

VYCHOVATELSKÉ LISTY.

ČASOPIS PRO PAEDAGOGIKU A KRITIKU METHOD VYUČOVACÍCH.

REDIGUJE:

ALOIS ADAMEC, ODBORNÝ UČITEL V IVANČICÍCH.

OBSAH:

	Strana
Dnešní myšlenkové proudy. <i>Napsal Dr. Josef Kratochvíl.</i>	1
O výchově aesthetické. <i>Píše Dr. Jos. Kachník.</i>	6
Sexuelní paedagogika. <i>Podává František Pelan.</i>	9
Tělesné úrazy dítek. <i>Napsal František Všečetka.</i>	11
Kritika „Početnice“. <i>Píše J. Š.</i>	14
Kritika method deskriptivy. <i>Podává J. Š.</i>	17
Něco o tvrdém y v češtině. <i>Píše V. Srba.</i>	21
Pozorujme a učme děti pozorovati hvězdnou oblohu. <i>Napsal A. Adamec.</i>	22
Obzor paedagogicko-hudební. <i>Rediguje Arnošt J. Černý.</i> Jak cvičiti sbory. — První hudební drama. — † Förster.	23
Zprávy: O nynějších úkolech školy obecné. — Práce dětí. — Třetí mezinárodní kongres ku povznesení vyučování kreslení. — Topení ve školách.	27
Literatura: Česká mysl. — Die Liturgie der Kirche. — Můj nový kaplan. — Redakci zasláno.	31

NAKLADATEL:

KATOLICKÝ SPOLEK ČESKÝCH UČITELŮ NA MORAVĚ.



„Vychovatelské Listy“

**budou vycházeti pravidelně dne
20. každého měsíce, vyjma měsíce
srpen a září.**

Roční předplatné 6 K zasílá se administraci do Brna, Petrov 1. Administraci má sl. Hedvička Rubrová, učitelka v Brně. Expedici vede knihtiskárna Ferd. Navrátila v Ivančicích. Tamtéž se zasílají reklamace.

K tomuto číslu přiložena jest 1 předloha k mod. vyuč. kreslení, k číslu následujícímu přiloženy budou 2 poslední se závěrečným textem.

Tomuto číslu přiloženy jsou složní lístky, aby jich použito bylo k zaplacení předplatného a u mnohých dopltného. Posílající předplatné, nepoužívejte poukázek, neboť je to dražší a způsobujete tím také administraci zbytečné vydání (6 h za poukázku).

Administrace prosí, aby ct. odběratelé oznámili včas změnu nových adres, aby časopis mohl býti správně dodáván.





LEDEN 1907.

VYCHOVATELSKÉ LISTY VII.

ČÍSLO 1.

DR. JOS. KRATOCHVIL.

Dnešní myšlenkové proudy.

Dnešní myšlenkové proudy!... Thema ještě nejasné, mnohoznačné. — Nemíním jednatí speciálně ani o myšlenkových proudech v dnešní politice, ani v dnešní literatuře, ani ve vědě, nýbrž ve filosofii, jež vše to částečně v sobě uzavírá. Ovšem nenapadá mi snad vyličovati různé abstraktní theorie filosofické dnešní doby. To vedlo by nás příliš daleko, to nemohlo by býti thematem časopiseckého článku. Filosofie, o níž tu hodlám mluvití, je filosofie čistě životní; je to myšlenková práce, jež oplodňuje a zřodňuje náš život, jež určuje a vytváří světový náš názor. Tedy o světovém názoru dneška chci stručně pojednatí.

Aby pak názor ten tím jasněji vynikl, naznačím několika slovy, jaký byl světový názor v době staré a střední. Světový názor v době staré, čili antická filosofie, měla ráz touhy po kráse — ráz aesthetický. Antický člověk hledal ve všem krásu, lepost; těšil se z harmonického pořádku v přírodě, kochal se v krásách svého okolí. Řek, representant to takového názoru, měl jediné slovo *κόσμος*; pro dvě nám tak různé věci: svět a krása. Myšlení jeho bylo plastické. Ve všem hledal jen dokonalost, soulad, harmonii. Vzpomeňme jen na filosofy, jako byl Pythagoras, Sokrates, Platon a j.

Filosofie středověká má ráz náboženský. Spekulace o Bohu, andělích, duši a vůbec zásvětí je věcí hlavní; o věcech pozemských přemýšlí se jen podřízeně, pokud mají vztah k těmto věcem transcendentním. Nejlepší representant je tu sv. Tomáš Aqu., jenž sebral a shrnul celou moudrost starověkou i sv. otců v jeden pevný, souladný celek a podepřel jím učení křesťanské. Jeho výzkumy o zákonech myšlení, o Bohu, o substancích netělesných, o lidském jednání a jeho principiích jsou toho druhu, že v nich i to nejzáhadnější je objasněno jak hojností látky, tak vhodným uspořádáním, účelnou methodou, jistotou zásad a jasností výrazu.

Kdežto pro dobu starou i střední, jak patrnó, možno podati jednotnou charakteristiku, možno určití a vymeziti převládající a ovládající myšlenkový proud, pro dobu novou není tomu tak. Neobyčejná specifikace a roztríděnost vědění, zamítnutí každé auktority, rozvoj jednotlivých věd znemožňuje podati synthesesu myšlenkových proudů, vymeziti ovládající směr, jenž by byl skutečně středem všeho. Tolik ovšem možno říci, že dnešní filosofie nehledá již jen krásu neb náboženské prvky, nýbrž pravdu, ať je kde je. Zájem její je čistě vědecký.

V době nové musíme tedy mluvit o prouděch myšlenkových, nikoliv o proudu jediném. Prvý je tu materialism. Jak slovo naznačuje, uznává jen materii-hmotu; vše, co není hmotné, jest jen zdání a má-li se uznati, musí býti redukováno na hmotu. Pravdivé jest jen to, co vnímám svými smysly; ježto pak nevnímám smysly rozdílů mezi hmotným a duševním, není takového rozdílů. Na svět tedy musím pohlížeti jako na mechanism, v němž není místa pro Boha, duši a vůbec nadmyslné. Existují jen hmotné částičky a síly, jichž pohybem vzniká veškeré dějství přírodní i duševní, společenské i mravní. V době nové objevil se materialism nejprve v Anglii, kde jej hlásal filosof Tomáš Hobbes; odtud přešel do Francie, kde v době předrevoluční došel největšího zaostření. Francouzští osvícenci Diderot, De la Mettrie, Helvetius a j. počínají vnášeti jeho zásady do všech odvětví životních, bojují jimi proti náboženství i zřízením státním. Když vyšla bible materialismu, kniha „*Système de la nature*“, bylo dílo dovršeno a revoluční výbuch na konci 18. stol. ukázal, jaké jsou důsledky materialismu v praktickém životě. Po „*Systému přírody*“ nevyšla již žádná kniha psaná podobně.

Materialism tím však nezanikl úplně. Objevil se v dnešní době zase, ale již ve formě mírnější a vědeckější. Podnět k tomu daly jednak triumfy přírodních věd v 19. století, jednak reakce proti idealistické spekulaci německé. Tentokrát vybuchel materialism v Německu. Nejznámější materialisté jsou: Karel Vogt, J. Moleschott a Ludvík Büchner. Názory jejich jsou nesprávné sevšeobecnování přírodovědeckých hypotéz, jež mají platnost jen pro určitý obor přírodního dění. Některé ukázky: Vogt dí, že všechny tak zvané duševní funkce jsou pouze funkcemi mozku, že myšlenky mají se k mozku asi tak, jak žluč k játrům a moč k ledvinám. — Moleschott zase píše na konci své knihy: Ze vzduchu a popelu vznikl člověk, činnost rostlin vyvolala ho k životu. Ve vzduch a popel rozpadne se mrtvola, aby rostlinným životem rozvila se v novou formu. To jest pak ten koloběh života. — Büchner konečně jde nejdále a praví: Rozpadnutím látek tělo tvořících, jich rozptýlením a vejitím v jiné sloučeniny musí zmizeti i efekt jejich sil, který nazýváme duší. To jest konečný výsledek všeho života, facit všeho bytí a vznikání, jehož praktický důsledek je: jísti a pít, neboť zítra snad jsme již mrtvi.

Těchto několik výroků (jež jsem citoval dle Krejčího studie „*O filosofii přítomnosti*“), stačí k poznání, že s logikou a vůbec s vědeckým postupem materialisté to neberou vážně. Mluví stále o hmotě, jež je dána a již vnímáme smysly, ale připisují jí vlastnosti, jež smysly nevnímáme, mluví o silách, jež nejsou dány zkušeností, jež jsou plod našeho rozumování a vysvětlování vesmíru „*Hmota a síla materialistů nejsou fakty, nýbrž problémy a to jest právě πρώτον ψεῦδος materialismu*“, praví správně prof. Krejčí ve zmíněné knize.

Vůbec vědecká vyvrácení materialismu, není nejtěžší a bylo by již z mnoha stran provedeno. Konečně ve vědeckém světě materialism opravdu již umírá. Hůře jest tomu v životě praktickém: Tu materialistický názor životní, naprostý egoism, požitkářství, despotism, křivda a msta otravuje dosud náš veřejný život. Z něho vychází i náboženský indiferentism, vlastně lenivost, jež nechce přemýšleti o víře, aby unikla pochybnostem, ale nestará se také o to, co věří jiní...

Materialismu velmi blízký, ač nikterak s ním totožný je positivism. Chce učiniti konec dávnému bludu, jako by poznání našemu bylo dostupno

vůbec něco jiného, než je dávno, totiž zjevy a jejich vztahy. Bezpečným východiskem pokládá jedině zkušenost t. j. co buď dáno je smysly neb vůbec důkazu nepotřebuje. Při zjevech neptá se proč, nýbrž pouze, jak se co děje. Ježto nemůžeme všechno vyzkoumati, nechťejme toho a spokojme se tím, co věděti můžeme a zařídme se dle toho. Je tedy pozitivism vlastně pouhé systematické spracování vědeckých faktů ve světový názor. Novověký pozitivism vznikl ve Francii. Zakladatelem je August Comte svým šestisvazkovým spisem „Kurs filosofie pozitivní“ (1830—1842). Dnešnímu pozitivnímu stadiu vědy, kdy vysvětlujeme zjevy jejich zákony, předcházela dvě jiná: stadium theologické, s vymyšlenými osobními mocnostmi, a metafysické s abstraktními silami přírodními. Comte vyloučil však z exaktních věd psychologii, a tím vzdal se řešení nejdůležitějších právě záhad životních a otevřel cestu materialismu do psychologie. Názor jeho byl tedy jednostranný a neúplný.

V Anglii, kam přešel proud positivistický, poznali tuto neúplnost a počali ji opravovati, ale ne hned nejšťastněji. Názory Hamiltonovy, Manselovy i Stuart Millovy nedovedly uspokojiti a bylo třeba evolutionismu Spencerova, aby pozitivism udržel se při životě. Herbert Spencer spracoval vědecky myšlenku vývoje a učinil ji formulí pro celý životní názor. Ve Spencerovi dosáhl pozitivism vrcholu. Positivisté v zemích jiných: v Německu Dühring, Laas, Richlaj; v Itálii Ardigò, Sergi, Lombroso a j. jsou vedle Spencera zjevy podružnější.

Jako reakce proti naprostému materialismu a pozitivismu vyvinul se v dnešní době a značně rozšířil jiný myšlenkový proud, jež nazveme si mysticism. To, co materialism, a z části i pozitivism, odmítá, totiž transcendentno, to chce mysticism poznati, ne pouhou spekulací, nýbrž přímo smyslovým vnímáním. Táž zkušenost, která dává materialismu fakta, aby na nich zbudoval názor osvětě, v němž není místa pro nadmyslné představy, jež člověku podává náboženství vírou, jako je existence duše, její nesmrtnost, život záhrobní a pod. Bylo by to opravdu nejlepší rozřešení všech záhad, ale běží o to, jsou-li zde skutečně fakta, o nichž by nebylo pochybnosti, nejsou-li věci, o něž se mysticism opírá, pouhé báchorky.

Mysticism má kořeny své v nejstarších dějinách lidstva; Řekové i národové asijské měli své mystérie. Ve středověku bujela pověra a různé povídačky o čarodějích a černokněžnicích byly na denním pořádku. Z téhož pak pramene vznikla rozličná tajná učení t. zv. magie, jež těšila se veliké pozornosti, zvláště v dobách náboženské skepse. Šlo o tajnosti přírody, lidské i božské podstaty, jež zůstávaly obyčejnému rozumu skryty, jichž poznání záviselo na určitých podmínkách známých jen zasvěcencům. Všechna tajná učení pocházejí z jednoho pramene, jimž je židovské tajné učení známé pode jménem Kabbala. Přívrženci jeho utvořili v prvním století po Kr. tajnou společnost, která se značně rozšířila. Obsah toho učení zachoval se ve dvou knihách; Sefer Jezirah a Lohar. Hlavní věci jsou tu magické praktiky, jež snažily se poskytnouti člověku schopnost, by smysly svými mohl vejíti ve styk s nadpřirozeným světem a to buď věštěním ze změn přírodních neb citováním duchů.

Dnešní mystikové přejali tyto praktiky a přidali k nim prvky orientální t. j. různé praktiky fakirů, jako majávi rupa a spánek zvaný Joga, jež může trvati mnoho dní. Soudí pak mystikové takto: jsou-li nějaké

úkazy v duševním životě, které se nedají nijak jinak vysvětliti, než tím, že duše se od těla odděluje na nějaký čas a zase se v ně vrací, jest tím dokázaná nejen existence takové substance, nýbrž i neodvislost její od těla, jakož i to, že smrt je jen trvalým odloučením duše od těla.

Jako důkazů užívají dvou zajímavých zjevů: telepathie a zdvojení osobnosti. Tepathie je působení do dálky, na př. když v hodině smrti neb nebezpečné nemoci nebo v okamžiku vzrušení dostává se nějakým způsobem lidem vzdáleným, na něž ten člověk myslí, zpráva nějaká o té situaci. Buď osobu vzdálenou napadne předtucha, zmocní se jí nepokoj neb vzruší ji nějaký úkaz hmotný a pod. Telepathie dá se však psychologicky vysvětliti, případy pak zdvojení osobnosti jsou všechny nezaručeny, samé prý, povídají že atd.

Za takových okolností utvořilo se dnes dvojí mystické učení: spiritism a theosofie. Společné mají to, že chtějí dáti člověku jistotu o nesmrtelnosti duše a životě záhrobním. Líší se tím, že spiritismu hlavním důkazem je existence duchů zemřelých lidí, s nimiž se snaží vejíti ve styk, kdežto theosofie klade důraz na možnost odloučení se duše od těla i za života člověka v mystické extasi, kterou umožňují posty, odříkání se tělesných požitků, umrtvování, vůbec askese.

Spiritism je tedy hrubší forma mysticismu, jež přejala praktiky starých mistrů černého umění. Spiritism vznikl a hlavně se rozšířil v Americe mezi méně vzdělanými a pověřivými třídami občanstva. Odtud rozšířil se do Anglie a ostatní Evropy, kde zachvátil hlavně méně vzdělané vrstvy společnosti, jež nahrazují si jím náboženství. Francouz Kardec v knize „Livre des esprits“ spojil spiritistické názory v jednotnou soustavu a vytvořil tak bibli spiritismu, spíše slátaninu, jež nesnese důkladnějšího rozboru kritického. Spiritism staví se v ostrou opposici proti náboženství i proti pravé vědě.

Co máme souditi o mysticismu? Měl by jistě nárok na uznání a respekt, kdyby fakta, jež nám podává byla skutečně bezpečně zjištěna a kdyby bylo jisto, že se nedají vyložiti cestou přirozenou t. j. ani ze zákonů dnešní vědy, ani přijetím nějakého nového činitele, jež dosud jsme nenašli. „Ukažte nám fakta, ukažte nám podmínky, že možno vnímati nadmyslna a pak skloníme zbraň“; dosud tomu však tak není. Nemáme ani jediného bezpečného úkazu, jenž by nás přesvědčil o možnosti bezprostředního vnímání nadmyslna. Všecky theorie, jež se na vysvětlenou podávají, nedovedou nás upokojiti. Jsou to: 1. materialisační theorie, 2. theorie zvláštní psychické síly, 3. theorie halucinační, 4. theorie čtvrté dimense, 5. theorie exteriorisační.

Mysticism ve formách, jež jsem uvedl, rozšířil se hlavně mezi lidmi méně vzdělanými. Pro duše inteligentní bývá mysticism očistou jejich víry. Začnou pochybovati o víře, o dogmatech náboženských, ale život záhrobní nedá jim pokoje. Přikloní se tedy k spiritismu neb theosofii a dají se tu jakž takž přesvědčiti o existenci duše. Brzy však poznají nesmyslnost mystických soustav a vracejí se s plným přesvědčením k staré své víře náboženské. Týž rozum, který z prvu vypuzoval z církve, vypudil je z tenat spiritismu a přivedl k náboženství. Mystická nálada zvroucnila jejich náboženský cit. Sociálně, jako protiváha hrubého materialismu, je tedy mysticism významný. Paralisujeť v širších vrstvách neblahé účinky materialistického názoru světového, na něž jsme výše upozornili. Šíření se mysticismu dokazuje, že i širší vrstvy společnosti se přesvědčují, že materialistic-

kým egoismem k blahu nedojdem. Ačkoliv však sociologický význam mysticismu uznáváme, jako doktrinu filosofickou uznati jej nemůžeme.

Poznali jsme, že materialism a positivism, zastavující se u hranice, jež dělí skutečnost smyslnou od absolutní, nadmyslně nedovedou upokojiti poznávací touhu člověka; poznali jsme, že na druhé straně mysticism, jenž chce proniknouti nadmyslnou smysly, není nikterak bezpečnými fakty zaručen. Co tedy přirozenějšího, než že vyskytl se myšlenkový proud, který přijal za úkol svůj proniknouti rozumem ono Nadmyslné, Neznámé, Transcendentno, který chce poznati, co kryje se za jevy? Nazval jsem proud ten ve své studii v loňském ročníku „Hlídky“ — novoidealism, a název ten, ač je jistě nejasný, podržím, ježto i proud ten je dosud nejasný. Tolik ovšem je jisto, že tím míním filosofický směr, jenž snaží se rozumově poznání toho, co nám nepodávají smysly, tedy o poznání nadmyslné. Že volím název novoidealism, má příčinu v tom, že myšlenkový tento proud přijal sice dosti prvků z tradicionálního, metafysického idealismu, jenž uznává něco duchového, ideálního nad hmotou a vysvětluje jsoucnost hmotnou z ducha, — ale připojuje k nim mnoho prvků zcela nových, odlišných. Směr ten je dosud tak neujasněn, že naprosto není možno podati definici jeho neb aspoň přibližně přesnou charakteristiku. Je tu celá řada různých proudů a tendencí, shodují se jedině v tom, že odmitají positivism a mysticism a rozumově hledí proniknouti nadmyslné. A zajímavé je, že toto hnutí novoidealistické, vyvstalo současně na všech stranách: V Rusku V. S. Solovjev a N. Trubeckoj založili kvetoucí školu křesťanského idealismu na podkladech filosofie řecké, v Německu obnoveno studium Schopenhauera a řadu idealistů kol Euckena a Wundta rok co rok vzrůstá, v Americe James klesá proudy tomu cestu a podobně je tomu ve Francii, Italii, Polsku i u nás. Vůbec proud ten šíří se čím dál tím mocněji, a počíná ovládati veškerou formu životní. Není tedy ukvapeno, napsal-li jsem v „Hlídce“, že idealism bude asi filosofií našeho století.

Pokusil jsem se rozdělití novodobé hnutí idealistické na dva dosti jasně se lišící směry: Prvý značí úsilnou reakci proti všem formám moderního myšlení a návrat k minulosti; — druhý snaží assimilovati moderním formám, ale v prudkou opposici se staví proti positivismu. Rozlišení toto není ovšem zcela přesné, přechod ze směru jednoho v druhý je snadný a častý, ale rozlišení jest nutné. Zástupcem prvního směru je ruský filosof V. S. Solovjev a jeho pokračovatel Trubeckoj. Solovjev na základech antické filosofie vytvořil soustavu současné filosofie, ukázal v ní, jak odvěký rozvoj vědecké i filosofické myšlenky nutně vede k uznání pravd křesťanských. Ukázal společenskou stránku křesťanství, cíle křesťanské politiky, totiž svobodu a rovnost lidí. Uskutečnil tak nábožensky-filosofickou syntesu neobyčejné ceny, kde vše je ozářeno nebeským světlem, v záři jehož není práce ani nízké ani malicherné, ale pouze pravá práce k blahu lidstva. Podobný obrat. Podobný návrat ke křesťanství, jež ovšem si dle své povahy změnil, značí i Tolstoj. On obrátil se k prostému lidu a poznal, že lid žil shodně se svou věrou a dosáhl toho, že byl kliděn a spokojen se životem; bral jej, jak byl, namáhal se, trpěl a to vše bez reptání, s oddaností ve vůli vyšší. Vida to Tolstoj, přijal s nadšením víru lidu, víru křesťanskou a stal se jejím prorokem. Jemu křesťanský názor na svět, učení Kristovo pochopené ve své podstatě, jest ta jedině pravá filosofie a zároveň jádro všech náboženství. Bylo by jistě zajímavé podrobněji prozkoumati filosofii Tolstojovu, filosofii to číře slovanskou, ale práce by tím příliš vzrostla.

Směr druhý v základě svém staví, jak jsem již podotkl, na obnovém systému Schopenhauerově. Jeho kniha „die Welt als Wille und Vorstellung“ (1818) měla vlastně vyjítí teprve dnes. Dnešní lidstvo počíná ji čísti s porozuměním a zájmem. Schopenhauer učí tu, že svět je pouze představou naší, dílem našeho mozku. Prostor, čas a příčinnost rozkládají se jako trojnásobný závoj mezi námi a věcmi o sobě a zamezují, abychom patřili na pravou podstatu světa. Podstatou světa jest pak vůle, neboť i podstatou člověka je vůle. Ona jest to nejvnitřnější, to jádro každé věci; jeví se v každé slepě působící síle přírodní i v rozvážném jednání člověka. Síly jednotlivé překážejí si navzájem, jedno chtění překáží druhému a tak vzniká boj sil přírodních, jehož výsledek jest svět, jak se jeví smyslům. Člověk poznává svou nepatrnost v obrovském tom víru sil a odvrací se od života. Stane se asketou, potlačuje žádosti těla, volí dobrovolně panictví i chudobu, aby lákadla života neměla k němu přístupu. Ejhle toť pessimism Schopenhauerův, toť slova, jež otřásají naším svědomím, jež nutí nás, bychom přemýšleli, zda dnešní způsob života, kdy hledáme jen požitky a rozkoše, jest správný. Je to výstražný hlas, bychom nezapomínali na idealy pravé a ušlechtilé humanity, bychom vyrovnávali společenské tísnivé rozdíly, vědomím společné bídý. Pessimism ten není tedy koncem filosofie, nýbrž východiskem k dalšímu uvažování jak žítí, aby život za to stál. Vraťme se tedy do sebe; v nitru svém nalezneme klíč k záhadám světa, vždyť jen tam zjevuje se nám podstata v pravé podobě, tam poznáme, co a jak působí v naší vůli, co jest Bůh, svět, duše, nesmrtelnost i cíl všeho dění . . .

Jak již na počátku jsem pravil: nepřevládá dosud v dnešní době žádný myšlenkový proud, o žádném nemůžeme tvrditi, že by jedině pojímal mysl lidstva. To jedině můžeme říci, že v novoidealismu, proudu to dnes nejmocnějším, vyhnaly se dva směry, jež snad budou brzo charakterisovati dobu přítomnou: návrat ku křesťanství a — pantheism stavící na Schopenhauerovi a buddhismu. Jednotně tedy oživený cit náboženský.

DR. JOS. KACHNÍK.

O výchově aesthetické.

I.

Pozoroval jsem kdys dva hochy ve stáří čtyř let. Bylo po dešti. Rýhou ve dlažbě městské plynul pramének vody. Hoši jej zastavili a odvedli do malé prohlubinky ve dlažbě. Nasbírali bláta a kol do kola učinili ohradu, náspu podobnou. Pěkně vše uhladili, na náspu pěšinku upravili, po té pak sesbíravše několik ratolístek z blízkého stromu spadlých, po obou stranách pěšinky je zastrčili. Celou svou mysl byli při práci a proto mne nepozorovali. Hned sedali na bobek, bláto hnětli a upravovali, hned zase trochu odstupovali a zářícím okem výtvar svůj zkoumali. Nemluvili mnoho, jsouce zcela do svého zaměstnání zahloubáni. Přistoupím konečně blíže a táži se, co to dělají? „Rybník“, zněla jejich jadrná odpověď, českým dětem obvyklá, při čemž jim oči zvláštním radostiplným leskem zajiskřily. „Rybník?“ — dím — „jak to?“ „Toto je voda“, vysvětluje jeden, „toto je hrázka“, vysvětluje druhý, a „toto jsou stromy u cestičky“, poučují oba, ukazující na zastrčené ratolístky. „Pěkně to děláte“ -- pravím a odcházím.

Analysujme tento projev duše dětské! Viděli kdys hoši ti rybník? Neviděli. Byly to chudé děti městské, jež se daleko za hradby nedostaly. Ale viděly často za hradbami mlýnskou strouhu, náspem a pěšinkou, jakož i olšínami lemovanou, a slyšely vypravovati o rybníku, jenž prý jest té strouze podoběn, jenže jest okrouhlý. Názor o strouze a jejím okolí poskytl hochům prvky, jež obrazotvornost spojujíc, omezujíc a doplňujíc, sloučila v představu rybníčku, jež se u příležitosti deštivého počasí hleděla na venek uplatnit. Otázka důležitosti zásadné jest, odkud vyšel popud k tomuto dětskému tvoření uměleckému? Obhájcové moderní zásady „umění pro umění“ (l'art pour l'art) praví, že z touhy po požitku uměleckém, jenž prý jest naprosto nezávislý na citu mravním. Tak soudí i moderní vychovatelé, jimž se jedná o nahrazení výchovy mravně-náboženské výchovou uměleckou (srovn. článek „Umění ve škole“ v „Učitel“ roč. 1902). Jest to správné?

Vraťme se k analýze! Byl požitek aesthetický v duších zmíněných dvou hochů dříve, než počali rybníček upravovati, či dostavil se teprve, až si jej ve dlažbě městské vytvořili? Není možno, aby hoši nebyli měli napřed představy rybníčku, jež jim fantasmie vykouzlila, a jež vzbudila jejich zálibu, takže jali se s chutí zobrazovati zevně, co uvnitř již byli pojali. Nemohliť přece pracovati bez plánu, jinak by ničeho ladného nebyli vytvořili. Měli tedy již dříve, než hráti si počali, duševní požitek aesthetický a nebylo by jim napadlo, zjednatí si i požitek smyslový, z nazírání plynoucí, kdyby je nebyla popoháněla touha po zaměstnání, jemuž právě pohotovost bláta a dešťové vody dala směr. Touha po zaměstnání je však chtění, jež vychází z vůle a nese se za nějakým dobrem. Vidno, že nemohl býti požitek umělecký posledním cílem a hlavní pohnutkou, proč hoši rybníček umělecky upravovali, nýbrž dobro, jež jim z toho plynulo, že zbavili se dlouhé chvíle či nedostatku představ, po nichž duch mladistvý touží, a nedostatku pohybu, jehož tělo vyžaduje. Vůle pak představou pohotové látky k zaměstnání a libou představou rybníčku zlákána, uvedla v pohyb paměť, jež názor mlýnské strouhy s jednotlivostmi, jakož i představu kruhu z vypravování o rybníku uchovávala, dále fantasmii vznítla, aby prvky při tvoření náležitě spojovala, zvětšovala a doplňovala, působila pak na smysl zrakový, aby spolupůsobil při vyhledávání potřebné látky ke stavbě a aby vnímáním tvarů povstala reakce, již by se jednak pohyb přenášel na motorické nervstvo rukou a nohou, jednak i sesiloval vnitřní smyslový dojem souměrnosti a souladnosti a tím i záliba aesthetická. Jest patrné, že účelem a prvou pohnutkou uměleckého tvoření dětského jest snaha uplatnit síly či mohutnosti duševní a tělesné a vykonati tak něco, co nejen zbavuje nepříjemného pocitu, jenž z dlouhé chvíle plyne, ale co těší se úchvale jiných a jakýs takýs užitek přináší. Hoši, o nichž jest řeč, prohlíželi si navzájem práci vykonanou, opravovali jeden druhého a opět pohledy spokojenými navzájem se odměňovali. Když jsem je oslovil, bylo jim z očí a celé tváře viděti, že čekají, co tomu řeknu. Proto tak jadrně vše mi vysvětlovali. Podrobovali se tedy ve svém tvoření úsudku jeden druhého a podrobili dílo své úsudku mému, ba s větším ještě nadšením byli by tak učinili, kdyby byli přišli otcové jejich. Což to ale jest, leč podrobovati tvoření své autoritě a jednatí tak, aby to bylo v souhlase s vůlí a rozmyslem někoho vyššího? To však nazýváme mravným, neboť se tak utváří vůle k jednání, jež jest shodno s všeobecným řádem společenským, v přirozenosti lidské založeným, tedy od Toho daným, jenž Tvůrcem přirozenosti lidské jest.

Pozorná a nepředpojatá analýze uměleckých, bezděčných výtvarů dítek vede k pravdě, že všeliké konání lidské, tedy i tvoření umělecké, přirozeným účelem míti musí mravní člověka zušlechťení. Němůže proto výchova aesthetická sama sobě býti účelem, nýbrž může a musí sloužiti výchově mravní,

či musí tvořiti část výchovy ethické. Jak ale zřejmo z uvedeného příkladu ze zkušenosti a jak by mnohými jinými, analysi podrobenými příklady z oboru dětského tvoření uměleckého prokázáno býti mohlo, podrobuje dítě ocenění svých výtvorů autoritě. Pohaňte mu domeček, jež si vystavělo, a hned jej rozmetá, a je po všelikém požitku aesthetickém. Na autoritě však zakládá se jen výchova nábožensko-ethická. Proto jest jediné tato výchova přirozenou a dítěti přiměřenou.

Toho však i v národě českém mnozí uznati nechtějí. Řídí se tu ideami z ciziny přinesenými. Dle Comtea „vyplní prý aesthetické vychování jednou velikou mezeru, která vznikne, až obřady náboženské zajdou.“ Mrštík v „Lumíru“ 1905 č. 1. a Arn. Blaha ve „Květech“ r. 1904 přímo tvrdí, „že umění nahraditi má náboženství.“

Ve výchově směr tento u nás tkví v aesthetickém názoru Herbartově, jež do výchovy uvedli Lindner, Durdík, Klika a jiní spisovatelé paedagogičtí. Herbart podřídil ethiku aesthetice. Aesthetický soud rozhoduje dle něho o mravní ceně a charakteru člověka. Podřídí-li se totiž chtění aesthetickému soudu, jest tu prý svoboda mravní; síla vzrušení jednotlivých představ, toť dokonalost; chtění druhé osoby do vlastního chtění pojato a k němu v poměr uvedeno, toť blahovůle; souhlas několika vůlí, jakožto pravidlo, aby se sporu zabránilo, toť právo; a konečně odplata není prý leč zpětné vrácení se stejného kvantum blaha neb ublížení od přijimatele ku vykonavateli. Tyto ideje, plynoucí ze soudu aesthetického, tvoří základ ethiky Herbartovy. Jelikož však soud aesthetický dle Herbarta jen na vzájemných poměrech zevnějších spočívá, jest ethika Herbartova naprosto formalistická, nepřihlížejíc nijak k obsahu představ. Aesthetický soud musí totiž dle něho o něčem souditi. I jest prý to, co si představujeme, odděleno od soudu aesthetického, a musí prý to býti lhostejným, aby k tomu přistoupeno mohlo, co se v soudu aesthetickém jeví jakožto záliba neb nelibost. Slovem látka (obsah) představ, tedy i skutků, jež z představ vznikají, jest prý lhostejnou, jen forma podrobena jest aesthetickému posuzování, takže dle Herbarta vkus není, leč představování si poměrů, jež vznikají porovnáváním mnohých prvků. Proto napomíná Herbart, aby se při výchově aesthetické „nevyměřovalo, nevysvětlovalo, nedovozovalo, aby se nepromlouvalo o dilech umění, aniž se druhy jeho rozeznávaly, nýbrž aesthetika má nás prý uvést, abychom si uvědomili specifickou zálibu aneb specifickou nelibost, jež jest vlastní každému jednotlivému poměru¹⁾.“ Jinak řečeno, dítě budiž při výchově aesthetické ponecháno samo sobě. Nikdo se ho netaž, co kreslí, co staví a jak to činí, nikdo nevyzvídej, co čte a nač nazírá, jen když vše to má lepou formu, dostaví se specifická záliba sama a vyvine se vkus, jenž dítě mravně zušlechťí, neboť „vkus mravní není, jako vkus vůbec, různým od vkusu poetického, hudebního a plastického²⁾“, při tom pak vyvine se i charakter dítěte, neboť nelibost, která snad vznikne, omezí vůli, a „pravé karaktery se lehce samy omezují, poněvadž jest jim vkus panující silou a proto v nich ani pocit povstati nemůže, že by byly omezovány.“ Hle, výchova bez authority! Nepoučuj, nerozkazuj, nevysvětluj, co je dobré, co je zlé, co krásné, co ošklivé! Ponechej dítě samo sobě, ať nazírá na dílo umělecké a vše ostatní samo se vykoná. „První účín každého uměleckého díla“ — praví se ve článku „Umění ve škole“ („Učitel“, 1902, č. 5. str. 99.) — „jest umělecký požitek.“ Toho musí všude tedy i ve škole dosaženo býti především. Mocností

¹⁾ Herbart, Vom sittlichen Geschmack. Allg. praktische Philosophie, vydal Hartenstein v Lipsku r. 1851, str. 11. a násl.

²⁾ l. c. str. 23.

uměleckého požitku jest také dána mocnost působení umění na vnitro chovancovo. Běží-li nám tedy o aesthetické a ethické působení umění ve škole, běží nám o dokonalý umělecký požitek. Všechno ostatní vykoná umění samo. Podobně i Klika ve článku: „O pěstování vkusu, příspěvek k výchově krasoumné ve školách obecných a měšťanských“ v „Hynkově ročnici 1902—1903;“ ba herbartovští vychovatelé naši aesthetický vkus za jediný prostředek výchovy mravní vůbec prohlašují: „Není jiného prostředku“ — praví se v „Knize moudrosti“ od Dra. Nováka a K. Vorovky str. 140 — „učiniti smyslného člověka rozumným a dobrým, než učiniti jej prv aesthetickým, jen z aesthetického stavu vyvinuje se stav morální.“ (Příště dále.)

FRANTIŠEK PELAN.

Sexuelní paedagogika.

O jak krásné jest čistotné plémě v stkvělosti! Nesmrtelná zajisté jest památka jeho; neboť u Boha známo jest i u lidí. Když přítomno jest, následují ho; když se vzdálí, žádají ho a na věky korunováno slaví vítězství. Těmito slovy vyjadřuje Písmo sv. krásně vznešenost nevinnosti a čistoty. Nevinnost jest největší okrasou člověka a proto všude vynucuje si zaslouženou úctu. Každý národ pohanský měl svoji bohyni čistoty; Říman v době mravního úpadku ctil čisté Vestálky, v dnešní době i zhýralý člověk chová jistou úctu k nevinnosti. Zvlášt pohled na nevinné dítě budí v nás vzpomínku na ztracený ráj a touhu po něm.

Nevinnost není však jen okrasou, ale i základem štěstí a opravdové spokojenosti jak u dítěte tak u člověka dospělého. Prospívá tělesnému zdravému vývoji, vede síly duševní k vyššímu vývoji a učí pravému pochopení života. Mravnost pohlavní jest podstatou veškeré mravnosti. Proto výchova k mravní čistotě jest korunou všeho vychování, a učiniti nevinnost základním rysem v povaze dítěte, jest důležitým úkolem vychovatelství. Co jest člověk s kulturou sebe vyvinutější, s rozumem bystrým, schopností uměleckou, když jest otrokem nízkých pudů a vášní? Nic jiného, než na pohled krásné, uvnitř však červivé ovoce.

Jest však nepopíratelno, že nevinnost za našich dob stále víc a více jest ohrožována, často přímo soustavně ničena. Zdá se, jako by vzduch dnešní doby naplněn byl baccily smyslnosti a tento vzduch vdechuje dítě denně a v každé chvílce již od mladosti. Mnohdy bývá vina toho u samých rodičů, jindy u služebných, chův, jimž dítě bývá svěřeno; ovzduší to šíří společnost malých přátel, kteří bývají prvními učiteli ve věcech sexuelních dítěti do rozumu přicházejícímu; šíří se různé knihy, počínaje od malých dvojsmyslných básniček až k velkým románům, obrázky na malých krabičkách, obrazy ve výkladních skříních, až umělecké obrazy v malířských galeriích. Noviny, vypisující s podrobností různé choulostivé záležitosti, jež mládeži tak lehko jsou přístupny. Ano i vzdělání samo, jež navádí ku zkoumání nehlubších příčin všech věcí, podporuje bezděky toto ovzduší. A tento časový proud vniká do duše lidské již od mladosti se všech stran způsobem často tak hrubým a cynickým, jakého jedině špatnost jest schopna.

Zhoubné příčiny mají též zhoubné následky. Tisíce neuzdravitelných nemocí pohlavních, jichž následky dle lékařských autorit odnášejí děti ještě v druhém a třetím pokolení. Zločiny odtud pocházející, sebevraždy a vraždy dospělých i malých. Tajné hříchy onanie, ničící tělo a otravující duši mládeže již v 10. roku. Různé nemoci duševní; poněvadž nervy jsou nástroje duše, proto ničení sil tělesných ničí i síly duševní; má za následek oslabení rozumnosti, slabost vůle, tupost a netečnost ke všemu dobrému a vznešenému. Tak nastává duševní úpadek společnosti, pozvolná duševní sebevražda v nejlepších letech života.

Jest tedy nutno, by proti tomuto zlu naší doby hledaly se ochranné prostředky. Čím intenzivněji vzrůstá se choroba, tím horlivěji musí se hledati lék proti ní. Proto upřímní paedagogové a spisovatelé, lékaři, učitelé a kněží, mužové i ženy, chápají se horlivěji práce, by našli nové cesty, jak zlu čeliti. Že i četné ženy zasahují rázně do této akce, jest snadno vysvětlitelno. Vyrůstající smyslností trpí hlavně úcta ženy, žena jest jí snižována na pouhý předmět vášně a smyslných požitků a tak vrací se do společnosti starý, pohanský názor o ženě. Proto také ženy spisovatelky jsou v tomto boji proti panující smyslnosti radikálnější, vytrvalejší a mnohdy až do nespravedlnosti bezohledné.

Každý rozumný člověk musí souhlasiti se zásadou, že zvětšené nebezpečí vyžaduje i ostřejšího způsobu boje. Naši době nestačí jen prostředky praeventivní, jakých dosud v sexuelní paedagogice výhradně téměř se používalo. K starým a osvědčeným musejí přistoupiti nové, přímé, které aspoň pravděpodobně ve své době slibují býti účinnými. Za takový prostředek udávají dnesní paedagogičtí spisovatelé skoro souhlasně poučení mládeže o věcech pohlavního života se týkajících, třeba o obsahu poučení, o době, kdy se má dítě poučovati, o osobách, které je mají udíleti, panovala největší různost mínění. Jsou směry výstřední s nejradiálnějšími výstřelky, směry mírné a směry, jež možno dobře nazvati hyperkonservativní. Jsou směry, stojící na základě náboženském a směry na základě protináboženském, resp. protikřesťanském. Směry, žádající důkladnější poučení pro hochy, a směry dovolávající se hlubšího poučení pro dívky. Jest to věc nová a proto ta různost v mínění.

Zvláště v posledním dvacítiletí horlivě pracuje se v otázce sexuelní výchovy mládeže, třeba dosud více jen theoreticky. Prvenství patří spisovatelům anglickým a americkým, v druhé řadě pak francouzským, švýcarským, ruským a německým. Ve jmenovaných zemích založeny k řešení a realizování otázky, té mnohé spolky (více ženské než mužské), pořádají se paedagogické sjezdy, na nichž uznává se potřeba poučení a podávají se petice vládám, by o poučení v tomto směru se stáraly. — U nás omezoval se tento směr dosud pouze na překlady děl cizích neb na krátké obsahy z těchto děl, které podávány v různých odborných časopisech. Menší články počínají se však stále více objevovati, otázka o poučení nabývá stále větších sympatií, a jest jisto, že i u nás rozprá se brzy tato otázka i v širší veřejnosti.

Toto pojednání má podati v té záležitosti některé myšlenky. Není to zajisté teprv vyvolávání nějakého nového směru; směr tento již tu jest, jednou bude zabývati i širší veřejnost a proto bylo by nemoudrým, chtíti zavíratí před ním oči i uši, když hlásí se buď o právo aneb aspoň o slovo. Nemoudrým by bylo tak důležité věci pohrdavě odbývati — a pak jednou musiti smířiti se s novou a již hotovou skutečností. Nejsou též v pojed-

nání tomto náhledy snad osobní, nýbrž náhledy odborných mnohdy autorit, jež snad pohnou k uvažování. Účelem pak jest pracovati s dobrou vůlí na mravním povznesení mládeže. (Pokračování.)

FRANTIŠEK VŠETEČKA.

Tělesné úrazy dětí.

Vychovateli jak světskému tak duchovnímu jest pečovati nejen o duševní blaho a prospěch dítěte, nýbrž také o tělesný. Proto bude nejen upozorňovati na to, co škodí duši, nýbrž i na to, co škodí tělu. Při tom učiní jistě nejlépe, užije-li příkladů ze skutečnosti vzatých. Hojnost jich podávají noviny.

Snaha, bych měl v zásobě hojnost příkladů ku V. přikázání božímu*), při němž zvláště upozorňuji, jak si má člověk vážit zdraví a chrániti se každého úrazu, který bývá často neopatrností zaviněn, vedla mne k tomu, že jsem si po celý rok 1906 vystříhoval z novin zprávy o úrazech, jež utrpěly dívky neútlejšího věku až po 14. rok svůj. Použil jsem k tomu brněnského „Hlasu“ a pražské „Nár. Politiky“, která jest podobnými zprávami bohata. Nadto jsem si poznamenal některé případy ze zkušenosti, které jsem během roku nabyl a kterých jsem v novinách nenalezl. Zaznamenával jsem pouze případy ty, které se udály v naší říši. Jsem přesvědčen, že ještě mnohý případ ušel mojí pozornosti, neboť nelze četbě novin vždy věnovati stejně mnoho času.

Výsledkem této činnosti jest značná kupa výstřížků, která věru svoji velikostí překvapuje. Roztřídil jsem je dle druhu úrazu a učinil si přehledný seznam, jehož hodlám ve škole příležitostně použiti.

Ježto mne ona práce zajímala, doufám, že i jiné snad bude zajímati a proto předkládám seznam ten čtenářům tohoto listu.

Způsob úrazu	Dítěto zachráněno	Dítěto zemřelo	Dohromady	Poznámka o některých úrazech
Tonutím	23	45	68	V době klouzání 29 případů, „ koupání 31 „ některé utonuly v nádržkách na dvoře, 1 v sudě.
Ohněm	12	26	38	Hlavně hrou sirkami; 2 dívky se popálily na horké plotně, 1 shořelo u svatojanského ohně, 1 od cellul. hřebínku, 1 v hlídačské boudě.
Střelnou zbraní	15	15	30	Hlavně neopatrné zacházení střelnou zbraní; čtyři případy usmrcení se staly na honě.

*) Učiteli světskému se naskytne vhodná příležitost, když má mluvit o první pomoci při neštěstích.

Způsob úrazu	Dítě zachráněno	Dítě zemřelo	Dohromady	Poznámka o některých úrazech
Přejtím	18	10	28	Povozem přežeto 11; elektr. drahou 10; vlakem čtyři — jeden hoch hodil po vlaku provázkem omotaným kolem ruky. Byl stržen pod vlak a rozmačkán. Bicyklem 2; automobilem 1.
Pádem	15	4	19	Hoch jeden přišel o život, spadnuv na schody se zábradlí, po němž se klouzal.
Udušením	5	13	18	5 plynem, 4 kouřem, jeden pádem do peří, 3 pokrmy. Ostatní při ohni.
Bodnutím	13	2	15	Jeden se nabodnul na řeznický hák; několik si vrazilo do oka nůž, jímž přeřezávali tkaničku na stěvíci. Jedno úmrtí následkem bodnutí pérem a jedna babička propíchlá vnučeti, které chovala, spánek jehlicí zapíchnutou v kabátě.
Kousnutím	10	3	13	9 vzteklým psem, 1 usmrceno vepřem, 1 zmijí.
Při hře	6	6	12	1 zabito vraty, na nichž se houpalo a která se vyvrátila, 4 zasypány v pískovně, 1 uhozeno kamenem.

Způsob úrazu	Dítko za- chráněno	Dítko zemřelo	Dohro- mady	Poznámka o některých úrazech
Zvláštním způsobem	4	8	12	Úrazy, které neskončily smrtí: Prst utržen provázkem kolem něho otočeným; poranění při štipání dříví; 2 při mlácení. Smrtelné úrazy: Zánět plic po dětské taneční zábavě; balvanem rozmačkáno; sřícenou zdí; zabito květináčem spadlým na hlavu se stola; lěčením u neodborníka; padlo do vápna; školáček jdoucí po prvé do školy zabloudil a za- hynul.
Usmrceni rodiči	—	11	11	Obyčejně v šílenství; jedno utýráno.
Otrávením	2	8	10	1 požil jedu pro myši v těstě; 1 z mlsnosti nějakého jedu; 1 semenem durmanu; 3 sem. čilimníku; 2 houbami; 2 ji- nými bylinami.
Opařením	1	7	8	
Sebevraždou	1	6	7	13letý pro nešť. lásku (!); jiní pro vysvědčení; 1 by se ne- musil učit; 1 pro příliš veliké učení na měšť. škole (!)
Výbuchem	2	5	7	6 výbuchem lihu; 1 benzínu.
Bleskem	—	6	6	
Úkladnou vraždou	1	4	5	Známý případ z Vítkovic z ná- rodního záští.
Koňmi	3	2	5	
Ztýráním	1	—	1	Důstojníkem (!)

Množství úrazů vzbudí u dítek zprávu tu slyšících úžas, snad i hrůzu a rozmanitost neštěstí je povzbudí, by si při všem jednání zvykaly opatrnosti a by bedlivě také opatrovaly menší dítky, které jejich péči velmi často bývají svěřeny.

Při tom možno se s pochvalou zmíniti, jak mnohé dítky zachovaly chladnou mysl a rozvahu při náhlých nehodách a dovedly tak i velkým neštěstím zabrániti. Na př. :

V Satalicích v sev. Čechách odvrátila děvčata neštěstí od osobního vlaku. Uzřela státi na trati mezi zavřenými závory nikým nestřežený povoz. Utíkala rychle po železničním náspu vlaku vstříc a máváním šátky a křikem přiměla strojvedoucího, že zastavil.

Jiný příklad :

Manželka dělníka Schwarze v Mimoni v Čechách prala v potoce a spadla následkem mdloby do vody. 11letý její syn ji zachytil za šaty a držel tak dlouho, dokud nepřišli dospělí lidé a nevytáhli tonoucí.

J. Š.

Kritika „Početnice“.

Plutarch zmiňuje se o Alexandrově oři Bucefalovi soudí takto: „Admonet nos equus ille, multa bene nata ingenia perire vitio instituentium, qui equos vertunt in asinos, quia erectis et liberis imperare nesciunt“. Slova jeho možno pronést jakožto kritiku nynějších školních method. Jak dalece platí methodám fibulí a slabikářů, o tom bylo již v t. l. obšírněji referováno. Přítomnou kritikou holdáme posvítit na metody počtů v našich obecných školách.

Již častěji dočetli jsme se v denních listech a v jiných časopisech (Čech, Naše Listy, Křesťanská Škola, Učitelská Beseda, různé listy socialistické), kterak mnozí rodičové projevují nespokojenost a nevoli nad tím, že dítky jejich vychodivše obecnou školu nedovedou ani správně řešiti v obecném životě se vyskytující úkoly početní. Vina bývá svalována vesměs na učitele; zda právem nebo neprávem, ponecháváme rozhodnutí kompetentních našincův, jimžto mimo četné jiné okolnosti stojí v cestě zastaralá „Početnice“ jako balvan, přes nějž nebývá vždy radno skočiti.

Balvanem tímto usilovali pohnouti různí myslitelé tu s menším, tam s větším úspěchem za různě příznivých poměrův a okolností. Povšimnutí zasluhují myšlenky J. Suchardy v „Učitelské Besedě“, Jos. Vlka „Speciální methodika“ (dílo velmi praktické a důkladné), J. Kozáka a J. Ročka „První Početnice“, J. Mayera „Veranschaulichung sämtlicher Rechenoperationen“ a zvláště rozličné methodiky a učebnice francouzské, o nichžto během pojednání častěji učiníme zmínku. Všichni tito a jiní četní myslitelé z řad kompetentních našincův souhlasí v tom, že nynější metody početní, jak je nalézáme v učebnicích, nestojí na výši pokroku doby a věd didakticko-methodické a paedopsychologické, jež dnes ignorovati naprosto nelze.

Jinde různými pokusy unaveni, zdá se, že někteří našinci složili ruce v klín, nemajíce naděje na lepší budoucnost; ti praví zcela vážně tvrdíce a dokazujíce, že ve školách starých, kde nebylo zvláštních početnic, dítky

naučily se daleko více nežli ve školách moderních podle vládnoucích method. Dokladem mohli bychom uvésti vážné časopisy na př. Čecha, Vlast a mn. j. Hlasy tyto třeba jest vážně vyslechnouti a přemýšleti o způsobu dřívějšího vyučování; možná, že kryje se v něm několik zrněk zlatých.

Auktor těchto řádků jsa přesvědčen o tom, že kořeny didakticko-methodického zla nynějšího u nás rozvětveny jsou hlavně v I. a II. tř. elementární, vzdav se nároků na výhodnější postavení, věnoval se po řadu let výhradně I. a potom II. tř. elementární, aby prozkoumaj je přičinil se o vymýcení vad, jež stává se učiteli v cestu ve směru metody počtů podobně jak překážky ve směru skriptologie, na něž bylo v t. l. důtklivě poukázáno.

Jako metoda skriptologie ve fibulích a slabikářích podobá se v jistém smyslu rozumu známých filosofů germánských, kteřížto, aby volně mohli mysliti, povrhli zákony logiky a nad ně se povznesše, jali se budovati zcela po svém vkusu a podle vlastní jim nálady obsáhlé systémy své vědy: tak metoda počtů v našich školách zabíhá v opačný extrém podobajíc se rozumu flegmatika, jenž upřev zrak svůj v jakýsi bod s pečlivostí vyhledaný a podle některých pravidel logiky jaksi stanovený, obává se prohlédnouti kolem sebe, aby nevidá nebyl nucen stanoviska svého opustiti a poměrům novým se přizpůsobiti.

Kritisující vady početních method nemáme účelem vrhati pohanu na vše staré, aniž máme v úmyslu zlehčovati osobnosti o školství zasloužilé, aniž hodláme vysloviti jakýsi kategorický imperativ, nýbrž snahou naši jest, pokud síly stačí, odhaliti a ozářiti obor tajů školské methodiky, předvésti řady myšlenek, aby každý, kdo povolán a kompetentně do věci zasvěcen jest, mohl stav nynější školské metody správně oceniti a pokud možno, spolupůsobiti, aby naše metody vytříbeny a pokroku nejnovější doby přizpůsobeny, byly na vědecký postaveny základ.

Není pochyby o tom, že dosavadní metody mají vedle stinných a nedokonalých stránek též stránky dobré: jsou to po přednosti následující:

1. Tečkami, čárkami, čtverečky, hvězdičkami, jablíčky, veverkami, vojáčky atd. podány dobrým a zajímavým způsobem pojmy jednotlivých čísel a početních operací,

2. Důležité zásady J. A. Komenského „Didaktiky analytické“ provedeny tu důsledně, na př. LXIII. „Vždycky od snadnějšího počínej a k nejněsnadnějšímu pokračuj.“ LXXVI. „Ku všemu vzdálenému stupňů vyhledávej.“ CXXXVII. „Cvičení počínej nejmenším . . . , částmi, nikoli soubojem“ CLXII. „Vždy posloupně, nikdy skokem“ atd.

3. Užitím method synkritické a alternativní pojištěn úspěch vyučování, kterýž by ovšem byl větší a trvalejší, kdyby ve způsobu užití dotyčných výborných method nebyla stala se osudná chyba, ježto však na prvý pohled zůstává utajena zraku sebe bystřejšímu.

Tyto byl důvody, jež pohnuly zpytatele, že přejav I. třídu elementární přijal i metodu počtů, jak stanovena jest v předepsané „Početnici“ pro I. třídu a s veškerou péčí, s veškerým didaktickým uměním jal se pracovati, aby do konce roku celá kniha probrána. K tomu cíli neustále směřuje opatřil si vedle počítadla ruského i knoflíkové počítadlo Vlko, krychlové počítadlo téhož auktora, později zřídil si ještě jiné počítadlo, kdež dítky plny zájmu počítaly různé vojáčky, slepičky a kohoutky, veverky a ježky, kozičky, ovčíčky a kravičky atd.

Těž 20 špaliků nařezáno a na jediný drát navléknuto, úkoly v „Početnici“ obsažené byly po pořádku co nejsvědomitěji s veškerým didaktickým umem řešeny, vše co nejsvědomitěji a nejpečlivěji zařízeno, jen aby učivo v „Početnici“ obsažené bylo náležitě probráno. — Koncem roku přišlo na řadu číslo 17, jež ovšem nemohlo již důkladně býti probráno. Žáci nadaní řešili úkoly správně, bylo znáti, že probrané učivo ovládají velmi dobře; těchto žáků bylo 20%; žáci prostředně nadaní namnoze pokulhávali a dlouho se rozmyšleli nežli odpověděli na př. na otázky: „Kolik jest 13 — 8?“ „Kolik jest $\frac{1}{6}$ ze 12?“ „Kolikrát jsou 3 v 15?“ Někdy odpověděli správně, jindy nesprávně, opět jindy vůbec neodpověděli. Žáci slabí (20%) věděli toho ovšem ještě méně; na vysvědčení udělen jim pardon a byli (až jen na několik málo) propuštěni do II. třídy. Byl tedy výsledek veškeré práce a námahy neslavný a zpytatele neuspokojil ani v nejmenším.

Hned přístím rokem zvolena jiná cesta, nové metody vypracovány, „Početnice“ nebyla více v I. třídě trpěna; počátek učiněn podle „Speciální metodiky“ J. Vlka na základě jeho krychlového počítadla; obor prvé desítky probrán v I. měsíci; obor druhé desítky probrán během asi 5 týdnů následujících, načež přikročeno k rozšíření oboru do 100 a počítáno na základě Vlkova knoflíkového počítadla až do konce roku. Výsledek byl překvapující. Aby nebyl snad přehlédnut a uveden později v pochybnost, zpytatel pozval si do třídy p. Jos. Vlka, jenž nemohl zdržeti se obdivu. Zpytatel obávaje se, že by jeden svědek málo vydal a jelikož čas pokročil a c. k. školní inspektor se nedostavoval, odhodlal se zvláště ho pozvati. Žádosti jeho vyhověno; vždyť již pouhá zvědavost mohla ledakoho pohnouti, aby šel poslechnouti, kterák žáčková I. třídy elementární perfektně znají malou násobilku, dělení a měření, sečítání i odečítání až radost. Výsledek byl tedy nad očekávání výborný, se stran kompetentních uznán a potvrzen. Leč vše to zpytatel dosud nestačilo; chtěl víceletou praxí úspěch nezvratně dokázati a na stanovisko jistoty naprosté povznést, což se mu během let následujících povedlo úplně.

Roku 1904 chtěla tomu náhoda, že zpytatel o prázdninách musel do Vídně, kdež sešel se s francouzským učitelem, který po více let působil v I. tř. elementární. Řeč obrácena ihned na různé metody počtů. Jakou satisfakcí za námahy bylo zpytatel, jenž slyšel z úst francouzského praktika, že v I. tř. (cours préparatoire) učí se žáčkové do 1000, ano do 10.000 i výše počítati. Ihned objednány francouzské učebnice a metodiky. Čas do konce prázdnin věnován studiu učebnic a metodik francouzských*), v nichžto zpytatel našel potvrzení svých názorů o metodě počtů. Naúnavnou další práci postoupil na stanovisko, z něhož dovoluje si dosavadním početnicím našim, jichžto se ovšem užívá i v četných jiných zemích, vytknouti tyto závažné vady:

1. Nedostatečná koncentrace, rozháranost a roztříštěnost učiva.
2. Nesprávné užití metody synkritické.

*) „Enseignement primaire élémentaire.“ „Conduite à l'usage des Écoles chrétiennes.“ „Directoire pédagogique à l'usage des Écoles (Paris). „Collection d'ouvrages classiques rédigés en cours gradués conformément aux programmes officiels.“ „Petite arithmétique“ ou les quatre règles suivie du „Petit système métrique“ (Paris). „Exercices de calcul“ sur les quatre opérations fondamentales de l'arithmétique“ (Paris). „Manuel des commençants pour le cours élémentaire“ (Paris). „Petit questionnaire“ a j. v.

3. Nesprávné užití metody alternativní.
4. Úzkostlivá omezenost.
5. Nešetření předních zásad paedopsychologie.
6. Zmatenost a nešetření paedopsychické multiplikace představ.
7. Pedantismus.
8. Nešetření mnohých na výsost důležitých zásad v J. A. Komenského „Didaktice analytické“ uvedených.
9. Některé jiné vady.

V následující stati hodlá auktor těchto řádků pojednati o každé vadě zvláště. (Příště dále.)

J. Š.

Kritika method deskriptivy.

Sapientia ludit in Orbe terrarum: deliciaeque illius sunt filiis hominum“ (Příslaví 8. 31.) J. A. Komenský uvedl krásná tato slova jakožto motto k velezajímavému a na výsost důležitému dílu svému „Januae linguarum praxeos scenicae pars IV.¹⁾“ Moudrost hraje si na oboru země, plesá v duši mládeže, jež správně podle výtečných zásad geniálního reformátora školství jest vyučována.

„Longum et difficile est iter per Praecepta, breve et efficax per Exempla²⁾.“ Senekova slova klade tu J. A. Komenský moudrému Apolloniovi v ústa. Plinius vyslovuje přání, aby i na vyšších školách touto methodou bylo vyučováno. Plato jest s ní velmi spokojen, dotvrzuje, že jest dobrá, jednoduchá a lákava ve způsobu hry; neodstrašuje žáků, nýbrž vábí je.

„Omnia sponte fluant, absit violentia rebus³⁾!“ Tak napsáno by mělo býti nad branami všech škol. Plato přeje si, aby methoda tato, jež jeví se jako laskavé duchů vedení, byla zdokonalována a rozšiřována do všech škol. Eratosthenes nade vše chválí názornost, jež předvádějíc jasné představy zásobuje paměť a bystří rozum. V tom souhlasí i král Ptolomaeus s celou radou.

„Dvou set padesáti roků bylo třeba, nežli jsme dostihli stanoviska J. A. Komenského“ praví R. H. Quick⁴⁾. A my pravíme, že pp. deskriptivogeometrové ho nedostihli u nás ještě ani podnes. Znalec didaktické methodiky žasne, prohlédne-li učebné naše resp. německé knihy tohoto oboru. Výtka naše vyzní tu jako obžaloba nevšimavosti a snad se nad ní někdo i pozastaví; leč se nás nikterak netkne; neboť nemožno o věci této mlůviti příznivě.

¹⁾ Cf. „Opera didaca omnia pars III.“ pag. 906.—931.

²⁾ Ibidem. Scena II. A. III.

³⁾ Ibidem. Scena V. A. IV.

⁴⁾ „Vychovatelští reformátoři“, p. 120.

„Amicus N., amica veritas, utrisque amicis existentibus sanctum est, prae honorare veritatem¹⁾.“

Není ani zdaleka úmyslem naším zlehčovati vážnost slovných mužů, aniž koho kritikou osobně napadnouti; nám se jedná výhradně o věc.

Uznávajícе učenosť a svědomitosť učitelstva českého na školách středních, poukážeme pouze na nedopatření, jež ovšem velmi citelně se jeví ve školství našem, čehož mnohé a pádné důkazy můžeme podati; zasluhuje tudíž upozornění naše objektivní vážného povšimnutí.

Neřídícе se názory pessimistů vidíme a uznáváme mnohé dobré stránky v našich knihách deskriptivních; jsou to na př:

1. přesné a důsledné provedení systematického pořádku,
2. snaha naváděti studující k samostatnosti,
3. v celé práci jeví se důmysl a veliká svědomitosť, jež zasluhuji plného uznání,
4. výklady a pravidla doprovázeny jsou četnými příklady. Po uvážení význačných předností pomyslí si snad čtenář: „K čemu tedy kritika, vždyť je věc dobrá; leč chyba lávky! Tak by mohl mluvit pouze, kdo předmětu toho buď vůbec důkladně nestudoval, nebo kdo neslyšel stížnosti velkého počtu i výtečných žáků, ježto odnášejí se vždy na deskriptivu, již bychom z toho důvodu mohli právem nazvati „předmětem obávaným.“ Toť asi příčinou, že na školách měšťanských nepřichází ku platnosti až na skrovné snad výjimky, kdežto ve francouzských školách přednáší se žákům obecných škol („cours supérieur“) 11—13letým formální projekce i s bočními nárysy²⁾. Přednáší se hravě, nejvýše zajímavě, názorně s důkladným porozuměním tak, že předmět stává se zdrojem gaudia pro všechny i nejslabší žáky. Uvážíme-li důležitost tohoto předmětu pro život, ozřejmí nám veliké vady našich methodik nad slunce jasněji.

Dnes každému myslícímu jasno jest, že daleko důležitějším předmětem nad kreslení podle přírody jest kreslení deskriptivní, jež u nás omezeno jest dosud na vyšší reálky a na školy, jež ohromné většině průmyslníků zůstávají nepřístupny. Stav tento jest v době nynějšího pokroku úplně a naprosto neudržitelný i nemůže a nesmí již dlouho u nás trvati. O čem mluví se namnoze a píše se z pravidla, abychom užili vhodného výrazu, mysteriosně, to musí předloženo býti žactvu národních škol na denní světlo a bohdá nadejde brzy doba, kdy stavu nynějšímu zasmějeme se, jakož činí dnes někteří pánové vzpomínajícе „temného“ středověku.

Vinu neudržitelného stavu tohoto svalujeme úplně na nedostatečné metody, jimiž se nauka deskriptivní podává v učebnicích, jež zdají se hlavně proto býti napsány, aby budily respekt v širých vrstvách intelligence jež nenabyla vzdělání svého na reálkách.

Ba, ještě více. Jsou také pp. professorové, kteří hledí svým mysteriosně abstraktním přednášením nauky deskriptivní buditi údiv a úžas, strach a

¹⁾ Hus, *Adversus scripta Stephani Páleč, doctoris.*

²⁾ Cf. „*Directoire pédagogique à l'usage des Écoles.* (Paris.) pag. 192. Škola obecná dělí se ve Francii ve čtyři t. zv. kursy:

I. cours préparatoire (naše I. tř.) dívky od 6 do 7. r.

II. cours élémentaire dívky od 7. do 9. r.

III. cours moyen dívky od 9. do 11. r.

IV. cours supérieur dívky od 11. do 13. r.

bázeň svých posluchačů. — Toť jsou příčiny, pro něž nepronikla zajímavá a nejdříve praktická nauka deskriptivní do našich škol. Zavádí se sice v době moderní do obec. škol kreslení podle přírody, mnohem těžší a daleko méně praktické nežli jest deskriptiva nebo partie z axonometrie, kteréžto podány názorně jeví se jakožto nejlehčí, nejsnazší předměty učebné vůbec. Leč tímto zabočujeme do rámce jiného thematicu, o němž hodláme pojednati ve zvláštní „Kritice method kreslení.“ Jsou totiž někteří pánové, kteří žádají od dítek kreslení kruhů, rámců přímočarých volnou rukou. Pozorovali jsme, kterak se zoufale tvářili žáci IV. tř. obec. školy, když učitel naléhal, aby konečně hleděli ukončiti práci, že hodina tato jest poslední z řady hodin, jež byly jedinému výkresu věnovány. I dovolujeme si jen tyto otázky:

1. Který truhlář, maje poříditi kruhový otvor v prkně, užije k tomu volné ruky?

2. Zdali se takovým způsobem vyučování nezabijí zájem a čas?

3. Zdali není více jiných věcí, jež absolutně nutno jest poříditi volnou rukou, jež však nevyžadují přesnosti takové jako mathematický kruh?

4. Zdali by nebylo mnohem lépe naváděti žáky k tomu, aby nazírajíce správně na věci dovedli zručně nakresliti půdorysy a nárysy jednotlivých těles? Zda by to nebyla nejlepší příprava na kreslení axonometrické, jež by předcházelo jakožto sekundární příprava na kreslení perspektivní podle přírody? (Tím by ovšem nebylo řečeno, že by kreslení podle přírody z nižších tříd úplně muselo býti vyloučeno.)

Že novoty ztěžka vcházejí v život, jest nám s dostatek známo; stěžuje si do toho i J. A. Komenský, an dí: „Známa je v té věci povaha lidská, že než se co velikého stane, diví se, jak to možné a když se stane, proč se to dávno nestalo, vidouc, že snadné jest¹⁾.“

Dnes však nevzdáváme se naděje, že lepší budoucnost nastane školství, až zavedena bude methoda pravá, jež uvedena v souhlas se zásadami J. A. Komenského „Didaktiky analytické“ a ostatních jeho spisů didaktických²⁾, jakož i s výsledky věd paedopsychologické a didaktické methodiky, dá se ještě značně zdokonaliti. Jsme přesvědčeni, že zavedením nových method do našich škol potvrdí se platnost výroku „Ardua visa olim risus sunt posteritati³⁾“ a že předmět, jež studující na některých reálkách zvykli si jmenovati „otravou“ stane se předmětem nejzajímavějším nejen ve školách reálních, nýbrž i v měšťanských, resp. obecných.

„Nihil est in intellectu, quod non prius fuerit in sensu⁴⁾.“ Myslíme, že hlavně tato zásada nedošla v deskriptivě u nás dosud platnosti. Tak na př. při počátečném vyučování deskriptivě užíváno tu a tam třídní knihy ku znázornění průmětny; jinde postaráno bylo o názor lépe tím, že učitel opatřil si dvě desky, horizontální a vertikální, jež představovaly dvě roviny; $+x$, $+y$. Opět jinde ke dvěma deskám, jež byly šarnýrky spojeny, přiložena deska třetí, znázorňující různé polohy rovin na

¹⁾ J. A. Komenského „Didaktika“, kap. XII., IX.

²⁾ Upozorňujeme tu hlavně na dílo „Schola ludus“ — Januae linguarum praxeos theatricae p. IV.

³⁾ J. A. Komenského „Didaktika“, kap. XII., IV.

⁴⁾ J. A. Comenii „Didactica magna“.

průmětnách. Tento způsob byl patrně z uvedených nejlepší. Desky byly černé, aby se na nich dalo současně psáti křídou.

Auktor těchto řádků užil k vyučování jiného aparátu, jenž představoval 4 hlavní části prostoru; průmětny $+\pi$, $+\nu$ spojený v organický celek tak, že možno bylo znázorniti též roviny symetrie a identity. Aby umožněno bylo všem jasně viděti celý názor, užil k tomu desek skleněných, orámovaných poniklovaným plechem. Průhlednost skleněných desek umožňovala též velmi zřejmé znázornění přímk ve II., III. a IV. části prostoru, což při deskách neprůhledných jest ovšem nemožno; neboť názor jinak podaný jest vlastně nepravý a nejasný. Třetí průmětna, rovněž skleněná, umožňovala názor průseků daleko lépe nežli průmětna neprůhledná. Bylo-li na počátku třeba náčrtu na průmětnách, byl přístroj tak zřízen, že velmi snadno byly desky skleněné zaměněny s černými lepenkovými. Tento přístroj hodil by se zvláště do škol měšťanských ku zjednání základního názoru o průmětnictví¹⁾. Některý ze starších pp. řekne snad, že desky skleněné se snadno rozbijí; na to odpovídáme: „Operovali jsme s nimi po dlouhá léta a nerozbila se ani jediná.“ Nad to, kdyby dbáno mělo býti zásady o šetření skla, pak by všechny skleněné názorniny musely z vyučování fysice býti odstraněny.

Jest jisto, že prvé pojmy nejasně vštípené působí zmatek po dlouhou dobu. Nelze tudíž základní názor beztréstně podati jen tak povrchně, třebaš třídní knihou. Průmětny skleněné nalézáme též v methodikách francouzských²⁾; marný bude tudíž odpor proti nim, když lépe se osvědčují nežli pouhé desky neprůhledné. Jisto jest, že případné užití obou druhů průměten bude konati služby nejlepší.

A nyní k věci. Auktor těchto řádků prozkoumav učebnice deskriptivní geometrie české i jinojazyčné, zvláště francouzské methodiky a prostudovav čelnější didaktické zásady J. A. Komenského v různých jeho spisech dostoupil stanoviska, z něhož dovoluje si vytknouti učebnicím deskriptivní geometrie následující základní vady:

1. Nedostatečný názor (obrazce) a to:

¹⁾ Vyobrazení vyjde v časopise „Příroda a škola“.

²⁾ Cours élémentaire de dessin pour l'enseignement simultané. Projections — 2e. partie. 4e. cahier. Livre du maître. (Paris.)

³⁾ „Cours abrégé de dessin géométrique“ (Paris). „Problèmes de tracé géométrique.“ „Sujets d'application.“ „Moulures“. Dessins a l'échelle.“ „Enseignement élémentaire.“ Dílo počteno zlatými medaillonky na všeobecných výstavách v Paříži 1867. 1878. a 1900, v Amsterdamu r. 1869; čestnými diplomky v Londýně r. 1884. a v Chicagu r. 1893. „Cours élémentaire de dessin pour l'enseignement simultané — Projections.“ „Livre du maître.“ „Tracé géométrique.“ „Courbes usuelles.“ „Projection 2e. partie: Rabattements, Developpements, Pénétrations.“ (Paris.) Dílu dostalo se podobně vyznamenání jako shora uvedeno. „Principes élémentaires des projections et application de ces principes dans l'architecture, la menuiserie, la charpenterie, la serrurerie et la mécanique.“ Dílu dostalo se čestných vyznamenání jak shora uvedeno. „Construction.“ „Coupe des pierres — Menuiserie, Charpente.“ „Tracé des escaliers.“ (Paris.) Uvádějí se opět čestná vyznamenání. „Ombres et lavis.“ „Tracé des ombres.“ „Principes — Exercices et applications.“ „Cours de lavis.“ „Théorie et pratique.“ Uvedena opět čestná vyznamenání. „Dessin géométrique — Cours méthodique disposé pour l'enseignement simultané.“ „Tracé géométrique — Lignes courbes.“ „Dessins a l'échelle: organes de machines.“ „Détails de charpente en fer.“ „Objets divers en métal travaillé.“ (Paris, Tours.) Uvedena čestná vyznamenání. A j. v.

- α) názor nejasný,
- β) „ neúplný,
- γ) „ zbytečný a zmatečný,
- δ) „ naprosto nesprávný.

2. V systematickém pořádku uvedeny jsou věci lehké uprostřed knihy, kdežto věci těžké jsou hned na počátku.

3. Mnohé příklady jsou plané, beze vzhledu na účel, jiné oplývají malicherným vtipkářstvím.

4. Jiné příklady vyžadují jistých cvičení přípravných, jež se buď vůbec neudávají, anebo jsou sotva patrna vyžadující abstrakce, jež daleko přesahuje chápavost i nejvýtečného žáka, zvláště když názor jest nedostatečný.

5. Vzory neúplné, kusé, nesprávné užití metody analytické.

6. Jiné vady.

V následujících článcích hodláme pojednati o každé vadě obšírněji.

(Příště dále.)

V. SRBA.

Něco o tvrdém y v češtině.

Kdosi kdysi kdesi přišel s návrhem, aby se upustilo ve spisovné češtině od rozlišování tvrdého y a měkkého i. Kdo to byl, na tom pranic nezáleží. Důležitější je, co tím návrhem je míněno. Za příčinu se uvedlo, jak obtížno jest, vpravit dětem z národních škol v této věci zásady pravopisné. Starý stesk. Přečtěte si z Matěje Václava Štýra rozmluvu „Žáček“ zvanou (r. 1668 tištěnou). Rozdíl mezi Štýrem a našim navrhovatelem jest však velký. Štýr na to tlačil, aby žák obtíže překonal, náš humaní navrhovatel však chce žákům ulevit. Štýr váží si více jazyka, jakožto tisícletého díla celého národa, náš navrhovatel však kapituluje před „shnilým“ klučiskem vesnickým. Z pedagogického stanoviska tuží Šteyer schopnost a energii žáků, náš navrhovatel však leká se každé větší námahy. Ještě snažně prosíme, aby laskavé čtenářstvo klidně a věcně uvažovalo o tomhle: mají Angličané a Francouzi desetkrát obtížnější pravopis nežli my Čechoslované; děti anglických a francouzských národních škol mají jistě totéž mluvnické a pravopisné „nadání“, jako děti naše; a přec musíme s úžasem uznat, že vyučenci anglických a francouzských „rektorů“ přes to přes všechno správněji znají psát i do ledajakých jen novin — než našinci. Morálka: odstraněním zdánlivé obtížnosti pravopisné naše materština ničeho nezíská, nýbrž naopak jen ztratí na ceně jazykové.

Zdá se nám, že každý učitel naší materštiny, ať už v národní nebo na střední nebo vysoké škole, má míti za svou nejsvětější povinnost, žákům vštípit do srdce lásku a úctu k mateřskému jazyku, jakožto k tisícletému dílu ducha národního, a upozornit, že jednotlivec proti tomu — je — holé nic. Národ tisíc a tisíc let mluvil, a tys nebyl; nebudeš — a národ bude mluvit dál, bez tebe! Tedy pryč s matným stanoviskem, které omamuje člověka, jakmile ztrácí z očí podstatný a nepřeklenutý rozdíl

mezi spisovnou řečí (vyumělkovanou od jednotlivců literaturou) a mezi lidovou mluvou (veledílem celého národa).

Co v tom návrhu ještě nemileji zaráží, je dobře vymezeno latinským říkadlem „odí quod ignovi“. Jen to máme v nenávisti, co je nám neznámé. Může upřímný syn národa chtít, aby materština byla něčím neznámým? Zajisté kdo zrušení rozdílu *y* a *i* navrhoval, na tohle nepomyslel. Ba právě měl si přivést na mysl, proč spisovná přes ty naranu tak citelné obtíže tento rozdíl přece zachovala. (Příště dále)

A. ADAMEC.

Pozorujme a učme děti pozorovati hvězdnou oblohu*).

„Klečím a hledím v nebi líc
myšlenka letí světům vstříc —
vysoko — převysoko —
a slza vhrkla v oko.“

J. Neruda.

Za večera vysoko na východní obloze vidíme přejasnou hvězdu. Jest to největší oběžnice Jupiter čili Kralomoc. Staří pojmenovali ji jménem nejvyššího boha svého, jakoby chtěli naznačiti, že je králem hvězd kroužících kolem Slunce. Jupiter je třináctsetkrát větší nežli naše Země, má sám více hmoty než všechny ostatní oběžnice dohromady. Jest asi pětkrát dále od Slunce nežli naše Země, a rok jeho je dvanáctkrát delší nežli náš. Okolo své osy otáčí se velmi rychle, za necelých deset hodin. Je proto značně sploštělý. Bod na rovníku Jupiterově urazí za vteřinu 12.040 m, bod naší země jen 464 m. Osa jeho stojí téměř kolmo, proto jsou tam dni a noci stále stejné, pět hodin světla, pět hodin tmy.

Díváme-li se na Jupitera dalekohledem, vidíme jej jako malý kotouč rovnoběžně pruhovaný a u něho čtyři jasné tečky, jeho čtyři měsíčky.

Velké bouře v ovzduší a výbuchy z vnitra způsobují nepochybně ty pruhy a skvrny, jež často rychle se mění. Tak r. 1876 pozorováno bylo, že pruhy a skvrny řítily se směrem od východu na západ ohromnou rychlostí 49 km za vteřinu.

Kolem Jupitera krouží celkem sedm měsíců. Čtyři z nich byly objeveny hned po vynálezu dalekohledu skoro téhož dne od Galileiho a Šimona Maria. Ostatní měsíce lze jen největšími dalekohledy pozorovati. Měsíce Jupiterovy rychleji se kolem Jupitera otáčejí, než náš měsíc kolem Země. Měsíce ty neodchylují se značně od roviny rovníkové, což má za následek, že každý měsíc při každém oběhu způsobí na Jupiteru jako nový měsíc zatmění sluneční a jako úplněk dozná zas úplné zatmění měsíční.

Zjevu toho užito bylo ku měření rychlosti světla, což hvězdář Flammarion („Mezi slunci a hvězdami“) názorně popisuje takto:

Když země na své dráze je na téže straně Slunce jako Jupiter, jest této planetě bližší, nežli jeli na straně protější, na druhé straně Slunce. Jaký jest rozdíl? Je to celá šíře dráhy zemské, to jest dvojnásobná vzdálenost Země od Slunce = 74 millionů hodin cesty.

*) O vánocích minulého roku učil jsem chlapce měšťanské školy pozorovati dalekohledem hvězdy a našel jsem v nich vděčné posluchače a pozorovatele.

Znáte-li dokonale dobu, v níž každý měsíc vykoná svůj oběh kolem Jupitera, snadno pochopíte, že bylo možno přesně vypočítati, ve kterém okamžiku vejde do stínu. Zpozorováno, když Země byla nejdále od Jupitera, že se zatmění o několik minut zpozdují. A přece se pohyb měsíců nezměnil; jak je to tedy možné, byla otázka.

I uvažovalo se, že světlo, aby dorazilo prostorem světovým k nám, potřebuje k tomu jistého času, a sice tím delšího, čím větší je vzdálenost.

Představte si na př. okamžik, kdy měsíc vystupuje ze stínu a vstupuje do prostoru sluncem osvětleného. V témž okamžiku vyšle své světlo. Paprsek z něho vyšlý spěchá, aby dorazil k našemu oku. Nechť kvapí sebe rychleji, potřebuje k tomu přece jistého času.

V okamženi, kdy paprsek dospěje k našemu oku, vidíme, že měsíc opět vysílá své světlo k nám. Avšak je-li země o 74 millionů hodin cesty dále, světlo musí uraziti o 74 millionů hodin cesty více. Dojde tedy později, než když nemuselo této delší cesty konati. Věc je zcela jednoduchá: neboť toto opozdění je právě doba, již vynaloží, aby urazilo oněch 74 millionů hodin cesty. Opozdění to obnáší asi čtvrt hodiny času. Velice jednoduchým počtem shledáme, že světlo prochází prázdným prostorem světovým rychlostí 300.000 km za vteřinu, — rychlost to úžasná, nepochopitelná!

Jupitera se všech jeho měsíců viděti je v ohromné velikosti. Na prvním měsíci má průměr tak veliký, že může zakryti celé veliké souhvězdí Oriona. Kdybychom se ocitli na měsíci nejbližším, jenž označen je jako pátý, tu jevil by se nám Jupiter jako těleso, o němž nedovedeme si dobře učiniti představy, neboť jeho zdánlivý průměr by obnášel skorem 45° (průměr slunce s naší Země je $\frac{1}{2}^{\circ}$!), takže pozorovaný jeho povrch byl by asi 7500krát větší než povrch našeho měsíce, jak se nám jeví se Země.

Jest pravděpodobno, že Jupiter ještě neztuhl jako naše Země. Jaké jest na Jupiteru ovzduší a jaká teplota, nikdo neví; proto nikdo nemůže říci, jsou-li tam nějakí živí tvorové. Jisto však jest, že naše organismy by tam neobstály.

„Obzor paedagogicko-hudební.“

Rediguje Arnošt J. Černý.

☞ hudební naší literatuře dosud postrádáme odborného časopisu hudebně-paedagogického. Uvolil jsem s dorozuměním redakce tohoto listu otevřít zvláštní rubriku „Obzor paedagogicko-hudební“, kteráž přináseti bude články paedagogické, historické, esthetické a biografické; pokyny k vyučování hudbě, teorii a harmonii, různé zprávy ze světa hudebního, novou literaturu hudební atd.

Doufám, že rubrikou touto dobré věci posloužím a uznání p. t. učitelstva, jakož i širšího obecnstva dosáhnu.

Literární příspěvky buďtež laskavě zasilány redaktoru „Obzoru“ Arnoštu J. Černému, hud. skladateli a majiteli školy hudeb. na Kr. Vinohradech, Krameriova ul. č. n. 4.

Arnošt J. Černý.

Jak cvičiti sbory.

Ku pečlivému nacvičení sboru jest především třeba, by sbormistr skladbu řádně prostudoval, místa nesnadná vynalezl a si promyslel, jak by jich provedení usnadněno býti mohlo.

Takovéto prostudování skladby musí se díti jak při skladbách instrumentálních, tak i vokálních.

Pominu skladeb instrumentálních a promluví o studování skladeb vokálních.

Než započne se nějaká skladba studovati, jest třeba, by sbormistr seznámil členy s povahou skladby, vysvětlil její tvar, načrtl životopis skladatele a upozornil na jiné vynikající skladby jeho. Při rozboru označí místa záhadná a nesnadná a to každému hlasu zvlášť, při tom připomene, by pěvci hleděli dle not a nikoli dle sluchu zpívati. Velmi prospěšné jest, cvičiti každý hlas sám o sobě, zvláště sestává-li sbor z pěvců necvičených. Při prvním provedení musí sbormistr vyzorovati, která místa jsou tomu neb onomu hlasu neznámá, nepřístupna aneb nepochopitelná; místa taková musí jak náleží probrati a vysvětliti.

Jsou-li pěvci ve čtení not a intonaci not zběhlí, lze dáti skladbu zpívati hned všemi hlasy současně, jak se říká „od listu“ („a vista“). Po prvním provedení „od listu“ může si sbormistr počínati as následovně:

Přednese tekst, vynajde a dá poznamenati věty a slova, v nichž hlavní smysl obsažen jest a připomene, že místa ta zvláště význačně zpívána býti musí, což lze provésti buď lehkým přízvukem aneb důraznějším vyslovením slabik, slov i vět. Prodlužování to nesmí však býti ritardandem.

Sbormistr upozorní na místa, kde jest nabírati dechu. Tento běže se při pomlkách, při znaménkách rozdílnosti (interpunkcích) jako při čárce, středníku, teče, výkřičníku a pod. a před delším tonem.

Dechu nabírati lze všude, kde toho smysl slov dovoluje a to tak, by slova nebyla dělena, jelikož by tím smysl věty porušen byl.

Dech běže se také mezi dvěma tony, z nichž první frási melodickou ukončuje a druhý novou počíná, aneb v místech, kde nalézá se přerývka (caesura); tato zvláště platí tam, kde připadá závěrek jedné a počátek fráse nové v jednom taktě, nejsouce pomlkou děleny.

Na to může sbormistr jednotlivě místa závažná a sice v každém hlasu zvlášť probírati; připomene, že vyskytnuvší se místo takové v některém hlasu musí poněkud nad ostatními hlasy vyniknouti.

Sbormistr musí navykati pěvce, by dovedli sami místa taková význačněji zpívati, ostatní hlasy dovedli mírniti.

To poslednější připomenutí platí hlavně pěvcům hlasů středních, které obyčejně bývají slabšími a v menším počtu obsazeny.

Velmi značný účinek jeví se, pakli střední hlasy dobře vynikají. Proto také jest úlohou sbormistra a to dosti nesnadnou, hleděti hlavně ku výcviku altů a druhých tenorů.

Nyní lze vysvětliti místa nesnadná a snad i nejasná.

Zde musí sbormistr konstatovati, co vlastně činí pěvci nesnáze aneb mu jest nejasným. Zdali to méně známý akord, neznámá neb příkrá modulace, neb cizí ton, co průtah aneb co průchod.

Činí-li nesnáze akord, dá basům zazpívati základní ton onoho akordu, tito ton vydržují a ostatní hlasy jednotlivě po něm následují a sice nastoupí hlas druhý, třetí a první. Toto se několikrátě opakuje. Jdeli akord již úplně správně, dá sbormistr zazpívati celou frási, v níž akord obsažen jest.

Činí-li pěvci nesnáze nějaké zvláštní vedení hlasu, dá se zpívati onen hlas, ve kterém ono vedení se nalézá pouze s basem; jde-li takto správně, přiběrou se i ostatní hlasy.

Jeli příčinou nesnáze cizí tón, dá zazpívati tón harmonický, tomu cizímu nejbližší.

Při průtažích musí sbormistr pěvcům připomenouti, by hlas, v němž tón průtažný obsažen jest, byl dobře dodržen a to po dobu trvání hlasů ostatních a nijak nebyl zkracován.

Od nastudování sboru závisí také dobrý výsledek. Proto doporučuje se, by sbormistr velmi pečlivě a svědomitě až do jednotlivostí vše probíral, na vše upozorňoval, chyb nepromijel aniž obcházel. Místa nesnadná často opakovati dal, buď hlasy jednotlivými aneb sborem celým.

Ku docílení dobrých výsledků jest také nutné věnovati čas ku cvičením hlasovým na př. s jednorlivými hlasy cvičiti stupnici, intervaly, solfeže a podobná cvičení a to zvláště tehdy, sestává-li sbor z pěvců necvičených. Jest to sice práce pro sbormistra dosti úmorná, avšak nemine se s dobrým výsledkem a usnadní značně práci při studování sborů. A. J. Č.

První hudební drama.

Dne 6. října 1600 bylo provozováno ve Florencii první hudební drama na oslavu sňatku Jindřicha IV. krále francouzského s Marií Medici; bylo to Rinnociniho „Euridice, tragedia per musica“, hudbu složili Jacopo Peri (1561—1633) a Giulio Caccini (1550—1628).

Právě v této době povstal boj proti kontrapunktu, který vládl tehdy celým hudebním světem.

V církevní hudbě povstal Giacomo Perluigi da Palestrina (1514—1594) co reformator, však hudba církevní nemohla míti na hudbu světskou vlivu a to proto, poněvadž ve vícehlasnosti ležela hlavní závada toho, že poesie s hudbou nemůže dodělati se účinku.

Kontrapunktický způsob sazby, který ve středověku byl v užívání, neobsahoval veškeré prostředky ku náležitému výrazu skladby. Tu pomýšlelo se vypátrati hudbu antickou a to zejména ve Florencii.

Věhlasní mužové, učenci a hudebníci Corsi, Rinucciini, Galilei, Peri, Caccini a Strozzi scházeli se v domě hraběte Bardiho de Vernio a radili se, jak by bylo lze hudebnímu umění dáti nový směr a znovu oživit hudbu antickou.

První pokus učinili Jak-Corsi a Ottavio Rinuccini, byla to pastorála „Daphne“ provozována r. 1597. Byla přijata s velkým nadšením a těšila se znamenitému úspěchu. Hudba sestávala z recitativů a sborů, které doprovázeny byly klavírem, velkou citerou, violou di gamba a několika flétnami.

Pak byl zatlačen madrigal a zpěv solový opět povznesen.

Po několika letech následovalo s hora uvedené a bohatěji zpracované hudební drama „Euridice“.

Zkoumáním zjištěno, že hlavní zásady florentinských reformátorů i v době pozdější ve skladbě operní obsaženy jsou. Na př. Gluck a Wagner pracovali na témž podkladě.

Nastaly sice doby, kde bylo od zásad těch jaksi odbočeno a dostala se hudba na scesti, však během času vrátila se opět k původním zásadám zpět.

Gluck a Wagner sledovali původní reformovaný směr; budiž zde uvedeno porovnání několika výroků; Caccini píše aš následovně: „Bylo mou snahou slovu dáti hudebního výrazu.“ Gluck praví v prologu ku své „Paride et Elene“ (1770): „Byl jsem toho náhledu, že zpěv v opěře jest zástupcem deklamace.“ Wagner praví: „Mluva tonů jest počátkem a koncem mluvy slovné.“ Galilei uvádí ve svém dialogu z r. 1581 toto: „má se bráti zřetel na důraz jednotlivých částí mluvy, jak některá slova mají býti akcentována, aneb jak rychle mají býti vyslovena, zdali rychle neb zvolna; jak má na př. mluvíti kníže ku svému vasalu, jak rozlobený neb smutný, jak mluví dívka, milenec k milce, jak mluví truchlivý, jak křiklavý aneb jak vyjadřuje se bázlivý.“

Oproti tomuto lze postaviti výrok Gluckův: „Byl jsem přesvědčen, že zpěv, jeli prodchnut pocity, jichž má vyjadřovati, musí býti i z těchže složen, jako tyto, obsahuje různé ty akcentuace dle různých odstínů pocitů. Sloučení slova se zpěvem musí býti zcela přesné a sice tak, že báseň právě tak pracována jest pro hudbu, jako hudba pro báseň.“ Téhož náhledu jest také Wagner, neboť praví: „Hudba musí se přirozeně vztahovati pouze k tomu, čeho má vysloviti; v opěře jsou pocity mluvícího i představitele zcela sloučeny a určité. V melodii básníka jest harmonie již sama o sobě obsažena.“

Gluck praví: „Nápodobení přírody jest uznaný cíl, jehož si vytknouti jest třeba. K němu čelím vždy jednoduše a přirozeně, jak mně to možno jest, hudba má směřuje nejvíce ku dokonalému výrazu, sesílení slova básně“.

Z uvedených zde výroků lze viděti, že reforma florentinských hudebníků nemalý měla vliv na hudební tvorbu a že plodné símě zasazeno do úrodné půdy, které vzrostlo v tak mohutný strom, jehož plodů užíváme ještě dnes, však daleko ve větší míře, než tomu bylo před třemi sty lety.

Peri, Caccini, Galilei byli mužové, kteří ukázali cestu a směr, kterým jest se dáti, by hudební drama antické v nový život uvedeno býti mohlo; Gluck, Mozart, Beethoven a Wagner povznesli hudební drama na stupeň nejvyšší dokonalosti. Hudební drama novodobé jest nejdokonalejší hudební dílo vůbec, neboť jest obraz tonů úzce sloučen se slovem básně, slovo a tón sloučen v celek jeden.

Toť konečný cíl všech skladatelů století předešlých, kteréhož podařilo si jim částečně dostihnouti, však století 19. a 20. bylo povoláno velkolepé dílo dokonati a na vrchol dokonalosti přivesti.

Arnošt J. Černý.

Zprávy osobní.

JOSEF FOERSTER,

nar. 22. února 1833, † 3. ledna 1907.

Dne 3. ledna odešel opět jeden z mistrů hudebních, Josef Foerster. Známa jest jeho všestranná činnost v oboru hudebním. Značná jest řada

jeho vynikajících skladeb církevních; Foerster náleží k nejpřednějším skladatelům hudby církevní. Jeho zásluhou jest, že když v první polovici 19. stol. církevní hudba nalézala se u nás v úpadku, zavlečením do ní hudebního dramatu, přičinil se všemi silami o nápravu a tak zaveden opět choral gregoriánský. Foerster byl první, jenž svými skladbami přičinil se o reformu, neboť jeho skladby vynikají nad všemi ostatními té doby. Foerster našel málo soupeřů i za hranicemi.

On vynikal také co odborný spisovatel, psal kritiky do časopisů; napsal „Nauku o harmonii“ (1887) dílo to prvního řádu; „Katolický varhaník“ a „Návod ke hře na varhany“ jsou díla velmi cenná.

Foerster byl také umělec hry varhanové na slovo vzatý, jeho mistrná hra budila všeobecný obdiv.

Narodil se v Osenicích dne 22. února r. 1833; byl synem učitele. Absolvoval Pražskou školu varhanickou r. 1852; r. 1867 stal se profesorem zpěvu na pražské konservatoři; od r. 1881 přednášel také hudební teorii; byl řádným členem České akademie, předsedou c. k. zkušební komise hudební; vyznamenán řádem Frantiska Josefa a majitelem čestného kříže „pro Ecclesia et Pontifice.“

Budiž zachován ve stálé paměti!



O nynějších úkolech školy obecné. V „Učiteli“ uveřejněna byla rozprava okr. školního inspektora, školního rady Ant. Vorla, jejíž obsah jest:

I. V našem školním okrese je všeobecně uznána snaha veliké většiny učitelstva po dalším sebevzdělání a po zvelebení stavu školní učby a výchovy.

II. Ježto naše školy obecné jsou po přednosti školami lidu prostého a chudobného, jest potřeba dáti školní učbě a výchově jistý, tomu odpovídající určitý směr, a to:

1. výběrem přiměřené látky učebné a vychovatelské v mezích předepsaných osnov učebných a dle zkušeností vychovatelských,
2. moudrým a prozíravým obmezováním vybrané látky,
3. přiměřeným důkladným propracováním a procvikem.

III. Nejúčelnějším prostředkem výchovným u školní mládeže jest navykání.

IV. Tento obrat ve školní učbě nemůže vykonati nikdo jiný, než učitelstvo samo, jež s lidem žije a jeho potřeby a život zevrubně poznávat má a může.

Ve vyškovském školním okrese sbory učitelské pracují o návrzích, jak na tomto podkladě školu obecnou vybudovati.

Práce dětí.)* Stísněné poměry sociální těžce doléhají i na dělnickou mládež, základ to a naději společnosti. Dříve odkájena bývala mládež ta hrou, pohybem na zdravém vzduchu, bezstarostným životem; dnes tísní se v místnostech nezdravých, v dílnách aneb v nízkých a úzkých bytech rodičů-živnostníků, řemeslníků, dělníků při práci výdělkové. Poměry jsou děsnější, než byly v pohanském starověku. Tehdy byly děti neduživé nelidsky usmrcovány, které však byly ponechány na živu, otužovány, aby tvořily zdravý kmen budoucího pokolení. I otrokář staral se o zdraví dětí zotročených, aby si zachoval a zvýšil jejich sílu pracovní. Jen velkovýrobce dvacátého století a nerozumní rodičové ničí za mizerný groš rozvíjející se život mládeže a ohrožují beztrestně lidskou společnost.

Dle úředního výkazu c. k. statistické komise vídeňské z r. 1900 zaměstnávalo bylo při výdělkové práci živnostenské v Čechách 23.139 (2·4 proc.), při zemědělské a jiné práci 31.778, (3·3 proc.), tedy celkem 54·917 (5·7 proc.), dětí školou povinných. Na Moravě při práci živnostenské 10.073 (2·7 proc.), při zemědělské a jiné 21.809 (5·9 proc.), celkem 31.882 (8·5 proc.), dětí. Horší ještě jsou poměry ve Slezsku; tam při práci živnostenské zaměstnáno bylo výdělkově 2360 (2·5 proc.), při zemědělské a jiné 7718 (8·3 proc.), tedy celkem 10.078 (10·3 proc.) dětí. Po Voralberku (21·5 proc.) jsou Slezsko a Morava co do výdělkového zaměstnání dětí na tom nejhůře ze všech zemí rakouských. Je uvážiti, že v to nejsou počítány děti zaměstnané při domácím průmyslu u rodičů, a že vůbec údaje ty nejsou zcela úplné.

Smutný, ba žalostný to obraz společenský! Kde je blahobyť jen poněkud obstojný, tam jistě neposílají rodiče děti do závodů, aby za nepatrnou mzdu hynuly na těle i na duši. Bída zeje u nižších tříd společenských ze všech koutů. K jejímu odstranění málo se děje. I zakrňují záhy síly dětí výdělkově pracujících, jejich tělesný vývoj se zastavuje, duch, vázán na jednotvárnou práci mechanickou, se otupuje, a postrádaje vznětu obrazotvornosti, stává se zasmužilým, nespokojeným. Zde klíčí již záhy v duši dětské nespokojenost, rozhořčenost a misantropie. Dítě vidouc své vrstevníky ze zámožnějších rodin volně se pohybovati, prázdni a zábavou oplývati, ustraňuje se napřed, pak zanevře na děti a lidi šťastnější vůbec a rozmnožuje počet duší rozervaných a rozvratných. K tomu přistupuje mravní zkáza, jež plyne z volného styku s dělníky dospělými v místnostech temných a dusných. Každému lidumilu musí býti bolno u srdce, když potkává takové děti v odlehlých ulicích. Oči strhané, tvář vyhublá a vybledlá, chod kolotavý, dech těžký. Co prospějí spolky na potírání souchotin, když zde líhne se jed, jenž se pak po rodinách rozlézá? Tyto děti dospějí, i ožení a vdají se. Nikdo jim v tom nemůže brániti, i budou míti rodinu četnější, než kterýkoli boháč. V této rodině budou souchotě řádití dále a přenesou chorobu do všech vrstev společenských.

Dobře rozpoznaly toto zlo, jež ohrožuje společnost, mnohé státy evropské. Anglie již před sto lety vydala zákon na ochranu dětí a nejnověji zákonem platným od 1. ledna 1904 stanoveno, že dostatečnými nařízeními dětem všeliká práce výdělková vůbec zakázána, aneb na nejnížší

*) Vyňato z knihy »Práce«. Úvahy ethicko-sociální. Napsal Dr. Jos. Kachník. Výtečnou knihu tu doporučujeme vřele.

míru omezena býti může. Ve Francii způsobil dle zpráv inspektorátních zákon ze dne 2. října 1892, dle něhož dítkám průmyslná práce v továrnách teprve po vybytí školní povinnosti jest dovolena, co do ochrany dítek utěšený obrat, ač výdělková práce domácí uspořádána nebyla. I v Itálii, kdež byly v ohledu tom poměry tak neutěšené, že ku př. v sirných dolech na Sicilii pracovaly dítky až 9leté, stala se změna ve prospěch ubohé mládeže dělnické v ten smysl, „že děti, jichž se užívá k denním pracím v továrnách, dílnách, na staveništích a v dolech, alespoň 12. rok věku překročiti musily“. Zda jsou ku práci tělesně schopny, potvrzuje lékař; jsou-li schopny duševně, potvrzuje úřad školní. V Německu vydán byl zákon o zaměstnání dítek v živnostenských závodech dne 30. března 1903, v němž i k domácí práci výdělkové přihlíženo s vyloučením však práce zemědělské, služební a práce v ústavech vychovávacích. Zákon třídí děti pracující na „vlastní“ a na „cizí“. Za vlastní považují se, které pracují u rodičů aneb u příbuzných až do třetího stupně pokrevnosti, které byly za vlastní přijaty aneb jsou odevzdány poručníku neb tomu k výchování, jenž je s dětmi vlastními neb pokrevnými vychovává. V továrnách s pohony parními a jinými jest dítkám, jak cizím, tak i vlastním práce naprosto zapovězena. V dílnách a závodech obchodních a dopravních nesmí se děti cizích užívati před dokonaným 12. rokem, děti vlastních před dokonaným 10. rokem věku. Žádné dítě, ani cizí ani vlastní, nesmí býti zaměstnáváno od 8 hodin večer do 8 hodin ráno a před dopoledním vyučováním; dále jest dětem pracujícím poskytnouti o polednách přestávku dvouhodinnou a po odpoledním vyučování jednohodinnou. Úřady správní mohou dovoliti až do 31. prosince 1905, aby některé děti jakožto roznášeči novin aneb posli od 1/2 6. ráno, ale jen hodinu před vyučováním, byly zaměstnány. Cizí děti smějí denně ve školním roce jen 3 hodiny, o prázdninách 4 hodiny k práci přidržovány býti. Pro děti vlastní není sice doba pracovní předepsána, ale musí se zachovávatí stanovené přestávky a klid noční (8—8 hodin) a nesmějí býti používány v neděli ku práci v dílnách a v závodech obchodních a dopravních. Pro rodiče mohou děti doma aneb v dílně pracovati již od 10. uplynulého roku, pro cizí však teprve od dokonání 12. roku. Při veřejných výstupech divadelních a při veřejných produkcích vůbec jest užívání dítek, jak cizích tak i vlastních, zapovězeno. V zájmu umění a vědy mohou výjimky okresním úřadem školním dovoleny býti. V hostincích a nálevnách zapovídá se dětská práce, nejsou-li stáry úplných 12 let; děvčata školou povinná nesmějí hosti obsluhovati. Výjimky povolují se úřadem školním jen pro děvčata ve městech s méně než 20.000 obyvateli, a to v závodech, kde jsou zaměstnány jenom osoby k rodině zaměstnavatele náležející. Dítky cizí nesmějí v neděli ku práci přidržovány býti. Kdo cizí dítě přímo zaměstnává, byť jen tak, že pro něj doma pracuje, musí to ohlásiti u policejního úřadu, jenž vystaví rodičům aneb zákonitému poručníku lístek pracovní. I pekaři, expedice novin a závody mlékařské jsou povinny oznámení učiniti, když dítky přímo zaměstnávají. Kdo by zaměstnával cizí dítě bez lístku pracovního, propadá trestu. Tresty na jednotlivé přestupky zákona pohybují se od 20 marek až do 2000 marek (aneb žaláře do 6 měsíců). (K. Agahd, „Kinderarbeit und Kinderschutz“, Lipsko 1904, str. 1—14).

Toť již přece značný pokrok ku předu! U nás zůstáváme ještě při ustanoveních živnostenského zákona ze dne 8. března 1885, dle něhož vylučují se z pravidelných zaměstnání výrobních v živnostenských podnicích děti do 12 let, v závodech továrnicky provozovaných a v hornických pracích podzemních děti do 14. roku. Nevadí-li povinnost školní, dovoluje

se zaměstnání dětí od 12. do 14. roku v živnostech netovárních, není-li to na újmu jejich zdraví, a to nejvýše 8 hodin denně, mimo čas noční (od 8 večer do 5 ráno); dále pak výjimečně při pracích hornických nad zemí na žádost rodičů a se svolením báňského úřadu. O práci domácí není v zákonu řeči. Ba, dle zpráv živnostenských inspektorů ani to málo k ochraně dělnických dětí se nezachovává. („Monatschrift für christl. Sozialreform“, 1905, str. 22).

Nemálo továrníků mluví o tom, že přibírání dětí ku práci opravdově a trvalé považovati sluší toliko za vyškolování budoucích zdatných dělníků; duch kázně a mravnosti prý se v dětech upevňuje přísnými ustanoveními a chováním v místnostech pracovních. Tak a podobně zní odůvodňování těch, kdož jen proto, aby svůj žok penězi naplnili, děti dělníků o jejich dětství okrádají a je fysicky, duševně i mravně ničí.

Také říkají mnozí lidé, že některý průmyslový obor může často toliko pomocí práce dětí obstáti v soutěži. Dejme tomu, že je to pravda; z toho přece vyplývá toliko závěr, že takové obory průmyslové zcela by měly přestat. Průmysl za takovou cenu udržovaný není požehnáním, nýbrž kletbou pro celý kraj.

Kdo není nepřitelem, nýbrž přítelem lidí, nepopře, že průmyslová práce dětí je zkázonosná, že slabé děti nemají být vysazovány v šanc tvrdému boji o živobytí, že nemají býti zavírány v dusných továrnách v čoudu kouře a páry, nýbrž že mají se proháněti v polích a lesích v září sluneční, že se mají kázně a pořádku učití nikoli v hluku hučících strojů, nýbrž v rodině a ve škole. (Giżycki: „O sociální ethice“, přeložil K. Nováček, 1905, str. 29—30).

Poučný příklad, jak vychovávatí zdárně děti dělnické k pracovitosti, poskytují chlapecké zahrádky Američana Johna H. Pattersona. Pozoroval, že při jeho závodu někteří lenošní hoši dělničtí ostatní nakazují. I koupil rozsáhlý pozemek, rozdělil jej na dílce a přikázal zanedbaným hochům od 12. do 14. roku stáří každému dílec a potřebné nástroje a semena, aby svou zahrádku vzdělávali. Ustanovil zvláštního zahradníka, aby hochy zahradnictví učil, ustanovil, aby hoši denně od 7 do 9 hodin ráno a od 4 do 6 odpoledne pracovali, vypsál ceny po 2½ až 5 dollarech na nejlepší kultury, v den rozdávání odměn pohošťuje všechny hochy a vyznamenává nejpilnějšího a nejdovednějšího bronzovou medailí z Paříže. Po dvou letech musejí hoši odevzdati zahrádky svým nástupcům, a dostává se každému diplomu, že byl vyučen zahradnictví v závodu Pattersonově a že se osvědčil. („Monatschrift für christl. Sozialreform“, 1905, str. 402). Takových lidumilů ovšem není mnoho.

Kéž by spojili se všichni lidumilové k boji proti bídě, sobectví a kapitalismu, aby vráceno bylo i dětem chudým „snivé mládí“!

Třetí mezinárodní kongres ku povznesení vyučování kreslení bude se konati v Londýně r. 1908 a bude spojen s výstavou žákovských prací škol obecných, středních, technických vzdělávacích ústavů a škol uměleckých. Dílo podávajíc v č. 7. a 8. o tom zprávu vyzývá, aby se ustavil i u nás výbor, jenž by se postaral, aby i česká práce v tomto oboru byla na výstavě čestně zastoupena a důstojně se řadila k ukázkám prací ze všech kulturních států, z nichž zejména Německo činí již dnes opatření, by napravena byla chyba, jež se stala na druhém sjezdě v Bernu r. 1904, kde Německo bylo zastoupeno nejslaběji.

Topení ve školách. V našich školách se z pravidla topí mnoho. Jakmile jednou v kamnech školních hoří, pak se vesele přikládá, tak že za dvě, tři hodiny je ve třídě horko jako v železné huti. Učitel by měl úzkostlivě dbáti, aby teplota nepřekročila 15° R. Kde se na to nedbá, tam zaviňuje škola zchoulostivění dětí a mnoho nemoci z nastuzení. Ať jen učitel zkusí vyjít z takového tepla na chodbu nebo na záchod a do průvanu s nepokrytou hlavou jako žáci, kteří jinak nikdy nechodí bez čepice nebo šátku! Jak působí taková temperatura na nervy, poznal zajisté mnohý z nás na sobě. Tedy raději méně než více tepla. Mám za to, že úzkostlivé šetření předpisu, aby hned na počátku vyučování byla v učebně předepsaná teplota, jest namnoze příčinou přetopení. I kdyby temperatura se topením vůbec již nezvýšila — což není myslitelné ve většině případů — vystoupí přece za hodinu dýcháním žáků až o 2° R. Visí-li teploměr těsně na zdi, ukazuje také méně (až o 1½°) tepla než jest, o čemž se každý snadno přesvědčiti, zavěsí-li teploměr na dlouhý hřebík dále ode zdi. Za uvedených okolností vystoupí teplota vždy nad normál. Proto ať učitel si více všímá teploměru než uhlí. Jsou také lidé nesvědomití, kteří by začali topiti až o 8. hod. Těch se tyto řádky netýkají. *Komenský.*

Literatura.

A. Filosofická, paedagogická.

„Česká mysl“ věnovala celé 1. číslo nového ročníku přednímu pěstiteli aesthetiky u nás a výbornému spisovateli v oboru dějin umění, professoru Ot. Hostinskému k jeho šedesátým narozeninám. Přispěli Dr. Zdeněk Nejedlý, prof. Dr. J. Michal, prof. Dr. B. Matějka, prof. Dr. Frant. Krejčí, prof. Dr. J. Čáda, prof. Dr. Fr. Drtina, dvorní rada prof. Dr. J. Goll, Dr. A. Novák, Dr. A. Papírník, Dr. J. Pešek. Číslo Hostinského obsahuje články: Otakar Hostinský, Lístek z dějin české kritiky literární, prof. O. Hostinský a jeho péče o zvelebení vědeckého studia a umění, o Hostinského filosofii, Hostinský o otázkách umělecké výchovy, Zásluhy prof. Ot. Hostinského na poli české lidovýchovy, Otakar Hostinský a poesie, Smetana a Hostinský, Bibliografie prací O Hostinského, Příspěvek k bojům o Wagnera u nás, Básně O. Hostinského.

B. Náboženská.

Die Liturgie der Kirche von P. Fern. Cabrol O. S. B. Autorisierte Übersetzung von Georg Pletl. Kempten und München Jos. Kösel 1906.

Spisovatel, jenž je vynikajícím odborníkem na poli archeologie a liturgie starokřesťanské — vydává od r. 1903 Dictionaire d'archéologie chrétienne et de liturgie jakož i ve spolku s Leclerquem Monumenta ecclesiae liturgica od r. 1902 — podává v díle přítomném duchaplný výklad liturgie katolické s hlediska historického, slohem jasným a možno říci populárním, aby kniha byla nejširším kruhům přístupnou. Obsáhlou látku liturgickou rozdělil na osm částí. V první pojednává o pojmech a součástkách liturgie, a ukazuje tu, kterak církevní liturgie hojně čerpala z bible a zvláště z žalmů a promlouvá dále o rozličných formách starokřesťanské modlitby (zpěv žalmů, antifony, responsoria, kollekty a preface) a o liturgických akklamacích a invokacích (amen, alleluja, Dominus vobiscum, Pax tecum, kyrie eleison, Deo gratias). V díle druhém mluví o shromážděních křesťanských v nejstarších dobách a o původu mše sv. a zvláště obšírně dle pramenů popisuje mši sv., jak konána na počátku století třetího.

Při tom dokazuje z různých responsorií ve mši sv. na celém světě, ve všech církvích, po všechny časy, že byla původně jediná liturgie. V části třetí vysvětluje a analyticky rozbírá modlitby křesťanů (Otče náš, Gloria in excelsis Deo, Te Deum, symboly) a dále vznik knih liturgických a jejich obsah (missal, breviář, ritual, ceremonial biskupů, martyrologium). Následuje část čtvrtá, ve které promlouvá o svěcení doby: o křesťanském dnu a jeho svěcení hodinkami ve dne i v noci, o křesťanském týdnu a roku, při čemž vysvětluje vznik církevního roku liturgického a ráz liturgických dob. V části páté nadepsané o úctě Boha a svatých, ukazuje, že Kristus je středem liturgie a pojednává o svátcích Páně a doxologiích, o svátcích Panny Marie a o úctě svatých. Část šestá o svěcení míst a živlů jedná o chrámech, jejich svěcení a slavnosti posvěcení chrámů, o hřbitově a jeho svěcení a o svěcení živlů (vody, oleje, soli, popelu atd.), o modlitbě před jídlem a po jídle a o exorcismech. Část sedmá nadepsaná o svěcení života promlouvá o udělování svatých svátostí křtu, biřmování atd. a konečně o pohřbu, officiu a mši za mrtvé. V části osmé konečně připojeno je euchologium obsahující různé modlitby. Spis celý svědčí o důkladné znalosti liturgie katolické, jejíž velkolepou krásu a hluboký význam spisovatel slovy nadšenými líčí. Proto prokázati může dobrých služeb netoliko kazatelům, nýbrž i katechetům jak na školách středních, tak občanských. Některá menší nedopatření tisková čtenář opraví snadno sám.

Dr. Jos. Samsour.

C. Krásná.

P. A. Sheehan: **Můj nový kaplan.** Přeložil O. S. Vetti. Nákladem J. Otty v Praze.

Co knihu tu činí půvabnou, jest pravá vůně Irska, jež z ní vane. O irském lidu napsáno dost většinou od spisovatelův anglických, ale nebyl to duch irského lidu, který z prací jejich mluvil. Ducha lidu dovede zachytiti pouze ten, kdo z toho lidu vyšel, mezi ním žil, s ním strádal a se veselil. P. A. Sheehan (čti Šíhon) nejen že z lidu irského pošel, ale mezi ním dosud pracuje. Autor však nedává se zaslepití národním chauvinismem, nevidí jenom světlých stránek svých krajanů, nýbrž i boláky jeho, nad nimiž z té duše truchlí a poukazuje, kde dlužno páky nasadit, aby „Erin“ opět se stal „zeleným Erinem“ a „ostrovem svatých“. P. Sheehan chce míti z kněží nejenom vůdce lidu na cestě k blahu věčnému, ale už i zde na zemi k blahu časnému.

Knihy je bohata myšlenkami, což je ve spoustě literárního býlí pravou vzácností, a naplněna jemným humorem. Doporučujeme ji každému vzdělanci.

Redakci zasláno bylo z nakladatelství J. R. Vilímka:

- Humoristické Listy č. 1.—4.
- Vládce hlubin. Sešit 15.
- Millionářem proti své vůli. Seš. 15.
- Tajemství zámku u moře. Seš. 15.
- Spisy J. Klečandy. Seš. 7.
- Malý Čtenář. Seš. 9.

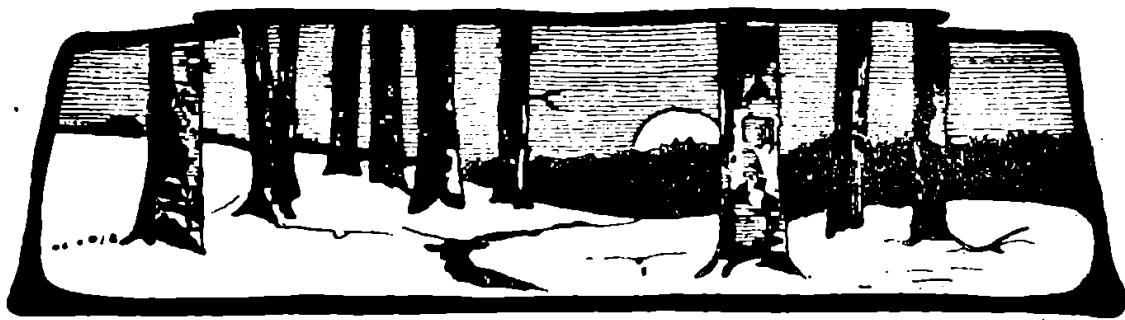

ÚNOR 1907.

VYCHOVATELSKÉ LISTY VII.

ČÍSLO 2.

DR. JOS. KACHNÍK.

O výchově aesthetické.

II.

Jest vliv umění, či lépe řečeno, jest aesthetický soud Herbartův skutečně tak mocen, aby působil na vůli a vychoval zdárné karaktery?

Správně dí se v „Učíteli“ (1902, č. 4. str. 79.), že nitro dítek našich dovede jen rozehráti „umění národní a v národním duchu tvořené“ . . . „neboť jen tak žije dítě životem zděděným, který je obklopuje.“ Jest snad duch Herbartův a Comteův duch náš národní? Žije naše dítě životem týmž, jakýmž žily děti, jež Herbart vychovával? Proč tedy žičí se naši paedagogové raději cizinou, než aby bezprostředně čerpali poznatky vychovatelské z pozorování individuality dětí českých a z paedagogických děl Štítného, Komenského, Bartoše? Či snad Herbart větším byl paedagogem než náš Komenský?

Názor Tomáše ze Štítného a J. A. Komenského na krásno jest z plna různý od názoru Herbartova. Herbart jen v ladných poměrech zevnějších vidí podstatu krásna a obsah z pojmu krásna vylučuje; Štítný a Komenský nejen na formu, ale i na obsah váhu kladou a v souměrnosti a účelnosti obojího krásu duchovou spatřují.

Zřejmo to ze způsobu, jak Štítný děti své poučuje. Táže se ho: „Jakž máme ve stvoření znamenati moudrost Boží?“ A otec odpovídá: „Moudrost Boží jest nám v kráse a v ozdobě stvoření ukázána, tu ji můžeme spatřiti. A jakožkoli mnohými a rozličnými činy jest krása a sličnost v stvoření dokonána, však zvláště záleží ve čtveře věci. Jedno jest, když slušně bude na svém místě; druhé, když slušné má své pohnutí; třetí, když má sobě slušnou formu a tvárnost; čtvrté, když má slušnou barvu aneb což bude takového, ježto v tom bývá libost čichům a ježto bude tím dobré něco, toť mínim, ježto latině *qualitas slove*, i neumím česky vyřici toho“ (jakost). — Toť jistě krásno formové a zdálo by se, že Štítný byl průkopníkem školy Herbartovy a že podstatu krásna kladl výlučně jen ve sličnost formy. I reklamovali jej herbartovci dr. Dastich, dr. Durdík, příšice o filosofii Štítné, pro sebe; nejinak činí i Jan Kapras (Nástin filosofie J. A. Komenského, str. 340). Však mužové tito zamlčeli, co Štítný ihned ke slovům výše uvedeným připojuje: „Nemoudří diví se jen vnější kráse a sličnosti stvoření krásného, a tu k tomu milostí (láskou) velnou, a kdo je moudrý, skrze to, ježto vně vidí, hluboce obmyslí božskou moudrost . . .“

Člověk nemoudrý, jenžto jen jde podle obyčeje hloupé zvěři a myslí k Bohu nepřiloží, vidí vnější postavu v zřejmém stvoření, ale co je proč (důvod vnitřní), tomu nerozumí. Ale duchovní člověk, jenžto vše může rozsouditi v té sličnosti, ježto je v stvoření zřejma, vnitř sezná, jak jest divna a velika moudrost Boží, ježto vše to tak ozdobně zpořídila“ (Řeči besední, str. 52—54). Tedy forma jest k tomu, aby jí se obsah jevil. Jen nemoudrý lpí na formě a neproniká k obsahu, ale moudrý formou proniká k obsahu a poznává, jak jest divna a velika moudrost Boží.

Chceme přece, aby dítky moudřími se staly — proto musíme je vésti, aby nazírajíce na krásnou formu, poznávaly „moudrost Boží“, povznášely se ku zbožnosti, k mravnosti. Aesthetická výchova jest prostředkem, nikoli účelem. I Komenský dí: „Všemu učiti se jest pro užitek. Planému myšlení nedávej místa; všude užitek buď na jevě. Věci krásné ne jinak než pro užitečnost si oblibuj, protože krásné bez užttku, strom jest bez ovoce, Sirény omamující neopatrného“ (Fr. Zoubek, Komenského didaktika analytická, str. 51.). Jest tedy Komenský se Štítným za jedno: oblíba krásna nesmí se ve výchově pěstiti, leč jen pro užitečnost či pro mravnost, neboť jen mravnost mluvit mohl Komenský, když užil výrazu evangelia „strom bez ovoce“, a mythu o „Sirénách omamujících neopatrného“. Marně proto namahal se Kapras ve zmíněném spise o filosofii J. A. Komenského (str. 338), aby doložil, že „Komenský věci aesthetické od ethických přesně dělil.“ Nikoli, nedělil! Uvedený citát to zřejmě dokazuje. Výchova aesthetická bez ethické jest českému bratru Komenskému rovněž „stromem bez ovoce“. a „svůdnou Sírerou“ jako katolickému Štítnému. Moderní aesthetická výchova, jejíž účelem má býti jen „požitek umělecký“, jest nekřesťanská a vede k mravnímu úpadku.

Je-li obsah dle Herbarta při aesthetickém posuzování něčím lhostejným a nemá-li se při aesthetickém vnímání ani poučovati ani vykládati, aby — jak se dí i v „Učitelích“ 1902, str. 99 — „požitek umělecký byl dokonalý a aby všechno ostatní umění samo vykonalo“, pak není příčiny, proč by děti nemohly nazírat i na díla umělecká obsahem mravně závažná neb titěrná, jen když vynikají po stránce formové úměrností, zaokrouhleností, malebností, lepostí. Jaký toho bude výsledek? Jest možno, aby dítě, jež při všem do vnitř, do obsahu nazírat se snaží, a proto hračky rozbíjí, obsahu nevnímalo a později ve věku dospělejším, vybavujíc jej, mravně se nepokazilo a při tom přece zkaženost svou uhlazenými formami nezakrývalo? Bohužel, ujala se tato aestheticko-formalistická výchova moderní hojně ve třídách intelligentních. Na příčině jest výchova, jaké se dostalo matkám formovým vnímáním krásna při hudbě, zpěvu, četbě, divadelních hrách, při umění výtvarném, při zábavách i při společenském obcování, bez ohledu na mravní cenu obsahovou. Z toho vzniklo zcítování a zplýtnění celého života mnohých žen. Pestré tretky na těle, uhlazený zevnějšek, šveholivá, sladká mluva bez rozumného obsahu, zdvořilost bez upřímnosti, kochání se v krásnu a sličnosti smyslové a smyslné, když dle Komenského „Sirény neopatrného omamují“, zkrátka: život bez pevných zásad rozumových a mravních. Toť následek požitků aesthetických, vnímaných v koncertech a divadlech, v obrazárnách a tanečních sálích, ale i ve výkladních skříních a v románech, ba i ve školách, kde se pěstuje výchova aestheticko-formová!

Jaká výchova matek, taková i výchova rodinná. Na dítě sotva zrozené věší se ozdůbky a tretky, dávají se mu hračky sice pestré a ozdobné, ale bez všelikého rozumného obsahu; dítě švitořiti může často nesmysly, ba i neslušnosti, jen když se to děje ve formě uhlazené; na způsobnost a zevnější zdvořilost klade se všeliká váha, a aby se jí dítě přiučilo, vodí se do divadel a koncertů a do společnosti dospělých, kdež nemůže nepozorovati oné formálnosti, již se mravní

vady a poklesky „aestheticky“ zakrývají. Není divu, že pak často vyskytují se mladíci a mužové zevnějšku nejuhlaženějšího, kteří svým chováním okouzlují, ale když o majetek a čest mnohé připravili, náhle zmizí. A bývají to synové tříd intelligentních, jimž se dostalo začasťe výchovy umělecké.

Umění nikdy ani náboženství ani mravnosti nenahradí. Aesthetická výchova bez mravního podkladu zůstane vždy „stromem bez ovoce“. Ve sličnosti zevnější musí dítě spatřovati vnitřnou účelnost, jež se nese k moudrosti Boží a k plynoucím z toho zásadám nábožensko-mravním. A takovou výchovou aesthetickou jest u dítěte záhy počítí.

Bylo hned z počátku na příkladě ukázáno, jak dítě umělecky a aestheticky tvoří. Prvky ke svým výtvorům sbírá z okolí a po té samostatně buduje svou obrazotvorností. Dle toho jest i první aesthetickou výchovu zaříditi. Jednotlivostí, na něž dítě nazírá, buďtež uváděny v souladné celky. Příkladem budiž Komenského „Svět v obrazích“. Pozorujme třeba obraz 8.: „Dětské hry.“ Jaká tu rozmanitost a přece jednotnost, soulad! Aesthetická forma jest bezvadna. Sedm hrajících hochů rozestaveno tak, že tři jsou uprostřed a po každé straně dva, čímž symetrie i harmonie zachována. Rozmanitost vyjádřena tím, že každý hoch různé tělo drží, různě jest ošacen, různě se zaměstnává, a přece mají ošacení nohou společné: jednotnost v rozmanitosti. Toť krásná, sličná forma! Každý pacholík — řekl by Štítný — má slušně své místo, každý má slušně své pohnutí, jest slušně oblečen v oděv volný a zapjatý, má slušnou formu a tvárnost. Kdyby byl Komenský pro výchovu dítek za dostatečno považoval, aby na obraz nazíraly a v souladnosti formy se kochaly, nebyl by přičinil žádného vysvětlení, aby dle zásad Herbartových a moderních českých vychovatelů-aestheticků „uměleckého požitku nerušil.“ A přece toho neučinil. Přidal nápisem vysvětlení: „Děti si hrají“ a vypočítává, čím si hrají (rážem, koulí, kuželkami atd.), a vše číslicemi označil. Proč? Patrně, aby dívky nezůstaly lpěti na smyslové formě a nebylo tak u nich „krásno bez užitku“, ale aby pronikly ku krásnému obsahu představy souladného a užitečného zaměstnání tělesných a duševních sil ve volné přírodě, a aby nabádány byly pro uvarování lenosti k činnosti podobné, by tak „strom nesl ovoce.“ Ba což více; při žádném obraze nezapomíná Komenský vésti dívky k moudrosti Boží; připojuje ku každému obrazu výrok písma svatého. Tak k obrazu zmíněnému z proroka Zachariáše kap. 8. verš 5.: „A ulice města naplněny budou pacholky a děvčaty, hrajícími na ulici.“ Smysl jest: Sličná a slušná hra líbí se Bohu a jest mravně dovolena, neboť i písmo svaté mluví o dětech hrajících si na ulici. Ozřejmené živým slovem vnímání smysly krásy formové ved' k pojetí krásy duchové, a vše to sloužíž k umravnění vůle a k povznášení chovance k moudrosti Boží či ku kráse nejvyšší: toť podstata výchovy aesthetické u Štítného a Komenského. Není pochyby, že vynikající títo paedagogové naši dobře znali duši a individualitu českého dítěte. Proč tedy zapíratí českou minulost a stavěti výchovu na základech cizích, jež nemůže vésti leč k odnárodnění?

Nejen při vnímání krásna uměleckého ale i přirozeného jest se říditi výchovnou methodou, již nám Štítný a Komenský naznačili a jež jedine přiměřena jest přirozenosti českého dítěte. Vedeme-li dítě přírodou, upozorňujeme je na spořádanost a soulad; ať vnímá smysly jednotlivostí; po té napomáhejme živým slovem a pohyby, aby složky v jednotný obraz se slily, a poskytněme dítěti příležitost, aby o vnímaném se vyslovilo a tak ku krásnu obsahovému proniklo, stále, co schází, doplňujce. Vrcholem budiž, aby dítětko poznalo, jak krásná jest vlasť, již Bůh člověku upravil a aby snažilo se taje přírody pronik-

nouti věděním a přizpůsobiti se moudrosti Boží zachováním svých povinností a spolupůsobením vytrvalou prací k souladu všestrannému.

I ve všech oborech školního vyučování možno naznačené zásady výchovy aesthetické uplatniti. Při tělovědě nenazírejž dítě jen na ladný útvar těla a jednotlivých údů a částí, ale představíž si tělo jakožto orgán duše nesmrtelné, k obrazu Božímu stvořené. Při tříbení vkusu odnášejícího se k oděvu, budiž přihlíženo, aby dítky pojaly nejen úpravnost zevnější a v ní si zalíbily, ale aby pronikly i k účelnosti, by byl oděv teplý a trvalý a sloužil k zachování krásy mravní, čehož vzpomínkou na šat, jehož dostalo se prvorodičům od Boha při vypuzení z ráje, dosíci můžeme. Úprava příbytku nebudiž jen napohledně ladná, ale i účelná; obrazy a sochy znázorňujž ideje mravně dobré a ušlechtilé; domek nazaretský budiž příkladem nabádajícím k povznesení ideálnímu. Při kreslení a ručních pracích vnímejž dítky vzorky bezprostředně z přírody, osvojte si je navazováním na dosavadní zkušenost a nazíráním duchovým jich krásy a účelnosti; co schází, budiž učitelem doplněno, aby obraz výkresu byl jasně aspoň v podstatných částech pojat, než se začne na papír neb plátno přenášeti. Při tom nebudiž zapomenuto, poukázati na okolnost, že jako soulad forem v přírodě svědectví vydává o moudrosti Boží a Tvůrce velebí, i každé lidské ladné a oduševnělé napodobení jich výronem jest vděku a uznání vůči Bohu. Neuvědomělé, mechanické přenášení forem z přírody na papír neb látku ničí ducha, znechucuje práci, a jsouc pouhým nápodobováním, postrádá momentu vychovatelského. Pohádky a písně, jež se dětem skýtají, budžž ušlechtilého a ladného obsahu. Až děti vniknou v obsah a jeho krásu, pak ať zazvučí forma v celé své spořádanosti a ozdobnosti, aby sytý obraz celou silou svou vůli k dobrému uchvátil. Tu opět nesnášíme se s českými herbartovci, jakoby dítě poetická díla mělo jen čísti a ponořovati se v ně bez všelikého výkladu. Dítě zůstane vězeti na ladné formě a znechutí si hlubší pojetí krásna ideálního, na němž přece jedině nelíčená mravnost může se zakládati. A tak u všech jiných školních předmětův. Hluboký, živý a ladný názor vnitřný, předzjednaný zkušeností zevnější a vnitřní, budiž napřed založen, a pak mu přiměřenou vyhraňujme formu zevnější. Napřed krásná duše — soulad vnitřný, potom krásné tělo — krásná forma zevnější; nikoli opáčně. Vše ale budiž v souhlase s krásou a moudrostí nejvyšší, nestvořenou; budiž mravno.

Opačný názor vyjádřen u nás dle Herbarta slovy Durdíkovými: „Spočenská vzdělanost má na prvé místě citů svých vytříbení vkusu.“ Jak vidno, podřizuje se touto zásadou mravnost aesthetice. Forma jest věc hlavní, obsah vedlejší. Jak ukázáno, stanovisko ve zdárné výchově neudržitelné, přímo zhoubné, ale přece u nás valně rozšířené. Neschází ovšem proud od tohoto proudu zcela odlišný a jest na výsost potěšitelný, že vůdcem tohoto ideového proudu jest nejlepší náš aesthetik — tedy odborník — universitní professor dr. Ot. Hostinský, jehož názor vrcholí ve výroku: „Kulturní význam umění, jako vůbec vši osvěty a všeho vychování, v pravdě spočívá na posvátných základech požadavků mravnosti.“ Toť hledisko správné! Jen bylo ještě dodat: a posvátných základů mravnosti nelze položiti bez Boha.

Moderní volání po umělecké či aesthetické výchově formalistické není, leč zaobalený pokus, nahraditi výchovu nábožensko-mravní surrogátem zevnější slušnosti a uhlazenosti.

FRANTIŠEK PELAN.

Sexuelní paedagogika.

2. Trojí směr.

Sexuelní paedagogice, hlavně v časové otázce, má-li dítě býti seznámeno s některými taji života a pokud se tak má státi, vytvořily se tři směry.

1. Prvý směr, výstřední, chce dítěti vše týkající se pohlavního života vyjevit, a to počínaje již 6. rokem. Dle něho hlavní příčinou vzrůstající se smyslnosti a pohlavních poklesků jest nevědomost v sexuelním životě; když ta se odstraní, zmizí zvědavost po těchto věcech a tak zmizí i nepřirozená touha a vášně. Upozorní-li se na zhoubné následky hříchů proti čistotě, přestanou hříchy. Vymýšlí pak se různá poučení, jak by se probouzejícímu rozumu dětskému tyto věci staly pochopitelnými, užívá se srovnání se zvířaty, s rostlinami a odtud odvozuje se podobnost u člověka. — Tento směr stojí na stanovisku mimonáboženském, resp. mimokřesťanském, výstřelky pak jeho na stanovisku protikřesťanském. Obviňuje křesťanství, jako by ono zavrhovalo všelikou znalost pohlavního života i všeliké poučení o něm, a jako by vše těchto sfér se týkající, pokládalo za hřích. Viní křesťanství, že zavedlo falešnou pruderii a tak postavilo člověka úplně nevyzbrojeného do velikého boje s jeho vnitřními pudy, vydalo jim jej jako bezmocnou hračku na milost a nemilost.

Směr tento nemožno uznati za správný ani se stanoviska mravnosti ani se stanoviska rozumné paedagogiky ani ve výtkách protináboženských.

Smyslnosti nezabrání úplné vyjevení všech tajů pohlavního života. Rozum lidský ovšem touží po poznání pravd, které Tvůrce vložil do světového řádu; bude tedy též hleděti vniknouti do otázek pohlavního života, jež již od mladosti člověka obklopují. Však ve věcech sexuelních vždy musí se vážně počítati s porušenou lidskou přirozeností, jak jí učí Zjevení; porušenou ve své podstatě, zeslabenou vrozenými pudy a zděděnými naruživostmi rodičů, zeslabovanou pozdějším pochybeným vychováním, špatnými příklady atd. Vše to působí mocně na člověka a svádí jej k pohlavnímu poblouzení. Aby člověk dovedl vážně na tyto věci pohlížeti a pokušením odolati, k tomu nestačí jen jeho rozum, člověk potřebuje i pevné vůle, a té se pouhým, třeba i sebe podrobnějším věděním nezíská. Není-li mravní síly, pak všechno poučení bude obyčejně jen přiléváním oleje do ohně. Nikoliv tedy pouze nedostatek vědění, nýbrž spíše nedostatek mravní síly jest příčinou pohlavních poklesků. Tak znalost věcí sexuelních, ač není sama v sobě zlou, přec pro dítě, které ještě nemá pevného charakteru, jest jistě nebezpečnou; tím nebezpečnější, čím jest podrobnější. O tom nás poučuje s dostatek zkušenost. Víme, jak těžko dovede si nynější pokolení odřici požitků, o nichž se doví; jak slabé jsou výstrahy, zvláště odezírali se při nich ode všech náboženských a ethických vlivů. Mládeži poslední dobou dostává se do rukou dosti knih, obsahujících poučení o sexuelních věcech (různé pohlavní sebeochrany), ale mají knihy tyto též nějaký dobrý výsledek? Hledá se v nich jen dráždivých požitků, vychovávací tendence, již snad některá podobná kniha obsahuje, zůstane úplně marnou. Před několika roky byl učiněn pokus o zvýšení mravnosti mezi akademickou mlá-

deží podrobným poučením o věcech pohlavních, ovšem též bez náboženského základu; a výsledek zklamal. Vědení samo, ani nejuplněnější, ku mravnosti tedy ještě nepovede.

Tím méně prospěje brzké poučení. Pud pohlavní, jenž dřímá v dítěti, jest mocný. Jakmile jednou se probudí, vzbudí celý svět nových představ, jež budou plniti dítě. Představy budou rozněcovati fantazii a mohou snadno působiti na duševní i tělesný vývoj dítěte, ano mohou i mravně zničiti nevyspělou slabší povahu. Proto v zájmu výchovy není ani ziskem ani přáním mládež předčasně s podobnými věcmi seznamovati. Rozumný paedagog bude tedy hleděti, by pohlavní pud co nejdéle zůstal v klidném spánku a dítě co nejdéle žilo v blažené nevědomosti o něm. Jako zkušeni lékařové žádají v zájmu zdraví, by se probudil co nejpozději, podobně žádají vychovatelé v zájmu výchovy. Něco jiného jest, když již blíží se doba, kdy tělesným vývojem pud počne se probouzeti, aneb když dítě počne toužiti již po poučení a postranními nekalými informacemi těchto věcí se dovídá neb snadno může se dověděti; tu již jest potřeba taktně přímo do věci zasáhnouti.

Co se týká výtek, jež činí tento výstřední směr křesťanství, jako by hlásalo málo úcty k fyzické stránce pohlavního života, stačí poznamenati, že katolická církev nemá ve svém učení a ve výkladu Božích přikázání jediné věty, která by nějak snižovala důstojnost pohlaví. Vychvalující více panictví, nezavrhuje nikterak stav legitimně ženatých. Za hříchy pokládá pouze to, co za hřích prohlašuje sám přirozený mravní cit v člověku, proti čemu vystupují rozumní paedagogové, lékaři i zákonodárci. Však s nějakým výstředním vynášením pohlaví a výstředním směrem v sexuální výchově nikdy nemůže ani se stanoviska náboženského ani paedagogického souhlasiti. Kam by tento směr vedl, vidíme odstrašující příklad na filantropích francouzských v XVIII. století. Tehdy křesťanství bylo uspáno, výchově mládeže byla ponechána nejlažnější cesta a následek této naturalistické výchovy byly hrozné výstřednosti. A trvalo to dlouhou dobu, než se lidstvo z tohoto přehmatu vzpamatovalo a nebyly to snad nedospělé děti, kteří volali po nápravě na základě náboženském jako nejsprávnějším a nejmocnějším. Tak dostalo se zásadám křesťanským nejlepšího uznání. — Podobně i nyní mnozí ti, kteří postavili se v názorech o životě sexuálním na stanovisko protikřesťanské, upadají do velikých výstředností. Mnozí až zbožňují lidskou přirozenost, pud pohlavní, a vidíme i následky toho: ničení vlastního těla, poklesnutí úcty k ženě a přemnohé zločiny. Lidstvo potřebuje vždy poznávajícího a zušlechťujícího ponětí o tomto oboru, jinak bude zničen rozdíl mezi zvířecím, lidským a božským a zničena bude všechna ethika. Výchova hlavně po stránce sexuální nutně potřebuje pevného základu náboženského.

2. Druhé dva směry stojí na základě náboženském, křesťanském; jeden však opět zabíhá do extrémů. Žádá správně za bedlivé pěstění stydlivosti již v nejuťlejším mládí, v pozdějších letech žádá za vypěstění pevného charakteru, jenž jest základním požadavkem k vypěstění mravnosti; však ve věcech sexuálních chce i dospívajícímu dítěti vše zatajiti, poučení o nich vymítá úplně z řádu prostředků vychovavacích, ponechávaje tak mimoděk všechno poučení pouhé náhodě.

Zastancové tohoto směru přidržují se ho asi z těchto důvodů: Sami nebyli o věcech sexuálních v mládí poučeni a přec se udrželi na cestě mravnosti; staří a osvědčení vychovatelé nepojali podobné poučení do výchovného plánu a jistě dobře věděli, proč tak učinili; směr sám pak na

první pohled zdá se účinněji napomáhati nábožensko-mravnímu cíli dětské výchovy, ježto mlčení neprobouzí vášni.

Však u novějších, i křesťanských spisovatelů paedagogických tento směr nejen že nenalezá již zastání, ale spíše úplně a ostře jest potírán. Obviňují jej z přílišného konservatismu, který zapomíná a nechce viděti, že mládež za nynějších poměrů rychleji bude dospívati a úsilovněji po poučení pátrati: z bezmyšlenkovitosti, s jakou tento důležitý moment při vyučování dosud byl odbýván; z falešné bázně, která bojí se zasáhnouti hlouběji do věci a odvážiti se na nové cesty, které za nových poměrů pravděpodobně, jistěji slibují vésti k cíli; ano viní směr i z nepoctivosti, když na přímé otázky o původu člověka, o vztahu dělí k rodičům atd. buď nedá odpovědi, aneb sahá k různým nejaným bajkám. Asi právem jej obviňují.

Otázky, týkající se pohlavního života, dostaví se u dospívajícího dítěte samy sebou. Vede k nim dospívající organismus tělesný, pozorování jiných lidí, jejich poměrů a života, knihy, které dítě čte, věci, které slyší, druhové, s nimiž se spřátelí. Zvláště nynější sociální poměry mají a budou míti stále větší vliv na urychlení pohlavní dospělosti dětí. Otázky vystupují vždy živěji a mocněji přibývajícimi roky. Dítě jako by dostalo novou knihu do ruky, z níž neumí čísti. Komu tedy má předložiti záhady a otázky své mladé duše? Má-li úplnou důvěru k rodičům, pak je pravděpodobně předloží jim; nemá-li této důvěry, pak neodváží se je předložiti přímo, ale zkušeni rodičové, zvláště matka, není-li ve výchově dětí téměř slepá, uvidí v jisté době u svého dítěte nápadnou změnu v povaze: jistou nedůvěru, zamlklost, vyhledávání samoty a pod. Z těchto a jiných příznaků pozná, že dítě její, dosud k ní upřímné, počíná se zabývati novou sférou myšlenek. Co teď učiní? Bude to paedagogicky správným, když dítě odbude nějakým povrchním způsobem, snad bajkou aneb nějakým úsměškem? Bude to účinným, když takové myšlenky bude snad i pod trestem zakazovati? Aneb bude to jednaním mateřským, když dítě ponechá sobě samému: v době tak důležité? Zde již netáže se zvědavost dětská, nýbrž celý probouzející se organismus lidský volá: proč to, jak to.

Ponechali-li se dítě v této kritické době rodiči sobě samému, pak bude poučení hledati jinde, a to ne vždy u čistého pramene. Nepoučí-li správně rodičové svých dětí, ale ponechají-li je bezstarostně jejich nezřízené zvědavosti, jejich temným instinktům, pak je skoro přímo odkazují, by samy pozorováním a zvidáním vnikly do těchto tajemství. Pak služební, dospělejší soudruhové, špatná kniha neb obraz budou těmito kalnými zdroji pohlavního vědění, jež však nebudou opravdu poučovati, nýbrž drážditi, rozpalovati a otravovati nevinnost a stydlivost dítěte. A dítě bude po těch věcech pátrati stále úsilovněji; jak již podotknuto, též samo vzdělání dnešní mládeže, které chce vše poznati a každé věci na kloub přijiti, k tomu vede. V naší době nejedná se již o volbu mezi věděním a nevěděním, nýbrž mezi čistým a nečistým věděním.

Jakmile v dítěti rozmůže se smyslnost, pak obyčejně jest další dobrá snaha již marna. Nekalé postranní informace dávají myšlenkám a žádostem již od počátku zvrácený směr, který stále se sesiluje. Probouzející se pud spojí se s nejnižšími city a představami a dítě, zvláště hoch, zvyká si pohlížeti na sexuelní život jen se stanoviska tělesné žádosti a požívavosti. Těmito myšlenkami pud pohlavní se velice

sesiluje a seslabuje dítě duševně i tělesně; dráždivost spíše se probouzí, jest daleko intensivnější a déle trvá. Brzy potom počne i užívání nebo zneužívání pudu. Smyslnost opanuje jinocha dospívajícího a vytvoří si filosofii, že jsou to věci přirozené, nutné, a když potom později uslyší hoch o vyšším cíli pudu, o mravní zodpovědnosti za jeho užívání, o následcích jeho zneužívání, nemají tyto zásady na otročenou a zkaženou povahu již žádné směrodatné síly. Mravní energie jest zlomena. Pak i v pozdějším životě slaví hrubý požívavý egoismus triumfy. I v manželství hledá se jen upokojení pudu, o ovládnání a sebezáporu není v něm ani ponětí. Smyslné důvody rozhodují i při uzavírání manželství a pak působí tolik manželství nešťastných. Na důležitý tento stav společenský pohlíží se přímo cynicky a tak mluví se o něm i před malými dětmi.

Tyto tři důvody stačí snad k důkazu, že úplné zatajování všech věcí pohlavních autoritami povolanými i před dětmi již dospívajícími nemá vždy dobrých výsledků, ano může i velice zhoubně působiti, a že tedy tento hyperkonservativní směr nebude dobrým zvláště pro naši dobu. Nikdo nebude ovšem obviňovati směr tento, jako by on sám zavinil úpadek mravnosti ve společnosti — na tom má vinu mnoho jiných a důležitých činitelů — ale to se přece asi může mu vytýkati, že málo vyzbrojil člověka do životního boje. Závažné důvody mluví proti němu a tak zvyšují nedůvěru.

3. Nejsprávnějším bude tedy třetí směr, směr mnohých a význačných spisovatelů, žádající též za pěstění stydlivosti a charakteru v letech dětských, ale v letech dospělejších (od 12. r.) dožadující se a) dle stupňů uspořádaného, b) vážného, taktního a promyšleného, c) nábožensko-mravním duchem se nesoucího sexuálního poučení. Dle tohoto směru nemá býti pohlavní poučení dětí snad cílem (neboť směr uznává, že by bylo nejprospěšnějším otázky sexuálního života co možná nejvíce oddáliti, a proto navrhuje jak brzké tak podrobné poučení), nýbrž spíše podporou v mravní výchově a ochranou před zblouděním. Jsou to ovšem věci problematické, těžké, o něž se jedná. Těžké, když mluvíme o nich pouze theoreticky, neboť tu zůstane i dále jakási nejistota, zda jest lepší vědění neb nevědění; těžší tím více, když se mají prakticky prováděti. Ve věcech tak důležitých nepostačí pouhé předpoklady, zde musí býti co největší pravděpodobnost o dobrém výsledku. Než směr tento slibuje podati žádané pravděpodobnosti.

Mnozí lidé považují již a priori všechno poučení o otázkách pohlavních za špatné a škodlivé, protože nemají správného úsudku o tom, co jest čistota a co jest nečisté. V pudu pohlavním a v zákonu rozmnožování lidstva vidí jen podobnost se zvířetem a proto vše, co se tohoto zákona týká, pokládají za něco ponižujícího, hříšného. Takoví zapomínají, že původcem pohlaví lidského jest sám Bůh. Bůh stvořil různá pohlaví a ustanovil pro ně manželství, by v řádném manželství tvorčí jeho dílo stále se opakovalo. Jeho všemohoucnosti bylo zajisté možným i bez pohlaví svět zalidniti; když však stvořil muže a ženu, máme důkaz, že v přítomném řádu považuje pohlaví za nutné, by se lidstvo zachovalo. Bůh pak taky nechtěl, bychom stáli nevědomí před záhadami života, nýbrž chtěl, bychom je s úctou poznali, ale duši svou čistou zachovali. Nevědění a čistota nejsou pojmy stejné. Bůh je vševědoucí, zná i hříchy, a přece tím svatost jeho netrpí. Podobně i lidé mohou znáti vše a zůstati čistými, když správně o všem soudí a dle mravného vrozeného zákona žijí. Tedy čistota nespočívá v pochybné nevědomosti, nýbrž ve správném pojmání člověka

k sobě, k bližním (zvláště k rodičům) a k Bohu. Kdož zavrhuje všechno poučení, zapominají též, že člověk jako bytost obdařená rozumem, svobodnou vůlí a stydlivostí vyniká i v ohledu pohlavním vysoko nad zvíře. U zvířete jest slepý pud, u člověka má převládati rozumnost a účelnost, jakož i vědomí mravní zodpovědnosti. Tento povznášející a zušlechťující názor o pohlaví jest dítku vštípen dříve, než je opanuje ona hrubá a požívavá smyslnost, o niž dříve byla řeč. V jejím dechu pak všechny šlechtetnější myšlenky jen hynou.

Starší doba neznala nynější hyperestetiky, onoho úzkostlivě vše zatajovacího systému, který v poslední době opanoval. U starozákonních židů bylo dítě považováno za požehnání Boží a tento názor sdílen byl též dětem v jejich mládí. Sama blahoslavená Panna svou otázkou k andělu: Kterak se to stane? naznačila, že ví, co jest to obdržeti dítě, a přece nemusíme se domnívati, že i to jí bylo zvláštním způsobem zjeveno. Podobně i Písmo sv. mluví otevřeným a vážným tonem o různých věcech pohlavního života se týkajících a zasloužil by skutečně výtky falešné pruderie, kdo by nad tímto otevřeným tonem se chtěl pohoršovati. I církev jedná podobně otevřeně. Dává předčítati podobná místa před věřícími i před malými dětmi a nebojí se pohoršení, předpokládajíc správně, že nejmenší ještě věci nepáchají, větší pak od rodičů že již jsou poučení a proto vážně vše přijímají. Bylo by tedy nesprávně chtiti zaváděti větší etiku a estetiku, než jí podává Písmo sv.; a pak-li přec se nám někdy zdá, že Písmo mluví příliš otevřeně, jest to jen důkazem, že my jsme ve své estetice zašli příliš daleko — na škodu věci. Nikoliv frivolnost ve věcech tak vážných, ale jistě zase nikoliv přemrštěnou úzkostlivost a přemrštěné zatajování. Přílišné utajování nezachrání ještě před poklesky; často malé dítě, které považujeme za ideál nevědomosti a nevinnosti, ví již z pohlavních otázek přemnoho.

Jsou pak i nyní mnohé země (na př. Španělsko), kde prý jest všeobecným zvykem, že matky již od malička netrpí před dětmi ukryvání mateřství, nýbrž vhodným způsobem zjevují je jako přirozený zákon, že nevzniká pak ani výstřední zvědavost v letech dospívání ani výstřední dráždění. Věci tyto neslouží potom k zakázané zábavě a výchova sama sebou směřuje k čistotě. Brzké toto poučení (od 12. roku) má dvojí přednost. Především se poučení ze špatné strany a podá se o věci žádoucí povznášející názor. Tak již před časem, než se smyslnost skutečně probudí, odnímá se jí síla a přechodní léta dětská plynou pak bez většího nebezpečí. Poněchali-li se však poučení až na dobu pohlavního rozdráždění, pak poučení snadno smyslnost ještě více rozněcuje a může svést i k výstředním pohlavním skutkům.

Úplné zatajování nejdůležitějších pohlavních otázek často přímo škodí. Jest v tom snad nějaká škoda, když dítě ví, v jakém poměru jest k svému otci, že ho jeho matka porodila, k čemu jest manželství? Škoda spíše jest v nevědomosti. Dítě všimá se těchto věcí, poučením z ulice pak přijde věci na kloub a pozná, že rodiče před ním něco zatajují nebo i zjevně je klamou. Tu uvažuje: Proč mu asi neřeknou pravdu? Musí v tom býti něco zlého, když to tak tájí, a přec sami v těch poměrech žijí! Slyší ve společnosti dospělých špatné úsudky o nemanželské matce a obrací to na všechny matky. Počne podezírat ze špatnosti všechny ženaté i své rodiče a sebe ve špatnosti počne omlouvat. A v této náladě má se pak vychovávatí nevinnost, čistota, sebezápor, charakter? Jaké by to bylo rozčilení rodičů, kdyby znali tyto myšlenky svého dítěte! A přec myšlenky vyplýnuly úplně

přirozenou cestou jednak z přirozenosti dítěte, jednak z nedostatku správného poučení. Rodiče se rozčilují a přec k tomu sami nepřímo přispěli.

Lékaři dokazují, že by se předešlo mnohým poblouzením a mnohým nemocem zvláště v době vývinu, kdyby dítě správně bylo poučeno. Mnohý hoch nepropadl by hroznému hříchu onanie, který ho potom po celý život v poutech drží a tělesně i duševně otravuje, kdyby byl patřičným způsobem poučen o svém jednání jako těžkém hříchu proti Bohu a vlastnímu tělu i duši. Často ve věku, v němž hoši oddávají se sebeprzni, nebývá ani ještě probuzena jejich fysická schopnost. Bývá to třeba jen zahrávání pohlavními ústroji, pochycené od starších soudruhů; nepřistoupí-li v čas poučení, pak propadnou úplně neřesti. Podobně jest u dívek. Lékařové opět praví, že nevědomost dívek v menstruaci bývá právě příčinou, že se až do onemocnění zabývají s touto sférou myšlenek. Stav fysický působí pak zhoubně i na stav duševní. Vážný a věcný výklad poučil by je o věci jako úplně přirozené a celkem pro zdraví indiferentní a pak celý fyziologický proces dívčího těla dál by se klidně a odváděl duševní pozornost od změn tělesných.

Tedy několik přílišná důvěrnost v sexuelním poučování mládeže, ani přílišné zatajování; střední cesta nejlepší. (Pokračování.)

DR. JOS. KRATOCHVIL.

Záhada spiritismu.

K záhadám bez odporu nejtemnějším a nejméně dosud, vzdor dosti četné literatuře, objasněným, nutno počítati i záhadu spiritismu. Spiritism je zjev v sobě tak zvláštní, a v poslední době i u nás v Čechách a na Moravě tak mocně se šířící, že každý cítí potřebu a touhu nějak si jej objasniti a vysvětliti. Spisů pro i proti existuje již značná řada u všech národů. Jedni vidí ve spiritismu pouhý klam a podvod, jiní působení duchů, zvláště zlých, jiní neznámé dosud síly přírodní a pod.; jedni vysvětlují jej psychologicky, jiní různými fluidy, třetí vymýšlejí zvláštní theorie o složení vesmíru atd.

Hlavní však chybou ve většině takových studií o spiritismu bývá zmetení, neb aspoň nedostatečné rozlišování spiritismu od hypnotismu. Nerozlišuje se dostatečně, které zjevy dají se vysvětliti zcela přirozeně chorobnou dispozicí organismu v hypnosi, a které jsou číře spiritistické, které jsou povahy physio-pathologické a které jsou psychobiologické, zkrátka nerozlišuje se dostatečně hypnotism od spiritismu.

Že ve skutečnosti zjevy hypnotické přecasto se přidružují ke spiritistickým, to není důkazem, že zjevy ty jsou stejné povahy, nýbrž, že pouze využívá se jedněch pro druhé. Podobné přidružování se různých, byť příbuzných zjevů, není v přírodě vzácnosti, a přece nikomu nenapadá je identifikovati. Vítr, blesk a déšť postupují spolu, a přece není vítr totéž co blesk a blesk co déšť. Každá z těchto tří věcí je jiné povahy, má svou vlastní příčinu, každá z nich může působiti nezávisle na druhé. Nutno tedy přesně rozlišovati hypnotism od spiritismu v zájmu vědy i pravdy. Pokusy

o to již se staly. Nedávno v druhém vydání vyšla studie italského profesora dra Jos. Lapponiho „Ipnotismo e spiritismo“ jest toho zřejmým důkazem. Na základě jeho práce, jakož i delšího již studia mnoha jiných spisů, jež uvedu na příslušných místech, podávám tuto skromnou studii, aby i u nás palčivá ta záhada spiritismu došla kritického posouzení a osvětlení; neboť většina prací našich o záhadě této postrádá kritického měřítka, jsouc diktována buď slepým přilnutím k spiritismu, buď zásadním odporem proti němu. Pojednám tedy nejprve o hypnotismu a rozeberu vnitřní povahu zjevů jemu vlastních, bych podobně učiniti mohl i se spiritismem. Po té prozkoumám analogie a rozdíly obou a upozorním na různá vysvětlování záhady. Zakončím pak poukazem na socialní i individualní účinky hypnotismu a spiritismu, jak je líčí Dr. Lapponi.

I. Hypnotism.

Hypnotism kořeny svými sahá až do dob nejstarších, zrovna tak jako spiritism. Všichni národové měli své mystérie a tajná učení. „Psychologie národů podává důkazy, že jsou v lidském duchu zakořeněny určité ideje, které elementární silou pronikají všechny věky a plemena lidská, odolávající i nejmocnějšímu příboji protivných vln kultury.“ Staří Médové, Chaldeové, Indové, Egyptané, Řekové i Římané znali valně zjevů, jež přisuzujeme dnešnímu hypnotismu. Dějiny čarodějnic a černokněžníků ve středním věku dokazují, že hypnotism jako chorobný, spontanní zjev rozšířen byl po celé staré Evropě. Populární však stala se teprve věc tato vystoupením německého lékaře Mesmera na konci 18. století. Ten tvrdil, že tělesa nebeská působí direktně na živočišné organismy prostřednictvím jakéhosi fluida, jež vše proniká a že též magnet má sílu působiti na organism, ba že i ruce a oči jistých individuí pomoci zvláštního fluida mohou tak působiti. Tím dal základ k učení o t. zv. živočišném magnetismu. S počátku přijato učení toto blahovolně, ale již r. 1884 bylo odsouzeno jménem vědy, jako nebezpečné společnosti, mravnosti i fysickému zdraví. Teprve anglický chirurg James Braid, jenž vlastně prvý užil názvu „hypnotism“, prozkoumal správně základy těchto zjevů v letech padesátých minulého století. R. 1875 francouzský učenec Richet zkoumal tutéž záhadu pode jménem somnambulism. V posledních pak letech konečně dokázáno, že v základě a částech opravdu vědeckých živočišný magnetism čili mesmerism, hypnotism čili braidism i somnambulism čili umělá katalepse jsou jedna a táž věc neb části téže věci.

Jak jméno ukazuje, jest hypnosa uměle vyvolaný spánek, v němž možno vyvolati abnormní činnost mozkovou. Prostředky k vyvolání hypnosy, ovšem jen u osob s přirozenou k tomu dispozicí neb za jistých okolností, jsou velmi různé: psychické, fysické, mechanické, smyslové a narkotické (jako ether, chloroform, alkohol a pod.). Tak na př. dotýkáme se spánku osoby, kterou chceme hypnotisovati, neb dáme jí před oči lesklý předmět na př. skličko neb kov, na který dopodají sluneční paprsky a velíme, aby na předmět ten upřeně se dívala. Také můžeme působiti pouhou suggestcí, když kážeme: Spěte, Vaše oči se již zavírají a pod. Čiře mentalní hypnotisování vědecky se popírá. Probuzení praktikuje se rozkazem: Vzbudte se! neb fouknutím do obličeje, neb přitisknutím studené mince na čelo hypnotisované osoby a pod. Všechny metody uspávací spočívají vlastně na autosuggestci, neboť všechny směřují k tomu vyvolati u subjektu

představu spánku; když pak ji přijal a očekává spánek, má již vůli k usnutí a věc stává se snadnou.

Dle toho, jakým prostředkem vyvolali jsme stav hypnotický, je různý i počáteční zjev jeho. Obyčejně prvou fází bývá lethargie. Údy individua jsou bezvládné. Hýbavost volní neb reflexní jest úplně odstraněna. Činnost duševní však nepřestává. Subjekt vnímá vše, rozumí všemu; není však naprosto s to dáti o tom důkazy přítomným. Je to něco podobného, jako když jsme v obyčejném spánku postrašeni hroznými fantasmami; chceme křičeti, volati o pomoc, hýbati se, ale není nám to možno. Tento druh lethargie nazývá Dr. Lapponi „jasná lethargie“ oproti lethargii obecné, kdy údy jsou bezvládné a subjekt zdá se ponořen v opojný spánek. Lethargie jasná dává klassické příklady o t. zv. zdánlivé smrti, jak ji popsal na př. z vlastní zkušenosti kardinál Donnet ve francouzském senatu r. 1866.

Mírným pootevřením očí subjektu přejde lethargie v katalipsii. Údy ztrnou a setrvají v poloze, kterou jim dáme. Zvedneme-li takové individuum a opřeme-li je hlavou o lenoch jedné židle, nohama o lenoch druhé židle, zůstane v takové poloze. Natáhneme-li mu ruku a vložíme do ní tužku, kreslí rovnou čáru na pohybující se desce, což je nejlepším důkazem, že podvod je tu vyloučen. Mohutnosti duševní jsou v naprosté nečinnosti, člověk ten je nepřístupný zevnějším vlivům, necítí žádných bolestí.

Třeme-li osobě té lehce čelo neb nějak podobně, stav jeho se změní v somnambulism. Ona se ožíví, dech a puls fungují normálně, síla svalů a smyslů zvýší se neobyčejně, nadnormálně. Hypnotisovaný čte nejmenší písmo při pootevřených pouze očích a zcela slabém světle. Byl učiněn pokus, že předložili osobě hypnotisované mikroskopickou fotografii členů jisté učené společnosti anglické; fotografie byla formátu nepatrného čtverečku, jehož každá strana byla asi 2 mm dlouhá. V tomto čtverečku bylo zobrazeno 12 osob a hypnotisovaný popsal jich zevnějšek, když mu bylo vnuknuto, že fotografie má velikost archu papíru. Schopnost zraková převyšovala tu mnohatisíckrát zrak normální. Podobně i ostatní smysly bývají nad normal citlivé.

Při všech těchto chorobných zjevech, jež jsem právě popsal, hlavní roli hraje suggestce, vnuknutí nějaké ideje, touhy neb činu. Hypnotisovaný je úplně závislý na suggestivním vlivu hypnotisera. Podá-li mu tento sklenici vody a řekne, že je to šťáva malinová neb solná voda, stahuje dle toho hypnotisovaný obličej. On pije z prázdné sklenice silné víno a cítí se opilý. Sepneme-li mu ruce, klekne si jako by se modlil; řekneme-li mu, že je pes, počne štěkati, že je koberec, položí se na zem atd. atd. Ba i posthypnoticky t. j. po probuzení koná rozkazy v hypnose mu uložené. Příkladů je dosti.

Suggestivně může působiti individuum i samo na sebe a zjev ten nazýváme pak autosuggestcí. Může se pak dít buď dobrovolně a vědomě, když děje se za normálních okolností a při plném zdraví, neb nedobrovolně a nevědomě, když děje se ve spánku, nebo v deliriu nebo vlivem mocných představ a pod. Suggestce musí vždy vycházeti ze zevnějška: při suggerování jiné osoby je to slovo, gestus, impresse smyslová a pod., při autosuggestci pak nějaká představa. Suggestce čistě mentální bez vnějších vlivů je vědecky nepřipustná.

O mnohých hypnotisovaných se vypravuje, že v hypnose mluvili cizí řečí, již se nikdy neučili. Doposud však vždy bylo dokázáno, že poznali řeči ty buď v mládí neb nějak náhodou. Jistá nevzdělaná služka citovala v hypnose řecké verše; bylo pak dokázáno, že je slyšela častěji od profesora, u něhož sloužila. Někdy možno suggerovati hypnotisované osobě, že po jisté době bude na př. krváceti z nosu, že nebude viděti na jedno oko, že nebude moci mluvit, a vše skutečně se vyplní. Ba možno vyvolati i t. zv. zdvojení osobnosti, když suggerujeme hypnotisovanému, že není již ta osoba, nýbrž jiná. Individuum takové skutečně pak hned zcela jinak si počíná. Hypnosí možno konečně i léčiti, ale jen poruchy nervového systému; vyléčení však taková nebývají stálá.

Mnoho ještě jiných podobných věcí dalo by se vypravovati o vlivu suggestce v hypnotickém stavu; při všech však nutno dodati, byla-li suggestce přijata, ježto hypnotisovaný při věcech delikátních přechoť se vzpouzí pro instinktivní jakýsi odpor. Ovšem u individui často hypnotisovaných odpor ten se oslabuje a ztrácí, ba dochází se k výsledkům, že suggestce působí i při probuzení. Vůle nešťastného takového individua je plně zlomena, ve fantasii jeho působí jen vlivy hypnotiséra.

Fokusme se nyní vysvětliti zajímavé a opravdu podivuhodné tyto zjevy. Předně jest jisto, že nějakých teorií o živočišném magnetismu, fluidech a pod. naprosto nelze připustiti, ježto dnešní fysika nic podobného nezná. Tím méně ovšem možno tu mluvit o nějakém nadpřirozeném působení, neb že by vše byl jen podvod a úmyslný klam. Přehlédneme-li vědecky prozkoumaná a dokázaná fakta hypnotismu, poznáme, že neděje se vlastně v hypnose nic, co by nebylo tu a tam možno, ovšem v míře menší, i za okolností normálních, ve stavu bdění. Hypnotismus, jak jistě správně praví Dr. Lapponi, není než zvláštní chorobný stav středů inervačních, stav chorobný, opravdu podivuhodný, ale vždy přece jen vysvětlitelný.

Tvrzení toto dokazuje zcela jasně faktum, že popsané ony tři zjevy hypnotismu — lethargie, katalepse a somnambulism — vyskytují se v životě dosti často. Třeba jen navštívit nemocnice a blázince, chceme-li viděti prvé dva stavy, stav třetí vyskytá se často v rodinách, konviktech, kollegiích a pod. Vyskytují-li se chorobné tyto tři stavy odloučeně, proč by se nemohly sloučiti neb postupovati po sobě, jak se děje v hypnose?

Suggestce pak jest zjev ve všedním životě velmi častý; přemlouvání, rozkazy, příklady, následování atd., toť vlastně všecko jsou jen druhy suggestce. Proto i zvláštní vztah hypnotiséra k hypnotisovanému, není tak nic příliš zvláštního. V hypnotickém stavu fantasie subjektu je plně zaujata osobou, která jej hypnotisovala, a nemá smyslu pro nic jiného. Něco podobného vidíme u každé pečlivé matky, kterou neprobudí často dosti silné a mocné zvuky cizí, ale za to i nejslabší vzdech jejího dítěte, pro něž matka taková vlastně stále bdí. Hypnotisér slovy a činy svými vzbuzuje v subjektu zvláštní obrazy, jež tento pokládá za skutečnost a slabou vůli svou jim podřizuje. Tak stává se hypnotisovaný jakýmsi autodemem v ruku hypnotiséra, ovšem také jen do jisté míry. Sesílení zraku, sluchu atd., není též nic nepřirozeného, neboť je možné i požitím hašišu. Necitlivost pro rány a bolesti vyskytuje se často při velmi čilém zaměstnání, v boji a pod., jako zase vzpomínky i nejstarší obnovují se v horečce, při náhlých životních nebezpečích a pod. O zlepšení jistých

nemocí domlouváním a suggescí může vypravovati každý lékař. Také zdvojení osobnosti u bláznů nebývá řídkostí.

Zkrátka, jak patrně, hypnotismus a jeho zjev, není nic jiného než chorobný stav mozko-míchový, v němž nenalezneme ničeho, co by nebylo možno srovnati s jinými fakty vědě známými. Stav ten neodporuje ani nepřevyšuje obyčejné zákony fyziky biologické. Vždyť konečně mnohé zjevy hypnotické možno vyvolati i při zvířatech na př. slepici, koni a jiných. Nad to je dnes vědecky přesně dokázáno, že kdo je plně zdrav, nemůže býti nikdy hypnotisován, a že všechna individua k hypnosi náchylná, buď zdědila chorobou tu disposici neb nejsou úplně nervosně zdráva, byť na prvý pohled se tak třeba nezdálo. Proto též k hypnosi nejvíce jsou nakloněny osoby hysterické, ba zdá se vůbec, že hypnotism není než odruda hysterie, a tím ovšem zjev zcela přirozený.

Literatura hypnotismu. Baréty, *Le magnétisme animal*, Paris 1890. — Bernheim, *Hypnotisme, suggestion, psychothérapie*, Paris 1886. — Binet et Féré, *Revuephilos.* 1885. — Charcot, *Hypnotisme*, Paris 1890. — Cullerre, *Magnétisme et Hypnotisme*, Paris 1895. — Campili, *Il Grande Ipnatismo*, Torino 1896. — Ottolenghi, *La suggestione e le facoltà psichiche occulte*, Torino 1900. — Lapponi, *Ipnatismo e spiritismo*, Roma 1906. — Wundt, *Hypn. u. Suggestion*, Leipzig 1892. — Hirsch, *Suggestion u. Hypnose*, Leipzig 1893. — Navrátil, *Die Elemente der psych. Therapie*, Wien 1896. — Masaryk, *O hypnotismu*, v Praze 1881. — Janeček, *Před branou vyšších světů*, v Praze 1903.

II. Spiritism.

Spiritism objevuje se již u nejstarších národů v nejprimitivnějších náboženstvích lidstva. Chaldeové, Indové, Egypťané a Židé již v dobách nejstarších věřili, že možno obcovati s duchy zemřelých a že jistí lidé zvláště jsou schopni duchy vyvolati (t. zv. nekromancie). Podobně v dějinách Řeků a Římanů nalezneme časté zmínky o vyvolávání a obcování s mrtvými. Že spiritism i ve věku středním dobře byl znám, dokazují velmi četné zmínky spisovatelů, ba i obžaloby některých papežů z nekromancie. V dobách těch také nikomu ani nenapadlo popírati možnost vztahů mezi lidmi a duchy zemřelých. Teprve v polovici XVIII. století věda prohlásila, že spiritism je jen chorobný zjev a myslila, že tím jej na vždy odstranila. Ale právě naopak, brzo potom spiritism tím mocněji počal se šířiti po celém světě, a dnes prý má již asi 30 mil. stoupenců, což ovšem zdá se číslo přehnané.

Novodobý spiritism rozšířil se do ostatního světa z Ameriky. V městě Hydesville ve státě Novo-Yorském slyšela protestantská rodina Foxova stálé údery a klepání ve zdech a podlaze, stropě a nábytku, ba často nábytek byl přestavěn, různé předměty se u přítomnosti rodiny pohybovaly a dcerušky Foxovy cítily, jak jim neviditelné, studené ruce jezdí po těle. Matka rodiny, když jednou zase bylo slyšeti stálé tukání, tázala se, je-li původce toho duch, ale ihned jí odpověděno rychlými údery, že ano. Po té ptala se na stáří svých dítek a zase se jí dostalo správné odpovědi. Rodina Foxova pozvala pak sousedy, aby též pozorovali zvláštní ty věci a tu bylo pozorováno, že vše lépe se dařilo, byla-li přítomna ně-

kteřá z dcer Foxových. Bylo z toho jasno, že některé osoby jsou dobří prostředníci, neboli media, mezi duchy a lidmi jinými.

Když poznán byl význam medií, zkoušelo se i mimo dům Foxův vyvolati zvláštní ony zjevy. A pokusy skutečně se zdařily co nejlépe. Počet medií se velmi rozšířil a praktiky spiritistické rozmáhaly se den ze dne. Z Ameriky přenesen spiritism do Evropy a tu rozšířil se ve všech státech, Anglii, Německu, Rusku, Francii, Itálii a brzy dostal se i k nám do Čech.

Že praktiky spiritistické rozrušily neobyčejně mysl všech vrstev lidských, netřeba dokládati. Kdežto někteří pokládali vše za bláznovství a podvod, jiní počali zkoumati vnitřní povahu zjevů zcela vážně a přesně. Spiritism mezi tím se rozvíjel a zdokonaľoval. Po periodě spiritismu typologického, kdy neznáme ony bytosti odpovídaly klepáním, nastala perioda spir. grafologického, kdy odpovídá se direktním písmem, jež píše buď stolek neb medium neb i tužka sama.

Odtud vlastně datuje se onen, nyní nejrozšířenější úkaz spiritismu — hýbání stůľů. Účastníci položí ruce zlehka na stůľ tak, že krajní prsty se dotýkají. Po nějaké době započne se stůľ hýbat; pozvedne se na jednu neb dvě nohy a pak zase zvolna neb náhle klesne do původní polohy. Někdy stůľ se pohybuje od místa k místu, jindy slyšeti klepání a praskot ve stole anebo v jiných předmětech poblíže umístěných, ba někdy, je-li přítomno zvláště schopné medium, pohybuje se veškeren nábytek ve světnici. Židle, pohovky, zrcadla, obrazy atd., tančí ve vzduchu, vyhýbají si navzájem, lomozí a konečně vše zase se vrací na své místo.

Jiný druh zjevů podobných, obyčejně zvaných materiálních, je změna tíže těles; předměty těžké stávají se zcela lehoučkými a naopak, ovšem vše jen na několik okamžiků. Také se stává, že medium mění své rozměry. Před očima účastníků najednou stává se obrem, podruhé opět trpaslíkem, a to tak dlouho, jak si přítomní přejí. Medium Homa vznesl se u přítomnosti mnoha svědků do výše, vyletěl oknem z pokoje, vrátil se do něho oknem druhým. Pokoj byl ve výši 85 m. nad zemí. Při pokusech takových často zvonky samy zvoní a hudební nástroje hrají. Někdy ze stropu světnice padají čerstvé květiny, z jiných místností přilétají knihy a předměty, jež si někdo přeje, neb přítomní cítí, jako by jim někdo sahal na vlasy, ruce, obličej a pod.

Z nejzajímavějších materiálních pokusů jest proniknutí hmoty hmotou, jež pozorovali Angličan Crookes a prof. Zöllner. Květina ze středu kytice vznesla se do výše, spustila se na stůľ, nezastavila se však, nýbrž pronikla skrze stůľ úplně. Crookesova paní prý viděla ruku, jež květinu položila na parketu a zmizela. Při prohlídce pak shledáno, že květina byla neporušená. Podobný zjev s lasturou popisuje prof. Zöllner, jenž viděl i vázání uzlů na provázku, jehož konce byly spojeny. Všecky tyto materiální pokusy daří prý se nejlépe v temnotě; tu pak objevují se též úkazy světelné: plaménky, zářící koule, proužky, obláčky sem tam se pohybující a pod.

Nejpodivnějším zjevem spiritismu je materialisace duchů. Před očima přítomných účastníků zjevují se postavy částečně neb úplně hmotné. Někdy ztělesňují se pouze části těla lidského: ruce, nohy, poprsí a pod.; jindy postavy celé, jichž se lze dotýkati, je vážit, pozorovati dech, oběh křve, jež možno i fotografovati. Obyčejně vytvářejí se postavy ty z jakéhosi

mráčku znenáhla, jindy zjevují se najednou hotově. Postavy ty usmívají neb mrači se na přítomné, pohybují se, tisknou přítomným ruce, ba jsou případy, že i mluví, zpívá, píše, dovoluje dotýkati se svých šatů, vlasů a pod. Při všech těchto pokusech je medium ve stavu bezvědomí v t. zv. transu. Po materialisaci nastává dematerialisace. Postava pomalu se rozplývá neb někdy i náhle zmizí.

Ještě podivnější věci než media ve schůzích spiritistů na západě, konají indičtí fakirové. Jsou to na př. tanec listí, oživená vása, urychlení vzrůstu rostlin, pohřbení za živa a pod.

Příbuzny zjevům spiritistickým, ne-li s nimi identické, jsou zjevy t. zv. telepathie, jak je nazývá Flammarion. Je to působení do dálky, tak že osoba jsouc na určitém místě vyvíjí činnost, jejíž účinky v témž okamžiku projevují se na místě vzdáleném na př. když v okamžiku neobyčejném (v hodině smrti, nebezpečné nemoci a pod.) dostává se lidem vzdáleným, na něž onen člověk myslí, zpráva nějaká o tom, buď předtuchou, nepokojem neb i úkazem hmotným. Příkladů je velmi mnoho; nejznámější o Swendenborgovi, který popsal požár stockholmský ze vzdálenosti 50 mil, jak vypravuje filosof Kant.

Všecky tyto zjevy spiritistické zdály by se jistě jen nějakým fantastickým románem, kdyby tu nebylo přesných údajů osob, jež záhadami těmi se obírali a je studovali. Na spiritistickém kongresu v Paříži r. 1889 v sále velkého Orientu francouzských zednářů, kde bylo asi 500 delegátů spiritistů celého světa, byly sepsány statistiky, jež ukazují na 10 millionů svědků pro mnohé z uvedených zjevů. Nejvíce ovšem spiritismu přispělo, že i slavní mužové vědy zjevy jeho zkoumali. Jsou to na př. Aksakov, Flammarion, Zöllner, Fechner, Buttlerov, Prel, Weber, Ulrici, Wallace, Gibier, Lombroso, Richet, Schiaparelli, Ferri, Morselli, Balfour, Gladston, Jourovič a četní jiní.

Co tedy souditi o celé té záhadě, jak ji vysvětliti? Hned předem pokládám za nutno upozorniti na některé věci, jež záhadu tuto charakterisují. Spiritism vznikl a rozšířil se ze země, kde výstřednost, láska k podivnostem je zcela obyčejnou. Nad to Američané jsou směs nejrůznějších národů, kteří nemají tradice, aspoň jistě neměli v době, kdy vznikal spiritism. Průměrná vzdělanost je dosti značná, ale obrácená jen k praktickému. A v takovém ovzduší, jak by se nedařilo všemu zvláštnímu, tajuplnému, přehnanému? Spiritismu tedy nikdo nepřekážel. Ani stát ani církve šíření jeho nezamezovaly.

Věc druhá jest, že media, t. j. prostředníci a vyvolavatelé duchů, jsou většinou lidé nervopathičtí, lidé abnormální. Nelze popřiti podobnost mezi nimi a věstci a sibyllami starověku, stav jejich dobře naznačuje obvyklé ono slovo „trance“, že totiž jsou ve stavu nepřirozeném, že přešli v bytost jaksi jinou, že tedy jsou bezvědomí, nemocní a tím neodpovědní.

Dějiny spiritismu dosvědčují, že i spiritism postupně se vyvíjel a vyvíjí, což špatně přece jen souvisí s působností bytostí vyšších. Duchové byli by počali na sebe upozorňovati tlúčením, hřmotem a pod., později zjevy mechanickými neb biologickými, dále písmem neb řečí, až konečně by se byli počali zhmotňovati, objevovati se tělesně, jako lidé, a nechali se fotografovati. To přece jest jen postup zvláštní a divný.

Jiný zjev neméně zvláštní, jest snadnost a poslušnost, s jakou se ti duchové objevují lidem a jich poslouchají. A zajímavo jest, že mají obyčejně totéž přesvědčení, tentýž, abych tak řekl, názor světový jako lidé, kteří vyvolávají: ke zbožným přicházejí zbožní, k politikům politikové, k učencům učenci, kupcům kupci atd. atd. Z téhož důvodu duchové v Anglii jsou skeptičtí, rozvážní a prozíraví; v Německu spekulativní, transcendentní; ve Francii liberální a frivolní; ve Spoj. Státech positivističtí, dogmatictí, v Itálii pantheističtí, atheističtí, u nás v Čechách mystičtí, povrchně náboženští atd. atd. Zajímavo jest, že duchové u všech národů tupí, neb pomíjejí naprostým mlčením náboženství katolické.

Všecka tato fakta mimovolně musí v nás vzbuditi podezření, není-li snad celý ten spiritism pouhou hallucinací či illusí, nebo podvodem. A skutečně vyskytly se obě tyto domněnky při vysvětlování spiritismu.

Domněnka prvá, že všechny zjevy spiritismu jsou pouhou hallucinací a illusí, jest nepřípustná. Nelze přece uznati, že to, co tolik spisovatelů všech dob, od nejstarších počínaje až po dny naše, a všech národů, vypravuje o možnosti styku bytostí živých s vyššími bytostmi nehmotnými, jest pouhým produktem choré mysli. Bylo by divno, aby lidé všech míst a dob měli úplně stejné illuse a hallucinace, zvláště vzpomeneme-li na muže, kteří studovali spiritism za posledních padesát let. Pravda ovšem jest, že mezi lidmi, kteří zabývají se prakticky spiritismem jest většina nervově zatížených, to však dokazuje pouze, že osoby takové mají více zájmu o podivnosti a zvláštnosti. Ano zjevy, o nichž se tu jedná, jsou takové, že i osoby zdravé mohou jimi utrpěti nervové poruchy. Skeptik a materialista italský, prof. Lombroso, když přítomen byl 1892 v několika sedánkách spiristických, kde mediem byla Eusapia Paladino, vyznal několika přátelům: „Dopo quest' altra prova vado via, perchè sento che diverrei pazzo; ho bisogno di riposare lo spirito.“ (Po této zkoušce odejdu, ježto cítím, že bych sešlel; musím uklidniti svou mysl.)

Kdyby však i lidé trpěli hallucinacemi, jak si vysvětlíme, že i přístroje fysické, jichž užil Crooks, konstatovaly skutečnost jistých zjevů? — Připouštíme, že některé zjevy opravdu by se daly dobře vysvětliti hallucinací, ale jest zase mnoho zjevů jiných, jež nikdy takto nevysvětlíme.

Co však souditi o domněnce druhé, že spiritism je pouhý podvod a klam? Faktum jest, že při spiritismu již častokráte odhalen byl podvod, že mediu nejednalo se o nic jiného než o vydírání peněz. Nejznámější jest případ s Bastianem, jehož podvod odhalil rakouský arcivévoda Jan r. 1884. Ke třetí sedánce 11. února chtěl arcivévoda zameziti „duchům“ návrat za oponu. Mezi pisárnou, jež byla vyhrazena pro diváky a knihovnou, kde mělo seděti medium při materialisaci, byly upraveny dveře tak, aby je bylo možno z pisárny pomocí motouzů zavřiti. Večer shromáždila se společnost. Arcivévoda sedl ke koncům motouzů a vedle něho korunní princ, kteří byli umluveni, že při třetím zjevu celé postavy zatáhnou motouzy. Po prvním oddílu sedánky, kde jednalo se o zjevy fysické, nastala „materialisace duchů“. Ukázala se veliká postava. Druhá celá postava, zpola Říman, zpola rytíř, s obnaženou hlavou a bílém obleku již vracela se za oponu, když zatáhli provazem, křídla těžkých dveří padně zapadla a skobami byla uzavřena. Za oponou nalezen Bastian, třesoucí se strachem. Podobných podvodů dalo by se uvésti ještě velmi mnoho. Ba není takřka známějšího media, jež by nebylo aspoň v podezření podvodu,

nebylo-li přímo dopadeno. Vždyť i první šířitelky spiritismu v Americe, sestry Foxovy, byly prý usvědčeny z podvodů a kejků.

Oproti tomu soudí prof. Karel Richet v *Revue philosophique* (sept. 1895), že je v tom odpor „aby lidé vybraní, zaujímající důležité vědecké neb sociální postavení, mravně bezpečně pevní, se byli sjednotili po celém světě k líčení zjevů lživých Nechceme-li zaujati stanovisko upřílišně skeptické, nemůžeme tvrditi, že spiritism je pouhý podvod a klam.“

Vedle podvodů úmyslných mluví se při spiritismu o t. zv. podpodech nevědomých, jež konají media s nejlepšími úmysly a bez nejmenšího podezření, že vlastně se klamou. Ovšem vysvětlení toto vztahuje se jen na některé zjevy speciální, totiž na hluk a úder a na pohyb nábytku. Pokud se týká hluku a úderů, dokázali professorové Flint v Americe a Schiff v Itálii, že podobné zvuky vznikají náhlým stahováním jistých svalů, což není možno zevně pozorovati. Možno stahování takové vyvolati svobodně neb i děje se tak spontánně a nevědomě. Dr. Schiff zdokonalil se tak v tomto umění, že dovedl vzbuditi podobné zvuky úplně dle své vůle, třebaš co nejpravidelněji.

Hlasy tajemné, jež možno slyšeti v sedáncích spiritistických, vysvětlují mnozí tak, že media jsou obratní břichomluvcí, kteří při zavřených ústech vydávají různé zvuky, jež zdají se vycházeti z různých míst.

Otáčení a pohyb stolků vysvětlují někteří učenci tak, že mezi osobami tvořícími řetěz obyčejně bývá někdo, jenž následkem přílišné pozornosti a touhy po splnění zjevu padá do hypnózy, třebaš jen okamžitě. Nevědom pak svého stavu se stálo fixní ideou, že stůl se otáčí, začne sám jím otáčet. Ostatní sledují pohyb; mezi tím individuum procitá z hypnotického spánku a neví ničeho o svém činu. Tak vysvětlovala zjevy spiritismu fysická společnost university petrohradské r. 1876. Že se stoly pohybují bez dotyku na pouhé přání, obyčejně se popírá. V nejnovější době kodaňský psycholog Alfred Lehmann, který všecky skoro podivnosti spiritismu připisuje nedostatečné pozornosti, neodůvodněnosti zpráv a neznámým dosud činnostem v člověku, konal o této věci mnoho pokusů s několika mediemi, ale všecky marně.

Považuji za nutné upozorniti při této příležitosti na důležitost t. zv. chybné pozornosti. Podává-li o nějaké věci zprávu několik osob, které chtějí říci pravdu, uslyšíme různé, často si i odporující zprávy. Pozornost naši přerušují totiž různé příčiny fysické i duševní. Na př. zrak v temnotě pokládá vše za vzdálenější a větší. Podobně sluch nerozezná hned odkud vychází neznámý zvuk ve světnici, zda z dole či se strany či s hora atd. V hlučícím větru a dešti slyšíme různé zvuky lidské. Vtlačíme-li někomu studený peníz do ruky a ihned mu jej nepozorovaně odejmeme, zdá se mu, že má ještě peníz v ruce a pod. Je-li člověk nad to rozčilen, nesmí se nikdy spoléhati na své smysly: láska, nenávisť, smutek, strach, očekávání činí člověka slepým. Že chybám těmto podléhají i přírodopisci jest jisto a nepochybně. Nad to pokusy spiritistické nejsou vlastně ani skutečnými pokusy vědeckými, ježto ani podmínky a způsob, kterak se dějí, nejsou vědecké, ani příčinné spojení jejich podmínek a následků není správné. (Dobře na tuto věc již u nás upozornil Kapras ve studii „Spiritismus“ (1886) str. 75—85).

Jak patrně, domněnka, že spiritismus je vlastně jen vědomý neb částečně nevědomý podvod, má v sobě mnoho věrojatného. Dnešní psychofysika mnoho záhad nám vysvětlila cestou zcela přirozenou. Nad to většina

úkazů spiritistických vyznačuje se zjevnou malicherností: představování nábytku, otáčení stolku, nesrozumitelné mluvení a pismo a pod.

Přes to přese všeho soudí Dr. Lapponi, že by nebylo logické a správné pokládati spiritism za pouhý podvod. K tvrzení tomu nutí jej vzpomínka na hypnotism, jenž taktéž na počátku valem odsuzován jako podvod a přec dnes vědecky jest zjištěn. Že při spiritismu bylo mnoho podvodného jest jisté, ale též jiné lidské věci jsou sloučeny s podvody. Nemá lékařství svých šarlatanů, nemá věda svých škůdců a pod.? A přece netvrdíme, že vše je v nich klam. Chceme-li postupovati logicky, nesmíme ani o spiritismu tvrditi, že je pouhým klamem a podvodem, zvláště uvážíme-li, že v přemnohých případech media jsou osoby nevědomé, nevinné, často i slabé a choré. Vzpomeňme též, že již častěji výpsány značné ceny,¹⁾ aby dokázán byl podvod některých zjevů spiritistických, ale vždy dosud marně. Nad to při mnohých podvodných mediích objeven podvod jen při jistém zjevu, ostatní však zůstávají bez vysvětlení. Tak na př. Eusapia Paladino bez příprav a držána jsouc za ruce i nohy, dovedla před Psychical Research Society v Londýně rozeznati hudební nástroje, štipati vzdálené osoby, hýbati těžkými stoly, otrásati záclonami v oknech a pod.

Jsou-li tedy mezi zjevy spiritistickými některé, o nichž možno dokázati podvod buď vědomý neb nevědomý zjev fyziologický, jsou přece zase jiné, jež nám nevysvětlí ani podvod, ani umění, ani věda. Není jich sice mnoho, ale otázka počtu nemůže přece působiti na otázku po povaze těch zjevů. Vždyť kdyby se jednalo jen o jediný zjev, stačilo by to pro naše tvrzení. Vzhledem pak k povaze těchto zjevů musila věda připustiti, že jsou nejen vyšší, ale někdy přímo odporují známým zákonům kosmické přírody. Zdvihání těžkých těles, vznik světélek a zvuků bez přípravy a pod. jsou přece jen zjevy odporující zákonům fysiky, jako jiné zase odporují zákonům biologie neb psychologie. Zjevy spiritistické jsou tedy projevy řádu m i m o p ř í r o d n í h o, což marně se popírá a priori, marně vyvrací a posteriori. Spiritism jasně dokazuje, že to, co materialism a racionalism stále vyvracejí a popírají, totiž nadpřirozeno, patří stále k tužbám člověka.

Některé zjevy spiritistické daly by se vysvětliti neznámými dosud silami fysickými, jež neutralisují činnost a energii známých nám sil kosmických. Pravím však některé (na př. telepathie), ne však všechny; neboť jiné zjevy (na př. zjevy t. zv. intelektuální a t. zv. materialisace, o nichž jsme výše mluvili) silami fysickými vysvětliti se nedají. Jak tedy vysvětliti tyto zjevy? Někteří převádějí vše na psychickou patologii, na chorobu nervovou, na illuse a pod., ale zapomínají, že se tu jedná i o zjevy čisté fysické, kde rozum a vůle nerozhodují, jini zase emanacím fluidickým neb dynamickým z osob jiných, ale zapomínají, že emanace takové nikdy dosud nebyly dokázány. Dr. Lapponi soudí však, že logicky možno tvrditi, že zjevy ty pocházejí od bytostí nás lidí vyšších, mocnějších a rozumnějších, jež nazýváme v řeči své duchy, připodobňující je dechu, vzduchu, ježto unikají vněmům našich pěti smyslů. Tedy moderní spiritism není nijak různý od dávné magie a nekromancie, nýbrž s nimi identický.

Nelogickým závěr Dr. Lapponiho se mi nezdá, ač jasně vyjádřen není, jak by bylo žádoucí. Když rozlišíme přesně zjevy hypnotické od spiritistických, když vyloučíme zjevy podobné, buď vědomě buď nevědomě, když vysvětlíme, raději řeknu připustíme, že by bylo možno vysvětliti, jisté zjevy neznámými dosud silami přírodními, zbývají ještě zjevy, jež nijak

¹⁾ Na př. známému materialistovi B ü c h n e r o v i nabídnuta v Novém Yorku cena 10.000 dolarů, prof. Tyndalloví a Levesovi 30.000 franků.

si nevysvětlíme snadněji než zasahováním bytosti řádu jiného v řád náš. Jaké jsou to bytosti, zda ďábel, jak soudí Bělina v nedávno vydaném spisu „Spiritismus“ neb duchové jiní nebo medium samo, jest ovšem otázka jiná, kterou nesmíme tuto řešiti. A neodporuje závěr náš ani nejnověji vyslovenému mínění Naudeta, o němž referuje „Hlídka“ čís. 2. že medium reprezentuje typ lidí, který se teprve vyvíjí a připravuje. Budou to bytosti pokračující, bytosti obdařené dokonalejším nervovým systemem, jemnějšími smysly, méně obmezenými prostředky fyziologickými a psychologickými. Zdá se vůbec, že pokrok rasy děje se zdokonalením jemnosti a citlivosti našeho nervového systemu. — Též dle našeho mínění media sama již by mohla býti bytostí řádu vyššího, bytostí „duchovější“ než my lidé dneška, bytostí s jinými již silami a vlastnostmi.

Dříve ještě než přejdeme k třetímu dílu naší studie, zodpovězme si otázku: Jak to, že spiritismus přes všechny obtíže tak značně se rozšířil a tolik našel stoupců? Víra ve spiritismus je povahy náboženské. Lidstvo touží po náboženství, nechce však spokojiti se s náboženstvím daným, nýbrž hledí smysly ujistiti se o věcech transcendentních a hlásí se k spiritismu. Správně tu praví Krejčí ve spise „O filosofii přítomnosti“: „Pro velké množství duší intelligentnějších bývá mysticism (i spiritism a theosofie) očistem jejich víry. Skepse otřese jejich vírou v dogmata náboženská, ale neutlumí touhu po životě záhrobním, a bázeň před smrtí nedá jim spokojiti se s negativním stanoviskem vědy. Z toho vzniká nálada mystická a z ní snaha rozumem rozšířeným o bezprostřední poznání nadsmyslna vybědnouti z pochybnosti. Davše se přesvědčiti o existenci duše a duchův neodvracejí se od víry, nýbrž s tím větším nadšením k ní se vrací, poněvadž jsou příliš vzdělání, než aby přijali všechny nesmyslnosti mystických soustav. Týž rozum, který je z prvu vypuzoval z církve, vypuzuje je z tenat okultismu a vede je, když ne k církvi, tož k náboženství. V srdci svém smířili víru s vědou a o vnější stránku náboženství, o kult a sociální jeho formu se nestarají. Mystická nálada zvroucní jejich cit náboženský. Vyberou si z mysticismu to, co by paralysovalo pochybnosti rozumové o víře v nesmrtelnost a jsou šťastni.“

Literatura spiritismu: Baudi di Vesme C., Storia dello Spiritismo, Torino 1897. — Gius. Antonelli, Lo spiritismo, Roma 1902, Rossi de Justiniani, Le Spiritism dans l'Historie, Paris 1879. — Troufy Charl, Causerie spirite, Paris 1890. — De Gaudemberg Girard, Le monde Spirit, Paris 1857. — Crooks William, The Spiritism and Science v „Journal of Sc.“ 1870, 1871. — Délanne, Le spiritisme devant le Science, Paris 1885. — Gibier Paul, Le Spiritisme ou Fakirisme occidental, Paris 1891. — Gurney, Myers et Thomas, Les hallucinat. télépatig. Paris 1893. — Fichte, Der neuere Spiritualismus, Leipzig 1878. — Oheiningner, Der moderne Spiritualismus, Augsburg 1880. — Weber J., Ueber das Wesen und Zweck des Spiritismus, Budapest 1875. — A. N. Aksakov, Animismus a spiritismus. — Jan Kapras, Spiritismus, kult. a psych. rozprava, v Čes. Brodě 1886. — Jar. Janěček, Před branou vyšších světů, v Praze 1904. — Jan Bělina, Spiritismus, v Praze 1906. — Mimo těchto knih četné články v revuích.

III.

Následky praktik hypnotických a spiritistických.

Hypnotism po stránce sociální jest pln nebezpečí, nejen proto, že rozmnožuje počet neuropathiků, ale i proto, že škodlivě využívá a zne-

užívá zájmů individua ke společnosti neb naopak. Individua uvedeného v katalepsi neb lekargii možno bez nejmenších nesnází využiti k čemukoliv, k jakýmkoliv vášním a zájmům. Suggescí pak individua v hypnose možno rozrušiti klid rodinný, donutiti individuum k věcem naprosto nespravedlivým, k uznání viny nespáchané, k darům a závětím nedobrovolným atd., atd.

Mnohem méně nežli stránek škodlivých jest stránek užitečných při hypnotismu. Tak hypnosí možno přispěti k odhalení pravdy při soudu, neboť kdo spáchal něco protizákonného v hypnosi, neví ničeho o tom ve stavu normálním; hypnotisován však vše vypoví. Jako skutečné pravdy ovšem těchto vyznání nelze užiti, ale aspoň jako cesty ku pravdě. Mnoho mluvilo se o tom, nebylo-li by dobře zavésti hypnotismus při soudech, ale to by bylo osudné omezování svobody a ničení volnosti.

Po stránce individuální je hypnotismus téměř vždy škodlivý. Jest pak škodlivý fysickému zdraví a životu mravnímu. Fysickému zdraví, ježto vyvolává skryté nervosy hysterického rázu, vyčerpává činnost mozkovou, stav hypnotický usnadňuje víc a více a pod. Životu mravnímu pak, poněvadž otupuje neb přehání cit mravní, poněvadž nutí přijati za pravdu principy nejdívnější, vzbuzuje přílišnou chuť ke všemu podivuhodnému, přivádí k spiritismu. — Užitečný individuálně je hypnotismus pouze při některých nemocech nervových, jako při paralyse, hysterii a pod.

Spiritismus naproti tomu jest fysický vždy škodlivý jak pro individuum, tak pro společnost. Způsobuje otupění neb přepjaté zvýšení sil duševních, vyvolává nejtěžší nervové nemoci. Většina nejznámějších medií a neméně těch, kdo horlivě se účastnili praktik spiritistických, zemřeli až dosud buď jako blázni, buď jako neuropathici neb jako oběti progressivní paralysy. Nad to i u méně horlivých přívrženců praktiky spiritistické vyčerpávají se a rozrušují neobyčejně síly životní. V sedáčkách spiritistických často se stává, že některý účastník upadá do mdloby neb nervově zcela bývá vysílen, neb později upadá v nejhroznější nemoci. Počet na rozumu pomatených následkem praktik spiritistických jest úžasný, zrovna jako počet sebevražd. Prudké bolesti hlavy, stálá migrena, neduhy srdeční a nervové, ztráta sil a pod. jsou následky jen menší a slabší. Že spiritismus ohrožuje co nejnebezpečněji mravnost a náboženství, netřeba snad důkladněji vysvětlovati, neboť již ze stručného vylíčení našeho věc jest jasná. Jest tedy spiritismus odsouzení hodný vždy a v každé formě a za všech okolností.

Dr. JOS. AL. OPLETAL.

Hypothese Kant-Laplace-ova.*)

Starší filosofové jonští jako Anaximander, Anaximenes, pak Heraklitus, Empedokles, zvláště však atomisté Leucippus, Demokritus, Epikur učili, že původní hmota světová jakási beztvárná, nabyla tvaru vibračním pohybem,

*) Kant v díle: Allgemeine Naturgeschichte und Theorie des Himmels oder Versuch von der Verfassung und dem mechanischen Ursprunge des ganzen Weltgebäudes nach Newtonischen Grundsätzen abgehandelt. Königsberg 1755.

Laplace v díle Exposition du système du monde. Paris 1796.

při němž se od ní některé součástky odloučily. Podobné idee kosmogonické má také Cicero, Lukrecius, Vergil a Ovid. Poslední pěje ve svých Proměnách (I. Metamorph. 5.):

Ante mare et terras et quod tegit omnia coelum
unus erat toto naturae vultus in orbe,
quem dixere chaos, rudis indigestaque moles,
nec quidquam nisi pondus iners, congestaque eodem
non bene junctarum discordia semina rerum.

Ano také Písmo sv. mluví o chaosu před stvořením světa. Anaxagoras první připisoval vznik tvárnosti zemské Božskému rozumu. Po něm Plato a Aristoteles. Jejich mínění zůstalo s nepatrnými změnami platným.

Předchůdci (v širším slova smyslu) ideí Kantových a Laplaceových byli Ruggier Baco, Kepler, Cartesius, Gassendi, Leibniz, Borelli, Gilbert, Halley, Swedenborg, Whiston a j.

Kant r. 1754 bádaje rovněž o vzniku tvárnosti světa (jako 21letý mladík) pronesl domněnku podobnou jako Angličan Wright Durhamensen a Francouz Buffon, již si s počátku nikdo nevšímal (pro mládí autorovo), ale ponenáhlu se ujímala. Ovšem v hrubých rysech a bez vědeckých důkazů. R. 1784 přijal ji Herschel, dále odůvodňoval a rozvinul. (Wright uveřejnil ji ve svém díle r. 1750. An original theory or new hypothesis of the Universe. Původní theorie čili nová domněnka o vesmíru.) Buffon byl první, jenž se pokusil vysvětliti původ planet a družic. Předpokládá, že velká kometa padla na slunce a z odražených částí že se v různé vzdálenosti od slunce vytvořilo jádro planet a družic, které se zhušťováním a ochlazením staly pevnými a temnými tělesy, jak nyní jsou.

Petr Laplace zkoumaje r. 1796, zda by tvárnost sluneční soustavy nemohla býti zkrátka resultatem Newtonovy gravitace, prohlásil, že je hypotese Kantova sdůvodněna mathematicky. Ze známého tehdy systému mohl podati 38 případů, shodujících se s hypotesou a nenašed výjimky, prohlásil, že je zde fysický zákon a nutná evoluce.

Dlužno podotknouti, že bylo poznání planetního systému v době Laplaceově došti neúplné. Nic nebylo známo o Neptunovi, o 500 ba více planetkách mezi Martem a Jovem, o družicích Martových, Uranových a Neptunových, ba ani o novějších 3 družicích Jovových a 2 Saturnových, jež byly objeveny po první publikaci díla Laplaceova.

Počet přívrženců stále rosl. Mezi nimi byl i znamenitý, světoznámý astronom Angelo Secchi z Tov. Ježíšova, který zastává hypotesu v dílech: „Unità delle forze fisiche“ (Jednodnotnost fysických sil) a „Il Sole“ (Slunce).

Hlavní body hypotese jsou následující:

Laplace a všichni přívrženci domněnky předpokládají, že původní hmota světa byla jako prach kosmický, různorodý, jako velmi jemná mlha stejnoměrně rozptýlena po celém prostoru. Hustota její byla dle nich asi 25 trillióntin hustoty naší atmosféry vzduchové. Pomalu se počala všeobecnou gravitací ve svém středu stahovati, rotačním pohybem pohybovati tak, že se konečně dostala v pohyb rovnoměrný celá světová massa. Stálým stahováním massy vznikl kolem zhuštěnějších středisk a mohutněl pohyb rotační. Rotace, síla odstředivá nabyla rychlosti nesmírné a tak vznikl z oné světové mlhoviny globus hmoty, který se další rotací na polech sploštil asi o $\frac{1}{3}$.

Ony části pak, které se od globu oddělily, jak dokazuje pokus Plateauův spojily se rovněž rotací v globy, tvoříce konečně sluneční systém s planetami.

V equatorialní rovině slunce vznikly planety primární, v equatorialních rovinách planet podobné systémy sekundární, z nichž pak povstaly tak zvané družice. Komet při formaci slunečního systému světového nebylo, nýbrž jen nahodile se k němu připojily. Proto nemají oné harmonie pohybů planetních.

Tak tedy vysvětlují, proč se planety pohybují se sluncem v jedné rovině, stejným směrem t. j. od západu k východu. Nesmírný žár vysvětlují v této domněnce ze stálého stahování se hmoty.¹⁾

Tolik stanoví hypothese o tvorbě těles nebeských vůbec:

Co se týče naší země, jsou mínění různá. Tak zvaní Neptunisté (vůdce jejich Werner zem. 1817.) a Vulkanisté (vůdci: Hutton, L. v. Buch, A. v. Humboldt) nemohou se dohodnouti. První učí, že vrstvy světové jsou vodní usazeniny a střed země že je pevný. Druzí proti tomu, že země jako ostatní tělesa nebeská byla nejdříve ve stavu tekutém, velmi žhavém. Ne-náhlym ochlazováním posloupným přešla ve stav tuhý. Střed její však dosud prý zůstal tekutým a žhavým. Dokazují prý to sopky, teplá zřídla a vrůst tepla, čím hlouběji, čím blíže k zemskému centru. (Jedna kalorie tepla připadá na každých 33 metrů, takže v hloubce 100.000 km musí býti všechna tělesa ve stavu tekutém. Ale při tom i Vulkanisté připouštějí, že se vrstvy zemské vytvořily z vodních usazenin. Úplné shody v této otázce mezi geology a fysiky není.²⁾

Tu ovšem naskytá se otázka, co si máme o této hypotesi, všeobecně hypothese „Kant-Laplace-ova“³⁾ zvané, mysliti. Bychom mohli odpověděti, sledujme další její vývoj a přihlédněme, v jakém poměru je k náboženství, vysvětlí-li totiž vznik světa bez Boha, Tvůrce.

Je stálým pravidlem, že dotud platí některá hypothese, dokud neodporuje zaručeným faktům anebo dokud se nenajde hypothese nová, která snáze a lépe fakta vysvětluje. Naše hypothese předpokládá pohyb hmoty a sice rotační; konečně rozdělení hmoty na nerovné části při jednotlivých tělesech nebeských.

Proto již můžeme tvrditi: Touto teorií nelze si vysvětliti stvoření světa bez působení Božího. Uznává to sám Du-Bois-Reymond mluvě o vše-vědoucím duchu, kterého Laplace předpokládá: „Kdyby onen duch našel hmotu před nekonečnem v nekonečném prostoru v klidu a rozdělenou na nerovné části, nevěděl by, odkud ono nerovné rozdělení; kdyby ji našel v pohybu, nevěděl by, odkud pohyb, který je jen nahodilým stavem hmoty. V obojím případě nečiní se zadost zákonu příčinnosti. Snad, ba pravděpodobně jak vznikl pohyb, je táž otázka, kterou již Aristoteles označil, jako: jaká je podstata hmoty a síly.“⁴⁾

Má pravdu. Dle zákona Mariotteova zaujímají tělesa ve stavu plynovém celý prostor stejným způsobem a je-li více takových těles, zaujímá

¹⁾ Braun Cosmogonie 1905.

²⁾ Schütz, Exakte Wissen d. Naturf. str. 94. a násl.

³⁾ Název vznikl takto: Humboldt přidal k pojednání Kantovu vědecké důkazy Laplace-ovy; proto nazvána hypothese: Kant-Laplace-ova.

⁴⁾ Grenzen d. Naturerkennens str. 24.

každé rovnoměrně celý prostor, jako kdyby bylo samo. Není tedy pražádného důvodu, pražádné příčiny, proč by vznikl v oné světové, mlhové hmotě, rovnoměrně po vesmíru rozptýlené, pohyb nebo kondensace. Nemůže být příčinou akce chemická, poněvadž jí není ve stavu naprosté dissociace a mrazu. Process chemický působí jen za kontaktu a při velkém teple, čeho v onom primitivním stavu světa nebylo.

Nemůže být příčinou síla přitažlivá (attrakce), poněvadž nebylo ještě gravitačního centra. Ani sálání neznámého skrytého tepla, poněvadž se předpokládá, že ona mlhovina světová byla ve stavu absolutní indifference (— 273°). Není prostoru, jehož by nenaplnila, není jiné hmoty, jež by vy-sílané teplo pojala.

Co tedy zbývá? Nic než-li uznati, že pohyb vznikl působením příčiny vnější, nadsvětové. Proto praví Du Bois-Reymond: „Tu si mohou přívrženci Laplaceovy theorie jedině pomoci — supranaturalismem.“ Sám ovšem ho neuznává a tvrdí, že je vznik pohybu, vznik hmoty a jejich sil záhadou, aenigmatem, jehož nikdy nerozřešíme. Ignoramus, Ignorabimus. Podobně přiznává darvinista Cotta: „Vznik rotačního pohybu každého je právě tak nevysvětlitelným jako vznik všech věcí. Je to jeden z oněch momentů, před nimiž badatel stojí u příčiny, již nelze pochopiti, u hranice poznání, za kterou se odváží toliko víra v jednoho Stvořitele.“¹⁾

Mnozí dobře nerozumí výroku Laplace-ovu. Když se ho totiž Napoleon tázal, proč nemluví, proč se nezmiňuje ve svém spise o Bohu, ač Newton tak často o Bohu mluví, odpověděl: „Sire, je n'di pas besoin de cette hypothése! Věz, nepotřebuji této domněnky!“²⁾ (abych totiž věřil v Boha). Podotýkám, že Laplace věří v Boha, nepopírá, že je Tvůrcem světa, ale nemluví tolikrát o bezprostředním působení Božím jako Newton, který na př. universální gravitaci odvozuje od bezprostředního působení Božího.

Proto s radostí mohli bychom přijati hypothesu Kant-Laplace-ovu.

Vždyť i tak je jisto, že celý system kosmický, pohyb totiž naši země a jiných těles nebeských kolem slunce a zvláště rozdělení sil mechanických, fysických a chemických na naši zemi, že celý řád na globu našem světovém počal. Všichni připouštějí, že i náš globus zemský vznikl ze stavu ohnivého. Astronomie dokazuje totéž o hvězdách, planetách, jež se skládají z týchž prvků a stejným způsobem vznikly jako naše země. Tím že předpokládá, že vznikl system kosmický v čase a tedy, chceme-li míti dostatečný důvod jeho existence přijdeme rozumnou, logickou úvahou — ke Tvůrci.

K témuž závěru vedou nás různé síly, energie: mechanická, elektrická atd. Platí ovšem princip o zachování energie, jež stanovil R. Mayer a Joule r. 1842 a jež Helmholtz rozšířil na veškery obory fysické r. 1847: „Úhrnné množství energie je stálé, neproměnné, úkazy fysikální nejsou než proměnami energie ve tvary jiné a jiné na př. aktualné v potencialnou aktualné viditelné v neviditelnou (teplo) a naopak.“³⁾ Všeobecně se však připouští, že se všechny ostatní energie znenáhla mění v teplo. Teplo však se nemůže zcela zase změnit v jiné energie. Tak součet veškerého tepla, „centropia“ zvaný, ve vesmíru roste. (ἐν τροπήν změna v něco jiného t. j. teplo v něž

¹⁾ Briefe über Kosmos III. str. 88.

²⁾ Viz Braun str. 400.

³⁾ Reiss- Dr. Theuer Fysika pro vyšší gymn. str. 113.

se mění jiné energie). Odtud princip Clausiův: „Entropia universi tendit ad maximum aliquod.“ (Entropie vesmíru směřuje k maximu). Na druhé straně snaží se teplo rozšířit rovnoměrně po celém vesmíru. Jakmile však nastane stav rovnoměrného rozdělení tepla, přestane nutně veškerá další změna sil hmoty. Kdyby tedy byl přítomný řád od věčnosti, dávno by již nastalo během nekonečné doby equilibrium všech sil. Tomu však dosud tak není a proto svět povstal v čase a příčinu rozumnou jeho vzniku najdeme — ve Tvůrci.¹⁾

Ale nesmíme zapomínati, že hypotesi Kant-Laplace-ově vytýkají nedostatky, ana odporuje prý jistým faktům.

Dle hypotese musily by všechny planety býti se sluncem perfektně v téže rovině; ale liší se až do 7° (Země), ba planetoidy až 34° (Pallas).

Všechny planety musily by míti rotační pohyb od západu k východu; ale družice Neptunova má směr opačný.

Tělesa centralní, blíže středu, musila by míti z větší kontrakce rychlejší rotaci, než tělesa obvodná, od nich odtržená ve velké vzdálenosti; zdá se však, že je pravidlem opak. Poprvé se to zpozorovalo u Phoba, družice Martovy. Oběhne totiž za $7\frac{1}{2}$ hodiny a Mars otočí se kolem své osy za $24\frac{1}{2}$ hodiny.²⁾

Rotace sama od sebe t. j. bez vnějšího spolučinitele, musila by vytvořiti plochý disk, ne však prstény a globy, jak dokázal Plateau svými pokusy a učil slavný Newcomb.³⁾

Odtud si vysvětlíme, že dnes mnozí badatelé slavní jako Faye, člen pařížské akademie, Maedler, slovutný astronom Bischof, slavný fysik a jiní⁴⁾ zamítají celou hypotesu, Faye píše⁵⁾: „Kosmogonická hypotesa Laplace-ova je plná kontradikcí s přítomným stavem vědy a novými objevy astronomickými. Třeba ji nahraditi jinou hypotesí.“ Na jiném místě však, praví, že je třeba radikální modifikace systému Laplace-ova. Není prý nesprávným, ale neúplným. Dle něho byla gravitace mlhoviny primitivní, homogenní (stejnorodá), sferické a otáčející se, různá a to v právě opačném poměru ke vzdálenosti od středu t. j. ve vzdálenosti 1 2 3... byla hmota přitahována silou 1 2 3krátě menší.

Zapomněl, že narazil na závažnou překážku: jak se mohly vytvořiti dříve vnitřní prstény než vnější?

Proti nepřátelům hypotese stojí dosud řada přívrženců mezi nimi Braun, který míní, že můžeme podržeti podklad hypotese. Mlhovou totiž hmotu světovou a její rotaci. Co se vzniku formy týče a prstenu praví, že to nanejvýš můžeme připustiti při vzniku Neptunově a jeho družice. Ostatní však planety že se vytvořily v různých centrech, kde se nahromadilo množství otáčející se massy původně a to dle podmínek místních. Navzájem se pak atrakcí podporující buď způsobily pohyb rotační, nebo byli již, překážely mu nebo měnily, čím vznikly ekliptické deviace, dráha komet a spirálních mlhovin ať okrouhlých nebo beztvárných, jež se dosud objevují v prostoru stellárním.

¹⁾ Viz Dressel *Materia vivif.* str. 15. (spis fysický).

²⁾ Braun str. 52. násl.

³⁾ V díle *Popular Astronomy* New York 1878. str. 498.

⁴⁾ Viz v. Schütz *Exakte Wissen d. Naturforscher* str. 92. násl.

⁵⁾ V díle *Sur l'origine du monde* Paris 1884 str. 5.

Adolf Müller, professor university římské a ředitel astronomické stanice na Janikulu, soudí o hypotese takt¹⁾: „Theorii Kant-Laplace-ovu vysvětlenou a opravenou Braunem, můžeme dle mého názoru přijati. Základní pojmy Kantovy a Laplace-ovy při tom zachováme, ale modifikujeme tak, že neodporují ani faktům ani zákonům kosmickým, které dnes známe“, což také dokazuje a vysvětluje.

Jsou ovšem i jiné hypothese kosmogonické, z nichž nejdůležitější nové pokusy učinili: J. Norman Lockyer tak zv. hypotese meteorovou (v díle *The meteorie hypothesis* London 1890), matematik George Howard Darwin od r. 1879 v četných pojednáních (v časop. *Philosophical Transactions of the royal society of London*) naposled v celém díle r. 1897. *Ebbe und Flut* (německy 1902 v Lipsku), H. Faye (v díle *Sur l'origine du monde*¹⁾ Paris 1896), Karel Braun (*Über Kosmogonie vom Standpunkte christlicher Wissenschaft*¹⁾), Zehnder (*Die Mechanik des Weltalls* 1897), Vilem Mayer (*Das Weltgebäude* Leipzig und Wien 1898).

Ježto však modifikovaná hypotese Kant-Laplace-ova vyhovuje požadavkům řádné hypotese, není dle vědeckého principu příčiny ji naprosto odsuzovati. A připustíme-li ji, musíme vždy také připustiti působení Boží a to na počátku aspoň bezprostřední, chceme-li si vysvětliti vznik tvárnosti země a světa!

J. Š.

Kritika „Početnice“.

Ad 1. Nedostatečná koncentrace, rozháranost a roztráštěnost učiva.

De francouzském díle „*Enseignement primaire élémentaire, Conduit à l'usage des écoles chrétiennes*“ (Paris) čteme v X. kapitole (na straně 108. a n.): **Numération et calcul.** *Dans l'enseignement de l'arithmétique aux jeunes enfants, il faut moins se proposer de les amener à calculer avec rapidité qu'avec exactitude; l'essentiel pour eux est, non d'aller vite, mais de ne pas tromper. De plus, l'addition étant l'opération principe, il est nécessaire que les élèves l'étudient avec méthode, qu'ils s'y exercent longtemps et y acquièrent une grande sûreté, sans quoi ils ne pourraient étudier avec fruit les autres opérations.*

Préparation au calcul. *On ne peut faire aucune opération aux enfants, sans qu'ils soient initiés à la numération. Avant donc de les mettre à l'étude de l'addition, il importe de beaucoup insister sur la numération des nombres entiers (de 1 à 1.000 seulement, pour le cours préparatoire). On leur apprend d'abord à les lire, puis à les écrire; en d'autres termes, le petit écolier devra savoir:*

- 1° Dire les nombres, ou compter de 1 à 1.000;
- 2° Lire les nombres, de 1 à 1.000;
- 3° Écrire les nombres, de 1 à 1.000.

¹⁾ *Astrofisica-Astrocronaca* 1908 Roma II. str. 542—549 (italsky).

Cette étude de la numération est capitale. En effet, la numération apprend à former, à lire et à représenter les nombres; elle est en quelque sorte la base de l'arithmétique . . .

Ou fait nommer les nombres de 1 à 100, et plus tard de 1 à 1.000, d'abord suivant l'ordre direct, puis en ordre inverse (100, 99, 98 . . .); le premier exercice prépare à l'addition et l'autre à la soustraction, et ces deux opérations peuvent s'étudier alternativement . .

Addition. Des que les élèves connaissent les nombres jusqu'à 100, on commence les exercices préparatoires à l'addition. On fait ajouter 2 à un nombre donné, puis au nombre obtenu, et ainsi de suite jusqu'à 100. De la même manière, on fera ajouter 3, 4, 5, 6, 7, 8 et 9. L'élève désigné dit: 1 et 2 font 3; le suivant, 3 et 2 font 5; le troisième, 5 et 2 font 7, et ainsi de suite jusqu'à 100. — Lorsqu'on veut éviter la répétition du dernier nombre, le premier élève dit: 1 et 2 font 3; le second, et 2 font 5; le troisième, et 2 font 7, etc.“

V díle „Directoire pédagogique a l'usage des Écoles chrétiennes“ (Paris) pravi se na straně 165.: **Calcul oral et écrit. Pour amener les enfants à calculer avec rapidité et surtout avec exactitude, il faut beaucoup les y exercer dans les cours inférieurs . . .**

En même temps que l'on commence à initier les élèves au calcul, on leur donne des notions pratiques sur la numérations. Cella est indispensable; autrement, il se trouverait des enfants qui, connaissant le mécanisme des quatre règles, seraient incapables d'écrire des nombres sous la dictée, et qui, de plus, ne pourraient être exercés au calcul mental . . .“

Tot principy, na nichž vzdělána jest početní methoda francouzská. Numerace progressivní jest nejlepší přípravou k sečítání, numerace regresivní k odečítání. Bez numerace není lze s žádoucím úspěchem vyučovati některé operaci početní ve třídě elementární (I.). Numeraci učí se dívky čísla sestavovati, tvořiti správné pojmy na základě názoru, následkem čehož dovedou si je i snadno představovati a s nimi snadno operovati. Jestli numerace v jistém smyslu základem celé arithmetiky. Za příčinou důkladného nacvičení a žádoucí orientace v oboru čísel kladou se v pojem numerace tři koncentrické funkce, totiž: 1. říkání, 2. čtení, 3. zapisování čísel v oboru 1 až 100 (později až 1000). K numeraci jakožto přípravě druží se koncentricky přičítávání po 2, po 3, po 4 atd. Jiný druh progresse uveden v díle „Directoire pédagogique“, na př. $2 + 2$, $12 + 2$, $22 + 2$, $32 + 2$, $42 + 2$ atd.; podobně připočítávají se čísla 3, 4, 5, 6, 7, 8, 0. Že snadno lze jest užiti podobné regrese, jest samozřejmo. Způsobem tímto koncentricky rozšiřuje se obor mnohonásobně sdružených představ měrou takovou, jaké neposkytuje u nás dosud žádná jiná methoda.

Bezděčně vzpomínáme světlých zásad J. A. Komenského „Didaktiky analytické“: „Obdobné snadnější jest neobdobného“ (mb 6, 45. v. Z. LXX.) „Z toho plyne: Bude-li toho co k vyučování a učení se naskytuje, málo, bude-li krátké, prosté, z poznanych věcí přímo vyplývající a konečně pravidelné: budiž to žáku ukazováno, vykládáno a k napodobení předkládáno zároveň a najednou. (Nebo co jednou prací odbytí můžeš, nač by mělo býti roztrhováno?)“¹⁾ „Čemukoli jednou prací může býti vyučováno

¹⁾ J. A. Comenli „Did. analyt.“ mb 47.

a naučeno, nikdy nebudiž protahováno.“¹⁾ „Přímo k cíli, zacházkám se vyhýbej.“²⁾ Ku konci hned od počátku prohlížej.“ (A žákovi ukaž, aby sám, kam směřuje se, vida, kojil se naději, že tam i dospěti možná a dospěti tam zatoužil. Nebo prohlížeti ku konci hned od počátku a bráti se k němu bez závady, rozkošno jest duši naší, nekonečnosti a překážek se lekající. Cokoli k cíli přímo vede, královská cesta jest; cokoli podobu má zatáčky, za zdržování budiž pokládáno.³⁾ „Pomáhá hbitosti, když dvě věci takto jsou spořádány, že netoliko najednou brány býti mohou, než i býti mají, které totiž přirozeně souvisejí.“⁴⁾ „Vtažné vždy zároveň.“⁵⁾ V následujícím porismatu praví se: „Ponevadž všeliké protivy a všeliké opačnosti vtažné jsou, budiž jim vždy vyučováno buď zároveň nebo hned po sobě, aby přirozenost obou na jevo vyšla.“ „Stále jíti ku předu pokrok činí znamenitý.“⁶⁾ „**Všecko probuzelo.**“⁷⁾ Vše úplně po částech krajních a prostředních. Mnoho to světla podá, protože **když toliko prvý člen při rozboru vymezován a hned široce vykládán bývá, any ostatní stranou se odkládají (jakž v metodách obyčejných se stává) mnohé stavi srozumění v cestu mrakoty, zdržování a kříže.** — Protivy vedle sebe zřejmě položené vysvitnou zřejmě.“⁸⁾ Atd.

Všechny uvedené a četné jiné didaktické zásady J. A. Komenského mluví pro novou metodu počtů. Zda je co snadnějšího, obdobnějšího pro začátek, příhodnějšího nežli jest právě numerace? Vždyť mnohé dítky než přijdou po prvé do školy, znají numeraci progressivní až do 20, někdy značně dále; zvláště mají-li starší bratry a sestry navštěvující školu. V „Informatoriu školy mateřské“ praví Komenský: „Ve 4. a 5. roce sluší schopnosti dítek cvičiti v pokusech mechanických nebo stavebních, v kreslení a psaní, v hudbě a v počtech, v měřictví a v rozhovoru. **Pro počty ve 4., 5. nebo 6. r. postačí počítati do 20.,** mohou se učiti sudému a lichému ze hry „sudá, lichá“ . . . Z toho jest patrné, že v 7. roce věku nebude nižádnou přepjatostí, bude-li sbor čísel rozšířen do 100 (a později do 1000) — ve třídě elementární, jak toho žádá metoda francouzská.

J. Sully v díle „Studie dětství“ uvádí na straně 390. případ, kde prostředně nadaný hoch dovedl ve věku 5 let a 3 měsíců počítati do 100. Auktor těchto řádků mohl by z vlastní zkušenosti více podobných případů vyčítati; zajisté i každý kollega, jenž obíraje se I. tř., všiml si bedlivěji vědomosti dítek na počátku školního roku, mohl by potvrditi totéž faktum⁹⁾.

¹⁾ Ibid. LXXI.

²⁾ Ibid. CLIX.

³⁾ Ibid. p. 1., 3.

⁴⁾ Ibid. s. 137.

⁵⁾ Ibid. CLXIII.

⁶⁾ Ibid. CLXIV.

⁷⁾ Ibid. CLXXVI.

⁸⁾ Ibid. CLXXXI. et sequ. p.

⁹⁾ Cf. „Psychologie dětství“, Dr. Frederick Tracy, přeložil K. Křivý. „Logika dětská a její výchova“, B. Queryat, přeložil J. Kosina. „Memoiren“, Tiedemann, L' Enfant de trois à sept ans“, Perez, Die Seele des Kindes“, Preyer, L' Evolution intellectuelle et moral de l' Enfant“, Compayré a j. v.“

Doufáme, že postačí tyto řádky k úplnému zapuzení utkvělých před-
sudkův proti schopnostem rozumu dětského.

Považujíc numeraci základním principem metody početní, poskytuje
metoda francouzská překrásného přehledu učiva, jež přesně koncentruje
se na numeraci, poskytujíc představ jasných a trvalých jako nižádná jiná
metoda početní; toť jest, co mínil Komenský, maje na mysli zásadu „Ke
konci hned od počátku prohlížej.“ Toť ona královská cesta vedoucí přímo
k cíli; čile a probuzele kráčejí po ní ditky a zájem jich roste a mohutní
den ze dne, zájem to pro věc samu, nikoli pouze pro názor.

Hlavní a největší výhodu metody francouzské vidíme v jejím krásném
uspořádání na principu metody koncentrické. Progresse a regresse řadí se
v pořádku jasném a průhledném bez přetržení na centrální základ. Jest-li,
jak Komenský častěji připomíná, „pořádek duší věcí“ jest nová metoda
oduševněna a životem prodchnuta jako žádná dosavadní metoda početní.

Předeslavše potřebnou úvahu o nové metodě a objasnivše poměr
její k některým zásadám J. A. Komenského, všimněme si blíže dosavadních
učebnic početních ve školách našich. V „První početnici“ uvádí se na po-
čátku názor k vývinu pojmů čísel od 1. do 5. Jest to částečka numerace,
jižto zná již každé normální čtyřleté dítě, a přece tolik umění didaktického,
tolik názornin použito, jakoby se jednalo o věc nejtěžší, nejabstraktnější.
— Následují různá cvičení metodami alternativní a kombinační. Kraus
a Habernal právem pomíjejí zlomkův, jež pro počátek jsou
obtíží daleko větší, nežli celá numerace. Po delší nejasné práci,
přistupuje se k číslu 6. Opět kousek numerace, jež ditky baví asi z celé
té směsi nejvíce. Kdežto Dr. Močník uvádí analýsi a syntési ve spojení
se synkrisí, užívají Kraus a Habernal hlavně metody alternativní, což ovšem
jest oprava pochybné hodnoty. Dr. Močník uvádí všechny čtyři operace
v synkritickém pořádku vedle sebe, Kraus a Habernal činí tak teprve při
č. 8. Jest nesporno, že násobení a dělení na počátku bez
většího rozhledu působí dětem patrné obtíže. V ohledu tomto
učinili tedy Kraus a Habernal dobrou opravu.

Při čísle 9. a n. opět kousek numerace, analyse, synthese, synkrise a
kus alternace. Při tom Kraus a Habernal míní, že lépe jest probrati napřed
sečítání a odečítání vedle sebe, později pak násobení a dělení. Protože ná-
sobení a dělení na počátku bez náležitého rozhledu působí dětem obtíže
nemalé, sluší přednost dáti knížce Krausově a Habernalově, v níž mimo to
na straně 21. nalézáme t. zv. řady: $1 + 1$, $2 + 1$ až $14 + 1$. $2 \div 2$, $4 \div 2$
až $12 \div 2$. $1 + 3$, $4 + 3$ až $10 + 3$. $15 - 1$, $14 - 1$ až $1 - 1$. $14 - 2$,
 $12 - 2$ až $2 - 2$. **Cvičení tato jsou daleko lehčí nežli trhaná cvičení
metodou alternativní, na př. na str. 8. až 17., mnohem lehčí a jas-
nější nežli násobení, dělení a měření na str. 11., v knížce Moč-
níkově na str. 6. Ve „Druhé početnici“ Močníkově přepracované Krausem
a Habernalem uvádí se na str. 8. progresse $2 + 2$, $4 + 2$ až $18 + 2$. Cvičení
toto jest daleko lehčí nežli alternace na str. 3. téže knížky, lehčí než na
př. 8. až 17. str. „První početnice.“**

Kollegové Jan Kozák a Jan Roček uznávajíce, že věci v „První po-
četnici“ jsou pro počátek pro malé ditky příliš těžké, probírají v díle svém
pouze č. od 1. do 10. a to: na 23 stranách sečítání a odečítání, potom
násobení a na konec dělení a měření. Též slovatný J. Vlk stanoví pro
1. tř. počítání v oboru od 1 do 10. Kraus a Habernal od 1 do 15, Močník

od 1 do 20. J. Mayer v díle „Veranschaulichung sämtlicher Rechenoperationen“ probírá č. od 1 do 15.

V každém díle z uvedených a j. nalézáme něco dobrého uznávající dobré snahy a více méně šťastné myšlenky autorův; zvl. dílo p. J. Vlka zasluhuje povšimnutí pro množství zlatých zrn v něm uložených.

Pokud se týče učebnic našich pro I. a II. tř. ob. škol usuzujeme na základě předchozí úvahy takto:

1. Numerace, základ všech operací početních v I. a II. tř., nejsnadnější a nejdůležitější příprava pro všechny operace početní ve třídách těchto, jeví se roztrhaná v kusy, což působí v učení velikou nejasnost a nejapnost, odporujíc četným didaktickým zásadám J. A. Komenského, na př. CLIX. „Přímo k cíli.“ CLXIV. „Stále ku předu.“ CLXXIII. „Čemukoli vyučuješ, mírněno budiž milou rozmanitostí.“ (Rozmanitost v učebnicích našich jest velmi nemilá, fádni, těžkopádná, nepovznášející, nepovzbuzující, flegmatická, pro níž nelze ani názorninami nejrůznějšími zjednatí pravého zájmu; neboť ve případě tomto budí se zájem pro názorniny, nikoli však pro počty.) CLXXVI. „Vše probuzele.“ Atd.

2. Ve „Druhé početnici“ přepracované od Krause a Habernala uvádějí se „řady“, jež jsouce mnohem lehčí nežli spousty cvičení alternativních a kombinačních, uvedených v „První početnici“: to opět odporuje četným všeobecně uznaným zásadám J. A. Komenského, na př.: LXII. „Vždy snadnějším počínej a k nesnadnějšímu pokračuj.“ Sem patří i následující porisma, jakož i zásady LXIV. až LXX. „Didaktiky analytické.“

3. Nedostatkem správné koncentrace upadá se v nebezpečí naznačené zásadou XXVII. „Kde vyučuje se zmatečně, tam učí se zmatečně.“

4. Methoda francouzská buduje na pevném základě numerace řady progresse a regesse v přesném pořádku podle zákonů metody koncentrické, kde každý člen má přesně vymezené místo a centripetální směr; to pak je příčinou, že malí počtáři stávají se „pány situace“ v hodině početní, že zájem budí se a vzrůstá mocně nikoli pro názorniny, ale pro věc samu, pro počty.

5. Učebnice naše uvádějíce spousty rozháraných, roztráštěných kouskův a kusů různých method v neladném, nudu budícím a odpor tvořícím aggregátu, jsou zdravému vtipu a rozvoji bystrosti ducha nepřáteli. V učebnicích našich jeví se myslícímu odborníku vložen jakýsi malátný, flegmatický živel, jenž přirozeně způsobilý jest ubíjetí vlohy mladých duší dítek našich.

6. J. A. Komenský praví: „Methoda analytická, synkritická nutně buďtež spojovány koncentricky! Spojovány, nikoli míchány. Napřed budiž vykonána celá analýse, části souvislé a protivy zároveň buďtež ukazovány i vyměřovány. Ve věci té jest veliké didaktické tajemství.¹⁾“

Co zde Komenský zapovídá, to provedeno jest v našich učebnicích důsledně jako na vzdor k veliké, nenahraditelné škodě veškera vyučování počtům, ježto cítí dnes široké vrstvy obecnstva netajíce se tím.

¹⁾ J. A. Komenského „Did. analyt.“ C. a n. NB.

7. Bezděčně zmocňuje se znalce nevole i vzpomíná slov J. A. Komenského na jiném místě uvedených: ¹⁾ „Ti vaši slabikářové (ty vaše početnice!) a všichni vaši aparátové, všechn váš učení způsob nehodí se; meškáte, zamotáváte, trápíte, kazíte jimi mládež a další dokonalosti dokonale cestu zasekáváte; čím trápíte, to ze hry a kratochvíle jíti můž; čeho kuse necháváte, plně býti můž.“

8. Na základě uvedených fakt zasluhují nynější naše učebnice početní úplného ze škol odstranění; čím dříve se stane, tím lépe bude. Oprava jich jest naprosto nemožna. Musejí býti na jich místo nové, dokonalé metody vypracovány. (Příště dále).

ARNOŠT J. ČERNÝ.

Zpěv, základ hudební výchovy.

Člověk obdařen vzácným darem, jímž liší se od ostatních tvorů pozemských, řečí. Řečí projevujeme veškerý vnitřní citový život — radost i žalost. Řečí dosáhli jsme oné velké důstojnosti, která nás nad ostatní tvorstvo povznáší.

Jiný vzácný dar, jímž se honositi můžeme, jest mluva spojena s umělými zvuky, tony, což nazýváme zpěvem.

Zpěv mnohem hlouběji působí na mysl a duši lidskou, než pouhá řeč a proto také obracím se hlavně k tomuto, neboť zpěv zůstane vždy nejlepším a nejužitečným prostředkem vychovatelským.

Že hudba jest základem výchovy vůbec, netřeba uváděti. Jest tedy takřka nutností a zejména v době nynější, by každý, kdo věnovati se chce výchově mládeže, hudbě se učil a nikoli, jak tu a tam lze slyšeti, že učiteli není třeba hudebního vzdělání.

Povinnosti každého učitele jest, by bádal a na základě svých zkušeností pracoval v tom směru, jak by učení žáku usnadnil a přístupným učinil, učení mu zpříjemnil a lásku k němu vznítil.

V tomto případě jedná se tu hlavně o vyučování zpěvu na školách obecných.

Dlouhá léta zabývá se pisatel této statě zkoumáním a konaje praktické pokusy a nabyt to přesvědčení, že zpěv jak jediný a hlavní činitel, jenž nejen usnadňuje vyučování hudbě ale i slouží v základ k výchově mládeže vůbec.

Nelepším a nejpřístupnějším materiálem cvičným jest naše bohatá pokladnice písní národních. Bohužel, že lidový zpěv na našem venkově stále více a více umlká — putujeme-li po naší vlasti — skoro ani jediného hlásku tu ne-slyšíme — veškeré práce konají se klidně a němě. Co tu bylo zpěvu v dobách minulých, kdy téměř skoro při každé práci se zpívalo; vzpomeňme, jen jak veselo bývalo při přástkách, draní peří, o posvíceních, poutěch, o svatbách atd.

Zpívalo se vždy a všude, v dobách vážných dojemné chorály, v dobách radostných písně veselé a příležitostné. Vše zaniklo.

Lze jen s radostí uvítati, že vláda odhodlala se ku rozhodnému kroku, dáti sebrati veškeré písně lidové všech zemí Rakouských, by perly tyto nebyly ztraceny, nýbrž pro pokolení příští zachovány.

¹⁾ J. A. Komenského „Didaktika“ kap. XII., IV.

Kdo jest povinen starati se o pěstění zpěvu?

Odpověď tu pouze jedna — „škola“.

Škola bere na se úkol položit základ. Její jest povinností rozvíjeti v mládeži lásku k hudbě a pečovati o rozkvět hudebního umění pěveckého. Její jest povinností starati se o znovuprobuzení písní národních a to bez jakékoliv změny nápěvu neb textu. Písně národní musí zaujímati vždy místo první a nikoli písně umělé, nechceme-li, by vůbec upadly v zapomenutí.

Jest úlohou naší hleděti k tomu, by zpěv na školách obecných nebyl pouhým jakýmsi výplňkem, zábavou, dobou oddechu, nýbrž, aby stal právě tak řádným a systematicky prováděným předmětem, jako jsou počty, mluvnice a jiné předměty.

Reforma závisí na vůli oněch činitelů, kteří na starosti mají opravy a doplňování osnov učebních. —

Zpěv jest i podkladem morální výchovy mládeže, zajisté jest nejučinnějším a nejsnadnějším prostředkem, smýšlení a mrav zjemňovati zpěvem písní ušlechtilých.

Zpěv obveseluje mysl, chrání od nevrlosti, umírňuje žal, kráčí dlouhou chvíli a zpříjemňuje každou i sebe těžší práci. Činí člověka citlivým, něžným, dojmům přístupným a rozněcuje lásku ku všemu ušlechtilému. —

Hleďme nejdříve k tomu, by počet hodin vyučovacích byl nejméně o jednu hodinu rozmnožen, vyučování bylo řádně a vhodně rozděleno. Material cviční upraven a přesně dle jisté stanovené osnovy prováděn.

Učitel musí býti také kvalifikován, k tomu nestačí ony chatrné vědomosti, jichž nabyt na učitelském ústavě.

Učitel musí býti zpěvák a znáti celou vyučovací metodu zpěvu. (V době nynější mluví se též o tom, by pro školy obecné a měšťanské byl jmenován zvláštní kvalifikovaný učitel zpěvu, což by jen dobré věci bylo na prospěch.

Při přípravném vyučování zpěvu jest třeba hleděti nejdříve ku řádnému a pozvolnému vývinu sluchu a citu hudebního, oživení a zesílení citu pro harmonii, toho docílíme cvičením dvou i tříhlasných cvičení; dále jest hleděti ku vývinu přesného dynamického přednesu, ku stanovení oddechu a tvoření hlasu; neméně důležité jest také hleděti ku řádné výslovnosti a tvoření vokálů a konsonantů a účelného užívání prostředků hlasových.

Započneme s výcvikem čtení dle not, toho lze docílit dobrými cvičeními a ustálenou praktickou methodou. Započítí lze již ve čtvrtém školním roce se zpěvem z not.

Seznámíme žáky s jednoduchými hudebními znaménky: pomlkami, s označením taktu, $\frac{1}{4}$ a $\frac{1}{2}$ notami a pomlkami; $\frac{3}{4}$, $\frac{4}{4}$ a $\frac{3}{2}$ taktem, s počtem čar a mezer na osnově notové, notami atd.

Vysvětlování textu písně musí býti stručné a nikoli s rozvláchným výkladem.

Účelem zpěvu jest také vývin vloh hudebních a správného užívání materiálu hlasového.

Dáme-li čísti z listu, musíme dbáti přesné intonace intervalů a správného provedení rytmu. Jest třeba zvykati žáky bez předehrávání zpívat. Před každou písní provedme případná cvičení t. j. takové, která by usnadnila provedení písně.

Pisatel těchto řádků zaslal do nákladu V. Kotrby v Praze dílo pod názvem: „Návod ku vyučování zpěvu na školách obecných.“ Jest to příruční knížka pro učitele, obsahující celou vyučovací metodu dle školních roků rozdělenou, přiloženy jsou pro každý rok školní písně národní i umělé.

Domníváme se, že vydáním dílka toho jen dobré věci se poslouží a učiteli stane se dobrým rádcem při vyučování zpěvu dle moderního směru. Žádal-li by kdo jakékoliv rady v tomto směru, nechť zašle dotaz svůj pisateli této stati.



VI., VII. a VIII. školní rok.

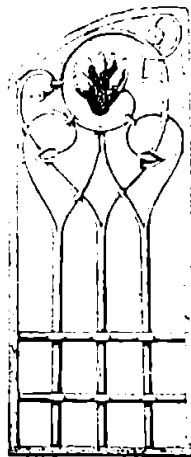
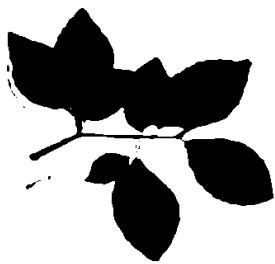
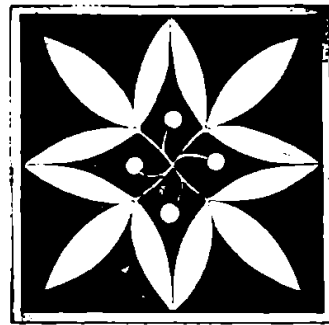
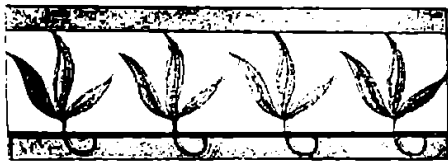
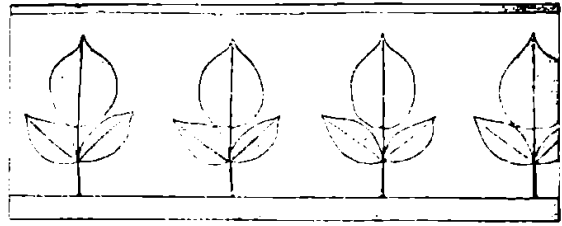

VI., VII. a VIII. školní rok.

A. ADAMEC.

Kreslení na našich školách obecných.

VI., VII. a VIII. školní rok.

Perspektivní kreslení a vyvození nejdůležitějších pouček perspektivy lineární. Okenice, bedny, krabice, knihy, domy, věže, válcovité a kuželovité předměty, jablka, hrušky a jiné ovoce.

Kreslení v obrysech, se zřením k osvětlení a stínu, jež prováděti jest s počátku tužkou, pak také uhlem a křídou, konečně barvami.

Snadné tvary z přírody: listy v podzimním zbarvení, větvičky, traviny, motýli, brouci, části ptáků i celí ptáci vycpaní, snadné květy a květiny.

Ornamentální užití. Řadění listů, lemy, výplně, vzorky. Příklady podávají připojené předlohy. Všecky jsou pořízeny dle samostatných prací žákovských, kromě dvou posledních výkresů (mříž a okno), jež jsou z díla německého, vydaného Reausem.

Na tomto stupni dlužno zvláště dbáti individuality žáků.

Kreslivo: laciný papír tonový (balící), papír bílý, měkká tužka, štětec, vodní barvy a barevné křídly.

V. SRBA.

Něco o tvrdém y v češtině.

Srovnávací metodou novější vyšlo na jevo, že naše nynější spisovná až tak velké národně-jazykové ceny nemá. Zakládá se přec na tvaroslovně a zvukoslovně nejporouchanějším z á p a d n í m nářečí českém. Práce Frant. Bartoše toto faktum doličují jako na dlani. Nedůtklivé opovrhování, které „panující“ gramatika česká chová k moravským nářečím „východním“, ač jich ani nezná, je až směšné. Ale přes to, že „spisovná“ své poněmčené hlásky a tvary vnutila celému československy mluvícímu národu, to jí ostane ke cti a chvále, že dosud alespoň zachovala slovanský ráz šetřením rozdílu mezi tvrdým y a měkkým i, i když zvuk nebo výslovnost toho rozdílu nečiní. Vemte té naši spisovné ještě slovanskou písmenu y, ale potom netrubte do světa, že „čeština“ je jazykem slovanským. Vždyť jak se věci mají dnes, přihlednouce ke skloňování a k syntaxi málo chybí, aby některému všenněmeckému dialektologovi napadlo napsat „odkryl jsem v zemi České nové nářečí germanské, které sice má za k — č a c, za h — ž a z, ale jinak je úplně kerndajč.“ Jen se milý čtenáři podívej na tento obrázek skloňovací:

moravské:
naša Ruža
od našej Ruže
k našej Ruži
našu Ružu

české a spisovné:
naše Růže
od naší Růže
k naší Růži
naši Růži

německé:
meine Rose
meiner Rose
zu meiner Rosi
ruf die Rosi

moravské :	české a spisovné :	německé :
naša Ružo!	naše Růže!	o meine Rose!
o našej Ruži	o naši Růži	bei meiner Rosi
s našou Ružou	s naší Růží	mit meiner Rosi.

Podívej a povídej, co je slovanské a co germanské?

Tož, křivdíme-li té milé spisovné? Nekřivdíme; svědomitě ukazujem v čem se odslovanila, svědomitě uznáváme, kde co zachovala slovanského.

V jedné věci má odstraňovatel tvrdého *y* pravdu; jsou s tím *y* obtíže; jak pravopisné tak historickogenetické. Pravopisné potíže leží v tom, že praotcové naši už dosti záhy ztratili pravou výslovnost této ryze slovanské hlásky. Jen Rusi a Poláci mají slyšitelné *y*. Professor na Lvovské universitě Dr. M. Dimitrijewicz klade zvuk této písmeny rovně hrdelnému nebo podnebnému *ö* (vlastně *ue* naranu artikulovanému) a výslovně varuje od stotožňování ruského nebo polského *y* s berlínským na rtech až syčícím *ü* v německých slovech: *über*, *übel*, *üppig*.

V gramatikách slovanských o tom, jak a z čeho slovanská mluvidla vytvořila tuto hlásku, kotoulejí se nejpodivnější povídačky. Teprv badatelé směru historicko-genetického, prof. A. Ludwig ve své Genesi, ovšem mimochodem, a náš nikým dosud nepřekonaný prof. L. Geitler v Lit. Studiích, ve starobulh. fonologii a v Slovansk. kmenech na — U poněkud podrobněji na vznik této hlásky posvítíl. Definitivně otázku nerozřešil ani L. Geitler; při vysvětlování mužských a středních množných instrumentálů vlky z litevského *vilka* s zřejmě chybuje, a nad zjevem, že stojí za litevské *jaukinti* jednou starobl. *oučiti* a podruhé *stbulh. v* — *y* *kati* zrovna *jeví* jakous bezradnost (Viz dotyčné §§ ve Fonologii.) Nicméně dala historicko-genetická metoda tak jisté a neomylné pokyny, že není nesnadno dopátrati se pravého způsobu, jakým slovanská mluvidla z jinorodých zděděných hlásek vytvořila zvuk označený písmenkou *y*.

Pokyny řečené jsou: 1. dbej na slovo nebo hlásku mluvenou; držíš-li se jenom „psané“, snadno přijdeš na scestí pravdy se mina; 2. přeměny mluvidly prováděné vyžadují času, někdy dlouhého času; nikdy se změna nestala okamžitě, asi jak se to maluje na papír; 3. pamatuj, že mluvit je činnost vykonávaná od celého národa bez přestání sice, ale při přeměňování fonetických, že dlužno rozeznávat vrstvy, a tyto nepleť dohromady, nýbrž hezky od sebe odlišuj; 4. všechny změny provádí mluvící národ postupem přirozeným, skoků bez pojidla nikdy nepředpokládej.

1. Držimeli se těchto pokynů nezmýlíme jdouce za skutečným vývojem slovanské hlásky *y* = *ö* (hrdelné). — Nejtemnější je vznik slovanského *y*, kde hledí k před slovanskému krátkému *u*. Jisto o nich lze jen tvrditi tolik, že tato *y* sou nejstarší, a že teprv k těmto, v jazyku časem se ustálivším, připodobňovány sou jiné vrstvy původu zcela různého, ač do *u* — řady náležejícího (alespoň prostředně: *ai* = *ui* = *y* a *an* — *un* — *y*).

Že tomu tak, že první zvuky *y* (= *ö*) byly slovanským ekvivalentem za před slovanské nebo litvoslovanské zvuky krátkého *u*, soudíme dle nezatajitelné hospodárnosti slovanského jazyka s hláskami zděděnými, přes to že vládí neumořitelný zákon, zděděné hlásky o jeden stupeň vážnosti nebo jasnosti nebo délky bez výminky seslabovat. Bylať v těchto dávných dobách paměť jazyková moc čilejší, než nyní, kde si ji čtením a psáním

svévolně ničíme a kazíme. Tak vědělo se, že nedávno z krátkého *a* vzniklá slovanské *e* a *o*; *o* pod přízvukem — důležitým to faktorem v jazyce mluveném — zůstalo *o*; *o* před a za přízvukem klesalo v *ъ*. Tehdy se také vědělo, že zrovna tak vážná a v tvarosloví (= skloňování) potřebno hláska je bývalé krátké *u*. Slovanský ekvivalent *o*, (jak L. Geitler správně učí, a na č. zovu ze zovu vedle z (*ъ*) vu dokazuje), před a za přízvukem též kleslo v *ъ*; co teď zahradit před přízvukem a zároveň naznačit, že hláska není z *a* — nýbrž z *u*—řady? Tu určila mluvidla slovanská za střidnicí takových přízvukovaných *u* jasnější hlásku *ō* (hrdelné). Má se v *a* — řadě *ъ k o* jako v *u*—řadě *ъ k ō* (hrdelnému, dneska ovšem psanému *y*). Slovo *sy* za krátké *u* není moc. Lit. Stud. vypočítávají: předložku *v—y[t]* za ssk *ut*, podstatné *v—ydra* za ssk *udrâ* a české *v ý heň* původně *v — y heň* lot. *uguns* lit. *ugnis*, kdež *u* vzniklo z krátkého staršího *a* v ssk *agni* —.

K nim L. Geitler s velkou pravděpodobností řadí ještě naše *zv—yk-*nouti, utvořené z kořene *uk*, přes to, že litevština vykazuje jenom sesílené *j—aukinti* odpovídající našemu *uč—iti*. Měli tedy Slované v této době tyto dvojice krátkých souhlásek: za krátké *a* — *o* pod přízvukem, a *ъ* před nebo za ním; za krátké *u* — *ō* (= *ue*) pod přízvukem (zřídka jen *o*) a za *ъ* před nebo za ním, za krátké *i* — *e* pod přízvukem a *ь* před nebo za ním, a tam kde zdělili *e* pro *a* měli taktéž *e* pod přízvukem a *ь* před a za ním. Po čase splynula *e* = *e*, a *e* = *i*, rovněž *ь* = *a* s *ь* = *i*; také splynula *ъ* = *a* s *ъ* = *u*, nebo živá výslovnost—*ъ* = krátkému hrdelnému *o* — rozhoduje a vítězí nad vzpomínkami „původu“; a jenom slyšitelná rozliha přízvukovaného *oza* a přízvukovaného *ōzu* dochovala se až po dnešní den.

Je na snadě, že zvuk *ō* (psaný literou *y*) je střidnice za před slovanské krátké *u* přízvukované; že zvuk *ō* (= rus. pol. *y*) jest hrdelně kořenem jazyka artikulovaný monoftong jako jeho bliženec *ъ*, který taktéž zněl jako krátké temné hrdelné *o*, a že tento hrdelný monoftong *ō* (= *ue* = rus. pol. *y*), kde stojí za starší krátké *u* jest první vrstvou toho zvuku ve slovanském jazyce, a zároveň tak markantním upomínatelem na bývalou před slovanskou samohlásku *u*, že Slované dřevní i pozdější složitější hlásky z *u* = řady vháněli a vtiskali do plynné běžné a jaksi velmi zamilované *y*-hlásky.

Probereme nyní tyto hlásky „složitější“, ale nezapomínejme při tom, že to co tady po sobě vykládáme, dělo se tehda současně. Touže dobou co klesaly krátké hlásky *a—u* v *o—ъ* (*y*), touže dobou klesaly i dloužené a sesílené hlásky v krátké jednoduché. Tak Slované zachovali za dávné *û* již jen své krátké *u*. Čistých příkladů k tomu je bať už ukrotně málo. Fonologie má jen ssk. *jûšâ* slov. *jucha* (máčka nebo polívka).

Slov. mužské dativy jedn. č. na — *u* taky předpokládají před slovanské dlouhé *û*, ale lit. tvar na — *ui* ukazuje, že toto *û* stojí za *ûi*, a to že ztemnělo z indoevropské dativní přípony *âi*. Rozdíl v této pádové příponě záleží tudíž v tom, že litevčina (dvojhlaskey snašejic) zkrátila *ûi* v *ui*, slovanština (dvojhlaskey nenávidíc) zjednodušila *ûi* v *û* a dnes v *u*. Tak máme taky dnes *a*, která ovšem hledí obyčejně k *â*, ale v *doma* = *domâ* k původní dvojhlasce *âu*. (Viz A. Ludwig Genesis). Toť nejstarší vrstva slov, v nichž se slovanština zbavila nenáviděných dvojhálek, znějících ještě nesleslabeň *âu*, *ûi* *âi*. Ale i seslabeňých dvojhálek *au* *ui* a *ai* slovanština se zbavovala důsledně, a do řady té přibrála i taková slova, v nichž v době

litvoslovanské nosované *an* bylo kleslo v *un*. L. Geitler zcela určitě vykazuje, jak slovanská hláska *y* stojí tu za *au* tu za *ui* tu za *un* jiných příbuzných jazyků, kteří zachovali starší stupeň hláskový. Nám však nejde o tu vzdálenější shodu; my chceme stopovati práci *ni* *u* *vi* *del* slovanských, kterak zděděný zvuk původnější stisknuli, až na rusko-polský zvuk *ö* (psaný ovšem *y*) (*ai*, *au*, *ui*, *un* — toť hlásky sesílené).

2. Nejsnadněji pochopíš změnu *ui* v *y*, vyličenou v Geitlerových litevských studiích. Nastala záliba ů rozpouštět v dvojhlásku *ui*: ssk. *bh ūti* litevsky *buitis* slovansky (to) *byti*. Jak se *ui* seslabilo v *ɤ*, *i* v *ɤ* tak psali staří Bulhaři za *ui* své *ɤɤ* a původně dle toho *i* diftongicky vyslovovali *ue* (*oe*), z něhož k nynějšímu monoftongickému ruskopolskému *ö* (= *y*) zcela přirozeně bylo lze dojít. Artikulace toho *y* = *ö* děje se blíže chřtánu. (Popouští-li však napjetí jazykových svalů a posunuje-li se proud vzduchový k zubům, posmykuje tím zároveň znění hlásky *ö* v znění obyčejného *i*. Čechové takhle svým mluvidlům „ulehčili“ a ztratili tím výslovnost jedné slovanské hlásky). Tolik co do postupu. Nyní však co do rozsahu. Slované jen tehdy vyvinuli *y*, když dříve slovo znělo s *ui*. Kde tedy dnes stojí slovanské *y* oproti litevskému — *ai*, není na místě říkat: *i* **ai** se někdy měnilo v *y*. Takoví balamutové Praslované nebyli. Měnili jen *ui* v *y*, *ai* pak jenom v *ě* (potom ovšem seslabeně *i*): Stojí-li tedy litevsky instr. *vilka is* proti slovanskému *vlky*, nevzniklo slovanské *y* z *ai*, nýbrž třeba předpokládat, že u Slovanů ten pád zněl původně *vilku is*, toto *ui* přešlo pak pravidelně v *y*. Dlužno mít na paměti, že v těch dávných dobách rozhodovalo jenom zděděné znění slov; o „pádech“ ti dobří lidé nevěděli. Je to směšné, když my své „pády“, strašící v našich hlavách teprv co nastaly gymnasié, strkáme slovanským matkám do úst, které kolikrát let před Kristem učily své děti sice *mluvit*, ale nikoli paradigmata skloňovat. Litevské *vilka is* slovanské *vl(ɤ)ka is* dalo nom. pl. *vlci*; lit. *vilka is* slov. pak ztemněné *vilku i* [s] dalo instr. pl. *vlky*. Tomu výkladu nevdá ani ty vyhlášené „měkké“ souhlásky: nom. pl. *krajai* dal *kraji*, instr. pl. *krajiui* dal * *kraji* a s přehláskou *kraji*. Tato přehláska *ji* v *ji* právě nejvíc fedrovala přechod *y* v *i* *i* po souhláskách „tvrdých“. Přehláska *ji* v *ji* jest fyziologicky nutná; podnebné *j* hnalo hrdelný zvuk *ö* (= *y*), do artikulace, jakou má *i*. Ač tímto výkladem se odchylujeme od § 59. (str. 36.) fonologie, přece se držíme jen zásady samým Geitlerem vyslovené v předmluvě k téže fonologii (str. IV. dole).

3. Spletitější jest postup od *au* k *y*. Dle fonologie by šlo, že Slované bez rozmyslu některá *au* stiskali v *u* některá zas v *y*. Věc úplně nemožná. Slované takovými pletikoši nebyli. Kde zdědili *au*, tam nám zůstavili *u* (stbülh. psané *ou*), nic jiného. Kde stojí dneska *y* proti lit. *au*, tu Slované měli už odchýlné znění. Ale jaké? Kdo nám to poví? A. Ludwig praví: jazyk sám to poví. Nápadu učených hlav tady nespraví nic. Má-li jazyk ukázat jakým způsobem měnil *au* v *y*, nutno naléztí slova sloužící takové manipulaci za vzor. Taková slova poskytuje A. Ludwig v *Genesi*, jedno L. Geitler, ostatní pak ve všech záhadách vítaná litevčina. A. Ludwig upozorňuje, že naše *koncovka* — *yně* povstala tím, že *koncovka* — *ani* + *â* přistoupila k slovům zakončeným na — *u*: ssk. *laghu*: *lɤgu* + *ani* + *â* = *lɤg—ua—ni* = *lɤgyni*. Viděls? *ua* dalo *y*. Geitler má: ssk. *čatvar* vedle slovanského *č(ɤ)tvoro*, ale lat. *quat—uor* = ssk. * *čat—uar* vedle slov. *č(ɤ)tyři*. *Zas ua* = *y*. Všichni znalci litevčiny, ale i bez nich každý litevský slovník učí, že lze *au* přesmyknout (obrátit) v *ua* (co se po litevsky píše *ū* a vyslovuje *úa* *úo* i *úä*). Nemá A. Ludwig pravdu? Neukazuje jazyk

sám, z čeho vyvíjel y, jež hledí k au? Kde Slované zdělili nezměněné au tam to stískli v u, kde však zdělili od předků přesmyknuté ua; tam zcela pravidelně. změnili u v ъ, a v ъ, tedy ua v ъъ = oe = y, nenávidíce pak dvojhásek vůbec, stískli tento dvojitý pazvuk v hlásku již známou a obecně (za krátké přízvukové u) užívanou, jednoduchou hlásku ö (hrdelné, psané y).

L. Geitler v Lit. Stud. uvádí znamenitý důkaz pro toto naše tvrzení. Ruština má inf. myt ale presens moju, inf. kryť pres. kroju. Obě slova znějí litevsky ma uti ma uju kra uti kra uju. Povídat, že a kleslo v o, u pak v j, byl by nesmysl. Ani Slované ani který jiný indoevropský jazyk tento hokuspokus (u = j) neprováděl. Litvané zachovali své ma uti kra uti beze změny až podnes. Ne tak Prvoslované. Ti slyšeli v těchto slovech muatj kruatj tak jak l(e)guanj a č(e)tuari, a kde zdělili ua, tam měnili oe (ъъ) a stískali v ö (= y)! V přítomném čase byla volba: Rusové z moe-u stískli hnikavé e v j a mají moj-u; ostatní Slované zamezili hiat moe + u skrže j a stískli moe + j + u pravidelně v my + j + u.

Hledí tedy y k au, ale nikoli přímo; přechodní tvar je ua (= lit. ū). Opakuje se co sme viděli u y a ai; ai klesnuvši v ui teprv dalo y. Přesmykání au v ua (= lit. ū) má své analogon také v i-řadě; dvojháska ai ve slovanštině se přesmykuje v ia a píše ě; v litevštině buď zůstává beze změny (ai), buď též se mění v ie (ps. ě).

4. Další pramen, jímž se ve slovanštině množil obor přímo zamilované hlásky y byla před slovanská un povstala dle vývodů prof. Joh. Schmidta z původních an (ans, ant). Cestu přeměny a vehnání nosované hlásky do přemílačky dvojhláskové jasně ukazuje litevština se všemi svými nářečemi: někde mluví ještě an (a á) někde un a vedle toho proskakuje za obojí — ū (totiž ūa, ūo, ūā). Fysiologicky v tom není nejmenší závady. Ovšem je francouzské nosování ze všech proměn nejznámější. Ale z toho moderní gramatikář nesmí odvozovat, že celý svět musí tak vyřikovat, jak vyřikují Francouzi. Joh. Schmidt ve spise Indoevr. Vokalismus, pro slovanský jazyk před důležitým, ukazuje, že se za nejstarších dob an obyčejně a jednoduše dlužilo v â. Za takové â = an mají Slované buď obyčejnou střidnici (krátké) a, buď hlásku ě, která vedle ai zastupuje též indoevropské ê. Příklady slov. a za an najdeš v Ludwigově Entstehung der A-Deklination; příklady slov. ě = ê za an v Schmidtově Vokalismus. V litvoslovanské době bylo oblíbeno an ztemňovat v un, ale nosové n nepouštěli po francouzsku nosem, nýbrž stískali mezi jazykem a podnebí, a tak přeměnili nosovanou hlásku v dvojhásku, která málo jinak zněla v uších nežli přesmyknutá dvojháska au, totiž ū = ūa (nebo ūo ūā). Praslované slyšeli ve zděděných slovech již jen zvuk ū, proto všudy svými mluvidly vytvořily dvojjzvuk ъъ u nynější monoftong y (= ö). Totě tedy už čtvrtá vrstva ryze slovanské samohlásky y.

5. Poslední je řada těch y, kterými končíme svá přídavná, z obyčeje zvaná přídavná určitá. Nyní zmáhá se pojmenování „složená“. To právem. Toto zakončení Slované nezdědili, nýbrž sami si utvořili. Přidávali k omlenému zakončení svých přídavných rodu mužského dobrъ ukazovací zájmeno jь, a ze spřežky dobrъ + jь rychlým vyslovováním a omiláním vyvíjelo se pak do sobě dobrъъ — dobrue — dobrö = dobry. Ruština zachovala stupeň nejstarší tolstoj vedle pravidelného na y j a nejmladšího (českého) po hrdelných tonkij = č. tenký (dle výslovnosti ovšem tenkí). Jen mimochodem něco o dialektickém zakončení na — ej (č. velkéj, pějcha).

Kerberusové spisovné češtiny vysmívají se Geitlerovi, že ve fonologii klade české *dobrej* = *dobr̥ + j* výš, než starobulharské *dobr̥y* a polské *dobry*. Staročesky prý bylo jenom *dobrý*, potom nastalo opičení po německém *au* a *ai* a říkalo se *dobraj pajcha*, a z toho teprv, zas podle muštru německého „umlautu“ nastala přehláska *dobrej, pejcha*. Že se Češi fantili za německým *pajcha, dobraj*, tuto radost a slávu, hledají-li jakou v tom, jim od srdce rádi dopřáváme; ale možnost, že národní krajino-mluva (*dobrej, pejcha*) to německé svinstvo vytlačila ze spisovné, stojí za uváženou. Na Moravě se mluvící lid o německé krásy jazykové nikdy tak nedrál jako Češi; základní tvar mužského singuláru jde zde vesměs na *pratvar* *dobre + i*, to jest *dobr̥ + j̥*. Neříkáme ostatně „*dobrej*“, nýbrž *dobrei*. Jazyk dlužno poslouchat, ne jenom číst.

Z této kratičké exkurse v dávnověkou jazykovou dílnu našich slovanských předků poznáváme patero vrstev zvuku (a hlásky) *y*: 1. *pratvary* za zděděné krátké *u* přízvukované (předložka *v—y[t]* = ssk. *ut*); 2. za zděděnou dvojhlásku *ui*, vzniklou ze staršího dlouhého *û* (ssk. *bhûti* litevsky *buitis* slovansky *byti*); 3. za zděděnou dvojhlásku *ua* původní v lat. *quatuor* slov. *čtyři*, a přesmyknutou z *au* v lit. *mauti* — před slovansky *muati* — slovansky *mýti*; 4. za zděděné nosované *un* ztemnělé z původního *an* (koř. *lan̥k* „ohýbati“ lit. *lun-kas* slov. *lyko* — něm. *bast*); a 5. vrstva samodílná, —*y* u adjektiv jako změžděnina zaslavného tvrdého *jeru* (̣) s *jotovanou* ukazovací náměstkou *j̥* (významu asi „ten tam“).

Dobře tisíc let tomu, co slovanští národové tento kouštiněk své práce věrně zachovávali, a dobře zas tisíc let výš, co praotcové a pramáteře Slovanů tento kouštiněk práce svými mluvidly vytvářeli, v zásobě jazykové ukládali, a svým potomkům odevzdali. Který syn českoslovanského národa, toto uváže, bude chtít pro nepatrnou „obtíž“ pravopisnou, toto dílo slovanské rušit, jako zbytečnou přítěž odhazovat, který —? a nad to z nemorálně snahy, ulevovat bez tak až hanba zhnílým či lenošným klučiskům!



Zpráva o výroční valné schůzi, pořádané 10. února 1907 „Jednotou českých učitelek“ v Řepčíně. Předsedkyně zahájila schůzi, načež přednesla rozhled školský. Vhodně vystihla otázku *coelibátní, volné konkurence, drahotního příplatku a příbytečného.*

Slečna L. Dvořáčková přednesla o nedělních besídkách škole odrostlých dívek. Usněseno vypracovati do příští schůze program, kterak nedělní besedy zařizovati.

Slečna M. Šebíková podala návrh na změnu několika bodů stanov „Jednoty“. Ujednáno vypracovati do příští schůze.

Slečna M. Vodičková promluvila krátce o naší knihovně, která již při počátku je dosti obsáhlá.

Slečna M. Hoffmannová navrhuje, by vypracován byl domácí řád pro členky a vybízí je zároveň, by do „Vychovatelských Listů“ různé zprávy zasílaly.

Navržena resoluce:

„Jednota českých učitelek přeje si, aby vedle vědeckých článků i některé methodické byly uveřejňovány.“

Tim schůze skončena.

Příští výborová schůze koná se v pondělí velikonoční v obvyklou hodiou v Řepčíně.

S několika stran bylo projeveno přání, aby časopis náš všimal si více věcí praktických a uveřejňoval zkušenosti školské. — Začneme myšlenku tu prováděti hned příštím číslem. Red.

Svoje zkušenosti školské nám posílejte! Tím, že je ve známost uvedete, zvýší se výchovná činnost, prospěje se výchově individuálné. Té dosíci lze jen tenkrát, jestliže se učitel sblíží se žákem, jestliže jej důkladně pozná. Proto doporučuje E. Lentz dle „Věstníku českých profesorů“ t. zv. osobní výkazy o jednotlivých žácích, kde byly by zaznamenávány všechny duševní i tělesné vlastnosti jejich, takže by z nich bylo lze poznati celkovou povahu žákovu a podle toho s ním jednati. Formulář takového výkazu představuje si asi takto:

Osobní výkaz. N. N., syn, narozen dne v ,
. vyznání, vstoupil dne do třídy

Zdravotní stav: Jest bez vady (zvláštní tělocvičné a sportovní výkony)

Zjištěny byly tyto slabé stránky: Všeobecná slabost organismu dědičným zatížením, předčasným porodem, těžkým onemocněním, Vady orgánů smyslových. Vady mluvidel. Vady údů a kostí (zkřivení páteře). Slabosti vnitřních ústrojí (srdce, plic, ledvin, měchýře). Nepoměr mezi váhou a velikostí.

Poměry domácí jsou utěšeně příznivy, měly nebo mají tyto závady: Nepravidelnost dřívějšího vzdělání. Vady otcovy, matčiny, rodičů. Chudoba, bohatství, neklid rodinný, rodinná neštěstí, nedostatky domácí výchovy. Nedostatky bytu. Dlouhá a namáhavá cesta do školy, její vliv na zkrácení pracovní doby a nočního odpočinku.

Duševní stav: Nadání (všestranné, pro určité předměty: jazykově-abstraktní, reálně-praktické). Paměť všestranná, pro určité obory, trvalá, nestálá). Temperament a vůle. Citlivost. Umělecké vlohy a umělecké zaměstnání. Zručnost. Oblíbená zaměstnání a známky volby stavu.

Celková charakteristika.

Také rektor Chr. Ufer v Elberfeldě zavedl dle „Učitele“ ve škole osobní archy, které popisuje v časopise „Die Kinderfehler“. Formulář má podobu složeného archu na jedné straně potištěného. Záhlaví zní: Jméno dítěte, místo a doba narození. Jméno, stav a obydlí otcovo. Arch pak obsahuje následující rubriky: 1. Přijetí. Do kterých škol dříve chodil. Domácí poměry. Tělesný, duševní a mravní vývoj až do vstoupení do školy. Přestál

nemoci. 2. Tělesná povaha (anomalie), poměry zdravotní. Smysly. 3. Pozornost. Zvláštní vlohy. Jednostranné zavložení, život citový a volní. Chorobné duševní zjevy. 4. Pokroky u vyučování. 5. Pokroky u vychovávání. Zvláštní opatření a jejich úspěch. 7. Odchod. Poznámky.

— m — **Přetěžování žáků.** Minulého roku vyšly skoro současně 2 knihy, které pojednávají o tomto předmětu a souhlasí v tom, že žactvo ve školách není přetíženo a pokud je, není to vinou školy, nýbrž vinou ostatních dvou výchovných činitelů, rodiny a života.

Karakteristikou dnešní doby je povrchnost a těkavost, požívavost a nestálost — a při tom ovšem nechuf k vytrvalé, namáhavé práci duševní.

Dr. Hergel, ředitel gymnasia v Ústí n. Labem, praví ve svém spise: „Willensstärke u. Urteilskraft“: „Síla vůle a touha po činu zakrňují, originály jsou čím dál tím řidší, dilettantismus ve vědě a umění, jednostrannost politická, národnostní a náboženská nesnášenlivost slaví neslýchané — byť i krátké triumfy.“

Aby přestaly stesky do přetěžování, žádá auctor revisi učebných plánů, odstranění zbytečného opakování, soustředění učebné látky, redukci školních prací, změnu přípravy k úřadu učitelskému; dále žádá důležitý požadavek, aby v nejnižších třídách učili jen nejjobratnější a nejzkušenější učitelé, aby děti začaly chodit do školy od 7 let teprve, počet žáků aby byl omezen — a obzvláště aby škola více stýkala s rodinou.

Hans Leiser: „über die geistige Ermüdung der Schüler“ praví, že o přetížení nelze mluvit — neb učit se, studovati není žádnou obtíž, mluvit možno nejvýše snad o duševní únavě a příčinou této jsou daleko více sociální poměry než škola. Dnešní požitkářský směr doby, přehnané požadavky rodičů, privátní učení hudbě, alkohol a m. j. zaviňují nervositu dětí — a s ní kráčí i tělesná a duševní únava.

— m — **V arcidiecési olomoucké** jest ve školním roce 1906/7 celkem 88 míst katechetů měšťanských a obecných škol. Z těch jsou 2 místa na obecných školách (Kunovice a Hodolany) dosud neobsazena. Připočítáme-li k tomu 2 pensionované katechety, jest tedy celkem 90 katechetů. Z těch jest 19 Němců, ostatní Češi. 65 jest definitivně ustanovených a z těchto jest 5 zároveň osobními kooperátory. 12 jest provisorních katechetů a 11 prov. katechetů a osobních kooperátorů; jsou to totiž, kteří nemíní zůstat katechety, nýbrž chtějí se ucházeti o fary.

Na středních školách jest celkem 48 profesorů náboženství; z těch je celkem 10 Němců. Jest tedy úhrnem 107 českých katechetů na školách středních a měšťanských — a přece ve spolku katechetském jest jich jen 73. Jak málo u nás pochopení pro věci stavovské! Což těm 34 kolegům tak málo záleží na organizaci, na společném postupu a práci? Doufáme, že všichni se letos přihlásí do spolku katechetského.



BŘEZEN 1907.

VYCHOVATELSKÉ LISTY VII.

ČÍSLO 3.

FRANTIŠEK PELAN.

Sexuelní paedagogika.

3. Výchova tělesná. Výchova stydlivosti a charakteru.

1. Snaha rodičů, by ze svých dětí vychovali bytosti mravně čisté a pevné, musí započítí již před narozením dítěte. Tělo dítěte jest součástíou nejen těl rodičů, ale jakýmsi způsobem i jejich duší. Zkušenost dosvědčuje, že děti dědí po rodičích nejen tělesnou podobu, ale i duševní povahu. Jako zdraví, normálně vyvinutí rodičové mají zpravidla zdravé děti, tak i rodičové duševně silní odkazují svou duševní sílu svým dětem. Dovedou-li se rodičové opanovati, odkazují ctnost sebeovládání též dětem. Když však oddají se nízkým vášním, pak i děti dědí jejich slabost a náklonnost ke zlému. Zvláště matka má důležitý podíl na tělesném i duševním vývinu mladé lidské bytosti, ježto v jejím nitru, z jejího těla a z její krve po 9 měsíců tvoří se nový člověk — člověk, jenž dle názorů fyziologů a lékařů brzy po početí bývá oživen lidskou duší. Však mezi tělem a duší jest tak úzký vztah, že vývin jednoho jest vázán vývinem druhého, a proto i tělesný i duševní život matky má rozhodující vliv na duši dítěte. Zvláště v lůně mateřském jest tělo i duše dítěte jako měkký vosk, do něhož vtlačují se vlastnosti matky, vlastnosti dobré, ale též chyby a vášně. Jak veliká a zodpovědná úloha připadá tedy v té době matce! Šťastné dítě, jež mělo matku zbožnou, čistou, sebezapíravou, které v čistém lůně bylo nošeno. Kolik bojů, námah a morálních porážek zůstane ušetřeno. A naopak zase kolik bídy, hanby čeká dítě zrozené z matky lehkomyšlné. Rodičové odkazují dětem nejen své jmění, ale i své chyby. Čím bylo na dítěte zhřešeno před jeho narozením, nedá se obyčejně ani nejlepším a nejpečlivějším vychováním zcela napravit. Vlohy k pozdější mravní výši aneb k mravnímu otroctví bývají vtlačeny již do klíčícího zárodku dětského. Kolik však rodičů ví, že jsou zodpovědní za své děti již před jejich narozením, že mají tudíž povinnost vždy býti čistými, silnými, sebeovládajícími?

Když pak dítě již se narodí, tu v prvních letech veškeren vývoj mladého těla směřuje jen k zachování a sesílení tělesnému (do 3. roku). Tomuto zdravému vývinu tělesnému budou i rodičové věnovat v těchto letech hlavní pozornost. V zdravém těle zdravá duše. Náležitá tělesná čistota, jednoduchá ale vydatná strava a potřebný odpočinek, toť jsou hlavní požadavky této doby.

Od 3. roku má k výchově tělesné přistoupiti již též výchova duševní. Nemožno ovšem ještě vychovávatí přímo, poučováním, radami a

výstrahami, ale tělesná výchova má býti hygienicky a paedagogicky tak upravena, by samovolně směřovala k výchově duševní. — Co se týče života pohlavního, žije dítě v těchto letech (od 3. roku do 10. neb 12.) ve stavu blažené nevinnosti a nevědomosti o podobných otázkách. Děti žijí vespolek a nevidí, nepozorují, nevšímají si rozdílů pohlavních. Jest to ráj lidského života. Čím déle potrvá tato nevinnost a nevědomost, tím lépe pro dítě i pro rodiče. Čím méně látky k přemýšlení, tím lépe pro duševní život. Smyslnost spí ještě v blažené nevědomosti, dítě jest ušetřeno mnohého rozčilení a boje, duševní vlohy klidně a pravým směrem se vyvíjejí. Proto též skoro všichni paedagogové prohlašují, že by bylo hřichem předčasně dítě z tohoto blaženého spánku buditi. Ojedinelé případy probuzeného pudu v tomto věku nerozhodují pro celek. Ostatně nějaké zevnější známky, řeči, posudky, skutky, nejsou ještě vždy projevem probuzené smyslnosti, nýbrž často jen dětským a nerozumným napodobením dospělejších.

Péče vychovatelů (rodičů) bude tedy v této době směřovati k tomu, by stav nevědomosti co nejdéle potrvál a pohlavní pud co nejpozději se probudil. Staví se tu v cestu mnoho nepřátel; špatný příklad, ovzduší naplněné smyslností, ano i dnešní kultura urychluje pohlavní vývoj a tomu všemu bude se museti čeliti rozumnou životospřavou, správným domácím způsobem života.

Prvním z důležitých přirozených prostředků jest potrava. Potrava má býti vždy jednoduchá, vydatná, nikoliv však dráždivá. Dle lékařských autorit pro nejmenší děti (do 3. roku) nejvýhodnější jest mléko, později polévka, zelenina, ovoce. Jest též vždy dbáti, by se podávala v pravidelný čas. Po 3. roce možno již dítě přivykati na domácí stůl, ovšem beze všeho dráždění. Koření, silná káva mají býti úplně vyloučeny, zvláště však alkohol. Ničím neprobouzí se pud pohlavní dříve jako právě alkoholem, a proto lékaři žádají, by do 14. roku dítěti v žádné formě se nepodával. O mase žádají mnozí lékaři, by ho dítě do 6. roku vůbec nepožívalo.

Další věc jest spánek. Spánek má býti vždy úplně dostatečný. Lékaři předpisují

od 3. roku do	7. roku	12 hodin spánku,
" 7. " "	12. " "	11 " "
" 12. " "	14. " "	10 " "

Doba, kdy má jíti na odpočinek, udávají

	do 7. roku	v 6 hodin večer,
od 7. roku	" 12. " "	7 " "
" 12. " "	" 14. " "	8 " "

Dítě má jíti spát unavené, ospalé, by brzy usnulo; nejlepším uspa-
vadlem pro dítě jest pohyb. Postel nemá býti příliš měkká ani příliš teplá. Ruce ať jsou nad peřinou. Když ráno dítě se probudí, nestrpí se mu prodlévání v posteli.

Důležité jest umývání; čistotu těla nemožno v naší otázce nikdy dostatečně oceniti. Z nečistoty povstávají různé kožní nemoci aneb aspoň místní dráždění a tím již se připravuje cesta k nedovoleným manipulacím a ke hříchům pohlavním. Naopak se zevnější čistoty vyrůstá i čistota duševní. Důležité jest, zvláště ráno umývání studenou vodou. U dítěte ovšem mnoho nedá se činiti, ale přece jest každodenně přetřítí aspoň prsa a záda navlhčeným hadrem.

O děv ať jest dostatečný, ne příliš těsný a příliš teplý. Teplý šat činí choulostivým, úzký šat překáží oběhu krve a má za následek různá tělesná dráždění.

V příbytku ať jest vždy postaráno o zdravý vzduch, ať jest postaráno i o dostatečný pohyb na venku. Venkov mysl rozptýlí, duši osvěží, tělo unaví. Děti, které více zdržují se na venku, později pohlavně dospívají a méně propadají hříchům.

Třeba děti zvykati práci a činnosti a varovati před zahálkou. Ať dítě koná nějakou menší práci, ať si hraje, ať běhá, jen ať nezahálí. Zahálka jest stojatá voda. Raději mu strpme nějaký hluk, než mrtvou nečinnost.

I škola musí spolupůsobiti. Dlouhé sedění vždy působí neblaze a proto třeba dětem popřáti pohybu (nějakými prostocviky po jednotlivých hodinách, vyjitím z třídy, v hodinách tělocvičných, doporučováním delších procházek). Některým předmětům (přírodopisu) možno v letní době vyučovat ve volné přírodě. Při tělocviku jest dbáti, by ústrojí tělesné nebylo drážděno tělocvičným náradím (šplhadla). Z ručních prací ať se neukládají velké domácí úkoly. Konečně ještě třeba podotknouti, že i tresty tělesné (zvláště na zadní část těla) mohou způsobiti pohlavní rozrušení ano i onanii.

2. Vedle hygienicky a paedagogicky správné výchovy tělesné jest u malého dítěte velice důležitá výchova stydlivosti. Jak vložil Bůh do duše lidské zákon přirozený, jenž počne se ozývati, když se rozum probudí, tak vložil do ní též cit stydlivosti, jenž rozumu oznamuje, co jest čisté a co nečisté. Však stydlivost nechrání jen před nečistotou, nýbrž též pobádá, by dítě záhy a bez potřeby po tajích života nepátralo. Klade na ně jakýsi tajemný závoj a brání dítěti, by ho opovážlivě nenazdvihovalo. Stydlivost jest cit pro mravní výchovu velice důležitý; ona byla dosud jediným vodítkem lidí, kteří zůstali bez sexuálního poučení a přece uprostřed všech zlých příležitostí zachovali se neporušenými. Tento cit probuditi a zesílití bude tedy velice důležitým předmětem výchovy.

Stydlivost žádá, by údy pohlavní byly vždy i u malých dětí pečlivě zahaleny. Při oblékání a svlékání, ať již je u dětí provádějí rodičové nebo děti samy, musí se vštěpovati stydlivost, a proto ať se nabádají, by si zvykaly v ústraní se oblékati. Při koupání malých větší děti se odstraní; jinak s probouzejícími se léty počne dítě pozorovati pohlavní rozdíl, dostaví se zvědavost a tím již probouzí se pohlavní pud. S pohlavními údy dětí musí se vždy zacházeti taktně a jen jemně se jich dotýkati.

Před zahráváním pohlavními částmi budiž dítě pečlivě varováno. Výstraha nedává se však hrozivými slovy neb odporným výrazem v tváři (fuj, to je ošklivé!), nýbrž způsobem vážným, co se rozumí samo sebou (na př. toho hodné dítě nedělá; toho Pán Bůh nemá rád). Čím vážněji rodičové o podobných věcech se zmiňují, tím vážněji bude o nich i dítě souditi.

Přirozené potřeby ať zvyká si dítě vykonávati soukromě, pokud možno rychle. Nikdy se nedovolí, by déle na těchto místech prodlévalo.

Osoby a věci, jež by mohly stydlivost dítěte otupovati, musí býti z jeho okolí odstraněny. Jsou to zvláště dospělejší rozpustilé děti, neslušné obrazy v knihách a obrazy ve výstavních skříních v městech, zapouštění zvířat na venkově. Zvětšené pozornosti jest třeba, když dítě začne choditi do školy; přátelství, jež tehdy uzavírá, může míti rozhodující vliv na

pozdější život. Když dítě vstupuje do školy, má býti cit jeho stydlivosti již tak vyvinut, že musí dítěti povědět, ke komu může přilnouti a koho se má varovati. Žáci mravně zkažení mají býti z obecné školy odstraněni a dáni do vychovatelů.

Ještě důležitějším při výchově stydlivosti jest příklad rodičů a lidí, kteří jsou u dítěte. Odráží-li se v jejich řečech a jednání stydlivost a čistota, pak toto ovzduší působí mimovolně i na duši dítěte. Bohužel, že mnozí rodičové nemají patřičné úcty k duši svých dětí a chovanců, jaké často řeči vedou neb trpí před nimi, jaké to ovzduší panuje v jejich domácnosti! Cit stydlivosti, jenž dřímá v duši dítěte, jest jemná bylinka, které daří se jen na výsluní stydlivosti dospělých; jinde brzy odumírá.

Nejmocnějším ovšem jest zde moment náboženský. Matka řekne dítěti, že tělo jest sídlem duše, že patří Bohu, že jednou má přijíti do nebe a proto musí s ním důstojně býti jednáno. Nesmí mu tedy vštěpovati odpor k vlastnímu tělu, nýbrž úctu. Tato úcta bude mítí zdroj v úctě k Bohu a tak bude mu největší ochranou těla i duše. Dítě bude stydlivým před Bohem, o němž ví, že stále na ně hledí; jeho fantasie dovede si lehko všude přítomnost Boží představit, stydlivost pak pronikne dítě tak, že vše nečisté bude se o ně beze škody odrážeti.

Takovým způsobem dítě, aniž by jen dle jména poznalo hříchy nečistoty, bude vedeno po správné cestě čistoty a nevinnosti; blažená jeho nevědomost zůstane nedotknuta.

3. V pozdější době, když již rozum se probouzí (od 6 r.), nastane výchova charakteru, což jest hlavním bodem výchovy. Čím častěji některé pravidlo řídí rozum a vůli, tím větší schopnosti nabývá člověk jednati v tomto směru, a již předem dá se u něho tušiti jak se asi v podobném případě zachová. Opírá-li se tento důsledný způsob smýšlení a jednání o správné mravní zásady, sluje charakterem (= křesť. mravná cnost). Charakter liší se od přirozené povahy; povaha jest vlastnost člověku vrozená, kdežto charakter jest vlastnost získaná výchovou, vzděláním, zvláště pak sebevýchovou. Opakem charakteru jest náruživost, kde člověk jest otrokem nějaké chyby neb vášně.

Mravný charakter jest vrcholem duševního vývoje, jehož si člověk vlastní prací zjednává. Vlohy, krása, bohatství jsou dary přírody; vědění a s ním spojené společenské postavení jest výsledkem součinnosti celé společnosti; charakter však jest dílem hlavně vlastního přičinění. Charakter jest dílo svrchovaně umělecké; jsa ve stálé shodě se svědomím, jest výrazem vnitřní svobody, zdrojem spokojenosti a vnitřní blaženosti. Charakter musí býti pevnou hrází, jež by odolala zlu, jež se ze všech stran tlačí. Odtud plyne, že výchova k čistotě není možna bez energické výchovy charakteru. Uznává ovšem charakter až v boji života; jest konečným ovocem neustálé sebevýchovy; než i rodinná výchova má tu svou povinnost, musí od mládí působiti na rozum i vůli dítek, by již od mládí počalo se s výchovou charakteru.

Pravda a pravdivost jest základem charakteru, tedy též ve výchově pohlavní. Proto když dítě z probuzené přirozené potřeby počne pátrati po poučení, pak jest je pokud potřeba káže a schopnost dítěte dovolí, taktně podati. Nesmí býti odbýváno lží, nesmí býti zákazy uváděno v tím větší zvědavost. Pravda vážně podaná upokojí značně zvědavost, opanuje obrazivost a tak upevní charakter. Dítě jest mocně se vyvíjející organismus, v němž s vývinem tělesným vystupují i různé pudy, které již v mládí musí

býti řízeny a vedeny. Dítě musí vědět, že rozum a svědomí mají býti vůdci života a nikoliv pudy. Proto potřebuje poučení, by se mu pojmy objasnily, by zvědělo, že to, co se v něm probouzí jest přirozený pud, jenž má býti ovládán zákonem vyšším — vůlí Boží. Ovšem nikdy, ani dospělejším, nesmí se mluvit o hříších smyslnosti; ty ani dle jména nemají býti jmenovány. Správným poučením nabude dítě mravního přesvědčení a dle něho též pozná, čeho se má varovati. Nepochopí ovšem pojmu čistoty (ne-nečistoty), bude však jednati čistě.

Ale nestačí jen znáti pravou cestu, člověk musí též po ní skutečně kráčet: tedy i vůle musí býti od mládí vedena, by jednala dle poznanych mravních zásad. Pohlavní čistotě staví se v cestu mnozí mocní nepřátelé, vnitřní i vnější, a tu život dle mravních zásad vyžaduje velikého sebeovládání; probuzený pud žádá ukojení, rozum však žádá potlačení neb omezení a tak vzniká boj od 14. roku až do vysokého stáří. Výchova k sebeovládání jest však nejtěžším problémem morální paedagogiky.

Dítě již od mládí musí zvykati sebeovládání. V prvních letech všechno vychování jest jen zvyk; však již tehdy musí býti dítě vedeno, by si zvykalo na pořádek (v jídle, odpočinku, zábavě). Čím více se cvičí již od dětství podrobovati tělo duchu, tím lépe jest připraveno na onen nevyhnutelný boj mládí. K tomu má přistoupiti též tělesné i duševní otužování; v nejhorším nebezpečí budou děti rozmazlené, kterým se ve všem povoluje, které neměly příležitosti k otužování. I dětem unaveným má se občas uložiti nějaká práce, by se dovedly ovládnouti; učme je zapíratí se ve věcech malých, by to jednou dovedly i ve velkých.

Dále jest potřeba seznati ony nepřátelé, jež jsou nebezpečni charakteru a mravní čistotě, jako nebezpečny bývají lodkám písčiny ukryté pod klidnou hladinou mořskou. K vnitřním nepřátelům (mimo přirozený pud) patří hlavně: pýcha; vznešená pýcha jest ochránkyní nevinnosti, tu třeba pěstovati, nízká pýcha však pramen nečistoty; choulostivost: kdo své tělo příliš krmí, přílišného odpočinku mu podoprává, ten stává se jeho otrokem a téměř nutně bývá veden ke hříšným požitkům; lenost: zahálka připravuje velikou zkázu dobrému mravu a charakteru; z lenosti povstává více zla a poklesků než ze všech ostatních chyb dohromady; lež: jako matkou nevinnosti jest pravda, tak matkou nečistoty jest lež. — V různých schopnostech tělesných a duševních, jež každému pohlaví jsou vlastní, spočívá též zvláštní nebezpečí. Chlapci jsou více nakloněni k bujnosti, neposlušnosti a vzdoru, dívky jsou náchylnější k těkavosti myslí, povrchnímu myšlení, u nich převládá fantasie, cit, zvědavost a touha, by se líbily. Jako všechny špatné vlastnosti tak i tyto musejí se potírati vštěpováním opačných ctností.

K nepřátelům, kteří mají svůj zdroj v lidské přirozenosti, druží se různí vnější nepřátelé a ztěžují výchovu. Jsou to: Špatná společnost; bdělé oko vychovatelovo nesmí se omeziti jen na pozorování dítek jim svěřených, nýbrž musí dohlížeti i na ty, kdož jsou jejich svěřencům přáteli neb přítelkyněmi. Špatná společnost kazí dobré mravy; nedbalost v této věci může míti neblahé následky pro celý život. Špatná četba: tato jest ještě nebezpečnějším než špatný člověk. Kdežto člověk často v přítomnosti nevinnosti stydí se za neslušné řeči a stud na dětské tváři ukládá mu mlčení, mluví kniha bez ohledu na pobouřené srdce a rozpálené oči. Zvuk promluveného slova brzy zaniká, vliv napsaného slova však dlouho trvá. Proto volba četby nesmí se ponechatí dítkám, nýbrž bystrému doзору a

přísnému soudu rodičů a vychovatelů. Smyslné umění výtvarné: ve jménu umění a vzdělání pracuje se často pro nahotu v umění výtvarném. Nikdo zajisté nevěří vážně, že dav i všichni vzdělání budou tak povzneseni, by v tom viděli jen požitek umělecký; a u dětí mělo by se tomu snad věřiti? Zábavy: odpočinek, zábava jest právem člověka; však mnohé zábavy dnešní doby oslepují oči mládeže, rozpalují obrazotvornost, otupují mravní cit a v srdci působí mravní spoustu. Učí zkušenost, že též častá návštěva divadla bývá velkým nebezpečím pro charakter a mrav mládeže. Falešné světské zásady: Mládí se musí vybouřiti; zdrženlivost jest škodlivá; dvojí morálka atd. Těmto zásadám propadá mládež naší doby nejsnadněji za oběť. Proto musí výchova tím důrazněji poukazovati na nezvratné pravdy Božího zákona a dle těch učiti žiti. Dobře jest též starší mládeži poukázati na úsudky nejnovější vědy lékařské, jež prohlašují čistotu za věc tělu i duchu velice prospěšnou.

Důležitou otázkou jest, jakým způsobem podávati poučení o mravních zásadách a povinnostech? Prvým požadavkem ovšem jest, by ten, kdo chce mládež vésti k mravní čistotě, sám byl čistým; příklad vychovatelův bude mocnou pobídkou k následování. Poučení samo často podává se zásadami příliš všeobecnými, od nichž nemožno mnoho očekávati, protože dítě jich nechápe; tu zmůže více řeč otevřená (na př. jest hříšno, jest škodlivě bez potřeby částí pohlavních se dotýkati). Často poučení důmyslem velice se zamlouvá, ale přece zůstane úplně marným; buď nemá životní síly, ježto nevychází od konkrétního případu, nýbrž od abstrakcí; nebo jest dítěti nepřiměřeným a pak nepodává popudu k následování. Často bývá též chyba v tom, že dítě vidí se těmi zásadami ve své vůli omezováno, kdežto ono, jako mládí vůbec, touží po svobodě. To však nemá býti, dítě nemá viděti v tom omezování nýbrž osvobození a sílu, když pudy a náklonnosti tělesné jsou postaveny ve službu vůle. Má věděti, že jen ten jest opravdu mravně svoboděn, kdo dovede nad pudy panovati, jinak jest otrokem. Nejmocnějším důvodem bude ovšem moment náboženský a proto poučující musí se povznést na výši křesťanského náboženství. Zde nepomohou moderní zásady doby nýbrž solidní zásady křesťanské. (Pokr.)

M. D.

Hlas o nových zjevech ve vývoji jazyka českého.

Každý z učitelů dobře vycítuje, že se mnoho a mnoho práce vynakládá na cvičení jazyková, a přece výsledky nejsou takové, jaké si představuje, jakých si přeje a jaké vidí na jiných předmětech. Zkušenost z pokračovacích škol učí, že učni, kteří přece právě z národní školy vyšli, dopouštějí se hrozných chyb pravopisných a co do slohu vyjadřují se namnoze způsobem barbarským.

Příčina nevězí jen ve školním vyučování a v nedostatečném duševním vývinu jednotlivce, nýbrž zajisté také v jiných činitelích: v jazyku samém a ve veřejnosti české. Česká veřejnost pozbývá pomalu, ale stále jemného citu pro svůj zvláštní jazyk mateřský, nedbá toho, že tento

jazyk odchyluje se od svého základního rysu, od své povahy slovanské, bera na sebe rád nové formy a řčení jazyků západních, hlavně německého, a tím pozbývá svých krás, tak milých.

Že náš jazyk bere porušení, o tom nás přesvědčují přední znalci jeho. Dostala se mi do ruky kniha „Zločin lékařův“ (La crim du docteur) přeložený od Arnošta Procházky, moderního a pilného překladatele z jazykův jiných. A tu našel jsem na 18 stránkách 52 chyb, nikoli pravopisných, nýbrž chyb a frází hrubě se prohřešujících proti duchu jazyka českého. Na příklad: Viděl se úděsně osamělým s výše zvoníc Notredamských. — Ale zmýlil se v dávce těchto vlastností. — Od třech měsíců nevstupoval tam nahore v třetím patře bez lehkého sevření hrůzou. „Gertrudo, káva se má dělati z vřící vody“, zvolal rozloben hroznou vláhou kávou, dávno umletou. — Z Andersenových pohádek v českém rouše „Přezůvky Štěstěny“ předkládají se školní mládeži tyto nesprávnosti jazykové: Mezi tímto rozhovorem, který byl jen na okanžik přinesením novin, ve kterých rovněž nic pozoruhodného nestálo, přerušen . . . I ty to můžeš věřiti? — Titul i šat byly v souzvuku. — V noci sedím na policiji mezi nejnudnějším řízením. — Teprv druhého dne dostal boty, které se daly viděti. — Slovesa počítí — počal zbytečně se užívá. V románě „Rodina Polaneckých“ od Sienkiewiczze stále se opakuje: počala nalévati čaj, počala psáti list, promluvila a počala opět dále psáti, za chvíli počala se dívati do okna. Náš jazyk je určitější: hned nalívá, píše list, promluví, píše dále a na chvíli se dívá do okna.

Přes příliš užívá se podstatného jména slovesného. Bartoš uvádí příklad: Protože vyřízení této žádosti celé půlletí nebylo vyřízeno, urgoval p. starosta vyřizování podání dne 14. června. Nařízení o zdokonalení vyučování kreslení. Na ulicích městských čte se napořád: Zde jest byt k máni, k pronajmutí, zde jest k vidění . . . Hemží se řčením: vzdání se, ustanovení se, zdokonalení se. A co říci na tvoření slov? Tu se nešetří významu přípon kmenotvorných a předpon. Máme stará, dobře utvořená slova měšťan a měšťanka. Ale což, dle nejnovější mody není měšťanka obyvatelka měst, nýbrž škola měšťanská (říká se: dal ho zapsat do měšťanky) a brzy bude z učitelky dívčí škola obecná. Nečiní se rozdíl mezi dobytčí a dobytkářský, mezi umělý a umělecký, užívá se děsných složenin: každopádně, očividnost a zabíhá se daleko se složeninami s u: ujasniti = objasniti, úděsně?, úroveň?, atd.

V Kroměříži všeobecně užívají v zahradech místo v zahradách. Brzy nebude Čech věděti, má-li se říkati: viděl jsem žáci nebo žáky.

Vazba přechodníková mizí a mizí ze spisů; málokdy se s ní potkáváme. V Nansenově cestopisu (Výprava k severní točně) není v celé knize snad ani jediného přechodníku. A podívejme se do Sven Hedina „V srdci Asie“! Kolik je tam vět přechodníkových. A přece je vazba přechodníková vzácná přednost našeho jazyka.

Často se pošpiňuje **drahokam** našeho jazyka, jakost sloves a trvání děje. Místo zastřelil jsem zajíce říká se pořád střelil jsem zajíce. Kde stravuje váš kollega? On jí (místo jídvá) v hostinci atd.

Plné samohlásky se přehlasují aneb zúžují, rozdíl mezi l a tvrdým l skoro vymizel a v měkčení l jde se tak daleko, že ve fonografu zní jako jí; lehounká jak pára samohláska i převládá. Veliké a veliké těžkosti působí v českém pravopise ta okolnost, že se u vyslovování nešetří rozdílů

mezi tvrdým *y* a měkkým *i*, mezi *dy* a *di*, *ty* a *ti*. Hned uslyšíte v písni „Zachovej nám, hospodyně, císaře a naši zem“ místo „Hospodine“.

Nevyznáte se v tom, když někdo řekne: „Byla jsem na hostyně“ a máte za to, že byla na hoře Hostýně, a přece byla na hostině u pí. N. — Ani učitelé toho nešetří. Nevymyřujte tvrdého *y*! Ti, kdož tak činí, nezjednodušují jazyk český, nýbrž ochuzují jej.

Německý spisovatel Herder praví: „Šťastné dítě, šťastný jinoch, jemuž hned od mladosti správné a čisté zvuky jazykové zaznívaly, v nichž zároveň se zvukem vnímal i podstatu pojmův.“

Škola víc nezmůže. Plakáty na rozích, nápisy na domech, na pomníkách, knihy v knihovnách žákovských i veřejných, noviny, divadla, hry a vše, co mládež vidí, čte a slyší, má býti úplně správné a čisté co do pravopisu i co do slohu, neboť všechny tyto věci mají podíl na vzdělávání jazyka.

Zapomíná se snah našich předních buďtelů a spisovatelů z první doby novověké literatury: Kollára, Jungmanna, Hanky, Čelakovského atd. kteřížto za úkol si vzali, aby jazyk svůj obohatili z jazykového fondu jiných slovanských jazyků a měli na mysli jakýsi všeslovanský jazyk spisovný, jehož zavedení tehdy nebylo možné. Co však nebylo možné tehdy, to je možné nyní a v čase budoucím. Proč Řekové tonuli v moudloslužbě? Proč Římané se nemohli obejít bez otroctví? Proč se neobešel středověk i věk nový bez poroby a poddanství lidu selského a bez náboženské nesnášlivosti? Proč nejnovější doba trpí barbarství **národní nesnášlivosti**? Proč trpí vandalismus Němců v Poznaňsku a Maďarů v Uhrách? — Proto že nebylo a není ještě náležitého poznání a porozumění, jak lépe to učiniti, a prostředků, jakými uznané zlo odstraniti.

Ale mnoho z toho se změnilo a ostatní se změní. Zhyne také furie národní nesnášlivosti. Němci a Maďaři stydět se bohdá budou za své v tom ohledě činy. Přivodí to novodobá filosofie, školy, noviny, světový názor křesťanský, telegrafie, telefony a . . . totiž věci rázu světového.

Spějeme k jedinému jazyku dorozumivacímu. V procesu k tomu směřujícímu vytvoří se mocné jazykové celky, jazyky menší hodnoty vyhynou, uschnou zvláště ty, jež se dají mocným sousedem assimilovati. Avšak jazyky sice malé, ale svou vnitřní hodnotou krásné a praktické udrží se a porostou vedle jazyka světového. Proto hledme se přichýliti k příbuzným jazykům slovanským a čerpejme z nich osvěžení a cenný material pro budoucnost. — Škola zajisté půjde cestou touto, jenom vy, jazykozpytci, gramatikové a novináři, konejte svou povinnost. Buďte zahradníky našeho organismu jazykového, založte v něm park slovanský a nepřipusťte, aby se v něm cizí živly uhostily a jazyk náš, tak krásný, nám zkazily. Vymyřte z něho bezcenné tretky, zušlechtěte jej na zásadách psychologických, zjednodušte jej, a by byl praktický.

DR. JOS. KRATOCHVIL.

Filosofo Seneky rozhovor o duševním klidu.

Úvod.¹⁾

Lucius Annaeus Seneka narodil se r. 3 po Kristu ve španělském městě Kordově z otce L. A. Seneky, známého mezi spisovateli římskými pode jménem rhetor. Otec zajisté byl prvním učitelem Senekovým, pokud dlel ve Španělsku; když přišel do Říma věnoval se výhradně studiu filosofie, poslouchaje přednášky Stoira Attala, Kynika Demetria a Alexandrinovce Socia, na něž častěji ve svých spisech vděčně vzpomíná.

S počátku, chtěje asi vyhověti vůli otcově, věnoval se záležitostem veřejným, ale nedlouho potom pro různé pomluvy poslán do vyhnanství na Korsiku. Odtud povolán za vychovatele Neronova, jehož vyučoval hlavně ve filosofii a rhetorice, kdežto ve vojenství řídil jeho výcvik náčelník tělesné gardy A. Burrhus.

V prvních letech vlády byl Seneka rádcem a přítelem císařovým a Nero častěji hojně jej obdaroval, tak že v celém Římě se mluvilo o velikém bohatství Senekově. Když však nedlouho potom Nero pustil otežie všem svým vášním, byl Seneka se všech stran pomlouván od pochlebníků císařových a konečně na rozkaz Neronův usmrčen r. 65 po Kr.

Seneka je přední zástupce římského stoicismu, jenž vrcholí v naukách ethických. Věcí nejdůležitější je praktická stránka filosofie, ovládnutí vášní a duševní klid. Spekulace metafysické nechává Seneka stranou; pouze otázkám přírodním věnuje též značnější pozornost. Ale za hlavní úkol filosofa pokládá zkrásnění života a odstranění všeho zla. Štěstí a spokojenost nesmíme hledati zevně, nýbrž v sobě, ve ctnosti, ve shodě s přirozeností svou. Bůh sám vložil v duši naši sémě dobra; nutno tedy dále sémě to pěstiti. Vystříhati se musíme všeho, co dobru škodí, jako jsou tělesné bolesti, smutek, starosti, bázeň před smrtí, vášně, přílišné radosti atd. Taková filosofie, praví Seneka, je hodná celých mužů a liší se od jiných systemů jako mužové od žen.

Ucelený system své filosofie nepodává Seneka v žádném svém spisu, ani ve všech dohromady. Sám nazývá se častěji eklektikem a jeho morálka, jak zvláště jasno z dopisů, je jakési sjednocování davného stoicismu s epikureismem. Přesně logického rozčlenění v leckterém jeho pojednání postrádáme; odkudž vysvětlujeme si též časté opakování týchž věcí. Životní jeho názor je vznešený a ukazuje velikou znalost lidské duše i neobyčejnou sečtelost, tak že častěji již bylo poukazováno na příbuznost jeho názorů s učením křesťanským. Ba vznikla i pověst, že byl potaji křesťanem a že dopisoval si se sv. Pavlem, což ovšem na pravdě se nezakládá.

Senekovy spisy filosofické nám dochované jsou: Dialogorum libri XII, sbírka to nábožensko-mravních rozprav, s výbornými myšlenkami, jež by zasloužily i v naší době značnější pozornosti; Naturalium

¹⁾ Podávám tuto nejnnutnější data životopisná, ježto chystám delší kritický úvod až k celkovému překladu „Vybraných rozhovorů L. A. Seneky“, který teprve připravuji.

quaestionum libri VII. Dále Epistolarum moralium libri XX, kde velmi pěkně probrány jsou různé otázky filosofické, zvláště ethické; De beneficiis libri VII a De clementia libri II. Vedle toho některé fragmenty a spisy jiného obsahu. Vydány byly nověji od Fickerta v Lipsku 1841—1845 a Haase tamtéž 1852—1853. Dle tohoto vydání pořízen jest i náš překlad co možná doslovný, aby nebyl setřen svérázný sloh Senekův.

Rozhovor „o duševním klidu“, který tu předkládáme čtenářům „Vych. Listů“ hledí rozřešiti otázku, co vede a přispívá k uklidnění duševnímu, čeho jest třeba člověku, chce-li klidně žíti, sám sebou býti spokojen a v klidu tomto povždy setrvati. Počíná fingovaným dopisem, který zasilá Senekovi přítel jeho Serenus. A vůbec celý rozhovor má ráz dopisu spíše, než filosofického pojednání. Látka rozebrána jest velmi jasně a přesně a ukazuje, jak mnohostranná byla znalost lidské duše u Seneky. Myšlenky zde obsažené mají cenu nepomíjející. — K překladu na mnohých místech přidávám věcný výklad, aby text snadněji byl pochopen; podávám tu ovšem jen věci nejnnutnější, ač i ty často působily mi obtíže, ježto není dosud dostatek pomůcek. Komentovaných vydání Seneky neznám.

L. Annaea Seneky rozhovor o duševním klidu.

Hlava I.

Senerův¹⁾ dopis Senekovi.

1. Zkoumaje nitro své poznával jsem některé chyby své zcela jasně a otevřeně, jako bych je rukou hmatal; jiné byly temnější a skrytější, jiné pak ne sice trvalé, nýbrž občas se vracející; a ty věru nejtěžšími bych nazval, ježto jako potulující se nepřátelé napadají člověka příležitostně, tak že nemůže ani jako ve válce býti stále připraven, ani jist jako v míru.

2. A takový právě stav, — proč bych Ti jako lékaři svému nevyznan pravdy? — při sobě nejvíce shledávám; nejsem totiž toho, čeho jsem se obával, a co jsem nenáviděl, ani zcela prost, aniž zase tomu zcela podlehlý. Jsem tedy ve stavu ne sice nejhorším, ale přes to velmi žalostném a protivném: nejsem ani nemocen ani zdrav.

3. Nenamítej, že při všech ctnostech začátky jsou slabé, že časem teprve se upevňují a sílí; vím taktéž, že po čase uznává to, co vyžaduje zvláštní námahy, jako vnější čest, řečnická sláva a vůbec vše, kde počítáme na cizí úsudek. Jak vážné podniky, tak i jen klamné vyžadují let, než znenáhla postupem času dosahují své barvy. Já se však obávám, aby zvykem, jenž vše utvrzuje, tento vadný stav můj nepronikal hlouběji. Dlouhý styk jak s dobrem tak se zlem vzbuzuje k nim lásku.

4. Tuto mezi obojím kolísající slabost duševní, jež opravdově se nekloní ani ke zlu ani k dobru, nemohu Ti vyličiti tak najednou, jako spíše po částech. Vyložím Ti, co se mi přihází: ty pro nemoc vynajdeš název.

¹⁾ Annaeus Serenus byl dle Plinia a Tacita praefektem Neronovy tělesné gardy a důvěrným přítelem, mladším ovšem Senekovým, Plinius se zmiňuje, že s jinými zároveň otrávil se požitím jedovatých hub při jakési hostině, a Seneka píše v 63. svém dopisu, že trpce litoval smrti tohoto svého přítele.

5. Přiznávám se, že mám přílišné zalíbení ve spořivosti. Nezamlouvá se mi pro chloubu upravené lože, ani šat ze skříně vyňatý a tisíci závěsky a ozdůbkami vyšívaný, aby se skvěl, nybrž všední a laciný, který netřeba starostlivě schovávat ani brátí.

6. Mám rád oběd, který nemusí připravovati a s ním očekávati řady otroků, ani který před mnoha dny již byl objednán a četnými rukama připraven, nýbrž snadně zhotovitelný, jednoduchý a prostý, který možno míti kdekoliv, neškodný ani pokladně ani tělu, nevracející se, kudy přisel.

7. Zamlouvá se mi sluha nevzdělaný a prostý otrok, těžké stříbro venkovského otce bez jakéhokoliv uměleckého jména, stůl pozoruhodný nikoliv různotvárnými proužky ani známý z častých změn nádhery milovných majitelů, nýbrž užitečný, na nějž nemusí hosté hleděti s rozkoší ani rozplameňovati se proň závistí.

8. Přes tyto záliby znepokojuje ducha zařízení nějakého paedagogia,¹⁾ otroci pečlivěji než při slavnostech odění a zlatem přemovaní, řada lesknoucích se služebníků; ba i dům, kam vkročíš, plný nádhery a bohatství ve všech koutech, na němž i střechy se lesknou, ba i dav provázející a sledující mizící dědictví. Co mám posléze říci o kryštálových vodách,²⁾ jež obtékají i samé hostiny a o hodech hodných veřejného obdivu?

9. Když po dlouhé době prostého života ven vyjdu, tu obklopí mne plným leskem životní požitky a narážejí na mne se všech stran. Duch počíná kolísati; i vracím se zase, ne sice horší, ale smutnější a nechodím již tak hrdě uprostřed své chatrnosti, ana potají vzniká hlodající pochybnost, není-li přece ono lepší: nic ovšem mne nezmění, ale vše kormoutí.

10. Potom líbí se mi následovati rady učitelů a pustiti se do správy obocní. Čestné a vysoké úřady totiž zamlouvají se mi pak, ne pro purpur a moc, nýbrž abych prospěšnějším a užitečnějším býti mohl přátelům a příbuzným a všem občanům, ba všem smrtelníkům vůbec. Když se zase poznám, následuji Zenona, Kleantka a Chrysippa, z nichž sice žádný neoddal se správě obecní, ač každého jiného připouštěl.

11. Jakmile něco otřese duši nezvyklou nárazům, jakmile přihodí se mi něco nedůstojného, — což v životě lidském tak časté jest, — nebo něco neděje se po přání mém, neb věci nepatrné mnoho času vyžadují tu vracím se k nečinnosti a podobně jako i znavený dobytek k domovu rychleji pospíchá, s radostí uzavírám se mezi své zdi. Ať někdo neodnámá mi žádného dne, když nemůže mi jej dostatečně nahraditi. Ať do sebe jde duše, sebe vzdělává, nic ať nečiní, co by před soudce patřilo. Vítán buď klid prostý starostí obecných i soukromých.

12. Jakmile však mocnější četba vzruší mysl a vznešené příklady ji povzbudí, s chutí běžel bych na náměstí, abych jednomu přispěl přimluvou, druhému pomoci, byť ne skutečně úspěšnou, přece však ochotnou, na veřejném náměstí skrotiti bych chtěl pýchu toho, kdo zle štěstím se vychloubá.

13. Vzhledem ke studiím, soudím věru, že lépe jest na věci samé nahlížeti a pro ně hovory vésti a v ostatním slovo dáti věcím, aby tu, kam

¹⁾ Místo, kde vychování byli hoši, někdy byly tu i dítky otroků k různým, ne vždy čestným službám vznešených občanů.

²⁾ V jídelnách bohatých Římanů obtékaly proudy vodní, aby ochlazovaly vzduch; v nich plovaly, jak líčí Seneka v „Nat. quaest. III. 17, ryby, pro zábavu tu chytány a hned pro hosínu připravovány.

vedou, nenástudovaná vznikala řeč. Nač pak skládati řeči věky trvajících? Máš snad kdy, starati se o to, aby potomci o tobě nemlčeli? Narozen jsi pro smrt; mlčenlivá mrtvola méně má obtíží. Pročež využívaje daného času piš slohem prostým, nevyhledávaje svou slávu. Méně obtíží zakoušejí ti, kdo pro přítomnost jen pracují.

14. Brzy však zase, když vznešeností myšlenek duch se povznese, dychtí po slovech a touží co nejvznešeněji se vysloviti a řeč přizpůsobiti vznešenosti předmětu. Tu pak zapomínaje na zákony a přísná pravidla vznáším se do výše a nemluvím již obvyklými svými slovy.

15. Nemíním již dále hovořiti o jednotlivostech: vůbec ve všem mne pronásleduje tato slabost duševní, byť i dobrá. Bojím se, abych se v ní ponenáhlu nerozplynul, nebo co jest ještě horší, abych nepodobal se padajícímu a by nestalo se ještě něco horšího, než se domnívám: na vlastní záležitosti přátelsky pohlížím a zaujatost vždy překáží úsudku.

16. Soudím, že mnozí byli by již mohli dojíti k moudrosti, kdyby se byli nedomnívali, že již k ní došli, kdyby si byli leccos nenalhávali, leccos otevřenými očima nepřešli. Nedomnívej se, že spíše cizí než naše vlastní lichocení k pádu nás přivádí. Kdo odvažuje se říci si pravdu? Kdo uprostřed pochlebníků a vychvalovatelů nelichotí nejvíce sám sobě?

17. Prosím tedy, znáš-li nějaký lék proti této nestálosti, abys mne za hodna uznal, bych tobě za svůj klid byl povinován. Vím ovšem, že tyto záchvěvy duše nejsou nebezpečné ani bouřlivé. Mám-li užiti vystižného podobenství o tom, nač si stěžuji, tedy netrápí mne bouře, nýbrž jeť mořská nemoc: ať jest již jakékoliv to zlo, vysvoboď mne z něho a na pomoc spěj tonoucímu, který pevnou zemi má před očima.

Hlava II.

Odpověď Senekova.

1. Sám věru mlčky již delší dobu hloubám, milý Serene, čemu bych přirovnal takový stav duševní; nenalézám pak vystižnějšího příkladu jako těch, kdož z dlouhé a těžké nemoci uzdraveni, bývají časem stížení nepatrnými záchvěvy a lehkými záchvaty; a když i těmto zbytkům nemoci zcela unikli, přece jen se znepokojují podezříváním, a ač zdrávi dávají zkoumati lékařům svůj puls a úzkostlivě posuzují každou teplotu svého těla.

Tito, milý Serene, nemají tělo nedosti zdravé, nýbrž zdraví nedosti uvyklé: jako i na stichlém moři neb jezeru zdá se jakési pohnutí, ač již bouře utichla.

2. Není tedy třeba oněch mocnějších prostředků, o nichž se nerozšiřuji, jako, abys brzy násilí si činil, brzy na sebe se horšil, brzy sobě odporoval, nýbrž onoho, co ovšem přijde naposled, abys sobě důvěřoval a byl přesvědčen, že dobrou kráčíš cestou, nijak nedávaje se zmásti klikatými cestami mnohých, kteří různě se toulají a často při samé cestě bloudí.

3. To, po čem toužíš, totiž nedáti se zviklati, jest velké, vznešené, božstva blízké. Tuto pevnost duševní nazývají Řekové *σὺδνυλαία*, o níž Demokritos¹⁾ výbornou knihu sepsal. Já ji nazývám duševním klidem.

¹⁾ Demokritos z Abdery (nar. kol. 470. před Kr.) jest řecký filosof. Z jeho ztraceného spisu *περὶ σὺδνυλαίας* pravdě podobně čerpá Seneka v tomto pojednání; jak mnoho nemožno ovšem určití.

Není nutno napodobiti a překládati slova dle jejich tvaru: věc sama, o níž se jedná, musí býti jménem dobře vyjádřena, které by mělo řeckého názvu význam, nikoliv tvárnost.

4. Tážeme se tedy, jak by mohla duše vždy klidně a nerušeně postupovati, sama sebou býti spokojena, stav svůj s radostí nahlížeti a radost tuto nepřerušovati, nýbrž v klidu setrvati, nevynášeje se nikdy ani nesnižujíc: to pak bude klid duševní. Kterak k němu dojíti možno, zkoumejme povšechně: ty pak vybereš si z těchto povšechných prostředků, kolik budeš chtíti.

5. Prozatím nutno veškeré to zlo objasniti; svou část již každý z něho pozná. Zároveň tu poznáš, oč méně obtíží máš se svou nespokojeností než ti, které v přetvářce spíše udržuje stůd než vůle, ježto vysoký úřad spravují neb mají velké jméno.

6. Všichni jsou v témže stavu, i ti, kdož trpí lehkomyšlností a omrzelostí a věčnou touhou po změně, kterým vždy více se líbí to, co právě opustili, i ti, kteří ochablí jsou a plní nudy. K nim připoj ty, kteří jako člověk, jenž nemůže usnouti, stále se převracejí a tak neb onak kladou, pokud znavení klidu nedojdou: měníce stále životní své povolání, posléze zůstávají tam, kde je zdržuje ne sice nechť ke změně, nýbrž stáří k obnově lenivé. Sem patří i ti, kteří jsou méně kolísaví ne z pevnosti povahy, nýbrž z lenosti: žijí ne jak by chtěli, nýbrž jak počali.

7. Nesčetné nad to jsou ještě vlastnosti té vady, ale výsledek vždy týž: nespokojenost sebou samým. Vychází to z nemírnosti duševní a chtivosti nedosti sebevědomé a prospěšné: když buď neodvažují se k tomu, po čem touží, buď nedosahují toho a jen nadějí se zcela oddávají, stále vrtkaví a nestálí jsouce, jak nutně se přihází těm, kdož lpí na svých přáních. Dávají se každou cestou a přiučují se i věcem nečestným a nesnadným a nutí se k nim; když pak námaha jejich nedozná odměny, trápí je marné snížení a oni nelitují, že po špatném, nýbrž že marně toužili.

8. Tu litují svého podniku, ale obávají se nového něco podniknouti; zmocňuje se jich ona rozháranost duševní, jež nenalézá východu, ježto nedovedou ani poroučeti svým vášním, ani jich následovati; zmocňuje se jich váhavost života nedosti rozhodného, stav, kdy zmírá duše nedostatkem činnosti uprostřed marných svých přání.

9. To vše stává se tím horším, když lidé takoví ze zoufalství nad marnou námahou svou oddávají se nečinnosti a tajným snahám, jimž nemůže se přizpůsobiti duch mající smysl pro záležitosti obecní, toužící po činnosti s přirozeností svou již neklidný, když málo má v sobě, co by jej potěšilo. Zmizeli tedy potěcha, již skýtá již samo zaměstnání těm, kdo sem tam se pohybují, nemůže duch snésti domova, samoty, stěn a nespokojen jest, když sám na sebe jest odkázán.

10. Odtud ona omrzelost, nespokojenost sebou samým, ono kolísání duše, jež nikde klidu nenalézá, ono trpění, byť trapné a kormutlivé, života zahalčivého; neboť když stydí se vyznati příčiny a ostýchavost v duši mučivě působí, tu samy sebe dusí stísněné touhy, jež nemohou se vyprostiti. Odtud pak zármutek, ochabnutí a tisícere bouře duše, jež sama neví, co chce, jež při každém podniku je napjata, hned naději ztrácí o se kormoutí. Odtud onen stav, kdy proklínají svou nečinnost, nařikají na nedostatek zaměstnání závidějí jiným jejich prospěch. Živí nepřízeň tu neblahá lenost; oni pak touží, aby všichni zkáze propadli, ježto oni sami nemohli se povznést.

11. Posléze z tohoto odporu proti prospěchu jiných a z vlastní zoufalosti duch horší se na osud, nařiká na svět, v ústranní se oddaluje a v bolu svém se trápí, ježto stydí se a mrzí. Přirozeností svou zajisté duch lidský je čilý a k činnosti náchylný. Vítaná je mu každá příležitost, když může se probuditi a povyraziti, tím vítanější všem těm duším, jež rády zemdlévají prací. Jako některé vědy touží po škodlivém doteku rukou a těší se z něho a ošklivou tuto bolest těla těší vše, co ji dráždí, tak ani i těm duším, do nichž vášně jako zlé vředy se provalily, požitekem je námaha a neklid.

12. Jsouť věci, jež i našemu tělu způsobují přirozenou jakousi bolest, jako obracet se a měnití neznávaný dosud bok, hned do toho, hned do onoho postavení se vrhati, jako onen Achilles u Homera,¹⁾ jenž hned je nakloněný, hned zase obrácený a různé polohy vyhledává, podobně jako nemocní, kteří nikde dlouho nevydrží a po změně touží, jako by mohla pomoci.

13. Proto podnikají se různé cesty a po březích se bloudí a rozháranost s přítomností vždy nespokojená zkouší brzy moře, brzy pevninu. Vzhůru do Kampanie! Ale již hnuší se líbezná podnebí. Do nevzdělaných krajin se podívejme. Do hvozdnatých hor Bruttijských a Lucianských pojďme. Přece snad něco se najde v těchto pustinách, v čem by se oči přepychu uvyklé osvěžily v dlouhé pustotě hrozných krajin. — Do Tarentu spějme, kde slavný je přístav a mírné podnebí pro zimní pobyt a tolik domů, že by mohly pojmouti veškero dávné obyvatelstvo. — Obratme se však do Říma. Příliš dlouho již postrádají uši jeho hluku a hovorů. Příjemným bude kochati se zase jenom z lidské krve.

14. Tak podniká se cesta po cestě a divadlo střídá se s divadlem, jak praví Lukretius: ¹⁾

Tak každý od sebe vždy prchá . . .

Co však to pomůže, neuprchnou-li skutečně? Vždy sama sebe následuje a nikdy neustává velepříjemný ten průvodce.

15. Protož musíme věděti, že chyba, jež nás tíží, není v místech, nýbrž v nás samých: Neschopni jsme delší dobu vše snášeti, nemáme dosti trpělivosti ani pro námahu ani pro rozkoš, ani pro vlastní své záležitosti ani pro jakékoliv jiné. To přivedlo již leckteré k smrti, ježto přes častou změnu svých záležitostí přece stále v témž byli a k ničemu novému nedospěli. Mrzeti počal je život i sám svět a následovalo známé dno divých rozkoší: stále totéž? (Příště dále.)

VOJT. SRBA.

Víra starých Slovanů a naše Mythologie.

Loní v Praze vyšlo Bálesloví Slovanské z péra slavně známého pana Jos. Růžičky. Že autor nejednou apostrofuje mládež českoslovanskou, vychovatele i učitele této mládeže, opravňuje k nějakému posudku nejen

¹⁾ Ilias XXIV. 10 a násl.

¹⁾ T. Lucretius Carus básní svou »De rerum natura« šířil v Římě filosofii Epikurovu. Žil asi mezi rokem 96—55 př. Kr.

práce této, alebrž vůbec všeho, co v té věci dosud jest českým jazykem uveřejněno, ať příležitostně, úryvkově, ať encyklopedicky, po způsobu naučných slovníků. Zeptá-li se kdo, jakou že staří Slované měli víru, ne bez úžasu kde kdo odpoví, že pohanskou; ale že jest z prvních povinností každého mythologa rozlišovat od sebe pohanství dvoje, nám, tisícletým to odkojencům „klassického studia“ není tak honem na snadě. Je totiž pohanství zděděné, původní, jakožka přirozené, k němuž lid lnul a lne od nepaměti, a je pohanství uměle vymyšlené, básnický rozprávěný, ze kterého sami tvůrcové, jsouce liberalismem a neznabožstvím nakvašeni, jen smíchy měli — *cur non ridet haruspex?* — tedy pohanství knižní, jakého lid neznal, lid nevyznával, čímž míníme pohanství řecko-římské. Kdo tuto klassickou pohanštinu kdysi prakticky vykonával, a kdo i z našich vzdělanců do nebe vychvaluje, Fr. Pohunek v brožurce Staropohanské Štěstí 1887 v Praze zajímavým líčí způsobem. Bude-li kdo psátí budoucně o pohanské víře starých národů přirozeně se vyvinuvších ještě jednoho důležitého rozdílu dbáti musí. Něco jiného jest jádro této víry, všem kmenům společné, od nepaměti z původního pramene zděděné, a zas něco jiného jsou pozdější výstřelky, více méně místní, krajinné, k nimž nevyhnutelně dlužno počítati i všecky pověry, z nichž některé jsouce rázu čistě výchovného — klekanica tě zebere, nezvoň nohama, kopeš rodičům hrob -- do soustavy věroučné ani nelze zařadovat.

Všeobecně je známo, jak předkové Slovanští bývali a (arciť už vymírající) lid moravský dosud jest od srdce zbožný, ale přese všechno působení nynějšího světla křesťanského, též náramně pověřčivý. Co je dnes, bylo dávno již tím průvodněji. Nebylo za stara těch dobře zorganizovaných a velmi dbalivých ústředí věroučných a mravoučných, jaká známe dnes v Římě a Cařihradě, v Berlíně a Petrohradě, ústředí to, jež mají bedlivé oko jak na lid, tak i na řády, často některému kultu výlučně oddané. „Za onoho času“ víra i výkony náboženské svěřeny byly kněžstvu a při chrámech i jakémusi druhu řeholnictva, které pěstovalo, co se lidu zamlouvalo, a last not least jemu samému co nejvíce vynášelo. Tady dlužno hledati hnízda pověr krajinných a místních; a velice je litovati snahy, takové místní výstřelky vyhlášovat za věci všeslovanské a po skutku teprv bédovat, že chybí pramenů dokladových. Jak i „věřící laik pohanský“ někdy vymyslí pověru o vukodlaku, která se prakticky ujímala, Žunkovič ve výtečném díle: *Wann wurde Mitteleuropa von den Slaven besiedelt* v Kroměříži 1906 na str. 175 a 176 mistrovsky odůvodňuje přísným staroslovanským řádem manželským, jemuž se i Tacitus i Caesar obdivoval. —

Vše, co dosud o víře staroslovanské — arci bez těchto podotknutých a přec tak závažných rozlich — bylo napsáno, možno roztržiti dle trojího hlediska, s něhož záslužná jinak kompilace podniknuta. Stoupenci školy nejstarší přirozeně jsou humanisté, zbožňovatelé klassických Řeků a Římanů. Jim běželo o to, v každém zjevu slovanském vynajíti analogon klassické mythologie. Stačíž na příklad Buchlov, který má znamenati „Boha lovu“, Sodoměřice, dědinka pod Strážnicí, je prý rodiště slovanských Park = „sudiček“. Svůdstvím na takový názor je četba klassických autorů, jižto Nertu kladou na roveň Dianě, jako Tacit, a mluví o skytickém Hermesu, jako Mela. Že je v tom okatý anachronismus, zaujatému klassičákovi uniklo, laikovi pak na rozum nevstoupí. Slované dávno a pradávno věrouku svou měli vycelenou, než klassickým národům přišlo na mysl, ze zděděných náboženských prvků, jimž už ani nerozuměli, rozprávěti tu nepřirozenou a nemravnou směsici bájek, jež názvu „víry“ ani nezaslouží. —

Druhá škola je moderní, s oblibou ale i s vysoka roztrubovaný Sonnenwendismus, jak tento názor od západu pro krátkost označime. Že by Slované byli měli za základ své zděděné víry Sonnenwendismus je věc, kterou dlužno teprv dokázat a ne a priori konstatovat. Může býti, že některé pověry a pověrečky krajinné a místní hledí k tomuto názoru, ale dle všeho, co o pověrách víme, žádný soudný člověk je nebude bráti za základ bohovědeckého systému! A pak; Sonnenwendismu slovanskému přímo odporuje toto. Z Tacita a Caesara víme, že Slované počítali den od večera do večera; toto počítání Dr. Musil v XIII. extensi: Jaký týden znali staří východané (v Praze 1905) nazývá měsíčním a přivlastňuje národům pastýřským. Z jaké příčiny i Slované dlužno míti za národ původně pastýřský, nesporně Žunkovič ukazuje v nedostihlém díle, už výše označeném. Nejinak se věci mají, rozumně-li uvažujem o ohních svatojanských. Neprávem zanedbávaný „Palacký“ moravský dobře se ptá, jakého pak Boha — Slunce rozumem obdařený člověk uctívá, když už je „milý Pámbiček“ přes hory a lesy zapadlý?! Bartošova pak poznámka v Moravském lidu, jak se říká sice boží den, ale nikdy boží noc, nemalé skýtá na věc osvětlení. I v tomto případě vidno, Slovanům že ještě nikdy ni pravda ni dobro nepřišlo od západu — a od severu.

Třetí škola, nejnovější, to jest monistická, teprv se rodí, chceš-li znova obrozuje. Stupenci její z doby nové jsou Dr. Musil a Žunkovič. Jest ku podivu, jak zásady obou mužů, ač předměty jejich bádání se od sebe rozcházejí, jako nebe od země, v tom se scházejí, že není v přírodě ni skoků ni trhlín a vše se vyvinuje jen z daných, zděděných prvků. O slovanské mythovědě vlastně nemluví ani Dr. Musil ani Žunkovič, ale shrneme-li, co oni na rozum dávají, a přimyslíme-li k tomu, co víme z dějin, jak Slované od šerověku žili jen sami sobě a jak v lidu, zvláště horském, nesporný je čistě slovanský konservatismus nad pomysl čilý až do dneška, dvoji věci se neubráníme podivit: kde že muž, ježž pro nevyrovnanou znalost věcí slovanských nazýváme „Palackým“ moravským, nabral názor monistický, před dvaceti lety úplně neznámý, a proč vědátoři pro nepatrné formelní vady věci mužem tím podané zavrhuji, jak by jich ani nebylo.

Chtěj nechtěj, dlužno uznat, že muž ten dosud jediný uhodil na cestu pravou, pojistiv význam slova ‚Bůh‘ dnešní a dřívější, vymeziv věroučné prvky z prakolébky lidstva přinesené a všem kmenům Slovanským společné a vyloučiv z mythologie soustavné všechny ostatní přílepy, výstřelky a pověry. V tom, jak srovnává prvky bohovědné s mythy klassickými, všude vylupuje jádro historické nějaké příhody, ještě nikým není překonán. Nejpodarenější je u něho, jak vysvětluje všeslovanské zvyky čili praktickou bohoslužbu, kteráž jediné v Písmě sv. má své půvobiště. Tak v advent nemá se ve staveních mnoho řečňovat — země před stvořením člověka byla pustá, hluchá. Masopustní reje — hýřivé živobyť lidu před potopou. Topení Morany — záhuba tvorstva za potopy. Průvody s májkami (květná neděle) — Noachova holubice s letorůstkou v zobáčku. Svatojanské ohně — čelední oběť Noachovců na památku a spolu na poděkování za záchranu. Tryzny ruské a vůbec slovanské — jichž mosaismus neznal, křesťanství však z národních obyčejů ve způsobě dušičkové slavnosti přijalo za své. Svatoháje slovanské nebyly ďábelstvím, nýbrž dojemným výronem IV. přikázání Božího, nesoucím se nejen k rodičům živým, ale též k dobrodincům a ochrancům, ba předkům zaslouženým o národ aneb o lidstvo vůbec. Za všeslovanskou zvláštnost, jedno zda zděděnou nebo samorostlou, kladou se i poutě do svatyně vzdálených třebas, jen když proslulých a nádherných,

pomni Retry, Radhoště a Kyjeva. To-li vše si připomeneme a mythologická studia tímto směrem-li povedeme, toho netušeného výsledku se dopracujeme, že nebude „na starém světě“ národa, jenž by byl staré jednotné prazjevení lidu v jeho prakolébce obecné tak věrně a tak ryze zachoval, jako národ Slovanský. —

A přece ti, jenž by si ho nad jiné za to měli vážit, domnívají se, že bůhvíjaké služby kultuře prokážou, když své moci a svého postavení nechávají zneužívatí tu na germanizaci, tu na maďarizaci. V pravdě, nevědí, co činí. —

FRANTIŠEK PIŠMISTR.

Co má mládež čísti?

Že knihy, spisy a noviny mocně, ba podivuhodně působí na mysl i duši člověka, kdož by pochyboval? Znáš-li spisy, knihy, jež se v některém domě čtou, znáš i ducha, jenž dům onen oživuje. Zkušenost učí, že dobré spisy jsou tichým missionářem, jenž celé rodiny obrací. Nejednen bere knihu dobrou do ruky a neodnese-li on z ní užitku, odnese ho druhý; jestliže ji odhodí pán, přečte ji sluha; nepřečte-li ji dnes nikdo, přečte ji někdo zítra. Slovem dobrá kniha jest kapitál trvalý i když její tvůrce spočívá v hrobě, ona působí ustavičně a jest takřka neustálou modlitbou za duši svého původce.

Jelikož ale zlo má více přívrženců než dobro, nalézáme též více spisů zlých než dobrých. A pomocí spisů zlých tlačí se bohužel zlo nejen do salonů, ale i do dílen řemeslnických, i do školy; zlý nedá se prositi, chodí bez únavy. Proto povinností dobrých jest, sledovati zlo krok za krokem, ukazovati pravou podobu zla a meze klásti jeho šíření.

Mějmež vždy na paměti. co často řečeno: „Když vlast v nebezpečí, každý občan jest obrancem.“ Když tedy proti náboženství četní povstávají nepřátelé, každý křesťan má být apoštolem, každý volej s prorokem: „Pane, povstali proti zákonu Tvému, pošlapali ho, chtěli ho zničití, vypuditi ze světa, avšak nenávisť jeho nepřátel budiž měrou mé lásky k němu; proto že oni zničití ho chtěli, tím mi dražším bude.“ Toť především úkolem každého křesťanský smýšlejšího učitele.

Prostředky obrany mají býti šlechetny a přiměřeny času i okolnostem. V tom jest nám učiti se od protivníkův. Dnes jest čas četby, jak za starodávna byla doba řečnění. Čtíme díla náboženská, mravná, poučná a důkladná.

Sáhl-li kdo na majetek cizí, i kdyby k tomu byl donucen býval bídou bezměrnou, jest nazýván zlodějem a bývá odsouzen; a což spisovatel bezbožný, který vydírá cnost, nevinnost a náboženství ze srdcí nezkažených a otvírá širokou dráhu do propasti, ospravedlňuje krádeže a nepravosti! Hrozným hříchem jest, kdo vrhl se na život bližního svého i když na jedné oběti přestal. Není-li vrahem daleko horším spisovatel, který s chladnou krví namáhal se o svém zhoubném díle, a obarviv je nátěrem vědy a důmyslu, podal je jako sladký jed? Kdo dovede vyčísti oběti tohoto zlosynství? Vraždy sprosté jsou pomíjející, končí se obyčejně smrtí zločince; ale spisovatel bezbožný i když

žlti přestal, jeho „zločin“ žije, zvětšuje se a kazí společnost a šíří záhubu bez konce.

Smutné jsou skutky temnoty, ale daleko zhoubnější jsou následky klamné osvěty. A jsou-li spisy zlé škodlivy vůbec pro všechny, daleko větší neštěstí způsobují mládeži.

Jedním z nejdůležitějších prostředků vychovávacích jest četba knih. Dlouhé věky skládaly se na vědomosti, které dnes máme; dlouhé věky sbíraly námahy lidského rozumu a ovoce práce jeho zanechaly nám v rozličných knihách. Obmeziti tudíž vědy jen na školu, bylo by ukázati jen z daleka věc obdivuhodnou a nedovoliti přístupu k ní.

Školy samy i předměty v nich rozebírané nemohou býti jediným a dostatečným prostředkem k nabytí osvěty. Protož důležitou povinností mládeže jest, vzdělávati se mimo školu čtením knih.

Ale nejen vzdělávati, nýbrž spíše zušlechťovati se má mládež vědami, jakož i četbou. Četba má působiti na rozvoj mohutností duševních, ušlechťení srdce, utvrzení vůle, zaopatřujíc nás při tom jistou zásobou vědomostí.

Pravé vzdělání člověka záleží nejen v osvětě, nýbrž hlavně i v ušlechťení srdce a rozumné vládě vůle. Neboť i těm, kteří v kázních jsou, neschází často osvěta, a přece nebudeme jich počítati mezi opravdové vzdělance. Ti užili nabytých vědomostí k ukřivdění bližnímu!

Ve výchování nutno jest, aby znalost náboženství první místo zaujímala; ona má býti tím, čím jest slunce v soustavě světové t. j. ona má rozlévati světlo na všechny vědomosti. Všelická nauka, kterou neprovází znalost a úcta k Bohu, jest mylná a škodlivá. „Počátek moudrosti — bázeň Boží! Toliko v bázni Boží nacházíme onu magnetickou jehlu, která nás uprostřed moře lidských věd, plných úskalí — doprovodí šťastně do přístavu „pravé moudrosti.“ Naproti tomu pak všichni plavci bez této vůdčí jehly rozbijí se na úskalí pýchy a domýšlivosti.

Pravý křesťan hluboce jest přesvědčen, že pravá moudrost a učenost není ovocem samého člověka, ale též darem Božím. Co protivno nauce Kristově, není z Boha a jest nebezpečným vrahem spásy lidské.

Jak nešťastná budou pokolení, když ze zřídla zlých mládež čerpá osvětu!

Kniha, která určena jest pro mládež, má býti prodchnuta duchem andělské čistoty a nevinnosti. Jak velikým klenotem jest tato cnost sama v sobě, jak velikým klenotem jest zvláště mládeži, nemožno ani říci. Ona dodává vůli síly a vytrvalosti v práci, rozumu, bystrosti, obrazotvornosti pěkných obrazů, myšlénkám vtípnosti a správnosti. Tělo ani jednou nepodlehne vlivům neznámým, zrak nabývá čistoty, která mu dopouští patřiti do hloubky duše jako na dno čisté vody, na tváři rozlévá se andělská něžnost, na ústech úsměv nevinný; pohyby celého těla jeví podivuhodnou ušlechtilost a půvab nevyhovitelný. Hle, toť ovoce dobré četby!

Nad bibliothekou v Thebách byl kdysi tento nápis: *ψυχῆς λαρσεῖον* — lék pro duši. Jak vznešené to pojmenování knih!

Než veliká část spisů dnešních není lékem, ale spíše otravou pro duši. Proto bděme nad mládeží sobě svěřenou a zkoumejme pilně co čte! Toť předním úkolem nás všech!

ANTONÍN ZAMAZAL.

Kreslení v hodině náboženské.

Netřeba snad dokazovati, že mezi všemi předměty, kterým se dítě ve škole učí, nejpřednějším, ale také nejobtížnějším jest náboženství.

Obtíže záleží v tom, že katecheta musí často dětkám podávati výklad o věcech abstraktních, nadpřirozených, pro život náš tak významných a důležitých.

Velkým uměním jest zmenšiti nebo dokonce překonati tyto obtíže. Čím spíše je překoná, tím snadněji dítě vše pochopí a v paměti udrží. Náboženství se mu stane předmětem zajímavým.

Jak toho docíliti?

Rozmanité nauky o výchově odpovídají na tuto otázku krátce: Vyučuj názorně a zajímavě. Názory ty mohou býti smyslové a rozumové. „Při vyučování na škole obecné největší důležitostí jsou názory smyslové. Kdykoliv se tedy při vyučování vyskytují nové pojmy, nebo nová slova, hleď je objasniti případnými názory. Nemožno-li věc samu dětkám ukázati, ukaž aspoň model nebo obraz věci, nebo věc nakresli.“ (Pinkava, Všeob. nauka o výchově.) Podobně Komenský praví: Čemu se žáci učí, tak jim to předlož a vylož, aby to zřeli před sebou jako svých pět prstů.

V poslední době jeví se veliký zájem zvláště o toto názorné vyučování ve školách obecných. Konají se často prázdninové kursy pro kreslení na školách obecných a vydávají se nové methodiky moderního vyučování kreslení ve škole. Snahou těchto novot jest vzbuditi nejen talent kresliřský v dětkách, ale také uplatniti toto umění při názorném vyučování ve škole vůbec.

Ve spisu „Moderní kreslení ve školách obecných a měšťanských“ (od Anděla) čteme na str. 5. II. dílu: „Již v útlém mládí hledí dítě představám, jež se ho zmocnili, dáti vnější výraz a viditelnou formu.“

Psáti dítě neumí, ale kreslení je mu vedle řeči vydatnou pomůckou vyjadřovací, a kdo v tom kresliřském koktání čísti dovede, ten se mnohému naučí z toho poznání.“

Nejlepší učitel lidstva, J. Kristus, znázorňoval výklady své podoběstvími a obrazy. On je přímo kreslil před očima svých posluchačů. A lid ho poslouchal jednou bez únavy skoro celý den.

Ku názornému vyučování jest třeba mnoha pomůcek. Vejděme do místnosti moderní školy. Na chodbách, na stěnách tříd sám obraz a diagram, a v kabinetě jich leží ještě celá řada v zásuvkách. A pořád se doplňují novými. — A nyní tažme se, kolik máme my pomůcek pro vyučování náboženství, které přece nejvíce znázornění potřebuje. Jest jich směšně málo a ty jsou ještě nedokonalé. Najdete snad ve školách obecných nebo měšťanských jednu mapu Palestiny, sbírku obrazů biblických od Herdera nebo Hölzla, obrazy k liturgice a už jste u konce. Tu a tam katecheta dobrovolně za své peníze zaopatří si některou novou pomůcku, ale není to všude ani možno. A přece by bylo záhodno, aby v každé škole byla jistá zásoba nejnütnějších pomůcek pro náboženství. Jmenuji aspoň některé: Písmo sv., obrazy měst Betléma, Jeruzaléma a pod., diagram

církevního roku, obrázkové vysvětlení „Otčenáše“, růžence, mše sv., obraz sv. patronů českých, obraz sv. Otce, biskupa a pod.

Bylo by záhodno, aby se promluvilo s umělci-malíři a nakladateli. Snad katechetský spolek by se mohl této věci chopiti sám.

Dokud nemáme těchto názorných obrazů, přispívá k jasnému názoru a zajímavosti kreslení křídou na tabuli. Užívám této pomůcky již dlouhá léta a mohu říci, že s dobrým prospěchem. Již od první třídy počínaje, kreslival jsem, co se jen dalo. Mám celou sbírku takových drobných, jednoduchých kreseb, které se velmi snadno dají křídou na tabuli načrtnouti. Na popud svých spolubratří v povolání hodlám je časem vydati jako pomůcku katechetům na obecných i měšťanských školách. Zaslal jsem některé z kreseb vldp. docentu paedagogiky Frant. Pinkavovi ku posouzení a ten o nich píše: Myšlenka, jíž kresby slouží z hlediska paedagogického, zasluhuje plného povšimnutí. Kresby buďtež prostinké, avšak přece vkusné, nikdy však uměle kombinované.

Mnohé věci, které se nedají slovy snadno vysvětliti nebo zobraziti, dají se křídou snadno znázorniti. Ku př.: vlastnosti duše, hřích dědičný, očistec, předpekli, církev, příslušnost k církvi, milost posvěcující a pomáhající a t. d.

Zvláště na jednotřídce je kreslení v náboženství velmi výhodným. Jednoduchými tahy naznačí se na tabuli ku př.: stvoření v 6 dnech, různost tvorů atd.: děti si obraz brzo vštípí do hlavy, opakují jej snadno a udrží v paměti. Na to si obrazec samy na tabulky v klidu malují a katecheta pokračuje nerušeně v oddělení druhém.

Kreslení jest jak pro katechetu, tak pro děti se zdravotního hlediska velmi prospěšným. Jednak nutí katechetu, aby stoje přednášel, ušetří mu mnoho slov, kterých by jinak užiti musil, jednak povzbuzuje ducha žactva, které nejen slyší, ale zároveň vidí před sebou živou představu. Chopí-li se katecheta křídou, stichnou nápadně děti a uprou zrak k tabuli. Zvláště ve třídách, kde je příliš mnoho dětí, se kreslení velmi doporučuje. Netřeba je stále vybízeti ku klidu a unavovati sebe i dítky.

Podobně počínají si učitelé světských předmětů. Tůmovo „vyučování prvouce“ je plno jednoduchých, velmi snadných obrázků, které učitel při jistých výkladech přímo na tabuli kreslí.

Namítne se snad, že nejsou všichni „katecheta kresličci.“ Neupírám, ale dovoluji si tvrditi, že prosté, jednoduché črty dovede každý i neumělec nakresliti. Jenom zkusit. Dovede-li to mnohý šletý hoch, bylo by to smutným svědectvím slabé vůle u učitele.

Řekne se: škoda času! Naopak je to veliká úspora času. Mnohdy promarní se dlouhým popisováním mnoho času a děti na konec přece nemají určité představy. Kristus byl zvláště dovedným kresličem. Když se Ho ptal zákoník: kdo jest můj bližní? mohl mu dle našeho katechismu říci krátce: každý člověk. On toho však neučinil, ale začal kreslit dlouhý děj o milosrdném Samaritánu. Kdo by se osmělil tvrdit, že zde byl mařen čas?

Konečně by někdo mohl namítnouti: Kde jsou biblické obrazy, tam netřeba kresliti na tabuli. Připouštím, ale podotýkám, že obrazy ty nejsou pro každý příběh a že jsou namnoze nedokonalé a chybné. Obrazů těchto užívá katecheta obyčejně až na konci přednesu, kdežto kreslení názorného užívá současně s výkladem. Dítě pochopí obraz na konci hodiny tím snadněji.

Než zamýšlenou pomůcku „kreslení v hodině náboženské“ dám do tisku, obracím se na ostatní spolubratry, aby návrh můj svými dobrými návrhy podporovali a případně své zkušenosti v oboru tom laskavě sdělili. Pošlete své náčrtky, přehledy, udejte prameny a pod.

O jiných pomůčkách k náboženskému vyučování zase jindy.

Učitel a bible.

(Listy ze Slezska.)

„Vychovatelé a vůdci, učenci i básníci volají po této podivné knize síly a požehnání pro sebe a národy.“

Rosegger.

„Nech kultura duchů jen stále pokračuje, nech vědy přírodní vyrůstají do tíže a hloubi, nevystoupí nad vznešenost a mravní kulturu zářící z evangelií.“

Goethe.

Zavést za našich časů hovor o věcech náboženských znamená uvaliti na sebe odium pietisty nebo klerikála. Nic neprospěje poukaz na duševní pokrok oněch zemí, kde bible jest více než v zemích katolických pokladem rodinného oltáře a domácího krbu — jako v zemích protestantských ku př.; nic neprospěje poukaz na největší velikány Husa, Žižku, Štítného, Komen-ského, Pestalozziho, Palackého, Havlíčka, Tolstého atd. atd., kteří vesměs z bible čerpali mravní sly své i tehdy, když osudy životní nejtíže na ně doléhaly! Velebí se jich životní dílo jako nadherná stavba, po základech její se však neohlíží.

Chceš-li, příteli, býti pokrokovým ve smyslu moderním, nesmíš o věci náboženské, o bibli ani zavaditi, tím méně ve smyslu sympatickém. Můžeš snad prázdný svůj čas strávit s veselou společností, politikou světovou, stavovskou nebo místní, můžeš jej třeba ublíti karbanem, alkoholem a j. sprostou zábavou — to tě u moderní společnosti neponíží tolik co sebe vážnější hovor o věcech náboženských. Za četbu nejfantastičtějších a nejklužších literárních výpotků moderní produkce dostanes spíše rozřešení, než za četbu bible nebo postilly. A máš-li zálibu v dojemnějších choralech duchovních, padneš v porok reakcionáře u moderních, zvláště mladých „paedagogech“ majících Komen-ského, Pestalozziho, Husa a p. plná ústa. Jen pryč od všeho, co náboženstvím zavání.

A přece, laskavý čtenáři, přicházím tu s úvahou o bibli.

Proč?

Proto že žádná snad kniha nemluví tak k srdci učitele prací školní znaveného, prachem školním zmořeného, zlobou lidskou uštvaného jako — bible, protože málo je věru knih, aby obsahem a formou tak dojemně a mile připomínaly nám — věkem scházejícím — zlaté doby mládí, jako bible.

Její mythicko-idyllické ovzduší rovněž tak příjemně a ušlechtilě baví a vábí mysl dětskou strastmi drsného života i chladností rozumujícího ducha nedotčenou, jako hlásá rozumu vyspělému nejvznešenější pravdy ethické. Kde

nitrem svým rozervaný moderní člověk vidí záhrobní děsné prázdno, hrozně temné nic, tam bible kouzlí myslí trpícího nebo ze světa odcházejícího věčně laskavého Tvůrce; ale i hlas její o trestu za zlé činy jest — blahodarný. Pod obojí perspektivou bible taje led i nejzatvrzelejšího srdce, ovšem — pakli se najde pravý tlumočník.

Ve hluboce tajemném rázu této knihy, jak Rosegger praví, tkví nevyčerpatelný pramen, z něhož povždy proudí tolik náboženského života. Mezi učenci dávno vyskytla se hádka o tom, které dílo více prospělo vzdělanosti, bible či Homer. Jak naivní to hádanka!

Pravda, Homer stal se zkušebním kamenem klassického vzdělání na vyšších školách; ale kolik z toho vniklo praktického v národy, v lid sám? Poměrně velice málo. Ale bible přerodila národy i státy! (Pokr.)

ARNOŠT J. ČERNÝ.

Obzor paedagogicko-hudební.

O hudebních nástrojích.

Jejich původ, vývin a sestrojení.

Hudební nástroje novodobé mají svůj původ v dobách nejstarších. Byly to arci podoby hrubé a velmi jednoduchého sestrojení a teprve během času vzaly na se podobu ušlechtilou a sestrojení dokonalého.

Nicméně zachovaly se některé z oněch starých nástrojů ještě až do dob nových na př. u divochů jsou vážnými nástroji řehtačka a buben, u nás jest prvnější hračkou dětskou a druhý důležitým nástrojem orchestrálním.

Velmi důležitým nástrojem jest trouba, která svého času hudbu barbarskou zdokonalila.

Píšťala jest původu velmi dávného, jest téměř po celém světě rozšířena. Ve starověku byl k píšťale upevněn kožený měch a tak povstaly dudy. Změnou polohy při hře na tento nástroj povstala flétna.

Jiný tvar píšťaly jest píšťala Panova (moldánky, syrinx), sestává ze skupení sedmi píšťal z rákosu různé délky.

Hudba moderní přinesla troubu s ventily a kornet.

Klarinet povstal z píšťalky ze stébla utvořené, má chvějnou šterbinu čili jazýček.

Pak povstalo také harmonium, které obsahuje chvějné jazýčky kovové.

Z jednoduché píšťaly povstal během doby vznešený a nyní mohutným svým tonem velkolepý nástroj, varhany.

Skotové varhan ve svých chrámech neuzívají, jejich ton jest jim protivný, nazývají je posměšně „bednu píšťal“.

Nástroje strunné mají také původ v dobách nejstarších. Povstaly z prajednoduchého luku hudebního.

Staroegyptská harfa sestávala také z hudebního luku, na němž napnutá struna a na struně navlečen byl kroužek, kterým dala se délka struny posunováním měniti, drnkalo se na strunu tyčinkou; za resonator sloužila čtóra, o kterou luk byl podepřen.

Týmž způsobem byly sestrojeny harfy assýrské, perské a staroassýrské.

Později byla harfa zdokonalena tím, že do předu připevněn byl sloupek, by kostra její byla pevnější. (Bližší o harfě dále.)

Piano lze také počítati ku harfám. Rozdíl jeví se tu jen ten, že hraje se naň úderem kladívek na struny a nikoli drnkáním.

Počet hudebních nástrojů jest v nynější době velmi četný a také jejich sestrojení na vrchol dokonalosti přivedeno.

Při nástrojích hudebních hledíme hlavně k jich sestrojení, objemu, povaze a příznivé poloze zvukové. Od toho také závisí způsob, jimž lze docíliti různých oněch barvitostí zvukových, které v nynější hudbě moderní pozorujeme.

Věda, která nás o tom seznamuje, nazývá se nauka o nástrojích hudebních a instrumentaci.

Věda ta jest velmi složitá a vyžaduje mimo důkladnou znalost ji samé, také znalost teorie a harmonie.

Základní zásada zvuku jest chvění.

Chvěním se tělesa pružného povstane zvuk, který vzduchovými vlnami přichází do ústrojí sluchového, a tak jej slyšíme.

Napneme-li na př. strunu mezi dvěma hřeby a uvedeme-li ji dotknutím ve chvění, tu shledáme, že její zvuk nabude takové povahy, jaké. shledáváme při nástrojích strunných.

Chvějící se struna nemá té způsobnosti, aby její zvuk přenesen byl do vzduchu se svou plností.

Spojíme-li však strunu s hmotou pružnou, která s ní současně do chvění přivedena býti může, nabude zvuk své plné síly, kteráž se bude řídit dle pružnosti hmoty.

Toto nejlépe můžeme pozorovati u ladiček. Narazíme-li ladičkou o tvrdý předmět, uvedeme ji ve chvění, její zvuk však bude slabý, opřeme-li držadlo její o pružné těleso, na př. o desku stolní, sesílí se dosti značně její zvuk.

Toto spoluznění hmot pružných jest základem hudebních nástrojů strunných.

Způsob vyluzování tonů jest rozmanitý, tak na př. u klavíru úderem kladívka na struny, u harfy drnkáním a u nástrojů smykacích smykem smyšce.

Pružné hmoty při nástrojích strunných jsou desky zhotovené ze dřeva smrkového v síle až do 1 cm.

Desky ty nazývají se desky ozvěnné aneb ozvučnice. Síla jejich řídí se dle výšky tonu a povahy nástroje.

Síly ozvučnice přibývá s výškou tonu v poměru přímém, od toho také závisí její tvar a velikost.

Zevnější podoba ozvučnice řídí se dle podoby nástroje. Tak na př. rovné ozvučnice užívá se u piana, harfy, citery a pod., mírně vyklenuté u veškerých nástrojů smykacích.

Byly konány pokusy nahraditi dřevěnou ozvučnici podobnou vyrobenou z kovu. Ton byl sice zesílen, byl však drsný a méně lahodný.

Ozvučnice nalezá se pod strunami. Struny zavěšeny jsou buď přímo na ozvučnici (u harfy, kytary a pod.) aneb také mimo ni. Spojení jest umožněno kobyolkou aneb lištou „pražec“ zvanou, těmi přenáší se chvění na ozvučnici. Struna jest zavěšena na jedné straně na strunníku a druhý konec navlečen o otáčivé kolíky, kterými se struna na určitý ton napíná.

Jakost tonů závisí na délce, síle a jakosti struny.

Struny zhotovují se z ocele a mosazu; k obvíjení užívá se železa, mědě, pakfongu a stříbra. Struny střevové vyrábějí se z ovčích střívek. Horší jakosti jsou struny z hedvábí neb z konopí vyrobené.

Větší délka struny nahrazuje se mnohdy strunou kratší ale silnější, toho lze dosáti obvinutím struny slabým měkkým drátem, obyčejně měděným aneb dracounem stříbrným.

Výškou řídí se také síla, délka a poměrné napjetí struny.

Do chvění uvádí se struna buď „drnkáním“ (u harfy, citery, kytary a pod.) aneb „smyčcem“ (u houslí, violy, violoncella, basy a pod.), aneb také úhodem kladívka (u piana a pod.).

Nejstarší nástroj hudební jest loutna, z níž povstala mandolína a kytara.

Loutna — (z arab. al Ud) vyobrazení její nalezena byla na prastarých náhrobcích egyptských. Stala se nejoblíbenějším nástrojem Arabů, odtud pak dostala se do Španěl a dolní Italie. Ve XIV. století rozšířila se téměř po celé Evropě. V XV. až XVII. století užívalo se loutny ku doprovodu zpěvu; byla ale také nástrojem orchestrálním. Teprve v XVII. a XVIII. stol. zatlačily ji housle a klavír.

Loutna měla značný počet strun, a sice pět podvojných a jednu jednotlivou pro melodii nad hmatníkem napnuté, ostatní basové struny, které povstaly v XVI. stol., byly umístěny mimo hmatník, jelikož se jich užívalo pouze co prázdných strun.

Loutna měla různá ladění. Tak na př. v XVI. stol. G c f a d¹ g¹ aneb A d g h e¹ a¹. V XVII. a XVIII. století A d f a d¹ f¹ a basové struny (G) F E D C.

Mandolína mívá 8 aneb 10 strun vždy dvě stejného ladění. Obsahuje struny naladěné na g d¹ a¹ e².

Kytara má 6 strun, kytara basová má 13 strun; laděny jsou na A E d g h e¹. V Italii užívá se jí ku doprovodu mandoliny. Kytaru přinesli Maurové do Španěl a odtud dostala se do dolní Italie, zde byla její podoba několikrát přeměněna.

V traktátu Jana de Groches z r. 1300 uvedena jest pod jmenem *Quittarra Saracenicá*.

Z těchto nástrojů jest nejužívanější harfa.

Harfa jest nejstarší strunný nástroj. Nynější svou podobu měla již před tisíci lety u Egypťanů. Až do XVIII. stol. byla modulace do různých tonin skoro nemožnou, jelikož byly struny laděny diatonicky. Změna tonu jednotlivých strun děla se pomocí zvláštních „háčků“. Roku 1720 vynalezl Hochbrucker přístroj, jímž bylo možno všechny struny současně

přeladiti. Roku 1820 vynalezl Erard v Paříži podvojnou harfu pedálovou.

Harfa pedálová má 56—60 strun a 7 pedálů; každý z nich pošine veškeré tony o půl tonu výše. Objem tonů sahá od contra Ces až do ges⁴. Sedmi pedály dá se přeladiti do Es, B, F; C, G, D, A a E. Ostatní toniny As, Des, Ges a Ces dají se provésti enharmonickou změnou.

Citera má 24—32 strun laděných v kvartách a jsou rozděleny ve dva díly; díl zpěvný obsahuje 4 struny napnuté na hmatníku a ostatní jsou nad ozvučnicí; tyto poslednější nazývají se basové. Struny na hmatníku hrají se prstenem a slouží ku hraní melodie, struny basové hrají se prsty a užívá se jich k průvodu.

Citery zhotovují se buď obyčejné aneb elegické a liší se od sebe pouze velikostí. Mimo tyto dvojí jest také citera smyčcová, na níž hraje se smyčcem. —

Housle náleží k nejdůležitějším nástrojům orchestrálním. (Historický vývoj uvedu ve zvláštní stati v některém z čísel příštích.) Mají 4 struny v kvintách laděných g d¹ a¹ e². Ozvučnice jejich jest málo vyklenutá, struny napnuty jsou nad ozvučnici. K vyluzování tonů užívá se smyčce.

Ke strunným nástrojům náleží také viola, violoncello a kontrabas. —

O dechových nástrojích kovových bude pojednáno ve zvláštní stati.

Dlužno se ještě zmíniti o některých nástrojích bicích.

U Číňanů jest velmi užívaný tam—tam, jest kovová deska kruhovitá volně zavěšená, na ni tluče se dřevěnou paličkou. Číňané nazývají jí také gong—gong.

V moderním orchestru užívá se také cinell čili talířů. Složeny jsou z 76—78% mědi a zbytek z cinu. Když byly ulity, smočí se ve vodě, načež se tak dlouho kují, až dosáhnou náležité tvrdosti.

Tímtéž způsobem vyrábějí se talíře turecké. Tyto jsou ze zvonovery ulity a na soustruhu obráběny. Mimo to bývají také zhotoveny z nového stříbra.

K těmto nástrojům náleží také kastaněty a vlašské tamburiny.

Kastaněty podobají se skořábce ořechové, jsou ze dřeva, navlékají se na prsty a tluče se s nimi o sebe.

Tamburina sestává z nízkého lubu buď ze dřeva neb z kovu, na lubu napnutá jest na obroučku kůže, která pomocí šroubků dává se více méně napínati. Na spodní kůži nalézá se středem přepnutá struna. Do tamburiny tluče se dlaní. Užívá se ponejvíce při tanci k označení taktu. Jest to nástroj velmi starý, nyní nejvíce u národů orientálských, pak v Itálii a Španělech užíváný.

Podobné sestavení má velký buben, na spodní kůži nemá napnutou strunu. Lub má oproti své velikosti mnohem užší. Palička bývá ze dřeva, opatřená proužkem z prýže, by při úderu dosti přiléhala.

Třírožka čili triangl jest ocelový drát ohnutý ve stejnoměrný trojúhelník, jehož jeden konec vyběhá v ouško, za kteréž lze nástroj zavěsiti. Do ní tluče se kovovou týčinkou.

Veškeré zde jmenované nástroje bicí byly bez určité výšky tonové. —

K nástrojům s určitou výškou náleží:

Kotle čili timpany, jsou to měděné kotle spočívající na třech nohách. Potažené jsou koží, na způsob bubnu. Kůže napíná se buď šroubky aneb zvláštním nově vynalezeným přístrojem, kterým lze docíliti určité výšky tonu. Kotlů užívá se dvou, jeden bývá větší a druhý menší. Větší kotel obsahuje tony: F, Fis, G, As, Hes, H a C; menší: Hes, H, c, cis, d, dis, e a f. Ku hře užívá se dvou paliček potažených koží; nejlepší paličky jsou z lisované houby.

Hra zvonková sestává z řady zvonků v chromatickém postupu naladěných. Místo zvonků užívá se také ocelových proužků na lýře zavěšených. Hra zvonková obsahuje úplně dvě oktávy. Proužky ocelové nalézají se ve dvou řadách, v jedné řadě tony původní c d e f atd. a v druhé tony chromatické. Ku hře užívá se dvou paliček, které jsou připevněny na hedvábné struně.

Jsou-li proužky ze skla, nazývá se nástroj ten skleněná harmonika. Někdy bývají také ze dřeva smrkového a tu nazývá se dřevěná harmonika aneb dřevoslama.

Na tyto nástroje lze hráti buď melodii samotnou, nebo s jednoduchým průvodem.

Podobně jest sestrojen cimbál, velmi starý nástroj hudební, který až do dnešní doby udržel se v Uhrách, kdež jest velmi oblíbeným nástrojem. Sestává ze skříně v níž nalézá se ozvučnice, na té napnuty jsou struny. Obsahuje 2 až 4 oktávy. Každý ton má jednu neb dvě struny stejně naladěné. Ku hře užívá se paliček koží ovinutých. —

ARNOŠT J. ČERNÝ.

Mozartova sestra Maria Anna.

Leopold Mozart, dvorní kapelník, výtečný houslista a skladatel, oženil se v Solnohradě r. 1747 s Annou Marií Pertlinovou, s níž měl sedm dětí. Na živu zůstaly pouze dvě, Maria Anna a světoznámý Wolfgang Amadeus.

Marii Anně dostalo se hudebního vzdělání od otce. Její neobyčejné nadání nemálo napomáhalo rychlému pokroku. V sedmém roce věku svého hrála již znamenitě na klavíru. Tento rychlý pokrok nezůstal bez dojmu na mladšího bratra jejího Wolfganga, neboť v nedlouhé době sestru ve hře daleko předčil. Na uměleckých cestách konaných otcem se sedmiletým Wolfgangem a jedenáctiletou Marií Annou, dosáhly obě děti úspěchu znamenitého.

Zejména v Paříži dosáhla Maria Anna svojí hrou nejtěžších skladeb tehdy žijících skladatelů Schuberta a Eckarta úspěchu neobyčejného.

Z Londýna psal otec toto: „Jest na tom dosti, že má dceruška, nej-dovednější jest umělkyní v Evropě, ač teprve 11 let čítá.“ O její hře přinesly jisté listy tento posudek: „Bylo přímo okouzlujícím, slyšeti sestru malého virtuosa, s podivuhodnou technikou hráti nejtěžší sonaty a bratra, jenž na druhém nástroji z paměti ji doprovázel.“

Wolfgang velmi vřele sestru svou miloval, což vysvítá ze všech jeho dopisů i z dob pozdějších. Sdílely spolu dobré i zlé.

V Haagu onemocněla Maria Anna těžkou chorobou v říjnu 1765, sotva se pozdravila, upadl i Wolfgang do horečky. Po dvou letech onemocněli oba v Olomouci neštovicemi.

V umělecké hře cvičila se Maria Anna stále a to ponejvíce pod dozorem Wolfganga.

V lednu 1778 psal otec Leopold svému synu, že za přítomnosti houslisty Janiče a violoncellisty Reichy hrála sonatu jeho (Wolfgangovu), takto: „Hrála tvou sonatu velmi pěkně a s výrazem, oba obdivovali její dovednou hru a tvou skladbu.“

Když ji svůj obdiv vyslovili, pravila na to skromně: „Jsem pouze žačkou svého bratra.“

Úsudek sestřin o jeho pracích platil u Mozarta velmi mnoho, každá jeho klavírní skladba musela Marií Annou uznána býti, než uvedena byla do veřejnosti. Nemnohé změny činil na podnět sestřin.

I v theorii vynikala Maria Anna, pokusila se také o skladbu a hrála velmi dovedně generalbas.

Otec oznamuje synu v jednom dopise v únoru 1778, že Maria Anna naučila se velmi dobře hře generalbasu a praeludaci, by mohla po smrti jeho (otcově) o matku a sebe pečovat.

Wolfgangovi do Říma zaslala píseň, kterou byla složila. Píseň ta nejen že Mozarta potěšila, ale i obdivem naplnila. V odvetu zaslal ji Capriccio. Toto došlo Marii Annu právě za nepřítomnosti otce. Rychle sedla ke klavíru, naučila se skladbě nazpaměť, a když otec domu se navrátil, zahrála mu ji; ten nemálo se podivil a pravil: „Děvče, kdes přišla k této myšlence?“ Maria Anna dala se do smíchu a předložila otcí Wolfgangův dopis.

Maria Anna byla v Solnohradě velmi hledanou učitelkou hry klavírní, což skrovným poměrům rodiny bylo velmi prospěšno.

Po smrti matky, ač byla sama ještě mladička, obstarávala domácnost.

Vřelá náklonnost obou dětí potrvála až do posledního okamžiku života Mozartova. Důkazem toho jsou dopisy jeho zasílané jí z Vídně. Píše na př. toto: „Piš mně brzo, chtěl bych občasně slyšeti, co nového jest u vás, jsi mým zpravodajem Solnohradským, neboť vše mně pišeš, nemáš-li ničeho nového, piš třeba totéž dvakráte“.

Maria Anna vedla sobě také denník, jehož několik listů zůstalo zachováno. V nich nalezájí se posudky o různých představeních v divadle Šikanedrově v Solnohradě.

Maria Anna byla velmi lépe postavy, ušlechtilé tváře, mohlo se říci krasavice, proto také bylo dosti nápadníků, kteří o její přízeň se ucházeli.

K těmto náležel jakýsi pán z Mölků. Vážnější poměr měla s d'Yppoldem, c. k. hejtmanem. Skrovné hmotné prostředky však užšímu spojení obou se milujících srdcí zabránily.

Wolfganga nezdar ten velice mrzel; měl v úmyslu Yppoldovi naléztí výnosné postavení a sestře dobře honorované hodiny ve Vídni.

Toto však se mu nezdařilo. Nicméně zůstal Yppold věrným přítelem Marie Anny a rodiny Mozartovy.

Maria Anna přičinila se také o uskutečnění sňatku Wolfganga s Konstancíí Webrovou. Weber nepřál sňatku své dcery.

Mozart usadil se trvale ve Vídni. Dopisoval si však se sestrou stále a vždy těšil se dopisům jejím.

Když jedenkrát upadl v nouzi a starostmi životními byl přetížen, nemohl Marii Anně tak často psát, jak to bylo jeho zvykem, činila mu výtky. Mozart rozbolestněn napsal jí toto: „Domníváš-li se, že mého nejdražšího a nejlepšího otce a tebe mohl bych zapomenouti, pak . . . však tiše! Bůh ví — nechť mne tresce — mohu-li tak učiniti!“

V roce 1784 provdala se Maria Anna za šlechtice Berchtholda ze Sonnenburku, který byl dvorním radou v Solnohradě. Sňatkem tím vzala na se těžké povinnosti, převzala úlohu matky 5 nezvedeným dětem; byl Berchthold vdovcem.

R. 1786 narodil se Marii Anně synáček v Solnohradě u rodičů, tohoto ponechal si dědeček ku radosti a potěšení u sebe.

Velmi citelných ran utrpěla úmrtím otce dne 28. května 1787, později r. 1791 bratra Wolfganga a konečně úmrtím manžela r. 1801.

Nejkrutější však rána ji stihla když r. 1820 byla oslepla. Osud svůj nesla klidně a oddaně. Jelikož byla velmi oblíbena, navštěvovali ji mnozí přátelé, by tak ulehčili a zpříjemnili jí poslední okamžiky jejího života.

Maria Anna Berchtholdová (Mozartová) zemřela dne 29. října 1829 u vysokém věku 78 let v Solnohradě.

V. SRBA.

Naše děti mnoho (prý) se učí a umění málo.*)

Toto přesvědčení je obecné, člověk bojácný si to myslí, člověk smělý vysloví, člověk vtipný dá vytisknout. Hlas lidu — hlas Boží, je tudíž na tom alespoň pravdy tolik, by učitelstvo rozvažovalo, kde že chyba vězí. Sine ira et studio budiž připomenuto, že se věc osob učitelských vlastně ani netýká, a proto snadno zůstati chladné myslí. Chyba tedy vězí ve škole; škola jako zjev společenského řádu není vynález dnešního dne, již Slované pohanští mívali školy chlapecké u chrámů a školy dívčí u svatohájů, a to dávno, dávno před naším letopočtem. Pojem škola dlužno rozdělit na potřebu čili účel přirozený a na zákonodárství zkušenostní. Z těchto dvou jednoduchých prvků vzniklo, stělesnilo a přirozenému vývoji bez skoků a trhlin podjalo se to, čemu dnes zkrátka říkáme škola. Roztrhněte tyto dva prvky, a o škole řeči nebude, neboť každý prvek sám o sobě jest utopie života neschopná. V prvku účel a potřeba chyba vězeti nemůže, netřeba o tom šířiti slov; děti se rodí, někdo je učít a vést musí. — Zbývá prvek druhý, zákonodárství. Zákonodárství pochází od lidí, jednostranných, svéhlavých, sobeckých. Zde dlužno hledati chybu, zahrnutou v posudku za nápis položeném. Zákonodárství školní je dvoje; autoritativní čili byrokratické, tím chce rozhodovat často člověk, který dítěte jakživ neviděl a dávno zapoměl, že jednou taky byl děckem; pak zkušenostní (empirické) čili více méně odborné. Co jest včil chyba? Chyba na organickém zjevu je nemoc, tu lehká, pomíjející, tu těžká, organismu nebezpečná, že smrtelná. Smrt organismu je rozpadání v prvky, atomizace, individualizace bez mezí, bez konce. Rozumné zákonodárství nezanedbává

*) P. Fr. Blafák, Moderní škola, str. 5.

jádra, účelu, a tak udržuje věci celé život utěšený prospěšný. Zákonodárství chorobně jednostranným a překotným upřílišováním, ztrácejíc jádra úplně z očí přivádí atomizaci, individualizaci, rozklad, smrt, neudržitelnost takového postupu. Hesla, lesklé fráze, nervozní řvava za pokrokem, za věcí to, kterou žádný poctivec dosud nezdefinoval, ať samochvála smrdí, ať americké ať asiatské, ať fysické ať psychologické výzkumy třeba všech universit přítomných a budoucích tu nerozhodnou pranic; z podání tisíc a tisíc let starého světa ostane jen: *media via aurea* — zlatá cesta ta prostřední.

Děti od stvoření světa jsou tím co děti naše a co budou děti až do skonání světa. Tady není ani chyby ani pokroku. Kdo by tady mudroval něco jiného, je buď zločinec anebo blázen. Dosud svět od takových rady nepřijímal. Chybna může býti metoda. Ale ať je jakékoliv „soustavy“, do br á bude, jestliže přihlédá na jádro, na přirozenou potřebu a přirozený účel, nač vůbec děti něčemu se učí. Co o metodě, to o učebnicích na vlas tak. Zbývá tedy do opravdy jen zákonodárství v nejširším slova smyslu vzaté, kde chyba dnešní vězí, a kde odpomoci naléhavé třeba co nejspíš možná. Zdá se, že vinu nese ne tak návrh a sankce různých paragrafů tu tu světských tu duchovních, jako spíše snahy a zkušenosti odborníků, čítajících už do milionů a štvaných od zkoumavých veleduchů pod moderně dryačnickým terrorismem „duši nebo pokrok“. Neupíráme, že mnozí odborníci mají při tom úmysly nejlepší, ale zapálení jen pro jistou jedinou věc — jsouce lidmi — z očí ztrácejí jádro, kořen, cíl, přirozený zákon jednotnosti, a toť už začátek konce.

Kdyby nějaký veleduch učitelský veškerými výzkumy universitními na poli zpytatelské pedologie hlavu si rozpučil, v jistém osobitném případě nepořídí zas nic, neboť příroda netvoří ani dvou stejných lístků na stromě jednom.

Takto přetížená hlava nepořídí nic při vyučování jednoho jediného dítěte (ideálu to individuální výchovy), nepořídí nic při vyučování souborném (jako v obecných školách). Proč — že toho dítě nepotřebuje. Při individuálním vyučování vychovatel nepotřebuje zkušeností amerických, psychofysiky švédské, esthetiky hottentotské a „vůlezpytu“ japonského, má svého žáka před sebou, slyší, co si rodiči přejí a zná míru vědomostí, který požaduje jistý stav. Spousty vědátorské jsou zbytečny, a na konec čeho třeba, spravila do br á vů le, a obyčejný a uzrálý do m á cí rozum, jímž dítě normalní instinktivně se podrobuje. A při vyučování hromadném? Tu že by nestačil uzrálý rozum společný s dobrou vůlí? Zde rozhodně škodí, že nikdo si už není vědom přirozeného účelu a rozumné potřeby školního učení a vedení, tu škodí zámezná snaha atomizační nejinak jako snaha kompilační, shánka to na jedno působiště směstnat skvěle osvědčené zkušenosti všech p. t. kolegů po celém okršku zemském roztroušených. Já tu ovšem vyletím až do oblak, ale chudery děti ostanou kde se zrodily, na zemi, kde nic dokonalého ještě nebylo. — Není pravda, osudný klam je to myslet, říkat, tisknout, všecko staré je hloupé; není pravda, ba ještě osudnější a zlomyslnější šalba je tluchubství: teprv my jsme dnes na cestě neomylně pravé.

Ne tak; křivo pojaté hloubalství „o duši dětské“, zrozené namnoze v mozcích, co znají děti jen z obrázkových knih a přemoudřelých papírových pojednání, svedlo školství na scestí, kde vykvetl zdrcující posudek lidu, jenž má million nezkalených očí, million rozumných hlav, a milliony skutečných živých dětí mezi sebou den ze dne. Zda v tom není nemesis,

že právě ti co nesprávným způsobem Přírodu zbožňují, nejvíc proti přirozeným zjevům na snadě jsoucím, tedy i proti dětem a jich škole hřeší a hřešiti velí?!

Hřích proti přírodě je sociáldemokratický požadavek, by dědinským dětem obecné školy byly náhradou za university, — dítě není zralé na vědecké otázky bez uspokojivých odpovědí. Hřích proti přírodě je nedávno vyroněná enunciacie, učení že prý ducha neunavuje; vždyť příroda sama činí mezi dítkem a zralým mužem rozdíl už dle těla dosti nápadný, a hádáme, že tomu bude tak i mezi mohutnostmi duševními, ať muž, jenž také něco věděl praví: když jsem byl maličký, mluvil, smýšlel, soudil jsem jako maličký, když pak jsem učiněn muž, odložil jsem, co bylo dětinského (I. ep. sv. Pavla k Korint. 13. 11.). Hřích proti přírodě jest horečná, uštvaná snaha, nacpat do jediné školy třebas ve Lhotce všecky vymoženosti a zkušenosti různých odborníků, badatelů, filosofů a inspektorů z Ameriky a Hottentotska, ze Švédska a Japonska.

Hřích proti přírodě jest, místo dobré vůle a poctivé svědomitosti za rozhodčího ve věcech národně-školských uznávat jen a jen vědátory universitní. Škola obecná čili národní štípena jest na skutečném a přirozeném pni živého a skutečného života, universita však obírá se věcmi odtažitými, hledajíc nových odpovědí na nové otázky. Život však a jeho potřeby jsou věcmi naprosto konkrétními a žádným činem „vědeckou otázkou“. — Tím vším se nezavrhuje rozumná snaha po zdokonalení ať učebního postupu ať učebních pomůcek, jen že dnes, kde tolik hlučí člověkově kolem hlavy vřesku, štvání, terroru, vše pozlacené upřílišenými hesly o pokroku a o osvětě, těžko velmi těžko rozeznat, kde končí zdokonalování a kde začíná moderní choroba, trefně vyjádřena latinským omne nimium vertitur in vitium a lidovým děti se dnes mnoho učí — ale umějí málo.

Dr. JOS. AL. OPLETAL.

Newton veliký učenec a jeho ještě větší víra v Boha.

I.

„Nebesa vypravují slávu Boží a díla rukou jeho zvěstuje obloha.“
Vskutku: když tak za jasného večera povzneseme zraků svých k báni nebeské a zříme, jak se ty hvězdné světy mihotají a skoro bojácně chvějí, připadá nám, jakoby andělé otvírali okénka nebes, abychom pohlédli do tajů vesmíru nad sebou a — poklekli . . . Mléčnou dráhu zoveme u nás „cestou do Říma“,¹⁾ a myslím, že celou hvězdnatou oblohu můžeme právem nazvat „cestou k Bohu“. Dosvědčují nám to dějiny astronomie, zřejmě o tom mluví veliký hvězdář z každé doby. Prozatím uvádím slova našeho slavného krajana Dra. Nábělka: „Jestliže vědy vůbec bystří rozum a šlechtí srdce, tož vědám přírodním po této stránce zajisté patří místo první; vždyť zabývají se dílem ne lidským, nýbrž dílem neobsáhlé moci, moudrosti, dobroty.

¹⁾ Dr. Fr. Nábělek „O hvězdách“, str. 12.

krásy, dílem neobsáhlého rozumu . . . Mezi tělesnými tvory jedině člověk dovede povznést mysl od zjevů, kteréž postihuje smysly tělesnými, ku příčinám postižitelným toliko činností rozumovou; umí z díla souditi o mistru. — Kdyby nic jiného, tož vědy přírodní byly by s to, aby člověka rozumného přivedly ku poznání, že dílo všehomíra nemůže býti hříčkou náhody, nýbrž že jeho původcem jest bytost rozumová. — Astronomie je částí věd přírodních; zabývajíc se tělesy nebeskými v prostoru světovém, vyvádí nás jaksí z mezi úzkých, vyměřených v bezmezi, z konečnosti v nekonečnost v příčině pojímatelnosti lidským rozumem. — Astronomie povznáší i srdce naše nad všednost. Toho člověka nebylo a nebude, aby hvězdnaté nebe na mysl jeho nemělo účinku: ať nízký, ať postavený vysoko, ať prostý, ať učený, ať blouznivý snílek, ať hloubavý myslitel, ať šťastný, ať nešťastím stíhaný, — na hvězdnatém nebi každý něco vyčte, ono každému něco poví i tehdy, kdy všechn ostatní svět jest němým a hluchým: toho svědkem jsou naše pohádky a písně národní.“¹⁾

Dokladem toho je mezi velikány — vědátory také největší anglický astronom, matematik a fysik, jeden z největších matematiků a fysiků všech časů vůbec Isák Newton, se kterým jsem si umínil aspoň z hruba čtenářstvo seznámiti. Jeho osoba je veliká, jeho víra však v Boha ještě větší, jak z jeho spisů, z jeho myšlení nejlépe patrné.

Newton se narodil 25. prosince 1642 (dle jiných 5. ledna 1643) ve Woolsthorpe u Grantham v Lincolnshire, po smrti svého otce. Celé mládí prožil ve trudných poměrech. S počátku nejevil ani náchylnosti ke studiím věd. Nadání jeho pro matematiku začalo se v něm probouzeti na studiích v Cambridge. Roku 1665 musil se vrátiti domů, poněvadž v Cambridge zuřil mor. Dostudovav, stal se již roku 1669 professorem matematiky v Cambridge. Roku 1699 stal se členem vědecké akademie pařížské, r. 1701 byl zástupcem university na sněmě, r. 1703 stal se předsedou královské společnosti věd v Londýně. Královna Anna, kterou vyučoval, povýšila jej do stavu rytířského. Ženat nebyl. Zemřel 20. března 1727 v Londýně a pochován byl v opatství Westminsterském. Náhrobek jeho zdobí nápis:

Nature and nature's law lay hid in night
God said: let Newton be, and all was light.

(Příroda a zákony přírodní byly skryty v temnotě. Bůh pravil: Budiž Newton! a vše bylo světlo (t. j. vše bylo vysvětleno).

Již r. 1666 sedě prý pod stromem zabýval se svými mathematickými problémy a tu vyrušila jej hruška spadnuvší se stromu. Při tom mu napadlo: Nemohla by síla, která přitahuje hrušku k zemi, býti táž, jako síla, jež udržuje měsíc v jeho dráze? Hloubal a, snažil se to dokázati nejdříve na pohybu měsíce. Skutečně, výpočtem dospěl k tomu, že týž zákon atrakce je příčinou obojího zjevu. (Attrakci si můžeme představit dle Bullialda (zemř. r. 1694) jako sílu analogickou se světlem, jejíž energie je v opačném poměru se čtvercem vzdálenosti. Rozdíl je v tom, že světlo, bez ohledu na teplo, působí pouze na povrch těles, avšak gravitace proniká celou hmotu a všechny její části.) Téhož roku ještě aplikoval svůj pokus

¹⁾ Tamtéž v proslově str. 3. a násl. Odporučuje a klada na srdce všem vybidnutí p. auktora pojednání „Pozorujme a učme děti pozorovati hvězdnou oblohu“ ve „Vych. Listech“ roč. VII. č. 1. str. 22., odporučuji zároveň i dílko Dra. Fr. Nábělka jako výtečnou pomůcku k tomu, kde hlavní věci jasně, pěkně podány. Nemělo by scházeti žádnému učiteli. („O hvězdách“ Kroměříž 1906. Cena 1-50 K.)

na ostatní planety a poznal, že síla, všeobecná gravitace, udržující planety, jejich měsíce a vlasatice v příslušných drahách, je totožnou s tíží těles. Zprvu nebyl jeho výpočet přesný, poněvadž nebyl úplně správný údaj zemského stupně, určený J. Picardem (opatem francouzským a zakladatelem hvězdářské stanice v Paříži) a Newton při výpočtu svém ho použil. Pro tehdejší neznalost velikosti země, dospěl tedy k resultátu, který neodpovídal jeho theorii vlastně. Teprve když r. 1671 znova určil Picard řádně stupeň zemský, pak se i výpočet Newtonův shodoval a tak stal se Newton zakladatelem mechaniky a mathematické astronomie, svým zákonem o všeobecné gravitaci, že totiž: planety, jež vykonávají centrální pohyb kolem slunce jsou od něho přitahovány právě tak jako měsíc od země a jako tělesa na zemi od koule zemské, takže přitažlivost zemská jest jen zvláštním případem přitažlivosti všeobecné, všem hmotám vlastní, již zveme všeobecnou nebo světovou gravitací.

Dle toho, jsou-li M_1 a M_2 hmoty dvou těles, jichž těžiště jsou o r od sebe vzdálena, přitahují se hmoty ty navzájem silou

$$f = k \frac{M_1 M_2}{r^2} D$$

tedy silou přímo úměrnou součinu jejich hmot, obráceně pak čtverci jejich vzdálenosti. k značí koeficient úměrnosti, a l gr těžkých výsledek měnicí se atrakce dvou hmot, 1 cm od sebe vzdálených a slove gravitační konstanta.¹⁾

Zmínil jsem se, že té doby nebyla známa velikost země. Z toho ovšem neplyne, že studium geofysické bylo naprosto v úpadku, že do té doby leželo ladem. Vždyť již Eratosthenes²⁾, Posidonius³⁾ bádali o rozměrech zemských. Studia Arabů⁴⁾ jsou pokračováním dřívějších výzkumů,

¹⁾ Srv. Fysiku pro vyšší gym. od Fr. Reissa a Dra. Theurera str. 53.

²⁾ Eratosthenes (od r. 276 -195 před Kr. P.), bibliothekář slavné akademie alexandrijské v Egyptě měřil první poledníkové stupně, hlavně dle gnomonu, který v Alexandrii mu ukazoval rozdíl $7^\circ 12'$ od zenitu při srovnání s údaji v Syeně. Odtud soudil, že se obě města liší v zeměpisné šířce o $7^\circ 12'$. Pokládaje, že jsou obě na témž poledníku a slyše od cestovatelů, že jsou města vzdálena od sebe 5000 stadii, počal svůj výpočet. $360 : 7 \cdot 2 = 50$; $50 \times 5000 = 2500$. Odtud soudil, že země má v obvodě asi 250.000 stadii. Kdyby údaje, na nichž založil svůj výpočet, byly bývaly přesné, značně by se byl přiblížil k pravé hodnotě. Později výsledek změněn na 252.000, neví se, zda od Erat. či jeho žáků.

³⁾ Posidonius (zem. na Rhodu kolem r. 80. př. Kr. P.), řecký filosof, učitel Ciceronův a přítel Pompejův, počítal podobně jako Eratosthenes. Pozoruje, že hvězda Canopus při své kulminaci se dotýká obzoru mořského ostrova Rhodu, kdežto v Alexandrii, že kulminuje ve výši $7^\circ 30'$, soudil, že je to rozdíl zeměpisné šířky obou míst. Námořníci stanovili vzdálenost Rhodu od Alexandrie 5000 stadii a proto počítal: $360 : 7 \cdot 5 = 48$; odtud obvod globu zemského $48 \times 5000 = 240000$ stadii. Později uslyšev, že je Rhodus vzdálen od Alexandrie jen 3750 stadii, opravil dřívější výsledek: $48 \times 3750 = 180000$ stadii, což přijal i Ptolemaeus. Číslo velmi přibližné pravé hodnotě je uprostřed mezi výpočtem Eratosthenovým (252000) a Posidoniovým (180000), totiž 216000 stadii. Proměněno v kilometry $0 \cdot 18497 \times 216000 = 399535$ kilometrů, což se liší od pravé hodnoty 40000 km pouze 465 km.

⁴⁾ Arabové se nespokojili pouze s přibližnou hodnotou poledníkových stupňů a měřili délku stupně poledníkového r. 827 po Kr. P. nejprve v Mesopotamii, pak v krajině mezi Bagdadem a Rudým mořem. Pečlivým měřením dospěli k výsledku $56\frac{2}{3}$ arabských mil pro jeden stupeň t. j. okolo 117.600 metrů, což by bylo asi o 7 kilometrů více nežli pravá hodnota. Nové metody ke měření stupně poledníkového našel r. 1525 francouzský lékař Fernel na základech Ptolemaevových a zcela novou (triangulatio geodetica) Hollandan Willibrord Snell. (Stadium: původně místo při zápasech k oběhu $\sigma\tau\acute{\alpha}\delta\iota\omicron\nu$ mělo asi 185 m; olympické bylo asi $\frac{1}{40}$. tak zvané itinerární asi $\frac{1}{60}$ míle; později 8 stadii byla římská míle).

jež byly rozšířeny od velikých učenců 13. století Alberta Velikého (ve spise Liber geographicus de natura locorum; Albert zem. 1280) a Ruggera Bacona (Opus majus atd.; Baco R. zem. 1294). Ovšem nové obzory otevřela díla Galileova, Keplerova, Newtonova a jejich vrstevníků. Rozkvět nicméně popřán století 19., ač již dříve jesuité Jan Kř. Riccoli (Geographia et Hydrographia) a Athan. Kirchner (Mundus subterraneus, Magnes atd.) uveřejnili zvláštní statě o různých otázkách geofysických. Studium geofysické našeho globu liší se od kosmografie a geografie.¹⁾ Tyto se zabývají pevninou naší zeměkoule a dbají jednotlivých míst povrchu zemského v zájmu cestovatelů, obchodníků, politiků, studujících dějiny a vědy přírodní, geofysika však se zabývá fyzickými zákony, jež řídí vnější a vnitřní vývoj naší zeměkoule. Všimá si zjevů, které způsobují změny na naší planetě, které vytvořily různý ráz povrchu zemského; všimá si rozdělení různých mass, z nichž se země skládá; všimá si jednotlivých sil, jež účinkují na změny. Shrnuje v sobě meteorologii, jež se zabývá zjevy naší atmosféry, chimatologii, která bádá o vlivu zjevů atmosferických na různé zeměpisné šířce, geologii, která zkoumá dějiny naší zeměkoule.

Počátky studií geofysických jsou roztroušeny vedle shora jmenovaných ve spisech Aristotelových (4. stol. před Kr. P. De coelo libri 4, Meteorologicorum libri 4, De mundo), Senekových (zem. r. 65 po Kr. P. Naturales quaestiones lib. III., VI.), Gliniových (zem. r. 79 po Kr. P. Historia naturalis), Plutarchových (zem. r. 120 po Kr. P. De facie in orbe lunae), Ptolemaevých (ve 2. stol. po Kr. P. Geographia libri 8).²⁾ Principem má geofysika všeobecný zákon gravitační.

Jako Kepler z pohybu některých planet odvodil proslulé tři zákony, z nichž induktivní methodou tvrdil o všech planetách, že se řídí týmiž zákony, tak Newton ze všeobecného zákona gravitačního deduktivně odvodil zákony zvláštní, že se tělesa nebeská přitahují silou přímo úměrnou k jejich hmotám a nepřímo úměrnou ke čtverci vzdálenosti jejich (r. 1682). Hloubaje dále ve svém zákonu, poznal po dvou letech, že jeho zákon je vlastně výsledkem zákonů Keplerových, jakož i zákony Keplerovy nutně že plynou ze zákona všeobecné atrakce.

Kepler sám ze 2. svého zákona (Průvodiče od slunce k planetám vedené vymezují ve stejných dobách u téže planety stejné plochy) odvozoval přitažlivou sílu slunce, opačnou pohybu centrifugálnímu planet jednotlivých, která je udržuje v příslušné dráze. Rovněž naopak: předpokládá-li se centrální síla slunce, jež řídí pohyb planety, lze odvoditi, že se musí planeta pohybovati dle 2. zákona Keplerova. Newton vše exaktně dokázal, uživ počtu infinitesimálního, který sám vynašel. Síla přitažlivá slunce působí opačným směrem, než odstředivá síla planet a přitahuje jednotlivé planety dle 3. zákona Keplerova. (Čtverce dob oběhů různých planet jsou v témž poměru, jako třetí mocnosti velkých poloos jejich drah.)

¹⁾ Od řeckého *γη* nebo *γεια* (země) složeného s různými přídávky: *φύσις* příroda, *λόγος* rozprava, *γραφία* popis, *γονεία* vznik, *γνωσις* poznání, odvozeny různé termíny: geofysika, geografia, geogonia, geognosia atd.

²⁾ Claudius Ptolemaeus, slavný astronom řecký, ozdoba školy alexandrijské v Egyptě, vynikal ve 2. století po Kr. P. Sebral starou astronomickou vědu až do své doby v klassickém svém díle *Μαθηματικὴ σύνταξις*, které si zasloužilo názvu *Μεγάλη* ba *Μεγίστη σύνταξις*. Ke slovu *Μεγίστη* přidali Arabové člen *Al* a tak vznikl název Almageste. Dílo se obyčejně cituje pod názvem Almagestum t. j. slatinisované slovo Almageste.

Středem vši atrakce je slunce, k němuž pádem směřují planety. Kdyby přestala atrakce slunce, pohybovaly by se planety přímočárně.

Tak rozřešena byla otázka, kterou se zabývali myslitelé od nejstarších dob.

Starší badatelé byli přesvědčeni, že země není ničím podepřena. Poněvadž však viděli, že všechna tělesa padají k povrchu zemskému, nejsou-li něčím přidržena, zcela přirozeně se tázali: kdo drží zemi?

Thales Miletský (zem. okolo r. 580 př. Kr. P.), zakladatel školy jonské a jeden ze sedmi mudrců řeckých pravil, že země je jako loď aneb ostrov na vlnách oceánu. Důkazem uváděl zemětřesení a faktum, že zemi obkličuje moře.

Namítali mu však: kdo drží nesmírný ocean?

Jeho domněnku vyvrátil již Aristoteles, který dobře věděl, že má země větší specifickou váhu než voda, ¹⁾ proto že je nemožno, by země byla na vodě. Kromě toho za jeho doby (4. stol. před Kr. P.) znali již a dokázali tvar země [koule] ²⁾ obklopené vzduchem. Proč tedy země nepadne? Poněvadž — pravili již žáci Thaletovi: Anaximenes, Anaxagoras a Demokrit — udržuje zemi vzduch jí samou stlačený. Aristoteles pak vidí důvod v tom, že v nitru jejím je pravý střed přitažlivosti celého vesmíru.

Ale nová obtíž! Proč necítí této přitažlivosti měsíc a jiné planety, proč neklesají směrem k zemi? Seneka (v 1. stol. po Kr. P.) připomíná: „Nemůžeme tvrditi, že se tělesa nebeská opírají o tak lehký vzduch, anebo jsou přidržována nějakými pouty neviditelnými. Snad mají pravdu, kteří tvrdí, že země se všemi planetami skutečně padá; my však si nejsme vědomi tohoto pohybu, poněvadž nemáme terminu ke srovnání, padající spolu.“ ³⁾

Zase však: Je-li tomu tak, jak si vysvětliti pohyby planet okolo země? Na to odpovídá Plutarch: „Není pravděpodobnějším, že je tolik středisk gravitačních, kolik je těles nebeských a že je sféra každé přitažlivosti omezena?“ ⁴⁾ Konečně Kepler a veliký Newton odpověděli na tu — dle starých — báječnou otázku.

Všechny tyto své výzkumy uložil ve předním díle svém *Philosophiae naturalis principia mathematica* (v Londýně 1687; 2. vyd. r. 1713; nová vydání r. 1854, 1871, německy přel. Wolfér v Berlíně 1873), které dílo nazval Laplace „největším dílem rozum lidského“ ⁵⁾ a jež stalo se solidním základem astronomie, či lépe řečeno základem moderní astromechaniky.

V témž spise ⁶⁾ odvodil řádně hustotu země, (jež jak pro astrofysiku i astromechaniku je velmi důležitá) jak pozdější pokusy mu daly za pravdu. Kdyby země se skládala ze hmoty stejnorodé t. j. kdyby rozsah a krychlový obsah všech částí země se skládal za téhož množství mass, dala by se

¹⁾ De coelo I. 2. tex. 70.

²⁾ Domněnka ta byla již za doby Plinia (aspoň u učených), který připouštěl existenci lidí antipod Hist. nat. I. 2. c. 65.

³⁾ Nat. quaest. I. 7. c. 14.

⁴⁾ De facie in orbe Lunae c. 8.

⁵⁾ Všeob. dějepis pro vyšší gymn. Dr. Kameníček-Dvořák III. str. 143.

⁶⁾ Lib. III. propositio X.

snadno zjistiti její hustota, známy-li jsou její rozměry a tím i krychlový její obsah. (Povrch země¹⁾ je 509,950.741 km² a krychlový obsah 1,082.841,322.500 km³.) Dostačilo by na obyčejné váze určití specifickou váhu jakéhokoli krychlového obsahu této stejnorodé massy.

Massa však země není stejnorodá. Proto třeba užiti method nepřímých. Určení všeobecné gravitace je úzce spojeno s určením hustoty zemské.

Známe-li gravitační konstantu, snadno určíme atrakci dle vzorce $a = \frac{m m'}{d^2} k$

Praví pak Newton: „Když byly planety ještě ve stavu tekutém, nutně se tělesa hustší hromadila kolem středu. Kdyby naše zeměkoule měla hustotu o polovici menší než voda, vynořila by se z vody pouze z části a vody by se shromáždily na jedné straně zeměkoule toliko v jediný veliký ocean. Nyní však vidíme, že pevnina povrchu zemského je asi dvakrát hustější než voda; ba vstupující hlouběji najdeme hustotu třikrát, čtyřikrát a pětkrát větší. Soudíme proto, že střední hustota bude pravděpodobně pětkrát nebo šestkrát větší nežli hustota vody.“ Maskelyň a Hutton svým bádáním (1774—1776), jakož i Playfair (1810) ve Skotsku stanovili střední hustotu země asi pětkrát větší než hustota vody; podobně James (1855) u Edinburgu, Carlini (1823) v Bordeaux, J. H. Poynting, fysik anglický, Cavendish, Baily v Londýně, Reich ve Freiburgu, Francouzi Cornu a Baille (1872), Braun v poslední době.²⁾ Tak tvrzení Newtonovo znova stvrzeno.

Newton je prvním vynálezcem goniometrického sextantu, o kterém dal r. 1699 zprávu král. společnosti věd. Roku 1671 sestavil reflektor³⁾ který se dosud chová v Londýně (v Akademii král. společnosti) s nápisem: Invented by Sir Isaac Newton and made with his own hands in the year 1671. (Vynalezl a vlastnoručně zhotovil rytíř I. Newton roku 1671.) Poznal, že deprese globu zemského na polech je nutným výsledkem rotace, poněvadž odstředivá síla na polech rovná se nulle, čím blíže k rovníku je větší, na rovníku největší a proto že gravitace musí býti o $\frac{1}{280}$ na polech větší než na rovníku.

Nemálo prospěl Newton k rozřešení otázky o kometách a zjevch je provázejících. Podstatu komet snažili se staří vysvětliti teoriemi namnoze fantastickými, pověrečnými, ano absurdními.

Aristoteles dle kosmických ideí své doby připisoval zjev komet zemským parám. Považoval atmosferický prostor země za vzduchovou substanci, jež sahá až ke sféře měsíční, čili ohniskové, poměrně studenou a jako země bez pravidelného pohybu rotačního v nízkých vrstvách. Ve výši přijímá rotaci těles nebeských a tím vznikají různé, mimořádné změny, které mohou zhustiti vystupující páry od povrchu zemského. Tyto páry blíže se ke sféře ohniskové se vysušují a rozežhaví tak, že jsou od země vidi-

¹⁾ Dr. Nábělek str. 95. „Vystoupíme-li na pahorek, s něhož vidíme dokola na 25 km. daleko, tož povrch zemský je aspoň 260.000krát toliký jako plocha kruhu, jehož poloměr ob- sahuje 25 km.“

²⁾ V díle vydaném akademií věd vídeňskou: Die Gravitationskonstante, die Masse und die mittlere Dichte der Erde nach einer neuen experimentellen Bestimmung. 1896. Určil střední hustotu země $D_{\text{Z}} = 5.52725 \pm 0.0012$, tak že země by vážila 5 987 047 000 000 000 000 000 000 kg t. j. 5 987 047 trillionů kilogramů; konstanta pak gravitační 665.786×10^{-10} D.

³⁾ Zdokonalil jej Herschel a objevil jím roku 1787 dva nové měsíce Saturnovy.

telny. To trvá tak dlouho, pokud je v nich zápalná hmota, jež se doplňuje novými parami od země vystupujícími a odtud vysvětloval různý tvar a různý stupeň světla vlasatic.

Po mnoho století se zdálo, že theorie Aristotelova dostatečně vysvětluje základní zjevy, které se objevovaly při kometách. Protivníci s Averroè (zemř. 1198), by dokázali nedostatek a nesprávnost její, musili předně dokázati, že vlasatice nejsou zjevy, závislé na měsíci, že nejsou zjevy sublunární, nýbrž že jsou to tělesa nebeská, procházející prostor meziplanetní, který staří ponechávali sféram oběžnic. Dokázati to, nebylo však snadno. Uváděli sice, že není zřejmé úchyly uhlové (parallaxe), jež by musila býti u komet větší než úchyly měsíce. Ale bylo velmi ne snadno měřiti dokonale předměty tak neurčité, řídké, krátkou dobu trvající. Proto přívrženci Aristotelovi nevzdali se tak snadno, neodhodili zbraň, ačkoli připouštěli theoretickou platnost námitky. Prohlásili, že neupustí od svého mínění, dokud se jim jasně nedokáže, že skutečně oné úchyly není. Rozpor zvláště rostl a oživil, když Tycho de Brahe počal svým měřením podporovati odpůrce theorie Aristotelovy. Z bedlivých pokusů a výzkumů jeho i nástupců vyšlo na jevo, že vlasatice netoliko nemohou býti vzdálenější než měsíc od země, nýbrž i ony že se pravidelně pohybují jako ostatní oběžnice kolem našeho slunce, společného středu naší planetní soustavy. Kepler neunavně hledal s předpokladem soustavy Kopernikovy pravý pohyb skutečný těchto hvězd; úplného rozřešení však nedosáhl. Byl to zase — veliký Newton, který věc objasnil. Dle theorie o všeobecné gravitaci jsou vlasatice tělesa nebeská, jež již přísluší, nebo jakkoli vstupují do sféry přitažlivosti našeho slunce, kolem něhož se pohybují ve kruzích, elipsách, parabolách anebo hyperbolách.

Tak stal se Newton sám — astronomickou hvězdou!

Rovněž se v optice vyznamenal. Podám jenom nepatrnou ukázkou. Již r. 1666 dokázal, že se bílé světlo skládá z různobarevných světlych druhů, jež se liší různou lomivostí a proto v prismu lze je oddělit. Při tom poznal nedokonalost čoček, chromatickou vadu. Světlo bílé totiž rozkládá se čočkami podobně jako hranoly, v barvy jednoduché; protože však ohnisková dálka čoček závisí také na indexu lomu, je pro paprsky červené větší, než pro fialové. (Pokus s Machovou optickou skříní nyní.) Z této příčiny nelze vytvořiti jednoduchou čočkou ostrého obrazu, je-li předmět mnohobarvý nebo bílý. Poněvadž zrcadla této odchylky neukazují, zlepšil Newton dle toho teleskop, který vynalezl Gregory. Úkaz duhy dosud vykládá se dle Newtona (vedle Descartesa) lomem, rozkladem a odrazem světla v krůpějích dešťových.

Známý jsou tak zvané kroužky Newtonovy ¹⁾ v optice, z nichž možno snadno vypočísti délku vlny dopadajícího světla. Kromě toho zabýval se Newton různými jinými předměty optickými.

V mathematice vynalezl binomickou poučku, formule interpolační, je vedle Leibnitze zakladatelem počtu infinitesimálního atd.

Z malého tohoto obrázku nebude, doufám, nikoho, kdo by se osmělil popírati o Newtonovi, že byl mužem vědy, vědy hluboké, myslitelem hlubokým, ne jako mnozí naší doby jen povrchně, polovičatě pohlízejícím do přírodních tajů . . .!

¹⁾ Viz stručný, jasný výklad o nich ve fysice svrchu citované str. 324 § 289.

Hlavní díla, jež mu založila slávu jsou :

Philosophiae naturalis principia mathematica (Londýn 1687; 2. vydání 1713; nová vydání 1854, 1871; něm. Wolfer v Berlíně 1873), Optics (Lond. 1704), čtvero vydání Theory of light and colours (Theorie o světle a barvách 1742, latinsky S. Charke Lond. 1706, nové vydání 1740), Lectiones opticae t. j. jeho přednášky na universitě o Cambridge v letech 1669—1671 (vydány po jeho smrti 1728 anglicky a 1729 v latinském originalu); Analysis per quantitatum series, fluxiones ac differentias cum enumeratione linearum tertii ordinis (Lond. 1711), Arithmetica universalis (v několika vyd.), Opuscula mathematica, philosophica et philologica. ¹⁾

Newton byl tedy jistě mužem vědy, velikým vědatorem, čili řečeno slovy dra. Kameníčka ²⁾ „Newton byl v čele učenců!“

(Dokončení příště.)



Katechetský spolek pod ochranou sv. Cyrilla a Methoděje konal dne 12. února t. r. řádnou valnou hromadu v Přerově za přítomnosti 23 členů. Četní členové byli zaneprázdněni vyučováním na obecných školách. Schůzi zahájil po 2. hod. předseda a přivítal přítomné. Zmínil se povšechně o dosavadní činnosti spolkové. Na to přednesl jednatel Ed. Čmejrek svou zprávu. Spolek čítá 73 členů. Konány byly čtyři schůze výborové, na nichž pojednány byly důležité záležitosti stavovské. Ze zprávy pokladníka Alfonse Sauer a vysvítá, že někteří členové nezaplatili členského příspěvku na rok 1906 a uloženo výboru tyto příspěvky vymáhati. — Při volných návrzích navrhl prof. Fr. Koželuha z Prostějova, podniknouti patřičné kroky, aby katechetům na středních školách byla započítána léta prožitá v duchovní správě. K návrhu promluvil prof. Jos. Věvoda z Olomouce a prof. Ant. Janda z Kroměříže. Po čilém rozhovoru usneseno, svěřiti tuto záležitost prof. Ant. Jandovi, který potřebné zařídí a provede. — Po návrhu Dr. Met. Kubíčka z Přerova schváleno, aby členové po možnosti přednášeli v době svatopostní o „Potřebě náboženské výchovy ve škole“ v některém místním spolku katechetickém anebo aspoň k takové přednášce dali podnět Po Velikonoci budiž předsedovi oznámeno, kdy a kde přednáška byla konána. — Týž navrhl, aby podporovány byly „Vychovatelské Listy“ literárními příspěvky. Zvláště se doporučí, aby podávali katecheté krátké zprávy o zkušenostech nabytých ve škole. Horlivým dopisováním poroste zájem o „Vych. Listy“ a prospěje se takto nemálo dobré

¹⁾ Spisy Newtonovy vydal s poznámkami S. Horsley Lond. 1770—1785 v 5 svazcích. Životopis napsal D. Brewster 1832, Edinburg. Jeho „Correspondence“ vydal Goldberg, Lipsko 1833 a Eddlestone, Lond. 1850.

²⁾ Všeob. dějepis III, str. 143.

věci. — Jednomyslně schváleno zaslati telegram nejd. panu arcibiskupovi tohoto znění: „Katechetský spolek na valné hromadě v Přerově vzpomíná s láskou svého velepastýře a projevuje Vaší Milosti synovskou oddanost.“ — Doslovem předsedy schůze o 5. hod. skončena.

Již o 8. hod. večerní došel z Olomouce tento telegram: „Kéž náležité pochopení vznešeného úřadu provází práce a snahy Vaše a nedá Vám zmalomyslněti v utrpeních!“ František arcibiskup.

— m — **Kanonická visitace.** S blížícím se jarem začnou též děkanské visitace a s nimi spojená zkouška z náboženství. Jisto jest, že zkoušky tyto často neuspokojují ani visitátora ani děti ani nejméně svědomitého katecheta — a že tedy rozhodně jest při nich něco, co čeká na nápravu.

Kde se mají konati? V diecési olomoucké konaly se vždy v kostele, teprve ode dvou let mají se konati ve škole. A jest to úplně správné, pokud to ovšem provést lze. Dítě v kostele je ostýchavé a zdá se mu to hříchem v kostele nahlas mluvit. Ve své třídě mluví směle, není ve svých myšlenkách rušeno okolím cizích žáků a přítomných věřících. Též katecheta, zejména mladší, počíná se jistěji ve škole než v kostele, kdež se mu může lehkostati, že se nějak „zakope“ — a nač má míti ostudu u učitelů, kteří mají tajnou kvalifikaci, jichž visitáci není nikdo přítomen než inspektor, který z pravidla ani slovem do věci se nemíchá, a když shledá i nedostatky, v konferenci „tecto nomine“ šetrně chybu vytkne. A konečně chceme zkouškou ve škole ukázati, že máme právo na školu, tam že patří náboženství — a že se nedáme zapuditi jen do kostela!

Naprosto nesprávným jest, když visitátor rozkáže několik školních roků „stáhnouti“, aby zkouška byla dříve odbyta. Tu se pak stává, že děti jsou natlačeny v jedné třídě, katecheta nemá přehledu, neví, kterou látku by nejvhodněji volil, aby vyhovovala všem skupinám, — a výsledek bývá pak nespokojenost dětí, které tolik píle věnovaly učení a pak nepřijde na ně ani jediná odpověď. Stáhnouti paralelky je na místě, nikdy ale různé školní roky pokud nebyly vyučovány společně.

Školy venkovské nutno ovšem zkoušeti ve škole. A tu jest radno, zejména když rodičové dětí a věřící vůbec jsou přítomni, aby katecheta „nezkoušel“ jen katechismu, nýbrž obzvláště u menších dětí, aby probral biblickou dějepravu, zejména krásná podobenství N. Z., aby vyvodil z nich náboženské pravdy, aby učitelé, kteří dnes obzvláště si nás všimají, aby viděli, že naše vyučování nepozůstává z mechanického učení se katechismu, ale, že ta jediná odpověď katechismu obcovala často celou hodinu než k jejímu výsledku přišel.

Literatura.

A. Paedagogická.

Učitelská jednota okresu Prostějovského vydala svým nákladem spis K. Sedláčka, učitele v Jednově, „**Zachraňte slabomyslné!**“ Je to práce dobrá a zasluhuje povšimnutí tím více, že v české literatuře paedagogické není o slabomyslných dětech jediného díla, které by soustavně

a záživně tento obor paedagogické pathologie zpracovalo. Spis p. Sedláčka razí cestu novým myšlenkám, budí porozumění pro neblahý osud slabomyslných dětí u nás v době přítomné a přesvědčivě — důvody paedagogickými, sociálními, lidumilnými a statistikou — dokazuje potřebu pomocných škol a ústavů pro slabomyslné, kterýchžto zřízení, ve vývoji školství nad míru důležitých neznáme. Pomocné školy doplní soustavu našeho školství a přispějí nesmírně k záchraně slabomyslných individuí, jichž osud, jak ve spise pěkně příklady doloženo, je víc než ubohý. Zakládání takových škol musí žádati nejen paedagog, ale též sociolog, neboť slabomyslné děti jsou břemenem škole a veřejnému chudinství a bezpečnosti zároveň. Je s podivem, že důležitý obor tento tak dlouho zůstal u nás nepovšimnut, ač v okolních zemích, hlavně na západě pomocné školy a ústavy se rozšířily netušenou měrou — a je autoru ke cti, že v zapadlé visce horské našel dosti vytrvalosti ke studiu a zpracování těžkého problému, který spal u nás dosud spánkem spravedlivých.

Doporučujeme spis veškeré veřejnosti. Cena 50 h. Čistý výnos ve prospěch vydání spisů Komenského.

L. Rapp Winke und Weisungen für Erzieher und Lehrer Graz, Verlagsbuchhandlung Styria 1906. K 1.40.

Psáno pro život a ze života. Spisovatel, sám vychovatel v katolickém ústavě v centru Rakouska, uložil v knize této své myšlenky o moderních potřebách, jimž musí vyhovovati výchova křesťanská vůbec, zvláště pak v křesťanských internatech.

Hlavní přednost knihy: požadavek, by vychovatelé se snažili vychovati **pevné křesťanské charaktery**. „Dnešní poměry žádají důrazně povah s vlastní iniciativou, s duchem, který rozezná dobro od zla, pravdu od lži, s mravní silou, opírající se o osvícenou víru.“ (Str. 3.) Nepochopili své úlohy ti, kdo si myslí, že učinili dosti, vychovali-li dítky „povolné“, dítky, které jsou naivní, které bez dalšího zkoumání všemu věří, které jsou konečně i nevinné, ale jen proto, že zlého neznají anebo že nemají příležitosti k němu. (Str. 3.)

A potom dítky, chovanci, kteří bývali vzorem, přijdou do života a za krátko

Toť tedy důležitá zásada vychovatelská:

Nesmí žádati jen passivní poslušnost a slabošské opírání se o intelektuelní a mravní sílu vychovatelovu. (Str. 3.) Důležitá slova: „Bezzásadnost je zvláště dnes veliká, a nejen proto, že lidé správných zásad neznají, nýbrž protože jim chybí pevná vůle, řídití se jimi v rozhodných okamžicích.“ (Str. 5.)

Z ducha knihy lze vyčísti myšlenku autorovu: nezavrhují poslušnosti, naopak, bez poslušnosti není možno vychovati silnou mravní povahu. Kde poslušnost musí si býti plně vědoma motivů víry, poslušnost žádajících; nestačí poslušnost mdlá, líná, která poslouchá jen že i jiní tak činí, anebo že kdyby neposlechla, že by byla následky neposlušnosti nemile vyrušena ze své pohodlnosti a bezmyšlenkovitosti.

Jak vůli siliti? Pečuj o tělesné zdraví chovancův. Zmalátnělost tělesná absorbuje čilost rozumu a vůli činí míčem fantasie a pudů. Nechej vůli dle potřeb jednotlivcův — volné pole, by si navykla samostatně se rozhodovati pro dobré. „Vůle, která nikdy nebo jen zřídka je samostatná, ztrácí smysl

pro zodpovědnost, a použije-li kdy své energie — má-li ještě jakou — musí býti vychovatel připraven na všechna možná překvapení.“ (Str. 4.) Ať přijímá dítě sv. svátosti. Vždyť „vůli očistiti od lenosti a změkčilosti, toť dílo, které si Bůh sám vyhradil“. (Str. 9.) Vychovávej v dítkách správnou úctu k sobě, oprávněnou ctižádost. „Dnešní bezcharakternost je zaviněna nejen nedostatkem energie, nýbrž i tím, že vymizel smysl pro čest, a kde ještě je, jsou to jen často prázdné sloupky bez jádra.“ (Str. 10.) Zvláště ať vychovatel dává dítkám cítiti, jak velikou mají důstojnost jako křesťané.

Tato stať svou časovostí je jedna z nejlepších celé knihy. Škoda, že ji auctor nerozvedl více.

Z ostatních sta otázek vytrhuji jen některé myšlenky. **Zbožnost**, opírající se o víru jasnou veselou, pevnou a čerpající z pokladů milostí sv. církve, je muži bezpečnou oporou v pokušeních a utrpeních života. Ale nelíč dítkám zbožnosti jako ctnosti, která všelikou radost dětskou zapovídá. (Str. 17.) — Dosti praktické pojednání o palčivé otázce sexuální. — Pojednání o rozkazech: hled' vstípati ducha poslušnosti; nezaplavuj dítku celou povodní rozkazův: „Inquavis republica nessima plurimae sunt leges,“ (Tacitus). Zajímavé myšlenky o výchově jednotlivých ctností, odměnách, trestech, četbě, o žácích nenadaných, dozoru, o charakteristikách dítek, jež si má vychovatel tvořiti atd.

Celkový úsudek: mnohé myšlenky dosti známé, jinde hledisko originelní, neuzavíci oči k časovým potřebám. Praktické cíle, příjemný, často aforistický sloh, příklady, láska, s jakou je kniha psána, doporučují knihu. Zvláště vrátí-li se člověk ze školy poněkud unaven, sáhne po ní rád, aby se zas osvěžil k lásce k dětem a výchově a zachránil se před jednostranností, ke které je vychovatel — ať kněz, ať nekněz — tak lákán . . .

B. Vašek.

B. Hudební.

Nákladem V. Kotrby v Praze vyšla „**Škola na piano**“ v šesti sešitech od Arnošta J. Černého, obsahuje účelně srovnaný material cvičný i zábavný, popis tvarů skladeb, a krátké životopisy skladatelů. Sešit 5. obsahuje stručný nástin nauky o harmonii, hudebních tvarů a nástrojů. Sešit 6. obsahuje různé skladby k předním. Sešit po 2 K (45 stránek). Škola hodí se ku rychlému pokroku a žáka každého stáří. — Nákladem „České hudby“ v Kůtné Hoře vyšel „**Stručný nástin dějin hudby**“ od téhož autora. Nákladem Louis Oertla v Hannoveru vyjde v době nejbližší „**Škola na harmonium**“ hodící se také pro varhany, od téhož autora. Škola ta jest nejdůkladnějším dílem v tomto oboru.



DR. JOS. KRATOCHVIL.

Filosofo Seneky rozhovor o duševním klidu.

Hlava III.

1. Tážeš se, kterého prostředku dle mého zdání nutno užiti proti této omrzelosti životní. Nejlepší by bylo, jak praví Athenodorus¹⁾, zabývatí se veřejnými záležitostmi, správou obce a občanskými povinnostmi. — Neboť jako někteří tráví svůj čas v žáru slunečním, cvičíce a tužíce tělo a jako pro athlety jest daleko nejužitečnější po delší dobu tužiti své páže a sílu, pro niž se sami určili: tak i vám jest daleko nejlepší vytrvale se cvičiti, ani připravujete se pro zápasy obecní. Vždyť má-li kdo v úmyslu státi se užitečným spoluobčanům a lidstvu vůbec, když pouští se do víru povinností a pečuje o záležitosti obecné i soukromé, již tím se cvičí a postupuje.

2. Poněvadž však, praví dále, při té tak šílené lidské ctižádostivosti, kdy tolik pomluvačů pravdu ve špatnost obrací, příměst je málo bezpečná a vždy více nastane překážek než úspěchů, nutno sice vzdáti se veřejného působení, avšak velký duch má i v ústraní dosti příležitosti volně se rozvíjeti. Při lidech není tomu tak jak při lvech a jiných šelmách, jichž útok mřížemi zabraňujeme, nýbrž lidé právě v ústraní největší činy provádívají.

3. Tak však ať žije v úkrytu, aby vždy, kamkoliv by se uchýlil v tichém svém životě soukromém, prospěšným byl jednotlivcům i celku vlohami, slovy i radou. Neprospíváť jen ten státu, kdo vybírá úředníky, v ochranu běře obviněné a rozhoduje o válce a míru, nýbrž i ten, kdo mládež povzbuzuje, kdo za tak značného nedostatku dobrých učitelů cnost do duší vlévá, kdo zdržuje a obrací ty, kdo šíleně se ženou jen za bohatstvím a rozmařilostí a ne-li nic jiného, aspoň je zdržuje; takový na jednotlivcích pro blaho všeobecné pracuje.

¹⁾ Kterého Athenodora zde míní Seneka, nemožno říci s plnou jistotou. Nejspíše to Stoik Athenodorus z Farsu, příjmím Kordylío, správce pergamské bibliotheky a přítel mladšího Catona (Uticensis). Na domluvy Catonovy odešel do Říma a sepsal tu asi spis: „O studiu a životě“, který se nám však nedochoval. Seneka v Epist. 10, 5. cituje jeho větu: „Tunc scito esse te omnibus cupiditatibus solutum, cum eo perveneris, ut nihil deum roges, nisi quod rogare possis palam“.

4. Zdaž onen má více zásluh, kdo mezi cizinci neb občany neb jako městský praetor¹⁾ mezi přicházejícími rozepře rozsuzuje, než ten, kdo učí, co je spravedlnost, co je zbožnost, co trpělivost, co statečnost, co pohrdání smrtí, co poznání boží a jakým dobrodiním pro člověka jest klidné svědomí?

5. Jestliže tedy na studia věnuješ tu dobu, již odejmeš veřejným povinností, neodchýlíš se tím, ani povinností nezanedbáš. Nevedeť zajisté boj jen ten, kdo v šiku stojí a hájí levé a pravé křídlo, nýbrž i ten, kdo brány chrání a působí na místě méně nebezpečném, ač ne nepotřebném, kdo hlídku koná a zbrojnici chrání: tyto pak služby, ač nevyžadují krve, přece patří k vojenské službě.

6. Oddáš-li se studiím, vši životní omrzlosti unikneš a nebudeš si přát ani noci z lítosti světla, aniž sobě obtížným budeš ani jiným zbytečným. Mnohé přátele si získáš a právě ti nejlepší za tebou půjdou. Nikdy zajisté cnost, byť skrytá, v úkrytu nezůstává, nýbrž upozorní na sebe: ti pak, kdož toho hodni jsou, po stopách ji naleznou.

7., 8. Ovšem, vzdálíme-li se veškerého styku a naprosto se zřekneme lidstva, a žijeme-li jen v sebe obrácení, tuto opuštěnost, jež všech snah postrádá, bude následovati nedostatek činnosti: počneme jedny stavby prováděti, jiné bořiti, počneme moře posunovati a vody vyváděti proti všem obtížím místa, počneme špatně nakládati s časem, který nám příroda k užití dala: jednou naň skoupí budeme, po druhé nešetří. Jednou tak ho užijeme, abychom mohli z něho účet klásti, po druhé, abychom nađ co nic není hanebnějšího, žádné památky po sobě nezanechali. Často stařec, jenž dlouhá žil léta, nemá jiného důkazu pro to, že žil, než svůj věk.

Hlava IV.

1. Mně, nejdražší Serene, zdá se, že Athenodorus příliš se poddal okolnostem a příliš rychle ustoupil. Ani já ovšem nechci popírati, že někdy nutno jest ustoupit, avšak poněnáhu a nevydati prapor ani vojenskou čest: důstojnější a bezpečnější jeví se svým nepřítelům ti, kdo se zbraní vzdávají se na milost. Tak myslím nutno jednati člověku cnostnému a tomu, kdo po cnosti touží.

2., 3. Jestliže osud převahy nabude i úplně odejme možnost veřejné činnosti, netřeba hned vzad bez obrany prchati a úkryt hledati, jako by bylo opravdu nějaké místo, kam by nás osud nemohl pronásledovati, nýbrž trochu méně se věnovati věcem veřejným a tu a tam něco hledati, v čem bychom obci prospěli. Nemůžeš služby vojenské zastávati: hled si čestných úřadů. Nutno-li žiti v soukromí: věnuj se řečnictví. Musíš mlčeti: podporuj spoluobčany jako mlčelivý obhájce. Nebezpečno je ti vystoupiti na foru: v soukromých domech, divadlech, hostinách, jedneť jako dobrý společník, věrný přítel a mírný host. Pozbyl jsi působnosti občanské: vykonávej lidskou.

4. Proto velkodušně neuzavřeli jsme se zdí jediného města, nýbrž s celým světem vešli jsme ve styk a vlastní svou svět prohlásili, abychom větší pole působnosti si zjednali. Uzavřen-li tribunál²⁾ a brání se ti vystoupiti

¹⁾ Praetor urbanus (městský pr.) řešil rozepře mezi občany římskými; mezi cizinci a Řimany pak úřad ten konal pr. peregrinus.

²⁾ Povýšené místo, kde prvotně snad jen tribunové, později i jiní úředníci sedali, soudíce neb jiný úřad zastávající.

na řečništi a ve sněmu: ohlédni se za sebe, co širých krajin se za tebou rozprostírá, co národů! Nikde neohradí ti tak velkou část, aby ti větší nezbývala.

5. Měj se však na pozoru, aby veškera vina na tebe nepadla. Nechceš zajisté nijak jinak obci prospívati než jako konsul neb prytanis neb ceryx neb sufes¹⁾. Jaké by to bylo, kdybys nechtěl jinak válčiti než jako vojévůdce neb tribun²⁾? Budou-li jiní v prvé řadě a tebe osud do třetí by určil, i tu bojuj slovem, povzbuzením, příkladem a odvahou. Když již i ruce mu byly useknuty, nalézá onen voják prostředek, jak by své straně přispěl, když aspoň státi zůstává a křikem povzbuzuje.

6. Tak asi si počínej; jestliže osud ti odejme prvé místo v obci, setrvej přes to a pomáhej voláním a zavře-li ti kdo ústa, — neustávej, ale aspoň mlčením přispívej. Nikdy není bez užitku činnost dobrého občana. Máš zrak a sluch: tváří, pokynem, tichou vytrvalostí, ba samým vystupováním již prospívá.

7. Jako jsou léky, jež bez ochutnání a doteku již vůní svou prospívají, tak cnostný muž požehnání své rozlévá již z dálky a úkrytu, ať uplatňuje a vyvíjí svou přirozenou působnost, — ať je omezen v činnosti a nucen plachty svinouti, ať odňata mu možnost činnosti a slova a on omezen na úzký okruh působení neb široký. V každém postavení působení jeho je úspěšné. Co pak? Myslíš, že málo prospívá i příklad toho, kdo ušlechtilé odpočívá?

8. Proto zajisté jest daleko nejlepší střídati činnost s odpočinkem, kdykoliv nahodné překážky zabraňují činorodému životu a poměry státní jej znemožňují. Nikdy zajisté není vše tak naprosto uzavřeno, abychom nemohli vůbec ušlechtilé působiti.

Hlava V.

1. Možno-li nalézti nešťastnější obce nad Atheny, když je mučilo třicet tyrannů³⁾. Povraždilo tisíc tři sta občanů, ale tím neskončili, nýbrž vlastní krvežíznivostí se dráždili. V obci, kde byl Areopag, nejsvětější soud, kde senát byl a lid jemu podobný, tam denně scházela se ona hrozná společnost katů a nešťastná radnice nestačila pojmouti všech tyrannů: mohla-li si oddechnouti ta obec, kde bylo tolik tyrannů, kolik jejich pomocníků⁴⁾. Nebylo možno ani naději žádnou na obnovení svobody v myslích vznítiti a zdálo se, že není prostředku proti tak mocnému zlu: odkud zajisté mělo přijíti tak zubožené obci tolik Harmodiův⁵⁾.

2. Uprostřed takové obce žil však Sokrates, těšil zarmoucené občany, zoufající nad obcí povzbuzoval, vytýkal boháčům, kteří lekali se o své

¹⁾ Konsulové, prytanové, cerykové a sufetové byly nejvyšší státní úředníci v různých státech: Prytanové u Atheňanů, cerykové ve státech, kde ctěna Cerera, kteří zároveň byli i nejvyššími knězi, sufetové konečně v Karthagu.

²⁾ Tribunus militum, vyšší důstojník; bylo jich po 6 v legii a střídali se ve velení.

³⁾ Vláda „třiceti tyrannů“ kolem r. 403 př. Kr., stíhala krutě všechny protivníky popravami, konfiskacemi a vypořádáním.

⁴⁾ Tyrannové měli, jak líčí Xenofon, na 3000 ponovníků.

⁵⁾ Harmodius a Aristogito jsou známi mstitelé tyrana Hipparcha Pisistratovce, jež zavraždili pro pohanění své sestry.

statky, že pozdě litují neblahé své lakoty a všem, kdo chtěli následovati jeho vznešeného příkladu, ukazoval, jak možno svobodně choditi i uprostřed třiceti tyrannů.

3. Tohoto však Atheny samy ve vězení zavraždily, ježto svoboda nesnesla svobody toho občana, jenž bezpečně vzdoroval šiku tyrannů: to za příklad, že i v zubožené obci jest příležitost pro moudrého muže, by se významenal a naopak, že i ve kvetoucí a blažené obci vládne lakota, závist a tisíce jiných zlořádů.

4. Jaké budou poměry ve státě, jak utváří se okolnosti, dle toho buď šířeji budeme působiti, buď se uskrovníme. Ba ten je pravý muž, kdo se všech stran nebezpečími ohrožen a obklopen řinčícími zbraněmi a okovy, neztrácí cnost svou, ani jí neukrývá. Není zajisté záchranou skrýti se.

5. Tuším, že Curius Dentatus¹⁾ říkával, — že raději chce býti mrtvolou, než jako mrtvola žíti. Nejhorším ze všech zel jest vyjíti z počtu živých, dříve než jsi zemřel. Avšak naskytnou-li se poměry v obci, kdy nic není možno dělati, oddávej se více klidu a vědeckým studiím. — A nejinak než jako při nebezpečné plavbě, rychle do přístavu spěj a nečekej, až tě poměry donutí, nýbrž sám se z nich vytrhni.

Hlava VI.

1. Nutno ašak zkoumati nejprve sama sebe, potom zaměstnání, jež nastupujeme, posléze ty, pro něž a s nimiž pracujeme.

2. Především musíš zkoumati, zda přirozenost tvá schopnější jest k činné práci neb klidnému studiu a hloubání; a tam nutno se ti nakloniti, kam tě pudí mocné tvé nadání. Isokrates²⁾ odvedl Efora³⁾ násilím z fora, soudě, že úspěšněji bude působiti spisováním dějepisných děl.

Špatně zajisté se rozvíjejí znásilnění geniové; když přirozenost odpor klade, marná každá práce

3. Nutno jest sebe sama správně oceňovati: ježto obyčejně soudíme, že více zmůžeme, než můžeme vskutku. Jeden v záhubu se přivádí přílišnou důvěrou ve svou výmluvnost, druhý statkům svým více ukládá, než zmohou, třetí ničí slabé tělo namahavými úkoly. Někteří pro svou stydlivost málo se hodí pro úkoly veřejné, jež vyžadují pevného čela. Jiní pro urputnost nehodí se na dvůr. Jiní nemají hněv svůj v moci a jakákoliv nelibost svádí je k nerozvážným slovům. Někteří ušlechtilost nedovedou uchovati a neustávají od nebezpečných posměšků. Všem těmto prospěšnější jest klid nad veřejné zaměstnání: lítá a netrpělivá povaha ať vyhýbá se všem dráždidlům nebezpečné svobody.

4. Dále zkoumati nutno, do čeho se pouštíme a porovnatí síly naše s věcmi, jež hodláme podniknouti. Nutno zajisté, aby vždy více síly bylo v činiteli, než v břemenu. Nezbytně podlehneme břemenům, jež jsou nad naše síly.

¹⁾ Curius Dentatus byl konsul římský, jenž triumfoval nad králem Pyrrhem.

²⁾ Isokrates byl učitelem řečnictví v Athenách ve 4. stol. př. Kr.

³⁾ Eforus byl dějepisec z Kumy aeolidské, jehož díla se nám nedochovala.

5. Nad to mnohá zaměstnání nejsou ani tak veliká, jako spíše plodná, ano mnoho jiných zaměstnání po sobě vyžadují; takovým pak nutno se vyhnouti, z nichž vyplývá nové četné zaměstnání. Také nesmíme se do ničeho pustiti, odkud není volného odchodu: jen k těm věcem ruku přikládej, jež jistě možno dokončiti neb aspoň v konec doufati. Zanech těch, jež při práci se zvětšují a nepřestávají tam, kde bylo určeno.

Hlava VII.

1. Ovšem i mezi lidmi nutno činiti výběr: zda hodni jsou toho, bychom jim věnovali část svého života, zda k prospěchu jim bude ztráta našeho času. Někteří zajisté činí, jako bychom my jim byli zavázáni za přátelské své služby.

2. Athenodorus dí „že by ani nešel na oběd k tomu, jenž by mu nechtěl za to býti zavázán díkem“: Chápeš, tuším, že tím méně k těm by šel, kdož stejně cení stůl, jako služby přátelské, kdož své mísy za velikou poctu pokládají, jako by na počest jiných chtěli býti nestřídmí. Odejmi jim svědky a diváky: hned těšiti je přestane skrytá kuchyně

3. Nic věru nedovede stejně obšťastniti duši, jako věrné a sladké přátelství! Jaké to dobrodiní, máš-li srdce, do něhož bezpečně můžeš vložit každé tajemství, jehož svědomí méně se musíš obávati než svého vlastního, jehož slova zmirňují starosti, jehož mínění dobrou jest radou, jehož veselost smutek ti plaší, sám pohled již útěchu skytá! Vyvolme ovšem za přátele, pokud možno, jen ty, kdož prosti jsou vášní; neboť plíží se vady takové a přecházejí na každého, kdo blízko jest, a dotekem pouhým již poškozují.

4. Pročež jako při nákaze morové musíme dbáti, abychom nepřisedli k tělům již nakaženým nemocí ježto v nebezpečí se vydáváme a již pouhým dechem můžeme onemocněti: tak i při vyhledávání přátel pozor mějme, abychom si vyvolili ty, kdož nejméně jsou nakaženi: začátkem nemocí již jest, mísíme-li chorobné se zdravým. Nepřikazuji ti ovšem, abys nenásledoval a nehledal nikoho jiného než moudrého. Kde zajisté najdeš toho, jehož po tolik věků již hledáme? Za nejlepšího buď pokládán, kdo nejméně jest špatný.

5. Stěží dovedl bys šťastně voliti, kdybys hledal dobré jen mezi samými Platony, Xenofonty a stoupenci Sokratovými¹⁾ neb kdybys měl moc obnoviti věk Catonův, který mnohé zplodil, vskutku hodné narození v době Catonově (jako však i mnohé zločince horší než kdy jindy žili. Obojích zajisté bylo potřebí, měl-li Cato býti oceněn. Potřeboval jednak dobrých, jež by uspokojil, jednak špatných, na nichž by sílu svou zkusil): nyní však za takového nedostatku dobrých volba jest méně obtížnou. Zvláště tedy nutno se varovati smutných a těch, kteří nade vším nařikají a ničeho bez hořekování nepřejdou. Byť byl takový člověk věrným a blahovolným: přece jen jest nepřitelem klidu ten, kdo v neklidu nás provází a nade vším nařiká.
(Příště dále.)

¹⁾ Platon, Xenofon, Sokrates vybráni jsou zde jako zástupci nejlepších Řeků, podobně jako Cato zastupuje nejlepší Římany.

FRANTIŠEK PELAN.

Sexuelní paedagogika.

4. Kdo má poučiti o sexuelních otázkách?

když předcházela dobrá výchova, upadá dítě v pozdějších letech v jakousi nejistotu, co má dělati, v pohlavní znepokojení, o němž neví odkud přišlo a k čemu slouží. Proto musí přistoupiti poučení, jež má jako páka pomáhati dítěti snášeti obtíže, plynoucí z dospívajícího organismu. Kdo však má dáti poučení?

V prvé řadě rodičové. Zplodili dítě a proto, jako jsou povinni pečovati o jeho tělesný vývoj, tak jsou povinni pečovati i o vývoj duševní, t. j. vésti je k poznání všeho, čeho potřeba, by v každém i v sexuelním ohledu, mohlo jednati správně. Sexuelní stav bude jednou mohutným a důležitým bodem v celém mravním životě dítěte, a proto jsou rodičové povinni láskyplně napomáhati. Jako v útlém věku ochraňovali dítě v nevinosti, tak později je mají cvičiti v opatrování čistoty. — Hlavní podmínkou vychovatele, jenž chce dítě poučiti o pohlavním životě, jest vážnost a jemnocit, a obojí shledáváme pravidelně u rodičů. Mezi rodiči a dětmi jest nejužší a nejněžnější poměr. Rodiče jsou dítěti bytostmi posvátnými, k nim pohlíží dítě jako ke svým vzorům, od nich očekává úsudek o svém jednání i normu pro jednání další. Jim věnuje obyčejně celou svou důvěru, ale od nich též očekává úplnou spravedlnost, jež prosta jest všeho podvodu a lži. Naopak zas nikdo tak jasně nepozná dobrých i špatných náklonností dítěte jako rodiče, a proto nikdo jich tak nedovede řídit; nikomu tak upřímně nezáleží na jich duševním prospěchu, nikdo tak mocně nedovede se dotknouti nejjemnějších míst dětského srdce. Též ve svátosti stavu manželského dostávají manželé zvláštní schopnost ke všem svým otcovským a mateřským povinnostem. Toto vše pravidelně poskytuje dostatečné záruky, že jejich poučování i v pohlavních věcech bude vážným a taktním, a že bude též dětem mocně vštěpovati vážný názor na tyto otázky.

Zvláště však k této úloze jest způsobilou matka. Poučiti o důležitých věcech pohlavních jest povinna matka i dítěti i sobě. Dítěti, protože ona má za ně největší zodpovědnost, jí dítě věnuje největší důvěru, ona dovede promluvit nejsrdčejší a jako žena nejtaktněji. Čím srdčejší a jednodušší bude ton při poučení, tím hlubší bude též výsledek. Matka však jest to povinna i sobě, svému mateřství. V dítěti musí již od mládí býti zakořeněna úcta k mateřství, dítě musí míti o něm vznešenou představu, již dovede vštípnouti jen srdce pravé matky. Co mateřskému poučení dodá ještě větší vážnosti a posvěcení, bude zmínka o blažené radosti, s jakou se matka na jeho zrození těšila, na bolest, kterou pro ně vytrpěla, na nebezpečí a možnou ztrátu života, v němž se nacházela. Tato myšlenka na nebezpečí života, v němž se matka nacházela, když je na svět přiváděla, vytvoří v dětském srdci posvátný názor na mateřství a bude světlem čistého poznání této veliké záhady lidského života. Dotkne se nejjemnějších stránek srdce a bylo by zvláštním, kdyby jako vděk za to nenásledovala tím větší úcta a věrnější láska. Nikdy též nebude půda lépe připravena k napomenutí. Při této příležitosti bude matka též hleděti vzbuditi úplnou důvěru dítěte ve všech pohlavních záležitostech, by vždy jen k ní se všemi záhadami se obracelo. — Kdyby však matka opomenula poučení o mateřství, pak toto dostane

se se strany nepovolané a tím trpí mravní výchova v kořeně, neboť tam ta veliká myšlenka mateřství nejeví se ve své důstojnosti, první dojem vstupuje do duše v takové formě, která ji zbavuje posvěcení, což se obyčejně později již nedá napravit. Poznání odjinud čerpané vede snadno k neúctě k matce, snadno i k pohrdání s rodiči.

Proto mlčení rodičů v tak důležitých věcech bylo by hříchem i proti dětem i proti povinnostem otcovským a mateřským, a tu dalo by se očekávat, že rodičové tomuto důležitému předmětu budou věnovati všemožnou péči. Zatím však dosud shledáváme pravý opak. Rodiče zabývají se vším jiným, než aby poznali nebezpečí dětem hrozící, ponechají své dítě v kritické době vývinu sobě samému, nanejvýš teprv až dospělé dítě odchází do světa mezi cizí lidi, pocítí strach o jeho mravní zkázu, a proto mu dají na cestu nějaké krátké všeobecné mravní napomenutí a to prý již pomůže. Zatím však již sami doma svou netečností a bezstarostností naučili choditi dítě po úplně jiných cestách, než na jakou ho nyní při odchodu povrchně poukazují. — Mnozí rodičové, zvláště matky, považují podobné poučení svých malých dětí za neslušné, nemravné, škodlivé. Nebrání tomu, by dítě neslyšelo špatných řečí a písní, by nečetlo špatných knih, by nemělo špatných společností, což zajisté mnohem více rozněcuje pud pohlavní a dítě kazí, za to však vážnou, povznášející odpověď na přirozené otázky považují za něco nedůstojného. Jest v tom pro ně špatné vysvědčení, že i oni ve svém stavu nevidí nic vážného, posvátného, a že na něj pohlížejí z nižší pudové stránky. I v tom mlčení před dětmi jest poučení, ovšem snižující, že vše, co se týká těchto věcí, jest tak špatným, že se o tom s osobami, ke kterým máme největší důvěru, nedá mluvit.

Mnozí rodičové, zvláště matky, zdráhají se poučiti, ježto prý radují se z bestarostnosti dětí; nenohou nikterak pochopiti, že by věc měla býti tak pilnou. Takoví nevmyslí se ve stav svého mládí a odkazují vše pozdější době, vlastně náhodě. A přece víme, že v 13. 14. roce není to již bezstarostnost, nýbrž úsilovné hledání pravdy. Kde dítě žije ve společnosti dospělých, kde různé věci slyší a čte, samo o nich filosofuje, tam již nemůže býti řeči o bezstarostnosti. — Jiní zdráhají se poučiti, poněvadž se bojí, že by se připravili o úctu před svými dětmi. Však dítě, zvláště při nynějších poměrech, ví to ve 14. roce již jistě, a tehdy nepozbudou rodičové u svých dětí úcty? Právě, když se věc zjeví až v letech pohlavního znepokojení, bude působiti tím zhoubněji. — Jiní nepoučí děti, protože prý toho nedovedou. Předně třeba tu hned poznamenati tvrzení paedagogických spisovatelů, že i méně podařené poučení od rodičů působí lépe než mlčení. Kdo jednou pokusí se rozřešiti tuto otázku, pak nebude se již zdráhati učiniti tak po druhé.

Však i rodičové museli by býti důkladněji poučováni o svých vychovatelských povinnostech. Z kraje by to šlo ovšem těžko, ale provedlo by se to přece, kdyby již nastávající snoubenci na své budoucí povinnosti (myslí se zde speciálně sexuelní) vůči dětem byli aspoň upozorněni, kdyby k tomu pracovaly odborné vychovávací časopisy, brožurky, spolky, poučné přednášky (večírky) pro vyšší i prostší matky. V přednáškách mohlo by se promluvit otevřeněji; mohly by se uvésti fysické nemoci a duševní poruchy plynoucí z pohlavních výstředností, a uvésti v souhlas s nerozumným vychováním. Mohlo by se ukázati, že tato čísla nejsou jen na papíru, nýbrž že ti nešťastní lidé skutečně žijí. Ukázati, jak tyto nemoci snadno se přenášejí a že nikdo není před nimi jist. Udati množství prostituce a její příčiny i následky. Musila by nastati drobná práce v každé rodině a celé

společnosti. Výsledek ovšem stál by za tu práci. Čím bude lidstvo lépe poučeno o významu a ceně pohlavního života, tím více povznesou se i veřejná morálka.

Není-li rodičů, jsou povinni děti poučiti jejich zástupcové. Toto poučení jest ovšem již těžší, poněvadž postrádá té vroucnosti a jemnocitu, již jen rodičové dovedou vložiti do rozmluvy se svými dětmi, a schází i u dětí ono duševní rozpoložení, s jakým vše vážně přijímají. Slovo matky nedá se tak snadno nahraditi. Však i v takovém případě jest mnohem lepší, poučí-li zástupce rodičů, než aby se dítě ponechalo rádcům zlomyslným. Paní má poučiti svou mladou děvečku, má ji upozorniti, kam by ji mohly zavésti přirozené chyby jejího věku (lehkomyslnost, strojivost, touha po oblíbě a zábavě), má ji důrazně varovati před důvěrnými známostmi. Kolik mladých dívek propadá zkáze jen proto, že nebyly v čas upozorněny na nebezpečnou cestu, na niž se ž nerozumu vydaly! Zde má tedy promluvití paní a čím více dovede promluvití tonem mateřským, tím větší účinek. — Podobně mnohý mistr udržel by spíše svého učeníka na uzdě a na dobré cestě, kdyby někdy vážně promluvil s ním o jeho pohlavní důstojnosti. Před kolika poklesky a svůdci by ho zachránil!

Škola. Jest všeobecnou zásadou paedagogických spisovatelů, jednajících o sexuelním poučení mládeže, že poučení individuálnímu jest vždy přednost dáti před hromadným. Společné poučování, je-li podrobnější, poškozují obyčejně stud, pohybuje-li se však v mezích všeobecných výstrah a napominání, pak opět nemá žádoucího výsledku. Proto nedá se sexuelní poučení všeobecně svěřiti škole, byť o to i mnohé nyníjší proudy usilovaly. Ve škole není tak srdečného tónu, jak toho předmět vyžaduje, není u dětí stejné nálady, schopnosti a potřeby. Každý učitel není podobného poučení schopen, neboť tu nerozhodují jen odborné vědomosti, nýbrž zvláštní umění vniknouti v duševní stav dítěte, a to není každému dáno. Srdečněji a proto účinněji dovede tu prostý otec promluvití k dítěti svému, nežli odborník k dítěti cizímu. Ano princip, že by škola měla poučovati, mohl by přímo vésti k neblahým následkům. Ve škole vždy našel by se nějaký pokročilejší žák, který by považoval za nutné ve volných chvílích doplniti to, co učitel zapomněl, a to ještě v nejlepší domněnky, že taky „poučuje“. Tím by celý směr vedl do nového zhoubného extrému. Škola může na udělených již poznacích dále pracovati, nemusí se tak úzkostlivě vyhýbati každému otevřenějšímu slovu, všeobecně však svěřiti ji sexuelní poučení nelze.

Něco jiného jest, kdyby některé dítě bylo úplně opuštěno, kdyby bylo rodiči sobě samému ponecháno, neb kdyby mu hrozilo zjevné nebezpečí; pak by ovšem bylo povinností vážného učitele (resp. kněze), dítě vzhledem na hrozící nebezpečí soukromně poučiti. Rovněž před odchodem ze školy po dokonání 14. roku možno soukromě zmíniti se dětem o řádu, jež Bůh vložil do světa, o ceně pohlavního života a o veliké zodpovědnosti z něho, možno promluvití o následcích hříchů tajných i společných a co nejvíce před nimi varovati. Dítka jednak již brzy se rozejdou a pak již není tolik nebezpečí k vespolečnému svádění, jednak jsou již potom sobě samým ponechány, na sebe samé odkázány, a tu již mají míti tolik mravní síly, by se zlu, které jim hrozí ve špatných knihách, od špatných soudruhů, ano i v přímé příležitosti k nemravnosti, oddaly. Nemají-li v těch letech oné mravní síly, pak uprostřed tolika nebezpečí bude vždy ještě horší slepá nevědomost než poučení; poučení samo nikdy nesvede charakteru ku zlému.

Též školním lékařům, jak je naše doba zavádí, nemožno ponechati všechno sexuelní poučení mládeže. Lékař dovede sice k vlastním

mluviti jako otec, než k jiným bude mluviti odborně a tudíž bez onoho výsledku, který má býti docílen.

Podobně též psáti zvláštní knihy pro mládež k tomu účelu bylo by nebezpečno; povstala by celá literatura všech stupňův a zvědavé dítě by hledalo vždy knihu pro vyšší stupeň a v mrtvém slově nehledalo by opravdového poučení, nýbrž dráždění a smyslnosti. S knihami vyvinul by se živý obchod a knihy samy nestály by vždy na stanovisku náboženském ba ani ne mravném a proto účinek jejich byl by tím zhoubnější.

Vyučování náboženské. Církev přímé poučování mládeže ponechává rodičům; sama vychovává ve věcech sexuelních jen negativně, varujíc před hříchy a co k nim svádí a vychvalujíc čistotu. Tím jest též dána norma pro vyučování náboženské. Kněz z uvedených důvodů nemůže poučovati všeobecně, přímo a hromadně, jeho první úlohou je varovati před hříchy a povzbuzovati k čistotě. Jak to má činiti, k tomu nejlepším vodítkem jest mu katechismus a řádný jeho výklad. Však u výkladu nesmí si počínati příliš abstraktně a neurčitě; musí dříve myšlenkou náboženskou v dětech vážný názor na věc, o níž chce mluviti a pak musí jako rozumný a laskavý lékař jemně ale účinně dotýkati se těchto choulostivých stránek dětské přirozenosti, poukazovati na nebezpečí hrozící čistotě a stydlivosti.

Jako však možno někdy světskému učiteli soukromě přímo do věci zasáhnouti, tím spíše jest to možno učiteli duchovnímu. Kněz dovede sexuelní poučení postaviti na správný náboženský základ a tím mu zjednává vážnosti a ušlechtilé důležitosti, náboženské pak ovzduší samo ukládá jemný takt, jímž se má poučení dít. Dítě věnuje svému duchovnímu učiteli více upřímné důvěry, pohlíží k němu obyčejně jako ke svému duchovnímu otci a proto vážněji jeho poučení přijímá. (Příště dále.)

KAREL ČERNOCKÝ.

O některých zásadách a formách psychopathologických.

Jistě asi tak staré jako lidské pokolení, jako všechny úkazy jemu souze- ného vzrůstu a zmírání jsou i zjevy chorobných projevů života duševního. Zřejmo, že dle úrovně vzdělání a dle panujících názorů vědeckých také ony zjevy vysvětlovány a určovány byly.

Samostatné vědě, která by těmito pozorováními se zabývala jest však teprve asi sto let. Ona věda mohla se zroditi teprve objevením a všeobecným zdokonalením vlastních method zkoumání přírodovědeckého, na jejížto poznatcích jest založena.

Rozmanitost a tékavost jevů života duševního vyžadovala připnutí jich k jistým přesným zákonům a způsobům dění přírodního, aby mohlo dle jeho kvalit býti měřeno. Ono upevnění a připoutání neznamenal však stotožnění s pochody přírodními vůbec.

Zdálo by se proto, že má dnešní psychiatrie nátěr, jak se říká, materialistický, nesmíme se domnívati, že by ona byla tak neopravdovou a

neupřímnoú aby pomůcky svojich výkladů, osnovu za věc samu považovala. Hranice mezi tím, co nazýváme materialistickým a tím, čemu přikládáme ideální povznesení jsou tak nejisté a zarostené, že překračovali jich častokrát i přední zastancové obou směrů filosofických, aniž o tom mnohdy věděli.

Moderní psychiatrii jedná se o pochopení a stanovení faktů ne však o diktování vět dogmatických. Ovšem třeba i zde jako ve všech vědách lékařských přihlížeti k aitiologii a příčiny aspoň subsumovati, podkládati. Těmito příčinami však nemohou býti nezvratná pravidla nýbrž jen dočasně shrnutá axiomata, soubor nejjednodušších zjevů, u kterých duch zpytující musel spočinouti pro nedostatek své dosavadní vyzbrojenosti vědecké.

Nejstarší z vědeckých výkladů o příčinách a původě chorob duševních budou asi ony, které na přesném rozčlenění mezi duševním a tělesným spočívají. Oba proudy, považovati za příčinu chorob duševních výhradně poruchy tělesné i hledati jejich příčiny v činitelích psychických jednak asi jsou dle svého způsobu správný a obecný, doplňují se a promíchány je nacházíme v různých seskupeních až do nejnovější doby, kdy postavena psychiatrie na základech fyziologické psychologie. První zastáncové somatického názoru pravili: všechny nemoci duševní jsou způsobeny abnormitami tělesnými, neboť duše nemůže ochuravěti. Nemoci ty jsou také provázeny příznaky a krisemi tělesnými a mizí častokrát vlivy (otřesy) hmotnými. (J. B. Friedreich). Jiní jejich odpůrcové filosofičtí tvrdili: Duše churaví bezprostředně, neduh tělesný je teprve druhotný, poruchy duševní můžeme sledovati snadno v jejich původu, hříchu, bludu, vášni. Nemoci duševní mohou státi i bez nemoci mozku a naopak. Také léčení prostředky psychickými jest neúčinnější, tělesné prostředky působí vlastně jen ve svojich psychických transformacích, na př. opojení a leku. (Heinroth, Harper, Benecke, Ideler.) Proto poznamenává již Dr. E. Feuchtersleben, že nezáleží při ponětí nemocí duševní na tom, jaká jest jeho příčina vlastní a podnět k jejímu propuknutí, mohou to býti oba obory autonomního dění psychický i tělesný. Třeba jest dříve a více pozorovati zjevy samy (Phänomen) „Lehrbuch der ärztlichen Seelekunde. Wien 1845.“

Možno pak zjevy pochopiti, aniž bychom jejich nejprvnějších příčin poznali, při těchto odkázání zůstaneme na pouhé doplnění pomocí vše zakrouhlující mohutnosti obrazotvorné.

Jsou jistá pozorování fyziologických účinků, která vedla druhy k ustálení ve frenologie. Podnět a základ k ní dal Gall a propracoval ji Spurzheim. Tato snaha ustanoviti pro všechny duševní děje okršky funkcí fyziologických v mozku vedla po vytríbení se těchto názorů k jistým základním poznatkům, na nichž opřena je věda psychiatrická. Byla to hlavně pozorování a pokusy Flechsiga, Munka, Ferrieriho, Goltze a Hitziga, která přispěla k tomu, že jistým ložiskům mozkovým prisouzen zvláštní úkol a vztah při všeobecné práci fyziologicko-psychologické. Klinická pozorování ukázala Flechsigovi, že porušení zadního associačního centra působí ztrátu schopnosti rozuměti viděným, hmataným, slyšeným dojmům, utvořit si správnou představu o vnějším světě. Porušení předního associačního centra mate představu vlastního já, co jedající bytosti a pochopení poměru této bytosti ke vnějšimu světu. — Ačkoliv všichni fyziologové neuznávali (Nothnagel) a dosud neuznávají snad naprosté platnosti těchto výzkumů, přece důležitosti nabyly již tím, že jich popudem a pomocí vypracoval Meynert schema associačních a projekčních dráh mozkových. Na těchto základech spracována

nová theorie o životě psychickém a byť by i její celkový ráz nesl sebou zárodek pomíjeječnosti, přece přispěla ona k posouzení a pochopení tak mnohých úkazů psychopathologických.

Jisto jest sice, že práce nervstva a mozku není totožnou s projevo-
váním života duševního, je však tomuto životu koordinovanou, směrodatnou
(přiřadenou a podřaděnou). Myšlenka lidská ponese na sobě vždy stopy
zákonitosti nejen logické, nýbrž i fyziologické. Člověk uprostřed dění pří-
rozeného postavený byť i původem a posláním svým nad ně vynikal, nucen
bude vždy osudy tohoto dění sdíleti, dokud jiným vyšším zákonem nebývá
uchvácen.

Prof. Dr. K. Kuffner (Psychiatrie, Praha 1900) praví, že skoro polo-
vina choromyslných vykazuje lebečnou malformaci. Byť by i útvar lebky
sám nebyl směrodatným v tom ohledu, jisto přece jest, že nepravidelné a
nesouměrné tyto utváření v lebeční kosti míti musí vliv na rozvoj a útvar
mozku a tím do jisté míry i jeho funkcí. Přirozeně všechny vlivy, které
jinak způsobují alterace organické, změny v jich zákonité působnosti, ať
jsou to odchylky ve přijímání a zpracování výživy (anachnie, hyperämie)
nebo porušení ustáleného řádu funkcí, nedostatkem činnosti neb přemožením,
vyvolávají podobně jako ve všem organickém dění i zde chorobné útvary
a zjevy. Choroba celku podmíněna ochuravěním částí, pathologie proto-
plasmové buňky obsahuje ráz a rys pathologie celého člověka. Všechny
příčiny, které způsobují hromadění se a ukládání se choroboplodných pro-
duktů chemických, jako nemírná práce vitální, nad míru zvýšený příliv tepla,
ničí a seslabují reaktivnou samočinnost buňky a tělesa. Právě tak ničí ji
také z venku do ní v pravené škodlivé sloučeniny chemické (intoxikace
otravy) neb nákazy parasyty. První materialisující psychiatrové domnívali
se proto, že změny ve výživě soustavy nervové a odsud všechen chorobný
postup života duševního. Přece však souvislost této soustavy s ostatními
orgány a funkcemi zdá se nadřizenou tak, že třeba zvláštní dispozice, nej-
častěji praedispozice dědičné, aby mozek vyrušen byl ze svých funkcí změn-
ami tělesnými, při kterých jiný mozek funguje dál. (Kuffner).

Příznaky chorob funkcionálních mívají rovněž týž ráz a touž vehe-
menčí a průběh, jako choroky mající hmotný podklad. — Jest jedno, zda
hmota mozková byla zničena neb zda byla její činnost životní změněna.
„Literatura chová několikráte stvrzenou událost, — že celá hemisfera, jak
pravá, tak zase jindy levá byly zničeny, aniž jevil psychický stav osoby
za živa nápadné změny“ (Kuffner). Jistě pak zkušenost potvrdila i opak,
že shledány byly chorobné úkazy života psychického, — aniž by při tom
shledána a poznána byla příčina fyziologického neb anatomického původu.

Skutečnost ta zdá se proto poukazovati na nedostatečnost method a
měřítka pouze fyziologického v posuzování chorob duševních. Směrodatnými
k určování těchto nemocí budou proto vždy axiomy psychologické a její
osnovy a theorie. Nálezky pathologické anatomie budou sledovati její vývody
a úsudky, aby zase samy novými svými poznatky přivedly psychologii
samu na nová zorná pole. Vzájemný vliv a zákonitý vztah obou druhů
faktů sotva kdy bude přesně poznán a vymezen, bude však vždy tušen,
respektován a využítkován k sestavení teorií humanistních.

W. Wundt uvádí za známky poruch duševních vznikání halucinací a
illuzí, změněné a odlišné sebevědomí a jim podmíněné ponětí své vlastní
osobnosti, následovně pak i porušení pravidelného řetězu představ myšlen-
kových.

Každá choroba počíná zvláštním stavem všeobecné podrážděnosti, náladou buď mocnými otřesy dojmovými nebo resistencí fyziologických příčin a funkcí přivolanou Rozladěna nacházíme všechna střediska citění podmiňující a sice dohromady v komplex všeobecných, neurčitelných a zvláštních pocitů tělových. Tato všeobecná indisposice základních součinitelů neurčitým činí i součet celku, tvoření se vědomí, já. Naléhavost vjemů, která přepadají onen chaos, nepřipravený k appercepci a asociaci stupňuje onen neklid a těkavost celého chodu myšlenkového. Konečně nastává vyčerpanost a sklesnutí všeho obsahu vědomí, jako redukce a strnutí. Vědomí (obrazně řečeno) jest vždy jen určité množství představ slučovati a udržovati. Z těch pak jedny samy sebou, svou jasností neb případností stávají se naléhavějšími než druhé. V tom stadiu jeví život psychický zvláštní typickou rozháranost, těkavost a roztržitost („Ideenflucht“). Zjevy nenacházejíce uspořádanosti asociaci potřebné nemohou býti připínány (zapomenlivost). Celkový obsah intelektu zůstává státi a mění se jen přecházením jedněch představ přes druhé, přebarvováním jich odstíny libosti a nelibosti náladové. Tato práce devastační stane se stupňovaným podrážděním tak prudkou, že pohlcuje a absorbuje celý život psychický — není zájmu na ničem v okolí. Celkové tempo tohoto zhrocení a srážení se může býti buď stupidní (ustrňující) neb výbušné — dle celkové povahy celého stavu fyziologicko-psychologického. Jisté představy buďto odjinud nabyté neb z vnitra se vynořivší stanou se buďto pro svoji příbuznost a proto, že odpovídají všem nahodile se shluknuvším ostatním představám, anebo pro svůj zvláštní libustní tón, obzvláště pevnými a stálými. Počnou ustalovati celý rej myšlenkový kolem sebe. Stávají se osou, kolem které otáčí se nyní vybraný kruh myšlenkový. Ona ustálenost běře pak na sebe pocit a vzezření nutnosti a dodává této formy i jednání chorého. Tento psychologický obraz nabývá pak zbarvení dle poměrů a okolí, úrovně vzdělání a výchování, neb dle vyvolavších jej příčin, neb chorobné praedisposice nervové a tělesné vůbec.

Vedle tohoto pouze psychologicky načrtnutého průběhu abnormálního života psychického probíhají současně i patologické pochody nervové soustavy, které buďto je předcházejí a provázejí, neb dále určují a podmiňují. Tak jako běře člověk podíl na osudech světa vnějšího tak podobně neuvědoměle na mnoze a neurčitelně bývá zaujat změnami své vlastní jednotky životní. Pochody intraceculární promítají paprsky své hasnouce životnosti na obzor chládnoucího kontingentu myšlenkového. Každý druh přeměn patologických vyvolává i jistý druh alterací života psychického, stopy dissimilace a degenerace. Poznenáhlé tuhnutí a odumírání (sklerosa) přivádí i život duševní v povšechnou ztrnulost bez jakéhokoliv zanícení a vzplání energie, ubývání paměti a intelligence. Rostoucí nádory vyvolávají zvláštní náladu stísněnosti tlakem na mozek způsobenou. Výlevy krve a nárazy na mozek působí podrážděnost. Nemocní bývají stále uplakaní, nařikají na svou ochablost, nechávají se však buďto po dobrém nebo po zlém uklidniti, ovšem jen na chvíli. (Kraepelin). Aniž bychom úkazy ony v bezprostřední a bezpodmínečnou souvislost s proječováním života duševního uváděli, třeba jich dbáti, neboť jistě podávají aspoň některá základní hlediska k posouzení celé ekonomie života duševního.

Proto, že zjevy života psychického jsou tak různé, ba mohli bychom říci různější ve svých shluknutích a útvech jako všechny ostatní zjevy přirozeného řádu, tak že v přírodě ani analogii pro ony často pak prapodivné úkazy nenacházíme proukazuje i propukání a chorobné jich dění touže ba ještě větší rozmanitost. Veškerá klasifikace zdá se proto býti málo

prospěšnou a účelnou. Právě tak jako kdysi všechny ty úkazy zvláštními maníerami pojmenované a nesouvisle dohromady slepené, poznenáhlu uvedeny byly na společný základ a východiště tak zajisté i roztržení dnešní budou vše soustřeďující snahou po základech poznání v jistý vzájemný vztah uvedeny a společnými pravidly sdruženy. Zdá se proto prospěšnějším mluvit zatím o jistých povšechných společných symptomech (příznacích). Předně však třeba zároveň poznamenati, že psychiatrická zkušenost nezná poruch sféry citové, které nebyly by zároveň provázeny změnami v oblasti rozumové a naopak změn podobných po rozumové stránce, které by zároveň nebyly sdruženy s anomáliemi citovými a volními. Dr. J. Weiss: *Compendium der Psychiatrie*. Wien 1881.

V normálním chodu života duševního mají všechny projevy ať cítění, či myšlení a hnutí volného svá východiště, která buď zevně v popudech okolí neb prostředí neb uvnitř živoucího organismu samého nacházíme. Ony pochody mají svoje ujeté dráhy i své stanice častým ukládáním konečných erekcí připravené. Možno tedy mluvit o kruhu do sebe spadající činnosti vnímání a jednání.

Tento pravidelný sled popudu a reakce, otázky a odpovědi na ni tvoří základní osnovu všeho děje psychického. Děj onen zanechává však po sobě stopy, kterými jsou zvláštní skupiny pocitů, uložených v bodech jim odpovídající soustavy nervové, ony tvoří podklad, ze kterého tvoří se obrazy, jejichž trvání nazýváme pamětí. (Secundäre Empfindung. Zicken.) Také od těchto vnitřních bodů může vycházeti dění psychické a probíhati jakoby ve zvláštních do hlavního oblouku dění vsunutých kruzích. (Myšlení, vzpomínání, usuzování.) Jestliže stává se tak v korespondenci (styku) a ve stálém zřeteli k okolí a za normálních podmínek soustavy nervové, pak ukazuje ono dění ráz pochopitelného a nám se jako zdravé jevícího myšlení a usuzování. Avšak tato souvislost může býti přerušena (na př. spánek). Ony druhotné oblouky a kruhy od hlavního odtržené anebo souvislost jejich uvolněna. Popudy nepůsobí pak dalšího pravidelného průběhu, nýbrž vybočují a ubírají se po druhotných těchto drahách, aniž by k hlavnímu vrcholu uspořádanosti, které nabývají asociací ve vědomí, dosáhly a k ní připojeny byly. Častým použitím stávají se tyto uvolněné asociace a od hlavního associačního centra odtržené vždy více hledanými a stávají se konečně hlavními. Ať popud přichází z kteréhokoliv centra smyslového má kterýkoliv další směr an zůstává v těchto vsunutých asociacích, vyvolává vždy týž druh představ. Tak vznikají hallucinace a chorobné idee, jichž vznik asi přisuzovati třeba patologické podrážděnosti mozku a jeho uzlin. (Reizungszustand. Weiss.)

Přílišnou činností a opotřebovaností těchto seskupení představ a jim příslušných center ochabují a zanikají ostatní. Neřeba pak konečně ani zvláštního popudu a život psychický žene se výhradně a stále již jen těmito vyjetými drahami. Jestliže ozývají se a probíhají při tom zároveň ještě i jiné řady myšlenkové a děje se tak případně v jakémisi, třebaš částečném a kusém, navázání na okolí a svět, jeví ony chorobně odštěpené a zmohtnutné představy před ostatními přestýš přesily, nátlaku, nucení (Zwangsvorstellungen). Jinak však vpadá celý život psychický v tento jícen a poznenáhlu v něm i zaniká. Nemožno však ani celkový ráz těchto chorobných představ a hallucinací ani jejich spojení a seskupení za jistý základní druh nemoci označiti. Ony oznamují vznik nemocí a provázejí je ve všech jejich formách, netvoří však vždy základní povahu nemocí.

Za vlastní podstatu možno však asi označiti celkový stav a ochabnutí všech funkcí soustavy psychofysické se svými poruchami v oblasti citění a popudů volních. Popud z venku ať jakéhokoliv druhu nevyvolává ohlas na pravém místě neb přiměřené jakosti a síly. Jest to jakási neshoda a nesoulad mezi ději uvnitř celé soustavy nervové a jejich promítáním na dráhy motorické. Řada myšlenek nepojatých, neurovnaných a zmatených zasažena bývá dojmem, který ji svým náhlým se zjevením opanuje. Věty dávno utvořené v myšlenkové komplexi pozbývají vpádem tím své gramatické a logické souvislosti a přivádějí buď okamžitý a pomíjející neb následný a trvalý neklid. Dle svoji povahy vyvolávají pak ony dojmy buď odpor proti každé nové myšlence a představě neb exaltované a agilní vyražení ze sebe všech tímto vniknutím neočekávaného a nesympatického dojmu rozdrobených řad myšlenkových.

Následkem toho bývá jiný příznak, abstinence, nechuf a nepřipustnost žádného jiného nového dojmu, které nabývají pro nemocného výrazu naléhavosti, násilí, nepřátelství. Nemocný nechce přijmouti žádné potravu, cítí sa hrozně hříšným, zeslabeným a vysíleným, bojí se každého zasáhnutí do svého vlastního a vnitřního chodu myšlenkového, děsí se množství takových vpádů a proto chce raději zničiti i tu dosud stávající chorobnou souvislost myšlenek a představ, učiniti raději všemu konec.

K tomuto pathologickému stavu psychologickému přidružuje se postupně i zvláště rozechvělý tón celkového citění organického. Zaviněný bývá právě oním povšechným porušením mechanismu a způsobu reakce v střediskách a dráhách nervových. Zvláště úzkostlivý souzvuk způsoben bývá potlačením a porušením výběžků a nervů, které přiléhají k centrálním gangliím a které pobízejí respiraci jakož i oběh krevní. Následkem toho se vyskytnuvší ochuravění orgánů a funkcionálních středisk přivodí, že nemocný cítí se celou tíhou tohoto sevření a spoutání sama sebe nucený zničiti onen nástroj, kterému onen hrozně mučivý tonus ač neuvědoměle přisuzuje — činí pokusy samovraždy.

Choroba může však na sebe vzíti ještě i jiný příznak. Každý nezdar ať suicidální neb jiný, každá představa neúspěchu a nehodě, kterou v normálním chodu psychického života zaplašuje mnoho jiných povzbuzujících, zde působí ochabnutí, záraz a utlumení reakce a vzpírání se. Přirozeno, že jestliže celkový ráz nálady a psychického života vůbec jest sklamaní, beznadějnost, vyčerpanost, každý nový popud a dojem nezpůsobí vzpružení se a vzchopení, nýbrž že bude úderem kladiva, které vždy více ucpává a zaráží onu rakev, ve které odpočívá rozpadající se těleso života psychického. Nebývá-li odpovědi, přestává i potřeba a oprávněnost otázky. Zákon fyziologický, který praví, že každá funkce, která ustává, působí i zakrnění svého činitele, odsuzuje i dráhy motorické k spoutání a k izolaci od dráh sensitivních a k poznenáhlému umožení nedostatkem pravidelné činnosti. Psychický život jeví ráz strnulosti (stupor) apathie proti všemu dalšímu projevování života bez zájmu a může nabýti stupně nejvyšší typického ve stadiu zvaném *flexibilitas cerea*.

Do těchto forem bývají vtěsnány všechny skoro útvary a druhy myšlení psychopathologického ač původ a příčiny jeho bývají různými, průběh jejich bývá namnoze nahodile určován jak příčinami vzniku tak vlivy a změnami v jich trvání zasahujícími.

Vzezření života a myšlení psychopathologického jest jako neshoda se světem okolním, bezzájmovost jak na celém běhu světovém, tak na vlastním

prospěchu a žití. Vmetení jistých choroboplodných dojmů ve hladinu života duševního v době, kdy jeho proudy opadávají a se hatí, působí kalení těchto vod živých.

Procesy odštěpování se a rozpadávání, které vyvolávají jisté zhoubné zjevy v životě přirozeném vůbec, jeviti musejí změny i v souzákonném dění psychickém zvláště. Byly tu a budou. Hojnost jejich roste vzrůstáním se oněch zhoubných vlivů na život člověka fysický a sociální jeho postavení. Ač není možno zde vždy zabránění a vyhojení, možným má se státi jejich pochopení a zastavení. Stopy patologického myšlení a nazírání tak mnohých koryfeů kulturního života zůstávají v myšlení a cítění celých pokolení. A kdyby v žádném jiném pak jistě v tomto smyslu dochází nauka o dědičnosti a přenosnosti svého oprávnění. Ať útvary života psychopathologického nazýváme manii či melancholií, paranoí neb demenci se všemi jejich specifikacemi a odrudami, jisto jest, že všechny podmínky patologické vůbec, jisto jest, že dají se rozpoznati a náležitým ošetřením narmoze i zastaviti neb zameziti třeba však k tomu náležitého pochopení. Ba zdá se, že život lidský neúpěl by tolika neštěstími, zdánlivě netušenými, kdyby se k této jeho stránce více přihlíželo. Ano dalo by se skoro i říci, že touto zkoumavkou třeba rozředovati a analysovati projevy života psychického vůbec.

A je-li naší povinností žít v lásce a v míru, pak dosáhnouti toho možno pochopením člověka samého, poznání to budí soucit a tak stává se psychiatrie vědou mravnosti a náboženství sloužící, třímá ratolest míru, hlásá a připomíná sankci zákona mravního.

IVAN ČÍŽEK.

O životní energii člověka.

Povahověda jest onou vědou, která nám objasňuje síly životní, jež dávají člověku jistý směr, utvořují jeho povahu a předpisují mu určitou dráhu životní, po které se má člověk ubírat. chce-li dosíci úspěchu ve svém životě.

Povahověda nám tyto vrozené síly objasňuje ve svém původu a seznamuje nás tím, že tak zvaná individuální energie jest utajená síla, pomocí které zaopatřuje sobě člověk prostředky k žití a jest buď hmotná, fysická neb duševní.

Čím zdravější, silnější, hbitější a dovednější dělník, tím jsou jeho práce cennější a hledanější a totéž platí i o člověku, který pracuje pouze duchem, jako ku př. šéf nějakého závodu a jakéhokoliv podniku a o každé práci duševní.

Svalů třeba k výkonům mechanickým a duševní síly k výkonu kvalitativnímu čili dovednosti.

Tatáž platí i u pracovníka duševního, k čemuž však třeba zdravého organismu tělesného a větší mohutnosti čili napjetí duševního.

Pracovník, který jest odkázán na práci svého ducha a na umění ve svém povolání, není vstavu tak dobře pracovati, bolí-li ho, ku př. hlava, má-li chu-

ravý žaludek neb jiné tělesné orgány, kteréž souvisí více méně s nervovou a mozkovou soustavou a zrovna tak závisí jeho výkon práce od energie čili mohutnosti jeho ducha, jeho myšlének, od pružnosti jeho podnikavé síly at tatáž jest způsobu jakéhokoliv.

Panovník, ministr, poslanec, professor, učitel, spisovatel, umělec, obchodník, průmyslník, agrárník, úředník, řemeslník, všechněm těmto třeba výkonné energie, chtějí-li na svém místě se uplatnit neb vyniknouti.

Napomáhá u nás sice dosti ještě protekce a přízeň i lidem méně energickým, avšak na delší dobu jest stav tento přece neudržitelný a nestojí na vlastních pevných nohou, neboť bez vlastní síly vše se časem sřítí a rozpadává.

Jednotlivý člověk a veškeré stavy společenské udržují se pouze svou intelektuální energií.

Je-li tato energie provázána energií zdravého organismu, energií intelligence a energií mravní, tím jest mocnější, pevnější a nezdolnější jednatel, celý stav, sdružení, národ i říše.

Máme tudíž energii trojího druhu; energii zdravého organismu, intelektu a energii mravní.

První dvě energie pracují pouze pro sebe sama a pak pro jiné, kdežto třetí energie pracuje stejnou měrou jak pro sebe, tak i pro jiné.

Pracuje-li tato poslední energie více pro sebe samu než pro jiné, stává se tím člověk sobečtější, bezohlednější, necitlivější, ukrutnější a ztrácí jeho mravní energie pak i na pružnosti.

Máme tudíž vlastně pouze dvě životní energie, kteréž jsou: energie egoismu a energie altruismu, jedna pracuje pouze pro sebe, druhá pro jiné; společně však pracují pro společné dobro.

Z toho vidno, že třeba nám tudíž zabývati se pouze těmito dvěma životními silami.

Povinností vědeckého zkoumání jest, aby se těmito silami života člověk právě tak zabýval, jako zkoumáním energií ku př. světelných, tepelných, elektrických, chemických a jiných energií.

Duch lidský vypátral a odkryl všemožné energie, které mu poskytují nějakého prospěchu a pak je měřil (viz fotometry a j. měřítka), prozkoumal skrz na skrz, aby mu nic nezůstalo skryto, ale ku podivu nejméně prozkoumal a změřil životní energii člověka.

Avšak jisto jest, že i v tomto směru vědy otevrou nám brány světelné, neboť vědy, jako: fyziologie, pathologie, psychologie, filosofie a paedagogie jsou tomu již na stopě, pátrajíce a dále vyhledávající tyto životní síly člověka bez ustání; věda psychologická nebyla však dříve známa a nalezá se teprve ve svém vývinu, taktéž i vědy lékařské, jako: paedofyziologie, paedopsychologie, paedopathologie, což jest příčinou, že duch lidský nemohl dosud vědecky dosti prozkoumán a jeho skryté duševní energie odkryty, znázorněny a změřeny býti.

Přednášky „O nové vědě ve vychovatelství“ autorem v Brně na obchodní akademii a ústavech Vesniných minulý měsíc konané měly ten účel, širšímu obecenstvu, pp. učitelům a profesorům zcela nový druh uměleckých obrazů, diagramů a schemat předvésti a vysvětliti, jak tyto tajné síly životní příroda lidstvu jako dědičné vlastnosti do vinku dle jistých zákonů, pravidel a skupin vkládá.

Autor předvedl posluchačstvu zrcadla těchto vnitřních životních sil, jak je příroda ukládá do vlnku rasse slovanské, germanské a židovské a jak se tyto vnitřní síly mění a přizpůsobují pomocí vychovatelské vědy, osvěty a kultury duchu jednotlivých plemen lidských a jak následkem tohoto dědičného vlivu jednotlivé vrozené vlastnosti lidské v dotýčných rassovských skupinách se vyvíjí, přizpůsobují a v životě jednotlivců, národů a celých rass uplatňují.

Vedle figurálně symbolických obrazů, znázorňujících vnitřní síly jednotlivých plemen lidských, vystavil autor figurální obraz příští ideální generace lidské jak se po statisíciletí postupem osvěty a kultury utváří a v jiném taktéž ideálním obraze znázornil figurálně příčiny a zákony života, které postup kultury a osvěty znesnadňují, stěžují a znovu docela ničí.

Pomocí diagramů znázornil postup výchovy ve škole, v rodině a společnosti lidské přímý i nepřímý a v jiných diagramech podal vývin vlastností povah lidských, pocházející z vlivu dědičných zákonů života, o kterých tento článek pojednává a příští statě autorovy pojednávati budou.

Mimo figurální obrazy vystavoval autor genrové obrazy, jako pendenty jednotlivých skupin ve smyslu realistickém, takže pomocí figurálních a genrových obrazů možno pozorovateli vystihnouti povahu různých plemen lidských i svou vlastní, pokud jednomu neb druhému plemeni přináleží.

Tak může nejen každý jednatel svou, ale i povahu jiných osob vystihnouti a seznati ji do nejtajnějších záhybů duše lidské. Matka a otec vystihnou dědičné vlastnosti svých dětí a dějepisec, učitel a vychovatel pozná a vycítí vliv dějin a křížování se jednotlivých rass mezi sebou u každého individua.

Těmito studii odkrývá názorně i vědecky autor nové cesty ve vyučování a jasně luští velké záhady života, které jsme jen tušili a které velcí filosofové a učenci v citátech, aforismech, tragediích, dramatech, činohrách a jiných dílech nám slovem, tragéd a dramaturg a jiní divadelní umělci živě, básníci v básních, hudební básníci mistři v hudbě a zpěvu, velcí architekti ve slohu, výtvarní umělci v obraze a soše, technické, velcí vynálezci ve vynálezech nové doby, lékařský vědec ve fyziologii a vědách lékařských, veliký státník v politice a p. podávají.

Figurální a genrové obrazy maloval akademický malíř Frant. Ženíšek ml. dle temat a ideí autorových.

Příští článek přinese pojednání „Egoism a altruism zákony života“. Časopis „Beseda Učitelská“ přináší obrazy a diagramy autora a list „Rodina — škola — národ“ celou práci postupně.

„Sborník“ přináší článek „Věčný boj egoismu a altruismu ve společnosti lidské“, „Učitelský přehled“ „Psychický účinek výstrahy a názoru“, „Učitel“ „Empirickou psychologii hněvu, zlosti, prchlivosti, záští, nenávisti, mstivosti, bázně a strachu“, politické časopisy práce feuilletonické jako „Manžel a manželka, pán a podřízený, paní a služka“, — „Dobro a zlo ozbrojeného míru“ — „Mocnáři, národové a jich říše“ a více jiných časopisů přináší a budou přináseti jednotlivé statě, které vesměs s obrazy, diagramy a schematicky těsně souvisí a nalézají svůj vědecký podklad.

Účelem této práce jest, sloužiti jako názorně výchovná pomůcka psychologicko-filosoficko-analogická, všude —, v rodině, škole a v celém životě u Čecha, Němce neb Žida jedné neb druhé národnosti přináležející radou, podle které pomůcky lze vnitřní síly člověka a jich intenzitu vypátrati, těmito třem

plemenům jakož i příbuzným celým rassám jich mládež dle individuality poznávati, vášnivé abnormální síly pomoci vpadající vědy lékařské a povahovědy klidniti, mírniti a na cestu zlatého prostředí uváděti, nedostatečně vyvinuté síly pěstiti a vychovávatí.

J. Š.

Kritika „Početnice“.

Ad 2. et 3.

Nesprávné užití metody synkritické.

Nesprávné užití metody alternativní.

Jest nesporno, že neobyčejný pokrok u vědách v době moderní založen jest na metodě synkritické. Nejlepší učebnice jsou zajisté sestaveny podle zásad metody synkritické, jež nabývají vždy více porozumění, — uplatňuje se vždy úspěšněji na všech stupních vyučovacího systému.

J. A. Komenský nazývá metodu synkritickou „sapiientia bis et ter oculata“¹⁾ (moudrost dvou- i trojoká), jinde vyhlašuje ji za klíč k tajemstvím, opět jinde dí, že v metodě synkritické přemnoho světla se tají, protože všecko podle týchž ideí se děje s malými obměnami. Co nazývá metodou synkritickou, vysvětlil r. 1657 ve Fofru moudrosti (§ 32. až 37.), kdež i vyvrací námitky a odráží urputné útoky na ni činěné. Praví: „Synkritickou metodou vyučovací nazývám tu, kde věc před zrakem myslí ani sama v sobě se nerozkládá (jakž se děje v analytické), aniž se skládá (jako v synthetické), než porovnává se s jinou věcí některou téhož tvaru, která příčiny své, části a účinky a jiné vlastnosti své výrazněji ukazuje, aby co s dostatek nebývá poznáváno samo ze sebe, poznáno bylo ze sobě podobného. Že v té věci mnoho jest světla, věděli staří, jichžto téměř veškera moudrost na tom se zakládala, že pozorující dílny věci přirozených i občanských, za podobenství je brali. Že pak věc ta, jakž ne bez příčiny touží velký Aristarchus (Bako), posud nebyla průbádána, co překaží, abychom se o ni pokusili? Přikročil jsem tedy k tomu, abych ukázal, že moudrost taková jest dvou- ano trojoká, protože touž prací netoliko dvou než i více věcí vysvitne příčina nejvnitřnější . . .“

J. A. Komenský vyvyšuje metodu synkritickou nad jiné metody, an dí: „Ve věci té jest veliké didaktické tajemství . . .“

Z úvahy své vyvozuje pak Didaktiky analytické zásadu C, totiž „Methody analytická, synkritická nutně buďtež spojovány, kde vyhledává se poznání věci dokonalé“. Sub NB. důtklivě připomíná: Spojovány, nikoli míchány. Napřed budiž vykonána celá analýse a části souvislé a protivy zároveň buďtež ukazovány i vyměřovány, dříve nežli na synthetické provádění jednotlivostí dojde.“

¹⁾ J. A. Komenský napsal o metodě synkritické zvláštní spis „Sapiientia bis et ter oculata“, enž požárem v Lešně roku 1656 vzal za své. O metodě této jednájí kapitoly 14.—20. jeho Didaktiky. —

Skladatelé „Početnice“ jsou si vědomi veliké důležitosti metody synkritické projeví (až na jisté výjimky) vytrvalou snahu, přivést nadějnou mládež ku blahodárným účinkům, jež metodě synkritické jsou vlastní. Bohužel, potkala se snaha jejich s neúspěchem, jelikož ve způsobu užití metody synkritické stala se osudná chyba.

Přihlédněme blíže k věci. V Močnickově „První početnici“ uvádí se v oboru čísel od 1 do 5 (str. 4. a 5.) sečítání, odečítání a dopočítání, na konec kombinace. Kraus a Habernal uznávají, že kombinace jsou pro počátek přec jen těžké, vynechávají jich. J. Kozák a Roček uznávají, že odečítání jest značně těžší nežli sečítání, probírají na str. 1. až 7. v oboru čísel 1 až 5. výhradně sečítání, na str. 8. dopočítání. Močník řídě se zásadou „Methody analytická a synkritická buďtež nutně spojovány“ uvádí hned na počátku vedle synthese ($1 + 1 = 2$) analysi ($2 - 1 = 1$); při čísle 3 uvádí $2 + 1 = 3$ $3 - 1 = 2$
 $1 + 2 = 3$ $3 - 2 = 1$, což doprovází tečkovým názorem.

Následují cvičení methodou alternativní. Kraus a Habernal myslí, že počítání podle řad jest snadnější, zábavnější, lehčí; proto počítají $1 + 1$, $2 + 1$, $3 + 1$, $4 + 1$, k tomu připojují cvičení alternativní; následuje analyse $2 - 1$, $3 - 1$, $4 - 1$, $5 - 1$ a cvičení alternativní. Podobně přičítá se a odečítá číslo 2 a n. Princip synkritický se pomíjí. Jest nesporno, že Krausova-Habernalova progresse a regresse jest snazší nežli Močnickova synkrise.

Kdežto v progressi a regressi prostě přičítá se vždy určité číslo, vzrůstá řada, ježto budí zájem dítek nevyžadujíc velké námahy duševní, anať pozornost upjata jest určitým stálým směrem „vpřed“ nebo „zpět“, jest při metodě synkritické čilá operace, čilý běh, jenž děti baví, ustavičně zdržován a jakýmsi živlem těžkopádným, přirozeně nudu budícím protkán a opředen; faktum toto u vyšší ještě míře platí metodě alternativní v našich učebnicích početních.

Kdežto v progressi a regressi představy jedním směrem přirozeně tíhnou „vpřed“ nebo „zpět“, jest při synkrisi a při alternaci podle našich početnic pozornost žactva nestálá, roztráštěna následkem neustálého očekávání věcí zcela nebo z velké části různých, představy se přirozeně rozptylují, oči nepokojně těkají, což patrným je znakem dostavující se nudy.

Kdežto při progressi a regressi pozornost stoupá následkem zájmu pro vzrůstající řadu čísel, resp. pro řadu stále se zmenšující, tak že po celý čas vyučování počtům pracuje se čile a živě, namnoze možno říci náruživě, jeví se oproti tomu při metodách synkritické a alternativní podle našich učebnic za malou chvíli patrné známky nudy a odporu k počítání.

Kdežto při progressi a regressi přičítáním resp. odečítáním téhož čísla nastává **případ paedopsychické multiplikace představ**, nutně při metodách synkritické a alternativní podle našich učebnic nastává **případ paedopsychické divise představ čili zeslabování představ**, rozbíjení pojmův a tříštění pozornosti.

Z uvedeného následuje, že progresse a regresse jsou pro počátek daleko lepší nežli synkrise nebo dokonce alternace. V tom utvrzují nás důkladně prozkoumané a osvědčené metody francouzské.¹⁾

¹⁾ Cf. „Petit arithmétique“ ou les quatre règles suivie du „Petit système métrique“ (Paris.) „Exercices de calcul sur les quatre opérations fondamentales de l'arithmétique“ (Paris).

Na prvý pohled zdá se, že odporujeme zásadám J. A. Komenského, leč to se pouze zdá; de facto praví Komenský: „**Methody nebudtež míchány, nýbrž spojovány. Napřed budiž vykonána celá analyse (resp. synthese)** . . . a to jest, oč klopýtají naše učebnice. Vidíme v nich nahromaděny metody synthetickou s analytickou, synkritickou a alternativní v takové směsi, že není patřičný v tom aggregátu rozhled vůbec ani možný. Znalci i laiku jeví se tu spousta cvičení nahromaděných jako potmě, bez rozhledu, bez účelného plánu, bez ladu a skladu, bludiště a tma.

Aby věc ještě více ozřejměla, všimněme si další části Početnice „čísla od jedné do desíti“. Hned při čísle 2 klade Močník operace:

$$\begin{array}{ll} 1 + 1 = 2 & 2 \times 1 = 2 \\ 2 - 1 = 1 & 1 \text{ ve } 2 = 2 \times \\ 2 = 1 + 1 & \frac{1}{2} \text{ ze } 2 = 1 \end{array}$$

Při číslech následujících počíná si týmž způsobem.

Při číslech lichých, na př. při č. 7, klade též úkoly:

$$\frac{1}{7} \text{ ze } 7 = , \quad 2 \text{ v } 7, \quad 3 \text{ v } 7, \quad 4 \text{ v } 7, \quad 5 \text{ v } 7, \quad 6 \text{ v } 7.$$

Kraus a Habernal uznávajíc veliké obtíže spojené s dělením a měřením vůbec a při učení prvopočátečním zvláště, užívají od č. 1 až do 8 výhradně sečítání, odečítání a dopočítání (str. 5. až 11.). Tu pak (od str. 11.) vedle násobení kladou měření; prvé zlomky uvedeny jsou až na str. 12.: $\frac{1}{2}$ ze 2, $\frac{1}{2}$ ze 6, $\frac{1}{2}$ z 8, $\frac{1}{2}$ ze 4; $\frac{1}{4}$ ze 4, $\frac{1}{4}$ z 8, tedy vesměs beze zbytku. Podobně počínají si při č. 9, 10 a následujících. Příklady dělení a měření se zbytkem jsou z celé knihy naprosto vyloučeny. Uvážíme-li, jaké obtíže působí některým žákům na počátku 2. školního roku (II. tř.) dělení a měření se zbytkem, dáme Krausovi a Habernalovi úplně za pravdu.

Ještě opatrněji počínají si J. Kozák a Roček. Na 23 stranách své knížky probírají výhradně sečítání, odečítání a dopočítání. Na str. 23. vyskytují se kombinace:

$$\begin{array}{lll} 3 + 3 + ? = 10 & 3 + 4 + ? = 10 & 2 + 2 + 2 + 2 + 2 = \\ 10 - 5 - ? = 1 & 10 - 4 - ? = 2 & 10 - 2 - 2 - 2 = \\ 7 - 3 + 2 - 3 = , & 1 + 6 - 4 + 7 = , & 7 + 3 - 9 - 1 = \text{atp.} \end{array}$$

Na str. 24. až 28. probírá se výhradně násobení. Na str. 29. až 39. měření, dělení, násobení, sečítání a odečítání methodou kombinační, alternativní, místy synkritickou.

Kdežto Močník klade všechny čtyři operace početní při každém čísle vedle sebe v synkritickém pořádku, Kraus a Habernal kladou napřed sečítání a odečítání, pak teprve násobení, měření a dělení vedle sebe; metody synkritické užívají teprve při násobení, měření a dělení. Za to dávají přednost zajímavým a velmi názorně působícím řadám, progressi a regressi prosté. Způsob tento souhlasí v podstatě s methodami francouzskými a značí oproti učebnici Močnickově rozhodný pokrok.

J. Kozák a Roček při sečítání a odečítání kladou vedle sebe úkoly:

$$\begin{array}{ll} 6 + 1 = & 7 - 1 = \\ 5 + 2 = & 7 - 2 = \\ 4 + 3 = & 7 - 3 = \quad \text{atp.} \end{array}$$

Způsob tento jest synkritický; toliko obrazce doprovázející operace na synkrisi nepoukazují.

Při násobení kladeny jsou operace v tomto pořádku :

$$\begin{array}{ll} 7 \times 1 = & 4 \times 2 = \\ ? \times 1 = 7 & ? \times 2 = 4 \\ 7 = 7 \times ? & 8 = 4 \times ? \quad \text{atp.} \end{array}$$

Způsob tento není synkritický. Při dělení a měření vyskytují se však opět úkoly v synkritickém pořádku, na př. : $7 - 2 - 2 - 2 =$, $2 \text{ v } 7 =$, $4 - 3 =$, $3 \text{ ve } 4 =$, atp. V části této vyskytují se hojně příklady měření se zbytky, jež ovšem působí dětem obtíže nemalé.

Ve „Druhé početnici“ na str. 8. uvádí se vedle sečítání v synkritickém pořádku násobení a měření :

$$\begin{array}{llll} 2 & 1 \times 2 & 2 = 1 \times 2 & 2 \text{ ve } 2 \\ 2 + 2 & 2 \times 2 & 4 = 2 \times 2 & 2 \text{ ve } 4 \\ 4 + 2 & 3 \times 2 & 6 = 3 \times 2 & 2 \text{ v } 6 \\ 6 + 4 & 4 \times 2 \text{ atd.} & 8 = 4 \times 2 & 2 \text{ v } 8 \text{ atd.} \end{array}$$

Následují cvičení methodou alternativní. Podobně probírají se čísla : 3, 4, 5 . . 10.

Jest nesporno, že násobení vedle sečítání stává se mnohem lehčí nežli jest odečítání a dopočítání, mnohem lehčí nežli cvičení methodou alternativní na př. na str. 17. „První početnice“ (Kraus a Habernal). Způsob tento pojat byl z části již do „První početnice“, na str. 11. při č. 8. uvádí se úkoly :

$$\begin{array}{llll|llll} 2 + 2 & 2 \times 2 & 4 = 2 \times 2 & 2 \text{ ve } 4 & 2 \times 1 & 2 = 2 \times 1 & \frac{1}{2} \text{ ze } 2 \\ 2 + 2 + 2 & 3 \times 2 & 6 = 3 \times 2 & 2 \text{ v } 6 & 2 \times 2 & 4 = 2 \times 2 & \frac{1}{2} \text{ ze } 4 \\ 2 + 2 + 2 + 2 & 4 \times 2 & 8 = 4 \times 2 & 2 \text{ v } 8 & 2 \times 3 & 6 = 2 \times 3 & \frac{1}{2} \text{ z } 6 \\ & & & & 2 \times 4 & 8 = 2 \times 4 & \frac{1}{2} \text{ z } 8 \end{array}$$

Podobně sestavené úkoly nalézáme při č. 9. (základem 3.), při č. 10. (základem čísla 2 a 5), při č. 12 (základem č. 2), při č. 14 (zákl. č. 2), při č. 15 (základem č. 3). Od str. 42. počínaje probírají se řady jednotek, dvojek, trojek . . . desítek podobným způsobem. Při tom jest nápadno, že dělení odvozuje se vždy zvláště z násobení podobně, jak odvozeno bylo měření z násobení. Podle našeho rozumu a zkušenosti bylo by daleko lepší odvoditi dělení přímo z měření; opravený způsob by pak radil úkoly tímto pořadem :

$$\begin{array}{llll} 2 + 2 & 2 \times 2 & 4 = 2 \times 2 & 2 \text{ ve } 4 \quad \frac{1}{2} \text{ ze } 4 \\ 4 + 2 & 3 \times 2 & 6 = 3 \times 2 & 2 \text{ v } 6 \quad \frac{1}{2} \text{ ze } 6 \\ 6 + 2 & 4 \times 2 & 8 = 4 \times 2 & 2 \text{ v } 8 \quad \frac{1}{2} \text{ z } 8 \text{ atd.} \end{array}$$

Nudná rozvláčnost a spousta nezajímavých cvičení alternativních by byla tímto ztenčena. Rozumí se samo sebou, že jednotlivé řady progresse sečítací, násobící atd. nutno jest probrati předem úplně, potom teprve v synkritickém pořádku.

Z předeslané úvahy následuje :

1. **Nejlehčí operace početní jest sečítání progressivní;** Močník tudíž chybil, uváděje všechny čtyři operace při každém čísle; nekoncestroval představy v mohutné pojmy, nýbrž koncentroval početní operace, čímž pojmy vlastně rozbíjel, pozornost rozptyloval a představy tříštil. Místo paedopsychické multiplikace představ způsobil opak, totiž paedopsychickou divisi představ.

2. **Progresse jest lehčí nežli regresse.** Rozeznáváme progressi dvojího druhu : a) progresse sečítací, b) progresse násobící. I jest tudíž nezbytno, má-li vyučování býti snadné, zajímavé, podle J. A. Komenského Didaktiky

analytické zásady LXXXIII. „Vždy od snadnějšího počínej a k nesnadnějšímu pokračuj“, aby po probrání progresse sečítací následovala bezprostředně progresse násobící, čili násobilka dotyčného čísla, tedy v tomto pořadu :

$$\begin{array}{ll} 2 + 2 & 2 \times 2 \\ 4 + 2 & 3 \times 2 \\ 6 + 2 & 4 \times 2 \text{ atd.} \end{array}$$

To ovšem bude vyžadovati postupu přesněji stanoveného; neboť ještě snazší nežli progresse a) (prostá), jest progresse b) (sečítací), o níž učiníme zmínku na místě příslušném.

Z toho následuje, že vůbec metody početní s tohoto moderního stanoviska pozorované, jsou nesprávné a vyžadují důkladné revise.

Se stanoviska tohoto vytýkáme tutéž vadu i metodě francouzské, ač oproti metodám našim značí pokrok, abychom se jasně vyjádřili, úžasný, nad nímž se asi mnoho hlav u nás ještě pozastaví, leč zadržeti jej a proti němu vystupovati nebo jej prostě ignorovati, znamenalo by rozpakovati se do vymožeností moderní doby vůbec.

3. Synkrise jest snazší nežli alternace. Z toho důvodu jest nutno, aby synkrise vždy předcházela alternaci, a nikoli naopak, jak často nalézáme v učebnicích. Po probrání progresse sečítací a násobící (jak ukázáno sub 2.) následujž synkrise obou operací a potom teprve alternace a cvičení methodou kombinační. Dále po probrání regresse odečítání následujž synkrise sečítání a odečítání, načež možno přikročiti k alternaci a ku cvičením methodou kombinační. Po probrání měření a dělení nutno uvésti synkrisi násobení, měření a dělení, na konec opět alternaci a cvičení methodou kombinační.

4. Z toho patrné, jak nedokonalé jsou dosavadní naše metody početní, jak málo promyšlen postup vyučovací podle nich; příčiny toho nutno hledati v nedokonalém porozumění paedopsychologii a v ignorování některých na výsost důležitých zásad vyučovacích, stanovených J. A Komenským v Didaktice analytické. Všimněme si několika nejčelnějších: LXI. Snadnému snadněji, nesnadnému nesnadněji se učí. LXII. V hromadě věcí, jimžto se má učiti, vždy jedno snadnější jest nežli druhé. LXIII. Vždycky tedy od snadnějšího počínej a k nesnadnějšímu pokračuj. Bůh zajisté všechno tak spořádal, že snadnější (v témž rodu) stupněm jest k nesnadnějšímu jako v žebříku stupně nižší prostředkem jsou k vystoupení na stupně vyšší. Sub 45. se uvádí: Jsou pak snadnější věci dřívější než pozdější, t. j. pravidelné nepravidelného čili obdobné neobdobného. **LXX. Pravidelnému před nepravidelným, obdobnému před neobdobným vyučováno a učeno budiž.** Proti této zásadě, jejíž pravda jest na bílé dni, hřeší se na četných místech našich učebnic početních; pomněme jen umístění cvičení methodami synkritickou a zvláště alternativní.

5. Nešetřeno zásady „**Methody nebudtež míchány, nýbrž spojovány**“; napřed budiž vykonána celá analyse resp. synthese, progresse etc. a potom teprve synkrise a konečně alternace resp. i kombinace. Této na výsost důležité zásadě posmívá se Močnickova početní učebnice, Krausova a Habernalova klopýtá na četných místech,

malátnost, nuda a ospalost vládne v obou a vše to dohromady pojato působí na mládež velmi neblaze; zmatečně probírané učivo rozbíjí pojmy, tříští představy, ničí zájem a čilý dětský vtip.

6. Z těchto vývodů plyne požadavek, na základě moderního pokroku paedopsychologie a didaktické metodiky vypracovati nové učebnice početní; neboť oprava nynějších pro četné základní vady jest nemožna.

(Příště dále.)

FR. VŠETEČKA.

Užití poznámek ze soukromé četby ve škole.

Řekává se, že se má čísti s tužkou v ruce a že si má čtenář dělati stále poznámky o četbě. Ono to ovšem vždy nejde! V naší době se nesmírně mnoho tiskne a každý snad — i neučitel — jest nucen jak povoláním, tak i jinými okolnostmi denně tolik potišťeného papíru prohlédnouti, že mu zbývá mnohdy bohužel jen kratinká chvíle na četbu vážnější.

Není-li nám tedy možno o veškeré četbě činiti si zápisek, učiníme dobře, jest-li si alespoň při vážnější četbě povšimneme tu a tam některé krátké a pěkné myšlénky a ji si jako „zrnko“ zapíšeme.

Takových citátů lze pak užití s prospěchem při hodině náboženské a jistě také při každé jiné.

Učinil jsem si pravidlem, že ku konci hod. (2—4 min.) ve třídě nejvyšší (III. neb IV. měšť.) napíši na tabuli nějaké takové „zrnko“, které jsem našel při četbě. Je-li náhodou citát delší, rozdělí se na 2 neb 3 hodiny.

Někdy jest to veršik, někdy prosa — dle toho, co jsem četl.

Proč to činím?

1. Mnohdy se dá „zrnkem“ vhodně ukončiti látka v hodině probraná. Na př. skončiv VIII. přikázání, mohu napsati:

Zkažený žaludek a zkažené srdce poznáš po jazyku. (Náš domov.)

Čím kdo lepším, tím řídčeji mívá podezření, že druzí nejsou hodni. (Tamtéž.)

2. Lze zopakovati a v paměti utvrditi obsah exhorty. Na příklad:

Do církve Kristovy nepatří oni lidé srdcí tvrdých a bezcitných, kteří lakotně hromadí časné statky a lhostejně pohlížejí, jak kolem nich chudina hlady hyne. (Lobry.)

3. Vhodný výrok povzbudí, po případě zahanbí. Na pilné i lenochy budou účinkovati slova sv. Bernarda:

Železo rezaví, nepoužívá-li se ho, nepohybuje-li se vzduch, kazí se a působí nemoci. Něco podobného se děje zahalečům. Stojící voda hnije a chová v sobě rozmanitý hmyz; tak i tělo zkažené zahálkou jest sídlem špatných žádostí.

Neb veršiky J. Nečasa :

Jest práce lidstva na hřídeli kolem,
jež točí, nese, zdvihá, žene, tlačí
i dávné věky vyvážití stačí;
jest studnici, z níž pravdy zdroj se prýští,
jest skalní stěnou, o níž blud se tříští,
jest požehnáním, které hlavu světí,
jest křídly, jimiž nad hory se letí
a praporem, jenž prorážeje tmami,
jde z hlavy tvora k Tvůrci nad hvězdami.

4. Krátký výrok muže jména světového může býti apolo-
logií oproti rozmanitým řečem bohaprázdným, které dívky
mimo školu slyší. Na př.

Bez Krista jsme bídní, jak bez života, prázdní, beze sly. (J. Zeyer.)

Jen blázen a podvodník může býti neznabohem. (Cuvier.)

5. Vhodně poradí pro budoucí život slova :

Buď nanejvýš opatrná při volbě přítelkyně, abys vzácným jménem
tím nenazvala dívku nehodnou. Nedbej na stav neb přednosti tělesné,
jen ušlechtilost srdce nechť zdobí tu, kterou nazveš přítelkyní. Hledej
bedlivě mezi dívkami svého okolí a rozhodni se uzavřítí přátelství jen
s tou, která jest schopna lásky bez sobectví a závisti. (A. Simerská.)

Jest neuvěřitelné, jak málo člověku k živobytí stačiti může, když
to musí býti; a podivno, jak mnoho člověk musí míti, když to může
býti. (Obzor.)

Mozoly od práce nemají se nikdy přikrývati rukavičkami — tak
jsou ctihodné. (Náš domov.)

6. Uvádějice vždy pramen, odkud výrok vzat, upozorňujeme na
vynikající literáty a na dobré časopisy, což není jistě bez ceny
a za našich dob bez důležitosti.

7. Sdělení nového „zrnka“ budiž odměnou pozornosti.
Proto se odepře, pozornost neb píle-li v hodině scházela.

Zda jsou dívky za to vděčny ?

Kdo zná zálibu děvčat pro „památňky“, které bývají často snůškou
pravopisných chyb a nesmyslných — kdo ví kde nasbíraných — veršiků a
„rad životních“, nebude se diviti, řeknu-li, že se děvčata po každém veršiku
shánějí a proto rády přijímají „zrnka“ od učitele. Samy budou na konci ho-
diny žadoniti o nový veršik. A co se přijímá rádo, nezůstane bez užitku.
Snad i jiné pokyny učitelovy vybaví se jim jednou, až budou přečítati sbírku
výroků, kterou si ve škole zaznamenaly. Skoro všecky si zařídily za tím
účelem zvláštní sešitek (některé s nápisem „památňky“), někdy i s vazbou
skvostnou. Že se někdy nalezne žákyně, která si zapisuje „zrnka“ na kousky
papíru, které se po chvíli octnou v truhlíku na uhlí — rozumí se samo sebou.
To však nebude důvodem, by učitel ostatním ochotně svých zápisek nesděl-
oval. — Jak by se to osvědčilo u hochů, ze zkušenosti nevím.

Ku konci podotýkám, že jsem napsal tento článkuček pouze proto, že
P. T. redakce „Vych. Listů“ vybízela ku sdělení zkušeností ve škole nabytých.

Dr. JOS. AL. OPLETAL.

Newton veliký učenec a jeho ještě větší víra v Boha.

II.

Přicházím ke druhé části. Jak soudil Newton o Bohu? Je materialistou, je monistou, je pantheistou? Poznal, že si věda (pravá věda!) a víra odporují? Jeho mínění nejlépe se jeví v pojednání o ideách kosmogonických. Pokusil se řešiti dvojí problém kosmogonický: 1. jaký je původ hmoty? a 2. jaký je původ přítomné tvárnosti světa?¹⁾

V první otázce vede Newtona přírodní filosofie nutně k první příčině, jež jistě není mechanickou: „Whereas the main business of natural philosophy is to argue from phaenomena without feigning hypotheses and to deduce causes from effects, till we come to the very first cause, which certainly ist not mechanical.“ (Je úkolem vlastním přirozené filosofie argumentovati ze zjevů bez domněnek a příčiny odvoditi z výsledků až přijdeme k první příčině, která jistě není mechanickou . . .“²⁾

Nejpravděpodobnějším se zdá Newtonovi, že Bůh stvořil na počátku hmotu tak, že její původní prvky, z nichž měla býti celá příroda, byla massa pevná a tvrdá, neprostupná, pohyblivá; tvar, velikost, její zvláštnosti, množství byly dle poměru prostorového, ve kterém se měla pohybovati a dle účelů, pro které byly stvořeny.

Jaký tedy názor měl Newton dle toho? Uznává, že první příčina světa není pouhý mechanismus, uznává stvoření světa, hmoty totiž a to dle účelů!

Účelu však vědomého nemůže míti, k cíli vědomě nemůže směřovati, cíle především vědomě nemůže určit a vymeziti leč bytost rozumem opatřená. Tedy Newton uznává, že první hmotu stvořil rozumný Bůh! Ze stvořené hmoty měla býti celá příroda, vlastnosti hmoty dle účelů. Tedy zase: vše stanovil Bůh osobní, svobodně tvořící a určující cíl i prostředky k němu! Nasvědčují tomu jeho vlastní slova:³⁾ „All these things being considered it seems probable to me, that God in the beginning formed matter in solid, massy, hard, impenetrable, moveable particles, of such sizes and figures and with such other properties and in such proportion to space as most conduced to the end for which he formed them.“ („Když tedy všechno uvážím, zdá se mi pravděpodobným, že Bůh stvořil na počátku hmotu v pevných, tvrdých, neprostupných částechkách v takové velikosti, tvarech, s takovými vlastnostmi a v tom poměru ku prostoru, které nejlépe vedly k cíli, pro který je On stvořil.“

Tedy na otázku „odkud světová hmota?“ odpovídá věrou v osobního Boha. Ale netoliko mechanismus a trvání světa si hledí Newton vysvětliti, nýbrž i sdůvodniti původ přítomného stavu naší soustavy planetní. V optice

¹⁾ Tato část zpracována dle „Newtons Kosmogonie“, viz pozn. 5.

²⁾ Newt. Opera ed. Horsl. 1782. IV. Optics 237.

³⁾ Tamtéž str. 280. Cituji dle udání Dra. Stölzle ve Phil. Jahrb. 1907. čís. 1.

výslovně poukazuje na to, že je úkolem přirozené filosofie vysvětliti nejen mechanismus světa, nýbrž kromě toho (a to hlavně!) zodpověděti otázky:

„Odkud to, že gravitují slunce a oběžnice proti sobě, ač mezi nimi není tuhé hmoty? Odkud řád a krása světa? Proč jsou zde vlasatice? Odkud to, že se pohybují všechny oběžnice v jediném směru v koncentrických kruzích, ač vlasatice ve všech druzích pohybů v kruzích velmi odstředivých, nepravidelných? Co překáží stálícím, aby padly na sebe?“¹⁾

Jen dvojí odpověď je možná: přítomný řád světový se vyvinul pouze mechanicky z chaosu na základě přírodních zákonů; nebo: každé jednotlivé zařízení naší soustavy sluneční se děje přímým, bezprostředním zasažením Božím. První odpověď, vysvětlovati vznik světa slepou náhodou, Newton zamítá naprosto jako nefilosofickou, filosofie nedůstojnou: „Myslím, že se všechny hmotné věci skládají ze tvrdých a pevných součástek, o nichž jsem se již zmínil, které se při prvním stvoření spojily dle rozhodnutí intelligentního (rozumného) činitele. Příslušelo, by stvořitel také uspořádal věci. Učinil-li tak, je nefilosofickým hledati jiný původ světa, nebo tvrditi, že mohl také svět vzniknouti z chaosu pouze silou zákonů přírodních. Ovšem, když je svět jednou stvořen, může se zákony udržeti po mnoho století. Vlasatice pohybují se drahami velmi excentrickými různých směrů a proto nemohla slepá náhoda býti příčinou, by se všechny planety pohybovaly v jediném směru ve kruzích soustředných. Každý musí uznati, že tak podivuhodná jednota a srovnalost v soustavě planetní je výsledkem volby vůle.“²⁾

Dle Newtona tedy vůle to byla osobní bytosti, jež je příčinou přítomného řádu světového, který nemohl povstati vývojem mechanickým. Aho korrespondencí s Bentley³⁾ nabyl přesvědčení, že: „domněnka: stavbu světa odvozovati mechanickými principy od hmoty roztroušené v prostoru světovém je v odporu se soustavou světa.“ Proto je Newton přesvědčen o druhé možnosti, že nynější řád světového vesmíru vznikl bezprostředním zasáhnutím Božím. Piše Bentleyovi: „Když jsem pojednával o naší soustavě, díval jsem se jedním okem na takové principy, jež působí, jež budí u myslícího člověka víru v božství a nic mne tak netěší jako že mám příležitost a mohu jich užiti na prospěch svého cíle.“⁴⁾ Zvláště dává na jevo své přesvědčení ve slavné stati III. knihy své: „*Mathematické základy přírodní filosofie*“ „*Scholium generale*“, pak v optice a v listech psaných Bentleyovi, který mu podával některé pochybnosti. Bentley totiž přednášel r. 1692 proti atheismu. Dříve než vydal tiskem sedmou a osmou přednášku, v níž zevrubněji pojednával o principech Newtonových, radil se s Newtonem samým a písemně na mnohé věci tázal. Newton ihned odpověděl čtyřmi dopisy, z nichž nejlépe poznáme Newtonovy kosmologické zásady.

Hlavně dvě vlastnosti naší soustavy planetní upoutaly pozornost Newtonovu: 1. týž směr při pohybu všech oběžnic a měsíců a 2. poloha drah oběžnic téměř v téže rovině. Newton piše: „Šest hlavních planet⁵⁾ pohybuje se kolem slunce ve kruzích soustředných v témž směru pohybu, téměř v téže rovině. Deset měsíců⁶⁾ se pohybuje kolem země, Jupitera a Saturna

¹⁾ Newt. O. (ed. Hovsl.) IV. str. 237 násl.

²⁾ Tamt. str. 261 násl.

³⁾ Bentley ed. Dyce III. 215., N. O. IV. str. 641.

⁴⁾ Bentley III. 203, N. O. IV. 429.

⁵⁾ Merkur, Venuše, Země, Mars, Jupiter, Saturn.

⁶⁾ Nyní ovšem známe 24 měsíců: Země má 1, Smrtonoš (Mars) 2, Kralomoc (Jupiter) 7, Hladolet (Saturn) 9, Nebeštanka (Uran) 4, Vodan (Neptun) 1; viz Dr. Nábělek str. 96.

v soustředných kruzích v témž směru pohybu, téměř v rovinách hlavních drah!)“. Tato shoda pohybů a rovin drah ukazuje na společnou příčinu, jež může být buď mechanická nebo rozumná. Newton soudí, že je nemožná mechanická příčina shody těchto pohybů, což mu dokazuje pohled na vlasatice. Když se totiž tyto pohybují v excentrických drahách a všemi směry, pak musí být docela jistá určitá příčina pro tak určité pohyby oběžnic a tou mechanická být nemůže, nýbrž jen rozumná, na kterou ukazuje i celkový všeobecný řád naší sluneční soustavy. Newton praví: „Všechny tyto pravidelné pohyby nemají původ v příčinách mechanických, poněvadž vlasatice se pohybují v drahách velmi excentrických a volně po všech částech oblohy. Tímto pohybem velmi rychle a snadno se dostanou do drah oběžnic. V aféliích, kde se déle zdržují, jsou od sebe pokud možno velmi vzdáleny, by se jen nepatrně přitahovaly. Tak překrásné spojení slunce, oběžnic a vlasatic mohlo jen vzniknouti z vůle a rozkazu důmyslné a mocné bytosti.“²⁾

Ale nejen naše soustava sluneční, nýbrž i ostatní jsou od Tvůrce, Pána všech věcí. „A když jsou stálice podobná střediska soustav, všechny ty soustavy vznikly z téhož záměru, pod vedením Jediného, poněvadž světlo stálic má stejnou podstatu jako světlo slunce a všechny soustavy světlem svým navzájem se osvětlují. Tento Jediný řídí vše, ne jako nějaká duše světa, nýbrž jako Pán všehomíra, a pro jeho moc a vládu nazýváme jej obyčejně Pánem Bohem, Vševládcem (*παντοκράτωρ*)“³⁾.

Mohl Newton jasněji ještě mluvit proti pantheismu, nebo monismu?

Názor, že vznik pohybu oběžnic, vznik polohy jejich drah, vznik směru pohybu, spojení těles nebeských s naší soustavou nelze vysvětliti zásadami pouhého mechanismu, nýbrž jedině přijetím rozumné bytosti, rozvádí v dopisech Bentleyovi⁴⁾. Všimněme si jeho kosmogonických ideí.

Úkolem kosmogonie je vysvětliti z mechanických příčin všechny zjevy sem spadající: 1. vznik tepla, světla slunečního; 2. vznik všech pohybů oběžnic a družic téhož směru a sice v téže rovině; 3. vznik určité rychlosti, určité vzdálenosti, určité velikosti, určité hustoty oběžnic v jednotlivých souhvězdích; 4. vznik denního pohybu, otáčení slunce a oběžnic, stavu soustavy nebezpečných.

Newton zkoumaje tyto zjevy, předložil si otázku: Můžeme si je vysvětliti z příčin přirozených, anebo musíme zde všude uznati příčinu nadpřirozenou, t. j. bezprostřední zasažení Boží? Newton i zde, jsa proniknut přesvědčením a věrou v Boha, rozhodl se pro kon Boží přímý!

„Jak vzniklo světlo a teplo sluneční, proč právě na tomto tělese nebeském pouze?“ táže se a odpovídá: „I do not think explicable by mere natural causes, but am forced to ascribe it to the counsel and contrivance of a voluntary Agent“⁵⁾. Nemohu si zjevu vysvětliti z příčin přirozených,

1) N. O. III. 171.

2) N. O. III. str. 171.

3) Tamt.

4) Bentley genialní kritik (nar. 27. ledna 1682 v Oulton, zem. 14. července 1742 v Cambridge v Anglii) r. 1689 učitelem ve Spalding, 1694 král. knihovníkem v St. James, 1716 prof. theol. v Cambridge. Výtečník v kritice klassických děl. Vydal Horáce, Terentia atd. Proslavená je jeho disputace s Boylem o pravosti 148 dopisů Phalarových (tyran v Agrigentu 565—549 před Kr. P.)

5) Bentley vyd. Dyce III. 204, N. O. IV. 430.

nýbrž jsem donucen připsati to vůli a rozhodnutí svobodného činitele! a na jiném místě¹⁾: „Že je v naší soustavě těleso, které vysílá všem ostatním světlo a teplo, nemám proto jiného důvodu, než-li že původce soustavy tomu tak chtěl a proč je pouze jediné takové těleso, neznám jiného důvodu, nežli že jediné dostačilo k osvětlení a oteplení jiných.“

Jak vznikly pohyby oběžnic a družic téhož směru, v téže rovině? Nemohou vzniknouti přirozeně, nýbrž jsou výsledkem rozhodnutí vyšší bytosti! Slyšme jeho slova: „Odpovídám, že pohyby, které mají oběžnice, nemohly jediné vzniknouti z příčin přirozených, nýbrž způsobeny rozumným Tvůrcem (Agens intelligens). Všechny totiž vlasatice sestupují do oblastí našich oběžnic v přerůzných drahách . . . v rovinách nakloněných k rovině ekliptiky se pohybují, v přerůzných uhlech; je patrné, že není přirozené příčiny, která by všechněm oběžnicím hlavním i vedlejším mohla určití, by se pohybovaly v týchž drahách a rovinách bez závažnějšího odchýlení: zde musil býti účinek a vliv rozhodnutí.“²⁾

Odkud určitá rychlost, vzdálenost, velikost, určitá hustota oběžnic v souhvězdích? Nemohou vzniknouti přirozeně, nýbrž jsou vysvětlitelné z příčiny, jež se výtečně vyzná v mechanice a geometrii! „Není přirozené příčiny, která by mohla dáti právě tento stupeň rychlosti oběžnicím v poměru jich vzdálenosti od slunce a jiným tělesům-centrům rychlost nutnou, by se pohybovaly v takových soustředných kruzích.“³⁾

Rovněž velikost souhvězdí, jich vzdálenosti a rychlosti nelze vysvětliti slepou, nahodilou příčinou, nýbrž příčinou velmi obeznanou v mechanice a geometrii⁴⁾.

Praví: „Sestaviti tento systém se všemi jeho pohyby, vyžaduje příčinu, jež znala a srovnala velikost hmoty v různých tělesech, slunci a planetách a odtud plynoucí tíže, jakož i různé vzdálenosti hlavních planet od slunce a vedlejších oběžnic od Saturna, Jupitera a Země, konečně rychlosti, jakými se mohly ty planety pohybovati kol množství hmoty v tělesech středových. Vše srovnati a uspořádati, ač tolik různých těles, nemohla způsobiti příčina slepá, nahodilá, nýbrž velmi obeznaná v mechanice a geometrii.“

Také různou hustotu planet (výslovně jmenuje Jupitera a Saturna) odvozuje Newton ne z různé vzdálenosti oběžnic od slunce, nýbrž praví, že různá hustota oběžnic byla spíše příčinou, proč je (Jupit. a Sat.) dal Stvořitel do velké vzdálenosti.

Jak vznikla rotace denní slunce a oběžnic? Dle Newtona mohla stěží povstati příčinou mechanickou. Ve čtvrtém dopise k Bentleovi praví⁵⁾ „V prvním svém dopise jsem sdělil, že denní rotace oběžnic nemohly povstati tíží, nýbrž že bylo třeba božské ruky, jež uvedla vše v pohyb.“

Jak vznikly vedlejší pohyby Země a oběžnic? Newton zamítá zase mechanické vysvětlení tohoto problému: „Neznám síly v přírodě, jež by způsobila poboční pohyb bez ruky Boží!“⁶⁾

¹⁾ Tamt.

²⁾ Tamt. 204—205, N. O. IV. 431.

³⁾ B. III. 205, N. O. IV. 431.

⁴⁾ Tamt.

⁵⁾ Tamt.

⁶⁾ Bent. III. 215, N. O. IV. 441.

Newton představuje si jako Plato, že pohyb planet je takový, jako by je Bůh stvořil ve veliké vzdálenosti od naší soustavy a odtud nechal je padnouti proti slunci. Jakmile se oběžnice dostaly do různých drah, proměnil prý se pohyb pádu v pohyb vedlejší. Dle tohoto předpokladu Newton soudí, že je zasažení moci Boží k vysvětlení pohybu vedlejšího naprosto nutné. Piše: ¹⁾ „A to je pravda, předpokládáme-li, že byla dvojnásobná tíže slunce v té době, kdy všechny oběžnice dospěly do různých svých drah. Pak je nutnou moc Boží zde ze dvojí příčiny; by totiž klesající pohyby padajících oběžnic byly uvedeny v pohyby vedlejší a zároveň, aby přitažlivá síla slunce byla dvojnásobná. Tak tíže může uvést oběžnice v pohyb, ale bez moci Boží nemohla jich uvést v pohyb kruhový, jaký mají kolem slunce a proto z tohoto důvodu, jakož i z jiných jsem nucen připsati zařízení této soustavy rozumnému činiteli (Agens intelligens).“

Rozumnou bytost a přímé její zasažení žádá Newton konečně, má-li se stále soustava sluneční udržeti. Vzájemným totiž přitahováním vlasatic a oběžnic vzniknou překážky, jež po delší době ohrožují stálost soustavy, čemuž se může zabrániti dle Newtona pouze přímým zasažením Božím (a možnost ohrožení je veliká!): „Vzájemným působením vlasatic a oběžnic na sebe mohly vzniknouti nepravidelnosti, jež obyčejně vzrůstají, až konečně žádá soustava opravy.“ ²⁾ Jak dokazuje souvislost, připisuje ji zase jen ruce Boží.

Newton, veliký učenec a hle — jaká víra v Boha osobního! Postavme tu vedle sebe Newtona a kteréhokoli z našich materialistů, pantheistů, monistů, nevěrců! Kdo více prospěl lidstvu, kdo více přemýšlel, kdo více bádá, kdo byl učenější? Myslím, že laskavý čtenář snadno rozhodne! A přece — jak docela jinak vyznívá nám odpověď Newtonova a na př. Du Bois-Reymondova na otázky základní v životě! Tomuto jsou záhadami, aenigmaty stejnými: co je hmota a síla, odkud pohyb, odkud život, odkud účelnost na světě, co je o odkud je pocit, co je a odkud je myšlenka a jazyk, co je svoboda vůle! Má na vše jen úsměšek odpovědi: ³⁾ „Hleďte východ (t. j. odpověď) a najdete jediný: supernaturalism; jen že tam, kde začíná supernaturalism, přestává věda!“ Zapomněl, že Inuli k náboženství křesťanskému muži velmi zasloužili o přírodní vědy jako Koperník, Kepler, Newton, Linné, Leibnitz, Lavoisier, Volta, Cuvier, Ampère, Barrande, Cauchy, Liebig, Gauss, Pasteur, Leverrier, Euler, J. C. Maxwell, zapomněl, že uznali a všude v přírodě vidí stopy Boží Galilei, Linné, Galvani, Davy, Faraday, Maedler, Herschl, Secchi, Hyrtl, O. Herr a mnozí jiní! Všichni tito ztratili zásluhy o vědu, přestali býti učenci! Proč? Protože uznali Boha; materialista však a nevěrec — filosof — (!) přijde a řekne: Kde začíná supernaturalismus, přestává věda! —

Druhá věc je ovšem, jak máme souditi o Newtonově kosmogonii. Je třeba skutečně vždy přímého zasažení Božího? Třeba tu rozeznávati a posuzovati z trojího hlediska: přírodovědeckého, filosofického a historického.

Z hlediska přírodovědeckého není nic proti mínění Newtonovu, že Bůh stvořil svět tak, jak je. Všemohoucí bytost by to zajisté mohla učiniti. Ovšem, že toto vysvětlení se odřiká vlastně přirozeného vysvětlení vzniku

¹⁾ B. III. 210, N. O. IV. 436—437.

²⁾ N. O. IV. str. 202.

³⁾ Ve spisech Über die Grenzen des Naturerkennens a Die sieben Welträtsel Lipsko 1884.

dnešní světové soustavy. Platí o něm slova E. Gerlanda¹⁾: „Nemá-li býti domněnka světového útvaru předem již bez předmětů, nesmíme jako Newton říci, že vyšel z ruky Stvořitelovy tak, jak jest“.

Z hlediska filosofického třeba dbáti, jak Newton vysvětluje vznik světové hmoty a jak přítomný útvar světový:

Vznik světové hmoty připisuje Bohu — stálá pravda!

Odvozovati však i nynější světový útvar z přímého a bezprostředního Božího zasažení, odporuje, jak dobře praví Dr. Stölzle základům filosofickým, jež vyžadují, by se zjevy tak dlouho vysvětlovaly cestou přirozenou, dokud možno. Dokazuje to sám sv. Tomáš Aquinský²⁾: „Je chybou popírati tvorbě působení na přirozené účinky, vzniklou z mínění, že žádný útvar ani substantialní ani nahodilý nemůže povstati bez stvoření, poněvadž formy a nahodilosti nemohou vzniknouti ze hmoty, která nemá částí jejich; proto prý musí býti stvořeny, což může jenom Bůh“. Dále dokazuje sv. Tomáš opak. —

Proto netřeba se utíkati k přímému zasáhnutí Božimu, poněvadž je možno, že se nynější tvárnost světa ponenáhlu vyvíjela mechanicky dle přírodních zákonů. Hypothese tato není proti víře v Boha, uznáme-li Jej za Tvůrce hmoty, přírodních sil a zákonů přírodních. Netřeba, ba jak dí Dr. Stölzle, „je chybným z hlediska zdravé filosofie vysvětlovati každý zjev přímým zasáhnutím Božím“.

Z hlediska historického má Newtonova hypothese svůj význam. Kosmogonické problémy, jichž nerozřešil Newton, vábily jiné ke práci a tak chyba Newtonova při vysvětlení vzniku tvárnosti světa vedla (dle téhož Stölzla) konečně ku pravdě. Skutečně také pozdější kosmogonické domněnky Buffonova, Kant-Laplaceova se bezprostředně pojí k Newtonově.³⁾

III.

Zakladatelem astronomie moderní je bez odporu kanovník Mikuláš Koperník. Zákonodárcem je slavný Kepler. Dílo obou, zvláště theorie geocentrické, dokončil veliký Newton. Tito tři dali základ. Vnější příčinou obnovy astronomie zvláště se strany církevní byl zmatek v kalendářích, jichž údaje nesouhlasily s hvězdami. Koperník (zemř. 1543) chtěje poznati příčinu toho, zahloubal se s nemalou trpělivostí a ještě většími vědomostmi do zkoumání různých soustav planetních. Výsledkem práce byla proslulá soustava eliocentrická popsaná a dokázaná v nesmrtelném díle, věnovaném papeži Pavlu III. r. 1543 *De revolutionibus coelestibus libri sex*. Kepler (nar. 1571 ve Weil ve Württembergu, zem. 1630) přijav věrně idee Koperníkovy a uživ výzkumů Tycho de Brahe (zem. 1642) dospěl po dlouhém

¹⁾ W. Valentiner, *Handwörterbuch der Astronomie* II. (1898) str. 230.

²⁾ *Contra gentiles* vyd. z r. 1903, str. 295, hl. 69. *De opinione eorum, qui a rebus naturalibus proprias subtrahunt actiones.*

³⁾ O přírodofilosofických názorech Newtonových psali: o ideách kosmogonických málo, nejvíce přece však neúplně H. Faye v díle *Sur l'origine du monde* Paris 1896; Curt Struve: *Versuch die naturphilosophischen Ansichten Newtons in ihrer Beziehung zu denen seiner Vorgänger darzulegen* (v gymnas. progr. Sorau 1869); Schaller, *Geschichte der Naturphilosophie* I. část, str. 353—398. Baumann, *Die Lehren von Raum, Zeit und Mathematik* I. (1868), str. 473—515. Ch. de Rémusat, *Histoire de la philosophie en Angleterre depuis Bacon jusqu'à Locke* Paris 1875 II.

studiu ke svým zákonům. Koperníka zval s úctou „Velikým knězem“. Galilei (zem. 1642) svými pokusy s dalekohledem chtěje uvést soustavu Koperníkovu v pochybnost, namítal proti ní všelicos nového, tak že se po nějakou dobu zdálo, že soustava Koperníková není správná. Tu Newton objevil zákon gravitační, příčinu zákonů Keplerových a eliocentrického pohybu naší soustavy planební; totéž aplikoval i na vlasatice, ano i na hvězdy, o nichž se dosud mysliło, že jsou stálicemi, ukázal na všeobecný zákon gravitační. Nové důkazy pro soustavu Koperníkovu podali Römer (zem. 1710) a Brandley (zem. 1727).

Newton v trojlístku astronomů!

A jak všude se obrací proti slepé náhodě slovy: „Ze slepé metafysické nutnosti, jež je vždy táž a všude, nemůže vzniknouti změna věcí; celý rozdíł stvoření dle dob a míst může toliko povstati z ideí a vůle bytosti nutně existující“¹⁾ dává tak přímo kosmologický důkaz o jsoucnosti Boží, tak na konci svého „největšího díla rozumu lidského“ přidává konečný závěr, v němž uznává, že všeobecná atrakce, i když platí o nejvzdálenějších soustavách hvězd, jím stanovená, nemůže se vysvětliti bez připuštění Boha všemocného a nekonečně moudrého, jenž řídí celý stroj vesmíru: „Hunc cognoscimus solummodo per proprietates suas et attribuita et per sapientissimas et optimas rerum structuras et causas finales; veneramur autem et colimus ob dominium.“ (Poznáváme Jej toliko z vlastností a přívlastků, z nejmoudřejších a výtečných staveb a příčin účelných; uctíváme a velebíme pro Jeho moc a vládu.)²⁾ Co se týče bezprostřední příčiny gravitace, otevřeně uznává, že jí ještě označiti nemůže a domněnek tvořiti nechce. „Hypotheses non fingo! Dostačí mi, když vím, že gravitace existuje a že se řídí stálými zákony vysvětlujícími různé zjevy jí vzniklé, nevyjímajíc přílivu a odlivu mořského.“

Newton veliký velebí Tvůrce!

Ovšem, není sám. Vždyť Koperník píše v předmluvě ke spisu „Revoluciones coelestes“: „Astronomie je korunou svobodných umění. Ostatní vědy slouží jí jako dívky své královně a proto je astronomie nade vše hodna člověka svobodného Je-li která věda schopna člověka zušlechtiti a zdržeti jej od frivolností pozemských, je to astronomie, kterou jsme povzneseni k Tomu, který je příčinou tohoto řádu a pramenem všeho dobra.“

A. Kepler³⁾: „Coeli enarrant gloriam Dei! Quae vox coelis, quae stellis? Qua Deum laudent instar hominis? Nisi quod dum argumenta supeditant hominibus laudandi Deum, Deum ipsae laudare dicuntur. Quam vocem coeli et naturae rerum dum aperimus his pagellis clarioremque efficitur; nemo nos vanitatis aut inutiliter sumpti laboris arguat.“

Laplace⁴⁾ uvažuje pohyb všech těles nebeských vzhledem ke slunci a rozdělení massy v soustavě sluneční, jako rukojmí stálosti. Slunce svou převážnou massou jako ředitel celé soustavy; planety s větší odstředivostí a inklinací (jako mezi Marsem a Jupiterem, anebo sám Mercurius), proto s menší massou, by nemohly příliš rušiti řádu a jiných oběžnic; mluví na konci také o vlasaticích a pak praví: „Jeví se v této hmotě veliká au-

¹⁾ Princ. phil. nat. mathem. III.

²⁾ Scholium generale na konci téhož spisu.

³⁾ Op. omnia vyd. Frisch 1858 ve Frankfurtě.

⁴⁾ Exposition du système du monde Paris II. vyd. str. 346.

torita; je zřejmo, že příroda, by zabezpečila trvání této soustavy, zařídila vše podobně na nebi jako zde na zemi podivuhodným způsobem pro zachování individuí a druhů. Filosof nemá se toliko diviti takové dispozici, nýbrž má bádati v zákonech přírodních, v příčině všech zjevů a podivuhodného řádu.“

A jaký div? Když filosofové pohanští, kterým bylo dopřáno poznati jen některé z těchto zákonů, byli uchvázeni k obdivu moci, moudrosti, prozřetelnosti Tvůrce všehomíra, čím spíše filosof dnešní doby měl by prostřed světla, pokroku vědy s úctou a bázní pokleknouti před nejvyšší Bytostí, jejíž nekonečné vlastnosti září ve vesmíru, jak to bystré oko učencovo poznává. Tři veleučenci, zakladatelé moderní astronomie mezi svými spekulacemi a výpočty jako mimoděk klesají v objetí slov chvály a podivu Všemohoucího . . . Kde je tedy stále vykřikovaná neshoda mezi vědou a vírou, kde je protiva mezi přírodou a zjevením? Kde jsou záhady à la Du Bois-Reymondovy?

Čtěme co již Cicero¹⁾ píše: „Pozorujice první zoru a lesk slunce, potom tak náhlou změnu, že si jí ani mysliti nemůžeme, vidíce, jak dny a noci se střídají, jak roční doba je rozdělena na čtyři části, příhodné k dozrání plodů a vnitřnému vývoji věcí, pohlížejíce na ředitele a vůdce všeho, na slunce a na měsíc, který svými proměnami, když ho přibývá a ubývá, jako značkami kalendářů označuje dny; vidouce, jak se pohybuje na témže obzoru, rozděleném na 12 částí,²⁾ pět hvězd,³⁾ které docela zachovávají stejnoměrný běh, ač v pohybu navzájem rozlišném; patříce na noční tvář nebes, na všech stranách ozdobenou hvězdami; pohlížejíce i na zeměkouli, z moře se zvedající, uprostřed celého světa,⁴⁾ obydlenou na dvou místech od sebe vzdálených;⁵⁾ . . . patříce na člověka, který uvažuje o nebi a bozích a uctívá je; vidíce, jak člověku prospívá celá pevnina, jak ho i moře poslouchají: když o tom a mnoho jiných věcech nesčetných uvažujeme, můžeme pochybovati, že je někdo, který vše stvořil, má-li vše začátek, jak míní Plato;⁶⁾ anebo bylo-li to vše vždy, jak praví Aristoteles, můžeme pochybovati, že je někdo, jenž vše to řídí a spravuje? Právě tak nevidíš mysl lidskou jako boha; přece však ji poznáváš, jako poznáváš boha z jeho děl, z její paměti, vynalézavosti, rychlosti pohybu, ze vši krásy ctností uznej božskou sílu myslí!“

Takto mluví pohan! — —

Kdo se tedy diví, že tak hlásá každý pravý učenec, hloubavý myslitel, že i Em. Kant, chladný, ba až mrazivý ve svých úvahách zvolal, patře na hvězdnaté nebe: „Dvě věci jest, kteréž naplňují mysl moji obdivem vždy novým a mocnějším, čím hlouběji a vytrvaleji duch jimi se zabývá: hvězdnaté nebe nade mnou a mravní zákon ve mně!“⁷⁾ že Kepler napsal: „Ty,

¹⁾ Tuscul. Disput. kn. I. hl. 28. 29. vyd. Christ. P. Schütz 1829 svaz. 12. str. 487.

²⁾ Mínen t. zv. zvěrokruh t. j. 12 souhvězdí podél ekliptiky, po níž se zdánlivě slunce pohybuje: Skopec, Býk, Bliženci, Rak, Lev, Panna, Váhy, Štír, Střelec, Kozorožec, Vodnář, Ryby.

³⁾ Míneny: Jupiter, Mars, Merkur, Venuše, Saturn. Viz Dr. Nábělek str. 127—144.

⁴⁾ Mínení starých, že naše země je středem soustavy.

⁵⁾ Dle tehdejších známostí zeměpisných.

⁶⁾ Plato míní, že svět vznikl v čase; Aristoteles, že svět je od věčnosti; dnes víme, že svět vznikl v čase (viz „Vych. Listy“ roč. VII., č. 2.).

⁷⁾ Citováno ze spisku Dra. Nábělka str. 5.

Otče světla, jenž přirozeným teplem budíš v nás touhu po světle milosti, abys přivedl nás ke světlu věčné slávy, děkuji Tobě, můj Stvořiteli a Pane, že jsi mi dopřál radovati se z Tvého stvoření a že jsem rozplýval se slastí nad dílem rukou Tvých!) Kdo se diví, když píše astronomický velikán Secchi: „Všechny vědy vedou k poznání Stvořitele, ale astronomie zvláště! Nebesa v pravdě vypravují hlasitě slávu mocného Boha. Den nás plní podivem, noc nám otevírá poklady vědy Nemluví, nehlozojí, ale po celé zemi, po celém světě šeptá mystický hlas: Coeli enarrant gloriám Dei et opera manuum eius annuntiat firmamentum!²⁾ Kdo se diví, že slavný hvězdář Mädler napsal: „Pravý přírodopysk nemůže býti neznabohem. Kdo tak hluboko nahlédl jako my do dílny Boží, ten v pokoře musí pokleknouti před prozřetelností svatého Boha.“³⁾

Kdo se podiví, že Newton, veliký učenec, měl ještě větší víru v Boha?

DR. JOS. KACHNÍK.

Ze života našich dětí.

I. Dovedou-li dítky před šestým rokem věci oceňovati a vlastní od cizího, dovolené od nedovoleného rozeznávat?

1. Výjev. Opravuje se kostel. Jest právě poledne a zedníci odešli. Nikdo není na staveništi. Dva hoši, jeden asi čtyřletý druhý asi pětiletý kutají v písku. Cosi našli. Prohlížejí si to; pak se ohlížejí, zda je někdo nevidí. Batolí se k nim malý hošíček. Ten, jenž věc našel, rychle ji schovává za kabát, a oba hoši upalují za roh nejbližšího domu. Pozorují je z okna. Schoulivše se za roh, ukazují si, co našli. Jest to velký, špičatý hřebík. Když si jej důkladně prohlédli, ten, jenž jej našel, zase ukřívá jej pod kabát a oba pospíchají domů, opět se ohlédnuvše.

Malý hošíček, vida chlapce utíkat, snažil se je dohoniti. Nedaří se mu. Upadl. Rozhlíží se kolem a vida, že jej nikdo nepozoruje, usadil se, sahá po pohozeném papírku a sbírá bezstarostně třešňové pecky sem a tam pohozené, ukládaje je do kornoutku, jež si z papírku udělal. Ani mu nenapadne, aby se ohlížel, a když lidé přicházejí, kornoutek snad schovával a utíkal.

Jde kolem paní, vedouc za ruku děvčátko asi tříleté, pěkně vyšňořené. Přisedši k hromadě písku, ohmatává, zda jemný jest, a pak vzavši z rukou děvčátka taštičku, plní ji pískem a dává děvčátku, aby neslo. Již tehdy, když matka taštičku pískem plnila, děvčátko celé uzardělé kolem se ohlíželo, taštičku naplněnou nepřiliš radostně bralo, a když odcházely, stále se ještě na vše strany uzardělé rozhlíželo.

2. Rozbor a poučky. a) Proč hoch, jenž v písku hřebík našel, rychle jej uchopil a sobě přivlastnil? — Poznal asi svým malým rozumkem,

¹⁾ Citováno ze spisku Dra. Nábělka str. 194.

²⁾ V přednášce v Collegio Romano.

³⁾ Dr. Nábělek tamtéž str. 194.

že možno hřebíku k něčemu upotřebiti. Proletlo mu myslí, že možno hřebík někam zatlouci, možno v zemi jamku učiniti, možno na dveřích neb na stěně jím rýsovati. To vše jistě zkusili kdys hoši při hře, třeba ne hřebíkem, ale jistě dřívkem. V okamžiku, kdy nálezcce hřebík vykutal, všechny ty představy o úkonech, jež možno dřívkem předsevzítí, se mu vybavily. Porovnal dřívko s hřebíkem a poznal, že možno vše to hřebíkem lépe provésti a nad to ještě něco nového a zajímavého učiniti. Hoši ocenili hřebík dle větší upotřebitelnosti a účelnosti ke hře, než byly dosavadní hračky téhož druhu.

Ponechejme dítěti, ať dle své dosavadní zkušenosti samo oceňuje věci nové dle jejich upotřebitelnosti; doplňujeme jen a opravujeme, ukazujeme skutkem, k čemu věc slouží, za stálého spolupůsobení dítěte.

Oceňování dle upotřebitelnosti nebylo jedinou složkou, jež vzbudila zájem hochů pro hřebík nalezený. Byloť kolkolem dřívek hojně pohozeno, jimiž si hráti mohli, ale nevšímalí si jich. Hřebík je překvapil nejen svou řídkostí, ale i svou vzácností. Dřívka ku hraní jest všude dost, hřebíků nikoli. Dřívka jsou lehká, snadno se zlomí, nejsou dosti špičatá. Hřebík jest z jiné látky než dřívka; jest tvrdší, těžší, špičatější; jest zkrátka vzácnější. O tom se hoši hned při nalezení přesvědčili: hřebík si prohlíželi, obtěžkávali, ohmatávali. Později za rohem domu vše si ještě na něm důkladněji prohlédli, názor svůj zjasnili a když tak cenu jeho poznali, neodhodili jej, ale si přivlastnili. —

Přirozená výchova žádá, aby se dětem věci, jež oceňovati mají, nepředkládaly osamoceny, ale vždy ve známém již prostředí, ve skupinách. Tak na př. nová hračka umístěna budiž mezi hračky již staré, dětem známé; když novou hračku poznaly, budiž přidána hračka téhož druhu účelnější a z jiné snad látky zhotovená; po té ještě snad dle povahy hračka třetí téhož druhu; opětně pak zařazeny budtež mezi hračky již známé, ať si dítě samo a nepozorováno vybere. Mají-li žáci poznati nový nerost, novou kresbu, budtež zařazeny do skupiny nerostů a kreseb již známých, a před hodinou budiž to ve školní světnici již vyloženo, aby žáci nepozorovaně a nenuceně mohli své úsudky navzájem si pronášeti a nový nerost samočinně oceňovati. Učitel teprve v hodině věnuj této činnosti žáků pozornost a vytázav se po úsudcích jejich, doplňuj, opravuj za jejich působení. Příště přidruž k novému poznanému již nerostu dokonalejší exemplář téhož druhu, zařaď jej do skupiny a při opakování poskytni příležitost, aby i o tomto novém exempláři děti se vyslovily. Nová vypravování uveď vždy v souvislost se známými, příbuznými; nevypravuj téhož druhu jen jednu událost, ale více stupňovitě dokonalejších a měl při tom stále zření k vypravování starým!

Jen co jest upotřebitelné, zajímá dítky trvaleji. Hošíka, jenž sbíral pecky třešňové, zajímalo jen seskupení pecek v kornoutě a to jen na chvíli; za nedlouho je i s kornoutem pohodil a odešel.

Doprávejme dětem nerušeného klidu, aby samočinně věci oceňovati mohly dle své snivé povahy. Kdyby se malý hošík nebyl ukázał, byli by si hoši dospělejší již na hromadě pisku hřebík důkladně prohlédli.

Kdyby se byl někdo na malého hošíka, když upadl, díval, byl by se jistě dal do pláče, neboť by se pozornost jeho, k úderu a k bolesti z něho plynoucí upoutala; tak ale mysl jeho obrátila se k peckám, sem a tam pohozeným, a bolesti necítil.

b) Proč schoval hoch nalezený hřebík rychle pod kabát, když se malý hošík objevil? Proč dali se oba hoši první na útěk? Proč i když za rohem důkladněji byli si hřebík prohlédli, přece jdouce dále jej skrývali?

Byli si patrně vědomi, že činí něco, eo není dovoleno; a proto předmět nedovolenosti skrývali. Poznali tedy předně, že hřebík není jejich; po té, že má hřebík cenu pro vlastníka písku, v němž hřebík nalezen; že i jim k něčemu jest dobrým.

Kdyby byla hromada písku jejich rodičům náležela, aneb kdyby byly děti poznaly, že se hřebík vlastníku k ničemu nehodí, nebyly by jej skrývaly, aniž utíkaly; kdyby se jim hřebík nebyl k ničemu hodil, byly by jej pohodily, jako pohodil malý hošík pečky, jež k ničemu neuměl upotřebiti.

S rozlišováním mezi mým a tvým, vlastním a cizím, projevuje se v duši dětské přirozený cit pro dovolené a nedovolené, jenž sice spočívá na poznání prospěšnosti věci, kterou má pro vlastníka a pro toho, jenž si ji присvojuje, ale hlavně tkví ve vědomí, zda vlastník věci souhlasí, aby si kdo ji přivlastnil či nikoli. Je-li vlastník přítomen, dítě drží předmět, aby jej viděl, a čeká, jak se vlastník zachová; usměje-li se neb pokyne, ano i když mlčí, dítě považuje předmět za svůj, a nikterak se s ním neskrývá, ani neutíká. Není-li vlastník přítomen, dítě buď nechává předmět nalezený ležeti, aneb zárdívajíc se a ohlízejíc, předmět si přivlastňuje, ale ukřívá jej, aby zlý skutek jeho nebyl pozorován a předmět mu odňat. Hlas svědomí bojuje s egóismem; i vítězí buď svědomí neb sobectví.

Blaze vychovateli, jenž dovede přirozeného citu dítěte pro dovolené a nedovolené šefiti a příležitostně jej pěstiti!

Když učíme děti oceňovati věci dle upotřebitelnosti a vzácnosti, navádějme je, aby poznaly, jak užitečné jsou věci ty nejen nám; ale vůbec všem vlastníkům, a jak to byli vlastníky, když proti jejich vůli věci užitečné si osvojujeme. Neopomeňme však připomenouti, jak takové jednání bolí i Boha, jenž všem lidem dobré chce a proto vše tak pěkně uspořádal. Při tom dotazujeme se, jak dětem kdys bylo, když si snad věc cizí přivlastnily; jak se zárdívaly, věc ukřívaly, s ní utíkaly, a vysvětleme proč tak činily.

Hlavně ale ať vychovatel něčeho nečiní, čím by budící se hlas svědomí utlumil. Jak zárdívalo se děvčátko, jak se ohlíželo, když nesvědomitá jeho matka z cizího brala, do taštičky mu ukládala a ještě aby to nesla, jí přikázala.

Nerozumná matka jistě nevěděla, jakého zločinu se na útlé a nevinné duši svého dítěte dopustila.

VOJT. SRBA.

Před tisíci léty a dnes.

Běžící rok 1907 je nejen pro naši milou Moravěnkou, nýbrž i pro sesterské její oblasti na právo i na levó; t. j. pro jihozápadní Čechy a pro Uherské Slévěnsko velmi památný. Právě tomu tisíc let, co „království“ Velkomoravské čestně dohrálo svůj zástoj (t. j. úkol) na politickém jevišti střední Evropy. Jaký to byl zástoj? „Palácký“ moravský (pravého jména udat nazýváje uča k tomu šlechtěnému vlastenci) jej vyjádřil takto: bránit vlasti

a svobody proti Římu od nepaměti do r. 476 po Kr., a odtud proti nepříteli ještě shovadilejšímu, proti Frankům a Němcům. Morava r. 907 se neubráníla, padla; ale nikoli zradou, odpadlictvem, hnilobou vnitřní, padla skrz nástrahy a přesilu z venku. Od časů Marobudových až do časů Rastislavových, knížata domácí věrně a bez přetržky hájili lid sobě poddaný ať už Slováky za Bielymi Horami a v Panonii, ať Rakousy podél Dunaje od Mlýnce (dnešního Lincu) po Vídeň, ať Bojemý (později Čechy) po Vltavu a horní Labe, anebo Moravany, vlastní rodáky své. Snad, hájice místo lidu sebe, své statky, svou panovnickou rodinu (dynastii) snad by se byli uhájili do dneška! Morava padla, že nebyla vedena výbojnou, sobeckou politikou západní; a takový pád nazvali jsme čestným, v odpor všem loťtíkům dějepisným, kteří s krvežiznivým zanícením oslavují jen ty, co zástupy pracovitěho lidu znali vraždit, dědiny klidné vypalovat, chlebonosné ornice potem, modlitbou a písněmi posvěcené v pustatiny obracet, za to však o panovnicích pečlivých v míru a pokoji, jak by své poddané oblažili, mlčí jak zarytí.

O Moravu povalenou na obrátce bratrsky se podělili věrní tehdá političtí druhové, Frankové, Maďaři a z „asi zlatej“ Prahy Čechové, vlastní to potomci Čechovi, historicky známí pod jménem Přemyslovců. Běželo jim všem o posílení svých korun; na dlouho-li? Dnes jí nemá ani jeden, ani druhý, ani třetí.

V ten smysl zprávečku otiskly Ludové Noviny, ve Skalici na Uherském Slovensku vydávané. Na význam roku 1907 upozorněn veledůst. pan P. Methoděj rytíř Halabala, řeholní kněz Rajhradský a stařícký vlastenec moravský ze školy Sušilovy odepsal toto: Rok 1907 jest v pravdě pro Moravu dějepisně velepamátňý. Říše velkomoravská jako „j a s n ý m e t e o r“ povstala a zahynula. Smutný to věru osud a katastrofa nenapravitelná!

Ctihodný muž ten napsal co zlaté srdce jeho pocítilo, co z „Dějepisů“, oficielně o Moravě vykládaného, v paměti mu utkvělo. Velkomorava — meteor a dost! Kdo poví, odkud až meteor se odtrhl? Kdo by se staral, kam se poděl? Věru velká to vymoženost dosavadního „bádání“, že z ničeho nic o Velkomoravě štěbetavým pochlebňíkům franckým se uráčilo učinit historickou zmínku a že se nikomu z těch nesčíslných, dobře placených pánů universitních o Moravě hlavy lámat nechtělo, vecpat do dějepisů, to jest do zpráv o lidských činech, úmyslech a výsledcích, vědecké dogma o meteoru! Morava — meteor, bez začátku a bez konce; meteor v dějinách tady na zemi!

Toto slavné meteorství je lacino nabytým majetkem všech dnešních vědátorů. Vezměte zmíněný dopis a pochodte tak zvané vlastence, mor.-slez. besedu nevyjímaje, a potom ty ještě tak zvanější „dějezpytce“ na slovo vzaté, nazpaměť víme, co vám odpovědí: „Co s tím chcete? Příklad meteorový dočista je správný. Nikdo neví odkud ta vaše Morava na ránu se vzala. Na jevišti světovém vedle rozpínavé říše Francké místa má jenom ještě vévodství, nápotomní království České v té přeslavné krajinečce vůkol Prahy. Začátkem VII. stol. po Kr. založil tuto veleříši praotec Čech. Tak je to v Šafaříkovi a ten to má z Muchara, Thunmanna. Všichni badatelé najmě ti z Pruska Šafaříkovi dávají úplně za pravdu. Tady o nějaké pochybnosti nemůže býti ani řeči a tož dejte s tou Moravou už jednou svatý pokoj! —

Hleďme si. Promluví-li katolický Řím, stojí-li ve svatých knihách nějaké záhadné slovo — „pochybovat, vyvracet“! zařve celé vojsko vědatorské

unino; „svoboda“ vědy prý tak káže. Ale pochybovat o meteoru Velkomoravském, pochybovat o Praze, že nebyla ze svých počátků střediskem všech krajin do Velkomoravy od prvu příslušných, to je jiná, tady „svoboda“ káže mlčet, ani nedutajíc. A na takovou „vědu“, na takovou činnost „badatelskou“, na takové hledání historické o Slovanech „pravdy“ (ve Werkách prušáckých, si přimysli!) lid českomoravský ze svých krvavých mozolů platí — nečítané miliony!

A co s těmi nebožtíky, kteří bez nároků na hmotný zisk ze šlechtěného zápalu pravdy se byli dopídili, kteří na oslavu vlasti život svůj zasvětili úmorné práci, odhalit smysl ve zprávách římských a řeckých ukrytý, kteří sepsali knihy ne o meteorech ale plné jádra a skutečnosti, co s těmi? Ti pane jsou pohrdlivě odbyti, umlčeni, zapomenuti. „Palacký“ moravský, do slepoty o pravěku moravském se napsavší, Sicha, Alois Šembera, Sasinek a jiní Sušilovu a Bartošovu lásku osvědčivší Moravané — vyhlášení jsou za blázny. (Čestnou výjimku činí přirozený Čech, pan Papáček; arcif je to učenec, universitním ovzduším neotrávený. Za to mu také nepůjčili, čeho z Pražské knihovny universitní potřeboval.)

Tento pokrokový zjev, mimo pohodlné dnešní tluchubství, má ještě jiné příčiny úzkostlivě zatajované, ale možné jenom v Praze, která čím dál tím zjevněji na sebe výraz prušáckého Berlína. Svět bohudíky není slepý, tudíž ví, Berlín že je hnízdo centralismu a velikášstva, a dosíci toho, pářeníště hakatistických a dějekujských choutek, přese všechno zapírání a přetvařování. Tam si Praha chodí „dělat oko“, po letech — kdož ví — bylo by to „jak najít“.

Praze-li snad křivdíme? Podívejme se tu na ty běhy světa tamnějšího. Mezi lid obecní po celých Čechách z tam odtud mermou mocí cpou moderní husitství, ne to husitství s vírou, zbožností a mravností nešťastného mistra Jana Husi, nýbrž ono husitství, které prušáckému štácreligiónu se podobá jako vejci vejce. Swiat Slowianski roku 1905 dobře poznamenal, největší že slávu Češi vidí v odporu proti všemu, co je katolického. Myslíme, že netřeba podávat po lopatě, zda tím Berlín anebo Vídeň má být ubezpečen z nějakých obav „budoucího“ nedorozumění. — Výchovná intelligence, bojovnější nálady než samo Sokolstvo, od nedávna je zas ruka v ruce se socialní demokracií. Pojitkem těchto něžných dušiček je internacionalismus, eufemicky (aby se hlupáci neplašili) „všelidstvím“ pokřtěný, který s horečným napětím čeká, až různým fonografům se podaří sestavit „mluvu opičí“. Pane professore Gebaure! nekažte si oči s hist. mluvnicí českou. Nač se podaremně mořit takovou bezcennou veteší, jako je ten jazyk mateřský?! Děti z království, osvojíce si internacionální mjaukot opičí nebudou tak hloupě stávkovat, jak činí nešťastné dívky Poznaňské.

Který soudný člověk toho ještě nemá dost, tomu darmo povídali dál.

Od jakživa Češi Pražští uměli si v Němcích prozíravě nadhánět, na Moravské „bratry“ si vzpomínají jen tehdy, když v něčem potřebují jejich pomoci; jinak jimi jako nějakými méněcennými ze sverepých Tatarů zplozenci opovrhují. Že lid v Čechách o Moravě tak smýšlí, pisatel těchto řádků má z určité výpovědi rodilého Čecha odkudsi od Čes. Budějovic; že intelligence nejináč, dosvědčuje kde jaká stránka Gebaurových mluvnic; „východní“ nářečí moravská jsou mu přeodpornou ohyzdou, za to západní poněmčené venduňky slastnou lahodou.

Jak už řečeno, Češi tedy nás Moravanů na ty své nejnovější snahy „osvětňé“ tuze moc potřebují, ale nikoli jako bratr bratra, nýbrž jen tak za číselné závaží; s Moravcem, své historické platnosti si povědomým, pramálo by si podbili boky! Proto jich snaha už tisícletá, paměť na Moravu ondy královskou dusit, ubíjet, nesmyslem meteorovým v lehkost a pohrdání uvádět; raději zuby nehty bránit prušácký výpotek, že Slované s Avary zároveň až teprve v VI. století po Kr. mračnem hladových kobylek do zemí českých se přihnali, než připustit, co klassickými svědky římskými a řeckými stvrzeno, že Slované ve střední Evropě byli by pravěkými (snad vůbec prvními) osídlenci, rozloženými od Karpat až po Rýn, kdež pak hraničili na východ s oním národem, který v VI. věku po Kr. světu dal Franky a Němce (Caesarovy Németes).

A umějí ti „asi zlatí“ vnařit, úlisně lahodit, to se neptat!

(Příště dále.)



I. rakouský sjezd na záchranu dětí ve Vídni. (Dle Hlídky.) Vídeň mívá poslední dobu skvělé sjezdy opravné, skvělé zevnějším účastenstvím, ale také vnitřní cenou ne bezvýznamné.

Řadu letoších významných kongresů sociálních v Rakousku zahájil 18. března I. rakouský sjezd na záchranu dětí ve Vídni. Příprava sjezdová děla se za patronance vlády. Vláda po delší dobu obírá se průpravou: na změnu rakouského práva dětského a sjezdem měla být jednak uspořádána ještě jaksi anketa znalců o sporných otázkách; jednak probuzen obecný zájem o připravovanou reformu. — Již před sjezdem na popud ministerstva vnitřa ustavily se v jednotlivých královstvích a zemích zvláštní zemské komitety pro ochranu dětí. Už předmět a účel sjezdu sám jest zámluvný. Podávány referáty z jednotlivých zemí důkladně většinou od praktiků propracované a vyneseno jimi mnoho nového. Ozřejmelo však, že účastníci ani o způsobu ani o podstatě ochrany dětské nemají shodného názoru. Nejhojněji jednáno o hospodářsko-socialní ochraně dítky.

I účastnilo se pak na kongressu 114 oficiálních zástupců zemských vlád, úřadů církevních, zemských výborů a zemských rad školních. Soukromě přibýlo na sjezd na půldruhého tisíce účastníků a účastnic. Také Čechy s Moravou vyslaly zástupce: Náměstek zem. hejtmana mor. Dr. Záček zvolen do praesidia sjezdového. Městský rada pražský Dr. Baštýř svoji řeč započal česky. — Předsedou sjezdu zvolen bývalý ministr obchodu Dr. šl. Bärnreither. Církev zastupoval v předsednictvu obligatní už její vídeňský zástupce v socialně-politických institucích svět. biskup Marschal.

Programové řeči o úkolech kongressu proslovili Exc. šl. Bärnreither a ministr spravedlnosti Dr. Klein. Oba ostatní ministři, do jichž oborů sjezdové

práce ještě spadají, ministr vnitra šl. Bienert a ministr vyučování Dr. Marchet, slibovali po svém kollegovi veškeru pomoc státní kongressu až na banketě ve Vídni pro sjezdovníky pořádaném.

Jako na poprvé připraveno pro sjezd příliš mnoho látky, proto podrobněji probrána býti ani nemohla. Rozdělena na tři odbory: pro speciální ochranu dětí, zdehřanný výehov a konečně trestní právo dětské.

Ministr Klejn ohlásil přímo celou řadu reform trestního i občanského práva dětského, Novellami že budou provedeny, nedošlo-li by v brzku na skoncování celé reformy práva rakouského. Sjezd sám byl pak namnoze jako souhlasem tohoto prohlášení. — Vyšší věkovou hranici pro trestnost mládeže požadoval referent alespoň 16. rok, jiní plaidovali po ministrovi pro americkou soustavu trest odložití až do vyspělosti trestnímu právu.

Ministr mluvil i o zřízení zvláštních dětských soudů. Pro dívky žádána ochrana před nekvalifikovaným svedením až do 18. roku. Voláno po přísném zákazu alkoholu. Potlesk zazněl dvoranou, když urgovány tresty za všelijaké veřejně vystavované pornografické „umění“ našich vývěsních skříní a plakátů. — Místo dosavadního pouze individuálního poručnictví navrhováno zavést na výpomoc i poručnictví generalní s některým omezením. Ministr sám přislíbil poručnictví i ženám: také sjezd je schvaloval a účastnice z Brna ohlašovala, že máme v Brně ustanoveny už dvě poručnice.

Sociální zájem celku při těchto otázkách přirozeně často se stavěl i na kongressu proti požadavkům individualní svobody. Ale došlo i na stížnosti učitelstva, že jsou soudy málo chráněni proti zpuštělé mládeži. Sudí pak svalovali vinu na školní řady, jimiž se judikatura řídit musí. Při tak eminentně kulturních otázkách vyšlely několikráte i hlučné spory obou táborů kulturních. Tak s „pokrokové“ strany navrhován státní dozor na různé ústavy pro zanedbanou mládež, kde prý ji pověrečně a pro svět odcizeně vychovávají, a zvláště pokroková dáma sl. Wolfringova dovolila si v napsaném referátě přímo zaútočit na křesťanství, jež prý teprve zavedlo metlu na neposlušnou mládež atd. Byla však řed. paedagogia Dr. Gickem řádně zpražena. Po metle na zpuštělou mládež ozvaly se ostatně na sjezdu hlasy častěji, ať nikdo nechtěl být metlovým paedagogem.

*

Časově i myšlenkově pojila se ke sjezdu na záchranu dětí II. konference delegátů rakouských spolků pro blaho trestanců, svolaná do zasedací síně zemského soudu vídeňského. Za předsednictví presidenta vrchního soudu zemského bar. Kalliny účastnilo se porad skrze svoje zástupce 18 spolků. Vedle agitací stránky, kde usneseno, zvláště ještě obrátit se na církevní úřady, projednávána otázka zřízení pracovní kolonie pro trestance. Konstatováno, že zatím věc nijak nepokročila. (Své doby za referátu přisedícího poslance Dra. Koudeky konáno o zařízení takové kolonie důkladné šetření v zem. výboře moravském a dána k dispozici značná subvence na ten účel, ale rovněž bez výsledku.) Zřízeny však aspoň dvě útulny pro trestance v Krakově (pro 200 osob) a v Gorici. Za přední úkol obrala se letošní konference pojednat o rehabilitaci trestanců. Rehabilitace schválena a usneseno požádat ministerstvo spravedlnosti, aby předložilo parlamentu osnovu zákona o znovuzískání neúhonnosti. Asi za těchto podmínek: že trest buď už odpykán, buď prominut, že uplynula od té doby aspoň 5letá při zločinech, tříletá při přečinech, že se trestanec dobře zachoval, zvláště škodu, pokud bylo lze, napravil. Pak buďtež mu všechny tituly a hodnosti bez

jakýchkoliv nových studií či zkoušek vráceny; jediné právní následky trestu po právu občanském ostaňtež, jinak i nárok na výživu z veřejných fondů znovu budiž rehabilitovanému přiznán. — Co do mladistvých trestanců usnesla se konference dožadovat se, aby spolkům pro blaho trestanců dostalo se zastoupení v zemských komitétch na záchranu dětí.

VIII. kurs prázdninový pro učitele pokračovačích škol jak obchodních, tak i průmyslových uspořádá České obchodní museum v Praze letos o hlavních školních prázdninách v červenci a budou se přednášeti následující předměty: nauka obchodní, část právní (právo směnečné a obchodní), nauka obchodní, část praktická, nauka o zboží, kupecké počty, účetnictví a korespondence. Přednášeti budou čelné síly profesorské. Absolventi kursu mohou skládati zkoušky z přednášených předmětů, o čemž vydáno jim bude zvláštní vysvědčení. Kursovní poplatek a zápisné obnáší K 22.— a jest splatný předem. Přihlášky do kursu tohoto, jež buďte zaslány co nejdříve, přijímá České obchodní museum v Praze V., Mikulášská tř. čís. 9., palác „Merkuru“.

Z A S L Á N O.

II. česká pouť do Lurd 1907 v jubilejním roce 50té ročnice Zjevení P. Marie v Lurdech a 50té ročnice kněžství Jeho Svátosti papeže Pia X. se svolením nejdůst. bisk. konsistoře brněnské vñ. ze dne 21. února 1907 čís. 883 za protektoriátu jeho Biskupské milosti nejdůstojnějšího p. Dra Pavla hraběte Huyna, biskupa atd. atd. atd. v Brně, konati se bude od 1. do 15. září dle tohoto plánu: I. Vídeň—Linec—Innomostí—Buchš (Rakousy), Einsiedeln (Švýcary). Zastávka. II. Einsiedeln—Lucern (menší zastávka —Bern—Ženeva—Paray le Monial. Zastávka. III. Paray le Monial—Lyon—Lurdy. Pobyť v Lurdech 3 a půl dne. IV. Lurdy—Toulouse—Lyon. Zastávka. V Lyon—Ženeva—Curych. Zastávka. VI. Curych—Innomostí—Solnohrad—Vídeň.

Odjezd z Vídně v pondělí dne 2. září ráno. Návrat do Vídně v sobotu dne 14. září večer.

Ceny: Celé zaopatření cestou, na zastávkách, v Lurdech, I. tř. 580 K, II. tř. 400 K, III. tř. 250 K, mimo tyto ceny zaplatí každý účastník I. tř. 20 K, II. a III. tř. 10 K na režijní vydání.

Bližší zprávy obsaženy budou na plakátech, jež budou v šem důstojným farním úřadům poslány, a v „Programu poutním“, jež na požádání zasílá podepsaný duchovní vůdce pouti, který také přijímá přihlášky k pouti a sice již od nynějška až nejpzději do 1. července t. r.

Josef Novák, c. k. gymn. professor, z diecése pražské. Antonín Nývlt, bisk. notář, rektor bisk. kněžs. semináře v Král. Hradci, z diecése Král. Hradecké. Jan Kocábek, arcikněz, bisk. vikář, farář v České Křemži, z diecése Budějovické. Ant. Zeman, účetní konsistorní v Litoměřicích, z diecése Litoměřické. Dr. Cyrill Sládeček, vicesuperior kněžského semináře v Olomouci, z diecése olomoucké. Maxmilian Weinberger, kons. rada, farář na dómě v Brně, z diecése brněnské. Viktor z Kóvérů, vrchní cestovní maršal. Štěpán Bolla, technický vůdce. Leopold Kolisek, auditor bisk. kons., v Předklášteří, duchovní vůdce.



KVĚTEN 1907.

VYCHOVATELSKÉ LISTY VII.

ČÍSLO 5.

Dr. JOS. AL. OPLETAL.

Bible, Hexaëmeron: věda a víra.*)

„Bonis honesta fert exitium veritas.“ (Phaedrus.)

„Zřídlem všeho zla v církvi je, že se nestuduje řádně Písmo svaté.“ (Sv. Terezie.)

Geologie, zabývající se složením zeměkoule, snaží se vystihnouti základní rysy jednotlivých vrstev, z nichž se země skládá. Shledávajíc a nalézajíc různé stopy mineralogické, rostlinné a živočišné, označuje dobu různých útvarů zemských, příčiny základních změn ve vnitřním útvaru i vnějším jevu naší zeměkoule.

Původně byla země ve stavu žhavém. Důkazem toho je vnitřní její žár. Každých 30 m roste teplota o 1°, tedy každých 100 m okrouhle o 3°, každý 1 km o 30°, v hloubce 10 km 300°, 20 km 600°, kde již většina těles, ze kterých se země skládá, je ve stavu tekutém. Sopky nás o tom přesvědčují. Dle toho ve středu země by byla teplota 200.000°. Tohoto žáru

*) **Prameny:** K. Braun, Über Kosmogonie 2. vyd. Münster 1895. Felice Pignataro De Deo Creatore Romae 1904. Wetzer u. Weltes Kirchenlexicon 2. vyd. sv. V. 1880—1888. C. Willems Institutiones philosophicae II. Treviris 1906. str. 187. násl. Dr. P. Schanz Apologie des Christentums Freiburg 1903. I. str. 606—664. Fr. de Hummelauer Commentarius in Genesim Parisiis 1895. Dr. G. Hoberg Die Genesis Freiburg im Breisgau 1899. Dr. K. Güttler Naturforschung und Bibel in ihrer Stellung zur Schöpfung Freiburg 1877. Natur und Offenbarung ročníky 1884 str. 473 násl.; 1898 str. 641 násl.; 1900 str. 348 násl.; 407 násl.; 1902 str. 259 násl.; 1904 str. 166 násl. K. A. Kneller Das Christentum und die Vertreter der neueren Naturwissenschaft 2. vyd. Freiburg 1904. F. Prat La Bible et l'Histoire Paris 1904. F. Prat Origène le théologien et l'exégète Paris 1907. K. Alfred v. Zittel Geschichte der Geologie und Paläontologie bis Ende des 19. Jahrhunderts 1899 (23-svazek Geschichte der Wissenschaften in Deutschland. Neuere Zeit.) Dr. Leop. Fonck Der Kampf um die Wahrheit der Hl. Schrift seit 25 Jahren Innsbruck 1905. (Toto dílo o 215 str. doporučuji každému, kdo se chce seznámiti blíže s Písmem sv. a kritice dnešní doby. Jasný, přehledný, objektivní úsudek autorův doporučuje dílo jeho nejlépe!) D. Norbert Peters Papst Pius X. und das Bibelstudium Paderborn 1906. Kromě těchto hlavních pramenů, použito různých vedlejších, jež v práci samé citovány. Literaturu geologickou najde čtenář v udaných pramenech, jakož i exegetickou. Z technických příčin jí opomím. Do poznámek v pojednání dostaly se z týchž příčin často věci neméně důležité jako text sám. Proto si jich laskavě čtenář povšimni!!

nemohlo způsobiti teplo sluneční, které nemění vnitřního tepla země, leč až po určitou hloubku, kde je teplota po celý rok táž. Na venek se ovšem změny jeví. Můžeme říci, že působení slunce na rozdíl vnější teploty přestává u země již v hloubce 1 m od povrchu, za měsíc v hloubce 2 m, za rok v hloubce 30 m dle pokusů na různých místech. Řídí se tu vše také zeměpisnou šířkou. Ba, prostor meziplanetní i končiny atmosferické ve veliké výši jsou chladnější než naše ovzduší, což by bylo nemožno, kdyby teplota byla pouze od slunce. Vše si snáze vysvětlíme předpokladem, že země naše byla dříve ve stavu tekutém, nebo plynném, že v obdobích dávných, snad milliony let před érou historickou měla naše planeta vlastní i světlo. Vyzařování pak tepla v okolní prostor bylo příčinou posloupného ochlazení celé massy zemské aspoň na povrchu a zároveň kontrakce jejího objemu, pročež i zrychlení rotace. Žhavý stav bránil chemickým kombinacím různých prvků a udržoval je ve stavu chaotickém. Jakmile dospěla země ze stavu žhavého ke stadiu, kdy povrch byl dostatečně ochlazen, mohla přijati a vyvíjeti zárodky života organického.

Nastala po azoickém období (α bez ζωή život), doba zoická a to nejdříve tropická vegetace. Po atmosferických převratech zjasněn vzduch, lze spatřiti měsíc, hvězdy. Moře (vzniklé z obrovských dešťů: vzduch velmi ohřátý vystupoval velmi rychle v končiny nejvyšší, kde ochlazen. Páry ochlazené, zhuštěny a nastaly deště zaplavující vše) naplněno vodními živočichy všeho druhu. Ve vzduchu slyšeti švehol ptactva . . . Pevnina hemží se živočichy

Tohoto nového období nelze vysvětliti bez zvláštního přispění Božího! Marně se pokoušejí vědátoři jinak přechod ten vysvětliti, neuznají-li slov Genese: „I řekl Bůh: zplod země bylinu zelenou a činící símě podle pokolení svého a dřevo nesoucí ovoce, a mající jedno každé símě podle tvářnosti své.“ (1, 11.) „Řekl také Bůh: „Vydejte vody plaz duše živé, a létavé nad zemí pod oblohou nebeskou.“ (1, 20.) „Řekl pak Bůh: Buďte světla na obloze nebeské, a ať dělí den a noc, a a jsou na znamení časů, dnů a let.“ (1, 14.)

Vše se událo ovšem ve dlouhých obdobích, jak svědčí geologie, organickými zbytky v různých vrstvách zemských. Postupu vrstev nelze vždy snadno s jistotou určit, poněvadž povrch zemský se stále měnil. Zbytky ty nazývají se obyčejně fossilními: kost, zub atd. Mnohdy najdou se jen otisky listu, nohy a pod. ve hmotě původně měkké, později stuhlé. Namnoze jsou zbytky také zkamenělé, nebo jako mumie.

Za velkých převratů nezůstaly bez proměny ani vysoké hory na povrchu zemském. Z části aspoň znova se sřítily do hlubin prvotních moří, kde utvořily nové vrstvy, podléhající vlivům atmosferickým a vlastní tíži, nebo dostavše se do styku se žhavou massou v centru zemském, znova se měnily a skrystallisovaly.¹⁾

¹⁾ O témž pochodu píše Dr. B. Remec v březnovém čísle 1907 slovinského časopisu „Čas“ (v Lublani): Podávám zprávu tu česky: „Země byla tak žhavá, že svítila mocným světlem. Ponenáhlu se ochlazovala, svou teplotu (3358 quatrilionů kalorií) z větší části vyzářila ve světový prostor, čímž pozbyla svého světla. Pak se plyny zhustily a seskupily dle své specifické tíže ve vrstvy. Střední zůstaly ohnivé, tekuté, nad nimi se vznášely vodní páry v mořském ovzduší a pokrývaly úplně žhavé jádro, jež nabylo tvrdého obalu zevnějšího. Naň padly hladiny ochlazených podnebních vod, — země nabývala dnešní podoby: jádro zůstalo

Rozdělení tyto zemské labyrinty je úkolem geologa (viz přehlednou tabulku na str. 156.), který z pravidla rozeznává éru azoickou a tři velká oddělení éry živočišné. Na třetí můžeme aplikovati slova Písma sv.: „A učinil Bůh zvířata zemská podle tvárnosti jejich, i hovada, i všeliký zeměplaz podle pokolení jeho.“ (Gen. 1, 25.) Pokračováním je éra quaternaria zvaná, kde změny dějí se vždy víc a více jenom na povrchu a tu objevuje se i člověk. „A stvořil Bůh člověka k obrazu svému: k obrazu Božímu stvořil ho, muže a ženu stvořil je.“ (Gen. 1, 27.)

Přejděme nyní ke zprávě Písma sv. o stvoření. Písmo sv. mluví častěji o stvoření; ale vlastní dějiny jsou toliko v 1. hlavě genese, v t. zv. hexaëmeru. (Viz přehlednou tabulku na str. 157.) Mluví o zjevech přírodních nejvíce způsobem lidové mluvy dle zevnějšího vzezření jevů, nechtíc podávají jejich podstaty. Proto je způsob podání a mluva velmi odlišná od vědeckého pojednání kosmogonického, což nás jistě nezaráží, máme-li na zřeteli tehdejší dobu. Jedná se o to, zda je věcně něco nesprávného.

Jak máme slovům Písma sv. rozuměti, musíme dbáti zaručených výzkumů vědeckých. Ovšem, tím je exegeta odvislý od každého pokroku vědeckého (Achilleova pata!), musí nutně znáti astronomii, geologii, biologii atd. Proto se mnozí utíkají raději k výkladu, že je to profetická zpráva vidění (visionis), která toho nevyžaduje, ani se oněch jednotlivostí nedotýkajíc. Zdá-li se někomu, že ani tato theorie neřeší námitek ve 4. dni, že se ztrácí v mystické tmě, tomu nezbyvá než theorie sv. Augustina, jež vysvětluje vše jako allegorii pouze s logickým spojením příčinným v intelektuelním nazírání duchových tvorů. Uvidíme to níže, při výkladu různých teorií a v celkovém pojednání.

Tolik je však jisto, že na poli geologickém je často velmi těžko rozeznávati jisté výzkumy od hypothes, jež snad za nějakou dobu jako nesprávný budou náležeti pouze historii. Proto třeba, hledáme-li harmonie mezi vědou a vírou, prozřetelnosti a opatrnosti. Nemáme a nesmíme svých zamilovaných mínění obhajovati jako by byla naukou Písma sv. Autorit se dovolávají pro jejich mínění v témž smyslu, jak ony hleděly sprostředkovati shodu mezi Písmem sv. a vědou není úplně správným. Svědčí pouze o tom, že tito učenci v jistých zaručených výzkumech své vědy nenašli nic, co by zřejmě odporovalo Písmu sv., nebo základním pravdám a předpokladům křesťanství.

Častěji rozmlouvaje o tomto předmětu se slavným exegetou Ferd. Pratem, nabyt jsem přesvědčení, že je i otázka hexaëmeru ve vztahu

žhavé, kol něho množila se pevná vrstva, kterou z části pokrývaly vody; nad pevninou a nad mořem nastalo čisté a jasné ovzduší. S počátku pokrývalo moře skoro celou zemi, po čase zvedly se z vody pevniny. Když totiž byla ještě zemská kůra tenkou, vylévaly se ze středu zemského trhlami žhavé látky, jež na povrchu stuhly. Z nich povstaly horské hřbety, trčící z vody. Vlastně by se byly musily pohřžiti do dřívějších vrstev. To však se nestalo, poněvadž části kůry, mořem pokryté se dříve ochladily, proto byly silnější, větších rozměrů a přirozeně i těžší. Následkem své tíže se mořské dno musilo ještě hlouběji pohřžiti a relativně lehké pevniny vystoupily z vody. Mořská dna jsou dnes veliké planiny, jež jsou mnohem méně rozbrázděny a hornatý jako povrch zemský, ježto silnější vrstvy nemohly se tak snadno rozbrázditi a podzemní síly ze středu jich prorazit nemohly. (str. 124.) Tak se tedy země měnila? Ovšem. Prohlubovala se, zdvihala se nová pohoří, dno mořské se pohřžovalo, pevnina se zdvihala. Po dlouhé době vznikal, rozvíjel se a šířil život. (str. 126.)

Přehled složení zemského:

Období (periody):		Útvary (formace):		Společný název:		
II. zoické:	I. azoické (na některých místech až 30000 m vysoké) (α bez ζωή = život)	a) prarula		Prahory		
		1. b) praslída				
		c) prajíl				
	A. paleozoické (παλαιός) až 15000 m	2. a) cambrický α spodní, β střední, γ horní		Prvo- hory		
		b) silarský α spodní, β horní				
		3. devonský α spodní, β střední, γ horní				
		4. kamenouhelný α spodní, β horní				
		5. Dyas	a) „cechovní“ kámen			
			b) červený kámen			
		B. mesozoické (μέσος) více než 1000 m	6. Trias		pelagický a) pestrý pískovec	Druho- hory
					germanský b) lasturní vápno	
c) pestroslín						
7. jurský α černý, β hnědý, γ bílý						
C. Kainozoické (καινός)	8. křídový α spodní, β horní		Třeti- hory			
	9. Třetí čili Molasse	a) eocenský (έως zora)				
		b) oligocenský (ὀλίγος)				
		c) miocenský (μείων)				
		d) pliocenský (πλειών)				
e) pleistocenský (πλειστός)						
D. Nové	10. diluvijní		Čtvrto- hory			
	11. alluvijní					

Sestavil jsem tento přehled dle údajů, v nichž se všichni geologové shodují. Jednotlivé členy se ještě zase rozdělují na různá oddělení.

Název cambrický a silurský je odvozen od anglických krajín, kde ve starém věku bydleli Cambrové a Silurové. Devonská část nazvána dle hrabat Devonshire.

„Cechovní“ kámen nazývali horníci horninu, kterou musili odstraniti, by se dostali k ložiskům rudy. „Červený“ kámen je staré označení hornické načervenalého pískovce, který je pod vrstvou mědi. Pestroslín je místní název šedého, slínového pískovce u Franků. Útvar Dyas sluje také dle Permu v Rusku také permský. Názvy eocen, miocen, pliocen (zavedl Lyell) spočívají na paleontologických značkách příslušných vrstev.

V nejstarších vrstvách třetihor jeví se jenom nepatrné stopy živočišných druhů, nyní žijících a jakoby nastávalo zora nového stvoření. Čím dále, tím jsou četnější. Někteří přičítají útvar pleistocenský k diluvijnímu.

(Podrobný přehled našel jsem, když již jsem měl svůj sestaven, v Herderově „Konversations Lexikon“ 3. vyd. 1904 svazek III. neočíslovaný list mezi sloupci 1216—1217. Kdo si přeje podrobněji seznati všechna odvětvení útvarů nahlédni tam!)

Zittel: „Aus der Urzeit“ 1875 má pro střední hloubku vrstev: Prahory 50.000', Silur-Devon-Kamenouh. dohromady 2800', Dyas 2000', Jura 10.000', Křídový útvar 5000', třetihory 3000', čtvrtohory 500'.

Než se vrstvy utvořily, jak praví geologové, z naplavenin, bylo jistě třeba dlouhých dob. Někteří (Pfaff, Thomson) stanoví pro jednotlivé 200.000 — 2.000.000 let, jiní (Braun) čítá dobu, kdy se země ochladila z 2000° na 250° let 33 milionů; pro dobu azoickou stanoví 25.000.000, paleozoickou 20.000.000, meso- a cenozoickou 12.000.000 let. Lyell stanoví obrovsky nesmírný počet let.

Přehled bibliického Hexaëmera :

	Rozkaz :	Výsledek :	Opis :	Název :	Pochvala	Požehnání :
První den : a) světlo verš 3—5	I řekl Bůh : Buď světlo !	A učiněno jest světlo		A nazval světlo dnem a tmou nocí ; i viděl Bůh světlo, že bylo dobré.		
Druhý den : b) obloha verš 6—8	Řekl také Bůh : Buď obloha !	A stalo se tak. <i>καὶ ἐγένετο οὕτως</i>	I učinil Bůh oblohu atd. <i>καὶ ἐποίησε κ. τ. λ.</i>	A nazval Bůh atd.	<i>καὶ εἶδεν ὁ Θεὸς ὅτι καλόν</i>	
Třetí den : c) moře a souši verš 9—10 d) rostliny verš 11—13	Řekl pak Bůh : Shromáž- ďte se vody atd.	I stalo se tak.	<i>καὶ συνήχθη τὸ ὕδωρ κ. τ. λ.</i>	A nazval Bůh sucho zemí atd.	A viděl Bůh, že to bylo dobré	
	I řekl : Zplod země bylinu atd.	I stalo se tak.	A vydala země bylinu atd.		A viděl Bůh, že to bylo dobré.	
Čtvrtý den : e) světla : verš 14—19	Řekl pak Bůh : Buďte světla atd.	I stalo se tak.	A učinil Bůh dvě světla veliká atd.		A viděl Bůh, že to bylo dobré.	
Pátý den : f) obrovské tvory u vod a tvory létavé verš 20—23	Řekl také Bůh : Vydejte vody atd.	<i>καὶ ἐγένετο οὕτως</i>	I stvořil Bůh velryby atd.		A viděl Bůh, že to bylo dobré.	I požehnal jim řka : Rosttež atd.
Šestý den : g) zvířata pozemská verš 24—25 h) člověk verš 26—31	Řekl také Bůh : Vydej země atd.	I stalo se tak.	A učinil Bůh zvířata zemská atd.		A viděl Bůh, že to bylo dobré.	
	I řekl : Učiňme člověka atd.		A stvořil Bůh člověka atd.			I požehnal jim Bůh a řekl : Rosttež atd.

k empirické vědě těžkou. Exegese má býti vědou. Věda má býti stálou. A jak je to exegesi možno, byla-li by tak otrocky odvislou na empirismu? —

Všimněme si rozdílů mezi vědeckým bádáním a zprávou biblickou!

Velmi rozličné je hledisko, se kterého se děje líčí. Týž předmět, jak známo, se může jeviti v různém tvaru dle toho, s jaké strany se naň díváme. A tak je tomu i zde. Mojžíš¹⁾ nemá hlediska, které je nutné při vědeckém pojednání, by rozborovou cestou soudil z pozdějšího stavu světa na dřívější, z něho na ještě dřívější atd. a pak syntheticky podal vývoj až k přítomným poměrům na základě tak sdůvodněného začátku, dle spojení příčinného a zákonů fyzikálních. Ani se nepohybuje jako věda pouze ve vývoji hmoty. Vždyť věda kosmogonická nemůže ani sama o sobě přijíti ke vzniku nebo ke stvoření bez pomoci filosofických úvah. Proto čistě vědecká kosmogonie, exaktní nemluví o Stvořiteli, první příčině, nýbrž spokojuje se udávajíc příčiny další. Mojžíšovi je naproti tomu hlavní věcí podati celý vesmír jako dílo svobodné vůle Stvořitelovy. Ze stavu a úkolu jeho jakožto židovského zákonodárce úplně vyplývá, že mu bylo nejvyšším zákonem, aby národ israelský poznal a uctíval jediného, pravého Boha. Kromě toho všichni jiní národové, mezi nimiž Israelité žili, upadli v neblahý polytheismus, uctívajíce slunce, měsíc a hvězdy, čímž by také Israelité se mohli snadno dáti svést. Ba, to se také stalo, ač v Písmě sv. se tolikrát praví docela zřejmě, že všechno je toliko dílem pravého Boha. Býval by byl možný návrat k jedinému Bohu, bez tak důrazných zpráv v Písmě sv.?

Proto Mojžíš klade důraz, že jediný Bůh, Pán všeho, stvořil vše z ničeho! Proto ztrácí z obzoru cíl vědeckého badatele, jemuž jsou všim příčiny další, ne první. Bůh! Mojžíšovi jsou věci vedlejší. Nic by mu nebylo prospělo podati všechna tajemství vědecká Egyptanů ani zjevy kosmogonické (i kdyby v ně býval zasvěcen!), podané moderními badateli! Je v nich pojem Boha nebo Stvořitele? Nikoli! Proto by ani ducha Israelitů nevedly k Bohu, naopak by se byli Israelité snadno domnívali, že je to vlastně nejdůležitější, jsouce náchylní od Boha odpadnouti! Či ne? Nečiní tak i dnes někteří, již se titulují — učenci novověku, ač byli snad po křesťanskou výchovu, ač bydlí mezi věřícími křesťany? Čím spíše Židé! Věru, Mojžíš byl nebyl jednal moudře, kdyby byl podal zprávu o stvoření způsobilou dle názoru moderních učenců!

Mimo to se naši učenci tak vyhýbají poměru stvořené přírody ke Stvořiteli! Byli sice vždy, kteří prakticky žili „ve světě bez Boha“ (Efess. 2, 12), ale dnes je to jako jediné oprávněná moudrost životní a pravidlo! Kdo se tedy diví, že se tu a tam tvrdí: zpráva genese odporuje vědě? Nedivme se! Je to jen blíže určená námitka: víra a věda si odporují, námitka tak všeobecně dnes rozšířená, ač nesprávná, nesdůvodněná!

Kdyby byl Mojžíš ony kosmogonické a geogonické děje podal v témž pořádku, ale jen jako účinky pouze přírodní, kdyby nekladl takového dů-

¹⁾ Že je Mojžíš původcem Pentautechu a hexaëmera dokazuje Dr. G. Hoberg (prof. univ. ve Freiburgu) z důvodů vnějších a vnitřních ve knize: Die Genesis r. 1899. Allgemeine Einleitung § 3, str. XV—XIX. a mínění nepřátelská v § 8.—16. str. XXVII. násl. Velmi četnou literaturu exegetickou až do r. 1898 na str. XLIV. násl. Opomímám důkazů těch, předpokládaje a buduje na jakémkoli důkaze o původnosti hexaëmera. Srovnej také Knabenbauer ve Stim. aus M. L. str. 127. násl. roč. 1894. Viz také rozhodnutí biblické kommisie Peters v cit. díle str. 70.—78.; Dr. Jan Hejčl „Pentateuch“ v časopise katol. duchov. 1906. seš. 9. str. 561.

razu na Boha, jako nejvyššího zákonodárce lidstva, kdyby byl jej nanejvýš nazval „velikým stavitelem světa“, který se oň pak nestará — pak by ovšem se jeho podání — snad — snáze dalo srovnati s pojednáním „našinců“! Snad by se dokonce divili, jak mohl tak psáti muž v pradávné době!

Ale — Pánbíček — jeho poslední cíl — mu všecko zkazil u vědy..!

Kde věda mlčí, tam překročuje propast úvaha filosofická — vstupuje k Bohu! A to učinil i Mojžíš, jemuž vyšší pravda, existence Boží byla hlavní věcí!

Druhý rozdíl spočívá v tom: Vědecké kosmogonie mají zpravidla hlavní částí svého předmětu, jak se tu utvářela první stadia vesmíru, nebo celé soustavy sluneční. Právě proto mají název kosmogonie. Vývoj země se přejde zkrátka jako něco vedlejšího, nebo se vůbec ponechá geologii. Mojžíš však má téměř jediným předmětem své zprávy představití děje na zemi.

Co je mimo zemi ve vesmíru, toho si nevšímá, poněvadž mluví k lidu, který nejeví zájmu k podobným poznatkům, anebo by z nich neměl užítku. Jen jednou, na počátku se zmiňuje o vesmíru slovy: „Na počátku stvořil Bůh nebe a zemi.“ Chce tím říci: Vše, co jest, Bůh stvořil! Jak se všechny kosmické massy vyvíjely, o tom se zmiňuje docela zkrátka, že Bůh stvořil také slunce a měsíc, dav je lidstvu jako měřítko času. Ano i to tedy podává ve vztahu k zemi, pokud jsou tělesa ona důležitá a významná pro pozemské obyvatele.

Proto můžeme v jistém smyslu říci, že se Mojžíš řídí naprosto geocentrickým pojetím světa, ježto je mu země jediné důležitou a vše ostatní, celý kosmos, jenom ozdobou. Ale nesmíme ho proto obviňovati, že je nepřitelem Koperníkovy soustavy, jak se často děje! Mojžíš se naprosto nezabývá otázkou kosmologickou. Jak se tělesa nebeská vytvářela, jak jsou veliká a důležitá bez poměru k zemi — je mimo zprávu Mojžíšovu. O tom nechce mluvit, udáváje pouze děje důležité pro lidstvo na zemi. A v tom smyslu můžeme říci, že je theorie jeho geocentrickou.

Ba, Mojžíš jde ještě dále a přizpůsobuje se ve svém popisu způsobu, jak pojmají a chápou jeho posluchači. Málo si všímá, čím ony děje byly samy v sobě, podává je tak, jak se lidem jevíly, nebo jak by se byly jevíly, kdyby tehdy lidé byli. Totéž platí o Písmě sv. vůbec.¹⁾

Je to chybou? Měl proto Mojžíš špatný názor o celku? Nikoli! Často i my mluvíme, jak se nám věc zdá, ne, jak sama v sobě jest. Mluví tak dokonce i nejučenější astronomové ve zprávách ne pro nevzdělané, nýbrž i pro učené. V jejich nejučenějších dílech nepočítá se pohyb země kol slunce, nýbrž naopak, výsledky se uveřejňují v astronomických zprávách. A nikdo netvrdí, že jsou nepřáteli Koperníkovy soustavy, protože užívají takového způsobu mluvy.

Proč se neměl, proč se nemohl Mojžíš téměř před 4000 lety přizpůsobiti ve vědeckých věcech názorům a pojmání lidovému?

¹⁾ Upozorňuje na to pěkně Knabenbauer (Stim. aus M. L. 1894 str. 139. násl.) slovy: „Mancher Anstoss an Äusserungen und Ausdrücken der hl. Schrift wäre nie entstanden, wenn man den so einfachen und überall im Leben geltenden Satz beachtet hätte, dass die menschliche Sprache zunächst das ausdrückt, was den Sinnen erscheint und geboten wird. Da nun Gott durch Menschen zu Menschen spricht, so ist es von vornherein klar, dass dieselbe Sprechweise sich auch in den hl. Büchern finden müsse.“

Ještě jeden bod bývá kamenem úrazu. Mojžíšovi záleželo, by se lid israelský zdržel v jednom dni od prací a posvětil jej Pánu. Proto zvolil příklad, jak učinil sám Bůh při stvoření světa. Rozdělil látku svou, by dějiny stvoření měly analogii s týdnem. Odtud celý vývoj země se udál dle zprávy Mojžíšovy v šesti dobách a sedmá byla dobou klidu a odpočinku. Nazývá dokonce doby dny. Zvolil tedy subjektivní moment, za objektivní důvod rozdělení své zprávy. Nějaké dělítko musil mít. Že zvolil číslo sedm, je samo v sobě lhostejno, poněvadž něco libovolného zvoliti musil. Uvarovati se toho je v podobných případech nesnadno. Pohleďme na všeobecné dějiny! Nějaké dělítko je nutné, ale speciální rozdělení může býti prarůzné. Tím se však neuškodí pravdě. A jak libovolně se dělí geologické jevy v našich vědeckých dílech podle období a útvarů! Proč se na př. rozděluje vše na čtyři období a ne na více? Nějakého nutného důvodu proto není! Konečně nejružnější rozdělení mohou mít své důvody, aniž by se tím škodilo pravdě.

Nebylo by pravdě na újmu, zpráva by zůstala pravdivou, kdyby na př. byl místo jednoho dne zvolil dva, jeden pro stvoření pralátky, druhý ke stvoření světla. Rovněž třetí den mohl rozdělit: v jednom dni pevnina, ve druhém rostliny. Vodní živočichy v jednom dni, ptáky druhého dne. Také zvířata pozemní mohl odloučiti dnem od člověka. Neměl však důvodu, proč by tak musil učiniti. Proto Mojžíš zvolil počet dnů v týdnu a pravdě tím nikterak neuškodil!

Biblické dny tedy neznačí naprosto určitých, ohraničených dob, nutných, by se mohly určití dějiny stvoření. Kdyby to byl Mojžíš zamýšlel, byl by označil v povolném a stálém vývoji počátek každého dne novým, tvůrčím zasažením Božské moci, jako rozlišující značku. Ač by to byl princip odůvodněný, přece ho neužil Mojžíš pro všechny dny. Když totiž prahmota byla stvořena na počátku t. j. před dílem šesti dnů, mohlo z ní povstati světlo (1. den), obloha (2. den), pevniny (3. den), hvězdy (4. den) bez Tvůrčí pomoci, pouze silami, danými hmotě na počátku. V pátém a zvláště šestém dni vypravuje děje, které nutně vyžadují častějšího, přímého působení Božího, nač poukazuje důrazně při šestém dni. Že nepočítá dnů o 24 hod., můžeme si mysliti. Z textu takové poněti neplyne. Geologická data se s tím ovšem neshodují. Ale podobného výkladu není třeba. Také exegeti, kteří nedbají údajů geologických, stanoví rozhodně, že biblické dny mohou znamenati období neurčitě dlouhá.

Ježto tedy Mojžíš nerozděluje své zprávy důsledně dle objektivního důvodu, snadno si vysvětlíme, jeví-li se tu a tam odchylky s podáním vědeckých kosmogonií. Tudiž je neodůvodněným vytýkati, že je Mojžíšova zpráva nesprávná proto, že v ní není parallelismu s geologickými obdobími. Dny biblické připouštějí velikou volnost v rozdělení a jednak také rozdělují geologové periody geologické velmi libovolně. Proč je tedy nutný parallelismus mezi oběma?

Dříve než přejdu k různému výkladu hexaëmera, k různým teoriím, podám charakteristické značky geologických útvarů. Viz přehled složení zemského str. 156.) Někteří se domnívají, že již v horní vrstvě (tuha = grafit, asphalt, leštěnec (má více než 90% uhlíku, geologicky starší než kamenné uhlí), anthracit, bitumen (Plinius i novější, jako Haidinger, Dana, Philips jej také nazývají asphalt) formace azoické byly rostliny. V útvaru cambrickém jsou toliko řasy a asi 600 druhů mořských bezpáteřnatců

v moři. V silurském je asi 10.000 druhů živočišných, z nichž 300 patří k rybám; první hmyz, insekty. V kamenouhelné: přemnohé tajnosnubné druhy obrovských rostlin (calamites = cevnaté tajnosnubné, sigillaria, fosilní druhy tajnosnubných lepidodendra), menší počet živočichů (nejdříve pavouci (araneae), cvrčci (locustae), plazi (reptilia). V permské: pouze 300 živočišných druhů z dřívějších útvarů; obrovské rostliny (calamites), první jehličí (coniferi), první ssavci (saurii), zánik trilobitů (fosilní druh raků). V útvaru Trias: 1300 druhů živočišných, zvláště ssavci. V útvaru jurském: oplývá 5000 fosilními druhy; první ptáci; atlantosaurus asi 40 m veliký. Útvar Cretacea: 55.000 druhů; mizí hlavonožci (asi 1800 druhů) (ammonitae), belemmitae. V caenozoickém: asi 1700 druhů živočišných. Objevují se také obrovští ssavci (mammalia), mastodon (podobný slonu) atd.; opice; klíma na celém světě teplé (palmy na severu); hojně rostlin; dicotileae; šedé uhlí. Z neznámých příčin nastává ledová doba. Braun to vysvětluje z příčin kosmogonických [ochladnutím země zřídla atmosféra i z nedostatku tepla slunečního (slunce dosud nehřálo dokonale)], nebo z různého rozdělení vod na pevnině, způsobené přitažlivostí slunce, jež se změnila praecessione aequinoctii.¹⁾ V létech 4002 a 14.500 př. Kr. P. byly prý vody rovnoměrně rozděleny na obojí polokouli, ale r. 9252 na naší polokouli, r. 19.752 na druhé prý bylo maximum vody. Někteří také stanoví dobu ledovou na druhé polokouli po útvaru kamenouhelném. V době diluvijní a alluvijní se utvářel přítomný stav země. Po celé Evropě se potulovala stáda obrovských živočichů (mamut, nosorožci (rhinocerotes), hroch (hipopotami) atd.). Nastává nová doba ledová z příčin astronomických z praecessione rovnodennosti (asi 62" v roce, tak že v 21.000 létech přejde všechny body na rovníku), jež skončila asi 4000 let před Kr. P. Lidé se objevují na zemi na konci posledního ledového období, jak patrně ze stop lidských: nalezeny lebky (Engis-Neandertal), kamenné nástroje (Abbeville, Saint Acheul, Torquay), zbytky kuchyňské zároveň s kostmi živočichů tehdy žijících.²⁾

(Pokračování příště.)

FRANTIŠEK PELAN.

Sexuelní paedagogika.

5. Část praktická.

Sexuelní poučení mládeže má se odnáseti k dvěma věcem; předně má se v něm odpovědět na otázku o původu člověka a za druhé má v něm dítě býti poučeno o fysických zjevech dospívajícího organismu, by jimi nebylo rozčilováno, nýbrž by je považovalo za zjev úplně přirozené, pro jeho tělesný i duševní stav celkem indiferentní.

Doba, kdy které poučení má se dáti, nedá se ovšem dosud přesně určit; nemáme ještě tak důkladné fysiologie a psychologie pohlavního života mládeže, jež mají býti směrodatnými pro poučení; musíme tedy řídit se hlavně duševní vyspělostí dítěte a okolnostmi, v nichž žije. Udávají však paedagogové jako důležitou zásadu pro vychovatele mládeže, že lepší jest poučiti raději o rok dříve, než bylo třeba, než o hodinu později. A tu možno stanoviti asi toto schema:

¹⁾ Viz výklad Reiss-Dr. Theurer: Fysika pro vyšší gymn. str. 339 násl. § 304.

²⁾ Srovnej důle údaje prof. Dra. Waagena.

A.	{ Malé děti } { Větší děti }	od 3 r. pěstovati stud a vychovávatí charakter. od 10-12 poučiti o původu člověka a o mateřství.	} Úloha matky.
		13. neb 14. rok : otec má podíl na dítěti. 13. neb 14. rok: o manželství; dítě v manželství jest požehnáním Božím mimo manželství hanbou.	
B.	{ Kol 14. roku : o fyzických zjevech dospívajícího organismu. } { Dítka do světa jdoucímu : o morálních, fyzických a } { socialních následcích nemravného života. } { Před sňatkem : o účelu a povinnostech manželství. }	Otec poučí syna, Matka dceru.	

A. Všeobecně se uznává, že do 10. neb 12. r. žije dítě beze všech vnitřních pohlavních hnutí a do té doby že jest vystaveno pouze dráždidlům zevnějším (špatné obrazy, četba, společníci). Proto úlohou vychovatele bude, těmto škádlivým zevnějším vlivům brániti a pečovati, by pud pohlavní co nejpozději se probudil. Dítě přijde již v nejmladších letech s otázkami o původu člověka; tyto otázky jsou však pouhým dětským žvatláním, na něž není potřeba přímo odpověděti. Stačí pozornost dětskou odvésti na jiný předmět a těkavé dítě lehko zapomene na položenou otázku. Možno taky klidně, vážně odpověděti: „Malé děti přicházejí od Pána Boha.“

Když však dítě v 6.—8. roce na tyto věci vážně se táže, tu třeba již učiniti první krok ke správnému poučení. Účelem tohoto poučení jest dítě upokojiti, a proto nesmí se zacházeti do podrobností. Řekne se jen věc nejhlavnější a hned postaví se na základ náboženský. Nejlépe jest, když zároveň připomene se něžné tajemství víry, vtělení Páně, jež se denně připomíná v pozdravu andělském, když učiní se zmínka o božské matce a božském dítěti; tím hned v začátku bude mateřská důstojnost jeviti se dítěti v posvátné důležitosti, jež bude v té chvíli brániti před dalším všetečným dotazováním. Toto poučení ponechá se vlohám matky.

Poučiti možno asi takto: „Dítka přicházejí od Pána Boha. Nechává je růsti v těle matky až jsou dosti velké, aby mohly samy žiti. Pak je v průvodu anděla strážného posílá na svět, stále se na světě na ně dívá a chce, aby jednou zase přišly k němu. Ty víš, že i Panně Marii narodilo se svaté dítě, jež přišlo od Boha a že andělé byli již při jeho narození a pak je doprovázeli po celý život, a pak s ním zase do nebe vstoupili. Podobně i když ty jsi se mi narodil, přišel s tebou anděl strážný, ten tě doprovází po celý život a bude šťasten, když tě bude moci jednou dovésti zase k Bohu.“

V 10. neb 12. roce musí již přistoupiti poučení podrobnější, by úplně uspokojilo vzrůstající zvědavost o původu člověka a zabránilo zvědavost na místech nepovolaných. Poučení musí býti podáno v také formě, jež by odváděla mysl od processů fyziologických a dítěti vštípila myšlenku: Matka jest ke mně upřímná; čeho potřebuji věděti, vše mi řekne; čeho mi neřekla, po tom asi není dovoleno pátrati.

Že mlčení matky o původu života v této době může míti neblahý následek pro dítě a pro poměr mezi matkou a dítětem, svědčí následující příklad (Ernst, Elternpflicht): „Byli jsme šťastné děti, opatrované věrnou, zbožnou matkou, která v největší péči bděla nad našimi společníci, — a přec do ráje našeho dětství vplížil se had a rázem jej zničil. Jedna přistěhovalá spolužačka vypravovala mi při návratu ze školy věci, jež mé ne-

vinné srdce naplnily hrůzou. Vypravujíc mi nejbrutálnějším a nejhrubším způsobem o původu života, seznamujíc mne jen se smyslnou stránkou věci, pásla se na mém ustrnutí a drze smála se mému zděšení. Tehdy jsem jí nevěřila. Tak tomu nemůže býti. Koho jsem se měla otázati? Matky? Palčivý stud pokryl mé tváře, když jsem na to jen pomyslela. Měla jsem sestru dvanáctiletou (mně bylo tehdy 11 let); byly jsme stále nerozdílnými soudružkami, ve hře i v učení, v radosti i žalosti. Co bylo přirozenějšího, než že v této prvé těžké srážce své duše utekla jsem se k ní. Ještě dnes se pamatuji, jak mi to bylo za těžko, opakovati co mi bylo řečeno, můj mravní cit byl tak uražen, a přec musila jsem s někým o tom promluvit. Sestra má byla stejně pobouřena jako já; připravovala se k prvnímu svatému přijímání a byla jednou z těch Bohem omilostněných duší, které kráčeji životem, světem nedotknuty, které již v nejtěplejších letech zasvěcují se Pánu, by pouze jemu sloužily. Též na ni to působilo jako rána do srdce; než ta našla pravou cestu a šla k matce. Co tato jí řekla, nevím, my sestry jsme se této otázky nikdy více ani slovem nedotkly. Bohužel, naše matka nesprávně pojímala tento příběh, mou ostýchavost, bych se jí svěřila, a mou rozmluvu se sestrou. Místo by tento neblahý dojem tak hrubého poučení setřela poučením blízkým pravdě, přiměřeným dětskému rozumu, místo by co nejdříve laskavým slovem upokojila bouři v dětském srdci, řekla mi pouze: „Mluvila jsi o něčem, o čem děti mluvit nesmějí; prohřešují se těžce, když tak činí, svádějí jiné děti, když jim takové věci vypravují atd.“ Velká přísnost mé matky nebyla s to, by dítě ze svého ráje vypuzené upokojila a jemu vnitřní mír znova vrátila. Odzírajíc od nerozřešené otázky, která mne musela zaměstnávat: jak se tedy ta věc má?, měla jsem i pocit viny: učinila jsi něco zlého, něco tak zlého, že ani tvá matka nemá pro tebe více dobrého slova, ano že mohla dokonce říci: „Bylo by mi lépe, kdybys byla raději spálou zemřela, než abys takové věci vypravovala.“ Kéž bych měla odvahu jí říci: Matko, od té doby, co se mi to řeklo, jsem tak nešťastna, řekni mi, co je na tom pravdy, nechci s nikým o tom hovořiti, tož pravděpodobně její mateřské srdce bývalo by mělo soustrast s jejím dítětem a matka bývala by našla správnou cestu; však slovo to zůstalo nevysloveno a důvěra byla zničena. S bázni uzavřela jsem se v sebe samu, bála jsem se matky, pečlivě vyhýbala jsem se pobytu s ní o samotě a dlouho nemohla jsem se zbaviti pocitu trpkosti. Proč se mi dávalo za vinu, čeho jsem nezavinila, co rázem zničilo celý můj duševní pokoj, mou dětskou nevinu? Proč mi neřekla matka, jak se věc má? Dlouho neznala jsem důvodu; mnohem později stal se mi zřejmým. Spočíval v houževnatém zachovávaní starých zvyků a tradic, zatajování dítkám všemožně přirozený stav věcí, odsuzování všechno vědění v této záležitosti, ať se dostalo do světa jejich názorů vlastní či cizí vinou, jako něco špatného. Dobrá matka, chybila jsi z krátkozrakosti, z lásky a z věrného plnění povinností, však chybila jsi a toto pochybení uvrhlo na život tvého dítěte stín padající daleko za dětská léta, zadrželo šťastný, harmonický vývin dětské upřímnosti a tobě tvé dítě odcizilo na dlouhá léta.“

Co se týká úvodu tohoto poučení, doporučují někteří angličtí a američtí paedagové přirovnání s oplodněním květin, vývinem kuřete z vejce, oplodněním zvířat, by dítě samo dle své potřeby a chápavosti odvodilo si další konsekvence. Srovnání druhé a třetí jest považovati za úplně pochybené. Kdežto správné poučení má právě ten účel, by člověk i v těchto věcech, kde zvířatům se podobá, byl nad zvíře povznesen, poučení takové staví člověka na roveň zvířatům v jejich pudech a jednání. Právě u dítěte musí

první zasvěcení v tento obor vycházeti z motivů nejvznešenějších, dítě má míti vždy na paměti mravní cíl a mravní zodpovědnost a nikoliv přihlížeti jen k fyzické stránce věci.

Nikdy nesmí dítě býti naváděno, by si všímalo zvířat v jejich pohlavních úkonech a tak se poučovalo. Také nikdy nemá býti ponecháno vlastnímu bádání a přemýšlení, by došlo k potřebným závěrům; po poučení má býti pokud možno úplně upokojeno. Takové srovnání probouzí však stále nové myšlenky a vnuká stále nové otázky. — Pouze srovnání s oplodněním květin možno nanejvýš připustiti, ježto též věc dostatečně vysvětluje, mimo to pak děje se způsobem tam tajemným a ideálním, že nikterak neprobouzí smyslnosti.

Poučení na tomto stupni může dáti matka asi tímto způsobem: „Milé dítě, počínáš již dospívati, jsi již rozumným a vážným, a proto chci s tebou pohovořiti o něčem vážném a důležitém. Jistě již ti napadla myšlenka, odkud přicházejí malé dítky. Hleď, když se ti dívám do očí a řeknu ti, že jsi mé dítě, tož nemyslím tím jen, že tě miluji, od tvého narození ošetřuji a vychovávám, nýbrž myslím tím ještě na mnohem krásnější, uzzší a něžnější spojení, které jest mezi námi.

Ty víš již, že všechno pochází od P. Boha; On stvořil prvního člověka a od něho pochází všechen život. Když však nyní chce poslati malé dítko na svět, užívá k tomu rodičů. Ty již zajisté jsi věděl, že malé dítko přichází od Boha, ale snad nevěděl jsi, že přichází prostřednictvím rodičů.

Jest ti známo, že i květiny a velké stromy nechává Bůh vyrůstati z malého semene a že každé semenko chová v sobě začátek čili zárodek květiny nebo stromu. Semeno musí delší dobu ležeti v temnu země, tam teplem oživne a jako v malé světničce roste až pak objeví se venku. Tak jest tomu i s dítkem. I tebe jako malý zárodek (semeno) vložil Bůh do mého nitra, to byla ta světnička u mého srdce kde jsi odpočíval. Když pak otec a matka přejí si dítko, tu Bůh dává zárodku duši a tak probouzí je k životu. Jak to Bůh činí, to nikdo neví, ani my velcí, to ví On sám. Když probudil jsi se k životu, pak ještě téměř celý rok přebýval jsi a rostl jsi ve světničce u srdce své matky. Tam jsem tě nosila, právě jako blahoslavená Panna nesla Ježíška v životě, když navštívila svou tetičku sv. Alžbětu.

Aby semeno rostlo, potřebuje tepla a tímto teplem u tebe byla láska tvého otce a má láska k tobě. Otec tehdy pečoval o mne i o tebe a já jsem živila nejen tvé tělo ale i tvou duši. Měla jsem vroucí přání, by tvá duše byla silná a čistá a proto snažila jsem se míti jen zbožné a vznešené myšlenky, by k tobě sestupovaly jako dobří andělé a tvůj vzrůstající život žehnaly. Vidiš tedy, že my se známe již déle než myslíš a že již dříve jsme byli pospolu než ty jsi přišel na svět. Nyní již víš, proč tě tak něžně miluji a proč ty ke mně tak lneš. Ano, my patříme k sobě tak, jako nikdy dva lidé k sobě nenáleží.

Viděl jsi, jak uzralé semeno opouští kalich, v němž vyrostlo, a počíná pak žíti samostatně. Tak i ty, když jsi byl již větší, že jsem tě mohla vzíti do náručí, když jsi mohl žíti již samostatně, přišel jsi na svět, narodil jsi se. Tehdy tolik jsem se na tebe těšila, tolik milovala a vše nejlepší pro tebe chystala. Však když jsi přicházel na svět, tu trpěla jsem převeliké bolesti, ano byla jsem i v nebezpečnosti života (mnohá matka ztratila při tom již život), ale trpěla jsem vše ráda z lásky k tobě. A když jsi se již narodil, mnohem větší byla má radost než má dřívější bolest. S tvým otcem děkovali jsme P. Bohu za jeho dar, slibovali jsme, že tě budeme dobře

opatrovati a dobře a zbožně vychovávati. Brzy (kdy?) dali jsme tě pokřtiti, by tě též dobrý Bůh zcela za své dítě přijal.

Co jsem ti nyní řekla, bylo dosud tajemství moje a otcovo, nyní jest to též tajemstvím tvým; slib mi tedy, že o tom s nikým nebudeš mluvit. Kdyby snad špatní spolužáci odvážili se před tebou něco špatného o těch věcech mluvit, ty jich zajisté nebudeš poslouchati, ale pomyslíš si: Kdybyste to všechno tak pravdivě a vážně věděli, jak to řekla má matka mně, pak byste jistě tak ošklivě nemluvili.“

V pozdějších letech (13. neb 14. roce) možno dítě též říci, že i otec má podíl na dítěti a jakým způsobem. Dítě jednak v té době může o tom dovědět se strany nepovolané a to ve formě nejhrubší, jednak jest toho potřebí, by dítěti mohlo býti dáno brzy povznášející poučení o stavu manželském, o němž často bude slyšeti. Podobné poučení vzbudí též pravidelně větší lásku a oddanství dítěti k otci, o čemž svědčí následující příklad (Th. Wilhelm, Das sexuelle Leben):

„Dítě mé bylo dvanáctileté, velké a úplně vyvinuté, když jednoho dne předstoupilo ke mně s takovou vážností a důležitostí, že jsem nad tím užasla.

„Matinko,“ řeklo, „rozumím tomu dobře, proč člověk svou matku tak miluje, neboť od ní máme přec svůj život — ale má tu též otec nějaký podíl?“ Mé zaražení a zmatek může si každý lehko představit, když uváží, že se zde nejednalo o žádnou povrchní otázku a já jsem se nikdy nezabývala studiem, zda dítě má právo dovědět se pravdy o této věci.

„Nikoliv dítě,“ odpověděla jsem rychle. Velice bolestně musila jsem nésti první důsledky této lži. Dítě mé řeklo s velkým smutkem: „Proč pak má dítě otce milovati právě tak jako matku, když není s ním tak spojen jako matka?“ Vskutku banální přichází mi teď odpověď, již jsem dala na tuto otázku: „Nu, protože otec jest manželem matky.“ — „Tak!“ řeklo dítě a opustilo mne právě tak vážně jak přišlo.

Věděla jsem, že dítě nyní rozdělovalo jakost své lásky k své matce a k svému otci. Věděla jsem, že jsem se dopustila provinění proti svému dítěti a jeho otci. Dítě naprosto mi věřilo, ježto ještě nikdy jsem ho neoklamala. Nepozorovala jsem sice později, že by vroucí láska, jež je dosud s otcem spojovala, nějak se zmenšila, než láska dítěti ke mně stoupala a já cítila v tom jakési bezpráví, spáchané na otci.

A pak trápila mne vzpomínka na onu chvíli, jež mi musí přivoditi nevyhnutelnou nutnost, že budu museti dítěti vyznati, že jsem je oklamala, neb co ještě horšího: jestli se snad z jiné strany této pravdy dozví! — Však smrt odebrala mi mou dcerušku, která se nedověděla, že za svůj život má poděkovati i otci, že ji její matka obelhala.“

Poučiti možno asi tímto způsobem: „Ty víš již, jak přichází dítě na svět, že Bůh je posílá prostřednictvím rodičů. Budeš však asi též chtít věděti, jak jsi dříve odpočíval v mém nitru jako spící seménko a jak se to stalo, že jsi si se potom probudil. Dnes ti to chci říci, i to jest vážné a vznešené.

(Slyšel jsi již, že velká většina květů přináší jen tehdy plody, když jsou oplodněny pelem jiného květu. Oplodnění květin děje se tím, že vítr neb hmyz, med sbírající pel jednoho květu přenáší na druhý. Tak spojují se 2 zárodky a povstává něco nového — semeno.)

Něco trochu podobného ustanovil Pán Bůh svým svatým a čistým zákonem i u lidí. Nejen matka, ale stejným dílem i otec má podíl na dítěti,

oba nosí v sobě jeho zárodek. Však mezi květinami a lidmi jest vzdor těmto malým podobnostem přec nekonečný rozdíl. U květin není při tom lásky, rozumnosti a zodpovědnosti, tam o to pečuje jen nerozumný hmyz. U lidí však jest při tom něco mnohem vznešenějšího. Pro lidí ustanovil Kristus Pán posvátný stav manželský, mezi otcem a matkou jest něžná a stálá láska vespolek a láska k budoucímu dítěti. Ve svátosti stavu manželského dovolil Bůh rodičům spojení dvou různých zárodků, by vznikla bytost nová, které hned dává nesmrtelnou duši; rodiče pak s láskou pečují o tělo i duši malého dítěte. Patří tedy dítěte stejnou měrou otcovi i matce, od obou něco dědí a obou podobu i vlastnosti v sobě spojuje. Proto tutéž lásku, kterou mně prokazuješ, musíš prokazovati i svému otcovi. Proto též přikázal Bůh ve 4. Božím přikázání prokazovati stejnou úctu a lásku matce i otcovi. Učil jsi se, že rodičové zastupují místo Boží; Bůh mohl by sice i nyní, jako na počátku světa sám stvořiti člověka, On však svátosti stavu manželského ustanovil k tomu rodiče.

Nyní zajisté již chápeš, proč se o těchto věcech bez potřeby nemá mluvíti; ano P. Bůh zakazuje i bez potřeby na tyto věci myslet. Vypravovala jsem ti to, by ti nějaký špatný chlapec o tom nevypravoval něco nepravdivého a špatného a abys ty nikde jinde na podobné věci se netázal. Vidíš, že to slibuješ P. Bohu i mně!“ (Ukončení jako při poučení o mateřství).

Důležitým jest též v této době (13. 14. rok) podrobnější poučení o manželství. Stav tento jest v církvi a ve státě tak důležitým a proto musí se mu věnovati zvláštní pozornost. Již od mladších let jest třeba vštípit dítěti o něm vážnější poučení; jinak uslyší všelijaké zlehčující řeči, jež vytvoří v něm frivolní představu a pak řeč o manželství vyvolává buď červeň na jeho tvářích aneb potutelný úsměv. Pak obyčejně již ani náboženské poučeni nebere se z vážné stránky. — Dítě musí podstatu manželství poznati hned v domě otcovském, musí se dověděti, že i jeho rodiče dříve se neznali, že pak vstoupili ve stav manželský, že před Bohem činili slib pospolu žiti a své děti dobře vychovávat. Dovědli se, že manželstvím jest onen něžný poměr mezi otcem a matkou, na nějž s dětinou úctou pohlíží, pak bude vážně hleděti i na manželství jiných. Nesmí se tedy všechno poučení o stavu manželském ponechati jen katechismu, jest to též povinností rodičů, by své děti o něm poučili a povinností všech dospělých, by s úctou o manželství mluvili. Mnohé dítě vidí manželství jen u jiných, o svých rodičích domnívá se, že již od narození pospolu žili, a to jest zdroj špatných názorů.

„Setkáváme se bohužel s mnohými lehkomyšlnými výrazy o sňatku a proto nelze se diviti, když mnohé děti dostávají o něm podivné názory. Když v přítomnosti mé neteře, které bylo 6 let, když jí matka zemřela, byla řeč, zda se otec znova ožení, zvolala: fuj! Přirozeně byli jsme velice zaraženi tímto zničujícím rozsudkem z takových úst. A dosud nemohla bych říci, zda zlomyslné jazyky namluvily dítěti něco podobného do uší, že toto vidělo ve sňatku něco hanebného, aneb zda mu jen strach před macechou vynutil tento výkřik.“ (Th. Wilhelm.)

Poučiti může matka asi takto: „Vypravovala jsem ti již, že Pán Bůh, stvořiv sám prvního člověka, chtěl, aby lidstvo dále se rozmnožovalo v manželství. Proto již hned v ráji manželství ustanovil. Vůle Boží zajisté jest moudrá, čistá a svatá. Kristus Pán pak povýšil manželství na svátost a tím mu dal nejvyšší posvěcení. Taky sám účastnil se svatby v Kani

Galilejské. Též tvá matka a tvůj otec byli si dříve úplně cizí. Pak se uviděli a měli se rádi. Před Bohem a před knězem slíbili, že budou do smrti pospolu žít a dá-li jim Pán Bůh děti, že jim budou obětovati celý svůj život, že budou jen pro ně pracovati a křesťansky je vychovávat, by jejich děti zase jednou vrátily se k Bohu. Každé křesťanské manželství jest stejně posvátným jako manželství tvých rodičů.“

Jest potřeba, by dítě rozumělo odporu, jenž jest ve větě: „Dítě jsou požehnáním Božím“, když o dětech nemanželských slyší pravý opak. V této pochybnosti děti často samy se táží. Proto musí se říci: „Děti jsou požehnáním Božím v manželství. Pán Bůh ustanovil stav manželský, by v něm rodiče děti vychovávali. Proto když někdy muž a žena bez Božího posvěcení, bez manželství dítě mají, pak dítě toto není pro ně ctí, nýbrž hanbou a hříchem. Takových hříchů musíme velice litovati. Dítě však za nic nemůže a jest ubohé; slib mi, že se k takovému dítěti nikdy nebudeš chovati nelaskavě.“

B. U dospívajícího dítěte objeví se vnitřní i vnější známky pohlavní dospělosti, o nichž je taky rodiče mají laskavě poučiti. Otec má poučiti dospívajícího syna, matka dceru. Poučení má se odnášeti a) ke zdravotní, b) k mravní stránce. Ať dozví se dítě, že jest to něco úplně přirozeného, co souvisí se zdravým dospívajícím organismem, by se upokojilo a pozornost jeho by se od těchto věcí odvedla; ať pozná, že i v této přechodní době Bůh stejně od něho žádá čistotu v myšlenkách, řečech i skutcích, jak žádal v letech dřívějších.

U děvčat nemá se fysický vývin mnoho předcházeti a proto možno poučiti asi v 13.—14. roce. U chlapců však, ač u nich fysický vývin dostává se později, jest třeba poučení o něm dáti spíše. Zevnější nebezpečí jest u chlapce větší; špatní soudruhové a špatná kniha budou mu hleděti otevřítí oči ke zlu a tudíž láska a takt otcovský musí mu otevřítí oči k pravdě a dobru. Mimo to jest u něho i vnitřní nebezpečí, že poddá se prvním dráždidlům a dopustí se onanie; jakmile jednou tohoto hříchu se dopustí, pak již velice těžko mu bude odporovati. Proto třeba poučiti jej asi v 13.—14. roce.

Poučení otce synovi: „Milý hochu, přicházíš do let, v nichž mnohdy budeš puzen k výstředním a divokým činům. Často dostaví se dosud ti neznámé rozčilení, jež tě bude sváděti ke skutkům zlým. Rozčilení toto jest úplně přirozené, jest to známkou, že tvé tělo dospívá; všem se tak ve tvých letech děje. Hříchem by to bylo a škodlivým tvému tělu i duši tehdy, kdybys se v té době oddal něčemu špatnému, zač bys se musel styděti před Bohem, svými rodiči a všemi poctivými lidmi.

Doufám však o tobě pevně, že nezajdeš na špatnou cestu. Jsi již rozumný a víš, že za vše jsi zodpověden všemohoucímu Bohu. Jsi charakter, máš pevnou vůli, bys panoval nad svým tělem a nad jeho náklonnostmi. Nebudeš jejich otrokem, nýbrž pánem. Budeš bděti i nad svými myšlenkami a žádostmi, by vždy byly čisté, vážné a vznešené, neboť v tom záleží pravé panictví, které Pán Ježíš tolik miloval.

Slyšel jsi o hrdinech, kteří pro dobrou věc život obětovali. I od tebe žádá nyní Bůh oběti, nikoliv bys své tělo obětoval, ale panoval nad jeho náklonnostmi. Šťasten budeš, jestliže v této době dovedeš kráčet po cestě cnosti, nešťasten, kdybys s ní sešel.

Varuj se špatných společníků, špatné knihy; ti tě doopravdy nepoučí, nýbrž jen pokazí. Kdybys v něčem podobném nevěděl si rady, otaž se jen s důvěrou svého otce.“

Poučení matky dceři: „Přicházíš již do let, kdy tvé tělo bude dospívati a ty sama poznáš to dle některých známek, nad kterými se však nemusíš zastavovati. Vše děje se dle vážného přirozeného zákona, jež sám Bůh ustanovil. Děvče v těch letech není již tak rozpustilé a povrchní, jako bývalo, nýbrž stává se vážnějším, měkčím, bych tak řekla mateřštějším. Dále poznávají dívky tuto změnu, že po několik dní pozbývají trochu krve; děje se to každé 4 neděle, když jest tělo zdrávo. Ani nad touto známkou nesmíš se tedy lekati; jest to zcela přirozené a jest toho potřebí ke zdraví, ježto nyní tvé tělo více síly vydává, než jest potřebí k zachování života. Škodlivým by to mohlo býti jen tehdy, kdybys se v těchto dnech nevarovala neslušných rozčilení a zchlazení.

Pamatuj však, že pravý květ dívčího života jest čistota srdce. Nestačí jen, že jsi pannou, musíš též pánensky žíti; proto ani v myšlenkách nemáš se bez potřeby podobnými věcmi zabývati.

Dále pamatuj, že dívčí hrdost nedovolí, by mimo rodiče jiní, ba ani tvé přítelkyně, o tvém stavu něčeho věděli.

Mnohé dívky jsou v této době velice popudlivé. Rodiče jim to odpouští, ony však neměly by si toho odpouštěti. Když byly paní a panny, které bez hlesnutí a s jasnou tváří nechaly se pro Krista mučiti, pak i v dnešní době mohou se tolik ovládnouti, by se nepoddávaly každému tělesnému rozrušení a vše, co se v jejich těle děje, nedávaly na jevo ani v pohledech, ani v řeči.“

V dospělých letech, jak již ve schematu skraje uvedeném řečeno, jest potřeba ještě zevrubnějšího poučení, což však již nespadá v rozsah tohoto pojednání. (Dokončení.)

DR. JOS. KRATOCHVIL.

Filosofo Seneky rozhovor o duševním klidu.

Hlava VIII.

1. Přejdeme ke statkům, největšímu to zdroji lidských běd. Neboť srovnáš-li vše jiné, co nás trápí, jako smrt, nemoci, bázeň, touhy, bolesti a námahy s tím, co zlého nám způsobují naše peníze, převaha bude na této straně.

2. Nutno tedy přemýšleti, jak mnohem menší nepříjemností jest nemíti než ztratiti: a pochopíme pak, že chudoba tím méně chová v sobě svizelů, čím méně jest zdrojem ztrát. Mýlíš se zajisté, soudíš-li, že bohatí snášejí nehody mužněji: rána stejně bolí největší i nejmenší tělo.

8. Bion¹⁾ skvostně dí, „že stejnou bolest působí vytrhování vlasů plešatému i zarostlému“. Taktéž se to má s bohatými i chudými; stejně bolest

¹⁾ Bion, duchaplný cynický filosof, žil kolem r. 300 př. Kr. Ve svých populárních filosofických pojednáních, z nichž máme jen zlomky, bičoval různé lidské slabosti. Mluvu jeho napodobili spisovatelé římské, jako Horatius ve svých „Sermones“, Seneka i jiní.

pocitují, neboť obojí na penězích svých lpí a nemožno jim je bez bolesti odnítí. Věcí snesitelnější a snažší jest, jak jsem pravil výše, vůbec nenabýti než pozbyti, proto též uvidíš, že veselejší bývají ti, na něž štěstí nikdy se neusmálo, než ti, které opustilo.

4. To poznal Diogenes,¹⁾ muž neobyčejného ducha, a přičinil se, aby mu nic nemohlo býti vyrváno. Nazývej si to chudobou, nedostatkem, nuzotou a vůbec dej té jistotě jakékoliv nepěkné jméno: já však jen tehda uvěřím, že muž ten byl šťasten, najdeš-li mi někoho jiného, jenž ničeho nemůže pozbyti. Buď já se mýlím neb jest královstvím mezi lakomci, podvodníky, lupiči a lotry býti jediným, jemuž nemožno jest škoditi.

5. Pochybuje-li kdo o blaženosti Diogenově, může stejným právem pochybovati i o stavu nesmrtelných bohů, zda nejsou příliš málo blaženi, když nemají statků ani zahrad ani popluží vzácných cizími osadníky ani vysokých úroků na foru. Nestydíš se za to, kdokoliv se podivuješ bohatství? Vzhůru pohleď do vesmíru! nahé uzříš bohy, kteří vše rozdávají a sami nic nemají. Toho, jenž zbavil se všech potřeb za chudáka budeš považovati nebo za podobného bohům?

6. Nazveš snad šťastnějším Demetria Pompejovce,²⁾ jenž nestyděl se býti bohatším než sám Pompejus? Denně oznamován mu byl počet otroků jako veliteli počet vojska, ač dosti by byl měl bohatství na dvou otrocích a prostranějším obydlí.³⁾

7. Diogenovi však jediný otrok uprchl, ale on se nesnažil jej zadržeti, ani když mu byl ukázán. „Bylo by hanebným, vece, když by Manes mohl žíti bez Diogena, Diogenes ale bez Mana nikoliv.“ Chtěl tím zajisté říci: „konej svou povinnost osude. Při Diogenovi nemáš již ničeho. Prchl mi otrok? ba svobodně odešel.“

8. Otroci chtějí oděv a stravu: nutno se starati o tolik žaludků nenasytných zvířat, nutno jim koupiti šat a hlídati loupežné jejich ruce a při posluze slýchati jejich nárek a proklínání. Jak šťastnější jest, kdo nikoho nepotřebuje, leč jen toho, komu to velmi snadno odepře, sebe sama!

9. Poněvadž však nemáme tolik síly, aspoň omeziti musíme své statky, abychom byli méně vydáni nárazům osudu. Ve válce lepší jsou těla, jež možno brněním obtočiti, než ta, jež vše převyšují a velikostí svou na všech stranách ranám jsou vydána. Nejlepší stav peněžní jest tehda, když se ani v naprostou chudobu neklesá, ani daleko od chudoby neodstupuje.

Hlava IX.

1. Budeme však spokojeni s touto mírou jen tehdy, zalíbíme-li si dříve šetrnost, bez níž ani žádné bohatství není dostatečné ani žádné nedosti otevřené, zvláště když po ruce máme prostředek, kterým možno, vlastní chudobu v bohatství obrátiti, totiž přijetí skrovnosti.

¹⁾ Diogenes vyšel ze cynické školy Antisthenovy a je znám přílišným přepínáním jejich zásad. Byl nazýván též *Σωκράτης μαιόμενος*. Za cíl životního namáhání stanovil — *εὐψυχίαν καὶ τόνον ψυχῆς*. Srovnej H. Diels, *Aus dem Leben des Cynikers Diog.* A. f. G. d. Ph. VII.

²⁾ Demetrius byl propuštěný otrok Pompejův.

³⁾ Otroci mívali někdy jiné zase otroky, kteří pro ně pracovali. Ti pak sluli *vicarii*. Obydlí otroků slulo *colla*. Na to zde naráží Seneka užívaje slov *vicarii* a *cella*.

2. Navykněte si odříkati se nádhery a posuzovati věci dle užitku, nikoliv dle ozdob. Pokrm krotiž hlad, nápoj žízeň, vašeň volný mějž průběh, ovšem pokud nutno. Učme se spoléhati na své údy, kroj a pokrm pořizovati si ne dle mody, nýbrž jak radí nám zvyk předků. Učme se rozšiřovati svou zdrženlivost, omezovati rozkošnictví, ovládati slavomam, mírniti hněv, lhostejně pohlížeti na chudobu, pěstiti skrovnost, byť i mnozí se styděli tak jako prostý lid k přirozeným potřebám laciných užívati prostředků, nezřízené naděje a duši do budoucna dychtící, jakoby v okovech svíratí, tak si počínati, abychom bohatství spíše od sebe samých než od štěstí žádali.

3. Nemůže nikdy mocná změna a nepřízeň osudu tak býti odehnána, aby bouře nenarážela mocně na ty, kdož velké plachty rozpínají. Schouliti se nutno, aby šípy do prázdna padaly; tak leckdy vyhnanství a nehody staly se záchranou a lehčími nepříjemnostmi těžké byly vyléčeny, když duch nedbal na rady a mírněji nemůže býti léčen. Proč ne? Dobře mu poradíme, pozná-li chudobu, hanbu a ztrátu majetku. Zlu čelí zase zlo. Navykněme si tedy uměti obědvati bez hostů, dáti se obsluhovati menším počtem otroků, oděv si opatřovati k tomu účelu, k němuž byl vynalezen a v obydlí se uskrovnovati. Nejen při běhu a zápasech církových, ale i v těchto okolnostech životních musíme uměti obracet se dovnitř.

4. I při vědeckých snahách, kde výdaje jsou nejušlechtilejší, jen tehdy rozumně si počínáme, šetříme-li míry. Nač nesčetné knihy a bibliotšky, když majitel stěží může pročísti za celý život pouhé obsahy? Učícím se překáží množství, ne však poučuje, a mnohem lépe učíš, zahloubáš-li se v nemnohé auktory, než budeš-li mnohými blouditi.

Čtyřicet tisíc knih shořelo v Alexandrii¹⁾. Nech ať si to jiní chválí, jako nejkrásnější dílo královského bohatství, jako na př. Livius²⁾, jenž dí, že jest to skvostné dílo ušlechtilých a vědeckých snah králů; nebyla to však ušlechtilost ani vědecká snaha, nýbrž vědecká rozmařilost, ba ani nevědecká, ježto zjednali si knihy ne pro studium, nýbrž pro podívání, jako přemnozí, kteří ani tolik z věd neznají, co otroci, nepovažují knihy za prostředky ke studiu, nýbrž za ozdobu jídelen. Zjednávejme si tedy knihy pro potřebu, nikoliv pro ozdobu.

6. „Čestnější jsou“, namítneš mi, „tyto výdaje než na korintské vasy a obrazy“. Vždy je pochybené, co je upřilíšené. Jak promineš člověku, jenž shání se jen po skříních z cedrového dřeva a sloni, jenž sbírá díla auktorů neznámých neb špatných a mezi tolika tisíci knih zívá, jemuž nejvíce se líbí štíty a nadpisy jeho závitků?

7. I u největších lenochů věru uvidíš spisy řečnické a dějepisné a skříně na knihy až ke stropu sahající. Již zajisté i v lázních a hernách zařizují krásné bibliotšky jako nutnou ozdobu budovy. Úplně bych to prominul, kdyby to vznikalo z přílišné dychtivosti vědecké: nyní však pořizují tato vybraná díla nesmrtelných duchů, obrazy svými ozdobená pro pouhý lesk a ozdobu.

Hlava X.

1. Než upadneš v nějaký nesnadný stav životní a bez tvého vědomí osud ve veřejném neb soukromém životě zadrhl ti klíčku, kterou nemůžeš

¹⁾ Celá bibliotška alexandrijská měla asi 400.000 závitků. Požár, o němž tu mluví Seneka, vznikl při obléhání Alexandrie Juliem Caesarem r. 47. po Kr. Ostatek nádherné té bibliotšky shořel r. 640. po Kristu.

²⁾ Liv. ve ztracené 112 knize, kde líčí požár Alexandrie.

ani rozvázati ani roztrhnouti: Pamatuj, že spoutaní z počátku těžce snášejí své břímě a okovy na svých nohou. Později však, když si umínili nehoršiti se nad tím, nýbrž trpěti, nutnost naučí je statečně, zvyk snadno vše snášeti. V každém stavu životním nalezněš obveselení, zotavení, zábavy: nechceš-li ovšem spíše se domnívati, že život tvůj je špatný, než učiniti jej záviděníhodným.

2. Ničím více nám příroda neprospěla než že, vědouc k jakým těžkostem jsme zrozeni, nalezla zvyk k ulehčení nehod, který brzo nás spíteluje i s největšími obtížemi.

3. Všichni s osudem jsme spoutáni: jedni mají zlaté okovy, druzí uvolněné, jiní utazené a špinavé. Ale co na tom? Všichni stejně jsou hlídání a připoutáni jsou i ti, kdož spoutali¹⁾, leč bys se snad domníval, že okovy na levé ruce jsou lehčí. Jednoho svírají čestné úřady, druhého poklady. Jedny tísní šlechtictví, druhé nízký původ. Někteří mají nad sebou cizovládu, jiní svou. Jedny nutní k jednomu místu vyhnanství, druhé kněžství²⁾. Veškeren život otroctvím jest.

4. Nutno tedy zvykati svému postavení a co nejméně si do něho stěžovati, co pak má v sobě příjemného, toho se chápati. Nic není tak krutého, aby trpělivý duch nenašel v tom útěchy. Často nepatrná prostranství umělým rozdělením pro mnohé stala se užitečnými a třebaš stopu úzké místo rozměření stává se obydlitelným. Při nesnázích porad se s rozumem: možno i tvrdé změkčiti i úzké rozšířiti i těžké oblehčiti, kloudně-li je neseme.

5. Nad to vášně nesmíme daleko pustiti, nýbrž jen na blízko jim povolovati východ, když úplného zavření nestrpí. Zanechme toho, co buď vůbec je nemožné neb těžko možné a sledujme to, co blízké jest a v co možno doufati; ale vezme, že vše stejně jest nicotné, co zevnitř různou má tvářnost, uvnitř stejně jest marné. Nezávidějme výše postaveným: co vznešeným se zdálo, příkré jest.

6. Onino zase, jež zlý osud ve strmé postavení uvedl, budou bezpečnější, když věcem přirozeně pyšným pýchu odejmou a osud svůj dle možnosti vyrovnají. Jsou ovšem mnozí, kteří jsou nuceni vytrvati ve vysokém svém postavení, z něhož bez pádu nemohou vyjiti, avšak to právě dle jejich doznání jest jejich největším břemenem, že přinuceni jsou jiným na obtíž býti, že ani volni nejsou, nýbrž připoutáni. Spravedlností, lidumilností, štědrostí a dobrotou kéž si připravují hodně ochrany k šťastnému pádu; v takové pak naději bezstarostněji vytrvají v nejistém svém postavení. Nic však stejně neochrání je od bouří duševních, než když vždy si vytknou určitý cíl svým prospěchům a nevydají svůj konec libovůli osudu, nýbrž sami se povzbudí, aby mnohem ještě déle než je obyčejem klid si zajistili: tak také některé žádosti bystří ducha, když meze zachovávají a nevedou jej v nemírnost a nejistotu.

Hlava XI.

1. Tato slova má týkají se nedokonalých, polovičatých a nezdravých, nikoliv mudrce. Tomu není třeba bázkivě postupovati ani pomálu. Tolik zajisté má sebedůvěry, aby neváhal jíti vstříc osudu

¹⁾ U Římanů bylo zvykem spoutati pro jistotu zajatce se stráží. Zajatcové měli okovy na pravé ruce, stráž pak na levé.

²⁾ Flaminové, kněží to Jupitera, dle Liv. V. 52 nesměli žádnou noc strávit mimo Řím.

a nikde mu neustupoval. Není místa, kde by se mohl obávat, ježto nejen otroky, statky a hodnosti, nýbrž i tělo své i oči i ruce a vůbec vše, co zpřijemňuje život, ba i sebe sama počítá mezi věci nejisté a tak žije, jako by sobě samému byl půjčen a na požádání musil vrácen býti.

2., 3. Nepřipadá si proto bezcenným, ježto ví, že nepatří sobě, nýbrž vše tak bedlivě koná a obezřetně, jako člověk svědomitý a bohabojný uchovává to, co mu bylo svěřeno. Když pak se mu dá rozkaz k navrácení, nenáříká na osud, nýbrž praví: „Díky za to, co jsem ovládal a měl. Za těžkou sice mzdu pečoval jsem o tvé věci, ale ježto je vyžaduješ, dávám a vracím je s díky a radostí. Chceš-li mi něco svého ponechat, i teď ještě to uchovám; jinak-li si přeješ, vrátím a nahradím ti spracované a ražené stříbro, obydlí i služebnictvo.“ Požádá-li příroda to, co dříve nám svěřila, i té odpovíme: „Přijmi lepšího ducha, než jsi dala. Neobracím se ani nepohrdám. Dobrovolně vracím, co nevědoucímu jsi dala: vezmi si to!“

4. Co na tom těžkého vrátiti se tam, odkud jsi přišel? Špatně žije, kdo neumí dobře umírat. Této věci tedy nejdříve nutno snížit cenu a život počítati mezi věci bezcenné. V nenávisti máme, jak dí Cicero,¹⁾ gladiatory, snaží-li se stůj co stůj vyprositi si život,²⁾ přejeme jim, osvědčují-li pohrdání jím. Tak věru má se to i s námi. Často bázlivé umírání bývá příčinou smrti.

5. Onen osud, jenž divadlo ti připravuje, dí: „Nač bych tě zachovával ničemný a bázlivý tvore? Tím více zraněn budeš a potřen, poněvadž neumiš nastavití krk. Ty však i déle budeš žíti i snáze zemřeš, kdo zachytneš meč nikoliv se skrčenou šíjí a odporujícíma rukama, nýbrž odhodlaně.“

6. Kdo se bojí smrti, ničeho nikdy neučiní pro život člověka: kdo však ví, že hned při početí mu to bylo ustanoveno, žíti bude dle té zásady a s touž duchovní silou zároveň si zajistí, aby z věcí se přiházejících, nic mu nepřišlo neočekávaně. Když zajisté na vše, cokoliv se může státi, pohlíží jako na skutečně budoucí, zmírní tím náraz všech zel, jež těm, kdo jsou připraveni a očekávají je nepřinášejí nic nového: těm všem za těžko přicházejí, kdo jsou jisti a jen blaženosti očekávají. Nemoc zajisté, zajetí, úpadek, požár — nic z toho není mu neočekávaným.

7. Věděl jsem, do jakého bouřlivého bytu mne uzavřela příroda. Tolikrát na blízku nárek se rozléhal, tolikrát nesli pochodeň a svíci před pohřebními průvody nedospělých. Často slyšel jsem hřmot bojičního se domu. Mnohé z těch, jež se mnou sloučilo forum, radnice, hovor, jediná noc vyrvala a odtrhla od sebe ruce napřažené k utvoření přátelského svazku. Podívám se tedy, když někdy přikvačí ke mně nebezpečí, jež stále kolem mne se toulalo? Jest mnoho lidí, kteří hodlajíce plavbu podniknouti, nepomyslí na bouři.

8. Nikdy se nebudu stydět při dobré věci ani za špatného původce. Publius,³⁾ řízněji nad mnohé tragické i komické spisovatele, kdykoliv zanechal mimických darebností a slov pro poslední řadu určených, mezi

¹⁾ Cicero, Pro Milone c. 34.

²⁾ Diváci při zápasech gladiatorů měli právo určit, zda poražený má býti zavražděn od vítěze neb na životě zachován. Poražení doprošovali se často přízně obecenstva, jež palcem vzhůru neb dolů obráceným rozhodovali o jejich životě neb smrti.

³⁾ Nové kritické vydání Emila Hermesa z r. 1905 píše Publilius. Byl to mimický básník římský.

mnohým jiným, co by bylo vhodné i pro tragedii nejen pro komedii, praví i toto :

co jednomu se může státi, může se každému.

Vštípí-li si kdo tuto zásadu do srdce a na veškera cizí zla, jichž je denně obrovské množství, tak bude pohlížeti, jakoby měla i k němu volnou cestu, ten mnohem dříve než naň dolehnou, se vyzbrojí.

9. Po nebezpečnostech příliš pozdě se cvičí duch k snášení nebezpečí. „Nemyslil jsem, že to bude následovati“ a „byl bys uvěřil, že se to někdy stane?“ Proč pak ne? Kde jest bohatství, jemuž by nešla v patách nouze, hlad a žebrota? Kde hodnost, jejíž lemované roucho, augurské odznaky a patricijské ozdoby¹⁾ nebyly by provázeny zneuctěním, vyhnanstvím, veřejnou pohanou, tisíci poskvrnami a nejvyšším opovržením? Kde je království, jemuž není připraven pád, zničení, samovládce a kat? A věci ty nejsou od sebe odděleny velikými mezerami, nýbrž nepatrná jen hodinka jest mezi královským stolcem a obejmutím cizích kolen.

10. Věz tedy, že každý stav je měnivý a cokoliv jinému se přihodilo, že i tobě může se přihoditi. Jsi zámožný: zda však bohatší než Ptolomeus?²⁾ Když mu však Caius, starý příbuzný a nový hostitel, otevřel dům císařsky, aby jeho mohl zavřítí, tu neměl chleba ani vody. Ač tolik měl řek, jež v jeho území pramenily a ústily, přece žebral o krůpěje vody. Hladem a žízni zahynul v paláci svého příbuzného, an mu mezi tím hladovicímu dědic veřejný pohřeb strojil.

11. Nejvyšší úřady jsi zastával: zda však tak veliké, nebo tak neočekávané nebo tak všestranné, jako Sejanus?³⁾ Téhož dne, kdy jej ještě senát provázal, roztrhal jej lid na kusy. Z muže, jemuž lidé i bohové poskytlí vše, co snéstí se dalo, nezbylo nic, co by kat dokonal.

12. Jsi králem: Nepošlu tě ku Kroesovi, jenž dle rozkazu i na svou hranici vystoupil i zhasnouti ji viděl, přeživ tak nejen království své, ale i smrt svou. Ani k Jugurthovi, z něhož národ římský v témže roce, kdy se ho obával, divadlo si strojil.⁴⁾ Viděli jsme Ptolomea,⁵⁾ krále Afrického a Armenského Mithridata⁶⁾ uprostřed stráží Caiových: jeden do vyhnanství poslán, druhý přál si, aby pod lepší ochranou byl odeslán. Za takového kolotání věcí vzhůru dolů se pohybujících nepokládáš-li za budoucí to, co se může státi, vydáváš se v moc neštěstí, jež odráží ten, kdo převládá.

¹⁾ *lora patricia* značí tu asi řemínek, na němž visel šperk (— *bullae* —) pacholat ze svobodných rodičů, který zároveň s praetextou přestávali nositi.

²⁾ Ve vydání *Hermesově* čteme *Pompeio*. Byl by to vnuk známého Pompeja, jenž byl spříbuzněn s Augustem a tím i s Caligulou. — Ovšem i *Ptolomeus*, syn Jubův, a se strany matčiny vnuk Marka Antonia, tedy příbuzný Caligulův, byl od něho pro bohatství zavražděn. Čteme o něm hned níže v § 12.

³⁾ *Sejanus* byl náčelníkem tělesné stráže císaře Tiberia. Když tento r. 27. vzdálil se z Říma na ostrůvek *Capreae*, padlý *Sejanus* dobyl neobmezené moci a povraždil rod *Agrippiny* st. až na *G. Caligulu*, ba sám zatoužil po koruně císařské a chtěl odstraniti i *Tiberia*. Ten však jej dal zatknouti a zardousiti. Lid roztrhal jeho mrtvolu na kusy a hodil do *Tibery*. Srovnej *Tacitovy „Annaly“* V. 6.

⁴⁾ *Ingurtha* zdobil triumf *Mariův* v Římě r. 105 př. Kr.; ovšem válka s ním netrvala rok, nýbrž 5 let. *Seneka* tu asi pro efekt jenom praví „v témže roce“.

⁵⁾ Viz pozn. k § 10 —

⁶⁾ *Mithridates* dostal od *Tiberia* darem *Armenii*, byl však od *Caliguly* uvržen do vězení a teprve *Claudiem* osvobozen vrátil se do své říše.

Hlava XII.

1. Nejblíže tomu bude, abychom se nenamáhalí buď o věci zbytečné neb vůbec zbytečně, t. j., abychom netoužili po těch věcech, jichž nemůžeme dosáhnouti, neb dosahše jich, abychom nepoznávali příliš pozdě po mnohém zahanbení marnost svého toužení. To jest, aby buď marná námaha nebyla bez výsledku neb výsledek nedůstojný námahy. Obyčejně zajisté po takových věcech smutek následuje, nedošli-li jsme k výsledku neb hanbíme-li se za výsledek.

2. Obmeziti nutno shánění, jak je zvykem valné části lidí bloudících po domech, divadlech a náměstích. Obětují se cizím zaměstnáním a podobají se těm, kteří stále jsou zaměstnáni. Otážeš-li se některého z nich, když z domu vychází: „Kam pak?“ „Co zamýšlíš?“ odpoví ti: „Sám věru nevím, ale uvidím některé a něco podniknu.“

3. Bez cíle tak bloudí zaměstnání hledající a nečiní to, co si ustanovili, nýbrž nač náhodou narazili: Bezúčelné a marné jest jejich běhání, jako mravenců, kteří po stromech lezou a bezvýsledně padají do nejvyšších vrcholků a potom zase dolů.¹⁾ Jim podobný život vedou přemnozí lidé. a správně by to někdo nazval nepokojnou lenivostí.

4. Polituješ leckteré, již padá jako k požáru: stále vrážejí do kolemjdoucích, povalují sebe i jiné, až konečně doběhli, aby mohli pozdraviti někoho, kdo jim ani neodpoví, nebo mohl následovati pohřeb nějakého neznámého člověka, nebo aby byli při rozsudku o člověku, jenž často se soudí nebo při zasnoubení osoby, jež častěji se snoubí, ba i sedátko sebou na některá místa nosí. Když potom zbytečně znaveni vrátí se domu, zapřisahají se, že sami nevědí proč vyšli ani kde byli, ale druhého dne bloudí zase po týchž cestách.

Každá tedy práce mějž nějaký účel, nějaký cíl! Není to píle, co neklidnými je činí, nýbrž klamné obrazy věci činí je nesmyslnými. Vždyť ani tací lidé nehýbou se bez nějaké naděje: pudí je tvářnost nějaké věci, jejíž marnost zaujatá mysl nemůže v pravé světlo uvést.

6. Stejně každého z těch, kdož vycházejí jen, aby rozmnožili dav, marné a nepatrné příčiny vodí po městě, a ač nemá, co by konal, přece jen ranní slunko vypuzuje jej z domu; když pak u mnohých dveří marně zaklepal a vrátníky pozdravil, ač od mnohých odpuzen, přece nejméně snadno najde doma sama sebe.

7. S tímto zlem souvisí též ona ošklivá vada, — naslouchání a vyzvídání věcí veřejných i soukromých a vědomost o mnohých věcech, jež není bezpečno ani vypravovati ani je slyšeti.

Hlava XIII.

1. Myslím, že dle toho řídil se Demokrit, an takto začíná: Kdo chce klidně žíti, nepouštěj se do mnohých věcí ani soukromně ani veřejně — vztahuje to totiž k věcem zbytečným. Neboť je-li to nutné musíme pracovati jak soukromně tak veřejně nejen mnohé věci, ale nescetné: kde však nás nevolá svatá povinnost, nutno činnost zdržovati.

¹⁾ Toto přirovnání se Senekovi jistě málo zdařilo. Již i ve starověku byli mravenci vzorem píle a nikoliv lenivosti. Srovnejme jen na př. Horatiovy, Sat. I. 33 a pod.

2. Kdo zajisté mnoho podniká, vydává se v moc osudu, již zřídka zakoušetí jest nejbezpečnější, ostatně pak stále o ní přemýšletí a nijak jí nedůvěřovati. „Podniknu plavbu, nestane-li se něco.“ „Stanu se praetorem, nebude-li překážky.“ „Podnik se mi zdaří, nepřijde-li co do toho.“

3. To jest pravě to, proč říkáváme, že mudrci nic se nepříhodí neočekávaně. Nevyňali jsme ho z osudů, nýbrž omylů lidských, nestává se mu vše dle jeho vůle, nýbrž rozmyslu. Dříve zajisté si rozmyslil, že záměru jeho něco může přijíti v cestu. Nutně přece lehčí se stává bolest nad zmařenou touhou, když nesliboval jsi si splnění stůj co stůj. (Příště konec.)

KAROLINA STUDENÁ.

Kterak lze ve škole pěstovati lásku k bližnímu.*)

„Šťastným být a jiné blažiti — toť úkol člověka“. Tak čteme u Bolzana. Myšlenka zajisté vznešená a plna hluboké moudrosti. Touha po štěstí, po blaženosti leží v přirozenosti lidské. A jen člověku šťastnému lze blažiti jiné. Tu se nám však namane otázka: Co je štěstí? Tuto otázku kladli si již myslitelé šedého starověku, na ni si různě odpovídali velcí duchové středověku, před ní stojí i novověk. Projdeme-li učení filosofů různých dob, shledáme, že hledali štěstí v tom, co odpovídalo nejvíc jejich přirozenosti. To spokojovalo je a jejich přátele, ne však ostatních. Jen ve filosofii štěstí tedy hledati nelze, ve statcích vezdejších ještě méně. Dlí tudíž pravé štěstí v srdci člověka. Zdá-li v každém? O nikoli! Nelze zajisté mluvit o štěstí tam, kde vášeň neb náruživost ať již jakákoliv znepokojuje duše. Je tedy štěstí vnitřní klid, je to mír duše, která se povznesla nade vše hmotné, nízké, sobecké, která v neštěstí nezmalomyslní, nýbrž jím se ušlechťuje, v štěstí pozemském nezpyšní, neboť ví, že je prchavé. Je to klid, stejně vzdálený stoické hrdosti a tupé resignace fatalismu, jako bujně veselosti epikurejské.

Člověk, jehož srdce prodchnuto je tímto mírem, nezná ctižádnosti, nezná hněvu, nezná závisti; nepohrdá chybujícími, vždyť ví, jak křehká je přirozenost lidská, ale má pro ně vždy laskavé slovo omluvy, šlechetně odpouští urážky a křivdy a pro svoje bližní má vždy vlídný úsměv aneb aspoň laskavý pohled i když naň neštěstí doléhá celou tíhou. Nestěžuje si v zármutku, ale trpělivě vyslechne stesky jiných a rád těší zarmoucené, nehonosí se svými úspěchy, ale raduje se upřímně, zdať-li se práce jiným. Ničeho nepožaduje od jiných, ale je rád všem vším. Netouží po chvále, nehledá odměny, působí nejraději ve skrytě. Celý jeho život je jedinou odpovědí na otázku: Kterak jiné blažiti?

Kde se tomu naučil? Učitelem je mu sám Syn Boží, zákonem slova evangelia: „Miluj bližního svého jako sebe samého“ a „Cokoli jste učinili nejmenšímu z bratří mých, mně jste učinili“. Zdaž najdeme jinde tak vznešeného učení? Ovšem, že již před Kristem někteří velcí duchové hlásali lidskost — jmenovitě Buddha, Plato a Sokrates, ale to byly jen řídké výjimky; celkem je starověk dobou barbarskou. Starověk nezná soucitu k cizincům, nemá slitování s trpícími, ba nemá ani lásky k dětem. Ani ethika nejušlechtilejšího řeckého filosofa Platona, není prosta nelidských náhledův. Teprve příchodem Kristovým vzešlo světu, lidstvu světlo nezištné, obětavé, vznešené: lásky k bližnímu. Ano, dcera nebes je tato

*) Předneseno v okresní konferenci v Jihlavě dne 13. června 1906.

láska, výron věčné Lásky, jež je Bůh sám. A vychovati dítky tak, aby vykonávání lásky k bližnímu bylo jim sladkou povinností — toť nejkrásnější úkol učitelův.

Máme-li sami lásku k bližnímu, není úkol náš tak těžký, jak se zdá; vždyť duše dětská je tak vnímavá, že takofka přijímá povahu vychovatelovu. Abychom jej vyplnili, je nám podporovati vše, co vzbuzuje lásku k bližnímu a odstraniti vše, co ji zmenšuje nebo potlačuje. Láska k bližnímu se pěstuje buď vyučováním nebo mimo vyučování. Tento způsob se počne dříve a to již okamžikem, který nás s dětmi spojil.

Přijdou dítky různé, některé dobře vychované, některé vůbec nevychované, některé, a to je nejhorší, zvráceně vychované. Ale všem je potřebí lásky tak jako útlé rostlince světla slunečního. Nuže, přijměme je s láskou, s láskou, která se s nimi sice nemazlí, nehoví jejich choutkám, která však je schopna obětí, která se neleká překážek a jejímž jediným cílem je pravé blaho dítek. Dítky vyčítí velmi dobře, smýšlíme-li s nimi upřímně a přilnou k nám celou svou duší. A když jsme získali jejich lásku, získali jsme i jejich důvěru a tím vše. Tak jsme si upravili půdu k činnosti, k níž se nám skýtá příležitost hned první čas.

Mezi dětmi jsou mnohé, které si o sobě příliš mnoho myslí a tudíž se zdráhají, seděti vedle dětí, dle jejich mínění horších, nebo s nimi choditi. Vlidnými, ale rozhodnými slovy je poučíme, že jsou všechny stejné a že se budou míti rády jako hodné sestřičky.

Mnohé příležitosti k činnosti nám poskytuje pobyt v třídě před vyučováním nebo v přestávkách, zvláště u malých dítek. Dítky nám tu vypravují příhody ze svého domácího života, aniž se jich na to ptáme. Neodbyvejme jich; poznáme z takových sdělení nejlépe jejich povahu, mnohdy i jejich rodinné ovzduší. Rozhovořme se s nimi o tom, co nám pověděly! Tak se nám pochlubí někdy novou věcí; pochválíme dobrotu rodičů a dítě povzbudíme k vděčnosti. Zároveň však přihlížíme k tomu, aby se nechlubilo před dětmi nuznými; zanechávám u takových něco podobného osten závidi v srdci. Jindy nám vypravují o svých bratřích nebo sestřích, jak jsou nezvedené. Řekneme, že hodné dítky takových věcí o svých bratřích a sestřích nevypravují. Povídají nám, že někdo u nich stůně; tu povzbudíme dítě, aby dle sil svých pomáhalo při ošetřování nemocného. Tak použijeme i všeho jiného, co nám vypravují.

Před vyučováním si obyčejně děti opakují. Ať si navzájem pomáhají, ale ať při tom nepadne ani jediné nelaskavé nebo dokonce ponižující slovo.

V přestávkách děti jedí; některé nemá ničeho a dívá se lítostivě po jiných, pocíťujíc tím více svůj hlad. Použijeme příležitosti ihned; promluvíme o tom vhodně s dětmi a vybídneme je, aby hladovému dítěti poskytly ze svého. Nejlépe ovšem učiníme, jsme-li jim sami dobrým příkladem. Děti potom rády pomáhají. Viděla jsem sama, že děti vybíraly nejlepší sousta, aby jimi podělily žákyni, která měla často hlad.

Před vyučováním nebo po něm přijdou někdy děti se žalobami. Žaloby samy o sobě nejsou zajisté ničím pěkným a svědčí o nelásce mezi dětmi; ale jsou někdy podnětem k poučení, proto jich naprosto neodmítejme! Tak žaluje některá žákyně, že jí jiná ublížila. Tu přimějeme jednu k lítosti, druhou k odpuštění. Mluvíme jim k srdci, až se smíří a spřátelí. Tak navykne děti poneháhu, aby se varovaly, někomu ublížiti; když by však se již nějaké křivdy dopustily, aby se snažily, napravití ji co nejlépe; zároveň si zvykají odpouštěti. Nestrpíme, aby se děti na sebe vzájemně hněvaly.

V zimě se žaluje na některé děti, že se klouzaly. Mluvíme o tom přede všemi, poukážeme na to, jaké neštěstí způsobují děti klouzáním se na ulici

a přimějeme je, že toho zanechají. Ať se klouzají, ale jen na místech k tomu určených. Při této příležitosti s nimi pohovoříme o lidech starých, o nebezpečích, jakým jsou v zimě vystaveni. Mluvíme vše, aby děti pocítily účinnou soustrast k starcům, aby poznaly, že je jejich svatou povinností, jim dle možnosti pomáhati. A děti to potom také rády činí.

Velmi důležité jsou tresty. Ať je přečin jakýkoliv, vždy ať trestá láska, nikdy hněv. Trestáme-li s hněvem nebo dokonce se zlostí, naplníme dětské srdce hořkostí, která se mu později snadno stane osudnou. Neukvapme se, netrestejme hned, ale pátrejme po příčině přestupku! Ta leží někdy mimo dítě a potom by bylo nespravedlivě, ba tvrdo, dítě trestati. Jak mnohý člověk se stal špatným jen proto, že byl trestán tam, kde by bylo bývalo soucitné slovo nebo dobrá rada na místě. Když však je trestu skutečně potřebí, trestejme s láskou; ať pozná dítě zármutek, který nám způsobilo svým proviněním; ať pozná, jak ošklivý je přestupek; ať pocítí lítost, ale ne nad trestem, nýbrž proto, že bylo trestu potřebí.

Důležité je zacházení s dětmi po trestu a to nejen pro školu, nýbrž hlavně pro život. Často vidíme, že se lidé vyhýbají propuštěným trestancům a při tom se domnívají, že jednají správně, ne-li dokonce ctnostně. Ve skutečnosti je to však chyba, která natropila již nesmírně mnoho zla. Mnohý člověk by se byl stal rád hodným, kdyby se po prvním trestu byla vyskytla pomocná ruka. Ale poněvadž se ho lidé štítili a nepopřáli mu práce a výdělku mezi sebou, nezbyvalo mu, než uchýlit se na cestu nepoctivosti a nepravosti; klesal stále, až se z něho stal zločinec. Proti takovému odsuzování chybujeckých nutno bojovati ve škole a to záhy. Nejlépe je, dotyčné dítě vzdáliti pod vhodnou záminkou z třídy a promluvíti k vstátním. Povíme, že takové dítě je vlastně k politování, neboť dopustiti se něčeho zlého je to největší zlo, které člověka potká. Chybu vyličíme ovšem tak, aby k ní děti pojaly ošklivost co největší. Ať se štítí nepravosti, ať se jí bojí víc než smrti, ale s kleslým člověkem ať mají útrpnost. Poučíme je též, kterak jim samotným lze přispěti k tomu, aby se potrestané dítě stalo zase hodným. Děti se takovému úkolu podrobují s horlivostí a zvěstují potom s velikou radostí, že ta neb ona už nelže a pod.

Rozumí se samo sebou, že dětem s největším důrazem zakážeme, aby vypravovaly žákyním z jiných tříd nebo doma nebo posléze známým, že ta neb ona byla trestána, že neuměla a pod. O chybách svých spolužákyň ať nemluví, není-li toho nevyhnutelně potřebí; je-li toho potřebí, pak ať se to děje vždy s největší šetrností, beze vší škodolibosti. Při takových příležitostech nabádáme děti také, aby nikdy nepopřály sluchu zlomyslným pomluvám.

Mnohé příležitosti k pěstování účinné lásky k bližnímu poskytují děti stížené nějakou tělesnou vadou. Z počátku se takovému dítěti ostatní smějí; za jeho nepřítomnosti jim vysvětlíme, jaké neštěstí taková vada je a vštípíme jim rozumný soucit k dítěti jí stíženému. Ale jemu samému ať se o jeho neštěstí nezmiňují; naučme je také vyhýbat se slovům, která by připomínala dotyčnou vadu. Vypuďme takový soucit, který přestává na planých slovech! Děti dovedou býti účinně soucitnými. Pozorovala jsem jednání dívek s žákyní hrbatou. Měly se velice na pozoru, aby jim nevyklouzlo nikdy z úst slovo hrb nebo hrbatý, s největší pozorností jí oblékaly a s něžnou opatrností ji vodily ze školy; také nikdy nedopustily, aby si knihy nebo tašku nosila sama.

Podobně si počínáme u dětí nemocných. Dítky povzbudíme, aby svoji nemocnou spolužákyň navštěvovaly a poučíme je, jak se u ní chovati. Nejlépe ovšem učiníme, budeme-li jim v tom sami vzorem. Je to sice někdy spojeno s obtížemi, ale kdo by se jich lekal? Mnohdy leží dítě po celý den samo, beze vší pomoci a útěchy. Když si k němu na chvíli sedneme a hovoříme s ním,

zaplašíme tesknotu a nudu, které jsou dětské mysli tak zhoubné. Ale i pro nás to má mnohé výhody. Seznáme okolí a domácí poměry dítěte a mnohé se nám vysvětlí, co nám bylo nejasno. Rodiče pak poznají, že smýšlíme přátelsky s jejich dítětem a jejich ochota vůči škole a jejím požadavkům se zajisté zvýší.

Přihodí se někdy, že některému dítěti zemře otec nebo matka. Promluvíme o tom s ostatními dětmi, povíme jim, jaké jest to velké neštěstí, státi se sirotkem, a povzbudíme je k láskyplnému chování se k osiřelému dítěti. Sami ovšem zase předejdeme dobrým příkladem. Jakmile přijde ono dítě do třídy, ať umlkne všechen smích a žert; vážným tichem ať ctí děti zármutek své spolužáky. I ve vyučování se po první čas vyhýbáme všemu veselému. Zároveň dbáme toho, aby děti byly sice kolem osiřelého dítěte, aby mu prokazovaly co největší pozornost, ale aby se ho nedotýkaly bolestně nešetným dotazováním. Podobně se zachováme i při jiném neštěstí.

Při pěstování lásky k bližnímu mimo školu nám prokazují velikou službu vycházky s dětmi. Tu je příležitost taktéž bezprostřední, času s dostatek a poměr náš k dětem ještě přátelštější nežli ve škole. Tak jdeme na př. v létě mimo pole, na němž v úpalu slunečným rolníci pilně pracují. Rozhovoříme se o tom, promluvíme také o jiných druzích práce a ukážeme, že každá práce, i ta nejnižší, je záslužná, koná-li se svědomitě. Vzbudíme v nich úctu k lidem pracujícím a naučíme je vážit si cizí práce.

Některé děti se snad rozhovoří o svých rodičích, kteří se živi také těžkou prací! O, nepřejdeme toho! Rozmnožme v nich lásku a úctu k těm ustaraným hlavám, k těm upracovaným rukám jejich rodičů! Povězme jim, že rodiče pracují hlavně pro ně, že ony nejsou a nebudou nikdy s to, aby rodičům oplatily jejich velkou, bezměrnou lásku a péči. Možná, že některé dítě má rodiče špatné. Na to působíme zase tak, aby jich neodsuzovalo, ale mělo s nimi útrpnost.

Jiné, děti z bohatých rodin, vypravují o služebných. Ty ať uznají, že služba je klopotný vezdejší chléb a že služka není tvorem nižším nežli ony; ať se přičiňují, aby jí vlídným chováním zpříjemnily těžké její postavení.

Leckdy potká nás žebrák. Udělíme mu almužny a je-li vhodno, připojíme vlídné slovo. Děti pak poučíme, že takoví ubožáci jsou politování hodni, neboť nemají ani přítelice a často nevědí, kam by sklonili hlavu svou; mimo to trápí je často hlad a zima. Povíme jim ovšem také, kterým žebrákům je lépe, almužny nedati.

Podobně si počínáme i při jiných příležitostech. Nebojme se, že tím uškodíme veselé mysli dětské! O nikoli! Naopak po vykonání nějakého dobrého skutku budou v náladě radostnější než jindy.

To by bylo naše působení mimo vyučování. Z vyučovacích předmětů sem patří hlavně čtení a dějepis. Při čtení se ovšem nespokojíme pouhým vyvozením mravného naučení, ale sledujeme všechny následky, které vyplývají z vykonání nebo z opomenutí dotyčného naučení. Aplikujeme je též na život dětí a to až do nejkrajnějších podrobností.

V dějepise pak poznají děti vznešené vzory lásky k bližnímu i odstrašující příklady jejího opaku. Seznají, jak mohutněli národové, u nichž panovala láska k bližnímu, a jak oni klesali, u kterých bujely závist, nesvornost, sobeckost a panovačnost. Tyto vady vylíčíme tak, aby k nim děti pojaly hlubokou ošklivost a aby byly hotovy, strpěti raději křivdu nežli dopustiti se některé z nich. V dějepise máme také nejvíce příležitosti, pěstovati lásku k vlasti a náboženskou snášenlivost. Pokud se oné týče, ukážeme na příkladech, že láska k vlasti nespočívá v planém horování, ale v účinné, obětavé lásce, která je schopna obětovati vše,

i vlastní život. Příležitosti k hovoru o náboženské snášelivosti poskytují dějiny válek husitských a války třicetileté. Tu vidí děti, kam vede zášť a slepý fanatismus. Je nutno, aby to seznaly; neboť jsou dosud lidé, kteří se domnívají, že nenávidění jinověrců patří ke zbožnosti a v takovém hrozném předsudku vychovávají i svoje děti. Bojujme proti tomu! Způsobem vhodným poučme děti, že naše náboženství je náboženství lásky a velí milovat bližního, ať je naším přítelem nebo nepřitelem, stejného náboženství s námi nebo nestejného! Nenávidění jinověrců není tedy zbožností ale hříchem. Dějepisu vůbec učme tak, abychom jim nejen vzdělávali rozum, ale hlavně ušlechťovali srdce.

A nyní přejdeme k negativní stránce svého úkolu, totiž: Vyhoďme ze školy vše, co je lásce k bližnímu na úkor! Jsou to hlavně příliš tuhá kázeň, pěstování tak zvané ušlechtilé řevnivosti a pomljení různých maličností.

Příliš tuhá kázeň tlumí každý ušlechtilější cit a brání radostivé náladě, které je tolik potřebí, má-li láska k bližnímu zapustiti kořeny v duši dětské. Děti se na školu netěší, učitele se bojí, poslouchají jen ze strachu před trestem a těší se, že si za učitelovými zády vše vynahradí. Navzájem si nevěří, drsnost a surovost se mezi nimi rozmáhá.

Pokud se týká řevnivosti, myslím, že ušlechtilá řevnivost jest asi taková nemožnost v psychologii jako čtverec kruhu v matematice. Řevnivost není ušlechtilá nikdy: vzbuzujej na jedné straně nemírnou ctižádost, domýšlivost a pýchu, na druhé závist a trpkost. Dítě nabádané k řevnivosti se všemožně přičiňuje, aby se hodným zdálo, ale ne, aby hodným bylo. Záleží mu mnoho na tom, aby bylo chváleno; chvála je mu vrcholem všeho. Dopustí-li se snad někdy něčeho, co tu hned omluv, jen aby nekleslo se své domnělé výše. Chce vynikati nade všechny, proto nedopustí, aby jiné dítě také někdy v něčem vyniklo. A následek toho u ostatních dětí? Trpkost k učiteli a závist k vyznamenávanému dítěti.

Důležitý jsou i některé maličкости. Tak na př. dítě odpovídající udělá nějakou chybu. Nevyzve ostatních, aby opravily, ale aby pomohly. Řekneme-li dětem, aby opravily, pocífuji jakousi převahu nad chybující žákyní; vyzve-li je však, aby pomohly, podobá se to spíše přátelské službě.

Někdy udělalo dítě něco špatně, ale mělo při tom dobrý úmysl. Nekárejme jen; pochvalme dobrou vůli a poučme, jak si nutno počínati, aby také skutek byl dobrý!

Některá chtěla jiné pomoci, ale nezdařilo se jí a druhá se třeba i horší. Ukážeme, že vůle byla dobrá a navádíme děti, aby se nikdy nehoršily nad špatným, ale nezaviněným výsledkem cizí pomoci.

Někdy si děti chtějí navzájem způsobiti nějakou malou radost. Není-li to na úkor školnímu řádu a vyučování, nebraňme jim! Naopak, ať si zvykají působiti radost jiným; zlé, sobecké myšlenky nebudou k nim míti tak snadno přístupu.

Varujme se, slíbiti něco, čeho nelze vyplniti! Tím vzbudíme u dětí odpor k sobě a nedůvěru k lidem vůbec.

Podobně si všímejme všeho, i když se to zdá maličností; mnohá maličkost dá životu jinou tvářnost.

Tak dojdeme ponenáhlu svého cíle. Ovšem, staví se nám v cestu překážky a všeliké obtíže stěžují nám práci; mimo to se naše počínání mnohdy nepříznivě posuzuje. Ale nelekejme se ničeho; dobrou vůli a vytrvalostí přemůžeme vše. Co velkého je také na plnění takových povinností, které nám nepůsobí nesnázi? Nedbejme také nespravedlivých úsudků; co jsme uznali za nejlepší, to číňme! Co záslužného je na práci, byla-li konána pro pochvalu? Úkol náš je veliký

a vznešený. Rodiče svěřují nám dítky, svůj nejdražší poklad, národ svůj dorost; doba naše, provanutá mrazivým dechem sobectví, žádá od nás lidí nezištných, láskou k bližnímu prodchnutých. Nuže, vzbudme tu hřejivou lásku k bližnímu v útlých srdéčkách dětských! Milo bude i nám mezi nimi. Jejich zářící očka, jejich usměvavé obličejy vypudí chmury i z naší duše. Nedomnívejme se také, že kruh, v kterém působíme, je příliš úzký a že se naše práce ztratí! O nikoli! Vždyť děti jsou klíčem k srdci rodičů a působí někdy mocně na ně i na jiné lidi, s kterými se stýkají. Mimo to vstoupí samy do života; mnohé z nich budou samy vychovávat i tak pracovat o zlepšení nynějších trudných poměrů. A vědomí, že jsme dle sil svých přispěli k všeobecnému blahu, bude nám zajisté nejlepší, nejsladší odměnou.

VOJT. SRBA.

Před tisíci léty a dnes.

Jak sladounce čte se v Moravské Čítance na str. 182 toto:

Jsmo jediný z národů mnohojazyčného Rakouska, který necítí té potupy, že si není (?) vědom své národní příslušnosti, a dosud někteří z našich krajanů uvádějí za svůj jazyk obcovací místo češtiny moravštinu, ba i valaštinu! Kéž již při minulém sčítání lidu naposled! Tak jako hrdě hlásí se Němec z Dolních Rakous, z Čech i z daleké Bukoviny za příslušníka národa německého, tak i každý český obyvatel Moravy přihlas se k národu českému a jeho sladké (no pravda, snad za to, že je tolik poněmčena!) řeči hrdým přiznáním: „Já sem Čech!“

Tož vida, jakou Pražáci mají bolest; cítí, že je jich na ty jejich záměry trochu málo! Ja, kdybysme na Moravě nevěděli, co to byl zač ten milý Čech, kdybysme tak byli pozapoměli, jak Morava mu dala útulek, když prchal z rodné země dopustiv se mužobojstva (= vraždy), kdyby se podařilo z paměti nám zhladit rok 907. kdy podaření potomci Čechovi ze své Prahy zlorádně poštváli Maďary a Frankům pomáhali Moravu roztrhat, kdyby se tak dalo, zničit listiny hlásající, jak pražský biskup Šebíř (Severus) s dorozuměním svého „korunovaného“ bratra Velehradské arcibiskupství v pravém slova smyslu ukradl, a kdyby bylo možná, upřít ještě na stajiných slavných kousků, co ti Čechovi potomci — v dějepise Přemyslovci nazývaní — svým manželkám Němkyním k vůli byli natropili, pak by tento kočičí výzev Moravské (!) Čítanky člověku nehnul tolik žlučí.

Ale tak, Moravan zvat sebe Čechem?! Moravan, jehož velknížata (jen Frankové je křtili „králi“) hájili vlast a národ až do těch hrdel a statků, vydával se za Čecha, který v Cáchách a v Mohuči se plazil před „svatým“ císařem německým, a za blahosklonné čísi pokynutí domácí lid ožebračoval zaváděje ve slovanské po Moravě dědictvo německou zbeř ze všech koutů světa, německou robotu, německé právo (!) městské, slyšíte, takové insinuace schopen může býti zas jen Čech asi zlatej!

Ať si český historiograf Palacký dějiny pražských Čechů pozlacoval jak moha a uměje, mezi řádkami každý nepředpojatý člověk dočte se toho dost, co činí netržený řetěz zhouby, zrady a neslávy; čehož všeho původci a strůjci nebyli než sami ti přechválení a vychloubaví potomci Čechovi, a to právě v té jejich zlaté Praze, kde odjakživa panoval — ne

slovanský duch Velehradské Moravy — nýbrž duch franko-německý. A vládnout tam bude co Praha bude Prahou. Na tom, že v Praze rozprávějí jakýmsi „slovanským“ dialektem, pramálo záleží. Duch je hlavní věc; od nepaměti pravěké ducha slovanského zdobí zbožnost; v Praze je německá nenávisť, prušácké zášti proti slovanské zbožnosti na denním pořádku. Pomni na Masaryka a universitní posluchačstvo. —

Pro tuto slovanskou zbožnost v Praze mají na Moravu zpropadeně zkřesáno, vždyť tady stojí, žáří mohutní za královský — Velehrad posvátný! jako na výsměch dnešní době osvícené. Jak na zavalanou nedávno alkoholem nadšený „badatel“, svého řemesla takto universitní professor v Berlíně, jmenem Brückner, sv. apoštoly Moravské, Cyrilla a Methoděje nazval splašenými mnichy. V Praze jsou z toho u vytržení, přejí „Tatarským potomkům“ této ostudy z plna srdce, ač dobře vědí, že tento výtrusek Berlínský není pranic nového. Již Řezenský sněm je toho důkazem. Bavorští biskupi, s pověstným Hannonem v čele, arcibiskupa a papežského legáta Methoděje z té příčiny soudili, trýznili a věznili (871—873), že jim byl za utečeného z Řecka mnicha. O té vědecké důkladnosti prušácké! Co se jí na světě vyrovná! A ty Moravo viz, před čím Praha s posvátným obdivem se válí v prachu! —

Zas nová pohnutka, by Moravan „hrdě“ volal: já jsem taky Čech! Ba když to člověk vezme kolem do kola, bylo by lze suggerovat naopak Čechům v království, vyjma ovšem Prahu s okolím, aby oni se přiznávali „My jsme Moravané“, a to dozajista ze slavnějších a čestnějších důvodů, než činí čechizující M. Čitanka. Morava stála mocná sta ba tisíc let dříve, nežli se Čechovi jen snilo, že v ní najde jednou útulek. Náleželyť pod vrchobratstvo Velké Moravy na západě nejen dnešní Čechy, anobř i oboje Lužice. Leč — „věda“ křičí, ustaň! o Moravě zmínku činí až letopiscové z doby Karla Velikého (rozuměj Slávobijce), a proto spíše někdy nějaké Moravy nebylo aniž býti mohlo. Totě celé dogma dnešní vědy dějepisné: Morava s nebe spadla právě té chvíle, když písař Francký byl si namočil péro v inkoustu; a co písař Francký neviděl, o čem nevěděl, toho na světě nebylo a býti nemohlo! Na jináč logiku učené panstvo se doposud nezmotalo. Omluvit toto počínání na naivnost, duševní nevyspělost, nikterak nelze. Neskrývá se pod tím než zášti a zlomyslnost. Že tomu vskutku tak, máme příklad hned „vedle“. O Francích ani Cæsar ani Tacit zmínky nečiní, a byliť tito kdež onačejší spisovatelé než teň písař Karlův. Ale Slovane! opovaž se tiknout, že Franků spíše nebylo, než když o nich psané zprávy jdou; hned bys viděl, jak naivnímu, nevyspělému panstvu oživla by dějepisná logičnost!

Na svědectvo franckého pisálka Morava tedy vzala konec, ale vzniku, vzrostu, rozkvětu nemá, hotový meteor; toť všecka ta práce na našich universitách. Co medle alespoň pro světskou hanbu tam píšou nebo přednášejí? Komédie, raffinovanou prolhanost, mrzké dějekujstvo a by došli u kolegů zahraničních když ne uznání tož aspoň svatého pokoje pitomé papouškování (překládání), co jim tam z té říše Bázně Boží a zářivé kultury půjčívají. Opravdu, nebyt hodných, pilných, veleučených soukromníků na Moravě, ani bychom už nesměli nazývat Svatopluka králem Moravským, shabali by ho pro to Pražské vévodství nejínáč, než Marobuda a Sába, jak čitanky na obecných školách dětem vtoukají do hlav. —

Na závěrek podařený výkrut dějepisný, máš ho v Gollových historických rozpravách z r. 1905 černý na bílém. Referent dotknuv se slovanské školy dějepisné, jako by taková dětská hříčka nestála ani za řeč, čtenářovi jako nějakým Žižkovým palcátem pere do hlavy neomylné výpotky prušáckých

„badatelů“ (ve skutečnosti jsou to nejnestydatější pokračovateli světitých dějstev —) jak prý už není nejmenší pochybnosti o tom, že Slované spolu s Avary odkadsi z Uralska přitáhli do střední Evropy teprv tak začátkem VII. století po Kr., a jak máme býti Prušákům za toto světlo dějepisné až i povděční, neboť — ves svůj um sbírajte! — neboť pravda-li, oč usiluje věda slovanská, a což jak na př. Alois Šembera dokazuje slovanskými jmeny míst, řek, hor o krajinách už staletí poněmčených nesporně jde na jevo, máte prý pevný důkaz o méněcennosti krve slovanské. Ten tal do živého, není-liž pravda!

Tedy, ne výbojnost líného ale labužnického Říma, ne hrabivost a krvelačnost Franků—Němců vytlačila rolníci a obchodující Slované ze zemí Alpských, z panonského Uherska, z Polabska a z Germanie po pravém břehu Rýna, ale kde; Slovanů jejich vlastní méněcennost! — Prohlédneš-li tomu nejnovějšímu „rozumu“ prušáckému, a budiž Bohu žalováno i pražskému na dno, uziš tam na spodku takovou sílu pivních kvasnic, že by Haná stačila celý rok z nich „pict bochte“. Klassické Athény, klassický Řím, když dohráli svůj světový zástoj asi tisícletý, uhnuly národům jiným, kulturou německou nikterak neolizáným. Opovážil-liž se kdo, nazvati z toho Reky a Římány národy méněcennými?! Ejhle, takovou logičností nadána jest nyní společnost lidí, jež se „obírají vědou“. Tuto pak smutnou jejich „vědu“ mnozí neprozíravci kladou za samou pravdu, a touto „vědeckou pravdou“ chtějí zcela doopravdy ve školách i venkovských nahradit náboženství Toho, jenž za pravdu život položil! — —

Tedy; dnes roku 1907 tataž hra se hraje, jako před tisíci lety. Roku 907 Praha Matce pobrala statky, korunu a jméno, dnes Moravská Čítanka na popud různých Národních Rad, Osvětových Svazů a Ústředních Matic z Prahy komandovaných, Synům sbírá paměť a srdce. A jak schytra všecko nalíčeno! Líčí z kraje Moravu jako nějakou odpornou pradiwokou poušť, na čas surovými pračlověky jen obydlenu, a z toho jak kdyby nic skočí na dobu po- cyrilomethodějskou. — —

Moravane, ty Hanáku od Olomouce, ty Záhoráku od Hostýna, ty Slováku od Velehradu, ty zbožný Lachu od Příbora, slyšte, sladký Čech ti radí, co bylo od pravěku až po rok 907—mý to jen v sobě dus, udus, zapomeň; pak jistě zvoláš roku 1910 — jáj — sem Čech!

J. Š.

Kritika „Početnice“.

Ad 4, 5, 6 et 7.

▽ ročníku VI. t. č. na str. 100. vytčena skladatelům školní učebnice závažná vada, že totiž považovali školní dítky jednou za příliš slabé, až hloupé, jindy pak za příliš bystré a chytré. V prvním případě jeví se podané učivo malicherné, úzkostlivě omezené; v případě druhém však přijímají se požadavky do té míry, že znalec nad věci bezděčně se pozastavě žasne.

Tutéž kardinální vadu vytýkáme „Početnici“. Úplnou oprávněnost výtky této doložíme takto:

J. A. Komenský v „Informatoriu školy mateřské“¹⁾ v kapitole VII. praví: Ve 4. a 5. roce věku sluší dětské schopnosti cvičiti v pokusech mechanických nebo stavebních, v kreslení a psaní, v hudbě a v počtech, v měřictví a rozhovoru. Pro počty ve 4., 5. nebo 6. r. postačí počítati do 20; mohou se učiti sudému a lichému ze hry „sudá lichá“. V měřictví se mohou učiti ve 4. roce, co jsou čáry, čtverce, kruhy; také v obyčejných měrách, jako je stopa, pinta, čtvrtka atp. a brzy měly by se pokoušeti samy měřiti a vážiti. Podobné počátky lze nalézti pro jiné vědy . . .“

V díle J. Sullyho „Studie dětství“²⁾ praví se na str. 370. o chlapci věku 5 let a 2 měs.: „Vymezoval pojmy: 4 jest o 1 menší než 5 atd. V téže době našel 4 planá jablíčka a zamysliv se zvolal: „Jak by to bylo pěkné, kdybych našel ještě 2 jablíčka!“ Matka na to: „Kolik bys měl potom?“ Hošík zamysliv se řekl vážným, úředním tónem: „Počkej minutku!“ Klekl si na zemi, srovnal jablíčka do řady a dal se do počítání: 1, 2, 3, načež počav znova od prvního jablíčka počítal 4, 5, 6. Případ tento jest tím pozoruhodnější, ježto se týká dítěte prostředně nadaného, jak výslovně se praví na str. 310. téhož díla.

V duši dítěte dál se tento psychologický postup: 1. odečítání jednoho jablíčka ode 4, tedy $4 - 1 = 3$; 2. přičítání jablíčka odečítaného ke dvěma žádaným, tedy $2 + 1 = 3$; 3. sečítání řad $1 + 1 + 1$, $+ 1 + 1 + 1 = 6$. Z toho patrně, že normální dítě není tak omezeno, jak učebnice pro I. tř. elementární stanoví.

Na str. 390. praví se o témž dítku ve věku 5 let a 4 měs., že měsíc po vstupu do školy mateřské dovedlo počítati do 100.

Pozoruhodno jest rozumování tohoto normálního dítěte během 6. roku věku jeho; tázal se na příklad: „Jak vypadal Pán Bůh ve svých mladších letech?“ V hovoru s kamarádem pravil: „Nemohu pochopiti, jak první člověk mohl na světě mluvit. Viš, slovo má zvuk a jak na to přišel, jaký zvuk má vydati.“

Na str. 126. téhož díla uvádí se jiný případ. Čtyřletý klučina tázal se matky, jejíž vypravování ho nebavilo: „Maminko, ví Pán Bůh také, kdy chceš přestat?“ Ne zcela čtyřletý hošík pravil matce: „Pan N. (jenž před nedávnem zemřel) je tedy v tomto pokoji.“ Matka udivena řekla: „O ne, dítě!“ Hošík: „Ano, jest! Řekla jsi mi, že je u Pána Boha a řekla jsi, že Bůh je všude.“

Podobných případův uvedeno v knize množství.³⁾

Z vlastní zkušenosti mohl by auctor těchto řádků rovněž čtené uvést příklady; uvádí aspoň tyto: Čtyřletý hošík stojí s dědečkem před zajímavou výkladní skříní dotazoval se: „Dědečku, proč ten voják tam nechodí?“ Dědeček: „Je namalován, nemůže choditi.“

¹⁾ Ve vydání Amsterodamském nazván spis „Schola infantiae“.

²⁾ Z anglického přeložil O. Sýkora.

³⁾ Hojnost podobných, velmi zajímavých případů z dětského života zaznamenáno ve spisech: Queyrat, Logika dětská a její výchova, přeložil prof. J. Kosina. Löbisch. Entwicklungsgeschichte der Seele des Kindes, Preyer, Die Seele des Kindes; Sigismund, Kind und Welt; Compayré, L'Evolution intellectuelle et moral de l'Enfant a m. j.

Když po chvíli dědeček chtě odejít vyběžel vnuka, aby od výkladní skříně se vzdálil, odvětil: „Dědečku, já nemohu, já jsem namalovanej.“ Pětiletý hošík bydlící u sestry své, švadleny, dovedl počítati do 100; většina žáčků mých v I. tř. dovedli počítati do 10 před početím školní návštěvy; hošík 5 $\frac{1}{2}$ r. věku dovedl počítati do 20 vynechávaje toliko číslo 17. Pětiletá holčička dovedla počítati do 100 vynechávajíc čísla 17, 18, 19; dopočítavši pak do 30, říkala: 40, 50, 60, 70, 80, 90, 100. Patrně byla jí druhá desítka obtížnější a přičítání od 30 po jedné příliš zdlouhavé. Podobných případů mohl by zajisté každý učitel, jenž působě v I. tř. elementární všiml si vědomostí dítek na počátku školního roku, uvésti hojnost.

Uvážíme-li konečně, že **dítky francouzské počítají v I. třídě (cours préparatoire) do 1000**, ano do 10.000 i výše, uvážíme-li dále obtížnosti francouzské numerace, jež obsahuje sečítání přes desítky souborem, pak násobení spojené se sečítáním přes desítky souborem a četné nepravidelnosti, na př.: un (1), deux, trois . . ., onze (11), douze (12) treize . . ., dis-sept (17), dis-huit (18), dis-neuf (všimněme si nepravidelnosti!) vingt — dvacet; (postavíme-li vedle sebe tvary deux, douze, vingt, jak nepravidelné jeví se oproti českým tvarům: dva, dvanáct, dvacet!) soixante (60), soixante-dis (70) soixante et onze (71 = 60 + 11), soixante-douze (72 = 60 + 12) atd., quatre-vingt (80 = 4 × 20), quatre-vingt un (81 = 4 × 20 + 1), quatre-vingt-dix (90 = 4 × 20 + 10), quatre-vingt-onze (91 = 4 × 20 + 11), quatre-vingt-douze (92 = 4 × 20 + 12) atd. — tu teprve poznáme, jaké požadavky kladou se dětem ve škole francouzské v I. tř., jež přec nepůsobí tolik obtíží jako postup podle našich učebnic, tu teprve můžeme o schopnostech duše dětské u nás dosud hluboko podceňovaných správného nabytí názoru. Námitka, že děti francouzské jsou jiné než naše, jest při nejmenším směšna projevujíc usvědčenou omezenost a nedostatek vážných důvodův.

Uvážíme-li, jak krásnou, analogický sestavenou řadu poskytuje nám česká numerace tou měrou, že naučíme-li dítko počítati do 20, dovede snadno beze zvláštních vysvětlivek počítati až do 100, kdežto učitel francouzský již při čísle 70 narazí na balvan, dále při čísle 80, že musí vykládati pojmy čtyř desítek — ať sečítáním, ať násobením, vše je obtížno — tu teprve poznáme, jak mnohem snáze jest českému učiteli dostupiti cíle methodou francouzskou stanoveného.

Kdežto učebnice francouzská stanoví hned na počátku rozšíření oboru čísel od 1 do 100 na základě numerace, kterýžto postup souhlasí s přirozeností dětskou, vždy něčeho nového, zajímavými obměnami se vyznačujícího, žádající metody našich učebnic hoví tomuto charakteristickému, základnímu požadavku dětské přirozenosti měrou nedostatečnou.

Jelikož dítě, jehož pozornost nedá se na jediném předmětu po delší dobu soustředěna udržeti, všimá si obyčejně jednoho nebo několika málo vynikavých znaků předmětu, jež na prvý pohled postřehne, ostatních prostě pomíjejíc, jest třeba, by vždy jen jeden nebo několik málo vynikavých znaků bylo mu předkládáno, nikoli však zevrubné proniknutí všech operací početních při každém jednotlivém čísle aby od něho bylo požadováno, což nejen rozptyluje pozornost jeho od přirozenosti těkavou, nýbrž vnucuje mu proti přirozenosti věci, jež nejen že nebavíce, nýbrž všednost a nudu plo-díce charakterisují každou nesprávnou methodou vůbec.¹⁾

¹⁾ Viz o tom str. 268. a n. spisu J. Sullyho „Studie dětství“.

Z toho jest zřejmo, že podle dosavadních method našich, jež při každém jednotlivém čísle podávají šestiletému dítěti spoustu představ (čtyři operace, zbytky a co s tím souvisí), děti učily se vlastně jen tu a tam pochycující více méně jasným názorem podané znaky, tvořice si více méně jasné, vždy však neúplné pojmy jako o číslech, tak o vnučených operacích při každém jednotlivém čísle.

J. A. Komenský praví: „Špatně učí ten, kdo pomalu, kdo obtížně, kdo kouskovitě přivádí k vědomostem. Musí vynalezeno býti umění, jímžto by se učilo rychle, protože mnohému pro život musí se učiti, protože u žádné věci nemůžeme dlouho státi, nýbrž od jednoho k následujícímu pokračovati; příjemně, aby učící se během vyučování necítil se unaven tím, co odbyto jest, nýbrž aby žádostiv byl toho, co ještě má přijíti; důkladně, aby vše, čemu jest vyučováno, úplně a správně bylo naučeno až ke zručnému užítí.“¹⁾

Postupovati těžkopádně od čísla k číslu, zdaž to není vyučování kouskovité, vyučování zdlouhavé a obtížné? Přemílati u každého jednotlivého čísla všechny čtyři operace, zdaž to není matení pojmův, paedopsychická divise představ? Výtce této neuniká ani opravený způsob metody Močnickovy, pořízený Krausem a Habernalem.

V pochybené této methodě jeví se též značná míra pedantismu hrubšího zrna, jež nelze nižádným způsobem omluviti, nýbrž na vrub nedokonalému porozumění věci přičísti.

Z uvedené úvahy nutně vyplývá:

1. V našich početních učebnicích (zvl. pro I. a II. tř.) jeví se neobyčejná omezenost po stránce učiva předkládaného žactvu.

2. Vedle úzkostlivé omezenosti jeví se zvláštní volnost v užívání method.

3. Podle toho považovány jsou děti jednou za příliš omezené, podruhé za příliš chytré.

4. Následkem toho jeví se v celém uspořádání dotyčných učebnic veliké zmateň, k němuž vztahují se slova J. A. Komenského „Kde vyučuje se zmatečně, tam učí se zmatečně“.²⁾

5. Učebnice naše početní byly sestaveny bez ohledu na dětskou přirozenost, beze znalosti důležitých zásad paedopsychologie, čímž způsobeno, že budí u dětí nuda a odpor.

6. Postup podle našich učebnic jest zřízen podle zásad pedantismu, jenž přirozeně jest způsobilý ubíjetí veškeren zájem a vtip mladých duší.

7. J. A. Komenský žádá:

„Hleď, čemukoli vyučuje se a učí, aby hbitě bylo vyučeno a učeno, protože každý začátek vě, nežli tedy do vě chtivost, aby duše pocítla, že účelu svého došla a že dobrého svého požívá, aby buď neodbočila z nechuti cíle svého nedosáhnouc, nebo nepokračovala s nechutí vidouc, jak loudavě k cíli svému se vleče. Nebo obecné ono přísloví „Počátek páli, střed hřeje, konec mrazí“ pokaždé se pravdou

¹⁾ Schola Ludus, p. IV. A. III., S. V. Opera didactica omnia, pars III.

²⁾ Did. analyt. zásada XXVII.

osvědčuje při učitelích i při žácích, kde si nepospíší, aby kuli a dokuli železo, dokud vře.“¹⁾)

Oproti těmto pravdám jeví se naše „Početnice“ jako pravý výsměch.

Z uvedených důvodů zasluhují dosavadní naše učebnice početní úplného ze škol odstranění; než-li takové učebnice, raději žádné; lépe jest vyučovati podle rozumu bez učebnic než-li podle učebnic tak dalece pochybených. (Příště dále.)

—k.

„Volná Škola“.

Heslo „Volná škola“ rozletlo se po nivách národa Komenského, jako to ptactvo z jara k nám přiletěví.

Před krátkým časem ještě toto „okřídlené“ slovo nám nebylo známým.

Tak tedy Volnou Školu máme zde, jako nový zjev a nejmodernější dítko novodobé kultury, čili jak chce Havelka, jako složku nového života.

U každého zjevu dlužno hledati kořen vzniku, abychom nabyli přesvědčení, zda nový zjev ten prospěšným jest a kam míří.

Kořen vzniku „Vol. Šk.“ tkví v židovstvu, a ta propaganda, jež se „V. Š.“ dělá, inteligenci, počínaje Masarykem až po posledního venkovského pokrokového člověka, je uměle tiskem vydupaná a hlavním cílem jejím jest zkrátka: povaliti katolickou církev, která jediná stavi se otevřeně v boj s talmudem, jenž zotročiti chce lidstvo zlaté „internationale“.

Zirkel r. 36. str. 382 píše, že v Rakousku zednářstvo již sesílilo, že může přikročiti k osvobození Rakouska od jha římského jako ve Francii.

Orient č. 1. r. 1905 označuje cíl: Mravouka bez Boha, svobodná myšlenka a umění, rozluka církve a státu, založení společnosti svob. myslitelů, zákaz kněžím vyučovati.

Zirkel č. 32. roč. 36. praví: Boj ve škole musí býti naším heslem.

Ředaktor Jarmonkin v Rusku, jenž bičkem britkého kriticismu sešlehal ty špinavé ruce židovské, do všeho vnikající, odhaluje a strhuje masku s programu zlaté internacionály. Píšeť co židovstvo o sobě prohlásilo: „Nastane doba, — ne později než za sto let, že nikoliv židé budou přijímati křesťanství, ale křesťané budou se snažiti státi se židy, ale tenkrát Israel odmítne je s opovržením.“ Přirozeným nepřítelem židů jest katolická církev, proto snaží se ji nakaziti svobodomyšlností, skepticismem, nevěrou, rozkolnictvím. Podněcují všemožné spory a hádky, kněžím vypovídají boj, zaspávající je podezřením, posměchem a vymýšlejíce si o nich různé skandály.

Židovstvo a její dítko sociální demokracie nemůže rychle království Israele vybudovati, poněvadž lid odchovaný naukou křesťanskou ve škole není dostatečně zkyprěn a propracován pro jejich „utopie“ a proto snaží se dostati školu do svých rukou. Až budou míti školu, budou míti v rukách dítky. Dítky ty má učitelstvo jim oddané vychovati.

¹⁾ J. A. Kom. »Did. analyt.« sub 132.

Učitelstvo, Bohu budiž žalováno, propůjčuje se za nástroj nekalých těchto plánů a myslím, že nevědomky. Jsou snad toho mínění, že „Volnou Školou“ prospějí národu, poněvadž rozličným způsobem se jím to k věření předkládá.

Jest tedy nad slunce jasnějším, že tento krásný motýlek „Volná Škola“, který k nám z čista jasna přiletěl, vylezl z kukly zednářsko-židovské. Vídeňská „Reichspost“ ukázala, že zednářská lože v Uhrách „Pionýr“ dala v Rakousku popud, aby se pracovalo o založení volné školy.

Lože „Pionýr“ uvedla v život dva spolky. První se jmenoval: „Spolek k založení volné školy pro lidové vzdělání.“ Sídlo své měl ve Vídni, jeho předsedou byl dr. Brezina, místopředsedou spisovatel Ženker. Druhý spolek pojmenovali: „Freie Schule“, tohoto spolku předsedou jest bar. Hock.

Tot vznik, kolébka, kukla „Volné Školy.“

Naši lidé si myslí, že hájí svobodomyšlný, pokrokový program, a on jest to zatím program zednářství, které se skládá hlavně ze židovstva.

Jako pěkný doklad toho stůžž zde zpráva z časopisu „Čech“: „V čí rukou jest spolek „Volná Škola“, vysvítá z toho, že vídeňský sekretář spolkový, jenž udílí z ústředny pokyny spolkům v zemích ostatních, jmenuje se Siegmund Kraus. Baroň Hock, předseda spolkový, přihlížeje k svěmu původu, nemohl přece sekretářem jiného si vybrati, nežli „Sigi Krause“. Též nikoho nepřekvapí, že na nedávné protestní schůzi proti klerikální ochraně dětí v klášterních ústavěch mluvili: Dr. Julius Ofner, dr. Friedjung a předseda svobodomyšlného svazu učitelského Jordán. Zednáři, Židé a sociální demokraté čím dále tím více lnou k sobě a neskrývají se svými sympathiemi.“

Poslouchejme programové písničky pokrokových lidí a poznáme, kdo skládal noty, kdo text podložil křesťanům a kdo je prvním kapelníkem „Volné Školy“.

Katolické učitelstvo tuto písničku zpívati nebude nikdy, byť by bylo sesměšňováno, tupeno nadávkami tmářů. Budoucnost ukáže, kde bylo více tmy, zda ve škole katolické nebo v židovské „Volné Škole“.

Učitelstvo katolické chce volnou školu, ale nikoliv takovou, jakou propaguje „Freie Schule“ a její sestřička zábřežská „Volná Škola“.

Rozhled světem.

V Uhrách byl projednán zákon o právních poměrech stavů učitelského. Jest to nové vydání zákona Berzewiczova, jenž měl před třemi roky způsobiti úplné pomádarštění škol. Z obavy však před veřejným míněním evropským, jež návrhem zákona bylo nesmírně zaraženo, byl tehdy odvolán. Teprve letos přinesl ministr vyučování Apponyi zapuzeného mouřenína znova do sněmovny -- ale v nových šatech. Aby získal přízně těch, jichž se týká, přináší sebou mouřenín -- dary. Jest to však čochovice, za níž dá učitelstvo svoji samostatnost a národní svéráznost. Usnesený zákon má 40 §, z nichž však jenom 14 jedná o právních a hmotných poměrech učitelstva; přináší učitelstvu mnohé zlepšení, ale jest posledním krokem ku postátnění škol obecných v Uhrách. To znamená při úzkostlivém názoru

na ideu státu uherského odevzdání obecné školy v Uhrách v moc maďarství. Mnoho obecných škol v Uhrách bylo vydržováno konfessemi. Tyto náboženské školy uhájily si jakous takous samostatnost. Novým zákonem bude však ona téměř až na niulu stlačena. Vždyť stát zabezpečuje si právo jmenovati učitele i na náboženských školách, jež aspoň 200 K roční podpory od státu berou. Tam pak, kde podpora tato jest menší, jest ministři vyučování vyhrazeno, nepohodlného uchazeče o místo učitelské odmítnouti; kdyby však týž v novém návrhu znova byl jmenován, má právo sám dle své libosti jiného ustanoviti. Školu spravuje školský výbor, sestavený z lidí maďarčiny znalých, v nedostatku pak těch mohou býti přibráni i neznalí maďarčiny. Disciplinární vyšetřování budoucně ohrožuje učitele, jenž by zanedbával vyučování jazyku maďarskému nebo neprokázal při inspekci takového prospěchu ve třídě, aby děti v maďarské řeči dovedly vyjádřiti své myšlenky, plyně čísti, psáti a počítati. Tam, kde učitel užívá knih ministerstvem neschválených, nebo jedná proti maďarské státní myšlence, zůstaveno ministerstvu právo, školu soukromou uzavřítí a zřídítí školu státní.

V debatě pravil posl. Vertan ze strany neodvislosti, že předloha jest posledním pokusem, aby vyučování na obecných školách provádělo se s pomocí obcí a konfessí ve smyslu uherské státní myšlenky. Přes dosavadní zákonná opatření prý nemohly obecné školy většinou prospívati, protože na mnohých, konfessemi vydržovaných, vládl duch uherské národní myšlence nepřátelský. Zákonu vzpírali se zástupcové národnosti, odvolávajíc se na práva církvi.

Konfessionální školy tedy budou pohněhlou proměněny ve státní. Těm „nové školy“ počítí nyní Slováci, Srbové, Rumuni a Sasi, jimž státní školou hozená na krk hedvábná šňůra pomadaření.

Dle platů mají býti učitelé veřejných škol v Uhrách zařazeni do 3 tříd po 1000 K, 1100 K a 1200 K ročního základního služného, jež může s pětiletými přídávky dosáhnouti výše 2400 K, 2500 K a 2600 K. K tomu přísluší buď příbytečné nebo byt nejméně o 2 pokojích. Učitelé na veřejných školách působící stávají se státními úředníky. Právní a hmotné poměry učitelstva škol konfessijních upravuje nová předloha, avšak ve smyslu národností nikterak příznivém.

Památní dnové v Uhrách budou od příštího roku na školách přiměřeně oslavěny a to: 1. březen jako den stromů a ptáků; žačtvo má býti poučeno v něm o užitku a kráse stromoví a ptactva. Pak den zahájení mírové konference v Haagu, rovněž s příslušným poučením. — Od nového roku do Sylvestra by se měl slaviti „den blahobytu nemaďarských národností“ příslušnými doklady.

Ideálem mnohých nezkušených mladých pánů učitelů jest strana demokratická. Těžko nenapsati satyru! Ta strana, jež hlásá otevřený třídní boj dělníka proti všem, jež považuje za užitečného tvora jen člověka, rukama pracujícího, všechny pak stavy učené, lidi duchem pracující považuje za příživníky, chápe se patronátu nad učitelstvem. Co třeba více pokárati? Nevíme, zda zaslíbenost na jedné, nebo neupřímnost na druhé straně. Když se proneslo, že zvýšené platy učitelské se mají uhraditi dávkou z piva, strana sociálně demokratická vystoupila na svých schůzích tak bezohledně proti zamýšlené předloze, že nezbyvalo mnoho a byla by ji pohřbila. A „kolegové“ se za to se „soudruhy“ přece milují. Proti gustu žádný dišputát!

Zajímavý spor vede francouzské učitelstvo s vládou. Člověk by myslel, že pokrokářům, socialistům a všem protiklerikálům škýtá Francie již nebe na zemi. Však i v zemi „rovnosti, volnosti a bratrství“,

z níž blesklo Gambettovo židovské „klerikalismus toť nepřítel“, mají ubozí smrtelníci potíže s vládou. Stávky horníků, přistavních dělníků, a jiných při spracování potravin zaměstnaných, přicházejí jedna za druhou jako v kterémsi státě šosáckém. Generální pak stávka prozatím zážehnána. Vše to za vlády, v níž rozhodné slovo mají bývalí revoluční socialisté Clémenceau a Briand. Příklady velebené volnosti francouzské: a) Ministerský předseda oznámil deputaci města Orleansu, že nedovolí úředníkům a osobám vojenským účastniti se slavností na počest panny Orleanské, hrdinné a zbožné vlastenky francouzské Jeanne d' Arc. Zákaz pak změnil však s podmínkou, že slavnost bude míti ráz ne již nábožensko-vlastenecký jako dříve, nýbrž jen světský.

b) Učitelé francouzští, státní úředníci, vězeňští a úředníci ústředních úřadů domáhali se zřízení syndikátů, stavovských organizací, jaké má dělnictvo, organizacemi však dožadují se i práva na stávky. Než, vláda jmenovaných požadavků naprosto neuznává a ve případě, že propukne generální stávka, chystá se proti úřednictvu a učitelstvu s veškerou bezohledností zakročiti, jak to proti učitelstvu chtěla učiniti již při minulých volbách. Sám liberální „Temps“ vyčítá učitelům nevděk, že při dobrém rozmyslu se spojuje s živly revolučními. Tož ani velebená „vláda z vůle lidu“ se francouzským kolegům nezamlouvá a pravděpodobno, že žádá. Od takové svobody — vysvoboď nás Pane!

Složení zemské školní rady ve Slezsku. V posledním zasedání sněmovním byla přijata změna zákona o dohledu ke školám, pokud se týče složení zemské školní rady. V ní budou nyní zasedati: 4 zástupci učitelstva, z nichž musí býti 2 Němci, 1 Čech a 1 Polák; dva z nich musí se vybrati z učitelstva škol středních a učitelských ústavů, 2 ze škol obecných a měšťanských. Zákon jest cennou vymožeností, jednak pro národy slovanské (dosud nebyl v z. šk. r. ani jediný Čech ani Polák), jednak pro učitelstvo.

Nezdravé zjevy.

V Malém Dubě na Turnovsku byl suspendován učitel Kavka. „Právo Lidu“ viní ze skutku toho — klerikály. „Čas“ však zaznamenává, že příčinou suspense byla protokolární výpověď učitelova před inspektorem, kterouž dal na jevo, že je příslušníkem anarchistické organizace.

Učitel na obecné škole v Klášterci u Mnichova Hradiště, Fr. Mládek, skládaje minulého listopadu zkoušku způsobilosti, učinil tak ze všech předmětů, z katol. náboženství však zkoušku odmítl. Zemskou školní radou přeložen do nižší platební třídy.

Učitel Pelikán přeložený ze služebních příčin ze Všetat, (okr. Karlín) do Kostelního Hlavna, oznámil o minulých prázdninách okresnímu hejtmanství v Karlíně svoje „vystoupení“ z církve katolické. Pro okázalé velebení jeho skutku upozorněny na něho školní úřady. I jednalo se o to, jest-li zmíněný po provedeném odpadu na dále způsobilým je vykonávati službu školní. Zemská školní rada proti 3 hlasům rozhodla, že ne; i byl jmenovaný ze služby školní propuštěn. Dobře podotýká „Křesťanská Škola“, že propuštěný sám dobrovolně se zbavil podmínky, vychovávatí mládež mravně-nábožensky, kdyžtě náboženství se zřekl.

Straně liberálních agrárníků v Čechách, kteří prohlašují náboženství za věc soukromou, propůjčil se za kandidáta poslanectví do říšské rady i bývalý český kazatel v Jihlavě a redaktor homiletického časopisu Prombergrova „Kazatele“, Dr. Isidor Zahradník, řeholní kanovník kláštera strahovského.



* ZPRÁVY. *

— m — **Požadavek universitního vzdělání** všeho učitelstva je utopií, kterou nelze provést z důvodů vnějších, ekonomických, jakož i vnitřních: obecná škola nepotřebuje vědeckých specialistů! Ale učitelům vynikajících duševních schopností měl by se rozhodně přístup na universitu umožnit. Tak píše vynikající profesor berlínské university Bedřich Paulsen ve spisku: *Das deutsche Bildungswesen in seiner geschichtlicher Entwicklung*.

— m — **Přírodní vědy a vzdělání humanitní.** Prof. Drtina píše o tomto tematě v „Čes. myslí“: „V nové době vytvořil se zvláštní dualismus školství středního, označený nesprávně názvy „školství humanitní a školství reálné“. Rozeznávání to vychází od předpokladu, že vzdělání humanitní, t. j. vzdělání k ušlechtilé lidskosti může se opírat především a snad výhradně o studium jazyků a literatur klassických, latinské a řecké; v něm že jest ideální prvek, jehož nelze ničím jiným nahradit. Naproti tomu ono vzdělání, jehož podkladem jsou jazyky moderní a studium věd přírodních, v době naší tak utěšeně rozkvétajících, má sice význam veliký pro život praktický, ale nemůže mít v té míře ono humanitní, ušlechtilé působení, jako vzdělání klassickým nazývané.“

Své mínění, že i školství reálné může poskytnouti vzdělání humanitní, opírá o úsudky největších lidí, nejznamenitější myslitele všech věků — ale zapomíná na skutečný život, v němž dle zevnějšího chování a vystupování každý i ve věci méně obeznalý člověk na první pohled, pozná realistu a gymnasistu a sympathie přikloní se z pravidla k tomu, kdo studoval gymnasium.

Farisejsky píše v téže stati o náboženství: „Nepojímáme v tomto seznamu učebných předmětů, opřeném o třídění věd, náboženství, ježto správně o náboženském vyučování nelze mluvit, nýbrž toliko o výchově ke zbožnosti. Jest zajímavé, že ve starších školách náboženství neexistovalo jako zvláštní předmět učebný (!), ale ovšem výchova ke zbožnosti pronikala veškerým vyučováním. Není pochyby, že to byl stav správný, že odpovídal vlastní podstatě náboženského citu a života.“

Nový trestní zákon. Z Vídně se oznamuje, že nový trestní zákon je ve své podstatě hotov a vyžaduje pouze závěrečné redakce. Jedinou skoro zásluhou o to má ministr spravedlnosti dr. Klein, jeho autor, který hodlá předložiti nový zákon hned v prvních schůzích říšské rady. Nový trestní zákon je založen na zásadách moderní kriminalistiky, která si všimá ne tak trestního činu, jako pachatele. Proto jeho hlavní zásady převzaty jsou většinou ze švédského trestního zákona, nejmladšího a té doby nejmodernějšího. Normy trvání trestní vazby jsou vzaty ze zákona říšsko-německého. Pronikavé změny obsahují paragrafy o mladistvých zločincích, mezi nimiž je také zařaděno užití podmíněného výkonu trestu. Zcela nové jest ustanovení, že nedospělí zločinci, budou souzeni zvláštními soudními dvory a veřejnost bude z jednání vyloučena. Změnám podlehnou také paragrafy, obsahující politické přestupky a zločiny, zejména velezrada, urážka Veličenstva

a delikty náboženské. Staré, vysoké trestní sazby budou v těchto případech zmírněny, reforma to v Rakousku zajisté z nejnaléhavějších. Za to zvýšeny budou tresty pro urážky na cti. Žádná změna nebude provedena na trestním řádu. „Čas“.

Člen jednoty „Komenský“ v Praze, F. Houser, sbíraje statistiku dětí, zaměstnaných výdělkovou prací, započítal mezi ně i 108 pražských ministrantů! Těžko věru říci, co při takém puritánství člověku se na mysl dere! Ministrování bylo a dosud na mnohých místech je považováno za vyznamenání. Ministranti přísluhovali knězi z úcty k němu a z lásky k Bohu. Že ovšem odměnu dle okolností dostávají, jest nesporno, není to však výdělek. Naposledy ještě budou ministranti platit daň ze svého výdělku. To již mohl p. Houser sestaviti i počet poslíčků, kteří v „přestávce“ donášejí pánům rohlíky a vuřt. Či ti snad nic „nevydělají“?

Učitelská jednota „Komenský“ pro okres náchodský doporučuje ku říšským volbám Josefa Kudrnáče, učitele, smýšlení sociálně-demokratického v Rokytníku. Jiný učitel-soudruh Fr. V. Krejčí, nyní redaktor „Práva Lidu“, uchází se rovněž o mandát. Jsou to u nás první „buřňáci“, kteří opouštějí prapor národní a lámou kopí za stranu mezinárodních teroristů.

V Masarykově „Naší Době“ velebí se moravské učitelstvo pro svoji ráznost a mužnost, kterou ukázalo ve společném svolání ku volbám. Za to české učitelstvo tentokráte upadlo u Masaryka v nemilost. Volební svolání nic nestojí, 90 proc. učitelstva na jeho vytvoření a přijetí nemá ni nejmenšího podílu. A ostatně myslí pan Masaryk, že mu poklona, kterou skládá moravskému učitelstvu na Moravě, při kandidatuře nemůže uškodit. Je známo, že se Masaryk rád chlubí darem neomylnosti.

„Rozkvět“ (č. 15. 1907) píše, že pěvecké sdružení učitelů moravských dluží svým členům přes 30.000 K, za hudebniny pak přes 4000 K.

„Freie Schulzeitung“ zmiňujíc se o českém zemském ústředním spolku učitelském, píše, že předseda jeho, poslanec Josef Černý, bude dostávat i za svou čestnou funkci roční odměnu **4000 K.** — To již v pravdě není: „Tittel ohne Mittel“!

Trochu potěšitelných čísel. Počet členů spolku katol. rolnictva na Moravě obnáší již kolem 12.000. Jeho časopisy „Selský Obzor“, „Selské Hlasy“, „Selka“, „Selský jinoch“ mají průměrně po 10.000 odběratelích. „Rolnický kalendář“, spolkem vydán byl letos v 16.000 exempl. — Krejcarový týdeník katolický na Moravě „Náš Věk“ za necelý rok svého vycházení čítá kolem 20.000 odběratelů.

Císař a král František Josef I. — spořilem. Když si panovník před nedávnem prohlížel ve Vídni novou budovu poštovní spořitelny, byla mu předložena jeho spořitelní knížka, která byla mu vystavena před 23 léty, když byl poštovní spořitelní ústav otevřen. Byla to první spořitelní knížka v Rakousku a má číslo 1. Dnes je v ní vklad asi 1200 kor.; císař uložil svého času jen 300 zl. Od té doby se vklad úroky zdvojnásobil.

Ústřední spolek českých profesorů v Praze pořádal 27. dubna t. r. debatní schůzi o **reformě náboženského vyučování.** Referoval prof. Jos. Spálený „Za působení náboženství ve vyučování a výchově“. Druhým bodem programu byla: Reforma vyučování náboženství na střední škole.

VIII. kurs prázdninový pro učitele pokračovacích škol, oznámený v č. 4. „Vych. L.“, koná se od 15. července do 14. srpna.

Vzdělávací kurs pořádá „Katolický spolek českého učitelstva na Moravě“ počátkem prázdnin v Olomouci. Několik vynikajících řečníků bylo již získáno.

Jádro Sokratovy nauky.

1. Bůh jest jen jeden. (Plat. Faidon 29.; Xenof. Symposion 8). Tento Bůh stvořil svět (Xenof. Apomnem. IV. 3.), zachovává jej, nic se mu nevy-myká, objímá vše svou prozřetelností. (Tamže, I., 4.)

2. Zvláštní péči chová o člověka, pro nějž vše stvořil. Za to žádá Bůh, „aby člověk pozoroval Jeho díla. Jemu se kořil a jej modlitbou i obětí ctil.“ (Tamže IV. 3.)

3. Bohumilým se stává člověk úsilným dychtěním po ctnosti, která spočívajíc na moudrosti, může býti získána pouze zkoumáním sebe a sebe-zapíráním (sebeovládáním), „bez něhož život ani nestojí za to, abychom jej žili.“ (Platon. Apol. 28.)

4. Největší závadou ctnosti, jež na pravé moudrosti spočívá, jest tělo a jeho vášně, jež proto nutno jest ovládati. A tak se duše stále více vy-maňuje z panství těla a všeho nečistého, až ji smrt očistí úplně. (Plat. Faidon 6.) Proto pouze moudrý, filosof, jest za živa dobrý a po smrti blažený.¹⁾

5. Aby člověk nesešel s cesty dobra, dáno jest mu za vůdce daimonion, „hlas božský který ukazuje, co mám činiti,“ (Plat. Faidon 32.), a spolu jest každému dán i zvláštní strážný duch, který, „jako jej má voditi za živa, tak také odvádí zemřelého na určité místo.“ (Plat., Faidon 57.) Jeho má člověk stále poslouchati, tak zní vůle boží. (Xenof. Apomnem. I. 3.)

6. Smrt není nic jiného, než odloučení těla a duše, která jest nesmrtelná. (Plat., Faidon 25. 28. 29. 36. nn.)

7. Dobří jsou po smrti odměněni, zlí potrestáni. „Právě proto se nijak nemrzím, ale jsem blahé naděje, že po smrti nastává něco jiného a jak se říká, něco mnohem lepšího pro dobré než pro zlé.“ (Plat. Faidon 8., srv. 13. 17.)

(Z A S L Á N O.)

Společná výprava do Italie a Švýcar.

Po ukončení školního roku uspořádá Jaroslav Karásek, c. k. učitel tělocviku v Brně čtrnáctou společnou výpravu do Italie a Švýcar a sice navštíví se: Lublaň, Postojna, St. Cauzian, Terst, Benátky, Padua, Bologna, Florenc, Řím, Neapol (Vesuv, Pompeji, Capri), Janov, Nizza, Monte Carlo, Milán, dráhou Gotthardskou a po jezeře Vierwaldstättském, Rigi, Lucern, Curych, vodopád Rýnský, Lindava, Mnichov.

Cesta trvati bude 26 dní; náklad na celé opatření (jízda z Vídně, v Italii II. tř., parníkem I. tř., strava a ubytování ve velmi slušných hotelích, vstupné, průvod atd.) činí 615 K. Horko není ani v Italii mnohem obtížnější než u nás; značná část cesty vykoná se po moři.

Přihlášky se zálohou 50 K nejpozději do konce června.

¹⁾ Jako nesmí vojn utéci, tak nesmí člověk vzíti si život, di Sökr.

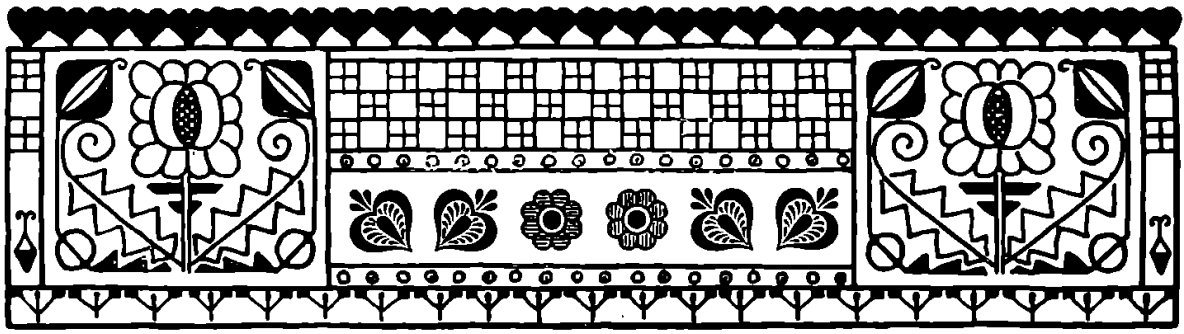

DR. JOS. KRATOCHVIL.

Filosofo Seneky rozhovor o duševním klidu.

Hlava XIV.

1. Jest žádoucno povolnými se osvědčiti i v tom, abychom nelpěli přes příliš na věcech, jež jsme si předsevzali; přizpůsobme se tomu, co nám přinesl osud a nelekejme se změny buď svého úmyslu neb stavu, pokud nás jen nezachvátila nestálost, největší to nepřítelkyně klidu. Ovšem i umíněnost nutně působívá nepokoj a bídu, an osud často jí něco urve, než nestálost jest daleko obtížnější, ježto nikde se nezadrží. Klidu duševnímu překáží obé, jak nemožnost změny, tak netrpělivost.

2. Duch musí se především odtrhnouti od věcí zevnějších a do sebe jíti: v sebe ať má důvěru, ze sebe ať se těší, na své pohlíží, pokud možno, ať odlučuje se od jiných a k sobě se přidružuje, škody ať si příliš nepřipouští a věci i odporné ať dobře si vysvětluje.

3. Když byla zvěstována zkáza lodi a náš Zenon¹⁾ uslyšel, že veškero jeho jmění se potopilo: „Osud“, vece, „nutí mne, abych nezávadněji oddal se filosofii.“ Filosofu Theodorovi²⁾ hrozil tyran smrtí, a to bez pohřbení: „Máš“, odpovídá, „co se ti líbí, máš trochu krve ve své moci! Co se pak pohřbení týká, ó jak jsi zpozdlilý, domníváš-li se, že mi na tom záleží, shnij-li na zemi neb uvnitř.“

4. Když Kanus Julius, opravdu velký muž, jehož obdivu není ani to na překážku, že se narodil v naší době, delší chvíli se hádal s Cajem a tento Phalaris³⁾ odcházejícímu pravil: „Netěš se marnou nadějí, poručil jsem Tě usmrtiti!“ „Díky ti vzdávám,“ vece, „vele-dobry vladaři!“

¹⁾ Zenon z Kittia na Kypru jest zakladatel školy stoické, k níž se čítá i Seneca. Zenon byl prý obchodníkem a do Athen přivedl jej zájem čistě obchodní. Když se mu ztroskotala loď, na níž měl všechno jmění své, stal se žákem cynického filosofa Krateta a naučil se tu pohrdati bohatstvím. Říkal: *Νῦν εὐπλόγηκα, ὅτε νεναυάγηκα*. „Dobře jsem doplul, když loď jsem ztroskotal.“ Přednášel ve Stoe, odkudž jméno školy stoické.

²⁾ Theodoros je tu asi filosof ze školy kyrenaické.

³⁾ Cajus i Phalaris znamená zde císaře Kaligulu. — Phalaris byl tyran agrigentický svou ukrutností pověstný.

5. Co tím mínil, určitě nevím. Mnohé zajisté výklady mi napadají: Chtěl jej pohaniti a ukázati, jaká ukrutnost vládne, když v ní smrt je dobrodiním? Či vytýkal mu každodenní ztřeštěnost? Díky vzdávali i ti, jichž děti byly povražděny i ti, jimž statky byly uloupeny. Či jako osvobození rád to přijal? Ať je to cokoliv, odpověděl velkodušně.

6. Namítne někdo: „Caius mohl potom dáti rozkaz, aby zůstal na živu.“ Toho se Kanus neobával. Bylať známá pevnost Cajova v takových rozkazech. Uvěříš, že onen muž zbývajících 10 dní k svému odpravení bez jakéhokoliv zármutku prožil? Není to nepravdě podobné, co onen muž říkal, co činil, jak klidný byl?

7. Právě hrál v kostky, když setník vedoucí zástup odsouzených i jemu rozkázal, aby se přichystal. Při tom volání počítal kaménky a pravil svému spoluhráči: Dej pozor, abys nelhal po mé smrti, že jsi vyhrál. Pokynuv pak setníkovi, děl: Ty budeš svědkem, že jsem o jednu napřed. Myslíš, že Kanus hrál na oné desce? Pošměch si stropil.

8. Přátelé byli zarmouceni, že měli ztratiti takového muže. „Proč zarmouceni jste?“ vece. „Vy hloubáte, jsou-li duše nesmrtelné: já již již se to dovím.“ Tak neustal ani při vlastním svém konci hledati pravdu a zkoumati i smrt svou.

9. Následoval jej jeho filosof¹⁾ a nedaleko již byl pahorek, kde božskému císaři našemu každodenní obět se přinášela, když k němu pravil: „O čem nyní, Kanu, přemýšlíš? nebo jaké jsi myslíš?“ „Umínil jsem si, odvece Kanus, pozorovati v nejrychlejším tomto okamžiku, zda pocítí duch, že odchází.“ A slíbil, že vyzkoumá-li co, obejde své přátele a oznámí jim, jaký je stav duši.

10. Ejhle klid uprostřed bouře! Ejhle duch věčnosti hodný, který využívá svého osudu k poznání pravdy, který při posledním onom kroku zkoumá, vycházející duši a neučí se toliko až do smrti, nýbrž něčemu i při samé smrti se přiučuje! Nikdo déle nefilosofoval. Nesmíme rychle opustiti velkého muže, jenž právem tak musí býti nazýván: věčné paměti tě přenecháme, hlavo veleslavná; velká oběti Cajovské zkázy!

Hlava XV.

1. Nic však neprospěje, odstraníme-li příčiny smutku jen v soukromém životě. Zachvacujeť někdy nenávist lidského plemene a před oči se staví taková spousta zločinů, že přemýšlíš, jak řídká je poctivost, jak neznámá nevinnost a sotva někdy, když prospěch přináší, věrnost, jak stejně nenáviděné jsou prospěchy i škody vášnivosti, jak pýcha již tak vymezila ze svých hranic, že chlubí se i hanebností: tu zachmuňuje se duch a tma nastává, jakoby zničeny byly ctnosti, v něž ani nemožno doufati ani prospěch z nich míti.

2. K tomu tedy musíme se obrátiti, aby veškery nepravosti lidu nezdály se nám nenávisti hodnými, nýbrž směšnými. Spíše napodobujme Demokrita než Heraklita.²⁾ Tento totiž plakával, když

¹⁾ Vynikající učenci římské měli své, většinou řecké filosofy, jak Seneca připomíná i na jiném místě (Ad Marciam de consol. cap. 4).

²⁾ Demokritos (nar. okolo 470 př. Kr.) byl všestranný učenec. Propracoval učení o atomismu. Mravní cíl člověka viděl v blaženosti. Srv., co pověděl jsem o jeho filosofii v předešlém roč. „V. L.“ str. 90—91.

Heraklitos z Efesu učí, že ve světě vše plyne a se mění, nic není stálého. Bývá nazýván „plačící filosof“.

přišel na veřejnost, onen se smál. Tomu zdálo se vše, co konáme, bídou, onomu titěrnosti: nutno tedy vše si ulehčiti a s lehkou myslí snášeti. Lidš-
tější jest vysmívati se životu než jej oplakávati.

3. Připoj, že i o lidstvo získává si větších zásluh ten, kdo se mu směje, než-li ten, kdo je oplakává: onen zanechává aspoň trochu dobré naděje, tento však nerozumně nařiká nad tím, o čem zoufá, že by bylo možno napravit. Velkodušnější je i ten, kdo rozjímaje o veškerenstvu nezdrží se smíchu, než kdo pláče se nezdrží, když citově slabounce byl dojat a myslí v celém tak obrovském díle, že nic není velkého, nic vážného, ba ani politování hodného.

4. Každý rozlož si jednotlivé věci, pro něž smutni neb veselí jsme, a věz, že pravdivé jest, co řekl Bion: že veškero lidské jednání je podobno mysteriím a život lidí že o nic není důstojnější a vážnější než prázdný pojem.

5. Lépe jest klidně uznati veřejné mrávy a lidské vady a nedávati se ani do smíchu ani do pláče. Pro cizí zajisté nehody se rmoutiti jest věčná bída, radovati se z cizích nehod jest nelidská rozkoš: zrovná jako neprospěšnou laskavostí jest plakati a tvář svou uzpůsobovati, protože kdo dceru pochovává.

6. Také při svých vlastních nehodách nutno se tak zařiditi, abys si připustil jen tolik bolesti, kolik je třeba; nikoli kolik bývá zvykem. Mnozíf vylévají slzy, aby to druzí viděli, a vždy suché mají oči, když nikdo nepřihlíží, domnívajíce se, že by to bylo nepěkné neplakati, když všichni tak činívají. Tak hluboko zákořeno se toto zlo, záviseti totiž na cizím mínění, že přetvářkou se stává i věc nepřírozenější — bolest.

Hlava XVI.

1. Nyní přejdeme na příklady, jež ne bez příčiny zármutek a starosti působívají, když totiž dobří špatně skončí: jako Sokrates nucen jest zemřít ve vězení, Rutilius¹⁾ žiti ve vyhnanství, Pompejus²⁾ a Cicero³⁾ nastaviti šíji svým klientům a onen živý obraz čnosti, Cato, upozorniti na sebe i obec, když na meč nálehl. Nutně to člověka trápí, že osud tak nespravedlivě odplacuje; a v co nyní má každý doufati, když vidí, že nejlepším nejhoršího se dostává?

2. Co tedy začít? Hleď, jak z oněch jedenkaždý to snesl, a byli-li stateční, vzbud si touhu po jejich srdcích. Zahynuli-li zženštilé a bázlivé, nic jsme v nich neztratili. Buď hodni jsou toho, abys měl zálibu v jejich mužnosti, neb nehodni tvé touhy pro zbabělost. Co zajisté může býti hanebnějšího, než když největší mužové bázní naplňují ty, kdo statečně by zemřeli?

3. Chválu vždy vzdejme tomu, kdo chvály hoden a řekněme: čím statečnější, tím šťastnější. Unikl jsi lidem, nehodám, sočení i nemoci. Z vězení jsi vyšel. Nebylo úmyslem bohů, že bys byl hoden špatného osudu,

¹⁾ Publius Rutilius odsouzen do vyhnanství, ježto jako quaestor v Asii v ochranu vzal utiskované obyvatele oproti nájemcům cel. Žil ve vyhnanství ve Smyrně a nevrátil se do Říma.

²⁾ Pompejus byl zavražděn od mladistvého Ptolomea, svého svěřence.

³⁾ Cicero nastavil krk Popilliovi, jež obhajoval.

nýbrž nehodným toho, aby měl osud ještě nějakou moc nad tebou. Kdo se však oddalují a v okamžiku smrti po životě se ohlížejí, ty nutno doraziti.

4. Nebudu oplakávati ani toho, kdo vesel jest ani toho, kdo pláče: onen sám setřel mé slzy, tento slzami svými nehodným se jich osvědčil. Herkula¹⁾ mám oplakávati, že za živa byl upálen, nebo Regula, že probodán byl tolika jehlami, nebo Katona, že ranám svým podlehl? Všichni tito za kratičkou dobu našli cestu k věčnosti a smrtí svou nesmrtelnosti došli.

Hlava XVII.

1. Nemalým pramenem starostí jest i to, přetváříš-li se bázlivě a nikomu se přirozeně nevyjevíš; jak přetvářivý jest opravdu život mnohých lidí, jenž pro ukázkou stále jest upravený. Ustavičné sebepozorování trápení působí a vzniká bázeň, abychom nebyli překvapeni nezvykle; starost pak neustává, když myslíme, že při každém pohledu jsme posuzováni. Vždyť jednak mnohé věci se přihodí, jež odkryjí nás proti vůli, jednak, i když se zdaří bedlivé sebepozorování, přece není blaženým ani bezpečným život takových lidí, kteří s maskou život tráví.

2. Co naproti tomu radostí v sobě chová upřímná a nestrojená prostota, jež nezastírá svých mravů! Ovšem i takový život, kdy všem je vše známo, vydává se v nebezpečí posměchu. Někteří zajisté v nevážnost berou vše, co důkladněji prohlédli. Cnost však nevydává se v nebezpečí, že by odkrytím ztrácela na ceně, a lépe jest býti v nevážnosti pro prostotu než trápení býti ustavičnou přetvářkou. Ovšem i zde uchovejme míru: veliký jest rozdíl, žiješ-li prostě či nedbale.

3. Mnohokrát nutno také do sebe jíti: obcování s nerovnými rozrušuje náš pořádek, obnovuje vášně a kazí to, co je v duši dosud nepevné a nezahojené. Ovšem třeba obě tyto věci — samotou a schůzky — směšovat a vyměňovat: ona vzbudí v nás touhu po lidech, tato po nás, a bude prostředkem jedna proti druhé. Nezávist davu vyléčí samota, znechucení samoty dav.

4. Nesmíme též ve stejném stále napětí udržovati mysl nýbrž i veselosti se oddávati. Sokrates nestyděl se hrávati s hochy, Cato vínem posiloval ducha, když byl znaven veřejnými starostmi a Scipio tělo své triumfům a vojně zvyklé dle tanečního taktu pohyboval, ne ovšem měkce se nahýbaje, jak nyní vešlo ve zvyk i při samé chůzi mužů, jež je více než zženštilá, nýbrž jak činivali oni dřevní rekové, kteří při hrách a slávnostech po mužsku křepčili, což by jim bylo neuškodilo, kdyby byli spatřeni i od nepřátel.

5. Odpočinku nutno dopřáti duchu: po odpočinku stane se lepším a bystřejším. Jako na úrodných polích nesmíme přes příliš žádati, neboť brzo je vyčerpá nepřetržitě nošení plodů, tak zlomí sílu duše ustavičná práce. Znova sil nabude, jakmile maličko si odpočine a posílí. Z ustavičné práce vzniká jakási duševní tupost a ochablost.

6. Lidé by nebažili potom tak mocně, kdyby hra a žert neměli v sobě jakousi přirozenou rozkoš. Časté ovšem jich užívání ruší veškeru vážnost duševní i všecku sílu: neboť i spánek pro občerstvení je nutný, ve smrt

¹⁾ Herkules upálil se na hoře Oetě pro bolesti, jež způsobil mu oděv namočený v krvi Nessově; oděv zaslala mu vlastní manželka Dejaneira.

však přejde, kdybys v něm vždy ve dne i v noci pokračoval. Veliký jest v tom rozdíl, odložíš-li něco, nebo se toho vůbec vzdáš.

7. Zákonodárci stanovili slavnostní dny, aby lidé byli veřejně přinuceni k veselosti, vloživše mezi námahy jako by nutné osvěžení. Někteří velicí pak mužové, jak jsem se zmínil, popřávali si v jistých dnech měsíční prázdniny, jiní zase každý den si rozdělovali na starosti a odpočinek. Zmíní se tak o Polliovi Asiniovi, velkém řečníku, ježž nic nezdrželo přes desátou hodinu. Ani dopisy po té hodině nečítal, aby nevznikly nové starosti, nýbrž vkládal únavu celého dne do těch dvou hodin. Někteří v poledne činili přestávku a na odpolední hodiny kladli některé práce snažší. Ba předkové naši zakazovali, že po desáté hodině žádná nová zpráva nesmí se v senátu přednáseti. Vojín rozděljuje stráže a ti, kteří se vracejí z výpravy mají v noci klid.

8. Musíme poshoviti duši a dopřáti jí časem klidu, jenž by zastupoval u ní pokrm a posilu. Musíme podnikati i volné procházky, aby se duše rozšířila a povznesla širým nebem a hojným dechem. Leckdy cesty vozmo neb pěšky, změna krajiny, hojnější jídlo a pití poskytnou posilu. Ba mnohdy smíme dojít až napilosti, ne ovšem aby nás zcela potopila, nýbrž jen snížila. Zahání zajisté starosti, pohne duši v nejhlubších utrobách a léčí podobně jako některé nemoci i zármutek. Svobodou byl nazván vynálezce vína ne pro bezuzdnost jazyka, nýbrž protože z otroctví starosti osvobozuje duši, povznáší ji a živí a odvážnější činí ke všem podnikům.

9. Ovšem jako při svobodě tak i při víně jest zdravou umírněnost. Věří se, že Solon a Arcesilaus¹⁾ oddávali se vínu. Catonovi bylo předhozeno opilství. Tato chyba spíše ke cti jest Catonovi než k pohaně, vytýká-li mu ji někdo. Avšak nesmíme tak často činiti, aby nenabyla duše špatného zvyku; někdy ovšem nechť se oddá veselí a nevázanosti a smutná střídmost ať na chvíli ustoupí. Neboť musíme uvěřiti buď řeckému básníku:²⁾ „někdy jest příjemno i ztřeštěně si počínati“ nebo Platonovi: „marně tluče na básnické dvěře, kdo je stále u sebe“ nebo Aristotelovi: „Nebylo velkého muže bez přívěsku bláznovství.“ — Jen pohnutá duše může vysloviti něco vznešeného a neobvyklého.

11. Když zavrhla to, co jest obecného a obvyklého, a ve svatém nadšení se povznesla výše, pak teprve dovede zapěti něco většího než lidská ústa. Pokud jest sama u sebe, nedovede dosáhnouti něčeho vysokého a nebetyčného: jest třeba, aby se odchytila od obvyklé cesty, aby se povznesla, aby překousla otěže a strhla svého ředitele a tam zanesla, kam vystoupiti by se pro sebe obával.

12. Zde vidíš, předrahý Serene, co ochraňuje duševní klid, co jej obnovuje a brání proti vadám, jež by se chtěly vloudit: to však věř, že žádný z těchto prostředků nemá dosti síly při těch, kdo v slabosti setrvávají, nepovzbuzuje-li vrtkavou duši bedlivá a ustavičná pozornost.



¹⁾ Arcesilaus (315—241 př. Kr.) založil t. zv. druhou akademii.

²⁾ Asi Anakreon.

FRANTIŠEK PELAN.

Sexuelní paedagogika.

6. Onanie. Koedukace.

(Dokončení.)

Při vši péči, která se dítěti věnuje, nejsou a nebudou řídky případy, že dítě zbloudí, a nejčastějším poblouzením mládeže jest hřích onanie. Lékařově tvrdí, že přes polovici dnešní mladé generace propadá tímuto zlu. Doufáme však pevně, že správným vychováním tělesným, opravdovou zbožností, výchovou charakteru a správným poučením o hlavních otázkách pohlavního života, i toto zlo by se značně umenšilo.

Onanie jest nepřírozené dráždění pohlavních orgánů, jež provádí určité individuům na sobě. Toto zneužívání bývá později doprovázeno mnohými těžkými fysickými a morálními následky. Onanie kazí tělo i duši a ruinuje obě mnohem více než výstřednosti přirozené.

Pohlavní orgány souvisí těsně s celým tělesným organismem a proto každé zneužívání jich působí na celé tělesné ústroje, na celou soustavu krevní a nervovou. Dostavuje se slabost, těžký dech, bušení srdce, bolení hlavy, závrať, hučení v uších, později i na venek stává se neřest na těle patrnou. Onanií se pud pohlavní neupokojí, nýbrž stále více dráždí a tak člověk stále více zapadá do morálního bahna, z něhož vyvážnutí stále více se stěžuje.

Ještě větší jsou však škody na duchu: samotářství, špatné svědomí, sebeobviňování, lítost, malomocné vzpírání se vášni, morální zoufání, nechť k práci, zvláště k práci duševní, slábnutí paměti, ztráta energie atd. V ohledu náboženském ztráta víry a úplný úpadek křesťanského života.

Právem tedy považuje se onanie za princip, jenž rozrušuje lidskou společnost; z uvedených následků patrné, že lidé těmito hříchům oddaní mohou se často považovati za ztracence. Jest to vážná choroba společenská a proto bylo by hřichem pomíjeti ji ve veřejném pojednání z ohledu na veřejnou pruderii. Jako úsilovně hledají se prostředky k omezení jiných společenských chorob, tak musejí i v zájmu zdravého všestranného rozvoje mládeže býti hledány prostředky k omezení této neřesti, podlamující síly národa v jeho nejuťlejších kořenech.

Příčiny onanie jsou jednak vnější, (špatná společnost, knihy, veřejné zábavy), jednak vnitřní (dědičnost, špatná životospráva); neřest více jest provozována v zimě než v létě, více u chlapců než u děvčat (Krafft-Ebbing).

Povinností vychovatele bude, by znal, nebezpečí, které jeho chovancům hrozí, a pokud možno uměl jim též předejiti. Práce jest snadnější, pokud dítě hřichu nepoznalo; jakmile jednou se ho dopustilo, pak jest boj proti němu obtížnější a stěžuje se každým novým hřichem.

1. Vychovatel musí již malé děti varovati před nepotřebným dotýkáním příslušných orgánů, musí starati se o největší čistotu tělesnou a moudrou životosprávu. Všechna jeho snaha musí směřovati k tomu, by pud pohlavní probudil se co nejpozději. (Pokyny udány ve třetím článku: o výchově tělesné.)

2. Musí varovati před vnějším nebezpečím, hlavně před špatnými sou-druhy. Proto bude pečlivě dohlížeti na společnost svého chovance a proti

zlu, jež ze všech naň doráží, bude jej chrániti vštěpováním posvátné stydlivosti před lidmi i před vševědoucím Bohem. (Viz článek třetí: o výchově stydlivosti.)

3. Jakmile však vychovatel pozoruje, že jeho chovanec poznal již tento hřích, tu musí vynaložiti vše možné, by od něho upustil dříve, než se hřích zakoření a stane se návykem. A hřích postřehnouti není tak těžkým. Myslí dítě, jež dopouští se onanie, pozbývá své dřívější veselosti a upřímnosti a stává se uzavřenou; dostavuje se nechuť k dřívějším zamilovaným hrám a zaměstnáním; v jednání pozorovati ostýchavost a nesmělost; dítě vyhledává samotu, odkud často vrací se zarudlé, se zrychleným dechem, se zvláštním leskem očí, rozčilené; ve spánku často klade ruce k genitáliím; na prádle možno shledati podezřelé skvrny.

Vychovatel musí hleděti naléztí první příčinu onanie a tu dle možnosti snažiti se odstraniti.

Musí dítě laskavě a shovívavě napomenouti a poučiti o následcích jeho hříchu. Poučení i napomenutí musí býti co nejvíce srdečné a milosrdné; nic nepůsobí na dítě tak mocně jako soucit a upřímně projevená snaha pomoci mu z jeho smutného stavu. Proto též k tomuto poučení nehodí se lékařské knihy, jež široce o hříchu pojednávají a jen hrubé odstrašující příklady podávají. Slovo pečlivého otce, milující matky více zmůže, než celá odborná kniha.

Musí vzbuditi důvěru dítěti, že, ač kleslo, přece v něm ukryta jest jiskra cnosti, a bude-li upřímně chtíti, že s pomocí Boží a pomocí rodičů tato jiskra opět se rozhoří a spálí zlou náklonnost.

Musí v dítěti vzbuditi vznešenou pýchu, jež pohrdá všedností a spěje k vyššímu cíli; doporučí mu vytrvalou práci, jež mocně napomáhá krotiti zlé náklonnosti.

Nejmocnější pomůckou bude ovšem i tu moment náboženský, vzpomínka na Boha a časté přijímání svatých svátostí, zvláště svátosti oltářní, v níž jest největší síla, která plodí panice a panny.

Koedukace.

I otázka koedukace, která v naší době častěji bývá projednávána, souvisí těsně s otázkou sexuelní paedagogiky.

Názory o koedukaci se různí; ani ve stranách konservativních, ani ve stranách t. zv. pokrokových není o ní ustáleného úsudku. Má zajisté každý směr své důvody i protidůvody.

Poznání, že obě pohlaví odděleně vychovávána při tělesné dospělosti tím mocněji po sobě zátouží a snadněji klesají než ti, kteří již od mládí zvykají různosti pohlaví a vidí v tom věc přirozenou, nenápadnou a samozřejmou, vedlo k úsilnému volání po koedukaci.

Zvláště ženy spisovatelky horují pro ni a slibují si od ni mnoho dobrých výsledků: Přátelským obcováním ve škole učili by se hoši a dívky vzájemně více se ctíti. Hoši byli by mravnější, dívky otužilejší. Každodenní a stále spolužití otupilo by pohlavní dráždění atd.

Dle Duffeyové (Co ženy věděti mají) má koedukace dvojí prospěšný vliv: zušlechťující a zadržující. Učí v druhém pohlaví viděti člověka obdařeného stejnými schopnostmi, majícího stejný cíl, stejná práva, stejné povinnosti; tím pák samovolně vede k uctivému obcování. Správné ocenění důstojnosti

obou rodů roste s dítkem a jest zdrojem vzájemné úcty. Blackwellová doporučuje koedukaci, protože sama příroda stvořila muže i ženu vedle sebe a proto umělé oddělování jest nepřirozené. Mimo to oddělování to trvá pouze v letech školních. V letech dětských jest obojí pohlaví pohromadě, ano i v letech školních mimo školu jest opět pohromadě, jest to tedy odloučení jen částečné. Není tedy příčinou zkázy druhého pohlaví vespolečný styk, nýbrž nevědomost tělesného i duševního nebezpečí, jemuž dítě v mládí jest vystaveno.

Než i odpůrcové koedukace uvádějí své důvody. Poukazují na charakteristický rozdíl obou pohlaví, který i výchova musí respektovati a hleděti zachovati, což se však při společné výchově zdaří jen za nejpriznivějších okolností. Sama povaha dětí již doporučuje odloučení. Když děti začínají dospívati, tu spíše vše je odlučuje než spojuje; jiné hry, jiné tužby, jiné zájmy. Věci, jež se jim dříve zdály stejnými, vidí různými. Poznávají, že i sobě jsou rozdílnými — a toto poznání jest spojeno s jakýmsi odcizením. Co je později slučuje, jest touha po společném životě v letech dospělých, ta však má co nejdéle zůstatí neuvědomělá. V dítěti probouzí se náklonnost, tato však má ještě dlouhou dobu zůstatí nepochopenou tužbou a ideou. — Též učební plán samovolně děti ve škole odlučuje. Jiné jsou praktické potřeby ve výchově dívčí, jiné ve výchově chlapecké a tato praktická stránka opět doporučuje odloučenou výchovu. — A konečně poukazují na skutečnost, že mládež od mladosti stále společně vychovávána, ztrácí na stydlivosti a na úctě k druhému pohlaví, že zvyká si jakési neomalenosti, která pak tím spíše vede k pádu. Země, které zavedly i pro dospívající mládež koedukaci (Spojené státy, Dánsko, Švédsko, Norsko a nejnověji též Švýcarsko) dožily se mnohých nemilých zkušeností, a pozbyly svého prvního nadšení pro ni.

Z těchto tak různých a dosud neustálených názorův o koedukaci, možno stanoviti asi tyto tři požadavky :

1. Nejprizírozenější koedukace jest v domě otcovském a tu již dům otcovský má vštěpovati úctu bratru k sestře; celé pozdější vychování má pak snažiti se rozmnožiti tuto vzájemnou úctu mezi obojím pohlavím. Kde není této úcty, tam brzy jeden v druhém bude viděti jen předmět k upokojení své smyslnosti. Můžeme docela určitě tvrditi, že pozdější pohrdavé smýšlení muže o ženě má svůj kořen v pohrdavém smýšlení chlapce o děvčeti v domě otcovském.

2. Rozdělování dětí ve škole do 10. roku je nemístným, protože lehko může vzbuditi pozornost dětí a tak má právě ty následky, kterým chceme zabrániti. Do 10. roku jsou u hochů i u dívek stejné náklonnosti, stejná nevíšimavost k těmto věcem a tudíž oddělování jich nebylo by prospěšným. Ano koedukace v té době má dobrý vliv, ježto činí oboje pohlaví živějšími, pořádnějšími a svědomitějšími.

3. Od 10. roku zdají se však důvody přec více svědčiti proti koedukaci. Povahy, názory a potřeby dítek počínají se různiti, mezi dětmi zachovalými jsou i děti zkažené, jež snadno se mohou státi zlým nebezpečím pro celou třídu; v praksi pak dosud lépe se osvědčilo vyučování oddělené než společné.

Podal jsem některé myšlenky sexuelní paedagogiky, myšlenky odlišné od dosavadních názorův, ale zajisté nikoliv takové, kterým by se již předem

mohla odpírati všechna oprávněnost. Zlo jest veliké a proto paedagogové jsou nuceni hledati nové cesty, by snad jejich vinou nebyly dítky vychovány jako namrzlý list, jenž padá při prvním zavanutí ostřejšího podzimního větru. Neodstraní ovšem úplně zla žádný paedagog — kookol a obilí porostou spolu až do žní — ale má vzrůst kookole všemožně omezovati, a to tím více, čím více nepřítel člověk — dnešní smyslná společnost — tohoto kookole rozsévá.

Největší podporou morálního paedagoga jest upřímná a vroucí zbožnost, nejjistější základ veškeré morální výchovy a charakteru. Důležitou podporou jest i výchova stydlivosti a správná výchova tělesná. K těmto podporám má však přistoupiti též správné sexuální poučení, jehož se dospívající dítko právem může od svých rodičů dožadovati.

Chápeme zdráhání mnohých rodičů. Jsou nevěřícími Tomáši, poněvadž se o věci nepřesvědčili a nemají o ní názoru. Pokusí-li se o to jednou, pak to učiní i vždy jindy.

Jedná se o věc důležitou — vychovati mravné dítě, mravnou společnost!

V. SOUŠEK.

Opposice Marsova 6. července t. r.

6. července t. r. bude Mars v oposici se sluncem. Tehdy bude země v přímé čáře mezi sluncem a Marsem; v okamžiku kdy zapadá na zemi slunce, vyjde Mars, kdy zapadne Mars vyjde slunce. Takové postavení oběžnic jmenuje se oposice a astronomové praví, že Mars je v oposici se sluncem.

Opposice letoší bude příznivá pro astronomická pozorování. Nikdy nejsou si oběžnice bližší jako za oposice, ale nejsou si za každé oposice stejně blízké a není každá oposice stejně příznivá pro astronomická pozorování.

Proč nejsou oběžnice za každé oposice stejně vzdáleny? Proto, poněvadž oposice nepadne vždy do jednoho a téhož bodu dráhy obou oběžnic, nýbrž po každé do jiného bodu a poněvadž dráhy obou oběžnic v různých bodech jsou různě od sebe vzdáleny.

Dráhy obou oběžnic jsou v různých bodech různě od sebe vzdáleny. Proč? Poněvadž dráhy oběžnic jsou ellipsy o nestejně výstřednosti. Kdyby byly dráhy ellipsy o stejné výstřednosti, byly by dráhy souběžné a v každém bodě od sebe vzdáleny (nepřihlížíme-li k různému sklonu roviny dráhy). Ale poněvadž výstřednost není stejná, jest i vzdálenost dráh v jednotlivých bodech nestejná. Výstřednost zemské dráhy obnáší 0·0167, výstřednost dráhy Marsovy 0·0932. Dráha země jest tvarem podobnější kruhu, dráha Marsova však jest protáhlejší; následek toho nestejná vzdálenost dráh obou oběžnic. Znázorňuje to následující náčrtek: ale připomínám, že dráhy země a Marse nejsou kruhy nýbrž ellipsy.

Vnitřní kruh představuje dráhu země, vnější dráhu Marsovu. Stojí-li Mars v bodě P, jest slunci nejbliže; bod ten se jmenuje přísluní Marsovo,

a říkáme Mars je v přísluní. Bod O jest od slunce nejvíce vzdálen a jmenuje se odsluní Marsovo a, stojí-li Mars v něm, říkáme že je v odsluní. Bod p jest přísluní země a bod o odsluní země. Z nákresu poznáte, že se dráhy obou oběžnic v jistých bodech přibližují a v jiných od sebe vzdalují, že oběžnice, potkávají-li se pokaždé v jiném bodě dráhy, musejí býti od sebe různě vzdáleny, že opposice následkem toho mohou býti příznivé a nepříznivé. Všimněte si dále, že bod odsluní Marsova není daleko od bodu přísluní země, bod přísluní Marsova že jest blízko bodu odsluní země.

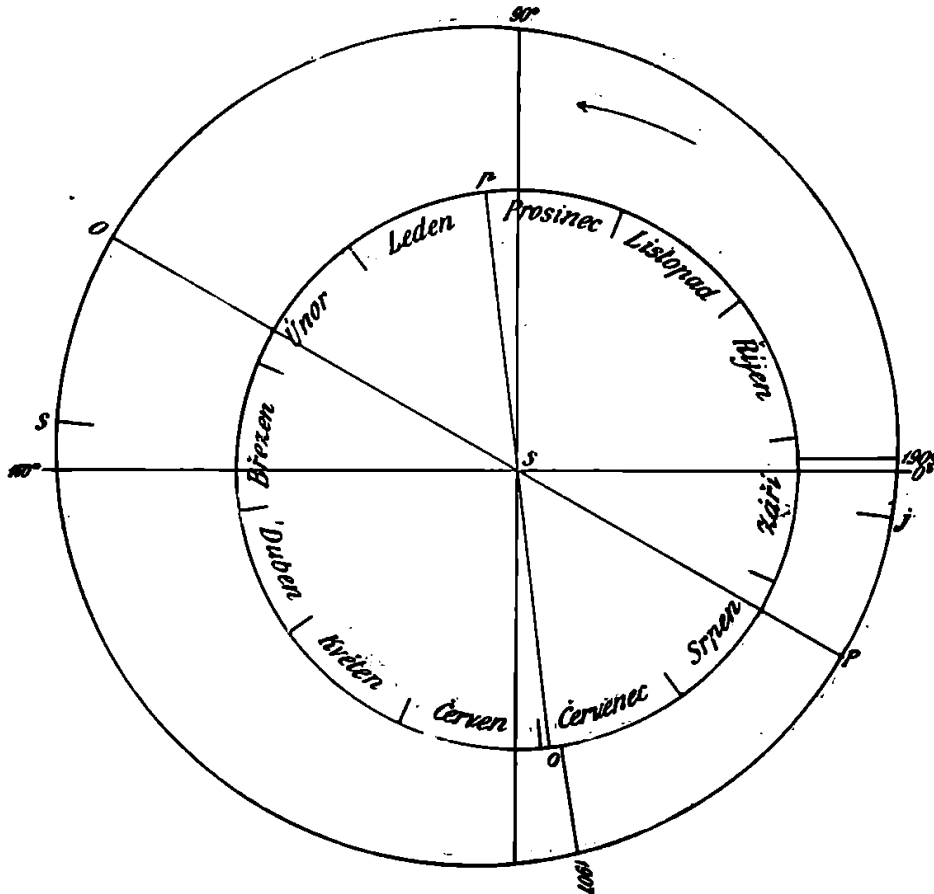

Jest tedy zřejmé, že bude opposice Marsova nejpříznivější a vzdálenost obou oběžnic nejmenší v dobu, kdy země jest v odsluní a Mars v přísluní. Země prochází odsluním 5. července, Mars projde přísluním 26. září; jsou tedy příznivé opposice padnou-li do měsíců července, srpna, září. Bude tedy letos opposice pro astronomická pozorování příznivá. Za nevýhodné opposice — a ty jsou v lednu, únoru, březnu — obnáší vzdálenost oběžnic až 100,000.000 km a zdánlivý průměr Marsův $3.5''$; za nejvýhodnější opposice obnáší vzdálenost 55,000.000 km a zdánlivý průměr Marsův $25.5''$. Za letošní opposice bude vzdálenost obnášeti 61,000.000 km a zdánlivý průměr Marsův $22''$.

Příští opposice bude r. 1909 ale ne 6. července nýbrž až v měsíci září a nepadne do téhož bodu dráhy Marsovy jako tohoto roku, nýbrž pošine se v dráze od západu k východu. Proč? Poněvadž doba oběhu kolem slunce není u obou oběžnic stejná. Mars oběhne kolem slunce a vrátí se k bodu opposice z r. 1907 za 686 dní 22 hod. 18 min. Země se pohybuje rychleji a vrátí se k tomuto bodu za 1 rok t. j. 365.25 dní, koná pak dále druhý oběh, ale uběhne teprve asi $\frac{7}{9}$ dráhy k bodu opposice z r. 1907,

kdy už Mars toho bodu dospěl; zůstane tedy země za Marsem a za oním bodem, a oposice v tomtéž bodě nemůže nastati. Poněvadž se však země pohybuje rychleji než Mars, dohoní jej a oposice nastane, ale v jiném bodě dráhy; a poněvadž se tělesa pohybují kolem slunce od západu k východu, tedy i bod oposice se pošine od západu k východu. Od jedné oposice k druhé uplynou průměrně 2 roky 48 dní.

Oposice r. 1909 připadne do měsíce září. I ta bude příznivá. Ale pak budou oposice nepříznivější a nepříznivější a teprve asi za 14 roků nastane oposice výhodná. Za nevýhodné, nepříznivé oposice ani velké refraktory nemohou na Marsovi ničeho vyzorovat; za příznivé i menší hledidla ukazují zajímavé věci. Tak r. 1830, kdy oposice byla příznivá, vypracovali Mädler a Beer zajímavou mapu Marsa dalekohledem s objektivem 99 mm (téměř 4. pař. palce); sedm roků na to r. 1837 byla oposice nevýhodná, a tehdy berlínský refraktor s objektivem 243 mm (= 9 pařížským palcům) nemohl ukázatí podrobností žádných. R. 1888 za oposice nevýhodné pozoroval Marsa jistý pán v Německu dalekohledem s objektivem 216 mm a trpce byl zklamán. Pro pozorování Marsa jest potřebná výhodná oposice a nastane-li, pak se jí musí využítkovat.

Letošního roku bude jej sledovati mnoho velkých i malých refraktorů, fotografické aparáty ve spojení s dalekohledy budou pracovati plnou parou. Neboť Mars jest jedna z nejzajímavějších oběžnic. Od doby, kdy na něm nalezeny útvary podobné kanálům, průplavům a jejich zdvojování, zajímá celý svět neobyčejně. Člověk se táže, jsou tyto průplavy útvary čistě přirozené aneb jsou to útvary tak přesně provedené, že k provedení jejich je třeba větších znalostí geometrických? Jsou to snad díla bytostí intelligentních? Astronomové jsou rozštěpeni ve dva tábory. Ale závěrečný soud nedá se pronéstí, poněvadž pozorování těchto zjevů nejsou dosud dosti hojná a pozorované zjevy dosud ne nade vši pochybnost jisté; proto musí se oběžnice dále pozorovati a po dalších pozorováních ze zjevů zcela jistých dá se pronéstí závěr. Že astronomové budou pilní, to si snad domyslíte a dočteme se později výsledků letošního bádání.

Ale chci upozorniti i ty, kteří mají menší dalekohledy astronomické na to, co se dá i těmito uhlédnouti, a co mají pozorovati a hledati na Marsovi.

1. I v menších dalekohledech se ukazují bílé polární skvrny Marsovy. Ale obě skvrny letos nevidíme, nýbrž jen jižní pól, který za té doby bude obrácen k slunci a tedy i k zemi: na jižní polokouli Marsově bude jaro a léto, na severní přechod z podzimu do zimy; jižní pól je v slunečním světle, severní pól je ponořen ve tmě — je to tam právě tak jako na zemi. Na obraze udává značka *j* bod, kde jižní pól je nejvíce k slunci obrácen, značka *s*, kde severní pól. Ale, máte-li okulár astronomický, nezapomeňte, že jižní pól nebude v dalekohledě dole nýbrž nahoře — neboť astronomický okulár ukazuje vše opačně.

Co jsou tyto bílé skvrny? Zasněžené a zaledněné polární krajiny Marsovy. Skvrny ty se ponaáhlu zvětšují a zmenšují. Vystupuje-li slunce výše na jižní polokouli nebo na severní, zahřívá polární krajiny, sněhy taji a bílá skvrna se zmenšuje. Nastává-li zima, skvrny se pomalu zvětšují. Ale nastane někdy i náhlé zvětšení. Tak 10. dubna 1890 vzrostla nápadně bílá skvrna na jižním pólu. Odkud to? Nastala asi na jižní polokouli sněhová vánice, jež zanesla ohromné plochy sněhem: skvrna vzrostla.

2. Skvrny červenavé a skvrny temnější, šedozeleňé. Nejnápadněji vzniká temná skvrna, která se vine obloukem pod bílou skvrnou polární. Dříve se domnívali, že temné skvrny jsou rozsáhlá stálá moře a jezera asi jako naše oceány, a pojmenovali je moři a jezery; světlé skvrny měli za pevniny vodstvem rozčleněné v poloostrovy, ostrovy, převlaky atd. a nazývali je tak. Dnes jsou názory opraveny, ale jména k vůli pohodlí zůstala. Temnější skvrny jsou kraje zavlažované vodami přítékajícími za jarních povodní od pólu a porostlé rostlinstvem; červenavé kraje jsou pustiny vodou nezavlažované, bez vegetace. Voda totiž na Marsovi jest, ale není daleko v tom množství jako na zemi a mimo to je zcela jinak na povrchu rozdělena. Oceány, jsou-li jaké na Marsovi, jsou jen pramalé a trvají jen krátký čas za jarních povodní. Tehdy tekou vody od pólu k rovníku, a přes něj na druhou polokouli do mírného pásma, zavlažují jistě kraje a vystává zde vegetace. Nastanou-li povodně jarní na druhé polokouli, tekou opět vody k rovníku a přes něj na druhou polokouli, a nastává podruhé v roce doba vegetace. Dvakrát do roka vystřídá se doba vláhý a sucha, vegetace a zániku.

3. Rotace Marsova. Poněvadž se Mars otáčí kolem své osy, otáčejí se i skvrny; vystupují na kotouč Marsův, jdou přes něj a zapadají, a vycházejí jiné. Marsova rotace obnáší 24 h 37 m — rotace země 23 h 56 m; jest tedy rotace Marsova, jinak řečeno — Marsův den, asi o $\frac{3}{4}$ hod. delší. Zpozoruje-li kdo skvrnu na Marsovi a pozoruje-li ji denně přesně v stejnou hodinu může ji pozorovati jen asi 10 dnů po sobě; pak zmizí a jsou zde jiné. Tytéž skvrny vynoří se mu asi za 38 dnů. Pak se dá pozorovati rotace Marsova.

Za jedné noci nedá se pozorovati rotace? Dala by se, pozorováním za večerního a za ranního soumraku, je-li Mars v tuto dvojí denní dobu nad obzorem. Neboť pozorování oběžnice jest obmezeno; hned po západu slunce je denní světlo příliš silné a hrstka paprsků Marsových jest tak zeslabena, že není možno na něm pozorovati podrobností; za hluboké noci lesk Marsův oslňuje tak oko, že nemůže vnímati jemných předmětů. Tedy jen za soumraku ranního a večerního by se to dalo pozorovati.

To jsou předměty, které mohou i menší dalekohledy, ale astronomické, ukazovati. Ať však nikdo si nemyslí, že postavit dalekohled, najít Marsa a vše, co zde řečeno, nalézt, jest dílo okamžiku. Kdo se v pozorování předmětů nebeských necvičí, u toho jest oko nevnímavé a ujde mu mnoho; a proto pozorování Marsova činite po několik večerů aneb po několik ranních hodin, pozorujte déle, buďte trpěliví. Oko se tak vycvičí a stane vnímavým i pro jemnější předměty.

Pro pozorování připojují následující poznámky:

Je-li vzduch neklidný, je-li totiž obraz v dalekohledu u vlnivém pohybu jako plamen šlehaný vichrem, je práce a námaha něco vypozerovati marná. Ale nemylte se: vítr a neklidný vzduch pro astronomické pozorování není totéž; často se stane, že jest vítr a obrazy v dalekohledu jsou přece klidné a jasné; a naopak, je zdánlivé bezvětří a přece jsou obrazy v divokém pohybu a nejasné. Dalekohled vám poví, je-li výhodno pozorovati anebo ne. — Nejlépe je pozorovati venku. Postaví-li však někdo dalekohled na okno a pozoruje z okna, ať otevře před pozorováním co možná nejdéle okna, aby ve světnici byla asi táž teplota, jaká jest venku. Za pozorování ať není ve světnici průvan. Dalekohled musí se postavit tak, aby roura sahala co nejdále možná z okna ven; neboť, poněvadž není teplota venku a ve světnici úplně stejná, proudí teplejší vzduch ze světnice ven a chladnější

do světlice a následek toho jest chvění vzduchu a nejasný obraz tím více, čím blíže jest objektiv hranici nestejně-teploty. Umí-li kdo kreslit, ať se pokusí pokaždé nakreslit co viděl; k dalekohledu si vezme břídicovou tabulku a kreslí na ni; poněvadž se dají chyby na tabulce snadno popravit, později, když pozorování ukončil, může kresbu provéstí podrobněji s barevnými odstíny na papír.

Najít Marsa — není obtížná věc, za letoší oposice totiž. Stojí na jižní straně, ne vysoko nad obzorem — to jest jediná vada při letoší oposici! a hoří světlem červenavým.

Na konec podávám pozorovateli důležitější věci pro pozorování, sestavené v tabulky a to pro měsíc červen, červenec a srpen. První sloupec a druhý podává datum; třetí dobu, kdy oběžnice prochází poledníkem, místa kdy vrcholí, kulminuje, kdy také stojí nejvýše nad obzorem, čtvrtý sloupec udává poloviční oblouk denní v hodinách a minutách — odečítejte poloviční oblouk od doby kulminace, a dostanete dobu východu, přičítejte k době kulminace a máte dobu západu Marsa. Pátý sloupec udává zdánlivý průměr oběžnice v obloukových sekundách; šestý sloupec vzdálenost Marsa od země, při čemž jest vzata za jednotku střední vzdálenost země od slunce (obnáší 149,000.000 km). Sloupec sedmý udává, kdy soumrak večerní a ranní začíná a končí, a usnadňuje, všimneme-li si kulminační doby a polovičního denního oblouku, vypočítati si nejpříhodnější dobu k pozorování. Vše je vypočteno pro poledník a šířku vídeňské c. k. hvězdárny; časová udání platí pro středoevropský čas.

1		2		3				4				5				6				7					
Datum		M a r s																S o u m r a k							
		Kulmi- nace		Poloviční den- ní oblouk		Prů- měř	Vzdále- nost od země	r a n n í				v e č e r n í													
Měsíc	Den	h	m	h	m	"	"	začátek		konec		začátek		konec											
		h	m	h	m	"	"	h	m	h	m	h	m	h	m										
Červen	1	2	48	4	00	17·8	0·53	1	03	3	03	8	51	10	51										
	6	2	29	3	57	18·6	0·51	12	51	3	01	8	55	11	04										
	11	2	08	3	54	19·6	0·48	12	44	2	59	9	00	11	14										
	16	1	47	3	51	20·4	0·46	12	40	2	58	9	03	11	20										
	21	1	23	3	48	21·2	0·44	12	38	2	59	9	05	11	25										
	26	0	59	3	45	22·0	0·43	12	38	3	00	9	06	11	26										
Červenec	1	0	34	3	42	22·4	0·42	12	40	3	02	9	05	11	27										
	6	0	08	3	39	22·8	0·41	12	51	3	07	9	02	11	15										
	11	11	41	3	37	23·0	0·41	1	04	3	12	8	58	11	01										
	16	11	15	3	35	23·0	0·41	1	21	3	18	8	52	10	47										
	21	10	50	3	34	22·6	0·41	1	38	3	25	8	47	10	33										
	26	10	28	3	34	22·4	0·41	1	53	3	32	8	39	10	20										
Srpen	31	10	02	3	34	21·8	0·42	2	07	3	39	8	31	10	06										
	6	9	37	3	34	21·0	0·45	2	21	3	49	8	21	9	52										
	11	9	17	3	35	20·2	0·46	2	33	3	57	8	12	9	36										
	16	8	59	3	36	19·4	0·48	2	45	4	05	8	02	9	25										
	21	8	42	3	37	18·6	0·50	2	56	4	13	7	52	9	08										
	26	8	27	3	39	18·0	0·52	3	07	4	20	7	41	8	53										
	31	8	12	3	42	17·8	0·55	3	18	4	28	7	30	8	41										

* Pozn. K práci užito těchto knih: Gruss, Z říše hvězd; Klein, Anleitung zur Durchmusterung des Himmels, 2. vyd. 1882; Tentýž, Führer am Sternenhimmel, 2. Vyd. 1904; Sirius, 1906 čís. 1. a 4.; Astronomischer Kalender 1907.

Domovopis ve službách ostatních učebných předmětů.

(Kus učitelské praxe.)

Jest nesporno, že naše školství před r. 1869 strádalo mnohými nedostatky i skutečnými vadami. Jen jednotliví učitelé vlastním sebevzděláváním dospěli takového stupně theoretického vzdělání, že dovedli vědomě obzírati i šíři a nahlédati v hloubku učiva, že mechanismu a šabloně v učení svém výhost davše, oduševňovali práci svou, lepších a lepších hledajíce method, všímající si již tenkrát realii i kreslení. Snaha: rozšířiti učivo a uplatniti přirozenější formu podávání jeho vyplnilo celé desetiletí let 1870tých a nějaký ještě potom rok. Tenkrát zaplavila nás spousta knih a brožur o vyučování realii; a na zlepšení formy učebné vyrostlo methodických článků jako hub po dešti. Methodisováno i na schůzích spolkových a okresních konferencích napořád. — A vyrostli jsme z oněch dětských střevíčků. I školství jest složkou v ústrojí společenském, stále a stále — jako toto ve svém celku — se měnící, „duchu času“ podléhající. Poznala zkušenost, kde a jak upřílišováno v celém tom zimničně klopotném rozvoji „nové“ školy, skalopevně usazené doktriny začaly se viklati, objevilo se omylů dosti.

Nová hlediska filosofická, otázky sociologické, pokroky v jednotlivých odvětvích vědeckých, různé fase našich politických bojů, vše to i tisíce složky jiné rušného živoucího života nemohly přejíti beze sledu ve školství našem. Kdo měl z nás učitelů oči otevřeny, viděl, že povlovně mění se obzory u jednotlivců z nás, že jinak utváří se názory stavovské; v celém školství zřel proces kvasivý. Nové otázky objevily se na povrchu našeho učitelského myšlení a cítění, našich snah a cílů. A každé z následujících desetiletí měla ve fluktuaci myšlenkové jinou tvářnost, jež dobře zrcadlila se v našich časopisech, ve volbě temat přednáškových. V letech 1880tých jsme již poznávali, že ta dětská hlavička nesnese spousty učiva někdy od zelených stolů prostě nařízeného. Řekli nám, že plány učebné jsou minimalní, a my shledali je více než maximalními.

Začaly proskakovati hlasy o přepínání mládeže, začali jsme vybírat i upravovati; za moudrého uskrovňování učiva docházelo na prohlubování jeho. Při tom nezůstaly neochvějnými ani základy, ani pilíře naší stavby školské. Troufali si na kritiku vypůjčiti si Herbarta, Lindnera. Někteří (viz „Listy paedagogické“ J. Úlehly) ukázali se býti hotovými školskými — kaciři, ne-li nihilisty.

Kvasilo to po všecka léta 1890tá, až nové století XX. skutečně uzřelo v učitelské obci naší i ve školské budově takové pronikavé změny, o jakých se nám před 30 lety ani nezdálo. Nyní jsme skutečně v prostřed toho „vření a tření“. Jen tak namátkou zachytím z té tříště myšlenkové některou, do-
těrně na povrch se deroucí: složité hry a říkánky hned ve školních zahrádkách, upřílišnělost „prvouk“ vzhledem ku kreslení pohádek, plané gramatizování a definice v mluvnici, oktroj „starého slohu“, výstřelky „volného slohu, nechutenství „popisného“ přírodopisu s jeho systematikou, výstřelky poznatků biologických a nauky o „účelnosti přírodní“, nehotovost vyučování v přírodě (vycházky), tříštění nastalé výhradním protežováním poznatků „spolužití v přírodě“, hranice experimentování silozpytného, spousty názorů (co všechno na obrazích a jak a kdy ukázat); od duchamoru stigmat až

k modernímu kreslení, s hesly: Přírodní prvky základem estetického pozorování, samostatná kompozice, kreslí jak vidíš (revoluce v učení perspektivy), výhost polychrom. ornamentu, pryč s pryží a tvrdou tužkou, cvičení levice, odměřuj vším čím můžeš (metr, provázek), též kružidla musíš umět užívat; pryč s tělocvikem „uměleckých kousků“, švédský tělocvik, hybné hry, společné koupání; stroj šicí, vyšívána krajka koupená jest — lačínější (čas jsou peníze); nauka občanská, — všeho snad nejtrapnější výstřední hesla „feministická“ druhdy v čiré nechutnosti zabíhající! — poučení o pohybných funkcích, náboženství „morálky“, jen „pravda“ historická, výchova umělecká ve všem, neučte se německy atd. atd.

A k tomu názory a hlediska našeho stavu k jiným stavům, národu, ke školám filosofie, vědy a ku „přežitkům“ (!) náboženských vyznání.

Učitel svědomitý, snah ideálních, někdy zamysliv se užasne, trne, hrozí se, kterak jsa „synem své doby“ a otrokem předpisů (— nelze neznámenati, že „duch času“ vynucuje si často i povážlivé předpisy a samotny zákony! —) kdysi (třeba s tušením nepravé své cesty) nesprávně ve škole si vedl, ano dětské duše šlapal, ubíjel. — — Prozíravý, běh světa bedlivě pozorující ví, že otírá se brzo pozlátko příliš blyskavých frasí, že vyrudnou záhy pestré barvy příliš vyšňorených hesel, že procitují novotou a modou nadšení, ano hypnotisovaní snilkové (napodoba suggestce, strach před „zpátečnictvím“!) a otvírají knihu bilancí, „zkušeností“ psanou, aby poznali pravý stav aktiv, že srovnávají položky rad, návrhů, pokynů, pokusů, úmyslů, snah, náběhů a prací s položkami — výsledků: prozíravý nebude překvapen úkazem, že novým desetiletím zrodí se zase nové myšlenky, nová hesla, nové mody, nový duch času, a že všechen ten převod, i ty vady, i to po-blouznění, i ty přečiny, i to bezpráví na jednotlivcích potřebno bylo a nutno k vůli celku, věčnému vývoji, že nesluší litovati, rukou v klín skládati, resignaci se oddávati, než zase přemýšleti, pokoušeti se, pracovati, pracovati, pracovati. — —

Již bojím se, aby dlouhý úvod nebyl delším vlastního pojednání, kterým sdělují soudruhům v povolání kousek učitelské praxe. — Bloudíval i „domovopis“ po cestičkách mnohých, křivolakých. Řekli v osnovách, že zeměpis má počínati hned v I. šk. roce učením o školní světlici. Myslíli vyplniti požadavek: „Od bližšího ke vzdálenějšímu“, „Od známého k neznámému“, když — na zřeteli majíce jen část zeměpisného učení: srozumění map — pouhým čtáním cest, silnic, potoků, řek a terainu dospěli k „mapě“ okresu. Také nepřirozenost, duchamor, přepínání. A „dějiny obce“ jako předchůdce vlastivědy a historie vůbec ustrnuly u nás druhdy na překladech z Wolného topografie, čehož odstrašující příklad kdysi Lepař přibíl v pojednání „Dějiny Tršic“.

A přes všechny stálé chyby máme za to, že dosud sluší a musí se s „domovopisem“ bezpodmínečně počítati a po nových zkušenostech určití i obsah, postup i formu podávání toho učiva. O tom jiní v různých časopisech psali. Že však jedna z velikých záhad vědy paedagogické a z velikých těžkostí didakticko-methodických jest „koncentrace předmětů“, obrali jsme si úkolem pojednati o „domovopisu ve službách ostatních předmětů“. —

Chceme — jak jinak býti nemůže — ukázkou podati údaje určitého místa (města Telče).

Každá škola musí svůj vlastní domovopis sobě sestaviti: třeba jen poukázati na hlediska práce té a řadu drobných údajů, pak každý užitečnost a vhodnost vývodů našich uznávající snadně dle poměrů místních a po-

svém s úkol bude bez těžkostí. — — Nechceme stylistickými formalnostmi zdržovati se na úkor věci. Budou tedy mnohé myšlenky jen jakoby nadhozeny. Mohouť přes to zviřiti jiné sobě podobné, býti jich podnětem, posilou. A to skutečně článku jest účelem.

Počínám — když dosud ještě text zákona, osnovy, rozvrhy hodin, formuláře vysvědčení a jiné běžné ussance milostivě tak dovolují! — **náboženstvím.** —

Nevymyká se snad náboženství obsahem učiva i také zvláštním sobě vyhrazeným postavením z okruhu ostatních předmětů? Všichni víme, že nikoliv. Žel, že tak málo dosud bylo přemýšleno, pracováno, jednáno a psáno o tom, jak součinnost kněze a učitele ve službách jednotnosti všeho učení upravit. V čas. „Katechetické Listy“ roč. 1894 čteme obšírnější pojednání: Sluší-li didaktické pravidlo: „Spojuj předměty příbuzné!“ i na náboženství vztahovati? — Na článek ten poukázaly i „Paedagogické Rozhledy“, důležitost jeho stanovíce. O součinnosti kněží a učitelů mnoho bylo v publikacích směru katolického napsáno; jen že zůstalo při theoretických úvahách a povšechnostech. Na praktickou stránku vývody aplikovati se snaží článek „Kněz a učitel“ ve „Vychovatelských Listech“ ročník 1904. Domovopisu hledí katecheta, dotazuje se: Křestní jména rodičů a sourozenců. Které obrazy svatých doma máte? Nerozumíte-li snad, koho neb co některý obraz představuje? Které modlitby doma ráno a večer se modlíváš? Napište mně ku příští hodině kratičkou tu modlitbičku. (Prohlídka sešitů vždy důsledně se provede. Tu a tam poopraví. Žáci navzájem vyměňují si práce své a čto u je. Koncentrace s češtinou.) Z jakých modlitebních knížek modlí se matinka? Máte doma sošku svatého nějakého? Který kříž, socha nebo kaplička jest nejbliže vašeho domu? Kříže a j. památníky zbožnosti na cestě do školy. Jaký jest na kříži (určiti kterém) nápis? Opište sami! (Prohlédnouti pak opis v denníku žáků! — Samostatným řešením nápisů — zvláště jsou-li starší literou nebo těžce čitelný — vzpruží se sebevědomí starších žáků, povzbudí samočinnost.) Povím vám, proč postavili zbožní naši předkové kříž (kapličku, sochu) při cestě . . ., (Vždy lze vypravování na cit působící připravit, všude podnětem stavění křížů a p. nejen zbožnost samotná, než vděčnost za poskytnutí úrody, po uchránění od neštěstí („byla u nás povodeň roku . . .“ krupobití, požár a pod. Vypravování na určitý předmět, na určité místo vázané nevymizí z paměti.) Proč na kříži . . . asi jest rok 1815? (Těžkosti válek francouzských.) Proč na kapličce . . . rok 1684? (Konec strachu před Turky.) — Krátké vědomosti o životě těch svatých a světic, jimž v osadě sochy postaveny byly, má žactvo věděti, rovněž jako údaje o svatých patronech českých. Jak jinak pohlíží dítě, chodící kolem sochy sv. Jana Nepom., obrazů sv. Floriána, Panny Marie Lurdské a p., slyšel-li z úst katechety zajímavé vyklady. A to, co katecheta vyložil a žádá, aby v paměti žactva zůstalo, ať u kratičkém výtahu napíše a učiteli odevzdá. Žáci psáti mohou v hodině češtiny (koncentrace!). Katecheta zavede žactvo do kostela. (V Telči uvedena mezi „vycházkami“ žactva — s učitelem — i prohlídka kostela žáků 4. třídy.) Oltář s obrazem světce, křtitelnice, kazatelna, roucha bohoslužebná a pod. (Koncentrace s češtinou: „Prohlídka našeho kostelíčka“, úloha.) U starších žáků: Sloh stavby chrámové. Zvony: nápis. (Žáci čtou za pomoci nápis.) Hřbitov; pěkné nápisy na křížích a pomnících. Kde hrob kněze, učitele, dobrodince chudých. Koncentrace: žáci kreslí vhodný pomník. Žáci píší (čeština): U vchodu hřbitova v Záhlinicích, nalézajícího se na konci vesnice, čtème nápis: „Číslo poslední — místo pokoje.“

Ve Staré Říši: „Co jste vy, byli jsme my, co jsme my, budete vy!“ — Úprava hrobů a ozdobování jich povinnost žijících. (Krasocit, vděk.) Kytičky pomněnek, věnečky z jiného kvítí, kříže nad rovem sestavené z jeřabin nebo bílých bobulí kozího listu mají děvčátka dovésti. (Industriální učitelka ukázati může vití věnců z chvojí a okrášlení jich kvítím nebo dělanými růžicemi. — Na škole v N. před zkouškou z náboženství učí se jedno odpůldne starší děvčata vití věnců; ozdobují oltář i v den sv. Aloise.) — Po slavnosti „Vzkříšení“, „Božím Těle“ předsevezme katecheta popis průvodu, (kde byly oltáře, jak vyzdobené), po křížových dnech popis cesty. (Písemně v češtině.) Kam chodíme na pouť? (Žáci 4. šk. roku náčrt zeměpisný cesty na Hostýn, Velehrad, Sv. Kopeček, Křtiny, Vranov a p.)

Domovopis jako počátek vyučování **zeměpisu** jest tomuto důležitou pomůckou i na dalších stupních školního vyučování. Jak sluší samotnému domovopisu vyučovati podala nejobsáhlejší kniha „Vyučování zeměpisu na škole obecné“ díl I. vydaná v Sadovského „Knihovně učitelské“ 1889 na základě řady článků v časopisu „Učitelské Listy“ ročník 1888 a 1889. Provedeno na městu Velké Bytce. Dle knihy té sestaven pro Telč domovopis, tak že učitelé 3. třídy, byť i na škole nováčky byli, vždy mají po ruce rukopis řečený, tak jako třídám 4. třídy příručkou jest rukopis „Mapa okresu Dačického“ (70 otázek, jež žactvo, mající v ruce mapky okresu, zakoupené školou, zodpovídá). I pro školu měšťanskou třeba těchto poznatků domovopisných: „Telč leží na 49° 10' sev. šířky, 33° 8' vých. délky. Právý (skutečný, v době rovnodenní) východ směrem k Dyjičce, západ: Krahulčí. Délka dní a nocí: Dne 21. června vychází nám slunce (zdánlivě) nad Ořechovou ve 4 hod., putuje vysokým obloukem a zapadá za Řásnou v 8 hodin. Den trvá 16 hodin, noc 8 hodin. — Dne 21. prosince vychází slunce nad Radkovem v 8 hodin, nízkým obloukem spěje za Borovnou, kdež po 4. hod. zapadne. Den trvá 8 hod., noc 16 hodin.“

„Teplota místa závisla jest: 1. na zeměpisné šířce, 2. na vyvýšenosti místa nad mořem, 3. na jiných místních příčinách. Telč a Světlá jsou na stejné rovnoběžné kružnici a přec nemají stejné průměrné roční teploty, Telč = 520 m nad mořem, Světlá 780 m. Telč — Krahulčí na stejné kružnici, a přece v Telči chladněji. Jsou tu kolem rybníky, Krahulčí je v údolí uzavřeném proti severním větrům, Telč nikoli.

Porovnatí výšky hor Praděd (Morava), Sněžka (Čechy), Ortles (Rakousko), Mont Blanc (Evropa) Gaurisankar (zeměkoule) s naší Javořicí (835 m) na náčrtku, na němž výšky po 500 m rovnoběžkami jsou značeny. Kulturní obraz jiných států (II. tř. měšť. šk.) po předchozím kulturním obrázku krajiny Telčské (plodiny, obchod: žulové výrobky z Mrákovína, Časkovic, len, semeno lněné, dříví, desky a p. z panské parní pily, mouka z panského parního mlýna, ryby do Vídně, Prahy, Drážďan).

Znalost spojení železničního našeho města každý z žáků míti musí, ba kreslí z paměti náčrtek spojení toho. (Pokračování.)

J. Š.

Kritika „Početnice“.

Pokračování.

Ad 8 et 9.

Jádrem didaktických spisů J. A. Komenského nazvali bychom jeho „Didaktiku analytickou“.¹⁾ Byla-li zkritisována jeho „*Janua linguarum reserrata aurea*“, zdvihl-li se odpor proti jeho analogismu přírodnickému²⁾ „Velké didaktiky“, vytýkáno-li mu, že se opravuje atd., soudíme, že proti jeho „Didaktice analytické“ nelze se stanoviska didaktické vědy a zdravého rozumu ničeho namítati. Komenský sám o díle tom praví: „Chce-li se kdo státi didaktikem od základu, ne zle své práce užije, nebude-li váhati, aby všechny kusy tusebrané a každý z nich zvláště prozkoumal.“³⁾ Zásady v díle uvedené jsou z pravé podstaty věci čerpány a odvozeny jsou neochvějně a celá „**Didaktika analytická**“ jest zkušebním kamenem veškerých didaktických method.

Průběhem pojednání zmínili jsme se o některých čelních zásadách „Did. analyt.“, proti nimž pohřešují se metody našich i německých početnic; aby pochybené stránky těchto method vynikly, předvedeme ještě řadu zásad „Did. analytické“, jež od skladatelů našich učebnic byly ignorovány.

Ad I. uvádí Komenský: „Didaktika jest umění dobře vyučovati. Dobře vyučovati jest působiti, aby někdo hbitě, lahodně a na jisto se učil. Hbitě: jednou prací nepřetržitou beze vši škodné ztráty času. Lahodně: aby učeň po celý běh učení necítil se unaven tím, co již bylo vykonáno, nýbrž aby zahořel dychtivostí po tom, čeho dokonati zbývá. Na jisto: aby čemu se učí, naučil se celému dobře až i k dokonalému toho užívání. Špatně tedy vyučuje, kdo zdlouhavě, těžce, kuse k nauce přivádí.

Uměle vyučovati jest dobrého vyučování cesty jisté znáti a jich se nespouštějíc hbitě, lahodně a na jisto k známosti věci přiváděti. Jest zajisté při vyučování a učení třeba hbitosti, protože umění dlouhé, živobytí lidské krátké jest; lahody jest třeba, aby k učení nevznikla nechť a ošklivost, ježto jsou jako mor na učení . . .“

Z celého sestavení našich učebnic početních pro I. a II. tř. jest patrné a v praxi nad pochybnost povzneseno, že učení podle dosavadních učebnic není ani hbité, ani lahodné, ani na jisto. Tak na př. během celého I. šk. roku (v I. tř.) naučí se žáci znáti sotva prvé dvě desítky přemílající při každém čísle vždy znova všechny čtyři operace početní, což nikterak není lahodno, naopak stává se pramenem nudy, nechuti a ošklivosti k učení, čemuž Komenský dal název pamětihodný „mor na učení“; že z učení toho malý plyne užitek, jest samozřejmo a praxí dokázáno.

Sub XXVII. uvádí se zásada „Kde vyučuje se zmatečně, tam učí se zmatečně.“ Aplikace této zásady učiněna hlavně ad 2 et 3.⁴⁾

¹⁾ *Methodus linguarum novissima*, Cap. X.

²⁾ *Didactica magna*.

³⁾ *Op. did.* IV. 50.

⁴⁾ Viz str. 131 a n. tohoto ročníku (sešit 4.)

Sub LXIII. čteme: „Vždy od snadnějšího počínej a k ne-
snadnějšímu pokračuj.“ Sub 45. „Snadnější jsou věci ob-
dobné nežli neobdobné.“

Sub LXX. Obdobnému před neobdobným vyučováno a
učeno budiž.“

Sub 47., LXXI. „Čemukoli jednou prací může být vyučováno a
naučeno, nikdy nebudiž protahováno.“ Aplikace uvedena ad 1. ¹⁾

Pěkný případ obdoby poskytují na př. progresse b (sečítací):

$$\begin{array}{lll} 2 + 2 = 4 & 8 + 6 = 14 & 13 - 7 = 6 \\ 12 + 2 = 14 & 18 + 6 = 24 & 23 - 7 = 16 \\ 22 + 2 = 24 & 28 + 6 = 34 & 33 - 7 = 26 \\ 32 + 2 = 34 & 38 + 6 = 44 & 43 - 7 = 36 \text{ atp.} \end{array}$$

Způsob tento budí zájem nemalý; možno ho užiti ihned po
rozšíření oboru čísel do 100. Aby se nezvrhl v pouhý mechanismus, bude
dobře později klásti otázky alternativně, na př.:

$$\begin{array}{lll} 2 + 2 = 4 & 7 + 5 = 12 & 2 + 2 = 4 \\ 22 + 2 = 24 & 77 + 5 = 82 & 7 + 5 = 12 \\ 62 + 2 = 64 & 47 + 5 = 52 & 62 + 2 = 64 \\ 92 + 2 = 94 \text{ atd.} & 67 + 5 = 72 \text{ atp.} & 47 + 5 = 52 \text{ atp.} \end{array}$$

Po probrání násobilky 3, možno klásti úkoly synkriticky a pak alter-
nativně sečítání s násobením, po probrání odečítání s odečítáním atd. Příklad.
Po probrání přičítání a odečítání 2 doporučuje se napsati sloupec číslic
takto:

1		Tu možno zajímavě procvičiti učivo progressivně i regres-			
2		sivně synkriticky a konečně alternativně. Při tom zachovávat			
3		dlužno pořad method stanovený ad 2. et 3. ²⁾			
4		Otázky se kladou tímto pořadem:			
5	+ 2				
6	- 2	I. $1 + 2 =$	II. $2 - 2 =$	III. $2 + 2 =$	$4 + 2 =$
7		$2 + 2 =$	$3 - 2 =$	$2 - 2 =$	$4 - 2 =$
8		$3 + 2 =$	$4 - 2 =$	$3 + 2 =$	$5 + 2 =$
9		$4 + 2 =$	$5 - 2 =$	$3 - 2 =$	$5 - 2 =$
10		$= \text{atd.}$	$= \text{atd.}$	$=$	$= \text{atd.}$

Na konec methodou alternativní v pořádku libovolném.

Způsobem tímto možno vyhověti zásadám „Did. analyt.“ shora uve-
deným k velikému prospěchu v učení.

Přirozená těkavost žactva poutá se milou záměnou, učení postupuje přesně od snadnějšího k těžšímu tak, že pokračuje se hbitě, probuzele, lahodně a následkem paedopsychické multiplikace představ, jež tu všude nutně nastává, na jisto, čehož podle dosavadních učebnic nelze dosíci.

Sub LXXVI. „Ku všemu vzdálenému stupňů vyhledávej, až vhodně souviseti bude poslední s prvním bez jakého kdekoli stupňové souvislosti přerušeni. Při provádění věcí budiž vše, co následuje, jako účelem; vše, co předchází, jako prostředkem k účelu. Stupně nebudtež vymýš-

¹⁾ Sešit 2. str. 60. a n.

²⁾ Str. 133. a n. (sešit 4) t. č.

leny dle libosti, než dle zřejmého spojení věcí samých.“
Applikace uvedena ad 1.¹⁾

Kdežto podle dosavadních method jeví se učivo (v I. a II. Početnici) rozhárané a roztržštěno, jest podle nové metody sečítací progresse přípravou na progressi násobící; obě jsou přípravou na regressi odečítací i násobící; vše pak to jeví se jakožto příprava na měření a dělení, jež v tomto pořadu probíráno nepůsobí zvláštních obtíží.²⁾

Sub C. „**Methody analytická (resp. synthetická) nutně buďtež spojovány. Spojovány, nikoli míchány . . .**“ Aplikaci viz na str. 132. a n. (sešit 4.) t. č.

Sub CX. „Co nemá náležitě souvislosti, jak těžko může býti rozuměno a souzeno, tak ani paměti nemůže býti svěřováno.“

Sub CXI. „Pořádek věcí, jako jest základem rozumu a soudnosti, tak i paměti.“

Applikace uvedena ad 1. (str. 58. a n. v sešitě 2.) t. č.

Paedopsychická multiplikace představ nové metody založena jest na uvedených zásadách, jež v Početnicích jeví se ignorovány.

Sub CLIX. „Přím o k cíli, zacházkám se vyhýbej.“

P. 1. „Ku konci hned od počátku prohlížej. Žákovi ukaž, aby sám, kam směřuje se, vida kojil se nadějí, že tam i dospěti možná a dospěti tam zatoužil; neboť prohlížeti ke konci hned od počátku a bráti se k němu bez závady, rozkošno jest duši naší nekonečnosti a překážek se lekající.“

P. 2. „Na konec více hled nežli na prostředek. Prostředek jest k vůli konci, nikoli k vůli sobě a přibírá-li se ku prostředku, co konci nikterak neprospívá, nemůže to jinak snáze býti rozeznáno nežli vzhledem ke konci. Proto dí Seneka: „Ke konci hled a od věcí zbytečných upustíš.“

P. 3. „Cokoli přímo k cíli vede, královská cesta jest; cokoli má podobu zatáčky, za zdržování budiž pokládáno.“

Probírání všech čtyř operací při každém jednotlivém čísle jeví se jako nekonečný labyrint, jako ustavičné semotam probíhání, jako bez cíle tápání v systému čtyř početních operací. Jest zřejmo, že i mnoho zbytečných věcí obsahuje takový způsob vyučování. Vedle toho však přeskakují se nutně stupně střední, čímž pohřešuje se metoda též proti zásadě uvedené sub CLXII. „Vždy postupně, nikdy skokem.“ Doklady toho viz na str. 61. a n. (sešit 2.)

P. 2. „Cokoli děláš, jedno samo dělej.“

T. j. ani rozličného učení zároveň nevykládej, ani téhož učení stupně rozličné, abys sebe ani žáka neučinil roztržitým, nemátl, nezdržoval. Dobře napomíná přísloví: Kdo za dvěma zající dává se v skok, nelapí žádného. Tedy: aby lapil, jednoho s očí nespouštěj. Oko na dvou předmětech zároveň utkvěti nemůže . . .

Applikaci viz na str. 61. a n. (sešit 2.) Zvláště dlužno upozorniti na to, že probírání dvou nebo dokonce čtyř operací vedle sebe hned na počátku, při každém čísle jest naprosto nepřipustno.

¹⁾ Cf. sešit 2. str. 59. a n.

²⁾ Ibid. p. 133. et sequ. IV.

Sub CLXIII. „Vztažné vždy zároveň.“

P. 1. Poněvadž všeliké protivy a všeliké opačnosti vztažné jsou, budiž jim vždy vyučováno buď zároveň nebo hned po sobě, aby přirozenost obou na jevo vyšla.

Požadavek tento vztahujeme na užití metody synkritické, jež v „Početnicích I. a II.“ nedošla řádného uplatnění. Cf. str. 130. a n. (sešit 4.)

Sub CLXIV. „Stále jíti ku předu pokrok činí znamenitý.“ Když dva pospolu jdou, jeden pak se zastaví, druhý však dále jde, snadno jest viděti, oč tento onoho za sebou nechává. Aby tedy rychle došel cíle, není třeba násilí, než pilnosti ustavičné, aby totiž po celý čas učení

1. nebylo dne bez pokroku,
2. nebylo hodiny bez úkolu,
3. do čeho se dáš, abys neodkládal jinak než-li dokonané.

Protože když odložíš a zase znova do práce se dáš, práce si neu-menšíš, ale přidáš; zajdeš něco zapomenutím a opět hledati to musíš a to ne jinak než-li sebera chuť znova. Zkus to, jak snadno naplníš sud vodou, budeš-li po chvilkách toliko do něho kápati, kdežto bys jej mohl naplniti snadno, kdybys do něho stále naléval.

4. Nikdy více učiva najednou nebeř, nežli kolik najednou můžeš postihnouti.

Abys totiž k jedné věci vraceti se nemusel, leda k vůli opakování, které však potom změněnou prací se děj a s novým užitkem: když totiž obnově známou již věc, dále na ní stavěti budeš.

5. Co již odbyto, nedělej nebo při známém se nezastavuj. Odbuda jedno jdi dále k ostatnímu.

Applikace. Jak loudavý je postup podle dosavadních method vidíme již z toho, že v I. třídě naučí se žactvo počítati sotva do 17 a tu ještě připomenouti dlužno, že málo jest žáků, kteří by učivo tak nepatrné ovládali náležitě. Nutno jest zajisté při každém jednotlivém čísle postáti řadu dní, kdežto Komenský žádá, aby nebylo dne bez pokroku, aby se stále šlo ku předu. Mimo to nalézáme ve II. „Početnici“ (pro II. tř.) věci na př. t. zv. řady), jež dávno již v I. třídě (v I. „Početnici“) byly důkladně probrány a jsouce tudíž známy všemu žactvu, předkládají se znova, jakoby vůbec známy nebyly. Nad to rozkládání každého jednotlivého čísla ve 2, 3, 4, atd. j., zdaž to není ustavičné do omrzení se vracení a semotam vpřed a zase vzad běhání jako beze smyslu a v potrhlosti? Cf. str. 58. a n. (sešit 2.).

(Pokračování příště.)

K—.

Rozhledy.

Letošní zemský sněm moravský vynikal zvláštní pracovitostí, jež také ve školství našem zanechalo stopy trvalé, jak ukazuje rozpočet zemský. Veškerý náklad na školství národní obnáší na úhradu platů učitelských 12,250.000 K, příspěvek fondu pensijnímu činí 1,622.465 K, na subvence 150.000 K, celkem na školy národní se věnuje 14,260.365 K a celý školský

rozpočet na r. 1907 vykazuje potřebu 17,510.522 K, asi o 2 mil. K více než r. 1906. Jako novinka je v rozpočtu zařadeno 20.000 K na podpory pro soukromé školy menšinové a 20.000 K na podpory pro dětské zahrádky, kteréž nevydrží obce.

Z jednání školského odboru zájem budilo vyřízení petice pokrokových učitelek moravských, kteréž domahaly se zrušení tak zvaného coelibátu, t. j. ustanovení zákona, že vdané učitelky nemohou zůstat v úřadě. Školský výbor zamítl tento požadavek, proti němuž vyslovily se učitelky katolické.

Za to vyslovil se odbor příznivě o požadavku, aby pro dívky zřizovaly se hospodyňské školy zvláště na Valašsku a Slovácku, věnoval patřičnou pozornost výchově slabomyslných, slepých a hluchoněmých, ve kterýchžto otázkách poslanec Kadlčák jako zpravodaj podal některé iniciativní návrhy a resoluce.

Od vyrovnání moravského čekalo se všeobecně smír na Moravě. Ukázalo se však, že Němci po dobrém nic nepovolí, byť i zákon nám dával za pravdu. Vidíme to jasně na školském zákoně smluveném v dohodě (lex Perek), podle kteréhož děti mají býti přijímány do škol podle znalosti jazyka. Němci netoliko si vykládají zákon jak se jim to hodí, ale k tomu ještě boj o děti české přenesli do školek mateřských, z nichž udělali přelevnárný nejhoršího zrna. Co bylo pro nás výhodno v zákonech, prováděcím nařízením právě vydaným tak okleštěno, že nezbylo jen jméno, ale duch smíru úplně vyvětral.

Celá dohoda uvedena v nivec a jsme tam, kde jsme byli před tím domnělým smírem, ba ještě horší jest to v místech národně ohrožených, až na maličkost rázu více správního.

Tak rozděleny okresy a školní úřady správní dle národnosti v ten způsob, že rozděleny školní okresy na Moravě vyhláškou c. k. zemské školní rady ze dne 30. dubna následujícího znění: Uvádějíc ve skutek paragraf 19. zákona o dozoru ke školám ze dne 27. listopadu 1905, z. z. č. 4. z r. 1906, c. k. zemská školní rada rozdělila markrabství moravské, moravské obvody ve Slezsku v to pojímajíc, ve školní okresy takto: Politické úřední okresy Brno-venkov, Dačice, Hodonín, Hranice, Hustopeč, Jihlava-venkov, M. Krumlov, Litovel, Nový Jičín, Olomouc-venkov, Mor. Ostrava, Mor. Třebová, Zábřeh a Znojmo-venkov jsou zároveň školními okresy českými i německými. Tyto školní okresy obsahují všechny příslušné školní obce a místní obvody školní s obecnými školami českými a oboujazyčnými, pokud se týče německými. Politické úřední okresy Boskovice, Uh. Brod, Mor. Budějovice, Holešov, Uh. Hradiště-venkov, Kroměříž-venkov, Kyjov, Val. Meziříčí, Vel. Meziříčí, Místek, Nové Město, Přerov, Prostějov, Tišnov, Třebíč a Vyškov jsou českými, politické úřední okresy Mikulov, Rýmařov, Šternberk a Šumperk německými okresy školními. Taktéž je dosavadní školní okres osoblažský i dále školním okresem německým. Školní obce, pokud se týče místní obvody školní s obecnými školami německými, ležící v politických úředních okresích boskovickém, tišnovském a vyškovském, přikazují se k německému venkovskému školnímu okresu brněnskému; školní obce, pokud se týče místní obvody školní s obecnými školami německými, ležící v politických úředních okresích uh.-brodském, hradištském (venkov) a kyjovském přikazují se k německému školnímu okresu hodonínskému; školní obce, pokud se týče místní obvody školní s německými školami obecnými, ležící v politickém úředním okrese mor.-budějovickém, přikazují se k německému školnímu okresu dačickému;

školní obce, pokud se týče místní školní obvody s obecnými školami německými, ležící s politickým úředním okrese val.-meziříčským, přikazují se k německému školnímu okresu hranickému; školní obce, pokud se týče místní obvody školní s německými školami obecnými, ležící v politických úředních okresech holešovském, přerovském a prostějovském, přikazují se k německému venkovskému okresu školnímu olomouckému; školní obce, pokud se týče místní obvody školní s německými školami obecnými, ležící v politických úředních okresích vel.-meziříčským a třebíčským, přikazují se k německému venkovskému školnímu okresu jihlavskému; školní obce, pokud se týče místní obvody školní s německými obecnými školami, ležící v politickém úředním okrese místeckém, přikazují se k německému školnímu okresu mor.-ostravskému; školní obce, pokud se týče místní obvody školní s českými a oboujazyčnými obecnými školami, ležící v politickém úředním okrese šumberském, přikazují se k českému školnímu okresu zábřežskému a školní obce, pokud se týče místní obvody školní s českými a oboujazyčnými obecnými školami v politickém úředním okrese šternberském ležící, přikazují se k venkovskému českému školnímu okresu olomouckému. Hlavní zemské město Brno a města s vlastním statutem Uh. Hradiště, Jihlava, Kroměříž, Olomouc a Znojmo jsou každé o sobě školním okresem českým a školním okresem německým. Moravské obvody ve Slezsku, a to školní obce Jaktař, Lhotka, Litultovice, Mikolajice, Slatina, Slavkov, Suché Lazce, Štáblovice, Uhléřov a Životice přikazují se k českému školnímu okresu mor.-ostravskému, školní obec Vlaštovičky k mor.-ostravskému školnímu okresu německému a školní obec Deštné k německému školnímu okresu šternberskému.

Podle toho jsou české okresy: Boskovice, Brod Uherský, Budějovice, Holešov, Hradiště Uherské (venkov), Kroměříž (venkov), Kyjov, Val. Meziříčí, Vel. Meziříčí, Místek, Nové Město, Přerov, Prostějov, Tišnov, Třebíč a Vyškov.

Německé jsou politické úřední okresy: Mikulov, Rymařov, Šternberk, Šumperk a Osoblaha.

Českoněmecké jsou: Brno (venkov), Dačice, Hodonín, Hranice, Hustopeč, Jihlava (venkov), Mor. Krumlov, Litovel, Nový Jičín, Olomouc (venkov), Mor. Ostrava, Mor. Třebová, Zábřeh a Znojmo (venkov).

Německé školy okresu Boskovského, Tišnovského a Vyškovského patří k německému okresu školnímu Brno (venkov), německé školy na Uhersko-Hradištsku, Brodsku a Kyjovsku patří k Hodonínu, Moravsko-Budějovské německé školy patří k Dačicím, Val.-Meziříčské k Hranicím, Holešovské, Přerovské a Prostějovské k Olomouci (venkov), Vel.-Meziříčské a Třebíčské k Jihlavě, Místecké k Mor. Ostravě.

České školy na Šumbersku patří k Zábřehu, Šternberské k Olomouci (venkov).

Autonomní města jsou okresy smíšenými a mají tedy i českou i německou školní radu, české obce v enklavách ve Slezsku patří k Moravské Ostravě, Vlaštovičky pak k německé školní radě v Ostravě a Deštné ke Šternberku.

V novější době vyskytují se dosti často podivné žaloby na učitele pro urážku na cti spáchanou na panu-klukovi. Učitel byl zpravidla odsouzen a kluk neb otec nerozumný byl vítězem i tenkrát, kdy se jednalo o čistě výchovatské zájmy. Těmto neudržitelným poměrům zlomen hrot roz-

sudkem nejvyššího soudu kasačního, kterýž z příčin pochopitelných uvádíme v plném znění.

C. k. nejvyšší kasační soud vynesl dne 6. března 1907 čís. 2973 následující, krajským soudem v Chebu odsouzeného učitele zprošťující rozsudek: C. k. nejvyšší kasační soud uznal oprávněnou stížnost, podanou c. k. gen. prokuraturou na rozsudek c. k. krajského soudu v Chebu ze dne 29. srpna 1906. L. 4. 185/6., kterým osvobozující rozsudek c. k. okr. soudu v Aši ze dne 11. července 1906 U. 415/6, týkající se učitele Maxe Beilschmidta, obžalovaného z přestupku proti bezpečnosti cti dle § 496 tr. z., ale krajským, jakožto odvolacím soudem v Chebu změněn byl tak, že tímto odvolacím soudem uznán byl učitel Beilschmidt vinným a odsouzen dle §§ 266, 261 tr. z. k pokutě 5 K, v případě nedobytnosti ku 12hodinné vazbě a k náhradě soudních útrat, — po veřejném líčení pře a po vyslechnutí zpravodaje, rady c. k. nejvyššího kasačního soudu Janaše a po vývodech c. k. gen. prokuratora Dra rytíře ze Schrittu takto za právo:

Rozsudkem c. k. krajského, jakožto odvolacího soudu v přestupcích v Chebu dne 29. srpna 1906 L. 4. 185/6 byl zákon porušen.

Tento rozsudek se tudíž zrušuje a obžalovaný Max Beilschmidt zprošťuje se viny obžalobou naň uvalené dle § 496 tr. zák. a to na základě §§ 259/3 a 447 ř. tr. a rovněž se zprošťuje na základě § 290 tr. z. povinnosti k náhradě útrat soudních.

Důvody :

Rozsudkem okresního soudu v Aši ze dne 11. července 1906 U. 415/6 žaloby zproštěný Max Beilschmidt, učitel na obecné škole v Neubergu byl krajským, jakožto odvolacím soudem v Chebu, rozsudkem dne 29. srpna 1906 L. 4. 185/6 vyneseným uznán vinným přestupkem dle § 496 tr. zák. a s poukazem ku §§ 266 a 261 tr. z. odsouzen k peněžité pokutě 5 K, v případě nedobytnosti ku 12hodinnému vězení.

Žalobný děj oběma instancemi vyšetřený, zjištěn následovně: Obžalovaný tázal se 13letého žáka Viléma Rausche, který dne 26. června 1906 o 1/28. hodině dopolední celý ospalý do školy se dostavil, kde že byl dne předešlého. Když pak dostal učitel za odpověď, že žák Rausch z lázni v Elsteru teprve o 11. hod. v noci domů přišel, tázal se dále, kteří ještě lumpové tam s Rauschem byli, hochu vlepil pohlavek a chopiv ho za límec, vystrčil ho ze dveří.

Odvolací soud je toho názoru, že se vůči 13letému žákovi urážky na cti dopustiti lze, že stává možnost, že i učitel takové urážky se vinným státi může, uznává prokázaným skutek, jehož se týče žaloba, totiž nadávku a bití a popírá, že by ve škole u přítomnosti žáků udílené tresty v obor kázně domácí spadaly.

Tento náhled odvolacího soudu však se stanoviska právního jeví se jakožto mylný. Pokud jde o trest žákovi pohlavkem udělený, jednáno tu ovšem proti § 24. řádu školního a vyučovacího ze dne 20. srpna 1870 čís. 105 ř. z. a jeví se takový trest jako nepřipustný. Avšak dlužno zřetel míti k úmyslu, který měl dotyčný učitel, jenž při tom dbal hlavně účelu výchovného, tudíž nespadá věc ta v obor § 496 tr. z., nýbrž spíše by se týkala § 413 tr. z., kdyby bylo prokázáno bývalo zlé nakládání, kterým by trestem žákovi na těle bylo ublíženo. Pokud se tak nestalo, může učitel toliko disciplinárně býti vyšetřován pro zneužití kázeňského prostředku, ale že by tento případ v obor domácí kázně ve smyslu §§ 413. a 420. tr. z.

nespadal, uvádí se v důvodech vyneseného rozsudku neprávem. Nezáleží totiž na místě, kde se trest udílí, nýbrž na tom záleží, kdo trest udílí, zda-li domácnost, škola nebo veřejný úřad. Uznává se v § 273 tr. z. právo domácí kázně, vyhrazuje se mu přednost před trestem soudním, ale nestává pochybností o právu, dle něhož kázní domácí i tělesným trestem napomáhati lze ku př. rodiči — ba i mimo domácnost udělen může býti podobný trest, aniž by tím domácí kázeň v podstatě své újmy trpěla.

Avšak i ve příčině uznání viny, spáchané nadávkou, nelze s rozsudkem souhlasiti. Posuzující případ, nesmíme nepřihlížeti k okolnostem, za kterých v žalobě uvedených výrazů slovních se použilo. Mezi učitelem a žákem trvá totiž poměr nadřizeného k podřízenému, má tudíž učitel vzhledem ku svým povinnostem vychovatelským vůči žáku také zvláštní práva. Jakožto kázeňských prostředků může použití napomenutí a důtky.

Jakož nelze používati ustanovení trestního zákona, pokud se urážky na cti týče, proti rodičům v poměru k jich dětem, rovněž nelze jich použití při posuzování poměru žáka k učiteli, protože tu stává v obou případech účel výchovný.

Nebylo by lze zajisté potom ani napomenutí, ani důtky použití jakožto kázeňských prostředků výchovných, kdyby tytéž měly se posuzovati ustanoveními trestního zákona, neboť je zřejmo, že každý kázeňský prostředek trestaného se nepříjemně dotkne. Ale tu jde o vykonávání práva a plnění povinnosti učitelské, a učitel v prvé řadě má posouditi a to dle osobních vlastností žakových, kterých kárných slov může vůči němu použití a smí, uzná-li nutným, i takových užití výrazů, které se mu zdají býti nejúčinnějším trestem, byť i byly ostřejšími. I jest možno, že učitel překročí někdy míru trestu nemístnou pohanou způsobeného. Avšak, jakož i tělesný trest, ačkoli v podstatě nepřipustný, jenom ve případě, kdy se jím žáku na těle ublíží, podléhá ustanovením zákona trestního, taktéž může soudce pohanu jen tenkrát dle trestního zákona souditi, jestliže nabyl přesvědčení, že učitel meze dovolených jemu kázeňských prostředků ve zlém úmyslu překročil.

Dle toho musilo dano býti za právo stížnosti, již c. k. generální prokurátor dle §§ 33 a 479 tr. ř. a vzhledem ku § 292 podal.

Rozsudkem tím konečně zamezeno bude neslýchané týrání učitelů páchané tím, že dle praxe dosavadní každý kluk mohl učitele žalovat pro urážku na cti, když užil k pokárání trochu ostřejšího slova.

Velký rozruch volební se konečně pozvolna uklidňuje a nastává zase doba — zpytování svědomí. Učitelstvo svobodomyšlné má k tomu zvláštní důvody a příčiny. Přes nejbezohlednější agitaci svobodářů neprošel ani jediný učitel pokrokářů a v říšské radě učitelstvo organisované zástupce nemá. Zvolen jediný učitel z českého tábora, a sice předseda Katol. spolku českých učitelů J. M. Kadlčák přes to, že právě učitelstvo houževnatě proti němu agitovalo až vášnivě. Na památku zaznamenáváme část volebního provolání „zem. sboru volebních důvěrníků českého učitelstva“, v němž se mezi jiným praví:

„Učitelstvo nesmí propůjčiti se ani sympathií ani jakoukoli podporou k umožnění vítězství kandidátů nepokrokových, t. j. osvětě, vědě, svobodě školství i učitelstva nepřátelských anebo k nim netečných.

Učitelstvo musí rozeznávati, který z kandidátů podle své práce, podle svých schopností, podle projevů a podle vlastního zapracování, zvláště však podle povahy své duchovnosti a energičnosti jest nejlépe kvalifikovaným

k funkci poslanecké — a toho má voliti a účinnou, slušnou agitací podporovati.

Kandidáty klerikální a sklonné ku klerikalismu rozhodně učitel žádný voliti nemůže a nesmí, protože snahy klerikalismu jsou určitě nepřátelské svobodě školy i učitelstva a pokroku vzdělanostnímu.

Také kandidátů neupřímných, neurčitého přesvědčení, opatrnicky rezervovaných, zjištěných, osobní kariéru sledujících, nedemokratických a pohodlných, nahoru servilních (z minulých skutků je poznáte!) učitelstvo voliti a podporovati nesmí.

Učitelstvo jako sbor uvažujících intelligentů, majících pro práci veřejnou vyšší měřítko, první může zde dáti počín k jediné správné volbě: k umělému výběru lidí nejlepších.“

A dle toho proti šlechetnému lidumilu a ochranci učitelů — organizovaných! — dru. Stojanovi za každou cenu chtělo prosadit politického analfabetu Pipala, a jinde neomaleně bojovali proti národním pracovníkům, dobrodruhy z tábora socialně-demokratického houževnatě podporujícíce.

Zášť a hněv tak zaslepil organizované, že neomaleně otiskují hanebné lži. Tak o poslanci Kadlčákovi: „V neděli 12. t. m. zkrátil farář slovo boží a představil v kostele ovečkám kandidáta poslanectví učitele Kadlčáka. Po proslovu páně farářově ujal se slova učitel Kadlčák a přednesl svou voličskou řeč v kostele před oltářem. Tato agitace veřejnými schůzemi v kostele pomohla učiteli Kadlčákovi hodně — dostal na Hrozenkově 537 hlasů. Voličstvo venkovského okresu vsetínského zvolilo Kadlčáka proti staročechu Bubelovi, toho Kadlčáka, kterému „Valašské Noviny“ dokázaly, že překrucoval sněmovní protokol. Ke své volební agitaci opatřil si lékařské vysvědčení a zemský inspektor dal mu dovolenou. Lékařské vysvědčení Kadlčákovo bylo pouhý podvod. Jak mohl by nemocný Kadlčák pořádati voličské schůze? Zemská školní rada moravská ukázala při té příležitosti svou klerikální tvář. Pokrokový učitel Pilát žádal přímo o dovolenou k volební agitaci a nedostal ji.“ A je to lež vymyšlená v okolí „pokrokového“ Piláta, který sám nepracuje, ale jinému závidí. Kadlčák nikde v kostele nemluvil, nic nezfalšoval, dovolenou obdržel pro nemoc na základě dvojí lékařské prohlídky od úředního lékaře vykonané. Že překrucoval protokol sněmovní je tak pravda, jako že v kostele mluvil v Novém Hrozenkově. Tak jednatí, psátí a lhátí dovede o učiteli pracovníku osvědčeném jenom — evangelický klerikál a jeho stoupenci. A denuncovati umí přímo klassicky; avšak nic nepomohlo. Byl Kadlčák zvolen i zemským i říšským poslancem.

Aby se poněkud upravily neudržitelné poměry učitelek ručních prací zorganizovaly se industr. učitelky v Jednotu mor. učitelek industrialních, jejíž výbor dne 21. dubna t. r. vydal tento projev:

Výbor Jednoty učitelek moravských ve schůzi dne 21. dubna 1907 projednával úpravu platů industrialních učitelek a doporučuje kolegyním, které do 30. dubna úřední poukaz svého zvýšení ještě neobdržely, (platného od 1. ledna 1907 dle zákona ze dne 3. června 1906, č. 47. z. z.) aby ihned žádaly c. k. okresní školní radu: 1. Provisorní industrialní učitelky o zvýšenou remuneraci za týdenní hodinu a) 50 K a při působení na školách ve více místech o cestné 60 neb 100 K. 2. Ony provisorní industrialní učitelky, které při 14 hod. týdně stávají se dle zákona od 1. ledna 1907 definitivní a dvě léta působily, mají právo ihned žádati o ustanovení definitivní. Ty učitelky, které více než dvě léta provisorně působí a mají již

nárok na služební přídavek, naznačí i všechna léta služební s udáním týdenních vyučovacích hodin. 3. Již definitivně ustanovené industrialní učitelky žádají v případě neobdrženého ještě poukázání též o zákonné zvýšení platu.

Také professoři škol středních se ozvali a vydali předvolební provolání, 161 členy podepsaný projev, v němž žádají mezi jiným: a) aby střední škola byla reformována dle požadavků moderní vědy a paedagogiky, b) aby tudíž byla zlaicisována a zbavena všeho nepřislušného vlivu konfessiního, c) aby byl odstraněn byrokratický formalismus ve prospěch svéprávnosti škol učitelských a zemských školních rad, d) aby v zemské školní radě zasedali jako členové zástupci učitelstva obecných, středních a vysokých škol, volení učitelstvem samým, e) aby české školství střední bylo doplněno a rozmnoženo, ústavy s velkým počtem poboček rozděleny v ústavy samostatné, osnovy učebné upraveny v duchu českém a školství každé národnosti ve všech instancích bylo spravováno jejími příslušníky, f) aby bylo postaráno dostatečnou měrou o české dívčí školství pokračovací střední a g) aby potřebám českého národa bylo vyhověno ještě jednou universitou, a to v Brně. Provolání to je podepsáno 161 českými professory.

Že v projevu je „protiklerikální“ osten, u našich modernistů rozumí se samo sebou.

Pozoruhodný byl sjezd učitelstva pokr. škol průmyslových dne 20. května v Brně konaný za četného účastenství interessentů. Čestným předsedou zvolen vl. r. Dvořák, výkonným předsedou naduč. J. Růžička z Rousinova, místopředsedy inspektor C. Černý a předseda Ústř. spolku živnost. moravských A. Klíčnick. Po obšírném referátě o reformě pokrač. škol, jež podal odb. uč. A. Hradil ze Zlína a referátě o učenických besídkách, jež přednesl instruktor ministerstva obchodu Ot. Tichý, přijata obsáhlá resoluce jednomyselně. Odchylné názory mají býti podány písemní cestou výboru Ústředního spolku živnostníků moravských, jenž svolá anketu o podaných návrzích. Za zemský výbor delegován byl přisedící Dr. F. Šílený.

O požadavcích učitelstva pokr. škol průmyslových sjezdem projednaných zmíníme se jindy obšírněji.

Též pěstounky moravské konaly sjezd 19. května t. r. v Brně a shrnuly své požadavky v této resoluci:

1. zvýšené vzdělání pěstounek v dvouletých kursech;
2. pozemštění mateřských školek;
3. právní a hmotné poměry upravití do třech kategorií se služným 1000 K, 1200 K a 1400 K při 35leté době služební;
4. lex Perek ať vztahuje se také na školy mateřské;
5. počet dítek nepřesahuj čísla 40 na jednu třídu;
6. při školkách zřízeny buďte prostranné herny;
7. dozorčí orgány buďte voleny z řad zkušených pěstounek.

Jak novinka zavádí se u nás pomocné třídy pro děti méně nadané, arcif zase jenom v městech. Novým řádem školním a vyučovacím doporučuje se zřizovati pro děti zanedbané nebo slabomyslné třídy pomocné a ve větších místech dokonce školy pomocné. Videňský sjezd na ochranu dětí pohnul otázkou, tak že tyto dny vydalo ministerstvo nařízení ke všem zemským úřadům školním, aby postaraly se o akci zřizovací. Zemské úřady školní mají prostřednictvím okr. škol. rad působiti na obecní zastupitelstva, aby, kde toho potřeba, zřídily se pomocné třídy na základě předpisů, jež budou zvláště vydány, pokud se týče přijetí do třídy pomocné,

počtu žáků, předmětů a zaměstnání mimoškolního. Nejlepší při tom je, že ministerstvo appeluje na vydržovatele škol obecných a měšťanských, že náklad na tuto instituci převezme. Že by v první řadě státní správa školská měla hradit náklad na školy takové, ve Vídni ještě netuší. Tam se hromadí peníze na jiné věci.

Ve Vídni pořádají instruktivní a pro vychovatele nad míru důležitou výstavu „Das Kind“, jež je souhrnem všeho, což se týká dětského života. Výstava je dílem katolického učitelstva a přátel křesťanské výchovy, proto listy liberální ji umlčují a proti ní brojí.

Že část učitelstva křesťanské víře úplně se odcizila a chce novou školou budovat výchovu na základech zcela nevěreckých — je známo. Snahy tyto u nás propaguje čas. „Volná škola“. Ale též jiné listy horlivě — ač opatrněji — šíří tyto směry. Tak „Uč. Nov.“ v č. 37 (24. května 1907) píše pod heslem „Nová kultura“: „Shrňme nyní letmo sledované a zachycené prvky, jež stávají se základem nové školy, a uvidíme, jak těsně spiaty jsou s povahou dnešní doby, v níž položeny jsou základy nového života. Mnohým lidem zdá se dnes vše v úplném rozvratu, ale objektivní pozorovatel postřehne, že v tomto zdánlivém chaosu vlní se a vydechuje půda obtěžkaná novými zárodky. Po zklamání, jež nám dala skomírající stará kultura, cítíme všichni potřebu nových chrámů, kam by se duch lidský ve chvílích radosti a bolu utíkal. Nelze nám pouze odhoditi přežilé životní formy, nelze nám duševně zakrnutí na stanovisku tvrdé a kusé netečnosti k novým světům, jež roztavená duše lidská tuší na nedalekém obzoru. A nové tyto obzory tuší dnes i věda, ale nedovede jich svými pozitivními metodami zdůvodnit. Zdá se, že bolestná touha dnešního člověka vidí utišení ve vrcholném bodu. — Na obzoru vidin a poznatků lidských splývá duch a hmota v jedinou jednotu života a místo starého osobního boha tušíme existenci boha neosobního, »jenž jest vše a ve všem, jehož jsou všechny věci částí, jehož existenci tvoří existence všech jednotlivin, jenž je stejně v člověku jako v přírodě, v každém atomu, v každé síle«. Vše nové, čím kypí země a co se rodí, lze posouditi tímto zorným úhlem a i v nepatrné dílně — škole — lze postřehnouti jiskry, jež vnikly tam z nových zdrojů životních, aby pomáhaly vznítiti ono slunce, v jehož paprscích má vykvésti nový život.“

Je to pěkně a opatrněji řečeno to, co v lidu hrubým slovem a bez obalu šíří „Červánky“ a jim podobné listy, v nichž nová kultura již ukazuje své rudé květy v plném rozkvětu.

Ostatně „Volná škola“ ve článku Hladkého (č. 1. r. III. 1907) „Pověry našich dětí“ zřejmě hájí bezvěrectví jako vyšší stupeň vývoje a věci náboženské jakožto překážku náležité výchovy moderního člověka prohlašuje. Mezi jiným praví též: „K náboženským pověrám úzce druží se mnohé zvyky pověrečné, jež doposud zbožní křesťané o význačných dnech, na příklad o vánocích, velikonocích, o svátek božího těla vykonávají a do těchto pověrečných zvyků nutí i naši děti. Pamatuji se ještě, jak i já a moji bratři, tuším na velký pátek, časně ráno musili jsme v košilích venku na zahradě se modliti, třebaš byl venku sníh, neboť matka byla v tomto zvyku neúprosná. Kdo ze zbožných lidí-křesťanů nevěří pověrám o zázračné moci svččené vody, křídý, kočiček, růženců, svíček atd.? K těmto pověrám náboženským nesou se i legendy o původu květin, zvířat, ano i člověka. Vše v přírodě jest obetkáno náboženskými pověrami, o všech květinách, o zvířatech od nepatrného broučka až po opice a od této až po člověka dovídáme se, jak svůj původ vzali. Kdo by neznal z našich dětí, jak vy-

rostly houby, jak povstaly slzičky panny Marie, původ skřivánka atd.? A všechny tyto pověry ať již našich dětí i dospělých vrcholí v zázracích. A opravdu pověřená duše jest schopna věřiti i v nejhoupější zázraky. Já spatřuji v pověrách šířících se mezi dětmi a v zázracích jakýsi systém, jež naše náboženství podporuje, neboť nositelé náboženství jsou si dobře vědomí všech účinků pověr a zázraků na duše dětské i dospělých. Jaký účinek mají pověry a víra v zázraky na duševní vývin našich dětí snadno dovedeme a dosti přesně určití, dovedeme-li se vžítí ve svá dětská léta prosycená pověrami, a stopujeme-li duši dětskou nám přístupnou, co z pověr přenáší ve svůj skutečný život.“

Po čem touží organisované učitelstvo ?

Glossy ku předvolebnímu prohlášení zemského sboru důvěrníků učitelských v království Českém.

Jest věcí nespornou, kdo má školu ve své moci, že má v moci i budoucnost národa. Odtud ten shon a boj stran o panství nad školou. Škola stává se míčem, jímž strana stranu chce porazit a sama vlády v národě se ujati. Malá a nepovšimnutá ve svých počátcích, pod ochranou církve, vymanila se škola znenáhla z jejího vlivu a v době přítomné bezohledně se dere do popředí a hlásí se i v životě veřejném ku slovu.

Ve svých představitelích, organisovaných učitelích, stává se moderní škola, která překročila již i těsné hranice národnosti a země, přímo velmocí ve státě. Přes hlasy dnešního učitelstva, těžko přejíti ku dennímu pořádku. Tisícehlavý voj, bude-li si vědom svých cílů, jichž rozsah den ze dne se zvětšuje, nedá se ani hrozbou paragrafů zastrašiti ve svém postupu. Jest doba nová, uvyklá novým potřebám, přinášející v sobě a sebou nové požadavky na všech stranách a téměř ve všech stavech.

Nelze tedy ani tak učitelstvu zazlívati, že se domáhá splnění opravdových a nutných přání. Nutno počítati s fakty. Přišel, nevolán, občan, usadil se vedle nás; nepřekáží-li svévolně a neohrožuje-li nás na cti, právech, majetku, budiž i on naším sousedem. Pak-li by však ohrožoval, hajme se právem a prostředky dovolenými a čestnými!

Učitelstvo jako činitel, jenž se nedá již odbyti a touží společnou rukou ku práci sáhnouti, jest tu. Hlásí se jako stav. Majíc jisté povinnosti, žádá i jistá práva.

Jsou-li požadovaná práva úměrna povinnostem, jest-li mezi skutečnými povinnostmi a požadovanými právy rovnováha, budiž volajícím po právech popřáno sluchu, i když poskytnutím práva novému uchazeči, bude poněkud zkrácen vlastník, jenž ho dosud užíval. Jestli požadované právo jednoho v jistém smyslu vždycky útokem a náběhem na současného držitele práva a výsady, ať již jeho držení práva bylo či nebylo spravedlivým.

Nuže vizme, jakých práv organisované učitelstvo jako stav se domáhá, čeho od společnosti, obce, země, státu požaduje a pokud požadavky jednotlivé jsou oprávněny.

Ve své úvaze opírám se o provolání, jak je zaslal před letošimi říšskými volbami sbor důvěrníků českého učitelstva výkonným výborům politických stran pokrokových ku zařazení do volebních programů a jak o něm referovala „Naše Doba“ 1907 str. 376.

* * *

České učitelstvo (v království) požaduje „aby školství národní bylo přizpůsobeno v duchu osvětovém, národním, autonomním a humanním“. Škola má vyhovovati „skutečným potřebám lidu“. Má směřovati „ku vývoji a síle národnosti, k osvobození kulturnímu i politickému z jarma národní odvislosti a nevzdělanosti.

Proto žádá české učitelstvo „hojné rozšíření a dokonalé vypravení škol, svobodné jich působení po stránce osvětové, jejich ochranu, svobodu a nezávislost na centralistickém státu a jeho byrokracií, na kterýchkoliv církvích a jejich klerikalismu, konečně i na duchu cizí národnosti“.

Ve svobodné škole mají působiti i „vzdělání a svobodní učitelé, vypravení co nejvyšší vzdělaností, hmotně i právně zabezpečení, paedagogicky svéprávní a neodvislí“.

V úřadech školských se žádá „zastoupení pokrokových činitelů, dozor ve školství vedený duchem vědeckým, osvěty a pokroku milovým . . .“, pak „zastoupení učitelstva ve sborech zákonodárných, pozemštění a autonomii“.

Poněvadž vše to prozatím provésti nemožno, žádá se aspoň „vedení školství na prvotní základ říšského zákona, aby byly tak odčiněny reakční změny způsobené školní novelou“.

Ve prohlášení raděno učitelstvu účastniti se voličských schůzí a činiti přímo dotazy na kandidáty, „jak se zachovají k otázce odloučení církve od státu a od školy, k otázce plných občanských práv učitelských a j.“

Konečně dán učitelstvu rozkaz: býti na stráži, „podávati politickým stranám zprávy o předsudcích občanstva a žádat je o pořádání osvětlujících schůzí. Doporučeny rozhovory od osoby k osobě. Jen tak prý může učitelstvo klidně hleděti vstříc budoucímu parlamentu, jenž rozhodne buď pro nebo proti volné škole a svobodnému učitelstvu.

Podrobmež jednotlivé z uvedených požadavků kritickému rozboru!

Nelze upříti požadavku „škola má vyhovovati skutečným potřebám lidu“ oprávněnosti. Žádá toho zdravý rozum a rozvoj kulturních poměrů, aby škola měla v evidenci vše, co blahobytu lidu může prospěti. Vždyť lid jest to, jenž si školství s napjetím finanční své možnosti vydržuje. Za všechny povinnosti má jen jediné právo: místní školní radou pronášeti přání při obsazování učitelských míst, jehož však — jak četná zkušenost učí — okresní školní rady vždy nedbají, (někdy ovšem při schopnějších uchazečích, jež se do tera nedostali, dosti rozumně). A i na toto jediné „právo“ učiněn z učitelstva na loňském sjezdu v Olomouci nečasový, nepokrokový, ba přímo zpátečnický útok.

Ať se tedy stará škola, by svěřenou jí mládež na novodobé vynálezy na poli hospodářském a průmyslovém upozorňovala! Tam, kde to učitelstvo svědomitě činí, poznávají rodiče na svých dětech nejen skutečnou, ale zejména i mravní cenu školy; škola, ač břemenem, stává se tam břemenem snesitelným, učitel pak ve službě školní stojící svojí „přenesenou působností“ jen samým rodičům vlastní, stává se rodičům přítelem, rádcem.

Jen škoda, že nejsou ve prohlášení učitelstva zmíněné „skutečné potřeby lidu“ jasně vytčeny.

Ani další bod prohlášení není nejasnosti prost.

Člověk rodí se jako příslušník jisté národnosti, ale také jistého náboženství. Rečí patří národu, náboženstvím pak církvi, oběma však Bohu. Ne padá tu na váhu případná námitka, že se mohou rodiče jiné národnosti přikloniti; pak jsou renegáti, anebo se náboženství libovolně zřící; pak jsou odpadlíci, apostati.

Příslušnost k národu uvědomuje v první řadě rodina a její zástupkyně, škola; příslušnost pak k církvi a k Bohu uvědomuje opět rodina, v jejím pak zastoupení jest to povinna činiti škola a konečně reklamuje příslušnost tuto na dospělých přímo církve sama.

Kdo však má působiti ku vývoji nábožensko-mravního života u dětí školou povinných? Zajisté, že rovněž škola, jakožto nositelka přenesené, svěřené výchovné činnosti rodiny. To by si měl vštípati v paměť každý vychovatel ve škole, kdykoliv kráčí přes práh třídy, z níž mu vstříc zní sborový pozdrav jeho svěřenců. Komenského „nikdo bezbožný sem nevstupuj“ by měl v duchu viděti každý učitel nade dveřmi své třídy. Špatnou náladu, již v něm vzbudila bolest hlavy nebo zubů, nebo rodinné záležitosti či jiné okolnosti, jest mu zanechati přede třídou, nemá-li býti ku svým svěřencům nevlídný, netrpělivý, příliš přísný neb hrubý.

A svědomitý vychovatel vchází do třídy, zcela se dává ovanouti vzduchem školní místnosti, zanechávaje venku všeho, co s duchem vzneseného jeho úřadu a se zásadami paedagogiky se nesrovnává anebo, co se školním zákonům protíví.

Proto by měl i povážiti: Mám před sebou část budoucí obce, zlomek národa, nepatrný sice, ale přece cenný. Jaké místo v něm jednotlivec zaujme, ukáže budoucnost, ale jaká bude mravní hodnota jednotlivce, o tom rozhoduje již přítomnost. Měl by tedy zanechati i názorů svých soukromých na život, na svět, na náboženství, zvláště, když názory tyto, třeba i na studiu založené, jsou nevykvašeny, neprotříbeny a podléhají změnám tak pronikavým a náhlým jako moda.

Svému svědomí a věčnému Soudci vydá kdys každý i vychovatel počet ze svého vladařství.

Proto jest prohlášení učitelských důvěrníků v tomto vzhledu neúplno. Zda vědomě a úmyslně, zda z nepřátelství ku církvi, již by tu učitelstvo se domnívalo snad nepřímou pomáhati, nebo z opatrnickví a vypočítavosti; by sobě nez nepřátelilo t. zv. stran pokrokových, budiž svědomí samých původců ponecháno.

„Hojné rozšíření škol a dokonale vypravení“ jest jistě přáním též súčasťných obcí a zvláště rodičů, kteří jsou nuceni, nemajíce školy v místě, do jiné obce děti posílati, ať prší nebo sněží, ať mrzne nebo je vedro. V těchto věcech neznají zákony — až na nejhorší případy — ni žádné omluvy. Třeba míti na zřeteli, nejen, že „je obec k tomu povinna“, ale i shovívavé, „může-li“. Která obec by sobě nepřála pěkné školy? Vždyť jest škola často jedinou ozdobou obce!

Jsou tu však mnohé okolnosti, jichž nelze podceňovati: V místech, kde pro různé výhody průmysl zapustil kořeny, rostou školy, stoupá průměr žactva přímo povážlivě; nutno rozšiřovati školy, zakupovati více

pomůcek. Přival lidu dělného však na delší dobu nelze k místu upoutati. Neshoda se zaměstnavatelem, malý plat, důvody rodinné nutí dělníky stěhovati se k městům nebo do nich. Kraje průmyslové se zalidňují, obce však venkovské, v nichž rolnictví se pěstuje, zůstávají skoro na stejné výši s počtem obyvatelstva a školních dětí. Ba není výjimkou, že mnohé chudší obce se vylidňují. Správám škol dostává se od politických úřadů dotazů, proč počet školou povinných dětí jest menší, jaké toho příčiny.

Dokud obce samy budou povinny školy zřizovati, do té doby nebude stezkům do zřizování a udržování škol konce. Rostoucím rozvojem školství v obcích roste i vydání. Školní plat v obcích namnoze zrušen a hradí se přírážkou. Přírážka školní (jakož i jiné) přičítají se ku daním přímým. Těch ovšem neplatí dělnictvo nemající po většině nemovitého majetku. Platí je usedlé rolnictvo a venkovské živnostnictvo; jaký potom div, že s této strany vede se náрек, že živel nestálý způsobuje zvýšení dávek, sám však na ně nepřispívá. Třeba uznati, že i dělnictvo platí mnoho dávek t. zv. nepřímých. Ale z těch z většího dílu nemají užitku obce, nýbrž jednotlivci, zejména obchodníci, hostinští a uzenáři, jimž čistý výnos živností těžko kontrolovati. (Příště dále.)

Ze školní praxe.

—K.

Zrnka z methodiky vyučování počtů.

V tom horkém, politickém boji, který zasáhl i stav učitelský, zapomíná se nejvíce na vnitřní zájmy školy. V učitelských listech z doby starší nacházíme, kterak skoro o závod učitelé podávali na forum veřejnosti své zkušenosti, ze kterých bylo možno méně zkušeným vybírat si vhodné věci, je opravovat, zdokonalovat.

Proto vítám usnesení výboru spolku katolického učitelstva, aby ve „Vychovatelských Listech“ podávány byly črty methodické.

Skoro každý učitel dospěl v některém předmětě lepšího úspěchu než v jiných, a to proto, že se podařilo jemu svým přemýšlením najíti praktický způsob vyučování. Povinností jest, aby takové zkušenosti se sdílely se souduhy v povolání. Není potřebí dlouhého, rozvláchného mluvení o věci, nýbrž bude dobře, zrunko zlaté zkušenosti podat krátce a jednoduše tak, jak snad tiše v duši vytrysklo.

Kéž by každý své zrunko zkušenosti z přátel stojících kol „Vych. Listů“ těmto zaslal a tak přispěl k tomu, abychom se navzájem poučovali ke prospěchu naší nám svěřené mládeže.

* * *

Kterak si usnadňují početní funkce při čísle 4, 5, 6, 7, 8, 9, 10.

Nové početnice chtěly názorem žákům usnadniti pojímání představ při rozkladu čísel.

Názor ten však jest, počínaje číslicí 7, nejasný, nepřehledný a mohl býti raději vynechán jako bezúčelný.

Aby žáci měli jasnější názor, vzal jsem arch papíru tvrdého a rozdělil jej na tři obdélníky, a každý obdélník vodorovnou přímkou rozdělil na dva díly dle tohoto obrazu.

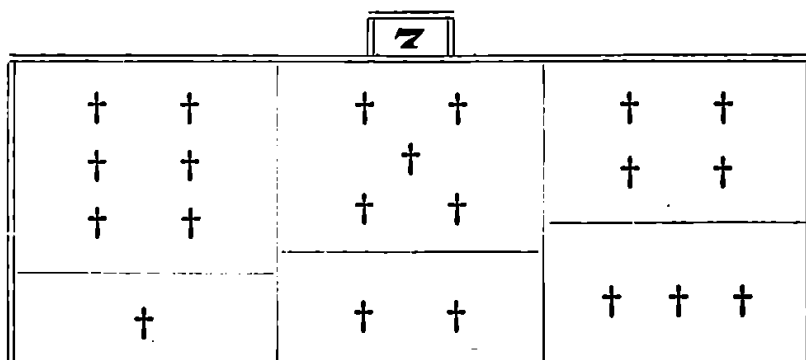

Otázkami dotazovacími nacvičím $6 + 1$, $1 + 6$, $5 + 2$, $2 + 5$, $4 + 3$, $3 + 4$.

Žáci dívají se na obraz a odpovídají na otázky učitele a pak v tichém zaměstnání píší rozklad č. 7 majíce obraz před očima.

To je cvičení na jednu hodinu.

Druhou hodinu na počátku opakuji a pak obraz schovám a dotazuji se, co žáci byli viděli v prvním, v druhém, v třetím poli nad čarou a pod čarou.

Tím pomáhá se cvičiti též obrazotvornost, což jest velmi důležité, neboť žáci si vybavují otázkami heuristickými představy z odloženého obrazu. Nebyly-li představy úplně jasny, ukáži obraz znovu na chvíli.

Při rovnicích, kolik jest $7 - 1$, $7 - 6$, $7 - 2$, $7 - 5$, $7 - 3$, $7 - 4$ užijí téhož obrazu, čímž představy se sesilují.

Zadělám tu pořadem třeba knihou obraz předmětu vykresleného v prvním, v druhém, v třetím poli pod čarou a při tom žáci rovnice výše uvedené zapisují na školní tabuli na dané otázky.

N. p. Kolik je křížků v prvním poli nad i pod čarou? (7) Dejte pozor, kolik křížků zadělám! Zadělám jeden a táži se: Kolik jsem křížků zadělal? (1) Kolik křížků zůstalo v prvním poli? (6) Jak to řekneme? ($7 - 1 = 6$) Tak se cvičí dále.

To je cvičení pro třetí hodinu.

Čtvrtou hodinu cvičím totéž bez obrazu a opakuji sčítání.

Na to se cvičí střídavě sčítání a odčítání při nazírání na obraz a pak bez něho.

Podobně probere se rozbor čísla 8, 9.

Při rozboru čísla 10 užil jsem následujícího obrazu s velkým úspěchem.

1	2	3	4	5	6	7	8	9	10
<input type="checkbox"/>	<input type="checkbox"/>	<input type="checkbox"/>	<input type="checkbox"/>	<input type="checkbox"/>	<input type="checkbox"/>	<input type="checkbox"/>	<input type="checkbox"/>	9	†
<input type="checkbox"/>	<input type="checkbox"/>	<input type="checkbox"/>	<input type="checkbox"/>	<input type="checkbox"/>	<input type="checkbox"/>	<input type="checkbox"/>	8	†	†
<input type="checkbox"/>	<input type="checkbox"/>	<input type="checkbox"/>	<input type="checkbox"/>	<input type="checkbox"/>	<input type="checkbox"/>	7	†	†	†
<input type="checkbox"/>	<input type="checkbox"/>	<input type="checkbox"/>	<input type="checkbox"/>	<input type="checkbox"/>	6	†	†	†	†
<input type="checkbox"/>	<input type="checkbox"/>	<input type="checkbox"/>	<input type="checkbox"/>	5	†	†	†	†	†

Opět otázkami dotazovacími vyvozují a zapisují žáci rovnice

$$\begin{array}{ll} 9 + 1 = 10 & 1 + 9 = 10 \\ 8 + 2 = 10 & 2 + 8 = 10 \\ 1 + 9 = 10 & 9 + 1 = 10 \end{array}$$

Rozbor čísla 10 potřebí jest důkladně procvičiti, poněvadž na něm spočívá počítání přechodné z jedné desítky do druhé v oboru 10—100.

Obraz tento, jakož i obrazy s rozboru čísel 7, 8, 9 vyvěsť se na stěnu, kdež se dle libovůle učitele nechají viseti.

Při čísle 4 užívám za názor jen nohy u stolu, při 5 poslouží ruka a při 6 tabule v okně.

Rozbor tedy každého čísla počínaje od 4—10 souvisí vždy s určitým předmětem, na kterém rozbor cvičen.

Když vyslovím číslo 7, 5, 8, 6 atd., tu pokaždé žákovi v paměti vybaví se dotýčný obraz a z obrazu dedukuje rovnice při sčítání a odčítání do 10.

Jednoduchou touto cestou dodělal jsem se výsledků rychlejších a trvalejších, než předkládáním různých četných předmětů, jež se před zraky žáků ustavičně střídaly jako v kaleidoskopu.

M. JIŘÍČKOVA.

Čl. 29. Hruška.

(Díl I. vydání dvoudílné čítanky Jursovy).

V I. třídě 2. odd. školy trojtřídní.

(2. školní rok.)

Nákres na tabuli neb na papíře, ale taková kresba, kterou by i žáci dovedli napodobiti. Těší je to.

Nákres se vysvětlí. V levo je chaloupka, ve které bydleli Madlenky Novákové rodiče. Byla poslední v dědině. Madlenka za poledne nosila oběd tatínkovi do lesa. Tatínek v lese kácel stromy. Byl dřevařem. S tatínkem chodil do lesa nejstarší bratr, Vít. Doma měla Madlenka nemocnou sestru Verunku. Děti se měly vespolek velice rády. I své rodiče milovaly. Madlenčina maminka byla časně ráno ve městě a donesla ji krásnou hrušku. Tatínek hrušku ještě neviděl. Madlenka nese v pravé ruce koš s obědem, v levé hrušku. Na kraji lesa poslouchá. Co slyší Madlenka z lesa? (Odp. Slyší ptáčky zpívat, hvízdát kosa, atd., slyší sekát dříví.) Dále vypravovati dle čítanky. Děti článek čtou. V tichém zaměstnání kreslí.

Příští hodinu čtení učitel čte článek na vzor. Schopnější čtenáři snaží se dávat patřičný přízvuk. Učitel se vyptává na obsah článku. Za tiché zaměstnání čtení mechanické.

Třetí hodinu článek čísti a hledati podstatná jména. Vypravovati obsah článku souvisle.

Čtvrtou hodinu čísti a vyhledati mravné naučení: Vespolná láska rodičů k dětem a dětí k rodičům — dárky. Děti vypravují podobné příklady z vlastní zkušenosti. — Obsah článku vypravují souvisle.

„Milé děti i my zde ve škole tvoříme velikou jednu rodinu. I zde ve škole máte se míti rádi. Ještě Vám povím podobný příklad z jednoho kláštera. Slyšely jste již o klášteře? Viděly jste někoho z kláštera? (Kapucína, „milorádného“). — (Je to vlastně ze života sv. Makaria, ale to dětem v 1. třídě neřeknu.) V klášteře se všichni nazývají bratry. V jednom klášteře byl představeným jeden svatý. Všichni ho měli velice rádi. Jednou dostal darem neobyčejně veliký, krásný, sladký hrozen. On však daroval ho ve svém klášteře bratrovi jednomu staříčkému a churavému, aby mu radost učinil; ten však daroval hrozen zase bratrovi, který ho často navštěvoval a v prázdných

chvilkách mu posluhoval, ten zas hrozen si neponechal, nýbrž daroval jinému bratrovi, ten zas hrozen daroval, až konečně dostal se hrozen zas tomu svatému. Ten pak vzdával P. Bohu díky za to, že má tak hodné bratry, kteří z lásky k bližnímu tak se dovedou zapíratí.“ — — —

Děti se potom rády chlubí, jak dostaly to neb ono, a že se s tím rozdělily, neb dokonce i všechno že to daly malému bratříčkovi a sestřičce. Řeknu, že tak dobře učinily, a tu jim očka září radostí. Nabývají vědomí dobrého činu. Též řeknu dětem, aby předčítaly článek doma rodičům a bratřím.

Takto vyplním článkem 29. celé 4 hodiny vyučování čtení, dále ten článek čte se v mluvnici a cvičí se na něm, co děti z mluvnice poznaly. Článek se čte v měsíci listopadu neb v prosinci, a to proto, že v těch měsících hrušky jsou vzácností a v lese již začínají káceti stromy, — „dělati rubisko“.

Z mluvnice hledají dlouhé samohlásky neb krátké. Určují, kolik slabik má které slovo, vyhledávají slova, kde je po tvrdé souhlásce tvrdé „y“, nebo po měkké souhlásce měkké „i“. Hledají podstatná jména a určují jejich rod.

Rozhled světem.

Duch pověstné „Freie Schule“, nově zvolený říšský poslanec, dvorní rada (!) Hock pro své nadliberalní, ba skoro socialně-demokratické přesvědčení a vystupování nebude na říšské radě přijat do „německého klubu“. Byloť mu tak z usnesení něm. stran zvěstováno Drem Grosse m, německým poslancem z Moravy. S napjetím se očekává, bude-li pan dvorní rada divokým, anebo ho některá strana adoptuje. Z „měšťáckých stran“ to asi sotva bude a „Hock-schule“ dosud zástupců i jiných mezi poslanci nemá. Charakteristickým však je, že všechny židovsko-německé listy troubí na poplach a budí své věrné, aby taková potupa byla odčiněna.

Jako zloděj, chtějící odvrátiti pozornost od sebe, volá na mimojdoucí: „chyťte zloděje“, tak i vídeňská „Bürgerschul-Zeitung“ v předvolebním čísle praví: „Nepřítel přede zdmí! Kéž by bylo možno celým Rakouskem, do každého domu, do poslední chýže běžeti a lidu hlasem hromu do uší a hluboko do duší volati: svede se vojna, vojna proti škole, vojna proti tvým nejsvětějším statkům!“ — Nebylo by škodilo! Patrně se k té vojně kdesi chystají. Jest-li tomu tak, nebude divu, budou-li po vojně také poranění anebo dokonce padlí. Taký již bývá výsledek vojny!

V chaosu návrhů na reformu školy není bez jisté zajímavosti onen, jež podává článek „Neue Bahnen“ v „Bürgerschulzeitung“: Dosavadní střední školy (zejména gymnasium) zrušiti a školství vůbec postavit na jednotný základ, na školu měšťanskou o čtyřech třídách, v níž by se vyučovalo jedné cizí řeči, v níž by se vyučovací plán účelně změnil a od učitelstva na ní působícího vyšší vzdělání požadovalo. — Bude to však potom měšťanská škola? Pánové zapominají, že měšťanská škola, dle svého určení nemá býti přípravou ku dalším studiím, mimo ono na ústavech učitelských, nýbrž že jest eminentně pramenem praktického vzdělání těch, kdož na střední škole studovati buď nemohou (pro nedostatek schopností neb prostředků) nebo nechťejí, tedy pro vrstvy lidu t. zv. střední.

Zdá se, že Němci ve snaze lákání českých dětí do německých škol, přicházejí přece pozvolna k rozumu. Svědčí o tom aspoň článek Dra

Hasingra v časopise „Der treue Eckart“, kdež ostře vystupuje proti přijímání neněmeckých dětí do německých škol a to z důvodů paedagogických. Živel slovanský v německých školách se stává německým dětem obtížnou brzdou, která brání v rychlejším postupu ve vyučování a tím následovně i v duševním rozvoji. — Bylo by záslužno Dra Hasingra pozvati před zápisem do Brna, aby i tamním stadtfotrům řekl do ucha effeta!

Ústřední sekretariát „volné myšlenky“ v Bruselu rozeslal pozvání ku třináctému kongressu „volné myšlenky“, jenž se bude konati od 8.—11. září v Pešti. Zahajovací řeč pronese Dr. Julius Pickler, universitní professor z Pešti, dramatický spisovatel Dr. Fenycs přednáseti bude „O dějinách volné myšlenky v Uhrách“, professor bruselský Hektor Denis bude referovati o projektované „Nové encyklopedii“, jež má způsobiti revoluci duchů a generální sekretář o založení mezinárodní revue v Římě, „aby se dokázalo“ — jak sděluje „Volná Myšlenka“ — „triumf moderních idejí nad odumírajícím tělesem církve“.

Program jednání na kongressu: Laická škola a volná myšlenka. — Vyučování náboženství a škola. — Právo na vyučování všech stupňů. — Odluka státu od církve. — Sekularisace společnosti. — Mrtvá ruka. — Vlastenectví a volná myšlenka. — Jednací řeč bude maďarská, německá a francouzská. — Při kongressu bude odhalen pomník zednáři uherskému Martinovičovi. K účastenství vybízejí se: zednářské lože, university, ústavy vyučovací, lidové vzdělávací spolky, svobodné „církve“, společnosti pro spalování mrtvol (bude jich snad tam zapotřebí?), spolky mládeže, dále „všecky korporace republikánské a socialistické“. — Kdo má oči, viz! Tu, felix Austria, nube!

Minulého roku podalo učitelstvo shromážděné na schůzi v Brémách školním úřadům protest ve příčině nařízeného vyučování náboženství. Protest podán i veřejnosti s výzvou ku kolegům, aby se shromážděnými projevíli souhlas. Z té příčiny bylo učiněno na čtyři učitele trestní oznámení, jelikož sestavením protestu a výzvou ku kollegům dopustili se přestupku přemlouvání úředníků proti představeným úřadům. Process letošního roku koncem března skončil osvobozením obžalovaných. Frankfurtský časopis „Das freie Wort“ čerpá z processu material proti školním inspektorům nejen duchovním, ale proti této instituci vůbec. Zajímavá jsou slova: Věc důvěry, jakou jest vychování dětí, sama sebou nestrpí inspekce a nemůže nižádnou inspekci býti přezkoušena“. Však vychovatelé jsou považováni — bohužel — namnoze jen za učitele. A práce učitelova se dá již snadněji posouditi. Výchovnou činnost školy mají příležitost seznati zejména rodiče a společnost. Školní dozorce nazývá „Polizeimenschen“. Má-li již inspekce býti, přeje si inspekce domácí, obstarávané správci školy, kteří prý jsou „praktische Schulmänner“. Jakoby úřední inspektoři spadli s měsíce! O úředních dozorcích praví: Der Schulinspektor ist keine Brücke zwischen Lehrern und Behörde, sondern eine Kluft. (!) Proto již brémské učitelstvo ve svém podání úřadům školním žádá zřízení učitelských komor nebo učitelských synod, které jsouce úředním zastoupením učitelstva, by měly úkol, podávati dobrozdání o různých opatřeních školních úřadů, činiti iniciativní návrhy a měly právo vysílati zástupce oprávněné hlasovati ve školních úřadech.

V Prusku žádá organisované učitelstvo odstranění církevního dozoru ze škol, dovozujíc, že kněžští inspektoři nejsou pro školní dozor odborně vzděláni. Když se o věci jednalo ve sněmovně, vyvrátil výtku duchovním

inspektorům činěnou poslanec Glatthelter a po něm velmi účinně i sám ministr vyučování Studt. V Rakousku se bojí vláda i jednoho inspektora-kněze.

Komenského biblioteka v Lipsku. V r. 1871. založil lipský učitelský spolek ústřední paedagogickou biblioteku pro celé Německo a Rakousko a dal jí název Comeniusstiftung. R. 1905 vystavena pro tento podnik nádherná budova v ceně 190.000 M a obsahovala koncem r. 1906 133.360 čísel. Téhož roku vypůjčilo si 5697 osob 22.903 svazky, z nichž 97 svazků půjčeno bylo do Rakouska.

(I v bibliotéce „Zemského musea Františkova v Brně jest zvláštní oddíl péčí pana cis. rady Schramma zřízený pode jménem „Knihovna Komenského“. Pěkný počet knih jednajících o Komenském čeká tu zvláště z české strany ještě svého rozmnožení.)

Školský zákon v Uhrách dozal nejvyššího schválení i přes protesty národů nemaďarských. Zemský zákoník maďarský ho již uveřejnil. Zákonem tímto otevřeny maďarisaci nové cesty. Nejvyšší paedagogická zásada — výchova v řeči mateřské — je tak v Rakousku Němci (nařízení prováděcí k Perkovu zákonu) a v Uhersku Maďary šlapána. Takovými zákony se v-říší všeobecný rozvrat jen stupňuje a klidné spolužití národů znemožňuje.

„Komenský“.

Uherský zákon školní, jehož sankce musila býti, jak denní tisk prohlašuje, vyprošena, nachází odpor u všech nemaďarských národností. Nejvíce jsou ovšem postiženi Slováci, neboť maďarské školky mateřské zřizovány budou na každé osadě a děti tříleté jsou povinny maďarskou přelévárnu navštěvovati. Proti tomuto násilí napsal K. Kálal, známý přítel a znatel Slováků uherských, otevřený list Maďarům ve francouzském časopise „Justice“. Otevřený list čte maďarským kulturníkům „pořádné levity“, z nichž nebudou mít velké radosti, protože celá Evropa má tak příležitost maďarskou kulturu vidět v pravém světle.

„Komenský“.

Úprava učitelského vzdělání ve Švýcarsku. Úprava učitelského vzdělání, o níž nyní Basilej jedná, připouští učitele ke studiu universitnímu. Na universitě mají učitelé nabývatí vědeckého a theoreticko-paedagogického vzdělání, v učitelském semináři pak vzdělání praktického a znalosti technických. Zkouška má býti dvojitá: vědecká a paedagogická, studijní plán kandidátů má býti sdělán na filosofické fakultě. V Curychu mohou se učitelé připravovati pro předměty obecně vzdělávací na gymnasiu nebo na realném gymnasiu, vzdělání paedagogického nabývají na vysoké škole. Učitelé mohou se však státi i absolventi gymnasií, vyšších reálek nebo kantonální obchodní školy, vykonají-li doplňovací zkoušku, která se koná hlavně z paedagogiky a z předmětů technických. Přípravu ke zkoušce z paedagogiky může absolvent získati na universitě, ke zkoušce z předmětů technických na umělecko-průmyslové škole, ke zkoušce z hudby na hudební škole. — Jak viděti, je studium učitelů v Basileji mnohem vědečtější založeno než v Curychu, obojí pak je mnohem vyšší než vzdělání naše. Nabývají vzdělání theoretického na universitě, praktického v učitelském semináři a technického na umělecko-průmyslové škole, co by mohlo býti lepšího?

Nezdravé zjevy.

Učitel'ský týdeník slovinský „Učitel'skij Tovariš“ zaznamenává (č. 5. t. r.), že na dvojtřídní škole srbské náboženské obce v Terstu vzdala se příčinnivá učitelka Z. B., kteráž ve městě byla velmi oblíbena, svého místa. Za příčinu udala, že její život byl stále v nebezpečí arrogantním chováním jistého žáka a jeho matky. Podotýká též liberální list zcela správně: Drzé vystupování žáka a jeho matky vypudí horlivou učitelku ze školy a na konec triumfuje malý hrdina, jenž zůstává ve škole bez veškeré překážky, učitelka pak nezasluhuje ani té pozornosti, aby úřady případ vyšetřily.

Pražský „Čech“ ve 195. letoším čísle podává zprávu o sebevraždě učitelky na chlapecké škole v Semilech A. S., která se v řece Jizeře utopila. Nestalo se tak z bídy, jak kterýs list chtěl namluviti, nýbrž, jak sama v dopise adresovaném místní školní radě přiznala, že z zoufalství, jelikož nemohla vydržeti se surovými hochy, kteří nejen ji neposlouchali, jí vzdorovali, ale i papírky s potupnými a ošklivými jmény jí na šaty lepili.

Červnové číslo „Volná Myšlenka“, orgánu volných myslitelů českých na str. 30. uveřejňuje celou řadu kněží, jichž kázání se jim nezamlouvá, že se dotkli palčivých otázek časových, volné školy a volného manželství. Charakteristickým pro celou „volnost“ českých bratří se třemi puntíky jest poznámka pod čarou, vyznívajíc jako apell k — učitelstvu, již tuto všem dobré vůle podávám ku posouzení: „Učitelé musí choditi namnoze s dětmi na kázání, exhorty a pod. Budou-li nesmysly nebo štvání v nich kněžímí uplatňované v časopisech zaznamenávati, budou se na konec kněží sami starati o to, aby takového nemilého kritika se zbavili. Nešlo by takhle prakticky pracovati k osvobození učitele od dozoru při náboženských cvičeních?“ — Výzva tato ostatně není již ani nová. Již „Volná Škola“ podala recept, jak se mají učitelé přítomní náboženským cvičením chovati. Jest možno, že recept vyšel z jednoho zápisníku. Pak ať někdo tvrdí, že moda se neopakuje! Co dříve činili páni „Francové“ kněžím, denuncující je pro každé jen poněkud volnější slovo v kázáních, to jsou povinni činiti nyní organisovaní kollegové. Čte-li p. prof. Massaryk „Volnou Myšlenku“, mohl by časem svůj názor o denunciantech ve školách zreformovati. Jsem přesvědčen, že obrovské většině učitelstva se drzé ony výzvy protíví, ale dokud se na těch místech mlčí, dotud těžko rozlišovati. Qui tacet, consentire videtur! Mlčení znamená někdy souhlasiti, třeba jen na polo.

Co všechno se od učitelstva požaduje, jest až podivné. V hasičských jednotách mají býti instruktory, v „Sokolu“ cvičiteli, v pojišťovnách důvěrníky, p. Vilímkovi kolportéry, p. Pelantovi sprostředkovateli Zolova románu „Pravda“, pokrokovým stranám průkopníky, kteří lámou tunely do klerikálních obcí, „Volné Myšlence“ reportéry o kněžích atd. Karel Folber z Prahy žádá je, aby lidem stěhujícím se do Ameriky, ulehčili kapsu doporčením velmi důležité a cenné brožury „Do Argentiny a do Brasilie“. Vrcholem všech takových lákadel jest insert uveřejněný nedávno v „Nár. Politice“: „Ve všech městech mocnářství Rakousko-Uherského hledám k doplnění počtu svých dosavadních důvěrníků spolehlivé osoby jako zpravodaje, na př.: učitele, solicitátory a obchodní úředníky, vysloužilé četníky, státní zřízence atd. Nabídky na „Detektivní ústav“ v Praze II., Vodič-

kova ul. č. 31 nov. Ředitel Štěpán Chodounský“. — Ku práci učitele volají, u mísy však vítán není. Inu, chtícimu se křivda neděje!

Místní školní rada v Tišňově vykonala „čin“. Tak to aspoň nazývá „Volná Škola“, školská revue pro širší vrstvy. Ve svém říjnovém sezení (m. r.) podala zemské školní radě protest proti povinné návštěvě kostela školních dětí ve všední dny. V důvodech — jež vyšly v kanceláři advokáta na světlo — odvolává se na poměry brněnské, kde děti ve všední dny vůbec do kostela nechodí, pak na průvan v kostele, na zimu, na dusno, na klidné stání dětí, na dlouhé klečení (trvajíc déle než zákon dovoluje) na líbání sv. kříže a j. — Ač mnohé z uvedených důvodů popříti nelze, nezdá se přece býti protest upřímně míněn na prospěch dětí, jimž prý se i tresty hrozí pro zanedbanou návštěvu kostela. Kdyby se sestavil přehled trestů pro zanedbanou návštěvu školy a zanedbanou návštěvu kostela, kde by asi bylo trestů více? Dětem v kostele škodí klidné stání a klečení, jež dohromady netrvá déle než půl hodiny. Sedění naprosto klidné, sehnutí při písmu a kreslení dětem patrně nevadí. Toho místní školní rada neodhlasovala.

Achillovou patou celého protestu jest konec, aby návštěva kostela školních dětí ve všední dny ponechána byla pouze vůli rodičů dotyčných dítek a aby nebylo se strany učitelů na návštěvu tu naléháno. — Zemská školní rada má tu vhodnou příležitost, aby tužbám a tajným přáním učitelstva vyhověla a dozoru při náboženských cvičeních je osvobodila. — Těžko šidlu v pytli se ukrýti!

Za Tišňovem přišlo Královo Pole, chystají se Sebranice a j.

Jest na církvi, aby své zásady buď uhájila, neb tu a tam dle poměrů možných úlev poskytla. — Volná škola přede dveřmi, rozlučka církve a státu v ranní mlze chvíli za chvíli stává se viditelnější. Proto hluboce jest litovati nesvornosti kněžstva českého pro rozpuštěnou jednotu zemskou a roztrpčenosti katechetů v diecesi brněnské pro opatření nejd. biskup. konsistoře proti katechetům, jež posuzují se jako odpověď na katechetské „memorandum“ mimochodem řečeno nevhodné a nečasné.

Šiky nepřátel rostou, často (Bohu budiž žalováno) i vinou mnohých kněží, hlouček katolicky smýšlejících učitelů se tenčí, v kněžstvu samém — nesjednocenost a rozmrzelost! — „Ne z oka mutného, z ruky pilné naděje kvítne, tak jen může i zlé státi se ještě dobrým.“ Dejž to Bůh! —

Josipovič.

R-Ý.

Slovanský obzor.

Slovinci.

Jistě by zplesal pěvec „Slávy dcery“, Kollár, kdyby na okamžik procitl. Slovanská vzájemnost opravdu se šíří, prozatím od nás směrem ku ostatním slovanským národům. Praha, resp. pan Vydra, dodává Slovincům své poživatiny pro tělo, jako polévkové koření, malinový grog a buchtin, ale Vinohrady se starají též o poživatiny duševní pro Slovinci. Tiskne se

tam „Svobodna Misel, glasilo slovenske sekcije „Svobodne Misli“ za 2 K ročně.

Učitelská tiskárna v Lublani začala letoším rokem vydávati časopis „Domače ognjišče“ (krb) pro rodiče a vychovatele slovinské mládeže — měsíčník za roční 2 K.

Proti některým učitelům, kteří při školních bohoslužbách se nechovají náležitě, ostře vystupuje slovinský časopis „Domoljub“, žádaje, aby takový dozor byl odstraněn, jelikož není dozorem, nýbrž pohoršením dětem.

Protože mnoho slovinských učitelů neodebírá „Učit. Tovaryše“, miní redakce jeho sestaviti seznam všech těch nešťastníků a rozšířiti jej mezi učitelstvo, aby znalo své přívržence a své odpůrce. Není to, pane Svozile, klerikalismus v jiné podobě? Svoboda, která mne buď fysicky aneb morálně nutí k tomu, čeho já nechci, není svobodou. Jest to otroctví, třebaš poutalo zlatými řetězy v glase-rukavicích. Na takový „kantorismus“ stěžují si i naši organisovaní kollegové, však jenom po straně. Na příslušné forum se sotva as kdo z nich obrátí.

Členy zemské školní rady kraňské jmenování z učitelstva, řiditel lublaňské reálky a lublaňského paedagogia, což všeobecně a nepříjemně překvapilo. Soudí se z toho na odstrčení učitelstva národního.

V Istrii je pro 47.717 Slovinců 22 slovinských škol.

Platy zlepšeny učitelstvu ve Štýrsku poskytnutím drahotních příplatků. Na ty má nárok učitel, jehož příjmy nepřesahují v III. tř. 1800 K, u učitelky 1600 K; ve II. tř. 2000 K, resp. 1800 K, v I. tř. pak 2200 K, příp. 2000 K, ve Hradci 2500, případně 2300 K; drahotní přídavky činí učitelům ve Št. Hradci ženatým 180 K, svobodným 150 K; učitelkám pak definitivně ustanoveným 120 K; učitelům v I. tř. 150 K ženatým, 130 K svobodným, učitelkám 100 K; ve II. tř. 130 K, resp. 110 a 80 K; konečně ve III. tř. ženatým 110 K, svobodným 90 a učitelkám 60 K. Drahotní přídavky v žádném případě se nečítají do pense.

Učitelé na dvou měšťanských školách v Gorici, mají po 2000 K platu, 6 kvinkvenálek po 200 K a příbytečné po 500 K.

Družstvo ku podpoře učitelům, jich vdovám a sirotkům v Kraňsku čítalo minulého roku 114 členů. Majetek družstva 116.215 K vzrostl za minulý rok o 500 K.

Jednota slovinských učitelek v Kraňsku nařiká na nevhímavost učitelek k vlastní organisaci. Ze 380 učitelek je v jednotě sotva třetina činných, ač počet zapsaných je 150.

Sbírku početních úloh pro průmyslové školy pokračovací sestavenou učitelem H. Podkrajšek-em, nákladem K. Graesera, natiskla dvorní knihtiskárna Winikerova v Brně. Schváleno ministerstvem kultu. Cena K 1.10. Prvá slovinská sbírka toho druhu.

Zákon o úpravě platů učitelských v Kraňsku dosáhl sankce Jeho Veličenstva.

Katolický list slovinský „Domoljub“ má 18.500 platicích odběratel.

V Kraňsku ujaly se na mnohých místech občasně „večírky rodičů“, při nichž stýkají se učitelé s rodiči svých žáků. Konají se přednášky poučné a rozhovory, jimiž mají býti rodiče přivedeni ku většímu zájmu o školskou výchovu dětí. Svého času i v Třebíči na Moravě učinil podobný pokus řiditel gymnasijní p. Karel Kořínek. Jak se však zdá, není u nás ku

podobným věcem na žádné straně příliš mnoho chuti. Dnes jen politika, zejména stavovská, hýbe myslí všech, ku malému sblížení povolaných činitelů výchovy.

Na podobném večírku v Idriji před velikým počtem rodičů promlouval ředitel baňské školy Novák a učitel Šabec „o výchově školních dětí v předškolní době“. V Postojně pak ředitel měšťanské školy Brinar o otázce „jak mají podporovati rodiče a stravovatelé výchovnou činnost školy“. V Lublani poprvé učitel Jelenc o tematě „Špatná výchova mládeže, matkou nešťastné budoucnosti“, po druhé pak učitel Likar „O poslušnosti dětí“. V Krku (Gurkfeld) pak L. Šťastný o otázce „Nevědomost jest nejdražší věcí v zemi“. Na jiné schůzi tamže přednášela učitelka Romih-Schmidingerova „O výchově děvčat“. Pro zábavu spojenou s poučením pak měl učitel Magerl výklad o výletě kol světa s obrazy skioptikem promítanými. V Lublani na podobném večírku mluvil katecheta Čadež o tematě „Školní mládež a alkohol“.

Podobné schůzky rodičů s učitelstvem konány ve Smedniku a v Cerklách na Doleňsku; při této rovněž přednáška „O cestě z Terstu do Cařihradu“ provázena obrazy ze skioptika. Bude třeba v této příčině mnohemu od Slovinců se poučiti.

Na schůzi v Gorici hovořilo 80 učitelů gorických o založení zvláštního politického slovinského listu pro lid; list nemá býti ani „klerikální“ ani liberální. Ježto celá akce se zdála mnohým účastníkům býti nemístným drobením sil, odešli, takže otázka vzata s denního pořádku.

Na 383 veřejných školách v Korutansku bylo počátkem letošního roku 1073 učitelských osob.

Poláci.

Na základě t. zv. Kanzelparagrafu bylo v Poznaňsku 12 kněží odsouzeno na 12 měsíců a 2 týdny do vězení — k vůli stávce polských dětí. Mimo to pro vyzývání k neposlušnosti byli 2 kněží odsouzeni ku peněžité pokutě. Kdož ví, za jak dlouho budou prohlášeni za klerikály?

Vzorem dobročinnosti lze nazvati polskou společnost v sibiřském Omsku. Zřídila tam a svým nákladem udržuje katolickou školu s polským vyučovacím jazykem pro 60 polských dětí. Družstvo má knižnici se 1500 polskými knihami.

Svědomitě konají svou povinnost poručnické úřady pruské vůči Polákům. Nařídily rodičům a poručníkům co nejdříve se postarati o to, aby polské děti dbaly poslušnosti k učitelům, chodily pilně zase do pruských škol a učily se náboženství — po německu. Jinak ohrožuje je § 1666 obč. zákonníka, dle něhož mohou býti děti rodičům poručnickým úřadem odňaty a ústavům odevzdány, pakliže rodiče neb poručníci jejich výchovy a vzdělání nedbají. Dle všeho považují zástupcové pruské byrokracie, kteří se tu i tam arcíučitele Komenského dovolávají, pouze němčinu za mateřský jazyk. Komenský v Polském Lešně — jeho němečtí oslavovatelé, kteří v Lipsku velkou vychovatelskou knižnici k jeho počtě Comenius-Stiftung nazvali, jeho čeští ctitelé, kteří již ani v mateřském jazyku vyučování náboženství si nepřejí — jak se to rýmuje?

První sjezd polských učitelů přírodopisu a zeměpisu konal se od 2. do 5. ledna t. r. ve Varšavě. Orgán svazu učitelstva polského „Szkola Polska“ věnovala pracem sjezdu celé dvojité číslo: A byly také přednášky

a návrhy, jakož i debatty velmi zajímavý. Vše neslo se duchem reformním, leč takovým, jenž nechává na pokoji všeho, co nepatří v obor jeho působnosti. Jsouť v této příčině Poláci skutečně dosud noblessou ve Slovanstvu. Známo, jak vyzněl olomoucký loňský sjezd učitelstva českého na Moravě. Způsobil ve mnohé příčině pravé změnění pojmů v názorech na školu, takže nestačili, učitelé-jednotlivci ani dosti vysvětlovati smysl pronesených tam řečí a návrhů. I v učitelstvu polském se názory tříbily, ale hned po každé přednášce a ne teprve až dodatečně ve sloupcích listů. České učitelstvo ponechává mravní výchovu dosud jen hodinám náboženským. V jiném předmětu zmínku o Bohu a náboženství pečlivě tají, polské oproti tomu hodlá postupovati v této věci koncentricky, ač o Bohu osobním, jak se zdá, též nedisputuje, všímajíc si pouze ethiky. Ukazují k tomu aspoň themata „Vědy přírodní a ethika“ a „O motivech ethických při výkladě zeměpisném“. — Zajímavými byly též přednášky „Vědy přírodní ve školách amerických“, „Výklad věd přírodních ve školách švýcarských“ a „O paedagogickém významu věd přírodních“, O rozvrhu učiva zeměpisného a fysického ve škole střední rozpředla se velmi čilá debata.

Dům učitelek byl nedávno slavnostně posvěcen ve Lvově.

Rusíni a Rusové.

Národní uvědomělost r u s í n s k é mládeže divně dokumentuje sjezd lvovský, na němž bylo usneseno v říšských volbách agitovati pro mezinárodní socialně-demokratické kandidáty. — Mein Vaterland, kannst ruhig sein!

Zastupitelstva všech r u s k ý c h krajů — zemstva — podala ministerstvu vyučování návrh, aby bezodkladně ještě letos bylo poukázáno 5 milionů rublů na zavedení všeobecného veřejného vyučování, každým pak rokem témuž cíli, aby bylo 2 miliony rublů věnováno.

Návrh na zavedení všeobecného povinného vyučování školního v Rusku přednesl ministr v min. radě. Dle návrhu se mají zemstva a města postarati o zřízení potřebných budov. Ve třídě bude nejvyšší počet dětí 50, minimální plat učitele 350 rublů. Nyní jest škol přes 70.000, návrh ministerský udává počet nejnutnějších na 280.000, jež budou vyžadovati nákladu 110 milionů rublů.

Akciová společnost pro vydávání nejlepších školních knih a učebních pomůcek ustavila se v M o s k v ě se základinou milionu rublů.

Chorvati.

Na sjezdu ch ō r v a t s k é h o učitelstva v „Učitelském domě“ v Záhřebu usneseno podati příslušným úřadům nalehavou žádost, aby ještě letos zvláštním zákonem byly upraveny hmotné poměry národního učitelstva v království Chorvatsko-Slavonském s podotknutím, že by se učitelstvo nikterak nemohlo spokojiti menšími platy než mají učitelé dalmatští aneb o na veřejných školách uherských. Zákon má míti platnost od 1. ledna letošního roku a má se týkati i pense v tom smyslu, aby učitelé po 10 letech na odpočinek odcházejícímu zvýšil se plat o 200 K, do 20 let o 300 K a nad 20 let pak o 400 korun.

Časopis „Hrvatstvo“ píše, že by se mnozí učitelé spíše ze služby poděkovali, než by dopustili, aby se náboženství ze školy odstranilo. Chválí duchovenstvo, že horlivě vyučuje děti nauce Kristově.

V chorvatském „P o k r e t u“ žádá p. D. Kopáč, aby učitelé se věnovali více hospodářství a byli vzornými hospodáři, jimž by bylo dáno k užívání též několik měr polí. Podobné přání pronáší i záhřebský „Obzor“. Správně praví „P r e p o r o d“, bude-li učitel hospodářem, rolníkem, pak nebude učitelem. Protože otcové školních dětí jsou rolníky, proto svěřují děti na výchovu učitelstvu. Zdá se, že jistí lidé chtějí mítí z kněží a učitelů „das Mädchen für alles“. V moderní době všestranného pokroku to naprosto nejde. Rozdělená práce vyžaduje i rozdílné instruktory. Ostatně, lépe jest neraditi, než snad špatně raditi.

V chorvatském „P r e p o r o d u“ píše učitel Božić, aby styky mezi učitelstvem a rodiči nenavazovaly se při společných schůzkách, které se minou cílem, ale soukromně, přímým rozhovorem učitele s rodiči dítěte o individualných vlastnostech každého dítěte.

Srbové.

Roku 1898 bylo v království srbském 1092 škol se 2028 učiteli a 81.945 žáky. Do r. 1904 stouply číslice tyto: školy na 1267, učitelů 2219 a žactva 107.470.

V minulém roce měli Srbové 225 časopisů, mezi nimiž 10 paedagogických a 3 pro mládež.

Srbským školám v Bosně a Hercegovině věnovala „Srbska Prosveta“ 2000 K. — Dobře každému národu v Rakousku, který má za černo-žlutými šraňky strýce!

Učitelská jednota pro bosenský kraj v B a n j a l u c e začala vydávati list pro děti s názvem „G j a č k o K o l o“.

„N o v i L i s t“ oznamuje nařízení bosenské vlády, dle něhož je učitelstvu zakázáno psáti do novin bez dovolení vlády. Jen do „Hlásníku zem. musea“, „Školského Věstníku“, „Zory“ a „Dětského listu“ smějí psáti svobodně, jinak jen s vědomím vlády.

Když byli delegáti bosenského učitelstva ve Vídni prosit o zlepšení platů, řekl jim ministr Burian, že nemá peněz. K audienci u Jeho Veličenstva nebyli ani připuštěni.

„N o v ý S r b o b r a n“ píše, že v Banátě ustavilo se akademické družstvo „Něguš“, které ve čtyřech městech současně zřídí kursy pro analfabety za pomoci učitelstva a kněžstva. Vyučovati se bude methodou Anderličovou. Vyzývá i sokolské jednoty a jiné spolky, aby důležitý podnik podporovaly.

Stejně platy mají dle nového zákona učitelé s učitelkami na Č e r n é H o ř e. Školním dozorcem může se státi učitel až po 10leté službě. V 27. roce služby má učitel 2400 K, po 32. roce školní služby má nárok na celou výslužbu.

Bulhaři.

Když stávkovali železniční zřízení v B u l h a r s k u, dostávali nejvíc podpor od — učitelstva. Učitelský svaz tehdy se usnesl odváděti stávkujícím pravidelné denní dávky, jež dosáhli celkové výše 20.000 korun. Za to byli všichni funkcionáři svazu z učitelské služby propuštěni.

S r ě d e c k ý „D n e v n í k“ oznamuje, že někteří z vysokoškolských profesorů, kteří byli za demonstraci proti knížeti Ferdinandovi u příležitosti

otevření nového divadla ve Srědci ze služby propuštění (universita zavřena), byli povoláni na university do cizozemská. Prof. Zlatarski pro slavistiku a slovanské dějiny do Charkova, Todorov pro slavistiku do Št. Hradce, Murka pro slavistiku na universitu Vídeňskou na místo slavného Jagiče.

Národnímú sobrání předložila vláda zákon, jímž se mění platný dosud zákon o národním školství. Zakazuje se v něm učitelstvu stávati se členy politických spolků, účastniti se politických schůzí a projevů, přistupovati za členy spolků dělnických a vůbec takových, které sledují strannické účely a chtějí stávkou dosáhnouti splnění svých požadavků, jakož i těch, jichž snahy namířeny jsou proti soudobé vládě. Přísně zapovídá se učitelstvu dotýkati se urážlivě náboženských citů obyvatelstva ať slovy, ať jakýmkoliv jiným počínáním. Zároveň jest platna pro učitelstvo soukromých a středních škol.



Úmrtí. Prof. Dr. Jan Gebauer, učenec pověsti světové a muž ne-skonalých zásluh o jazykozpyt český a slovanský, zemřel v Praze 25. května 1907 u věku 68 let.

U vzácném věku 80. let zemřel 27. května 1907 v Brně Václav Røyt, c. k. zemský inspektor v. v., zasloužilý spisovatel český, objektivní historik, učenec na slovo vzatý. Zástupy odchovanců jeho z gymnasia brněnského budou vždy vděčně vzpomínati na něho, jako na vzácného paedagoga, který svým vlídným chováním k žákům zapsal se na vždy do srdcí všech. — Čest budiž jeho památce!

Dívčí pokračovací škola v Plavně. Zvláštností saského Plavna jest obligatorní pokračovací škola pro dívky vychodivší školy obecné. (Bezirks-Volksschulen.) Trvá dva roky dlouhé jako školní rok na školách obecných. Vyučuje se 2 hodiny týdně a to domácímu hospodářství (spojenému s počty a zdravotvėdou) a řeči německé (i písemnostem, při čemž čtou se klassická díla, jako na př. Tell, Herrmann und Dorothea). Třetí hodina týdně (zpěv) jest fakultativní. Školné se platí půlletně napřed 1 marka. „Škola měšť.“

Chlapecká škola pokračovací v Plavně (povinná pro celé Sasko) trvá též dva roky. Školné 3 M ročně. Vyučuje se 6 hodin týdně německé řeči s ohledem na literaturu, počtům s měřictvím a vedením knih, zeměpisu, dějepisu, národohospodářství, zákonům a kreslení volnému i dle pravítka. Jsou dvě oddělení: 1. pro žáky schopnější z vyšších škol obec. (po případě se vyžaduje zkouška), 2. odd. pro žáky ze škol nižších a ty, kteří při zkoušce neobstáli. Ve 2. odd. jest rozsah učebných předmětů menší. Na konci roku bývá výstava prací žakovských spojená s veřejnou zkouškou. „Měšťanská škola.“

— m — **Jak se proti nám bojuje!** Mezi nejchatrnější referáty na sjezdu pro ochranu mládeže ve Vídni od 18. do 20. března odbývaném patří vývody Rusky Lydie z Wölfringu. Tato mezi jiným vykládala o ukrutnostech páchaných na chovancích dvou trappistických klášterů v městech Bieren a Walda v kraji padernobrském. Tam byly prý přijímány

děti obou pohlaví od 4 do 10 let a pro malicherné přečiny byly prý bičovány až do krve. Velký počet těch ubožáků prý zemřel a mnoho se jich zbláznilo. Konečně prý Bedřich Vilém III. tyto dětské lidomorny zrušil. Co na tom pravdy? V celém Německu neexistuje místa Bieren a ve Waldě nikdy nebyl klášter trappistů, tedy nemohl býti ani zrušen!

Katolický spolek českého učitelstva na Moravě pořádá III. vědecký kurs vychovatelský ve dnech 14., 15. a 16. července 1907 v Olomouci. (Promoční síň c. k. theol. fakulty v Olomouci.)

V neděli dne 14. července odpo. o 1/23. hod.: 1. *Zahájení kursu* předsedou *J. M. Kadlčákem*. 2. *Roentgenovy paprsky a jich upotřebení*, prof. *K. Minařík*, c. k. prof. z Olomouce (s pokusy ve fyzikálním kabinetě c. k. českého gymnasia.)

Večer o 8. hod.: *Lidová schůze* ve dvoraně domu „Marie Terezie“, Alžbětina třída:

1. *Proslov* předsedy *J. M. Kadlčáka*.

2. *Vědy přírodní a náboženství*, c. k. školní rada *Dr. Fr. Nábělek* z Kroměříže.

3. *Sociální výchova dívek*, odborná učitelka *M. Šebíková* z Husovic.

V pondělí dne 15. července o 8. hod. ráno: *Z biologie rostlin* c. k. ředitel *Dr. Fr. Nábělek* z Kroměříže. — *Výchova ku práci*: Msgr. *Dr. Jos. Kachník*, c. k. prof. theol. fakulty z Olomouce.

Odpoledne o 2. hod.: *Ze života ptactva moravského*, prof. *Jos. Talský* z Olomouce. — *Darvinismus a výchova*, c. k. gymn. katecheta *Dr. Methoděj Kubíček* z Přerova.

V úterý dne 16. července o 8. hod. ráno: *Chemie ve službách domácnosti*, odborná učitelka *Marie Hoffmannová* z Kojetína. *Květena biblická*, botanik *Fr. Gogela*, farář v Podh. Lhotě.

Odpoledne o 2. hod.: *Nejnovější objevy fyzikální* a jich upotřebení na školách obecných i měšťanských, ředitel *Rudolf Ludvík* z Mor. Ostravy. — *Zvířena biblická při vyučování náboženství*. — *Zakončení III. kursu*.

Ke kursu zve se veškeré členstvo Katol. spolku českého učitelstva na Moravě, veškeré učitelstvo světské i duchovní a přátelé křesťanské výchovy vůbec. Do lidové schůze je účastníkům kursů a přátelům křesťanské školy vstup volný. — Kurs je bezplatný. — Legitimace pro účastníky kursu vydává nadučitel *J. M. Kadlčák*, ve Frýdlantě n. Ostr.

Duchovní cvičení pro učitelky konati se budou jako minulé léta v Brně a v Přerově. V Brně konati se budou opět v klášteře ctihodných sester sv. Karla Boromejského na Údolní ulici. Započnou v pondělí 26. srpna t. r. o půl šesté hod. večer a končí v pátek ráno dne 30. srpna. Přihlášky přijímá ctihodná sestra představená zmíněného kláštera. Účastnice ať výslovně udají budou-li v klášteře nocovati, anebo pouze společně stravovati. Poplatek jest v obou případech 6 K. V Přerově započnou duchovní cvičení v úterý 3. září t. r. Přihlášky pro Přerov přijímá ctihodná sestra představená „Školních sester“ v Přerově do 25. srpna t. r. Poplatek za ubytování a stravování činí 6 K. Po ukončení duchovních cvičení v Přerově, t. j. 7. září t. r. konati se bude schůze „Družiny“.

Surovost německé kultury ve škole. (List z Říma.)

Všem je známo, jak německá, prušácká kultura (!?) jedná s Poláky. Kultura šlechtí, kultura obrozuje hlásá se po všech končinách. A Německo, jež se honosí a dává se titulovati: nejkulturnější národ přítom-

nosti, dopouští se barbarství nejhoršího stupně! Mladistvé duše polských dětí se usmrcují, otravují jak jen možno i násilím. Protesty polských poslanců v parlamentě, jejich všechny důkazy jsou marny. Katanství — paedagogických — Průšáků trvá stále. Zaplakal jsem čta ve vídeňském katol. časopise paedagogickém (budiž ke cti uvedeno jméno redaktorovo: Josef Moser, který v národnostním ohledě i v jiných je v pravdě vzorem katolického paedagoga!) „Schul- und Eltern-Zeitung“ stať: Kleine Helden. Sdělují zprávu tu, bychom si lépe vytvořili pojem moderní paedagogiky hakatistické: „Byl jsem (vypravuje Al. Albertazzi) několik dní návštěvou v provincii poznaňské na venkově. Můj přítel, Polák, je ředitelem zdejší školy. *Vyučují* také dva učitelé němečtí, jeden katolík, druhý protestant. *Žádný z nich nerozumí polské řeči svých žáků. Ač je můj přítel Polák, má zakázáno každé polské slovičko ke svým žákům.* Naprosté nařízení vrchních školních úřadů je: *nerozumí-li děti německy, má pomoci holí!* U malých žáků je takové jednání pravou torturou. Nedávno jsem byl svědkem smutného výstupu. Inspektor navštívil zdejší školu. Odešel jsem do svého pokoje, který sousedí a je dveřmi spojen se školní učírnou. Tak jsem mohl dobře vše pozorovati a slyšeti. Školní dozorce, který na mne učinil dojem vojáka ve výslužbě, vystoupil z vozu a spěchal do učírny, nadučitele ani nepozdraviv. Dítky povstaly a pozdravily jej v Polsku všeobecně obvyklým: Niech będzie pochwalony Jezus Kristus? — *Jakmile to inspektor uslyšel, cupl hvěvivě, zafal pěsti a zuřil . . .* Polské dítky se hrůzou zachvěly. Nastalo vyučování. Žáci odpovídali tak správně německy, že rozteklený vysloužilce (Exmilitär) řval: „*Verfluchte Bande!* Když tak výtečně umíte úřední řeč, proč jí nechcete užiti v náboženství?“ Obrátil se k nadučiteli a vybídl jej: „*Ať se modlí hlasitě a zřetelně modlitbu Páně Vaterunser!*“ Učitel uposlechl a mladí hrdinové počali v chóru polsky: Ojczy nasz. Zuřivost inspektorova dostoupila vrcholu. *Rozkázal dáti rákoskou každému chlapci a děvčeti deset na ruce!!! Nadučitel se zdráhal a raději z učírny odešel.* — Inspektor dal zavolati podučitele, protestanta. — Inspektor káže, by jedna školačka ukázala mu německý katechismus, ježž pruská vláda vlastním nákladem rozdala v nesčetných exemplářích; ale děvče mu nemohlo vyhověti; dítky se totiž zdráhaly přijati nabídnutou knihu. Tu obstaral německý katechismus a podává jej žákyni, vybízeje, by četla. Ale mladé děvčátko loktem odstrčilo knihu na zemi. *Za to se mu dostalo od protestantského učitele — rány po zádech!!!* Nařízeno mu, by knihu zvedlo; *by se knihy nemusilo dotknouti zvedla ji zástěrou.* — Ježto se i jiní žáci zdráhají katechismus německy odřikávati, *opakuje se trest desíti ran na ruku za srdcervoucího nářku oněch mladých hrdin.* — Když rány všem rozdány — inspektor odešel, hroze novými tresty, zůstali žáci tak tvrdošíjnými. — *V ten den také musili žáci po vyučování zůstat po 3 hodiny, od 4—7 hodin večer, po škole.*“

Tolik uveřejňuje sám německý časopis.

Co k tomu říci? Na jedné straně maďarisace hunská, na druhé germanisace hakatistická! — — Slovanstvo! Spoj se!! — — Tak tyransky Ti, Slávstvo předrahé, chtějí odciziti Tvou vlastní krev a dítky Tvé mají samy sílu mučenníků . . . Kde hledisko paedagogické?

Paměť mi vnucuje slova Čechova:

„Ó Slovanstvo, Ty obře, trpaslíku,
jenž slep a hluch se matně potácíš,
pod meči vrahů ze všad krvácíš,
a sám si v boky sterou vrážíš dýku!

Ach, teškným okem divé moře měřím,
v němž toneš ty bez kormidla, pustý vrak,
zřím propast pod Tebou a kolem Tebe mrak —
a přece věřím! . . .

Půl Evropy Tvé pusté hroby kryjí
O Slávie! Z nich věští duchů kvíl,
jak zaslepený bratr bratra bil,
jak sama vypěstila's chochol zmijí,
jenž jedovým svým zubem Tvé uštknul plece —
Hřmí darmo Baltem, ten výstražný hlas,
zřím, jak starý chřích Tě hubí zas —
a věřím přece! . . .¹⁾

LITERATURA.

Josef Müller: **Sloh v nových proudech vyučovacích.** Vydání druhé změněné a rozmnožené. Nákladem Zemského ústředního spolku jednot učitelských. V komisi knihkupectví Josefa Rašína, v Praze VII. Zájem o nové vyučovací směry je v učitelstvu značný. Dokladem toho je kniha Müllerova. V I. vydání rozebrána velmi záhy. V novém vydání je tak pozměněna, že je vlastně dílem novým. Autor pokládá sloh za integrující část školní práce a na tom základě buduje svou soustavu slohovou. Úvahy autorovy, jež založeny jsou na psychologii českého dítěte, vedou učitele ke studiu všech pramenů, jež podmiňují vzdělání slohové. Na tomto širokém základě buduje autor vyučování slohové, jež má býti výtěžkem vzdělávané osobnosti žákovy ve všech předmětech. Volný sloh v tomto pojetí jest pak vlastně již jen důsledkem práce správně konané. Četné vzory k reprodukcím nesou pečeť dětského ducha po stránce věcné i formální. Autor ukazuje zároveň všude, kterak jednotlivé cviky vázané přecházejí ve cviky volné. Kniha doprovází výkladem slohové partie v nových cvičebnicích knihoskladních. Vykládá jejich metodu a doplňuje je. Zaznamenané doklady z dětských pozorování od různých pracovníků vybízejí ku srovnávání a podněcují k vlastnímu studiu a vlastní práci.

Dokočeno bylo výborné dílo: Kopecký K., **Přírodopis minerálů.** Použiv spisu Nies-Düllova a jiných nejlepších prací současných geologů, podává nám na slovo vzatý badatel z oboru mineralogie a geologie prof. Kopecký pěkně a zajímavě psané dílo založené na moderních výzkumech z rozsáhlé říše neživotné přírody. Mineralogie je jednou z nejdůležitějších věd přírodních, a bohatství, jež těžbou a zužitkováním minerálů ve prospěch lidstva plyne, sahá do miliard.

Kopeckého „Přírodopis minerálů“ psán je pro všechny vrstvy čtenářstva, a ačkoliv stojí na výši vědy, získává svou srozumitelností a přehledností mineralogii na tisíce nových ctitelů. Ne každý má ovšem příležitost prostudovati přírodu ve skutečnosti, proto tím větší a radostnější překvapení uchystalo nám nakladatelství Kobrovo, jež nešetříc nákladu, připojuje

¹⁾ Cituji z paměti, proto snad ne zcela přesně. Připadá mi, že Baltem — výstražný hlas ozývá se celou katolickou literaturou . . . a slyším pláč Kristův nad Jerusalemem: „Ó kdybys, město mé, bylo poznalo aspoň v tento den svůj, co je tobě k pokoji“ . . . slza padá na stranu „Vych. Listů“, kde vytištěn článek p. Vojt. Srby: Před tisíci léty a dnes.

k dílu prof. Kopeckého 20 překrásných barvotiskových tabulí dle velkého atlasu Braunsova, na kterých zobrazeno je na sta minerálů v celé původní kráse, do všech nejjemnějších odstínů barev, lesku i formy. Pro skvělou výpravu a nepoměrně nízkou cenu, stojí obsáhlý sešit s 2 tab. jen 40 h, zůstane zajisté dílo toto v literatuře přírodovědecké bez konkurence.

Proto milerádi nové dílo českého učence doporučujeme k odebrání nejen školám, učitelstvu, studentstvu či odborníkům, ale všem, kdož pracovatí chtějí na uskutečnění velikého ideálu dnešní doby, sblížení člověka s přírodou a učiniti mu tuto zřídlem zdravé a zušlechťující kultury.

Przegląd Pedagogiczny 1882—1905. — Warszawa. Přináší dějiny práce a strádání první polské paedagogické revue v bývalém království polském. Ve dvaceti třech letech vykonáno tu práce tolik jako jinde sotva za půl století. Byl založen r. 1882, byl redigován a vydáván Babinskim. Odběratel měl v prvních dvou letech 400, však ve třetím roce počet jich klesl na 130. — Przegląd byl blížek zániku. R. 1884 utvořilo se z několika nadšenců vydavatelské a redakční družstvo, kteréž Przeglądu věnovalo i síly i jmění. Przegląd se udržel, ale měl nesmírné potíže s censurou. Co se jí nelíbilo, klidně škrtila a práce a námaha pisatelova zničena. Z Haliče vůbec nebylo dovoleno něco otiskovati, ba i jména Halič, Lvov, Krakov bývala závadou. Rovněž ilustrace nebyly připuštěny a práce, k níž ilustrace přilehaly byla vynechána. Na protesty odpovídala censura klidně, že vydavatelé časopisu nemají na to koncesse. Muselo býti tedy o tuto koncessi požádáno a bylo jí také dosaženo. „Przegląd“ přinášel články povšechně vzdělávací, ale brzo viděla se potřeba praktických pokynů. Těch dostávalo se čtenářstvu ve „Příručkách“ a „Kursech“. Pro práce povšechného významu dostal se „Przegląd“ i do sporu s polskými novinami. Vyčítaly jemu, že epištolami k rodičům o vychování dětí, se vloudil mezi rodiče a děti. R. 1897 ohlásil se novými programy jazyka polského. Proto rozhodli se majitelé „Przeglądu“ rozšířiti redakční sbor na 7 pracovníků. R. 1898 zvolil si „odbor pro školní hygienu“, zvláštní to kroužek ve „zdravotní radě“ varšavské, „Przegląd za svůj orgán. R. 1903 přibralo družstvo vydavatelů za spolumajitele členy „Učitelské pokladny“ se vkladem, při čemž jim časopis se dával zdarma. Tak vzrostl počet spolumajitelů o 23 osoby. R. 1904 rozmnožil se počet spolumajitelů na 73. Redakce i administrace umístěny při „Učitelské pokladně“. Konečně na valné schůzi spolumajitelů „Przeglądu“ 19. prosince 1905 spolumajitelé uváživše, že úkolu svému již plně vyhověli a zájem v nejšířších vrstvách učitelstva pro stavovský list vzbudili, přenechali časopis „Przegląd Pedagogiczny“ úplně jednotě zvané „Sdružení učitelstva polského“.

Přehlížím-li 136stránkový svazek dějin „Przeglądu“, nemohu se nezmi-
niti o některých knihách, jež samostatně jím byly vydány. Mimo příručky
methodického výkladu všech učebných předmětů sluší jmenovati i Učebnici
němčiny pro dospělé, Antropologii L. Krzywického, Estetiku J. Wl. Davida,
Psychologii M. Flauma, Biologii, Filosofii od Kozlowského, Chemii Rudnické,
Komenského Didaktiku od Wernice a mnoho překladů jiných knih
z němčiny i franciny, které jsou vítanými pomůckami učitelstva. Na 380
nadějných lidí uložilo své duševní plody v různých těch letech ve „Prze-
glądu“. Jména nejčinnějších: Chrzaszczewska, David, Stanislaw Karpowicz,
Konopczynski, Král, Lagowski, Iza Moszczenska, Zarecki-Osterloff, Aniela
Szygówna, Beržanski-Wernic a Marya Weryho. — Pro takovou práci kolegů
polských stěží lze najíti nám slov uznání a obdivu. R-ý.

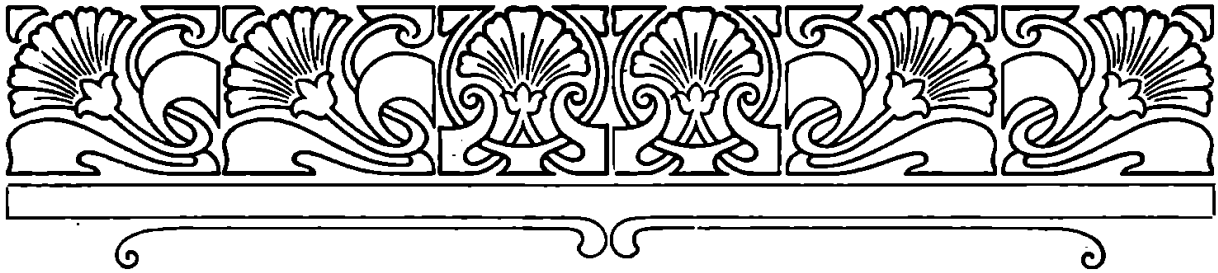

Domovopis ve službách ostatních učebných předmětů.

(Kus učitelské praxe.)

(Dokončení.)

Dějepis. Kde hroby (popelnice a p.) z doby pohanských našich předků?
(Poučení o šetření památek takových.)

Pojmenování nejstarších našich osad dle „čeledí“ našich předků „Čelední“ jméno: Zvolenovice (od Zvolen — Zvolenovici), Volevčice (Volek — Volevčici) a p. Jména „přisvojovací“ = patronimická: Telek = Telč, Myslibor = Mysliboř, Vilím = Vilimeč, Evan, Ivan = Vanov. Jména „místní“ = topická: Bejkovec, Hory, Krahujčí, Olši, Ořechová, Rosičky, Vydří a p. (Nyní lze z „Vlastivědy Moravské“ podobné údaje bezpečně pro domovopis čerpati.)

Pokřtění Moravanů: pověst o cestě Methodějově krajinou naší do Čech (Telč-Třešť). Opevňování měst ve středověku: učivu tomu předchází prohlídka města, návštěva Musea městského, kdež model Telče. Založení „Nové“ Telče Přemyslem Otakarem II. 1276. (Dotyčná partie dějepisu živě a názorně líčí se: Otakar tuší rozhodný boj. Zakládá Hradiště Uherské, opravuje hradby Znojma, Bítova. Obhlédá naši krajinu; vyhlédne místo pro Novou Telč. Na pochodu 1278 vidí město naše. Čte se básnička, jež pro domovopis města našeho zvlášť jsme složili.*)

*) Králi zlatý! — Nepomyslil's,
zakládaje hradby, města,
města svého, Telče Nové,
Krátká že již bude cesta
tvého žití, tvójí slávy. — —
O t o k a r e, zlatý králi!
Darmo Jemnici ty pevníš,
hrdý Bítov, Znojma valy,

všechna města, všechny hrady —
neodvratna zkáza tvoje;
na Moravském širém poli
nepřátelů tvójich roje,
bohatýrská shasne sláva! —
Ale tvoje díla míru,
města tebou založená
neklesla ve pohrom víru.

Šest století světem letlo,
tělo tvoje — prachu zbytky,
mohutněla, zmohutněla
města tvoje — tvoje dítky.
Hlásá světu město naše:
„Nežil's marně!“ — Vlast dík vroucí
vzdává tobě; kniha dějin
pomník staví nehynoucí!

J. T.

Jan Lucemburský „zastaví“ z královských panství i Telč. (Jméno lesa „Na království“.) Karel, markrabě, vyplatí Telč a zamění r. 1339 za jiné panství rodině pánů z Hradce. „Drobná“ válka v době „pěstního“ práva mezi Hradeckými pány (Rožmberky) a městem Jemnicí. I Telčané půtek se účastňují. Zakročením Karla IV. rozvaděné strany k „zemskému míru“ přikloněny. Husitská válka: Telč 1423 dobytá, hrádek Štamberk vyvrácen, Roštýn hrad se ubránil.

Pověst o rybníku „Krvavém“ (Hejtman Jan Hvězda od Telče táhnoucí lidem Jana z Hradce a na Telči, pána katolického, Sigmundu věrného, poražen u rybníka toho). Sigmund několik dní před smrtí na zámku v Telči bydlí a listiny podpisuje (světnice při prohlídce zámku ukázána). „Městská práva ve středověku: „soudní“ (v Museu znak hrdelního práva = ruka železná, meč držící, popravní meč a p.), trhy (ukáží v Museu majestáty císařské), řemeslnické cechy (v Museu: artikule, truhlice, mistrovské kusy, cechovní korouhve v kostele, sv. patronové jednotlivých cechů atd.).

Válka 1468 mezi Jiřím Poděbradským a Matyášem; Telč spálena. Bitva u Telče (zbraně Maďarské v Museu), 1645 Švédové, 1741 Prusové, 1805, 1809 Francouzi.

V každé obci lze dozvědět se o robotách, jich snížení a zrušení, výkup 1849. Rodinné zápisky (přišité obyčejně ke starým biblím) všude mívají. Donesu starou bibli, ukáží Hájkovu kroniku, herbář, postyllu a p. Nechám z nich čísti. Ať pokouší se žáci staré zápisky i tisky sami čísti. Vystříhli jsme z kteréhosi knihkupeckého oznámení (prospektu) otisk titulního listu bible „Kralické“, desky „kompaktat“ ze schodiště Musea království českého. Žáci sami čtou a navádějí se čísti náhrobníky na hřbitově. Doneslí mně k mému podivu opis těžce čitelného nápisu na kamenu při cestě polní, že roku 1773 v těch místech „poslem Božím“ zabit soused kterýsi. Pomníky v osadě, naše zvony na věži kostelní a p. památky nejspíše probudí zájem pro minulost obce, kraje, vlasti, šetrnost pro starozitnosti.

Přírodopis. O plemenu našeho dobytka v osadě všude lze mluvit: Kde máte vepře uherského? anglického? polského? — Kde jest zvěrolékař náš? Kde byla nejbliže výstava dobytka? Kdo dostal na koně své cenu?

Drůbež cizích druhů: Kdo má husu bosenskou? pomořanskou? zvláštní holuby a p. Kde u nás hnízdí nejraději čejky? vrány? čápové? Skupování, zpeněžení vajec, másla překupnicemi. (Početní příklady — koncentrace). Jaké ryby v našem rybníce. (Popis lovu — čeština.) Kdo má včely — „vlašky“, „krajinky“? Které druhy ovoce z keřů ovocných ve vaší zahradě? Kdo vyrábí ovocné víno? Jak? Kdo pálí slivovici? Jak? Do kterého lihovaru vozí vaši otcové brambory? Do kterého cukrovaru řepu? Zač metrický cent a za jakých podmínek? (počty) Nejbližší lesy. Odkud kupujete uhlí? (Dovoz uhlí z mapy.) Jak se naše dříví zužitkuje? Kam je vozí vozkové. (Zač?) Máte doma nějakou léčivou bylinu? (mořská cibule, ruta a p.) Co sbírá matinka? (lipový květ, kamilky, zeměžluč) Kde? Kdo u nás pěstuje ve větším množství zeleniny, domácí koření (cibule, kmín a p.) Kde u nás jahody? maliny? (děvčata poví, jak vaří se šťáva malinová), brusinky (nákládání), hřiby (uchování jich, zužitkování). — Jména luk mokrých. Kde žlutí se vše blatouchem, červená kohoutkem, bělá suchopýrem. Se jménem některého místa sroste v paměti představa o jisté bylině: sedmikrásy, rozrazil, kukačka atd. Kde rostou jedovaté rostliny: blín a p. Trať polí hlinitých, písčitých, humusových. Kde mají trativody? Kde a jaká hornina? Cihelna naše, lom, vápenná pec a p.

Počty. Názor metru, 10 metrů ze školy, kilometru (od školy až po . . .) Prvý kilometrový kámen na každé ze silnic naší obce. Jak daleko od nás (vzdušnou čarou) do Brna, Prahy, Vídně? (Mapa — koncentrace). Ujede-li vlak 30 km za hodinu, jak brzo by (bez zastávek) dojel? Tabulka cen potravin u nás, plodin polních u nás. Tam kde mnoho lesů, počítáme příklady místní: mzda kácení, dovozu, tarif na dráze. Kde kamenné lomy, kde len, kde rybníkářství, kde řepný kraj — všude připraveny příklady z života nám nejbližšího. Sčítání lidu poskytne množství příkladů sčítání, odčítání. Těž (na nejvyšším stupni) o přírůstku obyvatelstva ve procentech. Letopočty na kostelích, sochách atd.; jak jest tomu dávno? Plodnost půdy: na tratích lepších urodí se po ha, na hubených Naše katastrální obec měří, sousední Z obecní cihelny 1000 cihel za U vás máte Hájkovu kroniku z roku 1541; jak jest kniha stára? Neprodávat knihy takové ani za 50 korun! Těž staré obrazy, šaty, nábytek mají velkou hmotnou cenu. Více ještě památnost jejich platí. Neprodávat! Památný strom náš, zasazený na památku 40letého panování J. V. císaře. Kolik tomu let? Změřit skutečně rozměry a plochu školní zahrady, některého pole.

Kreslení, neustrne-li ani na starším (prý již překonaném!) směru geometrických tvarů a plochého ornamentu, ani ne moderním malování — vybrati může z domovopisu mnoho a mnoho. Již dávno kreslili třeba na Vyškovsku, kde školdozorce A. Vorel ve všech předmětech často sám jediný na Moravě se novým směrem bral — předměty skutečné z okolí. Viděl jsem na př. zjednodušené vyobrazení kostela v Bučovicích, velmi pěkně žákem provedené. V Telči kreslilo žactvo: Kraslice z našeho okolí. Vzory vyšívání v našem museu. Erb pánů z Hradce (pětিলistá růže). Styliované polovice erbu pánů z Hradce z nádvoří zámeckého. Ozdobná mříž z brány zahrady zámecké. Část ložie zámecké. Portál dívčí školy. Kaple sv. Karla. Průčelí kostela Jezuitského. Hlavice sloupu z kostela Jezuitského. Štítový domů na náměstí. Ornament ze štítu domu. Boží muky. Gotická kružba z okna farního kostela. Část náhrobku Ruttova z roku 1576. Zjednodušená část erbu města našeho. — — Žákyně našeho 3. šk. roku načrtují v sešitky začátky map: silnice a cesty z města vedoucí potok rybníky protékající. Pamatuji jako dnes, kterak s údivem prohlížel zemřelý zemský školdozorce Dr. A. Nowak žákem mým čistě nakreslenou (a vlastnoručně lištami — arci prostými — opatřenou) mapku okolí — žák ten jmenoval se Holík a byl z dědiny Košíkova — na níž při polních cestách barvou poznačil „naše pole“. — A když hoch s živým zájmem samostatně dle mapy vykládal naučené učivo, vyslovil se zemský inspektor jindy uzavřený o té „novotě“ domovopisu (bylo to počátkem let 1880tých) s plnou pochvalou.

I v hodinách zpěvu častěji zanotíme písně „Sivá holubičko“ a „Vyletěl holoubek“, o nichž žactvu bylo povědino, že zapsal je Sušil ve Zvolenovicích u Telče. Údaje toho vždy děti zpívající vzpomínají. Při výkladu o sběratelské činnosti Sušilově napíši seznam písní z našeho okolí sebraných. Z poslední publikace písní našich moravských, vydané Českou akademií 1905, každá škola může vypsati, které písně z osady nebo z blízkého okolí Sušil — Bartoš — Janáček zapsali. Školou vraťme národu, co nám a světu na písních poskytnul!

Vyučování řeči (čeština) má v domovopisu nevyčerpatelnou studnici vhodného cvičiva, počínajíc již od 2. školního roku. Vlastní jméno rodin v naší obci (velká počáteční písmena i v krasopisu), jména polních tratí,

lesů našich, okolních vesnic. Odpovědi na otázky: Kolikatrídni jest škola naše? Kterému svatému jest kostel náš zasvěcen? Které osady jsou k nám přifařeny? Přiškoleny? Kam chodíváme na trh? Kudy? a p. Jiná: Kde vzniká náš potok? Kudy proudí? Které mlýny žene? Kde končí? a p. Snadné popisy školy, obce a p. dle otázek, pak dle osnov. Diktando vět na cvičení pravopisu (viz nížeji). Skloňování ve větách: „Šanderův les“, „Blahova louka“, „Pejčochovo smrčí“. Ústní a písemní podání místní události, místní pověsti. Líčení vycházky do okolí, výletu, průvodu, slavnosti a p. Místní pověsti zpracovali jsme pro Telč tři: „O bílé paní“, „Sladká kaše“, „Založení kaple sv. Karla“.

Vůbec má se v hodinách všech realii koncem hodiny učivo shrnouti ve zhuštěný třeba docela kratičký „obsah“, který žáci v denník píší. Jest to výtečnou posilou zapamatování učiva samotného a zároveň cvičivem řeči. Však právem poukazuje se na — „mnoho mluvení“ a současně stěžují si do nedostatečného pěstování cvičení písemných v jazýce vyučovacím. Zapisování to (pětiminutové) převeliké koná služby slohu i pravopisu. —

Z předchozího bylo zjevno, že ve všech předmětech lze zapisovati domovopisné drobnosti; proto následující ukázkou podané „diktovací věty“ domovopisu Telečského zasahují v obor různých předmětů, čímž ovšem tu a tam dříve pověděné se opakuje. — —

„První listinná zpráva o Telči jest z roku 1180. Telč s okolím byla ve XIII. věku zeměpanským zbožím; teprv roku 1339 dostala se v držení rodu šlechtického, a to pánům ze Hradce. Pánové z Hradce, rodu Vitkovců, měli erbem růži pětistou. [— Viz ostatní údaje dějepisné z let 1276, 1423, 1437, 1468 —] Zámek v Telči, založený ve XIV. století, přestavěn a rozšířen od r. 1553—1579 Zachariášem z Hradce. Jest slohu renesančního. Roku 1604 nastoupili na panství našem Slavatové. Byl tedy Vilém Slavata, proslulý v dějinách českých, pánem města našeho. První českou mluvnici vydali tiskem Beneš Optat z Telče a Petr Gzel z Prahy roku 1533. R. 1645 Švédové drancovali Telč; z toho roku pochází dělová koule, již jest ve zdi kostela farního dosud viděti. Šlechtná lidumilka, hraběnka Františka Slavatova, zakladatelka kostela a kláštera Jezuitského v Telči, zemřela dne 22. září 1676. Klášter Tovaryšstva Ježíšova založen v Telči r. 1654 zrušen 1773 a proměněn v kasárnu vojenskou, roku 1887 ve školu dívčí. Poslední člen rodiny Slavatů byl Karel Jáchym, který roku 1712, jsa generalem řádu Karmelitanů, v nimě zemřel. [— Pověst která po zachránění svém z jámy vlčí mnichem se stal, piše se zkráceně ve třídě obecné školy; na škole měšťanské píší obšírněji o tom úlohu: „založení kaple sv. Karla“. —] Po Slavatech nastoupil v Telči rod hrabat z Lichtenštejna, po nich od r. 1762 hrabata Podstatští. [— Všude mají děti věděti, ku kterému panství dříve rodiště jejich náleželo. —] Nejstarším, původně farním chrámem Páně v Telči, byl kostel Matky Boží na Starém městě, v nynější podobě ve století XIV. slohem gotickým postavený. Gotické slohu jest i nynější farní chrám sv. Jakubu, ze století XV. pocházející. Kostel Jména Ježíš (století XVII.) jest slohu barokního, Věž bývalého kostela Sv. Ducha, jest nejstarší památkou města, pocházejíc ze století XIII.; jest slohu romanského. V Telči narodil se z chudých rodičů Jan Mezoun, jenž pilností svou výborně vystudovav knězem a v posled biskupem olomouckým se stal. [— Vět z přírodopisu, počtů atd. tuto již nepodáváme —]. V domácí konferenci sestavena i řada cvičení a úloh („volný sloh“), z nichž mnohé přímo z domovopisu vzaty jsou, všechny pak na vlastní zkušenosti žákovy jsou vybudovány a individualně podány býti mají někdy bez přípravy učitelovy, jindy

za pomoci jeho ústním předchozím procvičením nebo i přidáním osnovy. Zkušený učitel pozná, pro který školní rok jednotlivá themata se hodí: Naše rodina. Náš dům. Naše zahrada. Co dělává náš tatínek. Naši sousedé. Moji příbuzní. Výzdoba našeho příbytku. Náš pes. Návštěva u nás. Má cesta do školy. Moji spolužáci. Naše třída. Čemu se rád učím. Moje práce po škole. Pekli jsme chléb. Hračky, zákyněmi vyrobené. (Máme na škole malé „museum“ hraček takých z papíru, dřeva, sitiny a p.) Jak jsem ztrávila neděli. Včerejší pohřeb. Naše hry. Moje nejmilejší hra. Kde a s kým si hrávám. Hra v „kamínky“. (Řada her.) Náš trh. Dusičky. Svatý Mikuláš. Můj štědrý večer. Co naši koledníčci koledovali. Zábavy v zimě. Dereme peří. Na přástve. Vzkříšení. Křížové dni. Boží Tělo. Hasičské cvičení. Požár. (Píší jen ti, kteří při požáru byli. Úloha daná po požáru!) Na rybníku ledují. Lov rybníka Roštýnského. Pouť do Vydří. Na pastvě. V lese Klínku. Naše vycházka na Štamberk. Kaple sv. Karla. Založení kaple sv. Karla. Obrazy v kapličece u mlýna Kotnova. Obrazy na křížové cestě. Sousoší na náměstí. „Boží muka“ na Starém městě. Sochy svatých na Dlážkách. Hřbitov u Matky Boží. Pohled na Telč s Oslednice. O pojmenování hlavních náměstí a ulic v Telči. (Dříve psán diktakt o všech pojmenováních.) Průvod ke kostelu sv. Jana. Návštěva městského musea. Prohlídka zámku. Pověst o „bílé pani“. Pověst o „sladké kaši“. Na pile, ve mlýně, v lihovaru. Kostel farní. (Jezuitský, Matky Boží, sv. Anny, — píší různé zákyně současně, pak se různá vypracovaná themata čtou.) Náš školní prapor. Kde jsem v okolí Telče byla. Staví se nový dům. Včerejší bouřka. V koupelně. Žně počínají. Senoseč. Vybíráme brambory. Moje letošní prázdniny. Prvý den vyučování v tomto školním roce. Které spisy četla jsem z knihovny školní? Který spis se mi nejvíce líbil? Proč? Co jste již pracovaly v hodinách ručních prací? Práce souseda — hrnčíře. (Jiní píší tkadlce, kováře a p.) Zužitkování dříví na Telečsku. Co se z Telče železnou drahou vyváží? Kamenictví v našem okolí. Pověst o založení Telče. Popište erb města. Opevnění našeho města. Telč v dobách válečných (různé úlohy o roce 1334, 1367, 1423, 1468, 1632, 1645, 1741, 1805, 1809, 1866 po náležité přípravě v hodinách dějepisu na měšťanské škole). Životopis hraběnky Františky Slavatové (dle diktatu). Svěžitopis švédské koule, zazděné ve zdi kostela farního. Které vzpomínky pojí se ke jménu hradu Roštýna? (Zvláštní příprava). Obsah včerejší exhorty. Napište říkání o „smrtholce“. Zapište text písniček při „máji“ zpívaných. (Upozorniti, aby neslušných písni tu a tam zpívaných, neposlouchali. Úlohu pracují jen ti, kdo tam byli.) Zvyky národní v našem okolí. Lázně Dobrá Voda. Skelné Hutě Janštýnské. Nač pamatovati, chceme-li z Telče do Brna cestovati? (V učebné osnově na měsíce rozdělené máme poznamenáno, kdy některé zvláštní partie poučné probrati máme. Tak jako není zapomenuta na jaře v hodinách přírodopisu partie o hubení hmyzu, šetření ptactva v době rozplodu, tak před prázdninami o železnou dráhu pojednáváme. Pokladna, lístky, jízdní řád, přisedání a p.) Objednejte trikotové zboží od „Pošumavských plétáren“ a sukno od firem Humpoleckých dle cenníků nám zaslanych. Žádejte správu parního mlýna o cenník. Mnohé z themat tuto uvedených pracována bývají v dennících jako cvičení školní nebo domácí — třeba jen na půl stránce!

Za řadu let projednávali jsme v domácích konferencích častěji otázky o domovopisu a koncentraci jeho s ostatními předměty. Nyní máme v přílohách konferenčních protokolů o dotyčném jednání následující: 1. Domovopis pro 1., 2. a 3. tř. školy obecné v Telči. 2. Cvičení o vlastních jménech pro pravopis 2. a 3. tř. a krasopis. (Přiloženy i náčrty plánu a map místa

a okolí, postupně doplňovaných.) 3. Jak spracovati místní pověsti, aby posloužily u vyučování účelům výchovným. (Tištěno ve „Vychovateli“ ročník 1899. Místní pověsti: „Sladká kaše“, „Kaple sv. Karla“, „Bílá paní“.) 4. Opis básně „Bílá paní“. 5. Pojmenování náměstí a ulic v Telči. Doplnkem domovopisu pro 3. a 4. třídu. 6. Pojmenování náměstí a ulic v Telči. Diktovací věty pro 4. a 5. třídu. 7. Mapa hejtmanství Dačického pomůckou vyučování zeměpisného a jazykového v 70 otázkách. 8. O poučných vycházkách žactva v Telči. (Vycházek 32 na 8 šk. roků rozdělených: cíl a účel, doba vycházky. Jiné rady a pokyny.) 9. Themata cvičení a úloh, vzata z domovopisu (Volný sloh). 10. Domovopis ve službách ostatních předmětů učebných. (Věty diktovací, příklady početní a p.) 11. Pojmenování náměstí a ulic v Telči. Věty diktovací pro školu měšťanskou. 12. Životopis hraběnky Františky Slavatové (pro II. tř. měšť. školy. Vytiskeno v „Učíteli“ ročník 1891—92). 13. Prohlídka lihovaru a pivovaru (III. tř. měšť. šk.). 14. Prohlídka zámku (III. tř. měšť. šk.).

Na mnohotřídní škole střídá se učitelstvo druhdy velice (v Telči od r. 1889 odešlo ze školy dívčí — obecná a měšťanská o 9 třídách — přes 20 učitelů a učitelek!) Osoby se střídají ústava zůstává. Nezbytno, zapisovati pojednání taková, přípravy na vyučování. Jinak nebylo by pokračování; nováčci začínali by opět krůčky nedokonalými. Platí to ovšem třeba měrou menší i pro jednotřídní školy. Proto: mějme dodatkem ke kronice školní všude domovopis a dějepis obce (věty diktovací, themata úloh a p.). Všeobecného vodítka, příručky pro všechny školy naprosto poříditi nelze, proto v této věci jen každý sám chutě do práce; účel dobrý prospěch veliký z práce té — také jedna z „mimoškolních“! — plyne.

A nyní krátký doslov! Musí k vůli naučení skutečným poznatkům jakýsi rozvrh hodin na škole býti. Nesmí vyučování rozptýliti se obsahově ano roztrástiti cele a ponecháno příležitosti, náhodě bez osy vytknuté předepsaným předmětem učebným. Buď jeden předmět, buď v jedné hodině (půlhodině), budiž jedna jeho stěžejní osa: „Čemu hlavně chci za jedničky časové naučiti?“

Ale že pohyblivý nad veškerý náš pomysl duch lidský jest v sobě sám nečím jedinečným, bez přesných přehrad a příhrad (vše se proniká a splývají v jednotu přec se u nehmotné stálé a nekonečné fluktuaci odlišuje), jedno na druhém stojíc, jedno druhé podmiňujíc vždy v nerozlučném spojení se jevíc: jest duchu lidskému **přirozeno**, aby nebylo usilováno násilně vtěsnávati jej v přehradu těsně oplotěnou, zabeďněnou. Vždyť to počínání marné! Duch tak spoutati se nedá, a tof také **přirozená** příčina obávané od učitelů nepozornosti, těkavosti, nevnímavosti žactva. Tu viníkem jest — učitel a podávání učiva. Tu největším a nejtěžším! uměním učitelským **sousředití** učiva: aby z osy hlavní (jeden předmět, jeden cíl učení) jakoby paprskem světla jinobarevného, ale k paprsku bílému náležejícího, jej tvořícího, vyzářila myšlenka jinorodá, ale spřátelená ba složka substance hlavní myšlenky — a zase z periferie dětského duševního obzoru tajemným odrazem a lomem pilila soustředivě zpět k ose hlavní. **Ideálně dokonalá, přirozená koncentrace**, již i učitel - mistr maličko — **tuší!** Ano: tušíme jen, co se děje v duši dětské. Zjevný zdar některé učebné hodiny, jakési tajemné sálání z očí dětských, splývání duší dětí s duší učitelovou věstí, že již již byli jsme na pravé cestě. Naše psychologie, oděna šatem empirie dosti nevkusným, neúplným ledabyly slávaným nakreslila nám učitelům jdoucím za dalekým cílem mapu samých rozcestí, ba co dím! cestiček bludných, kruhem k začátku putování zpět směřujícím.

Až po celých desítiletích praxe uvědomuje si učitel, že bloudí, že kruhem chodí; pozor-li sobě dá na různá znamení bludné cesty své, podaří se mu aspoň z kruhu osudného se vybrati, a přiblíží se poněkud k cíli, volí — sice opět rozcestí nejisté! — ale rovné, pohodlnější, kde děcku, jež vede, milo jest a bez úrazů stále hrozících. — Řeknu-li buď domovopis ve službách ostatních učebných předmětů — nevyjádřil jsem tvrdými, nepodajnými slovy všeho, co myslím sobě; jestli pojem koncentrace všeho učení k bodu jednoty duše těžce označiti, neřku-li definovati. Mám za to, že thema o „přirozené koncentraci učiva“ jest dosud na počátku řešení svého. V tom „škatulkování“ předmětů zašli jsme daleko, v tom přísném „rozvrhu hodin“ zašli jsme hluboko. Až vyvstane mohutný duch paedagoga-filosofa, který aspoň část problému „přirozené koncentrace učiva“ řešiti počne, bude jemu každý drobet učitelské praxe vítaným.

Napsal Jan Tiray.

Dr. JOS. AL. OPLETAL.

Bible Hexaëmeron: věda a víra.

(Pokračování.)

Všimněme si nyní teorií, jak vykládají zprávu Mojžišovu.

Nejstarší křesťanské výklady je psaní Barabáše, psaní Herma, psaní Diognetovi. Zdůrazňují proti starému dualismu a pantheismu, že Bůh stvořil vše z ničeho. Prostředkem stvoření uvádějí Slovo *Logos*.

Otcové církve mají dvojí způsob, vykládající kosmogonii Mojžišovu: slovný a allegorický.

Otcové alexandrinští, zvláště Origenés, jsou původci allegorického výkladu. Origenes praví: (Contra Celsum VI. č. 60), že slova genese (2, 4.) „Tíť jsou rodové nebe a země, když stvořena jsou, v den, v němž učinil Hospodin Bůh nebe i zemi“ nasvědčují, že Bůh stvořil svět najednou. Proto pouze allegoricky se praví, že stvořil svět v 6 dnech. Ve spise De principiis (IV. 16) praví: „Komu napadne, kdo má rozum, že nebylo prvního, druhého, ani třetího dne slunce, měsíce ani hvězd, ač se o nich mluví, že nastal večer a jitro? A prvního dne že nebylo nebes? Kdo chce, velmi snadno najde místa v Písmě sv., jež vykládají o něčem jako o skutečné události, nicméně však nemůžeme rozumně věřiti, že se to mohlo státi historicky.“ Že je časový rozdíl ve stvoření, nemůžeme přijati ve smyslu slovném. Vykládá pak šíře allegorický význam hexaëmera (homil. I. in Gen.) o znovuzrození člověka milostí.¹⁾

Před Origenem Clemens Alex. ve v. 14. genese také vykládá allegoricky: nebe (v. 1.) anděle a světlo (v. 3.). Na západě sv. Augustin (ve 12. kn. De genesi ad literam) má nejobsáhlejší výklad hexaëmera v dobách Otců církevních. V hl. XV. č. 51. nastiňuje současné stvoření, míně, že se večerem a ránem, jež dělí dny stvoření, míní formace jednotlivých věcí ze hmoty beztvárné. Ba, ve kn. 4. hl. 22—24 vykládá dny biblické ne jako časová období skutečná, nýbrž jen jako různé momenty v poznávání duchových bytostí, andělů. Je prý toliko jediný den, den stvoření, ale dle způsobu lidského mluví se o něm častěji. Přece myslí (hl. 28),²⁾ že jeho výklad

¹⁾ Migne Patres Graeci II. 1390, 378; 12, 145 násl.

²⁾ M. Patres Lat. 34, 240, 311 násl., 314 násl.

je slovný. Podobně jako Augustin soudí Isidor (*quaestiones in Gen.*)¹⁾, který předpokládáje smysl doslovný, připojuje výklad mystický a Abaelard v *Hexaëmeron*.²⁾ Ale výklad doslovný má více přívrženců.

Sv. Efrém (*Comm. in Gen.*) zamítá okamžité současné stvoření, řka, že vše bylo stvořeno v čase z ničeho. Dny rozumí přirozené, které počítá od večera. Stvoření nebe a země stanoví v prvním dni, „Duchem Božím, vznášícím se nad vodami“ je prý vítr. Podobně sv. Jan Zlatoústý (*homil. in Gen.*): „Duch Boží vznášící se nad vodami“ je prý jakási oživující moc. Sv. Basil (*homil. in hexaëm.*) a sv. Řehoř Nyssenský (*in hexaëm. explic. apolog.*) objasňují zprávu Mojžíšovu dle věd přírodních své doby. Námitek však nezamlčují. Řehoř dokonce se uchyluje někdy ke smyslu metaforickému. Theodoret Mopsuestenus (*Quaestiones in Genesim*) a Cyrill Alex. (*Contra Julianum l. II.*) zanechávají allegorii Origenových, obhajující stvoření v čase a posloupnosti dnů. Rovněž sv. Jan Dam. (*De fide orthodoxa l. II. c. 5. sqq.*). Z latinských Otců se přidržují doslovného výkladu sv. Jeroným (*Quaest. hebr. in Gen.*), sv. Ambrož (*Hexaëmeron*), sv. Augustin také (*De Genesi c. Manichaeos l. I.*), ač nerozhodně. Sv. Řehoř Vel. (*Moral. l. 32. c. 12*) popírá současné stvoření. „Stvořena podstata věcí, ale ne zároveň s ní tvar, a co stvořeno zároveň s podstatou, nejevilo se ve tvaru.“ Beda (*Hexaëm.*), Rabanus Maurus (*In Genesim*), Walafrius (*Glossa ordinaria*), Alcuinus (*Resp. et interrog. in Genesim*) atd. vykládají biblické dny ve smyslu slovném.

Středověcí scholastikové sbírali výklady církevních Otců v jakýsi celek nauky Mojžíšovy. Zamítнувše současné stvoření (*Magister Sent. Dist. XII., Comment. s. Thomae, Bonav., Summa s. Th. l. p. qu. 66* atd.), přidržují se výkladu doslovného. Výklad Augustina připomínají s úctou jako snad pravdě podobný, majíce přece výklad traditionelní naprosto dle zásad přirozené filosofie Aristotelovy. Jiní (*Rupert von Deutz, Hugo von Rouen, Abaelard*) kloní se k výkladu mysticko-allegorickému.

Za doby reformace Cajetan a Melchior Canus hájí stanoviska Augustinova. Luther, Melanchton, Kalvin, Capito, Musculus atd. brojí proti každému allegorickému výkladu, jako později Pererius, Suarez, Gregor von Valentia, Bellarmin.

Když objeveny zákony Keplerovy a zákon gravitační, zůstaly také oba tábory. V 17. století poukazovali mnozí učenci, že fossilní zbytky zvířat a rostlin nejsou hříčkou přírody, nýbrž prastarými zbytky skutečného života. Tím rozpředla se zároveň otázka, zda nálezy souhlasí s ústním podáním, s výkladem traditionelním o zprávě Mojžíšově. V 18. století byla prvním prostředkem k posudku o zprávě biblické t. zv. *theorie diluvialní*. Dle ní se připisovala přeměna moře a pevniny, jak se jeví ve fossilních zbytcích živočišných a rostlinných, i zánik rajskeho života potopě Noemově. Obhajovali tento názor Burnet, Woodward, Scheuchzer (1731), Calmet, Silberschlag. Blíží se mu i Leibnitz a ještě r. 1877 hájí ho jesuita Bosizio (*Die Geologie und Sündflut Mainz 1877*). Ale tato hypotese, jak patrně, nemohla vysvětliti formace zemských vrstev.

Proto se jiní domnívali, že geologické formace mohly býti až po stvoření, o němž mluví Mojžíš ve verši prvním. Pak teprve přešel prý vesmír po jakémisi zemětřesení ve stav, jak jej líčí Mojžíš ve

¹⁾ M. P. L. 83, 209 násl.

²⁾ M. P. L. 78, 733 násl.

verši druhém. Práce šesti dní je prý obnova světa v původní stav. Ale tato domněnka neodpovídá řádně textu Písma sv. a kromě toho je těžko pochopiti, že by byl svět původně stvořen bez lidí a zase zbořen.

Značně rozproudily otázku zjevy kometní. Žák Newtonův, William Whiston podal r. 1696 novou theorii o zemi, dle níž byl původní chaos totožný s atmosférou vlasatic. I potopa prý povstala tím, že se přiblížila kometa. Heyn pak napsal dvě pojednání de Cometeologia sacra. Buffon vysvětloval rozdělení massy planetní od slunce nárazem komety. Také dnes uvádějí se komety a meteory jako kosmologické faktory vývoje. Se strany exegetů nemáme jinak širší aplikace této hypotese na zprávu Mojžíšovu.

Doba kritické filosofie Kantovy se valně o jednotlivé zprávy biblické nezajímá. Již Reimar tvrdil, že je zpráva o stvoření a ráji pohádkou, historia fabularis. Herderovi (Älteste Urkunde des Menschengeschlechtes Riga 1774—1776) je lyrickou básní nejstaršího lidstva ke chvále Tvůrce. Později (Ideen zur Philosophie der Geschichte der Menschheit 1785 II. str. 313 násled.) vidí v ní „představu starého mudrce o vzniku světa“.

Rozvoj soustav po Kantovi, negativní kritika bible Tübingské, astrofysika, paleontologie, mechanická theorie o teple, denscendenční problem, snažily se v novější době stáhnouti zprávu biblickou na roli kosmologického mythu. Empirista, pantheista jako rationalista (kterému je zpráva ta jen profanní kosmogonie hebrejská, spočívající na matném podání) nevidí v ní pražádného významu. Kdo připouští nadpřirozený ráz Písma sv. snaží se srovnati a uvésti zprávu Mojžíšovu v soulad s empirickou vědou, buduje různé theorie.

Lze je rozdělit v hlavních šest skupin.

Přesně doslovného významu (v 6 dnech o 24 hod. měla Božská moc proměnit hmotu světovou v kosmos) hájí řecko-pravověrný biskup Makarius (1869), Anglo-Američané Brown, Cole. Z německých protestantů Fr. Keil (1860), z katolíků Laurent 1863 (z řádu kapucínského), Dominikán Gatti (1867), Jezuité Bosizio, Resch, B. Jungmann a j. Pohybující se zcela v zázraku ve smyslu theologickém, nepřispěli ničím k harmonii mezi vědou a vírou.

Druhý směr připouští obrazný význam hebrejského slova „jom“ (den) ze vnitřních důvodů: hexaëmeron pojímá dny od jednoho rána ke druhému. Ale hvězdy, jež mají býti měřítkem času, jsou stvořeny až čtvrtého dne, tak že první tři dny jsou v jiných astronomických okolnostech než ostatní. Ráno 7. dne nemá večera, trvá tedy stále. Proto netřeba pojímati slova den doslovně. Nejsou u Boha tisícletí jako deň a naopak? Nejedná se o pojem den, nýbrž o pojem týden jako základ posvátnosti soboty. Odtud tato starší theorie konkordanční považuje dny jako dlouhé periody paralelní s ději astronomickými a telluristickými. Zástupci její jsou: de Luc, Dolomieu, Cuvier (Discours sur les révolutions du globe), Marcel de Serres. Vše odvozuje od velikého převratu ve vesmíru, převratu za doby, kdy člověk ještě nežil. Dnes ji nezastává nikdo, ježto byla vyvrácena přírodovědecky principy geologickými a paleontologickými, zvláště spojením fossilní organisace. Exegeticky také nedostává se, hledíc velmi násilně srovnati dny Mojžíšovy s geologickými periodami, při tom popírajíc činnost podle zákonů přírodních.

Brzo po ní se objevila v Anglii t. zv. theorie restituční, spojená v Německu s theosofií Schellingovou. Základní myšlenku k ní dal William Bruckland a rozvinul ji kardinal Wieseman. Před biblickými dny stvoření, byly již fáse skončeného vývoje květeny a zvířeny. Slovo ve druhém verši

„hajetah“ neznamena „byla“ (země), nýbrž „byla tvořena, tvořila se“. Vznik zkamenělin pradohy klade do 2. a 3. verše genese. Chaos ten je „tohuvaohn“, mezi prasevětem a nynějším světem. Geologické diluvium, je poslední katastrofou, charakterisující tento chaos. Po ní nastala restituce země pro člověka t. j. v bibli šestý den. Theosofické spekulace (Fr. von Baader, Jind. von Schubert, Steffens a j.), že pád andělů byl příčinou, proč země zničena (jak ji líčí druhý verš) a pak že nastala restituce, nemají s dnešní terminologií nic společného a církevně také nikdy nebyly uznány. Také tuto theorii zbořila snaha starší theorie konkordanční, vědecky nepřipustná: parallelisovati dny stvoření s palcontologickými poznatky, jež se mění. Kdo jen přečte pozorně hexaëmeron, každý pozná, že se tu nejedná o druhém nějakém stvoření. Přijímajíce „prasevět“ a „nynější svět“, rozmnožujeme zbytečně astronomické obtíže. Také geologie nezná katastrofy totalní. Pohoří se tvoří pomalu dle přírodních sil vody a ohně, květena a zvířena pradohy předpokládají atmosféru, světlo a energii sluneční. Kromě toho jsou v diluviu lidské zbytky a četné důkazy průmyslu, ba, je možno, že byl člověk v době třetihor. Tak pozbývá theorie každou empirickou basi.

Novější theorie konkordanční dbá geologických výzkumů o určité klimatické době a periodách organického života v zemských vrstvách. Šest biblických dní je jí šest hlavních epoch Božské činnosti tvůrčí, šest historických momentů vývoje. Náзор tento podali dva slavní přírodozpytci Hugh Miller (1857) a James Dana (Manual of Geology New York 1863, 1874). Dle něho dána azoická perioda prahor ve druhý den, paleozoická se svými četnými rostlinami tajnosnubnými ve třetí den, středozoická perioda s přerůznými živočichy vodními v pátý den a doba třetihor s pozemními ssavci v šestý den stvoření. Geologické diluvium uznalo se jako docela rozlišné od potopy biblické, již vykázan pouze místní význam. Této theorie se přidržela celá řada theologů protestantských i katolických: Ebrard, Zöckler, Fr. Delitzch, Rud. Schmid, Reusch, Meignan, Hettinger a j. Déle přece jí zastávati nelze. Kdo podrží chronologický pořádek — a tato theorie tak činí — musí pro květenu a zvířenu doby paleozoické a mesozoické stanoviti jinačí atmosferické okolnosti organického života jako pro dobu třetihor. Slunce, měsíc a hvězdy by se násilím musily vsunouti do geologických vrstev zemských, což odporuje biologické spojitosti ústrojí a zákonu gravitačnímu. Země je podřízenou částí naší soustavy sluneční, jež je zase podřízená část vesmíru a v energii je slunce zřídlem netoliko života vyhynulé květeny a zvířeny, nýbrž i každého pohybu nejmenší kapky vodní, každého vánku. Ani geologický základ této theorie není zajištěn. Prahory bez zkamenělin, které se považují exegeticky za prazbytky druhého dne stvoření, vysvětlují mnozí geologové jako vodní útvary vzniklé chemickou proměnou z pevniny již bytující. Co bylo první „souší“ nelze určit. Čím se déle zabývají staršími geologickými periodami poznávají, že se také vlekou dál a dále pásma zvířeny. Ssavce spatřiti dnes i v době třetihor a skorpion, nalezený v horním siluru, je důkazem, že již tehdy byla zvířata pozemní. Připojíme-li konečně živoucí organisaci s fossilní pomocí genetického původu, při čemž se rozvětvují odrudy, druhy, rody, třídy, čím vystupujeme výše, a zjednodušují, čím níže sestupujeme, vezmeme této theorii konkordanční, jež hájí v tom směru neproměnlivosti, vezmeme jí poslední oporu.

Tak zvaný ideální směr (Michelis, Baltzer, Zollmann, Schultz, Bern. Schäfer) opouští z onoho důvodu chronologický pořádek dní v hexaëmeru. Rozdělení není pry časové, nýbrž jen věcné. Díla jednotlivých dní

jsou momenty vývojové, jež souvisí spolu ve svém obsahu příčinně a ne časově, ne ve formě ani v pořádku, jak jsou podány. Ale toto mínění si namnoze odporuje, je velmi nejasné a obhájci smísili je s tolika osobními tendencemi, na újmu věci samé, že nedospělo ani k určité soustavě. Příčinného spojení třetího a čtvrtého dne nemohli ani dostatečně vysvětliti.

Dr. Güttler ve svém spise *Naturforschung und Bibel* (1877) snažil se spojití základní myšlenky směru konkordančního a ideálního tak, aby se upustilo od každé paralele dne stvoření s geologickými periodami, poněvadž prý ji nelze podržeti. Hlavní momenty vývoje (vznik prasevĕtla, atmosféry, odloučení moře od pevniny, vznik rostlin, stvoření zvířat a člověka) mají se oddělití logicky a podati po sobě v řadě chronologické. Míni-li se dnem skutečná období, či toliko logicky různé kony příčinné, má býti vedlejší věcí. Rozvoj předpokládá vždy čas a každá fáse vývoje zvláštní příčinu účinkující, kterou doplňuje příčina účelná.¹⁾ Mnohým se to zalíbilo jako kardinálu Franzelinovi, Jos. Hobergovi a j. Na druhé straně však zůstal pokus bezvýsledným. Přemnozí přírodopytci nechtějí ani slyšeti o nějakém změnění pole empirického s otázkami náboženskými. Od doby Lyellovy a Darwinovy je jim každé odvolávání se na zprávu Mojžišovu zastaralým a zpátečnickým. Lyell ovšem i Darwin výslovně uznali pojem stvoření. Ale dosud všechny snahy konkordanční, jež se chtěly opíratí o vědu empirickou, zůstaly bez výsledku. —

V přítomné době je hlavně dvojí výklad. Jedni tak zv. konkordisté M. N. P. Godefroy (*La Cosmogonie de la révélation*), J. B. Pianciani (*Manuel biblique tom. I. Cosmogonie mosaïque*) Jos. Corluy (*Specilegium dogmatico-biblicum in Tract. de Deo Creat. comment. 1.*), Palmieri a j. přijímají dny hexaëmera v chronologickém pořádku jako šest geologických období, odpovídajících progressivnímu vývoji života, jak se jeví v různých vrstvách zemských. Současné stvoření tedy naprosto zamítají. Někteří pokládají primitivní mlhovinu v theorii Kant-Laplaceově jako totožnou s chaosem, o němž mluví *genese*.

Druzí t. zv. idealisté nebo allegoristé míni, že se marně snažíme srovnati výzkumy geologické a astronomické s chronologií Mojžišovou, ano, je prý ta metoda velmi nebezpečnou.²⁾ Přírodovědci mění své

¹⁾ Viz výklad o příčinách ve filosofii Dra. Jos. Pospíšila sv. I. str. 490—537. (Vyd. v Brně 1883.)

²⁾ Prat (*La bible et l'histoire*) str. 24 násl. „Tout cela est fort instructif et même, quand l'auteur est habile et le dessinateur expert, assez intéressant. Le mal est que cette exégèse savante évolue sans relâche, essayant le flux et le reflux des hypothèses éphémères qui ont tour à tour la prétention de dire le dernier mot de la science. Moïse devient neptunien ou plutonien suivant le système géologique actuellement en vogue, et il change quelquefois d'opinion dans deux éditions successives du même ouvrage. Il était censé jusqu'à ces derniers temps exposer par avance, sous une forme accessible à tous, la cosmogonie de Laplace, hier regardée comme le nec plus ultra du progrès. Aujourd'hui — d'hui que plusieurs faits nouveaux — la rotation rétrograde d'Uranus, de Neptune et de leurs satellites, la révolution vertigineuse de Phobos autour de Mars — ont jeté quelques doutes sur la théorie de Laplace, on commence à trouver que l'auteur de la Genèse favorise plutôt l'hypothèse de Faye: vous verrez qu'il sera demain avec M. de Ligondès.“ — A Knabenbauer podobně na místě cit. str. 142 násl.: „Als die vulcanische Theorie der Erdbildung im Schwange war, fanden einige diese in Bibel; ebenso entdeckte man in ihr die neptunische, als diese sich des Ansehens erfreute. Aber was nützte das? Bei einer Frontveränderung der eben in Geltung stehenden Ansichten muss auch die angebliche biblische Entdeckung preisgegeben werden — und nicht bloss der Erklärer sondern, was viel schlimmer ist, die Bibel selbst verfällt bei manchen der Lächerlichkeit.“

závěry dle nových objevů a tak se Písmo sv. vydává v šanc a posměch, mluvíc vždy, jak si toho lidé přejí. Rozlišují věc a způsob mluvy. Faktum třeba podržeti z Božské autority: vše stvořeno od Boha z ničeho. Forma, jakou se podává, je přizpůsobena lidské chápavosti. Nemusíme všeho přijímati jako fakt, jen když zůstane pevným princip: vše stvořeno od Boha z ničeho. Důvodem, proč zvolil Mojžiš k tomu chronologický pořádek šesti dní, udává biskup Clifford (Reviw, Dublin 188 II. str. 311 násl. a II. 498 násl.) dedikaci dní v týdnu na památku stvoření. Hummelauer (v díle cit. str. 68. a násl.) praví, že je důvodem vznik této zprávy, totiž různá vidění Adamova, Bohem mu zjevená. Dobře poznamenává (str. 69. dole): „Nepřispějeme ke shodě mezi vědou a vírou, předpokládajíc, že kosmogonie (Mojžišova) byla zjevena toliko slovem, poněvadž slovu musí bezprostředně, řádně odpovídati smysl i když je „allegorické“. — Toho není v předpokladu, že byla zjevena viděním (str. 70.). Přísnější idealisté praví, že šest dní značí jen parabolu, jež názorně představuje nevzdělaným pojem stvoření všech věcí. Přidrží se ovšem Augustinova úsudku, že stvoření událo se současně. Všichni idealisté shodují se v tom, že přijímají dny Mojžišovy jako přirozené, ne jako delší období.¹⁾

Jiní konečně jdou střední cestou: šest dní představuje lidským způsobem, jakousi posloupnost ve formaci, rozlišení a výzdobě vesmíru, by to mohli pochopiti také nevzdělaní. Proto není třeba hledati souhlasu jednotlivých dní s jednotlivými obdobími vývoje života na zemi, jak činí konkordisté, ani se nemá bráti distinkce dní jako úplně libovolná s idealisty, naprosto logická.²⁾ (Pokračování.)

J. Š.

Kritika method deskriptivy.

(Pokračování z č. 1.)

Ad 1. Nedostatečný názor:

α) názor nejasný.

α) Přistupující k nejchoulostivějšímu místu učebnic deskriptivní geometrie vzpomínáme oněch pp. matematiků, kteří před lety vyučující mathematice neužívali křídý, nýbrž požadovali, aby žáci zbystřující mohut-

¹⁾ Alfred Loisy (Études bibliques 1901 Paris str. 70.): „Notre opinion est, que les premiers chapitres de la Genese ne contiennent pas une histoire des origines du monde et de l'humanité, mais plutôt la philosophie religieuse de cette histoire, bien qu'il y ait dans ces chapitres certains souvenirs traditionnels ayant une signification historique“ a str. 72. „La substance doctrinale des onze premiers chapitres de la Genèse est facile à résumer: ils enseignent Dieu créateur du monde et de l'humanité, providence toute puissante, juste et miséricordieuse, l'unité de l'espèce humaine, la déchéance primitive, avec l'espoir du relèvement.“

Ant. Stoppani (Sulla Cosmogonia mosaica 1880 Milán, str. 206.) „Zpráva Mojžišova není tedy historickou, nemá se vykládati doslovně; vypravuje toliko v prvním verši genese syntheticky a v následujících analyticky, že Bůh z ničeho stvořil nebe a zemi a všechny tvory. Je v podstatě historickou zprávou, ve formě však allegorickou. Sedm dní stvoření nejsou ani dny, ani období. Právě dějiny stvoření ve smyslu slovném, bez allegorie, je tedy celá v prvním verši; ostatní jsou jen allegorickým, analytickým výkladem.“

²⁾ Srovnej: Duilhé de S. Projet I. sv. hl. V. § 2.; Lagrange Revue biblique 1896 1. července.

O teoriích viz také Hoberg str. 5—8. Güttler str. 71—112 Hummelauer str. 49—74; novodobé Schanz str. 642—663.; rozdělení exegetů Msgra d' Hulsta Fonck str. 66.

nosti myšlení a obrazotvornosti vše si v duchu představili a zapamatovali. Jak zajímavé, poutavé a účinné bylo takové vyučování, lze se snadno domyslet. Podle toho zajisté byl též úspěch. Tu snad pomyslí si soudný čtenář, že úspěch nynějších method geometrie a matematiky vůbec při pokroku věd a methodické didaktiky moderní doby měl by uspokojiti. Přisvědčujeme; ale při sám Zeus, že pohrobené ony staré metody, jež přirozeně byly způsobilé ubíjeti veškeren vtíp, ničiti zájem a k zoufalství přiváděti příčinnivé a snaživé žáky, nebyly pohrobeny všude, nýbrž že dosud uplatňují neblahý svůj vliv zvláště v oborech geometrie vůbec, trigonometrie a deskriptivy zvláště.

V učebnicích dotčených oborů jeví se znalci názor nedostatečný, nejasný, neúplný, jinde zbytečný a zmatečný, jinde naprosto nesprávný. Obor geometrie vůbec a trigonometrie zvláště hodláme se stanoviska didaktické methodiky projednati na jiném místě. V přítomném pojednání přihlédněme blíže k oboru geometrie deskriptivní.

Aby celá věc byla zřejma a zcela patrna po stránce didaktické methodiky, uvedeme některé partie z učebnic doslovně; potom si na ně posvítíme uvedením některých názorů nových, jichžto posouzení ponecháváme kompetentním znalcům didaktiky.

Jisto jest faktum, že věci, jež jevíly se studujícím vyšších škol realních nejasné, těžké, byvše autorem těchto řádků předneseny v „inženýrském kursu“ žákům páté třídy obecné školy (11letým), jevíly se zcela jasné a snadné i byly též žáky slabšími pojaty s porozuměním dokonalým. Nyní k věci.

V učebnici deskriptivní geometrie na straně 163. jest nadpis „O ploše kulové“. Pod ním čteme:

1. Plocha, jejíž veškeré body mají od určitého bodu s vzdálenosti rovné, sluje plocha kulová (die Kugelfläche); s je střed její. Spojnice bodu na ploše se středem jest poloměr, spojnice dvou bodů tetiva¹⁾, tetiva jdoucí středem průměr plochy kulové. Koule jest těleso omezené plochou kulovou.

Každá rovina seče plochu kulovou v kružnici, jejíž střed o jest v patě kolmice, spuštěné se středu plochy s na rovinu sečnou σ . Neboť jsou-li a, b dva body průsečné křivky, jest $sa = sb$, $so \perp \sigma$, $\triangle soa \cong \triangle sob$, tudíž $oa = ob$. Kružnice tato jest největší čili hlavní, jde-li rovina σ středem s .

2. Orthogonálním průmětem plochy kulové (střed s , poloměr r) na každé průmětně π (obr. 227.) jest kruh L_1 , jehož střed jest v průmětě s_1 středu s , poloměr r . Veškeré paprsky $\perp \pi$ dotýkající se plochy kulové vyplňují totiž rotační promítající plochu válcovou, která se dotýká plochy kulové podél kružnice L , jejíž rovina jde středem $s \parallel \pi$, obsahujíc poloměry k oněm paprskům kolmé. Obrysovou křivkou jest tudíž kružnice hlavní L .

Dána-li plocha kulová středem s (obr. 227.) a poloměrem r , sestrojíme obrysy její kružnicemi L_1 a K_2 ze středů s_1 a s_2 poloměrem r . Hlavní kružnice (L v rovině $\parallel \pi$) jest obrysovou vzhledem ku (π).
(K v rovině $\parallel \nu$)

¹⁾ Tvar „tetiva“ jeví se lepší než titěrná „tětiva“, jak v jiných učebnicích bývá uváděno.

Bod na ploše x z daného x_1 zobrazíme povrchovou kružnicí v rovině $\parallel \pi$; první obraz její má střed s_1 , poloměr $s_1 x_1$. Pomocí průsečíka na K zobrazíme druhý průmět povrchové kružnice (připadá do T_2) a na něm x_2 . Anebo můžeme užiti povrchové kružnice, která procházejíc bodem x leží v rovině $\parallel \nu$ (první průmět v U_1). Tečny obou kružnic T, U určují tečnou rovinu τ plochy kulové v bodě x ; jsou to zároveň hlavní přímky její, a poněvadž $T_1 \perp s_1 x_1, U_2 \perp s_2 x_2$, jest $\tau \perp sx$: každá tečná rovina plochy kulové stojí kolmo na poloměru bodu dotyčného; poloměr sx jest normálou plochy v bodě x . Důsledky:

a) geometrické místo středu plochy kulové, jež dotýká se roviny τ v bodě x , jest kolmice postavená v x na rovinu τ ;

b) geom. místo středu plochy kulové, jež dotýká se přímkou T v bodě x , jest rovina postavená v x kolmo na přímkou T ;

c) všechny normály plochy kulové jdou středem jejím.

3. Sestrojiti plochu kulovou danou čtyřmi body a, b, c, d (obr. 227.). Rovina ρ , která tetivu plochy kulové ab kolmo rozpojuje, obsahuje střed plochy s , ježto pro každý bod roviny m , jest $ma = mb$, kdežto každý bod mimo rovinu ρ má od a, b vzdálenosti nerovné. Rovinu ρ jmenujeme rovinou souměrnosti úsečky ab .

Roviny tudíž, jež kolmo půlí tetivy ab, ac, ad, bc, bd, cd , protnou se v společném bodě s , jenž je středem žádané plochy kulové. K sestrojení středu stačí ovšem roviny souměrnosti tří z řečených tetiv, jež ze společného bodu vycházejí.

Je-li rovina $(abc) \parallel \pi$ (obr. 227.), jsou roviny souměrnosti ρ, σ, φ tetiv ab, bc, ac vesměs $\perp \pi$; s_1 jest průmětem společné průsečnice jejich, tudy také středu plochy kulové.¹⁾ Sestrojíme-li pak ještě pulicím bodem e tetivy ad rovinu $\perp ad$ hlavními přímkami H a H' ($H_1 \perp a_1 d_1, H'_2 \perp a_2 d_2$), pozůstane ještě zobraziti v rovině (HH') bod s z daného s_1 , k čemuž užijeme přímky M .²⁾ Obrazem s_1 vedeme M_1 zobrazíme M_2 pomocí průsečíků M na H, H' , a vyšetříme s_2 na M_2 . (Toť pro studujícího, kus mysteriosně temné řeči!) Poloměrem $r = sa = s_2 v$ ($uv = s_1 a_1$) opišeme posléze obrysy plochy. Totožny s touto jsou úlohy: a) danému čtyřstěnu $abcd$ opsati plochu kulovou; b) sestrojiti bod s , jenž má ode čtyř bodů v prostoru vzdálenosti rovné.

Důsledky:

a) geom. místo středu plochy kulové, jež probíhá dvěma body a, b , jest rovina souměrnosti úsečky ab ;

b) geom. místo středu plochy kulové, jež probíhá třemi body a, b, c , jest přímka, postavená v středu kružnice abc na rovinu její kolmo (osa kružnice abc)³⁾.

Posudek. Věci uvedené sub 1. dlužno považovati za zbytečné, jelikož znalost jich důkladná vyžaduje se již v geometrii. Sub 2., 3. uvedeno velmi mnoho řeči, jež patrně má nahraditi názor, což jest metoda velmi pochybné hodnoty. Psáno jest zajisté vše to, aby bylo čteno a studováno; i žák nejlepší za několik týdnů po přednášce bude nucen věc podle knihy opakovati. Tu pak nalezne hromadu písmen, v nichžto zjedná si po prvním i druhém přečtení sotva náležitou orientaci. Chybí tu jasný názor, věc hlavní.

¹⁾ Jasněji bylo by řečeno, kdyby tu bylo psáno „průmětem osy kulové $\perp \pi$ “, což ozřejmí v připojeném axonometrickém našem obrazci.

²⁾ Čím tato přímka vlastně jest, vysvitne tamtéž: lepší označení bylo by S .

Příloha 1. (ze str. 255). Vyevĕtĕlĕvĕky.

Koule znázornĕna meridiánem a rovníkem.
 Pod rovníkem kruh $\parallel z$ obsahuje podstavu čtyřhránu.
 Na dvě hrany podstavu vedeny roviny symetrie $\perp z$
 (\perp na podstavu). Průsek jich jest osou koule.
 Buĕní hranou vedena téĝ rovina symetrie \perp na dotčenou
 hranu). Rovina tato seĕe osu v bodĕ $s \equiv$ střed koule. $s u \dots R$
 koule.

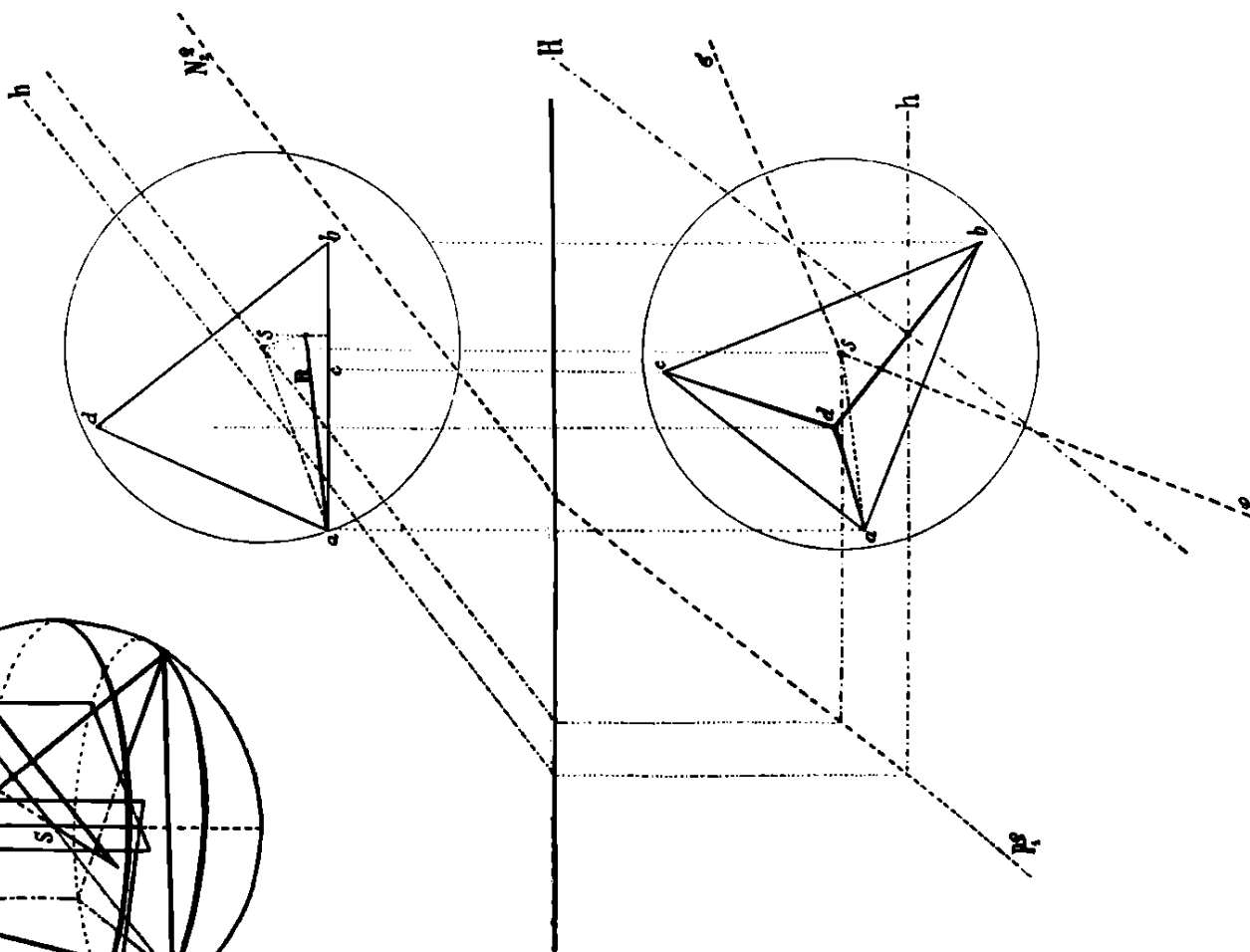
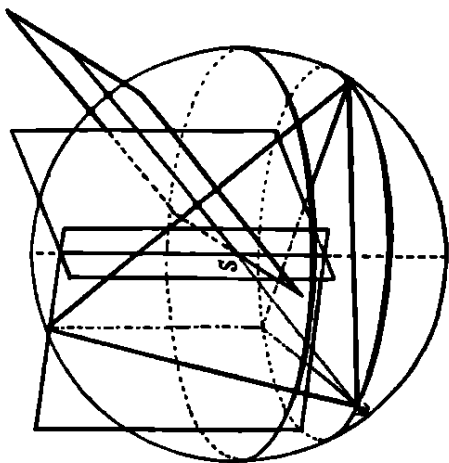

Obrazec v knize uvedený měří celkem 6×4 cm², průměr koule sotva 3 cm. Obrazec pojímá konstrukci tří úkolů, tečny a tečné plochy a čtyřstěn opsané koule; následkem toho jeví se obrazec přeplněn čarami a čárčkami, že jest velmi těžko v té směsi dobře se vyznati. Sub 1. jest výklad přeby- tečný, sub 3. nedostatečný právě na místě, jež má osvětliti celé věci pod- statu a dlouhého článku cíl a účel, že totiž roviny souměrnosti hran podstavy čtyřstěnu (podstava $\parallel \pi$) protínajíce se tvoří osu koule (zde osa $\perp \pi$); rovina pak proložená středem boční hrany (kolmo na hranu) protne osu koule právě ve středu koule, v bodě *s*. Toť věc hlavní; proneseno o ní s naší strany jen málo slov a již stává se průhlednou; chybí pouze dobrý názor a vše bude jasno jako bílý den. — Vyhledávání průsečnice rovin pomocí hlavních přímek jest mnohem abstraktnější při takovém názoru než-li pomocí stop roviny proložené boční hranou. Kdežto odstavec 1. plýtvá slovy, odstavec 3. jest neúplný a celá věc postavena jaksi do přitní, aby snad budila respekt a nemohla snadno býti pochopena a paměti vštípena.

Nyní několik slov k našemu axonometrickému obrazci: (viz příloha I.) I. V levém rohu listu jest nad konstrukcí deskriptivní zo- brazena koule meridiánem a rovníkem; pod rovníkem jest znázorněna kružnice, jíž vepsána jest podstava čtyřstěnu. Dvě hrany podstavy prořaty jsou rovinami souměrnosti kol- mými na podstavu. Průsečík rovin tvoří osu koule. Středem boční hrany proložena jest rovina kolmo na dotčenou hranu; průsečík osy s touto rovinou jest hledaný střed koule *s*. Poloměr koule jest *sa*.

II. Majíce zříditi deskriptivní obrazec koule opsané čtyřstěnu počínáme si způsobem tímž, jak uveden sub I.

Studentíkovi obeznámenému s nejdůležitějšími zásadami deskriptivy stačí uvedené věty s názorem axonometrickým úplně. NB. Pro osvěžení představ o rovinách kolmých na přímku stačí uvést v poznámce známou poučku „Rovina kolmá ku přímce má stopy své (a tudíž i hlavní přímky své) kolmé k souhlasným průmětům přímky.“ Rovina ρ proložena je kolmo středem hrany *bd*. Poloměr *R* sestrojí se ve skutečné velikosti z průmětů.

Uvedeme jiný případ nejasného názoru. Na straně 175. v partii o prů- seku ploch kuželových a válcových uvádí se doslovně: Hyperbolický průsek plochy kuželové obdržíme, položíme-li dvěma povrchovými přím- kami γs , δs (obr. 235.) rovinu τ ($\gamma \delta \equiv N^\tau$), a protne-li plochu rovinou $\sigma \parallel \tau$; úběžnice $N^\tau \equiv U$ jest sečnou křivky řídící *K* (odst. 3. c). Křivka tato je zde dána ellipsou *K* v průmětně ν , a plocha omezena druhou ellipsou $E \cong K$, v rovině $\rho \parallel \nu$ obsaženou.

Sestrojíme-li ke křivce *K* tečny $\parallel \gamma \delta \equiv U$, obdržíme spojnicí dotyčných bodů α , β průměr, sdružený se směrem *U*. Rovina ($\alpha \beta s$) seče plochu v přímkách αs , βs , rovinu τ v přímce ns a rovinu σ v přímce $mab \parallel ns$, ježto $\sigma \parallel \tau$. Body *a*, *b* jsou průsečíky přímek αs , βs s rovinou σ , a přímka *ab* průměrem hyperbolického průseku, ježto tečny jeho v bodech *a*, *b*, jsou rovnoběžny se stopou N^σ a tedy i vespolek. Bod ω , jenž průměr *ab* pŕlí, je středem, přímky $C \parallel \gamma s$, $D \parallel \delta s$ asymptotami hyperboly (odst. 3, c); jsou to průsečnice roviny sečné σ s tečnými rovinami plochy podél přímek γs , δs , tudíž přímky $c\gamma$, $d\delta$ tečnami křivkami *K* v bodech γ a δ .

Z průmětu asymptot C, D a z průmětu průměru ab zobrazí se průměty hyperboly již přímo (dodatek k odstavci XXIX, 9). Stopa N^σ seče křivku K v bodech u, v ; průsečíky r, t ellipsy E s rovinou σ dostaneme hlavní přímkou H' ($\varrho_1 = H'_1$), v níž roviny ϱ a σ se protínají.

Posudek. Rozměry obrazce v knize uvedeného jsou 7×7 cm². Obrazec jest přeplněn čarami a čárečkami tou měrou, že toliko odborník na slovo vzatý mohl by se v něm náležitě orientovati. Výklad jest zevrubný až na jistou část, o níž pojednáme níže. Nepatrné rozměry obrazce však činí ve směsi čar, teček a čáreček dojem zmatku, jenž musí již předem studujícího naplnit odporem.

Jest ku podivu, že ač v učebnicích středních škol a učitelských ústavů mnoho bývá mluveno o kuželosečkách, málo kde nalézáme příslušný názor, kužel totiž a různé řezy tímto tělesem, což mnohem více světla vydá než celé strany výkladů theoretických bez názoru. (Viz příloha II.) Mnoho mluví se též o asymptotách, ale nenalezli jsme dosud příslušného názoru, z něhož by se dal odvoditi jasný pojem asymptot. Na naši otázku „Kterak si představujete asymptoty při hyperbole?“ odpověděl nadaný posluchač techniky: „Jsou to tečny hyperboly, jež dotýkají se hyperboly v nekonečnosti, v bodech úběžných.“ Na otázku „Kterak mohlo někoho napadnouti vůbec asymptoty položit k větvím hyperboly?“ nevěděl odpovědi. Myslel, že sestrojováním tečen k hyperbole náhodou byla poloha asymptot vynalezena. Podobně odpovídal na naše otázky výtečný absolvent gymnasia; ku své chvále dodal, aby autoritu svoji uchránil, že dovede na základě analytiky vše odůvodniti a vypočítati. Oba pánové tito a j. v. podivili se, když jsem jim okázal svůj axonometrický obrazec hyperboloidu, kdež průřez středem obou kuželů obsahuje pouze asymptoty, žádnou hyperbolu; průřez pak vedle rovnoběžně s průřezem středovým vedený obsahuje větve hyperboly, k nimžto se asymptoty ze středu pošinou.

Výkladu k obrazci axonometrickému není vůbec ani třeba; neboť vše jeví se tu zřejmě nezanechávajíc v duši nejmenší pochyby u toho, kdo jen poněkud s nejhlavnějšími zásadami deskriptivy se obeznámil. Podle obrazce axonometrického řídí se přímo obrazec deskriptivní bez veškerých obtíží a tápání ve tmách, vlese čar a čáreček, bodův a bodečkův a ve spoustě písmen.

Několika málo slovy lze podle axonometrického obrazce i úplného ve věci ignoranta (žáka V. tř. obecné školy, 11letého) poučiti o věci dokonale.

Veliká vada našich učebnic vynikne ještě jasněji a zřejměji, všimneme-li si blíže obrazce 232. téže učebnice. K vysvětlení všech čar a čáreček, bodův a bodečkův potíštěny téměř celé tři strany. Ku přibližné orientaci v té zmatě nestačí jedno ani dvoje přečtení této stati. Studující při opakování jsou nuceni vždy znova čísti téměř celý text, plný znakův a písmen označujících čárky a čárečky různě propletené a potrhané. Uvádíme svůj názor axonometrický a vedle způsob řešení téhož úkolu, totiž zobraziti průsek kužele rovinou σ .

K axonometrickému obrazci našemu (viz příloha III.) není třeba výkladu; jest zajisté obrazec sám sebou výkladem nejlepším. Podle axonometrického obrazce zřídí se řešení

Příloha II. (ke str. 256). Vyvrtětky.

Podstavou prochází daná rovina sečná, obsahující hyperbolu. Středem hyperboloidu s prochází rovina rovnoběžná s danou obsahující asymptoty hledané hyperboly. Asymptoty myslíme si ze středu počinuty ku větším hyperbolám. Rovnoběžné s rovinami vedeny jsou ku podstavě tečny; dotyčné body spojeny jsou čarou procházející středem podstavy. Tato čara protná stopy obou rovin. V průsečných bodech vedeny jsou přímky \parallel vzhůru (a_s). Pomocí těchto \parallel přímek stanoví se vrcholy obou větví hyperboly.

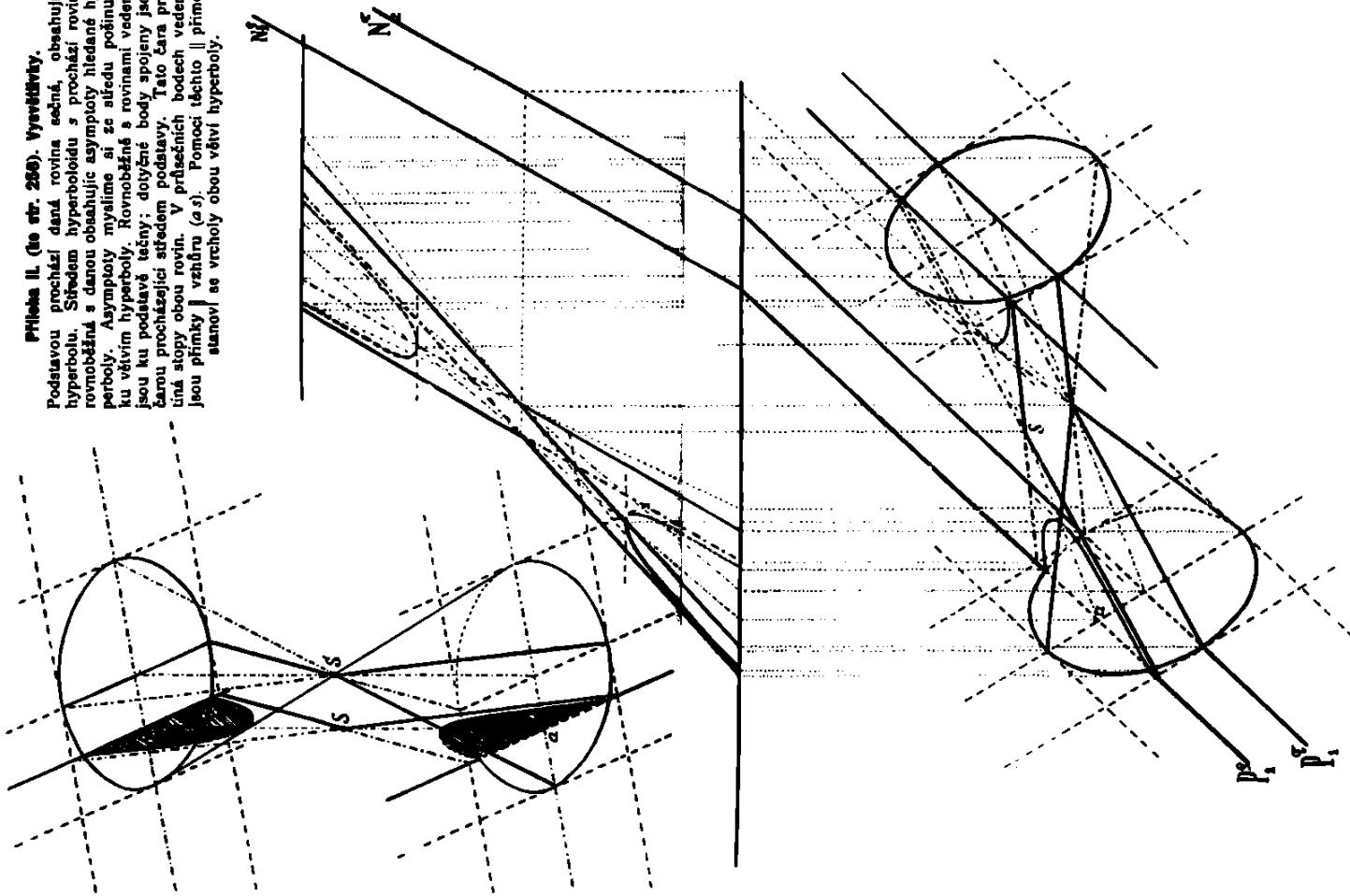

úkolu deskriptivního, jež jest zcela zřejmé v I. průmětu; průmět II. zřídí se z prvního.

Názory v knize podané jsou též z toho důvodu nejasné a neúplné, že nevyznačují ani podstatných kontur čarami plnějšími, silnějšími, nýbrž sestrojeny jsou prostě podle zásady „Co je viditelno na povrchu, to se označuje čárečkou, co není viditelno na povrchu v dotyčném postavení předmětu vzhledem k průmětnám; to se vyznačí čárečkami nebo tečkami“. Tím se stává, že pro samé čárečky a tečky věc sama, vlastní průmět tělesa mizí a je mnohdy věru těžko k nalezení. Jasnost názoru žádá vyznačení, jakého užito v našich obrazcích přiložených; kontury buďtež provedeny čarami silnými tím způsobem, aby těleso jako v perspektivě bylo v průmětu zřejmo; části pomocné buďtež označeny, pokud by názoru nebylo na újmu, slaběji.

Mohli bychom uvést ještě dlouhou řadu příkladů z učebnice, kde názor jest velmi nejasný; leč pro omezenost místa nelze nám uvést vše.

Přece však nemůžeme pominouti úplně mlčením partie: Zobrazování přímek. Bod a přímka. Obrazce: 14, 15, 16, 19, 20 a j. v. Délka úsečky. Odchytky přímky od průměten. Obrazce: 26, 27, 28, 29, 30, 31, 32. Zobrazování rovin. Obrazce: 45, 46, 47, 48, 49. Zobrazování bodu a přímky v dané rovině. Obrazce: 51, 52, 53, 54, 55, 56, 57. Body a přímky mimo rovinu. Obrazce: 58, 59, 60, 61. Zobrazování a užívání průsečiku přímky s rovinou. Obrazce: 64, 65, 66, 67, 68, 71, 72, 73, 74, 75. O příčkách dvou mimoběžek. Obrazce: 76, 77, 79. O vzájemných polohách rovin. Obrazce 82, 83, 84. Zobrazování a užívání průsečnice dvou rovin. Obrazce 85 až 95. O třetí průmětně hlavní. Obrazce 100 až 107. O dalším užívání třetí průmětny hlavní. Obrazce 108 až 114. O transformaci průmětů dvojnásobné. Obrazec 138. Otáčení bodu okolo přímé osy. Obrazce 143 až 147. Otáčení roviny. Obrazce 149 až 151. Otáčení roviny. Obrazce 152 až 154. Zobrazování mnohoúhelníků. Obrazce 159 a 160. O vržených stínech. Obrazce: 162 až 168. O trojhranu a mnohohranu. Obrazce 169 až 171. Průseky mnohostěnů s rovinami a přímkami. Obrazce 188 až 193. Geometrálné osvětlení mnohostěnů. Obrazce: 196, 197, 200. O křivých plochách. Obrazce 222 až 225. Atd.¹⁾

Všechny tyto názory jsou nanejvýše nejasny přímo křičíce po opravě. Francouzské knihy toho druhu jsou nekonečně výše na našimi. Znalec žasne, slyší-li z úst jistých pp. námitky, že s názorem nelze ve škole střední se obírat, jelikož se žádá rychlého postupu. Odpověď ponecháváme znalcům paedagogiky a psychologie; znalec didaktické methodiky nebude souhlasiti nikdy. Zajisté lépe jest probrati méně a důkladně než-li mnoho, ale povrchně.

Nad to třeba uvážiti, že spousta obrazců v knize uvedených dala by se snadno zredukovati na omezený počet základních obrazců. Kdo by myslil, že lépe jest ukázati žákům na př. kužel při partii jednající o kuželi a kuželořezu, kouli při partii jednající o kouli a řezech koulí atd., tomu odpovídáme: Kde se dá věc jasně, zřejmě ukázati, bude ovšem názor skutečnosti výtečný, ale přes to vše nelze připustiti, aby kniha obsahovala obrazce nejasné a methodicky nesprávné; neboť žák nemůže si vždy příslušné názory zjednati, má-li dotyčné učivo opakovati. Krátký názor ve

¹⁾ Autor těchto rádků vypracoval řadu axonometrických obrazců, jež hodlá ve zvláštním spise podati veřejnosti.

škole z paměti mizí. Mimo to třeba vzíti v úvahu, že ne všechno lze na skutečných předmětech jasně ukázat; příkladem uvádíme svoji axonometrickou kouli opsanou trojbokému jehlanu, dále axonometrický hyperboloid a řezy jím, axonometrický řez kuželem atd. Vše to nedá se na skutečných předmětech ukázat tak jasně jako na axonometrickém obrazci. —

J. A. Komenský praví o názoru: „Všechno budiž pojímáno smysly, kolika jen možno.“¹⁾ „Cokoli smyslům bylo podáno, hled, aby též bylo rozuměno. Podávej tedy tak, aby mohlo býti vyrozuměno. Rozumění věci smysly nedobře pojaté není žádné rozumění. Pamatování věci nerozuměné a nerozsouzené kluzké jest.“²⁾ „Čemukoli vyučuješ, hled, aby jasná pravda byla. Mráky, mhy, směsice nemohou viděny býti rozeznatelně.“³⁾ „Věc budiž rozeznatelně na oči kladoucí, aby nižádná část její nebyla neproniknuta.“⁴⁾ „Všecko skrze smysly vlastní, stále, všelikým způsobem pro vzbuzení a nejhlubší utkvění představ.“⁵⁾ „Smysl jisté vědomosti základ. Poněvadž jen samozřetí spory narovnává a lidem dává jistotu toho, co vědí: vše, čemu se učí k smyslové zřejmosti budiž přivedeno.“⁶⁾ (Příště dále.)

Dr. JOS. KACHNÍK.

Výchova ku práci.

Má-li paedagogika býti vědou, musí nutně spočívat na nezvratných zásadách rozumových, jež tvoří předpoklad každé vědy. Pro paedagogiku tkví tyto zásady v přirozenosti dítěte. Nikdo snad tolik nezdůrazňoval, aby se dítky dle své přirozenosti vychovávaly, jako Komenský. A přece se u nás dosud tak neděje. Přirozenost dítěte žádá, aby se jeho schopnosti a síly jak duševní tak i tělesné stejnoměrně cvičily a vyvíjely, a přece škola naše dosud napíná jen síly duševní a snaží se rovnováhu zjednatí hrami a tělocvikem. To sice jakž takž vyhovuje zachování zdraví jednotlivých dítek, ale nikterak nevyhovuje cíli výchovy, jaký stanoví doba naše. Bylo-li kdy potřebí, aby se uplatňovala přirozená zásada, že jest člověk tvorem společenským, jest to jistě v době přítomné. Ba doba naše jednotlivce přímo nutí, aby za určitým cílem — zjednání si totiž, čeho k živobytí potřebí — síly své nejen duševní ale i tělesné co nejúsilovněji napínali. Nutnost tu přivodil neobyčejný rozmach věd přírodních. Následkem rozvoje mechaniky a nových objevů fyzikálních nastal ve výrobě a na trhu světovém úplný převrat, takže dnes s úspěchem dodělati se může slušné existence jen ten, kdo vychován byl k oduševnělé a vytrvalé práci výrobní.

To — zdá se mi — bylo u nás dosud málo pochopeno. Odtud takový příliv našeho dorostu k práci duševní, co zatím v práci výrobní pokrok, jaký by početnost národa vyžadovala, velmi se postrádá. Jsme národem

1) Did. analyt. LXXXV.

2) Ibid. LXXXVI.

3) Ibid. XCI.

4) Ibid. CLXXVII.

5) Ibid. CLXXXVIII.

6) Ibid. LXXXIV.

Přil. III. (ke str. 266). Vyevtěňavky.
 Ku podstatě kule a sídla se ležící v s de-
 non rovinou sečnou. Z těchto bodů ve-
 deny přímky k vrcholu kule. Tímto
 body spojujeme přímku A proslavující
 středem podstavce. Vrcholům vzhledem ro-
 na || s danou rovinou sečnou. Vzhledem ro-
 ze, soupy obou rovin. Z přímek sečnou se
 přímky vzhledem (sp). Tímto vzhledem se
 body přímek sečnou. Tímto vzhledem se
 rozpuště. Bod přímky A spojí se přímku
 s vrcholů. Přímka || se ato-
 Tamto rovin. Z kónických bo-
 dá přímky vedou sečny do
 vrcholu. Jímto ustanovena ro-
 vina: v ní vede se středem
 s přímka || se středem
 rovin. Tímto ustanoví se
 nové dva body
 sečné elipsy.

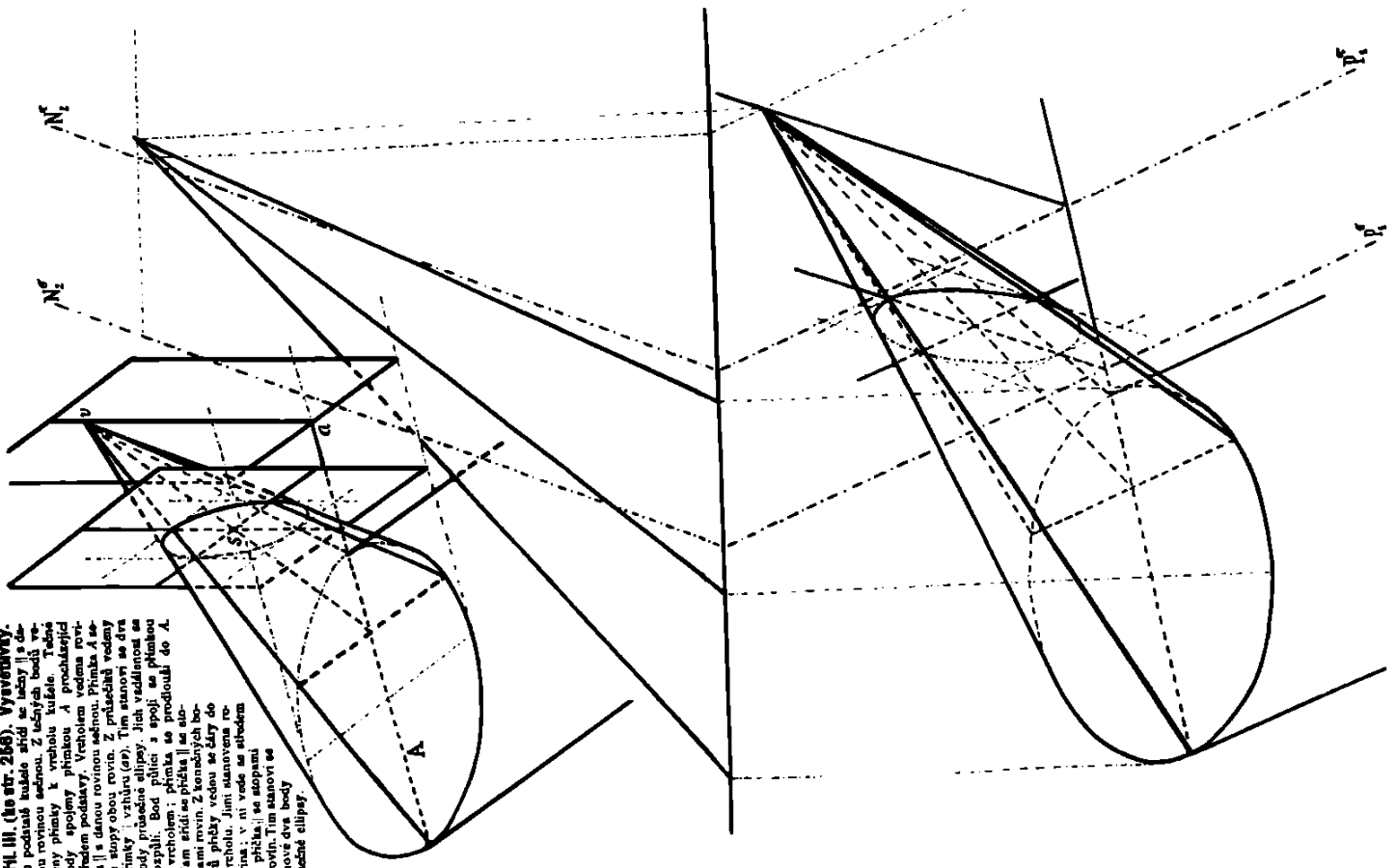

historismem odchovaným. Zijeme v minulosti, ve slavných předcích svých, ale málo všímáme si chladné přítomnosti. Obraznost, hned z mládí historickými povídkami zanícená, doprovází lid náš a ještě více inteligenci i ve věku pozdějším. I libují si přespříliš v tom, co obrazivost živí: v řečnění o slavných předcích, ve výletech, koncertech, v divadle, ve sletech a tancích, a chladný rozum při tom trpí a přesná práce ztrácí svou radostnost a jmění národní se rozkutálí a blahobyť se nezvyšuje, ale vzrůstá armáda dělníků námezdních. Naše výchova jest ideální ale málo časová.

Tento směr výchovy není nový. I u Řeků vedena mládež směrem po výtce ideálním, časovým pak jen potud, pokud toho nutno bylo, aby dostalo se státu silných a chrabrých vojinů. Fantasije odkájena básnictvím a uměními, touze po zábavě činěno zadost hrami olympickými. V Římě bylo nejinak. Lid volal jen po chlebě a hrách — panem et circenses — a kdo mu je dal, ten jím vládl.

Ale tehda byly poměry jiné. Výchovy dostávalo se jen třídám vyšším, lid z ní byl vyloučen; otročil a dostávalo se mu za to jakés takés obživy.

Dnes jinak. Výchova stala se, díky Bohu, statkem všech tříd společenských drahocenným. Toť způsobilo křesťanství a s ním spojená věda. Ale věda pokračuje. Populace vzrůstá, neboť věda lékařská odstranila namnoze profylaktickými prostředky nebezpečí šíření se nákazy nemocniční. Prohlášení neomezené svobody u provozování živnosti přivodila sice zápolení ve všech odvětvích práce výrobní, ale způsobilo také nejistotu v živnostech a v opatrování potřeb životních. Při tom pak zůstala výchova sice ideální ale méně časovou a praktickou.

Mezi učební předměty škol obecných zařazeny jsou sice ruční práce ženské pro dívky, ale není tu dosud zmínky o výrobní práci pro hochy, ba není jí ani v osnově učební pro školy měšťanské, které přece dle § 17. říš. škol. zákona z r. 1869 sloužití mají potřebám průmyslnickým a rolnickým. Následky se dostávají. Máme ze škol těchto hojně písařů, dozorců a sluhů při úřadech a v závodech průmyslových, také hojně dohlížitelů při zemědělství, ale málo rolníků, kteří by, vybyvše školy ty, byli se vyšinuli oduševnělou prací ruční na majetné zemědělce, málo živnostníků a řemeslníků, kteří by rukodělnou prací byli se povznesli k závodům rozsáhlým. Ba pozorovati u mládeže školní jakous nechuť i odpor proti práci výrobní, což platí zvlášť o žácích škol měšťanských a středních. To jistě jest výchova pochybená, neboť „vychování“ — dí Ušinský — má v člověku vypěstovati zvyk pracovati a lásku k práci a má mu poskytnouti možnosti, aby si v živobytí práci našel.“ K o m e n s k ý pak dí, že „co děláno býti má, děláním nejlépe se ukazuje“ (Didakt. anal. str. 17.) a že „porozuměného hned jest užívati“. Nedostačí tedy názorné vyučování, ale třeba práce. „Není dosti“ — dí tento arcučitel — „prohlédati v školách věci, a jak co v světě neb v knihách jest, vyrozumívati; práce také, a to rozličné, uměti potřeba rukama, nohama“.

A věru sličně to k přirozenosti dětské přiléhá. Pozorujme dítě, dokud se mu ještě výchovy školské nedostalo. Slyší-li mluvíti o pracích polních a domácích, pilně naslouchá; vidí-li práce ty konati, napodobuje je svým způsobem. Nejinak vede si, když pozorovalo koláře, zámečníka, kováře, zedníky, dlaždiče. Chápe se práce, aby jim pomáhalo a síly své uplatnilo. Nevšímají-li si ho, provádí práce sám ostatně dle svých sil a svého nazírání. Zdálo by se, že si hraje; ale nehraje si, nýbrž s celou vážností domnívá se, že pracuje. Odpovídá-li na danou otázku, že si hraje, činí tak proto, že to od dospělých slyšalo. Jinak ale dobře rozeznává mezi hrou,

n. př. na houpačku, v míč, slepou bábu a jiné a mezi prací, již po vzoru dospělých konati se snaží. Není pochybnosti, že přirozené mohutnosti dítěte účelným napjetím čelí k opravdové práci výrobní a že touha po hře není jediným a hlavním sklonem povahy dětské. Proto nutno oba přirozené sklony pěstiti. Dosud ale pěstěn jen sklon ke hrám a tělocviku, z čehož zmíněná netečnost, nevážnost, ba nechuť k práci rukodělné či výrobní u mládeže se vyvinula.

A přece není vliv her na výchovu leč nepatrný. Hry zaměstnávají, oživují i šlechtí fantasií a bystří smysly. Ale na vůli působí jen potud, pokud skytají umu látku, z níž tento ideje tvoří, kterými pak na vůli působí. Hry nevytyčují vůli meze, jsouce svobodny a nenuceny; ale práce účelná a spořádaná dává žádostem a vůli určitý směr a budí vědomí povinnosti. Nevázanost vůle, jaká se při hrách jeví, může vésti při jednostranné výchově v tomto směru i k úplnému se odklonění od vážné práce duševní a tělesné, jak se toho mnohé příklady vyskytují. Ale práce vždy svůj výchovný vliv má. „Práce“ — dí praktický angličan Smiles ve svém „karakteru“ — „jest nejlepší vychovatelkou praktické povahy. Způsobuje a cvičí nás v poslušnosti, v sebevládě, v pozornosti, pilnosti a vytrvalosti, dodávajíc každému obratnosti a zručnosti ve zvláštním oboru jeho, i schopnosti a znalosti v jednání a zájmech obecného života.“ Proto jest práce tělesná již v útlém mládí prostředkem vychovávacím na výsost důležitým a musí býti i ve škole uplatněna, nemá-li tato plniti školy vyšší posluchačstvem, tělesné práci nezvyklým, pro něž však stát dostatečného zaměstnání duševního nemá.

Škola obecná, měšťanská střední musejí býti upraveny tak, aby se s prací duševní střídala práce tělesná, a byla dána možnost, by se mohly budití zájmy a vyvinouti schopnosti pro ten který obor práce lidské u žáků již v mládí, dle nichž by si budoucí své povolání zvolili. Mnohý jistě, jenž po celý život v oboru intelektuálním zůstává trpaslíkem, mohl býti v oboru práce výrobní velikánem, kdyby jeho schopnost k ní následkem pochybené výchovy nebyla zakrněla. Ale u nás dosud vše, co studuje, chce býti „pánem“.

Práce ruční od oné doby, kdy ji Spasitel příkladem svým posvětil, ve školách křesťanských s výchovou duševní úzce se pojívala. Bylo tak při školách klášterních, zvlášť benediktinských. Ve středověku cechy dobrými byly středisky výchovy mládeže jak tělesné tak duševní. Škola moderní odcizila mládež životu praktickému, poněvadž nevyrostla z lidu. Již r. 1878 předpovídal jí to Jos. Lukas ve spise „Der Schulmeister von Sadowa“. Byl za to kaceřován u národa německého, ale zkušenost dala mu za pravdu. Moderní škola ničí svéráznost duchů, nivelisuje, odcizuje děti povolání svých vlastních rodičů, kazí německé rolnictvo a ničí rozvoj průmyslu, vyrábí učený proletariát — toť myšlenky Lukasovy. V podstatě se nyní tyto vady školy moderní uznávají a proto ozývá se všude hlas po výchově individuální a po slučování duševní výchovy ve školách s výchovou ku pracem výrobním.

V ohledu poslednějším vyšel v Evropě popud z Finska, kdež r. 1866 Cygnaeus práce ruční do škol zaváděti se jal, po té rozšiřovány zvlášť dánským rytmistrem Clausonem Kaasem po Dánsku a Německu. Od několika let dostává se i v Anglii podpory odborům ručních prací při školách státních. Tam totiž stát ve školách obecných závaznými předměty učebnými zavedl jen čtení, psaní, počty, a ve vyšších třídách pro chlapce kreslení, pro dívky ženské ruční práce; zavedení jiných ještě odborů ponechává místním školním

úřadům. I zavedeny mimo jiné třídní odbory i ruční práce výrobní a uvedeny v úzké spojení s kreslením, vědami přírodními, zeměpisem a měřictvím. Odbory pro ruční práce volí si žák sám. Po návrhu státních školních inspektorů dostává se těmto odborům podpory státní. Práce počínají z pravidla v 5.— 6. roce a trvají dle různých stupňů škol 2—4 roční běhy. Jsou k tomu zvláštní dílny, kde má každý žák své místo k uložení nástrojů, předmětů, na nichž pracuje, a výkresů, dle nichž pracuje. Základem práce kterékoli jest vždy výkres, žákem provedený. Učitelé jsou umělečtí průmyslníci, vycvičení na různých kursech; někteří z nich vybyli semináře ručních prací v Nääsu ve Švédsku neb v Lipsku. Vyučování děje se pro každé dítě půldne v týdnu as 3 hodiny. Při 5 vyučovacích dnech možno tak asi 400 žáků týdně v ručních pracích vyučovati. Školy odborné, kdež ovšem pojí se práce duševní s prací výrobní nenáleží v obor této rozpravy. Zde jedná se jen o to, zda zařaditi jest k vůli zdárné výchově již na školách obecných a měšťanských výrobní ruční práce jako předmět do osnovy učební. Zkušenosti v Anglii s třídními odbory nabyté velmi to odporučují. Ukázalo se, že se ručními pracemi duševní mohutnosti žáků zbystrily a že sesílily, následkem čehož pak zkoušky z předmětů vědeckých lépe a jistěji konali než dříve. Mimo to zvýšila se u žáků úcta k práci výrobné a usnadnila jim volbu řemesla a živnosti, jimž se po vybytí školy obecné věnovali.

Zmíniti jest též o tak zvané „Vzorné škole“ v Bruselu. Tam se vyučování ručními pracím připíná úzce k zaměstnání dle metody Froeblovy. Do šestého roku baví se mládež obvyklými pracemi froeblovskými. Od šestého do desátého roku zabývají se žáci kartonáží, t. j. vystřihováním a lepením papírových vzorků dle tvarů geometrických a ornamentálních; mezi rokem desátým a dvanáctým vyřezávají ze dřeva; ve vyšších třídách konají již umělé a ozdobné práce ze dřeva, kovu a jiných látek. I zde nabyto zkušenosti, že mohutnosti duševní a tělesné dítek harmonicky sesilují, že dává se žactvu příležitost, aby uplatnilo své zvláštní vlohy pro určitý obor práce duševní neb tělesné a připravovalo se k budoucímu povolání a že odstranila se nechť ku práci řemeslné a výrobní vůbec. Pochod jest ten, že od her froeblovských pokračuje se k práci vážné. Předpokládá se tedy, že až do šestého roku rozpoležena jest přirozenost dítěte jen ke hře. Tomu však — jak z pozorování přirozenosti dítěte ukázáno — není tak. Dítě již v útlém mládí klade úkony nejen hry, nýbrž i práce vážné a rozlišuje hru od práce. Proto musí v pravdě přirozená výchova obojí stránku pěstiti.

U nás, Bohužel, v ohledu zmíněném dosud velmi málo vykonáno. Odbývány sice pracovní kursy pro učitele ve Studénce ve Slezsku, v Blansku a jinde, kdež vyučování účastníci truhlářství, řezbářství, modelování, lepenkařství, aby po vzoru cizozemském i do škol našich ruční práce výrobní zaváděli, ale širší veřejnost neprojevila pro tuto stránku výchovy žádného zájmu. Proč? Zdá se nám, že proto, poněvadž se věc nevyvinula z přirozenosti našeho lidu. Anglie, Belgie, Německo jsou státy po výtce průmyslné, kdež pro průmysl i v širokých vrstvách lidových čilý jest zájem. Náš lid jest však po většině rolnický, řemeslnický a dělnický a jest jej teprve k průmyslu vychovávat, aby i v tom s ostatními národy závoditi mohl. Proto měla by výchova naší mládeže býti samorostlá a národní. Neřeba nám jistě po cizině se ohlížeti. K o m e n s k ý svou českou didaktiku věnoval národu českému a chtěl, aby jeho mládež dle svéráznosti české k pracím ručními byla naváděna. V čem ale pozůstávala tato svéráznost česká? B a r t o š pro Moravu ve svých rozpravách lidopisných velmi krásně ji vylučuje. Náš rolník na jaře, v létě a na podzim pracoval na poli, v zimě

hotovil si náradí a nábytek, co zatím ženy předly, plátno tkaly a šaty šily. Děti učily se pracím těm od rodičů. Ve škole učilo se ovšem jen náboženství, čtení, psaní, mluvnici a nebylo tu věd přírodních, neboť ty teprve později se vyvinuly. Nesmí se však zapomenouti, že u nás teprve v letech třicátých minulého století vydal Svatopluk Presl první „Rostlinář“, první nerostopis, živočichopis a učebnici lučby, takže staré školy scházely na prosto všeliké pomůcky přírodovědecké. Ale mýlil by se velmi, kdo by se domníval, že lid náš a naše mládež neznala přírody. Věděla z rostlinopisu, z živočichopisu i půdoznalství pro praktický život více, než vyučený gymnasta neb realista. Pro každou jakkoli užitečnou rostlinu měl lid náš své názvosloví, jak je pro Hanáky velmi pěkně zaznamenal spisovatel Jan Vyhlídal, znal její vlastnosti, její užitečnost; věděl, jak ji pěstiti, jak zužitkovati. Znal domácí, polní, lesní zvířata z vlastního názoru a ve všem tom poučoval příležitostně syny a dcery své. Tu přišla škola nová. Vydány učebnice a čítanky, jež pracovány v úzkých zdech městských bytů a k nimž čerpána látka z kněh. Zavedeno názvosloví pražské, mnoho názvů vymyšleno, z názvů a zkušeností lidových a svérázných ničeho nepojato. Přišel učitel, neznalý zvyků a duše lidu; učil dle článků a obrazů v dusné učírně a děti nechápaly a žádného zájmu nejevily. Vždyť jim to bylo vše tak cizí. A přece to již z názoru dávno znaly, ale učitel neznal duše jejich a okolí, v němž vyrostly. Poznávaly řemesla a práce z obrazů, ale komu napadlo vyvésti je na dvůr, do zahrady, na pole, do dílny, aby samy vlastní postřehou vše si osvojily? Učitel neměl dostatečné průpravy a nemá jí dosud.

Již dlouho trvá škola moderní a přece dosud nikomu nenapadlo na průpravných zavést české lidoznalství dle různých odstínů krajinných, aby kandidáti poznali, v jakém okolí vyrostlo dítě, jež péči jejich bude svěřeno. A přece dí Komenský, že „v celém běhu učení vše tak má býti rozloženo, aby žáci ke zkušování vlastními smysly a vlastním rozumem byli přiváděni“.

Odcizení duší dětských praktickému životu a přírodě se dostavilo. Noviny píší, že jest v Berlíně 70 procent dětí školních, jež nevědí, jak se chléb peče a nerozeznají druhy obilí na poli od sebe. Nechceme tvrditi, že by tak bylo i u dětí v některém městě českém. Škola česká vykonala veliký úkol, jak dosvědčuje šetření statistické z roku 1900 za příčinou soupisu osob k volbě dle všeobecného řádu volebního oprávněných. Jestli u Čechů ze všech národů rakouských nejméně analfabetů. Kdežto Němci jich mají 6 proc., Poláci 47 proc., Rusíni 76 proc., Srbi a Chorvati 73 proc., Italové 16 proc., Rumuni 85 procent a rakousští Maďaři 60 procent, mají jich Čechové jen 3 procenta. V letech 1905—6 vystěhovalo se do Ameriky 13.000 Čechů a z těch bylo jen 2 procenta analfabetů. Krásné to jistě svědectví pro školství české. Ovšem nesmí se zase zapomenouti, že na tom má také zásluhu katolický tisk, který právě do nejnižších vrstev lidových vniká. Ač tedy nejnutnější pro život vzdělání u lidu našeho do šířky utěšeně roste, jest přece na výsost si přát, aby lidová výchova se zhloubila na prospěch národa mravní a hospodářsky. Z krajin našich celé spousty dělného lidu musejí odcházeti po práci do ciziny, poněvadž si nedovedly doma zajistiti svou hospodářskou existenci. Nebylo by to na škodu, kdyby si v cizině dovedli zabezpečiti vynikající živnost. Ale většina z nich zůstává až do smrti odkázána na hmotnou práci mzdovou a vrací se zavdy zmrzačena a vysílena do vlasti. Cizina chválí fysickou zdatnost dělníků českých, ale haní jejich touhu po zábavě a nehospodárnost. A tu již jeví se nedo-

statek výchovy k práci výrobní oduševnělé. Ostatek i ve vlasti tento nedostatek pocítujeme. Náš rolník jest sice pracovitý, ale jen ztěžka přístupný zemědělskému pokroku, jenž vyplynul z rozvoje ve vědách přírodních. Příčina jest, že nebyl zájem pro to buzen již ve škole obecné. Máme školy rolnické, velkým nákladem zbudované, ale návštěva je slabá. Příčina jest tatáž. Otcové zvyklí na ruční práci rolnickou nebyli vedeni k práci oduševnělé a mimo to mnohé zkušenosti, že absolventi škol hospodářských nechtěli více ruční práce konati, od škol těch je odpudila. Máme hospodářské školy opakovací, ale jak třeba mladíky do nich nutiti a jak se tu vyučování děje, je dostatečně známo. Schází zájem a to proto, že v době výchovy školské nebyla mládež naváděna k promyšlené a uspořádané práci rolnické. Jak tu pomoci?

Jest popředně činiti rozdíl mezi dětmi kruhů městských, jež pravděpodobně nestanou se rolníky, a mezi dětmi, jimž bude kdys rolnictví jistě aneb aspoň některým z nich nejpravděpodobněji povoláním společenským. Co do prvějších bylo by se řídití zásadou Lockeovou, že jim fysická práce rolnická má poskytovat oddech a zotavení, aby jejich síly nebyly týmž směrem stále zaměstnávány. Zde jest na místě nenucená práce v zahradě a na poli, řízená za tím účelem, aby se u mládeže vzbudila úcta ku práci rolnické a ku stavu selskému a při tom došla k přesvědčení, že se práce rolnická dobře dá spojití se zaměstnáním duševním. Případně dí o tom Locke ve svých „Myšlenkách o vychování a studování“ (knihovna paedag. klasiků, str. 196): „Velcí mužové u starých národů rozuměli velmi dobře tomu, jak smířiti ruční práci se státními záležitostmi a neviděli v tom újmu své důstojnosti, činiti onu zotavením z těchto. Čím nejobecněji se zaměstnávali a bavili ve chvílích prázdně, bylo rolnictví. Gideon mezi židy byl povolán z mlatu, jako Cincinnatus mezi Římany od pluhu, aby velel vojákům své země proti nepříteli; a jest zřejmo, že dovedné zacházení cepem a pluhem a okolnost, že dobře pracovali těmito nástroji, nebyla na závadu jich zručnosti ve zbrani, a nečinila je méně schopnými ve válečném a vladařském umění. Byli právě tak velikými vojevůdci a státníky, jako hospodáři. Kato starší, který tak znamenitě spravoval všechny hlavní úřady v obci pospolité, zůstavil nám svědectví z vlastní ruky, jak byl zkušený ve věcech rolnictví Cyrus zahradnictví tak málo považoval pod důstojností a velikostí trůnu, že ukazoval Xenofontovi veliké pole ovocných stromů, jež vesměs sám byl sázel.“ V případě tomto byla by rolnická práce více zábavou a osvěžením.

Ale jinak bylo by si počínati u výchově těch dětí, jimž rolnictví bude kdys povoláním. Zde nabývá výchova ku práci rázu vážného a vyžaduje postupu methodického. Již biskup Kindermann, jenž o rakouské školství získal si zásluh velikých, chtěl, aby ruční, tedy i rolnické práce do škol obecných byly zavedeny. Předchůdcem měl filantropistu Salzmann, jenž ve své „Račince“ velmi pěkně učil, že vychovatel má voditi dítky na dvůr, do chléva, do zahrady, na pole, aby zde poznaly názorně, co ku hospodářství náleží a jak se co dělá. Ale nejlépe zdá se mi, že vystihl praktickou výchovu dítěte k práci dle jeho přirozenosti a dle sociálního významu práce Jacques Rousseau, jenž ve svém vychovatelském díle „Emil“, jinak nekřesťanském, takto napsal: „Až Emil se bude učiti svému řemeslu, budu se učiti s ním; nebo jsem přesvědčen, že nebude se učiti nikdy tak dobře, jako když se učíme pospolu. Půjdeme tedy do učení oba najednou; nechceme, aby se s námi zacházelo jako s pány, nýbrž jako s pravými učni, kteří nejsou učni pouze ze žertu: proč bychom jimi nebyli do opravdy?”

Car Petr byl tesařem v loděnici a bubeníkem ve svém vlastním vojště: myslíš, že tento kníže není ti roven rodem nebo zásluhami? Chápete, že tuto otázku nekladu Emilovi, nýbrž tobě milý čtenáři ať jsi čímkoli . . .“ (Knihovna paedag. klasiků, str. 257.) . . . „Na neštěstí nemůžeme ztráviti všechen svůj čas v dílně. Nejsme pouze učeníky v řemesle, jsme učeníky jako lidé a doba učení při posledním řemesle jest delší a obtížnější než při řemesle prvním. Co učiníme tedy? Vezmeme-li si každodenně na hodinu truhláře tak, jako se bere na hodinu učitel tance? Nikoliv, pak bychom nebyli učeníky, nýbrž žáky a naše ctižádost nezáleží tak v tom, abychom se naučili truhlářství, jako spíše v tom, abychom se povznesli ku stavu truhlářskému. Jsem tedy toho mínění, abychom ztrávili nejméně jeden nebo dva celé dny v témdni u truhláře, abychom byli u něho dříve, než se začne pracovati, abychom jedli u jeho stolu, abychom pracovali dle jeho předpisu a když nám bylo popráno, večeřeti s jeho rodinou, abychom se vrátili na odpočinek do svých tvrdých postelí. Takovým způsobem můžeme se vyučiti více řemeslům najednou, můžeme cvičiti se v práci a nemusíme při tom zanedbávati učení druhého“ (str. 258.).

Rousseau vyslovil tu všeobecný pokyn, jak by bylo přirozeně vychovávat ku práci vůbec, jak rolnické tak řemeslné a živnostenské.

Četně zřizují se nyní na našem venkově tak zvaná vzorná hospodářství aneb jistě najdou se rolníci zámožnější s hospodářstvím upravenějším. Tam uveď učitel několikráté žáky své po skupinách. Nebudiz tu učitelem ale spolu učněm. Majitel hospodářství ať uvede dívky na dvůr, do chléva, do zahrady, na pole. Ať vše ukáže a odpovídaje k jejich dotazům, ukájí jejich zvědavost. I učitel na to neb ono se dotazuj. Rovněž čiň učitelka se žákyněmi uvádějíc je do kuchyně, na dvůr, do zahrady. Co dívky viděly, ať ve škole vypovídají a vypravují. Učitel zkušenosti nabyté uvede ve spojení s učivem přírodopisným a fysikálním a doplní je naukou o vypočítávání nákladu a zisku, o cenách tržních, o vedení knih, o nynějších poměrech rolnických a žádoucí jich opravě, ovšem přiměřeně vzdělání žáků a jich chápavosti. Po té ať navštíví hospodářství malorolníka a pak rodinu domkaře a zemědělského dělníka, aby i zde poměry poznaly. Můžeť spolužáky své na popud učitele syn některého malorolníka, domkaře, dělníka s přivolením otcovým pozvati a učitel skupinu žáků doprovází. Rozhovor může započítí hoch, jenž spolužáky pozval, ukazuje jim a vypravuje, co mají na dvoře, ve chlévě, v zahradě, co jídají, kolik jim dobytek užitku dává atd. Učitel při tom zapřede rozhovor s hospodářem, učitelka s hospodyní. Ve škole opět vytáže se učitel po zkušenostech, neopomene doplniti a vzbuditi zájem a sympathii pro příčinlivou a čestnou ač méně výnosnou práci lidí chudších.

Tak učiní se zadost bezprostředním nazíráním zásadě K o m e n s k é h o, že „jest ve školách prohlédati věci a jak co ve světě jest, vyrozumívati“, ale praktická výchova nikterak se nezakončuje. Zbývá naplniti druhý díl úkolu, jež K o m e n s k ý vymezuje slovy: „Práce také, a to rozličné, uměti potřeba rukama, nohama atd.“ K názoru přistoupiti musí cvik.

Továrník John Patterson v Daytonu (Ohio) v Americe dobře rozpoznal výchovnou cenu práce. Přes výchovu školskou nakazovali lenošní hoši některých jeho dělníků mravně hochy dělníků jiných. Koupil tedy lán, rozdělil jej na dílce a přikázal tyto oněm hochům jakož i jiným ve stáří od 12—14 let, dal jim semena a nástroje potřebné, ustanovil také zahradníka, aby pod jeho dozorem každý dílec svůj obdělával. Stanovené prémie

několika dolarů na nejlepší kultury měly býti pobídkou k přičinlivosti. Děti pracují denně od 7—9 hodin dopoledne a od 4—6 hodin odpoledne. Výsledek jest nanejvýš blahodárný. Děti klidí ze svých dílků pěkný užitek, jež jim rodiče ukládají. Závodí v pilnosti, přičinlivosti a úpravnosti a den rozdávání cen každého roku jest pro ně opravdovým svátkem, na nějž se nesmírně těší. Za dvě leta přepouštějí dílce jiným, jsouce zušlechtění a vyučení na zahradníky, takže v čas potřeby dovedou si chléb svůj vydělati. Podobně učiněn i ve Vratislavi r. 1901 pokus s praktickým zahradničením školních dětí za dozoru učitele. Pokus se zdařil a proto zřídilo město dvě zahradnické stanice, jednu o 1600 m² a druhou o 2100 m², kdež se 150 hochů zaměstnává. Brzy přistoupila stanice třetí a r. 1902 daroval jistý zámožný občan 15.000 marek na zakoupení pozemku pro stanici čtvrtou.

To ovšem mohou obětovati bohatší města, ale nikoli venkov, kde jest chudně každý kus půdy vzácný. Proto dosud ani neprovedena na venkově nařízení ministerstva vyučování o pokusných polích pro žactvo hospodářských škol opakovacích, kde jest aspoň žáků 40, neboť to značné peněžní náklady vyžaduje. Ale možno se i bez nich při promyšlené výchově obejít. Při každé škole obecné má býti školní zahrada a štěpnice. Zde ať dívky nazírají jak se sází, seje pěstí a zušlechťuje stromoví a zelenina. Doma pak ať se samočinně cvičí. Při každém domku jest na venkově zahrádka a rodiče jistě neodeprou malý díleček vyhraditi dítěti, když byli poučeni, oč se jedná. Děti beztak přirozeností puzeny své zahrádky si zakládají. Dítě budiž naváděno, aby svou zahrádku účelně vzdělávalo. Učitel požádej od něho výkres zahrádky, její rozměry a vytaž se, co bude sázeti a zač a kde semena koupí. Žáci a žačky mějtež sešitek, do něhož si práce na zahrádce zaznamenávají a příjem a vydání zanášejí. Děti rodičů zámožnějších mohly by přibrati k obdělávání zahrádky některé dítě rodičů chudých, kteří zahrady nemají. Pro výchovu tu budiž získána místní školní rada neb někteří její členové a ti veďte dozor nad touto výchovou zároveň s učitelem, činně se také účastňující. Občas budiž uspořádána výstava nejlepších plodin a kultury nejlepší odměněny. Rovněž bylo by si počínati co do výchovy mládeže ku práci rolnické a jistě našli by se rolníci, kteří by po řádném poučení synům svým rádi nějaký kus pole k vlastnímu výchovnému obdělávání ponechali. Na takové polní stanice dala by se pak valná část učby přírodopisné přenést, aby se theorie s praksí úzce pojila.

Zbývá pojednati o výchově ku práci řemeslné a živnostenské. Bylo zmíněno, že za tím účelem zřízeny v cizozemsku dílny a pracovny. Osvědčují se. Ale trvám, že účelu sociálně-výchovnému nevyhovují. Ve školních dílnách vládne nucení, jak dobře podotýká Rousseau, neboť tu mistr vystupuje jakožto učitel. Kde však je nucení, tam jest menší zájem a menší také výsledek výchovný. Ať dívky poznávají práci a život v dílně skutečné. Vodme dívky do dílen a dejme se s nimi od mistra tam pracujícího o práci a řemesle poučiti. Všude již nyní i na venkově jsou stolaři, zámečníci, kováři, koláři, krejčí, obuvníci a jiní živnostníci. Za malou úslužnost připustí mistr, aby učitel v určitých hodinách žáky po skupinách do dílny jeho přiváděl a dá také potřebná vysvětlení. Pová, zač je surovina, zač se prodává výrobek, kolik asi vydělá denně. Dovolí také, aby hoši za dozoru nástroje do rukou brali a o práci se pokoušeli. Na cestě z dílny učitel zapřádá rozhovor o surovině, o dřevě, o kovu, o přízi, o nástrojích atd., při čemž opakuje prakticky učivo přírodopisné a fysikální. Neopomene zmíniti se o poměrech společenských toho kterého řemesla, té které živnosti a o pokroku, jakého v nich jinde dosaženo, a jak mohou se státi pramenem

blahobytu. Ke konci vyzve žáky, aby se za dozoru rodičů v řemesle pokoušeli.

Když takto praktický dán návod ku zahradničení, hospodaření, k řemeslům a živnosti, dotazuje se učitel po čase, čím se děti doma zaměstnávají. I postřehne hned mezi žáky svými rozvrstvení společenské. Jedni budou mít své zahrádky a pěstují je vytrvale, jiní svá pole, jiní budou truhlařiti, kovati, krejčovati a jiné živnosti napodobovati. Poznává v tom zájem a sklon pro určitá zaměstnání i uchopí se úzce s rodiči výchovy individuální. Přihlédne k zahrádkám a stanicím rolnickým či pokusným a zařídí tu výchovu hromadnou a spořádanou: promluví s rodiči těch, kteří pro různá řemesla zvláštní zájem projeví, aby jim koupili potřebné náčiní a zjednali materiál, by mohli dle nákresů hotoviti určité výrobky, o jichž občasné vystavení a o nejlepších z nich odměnění se s místní školní radou postará.

Prospěch z takové výchovy byl by nemalý. Předně by se děti mimo čas školní účelně a užitečně zaměstnávaly, pak by navykali práci, učily by se mít v úctě práci rukodělnou a projevovaly by zavčas zájem a chuť pro budoucí své povolání, takže by je rodičové s klidem povolání tomu věnovati mohli, aniž bylo nebezpečí, že budou nešťastnými aneb že by ve zvolené práci nepokračovaly.

Učiteli pak naskytala by se vítaná příležitost, úkoly početní, slohové, kresebné, rozpravy přírodopisné a jiné úzce připínati ke kruhu představ, jimiž se děti při zvolené své práci doma obírají, takže by se plně vyhovělo paedagogické zásadě Komenského: „Všemu jest se učiti samozřením, samorčením, samoděním“ a vzrostlo by pokolení svérázné, podnikavé, pracovitě, osvícené, mravné.

Po čem touží organisované učitelstvo?

(Dokončení.)

Nespravedlivý a rovněž i nepokrokový jest požadavek ve prohlášení: „svobodné působení školy po stránce osvětové“ a „ochrana, svoboda a nezávislost na státu, církvích a jich klerikalismu (!) a duchu cizí národnosti“. Uznávám ještě oprávněnost požadavku nezávislosti na duchu cizí národnosti.

Však církvím, pokud ve škole náboženské vyučování a cvičení svými orgány dle své nauky a ve smyslu platných zákonů (zejména § 17. zák. zákona stát. ze dne 21. prosince 1867 a § 2. ř. z. ze dne 25. května 1868, dále pak § 5. ř. z. ze dne 14. května 1869 a § 5. ř. z. ze dne 2. května 1883, jakož i ustanovení § 8. nového škol. a vyuč. řádu) opatřují, nelze rozumně upírati práv a tudíž jistého vlivu na školu.

J. Šafránek v knize „Vývoj soustavy obecného školství v království českém od r. 1769—1895“ píše: „Nelze školu vymaniti z národa, z obce; také ne z církve. Působnost svou má a vždy mítí bude ve škole církev, již práva vyučovatelského nemůže nikdo popříti.“

Učitelstvo samo není svorno v názorech, co by škole více prospělo, zda dosavadní stav, nebo sestátnění školy. Důvody hmotného zaopatření učitelstva by mluvily jistě (jak tu i tam hlasové se ozývají) pro postátnění;

rovněž zemské finance odvalením břemene školního (na Moravě na r. 1907 skoro 17 milionů, v Čechách pak téměř 57 milionů korun) by sobě oddechly. Však snahy po sestátnění školy nenabývají mezi vážnějšími časopisy učitelství u nás („Měšťanská Škola“) půdy. Jsou ostatně podezřelé z centralismu i z utopií demokratického státu.

Učitelstvo české se prohlašuje pro „pozemštění a autonomii“ školy. Chce však býti „paedagogicky svévprávo a neodvislo“. Nejasno, zda také jen paedagogicky neodvislo, nebo vůbec neodvislo. Připustím-li, že vůbec neodvislo, jaký vliv pak ponechává ono správě zemské na školu? Snad jen právo školy povolovati, učitelstvu a všem ve službě školní stojícím služně poukazovati a vypláceti? Pochybuji, že jest kdo tak sobeckým, aby na to jen i myslel.

Domnívám-li se pak, že touží učitelstvo jen po paedagogické neodvislosti, tu dvojí případ dere se mi na mysl.

Buď chce býti učitelstvo paedagogicky neodvislým vůbec, nebo jen paedagogicky neodvislým od školních úřadů. Prvé možnosti ani vážně neberu, jelikož jest v pravdě holou nemožností. Je známo, kolik hlav tolik smyslů. Ponechá-li se v této věci učitelstvu volnost naprostá, jsem pevného přesvědčení, že bude časem učitelstvo samo, které ve svém vlastním zájmu a v zájmu výchovy i vyučování bude žádati v té příčině nejradikálnější nápravu. Učí tomu zkušenost každoroční, kdy učitel na počátku školního roku přejímá třídu, kterou jiný kollega v minulém roce vedl. Co tu bývá nářku, že děti nic neumějí, že nemají kázně. A mnohý bez rozmyslu svádí vinu na svého předchůdce, jenž snad za těchže okolností před rokem stejnou zpíval.

Ještě horším to bývá, stane-li se změna ve školním roce. A přece mi ani ve snu nenapadá vinití všeobecně učitele. Jsou tu okolnosti mnohé na věci vinny. Dlouhé prázdniny, velký počet žactva ve třídě, rozličné domácí poměry žáků a ne méně i rozdíl v povahách a zevnějším projevu osoby učitelovy. A to děje se v době, kdy téměř na každou hodinu je vyměřena učebná látka školní, kdy na ústavu učitelském dává se kandidátům vodítka ve způsobě zásad dlouholetou zkušeností různých odborníků nabytých, kdy téměř každá větší škola má svůj kázeňský řád, jenž nikterak jí nebyl oktroyován, nýbrž vespolnou zkušeností učitelského sboru sestaven a schválen.

Učiňte učitele paedagogicky neodvislým a vydáte ho, zejména při jeho prvním kroku do školního života v šanc bezradnosti, tápání a hledání toho, co nyní má tak říkajíc po ruce. Kolik roků bude prováděti učitel při nejlepší svědomitosti a pílí pokusy s různými methodami, než se na jaké ustálí?¹⁾ A jak potom bude možno školnímu dozorcovi oceniti zdar práce učitelovy, když v každé třídě bude mu bráti zvláštní měřítko nejen na výsledky ale i na methodu! Či bude pak potřebí pro každou vyučovací methodu zvláštního inspektora?

¹⁾ Vždyť i nyní při samých plánech a řádech školních jest mladý učitel — jako ostatně každý začátečník — přímo v Jiříkově vidění, v prvních dnech svého učitelského působení. Poněkud drasticky připouští to sám učitelství časopis „Učitelství Noviny“ (č. 31. str. 477.) ve článku Promykově, kde se o mladých učitelích píše: „Ve svých devatenácti letech přichází do vsí našich bezvousý mladiček, skoro hoch ještě, s náivními na všecko názory, s vědomostmi zcela nedostatečnými bez rozhledu a zkušeností. A ten má vychovávat k životu! Postavte takového absolventa ústavu učitelství mimo školu a člověk, jemuž máte svěřiti své děti — zastaví se ustrašen a se slzami v očích bezradně, nevěda, co počítí, kterak by si vydělal na skývu chleba.“ —

Konečně nesmí se zapomínati na ten ubohý material, jenž by byl objektem učitelových paedagogicko-methodických pokusů. Dobrým paedagogem stává se člověk dlouholetými zkušenostmi a neustálým sebevzděláváním, ač nelze upříti, že tu třeba předpokládati hodně mnoho vrozeného smyslu pro výchovu mládeže. Dle názorů nynějšího juvenokratického světa jest ovšem nejlepším učitelem i paedagogem mladý pán vycházející z ústavu. Všichni ostatní od kollegů až po správce školy, ředitele a inspektora „tomu nerozumějí“.

Z uvedeného plyne, že úplná paedagogická neodvislost jest nemyslitelná a v době přítomné, kdy vše má buď od dobrovolných anebo vnučených představených předepsanou „maršrutu“ a kdy závistivě se sleduje, aby jeden stav ani o vlásek neměl větší výhody nad druhý, jest i nečasová a nesociální. Kde pak zůstává proklamovaná rovnost stavů.

Zbývala by tedy jen paedagogická neodvislost od školních úřadů. Není neznámo, že školní úřadové bývají často ve svých úřadcích nevyzpytatelní. Ale jest také jisto, že my podřízení nejsme vševědoucí. Kdož ví, zda bych mnohou věc, jež se mi ve škole jako podřízenému nezamlouvá, jako představený zrovna tak, anebo snad i ostřeji a přísněji a přes to podle nejlepšího vědomí a svědomí nezařídil!

Naříká se na byro-kracii; kdo však podá záruku, že jiná - kracie bude lepší k učitelstvu shovívavější a povolnější. Přece ani průměrně myslící člověk nebude tak bláhový, aby choval naději, že snad jiná forma vládní nechá tak důležitému a tak zodpovědnému stavu, jako jest učitelský, neobmezenou svobodu, ba dokonce stavovskou samosprávu. Vidíme to na Švýcarsku, Francii a Spojených Státech jasně. A stejná vládní forma poskytne snad časem i učitelstvu, co možno jest a spravedливо, ale také ničeho jiného, jest-li zvláště dosti opatrnou, aby tím nevzbudila a nepodnitila snahy po samosprávě jiných stavů. Zřízení cechovní bylo přece jako nečasové, nemoderní, duchu doby neodpovídající zrušeno, ač tolik mělo dobrých stránek.

V programu pokrokového učitelstva, jak byl před lety stylisován, mluví se něco o nejvyšší školní instanci, skládající se jenom z učitelstva různých kategorií. Není sporu o tom, že by i taková školní komora úkol svůj plnila, ale k úvaze předpokládám otázku, byla-li by podobná školní rada oblíbenější nežli nynější c. k. školní rady. Vždyť asi nebude neznámo, jak těžce se na mnohých místech pocituje ustanovení § 134. nového školního a vyučovacího řádu, dle něhož má školní správce „choditi častěji do vyučovacích hodin všech učitelských osob na škole zaměstnaných a k tomu působiti, aby shledané snad nepořádky a vady byly odstraněny“.

I tento požadavek učitelstva jest tedy zase nejasný, konfusní. Nikdo neodvolávejž se na to, že svědomitý učitel pracuje ne pro inspekci, ale pro děti. Každý svědomitý člověk koná práci svoji za tím cílem, za nímž k ní byl povolán. Odměna či plat jest uebo aspoň má mu býti momentem vedlejším. Ale přece vědomí, že jeho práce jest či bude kontrolována, jest mu vzpružinou ku větší snaživosti. Nemluvím ani o tom, že v každém snad stavu jsou lidé, kteří bez lásky stav si zvolivše nebo přivalem okolností do něho byvše vehnání, bez vyšších cílů považují stav pouze za pramen výživy, vyšší vzdělání pak ne za cíl, ale pouze za schodiště ku lepšímu hmotnému zaopatření.

Pravím-li, že vzdělání má býti cílem, nemyslím, aby vzdělanec své vzdělání v sebe uzavřel a jiným z něho neposkytnul. Učíť filosofie křestanská,

že „bonum est sui diffusivum“, dobro, jsouc tím, čeho si všichni žádají, jest sdílným, chce všechno proniknouti jako voda kapnutá na cukr.

Větší vzdělanost člověka ušlechťuje, hrubé rysy jeho povahy brousí, činí ho skromnějším, čím více poznal, jak nepatrným jest jeho duch i se všemi přednostmi proti duchu nejdokonalejšímu, jemuž vše za byt i dokonalost děkuje, proti Bohu.

Komu více sluší a patří, aby vzděláním vynikal, jako učitel: Požadavek co možná nejvyššího vzdělání učitelstva vězí v pojmu úřadu učitelského. Vždyť nemůže dáti druhému, čeho sám člověk nemá. Proto zřizuje se tolik kursů pro učitele, konají se konference domácí, okresní i zemské; z téhož důvodu i § 121. nového škol. a vyuč. řádu na konci praví: „Také mají (učitelé) stále pamatovati na vlastní další vzdělávání“ a tolik nenáviděný říšský zák. z 2. května 1883 od § 43.—47. doporučuje učitelstvu další vzdělání.

Školní úřady však jistě věděly, jaká míra předběžného vzdělání učitelů dostačí, aby úkolu svému na škole mohl dosti učiniti. Proto podivným se zdá volání z řad učitelstva samého po povinném vyšším (jak někteří rozumějí akademickém) vzdělání učitelstva. Jest požadavek tento nutným? Netvrdím, že jest neoprávněným. Kolik jest učitelů, kteří majíce za předchozí přípravu k ústavu učitelskému jen školu měšťanskou, snáší úštěpky, že studovali po tři roky s bývalými spolužáky, kteří jsou pak rolníky, řemeslníky a dělníky. Tito sami nemají pak k nim toliké vážnosti a úcty, jak toho stav vychovatelský vyžaduje.

Školy měšťanské, jakožto pokračování škol obecných by měly přestati býti bezprostřední přípravou ku vstoupení v ústav učitelský.

Že by však bylo učitelstvu obecných škol vzdělání akademické nezbytně potřebným, v tom si dovoluji pronéstí názor opačný.

K čemu jsou školy obecné? Říšský zákon ze dne 2. května 1883 praví zrovna v § 1.: „Školy obecné zřízeny jsou k tomu, aby dívky v mravnosti a nábožnosti (dle originálu správněji sittlich-religiös) vychovávaly, ducha jejich vyvíjely, známostí a zručností, jichž mají k dalšímu vzdělání v životě zapotřebí, jim poskytovaly a byly základem, by se z nich stali hodní lidé a občané.“

Ve přísěžní formulí pro všechny nastupující osoby učitelské praví se rovněž výslovně: Budete přísahati, že dívky nábožensko-mravně budete vychovávat, jejich duševní činnost rozvíjeti, je opatřovati vědomostmi a dovednostmi, kterých je třeba k dalšímu vzdělání pro život a že položíte základy pro výchovu řádných lidí a členů lidské společnosti . . .“

Ze všeho toho patrně, že škola obecná nemá býti ústavem, z něhož vycházejí celí a hotoví lidé se vzděláním ukončeným; ona klade pouze základ vzdělání a skizzu lidské povaze. U vzdělání všeobecném nebo odborném pokračovati jest úkolem škol jiných, středních nebo odborných. K takovému účelu není třeba učitelů, ve škole obecné vzdělání akademického. Vítaným jest ten kdo je má, ale není nedostatečným, kdo ho postrádá. Spíše by byla obava, že vzdělání akademické odvrátí mnohého od stavu učitelského, anebo učitele odcizí mladistvému duchu dětskému.

Tvrdí-li však mluvčí učitelstva rozhodně, že třeba vyššího vzdělání (o jehož stupni ostatně se v učitelských časopisech velmi rozmanitě referuje), pak jistě nikdo nebude učitelstvu ve snaze po vzdělání překážeti, nevězí-li za požadavkem vyššího vzdělání egoistická snaha vpašovati se tak

do čtyř nejnižších platebních tříd úřednictva, jak kterýs jihoslovanský list upřímně prozradil. Ostatně vyšší vzdělání nemůže ani učitelstvu uškoditi; nač třeba otevřeně poukazovati, jsou v této věci výstřednosti. Kdo jest to, jenž vyšší vzdělání, na př. akademické u učitelstva neustále akcentuje? Jsou to osoby, jež s učitelstvem nemají ničeho společného, leda snad před volbami chuť na mandát. Pánům Massarykovi, Drtinovi, Krejčímu a j. jest zcela lhostejno, mluví-li tak, či jinak. Rozhodně však prospěje, učitelstvu lichotit.

Dále horují pro vyšší vzdělání mnozí učitelé, jimž rovněž jest lhostejno, bude-li to povoleno čili nic. Oni učitelé již jsou, živobyti mají zajištěno, namáhavou práci přípravnou překonánu. Zbývá snad však ještě nějaká zkouška odborná, která býti může, ale nemusí. Bude-li se od učitelstva vyžadovati vyššího vzdělání, bude to platiti pouze pro budoucí, beze zpětné platnosti.

Ti, kdož nejvlastnější mají míti na věci té zájem, aspiranti budoucího stavu, učitelského, a pak jejich rodiče, kteří tu svou kapsou nemálo rozhodují, při celé akci za vyšší vzdělání učitelské nemají práva hlasovacího. Snadno vlasy v sázku dává, kdo má lysou hlavu.

Že pokrokové učitelstvo žádá pokroková zastoupení v úřadech školských, nebude se nikdo diviti, kdo zná veškeren zpátečnický egoismus každého pokroku. Ústa plna svobody, ale jen pro sebe, za to ruce potřísněny nespravedlností milionů, kteří se nechali pokroku po svých zádech si vyšplhati až na krk. Dech se jim úží, obličej modrá, ale proto přece — ať žije pokrok.

Žádá-li se v dalším bodu dozor vědecký, osvěty a pokroku milovný, zdá se mi, že sestavovatelé prohlášení učitelského upadli v záchvat slavomamu. Pěstuje-li již škola obecná vědu, ubohá vědo! Co říci potom o školách středních, do nichž si universitní professoři stěžovali, že vychovávají absolventy ku vědecké práci nedostatečně připravené! Jak se to pak rýmuje s požadavky učitelstva tolikrát opakovanými při různých příležitostech, aby inspektory byli jmenováni ne hlasatelé vědy, professoři universitní a gymnasiální, ale prostí učitelé, kteří prý dovedou jedině práci učitelovu ve škole oceniti?

Celé prohlášení zástupců učitelstva českého jest v celku konglomerátem požadavků a názorů nejasných, často otevřeně sobě odporujících a fanstických, jež přátele učitelského stavu naplní jen zármutkem a rozhořčením, nepřátele pak ovšem jen větší nenávistí.

Požadavek učitelstva zastoupení ve sborech zákonodárných byl přijat, jako výsledek voleb ukázal, všemi stranami přímo ledově, chladně, přes to že v Čechách šedesát učitelských jednot vyzvalo vedení strany socialně-demokratické, aby mezi kandidáty přijal učitele.

Nebýti volby nadučitele p. Jos. M. Kadlčáka, jehož strana katolicko-národní s křesťansko-socialní kandidovaly a jemuž učitelská organizace kde mohla škodila, nemělo by české učitelstvo z Moravy ani na koho se obrátiti. A přece charakteristickým zjevem učitelské povahy je, že prohlášení, o němž jsem skromný „sine ira et studio“ míněný posudek podal, bylo zasláno v Čechách všem politickým stranám mimo katolickou. Při zemských pak volbách na Moravě je známo, že zejména učitelský kandidát za všeobecnou kurii na Boskovicku, p. Konečný, proti demokratickému Vaňkovi přímo nápadně propadl.

Mnohým lidem, zejména ze stavu živnostenského uvedlo prohlášení učitelstva českého na mysl problém volení v budoucnosti ani dle kurií, ani dle stran, ale dle stavů.

Ač dal by se — aspoň slabo — omluviti požadavek zástupců učitelstva odloučení školy od církve, tož přímo zaráží jiný, odloučení církve od státu. Tu již nemluví zástupcové učitelstva jako učitelé, ale jako zjevní nepřátelé církve. Jelikož nepraví se, které církve, jest právem za to míti, že osten požadavku je namířen proti církvi katolické. Jakým právem smí učitelstvo jako stav k něčemu podobnému se propůjčovati? Napadají mně však slova, jež kdysi pokrokový list moravský napsal asi ve smyslu: Vláda si Němce sudetské vyhýčkala a oni jí přerostli nad hlavu. Ale ještě ni jediný strom nevyrostl až do nebe!

Cílem prohlášení učitelských důvěrníků před říšskými volbami bylo přání, aby budoucí školská politika na radě říšské nevstoupila ve znamení „raka“. Dnes nelze ještě určitě se vysloviti ani o seskupení stran, tím méně o pozitivní práci říšské rady. Tolik však jasným zůstává, čehož i zárukou je prohlášení zástupců českého učitelstva, že domácí politika mnohých učitelských hlav (při veškeré úctě k části učitelstva rozvážného, leč ve projevech znásilněného) podrží i na dále znamení „skopce“.

Spěje ku konci se svojí úhvahou nemohu opomenouti ještě jednoho požadavku ve prohlášení zmíněného, volné školy. Co téměř o všech, jsem i o tomto nucen říci: jest zase velmi záhadný. Učitelstvo touží po volné škole. V jakém smyslu má býti škola volná? V jistém jest již dnes volnou; dětem z rodin, jichž hlavy jsou katexochén hlasateli volnosti, rovnosti a bratrství, volno již dnes hrubostí se dopouštěti proti spolužákům i proti učitelům. Těmto pak nutno neviděti a neslyšeti a trpěti, nechtějí-li přijíti do konfliktu se školními úřady nebo dokonce s chleba.

Příkladů v hojné míře podávají školy velkých měst a jich předměstí. Při veškerém stupni vzdělání bují mezi mládeží sesurovělost, jejíž tíhu nesmírně pocítuje nejen veřejnost ale zejména i učitel. Ten jest pak otrokem mládeže sesurovělé. Kdyby měli učitelé ve předměstích velikých měst více odvahy a snad i upřímnosti, jsem jist, že by zvláštní týdenní list dal zcela vyplniti jen doklady surovosti žákovské. Ale jednak bázeň z nepříjemnosti, jednak nemístná snaha snísti ve škole vše, co se v ní uvařilo a konečně i ješitnost, že by pak vážnost školy před veřejností trpěla, zamyká jim před veřejností ústa, nedovoluje sáhnouti tu zcela oprávněně ku péru. Škola jest v této příčině armádou; na venek aspoň musí býti vše „dle předpisu“ a nemocný jen simulantem t. j. dělati zdravého.

Zákon neposkytuje učiteli téměř žádné ochrany. Ostatně nese část viny učitelstvo samo. Jakmile se domakalo konceptu nového školního a vyučovacího řádu, staralo se jen o to, jak by odstranilo každý vliv církve na školu, o rozšíření kárných prostředků však a o vložení nějakého paragrafu na ochranu učitele proti sesurovělé mládeži školní nedbalo.

Poměry se tak rychle zhoršují, že není snad daleko doba, kdy učitelstvo ve svém vlastním zájmu bude nuceno domáhati se zákonité ochrany proti sesurovělé mládeži. První aspoň hlas již se ozval na vídeňském sjezdu pro výchovu zanedbané mládeže (od 18. – 20. března t. r.) a byl to hlas jistého učitele. Rovněž oběžník vídeňské okr. škol. rady nemá jiného na mysli. (Vybidka správy škol, aby učitelstvo se samo poradilo a navrhlo, čím by měly býti kárné prostředky rozšířeny.)

Jsem dalek výsměchu. Ale ironie jistě v tom je, když „moderní škola“ musí se domáhati ochrany proti „školní“ mládeži.

Příčiny takové „volnosti“ resp. zpustlosti mládeže jsou mnohé. Hlavní z nich vypočítává ve zvláštní knize nadepsané „Příčiny zpustlosti mládeže“ c. k. okresní soudce Fr. Janisch z Friedlandu. Patří k nim: nedostatečné kárné prostředky, zejména zákaz tělesných trestů (Proč ony mohou býti dovoleny v polepšovnicích, v nichž přece stejně jest učitelstvo pokrokovým jako jinde?), dále nedostatek náboženské výchovy, četba špatných knih, nepočetné obrázky a dopisnice, ale také žurnalistika jistého druhu, která základy církevní i státní autority podkopává a náboženství tupí.

Požadavek volné školy, soudic z projevů časopiseckých, není upřímným. Není volná škola cílem učitelstva, nýbrž jen prostředkem k něčemu jinému. Svědčí o tom 2. str. obálky na 1. svazku „knihovny volné školy“, (Dílo „Suggesce“, v překladu Mertově), kde jest vytištěno doslovně: „každý vzdělanec ví, že svobody politické se doděláme jen tehdy, když k ní vedena bude mládež již ve škole. Proto je nutno nejdříve osvoboditi školu všeho zpátečnictví. To musí býti snahou každého vzdělance. O školu nesmí pečovati jen několik byrokratů, ale celý národ, každý jeho člen.“ To mi dostačí.

Na Moravě má každý člen národa pečovati o školu, ale ta musí zůstatí volna, chráněna všeho klerikalismu i byrokratismu atd. V Čechách však patrně jen pokrokové strany mají pečovati o školu; neboť jen těm podal zemský sbor důvěrníků učitelských svoje prohlášení, aby je zařadily do volebních programu.

Oligarchie byrokratická se učitelstvu protíví. Omezujet školu. Polyarchie národa bude v té věci lepší? A tomu se také ještě pak má říkati „volná škola“?

Marně ve provolání hledám passus, jímž by stanovisko školy také ku mravnímu zdokonalení a pokroku žactva bylo objasněno. Vůbec má provolání většinou na zřeteli jen přání učitelstva, nikoli však těch, k vůli nimž školy i učitelstvo jsou, žactva. Tak i tu, bohužel, se jeví, že slovem „škola“ míní se učitelstvo.

K čemu se ostatně diviti. Ve Francii volal král: „Stát jsem já“. Na Moravě česká sociální demokracie prohlásila r. 1907 i beze sněmu: „Národ, to jsme my“. A tak i jiní jinak.

Ku konci připomínám všem vychovatelům, kteří dosud své vůle a osobního přesvědčení si nedali vyrvati, slova profesora Rotta ze Žatce, na přednášce vědecké společnosti v Liberci pronesená: Die Natur und das Leben müssen wieder zu ihrem Rechte kommen. Die Kinder sind nicht um der Schule willen da, sondern die Schule um der Kinder willen!

Verifil.

J. BUČOVSKÝ.

Na památku 25letého úmrtí Františka Nováka,

májitěle zlatého záslužného kříže a vzorného nadučitele v Želeticích.

Že nevyhynula dosud ze světa vděčnost — ctnost za našich dob velice vzácná — a že si náš lid vychovatele mládeže — vzorného učitele váží a že nejsou kněží nepřáteli učitelstva — za jaké často od pokrokářů bývají

vyhlašování, dokázala tichá oslava, která se 14. dubna t. r. k uctění 25letého úmrtí Františka Nováka, majitele záslužného kříže a vzorného nadučitele ze Želetic, na hřbitově Bučovském konala. Ač počasí nebylo právě příznivé, přijela na několika vozech četná deputace bývalých jeho žáků a žákyň ze vzdálených Želetic, k nim přidružilo se mnoho ctitelů zvěčnělého učitele z Bučovic, mezi nimi také zemský poslanec a starosta z Nov. Hvězdlic pan Fr. Konečný a bývalý kaplan Želetický — nynější farář Bučovský veledůst. pan rada Jan Straka, který před 25 lety s nadučitelem Fr. Novákem působil, v řeči své u hrobu ocenil zásluhy zvěčnělého učitele, jenž zbudoval si v srdcích svých žáků pomník kovu trvalejší. Byl učitelem horlivým, nelíčeně zbožným a při tom zvláště pokorným.

Zvěčnělý kukátkář V. Kosmák má ve svém kukátku mnoho obrázků z různých stavů — avšak mimo obrázek „O pouti“, jenž zachycen jest ze života učitelského, jest to jediný obrázek v kukátku (díl 4. str. 131) „Starý učitel“, jež učitel a to právě jmenovanému nadučiteli Fr. Novákovi ze Želetic věnoval.

Než povím, co píše o něm V. Kosmák, třeba mi předeslati, jakého byl učitel Fr. Novák smýšlení. Náhodou dostal se mi do rukou almanah pro učitele a pěstouny „Zora“ z r. 1860, v němž uveřejněna jest přednáška: „Škola a náboženství“, kterou při poradě učitelské v Hodoníně četl Fr. Novák, učitel v Želeticích.

Protože se právě za naši doby pokrokové učitelstvo přičiňuje, aby náboženství i s katechetou vyloučeno bylo ze škol, zasluhuje toho přednáška Nováková, abych hlavní myšlenky z ní uvedl. Fr. Novák považuje za hlavní úkol školy tyto tři věci:

1. škola má žáky seznámiti s cílem, ku kterému člověk na tento svět povolán jest;

2. má vlohy a schopnosti žáků vyvinovati a jim takový směr dávat, aby se z dítek stali dobří, mravní a moudří lidé,

3. konečně má žáky takými vědomostmi opatřiti, bez kterých se veездеjším životě a v budoucím stavu a povolání obejít nemohou.

a) „Člověk jest stvořen, aby Tvůrce svého vždy lépe poznával, jej ctil, miloval, jemu se klaněl, poslušností zásluhy pro život věčný sobě shromáždil a tak spasení sobě vydobyl. A to jest tedy první úloha školy, aby totiž mládež s tímto všeobecným cílem lidským seznámila a cestu, která k němu vede, žákům zjevila. Než, která věda nás seznámí s tímto cílem a s těmito povinnostmi, které nám ukládá prozřetelnost Boží a od jejichž plnění celá věčnost naše závisí? která jiná, leč náboženství! Jen náboženství nás učí, jaký Bůh jest, co od nás žádá, a která cesta k němu vede. Proto škola chtějí mládež k vytknutému cíli přivést, nesmí rozdílenou svíci, totiž náboženství, ve skrýši ani pod kbelec stavěti nýbrž na svícen, aby ti, kteří vcházejí, světlo viděli Přivykla-li mládež již ve škole v pochybnostech vzdělaného života náboženstvím — touto jasnou svící — sobě posvětit, nespouští-li na tétoездеjší bouřlivé plavbě s náboženství, s této stkvěle se trpytící nebeské stěžejnice oka svého a přidržuje-li se pevně lodičky, na níž Kristus do skonání světa zůstává: přeplave se zajisté šťastně k svému určenému cíli, byť i s rozvířeným mořem zápasiti musela. Tohoto cíle může však mládež jen v té škole dojíti, v níž vyučování uděleno bývá se stanoviska náboženského. — —

b) Bůh udělil každému člověku jisté vlohy, jimiž drahou perlu, totiž království Boží, vykupovati sobě má. Že však hřivny tyto mnohdy zakopány

zůstanou, nejsou-li hned v mládí opatrně vyvinovány, a že tyto schopnosti člověka často svedou na bezceť, dostanou-li nepravý směr, toho máme hojnost příkladů v dějepisu i v obecném životě. Aby ty poklady ladem ležeti nezůstaly aneb snad k zlému zneužívány nebyly, jest úkolem školy, aby toto zrno hořčičné u svých žáků ošetřovala, pěstovala, okopávala a zalévala, by z něho vyrostl strom, aby ptáci nebeští přilétající bydleli na ratolestech jeho. Nebo jinými slovy: Škola musí o to pečovati, aby její žáci prospívali jak věkem tak také moudrostí i milostí u Boha i u lidí. Nuže ale, kterým prostředkem dosáhne škola tohoto vznešeného úkolu? Kterým jiným, leč opět náboženstvím! —

* * *

Jen z takové školy lze očekávati dobrých občanů, v níž mládež vychovávána bývá dle pravidla lásky: Milovati budeš bližního svého, jako sebe samého. Jen taková škola může odchovati svědomité údy společnosti lidské, v níž mládež hluboce v srdce své vštípila pravidlo: Co jest platno člověku, byť celý svět získal, ale na duši své škodu utrpěl. Jen ta škola vypěstuje řádné poddané a ctnostné křesťany, která učí: Dávejte všem, co jste povinni: komu daň, tomu daň; komu clo, tomu clo, komu bázeň, tomu bázeň, komu čest, tomu čest. Dávejte co jest císařovo císaři, a co jest Božího, Bohu. Jen z takové školy vycházejí v pravém smyslu moudří lidé, v nichž se základní pravidla ozývají: Bázeň Hospodinova jest počátek moudrosti. Studnice moudrosti jest slovo Boží. V zlovolnou duši nevejde moudrost, aniž bydlení bude v těle, které podrobno jest hříchům.

* * *

c) Poněvadž se člověk skládá ze dvou částí, z těla totiž a duše, má též i dvojitou potřebu, tělesnou a duševní. A jelikož škola pro oba životy, vezdejší i věčný, mládež odchovává, musí oběma těmito potřebám vyhověti; jinak by vyučování její bylo jednostranné. Sám Božský učitel to potvrzuje, že člověk mimo potřeby duševní má i tělesné, když ve své modlitbě k prosbám duše se týkajícím i tuto prosbu připojuje: Chléb náš vezdejší dej nám dnes. Tuto potřebu uznává i zákon světský, to neupírá žádný rozumný a nestranný člověk. Škola musí tedy vedle náboženství i literárnímu umění vyučovati. Ačkoli literární umění více vezdejšími potřebám vyhověti hledí, náboženství pak více o věčné blaho pečuje, přece musí literární umění tak úzce s náboženstvím býti spojeno, jako jest úzce spojeno tělo s duší; literární umění musí k náboženství v témž poměru býti, v jakém poměru jest vezdejší život k věčnosti. Vyučování literární vylučující náboženství z oboru svého, stalo by se pouhou literou, která zabíjí, bylo by tělo bez duše. A byť dovedlo rozum lidský vytříbiti, nezušlechťovalo by zároveň i srdce mládeže, bylo by polovičaté, nedostatečné, poutalo by člověka pouze na hroudu zemskou, neposkytovalo by mu potřebné útěchy v souženích, neposilňovalo by jej v pokušeních, nepřislíbilo by mu odměny za plnění povinností často s nevděkem spojených, nevzbudilo by v něm naději k životu věčnému, která člověka tak mile oblažuje, nenaučilo by jej znáti nejvyššího dobrodince, odlučovalo by tedy ratolesti od kmene vinného, rozpoutalo by všechny svazky lidské společnosti, snížilo by člověka až na stejný stupeň vtipného zvířete a činilo by jej už na tomto světě nešťastným.“

Dokázav tak potřebu a užitek výchovy náboženské, dovozuje z toho povinnost, aby učitel katechetu ve vyučování náboženství podporoval, zvláště když sám často se přesvědčuje, jak náboženství člověka blaží a těší.

Byl-li nadučitel Novák takového smýšlení, uvěříme pak, že tak jednal i v praxi. Kosmák sešel se s ním na faře v Želeticích. Píše o něm takto: „Pan učitel Novák je starý, štíhlý pán, tichého, uctivého chování. Pohledl jsem

naň a první pocit, který mě naplnil, byla úcta. Tvář jeho je bledá, poněkud chorobné barvy, ale krásná. Obličej člověka jest průsvitný. Svit krásné duše prozařuje oponou těla a dodává mu krásy nadpřirozené. Z očí pana Nováka hledí srdce šlechtné, duše pokorná, duch vytríbený a vůle, která je zvyklá podrobovati se povinnosti.“

Pochvalně zmiňuje se o zpěváckém sboru nadučitele Fr. Nováka a o výborné jeho hře na varhany. „Pan učitel hrál na varhany ne právě výborné — výborně. Hra jeho byla provanuta duchem pravé zbožnosti a lid zpíval jak jedněmi ústy . . .“

Poptával jsem se na jeho poměry a dověděl jsem se, že z lásky ke škole, aby veškery své síly a všechn svůj čas pouze vyučování věnovati mohl, zůstal panicem. Žije ale velmi skrovně a co uspoří, věnuje na knihy a školní pomůcky.

Po škole cvičívá hudbě a zpěvu až pozdě do večera.“

František Novák narodil se 21. září 1810 v Nové Lhotě; působil jako podučitel v Popovicích u Rosic od 1. června 1832 do 30. června 1833, v Rosicích od 1. července 1833 do 29. května 1837, v Žarošicích od 1. června 1837 do 31. července 1840, v Želeticích od 1. srpna 1840 do 30. září 1846; jako def. učitel v Želeticích od 1. října 1846 do 15. prosince 1872 a jako nadučitel v Želeticích od 16. prosince 1872 do roku 1881. V roce 1881 odebral se do Bučovic na odpočinek — avšak již dne 13. dubna 1882 uložen byl ku věčnému spánku na tamnějším hřbitově.

Za horlivé konání povinností jmenován byl od c. k. mor. místodržitelství 28. října 1863 „vzorným učitelem“ a od J. V. císaře pána vyznamenán zlatým záslužným křížem.

Avšak všeliká vyznamenání a veřejná pochvala, již se mu dostalo zvláště od c. k. okresního školdozorce Kašpara Pivody a od okresního učitelstva neúčiniily jej snad pyšným, hrdým. Neobyčejná pokora zůstala ozdobou jeho až do smrti. Z vypravování veledůst. pana rady a faráře J. Straky uvádím aspoň tento příklad:

Učitel z Čech slyšel o nadučiteli Fr. Novákovi, jak výborným jest učitelem a vychovatelem i přišel k němu s prosbou, aby mu dovolil, by směl býti přítomen jeho vyučování. Avšak marná byla jeho prosba — nadarmo vážil dalekou cestu do Želetic. Fr. Novák pokládaje sebe za „služebníka neužitečného“ — žádosti jeho nevyhověl.

Jsa vzorným učitelem svým žákům, snažil se, aby i dospělé vzdělával a pohoršení je chránil.

V padesátých letech odpadl kaplan Želetský od víry a dříve než Želetice opustil, ohlásil svoje odpadnutí od víry — jako kdysi M. Luther odpor proti odpustkům — listinou, kterou přibil na dvéře chrámové. Uslyšev o tom učitel Novák, ihned pospíšil a list strhl dříve než jej farníci Želetští čísti mohli.

Takový byl vzorný nadučitel Fr. Novák.

V. Kosmák ukončuje obrázek jeho v kukátku píše o něm: „Čím jsou svatí mezi křesťany, tím jest pan Novák mezi učiteli. Svatým se stává jen ten, kdo křesťanské cnosti v hrdinné míře konal — a pan vzorný učitel Novák plnil své povinnosti zajisté až hrdinně!“

Čest a sláva nehynoucí budiž jeho památce!

Rozhledy.

Vychovatelství.

Paedagogické přednosti katolické církve.

— m — Fr. Förster, protestant, napsal v curyšském časopise „Schweizerische theologische Zeitschrift“ (24. ročník, 1907 č. 1.) článek: „čemu se může protestantská paedagogika učiti od katolické církve“. Článek zasluhuje povšimnutí pro svou objektivnost, s jakou je psán a proto, že uvádějí se v něm přednosti, jaké má církev katolická právě v paedagogickém ohledu. Tyto přednosti jsou:

1. Obrození zvrhlého světa. Církev katolická jest o 1500 let starší než protestantismus; v začátcích jejího působení „stál před ní člověk takřka nahý, tak jak vyšel ze zřícenin všech svatých nebo z pralesa“. Ona musila nejprve „zkrotiti a civilisovati úplně netknuté rasy; již proto tkví kořeny její paedagogiky hlouběji v přirozenosti lidské než paedagogiky protestantské. Ano, celá církev katolická jest daleko větší měrou instituce paedagogická než církev protestantská, poněvadž ona musela ty zásady tvořiti, na nichž tato mohla dále budovati“. Církev katolická musela nejprve zjevení a slovo boží rozumu lidskému sprostředkovati, přeložiti lidem do „světa svých vnitřních zkušeností“ a zároveň lidem konkrétně zevně a vnitř napomáhati, jak by mohli z vrozené slabosti a smyslnosti pohnouti cvikem, kázni a různými poznatky proniknouti až k bezprostřednímu obcování s Bohem“.

2. Zdůraznění askese: „nejedná se zde o oprávněnost řádů a tak zvaného ideálního života asketického, nýbrž jedině o askesi jako prostředku každé řádné výchovy. Přísný cvik v boji vůle se smyslným člověkem jest jediným prostředkem, který dovede člověku zajistiti úplnou svobodu ducha“. Tyto pravdy uznávají čes i lékaři, obzvláště lékaři nervových nemocí; tedy i paedagogové v lékařství uznávají askesi za výtečný paedag. prostředek; ve výchově pohlavní se bez ní vůbec neobejde. — Askese jest především „účelem sama sobě pro duševní výchovu“ — pak ale též základem „sociálního vzdělání“ člověka. „Upevnění člověka v síle své duše, osvobození od tyranie zevnějších dráždidel a smyslných zájmů má nesmírnou důležitost též pro opravdovou, oduševněnou, ustálenou charitu a sociální působnost“. Právě dnešní doba potřebuje askese, a již z toho důvodu jest paedagogika katol. církve časovou.

3. Uctívání svatých: V tom je právě psychologický a paedagogický moment, kterého si třeba vážiti. Jedná se o to využítovati těch heroických činů oněch mužů a žen, jež církev za svaté prohlásila, na oslavu Krista a pro výchovu vůle. A sice nutká k tomu zásadní pravda paedagogická: význam příkladu. Příkaz „máš“, „musíš“ jest jistě důležitým — ale neméně důležitým pro výchovu jest to povznášející „ty můžeš“, jež plyne z každého příkladu. „Z úporného postupu takových hrdin plyne mocná suggestce na nerozhodnou vůli lidskou“. Životopisu svatých dá se s výhodou užití pro duchovní správu mládeže.

4. Umění a symbolika ve službách bohoslužby. Upotřebením těchto jest náramně paedagogickým; jest to přímo skvostné názorné

vyučování. „Fantasie musí se naplniti obrazy z vyššího světa, náboženství musí se převést ze suchého učení do živého názoru“; neb „jediným prostředkem proti fantasii zkažené nízkými pudy (jakož bývá v životě pohlavním) může býti zase fantasie.“ Sem patří též zevnější vystoupení kněze.

5. **Zásada autority.** Moderna chce víc a více vyloučiti veškeru autoritu — což by ovšem vedlo k zániku lidstva; stanovisko církevní na-proti tomu jest úplně správné, „kritika moderního člověka vychází vždy z nedůvěry k tradici, místo z nedůvěry ve vlastní schopnost úsudku. Měli bychom se zase poučiti o hluboké pravdě zásady: credo, ut intelligam = věřím, abych dovedl pochopiti. Člověk neporozumí nejhlubším pravdám bez nejpokornějšího sebe odzbrojení (Selbstentäusserung), bez onoho dlouhého zbožného poslouchání a skromné důvěry, která jest jediné správným stanoviskem člověka oproti slovu Božímu.“

6. **Praktické zpytování svědomí.** „Zde právě lze ukázati na konkrétních analysách oproti ohromnému sebeklamu a vytáčkám, co Bůh jest a co Bůh žádá.“

V době, kdy tolik se útočí na katolickou církev a na vyučování náboženství ve školách jsou slova tohoto protestantského učence mocnou pobídkou k mužné vytrvalosti při zásadách církve katolické.

O významu kázně ve třídě píše N. Bachtin v „Paed. sborníku“ ruském:

Školská kázeň je souhrn opatření, jichž účelem je zavésti vnější pořádek, aby se umožnilo vyučování a řízení mass (žactva).

Zkušenost učí, že čím úsilovněji snažíme se o vnější kázeň ve škole, tím hůře chová se mládež mimo školu.

City pro povinnost a čest nevychováávají se násilím.

Pozornosti nelze vynutiti, ale třeba ji založiti na zájmu.

Mravní výchovou není ani boj o přestupky a poklesky proti kázni, ani potlačování špatných citů, nýbrž rozvíjení dobrých citů.

Zavrhuje známky na vysvědčení a navrhuje charakteristiky, zavrhuje příliš obšírný „kázeňský řád“. „Čím více pravidel tím více přestupků.“ Zákům má se suggerovati jako pravidlo: „Buď dbalý své cti, cti své rodiny a svého ústavu.“

Motto „Veliké Didaktiky“ Komenského: „Naší Didaktiky začátkem i koncem budiž: vypátrati a najíti způsob, podle něhož by ti, kdo učí, učili méně, ti však, kdo se učí, naučili se více; podle něhož by školy měly méně hluku, nechuti a marné práce, avšak více klidu, rozkoše a pevného výsledku.“

Stejný cíl, různý úmysl. Moderní paedagogové usilují o zlidovění vědy. Za tím účelem pořádají se universitní extense, vydávají se vědecké spisy lidovým slohem. — Účel je vzdělání lidu; ale proč se má lid vzdělávati. Aby se vymanil ze jha klerikálního.

Komenský rovněž byl pro vzdělání nejširších vrstev lidu; účel jeho ale byl, aby tím hlouběji vnikl a naučil se znáti Boha. Píše v Didaktice č. XXIX. III.: „Neříkejž žádný: Což by to bylo, aby řemeslníci, sedláci, nádenníci, ženy, děvky učené byli a filosofováním zacházeli? Co by dělali? Odpovím: Potěšená všichni budou míti myšlení při všech pracích, mezi prací budou biblí a jiné užitečné knihy (protože je vnada mysli potáhne) čísti i všudy a při všem Boží skutky zpytovat, všudy a vždycky cokoli

hodné a celému zde rozumnému obcování přináleží, vyšetřovati, všudy ze všeho Boha chváliti a tak v potěšení život zde trávití a k budoucímu se radostně strojití.“

Kárné třídy. Učitelstvo větších měst, ale zvláště učitelstvo vídeňské, volá po zřízení kárných tříd a pomocných škol. Okresy dělnické jako Favoriten, Ottakring, Hernals, Simmering, Floridsdorf a Rudolfheim vykazují veliký počet dětí zpustlých a zkažených. Tak referoval učitel Pfeiffer na učitelské schůzi v XVI. okrese vídeňském, že r. 1898 bylo ze 34.449 dětí 1026 dětí pod 14 let zatčeno pro přestupky a zločiny. Okres Ottakring vykazuje ze 73.000 nedospělých 3212 zpustlých, z nichž na školou povinné připadá 1551 dětí, což jest 7% všech školou navštěvujících. Jsou to hrozná čísla! Referent žádal, zřízení kárných tříd bezpodmínečně. Na každou třídu čítati se má toliko 20 žáků. Žáci mohou býti dle potřeby překládáni v kterýkoliv čas školního roku. Vyučování dle odborů budiž omezeno, jelikož přecházení učitelů ruší kázeň. Hlavní věcí má býti stránka výchovná, disciplinární prostředky zostřeny. Žádoucí jest také denní styk s rodiči.

„Komenský“.

Komenský, ideál moderního vychovatele musí dělati parádu paedagogickým žurnálům, zvláště „Paedagogickým rozhledům“, ale na jeho eminentně náboženské citění a působení se zapomíná. I tohoto dovolává se prof. Drtina v 6. čís. „Paed. Rozhledů“ — uvádí i významná slova Komenského. „Křesťané, kdyby jen křesťany býti chtěli, nikdy by se dělití nemohli,“ uvádí i významnou charakteristiku Komenského ve slovech Durdíkových, že český člověk vždy bude znova procítovati a prožívatí v Komenském zosobněný úkol celého českého národa v nejtěžší jeho době — ale přece dle toho náboženství se neřídí a zapomínají, že náboženstvím vlastně jenom zachován český národ před naprostým zánikem.

Vyučovateltví.

Koědukace se neosvědčila. Universita v Chicagu se usnesla zrušiti společné studium obou pohlaví a provésti pozvolna odloučení mužských a ženských studujících, až se dospěje úplného odloučení. Bude-li potřeba, mají se vystavěti zvláštní universitní budovy pro studenty a studentky. A co v Americe zrušili na vysokých školách, v Evropě se začíná zaváděti na školách středních i obecných.

Tak dle „Učit. Novin“ (č. 32.) jest koědukace na obzoru v Berlíně. Přednosta školského oddělení obce berlínské Dr. Fischer, ve schůzi zastupitelstva se koědukace vřele ujal a v rozmluvě s dopisovatelem „Berl. Tagbl.“ velmi příznivě se o ní vyslovil. Na základě rozmluv s rozhodujícími činiteli, ani ministerstvo vyučování nevyjímajíc, má Dr. Fischer za jisté, že případnému zavedení koědukace na berlínských obecných školách nebude kladeno překážek. Dne 1. října 1902 rozšířeny byly berlínské obecné školy, do té doby sedmitřídní na osmitřídní. Poněvadž školní referát berlínský se chce přesvědčiti o výsledku této reformy má se se zavedením koědukace počkati až do doby, kdy jedno pokolení projde všech osm tříd, což se stane v roce 1910. Nebudou-li pak městské úřady ničeho namítati, bude prý koědukace na berlínských školách jistě zavedena. Vyučování bylo by společné, 5. školním rokem oddělené jen při ručních pracích, které by bylo pro hochy i pro děvčata zvlášť.

Také v Anglii (dle „Paedag. Rozhledů“) tuto dobu se koná pokus se společným vychováním obou pohlaví, a to ponejprve ve velikém a pro

školu veřejnou. Jde o to, provést tuto soustavu u vyučování školním od nejnižší třídy školy obecné až k vyučování universitnímu. Úmysl tento došel podpory vynikajících paedagogův a jest již potud zajištěn, že mohlo býti nabyto školních budov. Celá akce vyšla od Rev. Cecila Granta, známého svou úspěšnou činností v Keswick-Scholl. Grant má o společné výchově velmi dobré mínění. Oddělovati pohlaví za doby školní jest pro něho a pro učitele a učitelky, které pro novou školu již získal, zásadou lichou. Zakoupená škola sv. Řehoře v Harpenden byla pro nový účel způsobem všem moderním požadavkům dosti činicím přestavěna a počátek vyučování stanoven již na 1. leden 1907. Mají býti přijímáni žáci a žákyně věku od 8 do 18 let; mají stýkati se volně netoliko v místnostech školních, nýbrž i na hřištích. Ovšem již nyní se činí námitky od protivníků koedukace. Ale Grant se opírá o svou zkušenost, která svědčí tomu, že ze společného vychovávání pocházejí mužtější hoši a ženštější dívky. Zvláště jsou dobrými následky u dívek: větší upřímnost, skrovnější samolibost, rozšíření zájmového okruhu a větší vědomí pospolnosti; u hochů větší pilnost, zmenšení surovosti a neobratnosti. To jsou podobné zkušenosti, jak o nich podává zprávu o koedukaci americká vláda. Čte se v ní, že jest věcí nepochybnou, dívky že získávají vzhledem vědění, schopnosti a sebedůvěry, a hoši že nabývají více uhlazenosti, duchově se stávají jemnějšími a nabývají hlubšího oceňování a více vážnosti před bytostí dívek. U obou se udává hlubší poznávání lidské přirozenosti, které musí přispívati k národnímu blahu. Dívky působí svou pilností a vytrvalostí prospěšně na hochy; samy pak zakoušejí výhodného vlivu klidnějším, střízlivějším, méně sentimentálním pojmáním věcí, jak se shledává u vzrůstajícího hochy. — Rozhodně bude věnován tomuto pokusu, jehož se podjímají vážní paedagogové angličtí, největší zájem v kruzích nejširších.



Zpráva o III. vědeckém kursu vychovatelském konaném ve dnech 14., 15. a 16. července 1907 v Olomouci.

Předseda J. M. Kadlčák zahajuje kurs krátkým proslovem, v němž udává příčinu, pro kterou tyto kursy konáme. Volá se v učitelstvu po vyšším vzdělání; toho se musí učitelstvu dostati sebevzděláním. A tomuto sebevzdělání mají sloužiti právě tyto kursy. Vítá co nejsrdečněji všechny přítomné a dává slovo hned

Dr. M. Kubičkovi, aby pojednal o **Darvinismu a výchově**. Darwin r. 1858 vydal dílo: O původu druhů; v něm stanoví tři zákony, jimiž se řídil vývoj veškerenstva a to jsou: 1. přirozený výběr, 2. dědičnost, 3. boj o život.

D. nechtěl rozhodovati původně o původu života; ano on tvrdí správně: Bůh vdechnul život několika jednotlivcům a z nich všechno povstalo; teprve pozdější přírodopisci šli dále a začali vysvětlovati původ všeho života nesprávně jako na př. Häckel, jenž tvrdí, že vše povstalo z monér; názor ten později i D. schválil.

D. pozoruje život a chtěje vysvětliti vývoj jeho, musil viděti účelnost, která ve přírodě vládne; viděl ji, ale popřel řka, že se vše náhodou tak děje.

Vše vývojem se utvořilo jak nyní vidíme i člověk; není tudíž dle D. obrazem Božím, nýbrž nejvyšším stupněm přirozeného vývoje. Nemá též nadpřirozeného cíle, nýbrž vázán jest na tuto zemi jako vše ostatní tvorstvo.

Darvinismus popírá i mravní zákon; i mravnost je dílem vývoje; z pudů přirozených stala se vývojem mravnost.

Tyto důsledky v životě mravním nevyvodil však D. sám, nýbrž teprve jeho následovníci, materialisté. Těmito důsledky poškodili nesmírně výchovu. Materialistický názor na život vede k egoismu, k despotismu.

Z tohoto mater. názoru na život povstal 1. povrchní liberalismus u vzdělaných, 2. anarchismus u nevzdělaných, 3. epikureismus u boháčů.

Zásady darvinistické a materialistické mají býti vneseny i do školy volnou školou; toť poslední cíl těchto snah. Proto tím více se musíme snažiti buditi ideální snahy v duši mládeže a odvrátiti mysl její od podvratných nauk.¹⁾

Po této přednášce odebrali se účastníci kursu do budovy c. k. českého gymnasia a tam za přítomnosti J. M. nejdp. biskupa Wisnara přednášel

Prof. K. Minařík o Roentgenových paprscích a jich upotřebení. Vysvětliv stroj Rumkorffův a způsob, jímž indukci se vzbuzují proudy vysokých napjetí, vyložil účinky elektrického proudu v různém prostředí, (ve vzduchu zředěném, vodíku, heliu a j.). Vysvětliv podstatu elektrického záření vůbec, přešel k záření katodovému jakožto původu roentgenových paprsků a podal vlastnosti a účinky katodového záření (září přímočarně, má mechanické účinky, magnetem se odchyluje, fosforescenci způsobuje, ionisuje vzduch (t. j. činí vzduch elektricky vodivým), má účinky tepelné.

Vysvětliv takto původ, podstatu a vlastnosti roentg. paprsků, provedl velmi zajímavé pokusy (ve dřevě zaražené železo, peněženka, ruka, krabička se závažím z různých kovů, nestejně procházení paprsků různými kovy a mnoho jiných).

Večer za přítomnosti J. Exc. nejdp. arcibiskupa Dr. Bauera a jiných vznešených hostů konána lidová schůze v místnostech domu „Marie Teresie“. Neobvyklou zajisté schůzi lidovou zahájil předseda J. Kadlčák křesťanským pozdravem. Uvítav J. Exc. nejdp. arcibiskupa Dr. Bauera, vldp. kanovníka, msgr. Dr. Ehrmanna, posl. Dr. Hrubana, msgr. Dr. Kachníka, prof. Dr. Kubíčka a ostatní vzácné hosty poukázal na účel schůze, dosah výchovy, představil řečníky, načež učitelka

Marie Šebíková promluvila o **socialní výchově dívek**. Řečnice vytkla hlavní zásady, jimiž se má řídit matka jako první vychovatelka dívek. Má probuditi v dívkách 1. pravou zbožnost (ne pobožnůstkářství); tato nezáleží v konání zevnějších úkonů náboženských, nýbrž v opravdovém smýšlení a citění náboženském. (Ukazuje jak toto smýšlení má býti buzeno.) Toto vychování počíná hned od útlého mládí a nesmí se přerušiti když dítě do školy přijde, nýbrž ustavičně dále v tom směru pokračovati. 2. Dívky třeba zvykati na dobrou společnost, odvracet od společnosti špatné. 3. Treba bděti nad čtením dívek zvláště dorůstajících.

¹⁾ Přednáška vyjde v budoucím čísle „Vych. L.“, proto se omezujeme jen na některé myšlenky její. (Pozn. redakce.)

Ještě důležitější výchova nastává po vystoupení ze školy. Tato výchova jest nejvíce pochybena.

4. Třeba tu vésti dívky k pracovitosti, dáti jim pevný cíl, vésti je k tomu, by se řídily rozumem, ne rozmary svými, naučiti potřebným věcem (vařiti, účty vésti a p.).

5. Mají-li býti dívky jednou matkami českými, ať jsou též v duchu národním vychovány.

Výchova celá dobře se zdaří bude-li se děti nejen slovem nýbrž i příkladem.

Potom přednášel c. k. školní rada **Dr. Fr. Nábělek** o thematu: **Vědy přírodní a náboženství.**

Bůh dal nám rozum, bychom z věcí stvořených na Stvořitele usuzovali. Pozorování přírody samé nás vede k Bohu. — Zjevení tím jistěji nás o Bohu poučuje. Oboje pocházejí od jedné a téže bytosti — Boha, obě též účel mají — nemohou si tedy odporovati. Nemohou si odpírati vědy z pozorování přírody vzniklé — vědy přírodní se zjevením -- náboženstvím. A přece tolikráte slyšíme tvrzení, že právě tyto dvě vědy se nesnesou.

Neprávem na základě věd přírodních vybudován materialistický názor na svět; na tomto názoru material. zbuoval Häckel spis „Záhada světa“ (Welträtsel). Jelikož spis ten velmi přesvědčivě psán jest, tak že ten, kdo bez hlubšího porozumění otázkám v něm řešeným ho čte, úplně za pravdu mu dává, poněvadž také spis ten právě v době naší velmi často čten bývá, proto řečník názor materialistický na základě tohoto spisu vyvrací.

Spis „Záhada světa“ zabývá se v čtyřech částech: 1. vědami přírodními (ve vědách těch jest Häckel autoritou), 2. psychologii (je-li duší či není), v 3. kosmologii (o vývoji světa), ve 4. theologii (otázkami o božstvu).

V 1. části jako vědecká autorita mluví Häckel velmi věcně a své odpůrce věcně, klidně odmítá. Ve 2. části, o níž sám doznává, že jest slabší, již se kasá na své odpůrce. Ve 3. části ještě slabší než druhá, ještě houževnatěji vystupuje proti odpůrcům svým a ve 4. části, o níž sám prohlásil, že jest nejslabší, již s nesmírnou prudkostí útočí na svého odpůrce totiž náboženství a veškeru víru.

Podle jeho nauky není nic než hmota. Tato hmota jest věčná; z hmoty vše se dle jistých zákonů vývojem uzpůsobilo bez pomoci Boha.

Ze hmoty neorganické povstala hmota organická a nižší bytost vždy vývojem ve vyšší vyspěla, od nejnižšího živoka až ku člověku rozumnému.

Duše dle Häckla není. Myšlení není prací duše, nýbrž funkcí mozkovou; smrti končí vše.

Není Boha; Bůh jest lidský výmysl. Bible nepochází od Boha; zázraky jsou nemožny, nikdy jich nebylo. Nauka vývojová není proti víře, jak již částečně dokázal učený jesuita Waszmann. Zvířata vykopaná jsou předchůdci nynějších. O vývoji učí i křesťanští přírodopisci, že není proti víře: Bůh vložil zákony do přírody, dle nichž se věci ve svém vývoji řídití mají. Příklad na zdokonalovaném stroji.

Kdyby někdo viděl sice stroj, tak zdokonalený, nevida však mistra, jenž ho tak zdokonalil, nechtěl věřiti, že mistr takový byl, nebo že stroj sám sebou se zdokonalil, jistě soudí nelogicky; tak také vidíme-li svět tak dokonalými zákony řízený nesmíme říci, že svém sám sebou, náhodou povstal, nesmíme tvrditi, že není Boha, který vše řídí.

Chybou velkou jest tvrditi, že čeho nevidíme, neslyšíme atd. není. Smysly svými všeho chápati nemůžeme: Nevidíme v kapce vody pouhým okem ničeho, avšak drobnohledem vidíme celý veliký svět, plný zvířátek.

Nevidíme mnohých hvězd pouhým okem; dalekohledem však vidíme množství hvězd úžasné.

Zkoumáním přírody většina slavných přírodopisců dochází k tomu přesvědčení, že jest Bůh Stvořitel a Zachovávatel všeho světa i vesmíru.

Řečník na mnoha slavných mužích jich výroky to dokazuje.

V pondělí zahájil předseda jednání o 8. hod. přečtením telegramů a dopisů došlých, načež obětavý **Dr. Nábělek** přednášel o **fotografii a spektrografii ve službách astronomie**.

Hvězdářství zasluhuje vším právem názvu královny věd; obor jeho je nad jiné vznešený. Všechny vědy hvězdářství pomáhají, zvláště jsou to matematika, fysika, chemie a j. Z fysiky zvláště pomáhá fotografie, spektrální analýza a j. Předvádí jak představovali si vesmír ve starých dobách, jak vysvětlovali oběh oběžnic (7 sférami). Porozumění vesmíru se ustavičně zdokonalovalo tak, že nyní možno i u velmi vzdálených hvězd změřiti nejen vzdálenost, nýbrž i váhu jejich, udati z čeho jsou atd.

Vysvětluje různé míry, jichž se v astronomie užívá (zemský poloměr, poloměr zemské dráhy, světelný rok) a udává příklady: Alfa Kentauri nám nejbližší slunce jest tak daleko, že světlo z něho k nám přijde za $4\frac{1}{2}$ roku (ač urazí za sekundu 300.000 km), ze Siria $8\frac{1}{2}$ roku, z Polárky za 47 let, z Boopes 167 roků, z Kuřátek 500--700 let atd.)

Pouhým okem můžeme spatřiti 5 až 6 tisíc hvězd. Velkými dalekohledy (ve Vídni, Paříži, Petrohradě, Mont Hamiltoně (největší) možno ovšem spatřiti hvězd mnohem více. Ještě více hvězd však lze poznati fotografií. (Měsíc fotografován tak často a dokonale, že 200.000 míst z něho zobrazeno s vědeckou přesností).

Deska fotografická vystavená účinkům světla ze hvězd po $\frac{3}{4}$ hodiny dala obraz 10.000 hvězd; vystavená 6 hodin dala obraz 100.000 hvězd; vystavená 12 hodin 500.000 hvězd, na prostoru asi tak velkém jako dlaň ručky dětské. Ani nejlepším dalekohledem nemožno tolik viděti, ježto oko mžiká a umdlévá a obraz hvězdy v oku jest krátkého trvání.

Mnoho posloužila fotografie při pozorování oběžnic. Myslilo se, že jest oběžnic jen sedm; avšak již r. 1801 podařilo se nalézt mezi Marsem a Jupiterem oběžnici novou Ceres zvanou. Za dob Laplaceových bylo jich známo 40; před 4 lety 500, do r. 1906 bylo jich mezi Marsem a Jupiterem nalezeno 602 oběžnic pomocí fotografie.

Roku 1898 nalezena oběžnice, jejíž dráha v některé části leží blíže slunce než Marsova; nazvána Eros.

Roku 1906 podařilo se nalézt oběžnici vzdálenější než Jupiter. Rovněž tak r. 1907.

Pouhým okem lze spatřiti hvězdy 1., 2., 3. a 4. velikosti, za bezměsíčné noci výborným okem hvězdy 5. a 6. velikosti, malým dalekohledem hvězdy 7. a 8. velikosti, velkým dalekohledem hvězdy 9. a 10. velikosti, největším dalekohledem hvězdy 11., 12. snad i 13. velikosti; dále však dalekohledem nelze viděti. Fotografií však nalezeny hvězdy ještě menší, až hvězdy mající jen 20 km v průměru.

Jen pomocí fotografie jest možno dokonalou mapu, vědecky vypracovanou zhotoviti, jak si uložilo osm hvězdáren po celém světě rozložených učiniti. Na mapě té zaznamenány budou ještě hvězdy jedenácté velikosti a bude jich na 3 mil.

Ještě zajímavější jest použití spektrální analýse. Jí na základě nauky Frauenhoferovy o vidmu lze stanoviti, jaké prvky jsou ve slunci, měsíci, hvězdách.

Lze dále stanoviti na jakém stupni vývoje to které těleso nebeské jest. Jako vše co kol sebe vidíme, mají i hvězdy svůj vznik — vzrůst — rozkvět — chřadnutí — skon. Ovšem potřebují k vývoji svému celá tisícletí.

Vidíme na nebi mlhoviny, z těch se hvězdy tvoří; vidíme hvězdy do modrava svítící, hvězdy v rozkvětu, v největším žáru, (naše slunce), druhé do žluta, třetí do červena (ponenáhle hynuti), jiné, jež už nesvítí. Komu nenapadnou slova básně: „Vylétla jiskřička z plamene a zčernalá k němu se vrací“. (Neruda)?

Spektrografie (spektroskopie s fotografií) poučila nás o rychlosti hvězd, již se hvězdy pohybují; ukázala, že i stálice se pohybují. (Hvězdy známého „vozu“ pohybují se různým směrem.) Spektrografie jasněji než dalekohled ukáže hvězdy podvojně, trojně atd. Ukazuje dále proč hvězdy svou jasnost mění. (Hvězdu zakrývá časem těleso již vychladlé).

Pomocí spektrografie lze vypočítati hmotu hvězd.

Jak žasneme, pozorující celou tu ohromnost; jak se divíme, vidíme-li, že celou tou ohromností vládne zákon. Nedopočítáš se konců ani směrem k malému (krychlový centimeter vody obsahuje 8 trilionů atonů) ani směrem k velkému. Proto všim právem zvolal chladný filosof Kant: „Dvě věci vzbuzuje největší podiv můj: mravní zákon ve mně a hvězdnaté nebe nade mnou.“

Toť krátký a zajisté nezcela úplný obsah (těžko vše zachytiti) obsáhlé přednášky, jež působila nesmírně; rozehvěnění posluchači cítili z přesvědčivých slov p. rady tu ohromnou nekonečnost, cítili maličkost člověka, na druhé straně pak nekonečnou moudrost a velikost Boží, jenž v celém tom vesmíru svými přemoudrými zákony vládne.

Potom přednášel **Dr. Jos. Kachník o výchově ku práci**. Jelikož přednáška jest v listu celá na str. 258—266, nepřinášíme obsahu.

Kursu účastnil se též předseda něm. spolku katolických učitelů pan Schwammel, dále vldpp. děkan fakulty Dr. Dominik, prof. Dr. Špaček, prof. Dr. Kubíček a byli jako milí hosté uvítáni.

Přednáška Dr. Kachníka, dala podnět k čilému rozhovoru, v němž Marie Hoffmannová poukázala na proudy v učitelstvu se jevící pro práce ruční i překážky tomu se v cestu stavící a doporučuje, by se o práce tělesné ve škole více pečovalo, než se dosud děje. Dožaduje se naprávy proto, že mizí vážnost ku práci tělesné vůbec.

J. Kadlčák praví: Školství je zařízeno a vedeno tak, jak by měl národ náš cíl jediný: zásobovati celý svět vrátnými, písaři, služebníky, kancelářskými a úředníky nižšího rázu, neboť vyšší a výnosnější patří do besitzstandu Němců. Bystřejší hlava do škol, zakrnělý slaboch k řemeslu! Podle toho je výsledek naší učby a výchovy v ohledu mravním i hospodářském.

Třeba změny soustavy školské, v níž by se směla uplatniti soustava, již v ústavech Salesiánských uplatnil Don Bosco.

Saleziani spojují výchovu duševní s tělesnou. U nás výchova tělesná se zanedbává; nikde se nevěnuje práci zřetel. Kdo vezme děti do zahrad štěpovati, včelařiti, zelinářství učiti, květinám pozornost věnovati? Jsme národem rolnickým — a co se děje v rolnických školách? Kde se vedou dívky, aby samy si pořídily, čeho v rodině třeba? Kde hoši se učí podomácké práci kolářství, pletářství, košíkářství atd.

Naše výchova, vlastně učba naražena na cizácké kopyta — úplně přetrženy nitě, jež mají školskou výchovu poutati k давнэ kultuře slovanské a naší svérázné vyspělosti umělecké a vyškolenost průmyslovou, nenavázal na minulost.

Národ náš je dosud rolnickým: a předce vše tak je zařízeno ve školství, jakoby naše školy neměly účelu jiného, než připravit veškeré děti ku zkouškám na středních; kolách a ne pro život nevychovává svěřence; majíc zřetele k budoucímu povolání. Tož třeba venkovské školství jinak upravit, než školství městské. Uniforma zde se zle mstí na škole i lidu, jemuž škola ne dobrodiním, nýbrž břemenem se stává.

Dr. Dominik souhlasí s vývodou předřečníka a doporučuje místo gymnasií přebytečných školy směru odborného.

Nadučitel Koutný doporučuje, aby na Velehradě o této přednášce se dále jednalo.

Řed. Mezírka líčí ze života, jak jednostranná a pochybená je výchova dosavadní, neboť škola nevede děti ku práci a sám učitel nebývá vzorem následování hodným.

Řed. Světlík poukazuje na směrodatné myšlenky z přednášky p. Dra Kachníka a upozorňuje na nezbytnost změny soustavy školské v tom směru, aby více vyhovovala době a hosp. potřebám. Škola musí býti upravena tak, aby usnadňovala existenční boj našeho národa.

P. Beneš doporučuje, aby Kat. spolek razil v učitelstvu cestu tímto směrem a pořádal přednášky v lidu.

Odpoledne konána čtvrtá schůze, při níž věhlasný ornitholog prof. **J. Tálský** podal ukázky ze života ptactva moravského.

Uvedl, že na zemi žije asi 15.000 druhů ptáků, z čehož připadá na Evropu 480 druhů, na Moravu 270 druhů.

Všechny ptáky moravské rozděluje na tři díly.

I. Stálí ptáci, kteří u nás přebývají celý rok. Na jaře si vyhledávají párky a osaměle v párcích žijí a hnízdí. Jakmile mláďata povyrostopou, že se mohou sama živiti, staří je opouštějí a již se o ně nestarají. Na podzim sletují se zase do houfů a tak žijí do jara.

Z dravců stálých na Moravě žijí: Jestřáb, krahujec, sova; samičky dravců jsou silnější, aby snáze ubránila mláďata před nepřátely.

Dále jsou stálými obyvateli: datel, ledňáček, brhlík, sýkorka, chocholouš, zlatohlávek, sojka, vrána, dlask, stehlík, vrabec, koroptev, tetřev, tetřívka, jeřábek a j.

Vodních ptáků jest celkem málo.

II. Stěhovaví ptáci, kteří na zimu od nás odlétají. Těch je u nás více než stálých. V únoru první stěhovaví ptáci špačci přicházejí. Nebyli daleko; jen v jižní Evropě.

Hned po špačcích přichází skřivan koncem února, počátkem března; pak vlaštovky. a j.

V dubnu přilétají pěnice, rákosníci, slavíci a j.

V květnu až poslední přijdou rorýsi.

U stěhovavých ptáků napřed přijdou samečci (o 14 dní dříve než samičky). Obletí obvod, na němž chce založiti hnízdo své a nestrpí žádného ze svého druhu v obvodu tom. Jakmile si rozdělili obvody začnou samečci zpívat a s přišedšími zatím samičkami se pářiti. Samečci, kterým samičky se nedostalo žijí pak o samotě.

Ptáci, kteří několikráte mají mladé, starají se nevíce o první mláďata a proto bývají tato také nejzdatnější. Jakmile mláďata dorostou, rozletí se a nestarají se o sebe.

Z dravců stěhovavých: Poštolka, ostříž a orel říční.

Poštolka živí se myšmi; často vidáme ptáka nad polem s roztaženými křídly chvílemi nehybně se vznášeti; spatří-li myš střelhbitě na ni se vrhá; to bývá poštolka. Ostříž u nás je dosti řídký.

Orel říční živí se nejvíce rybami a proto na západní Moravě, kde je hojně rybníků, často se zdržuje. Jest jich však málo.

Z jiných ptáků stěhovavých sluší jmenovati: Rorýsa, konipasa, špačka, skřivana, sluku, slavíka, sedmihláska, fuhýka, žluvu, pěnkavu, divokého holuba, křepelku. Křepelka nápadně ubývá snad tím, že v Africe, kam na zimu se stěhují houfně jsou chytány, snad proto, že místo hustých plodin polních zvláště prosa, mnoho řepy se u nás pěstuje, v níž křepelka ochrany nenalézá.

Z bahenních volavky, čápi a j.

III. Někteří ptáci přicházejí k nám jen jako hosté z Afriky, Asie, ze sev. Německa atd. Sova (pustovka) ze severních krajin v měsíci říjnu často v houfech o 10—20 kusech. Kulík na podzim ze severu přichází.

Jespák bojovný: Žije ve vodách severního moře. Barvu má každý sameček jinou (výjimka neobyčejná). V druhu tom jest velmi málo samiček; musí podniknouti o ni boj — proto bojovný. Kolem hlavy a krku ozdoben krásným peřím, jež po hnízdění ztrácí.

Drop malý zdržuje se v jižních krajinách; v Uhrách častý.

Kornovan obecný na Dunaji od Vídně dolů; v Asii jich jest velmi mnoho; tam vycvičí si je k lovu ryb.

Iviz, volavka červená, kolpík též v Uhrách žijící, u nás jen hosty na rybnících.

Orel krátkoprstý (hadilov) živí se hady a ještěrkami, zdržuje se v Uhrách, Africe, u nás velmi řídký host.

Orel skalní do r. 1850 dosti často v Bezkydách hnízdil. Nejčastěji přichází z Karpat a to na jaře. Pěstí mláďata velmi pečlivě.

Přednášející vybízí přítomné, aby sami s láskou Inuli ku ptactvu a k šetření jeho co nejvíce mládež naváděli. Přednáška doprovázena jest ukázaním větší části jmenovaných ptáků a protkána různými i zábavnými příhodami proto cele upoutala.

Po přednášce účastníci kursu prohlédli si sbírky vlasteneckého musea, při čemž na nejzdačnější kusy musea upozorněni vld. msgr. Wurmem a p. prof. Tálským.

V úterý o 8. hod. konána pátá schůze, při níž přednášela **M. Hoffmannová** o chemii ve službách domácnosti.

Potrava naše pochází ze tří říší: živočišné, rostlinné a nerostné. Nejdůležitější a první potravou jest mléko. Tvoří jedinou potravu dítěte, nemůže-li požívat mléka matky, a proto musí býti zdravé, nesmí míti mnoho tuku; proto se dle stáří dítěte míchá v prvním měsíci $\frac{1}{3}$ mléka s $\frac{2}{3}$ vody atd. Vejce obsahují tyže látky jako tělo lidské, proto k výživě velmi jsou způsobilá; 20 vajec obsahuje tolik bílkovin jako 1 kg masa. Mají-li býti zdravou potravou musejí býti čerstvá nebo dobře uchovávaná (zalitá parafinem, arabskou gumou a j.). Na zkoušku, jsou-li dobrá, nejlacinější způsob jest tento: do $\frac{1}{4}$ l vody hrst soli; padne-li vejce dolů jest dobré; nepadne-li, je špatné. Nejstravitelnější jsou vejce na měkko, nejméně stravitelná na tvrdo.

Maso má-li býti dobrou potravou musí býti zdravé. Maso hovězí obsahuje 72% vody, 21% bílkovin, ostatní uhlohydráty; jest nejuživnější. Skopové podobné hovězímu. Vepřové nejvíce bílkovin 20—34%, avšak jest těžko stravitelné. Pak maso telecí, méně bílkovin obsahující, nejlépe stravitelné. Maso drůbeže má též méně bílkovin, jest lehkou stravitelné. Nejméně bílkovin jen 13% obsahuje maso rybí.

Stravitelnost a výživnost masa záleží také na přípravě; nejcennější jest maso pečené, ježto všechny bílkoviny v něm zůstávají.

Koření není sice potřebné, napomáhá však velmi ku trávení.

Pokrmu rostlinné: nejdůležitější jest mouka. Zrno skládá se z bílkoviny, jež obsažena jest v lepu (část zrna hned pod slupkou), škrobu, dextrinu a j. Mouka musí býti čistá (bez námelu a různých přímísenin). Chléb jest výbornou potravou; obsahuje bílkoviny, škrob a tuk.

Hrách, čočka, fazole jsou výživnými pokrmy, obsahují až 22% bílkovin, až 25% látek dusíkatých, mnoho fosforečnatých látek, místo lepu obsahují legumin. Dobře jest vařiti luštěniny v hrncích s dvojitým dnem.

Brambory přineseny do Evropy r. 1584; teprve však r. 1772 vešly v obecné požívání. Výživnost jejich jest malá; jen 2% bílkovin.

Zelenina jest dobrým příkrmem k masu; za výhradný pokrm však se nehodí; má 1—6% bílkovin, 8—20% uhlohydrátů.

Houby mají skoro takovou hodnotu jako maso. Nerostná říše dodává: sůl, sodu atd.

Nápoje: Voda, pivo, víno, líh, kakao, čokoláda, káva, čaj mají velmi různé účinky na organismus lidský; podány účinky ty při každém podrobně.

Dostane-li se žaludku potravy lehkou stravitelnou, je v žaludku 1—2 hodiny, těžce stravitelná 3—6 hodin. Ku zdraví tělesnému třeba, aby se rozumným uspořádáním a výběrem jídel práce žaludku co nejvíce usnadnila.

Dále přednášel **Fr. Gogela O květeně biblické.**

Úvodem předeslal, že v Písmě sv. jmenováno jest 88 různých druhů rostlin a to v 600 citátů. Nelze všechny probrati a popisovati.

Celá květena biblická dá se uspořádati v šest skupin a to: 1. rostliny na polích a lukách se vyskytující; 2. rostl. v zahradách a vinicích; 3. stromy polní; 4. stromy lesní; 5. byliny užitečné a kořenné; 6. rostliny nahodilé, obecné.

1. Z rostlin na polích rostoucích jmenuje Písmo sv.: **J e č m e n**, špaldu, proso, vikev, čočku, bob, cizrnu, len, kmín, koriandr; o každé z těch rostlin pověděno, kde jmenována v Písmě sv., užitek její, rozšíření její a p.

2. Z rostlin v zahradách: Jablň granátová (marhaník), hruška, ořech, mandloň, (prut Aronův), moruše, fik, často též v podobenství uží-

vaný, oliva (šlechtěná) velmi často zmiňovaná v Písmě sv., réva (velmi často k podobnosti braná), vinice, vinný kmen, meloun, šafrán, zelí.

Ze stromů polních jmenován často: fík planý (sykomora — Zachaeus) výborné dřevo nehnijící, palma prsták 30—40 m vysoká z nejužitečnějších stromů, terebint, kapinice, (vytrvalé dřevo, v Písmě sv. se jmenuje to dřevo „sitim = setim“), javor topol, vrby, jilm, zimostřez, myrta, hloh různé druhy, z druhu sisiphus spina Christi udělána trnová koruna, caparis.

4. Ze stromů lesních jest zmínka o těchto: o cedru, jedli, cypřiši (cypres), jalovci, dubu (dub Abrahamův).

5. Rostliny užitečné zmíněny: kadidlovník, myrrha (balsamodendron gummifera), skořice, storax, galban, balsám (keř nebo strom, z kmenů se prýští) cassia, aloë, nardostachis grandiflora, ysop, (rostlina bohoslužebná, malomocní se očistovali ysopem), třtina vonná (puškvorec), mandragora (kořen podobný tělu lidskému) rostlina různými bájemi obetkaná, jichž Mathioli mnoho podává, bdelium, druh nějakého kadidla, borit, asi naše mydlice, bylina valchářova (dicsacus fulonum).

6. Rostliny nahodilé, obecné. Sítí, rákos, třtina, kopřiva, lopuch (bodlák), lilie, koloquinta (druh okurek), břectan, koukol, hořčice, eben, thyina ligna (neznámo, co se tím názvem míní), rovněž tak prinus; pýř, tráva, seno.

Při této příležitosti zmiňuje se řečník o růži z Jericha; jest to rostlinka nepatrná, křížokvětá, kolem Jericha pěstovaná, za sucha se schoulí, za vlhka rozevívá, krásou naší růži se nevyrovná.

V úterý odpoledne zahájila schůzi M. Hoffmannová vítajíc J. Exc. nejdp. arcibiskupa Dr. Bauera, jenž opět do naší schůze se dostavil, dává tím na jevo, že s námi sympathisuje.

Přednášel c. k. školní rada **Dr. Fr. Nábělek O nejnovějších objevech fyzikálních.** Všechny směry pokračují všechny vědy úžasně rychle, zvláště však chemie. Též ve fysice, v nauce o teple od r. 1850 velký učiněn pokrok. Zavrženy theorie staré a místo zaujala theorie nová, již se síly přírodní vysvětlují. Jest to theorie kinetická, záležející v tom, že molekuly éteru rychle se pohybují a způsobují teplo, elektřinu, magnetičnost. Na kmitání molekulí hmoty zakládá se rozpínavost. Při — 273° C jsou všechny vzdušiny bez rozpínavosti, v klidu (tomuto bodu říká se absolutní bod teploty).

Každé těleso může se vyskytovat ve třech skupenstvích: pevném, tekutém, vzdušném (led, voda, pára). Zahříváme-li led rozpouští se, zahříváme-li vodu dále rozpíná se nejdříve voda, zahříváme-li pořád tu další teplota se převede ve práci, která vodu promění ve stav vzdušný.

Jak převedeme těleso ze skupenství vzdušného do skupenství tekutého? Tím, že mu zase to teplo odnímáme; vezmeme-li mu jisté množství tepla, čili ochladíme-li ho do jistého stupně, stává se, že přechází ze vzdušného skupenství do tekutého.

Tomuto převádění ze vzdušného skupenství do tekutého napomáhá také zvětšování tlaku na vzdušiny.

Temperatura, při které vzdušina se mění v kapalinu říká se kritická temperatura.

Tlak, kterého jest třeba, aby při jisté teplotě se vzdušina uvedla v kapalinu jmenuje se kritický tlak. Tak sestavena byla tato tabulka krit. temperatur a tlaků pro různé plyny:

Má-li k y s l í k převeden býti v kapalinu musí býti kritická temperatura jeho	— 118° C	krit. tlak 50 atmosfér.
Má-li dusík převeden býti v kapalinu, musí býti kritická temperatura jeho	— 146° C	„ „ 35 „
Má-li vodík převeden býti v kapalinu, musí býti kritická temperatura jeho :	— 220° C	„ „ 20 „
Má-li pára převedena býti v kapalinu, musí býti kritická temperatura její	+ 365° C	„ „ 200·5 „
Má-li vzduch převeden býti v kapalinu, musí býti kritická temperatura jeho	— 190° C	

Chemiku Olševskému v prvním podařilo se zkapalněti vzduch. Nyní zkapalňuje se vzduch pomocí Lindeova stroje. (Popis dle obrazu.)

Má-li býti konán pokus se zkapalnělým vzduchem, třeba k tomu zvláštních nádob, jakož i k uschování jeho; nádoby ty se jmenují Devarovy nádoby. Pozůstávají ze dvojitého skla, mezi nímž jest vzduch vyčerpán; aby se zabránilo záření tepla sklem jsou plochy skla zevnitř nádoby a na povrchu postříbřeny.

Takové nádoby jsou nezbytny; neboť jako na rozžhavené plotně studená kapka než se mění v páru se pohybuje a plotny se nedotýká, jsouc obalena parou z kapky vznikající (Leidenfrostův pokus), tak také se děje při kapalném vzduchu; i značně studená nádoba jest proti teplotě tekutého vzduchu — 190° C rozžhavenou jako plotna proti studené kapce.

Provedeny pokusy: rtuť ponořená do kapalného vzduchu za malou chvíli zmrzne tak, že se dá kovati; kaučuk, třešeň, kvítko zmrzne skoro v okamžiku tak, že se roztluče jako sklo, ladička ponořená do tek. vzduchu má nižší tón, olověný zvonek jasně zvoní, zapálené dřevěné uhlí hozené do tekutého vzduchu zaplane krásným plamenem, doutník zapálený hoří plamenem na ledu, na němž tekutého vzduchu trochu nalito, skořepiny vejce změni barvu, rumělka ponořená do tekutého vzduchu jest úplně žlutá a mnoho jiných pokusů předvedeno.

Poslední přednášku konal **Fr. Deutsch O zvířoně biblické**. Koncentrace při vyučování jest důležitý prostředek paedagogický. I náboženství musí se dotýkati jiných předmětů a jim prospívati, tak jako žádáme, aby i ostatní předměty náboženské pravdy koncentricky s jinými předměty podávaly.

Řečník ukazuje to několika ukázkami na různých předmětech: zeměpis, mluvnice, církevní dějiny, přírodopis. Mluvíme při výkladu náboženství o mnohých zvířatech; při stvoření světa. Katecheta dá jmenovati zvířata, jež děti znají, naznačí hlavní znaky jejich. Při výkladu podobenství podá nejdůležitější znaky zvířat, které jako tertium comparationis slouží. (Ovce, beránek.) Často mluví o hovězím dobytku, (roh, symbol moci), koze, oslu, velbloudu, vepři, psu, lvu, medvědu, lišce a p.

Těž zmiňuje se o ptácích: krkavci, holubici, křepelce, vrabci, slepici a j. Mluví o plazech, obojživelnících, rybách, (velká ryba, ne velryba pohltila Jonáše), měkýších (perla drahocenná), hmyzu (štěnice, mouchy, včela, mravenec). Když takto katecheta učí dostává se i ostatním předmětům posily a též jakéhosi posvěcení.

Pro přednášce M. Hoffmannová přikročuje k zakončení kursu. Vyslovuje radost nad zdařeným kursem; dny zde strávené jmenuje právem dny radosti duchovní. Povzbuzení, poučení, rozcházíme se, bychom na základě slyšeného dále pracovali na vzdělání svém. Vzdává díky všem řečníkům, všem, kdo o kurs zásluh si získali, všem, kdož i mravně kurs podporovali, ukázavše zájem a provoláním slávy J. V. končí. J.

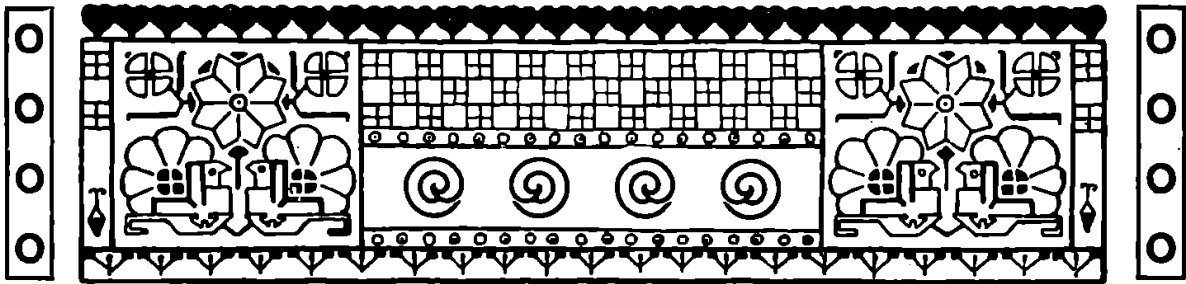

JAN TIRAY.

Nesnáze a vady dosavadního vyučování dějepisného; žádoucí reforma učby té.

Před lety přinesly „Humory“, tehda břitkým sarkasmem a podařenými vtipy jen jen sršící, rýmovačku o dvou bodrých venkovanech, z nichž jeden hájil — konkordát a druhý proti konkordátu byl, šplaje kamarádu s fanatickou zuřivostí. A když se „přátelé“ na konec poprali, ukázalo se, že nevěděl ani jeden ani druhý, co ten konkordát vlastně jest. — Smáli jsme se tehda „Humorům“. Ale věřte, přátelé, že i mezi inteligenty vzplanou boje k vůli slovu, heslu, frási, a konec koncem ukáže se, že rozvaděné strany o pravém významu osudného „casu belli“ potuchy neměli, nestarajíce se před vášnivým bojem o klidné, rozumné jeho objasnění. Tak dnes zjištění, ba pouhá domněnka, že promluvil učitel — konservavec (— klerikál, toho ani jmenovati se neopovažuji! —) samo sebou stává se „casem belli“. A jest namnoze s těmi nejosudnějšími okřídlenými větami: „Učitel zase pod nadvládu kněžskou!“ a „Pryč s náboženstvím ze škol!“ — jako s oním v „Humorech“ — konkordátem. Proto třeba stále a stále věčným způsobem v čas objasňovati stanoviska protivných stran a rozplášovati nedůvěru, z neznalosti vycházející, odlišovati neměnitelné zásady od vedlejších, poukazovati na vše slučitelné, kompromisu (— v š e c h e n styk lidský jest kompromisem! —) přístupné; vždyť zlovolnou záští jen malý zlomek nesmířitelných jest proniknut. —

Před dvěma lety jsem o naší schůzi spolkové s titulem „Quo vadis?“ na přetřes uvedl některé zjevy soudobého našeho školského života. Dotkl jsem se vyučování dějepisného těmito slovy: „Rozšířil se u nás zvyk, bolavá místa dějin úmyslně, druhdy se zřejmou zlomyslností rozpitvati v tisku i přednáškách, zatahovati je v hovory společenské ano i do škol, a to až do škol obecných. Znáte děje takové, otázky, jež staly se mezi námi ne již otázkami střízlivého uvažování historického, než předmětem vášnivých hádek.“

Obral jsem sobě proto za úkol, posvítiti si letos podrobně na nesnáze a vady dosavadního vyučování dějepisného na školách našich a rozjímati o tom, jak a pokud při žádoucí reformě vyučování toho šetřeno býti má hlediska a ducha katolického. Netajím se tím, že hledám přijatelného „modu vivendi“, aby i rodičové liberálního smýšlení, ba krajní pokrokáři a socialisté neviděli v konservativním učiteli reakcionářského škůdce dítky jejich, středověkého tmáře, plašícího jas slunce moderních zásad. — —

Thema „Vyučování dějepisu“ jest velmi vděčné a láká přímo k úvahám o otázkách, jichž současné ovzduší jest plno. Mohlo by dlouze a široce prohlédáno býti k tomu, čemu učití; a víme jak přeobsáhla jest látka historie. Kolik tu otázek palčivých! Z těch dlouhé řady učitel dotknouti se nesmí, protože nechce tomu stát, náboženská společnost, jisté stavy, strany; jiných pomínouti musí, protože jsou mimo chápavost dětí, a při nejčtetnějších nebude nikdy slohody o tom, co nutno, co zbytečno.

Neméně obšírně mohlo by uvažováno býti o tom, v jakém duchu učití. Dosavadní studium základních pouček historiosofie a sociologie jest nehotovo, boj různých mínění není dobojován. Zrovna střetly se idee národnostní s kosmopolitismem, v ideách náboženských vření a rozvrat nesmírný, opravy socialních řádů v plném proudu. Plno tu otázek palčivých, ano látky výbušné. Stěžejných těch otázek nepřísluší řešiti nám učitelům. K tomu jsou učenci a zákonodárcové. Ovšem hlas poradný ve všem, co školy se týká, nám patří; ten mluví máme a reklamovati budeme vždy. Mohlo by uvažováno býti o tom, proč dějepisu učíme, neboť ani o tom nejsou účty uzavřeny, jak vidno z nedávného projevu,¹⁾ jímž nepokrytě řečeno, že „jest didaktickým bludem názor, jako by dějepis byl podnožkou ethiky a sloužil ku pěstování lásky k vlasti“. My učitelé jsme povoláni k tomu, bychom nikoliv spekulací, nýbrž předkládáním zkušeností svých ze školní praxe pomáhali řešiti problem: čemu, jak a proč dějepisu učití.

Stojíce na pevné půdě zákona, na něž jsme přísahali, neohlížejíce se ani v pravo ani v levo vyučováním vychováváme děti sobě svěřené. Srovnáváme vytknutý cíl s tím, co dosaženo, srovnáváme účinnost prostředků na dosažení cíle toho. Uvědomujeme si jejich nedostatky a vady, přejeme si, by byly odstraněny. Promýšlíme návrhy na odpomoc, předkládáme návrhy ty opravné, aby prošly výšní úrad a třeba i věcné polemiky, když jiní učící, jiné děti, jiný kraj a jiných poměrů při praktickém provádění nových myšlének k jinakým došli vývodům. Chci tedy pouze v rámci školské praxe mluvíti. Mimoškolské vysoké theorie dotknu se úvodem jen málo, pokud nezbytně toho třeba.

Hlásá se: Jest jen hmota. Není duše. I to, co „duchovými“ jevy zovou, jest výronem hmoty, podléhající nutnosti zákonů přírody. Není svobodné vůle ani u jedince, ani u celku — lidstva. I vývoj lidstva jest přírodou daný, nutný, lidstvem neřiditelný. Není čistě ethických motivů; vše jest boj o žití. Není práva, než jen síla. Studium dějin jest přežitkem zbytečným. —

Tolik krajní „nesmířitelní“. Skepse XV. a XVI. století zplodila spekulaci XVII. a XVIII. věku; století XIX. hyperkriticizmem dospělo ve vědách, politice i náboženství k hotovému až nihilismu. Pro koho historie značí jen zapadlou minulost, ti nestojí o to, aby se jí učilo; s těmi nemáme čeho jednati. — Druzí uznávají naprostý materialismus protimyslným. Třeba „duše“ pojmem nám běžným neznají, třeba nejsou deisty, přec se zjevy nehmotného dění počítajíce a zasahování těchto ve hmotu uznávajíce z předpokladu nenutnosti a nenáhodnosti vycházejí a v další dedukci ethický svět sobě budují, právo i bezpráví, povinnosti a vztahy jednotlivců k celku vymezují, ve zdokonalování lidstva vlastní jeho silou a svobodou ducha věří, po složkách vývoje civilisace pátrají a zpět na uplynulé fase vývoje toho pohlížejíce historie jako učitelky lidstva si všlímají. Těm o studium historie běží, ti učí se jí a jsou-li učitelé učití jí chtějí. S těmi o vyučování dějepisu již jednati dlužno, jednati možno. — Mezi deisty (— ne těmi jen na oko, než věřícími! —), kteří k výšinám

¹⁾ „Měšťanská škola“ ročníku 1906 č. 4.

pravdy dobra a krásna v idej dokonalosti Božstva soustředěných prozrají, z růzností vyznání náboženských resultují se různá hlediska a stanoviska (kismet, fatum moštěmů, různé pojmání svobody vůle a p.) A v tom neklidném moři věrouk jako pevný, bezpečný ostrov — církev katolická. I mohutný duch, jen když věřící, nalezne v ní neochvějnou osu jednotného názoru na svět nade všechny jiné hypotese a systemy filosofické mysl uspokojující; což teprv člověk prostý. „Hotovost, ucelenost, jednotnost a všeobecnost křesťanství katolického jednotlivce od narození až do smrti bezpečně vede a řídí“ (Dršina : „Myšlenkový vývoj evropského lidstva“.) Články katolické věrouky jsou řídkem života jednoduchému člověku i vědci; jsou směrodatnými i historiosofům (filosofům historie, o příčinách a složkách vývoje lidstva rozumujícím) věty : „Bůh jest nejvyšší moudrý; pořádá všecko tak, že vždycky dosahuje svých nejsvětějších úmyslův“, „O svět, který stvořil, pečuje tím, že jej ustavičně zachovává a spravuje“, „Řídí a vede k dobrému i nehody a utrpení“, „Péče, kterouž Bůh všecko zachovává a spravuje, jmenuje se prozřetelnost boží.“ (Katechismus velký str. 13., 17., 18.) Ejhle! Všechn celkový vývoj lidstva se všemi příčinami a složkami rozkvětu i úpadku každého z národů za každého jednotlivého období časového, nesmírné vespolek dějů proplétání a splývání cestami často lidskému duchu zastřenými ano nepochopitelnými k ustavičnému zdokonalování („Budte dokonalí, jako Otec váš v nebesích jest“) vystihnout slovy : prozřetelnost boží! Přesvědčují a uklidňují, kdežto vývody s úžasnou učeností uměle sestrojených „Dějín civilisace“ jednoho z předních z historiosofů světa, Angličana Jindř. Tomáše Bucklého rozmnožují jen skepsi, neklid — — Staniž se nám katolickým učitelům dějepisu vyučujícím článek víry : „Prozřetelnost božská vede lidstvo i nehodami a utrpením k dobru a dokonalosti“ nejvyšším řídkem. Řídko to týká se sice jen nás samých, našeho nitra; ale musí býti prvním činitelem naší učitelské práce, neboť přesvědčení vnitřné to jest, jež řečí, hlasem, výrazem, tváří na venek se jeví, a to nadšené přesvědčení, přesvědčivé nadšení to jest, jež tajemnou suggescí vlní se a přelévá ze srdce k srdci. Tolik z té vyšší theorie úvodem; a nyní k věci.

Povím o dva nácti vadách naší dosavadní učby dějepisné, vyslovím dvanáct návrhů opravných, jichž provedení jest dílem hned možno, dílem nesnadno, nejisto, ba v dohledném čase neuskutečnitelno. Aby z pojednání — jak vždy býti má — hned nějaký, byť i malý, praktický výsledek byl, poradím, jak bychom i za stávajících poměrů pokrokově (v dobrém smyslu) si vedli při tom, na půdě zákona stáli a náboženskému a národnímu přesvědčení svému v ničem nezadali. Na vás jest stopovati, s vlastními zkušenostmi srovnávati, uvažovati, doplňovati a opravovati, v konečnou resoluci — když by někdy potřebí bylo — upravití, bychom pluli (— dej Bůh i šťastně propluli! —) úskalími a víry Scylly a Charybdy, jimiž staly se ve světě i ve školách — moderní přírodověda a dějepis.

I. Vady vyučování dějepisného.

1. Dějepisem — jako předmětem — počíná se ve škole příliš brzo.
2. Nemáme připravené **průpravy**, jaké poskytuje zeměpisu — domovopis, přírodopisu — názorné vyučování; nemáme přichystáno pojmosloví historické a chronologické.
3. Učiva jest příliš **mnoho**; není dosud náležitého a pečlivě pořízeného výběru. Všelicos obsahem nehodí se vůbec do školy.
4. Učiva čistě ethického, vlasteneckého, časově praktického a zvláště toho, jež týká se dějín kulturních, jest **málo**.

5. Výklady dějí se druhdy **duchem** stranickým, zejména tendenčně protikatolickým. I v učebnicích jsou sledy ducha toho.

6. **Sloh** a všechna **forma** historických článků v čítankách a učebnicích dějepisu jsou namnoze pochybeny, chápavosti dětské těžkými, druhdy suchoparnými. Vadí u mnohých článků přílišná **rozvláčnost**.

7. Nemáme na oživenou krátkých, srozumitelných, pěkných, nadšení budících **historických básní**.

8. Scházejí v čítankách **historické ilustrace**, nemají školy přiměřených velkých obrazů k názoru.

9. Výlučně **monografická metoda** rozptyluje učivo; nutno ucelení jeho. —

Vše od 3—9 uvedené platí i pro školy měšťanské namnoze v míře ještě větší; k tomu přistupuje tu ještě

10. vada, že **starověk** určen třídě I.

11. Nebudují se znalosti historické na **dějínách vlasti**, nýbrž šablonovitě se staví na dějínách — německých.

12. **Tři učebnice** pro měšťanskou školu zavedené tříští učivo nadobro a výhodu rozšiřování učiva soustřednými kruhy činí problematickou.

II. Návrhy opravné.

Ku 1. Z čítanek, určených 2. a 3. školnímu roku články čistě dějepisné vypustiti. Dějepis budiž posledním ze zavedených na škole předmětů; počni 4. školním rokem, až znají děti základní pojmy zeměpisné i také

2. pojmosloví chronologické a historické, jež vštěpuje se v 1. a 2. šk. roce v názorném vyučování (ve 2. šk. roce sluší „názorné vyučování“ při čtení vždy čtvrthodinkou pěstovati jako v 1. šk. roce) a ve 3. školním roce po pojmosloví zeměpisném.

3. Vypustiti z čítanek a učebnic články obsahem dětem nesrozumitelné, poměrů našich vzdálené (čl. „Král anglický v zajetí vévody rakouského“ — k čemu ten v čítance?) — takové, při nichž „pravdu“ historickou říci nesmíme, nemůžeme, a nepravdu sofisticky vykličkovati a vytáčeti nechceme.

Praví Sokol („Dějepisné učení ve škole obecné“ str. 9.):

„I když vyhneme se nejděsnějším osobám historickým, jakou byl na př. Nero, setkáváme se v každém národu a věku s osobami, jichž činové neobstojí na soudě mravnosti a nám právem jest obávati se, aby ti zlí příkladové na mysl mládeže nepůsobili pohoršlivě a nesetřeli z ní toho, co v hodině mravoučné do ní bylo vepsáno“. Jsem proti zavádění pověstí, mythů a legend řeckých a římských do učebnic dějepisu. Nejvýše ať něco málo jest pro hodinu čtení v čítance (měšť. škol.) Více než polovinu dosavadního učiva o starověku na šk. měšť. škrtnouti! Za to dobře působí i krátké anekdoty historické (o Josefu II. a j.), jichž v čítankách není. (Dokončení příště).

Dr. JOS. AL. OPLETAL.

Bible Hexaëmeron: věda a víra.

(Pokračování.)

Bychom si představili, jak uvádějí učenci ve shodu zprávu biblickou s geologickými výzkumy, podám výklad slavného Brauna a Dra W. Waagena, profesora paleontologie na vídeňské universitě (zem. 1900).

Základní rozdíly mezi zprávou biblickou a geologií jsme již poznali: různé hledisko, v jistém smyslu geocentrický názor Mojžíšův, subjektivní moment jeho k rozdělení dostačí, by nám vysvětlily lečjaké úchytky od poznatků vědeckých. Nicméně mají biblické dny s geologickými periodami nápadně něco společného: nejsou totiž od sebe časově naprosto odděleny, nýbrž do sebe vzájemně zasahují.

V geologii na př. v určité části světa nepřevládal ani útvar jurský, ani křídový, ač jinde již dávno začaly třetihory. Podobně u zprávy biblické mohl začítí pátý nebo šestý den dříve, než se třetí skončil. „A skutečně, pozorující dílo těchto dnů, nové, v nich stvořené tvary, jejich úplný vývoj, nemůžeme jinak souditi.“ Kdo se přece nechce přidržeti tohoto mínění myse, že se musil dříve skončiti pátý den, než nastal šestý, nemůže klásti v ten den celé říše živočišné se všemi druhy, nýbrž jen druhy první, jež se vyvinuly a rozvětvily pudy a přirozeným spolupůsobením Božím dle záměrů Bohem stanovených.

„Biblické dny jsou skutečná období časová, jež za sebou následovala, jak jsou podána v genesi.“ Braun tedy pojímá dny ve smyslu historickém, ne toliko jako nahodile rozdělená období bez ohledu na skutečnou posloupnost. Odůvodňuje své mínění slovy: „Na časovou posloupnost se klade (v Písmě sv.) takový důraz, že opak odporuje zkrátka exegetickým pravidlům. Kromě toho v textu samém není zmínky, jež by opravňovala k této domněnce. Naopak Mojžíš udává v každém dni jedno dílo. Kde podává dva děje v jednom dni (3. 5. 6.) jsou od sebe (obsahem) tak vzdáleny, že by spíše se mohly spojit s jiným dějem. Na př. vznik rostlin mohl lépe spojit se vznikem života živočišného, než se vznikem pevniny; stvoření zvířat pozemních lépe připsati pátému dni, než připojit je ke stvoření člověka.“

Zda tyto příklady opravňují, rozsudť čtenář sám! Mně se zdají nedostatečnými, by odůvodnily princip Braunův.

Pojetí historické je tedy dle Brauna nutné v hexaëmeru. Vědecká kosmogonie a geogonie mají také býti dějinami pradoby. A má-li býti harmonie mezi Písmem sv. a vědou, tu musí jednotlivé části zprávy souhlasiti s výzkumy geogonickými. Ovšem jen všeobecně, což Braun také ukazuje.

Bible vypravuje o stvoření beztvárné hmoty světové. Věda — nechce-li se násilně zastaviti a říci Ignorabimus — musí uznati totéž.

Ponenáhlu se vyvinulo z beztvárné hmoty slunce a soustavy planetní. Podobně i naše země byla původně mlhovou massou, ponenáhlu se tvořilo ohnivé jádro, kolem něho hustá atmosféra, z ní ponenáhlu vzniklo pramoře. Mojžíš mluví přímo o pramoři, nad níž se vznášela temnota, nezmíniv se o dějech ostatních, ježto se mu nehodily k cíli.

Prvního dne vzniklo světlo. A vědecky: temná atmosféra zbavena vodních a jiných par (vznik pramoře) musila se státi tak průhlednou, že ji světlo sluneční mohlo proniknouti, třeba jen slabě jako na př. se děje za mlhavých dnů.

Znenáhla zůstal jen uprostřed atmosféry mrak vodních par a kolem bylo již jasno. Tak byly odděleny viditelné massy vodní od pozemních vod. Mojžíš popisuje to přiměřeně názorům lidským. Vodní massy v atmosféře musily býti nějak přidrženy. Mojžíš popisuje ve druhém dni vznik oblohy, jež (firmamentum) měla býti jejich oporou. Jak se mu to výtečně hodilo, by ukázal moc Boží!

Z pramoře vynořila se pevnina, ostrovy. Totéž je ve zprávě Mojžíšově dílem třetího dne.

Později zřidly páry atmosférické ještě více, netvořice ani celistvého mráku již a objevila se jasná obloha, na ní slunce, měsíc, hvězdy. U Mojžíše je to čtvrtý den.

Co se dále v bibli vypravuje náleží spíše do paleontologie než do kosmogonie, což nám ukáže obrázek Waagenův. Jak za sebou následovali tvorové dle zprávy je tak přirozeně zdůvodněno, praví Braun, (rostliny, méně organisovaná, méně dokonalá zvířata mořská, ptáci, zvířata pozemní, člověk), že není ani nejmenší obavy odporu s vědou.

Tedy vidíme, že celkově souhlasí zpráva biblická s vědou, ač hlediska vědy a Mojžíšovo jsou různá.

Pak vysvětluje Braun některé jednotlivosti, jež s výkladem jeho úzce souvisí. Myslím, že jich vynechati nemohu, podáváje jeho mínění. Kroně toho jsou i věcně důležité.

V 1. verši „nebe a země“ znamená celý vesmír. Mojžíš právě zamýšlel dokázati, že je vše od Boha. „Nebe“ v širším slova smyslu než „firmamentum“, také „nebe“ zvané v 8. verši.

Temnota, tma v 2. verši má v kosmogonických teoriích více než jednu obdobu. Pravděpodobně byla prahmota vesmíru sama úplně temnou. Světlo povstalo ponenáhlu, když mlhoviny světélkovaly, což zvolna přecházelo ve světlo tolika millionů sluncí. Země naše se zatemnila ztratvši vlastní jas a majíc nad sebou vrstvy různých par. Páry ochladly, proměnily se v neprůhledné massy mlhavé (až 100 mil silné), jež pohltily ovšem zcela poslední záblesk. Mojžíš připomíná dle svého hlediska jen toto druhé zatemnění.

Ve druhém a třetím dni (3. a 4. verš srovnej: Mt 6, 26—30) připisuje Mojžíš vznik světla a jeho rozluku od temnoty přímému konu Božímu, ač je to přirozeným výsledkem nejjednoduššího zákona fysického. Rovněž světlo musilo nutně povstati zcela fysickým vývojem hmoty světové. Ale toto theosofické pojetí v Písmě sv. není proti výkladu vědeckému. Věda se spokojuje dalšími příčinami, nejde k příčině první, předpokládajíc zkrátka nutnou existenci hmoty. Bůh však (první příčina) stvořil hmotu se všemi jejími vlastnostmi a silami, jež byly nutny k vývoji Bohem stanovenému (kromě duší lidské a zvířecí, jež jsou přímo Bohem stvořeny). Tak skutečně je vše od Boha buď přímo nebo nepřímo. Z toho patrné, že vědu doplňuje a prohlubuje způsob, jak písmo sv. věci pojímá. Proto i ve výchově je správným podávati dětem životní názor, že je vše od Boha. Paprsky vědy jsou tu slabší, pojímajíce přírodu nedokonale, jednostranně, s nižší stránky.

Ve verši 5. nazývá se světlo „den“. Poněvadž můžeme rozuměti zde jen světlo sluneční, míní se i den přirozený, vzniklý otočením se země. Příčinou je slunce. Slova „A byl večer a ráno, den první“ znepokojují exegety, že hned na druhém místě se nemíní den přirozený. Ale nesmíme zapomínati, že neudává směru jedině hledisko gramatikální exegety. Ani exegeticky není obtíž peremptorickou. Vždyť i ve verši 8. se praví, že Bůh nazval oblohu nebem a přece musíme rozuměti ve verši 1. slovem „nebe“ docela něco jiného než oblohu, již proto, že oblohu stvořil Bůh teprve druhého dne (verš 6.). Příčinou, že se užívá týchž slov k označení různých věcí, je chudoba jazyka hebrejského. Kromě toho často užívají východní

národové obrazů a analogií. Název „nebe“ má zde dvojí význam, jako u Daniele „týden“ značí dobu 7 let a „den“ někdy značí dlouhé období. Ba, ni přísná exegese nemůže viděti ve slovech „a byl večer a ráno den první“ překážku, proč by se nemohlo míniti období a ne den přirozený ve dnech stvoření. Kdyby se měly přesně vykládati podobné frase sesilovací, pak by i slova Spasitelova nebyla pravdivá: „Jako byl Jonáš v břiše velryby tři dni a tři noci; tak bude Syn člověka v srdci země tři dni a tři noci.“ (Mat. 12, 40). Úsloví ta sesilují pouze výraz „den“, aby si posluchači nebo čtenáři lépe vštípili v paměť pojem „den“ a v našem případě Israelitě analogii s týdnem.

Ještě některé námitky. V biblické zprávě zdá se, jakoby rostliny stvořeny spíše než slunce. Věda přece dokazuje, že není možný zdar rostlin bez slunečního světla! Vysvětlíme si vše zkrátka: dílem čtvrtého dne není míněn vznik slunce, nýbrž jeho objevení v pravé podobě.

V biblické zprávě rostliny třetího dne, zvířata pátého. Zkameněliny prý dokazují, že květena a zvířena vznikly současně! — Předně není pro to důkazu. Jak mohla zvířata současně existovati bez potřebného množství rostlinné potravy? Konečně Písmo sv. neudává rozdíl časového mezi 3. a 5. dnem a věda nemůže dokázati, že jsou nejstarší zkamenělé rostliny, jež se objevují současně se zkamenělinami živočišnými. Nemohly býti rostliny dříve, jež nez kameněly? — Slova ve verši 16—17 „Bůh učinil dvě světla veliká . . . a postavil je na obloze nebeské“ označují, že ve 4. dni vznikla, netoliko stala se viditelnými. Text však můžeme docela dobře spojití, ponechavše, že 4. dne se toliko objevila. O vzniku jejich se zmiňuje Mojžíš toliko z ohledu na svůj cíl, musil se o jejich vzniku zmíniti. Kde? Ve verši 1., kdy slunce počalo svítiti, nebo ve 4. dni, kdy mohlo býti viditelno pozemskému tvorstvu (pokud bylo)? Mojžíš zvolil den 4. z těchto důvodů: by zachoval vypravování jasné, jednotné; by národ israelský upozornil, že slunce a měsíc jsou tvory jako zvířata a rostliny, o nichž mluví ve 4. dni, proto že neprávem uctívají tělesa nebeská jako bohy. Z těchto ohledů nesmí spisovatel lháti, ale Mojžíš také nelže. Pravi jen, že Bůh stvořil tělesa nebeská a umístil je jako světla na nebi, netvrdě, že se to stalo v jednom dni! Neměl pak důvodu říci, že se to stalo v různých dnech. Mluví tedy pravdu, zamlčuje část pravdy. Má pro to důvody: jakých výkladů by potřeboval, aby Židé pochopili, jak je možno, že Bůh stvořil slunce hned prvního dne a přece zůstalo neviditelným! Musil by vykládati, že Bůh stvořil slunce v prvním dni, ale — že s ním nebyl hotov ani v 2. ve 3. dni, až teprve 4. dne se mu podařilo zhotoviti onu — velikou lampu. Ne! Mojžíš pěkně zamlčuje, co proň nemá významu, mluvě až o objemu slunce v plném lesku ve 4. dni. Dlouhý výklad jistě by také odporoval jasnosti a stručnosti celkové zprávy. Kromě toho je i jiný důvod, proč se mluví o slunci až ve 4. dni. Jednáme o poměru k vědě, proto pohledme na vše z hlediska vědecké kosmogonie! I kdyby se byl Mojžíš stýkal s vědátoři dnešní doby, nebyl by musil psáti jinak, než učinil. Vždyť věda právě učí, že slunce nesvítilo najednou jako elektrická lampa. Pochod, jehož je slunce výsledkem, je velmi pozvolný. Co tedy se rozumí otázkou o vzniku slunce? První vznik sluneční hmoty, či proud světla do hustých mass mlhových, či jasné jeho proniknutí? „Vědecky asi poslední,“ jež ještě předcházely různé stupně! Každé stadium trvalo bezpochyby milliony let a sice asi současně s prvými stadiemi naší země. Je-li tomu tak, pravi Mojžíš docela správně, že bylo již prvního dne sluneční světlo, ale neúplné!

V ostatních částech biblické zprávy není zdůvodněných obtíží. Text

neudává, jak dlouhé intervally máme stanovit mezi vznikem jednotlivých říší živočišných. Vyber si několik let, nebo milliony!

Zmínky zasluhuje způsob mluvy ještě. Ve verši 20. Bůh dává vodě sílu (dle způsobu, jak pojímá lid) vydati vodní zvířata a (v 24.) zemi schopnost, aby vydala pozemní živočichy a přece praví Mojžíš (v 25.) „A učinil Bůh zvířata zemská podle tvárnosti jejich“, (v 21.) „I stvořil Bůh . . .“ a (hl. 2. v 9.) „A vyvedl Hospodin Bůh ze země všeliké dřevo na pohled pěkné a k jídlu chutné . . .“ Mojžíš má zde dva způsoby pojetí stejně platné: stvoření přímé i nepřímé.¹⁾

Na konci svého důkazu praví Braun: Biblická zpráva o stvoření je tedy docela přirozeně podána a v úplné harmonii s vědeckými výzkumy, pokud si jen můžeme přátí přihlížejíce k účelu Písma sv. —

Dr. Waagen²⁾ je si dobře vědom, jak se pokusy konkordanční mnohých ztroskotaly. „S počátku,“ praví v úvodě ke své práci, „snažili se mnozí srovnati, uvésti v soulad výzkumy geologické se zprávami biblickými. Ale po divné zkušenosti se rozhodli novější exegeté a uznali, že je v biblické zprávě stvoření pouze symbolicky znázorněno beze zvláštního pozadí přírodovědeckého.“

O starších dějinách epoch zemských nemáme historických zpráv. Ač bible uvádí v hexaëmeru řadu zpráv, jež zasluhují zmínky, přece nemohlo se o dějích těch zachovati historické podání, poněvadž pocházejí z doby dřívější než člověk. Původce jejich mohl k nim dospěti buď jen studiem geologie nebo zjevením. Znamení geolog E. Suess dokázal, že biblická zpráva o potopě má historický podklad. Proto nezamítejme všeho předem ani ve zprávě o stvoření! Příčinou, proč se pokusy exegetů nezdařily, bylo, že nedovedli rozeznati jevů geologických od meteorologických. Meteorologické známe dosud velmi nedokonale a bible dává vlastně zprávu o meteorologických zjevech a ne geologických. Srovnávajíce věci k sobě nepřislušící, nemohli dospěti zdárného výsledku. Kromě toho nedbali, že se úží v biblické zprávě stále místo dějů. V 1. verši míní se celý vesmír; ve 2. pouze země; ve 20. hlavě pevnina určená pro člověka. Je nápadným, že právě ve v. 20 se mluví o vodních zvířatech a ptácích najednou. Kdyby byl spisovatel mínil hluboké, širé moře, nebyl by tak učinil asi. O mořské zvířené je pouze nepatrná zmínka v biblické zprávě: jen ve 2. v. mohou se týkati stvoření mořských zvířat a rostlin slova: „A duch Boží vznášel se nad vodami“.

Bychom vůbec porozuměli biblické zprávě, vmysleme se v dobu, kdy byla psána, nehledajíce v ní přírodovědeckých poznatků naší doby, vyjádřených tímž způsobem! „Zjevení jistě nebylo dáno, by sprostředkovalo starým národům přírodovědecké poznání, jež si mělo lidstvo zjednat samo. Cílem a předmětem zjevení bylo něco vyššího!“

Kéž by si naši vědátoři uvědomili tato slova Waagenova!

Ale právě ve zprávě o stvoření se stýkají poznatky přírodovědecké s pravdami nadpřirozenými. Rozlišujme představy, jež měl původce zprávy jako dítě své doby o datech přírodohistorických od poznání, jehož se mu dostalo vyšším působením.

¹⁾ Srovnej exegetický výklad Hobergův hexaëmera (text latinský a hebrejský) str. 8—20.

²⁾ Natur und Offenbarung 1898 (44. sv.) v pojednání: Das Schöpfungsproblem str. 641—660; 720—735.

Přidrzuje se fyzikálních a geografických názorů antické doby: země je rovina, nad ní se klene krystalná obloha se sluncem, měsícem a hvězdami. Vedlejším názorem jeho: mezi tělesy nebeskými a pod zemí širé vodstvo (deště, obrovské prameny a zřídla). Nesnadněji lze poznati, jakou měl zoologickou soustavu, rozděluje živočišné skupiny. Zdá se, že mluví zvláště přihlížeje k páteřnatcům. Přečteme-li zprávu, zdá se nám, jakoby původce její byl očitým svědkem. Podává totiž děje, které zvláště upoutaly jeho pozornost bez ohledu na jiné, jakoby nebyl mohl všeho najednou zrakem postihnouti. Dívá se zvláště na oblohu: proto mluví o zjevech meteorologických: zatmění, světlo, vznik a zánik mračen, nedbaje, jak se utvářely hory zemské, jak ustupovaly vody atd. Z toho můžeme souditi snad, že viděl vše v obraze a pak libovolně označil, co mu bylo nejnápudnějším.

Také Waagen, uznává, že je těžko srovnati geologická fakta s biblickou zprávou. Můžeme tak učiniti jen nepřímou a hypoteticky. Mnohým zřídlem chyb je u vědy geologické, jak soudí o květeně a zvířené pradávne doby, jak soudí ze zkamenělých otisků na podnebí té doby!

Hlavní body vědecké, jichž možno užiti jsou: 1. všeobecný nedostatek světla za cambrických a spodních silurských útvarů; 2. existence a pravidelná působnost světla na povrchu zemském od počátků horních silurských útvarů; 3. úžasně četná květena v době kamenouhelné (nikdy taková již!); 4. existence obrovských živočichů v mesozoické éře s prvními ptáky; 5. bohatý rozvoj ssavců v caenozoickém období.

V tom je naprostá shoda s biblickou zprávou!!

Kromě toho je hypotetická shoda i v jednotlivostech. Projdu s Waagenem jednotlivé verše biblické a k nim příslušná geologická fakta. Třeba míti při tom oba podané přehledy před očima.

Verši 1. odpovídají ve vědě: a) stvoření prahmoty (pravděpodobně jediné), její rozlišení a vznik chemických prvků, b) spektrální analýze a její vztah k astronomii; c) vznik mlhových mass, jejich rotace, nerozlišitelné mlhy, skupiny hvězd; d) stálice, slunce, hvězdy proměnlivé; e) oběžnice, původní stav země; f) vlasatice; g) meteority, světlo zvířetníkové (zodiakální).

První polovici druhého verše (řeč pouze o zemi): a) tuhá kůra zemská; b) archaické formace, pád vod, nejstarší moře, vznik nerostů. (Slova „země byla pustá a prázdná“ vykládají exegeté jako „chaos“. Waagen praví, že chaosu nebylo, vše se dalo přesně dle zákonů).

Druhá polovice: „duch boží vznášel se (něm. brüten) nad vodami“ značí vznik životního pochodu a skutečně jsou stopy živoucích bytostí v horních vrstvách archaických zkamenělin. V následujícím období cambrickém již četná zvířena (trilobitů různé druhy). Sem mohou patřiti také spodní vrstvy silurské. Trilobité této doby buď nemají zrakového ústrojí vůbec, anebo docela znetvořené, velikých rozměrů. Pročež je vědecky oprávněná domněnka, že se tak stalo nedostatkem světla. V biblické zprávě jsou bezprostředně připojena slova o tmě ke slovům, jež značí vznik života „tma byla nad propastí“, „duch Boží vznášel se nad vodami“. O příčině a původci tohoto života praví kniha Job (38, 8 násl.): „Kdo zavřel jako dveřmi moře, když se protrhlo ze země jako z života pocházející?“ míní se Tvůrce. Také geologicky je pravděpodobno, že temnota na povrchu na počátku dějin zemských vznikla hustými mlhami, jež se skládaly z různých prvků. Nebyly dosti ochlazené, by nabyly tvaru pevného nebo tekutého, ale byly dosti tuhé, by zabránily přístupu světla. Z toho můžeme souditi, že byl život na zemi dříve, než působilo světlo na zemský povrch.

Verš 3. Od horních silurských vrstev bylo již asi na povrchu zemském značně normální světlo. Mořská zvířena velmi četná a skoro všechna zvířata, schopná zrakového ústrojí, mají pravidelně oči vyvinuty. Slepé druhy jsou sice zde, ba i v devonské formaci, ale velmi zřídka. To mohlo povstati výjimkou poměry místními, nebo způsobem života.

Verš 4. Zároveň se světlem střídaly se noc a den. To je důkazem, že slunce bylo pramenem světla, jež proráží mlhové massy. A geologie nemá tu, co mluvíti, jakož i o verši 5., zabývajíc se jinými předměty.

Verše 6—8. Zde se nejlépe jeví představa krystalné klenby nebeské, jak se pozorovateli zdála. Odtud smysl je: mlhy pokrývající zemi se zdvihaly, tvořily se mraky, čímž se stalo, že část vod je ve mracích, část dole jako mořská hladina. Všechny tyto děje jsou meteorologické, proto mimo sféru geologů. Meteorologové mají pátrati, z jakých příčin vznikly.

Mračna byla příčinou dešťů. Mnozí se domnívají, že lze spatřiti ve prastarých zkamenělinách stopy dešťů. Je-li tomu tak, zvláště jak praví v útvaru devonském, máme novou shodu, ježto tehdy právě se tvořila mračna. V této době žilo mnoho druhů přerůzných bezpáteřnatců a z páteřnatců se objevují ryby.

Verše 9—13. Vznik velikých částí souše, jimiž rozděleno moře. Neopatrné ostrůvky byly již dříve, snad ve staré době paleozoické, zvláště na severu. Důkazem toho je, že již v horním Siluru jsou ojedinělé, velmi řídké stopy zvířat na pevnině. Dosud je dokázán jediný příklad (veliký štír).

Ve formaci devonské jsou již zbytky rostlinné, ale neví se jistě, zda rostlin mořských či pozemních. Možná, že jsou mezi nimi také pozemní. Na počátku doby kamenouhelné jeví se najednou obrovské pevniny, o nichž se zmiňuje také zpráva biblická. Na nich je hned čilá vegetace, jak také dí bible (verš 11.) Doba kamenouhelná je pravým rájem rostlinného vývoje. Nikdy nebylo tolik rostlin jako v této době. Liší se velmi od rostlin v naší době (Lycopodiaceen, Equisetaceen, Cordaiten, Nöggerathien). Vedle mořské zvířeny jeví se i dosti četná pozemní. V útvaru silurském štír, první pozemní zvíře; v devonském řada insektů; v kamenouhelném četná zvířena pozemní a hmyz ve střední vrstvě; v permském obojživelníci. Hmyz je veliký až stopu dlouhý, jako malíček silný. Zdržuje se na temných místech. Jeví se štíři, pavouci, moli atd. Z páteřnatců druh stegocefal, příbuzný s mloky, štítí se světla. Tedy celkový přehled: ovzduší studené (jinak by se nemohlo tvořiti uhlí), bařiny veliké, podnebí vlhké, rostliny rostou ve stínu, zvířata noční. V období permském je pevnina ještě větší. Podnebí na jihu kleslo, povrch zamrzl. Na severu podnebí mírné (květina: Lepidodendry, Sigillarie, Calamites, Coniferi, Farne. Zvířena jako v době kamenouhelné).

Verš 14. Geolog nemůže o tom souditi přímo, úsudky nepřipouštějí mnohých závěrů. Již v době kamenouhelné musily z hustých mračen nastati veliké deště, jichž stále přibývalo. Zda tyto poměry povětří roztrhly konečně massy mrakové a tím se ukázalo slunce, měsíc a hvězdy, nemůžeme s jistotou říci. Biblický text naznačuje, že se objevují tělesa nebeská tak, že se mohou zkoumati jejich pohyby, nepopíraje, že i v době kamenouhelné proniklo slunce tu a tam mraky. Rostlinstvo permské doby liší se tak od doby kamenouhelné, že můžeme souditi na veliký klimatický obrat. Zda byl příčinou, že se objevilo slunce, nemůže geolog říci s jistotou. Bible podává asi klíč k rozhodnutí. Cycady a Coniferi nás také opravňují k závěru, že v době permské slunce silněji působilo než v době kamenouhelné.

Období permské zavírá geologovi paleozoickou éru. Na rozhraní, v nejstarší éře mesozoické, jeví se největší obrat v organickém životě. Teprve v nové době se našel na některých místech přechod mezi obdobím paleozoickým a mesozoickým. A bible zaznamenává ve verši 20. veliký obrat. Dotud mluví o celé zemi, odtud pouze o pevnině: poukazuje na to zmínka o ptácích, spojená se zmínkou o vodních tvorech, jimiž se nemíní velryby, nýbrž živočichové žijící u břehů. Každý ví, že množství ptáků se zdržuje nejspíše na březích. Kromě toho jsou na konci paleozoické doby tak četní tvorové vodní, že je to vskutku nápadným.

Totéž dokazuje verš 21. Co značí slovo „nestvůra“, „náramný“ jiného, než *Atlantosaurus* a *Iguanodon*, tak že se právem mohli počítati k živočichům vodním, zdržujícím se u vod. Nejnápadnější z nich se ukázaly v jurských a křídových vrstvách. V éře mesozoické je jich plno. Ve spodní části útvaru Trias jsou poslední zbytky obojživelníků, za to obrovští *Labyrinthodonti*, živočichové nepatrní za doby kamenouhelné. Podobně se vyvinul *Nothosaurus*. Tito předcházejí ssavce. V pohoří jurském jsou druhy *ichthiosaurů*, *plesiosaurů* (*Ichthyosaurus trigonodon* měl lebku tak dlouhou jako celé tělo mužské). Patří sem ještě větší zvířata: *Atlantosaurus* (40 m dlouhý), druhy *Brontosaurus*, *Diplodocus* (16—17 m), *morosaurus*, *stegosaurus* (asi 10 m dlouhý; tedy větší než největší slon (3·5 m) nebo mamut). Živil se rostlinami. Dravcem byl *Ceratosaurus* (6 m). V horní části mesozoické přestávají tyto nestvůry. Ve spodní vrstvě křídové se často objevuje druh *Iguanodon*; ve střední vrstvě křídové v Americe nalezen *Triceratops* (8 m dlouhý), také mezi ně patříci; v horní vrstvě křídové se objevují velká mořská, dravá zvířata *Phytonomorphy*. Budiž to jen dokladem, co může značiti biblické slovo „náramný“. Jako nás přímo zaráží něco takového, podobně Mojžíšovi byla nápadnou existence těchto tvorů, proto se o nich zvláště zmiňuje.

Jestě jiná okolnost zasluhuje zmínky t. j. zpráva o stvoření ptactva. Již v době permské a kamenouhelné obývali pevninu četní živočichové, zdržující se hlavně na tmavých místech. Ale tehdy upoutána pozornost původce zprávy na něco jiného. Nevšiml si těchto nepatrných poměrně tvorů v temnotě. Živočiši létaví byli nejdříve pterodaktylé od doby Lias, později skuteční ptáci; nejstarší nalezen ve vrstvách horního útvaru Jury. Letouni nemohli ujíti pozornosti pozorovatelově. Proto se o nich zmiňuje hned, jakmile se objeví, kdežto o jiných zvířatech teprve tehdy, když dospějí určité a nápadné velikosti.

Z těchto dvou zjevů soudí Waagen, že původce biblické zprávy viděl děje v obraze, by sdělil z něho, co mu bylo nejnápadnějším. Mínil-li se slovy „živé duše“, jež plodí vody, také ryby, nelze s jistotou říci.

Ve verši 24. mínil se pravděpodobně ssavci. Pochybovati o tom je těžko. Doba označená jsou třetihory, kdy jsou ssavci v proudu života. Ovšem jsou i v horní vrstvě Trias, v útvaru jurském častější, v křídovém zase řídkěji se objeví. Ale tito jsou velmi malí, nám dosud neznámí. Na počátku třetihor objevují se ssavci najednou překvapujícím způsobem v tak velikých a nápadných tvarech, že nemohou ujíti pozornosti ani pozorovatele geologicky nevzdělaného. Jaké rozdělení připouští u ssavců, těžko říci.

Verš 25. shrnuje vše ještě jednou. Sem může se zařaditi vše ostatní, žijící na zemi. Že je zde řeč o útvarech vrstvy caenozoické, není pochyby, hlavně proto, ježto se druží k těmto útvarům jiné, v nichž se jeví první stopy člověka. Tak je tomu i ve zprávě biblické.

Tak jsme tedy až u člověka!

Srovnáme-li dny biblické (jako období) s vrstvami zemskými, máme:

1. den —	horní útvary	silurské	} dny značí části éry paleozoické;
2. den —	"	devonské	
3. den —	"	kamenouhelné	
4. den —	"	permské	
5. den —	éra	mesozoická	} dny značí celé éry.
6. den —	éra	caenozoická	

Ač tedy, dí Waagen, geologie nemůže naprosto určit s jistotou absolutní délky, absolutního trvání jednotlivých období, pokud není pevných opor astronomických, nýbrž jen relativní (posouditi, která vrstva je starší nebo mladší), ač je nemožno překročiti slova „zdá se“ při geologickém rozdělení, přece se nápadně shodují období, dny miněná, s oddíly, jež úplně neodvisle byly geologicky určeny.

Viděli jsme jak i Braun i Waagen se odvolávají, že původce zprávy, viděl vývoj v nějakém obraze t. j. řeší svým způsobem otázku: jak zpráva vznikla? Třeba tedy i o tom se zmíniti, pokud možno nejstručněji. Jak asi nejlépe si věc vysvětlíme?

Stopy zprávy, s nimiž se shledáváme u nejstarších národů, vedou nás ke společnému původu zprávy kosmogonické. 1. Dle Egypťanů počal první kón tvůrčí tím, že Bůh stvořil vejce z pravod. (Nun.) Z něho povstalo denní světlo (Ra), bezprostřední příčina života ve světě pozemském. Moc boží zosobněna ve vycházejícím slunci. „Tvůrce, plnost zemského oboru“ je také ten, jenž stvořil zeleň pozemskou, révu, obilí, klasy, mouku. Zpráva Assyřanů a Babyloňanů počíná chaosem vody, před nímž ani bohů nebylo. Vznik chaosu přece míchají do doby boje mezi bohy. Po Berosovi je Belus, dle klínových nápisů Belus-Maruduk (vycházející slunce) tvůrcem světa. Potom nastalo nebe, jiná tělesa nebeská, rostliny, pozemní živočichové atd.

Co se týče prvního stvoření, není pochyby, že původní tradice byla i u jiných národů táž, jako máme v Genesi: Na počátku stvořil Bůh nebe a zemi. Ovšem, zvrátila se u jiných později v absurdní mythologické báchorky. U Židů zachována původní. Stopy hexaëmera jsou u jiných národů starých řídkší, poněvadž se stále rozpadávaly víc a více v absurdní theogonie. Nezůstal-li první základ bez porušení, první stvoření, jaký div, že zmizelo hexaëmeron? Klínový text babylonský přece zachoval díla podaná v hexaëmeru. Co se týče konečně tradice sedmého dne, kosmogonie semitické — mlčí. Z toho však neplyne, že Bůh neposvětil sedmého dne. Zmiňují-li se kosmogie semitické jen jako z dálky o všech konech stvoření, tím spíše si vysvětlíme, že se nezmiňují o účtě božstva, na něž úplně zapomněli. Židům nebyla neznámou posvátnost sedmého dne ani před Mojžíšem, jak patrně z textů (Gen. 8, 10, 12; 29, 28; Exod. 2, 16; 31, 13 násl. atd.) Také Assyřané zasvěcovali jednotlivé dny v týdnu planetám. Z toho všeho patrně, že byla u národů semitických nějaká kosmogonie zjevená. Phoenská brzo zasypána theogonickými báchorkami. Babyloňská, ač plna báchorek, přece zůstává věrnější zprávě zjevené. Proto lze souditi na společný původ: kosmogonie všem semitickým národům společná je z prvního zjevení Adamovi (visio Aadae.). Jak se mohl dověděti člověk o vývoji kosmu? Güttler praví: Není asi jiné cesty, než domněnka vidění. Původce zprávy nadpřirozeně osvícen mohl několikrát pohlédnouti do minulosti. Počet udán dle lidského způsobu jako pracovní dny: Odlou-

čivše od obsahu anthropomorflstickou představu stvoření, jako tvar velmi obvyklý ve starozákonní alegorii, nemusíme se ohlížeti, jak jednotlivé části byly spořádány, nýbrž jenom na theistickou podstatu. Tím zároveň je určena přesně hranice mezi theologií a kosmologií a nebude tolik nesrovnalostí a konfliktů.

Hypothese vidění (sv. Jan Zlatoústý, v nové době Kurtz (1864), Schultz (1865), Hummelauer (1877), Reusch (1876) má také výhodu, že se pohybuje pouze na duchovní roli, vidění duševním, vyžaduje inspirace a nadpřirozeného zjevení, nepřekračujíc při tom hranic určených vědeckému bádání. Zásady uvádí Hoberg: Zpráva o stvoření chce podati, jak se ukázal pochod vývoje světového Adamovi, ne jak skutečně byl. Srovnání mezi vědou a biblí text ani nevyžaduje. Jisto je, že jak u vědy, tak i ve zprávě biblické je pochod od nedokonalejších tvorů k dokonalejším. Geologii a paleontologii hexaëmeron neučí. Pro Adama vyplývalo z tohoto vidění: Bůh stvořil vše dle svého účelu a svých ideí (vše bylo dobré). Odtud konkluse: ctíti Boha a zvláštním způsobem sedmého dne. To bylo výsledkem nábožensko-mravním, plynoucím z vědomí lidského, že Bohu za vše děkuje, jsa sám jeho obrazem také.

Pokračování.

FR. PELAN.

Výchova charakteru.

— (Vědění samo nestačí.) F. V. Foerster ve své knize, sepsané pro mladé hochy a dívky, praví na konci hlavy jednající o sebeovládání: „Zajisté sami dosti dobře víte, že pouze znáti pravou cestu ještě nepostačuje, člověk musí uměti též po ní choditi. I kdyby lidé znali sílu páry i způsob, jak ji lze ovládati, to by ještě nepomohlo, kdyby technik nese-stavil strojů a kotlů. A tak jest tomu i při správném jednání.

-- (Jest žádoucná energická výchova vůle a charakteru.) — Stroj, jenž jednání udržuje na správné cestě, sluje pevný charakter, t. j. pevná vůle. Pevný charakter záleží v důsledném chtění a jednání dle pevných mravných zásad. V mravní čistotě možno — dle slov francouzského spisovatele Julia Payota — viděti nejjistější důkaz, jak silnou jest vůle. Odtud plyne, že výchova k čistotě není možná bez energické výchovy vůle a charakteru. Uznává ovšem charakter až v boji života; dokonalost jeho jest ovocem neustálé sebevýchovy, — než jest již úlohou rodinné výchovy všemožně působiti na vůli malých i dospělých, by se vychovával charakter, jež možno takto vyjádřiti: Nechci a nečiním ničeho, co já chci, nýbrž chci a činím to, co mi káže hlas Boží v mém srdci. Nikoliv sobectví neb nálada, nýbrž svědomí a povinnost jsou pohnutkami mého jednání. Když člověk v tomto se utvrdí, pak jest oprávněna naděje, že i v čistotě dosáhne vítězné palmy, byť to bylo snad teprv až po ohnivém boji.

— (Výchova vůle musí začíti záhy.) — O výchovu vůle musí býti postaráno, jak jsme již viděli, nepřetržitě od nejtútlejšího mládí, výchova musí nabýti vlivu na všechny náklonnosti a pudy, by celý člověk stal se způsobilým žít čistě. Nejpřednějším prostředkem jest zvykati na pořádek a zachovávání míry, zvykati na konání dobrého. Teprv když probudí

se mohutnosti rozumu a vůle, musí ponenáhlu přistupovati i ostatní prostředky. Ve věku dospělejším důležitým se stává poučení; vědění bude pákou, která pomůže vůli břímě nésti.

— (Příprava k výchově charakteru.) — Přípravou k výchově charakteru, totiž přivykáním dítku v prvých letech života, zabývali jsme se na počátku druhé hlavy. O tento důvod se opírajíce, budeme nyní děti dále poučovati, by i v malých a lhostejných věcech cvičily se v sebezáporu. Již vnější okolnosti vyžadují v tomto ohledu mnohého sebezpřemáhání, na př. klidné sedění při jídle, při školním vyučování atd. Čím více se cvičí a zvyká se tělo již od dětství podrobovati se duchu, tím lépe jest připraveno a vycvičeno k nevyhnutelnému boji mládí. Milá matko, den, kdy dítko tvé z vlastního popudu poprvé samo dovede se ovládnouti, jest dnem významným a pro tebe ať jest dnem radostným.

— (Dům otcovský jest nejlepší školou rozumného sebezáporu.) — Kcýž dítku let přibývá a rozhled jeho se rozšiřuje, rozšiřuje se i obor povinností rodičů ve výchově vůle a tím i mravnosti dítku. Jak často již z předu bylo podotčeno: Žádný pozdější vychovatel nemá již takové příležitosti, by mohl poznati přirozenost a zvláštní dobré i zlé náklonnosti dětské, jako měli rodiče, nikdo však též nemůže tak mocně na ně působiti. „Otcovský dům jest pro každého člověka nejdůležitějším výchovacím ústavem, — jen třeba uměti použití příležitosti.“¹⁾ První tato výchova má směřovati k sebeovládání. Žádné znásilňování mládeže toužící po svobodě — až by dosáhla úplné svobody, pak by reakce byla tím zhoubnější, — nýbrž rozumné poučení, opatrné vedení a vlastní příklad sebeovládání ve všem: ovládání těla, ovládání myšlenek, ovládání vůle. Co dosud řečeno o tělesné a duševní výchově k čistotě u dítěte, platí ještě větší měrou o spolupůsobení u člověka, jenž dospívá samostatnosti. Tělesný návyk poskytuje již ve svých jednotlivostech mnoho různých příležitostí ku cvičbě vůle. Již tehdy potřebuje vůle značné pevnosti, by člověk sám od sebe správně pečoval o čistotu v podrobnostech, by skutečně konal denní umývání, by konal tělesné cviky, jako: procházky, tělocvik, koupání, slézání hor, volné hry, nějakou tělesnou práci. Jistá rozšafná matka odpověděla na otázku, jak to zařídila, aby vychovávala jen dobré dítky: „Pečovala jsem skoro jen o to, bych je naučila sebe přemáhati, neboť dobro poznati a je si zamilovati není již těžkým.“

— (Dětem jest třeba představovati vzory.) — By vůle brzy poznala a opanovala svůj předmět, jenž ji povznáší, hledí domácí výchova společně se školou naplniti obraznost dětskou vznešenými vzory, jež jsou zároveň mocným protijedem proti nečistému vlivu. Probouzí v dítku smysl pro pravdu, dobro a krásu ve volné přírodě, v bohoslužbě, v životě lidském, ve vědě i v umění. Hledí nadchnouti dítko pro nějaký vzor, jenž jeho vlohám jest nejpřiměřenější. Tím se mu usnadňuje vytrvalý odpor proti všemu zlu a všednosti.

— (Jest dbáti na přirozenost.) — Tělesné a duševní vlastnosti, temperament (letora) a zvláštní vrozené náklonnosti tvoří přirozenou povahu a na ty musí se při výchově dbáti a jich šetřiti. V naší otázce dlužno hlavně míti na zřeteli zlé náklonnosti, jež zakořeněny jsou v každé duši lidské, z nichž některé jsou hlavní chybou dítěte a oslabují vůli k dobrému — jako úskali, jež v jednom dítku více, v druhém méně ohrožují pevnost charakteru v mravní čistotě. Jsou ukryty na dně srdce, jsou však ne-

¹⁾ F. V. Foerster, Poznání života str. 219.

bezpečné, jak nebezpečné bývají loďkám a lodím písčiny číhající pod klidnou hladinou mořskou; jsou to: pýcha, choulostivost, lenost, nepravdomluvnost.

— (a. Pýcha.) — Každé srdce splácí pýše, která již kdysi v ráji svedla naše prarodiče, její daň. A pýcha předchází pád. — Vaše dítě chce slovem i skutkem uplatnit svoje Já, touží po obdivování svých předností a skutků, shání se po obdivu a uznání. Kdo by měl tohoto ďábla pýchy spíše vyhnati než dům otcovský? Tam proti dětským přednostem vystupují ještě četnější chyby a slabosti, jichž moudrá matka a rozvázný otec dovede použití k různému malému pokoření dítěte. To jest nejlepším prostředkem proti vzrůstajícímu pleveli pýchy. Buďte též moudrymi ve chvále svých dětí. Přijměte to, ano buďte vděčnými, když vás jiní upozorní na jejich chyby. Neberte jich mezi dospělé, kde by mohly se státi středem rozmluv, předmětem nerozumného obdivu. Nestrpte před nimi žádného nerozvázného, neslušného slova, žádného pošetilého lichocení. Neuvádějte jich sami v nebezpečí nádherou v oděvu a okázalostí života. Spíše však a všemožně se snažte, byste zachovali jim pravé dětství v kráse přirozené skromnosti! — Vznešená pýcha je ochránkyní nevinnosti; tu pěstujte! Modly však učte je ničiti!¹⁾

— (b. Choulostivost a bujnost.) — Druhým úskalím jest náchyllost k choulostivosti, bujnosti a pohodlnosti. Kdo své tělo příliš krmí, jemu přílišného a rozmařilého odpočinku dopřává, je choulostivým činí, ten stává se otrokem těla, ten téměř nutně bude sváděn k hříšným požitkům. Z toho plyne pro rodiče vážná povinnost: Zvykejte své děti odřikání a sebezapírání! Učte je, vychovávejte v nich pevnou vůli, by odřikali se i některého dovoleného požitku! Otušujte je tělesnou prací! Navádějte je, by ráno povstaly na první zavolání! Nečiňte jich choulostivými příliš teplým a nadbytečným šatem a pokrýváním! „Život žádá od člověka každého dne, ba každé minuty něčeho, co jest proti jeho chuti — a tu osud se slabými a k sobě samým příliš povolnými krutě zahrává.“²⁾ „Kdo svou vůli denně v maličkostech cvičí, ten bude pak vyzbrojen, až přijdou pokušení a budou jej chtít učiniti otrokem svého těla.“³⁾

— (c. Zahálka.) — Zahálka, náchyllost k lenosti jest třetím úskalím, jež velice snadno připravuje zkázu charakteru a dobrému mravu. Malé děti bývají často svou čilostí rodičům obtížnými; když dorůstají, ochabuje často pud po činnosti: děti nechávají se ku práci nutiti. Často bývá tento zjev známkou tělesné neb duševní choroby dítěte. Však ze zahálky těží zlý duch. Proto dítě nikdy nesmí skládati rukou nečinně v klín. Hleďte je stále zaměstnávat! To však neznamená: nedopřejte dětem času ke hře a osvěžení. Nikoliv, osvěžení jest právem člověka a hra jest požadavkem dětské povahy a — hra jest zaměstnáním. Šetřte přirozených schopností v povaze! Nejhluchnější hry nejvíce se dítkám zamlouvají. Proto strpte raději trochu hluku a nepokoje, než abyste jim strpěli, tajné, snivé kutí plánů, sebeuzavřenost a osamělost.⁴⁾

Z pohodlností velice pomaloučku a zcela nepozorovaně povstává více zla a poklesků než ze všech jiných chyb dohromady. Není to náhlá smrt,

¹⁾ Sv. Antonín viděl jednoho one v duchu celou zemi pokrytou léčkami; při tomto pohledu zvolal: „Ach, Pane, kdo bude moci uniknouti tolíkerým nástrahám?“ A tu slyšel následující odpověď: „Pokorný srdcem; Bůh ochraňuje maličké“.

²⁾ Foerster, Známost života str. 19.

³⁾ Tamtéž, str. 91.

⁴⁾ Tamtéž str. 75.

jež hrozí člověku, — ale smrt blížící se, nepochopitelná a tajná, která ničí vše, co člověk podniká, a připravuje jej o všechnu sebedůvěru, ježto nic není důkladně uděláno a vždy zůstává něco prunedbáno: ospalost překvapila jej, bohužel, náhle, lenost stala se silnější než on! Kolik důležitých věcí v životě zanedbá člověk z lenosti.

— (d. Nepravdomluvnost) — Dcerou nevinnosti jest pravda, dcerou nečistoty jest lež v řeči i jednání. Obojí, byvši přehlédnuta, stydí se. Jest to smutná skutečnost, která se jeví v naší porušené přirozenosti, že není nectnosti mezi lidmi tak rozšířené jako právě lež. Cesta nevinnosti a počestnosti jest přímá, zjevná; jakmile však myšlenky a skutky počnou otročiti zlu, pak zlo svádí je na křivé a tajné stezky přetvářky. Kdo chce mládež vychovávat k mravní čistotě, musí býti sám pravdomluvným, musí s největší pečlivostí ochraňovat děti před každým porušením pravdy, nesmí připustiti nepravdomluvnost v jakékoliv podobě. V této věci se mnoho chybje špatným příkladem, chybje se tím, že se děti ke lži navádějí, že chybně se s nimi jedná, když se lži dopustily. V řečech dětských přikládá se malým odchylkám od pravdy malý význam, dovolují se v jejich přítomnosti lži žertovné, -- i když tyto jich třeba hned jako lži nepochopí, — lži ze zdvořilosti, lži z nouze, lži z prospěchu.

Děti bývají ke lži sváděny přímým rozkazem, nepřiměřenými tresty, vychvalováním podařené lsti, nedůvěrou, ale též přílišnou lehkověrností, tím, že jsou donucovány vypovídati řeči, proti nimž se lepší cit vzpírá, tím, že se jim laskavě nepomáhá, by svou vinu vyznaly, by vyznaly i samu lež, k níž dítě zvláště obtížně se přiznává, dokud vznešený stav jeho duše nebyl porušen. Tak vychovávají se lidé nepravdomluvní, přetvářliví, plní lsti, podvodu a nemravnosti, neboť „pravdomluvnost jest nejmocnějším pilířem ve svatyni mravnosti; zboř ji a zboří se celá stavba. Dovolíme-li jen trochu ji porušiti, pak pro ostatní ctnosti nebude již opory“.¹⁾

Budou moci jednou rodičové očekávat od svých dětí pravdivost, t. j. upřímné projevení svých myšlenek, citů, dojmův a zkušeností, důvěru ve všech poměrech a okolnostech, když jim nevstúpili přesvědčení, že pravdomluvnost jest jejich nejvyšší povinností? Ona krásná dětská otevřenost, která pravidelně ulehčuje odstranění a nápravu skutečných chyb, jest částí pravdivosti celého života. Býti pravdomluvným, otevřeným, čistým, jsou věci úzce příbuzné.

Navykejme děti na slova Páně: „Ano, ano, ne, ne!“ Zvykejme je poctivosti a upřímnosti, jež každou věc bez oklik a vytáček jmenuje pravým jménem. Tak můžeme doufat, že vždy a všude prohlédnou úklady nepravosti a vítězně přemohou všechnu mravní špatnost.

— (Zvláštní nebezpečí) — V přirozených duševních schopnostech obou pohlaví spočívá ještě zvláštní nebezpečí. Dívky jsou náchylnější k těkavosti mysli, k povrchnímu myšlení, u nich převládá fantasmie a cit, chtějí se líbiti a jsou zvědavější než chlapci, kteří zase jsou ovládáni větší náklonností k nevázanosti, vzdoru a lenosti. Jako všechny špatné náklonnosti tak i tyto musejí se přemáhati vštěpováním ctností opačných.

— (U dívek. a) Těkavost) — Dívku obdarovala příroda jemnějšími smysly, jež obzvláště podléhají vnějšímu dráždění. Dívka slyší více věcí najednou, často však slyší jen zvuk slova. Její oči bloudí kolem a upírají se bez rozdílu brzy na krásné věci, brzy na ošklivé. Nebude-li se

¹⁾ Karel Oppel, Kniha pro rodiče.

tato náklonnost k povrchnosti držeti na uzdě, vyroste z dítky děvče těkavé, které vše poslouchá a mluví, aniž by z toho čemu rozumělo, které na vše hledí a z ničeho vážného dojmu si nepodrží; blatošlapka ze řemesla, která do všeho se pustí a nic neukončí. U takové bytosti nemožno spoléhati na věrnost a vytrvalost. Kolik příležitostí promešká, kolik bídy připravuje z pohodlnosti sobě i jiným! Kdyby se dalo vypočísti, kolik velikých neštěstí a kolik neodpuštělných vin povstává z pohodlnosti, zhrozil by se člověk a vzchopil by se ze své ospalosti jako spící voják na stráž, když naň generál promluví.

Co proti tomu dělají? Práce, — nic jiného než práce! Třeba vypověděti boj, by vůle dobyla své dřívější vlády dříve než bude pozdě. V určitou hodinu ráno povstati nehledě na krásné matrace a podušky a hbitě se obléci beze všeho lenošného protahování a zívání. Co nejrovněji seděti u stolu, co nejvíc zpřímá choditi, — to jest vítězství ducha nad tělem, jež otužuje člověka. Neb když člověk již hodně jest chůzí unaven, pak ještě dvakrát hezky hbitě jako páže vzhůru a dolů se proběhnouti. Pak se též nikdy nepřihodí, že by dítko dělalo na matku takový uplakaný obličej, když jest unaveno a má jí ještě pro něco dojíti. Znal jsem pána, jenž měl koně, jehož bylo těžko udržeti, když se vracel do stáje; tak se na to těšil. Pán však právě přede dveřmi přinutil ho ještě jednou se obrátiti a třikrát sem tam po ulici se proběhnouti. Takové otužovací cviky měli bychom též častěji uložití lenivému koni, svému tělu.

Chyba se podporuje, když slabé matky nechávají vzrůstající dívky mařiti čas samými tichými ručními pracemi, čtením románů, bříkáním na klavír atd., místo by od nich žádaly svědomitého plnění povinností.

— (Prostředek: vzdělání k odbornému povolání.) — Moderní ženskou otázkou prorazila si v naší době cestu dobrá myšlenka, že není to hanbou i pro dceru s t. zv. lepších kruhů, když si umí zjednati samostatné postavení, když se zúčastní boje o život. Dívky k tomu vychovávané dostávají všeobecně vážnější životní směr, jejich myšlení a chtění má větší zálibu v dokonalosti, a při tom snáze zachovávají své srdce a svou fantasií čistými. Však i v rodině, kde nejsou dívky vychovávány k nějakému odbornému povolání, má od nich matka žádati plnění povinností: povinností domácích, povinností křesťanské dobročinnosti, a činiti je za ně též zodpovědnými. „Ženu uč zavčas sloužiti.“ Pokud nebude výchovou zjednan úplný souhlas mezi touto zásadou a mezi potřebným společenským osvobozením ženy, potud bude se bořiti půda, na níž kultura chce dále stavěti. Kde jest nadání k tomu, mohou mladé dívky též pěstovati hudbu, malířství neb jiné umění, však vždy jen s vážnou snahou po samostatnosti a zdokonalení. Dívka zvyklá plniti povinností, zvyklá svědomitosti v malých věcech a rozumnému používání času, zůstane snadněji mravně čistou, ježto tím nabývá svědomitosti i ve věcech duchovních, jež její skutky činí pevnými a důslednými a později chrání čest domácího krbu.

— (b. Povrchnost) — S těkavostí, jež jeví se ve všem jednání, jest příbuzna povrchnost v myšlení. Dívky s touto náklonností mluví mnoho do větru, aniž by se dříve přesvědčily o pravdivosti svých slov, tvoří rychle, dle pouhého zdání, úsudky, aniž by přihlížely k jádru věci, jednají dle okamžité nálady, aniž by přemýšlely o následcích svého jednání. Jsou to děti zapoměnlivé, nepořádné, při tom však často velice milé a snadno k ovládnutí.

Nepochybně hrozí velké nebezpečí, že z povrchního děvčátka stane se jednou osoba lehkomyšlná, která ani v důležitých věcech nebude dbáti

rozvahy a svou nerozvážností jednoho dne upadne do nástrah a klesne. Lehkomyslnost, byť nebyla hříchem, připravuje přec cestu úpadku ženské důstojnosti a cti. Léčení chyby není tak snadným; podaří se jen láskyplné trpělivosti, důsledně a vytrvalé domácí výchově, která použije oněch četných maličkostí z obyčejného života, jež vyžadují klidné úvahy, rozvážného mluvení, svědomitého jednání.

Reformy, zavedené v naší době na dívčích školách, jest s radostí vítati, ježto směřují k tomu, by se ženě poskytlo důkladného všeobecného vzdělání a přípravy pro praktické povolání, jež se jí otvírá, a protože snadno nabyté, v paměti jen tkvící, vědění a vybroušené polovičaté vzdělání zbavují jejich tajemného závoje.

— (c. Převaha obrazotvornosti a citu) — Jako třetí nebezpečí dlužno označiti živou obrazotvornost a mohutný citový život ženského pohlaví. Tak často činí mladé bytosti svoje Já středem svých myšlenek, a svojí fantasií ponechávají vše zabarvovati buď černě neb růžově, smyslově neb nadsmyslově, jak jim to skryté sobectví káže. U takových dcer musí rodičové stále a stále klásti důraz na pravou mravní cenu věcí a zdrojem správné vůle učiniti zásadu: „Toto jest krásné a dobré, ono ošklivé a zlé; toto zaslouží úcty, ono opovržení; s tímto můžeš před Bohem obstáti, s oním nikoliv.“ Rodičové stále ať pečují, by fantasiie dívek nebyla drážděna představami nicotnými neb dokonce nedůstojnými a sprostými, jako na př. vypravováním skandálních historek. Podrážděná fantasiie jest jako divoký kuň, který neudržitelně jezdece odnáší. — Proto musejí použití každé příležitosti, by rozkvétající pannu nadchli mocným citem pro vše vznešené, čisté a šlechetné. Snivé děti musejí se nabádati k účastenství na společných hrách, k veselému obcování s družkami stejného stáří, neboť i stranění se a samota stávají se snadno nebezpečnou potravou pro mladistvou obrazotvornost. (Příště dále.)

Dr. JOS. KRATOCHVIL.

Filosofo Seneky rozprava o krátkosti života.

Ú v o d.

Rozprava Senekova „o krátkosti života“ snaží se objasniti otázku, jak by bylo možno co nejlépe využiti životní doby, aby byl dosažen životní cíl, jež vidí Seneka v moudrosti. Překážkou tu není krátkost života, jak mnozí nařikají, nýbrž nesprávné užívání života. Život je dosti dlouhý, jen když ho správně využijeme. Nesmíme žiti tak, jako by nás smrt nikdy nemohla uchvátiti, nesmíme žiti svým vášním, zábavám atd., chceme-li dosíci moudrosti. Žiti i umřiti jest umění. —

Rozprava věnována jest Paulinovi, bezpochyby bratru Senekovy manželky Pauliny, jenž spravoval v Římě obilní obchod. Seneka jej vybízí, aby oddával se časem prázdní a hledal pravou moudrost. — Sepsán byl spisek tento bezpochyby po návratu Senekově z vyhnanství v roce 50. Obsahově je to jedna z nejlepších rozprav Senekových, plná bystrých sentencí a pozorování.

Hlava I.

1. Větší část lidí, milý Pauline, stěžuje si do nepřízně přírody, že rodíme se na dobu jen kratičkou a tento udělený nám čas, že tak rychle a kvapně prchá, že s vyjmutím jen několikamálo, ostatní opouštějí život právě uprostřed příprav k němu. Nenaříká pak nad tímto všeobecným, jak soudí, zlem jen dav a nestoudná chátra, ale i u slavných mužů vzbudil ten pocit nářky. Odtud vysvětlují si onen výkřik nejslavnějšího z lékařů,¹⁾ že „život je krátký, umění dlouhé“.

2. Odtud onen, mudrce nedůstojný spor Aristotelův,²⁾ když vyjednával s přírodou a pravil, že nespravedlivě udělila tolik času zvířatům, aby žila po 5 neb 10 století, člověku však, jenž se narodil pro tak četné důležité úkoly, že určila cíl daleko bližší.

3. Nemáme málo času, nýbrž mnoho jsme ztratili. Život byl by dosti dlouhý a štědře udělený k vykonání věcí největších, kdyby se vše dobře umístilo. Když však se rozplyne v rozmařilosti a lenivosti, když žádná péče se nevěnuje dobré věci, cítíme v posledním okamžiku, jehož příchod jsme nepozorovali, že vše mizí.

4. Neobdrželi jsme tedy život krátký, nýbrž krátkým jsme jej učinili, nejsme naň chudí, nýbrž marnotratní. Tak jako když veliké a královské bohatství přejde na špatného majitele, v okamžiku se rozhází, bohatství však třeba nepatrné, svěřené dobrému správci použitím vzrůstá: tak věk náš dosti je dlouhý, když ho dobře užíváme.

Hlava II.

1. Co si stěžujeme na přírodu? Dobrotivě ona jednala. Život, znáš-li ho užítí, jest dlouhý. Jednoho zdržuje nenasytná lakota, druhého namáhavá úsilovnost při věcech zbytečných. Jeden vínem mokvá, druhý dřevění zahálkou. Jednoho unavuje ctižádostivost stále po cizím úsudku dychtící, druhého divá touha obchodní vodí po celé zemi a po všech mořích, aby zisk si zjednal. Některé trápí touha válečná, že stále číhají buď na cizí nebezpečnost neb v úzkosti jsou pro své. Některé nevděčný kult představených trýzní dobrovolným otroctvím.

2. Mnohé zabavilo buď bažení po cizím štěstí neb starost o své vlastní. Přemnohé pevného cíle nemající honila bludivá, nestálá, sama sobě odporná lehkomyšlnost od úmyslu k úmyslu. Některým se nelíbí žádné životní povolání, až je ospale zívající zachvacuje smrt, tak že věru nemohou pochybovati, že správným je, co po způsobu věštírů řekl jeden z největších básníků³⁾: Malou jen část svého života žijeme. Ostatní totiž veškerá doba není život, nýbrž pouhý čas.

3. Se všech stran obkličují hrozivé nepravosti a nedovolují, by se vzb chopili neb oči pozvedli k poznání pravdy, ale svírají potopené a ve vášních uvázlé. Nikdy není jim volno, aby šli sami do sebe. Nahodí-li se někdy náhodou jakýs poklid, — jako na širém moři, na němž i po bouři je ještě vlnění, — neklidní zůstávají a nikdy pokoje nemají od svých vášní.

¹⁾ Hippokrates byl slavný řecký lékař z ostrova Kosu, okolo 436 př. Kr.

²⁾ Seneka spletl si zde Aristotela s Theofrastem. Ten totiž umíraje naříkal na přírodu, že havranům a jelenům, kteří toho nepotřebují, popřává dlouhý život, člověku však dává život příliš krátký. F. Cic. Tusc. III. 28.

³⁾ Uvedený zde verš jest od Menandra, básníka Athenského. Že zde dí Seneka »jeden z největších básníků« miní asi jen básníky komické.

4. Domníváš se snad, že mluvím jen o těch, kteří zřejmě ve zlém jsou? Pohlédni na ty, o jichž štěstí nikdo nepochybuje: statky svými se dusí. Kolika jest bohatství na obtíž? Jak mnohým vymluvnost, když každodenně své nadání chtěli osvědčiti, chrlení krve způsobila? Jak mnozí blednou pro stálé rozkoše? Jak mnohým nenechává volnou chvílku obkličující je zástup klientů? Ba projdi všechny od nejnižších k nejvyšším: ten o pomoc volá, druhý přispívá. Jeden v nesnázi jest, druhý ho hájí, třetí soudí. Druh pro druhu se namáhá. Ptej se po těch, jichž jména se učí nepaměť: uvidíš, že těmito známkami se od sebe odlišují: „Onen jest ctitelem toho, tento onoho.“ Svým není nikdo.

5. Posléze velmi nesmyslné jest rozhořčení některých lidí, ani si stěžují do pýchy svých představených, ježto neměli pokdy pro jejich návštěvu: odvažuje se někdo stěžovati do pýchy druhu, když sám pro sebe nikdy nemá pokdy? Onen zajisté na tě, ať jsi kdokoliv, třeba pyšně, přece však jen pohlédl. Onen sluchu dopřál tvým slovům. On k boku svému tě přijal: ty nikdy neráčil jsi na sebe pohlédnouti, sobě sluchu dopřáti. Nesmíš tedy připisovati jinému takové povinnosti, ježto zajisté, když bys je konal, nechtěl jsi býti s jiným, ale nemohl jsi býti sám s sebou.

Hlava III.

1. Byť i všichni veleduchové, kteří kdy se zatkvěli, v tom jediném se soustředili, nikdy nebudou moci dosti se vynadiviti tomu poblouzení lidské mysli: Nestrpí toho, aby někdo se zmocnil jejich statků, a hned ke kamenům a zbraním sahají, vyskytne-li se nepatrný spor o hranice. Dovolují však jiným, aby zasahovali v jejich život, ba věru sami uvádějí budoucí jeho ovladatele. Nenaješ člověka, jenž by byl ochoten o peníze se rozdělit: život však jedenkaždý kolika rozděluje? Jsou nuceni uchovati dědictví, jakmile se však jedná o ztrátu času, co nejvíce mrhají tím, kde by lakofa jediné čestnou byla.

2. Vezměme některého z četných starců [a rceme mu]: „Vidíme, že jsi dosáhl velmi vysokého věku lidského; sto neb přes sto roků máš; nuže, zavolej věk svůj k účtování. Pověz, jak mnoho z času toho ti odňal věřitel, jak mnoho milenka, kolik král, kolik svěřenec. Jak mnoho domácí nesváry, jak mnoho krocení otroků, jak mnoho potulování po městě, k úsluze ochotné. Připoj k tomu vlastní rukou zaviněné nemoci; připoj ty věci, jež ležely bez užitku: uvidíš, že méně máš roků než počítáš.“

3. Opakuj v paměti své, kdy pevný jsi byl ve svých záměrech, jak málokterý den tak uplynul, jak jsi určil, kdy sebe sama jsi užil, kdy přirozeně jsi se tvářil, kdy neochvějný byl tvůj duch, co's vykonal za tak dlouhou dobu věku svého, jak mnoho lidí rvalo tvůj život, an jsi ani netušil, co ztrácíš, kolik odňala ti lichá bolest, pošetilé veselí, bezuzdná vášnivost a milostné pletky, jak málo ti zbylo z tvého vlastnictví: pochopíš, že příliš časně umíráš.“

4. Co jest toho příčinou? Žijete, jako byste měli žiti na vždy. Nikdy vám nepřipadne na mysl vaše chabost. Nepozorujete, co času již uplynulo. Utrácíte, jako byste měli množství nadbytečné, kdežto zatím snad právě ten den, který obětujete nějakému člověku neb věci, jest posledním. Všeho, jako smrtelníci se obáváte, po všem, jako nesmrtelní toužíte.

5. Uslyšíš, ani přemnozí říkají: „Od padesátého roku prázdně počnu užívat. V šedesátém roce vzdám se veřejných povinností. Kdo však ti bude rukojmím delšího života? Kdo přivolí, aby vše to tak šlo, jak to zařizuješ?“

Nestydíš se jen zbytky svého života pro sebe sama uchovati a jediné tu dobu věnovati vznešenému přemýšlení, které k ničemu již nelze užítí? Jak pozdě jest tehda začínati žítí, když život již skončiti musí? Jak pošetilé to zapomenutí na smrtelnost, jež odkládá zdravé úmysly na padesátý a šedesátý rok a tam chce život počínati, kam málokterí dospějí?

Hlava IV.

1. Uvidíš, že velmi mocní a vysoko postavení mužové vybírají slova, jimiž si žádají prázdň, vychvalují ji a nad všechny statky vynášejí. Prozatím aspoň touhu chovají sestoupiti se svého vyvýšení, bylo-li by to bezpečně možno; neboť, ačkoliv zevně nic je nedráždí neb netrápí: štěstí samo v sobě úpadek chová.

2. Božský Augustus,¹⁾ jemuž bohové poskytli více než každému jinému, neustával přát si klidu a žádati o úlevu v záležitostech státních. Všecky jeho rozhovory k tomu vždy směřovaly, že doufá v prázdň. Touto, byť klamnou, přece jen sladkou útěchou, že jednou sobě bude žítí, ve všech svých námáhách se utěšoval.

3. Ve kterémsi listu k senatu, kde přislíbil, že jeho odpočinek nebude nedůstojný ani v odporu s dřívější jeho slávou, našel jsem tato slova: „Takové věci však nádherněji se dají vykonati než přislíbovati. Mne zajisté tak uchvátí snaha po době velmi toužené, že již rozkoš jsem pocítoval v sladké řeči o ní, ana skutečná radost dosud není mi dopřána.

4. Tak krásnou věcí zdála se mu prázdň, že ji aspoň v myšlenkách se kochal, když skutečně jí užítí nemohl. Ten muž, který viděl, že vše od něho odvislé jest, který určoval osud lidem i národům, ten pokládal za nejšťastnější onen den, kdy svleče svou velikost. Ze zkušenosti poznal, jak mnoho potu vyžadují ony po celém světě zářící statky, kolik zakrývají tajných nesnází.

5. Přinucen byv nejprve s občany, potom s kollegy, posléze s příbuznými boj vésti, prolil krev na moři i na zemi: válečně se prosekav Mace-donií, Sicilií, Aegyptem, Syrií, Asií a po celém téměř pobřeží, obrátil vojska římským vražděním znavená vojska k válkám vnějším. Mezi tím, co Alpy usmiřoval a krotil nepřátele přimísené v prostřed míru i panství, mezi tím, čo pošinoval hranice za Rýn, Eufkrat a Dunaj, v samém klíbě zbraň proti němu brousili Murena, Caepio, Lepidus a Egnatiové.

6. Ještě neunikl těmto nástrahám: tu poděsila stárnoucího muže vlastní dcera a množství mladíků ze vznešených rodin, kteří k ní byli připoutáni cizoložstvím, jako nějakou přísahou. Žena, které více a znova bylo se obávati, když se spojila s Antoniem. Tyto vředy uťal zároveň s údy: nové však narůstaly. Jako v těle množstvím krve přeplněném vždy některé části se provalovaly. Proto toužil po prázdni. V naději a myšlenkách na ni odpočíval od svých námah. Toť bylo přání toho muže, který přání jiných mohl splňovati.

Hlava V.

1. Marcus Cicero zmitán mezi lidmi, jako byl Catilina, Clodius, Pompejus a Crassus, jednak zřejmými nepřáteli, jednak pochybnými přáteli,

¹⁾ Císař Augustus (30 př. Kr. — 14 po Kr.) maje v paměti osud Caesarův, jen na základě dosavadní ústavy přijímal nejvyšší hodnosti ve správě státní. Různé ty hodnosti na oko přijímal jen na prosby senatu a lidu, čímž uchoval si jejich přízeň.

v té době, kdy s obcí jest v nejistotě a zadržuje ji, když do záhuby padá, posléze odloučen a ani ve štěstí spokojen ani v neštěstí trpěliv, kolikrát proklíná ne bez příčiny týž konsulát svůj bez konce vychvalovaný?

2. Jak žalostných slov užívá ve kterém si listě k Attikovi, ježto, když již otec Pompejus byl přemožen, syn ještě v Hispanii obnoviti se snažil zlomenou moc? „Tážeš se,“ vece, „co tu činím?“ Ve svém Tusculanu dlím, polosvoboděn. Potom přidává k tomu ještě jiná slova, jimiž naříká nad dřívějším svým věkem, stěžuje si do přítomného a zoufá nad budoucím.

3. Polosvobodným nazval se Cicero: Avšak, věru, mudřec nikdy neužije tak nízkého slova, nikdy nebude polosvobodným, vždy úplně a bezpečně svobodným, nespoutaným, vlastním pánem a nad jiné povýšeným. Co ještě může býti nad tím, kdo nad osudem jest? (Příště dále.)

KAREL ČERNOCKÝ.

Školy pomocné.

(Hilfsschulen.) ¹⁾

Vzmáhající se zájem na otázkách anthropologických, který jest výsledkem oněch mnohých duchových proudů století minulých, přivodil, že odvětví lidského zkoumání a bádání, která dříve zanedbávána neb neznáma byla, nyní s tím větším úsilím vzdělávati se počala. Vzrostla tu řada věd a disciplin, které vystoupiti daly novému přílivu otázek v popředí, otázek po kterých dříve ani zmínky nebylo. Mezi problémy, jichž řešení mělo toto hnutí v zápětí byl asi nejdůležitějším problém výchovy mládeže, školy. Pole zorné tu rozšířeno rozestavením nových hledisk a nastala potřeba zříditi celou skupinu ústavů, jichž úkol byl obzvláště odborný. K těm pak náležel na prvním místě tak zvané školy pomocné (Hilfsschulen).

Myšlenku školy takové nacházíme, ponejprve v literatuře vyjádřenu v Německu r. 1864. (H. Stötzner: Über Schulen für schwachbefähigte Kinder. Erster Entwurf zur Begründung derselben. Leipzig 1864.)

Zkušenost, že škola národní či obecná se všemi svými pomocnými ústavu a zařízeními jest sice způsobilá vychovávat děti úplně normální, zdravé, za okolností příznivých, děti ponejvíce jen nadané, a obtíže, které skýtalo vyučování dětí méně nadaných, zatížených, nevyspělých neb zanedbaných současně s oněmi, jakož i nebezpečí, která takováto koedukace s sebou přinášela donutila mnohá města německá již v létech sedmdesátých minulého století k tomu, že zřídila při stávajících školách normálních zvláštní třídy pomocné pro tento druh dětí slabomyslných atd. aneb že založila ústavy samostatné, výhradně a zvláště jejich výchově určené. Tak povstaly školy pomocné v Brunšviku, Lipsku, Drážďanech, Dobrosoli, Brémách a jinde. Příkladu Německa následovaly pak i jiné země a státy. Tak na př. Švýcarsko již od r. 1888 má školy pomocné dle vzoru německého. Podobně i Belgie, Holandsko a Anglie. V Itálii ustanovil se r. 1898 národní svaz k ochraně slabomyslných dětí a vytkl si za

¹⁾ Viz hojnou literaturu v: „Führer durch des Literatur die Hilfsschulwesens. Bearbeitet von Dr. B. Maenuel. Zeitschrift für Kinderforschung 1906-1907.“

úkol zřizovati pomocné třídy. V Římě pak od roku 1900 jest jistý druh semináře, kde cvičeni jsou učitelé zacházející se slabomyslnými. V Rakousku pomyslelo se nejdříve už r. 1895 na to slabomyslným dětkám zvláštní vyučování poskytnouti, r. 1905 pak vydán zvláštní výnos ministerský, který obsahuje školní a vyučovací řád pro slabomyslné a málo nadané dětky. Soukromé a ojedinelé snahy v tom oboru, jak v Rakousku tak i jinde znamenati však již dříve.¹⁾ R. 1906 odbýváán byl ve Vídni druhý kongres pro ochranu slabomyslných.

Z počátku byly ústavy tyto stotožňovány s ústavami pro idioty a jinými ústavami pro zakrnělé, později však byly od nich odděleny. Ačkoliv často dětky zakrnělé i slabomyslné též obrazec symptomů psychických jeví, přece třeba tu přihlížet více k příčinám, an dle nich i zacházení a ošetřování jest rozdílné co do metody i co do výsledků. Rozřídění dětí a odkázání jich příslušným ústavům (hluchoněmých, slabomyslných a j.) ovšem zprvu vyžadovalo značných obtíží, podobně jako bojovati bylo dlouho ještě (i na př. v Berlíně samém) proti názoru, který výkonost školy národní přeceňoval a na ni nemožné často požadavky kladl. Že však snahy ony šlechtné neminuly se s výsledkem dokazuje ta skutečnost, že zříditi podařilo se na těchže zásadách a základech nejen pomocné školy obecné, nýbrž i školu pomocnou, která má vychovávat i připravovat i pro vyšší (střední) ústavy. Byl to r. 1890 v Jeně (Sophienhöhe) zřízený ústav „Trüpers Erziehungsheim“ zvaný. Nejnovější druh školy pomocné zřízen pak r. 1904 v Charlottenburku na zkoušku. Jest to tak zv. lesní škola („die Waldschule“) kam přicházejí a vyučovány jsou dětky sice nadané a schopné avšak poněkud churavé, kterým i sezení a společná kázeň školní byla na závadu. Jejich vyučování odbývá se tedy v lese na slunci i v chladném zátiší.

Vyučování a vychovávání na školách pomocných tvoří zvláštní obor paedagogického působení, an dbáti jest při něm nejen zásad vychovatelských, nýbrž přihlížeti také a dbáti rozličných zjevů do oboru medicíny, speciálně psychiatrie spadajících. Zde nedostačí dítě nemocné odkázati prostě k lékaři, nýbrž třeba výchovou léčiti a s léčením zároveň vychovávat, třeba učitelé býti zároveň lékařem a lékaři učitelem. „Nicht die Medizin allein, nicht die Paedagogik allein reicht bei ihnen zu; nicht eine Paedagogik neben der Medizin, oder eine Medizin neben der Paedagogik; sondern nur eine Zusammen- und Ineinanderwirken von beiden“ praví Dr. J. L. Koch. (Paedagogisches Magazin.) Požadavky, které kladeny tu na vychovatele jsou třebas těžké a tak rozmanité, přece proto tím naléhavější nemá-li ústav a škola státi se osudnou mučírnou a chovanec nešťastnou obětí planých pokusů učitelových. Zde třeba vědomostí odborných a důkladných.

Psychická hodnota jest u těchto vyděděnců lidské společnosti mnohem menší než u normálních jak po stránce psychologické tak i po stránce psychosfické. Kde jeví se u žáka těkavost a typická roztržitost, poruchy paměti a vzpomínání, tam třeba souditi zcela jistě na intelektuelní slabost a nedostatky. Zvláštní nepravidelnosti citového života činí dítě takové bázlivým, úzkostlivým neb výstředně vrtkavým. S těmito změnami a poruchami souvisí pak a současně pokračuje i abnormální vývoj volného úsilí, který dokumentován jest celou řadou mravních defektů a náklonností ke zlému, jako výstřednosti, lživosti, ukrutnosti, toulavosti, morální bezcitnosti. Následkem depravace psychické bývají za často zřetelné anomálie pohlavního vývoje (ač nejsou-li tyto příči-

¹⁾ Viz spisek: Zachraňte slabomyslné! Konrád Sedláček. Prostějov 1907.

nou oněch) a poruchy mluvy. Takových a podobných úkazů a zjevů třeba ovšem si všimati vychovatelů školy pomocné. Jistě nemohl by pak doufati v nejmenší úspěch, kdyby obory věd, těmito úkazy se zabývající důkladně, ne jen kasuisticky a uryvkovitě neznal. Čím důkladnější vzdělání jeho v tom oboru, tím nadějnější, ovšem ale i snadnější jeho práce.

Úkol tohoto vychovatele jest však mnohem větší, než každého jiného, také dále ještě proto, že jest mu kromě toho přihlížeti bedlivě a znáti i příčiny a podmínky sociální, za kterých psychopathický stav svěřence se vyvinul nebo nastal. Jsou to v první řadě podmínky životní (existenční) a dědičné stavy, dále alkoholismus, tuberkulosa a s ní související choroby, konečně syphilis. Jestliže radno znáti každému vychovateli celou chronologii a aitiologii nemocí a úrazů žáka, přesvědčiti se o možných u něho dispozicích a náchylnostech k nemocím, pak nutno toho dbáti vychovateli školy pomocné zvláště.

Bývají za často na př. vady oční a ušní, které v počátcích svých byly nevšímány neb podceňovány příčinou vadného představování a tu při náležitě opatrnosti dalo by se předejiti velikým nehodám a svízelm. Vychovatel, maje k tomu potřebné předběžné vzdělání a příležitost lépe pozorovati chovance než lékař, ku kterému obyčejně vedeno bývá dítě teprve až choroba a vada je zastaralá a zakořeněná, může v čas sám zakročiti, sám pozorovati a vyučování tak zaříditi, že ani choroba se tím nehorší, ani dítě ve vyučování se nezanedbává. Stává tu také mnoho jiných nebezpečí a nákaz, kterým ve škole a třídě pomocné snadno zařáti se dá, jako na př. posunčina (tanec sv. Víta), záchvaty epileptické, hysterie a hypochondrie a jiné nervové poruchy, ku kterým učitel školy normální přihlížeti nemůže kromě jiných příčin hlavně také proto, poněvadž mu to jednak osnova učebná a čas k vyučování vyměřený, jednak požadavky na školu kladené nedovolují. Další léčení a ošetřování dítěte se ovšem musí za dozoru k tomu ustanovených lékařů školních.

Zařízení a organisace ústavů těch ovšem větší těžkosti a obtíže v sobě chová, než by se na první pohled zdálo. Stávající praxe však nikterak nedostačuje. Žák, který obyčejně jeden i dva roky pro opozděný vývin nemůže vůbec do školy choditi, bývá pak jeden i dva roky ve škole normální břemenem, až shledalo se, že žák při všem namáhání učitelově žádného prospěchu nevykazuje, tu teprve bývá poslán buď do nějakého ústavu neb zcela jednoduše ze školy propuštěn. Pro ústav vychovávací zbývá pak už někdy jen 5 neb i méně let školou povinných, ve které době nemůže rozhodně už žák dodatečné výchovy nabýti. Kdyby dítě již po prvním roce mohlo býti dáno do školy neb třídy pomocné, zbývalo by pak ještě 7 neb 6 let školních. (V tom případě, kdyby na př. jeden rok nemohlo vůbec do školy choditi.) Děti, které nemohou do 2 let školy navštěvovati, mají ihned do školy pomocné dány býti. Kdyby pak v dalším vyučování se ukázalo, že dítě opozděných schopností úplně zase nabylo, má ze školy pomocné do normální býti přesazeno. Šestiletá školy pomocné bývá obyčejně na 3, 4, ba i 6 stupňů rozdělena. Mnozí pak učitelé pomocní přimlouvají se za to, aby škola pomocná stala se devítiletou a obsahovala kromě 6 let ve škole pomocné, ještě 3 léta ve zvláštní s ní související a jí doplňující škole pokračovací.¹⁾

Učebná osnova těchto škol ovšem dosud tak málo jako zařízení jejich samo jest ustáleno a vůbec nemůže tvořiti nějaký všeobecný plán, proto že celková povaha výchovy té jest více individuální a ne všeobecná. Sám výnos ministerstva pruského ze dne 2./1. 1905 nařizuje každoroční revisi a případnou

¹⁾ Alvin Schenk: Die neunklassige Hilfsschule: Zeitschrift für Kinderforschung.

změnu osnovy. Dbáti třeba předně toho, aby výsledek dosavadní výchovy a postup další byl zevrubně registrován v matrikách k tomu účelu sestavených. Na nejnižším stupni bude úlohou učitele schopnosti a nadání chovance probuditi, jeho smyslový aparát oživiti a v náležitou činnost uvéstí. Jeho puđu k hraní vyžítkovati k tomu, aby náležitým povzbuzením vyvolal u žáka potřebu činnosti, práce, touhy a chuti k zaměstnání a učení užitečnému.

Toto vyčívání pak má kromě theoreticko-ethické ceny také ještě praktickou, má žáka pro jeho budoucí životní povolání a zaměstnání připraviti. Na vyšším stupni pokračuje se pak v učení mluvě a vyjadřování, kreslení a počtech, tělesných zručnostech, čtení, psaní, náboženství atd. dle okolností, nadání a předběžných schopností a vědomostí.¹⁾

Jestliže každá škola připravovati a vzdělávati má pro život, musí škola pomocná v pravém slova smyslu naučiti chovance žiti, musí jako matka s dítětem, které choditi počíná, pokusy činiti, je v životě na vlastní nohy, jak se říká, postaviti. Péče školy této vztahuje se zvláště na celou budoucnost dítěte a záleží předně v tom, aby žák naučen byl ve škole přiměřenému zaměstnání neb řemeslu, k tomu účelu pak mají při školách těch zřízeny býti zvláštní dílny. Ústav však nepouští se zřetele odchovance ani když školu opustil; jeho činitelé stýkají se s odchovanci ve veřejném životě za daných příležitostí, jako na př. ve službě vojenské, u soudu a pod., neboť i tu třeba ještě často zvláštních ohledu míti a patřičných prostředků ochranných použiti.

Naskytá se konečně otázka, komu připadá tato úloha starati se o vychování zanedbané, zakrnělé, slabomyslné mládeže a kterak má tato práce záchranná zařízena býti. Jisto ovšem, že v první řadě má tuto povinnost stát a orgány zemské a říšské, které k tomu účelu jsou ustanoveny. Při neblahých poměrech finančních v jakých často i ty nejlepší snahy těchto orgánů zabřednou v bahno nehybnosti, bude tedy třeba i se stanoviska humanního a národohospodářského jim třeba napřed o to dbáti, aby náležitá péče věnovala se výchově obecné a elementární a do té spadají i tyto školy. Náklad školní nebyl by zřízením takových tříd neb škol pomocných asi o mnoho zvětšen, poněvadž by takovým způsobem odpadly některé pobočky, které beztoho mnohdy chovají sbránku mládeže škole pomocné již náležející, za ty zřízeny by mohly býti třídy (ve větších okresech a městech školy) pomocné. Teprve v druhé řadě pečovati jest o školy střední a vyšší, jichž zdatnost oněmi jest podmíněna. Namnoze nařiká se více na nedostatečné vzdělání dělnických a řemeslnických vrstev než na nedostatek škol středních, kde však také mnohdy nachází se i nyní dosti materiálu škole pomocné uniknuvšího. Jestliže všeobecné jest snažení po vzdělání, tak zvaném odborném, pak přípravou k němu má býti system individuální výchovy školy pomocné.

Snahy orgánů vládních však podporovati musí i celá veřejnost tím, že nejen jako prostředí a okolí, ve kterém státi se má odchovanec škol těch platným a řádným členem, bude míti zájem na osudech této školy, nýbrž i tím, že jako to všude, zvláště v Německu se osvědčilo, zřízení ústavů těch podporovati bude spolky, které za úkol mají ochranu mládeže. Hnutí, které zvláště u našich sousedů hýbe celým národem a rozšířeno jest ve všech vrstvách lidových, má zachvátiti i jinde veškery mysli a massy, má státi se jedním ze sociálních činitelů snad lepší doby. V něm spočívá snad největší část řešení dnešní akutní otázky sociální. Zde prospěti má moderní věda bídě lidské. Věda bídě, víře i náboženství.²⁾

poznámky pod čarou.

¹⁾ Zajímavý příklad osnovy ve spisu uvedené: Zachraňte slabomyslné.

²⁾ Kromě zminěného: „Zeitschrift für Kinderforschung“, zabývá se otázkou tou v Německu také „Heilpädagogische Umschau“. Zeitschrift für Kinderforschung vychází již třináctý rok.

R-Ý.

Ze záhybů moderní duše.

„Zvedená mládež — naděje vlasti!“ -- Tak nebo podobně četl jsem kdysi na některé školní budově. Byla to asi nějaká ze starých škol. Dnes zdá se snad krásný onen nápis již archaismen. Nevím ostatně, zda si některý c. k. konservator nedal onen nápis zajistit již pro museum — sbírku starožitností. Dnešní „lidské dokumenty“ šeptají cos jiného, jakoby: „ta naše mládež — postřachem vlasti!“

A čeká naši vlast v budoucnu něco dobrého? Nepatřím ni mezi velké ni mezi malé proroky, ale soudě dle zjevů v životě dnešním tak velmi zdomácnělých, osvojují si právo v lepší budoucnosti národa silno pochybovati. Kdo jest to dnes český národ? Několik kněží, učitelů a úředníků, starých to přátel starodávných zvyků, pak silná část zemědělského lidu venkovského, jenž dobře ví, že půda rok od roku rodící mu většího užitku nemůže poskytnouti, dále nějaké procento řemeslnictva, které den ze dne s větší řevnivostí a beznadějností pohlíží na čmoudící komíny rostoucích továren a pak nepřehledné davy lidu sloužícího strojům, spolu s ruinami stavů dobou moderní zničených a zlomkem lidí „vyvržených“, kteří sami těkavou a nestálou povahou se z každého stavu vyloučili.

Pevná basis národa, rodná půda, stává se v moderní době poutem člověka k sobě vízícím, jeho celého s duševními i tělesnými schopnostmi vyžadujícím. Moderní člověk chce býti volný v každém směru. I svazek lásky k národní půdě se jemu zdá nemoderním; omezujef jeho volnost v pohybu s místa na místo. Nemovitost ochromuje jeho amovibilitu, ať již jest ona výsledkem vlastního rozhodnutí nebo úmyslu zaměstnavatelova.

Zdá se, že větší množství lidu, sloužícího strojům, touží po životě kočovném po věčném (sit venia verbo) shonu s místa na místo. Hranice obcí, okresů, zemí, toť něco, co člověka v mladém věku skličuje, odnímajíc nebo stěžujíc mu možnost v daném okamžiku dále se pohnouti. Moderní dělník jest světo-občanem v pravém slova smyslu. Nasvědčuje tomu aspoň okolnost, že dělnické domky, jež měly učiniti dělníka spokojenějším a stálejším ve práci na určitém místě, jsou zhusta vyhlášovány za zlatou klec, v níž volnost dělníkova pje tesknou píseň o zajetí. Vůbec jeví se u moderního člověka nesmírná nedůtklivost oproti druhým, ale též i bezmezná, slepá s otroctvím souvisící oddanost ideám třídního boje.

Ký div! Žijeme v době chaosu názorů snah, vědeckých i socialních problémů, v době, kdy každý, zpěvák i nezpěvák píseň svou hude, že sotva můž' větší směsice býti. Toť náš krvavý poplatek velebené svobodě myšlení, svobodě projevu, svobodě tisku! Pravda se lží v moderní době tak roztodivně spleteny, tak uměle se pronikají jako hadové na těle Laokona.

Laokoon, toť moderní člověk! Na rozdíl však od onoho trojského tento moderní ozbrojen brejlemi mámení, aby vida neviděl, opatřen naslouchátkem s rýhovanou plotnou, aby slyše neslyšel a — neposlouchal.

Modernímu člověku jest vlast chudou dědinou, v níž jen sedlák a domkař mohou vzdělávati národa roli dědičnou a pojídati brambory s mlékem. On povynesen nad patriarchální jednoduchost a skromnost, nad posvátné rodinné i národní tradice, máje pro vše domácí jen pohrdlivý úsměšek, chce

žítí přiměřeně své době, ale též rovně jiným, neohlížeje se, zda v šíleném letu za jinými, ve snaze vyrovnati se jiným, v nezřízeném chvatu napodobování má také již dosti dlouhá a vyvinutá křídla. Zůstává-li při veškeré své námaze za jinými, kteří příznivějšími podmínkami životními jako nadáním, opatrností nebo majetkem byli jemu na předskoku, jest nespokojen, rozbouřen, rozerván. Viní pak ne sám sebe z pýchy a domýšlivosti, ale druhé, že k vůli němu v pokroku nezarazili a ze svého jemu nepřidali — ze zpátečnictví. In extremis res se tangunt. Daleko za dohledem zdravého rozumu prý sedí v jednom hnízdě chytrost s hloupostí!

Díky strojům sebou a vším světem pohybujícím jest modernímu člověku vlastní — širý svět. Epikurejské „ubi bene, ibi patria“ na způsob našeho „kde se pivo vaří, tam se dobře daří“, přijalo na sebe místo staré tógy jakýs secessní háv. Dobré staré zvyky národní ukazují se tu i tam již skoro jen při národních slavnostech, písňe národní bez mála již jen v gramofonech staršího rázu, národní povaha bohužel již skoro jenom v národních ostudách a kotrmelcích.

Moderní doba má i moderní nebo zmodernisovanou školu, jež si přisvojuje také název národní. Zda však právem? Zda také upřímně?

Mládež, budoucnost národa přítomná, vychází z domů, z rodin, jichž hlavy tvoří údy mezinárodní organizace s viditelnými ústy v Berlíně nebo Paříži. Její vychovatelé, odkájení mlékem mezinárodní volné školy, jsou lákáni bludičkou mezinárodního svazu učitelského, prozatím aspoň v Rakousku-Uhersku. —

Výchov k národu nebo k lidstvu?

Toť dva problémy o něž svede budoucnost, snad nedaleká, rozhodný boj. Kam přikloní se vítězství? Dle zkušenosti na tu stranu, jež soustředí v sobě většinu bojovníků; buď tedy v tábor mezinárodního, demokratického anebo v tábor národního učitelstva.

Prvá možnost jest pravdě podobna, druhá však potřebuje — sv. Václava s blanickými rytíři!

J. Š.

Kritika „Početnice“.

(Dokončení.)

Sub CLXV. „Jednostejnost metody mnoho ke hbitosti učení přičiňuje.“

Avšak i k lahodnosti a jistotě. Nebo když z formy věci přednášené nevycházejí nové uzlové, nebývá pozornost jinam obrácena, nežli k učivu nově probíranému, jež snadněji a hbitěji se poddá, když mysl celá jenom tím se zabývá. A když tak jasně pořád se jde, jde se příjemně; a když tak snadno všechno mocí souladnosti v rozum zároveň i v pamět se vtiskuje (neboť co známým pořadem v pamět vstupuje, snadno se na to pamatujeme) pevněji i utkví v paměti.

Applikace. Jak učivo „Početnic“ tak jich postup jsou rozhárány a roztrženy působice všeobecnou u věci divisi představ a rozptýlení pozornosti a zmatek. Cf. str. 131. a n. (sešit 4.) t. č.

Sub 140. I o lahodnosti učení něčeho dodejme. Nechtějí prospěti a baviti jen básníci, než každý, kdo prospěšně učí, protože nemůže prospěti,

kdo nebaví zároveň. Vášeň jsou půl člověka uchvacující nás s sebou buď k věcem nebo od věcí. Kdekoli duše vnady necítí, tam nekloní se a kam se nekloní, tam strkána bývá.

Sub CLXVI. „Ošklivosti nejúhlavnějšího jedu učení, nejvýše se stráž.“

Platí-li zásada tato vůbec, čím větší má váhu vzhledem k vyučování elementárnímu, posoudí moudrý čtenář sám. Jisto jest, že methodou našich „Početnic“ ubíjí se zájem a plodí se nudnost, jak ukázáno na str. 133. a n. (sešit 4.) t. č.

Sub CLXVII. „Při vtipu tak si počínati dlužno, jak sám přirozeností svou žádá jsa lahodného učení základem.“

Jinak chtěti si počínati jest vzpírati se proti přirozenosti, t. j. snahám jejím překážeti, je zlamovati a zničovati. Cf. applic. ibid. pag. 133. et sequ.

Že při takovém stavu učebnic vtip se zdárně pěstovati nedá, jest samozřejmo.

Sub CLXIX. „Běh každého učení budiž pokud možno krátký a spořádaný.“

Nechť nejsou žáci jako v nějaké směsici nevědouce, co se děje, kam směřují, kde jsou (hrůzou tak bývá duše naplněna, nikoli rozkoší) nýbrž ať přehlédnouti jim možno od počátku konec s celým prostředkem, by ku předu chuti si mohli dodávati. Jistě když duše lidská vidí, že je všecko v stupně rozvedeno, že žádné mezery ani sráznosti nespátřuje, žádné nenalézá a žádné (pokročíc poněkud) se nebojí; nemůže pořad dál a dále dychtivě nekráčet. Tak tedy všeliké učení budiž rozloženo, aby nebylo nič k děláni podáváno, což dělati ještě na čase by nebylo a mysl před sebou to vidouc chutě sama do toho se nepustila. Budeť ráda pracovati uzříc, že jí k naučenému ještě něco schází jako k začatému řetízku nový kroužek; bude také žádostiva, aby měla co přidělávati, dokud nebude řetízek dokonán. Lahodnost tedy ve všem bude, když veškery úkoly v snadno pochopitelná oddělení budou sebrány. Aplikaci viz na str. 58. a n. (sešit 2.) Nedostatečná koncentrace, rozháranost a roztráštěnost učiva.

Sub 147. „Přirozenost lidská v rozmanitosti se kochá, jednotvárnost se hnusí.“

Applikace. Aby nudnost vyplývající přirozeně z nepřirozené metody našich „Početnic“ byla aspoň z části odstraněna, pomáhají si někteří pp. učitelé t. zv. „kupeckým krámem“, o němž nemůžeme jinak než velmi pochvalně se vysloviti. Kdo by však chtěl všechny početní operace probrati a procvičiti výhradně pomocí kupeckého krámu na základě dosavadních „Početnic“, ten by věru nedospěl daleko. Podle nové naší metody jsou prosté operace pomocí obyčejného počítadla velmi rozmanité a zajímavé. Kupeckého krámu možno pak užiti k řešení příkladů z praktického života po probrání jednotlivých skupin učiva.

Sub CLXXIII. „Čemukoli vyučuješ, mírněno budiž milou rozmanitostí.“¹⁾

Sub CLXXVI. „Všecko probuzele.“²⁾

Sub CLXXXI. „Vše úplně po částech krajních a prostředních.“

¹⁾ Cf. applic. sub 147.

²⁾ Viz str. 80 (2. sešit) t. č.

D O S L O V.

Uvedše čelnější zásady J. A. Komenského, jež shodují se s metodami moderními, v příkrém stojí odporu proti našim Početnicím, vzpomínáme opět slova auktorových: „Ti vaši slabikářové(!), ty vaše početnice(!) a všichni vaši aparátové, všechen váš učení způsob nehodí se; meškáte, zamotáváte, trápíte, kazíte jimi mládež a další dokonalosti dokonale cestu zasekáváte; čím trápíte, to ze hry a kratochvíle jíti můž'; čeho kuse necháváte, plně býti můž'." ¹⁾

Následkem četných a závažných vad, jež vytkli jsme našim učebnicím se stanoviska moderní vědy didaktické na základech paedopsychologie budující zásady své, nutno uznati za věc nespornou, že dotyčné naše učebnice stojí hluboko pod úrovní pokroků doby a tudíž jejich *raison d'être* padá.

Poukázali jsme též k tomu, že oprava jich jest naprosto nemožna, protože základní principy, na nichž zbudovány jsou naše učebnice, jsou nesprávné, z nepochopení nejdůležitějších zásad paedopsychologie vyplývající a tudíž veškeré opravy neschopny.

Nastává tedy úkol vypracovati učebnice nové.

Auktor těchto řádků vzdav se nároků na lepší postavení při školách měšťanských, věnoval se po více let nejnižším třídám obecné školy zkoumaje a zpytuje, staré metody k novým přirovnává a výsledky z vlastní praxe zaznamenává neustal vyhledávati způsob, jenžto zřízen podle všech požadavků dobré metody ve smyslu J. A. Komenského, jakož i podle moderních výzkumův a vymožeností v oboru didaktické metodiky, byl by způsobilý ku platným službám v našich českých školách.

Takový způsob byl konečně po dlouhé práci, po dlouhém úsilí, po mnohé zkoušce v několikaleté školní praxi nalezen a osvědčil se již po několik let výtečně a osvědčuje se neustále nejen pod rukou zpytatelovou, nýbrž všude jinde, kde došel použití. Zvláště stkvěle osvědčil se v ústavu Školských Bratří v Bubenči u Prahy, kdež také s několika kompetentních stran plného došel uznání i jest naděje, že se ujme a snad ještě dále tříbiti a zdokonalovati bude, až by dostoupil výše našeho didaktického ideálu.²⁾

Jest všeobecně známo, že novoty proti zastaralým obyčejům namnoze musejí krušně bojovati, aby si vymohly uplatnění. Dobře tudíž praví J. A. Komenský: „Známa je v té věci povaha lidská, že než se co velikého stane, díví se, jak to možno a když se stane, proč se to dávno nestalo, vidouc, že snadné jest.“

Leč to neodstrašuje nás, neboť jsme pevně přesvědčeni, že mužové volného, nepředpojatého úsudku uvážíce důvody a fakta předložená, dají nám za pravdu a tehdy zajisté potvrdí se pravda slov „*Ardua visa olim risus sunt posteritati*“ a tehdy uskuteční se didaktické heslo J. A. Komenského „*Omnia sponte fluant, absit violentia rebus*“ v našich školách.

¹⁾ Didaktika kap. XII., IV.

²⁾ Auktor hodlá v t. č. podati veřejnosti některé ukázky své nové početnice.

Dr. RUDOLF NEJEZCHLEBA.

Reforma vyučování náboženství na školách středních.

Největší filosof německý věku XVII. Leibnitz pravil: „Si l'on reformait l'éducation, on réformerait le genre humain.“ Slova tato vybral si náš věk za devisu: vše zreformovat, vše obnovit a staré odhodit. Je to pravý labyrint všech možných i nemožných reform, plánů, návrhů, že třeba niti Adriadniny, aby se člověk z něho vymotal a mnohdy si zachoval zdravý rozum. Nás ovšem ten chaos reformní neohromuje, my neztrácíme rovnováhu, poněvadž jdeme za tím, jehož Kristus ustanovil, aby reformoval lidstvo, a jehož i heslem je: „In Christo restaurare omnia!“

K vůli přehledu rozdělil bych ty, kteří mluví do náboženské reformy ve tři třídy:

1. Radikální reformátoři; jsou to „volná škola“, „volná myšlenka“ a její epigoni v různých variacích. Jejich zásady a snahy vedou k revoluci na poli výchovném: chtějí zničit všechny téměř formy, jež na nás došly. Staví vědu místo víry, zkoumání místo zjevení, vědomosti místo pravd, kulturu místo milosti, svobodné se podrobení místo autority, literaturu místo kázání, museum místo chrámu, divadlo místo liturgie, učitele místo kněze. Zásady to vesměs zednářské! Proti nim tvrdíme se vším důrazem, že náboženství nesmí býti nejen vyloučeno z výchovy naší ani izolováno nebo jako neobligátní předmět trpěno¹⁾ nýbrž musí zaujmout na školách místo centrální. Prof. Cauer ve své „Palaestra vitae“ (1907) poznamenává: „Různy jsou moci, jež zasahují v život jednotlivce, aby ho pozvedly, a co se v něm tají, aby k největšímu rozkvětu přivedly: náboženství, přátelství, láska, úcta před velikány, zápas za věc svatou . . . Všecky mají jedno společné: odpírají svoji přízeň tomu, kdo k nim s předsudkem přistupuje a opatrnicky by odměřoval, kolik jim z jeho činění a myšlení přináležeti má; jen kdo se ce le jim odevzdává, odnáší jejich požehnání.“ Poněvadž má náboženství své kořeny v duši naší, ve svědomí, poněvadž je prvou a nejvyšší potřebou srdce a zákonem samé lidské přirozenosti, musí mu býti nezbytně ve výchově vykázáno místo první a ústřední.

2. Konservativci. Náboženství je jim tak povýšeno, že netřeba hledět na měnlivé proudy časové ani ve vychovatelství; tak dlouho se dosavadním způsobem učilo, a vypěstění prý byli náboženští velikáni, proto ať vše zůstane při starých a osvědčených cestách. — Dovolávám se historie poukazuje na missijní působení Jesuitů korunované tolikými výsledky nebo z přítomné doby na vystoupení Schella, Erhardta etc., jichž spisy jsou tak rozšířeny; proč to? poněvadž vycházeli od svojí skutečnosti, poněvadž respektovali všechny poměry a proudy své doby. Proti konservativcům tudíž tvrdíme, že je zcela jiná situace dnes než dříve. Tenkrát byl veškeren duševní život — tedy i škola — v rukou církve; věda byla ancilla theologiae, a celý život privátní i veřejný byl proniknut duchem náboženským; nyní téměř všechno se emancipovalo na poli politickém, sociálním, vědeckém, pedagogickém . . . z područí církve a vše stojí více méně v táboře nepřá-

¹⁾ Tak navrhoval prof. Spálený letos v debatním večírku Ústř. spolku prof.

telském. Za změněné této situace zůstatí při staré taktice mohlo by býti velmi osudným.

3. Reformatoři evoluční rozeznávají ve výchově náboženské dvojí element: božský a lidský; božský nedotknutelný, neměnitelný, který musí nás reformovat a ne my ho. Jako však je s jedné strany jisto, že zjevené pravdy musejí se podávat nezkrácené, nefalšované, ryzí, tak jest s druhé strany neméně jisto, že tyto pravdy mají pronikat celý život a všecy jeho směry, a to je věcí paedagogiky. Každá doba má své zvláštnosti, své charakteristiky a k tomu nesmí být sprostředkovatel náboženských pravd slepým a hluchým. Zjevené náboženství zdá se mi býti massou čistého, ryzího zlata a povinností náboženských vychovatelů je z tohoto zlata raziti dobám vhodné mince.

Stoupenci tohoto směru reformačního nechtějí ve výchově revoluci nýbrž zdravou evoluci, a bylo-by hříchem je umlčovati, ježto nová doba nezadržitelně žádá nových forem, a nepodají-li jich povolání odborníci, sahá se po diletantských experimentech na škodu náboženství samého. Jest tedy vychovatelských evolucionistů stálou snahou respektovat přítomnost a využítovati všech resultátů paedagogiky i vědy, aby se zvýšila účinnost náboženské výchovy.

A v tomto směru pokusím se dnes mluvití o reformě vyučování náboženství na střední škole.

Vyučování a náboženskou výchovu tvoří tato trojice: I. Učivo. II. Učebnice. III. Učitel.

Učivo náboženské, jak by je měla určovati osnova pro střední školy, je katechismus vyrostlý, pochopený a zdůvodněný historií St. a Nov. Zákona a církevními dějinami, katechismus provázený životem liturgickým a hájený moderní apologetikou. Toť vše! Tím už alespoň v obrysech udáno i kvantum látky. V tom se všichni reformatoři náboženské výchovy shodují, aby učivo bylo hodně restringováno. Střední škola není universitou, a proto ani my nesmíme z ní dělat jakousi fakultu theologickou v malém. Střední škola, jak už etymologie ukazuje, je prostředním článkem v organisaci školské. Jednak po stránce intelektuální připravuje na universitu, jednak po stránce paedagogické pokračuje, kde škola obecná přestala, a není tudíž ničím jiným než-li vyšší školou obecnou. Mezi všemi pak předměty učebnými má náboženství na prvním místě vychovávat, a tím ovšem už dán i směr a cíl jeho vyučování: vypěstít šlechtné karaktery křesťanské a ne theology. Z toho vidno, že i v náboženství musí přijíti k platnosti ono „non multa, sed multum“ — ne mnoho a to povrchně a konfusně, ale málo a důkladně! Bez prohloubení nedá se mysliti výchova. Obširná látka, již nemohou žáci ztráviti je nejen bezcennou ale i ošklivou karakteru, poněvadž svádí k povrchnosti a plýtkosti, nehledě k tomu, že přetěžováním stává se celé náboženství odiosním. Celá ta spousta vědomostí vecpána paměti bez nexu na praktický život zůstává mrtvým kapitálem, balastem, jež hledí žák co nejdříve setřásti. Neupřije mi nikdo, že i v náboženství učí se žák na gymnasium mnoho a to ještě neurovnaně, roztríštěně a facit všeho: k liturgickému životu nepřilnul, nepřivykl a memorovanou látku zapomněl, že na konec studií neumí ani katechismu. Kolik tedy učiva se má probíratí? Tolik, kolik žák bude pro život potřebovatí a kolik za daných poměrů zmůže! Vyučování roční trvá asi 40 týdnů $\times 2 = 80$ hodin; v tom je ovšem zkoušení a mnohá hodina ještě odpadne.

Náboženskou výchovu začíná už obecná škola, proto musí žák přicházející na školu střední míti alespoň jakési minimum náboženské, které

bychom měli neúprosně žádati při zkoušce přijímací, i když má žák na školní zprávě z náboženství v. d.¹⁾ Jest to velice důležité, aby zde jakási base byla a to jistá a spolehlivá. Toto minimum ať jest malý katechismus a z biblické dějepavy tolik, kolik třeba k jasnému pochopení malého katechismu.

Na nižším gymnasiu by měla býti rozdělena látka tak, aby celý katechismus velký si žáci osvojili; z paměti ovšem jen otázky s látkou dogmatickou a morální, nikoli otázky, jež jsou pouze vysvětlívkami nebo praktickým navedením. Na vyšším gymnasiu dostačí stále se ke katechismu vracet, naň navazovat dogmatiku, morálku i apologetiku.

Vytýká se nynějšímu systému školskému, že vychovává polovičatost a povrchnost; poukazuje se na nepraktické, slabikářové lidi, holé hlavy, nervosu etc. Náboženství majíc po výtce účel výchovný, musí se úzkostlivě vyvarovati všech vad vytýkaných jiným předmětům, a tu myslím, že, docílíme-li toho při nynějších poměrech, kdy i prostřední ano i slabí žáci studují na gymnasiu, aby katechismus byl studentům duševním opravdu majetkem, vlastnictvím prožitým, pochopeným, směrodatným, můžeme z plna srdce zvolati „Deo gratias!“ —

A teď: v jakém pořádku má se podávati učivo náboženské? Katechismus musí býti jako v ohnisku, centru, a vše ostatní tvoří jakési milieu se směrem centripetálním. Podkladem katechismu a jeho znázorněním je historie St. Zákona, Nov. Zákona a historie církve, praktickým pak výsledkem život liturgický. Proto navrhuji tento postup: V I. třídě St. Zákon + katechismus, v II. třídě N. Zákon + katechismus, v III. třídě církv. dějepis + katechismus a ve IV. třídě katechismus + liturgika. (Dle dosavadní osnovy probírá se v I. a II. tř. katechismus + liturgika, již vyměřen i 1. semestr III. tř. a pak teprve v III. 2. sem. St. Z. a ve IV. tř. N. Z.)

Za tento navržený postup přimlouvám se z důvodů psychologických: Duše dítěte toho žádá, aby předcházelo vypravování, děj nějaké pravdě, k níž chceme dospěti, vždyť už sv. Tomáš Aq. kladl důraz na to, že „omnis cognitio incipit a seusibus“ . . .; v našem předmětu odvozuje žák z příkladů okem historickým spatřených náboženské pravdy . . . Z důvodů logických: Mezi St. Zákonem, N. Zákonem, katechismem a životem praktickým u žáka je veliká mezera; žák se nutně táže: „a věřilo se vždy tak a žilo dle toho od dob Kristových až po mne? Musím i já tak věřit a tak žít“? Tato otázka musí býti zodpověděna žákovi zavčas a ne až v oktávě, jak se děje dosud. Ostatně kontinuita učiva samého toho žádá, aby se probírala celá oekonomie spásy od Adama až po nás a pak teprve tvořily resultáty rozumové i mravné.

Z důvodů pedagogických vůbec: Odvolám se na všeobecně platné zásady výchovné: vyučuj přirozeně, vyučuj názorně, vyučuj postupně!

Každý jiný pořádek zdá se mi nepřirozeným. Liturgika — jako výslednice praktická — má se probírat stále po celé gymnasium; ve třídě IV. by se mohla podávat v jakémsi přehledu a zaokrouhlení.

Ve zmíněném pořádku je úplná analogie škol obecných jen ovšem větší o jedno kolo koncentrické v náboženské výchově. Mluvím o koncentrickém kruhu výchovném s akcentem, ježto nesmíme zapomínat, že mnoho žáků po IV. třídě odchází z gymnasia; proto musí tu být jakýsi kus výchovy ucelený.

¹⁾ Dle dosavadní praxe nerado se vidí, zkouší-li se takový žák; mně to bylo vytknuto.

Dosavadní rozdělení učiva na vyšším gymnasiu je dle fakulty theologické: v I. ročníku tam fundamentálka s apologetikou a na gymnasiu v V. rovněž; v II. roč. dogmatika stejně jako v VI. tř.; v III. roč. morálka a historie a na gymnasiu rovněž v VII. tř. morálka a v VIII. tř. círk. dějiny. — Pravil jsem už jednou, že střední škola není fakultou, ale že má býti výchovnou křesťanských charakterů hlavně mezi intelligencí, proto z těchže důvodů logických, psychologických a paedagogických vůbec jsem proti tomuto postupu a navrhuji tento pořad: Ve kvintě v přehledu se zopakuje a doplní St. a N. Zákon a podrobně se probírá historie církevní; v VI. zůstává dogmatika a v VII. morálka, v VIII. pak vyučovalo by se v apologetice; ovšem ve všech třídách za stálé aplikace liturgiky, aby takto škola byla ustavičně v souhlase s životem.

Jest to táž osnova jako na nižším gymnasiu, jenže zase o jeden výchovný kruh větší. Postavena tu base historická širší, proto dedukce dogmatické a morální větší. Vyhovuje se tu též životnosti křesťanství, které nechce býti memorováno ale prožíváno, což se děje alespoň ideálně v historii, od níž se vychází a k ní vždy vrací a takto jako ze zbrojnice hojně čerpá věrouka, mravouka i apologetika. Jako je mi nepřírozeným učit katechismu a teprve potom biblické dějepravě, stejně nepřírozeným shledávám probírat předpisy dogmatické a morální a pak teprve dějiny jich vývinu, stilisace etc. Zdá se mi celá výchova středoškolská podobna budově: stojí na půdě historických fakt, vztýčena na mohutných pilířích dogmatiky a harmonicky spojena zásadami morálními. Je-li budova hotova, nezbyvá nic, leč dáti jí ochranu proti živlům a lidské zlobě: střechu proti dešti, hromosvod proti blesku, zámky a závory proti zlodějům; toto je konečná práce a ta se musí dít až na konci studií v oktávě v apologetice. Začít apologetikou v V. tř. je totéž jako stavět dům od střechy, nehledě k té hrozně práci katechetově i žáků, která se zbytečně vyplývá. Jistě mnohý došel k pevnému přesvědčení, že probírat filosofii a apologii v V. tř. je pro svědomitého učitele didaktickou nemožností.¹⁾ — S dosavadním postupem ve vyučování náboženství projevil svůj nesouhlas katechetické sjezdy i velcí paedagogové jako Gaume, Wilmann, Linden, Schermer, Dörpfeld, Kellner a j.; proto by se už jednou mělo pokročit k reformě naší osnovy, neboť jest nesporno, že má ulehčovat osnova práci výchovnou a ne stěžovat. To je ovšem možno jen tehdy, když je vzata z praxe; všecka theorie sebe učenější a krásnější, neodpovídá-li času a poměrům života, je bezcennou. Samozřejmě, že i tu nejdokonalejší osnovu, musí si katecheta v mnohém upravit dle místních poměrů, aby mu nebyla svěřací kazajkou.

Nynější osnova náboženská pochází z r. 1849. od rakouského episkopatu; praxe měla ukázat, jak se osvědčí. Zůstalo při ní až do roku 1889., kdy professor náboženství Zöllner ve Stryji po důkladných studiích i s jinými katechety podal návrhy reformní nejdůst. biskupu Soleckimu z Přemyšlu, ten zase plenu rak. biskupů 18. listopadu 1889. Roku 1890 rozeslány návrhy reformní tištěné na všecky ordinariaty o dobrozdání. Odpovědělo jen 16 ordinariatů (i Olomouc); ostatním posláno urgens s podotknutím, neodpoví-li, považovati se to bude za souhlas s návrhy; na to přišlo ještě 13 dobrozdání (Brno, Praha, Vídeň . . .). Dobrozdání byla velice roztržena; jen 10 souhlasilo úplně s návrhy (i Olomouc), jiní odmítali je částečně nebo docela (jako Praha). Na to přišla reforma r. 1894. z usnešení nejdůstojněj-

¹⁾ Na realkách se nevyučuje fundam. a apologetice, poněvadž mají jen sedm tříd; jinak učivo náboženské je totožno jako na gymnasiu.

šího rakouského episkopatu, jak se loni počala zavádět, a poukázáno, že nejsou vady v osnově jako spíše v nevhodných učebnicích.

Přimlouval bych se, abychom poprosili nejdůstojnější náš Ordinariat — který se už ukázal při jednání tak blahovolným v této otázce, — aby alespoň na zkoušku na některém ústavě dovolil vyučovati dle reformované osnovy. (Pokračování).



Zpráva o valné hromadě katolického spolku českého učitelstva na Moravě konané na Velehradě dne 24. srpna 1907.

Letošní valná hromada katolického spolku učitelského byla tím, co se od ní čekalo; rozmachem k nové, horlivější a čilejší práci na poli organizace katolického učitelstva a pěstění ideálu křesťanské výchovy. Byla velmi zdařilá, čteně navštívená, nadšení ku práci bylo neobyčejné, naděje do budoucnosti nejlepší. Stáli jsme pod tím dojmem, že pravda již dere se na povrch, že vychází jitřenka lepšího poznání.

O 9. hodině sloužil slavnou mši sv. ve svatyni velehradské za členy spolku vdp. msgr. Dr. K a c h n í k.

Po mši sv. v místnostech „u Heroldů“ počal valnou hromadu předseda K a d l ě á k křesťanským pozdravem a modlitbou Páně. Poukázal, že dosud dobře smýšlející část moravského učitelstva dřímala, jako ti rytíři blaničtí, jelikož nepřišel dosud čas, aby se vzbudili a v boj proti škůdci vlasti ze svého úkrytu vytáhli. Dnes však se zdá, že nadchází chvíle boje a třibení duchů, neboť bojovníci začínají se sami hlásiti. V té náladě počíná dnešní valnou hromadu. Sděluje, že k jubileu nejdůstojnějšího arcipastýře poslal jménem spolku blahopřejný telegram a navrhuje, aby také od valné hromady byl mu telegraficky poslán projev oddanosti. Jednohlasně se přijalo. Předčítá pozdravné dopisy a telegramy od dra Stojana, dra Hrubana, inž. Pallata, p. rady Bezstarosti, red. Pavlíka, bratří z Čech pp. Kavky a Václava Špačka a jiných více. Dále zmiňuje se, že pozoruhodným momentem jest, že dnešní valnou hromadu řídí učitel poslanec a otevřený katolík.

Národ náš ukázal, že si váží učitele, ale učitele-katolíka a proto ho zvolil svým zástupcem na sněmu zemském i na říšské radě. Národ nám katolickým učitelům světil mandát, máme tedy odpovědnost a povinnost ve smyslu přání národa pracovati. — Následovala upřímná ovace.

Zprávu jednatelskou podal P. Karel T i r a y. Mezi jiným konstatuje, že dosti bylo vykonáno, ba více než dosti, uvážil-li se, jak každá činnost spolku svedenými druhy byla stěžována, členové tupeni, bojkotováni a od druhů pronásledováni.

Dnes již začíná jinak. Oči svedeným se otevírají, mysl se jasní a srdce naplňuje naděje. Není jinak ani možno. Na konec pravda vždy vítězí.

Velehradský p. farář P. T o m e č e k přirovnává dnešní valnou hromadu a dosavadní život spolku dnešnímu dni. Ráno zdálo se, že celý den zůstane pod mrakem a že slunko neuvidíme. A již se ukazuje, mraky se rozptylují a slunce

mimo očekávání rychle svou silou nad mraky vítězí. Naše slunce — pravda — vítězí také a vyjde nám a ozáří nás plným svým leskem.

Jeho nadšené oslovení bylo s nadšením vyslechnuto a v nejlepší naději všechny utvrdilo.

Zprávu redakční „Vychovatelských Listů“ podává jednatel a oznamuje, že redaktor se svého úřadu vzdal.

Valná hromada vyslovuje panu jednatele díky za jeho neobyčejnou ochotu a žádá jej, aby i nadále redakci s redakčním sborem vedl, což on přijímá.

Po čilé debatě navrženo, aby „Vych. Listy“ přinášely vždy tak zv. „Rozhledy“, které by obsahovaly stručný přehled článků k orientaci čtenářstva. Mimo to usneseno, že redakce více péče bude věnovati výchově dívčí, praksi učitelské, otázkám sociálně-politickým, ovšem v první řadě stavovským, zejména otázce literárních a industriálních učitelek. — Do redakční komise navrženi pp. J. M. Kadlčák, sl. Hoffmannova, dp. Kovář, dr. Jos. Kachník, ředitel měšť. školy z Telče p. J. Tiray. — Přednáška p. ředitele Tiraye se nekonala, poněvadž pan přednášející pro velmi důležitou příčinu se nemohl dostaviti. Usneseno však, aby zasláná přednáška otisknuta byla v nejbližším čísle „Vych. Listů“.

Slečna Hedvika Rubrová z Brna, administrátorka časopisu, podává zprávu administrátorskou, z níž je patrné, že administrátorství svěčeno jest rukám velmi pilným a osvědčeným.

Slova ujímá se ředitel měšťanských škol z Příbora p. Mezírka. Nadšeně mluví o naší organizaci a jeho řeč prurušována častým potleskem.

Pan ředitel J. Mezírka v referátě svém o „Naši organizaci“ promluvil nejen jako muž vysoce prozíravý a zkušený paedagog, nýbrž jako oddaný člen spolku. Pozoruhodná řeč jeho zasluhuje aspoň stručné komentace: Organizované učitelstvo vnutilo nám boj o volnou školu, proto je třeba, aby všichni ti z řad učitelstva, jimž záleží na tom, jakým směrem se dále náš národ bude bráti organizovali se, prohloubili svůj postup, projevíli více činnosti a chuti k odporu proti tak zhoubným heslům. Otázka zdárné výchovy mládeže je nanejvýš důležitá a je otázkou času, bude-li náš dorost v jádru svém náboženský a národní. Na tomto podkladě chceme pracovati my, kteří stojíme na stanovisku katolickém. Učitel národní a katolík je pevně o tom přesvědčen, že bez Boha není víry, bez víry není mravnosti a tak bez Boha veškeré vychovávací snahy stávají se illusorními. Olomoucký vědecký kurs ukázal nad slunce jasněji, že není rozporů mezi rozumem a vírou, mezi vědou a náboženstvím. A protest organizovaných učitelů, namnoze nedospělých mladíků proti pastýřskému listu, usvědčil organizované učitelstvo, které za každým slovem ohání se volností projevu a přesvědčení, z nesvobodnomyslnosti. Katolicism, katolický učitel přeje vzdělání, avšak vzdělání, jež povznáší, nikoliv hanobí nejsvětější ideály výchovné a šťve. Chceme volnou, svobodnou školu od veškerých byrokratických vlivů, jimiž všichni stejně trpíme, ale přejme si, aby ve škole vládl duch Kristův. Rovněž stojíme na stanovisku, že škola patří národu, národ však má právo žádati po učitelstvu, aby toto vychovávalo děti v jeho duchu a ten jest u našeho českého národa bohudík dosud katolickým. Buďme otevřeni a přiznejme se směle, k jakému táboru náležíme, neboť lid náš je na straně naši a nedejme se jako rozvážní mužové kommandovat křikem chlapců, kteří sotva z ústavu vyšli a neovládají ani dostatečně předmětů školních. Naší zásadou budiž: Učitel vedle kněze a kněz vedle učitele, stejná práva a společná práce pro vzdělání a výchovu lidu mravní i náboženskou! Moderní učitel jako moderní doba vůbec je nervosní, nespokojený s poměry atd. a tuto nespokojenost šíří ve škole, v rodinách i v životě politickém. Budoucnost národa však nesmíme svěřiti lidem, kteří pro ideály vlastenecké a náboženské nemají smyslu a porozumění, kteří nejenom, že sami ničemu

se nenaučili, nýbrž i postrádají zkušeností životních a nemají lásku k vlastnímu stavu, rozsévají nespokojenost a nenávisť mezi těmi, kterým by měli být rádci a vůdci k lepšímu, ušlechtilejšímu snažení. Řeč p. ředitele Mezírky byla vyslechnuta velice pozorně a odměňována nadšeným souhlasem. Pak nadučitel z Krčmaně p. Koutný ve své řeči o vážnosti přítomné doby vzpomíná na dobu kdy Turci vtrhli do Evropy, aby křesťanství vyplenili a Evropu zpusťovali. Takové protikřesťanské tažení na Evropu ku jejímu poplenu a zničení vidíme také dnes. Jest nejvyšší čas postaviti se na obranu naší vlasti, nemá-li na ni přijiti zkáza. Dále podal několik praktických pokynů organizačních, poukázal na nutnost založení fondu agitačního a vydání letáků a příznivcům spolku, jež by byli vyzváni k účinné podpoře spolku.

Řeč jeho, vycházející z duše přesvědčené, upřímné, také svého účelu dosáhla a nadšení rozplamenila.

Vykonána doplňovací volba dvou členů výboru a zvoleni akklamací p. řid. Mezírka a p. naduč. Koutný.

Při volných návrzích navrhuje ndp. msgr. dr. Kachník, aby zřizovány byly okresní odbočky. Bylo přijato.

Všeobecně bylo uznáno, že potřebí jest spolku populárního časopisu.

Pan předseda prosí, aby zbaven byl úřadu předsedy a aby se mu nevykládalo za zlé, že úřad ten dává spolku k dispozici. Nemá nyní času pro jiné důležité, hlavně poslanecké povinnosti.

Jeho resignace se nepřijímá, aspoň ne pro tuto chvíli. Je potřebí, aby setrval. Bude úsilovněji od ostatních členů výboru podporován. — Prozatím tedy slibuje, že zůstane a navrhuje, aby spolek podal petici, by učitelstvu byla doba služební snížena na 35 let a aby tento dar byl dán učitelstvu jako dar jubilejní v budoucím roce. Návrh nadšeně přijat a zvolena komise na vypracování petice.

Dále dává návrh, aby spolek dal podnět k založení „Ochrany ubohých“, t. j. dítek blbých a opuštěných, z nichž bez ochrany vyrůstají zločinci a břemena obcí. — Také tento ústav má býti jubilejní. — Přijato a zvolena komise ku vypracování stanov.

Pořízením stanov a předběžnými pracemi zemského spolku: „Ochrana ubohých“ pověřeni: sl. Váňova, sl. Šebíkova, sl. Holánková, sl. Hoffmannova, ředitel Mezírka, Koutný, prof. Sauer a farář Gregárek. Otázka doby učitelských vzdělávacích kursů zůstala nerozhodnuta, jelikož čas je záležitostí přednášejících, kterým na určitou dobu mnohdy z různých příčin nemožno se vázati. Na konec usneseno, pořádati příště schůze spolku katolických učitelů o „Apoštolátu“. Po té vřelým doslovem předsedy spolku zemsk. a říšského poslance J. M. Kadlčáka zdařilá valná hromada skončena. V první schůzi výborové, jež se konala ihned po valné hromadě zvolen byl předsedou J. M. Kadlčák, nadučitel a poslanec z Frýdlantu, jednatelem J. Mezírka, ředitel měšťanských škol v Příboře. Valná hromada spolku ukázala, že máme ještě mnoho učitelů, následovníků Komenského, kteří řídí se heslem „Pro Boha a vlast“. Celý průběh valné hromady byl takový, že mnozí členové vyjádřili se asi v tomto smyslu: Nám by nebylo třeba pro spolek ani agitovati —, jen kdyby ti naši rozliční druhové „nepřátelé přišli se do naší valné hromady podívati, otevřely by se mnohým oči a bez agitace zůstali by již navždy našimi“. Provoláním slávy císaři a papeži a modlitbou Páně skončena valná hromada. Dej Pán Bůh, aby přinesla očekávaný užitek.

Mimořádná valná schůze „Jednoty českých učitelek“ konala se v Přerově 3. září za hojného účastenství. Schůze zahájena byla předsedkyní spolku, jež velmi srdečně uvítala přítomné a sdělila stručně, co jednota vy-

konala za 1. rok spolkové působnosti a pravila mezi jiným: „Učinily jsme, co jsme 1. roku vůbec vykonati mohly. Dej Bůh, abychom léta příští vykonati mohly více a aby bylo také více pracovníků pilných a vytrvalých. Dne 8. prosince 1906 konána výborová schůze, na níž mimo jiné zvolena jednatelka a knihovni. Ustanovena valná hromada na pondělí pololetních prázdnin, ale poněvadž na venkovských školách pololetní prázdniny nebyly, byla schůze dne 10. února v neděli. Tím se asi stalo, že byla valná hromada méně navštívena. V této výborové schůzi 8. pros. usneseno přepracovati stanovy, což se dne 10. února též stalo. V pondělí velikonoční konala se výborová schůze, v níž usneseno, by podána byla petice, aby učitelky provdají-li se, dostaly výslužné, jak jim dle zákona patří, slouží-li aspoň 10 roků. Těm slečnám, které s neobyčejnou pílí napsaly stanovy ve změněné formě, aby mohly býti podány k místodržitelství ku schválení vzdány srdečné díky. Předsedkyně telegraficky gratulovala p. poslanci Kadlčákovi k volbám na zemský sněm a říšskou radu. P. poslanec Kadlčák poděkoval a přistoupil za přispívajícího člena naší Jednoty a daroval pokladně 5 K. V měsíci dubnu 1907 podáno k c. k. zemské školní radě memorandum stran obsazování míst. Na naše členky bylo ze všech možných stran útočeno, aby, nedá-li se z nich smazati znamení klášterského vzdělání, aspoň v praktickém životě přiklonily se k organizaci, která otevřeně při volbách a ve svém věstníku prohlásila se solidární se sociální demokracií. Předvolební kampaň ukázala organizaci v celé její nahotě a způsobila, že jest učitelstvo venkoncem nenáviděno a že ztratilo důvěru a úctu. Nejhůře jsme na tom my, učitelky, ježto jsou naše členky namnoze nezkušené a bázlivé a páni kolegové příliš odvážliví všemi prostředky dostati je na svou stranu. Předsedkyně připomíná členkám, aby si kursů pořádaných katolickým spolkem českého učitelstva více všímaly, neboť všímati si hnutí katolického, účastňovati se ho, spolupracovati se spolkem kat. učitelstva, podporovati jeho snahy a podniky, toť naše svatosvatá povinnost. Také prosí, aby se příspěvky spolkové pokladně pilně odváděly. Předsedkyně děkovala též ostatním funkcionářkám za úsilovnou práci. Ostatní pak slečny kolegyně prosí o spoluúčastenství na společné práci za účelem stavovských našich práv. V krátkosti naznačila budoucí program náš: Jednota naše působiti bude k tomu, aby § 113. řádu škol. a vyučovacího byl pozměněn tak, aby jím učitelky nebyly poškozovány při systemisování míst na školách dívčích. Bude se domáhati, aby pense, na níž právo mají vdovy a sirotci po zemřelém učiteli měli též matka neb otec, dokáže-li se, že záviseli na podpoře své dcery-učitelky, neb nezletilí sourozenci, jichž existence závislá byla na příjmech učitelky-sestry, neb odbytné ve výši jednorozčného služného těm příbuzným osobám, které se vykázají, že učitelce aspoň 5 roků domácnost vedly, v nemoci ji ošetřovaly a když zemřela o její slušné pohřbení péči měly, neb dokonce na ně náklad vedly. Takovým také budiž přirčen úmrtní kvartál. Podá petici ve příčině vdaných učitelek. Petici o 35letou službu. Žádá dostatečného schválení za vykonané práce pro „Jednotu“, což se i stalo. Spolupůsobení s pokrokovými učitelkami se nadále neschvaluje, poněvadž tyto zachovaly se k pokusu o svorné spolupůsobení s námi neochotnými.

Mnichovský sjezd katechetický. Chorobný dualismus v našich školách — na jedné straně předměty profánní, prosáklé často nadobro duchem doby — na druhé katechese, hájící křesťanského názoru světového — stupňován je namnoze tím, že methodika předmětů profáních až zimničně se shání po novotách tak, že hlavní úloha školy, pokud ji škola dostáti může a má výchova pevného charakteru, dopadne mnohdy pro samé novoty uboze, na druhé straně katechetika, leckde je poněkud příliš konservativní, netěžící dostatečně z psychologických vymožeností posledních let. Tím více si musí jich katechetika

všímati, protože na mnohých místech je nebezpečí, že nenapne-li katecheta všech sil, že vyučování náboženské ztratí se jako popelka mezi ostatními předměty, s takovou vnější pompésností podávaným. Mimo to musíme počítati dnes i s faktem, že materialistický, nebo lépe řečeno realistický ráz doby neuzůstává bez vlivu na děti, tak že povaha průměrná dítěte na mnohých místech se už v leccm liší od povahy dítek let dřívějších.

Zdokonaliti katechesi spolehlivými výzkumy psychologickými, a poskytnouti katechetům příležitost k revisi jich dosavadní činnosti, to bylo účelem sjezdu. Zájem byl veliký; přes 600 účastníků, kněží, učitelů a učitelek bylo přítomno. Je to důkazem, že třeba není katechetika v Německu ještě dosud na ideální výši, že cítí aspoň potřebu prohloubiti se — a to je mohutný krok v před!

Nepouštím se do podrobnosti; uvádím jen myšlenky, které mohou mít rozhodující vliv na vývoj katechetiky, nejen v Německu, nýbrž i u nás, protože jsem přesvědčen, že předmět významu tak dalekosáhlého jako je katechetika, vynutí si, byť i až později, odbornější pěstění, než se mu věnovalo dosud.

Tedy: 1. Staříčský světlý biskup Dr. Knecht po tolika pracích v katechetice ještě jednou vystoupil na kathedru, a třeba už pamět chabne a hlas ztrácí na svěžesti, vyzýval přítomné, aby opustili obvyklou metodu, dle níž se přečte věta katechismu, a vysvětlí, a zas druhá věta se přečte a vysvětlí atd. Žádá, nemá-li býti podlomen výsledek katechese, ať se za základ katechese zvolí příběh Písma sv., v němž jsou základní prvky otázek oné katechese obsaženy, a z něho ať se vyvodí jednotlivé odpovědi. Zdrcující bylo pro přítvržence prvního směru prohlášení biskupa-odborníka: Nešvar, katechismus exegetovati, je dílem Lutherovým, k nám do katolicismu se poněnáhu vkradl z protestantismu!!

To, co biskup Dr. Knecht dokázal historii, to nepřímou odůvodnil hluboce promyšlenými přednáškami „Empiricko-psychologické základy procesu myšlení“ Dr. Baumgartner z Vratislavi. Bylo to nejjadrnější a nejspolehlivější vysvětlení myšlení a jeho vývoje, jež jsem kdy vůbec slyšel. Jeho přednášky byly asi nejcennější částí celého kursu tím spíše, an ze svých přesvědčivých teorií vždy vyvozoval praktické důsledky. Ohromného dosahu jsou pro katechetu na př. jeho věty o jasnosti myšlení a jeho podmínek u dítek i u katechety. Škoda, že se nemohu o tom rozepsati šířeji.

Otázka pro naše rakouské poměry jest tím důležitější, protože naše nejrozšířenější výklady katechismu, na př. od Lhotského, Davidka, Dr. Podlahy, Oberera atd. jsou sepsány dle metody staré, otázka za otázkou vysvětlena. Tedy ne pouhou exegezi, nýbrž katechesi souvislou, jednotnou!

2. Vyučování biblické dějepřavě. Nestačí, by děti článek jen znaly z paměti, dovedly rozčleniti a věděly, které věty z katechismu dají se vyvoditi z tohoto článku. Děti musí býti odhalena duše jednajících osob, aby viděly, co se děje v ní. Katecheta musí dovésti tak zajímavě příběh předvésti, tak jej rozebrati, aby děti se cele pohřžily do děje, s jednajícími osobami cítily neb jich jednání odsuzovaly — zkrátka, katecheta se musí tak vžít do děje, a u dítek docíliti takový zájem, jakoby k jednajícím osobám náležely nejen osoby biblické, nýbrž i katecheta a děti. To ovšem předpokládá studium a — meditaci. V přípravě musí si katecheta jasně a živě uvědomiti, co oním příběhem docíliti chce — finis est anima operis — musí sáhnouti po díle, které psychologicky vysvětluje, co se vysvětliti dá — nejlépe po té stránce je prý zpracováno dílo Grimmovo, *Leben Jesu* — a v meditaci musí mu příběh přejíti v tělo a krev; jen zas aby nechtěl vysvětliti psychologicky všecko, jinak by skončil tam, kde dnešní někteří protestanští methodikové:

nauky o milosti vůbec nepotřebují, všechno prý lze psychologicky vysvětliti! — Takové vyučování biblické dějepřevě ukazuje dítkám osoby biblické v jich mravní čistotě a velebnosti, v jich moudrosti a něžnosti, v jich lásce a síle, poodhaluje v posvátné úctě clonu, jež duši Matky Boží halí, dá dítkám nahlédnouti do nedozírné hloubky svaté duše Páně — a dítky s utajeným dechem, zraky upřeny na prof. Meyenbergra, ruce bezděčně skleslé dolů, snad zapoměly vůbec, kde jsou, pily dychtivě každé jeho slovo! Napadlo mi: proč jen nevodíme dítek na ty bujné pastviny dějů biblických? —

Druhá otázka nedohledného významu: jak podávati biblickou dějepřevu, aby byla aspoň částečně pro dítky tím, čím byl Homer pro Alexandra?

Ještě dvě themata, jež jsou skoro téže důležitosti jako obě předešlá: jak docíliti co možná největší součinnosti u dítek, ne však součinnosti jen násilně vynucené, nýbrž samovolné, a pak jak uvésti katechesi ve vztah se životem, aby katechese se opírala o skutečné dané poměry a pro život připravovala. O obou předmětech bylo velmi dobrými odborníky referováno.

Nemohu se pouštěti do obšírného líčení jednotlivostí. Účelem mým je jen upozorniti na sjezd a jeho význam. Význam rozhodně veliký, už proto, že otázky, které by zůstaly v přítmi školy ukryty, musily ven na světlo. Šťastná doba pro vědu, sdružili se její zástupcové, aby společnou prací razili si cestu v před!

Přál-li by si někdo podrobný referát, bude možno jej v krátké době dostati; vyjde u Kösla v Kemptenu. Některé přednášky jsou velmi cenné po stránce vědecké a obsahují mnoho dobrých pokynů pro praxi (Baumgartner, Bürgel, Dr. Knecht, Dr. Willmann, Meyenberg, celkem i Dr. Swoboda a Bergmann); některé, na př. přednášky Dr. Göttlera, Dr. Hollwecka a Schubertova jsou slabší.

Ještě něco o „mnichovské methodě“. Mnichovský spolek katechetický zdůraznil zase zásadu názornosti v katechesi, a vypracoval si „svou“ metodu. V podstatě je správná, ale chtějí se příliš držeti formálních stupňů Herbartových Willmanem popravených, zapadli do jakési umělkovanosti. Rovněž postrádají jejich katechese oné vábivé vůně pevné, pozitivní víry, která vane na př. z děl Grubrových neb Meyových, a oné mohutné imponující síly, kterou vynikají katechetické práce sv. Augustina. Avšak i přes to mají mnichovští značné zásluhy; kdežto jiní jen kritisují, podali tito konkrétní práce a ukázali určitý směr, jak má člověk jíti. Jejich katechese (hlavně od Stieglitze a Dra Webera, vyšly u Kösela v Kemptenu) patří přes různé nedostatky k nejlepším pracím posledních dob v Německu, a lze se z nich mnohému přiučiti.

B. Vašek.

Koedukace na měšťanské škole schválena c. k. zemskou školní radou pro školu v Olešnici.

Nové normální osnovy pro měšťanskou školu vydány ministerstvem 15. července 1907.

Tríměsíční kurs industriální, každoročně pořádaný vedením paní M. Pössnerové, industr. učitelky Ženského výrobního spolku, počne i letos dnem 15. listopadu t. r. Vyučovati se bude odbornými silami zkoušenými všem předmětům (tedy i literním), jichž znalost se před c. k. zkušební komisí při zkouškách industriálních pro školy obecné i měšťanské žádá. Dotazy i přihlášky již nyní přijímá p. M. Pössnerová, industr. učitelka v Praze II. Černá ul. 12. a.



JAN TIRAY.

Nesnáze a vady dosavadního vyučování dějepís- ného; žádoucí reforma učby té.

(Dokončení.)

4. „Ethický moment jest při učení dějepisu v e c í h l a v n í, nebo nepoznáš-li vyučování to mravně, neplodí-li úcty a věrnosti, lásky ke vlasti a pevné povahy, srdatosti a pokory, lásky ke všemu, co jest pravdivého a krásného a velikého, minulo se nejlepší své stránky. (Kehr-Krček: Praxe str. 167).¹⁾ Mějme proto pečlivý výběr „historických obrázků“ (dějů, vztahujících se k určitým historickým osobám, tedy článků biografických), jimiž jistá ctnost jako vzor před duší žákovskou se staví. V knihovně učitelské školy naší nescházejte knihy takové (Lhotsky: „Obrazy z dějin vlasti naší“, Hraše a j.) Sám Komenský praví: „Historie, to bude sbírka příkladů paměti hodných, posvátných, hodících se ke vzbuzování náklonnosti ku ctnostem a vystříhání se nepravosti“. Pryč s popisem bitev, válečných lstí! „Není náš (školský v budoucnosti) dějepisem válek, bitev, vražd a loupeží, nýbrž dějepisem energické ale tiché práce, která celému lidstvu přinesla užitek. Nejedná dějepis více o korunách rytířstva, nýbrž o korunách mužů práce, kteří nešetří potu, nešetří zdraví, nešetří majetku, aby jen svou myšlenku provést mohli jsouce přesvědčení o její blahodárné působnosti k rozvoji národa a tím celého lidstva.“ (Bobrovského: Glossy k opravě čítanek. Učitel IV. str. 448).

Podotýkám k tomu, že také nutno o válce zmíniti se a častěji na paměť žáků uvésti, žeť to sebeobrana ve velkém, hájení života. (Páté přikázání boží). Jen válka obranná jest čestná, dovolená, povinná. Poučme, že války loupeživé, výbojné, politické i náboženské postupem vzdělanosti mizeti budou, že hrůzy válečné usiluje zatím zmírniti mezinárodní ujednání „Ženevské konvence“ (Červený kříž), že již nyní o to se jedná, aby neshody státní rovnány byly smírčím soudem (Haagská konference). „Zatím jest nutná moc ozbrojená“ na zachování veřejného pořádku. Povinná věrnost k zeměpánu, posvátnost přísahy. Koncentrace s výkladem hymny rakouské a se slavnostní řečí učite-

¹⁾ Kniha výborná. A o tu s úšklebkem otřel se nedávno v časopisu paedagog. kterýs kollega.

lovou v den školních dynastických slavností. — O lsi válečné jen vysvětlení: účelem jejím jest zachrániti život a majetek tisíců. — Z dějin kulturních vysvětliti máme žactvu počátky civilisace lidské: změny ve způsobu, jak se lidé živil, šatili, bydleli, bránili. Co nejdokonaleji: Vynálezy; (vynálezci i jednoduchých našich nástrojů sluší vděk největší; pomník vynálezci ruchařa českého, bratřím Veverkům!); vývoj umění.

5. Od věků tísňivá otázka: „Co jest pravda?“ v historii přechasto zodpovídána bývá na obrátku přímým protikladem (četné příklady u moderních kritiků historických!), o čemž Bruckle I. str. 12.: „Přesvědčení náboženské, filosofické, mravní tvořilo v jedné periodě předmět víry, ve druhé předmět p o s m ě c h u.“ Ba řekli mnozí: „Není pravdy historické!“ Jest jisto, že nenarodil se dosud kronikář ani dějepisec, aby byl všeho znalý a pozoroval i posuzoval s nejvyššího hlediska. Každický děj musí různě posuzován býti, vezdy nasazovati budeme nazpět se dívající různě zbarvená sklíčka (Komenského labyrint). Nesčetně jest palčivých otázek náboženských, národnostních, politických, stavovských a j. Ve škole nikdy stanovisko krutosti, bezcitnosti vyvyšováno býti nemá. Milosrdenství, mírnost, snášelivost, odpuštění, láska — dle Kristova čistého učení. Poukážeme na křehkost lidskou — chybní, vašeň nerozváznou, úmysl dobrý — ale volba prostředků pochybená, rádců nehodných svádění, kruté zvyky staletí zašlých (— za dalších několik set let budou i na naše století, jež chlubí se býti tak pokročilým, dívat se jinak než my! —) Nebudeme podněcovateli zášti. Zdaž chceme rány již již se zacelující otvíratí k novému jitrění jen k vůli — prý — hájení historické pravdy? A kdyby šlo o skutečnou pravdu — zdaž, pro Bůh má býti dětem řečena za cenu tak velikou, že nepokoj zaseje se v klidné dosud srdce a hořkostí že naplní se dětinná mysl? — Vše na osobě učitelově a jeho rozvaze i taktu záleží. — Jeden aspoň příklad. Český učitel — katolík nezamlčí fakt smutných, politování hodných (i s hlediska národního, i čistého křesťanství i lidskosti vůbec): Bílé Hory, exekuce Pražské, výhostu jinověrců ze vlasti. Učme navazující na známé předchozí děje: „Od času Husových děle dvou set let nebylo pokoje ve vlasti naší pro různost víry. V každé téměř obci, místy i mezi příbuzenstvem a v rodinách zůstali jedni při staré víře katolické, druhí přidrželi se učení Husova, jiní vyznání Českých bratří a opět jiní učení evangelického. Nežili dle slov Kristových: Milujte se vespolek! K tomu ještě na všecky dolehlo zlo, že vrchnosti tehdejší nutily poddané měniti víru dle jich libosti. Urážky a hádky pro víru ztrpčovaly život kdekomu. Král Ferdinand II. byl katolíkem. Mocní šlechticové nekatolíci zapomněli přísahy věrnosti a poddanosti, zvolili si krále-nekatolíka Bedřicha. Válka vzplanula. Zvítězil Ferdinand nad vzbouřenci na Bílé hoře. Odbojní pánové byli přísně potrestáni, sťati. Veliký hřích nevěry k panovníku, velezrady, trestán vždy i v jiných zemích — na hrdle.

Král Ferdinand měl úmysl dobrý; zavésti pokoj v zemi tím, že žádal míti poddané jednotejné víry. Poručil, že jen katolíci země české obývati smějí. Nedivte se, že právě z předků našich nejřádnější nechtěli zřici se víry, v níž se narodili a od rodičů vychováni byli. Raději vlast opustili a do sousedních zemí se odebrali. Politujme ubohých!

Podobně s úctou patříme na stálost u víře katolíků, kteří v tomtéž století ve Švédsku a Anglii raději pronásledování snášeli a rovněž vlast svou opustili, když panovníci jejich, evangelíci, jen poddané jedné víry, evangelíky, míti chtěli.¹⁾

¹⁾ Tolerance pro katolíky ve Švédsku teprv od r. 1781.

Děkujeme, že tvrdé ony časy již minuly, že učení Spasitele: Miluj bližního svého — i na jinověrce rozšiřujeme, snášejlce se s nimi v míru a pokoji. Vševědoucí Pán Bůh ví, kdy nadejde vyplnění prorockých slov Kristových: „Bude jeden ovčinec, jeden pastýř.“ — Stůjte každý věrně i poctivě ve víře své, žijte dle ní, neztrpčujte si života nesnášlivostí náboženskou, jež byla r. 1618 příčinou počátku hrůzné války třicetileté, již zasažení vinníci i nevinní. Děkujeme prozřetelnosti boží, že po letech strastných opět uvedena vlast naše v pokoj a mír.“

— — Tak shrnul bych závěrkem pojednání o válce české a následcích jejích, když pověděl jsem o neplnění vládařských povinností a zbabělosti Bedřicha Falckého i o vojenské zdatnosti pluku moravského a věrnosti až k smrti moravského pluku na Bílé hoře, o rozloučení s vlastí Komenského — — Či bylo by lépe snad podrobně popisovati exekuci Pražskou? upřílišněnosti a přehmaty konfiskace? protireformace? — Kdo rozumný, posud! — Pečlivě připravíme i všechny podobně palčivé otázky z českých dějin.

6. „Vysoký sloh“ se svými přechodníky, periodami, neobvyklými slovy a frasemi nehodí se článkům dějepisným, jež mají býti při vši věrosti ano nadšenosti psány srozumitelně. Dosavadní některé články jsou odstrašujícím příkladem; jak psány býti — nemají. (Příklady ukázal Bobrovský v Učíteli.) Tu ustrne vyučování skutečně na pouhém výkladu smyslu slov. Jsem proto, aby dbáno bylo v čítankách vůbec jakéhos postupného rozhojňování zásoby slovní (rozumové). Nyní užívá i slabikář slov, jež by dobře až ve 4. školním roce mohla řeč dětskou obohatiti. Přechodníky dal bych teprv až do článků v čítance pro 6.—8. stupeň. — Také vadí účinnosti dějepisných článků přílišná jich rozvláčnost. (Článek: Sv. Cyrill a Methoděj ve 4. čít. Šťastného-Lepaře-Sokola vydání osmidílného jest na čtyřech stránkách!)

7. Čítanky obsahujetež větší počet krátkých, nadšeně psaných, srozumitelných básní historických. Mějme takové pokud jen možno na oživenou výkladů svých — pohotově i v jiných příručkách. Pěkně se poslouchají básničky takové z Nečasovy sbírky: Pohledy do dějin. Nescházejtež v knihovnách knížky takové.

8. Jako Švýcarsko, Francie, Rusko a j. státy máme míti i ilustrované čítanky. Viděl jsem v ruské učebnici obrázek carevny Kateřiny a na protější stránce mapku oněch krajin Ruska, jež za panování jejího říši přivtěleny byly. A u nás Bůh ví z jakých ohledů každý pokus čítanek ilustrovaných potkával se s nepřízní (Klicpera a j.), ba zamezeny přímo ilustraci historické a zeměpisné na obalech písanek (Musilových v letech 1870tých a pozdějších), ač žáci s největším zájmem obrázky na písančkách na vzájem prohlíželi a trvale (obrázek velkou posilou zapamatování!) v paměť mnohé děje vkládali, dovedouce pěkně o nich vykládati.

Některé školy opatřené jsou pouze přírodopisnými nástěnnými obrazy, jakoby obrazů zeměpisných a historických nebylo. Někde zase mají pouze zboží cizozemské (Fichlerovy obrazy historické, Langlovy a j.)

A naši mistři Brožík, Ženíšek, Schweiger a j., kde jsou? Aspoň Doležalovy kolorované obrazy: Sv. Cyrill a Method, korunovace Karla IV., císaře Josefa II. orání; — Frumarovy: Přemysl a Vladislav III., Přísaha Ferdinanda I. a Hrnčířovy: Pruty Svatoplukovy a Ladislav Pohrobek — měly by na každičké škole býti. Přemnohé nám Čechům blízké děje zůstávají našimi mistry — malíři nepovšimnuty. Vinni jsou ovšem nehybní nakladatelé. Drobných knižních ilustrací historických (Malý čtenář, Besídka — více ještě Světozor, Zlatá Praha a j.) máme již řadu slušnou; jsou to často obrázky nádherné a

mluví z nich přímo ona duševní hnutí, jež děj sám vzbuzuje a jež učitel i výkladem svým vzbuditi usiluje. Kéž dočkáme se toho, aby opatřeny byly školy naše velkými, kolorovanými, účinnými obrazy znázorňujícími aspoň všechny známější, z našich dějin pamětihodné události: Bořivoj a sv. Ludmila, Založení kláštera Břevnova, ze života sv. Václava obrazů několik, Oldřich a sv. Prokop, Břetislav nad Velehradem, Spytihněvův soud, Soběslav a Lothar, Přemysl Otakar II. u Baltického moře, Návrat Václava II., ze života Karla IV. obrazů několik, Husité před Naumburkem, Jiří volen králem a mnohé jiné více.

9. Dějepis pragmatický do obecné školy jistě nepatří. Ale podávati „obrázky“ bez jakékoli spojitosti jest proti psychologickým zásadám. Proto spojujme naučené učivo několika chronologickými daty, udáním posloupnosti pěti našich panovnických rodů, řadou panovníků, malými přehledy. Pro školu obecnou postačí data: 313 (křesťanství svobodno) 863, 976, 1306, 1346, 1419, 1492, 1526, 1618, 1713, 1740, 1780, 1804, 1848 a řady panovníků. Bude třeba ve příštích čítankách takováto spojení dějů a přídávky (data, řady panovníků, též aspoň část rodokmenů rodů panovnických k roku 1306, 1437, 1526, 1848) vsunouti v tisk mezi jednotlivé články.

Důkazem, že učitelstvo roztržitého učiva dějepisného dobře si vědomo jest, jsou přečetné brožurky, zaváděné (potají!) ku „přehlednému opakování dějin“, „posloupnosti panovníků“ a p. Čítanka má býti žáku vším!

10.—12. Roztržiténost látky učebné a její přílišný rozsah, pochybený výběr i zpracování každému učiteli dějepisu na měšťanské škole trpké připravují chvíle. Myslím si radikální změnu vyučování toho na škole měšť. možnou jedině za současně provedené radikální změny v učebním textu do rukou žáků daných — asi takovou:

a) Pro všechny tři třídy školy měšťanské — jedna učebnice: „**Dějepisná čítanka**“ Trojím tiskem vyznačiti učivo každé třídy. Třeba že nynější trojdílné učebnice mají „opakování ze třídy předchozí“ vytknutím obsahu jednotlivých lekcí přec takovéto zaokrouhlení a spojení učiva jest ceny problematické. Jednou učebnicí docílí se spojitost úplná a při tom zůstane při souměrném rozšiřování učiva v koncentrických kruzích; pro třídu I. užije se opět nejlépe vhodné metody monografické; žákům třídy II. již pokročilejším stane se s měrou užitá pragmatická dějů pochopitelnou, žákům III. tř. vyvstane v duši obraz minulosti vlasti a říše v jasné, úplné spojitosti. „Dějepisná čítanka“ ta obsahovala by:

- a) Čítací „**články**“ poučné: Počátky kultury (potrava, šat, obydlí, nástroje, zbraň, svítivo) Chronologie, Prameny dějepisu, Prameny dějin českých, Naši předkové, Jak se jindy psávalo, Objevy, Vynálezy, Zachovalé naše památky, Naše musea, Šetřme starožitností a p.
- b) „**Obrázky**“ ethické ceny, nadšeně, stručně, srozumitelně psané (monografická metoda) ale v postupu časovém (starověk—středověk—nový věk). — Žáci vlastními slovy obrázky ústně reprodukují.
- c) Mezi články a obrázky vsunuté, spojitost dějů předvádějící „**Přehledy**“ (dob, století) — pragmaticky zpracované. Těm učí se žáci (II. a III. třídy) n a z p a m ě t.
- d) Pod čarou „**Dodatky**“ pro III. třídu na prohloubení učiva: rodokmeny, synchronistické tabulky a p.

Ovšem — jak již shora povědíno bylo — nescházely by básně historické a pěkné celostránkové ilustrace (reprodukce obrazů mistrovských, jež by mohly v hodině slohu popisovány býti!), ukázky písma a tisku z různých dob, mincí, pečeti, autografů, schematicky pracované historické mapky.

Ve třídě I. po čtení poučných článků o počátcích civilizace, o chronologii a pramenech dějepisu a čl. Naši předkové, při čemž by — dle zvláštního článku! — pomalu probráno bylo pojmosloví historické, (všemu postačily by dva měsíce) pak prvé „obrázky“: „Bořivoj“, „Sv. Václav“. Zatím pokročí žactvo v zeměpisu, kde začato domovinou, vlastní a řší k popisu Evropy, Asie, Afriky. Žactvo poznalo již, že počátky kultury byly v Mesopotamii, Egypťe, odkudž vnikly do Řecka a Říma, může s prospěchem (ovšem beze histor. spojitosti) jednotlivé „obrázky“ ze starověku podávat. Dosavadní učivo o starověku, jímž v I. třídě počínáno, jest přímo paedagogickou nestvůrou. Cílem učení dějepisného v této třídě bude tedy (vedle „předpravného učení“ na základě čítacích článků): α) Podávání „obrázků“ vlastními slovy žáka, β) na základě obrázků skutečné historické poznatky z dějin — českých do roku 1526.

Ve třídě II. pokračuje se v podávání nových „obrázků“, jež pojí „Přehled“. — Neustupme od požadavku, aby české dějiny duchem svým vlastním, českým psány byly, aby již jednou přestalo se vycházeti od dějin — Němců. Ať již jednou zřejmě vysloví se, že jsme ve vlasti od nepaměti, tedy antochtony. Vždyť již o tak zvaném „stěhování národů“ nyní historikové jinak smýšlejí. —

Cíl této třídy: α) řada nových „obrázků“ ze středověku a novověku, β) spojení dějů „přehledy“, γ) zjednáni skutečných poznatků historických, zvláště z dějin Rakouska od r. 1526. — Z čítacích článků: Objevy, vynálezy.

Ve třídě III. Spojení obrázků ze starověku pomocí přehledů, což úplně postačí. Tanou mi na mysli aspoň tyto obrázky: „Kroesus a Solón“, „Lépe opatrně a mírně, než unáhleně a násilně“ (Menenius Agrippa), „Život za svobodu vlasti“ (Leonidas), „Pilnost a vytrvalost k cíli vede“ (Demosthenes), „Přemáhej sebe“ (Alexander Veliký), „Spravedlnost nade všecko“ (Junius Brutus), „Vzor poctivosti“ (Fabricius), „Posvátnost přísahy“ (Regulus), „Stálost u víře prvých křesťanů“, „Kříž zvítězil“ (Konstantin Veliký).

Ukázkou, jak „Přehled“ děje spojující si představuji, podávám odstavec o dějinách starého Řecka.

„Řekové byli ve starověku národem nejvzdělanějším.

1. Zákonodárce Lykurg ve Spartě vydal zákony o vychovávání mládeže. Sparťané měli býti národem zdravým, střídým, otužilým a bojovným. Zákonodárce Solon v Athénách kázal cvičiti mládež nejen tělesně, ale i duševně (čtení, psaní, hudba).

2. Miltiades, Leonidas, Themistokles, Aristides bránili svobodu vlasti proti Peršanům.

3. Zlatá doba Athén byla za Periklea (Akropolis, Parthenon, schody, brány, sochy, sloupy, lázně, divadla).

4. Nejslavnějším mudrcem Řeckým byl Sokrates („Jest jeden Bůh, duši máme nesmrtelnou, cílem života je mravnost a ctnost“). Nejslavnějším řečníkem byl Demosthenes, přírodopisec Aristoteles, básníkem divadelních her Sofokles. Nejproslulejší hrdinské básně řecké jsou Illiada a Odyssea, jež sepsal Homer. Nejslavnější sousoší mramorové, Laokoon, je prací řeckou. (Sochař Fidiás.)

5. Nesvorností Řeků nastal úpadek. V bojích o nadvládu vyšinuly se nad Athénany Sparťané a po nich Thébánští. Náposled upadlo celé Řecko v poddanství macedonského krále Filipa II.

6. Syn Filipův Alexandr Veliký dobyl Persie. Řeč a vzdělanost Řecká rozšířily se po celé Asii a Egyptě.

7. Po smrti Alexandrově rozpadla se říše jeho. Zabrali ji část po části Římané, nejmocnější národ starověku.“

Děje středověku a novověku se ve III. třídě chronologickým postupem opakují, zbývajícími „obrázky“¹⁾ doplňují a učivem „pod čarou“ uvedeným prohlubují. — Čítací články: „Starověké divy světa“, „Naše zachované památky historické“, „Naše musea“, „Šetřme starožitností“. Vzhledem ku letopočtům sluší na paměti mít, že z nich několik málo v I. třídě dokonale nacvičených opakuje se ve tř. II. a přidá k nim něco dalších čísel; ve III. třídě doplní se opět řada ta a pořídí souběžně i tabulka letopočtů z církevních dějin.

V I. třídě dívčí šk. měšť. v Telči zavěšena tabulka letopočtů obsahující 22 čísel (— z 5. tř. obecné školy známo 12 dat —); ve druhé třídě tabulka s těmi též čísly rozhojněna o 8 letopočtů, tabulka ve III. tř. o dalších 26 čísel bohatší. Chronologická data z církevního dějepisu vybrali jsme tato: 67, 313, 325, 480, 755, 863, 869, 873, 885, 921, 935, 973, 997, 1000, 1053, 1122, 1393, 1415, 1417, 1517, 1540, 1545, 1555, 1854. [Čísla význačně tisknutá jsou zároveň i v tabulkách dějepisu vlasti.] Katecheta datům těm naučí, učitel dějepisu současně s ostatními letopočty opakuje. (Vzájemné doplnění koncentrace I)

Nauka o ústavě a poučení o právech a povinnostech občanů sluší přесunouti v učivo zeměpisu III. třídy.

* * *

Tolik o návrzích opravných. Mnoho pozoruhodných o reformě učby dějepisné myšlenek podali: Bobrovský, David, Funtíček, Janů, Korčák, Kovářiček, Sadovský, Sokol a j. Třeba dále přemýšlet, podrobně vypracovati osnovy nových učebnic, jednotlivé články. Vždyť článků čítacích nahoře vzpomenutých o kult. dějinách a těch o pojmosloví historickém jednajících dosud nemáme. Podáme svým časem myšlenky a práce vlastní. — —

Zatím i když čítanek a učebnic vhodných nemáme, nesmíme rukou v klín skládati.

Mylný jest náhled, jakoby učitel za našich dnů měl ruce vázány. Vždyť „pro žádný vyučovací předmět nepředpisuje se určitá metoda“ (§. 8 Def. školního řádu), čítanky považovati sluší za pomůcku vyučovací a ne jako jediný a výlučný text učiva. Vzdělávejme se stále čtením paedagogických časopisů, v nichž uložena za posledních 50 let obrovský poklad výmogeností učitelské práce. Vybírejme a používejme ku vyučování dějepisnému článků, básní, ilustrací — kde jaké po ruce jsou. Usilujme dosíci v první řadě etického cíle učby dějepisné, působením na cit a vůli žákovu. Jest potřebí, bychom při vši stručnosti a logickém seřazení výkladu nadšeně mluvili, od

¹⁾ Ze středověku a novověku procvičil jsem — vedle opakování učiva ze 3. až 5. tř. obecné školy dle dotyčných čítanek: „Pruty Svatoplukovy“, „Křivdy napraviti neodkládej“ atd. — tyto obrázky: „Více ziskáš vlídnou řečí nežli sečí“ (Vratislav II.), „Svorný Vladislav III.“, „Kříž žezlem“ (Rudolf H.), „Láska bratrská“ (synové Albrechta I.), „Šlechtnost“ (Albrecht II.), „Husité před Naumburkem“, „Upřímnost“ (Ladislav Pohrobek), „Velkomyslnost“ (Jiří z Poděbrad-Matyáš), Mikuláš Zrinský, „Úcta ke starému věku“ (Marie Terezie), Dobročinnost“ (Ferdinand V.) — pak řada událostí dle básniček „Pohledy do dějin“.

K rozčlenění učiva v „Přehledech“ zamlouvá se návrh Em. Zazuly („Měšť. škola“ ročník 1906 č. 4.), který dělí české dějiny v 10 period.

srdce k srdci, bez strojeného pathosu, obrázky realisticky podávali (dramatizování, přímá řeč, básnická otázka, odpověď zvolání) ilustrací, zkonkretováním děje, (robota v naší dědině), básněmi zájem zvýšili. — Nespouštíme s očí ani druhého úkolu učby dějepisné: působiti v poznávacost a uložiti v paměť zvěsti minulosti naší.

K naučení učiva hledí rada, aby první ve 4. šk. roce podávané dějepisné obrázky velmi důkladně (věta po větě v logickém postupu stále jinými slovy propovídaná) byly probírány; jen tak vypudíme ze škol největší zlo učby dějepisné, mechanické odříkávání článků z paměti, a naučíme děti vlastními slovy učivo reprodukovati.

Nezapomínejme osnovu probraného učiva nechati v hodinách češtiny opsati nebo sestaviti (— totéž o podávání obsahu dle otázek nebo samostatně —), dávejme úlohy z učiva historického. Mějme v žákovské knihovně hojně povídek historických (nezávadných!); dotazujme se na obsah. Připravujme se — i my staří, zkušení! — na vyučování. Vždyť jen ten, kdo plně látku ovládá a předem i formu, v jaké podati ji chce, si uvědomí, může dějepis nadšeně podávati a nadšení vzbuditi, což hlavní požadavek, jak Göthe dí: „Nejlepší stránkou dějin jest nadšenost, kterou vzbuzují.“

Praví Jindřich Luden: „Nejdůležitější, čím se člověk zabývati může, jest lidský život. Zpytovati ducha, kterýž se jeví v nejrozmanitějších úkazech tohoto života, ze zpytování toho poznati, že jest božství, jež v úkazech těchto působí a vládne: to nejvyšší požitky v životě, poněvadž vševládoucí duch nikde skvěleji se neukazuje, nežli ve skutečích lidské svobody. Jen v dějinách, jež jsou obrazem života lidského, může duch ten poznán býti. Přítomnost rychle odkvapí, budoucnost jest nám neznáma; jen minulost stojí pevně v dějinách a odpovídá k jeho otázkám. Lhostejnost k dějinám jest lhostejností k životu a vzdělanosti.“ — Pěstujme tedy, my učitelé, historickou vědu v duchu dobrém odevzdanosti v prozívatelnost božskou, jak jsem maličko dle skrovných vědomostí svých naznačil; učme dějinám mládež v duchu tom. Sbě připravíme slasti, jež provázejí poznání, že duch pravdě a dokonalosti se blíží; vzhledem k dětem sobě svěřeným vyplníme jeden z velikých úkolů svého „učitelského“ života.

FR. PELAN.

Výchova charakteru.

(Pokračování.)

— (O třeštění.) — V tomto věku upadají dívky někdy v tak zv. „třeštění“ po nějaké osobě z jejich okolí: po spolužačce, učiteli, učitelce. I když z počátku není věc škodlivá, tož přece může vésti k výstředním pohlavním citům, k neslušné důvěrnosti a k smyslným žádostem. Je-li tento zjev častým, pak jest známkou chorobného společenského stavu, jenž především vyžaduje šetrného zacházení. Mnohé dívky ještě neznamenají při svém přátelství aneb zbožňování bezprostředních pohlavních potřeb, kde nepochybně — třeba jim samým to bylo neznámo — fysické dráždění a žádosti již spolupůsobí. Proto, by se zlu zabránilo, musejí mladé dívky předem býti poučeny o podstatě přátelství, o známkách čistého přátelství a o jeho dobrých následcích, jež jsou klid, spokojenost a vývin všech nejlépejších mohutností. Podobně mají se dověděti, jaké tajné následky má náklonnost, jež se pečlivě

neovládá, mají býti ze života upozorněny na příklady neštěstí, jež povstaly z tak nepatrných začátků, mají se učiti, by často z nenadání položily si otázku: „Mohla bych v tom co nyní cítím, myslím a činím, klidně pokračovati, kdyby z nenadání nějaká ctihodná přítelkyně matčina do mého nitra neb na mne pohlédla?“

— (Matka má bdíti nad přátelskými city) — Mnohé zůstávají vrozeným silným instinktem uchráněny poblouzení v přátelských citech. Též zdravé domácí ovzduší obyčejně nedovolí vzniknouti nemoci toho druhu. Zdravý rozum matčin a pravá její ctnost položí i první základy náboženské — mravnímu dívčímu vzdělání i hráz proti přehnaným blouznivým citům, k nimž sobecké povahy samy sebou jsou nakloněny. Bystrým okem pozná matka ihned nebezpečí; jemným taktem, aniž by urazila jemný cit svého dítěte aneb zarazila jeho důvěru, upozorňuje je často jen slovem nebo pohledem, na zásady o povinnosti; pečuje, by věci nebezpečné staly se neškodnými, svědomitě a úsilovně odstraňuje blízkou příležitost, přidržujíc tím horlivěji a laskavěji k svědomitému plnění povinností; stará se, by nadchla mysl pro čisté a ušlechtilé krásy přírody a pro prosté radosti domácí, a tak stává se, že děvče nebezpečí, jež jí hrozilo buď z její přirozenosti neb ze vnějších pokušení, brzy a úplně od sebe odvrací. Mnoho dosáhla matka, jestliže mladé dívky již v tom věku, kdy obyčejně z domu otcovského odcházejí do nějakého vychovávacího ústavu, proti nebezpečnému nerozumnému třeštění jsou obrněny.¹⁾

— (d. Touha líbiti se) — Nejnebezpečnějším nepřitelem ušlechtilého ženského charakteru a ženské čistoty jest touha líbiti se, t. j. snaha jeviti se jiným v nejlepší světlo s nějakým sobeckým úmyslem. Touha tato jeví se ve slovech a v pohledech, v chůzi a držení těla, v oděvu a účesu, ve vyzývavých smělých a samolibých pohledech, v nepřirozeně hlasitém neb jakkoliv nápadném mluvení, v umělkovaném smíchu, ve vychloubání, jež prozrazuje přehnanou službu vlastnímu Já, v ješitnosti, koketnosti, v přijímání pochlebenství, což vše vábí sice hejska, ale člověka vážného musí odpuzovati. Než, bohužel, není to často sama ctižádostivá matka, která ze své dcery vychovává krásnou pupu, která se chce líbiti, není to zpodilé obdivování otcovo, jež tuto snahu ještě podporuje? My zajisté nezavrhneme krásného oděvu, půvabného zevnějšku; to však také není to, co dívčí ješitnost podporuje a posiluje; ale zavrhneme jen přehnanou péči, která těm věcem se věnuje, a nepravou cenu, která se jim připisuje.

Nejlepším prostředkem k přemáhání touhy po oblibě bude odváděti tuto přirozenou snahu k důstojnému účelu a cíli. Není třeba přirozené spanilosti úzkostlivě skrývati, — naopak, dopřejte svým dcerám přiměřeně dle

¹⁾ By se zlu odpomohlo, bývá na mnohých ústavech pravidlem a zákonem, že se nesmějí trpěti zvláštní přátelství mezi chovanci. O tomto zařízení možno míti různý úsudek. Jest tam zavedeno, kde jednak při velikém množství chovanců nemůže se předpokládati ona mravní vznešenost a ušlechtilost, již jest potřeba k uzavření pravého, počestného, věrného a nevinného přátelství, a jednak kde styky chovanců svědomitými a rozumnými osobami nemohou býti stále kontrolovány. Však i při těchto podmínkách raději bychom postrádali tohoto abstraktního zákazu, ježto pravé přátelství má prevelikou cenu a může býti pramenem dobra pro celý život, kdežto zákaz svádí k tajnému jeho přestupování. Dlužno odsouditi jen zneužívání přátelství, nečisté touhy, jež z něho mohou povstati. Třeba říci chovancům, že i z nejčistších úmyslů uzavřené jejich přátelství má své nebezpečné stránky, třeba zbraňovati jim, by jakýmkoli způsobem jednali proti zavedenému společnému životu a proti vzájemné lásce, a třeba býti bdělým.

jejich stavu se zdobiti, než nezapomínejte do dívčího srdce, slovem i skutkem vštěpovati smysl pro mravopoctnost a skromnost, což jest jejich nejcennější ozdobou. Pravá skromnost znamená u mladé dívky i pevný charakter i mravní čistotu zároveň.

— (e. Zvědavost) — Na posledním místě budiž jako zvláštní slabost ženského pohlaví jmenována zvědavost, jež není ušlechtilá touha po věděni a živé účastenství na něm, nýbrž touha předčasně vniknouti do všech tajností přírody a života, touha lapati senační novinky. Tato projevuje se často miloučkým způsobem dětskými otázkami; často spojena s všemožnou lsi a přetvářkou, jež z dívky činí ve společnosti dospělých tajnou zvidalku; často jeví se jako touha po čtení; často vyhledáváním styků se staršími osobami. Proto musí matka pěstěním posvátné stydlivosti zříditi laskavě a moudře kol dítku vznešenou ohradu, jež bude brániti předčasně zvidati, čeho mu není potřebí věděti. Vsetečné otázky, byť zněly sebe něžněji, mají býti krátce a vážně odmítnuty. Dcera musí se učiti, že jest to opovržení a trestuhodné, činiti se nepovolánu a neviděnu svědkem rozmluv starších osob. Její jednání musí dvojnásob přísně býti střeženo a každá četba, jež podporuje trestuhodnou zvědavost, musí jí býti odňata. Musí se učiti ovládati své oči, neboť o očích ženy platí přede vším slovo Písma sv.: „Což nešlechternější jest stvořeno nad oko?“¹⁾ a jinde: „Smrt vešla okny.“²⁾ Budiž jí vštěpována již před stínem nestydatosti posvátná bázeň, která bude i nejúčinnější ohradou proti trestuhodné zvědavosti i ochranou nevinnosti samé, až dítě v dospělých letech pozná co jest lidské a co zlé.

— (Zaopatření a povolání ženy) — Hmotné a ideální příčiny způsobily v životních otázkách ženského pohlaví obrat, jenž dosud není ukončen. Všechny vrstvy lidstva, bohaté i chudé, musí již počítati se skutečností, že manželství a mateřství bude povoláním jen nějaké části dorůstajících dcer, a že z těchto opět nějaký počet stane se dříve neb později samostatnými, o sebe se starajícími, na muži nezávislými. Povolání ženy již nezáleží jen v tom, by jako manželka byla družkou mužovou, ani v mateřství, ba ani v mateřské výchově dítek, nýbrž v tom, by nabyla mravního ušlechtilého charakteru. Když tedy křesťanští rodičové vychovávají charakter svých dcer, nevychovávají jich pro manželství, nýbrž pro tuto známku pravé ženské důstojnosti. Nejlepším jejich věnem pro ně bude, učiní-li je schopnými, by se samy dovedly cvičiti v křesťanské pokoře, pravé zbožnosti a v poctivém vedení domácnosti. Jen na tento směr, a to zcela oprávněně, mohou se vztahovati slova básníkovy: „Důstojnost lidská vložena jest do vašich rukou, ochraňujte ji! S vámi klesá, s vámi může zas se povznést.“³⁾ Naučí-li se dcery viděti své štěstí v práci, je-li jejich charakter schopen sebezapírání a sebeodříkání, pak ať jest jejich úděl jakýkoliv: Hořkost nebude nikdy jejich podílem, nespokojenost nikdy jejich průvodcem. Pevný jejich charakter bude rozsévati požehnání a sklízeti lásku; budou způsobilými působiti kdekoliv a kdykoliv jako „služebnice lásky“ ve službě svých bližních.

-- (Chlapci. a) Nevázanost) — Zvláštní nebezpečí pro charakter a ctnost chová v sobě přirozenost chlapců. U nich, a ovšem v našich dobách též při příliš moderně vychovaných dívkách, vystupuje přibývajícimi roky

¹⁾ Sirach 31. 15.

²⁾ Jer. VI. 21.

³⁾ Ze Schillera: Umělci.

náklonnost k volnosti a nevázanosti, snaha po vymanění z dohledu a posudků rodičů. Hoch nenalézá v domácnosti zaměstnání, jež by se mu zamlouvalo; matka jest ráda, když se nepokojného hosta zbaví a tu tento povoluje sobě a svým náklonnostem, místo by s ohledem na své okolí, hlavně na své sourozence cvičil se v sebeovládání a sebezapírání. Tak vůle jeho přivykne zlému a pak projevuje se nepodajností, vzdorem, ano i odbojem. Vede se mu jako později „zachráněnému jinochu“ od Herdera:

„A svoboda byla léčkou pro jinocha;
omámen byv sladkým jejím lichocením
zahálce se oddal, chlipnosti zakusil . . .

— (b. Z a h á l k a) — Náchylnost k nečinnosti, náchylnost k lenosti jest u chlapců vůbec mocnější než u děvčat. Příčina ta jest jednak v jakési těžkopádnosti hochů, s níž přijímají nové dojmy, v klidnější fantasii, jednak v tom, že jsou méně přidržováni k domácím službám, jež děvčatům obyčejně působí nejvíce radostí. Aby rodičové tuto náklonnost účinně přemáhali, mají jiným způsobem podněcovati jejich touhu po činnosti; mají jim povolití zaměstnání podle jejich zvláštních vloh (kreslení, malířství, vyřezávání, hotovení samostatně vymyšlených mechanických a fyzikálních hraček) a učiniti jim je jak jen možno příjemným. Přiměřené zaměstnání, jež ani pro chlapce nebude nesnadno naléztí, nejjistěji odvádí od sladké, ale nebezpečné nevázané svobody. — Umějte si získati důvěry a přítulnosti hochů, jděte se srdečným zájmem vstříc jejich touze po sdílnosti, poslouchající věci velké i nepatrné, jež za celý den vykonali a zažili! Učte hochy, by měli ohled na své sourozence, na ženy, na osoby staré, na sloužící. Onoho tak častého a chladně vypočítavého egoismu mnohých mužů není poslední důvod v převrácené výchově v domě otcovském, kde výrostek bývá považován za neobmezeného pána, jemuž vše otrocky k nohám se vrhá. V mladém srdci dívčím zajisté nutna jest výchova ženské oddanosti, však u chlapce neméně nutna jest výchova pravého rytířského chování vůči slabším. Návyk na pozornost a na přívětivé zacházení má velmi zušlechťující vliv na výchovu chlapeckého charakteru, a nedá se téměř zničiti.

— (Chlapci musí se vstípati úcta k ženskému pohlaví.) — Vůbec jest převelice důležitó, by hochům již od mladosti byla vštěpována úcta k ženskému pohlaví. Jest to povinnost matek, by vymýtily zvrácené náhledy a naučily hochy jednati s dívkami z jiného, nikoliv z povrchního stanoviska. Již děti musejí jasně věděti, že hoši a dívky mají si vzájemně po celý život pomáhati, že jako rovnocenné polovice lidské teprv společnou prací mohou něco dokonalého vytvořiti. Bude-li celá výchova až do dospělého věku provedena v každém směru dle těchto zásad, pak daleko nesnadněji najde do srdce i rozumu jinochova přístupu ona muže tak zahanbující zásada o dvojí morálce: pro muže a pro ženu.

Křesťanská mravouka neví ničeho o podobném rozdílu. Je-li následkem povahy a dnešní kultury nebezpečí nemravnosti u hochů větší, musí to býti pro vychovatele jen vážnějším důvodem, by nenechávali chlapce vyrůstatí v domnění o této nespravedlivé přednosti, a aby neomlouvali jejich přestupků a snadněji jich neodpouštěli, „protože jsou to hoši“. Takovým způsobem mohla by poněkud býti napravena praxe celého života.

— (Společná výchova pohlaví.) — Často zas mluví se v naší době o společné výchově. Přátelským obcováním ve škole učili by se hoši a dívky vzájemně více se ctíti. Hoši byli by mravnější, dívky otužilejší. Každodenní a stále spolužití otupilo by pohlavní dráždění atd. Náhledy

tyto mají leccos dobrého v sobě a mohlo by se souhlasiti s jejich provedením, pokud by se při tom jednalo jen o nezkažené dívky a pokud by dotyčné školy svým zařízením a posvěcením byly obrazem čistého života rodinného. Jak se však věci mají ve skutečnosti, zvláště v městech a mezi mládeží dospělejší, zasluhuje přec věc vážné úvahy. Totiž: k ideálu dokonalé lidskosti patří charakteristický rozdíl pohlaví. A proto, jakmile se tento rozdíl, přirozeně vyvinuje, musí též výchova směřovati co možná k dokonalému vývinu příslušné duševní a mravní přirozenosti, což při společné výchově jen nejjemnějšímu taktu a za nejpriznivějších okolností mohlo by se podařiti.¹⁾

(Dokončení příště.)

DR. JOS. AL. OPLETAL.

Bible, Hexaëmeron: věda a víra.

(Pokračování.)

Nezdá se mi nemístným uvésti při této příležitosti řadu výtečných geologů, paleontologů 18. a 19. století, kteří bohati vědomostmi, vážili si Písma sv., věřili také prakticky v pravdy, jež podává, nevyhledávajíc palčivých otázek na základě vědeckých pouze domněnek.²⁾ V zaručených výzkumech viděli shodu!

Z Francouzů Jean André de Luc³⁾ (zem. 1817), své doby velmi vážený geolog, protestant a horlivý obhájce — křesťanského zjevení, jak je v katolické církvi! „Jsem přesvědčen,“ praví, že se může uchovati zjevení jen v katolické církvi; všechny církve protestantské vedou k deismu. Kdyby se mi podařilo nějakého nešťastníka obrátiti, radím mu, by vstoupil do církve katolické!“ Jeho spisy jsou dnes zastaralé, ale proti encyklopedistům měly převahu, jak svědčí úsudek J. Cuviera, který jej uvádí mezi předními geology své doby jako jsou Palas, Saussure, škola Wernerova, Dalmieu, Ramond. Nazývá jej „nejbystřejším geologem své doby, jehož zásluhy o vědu nepotřebují důkazů“.⁴⁾

J. Cuvier⁵⁾ (zem. 1832) veliký zoolog a geolog byl, jak známo, věřícím křesťanem. O Písmě sv. praví: „Nos livres saints, à leurs début, nous représentent le Créateur faisant passer ses ouvrages sous les yeux du

¹⁾ Zkušenosti Spojených Států, Dánska, Norska, Švédska, které zprvu velice lichotivě se vyslovily pro koedukaci, poslední dobou mluví víc a více pro její odpůrce.

²⁾ Musím se omeziti jenom na hlavní učence a ještě při tom podávati při ocenění pouze nejhlavnější, všeobecné, ač by jednotlivosti daleko více ještě dodaly jejich přesvědčení náboženskému váhy. Udám aspoň místa, kde se čtenář může sám přesvědčiti o zásluhách vědeckých těchto mužů. Vybral jsem k tomu vědecké dílo Zittelovo, by se snad nějakým skeptikům moderním nezdálo, že jsme pouze „udělali“ z těchto mužů učence, s ohledem na jejich náboženské přesvědčení. Udám vždy stránky v díle Zittelově.

³⁾ Zittel, str. 78., 79., 106., 130., 183., 184., 207., 241., 303., 315., 320., 331., 335., 415., 819

⁴⁾ Vie de Émery II. Paris 1869. 32. Srvn.: Élie Méric Histoire de M. Émery II. Paris 1885, 217. 219.

⁵⁾ Zittel: str. 25., 77., 148., 149., 155., 172., 190., 101., 102., 200., 231., 288., 309., 310., 311., 314., 683., 690., 824., 831., 833., 834., 876.

premier homme, et lui ordonnant de leur imposer de noms: heureuse allégorie, qui nous enseigne assez clairement que l'un de nos premiers devoirs est de nous pénétrer de la bonté et de la sagesse de l'auteur de la nature par une étude suivie des oeuvres de sa puissance.“¹⁾ Pasquier praví ve slavnostní řeči (17. pros. 1833) o znamenitém Cuvierově pojednání o zka-menělinách: „Tyto výzkumy spočívají na hlubokém základě mravním a náboženském. Cuvier věřil jako všichni rozvážní myslitelé v první Příklad, jež vše spořádala, předvídá a řídí.“²⁾ Cuvier byl protestant, ale ve vyučování a státní radě, jejíž byl členem, přál více katolíkům, než mnozí spolu-členi — katolíci! Mezi geologickými výzkumy a zprávami biblickými nemohl najíti protivy. Později psal o této shodě zvláště Marcel de Serres³⁾ (zem. 1862), znamenitý muž ve svém oboru. Theorie o útvarech horských má ve mnohém základ „ve pracích, období tvořících, slovného geologa francouzského, jehož geologická mapa velmi působila na rozvoj geologie; je to Leonce Elie de Beaumont⁴⁾ (zemř. 1874). Byl profesorem v École des Mines, Collège de France (velmi důležitá působiště), general-ním inspektorem hutí. Vyznamenán řádem čestné legie, byl císařským sena-torem, stálým sekretářem Institut de France, r. 1861 místopředsedou Conseil Général de Mines atd. Nepomíjejících zásluh si získal pracemi o stáří a vzniku soustav horských. Veliké jeho zásluhy uznává německý geolog Zittel.

V řeči pohřební praví o něm Laboulaye: „Po 20 let chodili se k němu učití všichni geologové a mineralogové. Jeho idee a metody rozšiřují žáci jeho po celém světě. Byl hlavou školy!“⁵⁾ a J. B. Dumas: „Ctihodný tento kmet, jeden z nejučenějších mužů našeho století nepatřil pouze naší spo-lečnosti (akad. věd) a nejen Francii; jeho slavné jméno bylo ve všech vzdělaných zemích a mezi všemi národy personifikací geologie.“ Podáváje charakteristiku, děl: „Material, na němž stavěl své hypotese, sebral s ne-smírnou námahou a přísnou kritikou; jeho zbožnost spojila vše jak samo sebou s texty Písma sv. Neunavný, vytrvalý . . . nadšený pro všechny velké idee, křesťan ve všem z přesvědčení — stojí před námi Elie de Beaumont, jak v pracích věku mladého, tak celého života . . . Jeho duše se mohla s nadějí postaviti před nejvyššího Soudce, v něhož vždy doufala a věřila.“ „Skutečné odměny dostalo se mu za jeho dobročinnost od Toho, který mu ji dal, poněvadž jednal podle božích pravd vezdy!“ praví jiný řečník, sám veliký geolog Charles Sainte-Claire Deville († 1876).⁶⁾

Z geologických prací Devillových jsou známy monografie o jižních Antillách, r. 1855 při výbuchu Vesuvu přispěl velmi svými pracemi ke stanovení zákonů o vulkanických silách. Poslední léta svého života věnoval výzkumům meteorologickým, založil četné stanice, zvláště v Alžiru. O jeho

¹⁾ Rapport sur l'état de l'hist. nat. Éloges. III. 450.

²⁾ Uvěřejněno v časop.: Ami de la Religion 74. Paris 1833. 622.

³⁾ Zittel str. 221., 311., 356., 532., 705., 836. Serres napsal o té shodě: La cosmographie de Moise comparée aux faits géologiques I. Paris 1838. II. Paris 1841; Le connaissances con-signées dans la Bible mises en rapport avec les découvertes modernes Paris 1844.

⁴⁾ Zittel st. 222., 223., 270., 298., 309., 314., 315., 318., 321., 325., 348., 364., 394., 395., 396., 399., 402., 451., 453., 458., 516., 529., 531., 532., 614., 617., 664., 685., 701., 750., 761., 762.

⁵⁾ Comptes rendus LXXIX. Paris 1874 str. 722.

⁶⁾ Zittel: 397., 400., 401., 731., 732.

náboženském přesvědčení píše Jul. Gay :¹⁾ „Unis dans la vie, ils le furent dans la mort. Ils la virent venir sans défaillance, et, après avoir appelé eux-mêmes le prêtre a leur chevet, ils firent leurs adieux à leur famille; ils laissaient d'une vie sans défaillance, la suprême consolation, la seule efficace en une pareille douleur, d'une fin chrétienne, et l'espérance d'un revoir dans une autre région.“

Jeden z nejznamenitějších paleontologů 19. stol. (zem. uprostřed vědecké práce u Vídně 1883.) je Joachim Barrande.²⁾ Jeho dílo (22 kvartových foliantů s 1160 obrazy) je nevyčerpatelným pramenem spolehlivým pro paleontology. Byl vychovatelem (v mládí) hraběte Chamborda v Čechách, s jehož pomocí se oddal s velikým úspěchem paleontologickým studiím Čech. Jeho přičiněním staly se „Čechy klassickou půdou pro nejstarší útvary fossilní.“³⁾ Jeho dílu o silurském útvaru v Čechách se stěží nějaké vyrovná. Sebral na 5000 druhů zkamenělin (trilobitů) s neunavňou a vytrvalou pílí (na začátku jeho práce bylo známo jen 13 druhů trilobitů). Sám jich popsal 3560. Při tom byl věřícím katolíkem, který plnil své náboženské povinnosti. Jeví se to i v jeho dílech. Namnoze mluví o Stvořiteli všech věcí (Souverain Créateur), nekonečně moudrém, člověk že stvořen k obrazu božimu, obdařen rozumem a svobodnou vůlí.⁴⁾ Ve věnování svého posledního svazku praví: „S hlediska naší víry je astronomie nejvyšší mezi přírodními vědami a paleontologie její sestrou. Neboť obě dvě vypravují nám svým způsobem moc a slávu Stvořitelovu!“ „La Paléontologie de récente origine, est humblement placée vers le bas de l'échelle des connaissances humaines, dont le sommet est couronné par l'antique et noble Astronomie. Mais au point de vue de nos croyances, ces deux sciences sont rapprochées et liées par une intime connexion. Tandis que l'Astronomie nous expose les splendeurs de la Création, dans l'immensité des Cieux, la Paléontologie nous révèle modestement d'autres merveilles, non moins admirables, dans l'apparition et la succession progressive de formes de la vie sur notre globe terrestre. L'une et l'autre de ces sciences nous raconte donc à sa manière, suivant ses attributions, la puissance et la gloire du Créateur.“⁵⁾ Věnování to má datum 8. prosince 1881. O tom nám píše jeho přítel Vallée-Pousin:⁶⁾ „Comme j' entretenais alors une correspondance avec le vénérable savant, je lui écrivis que cette date 8. décembre par lui choisie

¹⁾ Ve spise : Henry Sainte-Claire Deville : Henry (bratr Karlův ; Gay praví slova ta o obou bratrech). Sa vie et ses travaux Paris 1889 str. 21. Stim. aus M. L. 1893. str. 51. se praví : »Wenn es aber zu einer Industrie des Aluminiums gekommen, so verdanken wir dies einzig dem französischen Chemiker Henri Sainte-Claire Deville, dessen Name in fast allen Zweigen der Chemie und Metallurgie, unsterblich bleibt.« (Ve článku Metall und seine ersten Darstellungsmethoden str. 48—58). O Karlovi praví, geolog G. vom Rath : »Er war ein Gelehrter, der ein an ausgezeichneten Forschungen auf dem Gebiete der Geologie reiches und tätiges Leben hinter sich hatte.« (Verhandlungen des Naturhistorischen Vereins für Rheinland-Westfalen XXXVIII. Bonn 1876. Sitzungs-Berichte 235.)

²⁾ Zittel str. 539., 596., 598., 599., 804., 807., 812., 815., 818., 821.; píše o něm Ferd. Roemer též v Neues Jahrbuch für Mineralogie, Geologie und Paläontologie Stuttgart 1884. I. str. 1. (Roemera nazývá Zittel str. 219 „der beste Kenner der paläozoischen Formationen und vielleicht der glänzendste Lehrer der Mineralogie und Geologie in Deutschland.“)

³⁾ Zittel str. 598.

⁴⁾ Na př. v Système Silurien II. texte 5^e partie chap. 19. E Prague-Paris 1877 str. 1495.

⁵⁾ Tamt. VI. 1^{re} partie 1881 Dédication.

⁶⁾ Revue général XXXIX. Bruxeles 1903 str. 681—700.

me faisait entendre son intention de placer l'achèvement de ses travaux sous l'égide de l'Immaculée Conception. Quelques jours plus tard il me répondait sur ce point par ces mots qui sont une profession de foi: „Monsieur, vous m'avez bien compris.“ Ano, všechny svazky téměř jsou datovány katolickými svátky na př. výtahy z většího díla vydány 28. září 1877 (jour de S. Venceslaus, patron de la Bohême) 25. března 1871 (Zvěst. P. M.), 8. pros. 1881 (Neposkvr. Poč. P. M.) atd.

Skutečně byl Barrande mužem snahy po pravdě a právu, všestranně obětavý pro pokrok vědy, vynikal duševním nadáním, vzdělaností humanistického i reálného směru, nezištný a šlechetný, věren přátelům, církvi a Bohu! ¹⁾

Před 11 lety (1896) zemřel geolog Gabriel Aug. Daubrée, ²⁾ o kterém píše slavný Lapparent: „Zřídka dosáhl život věnovaný pouze vědě tak skvělých úspěchů a poct. Nechybělo mu pražádného znamení vnější úcty. Plnou měrou oplývá duševními schopnostmi, byl odvolán jako úctyhodný kmet s tohoto světa, pohlížeje na smrt s odevzdaností klidnou, křesťanskou.“ Byl předsedou akademie věd, ředitelem vyšších hornických škol, důstojníkem čestné legie. Již jako mladý muž vyslán do Anglie, Švédska, Norvežska na státní útraty, by podal klassifikaci hornického stavu na Skandinavii. Jsa professorem ve Strassburgu proslavil se pracemi geologie elsasské, je znám svými studii o meteoritech atd. V dopise, zanechaném svým dětem, jeví jako v celém životě ducha křesťana, který doufá v Boha. Charakteristiku výtečně vystihují slova: Sa fin a été douce . . . , ses facultés étaient demeurées intactes et le sentiment chrétien, très nettement exprimé, lui adoucissait le grand passage!

Znám je geolog A. de Lapparent, ³⁾ předseda posledního sjezdu katol. učenců v Mnichově, který patří k nejvýtečnějším zástupcům své vědy. Jeho *Traité de Géologie* jsou všeobecně uznány jako přední dílo vědecké.

Hle, zasloužilí synové Francie, dnes tak zmlitané, učenci a praktičtí křesťané, obhájcí ryzích, ideálních, svatých křesťanských pravd!

Itálie je zastoupena výtečným geologem Ant. Stoppani — knězem! ⁴⁾

¹⁾ V pojednání k přírodovědecké společnosti Isis v Drážďanech (roč. 1883. II.) staví H. B. Geinitz výzkumy Barrandovy silurské proti evoluční theorii.

²⁾ Zittel str. 221., 223., 243., 244., 245., 246., 304., 305., 309., 315., 318., 409., 470., 471., 516., 531., 617., 710., 751., 752., 754., 764., 765. a A. de Lapparent v Bulletin de la Société géologique de France 3^e série XXV. Paris 1897. str. 245—284; týž v Revue des quest. scient. XL. 1896., 89—102.)

³⁾ Zittel str. 276., 278., 299., 301., 324., 360., 405., 612. Na str. 612. dří Zittel: „De Lapparent hatte in den zwei ersten Auflagen seines *ausgezeichneten* Lehrbuchs der Geologie Carbon — und Permsystem unter dem Namen Systeme permo-carbonifère vereinigt.“ Viz také Nat. und Offent. 1899. sv. 45. str. 34—37 článek od Dra R. Förstera o činnosti de Lapp.

⁴⁾ Zittel str. 543., 625., 632., 678. Na př. str. 632 se dovolává jeho authority: „In den lombardischen Alpen hatte A. Stoppani mit besonderer Aufmerksamkeit die Fauna der Schichten von Azzarolo studiert und kommt in seiner umfangreichen, mit 60 Tafeln ausgestatteten Monographie zu dem Ergebniss, dass die Schichten mit *Avicula controla* und der *Megalodus*-Kalkstein und Dolomit nebst den Zonen des *Amonites planorbis* und *angulatus* eine Zwischenstufe zwischen Keuper und Lias bilden“

Zakladatelem geologie v Belgii je J. B. J. d'Omalius d'Halloy¹⁾ (zem. 1875), jemuž, jak praví E. Dupont,²⁾ patří sláva, že všechny geologické prvky severní Evropy podal v jednotném rámci. O věhlase jeho mluví také Zittel.³⁾ Procestoval ke svým pracím (geol. mapa Francie) Francii a Itálii. Když jej otec téměř přinutil, aby vstoupil do života politického, podal jako správce krajiny Namur zákoník, jenž svědčí, jak velmi dobře porozuměl d'Omalius životu. Po revoluci vystoupil ze státní služby a věnoval se zase vědě geologické, filosofické a přírodovědecké (na př. o theorii vývojové, principu života) až do konce svého života. Jsa již 91 let star předčítal svá pojednání v belgické akademii, ano vydal se ještě sám na vědeckou cestu! Představme si tohoto kmeta, jak si nedopřeje odpočinku ni — v zimě již svého žití, láska k vědě žene jej k práci! Ovšem osudně! Nalezen bez vědomí pod širým nebem a od té doby se nezotavil, stav se obětí vědy, jako náš Dr. Formánek! . . . O jeho náboženských názorech praví Dupont: „En matière religieuse d'Omalius était catholique pratiquant Les dogmes et les devoirs, enseignés par les organes légaux de la religion, était acceptés sans observations, et il montra pendant toute sa vie la plus grande soumission à l'Église.“⁴⁾ Jeho vlastní slova uslyšíme později.

V pracích jeho pokračoval výtěčný geolog André Dumont⁵⁾ (zem. 1875). Přispěl velice k rozvoji popisu třetihor. A jeho názor náboženský? „Andrè Dumont, mort à la fleur de l'age, laissant après lui de vastes travaux et des espérances plus vastes encore, a fait autant d'honneur à la religion par sa fidélité qu' à la géologie par ses découvertes.“⁶⁾ Jeden z jeho synů stal se jesuitou.) Ještě na smrtelném lůžku se zabýval vztahem mezi vědou a Písmem sv. „Den před smrtí, přijav svátostí umírajících pravil k biskupovi Lüttišskému: Je podivno, že vzdor všem pokrokům a výzkumům geologickým musíme uznati, že se Mojžíš v tak pradávnej době vyjádřil tak přesně o všem, zvláště o různých vrstvách a posloupnosti stvoření různých bytostí!“⁷⁾

Myslím, že nepotřebuji přidávati slov . . .

O fossilní zkameněliny v Belgii se velmi zasloužil prof. v Lovani J. van Beneden⁸⁾ (zem. 1894). „Svémi četnými, důležitými objevy vstoupil v první řadu vzdělaného světa. Pro nás představuje vrchovatou měrou šťastné sjednocení vědy a víry způsobem vznešeným. To u něho stělesněno! Byl šťasten svou věrou. Nábožensky žil přirozeně, z přesvědčení. V nejdražších dobách života vznášela se často z jeho srdce vroucí a upřímná modlitba k Bohu. Když jeho veliký duch vypočítává nově objevené výzkumy, nebo přerůzné zákony z nich plynoucí, by je k velkému plánu stvoření připojil, dává mu víra světlo a pomoc, by lépe porozuměl božím zázrakům

¹⁾ Zittel str. 133., 152., 153., 315., 509., 530., 533., 577., 583., 604., 608., 683., 685.

²⁾ V *Annuaire belg. akad.* XLII. Bruxelles 1876, 181 násl. a *Bulletin de la Société géologique de France* 3^e série VI. Paris 1877 à 1878. 453—467.

³⁾ Zittel str. 152. „Der scharfsinnige belgische Forscher ergänzte die Beobachtungen Cuvier's und Brongniart's in erfolgreicher Weise.“ atd.

⁴⁾ *Annuaire* str. 278.

⁵⁾ Od r. 1836. profess. mineral. a geol. až do své smrti na universitě Lüttišské; Zittel str. 223., 486., 533., 583., 602., 603., 685., 698., 702

⁶⁾ Lefebvre v *Revue des quest. scient.* L Louvain 1901. str. 67.

⁷⁾ *Ami de la Religion* CLXXV Paris 1857, 626.

⁸⁾ Zittel str. 841.

zvířeny.“¹⁾ V Paříži byl odměněn vzácnou cenou za své práce o parasitech, polypech a fossilních zbytcích z okolí Antwerp.

Z anglických uvádím slovníku geologa W. Bucklanda²⁾ (zem. 1856.), který napsal celou knihu o vztahu vědy k náboženským otázkám a často se ohražoval „proti bezdůvodnému předsudku, že vědy přírodní podporují atheismus“. Geolog německý K. C. v. Leonhard vypravuje z rozmluvy s Bucklandem: „Nejdéle se slavný oxfordský professor zdržel — čehož jsem si přál a co mne poučilo — při svých názorech o shodě geologických výzkumů a Pisma sv. Dle posudku královské společnosti v Londýně zachoval veliký tento učenec stejnou činnost ve směru vědeckém i náboženském. Byl to pravý požitek slyšetí ho, jak nadšeně, úctyhodně a zároveň skromně, poutavě mluvil! Zprávu genese považoval za část slova božího, s nímž badatelé nemohou nikdy přijíti do sporu. Některé odchylky od obyčejných výkladů zprávy Mojžíšovy jsou prý nutné, ale také nemůžeme podati dokonalé theorie o zemi se strany vědecké!“ (Příště dokončení.)

Dr. JOS. KRATOCHVIL.

Filosofo Seneky rozprava o krátkosti života.

(Pokračování.)

Hlava VI.

1. Když Livius Drusus, muž to rázný a prudký, zviklal nové zákony, a bouře Gracchovské připojil se k obrovskému zástupu z celé Italie, nevida východu z věci, jež ani činiti neměl ani započaté opustiti, prokrel od mládí neklidný svůj život a pravil prý: „že on jediný nikdy ani jako chlapec neměl prázdnin“. Osměloval se v útlém mládí a praetextou ještě oděn odporovat soudcům vinníky a tak mocně se na foru uplatňovati, že některé soudy, jak známo, vskutku prosadil.

2. K jakým koncům neměla vésti tak nezralá ctižádost? Pochopitelno, že předčasná ta odvážlivost vedla k obrovské škodě soukromé i veřejné. Pozdě tedy nařikal, že mu nebylo dopřáno prázdnin, když od chlapeckého věku úklady strojil a na foru byl na obtíž. Hovoří se o tom, zdaž sám se usmrtil. Padl náhlou ránou mečem. Tu pochybují někteří, byla-li smrt jeho dobrovolna, nikdo však nepochybuje, byla-li včasná.

3. Jest zbytečno připomínati přemnohé, kteří, ač jiným se zdáli velmi šťastnými, sami proti sobě vydali svědectví zanevřevše na veškeru svou činnost životní. Těmi nářky však ani jiných nezměnili ani sami sebe; neboť i když slova ta jim vyklouzla, přece ke starým zvykům se navracejí.

4. Život váš, věru, byť přes tisíc let přesáhl, velmi se sníží. Ony vady veškeren váš život ztráví: ta však doba, kterou rozum rozšiřuje, byť dle přirozeného zákona prchala, nutně rychle vám uběhne. Nezachycujete

¹⁾ J. Carney Éloge funèbre v Revue des quest. scient. XXXVII. Bruxelles 1895 str. 337.

²⁾ Zittel str. 162., 163., 164., 200., 311., 313., 314., 321., 339., 340., 439., 449., 612., 615., 618., 684., 717., 718., 778., 830., 832., 837. Slova Zittelova: »Er starb 1856 in hohem Ansehen als einer der thätigsten Geologen Englands.« Od r. 1819 byl prof. geol. na univ. Oxfordské, 1845 také k tomu děkanem ve Westminsteru; jako theolog znal tedy dobře i pravdy náboženské a mohl posouditi poměr mezi Písmem sv. a geologií.

zajisté ani nezadržujete nejrychlejší ze všech věcí, nýbrž ji necháváte unikati jako věc zbytečnou a nahraditelnou.

Hlava VII.

1. Sem počítám především ty, kteří ničemu se nevěnují než vínu a rozkošnictví. Nikdo zajisté není hanebněji zaměstnán. Jiní, byť i snad klamným obrazem slovy byli poutáni, stkvěle přece chybní. Můžeš mi vypočítávati lakomé a zlobivé neb ty, kteří neprávem nenávisť a nepřátelství v srdci chovají, přece jen chyby jejich mužnější jsou; u těch však, kteří Veveře a rozkošnictví propadli, choroba jest nectná.

2. Prozkoumej veškeren jejich čas. Pohleď, jak dlouho počítají, jak dlouho úklady strojí, jak dlouho strachem trnou, jak dlouho o přízeň se ucházejí, jak dlouho nechávají se ucházeti, kolik spotřebují na své i cizí sliby, kolik na hodiny, jež jsou již službou: — a uvidíš, kterak ani oddechnouti si nemohou pro své zlo neb dobro.

3. Posléze všichni shodují se v tom, že muž, jenž pracemi jest zavalen, nic nemůže dobře vykonávati, ani řečnictví ani svobodné vědy, když rozptýlený duch ničeho hlouběji nepojímá, nýbrž vše, jako natlačené příliš, odmítá. Nic menšího nezbyvá člověku tak zaneprázdněnému než žítí, není pak nesnazšího umění než to. Mistři v jiných uměních napařád jsou četni. Někteří z nich již jako hoši tak dobře pochopili, jak se poznalo, že i vyučovati jim mohli: žítí však po celý život nutno se učiti a co ještě snad je podivnější: po celý život nutno se učiti umíratí.

4. Mnozí z největších mužů opustivše všecky překážky, odřekli se bohatství, úřadů i rozkoší a jen tomu jedinému až do nejzazšího věku se věnovali, aby se naučili žítí; přemnozí však z nich z života odešli s vyznáním, že dosud se tomu nenaučili; — tím ovšem méně jest možno, aby onino to byli pochopili.

5. Věř mi, že jest to věcí velikého a nad všecky lidské poklesky povznešeného muže, nedopustiti, by mu bylo co ubráno z jeho času. Proto také jeho život je velmi dlouhý, ježto celým svým rozsahem jen jemu náležel. Nic tedy nezůstalo neurovnaného a nevykonaného, nic nebylo přenecháno jiným. Nenalézáš velmi šetrný strážce ničeho hodného toho, aby s tím čas svůj vyměnil. Proto mu dostačil: nutně ovšem nedostačil těm, z jejichž života jiní lidé mnoho ubrali.

6. Nedomnívej se, že oni nikdy nechápou, tvou škodu: uslyšíš přemnohé z těch aspoň, jež velké štěstí tíží, mezi zástupy klientů nebo při jejich soudních záležitostech nebo jiných čestných obtížích přechoasto volati: „Sám sobě žítí nesmím!“

7. Proč bys nesměl? Ovšem, že všichni ti, kdož si tě za obránce berou, ubírají tě sobě samému. Onen obžalovaný, kolik pak dní ti odňal? kolik onen uchazeč o úřad? kolik ona stařena, znavená pochováváním svých dědiců? kolik onen muž, jež stavěl se nemocným, aby dráždil lakotu toužících po dědictví? kolik onen mocný přítel, jež nepokládá vás za přátele, nýbrž za svůj nástroj? Nuže spočítej a prohlédi dni svého života: uvidíš, že ti jich pozůstává jen velmi maličko.

8. Když onen, jenž tolik toužil po fascích,¹⁾ jich dosáhl, touží vzdáti

¹⁾ Fasces byly odznakem moci konsulské.

se jich a stále opakuje: „Kdy jen tento rok přejde?“ Jiný pořádá hry,¹⁾ na něž si tolik zakládal, že mu losem připadly: „Kdy se toho jen zbavím?“ volá. Onoho celé forum přeje si za ochránce a k němu se sbírá s křikem bez mezí: „Kdy jen, pravi, bude již odročeno jednání?“ Jedenkaždý přenáhluje se ve svém životě, trpí touhou po budoucnu a omrzlostí přítomna.

9. Kdo však každého okamžiku užije ve svůj prospěch, kdo upravuje každý den jako celý život, ten ani netouží ani se neobává příštího dne, jaký pak nový požitek mohla by mu přinést ta neb ona hodina? Vše poznal, všeho dostatečně učil; ostatní ať zařídí si osud dle chuti: život jeho je zabezpečen. Přidáno může mu býti snad něco, ubráno již nic, a to tak přidáno, jak když plně sytý přijme trochu pokrmu, po němž netouží.

10. Nešmíš se tedy domnívati, že ten, kdo má šedivé vlasy a vrásky, již dlouho žil: nežil dlouho, ale dlouho tu pobyl. Nebudež přece souditi, že onen mnoho plul, jímž, kdy vyplul z přístavu, divá bouře sem a tam zmítala a střídavě zuřícími větry na témž místě otáčela? On neplul mnoho, nýbrž mnoho byl zmítan.

Hlava VIII.

1. Divívám se, když vidím, kterak někteří vyžadují času a kterak ti, již jsou oň požadováni, tak velmi jsou ochotni. Každý hledí na to, proč se čas vyžaduje, na čas sám však nikdo. Jako by se žádala věc nicotná, jako by nic nebylo rozdáváno a přec dětskou hračkou stává se věc nejcenější. Onino se klamou, ježto je to věc nehmotná, ježto ji očima nepostřehují, proto za velmi lacinou ji považují, ba téměř vůbec za bezcenou.

2. Každoroční dary přijímají i mužové velmi slavní a věnují na to buď úsilí neb píli: nikdo však neváží si času. Užívají ho laxněji, než jako by zdarma byl. A pohledni na ně, když onemocní, přiblíží-li se k nim nebezpečí smrti, kterak objímají kolena lékařů; kterak připraveni jsou všechny své statky obětovati, aby život zachránili, když hrozí jim odsouzení k smrti: tak odporující si city v nich existují.

3. Což kdyby bylo možno předložit každému rozpočet jak let minulých tak budoucích; jak chvěli by se ti, kterým jich jen málo zbývá, jak by jich šetřili! A přece snadné jest, co mám jisté, byť to bylo i nepatrné, si rozdělit; právě to nutno s větší píli si zachovati, o čem nevíme, kdy to přestane.

4. Nedomnívej se, že onino vůbec nevědí, jak drahocenna věc je to: vždyť přece říkají těm, jež nejvíce milují, že jsou odhodláni darovati jim část svých roků. Dávají bez porozumění: dávají totiž tak, že sobě ubírají a oněm ničeho nepřidávají. Avšak to právě nevědí, zda sami pozbývají. Proto tak snadno snášejí ztrátu, kterou nepozorují.

5. Nikdo ti nenahradí léta, nikdo tě sobě samému nevrátí. Věk lidský půjde jak, počal a směr svůj neobráti ani nepotlačí. Naprosto bez hluku půjde a nikterak nebude tě upomínati na svou rychlost: tiše uplyne. Neprodlouží se ani na rozkaz králův ani přízní lidu: jak od počátku byl vyslán, tak poběží, nikde se neobráti, nikde nezadrží. Co bude toho následek? Ty zane-

¹⁾ t. j. byl praetorem, vysokým to úředníkem jehož úkolem bylo pořádání veřejné slavnosti.

prázdněn jsi, život pospíchá; mezi tím přijde smrt, pro niž musíš najít čas, ať chceš nebo nechceš!

Hlava IX.

1. I ti lidé, kteří právě moudrostí se vychloubají, příliš jsou zaměstnáni: aby lépe mohli žít, na účet svého života vynakládají život sám a činí dalekosáhlé úmysly. Největší však ztráta života jest odkládání: onof vždy odnímá prvý den, bere přítomné se slibem na budoucí. Největší překážka žití jest očekávání, kteréž visí na budoucím a ztrácí přítomné. Co jest v rukou pouhé náhody, s tím počítáš, co v tvých, ztrácíš? Kam obračís své zraky? jak daleko se pouštíš? Vše, co teprve přijde, nejisté jest, žij jen přítomností!

2. Hle, velký básník ¹⁾ k tobě volá, a jako by samým božstvím nadšen, pje spásonosné verše:

Právě vždy ten nejlepší den života ubohým smrtelníkům prvý uniká.

Proč váháš, vece proč ustupuješ? Nechopíš-li se příležitosti, prchne. Ba i chopíš-li se, přece bude prchatí. Protož nutno bojovati s rychlostí času rychlým jeho využitím, zrovna jako nutno hned čerpatí z dravého potůčku horského, který stále neteče.

3. To také velmi pěkně se hodí k zamítnutí stálého rozmyšlení, že nepraví „nejlepší právě věk,“ nýbrž „den.“ Proč si prodlužuješ bezstarostně a zdlouhavě, při tak rychlém ubíhání času, měsíce a roky a to dlouhou řadu jich, jak uzdá se tvé neskromnosti?

4. Není tedy pochyby, že právě prvý vždy den, ten nejlepší, prchá smrtelníkům ubohým, to jest zaneprázdněným: jejichž dětskou dosud mysl stáří již tíží, k němuž dospěli nepřipraveni, bezbranni. O nic zajisté se nepostarali i náhle, ničeho netušíce, kořistí stáří se stávají. Nikterak nepozorovali, že denně se blíží.

5. Podobně jako rozmluva nebo četba nebo hluboké přemýšlení klame cestovatele, jenž dříve se dovídá, že dospěl k svému cíli, než že se k němu přibližoval: zrovna tak tato nepřetržitá a přerychlá cesta životní, po níž stejným krokem kráčíme bdíce i ve spánku, neobjeví se stále zaneprázdněným, leč až na konci.

Hlava X.

1. Kdybych chtěl tvrzení svoje si rozčleniti a důkazy pro ně uvést, mnoho věcí by se mi naskytlo, jimiž bych mohl dokázati, že překrátký jest život příliš zaneprázdněných. Říkával Fabianus, ¹⁾ jeden z těch starých pravých filosofů, nikoliv z nynějších katedrových: že proti vášním nutno bojovati silou, nikoliv vtípností a odvrátiti neslušný náraz ne s malými poraněními, nýbrž náběhem: zlé škádlení nutno zajisté umlčeti, nikoliv s ním laškovati. Vytýkáme-li však oněm příliš zaměstnaným jejich chybu, musíme je poučovati nejen jich litovati.

2. Na tři doby dělí se život: minulou, přítomnou a budoucí. Z nich ta, kterou žijeme, kratičká jest, kterou žítí budeme, pochybna, kte-

¹⁾ Velkým básníkem je tu míněn Vergil.

²⁾ Fabianus jest stoupenec filosofa Q. Sextia (nar. kol. 70 př. Kr.)

rou jsme prožili, jistá. Toť zajisté doba, na kterou již osud nemá vlivu, kterou nikdo dle své vůle si nemůže vrátiti. Tuto dobu ztrácejí zaneprázdnění. Ba nemají ani kdy, aby do minulosti pozřeli, a kdyby i měli kdy, tož nepříjemná jest vzpomínka na věc, které nutno litovati.

3. Neradi tedy obracejí mysl na doby špatně prožité a neodvažují se znova oživovati to, kde přemítáním objevují se chyby, jež třeba unikly pozornosti jen vlivem nějaké okamžité rozkoše. Nikdo vyjma toho, kdo vše s největší pozorností, které nic neuniká vykonal, neobrací se rád do minulosti.

4. Onen muž, který po mnohých věcech ctižádostivě toužil, pyšně pohrdal, slabě zvítězil, lstivě zklamal, lakotně urval a rozmařile rozházel, ten nutně obává se svých vzpomínek: to však je část doby naší, která jest již nedotknutelná a zasvěcená, která povýšena jest nad všechny lidské nehody, která vyňata jest z říše osudu, již nevyruší ani nedostatek, ani strach ani nával nemoci. Nemožno ji ani rozbouřiti ani vyrvati: věčné a neochvějné jest její držení. Jen jednotlivé dny, a ty jen na okamžik, jsou přítomny: dny však doby minulé všechny se dostaví, když si poručíte, a dle vůle vaší nechají se prohlédnouti a zadížeti, nač ovšem zaměstnaní nemají kdy.

5. Jen klidná a bezstarostná mysl může projíti všechny části svého života: duše zaměstnaných jsou jako by pode jhem a není jim možno rozvažovati a nazpět pohlížeti. Mizí tedy jejich život do hlubokosti mořské, a jako nic neprospěje, kdybys sebe více přilíval, není-li podkladu, jenž by to přijímal a zadržoval, tak nic neznamená, kolik času se vynakládá, když není podkladu, poškozenými a dřevými dušemi mizí.

6. Čas přítomný jest velmi kratičký, ba tak krátký, že mnohým ničím se zdá. Běží, stále uplývá a do propasti padá. Dříve končí, než došel a není v něm více klidu než ve vesmíru neb hvězdách, jichž stále neúnavný pohyb, nikdy se nezastaví na témž místě. Jedině tedy přítomný čas náleží zaměstnaným, který však tak je krátký, že ho nemožno uchopiti a ježto příliš jsou roztržiti, i ten jim uniká.

Hlava XI.

1. Chceš posléze poznati, jak krátce žijí? Hleď jak touží déle žíti. Sešlí starci zehrají se sliby o přidání několika roků; sami sebou klamou, že mladší jsou. Lží si lichotí, a tak rádi se klamou jakoby tím zároveň i osud mohli oklamati. Když však je již nějaká slabost upomíná na smrtelnost, s jakým strachem umírají, ne jakoby ze života vycházeli, nýbrž byli vyrváni. Volají, že blázní byli, že nežili, a kdyby vyvázli z této nemoci, že že by chtěli žíti v prázdní. Tu vzpomínají, jak nadarmo hromadili, čeho neuzijí, jak marnou byla veškera jejich práce.

2. Proč měl by býti bezobsaženým naproti tomu život těch, kdož vzdalují se veřejnému zaměstnání? Nic se mu neubírá, nic na té i oné straně se nerozhazuje, nic nepředává se náhodě, nic nezaniká leností, nic nemizí přílišnou štědrostí, nic není zbytečným: celý život, abych tak řekl, nese úroky. Byť to bylo sebe menší, přece to stačí úplně a proto, ať kdykoliv nadejde poslední den, mudrc nebude váhati jíti smrti vstříc pevným krokem.

Hlava XII.

1. Otážeš se snad, které to lidi nazývám zaměstnanými? Nemysli, že jimi pouze myslím ty, které teprve vypuštění psi vy-

hánějí z obchodních síní,¹⁾ které vidíváš, kterak vylučování bývají ze zástupu svého jemněji sice, ale z cizího hruběji, které z domu jejich vyvolává přílišná zdvořilost, aby na jiné brány tloukli, které vypuzuje touha po mrzkém zisku, která mnohdy zle se jim může vyplatiti.

2. Někteří ani v odloučenosti nemají volného času: na venkově nebo v lůžku svém, v naprosté samotě, ač všeho se vzdali, sami sobě jsou na obtíž; oni nežijí bez zaměstnání, ale v marném zaneprázdnění. O takovém člověku myslíš, že v klidu žije, korinthské vasy, jež několik lidí vášnivě přeceňuje, stále úzkostně urovnává a většinu dne ztrácí rovnáním rezavých plíšků? Nebo o tom kdo v zápasišti (— jak potupné, že netrpíme ani vadami římskými! —) sedí a sleduje závody řeckých chlapců? Či o tom, kdo rozděluje zástupy svých zápisníků²⁾ na páry dle stáří a barvy? kdo nejznamenitější athlety vydržuje?

3. Jak? Takové lidi nazveš volnými, kteří ztrácí mnoho hodin u holiče, než se ustříhne vlas, který snad narostl minulé noci, než se rozhodne o každém vlásku, než buď upraví se rozptýlený vlas nebo sčese tam, kde tu neb onde chybí? Jak se rozčilují, byl-li holič poněkud neobalnější, než když velmože holí? Jak se rozpalují, když jim bylo něco ustříhnuto z jejich hřívy, zůstalo-li něco neupraveno, není-li vše pěkně nakudrlinkováno? Každý z nich by raději obec viděl v nepořádku než své vlasy, každý z nich více dbá o ozdobu své hlavy než o její blaho, každý raději chce býti elegantnější než počestnější. Myslíš tedy, že ti lidé v prázdní žijí, kteří čas svůj věnují hřebenu a zrcadlu? (Dokončení příště.)

J. Š.

Kritika method deskriptivy.

β) názor neúplný, γ) názor zbytečný a zmatečný, δ) názor naprosto nesprávný.

Vytčenými vadami oplývá celá učebnice od počátku až do konce. Všimněme si aspoň některých makavějších případů. Na straně 17. uveden úkol „Sestrojiti délku úsečky dané v poloze obecné, jakož i velikosti odchylek úsečky od průměten“. V theoretickém vysvětlení, jež zaujímá přes půl strany, odvolává se na obrazec 23. str. 15.), kdež znázorněna odchylka úsečky od průmětny π . Na str. 17. uveden obrazec 26., znázorňující velmi neúplně a nevhodně průměty úsečky na průmětnách π , ν . Jelikož autor učebnice měl pochybnosti o tom, že by obrazci a výkladu připojenému mohlo býti správně a snadně porozuměno, uvedl na str. 18. obr. 29., podobný obr. 26. jen že bez osy X_{12} a s odchýlným označením, čímž věc doznává vlastně nového zatemnění. Obr. 27. a 28. jsou způsobilé zatemnění představ a rozbití názoru stupňovati.

¹⁾ Obchodními síněmi myslí se tu veřejná tržiště, basiliky zvaná; večer bývaly basiliky ty uzavírány a hlídány vrátným a psy.

²⁾ Bohatí Římané měli zvláštní otroky, zápasníky, jež dělili dle různých barev.

Ob. 30., 31., 32. 33. představují opět tutéž věc, ale jasnosti názoru a snadnějšímu porozumění neprospívají. Místo všech těchto obrazců byl by stačil jeden jediný axonometrický obrazec, jenž by požadavkům dobrého názoru a plného, snadného porozumění náležitě zadost učinil. V učebnici uvedeno 8 obrazců, z nichž požadavkům zmíněným nevyhovuje ani jediný; jsou to názory neúplné, co do počtu však zbytečné, co do různosti (ač tutéž hlavní věc mají znázorňovati) jsou zmatečné zatemňující více než osvětlujíce.

V ohledu tomto počíná si francouzská methodika mnohem praktičtěji. V díle „**Projections I^{re} partie, 3^e cahier**“¹⁾ na str. 19. a n. uvedeny názorné obrazce, jež daleko předčí vytčené názorniny z učebnice české. Podobně se má věc ovšem i při četných jiných partiích.

Pokud máme zřetel obrácen ke stránce textu, konstatujeme, že francouzský text jest mnohem kratší, jasnější a srozumitelnější. Uvedeme aspoň jediný příklad. Na str. 13. díla „**Ombres et lavis**“²⁾ praví se ku vysvětlení probl. 27.

„**Déterminer l'ombre portée d'un cylindre sur un cône renversé et sur une sphère**“ následovně:

Pour résoudre ce problème on doit chercher:

1. Le point de l'ombre portée qui se trouve sur la génératrice extrême; 2. Le point le plus haut de l'ombre portée; 3. Un point quelconque de la courbe d'ombre.

Point d'ombre sur la génératrice extrême.

Pour déterminer le point a , on suppose la figure coupée par un plan vertical XV , on cherche l'ombre portée sur ce plan par une partie de la circonférence inférieure du cylindre; on obtient ainsi la courbe $h' a' m'$. Le point a' où cette courbe rencontre la génératrice $s' l'$ est le point cherché.

Point le plus haut de l'ombre.

Ce point se trouve dans le plan lumineux Ps , qui contient l'axe commun du cône et du cylindre. Pour le déterminer: 1. Faire tourner le plan Ps jusqu'à ce qu'il soit parallèle au plan vertical, et mener, par le point h' , une parallèle $h' b'$ au rayon lumineux rabattu; 2. Projeter b'' en b_2 sur le diamètre gh , et le ramener en b dans le plan P_1 la projection verticale du point b sera en b' à la hauteur de b'' .

Point quelconque de l'ombre portée.

On obtiendra autant de points que l'on voudra de l'ombre portée en coupant la surface du cône par de plans horizontaux et en traçant l'ombre qui serait projetée sur chacun de ces plans par la base du cylindre. Cherchons, par exemple, un point de l'ombre portée sur le plan horizontal $p' q'$.

1. On tracera la projection horizontale du cercle $p' q'$;

¹⁾ Na titulním listě označena vyznamenání: Médailles d'or aux expositions de Paris en 1867. et 1878., d'Amsterdam en 1869. Médaille de progrès à l'exposition de Vienne en 1873. Diplômes d'honneur aux Expositions Internationales de Londres en 1884 et de Chicago en 1893. Médaille d'or à l'Exposition Internationale de Paris en 1900.

²⁾ I toto dílo poctěno četnými vyznamenáními.

2. On cherchera l' ombre portée sur le plan $p' q'$ par le centre (s, t') de la base inférieure du cylindre;

3. Du point y , comme centre, avec le rayon sg , on décrira un arc de cercle Y , qui indiquera une partie de l' ombre portée par la base du cylindre sur le plan $p' q'$. Les points $(e, é)$ (f, f') où l'arc de cercle Y rencontrera le cercle de section, appartiendront à l'ombre portée.

Podobně projednána ostatní nauka ve francouzském díle. Vidíme tu vedle jasného názoru zřetelnost a přehlednost, jaké bychom v české učebnici marně hledali.

Příkladem názoru naprosto nesprávného uvádíme ob. 138. z české učebnice, kdež znázorní se čtvrtá průmětna. Jelikož z obrazce vypuštěna jest průmětna druhá (v), čímž uvedena průmětna jakožto III. stává se druhou a IV. stává se třetí, jest tudíž obrazec neúplný; mimo to jest domnělá IV. průmětna postavena na domnělou III. tak nevhodně, že těžko jest žákovi v obrazci se orientovati a tíže z něho žádoucí poučku jakožto z názoru odvoditi.

Příkladů podobných nalézáme v učebnici velikou zásobu. Místo axonometrického názoru, jenž by tu mnohem lépe posloužil nežli různé desky a plotny, uvedena směs čar a čáreček, v nichž toliko znalec dovede se náležitě orientovati; pro žáky se nikterak nehodí.

Dr. RUDOLF NEJEZCHLEBA.

Reforma vyučování náboženství na školách středních.

(Pokračování.)

Nejdůstojnější episkopát rak. dobře poukázal na největší bolák naší výchovy náboženské na nevhodné učebnice. Naše učebnice jsou extrakty z vědeckých knih theologických i co do obsahu i co do formy. Už ten katechismus, který má zaujímat místo ústřední ve vyučování našem, nevyhovuje v mnohém požadavkům paedagogickým pro svůj spekulativní, abstraktní ráz a vědecký stil. Daleko lépe se mi zamlouvají katechismy americké. Ale budiž! Ke katechismu se pojí dogmatika a morálka. Ukázal jsem, že všechny učebnice musejí býti seskupeny kolem katechismu a proto tím více dogmatika a morálka, která má všude naň navazovat. Oč se jedná v dogmatice? — aby na konec mohl každý student se sv. Pavlem říci: „Scio, cui crediti et certus sum!“ Rovněž i moralce se nejedná vychovávat moralisty ale šlechetné karaktery křesťanské. Ideálním cílem všech nás musí býti, vypěstiti muže, kteří by se modlili Credo s vroucností Augustinovou a plnili dekalog se svědomitostí mučovníků. Za tímto účelem nutno omežiti učivo dogmatické i morální a jen takové kvantum podávat, které by si mohli žáci důkladně osvojit a se všech stran objasněné, porozuměné jako drahocenný, milý poklad uložit. Jean Paul praví: „Množství oblouků a sloupů zatemňuje často jednoduchou pravdu.“ (Cituji ovšem jen ze stanoviska paedagogického.) — Většina kontroversí mezi sektami křesťanskými

¹⁾ Mně by se nejlépe zamlouvala nová učebnice místo katechismu, jež by měla totožný text s katechismem co do látky podstatné — již nutno memerovat — a to ostatní upraveno přiměřeně vzdělání středoškolskému.

měla by ustoupiti do pozadí a za to vši silou zdůraznit názor křesťanský proti novodobému pohanství a nevěře. Haerese a bludy, jež nemají vztahu k životu nynějšímu ať se už dají na zasloužený odpočinek nebo přenechají teologii, není to jistě teď akutní. Hlavní úkol dogmatiky vidím v tom, ukázati, čím je nám Kristus a jak zle by bylo bez něho; vždyť naše doba pořád mluví a píše o jakémsi bohu, jehož ani nemiluje ani se nebojí.¹⁾ — Uvádět polemiky s pseudovědeckými názory v dogmatické učebnici, ježto třeba k tomu velmi mnoho jemného taktu vedle pádného vyvrácení, považuji za víc škodlivé než užitečné.²⁾ Nejlépe potírat bludné názory indirektně: co nejjasněji a nejpřesvědčivěji podat pravdu, která už sama vylučuje blud; direktní polemika ať se ponechá až do oktávy.

Resultatům však opravdu vědeckým nesmějí se naše učebnice vyhýbat, nýbrž se jimi obírat a hledět je uvést v harmonii s pravdami náboženskými, aby křesťanská base u žáků se neviklala ale utužovala.

Prof. Dr. Ehrhardt (Liberaler Katolicismus?) praví: „Kněžstvo se nesmí uzavřítí před velkým světem, jako by načisto byl propadlý zlu. Ani v Rakousku nemůže theologie postrádat pokrokových, rozvojových prvků; bez nich by byl výhradně konservativní směr stagnací, která neomylně za sebou vede smrt.“ Tím není ovšem ani zdaleka myšleno, aby náboženství se prodávalo v souhlase s vědeckými hypotézami, jak si to představuje prof. Spálený (na debatním večírku Ústř. spolku); hypotézy se mění, lepší nahrazuje méně dobrou, pravdy zjevené však nelze opravit ani lepšími nahradit. Co do způsobu tradování pravd náboženských lpěti na tom, co napsali sv. Tomáš Aq. nebo Suarez — při vši veliké úctě k nim — jest anachronismem; sv. Tomáš, Suarez etc. jistě nepsali dogmatiky pro dobu naši, vždyť věk náš není dobou metafysické spekulace, nýbrž dobou industrie, techniky, praktické práce, proto se musíme už jednou naučit i my dívat na svůj předmět očima XX. století i ve svých učebnicích. Třeba učiniti všecy ty pravdy nadpřirozené, jež jsou abstraktní a tudíž suchopárny, mládeži záživnějšími tím, že nezanedbáváme stránky citové — faktora to ve výchově nad míru důležitého —, a uvedeme je ve spojení s pravdami přirozenými, na nichž ony stojí a jsou jich vyvrcholením. Koncentrace s klassiky! Látka zajisté, která se nejvíc líbí a upoutá, stává se nejjistějším majetkem.

Poněvadž celé křesťanství je prožíváno a předváděno v kultu a křesťanském umění, nutno těmto zdrojům paedagogicky účinným věnovat daleko větší pozornost. Jaký zlatodol máme to ve skulptuře, malířství,³⁾ poesii duchovní všech časů! Ku př. v těch krásných hymnech církevních tají se celá nálada, jakou prožívali nadšenci tou kterou pravdou proniknutí (cf. Dies irae, Stabat Mater etc). Nebo kolik toho můžeme vytěžit z belletrie naší i cizí k oživení učiva dogmatického a morálního! (Zeyer, Neruda, Sv. Čech, Sienkiewicz etc. etc.) V našich učebnicích alespoň pod čárou by

¹⁾ Ve věci této je zásadní rozpor s prof. Drem Ol. Kramářem, jenž ve své jinak poučné knize »O výchově a učitelstvu« zařazuje božství Kristovo mezi věci nepodstatné a nehodící se pro nynější inteligenci. Neochvějný fundament věků! — (Rovněž promlouvaje o eschatologii a zpovědi, měl snad na mysli abusus!) —

²⁾ Mám toho několik frapantních dokladů při Darwinismu, evoluční theorii, principu kausality atd.

³⁾ Ku př. při Mariologii přines uměleckou Madonu do třídy a ukaž, jak umělec zachytil mateřství boží Matky, panenství etc. Rovněž umělecké obrazy ze »Zlaté bible« budily mi veliký interest.

mohlo být na ně poukázáno, aby si jich katecheta i žáci všimli; tím by se i paralysoval modní proud poesie nám nepřátelský, jímž se dává mládež často strhnouti. ¹⁾

Představuji si učebnice věroučné takto: Základní naše dogmata jsou beze vši spekulativní theologie přesně navázána na katechismus, prohloubena, klidně odůvodněna všemi prostředky: bibli, tradicí, liturgií, uměním, souhlasem lidstva a to beze vši terminologie theologické, řečí prostou v rozsahu 80 neb 90 stránek. ²⁾ Stejně morálku; beze všeho vědeckého aparátu ukazuje nutnost a vznešenost zásad mravních se stálým zřetelem k tomu, že křesťanská mravouka je něco daného, co nesmíme konfundovat s moralkami filosofů, ani co nesmíme reformovat my nýbrž ono nás.

Také nesmí scházeti v morálce ujasněný pojem lidské svobody, aby žák nedomníval se že církví se censuruje každá volnější myšlenka. Rovněž si musí všimati časových otázek: hospodářské (kapitalismu), hypnosy, spiritismu, otázky sexuální, nervosy, psychopatie, jež mají vliv na imputabilitu činů. I tu ve stručnosti jeví se mistr, proto rozsah ne větší než u dogmatiky.

St. Zákon dle nejnovější změněné osnovy bude se vyučovati jen půl roku; proto nutno látku redukovati na polovici: jasně ideu messianskou a pak vybrati hlavně to, co působí na žáky výchovně. Nerozpakoval bych se však dáti žákům nezkaženým aspoň jako příručku do rukou celou bibli ovšem srozumitelně a správně přeloženou.

Žádná transformace textu biblického i dle sebe pěknějších pravidel nevyváží bible, která zůstane nejlepší knihou paedagogickou. ³⁾ Jestliže by se přičinily poznámky k textu — což je nutno —, pak ať jsou v souhlase s jistými resultaty moderní biblistiky. Nesmíme také zapomněti vyučujícíce St. Zákonu, že příběhy biblické o Adamovi, Kainovi, Abrahamovi etc. zůstaly by bez účinku na praktický život žáků, jestliže se nedají do patřičného světla. Žák totiž vidí, že Bůh nejedá tak s lidmi nyní. Dříve se to necítilo, dokud panoval u lidí strach z úkazů tajemné přírody. Nutno klást důraz na to, že Pán Bůh trestal poměrně k úloze toho kterého člověka na světě a poměrně k prostředkům a pomoci, jaké jim k tomu dával . . . ; tak i dnes. Dnešní lidé ani kněží ani biskupové nemají toho úkolu jako Abraham, Mojžíš . . . , proto je celý postup jednání také jiný. ⁴⁾

Zvláštní péče vyžadují učebnice církevních dějin. Charakteristikum gymnasia je právě historické vzdělání; proto letošní sjezd katechetů v Mnichově kladl důraz na látku dějepisnou, ježto má velikou cenu apologetickou a odpovídá indukční metodě, která teď všude převládá. Třeba ovšem moderních hledisek: životní názor doby naší směřuje vždy více k uplatnění živlu lidového; pod tímto zorným úhlem hledí nynější historikové na minulost. Dnešní dějepisy nejsou už dějinami caesarů a výbojců, už mizí ten chlubný titul „veliký“ u těch, kteří byli opravdu velikými v despocii a tyránii (Alexander, Napoleon etc.); tento atribut sdělili ti, kdož v míru veliké věci vykonali na poli kultury a humanity.

Rovněž nesmí se uvádět jeden muž jako repraesentant nějaké doby, vždyť ty massy lidu smýšlely a žily jinak; zkrátka musí i z našich učebnic vymizet ten aristokratický ráz. Naše historie zabývá se ještě příliš poměrem

¹⁾ Zdařilý pokus učinil Dvořák pro dívky; cf. jeho věrouku i mravouku!

²⁾ cf. řeč prof. Kolíska na Velehradě loni!

³⁾ cf. Tolstojovy »Paedag. stati«

⁴⁾ Viz Oliva: Zvýšení účinnosti theologie pag. 34—35.

církve ku státu se všemi konflikty, dějinami sekt a bludů, a málo si všímá stránky socialní, což je rozhodně nečasové.

Právě naopak v naši historii musí stát v popředí vnitřní život církve, její činnost socialní, charitativní a paedagogická. „Regnum meum non est de hoc mundo“, činnost Kristova byla rázu čistě duchovního a táž činnost v podstatě je i jeho církve; na lásce spočívá messianská říše a také láskou — obdivuhodným charitativním životem ne filosofováním — podmanila si celý svět. (Cf. výrok Pliniův!) Ať byly útvary politické jakékoli, činnost církve byla principiálně táž: povznést, zdokonalit a posvětit každé dílo lidské. S tohoto hlediska musí dějepis náš pojednávat o papežství, o klášteřích etc., jasně ukazuje, jak byla církev vždy velmocí na poli kultury, dobroditelkou všem národům po stránce duševní i hmotné.

Naše historie musí přesně rozlišovat nezměnitelný element božský a změně podrobený prvek lidský, jenž má mnohdy i veliké stíny, ježto mnohé osobnosti církevní nedaly se proniknout duchem Kristovým a tím vyvolaly žalostné konflikty. Neradno těchto stínů zatajovat, sice ztratíme u žactva veškerou důvěru. —

Naše historie musí míti teint vlastenecký¹⁾ posvátná zář náboženství je zastíněna, i když dá se jen volnost podezření, jako by byly ideje národní v konfliktě s ideami náboženskými, vždyť mezi nejsvětější věci lidí patří vlastenectví. Při tom ovšem třeba dobře rozlišovati: vlastenectví nespočívá v pomíjejících heslech denních ale v trvalé povinnosti svědomí; ani v tom, aby se musilo všecko velebit u národních velikánů a býti slepým i k jejich vadám; i vlastenectví musí spočívati na spravedlnosti! S tohoto hlediska by měli státi v našich dějepisech velikáni vlastenečtí a to i ti, kteří nestáli na půdě katolické (Hus, Komenský atd.); ovšem že by neměly opomíjet naše učebnice seznamovat žáky s buditeli národními a vlastenci z řad kněžských, a akcentovat, že i u laických našich předků byla láska k vlasti vždy náboženská a nikoli atheistická, — Mnohem interessantnější pro žáky by byla historie obsahující krátké biografie patronů, jichž jména nosí, s případnými portraity. Historie budiž ilustrována po způsobě Müllerovy!²⁾ — Jenom těmito cestami můžeme docílit, aby žák se cítil členem církve a rád se k ní hlásil.

Na konec svých studií má účtovat abiturient sám se sebou, proč se drží názoru křesťanského, proč zamítá všechny jiné; tyto reflexní úvahy se dějí v apologetice. Tato má býti mladému muži arsenalem, aby dovedl si uhájit svého křesťanského názoru hlavně proti materialismu deroucímú se odevšad v nejrůznějších formách, má jej obrnit moderní zbraní a ne snad středověkými křesáky. Středem pak celé apologetiky je stanovit a dobře vymezit pojem Boha; našemu kulturnímu nazírání důstojný a všimati si srovnací vědy náboženské. Čím bude vyučování náboženství v nižších třídách důkladnější, tím bude i práce apologetická v oktávě snažší; ovšem

¹⁾ Nepřátelé vytýkají: církev je internacionalní, ergo i její historie; vlastenecké dějiny církevní je jim *contradictio in adjecto*! — Věda, umění, mravnost je též internacionalní . . . ergo! — — Náboženství, věda, umění, mravnost jsou nad — národní, mezi — národní a přece jsou národní: v národě jsou *in concreto*, národem jsou ve skutek uváděny, v národě žijí, zkvétají, upadají, . . . mají svůj národní kolorit, . . . přes svoji všeobecnou, internacionalní platnost. (cf Anglii!). — Ostatně celé dějiny jsou toho dokumentem, jak nemají nepřátelé pravdy!

²⁾ Všecky ilustrace v učebnicích mají byt uměleoké a ne zbytečné (ku př. křížová cesta v Podlahově liturgice.)

ideální apologie nemožno sestavit, ježto budou stále nové myšlenky se rodit, nové formy, nové problémy a také nové bludy vyžadující nových refutací. (Pěknou apologetiku vydal prof. Koch: „Hilf- und Lesebuch zum apologetischen Unterricht in Obergymnasium.“ Regensburg 1902.)

Liturgika Podlahova by mohla býti ponechána pro celé gymnasium; látkou svou dostačí skoro theologovi.¹⁾ Na gymnasiu ovšem se nejedná o podrobnou znalost liturgiky jako spíše o liturgický život, neboť všechny regule plování nic nepomohou, neumí-li člověk skutečně plovat.

Vhodný kancional nový snad už dostaneme, vždyť jeho nedostatky přímo křičí; kéž je jenom laciný, aby chudí žáci mohli býti jím podělováni!

Zač bych se ještě přimlouval, je, aby vydána byla pro žáky náboženská příručka na způsob chrestomatie; byla by to jakási „náboženská čítanka“ pro vyšší gymnasium. Takovou chrestomatii vydal letos Vil. Arenz ve Frýburgu (2.60 m): „Historisch-apologetisches Lesebuch“ — má 111 článků. —

Čítanka náboženská měla by 3 díly: 1. pečlivě vybrané a dobře přeložené stati z bible: žalmy, Job, proroci, knihy naučné; úryvky z evangelií, skutků a p. a z epistol. (Ovšem ještě lépe je dáti žákům bibli, jak už jsem se zmínil, pak ovšem by tato část odpadla.); 2. výbor z textů církevních otců, apologetů; anthologie církevních zpěvů, latinský kanon mešní s poznámkami; 3. výbor textů s obsahem nábožensko-mravním z klasiků a spisovatelů všech dob.

Že názorných pomůcek: map, dějepisných obrazů, sbírek nejdůležitějších staveb, obrazů největších umělců náboženských atd. bylo by si přáti mnohem více, netřeba podotýkat, vždyť tu stojíme proti jiným předmětům jako žebráci, jak je toho důkazem každá výstava školská. (Naše pomůcky vypočteny lze nalézt: Müller, katechetische Studienreise.)

Konče referát o učebnicích, navrhol bych, abychom poprosili nejdůstojnější ordinariát, aby vypsal premie na nejlepší učebnice.²⁾

(Dokončení příště.)

Rozhledy.

Vychovatelství.

Rodiče a škola. Besedy s rodiči dítek jsou nyní častým thematem rozprav paedagogických. Pěkně pojednává o nich Fr. Krška v „Učitel“ a Ad.

¹⁾ Menší nedopatření si opraví katecheta sám; ku př. jméno »zelený« čtvrtěk se odvozuje od slavnostních bohoslužeb v zelených paramentech v tento den, při nichž právě očištění poenitenti — zase zelenající se ratolesti církve — byli přítomni (nikeli od toho, že jen zeleniny se jedly); barvy zelené v liturgii neuzívá se jen po Zjevení Páně až do devítíku, nýbrž i po sv. Duchu až do adventu, nepřipadá-li nějaký svátek; c r e d o nepatří do mše katechumenů, nýbrž ad »missam fidelium«, na východě je vráđeno až pošt oblationem; tonsuristi mají užívat superpellicea nte rochetty; barva jejich cingula je dle dioecesi různá atd. — (Něco je už opráćeno v novém vydání).

²⁾ Nejd. episkopat rak. dle Dra Grimmicha vypsal už premie v r. 1896., bylo-li to u nás publikováno, nevím.

Viček v „Učitelském Přehledu“. Věc jistě časová a velenutná, ale praktický výsledek dosud žádný. Proč? Inu proto, že není styku důvěrného mezi rodiči a školou a nebude ho dotud, dokud organisované učitelstvo urážeti bude náboženské city rodičů tiskem, slovem i svým chováním.

Celibát učitelek. V „Časopise učitelek“ horuje pokroková dopisovatelka ve článku „Žena v povolání učitelském“ velmi nadšeně pro zrušení celibátu učitelek; jest prý zrušení to krokem v před na dráze sociálních a mravních úspěchů žen. Ale na konci článku musila dopisovatelka přece doznati, že slov a resolucí proti celibátu bylo a jest dost, ale že při nich vede se ve skutečnosti požadavku tomu špatně, neboť na Moravě a v Dolních Rakousích, kde směly se učitelky do loňska provdati, bylo vdaných učitelek méně než 10 procent učitelek všech a mnohé prý z ohnivých horlitek proti celibátu vstupující v manželství opouštěly prý samy stav učitelský. Ba, nezřídka prý slychati u předních zastankyň hnutí anticelibátního: „Nebojuji za sebe, neboť až se vdám, nezůstanu učitelkou.“ — Vidno, že celé to hnutí tak zvané anticelibátní v kruhu učitelek není než ústupek pokrokovosti, jenž v praxi se neprovádí a za sociální a mravní úspěch se považovati nemůže. Buď totiž učitelka vstupující v manželství chce býti a stává se matkou, a pak nemůže se vydati v nebezpečí, že rozčilující se ve škole, poškodí zdraví dítky, jež pod srdcem nosí a jež sama odkájeti a odchovávat jest povinna (srovn. letoší přednášky na hygienickém sjezdu v Berlíně), nebo matkou býti nechce a pak jest její spojení nemravné a škodlivé. Jsou příklady po ruce, že když i muž z hospodářských ohledů přál si, aby manželka jeho, jsouc učitelkou, dále svůj úřad zastávala, tato porodivši několik dítek, tak seslábla, že učitelské povinnosti ač všelijak ulehčené, naprosto zastati nemohla a proto se učitelování vzdala.

Nová metoda u cvičení ve slohu. Ve „Vychov. Listech“ r. 1904 ukázal Dr. Jos. Kachník v delší stati „Poznámky k vyučování jazykovému se stránky psychologicko-paedagogické“, jak nutno veškero jazykové vyučování založiti na psychologickém pozorování mluvy dítěte a jeho individuálního lidového nazírání a jak dle toho i slohová cvičení z vlastní zkušenosti jest čerpati, a články v čitankách nazírání dětskému přizpůsobiti. Myšlenku tuto jako původní pojednávají a rozvádějí letos ve zvláštních spisech Engelbert Ruffer: „Proč se nedaří jazykovému vyučování na našich školách“ a Josef Müller: „Sloh v nových proudech vyučovacích“, začež se jim plného uznání v „Českém Učiteli“ a v „Učitelském přehledu“ dostalo. Proti názorům prof. Ruffera napsal „Obranu“ c. k. školní inspektor K. Novák do 10. čísla „Školy měšťanské“.

Umělecká výchova stále ještě zaměstnává přispívatele do časopisů paedagogických. Píše o ní „Beseda učitelská“, Al. Melichar v „Učitelském Přehledu“ a „Učitel“. Dobře dí Al. Melichar, že i tu dosud u nás praktický výsledek jest malý a že se chovancům učitelským nevštěpují ani nejprimitivnější pojmy esthetiky. Konány však dosud pěkné výstavy v Náchodě, v Kutné Hoře, v Hořicích, v Pardubicích a ve školní budově na Vinohradech. V posledně jmenované exposici zastoupeni čestně Aleš, Čermák, Bém, Myslbek, Úprka, Brožik, Kalvoda, Jelínek, Dvořák, Slabý a jiní. Bylo by ovšem posouditi, zda také vše, co vystaveno, pro děti se hodí. Mnohý učitel, jenž výstavy navštívil, bude se domnívati, že vším, co zde viděl, může ozdobiti učebny a chodby školní budovy. Případně tu ale podotýká v „Besedě učitelské“ ve článku „Nástěnné obrazy ve škole“ Petr z Kout, že čeho žáci vědomostmi svými vystihnouti nemohou, v žádné třídě nemá býti vyvěšováno, ježto jest to naprosto zbytečné a nepaedagogické. Ovšem, neboť

dítě, jak případně dokázal Katz v „Zeitschrift für Psychologie“ 1906 sv. 4. jen to vnímá, čemu rozumí a jen tolik v pravdě při kreslení reprodukuje, kolik a jak něčemu porozumělo. Proto bylo by našim výtvarným umělcům, kteří pro děti tvořiti chtějí, duši dětskou napřed dobře studovati. -ch-

-m- **Kárné třídy.** Již delší dobu zabývají se paedagogové myšlenkou odloučiti zkaženou mládež od ostatních, aby i tito se nenakazili. Poslední dobou obzvláště vídeňské učitelstvo zabývalo se touto otázkou — tu ovšem přirozeno, že vysloveny náhledy pro i proti. Část učitelstva, která jest pro zřízení kárných tříd — která je ale v menšině — rozhodla, že každá škola má míti pouze jednu kárnou třídu a v ní nanejvýš 20 žáků. Kdo má býti dán do této třídy, o tom rozhoduje na návrh třídního učitele místní učitelská porada, která se v nutných případech za tím účelem zvlášť může svolati, a před níž řídící školy zkoumal důvody uvedené třídním učitelem. Jak dlouho má žák v kárné třídě zůstat, o tom rozhoduje řídící takové třídy v souhlasu s ředitelem školy. Lenoši a nedbalci nesmějí býti posláni do takové třídy, nýbrž pouze ti, kteří by v mravním ohledu poškoditi mohli své spolužáky. Označení třídy, vyučovací osnova a doba nemají se ničím lišiti od ostatních tříd. Odpůrci této myšlenky ale poukazují na to, že zřízení kárné třídy je věcí nad míru choulostivou. Škola prý má dosti prostředků kárných, aby mravně spustlé děti potrestala a je napravila. Nestačí-li tyto prostředky, musí užiti jiných: škola ať se dorozumí s rodiči. Učitel musí se stýkati s rodiči a musí jim vyložiti, že škola chce to dobré, které konečně u každého dítěte nacházíme, to že chce objeviti — a k tomu že potřebuje pomoci rodičů. Každá matka byla by povděčna učiteli za takovou poradu — a tím již prý by se získalo daleko více než kárnou třídou. Než jsou v té věci ještě jiné otázky choulostivé: Kde je hranice mezi dobrým a špatným dítětem a kdo patří do kárné třídy? Učitel, který by poslal žáka do kárné třídy, uvaluje na sebe velikou morální zodpovědnost! Vždy je lépe, když mravní slaboch zůstane mezi hodnými, — neb když všeci ti špatní jsou pohromadě, pak je nebezpečí, že se ještě více zkazí. A mimo to objevují se zde ještě jiné obtíže. Co by řekli rodičové takového chlapce? Dovolili by takovou „hanbu“ svému synu? A pak zajisté, že bez policajtů takové chlapce by učitel do třídy vůbec nedostal.

-m- V konferenci vídeňských učitelů radících se o „kárné třídě“ byla podána tato **statistická data**: R. 1881 bylo v Rakousku mezi 33.469 odsouzenými zločinci 460 (čili 1.25%) dětí mladších než 14 roků. R. 1898 bylo v Rakousku mezi 34.449 odsouzenými zločinci 1026 čili 3% dětí mladších než 14 roků.

V těchto 17 letech stoupl tedy počet dětských zločinců o 23%. Zajímavé jsou druhy těch zločinů: Ze 629 dětí bylo 565 odsouzeno pro krádež, 28 pro nemravnost, 24 pro podvod, 12 pro žhářství, 2 pro loupež, 2 pro zabití a 1 pro vraždu. Nejhorší poměry jsou v Ottakringu. Tam je 73.000 neplnoletých a mezi těmi je 3212 spustlých — a z těch je 1551 — tedy 7% školáků. — V Berlíně jeví se v posledním desetiletí počet soudně potrestaných školáků dle berlínského „National-Zeitung“ takto: R. 1896/7 98, 1897/8 75, 1898/9 68, 1899/1900 67, 1900/1 54, 1901/2 112, 1902/3 91, 1903/4 73, 1904/5 85, 1905/6 90, 1906/7 85. „National-Zeitung“ je spokojen s tím výsledkem, neb v posledním školním roce bylo v Berlíně 70.000 školáků a připadá tedy teprve na 840 školáků jeden soudně trestaný. — Nejsmutněji to vypadá v tomto ohledu ve Francii. Na papíře se ukazuje úbytek mladických zločinců — ale ve skutečnosti to vypadá tak, že akademie des sciences morales et politiques vypsala pro rok 1908 cenu 2000 fr. na nej-

lepší spis jednající „O příčinách a nápravě vzrůstající zločinnosti u mládeže“. Příčinu k tomu dle „Correspondenzblattu“ zavedla statistika ministerstva spravedlnosti. Statistická čísla sice od r. 1895 do r. 1905 klesla — ale tím není řečeno, že by též mravnost stoupla, nýbrž spíše, že policie nebyla tak přísnou a pak že soudní instance dle různých nařízení minister-
ských počínaly si příliš blahovolně oproti mladým zločincům — jak dozal sám ministr spravedlnosti. V „Revue d'Apologétique“ pojednává o tomto tematě F. Gibon a praví: „Rozpočet ministerstva vyučování se od r. 1875 zpatronásobil. Jak pak to vypadá s mravností v zemi? Co pak je z těch mladíků, kteří r. 1882 7 let měli? Zde má beznáboženská škola nejlepší příležitost ukázat své výsledky. Kriminalita u mládeže od té doby stoupla. Několik objektivních svědků: H. Joly, autorita v tomto oboru dí: „Čítalo-li se roku 1840 ročně asi 8000 mladických zločinců —, bylo jich r. 1893 a 1894 32.000! Jakou smutnou cestou jsme proběhli! Aniž by stoupl počet dětí, stoupl počet zločinců dětských z 8000 na 32.000.“ Abbé Bertrim praví: „V 10 letech po zavedení beznáboženské výchovy stoupl počet zločinců pod 20 let starých ze 16.000 (1882) na 41.000 (1892). Tedy skoro trojnásobný počet!“ A slavná vláda je slepa — vypisuje cenu „o příčinách a nápravě vzrůstající zločinnosti u mládeže“!

Dle nejnovější statistiky soudní v Německu je desetina všech zločinců pouze 12—18letých! V r. 1897 bylo v celé říši odsouzeno 463.585 osob, z nich 15.165 mladistvých (méně než 15 let) a 31.162 ve stáří 15 až 18 let. V r. 1899—1900 osob 478.139, z nichž 15.288 od 15 let věku a 32.224 ve stáří 15—18 let. Pětina z těchto mladistvých zločinců byla již dříve soudně trestána. V roce 1905 bylo z 10.000 odsouzených 620 mladistvých a z těchto 138 již několikrát trestaných. — Zvětšil se tedy počet mladých zločinců od roku 1882—1905 z 10·55 procent na 21·2 procent, více než o polovici. Od r. 1882—1900 bylo průměrně z 1000 pro krádež odsouzených 250 dospělých a 578 nedospělých. Jsou u nedospělých zastoupeny a to značně i nejhorší přečiny proti mravnosti, loupež, násilí. Statistika ta nepraví toliko, že počet provinilců nedospělých vzrůstá, nýbrž i že se tu jedná o přečiny, jež svědčí o surovém srdci: začínají posměchem rodičů, učitelů, pokračují nestoudností, rouháním, znásilněním slabých žen, končí: vraždice otce, matku! Toť celkový obraz nedospělých provinilců . . . A sebevraždy? Podobně! V r. 1788—1797 usmrtil se v Berlíně jediný hoch. V následujících deseti letech 1798—1807 byli již 3 samovrahové, v r. 1812 až 1821 již 31, v r. 1869—1898 dokonce — 1700! Co značí dětská samovražda? Hle, pokrok! Ztroskotání života rodiného, výchova dětí bez Boha vedle společenské bědy jsou jistě hlavními příčinami. Předčasná vyspělost rozumová, při tom však naprostý nedostatek duševního vývoje, k čemu moderní paedagogika spěje. A přece, žel, čtu v učitelských „odborných listech“: „Moderní člověk nechce zkrátka jednou pro vždy o náboženství pranic slyšeti. Musíme se snažiti, bychom ukázali světu, že i bez jistých tradic lze dobře vychovávat, že i bez nich může býti řádný člověk!“

Poznámky paedapsychologické.

Již před několika lety bylo v čísle „Vych. Listů“ uveřejněno několik poznámek paedopsychologických. Tyto poznámky, psané o několik let později jsou jejich pokračováním, ač se mi z mnoha stran dostalo za ně úsměšků a nedůvěry.

Nynější poznámky jsou doplněny ještě váhou dítěte a některými měrami.

1. D. J. (109 cm výška, 17 kg váha, objem hlavy 51 cm).

Je nadaný, z domu přísně vedený, mluví velmi potichu, vyučování se zájmem sleduje, rád počítá, má velké klidné oči, ale je vždy bledý do žluta, snad není úplně zdrav, ač nikdy si nestěžuje. Počiná si velice vážně. Ještě mu nepí 7 let.

2. F. V. (118 cm výška, 22 kg váha, objem hlavy 50 cm).

Má dobrý hudební sluch, zazpívá snadně i nesnadnější intervally, pamatuje si nápěvy písní, pozná každou známou píseň, když slyší několik taktů. I jinak je nadaný, ale roztržitý, rád se ohlíží a šeptá, proto neprospívá podle svého nadání. Má daleko do školy, ale chodí v čas. Matka jeho bývalá socialistická řehnice, chodí nyní do kostela, i modlívá se s dětmi doma. Za školní zprávu dostal skvostné pouzdro s teploměrem na víčku. Otec — dělník — koupil mu je v Brně.

Onehdy však přinesl opět staré pouzdro.

„Kde pak máš to pěkné, nové pouzdro?“ ptám se. „Prosím, doma.“ „Není už teploměr rozbitý?“ „Prosím, ne, ale už se to sklíčko trochu hébe, tak maminka mně je schovaly, až budu větší“.

3. H. J. (110 cm výška, 21 kg váha, objem hlavy 51 cm). Přichází do školy pozdě. Velmi špatně mluví. Místo k, c — říká „t“, z, g zaměňuje s d. Slabiky „ji“ nevysloví, vždy jen „i“; „dat“ jest „zajíc“ — „toda“ je „koza“.

Snad příčinou takové špatné výslovnosti je porucha mluvidel. „r“ sotva se kdy naučí vysloviti. Za to však dle odpovědi dá se souditi, že velmi správně logicky myslí a dostatečně prospívá jak ve čtení, tak v počtech. Sluchu hudebního nemá. Jediného tonu zazpívati nedovede.

Jednou několik takových zpěváků uvedlo mne na zvláštní „stupnici“, když po vyučování v intonaci měli zvláštní lekci. Jeden ton byl jenom takový nízký, u samé podlahy, jen tak asi jako stupínek v 1. tř.; druhý byl po první lavici, třetí jako stolek vysoký a čtvrtý až po vrch tabule a dál to nešlo, až ke stropu zazpívat nedovedli. Bude to někomu směšné a hloupé, ale člověk musí se s dětmi hledět domluvit, jak to jde!

Mnohdy takové a podobné přirovnání lépe poslouží, jak dlouhé a široké, učené výklady, které jen přirozený odpor mohou sesilovati. Až po čase, až sluch již navykne poněkud tony rozeznávat, dítě buď samo zapomene a bude vnímat sluchem tony, a pak se mu připomene, jak si představovalo, jako po „žebříku“ ty tony, „když bylo ještě malé“. Dítě začne kolikrát samo rozumovati: „Když jsem byl malý, to jsem byl hloupý, já jsem si to neb ono představoval tak a tak“.

4. J. J. (19 kg váha, 110 cm výška, 50 cm objem hlavy.)

Je nadaný, má černé vzdorovité oči. Rád vypravuje biblické příběhy plyně a souvisle. Zůstává často doma; protože je nejstarší, musí „hlídat“. Častěji přinese do školy nějakou hračku: míč a p. U klempíře často sbíral malé odřezky plechu a nosil v kapsách. Štěstí, že klempíř se brzy odstěhoval do Brna, není nyní obava, aby se plechem nepobodal a nepopíchal. Nerad psával, ale nyní už píše, zvlášť počtář je dobrý, zpěvák není.

Mnoho si poroučeti nedá, hned se staví uraženým, stahuje obočí a zlobí se, jak se mu hned všechno nedaří po jeho. Proto asi nerad psal a raději rozbil si tabulku a přišel do školy bez ní. Avšak teprv málo vybojoval! Dostal při tom „ze stolku“ tabulku, větší než byla jeho a tu musel tepry celou popsati. Po psaní musel tabulku na stolek vrátiti. I s písátkem to zkoušel. Přišel do školy bez písátka.

„J., proč nepíšeš?“ — „Prosím, já nemám písátko.“ „Zde máš ze stolká. Hleď, je pěkné, ve dřevě, má ostrou špici, to bude psáti!“

J. vezme písátko: položí, jen pohodí hlavou. Za chvíli přece vezme písátko a počne psáti. Po zlém s ním nic nezpraví. Je velice ctižádostivý, proto asi se tolik durdí, když se mu něco hned nedaří.

5. M. C. (20 kg. váha, 110 cm výšky, objem hlavy 50 cm).

Má špatnou výslovnost, mluví pomalu, pohybuje se dřevěně, přichází do školy pozdě. Je pozorný a dává dosti dobré odpovědi. Musí se mu však popřáti malá chvilka, než vstane a začne mluvit. I čtenář je jeden z lepších. Počítá sice trochu pomalu, ale správně. Všechno si vždy na prstech přepočítá, než se hlásí a než odpoví.

Jeho 3 starší bratři, kteří také chodili ke mně do školy, byli právě takoví, jen, že se neradi umývali. Tento chodí dosud čistý. Možná, až z jara rodiče půjdou do pole, že se také někdy umýti zapomenou?

6. P. J. (16 kg váha, 107 cm výška, 50 cm objem hlavy).

Rodiče jsou alkoholici, v létě častěji místo oběda mají kořalku s chlebem.

Co se naučí, za chvíli zapomene. Velmi roztržitý. Jeví známky kleptomanie. Ve škole sbírá co se dá. Chodí lidem trhat latě z plotů a donáší domů. Hází kamením a posmívá se lidem dospělým.

7. R. A. (16 kg váha, 102 cm výška, 50 cm objem hlavy).

Velmi špatnou výslovnost má asi proto, že s chudáčkem málo mluvili. Neuměl ani kříž dělati, ani se modliti. Je velice těkavý. Nemá smysl pro tvary. Nemůže se naučiti psáti. Velmi dlouho to trvalo, než si navykl první vlasovou z dola nahoru, pak zase nejraději psal všechno naopak $\varepsilon = 3$, $\perp = 4$, i písmenka převracel odprávé k levé.

Mnohokrát a dlouho psával u tabule, než si trochu zvykl. ⁶⁶ psával na třikrát. První vlasovu napsal s hora dolů, k tomu nahore připojil stínovou \perp a pak zase shora dolů poslední vlasovou. A jinak psát, jedním tahem ne, a ne. On měl asi svou metodu. Je velice slabý tělesně i duševně. Ubohý hošík, matka mu dá jen trochu nějakého toho jídla, a myslí, že svoji povinnost již vykonala. Dítě ráno vstane, v troubě je snídaně, matka je však již z domu; nikdo si nevšimne, je-li umytý, zda-li se pomodlil a kdy mu napadne, jde do školy, ať je čas neb není. Večer, než se matka připraví po práci k spaní, hoch spí bez modlitby, třeba i bez večere.

Nebudu vypočítávati všechny žáky celé své třídy. Je jich 65. — —

Pro jednoho žáka připadá prostory 3·3980 m³ Je tedy třída již dosti naplněna.

Průměrná váha žáků v 1. oddělení: 19 kg, ve 2. oddělení: 23 kg.

Průměrná výška žáků v 1. oddělení: 101 cm, ve 2. oddělení 119 cm.

Rozdíly v objemu hlavy jsou od 47 cm až do 53¹/₂ cm.

Poznámky mé jsou pouze osobní, soukromé. Kdo by však si chtěl důkladné takové poznámky poříditi, ten ať si přečte dílo Dr. Lva Burgersteina O hygieně školní.

K tomu má býti ještě objem prsou, ale ten se má díti na holém těle, což je vyhrazeno lékařům školním.

Čísla tato myslím mají posloužiti nejen naukám o hygieně, nýbrž — antropologii.

Zdravotnictví.

Mezinárodní sjezd o školském zdravotnictví v Londýně. Ve dnech od 5. do 10. srpna konal se v Londýně druhý mezinárodní kongres pro školské zdravotnictví. První kongres byl v Norimberce před třemi léty. Tehdy bylo ustanoveno, že podobný sjezd se má konati vždy po třech letech. K tomu konci byl ustanoven mezinárodní komitét, který letos svolal sjezd do Londýna. Sjezd byl čteně obeslán. Byl opravdu mezinárodní; neboť tu byli zástupcové ze všech zemí, z Ameriky, Austrálie, Indie, Japonska, Finska, Ruska, nejvíce ovšem z Anglie, Francie a Německa. Z Rakouska bylo nejvíce Čechů a Vídeňanů. Účastníci se rozdělovali v delegáty a členy. Delegáty byli poslanci a zástupcové různých vlád. Členy byli všichni ostatní, kteří z osobního zájmu přibyli na sjezd. Delegátů bylo na 500, členů na 1500. Mezi nimi bylo mnoho uznaných autorit na poli školní hygieny. Z Vídně tam došel profesor Burgerstein, který má přednášky pro školní hygienu na vídeňské universitě. Sjezd se obíral všemi otázkami, které jsou více méně ve spojení se školní zdravotvídou. Poněvadž jest látka ohromná, rozdělena byla na jedenáct odborů, z nichž každý pojednával o zvláštním předmětu dle těchto odborů:

- I. Fysiologie a psychologie učebné metody (33 přednášek).
- II. Lékařská a hygienická inspekce ve škole (57 přednášek).
- III. Hygiena učitelstva (11 přednášek).
- IV. Vyučování hygieně pro učitele i žáky (30 přednášek).
- V. Hygiena mládeže školní mimo školu. Útulky prázdninové. Vzájemné vztahy domova a školy (26 přednášek).
- VI. Tělesná výchova školní mládeže a poučení její o zdravotnictví osobním (19 přednášek).
- VII. Infekční nemoci a poruchy zdraví dítek školních mající za příčinu zameškání vyučování školního (28 předn.).
- VIII. Školy pro žáky méně nadané a abnormální (21 předn.).
- IX. Školy pro slepé a hluchoněmé (9 předn.).
- X. Hygiena internatův.
- XI. Stavba a zařízení školních budov. Všech jedenáct sekcí mělo schůze najednou od úterku do pátku od 10. hod. dopol. do 2. hod. odpol. Těchto porad se mohl účastniti každý člen. Mimo to byly každého dne všeobecné rozhovory a poučné přednášky, na nichž projednávány tyto obory školního zdravotnictví:

- I. Methody prvé i pozdější lékařské prohlídky školní mládeže.
- II. Tuberkulosa a škola.
- III. Osvětlení a ventilování školních místností:
- IV. Vyučování, pokud se týká a) trvání učebných intervallů, b) střídání předmětů, c) roční doby.

Se sjezdem byla spojena výstava učebných prostředků, plánů školních budov a učebné osnovy z různých zemí. Dosti předmětů zaslalo království České. Schůze se konaly na třech místech, které však všechny byly blízko sebe. To byla velká výhoda pro účastníky. V hlavní poradní budově byla místnost, kde účastníci mohli čísti a psát. Tamtéž byl umístěn i zvláště k tomu konci zřízený poštovní úřad. Členové se hojně účastnili porad a lze očekávati, že tento sjezd bude základním kamenem rozvoje školní hygieny a zdravotvídou vůbec.

Výkonný výbor české sekce II. mezin. kongresu pro školní hygienu ustavil se, jak „Učit. Noviny“ píší, jako stálý výbor pro obesílání

sjezdů školní hygieny. Ve výboru zasedají pp. dr. Štych, dr. Kastner, dr. Záhoř, prof. Klenka, prof. Růžička, dr. Čáda, dr. Herfort, dr. Klíma, ppf. K. B. Hájek a Fr. Velich. (Učitel Žádný.)

Organisujeme mládež k životu abstinentnímu tak volá Dr. Bř. Foustka v „Učiteli“ a zachráníme pro budoucnost svému národu množství fysických, rozumových, citových, mravních i hospodářských sil a budeme pracovati k vytvoření lepšího a vyššího života národního. Zameziti vznik zhoubného zvyku alkoholického bylo by možno, kdyby se organisovala pro mládež výchova abstinentní.

Taková organisace by si musila vytknout za cíl :

1. Poskytnouti mládeži dokonalé poučení o účinku lihovin pro život jednotlivcův a život národa. Učení to by musilo býti vskutku organisováno, t. j. musilo by činiti část školského učiva, prováděnou přesně tak, jako se musí probrati ostatní učivo.

2. Dovoliti mládeži a vésti mládež k tomu, aby se organisovala v abstinentní družstva, jimiž se v přesvědčení svém utužuje a jež přispívají k rozšíření takového přesvědčení.

Cílem učení by musilo býti: vzbuditi přesvědčení o nutnosti abstinence, t. j. úplné zdrženlivosti, nepřipouštěti tedy t. zv. mírné požívání. Dějiny celého hnutí za ostrizlivění ukazují, že jen úplnou abstinencí se něco vážnějšího dokáže.

Rodina — dnešní rodina u nás je v celku nezpůsobilá, aby podnikla takovou abstinentní výchovu. Jen velmi málo rodičů dovede u nás poučiti děti o významu a nutnosti úplné zdrženlivosti. Ba dokonce jsou ve velmi inteligentních jinak kruzích hrozné předsudky o užitečnosti piva a mládeži se namnoze pravidelně dává večer sklenka piva nebo vína. Příklad rodičů, kteří sami pijí, rovněž nikterak nepovzbuzuje, aby dítě, jakmile jednou má příležitost také okoušeti lihovin, pěstovalo abstinenci. Nemluvím ani o tom, že jsou v Čechách (dle zprávy zemského výboru) místa, kde celá rodina i s dětmi místo polévky pojídá pálenku s chlebem do ní nadrobeným.

Co není dnes — až na výjimky — možno vykonati v rodině, lze provádět mimo rodinu, a to působením na školní mládež.

Cesty mohou býti ovšem rozmanité.

Mohly by na př.: 1. organisace a spolky abstinentní vysílati své učitele a tito by mohli shromážďiti dítky mimo školu (ve svazcích abstinentní mládeže) a tam je poučovati, nebo by si mohly zjednatí přístup do školy samé;

2. učení by bylo upraveno tak, že by sami učitelé škol, náležitě k tomu vycvičení v samých hodinách učebných, určených zdravotnictví a speciálně alkoholismu, poučovali žactvo. Tento způsob je po mém soudě lepší, poněvadž může býti zákonně organisován a vztahovati se takto na všecko žactvo bez výjimky.

A vskutku v probudilejších státech se všude dějí pokusy, aby byla mládež rádně uvědoměna o významu opojných nápojů po všech stránkách.

O škodách alkoholem způsobených všestranně pojednával **XI. mezinárodní sjezd proti alkoholismu** konaný ve dnech 29. července až 3. srpna ve Štokholmě.

Sjezd vydařil se skvěle, i vnějším svým efektem — počtem účastníků a celým průběhem jednání — i bohatstvím a kvalitou práce, kterou vykonal, předčil své předchůdce a podal doklad toho, jak utěšeně se vzdmáhá hnutí protialkoholické a abstinenci i porozumění pro význam tohoto hnutí pro

kulturní i sociální pokrok. Z průběhu jednání uvádíme: V první společné schůzi 29. července promluvil prof. Dr. Hartman z Lipska o úkolech školy v boji proti alkoholismu. Nejvíce působí na mládež příklad učitelův; v různých zemích jsou již také založeny spolky učitelův-abstinentův. Ale i učitel neabstinent může působiti ve škole pro myšlenku zdrženlivosti, alespoň negativně, když se přísně vystříhá, aby konal nebo mluvil před dětmi něco, co by ideu abstinence zlehčilo a bylo by na závadu jejímu šíření mezi mládeží. Škola má též všemi prostředky, působiti k tomu, aby také rodiče dítek školu navštěvujících přijali zásadu, že se dětem alkohol dávatí nemá. Ve všem tom jest však nutno, aby učitel, zvláště učitel-abstinent, dbal potřebného taktu; konfliktů s rodinami uvaruje se nejspíš tím, když bude sice se vším důrazem propagovati mezi mládeží myšlenku abstinence, ale při tom zároveň i přízná svým žákům právo, aby až dospějí, se rozhodli buď pro abstinenci nebo střídmost. Ve vědecké sekci téhož dne Dr. Vogt z Kristianie probíral téma: alkohol a lékařství. Dovodil, že alkohol působí jako každé jiné narcoticum a může míti v některých případech účinek dočasně vzpružující, pravidelný však a trvalý účinek alkoholu je vždy oslabující. Ostatně je alkohol v terapii snadno nahraditelný a v nemocnicích se ho také již užívá stále méně. Známy psychiatr a právník prof. Aschaffenburg z Kolína nad R. promluvil ve vědecké sekci 30. července o thematic: alkohol a přičetnost. Dovodiv z právní definice přičetnosti a ze známých účinků alkoholu na vědomí nepřičetnost opilého člověka, kritisoval nesrovnalosti trestního zákonodárství a praxe. Je jisto, že čtvrtina trestných činů má příčinu v alkoholu. Dnešní zákonodárství zůstává jen dvojí volbu: buď všechny opilé osvoboditi a nižší stupně opilství považovati za polehčující okolnost, aneb všechny opilé odsuzovati, jen případy úplného opilství považovati za případy nepřičetnosti. V prvním případě děje se beze vši pochyby křivda společnosti, v druhém opilci. Mám-li voliti z této alternativy, rozhodnu se osobně bezpodmínečně pro ochranu společnosti, poněvadž zájem celku má přednost před zájmem jednotlivcovým. Zde však právě se ukazuje, jak nutna jest reforma trestního zákonodárství; obranná (trestní) opatření státu proti provinilcům neměla by se řídití nahodilými jejich přestupky, ale měla by přihlížeti k osobnosti provinilcově. Náběhy k tomu staly se už ve Švýcarsku a v Norvéžsku; jsou to zejména: podmíněčné odsouzení, povinnost náhrady za škodu, umístění přestupníků v pracovnách nebo sanatoriích pro opilce. Nahraditi trest výchovou k abstinenci, to by mělo větší a lepší účinek než dnešní neudržitelný systém. Ve schůzi 31. července prof. Forel pojednal o vztahu alkoholu k otázkám sexuálním. Alkohol je typickým jedem, otravujícím zárodek; působení jeho jest jednak akutní (jeví se u dětí narozených ve stavu opilosti), jednak chronické (pозvolné kažení zárodků u rodičů, kteří požívají alkohol trvale, byť jen v mírných dávkách). Svými přímými účinky na buňky velkého mozku působí alkohol nepřímo a rušivě na život pohlavní. Nižší pudy a zvláště pud pohlavní jsou potlačením vyšších, řídicích představ ethických vybavovány a zároveň oslabovány, otravovány; následek: nepatrnost a nenormálnost početí, která se udála v alkoholickém rozjaření. Umělé dráždění pohlavního pudu je také mocným činitelem prostituce a aspoň tři čtvrtiny venerických nemocí jsou získány v stavu alkoholickém. Poněvadž škodný vliv na zárodek neurčí jen akutní opilost, ale trvalé, třebaš mírné požívání alkoholu, může jen úplná abstinence vésti k ozdravení pohlavního života. Dr. Scharffenberg z Kristianie promluvil o thematic: alkohol a zločin. Ukázal, že přes to, že se někdy vliv alkoholismu na zločinnost přepíná, přece je alkohol hlavním činitelem zločinů; v společnosti, která žije bez

alkoholu, by musila zločinnost klesnouti na polovinu. Proti alkoholismu by se mohlo a mělo pracovati i ve věznicích, zvláště u mladistvých provinilců povinnými poučováním a příkladem. Sekretář Gonser z Berlína pojednal o rozšíření alkoholismu na venkově a potřebě toho, aby protialkoholické spolky rozšířily i sem svou působnost. Prof. Tigerstedt z Helsingforsu probral ve vědecké sekci téma: výživná hodnota alkoholu. Dovožoval, že se sice nedá alkoholu upírati výživná hodnota naprosto, ale jest tak skrovná a mimo to provázena tolika vedlejšími škodnými účinky, že nelze než doporučovati nejprísnější střídmost, po případě úplnou zdrženlivost. — Ve schůzi 1. srpna Dr. Helenius-Seppälä z Helsingforsu pojednal o spotřebě alkoholu ve Spojených Státech (je menší poměrně než ve většině evropských zemí), major Toege o alkoholu ve vojště a řed. de Terra z Malbourgu o alkoholu a dopravnictví: ukázal, jak nebezpečné jest pro bezpečnost dopravy, jestliže zřizenci železniční požívají alkoholu; proto v některých státech, na př. severoamerických, žadatelům o místa ve službě dopravní klade se úplná abstinence za podmínku přijetí do služby a také ve státech evropských dějí se již opatření, aby požívání alkoholu zřizenci bylo obmezeno. Ve vědecké sekci probrány byly Drem. Holitscherem a Ekholmem zkušenosti společností pojišťujících na život o úmrtnosti osob, které požívají a které nepožívají alkoholu; zkušenosti ty vesměs dokazují větší úmrtnost neabstinentů. Ve schůzi dne 2. srpna jednalo se o organizaci hnutí pro abstinenci. Professor Lars Jensen z Bergen probral dějiny abstinentního hnutí v zemích Skandinavských. Norská společnost pro úplnou abstinenci, založená r. 1859, má nyní 130.000 členů, sesterská organizace dánská 68.000, řád Guttemplerů ve Švédsku 180.000, v Norsku 50.000, v Dánsku 12.000. Náboženské, národní i osobní třenice zavdaly podnět k zakládání jiných temperenclářských společností, tak že jen v Dánsku jest jich 13; jedna z nich přimkla se k straně sociálně-demokratické, má v Norsku přes 18.000 členů. Hähnel z Brém a Dr. Herod z Lausanna referovali o úkolech tisku v boji proti alkoholismu. Reditel Kies z Budapešti pojednal o thematu: alkohol, abstinence a nemocenské pokladny. Jest v zájmu nemocenských pokladen, aby činně se účastnily v boji proti alkoholismu; jako jeden z prostředků k tomu navrhoval přednášející zvýšení premií pro členy abstinentních spolků. O témž předmětu promluvil lékař Dr. Stein z Budapešti, který zdůrazňoval povinnost nemocenských pokladen, nevypláceti jen premie a podpory, nýbrž konati též praeventivní činnost proti nemocem a proti hlavnímu působiteli nemocí, alkoholismu. V poslední den sjezdu, 3. srpna pojednal městský radní z Erfurtu Kappelman o břemenech, která způsobuje alkoholism obcím. Zatížení obecních rozpočtů nemocenskými a chudinskými podporami osobám, z nichž alkohol učinil oběti veřejného chudinství, páčí se na 30 až 50 procent. Jest tudíž právem i povinností obcí, aby v oboru své působnosti alkoholism potíraly. Živou výměnu názorů vyvolala v této schůzi otázka tak zvané göteborské soustavy. Zakladatelé této soustavy vycházeli z názoru, že hlavním činitelem v alkoholismu je soukromokapitalistický zájem prodavačů alkoholu, a že jest tedy nutno tento zájem vyloučiti, zakázati prodej lihovin na úvěr, zřizovati světlé a zdravé místnosti, v nichž by byly prodávány nejen lihové, nýbrž i lihu prosté nápoje; výnos pak měl by býti věnován veřejně prospěšným účelům. Společnost göteborská najala v Göteborce 72 závodů a zredukovala počet jich na 12, snažila se v nich uplatniti své zásady. Čistý výnos byl s počátku věnován účelům humanitním, zejména pro dělnictvo, později připadl obcím; ty byly nyní interessovány na prodeji a konsumu alkoholu a přirozeno, že se proti alko-

holismu tím způsobem nevyřídilo mnoho. Dr. Egger z Brém, první referent o této otázce, vyložil dějiny soustavy göteborgské a ukázal potřebu její reformy vrcholící zejména v tom, aby se soustava vrátila k prvním svým zásadám. Proti tomu a proti soustavě göteborgské vůbec vyslovil se druhý referent Dr. Ljunggren ze Štokholmu. Dovedil za souhlasu většiny shromážděných, že soustava göteborgská při všech svých přednostech byla už v základu pochybena tím, že stála na stanovisku neškodlivosti alkoholu, požívá-li se ho v mírných dávkách. Reforma göteborgského systému může spočívat jedině v tom, že se společnosti po případě obce vůbec vzdají prodeje lihovin. Tím byl program sjezdu vyčerpán a jednání uzavřeno. Za místo příštího sjezdu, který se bude konati roku 1909, byl zvolen Londýn. Na sjezdu byly založeny: Mezinárodní centrála pro potírání alkoholismu, Mezinárodní jednota spolků lékařů abstinentů a Mezinárodní svaz železničních zřízenců protialkoholiků.

Učitel.

Jest záhodno otevírati okna při vyučování v zimě? O otázce té hovořil v berlínském spolku pro školní zdravotnictví Dr. Baginski. Není pochyby, že vzduch je zimního času ve školách mnohem více znečištěn, než v létě. Kyslíku ujímá mu také hořící oheň v kamnech, vzduch je někdy přetopen a pln otravných plynů. Přes to však Dr. Baginski nedoporučuje, aby se okna při vyučování otevírala. Učitelé to ani tolik neškodí, protože se obvykle při vyučování pohybuje; ale velmi škodí to dětem, které seděti muscí a zvláště to škodí těm, které sedí blízko otevřeného okna a studený vzduch proudící do světnice musejí vdechovati. Dr. Baginski tvrdí, že následkem toho vznikají časté zápalý plic a katarry průdušek. Zůstane-li pak jen trochu déle otevřeno, je potřeba zase znovu topiti. Je-li tedy vzduch již znečištěn, buďtež děti poslány na chodbu nebo do jiné prázdné učirny, a školní světnice buď v nepřítomnosti dětí rádně vyvětrána.

Školní brašna. Okresní školní rada berlínská nařídila, že žáci musejí své brašny nositi na zádech a váha jejich že nemá převyšovati osmý neb devátý díl váhy těla žákovy. Oboje nařízení má svůj význam.

--K.

Z praxe školní.

Jak si počínám při vyučování čtení ve třídě elementární.

Již na počátku dráhy učitelské zdál se mi starý slabikář zdlouhavou cestou naučiti dítky čísti. Byl uzdou, která zdržovala samočinnost žáků a nedala mladistvé, vrozené rozpínavosti vzletu.

Pružný duch žáků vyzvídal na rodičích — bratřech a jiných domácích nová a nová písmena, poněvadž nemohl se nijak spokojiti s loudavým chodem starého slabikáře.

Hledal jsem cestu, která by ukojila mladinké zvědavce a naučila je brzy čísti.

Jiná ještě okolnost nutila mě hledati cestu, aby žáci brzy, snadno a dobře se naučili čísti. Působiv na jednotřídní škole seznal jsem, že zvláště po prázdninách pocítuje učitel nemalé nesnáze ve čtení. Žáci totiž z I. odd. přišedší do II. odd. nemohli nijak postupovati stejným chodem se žáky staršími, což trvalo asi půl roku.

To byla opět nová okolnost, která mě nutila žáky snadno, rychle a dobře naučiti čísti.

Při hledání nové cesty vycházel jsem z toho stanoviska, že děti významávají se výbornou pamětí.

Víme, že dítě ve svém mládí hravě naučí se řeči.

S touto dobrou pamětí přichází žák do školy. Proč by tedy učitel nechal úhorem ležeti tuto mohutnost žákovu?

Seznamuji tedy žáky současně vedle písma psacího též s **písmem tiskacím**.

Když přijdu k souhláskám m, l, s, cvičím slabiky ma, la, sa atd. jako dříve a nově předkládám samohlásky před souhlásky na př. im, il, is atd. am, al, as, ul, um, us.

Jakmile seznám, že žáci čtou dosti hbitě tyto slabiky ma, la, sa, předkládám těmto slabikám souhlásky ku př. sma — sla m sa s mí s lo m so.

To se cvičí i **písmem tiskacím**.

Čtení stává se již pestřejší a zajímavější tím, že učitel má větší výběr ku psaní.

Piši věty: mama se smála; slámy má málo atd.

Z počátku tu musí učitel býti trpělivým, pokračovati pomalu, žákům pomáhati. Za to však cítí i učitel i žáci dvojnásobnou radost, když pak při dalších souhláskách mohou čísti slova tištěná, která si vyhledávají v člancích slabikáře.

Při malých písmenech seznají žáci i velká písmena tiskací, která se podobají malým — a zároveň následující velká psací: N, M, V, U, O, C, Ch, G, I, J, H, S, Z.

Když přijdu k poslední souhlásce g — tu žáci pak mohou čísti každý článek tiskací.

Na to seznají žáci ostatní písmena velká psací a tiskací.

Touto cestou jsem dospěl tak daleko, že jsem četl o vánocích souvislé články, což mi z kollegů nikdo nechtěl věřiti.

Ovšem slabikářem mi byla nejvíce tabule.

Že metoda tato jest dobrá, utvrdil jsem se při úřední poradě učitelské, kde tuto cestu uznal školdozorce za úplně správnou a velmi praktickou.



Výbor spolku katolického učitelstva konal 2. listopadu t. r. schůzi v Přerově za účasti skoro všech svých členů. Schůzi zahájil předseda spolku a posl. J. M. Kadlčák vzpomínkou dušičkovou na zemřelé soudruhy-učitele a přivítal několik slečen, které zavítaly jako hosté do schůze. Na to přikročeno ku projednání bohatého programu. Jednatelem spolku zvolen jednohlasně p. ředitel Mezírka z Příbora. Pan ředitel dovede využití každé příležitosti, aby bezpodstatné a lživé podezřívání o spolku katol. učitelstva,

jakéž se organisovaným členům jich tiskem po léta vsugeruje, v učitelských kruzích rozprášil a na pravou míru uvedl. Získal spolku mnoho nových členů, kteří s pochvalou jednohlasně přijali. Přijato ještě mnoho jiných členů, kteří se přímo u předsednictva ohlásili. Na to p. předseda vysvětluje, kterak petice spolku našeho za 35letou službu a za poskytnutí subvence na pořádání vědeckého kursu byly vyřízeny. Dále usneseno, aby katol. sjezdu, který v listopadu se ve Vídni koná, účastnili se pp. předseda a jednatel. Rodině náhle zemřelého p. řed. Váně v Brně zaslán soustrastný telegram. Konečně stalo se ještě několik důležitých usnesení, vnitřní práce spolkové se týkajících. — Všeobecně uznáno, že terror organisace učitelské, jež jest analogická s organisací a terrorem soc.-demokratickým, přispívá rozmachu spolku katolického učitelstva. — Návrhem, aby každý člen spolku měl v rukou seznam bohaté spolkové knihovny, zdařilá tato schůze ukončena. Příští schůze bude se opět v Přerově konat. K.

Manifestace všerakouského učitelstva ve Vídni. Přes 50.000 učitelských osob, zastoupených 647 delegáty všech rakouských svobodomyšlných organisací učitelských, sešlo se ve Vídni k důstojné manifestaci. Z delegátů bylo na 100 českých. Všech slovanských delegátů bylo skoro 340, německých přes 300. Četnými řečníky všech stran potvrzeno učitelstvu, že § 55. říšského zákona školského musí býti konečně ujasněn a tak upraven, aby odpovídal nynějším poměrům učitelské veleobce rakouské. Spravedlivý požadavek učitelstva vrcholí v tom, aby každý učitel, jenž svými studii a inteligencí jest postaven státním úředníkům na roveň, také jako státní úředník požíval stejných finančních požitků, totiž aby učitelstvo zařaděno bylo do čtyř nejnižších tříd úřednických XI., X, IX. a VIII. se všemi jejich právními nároky. Hlavní referent, pedagogický spisovatel Jessen, v obsáhlém referátě vypočítal a znamenitě odůvodnil oprávněnost našeho požadavku. A když předseda sjezdu, ředitel Fr. Kessler, president svazu německorakouských učitelů, dal o resoluci hlasovati, byla jednomyslně přijata a hlučným souhlasem provázena. Manifestaci poctili účastenstvím četní poslanci všech frakcí pokrokových a svobodomyšlných. Za lidovou stranu řečnil Dr. Stránský, jenž nazval Komenského majákem osvěty, k němuž podnes národové obracejí zraky. Potom prohlásil se solidární s požadavky učitelstva manifestujícího a slíbil splnění jejich na sněmu markrabství Moravského podporovati. Za české učitelstvo v Čechách řečnil poslanec Černý, za moravské hlásil se ke slovu předseda Ústř. spolku Havlík, ale nebylo mu uděleno, za polské Novák, rusínské Malecký, slovinské Jelenc, za rumunské Chisanovici. Za organisaci učitelek promluvila ředitelka Schwarzová z Vídně. Z poslanců prohlásili se za jedno s požadavky manifestačními ještě posl. Pernerstorfer, Tomášek, Vaněk, svob. pán Hock, předseda Volné Školy, a za agrárníky německé posl. Bendel. Resoluce bude zaslána presidiu říšské rady, všem sněmům a bude žádáno, aby v příštích zasedáních sněmovních přišla na přetřes. Doba jest nejvyšší vážná a poměry učitelstva nemohou býti horšími, aby i zástupci lidu nepoznali, že učitel, má-li svému povolání s láskou se oddati, musí býti zajištěn existenčně. Vyhovělo-li se státnímu i zemskému úřednictvu a vyhovuje-li se ochotně položkám vojenských účelů, zejména zvýšení platů důstojnických, nesmí se nevyhovati stále jen učitelstvu. Drobečkové úpravy posavadní nasvědčují, jak hřeší se proti nám. Jest už nejvyšší čas, aby takovéto přištipkaření přestalo a regulace platů dala se jenom na základě osvědčených tříd státních úředníků. Za stejné povinnosti domáháme se stejných práv! A neustoupíme, dokud nebude splněno, čeho jiným dávno dopřáno. Činíme tak jménem svých rodin, svých

děti, činíme tak pro lepší budoucnost svou a tím i pro — školu obecnou. Doufáme, že nebudeme oslyšáni a že i česká veřejnost přispěje k uskutečnění našeho požadavku, jako přispívá v otázkách stejně důležitých.

„Komenský.“

Právo veřejnosti udělilo ministerstvo vyučování klášternímu gymnasiu na královských Vinohradech, jak v úředních zprávách „Wiener Zeitung“ dne 27. října oznámeno bylo.

Zápis do škol Vesniných v Brně. Do škol Vesniných v Brně přijato celkem 753 žákyň; do nynějších místností více přijato býti nemohlo (dvě poschodí budovy lyceální má, již devátý rok letos, dosud najaty fysikální ústav české techniky). Do průmyslové školy přijato žákyň 211, a to do 1. roč. 62, do 2. roč. 35, do školy roční 32. Do školy učitelek na školách kuchařských a hospodyňských 15 kandidátek (podle statutu smí býti všech nanejvýš 161, do kursu pěstounek 17, do kursu industr. učitelek 35, do školy kuchařské 15. — Do vyšší dívčí školy (škola měšťanská s kursem pokračovacím) přijato 247 žákyň do 1. tř. 60, do 2. tř. 59, do 3. tř. 50, do 4. tř. 33, do kursu obchod. 45. Do lycea přijato celkem 295 žákyň; I. 56, II. 62, III. 50, IV. 50, V. 49, VI. 43.

Dvouletá průmyslová škola spolku „Vesny“ v Brně byla výnosem ministerstva ze dne 26. července t. r. prohlášena za průmyslové učiliště, jehož vysvědčení při ohlašování živnosti krejčovské, omezující se na zhotovování dámských a dětských oděvů, nahrazuje průkaz řádného ukončení poměru učednického. Oznámení to zaslala spolku Vesně obchodní a živnostenská komora brněnská.

Úmrtí. V Olomouci zemřel dne 15. t. m. o 4. hod. ranní zaopatřen svátostmi umírajících ve věku 62 let professor učitelského ústavu a docent katechetiky a methodiky na theol. fakultě *F r a n t. P i n k a v a*, známý jakožto dobrý methodik veškerému mladšímu kněžstvu arcidiecése olomoucké od r. 1891, kdy své přednášky z methodiky a katechetiky na fakultě započal. Jeho spisy „Výchova vůle“ (benediktinská knihtiskárna v Brně) a „Úryvky z přednášek o katechesi“ (Hranice, 1902) svědčí o nevšední sečtelosti a praktické dovednosti vyučovatelské a obsahují cenné pokyny, jak vychovávat duši dětskou a rozvrhovat učivo, aby bylo dětem příjemným, zajímavým a působilo na srdce. Jeho methodické pokyny přešly i do kurend konsistoriálních; byl zesnulý po drahně let referentem pro záležitosti školské při kn. a konsistoři. Narodil se r. 1845 v Brušperku na Moravě, studoval po maturitě dějiny na universitě pražské, přešel r. 1867 na theologickou fakultu olomouckou a byl r. 1871 na kněze vysvěcen. Po delším působení v duchovní správě stal se katechetou při něm. ústavu učitelském v Opavě, přešel tamtéž na reálku a r. 1891 na něm. učitelský ústav jakožto docent na theol. fakultě v Olomouci. Bohatých svých zkušeností školských dovedl hojně upotřebiti ve prospěch svých posluchačů, již mu vděčnou pamět zachovají. O. v p.!

— ch—

„Vychovatelské Listy“

vycházejí 20. každého měsíce, vyjma měsíce srpen a září.

Roční předplatné 6 K zasílá se administraci do Brna, Petrov č. 1. Za redakci odpovídá **KÁREL TIRÁY**, katecheta v Ivančicích. - Týž přijímá všechny literární příspěvky. . . Administraci vede sl. **Hedvika Rubrová**, učitelka. . . Expedici obstarává knihtiskárna **Ferd. Navrátila** v Ivančicích. - Tamtéž se zasílají reklamace.

Všechny příspěvky se honorují.

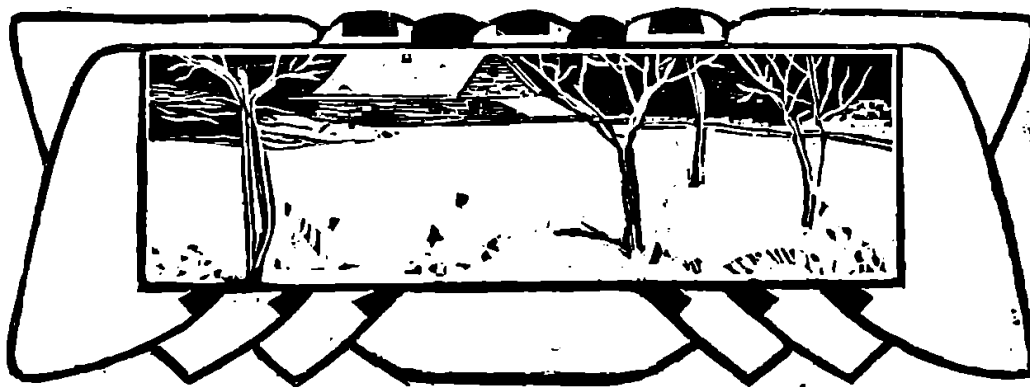

PROSINEC 1907.

VYCHOVATELSKÉ LISTY.

ČÍSLO 10.

FR. PELAN.

Výchova charakteru.

(Dokončení.)

— (Vnější nepřátelé.) — K nepřátelům vůle a ctnosti, kteří mají svůj původ a důvod v přirozenosti lidské, porušení hříchem dědičným, přistupují mocní zevnější soudruhové, stěžující výchovu charakteru. Jako takové budtež vyjmenováni: špatná společnost, špatná četba, smyslné výtvarné umění, touha po zábavách a falešné světské zásady.

— (1. Špatná společnost.) — Bdělé oko rodičů nesmí, jak jsme již několikrát poznamenali, přestávati jen na pozorování vlastních dětí, nýbrž musí míti na zřeteli i ty, kdož jsou jejich dítkám přáteli neb přítelkyněmi. Špatná společnost kazí dobré mravy. Z řeči dětí možno snadno poznati nebezpečný vliv, jež na ně má společnost, zvlášť jestli ve věci se prodlévá. Láska rodičů musí uměti vyhledávati prostředky a cesty, domácí výchova musí uměti odstraniti špatnou společnost. Nejlépe jest nahraditi ji hodnými dobře vychovanými soudruhy. Tato povinnost rodičů, by měli dozor na společníky svých dětí, nepřestává, jak se mnozí domnívají, v pozdějších dětských letech, právě tak jako nepřestává povinnost, by měli dozor na vliv, jež mají na děti služební, příbuzní a známí. Právě v mládí může zanedbání této povinnosti míti nenapravitelný vliv pro celý život.

— (2. Špatná četba.) — Ještě nebezpečnějším svědcem, než jest špatný člověk, může býti špatná kniha. Kdežto člověk často stydí se za neslušné řeči v přítomnosti nevinnosti a ctnosti, a stud na dětské tváři ukládá mu mlčení, mluví kniha dále bez ohledu na pobožné srdce, na rozpálené oči. Kdežto zvuk promluveného slova zanikne, vliv slova napsaného dále potrvá. Ano špatná kniha může si dokonce dáti podobu ctnosti, což se svědci těžko podaří, a může jed zla po kapkách kapati do prahnoucího srdce, až je zcela otráví. Právě tehdy jest se nejvíce obávati vlivu knihy, když nehlasá zla veřejně, nýbrž jen tajně dává prokukovati tomu, co smysly dráždí a špatné žádosti probouzí. Mate mravné zásady. Kalí obrazotvornost, se slabuje vůli k odporování pokušení již samo sebou těžkému, a ctnost pochovává.

Poněvadž četba má největší a nejmocnější vliv na celý životní názor, jest zřejmo, že volba četby nikdy a nikterak nesmí se ponechati mládeži, nýbrž musí až do dospělého věku býti ponechána opatrnému doзору a přísnému úsudku zkušených rodičů. Špatná četba jest bez odporu hlavní

příčinou, že se nemravnost tak daleko rozšířila. Žádné romány do rukou polodospělých dětí, byť i s mravní stránky nedalo se jim ničeho vytýkati! Co baví a poutá dospělého čtenáře: umělecká forma, důmyslné řešení vážných mnohdy životních otázek, to není to, co láká člověka nedospělého; u tohoto taková četba plodí mnohé spíše jen nezdravé ovoce: zmatené pojmy a přepjaté idee, chorobnou citlivost a nechť k zdravému, čilému a skutečnému životu. A jsou-li již takové následky nevčasné a předčasné četby knih dobrého obsahu, — kdo pak bez ustrnutí dovede si představití hroznou spoustu, již působí v mladistvé duši a zároveň i těle nemravná, hrubě realistická četba!¹⁾

Rodičové, považujte to přec za svou přísnou povinnost, za svou nezvratnou zásadu: Žádná kniha, žádný feuilleton nesmí se dostat do dětských rukou, jehož byste sami dříve podrobně a důkladně nepřečetli! A nedopouštějte se při této zkoušce veliké chyby, abyste posuzovali dle svého vlastního ustáleného citu, místo byste se s láskyplným porozuměním vmysleli do myšlenkového světa svého dítěte ještě tak nevyvinutého, v úsudcích a ve vůli vrtkavého. Pak též pamatujte, že všechna zábavná četba jest jen pro zábavu a proto musí se podávati zřídka a s rozvahou, nemá-li ztratiti své občerstvující síly, nemá-li učiniti ducha neschopným k přijímání potřebné potravy, která vážnou poučnou četbou rozmnožuje vědomost, podporuje vzdělání rozumu, pobádá k přemýšlení.

— 3. Umění výtvarné.) — Též co se týká „umění pro děti“ nechte sebou zmitati každým větrem moderních zásad. Umění pro děti jest každé čisté, přirozené, umělecké dílo ve slovech i obrazích, z něhož září radost ze života, radost a bol v ladném poměru, jež však neobsahuje žádného zauzleného tragického problému. Řiďte se i v tom jen svým vlastním opatrným úsudkem a nedbejte, když od „vzdělaných“ stoupců každého nového řešení „slavných velikánů“ budete považováni za úzkoprsé a staromodní.

— (Nahota v umění výtvarném.) — Na tomto místě též slovo k otázce tak často přetřásané o zobrazování nahoty v umění výtvarném, pokud souvisí s předmětem výchovy k mravné čistotě. Křesťanství a tím i křesťanská výchova má o tělo lidské jen potud zájem, pokud tělo je nástrojem duše a pokud duše projevuje jím svůj vlastní život, své city a vůli. Jakmile umělec vytváří tělo jen k vůli tělu samému, snižuje duši na otrokyni formy a tak působí mezi oběma škodlivý nepoměr, jenž chce zameziti smyslnost a smyslnost probouzí. Proto měla by smyslnost nejen dle zákonů křesťanských, nýbrž i estetických jen potud býti vypořádována, pokud jest toho potřeba, by se jí vyjádřil duševní život, nikdy však k vůli ní samé. Proto rozhodně odmítáme smyslnou nahotu jako výchovný prostředek pro mládež a ostatně můžeme jen co nejvíce litovati, že hrubé nahotiny smějí býti vystavovány ve výkladních skříních a na nároží ulic pohledům polodospělé mládeže.²⁾

¹⁾ Známy spisovatel (v. Pflugk-Hartung) praví o moderní literatuře: „Láska“ nabyla rozsahu a podoby, jak jí dějiny dosud neznaly a jak se jen v dobách úpadku a zdivočení směla do jisté míry objeviti se na denním světle. Moderní směr rozbíjí bez rozvahy ohrady, jež postavily mrav a svědomí; směle hází názory, jež tisícletí vytvořily, mezi haraburdí, tvoří si vlastní názor časové idee, říká o sobě, že nezná předsudků, obětuje vše svému chtivému Já, by jen mohl bez mravních překážek sloužiti svým pudům a náruživostem.

²⁾ V jménu vzdělání a umění pracuje se pro nahotu v umění i v literatuře. Nikdo nebude však vážně věřiti, že dav i všichni vzdělání budou tak povznešeni, by v této tvorbě viděli jen umělecký požitek; na tož pak děti!

— (Ohled na mládí jest naprosto nutný.) — Při tělesné slabosti dáváme jen potravu pečlivě volenou neb lékařem předepsanou, a nikoliv takovou, již může sice snést člověk normální, která však slabému může smrt způsobiti. Čím svědomitějšího tedy zkoumání a výběru zasluhuje duševní potrava z literatury ve věku, v němž pro zvláštní tělesný a duševní stav mravní nebezpečí jest největší, zvláště přistoupí-li ještě větší svoboda.

Je-li chlapec neb děvče správně zde vychováno, pak možno doufati, že též až dospěje učiní si zásadou, že nebude dále čísti knihy rozčilující, že nebude si libovati v uměleckých požitcích, jež poskvřňují jeho fantasii, duševně jej v myšlénkách a čitech snižují a jeho snahu po věcech čistých a vznešených ochromují.

— (Listy humoristické.) — Před jednou četbou měla by se mládež pokud jen možno varovati: před listy humoristickými. Ježto tyto listy jsou velice rozšířeny, jest zvláštní výstraha opravdu na místě. Tyto listy zřídka obsahují pravý skutečný humor, opravdovou komiku, spíše jen vyznačují se množstvím pitvorných, ne-li oplzlých obrazů, a tím, že tropí si všemožným hrubým srovnáním a hrubými žerty poměch z veřejných událostí. Podobné listy nezpůsobí v duši nic dobrého, spíše vše v ní ničí. Kritisování všech a každého, jak to tyto listy provádějí, svádějí jen mladé lidi velice snadno k onomu samolibému oceňování lidí a věcí, jež má zastřítí jejich nezkoušenost. Nic tak jistě nepodryvá základ ideálních snah, nadšení pro velké činy, úctu před šlechtným a krásným, jako činí sprostá komika neuctivým slíděním po tělesných i duševních chybách, vytahování na veřejnost každé slabosti a nedokonalosti, by ji sevšeobecnila ubíjením každého citu.

— (Jak se má čísti?) — Mladému člověku musí vůbec dán býti návod, by četl s rozvahou, t. j. by při četbě zkoumal, by po podobném pátral u sebe, v životě a ve veřejnosti, by pátral po příčinách toho, by srovnáním toho, co četl, se zkušeností, docházel správného úsudku. Myšlenku, která se mu předkládá, nemá hned beze všeho přijmouti, nýbrž má buď rozmluvou se zkušenými lidmi neb vlastním pozorováním a přemýšlením zkoušeti její pravdivost. Kniha není zdrojem zkušenosti, nýbrž má ji jen zprostředkovati. Čeho kdo sám nepromyslí, zevně neb uvnitř neprožije, vlastním úsilím nezpracuje, to jest jen prchavá okrasa duševního vzdělání, kterou odvěje každý vítr opačného mínění.

— (Společná četba rodičů s dětmi.) — Obzvláště žádoucí jest společná četba v kruhu rodinném, není-li jen pro zábavu, nýbrž hledí-li všechny sblížiti a především mládež naváděti ku správnému čtení. Vzdělaná matka musí při tom udávati ton. Společná četba jest nejlepším klíčem k důvěrné rozmluvě.

— (4. Touha po zábavě.) — Zdrženlivost, tento jistý základ pevné vůle a charakteru, musí konečně býti požadována i v zábavách, na něž naše doba jest tak bohatá. Občerstvení a odpočinek jsou nutny tělu i duchu. Chtítí zavřiti všechny zdroje radosti, bylo by hříchem proti lidské povaze a lidskému právu. Než, bohužel, že radosti, jež svět nabízí, jsou často jen sladkým jedem. Přesvědčíme se o tom, prohlédneme-li na moderní divadlo. Vše jest vypočteno na smyslnost a požívavost; nesčetná dráždidla směřují k tomu, by oslepily oči mládeže, rozpálily jejich obrazotvornost, otupily jejich mravní cit, zotročily jejich srdce. Největší nepravost ukazuje se často v nejkrásnější podobě. Vždyť i zkušenost učí, že častá návštěva divadla bývá velikým nebezpečím pro charakter a mrav mládeže.

Ale zdaž vzdělání, dobrý tón, společenské postavení neukládají v těchto věcech jistých povinností? Připouštíme — však hlas svědomí žádá ještě ve vyšších, důležitějších právech omezení. Dorůstající syn, dorůstající dcera nemají ani pod rouškou vzdělání navštěvovati kusu, jenž posmívá se dobrému mravu, neb svým nevážným tónem či špatnou tendencí může pomásti mravný názor. Ostatně proti příležitostným špatným vlivům působ správným poučením a správnou kritikou! Když i nikoliv tak nebezpečnými, tož přec nebezpečnými jsou různé jiné veřejné zábavy, jako nahotiny v museích, výběr látky při deklamacích, způsob a obsah mnohých vědeckých, neb dokonce ethickovědeckých přednášek, nemluvě o různých tingl-tanglech! Kéž by jen rodičové ve stejné péči, s jakou opatrují tělesné zdraví svých dětí, opatrovali též zdraví duševné! Kéž by všichni ve svém kruhu k tomu působili, bychom od dráždivých smyslných požitků vrátili se k čistým radostem přírody, k tichým, blaživým, srdce i cit občerstvujícím radostem u milého krbu rodinného.

Ještě jednou slova Foerstrova: „Vnější samostatnost jest krásná a dobrá, však daleko důležitější jest míti samostatné srdce, — srdce, jež zůstává čisto, když jiní všechna pouta odhazují. Proto praví se v Písmu sv.: „Drahocenná věc jest míti pevné srdce.“

— (5. Falešné zásady světa.) — Těžký boj povstává z lichých zásad světa, jež jsou vyjádřeny v různých moderních frázích: „Člověk musí se vybouriti“, „Všechno se má okusiti“, „Dobré jest, co se líbí“, „Neupokojení pudu jest ubíjení přirozenosti“ atd. Jim propadá v naší době mládež obojího pohlaví nejsnáze za oběť. Proto výchova musí tím zřetelněji a rozhodněji učiti znáti a zachovávat vznešené a nezvratné pravdy božského zjevení. Musí naváděti dospívajícího jinocha, jenž touží po tom, by svou sílu mohl uplatniti, by ji projevil přemáháním na něho se hrnoucích pokušení, přemáháním špatných náklonností. Přebytek tělesných sil musí býti vynaložen na svědomité plnění denních povinností, především na práci, jež má býti základem jeho budoucího povolání, ať jest to práce praktická neb vědecká.

— (Zhoubné účinky běžných názorů na žádostivost.) — Bohužel, společnost a právo nestojí vždy na straně statečného. Jinoch musí ztratiti na odporu proti zlu, když vidí, že při společné vině všechna hana padá na ženu, že svůdce smí ji ponechati jejímu neštěstí a tak k vině ještě připojiti zbabělost, aniž by proto byl považován za nehodného, by pojal čisté děvče z vážené rodiny za manželku. Zdá se, jakoby právem směl pro sebe ke všemu užívatí nejnešťastnějších mezi nešťastnými, nešťastnic v domech hanby, poněvadž, bohužel, stát a zástupcové lidu tato místa zkázy trpí, jež již tím, že stávají, jsou nepřímou výzvou k neřesti. Snad ještě nikdy neslyšel mladík hlasu volajícího z milosrdného srdce, že tyto nešťastnice ve většině případů prošly bolestnou cestu, než se na tato místa, aniž by o tom zplna věděly a toho byly si vědomy, dostaly — cestu bídy, bezradnosti, prvního hříchu a jeho následků, opuštěnosti, zoufání, — zatím co lehkomyšlný muž vyhledává dále nočních cest, by našel ukojení.¹⁾

Podobně i na dcery musí zhoubně působiti, když vidí a slyší, že mrav

¹⁾ Na štěstí veřejné mínění stále důrazněji protestuje proti bílému otroctví. Na čtvrté německé národní konferenci prohlásila jistá autorita: »Jedná se o barbarství, jež od všech lidí našich dob i příštích století, od zástupců morálky a esthetiky bude stejně měrou uznáno a potíráno jako něco, co se nesmí trpěti. Pozdější generace budou snad na to pohlížeti s podobným pocitem, jako my pohlížíme na lidožroutství dosud žijících nevzdělaných národů našich dob.

neodsuzuje ženské nestydatosti a smělosti, ano že i pod rouškou humanity ji chrání, když vidí, že není hanbou dostati muže za každou cenu.

Takové zásady jsou mámením žádostivosti a klamnou podporou štěstí, jež se přec ve všem vyhledává.

— (Pravá podpora čistoty: 4 základní cnosti.) — Chcete-li křesťanští rodičové, založiti štěstí svých dětí na pevném základě, pak hleďte je ve čtyřech základních cnostech, jež zde dle vůle boží všechny věci pořádají a posvěcují. Tyto jsou v nejužším poměru k čistotě. Opatrnost osvěcuje cestu, učí správně pohlížeti do budoucnosti, ukazuje pravý životní cíl a mocně k němu zraky vábí. — Spravedlnost ukládá meze náruživostem srdce a smyslovým požitkům. Co slouží jen sobectví, co jiné bezodkladně do zkázy zavádí, to jest samo v sobě nemravným. — Čistota jest silou, mocí, neohrožeností, statečností, ona též všechny tyto vlastnosti jako podivuhodný dar uděluje. — Jest dcerou mírnosti, jež všechny lidské náklonnosti řídí, zušlechťuje a zákonům božím a Kristovým podrobuje.

— (Závěr.) — Nechte, křesťanští rodičové, tyto čtyři prameny zúročňovati dětský ráj vašich miláčků, nechte je zúročňovati celý domácí život! Přivádějte proudy vody z výšin náboženských! — Buď sám charakterem, otče, bys ovládal sebe a své vášně! — Buď sama charakterem, matko, bys sama sebe zapomínajíc neznala vyššího cíle než pravé blaho svých dětí! — Buďte též jednomyšlni ve výchově svých dětí! I když vaše názory v každém případě se neshodují, nedávejte to dětem znáti. Kráčejte jednou cestou, plňte svou vznešenou povinnost. Učiňte z církve a ze školy své pomocníky a spojence. Nevystupujte nikdy v řečech neb v jednání jako jejich nepřátelé.

Pak prut dětské vůle, jenž svlažován rosou náboženského vlivu a božské milosti, vypučí na tomto silném kmenu, vyroste v mohutný strom opravdového velikého charakteru, na jehož větvích budou zářiti v zářivém světle milé květy mravní čistoty.

DR. JOS. AL. OPLETAL.

Bible, Hexaëmeron: věda a víra.

(Dokončení.)

Jiný slavný geolog Roderick Impey Murchison¹⁾ (zem. 1871) mluví na mnohých místech o všemocném Stvořiteli a velebí cenu Písma sv. Geologické výzkumy jsou mu „známkami, jež nám Bůh předložil ve knize přírody“.²⁾ Častěji se veřejně zajímal o křesťanské missie.

¹⁾ Zittel str. 289., 314., 342., 347., 368., 374., 439., 449., 481., 486., 509., 524., 525., 528., 546., 568., 583., 584., 588., 602., 605., 608., 619., 672., 699., 701., 838. »Von 1831 beginnen seine berühmten Untersuchungen über die paläozoischen Ablagerungen . . .« »Im Jahre 1855 wurde Murchison, als Nachfolger von de la Beche, Generaldirektor der Geological Survey von Grossbritannien. Murchison war einer der Begründer der British Association, zweimal Präsident der geologischen und lange Jahre hindurch Präsident der geographischen Gesellschaft; Inhaber der Wollaston-Medaille; . . . er nahm in der Londoner Gesellschaft eine hervorragende Stellung ein.«

²⁾ Journal of the R. Geographical Society XXVII. Lond. 1857. CV.

O Písmě sv. a přírodě psal také americký geolog Ed. Hitchcock¹⁾ (zem. 1864), který v rozšířeném spise svém *The Religion of Geology its connected sciences* přidává se k ideám Bucklandovým a theologů. Právě tak psal výtečný skotský badatel John Mac Culloch, W. D. Conybeare²⁾ A. Sedgwick.³⁾

V Americe zemřel 14. dubna 1895 James Dwight Dana,⁴⁾ jehož zoologické a geologické práce poctěny různými cenami a on sám počítán za nejznamenitějšího geologa v Sev. Americe. Jak soudí o materialismu, značí již heslo na titulním listě jeho spisu *Manual of geology: treating of the principles of the science with special reference to Americal geological history* (4. vyd. 1896). Vedle slov Juvenalových (Sat. 14, 321) „Numquid aliud natura, aliud sapientia dicit“ uvádí slova Ciceronova (De nat. deorum 2, 38 § 98) Licet iam oculis quodammodo contemplari pulchritudinem rerum earum, quas divina providentia dicimus constitutas. Hned na první straně svého díla velebí Boha, jenž řídí vše k cíli, pod jehož zákonem a vedením prošla země svými dějinami: . . . ač nekonečný rozum vše vedl k velikému cíli, — svět pro rozum — přece země pod jeho vedením a dle jeho zákonů prodělala pravidelný běh dějinný, nebo vzrůst.“ Na konci se zmiňuje o biblické zprávě. Slyšme jeho slova: „Vypravování v bibli je proto velmi filosofické, podávajíc nám přehled stvoření. Je zároveň pravdivé a božské. Je to známkou, že On sám je původcem stvoření a bible; vysvětlení to je na první straně Písma sv. Nemůže býti rozporu mezi oběma knihami (t. j. stvořením a Písmem sv.) **velikého autora**. Obě jsou jeho zjevení ke člověku — první (stvoření) vypravuje o harmoniích, jichž původcem je Bůh, které vycházejí z hluboké minulosti a přicházejí ke své výši, když stvořen člověk; druhé (bible) učí poměru člověka a jeho Tvůrci, mluvíc o vznešenějších ještě harmoniích ve věčné budoucnosti.“

Sir William Dawson⁵⁾ (zem. 1899), arcikancléř Mc. Gill university v Montreal, předseda kanadské královské společnosti věd „byl jedním z nej-přednějších geologů Kanady, jejíž geologické výzkumy jsou z největší části jeho dílem.“⁶⁾ V jednom ze svých četných⁷⁾ apologických spisů o bibli a přírodě píše: „V přírodě je jistě skryto evangelium; vždy je hlásala, nej-

¹⁾ Zittel str. 549., 551., 764.

²⁾ Zittel str. 164., 169., 313., 449., 455., 486., 570., 571., 605., 608., 612., 659., 683., 831.

³⁾ Zittel str. 199., 314., 449., 470., 509., 524., 525., 528., 583., 584., 588., 602., 605., 701., 765. Sedgwick byl profes. geol. v Cambridge. Za své zásluhy dožil se velikých státních odměn a uznání.

⁴⁾ Zittel str. 273., 278., 290., 315., 325., 397., 409., 414., 418., 439., 442., 443., 459., 480., 477., 553., 590., 762., 824., 857. „Seine Berichte über die Geologie des pacifischen Ozeans, die Vulkane der Sandwichinseln, der Korallenriffe, sowie seine umfangreichen Werke über die Zoophyten und Crustaceen gehören zu den bedeutendsten Erscheinungen der Reiseliteratur.“ „Dana war ausgezeichneter Zoologe, Geologe und Mineraloge; seine Verdienste wurden durch die Wollaston- und Copley-Medaille und den grossen Walker-Preis ausgezeichnet. Er galt unbestritten für den ersten Geologen Nordamerikas und übte namentlich durch sein epochemachendes Lehrbuch der Geologie (4. vyd. 1896.) einen entscheidenden Einfluss auf das geologische Studium aus. Über hundert Abhandlungen, meist im *American Journal of Science* veröffentlicht, behandeln Gebirgsbildung, Vulkane, Entstehung und Geschichte der Ozeane, Eiszeit und andere Fragen der allgemeinen Geologie.“ Zittel str. 459.

⁵⁾ Zittel str. 363., 364., 590., 785., 798., 799., 823., 828.

⁶⁾ Wildermanns Jahrb. der Naturwissenschaften XV. 1899—1900 str. 479; srovnej: Henry M. Ami Sir John Will. Dana in *The American Geologist* XXVI. Minneapolis 1900 1—48; *Nature* LXI. London and New-York 1899—1900, 80.

⁷⁾ Na př. *Nature and the Bible* New York 1875 *The origin of the World according to Revelation and Science* 1877, 6. vyd. Lond. 1892. atd.

častěji však jsou posluchači hluší; bylo třeba nekonečné vědy a lásky Ježíšovy, by nám bylo jasným. Bezpochyby bylo zvráceno také toto evangelium (přírody) jako evangelium křesťanské v hořké žluči od moderních pessimitických advokátů pouhého boje o život; ale duchům upřímným svítí daleko jasněji vysvětlení Kristovo, jako více těší a kojí bohatou nadějí.¹⁾

Mineralog Jan Nep. v. Fuchs²⁾ je zakladatelem t. zv. neptunismu. Proti tehdejšímu vulkanismu, až příliš vychvalovanému, hleděl dokázati vznik hornin z původního stavu vody cestou chemickou. Ač není vše správné co uváděl, přece jeho práce má epochální význam v genetické geologii. Jeho mineralogické, chemické a technické předměty jsou plny důležitých objevů. Zvláště si oblíbil svůj vynález stereochromii. Pracoval až do konce svého života. Ještě rok před smrtí zaznamenával své výzkumy tužkou, stářím se chvěje. Na konci svého pojednání o stereochromii se loučí se světem: „Končím práci o stereochromii. Vyžadovala více času, námahy a obětí, než většina mých prací dohromady. Mohou to dokázati mnozí moji přátelé, z nichž mne někteří také podporovali. Můj nejhlubší dík! Především však děkuji Bohu za milost, kterou mi dal. Tomuto Dárci všeho dobra přináším v oběť vedle všeho, co jsem vytrpěl, také tuto práci! Kéž jí požehná! Omnia ad majorem Dei honorem et gloriam!“

To byla poslední slova, jež Fuchs sdělil veřejnosti. V denníku jeho čteme poznámku, o životním názoru. Mluví o veliké nehodě a dodává: „Bůh mne zamýšlí ještě jinak zkoušeti!“ Professor chemie na polytechnické škole ve Mnichově praví o něm: „V nemoci snášel svá utrpení radostně, trpělivě, jako činí praví křesťané,“ a Ringseis v nakrologu: „Fuchs žil a zemřel jsa naprosto přesvědčen o pravdivosti křesťanské své víry . . . Jeho život a smrt je zase důkazem drzé nevědomosti těch, kteří tvrdí, že vědy přírodní, zvláště geologie, odnímá půdu staré víře.“

Neptunismus dále rozvinul geolog K. G. Bischof³⁾ (zem. 1870). Jsa nejprve přívržencem hypotese vulkanistů, byl později horlivým zastancem neptunistů v hlavním svém díle „Lehrbuch der chemischen und physikalischen Geologie“. Zittel praví o něm: „jeví v díle tom obdivuhodnou znalost“, „povznesl chemickou geologii k novému, samostatnému odvětví vědeckému“. Ve svých lidových přednáškách dí Bischof stanově pro schladnutí země 353 milionů let: „Tato čísla jistě nejsou proti úctě Písma sv., kde značí dny jistě velké periody. Nepraví sv. Petr (2. ep. hl. 3. v. 8.) „jeden den u Pána je jako tisíc let, a tisíc let jako jeden den“? Zázrakem stvořil Bůh svět, zázrakem se objevila na zemi první rostlina. Pokud můžeme pátrati po příčinách zjevů, vždy půjdeme k jedné Příčině, která je mimo svět, vždy přijdeme k jednomu zázraku. Nic na zemi nemá vlastního cíle. Vše je stvořeno pro vyšší cíl. Také člověk je zde jen, aby velebil Boha a připravil se na věčnost.“ O podobných názorech mluví ve svých vědeckých dílech častěji: „o záměru Prozřetelnosti“, dle něhož „Všemohoucí“ stvořil svět. „Že

¹⁾ Cit. Ami str. 10.

²⁾ Zittel str. 247., 248., 362., 748., 762.

³⁾ Zittel str. 126., 218., 251., 254., 269., 270., 303., 306., 313., 327., 329., 361., 362., 364., 365., 376., 377., 416., 424., 432., 442., 508., 509., 524., 730., 750., 754., 762. Voda, jako chemický činitel, od něho prozkoumána. „Durch G. Bischof wurde für dies ganze Gebiet eine wissenschaftliche Grundlage geschaffen. Mit bewunderungswürdiger Sachkenntniss erläutert Bischof in seinem Lehrbuch der chemischen und physikalischen Geologie alle chemische Prozesse, welche meteorisches Wasser und wässerige Lösungen der verschiedensten Zusammensetzung im Contact mit Gesteinen oder untereinander hervorrufen können.“ (Zittel 306.).

může Všemohoucí, který stvořil svět z ničeho, jak praví genese, změnit jeden prvek v jiný, nebude nikdo pochybovatí.“¹⁾

Z protestantských geologů patřil Jind. v. Dechen²⁾ (zem. 1889) směru orthodoxnímu a Gerhart v. Rath³⁾ chtěl, aby jeho názory spočívaly na bibli, v níž denně četl a tak se v ní vyznal, jako ve svých nástrojích.

Věhlasný geolog, prof. geol. na universitě v Tübingách Bed. A. Quenstedt⁴⁾ (zem. 1889), o němž se velmi pochvalně zmiňuje O. Fraas⁵⁾ i Zittel, nejednou dává na jevo své náboženské přesvědčení. Na počátku svého díla „Epochen der Natur“ dí: „Čím exaktněji badáme, tím jsou záčátky temnější. Ano zdá se, že původní záměr Stvořitelův stále více mizí před naším zrakem, čím se více domníváme, že jsme hlouběji vnikli do jednotlivostí.“ Vývoj a změnu ve světě organickém odvozuje od vůle a řízení Stvořitelova atd. O zprávě biblické o stvoření světa mluví velmi uctivě: (ač není vše správné, co o ní praví v theologickém smyslu) „Tento obraz má v sobě tolik pravdy, že s ohledem na staré hledisko může ještě dnes tvrditi: Mojžíš byl největším geologem všech časů.“⁶⁾ Rád poukazuje na shody vypravování Mojžíšova a vědeckých výzkumů.

Mineralogem a geologem na slovo vzatým byl také Bed. Pfaff⁷⁾ (zem. 1886). Jeho spisy⁸⁾ těší se všeobecnému zájmu dosud. Rázně se postavil proti vykořisťování theorie vývojové a proti materialistům vůbec, aby „zachoval ideální statky, především víru a mravní řád světový, poněvadž je historicky dokázáno: národ, který ztratil víru v Boží řízení světa, padá v úpadek mravní“.

Žákem Quenstedtovým je Oskar Fraas⁹⁾ (zem. 1897), který praví o vzniku světa: „Od doby, kdy nám lidské myšlenky podány slovem a písmem, nemáme nedostatku spekulací o vzniku světa. Podivno! Nepokročili jsme zde ani o vlas dále, než sedm řeckých mudrců . . . Věda může zde právě tak málo dokazovati jako člověk o svém zrození. Neví nic jiného,

¹⁾ Lehrbuch der chem. und physikal. Geologie II.

²⁾ Zittel str. 217, 218, 224, 312, 402, 406, 444, 482, 487, 503, 508, 509, 510, 512, 513, 583, 604, 607, 613, 708. »Im Jahre 1841 wurde H. v. Dechen als Berghauptmann nach Bon berufen und von dieser Zeit an bis zum Jahre 1889 ruhte die geologische Erforschung von Rheinland und Westfalen vorzugsweise in der Hand dieses rastlos tätigen und scharfsinnigen Forschers.« (Zittel 509).

³⁾ Zittel str. 218, 399, 400, 402, 405, 420, 427, 729, 732.

⁴⁾ Zittel str. 220, 312, 376, 377, 521, 522, 523, 615, 616, 621, 630, 668, 669, 716, 779, 800, 803, 806, 817, 818, 820, 826, 831, 835. Na př. »In Tübingen lehrte mehr als ein halbes Jahrhundert B. A. Quenstedt, einer der originellsten, fruchtbarsten und vielseitigsten Geologen Deutschlands. Seine rastlose Tätigkeit in der Erforschung des württembergischen Bodens und seine seltene populäre Lehrbegabung verschafften ihm den Beinamen »Praeceptor Sueviae« (str. 220).

⁵⁾ Neue Jahrbücher für Mineralogie, Geologie, Paläontologie 1890 I.

⁶⁾ V díle: Die Schöpfung der Erde und ihre Bewohner Stuttgart 1882 str. 8:

⁷⁾ Zittel str. 221, 270, 271, 346, 347, 413, 418, 469, 483. 525, 527.

⁸⁾ Die Schöpfungsgeschichte mit besonderer Berücksichtigung des biblischen Schöpfungsberichtes a Die Entwicklung der Welt auf atomistischer Grundlage.

⁹⁾ Zittel str. 220, 299, 300, 312, 313, 322, 328, 400, 404, 408, 518, 522, 523, 558, 559, 617, 674, 831, 835. Na př. str. 559 „Eine wichtige Bereicherung der geologischen Kenntniss Aegyptens brachte das durch lebendige Darstellung und Reichthum zuverlässiger Beobachtungen ausgezeichnete Buch von O. Fraas „Aus dem Orient“ atd.

jistě nic lepšího, než co každý dávno již věděl: Na počátku stvořil Bůh nebe a zemi!“¹⁾

H. Bruno Geinitz²⁾ (zem. 1900), rovněž jeden z vynikajících geologů 19. stol., vzdává Bohu čest ve vlastním životopise: „Nechci se vynášeti, ohlížeje se ještě jednou na dlouhý, Bohem požehnaný život. Jsa vždy zdrav, měl jsem také vždy odvahu překonati s pomocí Boží všechny překážky, jež mne měly potkati v životní mé pouti.“ R. 1898 ukončil své vzpomínky „nejvroucnějším díkem Bohu, jenž mi dopřál tak dlouhého a zdaru plného života se všemi nejvyššími poctami akademickými, vyznamenáními knížat i státních úradů.“³⁾

Podobně Karel v. Raumer⁴⁾ (zemř. 1865) kladl veliký důraz na „přísně náboženský směr ve výchově“, spojuje hluboké vědomosti s věrnou, stálou vírou a šlechtným smýšlením. Také professor geologie ve Mnichově K. F. E. v. Schafhäutl⁵⁾ (zemř. 1890) veřejně dokázal, že je katolíkem z přesvědčení.

Ve Švýcařích je znám na paleontologické roli vědátor Osvald Heer⁶⁾ (zemř. 1883). Hlavní dílo o fossilním hmyzu popisuje asi 1000 druhů a je základem tohoto paleontologického odvětví. Dalšími mistrovskými díly jeho jsou Flora tertiaria Helvetiae, Flora fossilis arctica (7 kvart. sv.).⁷⁾ Jsa nemocen měl kolem lůžka různé druhy, které ještě určoval a popisoval, vroucně děkuje Bohu, že ještě může pracovati. V díle „Die Urwelt der Schweiz“ (2. vyd. Zürich 1883) praví, podtrhuje určitá slova na znamení důrazu: „Čím hlouběji vnikneme v poznání přírody, tím vroucněji budeme přesvědčeni, že jen víra v jednoho všemohoucího a vševědoucího Stvořitele nebe a země dle svého, věčně zamyšleného plánu, může rozřešiti hádanku přírody jakož i lidského života. Proto netoliko srdce lidské nám hlásá Boha, nýbrž i příroda, a teprve tehdy se nám ukáže v pravém světle a poskytne převeliký požitek pozorujeme-li z tohoto hlediska podivuhodné dějiny naší země, její květeny a zvířeny!“ V nekrologu jeho se praví: „Všemi spisy táhne se vůdčí myšlenka, vždy znovu sdůrazňovaná snaha, by něčím přispěl k poznání harmonie stvoření, k veliké cti Stvořitele . . . Zbožnost Heerova měla ráz dětské odevzdanosti do vůle Boha, v jehož bytí jako Stvořitele světa pevně věřil až do konce života. Nikdy nezačal pracovati bez pohledu k nebeskému Otci; nikdy neukončil většího díla bez vroucí modlitby díků . . . U něho byl úplný souhlas mezi přesvědčením vědeckým a náboženským.“⁸⁾

1) Vor der Sündflut. Eine Geschichte der Urwelt.

2) Zittel str. 221, 364, 489, 492, 493, 603, 607, 608, 609, 610, 689, 691, 693, 695, 696, 779, 782, 797, 804, 810, 828.

3) Leopoldina XXIV. Halle 1900 str. 59, 62, 102.

4) Zittel str. 87, 124, 126, 150, 162, 503, 571, 583.

5) Zittel str. 220, 247, 249, 367, 525, 623, 627, 631, 702, 716, 748.

6) Zittel str. 344, 348, 354, 373, 507, 518, 557, 714, 715, 783, 784, 823. »Eine ausserordentlich fruchtbare wissenschaftliche Tätigkeit entfaltete der Züricher Botaniker Osw. Heer.«

7) Velmi příznivý úsudek viz o nich Zittel str. 784. Dílo »Flora tertiar. Helv.« jmenuje Zittel »Meisterwerk«, dále: Mit seltener Sachkenntnis wusste Heer die verschiedenen Floren der Terziärzeit zu rekonstruieren, mit denen anderer Tertiärgebiete und der Jetztzeit zu vergleichen und daraus in geistvoller Weise die Temperaturverhältnisse und sonstigen klimatischen Bedingungen der Urzeit zu ermitteln. Die Resultate (»Die Urwelt der Schweiz«) erregten berechtigtes Aufsehen« atd.

8) Vierteljahrschrift der Naturforschenden Gesellschaft in Zürich XXVIII. 1883.

Také Em. L. Gruner, výtečný geolog švýcarský hledí v řeči své Dieu et la Création révélés par la géologie vyvrátiti jak patheismus Renanův, tak darvinistický názor světový a filosofii jeho.

Hle, velicí učenci, geologové a věří! Věří v Boha, jediného Boha, věří ve stvoření, vidí shodu mezi vědou a vírou! Ano, ať si nehledají dnešní filosofie, ať si nehledají vědy přírodní dnes jenom krásu nebo náboženské prvky, ať si hledají jejich zástupci pravdu,¹⁾ ať je, kde je, ať je jejich zájem čistě vědecký — vše to připouštím, ale žádám a se mnou blaho lidstva toho vyžaduje, by hledali bez předsudků, by nepřekračovali hranic vědeckých, aby nesestupovali v propasti nevědeckých hypotéz — plynoucích z osobního záští, prospěchu a zaslepenosti! Pravda je jen jedna! Ať ji hledají, ale ať jdou k ní cestou vědeckou, nezatarasujíce příchodu k pravdě barikádami nízkého barbarství! Pak najdou pravdu, a nejen pravdu, nýbrž i dobro a krásu pravou, jak je našli jejich přemnozí předchůdci všech vědeckých oborů . . .²⁾

¹⁾ Dr. Kratochvíl charakterisoval „Dnešní myšlenkový proud“: „Dnešní filosofie nehledá již jen krásu nebo náboženské prvky, nýbrž pravdu, ať je kde je.“ >Vych. Listy< 1907 čís. 1. str. 1. Kéž bych to mohl podepsati!

²⁾ Připomínám některá jména z 18. a 19. století: Rumford (zem. 1814), Davy (zem. 1829), Jul. R. Mayer (nar. 1814), P. Joule (zem. 1889), G. A. Hirn (zem. 1890), W. J. Macquorn Rankine (zem. 1872), William Thomson (nar. 1824), H. v. Helmholtz (zem. 1894), Krönig (zem. 1879) prosluli při určení základního zákona o zachování energie; slavní mathematici: L. Euler (zem. 1783), K. B. Gauss (zem. 1855), J. B. Pfaff (zem. 1825), A. L. Cauchy (nar. 1789, V. A. Puiseux (zem. 1883), B. Riemann (zem. 1866), slavný Hermit (zem. 1901), B. Boncompagni Ludovisi (zem. 1894), K. Dupin (zem. 1873), W. M. Drobisch (zem. 1896), F. Gilbert (zem. 1892), E. Vicaire (zem. 1901), H. Grassmann (zem. 1877), P. S. Laplace (zem. 1827); astronomové: J. Piazzi (zem. 1826), J. Inghirami (zem. 1851), F. Cecchi (zem. 1887), Fr. Denza (zem. 1894), Fr. de Vico (zem. 1848), M. Koller (zem. 1866), A. Secchi (zem. 1878), B. W. Bessel (nar. 1784), W. Olbers (zem. 1838), J. F. W. Herschel (zem. 1871), M. J. J. Leverrier (zem. 1877), H. Faye (zem. 1897), J. S. G. Santini (zem. 1877), L. Respighi (zem. 1889), J. v. Lamont (nar. 1805), K. Kreil (zem. 1862), E. Heiss (zem. 1877), J. Fr. Encke (zem. 1865), E. L. A. v. Rebeur-Paschwitz (zem. 1895), R. Wolf (zem. 1893), A. Gautier (zem. 1881), J. J. v. Mädler (zem. 1874); fysikové: A. Voltá (zem. 1827), A. M. Ampère (zem. 1836), M. Faraday (zem. 1867), L. Galvani (zem. 1798), Coulomb (zem. 1806), H. Chr. Ørsted (zem. 1851), J. E. Maxwell (zem. 1879), W. v. Siemens (zem. 1892), a W. Weber (zem. 1891), A. Fresnel (nar. 1788), J. Fraunhofer (zem. 1826), A. H. L. Fizeau (nar. 1819), L. Foucault (zem. 1868), E. Ketteler (zem. 1900), Sir G. G. Stokes (zem. 1903), J. B. Biot (zem. 1862), J. Babinet (zem. 1878), V. Regnault (zem. 1878), K. P. Desains (zem. 1885), C. M. Despretz (zem. 1863), C. A. Becquerel (zem. 1878), J. A. F. Plateau (zem. 1883), P. G. Tait (zem. 1901); chemikové: A. L. Lavoisier zem. 1794, J. Dalton, zem. 1844, J. Verzelius, zem. 1848, Klaproth, zem. 1817, L. N. Bauquelin, zem. 1829, L. J. Thenard, zem. 1857, J. B. A. Dumas, zem. 1884, Th. J. Pelouze, zem. 1866, P. J. Pelletier, zem. 1842, J. v. Liebig, zem. 1873, M. E. Chevreul, zem. 1889, J. A. Chaptal, zem. 1832, Chr. B. Schönbein, zem. 1868, K. A. Wurtz, zem. 1884, K. Friedel, zem. 1899, Henri Sainte-Claire Deville, zem. 1881; geografové: K. Ritter, zem. 1859, M. F. Maury, zem. 1873, Freycinet, A. T. d'Abbadie, zem. 1878; mineralogové: R. J. Hany, zem. 1822, J. N. v. Fuchs, zem. 1856, Fr. S. Beudant, zem. 1852, J. F. L. Hausmann, zem. 1859, E. Mallard, zem. 1894; geologové ještě: P. Merian, zem. 1883, B. Studer, zem. 1887, A. Lossen, zem. 1893, W. Waagen, zem. 1900; fyziologové: J. Müller, zem. 1858, Th. Schwann, zem. 1882, B. A. Spring, zem. 1872, D. B. Eschricht, zem. 1863, R. Wacner, zem. 1864, A. W. Volkmann, zem. 1877, K. v. Vierordt, zem. 1884, G. A. Spiess, zem. 1875, Cht. G. Th. Ruete, zem. 1867, Th. L. W. Bischoff, zem. 1882, Cl. Bernard, zem. 1878, M. J. P. Flourens, zem. 1867, Sir Ch. Bell, zem.

Kdo studuje různé theorie geogonické, odvozené z pozorovaných fakt a spočívajících na přírodních zákonech, nemá tím zatemňovati tradice nejstaršího lidstva. V ní zaujímá první místo zpráva Mojžíšova o posloupném vývoji světa vůbec a země zvláště. Všichni, již si váží slov Písma sv., vědouce, že jsou to slova zjevení božího, hledí poznati stálou shodu, která býti musí mezi výzkumy vědeckými a mezi pravdami zjevenými. Je samozřejmo: nemůže býti opravdové kontradikce mezi zjevením, které jednou pro vždy je jako faktum dokázáno a mezi pravdami, jež tvrdí věda. Dnes, bohužel, jsou i mezi vzdělanými, kteří — ne bez řečnického umění — se snaží dokázati opak, neshodu, již prý nelze odstraniti, matouce tak a svádíce, odvádějící od víry nevzdělané, slabochy, kteří se těmi otázkami zabývati nemohou.¹⁾

Bylo by chybným chtít definovati vědy přírodní a luštití jejich otázky pouhým textem Písma sv. Ale právě tak by bylo chybou zaváděti nové výklady Písma sv. podle problematických, nerozluštěných otázek přírodních věd. Může se podaťi nový výklad, ovšem ne absurdní, má-li se dokázati shoda mezi zaručenou pravdou přírodní a jinou zjevenou. Mezi těmito dcerami první Pravdy nechybí shoda jistě! Shledají-li zástupcové vědy, že je nějaký výklad nesprávný, ať netvrdí, že Písmo sv. nesouhlasí s vědou! K takovému závěru oprávněni nejsou! Mohou nanejvýš říci: Výklad tím nebo oním podaný, je nesprávný, ale nic více!²⁾

Ve zprávě Mojžíšově, kdo nechce srovnávatí jejich slov s vědeckými výzkumy, přidrž se výkladu:

Budiž (světlo atd.)! značí Boží moc; název tvorů — Boží vládu; rozlišení a výzdoba světa — moudrost Boží; požehnání — Prozřetelnost Boží;

1842, L. Pasteur, zem. 1895, J. B. Carney, zem. 1899, R. Th. H. Laennec, zem. 1826, G. L. Bayle, zem. 1816, D. J. Larrey, zem. 1842, Jos. Hyrtl, zem. 1894 atd.; zoologové a botanikové: Chr. G. Ehrenberg, zem. 1876, K. A. v. Baer, zem. 1876, L. Agassiz, zem. 1873, P. J. van Beneden, zem. 1894, B. A. L. Vicomte du Bus de Gisignies, zem. 1874, B. Altum, zem. 1900, A. David, zem. 1900, P. Heude, zem. 1902, P. A. Latreille, zem. 1833, J. Th. Lacordaire, zem. 1871, byl bratr známého řečníka, A. Förster, zem. 1884, K. F. von Martius, zem. 1868, Fr. de Paula v. Schrank, zem. 1835, K. A. Agardh, zem. 1859, P. E. Voissier, zem. 1885, Alex Braun, zem. 1877, J. W. A. Wigand, zem. 1886, F. v. Müller, zem. 1896, J. Leunis, zem. 1873, Fr. de Paula Hladnik, Slovinec, zem. 1844, Fr. Castracane degli Antelminelli, zem. 1899, F. Purlatore, zem. 1877, M. Westermaier, zem. 1903, náš nezapomenutelný Dr. Formánek atd. A z přívrženců theorie vývojové de Lamarck, zem. 1829, É. G. Saint-Hilaire, zem. 1844, (na Darvina se nevěrci odvolávatí nemohou), W. Waagen, K. A. Loosen, A. David, Quenstedt, A. Braun, Dana, Gray, Lyell a přítel Darwinův G. J. Romanes, zem. 1894 — všichni věřili v Boha, člověka z theorie vývojové vyjímali! — Laskavý čtenáři! Pouze tato jména přehledna, neslyšíš vnitřní hlas: Náboženské přesvědčení staví vědu, dojde ke pravdě a nevěra (jejíž zástupce netřeba uváděti) se ponejvíce spokojuje činností negativní, by božila? Hle, velic! zástupcové přírodních věd — s náboženským přesvědčením! — — — (Kdo se chce blíže seznámiti se zásluhami a věrou v Boha jmenovaných učenců viz citované dílo Knellerovo!)

¹⁾ Připouštím, že obhájeví víry někdy chybili odsuzující výzkumy přírodních věd, aniž by jich byli prozkoumali. Ale také mi nikdo neupře, že se nejednou snažili zástupcové věd a snaží, vedeni pýchou a vášní, vykořistiti jistých neurčitostí náboženských nebo špatně volených slov proti obhájevcům víry, jen aby mohli odstraniti náboženství!!

²⁾ Viz také slova Lenormantova a v. Hummelauerova citovaná Fonck str. 56. o poměru víry ke vědě, nebo E. Wasmann Die moderne Biologie und die Entwicklungstheorie str. 305—311. Freiburg 3. vyd. 1906.

approbace — vybídka ke chvále Boží; odpočinek — arcityp božího kultu u tvorů; podobnost mezi Bohem a člověkem — pouto, jež vede rozumné tvory ke Stvořiteli. S tím spojuje Mojžíš zmínku, jak posloupně vzniklo veliké dílo vesmíru. Vše dá se uvést v následující hlavní body: Všemohoucí mohl vše stvořit v jednom okamžiku; chtěl však, aby se dalo stvoření posloupně, pokud možno silami, jež Bůh tvorům dal. Naši zeměkouli, jejíž vývoj zvláště zajímá člověka, znázornil Mojžíš jako hmotu chaotickou, osvětlenou velikým rozptýleným světlem. V posloupném vývoji země a zvláště ve stvoření bytostí ústrojných stanovil Bůh zákon, aby tvory jednoduché a nedokonalé vznikly dříve než dokonalejší a s ústrojím složitějším. Při tom zachovává i nutné podmínky bytí t. j. by jednotlivé rody a druhy vznikly tehdy, kdy měly vše připraveno pro své bytí. Na zemi z části suché, počaly růsti byliny. K živočichům ve vodách přidružili se jiní oživující pevninu a vzduch. Konečně stvořen člověk k obrazu a podobenství Božímu, by vládl pevnině i moři . . . Toto stvoření zdokonalilo a korunovalo říši živočišnou. Princip rozdělení je mravně náboženský, jeví se v podivuhodném rozvedení věstcově; není však přírodě principem cizím. Rozdělení není věcně libovolné, nýbrž odpovídající skutečnému pochodu stvoření. (Ideální konkordismus!)

Kde je zde něco, prosím pěkně, co je v odporu s přírodními vědami? Ale Mojžíš praví, že se vše událo v šesti dnech a epochy geologické vyžadují staletí, namítne někdo. Připomínám: Již v první době křesťanské, kdy o t. zv. rozporu nebylo ani zmínky, praví velcí učitelé církevní výslovně, že den Mojžíšův má se rozumět v širším slova smyslu jako epocha! Sv. Augustin (4. stol.) již vysvětloval,¹⁾ že Bůh tvoře vesmír, stvořil některé tvory ve stavu dokonalejším, jiné toliko v příčinách, z nichž se měli vyvinouti. Popis stvoření v 6 dnech není dle téhož sv. Augustina ničím jiným, než vypočítávání zvláštní různých tříd a druhů tvorů, by lépe bylo patrné, že vše vyšlo z ruky Boží. Církev katolická nikdy těchto a podobných výkladů nezamítla. Dovoluje svým theologům zkoumat a bádati o stvoření v šesti dnech, ba považovati je třeba jako výsledek prorockých vidění, buď bezprostředně daných auktorovi inspirovanému, nebo tomu, od něhož přešla tradice až k Mojžíšovi. Mojžíš se vskutku odvolává na primitivní zjevení Boží, přijaté od prvních rodičů, tradicí zachovaných od pokolení k pokolení až k době Mojžíšově. Je-li zpráva sestavena dle chronologického pořádku vývoju posloupných, anebo jednoduše dle jakéhokoli logického, je dosud výklad volný. Ano, vykládá se celé vypravování v 6 dnech pouhým viděním,²⁾ v němž Bůh zvolil symbolismus šesti dnů, by sdůraznil posvěcení sedmého dne v týdnu. Mojžíš se tu nechce ukázat ani jako astronom ani jako geolog, nýbrž vůdcem a zákonodárcem israelského národa, by věděl, že Bůh, Pán světa stvořil vše z ničeho, udáváje hlavní díla Boží.

Přece však srovnávajíc zprávu s fakty kosmickými a geologickými, vidíme prazvláštní souhlas, zvláště prohledneme-li na bájký národů o vzniku světa, nebo na mínění starých filosofů. Souhlas hlavně v pěti bodech:

- a) svět stvořen ve stavu velmi nedokonalém, všechny prvky pomíchány;
- b) země se posloupně vyvíjela, nejdříve se oddělila souše od vod;
- c) světlo bylo dříve, než se ukázalo slunce a měsíc; to se srovnává s formací azoickou u geologů, v níž se massa zemská, odtržená od massy světa, pokrytá velmi hustými mlhami, velmi se ohřála chemickou

¹⁾ De Genesi ad lit. IV. 1 a 23 Civ. Dei XI. 7.

²⁾ O vidění Adamově viz na př.: Hummelauer str. 81. násl.

akcí elementů (stahujíc se) a měla vlastní světlo. Schladnuvši zase z 2000° na 250° utvořila pevnou vrstvu (granit, prarula atd.); zřídly, zmizely mlhy a objevily se slunce, měsíc a hvězdy;

- d) nejdříve vznikly nižší rostliny, pak nižší zvířata; odpovídá paleozoickým a mesozoickým formacím geologů, v nichž jsou jen t. zv. rostliny tajnosnubné [calamites (tajnosnubné cevnaté až 12 m vysoké), sigillaria (fossilní druh tajnosnubných), lepidodendra (jsou také fossilní druhy: *Lep. rugosum*, *L. veltheimianum*, *L. rimorosum* a j.) atd.];
- e) konečně stvořena zvířata ústrojnější a člověk, o čem zase svědčí formace třetihor a čtvrtohor:

Právem dí tedy Ampère: „Mojžíš byl buď geologem naší doby, nebo Bohem osvícen! a Cuvier: „Podal kosmogonii, jež den ode dne se podivuhodně potvrzuje.“

Ke shodě jsou cesty různé. Víra ponechává široké pole k bádání! Ale, jak praví Dr. Hejčl: „Pravá věda musí býti bez předpoklů!“ Bohužel, nedá se popříti, že mnozí moderní vědátory, v theologii naprosto nic, nebo málo obeznalí, přehánějí výzkumy přírodních věd a zaměňují pouhé domněnky s určitými, zaručenými fakty, prohlašující za vědecký výzkum theorie, domněnky často bezdůvodně pojaté, neb aspoň špatně, nedostatečně sdůvodněné fakty, nebo nesprávně z fakt odvozené, nebo konkludují více než objektivně mohou. Podobných příkladů je až příliš mnoho. Nahledněme jen do apologetických spisů! Nutným následkem a žalostným takového přehánění je nedůvěra k těmto vědám u těch, kteří se právem diví, jak se dnes zamítá jako špatná, bezdůvodná domněnka, co včera platilo jako naprosto zaručený výzkum vědecký. Sami nemohou zkoumati, co „učenci“ tvrdí.¹⁾

Z celého pojednání je patrné, jak je chybným se domnívati, že přírodní vývoj bytostí je zjevením vyloučen. „Ideu posloupné transformace rozumně a mírně vzatu můžeme srovnati s rozumem i náboženstvím“, píše sám Secchi.²⁾ Když r. 1866 slavila belgická akademie své padesátileté obnovení mluvil nám již známý d'Omalius, tehdejší ředitel

¹⁾ O křesťanství, pokroku vědy, ocenění vědy, zneužití vědy jedná dílo F. Pesch Die grossen Welträtsel 3. vyd. 1. sv. Freiburg 1907 str. 1—7.

²⁾ Slavný geolog A. de Lapparent praví: „Organický život nevznikl na naší zeměkouli progressivně a nenáhlou evolucí nižších organismů, nýbrž (jak dokazují geologická fakta) se objevují typy úplně dokonalé bezprostředně dle okolností té doby. Ba tyto prvotní typy byly identické na celém povrchu zemském. (Traité de geologie Paris 1885 str. 1471.) Podobně Secchi: „Skutečně, nemíní-li se (theorií vývojovou), že vše povstalo pouze vrozenými a vlastními silami hmoty, nýbrž připustí-li se, že tyto síly nejsou odjinud leč od první Příčiny, která hmotu stvořila, dala jí moc provésti jisté účinky, pak není vnitřního odporu věřiti, že se bez nové síly mohou vyvinouti určité organismy a sice tak, že z jednoho vznikl druhý, jsa příčinou bytí od sebe sama rozlišných. Od theoretické otázky je docela jinou otázkou praktická: Byla posloupná transformace skutečně? —! Dnes je dokázáno, jak uznávají sami nadšení transformisté, že geologie nepodává nám důkazu k takovému vývoji.“ (V díle Grandezza del Creato.)

Ale obhájeví theorie descendenční se domnívají, že mohou dokázati vývoj celého vesmíru bez Boha! Marné pokusy! Praví učenci proti nim svědčí, poněvadž to odporuje nejen pravdám zjeveným, nýbrž i faktům! V tom smyslu nemůžeme ustoupiti! Nemůžeme ani z důvodu, který udává Dr. Nábělek: „I dle theorie evoluční nebylo by pokrokem zamítati podklad náboženství pravého, viru v Boha — vždyť vývojem vyšším prý k ní dospěl ze stavu zvířecího; bez ní vracel by se zpět — a to přece by bylo spíše zpátečnictvím!“ (Vych. L. 1906 čís. 9., 10. str. 380). Chceme jíti s vědou, ale na základě fakt, ne domněnek! (Srovnej o evoluci spis Wasmannův Die moderne Biologie und die Entwicklungstheorie str. 204--302, jeho poslední přednášky v Berlíně atd., nebo Instinct und Intelligenz im Tierreich 2. vyd. 1899. Freiburg anebo Dr. J. Reinke. Die Welt als Tat 1. vyd. Berlín 1901.

odboru věd přírodních, o poměru mezi vědou a vírou. Rozhovořil se o různých fásích boje, který je historicky mezi profesory vědy a víry, dokazuje že skutečné opposice není. Vše možné připouštěje badatelům připouštěje badatelům přírodních věd bez porušení práv víry přišel k různým námitkám proti kosmogonii Mojžíšově, proti potopě, jednotě lidstva atd. Dokázal, že není opposice mezi zaručenými fakty vědeckými a pravdami zjevenými. „Připusťme také,“ pravil, „že se naši myslí zdá trochu nesnadným představit si existenci nehmotného Boha, všemocného Stvořitele vesmíru, ale mnohem nesnadněji si představíme existenci světa a jeho podivuhodný řád bez existence všemohoucí Bytosti. Proto ani věda, ani rozum nemohou odepřítí svého souhlasu základním pravdám! Závěrem nám budiž,“ ukončil svou řeč, „já neváhám ani okamžik tvrditi, že dle mého přesvědčení není pravé opposice mezi naší věrou náboženskou a přítomným stavem přírodních věd. En résumé, je n' hésite pas a dire, qu' il n' existe, à mes yeux aucune opposition réelle entre nos croyances religieuses et les démonstrations données par l' état actuel de sciences naturelles.“

Tak soudí také nekatoličtí učenci, o jichž vědecké autoritě nemůžeme pochybovati! Slavný Lord Kelvin (Prof. W. Thomson) dí: „Velmi snadno zapomínáme ve svých mechanických dedukcích, že jsou omezeny vůlí Stvořitelovou, kde se objevuje člověk, rostliny, živočichové a všechny organismy země, pro jichž bytí nemůže věda podati jiného důvodu, nežli svobodnou vůlí Stvořitelovu!“¹⁾

Vidíme tedy, jak příroda a zjevení souhlasí, jak se objímají, jak víra povznáší a dodává autority vědě, když obě přírodu i zjevení pozorujeme ve světle vědy prosté všech předsudků, prosté jednostranného vzdělání duševních schopností, prosté zpupného rozkazu vůle! Neprávem vytýká se křesťanské vědě, že není svobodnou v bádání, jediné proto, že uznává křesťanské dogma!

Církev nepřekáží vědě a její poznatky zaručené ráda přijme!²⁾ V základních, božských naukách ustoupiti nemůže! Jest-li to je solí v očích zástupců vědy, dokazují tím jen tvrdší, nevědeckou demonstraci. Zřejmým dokladem je hexaëmeron. Ač je jisto, že se neproviní proti pražádnému rozhodnutí církve, kdo vidí v hexaëmeru, přese všechny shody s geologií, jen básnicko-náboženský opis

¹⁾ On mechanical antecedents of motion, heat and light. Mathematical and physical papers by Sir William Thomson II. Cambridge 1884 (37-38).

²⁾ Pius X. praví v Litterae Apostolicae: Quoniam in re biblica 27. března 1906.: „Ad Testamentum Vetus quod attinet fructum capiens (praeceptor) ex iis rebus, quas recentiorum investigatio protulerit seriem actarum rerum quas hebraeus populus cum aliis Orientalibus rationes habuit, edisseret“ (Peters str. 14) a to tím spíše, ježto církev vidí, jak se dnes na Písmo sv. utočí. Pius X. v Litt. Apost.: Scripturae sanctae dí: „hoc tempore, quum cum maxime divinae revelationis fideique fontem (t. j. Písmo sv.) videmus ab intemperantia humanae rationis passim in discrimen adduci“. (Peters str. 48.) A najde-li se nějaká neshoda, zvláště ve věcech historických, slyšme odpověď Knabenbauerovu: „Wenn aber manchmal angegeben wird, dass ein Widerspruch sich ergebe zwischen den Angaben der Bibel und Berichten der alten Denkmäler: auf welcher Seite liegt der Fehler? Sind alle alten Denkmäler in allem, was sie sagen ohne alle Ausnahme wahrheitstreu? Das kann niemand behaupten! Sind die betreffenden Bibelstellen richtig erklärt? Ist die Möglichkeit eines Versehens der Abschreiber ausgeschlossen? Ist der Text des inspirierten Schriftstellers unverletzt, unverkürzt, ohne Zugabe uns überliefert...?“ (Stim. aus M. L. 1894. str. 142).

článek víry, dle schopnosti národa israelského podaný: „na počátku stvořil Bůh nebe a zemi“, přece jsou, již i tomu se protíví — athelstičtí modernisté! Jsou vědátory? Jsou učenci? či lépe: jednají vědecky? — Rozhodni čtenář sám! Zůstane-li někdo při allegorii a nežádá vysvětlení, kde dle podstaty věci samé není možné, pak uznali také akatoličtí a radikální badatelé Lotze, v. Baer, Häckel, Strauss a j., že rozvoj kosmu, přírodní vědou spekulativní dnes uznány se v celku kryje s posloupným rozlišováním ve zprávě biblické. A jak uznávají její vznešenost! Häckel praví: „Zvláštního úspěchu Mojžíšových dějin o stvoření nelze si vysvětliti pouze z jejich spojení se židovským a křesťanským náboženstvím, nýbrž také skutečně z nádherného, jednoduchého a přirozeného pochodu ideí, které jimi vanou.“¹⁾ Strauss: „Srovnajíce vypravování Mojžíšovo o dějinách stvoření s kosmogoniemi jiných starých národů, shledáme, jak je důmyslnou při všem svém dětinství, a budeme na ni pohlížeti s úctou a zalíbením!“²⁾ A. Dodel: „Theorie Mojžíšova o stvoření je skutečně nejgeniálnější a nejvelkolepější ze všech zázrakových teorií. Proto ji podrželi po celá tisícletí kulturní národové . . .!“³⁾

Vznešenost její uznávají tedy i zarytí nepřátelé.

Jakou cenu máme my jí připsati? Předně nábožensko-theistickou! Připomínám znova s důrazem: Zpráva nepodává, jakými prostředky přirozenými, nebo jak Bůh stvořil svět, nýbrž že Bůh stvořil svět t. j. hmota není věčná,⁴⁾ nýbrž povstala z vůle Boží v jednotlivých fásích. Tak je zde místo i pro teorii Darwinovu, geologii Lyellovu i hypotézu Kant-Laplaceovu. Číslo šest ve fásích je typem náboženské věty: Světiti sobotu (u křesťanů neděli) bez ohledu, zda je typologie původní, či pouze daná od původce zprávy. Vše platí, přijmeme-li přírodní poznatky jako zaručené. Ať se poznatky rozšíří jak chtějí, zůstane vždy naše vědění neúplné, ježto kosmu a jeho záhad rozum lidský neobsáhne! V pevném rámci těkají teorie . . . Konečné rozhodnutí o vzniku kosmu je možné snad až v posledních dnech, kdy se také náležitě ocení zpráva Mojžíšova! Jeho význam náboženský, pevně, jasně určený může a musí křesťanům zvláště dostačiti. Platí zde i slova Gütlera: „Kdo chce se přidržeti některé teorie, nebude míti paleontologických obtíží. Skeptik se musí spokojiti aspoň tím, že je shoda možná mezi paleontologií a biblií.“

Důvod, proč brojí „svobodomyšlní“ proti Písmu sv., označuje velmi pěkně slavný matematik Euler: „Co se týče námitek svobodomyšlních lidí, a jimi stanovených zdánlivých odporů, jež Písmu sv. vytýkají, podotýkám, že není ani jediné vědy, proti níž by se nemohly podati námitky stejně závažné, ba ještě vážnější!“ Ač je geometrie (užívá příkladu) vědou, jež nepřijme, co se nedá docela jasně odvoditi z prvních zásad, přece někteří proti ní všelicos úštipně namítali, by ji oloupili o vědeckou jistotu. „A jakým právem žádají svobodomyšlníci, bychom docela odhodili Písmo sv. pro některé obtíže, jež nejsou ani tak závažny, jak ony, jež se daly proti geometrii? To je jistým znamením, že tito lidé nejednají z lásky k pravdě, nýbrž z docela jiných nečestných důvodů!“ Kdo chce — jedná jinak! Vůle!!

¹⁾ Natürl. Schöpfungsgeschichte 1868 str. 29.

²⁾ Der alte und neue Glaube str. 16.

³⁾ Die neuere Schöpfungsgeschichte etc. str. 8.

⁴⁾ O hmotě a jejích silách viz T. Pesch Die grossen Welträtsel 1907 str. 141—498.

„Ač je jaksi zastřeno udání fakt vývoje zemského ve zprávě o stvoření“, praví Waagen, „a bylo třeba geologie, by zjistila pravou jejich hodnotu, přece překvapuje faktum, že byly zapsány takové údaje o vývoji zemském o tisícletí dříve, než začalo studium geologické, údaje, o nichž myslím, že souhlasí v podstatě s ději, které určila geologie s takovou námahou; tak překvapuje, že skoro přesahuje sílu pojmů obyčejného člověka. Zvláště uvážíme-li, že se jedná o děje a zjevy dřívější než člověk byl a tudíž historické podání je naprosto vyloučeno.“ „I když se přidržíme mínění, že zpráva není od Mojžíše, nýbrž snad vynikla teprve až v době královské, údiv se nezmenší. Je nemožno, by v době mezi Mojžíšem a dobou královskou pokročily studie přírodovědecké tak, aby mohl původce svou zprávu sestaviti pouze na základě přírodo-historických studií.“ Je vůbec nanejvýš pravdě nepodobno, že by někdo ve starověku dospěl k takovým výsledkům induktivní methodou, poněvadž tehdy ani valně nepřemýšleli ani nezkoumali.“ „Prozatím nemáme jiného slova pro přednosti, jež uschopnily původce zprávy, by náležitě poznal a přiměřeně chápal fakta v dějinách vývoje zemského, než — zjevení.“ Exegeta Holberg dí: „Zpráva o stvoření nemůže býti výsledkem lidského přemýšlení. Může ovšem člověk vyjádřiti nějakou domněnku o vzniku světa. Nemůžeme však najíti důvodu, proč by rozumně myslící člověk tak formuloval zprávu, jak je v hexaëmeru. Způsob vypravování, forma rozdělení ukazují, že je to člověku nemožno. Kromě toho učí dějiny, že lidstvo v té době, z níž je hexaëmeron, nepěstovalo přírodovědeckého bádání a filosofického přemýšlení tak, jak bylo nutné k představě o vzniku a vytvoření světa. Proto mohla zpráva o stvoření vzniknouti jen z nadpřirozeného zjevení.“

Cenu literární zprávy biblické oceňuje Waagen: „Za všech okolností jeví se biblická zpráva o stvoření jako dílo literární, docela výminečné a musím se diviti národu, který od prvního šera lidské kultury zaujal takové postavení, a podal takové plody! Zpráva ta neuspokojuje toliko po tisícletí mladistvá srdce jednotlivých individuí, nýbrž i národů! Zprostředkuje jim poznatky nejvyšších pravd, ano po tisícletích musí učenec doznati, že zpráva o stvoření obsahuje údaje, které mohou jen potvrditi nejobtížnější údaje jiných oborů! Věru, nebylo nikdy většího a přednějšího plodu, tak dlouho trvajícího na kolbišti literárním!“

Končím slovy astronoma A. Müllera: „*Pokrok přírodních věd, jejich prohloubení není překážkou katolické víry; naopak, čím lépe poznáváme, jak podivuhodně příroda jedná, jak podivuhodně se v ní vše děje, tím spíše a lépe chápeme Boží moc v ní. Náboženství prostřed lidských věd, je jako vítězná královna!*“

Ano náboženství „*kraluje pro pravdu, tichost a spravedlnost! Trůn Tvůj, Bože, trvá na věky věků!*“ (Žalm 44 v. 5. 7.)

*Poloviční poznání přírody odvádí od pravdy; důkladné, hluboké poznání přivádí k pravdě! Nebojme se! Pravda zachraňuje, neusmrcuje! Otevřete jí brány!*¹⁾

Sacra Scriptura est schola coelestis, instructio vitalis, auditorium veritatis, disciplina certissime singularis !!

¹⁾ Lev XIII. pravil; „Katolická církev se pravdy nebojí!“ a biskup E. Le Camus: „Postupujeme skromně v před, budme syny své doby, bychom překonali špatnou vědou zkažený a nerozumně soudící svět, žijíce dle víry, o níž musíme souditi rozumně!“

Tof vítěz, který přemáhá svět: naše víra!“ — (Cituje Peters str. 16.)

Prosím lask. čtenářů, by si znova prostudovali pojednání Dra Nábělka. „Vych. L.“ 1906 str. 374—380.

Dr. JOS KRATOCHVIL.

Filosofo Seneky rozprava o krátkosti života.

(Dokončení.)

4. Co říci o těch lidech, kteří zaměstnání jsou skládáním, posloucháním a odřikáváním písniček a kteří hlas, jehož správný postup tak překrásně a jednoduše příroda zařídila, různými nepotřebnými modulacemi převracují, kteří prsty stále bubnují, měříce tak nějaké písni, anebo kteří, i když k vážné nebo často zarmucující věci jsou povoláni, pobručují si tichou melodií? Nežijí v prázdní, nýbrž v bezúčelném zaměstnání.

5. Nechci věru pokládati za prázdeň ani hostiny jejich, když vidím s jakou bedlivostí pořádají své stříbro, jak bedlivě podkasávají spodní šat smilných svých chlapců, jak zvědaví jsou, jak podařila se kuchaři černá zvěřina, s jakou rychlostí na dané znamení služebníci k postuze běží, s jakou umělostí rozkrajuje se ptactvo, aby kusy nebyly příliš velké, jak okamžitě utírají nešťastní hoši vývrhy opilých: Takovými věcmi pomáhají si k slávě elegance a nádhery a až tam dospívají ve své zvrácenosti života, že ani nejedí ani nepijí bez vedlejších úmyslů.

6. Ani ty nemíním počítati k lidem v prázdní žijícím, kteří na sedadlech neb nosítkách sem a tam se dávají nositi a čekají na hodinu svého pohybu, jako by toho nesměli zanedbati, které někdo jiný musí připomínati, kdy se mají umývati, kdy koupati, kdy jisti, a kteří přílišnou zemdleností zženštilého ducha až tam dospívají, že sami sebou nejsou s to poznati, zda mají hlad.

7. Slyším o jednom takovém požitkáři, možno-li nazvati požitkem, když zapomíná, co náleží k obvyklému lidskému životu, že když na rukou z lázně byl odnesen a posazen na sedadlo, otazoval se: „již sedím?“ O takovém člověku, který neví, zda sedí, můžeš souditi, že ví, zda žije, zda vidí, zda v prázdní jest? Nelze mi snadno říci, zda více jest politování hoden, nevěděl-li to skutečně neb stavěl-li se, že to neví.

8. Na mnohé věci takoví lidi opravdu zapomínají, ale při mnohém se i přetvářejí. Oni těší se z některých poklesků, jako by to byly důkazy jejich štěstí. Jim zdá se, že jen lidé příliš nízcí a pohrdaní vědí, co činí: zde viz, že mimové (herci) mnoho musejí nalhávati, když předstírají rozmařilost. Ba věru oni více vynechávají než předstírají a v tomto jedině na takové věci genialním věku, takové výše dostoupila řada neuvěřitelných neřestí, že vytýkati můžeme hercům nedbalé jich podávání. Je opravdu někdo, kdo tak daleko zašel v požitkářství, že druhému musí věřiti, zda sedí?

9. Takový člověk nežije v prázdní, pro něj musíme najíti jiné pojmenování: on churaví ba mrtev jest. V prázdní žije ten, kdo je si vědom své prázdňě; onen však jen napolo žije když potřebuje tlumočnicka, aby vnímal stavy vlastního svého těla. Jak může takový člověk býti pánem nějakého času?

Hlava XIII.

1. Daleko by nás vedlo, kdybychom sledovali jednoho po druhém z těch, kteří život protrávili hrou v kostky nebo v míč nebo vyhříváním se na slunci. Nežijí v prázdní ti, jimž mnoho námahy působí vášně. Nikdo též nepochybuje, že onino nic vlastně při vši své pílí nekonají, kteří oddávají se nepotřebným studiím literárním, jichž také již u Římanů jest velká řada.

2. Řekové trpěli tou nemocí, že zkoumali totiž, kolik měl lodic Ulyxes, zda dříve napsána byla Ilias či Odyssea, zda pocházejí od téhož autora a jiné věci stejného významu, které zachováš-li u sebe nic neprospějí, projevíš-li je, nezdaš se tím moudřejší, ale obtížnější.

3. Ejhle, také Římany uchvátila marnivá snaha učiti se věcem zbytečným. V těchto dnech jsem slyšel, kterak kdosi přednášel, co každý z římských vůdců poprvé učinil: v bitvě námořské poprvé zvítězil Duillius, v triumfu slóny vedl poprvé Curius Dentatus. Ovšem tyto věci, ačkoliv k pravé slávě nesměřují, týkají se aspoň příkladných děl našich občanů. Neprospívá sice takové vědění, dovede však přece zdržeti nás od klamné marnosti.

4. Také otázku po tom, kdo Římany první k tomu přiměl, aby na loď vstoupili, odložme. Byl to Claudius, nazvaný proto Caudex, ježto u starých caudex značilo sloučení mnoha desek, odkudž zase veřejné tabulky slují codicés a také lodi, jež dle starého zvyku převoz po Tibeře obstarávají, nazývají se codicariae.

5. Stejně asi ceny jest i to, že Valerius Corvinus první dobyl Messany a první z rodiny Valeriů, ano jméno dobytého města na něho bylo přeneseno, nazýval se Messana a že, když po čase lid změnil písmenka, slul Messalla.

6. Zdaž i o tom má někdo bádati, že první L. Sulla ukázal v cirku nespoutané lvy, když v jiných dobách spoutání byli ukazováni, ježto král Bocchus poslal lukostřelce, aby je skolili? I toho možno nechat. Zdaž je v tom něco důležitého, že Pompejus první předvedl v cirku boj osmnácti lvů, k čemuž zločinci jako k bitvě byli připuštěni? Náčelník obce a jak pověst hlásá, mezi starými velmoži proslulý dobrotou, pokládal to za podivuhodný druh divadla novým způsobem utráceti lidí. Bojují? To není dosti. Zápasí? To nestačí: obrovskou tíží zvířat jsou rozšlapáváni.

7. Lépe by bylo zapomenouti na takové věci, aby později nějaký mocnár se z toho nepoučoval a nezatoužil po takových nelidskostech. O jak převelice zatemňuje mysl naši veliké štěstí! Onen pokládal se tehdy za vyvýšeného nad přírodu, když předhazoval takové spousty nešťastníků šelmám pod jiným sluncem zrozeným, když bitvu sváděl mezi živočichy tak různými, když před očima národa římského tolik krve proléval, brzy pak nutili jejich těl ještě více vylévati. Týž muž sklamán později nevěrou alexandrijskou, vydal se posléze otroku k probodnutí, tehda teprve porozuměv marnivé slávě svého příjmení.

8. Než abych se tam vrátil, odkud jsem se uchýlil, ukáži, kterak stejně i jiní zbytečností píli věnují: týž (nahore zmíněný) spisovatel vypravoval, že Metellus zvítěziv na Sicilii nad Puny, byl jediný mezi Římany, který vedl před triumfálním vozem 120 zajatých slonů. Sulla byl prý poslední z Římanů, který rozšířil volné místo podle hradeb městských, které dle zvyku starých nikdy nebylo rozšiřováno, při dobytí území provinciálního, nýbrž jen italského. To věděti, jak onen tvrdil, více prý prospívá, než že Aventin leží mimo tuto prostoru hradební, ze dvou příčin, buď poněvadž tam lid odešel, nebo že při Remových auspiciích na to místo ptáci neurčili.

9. A potom (vykládal) i přemnohé jiné věci, jež buď lživé jsou neb lžím podobné. Neboť i když připustíme, že vše říkájí spolehlivě, aby pro památku psali, koho tím uchrání od omylů? U koho potlačí vášně? Koho učiní statečnějším, spravedlivějším, dobrotivějším? Říkával náš Fabianus, že neví, zda nebylo by lépe, než těmto, vůbec žádným studiím se neoddávati.

Hlava XIV.

1. Ti jedině ze všech lidí se oddávají prázdní, kteří hledají moudrost: oni jedině žijí. Neostříhajíť zajisté dobře toliko svůj vlastní věk, nýbrž každý okamžik k době své připojují. Veškerá léta, jež před nimi byla prožita, jsou jim zachována. Nechceme-li býti velmi nevděčnými, musíme uznati, že veleslavní oni zakladatelé náboženství pro nás se narodili, nám život připravili. Ke kráse, z temnoty na světlo vyňaté, dospíváme námahou jiných. Žádné století není nám uzavřeno, ke všemu máme přístup, mnoho máme času, jehož možno užití, chceme-li velkomyslně vzdáliti se od lidských poklesků.

2. Jest nám volno disputovati se Sokratem, pochybovati s Karneadem, klidně užívati s Epikurem, lidskou přirozenost přemáhati se Stoiky, překročovati ji s Cyniky, kdyžtě přirozenost věcí dovoluje vcházeti ve styk s každou dobou. Proč bychom od tohoto bezcenného a prchavého přechodu časového neobraceli se s celou duší k tomu, co jest bezmezné a věčné, co společně jest nám s vyššími bytostmi?

3. Ti, kdož za rozličnými povinnostmi pobíhají, kteří sebe i jiné znepokojují, když již hodně se nabláznili, když každodenně všechny dveře prochodili a žádné otevřené brány nepřešli, když v nejrůznějších domech povinný pozdrav vyřídili, kolik mohli viděti z tak obrovského a v tolika vášních rozděleného města?

4. Kolik jest těch, kteří jim zůstali nepřístupni buď pro spánek neb rozmařilost nebo nepřívětivost? Jak mnoho jest těch, kteří předstírajíce spěch jich neopustili? Jak mnoho těch, kteří nevyšli přeplněným atriem, nýbrž unikli tajnými východy v domě? Jako by nebylo méně nepřívětivě oklamati než vyloučiti. Jak mnozí těžcí a v polospánku z včerejší pitky těm ubohým, kteří přerušují svůj spánek, aby očekávali cizí, sotva pootvřenými ústy tisíckrát šeptané jméno s hrdým zíváním znova vyslovují?

5. O těch však můžeme říci, že věnují svůj čas dobré službě, kteří chtějí míti za nejlepší přátele Zenona, Pythagora, Demokrita a četné jiné zástupce krásných věd, Aristotela a Theofrasta. Žádný z nich nebude se vymlouvati na nedostatek času, nikdo z nich neodešle přichozího k sobě, aby jej neučinil lepším a blaženějším. Žádný z nich nepropustí od sebe jej s prázdnýma rukama. V noci i ve dne každý člověk může s nimi obcovati.

Hlava XV.

1. Žádný z těchto mužů nebude tě nutiti k smrti: všichni budou tě poučovati. Žádný z nich nebude utráceti tvých let: naopak ze svých ti přidá. Žádného z nich slova nebudou ti nebezpečna, žádného z nich přátelství nebude příčinou tvé smrti, úcta k nim nebude nákladná. Dostaneš od nich vše, čeho si budeš přát. Oni nebudou proti tomu, abys načerpal, kolik bude ti jen možno.

2. Jaké štěstí, jak blahé stáří čeká toho, kdo dal se v jejich ochranu! Bude je míti přáteli, s nimiž může uvažovati o věcech nejmenších i největších. Jichž denně se může tázati o radu, od nichž pravdu uslyší bez urážky, chválu bez lichocení, dle jejichž příkladu může se řídit.

3. Říkává se, že nebylo v naší moci, jaké jsme měli rodiče, ježto nám osudem byli určeni: dle vlastní své vůle můžeme se však znova zroditi. Existujíť rodiny nejlepších duchů: vyber si, do které chceš býti přijat. Nebudeš přijat jen pro jméno, nýbrž i pro statky samy, jichž nesmíš špinavě a zlovolně šetřiti: tím větší budou, čím více z nich rozdáš.

4. Ti mužové ukáží ti cestu k věčnosti a povznesou tě na to místo, z něhož tě již nikdo nezvrhne. Toť jediný způsob, jak rozšířiti smrtelnost, ba v nesmrtelnost ji obrátiti. Pocty, pomníky a vůbec vše co schlubnost buď nařídila v dekretch neb vystavěla v dílech uměleckých, brzy zaniká. Ničeho není, co by dlouhý věk neničil a neodstraňoval: tomu jedině nedovede uškoditi, co vytvořila moudrost. Žádný věk to nezničí, žádný věk nezmenší: následující věk a potom stále další a další vždy přispěje něčím k ocenění moudrosti, ježto nad blízkým ještě se vznáší závist, vzdálenějšímu však s větší upřímností se podívujeme.

5. Život mudrce daleko tedy se rozkládá. Neobmezují jej tytéž hranice jako jiné lidi. On jediný vyňat jest ze zákonů lidstva. Jemu slouží všecky věky jako Bohu. Přešel nějaký čas: on obnovuje jej ve své paměti. Jest tu: využívá ho. Přijde teprve: on předem ho okouší. Slučování všech dob v jedno dlouhým činí jeho život.

Hlava XVI.

1. Velice krátký a plný starostí jest život těch, kdož zapominají na minulost, zanedbávají přítomnost, a bázeň chovají k budoucnosti: když na konec život a došli, tu teprve pozdě, ubozí, chápou, že tak dlouho byli zaměstnáni a vlastně nic nedokonali.

2. Nedomnívej se, že v tom, že smrti si přejí, jest důkaz dlouhého jejich života: trápí je jejich nerozum, že oddávali se nejistým vášním a tomu právě, čeho se obávají. Proto právě smrti často si přejí, ježto se jí bojí.

3. Nepokládej za důkaz dlouhého života, že často dlouhým jest jim den, že nařikají, kterak pomalu se vlekou hodiny než nadejde čas k obědu. Ovšem, jakmile jednou ustali od svého zaměstnání a v prázdní byli zůsta- veni, jsou znepokojeni a nevědí, co by počali a jak by se z toho vymanili. Hledají tedy něco, čím by se zaměstnávali, a veškeren čas, který byl mezi tím, pokládají za obtíž, zrovna tak věru, jako když oznámen jest den zá- pasu gladiatorů neb nějakého jiného divadla neb požitku se očekává usta- novený čas, a oni chtěli by přeskočiti dny mezi tím.

4. Každé odkládání věci doufané jest jim dlouhé, čas pak onen, který milují, jest jim krátký a rychlý, daleko ještě kratší vlastní jejich vinou. Ž věci na věc totiž přebíhají a nemohou zůstat při jednom chtění. Dni nejsou jim dlouhé, ale nenávidí je. Jak kratičké jsou jim naproti tomu noci, jež tráví objímáním nevěstek a při víně!

5. Odtud vysvětlují si bláznovství básníků, kteříž lidské poklesky baj- kami živí, neboť oni myslí, že Jupiter z rozkoše souložení zdvojnásobil noc. Co jiného více roznítí naše poklesky než když bohy nazveme svými předchůdci a v božském příkladu nalezneme omluvu a dovolení ke svým hříchům! Nemusejí se jim zdáti noci velmi krátké, když tak draho je vy- kupují? Den ztrácejí očekáváním noci, noc bázní před světlem.

Hlava XVII.

1. Vlastní jejich rozkoše jsou neklidné a plné nepokoje pro různé obavy a při největších radostech napadá je myšlenka: „Jak dlouho to potrvá?“ Takové pocity vynutily slzy i králům nad jejich mocí a již netěšila je ve- likost jejich štěstí, nýbrž hrůzu působil jim konec, jenž někdy musí nadejiti.

2. Když nejpýšnější král perský rozložil vojsko po velikých rovinách a chápal pouze jejich rozlohu, nikoliv počet, tu zaplakal, že za sto let nikoho tu již nebude z mladistvých těchto mužů. Právě pak ten, který tu plakal, hodlal jim ukrátiti život, ježto měl některé utratiti na moři, jiné na zemi, jiné v boji, jiné na útěku a tak ty při nichž obával se století, v krátké době ztratiti.

3. Co jest toho příčinou, že radosti jejich jsou plny úzkostí? Nespočívajíť na pevných základech, nýbrž touž marností s jakou vznikají, též jsou znepokojovány. Jaká však jest to asi doba, když dle vlastního jejich doznání, jest uboha, když i ta, kterou se chlubí a nad lidi vynášeji, málo jest pokojná.

4. Největší statky nejvíce právě starostí působí a štěstí nikdy méně nevěř, než když je nejlepší: k zachování štěstí je třeba jiného štěstí a právě za ty sliby, jež došly splnění jiné nutno činiti. Vše zajisté, co přišlo náhodou, jest nestálé. Čím výše kdo vystoupil, tím blíže jest pádu. Co však pádem hrozí, nikoho netěší. Velmi ubohý tedy, nejen velmi krátký musí býti život těch, kteří s velikou námahou nabývají toho, co s ještě větší musejí udržovati. Pracně dobývají toho, čeho ti přejí, s úzkostí chovají to, čeho dosáhli.

5. Žádná myšlenka mezi tím jim nenapadá, že čas nikdy se již ne navrátí. Nová zaměstnání stíhají stará naděje budí naději, marnivost novou marnivost. Nehledá se konec béd, nýbrž mění se jen jejich obsah: trápily nás vlastní naše čestné úřady, ještě více času jiné vyžadují. Přestali jsme se namáhati jako kandidáti, začínáme jako pomocníci. Odložili jsme obtížné žaloby, začínáme působiti jako soudci. Přestal býti soudcem, stává se předsedou soudu. Při placené správě cizího jmění sestarl, věnuje svým statkům.

6. Marius opustil nízkou službu, konsulát zastává. Sotva projde Quintius didakturou, k pluhu bude povolán. Proti Punům sotva dospělý půjde Scipio, vítěz nad Hanibalem, vítěz nad Antiochem, okrasa svého konsulátu, bratrského rukojmí, kdyby sám neustal, na roveň Jovu bude postaven: občanské nepokoje budou zmítati ochráncem a když jako mladík odmítal pocty bohům rovné, jako stařec bude se těšiti, že do vyhnanství ušel. Nikdy nebude nedostatek příčin k znepokojení, ať ve štěstí, ať v neštěstí. Zaměstnáním ubíráme si života. Prázdne nikdy se nedosáhne, vždy bude jen pouhým přáním.

Hlava XVIII.

1. Jinak tedy si počínej, předrahy Pauline, než dav a uchyl se do klidnějšího přístavu raději, než dával bys sebou zmítati po celý věk. Považ, kolika vlnobitím jsi se již vydal, kolik bouří z části v soukromém životě jsi snesl, z části ve veřejném životě na sebe obrátil. Dostí již byla vyzkoušena tvoje ctnost v námahách a nepokojích; zkus, co počneš si v prázdni. Větší a lepší část tvého věku věnoval jsi obci: něco z času svého také pro sebe si uchovej.

2. Nevybízím tě k malátnému a lenivému klidu: nemíním, abys ve spánku a rozkoších, davu tak milých, utápěl svůj život. To nejmenuje se žití v klidu. Nalezneš důležitější úkoly než všechny, jež dosud jsi horlivě konal a konati je budeš v klidu a bezpečnosti.

3. Spravuješ ovšem důchody celé říše tak zdrženlivě jako cizí, tak bedlivě jako své vlastní, tak svědomitě, jak káže veřejná povinnost. Nalezneš lásku k povinnosti, při níž těžko jest se vyhnouti nenávisti. Věř mi však, že jest moudřejší znáti účet svého života, než účet obecného obilí.

4. Tuto živost duševní, jež dovede věci největší, pro sebe odvolej od vznešeného sice úřadu, ale málo vhodného k životu blaženému a považ, že proto nevěnoval jsi se od nejtělejšího mládí studiu vědeckému, aby ti mohly býti svěřeny mnohé tisíce pytlů obilí: Sliboval jsi sobě většího a vyššího. Nebude nedostatek lidí, kteří jsou dobří hospodáři a dobří pracovníci. Daleko vhodnější jsou pro nošení břemen pomalé potahy, než krásní ořové, jejichž hbitost nebude přece nikdo obtěžovati těžkým břemenem.

5. Uvaž potom, jak mnoho jest při tom neklidu, když takové tíži se poddáváš. O lidské žaludky musíš se starati. Hladový dav nic nedá na rozumné důvody, neutiší se zlacněním a žádnou prosbou nedá se pohnouti. Není tomu dávno, co v několika málo dnech, kdy zemřel C. Caesar (Caligula), jemuž (má-li kdo ještě před smrtí vědomí, jež nejtěžší se snaší, že musí zemřít, jak neslušelo se na potomka Římanů) stačila strava na 7 neb 8 asi dní. Mezi tím, co lodní mosty stavěl a utrácel síly státní, již stálo nejhorší zlo i pro obležené, totiž nedostatek potravy. Nápodobení pyšného krále (Xerxa), zuřivého a cizího vedlo téměř k záhubě, hladu a co jest následkem toho, k plné zkáze.

6. Jak musilo býti oněm mužům, jimž byla svěřena starost o veřejné obilí? Kamenům, mečům, ohněm se hodlati vydávati, a s největším přetvářením skrývali veliké zlo, rozumné ovšem. Mnohé nemoci nutno léčiti bez vědomí nemocného: u mnohých vedlo to k smrti, že poznali svou nemoc.

Hlava XIX.

1. Oddej se tomu, co jest klidnější, bezpečnější a větší. Myslíš, že jest to stejné, zda staráš se, aby obilí bylo neporušené, dobře a bedlivě navážené od těch, kdo je přivážejí do stodol, aby nebralo zkázu vlhkem a nezapařilo se, aby nic nechybělo na váze a míře — či věnuješ-li se oněm posvátným a vznešeným úkolům, abys mohl poznati, z čeho jsou bohové, jaké jsou jejich rozkoše, jaké jejich postavení a tvar? Jaký osud očekává tvou duši, kam zavede nás příroda, když odloučíme se od těla? Co jest to, co nejtěžší právě věci tohoto vesmíru udržuje, nad lehkými nechává se vznášeti, do nejvyššího ohně je zdvihá, hvězdy k jejich pohybu pudí? A nad to ostatní všechny podivuhodné zjevky?

2. Chceš opustiti pevnou zemi a zřítí duši do těchto končin? Nuže, dokud teplá jest krev, s plnou silou nutno dáti se na cestu za lepším. V tomto způsobu života očekává tě mnoho krásných umění, láska a konání ctností, zapomenutí na vášně, vědomost, jak žítí a zemřítí, hluboký klid.

3. Všichni zaneprázdnění jsou v ubohém stavu, než v nejobožším ti, kdož při svém namáhání nikdy pro sebe nepracují, spánek jiných určuje jejich spánek, kroky jiných jejich kroky, ba i lásku a nenávisť, nejsvobodnější to věci vůbec, dávají si vnučovati. Kdyby tito lidé chtěli poznati, jak krátký jest jejich život, musili by vzpomenouti jen na to, jak málo z něho jim patří.

Hlava XX.

1. Vidiš-li tedy, že někdo již častěji zastával vysoký úřad, že něčí jméno na fóru jest oslavováno, nezavíď mu: takové věci stojí kus života. Aby jediný rok nesl jejich jméno, musejí obětovati všechna svá léta. Leckteří ještě před tím, než dosáhli nejvyšší toužené cti, zemřeli; jiní, když tisícími nedůstojnostmi dospěli k nejvyšší důstojnosti, vzpoměli si, že se namáhali za nápis na svůj náhrobek. Někteří ve velikých a nezbytných námáhách vysilení klesli, ježto v nejvyšším již stáří nové plány jako v mládí osnovali.

2. Hanba takovému muži, kterého duše opouští, an ve vysokém věku baží po pochvale davu, když jako soudce bezcenné pře soudil. Hanba tomu, kdo dříve života syt než-li svého zaměstnání, při svém zaměstnání zmírá. Hanba tomu, jemuž, když zmírá ve svých účtech, vysmívá se dědic, jenž dlouho se tu potuloval.

3. Nesmím přejíti mlčením příklad, který mi napadá: Turanius byl stařec velmi bedlivý; když po devadesátém roce bez žádosti propuštěn byl s místa prokuratorského od C. Caesara, položil se na postel a dal se od kolem stojícího služebnictva oplakávat jako mrtvý. Celý dům truchlil nad prázdní starého pána a nepřestal, až vráceno mu bylo jeho zaměstnání. Takovou potěchu působí až do smrti býti zaměstnán?

4. Tak smýšlejí přemnozí: déle chtějí se namáhati než mohou, bojují se slabostí těla svého a samo stáří jen proto za nepříjemné pokládají, že ke klidu je nutí. Zákon nikoho již neváže k vojně od padesátého roku, od šedesátého nevolá do senátu. Tíže tedy lidé dosáhnou prázdně od sebe samých než od zákona.

5. Mezi tím, co uchvacováni jsou neb uchvacují, co druh druhu kazí klid, co obojí jsou ubozí, život plyne bez užitku, bez radosti, bez duševního pokroku. Nikdo nemá smrt před očima, každý chová daleké naděje. Ba mnozí nařizují i věci, jež po smrti budou, jako vysoké náhrobky, zadání veřejných staveb, dary na hranici a nádherné obřady pohřební. Věru však jejich mrtvolky měly by býti vyvezeny za pouhé záře pochodní a svíček,¹⁾ jako by velmi málo jen žili.

J. Š.

Kritika method deskriptivy.

(Dokončení.)

Ad 2. Systematika v učebnici.

Na prvý pohled jeví se v české učebnici velmi pěkný pořádek. Nejdříve projednává se bod, potom přímka, dále rovina; na to (v II. části) mnohostrany a mnohostěny; ve III. části křivky; ve IV. části křivé plochy. V části V. projednáno promítání centrálné a perspektiva. V pěkný systematický, geneticko-methodický vývin různých útvarů v rovině i v prostoru, jak jej uvádějí planimetrie a stereometrie, zcela podle zásad „od jednoduchého ke složitému“, „od lehčího k těžšímu“.

V geometrii deskriptivní však nastává ohledně této systematiky závažná otázka „**Jest-li účelem deskriptivy uváděti rozličné útvary rovinné a prostorové v systematický pořádek, anebo projednatí, vyložiti a ku zřejmosti přivesti jednotlivé deskriptivní operace.**“ Myslíme, že systematika útvarův oněch a jich methodické projednání náleží v obor planimetrie a stereometrie, projednání operací deskriptivních však že náleží výhradně deskriptivě, která tudíž má nikoli útvary, ale deskriptivní operace v methodicko-systematický uvéstí pořádek. Touto zásadou řídí se francouzské methodiky a francouzské učebnice na př. „*Projections — 2^e partie*“

¹⁾ Dítky bývaly v noci za záře pochodní a svíček bez velkého průvodu pochovávány.

Rabattements, développements, pénétrations — Livre du maître, 4^e cahier.¹⁾ „Cours de lavis,“ „Principes des projections et application de ces principes“²⁾ etc.

V „**Exercices de Rabattemens**“ projednává se otáčení čtverce a pětiúhelníku, vedle hned otáčení kruhu a ellipsy, za tím hned otáčení šestibokého hranolu, vedle šestibokého jehlance atd.

V „**Developpements**“ uvádí se rozvinutí krychle, vedle „parallélepède rectangle“, dále „prisme pentagonal droit“, vedle „cylindre circulaire droit“, dále „pyramide hexagonale régulière“, vedle „cône circulaire droit“, „prisme tronqué“, vedle „cylindre circulaire tronqué“, „prisme oblique“, vedle „cylindre oblique“, dále pyramide tronquée obliquement a sa base“, vedle „cône tronqué obliquement a sa base“, „cône circulaire droit coupé par un plan parallèle à l'axe“, vedle „cône tronqué parallèlement a une génératrice“, vedle „cône tronqué parallèlement a l'axe“ etc.

V „**Pénétrations des solides**“ uvádějí se proniky následovně: „intersection de deux cylindres circulaires dont les axes sont dans un même plan parallèle au plan vertical“, „pénétration d'un cône dans un prisme“, „pénétration d'un cône et d'un cylindre circulaires dont les axes sont dans un plan parallèle au plan vertical“, „pénétration d'un cône et d'un cylindre dans une sphère“, „pénétration de deux prismes hexagonaux réguliers“, „pénétration de deux cônes circulaires droits à axes parallèles“, „arrachement d'un prisme et d'une pyramide“, „pénétration d'un cône dans un anneau et d'un anneau dans une sphère“ etc.

Tímto způsobem stává se všestranné porozumění jednotlivým operacím deskriptivním velmi snadné a následkem psychické multiplikace představ i velmi trvalé, kdežto v učebnici české jest vlastní učivo rozbito a rozdrčeno na kusy a kousky, což způsobuje v pravém slova smyslu psychickou divisi představ. Mimo to mluví se o téže věci (deskriptivní operaci) na více místech v knize dotčené, což jest nejen zřetelnosti na újmu, nýbrž i plýtvání místem a zvláště časem. Česká učebnice velice se prohřešuje proti obecně uznané kardinální zásadě J. A. Komenského „**Didaktiky analytické**“ „**Čemukoli jednou prací může býti vyučováno a naučeno, nikdy nebudiž protahováno; neboť co jednou prací odbýti můžeš, nač by mělo býti roztrhováno?**“³⁾

Kdyby autor učebnice byl se řídil touto zásadou, byla by učebnice zkrácena téměř na polovici objemu a učení podle ní bylo by mnohem snazší, kratší a daleko jasnější a přehlednější, příjemnější a účinnější.

Nudou a odporem musí studujícího naplniti, pozoruje-li v české učebnici na př.: na str. 38. „průsek přímky s rovinou“, na str. 49. a n. „průsek dvou rovin“; následuje spousta učiva; na str. 118. „průseky mnohostěnnů s rovinami a přímkami“, na str. 124. a n. „průseky mnohostěnnů vzájemné“; následuje spousta přerozma-

¹⁾ Dílo počtěno četnými vysokými vyznamenáními na různých světových výstavách, posledně v Paříži r. 1900 udělena na ně „Medaille d'Or.“

²⁾ Stejná vyznamenání udělena i těmto učebnicím.

³⁾ Did. analyt. 47. LXXI.

nitého učiva; na str. 171. a n. „rovinné průseky ploch kuželových a válcových“, na str. 180. a n. „rovinné průseky ploch rotačních“, „průsečky přímky s plochami křivými“; následuje spousta rozmanitého učiva; na str. 209. „o vzájemných průsecích ploch křivých atd.“ Na str. 94. a n. „vržené stíny bodů, přímek a mnohoúhelníků“, na str. 130. a n. „geometralné osvětlení mnohostěnů“, na str. 151. „vržené stíny křivek“, na str. 185. a n. „geometralné osvětlení ploch kuželových a válcových“, na str. 204. a n. „geometralné osvětlení rotačních ploch nerozvinutelných“ atd.

Nesprávnost tohoto rozřídění učiva ozřejmí ještě více, představíme-li si, na př. učebnici zoologie, v níž by učivo bylo seřaděno podle jednotlivých dílů světa tak, že by se jednalo při Evropě o ssavcích, ptácích, obojživelnících, rybách atd. Při Asii jednalo by se opět o ssavcích, ptácích, obojživelnících, rybách atd. Při Africe projednali by se opět ssavci, ptáci, obojživelníci, ryby atd. Při Americe jednalo by se zase o ssavcích, ptácích, obojživelnících a rybách atd. Při Australii týmž způsobem. To by bylo učení!

Každý by tu řekl: Majíce projednali zoologii nemůžeme rozumným způsobem přijmouti za rozdělovací systém díly světa, nýbrž rozdělení živočišstva podle soustavy zoologické

Česká učebnice deskriptívy má však rozdělovací systém planimetrie a stereometrie místo soustavy deskriptívních operací. Tím se stává, že učivo jest tolik roztrháno, učení pak zmateno a zatemněno, do omrzení přehazováno a porozumění i pamatování velmi ztíženo.

Přeházením učiva a nedostatečným názorem stalo se též, že učivo těžší uvedeno namnoze dříve než učivo snadnější; tak na př. stať „zobrazování jehlanů a hranolů“ na str. 105. a n. jest mnohem snazší nežli téměř vše předcházející učivo a „kolmice na rovinu postavená“ dochází teprve zde praktického použití a pravého znázornění. Stejně snadné jest „zobrazování mnohostěnů pravidelných“ na str. 110. a n. atd. Jak daleko jest tu učebnice česká za jinými!

Ad 3. et 4. Plané a vtipkářské a nemethodické příklady.

Knihy francouzské, jež máme před sebou, obsahují málo příkladů, jsouce však význačné nahrazují množství; udány jsou názorem a opatřeny stručnými pokyny k řešení. Způsob tento jest velmi pěkný a zamlouvá se zvláště svou průhledností a zřejmostí údajův, jež jsou na snadě, kdežto mezi 449 příklady, jimiž opatřena jest učebnice česká, jsou některé velmi nejasné, mnohé fádni a všechny (namnoze bez potřeby) udány způsobem zdoluhavým do omrzení. Dány tu samé body a bodečky, čárky a čárečky, roviny a rovinečky, samé cifry.

Všude se tu jeví přepjatý úmysl, naváděti studující k samostatnému myšlení; musí-li totiž normálně nadaný studující 2 až 3 i více hodin mysliti nad jediným příkladem, jež konečně přece nerozřeší, tu věru všechna methodika i celá paedagogická psychologie nad učebnicí se pozastavuje a znalec methodické didaktiky nemůže než knihu takovou odsouditi.

Příklady hádankovité, vtipkářské a takové, k jichž rozřešení nestačí učivo předeslané, neměly by bez pokynů k řešení v učebnici vůbec býti; neboť namáhavé, bezvýsledné přemýšlení o takových úkolech budí nudu a odpor.

J. A. Komenský v tomto ohledu praví: „Příklad dáti, vyložiti, napodobení ukázati učiteli náleží.“¹⁾ „Věcí způsoby a tvary obecné buďtež stanoveny a jak podle nich zvláštnosti mají býti vyvozovány, budiž ukázáno.“²⁾ „Hleď, čemukoli vyučuje se, aby hbitě bylo vyučeno a učeno, protože každý začátek vě, nežli tedy dovře chtivost, aby duše pocítila, že účelu svého došla a že dobrého svého požívá, aby buď neodbočila z nechuti cíle svého nedosáhnouc, nebo nepokračovala s nechutí vidouc, jak loudavě k cíli svému se vleče. Obecné ono přísloví, počátek pálí, střed hřeje, konec mrazí“ pokaždé pravdivo se osvědčuje při učitelích i při žácích, kde si nepospíší, aby kuli a dokuli železo, dokud vě.“³⁾ „Cokoli k cíli přímo vede, královská cesta jest.“⁴⁾ „Nechtějí prospěti a bavití jen básníci, než každý, kdo prospěšně učí, protože nemůže prospěti, kdo nebaví zároveň; neboť vášně jsou půl člověka, uchvacují nás s sebou buď k věcem nebo od věcí. Kdekoli duše vnady necítí, tam nekloní se a kam nekloní se, tam strkána bývá.“⁵⁾

Odtud plyne zásada „**Ošklivosti, nejúhlavnějšího jedu studování, nejvýše se střež**“.⁶⁾ „Přirozenost lidská nekonečného se hrozi a ráda přes hranice věcí přehlíží. Tím se děje, že všechno dlouhé, zmotané, temné buď nás straší a od sebe odpuzuje, nebo konečně nechutí naplňuje; krátké pak, srovnané, jasné těší.“⁷⁾ „Běh každého učení budiž pokud možno krátký a spořádaný.“⁸⁾ Aby žáci nebyli jako v nějaké směsici nevědouce, co se děje, kam směřují, kde jsou (hrůzou tak bývá duše naplněna, nikoli rozkoší) než aby hned od počátku konec s celým prostředkem přehlédnouti a ku předu mohli si chuti dodávati. Jistě, když duše lidská vidí, že je všechno v stupně rozvedeno, že žádné mezery ani sráznosti nespátřuje, žádné nenalézá (pokročíc pak poněkud) žádné se nebojí; nemůže pořád dál a dále dychtivě nekráčet. Tak tedy všeliké učení budiž rozloženo . . . Lahodnost tedy ve všem bude, **když veškery úkoly v snadno pochopitelná oddělení budou sebrány; když vše zřetelně ihned bude vyloženo; žádná věc hmoždění soukromému když se nezůstaví.**⁹⁾

Při tomto výroku bezděky vzpomínáme oněch četných příkladů české učebnice, jež nejasně podány, nemethodicky předloženy jsouce vyžadují dvou-, tří- i vícehodinné práce k svému rozřešení, jež na konec přec jen bývá mnohdy nesprávné. A tu připadá nám na mysl, co J. A. Komenský na jiném místě svého díla poznamenal: „**Ty vaše učebnice a všichni vaši aparátové, všechnen váš učení způsob nehodí se; meškáte, zamotáváte, trápíte, kazíte jimi mládež; čím trápíte, to ze hry a kratochvíle jíti můž;** čeho kuse necháváte, plně býti můž.“¹⁰⁾

Jest ku podivu, kterak nejlepší metody francouzské, jež máme před

1) J. Kom. Did. analyt. zásada XXXIV

2) „ „ „ „ „ CIV.

3) „ „ „ „ „ sub. 132.

4) „ „ „ „ „ CLIX. 3.

5) „ „ „ „ „ sub. 140.

6) „ „ „ „ „ CLXVI.

7) „ „ „ „ „ sub. 143.

8) „ „ „ „ „ CLXIX.

9) Ibidem sub CLXIX. NB.

10) Didaktika, kap. XII, IV

sebou, shodují se v zásadách svých a zásadami J. A. Komenského; naopak sklamaním naplňuje nás, pohlédneme-li do učebnice české, jež mnohým uvedeným dobrým zásadám velkého didaktika se přičí. Učivo roztrhané, rozhárané, části k sobě patřící pohozeny jsou po celé knize, názory nedostatečné, úkoly nejasné, nemethodické, zdlouhavé, fádni a řešení jich nudné.

Znalec didaktické methodiky nemůže jinak, než dotyčnou učebnici českou odsoudit.

Ad 5. et 6. Vzory neúplné, kusé, nesprávné užití metody analytické. Jiné vady.

Aby se nezdálo, že v české učebnici pro vyšší reálky, o níž jsme s kompetentních stran slyšeli, že jest z českých a snad i z německých učebnic nejlepší, nenalezáme nic dobrého a methodicky správného, uvedeme některé věci, jež vyhovují požadavkům didaktické methodiky do jisté míry; na př. obrazce 6. a 7., jež znázorňují průmětny horizontální a vertikální zároveň s nákresem předínětu a jeho dvou průmětů, pro počátek poskytují přec jakéhosi světla. Obr. 96. znázorňuje pěkně odchylky dvou rovin pomocí kolmic na dotyčné roviny vztyčených. Obr. 97. znázorňuje způsobem axonometrickým třetí průmětnu a průměty bodu. Obr. 115. podobně znázorňuje stopy rovin na průmětnách. Obr. 231. velmi pěkně znázorňuje perspektivní kollineaci. Škoda jen, že hned následující 232. obr. tak nejasně a kuse jest podán.¹⁾ Analyse věci složitější nedá se od učně provésti bez názoru náležitého. Dobře tudíž podotýká J. A. Komenský „Rozumění věci smysly nedobře pojaté není žádné rozumění.“²⁾ „Věc budiž rozeznatelně na oči kladoucí, aby nižádná její část nebyla neproniknuta.“³⁾ Partie tato bývá ve školách obyčejně znázorněna kuželem přiloženým k papírové plotně, jež má představovati rovinu sečnou. Jak nedokonalý a nesnadný k porozumění jest tento názor! Žák bývá tu nucen celou věc vymalovati si v hlavě, což po řadších špatně se mu daří, protože rozumění věci smysly nedobře pojaté není žádné rozumění. Žák bývá nucen analysovat abstraktum, což mnohdy bývá těžké i veleučným pánům, kteří z toho důvodu obyčejně raději předem ohlédnou se po dobrém názoru, než se pustí do práce analytické.

Podobně nemotorný názor podává se při úkolu „opsati kouli danému čtyřstěnu“ (obr. 227.), jež nad to zatemněn jest zbytečnými přímkami, jimiž stanoví se roviny souměrnosti. Zdá se, že pan auktor úmyslně chtěl stupňovati obtíže, jež pro mnohého žáka jsou bez toho nepřekonatelné; neboť vyžadují opět, aby analysoval abstraktum.⁴⁾ Věc jinak docela snadná stává se nesprávným užitím metody analytické pro mnohého žáka nedostupnou.

Mohli bychom uvésti ještě řadu jiných příkladů; omezujeme se však jen na několik, jelikož tvrzení naše ad 5. dokazují nezvratně. Všimněme si obr. 235., kde řešení hyperbolický průsek plochy kuželové.⁵⁾

Jiné pseudomethodické obrazce jsou na př. 169. „trojhraný polárné“, obr. 171. k úkolu „Sestrojitii trojhran, dány-li dva

¹⁾ Cf. pag. 253. (Přil. III. v sešitu 7.)

²⁾ Did. analyt. LXXXVI.

³⁾ Ibid. CLXXVII.

⁴⁾ Srovnej náš obrazec axonometrický a vedle orthogonální průměty (Přil. I. v sešitu 7.)

⁵⁾ Srovnej náš obrazec axonometrický a vedle orthogonální průměty (Přil. II. v sešitu 7.)

úhly hranové a jeden z protějších úhlů stěnových“, dále obr. 322. „Průměty perspektivní“.

Správné obrazce znázorňovací v promítání centrálním uvedeny jsou tři: 278. „Centrální průmět bodu“, 283. „Centrální průmět přímky“ a 295. „Centrální průmět roviny“; podávají mnoho světla, ale k důkladnému porozumění všem částem uvedeného v knize učiva nestačí žactvu ani z daleka. I zde vyžaduje se analysovati abstraktum, což musí nutně býti zdrojem nejasnosti a nudy v učení; v takových pak případech žáci obyčejně pamatují si jednotlivé obrazce bez porozumění a majíce pak řešiti nové úkoly nevědí si porady.

V celé učebnici české (až na uvedené výjimky) hromadí se abstraktum na abstraktum; na př. na str. 1. až 100. nenalzáme úkolu, jenž by byl výrazem praktického použití. Tím se stává učivo nanejvýše nezáživné. Podobně, ne-li hůře zpracováno jest učivo o promítání centrálním.

V učebnici francouzské oproti tomu hned obr. 6. a 7. jsou vzaty z oboru průmyslu a plastického umění. Obr. 61. až 75. představují tělesa geometrická: „polyédres“, „corps ronds“, dále „prisme et cylindre“ (obr. 76. až 80.), „pyramide et cône“ (obr. 81. až 86.), „solides obliques“ (obr. 87. až 92.) Následuje přes 60 obrazců, samých průmětů těles z oboru uměleckého průmyslu a plastického umění.

Kdežto v české učebnici jeví se jakási úzkostlivost v uspořádání učiva (třetí průmětna až na str. 55. obr. 97.) nalzáme v učebnici francouzské praktické použití třetí průmětny již na str. 13. obr. 6. a 7. Vedle půdorysu a nárysu spatřujeme tu ve velmi názorném a snadno srozumitelném pořádku boční rys a horizontální i vertikální řezy, což umožňuje důkladné, všestranné proniknutí věci. K tomu na str. 5. ve stati „Manière de se rervir de cette méthode“ požaduje se, aby vedle nákresův professorových na školní tabuli byly na stěnách vyvěšeny obrazy velkého formátu představující řešení důležitějších operací deskriptivních. Podobně velmi praktickým způsobem uvedeny jsou úkoly v „Projections — 2^e partie“, „Tracé géométrique“, „Exercices de rabattements“, „Développements“, „Pénétrations des solides“ a v díle „Ombres et lavis“ týmž způsobem projednána jest nauka o stínu.

V učebnici české místo prakticky užitých příkladů spatřujeme řady věcí zbytečných a nepotřebných.

D O S L O V.

Přirovnávajíce českou učebnici deskriptivní geometrie k učebnicím francouzským a zkoumajíce požadavky didaktického názoru se stanoviska psychologicko-paedagogického na základě vlastních zkušeností u přirovnání k požadavkům J. A. Komenského „Didaktiky analytické“ dospěli jsme k poznání, že metoda české učebnice jest ve mnohém ohledu pochybená; zvláště pokud se týče správného názoru, uspořádání učiva, jakož i úkolův, vytýkáme jí vady neodpustitelné.

Vlastní zkušeností dospěli jsme názoru toho, že nejlepší názorniny pro deskriptivní geometrii jsou vedle „Deskriptivního přístroje znázorňovacího“¹⁾ „obrazce axonometrické“, jež umož-

¹⁾ Viz časopisu „Příroda a Škola“, roč. V. č. 8. str. 170.

ňují úplné prohlédnutí takových věcí, jež téměř nemožno jest jinak znázorniti a ku smyslové zřejmosti přivésti.¹⁾

Způsobu tohoto použito v české učebnici měrou nedostatečnou; lépe v ohledu tomto zřízeny jsou učebnice francouzské „Projections I^{re} partie“: Principes elementaires des projections et application de ces principes. „Projections II^e partie“: Tracé geometrique, Courbes usuelles, Rabattements, Developpements, Pénétrations etc., vesměs knihy na světových výstavách vysokými cenami čteně vyznamenané, jež vedle případného užití metody axonometrické vykazují se též obrazci perspektivními za příčinou jasného a úplného názoru, na př. v díle „Ombres et Lavis“: Tracé des ombres, Principes-exercices et applications, Cours de lavis, Théorie et pratique.²⁾

Učivo v nich roztríděno jest dle jednotlivých operací deskriptivních, což příčinou jest toho, že celé učivo jeví se postaveno do jasného světla, kdežto v učebnici české nalzáme mnoho stínu, temnoty a zmaty právě z důvodu, že učivo jest rozháráno, roztrháno a po všech částech knihy poházeno mezi spoustou věcí namnoze nepotřebných.

Methoda české učebnice stojí také v příkrém odporu s četnými kardinálními zásadami J. A. Komenského „Didaktiky analytické“, kdežto metody francouzské s nimi souhlasí téměř úplně.

Z uvedeného vysvítá, že česká učebnice deskriptivní jsouc v tak mnohé věci pochybena, nestojíc na úrovni pokroku vědy paedagogicko-psychologické a didaktické metodiky, vyžaduje řádného propracování od samých základů.³⁾

Dr. RUDOLF NEJEZCHLEBA.

Reforma vyučování náboženství na školách středních.

(Dokončení.)

Nyní přicházím ku třetímu a to nejdůležitějšímu činiteli náboženské výchovy, ku katechetovi. Platonovi je povolání vychovatele nejvznešenějším na světě a dle církevních spisovatelů „ars artium“. Netřeba se tudíž zmiňovati, že je nutna k tomu důkladná příprava theoretická i praktická, což se u nás děje. Jen na něco bych ještě upozornil: Na fakultě theologické měla by se věnovat hodinka školským našim zákonům (třeba v právu nebo pastorálce). Katecheta by z toho měl mnohonásobný prospěch: jednak může použití tolika zákonných prostředků a cest v náboženské výchově, o nichž často neví, jednak by si ušetřil mnohdy tolika konfliktů a mrzutostí.

Praktická příprava měla by býti důkladnější. Hospitace častější a také na gymnasiích (seminář kroměřížský by měl býti proto raději v Olomouci při fa-

¹⁾ Viz tohoto časopisu roč. VII. č. 7. Přílohy I., II., III.

²⁾ Díla vydána v Paříži a Toursu Školskými Bratřími.

³⁾ Auktor těchto řádků připravuje k tisku „Deskriptivní geometrii pro ústavy ku vzdělání učitelův“.

kultě). — Kdo se chce věnovat katechetství, udělej co nejdříve zkoušku (odlož raději třeba rigorosa), vyhneš se mnohým bolným trpkostem! — To jen namátkou o vzdálené přípravě. Bližší záleží v tom, že se katecheta připravuje na každou hodinu, aby vyučování náboženství bylo pro žáky něčím opravdu svátečním. Myslím, že ani starší katecheta nevstoupí do třídy bez jakékoli přípravy. On musí býti učivem sám prodchnut a nadšen a tu jistě vymizí z celého vyučování jakýsi ráz řemeslnosti, zvláště když srdečnou a otcovskou výchovu náboženskou proplétá zdravým, čistým humorem. Nesmíme zanedbávat časté variace v našem vyučování; té dodávají hlavně názorné pomůcky, o nichž jsem dříve mluvil. Avšak ještě na jedno upozorňuji: na každém asi gymnasiu je skioptikon; jakou radost způsobíme žákům, když za odměnu je zavedeme do fyzikální posluchárny a ukážeme jim památná místa palestinská, památky Říma, etc. etc. Kromě toho zajdi alespoň jednou do roka s každou třídou do kostela a tu vyučuj náboženství názorně a cvikem! Některé kostely jsou pravá musea, celé výstavy, a jak málo se toho využítuje! Teď zavádějí se do škol dílny (jako ku př. všude ve Švédsku a jinde), aby si žáci zamilovali ruční práci, vodí se do pivovarů, elektráren, plynáren, cukrovarů, továren, dolů . . ., aby viděli ten rozkvět industrie, a aby buzen byl zájem o ni, proč ne tedy do kostela? Alespoň už z konkurence musíme! Nehledě k tomu, že žáci dle toho taxirují předmět sám.¹⁾

Co do metody učebné jsou nejrůznější názory; myslím však v tom jsme všichni za jedno, že špatná metoda může i ten nejlepší obsah zničit. Zdá se mi nejlepším pravidlem užívatí synthese, kde možno, a analyse, kde nutno. Jen ať už ten mechanický verbalismus vymizí z učení náboženského (dátí jen čist lekci, předčítat exhortu, zdá se mi býti v zásadním rozporu se životností křesťanství) a veškeren vědecký nátěr; křesťanství přece není theorie ani resultat filosofické spekulace, proto podávej tu vznešenou nauku důstojně ale prostince, jako to činil Kristus!

Katecheta nesmí být „professorem“, ale vychovatelem, otcem; proto ono zkoušení „professorské“ omez na minimum. Jest to ostatně velmi snadno, když je katecheta se žáky ve spojení formou dialogickou, čímž se docílí i většího zájmu a účasti aktivní. Nechť jest mu měřítkem při posuzování žáků ctnostné chování a ne nadání; žáci musejí vycítit, že nejsou hlavní věci vědomosti ale život charakterní.

V době, kdy panují chvílková hesla, za nimiž se bezmyšlenkovitě davy ženou, třeba žáka vypěstiti v autonomní bytost s intensivním vědomím osobní zodpovědnosti. Žák má nabýti určitého směru duševního, má rozpoznat dobro od zla a pro dobro samostatně se rozhodnout, proto výchova školská nemá býti sám předpis, samá disciplína, zasahování učitele by se mělo omeziti na vodítko, kompas a ve vyučování ve vyšších třídách popřáti svobody ve vyjadřování se. Katecheta nesmí býti policajtem; system policajtský nevychovává charakterů, — repressaliemi se jen docílí, že zlo si najde cesty tajné. Ku dalšímu vzdělání kate-

¹⁾ Můj rozvrh roční: I. tř. do nového kostela (basilika) v Mor. Ostravě: Historie místního kostela, titulní obraz, konsekrace, benedikce, patrocinium. II. tř. zase do téže basiliky: vnitřní rozdělení chrámu (presbytář, triumf. oblouk, loď, kůr, předsíň a předměty v nich); III. tř. do kostela v Polské Ostravě: mše sv.; IV. tř. do gotického kostela do Vítkovic: všecka paramenta a nádoby; V. tř. do renaiss. kostela v Přívoze: architektonická úprava (slohy stavitelské, orientace chrámu, věže, zvony etc.); VI. tř. do sgothis. kostela starého v Mor. Ostravě: křest, úvod matek, obnovení křestního síibu, trojí olej, baptisteria, křtitelnice, křestní voda, svěcená voda, asperges me, vidi aquam etc.; VII. tř. do poutního chrámu ve Frýdku: výzdoba chrámu, sochařství, malířství, dary, devotionalie. (Možná, že jedna vycházka na místní hřbitov).

cheta by si měl pořídit svůj denník, v němž by pečlivě zapisoval svá pozorování na žácích: tělesné schopnosti, ústředí, vyhledávaná zaměstnání, poklesky, jich motivy, tresty, jich účinky etc. Nejlepší resonancí školské výchovy je chování žáka mimo školu; proto svědomitý katecheta rád půjde mezi své žáky při hrách, vycházkách, výletech, aby se mohl orientovat.

Velice bych doporučoval každému, aby si zopakoval se studenty ve škole o jejich učivo (i z jiných předmětů). Probere-li pensum roční se žáky alespoň s jednou třídou vyšší, za 4 léta hravě jest u cíle. Pak ale stojí katecheta vysoko nad učivem i žáky; on ve svých rukou má celý materiál učebný, jímž paedagogicky disponuje působě na rozum, vůli a cit svých svěřenců. U něho je jakási centrála, v níž všecko harmonicky ucelené žákům se podává a zjednává náboženské přesvědčení, odpovídající jich stupni kultury. Zná-li katecheta i privátní četbu žactva, udržuje-li ustavičné styky s rodiči neb jich zástupci, působení jeho bude daleko intensivnější a třeba to stojí mnoho práce, třeba to vyžaduje učitele celého, výsledek vše hojně odmění, neboť náboženství tak tradované bude nejmilejším předmětem a katecheta osou celého ústavu.

Ku vypěstění zdatných katechetů třeba katechetských bibliotek (alespoň jedné pro naši arcidioecesi), katechetických kursů a katechetických konferencí. U nás v Ostravě jsme se scházeli měsíčně; ovšem nejlépe by bylo, kdyby všichni katecheti se musili dostavit alespoň jednou v roce ku společné konferenci — jako je to u učitelstva. K tomu ovšem zase se vyžaduje, aby celé vedení školské bylo jaksi soustředěno v jedné rukou, t. j. aby byl náboženský inspektor.

Dr. Knecht poznamenává: „Nejvíce stůně náboženská výchova v tom, že má nedostatek řádné inspekce.“ A v tom přisvědčíme mu jistě všichni. Ve výchově náboženské musí býti též jakási uniformita; co nejlepšího kde u jednoho, má se státi majetkem všech. Nesmí se zůstat jen při negativní stránce — vyvarovat se chyb — nýbrž náboženská paedagogika musí pokračovat, se zdokonalovat, ba býti vzorem jiným. To je jen tenkrát možno, jestliže budeme mít v čele inspektora paedagogicky vyškoleného — nikdy však despotu, jenž by situaci ještě zhoršil! — jenž by věnoval školství všecky své síly, nadání a zkušenosti, proto by úřad inspektorský neměl býti nikdy jen přívěskem; inspektor nesmí vkročiti do třídy beze znalosti učebnic a osnovy. Ku pomoci náboženskému inspektorovi byla by školní rada v konsistoři. Od zavedení instituce inspektorů čekám velmi mnoho, katecheta by měl potřebného rádce, vůdce i svého ochránce na horu i dolů ve všech svých záležitostech paedagogických i hmotných; niveau náboženské výchovy nutně by se zvýšilo a tím i respekt katechetův a náboženského předmětu samého.¹⁾

Všeobecně se naříká, že náboženství v dnešním školství nemá té váhy, jaká jemu přísluší; ovšem v boji, kdy nejedná se o pravdu a krásu, nýbrž o život a blahobyť, nemohou prosperovat vědy humaní, praví Cauer, tím méně náboženství. Je pravda, že mládež pustne a odcizuje se náboženství; avšak stane-li se něco křiklavého tu a tam, hned je po ruce: „který katecheta tam učí?“ Celá vina svaluje se na katechetu; neříkám, že vždy nezaslouženě, ale nesmíme zapomněti, že jednání naší mládeže není výslednicí pouze výchovy školské; jest tu rodina, celé ovzduší společenské i literární, s nímž je žák ve styku, škola je jen složkou a v této složce mezi 13 i více professory je jen jeden katecheta a tento jeden o tolik má těžší postavení, o kolik je katechetou. Nevane-li celou školou

¹⁾ Představuji si náboženského inspektora analogicky inspektorů zemských; byl by členem z. šk. rady, jeden v české sekci a druhý v německé; měl by celou agendu v oboru náboženském jako zemští inspektoři. (V litoměřické diecesi podobná instituce už stává.)

školou duch nutné jednoty výchovné, trpí-li se různé experimenty, nemůže býti ani výsledku potěšitelného. Na Moravě máme „lex Perek“, který hájí národnost dětí, možná dost, že brzy bude třeba nějakého nového, aby důrazně hájil jich náboženství.

Poctiví odpůrci naši nemohou míti nic proti náboženské výchově ze stanoviska věcného; aby nemohli míti nic ani ze stanoviska formálního, musí býti stálou naší snahou; tu jsou bezpodstatny omluvy a vytáčky, my na prvním místě jsme zodpovědni. Ke každé reformě třeba čisté a šlechetné vůle; tu jistě máme držlice se zásady sv. Pavla: omnia probate, quod bonum tenete. Neuskutečnil-li se naše desideria hned, rád bych — kdo uzná ovšem za vhodné — aby v rámci nynější osnovy a za dosavadních učebnic upravil si svoje katechesky s udaných hledisek. Že potřebujeme nezbytně pomocné a vůdčí ruky těch, quos posuit Spiritus sanctus regere ecclesiam Dei, jest samozřejmo.

Reassumuji: Ať se dovolí učiti na zkoušku dle reformované osnovy, ať se vypíší praemie na nejlepší učebnice, ať se zavedou náboženští inspektoři!

Je náboženská krize všude; třeba jen nových formací, a vyjde slunce křesťanského obrodu.

Prameny, jichž použito:

Dr. Grimmich: Der Religionsunterricht an unseren Gymnasien.

Dr. Braun: Zeitgemässe Bildung durch die Volksschule und Lehrer.

Müller: Katechetische Studienreise.

Oliva: Zvýšení účinnosti theologie.

Cauer: Palaestra vitae.

Dr. Ot. Kramář: O výchově a učitelstvu.

Dr. Förster: Lebenskunde.

Šetelk: Normalie.

Hlídko, prof. věstník, Vych. Listy, Přehled, Handweiser, Herderův lexikon.

R-Ý.

Slovanský obzor.

Slovinci.

Přátelské schůzky učitelů s rodiči ujaly se mezi Slovinci tou měrou, že jsou v některých krajích již pravidelnými a všeobecnými. Pohlíží se na ně dosud se všech stran nepředpojatě jako na dorozumívací konference nejdůležitějších faktorů ve výchově mládeže účastněných.

Dle programů zmíněných večírků soudíc dá se nalézti hojnost materiálů, o němž třeba rodičům se zmíniti, velmi mnoho výchovných momentů, na něž třeba první vychovatele národa pozorny učiniti. Četná účast rodičů a přátel mládeže na dorozumívacích schůzkách svědčí, že jsou oblíbeny a přišly zrovna vhod. Nelze upříti, že v nich skioptikon jest oblíbeným lákadlem. Kdežto ve městech různé panoramy skýtají lidu hojnost zábavy a poučení, jest lid na venkově v této příčině zcela zanedbáván. Bylo by třeba, aby sport skioptikový hojněji se rozšířil než kterýkoliv jiný, jenž prospívá snad jednomu, ale škodí mnohým. Budeť jistě lidu milejší než — motocykly a automobily.

Ze mnohých zmiňují se o jednom večírku, jenž byl uspořádán v Lokvi na gorickém Krasu. Ve přednášce toužil učitel Mervič po tom, aby nejdůležitější výchovní činitelé mládeže a národa: rodina, škola a církev šly ruku v ruce ve výchově dětí. Bouřlivý souhlas přítomných byl odpovědí, že se v tom s přednášejícím zcela shodují. Jak jsou naši bratři Slovinci pozadu! Zdá se, že tam ještě nepřednášeli ani Pelant ani bývalý zbožný seminarista Bartošek.

Tak často hází pokrokové učitelstvo po agrarnících výtkou, že jsou sobečtí, po jiných pak, že chtějí jen sami vládnouti, vylučující jiné z účastenství na práci zákonodárné. Obyčejně, co by člověk rád, u druhého haní. Slovinský liber. „Učiteljski Tovariš“ co chvíle vybízeli k boji za učitelského kandidáta. Důkaz mimo jiné i v č. 20. t. r.: „Vše učitelstvo . . . se vyzývá, aby do poslední síly šlo v boj za Roša proti odpůrci učitelstva Dru Benkovičovi . . .!“

Při minulých obecních volbách na Bledu byl učitel Jensko a učitelka Vurnetova z práva volebního vyloučeni. Bylo to odůvodněno tím, že dostávají od obce podporu. (Byl to drahotní příplatek 100 K.) Starostou zvolen nadučitel Fr. Rus.

V úředním pozvání ku konferenci učitelské okresu ptujského bylo ku konci poznamenáno: „Die Konferenzteilnehmer wollen sich mit Vormerkheft und Bleistift versehen.“ Jinde by účastníka takového považovali buď za „štrébra“ nebo za „denuncianta“.

Jak se nejlépe vyhoví čtyřem kandidátům, ukázal dle „Soče“ gorický volič. Měl vybrati mezi Michalem Gabrielčičem, Josefem Fonem, pak kočujícím učitelem Štrekelem a novinářem Milostou. Po delší úvaze napsal na volební lístek: Michal Fon, kočující novinář.

Gorické učitelstvo založilo novou selskou stranu po dlouhé debattě, v níž jevil se i náběh ku straně demokratické, jako (prý) přítelkyně školy a učitelstva. V nové straně má učitelstvo zaujati vůdčí stanovisko a přivésti tak svoje tužby ku konečnému cíli.

Nemalý rozruch způsobilo nedávno rozhodnutí zemské školní rady v Lublani, ve příčině stížnosti učitele Rusa. Správce chlapecké školy v Krani, Pezdíč, požádal od podřízeného učitele Rusa pro školní archiv jeho „Denník“ a „Rozdělení učiva“. Učitel odepřel vyhověti, byl však příslušnou okresní školní radou k tomu donucen. Podal ohrazení zemské školní radě, kteráž jemu dala za právo, prohlásivši, že ani „Denník“ ani „Rozdělení učiva“ ani „Příruční katalog“ nejsou knihami úředními a tudíž představeným předkládány býti nemusejí. Kdo má tedy nyní pravdu? Bylo by zajímavo ještě zvěděti, co by řeklo ministerstvo vyučování. Rozhodně však vážnosti školních úřadů neprospívá, zaujímají-li v téže věci tak odchylná stanoviska. Ostatně, třeba že § 136 škol. a vyuč. řádu výslovně nemluví o zmíněných spisech, nebyl první krok učitele Rusa přece úplně správným. Právě § 119. škol. a vyuč. řádu: „Učitelé mají ochotně a přesně poslouchati zákonů a nařízení školních úřadů, školních dozorcích orgánů a školního správce, svědomitě zachovávatí daná napomenutí a pokyny a jich při vyučování a při svých ostatních povinnostech s prospěchem využítkovatí.“

Myslí-li učitel, že některé nařízení školního správce odporuje zákonu neb školnímu řádu, neb ohrožuje zájem školy, může učiniti oznámení okr. úřadu školnímu. — Bylo tedy povinností učitele správci školy vyhověti, ale současně kroky, které učinil, podniknouti.

Jednota slovinských katechetů byla zřízena v Gorici; stanovy vládou schváleny.

Na mariborském gymnasiu zapsána první studentka slovinská, dcera Dra. Pipuše. Neznámo dosud, čemu se hodlá věnovati. Nejspíše as, jako jiné studentky jinde, — stavu manželskému.

K jakým důsledkům vede bezhlavé srovnávání činnosti učitelovy s činností čehokoliv jiného, svědčí poznámka slovinského listu učitelského, kdež se praví: na dva plemenné hřebce v Rakousku připadají 3 osoby, na jednoho učitele v Dol. Rakousích 70, v Haliči 120 dětí. Měl bych sto chutí dodat: na duchaplného statistika by mělo „připadnouti“ 25 hotových.

Ze 372 obecných škol v Korutansku jsou slovinské jen 3, utrakvistických 84, ostatní vesměs německé. Ze slovinských vydrží jednu „Jednota sv. Cyrilla a Methoda“. Na utrakvistických vyučuje se v I. třídě do půl roku slovinsky tak, že se probere a naučí celá abeceda; půl roku pak zase jen německá. V ostatních třídách se vyučuje slovinsky jen tři hodiny týdně. Zdá se při všem tom systému, že se německé školy zřiuují jen k vůli opatření míst kandidátům z německých učitelských ústavů. — Volná myšlenko, kde jsi? Tu by bylo vhodnější a vděčnější chopiti se práce. Však sova sově očí nevykline! — Žalostným je, že někteří kandidáti učitelští, rodem Slovinci, zatajují svoji národnost, a nabývají způsobilosti učitelské jen pro německé školy, aby nebyli pak posíláni na školy utrakvistické. Tím se pak jeví na školách těch nedostatek zkoušených sil. Na samém učitelském ústavu v Celovci je slovinština předmětem nepovinným. Němci lákají mnohé kandidáty slovinské do svého pensionátu „Präparandenheim“, kdež pak ztrácejí ducha národního. Aby tomu předešli založili si Slovinci pro své kandidáty svůj „Učitelský dům“, který však je považován za dílo jedné strany, takže pokrokové učitelstvo slovinské k němu velké důvěry nemá, zejména po tom, co správa domu nepřijala ani zadarmo do čítárny dvou slovinských pokrokových listů učitelských.

Myšlenka své pomoci zapustila kořeny mezi učitelstvem slovinským. Zřídili si v Lublani vlastní protokolovanou „Učitelskou tiskárnu“, sbírají na „jubilejní fond“ sirot a vdov učitelských a i své potřeby opatřují jen u jistých, sobě oddaných firem. „Učiteljski Tovariš“ téměř v každém čísle doporučuje firmy takové, které z čistého výnosu věnují část na zřízení učitelského konviktu. Vědomí stavovské v učitelstvu slovinském budí obdiv, až na některé stinné stránky, jež se s duchem volnosti a svobody jednotlivců nesrovnávají a z učitelstva — nebude-li včas organizační přepjatosti dáno rozumné tempo — neoblíbenou kastu vytvoří. Má každá stavovská organizace líc a rub. Prospívá na čas (dokud všechny, neb aspoň většinu svých příslušníků nesloučí), ale staví se nutně příkře proti organizacím jiným, čímž v důsledcích jest spoluvina na vývoji třídního boje v lidstvu. V tolika požadavcích různých organizací, jež se kladou na vládu, na společnost, která je konglomeratem jednotek různých organizací, jest naprosto nemožno, aby nedošlo ku konfliktu. Organizační horeče přinese lidstvo ještě velkou daň na štěstí, společnosti a penězích, zvláště v době drahoty den co dne stoupající, jež jest konstelací podmíněnou různorodými organizačními ideami.

Kreslířský kurs konal se od 16. srpna do 6. září ve dvou odděleních na učitelském ústavě v Lublani.

„Jednota sv. Cyrilla a Methoda“ měla loni 8000 členů; udržovala svým nákladem 12 mateřských školek a 5 obecných škol, podporovala

3 mateřské. Příjmu měla skoro 64.000 K, vydání přes 54.000 K. Ku valné hromadě letošší sehnáno pod záminkou reorganísace jednoty mnoho pokrokových učitelů, kteří způsobili, že kandidáti konservativní většinou 3—10 hlasů zůstali v menšině. — Totéž přihodilo se při valné hromadě spolku „Glasbena Matica“. Ukážou tedy, nyní pokrokoví zvolenci svoje schopnosti a doufám i — větší obětavost než nenávidění a „neschopní kléríkáli“.

Na veřejné schůzi v Boljunci v Istrii na návrh učitele Urbančiče schválena resoluce žádající zvýšení učitelských platů. Jelikož by bylo narážilo na odpor žádati zvýšení od země, hozena ta povinnost v resoluci na stát. Tak se navrhovateli vyhovělo a přítomným neuškodilo.

I Slovinci svítí a zapalují c. k. tabák národními zápalkami, z jichž prodeje plyne zisk na zaplacení národního domu v Mariboru s nápisem „Mal položi dar domu na oltar“, a „Jednotě sv. Cyrilla a Methoda“. Tato přijala za polovinu letoššího roku z národních „vžigalic“ slušný zisk K 9012.54. U nás děláme „osvětú“ hned s Komenským, hned se socialistickými, hned s „národními“, jindy se „sokolskými“, jindy s „moravskými“, jindy se „šulfereinskými“, jindy se „švédskými“, jindy s havířskými zápalkami a často pocházejí jak národní tak mezinárodní tak i nenárodní z jedné sirkárny. V okolí Brna dokonce se vykládá o opatrném hostinském, jenž ze „švédských“ vyrábí na přání hostovo nalepováním různých objednaných vinětek „národní“, „matiční“, „sokolské“ a jakékoliv jiné zápalky kdo požádá. Hosté prý jsou spokojeni a hostinský též.

V srpnu konána valná schůze delegátův „Svazu rakouských jihoslovanských jednot učitelských“ v Radovlici. Účastnil se jí zástupce školské „Jednoty sv. Cyrilla a Methoda“, Senekovič, zástupce „Svazu hrvatských jednot učitelských“, poslanec, starosta lublaňský Hribar, zástupce učitelstva českého Skála, jenž mluvil jménem 8000 (!) českých učitelů a učitelek a odevzdal předsedovi svazu Jelencovi a jednateli Dimnikovi diplomy, jimiž jsou jmenováni dopisujícími členy české učitelské jednoty zemské. Skála dotkl se vídeňského sjezdu slovanských učitelů, na němž dán popud ku založení svazu rakouských slovanských jednot učitelských, jenž by representoval 25.000 sdruženců. Vedle Skály mluvil moravský učitel český Hajný a z Čech Adolf Schuster, jenž Husa a Komenského sloučil s „volnou myšlenkou“. „Náš národ nám dal Husa, Komenského, započal boj za volnou myšlenku. My od věků bojujeme proti klerikalismu, jenž je největším nepřítelem svobody a pokroku, ať jest to již klerikalismus katolický, protestantský, pravoslavný, nebo židovský. Také mezi Slovinci jsou lidé, kteří svobodně myslí. Zvu vás, abyste se účastnili kongresu „volné myšlenky“ v Praze!“ Je vidět, že pan mluvčí je volnomyslitel. Jeho — a i mnohých jiných — myšlení již se zbavilo pout vížících myšlenku ku zásadám zdravého rozumu. — Zástupce srbského učitelstva, člen „Učitelského Sdružení“, Jovan Jovanovič vybízel slovinské učitelstvo ku práci mimoškolské mezi lidem. Na programu byla themata: „Slovinské spořitelny a činnost učitelstva v nich“, „Roditelské večírky“ (schůzky učitelstva s rodiči), „Ku práci mezi lidem“, při němž proneseno přání po „ústředním politickém vedení“. Držán byl banket s nutnými připitky, konány pak společné výlety.

Též katolický „Slovanský svaz“ měl v září v Lublani svoji výroční schůzi s pěkným programem. Z themat vyjímám: „Socialní působení učitelky“, „Křesťanská výchova“, „Etika a moderní škola“, „Byrokratismus ve škole“, „Naše stavovská politika v Kraňsku“ a j.

Sjezd katechetů slovinských konán o prázdninách v Lublani.

„Slovenec“ přináší zprávu z Vídně, že postátnění slovinské soukromé školy v Terstu je hotovou událostí.

„Vdovská učitelská jednota“ má jmění 120.000 K; vyplácí vdovám svých členů 200 K ročně, sirotám po 60 K do dvaceti let.

„Učitelský konvikt“ má 60.000 K majetku.

Chorvati.

Do r. 1906 působila mezi učitelkami chorvatskými hlavně dvě družstva: „Klub učitelek“ a „Udruga“. Aby této dostalo se širšího oboru působnosti rozešel se „Klub učitelek“ a stanovil v poslední valné schůzi, že celý majetek (něco přes 1700 K) postupuje „Udruze“. Tato učinila si cílem zříditi „dům učitelek“, kdež by přebývaly učitelky odešlé do pense a kdež by spolek měl sídlo, 2. zříditi konvikt pro dcery učitelské meškající na studiích ve hlavním městě, 3. zříditi sanatorium v Iowatském Přímoří a některých lázních, kdež by se nemocným učitelkám dostávalo za lacinější peníz bytu, stravy a pomoci lékařské, 4. zříditi fond ku podpoře učitelek a učitelských dcer. „Udruga“ pořádal několik koncertů, vydala tiskem 2 knížky pro dívky, zakoupila a vydává dále svým nákladem časopis „Domáci Krb“, ku lacinějšímu stravování učitelek „Mensu pro učitelky“.

V poslední valné schůzi přijata 300 účastnicemi resoluce, z níž některé body tuto stůjtez: Při každé škole, kde možno, ať se zřídí školní zahrada ku praktickému výcviku děvčat v pěstování zeleniny a luštěnin;

Při zemské vládě ať se zřídí místo učitelky-referentky, jež by zastávala zájmy škol a učitelek;

Učitelkám, případně jejich nejbližším příbuzným ať se zajistí pohřební výlohy;

Na školách vícetřídních ať se úřední přípisy vypravují při konferencích aneb aspoň s vědomím učitelky;

Každá škola, na niž ustanovena učitelka, ať se předplatí na „Domáci Krb“;

Ať se zruší § 152 zákona školního (o celibátu učitelek).

Tam, kde mluví tolik jazyků, není nemožno, že se vloudí nějaké přání do resoluce, které ji pak činí celou problematickou.

Nový prapor universitního studentstva posvěcen byl slavnostně před prázdninami, Dr. Bauerem, rektorem university. Za té příležitosti bylo odhaleno mramorové poprsí arcibiskupa Strossmajera na universitě.

„Svaz učitelek z království chorvatsko-slovanského“ konal v srpnu výroční schůzi v Záhřebu, na níž referováno o právním postavení učitelek v Chorvatsku a jinde, o reformě nižších škol obecných, o prodloužení povinnosti školní na 6 roků, o odstranění opakovacích škol, o reformě vyučování ve smyslu praktických požadavků života.

Úřední orgán černohorské vlády „Glas Crnogorca“ uveřejnil před nedávnem nový školský zákon. Podstatné změny týkající se zavedení nové dvouleté školní povinnosti, mimo dosavadní čtyřletou a to pomocí zimních běhů od 1. října do 1. března všude tam, kde se najde aspoň 20 k tomu schopných žáků. Vyučovati se má v neděle, čtvrtky a jiné prázdné dny. Absence se trestají pokáráním, pak další i peněžitou pokutou. Výsledky učitelovy práce klassifikují inspektoři, známkami velmi dobrou, dobrou a špatnou. Pro špatný prospěch mohou býti učitelé přeloženi, neb i místa zbaveni, slouží-li pak nad 10 roku pensionováni. Platy učitel-

ských osob jsou stejné bez rozdílu pohlaví. Začáteční obnáší 960 K, po pěti letech 1200 K, po 10 letech 1440 K, po 14 letech 1680 K, po 18 letech 1900 K, po 22 letech 2160 K, — nejvyšší to obnos. Do pense může jíti učitel po 30leté službě s plným platem. Od školních dozorců se žádá akademické vzdělání.

Bulhaři.

„Dnevnik“ podává zprávu; že 500 učitelů bulharských bylo zbaveno služby za to, že nedávno ve Srědci na velkém sjezdu ostře napadali vládu pro opatření nových školních zákonů, jimiž svoboda učitelstva byla velmi dotčena. Propuštění motivováno různě; u některých, že jsou socialisty, u jiných, že jsou členy učitelského podvratného svazu.

„Svaz bulharských jednot učitelských“ úředně rozpuštěn, archiv a pokladna zabaveny. Zavčas však ještě byl kapitál svazu 300.000 franků, mezi jednotlivé učitele rozdělen a jimi jako soukromý majetek uložen. Očekává se však, že zmínění budou pro tento krok úředně stíháni.

V Bulharsku bylo loni 3163 národních škol se 7241 učitelskými silami. Na 1000 osad nemá vlastních školních budov. Děti učí se po soukromých domech. Středních škol je 188, mezi nimi 11 vyšších gymnasií; žáků 8542. Dívčích gymnasií je 6 se 164 učitelkami a 3834 žákyněmi, dále 5 mužských a 1 ženský ústav učitelský s 97 učiteli a 853 navštěvovateli. Střední školy vyžadují nákladu ročního 3,620.000 lvů.

V době, kdy bulharská universita byla vládou zavřena, přibylo universitě srbské v Bělehradě 300 bulharských studentů, záhřebské pak 100 akademiků.

Rozhled světem.

Chorvaté mají v Americe jedinou školu v St. Louis. Učí tam učitelka placená chorvatskou farní obcí 32 chlapce a 10 děvčat.

Nedávno byli odsouzeni tři slovenští učitelé v Myjavě v Uhrách na 15 dní do vězení a ku zaplacení 200 K pokuty, že ve školách vyvěsili prapory v chorvatských barvách.

Česká škola bude zřízena v Kijevě na Rusi, kdež žije mnoho Čechů. Vydržována bude soukromými dary a sbírkami. Vláda jejímu zřízení již přivolila.

V Egyptě má býti v blízké době zřízena slovinsko-chorvatská obecná škola.

Bílá vrána. Slovinský spisovatel Davorin Trstenjak nepřijal udělený mu titul a úřad okresního inspektora s podotknutím, že se dá raději poslati na odpočinek, nežli by přijal ono jmenování.

V Darmštadtě má býti co nejdříve zřízena na technice škola pro žurnalisty. Pro přednášky získán redaktor Meisner z Frankfurtu.

— m — **Prázdniny v Prusku.** Doposud měli v Prusku na národních školách za celý rok 83 dní prázdniny, a sice na vánoce 15 dní, na velikonoce 15 dní, na svatodušní svátky 6 dní, v létě 37 dní a na sv. Michala 10 dní. Nyní však rozhodlo ministerstvo, že nesmí počet prázdných dnů na obecných školách přesahovati 70 dní; 13 dní musí se tedy z dřívějších prázdnin vynechat.

— m — **Vídeňské školství.** 1. ledna 1906 bylo ve Vídni 436 škol národních a měšťanských, 5770 učitelů a 209.000 školáků. Dnes má Vídeň

475 škol nár. a měšť., 6844 učitelských sil a 227.291 školou povinných dětí. Přibylo tedy v tomto školním roce 39 škol, 1074 učitelů a 8292 dětí.

— m — **Střední školy v Rakousku.** Rakousko má dnes 208 gymnasií, 103 reálky a 70 učitelských ústavů. V roce 1908 přibude 12 gymnasií, a sice: německé v Lublani, Aši, Těšíně, Šumberku, Unčově a Freudenthále, české v Kyjově, polské v Myslenicích, Zolkievě, Lvově, Novém Sandeci a Tarnopolu; 4 reálky, a sice: 1 v IX. okr. vídeňském, 2 české v Turnově a Vršovicích a nižší státní reálka v Pulje, jakož i 3 učitelské ústavy: 2 v Haliči a jeden slovinský v Capodistriji. Rozpočet na r. 1908 pro ministerstvo kultu a vyučování obsahuje 112 millionů korun — o 20 millionů více než v loni.

Spolek pro **uměleckou výchovu** lidu ustavil se v Basileji ve zvláštní školský odbor, který si vzal mezi jiným též na starost zřizovati stálé výstavy předmětů na výzdobu síní a učíren školních.

Esperanto se zavádí do obecných škol ve Francii a částečně i v Anglii. Za to řečtina ze středních škol vytlačena. Ministerstvo ve Francii ustanovilo, by příštím rokem přestala býti řečtina povinným předmětem; bude nepovinným.

Školství v ruské dumě. Ruská vláda ústy ministerského presidenta Stolypina prohlásila při zahájení nové dumy toto: „Pořádek, zákonitost, vnitřní disciplína musí se mládeži vštěpovati ve školách. A také při nové úpravě školských poměrů skuteční vláda své názory vhodnými opatřeními“.

Školství v Evropě. Jedna obecná škola připadá ve Švýcarsku na 313 obyv., v Bulharsku na 2820 obyv., v Norvéžsku, Švédsku a Francii na 480 obyv., v Itálii na 530 obyv., ve Španělsku, Řecku a Dánsku na 790, v Německu, Portugalsku, Belgii, Nizozemí a Anglii na 1260 obyv., v R a k o u s k u na 1310, v Rumunsku na 1380 obyv.

Myšlenka jednotné střední školy uvedena ve skutek Švédskem. Střední škola je šestitřídní a bez latiny. Přístup dovolen jako v Německu v devíti letech. Kdo složil konečnou zkoušku, může býti přijat do služeb u pošty, telegrafu, dráhy a pod. Kdo má v úmyslu oddati se vyšším studiím, vystoupí ze střední již v pátém roce a přejde na „gymnasium“, kde jsou dvě oddělení, moderní a latinské. Každé trvá čtyry roky. M o d e r n í odpovídá asi naši realce nemajíc ani latiny ani řečtiny; l a t i n s k é má v každé třídě šest hodin latiny a ve dvou posledních i řečtinu. V jednotné střední škole jest 23 hodin věnováno švédštině, 26 němčině a 10 angličtině. V gymnasiu v obou odděleních vyučuje se 12 hodin francouzštině. Vědám přírodním a mathematice věnuje se co největší péče. Kreslení a tělocvik jest ve všech odděleních povinný. Zajímavo jest, že žáci ve dvou posledních třídách mohou dle své vůle jeden neb i dva předměty (vyjma náboženství a švédštinu) vynechat. Má prý to vésti k pěstění individuality.



V Brně ustavilo se **družstvo učitelů-socialistů**. Řečnil jim tam redaktor „Rovnosti“ Tusar. V pokrokové učitelské organizaci tato zpráva nemile přijata; vytýká se tříštění sil a hlavně že se učitelstvo tím staví ve službu politické strany soc. dem., což prý stavovským zájmům nikdy neprospělo a neprospěje. Pravda je to sice, avšak jinak věci za těch poměrů rozvinouti se nemohly.

Do I. třídy střední školy **Dívčí akademie** ve Val. Meziříčí přijato bylo 24 žáků. Vyučování započalo 22. listopadu.

Světový kongres „Volné myšlenky“ se měl konati v Pešti. Z jara oznamováno o tom ve „Volné myšlence“, s velkým nadšením zvání národové na kongres, činěny různé plány. Očekával slovanský svět od světoborných „volných myslitelů“ že se ujme ubohých Slováků a promluví mocné slovo k vládě uherské. Zatím, co se stalo? Volní myslitelé před vládou uherskou — ustoupili. Zaslouhje-li kdo více názvu „volných myslitelů“, jsou to jistě vůdčí kruhové uherští. Těm ovšem by se těžko dala říci pravda do očí, když jsou tak mocni a vlivni a proto pelášil p. Pelant s p. Bartoškem — honem do Prahy. Ta je ke všemu dobrá. Dnes vítá národní Sokolstvo, zítra mezinárodní zednáře a po zejří třeba — Hlinku. Před světem se lišácky omlouvají, že vzhledem na neronovské chování Maďarů ku Slovákům není Pešť hoden, aby v sobě hostil samozvané nekorunované světovládce. A český národ, který snesl již horší věci, snese i nějaké volné nalakýrování.

Ve finském zemském sněmu je mezi 200 poslanci 18 žen, neutvořily společného klubu, ale jsou rozděleny dle příslušných stran.

Lidstvo světa čítá 1563 milionů 445.000, z nichž je 272,638.000 **katolíků**, 166,006.500 protestantů a 120,157.000 pravoslavných. Kdyby se přestaly děti roditi, vyhyne lidstvo ve 30 letech. Ročně umírá 50 milionů, denně 137.000, každou hodinu 5700, v minutě 95 a každé 2 vteřiny umírají 3 lidé.

Dle „Handbuch des Deutschtums im Auslande“ je na světě 87,145.000 **Němců**.

Ruská revoluce vyžádala si od února minulého do června letošního roku jen 44.020 lidských životů! Také ideální boj za svobodu! Za takového vraždění podává ruská demokracie dumě návrh na zrušení trestu smrti!

Ve Vídni je 38 českých advokátů, 93 českých lékařů a 8 notářů. Česky vůbec lze se dorozuměti se 124 advokáty.

Katechetský spolek pod ochranou sv. Cyrilla a Metoděje konal výborovou schůzi dne 19. listopadu 1907 v Přerově. Usnesením výboru přijato do spolku 6 nových členů, tak že čítá spolek nyní celkem 85 členů. Po schválení zprávy jednatelovy a pokladníkovy pojednáno bylo o látce ze St. Z. pro 3. tř. středních škol. Podle nové osnovy z r. 1906 bude se totiž od příštího roku škol. vyučovati St. Z. ve III. tř. pouze v druhém běhu. Avšak dosud nebyla vydána učebnice, která by obsahovala látku v tom rozsahu, aby za jeden běh mohla býti probrána. Proto nařizeno v „Acta“ (čís. 4. roč. 1907, str. 34), aby dosavadních učebnic bylo užíváno i na dále s přiměřeným omezením látky. K usnadnění práce a k dosažení žádoucí jednoty usneseno, rozeslati na všechny pp. professory náboženství dotaz, které statě z dosavadních učebnic by měly býti probírány. Na základě došlých dobrozdání bude vypracován návrh, který se uveřejní před prázdninami ve „Vych. Listech“. Tímto způsobem bude snad spolu upravena cesta vydání nové učebnice St. Z. — Dalším bodem jednání byl § 19. stanov spolku sv. Theodora, do jehož ustanovení katecheté právem si stěžují. Usneseno domáhati se úplného zrušení tohoto paragrafu. — Při volných návrzích přijato, aby v různých městech arcidieceze byly pořádány občas schůze katechetů místních a okolních. — Znovu se připomíná pp. členům, aby pamětlivi účelu spolku vytčeného v článku 1. sub b) konali přiměřené přednášky ve spolcích a jiných vhodných příležitostech. Seznam přednášek byl by uveřejněn po Velikonocích ve „Vych. Listech“. Letos bylo takových přednášek předsednictvu málo oznámeno, proto seznam ani neuveřejněn. — Konečně usneseno znovu se domáhati snížení počtu hodin pro katechety měšťanských škol.

Doslov.

Vychovatelské Listy ukončily již po **sedmé** roční pout svou.

Napsali jsme na svůj štít: boj za křesťanskou výchovu. Této ideii chtěli jsme i v tomto ročníku věrni zůstatí, ať to bylo pracemi, jimiž jsme chtěli prohloubiti vzdělání ve směru křesťanském, ať pracemi, jimiž jsme chtěli zdokonaliti výchovu i vyučování, ať pracemi, jimiž osvětliti jsme chtěli myšlenkové proudy dnešního světa, skoro veskrze nám nepřátelského.

Jak dalece se nám to podařilo posuď laskavý čtenář sám! Najdeš-li snad chybu v tomto směru, přičítej ji ne zlé vůli, ale nedokonalosti, jež na všem lidském dle lpí.

Chtěli jsme shromáždití kol listu co největší počet přátel křesťanské výchovy a jejich myšlenky rozsévati listem svým, chtěli jme sjednotiti všechny přátele křesťanské výchovy v pevný šik proti podvratným snahám nepřátel našich ve „Volné škole“ sdružených.

S radostí můžeme koncem roku tohoto konstatovati, že úmysl náš se částečně zdařil. Odběratelů proti loňskému roku skoro o polovici přibýlo, počet vážených přispívatelů našich, kteří se nebáli zvuk jména svého v sázku dáti přispěním listu směru křesťanského se zvýšil.

Všem, kteří jakýmkoliv způsobem k rozkvětu časopisu našeho přispěli vzdáváme nejsrdečnější díky.

Nedejme se však klamati tímto nynějším úspěchem. Přiložme všichni bez rozdílu ruku k dílu, k němuž jsme se ať mravní ať hmotnou podporou přidružili a snažme se vytrvalou podporou další dosáhnouti toho, by úspěch práce naší byl **t r v a l ý**.

Sdělujeme váženým příznivcům listu našeho, že se nám podařilo pro nový ročník opět značný počet prací literárních z paedagogiky, psychologie dítěte, filosofie a jiných věd získati. Stůjtež zde názvy aspoň některých prací: O dětské sympathii, Lokalisace duševních schopností a konů, Výzkumy na poli didaktické methodiky a paedopsychologie, O socialní výchově dívek, Výchova jedináčků, Moderní biologie a theorie vývojová, Darwinismus a výchova, Záhadné orgány našeho těla, Biologie listů, Škola proti tuberkulose, Praktické vyučování počtům, Kruhy Saturnovy, Seneka a sv. Pavel, O tělesném trestu, Nový směr v domovopise školním, Keltové a Čeledi, Obyčeje a zvyky o Velikonocích, Úprava katechismu a bibl. dějin, Poznámky ke katechismu a mň. j.

Chceme nový ročník zdokonaliti podáváním rozhledů z různých oborů věd, s výchovou a vyučováním souvisících, jak jsme na zkoušku letos v několika číslech učinili. Získali jsme již pro některé rozhledy spolehlivé pracovníky.

Prosíme o další hmotnou i mravní podporu, s důvěrou u Boha počneme nový VIII. ročník.

Redakční sbor.

„Vychovatelské Listy“

vycházejí 20. každého měsíce, vyjma měsíce srpen a září.

Roční předplatné **6 K** zasílá se administraci do Brna, Petrov č. 1. Za redakci odpovídá **KAREL TIRAY**, katecheta v Ivančicích. - Týž přijímá všechny literární příspěvky. ∴ Administraci vede sl. Hedvika **Rubrová**, učitelka. ∴ Expedici obstarává knihtiskárna **Ferd. Navrátila** v Ivančicích. - Tamtéž se zasílají reklamace.

Všechny příspěvky se honorují.

Vychovatelské Listy

Časopis pro paedagogiku a kritiku method vyučovacích.

Ročník VII.

Řídí redakční sbor.

Za redakci odpovídá

K A R E L T I R A Y .



V Ivančicích 1907.

Nákladem „Katolického spolku českého učitelstva na Moravě“.

Tiskem Ferd. Navrátila v Ivančicích.



O B S A H :

	Str.
<i>A. Adamec</i> : Pozorujme a učme děti pozorovati hvězdnou oblohu	22
— Kreslení na našich školách obecných (se třemi barvotiskovými předlohami)	65
<i>J. Bučovský</i> : Na památku 25letého úmrtí Františka Nováka	272
<i>A. J. Černý</i> : Obzor paedagogicko-hudební. Jak cvičiti sbory. — První hudební drama † Förster	23
— Zpěv základ hudební výchovy	63
— O hudebních nástrojích. Jejich původ, vývin a sestrojení	94
— Mozartova sestra Maria Anna	98
<i>Karel Černocký</i> : O některých zásadách a formách psychopathologických	121
— Školy pomocné	310
<i>Ivan Čížek</i> : O životní energii člověka	127
<i>M. D.</i> : Hlas o nových zjevech ve vývoji jazyka českého	79
— <i>K.</i> : Volná škola	186
<i>Dr. Jos. Kachník</i> : O výchově aesthetické	6, 33
— Práce dětí	28
— Ze života našich dětí	145
— Výchova ku práci	258
<i>Dr. Jos. Kratochvíl</i> : Dnešní myšlenkové proudy	1
— Záhada spiritismu	43
— Filozofa Seneky rozhovor o duševním klidu	81, 113, 168, 193
— Filozofa Seneky rozprava o krátkosti života	306, 344, 385
<i>Dr. Rud. Nejezchleba</i> : Reforma vyučování náboženství na školách střed- ních	319, 351, 397
<i>Dr. Jos. Al. Opletal</i> : Hypothese Kant-Laplaceova	53
— Newton veliký učenec a jeho ještě větší víra v Boha	102, 137
— Bible, Hexaëmeron: věda a víra	153, 247, 292, 339, 373
<i>Fr. Pelan</i> : Sexuelní paedagogika	9, 37, 73, 118, 161, 198
— Výchova charakteru	301, 335, 369
<i>Fr. Pišmistr</i> : Co má mládež čísti?	89
<i>R-jí.</i> : Ze záhybů moderní duše	314
<i>V. Soušek</i> : Opposice Marsova 6. července t. r.	201
<i>V. Srba</i> : Něco o tvrdém y v češtině	21, 65
— Víra starých Slovanů a naše Mythologie	86
— Naše děti mnoho (prý) se učí a umějí málo	100
— Před tisíci lety a dnes	147, 180

	Str.
<i>Karolina Studená</i> : Kterak lze ve škole pěstovati lásku k bližnímu	175
<i>J. Š.</i> : Kritika Početnice	14, 58, 130, 182, 210, 315
— Kritika method deskriptivy	17, 252, 349, 391
<i>Jan Tiray</i> : Domovopis ve službách ostatních předmětů učebných	206, 241
— Nesnáze a vady dosavadního vyučování dějepisného; žádoucí reforma učby té	289, 329
<i>Verifil</i> : Po čem touží organisované učitelstvo	221, 266
<i>Veritas</i> : Učitel a bible	93
<i>Fr. Všetěčka</i> : Tělesné úrazy dítek	11
— Užiti poznámek ze soukromé četby ve škole	135
<i>Fr. Zamazal</i> : Kreslení v hodině náboženské	91
Rozhledy : Rozhled světem	187, 213, 227, 405
Nezdravé zjevy	189, 230
Vychovatelství	276, 355
Vyučovatelsví	278
Zdravotnictví	361
Ze školní praxe	224, 365
Slovanský obzor R-ý	231, 400
Zprávy spolkové : Zpráva o valné schůzi „Kalolického spolku českého učitelstva“ na Velehradě dne 24. srpna 1907	323
Zpráva o výborové schůzi „Katol. spolku českého učitelstva“ v Přerově dne 2. listopadu 1907	366
Zpráva o třetím vědeckém kursu vychovatelském „Katolického spolku českého učitelstva“ v Olomouci 14., 15. a 16. července 1907	279
Zpráva o výroční valné schůzi „Jednoty českých učitelek“ v Řepčíně 10. února 1907	70
Zpráva o mimořádné valné schůzi „Jednoty českých učitelek“ v Přerově 3. září 1907	325
Zpráva o valné schůzi „Katechetského spolku pod ochranou sv. Cyrilla a Methoděje“ v Přerově 12. února 1907	109
Zpráva o výborové schůzi „Katechetského spolku“ dne 19. listopadu 1907	407
Zpráva o sjezdu katechetickém v Mnichově 1—7 září 1907	326
Zpráva o manifestační schůzi všerakouského učitelstva ve Vídni 2. listo- padu 1907	367
Zpráva o I. rakouském sjezdu na záchranu dětí ve Vídni 18. března 1907	150
Doslov	408
Literatura	31, 110, 239

Různé zprávy skoro v každém čísle.

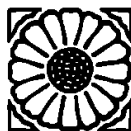

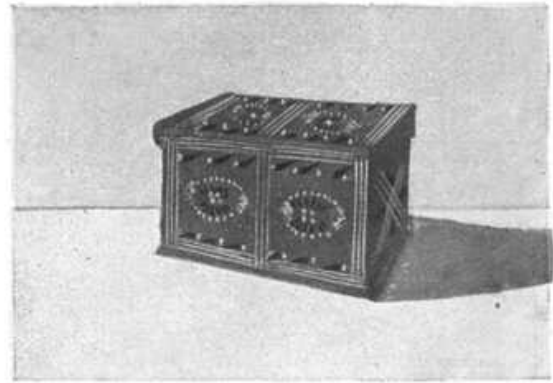
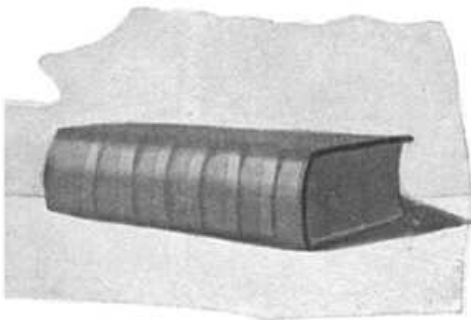
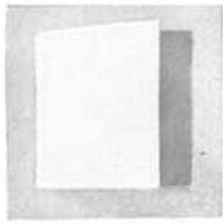

VI., VII. a VIII. školní rok.