

# FOLIA HISTORICA

XVIII. kötet

1993



MAGYAR NEMZETI MÚZEUM





# FOLIA HISTORICA

1993  
Magyar Nemzeti Múzeum, Budapest

**FOLIA HISTORICA**  
**A MAGYAR NEMZETI MÚZEUM TÖRTÉNETI ÉVKÖNYVE**

**Főszerkesztő: Kovács Tibor**  
**Szerkesztő: Németh Gábor**  
**Szerkesztőbizottság: Bencze Géza**  
**Gerelyes Ibolya**  
**Haider Edit**  
**Körmöczy Katalin**  
**Rózsa György**  
**Stemlerné Balog Ilona**  
**Szikossy Ferenc**

© Magyar Nemzeti Múzeum, 1994

ISSN 0133 6622

A kiadásért felel: dr. Gedai István főigazgató  
Készült a Magyar Nemzeti Múzeum Nyomdájában  
Felelős vezető: Stemler Gyula  
800 példányban, 28 (A/5) fv terjedelemben

# TARTALOM

Kovács Tibor: Beköszöntő .....	9
I. Tanulmányok, közlemények	
Péter Katalin: A haza és a nemzet fogalma az ország három részre hullott állapotában .....	13
Szakály Ferenc: Tóth Benedek és Tamás polgári jobbágyok ügyletei (1569–1583) .....	33
Németh Gábor: Mezővárosi írásbeliség, ingatlanforgalom és szokásjog az abaúji és zempléni mezővárosokban a 16–17. században .....	47
Gerelyes Ibolya: Török viseletek és textilek a 16–17. századi magyar hagyatéki leltárak tükrében .....	75
Óze Sándor: Nádasdy Tamás és az örményesi pálos kolostor .....	89
Baják László: Gróf Károlyi György közéleti tevékenysége a reformkorban .....	107
Körmöczy Katalin: A magyar országgyűlés 1861-ben (Néhány adalék és emlék) .....	123
Bencze Géza: Tisztviselők és munkások egy budapesti nagyüzemben az 1920 és 1944 közötti időszakban .....	145
II. Forrásközlések – új szerzemények	
Cennerné Wilhelmb Gizella: Adatok a Habsburg magyar királynék ikonográfiájához (1515–1836) .....	161
Kovács S. Tibor: A hegyestőr (Egy speciális szűrőfegyver története) .....	177
T. Németh Annamária: Az Andrássy asztali kút .....	205
Basics Beatrix: Egy magyar történelmi faliképsorozat a Történelmi Képcsarnok gyűjteményében .....	213
Kiss Erika–Óze Sándor: A Nemzeti Casino serleglakomái .....	223
Gát Eszter: „Karika Réz kompassus” A Magyar Nemzeti Múzeum gyűrü napórái .....	237
III. Műhely – elméleti, módszertani, gyakorlati kérdések	
Sipos Enikő: A Szt. László-palást metamorphosisa .....	255
Dózsa Katalin: A Kunsthistorisches Museum Monturdepot gyűjteményének ún. nagy gyászruhája s annak magyar vonatkozásai .....	267
Cs. Lengyel Beatrix: Veress Ferenc Kemény Gábor portréja fotokerámián .....	273
Pallós Lajos: Történelmi értékpapírok a Legújabbkori Történelmi Múzeumban .....	289
IV. Szemle – kiállítás, könyvismertetés	
Németh Gábor: Eva Toranova: Medikováctvo na Slovensku .....	317
Rodostó – II. Rákóczi Ferenc Emlékháza Kassán. A kassai Felső-Szlovákiai Múzeum kiállítása .....	318
Bánkúti Imre: Búcsú Kiss Olgától .....	319
Egy tudományos kiadványsorozat újjáéledése .....	320



## Inhaltsverzeichnis

Kovács, Tibor: Vorwort .....	10
<b>I. Studien, Mitteilungen</b>	
Péter, Katalin: Vaterland und Nation zur Zeit der Zerfallenheit des Landes in drei Landesteile .....	13
Szakály, Ferenc: Die Geschäfte von Benedek Tóth und seines Sohnes Tamás, Leibeigenen in Polgárdi (1569–1583) .....	33
Németh, Gábor: Die Schriftlichkeit der Marktflecken, Immobilienverkehr und Gewohnheitsrecht in den Marktflecken der Komitate Abaúj und Zemplén im 16–17. Jahrhundert .....	47
Gerelyes, Ibolya: Türkische Trachten und Textilien im Spiegel ungarischer Nachlaßinventare aus dem 16. und 17. Jahrhundert .....	75
Óze, Sándor: Der Hochadelige Tamás Nádasdy (1498–1562) und das Pauliner- kloster in Örményes .....	89
Baják, László: Die öffentliche Tätigkeit des Grafen György Károlyi im Reform- zeitalter und zur Zeit der Revolution (1825–1848) .....	107
Körmöczi, Katalin: Ungarischer Landtag im Jahre 1861 (Beiträge und Erinne- rungsstücke) .....	123
Bencze, Géza: Beamte und Arbeiter in einem Großbetrieb in Budapest in der Periode zwischen 1920 und 1944 .....	145
<b>II. Quellenkundige Arbeiten – neue Erwerbungen des Museums</b>	
Cennerné Wilhelmb, Gizella: Angaben zur Ikonographie der ungarischen Königinnen aus dem Hause Habsburg (1515–1836) .....	161
Kovács S., Tibor: Der Stichdegen – Geschichte einer speziellen Stichwaffe .....	177
T. Németh, Annamária: Der Tafelbrunnen Andrassy .....	205
Basics, Beatrix: Eine ungarische historische Wandbildserie in der Sammlung der Historischen Bildergalerie .....	213
Kiss, Erika–Óze, Sándor: Der Pokal des Nationalkasinos und der Kult des Gra- fen István Széchenyi .....	223
Gát, Eszter: "Ring Kupfer-Compass" Ringsonnenuhren in der Sammlung des Ungarischen Nationalmuseums .....	237
<b>III. Werkstatt – Theorie, Praxis, Methodologie</b>	
Sipos, Enikő: Metamorphose des Mantels des Heiligen Ladislaus .....	255
Dózsa, Katalin: Die sog. große Trauerrobe im Monturdepot des Kunsthistori- schen Museums und ihre Beziehung zu Ungarn .....	267
Cs. Lengyel, Beatrix: Das Portrait Gábor Kemény's von Ferenc Veress auf einer Fotokeramik .....	273
Pallós, Lajos: Historische Wertpapiere in der Sammlung des Museums für die Geschichte der Neuesten Zeit .....	289

#### IV. Jahresschau – Ausstellungen, Rezensionen

Németh, Gábor: Eva Toranova, Medikováctvo na Slovensku. Rodostó – Rákóczi-Gedenkhaus in Kaschau zum Andenken von Ferenc Rákóczi II. Ausstellung des Oberslowakischen Museums zu Kaschau .....	317
Bánkúti, Imre: Abschied von Olga Kiss .....	319
Erneuerung einer wissenschaftlichen Publikationsreihe .....	320

## Content

Foreword .....	11
I. Studies, essays	
Péter, Katalin: The Concept of Homeland and Nation in the Period of Hungary's Divided into Three Parts .....	13
Szakály, Ferenc: The Deals of Benedek and Tamás Tóth, Serifs of Polgárdi (1569–1583) .....	33
Németh, Gábor: Written Documents, Sales of Estates and Customary Law in 16th–17th Century Market-Towns in Abauj and Zemplén Counties .....	47
Gerelyes, Ibolya: Türkisch Costumes and Textiles in 16th–17th Century Hungarian Inventories .....	75
Óze, Sándor: Tamás Nádasdy and the Pauline Monastery in Örményes .....	89
Baják, László: The Public Activity of Count György Károlyi in the Reform Era ..	107
Körmöczi, Katalin: The Hungarian Parliament in 1861 (Facts and Mementos) ..	123
Bencze, Géza: Civil Servants and Workers in a Budapest Large-Scale Works in the Period Between 1920–1944 .....	145
II. Sources – New Acquisitions	
Cenner-Wilhelmb, Gizella: Facts Concerning the Iconography of the Habsburg Queens of Hungary .....	161
Kovács S., Tibor: The Dagger (The History of a Special Kind of Cold Steel) . . .	177
T. Németh, Annamária: The Andrassy – Table Well .....	205
Basics, Beatrix: A Series of Hungarian Historical Litographies in the Collections of the Historical Gallery .....	213
Kiss, Erika–Óze, Sándor: The Cups of Dinners of the National Casino .....	223
Gát, Eszter: “Ring Copper Compass” – The Ring Sundials of the Hungarian National Museum .....	237
III. Workshop – Theoretical, Practical and Methodological Questions	
Sipos, Enikő: The Metamorphosis of the St. Ladislav Mantle .....	255
Dózsa, Katalin: The Hungarian connections of the So-Called Grand Mourning Dress of the Monturdepot Collection in Kunsthistorisches Museum, Vienna .....	267
Cs. Lengyel, Beatrix: The Portrait of Gábor Kemény by Ferenc Veress on a Piece of Ceramics .....	273
Pallós, Lajos: The Securities Collection of the Museum of Modern History . . . .	289
IV. Review – Exhibitions, Book Reviews	
Németh, Gábor: Eva Toranova: Medikováctstvo na Slovensku. Rodostó – The Memorial House of Ferenc Rákóczi II in Kassa – The Exhibition of the Museum of Upper-Slovakia in Kassa .....	317
Bánkúti, Imre: Farewell to Olga Kiss .....	319
The Revival of Series of Scientific Monographies .....	320

The first part of the document discusses the importance of maintaining accurate records of all transactions. It emphasizes that every entry should be supported by a valid receipt or invoice. This not only helps in tracking expenses but also serves as evidence in case of an audit.

Furthermore, it is advised to categorize expenses correctly. For instance, distinguishing between personal and business expenses is crucial for tax purposes. The document provides a list of common categories such as travel, meals, and office supplies, along with guidelines on what should and should not be included in each.

Another key point is the regularity of record-keeping. It is recommended to update the records at the end of each month. This practice prevents the accumulation of a large backlog of transactions, making the year-end reconciliation process much smoother and less stressful.

Finally, the document stresses the importance of confidentiality. Financial records often contain sensitive information, and it is essential to store them in a secure location, whether physically or digitally. Access should be restricted to authorized personnel only to prevent unauthorized disclosure.

In addition to the above-mentioned points, it is also important to stay updated with the latest tax regulations. Tax laws can change frequently, and being aware of these changes can help in optimizing the business's financial performance. Consulting with a professional accountant can be a valuable resource in this regard.

Moreover, the document highlights the role of technology in simplifying record-keeping. There are several software solutions available that can automate the process of data entry and reporting. These tools can significantly reduce the time and effort required to maintain accurate records, allowing the business owner to focus on other aspects of the operation.

It is also worth noting that maintaining good records can help in identifying areas where costs can be reduced. By analyzing the data over time, the business owner can spot trends and make informed decisions to improve efficiency and profitability.

In conclusion, maintaining accurate and organized financial records is a fundamental aspect of successful business management. By following the guidelines outlined in this document, business owners can ensure that their financial data is reliable and compliant with all relevant regulations.

For more information and detailed instructions, please refer to the accompanying manual or contact our support team. We are committed to providing the best possible assistance to our users.

Thank you for choosing our service. We look forward to helping you achieve your financial goals.



## BEKÖSZÖNTŐ

Több éve megfogalmazott igénynek kívánunk eleget tenni a *Folia Historica* tartalmi és formai megújításával. Ennek jegyében a Magyar Nemzeti Múzeum – névváltoztatás nélkül – olyan igényes történeti, művelődéstörténeti periodikát kíván évente megjeleníteni, amelyben a korábbinál nagyobb teret kapnak a művelődéstörténeti, az elméleti-módszertani munkák és a kritikai jellegű írások.

Továbbra is elsőrendű célunk a Magyar Nemzeti Múzeum gyűjteményeinek bemutatása, az intézményben folyó tudományos kutatások eredményeinek közzététele. Folyóiratunk minden szempontból nyitott a hazai és a nemzetközi kutatás értékes munkáinak befogadására.

Bízunk abban, hogy a terjedelmében, formájában és kivitelében megváltozott *Folia Historica* belső tagolása a folyóirat jobb áttekinthetőségét, az írások témájához igazodó idegen nyelvű kivonatok pedig széles körű használatát segítik elő.

Szeretnénk hinni, hogy a megújult *Folia Historica* és a fél évszázadnyi szünet után életre hívott *Bibliotheca Humanitatis Historica* sorozat kötetei révén a Magyar Nemzeti Múzeum ismét méltó helyet fog betölteni a hazai és az egyetemes művelődéstörténeti kutatásban.

A Szerkesztők

## Begrüßungsworte

Einen seit mehreren Jahren gehegten Wunsch wollen wir mit der inhaltlichen und formalen Erneuerung der Reihe *Folia Historica* erfüllen. Im Zeichen dieses Anspruchs möchte das Ungarische Nationalmuseum – ohne Namensänderung – ein solches anspruchsvolles historisches, kulturgeschichtliches Jahrbuch erscheinen lassen, welches im Vergleich zu den früheren Nummern viel mehr Raum für theoretisch-methodische Arbeiten, kritische Schriften gewährt.

Obwohl unser Hauptziel auch des weiteren die Bekanntmachung der Sammlungen des Ungarischen Nationalmuseums, die Publikation der im Museum erzielten Forschungsergebnisse ist, ist unsere Zeitschrift in aller Hinsicht offen, und bereit für die Annahme wertvoller Artikel heimischer und ausländischer Verfasser.

Wir hoffen darauf, daß der neue – in Form, Umfang und Ausführung geänderte – Band durch die innere Gliederung an Übersichtlichkeit gewinnt und durch die fremdsprachigen Zusammenfassungen für weite Kreise zugänglich wird.

Wir möchten glauben, daß durch die Erneuerung der Periodika *Folia Historica* und *Bibliotheca Humanitatis Historica*, die nach einer Pause von etwa fünfzig Jahren neubelebt wurde, das Ungarische Nationalmuseum hoffentlich wieder seine verdiente Stelle in der heimischen und universalen kulturgeschichtlichen Forschung einnehmen wird.

Die Redakteure

## Introduction

We would like to meet the claims of long years with the renewal of the content and form of *Folia Historica*. In the spirit of this, without changing the name, the Hungarian National Museum wishes to publish a yearly historical, historico-cultural periodical of high standard, in which theoretical-methodical works and critical writings get greater importance.

Although our aim of vital importance is to introduce the collections of the Hungarian National Museum and publish the results of scientific research in the institute, the periodical is open from every point of view to receive valuable works of home and international research. We hope that the structure of *Folia Historica* in its new length and form would help its better arrangement and the English and German abstracts its wider use.

We suppose that by the volumes of this new *Folia Historica* and the series of *Bibliotheca Humanitatis Historica* revived after fifty years of interval the Hungarian National Museum would have its due place again in Hungarian and international historico-cultural research.

The Editors



## A haza és a nemzet az ország három részre hullott állapota idején

Magyarország 16–17. századi történelme sok ponton ellentmond a történetírás elméleti tételeinek. A valóság és az elmélet ilyen különbsége valószínűleg főként azért alakult ki, mert a történetírás sarkigazságai rendszerint tipikusnak tekintett események tanulságai alapján születnek, a 16. és 17. századi magyar politikai történelemhez hasonlót viszont egyetlen más ország sem élt át. A kivételes helyzetet önmagukban távolról sem különleges események sajátosan összefonódó együttese teremtette. Nem volt egyedülálló sem az, hogy egy ország több évszázados hatalma összeomoljon, sem az, hogy az oszmán terjeszkedés ellen kelljen védekezni. Máskor is, másutt is választottak dinasztikus szerződésekkkel szemben uralkodót, éppen úgy, ahogyan vittek be maguknak egyes országok idegenből királyt. Mindez egyidejűleg azonban csak Magyarországon történt meg. És csupán itt húzódtott tartósan egy országon belül a mohamedán, illetve a keresztény világ határa. Csak itt jött létre – állandó háborúk közepette – a középkori hatalmas ország helyén három országtöredék.

Mindez nem azt jelenti, mintha a magyarországi történelem általános menete leszakadt volna az európairól. Éppen ellenkezőleg. Szinte csodával határos módon, de éppen a 16. század során erősebb volt a kettő közötti kapcsolat, mint bármilyen más időszakban. A reneszánsznak a reformáció megjelenésével jellemezhető szakasza minden helyi sajátosság ellenére is világosan kibontakozott. A 17. század folyamán pedig itt is a Kelet-Közép-Európában jellemző viszonyok alakultak ki.

Az emberek magatartása – az egyedülálló politikai viszonyok miatt – mégsem volt egészen olyan, mint ahogyan a történetírás várná tőlük. Talán ezért is lehetett róluk annyit vitatkozni. Mert kézenfekvő a feltételezés, miszerint a magyar történetírás egyik legnagyobb vitáját, amelyet „nemzet-vita”-ként emlegetünk, erről az időszakról szólva jórészt a történelemben élt emberek szokatlan magatartása táplálta. Azért csaptak össze felettük olyan élesen, mert viselkedésük motívumai semmilyen elmélet kategóriáival nem voltak megfogalmazhatók. A „nemzet-vita” problémáit azonban nem kívánom itt feleleveníteni. Nem mintha közülük néhány nem igényelne az újabb eredmények fényében új tárgyalást. Inkább az tart vissza, hogy e dolgozat alapkérdése abban a vitában nem szerepelt.<sup>1</sup>

Ez a dolgozat az ország három részre hullott állapotának a kortársak nemzet, illetve haza képzeteire gyakorolt hatását vizsgálja. Az a vita viszont a priori tételként kezelte azt, miszerint a haza fogalom – ha a szülőhelyen túlmutató értelemben használták – a 16–17. századi kortársak szerint közigazgatási határokkal összefogott területet jelölt. Molnár Erik a haza fogalmán elmélkedve világosan leírta: Erdély a jelzett korszakban „más haza”, mint Magyarország. Vagy Werbőczy koráról és a 17. századról egy értelemben szólva: „az ország területén több hazát is megkülönböztettek”. Ezen a kijelentésen aztán senki nem vitatkozott. Állítását Molnár Erik sem szembesítette saját alapvető tételével, miszerint a haza és a nemzet fogalmai „ugyanazon lényeg különböző kifejezésének” tekintendők. Mások sem közölték véleményüket arról, hogy a különböző hazáknak a vita során senki által kétségbe nem vont létezése vajon hatott-e a kortársak nemzetéről alkotott képzeteire. Itt is kimaradt végül, ahogyan rendszerint mellőzik, a török hódoltsági terület problémája. Megjegyzem, az egész vita úgy folyt, mintha a nemzeti ügy a kortársak tudatában feltétlenül és minden körülmények között a Habsburg-ellenes küzdelmekkel lett volna azonos. Az pedig egyenesen érthetetlen ma már, hogy a török függésben élő fejedelmek hadjáratait, majd a Portától fejedelemmé tett

Thököly mozgalmát miért nevezte bármelyik vitázó fél is függetlenségi harcnak. Minthogy azonban valószínűleg csak újabb eredmények fényében látszik kevésbé átgondoltnak ez, a török jelenlétével motivált cselekedeteket figyelmen kívül hagyó felfogás, méltánytalanság lenne a majdnem harminc évvel ezelőtt vitatkozókon számon kérni.

A valamikor volt vitához nem kapcsolódva tehát az az alapkérdés, hogy az ország három részre hullása a 16. század folyamán, illetve ennek az állapotnak hosszú időre érvényes fennmaradása hatott-e az akkori kortársak haza és nemzet képzeteire. A problémát egyébként nem elméleti megfontolások diktálják, hanem az a feltűnő tény, hogy az országtöredékek között az összetartozás tudata nem szakadt meg. Bizonyítják az erdélyi fejedelmek támogatásával a Habsburg-uralom ellen folytatott, sokszor nemzeti-nevezett küzdelmek. Bizonyítja a hódoltság ügyében működő politizálás a Habsburg királyok alatt. És bizonyítja a török kiverése idején volt hangulat. Így az, hogy – miután 145 évig szultáni helytartó székhelye volt – Buda felszabadulását, mint Magyarország fővárosának felszabadulását ünnepelték.

Az összetartozás tudatát tehát nem tekintettem bizonyítandónak. Ehelyett a feltűnő jelenség mögött álló eszmei okokat kerestem.

Az egész időszak áttekintése után úgy tűnik, hogy az eredményt három időmetszet figyelembevételével célszerű előadni. Az első a két király választásától a speyeri egyezmény megkötéséig terjedő időre, 1526 és 1570 közé esik, a második az országegyesítésért folytatott politizálás időszaka 1595 és 1626 között, az utolsó 1671-től kezdődően a török kiverését közvetlenül megelőző mozgalmaké 1686-ig. Minden időmetszetenél kizárólag az adott dátumok között keletkezett eseményekre, illetve forrásokra hivatkozom.

Ezért van, hogy a „feudális” nemzettudattal kapcsolatban rendszerint idézett Tripartitum külön elemzése elmaradt. Werbőczynek ez az 1514 őszen elkészült munkája éppen úgy saját korára jellemző, mint minden szöveg. Későbbi időkben csak akkor kell figyelembe venni, ha kifejezetten hivatkoznak rá, vagy a hatása érezhető. Ez a nemzettudat összefüggésében lényegesen ritkábban fordul elő, mint ahogyan az irodalom szuggerálja. Werbőczynek ugyanis tételes jogszabályokkal kapcsolatban tényleg sokszor hivatkoznak, a nemzetről alkotott eszméit viszont nem szokták ismételni. Egy forráskritikai közhely alapján tartom tehát elfogadhatatlannak azt az eljárást, amely – az időbeli változás lehetőségét eleve kizárva – a nemesség mindenkori szemléletét egyszerűen Werbőczyével azonosítja. Vagyis bármit írjon egy adott kor adott nemese, rejtve hagyott, „valódi” véleményeként Werbőczy nézeteit feltételezik. Werbőczy István és a történetírás viszonya azonban nem tartozik ennek a dolgozatnak a tárgyához.

\*

1. Az elsőként megjelölt időszakban, 1526 és 1570 között, mind a nemzet, mind a szülőhelyen túlmutató haza fogalma világosan létezett. Törvényekben, magánlevelekben, versekben egyaránt használták őket.

A haza fogalom éppen úgy, ahogyan korábban, erős érzelmi töltést hordozott. Latinul a „patria” szóval jelölték, magyarul a „haza” kifejezést alkalmazták, esetleg körülírták, mint „szegény ország”-ot, „jó Magyarország”-ot. Főként ez a két utóbbi megnevezés jelzi a hazához kapcsolódó érzelmek tartalmát is. Mert első és legfontosabb helyre a féltés került. A 16. századiak tudatában a hazát védeni, érte áldozatokat hozni kell.

Az előzőleg könnyedebb hangulat megváltozását a haza körül jól érzékelteti egy Janus Pannoniusnál és Sylvester Jánosnál egyaránt feltűnő gondolat eltérő kicsengése.

Mindketten humanista attitűddel írtak a műveltségről, amire a haza büszke lehet.<sup>2</sup> Janus maga érte el:

„Sokra becsülnek már, a hazám is büszke lehet rám,  
szellemem egyre dicsőbb, s általa híres e föld!”

Sylvester Geszthi Mihálynak kívánta:

„Gyűjtsd a tudást kérlek, nemes ősök sarja, Mihályunk,  
s ékessége gyanánt tisztel a nemzet, a hon.”

Az igazi különbség azonban abban van, hogy Janusnál ez a büszkeség – a hatalmas Mátyás király uralkodása idején – öncél, míg Sylvester szerint – valamikor Mohács után – a tudás azért fontos, mert egyedül azt nem pusztíthatja semmi el. Így fejezte be a verset:

„Gyűjtsd a tudást, mert látod, pusztul minden a földön,  
és csak a szellemi kincs élheti túl a halált.”

A pusztulás és a halál ellen kell a 16. századiak szerint megvédeni a hazát. A fent idézett szerzőknél tanulással. Az általános azonban az, hogy fegyverrel és vitézséggel harcolnak érte. Ahogyan egy 1536-i országgyűlésen az egytelkes nemesek vállaltak „minden terhet, ami a haza védelmében” a törvények szerint rájuk tartozik.<sup>3</sup> Vagy ahogyan 1566-ban Zrínyi Miklós Kanizsai Orsolyának írta: Istenért, a királyért, „a szegény, végső nyomorúságra jutott édes hazáért” fog hősi halált halni Szigetváron.<sup>4</sup> És ahogyan sok krónika ábrázolta: a katonák hazájukért harcolnak a kegyetlen török ellenség ellen.

Sylvester még a hazaszeretet fogalmában egyesített legbékésebb érzéseket is harci riadóként írta le. Az *Elégia a török ellen indítandó háborúról* című, 1544-i versében áll:

„Mert mi lehet más annyira hasznos, mint a nyugalmas  
béke, a szent jogrend s istenies nyugalom,  
mint a nemes tudományok, a jámbor hit s a szabadság  
vagy mint éppen a sokféle magasztos erény,  
a törvényes házasság még a jó rokonok s a  
hű nő – s törvényes gyermekek-adta család.  
Nem sorolom, lehet-é pompásabb élet ilyennél?  
s ezt a hazaszeretetet adja, egyéb se nekünk.  
Hogyha segítő kedvünket nem szítja föl ez most,  
mind, ami értékes, tönkremegy egyszeriben.”<sup>5</sup>

Ennek az aggódóan szeretett hazának a történetírás elméletei szerint egy uralkodó hatalmával, illetve az egészere kiterjedő piaccal meghatározott területnek kellene lennie. És az európai hazák többségénél a kettő, a király országa és a nemzeti piac rendszert egybeesett.

Magyarországon viszont 1526-tól egészen a török kiveréséig nem volt ilyen, az elméletek szerint a haza fogalmával illelhető terület. Az elsőként tárgyalt időszak alatt, az 1570-es évekig alakult ki a török magyarországi jelenlétének egész idejére érvényesen a legfeltűnőbb és legtöbbször emlegetett jellegzetesség, a két keresztény kézen maradt államszervezet, valamint a Török Birodalomba tagolt hódoltság létezése a valamikor volt hatalmas ország helyén. E tény említése nélkül nem szoktunk magyar történetet írni.

Az összetartozás tudatát éltető tények rendszerint kevesebb figyelmet kapnak, holott éppen olyan jól megfoghatók, mint a széthullás eseményei. Először csak az 1570-es évekig terjedőket veszem sorra.

Feltűnő, hogy egy csoportjuk éppen az ország széthullásával volt kapcsolatban: Még a belső ellentétek legfőbb tünete, a sok pártváltoztatás is inkább erősítette, semhogy gyengítette volna az összetartozás tudatát. Mert sokszor egyazon birtok volt hol az egyik, hol a másik uralkodó hatalma alatt. És a barátságok, ellenségeskedések vagy politikai kapcsolatok ritkán szakadtak meg egy-egy úr pártváltoztatása miatt: Nádasdy Tamás például Ferdinánd pártjáról is szívélyesen baráti kapcsolatot tartott fenn János király hadvezérével, Athinai Simonnal. A két országrész szerződéseiről gyakran tárgyaltak korábban szoros politikai kapcsolatban volt urak. A váradi béke például 1538-ban többek között Várday Pál esztergomi érsek és Frangepán Ferenc kalocsai érsek fáradozása eredményeként jött létre. Várday János király, Frangepán pártján politizáltak. Az átállásokat is sokszor régi ismerősök szervezték. Így az ország egyik leggazdagabb ura Perényi Péter, Thurzó Elek közvetítésével tért János király halála után vissza Ferdinánd pártjára. Eredetileg együtt vettek részt a Habsburg király hatalma kialakításában, majd Perényi – elég hosszú ideig – János mellett politizált. Thurzóhoz fűződő kapcsolata azonban nyilvánvalóan nem szűnt meg közben sem. Talán még barátok is voltak, mert Thurzó Elek 1540-ben közvetített, majd tiltakozásul lemondott hivataláról, amikor Perényit Ferdinánd két évvel később elfogatta.

Egyetlen, minden politikai nézetkülönbség ellenére is egységes együttesként kavarogtak a magyar urak a két király között. És a politika mellett – vagy talán ezen alapult politikai közösségtudatuk is – összefűzte őket ezer rokonni szál. Házasságok révén voltaképpen mindenki mindenki atyafia volt. De a legszorosabban vett családok kapcsolatai is nagy területeket fogtak át. Így a Báthoryak sok ágú famíliáját az öröklődés szövevényes viszonyai egyaránt kötötték a nyugati és a keleti országrészhez. Vagy Nádasdy Tamás, aki éppen 1526 után emelkedett szédületes társadalmi magasságra: sógora, Majláth István révén minden számottevő erdélyi família rokona volt, amikor 1554-ben nádorrá választották. Hasonló helyzetű volt azonban szinte valamennyi méltóság a királyságban. Az uraknak mindkét keresztény országrészben élő érdekeit jól bizonyítja az a tény, miszerint 1552-ben, amikor – még nem tudták, hogy csak átmenetileg – sikerült ezt a két töredéket egyesíteni, a birtokviszonyokon nem kívántak változást. Kimondták: Ferdinánd és János adományai egyaránt maradjanak érvényben.<sup>6</sup>

Az összetartozás tudatát fenntartó tények közé sorolható továbbá az értelmiségiek működése. Magatartásuk a három részre hullás idejént világosan tükrözi azt az értést, hogy minden megosztottság ellenére is egyetlen országban tevékenykednek. Nincs nyoma annak, mintha a felségterületek határai akadályozták volna mozgásukat. Igaz, ők, akik az országhatárok felett elterülő „respublica literaris” tagjainak tekintették magukat, rendszerint nemcsak itthon, de egész Európában otthonosan érezték magukat. Sőt, Budai Parmenius István személyében még egy újvilági angol expedícióba is került magyar értelmiségi. Ez ugyan jóval 1570 után, 1581-ben történt, de mint jellemző esetet talán meg lehet itt említeni. A hódoltsági Ráckeven született Budai Parmenius egyébként kolozsvári iskolázás után került előbb Wittenbergbe, majd Oxfordban telepedett le. Más magyar értelmiségiek kevésbé látványos karriereket futottak. Skaricza Máté például, aki ugyancsak Ráckeven született, és talán tanította is Budai Parmenius, szintén tanult Kolozsváron, majd megjárta fél Európát, de ráckevei lelkészként lett a török áldozata. A mindkettőjüknél idősebb Pesti Gábor még Buda elvétele előtt született Pesten, majd bécsi egyetemi évek után került előbb a gyulafehérvári káptalanba, majd Ferdinánd környezetébe, végül az erdélyi kancelláriába. Valamivel később dolgozott erdélyi kancellárként a Sáros megyei Berzeviczy Márton, aki fiatalon Nádasdy Tamás embere, majd Ferdinánd kancelláriai titkára volt; több egyetem látogatása után ment János Zsigmond gyulafehérvári udvarába. Szikszai Fabricius Balázs csak rövid



ideig tartózkodott Erdélyben; inkább Sárospatakon működött. Rövid kolozsvári tanársága alatt azonban részt vett Heltai Gáspár Bonfini kiadásában.

Az ilyen, egyszerű értelmiséginek tekinthető személyek mellett voltak aztán tudós humanista politikusok, akik inkább az urakra emlékeztető módon, politikai okból ide-oda járva tapasztalták az ország egységét. Így Brodarics István, aki már akkor sem volt fiatal, amikor a mohácsi csatából megmenekült, előbb Ferdinánd híve volt, majd János diplomatája lett. Jó királyságbeli kapcsolataival és bölcsességével sokat tett a két keresztény országrész közötti közvetítésben. A nála egy generációval fiatalabb, dalmáciai születésű Verancsics Antal előbb János király titkáraként működött, majd Ferdinánd országrészen lett főpap; élete vége felé, 1569-ben, esztergomi érsek.

Az értelmiség működése azonban nemcsak a két, keresztény uralom alatt álló országrészt kapcsolta össze, de bevonta a hódoltságot is. Mert ők – a török jelenlétét mintegy semmibe véve – tevékenykedtek tovább azon a területen. Legfeltűnőbb, hogy sokan előkelő egyetemek látogatása után tértek vissza a hódoltságba. Így az egyik legismertebb ottani személyiség, Thuri Farkas Pál Wittenberg után ment egyenesen Tolnára. Skaricza Máté egész sor európai egyetem végiglátogatását követően telepedett le Ráckeveén. Szegeði Kis István Bécs, Krakkó és Wittenberg után tevékenykedett a hódoltságban. Aztán voltak olyan személyiségek, akik itt is, ott is, esetleg mindhárom országrészen átvezető életutat jártak be. Mind több volt közöttük protestáns, mert a reformáció – a másik két országrészhez hasonlóan – a hódoltságot is elárasztotta. A megmaradó vagy vissza-visszatérő katolikus szerzetesek vagy világi papok működése azonban az összetartozás tudatát éppen úgy szolgálta, ahogyan a reformátoroké. Az eltérő felekezeti értelmiség együttesen játszott igen nagy szerepet abban, hogy a török alá került magyarországi terület az itteni kultúra vérkeringéséből nem szakadt ki.

Kulturális szálak mellett tartották a hódoltságot a gazdaságiak is: A kettős adóztatásnak nevezett gyakorlat, amelynek értelmében a hódoltságból kimenekült urak a török alatt hagyott jobbágyokon is megvették a járandóságokat vagy azok egy részét, ugyancsak az összetartozás tudatát éltető tények közé sorolható.<sup>7</sup> Illetve talán ez is olyan, mint például az urak mindent átszövő rokonsága. Részint ok volt, részint okozat. Vagyis egyszerre építette az összetartozás tudatát, és szolgált hivatkozási alapként. Mert a kettős adóztatás gyakorlata kétségtelenül azon alapult, hogy a hódoltságot sem magyar, sem török részről nem tekintették a kortársak az országról leszakadt területnek.

Török oldalról sajátos fikció fejezte ki a hódoltság és a másik két országrész összetartozását. Közvetlenül Buda elfoglalása után került megfogalmazásra; az 1547-i békeszerződés már tartalmazta. Eszerint Szulejmán az egész „Üngürüz vilajet”-et, vagyis Magyarországot meghódította, de csak egy részét tartja hadseregének és bégjeinek kezén.<sup>8</sup> A másik két részért tehát azért fizetnek neki, mert voltaképpen azok is az övéi. A Szapolyai párton követelt török adót a történetírás számon tartja, de az a tény sokszor figyelmen kívül marad, hogy – bár királyi részről szívesebben nevezték ajándéknak – I. Ferdinánd és utódai is fizették. 1547-ben Szulejmán évi 30 000 aranyat vetett ki a királyra, míg Izabelláék 10 000-rel tartoztak. Nagy ára volt tehát, de Konstantinápoly a hódoltság Magyarországhoz tartozását nem vonta kétségbe.

Végeredményben tehát 1570-ig az történt, hogy a hatalmas középkori Magyarország területét közigazgatási határok három részre szabták, de sok tény arra utal, mintha e részek összetartozása nem szakadt volna meg. Az eddigiek azonban rendkívül ellentmondásosak; úgy tűnik, nagyon bonyolult és részint csak az emberek tudatában létező tények tükrözték a széthullás előtti állapotokat. Magam is leírtam még régebben, ez előtt a dolgozat előtt: „a 16. századi haza . . . tulajdonképpen csak az emberek érzéseiben él”.<sup>9</sup>

Most azonban érzelmeknél, rokonságnál, értelmiségiek költözésénél, de még a ket-  
tős adózásnál is realisabb tényező derült ki. Az nevezetesen, hogy a három részre hul-  
lás során nem húztak fel vámhatárokat. Fráter György egyszer tett rá kísérletet, de  
azonnal vereséget is szenvedett. Az 1548-i országgyűlés kimondta: szüntessék meg az  
által Varranón, Szepsiben, Jászón és Tornán felállított harmincadhelyeket.<sup>10</sup> Éppen  
úgy jártak el az urak, ahogyan 1570-ig minden alkalommal: Nem engedték megakadá-  
lyozni az országrészek közötti érintkezést. 1527-ben, János és Ferdinánd első szerződés-  
e alkalmával tettek először ilyen értelmű intézkedést, holott akkor még az ország fel-  
darabolódása nem volt sejtető. Akkor azt szögezték le, hogy mindkét fél hívei  
akadálytalanul bírassák javaikat.<sup>11</sup> Aztán, jöllehet, minden változott, ehhez az alapál-  
láshoz ragaszkodtak. Nem volt egyszerű, úgyhogy az elvet többször meg kellett ismét-  
elni. Ahogyan 1565-ben Szatmáron Miksa és János Zsigmond biztosai leszögezték: a  
magyaroknak Erdélyben, az erdélyieknek Magyarországon kölcsönösen lehetnek birto-  
kaik és jövedelmeik.<sup>12</sup> A törökkel szemben hasonló intézkedésre nem volt szükség.  
Feltehetőleg azért maradt el, mert a muzulmánok a hódoltságban kívül nem is töreked-  
tek birtokot szerezni, a keresztények birtoklását viszont a hódoltságban hallgatólagos-  
an elismerték. Annál több szó volt a kereskedők szabad járásáról; a törökkel kötött  
valamennyi béke tartalmazta, valamint a két király szerződésai. Kimondta János és  
Ferdinánd 1531-i fegyverszünete: „a kereskedők és a követek” szabadon járhatnak a  
két király területén.<sup>13</sup> Aztán 1570-ig megismételte valamennyi szerződés. Ugyanígy  
mondta ki az első török béke 1547-ben: a kereskedők a vámok megfizetése után szaba-  
don vihetik áruikat.<sup>14</sup> Majd valamennyi magyar–török béke megismételte. Vámon  
egyébként itt nem a harmincadhoz hasonló, határon szedett járandóságot, hanem a hó-  
doltságban belül sok helyen, Bátaszéken, Mohácson, Pécsen is kirótt terhet kell érteni.

A közigazgatási határok ezek szerint 1570-ig gazdaságilag nem osztották három  
részre Magyarországot. Ez a tény – sok hasonlóval együtt – nyilván egyben ok és oko-  
zat. Mert a kortársak az egész országot egységben látták, és elképzelhetetlen volt szá-  
mukra, hogy ne közlekedjenek vagy birtokoljanak bármelyik részében – legalábbis hi-  
vatalosan – akadálytalanul. És az ország egységének tudata nem múlt el, hiszen –  
amennyire a háborúk engedték – akadály nélkül mozogtak a régi határok között.

Hazán pedig nem valami ködös, csak az érzelmeikben létező fogalmat értettek, ha-  
nem ezt a közigazgatási határokkal felszabdalt, de lényegében egységes országot nevez-  
ték így. Sok tény éltette az országrészek összetartozásának tudatát, de valószínűleg  
azért nem szakadt meg, mert az egyes elemeket a gazdaság szálai – minden politikai  
eseményen szemben – összetartották. A szálak erejét természetesen nem szabad túlbe-  
csülni; bizonyosan nem hoztak létre az elméletekben nemzeti piacnak nevezett kép-  
zödményt. Különböző gazdasági kapcsolatok azonban behálózták az egész országot.  
Így mutatja Debrecen példája 1548–49-ben, amikor még földesúri fennhatóság alatt  
állt, vagyis későbbi nagy jelentőségét nem érte el. A városi jegyzőkönyv adatai alapján  
kiderül, hogy a debreceniek összeköttetései akkor Krakkóig és Bécsig értek. Itthon Ko-  
lozsvár, Pozsony és a hódoltsági Tolna voltak mozgásukban a legtávolabbi pontok.<sup>15</sup>

Debrecen példáját azonban nem bizonyítéknak, hanem próbának tekintem. Mert jól  
mutatja, hogy a szerződésekben követelt szabad mozgás mögött rejtőztek valódi igé-  
nyek, az egész országot behálózó összeköttetések. Ezekről viszont nagyon keveset tu-  
dunk. Részletes statisztikák elemzik évtizedek óta a 16. századi Magyarország külke-  
reskedelmi kapcsolatait, de az egyes országrészek közötti forgalom mindaddig nem  
kapott kellő figyelmet. Az ilyen irányú kutatás azonban éppen amiatt nehéz, amiért  
szükség lenne rá. Nem voltak harmincadhatárok, tehát nincsenek a fogalmat tükröz-  
ő harmincad-kimutatások sem. Nyilván nem véletlen, hogy egyedül a hódoltsági forga-  
lomról tudnak valamit, mert az ottani vámok után maradtak egyes helyeken feljegyzé-

sek. Az egyszerűen hasznosítható források hiányából adódó nehézséget azonban érdemes lenne legyőzni. A 16. századi hazá eszméje bizonyos eredményeket ígér a mögötte álló valóság gazdasági-történeti jellegű kutatásának.

Az országrészek gazdasági kapcsolatait vizsgáló munka talán a nemzet fogalmáról is hoz majd új eredményeket. Egyelőre úgy tűnik, az egyetlen hazában élő nemzet fogalma éppen a három részre hullás kortársainak tudatában kezdett nagyon határozottan, de nem a széthullással kapcsolatban átalakulni.

Továbbra is élt az ország valamennyi népéből tagokat összetartó „magyar nemzet” vagy „gens Hungarica”, „natio Hungarica” fogalom. Ezt Werbőczy még úgy értelmezte, hogy az „una eademque nobilitas” tartozik hozzá, anyanyelvétől függetlenül. Nem tudjuk azonban, mennyire széles társadalmi rétegek felfogását írta le a nagy törvénytudós. Az „una eademque nobilitas” létezése mindenestre köznemesi fikció volt. A történetírás rendszerint elfogadja ugyan, sőt későbbi korokra is érvényesnek tekinti, de már Werbőczy idején sem felelt meg a valóságnak. 1526-ot megelőzően a bandériumállítás kötelezettsége, a királyi tanácsban való megjelenése, a földesúri bíraskodás joga, a vörös pecsét használatának kiváltsága és sok más előny emelte a hatalmasokat a köznemeség fölé. A Habsburg-uralomtól kezdődően pedig az örökös főrendiség osztotta meg a közrendi állapotúakat. Az adománylevelek is így írták. A királyi kegy a megadómanyzottat kiemelte a nemesek sorából és a bárók gyülekezetébe írta be. Az uralkodói formula szerint: „eum e numero nobilium eximentes in numerum coetumque baronum ascribimus,”<sup>16</sup> Világos: a nem közrendűek együttesének lényegét az „una eademque nobilitas” fogalma távolról sem határozta meg.

A bandériumot kiállító úr éppen úgy nem tekintette magát az ő zászlója alatt harcoló nemessel, ahogyan a nemesek sorából hivatalosan is kiemelt arisztokrata nem érezhette a köznemeseket magával azonos minőségűnek. Szerintem még az is kétséges, hogy Werbőczy fikcióját fordítva általánosan elfogadták volna. Nem hiszem például, hogy Vas megye nemessége, amikor „örökösen” Nádasdy Tamás és utódai védelme alá helyezte magát, az egyenrangúság érzésétől hajtván járt volna el.<sup>17</sup>

És ha kétséges az, hogy az „una eademque nobilitas” fogalma a társadalom általános tapasztalatainak, illetve érzéseinek megfelelt volna, még inkább megdöbbenő a Werbőczy érvelésében a jobbágycsoportokat a nemzetből kizáró szemlélet. Mert a Dózsa-felkelés utáni kiélezett helyzetben ezt le lehetett írni, gyakorlatilag azonban egységes jobbágyosság éppen úgy nem létezett, ahogyan nem volt egységes nemesség. A jobbágycsoportokat összefogták ugyan a földesúri terhek, de a szolgáltatások különbségei a közösséget egyben fel is oldották. A többség kétségtelenül robotolt, sok jobbágy hétköznapi viszont nem tértek el a hasonló anyagi helyzetű nemesekétől. Kereskedők és értelmiségiek éppen úgy voltak közöttük, ahogyan az urak legközvetlenebb környezetébe bekerültek. És nem valószínű, hogy a hatalmasok távolságából nézve a különbség lényeges lett volna. Perényi Péter mindenestre egyaránt „testvérem”-ként szólította Károlyi Vas Mihályt és Vég Ambrust, amikor fogságából utasításokat küldött nekik.<sup>18</sup> Vas Mihály nemesi állapotú, Vég jobbágyi állású szolgálója volt. Ha a nemzet fogalmáról kellett volna nyilatkoznia, Perényi aligha húz olyan határt, amelyen egyik „testvére” kívülesik, míg a másik bentmarad.

A soknyelvű magyarországi nemességre korlátozott nemzetfogalom általánosan elfogadott volta tehát a 16. században még az uralkodó osztályok körében is kétségesnek látszik. Minden jel arra utal, hogy a közrendűek felett állók közösségtudatát és annak határait vizsgálni kell.

A fogalom egyik eleme azonban bizonyosan élt. A három részre hullás kortársai tudtak egy olyan magyar nemzetről, „natio Hungarica”-ról, amelyhez Magyarország valamennyi népéből tartoztak tagok. Nevezték „natio Pannonica”-nak is. Így az erdélyi

szász Christian Schesaeus Mohács utáni eseményeket elbeszélve, valamikor 1571 előtt, Pannonia romlása címmel írt eposzt. Pannonián az egész középkori Magyarországot értette, holott Erdély klasszikus nevét, a Daciá-t nemcsak ismerte, de használta is. Dacia azonban az elbeszélés során Pannonia része. A pannonok pedig azok, akik Pannoniában élnek, a magyarul vagy nem magyarul beszélők egyaránt.<sup>19</sup>

E soknyelvű magyar nemzet alsó társadalmi határa meglehetősen bizonytalan. Mert azok, akik a fogalmat használták, rendszerint nagy rokonszenvvel nézték a jobbágyokat, de nem világos, milyen közösséget látnak urak és parasztok között. Schesaeus eposzában például az egyik könyv az 1556-i országgyűlésnek a jobbágyköltözést szabályozó intézkedéseiről szól. Az urak „kemény és nyers zsarnokságá”-ról van szó benne, és a jobbágyok embertelen kiszolgáltatottságáról ír. Az egymásra utaltságon kívül azonban úr és jobbágy között nem láttat összeköttetést. Sylvester ezzel szemben a haza vesztén keseregve főként a „jámbor nép” pusztulását siratja. A „nagyurak”-nak kellett volna őket megvédeniük.<sup>20</sup> Ha a haza és a nemzet valóban azonos lényeket fejeznek ki, akkor nála a „jámbor nép”, vagyis a jobbágyság is a nemzethez tartozik.

Egyértelműen a magyar nemzethez sorolta viszont ugyancsak Sylvester János a köznépet, amikor a magyarul beszélő magyar nemzetet határozta meg. A bibliafordítás latin előszavában írta le. A magyar nyelvű ajánlás szerint „az magyar nép”-nek készítette a nagy művet. A latin szövegben pedig azok között, akiknek olvasniuk kell, a „vulgus”-t is megnevezte.<sup>21</sup> Ez minden felfogás szerint a társadalom legalsó rétegében élőköt jelenti. A nemzet keretének itt leírt kitágulása a három részre hullás kortársainál az egyik jelentős átalakulás e fogalom értelmezésében. A másik – ezzel a legszorosabb kapcsolatban – a magyar anyanyelvű nemzetről kialakult tudat. Világosan látszik, hogy a magyarul beszélőket a kortársak külön, sajátos egységként érzékelték.

Nem világos viszont a kétféleképpen meghatározott magyar nemzet kapcsolata. Konkrétan olyan problémára gondolok, mint például Dávid Ferenc vagy Heltai Gáspár megítélése. Mindketten erdélyi szászok voltak anyanyelvük szerint, de egyikük sem alkotott németül. Dávid hosszú szellemi odysseyje alatt mindig és hangsúlyozottan a magyarokat képviselte. Akár lutheránus, akár kálvinista püspök volt, a szászoknak volt külön püspökük. Heltai Gáspár sok könyvkiadói érdeme mellett a magyar irodalom egyik legkiválóbb írója volt. Vajon létezett a kortársak tudatában olyan magyar nemzetfogalom, mely őket nem fogadta be?

A szövegek szintjén megközelítve a kérdést, úgy tűnik, hogy a soknyelvű magyar nemzethez a magyarul beszélők bizonyosan hozzátartoztak. A magyar anyanyelvűek nemzete pedig mintha a többieket értelemszerűen nem foglalta volna magába. Kérdés azonban, hogy vajon nem egyszerűen szemantikai problémáról van-e szó. A három részre hullás kortársai ugyanis nem írtak traktátusokat a nemzetről. Egyszerűen megnevezték magyarul vagy latinul; a tartalom szerint szóban nem tettek különbséget a magyarul beszélő, illetve a soknyelvű nemzet között. A kutatás úgy segített magán, hogy a „hungarus nemzet” elnevezést az utóbbira kisajátította.<sup>22</sup> Ennek az eljárásnak azonban a kortársak szóhasználatát figyelembe véve semmilyen előzménye nincs.

Talán egyes személyek gyakorlati magatartását kutatva és a nem magyarok anyanyelvi szövegeit elemezve lehetne a 16. századi Magyarországon élt sok nép, közöttük a magyarok, együttes közösségtudatának vagy – esetleg – a magyarok elkülönülésének lényegét felderíteni. Ilyen munkára egyelőre nem került sor.

Ennek a dolgozatnak az alapkérdése azonban a nemzetfogalom tartalmát csak anynyiban érinti, amennyiben az ország három részre hullása hagyott rajta nyomot. Ilyen közelítéssel viszont egyértelmű az eredmény. Akár valamennyi itt élő nép tagjaiból, akár csak a magyarul beszélőkből határozta meg a három részre hullás kortársai a ma-

gyar nemzetet, egy ilyenről tudtak. Az ország három részében egy nemzetet láttak. A közigazgatási határok ellenére is egy hazában egy nemzet élt.

2. A másodiknak meghatározott időszakban, az 1595 és 1626 közötti időben az összetartozás tudatát korábban életető tények nagy részét már nem lehet megtalálni.

Eltűnt először is egyes személyek kétfelé politizálásának összetartó ereje, mert a királyság, illetve a fejedelemség felséghatárai megszilárdultak. Már nem voltak hol ide, hol oda tartozó birtokok. Átalakult az egyéni pártváltoztatások mechanizmusa is. Röviden úgy lehet ebből a szempontból a helyzetet jellemezni, hogy az átállások szervezetté váltak. Egy-egy úr csak elvétele költözött a királyságból a fejedelemségbe vagy onnan ide. Ehelyett mintegy belső ellenzéket alkotva politizáltak egyik uralkodó hatalma alatt a másik oldalán. Nyílt állásfoglalásra pedig rendszerint csak akkor kerítették sort, ha különösen kedvező alkalom mutatkozott. Így azokban az években, amikor – 1594 után – Báthory Zsigmond fejedelem sorozatos lemondásai következtében Erdély Rudolf király kezére került, a Habsburg-uralmat a fejedelemségben élénk párt támogatta. Nyilvánvalóan előzőleg is voltak mind egymással, mind királyságbeli politikusokkal kapcsolataik. Vagy Bethlen Gábor hadjáratai idején: kitörő lelkesedéssel fogadta a királyságbeli politikusok zöme, holott nemrég, ha nagy nehézségek árán is, de rá lehetett őket venni arra, hogy a Habsburg-dinasztia Magyarországon kijelölt trónörökösét királlyá tegyék.

Határozottan le kell azonban szögezni, hogy a századfordulón már nemcsak az egyik uralkodótól a másikhoz állás alternatívája létezett. Mutatja például Illésházy István esete. Hosszan habozott azon, hogy csatlakozzék-e a Bocskai István vezette felkeléshez, holott politikája a királyságban lehetetlenné vált.<sup>23</sup> Vagy ott volt Esterházy Miklós, akinek a pályája a századfordulón kezdődött el. A királyságbeliek belső támogatásával kívánt volna az ország helyzetén változtatni. Számított külső összeköttetésekre is, de az erdélyi fejedelem által kínált lehetőséget következetesen elutasította. Főként az zavarta őt, hogy Bethlen Gábor oldalán a török kiverésének reményét fel kell adnia. És többek között emiatt a feltétel miatt fordultak el a királyság politikusai ismét a fejedelemtől. Időnként úgy tűnt, érdemes az ő királyságáért cserében a török függést magukra venniük, de – mint végső megoldást – a török fennhatóságot a királyi országrész felett nem tudták magukévá tenni.

Ilyen körülmények között is volt azonban néhány nagy horderejű átállás, Bocskai Istváné, Rákóczi Zsigmondé vagy Báthory Gáboré. Ezekre is illik a jelző, miszerint szervezettek; súlyos válságok viszonyai között mentek végbe, és igen sok személy életét érintették. Okaik mégsem voltak egészen azonosak. Bocskai a török elleni háború reménytelenségéből menekült a török oldalára, és lett erdélyi fejedelem. Rákóczit, aki otthon még alig emelkedett az arisztokraták közé, az események sodorták a fejedelmi székbe, de csak nagyon rövid ideig uralkodott. Báthory a háború utáni válságot öncélúan használta ki. Sikerült magát királyi alattvalóból fejedelemmé választatnia, de változást nem vitt Erdélybe.

A politikai összeköttetések a két, keresztény kézen hagyott országrész urai között tehát nem szakadtak meg, de lényegesen átalakultak. Már nem barátok, rokonok, közös múltú politikusok mintegy magánjellegű érintkezése volt jellemző, hanem – ha közeledtek egymáshoz – két uralkodó alattvalói kerültek kapcsolatba. Ez a változás összefüggött nemcsak az uralkodók felségterületei megszilárdulásával, de azzal is, hogy a nagy familiák összetartó ereje igen lényegesen csökkent.

A Szapolyai párton volt hatalmasok közül sokan – még a századforduló előtt – átköltöztek a királyságba. Így például a János király oldalán ritka következetességgel politizáló Batthyány Orbán fia már Ferdinánd alatt ért el nagy karriert. A familia aztán év-

századokig az arisztokrácia legfelső rétegéhez tartozott. Más, mindkét országrészben birtokos nagy családok kihaltak. Mire ez az 1626-ig terjedő korszak lezárult, már csak egyetlen Báthory élt a hajdan oly kiterjedt és hatalmas családból. Ő is a királyságban lakott. Erdélyben a középkori előkelők közül csak a Csákyak és a losonci Bánffyak éltek túl a századfordulót. Csáky István azonban már Bethlen halála után elment Brandenburgi Katalinnal, úgyhogy a Bánffy család magára maradt. A fejedelmek alatt álló országrész ily módon előkelőségben messze a királyi mögé került. A századfordulón már a királyságban nem egy nagyúrnak több uradalma volt, mint az erdélyi birtokosoknak összesen. Minthogy pedig főrendi rangot csak a királyok adományoztak, a fejedelemségnek arisztokráciája sem alakult ki. A két országrész rangkülönbségét jól érzékelteti, hogy a királyságbeli nagyurak még a fejedelmet sem érezték magukkal egyenrangúnak. Thurzó Szaniszló, akit nem sokkal később nádorrá választottak, mondta állítólag Bethlenről az első hadjárat után: „nemesebbnek születünk, mint amilyen ő valah is lehet.”<sup>24</sup>

Eltűnt az országrészek összetartozásának tudatát korábban éltető tények közül az értelmiségi mozgás is. A századfordulón már kivételes volt a több országrészen átvezető életút. Báthory Gáborral ugyan került a királyságból Erdélybe sok értelmiségi, ez azonban nem természetes, hanem a politika által kiváltott elmozdulás volt. Természetesnek vagy jellegzetesnek Bejthe István lutheránus lelkész és tudós végig Nyugat-Magyarországon folyt életét lehet tekinteni. Vagy Hodászi Lukácsét Várad és Debrecen környékén. Még inkább sok erdélyi ragaszkodását a fejedelemséghez. A hódoltságba pedig ekkor már nem mentek külföldi egyetemekről hazatért kiválóságok. Mind általánosabb gyakorlat lett az, hogy le nem zárt, hazai iskolázottsággal vagy még ilyennel sem rendelkezők tanítottak ott. Jellemző ilyen szempontból a római katolikus egyháznak körülbelül a századfordulótól mint általánosabb szokása: licenciátusnak nevezett, iskolázottság nélküli, fel sem szentelt papok nyertek engedélyt a lelkigondozásra.

A gazdasági szálak hasonló lazulása viszont nem következett be. A kettős adóztatás gyakorlata tovább élt, talán még élénkült is. Az élet sok területén lehet ugyanis megfigyelni azt a változást, miszerint a tizenöt éves háború megrázkódtatásából a török birodalom magyarországi szervezete csak igen lassan tért magához. A megmaradt magyar szervek, így főként a városok önkormányzatai nagyobb lehetőségeket nyertek. Viszonylag akadálytalanabbá váltak tehát a magyar urak benti összeköttetései is. Végül megmaradt a harmincadhatárok nélküli állapot. Semmi nyoma nincs annak, mintha az országrészek összetartozásán gazdasági akadályokkal kívántak volna változtatni. Éppen ellenkezőleg: az együttműködésre látszik határozott szándék. Így valószínűleg a századforduló táján alakult ki az a gyakorlat, hogy a fejedelemségen át külföldre kimenő királyságbeli kereskedők szállításairól, illetve viszont, az erdélyiek forgalmáról a királyságból kivezető harmincadokon, a két fél rendszeresen tájékoztatta egymást.<sup>25</sup> A felső-magyarországi megyék királyiról fejedelmi kézbe adásával kapcsolatban a vámhatárok nélküli állapot mögött álló elvet világosan le is írták: „intra ambitum regni Hungariae” nem kell harmincadot fizetni.<sup>26</sup> A teljes országot még mindig egyetlen egységben látó szemlélettel gondoskodtak a belső forgalom akadálytalanságáról.

Rendkívül ellentmondásos helyzet alakult tehát ki. A kronológiai sorrendet figyelmen kívül hagyva lehet a legegyszerűbben leírni. Vagyis létrejött két államszervezet, és a régi ország harmadik része – mint tartomány – a Török Birodalomba tagolódott. Az államszervezeteknek volt külön uralkodójuk, továbbá mindkettőben – egymástól függetlenül – működött egy-egy országgyűlés. Gazdasági határok azonban nem választották el őket. Ahogyan a szultáni helytartók által kormányozott, a török államszervezet minden külső kellékével rendelkező hódoltságot nem különítette el a két másik egy-

ségtől gazdasági határ. Nincs az az elmélet, amelynek az alapján meg lehetne határozni, hogy ezek az egységek kicsodák.

A századfordulón őket azonban elméletek nem zavarták. Ők a királyság, a fejedelemség és a hódoltság életét tudomásul vették. Meg is nevezték őket. Beszéltek és írtak mind a királyságról, mind a fejedelemségről úgy, mint „ország”-ról. A „haza” azonban a tudatukban az egész középkori Magyarország volt. És a három országrész különállását is e felfogás szellemében értékelték. Legvilágosabban talán Bethlen Gábor és II. Mátyás egyik szerződése írta le. Az 1615-i Nagyszombatban létrejött megegyezéshez illesztett titkos, a török miatt titkolt okmány tartalmazza. Eszerint az erdélyi szabad fejedelmválasztás, hacsak az erdélyiek nem kívánnak az ügyben előbb változást, addig marad meg, míg „Isten kegyelméből Buda és Eger a török hatalma alól fel nem szabadul”.<sup>27</sup> Világos: a király, a fejedelem és a szultán kezén lévő töredékek elvben egyetlen országot alkotnak. Az összetartozás tudatát élető tények csökkenése tehát az alapvető viszonyokon nem változtatott.

A szálak lazulását azonban talán a kortársak is érzékelték. Ilyen értelemben magyarázható – vagy ilyen értelemben is magyarázható – mindenesetre az a feltűnő jelenség, hogy a századfordulón az országot szimbolizáló Szent Korona tárgyi és eszmei értelemben egyaránt a figyelem középpontjába került. Korábban is megvolt természetesen a helye a magyarországi közjogban. A koronázás értelmét például idők folyamán különbözőképpen magyarázták, de az uralkodókat teljes jogú királyoknak mindig is csak akkor tekintették, ha a Szent Koronával végbemenő koronázást – idővel változó szertartás szerint – végrehajtották. A korona viszontagságos sorsát azonban korábban nem kísérték élénk érzelmek. És nagyon jellemző ilyen szempontból, hogy 1551 végén Bécsbe, 1580-ban pedig Prágába vitték anélkül, hogy Magyarországon emiatt különös felháborodás támadt volna. Csak a koronázások idejére hozták az ereklyét Pozsonyba vagy Sopronba.

Bocskai harcának egyik fontos követelése viszont a Szent Korona végleges hazahozatala és itthoni őrzése lett. A bécsi békében előkelő helyen, a negyedik pontban mondták ki a teljesítését. Amikor pedig II. Mátyás – 1608 nyarán – valóban megszerezte a koronát Rudolftól, országos üdvözlés támadt. Mátyás Prága alatti táborában az urak és a katonák lelkesedtek; itthon úgy terjed el az örömhír, hogy valamennyi megye és szabad királyi város értesítést kapott a nagy eseményről.<sup>28</sup> Magyarországra a Szent Korona aztán Mátyás koronázása alkalmával jött. És attól kezdve egészen a 19. század közepéig nem kellett újabb viszontagságokat átélnie. Jellemző azonban, hogy Bethlen az első hadjárat idején elvitette magához. És – mivel nem koronáztatta meg magát – a kortársak Bethlennel kapcsolatban legtöbbször érintett beszédtémája éppen ez a rejtélyes cselekedet, a koronázás elmaradta lett.

A Szent Koronához tartozó eszmék iránt feltámadt általános figyelmet pedig világosan tanúsítja az, hogy a századfordulón többen is – és akkor először – könyveket írtak róla. Az első nyomtatott ábrázolás szintén akkor készült a koronáról. Berger Illés könyvében volt illusztráció. Ez Magyarország Szent Koronájának eredetéről és viszontagságairól szólt, és közvetlenül a korona 1608-i „kiszabadulása” után jelent meg. A breznóbányai születésű német polgár Berger után aztán az egyik főrangú koronaőr, Révay Péter jelentetett meg leírást a Szent Korona valóságos látványáról és szimbolikus értelméről 1613-ban, majd később is kiadta. Másik könyvét a század közepe után írta ugyanebben a tárgyban. Lackner Kristóf azonban, a soproni polihisztor és városi előljáró még 1615-ben kiadott egy munkát a Szent Koronán látható jelképekről.<sup>29</sup>

Ez a feltűnően egyidejűleg megjelent könyvegyüttes egyébként a legerősebb tünete annak, hogy a korona iránti érdeklődés a századfordulón nem valami ösztöntől hajtv

támadt fel. Nagyon tudatosan irányíthatták részint az uralkodó, részint a rendek oldaláról. Az országrészek összetartozásának tudatát kívánták vele erősíteni.

Az összetartozás tudatát pedig a Szent Koronához fűzött eszmék azért erősíthették, mert a középkortól örökölt tartalmukat csak kicsit kellett megváltoztatni ahhoz, hogy az országegység gondolatát fejezzék ki. A középkor végén ugyanis – úgy, ahogyan Werbőczy összefoglalta – a Szent Korona az „ország” szimbóluma volt. Az ilyen értelemben vett országot pedig a nemesség alkotta. Ők voltak a „korona tagjai”.<sup>30</sup> Így a koronázással, akárki helyezte is ténylegesen az uralkodó fejére a jelképes tárgyat, a rendek koronázták meg a királyt. Ez az értelmezés – bizonyos módosulásokkal – élt a századfordulón, majd valamivel később is. Az Országegység és a Szent Korona összefüggésének eszméje emellett született meg. Röviden úgy lehet összefoglalni, hogy az „ország” vagy „regnum” mindig is többjelentésű fogalmát – a koronára vonatkoztatva újra – kezdték földrajzi értelemben használni.<sup>31</sup>

A Szent Korona az egész, közigazgatási határokkal felszabdalt Magyarországot, vagyis a teljes magyar királyságot jelképezi a századfordulón feltámadt értelmezés szerint. Hozzá tartozik tehát a fejedelemség is vagy a hódoltság. Ennek a gondolatnak bonyolult előzményei voltak, de érzelmeket és politikát mozgató ideológiává a századfordulón vált. A koronához kapcsolt eszmékkel fogalmazták meg az ország egyesítésének, illetve a török kiverésének a programját a Szent Koronával megkoronázott király uralma alatt.

Erdélyben viszont egyelőre nem találtam a program nyomát. Úgy tűnik, mintha ott a Szent Koronához fűzött országegysítő eszméket nem fogadták volna el nagyon sokan. Akadályként talán fel lehetne tételezni a Szent Korona katolikus jellegét, ha az eszmét terjesztő könyvek közül kettőnek is a szerzője, Révay és Lackner, nem lett volna evangélikus. Az ő tevékenységük ezen a téren azt mutatja, hogy a protestantizmussal a Szent Korona eszméje összefért. Valahol másutt kell tehát lennie a magyaráztatnak. Most úgy tűnik, az erdélyiek magatartása fog majd nyomra vezetni. A fejedelmek királyságbeli harcait ugyanis nem kevesen bizonyos tartózkodással szemlélték. Kérdés, hogy vajon a Szent Koronához a századfordulón kapcsolt eszmék nem azért maradtak-e Erdélyben visszhangtalanok, mert nem keltett rokonszenvet maga a program, a két, keresztény kézen hagyott országrész egyesítése, illetve a török kiverése a királyok uralma alatt. A probléma további kutatásokat igényel.

Egyelőre tehát távolról sem látszik bizonyosnak az, hogy Erdély és a királyi Magyarország politikusai a közös haza tudatából származó következményeket azonosan ítélték volna meg. Eléggé bonyolult feladat lesz tisztázni a valódi tényállását. Ennek a dolgozatnak az alapkérdése azonban nem érint ilyen távoli ügyeket. Nagyon sok további kutatást sem igényel. Mert minden jel arra utal, hogy a hazáról és a nemzetéről volt tudatot tekintve az előző időszakhoz képest nem következett be változás.

A közigazgatási határok ellenére egyetlen hazában a századfordulón is egy nemzet élt. Ahogyan Bocskai harcai idején a királyságbeliek Erdélybe írták: a „magunk nemzetéből” van Bocskai István személyében közös uralkodójuk.<sup>32</sup> Vagy ahogyan Bethlen Gábor hangsúlyozta: azért hívták segítségül a magyarországi urak, mert az „ő vérükből született”.<sup>33</sup>

Az egyetlen hazában élő egy nemzet tudata tehát a századfordulón változatlanul megvolt.

Változatlanul maradt viszont az előző idősakkal kapcsolatban már jelzett nemzet-tudat-probléma is. Az, hogy a magyarul beszélő magyar nemzet tagjai hogyan érzékelték kapcsolatukat a nem magyar anyanyelvű magyarországiakkal. Mert ezek az utóbbiak kétségtelenül a magyar nemzethez tartozónak tekintették magukat. A legékeesebb bizonyítékokat ebben az ügyben már felsoroltam, a német anyanyelvű magyarok, Ber-



ger és Lackner könyveit a Szent Koronáról. Igaz, ezeket nem magyarul írták, de a Dávid Ferenchez és Heltai Gáspárhoz hasonló, ha nem is velük azonos színvonalú, magyarul alkotó nem magyar értelmiségiek a századfordulón is voltak. Így tevékenykedett például Zvonarics Imre és Zvonarics György, akiknek szlovák volt az anyanyelvük.

A nem magyar anyanyelvűek befogadtatása tehát a századfordulón is a további kutatásra váró problémák között maradt. Minthogy pedig a harmadiknak kiemelt időegységben ugyanaz a helyzet, nem fogom újra leírni. Úgy látszik – szorososan a nemzettudatnál maradva – ennek a problémának kellene a jövőbeni vizsgálatok középpontjába kerülnie.

3. A harmadik időegységről, az 1671 és 1686 közötti évekről voltaképpen elég lenne annyit leírni, hogy a nemzetudaton kívül minden megváltozott.

Az összetartozás tudatát korábban éltető tények – egy híján – eltűntek. Ez az egy az uraknak, királyságbelieknek és a fejedelmek uralma alatt élőknek a hódoltságban egyaránt fennmaradt behatolási lehetősége. A többi elenyészett. Így az előző század végén felemelkedett Thököly családon és a Wesselényieken kívül talán már egyetlen főrangú familiának sem voltak Erdélyben rokonai. Itt lehet az egyik oka annak, hogy Wesselényi Pál, majd Thököly Imre az 1671 után indult, Erdélyre támaszkodó mozgalmakban olyan nagy szerepet kapott. Aztán a politikusok éppen úgy nem alkottak ebben az időszakban egységes együttést, ahogyan már a századfordulón sem tették. Most azonban szervezettnek nevezhető átállások sem történtek. Kétségbeesett menekülés volt, mint Thökölyé vagy a bujdosóké. Később pedig sokan meghajoltak a király hívei közül a kurucok fegyverei előtt. Akkor azonban a harmadik tényező, a török már közvetlenül lépett be a hódoltságon kívüli magyarországi politikába.

A közvetlenségben ebben az összefüggésben, a korábbi viszonytal szembenállítva, azt értem, hogy míg előzőleg a Porta a fejedelemségen vagy a fejedelmek személyén keresztül gyakorolt politikai befolyást, most teljes nyíltsággal kellett a kapcsolatot vállalni. Vagyis: a Bocskai vagy Bethlen mellé állt királyságbeli politikusoknak még eszük ágába sem jutott Konstantinápolyban önállóan fellépni. Ha odamentek, mint a fejedelmek követei jelentek meg. Most – az 1671 utáni időszakban – Apafi Mihály esetleg beajánlotta őket, de a bujdosók maguk tárgyaltak. Ahogy egyszer, 1677 szeptemberében leírták: „ az mi kegyelmes urunk önagsága kegyelmessége által az Fényes Portát sok ízben megtalálván, onnan mentül hamarébb való megsegítésünknek jó reménsége alatt mennyi keserves nyomorúságot s alkalmatlanságokat szenvedtünk légyen, csak az egy Isten kimondhatója...”<sup>34</sup>

Ezzel a közvetlenül kiépített kapcsolattal a magyarországi politikai helyzet alapvetően megváltozott. És a törökhöz fűződő viszonyban az ország három részre hullásának bizonyos tudati következményei láthatóak, de a nemzetről és a hazáról élő képzeteket kevésbé befolyásolták.

Az erdélyi fejedelem közvetítése nélkül vállalt török kapcsolat – a hazáról alkotott képzeteket nézve – csak a fogalomba sűrített aggódó érzelmek felfokozott voltát mutatja. Mert a kortársak állandóan a haza kétségbeesett állapotára hivatkozva magyarázták a török oldalán a keresztény király ellen folyó mozgalmukat. Nem régen még „örök ellenség”, „a pogány” volt; most ilyen nevekkel már nem illethették. „Hatalmas nemzet” a bujdosóknál a török szinonimája. A magyarázkodás azonban a régi érzelmek folyamatosságáról beszél. A hazáért tették túl magukat a török iránti ellenszenv, állítják a mozgalmak résztvevői igen sokszor. „... az nagy, kimondhatatlan nyomorúság e kéntelenség miatt az Fényes Porta szárnyai alá kellestven folyamodnunk” – írták 1676-ban.<sup>35</sup> És Thököly Imre – már fejedelemeként – ugyancsak az elviselhetetlenül kény-

szerítő helyzettel indokolta meg az európai közvéleménynek szánt iratában a török oldalán folytatott harcot.

Az, hogy a kényszert a hazáért aggódva veszik magukra, a mozgalom első percétől világos. „Az mi Istenünk dicsőségéért, édes hazánk lelki, testi szabadságáért” bujdosnak.<sup>36</sup> Az „élő Istenre a hazája szeretetire” hivatkozva hívnak harcba „a haza romlásán” érzett aggodalmak miatt.<sup>37</sup> Világos azonban a másik fél, az uralkodó oldalán továbbharcoló urak álláspontja is. Szerintük az „édes hazát” változatlanul a „pogány” ellen kell megvédeni. Egy Thököly-párti úrnak Csáky István így tett szemrehányást: „elégge nem csodálhatom Kegyelmednek Istene, királya, vallása s édes hazája ellen való ilyen megátalkodottságát”.<sup>38</sup> Buda felszabadítása után pedig ezt az értesülést közölte a megyékkel: „Úgy tudom, megnevezett dicsőséges fegyver tovább is nem szűnik szegény hazánknak pogány terhes igája alól való kiszabadításátul.”<sup>39</sup>

Mindkét párton a hazáért harcolnak tehát, és a fogalmat mindenki erős érzelmek bűvöletében használja. A meghökkentő csak az, hogy erre az 1671 utáni időszakra a haza fogalma megváltozott. Továbbra is használják ugyan közelebbi körülírás nélkül, tehát valószínűleg a régi, egész Magyarországot jelentő értelemben, de sokkal gyakoribb a „magyar hazá”-ra, illetve az „erdélyi hazá”-ra utaló megkülönböztetés. A harmadik egységről azonban, a hódoltságról, soha nincsen mint „hazá”-ról szó. A magyarázatot hosszan le lehetne írni, de pontosan 1686-ban keletkezett forrásból is kiderül: I. Lipót és Apafi Mihály 1686. júniusi szerződése több pontban is leszögezte, hogy a török alól felszabadítandó területekből „az Erdélyt illetők” a fejedelem kezére kerülnek.<sup>40</sup> Pontosán úgy állapotoktat meg ahogyan a kettős adóztatást gyakorolták; nagyjából az 1541 utáni határok szerint tekintették a hódoltság nyugati részét a királysághoz, a keletit a fejedelemséghez tartozónak.

A „két haza” fogalmában ilyen felfogás alapján tükröződött csupán a két, keresztény kézen hagyott államszervezet százévesnél régibb létezése. Mint közigazgatási egységeket – az előző időszaknál jeleztem – már régen megkülönböztették őket. A haza fogalmára jellemző érzelmi tartalmat azonban most ruháztak rájuk. „Az magyar hazából kibujdosott” elégedetlenek „az Erdély nemes hazában” találtak menedéket és onnan kérnek támogatást – ahogyan sokszor alkalmazott logika szerint ekkor leírták.<sup>41</sup> Gyakran előfordult azonban az is, hogy a fejedelemségbeliek mint „ez haza” képviselői töprengtek az értelemszerűen „másik magyar haza” sorsán.<sup>42</sup>

A változásnak, vagyis annak, hogy a korábban politikai határok ellenére is egységes haza tudatát a 17. század utolsó harmadában a két haza eszméje foglalta el, volt bizonyos előzménye. Ilyen irányba utalt mindenesetre a Szent Koronához a századfordulón kapcsolt gondolatok iránti közöny a fejedelemségben annak idején.

Akkor azonban az összetartozás tudatás éltető tények még inkább a haza eszmei megosztása ellen hatottak, míg most e tények eltűnése a két haza képzetére kézenfekvő magyarázatul kínálkozik. Az eltűntek között legfeltűnőbb a harmincadhatárok nélküli állapot megszűnése. Mert az összetartozás tudatát éltető többi tény fokozatosan enyészett el, a harmincadhatárokat viszont minden valószínűség szerint viszonylag rövid idő alatt állították fel. A századfordulón még nem volt nyomuk. Aztán – bár nem a kijelölt időegységekben történt, de talán megemlíthető – az 1647-i országgyűlés végzése szerint „a török részek felé” létesítettek harmincadhelyeket.<sup>43</sup> Akkor a fejedelemség határán lévő harmincadokról nem volt szó. Egy 1669-i szerződés viszont mintha tudna ilyenekről.<sup>44</sup>

A harmincadok szempontjából kiáltóan másodlagos forrásokra tudok csak hivatkozni. Már jeleztem azonban, hogy ezt az eszmék mögött felsejlő gazdaságtörténeti problémát, az országrészek közötti fogalmat, illetve a harmincadhatárok ügyét egyelőre nem tanulmányoztam. Mégis nagyon csábító lenne a „két haza” tudatának kialakulását

a harmincadhatárok létrejöttével magyarázni. Nyilván van is benne valami. A tudati tényezőknek azonban – úgy tűnik – nagyobb szerepük volt.

A két hazában ugyanis a 17. század utolsó felében élők felfogása szerint nem élt két nemzet. Egyetlen magyar nemzet létezéséről tudtak.

„Megvalljuk mi is, hogy édes nemzetünknek olyan romlásokat s öldöztetéseket szomorúan értjük s nem kevésé sajnáljuk, és ha miben édes hazánkra, kegyelmes urunkra őnagyságára következhető romlás és végső veszedelem nélkül succurrálhatnánk, semmiképpen attól magunkat nem vonogatnók...” – írták egyszer az unitárius urak Apafinak, amikor a bujdosók megsegítéséről kért tőlük véleményt.<sup>45</sup> „Édes nemzetünk”-hoz tartoznak tehát a királyságból kijött bujdosók, akik akkor kapjanak segítséget, ha „édes hazánk” és fejedelmünk, vagyis Erdély nem kerül miattuk veszedelembe. Ezt, a két hazában élő egy nemzetéről alkotott felfogást a kortársak sokféle logika szerint és sokszor leírták.

És az akkoriak tudtak természetesen arról, hogy Magyarországon „magyar hazafiak”<sup>46</sup> vagy egyszerűen magyarok, Erdélyben pedig erdélyiek élnek. De ezt tudták már a széthullás időszakában is. Az arról az időszakról szóló részben idéztem – birtoküggyel kapcsolatban – ezt a szóhasználatot. Aztán a „nemzet” szót használták a legkülönbözőbb értelemben. Érzelmet, büszkeséget kifejező „magyar nemzet” jelentést azonban csak így, a „két hazában élő magyar nemzet” jelentés szerint kapott. Valamilyen „magyar nemzet”-„erdélyi nemzet” szembeállítás vagy akárcsak párhuzamosság nem létezett.

Nem létezett szembeállítás – éppen a közös nemzet tudata vall erről – a két haza között sem. Voltak politikai ellentétek, sok ellenségeskedés, egy-egy „haza” azonban nem alkotott a politizálásban egységet. Mert a bujdosóknak – hiába mentek Erdélybe – a királyság maradt a hazájuk, és az erdélyiek I. Lipót pártján is az erdélyi haza fiaiként politizáltak. A Cserei-féle, „mindenkor Erdélynek romlása, pusztulása Magyarországból következett” szemlélet<sup>47</sup> talán akkor érlelődött, de még távol volt. A két haza tudatával összefüggő politika azonban már ebben az 1686-tal záruló időszakban megjelent.

A török kiverése ugyanis még éppen csak elkezdődött, amikor a jövőre tervezett viszonyokról már tárgyaltak. Az Erdélyben uralkodó politikai irányzat a fejedelemség autonómiáját igyekezett fenntartani. Inkább csatlakoztak volna a királysággal azonos státusban I. Lipót császári jogon bírt országaihoz, semhogy a királyság fölényének elismerésével Erdély régi helyzetét a királyi szervezetben elfoglalják. Csak az menti őket, hogy szándékaik semmilyen szerepet nem kaptak. I. Lipót nem miattuk nem állította vissza az ország egységét, hanem azért, mert a hatalmas területű, egységes Magyarország nem illett nagyhatalmi törekvéseibe. Ezek a problémák azonban már nem tartoznak e dolgozat alapkérdéséhez.

Az alapkérdést tekintve azt lehetett megállapítani, hogy az ország három részre hullása a 16. század folyamán, illetve ennek az állapotnak hosszú időkre érvényes fennmaradása jelentősen hatott az akkori kortársak haza képzetekre, nemzettudatukat viszont érintetlenül hagyta. A két, keresztény kézen hagyott országrész külön-külön hazává alakult. A hódoltságot – hallgatólagosan – hozzájuk számították. A két hazában viszont a kortársak tudata szerint végig egy magyar nemzet élt.

Az eredményhez vezető gondolkodás során több, további vizsgálatot igénylő probléma derült ki. Ezek között kettő látszik különösen fontosnak. Ki kell deríteni a magyarul beszélőkből, illetve a sok magyarországi nyelvet beszélőkből összevont magyar nemzet belső összefüggéseit és alsó társadalmi határát. Ez a három részre hullástól független probléma. A másik szorosan kapcsolódik hozzá. Fel kell mérni a három országrész között volt és az eszmék alakulására minden jel szerint élenken ható gazdasági kapcsolatokat.

## Jegyzetek

Köztudott, vagy az újabb összefoglalásokban, esetleg a közkézen forgó lexikonokban megtalálható tényeknél nem adok jegyzetet.

- 1 Összefoglalás és legfontosabb anyagai: Vita a magyarországi osztályküzdelmekről és függetlenségi harcokról. Szerk.: *Pach Zsigmond Pál*. Budapest 1965. Az alábbi Molnár Erik-idézetek a 41., 49. és 1. oldalon.
- 2 A magyar fordítások: *Janus Pannonius*: Pannonia dicsérete. In: Janus Pannonius, Magyarországi humanisták. Kiad.: *Klaniczay Tibor*: (Magyar remekírók) Budapest é.n. 54. p. *Sylvester János*: A szépreményű ifjú Geszthi Mihályhoz. Uo. 343. p.
- 3 1536: 24. tc.
- 4 Idézi: *Hóman Bálint–Szekfű Gyula*: Magyar történet. III. köt. Budapest 1935. 191. p.
- 5 Janus Pannonius, Magyarországi humanisták i. m. 349–350. p.
- 6 1552: 20. tc.
- 7 *Szakály Ferenc*: Magyar adóztatás a török hódoltságban. Budapest 1981.
- 8 Kiadta magyarul: Török történetírók II. köt. Szerk.: *Thury József*. Budapest 1896. 397. p.
- 9 Magyarország története 1526–1686. Főszerk.: *Pach Zsigmond Pál*. Budapest 1985. Magyarország története tíz kötetben. 3/1. köt. 501. p.
- 10 1548: 58. tc.
- 11 Österreichische Staatsverträge. Fürstentum Siebenbürgen 1526–1690. Bearb. *Gooss, Roderich*. Wien 1911. 3. p.
- 12 Uo. 181. p.
- 13 Uo. 22. p.
- 14 Ld. a 8. jegyzetet!
- 15 Debrecen város megrátusának jegyzőkönyvei 1548–1549. Ford.: *Balogh István*. Szerk.: *Szendrey István*. A Hajdú-Bihar megyei Levéltár forráskiadványai. 2. köt. é.n. passim.
- 16 *Országos Levéltár*, A.97. Libri Regii III. fol. 143. 548., 968.
- 17 Az esetet idézi: *Hóman B.–Szekfű Gy.* i. m. III. köt. 174. p.
- 18 Mindkettő 1542. november 28-i levél. Kiadva: Sztárai Mihály *Historia Perényi Ferenc Kiszabadulásáról*. Szerk.: *Téglássy Imre*. Budapest 1985. (Magyar ritkaságok) 166–167. p.
- 19 Magyar fordítása: Janus Pannonius. Magyarországi humanisták i. m. 381. skk. p. Az alábbi idézet: 414. p.
- 20 Sylvester János i. m. Uo. 345. p.
- 21 Uő. Új Testamentum. Facsimile. Budapest 1960. 4. p.
- 22 *Klaniczay Tibor*: A magyar irodalom reneszánsz korszaka. In: *Reneszánsz és barokk*. Budapest 1961. 7. skk. p.
- 23 *Örvös Péter*: Illésházy István. Kézirat.
- 24 Idézi *Szilágyi Sándor*: I. Rákóczi György. Budapest 1893. 97. p.
- 25 Bethlen Gábor kiadatlan politikai levelei. Kiad.: *Szilágyi Sándor*. Budapest 1879. 6–7. p.
- 26 *Gooss, R.* i. m. 637. p.
- 27 Uo. 449. p.
- 28 *Benda Kálmán–Fügedi Erik*: A magyar korona regénye. Budapest 1979. 146. p.
- 29 *Berger, Elias*: Jubileaus de origine, errors Sacras Coronae Hungariae. [Bécs] 1608.; *Révay Péter*: De Sacra Corona Regni Hungariae ortu, virtute, victoria, fortuna.

- Augsburg 1613.; *Lackner, Christophorus*: *Coronae Hungariae emblematica descriptio*. Lauingen 1615.
- 30 Tripartitum I. 4.
- 31 Uo. 222. p.
- 32 Erdélyi Országgyűlési Emlékek. Szerk.: *Szilágyi Sándor*. V. köt. Budapest 1879. 378–380. p.
- 33 Az 1618–1619-i országgyűlés törvényeit szentesítő diploma. *Katona, Stephanus*: *Historia Critica regum Hungariae Stirpis Austriacae*. Tom. XI. Ord. XXX. Budae 1794. 266. p.
- 34 A bujdosók levéltára. Kiad.: *Deák Farkas*. Budapest 1883. 61. p.
- 35 Uo.
- 36 Uo. 19. p.
- 37 Uo. 111. p.
- 38 Csáky István ismeretlenek. In: Buda ostroma 1686. Szerk.: *Péter Katalin*. Budapest 1986. (Magyar Levelestár) 158. p.
- 39 Csáky István a megyéknek. Uo. 180. p.
- 40 *Gooss, R.* i. m. 873–875. p.
- 41 A bujdosók levéltára i. m. 18., 25. p.
- 42 A fejedelmi tanács tagjainak opiniói. A bujdosók levéltára i. m. 36. skk. p.
- 43 1647: 47. tc.
- 44 *Gooss, R.* i. m. 855. p.
- 45 A bujdosók levéltára i. m. 44. p.
- 46 Uo. 25. p.
- 47 *Cseri Mihály*: Erdély históriája. Kiad.: *Bánkúti Imre*. Budapest 1983. 38. p.

Péter, Katalin

### Vaterland und Nation zur Zeit der Zerfallenheit des Landes in drei Landesteile

Die Geschichte Ungarns im 16–17. Jahrhundert widerspricht in vielen Punkten den theoretischen Thesen der Geschichtsschreibung. Dieser Unterschied zwischen Theorie und Wirklichkeit ergab sich höchstwahrscheinlich hauptsächlich daraus, daß die fundamentalen Wahrheiten der Geschichtsschreibung gewöhnlich als Lehren der für typisch gehaltenen Ereignisse entstehen, eine ähnliche Geschichte wie die der ungarischen Politik des 16. und 17. Jahrhunderts aber kein anderes Land erlebte.

Dieser Aufsatz untersucht die Wirkung der Zerfallenheit des Landes in drei Landesteile auf die Ideenbildung der Zeitgenossen von der Nation, beziehungsweise vom Vaterland auf Grund der typischen Quellen der Zeit. Es besteht die Grundfrage, ob der Zerfall des Landes in drei Teile während des 16. Jahrhunderts, bzw. die Konsolidierung dieser Lage für lange Zeit eine Wirkung auf die Vorstellungen der damaligen Zeitgenossen vom Vaterland und von der Nation ausübten. Übrigens ergibt sich das Problem nicht aus theoretischen Überlegungen, sondern aus der auffälligen Tatsache, wie das Zusammengehörigkeitsbewußtsein der voneinander getrennten Landesteile nicht abriß. Die oft als national bezeichneten Kämpfe der Ungarn mit der Unterstützung der siebenbürgischen Fürsten gegen die Herrschaft des Hauses Habsburg bringen einen eindeutigen Beweis dafür. Die allgemeine Stimmung während der Austreibung der Türken weist auch darauf hin. So feierte man die Befreiung von Buda als die Befreiung

der Hauptstadt von Ungarn, obwohl sie 145 Jahre lang der Sitz des Statthalters vom Sultan war.

Nach einem Überblick über die ganze Periode scheint es am besten, das Ergebnis der Untersuchungen unter Beachtung dreier Zeitabschnitte darzustellen. Der erste Abschnitt dauerte von der Wahl zweier Könige bis zum Abschluß des Paktes in Speyer, also von 1526 bis 1570, der zweite war die Periode der politischen Kämpfe für die Vereinigung des Landes zwischen 1595 und 1626, der letzte verging im Zeichen der Bewegungen direkt vor der Austreibung der Türken zwischen 1671 und 1686.

1. In der ersten Periode, also zwischen 1526 und 1570 existierten schon die Begriffe Nation und Vaterland ganz deutlich, letzteres bedeutete mehr als Geburtsland. In Gesetzen, Privatbriefen, Gedichten kamen sie gleicherweise vor.

Der Begriff Nation war nach wie vor reich an Gefühlen. Lateinisch gebrauchte man die Bezeichnung "patria", ungarisch "haza" (Heimat/Vaterland), manchmal umgeschrieben als "armes Land", "gutes Ungarland".

Gerade diese zwei Bezeichnungen zeigen auch den Inhalt der Gefühle für das Vaterland, da an erster und wichtigster Stelle die Furcht um das Vaterland war. Der Gesinnung der Menschen des 16. Jahrhunderts nach mußte man das Vaterland schützen und dafür Opfer bringen. Schützen vor Verfall, vor Tod. Den in der Studie zitierten Autoren nach sollte man das Vaterland durch Lernen und Bildung verteidigen. Im allgemeinen kämpfte man aber mit Waffen, mit Tapferkeit.

Als Schlußfolgerung kann man folgendes feststellen: in der Zeit von 1526 bis 1570 wurde das Territorium des mächtigen mittelalterlichen Ungarns durch Verwaltungsgrenzen in drei Teile geschnitten, trotzdem weisen viele Momente darauf hin, daß die Zusammengehörigkeit der Teile nicht ganz erlosch. Die bisherigen Ergebnisse sind aber sehr widerspruchsvoll, die damalige Situation war sehr kompliziert und nur die in der Erinnerung der Menschen vorhandenen Fakta widerspiegeln den Zustand vor dem Zerfall des Landes.

Wie es im Aufsatz bewiesen wird, haben die Verwaltungsgrenzen das Land wirtschaftlich bis 1570 nicht geteilt.

Auch des weiteren lebte der Begriff "ungarische Nation" oder "gens Hungarica" weiter und hielt Angehörige aller Völker des Landes zusammen. Werbőczy deutete den Begriff der Nation folgendermaßen: "una eademque nobilitas" gehört dazu, unabhängig von der Muttersprache.

Zeitgenossen, die den Zerfall des Landes in drei Teile miterlebten, erwähnten eine ungarische Nation "natio Hungarica", die Angehörige aus allen Völkern Ungarns hatte, sie wurde auch als "natio Pannonica" genannt.

Die untere gesellschaftliche Grenze dieser vielsprachigen ungarischen Nation ist ziemlich unbestimmt. Diejenigen, die diesen Begriff gebrauchten, schauten den Leibeigenen mit großer Sympathie zu, es ist aber nicht klar, welche Gemeinschaft sie zwischen Gutsherrn und Bauern sahen.

Hingegen zählte János Sylvester das gemeine Volk eindeutig der ungarischen Nation zu, als er die ungarisch sprechende ungarische Nation bestimmte. Im lateinischen Vorwort seiner Bibelübersetzung hat er es abgeschrieben. Der ungarisch gefaßten Widmung nach schuf er das große Werk "an die ungarische Nation".

Die drei zerfallenen Landesteile betrachteten sie als eine Nation. Trotz den Verwaltungsgrenzen lebte eine Nation in einem Lande.

2. In der von uns bestimmten zweiten Periode, also zwischen 1595 und 1626 finden wir diejenigen Momente, die das Zusammengehörigkeitsbewußtsein hegten, größtenteils nicht mehr. Es kam nur selten vor, daß ein Herr aus dem Königreich ins Fürstentum, oder umgekehrt übersiedelte. Statt dessen machten sie die Politik einer inneren

Opposition unter der Herrschaft des einen Herrschers an der Seite des Anderen. Zur offenen Stellungnahme kamen sie gewöhnlich erst dann, wenn sich dazu eine günstige Gelegenheit bot. So zum Beispiel in den Jahren nach 1594, als Siebenbürgen infolge des mehrmaligen Rücktritts des Fürsten Zsigmond Báthory dem König Rudolf in die Hände geriet, unterstützte eine aktive Partei im Fürstentum die Herrschaft des Hauses Habsburg. Offensichtlich hatten sie schon vorher Kontakte miteinander, beziehungsweise mit Politikern des Königreiches. Oder ein anderes Beispiel aus der Zeit der Feldzüge des Fürsten Gábor Bethlen: die meisten Politiker des Königreiches begrüßten ihn mit heller Begeisterung, obgleich man sie vor kurzem – zwar sehr schwer – dazu bewegen konnte, den designierten Thronfolger der Habsburger in Ungarn zum König zu machen.

Die politischen Beziehungen zwischen den Herren beider in christlichen Händen gelassenen Landesteile wurden also nicht unterbrochen, aber wesentlich geändert. Nicht mehr die sozusagen privaten Kontakte der Freunde, Verwandten oder Politiker gleicher Vergangenheit waren üblich, sondern die Beziehungen zwischen den Untertanen der Herrscher, wenn sie sich einander näherten.

Auch die Bewegung der Intelligenz, die ein wichtiges Moment in der Erhaltung des Zusammengehörigkeitsbewußtseins war, ging verloren. Um die Jahrhundertwende kamen solche Personen nur ausnahmsweise vor, deren Lebensweg durch mehrere Landesteile führte.

Demgegenüber erfolgte eine ähnliche Lockerung der wirtschaftlichen Beziehungen nicht. Die Ausübung der Doppelbesteuerung wurde weitergeführt, vielleicht noch intensiver, als früher. Das Nebeneinanderbestehen von Königreich, Fürstentum und türkischer Herrschaft im Eroberungsgebiet nahm man zur Kenntnis und nannte sie auch beim Namen. Es wurde sowohl über das Königreich, als auch über das Fürstentum als über "Land" gesprochen und geschrieben. Das "Vaterland" bedeutete aber ihrer Gesinnung nach das ganze mittelalterliche Ungarn. Auch die separate Stellung der drei Landesteile beurteilten sie im Sinne dieser Auffassung.

Man kann also feststellen, daß die Verringerung der Gründe des Zusammengehörigkeitsbewußtseins die grundlegenden Verhältnisse nicht änderte.

Die Lockerung der Fäden konnten aber vielleicht auch die Zeitgenossen schon wahrnehmen. Von diesem, oder besser gesagt, auch von diesem Gesichtspunkt aus kann man eine Erklärung dafür geben, warum die das Land symbolisierende Heilige Krone im materiellen und geistigen Sinne gleicherweise in den Mittelpunkt der Aufmerksamkeit gelang.

Mit den an die Krone geknüpften Ideen verkündete man das Programm der Vereinigung des Landes, das der Austreibung der Türken unter der Herrschaft des mit der Heiligen Krone gekrönten Königs.

3. Was den dritten Zeitabschnitt – die Jahre zwischen 1671 und 1686 – betrifft, wäre es vielleicht genug festzustellen, daß sich außer dem Nationalbewußtsein alles veränderte.

Die Politiker bildeten in dieser Periode genauso keine einheitliche Gemeinschaft, wie schon um die Jahrhundertwende. Jetzt kamen aber als organisiert bezeichnete Übertritte auch nicht mehr vor, es gab nur verzweifelte Fluchten, wie z.B. die von Thököly oder der Landflüchtigen. Später beugten sich viele Anhänger des Königs vor den Waffen der Kurutzen. Da traten aber die Türken als dritter Faktor in die ungarische Politik der außer dem Eroberungsgebiet liegenden Landesteile direkt ein.

Die Zeitgenossen erklärten ihre Bewegung gegen den christlichen König, an der Seite der Türken stets mit der verzweiflungsvollen Lage des Vaterlandes. Vor kurzem waren die Türken die "ewigen Feinde", "Heiden", zu dieser Zeit wurden sie nicht mehr so

genannt. "Gewaltige Nation" war das Synonym für Türken bei den Landflüchtigen. Trotzdem zeigt diese Erklärung eine Kontinuität der alten Gefühle. Für das Vaterland setzten sie sich über die Abneigung gegen die Türken hinweg, behaupteten die Anhänger der Bewegungen oft.

Auf diese Periode nach 1671 hat sich der Begriff Nation geändert. Auch des weiteren wurde das Wort Nation zwar ohne nähere Bestimmung gebraucht, also wahrscheinlich verstand man das ganze alte Ungarn darunter, viel öfter kam es aber vor, daß man eine Unterscheidung zwischen "ungarisches Vaterland" und "siebenbürgisches Vaterland" machte. Das dritte Gebiet, das Eroberungsgebiet der Türken erwähnte man nicht als "Vaterland".

Was unsere Grundfrage betrifft, kann man die Feststellung machen, daß der Zerfall des Landes in drei Landesteile während des 16. Jahrhunderts, beziehungsweise die Konsolidierung dieser Lage für lange Zeit eine große Wirkung auf die Vorstellungen der Zeitgenossen vom Vaterland ausübten, ließen aber ihr Nationalbewußtsein unberührt. Die beiden, in christlichen Händen geliebten Landesteile gestalteten sich einzeln zum Vaterland und das türkische Eroberungsgebiet wurde unausgesprochen miteinbegriffen. In den zwei "Vaterländern" lebte aber dem Bewußtsein der Zeitgenossen nach immer eine ungarische Nation.



## Tóth Benedek és Tamás polgári jobbágyok ügyletei (1569–1583)

A törökök magyarországi foglalásairól és berendezkedéseiről készült, egykorú beszámolók szinte egyöntetűen a hódítok kegyetlenkedését és a lakosság megpróbáltatásait hangsúlyozzák. Túri (Farkas) Pál tolnai rektor – aki az *Idea Christianorum Hungarorum in et sub turcismo* című munkájában, személyes tapasztalatai alapján, a török elnyomás formáinak rendszerező ismertetésére vállalkozott – egyenest elviselhetetlenül nyomasztónak, vigasztalannak és örömtelennek ábrázolta az alávetett keresztények mindennapjait. Elbeszélése szerint a törökök – kivált azokon a helyeken, ahol nagyobb számban laknak – valósággal gúzsba kötik a lakosságot; abban lelik örömeiket, hogy a leigázottakat megalázzák, kiszipolyozzák, tönkretegyék és ezáltal áttérésre kényszerítsék.<sup>1</sup>

Vitathatatlan, hogy a török uralom hosszabb távon mindenütt – így Magyarországon is – nyomasztóbb terheket rótt az adózó népességre, mint bármilyen európai rendszer. S kétségtelen az is, hogy annak külső megnyilvánulási formái az európai felfogás számára elfogadhatatlanul brutálisak voltak.<sup>2</sup> Ugyanakkor viszont más jelek arra mutatnak, hogy a hódoltsági parasztnép – amely persze maga nemigen hagyta ránk írásban véleményét – közel sem érezte olyan kilátástalannak helyzetét, mint azt a leírásokból gondolhatnánk. Paradox módon maga Túri is elismerni kényszerül – persze mélységesen elítélve azt –, hogy a mezővárosi társadalom egyes elemei szinte bensőséges kapcsolatot alakítottak ki a hódítókkal; „Itt mindennek török szaga van, a szokások a ruházat, minden idegen dolog újnak látszik. A nép nyelve több mint felerészben török. Az eskütevő asszony mondja; »*Vallaha*, Istenemre mondom, nem adom különben, *ottura kardos*, ülj le atyámfia, *effendi*, kegyelmed egyék« stb. Valóban ritka itt az erkölcsös asszony, különösen az özvegyek közt. Nincs itt semmi szégyen, félelem a gonosztettől... Némelyek megverik feleségüket azért, hogy jelentéktelen sérelem miatt a törökökhöz szökjenek át. Nem hiányoznak olyanok sem, akik a feleségük rossz tettét ismerik, de titkolják, mivel nyilvánosságra jutásával semmit nem használnak...» „Mindennapi látványosság, hogy a polgárok feleségei elhagyják egykori tanácsbeli, egyébiránt gazdag férjeiket, akikkel addig éltek, s férjhez mennek [a törökhöz].”<sup>3</sup>

Ha Túri elbeszélése – mint minden egyéb tekintetben – e pontos erőst túlzónak tesszük is, annyit bizvást elfogadhatunk belőle, hogy a hódoltsági magyar parasztnépesség, különösen a mezővárosok módos paraszt-polgársága nem idegenkedett a törökkel való együttműködés bizonyos formáitól. Magatartását kezdetben inkább a várakozás, semmint a rettegés – s még kevésbé az elutasító szembenállás – jellemezte. Ennek fő formája és igazi tartalma persze nem a hódítókkal való cimborálás – még kevésbé asszonyaik áruba bocsátása –, hanem a gazdasági együttműködés volt.

A megszállás első évtizedeiben a mezővárosi parasztpolgárság – úgy tűnik: meglehetősen nagy számban – igyekezett beépülni a török hatalmi-igazgatási szervezetbe, hogy az új lehetőségeket kiaknázva gyarapítsa vagyonát. Bár közülük néhányan hűbértartokhoz is hozzájutottak azoknak az érdemeknek fejében, amelyeket török uraiknál szereztek,<sup>4</sup> beépülésükre inkább csak a török kincstári igazgatás alsóbb szintjein nyílt lehetőség. Leginkább olyképpen, hogy árverésen, bizonyos summa letételével magukhoz kaparintották egy-egy jövedelemforrás behajtásának jogát.<sup>5</sup> (Hasznuk ilyen esetben a befolyt és a lefizetett összeg közti különbözetből eredt. Mások, ritkábban, adóbeszedőként vagy vámosként<sup>6</sup> vállaltak állást a török adminisztrációban.

De óhatatlanul szoros gazdasági érdekösszeköttetésbe kerültek a hódoltsági magyar kereskedők a helyi török társadalom különböző rendű-rangú áruselemeivel is. Bár a két, egymástól erőszakkal elszakított magyar országrész továbbra is gazdasági egységet alkotott, az állandó határmenti háborúskodás folytán a hódoltságon kívüli magyar és a hódoltsági török és zsidó kereskedők közvetlen kereskedését számtalan akadály nehezítette; a kapcsolatteremtés és a kapcsolatfenntartás feladata a hódoltsági magyar kereskedőkre hárult, akik mindkét országrészben – itt magyarként és keresztényként, amott pedig török alattvalóként – mozgásszabadságot élveztek.<sup>7</sup> Nagyrészt ennek a sajátos helyzetnek és a mezővárosi árusnép ebből eredő nélkülözhetetlen közvetítő szerepének köszönhető, hogy a lakosság azon elemei előtt, amelyek a helyzet adta lehetőségekkel élni tudtak, a török uralom alatt sem zárult le a felemelkedés, a meggazdagodás – vagy legalábbis: a gyarapodás – felé vezető út. A mezővárosi magyar parasztpolgárok kezén – mint alább látni fogjuk – némelykor meglepően jelentős vagyonok halmozódtak fel.

A török hatóságok bizonyos mértékig maguk is törekedtek rá, hogy az alávett lakosságot beleszoktassák az új rendbe. Kétségtől erre szolgált például, hogy a magyarországi török adórendszer kialakításánál a megszokott korábbi magyar szisztémát vették alapul.<sup>8</sup> S még inkább erre, hogy a török hatóságok a vallási vitákban azt az éppen kialakulóban levő új vallást és egyházat támogatták,<sup>9</sup> amelynek legfőbb ösztönzője, támogatója és túlsúlyra juttatója éppen a hódoltsági mezővárosok társadalma és – azon belül is főként – a megtollasodott kereskedő paraszt–polgárság volt.<sup>10</sup> Ezek a persze sok áttételen és kereszttező elven keresztül érvényesülő – török konszolidációs törekvések nem is tévesztették el hatásukat. Az, hogy a század derekán egyes mezővárosok egyenest a portánál kerestek orvoslást ügyes-bajos dolgaikban, bizonyítja: kialakult bizonyos készség a törökökkel való együttműködésre.<sup>11</sup>

Ezek, az együttműködési lehetőségekre vonatkozó illúziók valamikor a török uralom harmadik–negyedik évtizedében kezdtek szertefoszlni, hogy a század végére aztán teljesen elenyésszenek. Ebben közrejátszhatott, hogy időhaladtával nyilván egyre határozottabban megmutatkozott a török hatalmi rendszer igazi természete; kitűnt például, hogy új urak még a korábbi uraiktól sem képesek megvédeni alattvalóikat, akik így ketős (magyar–török) adó viselésére kényszerültek.<sup>12</sup> A török és délszláv adóbérlők az 1560-as évekre fokozatosan kiszorították az adóbérlétből magyar vetélytársaikat,<sup>13</sup> a jelentős török adóemelésekre is sor került.<sup>14</sup>

Noha – akárcsak a jelenség – a hódoltsági magyar társadalom „ébredésének” okai még nem tisztáztak eléggé, annak jelei annál szembetűnőbbek. Jól megmutatkozik ez a tendencia például a budai szandzsák 1580. és 1590. török adóösszeírásának összevetésével (az alábbiakban érintendő okok folytán csak a szandzsák mezővárosait vettük figyelembe):<sup>15</sup>

#### A budai szandzsák mezővárosaiban összeírt férfiak számának változása

	1580	1590	csökkenés %-ban
Kecskemét	142	721	– 51
Ráckeve	569	250	– 47
Vác	349	231	– 34
Nagymaros	308	198	– 36
Cegléd	290	299	+ 3
Nagykőrös	269	193	– 29
Buda	223	22	+ 2
Dunaföldvár	195	174	– 11
Pest	96	140	+ 45

a csökkenés mértéke átlagosan: 17,6%

## A budai szandzsák mezővárosaiban összeírt háztartások számának változása

	1580	1590	csökkenés %-ban
Kecskemét	1086	535	- 51
Ráckeve	499	226	- 55
Vác	259	200	- 23
Nagymaros	230	125	- 46
Cegléd	228	193	- 15
Nagykőrös	227	169	- 26
Buda	190	140	- 16
Dunaföldvár	144	152	+ 6
Pest	66	63	- 5

a csökkenés mértéke átlagosan : 25,5%

A példaként felhozott mezővárosokban tehát a 16. század utolsó előtti évtizedében egynegyeddél csökkent a háztartások, valamivel kisebb mértékben az összeírt – tehát bizonyos kort meghaladott – férfilakosság száma. E jelentős leépülés aligha magyarázható összeírás–technikai okokkal, hiszen

1. ekkortájt már elvben valamennyi háztartást adókötelesnek tartottak és ezért összeírtak (az más kérdés, hogy különböző hibák miatt mennyien hiányoznak az összeírtak közül, ezt azonban nyugodtan konstans értéknek vehetjük)<sup>16</sup>,

2. A szekszárdi szandzsákban fekvő Tolna háztartásainak száma ugyanezen időszakban 17%-kal – vagyis a budai szandzsák mezővárosainál megfigyelhetőnél valamivel alacsonyabb értékkel – esett vissza, jóllehet 1590-ben nemcsak a szolgálkat hanem – különösen gondosan – az özvegyasszonyokat, sőt számos, „zsellérnek” minősített háztartásfőt is regisztrálták,<sup>17</sup> nemigen lehet tehát kétségünk afelől, hogy az összeíró lelkiismeretes munkát végzett.

Abban a szerencsés helyzetben vagyunk, hogy ezt a tendenciát néhány konkrét példán meg is „személyesíthetjük”. Azt még, hogy Tábor János ráckevei szatócs kijelentette az ónodi harmincados előtt, hogy nem kíván visszatérni lakóhelyére, akár a szerencsétlen körülmények összejátszásával is magyarázhatjuk, hiszen az Ali koppányi bégéért kezességre kényszerített hat mezőváros (Tolna, Ráckeve, Vác, Nagymaros, Nagykőrös, és Cegléd) kereskedői valóban aránytalanul sok zaklatásnak voltak kitéve.<sup>18</sup> Az azonban már egyértelműen mélyebben fekvő okokra visszavezethető tendenciákra utal, hogy sok olyan mind a régi, mind új lakóhelyén kiemelkedő nagykereskedőként ismert személy szinte egyszerre szökött ki a hódoltságból, mint a legkülönbözőbb ügyleteiről széles körben híres, sőt hirhadt Trombitás János (Nagymarosból Nagyszombatba, 1578)<sup>19</sup>, a Szegedi fivérek: Márton és András (Kecskemétről Nagyszombatba, 1585)<sup>20</sup>, Bodonyi Mihály (Kecskemétről Nagyváradra, 1581 után)<sup>21</sup> és Értő Márton (Makóról Nagyszombatba, 1583)<sup>22</sup> szinte egyszerre szökött ki a hódoltságból. 1588-ban három szegedi árusember amiatt emelt panaszt a Magyar Kamaránál egykori polgártársuk, Éles György vágsellyei Aponyi-szervitor ellen, mert az Vágsellyénél lefoglalta azon 100 forintnyi kintlévőségüket, amivel neki Szeged város, még ott laktában, állítólag adósa maradt (vagyis: az átköltözés nemrégiben történt).<sup>23</sup>

Hogy a mezővárosi kereskedő parasztpolgárok kimenekülése milyen méreteket öltött, önmagában is jól mutatja, hogy a budai pasa 1589 júniusában egyszerre három pesti kereskedő – a Pozsonyba futott Horváth János deák, a Nagyszombatba telepedett Horváth Gáspár és Bornemissza Józsa –<sup>24</sup>, 1591 júniusában pedig ismét másik három

pesti – az ismeretlen helyre menekült Péter, János és Miklós deákok<sup>25</sup> – adósságának rendezése végett interveniált a bécsi kormányzerveknél. A felsoroltak közül mindössze Szegedi Mártontól maradt fenn nyilatkozat arra vonatkozólag, hogy miért távozott eredeti lakóhelyéről. 1609-ben Kassán kelt végrendeletében úgy nyilatkozott, hogy „az pogány mód nélkül való kegyetlenkedését nem szenvedhetvén”, döntött a távozás mellett.<sup>26</sup>

Ugyancsak jelentős vagyonú hódoltsági kereskedő-vállalkozó szökését – illetve megszöktetését – nehezményezte Ali pasa Ernő főherceghez írott 1583. január 9-i levelében is, amelynek érdemi része ekként hangzik:

„Gyakorta való levelében írta felséged, hogy megparancsolta mind a végbeli kapitányoknak, és vitézeknek, az frigynek oltalmazói legyenek, de amint egynéhányszor felségednek és római császárnak őfelségének tudtára adtuk, ellenkező dolgoktól nem szünnek meg, sőt inkább-inkább napról napra az frigynek ellene járnak; e mostani napokban is a végbeli kapitányok, két ezernél többen, jöttek Fehérvár mellé, egy Polgárdi nevű falura, és onnan az hatalmas császár jószágából vittek egy Tóth Tamás nevű embert el minden házanépével és portékáival egyetemben, kit nem tudunk, ha felségetek hírével lett-e avagy nem, mely dolog a frigynek ellene vagyon, e megnevezett Tóth Tamás a mi kegyelmes fejedelmünk végeiből kinek rabját vitte ki, kinek rabjának sarcát vitte ki, kit behozott, ekképpen mindkét felől hittek neki, de most az végbeli vitézek által elvitetvén, vitt húsz ezer forintig el, zsidóét, magyarét és törökét, kinek marháját, kinek rabját, kinek készpénzét; kérjük azért felségedet szeretettel, hogy felséged Tóth Tamást kényszerítse helyére jönni, elégítsen meg mindeneket, akinek mivel adós, annak utána pokolban legyen a feje, ha mi aféle dolgot akarnánk cselekedni, a hatalmas császárnak vannak itt a végekben jeles vitézei, egynéhány ezert mi is elküldhetnénk, és mi is gazdag embereket elhozhatnánk, de mi a mi kegyelmes fejedelmünk parancsolatját megbecsülvén és félvén, az őfelsége és római császár őfelsége közt való frigyhez akarjuk magunkat tartani...”<sup>27</sup>

Bár – mint a fentiekből látható – az ilyenfajta szökés nem volt ritka, Tóth Tamás polgárdi jobbágy ”távozásában” mégis akad néhány olyan mozzanat, ami megkülönböztetett figyelmet érdemel. *Egyfelől* mindjárt a szökés körülményei. Tóth felettébb fontos személy lehetett a hódoltság e nyugat-dunántúli részén, ha távozásához egész seregnyi magyar végvári katona aszisztált. (Még akkor is, ha elköltöztetői aligha voltak kétezren, hiszen a hódoltsági menekülők máskor egyedül, a maguk szakállára vállalkoztak a szökésre.) *Másfelől* figyelmet érdemel az a helység, ahonnan Tóth – sajnos, eleddig ismeretlen helyre – elköltözött. Más menekülők ugyanis – kivált akiknek ügyét maga a budai pasa is érdemesnek tartotta szóvá tenni – rendre-sorra a hódoltság legjelentősebb mezőváros-központjaiból (Szegedről, Ráckevidből, Tolnárol, Nagymarosról stb.) vagy pedig egyenest a magyarországi hódoltság központjából (Pestről és Budárol) távoztak el. Mindmeggannyian olyan városból és mezővárosból tehát, amelynek gazdasági háttere – s ezzel együtt a tőkeszerzés és a meggazdagodás lehetősége is – jól kitapintható.

Ezzel szemben a Fejér megyei Polgárdi mezővároska eddigi ismereteink szerint közelben tartozott a hódoltság jelentősebb települései közé. Az 1560-as években mindössze 52 fejadó-fizetőt írtak itt össze a török hatóságok,<sup>28</sup> amiből valami 600-800 lakosra következtethetünk.<sup>29</sup> A régiónak, amelyben a helység feküdt, nem volt olyan speciális terméke – mint az alföldi mezővárosokban a szarvasmarha, a Duna-menti mezővárosokban pedig a bor –, amely iránt akár a hódoltságon belül, akár azon kívül jelentős kereslet mutatkozott, és amely így a mezőváros felemelkedését elősegítette volna. Bár viszonylag közel feküdt az Alföldről – Székesfehérváron keresztül – Bécsnek tartó kereskedelmi úthoz, egyelőre semmi jel nem mutat rá, hogy Polgárdi lakosai valami különösen nagy szerepet játszottak volna a rajta folyó árucseré szervezésében és le-

bonyolításában.<sup>30</sup> Annál jobban kijutott lakosságának a határvidéki fekvés hátrányai-  
ból; a várpalotai kapitányok elsősorban Polgárdi és testvérvárosa: Battyány lakóit  
hajtották várobotra, ha munkáskézre volt szükségük, s jócskán megterhelték a két me-  
zővárost rendkívüli pénzzadókcal is.<sup>31</sup> S aligha kétséges, hogy e tekintetben a szomszéd-  
os török várak – Székesfehérvár és Battyány – katonái is igyekeztek követni a magyar  
példát.

Miből eredt Tóth Tamás vagyona, amely ha a 20 000 forintot persze nem is érte el,  
mindenképpen jelentős lehetett, ha kiköltöztetése ilyen fontos üggyé vált? A budai pa-  
sa fent idézett panaszleveléből két tevékenységi köre hámozható ki: az egyik a rabkeres-  
kedelembe való részvétel, a másik pedig – ismeretlen tartalmú – kereskedelmi tevé-  
kenység.

A török–magyar végvármentésén, végig a hódoltság egész időszakában a rabke-  
reskedelem volt az egyik legvirágzóbb „üzletág”. Az értékük szerint megsarcollatott ra-  
bok váltságdíjaként szakadatlanul áramlott a pénz a határ egyik oldaláról a másikra és  
vissza. A rabváltás egész rendszere – kezdve a fogságba esettek veréssel sarcra kény-  
szerítésétől, a kezesek állításán és a rabnak a sarc összekoldulására való kibocsátásán  
keresztül, egészen a tényleges megváltkozás buktatóiig – jól ismert történeti irodal-  
munkban.<sup>32</sup> Éppen ezért meglehetősen homályos előttünk, miként folyhatott bele ab-  
ba egy mezővárosi paraszt–polgár a haszonszerzés reményével. Hiszen lépten–nyomon  
azt kell tapasztalnunk; az alávetett társadalom tagjai nemhogy résztvenni kívántak vol-  
na az ilyfajta ügyekben, hanem éppen ellenkezőleg: menekülni igyekeztek azoktól. Ha  
ugyanis valamelyik török főtsízt sarcra fejében kezességre kényszerítették őket, rend-  
szerint csúnyán rajtavesztettek.<sup>33</sup>

Bár a pasa előadása szerint Tóth Tamás egyik legfőbb működési köre éppen a rabvál-  
tás volt, erre vonatkozó sorai – „a mi kegyelmes fejedelmünk végeiből kinek rabját vitte  
ki, kinek rabjának sarcát vitte ki, kit behozott”, elszökvén pedig „kinek rabját, kinek  
kézpénzét” vitte el – nemigen segítenek megérteni, hogy mindebből mi volt a haszna, s  
főként azt nem, hogyan gyűlhetett össze ebből jelentős tőkéje.

Magán a tényen túl a levél semmi használhatót nem mond arról sem, hogy Tóth mi-  
lyen áruk („marhák”) árával maradt adós zsidó, magyar és török hitelezőinek. E tekin-  
tetben azonban segítségül hívhatjuk azoknak az általa, illetve apjával közösen írott  
misszilis leveleknek az információit, amelyek szerencsés véletlen folytán, Polgárdi és  
egyben Tóth földesurának, a Batthyány-családnak levéltárában ránk maradtak. Héza-  
gosságuk ellenére is kivételes alkalmat teremtve rá, hogy egy hódoltsági paraszt pénz-  
szerzésének „műhelytikaiba” belepillanthassunk.

E levelekből kiderül, hogy már Tóth Tamás apja, Benedek<sup>34</sup> is nagy tekintélynek ör-  
vendett a környékbeli lakosság, sőt az azzal érintkező kisebb-nagyobb magyar hatalma-  
sok körében is. Amikor 1569. április 2-án a polgárdiak és battyányiak felemelték szavu-  
kat földesuruknál, Batthyány Boldizsárnál egy bizonyos Span = Ispan (más néven:  
Vörös) Mihály érdekében – aki, mint egy másik levélből kitetszik, Batthyány Várpalotán  
vagy Veszprémben székelt, a két mezőváros gondozásával megbízott ispánja volt<sup>35</sup>  
– installációjukat így írták alá: „Benedictus Tóth, Michael Kwn et omnes cives Polgar-  
dienses et Bathianienses”.<sup>36</sup> A korabeli szokások ismeretében ebből arra következtet-  
hetnénk, hogy a két megnevezett közül az előbbi a polgárdi, az utóbbi pedig a battyányi  
bíró volt. Csakhogy ezt a megoldást eleve kizárja az a tény, hogy a közel egykorú török  
fejadó-összeírásában Tóth is, Kun is polgárdi jobbágyként szerepelt.<sup>37</sup> Ettől persze  
Tóth éppenséggel még betölthette volna a polgárdi bíró tisztét, 1569. június 3-i levele  
azonban elárulja, hogy nem emiatt került az első helyre. Az ispán – vélhetőleg veszpré-  
mi katona – azért fenyegette megtorlással a címzetteket, mert úgymond „ti az én tisz-  
tembe mentetek, enyingi földbe, ott a Hódosba és egyebütt is szabadon kaszáltatok kö-

vetetlen [vagyis: anélkül, hogy azt előzőleg tőle kibérelték volna]”. Ez a levél – megelőzve „az polgárdi bírókat és közönséges polgárokat” – elsőként „az tisztelendő Thoth Benedeket” szólítja meg,<sup>38</sup> aki eszerint nem alkalmi választott tisztsztsége, hanem személyes presztízse, esetleg valaminő speciális földesúri megbízás okán jutott – a fenti címzésekben is kifejeződő – megkülönböztetett, kiemelt társadalmi státuszhoz.

A jelek szerint Tóth Benedek lókereskedőként – és talán lótenyésztőként – vált széles körökben ismertté; aligha lehet véletlen, hogy három levele is ezzel kapcsolatos ügyeket érint. 1569 elején úgymond egyenest a „császártól” – vagyis Miksa német-római császártól, magyar és cseh királytól (1564–1578) – kapott megbízást arra, hogy „három gyermeklovakat, kocsi vonni valókat” szerezzen be. Mivel Tóth Eck von Salm gróf győri főkapitányt kérte, hogy – mert „az hosszú télen igen meghitványkodtak, azok vannak” – Szent György napig (április 24-ig) eszközöljön ki számára haladékot, nyilvánvaló, hogy a kérés – amely persze nem magától az uralkodótól, hanem valamelyik hivataltól érkezett – Győrön keresztül jutott el hozzá. Egyúttal Salm magának is rendelt lovat nála; Tóth aziránt érdeklődik: csödörre („hímre”) vagy kancára („kacolára”) van-e szüksége.<sup>39</sup> Immár fiával, Tamással közösen frott 1571. május 5-i levelében egy balul sikerült lóvásárlás miatt mentegetődik Batthyány Boldizsárnál. Földesuruk ugyanis megparancsolta, hogy „szörzenénk egy hám vonni való kacolat, jót, kit Nagyságod az fejedelemnek őfelségének [vagyis ismét Miksának] adjon”. A megszerzett lovat nem személyesen vitték fel Batthyány udvarába, s mire rendeltetési helyére jutott, a hírek szerint úgy leromlott, hogy alig maradt benne élet és nem akart fekvő helyéből felkelni. Batthyány ispánja, Sárközy Mihály veszprémi katona – aki közvetítette hozzá ura rosszállását – egyenest azzal vádolta Tóthékot, hogy tudatosan valami gebét próbáltak Batthyányra sózni (azt írta nekik: „mi játszunk Nagyságoddal”). Tóthék elkeseredetten bizonygatták, hogy az általuk felküldött lónál jobbat nem találni sem az ő határukban, sem másutt a környéken, s hogy ők kifogástalan állapotban indították útnak azt. Ha szükséges – írják – állításukat tanúkkal is bizonyítani tudják, s meg is neveznek közülük egy olyat, aki sokszor ült az említett ló által vont kocsin. Végül fogadkoznak, hogy a továbbiakban soha nem bíznak másra ilyen feladatot, hanem maguk kísérik fel az állatot.<sup>40</sup>

A veszprémi hajdúkat is széles e határban közismert hozzáértése indíthatta arra, hogy Tóth Benedektől igyekezzenek lovat szerezni; a maguk sajátos módján, úgy, hogy fizetés nélkül elhajtották egyik vemhes hátsólovát („hátsó vehem lovunkat”). Miután a meglopott többször is hiába instanciázott visszaadása végett Thury Márton veszprémi kapitánynál<sup>41</sup> és az ismeretlen tiszttel viselő Cseh Menyhártnál, személyesen is, levelek útján is Batthyány Boldizsárt kérte közbenjárásra.<sup>42</sup>

Egy 1570. december 29-i folyamodványból egyszersmind az is kiderül, hogy földesuruk nemcsak állatot, hanem más, a megszállt területen jobb áron megszerezhető áruk vásárlásával is megbízta a polgárdiakat, akik adójukat sem pénzben, hanem természetben – ezúttal 13 meddő tehénben és egy vizában – rótták le. Tudósítják, hogy a számára 25 forint 60 dénárért beszerzett bagazsiákat és kancákat felküldték neki, s kérik, hogy azok árát számítsa bele következő évi adójukba.<sup>43</sup> Tóth Benedek külön is kapott ilyen természetű megbízásokat: 1570 decemberében aba posztóból készült köpenyeket és ködmönöket küldött fel Sárközy ispán útján.<sup>44</sup>

1572 szeptemberében egy nagyobb szabású bevásárló körút elszámolását küldte meg Batthyány Boldizsárnak atya és fia. Azon a „török kacolán” kívül,<sup>45</sup> amelyet a falu pénzéből – ami eszerint őhozzájuk folyt be – vettek uruk parancsára, az alábbiakról esik szó benne:

33 vég isztár (á 60 dénár)	19 Ft 80 d
5 vég bagazsia (évesen „baziáth”-nak írva, á 1 forint 50 d)	7 Ft 50 d
3 csapa	4 Ft
200 motring cérna	8 Ft
1 sügyelő farmatringgal	2 Ft
3 sügyelő (á 60 dénár)	1 Ft 80 d
ló nyeret csináltattak	10 Ft 58 d
nyereg fa	4 Ft
10 sas	30 Ft 50 d

(ennek felét ők, felét a Battyányiak fizették, az utóbbiak nyilván adójuk rovására)

---

összes saját ráfordításuk	74 Ft 28 d
---------------------------	------------

Végül mentegetődnek, hogy csak olyan kengyel szíjjat találtak, amelyen a vas is rajta volt, s mivel úgy ítélték, hogy a vasalás semmire sem jó, anélkül pedig nem adták, nem vették meg.<sup>46</sup>

E levél egyszersmind bizonyos, Batthyány és Tóthék közti meghasonlásra is utal; de olyan homályosan, hogy a történetek megfejtsé egyáltalán nem könnyű feladat. Az utóbbiak mentegetőzése szerint bizonyos gonosz emberek vádaskodása miatt Batthyány, úgymond, „reánk búsult volth”, jóllehet mindabban, amivel megvádolták őket, ártatlanok és semmi részük sem volt. Bár a mentegetődés nem szólt a vád természetéről, meglehetősen bizonyosra vehető, hogy a kereskedő parasztok azon kapcsolataik miatt kerültek gyanúba, amelyeket a másik féllel: azokkal a törökökkel, akiktől a szóban forgó árukat beszerzték, kiépítettek. Gondoljuk ezt azért, mert a hodoltsági kereskedők mind a magyar, mind pedig a török oldalon gyakorta keveredtek kémkedés gyanújába,<sup>47</sup> meg azért is, mert Batthyány csak bizonyos sátor megszerzése fejében volt hajlandó szemet húynyi Tóthék állítólagos vétke felett. Hogy ez a sátor aligha lehetett más, mint valamely elhunyt török méltóság kívánatos táborigalmatossága, kiderül Tóthék kesergéséből is, miszerint azt csak jókora költségen, annyi keserves utánjárás útján és annyi félelem közepette tudták megszerezni, amelyet még sohasem éltek át. Ott, ahol szert tettek rá – folytatják – olyan „fortélyokat” fogtak rájuk, melyeket levélben meg sem mernek írni, majd személyes találkozásukkor szóban beszámolnak róluk Batthyánynak. Ez kitétel ismét a Tóthékkal kereskedő törökökre utal, akik előtt viszont – valaminő ismeretlen oknál fogva – eszerint a sátor megszerzésére kapott parancs keverte gyanúba őket.<sup>48</sup>

A fenti levelekből kitetszik, hogy Tóth Benedek és Tamás gyakorta megfordult Batthyán németújvári udvarában és – ahogy akkortájt az ilyenfajta audenciát nevezték – „szembe volt” urával. Szoros kapcsolatra következtethetünk abból is, hogy ritkán mulasztják el jókívánásaikat küldeni Boldizsár úr családtagjainak: feleségének, fiának és kislányának. Becsületükre legyen mondvá: privilégizált helyzetüket nemcsak saját céljaikra hasznosították; ha szükség volt rá, felléptek bajbajutott polgártársaik érdekében is. Jóllehet a szénájuk éppen nem állt jól, 1571. május 5-i levelükben szót emeltek az egyik Batthyány-jobbágy fia mellett, akit az úr valamilyen vétékért megfogatott, de aki felől – mint hosszan bizonygatják – ők semmi gonoszat nem tudnak.<sup>49</sup>

Tóth Tamás először 1570 végén bukkán fel apja társaként, aki a jelek szerint eleddig egyedül irányította a családi „vállalkozást”. Eszerint még fiatal ember lehetett; e feltételezést megerősíti az is, hogy a mezőváros 1563. évi török összeírásakor még nem szerepelt a dzsizje-adót fizetők sorában.<sup>50</sup> Vagy azért nem, mert még gyermekorban volt,

vagy azért, mert még nem alapított családot – ami úgyszintén inkább serdülőre, semmint fiatalemberre utal – s apjával közös háztartásban élt. 1573-tól fogva viszont Tóth Benedek tűnik el a Batthyányval levelezők sorából. Vagy azért, mert az „üzletet” átengedte fiának, vagy pedig azért, mert eltávozott az élők sorából. Tóth Tamás első, nem apjával közösen írott, sajátkezű levele 1573. december 10-én kelt, s arról tanúskodik, hogy Benedek visszavonulása vagy halála nem okozott zökkenőt a jobbágycsalád és a földesúr kapcsolatában. A fiú apja művét folytatta; azzal a különbséggel, hogy ő már nemcsak vásárolt, hanem el is adott Batthyány Boldizsár megbízásából.

E levelében Tóth arról értesíti urát, Batthyány Boldizsárt, hogy „aminemű marhát nagyságod mi ránk bízott volt, bizonnal meghigyje nagyságod, hogy valahol ismertem, hogy hol eladhattok volna, mindenüvé elhordoztam, kétszer attuk el, de ismétlen meg visszavetették ránk, nem tudom mit kell vele cselekednünk”. A portéka – amely (bár a magyar törvények a törökkel folytatott fegyverkereskedést szigorúan tiltották<sup>51</sup>) a leírásból következően fegyverzet volt – azért nem kelt, „mert mikoron az ládában csinálták volt, gyapjat raktak volt köziben és az egér mind megjárta volt és elhugyozta volt, annyira, hogy a rozsa miatt sok helyen mind szegezései és egyéb rakási is megszakadoztak”. Az egyik darabtól a Batthyány által megszabott áron alul sikerült megszabadulnia, „mert amint nagyságod hagyta, bizony soha el nem adhatjuk rajta”. Egy „áros ember” 15 oka szekfűszegért vette át; 1-1 okát (= 3 és 1/2 font) 5-5 forinton számoltak. A „kisebbik fegyverderekat” azoknál a törököknél hagyta, akiktől bizonyos török árukat („marhát”) vásárolt. Az utóbbiak árának egy részét abból a száz forintból fedezte, amit a battyányiak és a polgárdiak felesben neki átadtak, a többivel adósuk maradt. Levele végén Tóth közli, hogy gyermeklovat küld urának, „me glátja nagyságod, hogy csak tartsák jól és tanótsák szépen, nem leszen gonosz”.<sup>52</sup>

Jó fél esztendővel később – 1574. június 3-án – Tóth egy levélben egyszerre három Batthyány-tisztviselőt tudósít róla, hogy miként járt el az általuk rábízott ügyekben. Jó András deák arra kérte, hogy fosztányt<sup>53</sup> csináltasson neki. Mivel megállapította, hogy a hódoltság e részén újat nem tudnak csinálni, közli, ha a kész megfelel, olyat vehet neki. Pécs János azzal bízta meg, hogy szerezze meg számára a battyányi török mészárosok lovát. Az ő kívánságát még kevésbé teljesíthette, mert a ló Várpalotán van – „azok vonták volt el a mészárosok alól” – és onnan nem tudja „megszabadítani”. Vas Mihálynak viszont mellékelten megküldi azt a csótárt, amelyet Budán 8 forinton vásárolt.<sup>54</sup>

Harmadik, 1575. március 5-én kelt levelében Tóth Tamás ismét Batthyány Boldizsárt tájékoztatja arról, hogy miként teljesítette megbízásait. Mint korábban, ezúttal is a polgárdiak 50 forintos adójából gazdálkodott. Ebből 15 forintért vásárolt 45 darab kősót. „Mastan vettem – jelenti továbbá – istárt 16 véget, de még ennek nem tudom mi leszen az ára, mert titkon hozta egy török ki”. Úgy véli azonban, hogy egy vég 60 dénárba („pénzbe”) fog kerülni. Mivel 20 forintot lovai árában magának tartott vissza, Batthyánynak még 5 forintja és 40 dénárja várt elköltésre náluk.<sup>55</sup>

A levelekből kibontakozó kép meglehetősen világos: Tóth Benedek, majd Tóth Tamás földesura ügynökeként – áru felhajtójaként és értékesítőjeként – működött a hódoltságban. A két szomszéd Batthyány-birtok – Battány és Polgárdi – földesúri pénzadója rendszerint egyenest őhözájuk folyt be, s azon olyan árucikkeket (lovat, kősót, török posztót, textíliát, lószerszámot, keleti fűszereket) szereztek be uruknak, amelyek a nyugat-magyarországi vagy éppen a bécsi piacon jóval drágábbak vagy kaphatlatlanok voltak. Ők foglalkoztak a Batthyány által értékesítésre leküldött portékák – közülük, sajnos, csak egy fegyverszállítmányt ismerünk – kihelyezésével is. Mindeközben kisebb szivességeket tettek uruk befolyásosabb familiárisainak és a környékbeli végvárok tisztjeinek és katonáinak. Mindez persze együttesen sem magyarázza meg, hogy honnan származott a saját hasznuk.



Mivel alighanem teljes joggal feltételezhetjük, hogy Tóthékat tájékoztatottságuk, a hódoltsági piaci viszonyokban való jártasságuk és a török árusnéphez fűződő kapcsolataik tették Batthyány számára nélkülözhetetlen közvetítőkké, nyilvánvaló, hogy saját kereskedésük is hasonló – ámbár nyilvánvalóan nagyobb szabású – ügyletek lebonyolításából állott. A Batthyáynak tett szolgálatokat ebben többféleképpen kamatoztathatták; a nagyhatalom dunántúli főkapitányhoz fűződő bensőséges kapcsolat egyfelől bizonyos fokú védelmet jelentett számukra a magyar végváriak – hódoltsági kereskedők kárára gyakorta elkövetett – hatalmaskodásaival szemben, másfelől a török kereskedőkben is növelte a bizalmat irántuk. Mindez együttesen nem csekély előnyt jelentett számukra más hódoltsági kereskedőkkel szemben is. S nyilván ez a kapcsolat magyarázza Tóth Tamásnak a rabkereskedelemben való állítólagos részvételét is; Batthyányval a háta mögött – némelykor alkalmasint annak megbízásából – Tóth még ilyen kockázatos vállalkozásokba is belemerészkedhetett.

Még egyszer hangsúlyozzuk: aligha hihető, hogy az 1583-ban elszöktetett Tóth Tamás polgárdi jobbágy hátrahagyott adósságai valóban elérték a 20 0000 forintot, sőt nyilván meg sem közelítették ezt az összeget. Amit tevékenységéről tudunk, mégis azt példázza, hogy a 16. századi hódoltsági viszonyok között egy-egy kiemelkedő képességű és ügyességű paraszt-polgárnak akkor is sikerülhetett jelentősebb tőkét felhalmoznia, ha régiója olyan keresett kiviteli cikkel, mint például a szarvasmarha vagy a bor, nem rendelkezett, s vagyonát felettébb szűk árrésen keresztül, szinte fillérenként kellett összekaparnia. Kivált akkor, ha sikerült olyan „üzlettársra” szert tennie, mint amilyen Batthyány Boldizsár volt.

### Jegyzetek

- 1 *Kathona Géza*: Fejezetek a török hódoltsági reformáció történetéből. Budapest 1974. (Humanizmus és reformáció. Szerk.: Klaniczay Tibor. 4.) 58–70. p.
- 2 *Salamon Ferenc*: Magyarország a török hódítás korában. 2. kiadás. Budapest 1886. 195–253. p.; *Hegyi Klára*: Egy világbirodalom végvidékén. Budapest 1976. (Magyar történelmi. Szerk.: Heckenast Gusztáv) 61–127. p.
- 3 *Kathona G.* i. m. 67–68. p. (kiemelve a török szavak)
- 4 *Fekete Lajos*: Budapest a törökkorban. Budapest 1944. In: Budapest története. Szerk.: Szendy Károly III. köt. 175. p.; Kuti György tolnai bírő, aki 1578-ban a betörő „gyaurok” elleni harcokban is kitüntette magát, a simontornyai szandzsákban volt hűbértartó. *Dávid Géza*: A simontornyai szandzsák a 16. században. Budapest 1982. 79–80. p.
- 5 *Vélics Antal–Kammerer Ernő*: Magyarországi török kincstári defterek. I–II. köt. Budapest 1886–1890. passim; *Rúzsás Lajos*: Városi fejlődés a Dunántúlon a XVI–XVII. században. In: Szigetvári Emlékkönyv, 1566–1966. Szerk.: Rúzsás Lajos. Budapest 1966. (Az MTA Dunántúli Tudományos Intézetének „Értekezések 1966” kötete) 217–218. p.; *Szilágyi Mihály*: Társadalmi és gazdasági viszonyok a Duna mentén a török hódoltság korában. In: Tanulmányok Tolna megye történetéből. VIII. köt. Szerk.: K. Balogh János. Szekszárd 1978. 60–64. p.
- 6 Pl. Rácz Mihály tolnai harmincados (*Takáts Sándor–Eckhart Ferenc–Szekfü Gyula*: A budai basák magyar nyelvű levelezése. I. köt. 1553–1589. Budapest 1915. 224. p. [1581. júl. 24.], aki talán azonos azzal a Hussami Mihály adószedővel, akiről viszont egy 1572-es útleírásban azt olvashatjuk, hogy ugyan török ruhában jár, de jó keresztény és a nép szereti; *Matkovic Petar*: Opis dvaju carskih poslanstva u Carigrad, K. Ryma god. 1571 i D. Ungnada god. 1572. Rad jugoslavenske akademije znanosti i

- umjetnosti. In: *Margalits Ede*: Horvát történelmi repertórium. II. köt. Budapest 1902. 93. p.; V.ö. még a 21. jegyzettel.
- 7 *Szakály Ferenc*: A Dél–Dunántúl külkereskedelmi útvonalai a XVI. század derekán. Levéltári évkönyv Somogy megye múltjából. 4. Szerk.: Kanyar József. Kaposvár 1973. 93–96. p.
- 8 *Káldy-Nagy Gyula*: Magyarországi török adóösszeírások. Budapest 1970. (Értekezések a történeti tudományok köréből. Új sorozat 52.) 22., 24. p. és *u.ö.*: Harács-szedők és ráják (Török világ a XVI. századi Magyarországon). Budapest 1970. (Kőrösi Csoma kiskönyvtár. Szerk.: Ligeti Lajos. 9.) 72. p.
- 9 *Szakály Ferenc*: Türkenkerrschaft und Reformation in Ungarn um die Mitte des 16. Jahrhunderts. Etudes historiques hongroises II. Budapest 1985. 437–459. p.
- 10 *U.ö.*: Mezőváros és reformáció (Tanulmányok). Sajtó alatt a Humanizmus és reformáció című sorozat köteteként.
- 11 Pl. a szegediek 1565-ben: *Káldy-Nagy Gyula*: Szulejmán. Budapest 1974. 117. p. és a tolnaiak 1562-ben: *Barabás Samu*: Zrinyi Miklós a szigetvári hős életére vonatkozó levelek és okiratok. I. köt. Budapest 1989. (Monumenta Hungariae Historica. Diplomataria XXIX.) 612. p.
- 12 *Szakály Ferenc*: Magyar adóztatás a török hódoltságban. Budapest 1981. passim.
- 13 *Rúzsás L.* i. m. 219–220. p.; *Szilágyi M.* i. m. 64–67. p.
- 14 *Káldy-Nagy Gy.*: Török adóösszeírások i. m. 93–96. p.
- 15 *Káldy-Nagy Gyula*: A budai szandzsák 1546–1590. évi összeírásai (Demográfiai és gazdaságtörténeti adatok). Budapest 1985. (Pest megye múltjából 6.) passim, a megfelelő helységeknél (Budánál csak a magyar lakosságot vettük figyelembe)
- 16 *Káldy-Nagy Gy.*: Török adóösszeírások i.m. passim és *Dávid G.* i. m. 37–45. p.
- 17 Tolna mezőváros monográfiája. Szerk.: *Glósz József* és *V. Kápolnás Mária*. Szekszárd 1992. 106. p.
- 18 *Szakály Ferenc*: Ali koppányi bég sarca (Adalékok a hódoltsági magyar kereskedelem problematikájához). *Folia Historica* 2 (1973) 35–55. p. vö. Tolna története i. m. 109. p.
- 19 *Szakály Ferenc*: Egy mezővárosi paraszt-polgár, aki beleelegyedett a nagypolitikába (Nagymarosi, majd nagyszombati Trombitás János életútja, 1559–1592). Kézirat, sajtó alatt.
- 20 Szeged története I. köt. A kezdetektől 1686-ig. Szerk.: *Kristó Gyula*. Szeged 1983. 557. p.
- 21 *Uo.* 557. p.
- 22 Makó története I. A kezdetektől a szabadságharc bukásáig. Szerk.: *Blazovich László* Makó 1994.
- 23 *Szakály Ferenc*: Nagy Gergely pereskutasi „kereskedő tózsér” vizsgálja Nagyszombat városával (1588) (Adatok a 16. századi kereskedelmi-szervezet kérdéséhez). Tanulmányok Csongrád megye történetéből XVI. Szeged 1990. 144. p.
- 24 *Takáts S.–Eckhart F.–Szekfü Gy.* i. m. 491–492. p. (1589. jún. 19. előtt)
- 25 *Bayerle, Gustav*: Ottoman Diplomacy in Hungary (Letters from the Pashas of Buda, 1590–1593). Bloomington 1972. (Indiana University Publications. Uralic and Altaic Series Vol. 101.) 92–93. p. (1591. jun. 29.)
- 26 Szeged története i. m. I. köt. 557. p.
- 27 *Takáts S.–Eckhart F.–Szekfü Gy.* i. m. 276–277. p.
- 28 *Matuz József*: Die Steuerkonskription des Sandschakes Stuhlweissenburg aus den Jahren 1563 bis 1565. – A székesfehérvári szandzsák 1563–1565. évi adóösszeírása. Bamberg 1986. (Islamwissenschaftliche Quellen und Texte aus deutschen Bibliotheken) 243. p.

- 29 Az átszámítási kulcsról: *Káldy-Nagy Gy.*: Török adóösszeírások i. m. 89–93. p.
- 30 *Glaser Lajos*: A Dunántúl középkori úthálózata. *Századok* 63 (1929) a 160. p. térkép-melléklete és 150. p.; az ezen folyó forgalomhoz: *Vass Előd*: Zwei türkische Fährrenlisten von Ráckeve und Dunaföldvár aus den Jahren 1562–1564. *Acta Orientalia* 25 (1972) 451–463. p. és *uő.*: Székesfehérvár (Istulni Belgrád) XVI. századi török forrásai. *Fejér megyei történeti évkönyv* 7 (1973) 275–297. p.
- 31 *Szakály F.*: Magyar adóztatás i. m. 121. és 131–132. p.
- 32 *Takáts Sándor*: A török és magyar raboskodás. In: *Rajzok a török világból*. I. köt. Budapest 1915. 160–303. p.
- 33 *Szakály Ferenc*: Ali koppányi bég sarca i. m. 35–56. p.
- 34 Ez alább (a 39. jegyzetben) idézendő közös levelükből derül ki, amelyben azonban Benedek gyakran egyes szám első személyben szól, s amelyben „az én fiammal” és a „mind fiammal” árulják el a köztük levő rokonság természetét.
- 35 Polgárdi, 1569. júl. 16. (tizenkét apostol utáni szombaton). Kende Péter polgárdi jobbágy – Batthyány Boldizsár; Előadása szerint bizonyos Mihály ispán járt közbe érdekében Thúry György várpalotai kapitánynál, őt a levélfő Batthyány „szolgájának” mondja. *Országos Levéltár*, P. 1314. Batthyány család (körmendi) levéltára. *Misszilisek* No. 25 496.
- 36 „ne sinat ducere eadem [értsd Batthyány] ad inferiores partes, videlicet Thurcarum gentes, sed illum Thurcam, qui nuper ductus est ad eundem, Magnifica Dominatio hunc Thurcam pro miserimo supradicto Michaelae Sap vel Vörös det eadem” – kéri. *Uo.* No. 49 436.; Az előző jegyzetben idézett levélből, amely Mihály ispánt fogságban levőnek mondja, kiderül, hogy megmentése – ha valóban azonos személyről van szó, ami nagyon valószínű – nem sikerült.
- 37 *Matuz J.* i. m. 243. p. (Kun itt Kup Albertként szerepel)
- 38 *OL*, Batthyány cs. lt. *Misszilisek* No. 2203.
- 39 A levél címzése: „kegyelmes Nagyságos Uramnak, gróf uramnak, őfelsége hívének Győrött, nekem kegyelmes uramnak”. Polgárdi, 1569. márc. 4. (Reminiscere vasárnap előtt való péntek)
- 40 *Uo.* No. 49 438. (Szent Gothárd napja); Sárközy a raboskodó Vörös Mihály helyébe kerülhetett a polgárdi és battyányi ispánságba (vö. a jegyzettel).
- 41 Vö. *Hungler József*: A török kori Veszprém. Veszprém 1986. 74–75. p.
- 42 *OL*, Batthyány cs. lt. *Misszilisek* No. 49 435. 1570. dec. 22. (Karácsony előtt való vasárnap) és 1570. dec. 29. (Tamás pispék napján; Polgárdi ugyanezen napon kelt levelének utóirataként)
- 43 *Uo.* (utóbb idézett levél); Batthyány ugyan két vizát követelt tőlük, de – bármennyit jártak is („búdotunk”) „az Duna két felől” – másikat nem találtak.
- 44 *Uo.* No. 49 435 (id. levél)
- 45 Az itt előforduló régi magyar szavak magyarázatához vö. bagazsia = színes, fényes lenvászon. *Szamota István–Zolnay Gyula*: Magyar oklevél-szótár (Pótlék a Magyar nyelvtörténeti szótárhoz). Budapest 1902–1906. 40 hasáb; motring = tekercs. I. m. 622. hasáb; szügyelő = ló szügyére való dísztakaró; farmatring = a szügyelő része. I. m. 216. hasáb; A csápa és isztár szót nem tudtuk megfejteni.
- 46 Ehhez a tételhez a következő – számunkra értelmezhetetlen – szöveg csatlakozik: „több vasalásit mi magunk vasallottuk meg elég félelemmel, de hogy az Nagyságod kedve legyen, csak azért jártunk el benne”. Meglehet persze, hogy mindez a sátorra vonatkozik.
- 47 Vö. *Szakály Ferenc*: Magyar kereskedők mint hírszerzők. *História* 7 (1985) 4. szám 7–8. p.

- 48 Polgárdi, 1572. szept. 14. (Boldogasszony utáni vasárnapon). *OL*, Batthyány cs. lt. Misszilisek No. 49 439.  
 49 Uo. No 49 438. (id. levél)  
 50 *Matuz J.* i. m. 243. p.  
 51 Pl. az 1563. évi 67. törvénycikk. 1526–1608. évi törvénycikkek. Budapest 1899. (Magyar törvénytár. Szerk.: Márkus Dezső) 520–521. p.  
 52 *OL*, Batthyány cs. lt. Misszilisek No. 49 526.  
 53 fosztány = ujjatlan felsőruha. *Szamota I.–Zolnay Gy.* i. m. 260–261. hasáb.  
 54 *OL*, Batthyány cs. lt. Misszilisek 49 527.  
 55 Uo. 49 528.

Szakály, Ferenc

### Die Geschäfte von Benedek Tóth und seines Sohnes Tamás, Leibeigenen von Polgárdi (1569–1583)

Die Türkenherrschaft bürdete unbestreitbar drückende Lasten der Bevölkerung der durch den Türken eroberten Gebiete auf – so auch den Einwohnern des ungarischen Eroberungsgebietes. Zugleich weisen aber bestimmte Zeichen darauf hin, daß das Bauernvolk des Eroberungsgebietes seine Lage gar nicht so aussichtslos fand, wie man es auf Grund zeitgenössischer Aufzeichnungen glaubte (s. z.B. Pál Túri Farikas, (Rektor in Tolna): *Idea Christianorum Hungarorum in et sub turcismo*). Besonders das wohlhabende Bauernbürgertum der Marktflecken hegte keine Abneigung gegen die Möglichkeit für wirtschaftliche Kollaboration mit den Türken. Die durch die türkische Eroberung voneinander getrennten zwei Landesteile bildeten des weiteren eine wirtschaftliche Einheit: die im türkischen Eroberungsgebiet lebenden ungarischen Kaufleute spielten die Rolle des Vermittlers, des Kontaktmannes zwischen den ungarischen Kaufleuten des königlichen Ungarns und den türkischen, sowie jüdischen Kaufleuten des türkischen Reiches da sie in beiden Landesteilen Bewegungsfreiheit hatten. Dieser Rolle ist es zuzuschreiben, daß der Weg zum Aufstieg, zur Bereicherung im türkischen Eroberungsgebiet nicht versperrt wurde. Manchmal gerieten erstaunlich große Vermögen in die Hände der Bürger der Marktflecken, wie es auch das in dieser Studie dargestellte Beispiel beweist.

Mit der Einrichtung der Türkenherrschaft und mit der immer deutlicheren Erscheinung ihrer wahren Natur parallel verschwand allmählich die Illusion der Möglichkeit des Zusammenwirkens mit den Türken. Besonders auffallend sind das große Maß und das rasche Tempo der „Flucht des Kapitals“ aus dem Eroberungsgebiet. Die gewöhnliche Erscheinungsform dieser Flucht war die Entweichung wohlhabender Bauernbürger aus dem Eroberungsgebiet. Sie ließen sich in erster Linie in den Grenzstädten nieder, die in der Organisation des Handels mit dem Eroberungsgebiet eine Rolle spielten. Die Flüchtlinge, die ihr Heim angeschlichen verließen, ließen viele unerledigten Geschäfte hinter sich. Die Vertretung der Interessen der Handelspartnern und Gläubigern, die im türkischen Eroberungsgebiet lebten und durch die Flucht der anderen geschädigt wurden, bekam meistens der Pascha von Buda zur Aufgabe.

Ein typisches Beispiel dafür war der Fall von Tamás Tóth von Polgárdi (Komitat Fejér), der mit Hilfe von ungarischen Soldaten einer Grenzfestung im Jahre 1583 aus dem türkischen Eroberungsgebiet floh. Seiner Flucht folgte ein Briefwechsel zwischen Erzherzog Ernst und dem Pascha von Buda Ali. Benedek Tóth und sein Sohn Tamás beschäftigten sich mit Pferdehandel im Auftrage des Gutsherrn boldizsár Batthyány, sie

übernahmen sogar auch den Auftrag des Königs. Der Gutsherr Batthyány beauftragte sie nicht nur mit Pferdehandel, sondern auch mit dem Ankauf von verschiedenen Waren, die im türkischen Eroberungsgebiet zu günstigem Preis zu kaufen waren, wie es sich aus ihrem Briefwechsel herausstellte. Dieser Briefwechsel bringt einen eindeutigen Beweis dafür, daß Benedek und Tamás Tóth in den 1560 und 1570er Jahren als Handelsagenten, als „Warenauftreiber“ ihres Gutsherrn im Eroberungsgebiet sich betätigten. Die Steuern von Polgárdi bzw. die dem Gutsherrn Batthyány bezahlten Steuern nahmen sie ein, und für diese Summe schafften sie verschiedene Artikel (Pferde, Steinsalz, türkisches Tuch und andere Textilien, Pferdezeuge, Gewürze vom Osten) an, also solche Produkte, die auf den westlichen Märkten viel teurer waren. Ihre private Handelstätigkeit konnte einen ähnlichen Charakter haben, da ihre Dienstleistungen dem Gutsherrn Batthyány wohl eine positive Auswirkung auf ihren Kontakt mit Burghauptleuten, türkischen Kaufleuten der Umgebung haben sollte. Dies kann eine Erklärung dafür geben, warum sie auch mit Gefangenen handelten. Tamás Tóth flüchtete sich im Jahre 1583 aus dem Eroberungsgebiet. Seine Tätigkeit stellt uns dar, wie es einem Bauernbürger mit hervorragenden Fähigkeiten und Geschicklichkeit, unter den Umständen der Türkenherrschaft im 16. Jahrhundert gelang, ein bedeutendes Kapital anzuhäufen, obwohl seine Region keine solchen gesuchten Ausfuhrartikel wie zum Beispiel das Rindvieh oder Wein besaß und er sein Vermögen durch besonders bescheidene Mittel anschaffen mußte. Insbesondere dann, wenn man sich einen solchen Geschäftspartner verschaffen konnte, wie Boldizsár Batthyány war.

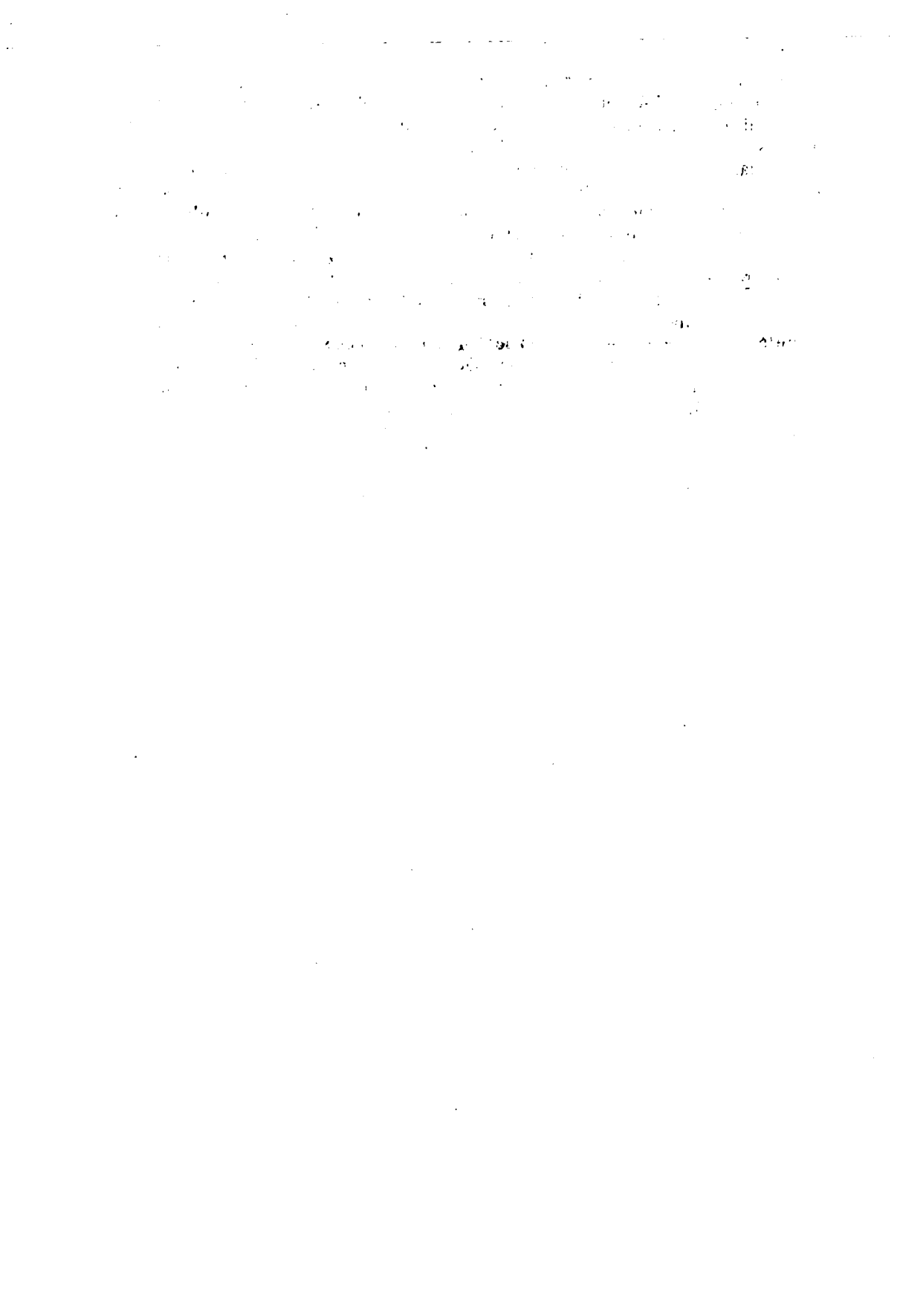

## Mezővárosi írásbeliség, ingatlanforgalom és szokásjog az abaúji és zempléni mezővárosokban a 16–18. században

A magyarországi városfejlődés sajátos alakulatát képező szőlőművelő mezővárosok egyik legfontosabb önkormányzati joga a jobbágytelki rendszertől független szabad szőlő-, valamint a területükre vonatkozó egyéb ingatlanforgalom felügyelete, a határhasználat rendjének megszabása, amelyet a fokozatosan rögzült és egységesült *szokásjog* (consuetudo) normatívái alapján intéztek. Ennek jelentősége elsősorban a szabad szőlőforgalom társadalmi hatásai szempontjából értékelhető. Utóbbi súlyát és társadalmi-gazdasági mozgató szerepét már felismerte és számon tartja a szakirodalom.<sup>1</sup> Részletes megismeréséhez és értékeléséhez azonban elengedhetetlen a magisztrátusok előtt lezajló – a korszakban végig nagymértékű – ingatlanforgalom szokásjogi kellékeinek, írásbeliségének kutatása is. Hiszen a 16–18. században differenciálttá váló mezővárosi társadalom felső rétege kedvező anyagi helyzetét (szőlőbirtok, borkereskedelem) és a mezővárosi jogállásból következő lehetőségeket (viszonylag nagyfokú önrendelkezés, lazább földesúri függés) társadalmi emelkedésre használta fel (jobbágyi kötelekektől való szabadulás, nemességszerzés), így e települések a gazdasági-társadalmi fejlődés egy lehetőségét jelentették.<sup>2</sup> E sajátos formáció mobilitását pedig éppen a belső törvényesítések szerint fejlődő szokásjog és önállóan gyakorolt normatívák biztosították, amelyek a Hegyalján és a hasonlóan sűrű településhálózatú és fejlett önkormányzattal rendelkező tágabb szőlőművelő vidék mezővárosaiban is megegyezően alakultak.<sup>3</sup> Fejlett írásbeliséget, a helyi és az országos jogban való jártasságot és műveltséget tükröznek, amely a más régiók azonos szintjének átlagánál mindenképpen magasabbnak mondható.<sup>4</sup>

A városok és mezővárosok, különböző mértékű egyéb önkormányzati jogaik mellett, a területükre vonatkozó ingatlanügyekben *hiteleshelyi feladatokat* láttak el. Kötelező érvénnyel eléjük tartozott minden ügylet, amelyeket városkönyveikbe – protokollumukba – vezettek és amelyekről közhitelűnek elfogadott, meghatározott formai jegyek alapján kiállított okleveleket adtak ki. A Hármaskönyv szerint a szabad királyi városok az ilyen ügyekben hiteles hatóságként jártak el, *örök jogon* (ius perennalis) csak előttük tehettek bevallásokat.<sup>5</sup> Hasonló gyakorlat honosodott meg az oppidumokban, sőt felismerhető a zártabb szőlőművelő vidékek falvaiban is. Jóllehet a 16–17. században nem minden mezőváros megszerezte és fektette tételesen írásba szokásait – a feudális jog ezt nem is kívánta meg – a fennmaradt bőséges levéltári anyagból egységes és szilárd joggyakorlat rekonstruálható.<sup>6</sup> Az 1638-as országgyűlés 68. cikkulusa szerint a hegyaljai mezővárosokban és falvakban („in oppida et villas, in tractatu arcis Tokaj, vulgo Hegallya vocato”) ez már annyira kialakult volt, hogy a szőlő- és más örökségi ügyekben folyó pereknél a magisztrátusok, mint bírói fórumok a hiteleshelyektől és az ország rendes bírától származó ügyvédvalló leveleknek nem akartak helyt adni.<sup>7</sup> A Tokaji hegy körül elterülő, egymáshoz szorosanban is kötődő három mezőváros – Tarcali, Tokaj és Bodrogkeresztúr – 17. század elején lejegyzett „törvényei” szó szerint is megfogalmazták ezen kiváltságukat: „Mikor pedig valaki itt az mi városunk földén, vagy szőlőhegyönkön, vagy szántóföldönkön örökséget veszen örök áron, az főbíró és az egész tanács előtt tartozik az eladó személy örököt vallani az vevő személynek” – ugyanígy a cseréknél is – olvasható a legkorábban (1606) kelt Tarcali protokollumban.<sup>8</sup>

1719-ben az egész Hegyalja egységes gyakorlataként tételesen rögzítették: bármely

fekvő jószággal kapcsolatos ügylet csak akkor érvényes, ha „az helység magistratusa által s hírével” történik, melyet az állandóság kedvéért a protokollumba vezetnek be. Tehát a szőlő, szántó, telek, ház, pince – sőt Sárospatakon a malomkőbánya – ingatlanforgalmával kapcsolatos ügyek, elsősorban az adásvételek fassiói, csere- és zálogüggyek, valamint az ellenük tett ellentmondások és tilalmazások. Ugyanezt mondja ki a hegyaljai szokástól eltérő eredetű „ötváros” (Kassa, Eperjes, Kisszeben, Bártfa, Lőcse) törvénye, amelynek gyakorlatát a Kassához középkori városfiliáció révén szorosabban kötődő Gönc követte. Sátoraljaújhelyen ugyan lételesen nem vetették papírra a helyi szokást, de 1657-ben statútumot hoztak a város jogainak a fassiók terén való csorbítása ellen. Ezért elrendelték, minden helybeli és vidéki személy kizárólag a tanács előtt vallhat örököt és 20-20 forint kötés terhe alatt tartozik az áldomást is megadni.<sup>9</sup>

A mezővárosok középkori okleveles gyakorlata alapján e szokás a helyi consuetudo kialakulásával párhuzamosan a középkortól kontinuusan funkcionált.<sup>10</sup> Így a helyi magistrátusokat nemcsak saját polgáraik és a vidéki – extraneus birtokosok, hanem földesuraik és más nemesi jogállású személyek is hiteles hatóságként ismerték el. A szikszói tanács 1408 júniusában függőpecsétetes oklevélben biztosította Perényi Pétert, hogy a szikszói Magyar hegyen („in monte Hungaricali”) lévő szőlőjét szabadon megtarthatja, vagy eladhatja „more et consuetudine nostre civitatis” és megerősíti annak birtokában. Háromszáz évvel későbbi példaként 1742-ben Csáky Antal földesúr tisztartója a helyi magistrátus előtt protestált a Perényi Gábor – a mezőváros másik rész-birtokosa – által felszabadított szőlők ellen. A protestációról kiállított oklevelet gondosan megőrizték a családi levéltárban. Tehát az egyik földesúr a másikkal szemben – a kialakult helyi szokásjog alapján – a mezővárosi önkormányzatot kereste meg.<sup>11</sup> Így zajlott le a pataki tanács előtt 1592-ben Dobó Ferencnek a település területén való házvásárlása, vagy Debreceni Tamás prefektus belsővárosi ingatlanba való beiktatása 1638-ban. Alaghy Menyhért 1628-ban a mádi urbáriumba foglaltatta a magistrátus ezen jogát. A szőlőörökségek ügyét a szepesi kamara szintén az illetékes magistrátusokon keresztül intézte.<sup>12</sup> Valószínűleg ebbéli jogaik kiterjesztése révén jutottak a gönciek arra az elhatározásra, hogy Csáky István földesúri beiktatásának ellentmondjanak.<sup>13</sup> A Hegyalján az extraneus szőlőbirtokosok, úgy a szabad királyi városok és polgáraik, mint a nemesek, minden szőlő- és ingatlanügyet a helyi tanács elé vittek. Például amikor Gimesi Forgách Zsigmond főasztalnoka, Kassay Nagy Mihály 1614-ben hat kassai tanú előtt magánfassióban adta tudtul, hogy az abaújszántói „Nagy Sátor nevő hegyen” lévő szőlőörökségét 210 magyar forintért eladta Kassa városának, egyúttal kötelezte magát, hogy „az Szántai bölcsületös bíró és tanácsi [sic!] előtt is” örököt vall a vevő fél számára. „Johannes Kalmár de Thur” kassai polgár a kassai magistrátus közbelépése ellenére sem volt hajlandó addig megfizetni a Prügyön lakó Veörös Istvántól megvásárolt tarcali szőlő árát, amíg az eladó, felesége és gyermekei Tarcalon örököt nem vállalnak és azt „az protocollumban is” be nem íratják.<sup>14</sup>

A földesúri bortermelés, majorgazdálkodás és borkereskedelem kiterjesztése során a földesurak megpróbálták ugyan rátenni kezüket a mezővárosi szőlőörökségekre, a szőlőlőből való kibecsültetés a földesúri szőlőterület növelésének egyik eszköze lett<sup>15</sup>, ennek ellenére azonban a szőlők értékbecslésének ügye továbbra is a mezővárosok önkormányzati joga maradt. Különösen a 17. század második felétől szaporodtak meg a magistrátusokat ingatlanbecslésekre felszólító *földesúri commissiók*. A Rákóczi birtokokon ezt az udvarbírák vagy a prefektusok utasítására végezték, bejegyezték a protokollumokba és oklevelet állítottak ki róla.<sup>16</sup> Számos commissiót adott ki később a kamarauradalom (1719-ben a tarcali tanáccsal aestimáltatták Károlyi Sándor generális szőlőt). Több adat alapján a földesurak az egyéb ingatlanügyekben is a helyi magistrátusokon keresztül jártak el. Amikor Csáky István Göncön 1663-ban szőlőt engedett át,



a tanács jelölte ki a határköveket és iktatta be az új birtokost. Zrínyi Ilona a tolcsvai bírák közbejöttével intézkedett egy elfoglalt malom visszaszolgáltatása miatt.<sup>17</sup>

A földesurak tehát a dézsmaköteles szőlők után és a szőlőforgalomból járó jövedelmek (pl. ászokvám) beszolgáltatattatásán túl nem szóltak bele a szőlő- és egyéb ingatlanügyekbe. (A Hegyalján az első uradalmi szőlőbecsús csak a 19. század elején jelent meg, akkor, amikor már más okok következtében is erősen összezsugorodott a mezővárosi autonómia.<sup>18</sup>)

A jogügyleteket tehát a *protokollum* névvel illetett városkönyvekbe vezették be. Minden, a protokollumba bevezetett dolog hitelesnek számított, róla a magistrátus bármikor testimoniálist állíthatott ki, amellyel a jogügyletet lebonyolító felek igazolhatták magukat. Az idézett eseteken túl e gyakorlat lényegére mutat rá például, hogy Patakon 1645. december 18-án két egymással egyezsége lépő testvér dolgában megjegyezték: „kívánnák, hogy miáltalunk ad testimonii memoriam városunk szokott élő könyvében jegyzenek.” Itt a „város könyvébe” való beíratásért járó salláriumokat a 17. század első felében megszabták (örökvallás, kontraktus, csere, örökség tilalmazása, törvény alapján való kötés, prókátorvallás, rokon és szomszéd megkínálása – elővételi joga). Nemcsak maga a protokollum, hanem a mezővárosi levéltár is hiteleshelyi szerepet töltött be. Patakon szintén a 17. század elején szabályozták „az város ládájában” letett öröklevelek, törvényes végzések, testamentumok, peres „felelet levelek” kezelését.<sup>19</sup>

A legkorábról fennmaradt sárospataki protokollumok fejlett és szakosodott írásbeliségről tanúskodnak. Az 1579–1754 és 1576–1739 között párhuzamosan használt két első kötet alapján már a 16. század utolsó harmadában is kettős városkönyvvezetés volt. Az első kötet a szabad királyi városok titkos protokollumainak mintájára a bevallásokat, tilalmazásokat, végrendeleteket és a velük kapcsolatos ítéleteket, egyszóval az oppidum területére vonatkozó ügyeket tartalmazza. A bejegyzések kezdetben évek és bírák szerinti sorrendben következnek. Később az üresen maradt helyeket is igyekeztek felhasználni, így az év szerinti rend felborult, ezért 1641-ben mutatót készítettek.

A vele párhuzamosan használt másik kötet eredetileg a magistrátus egyéb önkormányzati feladatainak rögzítésére szolgált. Ebbe kerültek a földesurakkal kapcsolatos ügyek (I. Rákóczi György mezővárosellenes intézkedései, földesúri utasítások), limitációk, céhek dolgai, városi tisztségviselők rendtartásai és esküszövegei, valamint a történeti események annaleszerű megörökítése. A 17. század során megszűnt a kettős városkönyvvezetés és a többi mezőváros írásbeliségére jellemző módon évek szerinti csoportosításban együvé került minden. A szakosodás nyomain azongban továbbra is fennmaradtak: 1652-ben „*liber conservatoria*”-t nyitottak. 1719-től az örökvallások (szőlő, ház, telek, szántó, kőbánya) újra önálló kötetbe kerültek, a század végétől pedig – részben felsőbb utasításokra – a korabeli hivatali írásbeliség színvonalán álló szakosodott jegyzőkönyvvezetés alakult ki.<sup>20</sup> Az átlagos szintet meghaladó 16. századi sárospataki írásbeliség nyilván a fejlettebb középkori előzményekre vezethető vissza. Ugyanígy a Kassához filiációval kapcsolódó Gönc esetében, ahol a 17. században az „öt város törvényét”, azaz szokásjogát is tartalmazó törvénykönyvet és külön protokollumot is vezettek.<sup>21</sup>

A „tizenöt éves háború” pusztításai után hozták létre új protokollumaikat a Tokaj környéki mezővárosok (Tarcál, Tokaj, Bodrogkeresztúr) és Sátoraljaújhely. A keresztúri és tokaji inkább csak törvénykönyv volt, az örökvallásokat tartalmazó 17. századi protokollumoknak nem maradt nyomuk. Tokaj és a mellette fekvő másik két mezőváros protokollumainak biblikus történet szemléletű bevezetői említést tesznek a Básta dűlásokor elveszett korábbi városkönyvekről. Hasonlóan például az abaúji Forró községhez, amelynek szintén volt korábbi falukönyve, lakói 1601-ben fordultak földesurukhoz, Kassa városához rendtartásért, hogy újra „épthessenek” falukönyvét. A 18.

századra már mindenütt kialakult rend szerint évente feljegyezték a tanácslistákat, fontosabb ügyeket és statútumokat, majd az év jogügyletei következnek.<sup>22</sup>

Az *örökvallások* (*fassio perennalis*) alapvető kritériuma tehát az volt, hogy a helyi magistrátus előtt történjenek. Az egymással szerződésre lépő felek egyike (többnyire az elidegenítő) tette meg a bevallást. A fassiók a protokollumba napi dátummal kerültek be. Megállapítható, hogy többhelyt bizonyos terminusokat jelöltek meg a bejelentések számára (például Tolcsván húsvéti, pünkösdi harmad napján, karácsony harmad napján tett örökvallások). A *fassio* bejegyzése hosszabb vagy rövidebb formában tartalmazza a szerződő felek neveit, az adásvétel tárgyát képező ingatlan tulajdonjogi címét (pl. saját szerzemény vagy örökség), pontos meghatározását (pl. ház, kert pince, szőlő stb.), állapotát (pl. parlag), helyét (szomszédok nevei), árát és a kifizetés módját. Így például Sárospatakon: „Anno 1621. 29. die Junii. Rimaszombati Georgi [sic!] főbírószágban. Munkazon lakozó Szabo Ferencné, Örsébet asszony jöve mielőnkben személye szerint, és szabad akaratja szerint eleven nyelvével tön ilyen vallást mielőttünk, hogy az Hegi megett levő szőlejét, azmely az ő része volt, adta örök áron az becsületes személynek, Ban Jánosnak, fiúi és leány ág maradékinak, fiúrul fiúra, nemzetségről nemzetségre, felelvén mind fiai, leányai és minden nemzetsége felől, azmelyet az protocollumban pro futura cautela Ban Mihály kívána befratni. Anno et die supranotato, coram senatu civitatis nostrae”.<sup>23</sup>

A bevallás mindig szóban történt, erre utalt az „élő nyelvével”, a „ministerio vivae vocis” kifejezés és a szabad akarat hangsúlyozása. (Az „ötváros törvénye” külön fejezet szentelt az erőszakkal kényszerített vallás büntetésének.)<sup>24</sup> Az örök ár és a jogügylet visszavonhatatlanságára való utalás, majd a 17. századtól egyre rendszeresebben, a törvényes terhek felvétele az ügylet véglegességét volt hivatva bizonyítani. Ezt erősítette a „város kötele”, esetleg a szerződő felek által megjelölt külön pénzbeli biztosíték, amely Abaújban éppúgy szokásban volt, mint a Hegyalján s értékét általában 20 forintban jelölték meg. (A magistrátus előtti „békességes” kiegyezés összege ugyanennyi volt.) Nemes személyek esetében az utóbbi külön garanciát jelenthetett. Például 1615-ben a nemes Csütörtök Gábor pataki főbíró által nemes Ztankoczi Ferencről vásárolt ingatlan ügyében nemcsak a „város törvénye” szerinti 20 forintot vállalták fel, hanem „mivelhogy ő kegyelmek pengig nemes személyek, ezen kívül is ő kegyelmek egymás közt kötelelet vetvén kétszáz forintot.” Ezt a szerepet, személyi jogállástól függetlenül, fokozatosan a *tehervállalás* (*evictio*) jogintézménye vette át. Patakon egyébként a 17. században több bejegyzett fassiót kezük keresztvonásával szignáltattak a bevallókkal.<sup>25</sup>

A pénzbeli kötés és a kézadás mellett szintén az adásvétel állandóságát szilárdította az *áldomás*. Nemcsak az ügylet megkötésekor, hanem például Göncön, a teljesítéskor is szokásban volt, hiszen a kettő nem esett feltétlenül egybe. Célja a tanúk (*testes rogati*) – akik nem azonosak a bíróval és esküdtekkel – emlékezetébe vésni az ügyletet. A Hegyalján és Abaújban áldomásnak, ukkon, vagy tudománypohárnak nevezték. A számos eset közül néhányat említve 1598-ban Tállyán „az mi váraskánknak törvénye és szokása szerint áldomását ivuk [sic!], mely áldomásnak ukon pohár felmutatója volt Kys András”. 1604-ben „áldomás vel ukom poharat” ittak. Mint az írásban is rögzített tállyai szokásjogban megjegyezték: „ki nem nagy dolog, de erőssítik ezek az örökségben való megmaradást”. Egy 1622-es újhelyi oklevél megőrizte az „áldomás avagy kötő pohár” két tanújának nevét is. Keresztúri oklevelek szerint a vásárló tartozott vele, olykor tekintélyes mennyiséget tehetett ki. A hegyalja statútum (1719) „tudomány pohárnak” nevezi, amellyel régi szokás szerint ekkor már mindkét fél tartozott, személyenként 1-1 pint borral, tehát az elnevezés elég változó tartalmat takar. A fogott bírákhoz hasonlóan – róluk alább lesz részletesen szó – az áldomásivók is adhattak ki az előttük lefolyt ügyletekről testimoniálist.<sup>26</sup>

Több példa alapján állítható, hogy – összeférhetetlenség következtében – a főbíró önmaga előtt nem tehetett örökvallást. Tállyán 1589-ben Domokos Pál főbíró szőlővásárlásakor Twlay Barnabás és két bírótársa, valamint az esküdtek előtt történt meg a fassió és az oklevelet is az ő nevükben állították ki, 1601-ben a pataki főbíró, Varga alias Makay György Megyer hegyi szőlővásárlása „actum coram juratorum civium oppidi Sarospatak” történt.<sup>27</sup> A hegyaljai statútum így összegezte a jogszerű örökvallás kellekeit: az elidegenítő fél a bíró kérdéseire vallást tesz arról, hogy 1. „Tulajdon maga saját jószága volt-é, a’ melyet eladott?” 2. „Hogy annak árát felvette-e és contentus- é véle?” 3. „Hogy a törvényes evictiot magára (és succesoraira) felvészi-e?”<sup>28</sup>

A protokollumbeli bejegyzésekből nem derül ki ugyan mindig, de az ingatlanforgalom fontos velejárója és az elidegenítő részéről előfeltétele volt a rokon (vér) és a szomszéd *elővételi jogának* érvényesítése. Ingatlant csak akkor idegeníthettek el, ha előzőleg a rokonoknak és a szomszédoknak felajánlották azt. E jogot *megkínálásnak* (admonitio) nevezték. Amennyiben elmaradt, a rokon vagy szomszéd megtámadhatta az ügyletet. Ezt a jogintézményt szintén a feudális birtokjogból vették át a helyi szokásjogok. Célja az ingatlanforgalom gátlása, azaz a rokonság és a helybeliek előjogainak érvényesítése, így az ingatlanok idegen kézre kerülésének akadályozása volt. Patakon már a 14. század elején feltűnt a szomszéd megkínálásának kötelezettsége. A középkori eredetű „öt város törvénye” szintén említi. Göncön egyébként közhitelű módon, két hites polgár által történt, a megkínált személynek meghatározott terminusra le kellett tennie a vételarat, annak leteltével elesett jogaitól („a város törvénye szerint tizenkét órára tegye le ő kegyelme”). Itt az írásban való megkínálásnak is van nyoma. Egy, a protokollumba bizonyágképpen utólagosan befűzött év nélküli 17. századi írás szerint: Szabó Kata asszony, mint fiának, ifjabb Kékedi Istvánnak „vallott plenipotentiáriusa ... kínáلتja kigyelmedet Herceg Mihály uramat és feleségét, Tercel Sófia asszont, ezen Aradi István uramtul megvett háznak árával, ötven magyari forintokkal. Kigyelmetek vegye fel máskint a’ kárt kigyelmetek fog vallani, aziránt annak idejében magának tulajdonítsa kigyelmetek”.<sup>29</sup>

A 17. századi Sátoraljaújhelyen a bírósági gyakorlat során gyakran konkrétan megfogalmazták a szokásjog egy-egy vonatkozó passzusát: „vérek ellen jószágot ne végy, se ne adj” – jegyezték fel 1618-ban egy ingatlannal kapcsolatos bizonyítási eljárás margójára. A szomszéd praeemptióját rögzítette a hegyaljai statútum is. A tarcali jog szerint, ha mindkét szomszéd érvényesíteni akarja, kétfelé kell osztani közöttük a szőlőt.<sup>30</sup>

A szabad királyi városok nagyobb tőkeerőt képviselő extraneus birtoklása részben teherként nehezedett a Hegyaljára. A helyi szokásjog igyekezett gátat vetni a városi polgárok szőlőbirtokszerzésének. A rokon és szomszéd elővételi jogán túl ezért próbálták érvényesíteni a helybeliek elővásárlását az extraneusokkal szemben. Tokaj 1610-ben lejegyzett „törvényei” ezt már mint régi szokást említik, sőt még kiterjedtebb jogcímet biztosítottak a helybeliek számára. Nemcsak elővétellel élhettek a ház, pince, pusztá telek, szőlő becsült árán – amely, mivel a helyi magistrátus állapította meg, alacsonyabb is lehetett, mint egy külső személy által megajánlott vételár – hanem egy év és három napig „a tokaji bíró előtt protestálván”, megvehették az örökséget. A jelzett idő elteltével per útján, de még mindig becsú szerinti áron válhatták magukhoz az extraneusok ingatlanait. (Werböczy szerint csak rokon joga becsú szerinti áron megszerezni fekvőségeket.) A tokajiak szokásuk bevett voltát az 1595-ös esztendőben történetekkel igazolták. Ekkor arbiter bírák előtt szinte mozgalom indult a vidéki polgárok és nemesek birtokainak visszaváltására. 1610-ben a bizonyosság kedvéért 7 tanú nevével igazolták a korábban történeteket. 1595-ből fennmaradt a tokaji főbíró, nemesek és tanácsbeliek, valamint a keresztúriak, mint a tokaji udvarbírák által felkért bírótársak oklevele, amely szóról szóra a fentieket fogalmazza meg, mint „az Thokay városának és

abban lakozó ő felsége lakosainak örökké való régi élhető szokott törvényeket”. Az oklevél versojára egykorú kéz írta fel, a szokást rögzítő tartalma miatt a bíró tiszte legyen megőrizni „ez levelet”. Sátoraljaújhelyen egy 1617-es eset alapján az elővételi jogát érvényesítő helybeli a teljes vételárat fizette meg. Ez mint az egész Hegyalja közös szokása került be az 1719-es statútumba.<sup>31</sup>

Természetesen a fentiek nem gátolhatták meg a nagyobb tőkeerővel rendelkező nemesek és városi polgárok szőlő- és ingatlanvásárlásait. A tályyaiak a helyiek kevés pénzével indokolták az extraneusok szőlőszerezéseit, amelyek még a rokonság ellenében is végbementek. Tarcalon pedig a rokonokat és a helybelieket egyaránt azzal próbálták kijátszani, hogy többről vallottak örököt, mint amekkora vételárban valójában meg egyeztek. Ezen a 18. század elején úgy igyekeztek változtatni, hogy kikötötték, a vételárat tegyék le a bíró vagy a magistrátus elé.<sup>32</sup>

A 18. század elején kelt hegyaljai statútumban már generális kritériumként szereplő *evictio* felvételét a 17. század folyamán egyre gyakrabban említették, míg végül az adásvételek elmaradhatatlan kelléke lett. Ez szintén az országos jogból átvett intézmény, ahol már a 14. században megjelent. Lényege az öröklési joggal ellentétes irányú, vagyis azokkal szemben, akik az elidegenítés után is jogot formálhattak az ingatlanra, az elidegenítő fél magára és utódaira vállalta, hogy az új birtokost és örököseit perbeli megtámadás esetén megvédi annak birtokában, viseli a peres költségeket. Tehát éppen a szabad forgalom számára igyekszik garanciákat teremteni.<sup>33</sup>

A tehervállalás örökvallásnál, cserénél és zálognál egyaránt jogi kellékké vált. Az ügyletet magába foglaló oklevélben a visszavonhatatlanság tényét hangsúlyozó formulát a tehervállalás körülírása követte: 1611. április 2-án a bodrogkeresztúri tanács testi-moniálist állított ki Kassai Leoke János keresztúri második prédikátornak az encsi (Abaúj megye) Gordi (Gardi) Mártontól vásárolt parlag szőlőjéről. Eszerint a vételárat „Gardi Márton felvővén egy pénzig mielőttünk, vall örököt Cassaj Leoke Jánosnak és feleséginek, Czabayka Ilona asszonynak fiúrul fiúra, örökösül örökösre, visszahíthatatlanul, senki ellene nem mondván, és felel mind maga felesége, fiai, leáni [sic!], rokoni és idegenek felől, hogy valaki ez megnevezett szőlőörökségben meg akarná háborítani Leoke Jánost avagy feleségét, Czabayka Ilona asszont, mindenek ellen megoltalmazza ez örökségben őket, minden ő utánok való maradékokkal egyetemben”. Azaz az eladó garanciát vállalt, hogy a vevő – egy másik keresztúri oklevél textusa szerint –: „bírhasa in filios filiorum quam filias filiarum haeredumque per haeredes et legitimos successores uniuersos utriusque sexus”, mint saját és tulajdon örökségét.<sup>34</sup>

A 17. század második felében a tehervállalás intézménye teljesen elterjedt a mezővárosi gyakorlatban. Fontosságára utal, hogy a szűkszavú protokollumbeli fassiókban is egyre gyakrabban hangsúlyozták: „felevlén a venditorok minden törvényes háborgatók ellen”, „contra quovis legitimos impetitores causidicos et actores propriis laboribus ... mególtalmazza”. Máskor röviden csak *evictiót*, „*legalis evictiót*”, „törvénybeli terheket” említenek.<sup>35</sup> Az *evictiós* formula olykor részletesen utalt a peresztés esetén bekövetkező eljárásra. Az általános szokás alapján az ügylet perbeli megtámadása esetén „az örökség megbecsültecsék, az ellenző féltül méltó becse letétecsék”. Amennyiben a venditor nem tudta megoltalmazni az új tulajdonost, azt a becsértékkal kártalanították. Ha azonban a támadó fél elveszítette a pert, „az becsét is odaveszti az méltatlan keresetére és pereskedésére” – jegyzi meg egy 1654-ben kelt tolcsvai oklevél.<sup>36</sup>

A jogügylet akkor vált teljes érvényűvé és jogszerűen igazolhatóvá, ha az illetékes magistrátus a bíró és az esküdtek nevében kelt, a település pecsétjével hitelesített oklevelet állított ki róla. A pataki protokollum egy korai bejegyzése szerint: „Anno 1584. Az pataki fűbíró [sic!] Palcaj András előtt, Kereszties György előtt, Parlagi Mihály vallott örököt, egy szőlőt Hosszú hagon [hegyen] az Magyar Balásnak, Patakon lakozónak,

szabad akaratja szerint, hogy valamikor, levelet ő kegyelminek adjanak.” Csütörtök Gábor főbíró 1615-ben megtörtént belsővárosi házvásárlásáról „város pecsétí alatt levő” levelet adtak.<sup>37</sup> A tarcali és a hegyaljai szokás szerint amíg az örökséget szerző személy az ingatlanról nem kért a város pecsétjével hitelesített levelet, még ha a bíró előtt fassiót is tett, csupán zálogosnak volt tekinthető.<sup>38</sup> A legtöbb fennmaradt oklevél ilyen módon lebonyolított jogügyleteket foglal magában.

A gyakorlat az öröklevelek kiállításában sem volt szigorúan egységes. A három Tokaj környéki oppidumban a magistrátus azonnal megpecsételte az oklevelet akkor, ha az ügyletet nem ellenezték, tehát az adásvételnél senki nem támasztott igényt valamilyen jogcím alapján (rokon, szomszéd stb.) az elidegenített ingatlanra. Ha volt ellenző, egy év és három napig nem adták ki és nem pecsételték meg az iratot. Ez idő alatt járhatott el az ellenző személy, de ha nem kezdett pert, a terminus leteltével hitelesítették és kiadták az oklevelet. Az örökvallások, kontraktusok megpecsételése évente meghatározott napokon történt. Tokajban Szent György (április 24.), István király (augusztus 20.) és aprószentek (december 28.) napján. Tarcalon aprószentek ünnepén és a pünkösöd utáni szerdán, Mádon 1600-ig az áldomásital után tizenötöd nappal pecsételtek. Az ellenzésre rendelkezésre álló idő rövidsége miatt azonban sok vér szerinti atyafi nem érvényesíthette elővételi jogát, ezért itt is esztendő és három nap leteltével rendelték el a pecsételést. A hegyaljai statútum alapján a 18. század elején sokhelyt a fenti változatok alapján jártak el, de Patakon és Tállyán már korábban hitelesítették az öröklevelet, másol a három sátoros ünnepet követő napokon, vagy pünkösöd harmad napján (feria quarta pentecostes), karácsony harmadnapján (feria quarta nativitatis) adták ki a szőlőről szóló örökleveleket és a testamentumokat. Rétről, házról, szántóföldről bármikor kérhettek örök- becs- és szabadságlevelet.<sup>39</sup> Az öröklevelek corroboratiós formuláiban a jogszerűség kedvéért gyakran külön hangsúlyozták, hogy a magistrátus „ellentmondó nem lévén” hitelesítette az adásvételt. Bónis György 1622-ben történt rétvásárlását az újhelyi tanács „senki mielőttünk ellen nem mondván” confirmálta. Ennek nagyobb bizonyosságára „városunknak pecsétivel megerősítetett” levelüket adták, amelyet 1622. húsvét harmadnapján (június 11.), vagyis az évi pecsételő napok egyikén hitelesítették.<sup>40</sup>

Az adásvétellel egyenlő elbírálás alá esett a *csere* (concombium, permutatio), amelyenél szintén a magistrátus előtt tartoztak bevallást tenni. Mint a patakiak megfogalmazták: „az cserélés és öszvealkuvás beíratatik, hogy felbonthatatlan legyen”, a város szokása szerint ennek is 20 forint kötele volt. Mádon és Tállyán a megpecsételéssel ez esetben is egy év, három napot vártak. Szántóföld, rét, szőlő cseréje egyaránt szabad volt. Sőt például Mádon helyiek szőlőt elcserélhettek szántóföldre és rétre is. A helybeliek kezén lévő szőlőterület védelmét szolgálta, hogy extraneusoknak tiltották más határban fekvő szőlő, vagy szántó felajánlását helybeli szőlőjéért. Az elcserélt jószágok értékkülönbözését pénzzel és ingósággal is kiegyenlíthették. (Tokajban ha a cserénél pénz is szerepelt, minden forintból illeték járt a tanácsnak, ha a csereügyletben pénz nem szerepelt egy-egy forintot kapott a magistrátus.) A cserében szerzett ingatlan teljes jogú birtokká vált, tulajdonosa szabadon rendelkezhetett felette, el is idegenlíthette.<sup>41</sup>

A gyakori jogügyletek közé tartozott a *zálog* (obligatio). A tehetősebb mezővárosiak számára sokszor ez jelentette az első lépcsőfokot a vagyon gyarapításában, amelyet később az ingatlan teljes jogú megszerzése követhetett.<sup>42</sup> A zálogügyletek nem tartoztak kötelező érvénnyel a magistrátus elé, ezért többnyire magánszerződéseket (obligatós hypotheccarius levél) szerkesztettek, amelyeket az elzálogosító állított ki és erősített meg saját aláírásával, vagy keze keresztvonásával és pecsétjével. A legtöbb zálogügyletben „bizonyos summa pénz” ellenében kötötték le az ingatlant. A szerződés megjelölte a

terminust, ameddig a zálogösszeget meg kellett téríteni. Ellentkező esetben az elzálogosító kötelezte magát, „ha le nem tehetném, bírhasa ő kegyelme és maradéki mindaddig, míg meg nem fizethetném”. Az *evictio* itt is a szerződés részévé vált. Sok esetben az elzálogosító nem tudta visszaváltani a zálogba adott ingatlant, ilyenkor a zálogszerződés korábbi tényét is magába foglaló fassiólevélben – esetleg újabb pénzösszeg fejében – a zálogképpen bírt (*in iure hypothecario*) fekvőséget örök tulajdonul ruházta a zálogoló félre.<sup>43</sup>

A mezővárosokban ismerték a *bérletet* és az *arendát*. Ilyen ügyekben kontraktusokat készítettek. Nagyobb hitel kedvéért a zálogszerződéseket, kontraktusokat és az adósságokat, vagy kifizetésüket bizonyító számlákat (*quietantia*) protokolláltathatták. (Az „ötváros törvénye” külön rendelkezett az adósságoknak a város előtt történő megfizetéséről.)<sup>44</sup>

A mezővárosi önkormányzatok szőlőforgalomhoz fűződő fontos tevékenysége volt a szokásjog alapján intézett *földesúri szőlőszabadságolás felügyelete*. A szőlőföldeknek, művelési rendjükét és az utánuk járó adózást tekintve három csoportja különült el. A döntő többséget az ún. dézsmás szőlők tették ki (tekintet nélkül birtokosuk személyi jogállására kilencedet és tizedet, extraneus esetében feront – hegyvámot adtak). A szőlőterület kis hányada volt kertszőlő, amely mint a telek tartozéka nem fizetett dézsmát. Tarcalon a kertszőlő nemcsak dézsmamentes volt, nem tartozott a művelési kényszer alá sem. Mindenki akkor szedhette meg, amikor akarta. De általában ez is a bíró és a magistrátus *jurisdiction* alá tartozott. A harmadik csoportot alkotó dézsma- és járadékmentes szabad szőlők a 17. század második felétől kezdtek szaporodni. A szőlőművelő vidékek települései közül szintén elsősorban az oppidumok promontóriumain gyarapodott a földesurak által különböző jogcímenek általában időlegesen szabadságot szőlők száma. Mint alább látni fogjuk, az újonnan telepített szőlő is átmeneti mentességet élvezett. A földesúrtól többnyire pénzfizetés ellenében nyertek dézsma (kilenced és tized értelemben) alóli felmentést. A 18. századra a mezővárosi szőlőterület jelentős része már liberált volt.<sup>45</sup> A felfelé igyekvő vagyonosabb mezővárosi armalista réteg fokozottan törekedett földesúri szolgálattól és adózástól mentes – így mégkevésbé függő egzisztenciát biztosító – szabad telkek és szőlők szerzésére, illetve azok területének növelésére.<sup>46</sup> A szőlő után járó földesúri jövedelmek növelésére irányuló intézkedésekkel összhangban történtek ugyan kísérletek arra, hogy a magistrátusok csak a dézsmás szőlők forgalmába szóljanak bele, ebbéli önkormányzati jogaik szűküljenek. Ez leginkább a Rákóczi birtokok uradalmaiban figyelhető meg. Jellemző példát említve, a keresztúri tanács 1652-ben Lorántffy Zsuzsannához küldött „információs” levelében kifejtette, hogy egy szőlő ügyében felvettek ugyan tanúvallatásokat, törvényt azonban nem ültek, „mert praefectus uram csak az paraszt szőlőket kívánta, hogy törvény szerint igazétsuk”. Hosszú távon azonban a rögződő szokásjog által szentesítve a szabad szőlők felügyelete és a szőlő szabadságolások intézése is önkormányzati jog maradt.<sup>47</sup>

A szőlőművelés szokásjoga alapján az újonnan épített dézsmás szőlőt és a parlagot időleges mentesség illette meg. A tokaji uradalom 1565-ben felvett urbáriuma Zomborról megjegyzi, hogy az új telepítésű szőlők hét évig tehermentesek. A 18. századra összegzett hegyaljai szokás szerint mindkettőt tizenkét esztendőre szabadságolták. A gyakorlati lebonyolításra utal a tállyai törvény, amikor kimondja: a szőlő építésébe kezdő személy „az bírónak hírré tegye, hol akar csinálni, de ily okkal, hogy a város könyvében mindjártást beírassa, mikor csinálni kezd”.<sup>48</sup> A magistrátusok ebbéli jogai fokozatosan alakultak ki. A szepesi kamara sok más területen kívül itt is érezte felügyeletét, különösen a saját fennhatósága alá tartozó uradalmakban, hiszen a szőlőművelésre és az abból származó jövedelmekre fennállása során végig nagy gondot fordít-

tott. 1581-ben a keresztúri tanács levélben fordult a kamarához, amelyben – mint írják, egyik polgártársuk már három esztendeje építi szőlőjét, amely annyira parlag volt, hogy sok helyen tűzzel égette ki. Tanúsítják tehát, a szőlő szabadságolásáért folyamodó kérelme – amelyet ezek szerint már három esztendeje vonakodott elbírálni a kamara – jogos.<sup>49</sup> Vagyis a magistrátus ekkor még nem döntött, csupán bizonyosságot tett a szabadságolás jogossága mellett. A későbbiekben a tanács joga volt a parlagságra jutott dézsmaadó szőlőt bárkinek átengedni, de csak értékének és állapotának megbecslése után. Ezzel mintegy biztosítékot szolgáltatott a szőlő művelését vállaló személy számára saját befektetésének igazolására perbeli megtámadás esetén.

A szabadságolás többnyire úgy folyt le, hogy a parlag birtokosa, vagy az azt megművelni szándékozó személy megkereste a magistrátust, amelynek tagjai kiszálltak annak „oculata revisiojára és aestimatiojára, hány esztendeig való szabadságot érdemlenez” – olvasható a pataki tanácsnak Molnár András Megyer hegyi szőlőjére adott szabadságoló levélben. Megvizsgálták a szőlő állapotát és a település régi „praxisa”, azaz gyakorlata alapján hat év szabadságot adtak rá. Ez idő alatt semmiféle szolgálattal nem tartozik, „eltelvén pedig az 6 esztendő, nonát és decimát administrálni [tartozik] belőle és addig ezen szabad levelet, szabadságának elvesztése alatt, minden esztendőben szüretkor visitáltatni köteles leszen”. Jóváhagyás és megerősítés végett a dominiumot is tájékoztatták. A szabadságolásokról szóló, magistrátusok nevében és pecsétjével kelt szabadság- és becslevelek a 17. és 18. században másutt is ebben a formában készültek. A hegyaljai szokásban szereplő tizenkét év, mint maximum figyelembe vételével, a szőlő leromlottságától, valós állapotától függően szabták meg a mentesség időtartamát, leggyakrabban hat-hét évet. A szabadságleveleket, ellentétben az öröklevelekkel, mindenütt azonnal megpecsételték és kiadták. Jóllehet, ha idegen fogta fel a parlagot, a rokon tiltakozhatott és érvényesíthette jogait. Az évi visitációkat rendszerint rávezették az irat hátoldalára.<sup>50</sup>

Az egyéb úton nyert szabadságolásokat is a magistrátusok tartották nyilván. Mint már említettük Szikszó egyik földesura a másik földesúr által felszabadított szőlők ellen a bíró és a tanács előtt tiltakozott. Tolcsva magistrátusa 1682-ben éppen úgy bevezette protokollumába az Eperjes város helyben birtokolt szőlőire adott földesúri mentességet, mint más szőlőügyeket. Az erdőbényeiek 1678-ban a néhai palatinus, Wesselényi Ferenc promontóriumukon lévő négy szőlőjéről: „cum protestatione” kértek a nonát, mivel szabadságuk letelt és a kamara is fellépett az ügyben.<sup>51</sup>

A szokásjog alapján a magistrátus végezte a különféle *becsléseket* (aestimatio). Mint arról már szó volt, ezek egyrésze földesúri commissióra történt, sokszor éppen a szőlőföldek szabadságolása miatt. 1693. augusztus 5-én a lizikai tanács becsülte meg néhai Csanádi János „jure haereditario” bírt dézsmás szőlőjét, amelyet a kamara a fiskális szőlők sorába vett, melyet a tanács „juxta aestimationem communem ac receptam usuatamque juris Submontani consuetudinem” a helyszínen végzett el. (A becslésért és kiszállásért járó díjazás a magistrátusok állandó és limitált bevétele volt.) Becsléseket végeztek mezei és szőlőbeli kártételeknél, parlag művelés alá fogásánál szántóföld esetében is, puszta ház, pince építésének megkezdésekor és annak bevégeztével. A becslevelek gyakran tételesen is kikötötték, perbeli megtámadás esetén csak akkor váltható meg az ingatlan a becsültető személytől, vagy annak örököseitől, ha akkori értékét újra megbecsültenve a különbözetet megfizetik. Sárospatakon 1719-ben a becslevél formulájának rögzítésekor így érveltek: „Hogyha jövődöben találkozna olyan vér, avagy successor, ki azon szőlőhöz jussát praetendálná, tehát az akkori becsületos tanács újlag kihívatván, ismét megbecsülte és az akkori becs a'mennyivel az első becsset superalja, azon superfluitást az aki successióját és jussát azon szőlőhöz praetendálta ... készpénzül letegyze ... másként a szőlőnek elvétele meg nem engedetik”. Az ugyanekkor

kelt hegyaljai statútum szerint még az örökjogon szerzett szőlőről is kell becslevelet kérni, ha az parlagos vagy pusztá. Becs nélkül senki nem érvényesíthette törvényadta jogait.<sup>52</sup>

Rokon és szomszéd *tilalmazás* (protestatio) és *ellentmondás* (contradictio) útján jelenthette be az elidegenítésre kerülő ingatlan iránti jogigényét. Mint arról már szó esett, időben a sárospataki protokollumok a legkorábbiak. Itt már az első években az évszázadokig követett gyakorlat kialakult rendjével találkozunk: 1579-ben „Eotwos Gergoly [áthúzva: tiltja] ellenzi, az Balo János házára levelet ne adjonk, azmely házat Eotwos Gáspártul vött, mert vérek vadnak hozzá”, „Eotwos Gáspár tiltja Eotwos Gergölt az kerttül, azmelyet Eotwos Gáspár engedett élni, örök levelet ne vehessen róla” stb. Ezen jogintézmények szintén a feudális jog átvétele és beépülése révén gyökereztek meg és váltak a helyi consuetudo részévé. 1606-ban a tarcali „törvények” lejegyzésekor a protestációk és tilalmak magyarázatánál a Tripartitumra hivatkoztak. Egy 1699-ben elvégzett szikszói tanúvallatáskor a magistrátus többek között azt tudakolta, a rokonai jogai alapján fellépő személy „az országnak s ez helynek rendtartása szerint ellenzette-e” a szőlőt.<sup>53</sup>

Az ellentmondások és tilalmazások közötti különbségek a mezővárosok gyakorlatában összemosódtak. Használták mind a magyar, mind a latin kifejezéseket. A protokollált jogügyleteknek évente a főbíró neve alatt kelt címzéseiben a „Protestationes, prohibitiones seu contradictiones”, „Contradictiok, inhibitiok, protestatiok”, „In és prohibitiok, protestatiok, contradictiok” terminus technicusok szerepelnek. A Tokaj környéki mezővárosok „protestációk és tilalmak” közös névvel illették és ugyanitt beszélnek ellenzésről is, de tartalmukat nem határozták meg szabatosan. A 17–18. században általában a „tiltja és ellenzi” sztereotip formulát alkalmazták. Ez egyben arra is bizonyítékul szolgál, hogy a megkülönböztetés nélkül bárki által bármikor alkalmazott helyi szokásjog – az átlagos mezővárosi polgár és kisnemes jogi ismereteihez igazodva – árnyaltabb megkülönböztetést nem tett lehetővé és szükségessé. (Werbőzy alapján a nyíltan ellentmondó (contradictor) egy év lefolyása alatt perbe hív és a pert meg is indítja, a titkon ellentmondó egy év és egy nap alatt a törvényes tiltakozást (prohibitio, inhibitio) megteszi és a város könyvébe bevezeteti, azzal a céllal, hogy a tiltakozás elmulasztása miatt elévülés ne történjék.)<sup>54</sup>

Az ellenzés és tilalmazás jogigény bejelentését tartalmazta: „Oly törvényes eszköz, mellyel a' ki él illendőképpen s' helyesen, mást mindenben megakadályozhat” – határozta meg 1719-ben a hegyaljai szokás. Alapvető feltétele, hogy az illetékes magistrátus előtt történjék. A 17. század elején lejegyzett Tokaj környéki szokásjog ezt már, mint bevett gyakorlatot tartalmazza: az eladott örökséggel kapcsolatban a város könyvébe tehettek protestációt. Szántó föld és szőlő esetében az ellenző szomszédnak esztendő és három napig kellett letennie a vételárat, másként elmaradt a keresettől. (Ez is magyarázatként szolgál az öröklevél kiállításában sokhelyt követett egy év és három napos terminusra.) A hegyaljai jog szerint, ha a rokon az ellentmondás után egy év és három nap alatt nem indította meg a pert, az öröklevelet megpecsételték és kiadták. Itt említendő, hogy mivel a szőlő alapvető megélhetési forrásnak számított, például Bodrogkeresztúrbán, ha a jobbágy szőlőt vett és más szőlője nem volt, szomszédságra nem vehették ki belőle, csak vérségi alapon. A tokaji, bodrogkeresztúri és tarcali szokástól kissé eltérően fogalmazott a 17. században mádiak által is követett tállyai törvény. Szőlővásárlásnál az áldomáskor, vagy tizenöt napon belül, a hátrányosabb helyzetben lévő, nem helyben lakók pedig esztendő és három napon belül ellenezhettek. (Werbőzynél aki a beiktatásnál mond ellent, tizenöt napon belül tartozik a bíró és az esküdtek előtt okát adni ellentmondásának, a beiktatás megtörténte után egy év és egy napon belül.) Rokon tizenkét esztendőn át érvényesíthette jogát, amely ezután elévült: Idegen földön



lakó, vagy vérségét időben fel nem ismerő személy kellő bizonyítékok prezentálása alapján tizenkét év múltával is jelentkezhettek.<sup>55</sup> Mindez bizonyítja, hogy az olykor összemósódó fogalmak ellenére körülhatárolt és pontosan értelmezett jogi kategóriák alapján jártak el.

A más gyökerekből táplálkozó és a hegyaljai jogtól eredetében eltérő, de azonos fejlődésű „öt város törvénye” alapján Göncön a jussát felismerő személynek egy év és egy nap alatt kellett tiltania az ingatlant. A 17. században itt is tizenkét év volt az elévülés végleges ideje. A korábbi előzmények alapján egyébként a vásárolt dolog három napig még visszaváltható volt. Ha valaki csak tiltotta az ingatlant, de a pert nem kezdte meg – a hegyaljai és a közeli szőlőművelő területek szokásához hasonlóan – esztendő eltelvén más jussa nem lett hozzá, mint igényének fenntartása. Webőczyvel egybehangzóan ezért elég gyakori volt, hogy egy-egy személy éveken át bejelentette ellenzését csupán azért, hogy jogigényét fenntartsa a megnevezett ingatlanra, de valós birtokbavételért pert nem kezdeményezett. A jogigény így akár éveken keresztül is fenntartható volt, mint az számos 17–18. századi példa alapján egyértelműen állítható. Viszont a kialakult és folyamatosan követett praxisra mi sem szolgál jobb bizonyítékul, minthogy amikor Mádon 1595-ben egy szőlő öröklevél megpecsételését ellenző személy sem a vételárat nem tette le, sem a perbe nem kezdett, ezért a magistrátus 1598-ban megpecsételte az öröklevelet és ezzel jogerőre emelte az adásvételt.<sup>56</sup>

A mindennapi joggyakorlat lefolyására vonatkozóan megjegyzendő, hogy az ellenzések és tilalmazásokat a magistrátus előtt személyesen és szóban (*ministerio vivae vocis*) tették meg, egy viszonylag késői, de választékos formulát idézve: „Generosus dominus Joannes Boldisar personaliter veniens in praesentiam nostri, vivae vocis suae ministerio, super aedificationi in fundo quondam Joannis Csontos, per nobilem Michaellem Czövek inceptae, solemniter reclamando contradixit et contradicendo reclamavit”.<sup>57</sup>

A bejegyzett protestációk évente a főbíró neve alatt, többnyire esetenként, napi dátummal, az ügyek mennyiségétől függően, például a 17. századi Tarcalon havi csoportosításban található a protokollumokban. Általában a nótárius vagy az éppen jelen lévő esküdt vezette be őket.<sup>58</sup>

Tartalmi szempontból az első csoportba a *vérségre*, azaz *rokonsági* alapon tett ellenzések és tilalmazások tartoznak. A rokonság saját érdekeit védve, a nemesi birtokjoghoz hasonlóan, általában igyekezett gátat vetni az örökségeknek az atyafiság kezéből való kikerülésének, tehát a szabad ingatlanforgalom akadályozására törekedtek.

A *szomszédságra* (*jure vicinitatis*) történő ellenzéseknel megfigyelhető a módosabb gazdák (a 17. században egyre inkább gazdagodó mezővárosi armalisták), extraneus szabad királyi városokbeli polgárok azon törekvése, hogy egy tagban minél nagyobb szőlőterületet birtokoljanak. Ha mindkét szomszéd bejelentette igényét, megosztották a területet, esetleg „sorsot vetettek”, mint például 1683-ban Patakon Chernel György feleségének parlagszerzésénél.<sup>59</sup>

Tiltakozást nemcsak jogügylet, hanem mások igénybejelentése ellen is tehettek. Előfordulnak olyan tilalmazások, amelyeknél ki nem egyenlített adósság miatt generálisan mindenféle elidegenítéstől tiltottak el személyeket. Sőt a földesúr nemcsak kibecsülte, hanem tilalmazás útján is érvényesíthette előjogait. Így az Aspremont grófok tisztartója 1758-ban a „földesuraságra” tilalmazott a bodrogkeresztúri szőlőhegyen. Végül a helybeliek elővételi jogára vezethető vissza a „pénzre” való tiltás.<sup>60</sup>

Hitelesítés után kiadták az öröklevelet, amely gyakran hangsúlyozta, hogy a pecsételési terminusig senki nem mondott ellent. Ennek megtörténte után az új birtokos csak akkor volt megtámadható, ha az ellenző az ingatlan „Böcs szörént való árát ... az áldo-

más itallal egyetembe” letette. Így találjuk már egy 1589-ben kelt tállyai oklevélben. 1599-ben Mádon azzal a feltétellel pecsételték meg már február 20-án egy öröklevelet, ha Szent István napig az ellenző leteszi a szőlő árát és az áldomást, akkor a vevő tartozik minden per nélkül az öröklevéllel együtt átengedni a szőlőt. 17. századi oklevelek egyértelműen bizonyítják, hogy megpecsételés után az ellenzését bejelentő fél addig nem indíthatott pert, míg a méltó becsértéket le nem tette. Amennyiben nem nyerte meg a pert, „az becsét is odaveszti az méltatlan keresetere és perlekedésére”. A bodrogkeresztúri „törvény” állásfoglalása szerint ebben az esetben akkor is újra kell becsültetni az örökséget, ha a vevő korábban már megbecsültette azt. Ha ennél a becsnél az ingatlan értéke nagyobbnak bizonyult, mint az előzőnél, akkor az örökség árával együtt a becs felét tartozott megadni a perlő személy.<sup>61</sup>

Az ellenzések dátuma többnyire február és március eleje. A szokásjog ebben az esetben a szőlő művelési rendje alapján szabott határnapot. A szőlőellenzéseket a tavaszi munkák megindultáig, azaz Gergely pápa napig (március 12.) tették meg. Aki ezt elmulasztotta, abban az évben már nem perelhetette a szőlőt. A szántóföld, kert, kertszőlő, ház ellenzésének határnapja Szent György (április 24.) volt. A mádi tanács 1602-ben kimondta, aki szőlő örökségről akar pert kezdeni, „Gergely pápa napja után törvénybe ne merjen állani”. A tarcali törvények szövegébe beillesztett későbbi betoldás alapján, ha a per nem is indult meg március 12-ig, legalább a perbehívásnak (citatio) meg kellett történnie. Tállyán szintén tilalmat és idézést kellett tenni a határnapig ahhoz, hogy a puszta jogigény bejelentésén túl intézkedés is történhessen. Csupán a tulajdonos halála esetén térhettek el ettől. Successor, azaz közvetlen leszármazott Gergely nap után is követelhetette a szőlőt, de az azévi szőlőmunkákért kárpótlással tartozott.<sup>62</sup> Ha azt tételeken nem is mondták ki, a Gergely napi terminushoz igazodott a tágabb szőlőművelő vidék is. Említi például Forró Kassától kapott 17. század eleji rendtartása is. Az 1625. évi 58. artikulus szerint a földesúri szőlőbecseket is Gergely nap előtt kellett megtenni.<sup>63</sup>

Természetesen ebben sem követték mereven a szokást. 1669-ben I. Rákóczi Ferenc úriszéke az abusosok ellen hozott határozatot, ugyanis sokhelyt azt tekintették perbehívásnak, ha Gergely nap előtt nemcsak a citáció, hanem a proclamatio (kihirdetés) is megtörtént.<sup>64</sup>

A *peres eljárás* a feudális jog szabta keretek szerint folyt le. Az országos törvényeknek megfelelően megkülönböztették a felperest (actor, in causam attractus) és az alperest (in causam per attractus). A perbeli képviseletet meghatalmazott (plenipotentiarius, pl. férj, feleség), tutor (gyám), vagy hivatalos megbízás alapján procurator láthatta el. Az utóbbiaknak – jogtudó emberek lévén – a 17. századtól egyre nagyobb szerepük lett a mezővárosok életében.<sup>65</sup>

A per a kereset (actio) beadásával kezdődött, amely nem más, mint „a’ törvényben valamely pörösnek más ellen indított keresetinek helyes és törvényes beírása”. Ez tehát többnyire szóban történt, a bíróság foglalta írásba, azaz vezette be a protokollumba.<sup>66</sup>

Az actiót a törvénybe idézés (citatio) követte, amelyet bírói minőségében már a magistrátus intézett. A szokásjog ezt részletezte a legkörültekintőbben, hiszen az extraneusok miatt itt kellett leginkább ügyelni az alaki kellékekre. A tarcali, tokaji és keresztúri „törvények” szerint, az idézésnek a tárgyalás előtt három nappal kellett megtörténnie, „míg a nap fenn vagon”, tanút a törvény előtt egy nappal is beidézhettek. A megidézett személy távolmaradása esetén háromszor ismételték meg a citálást, ebből két ízben pénzbírságra ítélték (mindhárom helyen más-más összegre). Ha harmadszorra sem jelent meg, elveszítette a pert, mondták ki Tarcalon Szent László III. törvénykönyvére hivatkozva. A beidézett alperes jó okát adva távolmaradásának (árvíz, betegség, úrdolga) a Tripartitum vonatkozó passzusai alapján nem szenvedett hátrányt.

Külön intézkedtek a meg nem jelenő tanú büntetéséről, ugyanis „affélék miatt gyakor-  
ta sok fogyatkozások szoktanak lenni az perben”. A 18. század elején megszerkesztett  
tarcali „Usuális könyv” az elmondottakat még azzal toldotta meg, hogy a helybelit szó-  
val, a vidékit „pecsétetes levéllel” citálták. Ebben az időben így citált a fiscus is – ekkor  
Tarcal a kamarauradalom birtoka volt – de csak a bíró hírével, ugyanis első fokon min-  
denképpen a magistrátus volt illetékes, csak a fellebbezés kerülhetett az úr székére. A  
háromszori citálás vagy a város által, vagy a városnak fizetett sallárium ellenében az ac-  
tor illetve prókátora útján történt. Mindig háztól kellett citálni (a citáló személy nem  
ülhetett le, mert akkor „condescendál a causa”). A távolmaradó alperes nemcsak elve-  
szítte a pert, hanem húsz forint büntetéssel is elmarasztalták. Ha a felperes nem jelent  
meg, ejtették a keresetet.<sup>67</sup>

Ugyanezt fogalmazta meg a tályjai és a mádi szokás azzal a különbséggel, hogy vidé-  
kiek törvénybe citálásánál tizenöt napos terminust jelöl meg, hiszen a távoli szabad ki-  
rályi városok extraneus birtokosai három nap alatt nem jelenhettek meg a helyi magist-  
rátus előtt. A vidékiek írásban való citálásánál „az bírótul terminust és citatiót kérvén,  
beírassa az protocollumban, mind pedig az citationak hátára indulatjának napját, mind  
törvény terminusát, hogy az peresek között az terminusokról villongás ne legyen”.  
Lorántffy Zsuzsanna úriszéke éppen a messi vidékekről való perbehívások miatt tar-  
totta szükségesnek, hogy beleszóljon az idézés rendjébe. A hegyaljai statútum, mint az  
egész Hegyalja praxisát fogalmazta meg a fentieket, hangsúlyozva mindenkinek a terü-  
letileg illetékes magistrátustól kell kérnie a citációt. A sok extraneus miatt a „citato-  
riát” ekkor már nem személyesen a perbehívottnak, hanem vincellérének, vagy szak-  
mányosának kézbesítették.<sup>68</sup>

Az írásban, „bíró pecsétivel” való idézésre a protokollumok szolgálnak adatokkal. A  
citáló levél (litterae citatoria) megírása a nótáriusok díjazással járó feladata volt. A he-  
gyaljaival megegyező gönci perbehívásban tizenöt napos terminust alkalmaztak és a  
mezővárosi pecséttel ellátott írással idéztek.<sup>69</sup>

*Perhalasztást* (prorogatio) a kellően megbizonyított személyes okokon túl háborús  
időben, hadjárás miatt adtak.<sup>70</sup>

Külön súlyt fektettek a kereset elfogadására, azaz tudomásulvételére. A tarcali szo-  
kás szerint akkor is meg kell kérdezni a citált személyt, elfogadja-e a keresetet, még ha  
„compareál” is, másként húsz forintot elmarasztalják.<sup>71</sup>

A per érdemi megkezdése, azaz a *kereset* (actio) meghallgatása előtt az alperes bizo-  
nyos lehetőségekkel élhetett, amelyeket a tarcali „Usuális könyv” összefoglalóan *excep-  
tionak* nevez: prókátort és tanúk beidézését kérhette, másutt lévő írásos bizonyítékai  
beszerzésére halasztásért folyamodhatott, evictorára várhatott, kifogást emelhetett, ha  
a szék nem volt teljes, azaz nem volt jelen mind a tizenkét esküdt. Az actio meghallga-  
tása után azonban már „cum documentis” tartozott választ adni, köteles volt „felvenni  
a pert, vagy pedig írásbeli bizonyítékokkal igazolni, miért nem kezdett a perbe. Ha a  
kereset még mindig nem értette, hivatalos másolatot, azaz „párt” kérhetett róla. A  
16. század végén Patakon a per „tudományozásának” nevezték az alperes vagy megbí-  
zottai tájékoztatói kérelmét.<sup>72</sup>

A nemesi jog mintájára a *prókátor*-, vagy *prokurátorvállás* a 16. század vége óta ter-  
jedt el az oppidumokban. Mádón 1595-ben már mint „az mi falunknak régi szokás sze-  
rint való törvényét” és „az mi Hegyünk alja törvényét” emlegették: nemes és nem ne-  
mes személy, ha szőlőörökséget akart perelni, nem állhatott addig perbe prókátora  
által, míg „az ott helben való bíró előtt prókátort nem vall”. Amennyiben a per nem fe-  
jeződné be megkezdésének évében, az új bíró előtt ismét fel kell hatalmaznia prókáto-  
rát, „de semmiképpen idegen bíró előtt prókátort ez dologra nem vallhat”.<sup>73</sup> Mivel a  
prókátorok kevésbé áldásos tevékenysége következtében sok per húzódnak el, azaz di-

latioba ment, sőt el is veszett, Tállya 1613-as törvénye külön foglalkozott szerepükkel. A tarcali ususokat összegyűjtő Dévai Ferenc szerint az ország végzései és a Tripartitummal egybehangzóan – összeférhetetlenség alapján – a bíró nem vállalhatott prókátort megbízatást abban az ügyben, amelyben ítélkezett. A hegyaljai szokás nem fogadta el a külső prókátort sem, arra való hivatkozással, hogy nem ismerheti eléggé a helyi szokásjogot, így megfelelő perbeli képviselőt sem nyújthat. Dévai a hegyaljai szokásjogot ért 17. század végi támadásokért éppen az idegen prókátorokat okolta. (A prókátorság itt összeférhetetlen volt a nótáriusi tisztséggel is, jöllehet az másutt ügyvédke-  
dést is vállalhatott.<sup>74</sup>)

A prókátorok a népes deák-jogtudó rétegből rekrutálódtak, iskolázott tisztségviselők közül is sokan kerültek ki.<sup>75</sup> Széles körű elterjedésében a fejlett jogélet mellett az extraneus birtoklásnak lehetett nagy szerepe. Bevett gyakorlattá vált a helybeliek és a nemesek körében is. Bónis György 1668-ban Tarcalon azért kért perhalasztást, mert „város szokott törvénye szerint” nem volt prókátora. Itt a 17. század utolsó harmadában a tanácsnak fizetett díjazás ellenében mindennaposak voltak a prókátorvallások. A protokollumba rendszerint azt is bevezették, ha a prókátor „beállott”, azaz felvette a perbeli képviselőt. Itt csupán megjegyzendő, hogy a prókátorvallás bűnperek esetében is meghonosodott. Sátoraljaújhelyen 1620-ban a földesúr prókátorral képviseltette magát a város székén gyilkossági ügy tárgyalásakor, Tolcsván a század végén a bíró prókátorral citáltatott.<sup>76</sup> Történt ez mindannak ellenére, hogy az említett 1638. évi törvény 68. cikkulusa kifogásolta a hegyaljai gyakorlatot, amely az ország rendes bírójának és a hiteleshelyeknek ügyvédvalló leveleit nem fogadta el. A helyi szokás tehát ez esetben erősebbnek bizonyult az országgyűlési végzésnél.

A *felvett per* (causa levata) része az *inquisitio*, amely „homályos és kétséges dolog fennforgása” esetén a peres felek meghallgatásával, tanúk és írásbeli bizonyítékok felsorakoztatásával történhetett. A tanúkihallgatásokat a város pecsétje alatt írásban rögzítették. Ilyenkor eskütelhez használták a különféle etnikumok és vallásfelekezetek számára összegyűjtött hitformákat (például Weböczy zsidó esküformáját). Ingatlanügyekben legnagyobb bizonyító ereje a hiteles írásbeli dokumentumoknak volt.<sup>77</sup>

A törvényszéken csak a hitesek és a beidézettek lehettek jelen. A tarcali szokás alapján maga a bíró és a tanács is lehetett tanú. Dévai konkrét jogesetokról is tudott, amikor ez így történt. Érvei szerint, aki tanúként is ismeri az ügyet, bíróként sokkal biztosabb ítéletet hozhat. Sőt a bíró jogi tanácsot is adhatott a pereseknek. Elhúzódó processus esetén az új bíró előtt nem kezdték újra a pert, hanem ott folytatták, ahol az előző bírónál abbamaradt.<sup>78</sup>

A peres felek ítélethozatal előtt *kiegyezhettek* egymással. Mivel a jogszolgáltatásból a magistrátusnak jövedelme származott, ezt általában tiltották és pénzbírsággal sújtották.<sup>79</sup>

Még súlyosabbnak számított a *méltatlan per*, vagyis ha megbizonyosodott, hogy igaztalanul citáltak perbe valakit. A bírság fele ilyenkor a sértettet illette. Dévai az 1700-as évek elején sok tarcali patvarost emleget. A 17. század második felében a Rákócziak úriszéke is többször fellépett az elharapódzó rossz gyakorlat ellen.<sup>80</sup>

Az inquisitios eljárást a tanúvallomások és okmányok mérlegelése, majd a törvénytétel, ahogy legtöbbször nevezték „deliberátum” követte. Ezt szintén bevezették a protokollumba. Általában tartalmazta az ítélet indoklását, a tanúvallomásokra, bizonyítékokra, vitásabb esetekben a szokásjogra, praxisra, esetleg hasonló bírói döntésekre, országos törvényekre való hivatkozással. Munkájukban a lejegyzett helyi szokásjog, a konkrét jogesetek kapcsán hozott elvi döntések, Tarcalon a külön erre a célra szerkesztett „Usuális könyv” segítette őket. De éppúgy ismerték az országgyűlési végzéseket,

forgatták a Tripartitumot, mint a kor legismertebb jogi munkáit, így Kithonich Directio methodicáját.<sup>81</sup>

A 17. században a polgári perek többségénél a megintés (admonitio) után a felek „békességesen” *megegyeztek* és „*kéz beadásával*” kötötték le magukat az ítélet vagy a közös megállapodás mellett. Ennek első nyomai Patakon az 1570-es évekből valók. Szóbeli ügyletről lévén szó, a megállapodást bevezették a protokollumba. A peres felek kérésére az ítéletekről a későbbiekben is hiteles írást állítottak ki. A kézbeadás mellett az ítélet nagyobb nyomatékát biztosították „kötés levelek”, „város kötele” és az egyezséget felbontó félre kirótt, általában húsz forintnyi büntetést. Az utóbbit egyben pervesztesnek nyilvánították.<sup>82</sup>

A deliberátum után a *perorvoslat* különböző neveivel élhettek. Legkézenfekvőbb a *perújítás* (penes novum) volt, amely az ügy újratárgyalását jelentette. A formális perújítások megakadályozására 1622-ben Újhelyen elvi határozatként mondták ki: „Ha valaki novum mellett kereskedik és újabb tanúkkal nem bizonyíthat, az előbbi törvény” hatálya marad fenn.<sup>83</sup> A perújítást Tarcalon simplex novumnak nevezték. A pervesztes a tokaji udvarbírónál kérelmezhetette, tehát a felettes hatóság utasítására tárgyalták újra a pert. Sőt ez után még „novum cum gratia”-ért folyamodhatott a földesúrhoz. A hegyaljai szokásjog szerint az ítéletben magát sértve érző fél („laesa pars”) az *úriszékre* vagy a korábban már említett *fogott bírák* (arbiterek) elé fellebbezhetett. De minden pert a város fórumán tartoztak elkezdni. Ezért büntetés illette azt a személyt, aki közvetlenül, vagy pedig ítélelhozatal előtt a földesúrhoz fordult, hiszen ezzel az oppidum bírói önkormányzata szenvedett csorbát. (Itt csupán megjegyzendő, hogy a gönciek a Kassához fűződő városjogi filiáció következtében a 16. század végéig Kassához fellebbeztek.<sup>84</sup>)

Bizonyos kisebb ügyekben (általában egy bizonyos értékhatár alatt) kizárták a fellebbezés lehetőségét. Viszont elmarasztalás nélkül tovább vihető volt a causa, ha a magisztrátus nem szolgáltatott törvényt. A protokollumokba a fellebbevitelt is bevezették.<sup>85</sup>

A fogott bírák középkori eredetű jogintézményét előszeretettel alkalmazták szóló örökségi ügyekben. Valójában alkalmilag felkért magánszemélyek voltak, de a közmegegyezés hatósági jelleget kölcsönzött tevékenységüknek.<sup>86</sup>

Végezetül a *családi és öröklési jogot* tekintjük át, amely szorosan kapcsolódik a fentiekhez és a forrásokból szintén rekonstruálható. A mezővárosiak ismerték és megkülönböztették az *öröklött és szerzett vagyon* fogalmát. Különbséget tettek a testamentumokban részletesen felsorolt *ingó* („ingó-bingó”) és *ingatlan* jószág között. Az eddigi példákban is kitűnik, hogy az öröklött vagyont „örökség”, „östől maradt” névvel illették. Mivel eltérő bánásmód alá estek, a fassiókban általában megjelölték az elidegenítésre kerülő ingatlan birtoklásának jogcímét. (Például Tállyán 1589-ben: „saját szabad szőlőörökségünk” eladása, 1609-ben Sárospatakon: „azmely háza ő kegyelmének az felső Hostáton vagyon, mely házat az ő urával, Eöttues Lászlóval együtt szerzettek volt”). A maga kereste, vagy pénzen vásárolt javak felett a tulajdonos szabadon rendelkezett. A rokonok és a leszármazottak öröklési joga nem korlátozta sem az elidegenítésnél, sem a végrendeletkezésnél. Az ilyen fekvőségek eladását, cseréjét stb. még a közvetlen leszármazottak sem akadályozhatták meg, fogalmazott a tokaji törvény.<sup>87</sup>

Az élénk ingatlanforgalom következtében sok volt a férj és feleség által közösen szerzett jószág. A közösen „aquiralt”, „együtt szörzött örökség” elidegenítésekor a házastársak együttesen tettek fassiót. Ha a férj végrendelet nélkül halt meg, az ilyen szerzemény teljes egészében a feleségre szállt: „ingó-bingó és ingatlan marha, azkit az asszonnyal együtt szerzett, az mind az asszonyé holtig” – olvasható az újhelyi magisztrátus egyik 17. századi határozatában. Ugyanitt 1620-ban Varga Balázsné és mostohafia között szintén ezen elv alapján hoztak törvényt. Minden, a férjével közösen szerzett va-

gyon holtáig az özvegyet illetve, csupán az apa és fia aquisitumaiból kapott egynolcadnyi hitrészt. A közös szerzemény öröklevelében eleve megjelölhették az öröklés rendjét. Bónis György és felesége újhelyi rétvásárlásakor 1622-ben Bónis „holta után hagyta, hogy szálljon az ő feleségére, Somodi Anna asszonra és feleségének holta után ennek gyermekeire”, ha nekik is holtuk történe, fele-fele arányban osszák meg a Bónis és Somodi rokonság között. A házások egy testnek számítanak – írja a tarcali „Usualis könyv” – ezért, ha az egyik meghal, a másikat atyafi nem vetheti ki a neki járó örökségből.<sup>88</sup> Fassiánál mindig a teljes jogú átruházás része, amikor az evictio felvétele mellett megjelölik az öröklés rendjét: megmásíthatatlanul és visszavonhatatlanul „fiúrul fiúra, nemzetségrül nemzetségre”, vagy „in filios filiorum, quam filias filiarum haeredumque per heredes et legitimos successores universos utriusque sexus” adták az ingatlant.<sup>89</sup>

Az egyéb vagyonból az özvegynek *hitrészt* (dos) járt, ami még a szűken vett Hegyalján is változó értéket tett ki. Tarcalon egyharmad rész volt. Az özvegyen maradt férjet és feleséget egyaránt megillette az elhunyt házastárs öröklött vagy önállóan szerzett vagyonából. Általában nem öröklődött. A helyi szokás azonban eltérhetett az országotól, sőt változhatott is. Tállyán, ha a házastársnak gyermekük volt, még ha meg is halt, egyharmad járt, gyermekteleneknél egynegyed rész. Nem volt örökíthető, holtig tartott, utána a véekre szállt. Olaszliszván, Újhelyen és Patakon negyedrészt tett ki, az utóbbi helyen szintén öröklődött az özvegy leszármazói között. Itt 1581-ben egy özvegy azért ellenezte egy öröklevél kiállítását, mert „az szőlőbe volna ez asszonynak negyed része, kiből ez asszont még nem elégítették mind ez ideiglen is”.<sup>90</sup>

Az atyafiak a tanács előtt *osztályt* tehetek a közös örökségről. Göncön ismerték a jegy- vagy nászajándékot is.<sup>91</sup>

A *végrendelkezés* szabadságát jobbágy számára is elismerte az országos jog. Földesura akkor sem nyúlhatott vagyonához, ha végrendelet nélkül halt meg. 1585-ben a keresztúri tanács előtt a szepesi kamara által lefoglalt örökségben bizonyította meg vérségét egy atyafi. Az újhelyi magistrátus 1617-ben azzal utasította el a földesúr örökségi ügyben benyújtott keresetét, miszerint „az mi törvényünk szerint” a vérnél maradnak a javak, az úr elégedjen meg a testamentumban ráhagyott aranyakkal. Egy évvel később a hasonló esetben a tutor képviselte az alperest a fiskussal szemben. Amikor 1675-ben I. Rákóczi Ferenc lefoglaltatta egy végrendelet nélkül elhalt szabolcsi jobbágy liszcai szőlőjét, de annak rokonai az olaszliszváni magistrátus előtt bebizonyították jogosultságukat, a földesúr a tanács és a vármegye tisztjei előtt elismerte örökségüket.<sup>92</sup>

Magvaszakadt jobbágy jószágá az országos jog alapján a földesúrra szállt. Erre hivatkozott Alaghy Ferenc egy 1607-es ügyben, de a mádi magistrátus – a Hármaskönyvek némileg ellentmondva – csak bizonyos feltételek mellett hagyta jóvá a földesúr jogait: az ősi javakból az özvegyet haláláig egyharmadnyi hitrészt illetve, csak ezután szálltak a földesúrra. A közös szerzeményeket pedig teljes egészében neki ítélték. Az itt követett tállyai szokás alapján éppúgy mint másutt, nemes és paraszt egyaránt szabadon dispoználhatott aquisitumával.<sup>93</sup>

A defectusban lévő jószágra a bíró felügyelt és hírt tartozott adni róla az udvarbírnak. Azonban, ha örökösök voltak, még a fiscus sem nyúlhatott a vagyonhoz.<sup>94</sup>

1715-ben a kamara több hegyaljai településből bekérte az öröklésnél és végrendelkezésnél követett helyi usust. Bodrogkeresztúr, Bodrogkisfalud, Mád, Olaszliszka és Tolcsva magistrátusa egybehangzóan kijelentette: bármely helységükbe származott jövevény, nemes vagy nemtelen – ha csak nem volt örökös jobbágy – „maga szőlőbeli örökségérül in defectu seminis testamentalis dispositiott” tehetett és azt bárkinek szabadon legálhatta, csupán egy forintot vagy tallért tartozott a földesúrra hagyni. Kisfaludon, Mádön és Tolcsván ezt minden keresett örökségre értették.<sup>95</sup>

A testamentumok többsége közvégrendelet volt, a magistrátus vagy az általa kirendelt személyek előtt kelt. A hegyaljai szokás akkor ismerte el érvényesnek, ha a nótárius és három tanácsbeli személy előtt készült, valamint a város pecsétjével hitelesítették. 1715-ben már nemes ember jelenlétét is szükségesnek tartották, mivel „fide dignitásuk vagy az haza törvényében is az igaz nemes személyeknek”. A magukat jogaikban csorbítva érezők a jogügyleteknél szokásos módon adhattak hangot tiltakozásuknak. Mádon 1615-ben törvéynapig a megpecsételéstől tiltottak egy testamentumot („patens legyen”).<sup>96</sup>

Az armalisták számarányának növekedésével mind több magánvégrendelet készült. Ez esetben a feudális jog szolgált zsinórmértékül. A testamentumtévő saját aláírása, vagy keze keresztvonása, valamint pecsétje és tanúként nemes emberek, vármegyei esküdtek hitelesíthették az írást. Az országos jog a végrendelet alírása nélkül hat nemes tanú, ellentéző esetben öt tanú jelenlétében fogadta el hitelesnek a végrendeletet.<sup>97</sup>

Mint arra már utalásokat láthattunk, ismerték és alkalmazták a *tutorság* intézményét is. A tutor minden ügyben törvényesen képviselhetette az általa felügyelt személyt és annak vagyonát, így például tilalmazhatott, szükség esetén ingatlant idegeníthetett el. Kijelölhették végrendeletileg, a rászoruló maga is megnevezhette, de a város is kirendelhetette. Általában a legközelebbi atyafi előjoga volt. Kassa városához írt levelében egy gönci asszony azzal indokolta, hogy lemondott Károli Gáspár árvájának korábban rábízott gondviseléséről, mivel kiderült, hogy a varannói prédikátor házastársa, Károli Kata közelebbi vér, „mert atyjával egy vele”.<sup>98</sup>

Összegezeként megállapítható, hogy az évszázadok alatt fokozatosan kialakuló és rögzülő, belső fejlődésből fakadóan önálló elemekkel átszőtt, de a feudális jogrend alapjaiból merítő consuetudo normatívái meghatározónak számítottak a szőlőművelő régió mezővárosaiban. Bennük az önrendelkezés legfontosabb területei ismerhetők fel. Jelentőségük ebből a szempontból feltétlenül többre értékelendő, mint a történetírás által hagyományosan az önállóság zsinórmértékének tekintett kiváltságok, így a 16–17. század fordulójától erősödő földesúri nyomás ellensúlyozásának szándékával megszerzett és egyre-másra megújított mezővárosi privilégiumlevelek. Az itt vizsgáltak bizonyítják, hogy a gazdálkodás legjelentősebb területét a földesúri függés ellenére saját szokásaik alapján maguk szabályozták a települések. A szokásjog által szentesített ebbéli jogait sikeresen oltalmazták és nagyjából csorbítatlanul megőrizték a feudalizmus egész korszakában. Ez elsősorban a magyarországi mezővárosi fejlődést mozgó társadalmi erők szempontjából figyelemre méltó. Mintegy „törvényes” háttérét szolgálja a magyarországi fejlődés és felzárkózás egyik lehetséges alternatívájaként megjelenő, nemességszerzés révén társadalmilag is emelkedni kívánó mezővárosi rétegeknek. Nem hagyható figyelmen kívül az a tény sem, hogy a korszakban ez a réteg szerzi meg az oppidumok irányítását, sajátítja ki az önkormányzati tisztségeket. Belőle rekrutálódik a helyi szokásjogot ismerők, alkalmazók és alakítók csoportja. Ugyanakkor nem tagadható, hogy rögzülésében a fejlődés megrekedésének, a 17. századtól fokozatosan erősödő földesúri támadásoknak is hatása volt. Jelentősége azonban mindenképpen a történettudomány által már részletesen megismert alföldi cívisjoghoz mérhető. Valamint nem mellőzhető e – rendi státuszukat tekintve földesúri függésben élő – parasztpolgári és armalista közösségek szellemi és művelődésbeli szintje sem, amely – mint azt a bőszesen fennmaradt források alapján valószínűleg szintén meggyőzően sikerült bizonyítani – a 16–18. századi mezővárosi kismemes és jobbágy számára mindennapos gyakorlattá tette a bemutatottakat.

## Jegyzetek

- 1 *Bácskai Vera*: Magyar mezővárosok a XV. században. Budapest 1965. 83. p.; *Gecsenyi Lajos*: Városi és polgári szőlőbirtok és borkereskedelem a Hegyalján a XV–XVI. század fordulóján. Agrártörténeti Szemle 14(1972) 351. p.; *Makkai László*: A robotgazdálkodás kialakulása a sárospataki uradalomban. AGSZ 7(1965) 442. p.; *N. Kiss István*: A jobbágytelken kívüli paraszti szántóterület a XVI. században. AGSZ 4(1962) 602–607. p.; *Orosz István*: A hegyaljai mezővárosok társadalma a XVII. században különös tekintettel a szőlőbirtok hatásaira. In: Agrártörténeti tanulmányok. Szerk.: *Szabó István* Budapest 1960. 4–9. p.; *R. Péter Katalin*: Szabad és dézsmás szőlők Zemplénben a XVII. században. AGSZ 6(1964) 170–179. p.; *Szabó István*: A jobbágy birtoklása az örökös jobbágytság korában. Budapest 1947. 44. p.; *Varga János*: Jobbágyrendszer a magyarországi feudalizmus kései századaiban 1556–1767. Budapest 1969. 486–489. p.; *Wellmann Imre*: Községi rend és egyéni törekvések a 18. századi falu életében. Történelmi Szemle 23 (1980) 416–417. p. stb.
- 2 Az 1. jegyzetben idézettekén túl vö.: *Bácskai Vera–Nagy Lajos*: Piackörzetek, piac-központok és városok Magyarországon 1828-ban. Budapest 1984. 7., 22., 26. p.; *Fügedi Erik*: Városok kialakulása Magyarországon.; *Uő.* Mezővárosaink kialakulása a XIV. században. In: Kolduló barátok, polgárok, nemesek. Tanulmányok a magyar középkorról. Budapest 1981. 334., 337–355. p.; *Kubinyi András*: A XV–XVI. századi magyarországi városfejlődés kérdéseire. Századok 99(1965) 519–520. p.; *Makkai László*: A mezővárosi földhasználat kialakulásának kérdései (A „telkes” és „kertes” földhasználat a XIII–XIV. században). In: *Kelemen Lajos* Emlékkönyv Kolozsvár 1957. 463–464. p.; *Mályusz Elemér*: A mezővárosi fejlődés. In: Tanulmányok a parasztság történetéhez Magyarországon a 14. században. Szerk.: *Székely György* Budapest 1953. 128–186. p.; *Pach Zsigmond Pál*: Nyugat-európai és magyarországi agrárfejlődés a XV–XVII. században. Budapest 1963. 52., 61., 67. p.; *Szakály Ferenc*: Mi veszett Mohács után? A magyarországi török uralom mérlege. Valóság 31(1988) 3. 39–51. p.; *Uő.*: Die Bilanz der Türkenherrschaft in Ungarn. Acta Historiae Academiae Scientiarum Hungaricae 34(1988) 63–79. p.; *Szűcs Jenő*: Vázlat Európa három történeti régiójából. Budapest 1983. 119–121. p.; *Zimányi Vera*: Magyarország az európai gazdaságban 1600–1650. Budapest 1976. 118–120. p. stb.; Az itt tárgyalt abaúji és zempléni mezővárosok esetében konkrétan: *Németh Gábor*: Mezővárosi önkormányzat és társadalmi meghatározói a XVI–XVII. századi Abaúj és Zemplén megyében (A szőlőművelő mezővárosok társadalmának és önkormányzatának összefüggései). AGSZ 30(1988) 306–338. p.
- 3 Vö.: *Németh Gábor*: Szikszó mezőváros írásbelisége a 17–18. században. Levéltári Szemle 31(1981) 355–363. p.; *Uő.*: Gyöngyösi testamentumok és fassiólevelek 1642–1710. Eger 1991. 6–21. p.
- 4 Vö.: *Németh Gábor*: Hegyaljai mezővárosok „törvényei” a XVII–XVIII. századból. Budapest 1990. (Bibliotheca Humanitatis Historica a Museo Nationali Hungarico Digesta. A Magyar Nemzeti Múzeum Művelődéstörténeti Kiadványa I.) passim
- 5 *Szentpétery Imre*: Magyar oklevéltan. A magyarországi középkori okleveles gyakorlat ismertetése. Budapest é. n. 231–233. p.; *Fügedi Erik*: Középkori magyar városprivilegiumok. In: Kolduló barátok ... i. m. 30. p.; Vö.: *Werbőczy István* Hármaskönyve. Tripartitum Opus Juris Hungariae. Ford.: *Kolosvári Sándor–Óvári Kelemen*: Budapest 1987. 394. p. (III. rész 13–14. cím); *Frank Ignác*: A közigazság törvénye Magyarhonban. Buda 1845. I. köt. 364. p.
- 6 Vö.: *Werbőczy I.* i. m. 40. p.; *Wenczel Gusztáv*: A magyar és erdélyi magánjog rendszere. Buda 1863–64. I. köt. 50., 111. p.



- 7 Corpus Juris Hungarici. Magyar Törvénytár. 1608–1657. évi törvénycikkek. Budapest 1900. 406–407. p.
- 8 Németh G.: Hegyaljai mezővárosok i. m. 51., 83., 108. p.
- 9 Hegyaljai városok státútumai 1719-ből (töredék). Közli: Fodor Jenő Adalékok Zemplén vármegye Történetéhez 3(1896) 325. p., AZT 2(1897) 121. p. (a továbbiakban Hegyaljai stat.); Miskolc, Borsod-Abaúj-Zemplén megyei Levéltár (a továbbiakban: BAZmLt.), Gönc lt., Gönc protokolluma (törvénykönyv) – „Ötváros törvénye I. rész (1658); Sátoraljaújhely, Borsod-Abaúj-Zemplén megyei Levéltár Kazinczy Ferenc Fióklevéltára (a továbbiakban ZmLt.) Sátoraljaújhely lt. Sátoraljaújhely protokolluma 164. p.
- 10 A zichy és vásónkeői gróf Zichy család idősebb ágának okmánytára. Szerk.: Nagy Imre, Nagy Iván, Véghegyi Dezső, Kammarer Ernő, Lukácsics Pál Budapest 1871. 150., 253. p. (Sárospatak, 1315, 1324); Zsigmond-kori oklevéltár. Összeáll.: Mátyusz Elemér. Budapest 1956–58. II/1. köt. 1368. sz. (Újhely, 1401), II/2. köt. 6123, 6368. sz. (Szikszó, 1408) stb.; Ladányi Erzsébet: Középkori elemek továbbélése a XVI–XVII. századi hegyaljai oklevéladásban. In: Magyar Herald Nr. I. Budapest 1984. 232–237. p.
- 11 Zsigmond-kori oklevéltár i. m. II/2. köt. 6123. sz., OL, P 72. Csáky cs. lt. 37. cs. 192. f. 1742. dec. 16.; Németh G.: Szikszó írásbelisége i. m. 356. p.
- 12 Sárospatak, A Tiszánineni Református Egyházkerület Levéltára (a továbbiakban TiREL.) Sárospatak lt. Sárospatak protokolluma 1. köt. 100, 179. p.; Kalmár János: Mád tokajhegyaljai község élete a XVI–XVIII. században. (Közölve benne Mád falukönyve és az abba bemásolt tálljai törvények) h. n., é. n. 141. p. (a továbbiakban Mád falukönyv); OL, E 213. A Magyar Kamara Archivuma, Városi és községi pecséttel ellátott iratok gyűjteménye, 13. doboz: Sátoraljaújhely, 1599. márc. 14. (Újhely magistrátusának levele a kamarához annak szőlőtulalmazása ügyében), Bodrogkeresztúr, 1582. máj. 9. (a magistrátus levele a kamarához parlagszőlő ügyében) stb.
- 13 Iványi Béla: Göncz szabadalmas mezőváros története. Karcag 1926. 51. p.
- 14 Kosice, Archiv Mesta Kosic, Kassa város levéltára (a továbbiakban AMK.) Missilisek, Kassa, 1614. márc. 6., uo. 5818/35. sz. (Thuri Kalmár János beadványa a kassai tanácshoz, é. n. 1618–22. körül); A mezővárosok iratai között számos testimoniális maradt fenn az extraneusok szőlőügyeiről, pl. ZmLt., Tolcsva lt. Tolcsva, 1663. ápr. 28. (a magistrátus testimoniális Eperjes szabad királyi város kérésére annak szőlővásárlásáról és a szőlő árának megfizetéséről); Kerekes György: Nemes Almássy István kassai kereskedő és bíró 1573–1635. Magyar Gazdaságtörténelmi Szemle 9(1902) 219–224. p.
- 15 Németh G.: Mezővárosi önkormányzat ... i. m. (a vonatkozó szakirodalom és forrásanyag részletes elemzésével)
- 16 OL, E 213. 13. doboz: Tarcál, 1658. szept. 3., Tolcsva, 1640. júl. 30., 1645. szept. 1.; TiREL. Sárospatak protokolluma 1. köt. 4, 342. p. stb.; Vö.: Werbőczy I. i. m. 220. p. (I. rész 133. cím: a becslést annak a helységnek a bírójával és tanácsával kell végeztetni, amelyhez a szőlő területileg tartozik.); Corpus Juris Hungarici. 1625:58 tc. 268. p. (2. §: csak saját jobbaggyal végeztethető a becs); Orosz I. i. m. 52–53. p.; R. Péter Katalin: Egy hegyaljai mezőváros harca az örökös jobbaggy ellen (Olaszliszka küzdelme földesuraival a XVII. században) T SZ 4(1961) 433. p.
- 17 ZmLt. Tarcál lt. Tarcál prot. 2. köt. 23. p.; OL, P 72. Csáky cs. lt. 11. cs. 67/c. f. Gönc, 1663. ápr. 7.; TiREL. Sárospatak prot. 4. köt. (Belekötve Tolcsva protokollumtöredéke) 14. p. (1681). Számos földesúri commissió található más mezővárosok gyűjteményeiben is, pl. TiREL. Bényei gyűjtemény. A kamarauradalom commissióira: ZmLt. Tokaj lt. 1718. márc. 16. stb.; Tardy Lajos: A tokaji Borvásárló Bizottság tör-

- ténete (1733–1798) Fejezetek a magyar–oroszc gazdasági kapcsolatok történetéből. Sárospatak 1963. 47–48. p.; *Németh G.*: Hegyaljai mezővárosok i. m. 161. p.; A kamara szőlőművelésére és bortermelésére: Magyarország története 1526–1686. Szerk.: *R. Várkonyi Ágnes* 3/2. köt. Budapest 1985. 1351. p.; *Szücs Jenő*: A szepesi kamarai levéltár 1567–1813. Budapest 1990. 49., 111–112. p.
- 18 A dézsmás és földesúri szolgálatokra lásd főleg: *Orosz I.* i. m. 5–7., 54–55. p.; A szőlőforgalom után járó jövedelmekre: *Makkai László*: A robotgazdálkodás kialakulása a sárospataki uradalomban. AGSZ 7(1965) 450–451., 456–457. p.; I. Rákóczi György birtokainak gazdasági iratai. Szerk.: *Wittmann Tibor*, sajtó alá rend.: *Makkai László* Budapest 1954. 201. p.
- 19 *TiREL*. Sárospatak prot. 1. köt. 4., 288. p. Prot. 2. köt. 136. p.
- 20 A protokollum értelmezése: *Werbőczy I.* i. m. 396. p. (III. rész 16. cím: „... in protocollum, seu librum civitatis ...”), *TiREL*. Sárospatak fentebb is idézett protokollumai („Protocollum Judicis Primarii et Senatus Oppidi Sáros Nagy Patak” Tomus 1. 1579–1754., Tom. 2. 1576–1739., Tom. 3. 1642–1717. Tom. 4. 1669–1678. (Benne Tolcsva protokollumtöredéke), Tom. 5. 1685–1786., Tom. 6. 1719–1781. (Örökvallások) stb.; Az írásbeliség 18. századi szakosodására és bürokratizálódására vö.: *Bak Borbála*: Városi írásbeliség a XVIII. században. In: Magyar Herald Nr. I. Budapest 1984. 294–310. p.
- 21 *BAZmLt*. Gönc prot. 1559–1844., Gönc prot. (törvénykönyv) 1658–1817. (Benne az „Ötváros törvénye”).
- 22 *ZmLt*. Az egyes mezővárosok levéltáraiban a legkorábbi fennmaradt protokollumok: Tarcsl 1. köt. 1606–1692., 2. köt. 1717–1792., Tokaj 1610–1686., Sátoraljaúj hely 1617–1762., Olaszliszka 1657–1749., Tolcsva 1659–1776., Mád 1739–1843.; *OL*, R 314. Múzeumi törzssanyag, 2. cs. Városi iratgyűjt. Bodrogkeresztúr protokolluma 1607–1784.; Vö.: *Németh G.*: Hegyaljai mezővárosok i. m. passim (Tarcsl, Tokaj, Bodrogkeresztúr). A forrói jobbágyok rendtartása 1601. előtt (Leges Forraini). Közli: *Kemény Lajos* MGSZ 8(1901) 415–416. p.
- 23 *TiREL*. Sárospatak prot. 2. köt. 140. p.
- 24 Pl. uo. 1. köt. 93. p. (1663: „élő nyelvekkel tőnek ilyen vallást” ház eladásakor); *OL*, R 314. Bodrogkeresztúr prot. 105. recto (1746. máj. 23.: a város régi törvénye és praxisa szerint „élő nyelvvel való perennalis fassiót” tettek) stb.; *BAZmLt*. Gönc prot. („Ötváros törvénye” 1658. számozatlan lapok); *Németh G.*: Szikszó írásbelisége i. m. 359. p.
- 25 *TiREL*. Sárospatak prot. 1. köt. 8. p., 3. köt. 157–159. p., 4. köt. (Tolcsva) 22. p. stb.; Vö.: *Román János*: A sárospataki szőlőművelés történetének XVI–XVII. századi forrásai a mezővárosi protokollumokban. Sárospatak 1964. és *uő.*: Források Sárospatak település- és építészettörténetéhez a XVI–XVIII. századi mezővárosi protokollumokban. Sárospatak 1965. passim.
- 26 *TiREL*. Zsoldos gyűjt. A I. 50. 1. Tállya, 1589. máj. 27., Szikszói iratok, Szikszó, 1622. ápr. 11.; *OL*, E 213. 13. dob. Sátoraljaúj hely, 1622. jún. 11., R 314. Bodrogkeresztúr, 1611. ápr. 2., 1634. dec. 6.; Mád falukönyv i. m. 147. p.; Tokaj, Tarcsl és Tállya hegyaljai mezővárosok törvényei (1613, 1700). MGSZ 7(1900) 406–416. p.; Az Ukkon poharra vonatkozó szerződés. Közli: *Czékus László*. Történelmi Tár 1894. 379–381. p. (Tállyai adat 1604-ből); Hegyaljai stat. i. m. AZT 2(1897) 121. p.; *Iványi B.* i. m. 153. p.; *Szilágyi Károly*: Ukkon-pohár, Tudomány-pohár. AZT 5(1900) 282–285. p.; *Szamota István–Zolnai Gyula*: Magyar Oklevél-Szótár. Budapest 1902–06. 15. p.; *Werbőczy I.* i. m. 418. p.
- 27 *TiREL*. A I. 50. 1. Tállya, 1589. máj. 27., Sárospatak prot. 1. köt. 132. p. stb.
- 28 Hegyaljai stat. i. m. AZT 2(1897) 121. p.

- 29 A megkínálásra és elővételi jogra: *Werböczy I.* i. m. 132–134. p. (I. rész 60. cím: rokon közbecsű értékén, a szomszéd a fassióban szereplő összegért válthatja magához az ingatlant); *Frank I.* i. m. 1. köt. 360–363. p.; *Degré Alajos*: A szomszéd öröklése és a szomszédi elővásárlási jog kialakulása. In: Emlékkönyv Dr. Viski Illés ny. r. egyetemi tanár tanári működésének negyvenedik évfordulójára. Szerk.: *Eckhart Ferenc*, *Degré Alajos* Budapest 1942. 122–140. p.; *Händel Béla*: A tehervállalás régi jogunkban. SZ 78(1944) 374., 377., 402. p.; *Bakos István*: A pataki múlt hétköznapjai. Adalékok Sárospatak gazdaságtörténelméhez. Sárospatak 1950. 5. p.; *Iványi B.* i. m. 156. p.; *BAZmLt.* Gönc prot. é. n. (befűzött papírlapon)
- 30 *ZmLt.* Sátoraljaújhely prot. 59–60. p.; *Németh G.*: Hegyaljai mezővárosok i. m. 97. p.; Hegyaljai stat. i. m. AZT 2(1897) 21. p.
- 31 *Németh G.*: Hegyaljai mezővárosok i. m. 97. p.; *ZmLt.* Tokaj, 1595. jan. 9., Sátoraljaújhely prot. 45. p.; Hegyaljai stat. i. m. AZT 2(1897) 22. p., Az extraneus birtoklásra és a szabad királyi városok borkereskedelemben betöltött szerepére lásd főként: *Fügedi, Erik*: Kaschau, eine osteuropäische Handelsstadt. *Studia Slavica* 2(1956) 190., 201. és köv. p.; Uő.: Magyarország külkereskedelme a XVI. század elején. I.: Kolduló barátok, polgárok, nemesek i. m. 377–386. p.; *Gecsenyi L.* i. m. passim; *Kerekes Gy.* i. m. 219–224. p.; *Komoróczy György*: Borkivitelünk észak felé. Kassa 1944. főleg 78–79. p.; *Ladomérszky Pál*: Kassa gazdaságpolitikája a török hódoltság korában. Szeged 1943. 81–85. p.; *Orosz I.* i. m. 10–19. p.; *N. Kiss István*: A mezőgazdasági termelőnépesség fluktuációja és az extraneus birtoklás a Hegyalján a XVI. század második felében. In: *Jobbágytelek és parasztgazdaság az örökös jobbágytság kialakulásának korában*. Szerk.: *Makkai László* Budapest 1966. 79–99. p.; *Szücs Jenő*: Das Städtewesen in Ungarn im 15–17. Jahrhundert. In: *La renaissance et la réformation en Pologne et en Hongrie (1450–1650)*. Red.: *Gy. Székely* et *E. Fügedi* Budapest 1963. 152. p.; A helybelieknek az extraneus birtoklás hatásait felismerő korabeli véleményére: *Mád falukönyv* i. m. 148. p.; *Babocsay Izsák*: *Fata Tarczaliensia*, az az Tarczal Városának főbb változásai. 1670–1700. Közzéteszi: *Kaczinczy Ferenc* Pest 1817. 12–14. p.
- 32 *Mád falukönyv* i. m. 148. p.; *Németh G.*: Hegyaljai mezővárosok i. m. 172. p.
- 33 Vö.: *Werböczy I.* i. m. 59., 130., 148. p.; *Hajnik Imre*: A magyar bírósági szervezet és perjog az Árpád- és vegyesházi királyok alatt. Budapest 1899. 171–174. p.; *Händel B.* i. m. 383–385. p.
- 34 *OL*, R 314. Bodrogkeresztúr, 1611. ápr. 2.
- 35 A verus et legitimus successor, poster, legitimus impetitor fogalmára lásd: *Werböczy I.* i. m. 68., 80., 150. p. *ZmLt.* Olaszliszka prot. 181. p. (1688); *OL*, R 314. Bodrogkeresztúr prot. 146. verso, 147. recto, *TiREL.* Szikszó, 1663. jan. 8., 1675. márc. 21., 1721. márc. 17. stb.; Más szőlőművelő területek gyakorlatára vö.: *Németh Gábor*: Gyöngyösi testamentumok és fassiólevelek 1652–1710. Eger 1991. főleg 17–21. p.
- 36 *TiREL*: A II. 185. 42. Tölcsva, 1669. dec. 28., A II. 107. 1. Tölcsva, 1654. dec. 28., A II. 246. Vily, 1675. jún.
- 37 Uo.: Sárospatak prot. 1. köt. 8., 22. p.
- 38 *Németh G.*: Hegyaljai mezővárosok i. m. 155. p.; Hegyaljai stat. AZT 2(1897) 156. p.
- 39 *Németh G.*: Hegyaljai mezővárosok i. m. 48., 82–83., 107. p.; Tokaj, Tarczal és Tállya i. m. 400–406. p.; *Mád falukönyv* i. m. 113. p.; Hegyaljai stat. i. m. AZT 2(1897) 122., 155–156. p.; *TiREL.* Sátoraljaújhely, pl. 1695. feria tertia pentecostes (máj. 24.)– az itteni újhelyi gyűjt.-ben tucatszámra található 17–18. századi feriák szerint megpecsételt fassiólevelek.
- 40 *OL*, E 213. 13. dob. Sátoraljaújhely, 1622. jún. 11.; Hasonlóan pl. *TiREL.* A II. 264. 1. és A II. 374. 8. Sárospatak, 1684. jan. 2., 1705.; *Ladányi E.* i. m. 233. p.

- 41 *TiREL*. Sárospatak prot. 1. köt. 230. p. (1623); Mád falukönyv i. m. 148, 150. p.; Tokaj, Tarczal és Tállya i. m. 400–402. p.; *Németh G.*: Hegyaljai mezővárosok i. m. 107. p.; *TiREL*. Szikszó, 1622. ápr. 11., A II. 142. 2. Bodrogkisfalud, 1668. máj. 9., Hegyaljai stat. AZT 2(1897) 156. p.; *Werbőczy I.* i. m. 144–146. p. (I. rész 70. cím); *Iványi B.* i. m. 155–156. p.
- 42 Vö.: *Németh G.*: Mezővárosi önkormányzat i. m.
- 43 *Iványi B.* i. m. 150–151., 157. p.; *OL*, P 72. Csáky cs. 11. cs. 67/a f. Gönc, 1686. jún. 24., 1707. jún. 6.; *TiREL*. Szikszó, 1671. febr. 1., 1675. márc. 12.
- 44 *Iványi B.* i. m. 157. p.; *N. Kiss I.*: A mezőgazdasági i. m. 37–38. p.; *ZmLt*. Tarczal prot. 1. köt. 492–493. (contractus levél másolata, 1679.), 545. p. (quintantia 1666, 1683.), Tarczal prot. 2. köt. 82. p. (záloglevél, 1733); *BAZmLt*. Gönc prot. („Ötváros törvénye” lapszám nélkül); *TiREL*. Sárospatak prot. 1. köt. 168. p. (zálog, 1701) stb.
- 45 A dézsmás, szabad- és kertszőlőkre, valamint a szabadságolás módozataira: *Németh G.*: Hegyaljai mezővárosok i. m. 96., 119–121., 156., 159. stb. p.; Urbáriumok. XVI–XVII. század. Szerk., bev.: *Maksay Ferenc* Budapest 1959. 739–784. p.; *I. Rákóczi Gy.* i. m. passim; *Orosz I.*: i. m. 4–9., 17., 21–22., 54–55. p.; *Petrő Csaba*: Adalékok a Hegyalja Rákóczi-szabadságharc kori gazdaság- és társadalomtörténetéhez. TSZ 29(1986) 352–359. p.; *R. Péter K.*: Szabad és dézsmás szőlők i. m. 170–175., 179. p. (a dézsma korabeli jelentése: 172. p.); Hegyaljai stat. i. m. AZT 2(1897) 215. p.; *Werbőczy I.* i. m. 88. p. (I. rész 24. cím)
- 46 *Németh G.*: Mezővárosi önkormányzat i. m.
- 47 *OL*, E 213. 13. dob. Bodrogkeresztúr, 1652. jún. 1.; Lásd a 45. jegyzetet is!
- 48 *Orosz I.* i. m. 9. p.; Hegyaljai stat. 2(1897) 191. p.; *Németh G.*: Hegyaljai mezővárosok i. m. 163. s köv. p.; Mád falukönyv i. m. 149. p.
- 49 *OL*, E 213. 13. dob. Bodrogkeresztúr, 1581. okt. 16.
- 50 Hegyaljai stat. i. m. AZT 2(1897) 190–191. p.; *OL*, E 213. 13. dob. Bodrogolaszi, 1660. okt. 28., Sátoraljaújhely, 1721. máj. 6., Sárospatak, 1726. ápr. 3., máj. 5. stb.
- 51 *TiREL*. Sárospatak prot. 4. köt. (Tölcsva) 33–36., 118. p.; *OL*, E 213. 13. dob. Erdőbénye 1676. okt. 28.
- 52 *OL*, E 213. 13. dob. Olaszliszka, 1693. aug. 5.; *Németh G.*: Hegyaljai mezővárosok i. m. 46., 48–50., 54. stb. p.; Hegyalja stat. i. m. AZT 2(1897) 190–191. p. AZT 1(1896) 259, 325. p.; *TiREL*. Sárospatak prot. 1. köt. 66. p., 6. köt. 11. p. A magistrátus által végzett becsekre számos pl. az egyes mezővárosok lt-iban: pl. Uo. Szikszó, 1687. jún. 25., 1692. máj. 2.; *ZmLt*. Tarczal prot. 2. köt. 57. p., Tokaj prot. 119. p.; *Németh G.*: Szikszó írásbelisége i. m. 358–359. p.; *Iványi B.* i. m. 148. p. stb.
- 53 *TiREL*. Sárospatak prot. 1. köt. 22. p.; *Németh G.*: Hegyaljai mezővárosok i. m. 68. p.; *TiREL*. Szikszó, 1699. márc. 24.; Az ellentmondásra és tilalmazásra: *Hajnik I.* i. m. 195. p.; *Frank I.* i. m. 336–338. p.; *Werbőczy I.* i. m. 394–396. p. (III. rész 15. cím)
- 54 *Németh G.*: Hegyaljai mezővárosok i. m. 51–52. stb. p.; *ZmLt*. Tarczal prot. 1. köt. 88., 304., 525. p. (1636, 1660, 1682); *OL*, R 315. Bodrogkeresztúr prot. 95. recto (1744) stb.; Vö.: *Werbőczy I.* i. m. 394. p. (III. rész 14. cím)
- 55 Hegyaljai stat. i. m. AZT 1(1896) 192., 258–259. p.; *Németh G.*: Hegyaljai mezővárosok i. m. 51–52., 83–84., 108–109., 155. p., Tokaj, Tarczal és Tállya i. m. 402–406. p.; Mád falukönyv i. m. 147. p.; *Werbőczy I.* i. m. 394. p. (III. rész 14. cím)
- 56 *BAZmLt*. Gönc prot. („Ötváros törvénye” számozatlan lapon), Szikszó prot. 81–132. p., *OL*, R 314. Bodrogkeresztúr prot. 88. recto – 99. verso; Mád falukönyv i. m. 113. p.; *Werbőczy I.* i. m. 152–154., 396. p. (I. rész 78. cím, III. rész 16. cím)
- 57 *OL*, P 72. Csáky cs. 39. cs. 200. f. Szikszó, 1768. ápr. 21.
- 58 *ZmLt*. Tarczal prot. 1–2. köt. passim

- 59 TiREL. Sárospatak prot. 4. köt. 35. p.; *OL*, E 213. 13. dob. Tarczal, 1668. márc. 14., R 314. Bodrogkeresztúr prot. 88. recto-99. recto; *ZmLt*. Tarczal prot. 1. köt. 517. p.; *Kerekes Gy.* i. m. 219–224. p. stb.
- 60 *OL*, R 314. Bodrogkeresztúr prot. 77. recto, 88. recto, 99. recto 144. verso; *TiREL*. Sárospatak prot. 1. köt. 140., 154. p.; Mád falukönyv i. m. 120., 145. p.; *Iványi B.* i. m. 148. p.
- 61 *TiREL*. A I. 50. 1. Tállya, 1589. máj. 27., A II. 107. 1. A II. 185. 42. Tolcsva, 1654. dec. 28., 1669. dec. 28., A II. 246. Vily, 1675. jún.; Mád falukönyv i. m. 113. p.; *Németh G.*: Hegyaljai mezővárosok i. m. 84. p.
- 62 *Németh G.*: Hegyaljai mezővárosok i. m. 51–52., 83–84., 108–109. 155. s köv. p.; Mád falukönyv i. m. 117. 145. p.; Hegyaljai stat. i. m. AZT 2(1897) 47. p.
- 63 A forrói jobbágyok i. m. 415–416. p.; *Németh G.*: Szikszó írásbelisége i. m. 357. p.
- 64 *ZmLt*. Tarczal prot. 1. köt. 69. p.
- 65 A hegyaljai mezővárosok és a tágabb vidék peres eljárása alaki szempontból az országos jogot követte. Vö.: *Werbőczy I.* i. m. 276. s köv. p. (II. rész 18. címtől), *Iványi B.* i. m. 162–166. p.; Hasonlóan pl. az eltérő jellegű szokásjogok esetében is: *Rácz István*: A debreceni cívisvagyon. Budapest 1989. 362. s köv. p.; *Imreh István*: A törvényhozó székely falu. Bukarest 1983. 77–88. p.
- 66 Hegyaljai stat. i. m. AZT 1(1896) 192. p.
- 67 *Németh G.*: Hegyaljai mezővárosok i. m. 52–53., 85., 106., 153. p.
- 68 Mád falukönyv i. m. 145., 147. p.; Hegyaljai stat. i. m. AZT 1(1896) 192–193. p.; *ZmLt*. Tarczal prot. 1. köt. 72–74. p.
- 69 *OL*, E 213. 1. dob. Gönc, 1676. aug. 27., 13. dob. Sárospatak, 1716. júl. 10.; *ZmLt*. Sátoraljaújhely prot. 140. p. (1629); *Iványi B.* i. m. 163. p.; *Németh G.*: Hegyaljai mezővárosok i. m. 153. p.; A perbehívás kellékeit vö.: *Werbőczy I.* i. m. 286–288. p. (II. rész 26. cím); *Kumorovitz L. Bernát*: A magyar pecséthasználattörténete a középkorban. Budapest 1993. (Bibliotheca Humanitatis Historica ... / 20. p.
- 70 *Németh G.*: Hegyaljai mezővárosok i. m. 53., 85., 106. p., *ZmLt*. Sátoraljaújhely prot. 74. p., Tokaj prot. 91–92. p.; *Iványi B.* i. m. 164. p. (az 1518. évi 17, 1552. 25. tc. alapján)
- 71 *Németh G.*: Hegyaljai mezővárosok i. m. 153. p.
- 72 Uo. 154. p.; Hegyaljai stat. i. m. AZT 1(1896) 234. p., *TiREL*. Sárospatak prot. 1. köt. 20., 22. p. (1579)
- 73 *OL*. E 213. 13. dob. Mád, 1579. ápr. 11.
- 74 *Németh G.*: Hegyaljai mezővárosok i. m. 135. s köv. p. (Hivatkozással *Werbőczy* II. rész 22, 82. címre és az 1638. évi 68, 79. valamint az 1647. 79. tc.-re); Tokaj, Tarczal és Tállya i. m. 414. p.; A prókátorvallsra: *Hajnik I.* i. m. 174–182. p.; *Frank I.* i. m. 2. köt. 58–60. p.; Miskolci statútumok. Összeáll.: *Tóth Péter* Miskolc 1981. 4. p.
- 75 A prókátorság foglalkozásként feltűnik az urbáriumokban is, pl. I. Rákóczi Gy. i. m. 175. p.; Miskolcon már 1595-ben limitálták díjazásukat; Miskolci stat. i. m. 3. p.
- 76 *OL*, E 213. 13. dob. Tarczal, 1668. márc. 14.; *ZmLt*. Tarczal prot. 1. köt. 517, 548. p. (1681, 1683), Sátoraljaújhely prot. 89–90. p. (1620); *TiREL*. Sárospatak prot. 1. köt. 372. p. (1700), Mád falukönyv i. m. 138., 140. p.; *AMK*, Bodrogkeresztúr, 1600. márc. 19., 5398/35. sz. Mád, 1610. szept. 12., 1623/29. sz. Tarczal, 1625. febr. 26. stb. A kassai levéltár missilisei között számos kassai polgár által peres szőlőügyben tett prókátorvallás található.
- 77 *OL*, R 314. Bodrogkeresztúr prot. 82. recto (1740: plenipotentiárius vallása tk. ügyvédi feladatra), E 213. 1. dob. Telkibánya, 1586. febr. 15.; *ZmLt*. Tarczal prot. 1. köt. 517. p., Tokaj prot. 143. p. Sátoraljaújhely prot. 39–41. p. stb. (Számos 17. századi helyi bírósági ügy közölve: Sátoralja-Újhely város törvényei a XVII. évszázadban.

- Közli: *Dongó Gy. Géza* AZT 12(1907) 66–70., 168–170., 13(1908) 99. stb. p.); Mád prot. 98. p., Tolcsva, 1663. márc. 1.; *TiREL*. Szikszó, 1699. márc. 24., 1700. márc. 22. stb.; *Németh G.*: Hegyaljai mezővárosok i. m. 154. p.; *Iványi B.* i. m. 162. p., Zemplén vármegyei esküszövegek. Összeáll.: *Hőgye István* Miskolc 1983. 78–83. p.; A források alapján a tanúkihallgatásoknál tekintettel voltak a Werbőczy által is megjelölt kritériumokra. Vö.: *Werbőczy I.* i. m. 288. p. (II. rész 27. cím)
- 78 *Németh G.*: Hegyaljai mezővárosok i. m. 149. s. köv. p.; Lásd még a 74. jegyzetet!
- 79 *Németh G.*: Hegyaljai mezővárosok i. m. 53., 85., 106. p.; *BAZmLt.* Szikszó prot. 55. p.; Hegyaljai stat. i. m. AZT 1(1896) 293. p.
- 80 *Németh G.*: Hegyaljai mezővárosok i. m. 53., 85., 106., 135. s. köv. p.; *ZmLt.* Tarczal prot. 1. köt. 72–74. p. (1654), 69–70. p. (1669), 71. p. (1686).
- 81 Vö.: *Németh G.*: Hegyaljai mezővárosok i. m. passim; valamint: *Kithonich, Johannes*: *Dierectio methodica processvs iudiciarii ivris consvetvdinari in clyti regni Hvngariae. Tyrnaviae* 1619. (RMK 392–393.) A Tripartitum mellett a kor legáltalánosabban használt jogi kézikönyve. A 17. században több kiadást ért meg, 1647-ben Kászoni János magyarra is lefordította, 1696-tól, mint szokásjogi gyűjteményt a *Corpus Jurishoz* is csatolták.
- 82 *TiREL*. Sárospatak prot. 1. köt. 20., 24., 54., 64., 161., 245. p. (1579, 1580, 1607, 1629), Sárospatak prot. 5. köt. 70. p. (1685); *ZmLt.* Tokaj prot. 128., 143. p. (1610), Sátoraljaújhely prot. 51–53., 120. p. (1618, 1624); Mád falukönyv i. m. 114. p.
- 83 *ZmLt.* Sátoraljaújhely prot. 41–42., 46., 109. p.
- 84 Uo.: Tokaj, 1702. máj. 20.; *Németh G.*: Hegyaljai mezővárosok i. m. 154. p.; Hegyaljai stat. i. m. AZT 2(1897) 47. p. AZT 1(1896) 193., 292–293. p.; *Iványi B.* i. m. 165. p. (1580)
- 85 *TiREL*, Sárospatak prot. 1. köt. 127., 252–253. p. (1600, 1635), Sárospatak prot. 5. köt. 7. p.; Mád falukönyv i. m. 151. p.; *Iványi B.* i. m. 47. p.; *Németh G.*: Hegyaljai mezővárosok i. m. 154. p.; Vö.: *Eckhart Ferenc*: A földesúri büntetőbíráskodás a XVI–XVII. században. Budapest 1954. 5–7., 166–169. p.; *Orosz I.* i. m. 57. p.; *Varga J.* i. m. 476. p.; *Wenzel G.* i. m. I. köt. 442. p.; *Werbőczy I.* i. m. 406–420. p. (III. rész 25. cím)
- 86 Hegyaljai stat. i. m. AZT 1(1896) 193., 259. p.; *TiREL*. A II. 78. 1. Tokaj, 1624. okt., Mád falukönyv i. m. 151. p.; *Ladányi E.* i. m. 232–237. p.; *Németh G.*: Hegyaljai mezővárosok i. m. 156. p.; Vö.: *AMK*, pl. Szántó, 1600. ápr. 25., *Szilády Áron–Szilágyi Sándor*: Okmánytár a hódoltság történetéhez Magyarországon. Pest 1863. 7. köt. 51., 68., 76., 78. stb. p. (convocatus bírák)
- 87 *TiREL*, Sárospatak prot. 1. köt. 171. stb. p., A. I. 50. 1. Tállya, 1598. máj. 27.; *ZmLt.* Tokaj prot. 56. p. stb.; Vö.: *Werbőczy I.* i. m. 82. p. stb.
- 88 *OL*, E 213. 13. dob. Olaszliszka, 1701. máj. 25., Bodrogkeresztúr, 1701. máj. 28. stb.; *ZmLt.* Sátoraljaújhely prot. 44., 77–78. p. (1617, 1620); *Németh G.*: Hegyaljai mezővárosok i. m. 157. p.; *Iványi B.* i. m. 158. p., *BAZmLt.* Gönc prot. („Ötváros törvénye” III. rész 7, 11. cím); *Werbőczy I.* i. m. 412–414. p. (III. rész 29. cím)
- 89 Pl. *TiREL*. A II. 264. 1. Sárospatak, 1684. jan. 2.; *OL*, R 314. Bodrogkeresztúr, 1634. dec. 6. stb.; Vö.: *Werbőczy I.* i. m. 82. p.
- 90 *OL*, E 213. 13. dob. Tarczal, 169. ... jan. 25.; *ZmLt.* Sátoraljaújhely prot. 114. p. (1623); *TiREL*. Sárospatak prot. 1. köt. 26. p. (1581); Hegyaljai stat. i. m. AZT 2(1897) 22. p.; Tokaj, Tarczal és Tállya i. m. 406–416. p.; *Németh G.*: Hegyaljai mezővárosok i. m. 164. p.; *Iványi B.* i. m. 158. p.
- 91 *ZmLt.* Sátoraljaújhely prot. 81–84. p. (1620); *TiREL*. Sárospatak prot. 4. köt. (Tolcsva) 34. p. (1683) stb.; *BAZmLt.* Gönc prot. („Ötváros törvénye” III. rész 8. cím); *Iványi B.* i. m. 158. p.

- 92 *OL*, E 213. 13. dob. Bodrogkeresztúr, 1585. nov. 30.; *ZmLt*. Sátoraljaújhely prot. 41., 55–57. p. (1617, 1618); Hegyaljai stat. i. m. AZT 2(1897) 21. p.
- 93 *Werbőczy I.* i. m. 414. p. (III. rész 30. cím); Mád falukönyv i. m. 126–127. p.; Tokaj Tarczal és Tállya i. m. 406–416. p.
- 94 Hegyaljai stat. i. m. AZT 1(1896) 325. p.; Tokaj, Tarczal és Tállya i. m. 402–406. p.; *Németh G.*: Hegyaljai mezővárosok i. m. 158. p.
- 95 *OL*, E 213. 13. dob. Bodrogkeresztúr, 1715. okt. 5., Bodrogkisfalud, 1715. okt. 5., Mád, 1715. szept. 26., Olaszliszka, 1715. okt. 6., Tokaj, 1715. okt. 5., Tolcsva, 1715. okt. 5.
- 96 *TiREL*, Sárospatak prot. 1. köt. 154., 258., 265. p. (1631, 1632, 1704); Uo. Sátoraljaújhelyi vegyes iratok, 1655. okt. 16.; *ZmLt*. Sátoraljaújhely prot. 3. (1655), Tarczal prot. 2. köt. 81., 697., 699. p. (1689, 1690, 1733); Mád falukönyv i. m. 153., 164. p. (1615, 1622); *BAZmLt*, Gönc prot. („Ötváros törvénye” III. rész), Gönc prot. 2. 79–81. p. (1627), Gönc, 1651. máj. 8.; *Iványi B.* i. m. 161–162. p.; *Németh G.*: Hegyaljai mezővárosok i. m. 157., 170. p.; Vö.: 1715. évi 27. törvénycikk; *Wenzel G.*: i. m. 2. köt. 296–301. p.; *Németh G.*: Gyöngyösi testamentumok i. m. passim, főleg 17–21. p.; A szabad királyi városi végrendeletek hasonló jellegére: *J. Újváry Zsuzsa*: Kassa város polgársága a 16. század végén és a 17. század elején. T SZ 22(1979) 579–580. p.
- 97 *OL*, P 72. Csáky cs. 39. cs. 200. f. Szikszó, 1765. aug. 31.; *TiREL*, Szikszó, 1679. dec. 14., 1683. máj. 20., 1685. jan. 23., 1701. febr. 23. stb.; A nemesi végrendelkezésre lásd még: *Werbőczy I.* i. m. 318. p. (II. rész 52. cím), valamint 1647. évi 15., 1655. évi 46., 1715. évi 27. törvénycikkek, *Eckhart Ferenc*: Magyar alkotmány- és jogtörténet. Budapest 1947. 362. p.
- 98 *BAZmLt*. Gönc prot. („Ötváros törvénye” I. rész 9. cím), *Iványi B.* i. m. 159. p.; Mád falukönyv 114. p.; *AMK*. Gönc, 1600. febr. 28.
- 99 *Németh G.*: Hegyaljai mezővárosok i. m. 11–22. p.

Németh, Gábor:

### Die Schriftlichkeit der Marktflecken, Immobilienverkehr und Gewohnheitsrecht in den Marktflecken der Komitate Abaúj und Zemplén im 16–18. Jahrhundert

Eine eigenartige Richtung der Entwicklung der ungarischen Städte bilden die Marktflecken mit ihrer überwiegenden Agrarproduktion und darauf beruhenden Warenproduktion. Nebst den Marktflecken der ungarischen Tiefebene, deren Einwohner sich mit Tierzucht und Viehhandel beschäftigten, entwickelte sich ein anderer Typ der Marktflecken, wo der Weinbau als Hauptbeschäftigung bestimmend war. Eine engere Gruppe diesen Typs – und zwar die Marktflecken der Tokajer Weingegend und ihre Umgebung – behandelt der Verfasser dieser Studie.

Trotz der Abhängigkeit vom Gutsherrn wurde ihres Territoriums bezüglich die selbständige Regelung des Immobilienverkehrs, sowie anderer damit verknüpfter Angelegenheiten (Gemarkungsgebrauch, Wirtschaftssystem, Prozeßverfahren u.ä.) auf Grund jahrhundertlang entwickelten Gebrauchs zum wichtigsten, eine große innere Selbständigkeit gewährenden Recht der Marktflecken. Diese Regelung erfolgte im Rahmen des sich seit dem Mittelalter allmählich entwickelten und angewurzelten Gewohnheitsrechtes (*consuetudo*). Sie war bezüglich der Weinberge, welche nicht zum Fronhofs-system gehörten, von besonders große Bedeutung, da sie nicht nur die Grund-

lagen für die Wirtschaft bildeten, sondern auch den gesellschaftlichen Aufstieg für die höchste Schicht der im 16–17. Jahrhundert immer differenzierteren Gesellschaft der Marktflecken ermöglichten. Deshalb kann man die Wirkung des freien Weinberg-Immobilienverkehrs bei der allgemeinen gesellschaftlichen Entwicklung Ungarns nicht außer Acht lassen. Daher ist die ausführliche Untersuchung und Rekonstruktion des lokalen Gewohnheitsrechtes, das sich an das feudale Recht mit vielen Fäden knüpfte, aber auch davon unabhängige Züge aufwies, begründet.

Da auch das ungarische Feudalrecht keine festgelegten Thesen und keine schriftliche Festsetzung des Gewohnheitsrechtes verlangte, kann man es auch im Falle der Marktflecken hauptsächlich auf Grund der Prozeßsachen und der Urkunden rekonstruieren. Dieser Artikel bearbeitet und rekonstruiert die örtlichen Elemente des Immobilienverkehrs, des Eigentumsrechtes und des Erbrechtes auf Grund der reichlich erhalten gebliebenen Archivalien und der besonders entwickelten Schriftlichkeit – der Rechtspraxis des 17–18. Jahrhunderts in der im Titel des Artikels bestimmten Region und setzt das Ziel vor sich, ihre Entwicklung, ihre Beziehung zum allgemeinen Feudalrecht des Landes ausführlich zu untersuchen.

In der Tokajer Weingegend und ihrer Umgebung tauchten die ersten Spuren des Gewohnheitsrechtes im Zusammenhang mit dem Weinbau, mit den Anfängen der Entwicklung der Marktflecken parallel im Mittelalter auf. Urkunden aus dem 15. Jahrhundert und Protokolle aus dem letzten Drittel des 16. Jahrhunderts aus Sárospatak sind die ersten schriftlichen Quellen über seine regelmäßige Anwendung. Die wichtigsten Bedingungen der rechtlichen Vollgültigkeit aller Immobiliensachen jeder Siedlung (Erbfolge, Kauf, Tausch von Haus, Grundstück, Weinberg u.a.) waren: die Sache sollte vor dem örtlichen Magistrat geführt werden, der Magistrat sollte sie ins Protokoll (*protocollum*) eintragen und eine mit dem Siegel des Marktfleckens versehene authentische Urkunde (*testimonialis*) ausstellen, und zwar unabhängig vom Wohnort (z.B. *sog. extraneus/externe* Gutsbesitzer) und von der persönlichen Rechtsstellung der beteiligten Personen (z.B. Adelige). Der Gutsherr selbst erledigte seine Sachen vor dem Magistrat (Besitzeinweisungen, verschiedene Anordnungen, *sog. Kommissionen*, Befreiungen, z.B. die Befreiung des Weinberges von gutsherrlichen Steuern). Das heißt, die Selbstverwaltungen der Marktflecken hatten in diesen Angelegenheiten eine volle Autonomie. Bezüglich ihres Territoriums funktionierten sie auf Grund ihrer eigenen Gebräuche als Gerichtsobrigkeiten und authentische Stellen.

Dank dem Schulwesen der Reformation entstand eine breite Schicht von Schreibkundigen, der Schreiber, mit deren Hilfe die Einwohner der Marktflecken sowohl die feudale Rechtspraxis, als auch ihre eigenen Privilegien und Gebräuche gleichermaßen kannten. Aus dieser Schicht stammten die Richter, Notare und die zahlreichen Advokaten, die vom 17. Jahrhundert an eine immer bedeutendere Rolle spielten, besonders in der Systematisierung und schriftlichen Festsetzung des Gewohnheitsrechtes. So z.B. Mátyás Dévay in Tarcfalva faßte Anfang des 18. Jahrhunderts die örtlichen Gebräuche in einem Handbuch für den Lokalmagistrat zusammen. Auf die Vereinheitlichung und Entwicklung des Gewohnheitsrechtes übten aber auch der Druck seitens des Gutsherrn und die Durchsetzung des feudalen Rechtes eine bestimmte äußere Wirkung aus. Trotzdem gelang es den Gemeinschaften der Marktflecken, ihre Gewohnheitsrechte in der ganzen Epoche im wesentlichen unversehrt zu bewahren. Bei den Käufen war die *sog. Erbschaftsfassio* (*fassio perennalis*) von grundlegender Bedeutung. Dem feudalen Recht folgend ließen sie das Vorkaufsrecht (*praemptio*) des Verwandten oder des Nachbarn zur Geltung kommen. Das Gewohnheitsrecht hielten sie seit langem für unveränderlich. Sie hielten es gerade deshalb genauso kräftig, wie das Gesetz, weil es jahrhundertlang unverändert in der Praxis war; in man-



chen Fällen war es sogar kräftiger, als das Gesetz selbst. Trotzdem veränderte es sich in der Tat, es wurde mit neuen Elementen erweitert. So z.B. entwickelte sich in einigen Ortschaften das Vorkaufsrecht der Ortsansässigen den Ortsfremden gegenüber heraus (in Tokaj bildete es einen Teil des Ortsgebrauches seit Ende des 16. Jahrhunderts), um zu verhindern, daß die wohlhabenderen Bürger der naheliegenden königlichen Freistädte (Kaschau, Eperies, Bartfeld, Leutschau), die sich mit Weinhandel beschäftigten, Weinberge ankaufen.

Die Rechte der Verwandten und Nachbarn hinderten den freien Immobilienverkehr, dagegen erschien die „Eviktion“ zum Schutz der Interessen des neuen Besitzers, sie war im feudalen Besitzrecht seit dem 14. Jahrhundert bekannt und wurde in den Marktflecken der Weingegend vom 17. Jahrhundert an verbreitet. Sie wurde beim Kauf und Tausch von Weinbergen ständig gebraucht. Dementsprechend verpflichtete sich der Veräußerer auch im Namen seiner Nachfolger, den neuen Besitzer vor allerley diesbezüglicher Prozeßführung zu schützen und ihn entschädigen. Der Immobilienverkehr wurde erst dann wirklich gültig, wenn der Magistrat eine versiegelte authentische Urkunde ausstellte. Die Ausstellung der Urkunde erfolgte meistens nach einer bestimmten Zeit (die Verwandten oder die Nachbarn konnten sich ihrer Rechte vor der Versiegelung einfacher bedienen, nachher nur im Prozeßwege).

Genauso wurde der Tausch (*concanbium, permutatio*) der Immobilien abgewickelt; es war auch die Obligation bekannt und oft angewandt. Oft bedeuteten gerade diese Geschäfte die ersten Schritte in der Vermehrung der Immobilien für die höchste Gesellschaftsschicht in den Marktflecken, die sich nach gesellschaftlichem und wirtschaftlichem Aufstieg bestrebte. Ein Verwandter oder Nachbar konnte laut des *Tripartitums* von *Werböczy* durch Protestation oder durch Kontradiktion seinen Anspruch auf das veräußerte Immobiliargut erheben, und zwar vor dem befugten Magistrat. Letztere bilden einen relativ großen Teil der Schriftlichkeit der Marktflecken.

Eines der wichtigsten Rechte der Magistrate bezüglich des Weinbaus war die Registrierung, bzw. die Aufsicht der sog. Befreiung der Weinberge vom gutsherrlichen Dienst (der in dieser Epoche mit dem Zehnten und Neuntel gleich war). Diese Befreiung war wieder für die wohlhabende, führende Schicht der Marktflecken wichtig. Im 17. Jahrhundert lag der größte Teil der Weinberge der Marktflecken auf ihrer Hand, und zwar schon vom gutsherrlichen Dienst befreit. Und eben diese Schicht erwarb die Leitung der Selbstverwaltungen in den Marktflecken. Die meisten geschulten Leute kamen aus ihren Reihen. Diese Schicht versuchte durch die Erwerbung des Adels auch ihre persönliche Rechtsstellung gesehen aus der Leibeigenschaft aufzusteigen. Ihre Rolle ist hinsichtlich der gesellschaftlichen Entwicklung Ungarns unbedingt erwähnungswert. Aufgrund dieser Folgen ist eine besondere Bedeutung dem Gewohnheitsrecht der Marktflecken zuzuschreiben, welches auch vom Gutsherrn im allgemeinen geachtet wurde und mit dessen Hilfe die Gemeinschaften ihre wichtigsten Sachen selbst führen konnten. In den meisten Fällen sollte der Magistrat dem Gutsherrn bloß über die Sachen berichten, bzw. der Gutsherr selbst führte seine Geschäfte vor dem Magistrat (z.B. Erwerbung der Weinbergen von Leibeigenen durch Abschätzung zwecks Erweiterung des eigenen, Wertbestimmungen, Beerbung der Güter ausgestorbener Leibeigenen).

Auf Grund der erhalten gebliebenen Quellen kann man – vom Anfang des 16. Jahrhunderts an dem Prozeßverfahren und seiner einzelnen Phasen folgen (Klageeinreich – *actio*, Vorladung – *citatio*, Prozeßaufschub – *prorogatio*, Klageeinreich – *actio*, Auftrag des Anwaltes, bzw. des Advokaten, Berufungsart vor dem Patrimonialgericht, bzw. vor aufgeförderten sog. „genommenen“ Richtern – *arbiter* u.s.w.). Genauso ausführlich kann man das Familienrecht und das Erbrecht rekonstruieren (dem Bürgerrecht der

Städte und dem feudalen Adelsrecht entsprechend machten sie hier einen Unterschied zwischen erworbenem Vermögen und Erbgut, zwischen Mobilien und Immobilien, anerkannten die freie Testierung und die anknüpfenden Rechte).

## Török viseletek és textilek 16–17. századi magyar hagyatéki leltárak tükrében

Szinte közhelyként él tudatunkban a tétel, mely szerint a 16–17. századi török és magyar férfiviselet rendkívüli mértékben hasonlított egymáshoz. Számosan idézték azóta is Takáts Sándornak századunk elején megfogalmazott véleményét „a hazai törökök és magyarok egyforma viseletéről”, melyet csak a turbán illetve a süveg használata különböztetett meg egymástól.<sup>1</sup> Széles körben elterjedt ez a nézet annak ellenére, hogy már a múlt század végén rendelkezésre állt Radvánszky Béla aprólékos, szigorúan a tárgyi anyaghoz kapcsolódó elemzése a 16–17. századi magyar viseletről.<sup>2</sup> A legújabb viselet-történeti munkák természetesen tartózkodnak az ilyen jellegű, romantikus színezetű megfogalmazásoktól<sup>3</sup>, sokszor azonban – megfelelően rendszerezett és elemzett források hiányában – ez utóbbiak is kénytelenek általánosítani.

Az alábbi tanulmány az eddig ismert és kiadott hagyatéki leltárak, végrendeletek és ingóságjegyzékek alapján próbál képet rajzolni a török ruha- és textilfélék magyarországi elterjedéséről. Nem lehetett célja a magyar viselet 16–17. századi átalakulásának teljeskörű elemzése, csupán a maga szerény eszközeivel a további kutatáshoz kívánt segítséget nyújtani.

Elemzésemben két szempont alapján próbáltam megközelíteni a rendelkezésünkre álló forrásokat. Az első felvetődő kérdés, hogy melyek voltak a török eredetű ruha- és textilneműek, melyek a korszakban valóban ismertek és használtak a magyarok. A másik, sokkal ritkábban említett probléma<sup>4</sup>, hogy e tárgyak használatában kimutatható-e különbség a három részre szakadt ország egyes területei között.

### Ruhaneműek

#### 1. Kaftán

A kaftánnak eredetileg sajátos szerepe, s szimbolikus jelentése volt. Ajándékozásával az adományozó az adományozottat mintegy hatalommal ruházta fel, elismerte, hivatalába beiktatta.<sup>5</sup>

E ruhadarab magyar forrásban először 1571-ben jelent meg, mikoris Báthory István erdélyi fejedelem kíséretéből huszonötön kaptak török kaftánt ajándékba.<sup>6</sup> A későbbiek során szinte kivétel nélkül csak az erdélyi fejedelmi kincstárakban találunk kaftánokat. Bocskay István, Bethlen Gábor, I. Rákóczi György, Kemény János, I. és II. Apafi Mihály, Thököly Imre és II. Rákóczi Ferenc javainak listáiban szerepelnek, legtöbbször nem túl nagy mennyiségben.<sup>7</sup> Az a néhány kivételes személy, akinek az erdélyi fejedelmeken kívül szintén volt török kaftán a tulajdonában, szintén Erdélyben élő, fejedelmi szolgálatban álló magyar nemes volt, mint például Kamuthy Balázs, vagy Tholdalagi Mihály.<sup>8</sup>

A hódolt területről, illetve annak peremvidékéről három összeírást ismerünk, melyben török kaftánt említenek. Kecskemét város 1668–69. évi jegyzőkönyve említi, hogy a város polgárai 1596-ban, a török szultánnak juttatott ajándék viszonzásaképpen egy „vont arany köntöst kaptak, mely őket minden török részről fenyegető bántalmazás ellen megóvni hivatott”.<sup>9</sup>

A kecskemétiéhez hasonló módon, a debreceni polgárság követői is megfordulhattak a török portán. Így történhetett, hogy a 17. század elején a főbíró tisztségét többször

is betöltő Tolnai Imre diák hagyatékában két török kaftán is volt.<sup>10</sup> Talán ugyanígy juttott Szünney István kassai polgár is egy veres török kaftánhoz.<sup>11</sup>

A királyi Magyarország területén élő nemesség köréből Batthyány Ferencről tudjuk, hogy tulajdonában török kaftán is volt.<sup>12</sup>

A fenti adatok jól példázzák, hogy bár Erdélybe, ott is elsősorban a fejedelmi udvarba szép számban kerülhettek be török kaftánok, azok nem váltak, nem válhattak a magyar férfiviselet általánosan elterjedt, mindennapos darabjává. Különösen nem a hódolt területen, ahol a három fent említett szórványos adat nem igazolhatja e viseletnek a lakosság körében való széles körű elterjedését. E megállapítást támasztja alá az a számos említés, mely a kaftánok átalakításáról, felszabdálásáról szól. Forrásaink szerint a leggyakrabban férfiruha – dolmány vagy mente – bélést készítettek a török kaftánok jó minőségű anyagából.<sup>13</sup> Két említés tanúskodik arról, hogy a kaftánt női ruhának alakították át.<sup>14</sup> Meglepően gyakori, hogy a kaftánból paplant, ágyterítőt készítettek.<sup>15</sup> Palotay Gertrúd feltevése szerint – s magam is úgy vélem igaza van – elképzelhető, hogy a forrásokban kaftánként említett paplanok esetleg nem török kaftánból, hanem ahhoz hasonló, szintén Törökországból származó brokátból vagy selyemből készültek.<sup>16</sup>

## 2. Dolmány

A korabeli hagyatéki leltárak tanúsága szerint a férfiviselet legáltalánosabban elterjedt, mindenki által ismert darabja a *dolmány* volt. Használata nem korlátozódott egyetlen országrészre. Éppúgy viselték Erdélyben, mint a török hódoltság északi peremén fekvő városokban és a királyi Magyarországon. A főúri és nemesi hagyatékok mellett szép számmal találunk dolmányt a mezővárosi polgári, valamint a paraszti hagyatéki listákban is.<sup>17</sup>

Bár maga a dolmány szó oszmán-török eredetű nyelvünkben<sup>18</sup>, mégsem teljesen egyértelmű, hogy e viselet megjelenése és elterjedése összefüggésbe hozható a török hódoltsággal. Az írott forrásokban már a hódoltságot megelőzően megjelenik, legkorábbi említése 1504-ből ismert.<sup>19</sup> A ruhadarab hódoltságot megelőző, 16. század eleji használatát igazolják a fennmaradt keltezhető darabok, például a sárospataki plébánia templom kriptáinak leletei is.<sup>20</sup>

Török dolmányt magyar tulajdonban igencsak elvétve említenek forrásaink. Két adatunk van, mindkettő a 17. század 60-as éveiből származik.<sup>21</sup>

## 3. Fosztán, foszlány

Nehéz helyzetben vagyunk, ha *fosztán*, vagy *foszlány* nevű – ujjatlan köpönyeg jelentésű – ruhadarabunk eredetét akarjuk követni. A szó eredetileg az olasz nyelvből került a törökbe, s nyelvészetileg nem dönthető el egyértelműen, hogy a magyar nyelv mely nyelvből vette át.<sup>22</sup> Több tényező is nehezíti az eligazodást. Például; a korabeli török hagyatéki leltárakban nincs fosztán nevű ruhadarab. A fosztán, mint anyagnév vastag pamutvásznat jelöl, ugyakkor a belőle készült ruhadarabok mellett az atlasz és tafota jelzők is előfordulnak.<sup>23</sup> Első említése egészen korai, már 1442-ben előfordult.<sup>24</sup> Ismert erdélyi fejedelmi és nemesi hagyatékokból, s Bethlen Gábor 1627. évi limitációja is megemlíti.<sup>25</sup> Feltűnik e ruhadarab a hódoltság peremén, Kassán már a 17. század elején, illetve nagy mennyiségben hódoltság legvégén, Panduka Demeter debreceni „görög boltos” árukészletében.<sup>27</sup> Hódoltságon belüli adatunk egyelőre nincsen.

## 4. Salvar

E bő, buggyos, bokában megkötött török nadrág-féle megjelenése Magyarországon egyértelműen a török hódoltság korához köthető. Első említése 1604-ből származik<sup>28</sup>, majd a 17. század folyamán gyakran előfordul az alföldi mezővárosi hagyatékok egyik

jellegzetes tételeként, *salvári, salavári* alakban.<sup>29</sup> Használata a hódoltság határain túl, az északi peremvidék városaiban is elterjedt. Így gyöngyösi, debreceni, kassai hagyatékban is találkozunk említésével.<sup>30</sup>

E ruhadarab a főúri, nemesi viseletben is ismert volt. II. Apafi Mihályné, Bethlen Kata hagyatékában, az 1675. évi leltárban 8 tiszta selyem salavárit és egy, gyermek számára készült aranyos salavárit említenek. Szitnya várában, a 17. század közepén egy pár selyemosztóból készült, hajszínű salavárit találunk.<sup>31</sup>

Az a tény, hogy a szó maga szerb-horvát közvetítéssel került nyelvünkbe<sup>32</sup> arra utal, hogy a salvár-nadrág a török nyomás elől északra húzódó délszláv lakosság, illetve a 17. század végétől nagy számban megjelenő török-görög-szerb árusok révén terjedt el hazánkban. E viselet elterjedése tehát nem közvetlenül, hanem többszörös áttételeken keresztül kapcsolódik a magyarországi török hódoltsághoz.

## 5. Kürdi

A hagyatéki leltárak tanúsága szerint a 17. századi mezővárosi polgári viselet egyik darabja volt a *kürdi* nevű, ujjatlan, bélelt, gyakran szörmével díszített női mellényke. Forrásaink lényegesen kevesebbszer említik, mint az ugyancsak a polgári viselet részévé vált salvárt. Legkorábbi említése 1604-ből, a salavárral azonos forrásból ismert.<sup>33</sup> A század folyamán több alkalommal említik az Alföldön – Kecskeméten és Kőrösön,<sup>34</sup> illetve a hódoltság peremén fekvő mezővárosaink polgárasszonyainak ruhatárában.<sup>35</sup>

Érdemes kiemelnünk, hogy sem Erdély, sem a királyi Magyarország területéről nem ismerünk a kürdi viseletre vonatkozó adatot, függetlenül attól, hogy a nyelvészeti kutatások szerint a szó maga közvetlen oszmán-török átvétel nyelvünkben.<sup>36</sup>

A fentiekben elemzett őt, viszonylag gyakrabban említett török eredetű ruhadarabon kívül csak szórványos adataink vannak az egyéb török ruhaneműek használatára vonatkozóan.

Magyarországon is ismerték a *kecse* nevű vastag filcet, melyből Anatóliában a turbán alá való, *kulah* nevű csúcsos sapkát<sup>37</sup>, illetve egyes vidékeken lábbelít készítenek.<sup>38</sup> A magyar forrásokból nem derül ki egyértelműen, hogy nálunk a kecsét pontosan mire használták, illetve a szót magát több értelemben is alkalmazták.<sup>39</sup> Első ismert említése 1599-ből való. Bethlen István erdélyi fejedelem 1616-ban kelt végrendelete a felhasználás módját is említi. A jegyzékben ugyanis 15 darab falra való kecsét sorolnak fel.<sup>40</sup>

A kecsé szó a magyar nyelvhasználatban ruhadarabot, mégpedig kabát-féleséget is jelenthetett. I. Lipót császár (1657–1705) menyasszonyának 1666. évi bécsi bevonulását leíró korabeli forrásban olvashatjuk, hogy a magyar főurak közül többen „ezüst arany csillagokkal vörös skarlát kecsékben”<sup>41</sup> jelentek meg.

A *kapanicse* nevű, posztóból készült, coboly-prémmel díszített, hosszú, bőszabású kabát a szultánok, nagyvezérek, janicsáragák viselete volt. Magyar forrásban mindössze egyet említenek; Báthori István nyusztal bélelt, ujjas, galléros „*kabanicáját*”.<sup>42</sup> Egyes források szerint a kapanicse egy fajtáját nevezték magyarul köntösnek.<sup>43</sup>

Erdélyi forrásokban, fejedelmi vagy főúri hagyatékokban, az 1660-as években feltűnik időnként a *török mente, török köpönyeg* elnevezés.<sup>44</sup> A leírások alapján sajnos nem tudhatjuk, hogy ezek pontosan melyik török ruhadarabnak feleltek meg.

A teljesség kedvéért meg kell jegyeznünk, hogy bizonyos, a korban általánosan elterjedt török ruhadarabok egyáltalán nem fordulnak elő magyar hagyatékokban. A török hagyatékok gyakori tétele, a férfiak és nők által egyaránt viselt, hosszú, bő ujjú, gyakran prémmel díszített felsőruha a *feradzse*, a *kebe* nevű rövid szabású, posztóköpenyke, a hosszú, szélesszárú, bokában megkötött *csaksir* nadrág, a dizlik nevű térdnadrág, valamint természetesen a turbán alkotórészei; az arakiye, kulah illetve kavuk sapkák, és a

körük tekert desztár kendő úgy tűnik, teljesen ismeretlenek voltak a korabeli magyar viseletben.

## Textilek

### 1. Aba

A legtöbbször fehér, vagy veres színű, többnyire dolmányok és nadrágok készítéséhez használt durva *aba*-posztó viselete elsősorban az Alföld, illetve az északi peremvidék mezővárosi polgári, illetve paraszti lakosságnak körében vált általánossá.<sup>45</sup> A főúri illetve nemesi hagyatékokban e textilfajta gyakorlatilag teljesen ismeretlen volt. Egyetlen említésével találkoztam; Rimay János 1608–1621. közötti portai vásárlásai során, számos egyéb mellett „egy veres vég abát” is vett.<sup>46</sup>

Bizonyos azonban, hogy e posztófajta nemcsak a hódolt területen és annak peremén, hanem Erdélyben is ismert volt. Erről tanúskodik Bethlen Gábor 1627. évi limitációja, melyben török, görög és zsidó árusok áruai között említve a veres, kék, zöld és sárga aba behozatalát engedélyezi, míg a fehér abáét kifejezetten megtiltja.<sup>47</sup>

### 2. Bagazia

E többféle szintben előforduló, festett, pamutvászon anyagot forrásaink szerint igen változatos célokra használták. A szó eredeti török jelentésének megfelelően<sup>48</sup> bélés-ként, mégpedig kabátok menték<sup>49</sup> vagy akár lótakarók<sup>50</sup> béléséeként, de alsónemű-ként<sup>51</sup>, paplanként<sup>52</sup>, sőt zászló és sátor anyagként<sup>53</sup> is említik. A szó maga legkorábban 1544-ben, illetve 1549-ben fordul elő, mindkét alkalommal a Nádasdy család okleveleinek anyagában.<sup>54</sup> A 16. század második feléből, illetve a 17. század elejéről származó adatok azt mutatják, hogy a hódoltság peremén élő polgári lakosság körében már ekkor ismerték és használták. Érdekes módon az ismert említések mindegyike Kassáról származik.<sup>55</sup> Almássy István kassai kereskedő 16. század eleji üzleti könyveiben kétféle bagazia is szerepelt; úgymint vékony brüsszai bagazia és bagazia.<sup>56</sup> Az a nyolc vég bagazia, mely Thury György 1571-ben, Kanizsán hátrahagyott javai között szerepel<sup>57</sup> valószínűleg zsákmány lehetett, s nem bizonyítja a bagaziának a dunántúli magyar nemesség körében való elterjedtségét. Bár elgondolkodtató, hogy Thurzó György Zsuzsanna leánya lakodalmára 1603-ban Bécsben vett bagaziát.<sup>58</sup> Ugyancsak a Thurzók kincstárában találunk bagaziára fűzött, vagy bagaziára „csinált” lószerszámot.<sup>59</sup> Az adattal egyébként nagyon óvatosan kell bánnunk, hiszen a korabeli szerző is összetéveszthette a bagazia elnevezést az ugyancsak török eredetű *bagaria* – bőrszifj – jelentésű szóval.

A 17. század első negyedétől kezdve gyakoribbá válnak a bagaziára vonatkozó adatok. Bethlen Gábor 1627. évi limitációjában négy féle, különböző minőségű bogaziát említenek.<sup>60</sup> Érdekes módon ez az anyagféle a 17. századi nemesi hagyatékban szinte kizárólag paplanként szerepel.<sup>61</sup> Ugyanakkor ruhaneműként való felhasználását mutatják a 17. századi alföldi és peremvidéki mezővárosi adatok.<sup>62</sup> A hódoltság végén, illetve a 18. század elején tömegesen hozzák be görögnek, töröknek nevezett, sokszor valójában keresztény rác kereskedők.<sup>63</sup> Valószínűnek tarthatjuk, hogy korábban is az ő közvetítésükkel került ez az anyagféle magyar területre. Erre utal, hogy a szó maga nem közvetlenül a török nyelvből, hanem délszláv közvetítéssel került nyelvünkbe.<sup>64</sup>

### 3. Bulya

E szónak a korabeli magyar nyelvben két jelentése volt. A török varróasszonyok és leányok, az ún. „varróbulyák” a 16. század második felétől igen népszerűek voltak a magyar főúri háztartásokban – Erdélyben és a királyi Magyarországon egyaránt. Bizonyo-

san tudjuk, hogy a Rákóczi, Bánffy, Batthyány, Thelegdy, Thurzó családokban török bulyákat alkalmaztak a nagyszámú himzett női ruha elkészítéséhez, elsősorban a himzéshez.<sup>65</sup>

A bulya szó fehér vásznat, gyolcsot is jelent, érdekes módon azonban kizárólag csak a korabeli magyar nyelvben.<sup>66</sup> Említése zömében erdélyi forrásokban bukkan elő, 17. században, de hódolt területen, mezővárosi polgári hagyatékban is előfordul.<sup>67</sup>

#### 4. Csuha

A szó maga vastag, sűrűn szövött gyapjú anyagot jelölt, de jelenthette a belőle készített gyapjúköpönyeget is.<sup>68</sup> E ruhadarab a 16–17. századi török hagyatéki leltárak gyakori tétele volt.<sup>69</sup> A magyar forrásokat vizsgálva azonban sajátos ellentmondást tapasztalunk, hiszen az ismert magyar hagyatéki leltárakban, végrendeletekben nem fordul elő. Más jellegű forrásainkban azonban szép számban említik<sup>70</sup>, így bizonyosra vehetjük, hogy elsősorban a magyar paraszti viseletben igen elterjedt lehetett. E feltevést erősíti meg, hogy a törökök által összeírt tolnai magyar paraszti hagyatékokban is igen gyakran szerepel.<sup>71</sup>

#### 5. Muhar (mohar)

O. G. Busbecq 16. századi leírásából tudjuk, hogy ezt az anyagot csak egy bizonyos fajta kecske szőrből készíthették, s hogy, magasabb rangú, idősebb török férfiak körében az ebből készült ruházat viselete rangbéli megkülönböztetést jelentett.<sup>72</sup> Magyarországon a 16. század közepétől, elsősorban polgári hagyatékban fordul elő. Többnyire szoknyát és mentét készítenek belőle. Az összeírók sokszor hozzáteszik, hogy török muharról vagy mokhertről van szó.<sup>73</sup>

#### 6. Patyolat

A magyar hagyatékok talán leggyakoribb török eredetű tétele a legtöbbször ingvállnak, keszkenőnek, előkötőnek vagy vánkosnak felhasznált *török patyolat*. Minden bizonnyal fehér, finom kidolgozású vásznat, gyolcsot kell értenünk alatta. Az 1580-as évektől kezdve a magyar nemesi, elsősorban női ingóságjegyzékek elmaradhatatlan része volt. Az adatok sokaságát érzékeltető felsorolnék néhány nevet: Thurzó Zsuzsanna 1603: két vánkoshéj török patyolatból<sup>74</sup>, Monoky Zsuzsanna 1634: egy török patyolat lengyel varrásos lepedő, négy „török patyolat magyar varrással, skófiium arannyal varrott ingváll”, két török patyolat „fehér csipkével varrott az ujjá”, négy török patyolat előruha „szélben körös-körül csipkés”<sup>75</sup>, Thököly Mária 1643: „50 darab ingváll- ezek között török arannyal ezüsttel varrott 9. Az többi ki török patyolat kötéses, ki ki lengyel varrásos lengyel patyolaton. Előkötő: Nr. 50. Ki török patyolat, ki lengyel patyolat, Háló főkötők: Nr. 10. Ki török, ki magyar.”<sup>76</sup>, Woizka Ilona Krisztina 1647: „Ingvállak czinadoffal, török patyolatból és vékony gyolcsból, 8 pár török patyolat fűdelek skófiium arannyal varrott csipke vagy rajta”<sup>77</sup>.

A korban a török patyolatnak több fajtáját is megkülönböztették. Bethlen Gábor többször idézett limitációjában 11 féle török eredetű patyolatot különböztet meg, részben méret, részben minőség szerint.<sup>78</sup> A limitációban említett „janicsár patyolat”, – melyet a „török patyolattól” következetesen megkülönböztetnek, – hagyatéki leltárakban is szerepel, például Esterházy Miklós nádor kincstárának 1645. évi leltárában: „Két aranyos végő török patyolat kendő-keszkenő, nyolc róf jancsár patyolat.”<sup>79</sup>

A török patyolat a mezővárosi polgári viseletben is megjelent már a 17. század elején. Erről tanúskodnak például Almássy István kassai kereskedőnek az 1600-as évek elejé-

ről származó üzleti könyvei, ahol a már említett bagazia vászon mellett a széles illetve keskeny „fajtájú” török patyolatot külön is megemlítik.<sup>80</sup>

A 17. század végén, 18. század elején török, görög, illetve délszláv származású kereskedők szintén nagy mennyiségben hoznak be török patyolatot. E patyolat különböző fajtáit az ő jegyzékeik is megkülönböztetik, úgymint: jancsár patyolat, kármán patyolat, baharia patyolat.<sup>81</sup>

Elemzésünk végére kívánczik néhány egyértelműen török eredetű, ám ritkábban előforduló anyagnév.

### **Futa**

Az anyagnévként, illetve kötény, előkötő értelmében is használatos szó már a hódoltság előtt megjelenik magyar forrásban.<sup>82</sup> A források tanúsága szerint nemesi és polgári hagyatékban, Erdélyben illetve a hódoltságban egyaránt előfordult.<sup>83</sup>

### **Kármán**

A fentiekben elemzett török patyolatok egy fajtáját nevezték így. E szót sokkal gyakrabban használták lószerszámok illetve nyergek jelzőjeként. Bár első említése 1543-ból származik, az adatok zöme 17. század végi használatra utal.<sup>84</sup>

### **Muszuly**

Ezt az anyagnevet kizárólag erdélyi, 17. század végi, 18. század eleji források említik.<sup>85</sup> Hódoltsághoz tartozó használatát teljes egészében ki kell zárunk.

### **Asztar**

Finom, vékony vászon anyag, a mai török nyelvben a *bélés* fogalmát jelöli. Említése annyira szorványos, hogy a hódoltság során gyakorlatilag ismeretlennek kell tekintenünk. Érdekes viszont, hogy Panduka Demeter többször említett 17. század végi készletében két fajtája is megjelent.<sup>86</sup>

### **Demi**

A budai török vámnaplók tanúsága szerint e posztófajta bekerült a hódoltságba, a magyarok azonban nem használták.<sup>87</sup> Egyetlen magyar nyelvű említése ismert a 17. század második feléből.<sup>88</sup>

### **Szaja**

E posztóféle említése csak néhány magyar forrásból ismert, nyilvánvalóan nagyon ritka lehetett.<sup>89</sup>

### **Arakcsin**

A szó maga arany vagy ezüst szállal himzett női sapkácskát jelent. Magyar forrásban rendkívül ritkán, s legtöbbször elferdített – „arany cső” – alakban, s szinte kizárólag csak Erdélyben jelent meg. Ritkaság volt, még a főúri családokban sem vált a női viselet részévé.<sup>90</sup>

### **Csalma**

A turbán jelentésű szó egy eset kivételével csak 18. századi forrásokban fordul elő. 17. századi említése is így szól: „kényszeríttem Török czalmát feimre vennem”.<sup>91</sup> Nyilvánvaló tehát, hogy a magyar lakosság nem viselte.



## Kalpag

Későn, csak a 17. század második felében jelenik meg magyar forrásokban, eléggé szórványosan.<sup>92</sup> A hódoltság idején magas rangú törökök viselete volt,<sup>93</sup> és nem vált a magyar férfiviselet általánosan elterjedt darabjává.

## Összefoglalás<sup>94</sup>

A feldolgozott jegyzékek tanúsága alapján a 16. század második felétől, a 17. században folyamatosan, majd a 18. század elején hirtelen megnövekvő mennyiségben<sup>95</sup> török eredetű textilfélék árasztották el az országot. A nagytömegű és sokféle török textil elterjedése nem korlátozódott csupán a hódolt területre és Erdélyre, hanem megjelent a hódoltság peremén élő magyar mezővárosokban is. Egyes török textilek (*bagazia*, *fosztán*, *futa*, *csuha*, *muhar kármán*, *asztár*) sőt maga *dolmány* nevű ruhadarabunk is, kereskedelmi illetve személyes kapcsolatok révén már a hódoltság előtt megjelentek magyar használatban. A források elemzése során levonható egyik legfontosabb tanulságunk, hogy bár a török textilipar termékei – elsősorban a török és *janicsár patyolat*, a *bagazia* vászon, illetve a paraszti viselet legfontosabb alapanyagává váló *aba* posztó – széles körben váltak ismertté, a török vagy török mintára megvarrt ruhák nem váltak a magyar viselet részévé. Úgy tűnik, a török textilfélék átvétele nem jelentett egyszersmind viseletbeli váltást is.

Az átvizsgált jegyzékekben öt török eredetű ruhadarabot találtam. Ezek közül a női viselethez mindössze egy, a *kürdi* tartozott, mely eddigi ismereteink szerint csak a mezővárosi viseletben terjedt el az Alföldön. Teljesen egyértelmű ugyanakkor, hogy a török női viselet jellegzetes darabja, a fejlet és a testet beburkoló *feradzse* nem vált a magyar női viselet részévé.

A férfiviselet darabjai közül négy féle került át magyar használatba. Az elemzés során kimutattuk, hogy ezek közül a korábbi irodalom szerint az egyik legfontosabb, a *kaftán* miért nem válhatott a mindennapos viselet részévé. Annak ellenére sem, hogy szabásában és a viselet módjában valóban mutat rokon vonásokat a magyar mentével.

Valószínűleg összefüggésbe hozható a magyar *dolmány* illetve a török *dolama* viselete. Nyilvánvaló azonban, hogy a *dolmány* viseletben megmutatkozó török hatás nem hozható közvetlenül kapcsolatba az ország középső területének hódoltságával. E hatás egyrészt korábbi eredetű, másrészt többszörös áttételeken keresztül érvényesült csak. Korabeli forrásaink a török *dolmány* használatát – amennyiben arról van szó – mindig külön kiemelik.

A *fosztán-foszlány* alakban előforduló, ujjatlan köpönyeg jelentésű ruhadarabunk eredetének kérdése ma még nem kellőképpen tisztázott. Kétségtelen tény, hogy jelen van a 16–17. század magyar férfiviseletben, sőt tovább és a 18. század elején is. Eredetének magyaroztatását azonban problematikusá teszi, hogy a korabeli török férfiviseletben ismeretlen.

Végezetül egyértelműen hódoltság-kori eredetű a jellegzetesen mezővárosi-polgári, illetve falusi viseletté váló *salvár*. Ez utóbbi ruhadarab a nyelvészeti bizonyítékok alapján délszláv közvetítéssel került a hódoltságba, illetve általa élt tovább a 18. század első felében is. Végeredményben tehát két olyan ruhadarabot találunk, amely valóban szélesebb néprétegek viseletévé vált: a teljesen általános viseletté váló *dolmányt* – a fent kifejtett fenntartásokkal –, és az elsősorban a hódolt területen elterjedő *salvárt*. Fontos azonban hangsúlyoznunk a bevezetőben említett Takáts-idézet legfontosabb elemét, a süveg illetve a *turbán* használatában megmutatkozó különbséget. Hiszen éppen a fejfedők következetesen eltérő volta mutatja tulajdonosának másik valláshoz, illetve egy el-

térő – és egymással valószínűleg csak nagyon felszínesen keveredő kultúrközhöz való tartozást.

A hagyatékok elemzése alapján kirajzolódtak a három részre szakadt ország egyes részei között a török eredetű ruhák és textilféleségek használatában megmutatkozó különbségek is. E különbségek oka két tényezőre vezethető vissza: 1. Erdélyben, illetve a királyi Magyarországon élő főúri családok körében egy közvetlen, sokszor egyenesen Isztambulból érkező török hatás érvényesült, mely látványosan mutatkozott meg a török luxusáruk, köztük a jó minőségű textilek használatában. A hódolt területen érzékelhető török hatás nem volt ennyire közvetlen. E területen sokkal erősebben érvényesült a Balkán felől hazánkba érkező délszláv népelemek és kereskedők viseletének és áruinak befolyása, amely természetesen szintén át volt itatva az oszmán-török kultúra hatásával. Feltételezhetjük, hogy egy finomabb, minden részletre kiterjedő elemzés jelentős különbségeket mutatna ki az etnikailag sokszínűvé váló Dél-Dunántúl, illetve a magyarságát gyakorlatilag megőrző Alföld között.

2. Az eltérő országrészek között a török textilfélék használatában megmutatkozó különbség az ott élő lakosság társadalmi összetételével is magyarázható.

Míg Erdély, illetve a királyi Magyarország területéről elsősorban főúri és nemesi hagyatékokat elemeztünk, s itt elsősorban luxusárut találtunk, addig a hódolt területen csak paraszti-polgári hagyatékok álltak rendelkezésünkre. Természetes tehát, hogy ez utóbbi területen volt kimutatható az olcsóbb és durvább textíliák – pl. az aba és csuha – nagyobb mértékű elterjedése.

Az e tanulmányban felvázolt kép mindenképpen további finomításra szorul. A valósághoz jobban közelítő elemzés csak további nagyszámú magyar hagyatéki leltár feldolgozásával válik majd lehetővé.

## Jegyzetek

- 1 *Takáts Sándor*: Rajzok a török világból. I. köt. Budapest 1915. 19–20. p., *Bárányné Oberschall Magda*: Iparművesség. In: Fekete Lajos: Budapest a törökkorban. Budapest 1944. 368. p., *Höllrigl József*: Magyar és törökös viseleteformák a 16–17. században. In: Magyar Művelődéstörténet. Szerk.: Domanovszky Sándor. Budapest é.n. III. köt. 357–358. p.
- 2 *Radvánszky Béla*: Magyar családélet és háztartás. III. köt. Budapest 1895. 55–77. p.
- 3 *Gervers, Veronika*: The Influence of Ottoman Turkish Textiles and Costume in Eastern Europe with particular reference to Hungary. History, Technology and Art. Monograph 4, Royal Ontario Museum 1982. passim, *László Emőke*: Textilmunkák. In: *Kolba Judit–László Emőke–Vadászi Erzsébet*: Radvánszky Béla és műve a kutatások mai tükrében. *Radvánszky B.* i. m. 1895. új kiadása. Budapest é.n 314–316. p.
- 4 *Bobrovsky Ida* már felhívta erre a kutatás figyelmét. Vö.: *Bobrovsky Ida*: Turkish-Hungarian Art relations in Hungary in the 16–17th century. Acta Historiae Artium Hung. Tomus 24 (1978) Fasc. 1–4. 257–260. p.
- 5 *Zenker, Julius, Theodor*: Dictionnaire turc-arabe-persan. I. Leipzig 1866. 705. p.; *Pakalin, M. Z.*: Osmanli Tarih deyimleri ve terimleri sözlüğü. Istanbul 1946. I. köt. 134. p.
- 6 *Szalay László*: Erdély és a Porta 1567–1578. Pest 1862. 20. p.
- 7 Kivétel Bethlen Gábor, akinek 20, és II. Apafi Mihály, akinek 12 török kaftánt írtak össze kincstárában. A fejedelmi kincstárak török kaftánjairól: vö. *Radvánszky B.*: Magyar családélet... i. m. III. köt. 178. p.; *Radvánszky Béla*: Bethlen Gábor fejedelem udvartartása. Budapest 1888. 254. 256. p.; *Vincze Gábor*: I. Rákóczi György

- kincseinek összeírása. Történelmi Tár 1878. 946. p.; *Jakab Elek*; II. Apafi Mihályné Bethlen Kata hagyatéka. Századok 17 (1883) 794. p.; *Thaly Kálmán*: Késmárki Thököly Imre napló, leveleskönyve és egyéb emlékezetes írásai. Monumenta Hung. Historica XXIV. köt Budapest 1873. 142, 146, 150, 163, 220.; *Thaly Kálmán*: A Rákóczi-árva 1688-ban Munkács várában maradt és Patakra vitt ingó értékeinek lajstroma. Történelmi Tár 1886. 770, 772–773. p.
- 8 *Radvánszky B.*: Magyar családélet... i. m. II. köt. 101. p.; *Szilágyi Sándor*: Tholdalagi Mihály 1619-iki követjárásának történetéhez. Történelmi Tár 1882. 474. p.
- 9 *Palotay Gertrúd*: Oszmán-török elemek a magyar himzésben. Budapest 1940. 13. p.
- 10 *Zoltai Lajos*: Adatok a debreceni régi polgárok háztartásához 1567–1638. Történelmi Tár 1903. 275–276. p.
- 11 *Kemény Lajos*: Kassa város levéltárából. Történelmi Tár 1893. 188. p.
- 12 *Palotay G.* i. m. 13. Az adat eredete eléggé bizonytalan.
- 13 *Radvánszky B.*: Bethlen Gábor... i. m. 254.; *Radvánszky B.*: Magyar családélet... i. m. II. köt. 320. p.; *Torma Kálmán*: Bánfy Dénes tragédiája történetéhez. Történelmi Tár 1881. 743. p.
- 14 *Radvánszky B.*: Magyar családélet... i. m. III. köt. 178. p.; *Palotay G.*: i. m. 14. p.
- 15 *Radvánszky B.*: Bethlen Gábor... i. m. 257, 268. p.; *Deák Ferenc*: Két végrendelet a 17. és a 18. századból. Történelmi Tár 1878. 952. p.; *Radvánszky B.* Magyar családélet... i. m. II. köt. 311, 350. p.; *Lukinich Imre*: Bethlen Farkasné Ostosics Borbála ingóságainak leltára. Történelmi Tár 1908. 24. p.
- 16 *Palotay G.* i. m. 14. p.
- 17 A főúri és nemesi hagyatékokban szereplő dolmányokról vö.: *Radvánszky B.*: Magyar családélet... i. m. II–III. köt. passim, valamint III. 57–59. p.; *László E.* i. m. 315–316. p. A városi polgárság dolmány-viseletére vonatkozóan vö.: *Bobrovsky Ida*: A 17. századi mezővárosok iparművészete (Kecskemét, Nagykőrös, Debrecen) Budapest 1980. 24. p.; *Németh Gábor*: Heves és Külső-Szolnok vármegyék limitációja 1660-ból. Archivum 12. A Heves megyei Levéltár Közleményei. Eger 1990. 90, 102. p.; a paraszti hagyatékokban szereplő dolmányokra vonatkozóan vö.: *Gerehyes Ibo-lya*: Inventories of Turkish Estates in Hungary in the second half of the 16th century. Acta Orient. Hung. 39 (1985) 2–3. 332–338. p.
- 18 *Kakuk, Zsuzsa*: Cultural words from the Turkish occupation of Hungary. In: Studia Turco-Hungarica Tomus IV. Budapest 1977. 53. p.
- 19 *Szamota István–Zolnai Gyula*: Magyar oklevél szótár. Budapest 1902–1906. 158. p.
- 20 *Ember Mária*: 16–17. századi ruhadarabok a sárospataki kriptákból. Folia Archaeologica 19 (1968) 161. p.
- 21 *Radvánszky B.*: Magyar családélet... i. m. II. köt. 342. p.; *Kakuk Zs.*: Cultural... i. m. 52. p.
- 22 *Kakuk Zs.*: Cultural... i. m. 22–23. p.
- 23 *Kerekes György*: Nemes Almássy István kassai kereskedő és bíró. Magyar Gazdaságtörténelmi Szemle 9 (1902) 365. p.; *Kerekes György*: A kassai céhek árszabása 1635. Magyar Gazdaságtörténelmi Szemle 8 (1901) 471. p.
- 24 *Szamota I.* i. m. 259. p.
- 25 Vö. Bocskay István végrendelete: *Radvánszky B.*: Magyar családélet... i. m. III. köt. 176. p.; *Kemény János* javai: *Szalay László*: Kemény János önéletírása. Pest 1856. 158. p.; valamint *Radvánszky B.*: Magyar családélet... i. m. II. köt. 126. p.; *Nagy Iván*: Árucikkék szabályzata 1627. és 1706. évekből. Történelmi Tár 1871. 218. p.
- 26 *Kerekes Gy.*: A kassai céhek... i. m. 471. p.

- 27 *Szenrei János*: Egy megbukott görög boltos a 17. században. Századok 22 (1888) 538. p.
- 28 *Kakuk, Zsuzsa*: Recherches sur l'histoire de la langue osmanlie des XVIe et XVIIe siecles. Les elements osmanlis de la langue hongroise. Budapest 1973. 379. p.
- 29 *Bobrovsky I.*: A 17. századi... i. m. 24. p.; *Novák László*: Mezővárosi népművészet. Kecskemét, Nagykőrös, Cegléd. Nagykőrös 1982. 129–130. p.
- 30 *Németh Gábor*: Gyöngyösi testamentumok és fassiólevelek (1642–1710) Eger 1991. 86. p.; *Zoltai Lajos*: A debreceni viselet a 16–18. században. Ethnographia 49 (1938) 99–100. p.; *Kemény L.*: Kassa városa i. m. 189. p. *Zoltai L.* i. m. és *Novák L.* i. m. adatai azt mutatják, hogy a salvár nadrág az alföldi mezővárosokban a 18. század első felében is használatban volt.
- 31 *Jakab E.* i. m. 796. p.; *Radvánszky B.*: Magyar családelet... i. m. III. köt. 53. p. A salvár szó jelentését illetően Radvánszky meglehetősen bizonytalan volt. A meghatározása szerint a salvár vendég-csizmaszár vagy lábszárvédő lehetett.
- 32 *Kakuk Zs.*: Recherches... i. m. 379. p.
- 33 *Kakuk Zs.*: Cultural... i. m. 57. p.
- 34 *Bobrovsky I.*: A 17. századi mezővárosok... i. m. 24. p.; *Kakuk Zs.*: Cultural... i. m. 57. p.
- 35 *Németh G.*: Gyöngyösi... i. m. 48. p.
- 36 *Kakuk Zs.*: Cultural... i. m. 57. p.
- 37 *Gerelyes Ibolya*: Török viseletek Evlia Cselebi útleírásában Folia Historica 6 (1978) 13. p.
- 38 *Kocu, Resat Ekrem*: Türk giyim kusam ve süslenme sözlüğü Ankara 1967. 152. p.
- 39 *Radvánszky B.*: Magyar családelet... i. m. II. köt. 104. p.: „sárga kis kecsé”
- 40 *Radvánszky B.*: Magyar családelet... i. m. III. köt. 17. p.
- 41 *Szádeczky Lajos*: I. Lipót mátkájának bevonulása Bécsbe. Századok 1884. 143–144. p.
- 42 *Radvánszky B.*: Magyar családelet... i. m. III. köt. 225.
- 43 *Pakalin, M. Z.*: Osmanli... i. m. I. 165. p.
- 44 *Koncz József*: Barcsay Ákosné lefoglalt javai. Történelmi Tár 1887. 383. p.; *Torma K.*: Bánfy Dénes... i. m. 742. p.
- 45 *Bobrovsky I.*: A 17. századi mezővárosok... i. m. 24. p.; *Németh G.*: Heves és Külső-Szolnok... i. m. 104. p.; *Szendrei J.*: Egy megbukott görög... i. m. 539. p.; *Kakuk Zs.*: Cultural... i. m. 15–16. p.
- 46 *Ipolyi Arnold*: Rimay János portai vásárlásai. Történelmi Tár 1878. 164. p.
- 47 *Nagy I.*: Árucikkek... i. m. 216. p.
- 48 *Kakuk Zs.*: Cultural... i. m. 18. p.
- 49 *Radvánszky B.*: Magyar családelet... i. m. II. 318. p.
- 50 *Szamota I.*: Magyar oklevél... i. m. 42. p.; *Baranyai Béláné*: Bethlen Gábor gyulafehérvári palotájának összeírása 1629. augusztus 16-án. Művészettörténeti Dokumentációs Központ Évkönyve 1959–60. Budapest 1961. 257–258. p.
- 51 *Thaly Kálmán*: Gróf Esterházy Miklós nádor kincstára 1645. Történelmi Tár 1883. 765. p.
- 52 *Radvánszky B.*: Magyar családelet... i. m. II. 245, 356, 377. III. köt. 262. p.
- 53 *Kakuk Zs.*: Cultural... i. m. 17. p.
- 54 *Szamota I.*: Magyar oklevél... i. m. 42. p.
- 55 *Kerekes Gy.*: Nemes Almássy... i. m. 201. p.; *Kemény Lajos*: Kassa városi limitációk 1559. Történelmi Tár 1889. 778. p.
- 56 *Kerekes Gy.*: Nemes Almássy... i. m. 201, 210. p.

- 57 *Eőr-Darmay Zsolt*: Törökverő Thury György ingóságai. Századok 4 (1870) 723–724. p.
- 58 *Radvánszky B.*: Magyar családélet... i. m. II. köt. 112–114. p.
- 59 *Radvánszky B.*: Magyar családélet... i. m. II. köt. 180–181, 231. p.
- 60 *Nagy I.*: Áruczikkek... i. m. 215. p.
- 61 Vö. 52. jegyzet
- 62 *Bobrovsky I.*: A 17. századi mezővárosok... i. m. 24. p.; *Németh G.*: Heves és Külső-Szolnok... i. m. 103, 115. p.
- 63 *Szendrei J.*: Egy megbukott görög... i. m. 539. p.; *Takáts Sándor*: A török alattvalók kereskedése Magyarországon. Magyar Gazdaságtörténelmi Szemle 12 (1905) 236. p.; A görögöknek nevezett kereskedők nemzeti hovatartozásáról vö.: *Búr Márta*: A balkáni kereskedők és árukészleteik Magyarországon. Ethnographia 96 (1985) 252. p.
- 64 *Kakuk Zs.*: Cultural... i. m. 18. p.
- 65 *Palotay G.*: Oszmán-török... i. m. 24–25. p.; *Gervers V.*: The Influence... i. m. 20. p.
- 66 *Kakuk Zs.*: Cultural... i. m. 19. p.
- 67 *Radvánszky B.*: Bethlen Gábor... i. m. 120. p.; *Radvánszky B.*: Magyar családélet... i. m. II. köt. 140. p.; *Komáromy András*: Vér György ingóságai. Történelmi Tár 1885. 406. p.; *Bobrovsky I.*: A 17. századi mezővárosok... i. m. 24. p. Ez utóbbi munka hivatkozik a 17. századi mezővárosi használatra. A hódoltság végén ún. görög árusok is szállítják az alföldi részekre. Vö. *Búr M.*: A balkáni... i. m. 259. p.
- 68 *Kakuk Zs.*: Cultural... i. m. 20. p.
- 69 *Gerelyes I.*: Inventories... i. m. 293. p.
- 70 *Szamota I.*: Magyar oklevél... i. m. 142. p.; *Kakuk Zs.*: Cultural... i. m. 21. p.
- 71 *Gerelyes I.*: Inventories... i. m. 333–334. p.
- 72 *Busbecq, Oghier, Giselim*: The Turkish Letters of O.G.B. Imperial Ambassador of Constantonople 1554–1562. Translated from the Latin of the Elzevir Edition of 1633 by *Forster, E. S.* Oxford 1927–1968. 46–50. p.
- 73 Sárospatak 16. század közepe: muhar szoknya, muhar mente. Vö. *Ujlaky István*: Egy 16. századi limitáció. Történelmi Tár 1894. 148. p.; Nagyszombat: Jó Máté 1570. Vö.: *Radvánszky B.*: Magyar családélet... i. m. II. köt. 22–25. p.; *Németh G.*: Heves és Külső-Szolnok... i. m. 92. p.; *Horváth Antal*: Szombathelyi kereskedők üzleti leltára a 17. század közepéről. Néprajzi Közlemények 1 (1956) 265–268. p.
- 74 *Radvánszky B.*: Magyar családélet... i. m. II. köt. 109. p.
- 75 *Radvánszky B.*: Magyar családélet... i. m. II. köt. 269. p.
- 76 *Radvánszky B.*: Magyar családélet... i. m. köt. 285. p.
- 77 *Radvánszky B.*: Magyar családélet... i. m. II. köt. 297–298. p.
- 78 *Nagy I.*: Áruczikkek... i. m. 215. p.
- 79 *Thaly K.*: Gróf Esterházy... i. m. 763. p.
- 80 *Kerekes Gy.*: Nemes Almássy... i. m. 194–195. p.
- 81 *Szendrei J.*: Egy megbukott görög... i. m. 538. p.; *Takáts S.*: A török alattvalók... i. m. 236. p.
- 82 *Szamota I.*: Magyar oklevél... i. m. 279. p.
- 83 *Eőr-Darmay Zsolt*: 16. századi levéltár a Szelestey-család levéltárából. Századok 1871. 62. p.; *Komáromy András*: Radecius István egri püspök ingóságainak leltára 1581. Történelmi Tár 1892. 566. p.; *Ipolyi A.*: Rimay János... i. m. 153. p.; *Kemény Lajos*: Károlyi Gáspár hagyatéka. Történelmi Tár 1889. 789. p.; *Horváth A.*: Szombathelyi i. m. 265–268. p.; *Sörös Pál*: Végrendeletek és leltárak a 16–17. századból. Történelmi Tár 1899. 700. p.; *Németh G.*: Gyöngyösi... i. m. 48. p.
- 84 *Szamota I.*: Magyar oklevél... i. m. 457. p.; *Szendrei J.*: Egy megbukott görög... i. m. 538–539. p.

- 85 *Kakuk Zs.*: Cultural... i. m. 28. p.
- 86 *Szendrei J.*: Egy megbukott görög... i. m. 539. p.; *Szamota I.*: Magyar oklevél... i. m. 203. p.
- 87 *Fekete Lajos–Káldy-Nagy Gyula*: Budai török számadáskönyvek. Budapest 1962. 18, 21, 25, 28. p.
- 88 *Koncz József*: Oklevelek Rozsnyay Dávid fogsága történetéhez. Történelmi Tár 1883. 160. p.
- 89 *Kemény L.*: Kassa városi... i. m. 779. p.; *Jakab E.* II. köt. Apafi... i. m. 788. p.; *Kakuk Zs.*: Cultural... i. m. 35. p.
- 90 *Radvánszky B.*: Magyar családélet... i. m. II. 213. p.; *Kakuk Zs.*: Cultural... i. m. 45. p.
- 91 *Klaniczay Tibor*: Zrínyi Miklós összes művei. Budapest 1958. 322. p.
- 92 *Kakuk Zs.*: Cultural... i. m. 55–56. p.
- 93 *Fekete L.*: Budapest... i. m. 132. p.
- 94 A fenti felsorolásból kimaradtak azok az oszmán-török eredetű jövevényszavaink, melyek bár a textil-félék közé tartoznak, viselettel, ruházatkódással azonban nincsenek kapcsolatban. Így kimaradtak hara, bagát, szerászer, tesztemény, mahramán, pesztimal, peskir szavaink. Az elemzésből kihagytam zubbony szavunkat, mivel oszmán-török eredete nem egyértelműen bizonyított. Nem szerepelnek az elemzésben azok a szavak sem, melyek csak egyetlen egy „magyar” forrásban, Ali budai pasa 1604-ben írt levelében szerepelnek. Ezek a következők voltak: ibrisim, hindi, kajszeri, jemeni, boscsa, csenber. Vö. Magyar Nyelvőr 42. évfolyam 25–26. p. A forrásra hivatkozik *Palotay G.*: Oszmán-török... i. m. 12. p. *Kakuk Zsuzsa* a fenti szavakat felvette az általa elemzett szavak közé. Vö. *Kakuk Zs.*: Cultural... i. m. passim.
- 95 *Búr M.*: A balkáni... i. m. 253. p.

Gerelyes, Ibolya:

### Türkische Trachten und Textilien im Spiegel ungarischer Nachlaßinventare aus dem 16. und 17. Jahrhundert

Fast als Allerweltsding ist in unserem Bewußtsein die These verwahrt, der nach die türkische und ungarische Männerkleidung im 16/17. Jh. einander sehr ähnlich war. Oft wird die Meinung von Sándor Takáts, die er Anfang des 20. Jahrhunderts formulierte, zitiert: „über die gleiche Tracht der heimischen Türken und Ungarn“, die sich nur im Gebrauch des Turbans und der Haube unterschieden.<sup>1</sup> Diese Meinung verbreitete sich in weiten Kreisen, obwohl schon Ende des vorigen Jahrhunderts eine ausführliche, mit dem Material eng verbundene Analyse über die ungarische Tracht im 16/17. Jahrhundert von Béla Radvánszky zur Verfügung stand.<sup>2</sup> Die neuesten Arbeiten über die Geschichte der Trachten sind natürlich frei von solchen romantisch gefärbten Formulierungen<sup>3</sup>, sind aber manchmal zur Verallgemeinerung gezeugen, da ihnen die entsprechend systematisierten und analysierten Quellen fehlen.

Im Artikel wird es versucht, auf Grund der bisher bekannten und ausgegebenen Nachlaßinventare, Testamente und Verzeichnisse beweglicher Güter die Verbreitung türkischer Bekleidungsstücke und Textilien in Ungarn zu beschreiben. Die Untersuchung erfolgt auf Grund der zur Verfügung stehenden Quellen aus zwei Gesichtspunkten. Es besteht die Frage, welche Kleider und Textilien türkischer Herkunft diejenige waren, die Ungarn damals wirklich kannten und auch gebrauchten. Eine andere, seltener erwähnte Frage, ob man in der Verbreitung, im Gebrauch dieser Stücke Unterschiede zwischen den Gebieten der drei Landesteile feststellen könnte. Den unter-

suchten Verzeichnissen nach wurde das Land in der zweiten Hälfte des 16. Jahrhunderts dann kontinuierlich im ganzen 17. Jahrhundert, am Anfang des 18. Jahrhunderts sogar plötzlich in größerem Maße mit Textilien türkischer Herkunft überhäuft. Die vielen und vielartigen türkischen Textilien gelangten nicht nur ins Eroberungsgebiet der Türken und nach Transsylvanien, sondern auch in die ungarischen Marktstellen am Rande des Eroberungsgebietes. Einige türkischen Textilien (*bagazia*, *fosztán*, *futa*, *csuha*, *muhar*, *kármán*, *asztár*) sogar der Dolman selbst erschienen in der ungarischen Tracht schon vor der Türkenherrschaft durch Handelsbeziehungen bzw. persönliche Kontakte.

Auf Grund der Untersuchung der Quellen kann man eine wichtige Feststellung machen, die Produkte der türkischen Textilindustrie – in erster Linie der türkische Batist „*patyolat*“, das Leinen „*bagazia*“, bzw. der Flaus „*aba*“, der zum wichtigsten Grundstoff der Bauernbekleidung wurde – weit verbreitet, die türkischen, oder nach türkischem Muster genähten Kleider wurden aber nicht übernommen. Die Übernahme türkischer Textilien bedeutete also offenbar keine parallele Wandlung in der Tracht.

In den untersuchten Verzeichnissen befanden sich insgesamt fünf Kleidungsstücke türkischer Herkunft, darunter ein einziges Frauenkleidungsstück „*kürdi*“ genannt, dies war unserer bisherigen Kenntnissen nach nur in der Tracht der Marktstellenbewohner auf der ungarischen Tiefebene verbreitet. Demgegenüber wurde das typische Kleidungsstück der türkischen Frauentracht „*feradzse*“ – welches den Kopf und den ganzen Körper einhüllte – nie zum Element der ungarischen Frauentracht.

Bei der Tracht der Männer übernahm die Ungarn vier Typen türkischer Bekleidungsstücke. Während der Analyse der Archivalien wies die Autorin darauf hin, warum der Kaftan, der der älteren Fachliteratur nach das wichtigste Kleidungsstück der türkischen Männerbekleidung war, nicht in den alltäglichen Gebrauch überging, obwohl er sowohl im Schnitt als auch in der Weise der Tracht ähnliche Züge mit dem ungarischen Überwurf aufweist.

Wahrscheinlich kann man auch zwischen dem ungarischen „*dolmány*“ (Dolman) und dem türkischen „*dolama*“ einen Zusammenhang finden, der aber aus den Zeiten vor Türkenherrschaft stammen sollte und sich durch mehrmalige Vermittlungen durchsetzte.

Die Herkunft des als „*fosztán/foszlány*“ (Weste) genannten Mantels ohne Ärmel ist auch heute noch ungeklärt.

Die Hose „*salvár*“ stammt eindeutig aus der Zeit der Türkenherrschaft. Sie war ein Kleidungsstück der Bauern bzw. der Bürger in den Marktstellen. Sprachgeschichtliche Beweise zeugen davon, wie sie durch südslawische Vermittlung ins Eroberungsgebiet gelangte.

Bei der Untersuchung der Nachlassenschaften kamen auch die Unterschiede zwischen den Landesteilen des zerfallenen Ungarns im Gebrauch der Kleider und Textilien türkischer Herkunft zum Vorschein. Die türkische Wirkung setzte sich im Kreise ungarischer adeligen bzw. hochadeligen Familien Transsylvaniens und des königlichen Ungarns direkt durch, wofür türkische Luxuswaren, darunter auch Textilien hoher Qualität und ihr Gebrauch einen ansehnlichen Beweis führen. Man konnte die Wirkung der Türken im Eroberungsgebiet nicht so direkt wahrnehmen. Hier war der Einfluß südslawischer Volkselemente, die Wirkung der Tracht und Produkte ihrer Kaufleute viel stärker, die natürlich auch durch die osmanisch-türkische Kultur geprägt wurden.





## Nádasdy Tamás és az örményesi pálos kolostor

„Mikort Kanizsa mellül a török feltakarodék, Kegyelmedtül ide hozzá kéretém, ez föld mind elégett és pusztá vala, mennék Örményesre látni, találni mint maradt. Találék két barátot, kiket megöltek vala, egyiket toronyban, másikat itt alatt, harmadik barát elvenen vala. Immár a parasztnép, ki mit talált, elragadozták és hozták volt. Az török az koporsókat mind felhányta volt. Nap esetrül az ajtó elütt rózsá bokrok vadnak. Ott fekszik vala egy test, mind koporsóstul, megtörték, vagdalták vala az koporsót, hosszú haja vala. Mondák az barát, az asszony Kanizsai Lászlóné. Kérdém honnét veték kü, mekmutatá. Mennyire az úristen okosságot ada hozzá egybe szedegetém, rakogatám, kit szolgálkival és az baráttal, oda helheztetém, honnét kühánták vala. Bizony nem tudom, ha ü Kegyelme volt, vagy más, mer életében sem ismertem ü Kegyelmet, az barát bizonynal mondta hogy ü Kegyelme teste.”<sup>1</sup>

E sorokat 1552. január 25-én írja Csányi Ákos Nádasdy Tamásnak. Csányi, akit Nádasdy öccsének szólít, tehát valószínűleg rokona, a déli birtokrészek és végvárak legfőbb tisztartója, valamint politikai és hadi ügyekben a főúr legfőbb informátora.<sup>2</sup> Csányi az örményesi pálos kolostor és benne a Kanizsai kriptá pusztulását egy mentegető levélben írja le a Sárvári udvarba való hazatérte után, ahol kegyvesztett lett. Ötödnapi ott-tartózkodás után Nádasdy kétszer rendelte magához. Csányi minden alkalommal könyörgött, hogy Nádasdy né Kanizsai Orsolyától bocsánatot nyerjen. Ez azonban eredménytelen maradt.

A nagyasszony haragjának oka az örményesi remeték vádaskodása volt, „társul veték őt a Hasságiak mellé panaszukban”. (Ezzel a környékbeli nemes családdal álltak perben a szerzetesek.) Hiába nem hiszi Nádasdy, írja Csányi, hogy csak a főúr betegsége miatt nem adta meg a hathatós választ a magányosan igazgató asszonynak, pedig meg kellett volna őt óvni az efféle panasztevők zaklatásaitól. „Annyi főember volt ü Kegyelme körül, hogy megóhatták volna ü Kegyelmet efféle búsulástól, ha akarták volna. Bánffy Miklóst Mátyás király fogva tartotta, Jámbor szolgálói voltak. Akkort tudta asszonyok [meg] mikort urát hazajüvén szemével látta, hogy megnőtt szakállá.” Ilyen meggondolásból nem szólt ő sem a remeték vádjaira, de „vadnak régi jámborok, kik egy nagy Kanizsai Lászlót és Györgyöt, Jánost és Asszonyom ü Kegyelme atyját ismerték. Kik tudják az barátoknak sok dolgokat, határjárásokat, határfoglalásokat, de senki azt nem tudja, hogy az uraknak csak egy ember is segítségre az barátok mellett lett volna, mert istenes ember volt, ki a barátok kezéből kiszabadulhatott, az, kivel úk perlének, mert nem tudja, micsoda az pör, kivel a barátok nem pörletének. Elég mesterség az barátoknak meghinni, hogy az ü panaszokkal Kegyelmed búsulván, azon örülének és dicskednék vala.”

Ezek után felhívja Nádasdy figyelmét, mivel úgy hallja, hogy a pálos remeték kínálják a „klastromot, hogy kimennének belőle” a hír beigazolódása esetén szedjen el tőlük minden aranyat, ezüstöt, amit a Kanizsaiak adtak nekik, „kit amikor császár küzék alá ment vala, itt az én házamban két nagy vasas ládában vala”.<sup>3</sup>

Ezt követően írja le az esetet, amellyel a remeték szintén megvádolták, hogy „háborgatta az asszonya régi jó nemzetségének tetemit.” Nádasdy azzal intette Csányit, hogy megemlítette: mindkettőjük apja szolgált a Kanizsaiakat. Csányi ezt visszájára fordítva írja le, és hozzáteszi, hogy „nagyobb a holtakban való barátság, honnem [sic!] az elevenekben.”

A vita különben az erdő vágása miatt robbant ki, amely a kolostor tulajdona és jövedelmi forrása volt, ugyanakkor a végvárok erődítéséhez is tartozott anyagot szolgáltatni. Így állandó volt az összeütközés a tisztartók és a remeték között.

Csányi még apja esetére hivatkozik. „Szegény atyám báná az erdővágást, az én embe-  
reim igen vágják az erdőt. Az én atyám igen örömet szolgáltat Kegyelmednek. Bizony  
nekem úgy tetszett, hogy én is jámborul szolgáltam Kegyelmedet.” A szerzetesekkel  
szemben azonban ő is tehetetlen. „Mert ha én egy kis madárkát, kit ökörszemnek hív-  
nak, megsitnék, nagy messze elhatna az illata, ha más ember egy kövér bialt megsütne,  
csak szomszédjának sem lenne hírével, ha én hátra esném is az első fogam törnék ki...  
Bizony ha a vikáriuson állna, márul holnapra nem élnék.” A vita eldöntése végett kéri  
Nádasdyt, parancsoljon a vikáriusnak, hogy rajta és panaszló társán kívül „farátor”  
(Fráter) Máté és István a remeték szolgálja is idéztessék meg, mert ha ez a négy személy  
nem lesz jelen, akkor nem nyomozható ki az igazság. Ő ígéri, hogy a kijelölt napra ott  
lesz, még ha meghalna is, meghagyja atyafiainak, hogy vigyék oda, mert őt jobban sérti  
a főúr egyetlen „haragtekintete”, mint más szitka.

A kolostor felgyújtása előző nyáron történhetett. Erre utal, hogy ekkor már rózsabo-  
kor virágzott az ajtó mellett. Csányi szégyenkezett az eset miatt, mivel mint katonai pa-  
rancsnoknak, neki kellett volna az 1550-es évek elején, a háborúnak betudhatóan meg-  
élénkülő török rablóportyáktól megvédelmeznie a kolostort és kincseit, valamint az ott  
nyugvó Kanizsaiakat. Ezt mint láttuk, korábban egy alkalommal meg is tette, a vaslá-  
dák őrzésével. Annál is inkább szégyenkezhetett, mert megerősített családi fészke, Za-  
lacsány, nem messze feküdt a kolostortól. Katonai tisztartói szégyenét, amelyet Ná-  
dasdy betegségére hivatkozva, az első vádak idején igyekezett elhallgatni, tetézte a  
remeték panasza, amely gyanús színbe hozta Kanizsai Orsolya előtt.

A Kanizsaiak az Ols nemzetségből származnak.<sup>4</sup> A terebélyes nemzetségfa, már az  
Árpád-korban bizalmi embereket, udvari és területiális képviselőket adott az orszá-  
nak. Az Oslokra visszamenő családok a csornai nemzetségi kolostorba temetkeztek.<sup>5</sup>

A család legmagasabbra emelkedése egyházi tisztségben történt, Kanizsai János ál-  
tal, aki először királynöfi belső káplán, utóbb egri és esztergomi prépost, majd egri püs-  
pök lett. Demeter esztergomi érsek halála után ő töltötte be e tisztséget, amellet fő-  
kancellár is lett. E minőségben ő az első, aki 1394-ben magyarként elnyeri az apostoli  
szent szék született követe címet, amelyet ettől kezdve utódai is viselhettek.<sup>6</sup>

Zsigmond uralkodása kezdetén tanultsága, politikai érzékenysége tette nélkülözhe-  
tetlenné. Mint diplomata a padovai egyetemen tanult, ahol 1377-ben az ultramontánok  
rektorukká is megválasztották. Népes kíséretében egy oxfordi kanonokon kívül két  
konyvmásolót is találunk. A későbbiekben a nevével fémjelzett főúri liga vezetője.  
Öccsét, Istvánt, 1390-ben székely ispánná, majd udvarmesterré nevezte ki. Az érsek  
szemérmetlenül vette magát a vagyonszerzésbe. Kanizsai váruk és a Sopron megyei  
Szarvaskő mellé a család tíz év múlva további tízet mondhatott magáénak.

Már Takáts Sándor utalt rá, hogy a Kanizsaiakkal kapcsolatos geneológiák hemzseg-  
tek a tévedésektől és egymás adatait veszik át. Számunkra ez nagy nehézséget okozott a  
család temetkezési helyeinek kiderítésekor.<sup>7</sup> A csornai nemzetségi temetőbe való te-  
metkezés a névváltozással (Csornairól Kanizsaira) maradhatott abba, János, esztergo-  
mi érsek időszakában, a Kanizsai család fénykorában. Nagybátyja, a zágrábi püspök  
még a csornai monostort pártolta. János érsek mindkét családós testvére támogatta a  
pálos kolostorokat. A pogányszentpéteri (1381)<sup>8</sup> és az örményesi kis időkülönbséggel  
épült,<sup>9</sup> I. Miklós tárnokmesterről, mint alapítóról konkrét adatunk is van. Pogány-  
szentpétert pedig II. István, tehát a család másik ága építtethette. Ezt támasztja alá az  
az adat, amely arról értesít bennünket, hogy Kanizsai László 600 aranyat adott 1433-  
ban a monostor továbbfejlesztésére, azzal a feltétellel, hogy halála után szülei mellé te-

messék. II. István (1371–1427) fia, I. László nem lehetett a hagyományozó, mert ő 1430-ban már halott volt. Maradt utána III. László nevű fia és három unokája, akik közül egy szintén a László nevet viselte, ő azonban még 12 év múlva is kiskorú, tehát nem nagyon hagyományozhatott a monostornak. Ugyanígy I. Miklós unokája, II. László, akiről egy 1406-os adaton kívül nem tudunk semmit. Nem lehetett hosszú életű. A hagyományozó tehát III. László, soproni főispán lehet, aki a királyi tanács tagja volt. Őt 1434-ben még említik, 1443-ban már nem élt. A geneológiák ezt követően eltérnek.

Takáts Sándor, János, István és László testvérének és IV. László, erdélyi vajda lányának tartja Kanizsai Dorottyát. Ez valószínűleg helytálló is, de V. László nem lehet Kanizsai Orsolya apja, ahogy ő állítja. Inkább Nagy Iván leszármaztatását kell elfogadnunk, aki Kanizsai II. Györgytől eredezteti Ferenc és Orsolya apját, Orsolya és Ferenc apja ugyanis II. György második házasságából született Rozgonyi Klárától, Rozgonyi Klára anyja, Lindvai Bánffy Erzsébet pedig első felesége volt II. Györgynek. (Tehát mostohalányát vette feleségül.)<sup>10</sup>

Rozgonyi Kláráról tudjuk, hogy végrendeletét fia nem hajtotta végre. Ezt csak menyee teljesítette, Drágffy Anna-Orsolya édesanyja, fia halála után. 1526-ban, mikor Orsolya apja fiatalon meghalt, kis gyermekeket hagyva maga után, a másik Lászlónak, aki az erdélyi vajda fia volt, már 60 év körülinek kellett lennie. Az ő apja 1476-ban húsz év körüli volt, ugyanis 1431-ben már élt, bár 1444-ben is kiskorú, de 1476 után már nem lehet róla hallani. Tehát a 20-as években születhetett, és az akkori életkorokkal számolva nem igen haladhatta túl a 60. évét. Fiainak ekkor már idősebbnek kellett lenniük.

Jánosról tudjuk, hogy Miksa császár mellett harcolt és kitüntette magát Székesfehérvár megvételekor. 1515-ben pedig birodalmi gróffá tették. 1522-ben Neumburg várában készült leltár hagyatékáról, tehát ez előtt az időpont előtt halhatott meg. Ő és testvére, László is, aki Nagy Iván szerint még 1515-ben élt, 1476-ban 20–30 év körüli lehetett, akkor is 60–70 évesek voltak 1515-re. Ez a László semmiképpen nem volt azonos Orsolya apjával, aki még 10 év múlva is életben volt.

Pőr Antal ugyan feltételez egy VI. Lászlót, mivel egy „nagyságos” László 1512-ben néhai Kanizsai György fiának mondta magát. Pőr őt a Miklós tárnokmesteri ágon (örményesi) Imrefia György utódának tartja. Mivel erről az örményesi Kanizsai Lászlóról több hír nincs, úgy véljük, ő azonos II. György fiával, Orsolya apjával, aki 1519-ben címerbővítést kapott, Vas megye főispánja volt, majd az 1525-ös országgyűlésen országbíróként említik.

Imrefia György tehát valószínűleg mag nélkül halt el. Sőt meglehet, hogy 1505-ben a híradás már II. Györgyről szól, mint Vas megye főispánjáról és Örményes kegyuráról. Ő ugyanis biztosan megérte ezt az életkort. Akár megérte az örményesi ág utolsó tagja a századfordulót, akár nem, tény az, hogy a 16. században a monostor a kegyuraságával együtt a másik ágra szállt.

Mindezen rövid geneológiai áttekintés után térjünk vissza eredeti forrásunkhoz, Csányi leveléhez.

Felmerül a kérdés, melyik Kanizsai Lászlóné a tetem, amelynek hosszú haja volt? Az örményesi ágból való II. Lászlóról, mint láttuk csak gyermekkorából maradt adat, 150 évvel az eset előtt. Nem valószínű, hogy az ő felesége lett volna az asszony. Kanizsai Orsolya haragja sem ezt támasztja alá, a szerzetes sem emlékezhetett rá. Ellenkező esetben viszont fel kell tételeznünk, hogy a pogányszentpéteri ág feladta három vagy négy generációs temetkezési helyét, és a másik ágét kezdte használni. Tudjuk azt, hogy III. László 1433-ban még Pogányszentpéterre kívánt temetkezni. A kihányt női tetem

tehát IV. László feleségéé, Hédervári Katáé, vagy fia, V. László nejéé lehetett, vagy Orsolya édesanyjáé, az 1528-ban meghalt Béltelki Drágffy Annáé.

Ha a másik ág használni kezdte a kriptát, valószínű, hogy ez örményesi I. György halála után következhetett be. Abban az esetben, ha – mint Pór feltételezi – megérte a századfordulót, akkor csak az utolsó két Kanizsai Lászlónéről lehet szó, ha nem, akkor már III. László fiai is ide temetkezhettek.

Maga a pogányszentpéteri kolostor története is azt látszik igazolni, hogy az átköltözés Örményesre csak a 15–16. század fordulóján zajlott le.

Az 1381-ben emelt kolostor Szent Péter főoltárát Szent Erzsébet, valamint Szent Anna mellékoltáraival együtt 1450-ben konzekrálták. 1512-ben itt halt meg és itt is temették el az ide látogató, nagy tiszteletnek örvendő Lázárházi István rendfőnököt. 1534-ben azonban már Kanizsára viszik a kolostor javait a török elől, amelyeket még 1550-ben is ott őriznek. 1545-ben a romos épület javítására még pénzt adtak a hívek. 1563-ban az Örményeshez csatolt birtokot és épületet a rend bérbeadta.<sup>11</sup>

Kanizsai Orsolya haragja, amely mint láttuk Pogányszentpéterrel, az eredeti temetkezési hellyel kapcsolatban nem gerjedt fel, azt mutatja, hogy közeli hozzátartozói nyugodtak Örményesen. Mivel hagyta Pogányszentpétert összedőlni, még az is feltételezhető, hogy az összes addigi koporsót átvitette Örményesre. Az elmúlt években ott folytatott ásások ugyanis semmi erre utaló nyomot nem találtak.<sup>12</sup>

Feltételezhetjük tehát, hogy a hosszú hajú holttest Drágffy Annáé volt. Ennek elmentmondani látszik, hogy Kanizsai László halála után újra férjhez ment Frangepán Kristófhhoz, de ez a házassága nem tartott két évig sem és harmonikus sem volt. Erre utal, hogy második férje, mint azt végrendeletében panaszolta Drágffy Anna, Kanizsai javakat hurcolt szét Velencebe és más helyekre és azokat zálogba csapta, ezzel gyermekeit károsította. Nagy valószínűséggel tehát első férje Kanizsai László mellé temetkezett.<sup>13</sup>

Forrásunk szerint a barát azt állította: „az asszony Kanizsai Lászlóné”. Nem valószínű, hogy Csányi, aki „unokaöccse” Nádasdynak az asszonyban nem Orsolya anyját, hanem 100 vagy 70 évvel korábban élt őseit látná. Ez annál is valószínűbb, mert mint mondja, ő soha nem látta életében. Tehát ismerhette volna. Ebben az esetben azonban legfeljebb a 24 éve halott Drágffy Annáról írhatott az ekkor harmincas éveiben járó férfi.

Mi okozhatta a régi temetkezési hely feladását? örményes északabbra volt ugyan, de korabeli háborús viszonyok között ez nem sokat jelentett. Pogányszentpéter viszont közelebb esett a birtokközponthoz, Kanizsához. Talán könnyebben védhető, nagyobb épület volt. Nem tudjuk. Örményes régészeti feltárása nyújthatna további adatokat eddigi ismereteinkhez.

Kanizsai Orsolya 6 éves volt, mikor elveszítette szüleit. Az idős nagyasszony, Kanizsai Dorottya nevelte. Ő, mint Geréb Péter, majd Perényi Imre nádor felesége hatalmas tekintélynek örvendett.<sup>14</sup>

Ha Orsolyában el is halványult szüleinek képe, unokánjéétől megtudhatta, hogy ő az ország legelőkelőbb családainak egyikéből származik. Az örményesi monostor feladásáért érzett haragját, ha nem 25 éve halott szülei iránti kegyeletből táplálkozott, akkor is mindenképpen indokolja a családi reprezentáció.

Nádasdy a környék köznemesi családjaiból emelkedett grófi rangra és országbírói, majd nádori méltóságra. Tisztségéhez a kaanizsai birtokok és örményzesi szarkofágok-ban nyugvó ősök adtak súlyt.

Örményes korai alapítású pálos kolostorainak közé tartozik. Gyöngyösi Gergely írja le Pál veszprémi püspök 1263-ban kelt oklevelét, amelyben egyházmegyéje területén 7 remeteséget engedélyezett.<sup>15</sup> Ezek közé tartozott az Örményes melletti Elek szigeten

a Szent Mária Magdolna kolostor. A 15. századra 51 kolostor működött a történeti Magyarország területén és további 12 alakult a Mohácsot megelőző években. A pálos kolostok közül 17 helyezkedett el az egri, 6 a pécsi és 27 a veszprémi püspökség területén. Az utóbbi egyházmegyében létesültek a legelső kolostorok. Ezek közé tartozott az örményesi is.

A mocsaras, zsombékos területű Elek szigetről települt át a későbbi helyére. Ábrázolás nem maradt fenn róla. Igazgatásilag a 22 vikáriátus közül az egyik volt. A mohácsi csata előtt Ernye nevű kolostor tartozott fennhatósága alá.

A viszonylag gyér forrásadatokat Gyöngyösi gyarapította. Bizonyos Mihály testvérről ír, aki váradi kanonokként Milánóban élt és a „bűnöknek örvényein át és szívének vágyai után ment a veszedelembé”.<sup>16</sup> A rendbe lépve a helyes útra tért, majd örményesi helynökké lett. Mint művelt előkelő ember a rend elítjéhez tartozott és hogy örményesen kapott tisztséget, a hely fontosságát bizonyítja a 15–16. század fordulóján.

A budaszentlőrinci központi kolostor pusztulása után elkezdődött a rend kálváriája és felmorzsolódása. 1526-ban a pálosok a Felvidékre menekültek, Trencsénbe magukkal vitték Remete Szent Pál testét is, amely azonban a következő évben megsemmisült. A rend a Hommonai Drugeth család védelme alatt Felső–Elefántra tette át székhelyét. 1556-ra már az összes tiszántúli és erdélyi kolostoruk megszűnt működni. A délvidéken a bajcsi monostort 1532-ben hagyják el a szerzetesek, de lakatlanná csak a paticsi pusztulása (1542) után vált.

Siklós és Pécs eleste után szűntek meg a baranyaiak, a kőszegi (batinai), bodrogszigeti, csatkai és enyeri kolostorok is ekkor pusztultak el.<sup>17</sup>

A háborús vandalizmuson kívül a zavaros időkben gyakran okozta a remeteközösségek megszűntét az ellenük elkövetett földesúri hatalmaskodás, amely csak igen kis mértékben írható a terjedő reformáció számlájára. A csáktornyai kolostor lakóit Zrínyi György űzte el. A vázsonyit Török János pápai kapitány zaklatta. Ferdinánd 1548-ban utasította Salm Miksa, veszprémi kapitányt, hogy Ényingi Horváth Pétertől és Gáspártól, valamint Kolos Jánostól védelmezze őket. Utóda, Gyulaffy László ellen azonban már Miksa főhercegnek kellett fellépnie, hogy a kolostor lefoglalt birtokait adja vissza. A remeték 1560-ban innen is kénytelenek voltak elmenekülni, birtokaikat Örményeshez csatolták. Perényi Péter Töketeretebest, Serédi Gáspár emberei a sajlóadi monostort rombolták le. Ugyanígy járt a tokaji és régéci kolostor. Bebek György gúnyt is űzött a barátokból, nemcsak kifosztotta és menekülésre készítette a gombaszögi kolostor szerzeteseit, hanem Lukács vikáriust és négy társát elfogatta és töröknek öltöztetve csúfoltatta őket. Az eddigieken kívül megemlíthetjük még a Balassákat, Török Bálintot, Zrínyi Miklóst. Homonnai Drugeth Ferencet és Gáspárt, Ungnád Kristófot, Alaghy Jánost, Drágffy Jánost. Javarészt e világi hatalmasságok rablásainak, önkényes birtokfoglalásainak tudható be, hogy amikor Ternavai István, a rend generálisa 1577-ben az Elefánthyak zaklatása miatt az erődszerű, biztonságosabb Lepoglavára tette át székhelyét, ide menekítve a rend értékeit, már csak annyi szerzetest számlálhatott vezetése alatt, mint hajdan egy kolostorban.

Kevés működő szerzetesközösség tartott keze alá, de ilyen volt az örményesi. Mielőtt Ternavait generálisnak választották, maga is ennek a kolostornak volt a vikáriusa. Nagyon valószínű, hogy azok a reformok, amelyeket a fegyelem és a rendi utánpótlás céljából vezetett be, az örményesi hagyományokból eredeztethetőek. Az sem véletlen, hogy az utolsó nagykonventet, ahonnan Ternavai megválasztásával a rend életében a fordulatot számítják, itt tartották.

A következőkben azt kell megvizsgálunk, mi okozta a zalai kolostor központi szerepét. Ennek eddig legfőbb okát a jelentősebb monostorok pusztulásában láthattuk.

A Dunántúlon a kolostorpusztulásban az új végvári vonal kialakításának volt fő szerepe.

1526 után a kolostorok között megszorodott azoknaka a helyeknek a száma, amelyekből erődítményt hoztak létre. Ezekben, ha a szerzetesi élet nem is szűnt meg, de a katonaság is beköltözött az épületbe.

A dunántúli várak nagy része nem érte el a korszak által megkívánt haditechnikai színvonalat, az állandó anyagi gondok miatt legegyszerűbbnek az erődök sűrítése kínálkozott, amelyet a már meglévő kolostorok átalakításával értek el.<sup>18</sup>

Mindkét fél igyekezett ezeket az épületeket katonasággal megrakni vagy elpusztítani, nehogy a másik szálljon beléjük. A dunántúli kolostorok mintegy harmada már Mohács előtt is erődített volt (22-ből 6). Azonban a völgyekben meghúzódó pálos és kartauzi kolostorok hadi célokra kevésbé voltak alkalmasak. Ez utóbbi az egyik magyarázata annak, hogy Örményes erődítéséről csak 1593-ból értesülünk.<sup>19</sup>

1532-ben a töröké lett Kapornak, de később ismét magyar katonaság költözött bele,<sup>20</sup> ugyanekkor szerelték fel Lövöldöt és Zalavárt. Mindhárom helyen szerzetesek is éltek a katonák mellett. 1530-ban foglalja el Török Bálint a már erődített somogyvári bencés kolostort, ennek ellenére a konvent még 1539-ben is működött.<sup>21</sup> Ugyanebben az évben arról értesültünk, hogy Pécsváradon szintén éltek szerzetesek.

Bakonybél birtokait 1543-ban apátja bérbe adta, azért, hogy több katonát fogadhasson.<sup>22</sup>

Az első török támadási hullám (1541–43) a Fehérvár, Simontornya, Pécs, Siklós környéki kolostorokat söpörte el. A török katonaságot telepített Pécsváradra és Szekszárdra. Choron János, Tihany birtokosát kötelezték, hogy elegendő katonát tartson, majd nagykorúsága után lépjen be a szerzetbe. A kapornaki apát 1536-ban arról panaszkodott, hogy kegyura állandóan zaklatja 50 lovas kiállítása miatt, amire nem képes. Somogyvár 1543-ban 15 lovas és 20 gyalogos felfogadására kapott pénzt a királytól.

Az 1546. 4. törvénycikk hat más vár mellett a király gondoskodásába ajánlotta Somogyvárt, Tihanyt és Szentmártont, mivel azokat a török terjeszkedés bevételeiktől megfosztotta. 1547-ben a dunántúli rendek gyűlése Kapornakot Zala megye védelmére bízta, ahol ekkor már csak 5 barát élt. 1550-ben Keszthelyről végleg eltűntek a szerzetesek, ettől kezdve csak végvárként szerepel. Somogyváron 1553-ban szerzetesek tartózkodtak, Kapornakon és Zalaváron is működött a konvent. Lövöldöt 1552-ben, Bakonybél 1550-ben hagyták el lakóik. Csákány ferences kolostorában 1544-ben telepítettek katonákat, 1566-ig magyar kézen volt. Segesdet 1555-ben hagyták el ferencesei, Szentjakab 1561-ben lett a töröké. Kaposvár 1554-es eleste után vált a dél-dunántúli helyzet veszélyessé.

A szerzetesi élet a török által meg nem szállt dunántúli kolostorokban az 1550-es évek elejéig kisebb-nagyobb megszakításokkal folyamatos volt. A beszállásolt katonaság, a vidék földesurainak zaklatása, esetenként a terjedő reformáció, valamint a hadjáratok idején való menekülések miatt üresen maradt kolostorok újra népesültek. A szerzetesek más házaiba húzódtak, vagy vidéki plébániákon vonták meg magukat, ahonnan visszatérhettek. A nagyjenőiek például 6 évig éltek Örményesen, majd innen települtek vissza.<sup>23</sup>

Tolnai defterekben figyelhető meg, hogy a világi alsópapság 1543–1552 között személyeiben változatlan, legfeljebb a kor hangulatát tükrözően megnövsül. Az 1565-ös defter azonban már pásztor nélküli nyájakat mutat.<sup>24</sup>

A Dunántúlon a kolostorok pusztulásában az említett okokon kívül szerepet játszott egy már a 15. században divatozó intézmény, a kommandátori rendszer,<sup>25</sup> Mályusz Elemér éppen Nádasdy Tamás működését tekintette az intézmény jellemzőjének.

Nádasdy II. Lajos királyi titkáráként a zalavári apátságot fizetségül kapta, amelyet úgy kezel, mint családi birtokot. A kolostor ügyeit apja intézte, aki oda is költözött családjától. Fia távol élt és csak a jövedelmeket szedte be. Bár Mályusz felhívta a figyelmet, hogy a mélyen vallásos Nádasdy Zalaváron tartózkodtában felkelt a hajnali szolozsmákhoz.

Nádasdy, mint annyi más, valóban csak jövedelmi forrást látott az apátságban, ennek okát Mályusz abban a rendszerben látta, amely az apátokat világiakkal cserélte fel és a 16. századra átalakította az emberek felfogását.

Zalavár további sorsa mind a Nádasdy birtokokra, mind a dunántúli kolostorokra jellemző.

Nádasdy, mikor 1534-ben megvált tisztjétől (ez volt Ferdinánd feltétele a kanizsai birtokokért, Kanizsai Orsolya fiúsításáért), kikötötte, hogy továbbra is ő jelölhesse ki utódját. Így is történt, utódjának rokonát Hassághy Ferencet tette, aki világi, csládos ember volt.<sup>26</sup>

A királynak feltétele az volt a beiktatáshoz, hogy az ekkor már idős özvegy ember vegye fel a papi rendet és két éven belül lépjen be a szerzetbe. Ez általános lehetett, mert Devecseri Choron János is ugyanerre köteleztetett Tihany esetében, természetesen valamennyien a katonai védelemért is felelősek voltak.

Hassághy azonban soha nem lépett a rendbe, két év múltán még mindig nem volt javadalmában, azt továbbra is Nádasdy-várnagyk irányították.

Hassághy utolsó levele 1541-ben kelteződött, melyben Gergely Bárándi plébánosnak szolgálataiért egy malmot ajándékozott Esztergálban, melyet a plébános két gyermeke és a jövőben nemzendők is örökölhettek.<sup>27</sup>

Hassághy 1544-ben már nem élt. Az ügyeket a Nádasdy familiáris Zoltay testvérek vitték és 10 évig ismét betöltetlen volt a hely.

1553-ban Nádasdy Mezőlaky Ferencet jelölte az apáti székbe.<sup>28</sup> Mezőlaky szintén nem volt felszentelve. Az ő személye több szempontból is tipikusnak mondható. Menezői Mezőlaky Ferenc családja egyházi vonalon emelkedett fel. Sömjén Antal kapornaki apáttal állt rokonságban (valószínűleg nagybátyja volt anyai ágon). A későbbi apát Zily Albert is unokatestvére, akivel előbb riválisok voltak, majd kölcsönösen segítették egymást. Húga férjének családjában, a Hereházi Here családban is találunk egy személyt, aki a zalavári konvent jegyzője.

Mezőlaky egyházi pályán szolgáló kiterjedt családja ellenére sem lépett ilyen pályára, sőt megvetette a szerzeteseket.<sup>29</sup> Világi személyként előbb a kapornaki konvent jegyzője, majd annak prefektusa volt. 1532-ben a kolostor sikeres védelméért az apáttól birtokadományt, a királytól címerbővítést kapott. Erőszakos természetű katona volt.<sup>30</sup> (Végrendeleteiben megemlékezik azokról, akiket megölt vagy megnyomorított.)

Zalavári tartózkodása idején nem volt sok mondanivalója az egyházi ügyekről. Nádasdyhoz írt leveleiben gazdasági és katonai kérdésekről van szó.

Kétségtelen, hogy ott nagy szükség volt rá. Meg tudta védelmezni, őrizni a kolostor népét és javait. Szinte teljes egészében újrarakatta a dűledező falakat.<sup>31</sup>

1561 augusztusában írta Csányi Ákos, hogy Zrínyi familiárisa, Zoltay András megvetett egy özvegyet, aki panaszkodott rájuk, mert a „tikokat, ludakat nem csak lopva vitték.” Mezőlaky kikerítette a verekedőt és véresre verette. Egy más esetben Csányi gúnyosan „nagyságod barátját”-nak mondta a meg nem nevezett támadót, akinek szolgálai nyíltan raboltak marhát, gabonát, verték a jobbágyokat, kezüket, lábukat megfűrták, úgy kínozták. Az ellenfelet az apát indítványára megtámadták a csányi egyháznál 100 lóval. „Egy horváth tollas pajzzsal kopja hajtva, csak kopjahegyen visel három ludat.” – írja az elfogott, meg nem nevezett fosztogatóról. „Megmenteném a ludakat.”<sup>32</sup>

– tudósít tovább. Nem tehet róla – írja –, ha urának ilyen barátja van. Nyomorúság esett volna rajtuk, ha nem szállnak szembe vele, a rablóval.

Mezőlaky, bár fenntartotta az apátságot jövedelmeiből és mint végrendelete mutatja, maga is gyarapította.<sup>34</sup> Évente részeseült ajándékként az úrbéri és dézsmajövedelmekből. Sőt, mint Csányitól értesülünk, ennél jelentősebb feladata az volt a helynek, hogy borfelvásárló és tároló központja volt a nádor külföldre irányuló kereskedelmének.

Mi több, volt olyan birtokrésze a kolostornak, amelyet Nádasdy Mezőlaky mellőzéssel kezeltetett. Ilyen volt az apátság Tisza melletti két birtoka, Mártély és Korhan. A birtokok jövedelmét Bornemissza Benedek gyulai kapitány szedte be és szolgáltatta a nádor kezeihez. Mezőlaky 1559-ben a konvent előtt kijelentette, ezeket a jövedelmeket ezután ő kapja meg.

A szakirodalom feltételezi, hogy az apát felszólalására engedett a nádor, ezt azonban cáfolja az a tény, hogy bár Csányi az apát birtokának mondta Mártélyt, de a következő évben is ő intézkedett ügyében.<sup>35</sup> A mártélyiakat ugyanis zaklatta a szomszédos mezőváros, Hódmezővásárhely, valamint az új kapitánnyal, Törteli Kun Balázssal, sem egyeztek.<sup>36</sup>

Oláh Miklós érsek, egyházi reformjainak részeként az eddigi világi ember helyére ki-nevezte Kamanczy Gergelyt apátnak, annak dacára, hogy Mezőlaky a nádor bizalmi embere volt.<sup>37</sup> Hosszan tartó pör kezdődött, amelyet végül Mezőlaky nyert meg. Kamanczy pedig kielégítésként megkapta a csornai prépostságot, amelynek szintén Nádasdy volt a kegyura. Érdekességként hadd idézzünk néhány jellemző levelet.

1558-ban kelt levelében Csányi mint maga, mind a nádor számára presztízs-kérdésnek tartja Mezőlaky helyben maradását.<sup>38</sup> Mezőlaky, aki eddig hallani sem akart a papi rend felvételéről, most hajlandó akár Rómába is elmenni, ha a püspök nem „tehet papot”. „...bár jóllehet érsek uram is, Zábráki [sic!] püspökséget, Egrit, sokáig paraszt kézzel bírta. Nyitrai uram meg Veszprémi püspökséget, meg ugyan Péterváradí Balázs, meg ugyan Bornemissza Pál uram, ki most nyitrai püspök, meg ugyan Draskovics Farkas uram, és minden többik kiket Kegyelmed tud. Somogyvári apát uraságot két keshia, gyermecske, még az gyermek éle, mind bírták.” Íme az egész püspöki kar. A 16. században Csányinak nem furcsa, hogy egy apát világi ember. Ezt azzal intézte el: „Mert a papok nem alusszák dolgukat.” Mezőlaky 5 éve jól teljesíti feladatát. „Látta kegyelmed az ő címeres levelét, kibe megtetszik hogy vitéz ember.” Tehát ez az első és legfontosabb. Igaz, utána elmondja, hogy híven teljesíti az egyházi feladatait is.

Közben Mezőlaky annyira nyeregben érezte magát, hogy ő szabott feltételeket.<sup>39</sup> „Ilyen levél kellene, hogy pap ruhában járna, piliset viselne, csak hogy az koszorúba, cafrakba (sic) ne pironkodnék, mert végházban lakik, lóra is kell ülni, a konventbe pedig egyetlen barát sincsen, kinek koszorúja és kápája volna.” Kérte a nádort, szabadítsa meg „eféle nyíréstül”, majd azzal az érveléssel hozakodott elő, amivel évtizedek óta indokolták a rendszert: „Az levél bátor így lenne, hogy ha az úristen ez földet az töröktől megszabadétná, azonnal tartoznék felvenni az kápát.” „Ím sohol [sic!] szegény szentmártoni apát sem viseli.” Csodálja az érseket – írja – mért éppen ebben a végvárban erőlteti az apátot sok „jámbor között cafrangban egyedül forgódni.”

A nádor meghalt, de a per mégis Mezőlaky javára dőlt el. Az igazságnak tartozunk annyival, hogy Kamanczy sem tudta beváltani a hozzá fűzött reményeket. Nem ment el a nagyszombati zsinatra a török veszély miatt. A művelt királyi titkár végvári katona lett, mint Mezőlaky. Haláluk után a konvent és a szerzetesi élet Zalaváron és Csornán is megszűnt.<sup>40</sup>

Zalavár jövedelmét királyi fizetségként Nádasdy kezelte, majd kincstartói, várnagyai



intézték ügyeit. Mezőlaky, aki szintén világi volt, mégha abból a nemesi körből származott is, mely családjai révén világi értelmiségként ellátott egyházi szolgáltatásokat is.

Mezőlaky diák köztes szerepet töltött be a végvári kapitány, a tiszttartó és az egyházi vezető méltóság között. Az a familiáris világi értelmiségi, akinek a szerzetesi méltóság már nem jelentett emelkedést, nem volt hajlandó azt felvenni, szégyellte, lenézte azt. Hűséggel egyedül a familiának tartozott. Sem ő, sem Csányi nem értette az érseket. Számukra a szerzetesi élet morális tartalmai kiürültek. Az apátság csak gazdasági objektum volt.

Halála után a megye ugyanilyen beállítottságú köznemesei (Csányiak, Hassághyak) erőszakkal foglalták el Kapornokot és Zalavárt, végrendeletet hamisítva, az özvegy nádornénak Győrök várát juttatván. Katonáságot kellett ellenük kivezényelni.

Mindezek ellenére Mezőlaky és generációja az utolsók, akik még valamilyen formában fenntartották a kolostori élet kereteit.

A kolostorok, melyekkel a nádor kapcsolatban állt, különböző jogi alapon kötődtek hozzá. Zalavárt, mint királyi honoráriumot kapta, és kereskedelmi központtá építette ki. Egyes birtokait, mint a mártélyi példa is mutatja, a végvári hadigazdálkodás részéként magánvagyonként kezelte. Apátja familiárisként szerepelt.

Örményes, Csorna nemzetségi, patronátusi jogen jutott Nádasdy kezére. Heredhelyről a nádori feladatkör kapcsán esett szó. Minden esetben utaltak az egyházi jellegre, de a katonai szempontok döntöttek.

Az 1530-as években Mezőlaky még alulmaradt Zily Alberttel szemben, aki egyházi pályára lépett, Páviában tanult és viselte a rend ruháját. 15 év múlva Zalaváron már Mezőlaky katonai erényei az elsődlegesek, sőt a művelt Kamanczy is kénytelen katonává válni.

A kolostorok megszűnésében szerepe volt a török dúlásnak, a végvári vonal kialakításának, a főurak hatalmaskodásainak, a katonák ellenszenvének, a rendi fegyelem meglazulásának, a reformációnak és annak a szemléletnek, amelyet a kommandatori rendszer alakított ki.

Örményes vikáriusa maga kezelte jövedelmeit. Az elpusztult pálos kolostorok birtokainak beolvadásával nagyra nőtt a kolostor földterülete. 1560-ban a vázsonyi pálosok kénytelenek voltak elmenekülni a földesúri zaklatás elől. Birtokaikat Örményeshez csatolták. A nagyjenői kolostor szerzetesei először 1514–19 között, majd 1543-ban is itt találtak menedéket. 1553-ban hagyták el végleg a vidéket. A birtokok Örményeshez kerültek. 1530-ban János király birtoklevele beszélt még a sűmegi, a zsámbéki, porvai, szentpéteri javokról. Ezeket 1563-ban Fedinánd is megerősítette. A kolostor saját birtokai öt faluban feküdtek.<sup>41</sup> A század folyamán az állandó birtokpercek mutatták, hogyan gyarapodtak. Simon vikárius tiltakozott a zalai konventnél Choron András ellen botföldi birtokuk lefoglalása miatt.<sup>42</sup>

A gyér adatok között érdekességként tűnik ki, hogy az 1550-es évek végén a pálosoknak határvidéki voltak a türjei préposttal. 1558-ban egy szökőit jobbágy rejtegetéséért idézte törvény elé a prépost a vikáriust. Bár többször is írt neki Csányi, hogy álljon el ettől, mert a kolostor a nádor patronátusa alatt áll, aki a prépostot már sok nyomorúságos helyzetből kimentette. A prépost, mint Csányi megjegyzi, bosszút akart állni. Csányi kérte a nádort, hogy intse meg a hitvány pórt.<sup>43</sup>

Egy évvel később a vikárius azért szaladt Csányihoz, mert a prépost elvette a lovukat, amely úgy került hozzájuk, hogy éjjel Karakó falujukban farkasverembe esett. Török lovasa elmenekült. Csányi a lovat elhozatta a préposttól és szerszámostól elküldte Nádasdynak. Kissé fanyalogva zárta le a papok vitáját, hogy a főlö „sánta, kehes, eséssel való, botlást is mondanak benne, miért hogy a remetéket illeti, nem kellene elidegeníteni tőlük az lovat, úgy az árát.”<sup>44</sup>

1550-ben arról értesülünk, hogy a remeték, „régii Kanizsaiaktól szerzett szőlőjét Kertész Pál eltulajdonította. Kertész ezt Báthori birtoknak mondta, bár a kapornaki apát műveltette eddig, aki Palatics János szentgyörgyi tisztartónak adta ki. Palatics egy száz vedernél nagyobb hordóval adott minden évben hegyvámot a pálos remetéknek, de utóda, Kertész erre nem volt hajlandó.<sup>45</sup> A szolgabírói megkeresésre azt válaszolta, hogy a kolostorba nemsokára lovakat köt a török, mert az ő házuk lesz. A török azonban nem tette ezt, a kolostor pedig a nádor védelme alatt állt. Nádasdy határozott álláspontját mutatja a kolostorral kapcsolatban, a borkereskedelem mellett a vidék másik nagy jövedelmi forrása, az erdő védelmére tett intézkedése. Csányi hiába hivatkozott az uradalmi központ védelmére, alulmaradt a vikáriussal szemben, és hogy ez mennyire nem a pálos előljáró személyén és ügyességén múlt, mutatja, hogy 8 év múlva valószínűleg Csányi kezétől született a levél, amelyben arról panaszkodott, hogy 173 fát adott el a vikárius és 298 még ott van levágva. „Nagyságodtul nekem parancsolva volt, oltamazzam az szentegyház jószágát, csak egy szál fáért is az szentgyörgyváriakkal az én szolgáim, jobbágyim megvítvak vót, az fát tóllük elvették vót, kiért azután, tudja, Palatics János az én jószágomat megdúlta vala, kiért nekem nem kevés károm esett vala. Itt most mindenek szabad, azt mondja vót az vikárius: Engem pinkesdbe innét elvisznek, soha többé ide nem hoznak, adig valaki tud kérni, mindenek adok... amíg tart benne.”<sup>46</sup>

Tehát 8 év múlva éppen Csányi az, aki védi az erdőt Simon vikárius ténykedésétől, aki új ember. Kérte, hogy a régi vikáriust, Balázst hozzák vissza a Pozsony mellőli kolostorból, mert az nem volt irtója az erdőnek. A harcból megint a remeték kerültek ki győztesen, bár most ők vádoltatták meg ugyanazzal, amivel 8 éve Csányit ők perelték. Simon vikárius maradt.<sup>47</sup>

A kolostor gazdagságára viszonyítási adatunk lehet Kanizsai Dorottya végrendelete, amelyben jelentős adományt hagyományozott a bajcsi pálos rendházra, melyet mindig kedvelt.<sup>48</sup>

A kolostorok életében a pálosoknál soha nem volt elsődleges a műveltség megszerzése,<sup>49</sup> mégis jellemző adat a korra, hogy ebben a vezető helyet elfoglaló intézményben volt úgy, hogy nem tudtak mit kezdeni a latin levéllel, amelyet a szomszédból odaruccanó Csányi vitt nekik fordítani.

Mennyi lehetett a szerzetesi létszám? Nem tudjuk, de a kolostor által folytatott kereskedelemről tudósít az az elismervény, amelyet egy pápai kereskedő adott ki Simon vikárius kérésére 1561-ben arról, hogy 1555-ben viza és posztó árába 55 forint váltót adtak, amelyet 265 vödör borral kiegyenlítettek. Az elismervény azonban gondatlanság folytán elveszett, ezért adta a kereskedő ismét ezt a szabaduló levelet. Jelentős az az összeg, amelyet ruhára és sós vizára költöttek a barátok. Ennyi pénzen akár 30 darabont is megfogadhattak volna, akikről a védelem miatt ekkor már szó esik, és akikről a század végén már konkrét adatunk is van.<sup>50</sup>

Ránk maradt egy levél 1563-ból, amelyet Simon vikárius írt az akkor már özvegy Nádasdynénak. Ebben nem mindennapi kemény hangon követelte patrónusnőjétől a „szentpéteri jószág kézbeadását”.<sup>51</sup> Azt írta, hogy nincs a kolostornak annyi jövedelme, amennyi eltartaná őket, annyira megrabolta a kolostort a török, akitől nem maradhatnak meg ott. Darabontokat akarnak tartani, de az a kevés javadalom is, ami volt, megromlott a sok „visszavonásban”. Malmuk pünkösdtől fogva ritkán forgott, boruk sincs. Kéri vissza a szentpéteri jószágot, amely az övék. Továbbá a klastrom ruháit. (Valószínűleg ekkorra hatott Csányi javaslata és a ruhákat biztonságba helyezték). „Mi haszna abban, a moly ott eszi meg és ott rohad el.” Majd figyelmeztette a hatalmas patrónusnőt, az özvegy nádornét, az ország egyik leghatalmasabb földesurát, „hisszük, hogy jobb

volna az Úristent dicsérni és tisztelni, hogy az mit szerzetek volt az Tè nagyságod elei, megtartani.”

A patrónusnő megszokhatta, hogy Simon barát ilyen hangnemet használ, amely következtetett a szerzetes jelleméből, de azt hogy az idősödő nagyszony eltúrte ezt, az mindenképpen abból a tiszteletből eredt, amelyet a család tanúsított a Kanizsai temetkezési hely iránt.<sup>52</sup>

A Mohács utáni időkben hazai szerzetes kolostoraink, így a pálosok is nagyjából megsemmisültek, vagy más funkciójuk lett.

A Dél-Dunántúlon szintén még elég korán megkezdődött a szerzetes közösségek széthullása. Kolostoraik vagy részei lettek katonapolitikai okokból a végvári vonalnak, kényszerű társbérletbe kerültek katonákkal, vagy környező földesurak tették rá kezüket javadalmaikra és ezért kellett menekülniük.

A már a 14. században lábrakapott kolostori kommandator rendszer, ekkor erősödött meg igazán, a török közelsége és a katonai centralizáció folytán.

Örményes, a régi pálos kolostor 1552-es pusztulását hamar kiheverte, a század második felében Simon vikárius irányítása alatt virágzásnak indult. A Nádasdy család patronátusa alatt jelentősebb privilégiumokhoz jutott, mint más dunántúli társai. Nem kapott kommandatort, birtokai jövedelmeit maga kezelte. A Nádasdy tisztartókkal vívott vetélkedésből a szerzetesek kerültek ki győztesen. Ennek oka, hogy Csorna és Pogányszentpéter után ide temetkeztek a Kanizsaiak. Mint az idézett levélből kiderül, Kanizsai Orsolya szülei nyugodtak itt, a család által gyakorta támogatott remeterendnél.

## Jegyzetek

- 1 *OL*, E 185 Nádasdy missilisek, Csányi Ákos levelei Nádasdy Tamáshoz. 1552. jan. 25. A következőkben a leveleket mai helyesírás szerint közöljük.
- 2 *Borsa Iván*: A szenyéri uradalom a török időkben. In.: Tanulmányok Somogy megye múltjából. Szerk.: *Kanyar József*, Kaposvár 1984. 34–133. p.
- 3 Itt legjobban az 1532-es hadjáratra gyanakodhatnánk, melynek csapatai Babócsa, Csurgó érintésével Kanizsa mellett vonultak tovább Körmen, Kőszeg irányába. Ekkor azonban Csányi még nagyon fiatal, 20 éves sem lehetett, mivel a 60-as években is aktív még. Jelentős védelmi feladatokkal még nem bízhatták meg. Tehát az 1543-as időpont a legvalószínűbb a kolostor vagyonának mentésére.
- 4 *Pór Antal*: Az Osl nemzetség története a 13. és 14. században. Turul 8 (1890) 153–200. p.
- 5 A Kanizsai család őse II. Osl szerémi bán. (1220–1240). Dédunokája Lőrincz hegykői gróf, majd zalai főispán, Károly Róbert oldalán harcolva elveszi Kanizsa várát a Németújváriaktól, amelyet később meg is kap királyi adományba. Erről a váruradalomról nevezik majd magukat utódai Kanizsaiaknak, bár akkor még Lőrinc mester az ősi monostorról Csornainak hívja magát. Lőrinc úr 1330-ban hal meg Basarab vajda ellen harcolva, őt fiat hagyva maga után. A családot egyházi méltóságai emelik tovább. István (1330–1376) Nagy Lajos alatt lesz Zágrábi püspök, horvátországi helytartó. A kinevező oklevél még mindig Csornainak mondja őt. Azt, hogy a család, a többi nemzetségbeli ivadékkal együtt még mindig a nemzetségi kolostorba temetkezik, bizonyítja, hogy István püspök adományt tesz a premontrei monostornak. A püspök, aki a Vatikánban és a francia udvarban diplomáciai tevékenységet is ellátott, könnyen segíthette bátyját, Jánost is, akit Orbász, Zana, máskor Zagória és Varasd ispánjaként említenek az oklevelek. János mester fiait, Miklóst, Jánost és Ist-

vánt a királyi udvarban neveltette. Miklós 1387-ben soproni és vasi, később zalai ispán, 1388-ban pedig ezek mellett tárnokmester lett, István pedig királyi főajtónálló. A három testvér korszaka jelentette a delelőt a család életében.

### A Kanizsaiak családfája

(Pór A. i.m. 197. p alapján)

I. Osl, ispán, a XII. század második felében,

II. Osl, szerémi bán, 1220–1240,

Tamás, 1228–1248,

I. Imre, 1262–1308,

Kanizsai I. Lőrincz, zalai főispán,

1308–1330 nov.

I. János, 1330–1370, Orbász, Zana, Varasd és Zago- ria ispánja,	I. István, 1330–1376, zágrábi püspök, horvátországi kir. helytartó.	Lőkös, I. 1330,	Miklós, 1337,	Benedek, 1333–1361,
II. Miklós, 1367–1405, kir. tárnok- mester	II. Lőrincz, 1367–1376,	II. János, 1367–1418, május 20, prímás, esztergomi érsek,		II. István, 1371–1427, kir. főajtón- álló, soproni főispán.
III. János, 1406–1428,	III. István, 1406–1411,			I. László 1411–1430,
II. László, 1406,	II. Imre,		III. László, 1431–1434, 1429–1456, soproni főispán,	
I. György, 1476–1505, vasi örökös főispán,		III. Miklós, 1431–1459, soproni fő- ispán,	IV. László, 1431–1476, erdélyi vajda, kir. főlovász- mester,	IV. János, 1431–1434,
VI. László, 1512,		II. György, 1476–1505, kir. főpincze- mester, főispán, bel- grádi bán (?)	V. László, 1476–1498, Dalmát-, zalai Horvát- és Tótország bánja	V. János, 1476–1492,
				IV. István, 1476,

6 *Mályusz Elemér*: Zsigmond király uralkodása Magyarországon. Budapest 1984. 22–38. p.

7 *Takáts Sándor*: Kanizsai Dorotya. In.: Régi magyar nagyasszonyok. Szerk.: Réz Pál Budapest 1982. 33–53. p.

8 *Guzsik Tamás*: eltűntnek hitt pálos kolostorok Somogy megyében. In.: Tanulmányok Somogy megye múltjából. Szerk.: Kanyar József Kaposvár, 1986. 18. p.

- 9 *Pór A.* i. m. 197. p.
- 10 *Takács S.* i. m. 45. p.
- 11 *Molnár István:* Magyarországi pálosok zöld kódexének Somogy megyei regesztái. In.: Somogy megyei múzeumok közleményei. Szerk.: *Bakay Kornél* Kaposvár 1978. 230. p.
- 12 *Müller Róbert:* A pogányszentpéteri ásatás. In.: A nagykanizsai Thúry György jubileumi évkönyve 1919–1969. Szerk.: *H. Kerecsényi Éva* Nagykanizsa 1972. 265–284. p.
- 13 *Takács S.* i. m. 38. p. Bakonok nevű birtokát az örményesi pálosokra hagyja, hogy Kanizsai Lászlónak és elődeinek üdvéért misét mondjanak.
- 14 „Az én királyi mátkám Hainburgba érkezik. Mivel a királyné fogadásának és hazakísérésének ideje immár közelget nagyon kérjük nagyságodat, úgy mint a magunk, mint a királyné nevében, hogy a lehető legnagyobb pompával siessen Pozsonyba, ahol a főúri asszonyok és a főurak hamarosan összejönnek, Hainburgig a király elé mennek. Mi úgy rendelkezünk, hogy a főasszonyok között amint méltó is, nagyságodé legyen az első tisztség” írja II. Lajos e sorokat az özvegy nádornénak. *Takács S.* i. m. 45. p.
- 15 *Gyöngyösi Gergely:* Arcok a magyar középkorból. In.: Magyar ritkaságok. Szerk.: *Belia György és Szalai Anna.* Budapest 1983. 189. p.;  
*Hervay Ferenc:* A pálos rend elterjedése a középkori Magyarországon. In.: Társadalom- és művelődéstörténeti tanulmányok. Mályusz Elemér emlékkönyv. Szerk.: *H. Balázs Éva-Fügedi Erik-Maksay Ferenc* Budapest 1984. 159–173. p.; Gyöngyösiről: *Mályusz Elemér:* Pálosrend a középkor végén. Egyháztörténet 1945. 1–55. p.; *Mályusz Elemér:* Egyházi társadalom a középkori Magyarországon. Budapest 1971. 257–274. p.;  
 Pálos Inventárium: (1520–1521) 68 monostor több száz regesztáját adja ebben Gyöngyösi.  
 A monostorokra vonatkozó részének teljes szövegét részenként a monostorok be-tűrendjében közli a Documenta artis paulinorum. Szerk.: *Hervay Ferenc:* I–III. köt. Budapest 1975–1978.
- 16 *Gyöngyösi G.* i. m. 189. p.
- 17 *Kisbán Emil:* A magyar pálos rend története. I. köt. Budapest 1938. 162–186. p.
- 18 *Csorba Csaba:* Erődített és várrá alakított kolostorok Dél-Dunántúl török kori várrendszerében. In: Tanulmányok Somogy megye múltjából. Szerk.: *Kanyar József* Kaposvár 1974. 13–47. p.
- 19 *Kisbán E.* i. m. I. köt. 187. p.
- 20 Török történetírók. Szulejmán naplói. I. köt. közli: *Thúry József* Budapest 1893. 353. p.
- 21 *Füssy Tamás:* A Szent Egyedről elnevezett somogyvári bencés apátság története. Katholikus Szemle, 1902. 133. p.
- 22 *Csorba Cs.* i. m. passim A következőkben az ő adatait használom. Uő. bő szakirodalmat is ad a kérdéshez.
- 23 *Kisbán E.* i. m. 185. p.
- 24 *Óze Sándor:* Szegedi Kis István és a medve (két végvár és környezetének viszonya egymáshoz a reformáció elterjedése idején). Folia Historica 17. köt. 1992. 19–42.  
 Heredhely ferences kolostoráról tudjuk, hogy 1535-ben 17 szerzetes, 9 miséspap élt benne, valamint két növendék és 6 segítőtársa. 1542-ben a váradi káptalan engedélyezte, hogy a szerzetesek menekülési céllal tartsanak kocsit és lovat. 1544-től a káptalani jegyzőkönyvek, mint elhagyott helyről rendelkeztek róla.  
 1550. március 3-án Perneszi Péter alispán levelet írt Theryék Tamás kanizsai vár-

nagynak és kérve kérte, foglalja el Nadasdy katonáival a kolostort, mielőtt a török megszállná. Az 1554–55-ös években szintén a török terveiről tudósít Kerecsényi László. Az, hogy mennyire nem tettek le a tervről, mutatja, hogy Csányi 1560-ban is felvetette. Ekkor még mindig él itt egy öreg szerzetes, de arra kéri a nádort, hogy erről ne szóljon senkinek, mert biztos megölnék.

*Magyar Kálmán*: Régészeti kutatások a középkori Heredhely területén. In.: Somogy megyei múzeumok közleményei. Szerk.: *Magyar Kálmán* Kaposvár 1978. 161–165. p.

- 25 A kommandátori intézmény a 14. században kezdett meghonosodni, hogy a pápák a gazdagabb apátságokat életfogytiglan, vagy tetszésüktől függő időre világi papoknak, vagy másrendi szerzeteseknek adták kommandául. A kommandátor vagy gubernátor éppen olyan jogokkal bírt, mint a valóságos szerzetes apát. Maga az intézmény magyarországi története és jogi keretei feldolgozatlanok. Néhány adatot közöl rá *Mályusz E.* i. m. 239. p. Legújabbán *Takáts Miklós*: A Bélakúti Pétervárad Ciszterci Monostor története. Újvidék 1990. 38–41. p.; Az intézményt megpróbálta I. Mátyás 1486-os dekrétumának 11. cikkelye rendezni, mely tisztán a hiteleshelyek működőképességére hivatkozva elrendelte, hogy a szerzetesen belül adományozhatóak. Szeretnék köszönetet mondani Kubinyi Andrásnak és Takáts Miklósnak az ez ügyben nyújtott segítségükért.
- 26 *Füßy Tamás*: A zalavári apátság története. In.: A pannonhalmi Szent Benedek rend története. I. Köt. Szerk.: *Erdélyi László* Budapest 1902. 135. p.
- 27 Uo. 121. p. A plébános maga is pályázhatott a helyre, mivel előbb már viszálykodott a várnagyokkal, ezért kaphatta a kielégítést.
- 28 *Füßy T.* i. m. 132–138. p.
- 29 A kapornaki konvent Mezőlakyt megválasztotta apátjának és ebben Ferdinánd meg is erősítette. Az apátságot mégis Zily foglalta el, aki mellett és távollétében unokatestvére prefektusi minőségben szerepelt. A csere hátterében valószínűleg az állt, hogy Zily felszentelt pap volt, aki éveket tanult Itáliában. 1547-ben Karácsony előtt Balázs nevű kapornaki rendtag és custos a templomban az edényeket rendezte, amikor Mezőlaky megjelenvén így rivalt rá: „Tè rühes, koszos, gyanús barát bestia, megkívántad ugye a csuka és a mennyhal máját? De úgy elverlek, hogy a bélsár a torkodon jön ki.” Uo. 138. p.
- 30 1553 júliusában Pókateleki Zomor János koronaügyész, jogügyi igazgató bevádolta Mezőlakyt két Zala megyei adószedő miatt. Az adószedők, mikor a kapornaki bíró házában az összegyűjtött pénzt számolták, egy hozzájuk bemenekülő asszonyt oltalmaztak meg, akit Mezőlaky egyik szolgálója üldözött. A prefektus erről értesülvén, nagyszámú puskás darabonttal berontott hozzájuk, ocsmány módon szidalmazta őket, egyiküket meg is sebesítette. Az adószedők lórapapva menekültek. Mezőlaky az éj beálltáig üldözte őket. 1550-ben Köveskuty Ferenc és András panaszkodtak, hogy Mezőlaky Hegyesd várához tartozó szőlősi birtokáról fegyveres népeivel megtámadta nemesi kúriájukat. Ott Köveskuty Erzsébetet katonáival földre teperte és annyira összekínította, hogy néhány nap múlva meghalt. Köveskuty Benedeket úgy megverték, hogy belehalt sérüléseibe. Ferencet és Andrást Mezőlaky megkínította és hónapokon keresztül hegyesdi tömlőcében tartatta. A kúriát kifosztották: *Füßy T.* i. m. 138–139. p.
- 31 Négy száz magyar levél. Közli *Szalay Ágoston* Magyar Levelestár. I. köt. Pest 1861. 264–265. p.
- 32 *OL* Csányi Ákos, 1561. aug. 1.
- 33 *Füßy T.* i. m. 174–186. p. csak az ingóságokat 40.000 forintra becsülték.
- 34 *OL* Csányi, 1557. okt. 28.

- 35 *Füssy T.* i. m. 132. p.
- 36 *OL Csányi*, 1560. márc. 30.
- 37 *Füssy T.* i. m. 143–156. p.
- 38 *OL Csányi*, 1558. szept. 27.
- 39 *OL Csányi*, 1558. aug. 18.
- 40 1535-ből értesülünk egy szentmártoni tiszttartóról, Kamonczy Gergelyről. 1541-ben elszámol a főpátnak, aki 300 forinttal tartozik neki. A várnagy a pozsonyi vámot kéri az adósság fejében zálogba, amelybe azonban nem iktatják be. *Horváth Antal*: A csornai premontrei prépostság commendatorai a 16–17. században. Keszthely é.n. 5–7. p. Horváth azonosnak tartja őt azzal a gyulafehérvári kanonokkal, aki 15 év múlva erdélyi országgyűlési küldöttség tagjaként jár Bécsben. (Mi ezt nem látjuk bizonyítottnak, azért sem, mert így 1571-ben, amikor utolsó említés esik róla, már ezek szerint hetven év körülnek kellene lennie.) 1557–62 között már nem gyulafehérvári, hanem esztergomi kanonok. 1558-ban királyi káplán és felszentelt pap, mert címe venerabilis. 1561-ben felmentést kér az érsektől, ne kelljen a zsinatra mennie, mert török támadástól tart. 1566-ban a királyi tábla bírója. 1568-ban följánlják neki Kapornakot, a török veszély miatt, mert jó katona hírében áll, de nem fogadja el. Utóda, Galamboki Máté 1574. aug. 19-én nem tudja bizonyítani, a Jó Balázs királyi jogügyi igazgató által vezetett bizottságnak, hogy 7 papot és jegyzőt, tehát teljes konventet tart, de nem sokkal később a győri püspöki kancellária már nem tudja, hogy a hely ciszterciek vagy a premontreiek tulajdona e. A konventről sincs további említés.
- 41 *Kisbán E.* i. m. 185. p.
- 42 *Uo.* 185. p.
- 43 *OL Csányi*, 1558. márc.
- 44 *Uo.* 1558. márc.
- 45 *Uo.* 1550. nov. 4.
- 46 *Szalay Á.* i. m. 389–390. p. 1560.
- 47 A vikáriusok névsorát közli *Kisbán E.* i. m. 173. p.: Piskolti Tamás 1530, Lőrinc 1540, Szegedi Balázs 1540, 1554, 1558, Simon 1559, 1563, Mihály 1565, György 1569, 1573, Ternavai István 1576, 1578.
- 48 „A pálos remetéknek mindig nagy tisztelői voltunk és sok jót tettünk velük. A bajcsi pálosoknak hagyjuk véki birtokunkat. Ennek fejében a tőlünk épített kápolnában naponként misét kell mondaniuk, minden hatodik napon pedig zsoltárt énekeljenek. Erre a célra pénzt hagyunk nekik. A bajcsi templomnak hagyunk gyöngyökkel hímezett aranycasulát, két dalmaticát, gyöngyökkel díszített humerálét, fehér damaszt dalmaticát, vörös, zöld, fekete és szederjes színű aranyfonállal szőtt három cappát, gyöngyös pendulát, oltárterítőt, aranyos, vörös damasztból, két ezüst gyertyatartót („in forma Italica seu francorum fabricata” és két más gyertyatartót és egy ezüst titinériát. Ugyanitt a kápolnának hagyjuk a valpói kóruson lévő Mária képet, a három pár ampulát, ezüstcsengettyűt, gyertyatartókat, egy nagy aranyozott ezüstkeresztet, három szőnyeget, szenteltvíztartót, ezüsttömjenezőt. A kápolna falára hagyunk egy gobelint, mely a Megváltót ábrázolja a házasságtörő asszonnyal.” Az úrnő egyébként itt is kívánt eltemetkezni. A végrendeletet idézi *Takáts S.* i. m. 51. p.
- 49 *Tarnai Andor*: A magyar nyelvet írni kezdik. Budapest 1984. 103–225. p.
- 50 *OL E 153. Acta paulinorum.* 34. cs. fasc. 5. fol. 50.
- 51 *Uo.* Fasc. 242. 5. fol. 1553.
- 52 Nem haragudott, 1 hordó bort küldött a pálos remetéknek nem sokkal később, akiknek az ő „oltalma alatt” volt gyülekezésük. *Uo.* fol. 11.

Óze, Sándor:

### Der Hochadelige Tamás Nádasdy (1498–1562) und das Paulinerkloster in Örményes

Nach der Niederlage der Ungarn bei Mohács (1526) wurden die Ordensklöster, so auch die der Pauliner zum größten Teil vernichtet, oder es wurde ihnen eine andere Funktion gegeben.

Auch im südlichen Teil von Transdanubien begann relativ früh der Zerfall der Ordensgemeinschaften. Ihre Klöster wurden entweder zum Bestandteil der Grenzfestungslinie aus militärpolitischen Gründen und gelangten in direkte Nachbarschaft der Soldaten der Grenzfestungen, oder aber die benachbarten Großgrundbesitzer nahmen ihnen die Güter weg und zwangen sie dadurch zum Entfliehen.

Schon im 14. Jahrhundert wurden auch in Ungarn die Kommandaturen bei den Klöstern üblich, sie wurden infolge der Nähe der Türken und der militärischen Zentralisation immer bedeutender. Das typischste Beispiel dafür ist der Fall von Zalavár. Der Commendator des Klosters war Ferenc Mezölaky, der Mitte des 16. Jahrhunderts eine „Übergangsrolle“ zwischen Grenzfestungskapitän-Verwalter und dem kirchlichen Hochwürdigen spielte. Er war ein Familiaris, weltlicher Geistesschaffener, für den die Kirchenwürde von keiner Bedeutung im Vorwärtskommen war, er wollte sie nicht annehmen, er schämte sich sogar darüber und verachtete sie. Er war der Meinung, daß er bloß der Familie Nádasdy treu sein soll. Für ihn und seine Mitmenschen waren die moralischen Inhalte des Mönchenlebens ganz leer, die Abtei war für sie nur ein wirtschaftliches Objekt.

Die Klöster, mit denen Tamás Nádasdy als Palatin in Verbindung stand, wurden mit ihm nach verschiedenen Rechtssystemen verbunden. Er erhielt Zalavár als Honorar des Königs und baute es zum Handelszentrum aus. Bestimmte Landgüter davon – wie z.B. Mártély – ließ er als Teil der Kriegswirtschaft der Grenzfestung, als Privatbesitz verwalten. Sein Abt Mezölaky wurde als Familiaris angegeben.

Er bekam die Landgüter Örményes und Csorna nach dem Recht des Gentilpatronates. Heredhely wurde beim Amt des Palatins erwähnt. Man wies jeweils auf den kirchlichen Charakter der Landgüter hin, es waren aber immer wieder die militärischen Aspekte entscheidend.

In den 30er Jahren unterlag Mezölaky Albert Zily im Kampf um die Abtei von Kápornak, da der letztere die geistliche Laufbahn einschlug, demgegenüber waren seine militärischen Tugenden 15 Jahre später bei einem ähnlichen Wettkampf in Zalavár ausschlaggebend.

Örményes, das alte Paulinerkloster überstand die Zerstörung im Jahre 1552 im Vergleich zu den anderen nahe liegenden Klöstern relativ gut. In der zweiten Hälfte des 16. Jahrhunderts erlebte es unter der Leitung des Vikars Simon eine Blütezeit. Das Patronat der Familie Nádasdy sicherte dem Paulinerkloster in Örményes bedeutendere Privilegien als den anderen in Transdanubien. Es bekam keinen Commendator, die Erträge der Landgüter wurden von Vikar verwaltet. Aus dem Wettkampf mit den Verwaltern der Nádasdy-Güter gingen die Mönche siegreich hervor. Der Grund dafür, den wir trotz den Irrtümern der genealogischen Fachliteratur feststellen konnten, war die Tatsache, daß zwei Linien der Familie Kanizsai sich seit dem 14. Jahrhundert nicht mehr im Stammes Kloster in Csorna, sondern in Pogányszentpéter und im Kloster von Örményes begraben ließen.

Anfang des 16. Jahrhunderts starb die Linie in Örményes aus und die Linie von Pogányszentpéter gab ihre bisherige Begräbnisstätte auf und wählte Örményes dazu. Die



Erhaltung des Klosters bis zum 17. Jahrhundert und seine führende Rolle innerhalb des Ordens waren der Unterstützung der Familie Nádasdy zu danken. (Hier wurden wahrscheinlich auch die Eltern der Frau Nádasdy geb. Orsolya Kanizsai begraben.) Tamás Nádasdy, der aus einer kleinadeligen Familie stammte, brauchte zur Repräsentation der Familie Nádasdy die Tradition der glanzvollen Familie Kanizsai. Auch der Schutz des Klosters und der Krypta in Örményes diente diesem Zweck.



Baják László:

## Gróf Károlyi György közéleti tevékenysége (1825–1849) (I. rész)\*

### BEVEZETÉS

Károlyi György a szatmári békeszerző Károlyi Sándor ükunokája és az első magyar köztársaság elnökének, Károlyi Mihálynak a nagyapja, a reformkori liberális főnemesesség kevés számú képviselőinek egyike volt. Noha nem tartozott a politikai élet vezéralakjai közé, nem írt elméleti munkákat, szónoknak sem volt kiváló, mégis hatalmas birtokainál és tekintélyénél fogva, amelyhez széles látókörű felelős gondolkodás is társult, komoly támogatást nyújthatott a „nagyok”, Széchenyi, Wesselényi, Batthyány politikai tevékenységéhez. Kétségtelenül sok igazság van Trócsányi Zsolt véleményében, amely szerint Károlyi minden jószándéka ellenére mindig árnyéka maradt Széchenyinek és Wesselényinek,<sup>1</sup> ám mégis igazságtalan abból a szempontból, hogy a hozzá hasonló hazafias mecénások nélkül a reformkor gazdasági, politikai, kulturális mérlege jóval szegényebb lenne. Károlyi magáénak vallotta azt az elvet, hogy a nagy vagyon, amelyet születésénél fogva élvezhetett, kötelességet is jelent, mégpedig a közjó szolgálatát, „...ahol közszükséglet áll elő, a magánérdeknek vagy csupán kényelemnek félre kell vonulnia” – írja egy helyen.<sup>2</sup> Rá nem vonatkozik tehát Wesselényinek a magyar arisztokráciáról vallott elítélő véleménye: „sok uralkodó fejedelemnél nagyobb birtokúak vagynak, kik lelketlenül fecserlik el jobbágyaik veritékéből gyűlt roppant jövedelmöket, kik magokat tönkretéve egész életökben szórták a pénzt, kiknek név és szám nélküli költségeik közt bámulni lehet talentumokat, mellyel oly lelkiismeretesen ki tudják kerülni, hogy soha egy krajcárt is közjóra ne adjanak”.<sup>3</sup> Károlyi, bár racionális és takarékos életvitelt folytatott, egyetlen jó kezdeményezés támogatását sem mulasztotta el.

A reformkor mintegy félszáz ellenzéki, liberális arisztokrata szereplője közül alig néhányról született részletes pályakép. Galgóczy Károly 1878-as emlékbeszédét és néhány rövid, gyakran pontatlan életrajzot nem számítva, mindeddig Károlyi György tevékenységéről sem készült számottevő feldolgozás.<sup>4</sup> A következő tanulmány kísérletet tesz arra, hogy Károlyi pályájának legfontosabb, reformkori időszakát feltárja. A feldolgozás forrásbázisát a kortársak műveiben, illetve a vonatkozó szakirodalomban fellelhető szétszórta adatokon kívül elsősorban a Károlyi nemzetségi levéltárban, a neve alatt őrzött közel tizenhárom folyóméternyi iratanyag képezi.

\*A tanulmány II. része a Folia Historica következő számában kerül közlésre.

### A PÁLYA KEZDETEI

Károlyi György 1802. március 28-án született Bécsben, István (1797) és Lajos (1799) bátyjai, valamint Erzsébet (1791–1795), Mária (1793–1811) és Franciska (1800–1818) után a család harmadik fiaként.<sup>5</sup> Apja Károlyi József, alig egy évvel György fia születése után váratlanul meghalt, így a hat gyermek nevelése az utószülött Jozsefával (1803–1821) együtt az anyára, Waldstein-Wartenberg Erzsébetre maradt. (Az özvegy grófnő utóbb ugyan 1807. október 28-án feleségül ment gr. Keglevich Ágostonhoz, de hamarosan mindketten elhunytak 1813. január 3-án, illetve november 1-jén.) A Károlyi fiúk sorsát alapvetően befolyásolta, hogy Károlyi József végrendeletének 6. pontja szerint a

grófnő köteles volt gyermekeit Magyarországon, magyar és persze szigorúan katolikus szellemben neveltetni.<sup>6</sup>

Károlyi Györgyöt Dresmiczer József és Schuch Antal házinevelők, valamint Kovácsóczy Ádám és Elenyák György kegyesrendi házitanítók gondjaira bízták.<sup>7</sup> 1817–1820 között a pesti királyi magyar egyetemen folytatott jogi tanulmányokat. 1820 májusában alig tette le magyar törvényből az utolsó vizsgáját, amikor az általános szokás szerint júniusban bevonult katonának. Hadapródként gr. Karacsay Sándor százados alatt a császári ulánusoknál kezdte a szolgálatot. Mint arisztokrata, ugyancsak szokás szerint gyorsan emelkedett a ranglétrán. Az őszi pesti tábori gyakorlatok után alhadnagy lett a Württemberg huszároknál, ahonnan 1821 tavaszán már főhadnagyként került a Simonyi ezredes vezette Hessen–Homburg huszárokhoz. Az ezred tisztikarában találkozott először, a nála tíz évvel idősebb Széchenyi István századossal, aki 1820. április 16. óta szolgált itt. Az ismerettségből később egyre fontosabb barátság lett. Széchenyin keresztül 1821-ben közelebbi kapcsolatba került Wesselényi Miklóssal is, aki az őszi debreceni katonai szemle után csatlakozott hozzájuk. A három fiatal arisztokrata, akiket a kortársak később szívesen neveztek triumvirátusnak, utóbb együtt utazott Pestre, és Bécsben is gyakran összejárt.<sup>8</sup> Széchenyi és Wesselényi társasága a csendes, zárkózott, melankolikus hajlandóságú Károlyi sorsát és pályáját egy életre meghatározta.

Károlyit 1822-től Estei Ferdinánd főhadparancsnoksága mellett az ún. equitationál alkalmazták. 1822–23 telén pedig a Nostitz könnyűlovas ezred kapitánya lett. 1823-ban azonban elhagyta a hadsereget és lemondott a katonai pályáról. (Széchenyi példája intő volt számára, hiszen barátja immár nyolc éve reménytelenül megrekedt a kapitányi rendfokozatban.) Ugyanakkor viszont lázasan elkezdett franciául és angolul tanulni, hogy barátai nyomdokain járva, akik 1822-ben beutazták Nyugat-Európát, 1824-ben maga is útnak indulhasson.

## A LÓVERSENY, A KASZINÓ ÉS AZ AKADÉMIA ALAPÍTÁSA

Károlyi Györgyre nagy hatással voltak Széchenyi és Wesselényi tervei, különösen a lótenyésztés fejlesztésének gondolata, így István és Lajos bátyaihoz hasonlóan támogatva az 1821-ben elindított lóversenyszervezést is. Nem véletlen tehát, hogy 1821. december 4-én három angol telivért vásárolt Széchenyitől.<sup>9</sup> A Károlyi testvérek hajlandók voltak lóversenydíjat alapítani, sőt az 1822 január végére 34 taggal összeállt Lótenyésztő Egyesületben felmerült, hogy a versenyeket a Károlyiak egyik káposztásmegyeri telkén tartanák meg.<sup>10</sup> Széchenyi azonban hiába nyújtotta be a tervezetet engedélyezés céljából az udvarhoz, még válasz sem érkezett rá. A tétlen várakozást nehezen viselő Széchenyi, hogy a lóversenyt pótolja, illetve hogy barátait legalább időnként összehozza, 1823-ban, szintén angol mintára egy rókavadász társaságot szervezett, amelynek Károlyi is tagja volt, és amely később mintául szolgált a Károlyi György elnöklétével 1845-ben 50 taggal megalakult Szarvasvadászati Egylet számára is.<sup>11</sup>

A lassan formálódó arisztokrata kör számára azonban az igazi lehetőséget a hosszú idő után újra összehívott országgyűlés kínálta. 1825 októberében Széchenyi és Károlyi politikai klubot alapítottak Pozsonyban, amely az országgyűlés ellenzéki gondolkodású résztvevőit volt hivatva összegyűjteni.<sup>12</sup> Eleinte Károlyi szállásán jöttek össze, később a tagok megszorodásával az Erdődy-palota 2. emeletén béreltek tágas helyiségeket erre a célra. Innét utóbb a Fő téren álló Jeszenák-féle ház második emeletére költöztek át. Kezdetben a klub költségeit is az alapítók fedezték, később viszont havi tagdíjat szedtek. A klubban pipázás és kártya mellett nemcsak kutyákról, lovakról, vadászatok-

ról, de a nemzeti nyelv és az alkotmány fejlesztéséről is vitatkoztak, szorosan kapcsolódva a diéta menetéhez. A főrendek közül a klub rendes tagjai voltak: Illésházy István, Andrassy Károly és György, Wesselényi Miklós, Desseffy József és fia Aurél, Eszterházy Károly és Mihály, Battyány János, Amadé Tádé, Zichy Károly, Brudern József, Vay Ábrahám, Jeszenák János, Pálffy Ferenc és Eszterházy János (időnként a hatóságokat is informálta az összejövetelekről) stb. Károlyiék megkísérelték bevonni a klubba az országgyűlési követeket is, de azok vonakodtak eljárni, mivel nem szívesen tanácskoztak tapasztalatlan mágnásokkal. Ennek ellenére a klub legnevezetesebb tagja Felsőbüki Nagy Pál, az országgyűlési ellenzék vezéralakja volt. A híres 1825. november 3-i kerületi ülés eseményeiben az országgyűlési klub vitáinak és szellemiségének logikus következményét kell látnunk. Ezen az ülésen Felsőbüki Nagy Pál, soproni követ provokatív módon részvétlenséggel és hazafiatlansággal vádolta meg az arisztokratákat, mire Széchenyi, akit a vád igen érzékenyen érintett, egy nyelvművelő társaság céljaira évi 60 ezer forint jövedelmének kamatát ajánlotta fel. Károlyi György azonnal csatlakozott hozzá, a magyar nyelv felvirágoztatására szánt évi 1000 Ft-nak, illetve egy tudományos akadémia céljaira félévi tiszta jövedelme után (40 ezer Ft) fizetendő 2400 Ft évi kamatnak a felajánlásával.<sup>13</sup> Az első négy alapító (Széchenyin és Károlyin kívül Vay Ábrahám és Andrassy György) 1825. november 8-án írásban is benyújtotta felajánlását, így 1826 január folyamán megalakulhatott egy országgyűlési vegyesbizottság az Akadémia létrehozására, amely a vállalkozás védnökéül megnyerte József nádort. Később az események lelassultak. Károlyi mint alapító, 1828 tavaszán tagja volt az alapszabályt tárgyaló bizottságnak, és Széchenyivel együtt terjesztette a nádor elé 1828. szeptember 8-án Alcsúton az Akadémia vezetőségének végleges névsorát is. Az akadémia első igazgatósági ülését azonban, ahol Károlyi mint igazgatósági tag vett részt, csak 1830. november 17-én tudták megtartani. Utóbb, 1822. március 10-én az Akadémia 2. osztályának tiszteletbeli tagjává is megválasztották.<sup>14</sup>

A lóverseny ügyét az 1826. április 9-én Pozsonyban, engedély nélkül megtartott verseny lendítette ki a holtpontról, amelyet a következő évben az alapítók Pestre telepítettek át, mert Széchenyi tapasztalatai szerint itt sokkal nagyobb volt az érdeklődés.<sup>15</sup> Ugyanakkor hívták életre Széchenyi, Károlyi, Wesselényi, Eszterházy Mihály, Pejacsevich Péter és mások részvételével a versenyszervező Pályafuttatási Társaságot is.

Károlyi György, miután az 1827. augusztus 28-i nemzeti gyűlés döntése alapján megszerezte vagyoni függetlenségét – ti. a három Károlyi testvér megosztotta az addig osztatlanul kezelt családi birtokkomplexumot<sup>16</sup> – első dolga volt Nagykárolyban ménest és versenystállót alapítani, amelyhez angol lovakat vásárolt és angol lovászt is szerződtetett.<sup>17</sup> Az új szerzemények közül a leghíresebb az 1827. évi verseny ünnepelt sztárja „Babiéka” volt, amelynek nyereségéből a gróf 33 aranyat osztott ki a fellépő parasztközösség között. Az idők folyamán Károlyi több lóversenydíj alapításában is részt vett. 1829-ben a három Széchenyi és a három Károlyi testvér hozta létre a „Széchenyi–Károlyi” díjat, amely 2000 arany tőkével évente egy 100 arany értékű serleg volt. Az 1830-ban alapított „Károlyi díj” 400 Ft tőkével 10 évre szólt. Részt vett a „Károlyi tétverseny”, az „Asszonyosságok díja”, a „Pestvárosi díj” és a „Nemzeti díj” finanszírozásában is.<sup>18</sup>

1827. június 10-én, József nádor tudtával és hallgatólagos beleegyezésével Széchenyi Pestre, a Dorottya utcai Vogel-házba hozta az országgyűlési klubot, immár Pesti Kaszinó néven, amelyre Széchenyi már 1826 elején elkezdte gyűjteni a 10 forintos részvényjegyzéseket. Károlyi, aki végig a Kaszinó egyik igazgatója maradt, 4 részvényt jegyzett, sőt Steinbach titkosügynök információja szerint még az Üllői úti házát is hajlandó lett volna felajánlani. Mindenesetre az tény, hogy a Kaszinó berendezéséhez egy 48 személyes ezüst étkészlettel hozzá is járult.<sup>19</sup> Szeptember 9-én Széchenyi és Károlyi bemu-

tatták a nádornál az alapszabályt és az igazgatóság névsorát, ám a királyi jóváhagyás útjával is késett, mivel a nádor, tartva az elutasítástól, fel sem terjesztette. 1827–28 telét a három jóbarát, Széchenyi, Wesselényi és Károlyi Pesten töltötte. A Kaszinóban rendezett farsangi bálakat igyekeztek az intézmény erősítésére felhasználni. A kaszinórésztvények árát száz forintról a felére csökkentették, amivel sikerült elérni, hogy a konkurens polgári kaszinó felbomoljon és a tagjai sorban átlépjenek. Az udvar bizalmatlanságának eloszlátására pedig egy borraktárat is létrehozva felvállalták a borkereskedelem támogatását. Végül Reviczky kancellár és Metternich belépése biztosította a Kaszinó fennmaradást. Noha a fenti vállalkozásokban a vezető szerep Széchenyiné volt, a saját bevételei Miska, Károlyi György, Wesselényi és Andrássy nekem nem segítettek, összerogy minden” – írja.<sup>20</sup> A társasági élet fellendítését szolgálta a Wesselényi kezdeményezésére ötven taggal megalakult Pesti Vívó Egylet is, amelynek Károlyi szintén tagja volt. Utóbb 1831-ben Keglevich László, Wesselényi Miklós, Prónay Albert, Széchenyi István és Károlyi György 400–400 forintból alapítványt hoztak létre a Vívó Intézet működtetésére.<sup>21</sup>

### KÜLFÖLDI UTAZÁSAI

Az 1820-as évek közepétől Károlyi György sokat utazott, ami szellemi nyitottságához, az újra való fogékonyságához nagyban hozzájárult, avagy Sedlnitzky főcenzor, később rendőrminiszter felfogása szerint: „külföldön nem csak a magyar alkotmány lényegéről való gondolkodásuk (ti. Széchenyiné és Károlyié) lesz zavaros, hanem az Ausztria és Magyarország közti kapcsolatra vonatkozó nézeteik is.”<sup>22</sup> Utazásairól viszonylag keveset tudunk, mivel szórványos naplójegyzetei és levelei, amelyeket saját stílusában nem bíva nem rendezett soha, meglehetősen szűkszavúak. „Írói pályára nem születtem, hiúságnak tekintem” – írja.<sup>23</sup> 1824-ben és 1828 tavaszán Németországban, illetve Párizsban és Londonban járt. A következő év nyarát pedig Széchenyi társaságában Németországban töltötte.<sup>24</sup> Július 16-án indultak el két kocsival, két-két lóval, egy inas és egy vadász társaságában. Csehországon keresztül utaztak, hogy a Karlsbadban tartózkodó Esterházy Mihályt rábeszéljék a csatlakozásra, de Esterházyt nem találták meg. Németországban Drezda, Potsdam, Neustadt, Radefind, Schwerin stb. érintésével Doberonba mentek, az Ottani lóverseny megtekintésére. Útközben persze nem mulasztották el az útba eső ménesek megtekintését sem. A verseny után Hamburgban gőzhajóra szálltak és Hollandiába hajóztak. Amikor szeptember 3-án este Hágában, egy Rajna menti postaállomáson elváltak egymástól, ünnepélyesen kölcsönös fogadalmat tettek, hogy életüket hazájuk felvirágoztatására szentelik. Széchenyi innét Németországon át hazafelé indult, míg Károlyi Párizsba ment, ahol az év hátralévő részét eltöltötte. Párizst különösen kedvelte, mivel 1837-ig szinte évente időzött itt néhány hetet vagy hónapot. 1832 őszen, Nagy Károly szatmári főügyész társaságában, különféle londoni gőzgépek tanulmányozása mellett két hónap alatt beutazta Anglia északi részét és Skóciát is.<sup>25</sup> A következő éveket viszont nagyrészt Földközi-tenger menti utazásokkal töltötte. 1833 végétől Dél-Itáliában (Róma, Nápoly), majd 1834 tavaszától Szicíliában találjuk. Utóbb Zichy Ödön társaságában Málta érintésével átkelt Egyiptomba, ahol egészen Núbiáig eljutott. Kairóból írta 1835. január 7-én: „utamat Jeruzsálem felé folytatom, onnét Palestina minden nevezetes részeit megnézem és aztán Szírián s Kisebb Ázsián keresztül Szmyrnába megyek, onnét Konstantinápolyba”. Konstantinápolyba májusban érkezett meg, ahonnan a nyár közepén tért haza.<sup>26</sup> Többször tervbe vett (Széchenyivel közösen is) egy amerikai utazást, de ez végül megghiúsult.<sup>27</sup> Még 1830 júliu-

sában Széchenyi Károlyit is magával akarta vinni Törökországba, hogy a dunai hajózás akadályait kitapasztalják, de Károlyit akkor már, alighanem Wesselényi hatására, a megyei közélet kötötte le.<sup>28</sup> Szatmárban augusztus 2-án országgyűlési követválasztás volt.

## ORSZÁGGYŰLÉSI SZEREPLÉSEK

1829 elején Károlyi 16 ezer forintért átengedte Wesselényinek lophágyi birtokát, hogy Wesselényi magyarországi birtokosként aktívabban vehessen részt a megyei és országgyűlési politikában.<sup>29</sup> A szatmári ellenzék győzelme az 1829 augusztusi tisztújításon, Kölcseyt kívül már főleg Wesselényi érdemének tudható be. 1830-ban Wesselényi és Károlyi együtt mozgósították az itteni Károlyi birtokok gazdatisztjeit, jobbágytelkes nemeseit, amelyek nagy tömegben felvonulva meg sem hallgatták Vécsey Miklós főispáni helytartó előterjesztéseit, hanem közfelkiáltással országgyűlési követé választották Károlyi Györgyöt és Csomay Pált. Károlyiék követutasítása magán viselte Wesselényi szellemiségének nyomait. Tartalmazta az újoncoszág megreformálását, a katonaidő csökkentését, az önálló magyar hadsereg igényét és persze a magyar nyelv ügyét is stb. A feszült nemzetközi helyzetben az országgyűlés szokatlanul rövid ideig tartott, és kompromisszumos eredményekkel nyugodtan is zárult, bár az országgyűlés először a király által kért 50 ezer újoncból csak 28 ezret szavazott meg, míg további 20 ezer megszavazását feltételekhez kívánta kötni. Később azonban a követek engedtek az udvar nyomásának, viszont Károlyi, a követtársával is ellentétbe kerülve nem volt hajlandó megszavazni a 20 ezer újoncot. Az országgyűlés után mégis kiéleződött a helyzet. Károlyinak az 1830 decemberi szatmári megyegyűlésen felolvasott követjelentése<sup>30</sup> liberális szellemével nagy lelkesedést váltott ki, elnyerve egyben, a megyei ellenzék vezéralakjának számító Kölcsey Ferenc feltétlen támogatását is: „Dicsőség a grófodé!” – írta Károlyi titkárának, Bártfay Lászlónak 1830. XII. 15-én.<sup>31</sup> Károlyinak a Kölcseyhez fűződő politikai, sőt baráti kapcsolatát nemcsak az jelzi, hogy ettől fogva Kölcsey gyakori és szívesen látott vendég a nagykárolyi kastélyban, de az is, hogy az 1831 júniusi megyegyűlésen a gróf személyesen tett javaslatot a költő főjegyzői kinevezésére, amit az igen megilletődve fogadott:

„Főjegyzői cím és korona, két olyan dolog, ami nélkül igen-igen könnyen el tudok lenni, de a lelkes férfiak által megbecsültetés jeleit venni, ez az élet legszebb öröme. Grófod engem valóban nagyon lekötelezett... Mert jót tenni minden gazdag tudhat, de így tisztelni meg csak azon kevesek tudnak, kik gr. Károlyi Györgyhez hasonlítanak.”<sup>32</sup>

A „Relatio” publikálását azonban Reviczky Antal kancellár veszedelmesnek ítélve tiltotta, az írást pedig elkoboztatta. Az országos vihar azonban így is kitört. Szatmár megye Kölcsey vezetésével tiltakozott. Károlyi így fogalmaz: „Ügyemet sajátjukká tették a rendek és egy felírást küldtek (a nádorhoz). Wesselényi is egy igen hathatós és ékes beszédet tartott a lengyelek mellett s a felírás unanimitér, még azelőtt, hogy a barsi levél felolvasatott volna végeztetett.”<sup>33</sup>

A megye tiltakozása persze eredménytelen maradt. A nádor és Károlyi álláspontja elsősorban a lengyel kérdés megítélésében ütközött. A lengyel felkelés mély rokonszenvet váltott ki az országban, és utóbb Bars megye felhívására 33 megye követelte a közbelépést a lengyelek érdekében. Az udvar viszont jóindulatú semlegességet tanúsított a cári erőszakkal szemben. József nádor az élesen elutasító válaszában, ahogy Károlyi fogalmazott: „rossz embernek és számárnak declarálta” a követeket, mivel szerinte „nem úgy viselték magukat mint pacis amantem” (békeszerető) „becsületes követekhez illik”.<sup>33</sup> Szintén az 1831. június 21-én kelt levelében írja: „Egy palatinus piszkolódása engem nem szomoríthat... s ha fel is nyitják (ti. a levelet) nem látnak egyebet, mint a

közvéleményt, mely úgys tudják, hogy inkább egy bajnok nemzet mellett vagyon, mint sem zsoldos seregek mellett, kiket pálinkával és ágyúkkal kell a tűzbe kergetni, mint most Osztrolenkánál történt.”

Károlynak a lengyel felkelés melletti elkötelezettségét jól mutatja, hogy a levelében pénzsegély küldését is kezdeményezte, továbbá, hogy a házában a lengyel menekültek mindig számíthattak segítségre. 1832-ben Wladimir Sierewkowsky tábornok gyermekeit fogadta be, míg Józef Dzwonkowsky, könyvtárosi címmel 51 évig volt a Károlyi palota vendége.<sup>34</sup>

A lengyel kérdés mellett, noha kissé háttérbe szorítva, nem sikkadt el a reformok ügye sem. A Szatmár megyei reformjavaslatok kinyomtatását azonban, amelyek kidolgozásában Károlyi is résztvett, az udvar szintén megtiltotta. Károlyi tehát rövid idő alatt immár másodszer ütközött bele a szólásszabadság korlátaiba, és mérhette föl annak politikai jelentőségét. Az ügy tanulsága bizonyára szerepet játszott abban, hogy lelkesen támogatta Andrássy Györgyöt, akinek tervezett országgyűlési újságjához képzett gyorsírókra lévén szüksége, a gyorsírás terjesztését tűzte ki céljaul. Andrássy és Károlyi 1831-ben díjat ajánlott annak, aki sikeres gyorsíróvizsgát tesz.<sup>35</sup>

1831 nyarán Magyarországon kitört a kolerajárvány. A megyei reformjavaslatok országgyűlési tárgyalását így későbbre kellett halasztani. Károlyi ekkor nem tartózkodott az országban, de a vészthírlő hírekre, míg mások menekülni igyekeztek, hazaindult. 1831. augusztus 18-án Bécsből írta a Bártfaynak: „a haza olyan szomorú állapotban van, hogy ítéletem szerint minden polgárnak kötelességében áll a közveszedelem elhárítására tehetségéhez képest munkálódni és vállat vetni. Ezen okból jobbnak látván, hogy hazagyűjtek”.<sup>36</sup> Szeptember 10-én Nagykárolyból így számolt be a tapasztalatairól: „sokat közöttük (ti.: a nép között) forgok s ha nem csalatkozom jelenlétem inkább örömet és bizodalmat, mint eltávoztást vagy rossz szándékot gerjeszt ezért s egyideig csak köztük maradok és bajokon amennyi tehetségemben áll minden módon segíteni igyekszem... Szegény vidék annyit szenvedt, hogy annak felesgállításához minden módon hozzá kell fogni. Tudom, hogy a szentesi és főképpen orosházi jobbágyaim közt ezen betegség által sok árva maradtak, azokra különös tekintettel legyen...”<sup>38</sup> (A pénztárkönyv tanúsága szerint az „epemirigy által szenvedők megsegítésére” azonnal szétosztott 250 forintot, továbbá a járvány miatt árvaságra jutott gyermekek segélyezésére 500 forintot utaltatott ki.)<sup>37</sup> „...mihelyt Bihar vármegye nyitva lesz odamegyek és a további rendelkezéseket megteszem... Kazinczy halálát itt már megtudtuk, de nem a choleraiban halt meg szegény. Amennyiben tehetségemben áll iparkodni fogok Kőlcseyt a parentációra rábírní.”<sup>38</sup> Október 15-én kelt levelében már a kolera visszahúzódtásáról írt és arról, hogy a másnapi megyegyűlésen – ahová az addig elzárt Erdélyből Wesselényi érkezését is várja – meg kell büntetni a helyüket elhagyó megyei tisztviselőket, főleg Vécsey Miklós főispáni helytartót.<sup>39</sup> Bokros teendői között nem feledkezett meg arról sem, hogy Széchenyit figyelmeztesse, a „Hitel” a parasztfelkelés során lázító hírbe keveredett.<sup>40</sup>

A harmincas években Széchenyi és Wesselényi politikai irányvonala fokozatosan eltávolodott egymástól. Széchenyi, a tervei érdekében a kormánnyal kereste a kapcsolatot, Károlyi viszont inkább Wesselényivel tartott. „Szemére hánytam, hogy nem bízik már bennem – írta Széchenyi 1830. november 26-án. Majd később: „Károlyi György és ő (ti.: Wesselényi) – tőlük sokat reméltem. Hogy kölcsönösen idegenekké lettünk egymás iránt... mélyen sért engem.”<sup>41</sup> Széchenyit leginkább az zavarta, hogy az 1832–36. évi országgyűlésen már nem az övé, hanem Wesselényié volt a főszerep, akinek az irgalmasok kolostorában lévő szállására jártak el a fiatal arisztokraták, mint a Bethlen, Esterházy, Zichy grófok, hogy Wesselényi instrukcióit meghallhassák, és egyeztessék a követendő taktikát. Köztük volt Széchenyi „balvéleménye” ellenére Károlyi is, aki az országgyűlés hírére angliai útját megszakítva hazatért: „kötelességemnek tartom az országgyűlésen



megjelenni, főképpen a mostani körülmények között” – írta.<sup>42</sup> Károlyi az 1833. január 21-i főrendi ülésen támogatta a követek indítványát, hogy az országgyűlés a tevékenységét magyarul folytassa.<sup>43</sup> Január 22-én igazságosnak ismerte el a rendek sérelmi feliratát, de felhívta a figyelmet, hogy a „legérzékenyebb súlyú mégis az az önkény, amely alatt (a paraszt) böltsőjétől senyved; azt sem tudja mellyik csomó gabona termését nevezheti magáénak; elrothad az a gazdatiszt miatt s ha panaszt tesz, ki lesz a bírója, a földesúr. Ezenkívül a házipénztár súlya, a deperdita, az ingyenfuvar stb. rontják”.<sup>44</sup> Némi- leg érthető tehát, hogy élesen reagált február 9-én a rendeknek arra a beállítására, amely szerint a nép érdekeit kizárólag a követek képviselik. Károlyi szerint a követek inkább a „populus Werbőczianust” képviselik, míg a főrendek között több védelmező- jét lehet találni a paraszti érdekeknek.<sup>45</sup> Beszédét azért nem tekinthetjük pusztá dema- gógiának, mert pl. az örökváltság ügyét nagyon korán magáévá tette. 1836. január 10- én kelt szerződéssel a Károlyi testvérek felszabadították Szentes mezővárosát a földesúri függés alól.<sup>46</sup> Károlyi egyébként a törvényhozást is angol mintára javasolta át- alakítani, ahol a felsőházé a főszerep.<sup>47</sup> Az úrbéri, kereskedelmi és törvénykezési ügyek felterjesztése után a rendek vallásügyi törvényjavaslatot dolgoztak ki. Károlyi többször is felszólalt a követek javaslatai mellett, de hiába szögezte le március 28-án, hogy: „egy hazának fiai (vallási alapon is) egy szabadsággal bírnak”,<sup>48</sup> és követelte május 15-én a reverzálisok eltörlését: „a reverzálisokat törvénytelennek tartottam s fogom is örökre tartani...”<sup>49</sup>, a konzervatív főrendek a javaslatokat nem voltak hajlandóak átengedni.

Az 1832–36-os országgyűlés döntött a Buda–Pesti állandó híd építéséről is. Károlyi a Széchenyi vezetésével 1832. február 28-án megalakult Budapesti Híd-egyesület alapító tagja volt, bár utóbb elhanyagolta az ügyet, amit Széchenyi zokon is vett. Így írt 1835. november 27-én Károlyinak: „négy esztendeje annak, hogy a dolgot megindítottuk, mi- kor erősb kapcsok által egyesítve, melyek azóta (keserű fájdalommal mondom) igen tá- gultak – az egész ügy olyanannak tekintették, mely Károlyi György, Wesselényi Miklós, Andrássy György és Széchenyi István barátságfrigyéből vevé eredetét. Te azonban, és Wesselényi első hozzájárultotok után legkisebb munkás részt sem vettetek e tárgyban, és a dolog terhe Andrásyn és rajtam feküdt. De csakhamar... egyedül személyemen maradt... Te ezen időközben szinte mindig a külföldet laktad...”<sup>50</sup>

Ugyancsak az országgyűlés határozta el a Nemzeti Színház közadakozással történő létrehozását is. 1831. december 8-án Széchenyi már indítványozta a pesti magyar Szín- ház felépítését, amit a Pest megyei közgyűlés 1832. január 12-én elfogadott – Széchenyi akkor Károlyit kérte meg, hogy legközelebbi utazása során szerezze meg a színház számára a párizsi opera terveit, amit Károlyi meg is tett – bár utóbb mégsem a Széchenyi-féle színházterv valósult meg.<sup>51</sup> Károlyi 1836 februárjában egy Wesselényivel történt megbeszélés után beszédet is fogalmazott a színház ügyében: „...tagadhatatlan, hogy a színház általjában a nyelv műveltségét kifejti és főképpen a jobb ízlést hatható- san előmozdítja... a nyelv mindaddig csak könnyedén vétetett s érdem szerint nem méltá- nyoltatott... Most midőn ezen tárgy az ország közkívánása lett, midőn a haza min- den részében illy jeles részvételt nyert, midőn újabb esetek szerint Pesten a legszegényebb sorsú honfiak tehetségük szerint hozzájárulnak, hogy már most ezen kérdést itt, hol az ország nagy érdemű főrendei ülnek, kiket a szerencse vagyonnal és te- hetséggel nagyobb mértékben áldott, pártfogásra ne találjon, valóban fel sem lehet ten- ni...”<sup>52</sup> Károlyi valóban kedvelte a színházat, így pl. 1829-ben 300 forintot küldött a miskolci magyar játékszínnek, 1833-ban pedig 50 forinttal járult hozzá a Tudós Társa- ság játékszíni páholybérletének díjához.<sup>53/a</sup> Az 1837. augusztus 22-én megnyílt Pesti Magyar Színházat, amelynek a vezetését 1841. január 1-ével országos választmány vette át, azaz Nemzeti Színházzá alakult, 1838-ban ezer forinttal támogatta.<sup>53/b</sup>

Károlynak a magyar színház mellett páholybérlete volt a német színházban is. Erre utal többek között egy 1845-ből származó történet:

„A német színház primadonnája kifütyültette féltékenységből Pixis prágai énekesnőt, mire a pesti fiatal arisztokrácia megtorlást határozott el, kifütyülték a primadonnát. Pfeiffer városi alkapitány bement Károlyi páholyába, ahonnan a legjobban fütyültek és csendet parancsolt, mire Károlyi arcul ütötte. Pfeiffer később tagadta az esetet, de beszélik, hogy Károlynak ez ezer forintjába került.”<sup>54</sup>

## WESSELÉNYI ÉS A SZÓLÁSSZABADSÁG ÜGYE

Az országgyűlési kedélyeket 1835 februárjában Wesselényi perbefogása kavarta fel. Károlyi külföldről éppen hazatérve, június 29-én József nádornál és Cziráki országbírónál próbált meg közbenjárni érte.<sup>55</sup> A főherceg ugyan elzárkózott a közvetítéstől, de egyben a tiltakozások hatására elejtette az országgyűlés feloszlásának gondolatát is. Az országgyűlés berekesztése után viszont az udvari reakció teljes erejéből lesújtott. 1836 május folyamán letartóztatták az országgyűlési ifjak vezetőit. A letartóztatás közvetlen előzményét a Pestre utazó Wesselényi tiszteletére rendezett ünnepség képezte. Az ünnepségről a hatóságok informátora így számolt be: „Wesselényi Károlyi György grófnak Üllői úti palotájában szállt meg. Ide vonult a fáklyás menet este tíz órakor. A zenekar először a Rákóczi indulót játszotta. Wesselényi hajadonfóval jött le, s a több mint ezer emberből álló tömeg követte a példáját, és szintén levette a kalapját. Lovassy László betanult beszéddel republikánus stílusban üdvözölte Wesselényit. (E beszéd miatt Lovassy László büntetést érdemel.) Wesselényi válaszában hízelt az ifjúságnak, s hazafiságra buzdította. Beszéde fél óráig tartott; a végén meglelté az ifjaknak, hogy Károlyi György gróf az ő legbensőbb barátja, s arra kérte őket, hogy Károlyt is üdvözöljék. Ez meg is történt. Lovassy László ment fel hozzá nagyobb küldöttséggel, s az ifjak nevében üdvözölte őt. Károlyi igen liberális hangon felelt Lovassy beszédére...”<sup>56</sup> A barátságot mutatja az is, hogy 1836 elején mint párbajsegéd Károlyi simítja el Wesselényi egyik politikai vonatkozású becsületbeli ügyét Jósika Samuval.<sup>57</sup>

Az 1836-os év fontos eseménye volt Károlyi számára, Zichy Károlynak, Vas vármegye királyi adminisztrátorának lányával, Zichy Karolinával kötött házassága, ami politikai pályáját is befolyásoló döntésnek bizonyult, hiszen Karolina nővére, Antónia, Batthyány Lajos felesége volt.<sup>58</sup> Ebben az évben tető alá került a belvárosi Károlyi-palota is (bár a házavatót csak 1841-ben tartották), amely Pest első nagyobb szabású főúri palotájaként a 40-es évekre a város társasági- és közéletének egyik fontos központja lett. Károlyi, aki 1830-tól volt pesti polgár és utóbb Széchenyivel együtt 1831-ben választották be a város tanácsosainak sorába, később sokat tett a város fejlesztéséért, mint pl. 1845–46-ban, amikor jókora összeget, 1500 forintot adományozott az „Újépület” melletti sétány építésére.<sup>59</sup> Helyállt azonban, Wesselényivel együtt, a város 1838-as nagy tragédiája idején is. Wesselényi leírja naplójában, hogy megróttá barátja, hogy házánál veszteglő hajót tart, ahelyett, hogy maga is menteni indulna. Károlyi erre a ház személyzetéből kerített két kocsist meg egy kertészt evezősnek, és csatlakozott Wesselényihez. Később feleségét átmentette a biztonságos budai partra, de másnap Lajos bátyjával együtt egy rakomány kenyérral tért vissza, hogy a Károlyi-palotában meghúzódott mintegy kétszáz hajléktalant elláthassa.<sup>60</sup> (A másik testvér István, ugyanakkor Fótton rendezett be ideiglenes menhelyet.) Az újjáépítés és segélyezés céljára megindított gyűjtés irányítására, Wesselényi kezdeményezése alapján, Cziráky Antal elnökletével héttagú bizottság alakult, amelynek Károlyi is tagja volt. Károlyi és felesége mintegy 4800 forintot ajánlott fel a bajbajutottak számára.<sup>61</sup>

A pesti árvíz után, a népszerűsége tetőpontján álló Wesselényi elhúzódo ügye az udvar számára egyre kellemetlenebb lett. Sokan örömmel vették volna, ha Wesselényi kérvényi nyújt be. Vay Miklós, Károlyi közvetítését igénybe véve igyekezett is rávenni erre Wesselényit, de eredménytelenül. Wesselényi inkább arisztokrata barátait kérte fel egy támogató folyamodvány megírására. Károlyi kész lett volna a folyamodványt aláírni, de mások, pl. Esterházy Mihály már vonakodtak. Végül a barátok közül öten: Széchenyi, Károlyi, Andrássy György, Bánffy Pál és Prónay Albert, az utóbbi igen óvatosan, folyamodvány helyett egyéni tanúsítványokat nyújtottak be, miszerint Wesselényi mindig törvénytisztelő ember volt.<sup>62</sup> Az udvart azonban mindez nem hatotta meg, annál is inkább, mivel a per nem jogi, hanem politikai és presztizs okokból folyt. Wesselényit 1839. január 31-én elítélték.<sup>63</sup> Az 1839. június 2-ára összehívott országgyűlés központi témája újra Wesselényi és a szólásszabadság sérelme volt. A Batthyány Lajos vezetésével szerveződő főrendi ellenzék tagjai az ún. kis kaszinó ülésen vitatták meg a követendő taktikát. November 27-én pl. az alsótábla üzenetét, amely szerint mindaddig nem terjesztik az uralkodó elé az újonc-megajánlást, míg a főrendek el nem fogadják a szólásszabadság sérelme elleni tiltakozásukat. Az ellenzéki arisztokraták támogatták a követek álláspontját. Széchenyi feljegyzése szerint Károlyi szintén ellenzéki módon emelt szót, sőt másnap már megrökönyödve állapította meg, hogy liberálisabb álláspontot képvisel nála.<sup>64</sup> A kis arisztokrata csoport radikalizálódására természetesen az udvar is felfigyelt. Metternich decemberben figyelmeztette Károlyit, aki ekkor az ellenzéki kaszinó elnöki tisztét is betöltötte, hogy neheztel rá ezért a szerepváltásért.<sup>65</sup> December 26-án Károlyit Bécsbe rendelték kihallgatásra, „véltetően ad audiendum verbum”, azaz a királyi megrovás meghallgatására, „aminek ő eleget fog tenni” – írta Széchenyi.<sup>66</sup> Az óvatos Károlyira az eset valóban nem volt hatástalan, de az egyébként szintén ingadozó Széchenyi ezúttal sem hagyta őt visszavonulni. „Károlyit ugyancsak sarokba szorítottuk” – írta 1840. január 10-én.<sup>67</sup> Másnap pedig, amikor újra a szólásszabadság sérelme volt a téma, már elégedetten nyugtázhatta: „Alaposan helybenhagytam Apponyi Györgyöt és végre Jósikát – Károlyi György mindenestül a pártunkon!”<sup>68</sup> Károlyi utóbb, Zay Károllyal együtt márciusra újra elvállalta a kis kaszinó elnökségét.

## VÁLLALKOZÁSOK ÉS TISZTSÉGEK A 40-ES ÉVEKBEN

A sérelmi harc a politikai foglyok szabadonbocsátásával részleges sikerre vezetett, de a kiszabaduló Kossuth 1841 elején meginduló Pesti Hírlapjának radikalizmusa Széchenyit és vele Károlyit is megriasztotta. Aligha független ettől, hogy az 1840-es évek elejére Széchenyi és Károlyi között ismert teljes az összhang, amit nemcsak az mutat, hogy Károlyi 1841-ben született Gábor nevű fiának Széchenyi lesz a keresztapja,<sup>69</sup> de Széchenyi naplójában is megszaporoznak a rá vonatkozó bejegyzések, amelyek közös ebédekről, sétalovaglásokról, színházlátogatásokról, kártyacsatákról stb. tanúskodnak. Ismét összehangolták a politikai tevékenységüket is. 1841. február 1-én közösen adnak be kérvényt József nádorhoz, hogy utaljon ki egy telket labdaház, gimnasztikai iskola és a múzeum telkén korábban állt lovaglóiskola pótlásához.<sup>70</sup> A labdaházat azonban, nem minden alap nélkül, a kormányzat ellenzéki törekvésnek tekintette, mivel attól tartott, hogy az ellenzéki fiatalság találkozóhelye lesz. A nádor tehát nem adta meg a kért telket. Így utóbb Széchenyi a saját nevére vásárolt egyet a Lipótvárosban, de pénzhány miatt a vállalkozásból így sem lett semmi. Szerencsésebb dolognak bizonyult egy pesti csónakkikötő létesítésének gondolata. Az 1840. novemberében alakult Pesti Hajókázási Egylet 1842. február 22-én a Pest városi tanácstól engedélyt kért kikötőhely létesíté-

sére a „Casinó” előtti Duna-parton. A város engedélyezte a „Csónakda” létesítését, amit Széchenyi és Károlyi köszönt meg. Ahogy írták: „társulatunk céljától Pest városára az itt lakás kellemeinek szaporítása és így több pénzköltő lakosok ide edesgetése által nem megvetendő haszon és dísz háruland”.<sup>71</sup> A „Csónakda” épülete Clark Ádám irányításával hamarosan el is készült. Károlyi 1500 forinttal járult hozzá a költségekhez és nem rajta múlt, hogy a vállalkozás 1845 után az érdeklődés hiánya miatt elhalt.<sup>72</sup>

Károlyit 1840-évi országgyűlésen beválasztották a büntető és javítórendszer kidolgozására kinevezett országos választmányba, de ezen kívül alig hallani róla.<sup>73</sup> A kormánynak végre sikerült elérnie, hogy Károlyi kormányzati tisztségeket is vállaljon, amelyek egyre jobban lekötötték. 1838-ban a Királyi Táblánál felkínált táblabíróságot, 1839-ben pedig a zempléni megyei adminisztrátorságot hárította el. Pár nappal azután, hogy 1839. március 17-én elvállalta az Országos Magyar Gazdasági Egyesület elnöki tisztségét, megérkezett az értesítés, hogy az állandóan külföldön tartózkodó hg. Grassalkovich Antal főispán mellett Csongrád megye főispáni helytartójának nevezték ki. Károlyi minden lelkesedés nélkül fogadta el: „nehezen esik, de józan ész tanácsolja, hogy egyik köztünk hivataloskodjon” – írta a konzervatív bátyjának, aki korábban már volt a megye főispánja.<sup>74</sup> A megyegyűlésen viszont már így fogalmazott: „hazánkban... megyei közhivatalt viselni meggyőződésemm szerént annyit tesz, mint a közjólét s boldogság előmozdításában venni részt...”<sup>75</sup> 1842-ben maros szabályozási királyi biztosnak, majd mintegy családi hagyományként, Békés vármegye főispánjának nevezték ki. A beiktatási ünnepségen a kívánatos reformfolyamat felvázolása után („és általános a mozgás, a törekvés valami jobb után, erő erőhöz csatlakozik, egyesület, egyesületre, vállalat vállalatra keletkezik...” stb.) a túlbuzgóság veszélyei ellen óvta a hallgatóságot, józan megfontolást, felelősséget ajánlva figyelmébe.<sup>76</sup> A maga részéről mindenesetre igyekezett megvalósítani programját. A megyei politikában mérséklő, óvatos kiegyensúlyozó szerepet játszott. Magatartására jellemző, amit az 1846 júliusi Békés megyei tisztújításról írt: „A rendek és mi több, még a bukott párt is részrehajlatlan eljárásommal megelégedek”, „noha igen nagy ingerültség volt a két pártok között...”<sup>77</sup> A nemzetiségek iránt toleranciáját mutatja, hogy 1845. májusában a vonakodó megyéjét határozottan utasította, hogy az országgyűlési törvényeket fordíttassa le a nemzetiségek nyelvére is.<sup>78</sup> 1843–44 táján a nagykárolyi városi tanács rendezési tervéhez írt megjegyzésének 8. pontjában pedig ezt írja: „(a városban) a zsidók, kik a conscribált népességnek legalább negyed részét teszik... se választók, se választhatók, pedig igazság kívánja, hogy vagy választók legyenek, vagy... legalább saját felekezetökbeli exequens előljárók alatt álljanak végre”.<sup>79</sup> Ugyanitt a 9. pontban Nagykaroly vezetőségének demokratizálására is felhívta a figyelmet „...a választást majdnem egyedül a királyi városokra rendszerezett qualificatiókhoz akarják kötni, ami illy mezővárosokban mint Károly, a legszűkebb alap lenne, és egy kiskörű arisztokráciára terjedne”.

A már említett vállalkozásokon kívül alapításától fogva (1830) részvényese volt a Dunagőzhajózási Társaságnak,<sup>80</sup> alapító tagja a Fáy András kezdeményezése nyomán 1840. január 11-én létrehozott Hazai Első Takarékpénztárnak.<sup>81</sup> Száz forint alapítványi összeget írt alá az 1841-ben Balogh Pál felhívására alakult Iparegyesület javára. 1837-ben a Sina György-féle Bécs–Bécsújhely–Győr vasútépítési vállalkozásnak,<sup>82</sup> 1844-ben pedig részvényese lett a Pesti Cukorgyár Rt.-nek.<sup>83</sup> Támogatta a Gyár védegyeletet, ahogy Batthyány Lajos levelére válaszolva írja 1843. január 12-én: „méltóztassék engem is azok sorába fogadni, kiket a mindenfelől marakodó hazai szükségek és hiányok közepette nemzeti fejlődés ezen ága is közel érdekel és lelkesít”.<sup>84</sup> A Védegyelet népszerűsítéséhez egyébként, feleségre, Karolina, és annak Antónia nővére jártak az élen, akik elsősk közt csatlakozva, a báljaikon hazai anyagokból készült magyar ruhákba öltöztek: „...akkor kezdtek politikai női szerepet játszani, és e tekintetben nem voltak kicsinlen-

dó hatással a közszellemre, különösen az arisztokratia férjvilágára. Nem is beszéltek ró-  
luk nyájasan az udvari szellemű körökben” – írja Splényi Béla.<sup>85</sup> Valóban, a hölgyek vi-  
selkedése és tiszteletükre rendezett fáklyás felvonulás Metternich rosszállását is kivívta.  
Károlyi kezdetben a Védegyelethez közel álló, 1844. december 22-én létrehozott Gyára-  
lapító Társaságot is támogatta, de amikor a társaság politikai csatározások színterévé  
vált, kilépett belőle.<sup>86</sup>

Bár az eddigiek sem tekinthetők pusztán gazdasági vállalkozásoknak, a negyvenes  
években megszorodtak a tisztán jótékonyági alapítványai és támogatásai is. Rész-  
vényese volt, illetve 6 alapító részvény után évi 60 Ft-tal támogatta az 1829-ben 49 rész-  
vényessel megalakult Testgyakorló Intézetet. Alapításától (1840) fogva pártfogolta a  
pest-budai Hangász Egyesület igazgatása alatt működött nyilvános énekiskolát évi 25  
Ft-tal (később Nemzeti Zenede), Brunsvik Teréz Kiseddóvó Intézeteket Terjesztő  
Egyesületét 1842-től (évi 30 Ft), a Vakok Pesti Intézetét (1842), a Pesti Asszony egyesü-  
letet és az 1845-ben általa alapított nagykárolyi kórházat. Ezen kívül a pestvárosi szegé-  
nyek gyámolítására és az éhezők segélyezésére 1847-ben 500 forintot, a pesti koldulás  
megszüntetésére évi 100 forintot, a pesti szegény gyermekkórháznak 1847-től évi 5 fo-  
rintot adott. A 30-as évektől alapítvánnyal támogatott egy sor egyházi intézményt is.<sup>87</sup>

## Jegyzetek

- 1 *Trócsányi Zsolt*: Wesselényi Miklós. Budapest 1965. 65. p.
- 2 MOL. Károlyi nemzeti levéltár (továbbiakban: K.) P. 414. c. 27. csomó (Békésme-  
gyei főispáni iktatott iratok; 1846. dec.)
- 3 *Wesselényi Miklós*: Balítéletekről. In: Szöveggyűjtemény a reform-korszak irodalmá-  
ból. Budapest 1981. 329. p.
- 4 Galgóczy Károly: Emlékbeszéd gr. Károlyi György felett. In: OMGE emlékkönyve.  
Budapest 1883. III. füzet. 11–22. p. (A beszéd az OMGE 1878. február 23-i közgyű-  
lésén hangzott el.) Lásd még: Károlyi György jellemrajza s arcképe. Ország tükre.  
1862. 6.; *Vereby Soma*: Magyar mágnások életrajzi s arcképcsarnoka. Pest 1867. 12.  
p.; gr. *Lónyay Menyhért*: Emlékbeszéd gr. Károlyi György fölött. MTA évkönyve. 16.  
köt. 3. füz. Budapest 1878. 36–53. p.; *Kandra Kabos*: Az ezeréves Károlyiak. Buda-  
pest 1894. 23. p.; *Pálffy János*: Magyarországi és erdélyi urak. Sajtó alá rendezte:  
*Szabó T. Attila*. Budapest 1939. 226. p.; *Baják László*: Széchenyi barátja Károlyi  
György. Élet és Tudomány 1992/4. 104–106. p.
- 5 A család anyakönyvi adatai megtalálhatók: K. P. 395./Lad. 1. Vö.: *Éble Gábor*: Nagy-  
károlyi gr. Károlyi család leszármazása. Budapest 1913.
- 6 K. 97. fiók, 99. sz.
- 7 Tanulmányairól és katonai szolgálatáról lásd: *Galgóczy K.* i. m. 4. jegyz. 13. p. vö: *G.  
Elenyák–A. Kovacsóczy*: Tentamen publicum ex doctrina religionis, metaphisica,  
phisica, mathesi applicata, historia universalis et litteratura Hungarica, quod Geor-  
gius Károlyi... Pest 1818.
- 8 *Wesselényi Miklós* naplója: 1821. szept. 28. okt. 5., ill. nov. 7. In: *Széchenyi István–  
Wesselényi Miklós*: Feleselő naplók. Szerk.: Maller Sándor. Budapest 1986. 58–77.;  
*Bártfay Szabó László*: A Sárvár–Felsővidéki gr. Széchenyi család története I–III. Bu-  
dapest 1926. III. köt. 186. p.
- 9 „Széchenyi eladta a cugot, azaz Dalit, Tarkát, Marcit Georges Károlyinak hámostul  
együtt 1300 Ft-on, Mihállyal egyetemben.” *Wesselényi M.* naplója, i. m. 8. jegyzet, 92.  
p.

- 10 *Viszota Gyula*: Gr. Széchenyi István és magyarországi lóversenyek megalapítása. Magyar Gazdaságtörténeti Szemle, 11 (1904) 1–2. 6. p. Az egylet tagjai közé tartozott többek között: Wenckheim József, Batthyány Vince, Eszterházy Károly, Pálffy Ferdinánd, Brudern József, Festetich László, Nagy Pál, ill. a Királyi és a Széchenyi testvérek stb.; *Bártfay Szabó L.*: i. m. 8. jegyz. 153–155. p.
- 11 K. P. 414. c./11. csomó No. 3. (Szentlőrinci Szarvasvadászati Társaság évi számadásai.)
- 12 Az országgyűlési klubról: Széchenyi István összes munkái. Fontes Historiae Hungaricae aevi recentionis. 12. köt. Szerk.: *Viszota Gyula*. Budapest 1932. 43. p.; *Takács Sándor*: Széchenyi István gróf reünioja és az Akadémia alapítása. In: Kémvilág Magyarországon. Budapest 1980. 44–63. p.
- 13 Az Akadémia alapításáról: Széchenyi István összes munkái. i. m. 12. jegyz. 42–43, 609, 680. p.
- 14 Károlyi György nekrológja. Századok 11 (1877) 785. p.
- 15 Az első lóversenyekről: Széchenyi István összes munkái. i. m. 12. jegyz. 47, 76, 78. p., ill. *Fehér Dezső-Török Imre*: A magyar lóversenyzés története. Budapest 1977. 14–16. p.
- 16 K. P. 394./a. (Az 1827. évi birtokosztály iratai). Vö.: *Pettkó Béla*: A nagykárolyi gr. Károlyi család összes jószágainak birtoklástörténete. I–II. Budapest 1911.
- 17 K. P. 414. d./36. köt. pénztárfőkönyv (1828. IX. 28.) (továbbiakban: K. Pénztárfőkönyv, ill. Pénztárnapló)
- 18 Lásd: K. 38., 40., 57., 59. köt. Pénztárfőkönyvekben.
- 19 A pesti Kaszinóról: Széchenyi István összes munkái. i. m. 12. jegyz. 43, 766, 769. p.; *Bártfay Szabó L.*: i. m. 8. jegyz. 184. p.
- 20 Esterházy Károlyhoz írt levele 1828. X. 26-án. Gróf Széchenyi István levelei. Szerk.: *Majláth Béla*. Budapest 1889. V. köt. 104. p.
- 21 *Trócsányi Zs.* i. m. 1. jegyz. 70. p., ill. K. P. 414. b./Lad. 9 (vegyes pénzügyi feljegyzések).
- 22 Széchenyi István összes munkái. i. m. 12. jegyz. 771. p. (Sedlnitzky 1828. V-i jelentése)
- 23 Bártfay Lászlóhoz írt levele (Róma, 1834. IV. 21.). K. P. 414. b./Lad. 7. No. 1. 39–40.
- 24 *Széchenyi István*: Napló. Szerk.: *Oltványi Ambrus*. Budapest 1978. 568. p.
- 25 Levelek Bártfay Lászlóhoz. K. P. 414. b./Lad. 7. No. 1. 81. (London, 1832. aug. 24.) 84–85. (London, 1832. okt. 26.)
- 26 Lásd: Károlyi 8 lapnyi útinaplója. K. P. 414. b./Lad. 9. Vö. Levelek Bártfay Lászlóhoz. P. 414. b./Lad. 7. No. 1. 16–17. (Nápoly, 1834. jan. 7.), 76–78. (Palermo, 1834. márc. 5.), 39–40. (Róma, 1834. ápr. 21.), 8–9. (Nápoly, 1834. ápr. 30.), 41–42. (Castellamare, 1834. júl. 8.), 10–11. (Nápoly, 1834. aug. 9.), 45–45. (Kairó, 1835. jan. 17.), 171–172. (Konstantinápoly, 1835. máj. 20.), 266–267. (Zimony, 1835. ápr. 8.)
- 27 1832-ben a kolera amerikai terjedésének hírére mond le az utazásról. Lásd 25. jegyz. 81. sz. levél.
- 28 *Bártfay Szabó L.*: i. m. 8. jegyz. 223. p.
- 29 *Trócsányi Zs.*: i. m. 1. jegyz. 921–922 p. K. P. 414. c. 20. csomó. (1830. évi országgyűlési iratok, 1830. aug. 2.-i közgyűlési jegyzőkönyv.
- 30 Trócsányi Zsolt szerint a követjelentést Wesselényi gondolatai nyomán Bártfay László fogalmazta, de ez vitatható. i. m. 1. jegyz. 112. p.
- 31 Kölcsey levelezése. Budapest 1990. 110. p.
- 32 Uo. 118. p. Kölcsey levele Bártfay Lászlónak, Cseke, 1831. VII. 2. Kölcsey halála után (1838) az Akadémia Károlyit bízta meg, hogy lépéseket tegyen a költő irodalmi hagyatékának összegyűjtése érdekében. MTA 29. ülésének jegyzőkönyve, 209. pont. K. P. 414. b./Lad.9. (1838. XII. 3.)

- 33 K. P. 414. b./Lad. 8. No. 2. 7–8. (Nagykároly, 1831. április 21.) Ugyanerről lásd még Bártfay László levelét Kölcseyhez (Pest, 1831. márc. 16.). In: Kölcsey levelezése: i. m. 30. jegyz. p. 113. ill. *Vértessy Jenő*: Kölcsey Ferenc. Budapest 1906. (Magyar Történelmi Életrajzok.) 137–139. p.
- 34 K. P. 414. b./Lad. 7. No. I. 29.
- 35 Károlyi valószínűleg tagja volt az 1840-ben Batthyány Lajos elnökletével megalakult Gyorsírást Pártoló Egyesületnek is.; Siklóssy László: Az országgyűlési beszéd útja. I–II. köt. Budapest, 1939. II. köt. 9., 234. p.
- 36 K. P. 414. b./Lad. 7. No. I. 67.
- 37 K. 39. köt. Pénztárfőkönyv. (1831. aug. 31.)
- 38 K. P. 414. b./Lad. 7. No. 1. 57–58. (Kölcsey vállalta a búcsúztatást.)
- 39 Uo. 73.
- 40 „Midőn Klobusiczky házát feldúlták (ti. a parasztfelkelők), egy zúgügyvéd a Hitelt találta az asztalon, fölütötte benne, ami a parasztokért emel szót, lefordította szlovákra és elszónokolta a népnek: bizonyára a legszabadabb fordítás volt az, ő pedig már lóg.” *Széchenyi I.* Napló i. m. 24. jegyz. 696. p.
- 41 Uo. p. 677. (1830. nov. 26.), p. 73. (1833. máj. 4.)
- 42 K. P. 414. b./Lad. 7. No. 1. 84–85. (London, 1832. okt. 26.) Károlyi politikai összejövetelek számára 1833 tavaszán megvásárolta a pozsonyi szőlőhegyek közt az ún. Schüller villát. *Takács S.* i. m. 12. jegyz. 106. p.
- 43 *Kossuth Lajos*: Országgyűlési Tudósítások. (Magyar Történelmi Társulat, Fontes Hist. Hung. Aevi Rec.) Budapest 1948. I. köt. 106–107. p.
- 44 Uo. 121. p.
- 45 Uo. 164. p.
- 46 Szentés 1.357.072 ezüst forint és 1000 arany összegért váltotta volna meg magát. Az 1837. ápr. 17-i pótegyezség szerint 1856-ig kellett volna törlesztenie az összeget. K. Lad. 93. No. 140. (1846-ban a Károlyiak Békéscsaba és Csongrád mezővárosokkal is örökváltásági szerződést kötöttek.)
- 47 *Trócsányi Zs.* i. m. I. jegyz. 64. p.
- 48 *Kossuth L.* i. m. 43. jegyz. 265. p.
- 49 Uo. 386. p.
- 50 *Széchenyi pesti tervei*. Szerk.: Bácskai Vera, Nagy Lajos, Budapest 1985. 80. p. Károlyi 1841 júliusában 20 hídrészvényt jegyzett 10 ezer forint értékben. K. P. 414. b./Lad. 9. (részvénykimutatás 1858-ból)
- 51 *Bártfay Szabó L.* i. m. 8. jegyz. 242. p.
- 52 „Ő jól fog beszélni”. Wesselényi 1836. III. 16-i naplóbejegyzését idézi *Trócsányi Zs.* i. m. I. jegyz. 308. p. A beszéd szövegét lásd: K. P. 414. b./Lad. 7. No. 2. 532–534. p.
- 53/a *Döbrentei Gábor* levele Péczeli Józsefnek (1834. I. 10.) A vándorszínésztől a nemzeti színházig. Szerk.: Kerényi Ferenc, Budapest 1987. 166–167. p.
- 53/b K. 48. köt. pénztárnapló (1838. I. 9.)
- 54 *Splényi Béla* emlékiratai. Budapest 1984. 524–525. p.
- 55 *Széchenyi I.*: Napló i. m. 24. jegyz. 795. p.
56. Idézi *Takács Sándor*: Wesselényi Miklós és a titkosrendőrség. In: *Kémvilág Magyarországon*. i. m. 12. jegyz. 38. p.
- 57 *Trócsányi Zs.* i. m. I. jegyz. 372. p.
- 58 Az esküvő 1836. május 16-án volt Pozsonyban. Lásd: K. VI. Lad. 89. No. 193. Az esemény emlékére Nagykárolyban leányiskolát alapítottak. Lásd: K. F. 414. b./Lad. 6. No. 5.
- 59 A nagyobb jelentőségű alapítványokon kívül pl. 1832-ben, katolikus létére a ref. templom toronyórájára 25 forintot, míg a Kecskeméti utcai lámpások felállítására

- 1833-ban 40 forintot adományozott stb. Lásd a megfelelő évi pénztárfőkönyvekben. i. m. 17. jegyz.
- 60 *Wesselényi* naplóját idézi: *Trócsányi Zs.* i. m. 1. jegyz. 393–394. p. Lásd még: K. 47. köt. pénztárfőkönyv, ill. Feljegyzés a pesti vízáradás napjaiban az alulírt (Bártfay László *fiscalis*) által tett egyveleges költségeknek. K. P. 414. b./Lad. 9.
- 61 Károlyi Lajos 2000, Károlyi István és felesége 1800, Széchenyi 1000 forintot adott. (Károlyi György összesen 148.000 forintot gyűjtött össze.) Aláírási ívet lásd: K. P. 414. b./Lad. 9.
- 62 *Trócsányi Zs.* i. m. 1. jegyz. 399., 404. p.
- 63 Az ítélet hírére Széchenyi, Károlyi, Rháday Gedeon, Fáy András, Benyovszky Péter ismét összegyűltek Wesselényi házában, hogy a további teendőkről döntsenek (pl. Wesselényi birtokainak sorsáról). *Trócsányi Zs.* i. m. 1. jegyz. 428–429. p. *Takács S.* i. m. 12. jegyz. 41. p.
- 64 *Széchenyi I.*: Napló. i. m. 24. jegyz. 899–900. p.
- 65 Uo. 903. p.
- 66 Uo. 904. p.
- 67 Uo. 903. p.
- 68 Uo. 905. p.
- 69 Bártfay László naplójából I–II. köt. Vál. és jegyz.: Jenei Ferenc. (Petőfi Irodalmi Múzeum) Budapest 1969. I. köt. 185. p.
- 70 Széchenyi pesti tervei. i. m. 50. jegyz. 229–230. p.
- 71 Uo.: 238. p. Károlyi tagja és részvényese is volt az egyesületnek. K. 54. köt. pénztárfőkönyv (1841)
- 72 K. 58. köt. pénztárfőkönyv (1845)
- 73 Károlyi a választmány 1841. dec 2–24., 1842. jan. 6–máj. 14., nov. 6–dec. 24., és 1843. jan. 6–márc. 7. között tartott ülésein vett részt. Lásd: K. 55. köt. pénztárfőkönyv (1842).
- 74 K. P. 398. Miss. 78. csomó 35016.
- 75 K. P. 414. b./Lad. 9. (Károlyi vegyes fogalmazványai.) A beszédet Tabódy Pál jogügyi igazgató fogalmazta, de Károlyi elképzelései és instrukciói szerint, amint ez Bártfay László naplójából kiderül. i. m. 69. jegyz. I. köt. 105. p. (1839. III. 30.)
- 76 Békés megye örömnépe... Buda 1842. 50–51. p. A beiktatásról bővebben: *Baják László* Főispáni beiktatás Békés megyében. Honismeret, 1991/3. 13–16. p.
- 77 K. P. 414. b./Lad. 7. No. 2. 425.
- 78 K. P. 414. c./27. csomó (Békés vármegye főispáni iktatott iratai; 1845. máj. 14.).
- 79 K. P. 414. b./Lad. 9. (Károlyi vegyes fogalmazványai). A zsidók iránti toleranciája nem terjed odáig, hogy pl. a Kaszinó tagjai között is szívesen látta volna őket. Lásd: Széchenyi összes munkái 12. köt. i. m. 12. jegyz. 55. p. (Az 1829. VI. 7-i kaszinói közgyűlésen éles vita zajlott erről a kérdéstről).
- 80 1830-ban 1, 1834-ben 4, 1837-ben 2, 1838-ban 5, 1840-ben 7, 1846-ban 10 db 500 forintos részvényt szerzett. Részvényese volt a „Duna és Pannónia” gőzhajóknak is, (4 részvény 3000 Ft értékben). K. P. 414. b./Lad. 9. (részvénykimutatás 1858-ból), K. 41. köt. pénztárfőkönyv (1833).
- 81 Az alapítótagok 10 évig 6 Ft-ot tartoztak 1–1 100 Ft értékű részvény után fizetni. Károlyi évi 60 forintot fizetett. (K. 52. köt. pénztárnapló, 1840. jan.)
- 82 9 db 125 Ft névértékű vasútrészvényt jegyzett. K. P. 414. b./Lad. 9. (részvénykimutatás). Bekapcsolódott az Arad-szolnoki vasútépítésébe is, amelyet 1846. XII. 16-án határoztak el Békés megye közgyűlésén. Uo: vegyes pénzügyi feljegyzések.



- 83 1858-ban 26 db 14 ezer Ft értékű részvénnnyel rendelkezett. K. P. 414. b./Lad. 9. (részvénykimutatás), K. 60. köt. pénztárnapló.
- 84 K. P. 414. b./Lad. 8. No. 1. (Károlyinak saját üzemei is voltak, így részben a nagymuzsalyi timsógyár és az 1840-ban megszerzett parádi üveghuta.)
- 85 *Splényi B.* emlékiratok i. m. 54. jegyz. I. köt. 429. p. Lásd még: *Bártfay Szabó L.* i. m. 8. jegyz. 341. p., *Horváth Mihály: 25 év Magyarország történetéből I–III.*, 1864. II. köt. 377. p.
- 86 „A Gyáralapító új magatartásán nem tudom még örülni vagy nem – úgy látom a Védegyelet egészen reprezentálva vagyon benne – és nyilván egészen kilépek; első fizetésemet megtettem ezt vigye a manó.” K. P. 414. b./Lad. 7. No. 2. 141. (1845. ápr. 24.)
- 87 Lásd a megfelelő évi pénztárfőkönyvekben, lásd: 17. jegyz.

Baják, László

### Die öffentliche Tätigkeit des Grafen György Károlyi im Reformzeitalter und zur Zeit der Revolution (1825–1849)

Im Reformzeitalter lebten in Ungarn etwa 1400 geborene Aristokraten, die meisten beschäftigten sich mit der Politik überhaupt nicht, sie fühlten sogar kaum Verantwortung für ihr Vaterland. Die Zahl der in der Politik aktiv tätigen Aristokraten erreichte nicht einmal 150; kaum zu fünfzig waren diejenigen, die in den 1840er Jahren die Opposition, den Liberalismus vertraten. Nur von einigen wurde ausführliche Biographie verfaßt. Der Verfasser dieser Abhandlung macht einen Versuch, im Falle des Grafen György Károlyi diesen Mangel zu besitzigen. Károlyi, Angehöriger einer der bedeutendsten ungarischen katholischen Aristokratenfamilie, absolvierte Jura an der Universität zu Pest, dann schlug er die militärische Laufbahn ein. Er war Husarenoffizier, als er mit dem Grafen István Széchenyi und Baron Miklós Wesselényi (zwei späteren Führern in der Politik) in Verbindung kam, diese Verbindung wurde für sein weiteres Leben grundsätzlich bestimmend. Als Freund von Széchenyi und Wesselényi unterstützte er ihre politischen, wirtschaftlichen und kulturellen Unternehmungen am treuesten. Er nahm an der Organisation politischer Foren des öffentlichen Lebens teil, in der Hoffnung, daß die Aristokratie mit dem Großbürgertum zusammenhaltend zur führenden Kraft in der Modernisierung Ungarns werden kann. Neben István Széchenyi war Károlyi Begründer der Ungarischen Akademie der Wissenschaften, des Nationalkasinos, des Pferderennens in Ungarn, organisierte die Regelung der Theiß, und war lange Zeit Präsident des Ungarischen Wirtschaftlichen Landesvereines. Kaum gab es solche fortschrittlichen Initiativen, wo er nicht dabei gewesen wäre: Fechterschule, Kleinkinderbewahranstalten, Brücken- und Eisenbahnbau usw. Obwohl Károlyi keine führende Persönlichkeit der Politik des Reformzeitalters und kein guter Redner war, sowie keine Werke politischen Inhalts schrieb, wurde er durch sein ethisches politisches Verhalten zu einer erwähnenswerten Person seiner Zeit.

Er nahm wichtige Posten als Obergespan ein, nahm regelmäßig an den ungarischen Landtagen teil. Sein politisches Auftreten als Abgeordneter des Komitates Szatmár im Jahre 1830 erwarb ihm Reputation und Anerkennung. Die bürgerliche Revolution überschritt in vieler Hinsicht seine politischen Vorstellungen, trotzdem machte er sich um die Schaffung der Bedingungen, des Institutionensystems für die bürgerliche Umwandlung der Gesellschaft unvergänglich verdient.

1. The first part of the document discusses the importance of maintaining accurate records of all transactions and activities. It emphasizes that proper record-keeping is essential for ensuring transparency and accountability in financial operations. This section also highlights the role of internal controls in preventing fraud and errors.

2. The second part of the document outlines the various methods and techniques used to collect and analyze data. It covers both qualitative and quantitative research approaches, providing a comprehensive overview of the research methodology employed in the study. The text also discusses the challenges associated with data collection and analysis, and offers practical solutions to overcome these challenges.

3. The third part of the document presents the results of the study, including a detailed analysis of the data collected. It discusses the findings in relation to the research objectives and provides a clear interpretation of the results. This section also includes a discussion of the implications of the findings for practice and policy, as well as suggestions for further research.

4. The final part of the document concludes the study and provides a summary of the key findings. It also includes a list of references and a list of figures and tables. The conclusion emphasizes the importance of the research and the need for continued efforts to improve financial reporting and internal controls.

## A magyar országgyűlés 1861-ben (Néhány adalék és emlék)

A magyar parlamentarizmus, az alkotmányosság, az állami szuverenitás, a magyarországi közjog fejlődése tekintetében jelentős történelmi szereppel bír az 1861-ben összeült magyar országgyűlés. A reformkor, 1848–49. eszményeit és vívmányait hozta újból, a politizálás szintjén is felszínre a tizenkét éves neoabszolutista kormányzás után. Ily módon pillér az 1848–49-et és 1867-et összekötő ívek között, a már történelmi távlatból szemlélődő előtt. De a kor embere számára még válaszút és el nem dőlt dilemma a forradalom és a kiegyezés között az 1860–61-es esztendő.<sup>1</sup>

A kibillent birodalmi egyensúly helyreállításához 1849-ben a magyar függetlenségi mozgalom leverésére volt szükség, jó egy évtizeddel később, a leromlott pénz- és hiteligény, a belpolitikai elégedetlenség körülményei között a Solferino és Villafranca utáni külpolitikai szituációban viszont a magyarországi helyzet normalizálása szükségeltetik.<sup>2</sup> Az ötvenes évek kormányzási rendszere kudarcot vallott – érkezett el a beismerés ideje –, az abszolutizmus valamiféle alkotmányosságnak kell felváltania a birodalom mindkét felében. Hogy ez az alkotmányosság milyen szintig és milyen formában hatja át az új szisztémát, az a külső és belső kényszerítő erők hatására, 1860–61-ben dől el egy időre, miközben kirajzolódnak a politikai szándékok és az erőviszonyok. A császár, midőn teljes öntudatával abszolutista uralkodó, az alkotmányosság irányában kényszerül lépni; törvényszerű, hogy lépése felemás, nézzük akár a Birodalmi Tanács átalakítását, az Októberi Diplomát, a Februári Patenst, vagy az 1861-es magyar országgyűlés által elérni kívántat. „Valami parlamentáris életet fogunk kapni, de a hatalom az én kezemben marad, és az egész jól fog illeni az osztrák viszonyokhoz.” – nyugtatja meg a császár önmagát és anyját az Októberi Diploma kibocsátása után.<sup>3</sup>

A Bécsben formálódó felemás alkotmányosság gondolat a magyar arisztokrácia ókonzervatív személyiségei által is inspirált. A magyar alkotmányos viszonyoknak az 1848. előtti alapokon való visszaállítása e réteg számára ki- és megegyezési alapot képezett. De az Októberi Diploma a liberális köznemesi tábor által vezetett magyar politikai közgondolkodás által elutasított, mint az ősi magyar alkotmányt és 1848 törvényeit megsértő, oktrojált alkotmány. Ugyanakkor a passzív rezidencia éveibe belefáradt és -szegényedett réteg szükségét érezve és lehetőségét látva a passzivitásból való kimozdulásnak, aktivizálódott az újra szerveződő megyei önkormányzatokban, s az októberi okirat által engedélyezett országgyűlésre készült.

1848. célkitűzései és vívmányai között a polgárosodás eredményei; a jobbágyfelszabadítás, a rendiség eltörlése – szemben a közjogiakkal –, az abszolutizmus éveit is visszafordíthatatlannak bizonyultak. Az 1853-as úrbéri patens, ha ellentmondásosan is, de szentesítette az 1848-as vonatkozó törvényt.<sup>4</sup> A feudális előjogokkal szemben a polgári jogegyenlőség irányában való elmozdulás tiszta, 1848-as képletét az 1861-es országgyűlés összehívása eldöntésekor nem ismerte el a kiadott legfelsőbb kézirat, de meg nem történtnek sem tekintette. „...szilárd akaratom, hogy a nemesség kiváltságos állásának megszűnte, a hivatal és birtokképeségnek minden osztályokra születés különbsége nélküli kiterjesztése, a jobbágyi szolgálatok és adózások eltörlése után, valamint az általános adó- és katonakötelezettség alapján a jövő országgyűlésre általam ideiglenesen megállapítandó szabályok szerint magyarországi alattvalóimnak azelőtt nem választóképes osztályai az országgyűlési választásokban részesíttessenek. Midőn

egszersmind az ezen osztályoknak az 1847–48. országgyűlésnek VIII., IX., X. és XIII. törvénycikkeiben adományozott jogokat újra elismerem és megerősítem...” írja a Vay Miklós bárónak szóló kézirat,<sup>5</sup> a 48-as törvények Októberi Diplomával ellentétben álló cikkelyeinek országgyűlési átvizsgálása és megszüntetési joga fenntartását hangsúlyozva. Az országgyűlési választások ideiglenes választójogi törvényeit kidolgozni hivatott esztergomi értekezlet<sup>6</sup> – Deák Ferencnek a téma felett vitának helye nincs véleményként is felfogható távolléte<sup>7</sup> mellett – az 1848. évi V. törvénycikk alapján való országgyűlési választások kiírását határozta el.<sup>8</sup> A döntéssel, melyet ugyan még az uralkodónak is el kellett fogadnia, nyilvánvalóvá lett, hogy a polgárjog kiterjesztése értelmében túllépett a magyar közakarat az októberi férfiak 1847-es alapján. Az 1861-re összehívott országgyűlés Magyarországon népképviseleti alapon ül össze, szemben a februári patens szellemében összehívott Lajtán túli tartományi gyűlések rendi jellegével. Az esztendő januárjában a Pesti Napló hasábjain Kemény Zsigmond, Csengery Antal tollából vezércikk sor a rendi és a képviseleti rendszer mibenlétét elemzi, s jellemző a közjogi kérdések iránti érzékenységre épített magyarázat: „Egészen más eszmék uralma, egészen más viszonyok szerkezete alatt hozták a törvényeket honatyáink; s az V-ik cikk akkora szemebetétele a karok és rendek elméletének, mint a III-dik cikkben alakított felelős minisztérium a helytartótanács collegiális kormányzatának. 1848. előtt rendi alkotmányunk volt, az utolsó pozsonyi diéta által valódi népképviseleti rendszert nyertünk.”<sup>9</sup>



1. Képviselőházi arcképek 1861. litográfia

Az esztergomi értekezlet, az országbírói értekezlet és a választások során napirendre kerülnek az 1848-as törvények érdekegyesítő; az ősiséget eltörlő, a polgári jogegyenlő-

séget kimondó, a szólásszabadságot érvényesítő témái. Az Októberi Diploma következtében kiadott határozat alapján így például 1861. januárjában az igazságszolgáltatás autonómiája birtokába jutott Magyarország, még mielőtt politikai és közjogi önállóságát visszanyerte volna.<sup>10</sup> A január 23-án összeült értekezlet a magyar magánjog régi rendszere, az 1848-as, az ősiséget, az úrbéri viszonyokat megszüntető törvények, valamint az 1849. után alkalmazott osztrák jogszabályok közötti ellentmondások megszüntetését, a kialakult viszonyokhoz legjobban alkalmazkodó jogrendszert volt hivatva kialakítani. Társadalom és jogpolitikai vonatkozásban az Országbírói értekezleten kirajzolódnak és ütköznek a konzervatív, a rendi szemléleten alapuló és az 1848-as demokratizmust képviselő erők. A képletet bonyolítja, hogy 1848. csupán keretadó lehetett, kidolgozatlan jogrendszere miatt. Deák Ferenc ezért néhány, a polgári jogrendszer bevezetését támogató politikussal, mint Horvát Boldizsár, a későbbi igazságügyminiszterrel, vagy Tóth Lőrinc, az 1849-es igazságügyi miniszteri ügyésszel<sup>11</sup> az 1843–44-es országgyűlésen átdolgozott és megszavazott büntető codexet javasolta. Deák a reformkor és 1848. liberális szellemét kívánta követni, s a már egyszer elértből nem visszalépni. „...előttem is ... alapeszme a régi magyar törvények visszaállítására, de ahol ... azok visszaállításából a jogviszonyok megzavarását, vagy institutionk demokratikus szellemének fölforgatását hiszem bekövetkezőnek, ott kétkedés nélkül ellene szólok, ...” mondja az értekezlet vitájában.<sup>12</sup> A közjogilag lényegében törvénytelenül összehívott értekezlet a törvénykezés magyar rendszerét ellentmondásosan oldotta meg. Az időközben, február 26-án, kibocsátott Februári Pátens keltette zavar szerepe sem mellőzhető e tekintetben; Deák 25-én elhagyja az értekezletet. A mintegy hatvan főből; a felső bíróságok tagjaiból, konzervatív szakértőkből és néhány ellenzéki jogász politikusból álló testület<sup>13</sup> éppen, mert mint Deák is, az 1861-es országgyűlés előkészítésének értelmezte az értekezletet, felemásan döntött, s ebben a politikai meggyőződés mellett a taktikai elemek is közrejátszottak.

1860–61-ben a neoabszolutizmusnak, egy totális abszolutista rendszernek a felváltásáról lévén szó, mintegy köz- és polgárjogi káoszban a váltás eszközeiként abszolutista, rendi alkotmányos és liberális, polgári alkotmányos módszerek alkalmazására került sor egyidejűleg. Uralkodói parancsok; Októberi Diploma, Februári Patens, közjogilag törvénytelen, az országgyűlés hatáskörébe gázoló értekezletek; az esztergomi és az országbírói értekezlet, az 1848-as törvények szellemében, népképviselési alapon, de megyei törvényhatóságok újraéledésével a megyei keretek között lejátszódó képviselőválasztások jellemzik a viszonyokat. Mindeközben a magyar közjog szerint Magyarország az országgyűlés által elfogadott, a király által szentesített 1848-as törvények alapján független felelős minisztériuma kellene lennie, ennek hiányát tetézi, hogy a legfelsőbb parancsokat kiadó uralkodó pedig nem tekinthető a magyar korona országai felkent királyának. Az 1861-es országgyűlést létrehozó hónapok koncentráltan hordják magukban mind az 1847-tel jelezhető, a forradalom előtti Magyarország, mind az 1848. évi és az 1849-es események minden ellentmondását, egyszersmind a megoldási kényszerét is, a birodalom kül- és belpolitikai helyzete és a magyar viszonyok rendezésének sürgető kényszere miatt. A több irányú és érdekű rendezés egymásnak ellentmondó faktorai között egy bizonyos, úgymond munkamegosztás rajzolódik ki az országgyűlést előkészítő mozzanatok és az országgyűlés tevékenysége között. Az előbbi a társadalompolitikai, a polgári szabadságjogok kérdése tisztázását – bár több esetben kimondva is csak átmeneti jelleggel – vállalta fel, míg az országgyűlés elsősorban Magyarország közjogi helyzetének megoldását tekintette feladatának.

Az országgyűlés összehívását és a választójog 1848. V. törvénycikk szerinti szabályozását előíró rendelet megjelenése után a megyékben tovább élénkült, több helyütt radikalizálódott a politikai élet. Az Októberi Diploma elleni tiltakozások mellett, a honvé-

degyleti szervezkedések, az emigrációba vetett hit, helyenként új választások nélkül az 1849-es képviselőház összehívásának követeléséig is kiterjedt.<sup>14</sup> „Felségáruló száműzöttek” megválasztására is sor kerül, de az emigrációból való hazatérést nem engedélyezi Bécs. Schmerling nyomására királyi leirat is érkezik a hűtlenek és felségsértők tagságának megszüntetéséről a bizottmányokba.<sup>15</sup> Az országgyűlési választásokra meginduló korteskedéseket a bécsi szervezésű titkosrendőri megfigyelők, besúgók követik, jelentéseikben egyre gyakoribbak „a nép forradalmi”, „kétségtelen egy párt fennállása, mely Magyarország elszakítását hirdeti” kitételek.<sup>16</sup> A Deák körét képviselő Pesti Napló és főként Pest megye nyomására a 48-as törvények teljes egészében való követelésének programját vállalták fel a megyék az országgyűlésre, az Októberi Diplomával szemben, s ennek szellemében választottak képviselőket is.<sup>17</sup> A kerületek zömében a megválasztás feltétele az 1848-as törvényekhez való ragaszkodás volt, annál is inkább, mert a parasztság számára fontos volt, hogy az 1848-as és az 1853. évi pátenz biztosította jogok fennmaradjanak. A választás olyanokra esett tehát, akik erre garanciát jelentettek, elsősorban, akik 1848-ban is képviselőjük voltak.<sup>18</sup>

Az 1847-es alapból, illetve az 1848-as törvények revíziójából kiinduló alapszituáció, az Októberi Diploma szemlélete, már az esztergomi értekezleten elfogadott 1848. évi V. törvénycikk alapján kiírt választásokkal túlhaladottá vált. Már az országgyűlés összehívása előtt többé-kevésbé érzékelhető volt, hogy ott a közjogi vonatkozások és már csak 1848. és 1849. vitája lesz elsősorban napirenden. A konzervatív, a kiegyezést megelőző kieszakódnál óhajtó Pesti Hírnök is az országgyűlés alatt a feliratot, Deák irányvonalát a „nemzeti közakarat revelációszerű” megnyilvánulásának minősíti, és mellette foglal állást.<sup>19</sup> Már túl azon a vitán, amelyet 1860. novemberre és 1861. tavasza között vívott a Pesti Hírlappal az 1848-as törvénykönyv teljes egészében való visszaállításáért. A municipalisták táborát, a vármegyék hatalmát képviseli a Pesti Hírnök, midőn a megyék és a szabad királyi városok önkormányzatát korlátozó 1848-as törvénykönyvet, abban a nyugati mintájú parlamentáris központi kormányt, a felelős minisztérium kezében lévő központi irányítást támadja. A két lap Török János és Csengery Antal párbajáig fajuló vitájában a kormányzat és a közigazgatás elvi kérdéseinek tisztázása, és lényegében a megegyezés feltételeinek kirajzolása a kérdés valójában.<sup>20</sup>

S e ponton nem kerülhet meg a programok témaköre, az hogy az egyes társadalmi tényezők mit vártak az 1861-ben összehívott országgyűléstől. A konzervatív közjogi program tömör megfogalmazásban: „municipális” alkotmányú, független Magyarország, egy fejedelem alatt; szövetségben az osztrák örökös tartományokkal<sup>21</sup>, amely mögött ott bujkál a gondolat a birodalom székhelyének Magyarországra való áthelyezéséről.<sup>22</sup> Az országgyűlés alapvető feladata tehát, s egyben a legsürgetőbb az 1848-as törvényeknek az ősi alkotmányhoz és a „monarchiai elvekhez” való igazítása, mert „Európában a nyugat és kelet viszonyai egészen különbözők. Sok eszme, mi ott alakít, itt bomlaszt.”<sup>23</sup> Közjogi értelemben tehát az 1848-as törvényeket csak formálisan, illetve részben ismeri el, és az országgyűlésen még a koronázás előtt el akarja végezni annak revízióját. Elismerte a népképviselőket, de a megyerendszerrel megférőt kívánt, felelős kormányt akart, de az ősi intézményeknek is megfelelő és szabályozott helyhatóságokat. Viszont nem vitatta az úrbéri viszonyok; a dézsma, a tized eltörlését, a közhelyviselést és a törvény előtti egyenlőséget.<sup>24</sup>

Az országgyűlés előtt létrejött hallgatolagos közmegegyezés, amely mögött az a gondolat húzódnak meg, hogy egyetlen tényező sem vállalta annak ódiáját, hogy sarkított magatartása, vagy fogalmazása esetleg lehetetlenné tegye az országgyűlés összehívását. De ez a közmegegyezés csupán arra vonatkozott, hogy 1848. egy általános kiindulási alap, amelyből a konzervatívok lefaragni kívántak, a radikálisok vagy közjogi, vagy polgári jogi vonatkozásban túllépni óhajtottak, mint Teleki László vagy



Madách Imre.<sup>25</sup> S az emigráció is többé-kevésbé egyetértett abban 1861. elején – Pulszky Ferenc Kossuthnak szóló megfogalmazása szerint –, „Hogy addig, míg a nemzet a törvényes téren utolérhetőnek tartja a kívánságát, s míg minden törvényes eszközök nincsenek kimerítve, egyáltalán semmi részről sem szabad háborgatni a nemzet törvényes alkotmányos kifejlését.”<sup>26</sup> Az alkotmányos megoldást a nemzeti közvélemény szerint ekkor már egyre inkább a mérsékelt közjogi liberális nemesi tábor vezéregyénisége, Deák Ferenc képviselte, aki „semmi esetre el nem áll a 48-diki törvényektől”<sup>27</sup>, szemben Telekivel, aki azokon túl akar lépni. Deák választókerületében programképpen azon meggyőződését adta elő, hogy „az ország törvényes önállása, függetlensége s az alkotmányos szabadság alapföltételei nemzeti létünknek, melyeket semmi árért, semmi nyomásért föl nem áldozhatunk.”<sup>28</sup> Politikai pesszimizmusa ellenére – amelyet a Ferenc Józseffel való találkozás után leveleiben Oszterhueber Tarányi Józsefnek, sógorának ki is fejt<sup>29</sup> – meggyőződéssel küzd az országgyűlésért, mert az „októberi elhatározásokra” az illetékes választ egyedül a törvényes magyar országgyűlés adhat, s hogy ez az országgyűlés törvényes legyen, a képviselőválasztásokat nem szabad egy oktrojált választójogi provizóriumra alapítani, azokat csakis a királyilag szentesített 1848-as törvény alapján lehet foganatosítani.<sup>30</sup> Deák megítélése szerint szinte a lehetetlenséggel határos megoldani a pénzügyi kérdéseket – amikor a birodalom államadósságai elviselhetetlen terheket rónak Magyarországra –, lehetetlenségnek látszik az önálló magyar hadsereg felállítása, a nem magyar nemzetiségeknek nemzeti követeléseinek eleget tenni, s az elszakíthatatlan közös ügyeknek vitelére mindkét fél által elfogadható módot találni. De kell az országgyűlés, mert a kérdéskör már napirenden van, szóba kerül az a császári audencián, s Deák gondolatait foglalkoztatja permanensen. Deák s a magyar politikai közélet várakozása már átlépte a holtponthoz a passzivitás és az aktív várakozás között. Deák a megoldhatatlannak tűnő problémák ellenére is az Októberi Diplomában benne rejlő lehetőségként értékelte azt, hogy az átlépett a „jogeljátszás” elméletén, s a Pragmatica Sanctiora, mint lehetséges érintkezési pontra hivatkozott, olyan pontra, amely a liberális köznemesi ellenzék számára már a reformkorban is, az 50-es években az ókonzervatívok törekvéseinek alapkoncepciójában is, s a Deák képviselte 48-as magatartásban is sarkalatos ponttá lett. A Pragmatica Sanctio ugyanis mint rendi egyezség, közjogi értelemben olyan alaptörvény szerepét töltötte be, amelyen a personalunio nyugodott, amely viszonyosságot rögzített a Habsburg-ház örökösödési jogának elismerése és Magyarország alkotmányos önállósága között.<sup>31</sup> Deák helyzetértékelését – mint az egész magyar politikai közvéleményét is – az emigráció tevékenysége is befolyásolta. Az emigráció s a hazai belpolitikai lehetőségek, illetve lépések szoros kölcsönhatásban állnak egymással, mindkettőt befolyásolta lépéseinek megtételében a másik tényező. 1860–61-ben az alternatíva Garibaldi vagy Deák. A császárral való találkozás után Deák kapcsolatot is teremt Kossuth-tal Párizsban Kiss Miklós révén.<sup>32</sup> „Deák üzeni, hogy ámbár világos a császár s szolgálóinak rosszhiszeműsége, mégis kell, hogy kibéküljön a nemzet, ha a háború nem bizonyos; határozott rövid választ kér.” Az Októberi Diploma után Kossuth nem ellenzi, hogy hívei a legális 1848-as program alapján kilépjenek a passzivitásból és részt vegyenek a politikai közéletben, feltéve, hogy a teret „harcra határozott emberek foglalják”, akik a rendszer megbuktatására, a felszabadítás feltételeinek megteremtésére és nem csupán engedmények kivívására használják fel. Kossuth a personalunio elfogadta volna, ha teljesen független pénzügyet is kapott volna Magyarország.<sup>33</sup> Kossuth és Deák itt még egy úton jár, de Deák már tudja – az audencia óta eltelt hetekben már azon medítál –, hogy 48-ból engedni kényszerül, kérdés már csak az, hogy az engedmények mértéke mennyi lehet, s hogy mi lesz azok következménye.

Az Októberi Diploma után a megyei önkormányzatok újraszerveződtek, a passzivitás évei után az élénk politikai közvélemény igényelte, követelte az országgyűlés összehívását, magyar minisztériumot 1848-as alapon, s megtagadta, de legalábbis országgyűlésileg megvitatni kívánta a törvényellenes adózásokat és a katonaaállítást. A Pesti Napló, a tekintélyes politikai napilap is, október 20-a utáni többnapos hallgatást követően, Királyi Pál tollából megszólalt a diplomát illetően.<sup>34</sup> Kritizált, elveket rögzített, de a diplomában lehetőséget is látott 48-as alapon, a Pragmatica Sanctio említésével. Pedig az 1860-as rendezés ellentmondásai a magyar viszonyokat illetően lényegiek. A kormányzás a központi birodalmi minisztérium hatáskörében maradt, így a diploma alapján életrehívott magyar országgyűlés mindaddig önmagáért való csupán, míg nem áll az annak felelős kormány. Ugyanakkor a magyar országgyűlés nem egy a birodalom tartománygyűlései közül, sokkal inkább megfelel az örökös tartományok tartománygyűlései összességének, s az Októberi alaptörvény szerint Magyarország nem tartozik az osztrák államminiszter hatásköre alá, itt a kancellár és az országbíró képviseli az annak megfelelő hatalmat, amint 1848. előtt is.<sup>35</sup> Az Októberi Diploma mégis tartalmazott olyan szegmentumokat, amelyen el lehet indulni a kiegyezés felé, a Februári Patens viszont teljes egészében összeegyeztethetetlen a magyar alkotmányossággal. A februári helyzetet elemző Kemény Zsigmond újfent veszélyben lévőnek minősíti a magyar alkotmányt, de a Habsburg uralkodó által kiadott legfelsőbb iratot mintegy törvénytelennek is minősíti, következő kitételével: „Eddig a műveltség nélküli magyar is törvénynek csak azt tartotta, amit országgyűlés hozott és a király megerősített.”<sup>36</sup>

Az Októberi Diploma s az 1861-es országgyűlés ezt az 1849. óta fennálló, önmagába visszahajló ellentmondást az országgyűlés és király nélküli illegitim magyarországi helyzetet volt hivatva feloldani az ókonzervatív arisztokrácia és az uralkodó szándékai szerint. Leegyszerűsítve, valójában az Októberi Diplomában megfogalmazott konzervatív kiegyezést kellett volna szentesítenie az országgyűlésnek Ferenc József hitlevelének elfogadásával és megkoronázásával. De az októberben megfogalmazottakat elsodorták a Lajtán túli centralista, liberális érdekek, és Magyarországon sem bizonyultak elegendőnek sem közjogilag, sem a polgári jogok biztosítása terén már az országgyűlést előkészítő időben sem. Ennek ellenére, az októberi engedményeket kivívó férfiak – a császár szemében hitehagyók 1861. februárja után – lemorzsolódása dacára Ferenc József országgyűlésre szólító meghívó levele, Vay Miklós bárónak szóló, az országgyűlésen tanúsítandó kormánymagatartásról, és az Apponyi György grófhoz írott, az országgyűlés megnyitása tárgyában kifejtettek<sup>37</sup>, azt rögzítik, hogy az uralkodó egyedüli és kizárólagos célja az Októberi Diploma, a Februári Patens elfogadtatása – ezzel Magyarországnak a birodalmi gyűlésen való képviseltetése, integrálása – és a magyar koronával való megkoronázása az 1861. áprilisában összeülő országgyűlésen. Miközben a viszonyokra jellemzően idézhetjük Vay Miklós báró kancellár egy „mérges konferenciából” jövet, április 4-én, dühtől reszkető kézzel írott, Apponyi György grófhoz szóló levelét: „Isten mentse hazámat és minden egyeseket, hogy a diaetának resultatuma kiegyezkedési úton ne legyen. Nincsen oly néme a kegyetlenségnek, zaklatásnak, bosszantásnak amire a mostani minisztérium kész ne lenne. Ily emberekről fogalma magyar embernek nem lehet. Tedeumot énekelnének, vagy ha ürügyöt lehetnének mától holnapra a diaetát eloszlatatni.”<sup>38</sup>

A tizenkét éves abszolútizmus, a passzív rezisztencia évei egy passzív, emlékező 48-asságot érleltek ki a magyar pölitikai közvéleményben. Az országgyűlési képviselőválasztások, az országgyűlést előkészítő momentumok sora a köznemesi táboron belül is felszínre hozott karakteresen körülírható nézetkülönbségeket, azt közjogi radikálisokra, illetve mérsékelt közjogi liberálisokra osztva.<sup>39</sup> A különbséget a két csoportosulás között nagyjában, egészében a képviselőház Teleki László vezette határozatiak és a



Deák Ferenc mögött felsorakozó feliratiak tömörülésének politikai programja fedi le, az országgyűlési pártszerveződések előfutáraiként megjelenve. Jóllehet a Pesti Hírnök 1860. késő őszen „Miért nem kellene politikai pártok Magyarorszában” címmel közöl cikket,<sup>40</sup> vagy Deák Ferenc Pest belvárosi választóihoz szólva megválasztása után is még úgy fogalmaz, hogy nem programot mond, de általános közérzelmet, mely nem egyeseké, nem párté, hanem az egész nemzeté”, s ez az ország törvényes önállása, függetlensége.<sup>41</sup> Deák a nemzeti egységet, s annak erejét féltve – maga személyesen talán éppen „kiegyező” alkatából eredően is, sem korábbi, sem későbbi politikai pályafutása során nem volt híve –, maga nem szorgalmazta a politikai pártok szervezését, legyen az akár a későbbi Deák-párt is. 1860 őszétől azonban heteken belül kirajzolódnak a különféle politikai árnyalatok, s felélénkül azok arcélét magára öltő politikai sajtó; a konzervatív Pesti Hírnök, a mérsékelt liberális Pesti Hírlap, a radikális Magyar Sajtó és a Magyarország követi nyomon az országgyűlési eseményeket.<sup>42</sup>

1861-ben minden kérdés megítélésének, minden állásfoglalás értékének mércéje az 1848-as törvényekhez való viszonylatában ragadható meg. Az 1848. évi IV. törvénycikk 1. §-a az országgyűlés színhelyéül Pestet jelöli meg, ezzel szemben Ferenc József 1861. április 6-i megnyitással Budára, a királyi várba hívta össze. Megosztó erejűnek bizonyult a mozzanat, a Tigris vendéglőben tanácskozássra összegyűlt képviselők a törvényhez való ragaszkodás jeleként a távolmaradás mellett döntöttek, míg Deák Ferenc az országgyűlés összehívásának tényét nagyobb jelentőségűnek tartotta annál, hogy az a helyszín miatt lehetetlenné váljék.<sup>43</sup> A törvény szelleme és betűje közötti különbségnél többről is szó van ez esetben, ha figyelembe vesszük Teleki Lászlóék programját, vagy a császár engedékenységének feltételét az országgyűlésnek Pestre való áthelyezéséről: „...az országgyűlés tagjai erre irányuló óhajukat loyális módon opportunitási, nem pedig törvényességi érvekkel indokolják meg”<sup>44</sup>, szól a császári feltétel. A kompromisszumos javaslat győzött, még április 6-án a Budán tartott megnyitót követően a Magyar Nemzeti Múzeum épületében összeültek a képviselők, a Lloyd-épületben a főrendek, miután „a pesti Lánchíd főtől a budai várpalotáig két sorban beláthatatlan néptömeg állott. Budán, az érkező honatyákat harsány éljennel fogadták.”<sup>45</sup> Csupán a megnyitóbeszéd hangzott el a várban, amelyről Berzeviczy Albert azt jegyzi föl, hogy „óvatos” és „színtelen” volt, s hogy „e beszédnek történelmi jelentőséget egyedül az kölcsönöz, hogy közvetlen előidézője lett a Deák Ferenc korszakos felirati javaslatának”.<sup>46</sup> A Nemzeti Múzeum dísztermét, a múzeum igazgatója, Kubinyi Ágoston, már jó előre, a helytartótanács tilalma ellenére is, amennyire lehetett, berendezte a képviselőházi ülések céljaira.<sup>47</sup> A terem ezzel együtt sem volt alkalmas a hallgatóság megfelelő elhelyezésére, és számos panasz merült fel, egészen odáig, hogy a képviselőházi ülések nyilvános volta is kérdőjelessé vált. De a nem képviselők kizárásának gondolata ellen hatásosan léptek fel a képviselők, köztük a határozati párt soraiból kikerült jegyzői posztot is betöltő Keglevich Béla gróf.<sup>48</sup>

Mindkét házban közvetlenül a megalakulás utáni első megnyilvánulások – habár a valóságos erőviszonyok csak a hónap közepén, a tisztségek elosztása kapcsán rajzolódtak ki – fontos jelzésértékkel bírnak az országgyűlés házainak alapállását illetően. Így a felsőház korelnöke, az 1849. után várfogságot is szenvedett Eszterházy Mihály gróf, a haza védelmében elesettek és vértanúhalált szenvedettek emlékéért, köztük Batthyány Lajosét idézve nyitotta meg az ülést.<sup>49</sup> Vagy mindjárt az emlékeztést követően az uralkodó által a felsőház elnökének kinevezett Apponyi Györgyöt köszöntve, Zichy Károly gróf az 1848-as törvények által megkövetelt miniszteri ellenjegyzést hiányolta Apponyi házelnöki kinevezéséről, s ugyanezen címen egyben a főispáni kinevezések ellen is óvást kívánt emelni.<sup>50</sup> A képviselőház korelnöke pedig Palóczy László, az 1848-ban is

ugyanezen tisztet viselő képviselő volt. Az ősz aggastyán halála csak pár nappal előzte meg, és készítette gyászmelekezésre a házat, Teleki László gróf halálát megelőzően.<sup>51</sup>

Az országgyűlés összetételére jellemző, hogy a képviselők kétötöde 1848–49-ben is képviselő volt, egyhetede várfogságot is szenvedett 1849. után, s néhányukat távollétében halálra is ítélték, és szimbolikusan fel is akasztották.<sup>52</sup> Származásukat illetően magyarok, 90%-ban, és birtokos nemesek, vagy értelmiségiek.<sup>53</sup> A képviselőházon belüli erőviszonyok az április 17-én megtartott tisztségviselő választáson mutatkoztak meg egyértelműen.<sup>54</sup> A képviselőház elnökéül megválasztott Ghyczy Kálmán maga is a Teleki László-féle közjogi radikálisok táborába számítható, csakúgy mint az alelnök Tisza Kálmán, másodalelnök Podmaniczky Frigyes báró, vagy a hat képviselőházi jegyző között Révész Imre, Tanárky Gedeon, Keglevich Béla, Jakov Ignjatovic és Jura György, a felirati Csengery Imrét kivéve.

Deák tábórának vezérkara az 1861. évi országgyűlésen a volt centralisták köréből szerveződött. Eötvös József, Szalay László, Trefort Ágoston, Gorove István, Klauzál Gábor és néhány csatlakozó, mint Hunfalvy Pál, vagy Lónyay Menyhért. Számarányukat tekintve kisebbségben, mintegy 130-an voltak a Teleki vezette határozatiak 170 fős létszámával szemben.<sup>55</sup>

Az 1861-es országgyűlés két tábórának, a feliratinak és a határozatinak, a formai kérdésben megnyilvánuló eltérő nézetének alapja az a szuverén és független államiság-felfogás, amely Ferenc József uralkodói jogait el nem ismerve, azt vallja, hogy nincs törvényes magyar király, nincs kihez felirattal fordulni; a nemzetnek tehát határozatait kell Bécsnek megküldeni. A forma mögött a politikai radikalizmus képezte a lényegi, elvi különbséget; a nemzeti önrendelkezésnek az 1849-es Függetlenségi Nyilatkozat szellemében való értelmezésével, s az 1848-as törvényeknek, társadalmi és nemzetiségi kérdésekben, demokratikus továbbfejlesztésével. Ez utóbbit Teleki László képviselte a leghívebben, az alku teljes kizárásával, akár az országgyűlés saját feloszlata árán is. Az utóbbi kérdésben párthíveitől is elszakadt Teleki, mivel Tisza Kálmán az országgyűlés önfeloszlatásának gondolatát nem fogadta el. Teleki az önkény belső megingását mindenáron kihasználni szándékozáva kidolgozta radikális, az udvar által biztosan elutasításban részesülő programját, de minden külső és belső támogatás nélkül maradván az öngyilkosságba menekült. Deák pedig már ekkor készen állt a csak 1865-ben ismerttetett kiegyezési feltételekkel<sup>56</sup>, az 1861-ben elkészített két felirati javaslata már e gondolatok jegyében születik meg, miután Ferenczi leírása szerint feltette Teleki Lászlónak a kérdést: „Mint becsületes ember, mond meg nekem, hogy ha köztünk és az uralkodóház közt szakításra kerül a sor, bizonyos vagy-e benne, hogy Napóleon segítségünkre fog sietni?”<sup>57</sup> 1861-ben Teleki László belehalt elhűségébe, Deák Ferenc politikai zsenije, „kontemplatív” nyugalomra hajló természete, mely hiba volt 1848. előtt, szükséges és hasznos tulajdonság lett 1849. után<sup>58</sup>, lehetővé tette az elhű kivárást. Mert bár a képviselőház egésze eljátszotta a király által összehívott országgyűlésen a „nincs magyar király” színjátékot, mégis más-más politikai magatartást és szándékot takar a királyi lemondólevél szabálytalan formáságai okán kimondani, avagy az 1849. évi Függetlenségi Nyilatkozat szellemében úgy tekinteni, hogy Ferenc József nem magyar király<sup>59</sup> s tenni ezt akkor, midőn már Kossuth üzenete szerint sem lesz az évben háború.<sup>60</sup> Teleki halálát követő háromnapos gyász után általánosan pesszimista hangulatban folytatta tevékenységét az országgyűlés, nagyon valószínű, hogy csupán egy távolabbi cél elérése érdekében, lehet, hogy tudatos pillérépítőként írta meg Deák az 1861-es felirati javaslatait, miközben 1861-et úgy ítélte meg, hogy „...alig van reá realitás, hogy az ország követeléseinek a minimuma a fejedelem engedményeinek maximumával találkozzék.”<sup>61</sup> Az adott politikai konstellációban az országgyűlés megtette azt a leg-többet, amit megtehetett. Már az első, a képviselőház által három szavazati többséggel

elfogadott Deák fogalmazta felirati javaslatban is, amelyet az akkor még erősebb határozati párt módosított.<sup>62</sup> De már az első fölírás után Bécsből olyan hírek érkeztek, éppen a felirat átadásával megbízott és a birodalom fővárosába küldött képviselőházi elnök, Ghyczy Kálmán révén, hogy a Schmerling-koncepció jegyében a bécsi minisztérium valójában nem kíván tárgyalni, és lehetetlenné kívánja tenni a magyar országgyűlést, az októberi alapból, sőt a februári pátens előírásaiból semmit nem enged, és hogy a 48-as törvények szóba sem jöhetnek. A felirat el nem fogadása, az országgyűlés feloszlata, a kormányon lévő magyar arisztokraták leköszönése esetleg eltávolítása, provizórium várható.<sup>63</sup> A feliratot visszautasító királyi leirat sérelmezi a kellő cím meg nem adását, ezáltal az örökösödési jognak a megtagadását – a felirat az uralkodó megszólításával a „tényleges” formulát alkalmazza –, és a képviselőházban megnyilvánuló, általa féktelennek minősített kitöréseket.<sup>64</sup> Az első felirat a határozatiak által módosított változatával, Bécsben járó Ghyczy Kálmán és a főrendi ház elnöke, Apponyi György, nem járulhatott az uralkodó elé. Nem így a Deák fogalmazta eredeti változattal, amelyre ugyan az érdemi válasz szintén az elutasítás.

Itt látszik érdemesnek megjegyeznünk, hogy az 1861-es országgyűlés folyamán a jogfolytonos Pragmatica Sanctiora épített 48-as alap lényegében lefedi a képviselőház radikális és mérsékelt liberális szárnyát éppúgy, mint a képviselőház és a főrendek egészét. Lényegében az első felirat mindkét változatát és Deák Ferenc második feliratát is változtatás nélkül elfogadták a főrendek, közelebb állva 1848. legitimitásához, mint az Októberi Diplomához.<sup>65</sup>

Deák egy hét alatt, július 26. és augusztus 8. között írta meg második felirati indítványát, amelyet augusztus 8-án közfelkiáltással fogadnak el úgy, hogy a Tisza Kálmánék szerkesztette határozati javaslat előterjesztésre sem került.<sup>66</sup> Hogy ez nem véletlen volt, az szinte bizonyos, Deák színtetizáló képessége tudatos erőbevetésének lehetett tanúja a képviselőház ezen a napon is. Szabad György a következőkben értékeli Deák ekkori tettét. „...Deák előterjesztése tényleg mestermű volt a maga nemében. Nemes pátosza, előadásának jól követhető logikája, fejtegetéseinek gazdag indokolása hatásosabban érvényesült, mint első feliratában: s ha tartalmi különbségek nem is voltak nagyok, a határozatiak egy része nyilván őszintén érezte úgy, hogy Deák lépett közelebb ahhoz, amit maguk is kifejezni akartak. Deák szövegének érvei szinte mind kettős funkciót tölthettek be, védtek az első felirat fejtegetéseit, és támadták a leiratban ellenükre felhozottakat.”<sup>67</sup> Deák feliratában a Pragmatica Sanctiora támaszkodik, védi azt, mint közjogi alaptörvényt, rámutat, hogy a leirat egyes törvényeket félremagyaráz, másokat egyszerűen letagad. Első feliratának érveit itt újabbakkal bővíti ki. A külügyet a király személyére nézve közösnek ismeri el, mint az 1848-as törvény is, de hadügyi és pénzügyi önállóságot követel. A 48-as törvények legitimitása tekintetében pedig álláspontja az, hogy „1848-ban nem új jogokat vívtunk ki, hanem a régi jogoknak adtuk helyes magyarázatát, s öntöttük az idők kívánalmai szerinti formába.”<sup>68</sup> Az ekkori Deákról és feliratáról Kossuth Lajos sem nyilatkozhatott másként, mint a Jósikának írott levelében fogalmazott 1861. augusztus 15-én: „Deák, mint a törvényesség embere a nemzet jogait törvényes téren férfiasan megvédte. ... e felírás után senki sem fogja mondhatni Európában, akár azt, hogy a magyar a békés kiegyenlítés kísérletét ki nem merítette, akár azt, hogy egy hajszálnyira is többet kívánt, mint amihez törvényes jogát cáfolhatatlanul bebizonyíthatná. Ha e felírás után törésre kerül a dolog, Isten, világ, s a história előtt csakis az osztrák házra hárulhatand a felelősség.” A világ, s Európa megítélése tekintetében nem tévedett Kossuth, mert a feliratot a külföld úgy köszöntötte, hogy „Deák letette azt azon küszöbre, mely Ausztriát Magyarországtól elválasztja, és soha többé egy császár nem fog felváltathatni a koronázási dombra, míg azt föl nem veszi, hogy magát ahhoz szabja.”<sup>69</sup>

A magyar országgyűlés és a Habsburg-ház közötti felelősség kérdésében a két fél közötti kiegyezési lehetőség megragadását, vagy elszalasztását illetően az udvar másként ítélte. Az országgyűlés feloszlásával válaszolt, mert mint a feloszlató leirat fogalmaz a magyar országgyűlés „várokozásainknak meg nem felelt”, „hivatását jelen válságos időben minden érdekllett felek legnagyobb kárával annyira félreismerete, miszerint a lehetséges kiegyenlítés fonalát egyenesen elszakasztottnak azért nyilvánította, mert oly követelések nem teljesítettek, amelyeknek hordereje a megengedhetőség határain messze túlterjed,” ...<sup>70</sup>

A Deák-féle álláspont – amelyet mindkét felirat tartalmaz – ugyanis nem csupán a magyar, hanem birodalmi viszonylatban is a legális és alkotmányos fejlődés útját jelentette. Megfogalmazta, hogy az „örökös tartományok alkotmányos népeivel, mint önálló szabad ország, függetlenségünk megóvása mellett, esetenként szabadon érintkezni készek vagyunk.” S ez kimondatlanul is Ferenc József addigi uralkodását s valamennyi abszolutista ténykedésének elvi elítélését jelentette; kezdve a magyar trón elfoglalásától a Bach-rendszer összes abszolutista megnyilvánulásáig.<sup>71</sup> Tette ezt akkor, amidőn az udvar ismét a helyzet félreismerésével az új abszolutizmus képviselőjének, Schmerling lovagnak kinevezésére, a provizórium bevezetésére készült. Az országgyűlést nem érte váratlanul a feloszlítás, óvással készültek fel erre, melyet Deák fogalmazott meg előre, mert mint mondta „...már alakjában sem vitettek az ügyek alkotmányyszerűleg a legfőbb hatalom részéről ... óvásunkat jelentsük ki az iránt a mi eddig és ezentúl törvénytelenül történt és törtérendik; mivel a mai nap csak a mienk, a holnap már a sors kezében van, ...”<sup>72</sup>

Az országgyűlést megelőzően is utaltak már jól felismerhető jelek arra, hogy az éppen hatalomra kerülő udvari körök a februári pátens szellemében vagy annak átvihetlensége esetén az új abszolutista módszerek szerint óhajtják inkább a birodalmi kormányzást átalakítani, mintsem az Októberi Diploma által a magyar alkotmányosság felé tett engedmények módszerével. Bécs még nem volt készen az osztrák–magyar kiegyezésre, jobban mondva az azt később kikényszerítő tényezők, még nem voltak elég karakteresen kirajzolódva, még alternatív megoldási lehetőségeket sem zártak ki. A magyar belpolitikai tényezők mindegyike – 1861. február 26. után már mindenképpen – lényegében érzékelte és felmérte, hogy az országgyűlés már azt az eredményt sem hozhatja, ami 1860. októberében még elképzelhető volt. Mégis, az ókonzervatív arisztokrácia, a köznemesség mérsékelt liberális és radikális szárnya is csakúgy, mint a városi polgárság, vagy a földműves tömegek akarták az országgyűlést. Az eleve veszélyeztettség ténye és érzése segítette a politikai megfontoltság megnyilvánulásaként az 1848-as törvények jogfolytonossága elvét magyar részről általános alapként elfogadni, jóllehet más-más céllal és engedménnyel.

Az 1860–61-es évek és maga az országgyűlés felvetett minden 1848. óta megválaszolatlan kérdést. Némelyeket lezárt, főként a polgári alapvető jogok tekintetében nyilvánvalóvá téve a visszafordíthatatlanságot. Közjogi és államjogi tekintetben pedig a még fennálló megoldási variánsok közül – a fegyveres harc, a további passzív várokozás, a politikai meggyőzés – választva, a kiegyezés felé nyitott utat. Mintegy a függetlenségi küzdelem új szakaszára lépve 1861. felirataival az országgyűlés kifejtette Magyarország jogait, és bebizonyította ügyének tisztaságát. Eredményesen fölvetette a harcot a jogeljárás, alkotmányvesztés elméletével, s a Pragmatica Sanctio újraértelmezésével megtalálta a lehetőséget, mintegy közjogi hidat vert a kiegyezés felé. S megtette az egyetlen, de nagyon óvatos lépést a birodalmi érdekek elismerése felé, illetve azoknak és a magyar nemzeti államjogi érdekeknek összeegyeztethetősége felé, amelyek részletes kifejtésére 1865-ben a Húsvéti Cikkben és a Májusi Programban kerül sor.<sup>73</sup>

1861., mint 1848. próbatétele, megállta a helyét, elkerülte a jogfeladás zsákutcáját, de nyilvánvalóvá tette, hogy a Pragmatica Sanctio personálunió, illetve reáluniós értelmezése, az 1848-as törvények revíziója, és a közös ügyek elismerésének mikéntje, az ország területi integritása még számtalan nyitott kérdés, s hogy a válasz, ha nem is jogfeladással, de a valós nemzeti érdekek csorbításával adható csak meg.<sup>74</sup>

A tizenkét éves parancsuralmi rendszer után a magyar alkotmányosságának még újra éleszthető reményeként megélt pár hónapos parlamentarizmus 1848–49. után az első, s mondhatni, legjelentősebb nemzeti, politikai esemény volt. A kor társadalma a nemzeti emlékezés számos eszközét felhasználva törekedett is maradandó emléket állítani ennek. Az 1861-es országgyűlés emlékrét idéző tárgyak mai történeti értékét növeli, hogy azok elkészítése, használata, vagy viselője – mint az 1849. utáni gyászt szimbolizálóké is –, a Schmerling nevével fémjelzett provizórium éve alatt politikai állásfoglalásnak, politikai tettnek minősült.

Az alábbiakban az 1861. évi magyar országgyűlés eseményeivel, jeles személyiségeivel, tisztségviselőivel kapcsolatos emlékekről, mint történeti forrásértékű műtárgyakról adunk áttekintést, néhány kiemelkedő darab elemzése kapcsán.

A 19. század politika- és eseménytörténetének emléktárgyai külön műfajt képviselnek a tekintetben, hogy ezeket a tárgyakat eredendően, elsődleges funkciójuk szerinti rendeltetésük alapján az adott történeti esemény, folyamat emléktárgyaként készítették. Az emlékül állítás szándéka itt megelőzi a tárgy anyagából, formájából és egyéb tulajdonságaiból adódó tárgyértéket és funkciót. Technikai kivitelét és anyagát illetően a heterogenitás jellemzi a tárgycsoportot; művészi szintű, kézművesigényű, de akár gyári termék is lehet. Stílusos jegyeik és formaviláguk az adott kor tárgyi kultúrájának egészébe illeszkedő; a múlt század elejétől fellépő bármely stílusáramlat formakincsét alkalmazó darab fellelhető. A naplók, emlékkönyvek, albumok mellett az üveg-, a porce-



2. A képviselőház jegyzőjének, gróf Keglevich Bélának ajándékozott ezüst tintartató.





3. A tintatartó egyik címerpajzsán a buzini Keglevich-család címere.

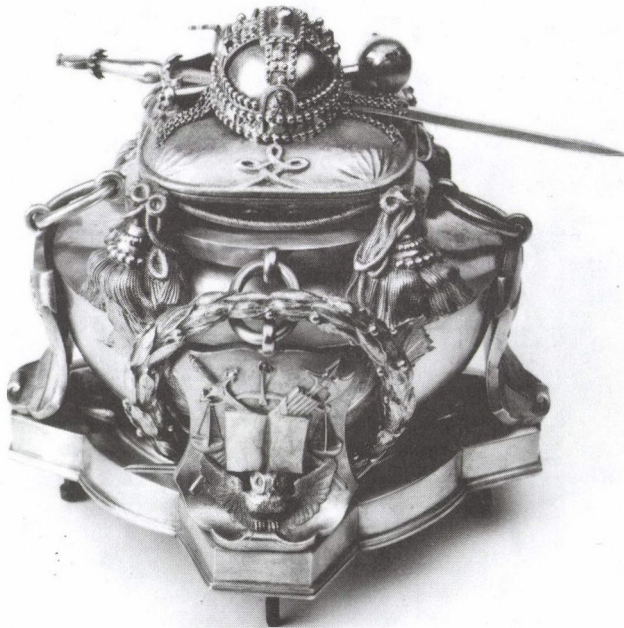

4. A hatalom, a törvény, az igazság és a tudás szimbólumai a letörött végű lúdtollakkal.

lán- és az ötvöstárgyak a leggyakoribbak. Légyen is bármelyikről szó, elsősorban történeti emléktárgyak, s csak másodlagosan serlegek, kupák, poharak vagy pipák, tehát dísz-, vagy használati tárgyak. Szemben azon történeti tárgyi emlékekkel, amelyek eredeti rendeltetésük szerint funkcionálva váltak történeti esemény hiteles és elsődleges történeti forrásává, ezek a fentebb említett tárgyak másodlagos forrásértékek abban a vonatkozásban, hogy az adott történeti esemény már a szubjektum által értékítélet alá vetetett – legalábbis azon szintig –, hogy az az emlékezésre méltónak ítéltető-e.

A 19. század elején elterjedő dísz tárgy- és emléktárgy-ajándékozási szokások, a dísz- és emléktárgykultusz európai jelenség. Ennek sajátos politikai, vagy eseménytörténeti töltetű válfaja a történeti romantikának, a romantikus történetiszemléletnek tárgyi megformálódása. Magyarországon a magyar nemzettudat fejlődése, a magyar reformkor és szabadságharc, az azt követő neoabszolutizmus, majd a nemzeti újjáéledés történeti, politikai, társadalmi és érzelmi értékeiként a nemzeti kérdés, a közjogi küzdelem és a polgári erényekben és értékekben gazdagodó társadalom által elismert mozzanatok fogalmazódnak meg ezekben az emléktárgyakban. A reformkor országgyűlései, a reformkor nagy egyéniségei – ez a legnagyobbakat kivéve, mint Kossuth, Széchenyi, Deák vagy Wesselényi, a haláluk után az utókor megbecsüléseként jelentkező kultuszuknak a produktumai –, nagy vívmányai, létesítményei és eseményei készítették a kortársakat arra, hogy emléktárgyon megörökítve is az utókorra hagyják azt.

Az 1861-es országgyűlés történelmi jelentősége a kortársak előtt is nyilvánvaló volt. Számos, máig is megőrzött műtárgy készült az 1860-as évek első felében, amely magának az országgyűlésnek, vagy egy-egy jelentős eseménynek s egyben a főszereplő államférfiaknak hirdeti dicséretét.

Külön témaként érdemel említést Teleki László halálát követően az emigrációból Bécs foglyaként hazatérő radikális politikus – rövid életű, ám mégis Teleki László kultuszaként felfogható – emlékére készült tárgyak csoportja. Emlékérmek<sup>76</sup> és bisquit szobrok<sup>77</sup>, és ide sorolható az a teáskészlet is, amelynek kannáját Teleki László ovális térdképe díszíti.<sup>78</sup>

Az országgyűlés legsikeresebb, a kisebbségből induló, de a ház egészét és a közvéleményt is magával ragadó egyénisége Deák Ferenc volt. Az országgyűlés feloszlása után az ünneplő küldöttségek és emléktárgyak sora árasztotta el. A Deák-hagyatékban fellelhető emlékek, más esetekben csupán ezen emléktárgyakra utaló irodalom alapján egy rendkívül szerteágazó, heterogén és gazdag tárgycsoport mutatható ki. Az 1832–36-os országgyűléstől – az országos politikai színrelépésétől kezdve – a kiegyezést követő évekig szinte minden politikai megnyilvánulását elismeréssel regisztrálják magánzemélyek, testületek, városi és megyei önkormányzatok, országgyűlési képviselők, leggyakrabban emlékalbumok formájában.<sup>79</sup> Ám az 1832–36-os országgyűlés után a képviselőház tagjaitól, vagy saját családi címerükkel, vagy az általuk képviselt vármegye címerével díszített pipát kapott Deák. Az így is gazdagodott pipagyűjteményét, ezüstjét 1848-ban a haza javára áldozta Deák Ferenc.<sup>80</sup> Az 1839–40-es országgyűlés emlékére átnyújtott emlékalbumban az elismerő sorokat aláírók között az első Széchenyi István neve.<sup>81</sup> Az 1861-es országgyűlést követően készült emlékalbumok már a képviselők fényképeit is tartalmazzák. Az országgyűlés emlékére és Deák Ferenc 1861-es tevékenységének elismeréseként is készült emlékalbum.<sup>82</sup> Mindkettő fényképeit Simonyi Antal készítette. A Deák Ferenc számára alkotott, díszes kiállítású, a mintegy négyezer forintot felemésztő díszalbum Posner Károly Lajos műhelyében készült, piros bőrkötésben, ezüstveretes díszítéssel, a koronás magyar címerrel, „Deák Ferencnek tiszteletők jelül az 1861-i országgyűlés tagjai” „1861. augusztus 22.”, az országgyűlés feloszlásának napját megjelölő felirattal.

A provizórium évei alatt egy ilyen album készíttetése és átadása politikai tett volt. Csaknem valamennyi, a korszakkal foglalkozó mű, legyen az történeti igényű, memoár jellegű, nem hagyhatja említés nélkül az 1863. március 28-án s az azt követően történeteket. Az országgyűlés ideje alatt elhatározott emlékalbum – amellyel „Deáknak az egyéni nagybecsülés jele adassék” –, a fényképezés és az album „artistikai kivitele” elhúzódása miatt csak 1863. márciusában készült el.<sup>83</sup> Deák Ferenc lakásán, az Angol Királynő Szállodában rendezett átadás, az ott megjelenő személyiségek, az elhangzó beszédek okán politikai és sajtóbotrány támadt. „S mi ferde politikai viszonyok között léteztünk akkoron, azt leginkább bizonyítja egy csekély esemény, amely Pesten adta elő magát – midőn 1863. március 28-án Deák Ferencnek átnyújtottuk köszönetünk s tiszteletünk jeléül a számára emléktárgyként készült Deák-albumot.”<sup>84</sup> Emlékezik Podmaniczky báró az eseményre, amikor az Eötvös József által elmondott felköszöntőt, és Deák megköszönő beszédét az újságok is közölték. Azokat ezért eldobták, ám a beszédek könyvnyomaton tovább terjedtek, így rendőrségi nyomozás, sajtópótlómia, Apponyi György és Dessewffy Emil megjelenésük miatti kérdőre vonása is bekövetkezett.<sup>85</sup> Ugyancsak Deák Ferenc 1861-es két feliratára és válasziratára emlékezve készíttettek számára a pozsonyi hölgyek egy ezüstdobozkát, a zalai nők egy hímezett, bőrkárpitos karosszékét, az erdélyi hölgyek egy Pannóniát ábrázoló szoborcsoportot. A kapcsos, könyv formájú díszdoboz<sup>86</sup> – az emlékalbumok képezik a darab előképét – fedőlapjának közepén tölgylevelekre helyezett magyar címer, irattekercsek, lúdtoll, rajtuk felirattal: „Magyar Törvénykönyv 1848.”, „Főlírat” „Válaszfőlírat”, szalagon az 1861-es évszám. A dobozban őrzött ajándékozó levélen „Tisztelt hazafi” „Pozsony 1862. április 14.” „Deák Ferenc Nagy Hazafinak. Pozsony Város Hölgyei Ajánlják.” 1863 januárjában pedig „Erdély nemesen érző asszonyai a Hungária szép szobrával lepték meg őt”, ... írja Vörösmarty Ilona. Mai holléte és sorsa ismeretlen, de az 1861-es országgyűlés után kapott „Pannónia” vagy „Hungária” szoborcsoportról bő, és pontos ismereteink vannak a leírások alapján. Ismeretes Deák Ferenc 1863. január 13-án írott, az erdélyi hölgyeknek szóló köszönőlevele is. A 16–18 hüvelyk magas bronz szoborcsoport Alexy Károly műve. Nyolcszögletű márványtalapzaton áll, amely szent István székesfehérvári bazilikájából kiásott oszlopdarabból készült. Ezt barátjától, Henszlmann Imrétől kapta a művész. Az allegorikus alkotás a fiatal Pannóniát és egy szűrös fiatal hazafit ábrázol az 1848-as törvényekkel, Magyarország és Erdély egyesült címerével. Talpazatán felirattal: „Deák Ferencnek – erdélyi nők – emlékül 1861-re.”<sup>87</sup> „A Haza Atyjának Zala megye Hölgyeitől” feliratú karosszék Deák Ferenc szobájában állott haláláig, majd a Nemzeti Múzeumba, a Parlamenti Múzeumba, onnan pedig mai őrzési helyére, a Kiscelli Múzeumba került.<sup>88</sup> Trapéz alakú ülőlapja görgőkön álló, dúsan faragott lábakon nyugszik, háttámlája magas, lekerekített, oroszlánfejes, faragott karfáit, mint ülő- és hátlapját is bőrkárpit borítja. A kárpit felületét selyem- és bőrhímzés díszíti; ovális, kör és kagyló alakú medalionokban virágkötegek a négyzetrácsos mezőből kiemelve. A hímezett felirat a háttámla közepén helyezkedik el. A haza atyjának, az egyre gyakrabban öregúrnak nevezett Deák Ferencnek közszereplése elismeréseként ajándékozott karosszék már-már az extremitás szférába sorolandó. Annál jellemzőbbek a díszalbumok mellett az ötvösmunkák – mint láttuk, az albumok formájára kiképzett ezüstdobozt –, de a serlegek, tintatartók, ezüst, vagy arany emléktollak is igen elterjedtek és jellemzőek.

Az Újkori Osztály ötvösanyaga nemrégiben gyarapodott egy ilyen tintatartóval.<sup>89</sup> A darab az 1861-es országgyűlés azon mozzanatát idézi, amikor az első, a határozatiak által módosított feliratot a képviselőházi elfogadás után, 1861. június 24-én a felsőház is egyhangúlag megszavazta. A tintatartó ezüst, nagyobb méretű, urna alakú, levágott sarkú és ívelt négyszögű talppal – amely alatt korábban valószínűleg márványtalpazat állt



–, az ezüst talp lemetszett sarkain egy-egy barokkos címerpajzs támaszkodik. Az egyik babérkoszorúval körített, rajta a hatalom – kard –, a törvény – a törvénykönyv –, az igazság – a mérleg – és a tudás – a bagoly – szimbólumaival, a babérkoszorú mögött két lúdtoll, mint az írnoi, jegyzői tevékenység attribútuma. A másik címerpajzson a magyar, a harmadikon a (buzini) Keglevich családi címer – a hegyével felfelé álló, egyenes kard, hegyén korona, kétoldalt egy-egy ágaskodó oroszlán<sup>90</sup> –, a negyedik pajzsot a következő felirat tölti ki: „Az 1861 IKI ORSZ.GYÜL. KÉPVISELŐK HÁZA JEGYZŐJÉNEK KEGLEVICH BÉLA GRÓFNAK EMLENYÜL ZICHY KÁROLY GRÓF NAGY ATYA AJÁNLJA 1861. JÚNIUS HÓ 24.”

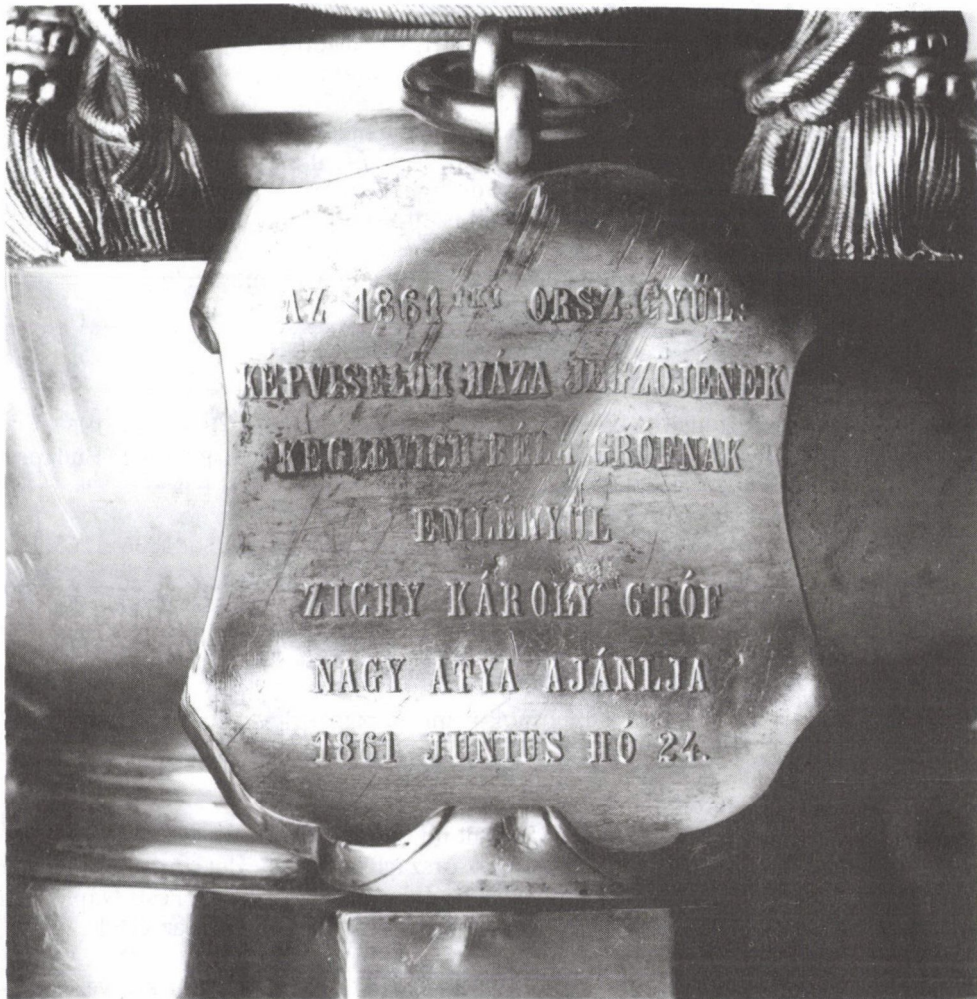

5. A negyedik pajzson a donációs felirat.

A tintatartó fedele leemelhető, négybojtos párnát formáz, rajta koronázási jelvényvel. A perem szélén alig látható vésés „Jauner K.k.Hof.Gravuer 1861.” Gróf Keglevich Béla az 1861-es országgyűlés képviselőházának határozati párti jegyzője<sup>91</sup>, akit

Kecskeméthy Aurél így jellemez: „a ház jóhangú jegyzője, ki a hivatal unalmait is tréfákkal tudja fűszerezni; – szenvedélyes politikus, komoly törekvésű férfi. Jó bor lehet belőle, de még nem forrta ki magát”<sup>92</sup>, vagy másutt: „...pártjának mozgékony galopinja, különben elvonttan párt-elfogultságától tiszta eszű, jegyzői vagy előadói hivatalban szorgalmas s általában komoly tevékenységre képes, szívós jellemű férfi, azon fajtából, mely már a bölcsőben is – s még a sírban is – minden áron oppozitív.”<sup>93</sup>

Az 1860-as években mindig oppozícióban levő férfiú Batthyány Ilona grófnőt vette nőül. Az 1860 augusztusában tartott esküvőn, amikor az egybegyűlt tömeg felismerte Batthyány Lajos özvegyét, hosszan tartó éljenben tört ki, jegyzi fel Podmaniczky báró.<sup>94</sup>

1861. június 24-én Keglevich Béla, mint a képviselőház soros jegyzője, és a két ház ülései közötti „követ” „egy zöld selyembe kötött, s nemzeti szalaggal összecsozkozott iratot” nyújtott át a felsőház elnökségének, hogy a felirat a felsőház elnöke és jegyzője – gróf Apponyi György és gróf Károlyi Gyula – által is aláírva, Bécsbe küldessék.<sup>95</sup>

Az ellenzéki, a 48-ból nem engedő Keglevichnek ajándékozott országgyűlési emlék – az ellenzéki öreg főrend Zichy Károly gróf nevével is fémjelezve, aki „régii ellenzéki; mérgesen, de öreg úrhoz mégis jól illőn is a dologhoz szolt”<sup>96</sup> – történetileg egy közös, a főrend és a képviselők háza két tábora által is elfogadott kiindulási alapot is szimbolizál 1861-ben, a kiegyezés felé vezető parlamentáris úton, a történeti emléktárgyak sorában pedig előképei és későbbi megfogalmazásai is vannak számosak.<sup>97</sup>

### Jegyzetek

- 1 Szabad György: Forradalom és kiegyezés választűjén (1860–61). Budapest 1967.
- 2 Gonda Imre–Niederhauser Emil: A Habsburgok. Egy európai jelenség. Budapest 1987. 213. p., Somogyi Éva: Ferenc József. Budapest 1989. 112–14. p.
- 3 Idézi Somogyi É.: Ferenc József... i. m. 119. p.
- 4 1848. évi törvények, ld.: Magyar Törvénytár. Szerk.: Márkus Dezső. 1836–1868. Budapest 1896.
- 5 Legfelsőbb kézirat Vay magyar udvari kancellárhoz a magyar országgyűlés összehívása iránt. Bécs, 1860. okt. 20. In: Deák Ferenc beszédei összegyűjtötte Kónyi Mánó. Budapest 1903. II. köt. 499. p.
- 6 Uo.
- 7 Deák Ferenc Scitovszky János bíbornok-prímáshoz írott levele az esztergomi értekezleten való részvétel el nem fogadásáról, Pest, 1860. dec. 3. In: Deák Ferenc emlékezete. Levelek. Szerk.: Váczy János Budapest 1890. 273. p.
- 8 Pesti Napló 1860. december 20.
- 9 Pesti Napló. 1861. jan. 10. (Kemény Zsigmond vezércikke)
- 10 Sarlós Béla: Deák politikai felfogása és az országbírói értekezlet. In: Tanulmányok Deák Ferencről. 280. p. Zalai gyűjtemény 5. Zalaegerszeg, 1976. A Pesti Napló Ésti Lap számai 1861. jan. 24. és márc. 4. között rendszeresen tudósít az értekezletről, jegyzőkönyveit mellékletében közli.
- 11 Körmöczy Katalin: Horváth Boldizsár íróasztala és az osztrák–magyar kiegyezés. Folia Historica 15. Budapest 1991. 80–81. p., Sarlós B. i. m. 293. p.
- 12 Ráth György: Az országbírói értekezlet a törvénykezés tárgyában. Pest 1861. II. rész. 294–97. p.
- 13 Szabad Gy. i. m. 319. p.
- 14 Szabolcs és Hont vármegye állásfoglalása az előkészítő értekezleten 1849-es alapon áll. Vö.: Szabad Gy. i. m. 167. p.

- 15 Uo. 230. p., Pesti Napló Esti Lap számában 1861. jan. 21-én közli a magyarországi törvényhatóságoknak szóló királyi leiratot – „lázadók nem választhatók” jan. 22. szám a választókerületek és a szavazati jog ismertetését közli.
- 16 *Sebess Dénes*: Két Magyarország. Az elmúlt század politikai eszményei. Budapest é.n. 151. p.
- 17 Pesti Napló, 1861. jan. 8., Kemény Zsigmond sorozata, jan. 18-án Deák Ferenc Pest városi közgyűlésen elkapott beszédét közli, valamint Magyarország 1861. jan. 19.
- 18 *Szabad Gy.* i. m. 413. p.
- 19 Pesti Hírnök 1861. máj. 18.
- 20 A magyar sajtó története II/1. köt. 1848–1867. Szerk.: Kosáry Domokos–Németh G. Béla Budapest 1985. 521., 553–54. p., *Szabad Gy.* i. m.: 245–46. p., valamint a Pesti Hírnök és a Pesti Hírlap 1860. nov. és 1861. márc. közötti számaiban Török János, illetve Csengery Antal és Kemény Zsigmond, Gorove István cikkei.
- 21 Pesti Hírnök 1861. márc. 2. Okolcsányi József vezércikke.
- 22 Pesti Hírnök 1860. júl. 17.
- 23 Pesti Hírnök 1861. márc. 20., ápr. 21.
- 24 Pesti Hírnök 1861. márc. 20. Török János tollából.
- 25 Teleki László válogatott munkái. Kiadta: Kemény G. Gábor Budapest 1961. II. köt. 232. p. és követő lapok, Madách Imre összes művei. Kiadta: Halász Gábor Budapest 1942. II. Köt. 683. p.
- 26 *Pulszky Ferenc*: Életem és korom (Magyar Századok sorozat) Budapest 1958. II. köt. 289. p.
- 27 Vö.: *Takács Péter*: Deák Ferenc politikai pályája 1849–1865. Budapest 1991. 126–28. p.
- 28 *Kónyi M.* i. m. II. köt. 2. p., *Szabad Gy.*: i. m. 422. p.
- 29 Deák Ferenc levelei 1860. dec. 30-án és 1861. jan. 9-én Tarányi Józsefhez. *Váczy J.* i. m. 274., 282. p., Ferenczi Zoltán: Deák élete I–III. Budapest, 1904. II. köt. 253. p.
- 30 *Berzeviczy Albert*: Az abszolútizmus kora Magyarországon 1849–1865, I–IV. köt. Budapest 1922–1937. III. köt. 138. p.
- 31 *Hanák Péter*: Deák és a kiegyezés közjogi megalapozása. In: Zalai Gyűjtemény 5. Zalaegerszeg 1976. 311. p.
- 32 Kiss Miklós Kossuthnak szóló levele 1861. jan. 20-án *Országos Levéltár* (OL) Kossuth Gyűjtemény I. 3995.
- 33 A Kossuth emigráció szolgálatában Tamárky Gyula naplója 1849–1866. Válogatta: Koltay-Kastner Jenő Budapest 1961. 195. p.
- 34 Pesti Napló 1860. okt. 25.
- 35 Vö.: *Somogyi É.* i. m. 119. p.
- 36 Pesti Napló, Esti Lap számában 1861. febr. 28.
- 37 *Kónyi M.* i. m. III. köt. 1., 3., 10., 14. p.
- 38 *Kónyi M.* i. m. III. köt. 17. p.
- 39 *Takács P.* i. m. 121., 126. p.
- 40 Pesti Hírnök 1860. okt. 30. Fényes Elek írása.
- 41 *Kónyi M.* i. m. III. köt. 2. p.
- 42 A magyar sajtó tört. ... i. m. II/1. köt. 511., 541., 611. p.
- 43 Hunfalvy Pál naplójegyzetei az 1861-iki országgyűlésről. Új magyar Szemle I. szám Budapest, 1902. 137. p., *Kecskeméthy Aurél*: Vázlatok egy év történetéből 1860. október huszadikától 1861. októberig Pest 1862. 122. p., *Kónyi M.* i. m. III. köt. 15–19. p.
- 44 Apponyi György grófnak szóló bécsi távirat 1861. ápr. 3-án. *Kónyi M.* i. m. III. köt. 16. p.

- 45 Pesti Napló, 1861. ápr. 7., *Kónyi M.* i. m. III. köt. 18–19. p., Szabad Gy. i. m.: 425. p.
- 46 *Berzeviczy A.* i. m. III. köt. 232. p., az Apponyi György által elmondott trónbeszédet közli: *Kónyi M.* i. m. III. köt. 19–22. p.
- 47 Pesti Napló 1861. ápr. 4.
- 48 Uo. 1861. máj. 15.
- 49 Szabad Gy. i. m. 437. p.
- 50 Uo.
- 51 *OL*, Országgyűlési levéltár (Ogylt.) Az 1861. évi országgyűlés képviselőházának kéziratnaplója (Kkn.) 1861. ápr. 6., Pesti Napló 1861. ápr. 28.
- 52 *Berzeviczy A.* i. m. III. köt. 210–211. p.
- 53 *Somogyi É.* i. m. 140. p.
- 54 *OL*, Ogylt. 1861. – II-6/24–25., *Kecskeméthy A.* i. m.: 128–130. p., Szabad Gy. i. m. 439–40. p.
- 55 *Kecskeméthy A.* i. m.: 128–30. p., *Ferenczi Z.* i. m. II. köt. 287. p., Szabad Gy. i. m. 446. p.
- 56 Uo. 570. p.
- 57 *Ferenczi Z.*: i. m.: II. köt. 289. p., *Kónyi M.* i. m. III. köt. 111–112. p.
- 58 *Halász Imre*: Egy letűnt nemzedék. Emlékezések a magyar állam kialakulásának újabb korszakáról, Budapest 1911. A „Nyugat” kiadása 175. p.
- 59 *Kónyi M.* i. m. III. köt. 26–27., 29., 49–50. p., *Teleki L.* i. m. II. köt. 232–37. p., Szabad Gy. i. m. 469–471. p.
- 60 Kossuth 1861. márc. 17-i és ápr. 6-i tájékoztatója, ld.: Szabad Gy. i. m. 452. p.
- 61 Beöthy Ákos emlékezését idézi *Kónyi M.* i. m.: III. köt. 111. p.
- 62 *Kónyi M.* i. m. III. köt. 102. p., és Tisza Kálmán emlékezését uo. 110. p.
- 63 Csengery Kálmán képviselőházi elnök, Bécsből keltezett valószínűleg június 27-i, Tisza Kálmán képviselőházi alelnöknek szóló levele, közli *Kónyi M.* i. m. III. köt. 142–143. p.
- 64 *Kónyi M.* i. m. III. köt. 143. p. és 148–149. p. Ferenc József válaszeirata.
- 65 1861. jún. 24., illetve júl. 6-án, majd aug. 10-én, ld.: *Kónyi M.* i. m. III. köt. 135., 155., 274. p.
- 66 *OL*, Ogylt. Kkn. 1861. aug. 8., *Kónyi M.* i. m. III. köt. 274. p., *Ferenczi Z.* i. m. II. köt. 353–355. p., *Berzeviczy A.* i. m. III. köt. 308. p.
- 67 Szabad Gy. i. m. 582. p.
- 68 *Ferenczi Z.* i. m. II. köt. 303. p.
- 69 Kossuth Lajos Józsikához írott levelét idézi *Ferenczi Z.* i. m. II. köt. 370. p., a külföldi megítélésről általában *Nedeczky István*: Deák. A képviselői alkotmány megalapítása. Budapest 1876. 292–293. p., *Berzeviczy A.* i. m. III. köt. 313–315. p., Szabad Gy. i. m. 586. p.
- 70 Az országgyűlést feloszlató királyi leiratot közli *Kónyi M.* i. m. III. köt. 279. p.
- 71 *Gonda I.–Niederhauser E.* i. m. 218. p., vö.: *Halász I.* i. m. 188. p.
- 72 Pesti Napló 1861. aug. 25., *Berzeviczy A.* i. m. III. köt. 318. p., *Kónyi M.* i. m. III. köt. 276. p.
- 73 Deák Ferenc az 1861-es országgyűlésről 1867-ben a kiegyezés általános parlamenti vitáján felszólalva, idézi *Kónyi M.* i. m. III. köt. 443. p., *Csengery A.* i. m. 114. p., *Gonda I.–Niederhauser E.* i. m. 218. p., *Hanák P.* i. m. In: Zalai Gyűjtemény 5. 317–318. p.
- 74 Szabad Gy. i. m. 319. p.
- 75 Vö.: *Németh Gábor*: Üveg és kerámia In: Széchenyi és kora. Szerk.: Éri István Budapest, 1991. 232–237. p.

- 76 *MNM* Éremtárában őrzött érmek. Az 1848-as országgyűlés képviselőiről is készült éremsoport, így Kossuth, Deák, Batthyány, Eötvös stb. emlékére is.
- 77 A Parlamenti Múzeum anyagából ma a *MNM*. U. O.-án ltsz.: 1974.42. Mellszobor, porcelán.
- 78 *MNM*. U. O. ltsz.: 1985.7.1–7. ld.: *Haider Edit–Lengyel Beatrix*: Teleki és kora Discussiones Neogradienses 3. (Szirák, 1985. nov. 12–13.) Salgótarján 1987. 171. p.
- 79 Ld.: Budapesti Történeti Múzeum Kiscelli Múzeumában őrzött; ltsz.: 29.671, 29.837, 29.838, 29.885, 29.893, 29.844. emlékalbumokat. *Körmöczy Katalin*: „...ami megmarad, fordítsa jó czélokra” Deák Ferenc hagyatéka. Budapest 1992. 284–289. p.
- 80 *Körmöczy K.* i. m. 261. p.
- 81 *BTM*, Kiscelli Múzeum ltsz.: 29.671.
- 82 *MNM*, Legújabbkori Történeti Múzeuma (LTM) Történelmi Fényképtár ltsz.: 5983–6270/1957. 43 997–44 278 és 530–862/1957. ld.: *Szakács Margit*: A Magyar Munkásmozgalmi Múzeum fényképalbumainak katalógusa (1861–1945) A Magyar Munkásmozgalmi Múzeum Évkönyve 1984. 10., 14–15. p.
- 83 Dessewffy Emil grófnak a bécsi „Neueste Nachrichten” szerkesztőségének küldött leveléből idézi *Kónyi M.* i. m.: III. köt. 319. p.
- 84 *B. Podmaniczky Frigyes*: Naplótöredékek Budapest 1888. III. köt. 201. p., és *Podmaniczky Frigyes*: Egy régi gavallér emlékei Budapest 1984. 38. p.
- 85 *Ferenczi Z.* i. m. II. köt. 373., 404. p., *Törs K.* i. m. 122. p., *Kónyi M.* i. m. III. köt. 315. p., *Halász I.* i. m. 199. p., *Körmöczy K.* i. m. 119–120. p., Pesti Napló 1863. márc. 28.
- 86 *BTM*, Kiscelli Múzeum ltsz.: 29.670, ld. *Körmöczy K.* i. m. 283. p.
- 87 *Szell Kálmánné Vörösmarty Ilona*: Emlékeim Deák Ferenc politikai és magánéletéről. Budapest 1926. 61., 130–131. p., Deák Ferenc levelei 303–306. p., *Berzeviczy A.* i. m. IV. köt. 26. p., *Körmöczy K.* i. m. 203. p., Pesti Napló 1863. febr. 11.
- 88 ltsz.: 29.564, lásd: *Lengyel Beatrix*: Az Országgyűlési Múzeum 61 923–1949 (Folia Historica 14/1989) 122., 152. p. és 3. kép., *Körmöczy Katalin*: Kiegészés 1867. Kiállításvezető. Budapest, 1987. 37. p. és 20. kép. Kiegészés szülőháza é.n. K.n. 18. p.
- 89 ltsz.: Ö. I. 90.6. Itt mondok köszönetet T. Németh Annamáriának a tárgy meghatározásáért és publikációjának átengedéséért.
- 90 Vö.: *Kempelen Béla*: Magyar nemes családok. Budapest 1913. V. köt. 416–17. p.
- 91 Pesti Napló 1861. ápr. 11.
- 92 Kákay Aranyos (Kecskeméthy A.): Országgyűlési árny- és fényképek. Pest 1861. 58. p.
- 93 Uo. II. rész. 103–104. p.
- 94 *B. Podmaniczky F.*: Naplótöredékek... i. m. III. köt. 102. p.
- 95 Pesti Napló 1861. jún. 25., *Kónyi M.* i. m. III. köt. 135–136. p.
- 96 *Kákay A.* i. m. 65. p.
- 97 Vö.: Ghyczy Kálmán 1843–44-es országgyűlés után kapott, Szentpétery József alkotta tintatartójával *MNM* U. O. ltsz.: 1888.88., vagy Keglevich Gábor 1843–44-es országgyűlésre kapott serlegét Mayerhofer és Klinkosch műve Bécsben. Ld. T. Németh Annamária: *Ötvös művek*. In: Széchenyi és kora i. m. 237–238. p.

Körmöczi, Katalin:

## UNGARISCHER LANDTAG IM JAHRE 1861. BEITRÄGE UND ERINNERUNGSSTÜCKE

Der ungarische Landtag vom Jahre 1861 beschäftigte sich mit allen Grundfragen der ungarischen Geschichte des 19. Jahrhunderts: mit der nicht durchgeführten, unbeendeten bürgerlichen Umwandlung, mit dem Anspruch auf konstitutionelle, parlamentarische Staatseinrichtung, sowie mit der staatsrechtlichen Problematik der nationalen Selbständigkeit dem Hause Habsburg gegenüber.

Nach langen Jahren des österreichischen Absolutismus, der sich nach der mit Hilfe russischer Zarentruppen niederschlagenen Revolution und dem Freiheitskampf der Ungarn (1848/49) neu entfaltete, wird die Durchführung der Ideale und Errungenschaften des ungarischen Vormärzes und von 1848/49 auf die Tagesordnung gesetzt. Auf diese Weise bildet der Landtag von 1861 eine wichtige Station in Richtung des Ausgleiches zwischen Österreich und Ungarn im Jahre 1867.

Vor der Einberufung des Landtages wurde das Oktoberdiplom 1860 erlassen – ein Ergebnis des Mißerfolges vom Neoabsolutismus des Hofes, das erste Zeichen der Wahrnehmung der zur Verhandlung bereiten Politik der ungarischen altkonservativen Aristokratie. Dieser die Ungarn betreffende konservative Föderalismus wurde aber von den in Hofkreisen wieder in den Vordergrund gerückten liberalen Zentralisten gehemmt und Kaiser Franz Joseph erteilte 1861 den als Februarpatent bekannt gewordenen höchsten Befehl im Sinne des einheitlichen Reiches.

Der kaiserliche Hof wollte das Oktoberdiplom, dann den Februarpatent, sowie das Recht Franz Josephs auf die ungarische Krone anerkennen lassen, diese Momente führten ihn zur Einberufung des ungarischen Landtages. Die ungarische Aristokratie sah darin eine Möglichkeit des Ausgleiches mit Österreich aufgrund konservativer, sog. "1847er" Prinzipien. Der liberale Kleinadel war auch für die Einberufung des Landtages, da er durch seine wirtschaftliche Lage gezwungen war, mit der Politik des passiven Widerstandes aufzuhören. Man glaubte andererseits, daß auch die Möglichkeit für die konstitutionelle Einrichtung des Staates auf Grund der Gesetze von 1848 vielleicht bestehen werde. Mittlerweile kamen auch Meinungsunterschiede in den Kreisen des liberalen Kleinadels während der politischen "Aktiv-Werdung" zum Vorschein. Die Gesetze von 1848 bildeten nur den Ausgangspunkt, wobei man sowohl ihre Einschränkung, als auch ihre Erweiterung einbegriff.

Der Landtag wurde vom Herrscher aufgrund des Wahlrechtsgesetzes von 1848 einberufen. Es wurden viele Abgeordneten, die auch 1848 im Abgeordnetenhaus waren, aufs neue gewählt. Diese Tatsache ist ein Beweis für die Rechtskontinuität und für die Unwiderruflichkeit der Errungenschaften von 1848.

Zwischen den den Landtag vorbereitenden Verhandlungen und dem Landtag selbst gab es eigentlich eine Art Arbeitsteilung. Die vorbereitenden Verhandlungen klärten die Fragen der Gesellschaftspolitik und der bürgerlichen Freiheitsrechte, der Landtag hielt die Lösung der staatsrechtlichen Lage des Landes für seine höchste Aufgabe. Im Abgeordnetenhaus gruppierten sich die Abgeordneten in zwei Lager, die sog. Beschlußpartei um László Teleki und die Adreßpartei unter der Führung von Ferenc Deák, ihr Kampf nahm mit dem Selbstmord des radikalen, die Prinzipien der ungarischen Emigration, die Ideen von 1849 vertretenden Teleki ein Ende. Nach diesem Ereignis kam ein Einverständnis mit Hilfe der Adreßentwürfe von Ferenc Deák – welche unerschütterlich die Ideen von 1848 vertraten und die Rechtskontinuität, die Prag-

matische Sanktion als Grundlage hatten – zwischen dem Abgeordnetenhaus und der Magnatentafel zustande. Der Hof reagierte darauf mit der Auflösung des Landtages. Die folgenden Jahre (ganz bis zur Einberufung des Landtages 1865) vergingen im Zeichen der provisorischen, neoabsolutistischen Macht des Ritters Schmerling. Trotzdem waren die Jahre 1860/61 und der Landtag selbst von großer Bedeutung, da alle Probleme, die seit 1848 ungelöst geblieben waren, rückten zu dieser Zeit wieder in den Vordergrund. Einige davon wurden auf dem Landtag gelöst, in erster Linie die Fragen der bürgerlichen Grundrechte, und zwar eindeutig unwiderruflich. In staatsrechtlicher Hinsicht wählte man von den damals bestehenden Alternativen – wie Kampf, weiteres passives Warten, politisches Überzeugen – den offenen Weg zum Ausgleich.

Die Adressen des Landtages von 1861 brachten eine neue Periode im Unabhängigkeitskampf der Ungarn, es wurden die Rechte des Landes formuliert und die Reinheit der ungarischen Bestrebungen bewiesen. Mit Erfolg begann der Landtag die Theorie der "Rechtsverwirkung", bzw. die vom "Verlust der Konstitution" zu bekämpfen, mit der erneuten Deutung der Pragmatischen Sanktion fand er den Weg, eine "staatsrechtliche Brücke" zum Ausgleich. Er machte einen einzigen, sehr vorsichtigen Schritt zur Anerkennung der Interessen der Monarchie, bzw. zum Ausgleich der Interessen der Monarchie und der nationalen staatsrechtlichen Interessen der Ungarn. Diese Versuche kamen 1865 im sog. "Osterartikel" von Franz Deák und im Maiprogramm ausführlich zum Ausdruck. Der Landtag von 1861 bestand die "Probe von 1848", konnte den Holzweg des Aufgebens der Rechte vermeiden, brachte Beweise dafür, daß die Erklärung der Pragmatischen Sanktion als Personalunion, bzw. als Realunion; die Revision der 1848er Gesetze sowie ihre gemeinsame Anerkennung, die territoriale Integrität des Landes zahlreiche offene Fragen sind und die Antwort darauf zwar nicht mit der Aufgabe der Rechte, aber mit gewisser Beeinträchtigung wahrer nationaler Interessen gegeben werden konnte. Der einige Monate lange Parlamentarismus im Jahre 1861 war nach zwölf Jahren Absolutismus das erste, vielleicht bedeutendste nationale, politische Ereignis im Interesse der ungarischen Verfassungsmäßigkeit. Die damalige Gesellschaft bewahrte den Landtag im Gedächtnis und drückte sein Andenken auch in Gegenständen aus. Der Wert der Gegenstände, die uns an den Landtag von 1861 erinnern, wurde durch die Tatsache erhöht, daß ihre Verfertigung, Tragung bzw. ihr Gebrauch – wie die Trauersymbole nach 1849 – eine politische Stellungnahme, politische Tat während des absolutistischen Provisoriums von Schmerling bedeuteten.

Des weiteren werden im Artikel die Ereignisse des ungarischen Landtages von 1861, die erhalten gebliebenen Erinnerungsgegenstände von berühmten Persönlichkeiten, Dignitären des Landtages dargestellt. Durch ausführliche Beschreibung einiger hervorragenden Stücke werden diese Kunstgegenstände als historische Quellen bearbeitet und publiziert.

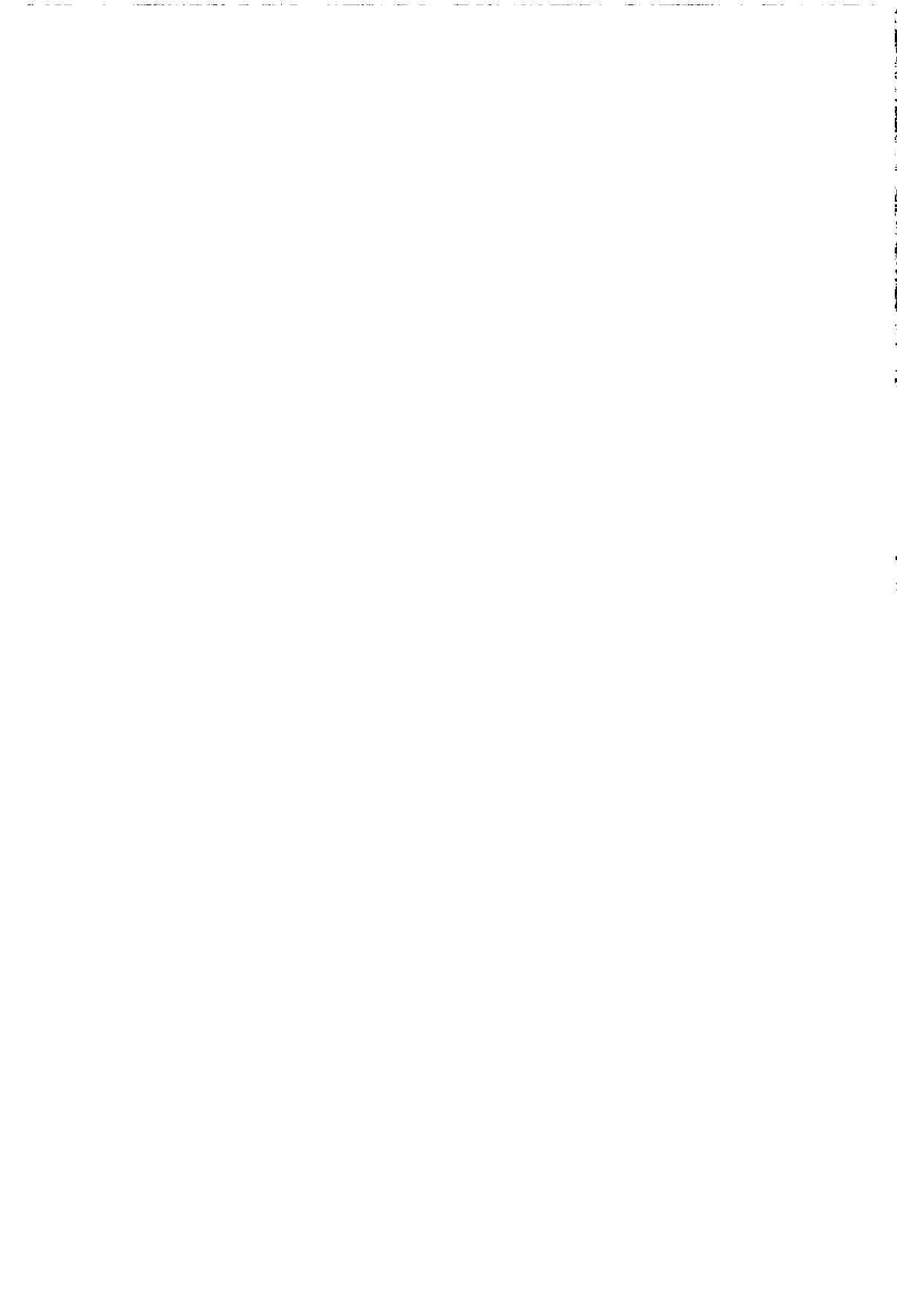



## Tisztviselők és munkások egy budapesti nagyüzemben az 1920 és 1944 közötti időszakban

Az 1862-ben alapított *Oetl-féle* családi vasipari vállalkozás utódvállalataiban (a folytonos jogutódnak tekinthető *Gábor Áron Gépgyár* és az 1990-ben alapított *Oetl Motorgyár Rt.*) még ma is létezik. A századunk elején közel 300 főnyi alkalmazottat – tisztviselőt és munkást – foglalkoztatott, elsősorban igényes munkája révén elismert cég a hazai gyáripár egyik jellegzetes képviselője volt. 130 esztendő történetének egyik legegységesebb szakasza az 1920-as részvénytársasággá történt átalakulásától a második világháború végéig tartó negyedszázad, amelynek során – elsősorban a háborús gazdálkodás eredményeként – számottevő nagyüzemmé fejlődött.

### 1. A részvénytársasággá alakulástól a világgazdasági válságig (1920–1929)

Az ország gazdaságának első világháborús csődje – amely a forradalmak időszakában csak tovább mélyült –, a vasipar hagyományosan kialakult területi munkamegosztásának széthullása, és nem utolsósorban a fennmaradni akarás voltak azok a döntő tényezők, amelyek az addig családi alapokon álló *Oetl-féle cég alapjaiban* történő átszervezését sürgették. A családi és baráti körre támaszkodás a válságos időszakban egyrészt nem jelentette biztos *háttérrel*, másrészt az így biztosítható pénzügyi *keret* elégtelen volt a továbblépéshez. A minél korszerűbb termelési technológia bevezetése, a fejlesztések, a termelési technológia bevezetése, a fejlesztések, a termelés mennyiségének jelentősebb emelése, új termékek gyártási háttérének megeremtelése az infláció által alaposan megcsapolt családi tőke lehetőségét meghaladta. A gyorsan értéktelenedő pénz világában a fejlesztésekhez szükséges nagyságú bankhitelre szinte csak a részvénytársaságoknak nyílhatott lehetőség. Így került sor – röviddel az üzemnek 1920 tavaszán történt újraindítását követően – a társasági átalakulásra. Alapos előkészületek után 1920. július 1-jén tartották meg *Oetl Aladár* elnökletével az *Oetl Antal Vasöntöde és Gépgyár Részvénytársaság* alakuló közgyűlését.<sup>1</sup>

Az ugyanakkor jóváhagyott alapszabály már új szellemű működést, a hazai nagyiparhoz történő szorosabb kötődést jelentette. *Alapjaiban* meghatározta a vállalat működését – az államosításig tartó – közel három évtizednyi időszakra.

Az 1920. márciusában újból megindult – de eleinte gyakori üzemszünettel megszakított – termelés legfontosabb kérdése a béketermelésre történő áttérés volt. Ennek érdekében a cég minden elvégezhető munkát elvállalt üzeme fenntartása érdekében. Új piacok, új megrendelők felé fordultak, de a régi vevőkör megtartása érdekében a hitel ellenében történő eladásra is rákényszerültek. Az 1920-as évek közepéig romló viszonyok ellenére – az óvatos pénzügyi politikájának köszönhetően is – a vállalat talpon tudott maradni.

A gyártmányszerkezetben korábban hagyományos vas- és hídszerkezetgyártás szinte teljesen megszűnt, s lényegében az öntöde tartotta el ebben az időszakban a vállalatot. Mindezek ellenére, éppen a hosszabb távon megtérülő, időben eléggé elhúzódó beruházásokba kezdtek, s az új tevékenységek listáján rövidesen előkelő helyet foglalt el a nagyüzletet biztosító kályhagyártás. Ennek köszönhetően az *Oetl-gyárnak* azokban az években sikerült stabilizálódnia, amikor az ország gazdaságában általános volt a beruházások visszaesése, a foglalkoztatás és a termelés csökkenése.

Az öntödei és egyéb rekonstrukciók eredményeképpen 1926-tól a gyár tovább fokozta a magasabb termeléstehnológiai felkészültséget megkívánó termékeinek a részarányát, s az öntöttvas cső- és csatornázási áruk, a legkülönbözőbb féle kályhák és alkatrészek gyártásának mennyiségi növelésével egyidőben zomácozott egészségügyi – ahogy nevezték: szaniter árukkal és vasútfelszerelési cikkekkel bővítették ki a hagyományos termékek körét. A termelés 1924 és 1928 között több mint a két és félszeresére növekedett. Az ügyes pénzügyi és üzleti politikának, a vállalat tényleges súlyát messze meghaladó iparirányítási- és bankérdekeltségeinek is köszönhetően gyorsan emelkedett a termelés, vele együtt nőtt a forgalom, a nyereség.

1920 elején ismét üzembe állt az Oetl-gyár, de a frontról és a fogságból visszatértekkel kiegészült munkásságának csak egy része talált a gyárban munkára az első időszakban. A termelés emelkedésével nyílt mód a munkáslétszám növelésére, s egészült ki a tisztviselői kar is. Az 1923-tól rendelkezésre álló *gyáripari statisztikai adatközlések* sorozata alapján megállapítható, hogy 1923-tól 1927-ig folyamatosan nőtt a gyár munkáslétszáma – ezen időszak alatt 40,9%-kal – s csak 1928-ban következett be csökkenés, ami azonban már egy hosszan tartó folyamat kezdete lett.<sup>2</sup>

1923 és 1928 között így is 31,1%-kal nőtt a gyár munkásainak a száma, ami nagyjából egybeesett a gépgyártás általános tendenciájával, mivel az iparág munkáslétszáma országosan 1921 és 1929 között 16,5%-kal nőtt.<sup>3</sup> Az Oetl-gyári növekedése nagyságaa így mintegy kétszerese az iparágának.

A munkások száma igen rövid időhatárok – gyakran csupán hetek vagy hónapok – között is jelentősen változhatott. A meghatározatlan időre felvett napszámok, udvari munkások gyári léte meglehetősen bizonytalan volt, s tartósabban csak – az ekkor eléggé ritka – munkacsúcsok idején voltak foglalkoztatva. Így adódik, hogy pl. az 1925. évi átlagos 300 fős munkás foglalkoztatási csúcs novemberre esett, s ekkor mintegy 20%-kal többen – 349 férfi és 10 munkásnő – dolgoztak a gyárban. A női munkaerő alacsony száma nem csupán erre az évre volt jellemző, hanem vizsgált korszakunk egészére. Fel tűnően kevés női munkást – betanított – és tanulatlan napszámot – foglalkoztattak, bár két esztendőben az is előfordult, hogy az előmunkások egyike nő volt. Míg az iparban általában emelkedett a női munkaerő száma, gyárunkra ez nem volt jellemző, a női munkások aránya mindössze 2–6 között mozgott, s még a tisztviselők között sem haladta meg a 20%-ot.

Az első világháború előtt az országban a gyáripari munkásság felét a szakmunkások alkották, s ez volt a helyzet a háború után is. Ha az egyéb ipari ágazatokhoz nem is hasonlítható arányban, de a gyáriparban is arányuk csökkenése indult meg az 1920-as években, helyüket a gépek mellett a tömegtermelési igényekhez betanított vagy tanulatlan munkások foglalták el. Az Oetl-gyárban az említett magas szakmunkásarányt korábban soha nem találhattuk meg, s pl. 1923-ban – az előmunkásokat is beleszámítva – mindössze 31,1% a szakmunkások aránya, viszont míg arányuk országosan csökkent, itt annak pontosan a fordítottja játszódott le. 1928-ra a szakmunkásarány a kvalifikáltabb munkát megkívánó termékek számának növekedésével 35%-ra emelkedett.<sup>4</sup>

**A tisztviselők és a munkások száma  
1923 és 1928 között (fő):**

Év (X. 1)	Tisztviselő		Mű- vezető	Munkás						Össze- sen
	férfi	nő		elóm.	gyári m.	beta- nított napsz.	tanu- lat- lan npsz.	tanonc	összes mun- kás	
1923	18	4	5	6	67	72	80	10	235	262
1924	18	4	5	6	74	62	130	9	281	308
1925	9	3	4	4	86	111	90	9	300	316
1926	12	3	5	6	96	112	108	10	332	352
1927	15	3	5	7	106	119	95	4	331	354
1928	6	3	5	9	103	121	73	2	308	322

A gyártás és gyártmány korszerűsítés, a termelés mennyiségi ingadozásai, valamint a szinte egyedi gyártmányoknak tekinthető nehézzvasszerkezeti munkák, a szakmunkát igénylő csőgyártás a szakmunkások *arányának* növekedését hozta. Az igényesebb munkák növekedésével korszakunkon belül megfordult a tanulatlan segédmunkások és betanított segédmunkások aránya, az utóbbiak javára.

A szakmunkások között a volt önálló iparosok száma jelentős lehetett, mint ahogy az is bizonyos, hogy a napszamosok zöme Budapest proletáiraiból, a közeli települések földdel nem rendelkező – vagy abból megélni nem tudó – agrárproletáriátusából tevődött össze. Helyzetük jelentősen, sőt alapvetően meghatározta az, hogy a gyári bérük képezte megélhetésük egyetlen forrását.

A munkások származására, lakhelyére, munkába járására vonatkozó adatokkal nem rendelkezünk. Feltételezhetően a közeli városrészekből, ill. a vasúton, a helyiérdekű vasúttal elérhető helyiségekből jártak be a gyárba.

Az első világháborút követő esztendőekben az infláció a bérek valamelyes emelését eredményezte, de a stabilizációt követően a pengőben megállapított órabérek több mint egy évtizedig lényegében változatlanok maradtak.

A Magyar Vasművek és Gépgyárak Országos Egyesülete kötelékébe tartozó üzemek munkásai – köztük az Oetl-gyáriak is – a vasas szakszervezet kimutatása szerint az alábbi órabérek kapták (1925-ig koronában, utána pengőben):<sup>5</sup>

Év	Szaktun- kás	Betanított munkás	Segéd- munkás	Segédmun- kás nő	Ifjú- munkás	Tanonc
1920. okt.	12,43	10,78	8,31	5,08	4,30	2,05
1925. okt.	10 138,00	8 095,00	5 349,00	4 554,00	3 329,00	1 444,00
1927. szept.	0,86	0,71	0,49	0,41	0,31	0,14
1929. okt.	0,92	0,75	0,51	0,43	0,30	0,16

Az itt közölt, átlagosnak tekintett bérek mellett azonban 1927-ben egy vasöntő szakmunkás órábéré ezeknél jelentősen magasabb, 1,16 pengő, egy magkészítőé 97 fillér, a vasesztergályosoké 94, a lakatosoké 78, de pl. egy magkészítőnél csak 45 fillér volt. A női munkások bére mindenkor jelentősen elmaradt az ugyanazt a munkát végző férfi munkásétól, s ezt még fokozta az a tény is, hogy már a különböző munkáskategóriák bérei között is komoly mértékű eltérések voltak.<sup>6</sup> A gépgyártásban a férfi és a női munkásbérek közötti különbség mértékét jelzi, hogy egy női munkás jobb esetben is csak mintegy 2/3-át kapta az azonos munkát végző férfimunkás keresetének.<sup>7</sup>

A gyár munkástársadalmában – mint mindenütt másutt – külön réteget képviseltek a szakmunkások és a kisszámú – minden bizonnyal az előzőek soraiból kiemelkedett – előmunkás. A művezetőréteg részben az előmunkásokból, részben pedig a gyári műszaki tisztviselők közül került ki, mintegy köztesként a munkásság és a gyári vezetés között. A szaktudása révén megbecsült szakmunkásságra alapozódott a gyár termelése, a nagyszámú betanított segédmunkás és tanulatlan udvari napszámosok foglalkoztatása már inkább a vállalat kapacitáskihasználtságának fokától függött, s a legkisebb recesszió esetén e réteg kerülhetett először az utcára.

Az Oetl-gyári munkások bérüket hetente kapták meg. Legnagyobb részük órábérben dolgozott, a teljesítmény- vagy darabbérben elsősorban az öntödei munkások, a gépformázók dolgoztak. A bérfizetés a hét utolsó munkanapján, szombaton történt. A gyárban a tanács hatalom alatt bevezetett nyolc órás napi munkaidőt – sok más gyárral ellentétben – megtartották a vizsgált időszakunkban, s így heti hat üzemnappal, a napi nyolc órás munkaidővel dolgozott a gyár, egy nappali műszakban. Éjjeli műszakot a termelési szükségletnek megfelelően csak 1927-ben kellett tartani 94 napon keresztül.<sup>8</sup>

A napi nyolc órás munkaidőt félórás pihenőidő szakította meg. Egyes munkaterületeken azonban ennél hosszabb munkaidő is előfordult, mint pl. a gépformázóknál, akik reggel 6-kor kezdve gyakran még este 7 órákor is a munkahelyükön voltak, maguk végezve el a kisegítő munkákat, mivel erre külön napszámosokat nem alkalmazott a gyár.<sup>9</sup>

A vasárnap munkaszüneti nap volt, hasonlóan az egyéb állami- és egyházi ünnepnapokhoz. Vasárnapi munkára rendeléssel korszakunkban nem találkozni, ünnepnapon is csak a már említett 1927-es esztendőben dolgoztak. A munkanapok száma a gyár munkával történt fokozódó ellátásával együtt növekedett, s míg 1923-ban csupán 276 napon dolgozott a gyár, addig 1926-tól kezdve már 300-at is meghaladta a munkanapok száma (1926: 302; 1927: 305; 1928: 304 nap).

A gyár munkásainak zöme – különösen és hangsúlyozottan vonatkozik ez az öntöde dolgozóira – nehéz fizikai munkát végzett, poros és egészségtelen műhelyekben. A legelémibb szociális és egészségvédelmi létesítmények is hiányoztak a gyárból, a mosdók, az öltözők, a dolgozók étkeztetése ismeretlen fogalom volt; a hazulról hozott ebédet a gyár udvarán, vagy a műhelyekben a gépek mellett fogyasztották el pihenőidejükben.

A munkások részére szabadság nem járt, esetenként engedélyezett távollétükre munkabért természetesen nem kaptak. A gyár munkássága a Pesti Kerületi Munkásbiztosító Pénztárnál fizette járulékát, ami azonban annyira jelentéktelen volt, hogy a temetési segély mellett legfeljebb rövid kórházi ápolási segélyre jutott belőle. A gyár tulajdonosai maguk is tartottak fenn négyalapítványt, s a még a cégalapító Oetl Antal és neje által egykoron létrehozott s többször felemelt összegű alap kamataiból néhány munkás kegydíján, az elhunyt munkások családtagjainak fizetett néhány pengős egyszeri segélyen kívül komolyabb segítségre nem telt.<sup>10</sup>

A legjelentősebb ideológiai-eszmei tényezőt a szakszervezet befolyása jelentette, hiszen az újjászerveződése után is tagjainak politikai nevelését tartotta a fő feladatának. A szakszervezet volt a színtere, szinte egyetlen lehetőség a munkásság gazdasági és politikai küzdelmei számára. Annak köszönhetően, hogy az Oetl-gyárban viszonylag gyors

san megindult a termelés, hogy az iparági átlagnál hamarabb indult a stabilizálódás, hogy a viszonylagos gyári konszolidáció a belső munkásviszonyokra is kiegyensúlyozólag hatott, a gyár munkássága a vasas szakszervezeti sztrájk-, bér- és egyéb mozgalmakban alig játszott szerepet.

## 2. A világgazdasági válságtól a második világháborúig (1929–1938)

Az 1920-as évek közepétől megindult gazdasági konszolidációt és fellendülést megszakította és évekre visszavetette az 1929 végén kirobbant gazdasági világválság, aminek következtében az ipari termelés a következő évtől hatalmas mértékben hanyatlott. A különböző iparágakban nem egyenlő mértékben jelentkezett, de leginkább a termelési eszközöket előállító iparágakat sújtotta, közöttük is a jelentős mértékben a gépgyártást. A túltermelés, de a leállt építkezések és beruházások, a visszaesett kereslet miatt is a megrendelések elmaradtak, s a visszaesés mélypontján, 1933-ban a gépgyártás az 1929. évi termelésnek csak mintegy 45%-át állította elő.<sup>11</sup>

A válság néhány rendkívül súlyos esztendő alatt túljutott a mélypontján s előbb 1933-tól a termelés számos iparágban – közte a vas- és fémiparban – megélné, majd az azt követő esztendőben a gépgyártásban is előrelépés történt a válság és hatásainak csökkentésében. A termelés fejlődését a fokozottabb állami beavatkozás eredményezte, hatására emelkedett a fogyasztás, a beruházásigény. Az évtized közepétől kibontakozó fejlődést döntően a nehézipar élvezte, s ezt legjelentősebben a hadseregfejlesztés motiválta.<sup>12</sup> A nehézipar 1937-ben érte el a válság előtti termelési szintjét, sőt korszakunk záróévében, 1938-ban már azt közel tíz százalékkal meg is haladta.<sup>13</sup>

Az Oetl Antal Vasöntöde és Gépgyár Rt. évtizednyi története sok hasonló, ám sok eltérő vonást is mutatott a gépipar általános helyzetéhez, termeléséhez képest. A válság a vállalatot is alapjaiban rázta meg – bár a gyáripari statisztikai adatsorból az 1929. évi adatok hiányoznak, így kezdetét a számadatokkal illusztrálni nem tudjuk –, de a krízisből való kilábalása sem egyértelműen indult meg az évtized derekán.

Az 1928. évi termelést 100%-nak tekintve, a válság alatti években a gyár termelése az alábbi módon csökkent:

1928:	100,0%	1934:	58,3%
1930:	57,0%	1935:	46,9%
1931:	63,4%	1936:	70,8%
1932:	34,9%	1937:	80,0%
1933:	49,0%	1938:	76,6%

1933-tól megélné gazdasági lehetőségeket kihasználva növelték a termelést, de az ebből adódó forgalomnövekedés nem volt elegendő a még mindig süllyedő eladási árak kiegyenlítéséhez.<sup>14</sup>

Az 1935-ös ismételt visszaeséshez képest a következő időszakban valamelyest emelkedett a termelés, elsősorban a vasgyártás általános megélné követően, de az állami beruházások megélné sem volt elhanyagolható tényező. A jelentősebb állami megrendeléseket nélkülöző, a katonai fegyverkezési programból nem részesült gyár 1938-ra sem tudta elérni a válság előtti termelésének nagyságát, s korszakunk utolsó éveiben is annak kb. 80%-a körüli mennyiségét produkálta.<sup>15</sup>

A gazdasági válság súlyosan érintette a gyár bérből élő foglalkoztatottjait, a munkásokat és a tisztviselőket, bár a helyzetükben meglévő különbségek továbbra sem csök-

kentek. Romlottak a munkahelyi- és az életkörülmények s a dolgozók feje felett évekig ott lebegett az elbocsátás, a munkanélküliség réme. A piaci helyzetben bekövetkezett változásokat, elsősorban is a romlást, a termelés csökkenését, a munkások elbocsátásával próbálták egyensúlyozni. A megrendelések elmaradása továbbra is a létszám csökkentése volt a válasz, s a gyár munkáslétszáma 1928-hoz képest 1932-re 37%-kal apadt.

A válság első éveiben országosan is gyors ütemben emelkedett a munkanélküliek száma, az 1929. évi 75 000 főről 1933-ra 241 900-ra nőtt, azaz négy esztendő alatt több, mint a háromszorosára.<sup>16</sup>

A következő években csak lassan, majd az ipar állapotának javulásával 1936-tól gyorsuló ütemben történt meg a munkábaállásuk, de a munkanélküliség az egész korszakra jellemző „intézmény” maradt, még a fellendülés éveiben is. A gépipar – mint termelési eszközöket is előállító ágazat – különösen érzékenyen reagált a válságra, mivel más ágazatok csökkenése itt is erősítő tényezőként hatott.

Az Oetl-gyárból a válság következtében elbocsátottak képzettség szerinti összetételét ismerjük, számukra és arányukra a gyárból el nem bocsátottakéból lehet következtetni. 1929-et követően gyorsan csökkent a betanított és a tanulatlan napszámosok száma, bár arányuk kb. azonos marad a korábbi évekével. Csökkent, de 1936-ra megközelítőleg visszaállott a szakmunkások számaránya, és megállapítható, hogy korszakunkban az összes munkához viszonyított arányuk a válságot megelőző időszakhoz képest emelkedett, akkor az összdolgozók átlag 32%-át, mostanra pedig 36,2%-át adták.<sup>17</sup> A gyár tehát igyekezett a magasabban képzett munkásait megtartani, de az 1930-as évek derekától a gyártmányösszetétel finomodása is ezt követelte meg.

A gyár a vizsgált időszakunkban 365 fő munkás foglalkoztatásával érte volna el az optimális állapotot. A létszámkimutatásokból azonban jól kimutatható a válság következményeként a munkaerő általános csökkenése.

Az 1930-as években gyorsan nőtt az iparban foglalkoztatott nők aránya, s a gépiparban is 1929 és 1938 között 4%-kal nőtt (12,8-ról 16,9%-ra).<sup>18</sup> Az Oetl-gyárban számuk továbbra is rendkívül alacsony, s ha számban lassan gyarapodtak is, 1938-ban sem érte el arányuk az összmunkásságon belül az 5%-ot.

A helyzetre jellemző volt, hogy a szakmunkások között egész vizsgált időszakunkban egyetlen nő sem volt, bár az előmunkások között szinte minden esztendőben volt egy női előmunkás (az öntődei formázóknál). Nőt szinte csak betanított munkásként (napszámos minőségben) foglalkoztattak a gyárban, igaz viszont, hogy az udvari és egyéb segédmunkákat végző tanulatlan napszámosok között mindössze 1924- és 1926-ban. A tanoncok valamennyien – és mindenkor – fiúk voltak, s így az időnként külön számításba vett ifjúmunkások is férfiak voltak.

**A tisztviselők és a munkások száma  
1929 és 1938 között (fő):**

Év (X. 1)	Tisztviselő		Mű- vezető	Munkás						Össze- sen
	férfi	nő		elóm.	gyári m.	beta- ní- tott npsz.	tanu- lat- lan nsz.	tanonc	összes mun- kás	
1929 <sup>+</sup>	●	●	●	●	●	●	●	●	●	●
1930	16	3	5	9	87	84	55	4	239	263
1931	13	2	4	8	78	103	57	11	257	276
1932	13	2	4	8	66	72	40	16	202	221
1933	10	1	3	9	67	74	55	13	218	232
1934	11	1	3	9	75	73	39	11	207	222
1935	12	2	4	8	75	74	45	11	213	231
1936	12	2	4	7	96	98	63	19	283	301
1937	16	4	3	7	86	111	57	21	282	305
1938	17	5	4	7	87	98	66	21	279	305

<sup>+</sup> Az 1929. évi gyáripari statisztikai jelentés hiányzik

A munkáslétszám csökkentéséhez hasonlóan jártak el a vállalat ügyvitelét végző tisztviselőkkel is. A válság előtti évek 18–19 fős alkalmazotti létszámát 1937-re 11 főre olvasztották le, azaz a munkásokhoz hasonló arányban lettek elbocsátva a vállalattól. Az Oetl-vállalatnál a vizsgált 1920–1930-as évek egészében az igen kedvező, kb. 1 : 15 volt a tisztviselő-munkás arány. Ez a válságtól leginkább sújtott 1932. évben is 1 : 14 volt, tehát a legnehezebb időszakban a vállalat tisztviselőitől ugyanúgy megvált, mint a szak- és segéd munkásaitól.

Az egész időszakban meglehetősen szép számmal foglalkoztattak iparos tanoncokat. Velük részben az elbocsátott munkaerőt tudta a későbbiekben a gyár pótolni – de ekkor is a csökkentett heti munkaidőben –, jelentősen alacsonyabb bérért foglalkoztatva őket, igaz elsősorban csak napszámos munkát végeztettek el velük. Nem vethető el az a feltételzés sem, hogy a vállalat a válság utáni idősakra készülve, leendő szakmunkásait igyekezett ekkor kiképezni.

A válság alatt a gyáriparban általánosan bevett volt a napi munkaidő csökkentése, elsősorban a többműszakos munkahelyeken. Egy plusz műszakot tudtak ezzel beállítani, s így munkásaiknak kisebb hányadától kellett megválniuk, vagy a munkaidő redukálásával a termelés összmenyiségét tudták csökkenteni, mivel amúgy is eladhatatlan volt a termékek jelentős része. Az Oetl-gyár nem élt, nem is tudott élni ezzel, a napi munkaidő változatlanul nyolc óra maradt, inkább – takarékosági szempontból – a heti redukált munkaidőt vezették be. Heti 1–2 szünnapot iktattak be, s ebből egyenesen következett a termelés csökkenése és vele természetesen a bérek csökkenése is.

A névleges bérek az iparban a válság éveiben több mint 25%-kal csökkentek, a reálbérek csökkenése ekkor ennél kisebb ütemű volt, mivel a túltermelési válság időszaká-

ban bizonyos árcsökkenés ill. árstabilizáció ment végbe.<sup>19</sup> A gépiparban a munkások az ipari átlag feletti munkabért mondhattak magukénak, de egy gyáron belül is igen jelentősek maradtak a különbségek a szakmunka és a segéd- ill. a női munka bérezése között.

Az Oeti-gyárban a Magyar Vasművek és Gépgyárak Országos Egyesülete által jóváhagyott bérektől nem igen tértek el. Az átlagos munkásbérek 1930-tól – országosan is – csökkentek, s megállapítható, hogy 1938-ra sem tudta a munkásság elérni, hogy bére a válság előttiit elérje. A munkásbérek a következők voltak (pengőben):<sup>20</sup>

Időszak	Szakmunkás	Betanított munkás	Segédmunkás	Segédmunkás nő	Ifjúmunkás	Tanonc
1930. okt.	0,91	0,73	0,50	0,44	0,31	0,15
1931. nov.	0,89	0,72	0,49	0,45	0,28	0,16
1932. nov.	0,86	0,69	0,50	0,49	0,28	0,15
1933. nov.	0,82	0,67	0,47	0,44	0,26	0,13
1934. nov.	0,81	0,67	0,48	0,43	0,25	0,15
1935. nov.	0,81	0,71	0,48	0,42	0,26	0,12
1936. nov.	0,84	0,73	0,48	0,41	0,26	0,13
1937. nov.	0,85	0,74	0,48	0,43	0,27	0,13
1938. nov.	0,87	0,75	0,50	0,42	0,28	0,13

A munkásság nem tudta megakadályozni a válság mélypontján órabérének mintegy 10%-os csökkenését, amit a gyárak rohamosan hanyatló munkája, a munkanélküliség soha nem látott gyors emelkedése okozott. A munkás mindenáron igyekezett munkahelyét (ne feledjük, a gépipar az ipari átlagon felüli béreket fizetett) megtartani, még órabére csökkentése árán is. Bérét tovább csökkentette a redukált munkaidő, a heti 1–3 napos munkaszünet. Hosszabb leálláskor a gyár nem fizetett munkabért, – de munka másutt sem akadt.

Továbbra is jellemzőek az egyazon gyári munkásság különböző rétegeinek természetesnek tekinthető fizetésbeli különbségei, arányuk nagyjából az előző időszakéhoz hasonló. Nem csökkent viszont az azonos munkát végző nők és férfiak béreinek jelentős különbsége.

A vállalati adminisztrációt végző tisztviselők keresetét a havonta fizetett bér képezte, ezt a gyár által teljesített üzemi napok számától függetlenül folyósították. Az Oeti-tisztviselők átlagosan egy szakmunkásénak megfelelő bért kaptak, közöttük is természetesen meglévő igen jelentős különbségekkel.<sup>21</sup>

A válság jelentősen rontotta e réteg életkörülményeit is, mivel a keresetek általános csökkenése mellett az üzemi szállításokból és forgalomból származó jövedelemkiegészítésüktől többnyire elestek. A tisztviselők keresete 1932-től kezdődően – a válság előttihez képest jelentősen – közel 45%-kal visszaesett, s 1938-ra is alig emelkedett valamelyest.

A válság ideje alatt a vállalatnál foglalkoztatottak helyzetében általános romlás következett be. A reálbérek csökkenése mellett állandóan fenyegette az alkalmazottakat az elbocsátás, a munkanélküliség. Az 1930 és 1938 között az erőteljesen csökkentett termelés ellenére a napi nyolc órás munkaidőt a vállalat vezetése nem rövidítette meg, inkább burkolt napi munkaidő hosszabítás következett be, amikor 1931-től rátértek a



szombati csökkentett öt és félórás munkaidőre, ugyanis a többi napon így a napi félórás pihenővel együtt kilenc órát dolgoztak a heti 48 órás munkaidő kitöltéséért.

A tisztviselők munkaideje hasonlóképpen napi nyolc óra volt, amihez jött a napi félórás pihenő. Az 1931-től bevezetett kilenc órás munkaidőhossz rájuk is kiterjesztették, majd a félórás pihenődőt 1937-től kétórás ebédszünetté hosszabbították meg.<sup>22</sup> Az 1930 és 1935 közötti 3–5 napra csökkentett heti munkaidő így éppen a rövidebb szombati munkanapokat szüntette meg, s dolgoztak lényegében nyolc és félórán át a többi napokon. Éjjeli munkavégzésre nem volt szükség ezekben az években, mivel a gyár mindvégig egy műszakban termelt.

A beruházások elmaradásával az üzemi épületek továbbra sem biztosítottak javuló munkakörülményeket a gyár munkásságának. A piszkos munkahelyeken öltözőszekrények hiányában a falba vert szögeken tartották ruháikat, egyedül az öntődei csarnok formázóműhelyéből nyílt egy kisméretű munkásmosdó- és öltözőhelyiség.<sup>23</sup> A gyár mellékhelyiségei az udvar közepén húzóódó földszintes raktárépületben voltak elhelyezve, a tisztviselők részére külön mellékhelyiségek álltak rendelkezésre az igazgatósági épületben.

Az 1937. évi XXI. tc. törvénybe iktatta és 1938-tól bevezette a nyolc órás munkaidőt és a fizetett szabadságot. Ez utóbbi szerint, ha a munkás az évet megszakítás nélkül a vállalat alkalmazásában töltötte, 6 nap fizetéses szabadságot élvezett s ez a letöltött szolgálati idővel emelkedett. Kihaszni nem nagyon tudta a munkások nagy része, mivel alkalmaztatásuk sok esetben csak hónapokra szólt. Az intézkedések sorába tartozott még az ún. családi munkabér bevezetése is, ami tulajdonképpen a gyermek után fizetett munkabérkiegészítés volt. A vállalat ezeken felül különösebb kiegészítésekkel nem járult hozzá a munkás keresetének növeléséhez s a részükre, ill. családtagjaiknak fizetett segélyösszegek sem nőttek, sőt a válság éveit alatt szinte teljesen elapadtak.

A munkások balesetbiztosítását a Budapesti Kerületi Munkásbiztosító Pénztártól az 1928-ban megszervezett Országos Társadalombiztosító Intézet (OTI) vette át, a vállalati tisztviselők baleset- és járadék biztosítását a Magánalkalmazottak Biztosító Intézete (MABI) látta el.

### 3. A fellendülés és a hadikonjunktúra évei (1939–1944)

Az újabb világháború kirobanása 1938–1939-re már közvetlen veszéllyé vált. A hitleri Németország területi követeléseinek előbb Ausztria, majd Csehszlovákia vált áldozatává. Ez utóbbi feldarabolásával a magyar állami vezetés a területi revízió, az „országgyarapítás” útjára lépett, s egyre sürgetőbb igény lett a hadsereg felfegyverzése a közelgő háborús célok megvalósítása érdekében. Az 1938-ban meghirdetett győri fegyverkezési program az egész gazdasági életet alapvetően befolyásolta. Az állami megrendeléseket, a beruházások döntő többségét a nehéziparban valósították meg, s a gazdaság háborús termelésre történő egyre fokozottabb átállása konjunktúrális helyzetet teremtett. Az ipari termelés igen gyorsan fejlődött, ezen belül is elsősorban a vas-és fémipar, valamint a gépgyártás.<sup>24</sup> A termelőkapacitásokat a haditermelés kötötte le, s ennek növelése érdekében nagyarányú beruházásokba kezdtek a katonai megrendelések teljesítése érdekében, de egyben a konjunktúrális lehetőségek kiaknázására is.

A hadigazdaság a gépipari kapacitások jelentős kibővítését követelte meg, s az ágazat fejlődése a fegyverkezési eldórályzatnak megfelelően nőtt egészen 1940-ig. Ekkor a katonai jellegű megrendelések jelentősen lecsökkentek, a termelés fejlődési üteme lelassult, valamelyest vissza is esett, s majd csak a Szovjetunió elleni háború, az országnak

ahhoz történt csatlakozása után következett ismét nagymértékű fejlődés, a hadigazdaság tulajdonképpen kiemelkedésével egészen 1943-ig.

A válság előtti termelési nagyságot 1938-ig elérni nem tudó Oetl-gyár az elmondottakhoz nagyban hasonló utat tett meg a második világháború időszakában.

A termelés a válság utolsó éveitől kezdve folyamatosan növekedett, de 1941-ben megtorpanás, visszaesés következett be a nagy gyári öntödei rekonstrukciós építkezések hatására. Ezek elkészülte – az új öntöde belépése – után a termelés óriási mértékben megemelkedett, s így jelentős termékösszetétel változás is történt a fejlesztések és hadfelszerelés-gyártás arányának növelése eredményeképpen.

A háború utolsó éveiben a polgári termelés természetszerűleg háttérbe szorult a növekvő hadianyaggyártás ellenében. A korábban a gyárban elképzelhetetlen több százeres darabszámú megrendelések csak a gyár teljes átszervezésével, átépítésével és bővítésével valósulhattak meg.

A háború nem is kerülte el az Oetl-gyárat sem. Magyarország német megszállása után angol-amerikai bombatámadások kezdődtek az ország és annak elsősorban katonai célpontjai ellen. Pontosán tíz nappal a Budapestet ért első bombatámadás után 1944. április 13-án hajnali 2 órakor bombatámadás érte a gyártelepet, amelynek során ugyan emberéletben nem esett kár, de tetemes épület-, gép- és berendezés kár keletkezett.<sup>25</sup>

A második világháború alatt bekövetkezett változások hű tükörképeként alakult a gyár munkáslétszáma. 1938-hoz képest gyorsan duzzadt fel a létszám, később az 1941. évi csúcstól előbb visszaesett, majd az utolsó háborús évben, a katonai szállítások biztosítása érdekében addig soha el nem ért magasságra emelkedett.<sup>26</sup>

#### A tisztviselők és a munkások száma 1939 és 1944 között (fő):

Év (X. 1.)	Tisztviselő		Mű- vezető	Munkás <sup>a)</sup>					Össze- sen
	férfi	nő		gyári m.	betaní- tott napsz.	tanu- lat- lan nsz.	tanonc	összes mun- kás	
1939 <sup>b)</sup>	●	●	●	●	●	●	●	●	●
1940	32	8	5	141	122	128	21	412	457
1941	29	14	8	143	119	327	19	608	659
1942	40	14	10	169	415		●	584	648 <sup>c)</sup>
1943	31	7	9	143	112	207	13	475	522
1944 <sup>d)</sup>	●	●	●	145	●	●	16	544	●

a) Az előmunkások megkülönböztetése 1939-től megszűnt

b) Nem készült gyáripari statisztikai jelentés

c) A tanoncok nélkül

d) L. a 26. sz. jegyzetet

A munkásság számának nagyarányú emelkedésével párhuzamosan, sőt azt meghaladó ütemben nőtt a vállalat tisztviselőállománya. A korábbi igen kedvező 1 : 15 tisztviselő-munkás arány romlott és 1942-től 1 : 10 arányú lett, elsősorban az állami és katonai megrendelésekkel járó nagyobb adminisztráció elvégzésének érdekében. Ebben az év-

ben a tisztviselők (beleértve a tulajdonost és a gyárigazgatót is) száma összesen 66 fő volt (42 férfi és 14 nő).

Legnagyobb mértékben a segédmunkákat végző tanulatlan napszámosok, köztük elsősorban a napszámosnők száma növekedett. Az országnak a világháborúba történt belépésével, a katonai behívásokkal együtt csökkent a munkások között a férfiak aránya, s a haditermelés szalagszerű munkává válásával együttesen eredményezték azt, hogy a női dolgozók aránya gyáron belül nem hogy először haladta meg a 10%-ot, hanem 1941-ben már elérte a 30%-ot. Az ezt követő években számarányuk valamelyest csökkent, de még 1944-ben is 24%-os volt. Az új öntöde belépése, a nagy szériájú termékek gyártásának a meghonosodása nagyszámú napszámost igényelt, s az országos átlagot jelentősen felülmúló arányban alkalmazták őket.

Az 1943-ban a foglalkoztatott munkások szakmánkénti megoszlása a következő volt (%-ban):<sup>27</sup>

	Iparban	Gépgyártásban	Oetl-gyárban
szakmunkás	27,0	36,5	30,1
betanított munkás	39,4	32,5	23,6
tanulatlan munkás	31,0	24,6	43,6
tanonc	2,6	6,4	2,7

Az összevetés szerint is az Oetl-gyári viszonylag erős szakmunkásréteg mellett igen magas a gyárban a háborús termelési szükséglet következtében felvett tanulatlan napszámosok aránya. Nagy számuk ellenére jelentős volt a segédmunkáshiány a gyárban, amin csak valamelyest enyhített, hogy 1943 nyarán 22 munkaszolgálatost kaptak a behívott munkaerő pótlása gyanánt.<sup>28</sup>

1944-ben az egyre fokozódó termelési igényeknek csak ismét létszámemeléssel tudtak eleget tenni, s 1944. márciusában már 645 munkás dolgozott a gyárban, az alábbi üzemen belüli megoszlásban:

mintaasztalosok	12 fő	új öntöde	7 fő
mintalakatosok	3 fő	géppformázók	25 fő
öntöde	32 fő	öntvénytisztító	10 fő
magkészítő	7 fő	öntvénytisztítónő	10 fő
magkészítőnő	20 fő	napszámosok	46 fő
géppformázó	24 fő	mechanikai műhely	151 fő
öntvénytisztító	23 fő	nikkelező műhely	2 fő
napszámosok	42 fő	tömegműhely	23 fő
erőközpont	3 fő	szerkezeti műhely	124 fő
udvari csoport	49 fő		

Az ország gazdasági életének a háborús célok érdekében történt átállítása a munkásság helyzetének általános romlásához vezetett, igaz viszont, hogy a háborús konjunktúra megszüntette a munkanélküliséget. Nem ismerjük a gyárból a hadseregbe bevonultatott és a frontra kerültek számát, de azt igen, hogy a második világháború első Oetl-gyári áldozata a fronton 1942 nyarán elesett Kurfi Sándor munkás volt.<sup>29</sup>

Az 1940-es évek elejének hadikonjunktúrája a munkabérek emelését eredményezte, s a kifizetett bérek a háború éveit alatti kétszeresükre emelkedtek úgy, hogy a rögzített



hogy a reggeli műszakba bejövő munkások a bejárati bélyegzőóránál ne akadályozzák egymást, új órákat szereltek fel a régi öntődében, a mechanikai műhelyben és a raktárnál. Ettől kezdve már csak munkaruhában lehetett bélyegezni úgy a műszaki kezdtekor, mint annak befejeztével.<sup>33</sup>

A növekvő termelést nemcsak új munkaerő felvételével, hanem a műszakok számának növelésével is igyekeztek megoldani. 1941 első felétől bevezették a kétműszakos munkanapot, s majd először az új öntőde belépésével az öntődei kiszolgáló részlegekben, de 1944-től általánosan áttértek a háromműszakos folyamatos termelésre.<sup>34</sup>

Az országosan is kiemelten kezelt szociálpolitikai juttatások összességében jelentősen emelkedtek az Oetl-gyárban is, de valószínűleg a szaporodó számú hatósági gyárvizsgálat is szorgalmazta a hiányzók bevezetését és a meglévők kibővítését. 1939-ben munkásfürdőt építettek az öntődéhez, majd 1940-ben munkásöltözőt- és zuhanyozót, de ennek használatbavételét a polgármesteri hivatal nem engedélyezte és az egész építményt lebontatta a szabálytalan kivitelezés miatt. Helyette 1941–1942-ben építettek újat, egy vele egybeépített raktáregyüttessel együtt, a gyártelep középvezetékében. A háromszintes szociális létesítmény földszintjén öltöző, mosdó, férfi- és női mellékhelyiségek voltak, az első és második emeletén szintén mosdók és öltözők kaptak helyet. Az épületben összesen 4 db mosdóvályút, 12 db hideg-melegvízes zuhanyozót és 14 db vízőblítéses mellékhelyiséget állítottak fel.<sup>35</sup> A vállalat szociális kiadásai jelentősen emelkedtek, aminek fedezetét elsősorban a gyorsan növekvő nyereség és a fel nem osztott osztalék nyújtotta.

A fővárost ért sorozatos bombatámadások miatt több munkavállaló lakását érte bombatalálat. A károsultak részére a vállalat 1944 nyarától igazgatósági gyorssegélyt fizetett; egy munkásnak ill. alkalmazottnak 100, családtagjaik után 50 pengőt. Ezzel egyidőben bevezették a munkások részére a születési segély fizetését; annak a munkásnak ill. munkásnőnek, aki legalább tíz éve állt a gyár alkalmazásában 200 pengőt, aki legalább egy éve, annak 100 pengőt utaltak ki, s az egy évnél rövidebb szolgálati idővel rendelkezőnek is 50 pengőt.

A régtől fogva létező gyári munkás-segély alapítvány mellé 1943 legvégén létrehozták a vállalati *tisztviselői nyugdíjalapot* is. Így azok a tisztviselők, akik korábban a MABI öregségi nyugdíjintézetében voltak biztosítva, ettől kezdődően kétfelől is kaphattak nyugdíjat, igaz, a kettő összege nem haladhatta meg az utolsó aktív illetmény összegét, ám azt elérhette. A nyugdíjalapról úgy rendelkezett az igazgatóság, hogy a férfiak 65., nőalkalmazottak 60. életévük betöltésével kérhetik a nyugdíjaztatásukat. A nyugdíj legmagasabb – a fizetés 100%-át kitevő – összegét a vállalatnál eltöltött 40 szolgálati év után lehetett megszerezni.<sup>36</sup> A nyugdíjalap indulótkéjét a vállalat az éves nyeresége felosztásakor fizette be. Hasznát nem sokáig tapasztalhatták, mivel a második világháborút követő infláció a nyugdíjalap pénzét – a munkás betegségyezyedével együtt – teljesen felemészttette.

Gondot jelentett a gyárnak a munkavállalóinak élelmiszerral történő ellátása a piaci beszerzési lehetőségek általános romlásával. Már 1942-ben beszerzési csoportot hoztak létre, majd a Hangya Szövetkezettel sertéshízalási szerződést kötöttek a zsírellátás biztosítása érdekében. A létrehozott élelemtár mellett 1943-ban már üzemi étkezdét is felállítottak a munkásélelmiszer megoldására.<sup>37</sup>

Kedvező hatásukkal nem sokáig lehetett azonban számolni, mivel a második világháború fővárosi eseményei lehetetlenné tették a vasgyárban is a termelést, a munkások szétszéledtek, s csak a harcok múltával lehetett újratekdeni és folytatni, rövid ideig még oly módon, ahogy azt abbahagyták.

## Jegyzetek

- 1 *Budapest Főváros Levéltára*, XI. 138. Oeti Antal Vasöntöde és Gépgyár iratai (továbbiakban: BFL XI.) 138. d. Titkárság 1. d. – A Budapesti kir. Törvényszék, mint cégbíróság 1920. július 21-én jegyezte be a társaságot a kereskedelmi társas cégek LXXXIV. kötet 323. lapján 11822/1920. sz. alatt.
- 2 *BFL*, XI. 138. d. Titkárság 4. d. Gyáripari statisztikai jelentések. – A számsorok alapjául – a táblázatot ld. később – a statisztikai adatközlés éves dátumát, minden év október 1-jén vettük alapul. Ez kétségkívül nem adja az alkalmazotti és a munkásszám átlagát, de nem jutnánk konkrét számokhoz akkor sem, ha a negyedéves közlések átlagát vennénk alapul.
- 3 *Berend T. Iván–Ránki György*: Magyarország gazdasága az első világháború után 1919–1929. Budapest 1966. 419. p.
4. Vö. *Berend T. I.–Ránki Gy.* i. m. 422. p. és *BFL*, XI. 138. d. Titkárság 4. d. Gyáripari statisztikai jelentések.
- 5 A Magyarországi Vas- és Fémmunkások Központi Szövetsége mozgalmi jelentése 1933–1936. Budapest é.n. 20. p.
- 6 Szádeczky-Kardos Tibor: Adalékok a budapesti ipari munkabérek statisztikájához. Statisztikai Közlemények 59 (1930) 167. p. – A vas- és fémipar különböző munkáskategóriáinak átlagos bérei a szakmunkás-bérekhez viszonyítva (%-ban):

	1925	1926	1927	1928
szakmunkás	100,0	100,0	100,0	100,0
betanított s. munkás	83,1	78,7	78,1	82,6
segédmunkás	51,9	52,6	48,2	62,2
ifjúmunkás	28,2	34,1	31,6	36,0
tanonc	16,9	16,4	16,0	16,3

- 7 *L. Berend T. I.–Ránki Gy.* i. m. 440. p.
- 8 *BFL*, XI. 138. d. Titkárság 4. d. Gyáripari statisztikai jelentések.
- 9 *Jenei Károly–Sárközi Zoltán–Szilágyi Gábor*: A Gábor Áron Vasöntöde és Gépgyár története (1862–1962) Budapest 1962. 86. p.
- 10 A társasági alapszabály szerint az éves tiszta nyereség felosztásakor bizonyos összeget ennek az alapnak a fenntartására ill. növelésére fordítottak.
- 11 *Berend T. Iván–Ránki György*: A magyar gazdaság száz éve. Budapest 1972. 131. p.
- 12 *Berend T. Iván–Ránki György*: Magyarország gyáripara a második világháború előtt és a háború időszakában (1933–1944). Budapest 1958. 43–45. p.
- 13 Uo. 190. p.
- 14 *BFL*, XI. 138. b. Igazgatóság. Jelentés az 1933. üzletéről.
- 15 *BFL*, XI. 138. d. Titkárság 4. d. Gyáripari statisztikai jelentések.
- 16 *Berend T. I.–Ránki Gy.*: Magyarország gyáripara... i. m. 262. p.
- 17 *BFL*, XI. 138. d. Titkárság 4. d. Gyáripari statisztikai jelentések. – A szakmunkásokhoz sorolták itt az előmunkásokat.
- 18 Uo. – A létszámadatok október 1-jére, a közlés napjára vonatkozóan lettek megadva.
- 19 *Berend T. I.–Ránki Gy.*: Magyarország gyáripara... i. m. 256. p.
- 20 A Magyarországi Vas- és Fémmunkások Központi Szövetségének mozgalmi jelentése 1939–1940. évekről. Közreadja: *Kabók Lajos*. (h. és é.n.) 64. p.

- 21 Pl. az American Heating kályhafiók bolti eladójának havi bére 1931-ben 300 P volt, amihez járult még 32 P villamosköltésgtérítés és 3–5%-os eladási jutalék. Ugyanott a pénztárosnő fizetése 250 P volt havonta. A kereseti adót és a betegsegélyezési járulékokat természetesen a vállalat fizette.
- 22 *BFL*, XI. 138. d. Titkárság 4. d. Gyáripari statisztikai jelentések.
- 23 Gábor Áron Gépgyár irattára. Oetl-iratok. – Budapest Székesfőváros X. kerületének előljárója, mint elsőfokú iparhatóság gyárvizsgálati jegyzőkönyve 1936. december 12. és 1938. augusztus 28.
- 24 *Berend T. Iván–Szuhay Miklós*: A tőkés gazdaság története Magyarországon 1848–1944. Budapest 1973. 253–255. p.
- 25 *BFL*, XI. 138. d. Titkárság. 5. d. Háborús károk.
- 26 *BFL*, XI. 138. d. Titkárság. 4. d. Gyáripari statisztikai jelentések. – Az adatok a december 31-ei állapotnak felelnek meg. L. még *BFL* XI. 138. d. Titkárság 12. d. – A Magyar Vasművek és Gépgyárak Országos Egyesületének 1945 szeptember 16-án adott jeelntés szerint az 1944. évi átlagos munkáslétszám az alábbi volt (de tudjuk, hogy pl. júliusban 689 tisztviselője és munkása volt a vállalatnak):

tanult szakmunkás	145 fő	26,7%
betanított gépmunkás	79 fő	14,5%
napszámos	172 fő	31,6%
tanonc	16 fő	2,9%
női munkás	132 fő	24,3%
<hr/>		
összesen:	544 fő	100,0%

- 27 Vö.: *Berend T. I.–Ránki Gy.*: Magyarország gyáripara... i. m. 551–552. p. *BFL*, XI. 138. d. Titkárság 4. d. Gyáripari statisztikai jelentések.
- 28 *BFL*, XI. 138. f. Műszaki-termelési osztály. 2. d. Műszaki konferencia jegyzőkönyve, 1943. július 7.
- 29 Uo.
- 30 *Berend T. I.–Ránki Gy.*: Magyarország gyáripara... i. m. 554. p.
- 31 *BFL*, XI. 138. e. Személyzeti osztály. 1. d.
- 32 *BFL*, XI. 138. d. Titkárság. 20. d. – lp. Min. 40. 841/1944. sz. rendelete; ez rendezte a túlóradíjakat is.
- 33 Uo. – Körlevelek, 1943. április 29.
- 34 *BFL*, 138. d. Titkárság 4. d. Gyáripari statisztikai jelentések.
- 35 *BFL*, XI. 138. f. Műszaki-termelési osztály 1. d.
- 36 *BFL*, XI. 138. b. Igazgatóság. Igazgatósági ülés jegyzőkönyve, 1943. december.
- 37 *BFL*, XI. 138. d. Titkárság. 4. d. Gyáripari statisztikai jelentések.

Bencze, Géza:

### Beamte und Arbeiter in einem Großbetrieb in Budapest in der Periode zwischen 1920 und 1944

Die im Jahre 1862 gegründete Eisen- und Metallunternehmung von Oetl erlebte in den Jahren zwischen 1920 und 1945, also von ihrer Umgestaltung zur Aktiengesellschaft bis zum Ende des zweiten Weltkrieges eine der einheitlichsten Perioden ihrer bis zu den heutigen Tagen dauernden Geschichte. In dieser Periode entwickelte sich die Fir-

ma, die etwa 300 Werk­tätigen beschäftigte, infolge der Kriegswirtschaft größtenteils, zu einem bedeutenden Großbetrieb.

Der Artikel untersucht – in erster Linie auf Grund von Archivalien, bzw. der statistischen Angaben der Fabrikindustrie – die Entwicklung der Zahl, der Zusammensetzung, der Verhältnisse und Arbeitsbedingungen der Angestellten und Arbeiter bei der Unternehmung, sowie die Entfaltung ihrer Möglichkeiten. Der Verfasser weist auch auf die Geschichte der Produktion hin.

Den Produktionsanforderungen entsprechend stieg die Zahl der Arbeiter der Fabrik um etwa 40% in den Jahren zwischen 1921 und 1927, von 1927 an aber begann sie zu sinken, zuerst ein wenig, dann aber infolge der Weltkrise 1929 sprunghaft. Zu dieser Zeit stieg die Zahl der höher qualifizierten Facharbeiter, weil die Produktionsstruktur feiner und vielseitiger wurde. Die Arbeitsumstände und die Belohnung der Arbeiter waren vom Durchschnitt in der Eisenindustrie nicht, oder kaum abweichend, ihre Lage war aber infolge der traditionell patriarchalen Führungsmethode der Fabrik etwas besser. Die Situation wurde durch die Krise verschlechtert; auf einigen Gebieten wirkte sie sehr lange, ganz bis zum Ende der 1930er Jahre. Auch die Fabrik von Oetl reduzierte die Zahl ihrer Angestellten, sowohl der Beamten als auch der Arbeiter, ohne einen bedeutenderen Unterschied gemacht zu haben. In erster Linie wurden ungelernte oder eingearbeitete Werk­tätigen Arbeitslosen. Den Tiefstand bei der Beschäftigung erreichte die Fabrik im Jahre 1936, als sie 301 Personen – 14 Beamten und mit den Werkmeistern zusammen 289 Arbeiter anstellte. Wie auch aus diesen Zahlen hervorgeht, änderte man am Verhältnis der Angestellten und der Arbeiter 1 : 15 kaum.

Auf den allgemeinen Rückfall und Niedergang folgte ein langer und langsamer Ausweg und fast ausschließlich diejenigen Zweige bzw. Unternehmungen konnten ihre früheren Verhältnisse etwas schneller reetablieren, die sich der Herstellung von Kriegsausrüstungen anschlossen. So begann auch in der Oetl-Fabrik eine bedeutendere Produktionsrekonstruktion und ein Aufschwung in der Produktion. Die gewöhnliche Zahl der Arbeiter (300) verdoppelte sich für das Jahr 1941, womit man den erhöhten Produktionsansprüchen entgegenkommen wollte. Der Massenproduktion entsprechend wuchs aber die Zahl der ungelerten und weniger lerten Arbeitskräfte an.

Die Produktionskonjunktur der Kriegszeit hatte auch eine gewisse Besserung der Lage der Angestellten zur Folge, da einerseits ihre Reallöhne etwas höher wurden, andererseits soziale Ermäßigungen eingeführt wurden. Mit ihrer günstigen Wirkung konnte man nicht lange rechnen, da die Ereignisse des zweiten Weltkrieges in der ungarischen Hauptstadt auch in der Eisenfabrik die Produktion hemmten, die Arbeiter zerstreuten sich, man konnte erst nach den Kämpfen mit der Produktion wieder beginnen, die Arbeit fortsetzen; eine Zeit noch auf die Weise, wie sie damit aufhörten.



## Adatok a Habsburg magyar királynék ikonográfiájához (1515–1836)

Erzsébet királyné élete eseményeinek ábrázolásait kutatva vetődött fel a kérdés: vajon a korábbi Habsburg uralkodó feleségek ikonográfiája milyen jellemző jegyeket hordoz több évszázados magyar királynéi méltóságukból kifolyólag? Hogyan tükröződött az akkori idők egyik jelentősebb birodalmának sokszínű, soknemzetiségű művészetében az a tény, hogy császáruk felesége férje után a magyar királynéi címet is viselte? Hogyan mutatkozott meg a közönséggel talán a legszorosabb közelségbe kerülő, propaganda-műfajnak is tekinthető grafikában?

Vizsgálódásainkat elsősorban a speciális témaválasztás nézőpontjából folytatjuk és nem vonjuk be kutatásainkba azokat a portrékat, ahol a magyar királynői cím kötelességszerűen szerepel a római császárnéi megnevezés után, de további tartalmi elemek, vagy attributumok nem utalnak reá. Itt kell megemlékeznünk arról, hogy amennyiben a koronás király még életében megkoronáztatta utódját, fia is és annak felesége is legmagasabbrendű címként a magyar királyi méltóságot viselte.

A Habsburg-uralkodócsalád a 16. század második negyedétől négyszáz évig ült Magyarország trónján. Házassági politikájukat szigorú előírások szabályozták. Gyakran léptek frigre a velük szoros kapcsolatban álló spanyol királyi családdal, de választottak feleséget a familia német mellékágaiból, vagy olasz fejedelmek leányai közül. Ritkán bár, de előfordult, hogy a protestáns német fejedelmek leszármazottaira esett választásuk, akiknek a házasság előtt természetesen át kellett térniük a katolikus hitre.

Mint tudjuk, a Habsburg-ház magyarországi uralmának alapja a hazánkban I. Mátyás után uralkodó Jagelló lengyel királyi család és I. Miksa Habsburg császár közötti szerződés volt. E szerződés következményeképpen kötött házasságot Miksa két unokája – Ferdinánd és Mária – II. Ulászló király két gyermekével – Annával és Lajossal. A kettős házasságot kölcsönös örökösödési szerződéssel fűzték a két családra nézve még szorosabbra. Így került a kasztíliai királyi pár, Szép Fülöp és Örült Johanna leánya, Mária, Magyarországra. I. Miksa életének egyik fő törekvése volt, hogy tetteiről, sikereiről képes beszámolókat készíttessen kora legkitűnőbb grafikus mestereivel önkifejezése megvalósítására. Életének fametszetes krónikájában a „Weisskunig”-ban önálló lap foglalkozik II. Ulászló leánykérő küldöttségének ábrázolásával. A Hans Springinklee (1490/95 k.–1540 k.) műveként ismert kompozíció<sup>1</sup> nagyobb részben az I. Miksa unokáinak leánykérését bemutató elrendezést mutatja, csak az alsó jobbsarok követeinek és a címertartó figurának a viselete és az attribútuma változott a császári unokák kérőinek nemzetisége szerint. I. Miksa kelet-európai politikájának jelentős sikereként tekintette a kettős házasságot. A különleges grafikai megoldású „Ehrenpforte” – életének egy diadalkapu díszítményeiben történő bemutatása – jeleitei közé is felvette az 1515-ös első találkozás képét.<sup>2</sup> Ennek a metszetkompozíciónak a nyomán került az esemény ábrázolása I. Miksa innsbrucki síremlékének márványreliefjei közé. Az Abel testvérektől befejezetlenül hagyott domborművet Alexander Colin műhelyében fejezték be.<sup>3</sup>

Mária királynéről még férje életében több grafikus ábrázolás készült, amelyeken nemcsak felirattal, hanem a magyar címerrel is jelezték méltóságát.<sup>4</sup> A mohácsi katasztrófa után özvegységre jutva példásan szolgálta férje emlékének kultuszát. Mint Németalföld kormányzója ő volt a mecénása a brüsszeli St. Gudule katedrális hatalmas

üvegablakának, amelyen férjével együtt látható a Szentháromság imáadásában.<sup>5</sup> A Barnd van Orley (1492 k.–1542) udvari festő tervei után készült monumentális kompozíció védszenteik társaságában mutatja be a királyi párt, s egyképpen szolgálta az uralkodócsalád jámborságának, a helytartónő férje hősi emléke iránti tiszteletének és a maga uralkodói méltóságának dokumentálását. Magyar királynői mivoltát emeli ki Karl Sichel (+ 1604) rézkarcán a magyar címer.<sup>6</sup> Az egészalakos portré egyszerű özvegyi öltözetben mutatja be a királynét, úgy, ahogy Magyarországról való elmenetele után mindig járt. (1. kép)

A Habsburg-udvar családi ünnepei is szigorú előírások szerint mentek végbe. Az esküvő előtti ceremóniák fontos momentuma volt a messziről érkező menyasszony fogadtatása és a jegyesek első találkozása, majd díszkísérettel történő bevezetése a házasságkötés városába. 1666. december 8-án érkezett meg I. Lipót magyar király és német császár menyasszonya Margaréta Terézia spanyol infánsnő, akiről Velazquez több, ma Bécsben őrzött portrét festett.<sup>7</sup> Esterházy Pál, a későbbi nádor saját lovasbandériumával vett részt az ünnepélyes fogadtatáson és Bécsbe kíséren. Bandériumát rézmetsetben is megörökítette.<sup>8</sup> A jelzetlen lap Esterházy megrendelésére készülhetett s az egyes csapatok és tisztek aprólékos pontossággal kerültek a rézlapra, a későbbi nádor figurája a 18. számmal jelzett. A rézkarc Esterházy Pál átgondolt mecenatúrájának újabb emléke. Megrendeléseivel nem csupán a hazai nemesség életideáljának tekinthető törökellenes harc momentumairól, de családjának az uralkodóház életét kísérő pompázatos és méltó szolgálatairól is megemlékezett.<sup>9</sup> (2. kép)

Az esküvőről sokfigurás jeleneten, vagy allegorikus alakoktól körülvelt párképen adtak hírt a kor grafikus mesterei. Margaréta Terézia és I. Lipót házasságát ünneplő német kompozíción az ifjú pár diadalszekere mellett magyarruhás úr lépdel, párnán koronát visz. A kompozíció további szereplői, a török foglyok csoportja a két évvel korábbi szentgotthárdi győzelemre utalnak.<sup>10</sup>

Margaréta Terézia fiatalon maghalt ugyanúgy, mint a második feleség, Claudia Felicitas főhercegnő. I. Lipótnak csak harmadik házasságából, Eleonóra Magdaléna Terézia pfalzi hercegnőtől született örököse. Az 1676-ban feleségül vett császárnét 1681-ben koronázták királynévá Sopronban. A városba történt ünnepélyes bevonulást Esterházy Pál lovasbandériumának ábrázolásához hasonló kompozíció örökíti meg.<sup>11</sup> A királyi párt a magyar arisztokrácia színe java (Pálffy, Esterházy, Draskovich, Batthyány) kíséri. Az ábrázolás elsősorban dokumentum értékű, és nem válik ki művészi megoldásának színvonalával. (3. kép)

A koronázás szertartását több metszet mutatja be sajnos többnyire képzelet után.<sup>12</sup> Van olyan ábrázolás, amely bár helytelenül adja a helyszínt, a nádor alakját hangsúlyosan szerepelteti a szentélyben, s ezzel a királyné-koronázás szertartásának újabb gazdagodására utal. Arra az újabb mozzanatra, hogy az esztergomi érsek mellett a nádor is fogja a koronát, amellyel a királyné vállát megérintik.<sup>13</sup> Bár az ábrázoláson ez a mozzanat hiányzik, a német mester nyilván hallhatott valamit Esterházy új szerepéről. (4. kép)

A magyar királynékoronázási ceremóniálé eltérő rendjének jellegzetességeivel a következő uralkodó, III. Károly felesége esetében sem lehetett tisztában a korabeli grafika. A Németalföldön megjelent kisméretű képen valóságos koronázási jelenetet láthatunk.<sup>14</sup> Erzsébet Krisztina egy későbbi képen férjével együtt fogadja Savoyai Jenőt, aki Temesvár visszavételénél zsákmányolt lófarkas zászlókat készül a trónon ülő uralkodópár lábai elé rakni.<sup>15</sup> Az 1717 újévére megjelent illusztrált röplap Nürnbergben készült s ábrázolását tekintve ritka az olyan beállítás, amelyen a császár és király ilyen elsősorban politikai jeleneten feleségével együtt örökített meg.<sup>16</sup> Erzsébet Krisztináról hivatalos portré, férje arcmásának párdarabja maradt fenn Kőrmöcbá-



MARIA REGINA HONGAR. GVBER. BELGII SOROR IMPERAT. CAROLI QVINTI.

1. Karl Sichem: Mária özvegy magyar királyné, Németalföld helytartója. Rézkarc





nyán. A tájképbe komponált reprezentatív arcképek Joseph Anton Bodner helyi mester művei és feltehetőleg a városháza díszítésére készültek.<sup>17</sup>

III. Károlyt leánya, Mária Terézia követte a trónon s ikonográfiáját meghatározta, hogy nem királyné, hanem királynő, uralkodó volt. Utóda, az özvegyen trónra került II. József, mint tudjuk nem koronáztatta meg magát magyar királlyá.

Mária Terézia másik fiának, II. Lipótnak koronázása, József központosító és a nemzeti sajátosságokat figyelmen kívül hagyó rendszerének elmúltával a nemesség és a trón egymásratalálásának fényes ünnepe volt. Lipót feleségének, Mária Ludovikának grafikus portréján<sup>18</sup> a házikorona mellett ott látható a magyar és cseh korona is. A francia forradalom gyorsuló radikalizálódásában fenyegető veszedelem idején a megtartott koronáknak jelentőségük van.

II. Lipót rövid uralma után fia, I. Ferenc lett utóda. A koronázásáról készült grafikai sorozatban szerepel feleségének, Mária Teréziának budai koronázási szertartása is, Carl Schütz (1745–1800) – Johann Mansfeld (1770–1825) műve.<sup>19</sup> A II. József után elemi erővel fellépő nemzeti viselet iránti lelkesedés hatására vallanak azok a rézmetsetek, amelyeken a királyné magyar ruhában jelenik meg.<sup>20</sup> A koronázást idézi Mária Terézia lovasképmása is,<sup>21</sup> férje koronászási díszben megörökítette lovasportréjának párdarabja, háttérben a budai Vár látképével. Megtalálhatjuk ikonográfiájában a Mária Ludovikánál is előforduló képtípust, a félalakos profilképmást a koronákkal, mint a Habsburg-ház kiterjedt hatalmának megjelenítésével.<sup>22</sup> A korábbi királynő és a 18. század végének királynéja azonos keresztnévűből adódik, hogy az egyik grafikai lapra, mely az utóbbit ábrázolja, rákerült a Pragmatica Sanctio okmánya és az öltözet is Mária Terézia koronázási ruhájához hasonló.<sup>23</sup> A korábbi századokban is előfordultak olyan esetek, hogy valakit korábbi személy portréja alapján mutattak be. Ennek oka a közönség más hírforrásoktól felkeltett kielégítése és a földrajzi távolságokból eredő információ-hiány, vagy információ késése volt, amiről a 18. század végén már aligha beszélhetünk.

A királyné arcképének hivatalos galériába történő beillesztéséről I. Ferenc felesége, Mária Terézia esetében is van tudomásunk. Arcképe férje, apósa és sógorai portréjával együtt függött az egykori rózsahegy (Ruzomberok, CSR) adóhivatalban.<sup>24</sup>

I. Ferenc feleségét magyar királynéi reprezentációjának egy érdekes mozzanatában is megörökítették, amint 1797-ben Szombathelynél férjével együtt megszemléli a nemesi felkelés csapatait.<sup>25</sup> I. Ferenc Bonaparte tábornok előrenyomulása miatt hívta fegyverbe az inszurrekciót, a szemle tehát politikai válság helyzethez kapcsolódik s ez a tény emeli a királyné részvételének fontosságát. (5. kép) Hasonló témájú alkotásokról megintcsak Mária Terézia királynő idejéből tudunk: hadainak szemléléről egy kisméretű rézmetszetű illusztráció, a császári család hadgyakorlaton való részvételéről Neuhauser Ferenc gouache-a maradt fenn.<sup>26</sup>

A két akkori főváros, Pozsony és Bécs kulturális kapcsolatai a 19. század első felében még szorosabbra fűződtek. Vonatkozik ez a képzőművészetekre is, a bécsi Akadémia osztrák, vagy német származású neveltjei sokszor próbálták szerencsét Magyarországon, ahol a művészeti igény már ébredett, de kevés volt a megfelelő tehetségű és képzettségű mester a kielégítésre. Másrészt a császári ház Magyarországgal kapcsolatos politikai szereplésének megörökítése Bécsben hírnevet, esetleges megrendeléseket hozhatott a szerencsés művészeknek.

1808-ban koronázták meg Mária Ludovikát, I. Ferenc harmadik feleségét. A koronázási szertartásról Franz Wolf (műk. 1820–1840) készített kőrajzot Johann Nepomuk Höchle (1790–1835) rajza után a császár életének fontos eseményeit megörökítő sorozat számára.<sup>27</sup> A Kreutzinger-Adam művészpáros a főszereplő megváltoztatásával újraproponálja az előző királyné koronázáskor készült lovasképmását. Kreutzinger mes-



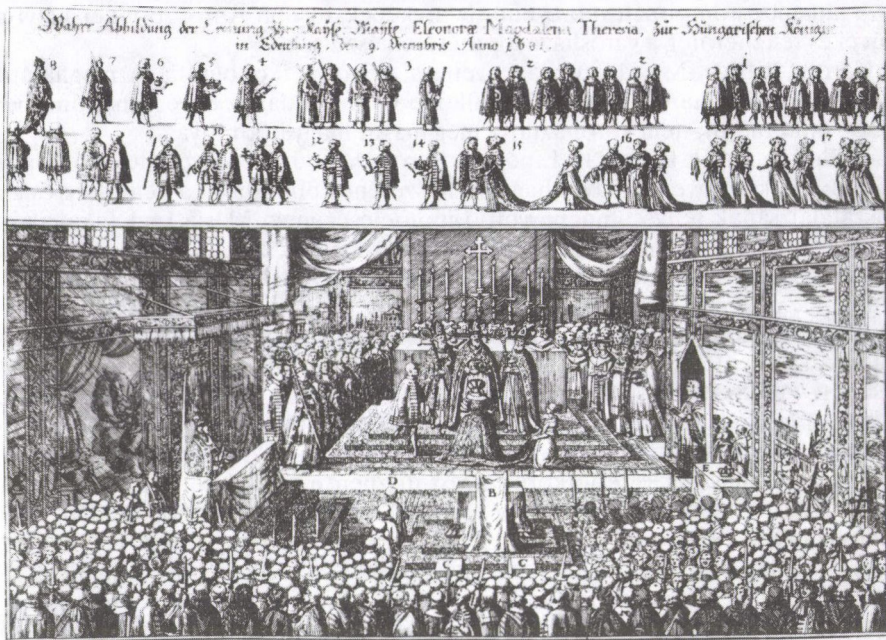

4. Ismeretlen mester: Eleonóra Magdaléna Terezia koronázása. 1681. Rézmetszet

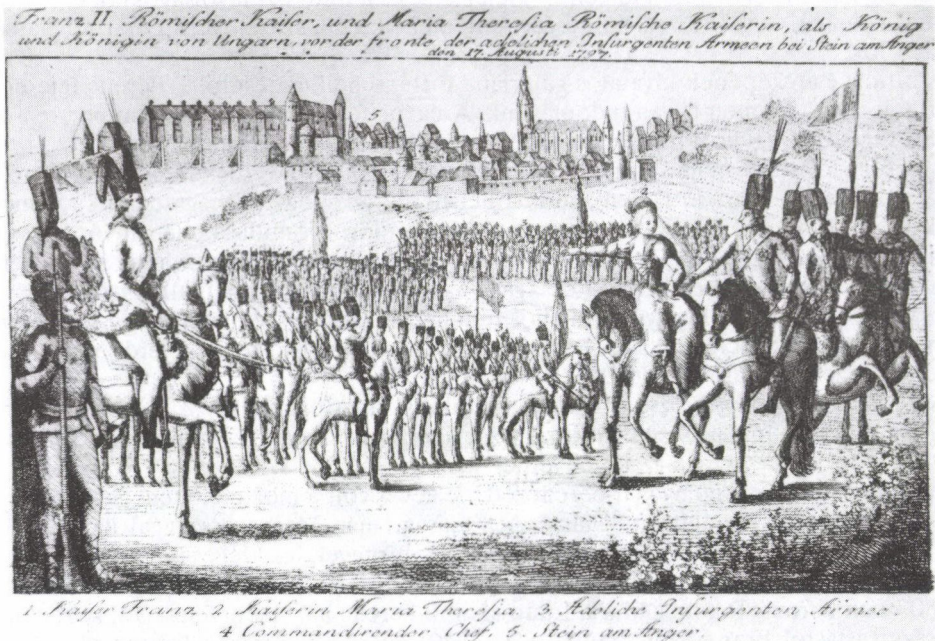

5. Ismeretlen mester: I. Ferenc és felesége, Mária Terézia megszemléli a magyar nemesi felkelés csapatait Szombathelynél. 1797. Rézmetszet



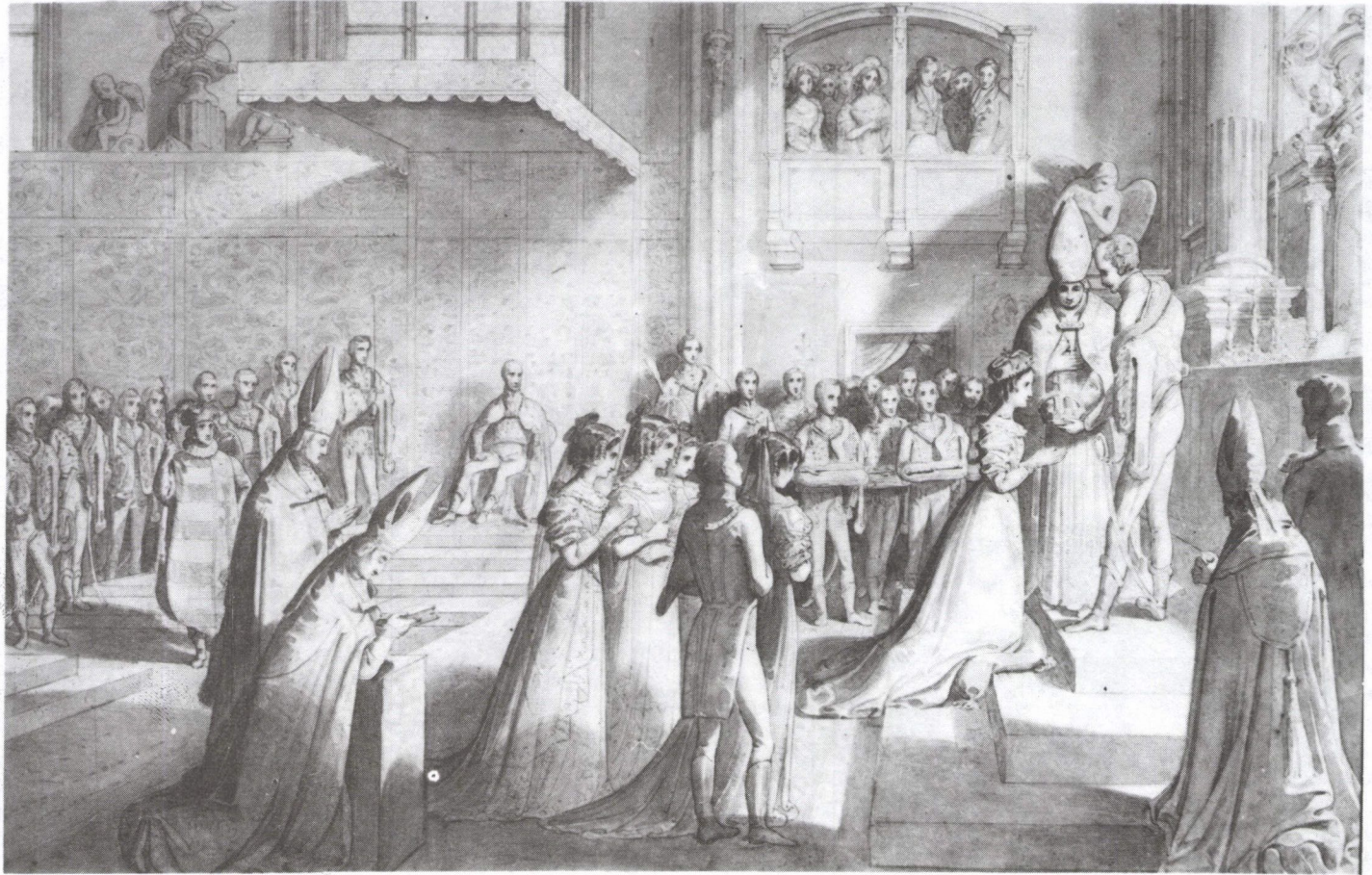

6. Wilhelm Rieder: Karolina Augusztá koronázása 1825. Szépiarajz





7. Josef Lanzedelly Carl Sales után: Karolina Auguszta koronázási ruhájában és ékszereivel. Litográfia



terkeze megőrizte a beállítás lendületét, de érvényre juttatta a korán elhalt királyné melankólikus báját is.<sup>28</sup>

Talán Karolina Augusztáról I. Ferenc negyedik feleségéről készült a legtöbb olyan ábrázolás, mely magyar királynéként mutatja be. 1817-ben elkísérte férjét erdélyi útjára, s Neuhauser Ferenc (1763–1836) színezett rézkarcon örökítette meg átkelésüket az Olt folyón.<sup>29</sup> 1820-ban Nagyszombatban különleges diadalkapuvál fogadták a királyi párt, amelyet Joseph Stoeger (1770 k.–1845) építész tervezett s Adolf Kunike (1777–1838), ismert litográfia-sorozatok közreműködője vitt át köre.<sup>30</sup> 1825-ös koronázásáról Josef Trentsensky (+ 1839) kb. egy méter hosszúságú tekercsen örökítette meg a fényes menetet,<sup>31</sup> amelynek tokja is a koronázási témához kapcsolódik a koronázóváros, Pozsony vedutája elé helyezett lovas herolddal. Eduard Gurk (1801–1841) aquatintája a Szt. Márton templom oldalbejárata elé kanyarodó koronázási menetet mutatja, a dóm méltóságteljes tömbje és az utca oldalának sarokerkélyes házai fogják keretbe a sok apró figurát, köztük a királynét az udvari díszhintóban.<sup>32</sup>

Wilhelm Rieder (1796–1880), a bécsi Akadémián tanult mester két különböző rajz-kompozíciót is szentelt a királynékoronázás szertartásának. A kisméretű szépia letisztult elrendezése oldalról mutatja az oltár előtt térdeplő Karolina Augusztát, Rudnyánszky Sándor hercegprímást és József nádort, a háttérben pedig I. Ferencet. (6. kép)<sup>33</sup> A művész másik nagyméretű rajz-kompozíciója a korábbi, templomhajó felől, a távolból bemutatott jelenet hagyományát követi.<sup>34</sup> Johann Baptist Clarot, a Magyarországon letelepedett festőcsalád tagja litográfiáján a szentélyből felvett, a főszereplőt emberibb közelségből megmutató elrendezést választotta.<sup>35</sup> Karolina Augusztát több alkotás örökítette meg a koronázáskor viselt magyar öltözködési elemeket a kor divatjához alkalmazó díszruhájában. Elsősorban Carl Sales (1791–1870) festményének kőrajz-másolatát említjük, Josef Lanzedelly (1774–1832) alkotását. A királynékoronázás és a királyné-méltóság korabeli tiszteletét jelzi ez a klasszicista és biedermeir stíluselemeket egyképen felmutató portré.<sup>36</sup> (7. kép) Ehrenreich Ádám (1784–1852) egykorú magyar sorozatában is megjelenik Karolina Augusztá Joseph Stieler (1781–1858) festménye után a magyar nemzet egykorú és múltbéli jeles szereplői között.<sup>37</sup> A királyné tiszteletére írt alkalmi költemény címlapját ismeretlen, talán magyar mester kisméretű arcképe díszíti.<sup>38</sup> A bécsi kőmetsző intézetben készült lap ugyancsak a koronázási ruhájában mutatja be a királynét, fején a házikoronával, a magyar korona mellette az asztalon látható.<sup>39</sup>

Nemsokára újból koronázási ünnepségről adhattak hírt a közönség tájékoztatását folyamatosan ellátó grafikusok. I. Ferenc még életében megkoronáztatta fiát, V. Ferdinándot 1830-ban. A koronázási ünnepségeken természetesen résztvett mostohaanyja, Karolina Augusztá is. Eduard Gurk többlapos sorozatot szentelt az eseményeknek s ezek közül négyen a királyné is látható.<sup>40</sup> Az I. Ferenc életének fontos mozzanatait bemutató Johann Nepomuk Höchle és Franz Wolf a koronázás azon jelenetét is litográfáló köre vitték, amikor V. Ferdinánd Szent István palástjában apja elé térdel és áldását kéri. I. Ferenc mellett ott van Karolina Augusztá is, 1825-ös koronázásáról ismert ruhájában.<sup>41</sup>

Ezek az utóbb említett jelenetek már átvezetnek a 48-as forradalom és szabadságharc előtti utolsó, meg nem koronázott királynékhöz, Mária Anna Karolina Piához. V. Ferdinánd, az epileptikus trónörökös 1831-ben vette feleségül a savoyai hercegnőt. A házasságot ünneplő, a barokk művészet hagyományát folytató ábrázolás egyet jelentett a dinasztia fővonalának állandó uralkodásra alakalmasságának, s a magyar királyné koronázott császári sarj testi és lelki épségének bizonyításával. Vinzenz Raimund Gruner (1771–1832) metszetén a királyi pár magyarosan öltözött, V. Ferdinánd huszártábornoki egyenruhát visel, vállán a koronázási palásstal, fején az elrajzolt koronával.<sup>42</sup>

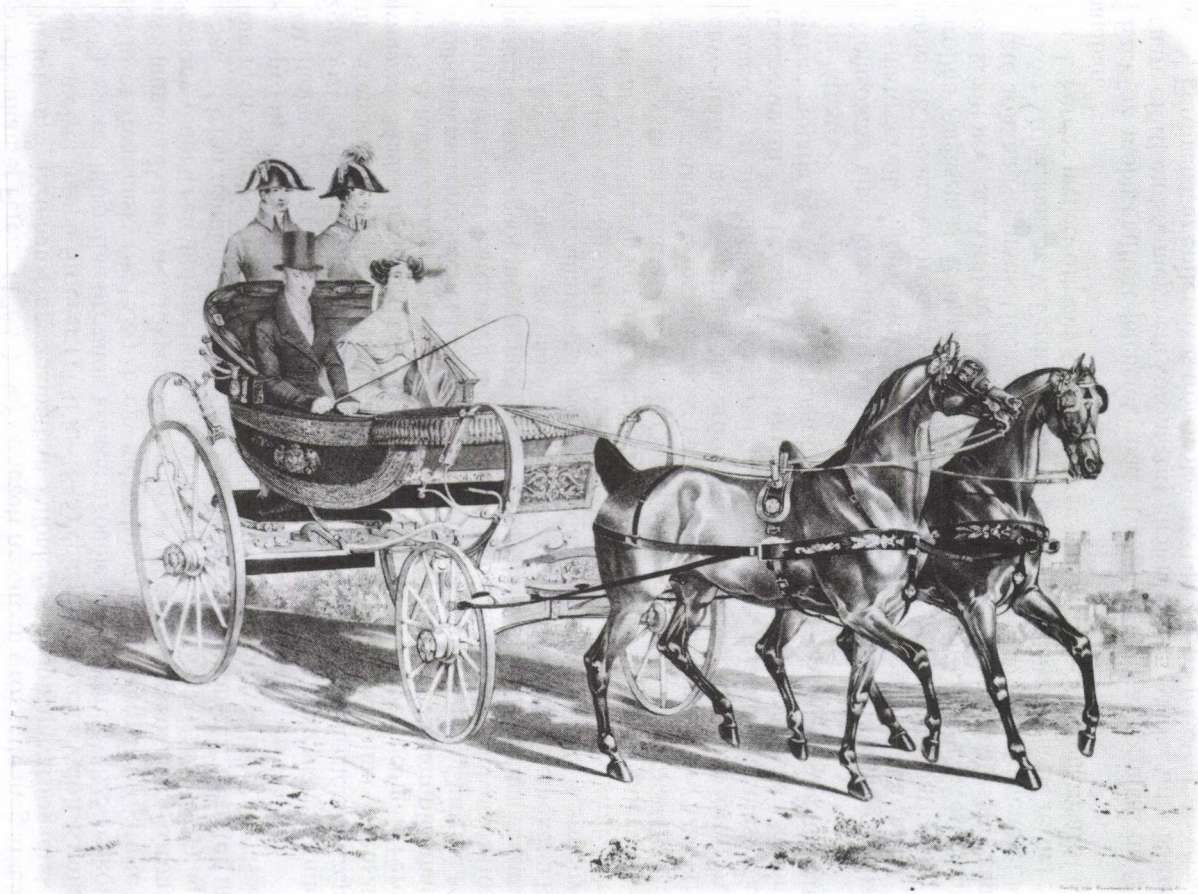

8. Josef Heicke: V. Ferdinánd és Mária Anna Karolina sétakocsikázása Pozsony környékén. 1830-as évek.  
Litográfia

Mária Anna Karolina magyar ruhában, úgy ahogy egy szerény technikai nővérként is ábrázolták.<sup>43</sup> A magyar reformkor hangulatát idéző emléklapról természetesen elmaradtak a barokk allegorikus figurái, helyettük a magyar szent korona országainak zászlai jelképezik a királyi család hatalmának földrajzi és történeti kiterjedését. Ugyancsak hazai öltözetben örökölte meg egy ismeretlen litográfus a királyi párt annak a gratuláló versnek a címlapján, amelyet Báthly József írt tényleges trónralépésükre 1835-ben.<sup>44</sup> Az üdvözlő költemény illusztrációja nem nélkülözhetette az allegorikus utalásokat, igaz, hogy nem egységes kompozícióba foglaltan.

Már tényleges királyi mivoltukban utaztak Pozsonyba 1836-ban az országgyűlés be-rekesztésére. A diadalkapus, örvendő tömeg általi fogadtatást ugyanaz az osztrák litográfus, Franz Wolf rajzolta köre, aki apja dicsőségét és népszerűségét is szolgálta.<sup>45</sup> A grafika közvéleményt befolyásoló aspektusaira érzékeny bécsi mesterek közül Josef Heicke (1811–1861) pozsonykörnyéki sétakocsikázáson mutatta be a királyi párt, azt sugallva a nézőknek, hogy ők családi életükben, kedvteléseikben is „otthon” vannak Magyarországon. (8. kép)<sup>46</sup>

A Habsburg magyar királynék ábrázolásain végigtekintve szembeötlő, hogy a leginkább frekvenciát kapó téma a koronázás volt természetesen, hiszen ezáltal vált a királyné közjogi méltósággá. A koronázás jelentette a más országokon is uralkodó királyi család sikerét az uralom folytatásában. A 18. század új eszmevilága vezette be a művészet témái közé az uralkodó és népe találkozásának jeleneteit, amelyeken a királyi család tagjai is helyet kaptak esetenként. Ez a kompozíció a 19. század történeti életképeiben virágzott ki, esősorban Johann Peter Krafft alkotásaiban Habsburg területen. A koronázás monumentális ünnepi jelenetei mellett ezek az érzelemnyilvánítástól telített ábrázolások adják a legújabbkori magyar királyné-ikonográfia második vonalát. A múlt század 60-as éveitől kezdődően e két jól elhatárolódó témakörhöz a királyi család magyarországi magánéletét bemutató képek társulnak, amelyek szintén a század első felének művészetében, közelebről a biedermeier életképben és csoportos családi portréban találták meg mintaképüket,<sup>47</sup> s a kiegyezés eszmevilágának beszédes, mindenki által érthető propagandáját szolgálták.

### Jegyzetek

- 1 Kaiser Maximilians Weisskunig. I. Stuttgart 1956. 132. p. Nr. 222.; *Musper, Hans Theodor*: Hans Burgkmair und der Weisskunig. Ibid. 55. p.; Kaiser Maximilians Weisskunig. Bb. II. Stuttgart 1956. Nr. 222.
- 2 *Chmelar, Eduard*: Die Ehrenpforte des Kaisers Maximilian I. In: Jahrbuch der kunsthistorischen Sammlungen des allerhöchsten Kaiserhauses. Bd. IV. Wien 1886. 294–295. p.
- 3 *Scheicher, Elisabeth*: Das Grabmal Kaiser Maximilians I. in der Hofkirche. In: Die Kunstdenkmäler der Stadt Innsbruck. Die Hofbauten. Österreichische Kunsttopographie, Bd. XLVII. Wien 1986. 406. p.
- 4 Mária királyné ikonográfiájának korábbi összefoglalásai: *Ortvay Tivadar*: Mária, II. Lajos magyar király neje. Budapest 1914. 82–86. p. 92. jegyzet, és *Glück, Gustav*: Bildnisse aus dem Hause Habsburg. II. Königin Maria von Ungarn. Jahrbuch der kunsthistorischen Sammlungen in Wien, 1934. 173–186. p.
- 5 *Glück, G.* i. m. 181. p.; *Godzik Tadeusz*: A Jagelló-házból származó magyar uralkodók ikonográfiája. Gépíratos disszertáció. Budapest é.n. 31. p.
- 6 *Magyar Nemzeti Múzeum – Magyar Történelmi Képcsarnok* (továbbiakban: *MNM-MTKcs.*) ltsz: 5610. Papír, rézkarc, lemez méret: 18,4 x 14 cm. Jelezve: K Siché

- sculp. et excud. Irodalom: *Thieme-Becker: Künstlerlexikon*. Bd. XXX. Leipzig 1936. 586. p.
- 7 *Justi, Carl*: Diego Velazquez und sein Jahrhundert. Zürich 1933. 676–681. p.
- 8 *MNM–MTKcs.* ltsz: 55. 1328. Papír, rézkarc, lemez méret: 25 x 32,8 cm. Publikálatlan darab. Hasonló jelenetet örökölt meg a *Drugulin's Historischer Bilderatlas*. Leipzig 1867. Nr. 853. alatt említett lap: Anna osztrák főhercegnő, III. Zsigmond lengyel király menyasszonyának fogadtatása Krakkó előtt 1592-ben.
- 9 *Galavics Géza*: Esterházy Pál, a mecénás. Művészettörténeti Értesítő 37 (1988) 136–161. p.
- 10 *MNM–MTKcs.* ltsz: 55.136. Papír, rézmetszet, lap méret 28 x 35,3 cm. Jelezve: Iohann Hoffman Exc: Publikálatlan darab. I. Lipót nagyapjának, II. Ferdinándnak Mária Anna bajor hercegnővel kötött házasságára szintén készült grafikus allegória, lásd: *Drugulin* i. m. Nr. 1030.
- 11 *MNM–MTKcs.* ltsz: 2877. Papír, rézkarc, lemez méret: 26,5 x 35,4 cm Jelezve: M. van der Bruckh Hoffkoffer drücker Ex: C. Priv. Caes: et lic: super: Hasonló téma: *Drugulin* i. m. Nr. 1599. A francia király és királyné bevonulása Lyonba 1622-ben.
- 12 A magyar királykoronázások grafikus ábrázolásainak ikonográfiai értékeléséről: *Bartonek Emma*: A magyar királykoronázások története. Ism: *Ifj. Vayer Lajos*. Századok 74 (1941) 426–430. p.
- 13 *MNM–MTKcs.* ltsz: 1163. Papír, rézkarc, lap méret: 23 x 31,1 cm.
- 14 *MNM–MTKcs.* ltsz: 4279. Papír, rézmetszet és -karc, lap méret: 16,9 x 19,2 cm. Jelezve: Pet: Schenk Exc: Amst: C. Priv.
- 15 *MNM–MTKcs.* ltsz: 4123. T. Papír, rézmetszet és -karc, lemez méret: 17,1 x 28 cm. Röplap-illusztáció. Felirata: Neu-Iahr-Wunsch /Anno 1717./ Jelezve: Aus Altlöblicher gewohnheit heraus gegeben von mir Johann Jacob /Krawaten Lobsprecher der Teutschen Reimgedicht: sonst Illuminist Form/ schneider und Brief-Mahler in Nürnberg. A mesterre vonatkozó irodalom: *Thieme-Becker* i. m. Bd. XXI. Leipzig 1927. 474. p.
- 16 Pld. I. Lipót feleségével és gyermekeivel a Szent Liga szövetséges fejedelmei között, legyőzött törökök hódolatát fogadva. Johann Frank rézmetszete és rézkarca Johann Zacharias Reidel után. Irodalom: *Sturminger, Walter*: Bibliographie und Ikonographie der Türkenbelagerungen Wiens 1529 und 1683. Graz–Köln 1955. 394. p. Nr. 4100.
- 17 *Körmöcbánya* (Kremnica, CSR), Mestské Muzeum. A képek jelzése: Bodner allhie-siger bürgerlicher Maler.
- 18 *MNM–MTKcs.* ltsz: 11079. Papír, rézmetszet, lap méret: 36,1 x 21,1 cm.
- 19 *MNM–MTKcs.* ltsz: 3035. Papír, utólag színezett rézmetszet, lemez méret: 32,8 x 43,6 cm. Jelezve: C. Schütz delin. – J. Mansfeld scul.
- 20 *MNM–MTKcs.* ltsz: 11169. Papír, utólag színezett rézmetszet, lap méret: 22,8 x 15,8 cm. Jelezve: C.P. Heinauer sc. /bey Engelmann in Wien./; *MNM–MTKcs.* ltsz: 93. Papír rézmetszet, lap méret: 18 x 10,2 cm. Jelezve: L.M. sc. 1793. Magyar nyelvű felirattal.
- 21 *MNM–MTKcs.* ltsz: 225/1914. Gr. Papír, rézmetszet, lap méret: 25,3 x 17,8 cm. Jelezve: Joseph Kreutzinger ad Vivum pinx. Viennae 1792. – Jac. adam sculp. Viennae 1792. Irodalom: *Thieme-Becker* i. m. I. Leipzig, 1907. 63. p., *Thieme-Becker* i. m. Bd. XXI. Leipzig 1927. 520. p., *Rózsa György*: Budapest régi látképei (1493–1800). Budapest 1963. 216–217. p. A koronázáshoz kapcsolódó kisméretű lovasportré-olajfestményeket ismerünk Mária Terézia királynőről és férjéről. Lásd: *Mraz, Gerda-Schlag, Gerald*: Maria Theresia, als Königin von Ungarn. Ausstellungskatalog. Schloss Halbturn, 1980. 161. p. Nr. 25–26. 8–9. képes tábla.

- 22 *MNM–MTKcs.* Itsz: 6518. Papír, rézmetszet, lemez méret: 17,6 x 11,5 cm Jelezve: Joseph Müller ad Vivum formam et in cera fecit Viennae 1794. Jacob Adam del. et sculpsit Viennae 1794. /in Wien zu finden bei Jac. Adam./ *MNM–MTKcs.* Itsz: 7995. Papír, rézmetszet, lap méret: 28 x 16,6 cm.
- 23 *MNM–MTKcs.* Itsz: 9311. Papír, utólag színezett rézmetszet, lap méret 28 x 16,6 cm.
- 24 *MNM–MTKcs.* Itsz: 1387. Olajfestmény, vászon, 92 x 72 cm.
- 25 *MNM–MTKcs.* Itsz: 8557. Papír, rézmetszet, lap méret: 18,7 x 28,5 cm.
- 26 Andreas Nunzer rézmetszete. Reprodukálva: Magyar Művelődéstörténet. Szerk: *Domanovszky Sándor* IV. köt. Budapest é.n. 85. p.; Neuhauser Ferenc: Mária Terézia és gyermekei a laxenburg-münchendorfi hadgyakorlatokon. Lásd: Maria Theresia und ihre Zeit. Ausstellung. Kurzfürher. Wien 1980 24. p. Nr. 31,01., illusztráció 48. p.
- 27 *MNM–MTKcs.* Itsz: 7743. Papír, litográfia, 49,7 x 61,3 cm. Megjelent: „Hauptmomente aus dem Leben ...Franz I... apostol. Königs” c. sorozatban. Irodalom: *Thieme-Becker*, i. m. XVII. Leipzig 1924. 181. p.
- 28 *MNM–MTKcs.* Itsz: 3344. Papír, utólag színezett rézmetszett, lemez méret: 25,3 x 19,3 cm. Jelezve: Joseph Kreutzinger ad Vivum pinx. Viennae – Jac. Adam sculp. Viennae. Irodalom: *Rózsa Gy.* i. m. 216. p.
- 29 *MNM–MTKcs.* Itsz: 9170. Papír, színezett rézkarc, lemez méret: 44,9 x 59,3 cm. Jelezve: Aufgenommen und gezeichnet v. Sonnenstein u. Neuhauser. Reprodukálva: Erdély története. Főszerk.: *Köpeczi Béla*. II. köt. Szerk.: *Makkai László, Szász Zoltán*. Budapest 1986. 371. kép.
- 30 *MNM–MTKcs.* Itsz: T. 1095. Papír, litográfia, 32,3 x 37,4 cm. Jelezve: Entworfen und ausgeführt durch Jos: Stoeger. – Druck von Kunike. A diadalkapuk bonyolult eszmei tartalom szerinti tervezése a század második felében is divatban maradt. Vö.; Vasárnapi Újság, 1857. évf. V. 10-i és 24-i számát, I. Ferenc József és Erzsébet királyné érkezésének leírásával.
- 31 *MNM–MTKcs.* Itsz: 53 /1941. Gr. Papír, színes litográfia, 16 x cca. 100 cm. Jelezve a tokon: LITHOGRAPHIRT UND HERAUSGEGEBEN /BEY/ JOSEPH TRENTSENSKY IN WIEN./
- 32 *MNM–MTKcs.* Itsz: 10234. Papír, szín. aquatinta, lap méret: 33,9 x 43,3 cm. Jelezve E. Gurk del. sculp. et edidit. Irodalom: *Dr. Szendrei János–Szentiványi Gyula*: Magyar Képzőművészek Lexikona. I. köt. Budapest 1915. 614. p. Nr. 5.
- 33 *MNM–MTKcs.* Itsz: 2065. Papír, szépiarajz, 26 x 38,7 cm. Publikálatlan darab.
- 34 *MNM–MTKcs.* Itsz: 2066. Papír, tusrajz és vízfestmény. Publikálatlan darab.
- 35 *MNM–MTKcs.* Itsz: 6305. Papír, litográfia.
- 36 *MNM–MTKcs.* Itsz: 4779. Papír, litográfia, 83,6 x 62,6 cm. Jelezve: C. Sales pinx. – Gedr.v.I. Selb in München. – J. Lanzendelly lithographirt.
- 37 *MNM–MTKcs.* Itsz: 2682. Papír, részben pontozó modorú rézmetszet: 25,2 x 17,9 cm. Jelezve; Stiller pinx. – Ehrenreich sc. Irodalom: *Rózsa György*: Ehrenreich Ádám forrásai. Művészettörténeti értesítő 9 (1959) 65. p.
- 38 *MNM–MTKcs.* Itsz: 7142. Papír, részben pontozó modorú rézmetszet, lemez méret: 14,4 x 9,3 cm.
- 39 *MNM–MTKcs.* Itsz: 10480. Papír, litográfia, 44,5 x 29,4 cm. Jelezve: Lithog. Institut.
- 40 „Erinnerungs-Blätter an die Kröntung S.K.H. des Erzherzogs Kronprinzen Ferdinand zum König von Ungarn in Pressburg d. 28. Sept. 1830.” – *MNM–MTKcs.* Itsz: 9436. „Kaiserlicher Zug zur Krönung.” – Itsz: 9437. „Kroenung in der Domkirche.” – Itsz: 9442. „Königstafel im Primatial-Gebäude.” – Hsz: 9443. „Bankett der Stände im Redouten – Saale.” Színes litográfiák.

- 41 *MNM–MTKcs.* ltsz: 7574. Papír, litográfia, 45,4 x 30,1 cm. Jelezve: Höchle del. – Ged. im lith. Inst. in Wien. – F. Wolf Lyth.
- 42 *MNM–MTKcs.* ltsz: 217/1939. Gr. Papír, utólag színezett rézmetszet, lapméret: 34,9 x 26,1 cm. Jelezve: V. R. Grüner inv del et sc. Publikálatlan darab.
- 43 *MNM–MTKcs.* ltsz: 7190. Papír, részben pontozó modorú rézmetszet, lapméret: 18,7 x 11,1 cm. Jelezve: V. R. Graner inv. & sc. Ehrenreich Ádám portrészorozatában is szerepel Mária Anna Karolina magyar öltözetben. Vö. *Rózsa Gy.* i. m. 63. p.
- 44 *MNM–MTKcs.* ltsz: 58.3530. Papír, litográfia, négylapos nyomtatvány első lapja, 39,3 x 24,4 cm. A vers szerzőjére lásd: *Szinnyei József: Magyar írók élete és munkái.* I. köt. Budapest 1891. 661–662. hasáb.
- 45 *MNM–MTKcs.* ltsz: 7573. Papír litográfia, 34,1 x 46,6 cm. Jelezve: gez. u. lith. v. F. Wolf. – geduckt b. Johann Höfelich. /Eigenthum der Herausgeber Wolf & Weissenbach./
- 46 *MNM–MTKcs.* ltsz: 11019. Papír, litográfia, 42,2 x 57 cm. Jelezve: Heicke – Verlag von Trentsenky & Vieweg in Wien u. Leipzig.
- 47 A 19. század második felének királyné-ikonográfiájáról lásd: *Cennerné Wilhelmb Gizella: A képzőművészet szerepe Erzsébet királyné tiszteletének és kegyeletes emlékezetének ábrázolásában.* In: Elisabeth Königin von Ungarn – Erzsébet a magyarok királynéja. Kiállítás az Osztrák Kultúra Múzeumában, 1991. 168–175. p.

#### Cenner-Wilhelmb, Gizela:

#### Angaben zur Ikonographie der ungarischen Königinnen aus dem Hause Habsburg (1515–1836)

Vierhundert Jahre lang waren die Könige und Königinnen der Ungarn Mitglieder des Hauses Habsburg, von der Erzherzogin Maria, spätere Statthalterin der Niederlande (Abbildung 1) bis Königin Zita bekleideten sie auch jene Würde, die laut dem Familienvertrag von Maximilian I. und Wladislaus II. mit der ungarischen Krone an das Haus Habsburg übergegangen war. Die am häufigsten vorkommene Darstellung in diesem Thema ist die Krönung der Königin, das heisst nach den ungarischen Zeremonialvorschriften das Berühren des Schulters der Königin mit der Königskrone, (Abbildung 4, 6). Eine andere Gattung innerhalb dieses grösseren Themengebietes ist das Porträt der Königin im Krönungskleid (Abbildung 7) oder dem Interesse an der Nationaltracht am Ende des 18. Jahrhunderts folgend, das Bildnis im ungarischen Kleid, mit Königskrone daneben. Natürlich werden Geschehen der besonderen Repräsentation, wie z.B. die Festbegleitung von Paul Esterházy bei der Einholung der Braut von Leopold I. im Jahre 1666 (Abbildung 2) oder der Einzug des Kaiserpaar zum Landtag in Ödenburg 1681 (Abbildung 3) verewigt. Am Ende des 18. Jahrhunderts ist anlässlich der Musterung der ungarischen adeligen Insurgenten neben König Franz I. auch seine Gemahlin, Maria Theresia zu sehen (Abbildung 5). Die thematischen Vorbilder zu diesem Kupferstich sind in der Zeit der grossen Königin, Maria Theresia zu finden. Die Begegnung von Herrscher und Volk, oder Herrscherfamilie und Volk entsprach der Ideen-Welt des 18. Jahrhunderts, die dynamische, figurenreiche Komposition wurde aber schon im 19. Jahrhundert ausgearbeitet. Zu diesem Kreis gehört die detaillene Darstellung von einer Überfuhr von Franz I. und Karoline Augusta in Siebenbürgen, ein Werk des Herrmannstädter Franz Neuhauser. Der nicht regelmässig im Lande weilende König sollte aber auch so vorgeführt werden, als wäre er in Ungarn wirklich „zu Hause“. Auf der Litographie von Josef Heicke kutschiert Ferdinand V. mit

seiner Gemahlin in der Umgebung von Pressburg (Abbildung 8). Dieser ikonographischer Typ wurde in der zweiten Hälfte des Jahrhunderts, zur Zeit von Franz Joseph I. und Elisabeth mit Familienszenen in ungarischen Gegenden und Gruppenportraits bereichert. Daneben sind die Krönungszenen und die Bilder vom offiziellen Ungarnaufenthalt des Königspaares auch vorhanden.





## A hegyestőr

(Egy speciális szűrőfegyver története)\*

A magyar tudatban – katonai téren – egészen a mohácsi csatáig legfontosabb szerepe a nyugati eredetű nehézpáncélos lovasságnak volt. Magyarországon ennek ellenére, jóllehet más-más arányban mindig jelen volt a könnyűlovasság. A 15. század eleje óta, de különösen Hunyadi Mátyás uralkodása alatt szerepük döntő mértékben megnövekedett.<sup>1</sup> Ennek egyik legfontosabb oka a török terjeszkedés. Ekkor ismerkedett meg az ország lakossága a szpáhikkal és a félelmetes hírű félreguláris török könnyűlovassággal, az akindsikkal. Főként ők pusztították a déli megyéket. A török terjeszkedés megállításának legfőbb feltétele az, hogy az ellenfelet a saját taktikájával és fegyverével kell legyőzni. A török könnyűlovassághoz hasonló harcmodorú és fegyverzetű huszár ekkor vált létfontosságúvá az ország számára.<sup>2</sup> Ezt támasztják alá egyébként az 1492. és 1498. évi törvények is. Az előbbi kimondja, hogy a bandériumok fele huszárokból álljon, az utóbbi szerint pedig a déli megyéknek kizárólag huszárokat kell kiállítaniuk.<sup>3</sup>

Erdemes szemlét tartanunk a török támadó- és védőfegyverzet felett. Természetesen az alábbi felsorolás a maximumot adja meg, hiszen általában csak a szpáhik viselték a következő fegyverek közül majdnem mindegyiket.

A 15. század második felében a török védőfegyverzet legfontosabb része a testpáncél, amely sodronyingből és láncszemek közé „szótt” hosszúkás fémlemezkekből állt. Használtak combvért is, a testpáncélhoz hasonló technikával készült. Előfordult a vállak, illetve a térdkalács védelme fémlemezkekkel, vagy fémtárcsával. Igen jellemző az alkarvért (Bazuband). A sisakok megnyúltak, kónikus formájúak, csúcsuk gyakran hegyesedő. A nádból, vagy fügefavesszőből font kerek pajzs (kalkan) szinte általánosnak tekinthető, de kisebb méretű fapajzs is előfordult.<sup>4</sup>

A magyar katonaság fegyverzetének alakulására döntő hatással volt az ellenfél felszerelése. A 15. század első felében jelent meg az „S” keresztvasú szablya, melyekkel minden valószínűség szerint lovasokat is felszereltek. E fegyver a nyugati kardmarkolat és szablyapenge keresztvezése. A másik használatban lévő szablyatípus teljesen keleti eredetű. A korabeli ábrázolások kizárólag ezzel az oldalfegyverrel mutatják a huszárokat.<sup>6</sup> A Magyar Nemzeti Múzeum egyik szablyája, ami csaknem pontos mása II. Bajazid szultán kardjának, szintén ezt a típust képviseli.<sup>7</sup> A fegyver saruveretére vésett, majd fehér zománccal hangsúlyozott lovas a 16. század első évtizedeinek huszárját tárja elénk.<sup>8</sup> A lovas tollas kalapot visel, oldalán szablya, kezében kopját tart, a testét tárcsapajzs és valószínűleg sodronying védi. Az 1518. évi 2. törvénycikk rendelkezik a korabeli könnyűlovas fegyverzetéről: itt a huszár támadófegyvere szablya és kopja, fejét sisak, testét sodronying fedi.<sup>9</sup>

Megállapíthatjuk, hogy a huszárság fegyverzetében szinte teljesen idomult a török könnyűlovassághoz.

A szablyával, amely köztudottan inkább vágásra mint szúrásra való, nehezen lehetett leküzdeni a török védőfegyverzetet. A sodronying, különösen, ha a szemek közé fémlemezket is erősítettek, igen jól védett a vágások ellen. Viszont egy vékony hegyű merev penge könnyen áthatolt a láncszemek között. Ezt a hiányosságot használta ki a huszárság, amikor a 15. század vége felé megjött kezében a hegyestőr. Ezzel az egy méter hosszúságú igen hegyes, keskeny és merev pengéjű fegyverrel kizárólag csak szúrni lehetett.<sup>10</sup>

E speciális fegyver rokona Nyugat–Európában is megtalálható, de ott, mint majd látni fogjuk, más volt a fejlődés menete. Hazánkban a huszár a bal oldalán viselte a szabályát. A hegyestőr ha ide, vagy jobbra kerülne, zavarná a harcost a mozgásban. Így ezt a fegyvert általában a ló jobb oldalán, a nyeregre kötötték fel.

Mielőtt rátérnénk a téma bővebb kifejtésére, szükséges áttekinteni a hosszú pengéjű török használatát Magyarországon. E török korai ábrázolását fedezhetjük fel a Képes Krónika egyik iniciáléjában Zách Felicián kezében. A krónika latinul bicellusnak, azaz hosszú kétélű töröknek nevezi ezt a fegyvert. Egy igen hosszú pengéjű, de másfajta markolatú tört Zsigmond király oldalán örökölt meg a korabeli tollrajz.<sup>11</sup>

A másik nagyon fontos forrás a pesti kovácsok és fegyvercsiszárok céhlevele a 15. század közepéről. Itt a hosszú pengéjű, bőrrel vagy szaruval bevont markolatú török neve szintén bicellus. A forrás a csiszolatlan kard magyar nevét is megadja: *hyzwktr*.<sup>12</sup>

I. Zsigmond 1435. évi dekrétumának 2. cikkelye a lovaskatona felszerelése között szintén megköveteli ezt a törféleséget.<sup>13</sup>

Ezek után talán nem merész az a következtetés, hogy – Kalmár Jánossal ellentétben – az 1434-ben meghalt Stibor vajda sírkövén az elhunyt jobb oldalán felerősített fegyvert nem tartjuk hegyestörnek. Valószínűleg egy speciális török ez a darab, melynek hüvelyén a kések számára kettős tokot készítettek.<sup>14</sup>

Nyugat–Európában a 15. század második felében megjelent a klasszikus gótikus vért, melynek viselőjét csak a lemezpáncél hézagain keresztül lehetett leküzdeni. Így nem meglepő, hogy a „Bohrschwert” (fúrókard) ekkor élte reneszánszát. Ez a fegyver merev, igen hosszú, gerincéllel ellátott pengével készült. Markolata a másfélkezes típusba sorolható. Keresztvasa fekvő „S” alakot formáz, de van egyenes és lehejlő keresztvasú példány is. Sokféle markolatgombbal készítették őket, gyakoriak a spirálisan csavart körte formájú darabok.<sup>15</sup> A Bohrschwertet a lovas a bal oldalán övre kötve viselte, de néha használták ezeket a fegyvereket gyalogharcban is.<sup>16</sup>

Figyelemre méltó a madridi Real Armeria-ban őrzött, Johann Friedrich száz választófejedelem „fúrókardja” a körte alakú markolatgombbal, egyenes keresztvassal és négyélű pengével.<sup>17</sup> Az uralkodónak a korabeli festményen megörökített fegyverzete teljesen megegyezik a Madridban őrzöttel. A képen a Bohrschwertet a fejedelem a bal oldalán viseli.<sup>18</sup>

A szakirodalomban ma is tartja magát az a nézet, mely a hegyestört egyszerű nyugati átvételnek gondolja.<sup>19</sup> Jelen tanulmány szerzője viszont úgy véli, hogy a hegyestört a helyi, török elleni harcok igényei, tapasztalatai hívták életre.

Ez a fegyver a sodronying átdöfésére szolgált, a nyereg jobb oldalára erősítve viselték, markolata pedig „egykezes” kivitelben készült. Mint látjuk, a hegyestör és a Bohrschwert egyetlen közös vonása, hogy szúrásra való! A korabeli kardok markolatát használták fel – feltehetőleg takarékosági okokból – a hegyestöröknél. A két fegyver összehasonlításakor szembetűnő, hogy sok hegyestör készült a fúrókardokhoz hasonlóan négyélű, középen gerincéllel ellátott pengével. Ennek legfontosabb oka, hogy a nagy kereslet kielégítését a helyi ipar nem tudta biztosítani, ezért főként délnémet műhelyekben készültek a hegyestörök pengéi. Ezeket az ottani hagyományoknak megfelelő Bohrschwert formájú, de könnyebb pengéket azután tömegesen exportálták Magyarországra. Nem szabad elfelejteni, hogy van sima négyzet átmetszetű penge is. Ezt a változatot a korábban vázolt és igen széles körben használt török pengéjének meghosszabbításából vezetjük le. Ez a ritkán előforduló típus képviseli a hegyestör kialakulásának másik útját. A Bohrschwert még a 16. század első felében is előfordult. Ekkor már gyakran Panzerstecher néven említik a szerzők, a hegyestör német neve szintén Panzerstecher. Ez is egyik fontos oka lehet annak, hogy a két fegyver közötti különbség annyira összerosódott.

Áttekintve a forrásokat, az 1380–1410 között keletkezett Besztercei Szójegyzék említi a „heges theur”-t. Ezt az adatot azonban aligha lehet azonosítani a későbbi huszár-egyverrel. Itt a kifejezés egy valóban hegyes törre utal.<sup>20</sup>

15. századi forrásaink nem szólnak a hegyestőről, legkorábbi említése 1528-ból való.<sup>21</sup> A hegyestőr első képi ábrázolása Gávai Lukács 1540-es címerképében tűnik fel.<sup>22</sup>

E fegyver tömeges alkalmazása a 16. század első évtizedeiben kezdődött, amelynek egyik legfontosabb oka a török terjeszkedés volt. Nagy mennyiségű hegyestőr kellett az ellenfél védőfegyverzetének leküzdésére. Ezekre a harci fegyverekre jellemző a turbán, vagy körte formájú markolatgomb. Keresztvasuk fekvő „S” vagy „8”-as alakú, melynek végén gyakran kis gömb ül. A penge egy méter körüli, négyzet átmetszetű, de gyakoribb a Bohrschwerthez hasonló gerincéles példány. (1. kép a.; b.)<sup>23</sup>

Arifi 1558-ban keletkezett Süleymanname című gazdagon illusztrált munkája is megőrökíti az említett hegyestőröket.<sup>24</sup> A fejlődés következő állomása a háritólemez megjelenése valamikor a 16. század közepe táján.<sup>25</sup> Ekkortól válik ismertté a keresztvas lehajlása U-alakban, de gyakrabban a száruk a penge felé hajlanak.<sup>26</sup> A század első felétől díszfegyver kivitelben is találunk hegyestőröket. A Fegyvertár kiemelkedő tárgya az a darab, ami Tiroli Ferdinánd huszárfegyverzetéhez tartozott. (2. kép)<sup>27</sup>

A fegyver markolatgombja nagyméretű, nyomottgömbös testű. A kör alakú háritólemez két részből van összeforrasztva. Keresztvasa a pengevédő tokból indul ki, s aláhajló gömböt tartó sárkányfejekben végződik. A hegyestőr aranyozott ezüst hüvelybe öntött technikával készült. A penge négyélű, középen gerincéles. A lehajló sárkányfejek és a hüvely kartusai reneszánsz jellegűek. A medaillonok és a bennük lévő arabeszk formájú díszítések keleti hatásra utalnak.<sup>28</sup>

A bemélyített felületeket fehér zománcal díszítették. A fegyver a 16. század közepe táján készült.<sup>29</sup>

A díszfegyverek következő csoportja igen nagy számban képviselteti magát az európai gyűjteményekben. Jellemző rájuk, hogy aranyozott ezüsből készültek öntött technikával. Markolatgombjuk gerezdekre osztott körte alakot formáz, markolatuk közepén kiszélesedik, háritólemezük nyolcszögletű. A keresztvasuk széles, a penge felé visszakanyarodva háromkaréjos levélmotívumban végződik. Ez a típus valamivel a 16. század közepe előtt jelent meg. A Magyar Nemzeti Múzeum két ilyen fegyvert őriz. (3., 4. kép)<sup>31</sup>

A hegyestőrökre jellemző, hogy az alapdíszítés a cápabőr utánzása öntött formában. A medaillonok török hatást mutatnak, középpontjukban kőberakást formázó reneszánsz előképekből táplálkozó díszítés látható. Az álkőberakást apró margaréták veszik körül, melyeknek közepén kis gömb van. A középpontból alulra és felülre egy-egy indaszál ágazik ki. A kettős csigával záródó szárból stilizált szőlőfürttel hasított tulipán nő ki. Az indavégződések rendkívüli hasonlóságot mutatnak a török RUMI díszítőmotívum formakincsével.<sup>32</sup> A török előképek általában a medaillonokban türkizeket és rubinokat alkalmaznak hasonló kompozícióban.<sup>33</sup> Olykor némelyik darabon szintén ékőberakás található, de még így sem tarthatók ezek a fegyverek török munkának.<sup>34</sup> A lefelé hajló keresztvas távoli hasonmása a török pallosok, hegyestőrök lehajló nyitott szájú sárkányfejeinek.<sup>35</sup> A Magyar Nemzeti Múzeum Fegyvertára őriz az előbbi hegyestőrökhöz hasonló formájú és díszítésű pallost. A hüvely hátsó részén nyomokban megőrződött a zöld és piros zománcozás. Valószínű, hogy a többi hasonló típusú fegyvert is díszíthették ezzel a technikával. Az egyik darab hüvelyének felső részén jól látható vésett MB monogram, (4. kép) valószínűleg inkább a tulajdonosra, mint ötvösre utal.<sup>36</sup>

Egy Drezdában őrzött hegyestőrön ötvösjegy található.<sup>37</sup> A háritólemez alsó részén Nicolaus Groß bécsi ötvösmesternek és Bécs városának jegye van. Ez a tárgy a feljegyzések alapján 1587-ben készült.<sup>38</sup> Valószínűnek tartjuk, hogy számos ilyen hegyestőrt

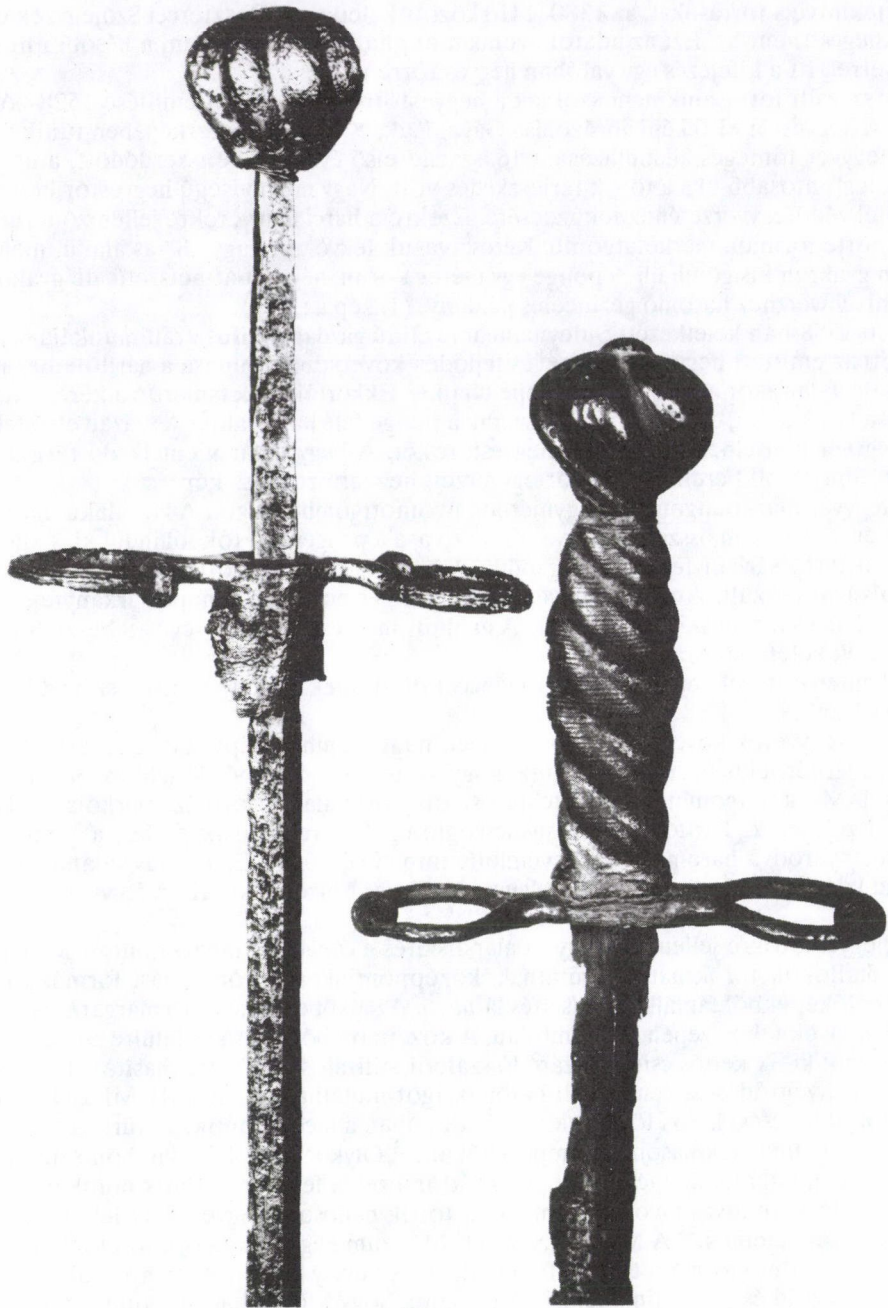

1. kép a., b.: Hegyestőrök a XVI. század első feléből

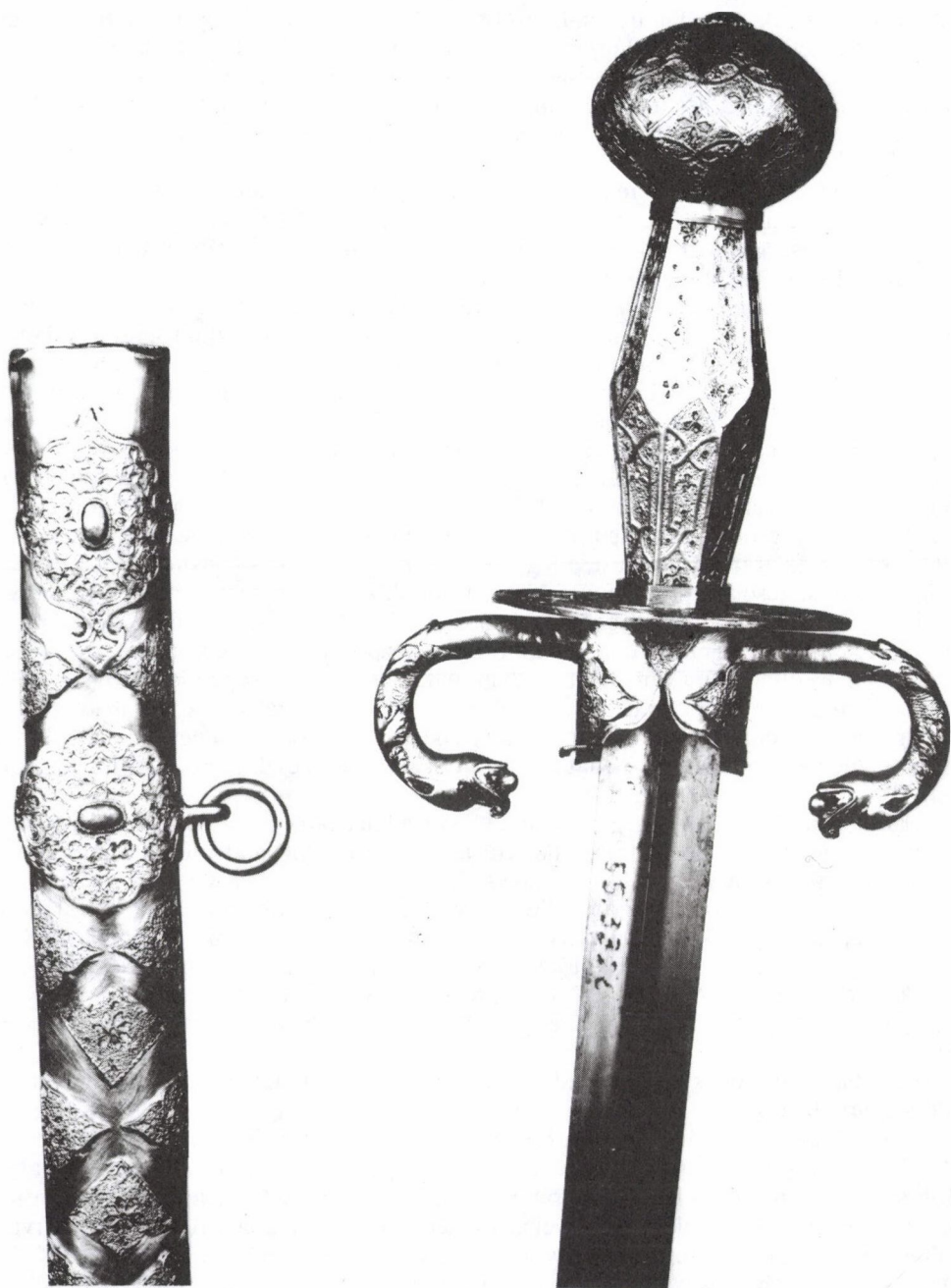

2. kép: Tiroli Ferdinánd hegyestőre a XVI. sz. közepe tájáról

gyártottak osztrák és délnémet műhelyekben. A fent tárgyalt hegyestőr-típus nagy része véleményünk szerint Magyarországon és Erdélyben készült, de néhány darab esetén nem kizárt a lengyelországi készítési hely sem. Egy 1565. előtti portrén Francesco De Medicit hasonló formájú oldalfegyverrel örökítették meg. Így az sem lehetetlen, hogy a török motívumanyag itáliai közvetítéssel is eljuthatott az említett országokba.<sup>39</sup>

A két hegyestőr pengéje nem gerincéles, hanem rombusz átmetszetű. A 3. képen szereplő fegyver pengéjébe a 16. század második felére jellemző genovai jegy van beütve.<sup>40</sup> A típus érdekessége, hogy orosz és lengyel területen ismert olyan változat, ahol a vereket préselték és ékkőberakást alkalmaztak.<sup>41</sup>

Az általunk vizsgált két hegyestőr a 16. század második felében készült. Az 5. képen látható hüvelyen a fenti hegyestőrökön látható díszítőmotívum található, de itt valamivel durvább kivitelben. A hüvely háromélű penge befogadására szolgált. Ez a tény, valamint a markolatúske számára kihagyott hely azt bizonyítja, hogy a 17. század első fele, esetleg közepe előtt nem készülhetett a darab.<sup>42</sup>

Az előbbi körhöz sok tekintetben kapcsolható a 6. képen megörökített hegyestőr. Markolatgombja osztott körte alakot formáz, markolata középen kiszélesedik. Hárítólemeze karéjos szélű, a ló felőli oldala egyenes. Markolata aláhajló nyitott szájú sárkányfejekben végződik. A penge négyélű, a hüvely díszítése megegyezik a hegyestőrrel.<sup>43</sup> Az anyaga aranyozott ezüst, a fegyver igazi mester munka. A gyönyörűen cizellált felület alapdíszítése az apró tűponc. A medaillonok középpontjában rátett foglalatban egy nagyobb türkiz található. Ebből a nagyobb kőből indulnak ki a virágtövek, amelyeknek a tetején stilizált gránátalma ül. A motívum központja egy kisebb türkiz, a két szélen karéjos levélmotívum van. Az itt lévő gránátalma a 3. és 4. képen látható hegyestőrök hárítólemezén is megtalálható, persze ott öntött formában. A darab díszítése, kidolgozása valamint lelőhelye alapján nem elképzelhetetlen, hogy egy 16. század második felében készült erős török hatást mutató, Erdélyben készült hegyestőrrel van dolgunk.<sup>44</sup>

A karéjos hárítólemezek megjelenése a 16. század második felére datálható. A század vége felé a hegyestőrökön is megtalálható az egyik oldalon aláhajló és a másikon a markolattal párhuzamosan futó keresztvas.<sup>45</sup> A grazi fegyvertár egyik hegyestőre több érdekességet mutat, pontosabban pallos-hegyestőr, vagy pallosforma hegyestőr, hiszen pengéje lapos és egyélű. A penge szélessége 25 mm, hossza 1.055 mm, markolata a korabeli szablya hú másá, azzal a különbséggel, hogy itt a keresztvas egyik vége lefelé, a másik fölfelé ágazik.<sup>46</sup> A leglényegesebb változásnak vagyunk a tanúi, ugyanis a hegyestőrök a 17. század első felétől kezdve egyre inkább a korabeli magyar szablya markolatával készültek.<sup>47</sup>

Mielőtt a hegyestőrök a 17. századi történetére rátérnénk, szükséges összefoglalni az eddig elmondottakat.

A 15. század végén feltűnő fegyver a 16. század első felére széles körben elterjedté vált. Ekkor még klasszikus törpengével készültek (1. a. kép), de sokkal gyakoribbak a Bohrschwert pengéjéhez hasonló darabok. (1. b.; 2. és 6. kép) A század közepétől kezdve találkozunk itáliai eredetű pengével is. (3. kép) Ekkortól már a török-magyar párviadokban is gyakran szerepelt a hegyestőr.<sup>48</sup> Egyre többször bukkann fel a fegyver főúri inventáriumokban és hagyatékokban is. Thúry György halálakor felvett leltárban például nem kevesebbet, mint hét darabot találunk.<sup>49</sup> 1560-ban Szele Jakab kanizsai tisztartó megemlíti, hogy magyarokat fogtak el, akik egyéb fegyverek mellett 9 hegyestőrt szándékoztak eladni egy eszéki török kereskedőnek. A pengéket főként délnémet területekről, esetleg Észak-Itáliából hozták Pettauba, (ma Ptuj, Szlovénia), ahonnan magyar kereskedők szállították a hódoltsági területre azokat.<sup>50</sup> A törökök igen korán át-



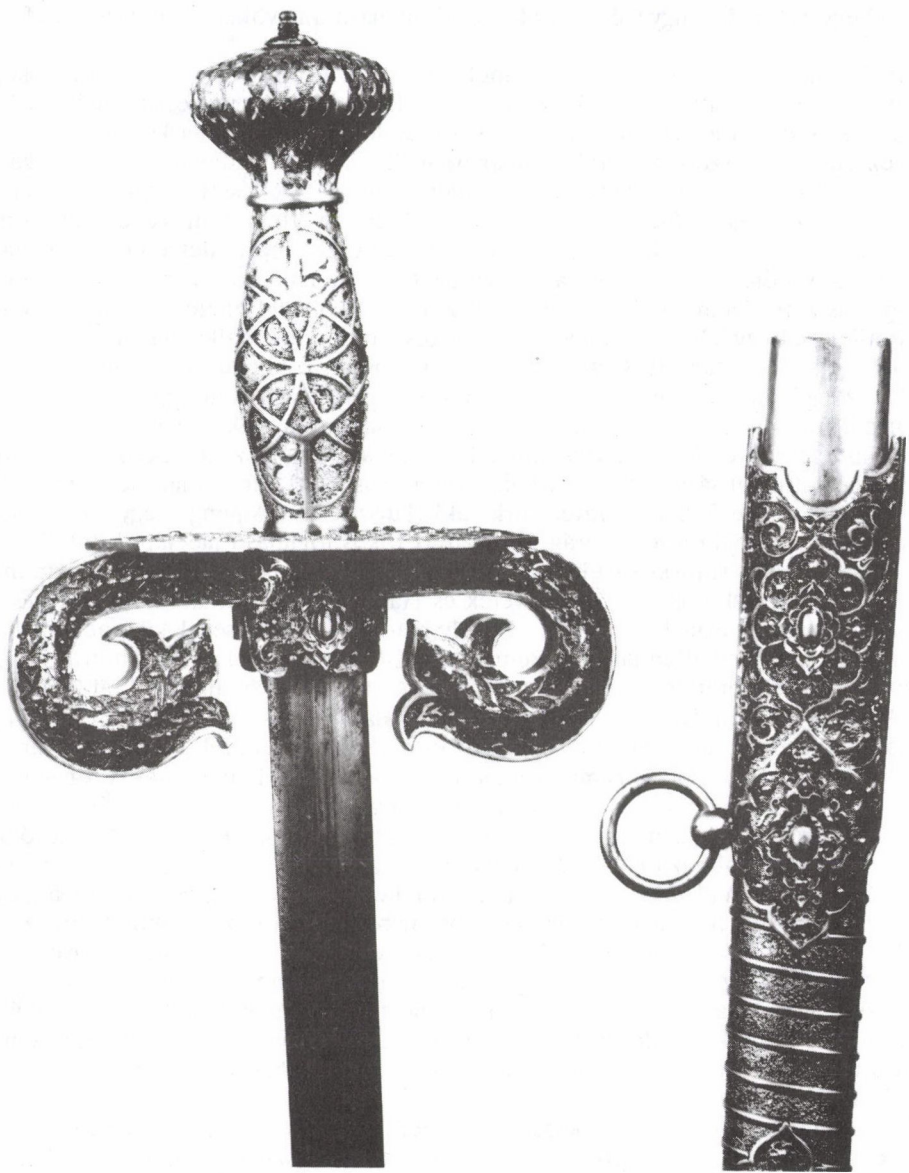

3. kép: Aranyozott ezüst hegyestőr a XVI. sz. II. feléből

vették a hegyestórt, de lengyel és orosz földön is hamarosan gyökeret eresztett ez a fegyvertípus.<sup>51</sup>

Iktári Bethlen Ferenc hegyestőre háromlélű, a 17. század első felében készült. (7. kép) Az aranyozott ezüst, magas foglалású türkizekkel díszített fegyver keresztvasa és markolata igen összetett. A lefelé hajló keresztvas török előképre utal, a markolat mellett haladó kézvédőpánt viszont a korabeli nyugati tőr kardok elengedhetetlen tartozéka, a markolat pedig jellegzetesen magyar. A fegyver hátoldalának vésett díszítése is komoly figyelmet igényel. Készítője a tengelyes tükrözés elvét vette alapul. A levélmotívum, amely egészet alkot, úgy feleződik, hogy a két fél a hüvely egyik, illetve másik oldalára kerül. A díszítés érdekessége, hogy az egész és a felezett, majd a szélekre került rész között egy másik motívum található. E ritka díszítési mód oka feltehetően az, hogy a minta eredetijét csak így lehetett ezen a hosszú és keskeny felületen alkalmazni.<sup>53</sup>

Az 1590 körül keletkezett Bécsi Kódex káprázatosan gazdag tárháza a török fegyverzetnek. Az egyik képen látható török lovaskatona nyergén a 8. fotón megörökített hegyestőr párhuzama van.<sup>54</sup> A fegyver markolatgombja turbán alakú, markolata közepén enyhén kiszélesedő és ferde, kettős vonalakkal tagolt. A keresztvas fekvő „8”-ast formáz, a végeit stilizált sárkányfejek zárják, a keresztvas felett elfordítható lemez van. Az egész felületet magas foglалású, rátett türkizekkel díszítették. A penge négyélű, gerincéles. A hüvely előlapján leveles virággal díszített tokos foglалású jádelapok találhatóak, körülötte a már ismert türkizetek ülnek. A türkizetek és jádelapok között poncolt alapon, a török motívumkincsből ismert SAZ-levelek és Hatayi virágok láthatók.<sup>55</sup> A hegyestőr szerelése aranyozott ezüsből készült, a hüvely hátoldalán az egységek közepén medaillon, a széleken félmedaillon látható. Bennük SAZ-levelek és virágok találhatóak. A szabadon maradó felületet hossz- és keresztirányú vésett kettős vonalak sakktáblaszerűen töltik ki. A kis kockák közepén vízszintes vonal halad. Ha visszalapozunk az első képhez, könnyen szembetűnik, hogy ez a 16. század végén készült darab a korai magyar hegyestőr pontos mása. Ez a típus már a 16. század második felében megvan a török fegyverzetben, de az igazi korszaka a 17. század. Ekkorra a magyar hegyestőr már más úton halad, de a török megőrzi archaikus formáját. A Magyar Nemzeti Múzeumban lévő darabhoz nagyon hasonlít az Iparművészeti Múzeumban őrzött Esterházy-hegyestőr, ami-be IV. Murád szultán (1623–1640) öt tugarja van beütve.<sup>56</sup> A különbség annyi, hogy az Esterházy-hegyestőr markolatgombja nagyobb méretű és nyomottgömbös testű. Ez is azt jelzi, hogy a 17. században készült. A 17. század közepe táján a török hegyestőrök markolatgombja elég nagy méretű.<sup>57</sup> Később a markolatgomb szintén hasonló nagyságú, a fekvő „8”-as alakú keresztvas eltűnik, a hárfólemez megmarad, de kör alakúvá, vagy sokszögűvé válik.<sup>58</sup> A fenti típusú fegyverekből viszonylag sokat őriznek az európai múzeumok. Ezeket a hegyestőröket a török elleni felszabadító háborúk során zsákmányolták.

Teleki Sámuel gyűjteményéből került a múzeumba a 9. képen látható darab.<sup>59</sup> A 17. század első felében készült hegyestőr markolata ívelt. Keresztvasa nyitott szájú, lehajló sárkányfejekben végződik. Közepéről alulra és felülre egy-egy markolatútske ágazik ki. Az aranyozott ezüst felületet vésett, a török SAZ-levelekre és virágokra emlékeztető motívumok díszítik. Igen valószínű, hogy a darab török minta után dolgozó magyar mester munkája. A készítő egy 16–17. század fordulójáról származó spanyol tőr kard-pengét használt fel. Az aranyozott ezüsttel, illetve vörös bársonnyal borított hüvely díszítése teljesen eltér a markolattól. A középpont jellegzetes szalagfonatdíszét vastag indák kötik össze. A felkötőpántokon a 10. századi tarsolyemlékek díszítésére emlékeztető félpalmették vannak. Valószínű, hogy a hegyestőr és a hüvely nem egyidőben készült.<sup>60</sup>



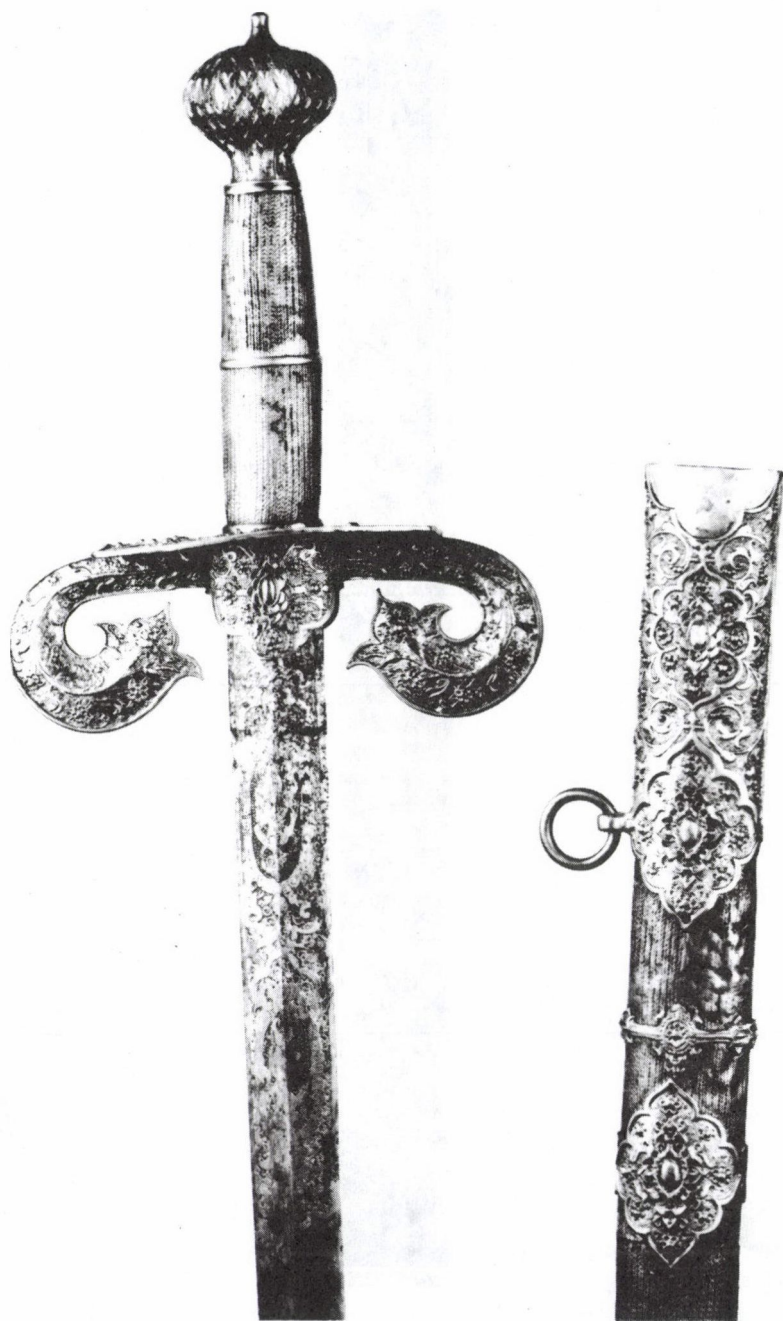

4. kép: Aranyozott ezüst hegyestőr a XVI. sz. II. feléből



5. kép: Hegyestőrüvely a XVII. sz. közepe tájáról

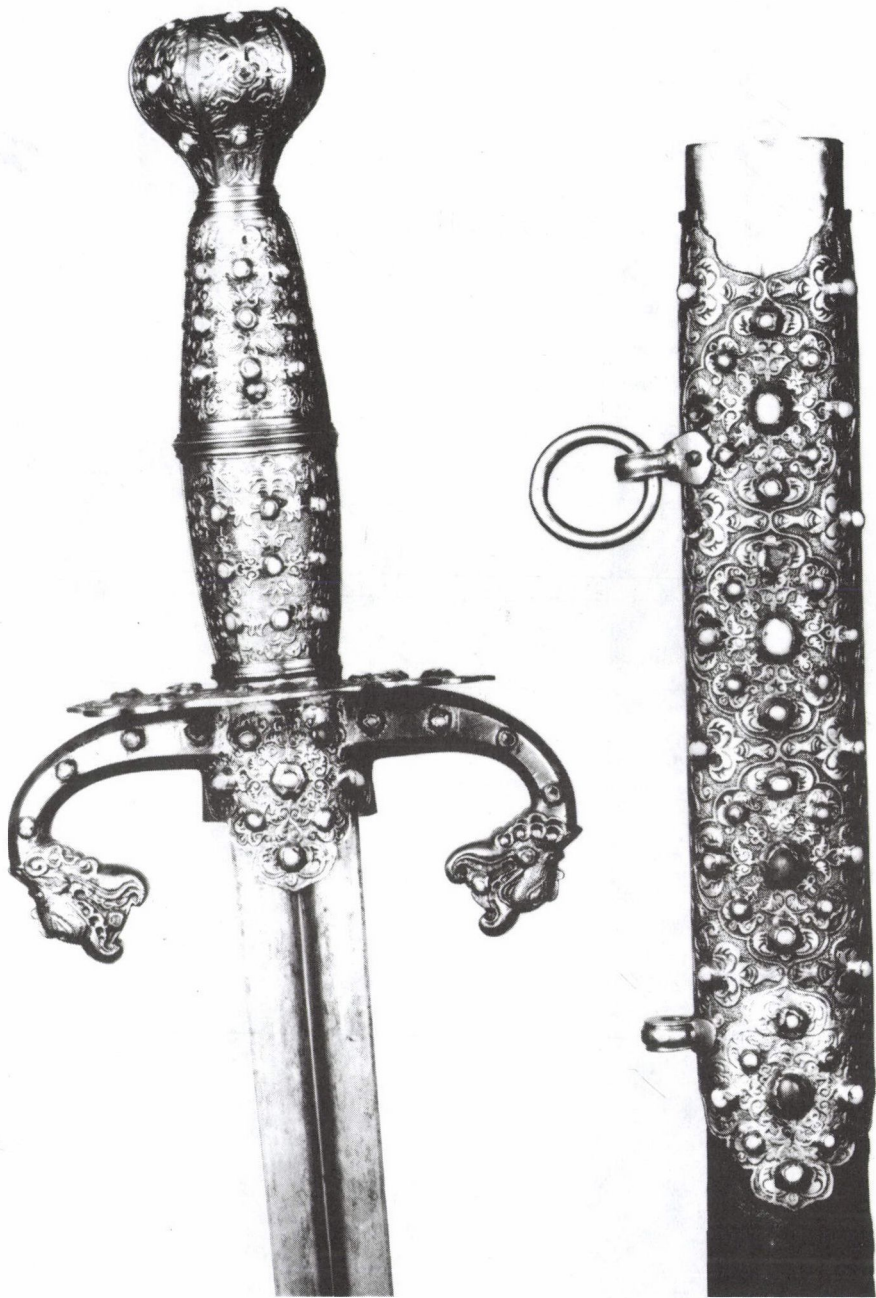

6. kép: Erős török hatást mutató hegyestőr a XVI. sz. II. feléből

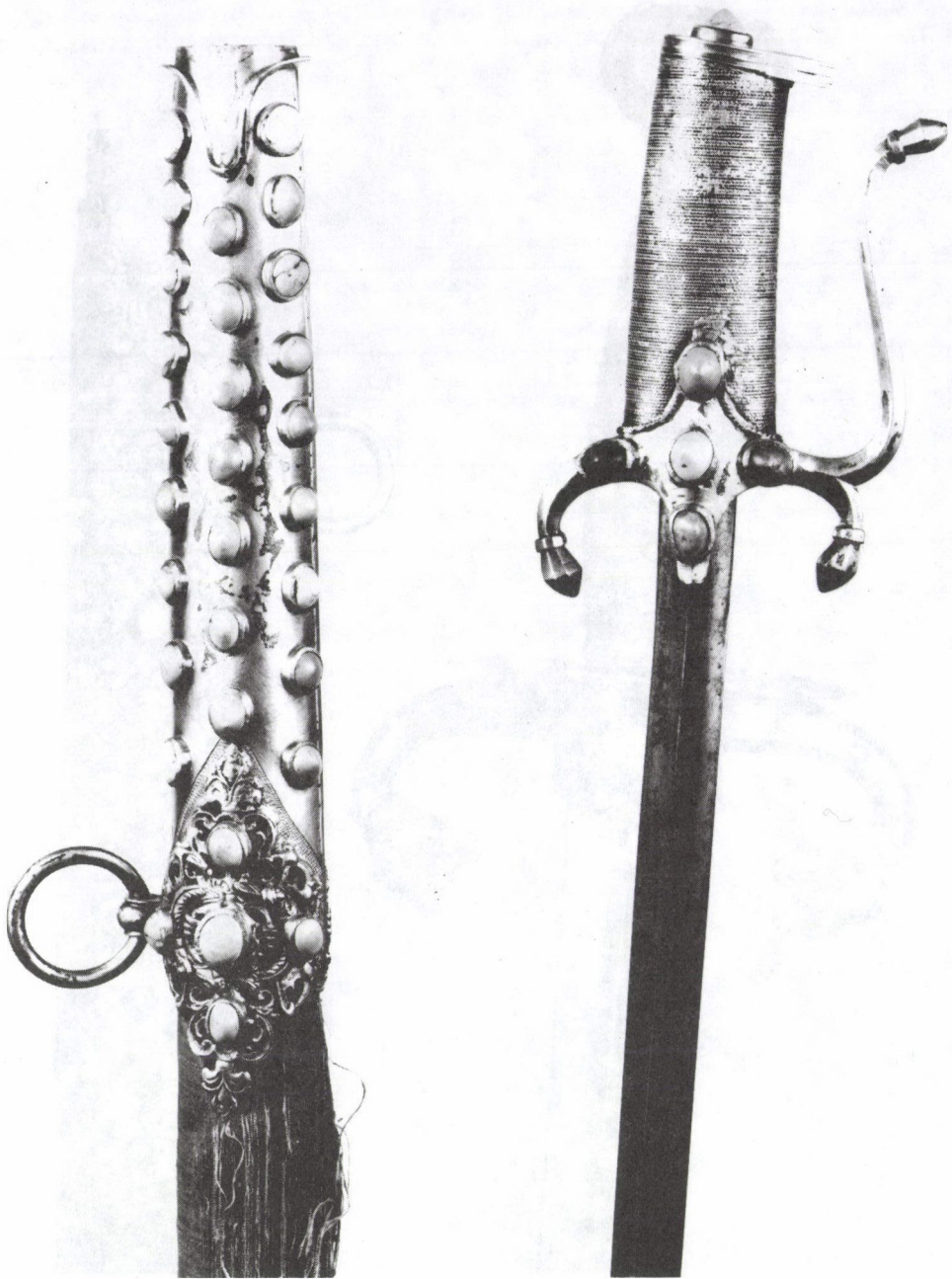

7. kép: Bethlen Ferenc hegyestőre a XVII. sz. első feléből



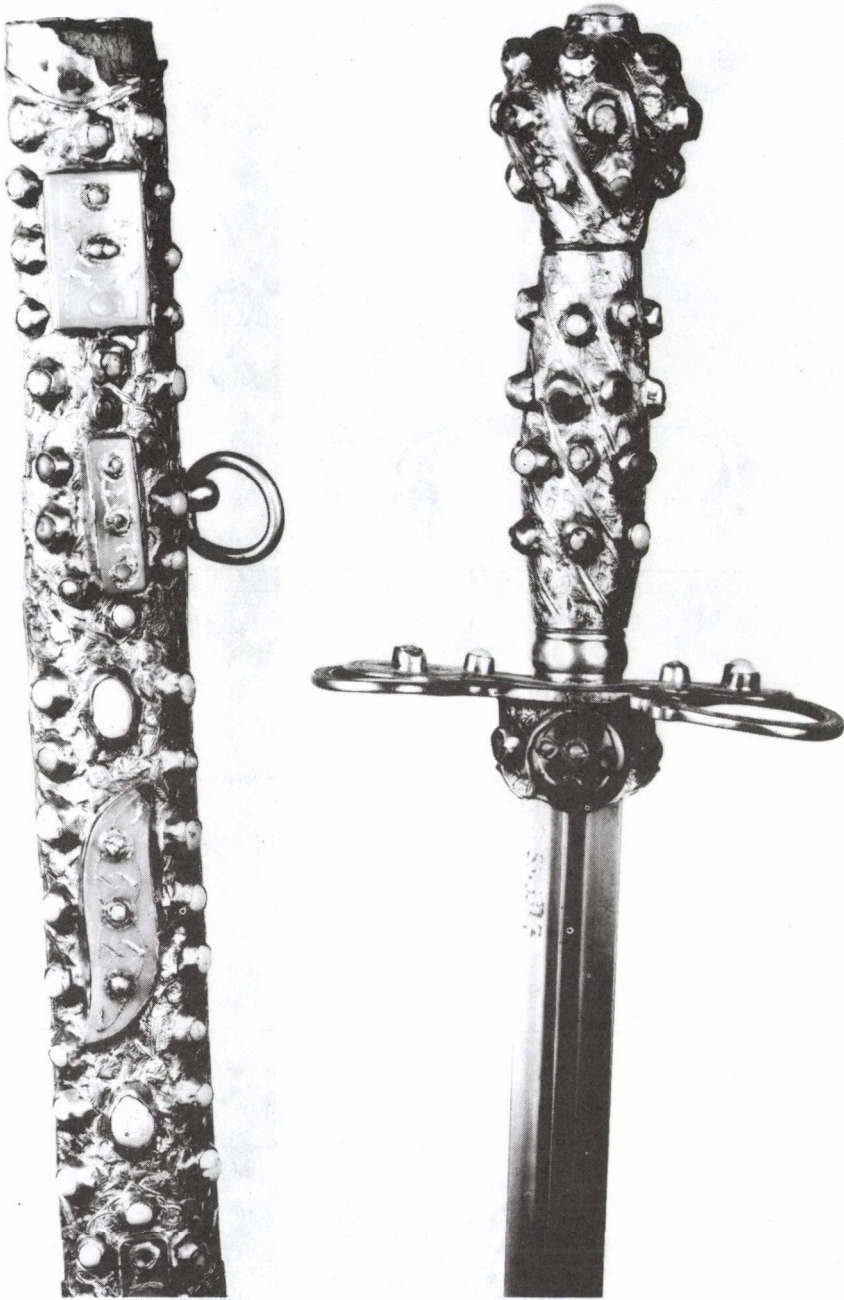

8. kép: Török hegyestőr a XVI. sz. végéről

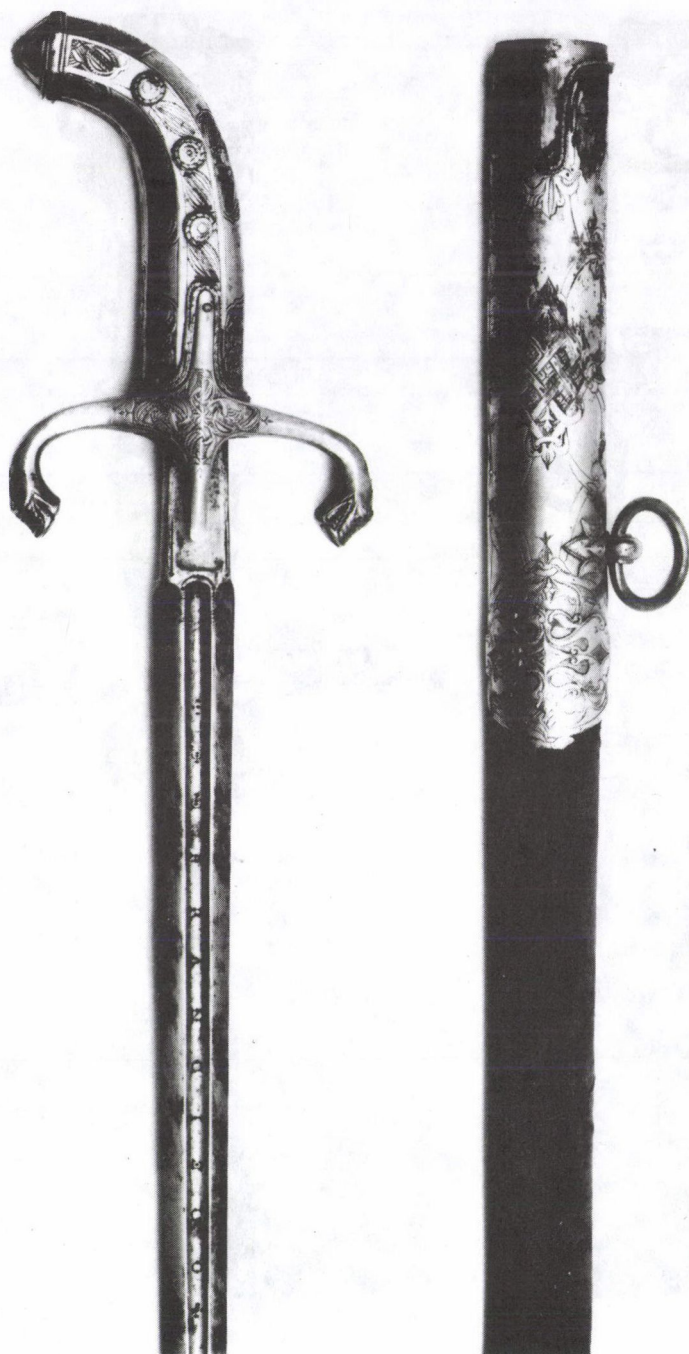

9. kép: A XVII. sz. első felében készült aranyozott ezüst hegyestőr

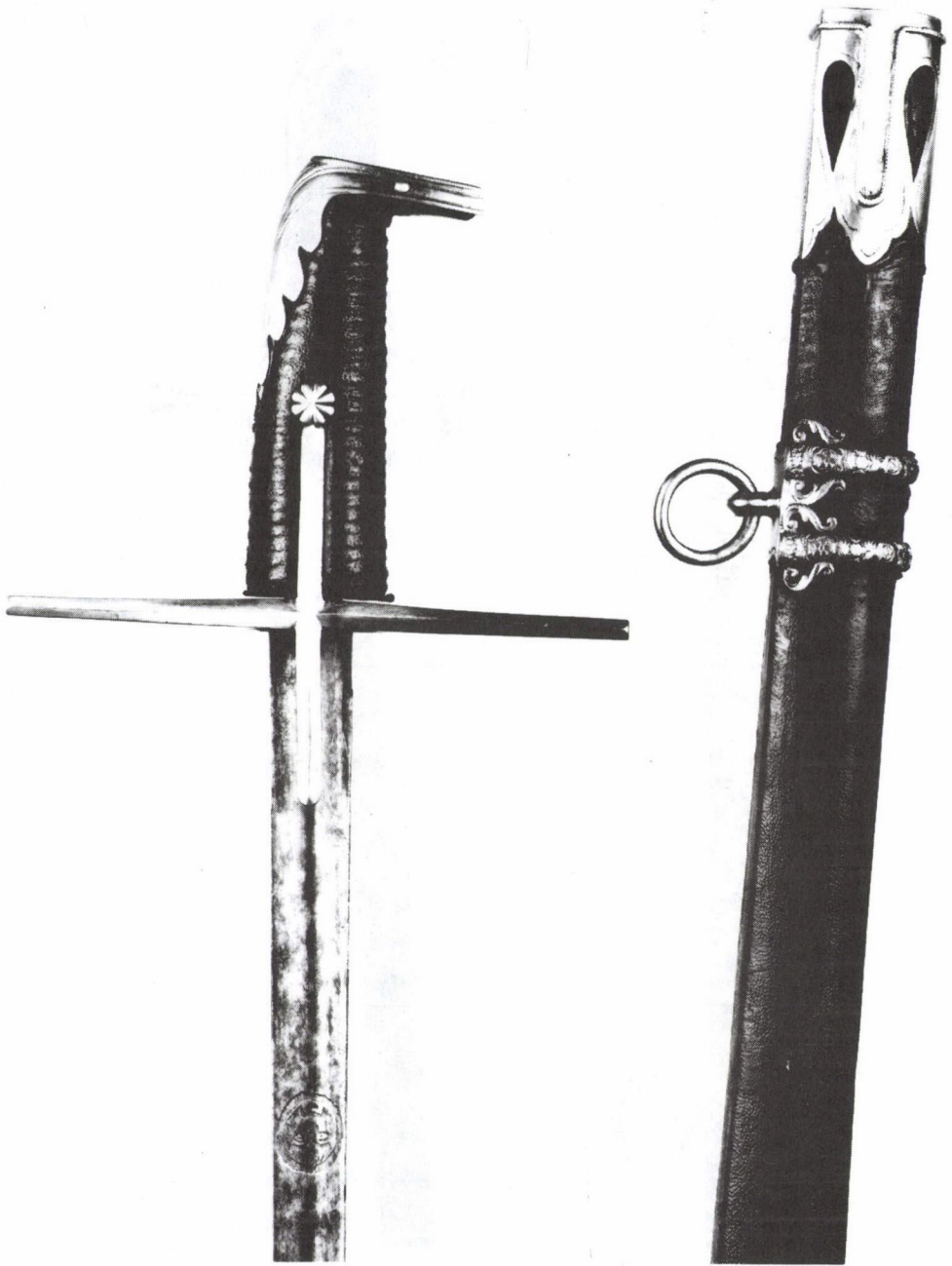

10. kép: Magyar hegyestőr, 1695.

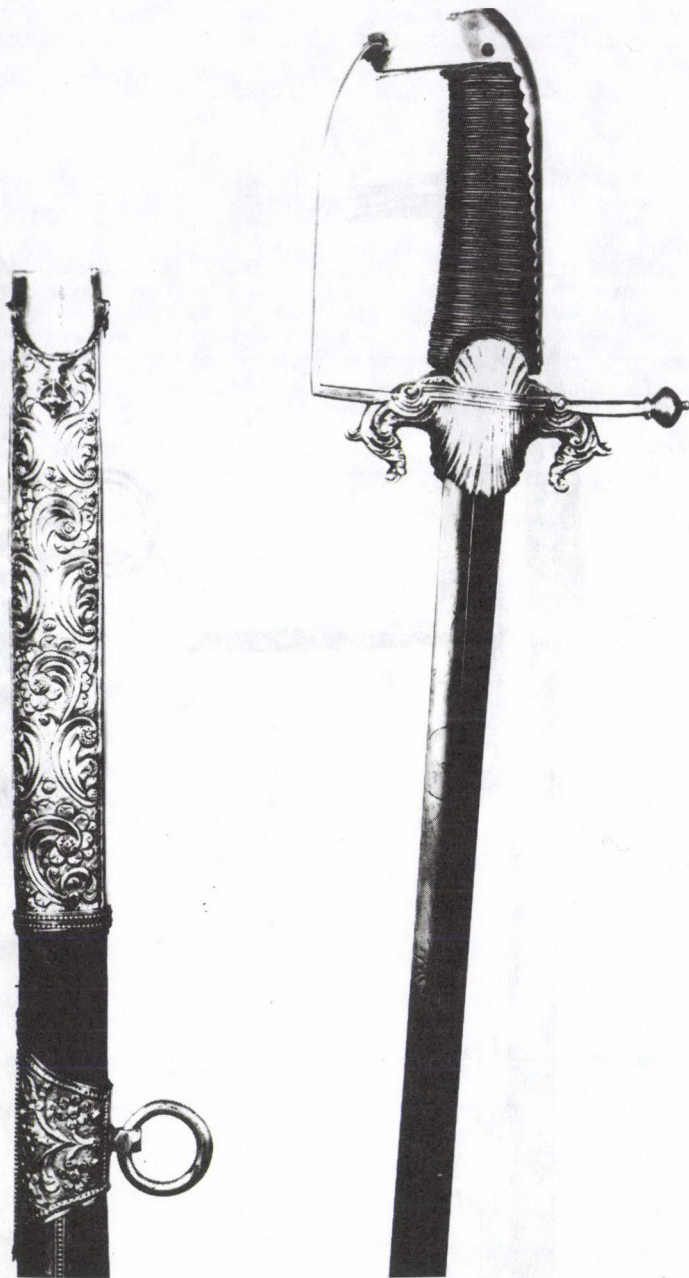

11. kép: Ezüst szerelésű hegyestőr a XVIII. sz. végéről



A grazi hadszertárban őrzött pallos-hegyestőr, valamint Bethlen Ferenc hegyestőre azt bizonyítja, hogy a 16. század végétől, 17. század elejétől megindult az a folyamat, amely során a hegyestőr a korabeli magyar szablya keresztvasával és markolatával készült. A 17. század közepe táján már ritkán találunk olyan hegyestőrt, amely ne a fent elmondottakat követné.<sup>61</sup> Ennél a fegyvernél a penge háromélűvé vált, s így könnyebb lett, de nem veszítette el szilárdságát.<sup>62</sup> Ez a penge a korábbi típusokhoz képest hosszabb kivitelben készült. 1620-ban Bethlen István még elengedhetetlenül fontosnak tartotta a kopját a lovas számára. Néhány évtizeddel később Zrínyi Miklós így nyilatkozott: „...kopja a lovas kezében semmirekellő”.<sup>63</sup> A hosszabb pengéjű hegyestőr az egyre inkább mellőzött kopját is pótolhatta. Ez a folyamat a 18. század elején csúcsonyosodott ki, mikor is már gyakoriak az 1300–1500 mm pengehosszúságú példányok.<sup>64</sup> A 17. század második felének tárgyi emlékeiben és az írott forrásaiban már nagy számmal találunk ilyen fegyvereket. E típus virágkora a török kiűzésének idejére tehető. 1686-ban, Buda ostromakor, Ottlik György jeles haditettét hajtott végre, „meghegyestőrözött” egy török lovas és tőle hadilobogót zsákmányolt.<sup>65</sup> A történetíró Cserei Mihály az 1690- zernyesti csatában használta ezt a fegyvert, mint írja: „...űzőleg viszem vala a hegyes tört az német után”.<sup>66</sup>

A korszak jellegzetes hegyestőrét a 10. képen vehetjük szemügyre.<sup>67</sup> Az aranyozott ezüsből készült keresztvas a végei felé fokozatosan keskenyedik, a markolatúskék igen hosszúak. A markolat bőrrel bevont, a kupak felé keskenyedő. A lapos, ferdén levágott markolatkupak egybeépült a csipkés szélű, vésett gerinclemezzel. Ennek a tetejébe a G. B. D. L. betűket és az 1695-ös évszámot vésték.<sup>68</sup> A hegyestőr pengéje háromélű, a lapokban a nap, a hold és egy csillag maradt, aranyozott képe látható. A hüvely torkolatverete is aranyozott ezüsből készült. A felkötőpántok kettős tagozódásúak, rajtuk öt- és hatszirmú virágok vannak, a saruvert három taggal lezárt. A 17. század második felében előfordult olyan hegyestőr is, amin megtalálható a főleg lengyel területen gyakori hüvelykujgyűrű, és megvan a keresztvas egyik végét a markolatkupakkal összekötő lánc is.<sup>69</sup> Míg a 16. századi inventáriumok és hagyatéki leltárak csak a hegyestőrök számát, díszítését emelik ki, addig a 17. századi források ennek a fegyvernek már több változatát említik. Sokszor találkozunk magyar és török hegyestőrrel, amely mellett olykor előfordul a német változat is. Gyakran említik a dokumentumok a kosperd, stillet, valamint a spádé formájú hegyestőrt.<sup>70</sup> Amikor a források magyar hegyestőrrel beszélnek, azalatt a 10. képen látható fegyvert értik. A 8. és 9. képek – bár ez utóbbi típus kisebb számú – ábrázolják a gyakran említett török hegyestőrt.<sup>71</sup> Petróczy Nagymihály Ádám 1671-ben kelt záloglevelében és a munkácsi vár 1684-es inventáriumában fordul elő a német változat.<sup>72</sup> Ilyen fegyver lehet a Magyar Nemzeti Múzeum Fegyvertárában őrzött darab. A tárgy háromélű pengével készült, markolatgombja madárfej alakú, markolata agancsból készült. A bonyolult markolatvédő kosár és keresztvas a nyugati tőr-kardokra emlékeztet. A fegyver eredetét egyébként megerősíti a markolat alatt elhelyezkedő kis pajzs német felirata is.<sup>73</sup>

Spádék a 17. század elején már előfordultak Nyugat-Európában. A korabeli tőr-kardoknál rövidebb, három vagy négyélű pengével készültek. Ezek a fegyvereken a korábbi bonyolult markolatvédő kosár már sokkal egyszerűbbé vált.<sup>74</sup> Egy 1604-ben kelt levélben a következőket olvashatjuk: „Az minémű kosperdet, avagy spádát a Rain gróf énnékem adott ajándékba.”<sup>75</sup> Így valószínű, hogy a kosperd formájú hegyestőr olyan fegyvert jelent, aminek a markolata és pengéje spádéhoz hasonló. Zrínyi Miklós is kosperdet ajánlott a lovaskatona kezébe.<sup>76</sup> A stillet eredetére a stilletó – magyarul tört jelentő – olasz kifejezés ad magyarázatot. A 17. században a stillet viszonylag rövid pengéjű, általában háromélű fegyvert takart. Egy Bécsben őrzött példány markolat-

gombja nyomottgömbös, a markolat pedig hengeres alakú. A keresztvas enyhén lefelé hajlik és az egy méternél rövidebb penge négyélű.<sup>77</sup>

Áttekintve a hegyestőr több mint két évszázados fejlődését, szólnunk kell arról is, hogyan viselték és használták ezt a fegyvert.

A hegyestőrt, néhány kivételtől eltekintve, mindig a nyereghez rögzítették. A jobbára 17. századi nyergeken a jobb- és baloldali nyeregdeszka mindkét szélén találunk egy-egy, körülbelül 15–20 mm átmérőjű fémkarikát. Ezek arra is szolgáltak, hogy a hegyestőrt, vagy a lóra való pallost bagariaszíjjal, selyemzsinórral, selyemmajccal a nyereg jobb vagy bal oldalára erősítsék.<sup>78</sup> A Rácz-testvérek 1658-as keltezésű címeres levelének lovasán jól látható, hogy a hegyestőrt a fenti módon rögzítették.<sup>79</sup> A fegyver így a ló oldala és a lovas combja között a ló oldalával párhuzamosan helyezkedett el.<sup>80</sup> A 16. században még könnyebb volt a lovas helyzete, mert a nem túl hosszú hegyestőrt viszonylag egyszerű volt kivonni, a harcos combjával a ló oldalához szorította a fegyver hüvelyét, hogy a műveletet biztonságosan végrehajthassa. Ekkor még marokra fogták a hegyestőrt.<sup>81</sup> Egy 1721-es címerkép arról tájékoztat, hogy a fegyver markolatát a mutató és a középső ujj közé fogták, s a markolatkupakot a tenyérbe támasztották.<sup>82</sup> Ezt a fogást a 17. század elejétől alkalmazhatták. A hosszú hegyestőrök kihúzása már gondot okozott. Ilyenkor úgy kellett „kiaszaszolni” a penge mentén a fegyvert, és bonyolult volt a markolat kézbe vétele is. A lovas sokszor a gyeplőszárat tartó bal kezével vette át a már kivont fegyvert, azért hogy biztosabban ragadhassa meg a hegyestőrt jobbajával. A huszárok döféskor gyakran rádőltek a ló nyakára és térdükhöz szorították a hegyestőrt.<sup>83</sup> Harc közben, mikor más fegyverhez kellett nyúlni, nem volt idő arra, hogy a fegyvert a hüvelybe visszahelyezzék. 1686-ban például Ottlik György kényserhelyzetben az övé mögé dugta hegyestőrét, hogy pisztolyához nyúlhasson!<sup>84</sup>

A hegyestőrök történetének utolsó nagy korszaka a Rákóczi szabadságharc idejére esik, ezen időszakban a harcok során tömegesen alkalmazták őket. Berthóti Ferenc kassai vicegenerális 1710-ben kelt hagyatékában három egyszerű és egy aranyos-ezüstös hegyestőr szerepelt.<sup>85</sup> A kézvédópánt ekkorra már gyakorivá vált.<sup>86</sup> Ezek a fegyverek, a korábbi véleményekkel ellentétben nem haltak ki a 18. század elején.<sup>87</sup> Jóllehet, fontos katonai szerepüket elvesztették, de még a század második felében is felbukkantak. A 18. században a kézvédópánt nélküli, egyenes keresztvasú típus is tovább élt. Egy ilyen fegyver hüvelyén Győr városának ötvösjegye mellett Letovics István mesterjegye is látható, aki 1715 és 1745 között működött.<sup>88</sup> A 18. század eleji pengék még gyakran háromélűek, de ismertek a négyzet és lapos rombusz átmetszetű példányok is.<sup>89</sup>

A hegyestőrök továbbélésének fontos bizonyítéka az az ünnepség, amely 1734-ben a Károlyi-huszárezred zászlószentelésekor volt. Itt az ezredtulajdonos a tisztjeit, több más tárgy mellett, egy-egy hegyestőrrel ajándékozta meg.<sup>90</sup> Egy 1741-es forrás arról értesít, hogy az Esterházy huszárok sodronyinget viseltek.<sup>91</sup> Mint láttuk, a hegyestőr a sodronying átdöfésére szolgált, tehát nem meglepő, hogy ekkor még létezett ez a fegyver. Ugyanebből az évből való az a dokumentum, amely megemlíti, hogy Bécsben felvont öt lovas század rác tisztjei hegyestőrt viseltek.<sup>92</sup> Ezek az alakulatok a határőrvidéken teljesítettek szolgálatot. A 18. század folyamán még igen erős volt a török veszélytől való félelem. Így nem véletlen, hogy a határőrvidéken szolgálatot teljesítő egységeket a török lovasságnak sok veszteséget okozó fegyverrel szerelték fel.

A Magyar Nemzeti Múzeum Fegyvertárában van olyan példány is, amelyiknél a háromélű pengét az 1765/80 mintájú „ordinári” gyalogsági szablya markolatával szerelték fel, úgy hogy az alsó markolatüskét lefűrészték. Ennek a tárgynak egyszerűsége is hangsúlyozza, hogy használati fegyver volt.<sup>93</sup> Az 11. képen látható darab az előbbi elmentéte, hiszen itt a hegyestőr ezüst szereléssel készült. Motívumkincse alapján a 18. század végén készülhetett. Elképzelhető, hogy egy 17. századi pengét a 18. század végén

szereztek fel, és a Zichy család valamelyik férfitagjának adták ajándékba.<sup>94</sup> Ezzel a darabbal a hegyestőrök végleg eltűntek, későbbi példányuk nem került elő.

## ÖSSZEFOGLALÁS

A török terjeszkedés létrehozta a legfontosabb vetélytársnak tartott huszárságot. A magyar könnyűlovas fegyverzetében szinte teljesen idomult az ellenfélhez. A huszárok térhódítása olyan gyors volt, hogy egy 1542-es törvénycikk csodálkozva jegyezte meg, hogy Felső-Magyarországon még megtalálható a nehézlovasság maradványa.<sup>95</sup>

A 15. század végén megjelent a török védőfegyverzet hiányosságait kihasználó kiegészítő fegyver, a hegyestőr. Ezt a 16. század első felétől általánosan használt fegyvert hamarosan átvette a török lovasság is. Nem sokkal később lengyel és orosz területen is megjelent.<sup>96</sup> A 16. század során eredeti formáját kisebb változásokkal megtartotta. A 17. században nagy számban megjelenő hegyestőrök a század első felétől az éppen divatos szablya markolatával és keresztvasával készültek. A fegyver ekkorra már több változatban létezett, hiszen ismerünk magyar, török és német hegyestőröket is. E fegyvertípus utolsó nagy korszaka a török kiűzésének idején következett el. A 17. század végén eltűnt hazánk területéről a hasonló felszerelésű és harcmodorú ellenfél. A Rákóczi szabadságharcban nagy mennyiségben használták még hegyestőröket, de ekkorra már elavultnak számítottak a korszerűen felszerelt osztrák lovassággal szemben. A 18. század első felében még feltűntek, de szerepük jelentéktelen volt. Véleményünk szerint ebben az időben a hegyestőröket már csak a huszártisztek egy szűk rétege viselte. Ennek a fegyverfajtának a jelentőségét nemcsak az adja, hogy zseniálisan kihasználta a török védőfegyverzet hiányosságát, hanem az is, hogy pályafutása a 18. század közepéig elválaszthatatlanul összefonódott a méltán híres magyar huszárság történetével.

## Jegyzetek

\*A hegyestőrökről az első összefoglaló munkát Czuberka Alfréd írta, aki az írott források felől közelítette meg a problémát. (*Czuberka Alfréd: Kuruczokori fegyverek.* Budapest, 1906. 32–37. p.) Kalmár János főként a tárgyi anyagot vizsgálta, az írott források tekintetében nem hozott újat. *Kalmár János: Hegyestőr és lóra való pallos a magyar huszár szolgálatában.* Folia Archaeologica 11 (1959) 155–157. p.

A tanulmány változatlan tartalommal és képanyaggal megjelent a Régi magyar fegyverek. Budapest, 1971. kötetében a 87–94. oldalon, francia nyelven a Vivat Hussar 11 (1976)-os számában a 11–34. oldalon.

Kovács S. Tibor dolgozatában néhány korábbi tévedést szeretne korrigálni és főként a fegyverek díszítésére, használatára és pontos kronológiára igyekszik felhívni a figyelmet. A fotók is ezért mutatnak csak részleteket a hegyestőrökről. A jelen tanulmány olyan, korábban jól feldolgozott problémákkal, mint például a hegyestőrök ára stb. – nem foglalkozik.

Ezúton is szeretném megköszönni Óze Sándor segítségét, aki fontos forrásra hívta fel figyelmemet, valamint Kelenik József értékes lektori tanácsait.

1 *Tóth Zoltán: A huszárok eredetéről.* HK 35 (1934) 144–145. p. A kutatást a mai napig meghatározó tanulmány a legfontosabb forrása a huszárság korai történetének; A huszársággal kapcsolatos irodalomról tájékoztatást nyújt: *V. Molnár László: Hu-*

- szárok a Somogy megyei végvéri harcokban a XVI. század második felében. Somogy Megyei Múzeumok Közleményei 5 (1982) 90–91. p.
- 2 Tóth Z. i. m. 163. p.; *Generál Tibor*: Az oszmán-török haderő szervezete és vezetése a birodalom fénykorában. HK 31 (1984) 650–652. p.
- 3 Magyar Törvénytár I. köt. Budapest, 1899. 492. p. (1492 : 20 tc.) 604. p. (1498 : 16 tc.)
- 4 *Gorelik, Michael*: Oriental armour of the Near and Middle East from the eight to the fifteenth centuries as shown in works of art. In: Islamic arms and armour. Ed.: Elgoad, Robert, London, 1979. 28–63. p.; Staatliche Kunstsammlungen Dresden. Historisches Museum – Orientalica. Dresden, 1961. Abb. 1. A szerző 15. századi lópáncélt mutat be. A sodronypáncél közé hosszú, keskeny fémlemezket „szóttek be”, néhány fémkorong mellett; *Stöcklein, Hans*: Die Waffenshätze im Topkapi Sarayi Müzesi zu Istanbul – ein Vorläufiger Bericht. Ars Islamica. Vol. 1. Part 2. 213. p. A vékony fémlemezekkel ellátott, térdkalácsig érő sodronying Sultan Kaitbay (1468–1496) tulajdona volt.
- 5 *Fügedi Erik*: Kimondhatatlan nyomorúság. Két emlékirat a 15–17. századi oszmán fogságból. Budapest, 1976. 189–190. p.; *Generál T.* i. m. 647. p.; *Uő.*: Allah serege. Budapest, 1987. 175–181. p.
- 6 *Nagy Géza*: Magyar kardok. AÉ 18 (1898) 226. p.; *Kalmár János*: Régi magyar fegyverek. Budapest, 1971. 71–79. p.; Der Weisskunig. Jahrbuch der Kunsthistorischen Sammlungen des Allerhöchsten Kaiserhauses 6 (1888) fol. 147. b.; 237. b.; 294. b.; 368. b.: 452. b.
- 7 *Kalmár J.* i. m. 72–73. p.; *Zarnóczky Attila*: Fegyverzet, katonai felszerelés, hadsereg Magyarországon Hunyadi Mátyás korában. HK 103 (1990) 49. p.
- 8 *Lugosi József–Temesváry Ferenc*: Kardok. Budapest 1988. 40. kép; Szintén hasonló felszerelésű huszárokat láthatunk az 1514-es orszai csatát megőrkítő korabeli festményen: *Nadolski, Andrzej*: Polish Arms. Side-Arms. Wrocław, 1974. 33. ábra.
- 9 Magyar Törvénytár i. m. 746. p.
- 10 *Holub József*: Istvánffy Miklós Históriaja hadtörténelmi szempontból. Szekszárd, 1909. 83. p.; *Csillag Ferenc*: Kardok történelmünkben. Budapest 1971. 50. p.; *Kalmár János* tévesen a lemezpáncélok elterjedésével hozza kapcsolatba a hegyestórt, holott ez a fegyver a sodronying leküzdésére szolgált. Vő.: *Kalmár J.* i. m. 87. p.
- 11 *Chronica Picta*. Budapest 1991. 21., 41. p.; Művészeti Zsigmond király korában 1387–1437. II. köt. Szerk.: Beke László–Marosi Ernő–Wehli Tünde. Budapest, 1987. 30. p. A király oldalán ábrázolt tör párhuzama. Magyar Nemzeti Múzeum Fegyvertár. Ltsz.: 54. 1524. Th.: 685 mm Psz.: 18 mm
- 12 *Kovachich Márton György*: Formulae Solennes Styli. Pest 1799. 435. p.: Kubinyi András: Bicellus. Budapest Régiségei. 22. (1973) 189–193. p.; Szemelvények az 1526 előtti magyar történelemből. II. köt. Szerk.: Bolla Ilona–Rottler Ferenc. Budapest 1984. 81–82. p.
- 13 Magyar Törvénytár, i. m. 246. p. „...ad minus videlicet, arcus, pharetras, gladios, et bicellos habentes.” Itt tévesen csákánynak fordították a bicellust.
- 14 Vő.: *Kalmár J.* i. m. 87–88. p.; Hasonló korú párhuzam Angliában is van: *Laking, Sir Guy Francis*: Record of European Armour and Arms. Vol. I. London 1920. 189. p.
- 15 *Demmin, August*: Die Kriegswaffen. Leipzig, 1891. 713, 759. p; Waffensammlung Konsul A. D. Leiden. Köln é.n. 26. p. Abb. 275.; *Heinrich Müller–Hartmut Kölling*: Europäische Hieb- und Stichwaffen. Berlin, 1981. 109., 195 p., Ab. 111.
- 16 Triumph des Kaisers Maximilian I. Jahrbuch der Kunsthistorischen Sammlungen des Allerhöchsten Kaiserhauses 1 (1883–84) 57–75., 106–108. p.; Albrecht Dürer 1471–1971. München, 1971. 260. p. Abb. 502. 503.

- 17 Catálogo Historico-Descriptivo De La Real Armeria. Madrid, 1898. 365–366. p.
- 18 *Cripps-Day, Francis Henry*: Ein Harnisch und Bildnis Des Kurfürsten Johann Friedrich Des Grossmütigen von Sachen (1530–1554). Zeitschrift Für Historische Waffen – und Kostümkunde. 14 (1935–36). 1–4. p.
- 19 *Kalmár J.* i. m. 87–88. p.; *Lugosi J.–Temesváry F.* i. m. 19. p.; *Zarnóczy A.* i. m. 45. p.
- 20 *Finály Henrik*: A Besztercei Szószedet. Értekezés a nyelv- és széptudományok köréből. Budapest, 16 (1892) 15. p. Az itt felsorolt: fixolaris-heges theur- hegyes tör; Spalta – zes theur – széles tör; bippenis – keth eleu – két élű tör is azt bizonyítja, hogy a török tulajdonságáról és milyenségéről van szó. Vö.: *Kalmár J.* i. m. 87. p.
- 21 *Kemény Lajos*: Hegyestőr, fringia, Törtországi szablya. AÉ 23 (1903) 300. p. *Kalmár J.* i. m. 87. p. Az itt említett unum gladium hegyes simplex kifejezés valószínűleg hegyestört takar.
- 22 *Kalmár J.* i. m. 89. p. 163. kép
- 23 A bal szélső fegyver méretei: Ltsz.: 53.640. (1864/71–1) Th.: 1.175 mm Ph.: 1.040 mm Psz.: 14 mm. Jobb oldali: Ltsz.: 53.641. (1915./9.) a penge törött. Th.: 890 mm Ph.: 750 mm Psz.: 24 mm.
- 24 *Fehér Géza*: Török miniatúrák (A magyarországi hódoltság korából). Budapest, 1978. XI.; XII./A.; XVIII.; XXIV./A táblák.
- 25 *Nyulásziné Straub Éva*: Öt évszázad címerei. Budapest, 1987. 78. p. A Keledy család címere. Bécs, 1561. március 18.; *Szabó Károly*: Ezüstművek és drágaságok összeírása a XVI. századból. Sz 11 (1877) 561. p.: Varkocs Miklós hagyatéki leltára 1584-ből: „Egy mereő aranyas hegyesteőr talnyeros horgas modon az kerezjtj.”
- 26 *Thallóczy Lajos*: Magyar fegyverekről. AÉ (Új Folyam) 1. (1881) 178–186. p.; *Récey Viktor*: A kassai dóm régi síremlékei. Budapest 1896. 10. p. XVIII. tábla. Ismeretlen sírköve 1577-ből.; *Kalmár J.* i. m. 89. p. 161. a. és b. kép
- 27 Ltsz.: 55.3326 (1934/377) A pengébe két Andrásskereszt formájú jegy van beütve. Hasonló látható egy 1520/30 körüli hegyestőr pengéjén is: *Thomas, Bruno–Gamber, Ortwin*: Katalog Der Leibrüstkammer I. teil. Wien, 1976. 238. p. Ezek a jegyek a pengék délnémet eredetét árulják el. *Gyngell, Dudley S. Howtre*: Armourers Marks. London, 1959. 39. p.
- 28 *Palotay Gertrúd*: Oszmán-török elemek a magyar hímzésben. Bibliotheca Humanitatis Historica VI. köt. Budapest, 1940. 10., 28–29. p.
- 29 A Magyar Nemzeti Múzeum Fegyvertárának 55.3212. leltári számú kardja hasonló díszítésű, de itt még a medallionok közepén kőberakást alkalmaztak. Az öntött díszek is kiforrottabbak és gondosan készítették. A kard és hüvelye a 16. század első felében készült.; *Lugosi J.–Temesváry F.* i. m. 49. kép. A Bebek szablya hasonló díszítésű hüvelyén a legkorábbi kassai ötvösjegy van. *Kőszeghy Elemér*: Magyarországi ötvösjegyek. Budapest, 1936. 140. p., 808. jegy; *Palotay G.* i. m. 10. p. A fent tárgyalt arabeszk jellegű motívumkincset Etienne Delaune (1518–1583) francia udvari ötvös ékszereken és fegyvereken gyakran alkalmazta: *Hackenbroch, Yvonne*: Renaissance Jewellery. München, 1979. 82. p. 189–199. ábra
- 30 *Áldásy Antal*: A Magyar Nemzeti Múzeum Könyvtárának címeres levelei. II. kötet, Budapest, 1923. 121. p. Bátaszéki Bornemissza János címeres levele. Augsburg 1555. február 25. A címerben szereplő pallos keresztvasa és markolata megegyezik ezzel a hegyestőr típusal.
- 31 (3. kép) Ltsz.: 55.3329/ Th.: 1.305 mm Psz.: 28 mm (4. kép) Ltsz.: 55.3328 Th.: 1.163 mm Psz.: 25 mm.
- 32 *Tulips, Arabesques and Turbans*: Ed.: Petsopoulos, Janni. London, 1982. 6–9., 24–25. p.; V. Ember Mária: Úríhímzés. Budapest, 1981. 29–34. p.; The Age of Sultan Süley-

- man the Magnificent. Syndey, 1990. 35. p. 8., 78. p. 60., 83. p. 68., Ez a amotívum indaszálakhoz kapcsolódó félpalmettákból áll, amelyek általában az indák végén a szál felé visszakanyarodnak és kettéágaznak.
- 33 *Akurgal, E-Mango, C-Ettinghausen, R.*: Les Trésors De Turquie. Genève, 1966. 209. p.
- 34 *Haenel, Eric*: Kostbare Waffen aus dem Dresdener Rüstkammer. Leipzig, 1923. 128. p. Az itt szereplő pallost 1610-ben a száz választófejedelem kapta ajándékba.
- 35 Bécsnél 1532-ben elesett Khasan bég hegyestőrének markolatgombja „turbán” alakú. Nincs háritólemeze, de van pengevédő tokja. A keresztvas keleti jellegű, nyitott szájú sárkányfejekben végződik. Ez a darab is jól példázza, hogy a törökök igen hamar átveszik a huszároktól ezt a fegyverfajtát. *Thomas, Bruno*: Gesammelte Schriften zur Historischen Waffenkunde I. Bd. Graz-Austria, 1977. 189. p.
- 36 *Lugosi J.-Temesváry F.* i. m. 50. kép; „...egy fekete cápás régi formájú aranyos kardot, egy ezüstös aranyos hegyes tört, ez kettőnek az Kápáján két betűvel Szirmay István († 1612) vagyon felmetszve. Szirmay Péter végrendelete. Szendrő 1656. II. 29. Történelmi Tár. 1901. 150. p.
- 37 Dresda, Ehrenthal nr. 737. pfauder.
- 38 *Rosemberg, Marc*: Der Goldschmiede Merkzeichen IV. Bd. Berlin, 1928. 438. p. 7926. tétel
- 39 *Szablowski, Jerzy*: Collections of the Royal Castle of Wawel. Warsawa, 1975. 69. ábra; V. Ember Mária i. m. 32. p.
- 40 *Ehrenthal, Von M.*: Genuesische Klingen. Zeitschrift für Historische Waffenkunde. 2 (1900–2) 25–28. p.
- 41 *Nadolski, A.* i. m. 105. ábra; A Moszkvai Kreml Állami Fegyvertára. Ltsz.: 5890. Ezek a darabok a 17. századból valók.
- 42 Ltsz.: 63.8356. A hüvely törött, hossza: 745 mm. Magyar Hadtörténelmi Emlékek. Szerk.: Szendrei János Budapest, 1896. 349. p. 2686. tétel. Az itt szereplő hegyestőr jól azonosítható ezzel a töredékkel. Valószínűleg hasonló darabokat takar a 17. századi hagyatéki leltárak „aranyos-ezüstös hegyestőrre”.
- 43 Ltsz.: 53.3333. (Arm.Jank. 68.) Th.: 1.255 mm Psz.: 28 mm. Ez a darab a leltárkönyv szerint Gyulafehérváron, Hunyadi János sírjából került elő. Természetesen a darab sokkal későbbi, azonban valószínű, hogy sírleletből származik.
- 44 *Czuberka Alfréd*: Kuruczokori Fegyverek. Budapest, 1906. 30. p.
- 45 *Kalmár J.* i. m. 89. p. 161./c kép, 91. p.; Hasonló keresztvas található gróf Pálffy Miklós szabljáján. – *Lugosi J.-Temesváry F.* i. m. 52. kép
- 46 Das Landes – Zeughaus in Graz. Leipzig, 1880. 73–74. p; *Thallóczy L.* i. m. 178–186. p.; *Czuberka A.* i. m. 32. p.; *Kalmár J.* i. m. 91. p.; A pallos-hegyestört a források először 1612-ben gróf Thürzó György kincstárának leírásakor említik: *Báró Radvánszky Béla*: Magyar Családelet és Háztartás. II. kötet Budapest, 1879. 178–179. p.
- 47 *Sándor Imre*: Czimerlevelek. I. (1551–1629) Kolozsvár, 1910. 92. p. Kalmár Péter címerlevele. Bécs, 1626. május 15.
- 48 *Takáts Sándor*: Török-magyar bajviadatok. Budapest, 1913. 69–70. p.; *Tinódy Sebestyén*: Krónika. Budapest, 1984. 189., 497. p.
- 49 Thury György hagyatéka. 1571. április 23. Sz 4 (1870). 723–727. p. A leltár egy aranyos, egy ezüstös és öt darab paraszt hegyestört említ.
- 50 *Szalay Agoston*: Négy száz magyar levél a 16. századból I. kötet Pest, 1861. 380–382. p.; *Szakály Ferenc*: Adalékok Szegedi Kis István és Skaricza Máté életéhez. A Ráday Gyűjtemény Évkönyve. 2 (1982) 163–166. p. Szegedi Kis Istvánt úgy engedik szabadon a törökök, hogy a kezes, Mező Ferenc, 1.200 forint értékben fegyvereket hozat Németországból. Igen sok, főként genovai jegyet felhasználó stíriai penge is beeke-

- rült ezen az úton az országba. – *Nadolski, A.* i. m. 35. p.; Szükséges hangsúlyozni, hogy nemcsak genovai jeggyel készítették kard- és hegyestörpengéket Stiriában: – *Kamniker, Kurt:* Das gekränte Pi als Klingemarke im Grazer Zeughaus. Waffnen- und Kostümkunde 21 (1979) 74–76. p.
- 51 *Thallóczy L.* i. m. 184. p.; Lásd a 35. jegyzetet!; A török mec, a lengyel koncerz és az orosz koncásár kifejezés a magyar hegyestör szó megfelelője. Latinul dolon, sica alakban fordul elő: *Pariz-Pápai, Franziscus:* Dictionarium Latino – Hungaricum. Tyrnaviae. 1762. 843. p.
- 52 Ltsz.: 55.3349. (Arm. Jank. 69.) Th.: 1.232 mm Psz.: 17 mm. *Lugosi J.–Temesváry F.* i. m. 63. kép; Lefelé hajló, sasfejeket ábrázoló négyélű hegyestört ábrázol Apaffi György († 1635) síremlékének hosszanti oldala. A szarkofágot a nagyszebeni szobrász, Nikolai Illés készítette 1638-ban. *Divald Kornél:* Magyarország művészeti emlékei. Budapest, 1927. 189. p.
- 53 Az egész, majd a szélekre került két rész fontos díszítőmotívuma az egykor Teleki Ernő gyűjteményében lévő pallosnak: *Kalmár J.* i. m. 98. p. (178. kép) Egy Krakkóban őrzött hegyestör (nyomottgömbös markolatgombbal, lehejlő nyitott szájú sárkányokat ábrázoló keresztvassal) hasonló módon van ékesítve: *Zygulski, Zdzislaw:* Sztuka Turecka. Warszawa, 1988. IX. tábla; A 8. képen látható török hegyestör hüvelyének hátlapja is hasonló jellegű. Véleményem szerint az ötvös jellegzetes török ötletet valósít meg magyar motívumokkal Bethlen Ferenc hegyestörén.
- 54 Ltsz.: 55.3327. (1934/379.) Th.: 1.350 mm Psz.: 24 mm. Codex Vindobonensis 8626. Österreichischen Nationalbibliothek. Ez a fegyver a „Granitzer” feliratú képen található.
- 55 Petsopoulos, J. i. m. 6–9. p. The Age of Sultan Süleyman i. m. 91. p. 77, 124–5. p. 120–22.; A SAZ motívum egy tollszerű, fogazott szélű levél. A hatayi kínai eredetű, lótuszvirágok, valamint pünkösdi rózsák ábrázolását jelenti a török művészetben. A kettő együttes alkalmazása igen gyakran előfordult.
- 56 Ltsz.: E.60.28; Th.: 1.165 mm Psz.: 28 mm; Itt is szeretném megköszönni Szilágyi Andrásnak, hogy a darabot tanulmányozhattam. A szultáni tigrára vonatkozó információt Pásztor Emesének köszönöm.; *Katona Imre:* A fraknoi kincstár 1725-ös leltára. Művészettörténeti Értesítő. 29 (1980) 144. p. (Nro. 9.) A leltár az itt említett darabot írja le.
- 57 *Tøjhusmuseets Skrifter.* Copenhagen 7(1963). 66–68. p.
- 58 *Lenz, von E:* Die Waffensammlung Des Grafen S.D. Scheremetew in St. Petersburg. Leipzig, 1897. 76. p.; Szablowski Jerzy: A krakkói Wawel gyűjteményei. Budapest – Varsó, 1971. kat. szám: 247. A szerző a darabot lengyelországi örmény munkának tartja.; *Nadolski, A.* i. m. 106., 109. kép; *Zygulski, Z.* i. m. IX. tábla.
- 59 Ltsz.: 55.3330. (1934/324.) Th.: 1.200 mm Psz.: 25 mm.
- 60 A Teleki-gyűjteményből származó hegyestör hüvelyén lévő RUMI jellegű díszítőmotívum párhuzama Újlaki György 1627-ben készült, áttört aranyozott ezüstlemez-zel bevont tegezén és puzdráján látható. A tárgyakat NL mesterjegyű erdélyi ötvös készítette. A két tárgy és a hegyestör a 17. század első felében Erdélyben készült. Die Karlsruher Türkenbeute. Hirmer Verlag. München, 1991. 238–240. p. nr. 188. A hegyestör keresztvasának párhuzama Apaffi György († 1635) síremlékén látható: lásd 52. jegyzet.; valamint Rákóczi László († 1664) pallosán, Iparművészeti Múzeum E.60.17.
- Néha előfordul, hogy török fegyverek korabeli utánezataira bukkanunk. Lehetséges, hogy ezeket megrendelésre vagy ajándékba készítették török főembereknek.; 1611-ben a debreceni ötvösök készítették el a budai dívánnak szánt erdélyi ajándékokat.

- Négy aranyos kést, két szablyát és három aranyos csákányt: *Zoltai Lajos*: Ötvösök és ötvösművek Debrecenben. Debrecen, 1937. 44–45. p.;
- II. Mátyás koronázására Széchy György bandériuma „törökösen” volt öltözve. *Fekete Lajos*: Budapest a török korban. Budapest, 1944. 368. p. (Budapest Története III. kötet)
1666. december ötödikén I. Lipót császár mátkájának bécsi bevonulásakor a magyarokat 12 lovasegység képviselte. A lovasok szinte kivétel nélkül „török divat” szerint voltak felszerelve. Nagyon valószínű, hogy a felmerülő igények kielégítése miatt utánozták a magyar ötvösök a török fegyvereket formában és motívumkincsben. *Szádeczky Lajos*: I. Lipót mátkájának bevonulása Bécsbe 1666. dec. 5-én. SZ 18 (1884) 142–149. p.
- 61 *Toppeltino, Laurentio*: Origines et occasus Transsylvanorum. Lugduni, 1667. 128–129. p. között; *Czuberka A.* i. m. 32. p.; *Kalmár J.* i. m. 92. p.
- 62 A háromélű penge előfutára Betlen Ferenc hegyestőrénél látható. Itt a penge még elég nehéz és rugalmatlan.
- 63 *Szilágyi Sándor*: Erdélyi országgyűlési emlékek VII. kötet Budapest, 1881. 546. p.; Zrínyi Miklós: Tábori Kis Tracta In: Zrínyi Miklós hadtudományi munkái. Budapest, 1957. 115. p.
- 64 *Kalmár J.* i. m. 92–93. p.: *Kropf Lajos*: Magyar eredetű francia huszárezredek. HK 10 (1897) 436. p.
- 65 *Ottlik György önéletrása*. 1663–1711. Monumenta Hungariae Historica II. o. 27. kötet 47–48. p. A jeles haditettért Miksa Emánuel írásban dícsérte meg.
- 66 *Cserei Mihály*: História. In: Magyar emlékirók 16–18. század. Szerk.: Bitskey István. Budapest, 1982. 551. p.
- 67 Ltsz.: 53.1154. Th.: 1.320 mm Psz.: 20 mm
- 68 A felirat lehetséges feloldása: Georgius Bánffy de Losonc.
- 69 Ltsz.: H.64.8.1. Th.: 1.430 mm Psz.: 22 mm; *Kalmár J.* i. m. 93. p. 169. kép
- 70 *Czuberka A.* i. m. 33. p.; „Az belső bótban vagyon az szegen egy ezüstös-aranyos mérőn borított háromszélő koczperdforma hegyestőr.” Munkács, 1684. II. 1. MHH Scriptoros 24 (1873) 150. p.
- 71 *Jakab Elek*: II. Apafi Mihályné, Bethlen Kata hagyatéka. I–II–III. SZ 17 (1883) 790. p.
- 72 *Szerémi*: Monumenta... Történelmi Tár 1897 259. p.; MHH Scriptoros 24 (1873) 140. p.
- 73 Ltsz.: 53.624 (1906/1) Th.: 1.560 mm Psz.: 27 mm
- 74 A korabeli spádé szép példája: Armures Anciennes et Souvenirs Historiques II. Paris, 1917. Pl. XIX./1.
- 75 A Magyar Nyelv Történeti – Etimológiai Szótára. II. kötet Budapest, 1970. 589. p.
- 76 *Zrínyi M.* i. m. 115. p.; Ez a fegyver egy Zrínyi Miklóst ábrázoló rézmetszeten is megfigyelhető: Magyar Történelmi Képcsarnok. Ltsz.: 4640.; A koszperd három és négyélű változatát láthatjuk: Die Karlsruher Türkenbeute. Hirmer Verlag. München, 1991. 418–419. p., 349–350. tétel.
- 77 *Boenheim, Wendelin*: Waffensammlung Des Allerhöchsten Kaiserhauses II. Bd. Wien, 1894. 20. p. 5. tárgy.  
*Wahrig, Gerhard*: Deutsches Wörterbuch. Budapest, 1990. 1230. p.; A Magyar Nyelv Történeti – Etimológiai Szótára III. kötet Budapest, 1976. 602. p.
- 78 *Czuberka A.* i. m. 34–36. p.
- 79 Szendrei János: Magyar viseletképek címeres leveleinken. AÉ 12 (1892) 138. p.



80. Ez főleg a 17–18. századi hosszú pengéjű hegyestőröknél figyelhető meg. A 16. századi ábrázolásokon a fegyver részsútosan van elhelyezve a lovon.
- 81 *Nagyrévi-Neppel György*: Huszárok. Budapest, 1973. 96. p.
- 82 *Kalmár J.* i. m. 93. p., 170. kép
- 83 *Kalmár J.* i. m. 93. p.
- 84 Ottlik György önéletírása i.m. 47–48. p.
- 85 *Thaly Kálmán*: Egy kurucz tábornok hagyatéka. HK 9 (1896) 158. p.; Uő.: II. Rákóczi Ferenc hadserege. HK 1 (1888) 12. p.
- 86 *Kalmár J.* i. m. 93. p.
- 87 *Kalmár J.* i. m. 93. p.
88. *Jankó László*: Győri ötvösök a 16–19. században. Győr, 1934. 22. p.; Ltsz.: 53.1155. Th.: 1.360 mm Psz.: 20 mm; *Kalmár J.* i. m. 93. p., 170. kép
- 89 *Kalmár J.* i. m. 93. p.
- 90 *Barczy Zoltán*: Évszázadok egyenruhái. Budapest, 1991. 23. p.
- 91 Fachliche Notizen. ZFHW 1 (1897-99) 314. p.
- 92 Lásd 91. jegyzet
- 93 *Csillag F.* i. m. 127. kép; Ltsz.: 53.631. (1948-7-7) Th.: 1.580 mm. Psz.: 22 mm
- 94 Ltsz.: 55.3407 (Zichy Jenő ajándéka); Th.: 1.517 mm Psz.: 20 mm
- 95 *Tóth Z.* i. m. 144–145. p.
- 96 Európában a hegyestőr ott terjedt el, ahol a könnyűlovasság a test védelmére sodronyínget használt.

#### Rövidítések

Ltsz.: Leltári szám  
 MNM: Magyar Nemzeti Múzeum  
 Ph.: A penge hossza  
 Psz.: A penge szélessége  
 Th.: Teljes hosszúság

Kovács, S. Tibor:

#### Der Panzerstecher – Geschichte einer speziellen Stichwaffe

Im ungarischen Bewußtsein spielte die schwere Reiterei westlichen Ursprungs die wichtigste Rolle in militärischer Hinsicht ganz bis zur Schlacht bei Mohács (1526).

Für die zweite Hälfte des 15. Jahrhunderts entwickelten sich die Husarentruppen infolge der Expansion der Türken aus, sie galten als einzige Rivalen der Türken. Der ungarische leichte Reiter paßte sich in seiner Rüstung seinem Gegner fast ganz an. Die Verbreitung der Husaren war sehr bedeutend, ein Gesetzartikel vom Jahre 1542 sogar erstaunt die Bemerkung machte, daß es in Oberungarn noch Reste der schweren Kavallerie vorhanden sind.

Der wichtigste Teil der türkischen Schutzrüstung war der Ringpanzer, in dem manchmal längliche Metallplatten eingewebt wurden.

Mit einem Säbel, der allbekannt zum Schneiden geeignet ist, konnte man den Ringpanzer sehr schwer bekämpfen. Deshalb ist es gar nicht erstaunlich, daß ein neues Waf-

fenmodell, der sog. Panzerstecher bei den Husaren erschien. Der Panzerstecher ist etwa ein Meter lang, besonders gespitzt, mit einer schmalen und ungeschmeidigen Klinge, womit man nur stechen konnte.

Die Abbildungen Nr. 1. a und 1. b zeigen die ältesten Panzerstecher. Typisch für sie sind der birnförmige Knauf und die Parierstange in der Form einer liegenden Ziffer „8“. Das Stück auf der Abb. 1. a wurde mit einer klassischen Dolchklinge gefertigt, das andere ist der Klinge eines Bohrschwertes ähnlich. Die Erklärung dafür ist einfach, die meisten Klingen wurden in süddeutschen Werkstätten hergestellt und in großer Menge nach Ungarn geliefert.

Der Panzerstecher ist eine „Ergänzungswaffe“, er wurde an der rechten Seite des Pferdes liegend, am Sattel befestigt, wodurch er schnell griffbereit war.

Das nächste Stück (Abb. 2) gehörte zur Husarenrüstung von Ferdinand von Tirol. Silber, vergoldet, mit dem Motivenschatz der Renaissance, interessanterweise mit Arabeskenverzierung des Ostens, die im 16. Jahrhundert in Westeuropa weit verbreitet war. Die Panzerstecher Modelle Abb. 3 und 4 sind in vielen europäischen Sammlungen vertreten. Diese Waffen sind von Silber gegossen, vergoldet und mit östlichen Medallions verziert, in der Mitte mit Renaissance-Scheinsteinlage. Davon gehen Ranken aus, die mit dem türkischen RUMI Ziermotiv eine große Ähnlichkeit aufweisen. Diese Modelle stammen aus der zweiten Hälfte des 16. Jahrhunderts. Die Scheide auf Abbildung 5 stammt von der Mitte des 17. Jahrhunderts. Ein in Dresden verwahrter Panzerstecher wurde im Jahre 1587 in Wien gefertigt. Wahrscheinlich wurde dieses Modell in großer Menge in Wien sowie in süddeutschen Werkstätten hergestellt. Nicht ausgeschlossen, daß einige Stücke in Ungarn oder in Polen gefertigt wurden. Das Modell auf Abbildung 6 ist ein richtiges Meisterwerk. In der Mitte der Medallions liegt ein größerer Türkis, von dort gehen Blumen aus Steinen aus, über den Blumen sitzt ein Granatapfel. Dieses Stück wurde in Gyulafehérvár (Alba Julia, Transsylvanien) bei einer archäologischen Ausgrabung in einem Grab aufgefunden. Es handelt sich wahrscheinlich um ein Modell, welches in Siebenbürgen gefertigt wurde und eine starke türkische Wirkung aufweist. Diese Ende des 15. Jahrhunderts erschienene Kavalleriewaffe verbreitete sich von Anfang des 16. Jahrhunderts an immer weiter. Oft wird sie in Inventaren erwähnt. Im Nachlaßinventar des Kapitäns der Grenzfestung Kanizsa, namens György Thúry aus dem Jahre 1571 wurden sieben Stücke aufgezählt. Laut eines Briefes (1560) wurden die Klingen für die Panzerstecher aus süddeutschen Gebieten nach Pettau (heute Ptuj in Slowenien) und von dort durch Vermittlung ungarischer Kaufleute ins Eroberungsgebiet der Türken geliefert.

Die Türken übernehmen dieses Waffenmodell von den ungarischen Husaren bald, es wird auch in Polen und Rußland in kurzer Zeit eingebürgert. Die Abbildung 7 zeigt den Panzerstecher von Ferenc Bethlen, gefertigt im ersten Drittel des 17. Jahrhunderts. Der Griff ist besonders interessant, da er dem Griff des ungarischen Säbels nachfolgt. Von Anfang des 17. Jahrhunderts an wurde der ungarische Panzerstecher manchmal schon mit einem Säbelgriff hergestellt.

Ein türkischer Panzerstecher vom Ende des 16. Jahrhunderts wird auf Abb. 8 gezeigt. Das reich verzierte Modell verwahrt die Form des frühen ungarischen Panzerstechers. Das nächste Stück (Abb. 9) stammt aus der Sammlung „Teleki“, ein Panzerstecher mit spanischer Degenklinge, das Griffstück und die Parierstange weisen auf türkische Vorbilder hin. Der Motivenschatz besteht aus S A Z Blättern und Blumen. Die Scheide und der Griff passen im Stil der Verzierung nicht zusammen. Es ist möglich, daß die Scheide etwas später gefertigt wurde. Der Panzerstecher selbst stammt aus der ersten Hälfte des 17. Jahrhunderts, aus Siebenbürgen.

Von der Mitte des 17. Jahrhunderts an wurde der ungarische Panzerstecher immer mit Säbelgriff und Parierstange gefertigt. Ein solches Modell aus dem Jahre 1695 zeigt uns die Abb. 10.

In Inventaren aus dem 17. Jahrhundert tauchen des öfteren ungarische und türkische Panzerstecher auf, selten werden auch deutsche Modelle erwähnt. Es gab auch Spadas und Stilette.

Anfang des 18. Jahrhunderts waren die Panzerstecher noch weit verbreitet, sie galten aber schon als veraltet im Vergleich zu der modern ausgerüsteten österreichischen Kavallerie.

Bis zur Mitte des 18. Jahrhunderts kommen sie oft vor, ihre Rolle ist aber nicht mehr so bedeutend. Der silberbeschlagene Panzerstecher vom Ende des 18. Jahrhunderts (Abb. 11) gilt fast als Unikum.

Die Bedeutung dieses Waffenmodells liegt nicht nur darin, daß es den Mangel der türkischen Schutzrüstung genial ausnützt, sondern auch darin, daß sich ihre Geschichte ganz bis zur Mitte des 18. Jahrhunderts mit der der mit Recht berühmten Husaren untrennbar zusammenknüpft.



T. Németh Annamária:

## Az Andrassy asztali kút

A Magyar Nemzeti Múzeum 1991-ben nagyértékű ötvösművet vásárolt egy németországi műkereskedőtől.<sup>1</sup>

A tartalmában jellegzetes, formai megoldásában azonban csaknem egyedülálló darab, nem volt ismeretlen a szakemberek előtt. 1861-ben gróf Andrassy Manó az *Archaeológiai Közlemények* II. évfolyamában „Kiadatlan magyar érmek és pecsétgyűrűk saját gyűjteményéből” címmel kezdi megjelentetni a család illetve saját maga által gyűjtött műkincsek publikációját.<sup>2</sup> A következő híradás 1902-ből való, amikor néhány más tárgy között rajzos illusztrációval először jelent meg a fenti ötvösmű.<sup>3</sup> Ezután hosszú évtizedekig csend van a kincstár körül, majd 1930-ban Mihalik Sándor – aki ifjú kora óta az ötvösség kutatója volt – készíti el gróf Andrassy Manó fiának, Gézának megbízásából a kincstár leltárát.<sup>4</sup> A II. világháborút a gyűjtemény illetve annak egy része, Krasznahorka-Váralján vészeli át és onnan bizonytalan időpontban nyugatra kerül. A 60-as évektől kezdve, rendszeresen bukkannak fel, többnyire svájci aukciós katalógusokban, a kincstár darabjai.<sup>5</sup> Így kerül sor 1985-ben a Sotheby's genfi fiókjánál a nevezett ötvösmű árverezésére.<sup>6</sup> Nem sokáig van új tulajdonosánál, aki a különleges műtárgyak müncheni kiállításán is bemutatja.<sup>7</sup> A tárgy történetében a következő láncszem a frankfurti műkereskedő, majd a remélhetőleg végállomás, a múzeum ötvösgyűjteménye.

E rövid történeti áttekintés után vizsgáljuk meg közelebbről a darabot. A részben aranyozott ezüsből készült ötvösmű kétféle tárgycsoport jellegzetességeit viseli magán, mégpedig a 15–16. századi vármodellekkel díszített edények és a 17. századi ún. „tréfás edények” sajátosságait. Az előbbieket sok esetben – így a mi darabunk is – konkrét építményeket ábrázolnak. Barbara Schock-Werner véleménye szerint,<sup>8</sup> ezek a várakkal díszített poharak többnyire patriciusok tulajdonában voltak – természetesen a modellek eredetijével együtt – s ezek birtoklása dokumentálta a patríciátus törekvéseit a nemességgel való egyenrangúság elérésére. Ennek érdekében igyekeznek őseiket minél régebbi időkig visszavezetni. A mi darabunknál valószínűleg nem erről van szó. Krasznahorka 1585 óta az Andrassy-család ősi fészke. A korábban erdélyi székely familia Péter nevű tagja 1575-ben Erdélyből kimenekülve – ahol mint száműzöttnek birtokait elkoboztatták – császári szolgálatba állt és lett Krasznahorka várának kapitánya, majd birtokosa. Ötödízigeni leszármazottja Ferenc (1698–1789), kinek felesége gróf Keresztes Katalin.<sup>9</sup> Életben maradt leszármazottjuk híján a család ma is meglévő ága Ferenc testvérétől Józseftől ered. A vár utolsó lakója 1700 vége felé az ő apjuk Andrassy István és felesége Serédi Zsófia volt, akitől a családi kincstárban két kis ezüst csupor maradt fenn, nevével és címerével díszítve.<sup>10</sup> 1737-ben Andrassy Ferenc volt a majoresco. 1738-ból egy ugyancsak sajátos edény maradt tőle. Az Iparművészeti Múzeum 1906-ban vásárolt egy tojás alakú kőszőrült üveg palackot, amelynek aranyozott ezüst montírozása és talpa a következő vésett feliratot viseli: „Andrási Ferenc Csináltatta 1738.”<sup>11</sup> A palmettalevélssorral szegélyezett talp és szájerem, valamint a derékon körülfutó óv és négy tartópánt a 17. századi kókuszdió serlegek montírozására emlékeztet. A csiszolt üveg edények használata a 18. században már általánosnak tekinthető, jelen darabunk formája azonban a készítettő különösségek iránti vonzalmáról tanúskodik.

A várat – habár nem lakják – végig a 18. században építik, csinosítják. A várkapu fölött három kőszobor áll, a homlokzaton pedig chronosticon „Vt tVtlor slt porta pos-

Vere fratres sVb MajoratV baronIs franCIsCI anDrássl” (1757) olvasható. A belső vár termeiben, az ajtók fölött, a 40-es évekből származó feliratok találhatóak, amelyek közül számunkra kettő bír különösebb jelentőséggel. Az egyik,

„Beatus Homo qui manet in sua Domo,  
Comedit album panem, vadit ad fornacem,  
Habet cum omnibus pacem.

Bibit bonum vinum

Laudat Dominum Deum.

Picta in Arce Krasznahorka Anno 1748.” ugyanabból az évből származik, mint ismertetésünk tárgya, az asztali kút. A másik, „Adhortatio” „Francisci ad Fratres Charissimos

–nos–roboret,–con–dia–da–onet

Regnat. et Duret in Familia Anrássyana

Haereditariorum Arcis Krasznahorka 1750.” a készítettő Ferencre utal.<sup>12</sup> És mindkét szövegben fellelhetők azok az elemek, amelyek a három kis kancsó összefonódó fü-

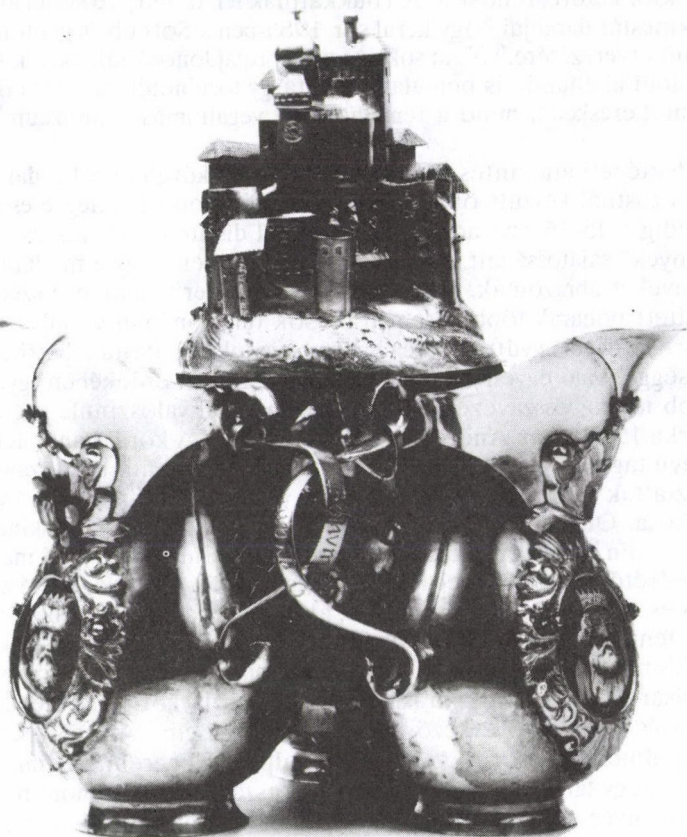

1. Az Andrássy asztali kút

lét díszítik, és amely szerintünk végleges olvasatban a következőképpen hangzik: „O quam Bonum et Jucundum Bibere Fratres in unum.”<sup>13</sup> És most nézzük közelebbről magát a darabot.

A hármaskanna mindegyike, a kiöntővel ellentétes oldalon egy 2 cm-es átmérőjű csőhöz csatlakozik, amely magasan felnyúlik a vár közepén és három négyszögű épületet hordoz. Az épületegyüttes leemelhető; alsó-belső lemezéhez egy 12 cm hosszú láncon függő dugattyú csatlakozik, amely az előbb említett csőben le-fel mozhatható. Az épület alsó részén három vékony csövecske vízköpöszerűen nyúlik ki a kannák fölé, és a felszippantott folyadék rajtuk keresztül jut az egymással összekötött kannákba. A várhegyen elhelyezkedő, valamennyi épület teteje leemelhető. Ez a rendszer megfelel a 18. századi ún. „tréfás pohár” rendszerének. Ezen elv alapján működik a múzeumi gyűjtemény egyik pohara is, tetején kis ágyú modellel.<sup>14</sup> Az Andrassy-kút másik jellegzetessége a kannákon elhelyezett festettzománcos díszítmény. Mindegyik kanna kiöntője alatt egy-egy ötszirmú, világoskék-fehér-rózsaszín cirmos zománcos, plasztikus virág található, alattuk pedig plasztikus barokk keretben egy-egy ovális, festettzománcos,

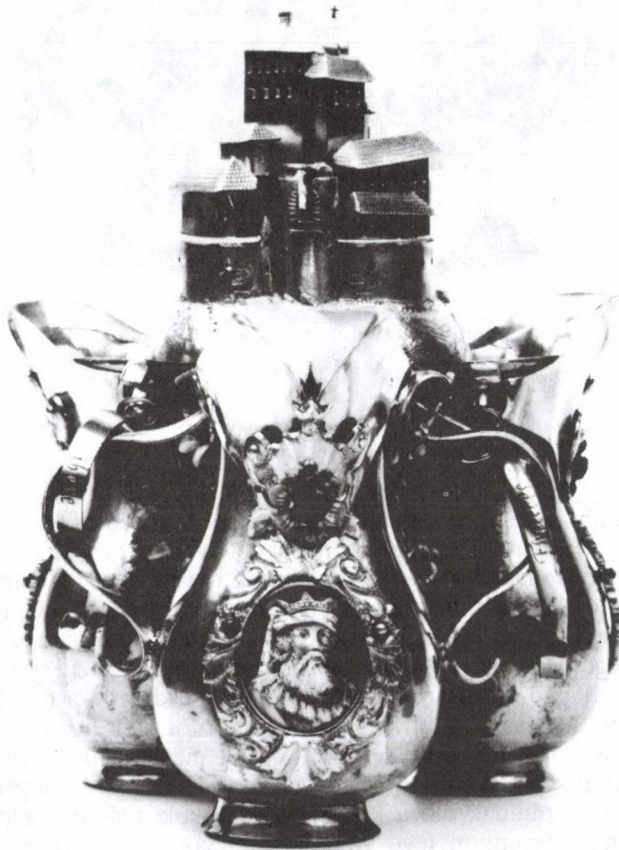

2-5. Zománcos díszítmények az Andrassy asztali kúton



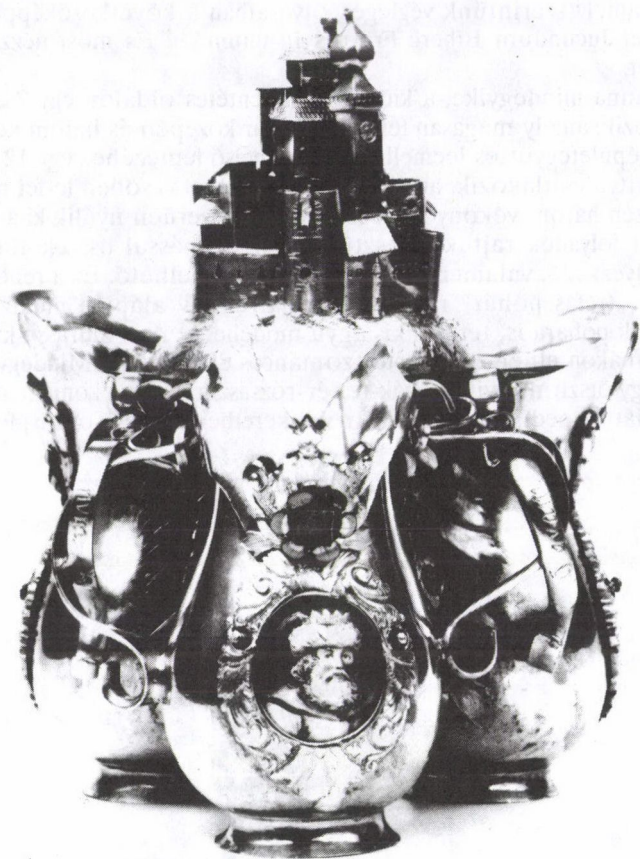

2-5. Zománco díszítmények az Andrassy asztali kúton

koronás férfifejet ábrázoló lemez van. A három fej azonos karakterű, a koronák alatt turbánszerű fejdísz viselnek. Egyelőre nincs feltevésünk arról, hogy konkrét eseményhez köthető ábrázolásokról vagy fiktív alakokról van-e szó? A kannák összefonódó füle alatt ugyancsak ötszirmú, rózsaszín-fehér cirmos zománco virágok vannak, lefolyó zöld leveleken. Mivel a darabon a készítőre utaló mesterjegy nem található, mesterét az esetleges stílusjegyek alapján próbáljuk meghatározni. Ez a kísérlet teljesen reménytelen vállalkozás lenne, ha nem lennének a tárgyon a fent leírt zománco díszek. Két tárgy véletlen egymásmellé kerülése adta az ötletet, hogy a lócsei ötvös, nemes Szilassy János<sup>15</sup> műveit ebből a szempontból megvizsgáljuk. Azt tapasztaltuk, hogy a monstranciáin alkalmazott zománco virágok 12 csoportba sorolhatók és változó mennyiségben fordulnak elő a különböző darabok, más-más színű üveg kő bibékkel. Mivel a mi tárgyunkon lévő virágok nemcsak színben és formában, hanem méretben is milliméterre megegyeznek a monstranciákon találhatóakkal, talán megkockáztathatjuk a feltevést, hogy egy műhely termékei.<sup>16</sup> Ugyancsak a Szilassy műhelyre



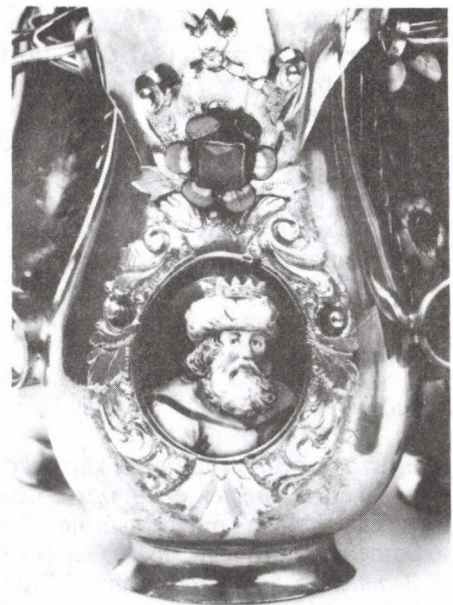
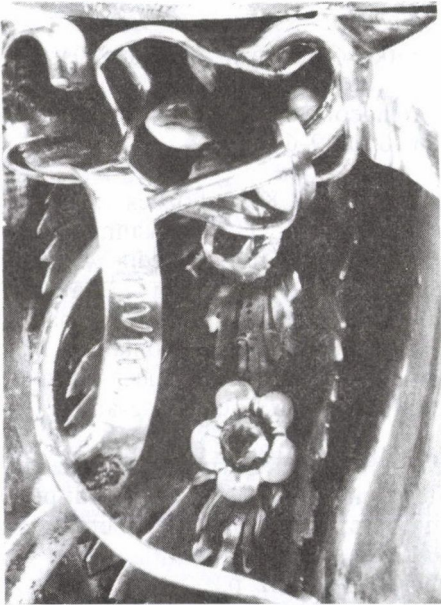

2-5. Zománcos díszítmények az Andrassy asztali kúton

utalnak a „királyfejes” lemezek. Mint tudjuk a bibliai jelenetes, sokalakos zománcos lemezeket is Szilassy maga rajzolta és égette, de az önálló alakos Szent ábrázolások sem idegenek tőle. Egyenlőre nem tudunk magyarázatot adni arra, hogy miért kerültek ezek a képek a tárgyra? A Bernheimer katalógus erdélyi fejedelmeknek illetve török vezéreknek tartja az ábrázoltakat, de ez ikonográfiailag nem állja meg a helyét. Valószínűbb, hogy a bibliai „Három királyok” láthatók a lemezeken. Közelebb jutnánk a megfejtéshez ha tudnánk, hogy milyen alkalomból vagy milyen céllal készült az ötvösmű? Levéltári kutatásokat nem folytattunk, a családi krónikában pedig nincs adat erre vonatkozólag.

A hármaskanna, mint edénytípus, ismert és használt a 17–18. századi kerámiában. A delfti fajanszok között már 1633-ból ismerünk ilyen edényt,<sup>17</sup> a típus eredeti elnevezése is holland eredetű.<sup>18</sup> A magyarországi emlékanyagban a holicsei kerámiák köréből ismerünk néhány példányt a 18. századból.<sup>19</sup> A 19. században a népi fazekasság produktumává válik, de többnyire csak párosfazék, páros pohár formában.

Összefoglalva az elmondottakat megállapítható, hogy az Andrassy-féle asztali kút – más néven hármaskanna – tartalmában és formájában többféle forrásból származtatható; a német vármodellekkel díszített edények, a tréfás edények, és hármaskannák motívumaiból. A vármodellekkel díszített poharak a 15–16. század, a tréfás edények a 16–17. század produktumai a hármaskanna pedig a 17. századi kerámia tárgyak kedvelt formái. Készítőjét a lőcsei Szilassy János ötvösben feltételezzük. Megrendelője Andrassy Ferenc a készítés idején Krasznahorka vára birtokosa.

Ismeretésünk gondolatébresztő céllal készült s nagyon reméljük, hogy majdan levéltári adatokkal is alátámasztható lesz.

### Jegyzetek

- 1 A tárgy leltári száma Ö. I. 91. 1., az ügyletre vonatkozó iratanyag az Újkori Osztály irattárában.
- 2 Akadémiai előadásként hangzott el, közölve *Archaeológiai Közlemények a hazai műemlékek ismeretének előmozdítására*. Pesten 1861. 49–64. p.
- 3
- 4 Kézirat másolati példány a múzeum Adattárában. A VII. Különböződek c. fejezet 198. tétele alatt lajstormozott darabról a következőket írja: „Hármaskanna. Ezüst részben aranyozott. Középen hegyes tájon Krasznahorka vára emelkedik. Az edények füle egymásba fonódik, rajtuk latin felirat: Bibere et Jucundum – Bonum o quam – Fratres in vinum. Testükön elől domború keretben ovális festettzománcos kép: egy-egy szakállas koronás fej. A korszok kiöntője alatt festett zománcos kék boglárók. (Egyik hiányzik.) A korszok közeiben levéldísz festett zománcos virágokkal. Fenekén felirat: Andrassy Ferenc Csinaltata 1748. Mag 17 cm. Magyar XVIII. sz. Ért. 10.000 Pengő”
- 5 Először a gyűjtemény került kótya-vetyére, pl. 1970-ben Bernben a Stucker Galériában árverezték el egyszerre Lodomér esztergomi érsek, Alexander váradi püspök és Izabella királyné gyűjteményét. Eddig csupán ez utóbbinak ismerjük hollétét.
- 6 Sotheby's European Silver, Geneva 1985. may 14. 181. tétel.
- 7 *Bernheimer, O. Konrad*: Kunst & Tradition. München 1989. 142. p.
- 8 *Schock-Werner, Barbara*: Burgenmodelle im Kunstgewerbe des 16. Jahrhunderts. Burgen und Schlösser, In: Zeitschrift der Deutschen Burgenvereinigung e. V. für Burgenkunde und Denkmalpflege, Braubach/Rhein, 1989/I. 40–47. p.
- 9 Az adatokat Nyáry Zsigmond úrnak köszönöm.

- 10 1930-as katalógus 197. és 208. tételei. Azóta mindkét példány a nemzetközi műkereskedelemben forog.
- 11 Eredeti leltári száma 3271 a–b, ám 1936-ban átkerült a Nemzeti Múzeumba, ahol az Újkori Osztályon 51. 143. leltári számon van nyilvántartva.
- 12 Magyarország Vármegyéi és Városai, Szerk.: *Borovszky Samu*. Gömör és Kishont Vármegye. Budapest é.n. 64. p.
- 13 A Sotheby's katalógusban „O quam Bonum Bibere et Incundum Fratres in Unum”, a Bernheimer katalógusban pedig a következőképp szerepel, „O quam Bonum et Jucundum bibere Fratres in unum”.
- 14 Az 53.36. leltári számú pohár közepén ugyancsak egy alul nyitott cső van, amelynek tetején az ágyú modell elsütő csappantyúját meghúzva szivattyúként szívja fel a pohár alá helyezett folyadékot. Ezt a poharat 1699-ben a lőcsei Andreas Hertzog mester készítette.
- 15 Johannes Szilassy nobilis 1729-ben lesz mesterré, Lőcsén működik 1782-ig. *Kemény Lajos*: Szilassy János XVIII. századi ötvös. In. *Archaeologiai Értesítő* (1906) 289–292. p.
- 16 Az ismert legkorábbi darab 1730-ból való.
- 17 Nelson Gallery of Art (Kansas City) gyűjteményben. *Savage, G.–Newman, H.*: *An Illustrated Dictionary of Ceramics*. London 1976. 132. p.
- 18 Webster's New Word Dictionary. New York 1986. „Fuddling-cup” címszó.
- 19 Az Újkori Osztály gyűjteményében 1978. 108. leltári szám alatt található.

T. Németh, Annamária:

### The Andrassy–Table Well

In 1991 the National Museum has bought back an extremely precious goldsmith's work of Hungarian origin.

The first information on the piece that shows a castle model above the triple can know as „table fountain”, was given in 1902 by the count Mano Andrassy, the late descendant of Ferenc Andrassy who had the piece made. The next description can be found in the inventory of the complete Andrassy treasury of 1930, written by Sándor Michalik – the deputy director-general of the national Museum between 1946–1965.

The castle model represents the castle of Krasznahorka that was in the possession of the family. Each of the three, baluster-shaped, clamped little cans are decorated with a colorful, painted enameled medaillon and colorful enameled flowers. On the joining handles, a carved latin scroll can be read: „O quam Bonum et Jucundum Bibere Fratres in unum”; on the bottom of the cans there is a Hungarian inscription referring to the customer, according to that „Csinaltata Andrassy Ferenc 1748” (Ferenc Andrassy has it made 1748).

The castle above the cans is standing on a rocky basis and it is surrounded by a wall with three bastions. There are ten differently shaped buildings and towers on the model, all of them have gilded, removable roovers. In the cylinder open at the bottom that connects the three cans, there is a movable piston with a chain that can be set going by removing the central building group, so that it pumps the liquid from the vessel put below through water-shoots into the cans.

There is no goldsmith's mark on the piece, but the decorating enameled tiny flowers are identical in color and shape with the similar decorations of the works made by Já-

nos Szilassy who was active in Lőcse (Levoca, Slovakia). By reason of this we dare to suppose that the table fountain was made in the workshop of Szilassy.

In its content and form, it can be traced from several sources: it is the combination of the German cups decorated with castle models from the 15th and 16th centuries, of the funny vessels from the 16th and 17th centuries and of the ceramic triple cans from the 17th century.

T. Németh, Annamária

### **Der Tafelbrunnen Andrassy**

Das Ungarische Nationalmuseum kaufte im Jahre 1991 eine hochwertige Goldschmiedearbeit ungarischer Herkunft von einem deutschen Kunsthändler an.

Der erste Bericht über den als „Tafelbrunnen“ bekannten Kunstgegenstand, der ein über drei Kännchen stehendes Burgmodell darstellt, stammt vom Grafen Manó Andrassy, einem späten Nachfolger der Familie von Ferenc Andrassy, aus dem Jahre 1902. Die nächste Erwähnung finden wir im Inventar der ganzen Schatzkammer Andrassy, dieses Inventar machte 1930 Sándor Mihalik, stellvertretender Generaldirektor des Ungarischen Nationalmuseums zwischen 1946 und 1965.

Das Burgmodell stellt die Burg Krasznahorka – Besitz der Familie Andrassy – dar. Die drei zusammengebauten balusterförmigen Kännchen werden mit je einem bunt bemalten Emailmedaillon und mit farbigen Emailblumen verziert. Auf den verflochtenen Griffen ist je ein graviertes lateinischer Spruch: „O quam, Bonum et Jucundum Bibere Fratres in unum“; auf dem Grund der Kännchen ein Hinweis in ungarischer Sprache: „Csináltata Andrassy Ferenc 1748“, d.h. Ferenc Andrassy ließ es verfertigen 1748.

Das Burgmodell, das auf einer felsigen Basis über den Kännchen steht, hat zehn Gebäude und Türme in verschiedener Form, mit abnehmbaren Dächern. Die drei Kännchen werden durch einen unten offenen Zylinder miteinander verbunden, im Zylinder ist ein Kolben mit Kette zu bewegen, man kann den Kolben durch die Abhebung der mittleren Gebäudegruppe in Gang setzen, wodurch die unter das Gefäß gegossene Flüssigkeit durch die Wasserspeier in die Kännchen kommt.

Das Gefäß hat keine Goldschmiedemarken, aber die emailblümchen, die es verzieren, zeigen gleiche Züge in Maß und Färbung mit den ähnlichen Verzierungen der Werke von János Szilassy, der in Leutschau tätig war.

Auf Grund dessen wagen wir anzunehmen, daß dieser Tafelbrunnen in der Werkstatt von Szilassy verfertigt wurde.

Der inhaltliche und formale Aufbau des Stückes kann aus mehreren Quellen abgeleitet werden; er stellt eine Komposition deutscher Becher mit Burgmodell aus dem 15–16. Jahrhundert, komischer Gefäße aus dem 16–17. Jahrhundert und „Drilingskanen“ aus Keramik aus dem 17. Jahrhundert dar.

## **Egy magyar történelmi faliképsorozat a Történelmi Képcsarnok gyűjteményében**

Az „Elemi népiskolai szemléltető faliképek” című történelmi sorozat 1913-ban jelent meg a Magyar Királyi Vallás- és Közoktatásügyi Minisztérium kiadásában. Húsz darab, megközelítőleg azonos méretű (90x60 cm) színes litográfiát tartalmaz, melyeket tíz művész készített. Rögtön meg kell jegyeznünk azonban, hogy tízük közül kilenc kimondottan ehhez a sorozathoz készítette művét, egy darab – Székely Bertalan híres Mohács-kompozíciója jóval korábbi, több, mint fél évszázaddal, s feltehetően azért került ide, mert ennek a témának ennél kiválóbb megoldását nem remélhették. Az egyes darabok tárgya időben a honfoglalástól a 19. század második feléig terjed.

A műfaj – az iskolai falikép – szokatlannak tűnhet, a magyar művészettörténet nem sokat foglalkozott vele. Külföldön némileg jobban feldolgozott, s Magyarországon 1989-ben Veszprémben létrejött a Duisburgi egyetem szakembereivel közösen rendezett, az általuk kölcsönzött viszonylag nagy anyagból, a Duisburgi Egyetem Általános Főiskolai Karának iskolatörténeti gyűjteményéből válogatott kiállítás.<sup>1</sup> A katalógus szövegének írója, Reinhard Stach rövid tanulmányában elsősorban tematikai felosztást ad, tömör leírásokat, viszont a nagyon vegyes minőségű és változatos anyag művészettörténeti értékelése teljesen hiányzik. Pedig ezek a képek ilyen tekintetben is érdekesek lennének, még inkább, mint a kor kultúrtörténeti adalékai.

A német válogatás tematikai felosztása – földrajzi faliképek (tulajdonképpen tájképek), környezetismereti szemléltető képek, nyelvoktatási szemléltető anyag, meseképek, vallásoktatási képek, biológiai, egészségnevelési, matematikai, fizikai, kémiai és technikai szemléltető képek – közül egyetlen csoport érdekes a mi sorozatunk szempontjából, a történelemoktatási képek. Míg a német anyagban ókori mitológiai képek is találhatóak, vagy a római történelem eseményei, addig a Történelmi Képcsarnok sorozata kizárólag a nemzeti történelemmel foglalkozik, a már említett időintervallumban. Nemcsak ebben különböznek azonban ezek a litográfiák a külföldi példáktól, hanem megoldásuk tekintetében is: semmiben sem térnek el a 19. század folyamán legkedveltebb és legfontosabbnak tartott műfaj, a történelemábrázolás egyéb példáitól. Az egyes lapok önállóan is megállnák helyüket, de sorozatban sem előzmény nélküliek: a 19. században igen népszerűek voltak a történelmi eseményeket ábrázoló sorozatok, ezek közül sokat ismerünk, itt elég megemlítenünk az egyik legkorábbit és leginkább közismertet, J. P. N. Geiger litográfia-együttesét.<sup>2</sup>

Nézzük meg először, milyen témákat dolgoz föl a tizenhat litográfia. Az első lap Helbing Ferencről „Árpád pajzsra emeltetése”. Ezt követi Raksányi Dezsőtől az „Asztrik átadja Szt. Istvánnak a koronát”, Kovács Ágostontól a „Tatárdúlás”, Bottka Miklóstól „Kun László és Habsburgi Rudolf”, Helbing Ferencről „Nagy Lajos fogadja a lengyel koronát felajánló küldöttségét”, Löschinger Hugótól „A nándorfehérvári diadal”, Hegedűs Lászlótól „Mátyás király Bécs előtt”, Székely Bertalantól „II. Lajos tetemének feltalálása”, Kovács Ágostontól „Zrínyi Miklós hősi halála”, ugyancsak tőle az „Egri nők”, Raksányi Dezsőtől „Bethlen Gábor tudósai körében”, Helbing Ferencről „Szondy két apródja”, Bottka Miklóstól „Budavár visszavétele”, Sándor Bélától „Zrínyi Ilona”, Bottka Miklóstól „Rákóczi Ferenc a szécsényi országgyűlésen”, Szent-Istványi Gyulától „Mária Terézia”, Bottka Miklóstól „A Magyar Tudományos Akadé-





1. *Helbing Ferenc*: Nagy Lajos fogadja a lengyel koronát felajánló küldöttséget. Színes litográfia



2. *Kovács Ágoston*: Egri nők. Színes litográfia

mia alapítása”, Udvary Gézától „Kossuth Lajos Cegléden”, Szent-Istváni Gyulától „I. Ferenc József a koronázási dombon”, Raksányi Dezsőtől „Erzsébet királyné Deák Ferenc ravatalánál”.<sup>3</sup>

A sorozat első darabja, Helbing Ferenc lapja a téma legkorábbi feldolgozásainak típusát követi. Az eredetileg egy Vörösmarty-vers illusztrációjaként az Auróra zsebkönyvben 1826-ban megjelent metszet Kisfaludy Károly rajza után készült. Ezt számos grafikai, illetve festészeti variáns utánozta.<sup>4</sup> Közülük Helbigé a legkésőbbi, s ez elsősorban stílusában figyelhető meg: élénk színek, erős kontúrok, rajzosság és dekorativitás jellemzik. Ezek a vonások azonban nemcsak erről, hanem a sorozat többi darabjáról is elmondhatóak, bár azok különböző tanultságú és kvalitású mesterektől származnak. Az „Asztrik püspök átadja Szt. Istvánnak a koronát” című litográfia jelenete jellegzetes múlt századi elképzelések által rekonstruált román kori templombelsőben játszódik. A falak kváderei és tagolása, a szentélyrekesztő, a járószintet burkoló kőköcskák, a trónus és a mögötte és előtte lévő kárpitok mind a rajzos dekorativitás kifejezőeszközei. A háttér nyugati homlokzatának kapubéllete szokatlan módon belül díszített domborműves timpanonnal, de ez csak egy a több hasonló apró részlet közül. A jelenet nem tér el lényegesen az ikonográfiai típus számos változatától, bár kétségtelenül szokatlan elemek a hátul nyitott, hosszanti belső tér és a főalakok nem centrális elhelyezése. A „IV. Béla hazatérése a tatárjárás után” kompozíció tekintetében hűen követi a Geiger-féle sorozat megfelelő darabját. Stílusosan viszont roppant érdekes: a lombsátor és a göcsörtös fatörzsek dekoratív ornamentikaként való felfogása, a háttér ködből-párából kiemelkedő részletei, az alakok ruházatának hangsúlyozott dekoratív elemei – a szinte csontvázsovány túlélőt fölemelő katona átvetett párdúc-bőre, vagy a felénk háttal lévő paraszt rátétes szüre – mind a magyar szecesszió népi motívumokat tudatosan kereső és fölhasználó irányzatára, elsősorban a Gödöllői művésztelep alkotóinak munkáira emlékeztet. A következő téma – IV. Kun László és Habsburgi Rudolf találkozása a morvamezei ütközet után II. Ottokár holttesténél – nemcsak a magyar, hanem az osztrák történelmi festészetnek is kedvelt tárgyai közé tartozott.<sup>5</sup> A kialakult ikonográfiai típustól itt nem sok a lehetőség az eltérésre, emellett a hasonló típusú csataképek egyes válfajainak ekkorra már hagyományai vannak. Itt egyéni jellegzetesség a két főhősnek a kompozíció középső síkjába való helyezése; az előtérben fekszik a holttest, s a seregek elhelyezése az előtértől a háttér felé haladva félkörívben történik. A színek és fények ellentétes alkalmazása is ennek hangsúlyozására szolgál.

A „Nagy Lajos elfogadja a lengyel koronát” föliratú litográfia jól ismert kompozíciós, illetve ikonográfiai típus. A fogadás, találkozás jelenetének számtalan változata tartozik ide, a legkülönbözőbb címek alatt.<sup>6</sup> A háttér inkább templom-, mint palotabelsőre emlékeztet, a gótikus architektúra lágy, elmosódott ábrázolása ellentétes az előtér helyszínének és alakjainak éles kontúrjaival, élénk és tiszta színeivel.

„A nándorfehérvári diadal” ismét a klasszikus csatajelenetek közé tartozik; erre a reneszánsz előképek alapján kialakult típusra számos példát találhatunk a 19. századi magyar történelmi festészetből és grafikából.<sup>7</sup> A főhősök a középpontban helyezkednek el, első pillantásra azonnal fölfedezhetőek. A részletező, aprólékos ábrázolásmód meseillusztrációhoz teszi hasonlatossá a képet.

Az „I. Mátyás Bécs előtt” témának is megvannak a maga reneszánsz, illetve barokk előzményei.<sup>8</sup> A főalak, a fehér lován dicsőségesen ülő uralkodó és vele szemben hódoló, a város kulcsait átnyújtó urak, mögöttük a komoran magasodó városfalak – körülöttük a kompozíció ritmusát adják a seregek zászlóikkal és lándzsáikkal.

Székely Bertalan „II. Lajos tetemének feltalálása” című olajképét 1861-ben állította ki Pesten, mint első történelmi művét. A siker nagy volt, a kép végül a Nemzeti Múze-





3. *Helbing Ferenc*: Szondy két apródja. Színes litográfia

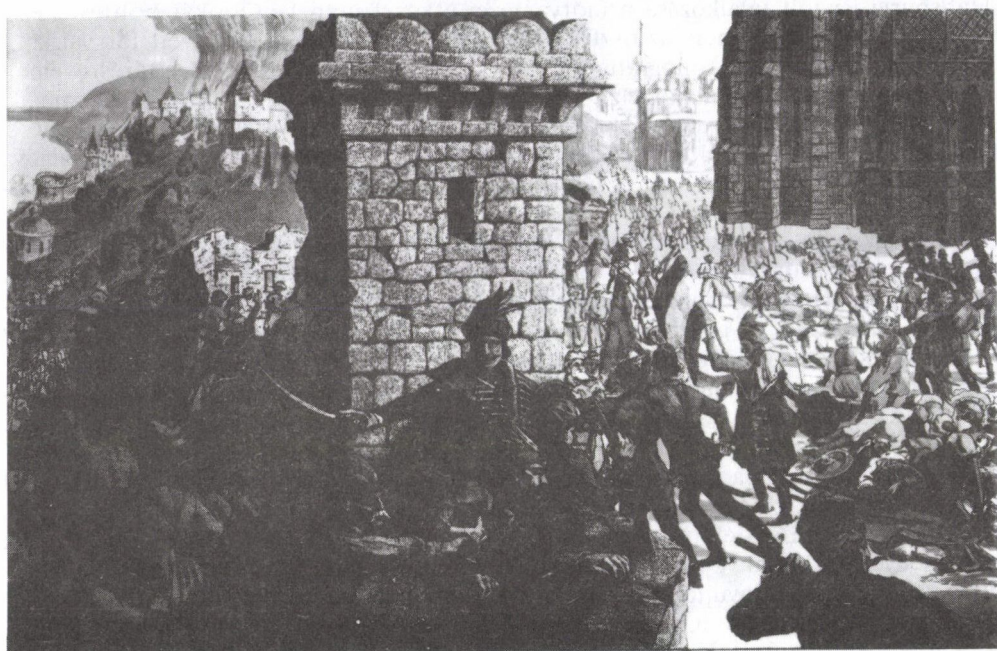

4. *Bottka Miklós*: Budavár visszavétele. Színes litográfia



um tulajdonába került. A kompozíció oly hatásosnak bizonyult, hogy – bár a témának voltak még feldolgozásai – jobb megoldás nem is született, s talán ez lehet az oka annak, hogy nem készült a sorozatban új változat erről.

Zrínyi Miklós, a szigetvári hős kirohanása és halála Peter Krafft monumentális olajképe óta állandóan visszatérő témája a magyar történelemábrázolásnak. Itt egy kissé szokatlan megoldást láthatunk: szemben a klasszikus csatakép-típust követő változatokkal ezen a litográfián a korabeli metszetek Zrínyi-portréira támaszkodó főhős-ábrázolás személyes tragédiájaként élhetjük át az eseményt. Ennek érzékeltetésére a mester kevés figurát alkalmazott, a környezet is inkább csak jelzésszerű.

„Az egi nők” jeleneténél nagyon nehéz, szinte lehetetlen feladat függetlenné válni a nagy előd, Székely Bertalan kompozíciójától. Az oly kiérlelt és annyira klasszikussá vált, hogy még külföldi példát is találhatunk utánzására.<sup>9</sup> Grafikai megoldásban talán még hálásabb a téma: jó alkalom a füst, a tüzek, a leomló falak s velük stílisis ellentétben a pontos részletességgel megjelenített emberalakok ábrázolására.

A „Bethlen Gábor tudósai körében” szobabelsőben játszódik, hasonlóképpen más korábbi ábrázolásokhoz. A berendezés, a bútorok a történelmi hűségnek megfelelőek, a tárgyak utalnak a tudósok által kutatott témakörökre. Az alakok két lazán összefűzött csoportot alkotnak, az előtér jobboldalán elhelyeztetben jelenik meg az uralkodó, ábrázolása eltér például a Dósa Géza-féle olajkép fejedős, ülő Bethlen Gáborától. A színek visszafogottak, halvány barna és okker árnyalatok uralják a képet.

A következő darabon Szondy György is dicsőségesen jelenik meg, ugyancsak bátyás, tornyos várfalak előtt, alakján azonban érződik, hogy nem a győztes, hanem a hősiesen kitartó vesztes dicsősége ez. Figurája leginkább a magyar történelmi festészet leghatásosabb vesztes-szereplőjével rokon: Madarász Viktor Zách Felicián-jával. A kompozíció nagyon jól érzékelteti a hasonló elszántságot; a hős a középpontban áll, mögötte híveinek szorosan álló gyűrűje és az erős várfalak ezt az elszántságot hangsúlyozzák, vele szemben a török követek szinte eltörpülnek, háttérbe szorulnak, bár a mélyben fenyegető nagyságban terül el táboruk.

Budavár visszafoglalásának jelenetén a helyszín a legérdekesebb. Az emberalakok csak mellékszereplőknek tűnnek, kisebb-nagyobb csoportokban, a perspektíva szabályainak nem is mindig megfelelően tűnnek föl. A kép jobb sarkában a Schulek Frigyes-féle restaurálás-átépítés utáni Mátyás templom szentélye illetve oldalkápolnája látható, mögötte a távolban minaret és soktornyos törökkori épületek. Középen bástya, egy szinttel alatta rondellászerű, leomló falú építmény, még lejjebb leláthatunk a Várhegy oldalára, a fölkúszó ostromlókra. A háttér bal felén a várpalota épületegyüttese magasodik, eddig nem látott rekonstrukció, s meglehetősen a hegyoldal meredeksége. A Duna lent, egészen mélyen kanyarog. Az esemény korabeli, illetve későbbi ábrázolásaitól eltér ez a darab, s inkább szokatlansága, mint kifejezőereje miatt érdekes.

A sorozat talán legkevésbé sikerült darabja a „Zrínyi Ilona”. A hősnő és gyermekei a középpontban helyezkednek ugyan el, de a háttér áttekinthetatlensége, s az előtér, illetve a környezet szétszórta megjelenő figurái, a széteső kompozíciót hatástalanná teszik.

A „Rákóczi vezérlő fejedelemmé választják” jelenete szabadban, katonai sáortábor háttére előtt zajlik. A fejedelem a középtől kissé balra, baldachinszerű építmény előtt áll, feje a kortárs Rákóczi-portrék típusának megfelelő. Balra két figura az előtérben, egyikük kezében a „Pro patria et libertate” feliratú zászló, földre hajtva. Jobbra a tömegből kitűnik egy főpap, az oklevelet fölolvassó, illetve a mögötte álló díszmagyaros alakok, a háttér kivont kardú kuruc harcos-tömegéből pedig Vak Bottyán jellegzetes lovas-ábrázolása.

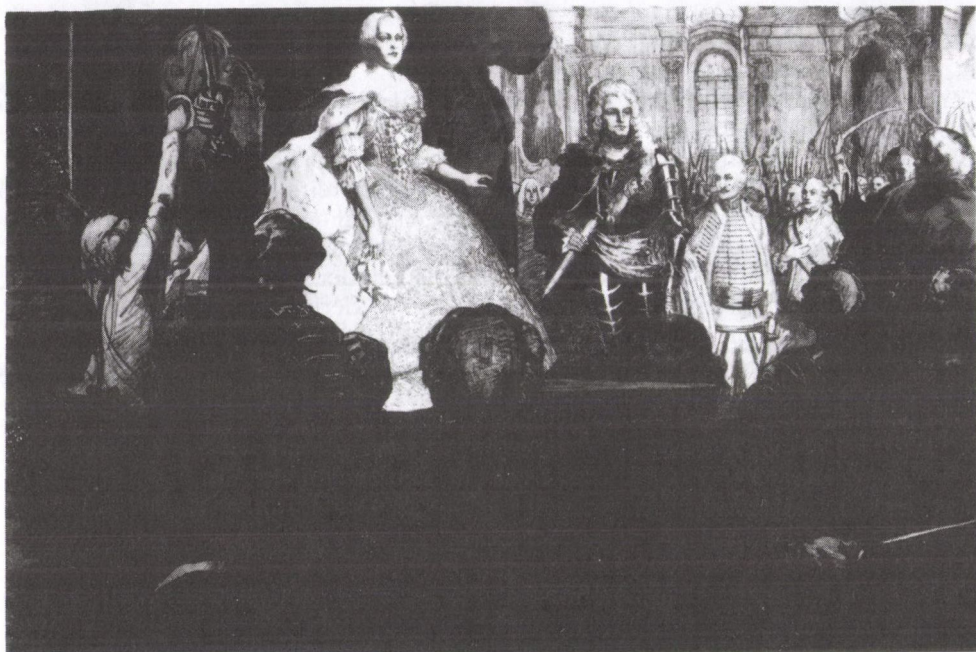

5. Szent-Istványi Gyula: Mária Terézia. Színes litográfia



6. Bouka Miklós: A magyar Tudományos Akadémia alapítása. Színes litográfia

A színek élénkek, a bíbor, a vörös és a barna árnyalatai dominálnak. A könnyed, rajzos megoldás feltűnő, különösen az alakok megjelenítésében. A kompozíció a jelenet-típus hagyományos megformálásait követi.

A „Vitam et sanguinem” jelenet legalább ennyire újszerű, kompozíciós és stiláris szempontból egyaránt: ez azonban itt a hatássóságot szolgálja. A kép közepén a főszereplő, Mária Terézia és mellette Pálffy János nádor áll. Az uralkodónő alakja, díszes ruhája színében és megvilágításában is ellentétes az előtér háttal álló figuráival, de a díszes terembelső többi részében, a háttérben kivont karddal álló magyar nemesekével is. Mária Terézia feje nem portré, így inkább csak öltözéke és elhelyezése alapján azonosíthatjuk. E jelenet sem követi a korabeli és későbbi ábrázolások típusát, ami a már említett rendhagyó kompozíció és stílus eredménye.

„A Magyar Tudományos Akadémia alapítása” című litográfia helyszíne barokk palotabelső: átlósan elhelyezett asztal vezet a kép hátere felé, a kompozíció tengelyét adva, s mintegy összekötve a baloldali izgatott embercsoportját a jobbszálen magányosan álló Széchenyi István figurájával. Ez az elrendezés jól szolgálja a hatássóságot, s egyúttal egyéni megoldás is. Ha csak a legismertebb Vinzenz Katzler-féle ábrázolásra gondolunk, mely jóval statikusabb, inkább klasszikus ikonográfiai típust fölhasználó változat, ez a mozgalmas jelenet, technikailag tökéletesen kivitelezve sokkal többet mond az esemény korabeli tanúk által leírt közismerten patetikus hangulatáról.

A „Kossuth Lajos Cegléden” című litográfia ismét a kevésbé sikerültek közé tartozik, akár a „Zrínyi Ilona”. A kompozíció a fantáziátlanságig egyszerű: közepén a virágkoszorús emelvényen álló Kossuthot félkörívben a gesztikuláló, a kevésbé sikerült népi életképek harsány lelkesedését arcukon tükröző emberek veszik körül, mindegyikük rajongóan reá tekint. A szélben lobogók lebegnek, a szűrs parasztembertől a polgárig, gyerekektől az öregekig vannak képviselve az egyes társadalmi rétegek. A háttér jobb oldalának jellegzetes templomtornya hivatott a helyszínt jelezni. Az élénk, tiszta színek, a kevésbé részletező ábrázolásmód is a jelenet naiv lelkeségének hangulatát erősítik.

Az „I. Ferenc József a koronázási dombon” című jelenet bőven támaszkodhatott kortárs ábrázolásokra. Ez a kompozíció azonban – szemben a kortárs illusztrációk dokumentáló szándékával – monumentális hatásra törekszik és ezt sikerül is elérnie. Eszközül szolgál ehhez a baloldali háttal álló lovas főpap, mellette a feszületet tartó figura, mögöttük a tömeg, fölöttük a lobogó zászlókkal. Az út mintegy tőlük vezet föl a koronázási dombra, ahol éppen a kardvágás jelenete zajlik. A jobbszálen is két háttal álló alak, díszes öltözékben, a háttérben a Lánchíd, s a budai Duna-part látható. A sárga és vörös különböző árnyalatainak túlsúlya jellemző, de a kép leghatásosabb eleme a kompozíció.

Az utolsó darab időben a keletkezéséhez nagyon közel álló eseményt mutat be: Erzsébet királynét Deák Ferenc ravatalánál. Hasonló ikonográfiai típust évszázadokkal korábbról is ismerünk, de a magyar anyagban kétségtelenül Madarász Viktor „Hunyadi László siratása” című festménye a leghíresebb előkép. A sötét templombelső a gyertyákkal, a lepellel letakart holttestet a világítóan fehér arcú nőakkal mind a Madarász képről ismert motívum, annak drámai ereje nélkül. Az Erzsébet-kultusz által oly fontosnak tartott jelenet jelkép-erejét azonban hatásosan érzékelteti a grafika.

Ennyi tehát a sorozat leírása, s talán érzékelhetővé teszi, hogy stilárisan és kvalitás szempontjából nem azonos színvonalúak a lapok. Ennek fő oka a mesterek különbözősége, bár van olyan is, aki több lapot készített. Kik is voltak ezek a mesterek?

Kettejükről, Kovács Ágostonról és Löschingert Hugóról az Éber-féle kétkötetes Művészeti Lexikonban jelent meg rövid címszó. Löschingert Bécsben és Münchenben ta-

nult, majd Budapesten rajztanárkodott. Kovács Ágoston a képzőművészeti Főiskolán tanult, s elsősorban az akvarell műfajában ért el sikereket. A többiek tanulmányait hasonlóképpen többnyire Münchenben folytatták, itthon a Képzőművészeti Főiskolán (Szent-Istvány Gyula), az Iparrajziskolában (Helbing Ferenc), vagy a Benczúr-féle Mesteriskolában (Hegedűs László, Raksányi Dezső).

Később ők maguk is tanftottak (Sándor Béla, Szent-Istvány Gyula, vagy Helbing Ferenc, akit a lexikon is a modern alkalmazott grafika egyik kialakítójaként tart számon). Bár festőként dolgoztak elsősorban, a grafika műfajával mindegyikük megpróbálkozott, általában sikerrel.

A sorozat keletkezésének történetéről, a megbízás eredetéről nem ismerünk adatokat. A századforduló idejéről, vagy a 20. század első évtizedeiből viszonylag nagy mennyiségben áll rendelkezésünkre hasonló jellegű anyag. Gyakoribb azonban, hogy egy-egy nagyméretű litográfia vagy fénynyomat egy kompozíción belül mutatja be például nagy nemzeti uralkodóinkat, esetleg uralkodásuk egyes eseményeivel bővítve. Ezek azonban minőségben messze elmaradnak az itt tárgyalt sorozattól. Ez az együttes bár nevében is jelezve iskolai oktatási segédeszközként született, mégis a már említett 19. századi „képcsarnokokkal” albumlapokkal, sorozatokkal van legszorosabb rokonságban. Az egyes témák kiválasztása is ezt erősíti meg: ezeket a 19. század folyamán mindvégig sokat ábrázolják, mind grafikában, mind pedig festményeken, s a legnépszerűbbek közé tartoztak. Az egyes művészek önálló sorozatait, az albumlapokat, az Országos Magyar Képzőművészeti Társulat műlapjai, vagy a Vasárnapi Újságban rendszeresen megjelenő történelmi esemény-illusztrációk mind hasonló, illetve azonos tárgyakat öröklítettek meg.<sup>10</sup> Céljuk a nemzeti történelem dicsőséges vagy tragikus eseményeinek bemutatása volt, szoros összefüggésben a korabeli történelmi-politikai eseményekkel. Hogy ez mennyire fontos törekvés volt az egész 19. század folyamán, jelzi, hogy még a 20. század második évtizedében is létrejöhetett egy ilyen sorozat. Bár nem az előző század „nagy műfajaként”, a történelmi festészet illetve grafika pályázatokon, a nagyközönség előtt megjelenő példájaként, de mint iskolában fölhasználandó didaktikus-illusztráló célú képek sem megvetendő hatással bírhattak ezek a darabok: talán még eredményesebben kelthették föl a nemzeti múlt iránti érdeklődést egy ifjabb generációban.

Ezt a célt szolgálta a formai megvalósulás is. Stílusuk a századelő magyarországi secessziós törekvéseinek jegyeit hordozza magán. Az egyes lapokra az erős kontúr, élénk színek alkalmazása, hangsúlyozott dekorativitás jellemző. többségük jó színvonalú munka, ha nem is a korszak legkiemelkedőbb alkotóitól, de a grafika műfajának olykor mesteri művelőitől. Mindezek művészettörténeti szempontból is értékes kor- és művelődéstörténeti dokumentummá teszik a Magyar Történelmi Képcsarnok történelmi faliképsorozatát.

## Jegyzetek

- 1 Német iskolai faliképek 1880–1980 között – Deutsche Schulwandbilder zwischen 1880 und 1980 – Kiállítás a Duisburgi Egyetem Általános Főiskolai Karának iskola-történeti gyűjteményéből – Ausstellung aus der Schulgeschichtlichen Sammlung der Universität Duisburg Gesamthochschule. Veszprém–Duisburg 1989.
- 2 Geiger J. P. N.: Magyar és Erdélyország története rajzolatokban. 1842–44.
- 3 A litográfiák leltári számai: MTKCs, 59.1035, 59.1036, 59.1037, 59.1038, 59.1039, 59.1040, 59.1041, 59.1046, 59.1044, 59.1043, 59.1048, 59.1047, 59.1050, 59.1051, 59.1052, 59.1054

- 4 A Történelmi Képcsarnok hasonló témájú korábbi metszete: *Michael Hoffmann*: Árpád pajzsra emeltetése, papír, acélmetszet, ltsz. 66/1939.Gr.
- 5 A leghíresebb példa *Than Mór* olajfestménye.
- 6 Pl. *Vízkeleti-Marastoni*: Izabella és János Zsigmond a szultán követeit fogadja, *Pálffy Lipót*: III. Béla fogadja a kereszties hadak élén hazánkba érkezett Barbarossa Frigyes német császárt Budán stb.
- 7 *Wéber Henrik*: A várnai ütközet, *Kiss Bálint*: Szendrői ütközet, *Than Mór*: Mohácsi csata stb.
- 8 A reneszánsz híres „kulcsátadás” kompzíciói (pl. *Perugino*, *Raffaello*), vagy *Velazquez* nevezetes „Breda átadása” című festménye. A 19. századi példák: *Benczúr*: Budavár bevétele, *Munkácsy*: Honfoglalás
- 9 Pl. A meissenai Albrechtsburg 19. század végi falképeinek egyike.
- 10 Pl. *Kiss Bálint* történelmi rajzsorozata az 1840-es évekből, *Vízkeleti-Vahot-Kollarz*: A Hunyadi ház diadalünnepe, *Kollarz Franz*: Történelmi Album-Lapok, a Történelmi Képcsarnok című sorozat stb.

Basics, Beatrix:

### **Eine ungarische historische Wandbildserie in der Sammlung der Historischen Bildergalerie**

Das Ungarische Königliche Ministerium für Religion und Unterrichtswesen gab 1913 eine historische Serie unter dem Titel „Elemi népiskolai szemléltető faliképek” („Anschauungstafeln für elementare Volksschulen”) aus. Die Serie enthält zwanzig Stück kolorierte Lithographien, die Werke von zehn Künstlern. Bis auf eine – die berühmte Mohács-Komposition von Bertalan Székely – wurden alle Stücke für diese Serie gefertigt.

Die ungarische kunstgeschichte beschäftigt sich mit diesem Thema kaum. Der Katalog einer Gastausstellung ähnlichen Themas im Ausland ist die einzige heimische Quelle, die dieses Material systematisch behandelt

Im 19. Jahrhundert waren die Bilderserien über historische Ereignisse besonders beliebt, die aber, die wir Ihnen jetzt bekannt machen, unterscheiden sich von den anderen in mehrerer Hinsicht.

Die Themen umfassen die ungarische Geschichte von der Schilderhebung des Stammesfürsten Árpád bis zum bedeutenden Ereignis der jüngsten Vergangenheit: Königin Elisabeth an der Bahre von Ferenc Deák. Die einzelnen Blätter sind nicht vom gleichen Niveau, zeigen aber die oft dargestellten Themen sowohl in der Komposition als auch im Stil neuartig.

Die meisten Künstler, die diese Lithographien fertigten, machten ihr Studium in München, oder in Ungarn an der Hochschule für Bildende Künste, oder aber in der Meisterschule von Benczúr. Später unterrichteten sie selbst. Einer von ihnen, Ferenc Helbing gilt sogar als einer der Schöpfer der Modernen angewandten Graphik in Ungarn.

Die Entstehungsgeschichte der Serie, die Momente des Auftrages sind unbekannt. Von der Jahrhundertwende (19/20), bzw. aus den ersten Jahrzehnten des 20. Jahrhunderts stehen uns relativ viele solche Bilder zur Verfügung. Für die meisten ist es aber typisch, daß je eine Lithographie oder ein Metalldruck in einer Komposition die größten Herrscher der Nation darstellen, manchmal mit einzelnen Ereignissen ihrer Herr-

schaft erweitert. In der Qualität stehen sie aber dieser Serie sehr nach. Zwar entstand sie als Unterrichtshilfsmaterial, wie auch der Titel darauf hinweist, ist mit den schon erwähnten Albumblättern, Serien engverwandt. Auch die Themenwahl unterstützt diese Behauptung: die einzelnen Themen wurden im ganzen 19. Jahrhundert oft dargestellt, sowohl in der Graphik als auch in der Malerei und diese Werke gehörten zu den beliebtesten.

Ihr Stil zeigt die anfänglichen Tendenzen des Jugendstils in Ungarn zu Beginn des 2. Jahrhunderts. Die meisten Stücke der Serie sind vom guten Niveau, sind zwar nicht von den hervorragendsten Meistern der Zeit geschaffen, sondern von solchen Künstlern, denen es manchmal gelang, Graphiken meisterhaft zu schaffen.

Durch diese Tatsachen wird diese Serie der Ungarischen Historischen Bildergalerie des Ungarischen Nationalmuseums auch kunstgeschichtlich gesehen zum wertvollen zeit- und kulturgeschichtlichen Dokument.

## A Nemzeti Kaszinó serleglakomái

Ez a tárgy olyan, mint a vízbe dobott kő. Koncentrikus körök keletkeznek körülötte, s bár magát a követ nem látjuk, a körök információt adnak létéről.

A Széchenyi-emlékserleg bár elveszett az emléklakomák szokásával együtt, ennek ellenére tudósít bennünket arról a kultúr-, eszme- és politikatörténeti állapotról, amelyben a hagyományt teremtették, amikor a kor ízlése szerint a tárgy elkészült, és amivé korszakonként alakult megléte során.

A fennmaradt források alapján a Széchenyi-kultusz legegyneműbb formája a Nemzeti Kaszinó serleglakomái, melynek beszédei nyolcvan év Széchenyi-megemlékezéseit fogják át, egy arisztokrata politizáló felsőréteg szemszögéből. Egynemű a kultusz a beszédek időtartama, stílusa, frazeológiája szempontjából is. Ahogy Apponyi György 1944-ben az utolsó lakomán elmondta<sup>1</sup>, az első világháború kezdetétől számítva nyolc évig nem tartottak lakomát, a többi év serleg-beszédeit azonban egy díszes kötetben gyűjtötték össze, azzal a nem titkolt céllal, hogy a könyv zsinórmértéke lehet a Széchenyi-kultusznak. A mintegy nyolcvan beszédből körülbelül húsz maradt ránk. Javarészt azok, amelyeket szerzőjük saját költségén kinyomtatott, vagy szövegüket a másnapi lapok lehozták.

A Széchenyi-emléklakomák szokását maga Széchenyi István „alapítja meg” 1833-ban kelt végrendeletében: „*A pesti nemzeti Casinó számára veendő vagy építendő háznak megszerzésére alapítok húszezer pengő forintot (20.000 ft Cm.) azon feltétellel azonban, hogy ezen tőke is mindaddig kamatoľjon... míg legalább kétszázötven ezer pengő forintra felnő... Ajándékozok ezen felül az említett társaságnak „egy ezer aranyt” (1000 aranyt) érő... serleget, melyet ti kedves barátim jó ízléssel 's im ezen felírással készíttetni ne terheltessetek: „Nem holt meg az, ki honosinak emlékezetében él;” ez ajándékot is azonban egy szoros feltétel alatt teszem csak, hogy t. i. minden esztendőben tartassék az említett Casinóban egy minél számosb részvényesi ebéd, 's akkor az én emlékezetemre ürittessék ki az említett serleg, melly az akkor Casinói bornak leghelyesbikével legyen meg 's megtöltve, a mit a többség döntend el. – Ha azonban ezen társaság elbomlana, vagy elaljasodna, 's olly tagokat is türne keblében, kik a becsület legszorosabb értelmében, jól nevelt emberek közé nem valók, – fordítsátok akkor „kedves barátaim” az említett tőkét (20.000 pengő forint) valami más honi ... vagy ha az többé nem volna, valami emberiségi – tárgyra. – A serleg pedig deponáltassék a Széchenyi-Múzeumba, boldogult atyám képe alá, békák és gyíkok közé... míg onnand azt, az egykori tán magát szégyenleni tudó Magyar máshová nem viszi.”<sup>2</sup>*

Későbbi végrendeleteiben sem változtat ezen lényegében, csak a hagyományozott összeget módosítja – családi, vagyoni állapota változásának megfelelően.

„*Végakaratom 17ik pontját abban módosítom, hogy a serleg készítését feleségem eszközje – és felirat... és az ottani felirat helyett ilyen jöjjön rá, „ki szeretve él”.*<sup>3</sup>

Ezzel együtt a serlegre szánt összeget 200 arany értékben határozza meg.

Különös ez a végrendelet formailag és tartalmilag egyaránt. Pozsonyban, az országgyűlés idején Széchenyi szállására hivatja harmincnégy képviselőtársát, hogy hitelesítsék végakarátát. A testamentum fogalmazása is, mint valami kiáltvány szól az utódokhoz, olyan finom stílusbeli fogást is alkalmazva, mint ami az esetleg „elaljasodó” Kaszinó jövődö tagjaihoz, a méltatlan utódokhoz szóló, idézőjeles „kedves barátaim” megszólítás. Ugyanígy, tartalmilag is különösek egyes pontok. Egy pályája csúcán álló



1859



Wenckheim Béla b.

BARABÁS

a Széchenyi-serleggel

Wenckheim Béla S. a Széchenyi-serleggel



férfi rendelkezik nem csupán anyagi javairól, de testéről, sőt személyes emlékezetéről, szellemi utóéletéről is.

Egy jövődő szertartás-sorozatot alapít, s ehhez egy ötvöstárgyat rendel eszközüül. A gondolat nem szokatlan, mert egyes elemei nagyon is jól ismertek, „közkezen forogtak” a kortársak között, de ilyen formában, új elemekkel gazdagodva újfajta minőséget képviselnek. Sok irányból egybefutó hatások találkoznak itt egy pontban, mely pont az önmíftosz-teremtő „szimbólum-ember”, Széchenyi István. Értekezésünk célja e hatások és azok eredetének áttekintése.

A közös étkezés, mint egy társaság együvé tartozásának kifejezője az európai zsidó-keresztény kultúra napjainkban is jelenlévő toposza. A serleglakoma ma is jól ismert a különböző ipartestületeknél, mint a céhek utódjainál. Forrását is nyilván a céhszervezetek, vagy például az egyetemeknek már a középkorban ismert, szabályzatokban is rögzített lakoma-szertartásaiban jelölhetjük meg.<sup>4</sup>

Ennek egy formája Széchenyi korában és ma is, az angolszász kultúra széles körben elterjedt szokása, a puncs-szertartás, mely a társas érintkezés szinte minden területén, a hivatalos és magán szférában egyaránt jelen van<sup>5</sup>. A minta adott volt és az angol kultúrát jól ismerő, azt csodáló gróf innen meríthette ötletét, s adaptálta a magyar borivó szokásoknak megfelelő lakomává. Ennek eszköze a billikom, egy újabb szál a különös ötlet szövedékében.

Ismert a XIX. század fogékonyága a „memento mori” téma iránt. Szokás volt az elhunytak emlékezetét ötvöstárgyon is megörökíteni. Angolszász területeken ezüst urnát készítettek a fiatalon elhaltak emlékére, holland telepesek pedig a temetéskor emlékanalat ajándékoztak egymásnak.<sup>6</sup> Ezek az elhunyt neve, a halál ideje, s sokszor egy, a túlélőket az elmúlásra figyelmeztető felirat vagy ábrázolás szerepelt. Az ilyenféle tárgyak készítésére való utalás azonban csak kivételképpen kap helyet végrendeletben. A Széchenyi-emléklakomáktól való fő különbség azonban az, hogy az emlékezés a magán-szférában, a családban marad. Az emlékezéshez kapcsolódó tárgyak legelterjedtebb formái sem a fent említettek, hanem a gyászviseletek, emléktárgyak és legfőképp az ékszerek.<sup>7</sup>

A Széchenyi-végrendeletben említett lakoma-tradíció legtöbb eleme tehát ebben az összefüggésben különncnek mondható. Nem így a szertartáshoz rendelt eszköz, a billikom.

Ezek a felirattal is ellátott ötvösművek éppen akkortájt, ismét csak a szigetországból, Angliából kiindulva a XIX. század első felében kapnak fontos szerepet. A napóleoni háborúk után az angolul találó tömörséggel „representation silver”-nek nevezett tárgyak valóságos dömpingje indul meg, s ez tart is egészen az első világháborúig. (Az elnevezés nem csak a kizárólag ezüsből készült tárgyakat jelöli.) A korszakban a Széchenyi István által személyesen is ismert waterloo-i győző, Wellington herceg kapta ilyen „representation silver”-ek özönét: serlegek, trófeák, különböző készletek sőt, mint valami modern Achilles, egy hatalmas méretű aranyozott pajzs formájában<sup>8</sup>.

De nem csupán a „közösség ad az egyénnek” irány jellemző e tárgyak mozgására. Ugyanilyen fontos az ezzel ellentétes út, amikor az egyén ajándékozza meg a közösséget valamely jeles esemény alkalmából. A Széchenyi-emlékserleg is ez utóbbiak közé sorolható. Zichy Manó az első emléklakomáról szóló kis művében írja: „Az ő (Széchenyi István) eszméje volt egy ív nyitása is, melyben az aláírók kötelezik magukat, hogy a n. Casinónak végrendeletükben emlékjelet hagyományoznak”<sup>9</sup>. Bővebben idéz ebből Török János a már említett Széchenyi-végrendelet kiadásában: (aki) „testének pusztultával nem hiszi lényének elenyésztét, (...) annak biztos hiedelme, hogy azon honfitársainktól, kiket életünkben tiszteltünk, holtuk után is hosszabb ideig megemlegettetünk s

illy emlékezések alkalmával felhordott példáink után a jövő kor gyuladni fog nyomdokaink követésére ott, hol azok az erény ösvényét jelölték...”<sup>10</sup>

A serleg maga természetesen nem Széchenyi korának, hanem az 1860-as évek első fele historizálásának terméke. A gróf halála után családja készítteti el s adja át a Nemzeti Kaszinónak. Ott az 1864. január 30-i közgyűlésen mutatják be a tagoknak. Az első lakoma alkalmából Barabás Miklós fényképészeti műterme felvételeket készített a serlegről. A Magyar Tudományos Akadémia birtokában lévő – általunk ismert korabeli – példányai ezeknek a felvételeknek egy neogótikus, de a neoreneszánsz egyes elemeit is magán viselő fedeles kupát mutatnak.<sup>11</sup> A nyolcszögű, magas, áttört, mérműves szegélyű talp hátán háromkaréjos, stilizált mérműves díszítés fut föl a nyolcas osztású, küllős nodusig. A nyújtott, kifelé szélesedő cuppa kosara szintén gotizáló, mérműves díszű, a cuppa testén pedig – valószínűleg – három-három, felváltva kerek és ovális mező látható. A képen kivehető ovális mezőben a Széchenyi család angyalok hordozta címere kapott helyet. A dús növényi (akantuszleveles?) szegéllyel és osztósávokkal díszített, félgömb alakú fedél csúcspontján az Akadémiát jelképező nőalak, lábánál a sassal, jobbajában kelyhet, baljával pedig a lábához támasztott, magyar címeres pajzsot tartva.

Bár a serleg elkészítésére vonatkozó gondolat elsősorban angol hatásokra vezethető vissza, maga a tárgy mégsem illeszkedik ebbe az „angolos” vonulatba. A XIX. század második felének emlék- és ajándék-ötvösművei angolszász területeken általában „narratív” alkotások, a megajándékozott egyén vagy csoport tevékenységére utaló ábrázolásokkal, szimbólumokkal, sokszor egyedi, testreszabott megjelenéssel<sup>12</sup>. A magyar emléktárgy java része is ide sorolható<sup>13</sup>. A Széchenyi-serleg azonban inkább a „németes” hagyományba illeszkedik. Itt általában széria-termékeket láttak el a megfelelő donációs, az ajándékozási eseményre utaló felirattal<sup>14</sup>, kisebb, általában vésett ábrázolásokkal, s a szinte kizárólagos forma a billikom, a fedeles serleg volt<sup>15</sup>. A Széchenyi-serleg készítőjéről is csak feltételezhetjük, hogy a pesti vagy bécsi ötvösök közül kerülhetett ki. Az alapján, hogy az akadémiai jutalomserlegeket, vagy a pesti lóversenyre trófeának készült serlegeket Mayerhofer István, székesfehérvári születésű bécsi ötvös készítette el, valószínűsíthetjük, hogy a nemzeti Kaszinó serlegét is nála rendelte meg a család<sup>16</sup>.

A fenti, fennmaradt fényképen alapuló leírás is mutatja, hogy milyen fontosak voltak a lakomák, a résztvevők névsora, az elhangzott beszédek, annyira „nem kapott sajtót”, a szertartás e sajátos kelléke. Tárgyi megjelenése és formája szinte teljesen hiányzik a vizuális köztudatból, memóriából. Az Új Idők-ben található, szinte jelzésszerű skiccet leszámítva a lakomákról beszámoló újságcikkekhez sem jelennek meg róla illusztrációk<sup>17</sup>. De szóban sem szentelnek neki nagyobb figyelmet. Ha egyáltalán említik, akkor is elhelyezésének pompázatosságát ecsetelik néhány keresetlen szóval, vagy egyszerűen „arany serleg”-ként szerepel. Nem képileg, csak pusztán tényként van jelen a köztudatban. Ezt mutatja, hogy az összejövetelekről szólva a Pesti Napló újságírója a résztvevőket „Grál lovagok”-nak titulálja, amelyben a demokrácia az új Grál, melynek keresésére Széchenyi indult<sup>18</sup>. A képet nyilvánvalóan a serleg – társaság – lakoma – szertartás együttese inspirálta. Nem az ötvöstárgy milyensége, hanem a léte a fontos. Az, hogy „Az Alapító” hagyományozta a társaságra, amely tradíciójának kelléke, egyfajta féltise lett. Nem erekle az azonban, nem magában értékes, hanem eredete, a hozzá tapadó történet miatt. A „representation silver”-ek alapfunkcióját teljesítve egy momentumot, az adományozás pillanatát fagyasztja meg.

Nem más a Széchenyi-serleg, mint egy tradíció „Davis-kupája”. E szemléletmódnál sokkal fontosabb maga az esemény, ami a kupa serleg köré épült, olyannyira, hogy az idők folyamán a tárgy már el is veszítette eredeti külsejét, s egész tárgye gyüttessé alakult<sup>19</sup>.



Serleg

Ilyen tárgy serlegünk is, s ez a magyarázata „hangsúlytalanságának”, s talán ez eltűnésének is egyik oka.

A történettudomány állásfoglalásának historiográfikus értékelésével a Széchenyi-kérdés kapcsán többen foglalkoztak. Elég, ha csak Varga Zoltán vagy Gergely András nevét említjük.<sup>20</sup> Az előbbi az I. világháborúig tekintette át részletesen az irodalmat, utóbbi pedig nagy vonalakban máig értékelt a szakirodalmat. Széchenyi személyiségének, az általa betöltött szerep értékelésénél a történettudomány módszertani, adatszervi felkészültségét és szemléletmódját is figyelembe vették, valamint adott kor adott történésének beállítottságát, érdeklődését. Gergely András említi, hogy a kultusz minden korban erősen kapcsolódik a tudományos megítéléshez, de annak egy alsóbb rétege, más jellegű vonulataként jelenik meg. A tudomány más eszközökkel dolgozik. Egyfajta öncélúságra törekszik, megpróbálja minimálisra csökkenteni a témával szemben fellépő emocionális reflexeket. A kultuszt is befolyásolják a tudományos eredmények, ezek azonban a kultuszt alkotó sok vektor közül csupán egy elemet alkotnak, a döntő többség lehet a korhangulat, csoportmentalitás és az aktuálpolitika manipulációja.<sup>21</sup> Mindig a szituáció dönti el, melyik irányba mozdul ki a megítélés.

Erős befolyásoló tényező maga a történelmi személyiség is. Széchenyi alakja nem volt alkmas egy Kossuth vagy Rákóczi méretű kultusz kialakításához. Arisztokratizmusa, vívódó hajlama, többretű gondolkodása, ironikus stílusa, tömegellenes, humanista individualizmusa, nagyközönség előtt ellentmondásosnak tűnő politikai magatartása nem tette erre alkalmassá. A vele állandóan párhuzamba állított Kossuth kultusza popularizáltabb volt: az olcsó, plakátszerű nyomatok ott fügtek a szegények házainak falán, alakja megjelent kerámián, falvédón, üvegen, varrottasokon. Tudunk ugyan Széchenyi-figuráról, amely mézekealács-mintán szerepel, de nem ez a jellemző. Az ő neve a szabadságharcra sem annak idején, sem később, nem fonódott úgy össze, mint a századot végigélő, önmítoszára is gondot fordító Kossuthé.

A Nemzeti Kaszinó Széchenyi-lakomáinak lefolyása nyolcvan éven keresztül szinte változatlan volt. A francia nyelvű étlapokat a tíz-tizenöt fogásról és az évente változó borokról a másnapi lapok közölték. Ami nem változott, az a mindig tokajival töltött serleg, és a második fogás után elmondott konzervatív stílusú, méltóságteljes hangvételű beszéd. A résztvevők létszáma is különböző, volt, hogy elérte a háromszázat is. A lakomákon mindig a legelőkelőbb közéleti és politikai személyiségek vettek részt. Volt év, amikor a Wekerle-kormány majd' egész miniszteri grnitúrája szerepelt a névsorban. Külföldi diplomáciai testületek is képviseltették magukat, s a gyakran megjelenő külföldi magas rangú vendégek tiszteletére is mondtak beszédeket. Sőt, amikor a társaság oly méltónak találta Zichy János gróf serleg-beszédét, még egy lakomát rendeztek számára, ahol Beöthy Ákos mondott méltató beszédet Zichy János és Széchenyi tevékenységéről.

A lakomákon elmondott beszédek húsz–harminc percig tartottak és ez meg is határozta műfajukat. Rövid megemlékezést és a jelenkorra vonatkozó néhány kiemelt párhuzamot tartalmaztak. Mégis nagyon hasonlóak. Tanulságos ebből a szempontból az első, 1864. február 1-én tartott lakoma szövegét megvizsgálni.

A beszédre Weckheim Bélát kérte fel a Széchenyi-család<sup>22</sup>. Már csak heten voltak jelen a negyvennyolc közül, akik 1827-ben a Nemzeti Kaszinó felállítását tervezték. A lakomát a Kaszinó akkori igazgatója, gróf Szapáry Antal rendeztette. A sorban egymásba nyíló három terem asztalai mellett 150 vendég foglalt helyet: a tudomány, az irodalom legjelesebbjei, parlamenti és közéleti nagyságok. A lakoma közepén az elnöklő báró Wenckheim Béla tokaji borral töltötte meg a billikomból társai poharát, majd elmondta beszédét. A beszéd után néma csendben üritették ki kupájukat a részt-

vevők, közben gróf Festetich Leó játszotta a Széchenyi által oly nagyon kedvelt „régii magyar himnuszt”.<sup>23</sup>

A beszédek mindig mértéktartóak és emelkedett stílusúak voltak. Egy, az 1897-ben tartott beszéd kivétel ez alól, amikor is Szemere Miklós az átkos liberális viszonyok elítélését hazai büntönviszonyaink engedékenységevel példázta, mondandójával Széchenyi háta mögé bújva.<sup>24</sup>

A beszédek Széchenyi életének egy mozzanatát ragadták meg, vagy életművének valamely alkotását emelték ki. A retorikus felépítésre, a témaválasztásra példaértékű az első beszéd. Wenckheim Béla az összetartozás-érzet erősítését s ebben az egyleti szellem létrehozását tartotta a Széchenyi élete legfőbb mozgatórugójának.

„Voltak akkori időkben többen, kik – amint az ugyanakkor általa alapított löverseny egyletben csak frivolis időtöltést, angolutánzást, pénz vagy díjnyerésskedés célját vágyát vélték szemlélni, holott ha eme ügyet bárki egy kis figyelemre méltatja, kénytelenítetik elismerni, miként a lótenyésztés, nemesítés, a nemzet közvagyonra egyik lényeges felvirágzását hathatósan és jó sikerrel előmozdította: úgy egyletünkben is magán kényelmet, s a kávéházinál némi tisztességesb összejövetei helyiség kellemeit hitték, általa nem egyedül, mint célok, hanem mint magasabb célokhoz vezető eszközök állítattak föl, az akkori időkben annyira szétszórta erők egyesítésére, a hazánkban egyáltalában nem létező egyesületi szellemnek, nemzeti közléleken ébresztésére, fejlesztésére, meggyökeresítésére – miként egyletünk alakítása által, a socialis politikának etiam extra muros vetette meg alapját; miként ha figyelembe vesszük az általa kidolgozott alapszabályainkat, azoknak szellemét, szerintök mindenki soroztatás útján tagja lehet egyletünknek már akkori időben kimondotta azon elvet, hogy nem egyedül a születés, cím, vagyon teszi a valódi nemest és miként előreláthatólag minden osztályoknak sors életmód, kasztok különbség nélkül összeolvadását a társadalmi socialis téren eszközölte, hogy azok politikailag is amint meg is történt egy erősebb nemzeti közös érdeknél fogva, mely mindent egyesít és nemzetek életöknek legfőbb biztosítéka, összeforrhassanak.”

A Széchenyi által létrehozott egyletek felsorolása után Wenckheim az ifjúság elé mintaképnek állította Széchenyit. Ez a későbbiekben az őt követő beszédek egyik alapmotívuma lesz. Ezután Széchenyi mérséklő, a populáris demagógiával szembeszálló magatartását emelte ki, az elkövetkező nyolcvan év beszédeinek alaphangját megadva ezzel.

„Reménnyé váljon és tanulmányul szolgáljon emlékezete hazánk e nagy és hű fiának, ki nemzetünk dicső és bölcs tanácsadója, reformátora, de egyúttal moderátora vala. A haladásnak éppoly mértékben egész a vakmerőségig bátor szívé hőse, amely mértékben mérsékelt és ildomos tudott lenni szükség esetében, mindannyiszor politikai bátorsággal nyílt sisakkal, népszerűsége tetőpontján, mely élete büszkesége vala, annak kockáztatásával, feláldozásával, míg lelke és szíve össze nem tört, szembeszállván, elébe állván a túlbuzgó hazafiság dagályának, ha azt hazája és alkotmánya védgátjaira veszélyesnek sejtette, hitte.”

Végül a kiegyezés kapujában, amiért is az összetartozás érzés erősítését hangsúlyozta, kimondta a korszak reménykedő, bizonytalankodó érzéseit között a jelszót:

„Áldott legyen emléke, a gondviselés védangyala lebegjen művein és engedje, hogy amint vérszejtő jóslatai teljesedésbe mentek, úgy hazánk jobb jövője és fennmaradása feletti jóslata teljesüljön. Akarja azt így a Mindenható. Nekünk pedig adjon erőt, kitartást, türelmet, szellemi bátorságot, lelkiismeretes ildomosságot, szükség esetén vitéz elszántságot, hogy az általa megkezdett ösvényen és kijelölt eszközökkel nemzetünk fennmaradását és anyahazánk annyira veszélyeztetett önállását becsülettel megmenthessük.”





A fennmaradt beszédek ugyanezeket a gondolatokat példázzák, ugyanebben a frazeológiában.

Széchenyi Imre 1900-ban tartott beszédében Széchenyi István arisztokrata mivoltát emelte ki, és az arisztokrácia vezető szerepére figyelmeztetett:<sup>25</sup>

„Minden népnek vezérletre van szüksége, s ha jobbakat, arisztokratákat nem állít elő, máshonnet fognak ilyenek jönni számára.”

Szerinte a francia forradalmat is az okozta, hogy az arisztokrácia nem tudta teljesíteni előjogaival járó kötelességeit. Félt attól, hogy a „szociális revolúció” réme vérzőnös nemezsis alakjában akkor fog testet ölteni, elsöpörve a társadalmat, amikor az emberek szívéből kihál az altruizmus.

Széchenyi Viktor 1906-ban Széchenyiben a katonát állította példaképül és a nemzeti haderő létrehozása érdekében nyilatkozva azt állította, ha majd a „magyar ifjú” nemzeti érzésének felháborodása nélkül léphet a seregbe, akkor minden család legalább egy fiát adja katonának.”<sup>26</sup>

1910-ben Bánffy Miklós Kolozs megyei főispán tartott serleg-émlékbeszédet, amelyben példaként Bizáncot hozta fel; a tett, a cél és az eszközök harmonizálására figyelmeztetett: miközben a nagyvilággal való haladásra törekszünk, a nemzet egyéniségét el ne veszítsük.<sup>27</sup>

„A nemzet, amely a helyzet halasztást nem tűrő kényszere alatt sem tud összeforrni, mert kicsinyes torzsalkodások rabjává lett, a romlás jegyében áll, s előbb vagy utóbb martalékkává lesz egy nálánál egészségesebb nemzetnek.”

1930-ban Klebelsberg Kunó a felekezeti, dogmatikus ellentétekkel, a „népszennvedélyekkel kacérkodó népvézerek”-kel a kiművelt emberfőt, a teremtő észt állította. Az „extra Hungariam non est vita” szemléletével szemben az európaiságot hangsúlyozta.<sup>28</sup>

A ránkmaradt beszédekben Széchenyi eszmeiségének egy-egy mozzanata a konzervatív gondolkodás részeként állítódik szembe az adott kor problémáival. Ennek ellenére mértéktartók voltak a kisajátításban, ezt akkor láthatjuk, ha összehasonlítjuk a Kaszinó emlékbeszédeit az adott korok Széchenyiről szóló publicisztikájával, Széchenyi-émlékünnepeivel.

Az újságcikkek egy részében Széchenyit tárcahőssé alakították: Széchenyi étkezési szokásait, szerelmi kalandjait tárgyalták, sokszor rendőrségi riportok, szenzációk társaságában. (A szélsőségek közül kiragadva a „Leharapta felesége orrát!” vagy: „Széchenyi és a nők” című cikkeket.) A személyiséget darabjaira szedték az aktualitásoknak megfelelően, életének, személyiségének társadalmilag nem elfogadható vonásait, eseményeit negligálva. Erre a társadalmi amnéziára, amely a kultusz minden rétegében megjelenik, jó példa a szombathelyi növendékpapok Szent Ágoston Egyesületének emlékünnepe 1910 áprilisában. Az ünnepség a „nemzetiszínű dísszel és palmaágakkal ékesített Széchenyi-kép” előtt folyt le. Ötvenedik évfordulóját ünnepelték „... annak a szomorú eseménynek, mely a döblingi elmeügyintézetből, mint a haragos ég minden megreszkettető dördülete harsogta át az egész országot”<sup>29</sup>. Az öngyilkosságra még csak nem is utaltak, s ez akkor is az amnézia jele, ha figyelembe vesszük, hogy katolikus papokról van szó, s azt, hogy még tartotta magát a politikai gyilkosság legendája.

Mint a kultusz legszűkebb, magánszféra-beli rétegét, zárójelben megemlíthetjük itt a család reagálását, ahol éppen az öngyilkosság ténye miatt a család legnagyobb alakja törölve lett az emlékezetből, legfeljebb csak eufemizálva említették.<sup>30</sup>

Ez a szelektálás mégis jóhiszemű volt, nem hatott olyan romboló módon a társadalmi tudatra, mint a másik oldal, amely közvetlen politikai céljaihoz használja fel a durván megcsonkított személyiséget, Széchenyi szellemi hagyatékát.

1914-ben a református és a katolikus egyház közös ünnepségén a hercegprímás beszéde mellett a protestáns Zsilinszky Mihály ezt nyilatkozta:

„Széchenyi a felvilágosodás embere volt, és egész lelkével a nemzet felvilágosodásán buzgólkodott. Mikor tehát az álfelvilágosodás lidércfényével csábítgatja a radikalizmus és a szabadkőműves világ az embereket, nagyon is helyénvaló, hogy éppen a Széchenyire való emlékezésnél fognak kezét egymással mindazok, kik ennek az álfelfogásnak őri-ási veszélyét felismerik.”

Beszédének későbbi részeiben pedig a szociális demagógia és a dekrisztianizáló csoportok ellen emelte fel szavát Zsilinszky.<sup>31</sup>

Ennél is szélsőségesebb célokra használta Széchenyit a „Buda és Vidéke” keresztény lap írója, Erdélyi Gyula, aki uszító antiszemita cikkei elé Széchenyi-idézeteket használt mottóul.<sup>32</sup>

A Tudományos Akadémia Kézirattára a kezdetektől, tehát a temetéstől fogva gyűjti a Széchenyi-kultuszra vonatkozó dokumentumokat, beszédeket, róla szóló újságcikkeket, verseket, zeneműveket. Teljességre nem törekedhetett, mégis olyan adatbázist hozott létre, amelynek alapján megalapozott következtetéseket lehet levonni. Ez az anyag négy országos Széchenyi-évforduló köré csoportosítható. Az 1901-es, az 1910-es, az 1941-es és az 1960-as megemlékezések ezek.

Az első két időponthoz még nem kötődik olyan nagyszabású állami megemlékezés-sorozat, mint 1941-hez, amikor Széchenyi születésének 150. évfordulóját ünnepelték. Ennek oka nem az, hogy a század elején még túl közel volt az ünnepelt emléke, a magyarázat az ország akkori politikai helyzetében keresendő. A háborúban álló ország nagyszabású eseménysorozattal emlékezett Széchenyire, ami azonban csak alibi volt a háborús politika alátámasztására. A Széchenyi-szobornál Varga József kereskedelmi miniszter, beszédében korholva az országot, amely nem kíván részt venni a mindennapok közelharcában, s nem hajlandó kockázatot vállalni a politikában, Széchenyit hozza példának, „aki nem születésére, fajiságára volt büszke, hanem egyesíteni akarta nemzetét, átlépve osztálykorlátait”.<sup>33</sup> Ezek után a magyar „Hiszekegyet” mondták el, majd a Rákóczi-kesergő hangzott fel, amely stílustörés gyönyörűségébe bizonyára az ércszobor háta is beleborongott. Talán az 1941-es állami emlékezéssorozatnak betudhatóan, 1960-ban csaknem elfelejtkeztek Széchenyiről. Nem is csoda, hiszen a gróf ekkorra már „nem tudta átlépni osztálykorlátait”. De mindkét esetben „saját”, közvetlen ideológiai fogyasztásra alkalmas Széchenyit állítottak elő, így nem is csoda, hogy a nagy elődről teljesen ellentétes képeket sikerül kialakítaniuk.

Ha végigtekintünk a fenti példákon, látható, hogy míg Nyugat-Európában a hős kultuszához a teljes személyiséget dolgozták fel, igyekeztek megismerni minden apró szokását, életének apró mozzanatait, magatartászavarait, aberrációit is „emészthetőek” voltak a társadalom számára.<sup>34</sup> Ezzel szemben Kelet- és Közép-Európa vereségélményekből táplálkozó társadalmi, sérült nemzetadatai a személyiségeket „megcsonkítják”; adott korok, adott csoportok alkalmanként szelektálnak az életmű egyes elemeiből, akaratlagosan kiemelve egyeseket, másokat sokszor akaratlanul is elfeledve. Az autonóm személyiségek ideologisztikus jelképek romhalmazává válnak. Széchenyi István kultuszában is ez történt, a halála után a reformkor, az 1848-as bukott forradalom és szabadságharc szimbólumává váló gróf emléke a mítoszteremtődés és az amnézia kettősségében élt. Ez éppúgy jellemző a Nemzeti Kaszinó emléklakomáira, mint szélsőségesebb formában a többi említett példák esetében. Gyakran használták például Teleki László és Széchenyi István nevét összekapcsolva. Mint egy érem két oldalát mutatják be őket, elfeledkezve arról, hogy életükben gyakran kerültek szembe egymással, 1848-ban kis híján párbajt is vívtak. Az önkényuralom idején azonban a közvélemény számára hasonló, gyanús körülmények között bekövetkezett haláluk egymás mellé helyezte őket. A „vesztes ügy” jelképeivé váltak.



Történelmünk folyamán bukott forradalmaink, szabadságharcaink érvrendszerének nem mindig maradt idejük ütközni, kiegyenlítődni; nagyobb tömegek ezek artikulált kifejeződéseit nem nagyon ismerhették meg. Ezért egyfajta mítosz épül köréjük, ahol a későbbiek folyamán a kor követelményei formálták, torzították az egykor megtörténtet és a cselekvő személyiséget. Az egyes személyek beléjük vetített fogalmak applikációjaként jelentek meg.

Széchenyi István személyisége a kultuszban elvértelenedett, alkotó elemeire hullott szét. Az utódok a megújult nemzeteszme és a modernizáció megindítóját, megalapozóját látták benne. Ábrázolásának ikonográfiája is ehhez igazodott: Szent István és Árpád alakja mellett a haza nemtőjeként jelent meg.<sup>35</sup> A különböző társadalmi csoportok megkérdőjelezhetetlen kiindulópontul, hivatkozási alapul használták politikai legitimációjukhoz. Ezt példázza az az eset, hogy az Egyesült Lipótvárosi Polgári Kör is létrehozta a Nemzeti Kaszinó serlege mintájára a maga serlegét és megrendezte saját serleg-lakomáját. A kor újságírója, mint méltatlant utasította el a Széchenyi-hagyaték fölötti rivalizálást, mivel szerinte egyik csoport sem ér fel az elődig. Kívánatosabbnak tartaná, ha a mágnások Szapolyai-serleget, a lipótvárosi polgárok pedig Wahrmann Mór-serleget készítenének vak képviselőjük tiszteletére.<sup>36</sup>

A Nemzeti Kaszinó a második világháború után megszűnt, serleglakomát sem tartottak többet, nem is tarthattak, mert a billikom a háború alatt elkallódott. A nyolcvan év emléklakomái, az ezeken elhangzott beszédek magát a Széchenyi-kultuszt, és visszafogott, mértéktartó, konzervatív hangnemük ellenére koruk tudatállapotát reprezentálják.

### Jegyzetek

- 1 *Apponyi György*: Széchenyi István emlékbeszéd a Nemzeti Casino 1944. évi január hó 30-i közgyűlésén. Budapest 1944.  
Ez és a további hivatkozott töredékek a Magyar Tudományos Akadémia Kézirattár Széchenyi gyűjteményében található, ezeknél csak az évszámot közöljük a jegyzetben.
- 2 MTAK Magyar Tudományos Akadémia Kézirattára (a továbbiakban: MTAK) 163/85. A végrendelet egyes részeinek kiadása: Gróf Széchenyi István végrendeletének némely pontjai. Jegyzetekkel közrebocsátja Török János. Pest 1860.
- 3 MTAK, 163/86; *Török J.* i. m.
- 4 *Le Goff, Jacques*: Az értelmiség a középkorban (Les intellectuels au Moyen Age) Budapest 1979. 113. sk. p.
- 5 Az öt alkotórészből (rumból és – elsősorban indiai – fűszerekből) álló forró italt jellegzetes, nagyméretű lábakon álló edényben főzik, melegítik, tálalják. A ma is használt puncs-készletnél nagy edény mellett kis füles, bögreszerű csészéket és merőkanalat találunk. Ebben a formájában a XVII. század utolsó harmadában jelenik meg Angliában.
- 6 Példákat 1.: Marks of Achievement – Four Centuries of American Presentation Silver. Kiállítási katalógus. The Museum of Fine Arts, Houston 1987. Kat. No. 70, 71, 145. p.
- 7 Még olyan esetekben is emléklapokkal, ékszerekkel emlékeznek, ha „közösségi” halottakról van szó. Ismertek például – nem is egy példányban – az angol királyi család elhunyt tagjaira, Bonaparte Napoleonra emlékező ékszerek. A szokás Angliából indulva terjed el a XVIII. század végén. A téma összefoglalása: *Bury, Shirley*: Sentimental Jewellery. London 1985.

- 8 Példákra I.: *Oman, Charles: English Silversmith's Work; Civil and Domestic.* London 1965. 196, 206, 209 ábrák.
- 9 *Zichy Manó: A Széchenyi emléklakoma február 1-én 1864. a pesti Nemzeti Casinóban.* Bécs 1864.
- 10 *Török J. i. m.*
- 11 MTA Itsz.:
- 12 Példákra I.: *Marks of Achievement...* i. m. Kat. No. 159. Wendell Bollmann út- és hídépítő mérnök évfordulós ajándéka híddal, kisvasúttal, alagúttal, 1859-ből.
- 13 Például Podmaniczky Frigyes intendánsi ajándéka, Magyar Nemzeti Múzeum, Itsz. 1904. 77. 1.
- 14 A magyar anyagból erre példa Tancsics Mihály tintatartója a „pesti ifjúság”-tól MNM, Ltsz.: 1959. 16.
- 15 Német példa Schopenhauer emlékerlege 1858-ból a nürnbergi Germanisches Nationalmuseumban. Közli: *Deutsche Goldschmiedekunst vom 15 bis zum 20 Jahrhundert aus dem GNM.* Berlin 1987. Kat. No. 134.
- 16 Pest város 1830-as lóversenydíja. Debrecen, Déri Múzeum, Ltsz.: DF.7.42/108. Véssett felirata a talpán: „Készítette Mayerhofer István székesfehérvári születésű Aranymíves és Bétsi polgár.”  
1837-es lóversenydíj a Széchenyi-család címerével. Uo. Ltsz.: DF.7.43/108. Felirata mint fent. 1854 után Mayerhofer István Josef Klinkosch bécsi ötvössel alapított közös céget. Ezüstárugyaruk készítette továbbra is az akadémiai serlegeket. L.: MTAK  
...
- 17 *Új Idők* 1886. február 9.
- 18 *Pesti Napló* 1901. február 4.
- 19 A talpas tálat 1900-ban készítették Shreve, Crump és Low bostoni ötvösök. Bright F. Davis ajándékát később kinőtte a funkció: először 1919-ben tálcával, majd 1935-ben talapzattal bővítették, hogy ráférjen a győztesek neve. Közli: *Newman, Harold: An Illustrated Dictionary of Silverware.* London. 1987.
- 20 *Varga Zoltán: A Széchenyi ábrázolás fő irányai a magyar történelemben. 1851–1918.* Budapest, 1963.; *Gergely András: A dualizmus kori történetírás Széchenyi-képe.* Magyar Tudomány 1991. 900–901. p.
- 21 Hogy nem egyszer csak sokadrendű szempont a személyiség a kultusz kialakításában, mutatja az 1865-ben Kubinyi Ágoston által meghirdetett, a Magyar Nemzeti Múzeumban felállítandó Széchenyi-emlékterem terve. A terem berendezéséhez küldött tárgyak, versek, emléklapok ma is megvannak az Akadémia Kézirattárában. A Széchenyi Istvánt magasztaló munkák írói, készítői az arisztokrata hölgyektől az egyszerű szabómesterig átfogják az egész társadalmat.
- 22 Wenckheim beszédét közli: *Zichy M. i. m.*
- 23 Ez a Boldogasszony Anyánk... kezdetű népének.
- 24 *Szemere Miklós: 1897*
- 25 *Széchenyi Imre: 1900*
- 26 *Széchenyi Viktor: Széchenyi István emlékezete. Ünnepi beszéd.* Budapest, 1906.
- 27 *Bánffy Miklós: 1910*
- 28 *Klebelsberg Kunó: 1930*
- 29 L. róla: *Szombathelyi Újság* 1910. április 10.
- 30 Széchenyi István kedvenc unokaöccsének, Dénesnek felesége éveken keresztül naplót vezetett. Széchenyi István temetése, halálának körülményei két sorral említődnek jelentéktelen családi események között, ami akkor is megdöbbentő, ha a család nagy része konzervatív, aulikus beállítottságú volt. A napló kiadatlan eredetije Szé-

chényi Zsigmondné tulajdonában. Széchenyi Zsigmondnének ezúton mondunk köszönetet a naplóba való betekintés lehetőségéért.

31 *Zsilinszky Mihály*: 1914

32 Buda és vidéke című lapban Erdélyi Gyula 1903 és 1905 között közli antiszemita vezércikkeit Széchenyi idézetekből kiindulva.

33 *Varga József*: 1941.

34 Példa lehet erre Lord Byron megítélése hazájában. Viharos élete, vérfertőző kapcsolata, különc életmódja ugyan elsőrendű társalgási és pletykalaptéma volt, mindezek ellenére, emellett egy pillanatig sem vonták kétségbe tehetségét, fontosságát, helyét az angol irodalomban.

35 MNM, MTKCs 4796/A–B. 55 1011

36 Pesti Napló 1911. január 5.

Kiss, Erika–Óze, Sándor:

### Der Pokal des Nationalkasinos und der Kult des Grafen István Széchenyi

Die Tradition der „Széchenyi – Gedenkmahle“ stammt von István Széchenyi selbst, er stiftete sie in seinem Testament aus dem Jahre 1833. Er hinterließ 200 Goldmünzen zur Verfertigung eines Pokals, den man an einem bestimmten Tag jeden Jahres bei einem Festmahl im Kasino auf sein Andenken leeren sollte.

Seinem Wunsch nach ließ die Familie Széchenyi den Pokal bei der Firma Maierhofer & Klinosch in Wien verfertigen. Der Pokal zeigt die Züge des Historismus der ersten Hälfte der 1860er Jahre und 1864 wurde das erste Gedenkmahl mit der „Pokalfestrede“ von Béla Wenckheim veranstaltet.

Einige Festreden, wie z.B. die von Imre Széchenyi, Miklós Bánffy, Viktor Széchenyi, Kunó Klebelsberg, István Bethlen u.a., sind erhalten geblieben.

Das gemeinsame Mahl als Ausdruck der Zusammengehörigkeit einer Gesellschaft ist ein Topos der europäischen jüdischen – christlichen Kultur auch im Alltagsleben. Das Pokalfestmahl ist auch in unseren Tagen ein wohlbekannter Brauch bei verschiedenen Gewerbekorporationen, den Nachfolgern der Zünfte. Seine Quelle können wir wahrscheinlich in den Zeremonien der Mahle der Zünfte, oder aber der Universitäten zu suchen, diese waren schon im Mittelalter bekannt und auch in ihren Statuten festgelegt.

Eine Form dieses Brauches ist auch „die Zeremonie des Punsch-Trinkens“, ein schon zur Zeit Széchenyi's und auch heute noch weit verbreiteter Brauch der angelsächsischen Kultur, der auf allen Gebieten des gesellschaftlichen Lebens, sowohl in offiziellen als auch in privaten Sphären dabei ist. Der Graf wollte mit der Stiftung diese Tradition auch in Ungarn einbürgern.

Die Pokalfestmahle des Nationalkasinos bildeten die einheitlichste Ausdrucksform des Széchenyi-Kultes, da die Festreden die Erinnerungen an Széchenyi aus achtzig Jahren zusammenfassen, und zwar so, wie ihn die höchste, Politik machende Schicht der Aristokratie betrachtete. Diese Einheitlichkeit zeigt sich auch in der Dauer, im Stil, in der Phraseologie der Reden. György Apponyi wies bei dem letzten Festmahl im Jahre 1944 darauf hin, daß man seit dem Beginn des ersten Weltkrieges 8 Jahre lang kein Pokalfestmahl veranstaltet hatte. Die Festreden anderer Jahre wurden in einem Ehrenband zusammengefaßt, um damit unverborgten dem Széchenyi-Kult zu dienen,

den Leitfaden zum Kult zu schaffen. Von den etwa achtzig Reden sind ungefähr zwanzig erhalten geblieben.

Die Gestalt von Széchenyi war für die Schaffung eines Kultes nicht so sehr geeignet, wie die Gestalt von Lajos Kossuth oder Ferenc Rákóczi. Sein Aristokratismus, ironischer Stil, massenfeindlicher humanistischer Individualismus, sowie seine Neigung zum inneren Kampf, seine vielfältigen Gedanken, und seine politische Haltung – die für die großen Menschenmengen widersprüchlich schien – machten ihn untauglich dafür.

Während unserer Geschichte gab es nicht immer genügend Gelegenheit und Zeit zum Kampf der verschiedenen Argumente, bzw. zu ihrem Ausgleich, so konnten die Menschenmengen die artikulierte Form der Argumente kaum erkennen. Deshalb entstand ein Mythos, der während der Zeiten durch die Forderungen der jeweiligen Geschichtsperiode umgestaltet wird; die Geschichte, die Persönlichkeit des einst Handelnden wird verzerrt. Die einzelnen Personen erscheinen als Applikationen ihnen zugeschriebener Gedanken, Thesen.

In Westeuropa war es üblich, zum Heldenkult die ganze Persönlichkeit in Betracht zu ziehen, alle Details – Gewohnheiten und Lebensereignisse kennenzulernen. Auch die Probleme der Gesamthaltung, die Irrwege des Helden sind dort für die Gesellschaft „annehmbar“. Demgegenüber wird die Persönlichkeit der Helden in Mittel- und Osteuropa – infolge der erlittenen Niederlagen – von der Gesellschaft, vom verletzten Nationalbewusstsein verzerrt: die einzelnen Epochen, bestimmte Gruppen selektieren die Elemente des Lebenswerkes, einige heben sie bewußt hervor, andere lassen sie unabsichtlich in vergessenheit. So werden autonome Persönlichkeiten zu Ruinen ideologischer Symbolgestalten.

Diese Feststellung gilt auch für den Kult von István Széchenyi. Seine Gestalt wurde mit der von László Teleki in Zusammenhang gebracht. Man stellte sie als „zwei Seiten einer Münze“ dar, obwohl sie in der Wirklichkeit oft einander gegenüberstanden, 1848 sogar beinahe sich duellierten. Zur Zeit des Absolutismus wurden sie aber durch ihren der öffentlichen Meinung nach ähnlichen, unter verdächtigen Umständen eingetretenen Tod nebeneinandergestellt. Sie wurden zum Symbol der „verlorenen Angelegenheit“ der Nation. Diese Erscheinung war für die Festmahle des Nationalkasinos genauso typisch, wie für die Artikel der Publizistik, die sich mit Széchenyi beschäftigten, und zwar in viel extremerer Form, oder für die Feierlichkeiten der Széchenyi-Jubiläen.

Das Andenken des Grafen Széchenyi wurde nach seinem Tode zum Symbol der ungarischen Vormärzperiode, der niederschlagenen Revolution und des Freiheitskampfes von 1848/49, und lebte im Zwiespalt der Mythos-schaffung und der Amnesie weiter.

Gát Eszter:

## „Karika Réz kompassus” A Magyar Nemzeti Múzeum gyűrű-zsebnapórái

A függesztett napórák közé tartozó, ún. *egyszerű napórát* és az *univerzális napórát* az eltérő minőség, pontosság és az időmérés alapjául szolgáló csillagászati törvényszerűség ellenére a mindennapos szóhasználat gyakran egyazon kifejezéssel, „*gyűrű alakú napórák*” gyűjtőnévvel jelöli. Ennek minden bizonnyal a formai hasonlóság az oka.

### Azimut gyűrű (egyszerű gyűrűnapóra)

A legegyszerűbb napórátípusok egyike, elemi időmérő eszköz, amely a Nap „magasságát” méri a *függőlegeshez* képest a horizont felett és ezért időpont-meghatározásra is alkalmas. Az időmérés a megfigyelő hely délköre és a vertikális kör által bezárt szögön alapszik (azimut); a függesztve tartott napóra zsinórja a Zenit–Nadir vonalat mutatja. Az azimut napórák használata helyhez kötött, tehát csak azon a földrajzi szélességi fokon mutatják a helyesapidőt, amelyre készítették őket. A napóra érvényességi helyét általában beütött grádus-szám mutatja.

Az azimut napórák legelterjedtebb típusa a kb. 4–6 cm átmérőjű, 1–1,5 cm széles gyűrű, függesztő karikával, és a gyűrű belső felületére vésett, a téli és a nyári hónapok (napfényes) óráit mutató óratáblázzal. A napóra palástját három részre tagolja a közelebbi mező elfordítható gyűrűje. Ezen egy kis furat, az ún. lyuk-gnomon található. A két szélső gyűrűre, a hónapnevek rövidítéseivel, osztást véstek. Ha a gnomont a megfelelő dátumra állították, vagyis a Nap téli és nyári napforduló közötti delelési magasságait, ún. deklinációját a napórán korrigálták, a lyukon besütő napsugár az óratáblázatra egy kis fénypontot vetített, és így a dátumvonalak mentén leolvashatóvá vált a helyi idő.

Az egyszerűbb azimut napórák esetében a gyűrű kerületére merőleges vonalakkal álló óraosztást találunk. Az ún. korrekciós dátumvonalak követik azt a természeti jelenséget, hogy a nap látszólagos delelési magassága az éven belül minden egyes hónapban más. A napórára hét dátumvonalat véstek: egyet-egyet a téli és a nyári napforduló havának, öt továbbit pedig a január/november; február/október; március/szeptember; április/augusztus; május/július hónapoknak.

Az egyszerű gyűrűnapóra használatát Gvadányi József az „Egy falusi nótárius...”-ban<sup>1</sup> a következőképpen írja le:

*„Ki vettem karika réz Compassusomat,  
Zöld galádon függött, feltartám karomat,  
Még meddig mehetek, mint végzem dolgomat,  
Ne érje mint tegnap bal fátum sorsomat.  
Órámnak kis lyukán a napnak sugára,  
Átsütvén mutatott éppen hat órára...”*

Egyszerű gyűrűnapóráként azonosítható, magyarországi ásatási leletek a 16. századtól kezdve ismertek<sup>2</sup> és a típus egészen a 20. század elejéig használatban volt. A fennmaradt példányok túlnyomó része szerény kivitelű, olcsó tömegcikk<sup>3</sup>, anyaguk rendszertől sárgaréz, esetleg egyéb színesfém, pl. ólom,<sup>4</sup> átmérőjük leggyakrabban 4–6 cm.

1925-ben egy magyar földbirtokos, Drágffy Sándor szabadalmat kért (és meglepő módon kapott is) a 16. század óta ismert és használt, és azóta is változatlan elvű azimut gyűrűnapórára<sup>5</sup>. A szabadalmi leírás kiemeli, hogy a találmány tárgyát képező zsebnapórát „különösen kirándulások alkalmával lehet előnyösen használni, minthogy kicsiny helyen, akár mellény zsebben is elfér. Lényege abban van, hogy skálára bocsájtott napsugár mutatja a pontos időt. Előnye, hogy olcsón előállítható, úgy hogy a szegényebb elemek is beszerezhetik, akiknek különben rugós órára nem telnék. Emellett tanulságos is, minthogy használata közben önkéntelenül is bizonyos földrajzi, illetve csillagászati ismeretekre lehet szert tenni.”

A keskeny fémlemezéből készített, kis átmérőjű gyűrűk, méretüknél fogva csak időbecslésre voltak alkalmasak, a 8–10 cm átmérőjű, szélesebb gyűrűk pontosabb leolvashatóságot tettek lehetővé. Ugyancsak pontatlanok voltak (a napéjegyenlőség napjait kivéve) azok az azimut napórák is, amelyeken a lyuk-gnomont nem lehetett a dátumra, a Nap deklinációja szerint igazítani<sup>6</sup>. Az egyszerű gyűrűnapórák csak arra a szélességi körre érvényesek, amelyre tervezték őket. Készültek „univerzális” azimut napórák is, amelyeknél a függesztő karika eltolásával a napórát igény szerint a megfelelő szélességi fokra állíthatták.

### Az ekvatoriális gyűrűk (univerzális gyűrűnapórák)

Az utazók időmérő eszköze volt az általában kettő, ritkán három<sup>7</sup>, egymásba illesztett gyűrűből álló, szétnyitható, ún. *ekvatoriális* zsebnapóra. A helyi rapidó megállapítása úgy történt, hogy a függesztő karikát a napórába vésett fokbeosztás mentén (latitudoskálá) az időmérő hely földrajzi szélességi fokára állították, majd a dátumlemezben a deklinációs csúszkát (kurzor) a megfelelő dátumra tolták. A dátumlemez a napóra átlóját képező tengelyre szerelték, erre a nap delelési magasságainak megfelelő osztást, és a hónapnevek kezdőbetűjét, vagy az azokat jelképező állatövi jeleket vésték. A dátumlemez két szélső pontja a téli és a nyári napforduló (a bak és a rák).

Az időpont megállapítása úgy történt, hogy a szétnyitott napórát zsinóron függesztve, előre nyújtott karral tartották és úgy igazították, hogy a külső gyűrű dél irányába forduljon, és a Nap átsüssön a deklinációs csúszka közepén lévő lyuk-gnomonon. Az időpont a belső gyűrűn olvasható le.

A függesztett napóra zsinórja a Zenit–Nadir vonalat mutatja, a függőleges külső gyűrű (az ún. meridiángyűrű) az égi meridiánkörrel párhuzamos. Ezen a gyűrűn, az utazók dolgát megkönnyítendő, a nagyobb városokhoz tartozó földrajzi szélességi fokokat is föltüntették. A külső körre merőleges (de a felfüggesztő zsinórral szöget bezáró, óragyűrűnek nevezett) belső karika az égi egyenlítő (ekvátor) síkjával párhuzamos, a napóra tengelye pedig a Polus, a sarkcsillag irányába mutat. A Nap az égen 15°-ot mozdul óránként, ennek megfelelően az óragyűrűn az egyes órákat jelölő vonalak is 15 foknyira esnek egymástól.

Az univerzális gyűrűnapórák finom kivitelű műszerek; vésésekkel, aranyozással díszítettek. A napórát tulajdonosa bőr borítású fa tokban vagy másféle, védelmet nyújtó anyagból készített dobozban tartotta.

Az univerzális gyűrűnapórák fennmaradt, gyakran szignált és datált példányaiból arra következtethetünk, hogy ez a típus a 18. század folyamán különös népszerűségnek örvendett. Előnyei közé tartozott a viszonylag kis méret mellett a pontosság, valamint hogy az Egyenlítőt kivéve a Föld északi és déli féltekén egyaránt használható, a rapidó megállapításán kívül égtáj meghatározására is alkalmas eszköz volt.

A különböző típusú napórák szerkesztését mintegy 500 nyomtatásban megjelent (kéziratot másolatban is terjesztett) mű ismerteti, ezeknek jelentős része Magyarországon régi, nagy könyvtáraiban, főként ott, ahol a csillagászat művelése hagyományokkal rendelkezett, fellelhető. (Pl.: Egyetemi Könyvtár, Egri Főegyházmegyei Könyvtár.)

A Pannonhalmi Főapátsági Könyvtár gyűjteményében őrzik, egyebek mellett, a *De conficiendo Annulo universalis et Horologis horizontalibus*<sup>8</sup> című, Erasmus Frölich 18 lapból álló, latin nyelvű kéziratát, amely egyéb napórák szerkesztésének ismertetése mellett az univerzális gyűrűnapóra készítését és használatát is leírja. Az univerzális gyűrűnapórát Frölich a következőképpen foglalja össze:<sup>9</sup>

### *A napgyűrű megszerkesztése*

#### *I. ábra*

*Legyen két kör  $abcd$  és  $bedf$ , melyeket megfelelő helyeken, a  $b$  és  $d$  pontokon kell összeilleszteni. Az  $abcd$  kör a meridiánt ábrázolja, és ennek egy negyedét az  $a$  és  $b$  között 90 fokban osszuk fel, kezdve az  $a$  pontnál. Az [órákör], a  $bedf$  kör 24 órára osztandó, a  $d$  pont a déli órák pontja. A sarkokat jelölő  $a$  és  $c$  pontokhoz tetszőleges szélességű fémlemezke illesztendő, melynek közepén legyen egy mozgatható nyílás, a [fémlemez] hasadéka mentén [osztással], a hasadék ezen részén legyenek feltüntetve így módon a csillagjegyek.*

#### *II.*

*Legyen a  $GH$  az I. ábra [belső] körének megfelelő félkör, amihez a  $G$  ponton át húzassék egy függőleges  $KL$ . A  $H$  pontból mint középpontból húzassék egy ív alakú görbület, amiben szintén innen elválasztassék egy igen nagy hajlású ív. Ez legyen a sugaras zodiákus, ahogy már egy másik könyvben említettük, és a csillagjegyeknek és fokoknak az összes vonala húzassék meg egészen a 2. ábra  $KL$  vonaláig. Így módon minden foknak a pontjai, akár a csillagjegyek érintője megfellelendő az I. ábra  $AC$  lemezével, tehát a  $C$  pont jelentse a meridián és a horizontális kör közepét.*

### *A napóra használata*

*A meridián kör függesztessék fel az adott hely földrajzi szélességének megfelelően egy fonnállal, és az egész szerkezet helyeztessék szembe a Nappal úgy, hogy a nyílás, melyet be kell állítani előzőleg a csillagképre és a gradusra, melyben [a Nap] éppen jár, így az adott időben a Nap sugara pontosan rávetül a [belső] körre, ahol az órát jelzi.*

*Hogy ha a Nap jár<sup>10</sup> a nyílás áthelyezendő a Bak csillagképre az  $N$ -re, és a nyíláson átmenő sugár az [ekvatoriálisra] esik.*

#### *Bemutató*

*Mialatt a nyíláson átment nap sugara az [ekvatoriális kört] érinti, az egész szerszám az éggömböt jelenti, természetesen helyzetét veszi majd fel. A [...] sugár az órát mutatja.*

*[...] amely nyitva van: ugyanis ha a sarok [Polus] az égi ponttal átellenben fekszik, és a meridián és az [ekvatorialis] az égiekkel hasonló, világos, hogy a tengely, a nyílás árnyékával együtt az [ekvatorialison] az órát mutatja.*

*[...] most megmutatom a megegyező helyzetet felvevő köröket: miközben az egész éggömb a saját helyzetét veszi fel, a központ árnyéka csak annyira hajlik el az ekvatorialistól,*

*amekkora a nap eltérése azon a napon. A tengelyen felvett pontnak az árnyéka is ugyanazt az eltérést tartva az ekvinokciálisra esik, amikor pedig ez egy együttállásba, compositio esik, egyáltalán nem csodálható, és természetes hogy egybevágó.*

Univerzális gyűrűnapórák készültek újra húzható gyűrűméretben<sup>11</sup> is, de ezek inkább ékszereknek, mint valódi napóráknak tekintendők. A zsebben hordozható napórák átlagos mérete 7–12 cm. A 12–15 cm átmérőjű napórák már 5 perc pontosságú leolvasást tettek lehetővé, de készültek ennél jóval nagyobb, kb. 30 cm átmérőjű napórák is.<sup>12</sup> Az óra pontosságát azonban meghatározta a földrajzi szélességi fok precíz beállítása: 1 fok hiba kb. negyedóra eltérést okozhatott.

Az univerzális utazó napórákra vésett városnevek alapján esetenként következtetni lehet arra, hogy mely területre szánták, illetve az ún. szabad méretek alapján, hogy hol készítették őket. A Magyar Nemzeti Múzeumban őrzött darabok főként az Osztrák Birodalom kisebb-nagyobb régióiban szolgáltak, egy részük itt is készült.

A napórák a 18. század végéig fontos időpont-meghatározó műszerek voltak; a toronyórákra is ügyelő toronyőrök, órakiáltók, papok, tanítók, harangozók, utazók stb. nélkülözhetetlen eszköze. A 19. század első évtizedeiben az olcsóbb „keresek órák” megjelenésével<sup>13</sup> a napórát többnyire már csak a mechanikus órák beszügyelvényezéséhez használták.<sup>14</sup> A század közepén az óragyártás területén jelentős technológiai váltás történt, s nagy tömegben készültek az olcsóbb, viszonylag pontos, keresek órák is.

A vasúti közlekedés és a villamos táviró rohamos terjedésével egyre több nehézséget jelentett, hogy minden egyes település a maga helyi napidejét mérte. Az így keletkező zavarokat a nagyobb területekre érvényes, ún. zónaidők<sup>15</sup> bevezetésével hidalták át. A nap helyi idejét mutató napórák a pontosság igényének növekedésével a mindennapi életben háttérbe szorultak, haszontalan holmivá váltak.

### A Magyar Nemzeti Múzeum egyszerű és univerzális gyűrűnapóráinak katalógusa

#### Azimut gyűrű-zsebnapóra

Ltsz.: 1877.119.v.b. Átm.: 37 mm, szélesség: 9 mm, vastagság: 1 mm.  
Készítés ideje: 17. század, készítés helye: Magyarország [?].

Azimut zsebnapóra, keskeny sárgaréz lemezből szegecselt; a lemezt a fül kapcsolja össze. Függesztő karikája rögzített; elfordítható lyuk-gnomon gyűrűvel. A függesztő karika mellett beütött szélességi kör jelzés: 47 GR[adus]. A gyűrű belső palástjára szegecselt íves rézlemezen a délelőtti és a délutáni órákat jelölő számokat vésték.

Származása: Szalay Ágoston gyűjteménye. Fegyverzetrészletek és kézi eszközök (b.) 52 tétele: „napóra karika sárgarézből”.  
Analógiája a nagyvázsonyi várásatásból került elő.

#### Azimut gyűrű-zsebnapóra

Ltsz.: 1873.141.23. Átm.: 52 mm, szélesség: 17 mm, vastagság: 3,5 mm.  
Készítés ideje: 1717, készítés helye: Augsburg [?]

Azimut gyűrű-zsebnapóra, univerzális. Sárgarézből, fokskála mentén öt fokként állítható, függesztő karikával, elfordítható lyuk-gnomon gyűrűvel. Jelzése: 1717 S P F[ecit]. A gyűrű külső palástján a hónapok betűjelzéses rövidítése, a belsően az egyes hónapoknak megfelelő dátumvonalak mentén órajelzések.



A gyűrű középső sávjából az elfordítható lyuk-gnomon karika hiányzik. A gyűrű külső palástján északolasz és délnémet városok nevei a hozzájuk tartozó egész számra kerekített szélességi fokjelzésekkel. A gyűrűpalástra vésett városnevek: ROM 42; CONSTANT 43; GENVA 44; FLORENZ 45; TRIENT 46; BERN 47; WIEN ULM SRASBURG PARIS 48; NUERNB. REGENSP. PRAG 50 G[radius].

### Azimut gyűrű-zsebnapóra

Ltsz.:1988.3. Átm.: 45 mm, szélesség: 15,5 mm, vastagság: 2 mm.

Készítés ideje: 1925–1930 között, készítés helye: Magyarország.

Azimut gyűrű-zsebnapóra, sárgaréz, rögzített füllel, elfordítható lyuk-gnomon gyűrűvel. Drágffy Sándor (Soltvadkert) szabadalma. A szabadalom száma: 92 224. A gyűrűpalást belső felületén a korrekciós dátumvonalak mentén az órákat jelző számok, és SOL és a napóra szabadalmi bejelentésére utaló **Szab.Bej.** rövidítések. A gyűrűpalást külsején a hónapnevek vésett kezdőbetűi és beütött **969** készítési sorszám.

Trianon utáni (kis), magyarországi használatra, kb. a 47. délkörre szánt darab. Analógiája: Országos Műszaki Múzeum.

### Univerzális zsebnapóra

Ltsz.: 1914.119. Átm.: 47 mm, meridiángyűrű szélessége: 6,5 mm, óragyűrű szélessége: 5 mm, vastagság: 4 mm.

Készítés ideje: 1705, készítés helye: Habsburg Birodalom.

Ekvatoriális gyűrű-zsebnapóra. Mélynyomott, arany levélkoszorúval díszített, barna bőrrel borított, fa tokban, belseje márványozott papírral bélelt. A tok zárszerkezete és zsanérja sárgaréz. A zsanér közepén egy nagy A betű (a tulajdonos nevének kezdőbetűje) és vésés. A tok papírbélésén tintával: Anno 1705.

Sárgaréz zsebnapóra, mindkét oldalán és élén vésett, fekete pasztával kitöltött városnevekkel, a szabad felületen kisebb akantuszleveles véséssel, a felfüggesztő gyűrűnél pulto. A függesztőgyűrű csapos megoldású, tehát szerszám nélkül állítható.

Készítői jegye a naptárlemezt rögzítő bakon: FFB 1705. A naptárlemez felső részén az adományozásra vonatkozó felirat: I.11.mo D.Amando LB. de Petrivald Pat.S. (Pétervárad = Peterwarden a Szerémségben). A deklinációs lemezen a kurzor háromnapos pontossággal állítható, a latitúdó-skála egész fokenkénti beosztással készült. Az óragyűrű peremén római, belső felületén arab számok, pontokkal jelzett fél- és negyedórás osztással.

A többségükben a 40°–50° szélességi körök között fekvő fontosabb, latinul megnevezett európai kereskedővárosok (köztük Esztergom) és az Európán kívüli zárandokhelyek fok- és percdadataival (a fok- és percnagyság több esetben hibás, az eltérés néha egy egész fok): ADRIANOPOL 43.0; AUGUSTA 48.20; AUREHA 47.10; BABY 43.50; BASEL 47.30; BETHLEHE 31.50; BUCHLOW 49.6; BYZANTIUM 43.5; CANDIA 35.15; COLONIA 51.0; DANTISC 54.50; ECBATANA 40.52; EDENBURG 59.20; FLORENTIA 43.40; FRANCOFORD 50.30; GANDAVU? 51.8; GENUA 43.50; HAMBURG 54.30; HISPALIS 37.0; LERUFAL 31.40; COMPOSTEL 44.15; STRACOV 50.12; DAMASCUS 33.0; ROMA 41.56; SIPONTUM 40.30; SPIRA 49.20; STRIGONIUM 48.0; OLOMUTIU? 49.30; OXONIUM 54.15; PASSAVIUM 48.40; PADUA 44.50; PARIS 48.40; PRAGA 50.10; RATISOBONA 48.59; RAVENNA 44.20; RHODUS 35.0; STR3ILEK 49.10; TOLETUM 40.0; TOLOSA 43.20; TRIDENTUM 45.20; TURIN 44.0; TYRUS 34.8; ULMA 48.20; VENETICE 45.0; VIENNA AUST.

Zsebnapóra.

DRÁGFY SÁNDOR FÖLDBIRTOKOS  
ÉRMEKVADKERT.

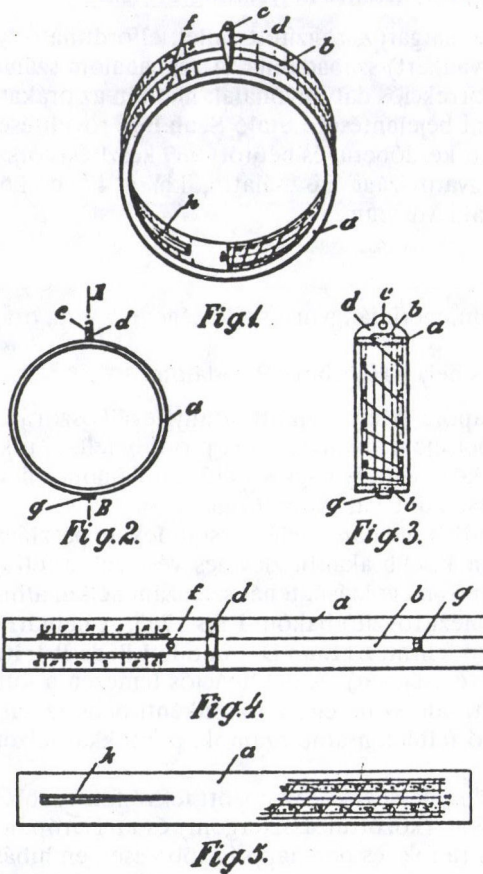

Fotólitogr. Kőszeg Gy. és Hs. Budapestben.

I. tábla

1: Drágffy Sándor zsebnapóra szabadalma. Bejelentés napja: 1925. május 4.: A találmány tárgya a csatolt rajzon példaképpen felvetett fogatosítási alakjában van feltüntetve és pedig az 1. ábra a zsebnapóra távlati képe, a 2. ábra a zsebnapóra előlnézete, a 3. ábra a zsebnapóra metszete a 2. ábra A-B vonala mentén, a 4. ábra a zsebnapóra felülnézete, kiterített helyzetben.



1/a



1/b



1/c



2: Azimut gyűrűnapórák. a: 17. század, ltsz.: MNM 1877.119.V.b.52; b: 1717-ből, ltsz.: MNM 1873.141.23; c: 1925 után, ltsz.: MNM1988.3.

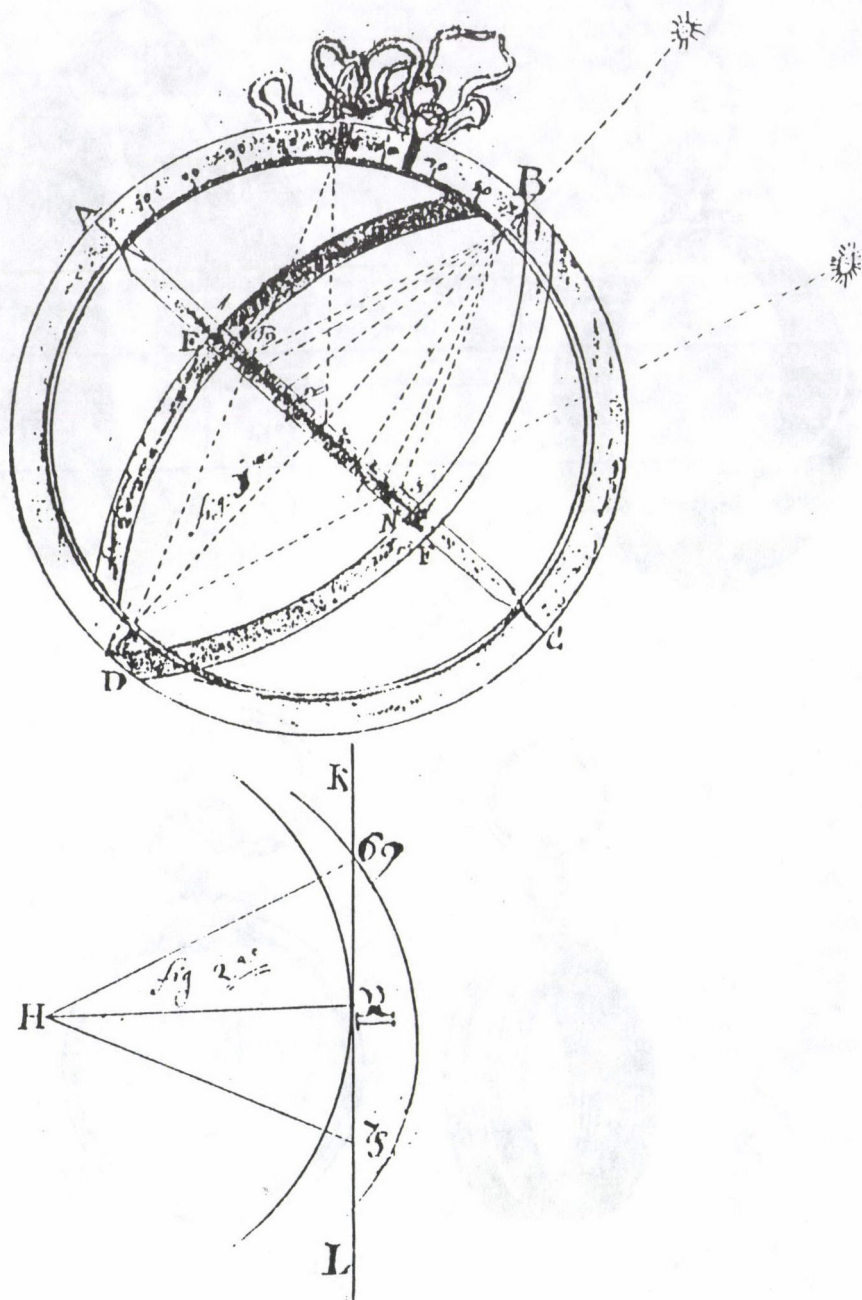

II. tábla

a: Univerzális gyűrnáporá rajza, Frölich Erasmus, 18. sz. eleje, Pannonhalmi Főkönyvtár; b-d: Univerzális gyűrnáporá tokja, elől- és hátulnézete. 1705. Ltsz.: MNM 1914.119.











4/a

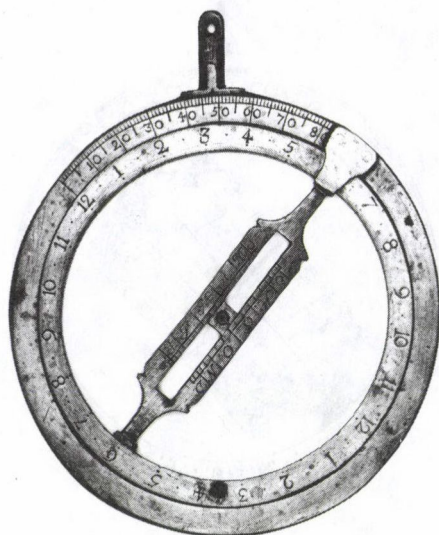

4/b

IV. tábla

Univerzális gyűrűnapórák. a–b: 19. század eleje, ltsz.: MNM 1911.86.274; c–d: 19. század, ltsz.: MNM 1986.37.



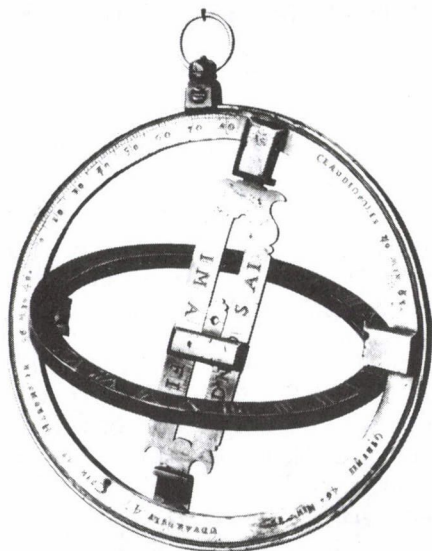

4/c



4/d

IV. tábla

Univerzális gyűrűnapórák. a–b: 19. század eleje, ltsz.: MNM 1911.86.274; c–d: 19. század, ltsz.: MNM 1986.37.

48.20; VIENNA GALL. 45.0; VILNA 53.30; VRATISLAVIA 51.10; WORMATIA 49.45.

### Univerzális napóra

Ltsz.: 1961.3414. Átm.: 60 mm, meridiángyűrű sz.: 3 mm, óragyűrű sz.: 3 mm, vastagság: 2 mm.

Készítés ideje: 1709.

Sárgaréz, ekvatoriális zsebnapóra, kevés vésett díszítéssel. Kisméretű, finom darab. A napóra tengelyén vésett IHS [Jesus Hominum Salvator] és MRA [Maria] rövidítések. A deklinációs lemezen 1709 és FB f[ecit] készítői jelzés, valamint a hónapok állatövi csillagképei, hétbeosztással. A meridiángyűrű két oldalán közép-európai városokhoz tartozó földrajzi szélességi fokok, egész fokszámra kerekített adatai. Az óragyűrű peremén római számok, a belső felületén az egész és a fél órákat jelző vonalak. A napóra csapos rögzítésű függesztőkarikája, az óragyűrűket összefogó külső szorítóabroncs, a meridiángyűrű egyik fele (a függesztőkarikához tartozó fokbeosztással) hiányzik.

RATIS NORIMB. HERBIP 49; PRAG MOGUNT. CRAC. FRANCOF [...] SALISB MONACH VIEN 48; OENIP. BUDA 47; GENUA. FLORENT. 44; VENET. MEDIOL MANTUA PADUA 41; LION TRID. BULSAN 40; GREZ. A megadott városnevekből következtetve közép- és dél-európai használatra, a 40°–50° szélességi körök által határolt területre szánták.

### Univerzális zsebnapóra

Ltsz.: 1953.226. Régi száma: 2104. Átm.: 93 mm, meridiángyűrű sz.: 10 mm, óragyűrű sz.: 7,5 mm, vastagság: 4 mm.

Készítés ideje: 1710 körül, készítés helye: Magyarország.

Sárgaréz, kétgyűrűs, ekvatoriális zsebnapóra, vésett, piros és fekete pasztával kitöltött feliratokkal. Jelzése: Schindler M d M fecit. Fokenkénti latitudó jelöléssel. Az óragyűrűn római számok, negyedórás osztással.

A deklinációs lemez hónap/hét osztással: egyik oldalán a hónapok állatövi csillagképei, a másikon a hónapnevek kezdőbetűje. Az óragyűrűn római számok, egész, fél és negyedórás osztással. A Habsburg Birodalom és Észak-Olaszország 45°–55° szélességi körök között fekvő kereskedelmi központjainak, közöttük számos magyar városnak egész számra kerekített fokjelzésével; WIEN. GRAN. PRESBURG. LINTZ. SCHEMNITZ 48; NÜRNBERG PARIS 49; PRAG CRACAU 50; OFEN. GRÄTZ 47; DANZIG 54; BRESLAU. DRESDEN. 51; WARSCHAU 52; THORN 53; MADRIT 40; ROM 42; RAGUSA 43; FLORENTZ 44; TEMESWAR 45; BELGRAD. VENEDIG 46. Magyarországi használatra szánt műszer.

Schindler vezetéknevű műszerkészítő több is működött Közép-Európában a 18. század folyamán. Az Iparművészeti Múzeumban őrzött, Kőrmöcbányán készített, „Schindler à Cremnitz” jelzetű bányászati felmérő műszer (ltsz.: 62.625.1.) hasonlóságot mutat az itt leírt napórával.<sup>16</sup>

### Univerzális zsebnapóra

Ltsz.: 1953.227. Átm.: 83 mm, meridiángyűrű sz.: 4,4 mm, óragyűrű sz.: 4,9 mm, vastagság: 3,9 mm.

Készítés ideje: 18. század első fele, készítés helye: Augsburg [?].

Sárgaréz, kétgyűrűs, ekvatoriális gyűrű-zsebnapóra, vésett, barokk stílusú díszítéssel. Évszám és készítői jel nélküli, jó minőségű darab. A meridiángyűrű latitúdó osztása egész fokokat jelöl. Az ún. deklinációs lemez szokatlanul széles; a hónap napjait ötnaponként szám, azon belül pontok jelzik, így pontos dátumbeállításra alkalmas. Az óragyűrűn római számok és 10 perces beosztás. Csak kiegészítő táblázattal használható utazózsebórának.

### Univerzális zsebnapóra

Ltsz.: 1911.86.276. Átm.: 84 mm, meridiángyűrű sz.: 11 mm, óragyűrű sz.: 10 mm, vastagság: 3,5 mm.

Készítés ideje: 19. sz. eleje, készítés helye: Augsburg [?].

Ekvatoriális, kétgyűrűs zsebnapóra, évszám és készítői jel nélküli, egyszerű darab. A deklinációs lemez egyik oldalán a hónapok kezdőbetűivel, a másikon az állatövi csillagképek jeleivel.

A városokhoz tartozó szélességi fokszámok nélkül, így csak kiegészítő táblázattal használható utazózsebórának. Valószínűsíthető, hogy Magyarországon használták.

### Univerzális napóra

Ltsz.: 1968.36. Átm.: 127 mm, meridiángyűrű sz.: 11 mm, óragyűrű sz.: 8 mm, vastagság: 10 mm.

Készítés ideje: 19. század, készítés helye: Magyarország.

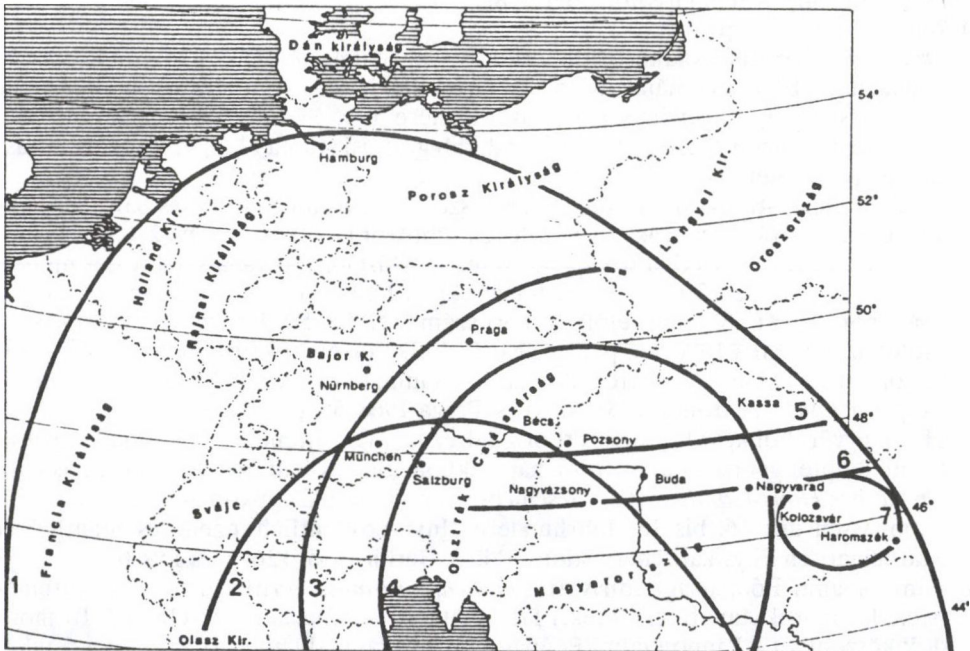

V. tábla

A Magyar Nemzeti Múzeum gyűrűnapóráinak hozzávetőleges használati helyei az órákra vésett városnevek alapján.

1: 1914.19. 2: 1873.141.23. 3: 1961.3419. 4: 1953.226. 5: 1988.3. 6: 1877.119.V.b.52. 7: 1986.37.

Sárgaréz, kétgyűrűs, ekvatoriális, hordozható napóra, díszítés nélküli, egyszerű darab. Évszám és készítői jel nélkül. A véséseket kék pasztával színezték. A deklinációs lemezen a hónapnevek kezdőbetűje és a heteket jelölő osztás. Az óragyűrű peremén római számok, belső részén a fél és negyedórát jelölő osztás. A meridiángyűrű a 46°–47° szélességi körön fekvő erdélyi városok neve és a hozzájuk tartozó földrajzi szélesség (Kolozsvárt kivéve hibás) fok- és percjelzései; SIBINII 46 MIN 17; UDVARHELY 47; CSIK 47; HAROMSZEK 46 MIN 40; CLAUDIOPOLIS 46 MIN 53 [?]. A függesztő karika fokonként állítható, beosztása 10°-tól 80°-ig terjed, annak ellenére, hogy készítője elsősorban erdélyi használatra szánta. Korábbi előkép alapján készített, erdélyi munkának véljük.

### Jegyzetek

- 1 *Gvadányi József*: Egy falusi nótáriusnak budai utazása. (1788) Reprint a Tevan kiadás alapján. Békéscsaba 1978. 37–38 p.
- 2 *Éry István*: „Gyűrű alakú napórák” c. cikkében részletesen ismerteti a magyarországi leleteket. In: *Folia Archaeologica*, Budapest 1957. 209–217 p. Azóta az egri várásatásból is került elő egy ezüstözött azimut gyűrű.
- 3 Analógiák képét és leírását közli: *Bucic, Vesna*: Zbirka soncnih ur v Narodnem muzeju. In: *SITULA Razprave Narodnega Muzeja v Ljubljani. Dissertationes Musei Nationalis Labacensis*. 14/15. Ljubljana 1974. 384 p.; Természetesen számos más gyűjtemény is rendelkezik hasonló darabokkal; pl.: *Sundials and related Instruments. The Whipple Museum of the History of Science*. Cambridge 1988 (oldalszámolás nélkül). Katalógusszám: 266–178.
- 4 *Bucic, V.*: I. m. 384 p.
- 5 *Drágffy Sándor*, érsekvadkerti földbirtokos szabadalma. A 92 224 sorszámot viselő szabadalom 1930. évi május 1-jén egy rajzmelléklettel nyomtatásban is megjelent (Budapest 1930). Karlovits Károly szíves közlése. A Magyar Nemzeti Múzeumban őrzött darab gyártási száma alapján sorozatgyártásra következtethetünk.
- 6 Ennél a napórátípusnál a felfüggesztésre szolgáló gyűrűtől jobbra és balra két lyukat fúrtak. Rajzát a 16. század első felében többször közlik. Éry, i. m. 210. p. Hasonló napórát őriz 1701-ből a ljubljana Nemzeti Múzeum. Anyaga sárgaréz, átmérője 45 mm, szélessége 15 mm. A téli hónapokban használandó lyuk-gnomont „W” a nyári hónapokét „S” betű jelöli. Leltári száma: NM.3059. In: *Bucic, V.*: *Ure Skozi Stoletja*, Ljubljana 1990. 56. p. A prágai Technikatörténeti Múzeum hasonló gyűrűnapóráját 1700-ban készítették. Átmérője 63 mm, ltsz.: 29.028. In: *Horsky, Zdenek-Skopová, Otilie*: *Astronomy Gnomonics*. Prága 1968, 55. p.
- 7 Három gyűrűből készített műszert őriz a drezdai óragyűjtemény. A harmadik gyűrű, az ún. diopter gyűrű: ez a műszer a nap deklinációjának a mérésére is alkalmas volt. *Dr. Körber, Hans-Günther*: *Zur Geschichte der Konstruktion von Sonnenuhren und Kompassen des 16. bis 18. Jahrhunderts*. In: *Veröffentlichungen des Staatlichen Mathematisch Physikalischen Salons*. Bd.. 3. Berlin 1965, 126, 137, 159. p.
- 8 Pannonhalmi Főapátság Könyvtára. *Frölich, Erasmus*: *Scripta diversa*. (Költemények, kivonatok, tanári jegyzetek.) 1758 előtt. 161–162 p. Jelzete: 118.H.3. Itt mondok köszönetet a Pannonhalmi Főapátság Könyvtárának, hogy az anyagot a rendelkezésemre bocsátotta, és hozzájárult a kézirat publikálásához!

Sectio prima  
§<sup>us</sup> 1<sup>us</sup>

annulum universalem conficere

fig: 1<sup>a</sup>

Fiant duo circuli *abcd*, *bedf*, qui aptari possint ad angulos rectos in punctis *b* et *c*. Circulus *abcd* meridianam representant, atque adeo unus eius quadrans ab in gradus 90 devidatur initio facto a puncto *b* aequinoctialis circulus aequinoctialis *bedf* in 24 horas dividatur. Punctum *d* est punctum horae meridianae; in punctis *a* et *c* polos representantibus aptetur lamina aerea, cum aliqua latitudine, in cujus medio sit foramen mobile, secundum fissuram decem: e regione fissurae notentur signae hoc modo.

fig: 2<sup>a</sup>

in fig. 2<sup>a</sup> sit *GH* aequalis semidiam et *ro* circuli aequinoctialis figurae primae ad quam per punctum *G* ducatur perpendicularis *KL*. Ex *H* ut centro describatur arcus, in quo hinc inde abscindatur arcus maximae declinationis; verbo fiat radiosus zodiacus eo ut autem in alio libro diximus; lineaeque omnes signorum graduum puncta, sive tangentem signorum referenda sunt in laminam ac (fig: 1<sup>ae</sup>) igitur punctum *c* censeatur esse centrum circulorum meridiani et horizontalis.

Usus horologii talis est: libere suspendatur meridianus ex puncto elevationis poli, suae regionis correspondente, filo nempe totum ita totum instrumentum soli opponatur, ut foramen, quo prius transferri debet, in signum et gradum, in quo sol versatur, eo tempore radium solarem transmittat praecise in circulum aequinoctialem, ibi horam notabit.

Ut si sol est  $\gamma$ , transferendum est foramen ad signum capricorni in *N*, et radius per foramen transicus incidet in aequinoctialem.

§<sup>us</sup> 2<sup>us</sup>

Demonstratio

Dum solis radius per foramen transmissus aequinoctialem attinget, totum instrumentum sphaeram caelestem representant, situm suum naturalem obtinebit. *go* radius ille horas indicabit.

Prsb coam quae patet: nam si polum a puncto caelesti respondeat, et circuli meridianus et aequinoctialis caelestibus sint paralleli, clarum est, quod axis et cohaerenter foraminis umbra, in aequinoctiali horam ostendet.

Or igitur ans hos circulos nempe congruentem situm obtenturos, quod sic ostendo. Totam sphaera suum situm obtinente, umbra centri tantum infra declinat ab aequinoctio, quantam est declinatio solis pro eo die, *go* puncti in axe sumpti et eandem declinationem obtinente umbra in aequinoctialem cadet, cum autem id in una compositione accidat, nerium est, ut ea sit congruens et naturalis.

Ita *P*: dechaes tom: 3<sup>o</sup> mundimathem: gnomonicae 1: 2<sup>o</sup> perpersone 24<sup>ae</sup>.

- 9 A magyar fordítás *Jancsó Éva* munkája. A szövegben helyenként félreérthető elírások találhatók; pl. a belső, ún. óragyűrűt a kézirat rendszeresen ekvinokciális, napégyenlőségi körnek nevezi, holott ez az egyenlítővel párhuzamos kör, vagyis az ekvátor. A magyar szövegben ezekre a helyekre szögletes zárójelbe a helyes kifejezés került, a latin szöveg a kézirat betűhelyes másolata.
- 10 A bak csillagképben, tehát a téli napforduló havában.
- 11 Ékszerként viselhető, ekvatoriális gyűrűnapórát ír le Steingraber, Erich: *Antique Jewellery, its History in Europe from 800 to 1900*. London 1957, 280 p.
- 12 Hajózőknak szánt, a Föld északi és déli féltekén is használható fokbeosztással készített, ezüstözött sárgaréz, univerzális napóra, átmérője 326 mm. In: *Sundials and re-*

- lated Instruments. The Whipple Museum of the History of Science, Cambridge 1988 (oldalszámozás nélkül). Katalógusszám: 224.
- 13 „*Heut zu Tage aber sind die Räderuhren im allgemeinen Gebrauche, und es entstand ein eigenes zünftiges Gewerbe, die Uhrmaherey, worauf im Inlande außer dem Meisterrechte auch einfache und Landesfabriksbefugnisse ertheilt werden.*” Keeß, Stephan: Darstellung des Fabriks- und Geweswesens. Wien, 1822, Bd. 1. 749 p.
- 14 A Magyar Nemzeti Múzeum óragyűjteménye egyik napórája mellett egy kéziratot táblázat található: „*Utalvány miként mutasson egy jól járó kerek óra, ha a jól rendezett nap óra délbe 12<sup>öt</sup> mutat.*  
*Ha mind a kerek órák mind a nap órák jól mutatnak egy évben csak 4szer marathatnak egyenlően Aprils 15<sup>én</sup> Junius 16<sup>án</sup> September 1<sup>ön</sup> December 25<sup>én</sup>. A többi idő alatt a kerek órák a napórákhoz képest vagy előbb sietnek vagy hátrább maradnak.*” A csillagászok ezt analemának, időegyenlítésnek nevezik.
- 15 Az 1850-es évek elejétől a magyar vasúti közlekedésben a pesti időt, mint Magyarország zónaidejét használta. Az 1884-es Washingtoni közlekedési konferencia ajánlására a földet 24 időzónára osztják, Greenwich-től kezdve keleti és nyugati irányba. A zónaidőt Európa egyes országaiban különböző időpontban, a 19. század utolsó évtizedeiben vezették be.
- 16 E hasonlóságra *Karlovits Károly* hívta fel a figyelmemet. Itt szeretném megköszönni, hogy a cikk megírását tanácsaival segítette!

Gát, Eszter:

**“Ring-Copper-Compass” – The Ring Sundials of the Hungarian National Museum.**

The *azimuth sundials*, belonging to the family of suspended sundials as well as the *universal equatorial sundials* used to be indicated in the everyday terminology under the collective term of *ring sundials*.

Universal ring sundials were produced in ring size, to be worn as jewels, sundials carried in pockets generally measured 7–12 cm in diameter, but portable sundials of about 30 cm in diameter were also produced.

On the basis of the town names engraved into universal portable sundials, conclusions may occasionally be drawn concerning the instrument maker’s intention to supply a particular geographical area. The pieces in the Hungarian National Museum were intended chiefly for smaller or greater regions of the Austrian Empire.

Excavation finds identifiable as azimuth sundials have been known in Hungary since the 16th century. From among the equatorial type the museum has got pieces surviving from the 17th century on. The Library at the Benedictine Monastery Pannonhalma keeps that manuscript from the beginning of the 18. century wherein Erasmus Frölich describes the construction and use of the universal ring sundials. Two centuries later, in 1925, a Hungarian landowner had patented the azimuth sundial anew, and serial production also followed this.

The Hungarian National Museum has nine pieces of ring sundials from the above types. The majority of them was made to be used in Hungary.

## A Szent László palást metamorphozisa

László király szentté avatásának nyolcszázadik évfordulója alkalmából 1992 nyarán kiállítás nyílt a Magyar Nemzeti Múzeumban. A bemutatott emlékek között az egyik legvonzóbb tárgy a zágrábi casula, mely a zágrábi székesegyház nagylelkű kölcsönként kerülhetett ide. A középkori casulát László király palástjából készítették. Történeti emlék s ereklye (1. kép). A *miseruha* egykor fekete selyme sötétkékre fakult. Alján körbe, valamint eleje és háta középvonalában aranszövet sávokkal díszítették. Hátoldalára a kereszt alá hímezett királyi párt applikáltak. Válltájékon vörös selyemdarabra hímezett Ladislai Regis felirat rövidítése látható. A másik oldalon lévő szöveg *pallium* vagy *de pallio* lehetett. Ez már a palást ereklye mivoltát jelzi. A hímezett alakokat esetleg egy másik tárgyból vágták ki és helyezték át a hátoldalra.

A palástot akár László király maga is adományozhatta volna amikor 1094-ben megalapította a zágrábi püspökséget. Szokás volt ugyanis, hogy a királyok értékes köntöseiket a templomoknak ajándékozzák. Egy hagyomány szerint azonban a Szent László ereklyét Károly Róbert király adta Gazotti püspöknek, valamikor 1322 előtt. Gazotti volt ugyanis aki a pápai curia részéről Károly Róbertet a trónra segítette s életrajzában szólnak is a királyi ajándékról.<sup>1</sup> A casulát a székesegyház 1394-es leltárában említik először. „Et primo Casula, nigri coloris de pallio sancti Ladislai Regis facta”. Egy későbbi leltárban még szerepel, utána jó ideig nem tudnak róla semmit. Majd az 1394-es leltári bejegyzés nyomán elkezdik keresni s 1872-ben megtalálják a székesegyház Szt. László oltárában egy üveg szekrénykében.<sup>2</sup>

Az egykor fekete selyemszövet bizánci szövőműhely terméke a XI. századból. Mustrája hatszögletű keretelésben növényi ornamentikát mutat (2. kép). A hatszögek közepét soronként váltakozva szőlőleveles, illetve szivalakú levélkéből kialakított minta tölti ki. A hatszög keretelésű mintát *pallia scutata*-nak nevezik, ellentétben azokkal a mustrákkal, ahol a minta kör keretelésű. Ezeknek az elnevezése *pallia rotata*.<sup>3</sup> Ilyen *pallia scutata* az a selyem szövet is, amiből a regensburgi ún. Wolfgang casulát készítették, s melynek anyaga a Szent László casula szövetének legközelebbi párhuzama, 1050 körül. A Wolfgang casula szövetének egy darabja a Victoria and Albert Múzeumban van, de tudunk egy alig eltérő mintájú töredékről a bécsi Iparművészeti Múzeum gyűjteményében is.<sup>4</sup>

Az aranszövet szegélyek egy a 11. század végére keltezhető kétvetülék rendszerű lanszírozott selyemszövetből készültek. A lanszírozott szövetek jellemzője, hogy a fémszál csak a szövet színoldalán látszik, és végigmegy az anyag teljes szélességében. A minta igen apró, fonatszerű és érdekes módon a szövetdarabokon kétféle nagyságban fordul elő. Ennek valamilyen szövéstechnikai oka lehet. Erre utal az anyag fonákgoldalán látható, eltérő színű láncfonalak használata. Mind a sötét alapszövet mind a díszítő arany sávok az eredeti 11. századi palásthoz tartoznak. A hímezett alakok már nem a palást, hanem az abból alakított *miseruha* tartozékai. Királyt és királynőt ábrázolnak. Úgy tartják, hogy a jobb oldali Szent László a női figura pedig nővére Ilona. Donátorábrázolásként azonban mégsem gondolhatunk Szent Lászlóra, hiszen nem ő volt az adományozó.

A hímezett figurák töredékesek, az is lehet, hogy másodlagos felhasználás eredményeképpen kerültek a hátoldalra. Kontúrvonaluk mentén körbe vannak vágva, a női figurából lent egy darab hiányzik. Megjelenésük igen heterogén. Például a férfi figura zárt koronafarmája a 11–12. században szokásos, de a női korona jóval későbbi időkre

utal.<sup>5</sup> A viseleti elemek, a ruhák záródása, a vállpalástok kiforduló szegélye a 13. század végére–14. század elejére vallanak. A Ladislai Regis felirat betűtípusa, a hímzések kivitele arra enged következtetni, hogy egykorúak lehetnek s nem régiebbek a 13. századnál.

A hímzések lenvászon alapon ún. Anlege technikával készültek. Az igen ritka kivételektől eltekintve gyakorlatilag minden fémszálás hímzés Anlege technikájú. Ennek lényege, hogy a fémszálát soha nem húzzák keresztül az alapanyagon csak ráfektetik, és selyemfonallal a kívánt minta szerint leöltik. Így a mindig igen drága fémszálakból jóval kevesebbet kell felhasználni, valamint elkerülhető, hogy a legtöbbször selyem bélfonal köré tekert, vékony fémszalag lecsavarodjon megakadva az alapszövetben, esetleg a bélfonal összecsomósodjon munka közben. A két figura öltözeteinél a lenvászon alapra fektetett, aranyozott ezüst fonalakat kék, vörös és zöld selyemmel rombuszmin-tában öltötték le. A vállak és a haj foltját zeg-zug vonalban varrták az alaphoz.

Bár a szakirodalom nem említi, mégis szükségesnek tartom megjegyezni, hogy a férfi figura arcának, kezének testszín hímzése egy valamikori javítás eredménye lehet (3. kép). Eredetileg ugyanis, ugyanúgy mint ahogy az a női figuránál ma is látható, az arc és a kezek ezüst fonallal készültek, ami unikum számba megy a hímzés történetében (4. kép). Az arc rajzát, a kontúrvonalakat selyem száröltés adja. Ezzel szemben a férfi figura fejének foltját testszínű selyemmel töltötték ki, benne a szemek, száj orr vonala más öltéstípussal ún. keleti öltéssel varrott és az egész sokkal gyengébb kivitelű. Ezt a feltevést igazolja az a kis ezüsthímzés maradvány, ami a kinyújtott kéz alsó részén megmaradt (5. kép). Anyagát és technikai kivitelét tekintve megegyezik a női figura arcának és kezének hímzésmódjával.

A *Ladislai Regis feliratot* vörös selyemszövetre hímezték aransárga selyemmel tüfeszéses technikával. Az alapszövet vágott széléit visszahajtották s laza öltésekkel varrták a hátlapra.

A hímzések keltezését csak az öltésmód alapján nem lehet meghatározni. A hímzés-technikákban ugyanis technikai fejlődés nem mutatható ki. Már igen korai munkákon is igen finom, tökéletes technikával találkozunk. Ezért korukra nézve inkább az ábrázolt viseleti elemek lehetnek döntőek. Viselettörténeti szempontból a figurák nem lehetnek korábbiak a 13. századnál.

A *miseruha eredeti állapotát, tehát a palást formát* Flury Lemberg asszony a svájci Abbeg alapítvány restaurátora rekonstruálta. A konzerválás során a különböző öltésnyomok, fonalmaradványok, kifakult részek alapján jól meghatározható volt az áthelyezett részek eredeti helye, valamint a különböző időkben végzett javítások. Egyúttal az is bebizonyosodott, hogy a leltárban és a Gazotti életrajzban jelzett átalakítás valóban megtörtént. S míg Szent István palástját harangcasulából alakították át világi ruhadarabbá, itt éppen ellenkezőleg egy királyi díszpalástból készült miseruha, ami hitelesíteni látszik az eredeti tulajdonos személyét is.

Ami az eredeti állapotot illeti, amikor még palást volt, szabásvonalát tekintve szabályos félkör, melyet, egy 230 cm széles, 150 cm hosszú selyemből szabtak (1. rajz). A jobb és bal oldali toldást az anyag kerekedő aljából megmaradt szövetdarabból egészítették ki. A palást alsó szegélyét keskenyebb, elejét széles aranylampasz szegélyekkel díszítették. Erről korábban már esett szó. Az eredetileg 30 cm széles anyagot felhasználáskor hosszában kettévágták, így két 15-15 cm-es sávot kaptak. Egyiket rávarrták a palást elejére, ami a félkör átmérőjéből adódik. A maradék 15 cm-es anyagot tovább osztva kapták az alsó szegélyt, amit kissé betartva idomítottak a palást ívelt széléhez.

A *palást miseruhává alakítása* radikális beavatkozást tett szükségessé. Hiszen egy palást jellegét az elején lévő díszítés határozza meg, míg miseruhánál a hátoldal díszí-



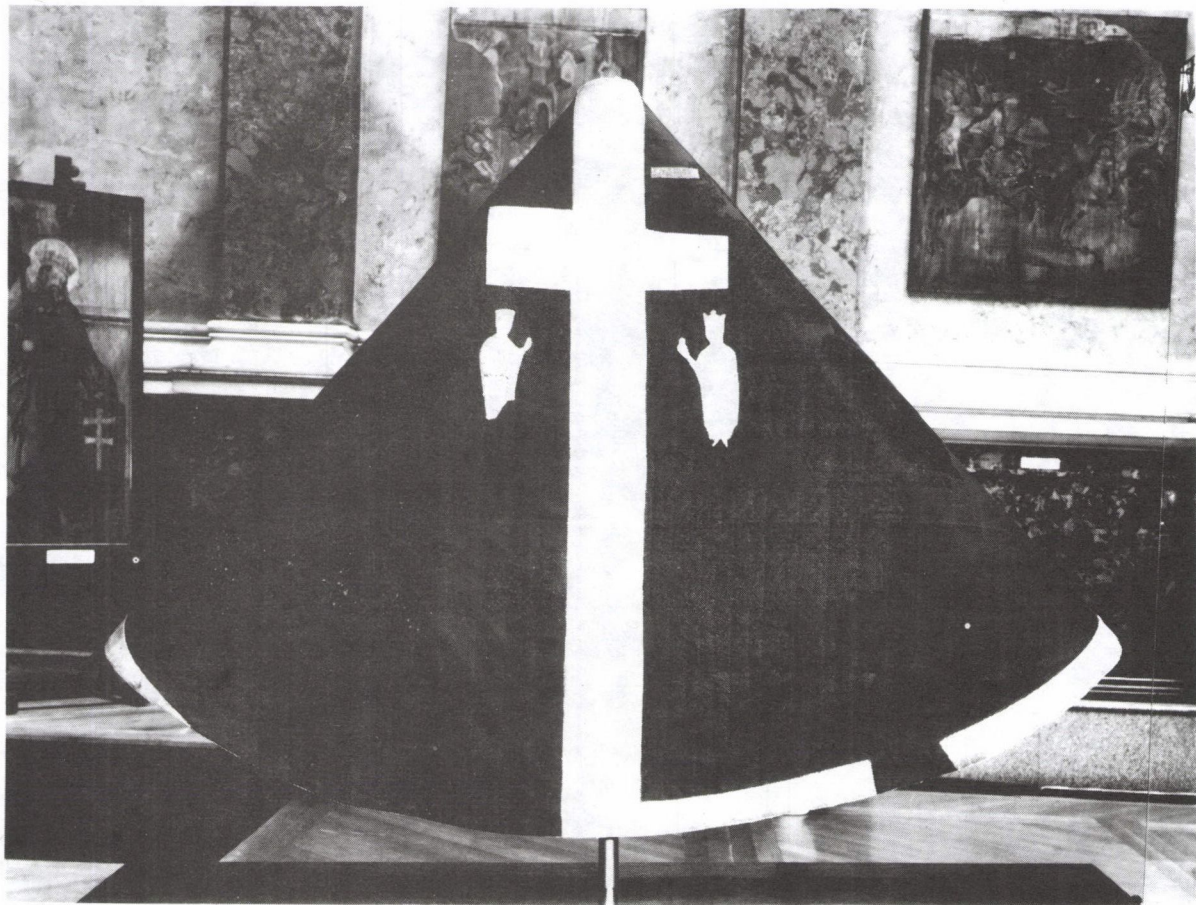

1. kép Szt. László casula háta az applikált alakokkal

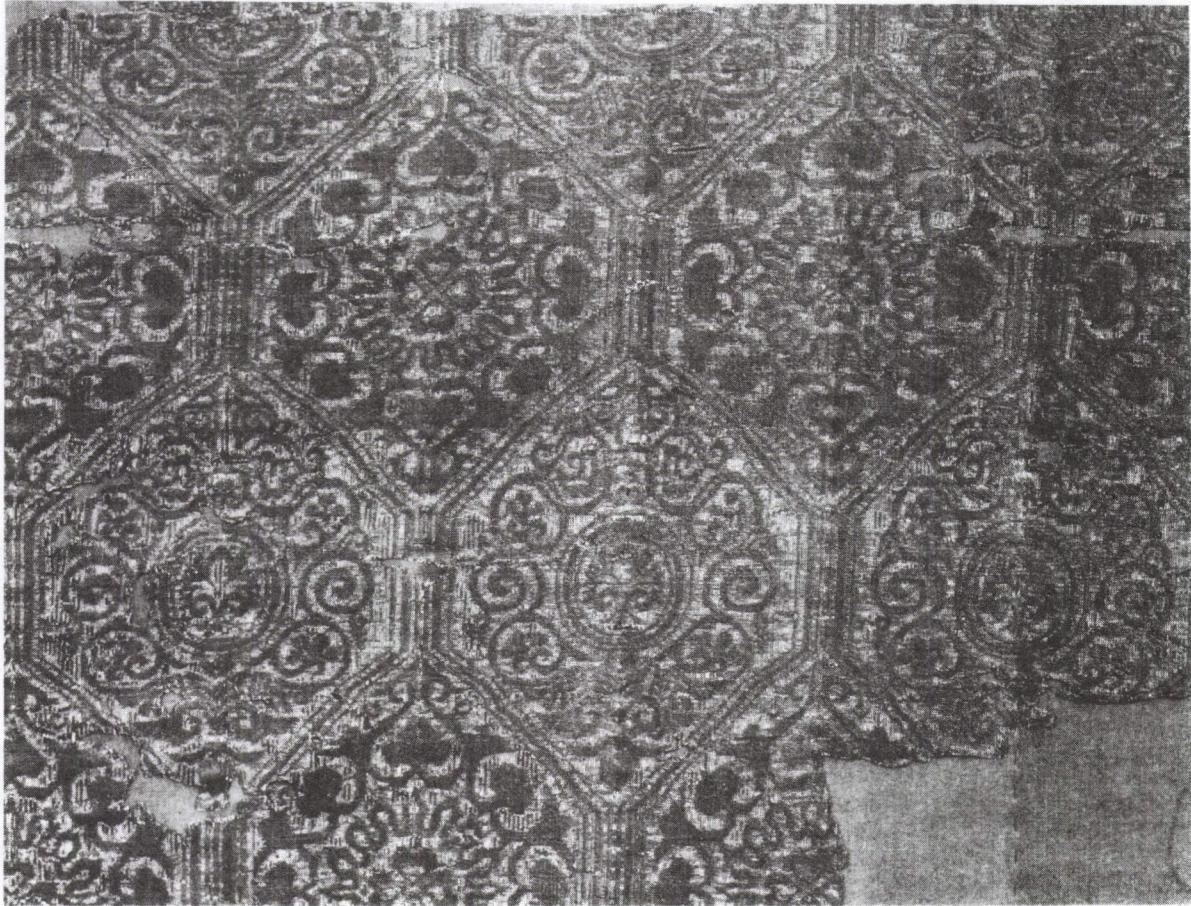

2. kép A XI. századi bizánci selyemszövet részlete





3. kép A feltételezett javító öltések a férfi figura arcán





4. kép Az ezüsthímzés a női figura arcán



5. kép Ezüsthímzés maradványa és a selyem javító öltések a kézen



tése fontosabb. Az átalakítás munkafázisai feltehetően a következő sorrendben történhettek:

– A palást elejének jobb oldaláról lebontották a széles arany szegély felét. Ezt áthelyezték a hátoldal középvonalába, egyúttal kialakítva belőle a keresztet, valamint az elején lévő széles keresztcsávot (2. rajz).

– Ezután a palást nyitott elejét összevarrták, ily módon elkészült a zárt kúpformájú harangcasula.

– Az átalakítás utolsó fázisaként a hátlapra varrták a két hímzést. Kék vászonbélése nem lehet egykorú a bizánci selyemmel. Sajnos semmi közelebbit nem tudunk arról, mikor került a miseruhára, mert az applikált alakok csak a bizánci selyemhez tartoznak. Az átalakítással kapcsolatban Kovács Éva úgy látja, hogy a figurák az átalakítás alkalmával kerültek a miseruhára.

*Az idők során a tárgyat többször javították, alakították.* Ezekre a javításokra főleg akkor került sor, amikor a miseruhát különböző kiállításokra készítették elő. Egy tárgy javítási periódusait meghatározni az egyik legnehezebb feladat. Textilek esetében a deformálódások, áthelyezett részek, a tárgyon lévő foltozások anyaga, az egymásra varrt különböző korú szövetretegek vagy a javításhoz használt fonalak színe, anyaga, öltésmódja adhat támpontot. Mindezek figyelembevételével az immár miseruhává alakult paláston négy nagyobb alakítási, javítási szakaszt lehetett meghatározni.

– *Az első a 13. század végi 14. század eleji átalakítás* volt, amikor díszpalástból harangcasula készült. A díszítő szegélyeket áthelyezték, s felvarrták a hímzéseket a hátoldalra.

*A tárgyat bemutatták az 1897-es Budapesti Millenniumi Kiállításon.* Ekkorra már olyan rossz állapotba került, hogy feltétlen szükséges volt egy nagyobb javítás. A bizánci selyemszövet törékennyé, szakadozottá vált. Az anyag nagymértékű hiányai miatt a felület nagyrészen kilátszott a kék vászonbélés. A javítás során a selymet a hiányok, szakadások kontúrvonalában sűrű, apró öltésekkel a béléshez varrták. Mivel a lebegő lánc és vetülékfonalak rögzítését evvel a módszerrel nem lehetett megoldani, a kibomlott szálvégeket egyszerűen levágták.

Az idők során a selyem a varrások mellett újból kifoszlott, elvált a vászontól és sok helyen csak a javító öltések maradtak meg a bélés anyagán.

*Ezért amikor 1971-ben a miseruhát bemutatták egy zágrábi kiállításon* újabb javításra került sor. Sokkal sikeresebbnek sajnos ez a beavatkozás sem mondható. A javítást látólag nagy sietséggel végezték. Mivel a kiállításon a tárgynak csak a hátoldalát kívánták bemutatni, az előkészítés során a tárgy elejét és hátát laposan egymásrafektették. A két részt együtt egy fehér pamutvászonra varrták fel. A hátlapot igyekeztek szebbé tenni, ezért a hátoldal hiányzó szöveteinek pótlására arany és selyemdarabokat vágtak le az elejéről. Ekkorra a miseruha állapota már olyan kritikussá vált, hogy megmentése érdekében azonnali szakszerű beavatkozásra volt szükség. Amíg mi itthon csak gondolkodtunk azon, hogy a koronázási palástral mi is történjék, addig *1986-ban Flury-Lemberg asszony a svájci Riggisbergben* elvégezte a Szent László miseruha konzerválását.

A munka során rekonstruálták a műtárgy eredeti állapotát. A megmaradt szövettörések alapján meghatározták az áthelyezett részek eredeti helyét és a nagyobb javítások idejét. Elvégezték a szövetek és hímzések készítéstechnikai vizsgálatait. Egyúttal alapos felmérés készült a tárgy állapotáról.

A vizsgálati eredmények alapján nem volt kétséges, hogy az 1971-es javításkor áthelyezett részeket vissza kell tenni eredeti helyükre. Először a tárgy elejét felbontva szétválasztották az egymáshoz varrt elő és hátlapot. Egyúttal eltávolították a fehér pamutanyagot is, amire az alapszövet fel volt varrva. Kibontották a 19. századi restaurálás öltéseit, mivel a sűrűn, rendszertelenül alkalmazott öltések az anyagban káros feszültségeket okoztak. A casulát a rajtalévő aranszegéllyel, hímzéssel együtt mosták ki.

Csak azokat a darabokat kezelték külön, amelyeket a különféle javításoknál amúgyis elmozdítottak eredeti helyükről.

A selyem hiányainál kilátszó bélés hatalmas világoskék foltjai esztétikailag igen zavaróan hatottak. Ezért a konzerválás során a selyem és a bélés közé sötétkékre festett pamut ún. alátámasztó anyagot tettek. Az alátámasztó anyagnak nem csupán esztétikai szerepe van, hanem a műtárgy meggyengült anyagának megerősítésére is szolgál. A következő lépésben az egész felületet színoldaláról egy igen vékony, teljesen átlátszó selyemmel, „crepelinnel” fedték be. A három szövetréteget – az alátámasztó pamut, fölötté a bizánci selyem, afölött pedig a crepelin – nagy laza öltésekkel egymáshoz varrták. Ily módon stabilizálták a bizánci selyem maradványait. Végül visszavarrták a 71-ben áthelyezett aranszövet szegélyeket is.

A konzerválási munka eredményeképpen a tárgyat, ha nem is eredeti szépségében, de mindnyájunk számára élvezhető formában mutathatjuk be.

A zágrábi palástartalatos kutatásokat ezzel még nem tekinthetjük befejezetteknek. Bár sok kérdés tisztázódott, maradtak megoldatlan problémák.

Tudjuk, hogy Szent László a kolostorokat, székesegyházakat adományokkal támogatta. A megkezdett templomépítkezéseket befejezte, új kolostorokat, székesegyházakat alapított, hogy csak Somogyvárt, Kalocsát, Nagyváradot említsük. Palástját elvileg bármelyik alapítványnak odaadhatta. Tehát – noha a palást kora megfelel Szent László korának – eredete tisztázatlan marad, s így nem tudhatjuk azt sem, hogy a palást hogyan került Károly Róberthez. Kérdéses az is, hogy pontosan mikor vált miseruhából ereklyévé, vagyis mikor emelték ki a paramentumok közül. Csak az bizonyos, hogy a Ladislai Regis felirattörődék akkor kerül rá, mikor már ereklyeként tisztelték.

### Jegyzetek

- 1 Kovács Éva művészettörténész szíves szóbeli közlése
- 2 Flury-Lemberg, Mechtild: Bell-Shaped Chasuble of St. Ladislaus of Hungary. Textile-Conservation and Research Bern 1988. (Abegg-Stiftung) 176–182. p.
- 3 Czobor Béla: A zágrábi dóm Szt. László miseruhája. In: Magyarország történeti emlékei az 1896. évi Ezeréves Országos Kiállításon. Budapest 1896. 59–60. p.; A palást-ról részletes leírást ad még Henszlmann Imre az Archaeológiai Értesítő X. köt. (1876) 162–171. p., valamint: Riznica zagrebacke katedrale. Zagreb 1982. 129. p. című katalógus.
- 4 A szövetek és fonalak technikai vizsgálatait, az átalakításokkal kapcsolatos rekonstrukciókat Flury-Lemberg asszony végezte el a tárgy restaurálása során. Ezekről részletes adatok találhatóak: Flury-Lemberg, i. m. ... III. rész. Technical Catalogue. Cat. 87.
- 5 Kovács Éva művészettörténész, akinek értékes tanácsaiért, segítségéért ezúton szeretnék köszönetet mondani.

Sipos, Enikő:

### The metamorphosis of King Ladislav's mantle

For the eighthundredth anniversary of the canonization of King László (Ladislav) I. of the House of Árpád, an exhibition opened in the Hungarian National Museum. The most attractive object displayed, the chasuble of Zagreb, made from the cloak of King

László, was obtained on loan by the obliging consideration of the Zagreb Cathedral, to be exhibited as a treasured historical relic.

The one-time black silk of the casuble has faded to dark blue by now. Round its border as well as on the centre-line of its front and back runs a decoration of gold fabric stripes. On its back, below the cross, embroidered royal pair is appliquéd. On the shoulder part an abbreviation of the Latin inscription „Ladislai Regis” may be seen-embroidered on a piece of red silk. Another embroidered inscription on the other side reads Pallium (or De Pallio), a later indication of the fact, that the piece was held as a relic.

Its present form is the result of a remodelling. The embroidered figures may have been cut out from another object to form an appliqué on the back part.

The garment could have been donated by King László himself at the time of his founding the bishopric of Zagreb, in 1094. It had been customary for kings to donate their precious robes to churches. However, according to tradition, it was Károly (Charles) Robert I. of the Anjou dynasty, who presented it to Bishop Gazotti sometime before 1322. Namely, on behalf of the papal Curia, Gazotti had assisted Charles Robert to ascend the throne and, a mention of the royal gift appears in the bishop's biography. The first entry of the chasuble in the inventory of the Cathedral was made in 1394: „Et primo casula nigri coloris de pallio Sancti Ladislai Regis facta.” In a later inventory the piece can still be found, then for a length of time we do not find any trace of it. Research started on account of the 1394 entry and the chasuble was found again in 1872 in the Cathedral's Saint Ladislav Altar, housed by a small glass cabinet.

The originally black silk fabric had been the product of an 11th-century Byzantine weaver's workshop. The fabric pattern shows vegetal ornamentation in hexagonal fields. The centres of the hexagonal fields, in alternating lines, are filled in with vine-leaf -, respectively with heart-shaped foliole motifs. The hexagonal pattern is known as „pallia scutata”. The gold fabric trims were made of a two-weft lanciered silk fabric dateable to the end of the 11th century. Both the dark ground fabric and the decorating gold stripes pertain to the original 11th-century mantle.

The embroidered figures, representing a king and a queen, are not appurtenances of the original mantle, but of the chasuble fashioned from it. Tradition has it, that the figure on the right is Saint Ladislav, while the female figure represents his sister Ilona. Nevertheless, we still ought not presume that the figures were likenesses of the donators, because the mantle was not the gift of King Ladislav. The embroidered figures are fragmentary; cut along their contour lines, a piece is missing from the lower part of the female figure. The appearance of the figures shows very heterogenous traits. The closed crown on the head of the king is customary for the 11th and 12th centuries, but the queen's crown refers to a considerably later date. Elements of the wear: the fastening of the robes, the out-turned trimmings of fur on the shoulder capes are indicative of the late 13th or early 14th centuries. From the letter-type of the Ladislav Regis inscription just as from the execution of the embroideries the inference can be drawn that they may be even-aged and not more ancient than the 13th century.

The embroidery of the figures was made on a linen cloth grounding with the so-called Anlege technique. Although the professional literature makes no reference of it. I must note here, that the skin-colour embroidery on the face and hands of the male figure may be the result of a onetime repair work. That is to say, originally, in the same way as may be seen on the female figure, the face and hands were embroidered with a silver thread and this counts as something unique in the history of embroidery. This inference is sustained by the fact, that on the lower part of the king's extended hand a



little silver embroidery remnant survived, which in respect of its material and technique, agrees with the mode of embroidery on the female figures face and hands. It was Madame Flury Lemberg, restorer at the Swiss Abegg Foundation, who reconstructed the original state of the chasuble, that is, the mantle form, in the course of the restoration. As the outcome of the specialist examinations it was established, that the remodelling indicated in the inventory and in the Gazotti-biography took place indeed, and, while the mantle of Saint Stephen (István) was transformed from a bell-shape-chasuble into a secular piece of clothing, in our case quite contrarily a chasuble was fashioned out of a royal mantle of state and this appears to authenticate the person of the original owner, too.

Through years of time the object went through several alterations and repairs. On the mantle turned into chasuble again we can discern three major repair stages. For the Millennial Exhibition of Budapest in 1897, the tattered silk fabric was sewn to the lining along the contour lines of the deficiencies and tears. Over a period of years the silk fabric got frayed again along the seams, in many places only the repair stitches survived. Therefore, when the piece was to be displayed new in a Zagreb exhibition of 1971, it had to go through another process of repair. As the intention was to show only the back part of the object, efforts were made to embellish it with gold fabric and silk pieces taken from its front part. By the year 1986 the state of preservation of the chasuble became so very critical, that a prompt professional intervention was imperative to save it. It was Madame Mechtild Flury Lemberg in Riggisberg, Switzerland, who carried out the conservation of the Saint Ladislav chasuble in 1986. As a result of this conservation we are enabled to see the object, though not in its original beauty, but at least in an enjoyable form.

Self-evidently we cannot consider the research work regarding the Zagreb chasuble as completed yet. While many questions have become clarified, several uncleared points remained to exist. We know, that Saint Ladislav supported the monasteries and the cathedrals, with donations. He ordered to complete unfinished buildings of churches, and founded new monasteries, for example at Somogyvár, Kalocsa and Nagyvárád. In principle, he could have presented his mantle to any of the founded units. Thus, although its age corresponds to the era of Saint Ladislav, we cannot know for certain in what manner was the mantle taken in possession by King Károly Róbert. Another question is, at what time did it turn from a chasuble into a relic, that is when was it raised from among the paramentums. The only certainty remains, that the inscription „Ladislav Regis” was embroidered into it when it had already been venerated as a holy relic.

## Rajzok

1. Az aranszövet szegélyek eredeti helye a palást formán
2. Az aranszövet szegélyek elrendezése a palást átalakítása után a miseruhán



## A Kunsthistorisches Museum Monturdepot gyűjteményének ún. nagy gyászruhája,<sup>1</sup> s annak magyar vonatkozása

A Kunsthistorisches Museum Monturdepot részlege udvari díszruhákat, lakájlivréket, testőregyenruhákat, lovagrendi díszöltönyöket és néhány, kiemelkedő történeti személyiséghez kapcsolódó divatos női ruhát őriz.<sup>2</sup>

1962-ben Elisabeth Amalia főhercegnő, Alois lichtensteini herceg neje hagyatékából leánya, Maria Theresia Strachwitz grófné három női viseletet ajánlott fel a Monturdepot számára: egy fekete atlaszselyem, ún. Chantilly csipkével, zsettel és gyönggyel díszített turnürös gyászruhát, egy hasonló másikat fekete habos selyemből<sup>3</sup> (moiré), az utóbbihoz tartozó fekete csipke főkötővel és bársony maszkkal, valamint egy gazdagon hímzett tojásbéj színű udvari díszruhát. Átvételkor a ruhákat 1870–75 körülire datálták. Mindhárom ruha jelzett, F. Scheiner udvari szállító műhelyéből származnak. A család úgy tudta, hogy a díszes darabok Karolina Augustza (1792–1873) bajor hercegnőé, I. Ferenc osztrák császár (1768–1835) negyedik hitveséé voltak. Ez azonban azonnal kérdésesnek tűnt. Az idős, 1835 óta özvegy császárné élete utolsó korszakában a társadalmi előírások miatt nem viselhetett ilyen világos színű díszruhát, s a ruhák nem feleltek meg az öreg hölgy méreteinek. A karcsú (kb. 50 cm-es) derék és a telt (80 cm körüli) kebel különleges keveréke Erzsébet királyné feltűnő sajátja volt, így azonnal felmerült az a lehetőség, hogy a ruhák esetleg az ő tulajdonából származnak. A családi emlékezet általában nem teljesen megbízható, hasonló tévedések meglehetősen gyakoriak. Ezt a feltételezést erősítette a fekete bársony maszk is, ami ebben a korban már nem volt szokásos, de Erzsébet szívesen rejtette arcát a kíváncsi nézelődők elől zsebkendő vagy legyező mögé, így elképzelhető, hogy ez a bizarr ötlet tőle származik. Kérdéses volt azonban, hogy a fekete selyemöltözékeket, amelyek egyébként délutáni, látogató öltözékeknek is megfelelnek, mikor hordhatta. Az illem közeli hozzátartozó halála esetén több hónapon vagy akár egy éven keresztül is gyászruha viselését írta elő. Először az ún. matt gyászt (gyapjúszövetből készült ruhát kreppselyem, fa vagy vasékszer díszítéssel) illett viselni, majd az ún. „fényest”, azaz selyemruhát, zsettel, gyöngy díszítéssel.

Erzsébet királyné életében az 1870-es évek kezdetétől sűrűsödtek a temetések: 1872-ben halt meg anyósa, Zsófia, 1876-ban Deák Ferenc, 1878-ban apósa, Ferenc Károly, 1886-ban unokatestvére II. Lajos bajor király, 1888-ban apja, Miksa Emánuel bajor herceg, s végül 1889-ben fia, Rudolf. Az 1890-es években folytatódott a tragédiák sorozata, de a mi szempontunkból ez már nem érdekes, mivel fia halála után mindig fekete ruhát hordott.

Ahhoz azonban, hogy meg tudjuk mondani, mikor viselhette ezeket a ruhákat, szükséges a viseletek egészen pontos datálása. Ez nem könnyű feladat, mivel a divat gyorsan változott. 1869 végén jelent meg a fart kiemelő turnür, ami a hetvenes években évről évre kibebbedett, s 1876-ra eltűnt, majd 1879-ben újra előkerült, s egészen 1889 végéig ismét változó nagyságban domborult. Ez azonban nem azt jelentette, hogy a drága, 20–30 méter anyagból készült ruhákat eldobták egyik évről a másikra, inkább a szoknya alá tett (vagy elhagyott) párnával, a belül elhelyezett szalagok lazább vagy szorosabb kötésével utánozták a divatot. Ha azonban egy ruhát a megfelelő bábura öltöztetnek, kitalálható a készítés időpontja és az eredeti forma: amikor a ruha redőzése, természetes esése a legszebb és a viselet szinte „élni kezd”.



1. Zichy Mihály Alphonse Masson: Erzsébet királyné Deák Ferenc ravatalánál



2. Erzsébet királyné ún. nagy gyászruhája





3. Divatkép a Harper's Bazar nevű lapból, 1876. V. 13. 317.

1979-ben, New Yorkban a Metropolitan Museum által rendezett „The Imperial Style: Fashions of the Hapsburg Era” című kiállításon az egyik gyászruhát a főkötővel és a maszkkal kiállították. Ekkor Stella Blum, a Costume Institute vezetője megállapította, hogy a ruha az 1880-as évek végéről származik.<sup>4</sup> Így elképzelhető, hogy Erzsébet apja, vagy Rudolf halála után viselte.<sup>5</sup>

Mindhárom ruha szerepelt az 1983-ban Halbturnban (Féltorony) rendezett „Uniform und Mode im Kaiserhof” című kiállításon, amelyet a nagy sikerre való tekintettel 1989-ben Halbturnban megismételtek „Kaiser’s Rock” címmel. A kiállítások katalógusában<sup>6</sup> a fekete moiréruha fényképét is közölték, de újabb adatokat, feltételezéseket nem. Ezután kölcsönözte a Magyar Nemzeti Múzeum az ún. nagy gyászruhát az 1992. május 18-án nyíló, „Erzsébet, a magyarok királynéja” című kiállításunkhoz, s úgy terveztük, hogy a Rudolffhoz kapcsolódó blokkban fogjuk elhelyezni.

A kiállítás rendezése előtt Bécsbe utaztam, megnézni a kölcsönkért ruhákat, s ekkor rájöttem, hogy elképzelésem hamis volt, ezt az ún. nagy gyászruhát Erzsébet nem hordhatta 1889 körül, mert szabása a hetvenes évekre jellemző! A datálási zavar megfejtése egyszerű: a new yorki kiállításon nem a moiré, hanem az atlaszselyemruha volt bemutatva! Így hát a mi katalógusunkban<sup>7</sup> már óvatos voltam, s azt írtam, hogy a ruhát majd a kiállítás rendezése közben fogjuk meghatározni!

S valóban, a méretre csináltatott bábun<sup>8</sup> a ruha gyönyörűen redőzhető volt, de csak turnürpárna nélkül! Így megelevenedett az eredeti forma: keskeny vállú, hosszú, sima ujjú, hosszított, elől gombolt derék, a csipónél redőzéssel, oldalt szögletes lebenyekkel, szűkebb, hátul enyhén domboruló, szalagsokros uszályos szoknya. Ekkor már „gyerekjáték” volt 1876–1879 közé datálni. Az analógiák keresése közben a főkötőhöz<sup>9</sup> hasonlót is találtunk 1878-ból. Úgy véltük tehát, hogy a legvalószínűbb, hogy Erzsébet 1878–79 körül, apósa halála után viselte ezt a ruhát. S ekkor ért bennünket az igazi meglepetés! Alphonse Masson: „Erzsébet királyné Deák Ferenc ravatalánál” című Zichy Mihály festménye után készült rézkarcán megdöbbenve fedeztük fel ugyanazt a főkötőt, s egy nagyon hasonló öltözetet! A rajzon a ruha felsőrészét bársonykabátka takarja, de oldalt látszanak a lebenyek és főleg a szalagsokros uszályos szoknya, amelyet a fényes zsett helyett paszomány és rojt díszít.

Tudjuk, hogy Erzsébet Deák ravatalánál a korabeli leírások szerint a „gyász nemtője”-ként jelent meg, ami növekvő népszerűségét csak fokozta. A magyar állam hivatalosan felkérte Zichy Mihályt, hogy örökítse meg az eseményt.<sup>10</sup> A művész ekkor Párizsban élt, így nem valószínű, hogy a meghatározó jelenetet személyesen látta volna. Látnia kellett azonban ezt a ruhát és a főkötőt, amit a feladat elkészítése érdekében megmutathattak neki, de legalább egy hiteles fényképet kellett ismernie! Nincs okunk feltételezni, hogy a megdöbbenő hasonlóságnak más oka lenne. Igaz, a divatlapokban az első turnür nélküli modellek 1876 májusában jelentek meg, Deákot pedig 1876. január 31-én ravatalozták fel. Viszont tudjuk, hogy amikor divatlapok a nagyközönséget az újdonságokról tudósították, az igazán elegáns cégek előkelő vevőik számára már eladták új modelljeiket. Ezért néhány hónappal a divatlap mindig „késik”. Az is érthetővé válik, hogy a királyné ruhája „fényes”: egyrészt Deák nem volt közeli hozzátartozó, másrészt Erzsébet nem hivatalosan jelent meg a ravatalnál. Zichy Mihály viszont valószínűleg éppen a gyász közismert előírásai miatt mellőzte a fényes díszítések ábrázolását, az egyébként meglehetősen nagy pontossággal ábrázolt ruhánál.

Egyértelműen leszögezhető tehát az a végkövetkeztetés, hogy az ún. nagy gyászruhát Erzsébet királyné viselte Budapesten 1876. január 31-én Deák Ferenc ravatala alkalmával.



## Jegyzetek

- 1 Leltári szám: N CXXII.
- 2 Mivel alig van női ruha, ezért a gyűjtemény kutatói elsősorban a díszruhákkal, egyenruhákkal foglalkoztak igen nagy alapossággal, s nem a női divattal. Ezúton köszönöm meg Hr. Dr. Georg Kuglernek, a Monturdepot igazgatójának, hogy megengedte, hogy foglalkozzam a ruhával.
- 3 A moiré az ismert neve az ilyen típusú selyemnek, de régi szép, kifejező elnevezése habos selyem.
- 4 *The Imperial Style: Fashions of the Habsburgs Era.* New York 1979. 148 fényképpel. Nem datálták a könyvben, azt szóban közölte velem Stella Blum, mivel a kiállítás rendezési munkálatainál jelen voltam.
- 5 Vö.: *Illustrierte Frauenzeitung.* Berlin. 1888. júl. 1.; 1889. jan. 20 stb. Ilyen értelemben írtam róla az Elisabeth, Königin von Ungarn (Erzsébet, a magyarok királynéja) Wien, Köln, Weimar 1991. eisenstadti kiállítási katalógusban 25(német)/167.
- 6 *Uniform und Mode am Kaiserhof.* Halbtorn 1983. Kiállítási katalógus/230 231 fotóval. Kaiser s Rock. Halbtorn 1989. Kiállítási katalógus/113 fotóval.
- 7 *Erzsébet, a magyarok királynéja.* Bp. 1992. Kiállítási katalógus/29.
- 8 A bábukat Lőrincz Judit készítette.
- 9 Vö.: *Journal des Demoiselles.* Parizs, 1876; *Illustrierte Frauenzeitung.* Berlin. 1877. dec. 17., 1878. márc. 4.; 1878. nov. 4. (a főkötő) stb.
- 10 A festmény, illetve rajz készülésének körülményeiről az eisenstadti katalógusban (vö. 5. jegyzet) 30 35 (német) 171 175 (magyar) Cennerné Wilhelmb Gizella írt.

Földi-Dózsa, Katalin:

### **Die sog. große Trauerrobe im Monturdepot des Kunsthistorischen Museums und ihre Beziehung zu Ungarn**

Gräfin Maria Theresia Strachwitz, Tochter der Gemahlin des Fürsten Alois von und zu Liechtenstein schenkte 1962 drei Damenkleider aus der Nachlassenschaft ihrer Mutter dem Monturdepot: eine Trauerrobe mit Turnüre aus schwarzem Atlas mit sog. Chantilly-Spitze und Jetperlenbelag; eine andere, ähnliche aus schwarzem Moiré; sowie ein reich gesticktes Frauengalackleid in „Eierschale-Farbe“. Damals datierte man diese Kleider aus den Jahren um 1870/1875. Sie sind markiert, stammen aus der Werkstatt des Hoflieferanten F. Scheiner. Der familiärlichen Überlieferung nach gehörten die prunkhaften Kleidungsstücke der bayerischen Prinzessin Carolina Augusta (1792–1873), der vierten Gemahlin des Kaisers Franz I. (1768–1835). Diese Überlieferung ist kaum zu glauben, wegen der besonderen Maße der Kleider (schlanke Taille etwa 50 cm, voller Busen cca. 80 cm) nahm man an, daß diese Kleider von Elisabeth getragen worden waren.

Die sog. große Trauerrobe aus Seidenmoiré kam als Leihgabe ins Ungarische Nationalmuseum zur Sonderausstellung „Elisabeth, die Königin der Ungarn“. Beim Aufbau der Ausstellung gelang es uns, die Trauerrobe genau zu datieren und ihre Herkunft zu bestimmen: bei der Ankleidung der nach dem Maßen des Kleides verfertigten Puppe stellte es sich heraus, daß das Kleid aus dem Jahre 1876 ist und wie es der Kupferstich von Mihály Zichy und Alphonse Masson erkennbar zeigt, trug es Königin Elisabeth am 31.1.1876 an der Bahre von Ferenc Deák.

## Kemény Gábor portréja Veress Ferenc fotokerámiáján

„... a pyrophotographiai kezelésmód minden más nemű fényképészeti módszert felülmúl, s egy valóban jól sikerült porcellánkép, minden más módon készült fényképeknek valóságos koronája.” – idézi Lemlinget Veress Ferenc, a fotokémia készítését ismertető első cikksorozata elején.<sup>1</sup> Majd így folytatja: „E képek kitűnő tisztaságuk s finomságuk mellett – ha el nem törnek – évezretekig megmaradnak. Ezeket felbontani vagy színükben meghalványítani nincs hatalmában sem a nap sugarának, sem 700° heves tűznek. A hol ilyenek vannak az a város, az az országrész elsüllyedhet s évezrek múlva, ha ismét felszínre kerül (pl. ásatás alkalmával) a pyrophotographia valamely épen maradt edényen vagy üvegen, akkor is oly élénk és tiszta maradt, mint amilyen akkor volt, midőn az égető kemenczéből kikerült.” E különleges, a többi fényképészeti eljárástól megjelenésében merőben elütő, technika ránk maradt darabjainak többsége valóban kitűnik részletgazdagságával, finomságával – és természetesen – szokatlan, különös megjelenésével a többi fénykép közül. Tálon, poháron, ékszertartón, teás- és kávéskészleten, virágcsereptartó kaspón, medailonon egyaránt találkozunk vele.

A mind intenzívebb hazai fototörténeti kutatás azonban eddig kevésbé foglalkozott e sokszor különlegesen szép darabokkal. Ennek oka egyrészt, hogy a fotokerámia készítésének technikája nálunk szinte teljesen feledésbe merült. Másrészt – mint oly sok esetben –, ezek a tárgyak két szakterület – a porcelángyártás és -festés, valamint a fényképezés – határán találhatók, s talán ezért, egyik terület kutatóinak figyelmét sem vonták eléggé magukra. Ez a mellőzöttség, határterületiség kezdettől kíséri e tárgyakat és készítőiket.

### A tál története

A Magyar Nemzeti Múzeum kerámia gyűjteménye három Veress Ferenc szignóját viselő fotokerámiát őriz. A most bemutatásra kerülő, Kemény Gábor bárót ábrázoló tálon kívül egy erdélyi népviseletbe öltözött lányok kepeivel díszített virágtartó kaspót, s egy, a királyi családot megörökítő felvétellel díszített tányért.<sup>2</sup>

A Kemény Gábort ábrázoló tálat a Nemzeti Múzeum 1949-ben, az akkor megszüntetett Országgyűlési Múzeum gyűjteménye darabjaként kapta. „A Parlamenti Múzeumból elhozott tárgyak jegyzéke”<sup>3</sup> így szerepelteti: „22. Tál, talpas, porcelán, közepén szakállas magyar ruhás férfi fényképével állatos keretdíszben, virágos talppal. Mag.: 10 cm., átm.: 22 cm., talpátm.: 11 cm.”<sup>4</sup> A tálon ma is látható a régi leltári szám: 13832. A Nemzeti Múzeum Adattárában található az Országgyűlési Múzeum egykori leltárkönyve, amelybe Fejős Imre eképpen jegyezte be a tárgyat: „Kemény Gábor br. földművelésügyi miniszter arcképével ellátott talpastál, porcelán. 20.– Pengő; 36/1939. gyar. szám.” Az ugyancsak az Adattárban lévő gyarapodási naplóból tudjuk, hogy a talpas tányért Farkas Jenőtől vásárolták 1939. április 19-én. Sajnos az Országos Levéltárban őrzött egykori múzeumi levelezésben nem találtunk részletesebb információt az egykori eladóra és a tárgy korábbi történetére vonatkozóan.<sup>5</sup> A tál talpas voltára e forrásokon kívül, ma már csak az alján található bemélyedés utal. 1961-ben, amikor új, nemzeti múzeumi leltári számot kapott (1961. 1806.), a bejegyzés már nem említette a talpat, amely valószínűleg 1956-ban, a lapidáriumban tűnt el, semmisült meg (?), számos más értékünkkel együtt.

A tál az ókori görög vázákra emlékeztet, amelyeknek másolatai éppen a múlt század hetvenes éveiben váltak divatosá. Miután a tál talpa nincsen meg, nem tudjuk megha-



1. Veress Ferenc: Kemény Gábor portréjával díszített és körben festett porcelán tál.



2. Veress Ferenc szignója a tál alján.

tározni a porcelán készítési helyét és idejét. A minta valószínűsíti, hogy Veress festett fehérárut vásárolt, s középen ő csak a képet helyezte el. Ezidőtájt számos porcelángyár kínált fényképeszek számára fehérárut, amelyen a fényképnek helyet hagytak. Főként francia és cseh porcelángyárakról rendelkezünk ilyen adatokkal. Kolozsvárott cseh porcelánt és herendi fehérárut lehetett legkönnyebben beszerezni.

A tál portréja: Kemény Gábor báró

Az állatalakos, virágos keret színei ragyogóan harmonizálnak a középen elhelyezett portré, Veress fényképeire oly jellemző, jellegzetes aranybarna színével. A fényképen Kemény Gábor báró magyar ruhás, jobbra néző, támlás széken ülő, arcát profilból mutató mellképe látható.

Keményről több portrét is ismerünk. Közülük a Legújabbkori Történeti Múzeumban őrzött, ugyancsak Veress által készített, egész alakos, magyar ruhás kép a legérdekesebb számunkra, mert a verzón Veress az Erdélyi Múzeum fényképészének titulálja magát, továbbá a kép dedikált, 1866. január 8-i dátummal.<sup>6</sup> Mivel Veress 1865. augusztusában választották az Erdélyi Múzeum fényképészévé, a felvétel 1865 második felében készülhetett.<sup>7</sup> A tálunkon található portré és a dedikált, datálható kép hasonló korúnak mutatja Keményt, s viseletük is megegyező. Ennek alapján, továbbá annak ismeretében, hogy 1865-ben az utolsó erdélyi országgyűlés több képviselőjét fényképezte Veress Kolozsvárott – az országgyűlés helyszínén –, állíthatjuk, hogy a tál fényképének negatívja is feltehetően 1865 november-december hónapjaiban készült Veress kolozsvári műtermében, talán egyidőben az egész alakos felvétellel.<sup>8</sup>

Ki volt Kemény Gábor? Ismerkedjünk meg életútjával!

Kemény Gábor báró 1830. július 19-én Csombordon (Alsó-Fehér vármegye) született Kemény Dénes báró és Kemény Kata bárónő legidősebb gyermekeként. Édesapja Wesselényi Miklós, Bethlen János mellett az erdélyi ellenzék vezetője volt a reformkorban. Fiát még Dénes báró indította el a nagyenyedi református főiskolára, ahol id. Szász Károly és Zeyk Miklós tanítványa lett. 1849 után Kemény először a selmecebányai bányászakadémiát látogatta, majd Berlinben és Svájcban eltöltött tanulóév következett. 1852-től, mint legidősebb fiúra, rá hárultak a családi birtok gazdasági ügyei. Nevét a közvélemény előtt a nemzeti fejlődésről Eötvös Józseffel, 1860-ban folytatott polémiája tette ismertté.<sup>9</sup> A MTA nagygyűlése, törvén tudományi és történelmi osztályai javaslatára, 1863. január 13-án levelező taggá választotta. 1865-ben, az utolsó erdélyi országgyűlésen, ő is, mint egykoron édesapja, Gyulafehérvár képviselője volt. Később, a pesti parlamentben előbb Gyulafehérvárt, majd Kézdivásárhelyet képviselte. 1867-ben delegáció tag. 1875. március 11.–1878. december 5. között belügyminisztériumi államtitkár. Tisza Kálmán kormányában 1878. december 5-től földművelés-, ipar- és kereskedelemügyi miniszter 1882. október 12-ig, majd ekkortól 1886. szeptember 19-ig, közmunka és közlekedésügyi miniszter. Miniszterként jelentékeny mértékben támogatta a különféle ipari és mezőgazdasági bemutatókat, kiállításokat, nem egy esetben személyes pártfogásával segítve megvalósulásukat. Jelentős szerepe volt az 1879-es székesfehérvári, s az 1885-ös budapesti országos kiállítás létrejöttében. Minisztersége idején alapították meg a vincellér- és kertésziskolát és a vegykísérleti állomást. Számos jótékony és közhasznú egyesület és tudományos társaság tagja volt, amelyekben tevékenysége nem szorult kizárólag reprezentálásra. A Magyar Történelmi Társulat 1877-ben másodelnökké, majd 1887-ben elnökvé választotta. A MTA-nak 1886-tól tiszteleti tagja volt. Egyházában, az erdélyi helv. ref. egyházkerületben, 1872-től a főtanács egyik elnökeként illetve főgondnokként dolgozott. Több belföldi és külföldi kitüntetést kapott, többek közt 1881-ben az I. osztályú vaskoronarendet, 1882-ben pedig I. Ferenc József valóságos bel-





3. Veress Ferenc: Kemény Gábor egész alakos portréja 1865-ből.

(1830-1888)

min., MTA-tag

1865 k.



MEG:39530

Síves emlékül

1866 jan. Siker

4. Kemény dedikációja és a verzó rajza.



ső titkos tanácsossá nevezte ki. 1888. október 23-án, Ajnácskőn (Gömör-Kishont vármegye) hunyt el.<sup>10</sup>

Veress Ferenc fényképész, a tál készítője

A felvétel készítőjét, Veress Ferencet, szerencsére ma már kevésbé kell bemutatnunk, mint néhány évvel ezelőtt. Hála a Gödöllői Galériában megrendezett emlékkiállításnak és az akkor publikált kiadványnak, Fejős Imre életút ismertető cikkének, valamint a Veress egyes műveit bemutató tanulmányoknak, s a Legújabbkori Történeti Múzeum időszaki kiállításainak, amelyeken gyakran szerepeltek képei. Csupán a teljesség kedvéért szentelünk néhány sort munkássága általános ismertetésének, hiszen cikkünk egyik alapvető célja éppen tevékenysége egyik fontos, eddig kevésbé előtérben lévő részének bemutatása.

Veress Ferenc 1832. szeptember 1-jén született. Tanulóveiről bizonytalan, egymásnak ellentmondó adatokkal rendelkezünk. Az bizonyosnak látszik, hogy eredetileg aranyművesnek készült, s első fényképezőgépét 1850-ben édesanyjától kapta ajándékba. Bizonyíthatóan közeli baráti kapcsolatban állt az erdélyi fényképezés úttörőivel: Apor Károllyal, a fiatalon elhunyt Kornis Zsigmonddal, Mikó Imrével. 1853 őszén nyitotta meg Kolozsvár és Erdély első hivatalos műtermét. Barátsága az Erdélyi Múzeumot alapító Mikóval „százával hozván” neki a megrendelőket, lehetővé tette élte anyagi megalapozását. Különféle technikákkal kísérletezett egész munkássága folyamán, autodidakta módon sajátítva el mindent, még a tanuláshoz szükséges nyelveket is. 1855-ben készítette el első albumát Erdély nevezetesebb személyiségeiről. Ennek jövedelméből és Mikó támogatásával jutott el ebben az esztendőben Münchenbe és Párizsba. 1856-ban készült első jó minőségű életnagyságú fényképnagyítása. 1858-ban nősült, Kolozsvár legismertebb nyomdatulajdonosának lányát, Stein Josefát vévén feleségül. 1858 végéről ismerjük első vizitkártya nagyságú felvételeit. 1859-ben publikálta első cikkét a fényképezésről, s ugyanebben az évben készült első felvételsorozata Erdély nevezetesegeiről, már ekkor száraz eljárással. 1861-ben új, műteremmel bővített házat építtetett a Sétatér utcában, amelyet 1868-ban bővítettett emeletessé. Vendégszerető, pezsgő szellemiségű házában, műtermében gyakran fordultak meg neves személyiségek. 1865-ben megválasztották az Erdélyi Múzeum hivatásos fényképészének. 1867-ben ismét párizsi utat tett. 1868-tól, új műtermében új eljárásokkal kísérletezett, többek között az alább ismertetendő email-collodiummal. 1871-ben Münchenbe utazott. Az 1870-es években több albumot állított össze, részben Kolozsvárt, részben Erdélyt ábrázoló fotóiból. Ezidőtől folyamatosan, egészen haláláig, leginkább a színes fényképezés problémája foglalkoztatta, számos ígéretes kísérlete eredményét az 1889-es párizsi kiállításon tette közzé. 1881–1882-ben a Kolozsvári Tudományegyetemen mint fényképész magántanító tartott előadásokat. 1882–1888 között megjelentette, szerkesztette és részben írta a Fényképészeti Lapokat, az első magyar nyelvű szakközlönyt. 1890-ben műtermét Kató József vette át. 1916 április 3-án hunyt el Kolozsvárott. Munkásságát találoán jellemzik Fejős Imre szavai: „...kutató szellemmel párosult művészi alkotóössz-tön, melyeket kitarító munkaszeretet támogatott”.<sup>11</sup>

Veress a fotokerámia készítéséről

Veress a fotokerámia technikájának ismertetésére három, egymással összefüggő cikksorozatot jelentetett meg lapjában, a Fényképészeti Lapokban 1882–1884 között.<sup>12</sup> E cikksorozatában az alábbi módon határozta meg a fotokerámiákat: „A pyrophotographia minden ága a porcellánföstés minden ágával egyesítve teszi a photocheramikát.

A photocheramikus nem csak mindennemű képet tud többféle anyagból készült különböző edényekre s üveglapokra fényképezni, hanem az edényeket, melyekre a képet húzta fösteni, aranyozni, tehát díszíteni s végül azokat ki is tudja égetni.”<sup>13</sup>



S most lássuk, hogy ő maga hogyan írta le röviden fotokerámiái készítési technikáját! „Vegyítsünk pl. arabiai mézgaoldatba<sup>14</sup> egy kevés töményesült két-festsavanyos ammon-folyadékot.<sup>15</sup> Ezzel egy jó megtisztított üveglemezt húzzunk be, s meleg helyre víz-irányosan tévén szárítsuk meg. Most egy közönséges sajtóba<sup>16</sup> tett átlátszó tevőleges képre (diapositivra) teszszük rá e jól kiszáradt lemezt s megvilágítás végett a napsugáron 2 perczig, árnyékban pedig 15–30 perczig hagyjuk. Ezután félhomályos helyen a sajtóból kivett lemezen az eredeti képnek gyöngé másolata látszik, melyet színével fölfele tiszta fehér írólapra teszünk. ...közönséges kormot (kinrust) kevés vas éleggel,<sup>17</sup> bányai főstékkal<sup>18</sup> vegyítve hintünk rá, ...addig dörzsöljük gyöngéden, míg az eredetihez hasonló szép tiszta és erős tevőleges kép lesz. Az ily módon készült képet további műveletképpen néhány csepp riczinus olajat tartalmazó közönséges gyapmázsal<sup>19</sup> húzzuk be s midőn rajta a gyapmáz megkocsonyásodott tiszta vízbe tesszük, hol a fölösleges chromsó nemcsak felolvad, hanem képünk a collodiummal föl is válik az üveglapról s a víz tetején úszik.<sup>20</sup> ...Ha azonban a korom-fősték helyett kemény tüzet álló, különböző fémek élegeiből<sup>21</sup> készült és finomul megtört festék-porral állítjuk elő másolt tevőleges képünket..., akkor a víz tetején lebegő képet ... valamely porcellán- vagy üvegedényre halásszuk ki s azon megszáradni hagyván, katlanunk perselyébe (muffelbe, tesszük, az edényt máza keménységéhez képest eddig hevítjük, míg a kép abba teljesen beleolvad!” – adta meg a technika tömör leírását az első két cikkben.<sup>22</sup> Veress a folyamat kémiai magyarázatával is szolgált.<sup>23</sup> Az eljárás mai szavainkkal azon az elven alapul, hogy valamilyen dikromát és különböző szerves kolloidok vizes oldata szilárd anyagra felöntve tapadós felületű, ún. dikromátos réteget alkot, amely a benne lévő kromátsók miatt fényérzékeny.<sup>24</sup> Fény hatására a kromátsók kromivegyületekké redukálódnak, s a folyamat közben, a fény érte helyeken megcserzik, vízben oldhatatlanná teszik a kolloid rétegeket. A cserzőhatást a keletkező krómoxid ( $\text{Cr}_2\text{O}_3$ ) és a kromilion ( $\text{CrO}^+$ ) fejt ki. Tehát, ha pl. a dikromátos zselatinréteget hordozó üveglapra diapositívet tesznek, a megvilágítás hatására a réteg különféle mértékben veszti el tapadosságát. Ezt azután a beporzó eljárás során égetésre alkalmas fémfestékekkel beporozzák, finom ecset vagy fúvás segítségével, ami a rétegen képszerűen tapad meg, s finom tónusokat is tartalmazó pozitív képet ad.<sup>25</sup>

Veressnek a fentebb idézett leírását igen sok, fontos részlettel kellett kiegészítenie saját kortársai, kollégái számára is. Ezekből – az itt helyhiány miatt nem idézett – részletekből világlik csak elő, hogy milyen nagyfokú technikai ügyességet, fényképész tudást, szakmai gyakorlatot, valamint komoly anyagi befektetést igénylő műveletsorozat volt a fotokerámia készítése. Külön tanulmányban kívánunk a közeljövőben visszatérni Veress technika-ismertető cikkeire.

S most lássuk, milyen fogadtatásban részesült a maga idejében a fotokerámia Magyarországon!

Veress Ferenc fotokerámiái kiállításokon, tudósítások a korabeli sajtóban

Veress fotokerámiát először 1855-ben, a párizsi világkiállításon látott. „Porcellánra tűzben olvasztott fényképet az 1855-ik évi párizsi nemzetközi iparműkiállításon láttunk legelőször. Ezek habár még kezdetlegesek valának is, de mint újdonságok e téren nagyon megbámultak voltak s óranegyedekig is gyönyörködtünk bennük. – A készítés módjának megtanulására azonban csak sóhajtsókkal gonolhattunk, mert még a rendes nedves úton való eljárást sem tudtuk kellően, tehát annak lehető tökéletesítésére kellett minden erőnket összepontosítanunk...

De az 1867-ik évi párizsi kiállításon látott sok ilyenmű szép fénykép megtekintése után már abban a jó helyzetben valánk, hogy megtanulására rászánhattuk magunkat, még pedig önerőnkön, mert nem volt módunkban, hogy Camarsacnak 1200 frankot, vagy Lethnek 700 forintot fizessünk a tanításért.



5. Veress Ferenc önarcképe az 1870-es évekből



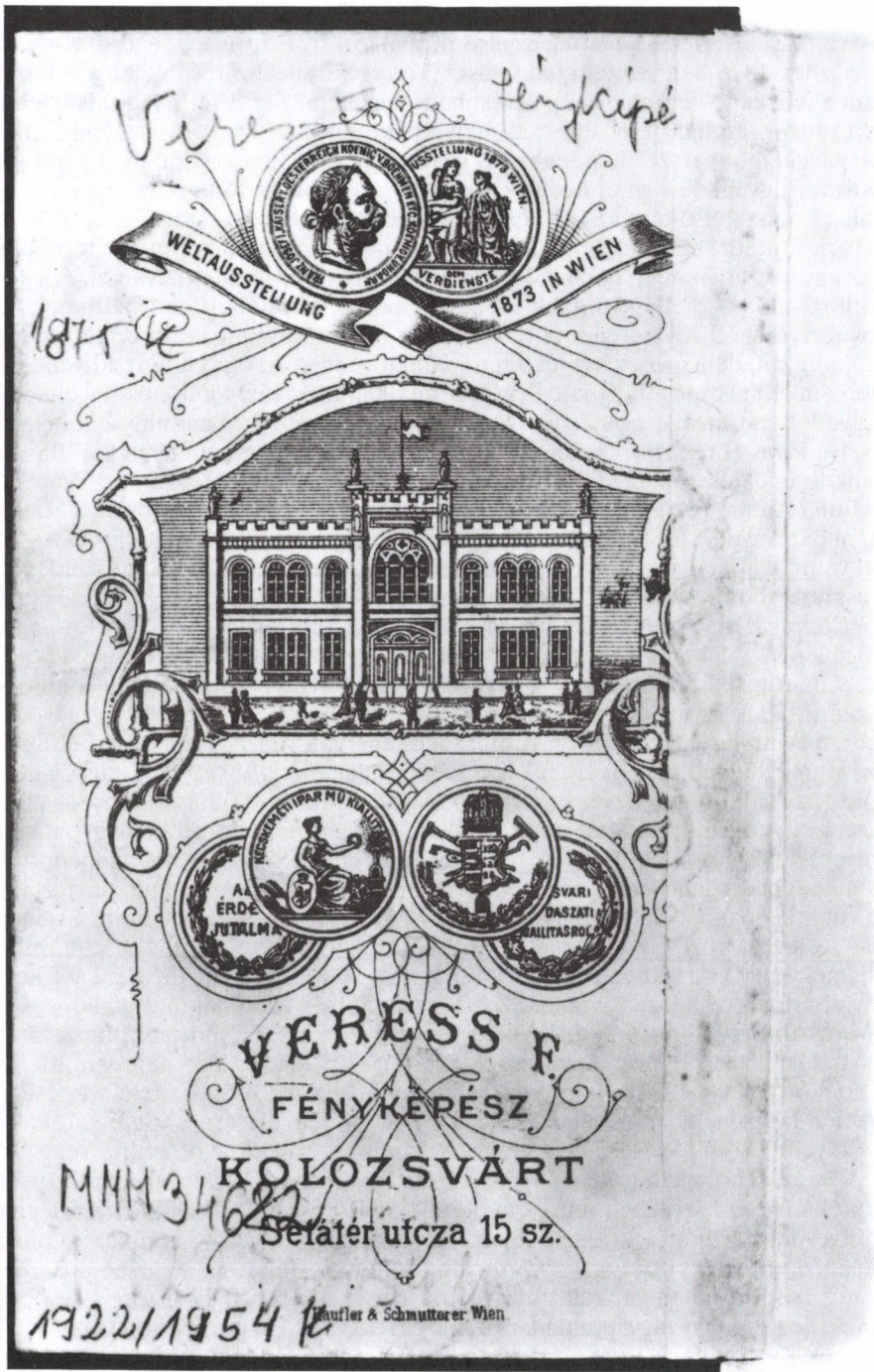

6. A Sétátér utcai műterem rajza egy verzóról.

Az erre következő évben tettük első kísérletünket.”<sup>26</sup>

Hosszú évek kísérletei követték az első próbálkozást. E tevékenységéről a nyilvánosság első ízben 1876-ban szerzett tudomást. „Veress Ferencz, városunk jeles fényképésze újabban a fényképészetnek egy új, kevésbé ismert nemét kísérlette meg sikerrel. Ez az úgynevezett porcellán-fényképészet, melyhez tudunkkal Magyarországon senki sem ért, vagy legalább iparszerűleg senkisé is gyakorolja... A képek színe még némi tökéletesítésre vár ugyan, de a siker eddig is meglepő, ...” – tudósított apósa lapja, a Kelet.<sup>27</sup> A fotokerámiákat elsőként az 1876-ban megrendezett szegedi országos ipar- és termény kiállításon mutatta be a közönségnek. „Az ipar- és kereskedelmi miniszternek is fel-tűnt, az egyébként is meglepően szép porcellán és cserépipar osztályában, Fischer Vilmos kolozsvári porcellánfestőnek több száz porcellánműből álló kiállítása. Fischer Vilmos testvére a híres herendi porcellángyár tulajdonosának, a porcellánt Herend-ről kapja ugyan, de Kolozsvártt teszi használhatóvá igen finom s a herendivel egy szín-vonalon álló festészetével. Minden egyes általa kiállított tárgy különös figyelmet érde-mel, egyetlen hátrányuk, hogy áruk igen magas. A gyűjteményben túlnyomólag vannak képviselve Veres Ferencz porcellánra tett fényképei, melyek e nemben a kiállításon és a hazában egyedül állanak; ott láttuk a porcellán edényeken gr. Mikó Imre, Tisza László, Tisza Ilon, Aubin Róza, Kassainé, Brassai bácsi s mások kitűnően sikerült képeit. Egyetlen hátrányuk e fényképeknek, hogy színök még nem eléggé erőteljes és a sötét ré-szek el vannak homályosodva; reméljük azonban, hogy törekvő fényképésziünk e hátrá-nyon is mielőbb túlteszi magát. Fischer porcellánfestészetének pedig őszinte elismeré-sünk; kívánjuk, hogy üzlete mély gyökeret verjen városunkban.”<sup>28</sup>

A legjelentősebb bemutatkozás 1879-ben következett. Idézzük Veress saját beszámó-lóját: „...midőn 1879-ben májusban Krüger Gyula híres vegyésznek „Die Photochera-mik” című jeles és ezen a téren az első ily nemű munkája megjelent, már nekünk ugyanezen év május havában megnyitott székesfehérvári országos iparműkiállításon há-romszázat meghaladó photokeramikai műveink valának kiállítva!”<sup>29</sup> A nagyszámú kiál-lított tárgyról sajnos igen kevés információ maradt ránk. A kiállítás iratanyaga nem ma-radt fenn.<sup>30</sup> A kortársak által napilapokban, beszámolóiban olyan nagyon hiányolt hívat-alos vezető még a kiállítás végére sem készült el. A Prém József által kiadott kiállít-asi kalauzt pedig már megjelenésekor is dilettáns, hibás munkának tartották. Ve-ressre vonatkozóan az alábbiakat közli: „Úgyszintén Vörös (sic!) valamint Fischer Vil-mos is (Kolozsvárról). Ez utóbbiak kiállítása kiválóan ízléses darabokban bővelkedik. Egyeseknél a rajz és a színezés rendkívül tetszetős, különösen egy théa és kávé készlet s néhány díszítményes tárgy tűnik ki.”<sup>31</sup> A Magyar Polgár cikkéből tudjuk, hogy „...vala-mint Veres kolozsvári porcellán-égető is külön-külön kis teremben állítanak ki.”<sup>32</sup> A bőven tudósító heti lapok közül, a Székesfehérvár egyáltalán nem említi Ve-ressst, noha részletesen bemutatja a porcelán kiállítást is.<sup>33</sup> A Székesfehérvár és Vidéke az egyetlen lap, amelyben részletesebb, s a közönség reagálására is utaló sorokat talál-tunk. Először József főherceg, a kiállítás fővédnöke, látogatásakor említi Veress kiállít-ását „...Veress porcellán-képei voltak utolsó megszemlélt tárgyak, melyek szintén meglepték kivitelük, részben művészei becsük által.”<sup>34</sup> Majd a kiállítást részlegenként ismertette, három héttel később: „Specialitást mutat be Veress Ferencz (Kolozsvár) porcelánfestő és fényképész. Ékszerartók, dobozok, poharak, serlegek stb. roppant változatos csoportokban vannak kiállítva, mindegyiken a kiállítási bizottság csoport el-nőkeinek, jegyzőinek vagy munkatársainak egyes, vagy csoportos arcképeivel. – Az arcképnek ily domború vagy homorú tárgyakra való beégetése nagy fáradtsággal jár, nálunk egészen új. A gazdag gyűjteményben mindamelltt igen sok kitűnő és sikerült arcképpel (sőt íjásképpel) is találkozunk. Veress csoportjának sok látogatója figyel-

mes szemlélője akad és bőven kijut neki a méltánylatból, melyet valóban meg is érdemel.”<sup>35</sup>

Biztosan szerepelt a kiállításon az a Gadányi György gyűjteményében lévő „Az 1879-dik évi székesfejevári országos kiállítási emlék” feliratú, 56 portréval díszített tál, melyet a neves gyűjtő a Foto-ban mutatott be néhány évvel ezelőtt.<sup>36</sup> Ezt feltételezzük a Nemzeti Múzeum Kemény portréját hordozó tájáról is, hiszen Kemény ekkor miniszter, a fehérvári kiállítást ő nyitotta meg, s éppen 1879-ben rendelt fotokerámiákat Veresstől.<sup>37</sup>

Az országos lapokban, amelyek szintén bőven közöltek cikkeket a kiállításról, nem találtunk Veress Ferencre vonatkozó egyéb utalást. A kiállítást záró jelentésből még annyit tudunk, hogy a II. csoport C. osztályában (Porcellán-, üveg és agyagipar) a porcellán fényképezésért Veress bronzérmét kapott.<sup>38</sup> Ennek ellentmond a kolozsvári Iparkamara Jelentése, amely szerint: „utólag az első rendű kitüntetést, díszokmányt nyerte...”<sup>39</sup> Mindenesetre ez a legnagyobb elismerés, amit porcelánra égetett fényképeivel aratott. Ezt követően a tárgyak a Désen megrendezett (1879 július) Termény- és Iparkiállításon szerepeltek.<sup>40</sup> 1881-ben a központi Iparcsarnok háziipari szakosztályának kiállításán is feltehetően ott voltak a fotokeramikák.<sup>41</sup>

Időközben a Kolozsvári Kereskedelmi és Iparkamara 1880. évi jelentése „Veress Ferenc fotokeramikai vállalatának – a nagy beruázás után – kellő részvét hiányában” történt feladásáról tudósított.<sup>42</sup> Az utolsó általunk ismert híradás Veress fotokeramikai tevékenységéről a Debreceni Ellenőr című újságban jelent meg, a debreceni iparműkiállítás kapcsán.<sup>43</sup> „Porcellán. Itt első helyen kell említenünk a Fischer Vilmos herendi gyárából került remek porcellán tárgyakat, különösen pedig a feltűnő szépségű gyümölcs tányérok, Aufsazok és *beégetett fényképpel* magyar táj- és genréképekkel ellátott minden rendű servicek s chinai utánzatok vonták magukra (sic!) különösen a figyelmet, a mi természetesen nagyobb számú megrendeléseknek volt előmozdítója.” Az Ellenőrt idéző Kelet „Kolozsváriak Debreczenben” címmel, megjegyzést fűz idézetéhez: „(Megjegyezzük itt, hogy csak a porcellán készül Herenden, festése, valamint az égett fényképek Korozsvártt.)”<sup>44</sup>

A fotokeramikák kapcsán korabeli cikkekben többször is említett Fischer Vilmos, a herendi gyáralapító Fischer Mór fia, aki 1874-ben nyitotta meg porcelánfestészetét és fehérru raktárát Kolozsvárott. Festődéje 1884-ig herendi fehérruura dolgozott, majd cseh porcelánt használt.<sup>45</sup>

Maga Veress Ferenc – tudomásunk szerint – egyetlen helyen sem utal együttműködésükre, a korabeli tudósítások azonban minden kiállítás kapcsán együtt szerepeltetik nevüket. Talán nem véletlen az sem, hogy Veress, bár a fotokerámia készítésének technikáját ismertető cikksorozatában említi a porcelánfestés megtanulásának szükségességét, de erre részletesen nem tér azután ki, holott a többi műveletet valóban részletesen ismerteti. Az is elgondolkasztató, hogy a kolozsvári kamarai jelentés szerint „öt évi tanulmányok” – vagyis 1874(!)-től végzett – kísérleteinek eredményét várta 1879-ben.<sup>46</sup> Veress visszaemlékezéseiben 1867 utáni évre, vagyis 1868-ra teszi kezdő lépéseit e téren, bár évszámot határozottan nem ír,<sup>47</sup> viszont kísérleteiről az első hírlapi tudósítás – igen későn, 1876-ban jelent meg.<sup>48</sup> Az ismert források alapján arra kell következtetnünk, hogy bár a fotokerámia készítésének gondolata 1867-től foglalkoztatta őt, komolyabb kísérletezésbe csak Fischer Vilmos 1874-es kolozsvári megtelepedése után kezdett. Elképzelhető, hogy a vállalkozás anyagi nyeretlensége folytán, vagy más miatt a későbbiekben nem dolgoztak együtt, s Veress 1882-től, a fotokerámiát ismertető cikksorozatában már ezért nem említi Fischert.

Esetleges közös tevékenységük bizonyítása, illetve e hipotézis evetése további kutatásainktól remélhető.

A számos európai országban tartósan meghonosodott technika magyarországi legkiválóbb és legszakavatottabb képviselőjének ezirányú tevékenységéről ezidáig ennyit sikerült megtudnunk! E vállalkozása is igazolni látszik Miklósi Sikes Csaba tanulmánya címéül választott idézetét: „Így szántottunk s vetettünk, de aratni sohasem arathattunk...”

### Jegyzetek

- 1 Fényképészeti Lapok (a továbbiakban: FL), 1 (1882) febr. 2. 28. p. Lemling Józsefről nem sikerült adatokhoz jutnunk, pedig személye érdekes volna, hiszen Veress eképpen említi őt: „A mindnyájunk előtt köztiszteletben levő...” uo.
- 2 A kaspót *Kövári Ágnes* ismertette „Veress Ferenc népviseleti felvételei egy fotokerámián” című cikkében. In: Történeti Múzeumi Közlemények (1980) 98–107. p.; a tányér publikálatlan.
- 3 Kelt: Budapest, 1949. november 10-én.
- 4 *MOL*, P. 1425/4. cs. 1949. évi iratok.
- 5 *MOL*, P. 1425/1–7. cs.
- 6 Veress Ferenc: Kemény Gábor báró. Legújabbkori Történeti Múzeum, Nemzeti Történeti Fényképtár. Ltsz. 78.799. Ezúttal is köszönöm a Fényképtár munkatársainak szíves segítségét.
- 7 *Miklósi Sikes Csaba*: „...Így szántottunk s vetettünk, de aratni soha nem arathattunk...” Veress Ferenc kolozsvári fényképész cseppet sem rendhagyó pályaképe. In: Veress Ferenc emlékkiállítás. Gödöllő 1984–1985. 35. p.
- 8 Az utolsó erdélyi országgyűlést az 1865. szeptember 1-jei uralkodói leirattal hívták össze 1865. november 26-ra, Kolozsvárra.
- 9 *Kemény Gábor*: A nemzetek fejlődéséről. Kolozsvár 1856. E könyvben Eötvösnek „A XIX. század uralkodó eszméi” c. munkájának egyes részleteit bírálta. Eötvös 1860-ban ragált, ekkor több kisebb tanulmányban válaszoltak egymásnak.
- 10 Kemény életére vonatkozóan lásd: *Bölgöny József* Magyarország kormányai. Budapest 1978. 249. p.; *Szinyei József*: Magyar írók élete és munkái. 5. köt. Budapest 1897. 1422–1427. p.; Vasárnapi Újság 22 (1875) március 21. 12. szám.
- 11 Veress munkásságára vonatkozóan adatokat az alábbi forrásokból merítettünk: Fotolexikon. Budapest 1963. 623. p.; *Fejős Imre*: A fényképezés magyar úttörői – Veress Ferenc. Foto (1957) 215–219. p.; Veress Ferenc emlékkiállítás. Gödöllő, 1984–1985.; A Fejős idézet Fejős Imre idézett cikkéből való.
- 12 *Veress Ferenc*: A gyakorlati photocheramikáról. FL 1 (1882) 2. szám 28–29. p.; 4. szám 60–61. p.; 7. szám 113–115. p.; 9. szám 148–151. p.; 11. szám 182–184. p.; 12. szám 204–209. p.; – *Veress Ferenc*: Gyakorlati photocheramikáról. FL 2 (1883) 7. szám 144–146. p.; 9. szám 184–186. p.; 11. szám 220–222. p.; 12. szám 253–254. p.; – *Veress Ferenc*: A photocheramikáról. FL 3 (1884) 7. szám 137–138. p.; 9. szám 175–178. p.; 11. szám 217–218. p.
13. FL 1 (1882) 7. szám 115. p.
- 14 Gumiarábikum. Bizonyos acacia-fajok sárgás-barna, levegőn megkeményedő, gumi-szerű váladéka, amely kétszeres mennyiségű vízben tökéletesen oldódik; fotoragasztóként, kromát-kolloidok eljárásoknál kolloidként használatos.
- 15 Ammonium dikromát –  $(\text{NH}_4)_2 \text{Cr}_2 \text{O}_7$  –: narancsvörös, kristályos vegyület, amely vízben jól oldódik, különböző kolloidok (szerves vegyületek pl. gumiarábikum) fényérzékennyé tételére szolgáló erős mérég. Fény hatására barnul, bomlik; közben cserzi (vagyis megkeményíti) és víz-oldhatatlanná teszi pl. az egyszerű anyagokat.

- 16 Vagyis másolókeretbe, ami elsősorban a napfénypapírok exponálásakor használt eszköz, kontakt másolatok készítésére alkalmas. Ld. bővebben: Fototechnika-történeti (egészen) kis lexikon. Összeáll.: Flesch Bálint. In: Hogyan (ne) bánjunk (el) régi fényképeinkkel? Gödöllő 1987. 25–26. p.
- 17 Vas-oxid,  $\text{Fe}_2\text{O}_3$
- 18 Földfesték?
- 19 Másik régi nevén kollódium, azaz cellulóz-nitrát. – CN –. Cellulózból nitráló elegyben (salétromsav-kénsav) történő nitrálással állítják elő. A közepesen nitrált származékot nevezik kollódiumgyapotnak. A fényképészetben a nedves-eljárás kötőanyagként használja, oldatába keverték a halogenid sókat. Fehér, rostos, szagtalan anyag, amely szerves oldószerekben oldódik, vízben nem; tehát a fotográfia szempontjából is fontos tulajdonsága, hogy vizes oldatok számára átjárható. Folyékony állapotban üveglemezre felöntve – az éter elpárolgása következtében – a lemez felületén megszilárdul; ennek révén filmképző anyag. Bizonyos tulajdonságai máig sem tisztázottak. Pl. az, hogy a szikkadás során az ezüst-nitráttal érzékenyített kollódiumos lemezek miért veszítik el fényérzékenységüket a száradással párhuzamosan. Ezért is kellett a nedves eljárás során még nedves állapotban a lemezeket exponálni. Az ún. olajos ill. bőrkollódium tartalmaz némi ricinus olajat a képződő hártya még rugalmasabbá tételére. A kollódiumos eljárással készített negatívak feloldó képessége többszöröse az átlagos zselatinos emulzióénak. Veress idejében is, fényképeszeti célra, a kollódiumgyapotot alkohol és éter keverékében oldottan használták.
- 20 FL 1 (1882) 2. szám 29. p.
- 21 Fénoxidokból.
- 22 FL 1 (1882) 4. szám 60. p.
- 23 „A chromsó a vele összevegyített életműves anyagot megcserzi, vagy más szóval összemeneszti, concuálja, de csak ott, hol a világosság éri. Ahol pedig a világosság behatásakor fődve van, ott az enyv és a többi fehérnye-féle anyagok megtartják természetes, azaz nedves sajátságukat s az ilyen helyeken a porfesték anyagok leragadnak vagyis oda tapadnak.” FL 1 (1882) 4. szám 60. p.
- 24 Természetesen az ún. dikromátos réteg elkészítése a hordozón nem egyetlen művelettel történt. Ld. erre vonatkozóan is Flesch Bálint idézett kis lexikonát! (16. jegyzet)
- 25 A Veress-féle fotokerámia készítésének technikai kérdései ma még nem tisztázottak. Első lépésben Veress ezirányú szakcikkeinek magyarról-magyarra történő fordítását, illetve a használt vegyszerek pontos megismerését kell célul tűznünk. Ezúton is köszönöm Kincses Károly és Flesch Bálint segítségét, amelyet ehhez a munkához nyújtottak.
- 26 FL 1 (1882) 7. szám 114. p.
- 27 Kelet, 1876. 166. szám július 23. 653. p.
- 28 *Justus*: A szegedi országos kiállítás, különös tekintettel az erdélyi részekre. II. Kelet, 1876. 195. szám augusztus 27. 768. p.
- 29 FL 1 (1882) 7. szám 114. p.
- 30 Ezúton is köszönöm Dr. Farkas Gábor igazgató úr szíves tájékoztatását a Fejér Megyei Levéltár anyagára vonatkozóan.
- 31 *Prém József*: Székes-fehérvári kiállítási kalauz. Budapest, 1879. 16. p.
- 32 Magyar Polgár 13 (1879) 111. szám május 15.
- 33 Székesfejérvár, 9 (1879) 47. szám június 11. 192. p. a fényképeszeti részlegről; 50. szám június 21. 204. p. a porcelán kiállításról.
- 34 Székesfehérvár és Vidéke 7 (1879) 63. szám május 20.
- 35 Székesfehérvár és Vidéke 7 (1879) 76. szám június 10.



- 36 *Gadányi György*: Fotokerámia. Foto (1978) 60–61. p.
- 37 „Veress Ferenc fotokrámiai műhelyéről a tavaly részletesen szóltunk és e helyen kötelességünknek tartjuk hálásan jegyezni fel azon tényt, hogy Nagyméltóságod e kiváló ízléssel készült műveket figyelmére méttatván, abból általunk egy gyűjteményt rendelt meg, hogy a fővárosi iparmúzeumban s más alkalmasnak mutakozó helyen a nagy közönség figyelmét arra felhívja.” A Kolozsvári Kereskedelmi és Iparkamara Jelentése ... 1879-ben. Kolozsvár, 1880. 161. p.
- 38 Zárójelentés a székesfehérvári országos kiállításról. Székesfehérvár, 1879. 30. p.
- 39 „Öt évi tanulmányának eredményeképpen ugyanis a székes-fejérvári kiállításon 300-nál több példányban mutatta be fotokeramikai gyönyörű műveit, melyekért utólag az első rendű kitüntetést, a díszokmányt nyerte el...” Kolozsvári Kereskedelmi és Iparkamara Jelentése 1879-ről. Kolozsvár, 1879.
- 40 L. erre vonatkozóan Miklósi Sikes Csaba idézett tanulmányát! 26. p.
- 41 „...minő sajtóságos bánásmódba részesült Budapesten a központi iparcsernok háziipar szakosztálya által rendezett kiállításban az előljáróság által?” FL 1 (1882) 7. szám 115. p.; és Veszprémi A-r. szignóval „A photocheramika mint új iparág” címmel megjelent cikk is említi: „A házi ipartárgyakat előrusító egyesületnél Budapesten voltak a múlt évben e nemű hazai készítmények kiállítva, de itt is drágállták ezeket s maga az egyesület is méltatlanul bánt a kiállítóval, mert az magyar ember volt és nem hízelgett nekik.” FL 1 (1882) 11. szám 178. p. (Kiemelés a cikk szerzőjétől.)
- 42 Idézi Miklósi Sikes Csaba uo. 26. p.; A Kolozsvári és Kereskedelmi és Iparkamara 1880. évi jelentése. Kolozsvár, 1881. 143. p.
- 43 Debreceni Ellenőr. 1881. augusztus 25. 167. szám. A debreceni iparmű kiállításról.
- 44 Kelet, 1881. 193. szám augusztus 27. 800. p.
- 45 *Katona Imre*: A magyar kerámia és porcelán. Budapest 1978. 234–235. p.
- 46 Ld. jegyzet!
- 47 „De az 1867-ik évi párizsi kiállításon látott sok...” és „...Az erre következő évben tettük első kísérletünket.” FL 1 (1882) 7. szám 114. p.
- 48 Kelet, 1876. 166. szám július 23. 653. p.

Cs. Lengyel, Beatrix:

### The Portrait of Gábor Kemény on the Photoceramics of Ferenc Veress

The manufacturing and use of photoceramics in Hungary had not gained significantly ground, like in many countries of Western Europe. Neither its more widespread version, the portrait of the deceased on his tombstone was more in fashion. Starting from the 19th centuries sixties, many Hungarian photograph tried his skills in photoceramics, the most successful of them had been Ferenc Veress.

Ferenc Veress was born on the 1st of September 1832. He got his first camera from his mother in 1850. He considered this year and this camera the start of his career as a photographer. Further on Veress mastered daguerotype in 1852 and in 1853 opened the first Transylvanian studio in Kolozsvár. This period he used the wet technique to make albumin copies of collodium glass negatives. During his rich career experimented a wide variety of techniques. Veress was an authentic autodidact, even in learning the languages needed to train and develop himself. In 1855 compiled his first album portraying Transylvania's prominent personalities. This album earned him a study trip to Munich

and Paris and as a result his technical knowledge showed considerable development. In 1856 Veress produced his first life-size portrait. His first visit cards are dated 1859. In 1859 was published his first article on photography. In the same year he made photo series picturing transylvanian countryside and places of interest employing already dry collodium technique. He had been the first to use this technique in Hungary. In 1865 Veress had been nominated the official photographer of the Transylvanian Museum. This period compiled several albums, a part of them for the society supporting the museum, displaying Kolozsvár and Transylvania. Some of these albums have been preserved in Austria, Hungary and Romania. The year 1882 find him teaching photography, as an associate of the Kolozsvár Franz Josef University. Between 1882 and 1888 Veress is the owner, editor and publisher of the *Fényképészeti Lapok* (Photographic Review), the first professional photographic journal in Hungary. Starting from the early eighties Veress takes more and more interest in colour photography. In 1889 he manages to fix a heliochrome image, which claimed due success at the Paris World Fair. In 1889 Veress closes his studio and devotes the rest of his life to his experiments, slowly sinking in poverty. Dies on the 3rd of April 1916.

Veress experimented for many years with photoceramics, which he met for the first time in 1855 at the Paris World Fair. In 1867, after the Paris World Fair reached the conditions to employ the just seen, well settled technique to start his photoceramic experiments. Lacking necessary funds to learn this technique, he carried on his experiments in selfreliance. The first results to show the public arrived, at the middle of the seventies. The first opportunity to exhibit photoceramics, vessels featuring Hungarian aristocrats, had come in the year 1867, the National Industry and Farm Produce Fair, in Szeged. The contemporary critics revealed mainly the dimness of dark parts. In 1879 at the National Industry Fair in Székesfehérvár, Veress exhibited more than 300 photo decorated porcelains, being awarded an exhibition medal. According to recent research, he had shown the public his photoceramics once more in 1881, shortly before liquidating his kiln, built with great financial effort. It is supposed that after this he stopped once and for all to produce photo decorated ceramics. By all means the high cost of this porcelains led to the failure of his venture. Many of Veress produced photoceramics survived in public and private collections, though a more or less complete treat of these, and his technique's exploration has not yet been done. Our study tried to make the first steps by presenting a Veress photo decorated porcelain preserved at the National Museum.

The dish shows Gábor Kemény's (first Minister of Agriculture, then Minister of Transport) half length portrait, in Veress' so characteristic gold brownish tone, in specific Hungarian clothes, his right turned face shown in profile. The dish had originally a support bearing floral decorations and the photo is framed with floral and animalier decorative elements. The negative of the photo, as we ascertained, had been made in Veress's studio, presumably in the November-December of 1865. The positive had been burnt on presumably in 1879, short time before the most significant exhibition in Székesfehérvár, in his studio on ready-made white-ware, purchased earlier for photographic purposes. According to explored sources Gábor Kemény supported Veress's experiments, and he was to open the exhibition in Székesfehérvár. The present study, beyond the concrete presentation of the photo decorated dish, attempted on the one hand to gather the contemporary press reports in order to build up the chronology of Veress's photoceramics experiments, on the other hand we tried to give an explanation for the first time to Veress's article on photoceramics and his own technique published in the *Fényképészeti Lapok* (Photographic Review).



## Történeti értékpapírok a Legújabbkori Történeti Múzeumban I.

Az elmúlt évtizedben bekövetkezett változások gazdasági természetű újdonságai között kitüntetett helyet foglaltak el az értékpapírok.<sup>1</sup>

A részvények, kötvények és más értékpapírok egyre szélesebb körben való elterjedése némiképp ráirányította a figyelmet a régi, ún. történeti értékpapírokra.<sup>2</sup> A nyugati országokban ez az elnevezés a forgalomból kivont, gazdasági értékkel már nem rendelkező papírokra vonatkozik, és a numizmatika új ágát jelenti az 1970-es évek óta.<sup>3</sup> Történeti értékpapírok folyamatosan „képződhetnek” kötvények, letéti jegyek visszatörlesztése, részvények visszavonása, illetve felszámolása útján hazánkban is, de ezek száma ma még elenyésző. A magyar történeti értékpapírsanyagot ma az 1940-es évek végi államosítással lezárult kapitalista korszak értékpapírjai és az 1950-es években kibocsátott rossz emléké bébekölcsönök jelentik. Ennek az anyagnak a legátfogóbb és leggazdagabb gyűjteményével a Legújabbkori Történeti Múzeum (a továbbiakban: LTM) rendelkezik, ezért vállalkoztunk jelen tanulmányunkban a gyűjtemény bemutatására. A tanulmány első része a gyűjtemény kialakulásának rövidre fogott elbeszélése után a történeti értékpapírok csoportosításával és típusainak leírásával foglalkozik, míg a tanulmány második része az értékpapír külalakjával, mint az alkalmazott grafika egy sajátos területével foglalkozik majd.

### *A gyűjtemény kialakulása*

Az 1957-ben létrehozott LTM kezdettől gyűjtött numizmatikai anyagot: a kitüntetés- és jelvénygyűjteményben és a pénz- és pénzürtékű papírok gyűjteményében. Ez utóbbiba 1961-ben kerültek először értékpapírok, részben magánszemélyektől való vásárlás útján, részben a Beruházási Bank ajándékeként. A közel 150 tételben beletárolt anyag múlt századi vasúti részvények, különféle hitelintézeti üzletrészek és ipari vállalatok részvénye mellett a magyar kapitalista gazdaság reprezentáns zálogleveleit és államkötvényeit is tartalmazta. Ezután hosszú szünet következett az értékpapírok gyűjtésében, míg a különféle szükségpénzek, zsetonok és utalványok tovább szaporodtak a gyűjteményben. Az 1970-es évek folyamán ismét folytatódott a gyűjtés, akkor már magángyűjtőktől is, és azoktól, akik még mindig őrizték egykori értékeiket. A gyűjtés következményeként az értékpapírsanyag megduplázódott, majd megtriplázódott. Az eredményen felbátorodva a múzeum Gyűjteményi Osztálya hirdetést adott fel a napilapokban értékpapírok és pénzhelyettesítők vásárlására 1981-ben. A felhívásra a legkülönbözőbb helyekről érkeztek értékpapírok a gyűjteménybe. A gyarapodás 1981-ben 120, míg 1982-ben 353 tétel volt. E gyűjtés során került kapcsolatba a múzeum a Pénzürtéti Központtal, amely az államosításkor az 1949. évi 20. törvényerejű rendelet alapján összegyűjtötte az értékpapírokat, főleg a részvényeket. A Pénzürtéti Központ is vásárolt az 1970-es években értékpapírokat magánszemélyektől, mert papírjaikkal bekapcsolódtak a nyugati országokban a történeti értékpapírokkal folyó kereskedelemben. 1981 körül hagytak fel eme tevékenységükkel, és akkor följajánlották, hogy az általuk őrzött tételekből kibocsátásonként 1–2 darabot eladnak múzeumunknak. Az 1983-ig lezajlott üzlet eredményeként 991 tételen közel 2400 értékpapírt – elsősorban részvényt – vettünk nyilvántartásba. A gyűjtés ezután is folytatódott, és lehetőségei tovább bővültek azzal, hogy napjainkra a történeti értékpapír hazai magángyűjtő-tábor is kialakult. A gyűjtés az elmúlt években az újonnan megjelent ér-

tékpapírok mintapéldányaira is kiterjedt. Ugyanakkor a gyűjtemény anyagai alkalmanként részt vesznek a jelenlegi értékpapírok „előállításában”. Két példával had illusztráljuk ezt: az elmúlt években újra kibocsátott kincstári jegyek és az ismét részvénytársasági formát öltött Tungsram Rt. részvényei a gyűjteményben őrzött régi példányok alapján készültek el. 1991 végén a gyűjtemény közel 2500 különféle kibocsátású értékpapírral rendelkezett, több mint a feléből duplummal is. A történeti értékpapír divatossá válása lehetővé tette, hogy a múzeum kiállítást rendezzen legszebb értékpapírjaiból,<sup>4</sup> és egy nyomdai vállalkozás kiadásában megjelent egy képes album, amelynek közel fele a gyűjtemény darabjait mutatja be.<sup>5</sup>

### *Az értékpapír fogalma és csoportosítása*

Az értékpapír tágabb jogi értelemben olyan okirat, amelyben valamely követelés oly módon testesül meg, hogy annak érvényesítése csak a papír által lehetséges.<sup>6</sup> Ez a meghatározás a bankjegytől kezdve az adóslevélen, csekken és váltón át a részvényig és a kötvényig az értékpapírok legszélesebb körét öleli fel. Közgazdasági értelemben azonban csak a hosszú lejáratú befektetésekkel kapcsolatos okmányokat tekintik értékpapíroknak.<sup>7</sup> Ezek a kapitalista gazdasági fejlődés során jöttek létre, amikor számos nagyobb vállalkozáshoz hatalmas pénzüsszegeket kellett összpontosítani. A tőkekoncentrálásnak olyan eszközeit alakították ki az értékpapírokban, amelyek a befektetők felől a szerteszét heverő, másképpen hasznosulatlan pénzeket szedik föl, másfelől pedig biztosítják, hogy a tőke hosszú távú lekötésének tartama alatt a hitelezők bizonyos formában, pl. osztalékként vagy kamatként pénzhez jussanak. Az értékpapírok tehát a hitelfelvétel és a befektetés együttes eszközei, ahol az egyes hitelműveletek meghatározott számú és értékű, rendszeres nyereséget kilátásba helyező értékpapírok kibocsátásával történnek. Az értékpapírok megfelelő darabolása és viszonylag hosszú lejáratú lehetősége teszi a forgalomképességet is, minél fogva létrejön az értékpapírokban megtestesülő tőke szabad áramlása a piacon kialakult áron.<sup>8</sup> Az értékpapíroknak az a tulajdonsága, hogy értékük mellett áruk is van, megkülönbözteti őket az egyéb pénzbeli követelést megtestesítő okmányoktól, így a továbbiakban csak a fenti kritériumoknak megfelelő okmányokra használjuk az értékpapír elnevezést.<sup>9</sup>

Az értékpapírokat három nagy csoportra oszthatjuk aszerint, hogy azokban a kibocsátó jövedelemrészesedést (osztalékot), kamatot vagy nyeresémet ígér-e. Az egyes értékpapírfajták általában kizárólag a három csoport valamelyikébe tartoznak, de előfordulnak olyan értékpapírok is, amelyek ezek kombinációjából állnak, mint a kamatot fizető részvények, vagy a nyereséghűzésokon résztvevő kamatozó kötvények. Az értékpapírok azon típusait ismertetjük csak, amelyek előfordultak hazánk gazdasági életében.<sup>10</sup>

A bemutatásnak azt a módját választjuk, hogy csoportonként típusról típusra haladva definiálunk egy-egy értékpapírt, majd vázlatosan ismertetjük hazai történetét és végzetül szólunk a gyűjteményben őrzött állományáról.<sup>11</sup>

#### *I. A jövedelemrészesedést ígérő ún. osztalékpapírok*

1. A részvény – az egyik legelterjedtebb értékpapír – a részvénytársasági tulajdon egy hányadát és a velejáró jogokat testesíti meg. A részvénytársaság olyan vállalkozási forma, amely előre meghatározott számú egyenlő névértékű részvény kibocsátásával alakul meg. A kibocsátott részvényekre való befizetések alkotják az alaptőkét, amely a társaság tartozásaiért egyetemlegesen felel. Az egyes részvényes csak az általa megvásárolt részvények erejéig vállal kockázatot a társaság működésében, gyakorolja a szava-

zati jogot és részesül a vállalati nyereségben. A részvénytársasági vállalkozással járó korlátozott felelősség lehetővé teszi, hogy azok a tőkék is megmozduljanak, amelyeknek tulajdonosai az egyetemleges felelősség kockázatát hordozó vállalkozási formákban nem vesznek részt.

Magyarországon is előfordult, hogy bizonyos – elsősorban közlekedési – részvénytársaságok a részvénynek két eltérő feltételű, de azonos névértékű fajtáját bocsátották ki: az ún. elsőbbségi és a törzsrészcsemet. Az elsőbbségi részvényeket azok számára bocsátották ki, akik nem voltak közvetlen érdekeltek pl. egy vasúti társaság beindításában. A törzsrészcsemetek tulajdonosai viszont azok közül kerültek ki, akik a vasút által a forgalomba bekapcsolódtak, így a vállalkozáshoz szorosabb érdekük fűződött. Az elsőbbségi részvcsemet nagyobb szavazati jog és a másik rovására biztosított többletjövedelem, pl. kamat illette meg. Ez az eljárás akkor érthető, ha az értékpapír árucikk jellegét tekintetbe vesszük. Az értékpapír ára nem feltétlenül esik egybe a kibocsátáskor meghatározott névértékkel. A tőzsdén vagy a szabadpiacon a kereslet-kínálat törvényei szerint alakul az ára. Az új értékpapír megjelenésekor a piaci viszonyok tekintetbevételével meghatároznak egy kibocsátási árat, amely általában nagyobb a papír névértékénél. Az elsőbbségi részvcsemet kibocsátási árát természetesen mindig magasabban határozzák meg a törzsrészcsemeténél. A részvcsemethez tartozó értékpapír az ún. élvezeti jegy. Ez a típus általában csak a meghatározott időtartamra létesült részvcsemettársaságoknál jelent meg. Hazánkban pl. a vasúti vonalak létesítésére és üzemeltetésére alakult társaságokat a vasutak államosításának távlati terve miatt csak néhány évtizedre engedélyezték. Ezért a társaságok – még fennállásuk ideje alatt – a részvcsemeteket folyamatosan visszavásárolták névértékükön, s működésük hátralevő tartamára szóló élvezeti jegyeket adtak cserébe, amelyek névérték nélkül, vagyis a társaság alaptőkéjében való részesedés nélkül egzisztáltak. Tulajdonosaik nem részesültek a részvcsemeteseket megillető jogokban (szavazati jog stb.), de a részvcsemetekhez hasonlóan osztalékot kaptak az évenkénti nyereségből. Az élvezeti jegy egy speciális értékpapírtípus volt, mert kibocsátását egy részvcsemetpapírba való korábbi befektetésnek köszönhet-e ugyan, de attól fogva forgalomképes papírként funkcionált. Néhány közlekedési vállalat élvezeti jegyét a tőzsdén is jegyezték.

A részvcsemettársasági forma Nyugat-Európában a XVII–XVIII. század folyamán fejlődött ki, és a Habsburg Birodalomban az 1700-as évek végén jelent meg.<sup>12</sup> Akkoriban csak uralkodói kiváltságlevél alapján működhetett részvcsemettársaság. Ennek oka az volt, hogy a különféle feudális kötöttségekkel terhelt társadalomban számos privilégiumot kellett biztosítani egy társaság működéséhez. A Ferenc-csatorna megépítésére alakult részvcsemettársaság számára például olyan privilégiumokat adtak ki, amelyek a területkiszájtástól kezdve a munkaerőről való gondoskodáson át a szállítás jogokig bezárólag mindenről részletesen rendelkeztek. A társaságot – amely egyike a Magyarországon működő legelső részvcsemettársaságoknak – Kiss József udvari kamarai mérnök nagybirtokosok és bankárok támogatásával hozta létre 1793-ban, és 25 évre nyert kiváltságot a csatorna megépítésére és üzemeltetésére.<sup>13</sup>

A kiváltságlevél (szabadalom) megszerzése általában nagy nehézségekkel járt. Egy Komáromban 1807-ben hajóbiztosításra alakult társaság csak egy évvel később nyert szabadalmat, mert az uralkodó előzőleg megvizsgáltatta annak komolyságát.<sup>14</sup> A „Komáromi Cs. Kir. privilegizált Assecurans Társaság” teljes mértékben megvalósította a részvcsemetekre korlátozó felelősség elvét. A Tudományos Gyűjtemény 1820-as évfolyama 1. füzetében a társaság ismertetésénél azt írta erről, hogy „... aki tehát hány Actiakat vállal magára, ugyan annyi után húzza a hasznot, vagy szenved a kárt.” Az 1830-as években már Széchenyi István grófot is a társaság részvcsemetesei között találjuk. Széchenyi nagy szerepet vállalt a részvcsemettársaságok hazai népszerűsítésében: társa-

ságok alapítását kezdeményezte, részvényeket vásárolt, és erre biztatta birtokostársait is.<sup>15</sup>

Az 1840. évi 18. tc-ben létrejött a részvénytársaságok alapításának és működésének első hazai szabályozása. Az alapítás azontúl nem kiváltságlevéllel, hanem az ugyanazon évben felállított váltótörvényszék bejegyzése mellett a helytartótanács engedélyével történt. Akkortájt alapították meg részvénytársasági formában az első pesti és vidéki pénzintézeteket.<sup>16</sup> A szabadságharc leverését követő időszak nem hozott fellendülést a gazdaságban sem. 1864-ben ugyan megnyílt Pesten az Áru- és Értéktőzsde, és néhány részvény és záloglevél jegyzésével megindult az értékpapírpiac, de az csak a kiegyezés utáni gazdasági fellendülés korában vált jelentőssé.<sup>17</sup> Az 1875. évi Kereskedelmi Törvény az új korszaknak megfelelően szabályozta a részvénytársaságok működését. Az alapítást cégbírósági bejegyzéshez kötötte és részletesen meghatározta a működési feltételeket. A korábbi névre szóló részvények mellett megjelenhettek a bemutatóra szóló papírok, ami azt jelentette, hogy a részvények a társasági igazgatóságok engedélye, sőt tudomása nélkül gazdát cserélhettek. A múlt század utolsó évtizedeiben gomba módra szaporodó részvénytársaságok jelezték a gazdasági élet fellendülését.<sup>18</sup> Részvénytársasági formában működött a pénzintézetek zöme. Az iparvállalatokon belül a részvénytársaságok aránya kisebb maradt ugyan (az 1890-es években 13%)<sup>19</sup>, mert a szerényebb vállalkozásokhoz szükséges tőke magánérből is kitelt, de a nagyobb vállalkozások jelentős része részvénytársaságként működött az iparban is. A részvénytársasági forma a vasúti vállalkozástól kezdve a szolgáltatóiparig a gazdaság minden szférájában megjelent, olyannyira, hogy a tőzsdei árjegyző lapok az egyes részvényeket már a századfordulón ágazatonként csoportosították.<sup>20</sup> Az I. világháborút követően a részvénytársaságok jelentősége tovább nőtt. A gazdasági válságok nyomán a vállalatok a tulajdonosi kockázat csökkentése érdekében gyakran alakultak át más vállalkozási formából részvénytársasággá.<sup>21</sup> A részvénytársasági forma törvényes szabályozása a két világháború között lényegesen már nem változott a korábbihoz képest.

Az 1873-tól az államosításokig megjelent különféle gazdasági és pénzügyi kompszok tizezernél is több részvénytársaság adatait tartalmazzák.<sup>22</sup> Az LTM értékpapír-gyűjteménye ezek közül mintegy 1100 társaság kb. 2000 eltérő kibocsátású részvényét őrzi csak. Ennek az a legfőbb oka, hogy az államosításkor a Pénzügyi Központba bekerült, illetve a magánszemélyeknél maradt részvények döntő többségét az akkor érvényes kibocsátások papírjai tették ki. A korábban megszűnt társaságok részvényeinek jó része megsemmisült, kisebb részük pedig családi hagyatékokban kallódott tovább, vagy levéltárakba került.<sup>23</sup> Az LTM gyűjteményében az említetteknél fogva mindössze a Pécsi Takarékpénztárnak egy 1845-ben kibocsátott részvénye képviseli a reformkort. A helyi kereskedők és dél-dunántúli földbirtokosok által létrehozott pénzintézetnek még további két részvénykibocsátásából is őrünk részvényeket, az 1874. és az 1926. évből. A II. világháború után már nem bocsátott ki a pénzintézet új papírt, hanem az 1926-os részvényeket bélyegezték felül forint névértékre 1947-ben. Az 1850-es évekből két rövid életű és helyi jelentőségű társaság, a temesi Lukányi Hideggyógyvízfürdő Rt. és a Kőbánya-Liget Társaság rendkívül szép grafikájú részvényeivel rendelkezünk. A kiegyezést követő évek gründolási lázzal és gazdasági válságokkal terhes világából mintegy tucat részvényünk van. Ezek közül a „Hunnia” és a „Haza” biztosító társaságok, valamint a Debrecen-Hajdúnánási Helyi Érdekű Vasúttársaság papírjai szerepeltek a tőzsdén. A Magyar Általános Kőszénbányatársulat 1869-es, és a Ferenc-Csatorna Társulat 1873-as részvényeit a szabadsághős Türr István személye köti össze. Türr a kiegyezés után gazdasági vállalkozásokba fogott, és részt vett az említett két társulat létrehozásában is. Az 1870-ben alapított Ferenc-Csatorna Társulat nem azonos a korábban említett Kiss József-féle társasággal. Annak szabadalma az 1800-as évek elején



lejárt, utána a kincstár kezelte a csatornát, majd az 1870. évi 34 tc. alapján kiadták a csatorna megújítását és üzemeltetését a Türr-féle vállalkozásnak. A dualizmus gazdasági életének tartós felvirágzásáról, az 1880-as évek második felétől 1918-ig néhány száz részvénytársaság papírja reprezentálja a korszakot. Közöttük található a kis vidéki takarékpénztárak, országos jelentőségű bankok, iparvállalatok és vasúti társaságok, valamint különféle szolgáltatásokat nyújtó társaságok részvényei. Érdekességképpen megemlítjük a Derecskei Takarékpénztár, a Földhitelbank Rt., a Magyar Folyam- és Tengerhajózási Rt., a Hofherr-Schranz Gépgyár Rt., a Nagytapolcsány-Bossány-Trencsényi Vasút Rt. és a Vígszínház Rt. részvénytársaságait, amelyek nyomdai megjelenésükben is szép emlékei a dualizmus gazdaságának.

A korszak nagy jelentőségű vasútépítkezéseiről 70 részvény és 15 élvezeti jegy tanúsodik. A gyűjtemény részvényeinek több mint egyharmadát azok a papírok teszik ki, amelyeket 1920 és 1926 között bocsátottak közre. Abban az időszakban nemcsak sok új részvénytársaság alakult, hanem az infláció miatt gyakran került sor alaptőke fel-emelésre, ami újabb részvénykibocsátásokat eredményezett.<sup>24</sup> A dr. Just-féle Izzólámpa és Villamossági Rt. 8, a Kunszentmiklós–Dabas–Szabadszállási Takarékpénztár Rt. 6, és az 1921-es alapítású Lloyd Bank Rt. 7 különféle kibocsátását őrzi a gyűjtemény ezekből az évekből. Az utóbbi céget a londoni Lloyd 1924-ben sikerrel perelte névbitorlás miatt, amiért Budapesti Váltóüzleti Rt.-ként küszködött tovább, de új neve sem segített rajta, mert 1926-ban felszámolták.<sup>25</sup> Az 1926-ban a pengő pénzrendszer bevezetésekor megjelent új részvényeket vagy másfélszáz kibocsátás képviseli. Azért csak ennyi, mert a társaságok egy része nem adott ki új papírt, hanem a régit bélyegezte felül az új névértékben. A pengő pénzrendszer 20 esztendeje alatt kibocsátott részvényekből több száz különféle papír került a gyűjteménybe. Ezek közül megemlítjük néhány országos jelentőségű társaság, az Athenaeum, az Egyesült Izzó, a Fővárosi Sörfőző, a Franck Kávészter Művek, a Goldberger, a Kugler Henrik Utóda Gerbeaud és a Rimamurány-Salgótarjáni Vasmű részvényeit. Az államosítás előtti néhány évben, a forint pénzrendszerben viszonylag kevés társaság bocsátott ki új részvényt. Ezek közül csak két nyomdai vállalkozás részvényeit őrizzük. A gyűjtemény részvényeinek közel feléről már készült katalógus az 1990-es állapot szerint.<sup>26</sup>

2. A bányajegy (kux) a régi bányajog alapján a bányatársulat vagyonának egy hányadát testesítette meg.<sup>27</sup> Nem egy meghatározott összegről, hanem a társasági vagyon eszmei hányadrészéről szolt. Ily módon a bányatársulat csupán személyek, s nem tőkeértékek egyesítése volt, mint a részvénytársaság. A bányajegyet konkrét személy nevére, a bányakapitányság állította ki, s mindennemű változtatás csak a hatóság engedélyével történhetett. A bányajegy után nem osztalék, hanem közvetlen nyereségrészesedés járt, és a tulajdonosát utánfizetésekre kötelezhették, ha a bányüzem menete úgy kívánta. A bányajegyet értékpapírrá átruházhatósága tette. Az átruházás nemcsak az engedély megszerzése, de értékének bonyolult megállapíthatósága miatt is elég nehézkes volt. A dualizmus korában a bányatársulatok helyett fokozatosan részvénytársaságok vették át a bányák működtetését. A budapesti tőzsdén a bányajegyeket a részvények között szerepeltették az árjegyzőlapon, de az 1870-es években a Mátrai Kuxokkal ki-koptak a tőzsdei forgalomból, a továbbiakban csak magánforgalomban vettek részt.<sup>28</sup> A gyűjtemény mindössze két társulattól őriz bányarészjegyeket. A Rimamurányi Vasmű-Egyesület 1852-ben kiállított bányarészjegyeinek utótörténetéhez tartozik, hogy egy kötegre való példányuk a II. világháború után előkerült Észak-Magyarországon egy nedves helyiségből. A vízfoltos papírok kézen-közön magángyűjtőkhöz kerültek, és közülük három darabot két különböző úton a gyűjtemény megvásárolt. A másik társulat, a Kőrösmezői Petróleum Bányatársulat bányarészjegyét a nagybányai bányakapitányság állította ki 1911-ben.

3. Az üzletrész a szövetkezet tagsági jogait testesítette meg. A szövetkezet nem határozott számú tagból álló társaság volt, amely „tagjai hitelének, keresetének vagy gazdálkodásának közös üzletkezelés mellett, a kölcsönösség alapján történő elmozdítása alakult.”<sup>29</sup> Benne nem a legnagyobb nyereségre törekvés volt a vezető elv, hanem a kölcsönös támogatás. A szövetkezeti tőke az üzletrészekre történő befizetésekből állt össze, amelyekre az évenkénti nyereség megállapítása után osztalék járt. A tagságot bizonyos feltételek mellett meg lehetett szüntetni, s ez esetben az üzletrész értékét visszafizették a kilépőnek. A szövetkezet alaptőkéje ezért gyakran változott, ami a részvénytársasággal szemben eleve kisebb gazdasági vállalkozásokra adott lehetőséget. A tagok felelőssége a tulajdonukban levő üzletrészeken túl is terjedhetett egészen a korlátlan, egyetemleges felelősségig. Az egyes szövetkezetek alapszabályaikban határozták meg a felelősség mértékét. Az üzletrészeket csak a szövetkezet vezetőségének hozzájárulásával lehetett átruházni, s értéktárgyként kezelni, pl. zálogba adni nem lehetett. Az üzletrész forgalmát ezek a szabályok oly erősen korlátozták, hogy tőzsdei forgalomba természetesen nem kerülhetett, és értékpapír-üzleti szempontból nem is tekintették értékpapírnak. Jövedelmezőségét és – korlátozott – forgalomképességét figyelembe véve azonban a közgazdasági szakirodalom az üzletrészt mégis az értékpapírok között tartja számon.<sup>31</sup>

A magyarországi szövetkezeti mozgalom történetéről a XX. század eleje óta készültek feldolgozások,<sup>32</sup> amelyek a gazdasági célú szövetkezeti társulások csírát a XIX. század első felében létrejött olyan gazdasági egyesülésekben látták, mint a Védegyelet és az Iparműraktár, vagy a különféle helyi jellegű segélyző egyesületek.<sup>33</sup> Az 1875-ös Kereskedelmi Törvényben körülhatárolt szövetkezeti társulás intézményéhez hasonlatos egyesület azonban csak az 1852-ben megalakult Besztercei Takarékos és Kisegítő Egyesület jött létre.<sup>34</sup> Ennek tagjai betéteknek nevezett befizetéseket teljesítettek, és ezek alapján részesülhettek kölcsönökben. Az 1870-es évek közepére már kétszáznál is több szövetkezet jellegű társulás működött, köztük az 1863-ban létrehozott Magyar Földhitelintézet, amelyet nagybirtokosok hoztak létre kamatozó üzletrészekkel, de az valójában nem tekinthető szövetkezetnek, mert nem az alapítók hiteligényeinek kielégítésére alakult, hanem a földhitel ügyét bankszerűen szolgálta oly módon, hogy a földtulajdonosok rendelkezésére bocsátott tőkéket záloglevelek útján szereztek be. (Az intézet záloglevél-kibocsátásaival kapcsolatban később emlékezünk meg róla részletesebben.) A Kereskedelmi Törvény hatására több, addig szövetkezeti jelleggel működő társulás átalakult részvénytársasággá, vagy nem jegyeztette be magát a cégbíróságon mint szövetkezet, és egyesületként egzisztált tovább. A törvény, amely az üzletrészekből összeálló alaptőkével működő szövetkezeti társulásban fenntartotta a tagok korlátlan felelősségét, nem gyakorolt pozitív hatást a szövetkezeti eszmére. A szövetkezeti mozgalom nagyobb lendületet csak a századforduló körül vett.

1898-ban megalakult az Országos Központi Hitelszövetkezet és a Magyar Gazdaszövetség Fogyasztási és Értékesítő Szövetkezete, a „Hangya”. Mindkét szervezet létrehozásában nagy szerepet vállalt Károlyi Sándor gróf, aki a magyar szövetkezeti mozgalom kiemelkedő alakja volt.<sup>36</sup> Itt kell megemlíteni a hazai szövetkezeti mozgalom két sajátos vonását: az egyik a szövetkezetek erős központosítása, a másik – ami az elsővel összefügg –, hogy a szövetkezeti szervezeteket felülről, a nagybirtokosság irányításával hozták létre. Ez úgy történt, hogy ún. alapítványi üzletrészekkel megteremtették a szövetkezetek központi magját, és ehhez a helyi tagszövetkezetekben csatlakoztak azok, akik valóban rá voltak utalva a szövetkezeti szolgáltatásokra. A gazdasági és ipari hitelszövetkezetekről szóló 1898. évi XXIII. tc. több lényeges ponton kiegészítette a korábbi szövetkezeti törvényt: nyereség legfeljebb az üzletrész névértékének 5 százalékáig fizethető, a tag felelőssége csak üzletrészének tízszereséig terjedhet. a törvény második

része a központi hitelszövetkezet megalakításáról rendelkezett, amelynek állami kedvezményeket is biztosított. A két említett, országos hálózattal rendelkező szövetkezetet további hasonló intézmények megalakulása követte a századfordulón (Országos Magyar Tőjszövetkezeti Központ, Magyar Mezőgazdák Szövetkezete, Gazdák Biztosító Szövetkezete, Általános Fogyasztási Szövetkezet stb.).

Az I. világháború utáni válságos esztendők elmúltával tovább erősödött a szövetkezeti mozgalom. Az 1920-as évek végén az Országos Központi Hitelszövetkezet 1028 tagszövetkezetében 321 842 tagot, a Magyar Gazdaszövetség Szövetkezeteinek Központja 1752 tagszövetkezetben 781 771 tagot tömörített.<sup>37</sup> A két világháború közötti korszakban a központosított szövetkezeti hálózat mellett folyamatosan szerveződtek önálló szövetkezetek is.

A gyűjtemény közel száz különféle szövetkezet üzletrészeit őrzi. A szövetkezeti mozgalom elődjének tekinthető egyesületeket két papír képviseli a gyűjteményben: a Kosuth-féle Iparműtár alapítványi jegy 1847-ből, és az Óbudai Munkások Önszegélyző Egyletének betéti jegye 1869-ből. A szövetkezetként működő önálló társulások üzletrészei közül érdekességgként említhetjük az „Aratrum” Motor és Gőzeke Tulajdonosai Szövetkezetének a Bádogos- és Szerelő Mesterek Ipari Szövetkezetének, a csepeli Gyári Munkások Beszerző és Elosztó Szövetkezetének, valamint a Cserkészbolt Szövetkezetnek a papírjait. A nagy szövetkezeti hálózatok közül nem egynek tucatnyi tagszövetkezeti üzletrésze került be az elmúlt évek során. A Köztisztviselők Fogyasztási, Termelő- és Értékesítő Szövetkezetének üzletrészei között találjuk például Fülep Lajos 3 üzletrészt is. Az alapítványi üzletrészek közül a Földhitelintézet 1930-as években kiállított okiratait emelnénk ki a gyűjteményből, amelyeknek tulajdonosai a Jósika és a Károlyi család tagjai voltak.

## II. Meghatározott kamatot ígérő papírok (kamat- vagy kölcsőnpapírok)

A gazdasági életben a szabad tőkék felszívásának legalkalmasabb és legelterjedtebb eszközei a kamatpapírok. Kibocsátók csak törvényben meghatározott biztosítékok mellett forgalmazhatták ezeket az értékpapírokat, amiért rendkívül nagy bizalommal viseltetett irányukban a közösség. A papírokból felvett kölcsönre ígért – és rendszeres időközönként fizetett – kamat ugyan kisebb volt, mint az osztlékpapírok után remélt jövedelem, de éppen a szilárd biztosítékok révén azokénál szélesebb hitelezőkört vonzott. A kamatpapírokat aszerint osztályozhatjuk, hogy egyes típusaikat milyen biztosítékok alapján, milyen visszafizetési feltételek mellett és milyen időtartamra bocsátották ki. A közgazdasági szakirodalom<sup>38</sup> általában a kibocsátó (állam, község, magánvállalat) szerint tárgyalja ezeket az értékpapírokat, de funkciójuk felől megközeleltve élesebben megmutathatók az eltérések az egyes fajták között.

1. A kötvény a hitelfelvétel legismertebb fajtája. A kibocsátó vagy maga veszi fel a kölcsönt a kötvényekben részekre bontva a tőkepiacon, vagy egy összegben kölcsönöz valamely banktól kötelezvény ellenében, és ezután a pénzügyintézet bocsát ki kötvényeket a fedezet erejéig. A kötvény fedezetéül minden esetben a kibocsátó olyan követeléseivel szolgál, amelyek a továbbiakban harmadik személy irányában le nem köthetők. A fedezetet államkötvény esetén a kibocsátást elrendelő törvény, magánvállalat esetében az adott intézet alapszabálya köteles meghatározni. A kötvény hosszú távú – több évtizedre szóló – kölcsönügylet, ahol a névérték visszafizetéséig az adós félévenként vagy évenként kamatot fizet. A visszatörlesztés a kötvények kibocsátása után néhány évvel folyamatosan, évenkénti sorsolás útján történik. A kötvényekkel történő kölcsönfelvételekkel az adós és a hitelező viszonyában egy sajátos helyzet alakult ki: az adós kiköthette a kölcsön felmondását, vagyis a kötvények tetszőleges időpontban tör-

tendő visszavásárlását, a hitelező azonban nem követelhetette vissza a kötvény névértékét a megállapított, illetve kisorsolt időpont előtt. Ez az eljárás az államkölcsonöknél jelent meg, aminek oka az államháztartás előre nem látható nehézségeiben rejlett. Később azonban általánossá vált az összes kötvénynél és néhány más kamatozó értékpapírnál is.

A hitelező megnyerését célozta az, hogy a kötvényeket kibocsátásukkor névértéküknél alacsonyabb áron jegyezték, s így a kötvénytulajdonos pl. 90 korona befizetésével hozzájutott a 100 korona névértékű kötvény évenkénti kamatához és a majdani névértékben történő visszafizetéshez. A kötvények kamatozása általában 3–7% volt.

Az alábbiakban a kötvények történetileg kialakult típusait tekintjük át.

a) A törlesztéses kölcsön – mint kamatpapír – a legáltalánosabb kötvénytípus volt, amely kisorsolás vagy meghatározott idő után a tőkeösszeget visszafizette, s addig fél-évenként vagy évenként rendszeresen kamatozott. Az állam különféle egyéb kölcsonügyletei mellett gyakran nyúlt hitelhez ilyen típusú értékpapírban, de a községek és a magánvállalatok kibocsátásai is leggyakrabban törlesztéses kölcsonkötvényekben valósultak meg.

b) A járadékkölcson eredeti rendeltetése szerint olyan államkötvény, amely kamatozik (járadékot fizet), de a kölcsonöntke visszafizetésére az állam nem vállal kötelezettséget, ellenben azt kiköti, hogy tetszése szerint bármikor földmondhatja, vagy egyszerre visszafizetheti. A gyakorlatban nincs olyan nagy különbség a törlesztéses kölcson és a járadékkölcson között, hiszen a törlesztéses kölcson kötvényei is tetszőlegesen visszafizethetők a törlesztés ideje alatt. A valódi örökjáradék, a tőkeérték megnevezése nélkül volt kiállítva, és nem értékpapírokban, hanem ún. könyvadósság formájában öltött testet.<sup>39</sup> A járadékkötvények esetében az állam vagy visszafizetésre gondolt, vagy arra, hogy kedvező pénzügyi viszonyok mellett, amikor kisebb a kamat, földmondja a kölcsont és kisebb kamatozású kötvényeket bocsát ki a régiek helyett. Ezt a műveletet, amelynek révén konvertált kötvényeket bocsátottak ki, konverciónak nevezték.

A törlesztéses kölcson legnagyobb, a járadékkölcson egyedüli kibocsátója az állam volt, az államkötvények történetét ezért célszerű külön tárgyalni. Az önálló magyar állami kötvénykibocsátások a kiegyezéssel kezdődtek. Az első években a hosszabb lejáratú vasúti kölcsonök mellett inkább rövid lejáratú kölcsonök felvételére került sor kincstári utalványok formájában, majd 1875-től folyamatosan megindult a 6% kamatozású járadékkötvények kibocsátása. Az 1881. évi 32. tc. a már 400 millió aranyforint összértékű járadékkötvények konvertálásáról rendelkezett: 4 százalékkal kamatozó kötvényekre cserélték le azokat. Az államkötvények történetének további fontos állomásait jelentették az 1889-es ún. földtehermentesítési kölcson törlesztései, és az 1892-es koronajáradékok. A különféle költségek – vasutak megváltása, Vaskapu-szabályozás, pénztárjegyek átváltása stb. – miatt állandósultak a kötvénykibocsátások.<sup>40</sup> Az I. világháború alatt nyolc kibocsátásban tíz járadék és egy törlesztéses kölcson kötvényei jelentek meg.<sup>41</sup> A háborút követő összeomlás olyan helyzetet teremtett az államháztartásban, hogy külföldhöz kellett pénzügyi segítségért fordulni. A több, külföldi tőkét megcélzó kötvénykibocsátás közül az ún. Népszövetségi kölcson volt az 1920-as évek legnagyobb szabású kölcsonművelete, amelyből 7 ország vett át különböző összegeket. A kölcson biztosítására lekötött állami bevételeket a Népszövetség megbízottai ellenőrizték. A kölcsont jegyezték a budapesti, az amszterdami, a baseli, a genfi, a londoni, a római, a milánói, a New York-i és a zürichi tőzsdén, de mindenütt csak az illető országban kibocsátott kötvényeket.<sup>42</sup> A két világháború között inkább törlesztéses kölcsonök jelentek meg, mert irántuk nagyobb volt a kereslet. A II. világháború évei alatt gyors egymásutánban bocsátottak ki ismét államkötvényeket a sürgető pénzügyi feladatok megoldására. Az egyik utolsó háborús kibocsátás, az ún. búzaköt-

vény érdekesége az volt, hogy meghatározott mennyiségű búza mindenkorai pénzbeli ellenértékére szolgált. Ezt az eljárást az előző háborút követő inflációs tapasztalatok indokolták. A II. világháború után három alkalommal jelent meg államadósság kamatozó törlesztéses kölcsön formájában: 1946-ban ugyancsak búzaértékben, 1949-ben az ún. tervekölcsönben, és végül 1957-ben már a Magyar Népköztársaság adósságának részeként.

Az államadósságok törlesztéses és járadékkötvényeinek majd minden kibocsátásából rendelkezik a gyűjtemény papírokkal, hiányoznak viszont a dualizmus korai, később konvertált kölcsöneinek néhány kötvénye, azután az 1890-es években kibocsátott Vas-kapu-kölcsön és egy-két, kizárólag külföldön elhelyezett kölcsön papírjai.

A dualizmus korától kezdve az államkötvények mellett különféle közületek és pénzügyintézetek törlesztéses kölcsönei is megjelentek. Biztosítékukról az 1897. évi 32. tc. rendelkezett, amely megszabta, hogy kibocsátás csak meghatározott követelések és értékek birtokában történhet. A két legnagyobb kötvénykibocsátó pénzügyintézet a Pesti Hazai Első Takarékpénztár-Egyesület, és a Pesti Magyar Kereskedelmi Bank volt. A nagyobb pénzügyintézetek legjelentősebb kötvényeit, valamint a Budapest Székesfőváros által 1897-től 1946-ig kibocsátott valamennyi kölcsön papírjait őrzi a gyűjtemény. Külön megemlítjük még a gyűjtemény anyagából az 1920-as évek két nagyszabású külföldön elhelyezett kölcsönének a Magyar Városok Egyesített Dollárkölcsönének és a Magyarország Vármegyéinek Egyesített Angol Font kölcsönének a papírjait.

c) A nyereségekötvény olyan értékpapír volt, amely a kölcsön ellenében nem csupán rendszeres kamatot és majdani visszatörlesztést ígért, hanem alkalmanként nyereséghúzásokban is részt vett. Ez a fajta papír így két sorsoláson is szerepelt: a törlesztési és a nyereségsorsoláson is. A törlesztési sorsoláson kihúzott kötvényt visszatörlesztették. Tulajdonosa kapott egy ún. nyereséjegyget, amely után kamat természetesen nem járt, de a további nyereségsorsolásokon részt vehetett. Ennek megfelelően a nyereségsorsoláson előbb kihúzott kötvény is szerepelhetett a többi, előre elhatározott időpontokban lezajlott sorsolásokon. A nyereséjegy tehát az élvezeti jegyhez hasonlóan egy más értékpapír korábbi kibocsátásának eredménye, de kiállításától kezdve forgalmazható, a tőzsdén is jegyzett értékpapír. Nyereséjegy tartozott olyan nyereségekötvény-kibocsátásokhoz is, amelyek a kölcsön visszafizetése mellett kamatot nem ígértek, csak rendszeres nyereségsorsolást. Ezeket majd a nyereségpapíroknál tárgyaljuk nyereségekötvény néven, jölehet a két eltérő feltétellel rendelkező értékpapír-fajtára a múltban nem alkalmaztak következetesen külön elnevezést; ennek az lehetett az oka, hogy kibocsátásukra ritkán került sor. A fentebb bemutatott kamatozó nyereségekötvény kibocsátására hazánkban csak egy pénzügyintézet, a Magyar Jelzáloghitelbank vállalkozott. Az első kibocsátás hat részletben, összesen 40 millió osztrák értékű forint névértékű nyereségekötvényekben történt 1884-től 1889-ig, és teljes sikerrel járt annak ellenére, hogy alacsony, 4 százalékos kamatot fizettek. A siker – amelynek oka a nyereséghúzásokban keresendő – arra ösztönözte a pénzügyintézetet, hogy 1894-ben az újabb, hasonló nagyságrendű kibocsátással jelentkezzen, amelynek papírjai után 3 százalékos kamatot fizettek. A második kibocsátás kötvényeinek már nem volt olyan nagy keletje, ezért 1906-ban konverziót hajtottak végre. A konvertált papírok után kamatot nem fizettek, csak nyereségsorsoláson vettek részt, vagyis kizárólagosan nyereségpapírra változtak át, ezért az 1906-os kibocsátásról később emlékezünk meg. Nyereségekötvény kibocsátásával az állam is próbálkozott, de ez más feltételekkel került a tőkepiacra, mint a pénzügyintézetek papírjai. Az 1880-as tiszai és szegedi nyereségekötvény törlesztése és nyereséghúzása például egy sorsolási tervben történt. A különféle nyereséggel kisorsolt kötvényeket a nyereséggel visszatörlesztették tekintették, s azok további húzásán már nem vehettek részt. A nyere-

ménnyel ki nem húzott kötvényeket pedig a névértéknél 10–20 százalékkal magasabban, a sorsolási terv keretében nagyobb egységekben visszatörlesztették. Az 1941-es Erdélyi nyereménykölcsön kötvényeit mind törlesztési, mind nyereménysorsolásra kijelölték ugyan, de egy kötvény csak egy sorsoláson vehetett részt. A törlesztési sorsoláson kihúzott kötvény nem kapott nyereményjegyet a nyereménysorsolásra, míg az ott kisorsolt kötvény nyereménye már a tőketörlesztést is magában foglalta, s így a törlesztésre vonatkozó további sorsolásban már nem szerepelhetett. A kamatozó nyereménykötvény itt bemutatott kibocsátásaival a típus teljes hazai előfordulásait ismertettük. A gyűjtemény az egyes kibocsátások számos példányával rendelkezik. Azonkívül őrzünk néhány nyereményjegyet is, amelyeket a Magyar Jelzáloghitelbank visszatörlesztett kötvényei után adtak ki 1892 és 1922 között.

d) Az elsőbbségi kötvények sajátos tulajdonsága az volt, hogy a kibocsátó vállalat részvényeivel szemben elsőbbséget élveztek a kamatfizetés és a törlesztés tekintetében. Ilyen kötvényeket olyan vállalatok – elsősorban vasúti részvénytársaságok – bocsátottak ki, amelyek a vállalkozásban közvetlenül nem érdekelt tőkéket is meg akarták szerezni. Fentebb már utaltunk arra, hogy a vasúti vállalatok elsőbbségi részvényeket is kibocsátottak, amelyekkel szintén az adott vasútvonal kiépítésében nem érdekelt, földrajzilag távol eső tőkésekét célozták meg. Az elsőbbségi kötvények vásárlói még az elsőbbségi részvényesek tulajdonosaival szemben is előnyt élveztek, már a kötvény természeténél fogva is, hiszen az elsőbbségi kötvények kamatozásához és törlesztéséhez szükséges összegek biztosítására előre megállapított fedezetet szolgált: pl. a vállalat ingatlanai.

Az elsőbbségi kölcsönök a 19. század közepén jelentek meg hazánkban, és a tőzsdei forgalomban – az árjegyzőlapokon külön besorolva – szinte kezdettől szerepeltek. 1890 körül már ötven elsőbbségi kötvényt jegyeztek, amelyek zömét vasúti társaságok bocsátották ki,<sup>44</sup> de a 20. században egyre több ipari vállalkozó is feltűnt ilyen típusú papírral. A gyűjtemény tíz vasúti társaságtól és négy iparvállalattól őriz elsőbbségi kötvényeket. Közülük a legkorábbi a Pécs-Barcsi Vasút 1868-as, a legkésőbbi Stephaneum Nyomda és Könyvkiadó 1927-es kibocsátásai.

2. A záloglevél a törlesztéses kölcsönkötvényhez hasonló értékpapír azzal a különbséggel, hogy ez esetben a kölcsön fedezetét jelzálogilag biztosított ingatlanok jelentették. Hazánkban különösen elterjedt és közkedvelt záloglevél-kibocsátások fűződnek azokhoz az intézetekhez, amelyek a záloglevelek által felvett kölcsönökből a mezőgazdaság hiteligényeit elégítették ki a javukra telekkönyvileg lekötött ingatlanok alapján. Ezek voltak a jelzáloghitelbankok.

Az első záloglevél-kibocsátások azonban nem ezekhez, hanem az 1820-as évek főúri kölcsönműveleteihez kötődtek. Grassalkovich Antal herceg nyúlt először az értékpapírokban történő hitelfelvétel eszközához oly módon, hogy bécsi bankoknál elhelyezett főkötelezvények összegének megfelelő részkötelezvényeket, ún. parciális obligációkat (részkötelezvényeket) bocsátott ki a pénzintézeteken keresztül. Az elnevezés valójában záloglevél típusú értékpapírt takart, ugyanis a kölcsön biztosítékául a herceg földbirtokait táblázták be. Az osztrák és német területeken elhelyezett papírok vásárlói azonban pórul jártak, mert a kamatok kifizetésére csak néhány alkalommal kerül sor, míg törlesztésére egyáltalán nem. A hitelezők hiába pereltek sikeresen az alsó-ausztriai bíróságon, a fedezetül betáblázott magyarországi földbirtokokat védte az ősiség törvénye. Azokban az években több földbirtokos vett fel „kölcsönt” hasonló eszközökkel.<sup>45</sup>

A dualizmus korára hátráltak el az akadályok a megbízható záloglevél-kibocsátások elől: addigra eltörölték az ősiség törvényét, és egy 1855-ben kiadott rendelet alapján megtörtént az ország telekkönyvezése. A Magyar Jelzáloghitelbank, az Egyesült Buda-

pesti Fővárosi Takarékpénztár, a Magyar Földhitelintézet és a többi jelzálogüzletet folytató pénzüzetet záloglevelei iránt az 1870-es évek elején még nem viseltett nagy bizalommal a közönség, mert a papírok biztosítékait még gyengének találta.<sup>46</sup>

Az 1876. évi 36. tc. rendelkezett a záloglevelek biztosításáról aképpen, hogy a kibocsátott záloglevelek összege nem haladhatta meg a jelzálogilag lekötött ingatlanok értékét, valamint meghatározott összegű külön biztosítási alapot is előírt. Ezeket a rendelkezéseket a záloglevél-kibocsátások hazai történetében csak az 1872-ben alakult Kisbirtokosok Földhitelintézete szegte meg, amit 1880-ban viharos, politikai botrányokkal tarkított bukása követett.<sup>47</sup> Az 1880-as évektől folyamatosan indultak a nagy pénzüzetek (Magyar Országos Központi Takarékpénztár, Belvárosi Takarékpénztár, Kisbirtokosok Országos Földhitelintézete stb.) rendezett hátterű, a közönség körében kedvelt kibocsátásai. A piacra került záloglevelek formailag – a kamatozás és a törlesztés tekintetében – nem különböztek az ugyanazon intézetek által kibocsátott ún. községi kötvényektől, csak a mögöttük álló biztosítékok tekintetében. A vidéki takarékpénztárak döntő többsége viszont kimaradt a záloglevél-kibocsátásokból, egyfelől a hazai piac korlátai miatt, másfelől azért, mert az 1889. évi 30. tc-ben a nagy biztosítási alappal rendelkező pénzüzeteknek olyan előnyöket biztosítottak, amelyek eleve lehetetlenné tették a versenyt a kisebb pénzüzetek számára. A vidéki pénzüzetek csak erők összefogásával, a Magyar Takarékpénztárak Központi Jelzálogbankja révén kapcsolódtak be a záloglevél-kibocsátásokba.

A két világháború között nagyrészt ugyanazok a pénzüzetek bocsátottak ki zálogleveleket, amelyek már a múlt században kialakították jelzálogüzleteiket. A fent említettek mellett a Magyar Általános Hitelbank, a Magyar Leszámitoló és Pénzváltó Bank és az Angol–Magyar Bank záloglevélkibocsátásai emelhetők ki a teljesség igénye nélkül. A Pesti Magyar Kereskedelmi Bank jelzálogüzlete azért érdemel külön említést, mert 1867-ben az országban először jelentkezik olyan záloglevelekkel, amelyeket kizárólag bérházak megterhelése alapján bocsátottak ki.<sup>48</sup> Az 1920-as évek záloglevél-kibocsátásaival kapcsolatban pedig azt kell megjegyezni, hogy közülük néhány idegen pénznemre szólt, és a korabeli kötvényekhez hasonlóan külföldön helyezték el. A hazai jelzáloghitel történetének utolsó fontos állomása az Országos Magyar Ipari Jelzálogintézet Rt. megalakulása volt, amely az 1928. évi 21. tc. alapján az ipari vállalatok jelzáloggal való megterhelése útján bocsátott ki zálogleveleket.

A gyűjtemény majd minden jelentős záloglevél-kibocsátó pénzüzet papírjával rendelkezik. Az említett fővárosi pénzüzetek papírjai mellett őrizzük három vidéki pénzüzetnek (Aradi Polgári Takarékpénztár Rt., Nagyszebeni Földhitelintézet, Temesvári Első Takarékpénztár) azokat a zálogleveleit is, amelyeket kivételképpen sikerült elhelyezni a századforduló magyar értékpapírpiacán.

3. A járadékjegy szintén a törlesztéses kötvényhez hasonló, az adós által tetszőlegesen felmondható, kamatozó értékpapír. A különbség az, hogy a kibocsátás alapjául elsősorban a kibocsátó intézmény tulajdonában lévő értékpapírok szolgálnak. Ennélfogva járadékjegyeket az értékpapír-üzlettel foglalkozó nagybankok adtak ki. Hazánkban a Magyar Agrár- és Járadékbank bocsátott ki járadékjegy néven értékpapírokat, jöllehet gyakorlatilag más pénzüzetek kötvénykibocsátásai is alapulhattak kizárólag értékpapírfedezeten. Az említett bank három dualizmus kori kibocsátásából őrzünk járadékjegyeket.

4. Kincstári utalványok, illetve pénztárjegyek. Az állam rövid időre szóló ún. függő államadósságai fedezésére szolgáltak ezek az értékpapírok. Rövid lejáratúak voltak, és rendszerint magas címletekben jelentek meg. Általában nagyobb pénzüzeteknél helyezték el őket, de onnan tőzsdei forgalomba is kerültek. Visszafizetésükre, illetve a kamatok fizetésére az állam rendes bevételeiből került sor. Magyarországon az 1870-es



évek gyakori kibocsátásait nevezték kincstári utalványoknak, míg a 20. századi darabokat már állami pénztárjegyeknek hívták. Nem tévesztendő össze a különféle utalványokkal és pénztárjegyekkel, amelyek a pénzforgalom megkönnyítését szolgáló papírok, de a bennük foglalt értéken túl piaci árral nem rendelkeznek, és a csekkel és a váltóval együtt pénzhelyettesítőknak tekintendők.<sup>49</sup>

A gyűjtemény nem őriz példányokat azokból a kincstári utalványokból, amelyeket az 1873. évi 33. tc. és az 1874. évi 14. tc. alapján 6 százalékos kamatozással, 153 millió ezüsförint értékben bocsátottak ki. Ennek az az oka, hogy a bennük foglalt függő adósságot az állam az 1870-es évek második felében járadékkötvényekben konvertálta.<sup>50</sup>

Állami pénztárjegyeket a 20. században több alkalommal is kibocsátottak, de ezeket általában nem nyilvános aláírás útján helyezték el, hanem a nagy pénzügyintézeteknél.<sup>51</sup> Az I. világháború alatt hét kibocsátásban megjelent pénztári jegyekből négy kibocsátás papírjait őrizi a gyűjtemény. Az 1920-as években külföldi pénznemekre kiállított négyféle pénztári jegyből pedig kettő került be.

5. A kincstári jegy a legrövidebb lejáratú kamatozó értékpapír volt. Az állam átmeneti pénzügyi szükségleteit elégítette ki. A legfeljebb egy évre kiállított papírhoz külön szelvényív nem tartozott, mert az utána járó kamatot a lejáratkor a tőkeösszeggel együtt fizették ki.<sup>52</sup>

A viszonylag nagy címletű papírok rövid lejáratuk miatt nem voltak kitéve árfolyam-ingadozásnak, ezért általuk a legolcsóbb tőkéket szerezhetette meg az állam. Angliában az I. világháborúban bocsátottak ki először kincstárjegyeket. Magyarországon a II. világháború alatt jelentek meg a kincstári jegyek. Az 1944-es évi kincstárjegyekből öt különböző időpontban megjelent 3 és fél, 4, valamint 4 és fél százalékkal kamatozó papírokat őriz a gyűjtemény.

III. A nyereséget ígérő értékpapírok csoportjába a nyeresemény, illetve sorsjegykölcsönök tartoznak. Nem tartoznak ide azok a sorsjegyek, amelyeket egyszeri alkalommal húznak ki, s a sorsjegy árának visszafizetésére nem vállalnak kötelezettséget. A sorsjátékok hazai történetét tárgyaló monográfia jól elkülöníti a sorsjegyek csoportját a nyeresemény- és sorsjegykölcsönöktől, de az utóbbiaknál egy kalap alá veszi a különféle feltételű kibocsátásokat, így az évenként kamatozó nyereseménykötvényeket is ide sorolja, amit mi másutt tárgyalunk.<sup>53</sup>

Szinte minden nyereseménykölcsön-kibocsátás más és más feltételekkel történt, de néhány jellegzetes különbség alapján leírhatjuk a különféle formákat. Jól elkülönülnek a nyereseménykölcsönöknek azon kibocsátásai, amelyek a sorsjegykölcsön elnevezést viselik. Ezek általánosan kisebb névértékre, 2–10 osztrák értékű forintra szóló papírok, amelyeket leggyakrabban jótékony célú beruházások támogatására bocsátottak ki a múlt század utolsó évtizedeiben.<sup>54</sup>

A nagyobb – 50–100 osztrák értékű forint – névértékű nyereseménykölcsönöket az állam és néhány jelentősebb pénzügyintézet bocsátotta ki, de nem túl gyakran. Különbség van a nyereseménypapírok között aszerint is, hogy az adott kibocsátás valamennyi darabját nyereseménnyel sorsolják-e vagy sem. A legtöbb esetben minden papírt a névértékénél magasabban fizettek vissza, de például a Józsv-Egyesület 1888-as, és az állami ún. békekölcsönök 1950-es évekbeli kibocsátásai csak a papírok kisebb részére ígértek nyereseményt, míg a többséget névértékben fizették vissza. A nyeresemény- és sorsjegykölcsönök egy részéhez nyereséményszelvény is tartozott. A nyereseménykölcsönök visszatörlesztett papírjai a nyereséményszelvényvel minden további nyereseményhúzáson részt vettek, és az előbb nyereseménnyel kisorsolt papír kisorsolásáig továbbra is szerepelt a tőketör-

61.38.1



**HAZA** N° 01456 Szám **HAZA**

életbiztosító és hitelbank Pesten. Lebensversicherungs- und Creditbank in Pest.

**RÉSZVÉNY** **ACTIE**

200 az az kétszáz forintból melylyel über 200 Zweihundert Gulden

*J. Bározy Sudmilla úrné.*

a magyar királyi által 1812. évi május 12-én  
kelt törvény alapján alapított életbiztosító és hitelbank  
Pestben a „Haza” életbiztosító és hitelbank. Részvényeinek az  
egyetemesen országos és nemzetközi jogszabályok és  
törvények által szabott és előírt feltételekkel  
és szabványokkal rendelkeznek a részvényesek által  
megjelölt jogokat gyakorolva.

hat in Gemässheit des am 12. Mai 1812 N. 3176 den  
der k. k. Regierung genehmigten Statuten auf  
Grund dieses Actes einen Versicherungswaagen Act.  
Hiesl. an dem Versäcker. und Creditbank ertheilt. Diese  
Lebensversicherungs- und Creditbank ertheilt. Diese  
Actie kann nicht kopfen werden und der jeweilige  
Nomin. ist an diese der Statuten die dem Actuar an  
stehenden Rechte aus.

Pest 1. October 1872

*Sudmilla*

Igazgató. Director.

*J. Bározy*  
Leinok. Präses.

*Rea*  
Bankbuch. Cassier.

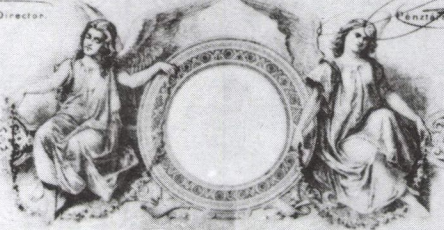

Handwritten text in the left margin.

1. A „Haza” Életbiztosító és Hitelbank részvénye 200 osztrák értékű forintról. Pest, 1872.



4. *1911. augusztus 20. Nagybánya*

145



1911. évi 1996. szám.

Állam- és Bányászati Minisztérium  
Bányászati Osztály



*Horovitz Sámuelné  
1875. 9. 17.  
Nagybánya*



### BÁNYARÉSZVÉNY-JEGY.

Mellett a nagybányai m. kir. bányakapitányság bizonyítja, hogy

**Horovitz Sámuelné**  
máramarosszigeti lakos.

a bányatársulati könyv XVII. kötele 581 lapján a

### Kőrösmezői Petróleum Bányatársulat

részvényállományában, mely 128 bányarészvényre és minden részvény 100 azaz száz arszáze van felosztva, 1/12800 azaz egytizenkétszáznyolcszázad bányarészvénytel 1911. évi 1996. bev. szám utmutatása szerint mint bányatárs van beiktatva.

A bányarészvény tulajdonosának jogai és köteleességei meghatározók, az általános bányatörvény 138-167. paragrafjai és a nevezett bányatársulatnak 1908. évi augusztus hó 7-én kelt szabályai által, mely utóbbiak a m. kir. bányakapitányság által 1908. évi 11304. bev. sz. alatt erősítették meg és az okmánykönyv V. kötele 102. szám alatt letéve találhatók.

Nagybánya, 1911. évi szeptember 2-án.



*Mandl*

m. kir. bányakapitány.

Wiesner és Dávid Iktatási- és Műszaki Osztály

2. A Kőrösmezői Petróleum Bányatársulat bányarészjegye 1/12800 bányarészről. Nagybánya, 1911.





A részjegyek a tag tulajdonát képezik, de el nem zálogosíthatók. Átruházás csak az igazgatóság engedélyével történhetik.







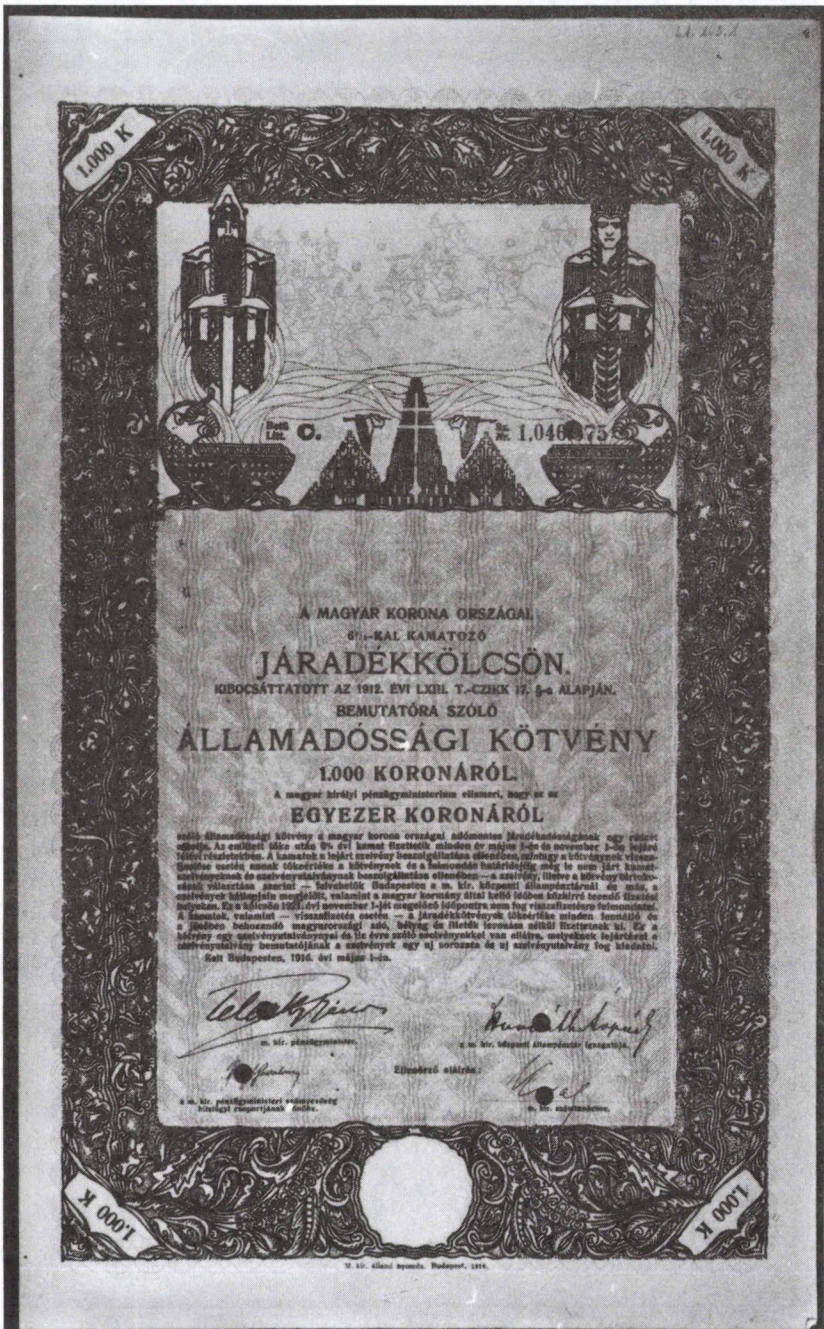

5. A Magyar Korona Országai 6%-os járadékkölcsönének kötvénye 1000 koronáról. Budapest, 1916.





6. Az Aradi Polgári Takarékpénztár Rt. 5%-os záloglevele 200 koronáról. Arad, 1904.



M. KIR. ÁLLAMI  
PÉNZTÁRJEGY

1.000 N. B. MÁRKA. Sz. 13.262  
Nr.

5%-KAL KAMATÚ ÁLLAMI PÉNZTÁRJEGY.  
LEJÁR 1921. ÉVI ÁPRILIS 1-ÉN.

KIBOCSÁTTATOTT AZ 1912. ÉVI V. T.-CZ. 11. §-A ÉS AZ 1912. ÉVI LXVI. T.-CZ. 11. §-A ALAPJÁN.

MAGYAR KIRÁLYI ÁLLAMI PÉNZTÁRJEGY  
1.000 NÉMET BIRODALMI MÁRKÁRÓL.

EZEN ÁLLAMI PÉNZTÁRJEGY ELŐMUTATÓJÁNAK 1921. ÉVI ÁPRILIS 1-ÉN  
A MAGYAR KIRÁLYI ÁLLAMKINCSTÁR ÁLTAL FIZETENDŐ  
1.000 AZAZ EZER N. B. MÁRKÁRA VAN IGÉNYE.

Tartja magának azonban a m. kir. pénzügyminiszter, hogy ezt a pénztárgyvet előbb is, és pedig vagy 1920. április 1-én, vagy  
 1920. október 1-én, mindenkor három havi előzetes felmondás után, visszahívja. Az érintett tőke után évi 3%-os kamattal fizetik minden  
 év április 1-én és október 1-én lejáró félévi részekben. Ezen állami pénztárgyvet bírtokosa a kamatait a lejáró szelevényekben, a többet pedig  
 az emellett állami pénztárgyvet kezelőintézetnek emellett minden levadás adóit, adó- és illetékmentesen felveheti Budapesti a m. kir.  
 központi állampénztárnál, a Magyar Általános Hitelbanknál, a m. kir. postabankpénztárnál, a Pesti Hazai Első Takarékpénztár Egyesületnél,  
 a Pesti Magyar Kereskedelmi Banknál és a Magyar Levelezőtársaság Pénztárbiztoskánál; Bécsben a K. K. priv. Oesterr. Credit-Anstalt für Handel  
 und Gewerbe és a K. K. priv. allgem. Oesterr. Boden-Credit-Anstalt) című intézeteknél, az S. M. v. Hofschilid bankháznál, a K. K. priv. Wiener  
 Bank-Verein, a K. K. priv. Oesterreichische Länderbank, a Niederösterreichische Escompte-Gesellschaft, az Union-Bank és az Anglo-Oesterreichische  
 Bank című intézeteknél; végre Berlinben a Direction der Disconto-Gesellschaft című intézetnél és az S. Bleichröder és a Mendelssohn  
 & Co. bankháznál. Az állami pénztárgyvet bírtokosának követelési joga a tőkére nézve 20 év alatt, a kamatokra nézve 5 év alatt, az üssé-  
 kedés napjától számítva, elévül. (1891. évi XXXIII. törvényczikk.) Ez az állami pénztárgyvet két és fél évre azelő kamatsszelevényekkel van ellátva.  
 Kelt Budapesten, 1918. augusztus hó 29-én.

  
 m. kir. pénzügyminiszter.

  
 a m. kir. p. á. min. szeg. hiteltügyi csoportjának főnöke.

  
 a m. kir. közp. állampénztár igazgatója.

  
 számtartó.

M. KIR. ÁLLAMI  
PÉNZTÁRJEGY

M. kir. állami nyomda. Budapest, 1918.

*Nagyajáték*

6143 A

Serie 1225 Sorsz.

No 092 57.

# MAGYARORSZÁGI JÓSZÍV-EGYESÜLET

## Angarländischer Verein „Gutes Herz“

A M. KIR. PÉNZÜGYMINISTERIUM ÁLTAL JÓVÁHAGYOTT SORSJEGYKÖLCSON

DURCH DAS K. UNG. FINANZMINISTERIUM GENEHMIGTE LOTTERIE-ANLEIHE

kibocsátva a kivételes elemi csapások által sújtottak támogatására alakult magyarországi „JÓSZÍV-EGYESÜLET” által

ausgeführt durch den ungarl. Verein „Gutes Herz“ zur Unterstützung der durch ausserordentliche Elementar-Verhängnisse Betroffenen.

2  
GULDEN  
Ö. W.

### SORSJEGY O. É. 2 KÉT FORINTRÓL

Ezen kölcsön 750,000 darab, egyenként két forintból való sorsjegyekből bocsáttatik ki és a tulajdonsági-tervezés szerinti 60 év alatt fog törlesztetni. Biztosítási alapul a Magyar Földhitelintézetnél letétbe helyezett 1,000,000 forint névértékű 5% magyar papírjegyű és 50,000 frt készpénz összeg. A kibocsátott sorsjegyek bevételéből helyre a „Jószív-Egyesület” pénztárára vagy az egyesület által a kormánytól jegyzetben megjelöltendő pénztár. Budapest, 1888 július 21-én.

### LOS ÜBER ZWEI 2 GULDEN Ö. W.

Diese Anleihe wird in 750,000 Stück Kopen zu je 2. Szorjegyeken aus gegeben dem befristeten Tilgungsplane innerhalb 60 Jahren getilgt werden. Als Sicherstellungsfond dienen die beim Ung. Földhitelintézet bei der Hinterlegung nominale 1,000,000 A. Mag. Papierrente-Obligationsen und 50,000 Mag. K. Die Tilgungsanleihe der ungarl. Regierung über hat die Kassa des Vereines kom. „Gutes Herz“ über die Kassa des Vereines in den Tilgungszellen bekannt zu gebende Stelle.

2  
GULDEN  
Ö. W.

*Tracy Kalmann, József Károlyi*

*W. von... all... Simon...*

8. A Józsv-Egyesület sorsjegykölcsöne 2 osztrák értékű forintból. Budapest, 1888.









lesztő húzásokon. A sorsjegykölcsönök azonban csak az első kisorsolásig vettek részt a törlesztési és nyereménysorsoláson egyaránt, vagyis összesen két sorsoláson húzták ki őket. A törlesztés ellenében magát a sorsjegyet vonták be, a nyeremény ellenében pedig a nyereményszelvényt. A nyereménypapírok története a 17. század végére nyúlik vissza, amikor Angliában III. Vilmos több alkalommal segítette az államkincstáron nyereménykölcsönök kibocsátásával.<sup>55</sup> Magyarországon a 19. század közepén a német és osztrák előzmények után megjelenő magyar főúri kibocsátások révén terjedt el. A hazai arisztokrácia első nyereménykölcsöneit külföldön bocsátották ki és helyezték el, mint Esterházy Pál herceget 1836-ban Frankfurtban, ezért nem számítottak magyar kibocsátásoknak.<sup>56</sup> Az első magyar nyereménykölcsön a Keglevich Gábor gróf által kibocsátott kölcsön volt, jóllehet a magyar közönség a 19. század eleji osztrák császári kibocsátásokkal már megismerhette ezt az értékpapírtípust. Az 1847-ben Pesten kibocsátott Keglevich-féle, és az 1859-ben Budán megjelent ún. Budavári sorsjegy nyereménypapírjait még nem nyeremény- vagy sorsjegykölcsönnek hívták, hanem kötelezvénynek, ami utalt arra, hogy azok mely pénzügyintézetnél elhelyezett főkötelezvény alapján kibocsátott részkötelezvények voltak.<sup>57</sup> Az első budapesti tőzsdére bevezetett nyereménypapír az 1870-es állami nyereménykölcsön volt, amelyet a Duna szabályozásával kapcsolatos költségek fedezésére bocsátottak ki, de azután hosszú ideig nem került sor állami nyereménykölcsön kibocsátására. A korábban említett két kamatozó nyereménykötvény után az 1950-es években hat sorozatban jegyzésre került békekölcsönök jelentették ennek az értékpapírnak az utolsó etapját az állam részéről. A pénzügyintézetek sem folyamodtak gyakran kölcsönhöz nyereménypapírokban. A Pesti Hazai Első Takarékpénztár Egyesület és a Magyar Jelzáloghitelbank egyidejűleg és egymással versengve 1906-ban bocsátott ki nyereménykölcsönt. Az utóbbi pénzügyintézet – mint fontosabb tárgyalta – a korábbi kamatozó nyereménykötvényeit konvertálta nyereménykölcsönre. A kilátásba helyezett főnyereményekkel egymást licitálták túl a két pénzügyintézet papírjai, de az első nekibuzdulás után a közönség lelkesedése lelohadt, s a papírok jó része eladatlan maradt.<sup>58</sup>

A jótékony célok érdekében engedélyezett sorsjegykölcsönök hazai története a dualizmus korára esett. Az 1880-as években bocsátották ki a Magyar Vöröskereszt, az Egyházi Műemléki Alap és az elemi csapások károsultjainak megsegítésére alakult Jószi-v-Egyesület sorsjegykölcsöneit. Ezenkívül még két alkalommal került a közönséghez sorsjegykölcsön. 1904-ben a Budapesti Szegénysorsú Tüdőbeteg Szanatórium Egyesületének ún. Erzsébet Szanatórium sorsjegyei és 1917-ben ismét a Magyar Vöröskereszt papírjai. Az olcsó értékpapírokat széles körben vásárolták. A gyűjteménybe a magyar nyereménypapírok nagy része bekerült. A külföldön kibocsátott reformkori főúri nyereménykölcsönök közül Esterházy Kázmér 1847-ben Bécsben megjelent nyereménykölcsönének egy ún. részkötvényével rendelkezünk. Az itthon piacra került nyeremény-, illetve sorsjegykölcsönök valamennyi kibocsátását őrizzük, kivéve a két legkorábbi, a Keglevich-féle és a Budavári sorsjegy papírjait.

A nyereménypapírokkal, vagyis a kamatozó nyereménykötvénnyel és a nyeremény- és sorsjegykölcsönrel kapcsolatos, speciális követeléseket magukban foglaló okmányok voltak az ígervényjegyek és a részletívek.

Az ígervényjegy lehetővé tette, hogy valaki részt vehessen a nyereménypapírok sorsjátékában, valamely papír birtoklása nélkül.<sup>59</sup> Azt tartalmazta, hogy az árusító pénzügyintézet egy pontosan megnevezett, sorsszámokkal azonosított nyereménypapírt az okmányban kikötött áron köteles a vevőnek átadni, ha az illető nyereménypapírt nyereménnyel kisorsolták. Ellenkező esetben a játékos elvesztette a pénzét. Az ígervényjegy ára kb. 5–10 százaléka volt a megjátszandó értékpapír névértékének.<sup>60</sup> Az ígerv-

vényjegyet efemer jellege miatt tulajdonosaik nem őrizték tovább, ezért kevés maradt az utókorra. A gyűjteményben mindössze egy osztrák példány képviseli ezt a típust.

A múlt század utolsó évtizedeiben terjedt el az értékpapírok részletre történő eladása.<sup>61</sup> A közönség rendszerint a nyereséypapírok köréből vásárolt a legszívesebben. A részletüzlet eszköze volt a részletív, amelyen föltüntették a részletre vásárolandó papír pontos adatait, a megállapított vételárat, valamint a részletfizetések feltételeit. A részletre vásárolt papír a teljes kifizetésig a részletügyletet lebonyolító pénzügyi intézet birtokában maradt, de a vásárló volt a tulajdonos. Pontos részletfizetés mellett a vásárló kapta az adott nyereséypapírra eső nyereséjét, illetve a kamatozó nyereséjkötvényeknél a kamatokat. Nyereséj esetén a pénzügyi intézet levonva a hátralevő részleteket a részletív bevonásával egyidejűleg kifizette a pénzt. A részletüzlet hazai virágzásának korszaka az 1890-es évektől az I. világháború kitöréséig terjedő időszak, amikor a legtöbb nyereséypapír volt forgalomban. Néhány nagyobb pénzügyi intézet mellett számos kisebb bankház is felvette üzletágai közé a részletüzletet.<sup>62</sup> A gyűjtemény a Mercur Váltóüzlet Rt., a Fleissig Sándor Bank és Váltóüzlete, valamint a Beifeld József Bank- és Váltóháza által kiadott részletívvekből őriz néhány szép példányt.

Az értékpapírok kezelésével kapcsolatos, némelykor értékpapírként funkcionáló okmányok voltak a letéti jegyek. A manapság divatos letéti jegyekhez – amelyek bizonyos időtartamú pénztételek fejében kamatköveteléseket tartalmaznak – nincs közülük, mert a letétiüzlet más formáit jelentették. Letéti jegyet kaptak a részvényesek például akkor, amikor a társasági közgyűlés előtt az iparigazgatóságnál letétbe helyezték részvényeiket részvényesi jogaik igazolására. Az is előfordult, hogy valaki őrzés és kezelés végett, őrzési díj ellenében vagy anélkül átadta értékpapírjait egy pénzügyi intézetnek vagy a kibocsátó intézetnek. A kibocsátó intézetnél letétbe helyezett értékpapírok ellenében a tulajdonos szelvényekkel ellátott letéti jegyet is kaphatott, ami által tovább gyakorolhatta az értékpapírjai alapján őt megillető jogokat. Letéti jegyet adtak ki akkor is, amikor valamely részvénytársaság bevonta a részvényeit és csak egy későbbi időpontban, a letéti jegy ellenében adta ki az újakat. Ilyen típusú letéti jegyek keletkeztek például akkor, amikor a pengő az 1920-as évek közepén, a pengő bevezetése előtt bevonták a korona névértékű részvényeket. A különféle szolgáltatásokkal kapcsolatos letéti jegyeknek a fent ismertetett válfajaiból őriz néhány példányt a gyűjtemény. Ezek közül a Mocsolád–Tab–Siófok Helyi Érdeklő Vasút Rt. őt részvény átvételéről és kezeléséről kiállított letéti igazolványát említjük meg, mert ezt ellátták szelvényekkel, s így tulajdonosuk számára a részvények funkcióit gyakorolta tovább.

*Pallós Lajos*

### Jegyzetek

- 1 Az Elnöki Tanács 1982. évi 28. számú törvényerejű rendelete alapján a kötvények, az 1986. évi 34. számú törvényerejű rendelet alapján a részvények kibocsátására kerülhetett sor.
- 2 Az elnevezés az 1970-es évek közepére alakult ki véglegesen. Ehhez: *Nimmergut, Jörg*: Historische Wertpapiere. Augsburg 1991. 11. p. A hazai szakirodalomban az 1980-as évek végén honosodott meg az elnevezés: *Mátray Kálmán*: Értékes-e a történelmi értékpapír. Befektetés 1 (1988/4.) 39–45. p.
- 3 A történelmi értékpapírok kutatása Németországban folyik legerőteljesebben. A folyamatosan bővülő szakirodalomból itt csak egy könyvre utalok, amely alapvető je-

- lentségű a fő gyűjtési irányok meghatározásában. *Drumm, Ulrich–Henseler, Alfons W.*: Historische Wertpapiere Bd. I–II. Frankfurt am Main 1975.
- 4 *Pallós Lajos*: Az értékpapírok világa. Kiállításvezető és katalógus. Budapest 1990.
- 5 *Mátray Kálmán*: 100 történelmi értékpapír. „Blankett” Kft. Budapest 1990.
- 6 *Nagy Ferenc*: A magyar kereskedelmi jog kézikönyve. Budapest 1913. II. köt. 88. p.
- 7 *Heller Farkas*: Közgazdaságtan I. Elméleti közgazdaságtan. Budapest 1925. 259–263. p.
- 8 *Szász Antal*: Banküzemtan. Budapest 1947. 82–87. p.
- 9 A gyűjtők általában helytelenül a váltókat és a sorsjegyeket az értékpapírok közé sorolják.
- 10 A magyar történelmi értékpapír legelterjedtebb típusai nagyjából azonosak a külföldi előfordulásokkal. Lásd *Nimmergut, J.* i. m. 11. p. Az elmúlt években hazánkban megjelent új típusokkal (vagyonjegy, haszonjegy stb.) nem foglalkozunk. Azok tulajdonképpen a jövedelemrészesedést, illetve kamatot ígérő értékpapírok újabb változatai.
- 11 Az értékpapírok csoportosításának kérdéséhez fölhasznált munkák közül: *Martos Sándor–Berkovits Jenő*: Bank és tőzsde. Budapest 1941. és *Pap Dezső*: A törlesztéses államadósságok különféle nemei, előnyei és hátrányai. Budapest 1906.
- 12 A hazai részvénytársaságok történetének nincs átfogó szakirodalma. A korai időszakról a lexikonok is csak pontatlan képet adnak: Közgazdasági Lexikon. Szerk.: Halász Sándor és Mandelló Gyula. Budapest 1901. III. köt. 266–267. p. és Közgazdasági Enciklopédia. Szerk.: Szterényi József. Budapest 1929. IV. köt. 475–476. p. A dualizmus korára vonatkozó közgazdasági irodalomból Kőrösy József statisztikus munkásságát kell megemlíteni, aki a részvénytársaságok történetével a legtöbbet foglalkozott. A két világháború közötti időszak közgazdasági szerzői közül König Géza nevét említhetjük, akinek munkái sok, történetileg érdekes adatot tartalmaznak.
- 13 *Petrovic, Nikola*: Duna–Tisza csatorna építése a XVIII. században, a terv kialakítása és a koncesszió kiadása a csatornatársaság részére. Budapest 1968. 13–27. p.
- 14 *Gyulai Rudolf*: A császári királyi szabadítékos rév-komáromi biztosító társaság története. Komárom 1896. 13–50. p.
- 15 Széchenyi tevékenységével kapcsolatban itt csak a vízi közlekedés fejlesztéséhez kötődő részvénytársaság-szervező munkához: *Tóry Kálmán*: Az Al-Duna szabályozása. Budapest 1972. 29–38. p. és *Tóth Lajos*: 120 éve indult meg a gőzhajózás a Balatonon. Budapest 1966. 3–46. p.
- 16 *Vargha Gyula*: A magyar hitelügy és hitelintézetek története. Budapest 1896. 82–208. p.
- 17 *Félegyházy Ágost*: A budapesti tőzsde története. Budapest 1896. I. köt. 14–20. p.
- 18 *Eckhardt Ferenc*: A magyar közgazdaság száz éve. Budapest 1941. 45. p.
- 19 *Mattekovits Sándor*: Magyarország közgazdasági és közművelődési állapota ezeréves fennállásakor. Budapest 1898. II. köt. 96. p.
- 20 *Félegyházy Á.*: i. m. II. köt. 316–323. p.
- 21 Gazdasági, pénzügyi és tőzsdei kompasz. Szerk.: Kallós János 1 (1925) (A továbbiakban: Kallós Komp.)
- 22 Magyar Compass I–LXVIII(1873–1945) Szerk.: Mihók Sándor 1873–1888, Ambruster Jakab és G. Nagy Sándor 1889–1893, G. Nagy Sándor 1893–1924, Della Vedella Mihály 1925–1933, G. Nagy Sándor örököse 1934–1945, és Kallós Komp. I–XX(1925–1947).
- 23 A levéltáraknak nincs külön értékpapír-gyűjteményük, viszont a különféle cégek irataival, vagy családi hagyatékokkal számtalan értékpapír került a levéltárakba,



- olyanok is, amelyek múzeumi gyűjteménybe nem jutottak. L.: például *OL*, P.414. Károlyi család levéltára, 9. fiók, Lad.9.
- 24 *Alföldi Antal*: A budapesti pénzüintézetek története napjainkig. Budapest 1928. 123–142. p.
- 25 Kallós Komp. 2. (1926) Bd. I. 25–26. p.
- 26 *Pallós Lajos*: Ipari és közlekedési részvénytársaságok részvényei a Legújabbkori Történeti Múzeum értékpapír-gyűjteményében. Üzemtörténeti Értesítő 1990. 61–78. p.
- 27 *Litschauer Lajos*: A bányatörvény és a rávonatkozó rendeletek, utasítások és elvi lehetőségű határozatok teljes gyűjteménye. Budapest 1886. 103–106. p.
- 28 *Félegyházy Á.* i. m. II. köt. 334. p.
- 29 1875. évi 37. tc. 223. §.
- 30 *Martos S.–Berkovits J.* i. m. 80. p.
- 31 *Heller Farkas*: Közgazdasági lexikon. Budapest 1937. 112. p.
- 32 Schandl Károly, az Országos Központi Hitelszövetkezet tagja például 1908-tól kezdve harminc éven át több könyvet szentelt a magyar szövetkezeti mozgalom kegyörökítésének.
- 33 *Horváth János*: A magyar szövetkezeti intézmény története. Budapest 1926. I. köt. 21–24. p.
- 34 Uo. I. köt. 28. p.
- 35 Uo. I. köt. 77–78. p.
- 36 *Shandl Károly*: Károlyi Sándor gróf és a magyar föld. Budapest 1908.
- 37 Közgazdasági Enciklopédia. IV. köt. 841–843. p.
- 38 *Martos S.–Berkovits J.*: i. m. 80–87. p. és *Heller F.*: Pénzügytan. Budapest 1943. 265–269. p.
- 39 *Heller F.*: Pénzügytan... 269. p.
- 40 Közgazdasági Enciklopédia. I. köt. 93–98. p.
- 41 Magyar kötvények és záloglevelek. Magyar Országos Központi Takarékpénztár. Budapest 1932. 25. p.
- 42 Magyar kötvények... i. m. 36–38. p.
- 43 *Nagy László József*: A záloglevélkibocsátás alapjául szolgáló törlesztéses kölcsön és pénzüintézetek kötvénykibocsátásai Magyarországon. Budapest 1972. IX. köt. 25–50. p.
- 44 *Félegyházy Á.* i. m. II. köt. 345–346. p.
- 45 *Nagy L. J.* i. m. IV. köt. 7–82. p.
- 46 Közgazdasági Lexikon... II. köt. 172. p.
- 47 *Nagy L. J.* i. m. VII. köt. 22–36. p.
- 48 Közgazdasági Lexikon... II. köt. 171. p.
- 49 *Heller F.*: Közgazdaságtan... i. m. 260. p.
- 50 1875. évi 49. tc., 1876. évi 1. tc.
- 51 Magyar kötvények... i. m. 26–28. p.
- 52 *Heller F.*: Pénzügytan... i. m. 266. p.
- 53 A sorsjáték Magyarországon. „Hermes” Magyar Általános Váltóüzlet Rt. Budapest 1943. 12. p.
- 54 Az 1880-as években kb. 3 osztrák értékű Ft. egy tisztviselő napidíja.
- 55 A sorsjáték... i. m. 76–77. p.
- 56 Uo. 88–89. p.
- 57 Uo. 135–146. p.
- 58 *Nagy L. J.* i. m. IX. köt. 49–50. p. és 62–69. p.
- 59 1889. évi 9. tc.

- 60 Martos S.–Berkovits J.: i. m. 103. p.  
61 1883. évi 31. tc.  
62 A sorsjáték... 123. p.

Pallós, Lajos

### **Historische Wertpapiere in der Sammlung des Museums für die Geschichte der Neuesten Zeit I.**

Das Museum für die Geschichte der Neuesten Zeit sammelt schon seit drei Jahrzehnten historische Wertpapiere. Der größte Teil des Materials gelangte Anfang der 1980er Jahre ins Museum, als die Zentrale des Geldinstitutes je ein Exemplar derjenigen Wertpapiere übergab, die sie nach dem zweiten Weltkrieg während der Verstaatlichung amtlich einsammelte. Auf diese Weise verwahrt das Museum die größte Sammlung von Wertpapieren. In der Sammlung befinden sich mehr als 2.500 verschiedene Wertpapiere, die meisten sind Aktien, daneben sind Geschäftsanteile, Obligationen, Pfandscheine u.a.

In Ungarn erschienen die ersten Wertpapiere in der ersten Hälfte des 19. Jahrhunderts. Damals wurden die ersten Aktiengesellschaften gegründet, ungarische Hochadeligen stellten „Teilobligationen“ genannte Pfandscheine aus, die auf österreichischem und deutschem Gebiet aufgekauft wurden. Auch die Erscheinung der ersten Prämienobligationen waren in Ungarn mit dem Hochadel verbunden. Auf den heimischen Märkten verbreiteten sich in den letzten Jahrzehnten des 19. Jahrhunderts mit dem Aufschwung des wirtschaftlichen Lebens parallel die Wertpapiere in größerer Menge. Tausende verschiedener Aktiengesellschaften, dann Genossenschaften wurden ins Leben gerufen, darunter auch solche Geldinstitute, die sich auch mit der Ausgabe von Obligationen und mit Hypothekengeschäften beschäftigten. Von den 1870er Jahren an erschienen regelmäßig Assignaten in Form von Schatzscheinen und Obligationen. Die beliebtesten Wertpapiere der Epoche waren die zinstragenden Prämienobligationen. In den 1880er Jahren gab man zu Wohltätigkeitszwecken mehrmals Lose kleinen Wertes aus, die im Kreise der untersten Volksschichten sehr populär waren.

Während des ersten Weltkrieges gab der Staat die meisten Wertpapiere aus, achtmal wandte er sich an die Bevölkerung des Landes um Leihgabe in der Form von Obligationen. Der Wirrwarr und Zusammenbruch nach dem Krieg, dann die Jahre der Stabilisation brachten viele neuen Unternehmen, bzw. Umorganisirungen, die zugleich die Erscheinung neuer Aktien mit sich brachten. Für die Ausgabe der ungarischen Wertpapiere war in den 1920er und 1930er Jahren typisch, daß es des öfteren solche Obligationen und Pfandscheine gab, die in ausländischer Währung ausgegeben wurden, also man wandte sich damit an das Ausland um Leihgabe. Die interessantesten Wertpapiere aus den Jahren des zweiten Weltkrieges sind diejenigen Staatsobligationen, die den jeweiligen geldlichen Gegenwert bestimmter Weizenmenge hatten, um die Wirkungen der Inflation zu vermeiden. Die Geschichte des ungarischen Wertpapiermarktes wurde Ende des 1940er Jahren mit den Verstaatlichungen abgeschlossen. Die ungarische Bevölkerung hatte in den 1950er Jahren Staatspapiere schlechter Erinnerung: die gezwungen verkauften sog. Friedensanleihen.

Die Sammlung verwahrt nur einige Exemplare von Wertpapieren aus der Zeit vor 1867. Demgegenüber sind fast alle bedeutende, repräsentative Stücke aus der Periode nach dem Ausgleich in der Sammlung vertreten. Hervorragend sind die Aktien derjenigen Unternehmungen, die die führenden Zweige der ungarischen Industrie vertraten, dann die Pfandbriefe der Hypothekenbanken, die der Landwirtschaft Kredit gewährten, sowie die Geschäftsanteile der größten Genossenschaftsnetze.

Die Sammlung verwahrt den größten Teil der ungarischen Staatspapiere.

**Medikovácstvo. Bratislava 1991. Tatran. 229 p.**

Eva Toranová pozsonyi művészettörténész munkássága jól ismert a magyarországi szakemberek körében. Rendszeres látogatója magyarországi múzeumoknak és rendezvényeknek, publikációi hazai szakfolyóiratokban és szimpóziumköteteken is hozzáférhetők. Itt bemutatásra kerülő műve a Tatran kiadó, a szerző kutatómunkáján alapuló, azonos formátumú és belső tagolású könyvsorozatának harmadik kötete. E könyvek a történelmi Magyarországnak a mai Szlovákia területére eső egy-egy iparművészeti szempontból is figyelemre méltó kézműves iparágának történetét és tárgyi emlékanyagát tárják fel. A majd húsz évvel ezelőtt megjelent első kötet az ötvösséget tekinti át, főként a 14. századtól a 19. század közepéig. (*Zlatníctvo na Slovensku*. Bratislava 1975. 243 p.) A szerzőnek a téma tipológiai problémáit is felvevő tanulmánya Magyarországon is megjelent. (Szlovákiai ötvösség a 16. és 17. században. *Ars Hunarica* 1983. 227–249. p.)

A következő két könyv az iparművészet és a kézműves mesterség határán mozgó mesterségek és azok tárgyi kultúrájának feldolgozását nyújtja: az ónművességét, azaz kannagyártó mesterségét (*Cinarsivo na Slovensku*. Bratislava 1980. 178. p.) és az itt bemutatásra kerülő rézművességét. Többek között Eva Toranová kutatásai révén vált ismertté, hogy e két fémműves mesterség milyen fontos szerepet töltött be az egykori szabad királyi és bányavárosok kézművességében és tárgyi kultúrájában. A hagyományos egyoldalú céhtörténeti vagy iparművészet-történeti megközelítési módot mellőzve a tárgyak felkutatásán, feldolgozásán túl mindkét kötet levéltári és várostörténeti kutatásokon alapul. Így nem egyszerűen mesterségeket és azok termékeit mutatja be, hanem gazdagítja a korszakban még részben német etnikumú, de egyre jobban elmagyarosodó és szlovák beköltözőkkel is gazdagodó városok életmódjáról, tárgyi kultúrájáról alkotott ismereteinket is. E tekintetben a legjobb a hagyományok (Divald Kornél, Rómer Flóris, Mihalik József és Sándor stb.) folytatója. Vonatkozó kutatásairól rendszeresen beszámolt hazánkban is. (Ergebnisse der Forschungen im Bereich der Sinn-giesserkunst in der Slowakei. II. Internationales Handwerks-geschichtliches Symposium. Veszprém 21–26. 8. 1982. Bd. 2. 275–278. p.; Beiträge zur Geschichte der Kunsthandwerks in Pressburg (Bratislava) aus Bürger-Büchern des 17. und 18. Jahrhunderts. III. Internationales Handwerks-geschichtliches Symposium. Veszprém 18–24. 10. 1986. 207–222. p.; Lőcse kézművesipara és kézművesei az 1550–1680-as polgárkönyv bejegyzései alapján. VI. Kézművesiptörténeti Szimpózium. Veszprém 1988. november 15–16. 233–239. p.; A szlovákiai rézművesség és helye a városok iparművészeti kultúrájában. VII. Kézművesipartörténeti Szimpózium. Veszprém 1990. november 12–14. 173–178. p.)

A felvidéki városok rézművességéről és főként termékeiről kevés feldolgozás jelent meg a korábbiakban. Jóllehet az első céhek később szerveződtek, a rézművesség kezdeti a középkorra nyúlnak vissza a felvidéki városok történetében, nyersanyagellátásukat a 14. század végétől egyre szaporodó rézhámorok biztosították. Igényesebb használati tárgyak, edények készítésére a nemcsak jól véshető, de trébelhető vörösréz bizonyult alkalmasnak. Az első ismert vörösrézműves (cuparius, Kupferschmied) céhkváltságlevelet az iglóiak nyerték I. Zsigmond lengyel királytól (Igló és környékének a gótikus fémművességben betöltött szerepe közismert.) A lőcseiek 1553-ban Boroszlóból kaptak kiváltságokat, őket követi a kassai céh (1585). A 17. században az Alsó-Magyarországiakat a pozsonyi, a felső-magyarországi mestereket a kassai közös céh fogta össze,

mint azt a korszakban más szövetkezett céhek esetében is tapasztaljuk. Rézből elsősorban konyhai és mérőedényeket készítettek, jellegzetesek a reneszánsz borhűtő dézsák, de megtalálhatók a céhtárgyak és a szakrális felszerelések között is. A 17–18. században pl. a korábbi bronz kerersztelőmedencék mintájára a könnyebben munkálható és olcsóbb rézből készült több medence. Sajátos emlék az elsőként Divald Kornél által leírt (Felvidéki séták. Budapest 1916.) vörösrézből domoritott, a szokott ikonográfiai mintát követő 16. századi Keresztelő Szent János fej, amely templomi perselynek készült. A Körmöcbánya melletti Jánoshegy (Kremnické Bane) – egykor szintén bányaváros – plébániatemplomában őrzik. De megemlíthetjük a bártfai városháza Roland szobrát (Elzer Jónás, 1641), vagy a pozsonyi Szent Mihály torony ugyancsak rézből készült szobrát (Peter Eller, 1758). A tárgyak többsége azonban olykor naív bájjal díszített egyszerű háztartási eszköz, amelyek között főként a 17. században későreneszánsz ornamentikával ellátott igényesebb darabok is találhatók (pl. a lőcsei Andreas Landinus kerestelőtálya, 1653.)

A korábbiakhoz hasonlóan a kötethez bőséges képanyag, katalógus és mestereket a települések rendjében felsoroló adattári rész kapcsolódik. Ez esetben 188 tárgy és 47 településből 430 mester adatai. A könyv végén itt is orosz, angol és német nyelvű tartalmi összefoglaló található. Hiányérzetünk elsősorban a magyar nyelvű rezümé elmaradása miatt van, azt a kötetek tartalma és jellege is felettébb kívánatosná tenné.

Németh Gábor

### **Rodostó – Rákóczi Ferenc Emlékháza Kassán A Kassai Felső-Szlovákiai Múzeum kiállítása**

A Kassai Kelet–Szlovákiai Múzeum 1991. június 21-én nyitotta meg Rákóczi emlékkiállítását a Hóhér bástya udvarán álló emlékházban. Az épület önmagában is kulturtörténeti érdekesség, sorsa sok tekintetben emlékeztet az egykori bújdosókéra. Kevesen tudják, hogy a külső megjelenésében is a rodostóit követő ház rejtje a fejedelem eredeti „ebédlőpalotáját”. A törökországi kuruc emigráció emlékeit kutatva évekkal a hamvak hazaszállítása előtt Szádeczky Lajos figyelt fel az akkor már erősen pusztuló épületre, amelyet nem utolsó sorban Edvi Illés Aladárnak 1904-ben a helyszínen készített pontos vázlatai alapján sikerült később rekonstruálni. Az ebédlőtermet 1905-ben szétbontva Kassára szállították azzal a szándékkal, hogy a református templom mögött, a Hóhér bástya udvarán felépítendő rodostói emlékházban helyezik el. A megvalósítás azonban több mint nyolcvan esztendő várattal magára. Az épület szerkezetében 1943-ra elkészült, befejezésére és megnyitására a háború után nem kerülhetett sor. A terem eredeti faragványai és festett gipsztukkói kisebb sérülésekkel részben ládákból vészték át az elmúlt évtizedeket. Az utóbbi évek változásai tették lehetővé, hogy az eredeti részek restaurálása után, a Kelet–Szlovákiai Múzeum munkatársainak munkája révén az állandó kiállítás megszülessen.

A Kassai Múzeum már a század elejétől gyűjtötte a II. Rákóczi Ferencel és családjával kapcsolatos emlékeket. Az első jelentősebb emlékkiállítást 1903-ban rendezték. Majd az 1940-es években a Kassai Felső-Magyarországi Rákóczi Múzeum igazgatója, Mihalik Sándor művészettörténész (később a Magyar Nemzeti Múzeum helyettes főigazgatója) mutatta be az újabban megszerzett Rákóczi erekélyeket. Mindenképpen említésre érdemes, hogy az Új Magyar Museum első számának különnyomataként megjelent ismertetője teljes szövegét magyar és szlovák nyelven adták közre.

Az 1991-ben megnyitott és az elmúlt évben újabb területtel bővült kiállítás bőségesen

illusztrálja a hamvak 1906-ban történt ünnepélyes hazaszállításának rendezvényeit, a látogatók a korabeli filmfelvételek alapján készült videón tekinthetik meg a kassai temetés eseményeit. Ezzel szemben sajnálatos, hogy a magyar nyelvű tárlatvezetés és leporollo ellenére csupán szlovák nyelvű feliratok olvashatók a kiállításban. Itt láthatók Edvi Illés Aladár Törökországban készült akvarelljei és az emlékház történetéről szóló egyéb dokumentumok. A legimpozánsabb, a kuriózumnak és történelmi emlékek egyaránt számító „ebédlőpalota”, eredeti falburkolataival és ablakaival. A hagyomány szerint a festett virágrnamentikával borított beépített faliszekrényeket és polcokat maga a fejedelem készítette. A „nagyságos fejedelmet” ebben a teremben ravatalozták fel 1735 nagypéntekén bekövetkezett halála után. Az itt kiállított néhány eredeti ereklye közül legértékesebb és leghitelesebb a mára már szinte a feismerhetetlenségig megfakult festett latin felirattal és a Rákóczi ház fejedelmi címerével díszített halotti lepel. A kiállítást magyarországi múzeumok ajándékként megszerzett tárgymásolatok is gazdagítják, esősorban a Felső-Szlovákiai Múzeum és a Miskolci Herman Ottó Múzeum között évek óta fennálló és gyümölcsöző szakmai kapcsolat révén. Éppen ezért az önkritika szándékával megjegyzendő, nyugati kapcsolataik mellett az országos múzeumok – így a Magyar Nemzeti Múzeum is – több figyelmet kellene, hogy szenteljenek a szomszédos országok történelmi gyűjteményeinek és múzeológiai eseményeinek. Jelen esetben ezt nemcsak történelmünk, hanem múzeumunk tradíciói is indokolják.

Végezetül név szerint is meg kell említeni a kiállítást rendező Pollák Róbertet, a Felső-Szlovákiai Múzeum történész munkatársát, aki évek óta munkálkodik a Rodostói Rákóczi Emlékház megnyitásáért.

Németh Gábor



Bánkúti Imre

**Búcsú Kiss Olgától**

**Tárkány, 1930. november 1–Budapest, 1993. január 13.**

(Elhangzott 1993. február 8-án Gödöllőn Kiss Olga temetésén)

Eljöttünk és itt állunk, hogy utolsó útjára kísérjük szeretett kollégánkat, munkatársunkat, barátunkat, Kiss Olgát. Tudom azonban, hogy nemcsak mi vagyunk itt, hanem sokan lélekben vannak jelen, hogy a búcsúzás résztvevői legyenek. Mert nagyon sokan tisztelték, becsülték és szerették Öt, s nem hiszem, hogy ellensége lett volna. Ezt na-



gyon kevés ember mondhatja el magáról, de Ő életével kivívta ezt az igen magas erkölcsi rangot.

A végső búcsú mindig fájdalmas, fájdalmas a testvér, a család, a rokonok, a barátok, munkatársak számára. Legyen ez a szomorú pillanat azonban elsősorban az emlékezésé, személyiségének felidézéséé.

Az emberi test a természet törvénye szerint elmúlhat és elmúlik, porrá lehet és lesz, de az egyén emlékezetét megőrzik és fenntartják azok az erkölcsi értékek, amelyek alapján élt, dolgozott, szerette családját, megbecsülte munkatársait s igyekezett önmagát a társadalom minél hasznosabb tagjává tenni. Ezek nem múlandó, hanem örök értékek. Úgy vélem, hogy Kiss Olga ebből a szempontból nagyon jól sáfárkodott a sors által neki kimért – sajnos fájdalmasan rövid – idővel.

Mint munkatárs és kolléga csodálatos volt. Akiknek megadatott az a szerencse, hogy együtt dolgozhattak vele, azok soha nem fogják őt elfeledni. Én majdnem negyedszázadig dolgoztam vele ugyanabban a közösségben, az általa oly annyira szeretett Újkori Osztályon, s még most is csak tisztelni tudom lelkiismeretességét, pontosságát, munkaszeretetét, segítőkészségét.

Három évtizedig dolgozott a Magyar Nemzeti Múzeumban. De ez a szürke kijelentő mondat nem fejezi ki, hogy hogyan is fogta fel és végezte munkáját. Számára a múzeum szent volt, ha bármilyen múzeumi ügyről volt szó, nem ismert fáradtságot, lehetetlent. A múzeumot a szó bibliai értelmében alázattal szolgálta, s mindent elkövetett, hogy ez a szolgálat minél magasabb színvonalú legyen. Három idegen nyelvet sajátított el, s ez nemcsak időtöltés, saját kulturális igényének kielégítése volt a számára, hanem a múzeum szolgálatát célzó befektetés is. Kulturális érdeklődése azonban jóval szélesebb körű volt, semhogy egy múzeumhoz kapcsolódják. Érdekelte a zene, a színház, a könyvek, a sajtó, egyszóval nyitott volt az egész világra, az életre.

Mint ember, olyan volt, aki előtt csak fejet hajtani lehetett és kellett. Mindenki iránt figyelmes, együttérző volt, munkatársai örömeinek és sikerének őszintén együtt örült, bajukban, bánatukban, szomorúságukban osztozott, igyekezett segíteni, vigasztalást nyújtani. A közönyösséget, közömbösséget nem ismerte. Hivatalos elismerésben sajnos ritkán volt része, de ez őt nem hátráltatta küldetésnek tartott munkájában. Élete felén át beteg volt, de ez nem akadályozhatta céljai elérésében. Betegségét fegyelmezetten, talán azt mondhatnám bölcs belenyugvással vette tudomásul s viselte, panasszava soha nem volt. Más talán kihasználta volna helyzetét, ő ezt soha, egyetlen alkalommal sem tette.

Eljöttünk, hogy szeretett munkatársunkat, kollégánkat, barátunkat, Kiss Olgát utolsó útjára kísérjük s megadjuk neki a végső tisztességet. De ez a végső találkozás egyben figyelmeztessen bennünket arra, hogy alakját, személyét, kedves egyéniségét meg kell magunkban őrizni s mindig emlékeznünk kell rá. Amikor ezt megfogadjuk, a testnek azt kívánjuk, hogy nyugodjék békében.

### Egy tudományos kiadványsorozat újjáéledése

Bizonyos vagyok benne, hogy még a legszűkebb szakmai körökben is nagyon kevesen figyeltek föl arra, hogy a Magyar Nemzeti Múzeum újraindította a 30-as években létezett, kiemelkedő tudományos munkákat produkáló művelődéstörténeti sorozatát. Csendben, szerény külsőben, de a sorozat mégis újjáéledt, s remélhető, hogy jövője is biztosítva lesz: egyrészt a történészek, múzeológusok képesek lesznek olyan munkákat produkálni, amelyek méltóak az elődökéhez; másrészt – mint az első két kötet megje-

lentetésével a Magyar Hitelbank tette –, akad támogató a kiadási költségek fedezésére is, sőt talán színvonalasabb külsőre is.

A művelődéstörténet hosszú ideig háttérbe szorítva élte szerény életét, a politikai történet, az eseménytörténet, munkásmozgalom-történet mögött meghúzódva és megtűrve. Pedig a történettudománynak az ága, amit művelődéstörténetnek nevezünk, legtöbbször fontos, a társadalom felszíne alatt zajló hosszabb gazdasági, eszmei, kulturális, jogi, művészettörténeti stb. folyamatokat vizsgál, amelyek gyakran az eseménytörténetnél is nagyobb hatással szóltak bele az ország, a társadalom életébe. A nemzetközi összehasonlításra és kapcsolatok vizsgálatára a művelődéstörténeti témák kitűnően alkalmasak, hiszen egy-egy régióban és régiók között is a társadalomban zajló folyamatok általában összefüggenek egymással.

A sorozat újraindítását azért is szerencsésnek tartom, mert a múzeumok számára – jellegüknek, gyűjteményi anyaguknál fogva –, szinte determinált terület a művelődéstörténet. Ha nemzeti kultúránkat, annak eredményeit, kapcsolódását az európai művelődéstörténeti folyamatokhoz fel akarjuk tárni, akkor múzeumainknak nagyobb intezitással kell a hazai és külföldi tudományos közlemény számára a gyűjteményeik által hordozott információkat napvilágra hozni. Magyarország a nyugati kultúra keleti végvára, a két kultúrkör találkozási területe volt és ma is az, – a román, a góttikus stílus, a reneszánsz Erdély keleti határáig jutott el –. s a művelődéstörténet feladata a két kultúra találkozását, egymásra való hatását, keveredését vizsgálni. A témák bősége tehát zavarbaejtő és kimeríthetetlen.

Bár e néhány sor nem recenzióknak készült, de az eddig megjelent kötetekkel kapcsolatban néhány gondolat. A témák egymástól távol esnek, ha időben nem is annyira, s ez a művelődéstörténeti kutatások lehetőségének szinte korlátlanóságát bizonyítja. A két első kötet az ország 16–17. századi periódusából, az oly tragikus és a később fejlődést balra fordító évszázadokból való, az egyik azonban gazdasági-jogi-társadalmi folyamatot tárgyal, a másik teljesen eszmei, vallási, tudati témájú. Lehetséges-e magyarországi polgári fejlődés, másrészt nem pusztul-e el a magyarság? Nem lett polgári fejlődés, de a magyarság sem pusztult el, bár irtózatos véráldozatot szenvedett. A harmadik kötet a török inváziót megelőző reménykeltő évszázadokat idézi, amikor úgy tűnt, hogy Magyarország a joggyakorlat terén is képes felzárkózni az európai országokhoz.

A sorozat életrekelőinek lelkesedése, hite tiszteletre méltó és támogatást érdemlő. Fel kell azonban figyelmüket hívni néhány alapvető tényre.

Mindenképpen szükséges, hogy a kötetek témáját előre megtervezzék és ne a véletlenre bízzák a befutó kéziratokat. Régi tapasztalat, hogy a tudományos munkák megjelenésének elsősorban nem a pénzhiány az oka, hanem a kéziratok, a munkák elkészülésének elcsúszó határideje. Sajnos, nálunk bocsánatos bűnnek számít, ha egy megígért és várt kézirat „csúszik”, s esetleg néhány évvel később készült el. Ezért a sorozat szerkesztőinek azt ajánlom, hogy évekre előre tervezzenek. Ez a témák és munkatársak körének szélesítését jelenti térben és időben egyaránt. Ha a Magyar Nemzeti Múzeum – funkciójához méltóan –, szervezője akar lenni a művelődéstörténeti kutatások irányításának, a munkák megjelentetésének, akkor be kell vonnia más múzeumok, esetleg határainkon kívüli kutatókat is programjába.

Ami végül a kritikai megjegyzéseket illeti, ezeket egy újrászülető sorozatnál mindenképpen meg kell említeni, éppen a jövő szempontjából. Idővel talán lehetne a köteteknek tetszetősebb, „eladhatóbb” külsőt biztosítani. De a tipográfia egyenetlenségeket, a néha durva sajtóhibákat (ez a II. kötetre vonatkozik), a személynevek helyesírását még a szerény külső mögött sem szabad megütni. Ez méltatlan a Magyar Nemzeti Múzeumhoz és a sorozat igényes tematikájához.

És befejezésként: nem tudom, hogy ezek a kötetek miként válnak hozzáférhetővé a tudományos közvélemény számára. A múzeumi kiadványok terjesztése egyébként is enyhén szólva problematikus. Hol lehet ezeket a munkákat megvásárolni? Hiszen egy tudományos munka csak akkor tölti be funkcióját, ha el is jut azokhoz, akik hasznosítani is tudják.

A sorozat teljes címe: *Bibliotheca Humanitatis Historica a Museo Nationali Hungarico Digesta – A Magyar Nemzeti Múzeum Művelődéstörténeti Kiadványa*. I. kötet. *Németh Gábor*: Hegyaljai mezővárosok „törvényei” a XVII–XVIII. századból. Budapest 1990. 176 p.; II. kötet: *Óze Sándor*: „Bűneiért bünteti Isten a magyar népet.” Egy bibliai párhuzam vizsgálata XVI. századi nyomtatott egyházi irodalom alapján. Budapest 1991. 161 p.; III. kötet: *Kumorovitz L. Bernát*: A magyar pecséthasználat története a középkorban (Der Gebrauch von Siegeln in Ungarn im Mittelalter). Budapest 1993. 135 p., X. tábla. (Az eredeti megjelent 1944-ben a Jászóvári premontrei kanonokrend gödöllői szent Norbert gimnáziuma 1943–1944-i évkönyvében. A mű újrakiadását az tette szükségessé, hogy példányai 1944-ben bombatámadás következtében megsemmisültek. Másrészt az 1992 februárjában elhunyt szerző a könyvet kiegészítette és bővítette, bár megjelenését – a szokásos magyar bürokratikus huzavonák miatt – már nem érthette meg. Emlékének szerényfőhajtás ez a kiadás.

Bánkúti Imre

