

# LAMPS COLLECTION



2023-2024  
VOLUME 10



## 在庫について

通常在庫品、受注品などの詳細は、価格表をご確認ください。  
また、お取引先様においては弊社ウェブサイトのディーラーログインページにて商品の在庫状況をご確認いただけます。

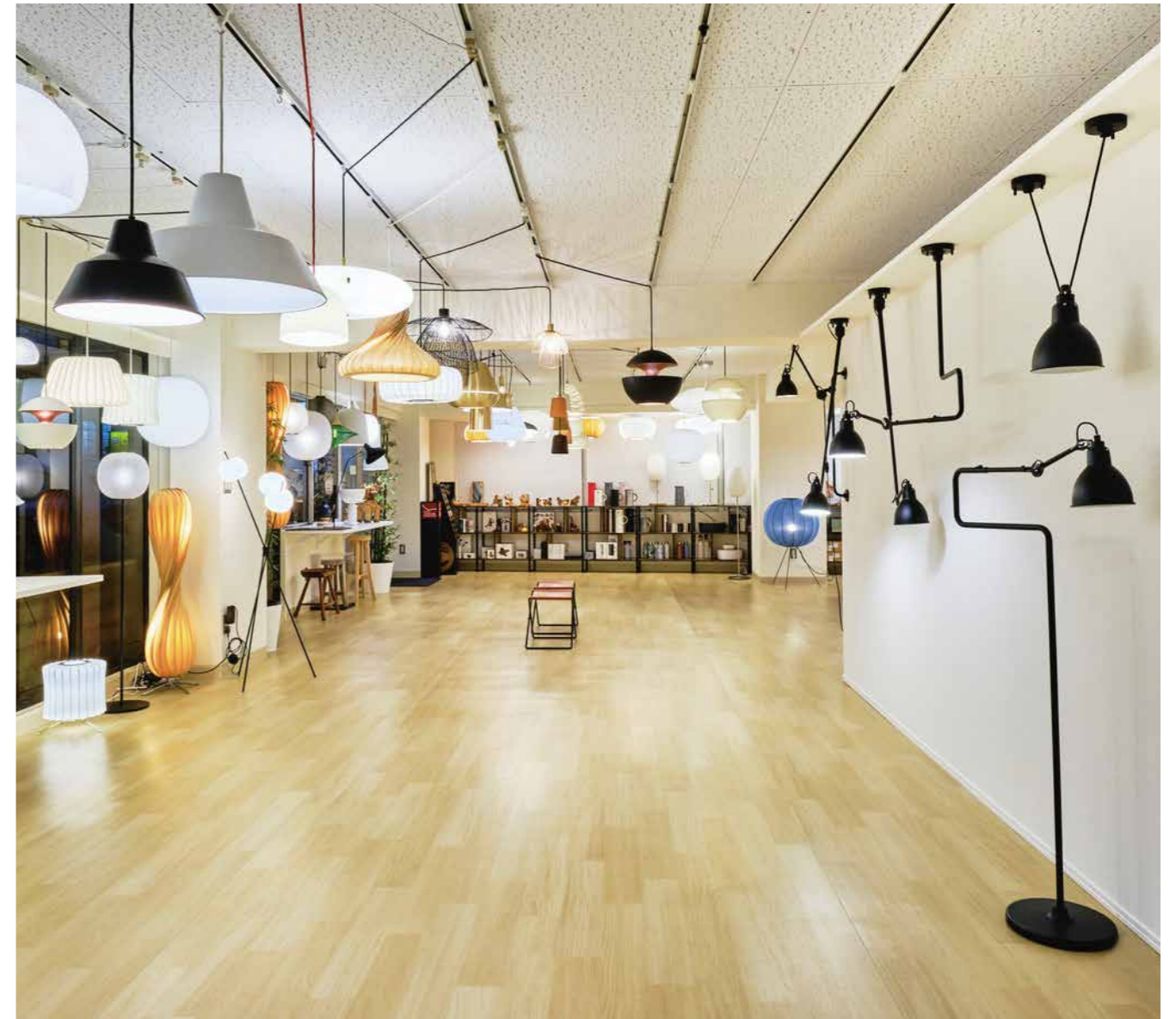

## Vol.11 FURNITURE & ACCESSORIES カタログ



家具 & アクセサリー カタログをご用意しております。  
世界中のメーカー約25社から選りすぐりの家具・インテリア小物を集めました。カタログ発送ご希望の方は [info@royal-furniture.co.jp](mailto:info@royal-furniture.co.jp) までお問い合わせください！

また、ホームページより各種カタログのPDFデータでダウンロード可能です！ [www.royal-furniture.co.jp](http://www.royal-furniture.co.jp)

## 照明サンプルの貸し出しをしています



照明サンプルのお貸出しをご希望の場合はお送りすることも可能です。お貸出しの期間は5日間、無料でお届けいたします。ご返却の配送費用についてはお客様負担となります。サンプルの内容や詳細については弊社営業担当者にご相談ください。

## ROYAL FURNITURE COLLECTION LIGHTING SHOWROOM Aoyama TOKYO

外苑前駅 3番出口から徒歩2分  
弊社で取り扱う数多くの照明を展示しています  
セミナーの開催も随時承っております  
[www.royal-furniture.co.jp](http://www.royal-furniture.co.jp)

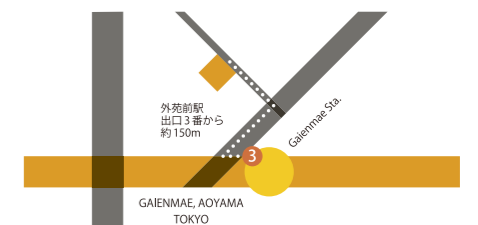

青山ショールーム  
〒107-0061 東京都港区北青山2-12-4 坂本ビル1F  
TEL:03-5843-1805 FAX: 03-5843-1806  
営業時間: 10:00-18:00  
定休日: 不定休(※お気軽にお問い合わせください)



Easy Chair



Balance Chair



Stool



Sofa Bed  
Multifunctional sofa



## Furniture & Accessories

ファニチャーアイテム、アクセサリーアイテムは  
ウェブサイトにてご紹介しております

ロイヤルファニチャーコレクションのホームページでは様々な家具、アクセサリーを紹介しております。そのコレクションのほとんどは国内で在庫をしています。個性豊かな家具、アクセサリーを集めた、幅広いコレクションとなっています。その多くは、何年も昔にデザインされたタイムレスなプロダクトです。私たちはノルウェーの有名なバランスチェアやデンマークのソファベッドをはじめとする、機能性に富んだ製品の展開にも力を入れています。また弊社では1988年以来、公共の場所やオフィスなどでも好まれるコントラクト物件向けの家具を販売しています。2010年からはEMECO社の日本総販売元として販売を続けています。詳しくは弊社ホームページをご覧ください。



[www.royal-furniture.co.jp](http://www.royal-furniture.co.jp)

Bar Stool



Rocking Chair



Folding Chair



Kitchen Item







PHILIPPE STARCK  
フィリップ・スタルク  
EMECO STOOL



ETTORE SOTTsass  
エットーレ・ソットサス  
NINE-0 CHAIR



NAOTO FUKASAWA  
深澤直人  
ZA STOOL



JASPER MORRISON  
ジャスパー・モリソン  
1 INCH RECLAIMED CHAIR



BARBER & OSGERBY  
エドワード・バーバー & ジェイ・オズガビー  
ON & ON CHAIR



ザ コカ・コーラ カンパニーは、2006年エメコ社にPETボトルを再利用したプラスチック製のネイビーチェアの製作を提案しました。そして2010年、2つの象徴的な製品が融合し111本のPETボトルを原材料とするカラフルな111 ネイビーチェアが誕生しました。



Refresh Recycle Re-Use



1944年、ウィルトン・カーライル・ディンギスはアメリカ合衆国、ペンシルバニア州ハンノーバーに地元の職人の技術を使って家具を製作するエメコ社を設立しました。第二次世界大戦中、合衆国政府は同社に高い湿度や塩分、そして水兵達の荒っぽい扱いにも耐えられる椅子を作るよう要請しました。軽く、丈夫で長持ちする椅子を作るため、材質にはアルミニウムが選ばれ、エメコ社はこの椅子を1006 (テンオーシックス)と名づけました。この椅子はネイビーチェアとも呼ばれています。



1006 ネイビーチェアのフォルムは第二次世界大戦時にナンバーワンピンアップガールとして活躍したベティ・グレイブルの水着姿のヒップラインからインスピレーションを受けたものです。彼女の写真は20世紀に最も世界に影響をもたらした写真の一つとして選ばれています。

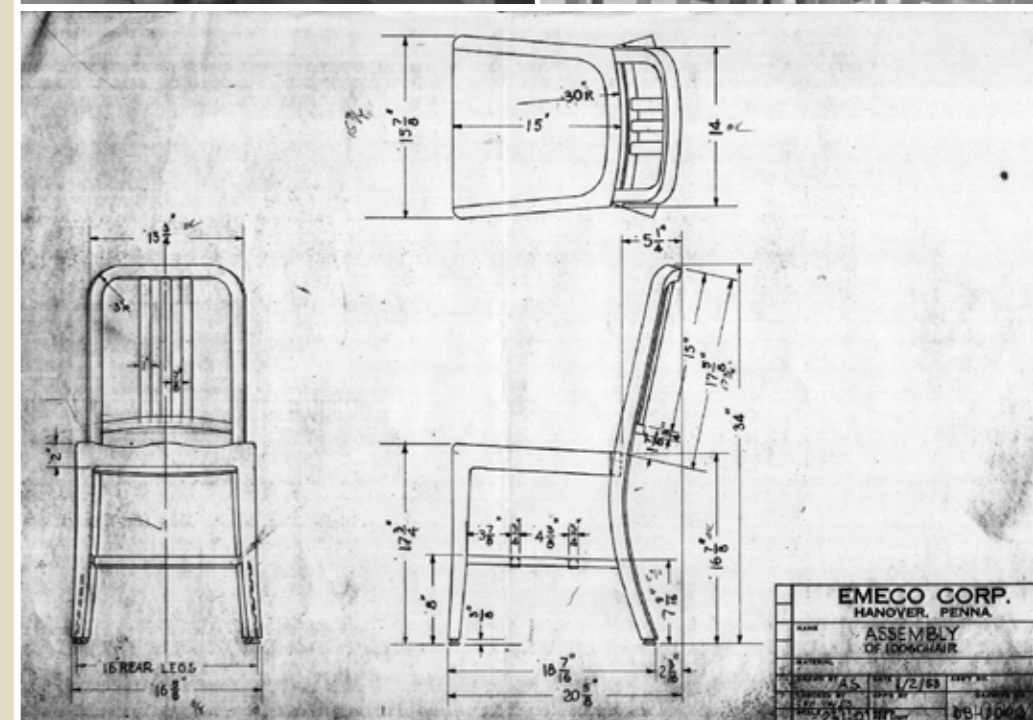



greenholt



グリーンホルト社は、デンマーク コペンハーゲンから北に40キロの Sørup (ソールロップ) 村にあります。デンマーク女王の居城であるフレデンスボー城に隣接するエスルム湖岸の小さなグリーンホルト教区内に位置しています。新しいデザインと古いデザインを組み合わせたグリーンホルトのコレクションには、1958年にデザインされた Frank's Rocking や Conus Pendant、1974年にデザインされた Naya Stool があります。グリーンホルト社がよく使うメッセージがあります。「良いデザインとは、目に見えるものだけでなく、私たちにどのような感情を抱かせるか、だと信じています。」



CONUS PENDANT



DESIGNER: JØRGEN WOLFF



GETAMA®

GETAMAの歴史は、高品質のマットレスのメーカーとして創業した1899年にさかのぼります。10年後には、家具のコレクションもスタートしますが、国際的に知られるようになるのは1953年頃のことです。ハンス・J・ウェグナーとの協働を開始してまもなく、現在まで高い人気を誇るソファや椅子が誕生しました。その後も、ナナ・ディッツェル、モーエンス・コッホら、優れたデンマーク人デザイナー、建築家らとコラボレーションを続けてきました。GETAMAの名作家具は、人々の日常生活のためにつくられ、世代を超えて愛用され続けています。そして、デンマークの伝統の職人技に誇りを持ち、今日まで継承し、Made in Denmarkにこだわる数少ない工場の一つとしても知られます。コペンハーゲンにあるGETAMAのフラッグシップショールームでは、デンマークでもっとも優れたデザインクラシックのコレクションを展示しています。



DESIGNER:  
MOGENS KOCH

モーエンス・コッホは、1925年、デンマーク王立芸術アカデミーの建築科を卒業しました。卒業から1932年までの間、コッホは、同校の家具科の教授であり、建築家、家具デザイナーのコー・クリントのアシスタントとして働きました。1934年、コッホは自身のスタジオを設立。1950年から1968年まで、同校の修復保存の教授を務めました。







ポール・ヘンリー・ニコル(Paul-Henri Nicolle)によって、1913年にフランス・パリ近郊で創業を開始。エレガントな外観でありながら頑丈な椅子を作るため、スチールのプレス加工において沢山の実験を重ね、1933年に生まれたのがニコル・チェアでした。その後、労働者は機械から5フィート(約1.5m)離れて作業しなければならないという厳しい労働基準法が施行され、創業以来86年間続けられた生産体制の変更による、大きな投資が必要となったニコルの工場は、突如として終わりを迎えました。そこから数年後の2004年、産業考古学者のジェローム・ルペール(Jérôme LEPERT)が、ニコル・チェアの製造に使われた工具や金型が放置されているのを発見しました。彼は、この一世を風靡した工業用チェアをフランスで製造・復活させることを計画しました。そして2009年、生産が再び開始されたニコル・チェアは瞬間に人気となりました。



ニコル・チェアは、1933年から現在に至るまで、フランスで製造されています。シェーズ・ニコル(Chaises Nicolle)の椅子には長い歴史があり、現在でも、90年前と同じ工具でニコル・チェアは製造されています。ニコル・チェアは、世界で最も古くから生産されている工業用チェアのひとつです。クジラの尾に似た背もたれのデザインが特徴的であることから、発表当初から「ホエルテール・チェア」の愛称で親しまれてきました。



全200色の中から好きな色をお選び頂くことができます。ご注文から4~6週間の納期で手配が可能です。



## About us

1988年に東京で創設したロイヤルファニチャーコレクションは、素晴らしいヒストリーを持った世界中の家具や照明器具を専門的に取り扱う輸入業者および日本総販売元です。扱う商品の数々は商業施設、公共施設、住宅など様々なシーンでご利用できる魅力を備えています。近年、どんなデザインの家具にも合う、シンプルでタイムレスな、個性あふれる幅広いデザインの照明器具の展開に力を入れています。

ベッドやソファを照らすウォールライト、エントランスホールにふさわしい装飾性を兼ねそなえた巨大なペンダントライトなど、幅広くご用意しております。様々な空間にコーディネートできるよう、無垢材、竹、ファブリック、アルミニウム、銅、プラスチック、磁器、ガラス、和紙など様々な素材を用いた照明器具をセレクトしています。その中には、再生ダンボール製のシェードもございます。私たちはより良いインテリア空間をお楽しみいただけるよう、お手伝いをさせていただきたいと思っています。

## A story about lighting

デンマークの冬は長く、暗いものです。必然的に室内で過ごす時間が増えるため、デンマークの人々は心地よい「ヒュッゲ」な空間をつくりだすことを楽しんでいます。そこでは親しい人とキャンドルの明かりや暖炉の火を眺めながらおしゃべりをしたり、甘いお菓子やケーキを食べたりして、くつろぎます。こうした空間を演出する大切な要素のひとつが照明です。

北欧では昔からキャンドルの光をベーシックな光源として利用し、親しんできました。例えば平均的なひとり当たりのキャンドルの消費量をイギリスと比較すると、北欧においては10倍にもなるそうです。このように照明を上手く使い心地よい空間をつくる「ヒュッゲ」は北欧のみならず、世界で人気を得ています。

「ヒュッゲ」は日本の住宅で一般的な蛍光灯のような、強い光を放つ照明は使用しません。その代わりに、ウォールライト、フロアライト、テーブルライト、そして小さなペンダントライトを室内のいたるところに散りばめて配置します。散りばめられたひとつひとつが放つ光はキャンドルの炎のように黄金色の暖かい心地よさを演出してくれるのです。それは太古の人類が、その進化の過程で革新的な炎を発見したことにつながります。黄金色に輝く暖かな炎を見ていると、人間は安らぎを感じるのです。「光」は自然と私たちを魅了し、安心感と心地よさを与えてくれます。

ロイヤルファニチャーコレクションの照明ラインナップは、30年にわたって北欧の家具を取り扱ってきた実績と北欧のインテリアライフスタイルに対する知識をもとにセレクトされています。居心地がよくて心がやすらぐ、くつろぎの空間を意味する「Hygge (ヒュッゲ)」という言葉コンセプトに、室内におけるデンマーク流の照明の使い方を日本でも広めたいと思っています。

私たちの照明コレクションが皆様の生活の場で活躍し、デンマーク流の「ヒュッゲ」の実現に貢献できますよう願っております。

# LAMPS COLLECTION VOLUME 10



PENDANT

16	19	19	20	20	20	20	20
20	23	23	23	23	24	29	29
29	29	36	37	38	39	40	46
50	55	56	58	60	64	66	67
68	70	90	96	98	104	106	108
108	110	111	112	115	116	116	122
124	126	127	129	130	131	132	134
136	140	142	142	146	150	152	158
160	161	162	164	165	167	168	169
170	171	172	174	175	176	177	178

179	182	184	184	184	186	187	190
191	191	191	194	200	205	206	208
			<p>CEILING</p>				
210	211	212		76	76	82	84
						<p>WALL</p>	
86	87	192	193	193	204		71
71	78	78	88	99	102	102	202
<p>FLOOR</p>							
	26	26	44	52	55	75	79
88	103	118	138	145	146	167	173
<p>TABLE</p>							
	26	26	26	74	74	74	88
100	101	114	118	118	128	139	144
<p>MOBILE</p>							
	214	214	215	215			



HermanMiller

U.S.A



DESIGNER  
George Nelson  
1908-1986

NELSON  
BUBBLE LAMPS  
1952

ニューヨーク近代美術館 (MoMA) の永久保存コレクションとなっているバブルランプは1952年ジョージ・ネルソンによりデザインされました。

彼はアメリカモダニズムの創始者であると同時に、世界的に有名な家具メーカー、ハーマンミラー社のデザインディレクターとなり、イームズ夫妻やイサム・ノグチのようなデザイナーとハーマンミラー社の協力体制を導くという偉大な功績も残しています。

バブルランプの特徴は、シンプルながらもユニークなフォルムから幻想的な光を照らし出す美しさがありますが、その光を生み出すシェード部分は職人が手作業で、細いスチールフレームに特殊なプラスチックをスプレーでコーティングするという、製作開始当時と変わらない工程により作られています。

APPOINTED DEALER  
BY  
HERMAN MILLER JAPAN

ロイヤルファニチャーコレクションはハーマンミラージャパンから指定されたネルソンバブルランプコレクションの日本総販売元です。







**NELSON SAUCER BUBBLE PENDANT**

Small Ø445mm × H180mm  
ランプ口径：E26 60W



**NELSON SAUCER BUBBLE PENDANT**

Medium Ø635mm × H255mm  
ランプ口径：E26 100W



**NELSON SAUCER BUBBLE PENDANT**

Large Ø890mm × H355mm  
X-large Ø1270mm × H560mm (受注品)  
ランプ口径：E26 100W

※ X-largeは電気工事が必要な商品です。







**NELSON CIGAR  
BUBBLE PENDANT**  
Small Ø265mm × H355mm  
ランプ口径：E26 100W



**NELSON CIGAR  
BUBBLE PENDANT**  
Medium Ø330mm × H530mm  
ランプ口径：E26 100W



**NELSON CIGAR  
BUBBLE PENDANT**  
Large Ø380mm × H840mm  
ランプ口径：E26 100W



**NELSON BALL  
BUBBLE PENDANT**  
Small Ø325mm × H305mm  
ランプ口径：E26 100W



**NELSON BALL  
BUBBLE PENDANT**  
Medium Ø480mm × H395mm  
ランプ口径：E26 100W



**NELSON BALL  
BUBBLE PENDANT**  
Large Ø680mm × H600mm  
ランプ口径：E26 100W





**NELSON PEAR  
BUBBLE PENDANT**

Small Ø330mm × H320mm  
ランプ口径：E26 100W



**NELSON PEAR  
BUBBLE PENDANT**

Medium Ø430mm × H480mm  
ランプ口径：E26 100W



**NELSON LANTERN  
BUBBLE PENDANT**

Ø280mm × H270mm  
ランプ口径：E26 100W



**NELSON PROPELLER  
BUBBLE PENDANT**

Ø520mm × H380mm  
ランプ口径：E26 100W



**NELSON APPLE  
BUBBLE PENDANT**

Ø530mm × H370mm  
ランプ口径：E26 100W







**NELSON SAUCER CRISSCROSS  
BUBBLE PENDANT**  
 Ø635mm × H240mm  
 ランプ口径：E26 100W



**NELSON  
CIGAR CRISSCROSS  
BUBBLE PENDANT**  
 Ø330mm × H530mm  
 ランプ口径：E26 100W



**NELSON  
BALL CRISSCROSS  
BUBBLE PENDANT**  
 Ø480mm × H395mm  
 ランプ口径：E26 100W



**NELSON  
PEAR CRISSCROSS  
BUBBLE PENDANT**  
 Ø430mm × H480mm  
 ランプ口径：E26 100W





**NELSON  
TRIPLE BUBBLE LAMP FIXTURE**

直径480mmまでの照明を吊るす事が可能です。  
※電気工事が必要な商品です。







**NELSON CIGAR LOTUS TABLE LAMP**

Ø265mm × H670mm  
 ランプ口径：E26 100W、(ナツメ球付属 口径 E12 5W)  
 プルスイッチ付  
 ベース：ブラッシュドニッケル、ウォールナット

**NELSON CIGAR LOTUS FLOOR LAMP**

ランプ口径：E26 100W  
 フットスイッチ付  
 Small Ø265mm × H1330mm  
 ベース：ブラッシュドニッケル、ウォールナット  
 Medium Ø330mm × H1460mm  
 ベース：ブラッシュドニッケル、ウォールナット

**NELSON LANTERN  
 TRIPOD LAMP**

Ø280mm × H320mm  
 ランプ口径：E26 100W  
 中間スイッチ付



**NELSON PEAR LOTUS TABLE LAMP**

Ø330mm × H670mm  
 ランプ口径：E26 100W、(ナツメ球付属 口径 E12 5W)  
 プルスイッチ付  
 ベース：ブラッシュドニッケル、ウォールナット  
 (受注品)

**NELSON PEAR LOTUS FLOOR LAMP**

ランプ口径：E26 100W  
 フットスイッチ付  
 (受注品)  
 Small Ø330mm × H1330mm  
 ベース：ブラッシュドニッケル、ウォールナット  
 Medium Ø430mm × H1460mm  
 ベース：ブラッシュドニッケル、ウォールナット







**NELSON  
BELL  
BUBBLE PENDANT**  
 Ø1060mm × H740mm  
 ランプ口径：E26 100W  
 (受注品)  
 ※電気工事が必要な商品です。



**NELSON  
ANGLED SPHERE  
BUBBLE PENDANT**  
 Ø510mm × H380mm  
 ランプ口径：E26 100W



**NELSON ROLL  
BUBBLE PENDANT**  
 Ø460mm × H395mm  
 ランプ口径：E26 100W



**NELSON ORBIT  
BUBBLE PENDANT**  
 Small Ø355mm × H240mm  
 ランプ口径：E26 100W  
 Medium Ø510mm × H405mm  
 ランプ口径：E26 100W









## MARUNOUCHI

ハーマンミラーストア 丸の内



## SHIBUYA

ハーマンミラーストア 渋谷



## SHINSAIBASHI

ハーマンミラーストア 心斎橋



photo : Daici Ano



# greenholt

DENMARK



グリーンホルト社は、デンマーク コペンハーゲンから北に40キロの Sorup (ソウロップ) 村にあります。デンマーク女王の居城であるフレデンスボー城に隣接するエスルム湖岸の小さなグリーンホルト教区内に位置しています。新しいデザインと古いデザインを組み合わせたグリーンホルトのコレクションには、1958年にデザインされた Frank's Rocking や Conus Pendant、1974年にデザインされた Naya Stool などがあります。グリーンホルト社がよく使うメッセージがあります。「良いデザインとは、目に見えるものだけでなく、私たちにどのような感情を抱かせるか、だと信じています。」



# K U M O

collection



## WATA-GUMO

包み込むようなあたたかさや浮遊感のある『WATA-GUMO』は、上昇気流により生まれる積雲をモチーフにしました。



## NAMI-GUMO

波状雲をモチーフにした『NAMI-GUMO』は、空間に心地よいリズムを与えます。



## NATSU-GUMO

十字のスリットが特徴の『NATSU-GUMO』は、雲から光彩が放たれる夏の情景をモチーフにしました。

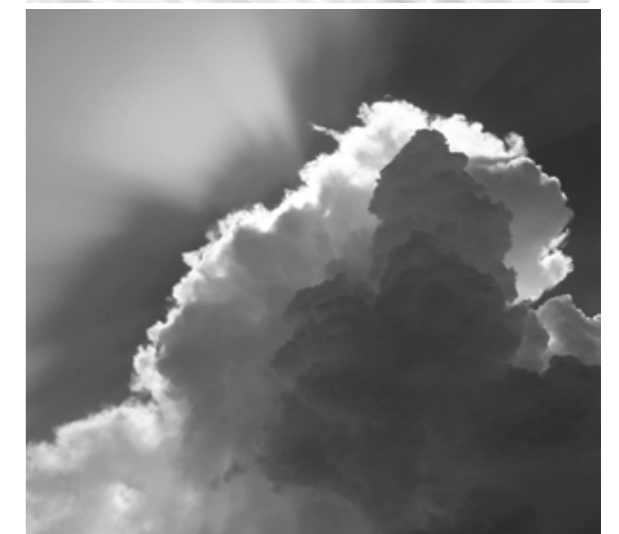

日本とスウェーデンにてデザインを学び、イギリスのデザイン事務所に3年間在籍する。2002年に『HIROMICHI KONNO DESIGN STUDIO』を開設し、現在は東京を拠点に国内外の企業とプロジェクトを行い、製品のデザインやコンセプトデザインの開発、デザインブランドの監修にも携わる。



DESIGNER  
Hiromichi Konno





**WATA-GUMO SMALL**

Color: ホワイト、ブラック  
 アルミニウム  
 Ø190mm × H150mm  
 ランプ口径: E17 LED 60W クラス

『WATA-GUMO』シリーズは、  
 LARGE、SMALL 共に上部から  
 溢れる優しい光が特徴で、  
 特別なシーンを演出します。



**WATA-GUMO LARGE**

Color: ホワイト、ブラック  
 アルミニウム  
 Ø355mm × H230mm  
 ランプ口径: E26 LED 60W







**NAMI-GUMO**

Color: ホワイト  
 アルミニウム  
 Ø410mm × H220mm  
 ランプ口径: E26 LED 60W



**NATSU-GUMO**

Color: ホワイト、ブラック  
 アルミニウム  
 Ø150mm × H175mm  
 ランプ口径: E17 LED 60W

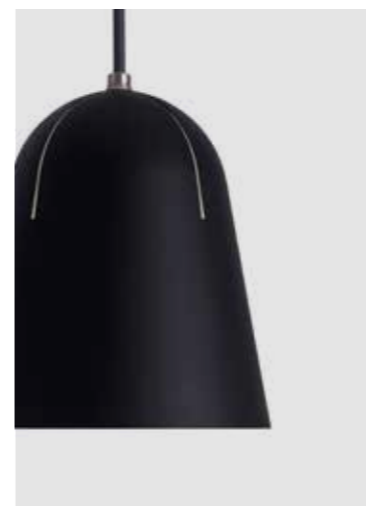

『NATSU-GUMO』シリーズは、スリットから漏れるライン状の光が空間にモダンな印象を与えます。



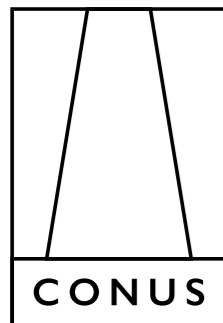

DESIGNER  
Jørgen Wolff

コナスペンダントのアイデアは、キャビネット家具職人のヨルゲン・ヴォルフ (1932-2003) が、自分の部屋のために紙屑入れを作ったことから生まれました。高さがあり不安定な紙屑入れを逆さまにすると、美しい円錐形にランプになりました。1957年、それまでランプのシェードとして使われたことのない木材を使ったこのランプは、たちまち注目を浴びることになります。コペンハーゲンの北部にあるヨルゲン・ヴォルフの工房では、1958年から1960年にかけてオレゴンパインを使ったコナスペンダントが約2600個つくられ、1960年代の終わりまで生産が続けられました。その後30年間、彼の工房は本物のハンドクラフトに特化した活動を続けてきました。彼の家具やアクセサリは、コペンハーゲンの国立デンマーク工芸協会やキャビネットメーカーズギルドの展示会で頻りに展示されました。



**CONUS PENDANT**

アッシュ材(オイル塗装)  
Ø220mm × H600mm  
ランプ口径: E26







Rasmus Hjortshøj - COAST  
Noma Restaurant - Copenhagen





DESIGNER  
Tinne Ottosen

ティンネ・オットセンは、1990年にインテリア建築士としてデンマーク王立芸術アカデミーを卒業し、その後、2002年にロンドンの風水学校を経て風水師となりました。以来、ヨーロッパ各地の官公庁や民間企業で活躍し、19年前から活動の場をアジアにも広げています。デンマークの田園地帯で育ったティンネは、自然と共に生きる喜び、ハーモニー、そしてエネルギーといった結びつきにインスパイアを受けています。この全体的なビジョンがティンネの思考の基礎となり、バランスと機能性を調和させることで、彼女の作品にインスピレーションを与えています。これは、ティンネがデンマークの伝統から学んだものでもあり、地球上の素材をシンプルに調和させ、モチベーション、満足感、喜びを感じられるような空間を作り出します。



**STOAA FLOOR LAMP**

シェード:ペーパーコード  
ベース:オーク材(ラッカー塗装)  
ランプ口径:E26

**Small**

Ø360mm × H900mm

**Large**

Ø430mm × H1200mm



「居心地の良い空間を演出するハーモニー」

Stoa (ストア) は、古代ギリシャの柱列をイメージさせるような、広い場所で親密且つ深い空間を演出できる大型のフロアランプのニーズを満たす照明となります。

オーク材と紙系の素材は、デンマークの古典的な家具デザインを強く意識したもので、温かみのある親しみやすいデザインとなっています。シンプルで質実剛健なフォルムは、どこに置いても落ち着きとバランスのとれた空間を演出してくれます。





## MADE BY HAND

DENMARK



DESIGNER  
A. Wedel Madsen

### THE WORKSHOP LAMP 1951

デンマークのデザイナー、ヴェデル・マッドセンにより1951年にデザインされ、約40年の間ルイスポールセン社により製造されていた「ザ・ワークショップランプ」が待望の復刻をしました。当時、多くの職人たちへ必要な明かりを提供する作業用照明 (workshop lamp) として愛され、大きな成功をおさめたこのランプは、復刻された現在もデンマークで製造されており、当時のクラフトマンシップを伝え続けています。



### THE WORKSHOP LAMP

アルミニウム  
Color: ホワイト、マットブラック、アルミ

**Small** Ø180mm × H125mm  
ランプ口径: E17ミニクリプトン60W

**Medium** Ø280mm × H190mm  
ランプ口径: E26 100W

**Large** Ø350mm × H240mm  
ランプ口径: E26 100W

**Extra Large** Ø500mm × H305mm  
ランプ口径: E26 100W

※アルミ色のExtra Largeサイズのみ受注品









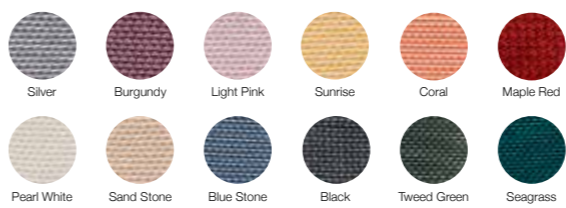

**KNIT WIT PENDANT LAMP**

ポリエステル繊維、アルミニウム  
ランプ口径：E26 LED 60W クラス  
(受注品)

Design: ISKOS-BERLIN

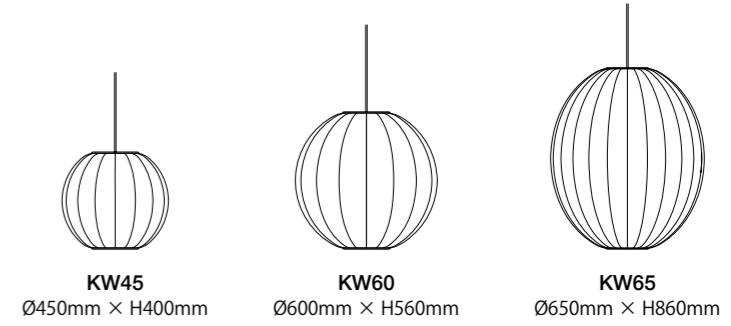

**KW45**  
Ø450mm × H400mm

**KW60**  
Ø600mm × H560mm

**KW65**  
Ø650mm × H860mm



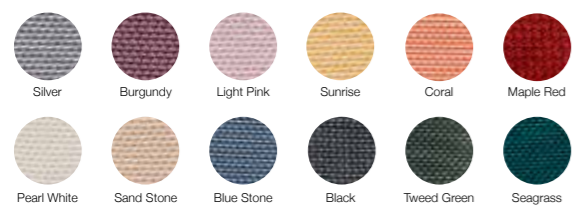

**KNIT WIT FLOOR LAMP**

シェード:ポリエステル繊維  
 ベース:アルミニウム、スチール  
 ランプ口径:E26 LED 60W クラス  
 フットスイッチ付き  
 (受注品)

Design:ISKOS-BERLIN

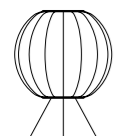

**KW45  
FLOOR LOW**  
 Ø450mm × H580mm

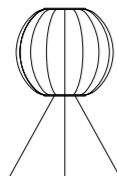

**KW45  
FLOOR MEDIUM**  
 Ø450mm × H850mm



**KW45  
FLOOR HIGH**  
 Ø450mm × H1600mm

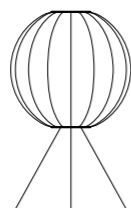

**KW60  
FLOOR MEDIUM**  
 Ø600mm × H1000mm



**KW60  
FLOOR HIGH**  
 Ø600mm × H1750mm

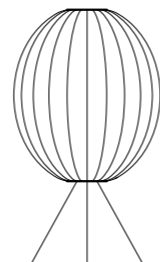

**KW65  
FLOOR MEDIUM**  
 Ø650mm × H1300mm







**RO PENDANT**

シェード:ジュート繊維  
ベース:スチール  
ランプ口径:E26  
Ø150mm × H300mm



**RO LAMP**

シェード:ジュート繊維  
ベース:スチール  
ランプ口径:E26

**Floor Lamp**

Ø300mm × H800mm  
フットスイッチ付

**Table Lamp**

Ø230mm × H400mm  
中間スイッチ付





### FLYING PENDANT

ポリエステル繊維  
(受注品)

Ø580

Ø580mm x H200 mm  
ランプ口径: LEDモジュール

Ø780

Ø780mm x H250 mm  
ランプ口径: LEDモジュール

※電気工事が必要な商品です。







**PEPO PENDANT**

**Small**  
ガラス(ホワイト艶なし)  
Ø200mm x H270 mm  
ランプ口径: G9

**Medium**  
ガラス(ホワイト艶なし)  
Ø300mm x H360 mm  
ランプ口径: E26





**forestier**  
PARIS

FRANCE



DESIGNER  
Elise Fouin

1992年にデザイナーのバーナード・フォレスによりフランスで設立されたインテリア及び照明のブランドです。直線と曲線で表現したエレガントなデザインで、自然との微妙なバランスを併せ持った高品質な製品を提供しています。

設立から10年後、フォレスの逝去を転機にフォレスティアは方針を転換しました。クリエイティブディレクターであるヘレン・ジル・フォレスは、既存の作品をさらにゴージャスさとユニークさを加えた作品にして注目を集めています。機能面は勿論、デザイナーの起用には特にこだわっており、アリック・レヴィ、ローレンス・ブラバント、ニール・ポルトン等がデザイナーとして参加しています。

SUSPENSION PAPILLONはフランス人デザイナーのエリーズ・ファンが、草原を舞う蝶をイメージしてデザインした美しいシェードのペンダントライトです。蝶の羽根の舞いと鼓動を表現した3枚のオーバーラップしたシェードから透過された光は、幻想的なシルエットを作り出します。



### SUSPENSION PAPILLON

X-Small Ø300mm × H244mm  
Color: シャンパンゴールド、ホワイト  
ランプ口径: E17 60W

Small Ø560mm × H431mm  
Color: ブラック、ホワイト  
ランプ口径: E26 60W  
スチールワイヤー











**SUSPENSION LIBELLULE**

Ø560mm × H200mm  
スチールワイヤー  
Color: ブラック、ホワイト  
ランプ口径: E26 60W





eva solo  
FURNITURE

DENMARK



DESIGNER  
Tools Design

デンマークのエバソロ社は100年以上前の1913年創立されました。現在は、創業者の4世代目であるヤン・エンゲルブレヒトが現在の経営者でありオーナーとなっています。ヤンの母親はエヴァという名前ですが、会社の名前は彼女の名前に由来するものです。

Eva Solo はスカンジナビアの高級キッチン用品の最大手メーカーです。女性が労働市場に入ったのを機に、同社はキッチンでの作業を楽にしてくれる様々なツールを開発しました。1970年代、同社は初めてディスプレイするに値するデザイン性の高いキッチン用品を作ったのです。コペンハーゲン郊外にあるこの会社は次々と新しいデザインを生み出し続け、さらにアウトドア向けのキッチン用品も手掛けるようになりました。製品ラインナップには非常に幅広い用途のデザインが並んでいます。2年前、同社は新たに家具と照明の分野に乗り出しました。CLOVER ライトはツールズデザイン(クラウド・ヤンセンとヘンリック・ホルベック)といったキッチン・ツールの中心的デザイナーたちによってデザインされたものです。彼らはすでに200以上の国際デザイン賞を受賞しており、20年間にわたりEva Soloのキッチン・コレクションの90%をデザインしています。



#### CLOVER

シェード:アルミニウム  
Color:ホワイト、ブラック  
ランプ口径:E26 LED 60Wクラス

##### Small

Ø210mm × H250mm  
(受注品)

##### Medium

Ø290mm × H350mm  
(受注品)

##### Large

Ø350mm × H415mm



#### QUAY

##### Large

Ø430mm × H230mm  
シェード:スチール  
Color:ホワイト、ブラック  
ランプ口径:E26 LED 60Wクラス



# DARØ®

DENMARK



DESIGNER  
Thomas Darø  
Kjeld Darø  
Thomas Holst Madsen

ダロは1969年に設立されたデンマークの照明メーカーです。当初は北欧マーケット向けの製品を、自社工場で製造していました。「TRION」「ARCHOS」は現在の経営者トーマス・ダロによるデザインです。彼はこれまでに国際的な賞を多数受賞しています。

BELL+はデンマークのオフィスにある建築学校で学んだトーマス・ホイスト・マドセンによる2008年のデザインです。彼はデザイン会社モデラーボックスを自身で経営しており、その機能主義的な考えがデザインに表れています。



### BELL+ 30P1

Ø300mm × H300mm  
アルミニウム、オーク  
Color: ホワイト、ブラック  
ランプ口径: E26 60W

Design: Thomas Holst Madsen







**TRION 35P1**  
 Ø350mm × H310mm  
 アルミニウム Color:ブラック  
 ランプ口径: E26 60W  
 Design: Thomas Darø



**ARCHOS 18**  
 W180mm × H236mm × D120mm  
 アルミニウム Color:ブラック  
 G9 ハロピンランプ 40W (ランプ付)  
 Design: Thomas Darø  
 ※電気工事が必要な商品です。  
 ※屋内仕様の商品となります。



**GISARIO 15**  
 Ø150mm × D100mm  
 アルミニウム Color:ブラック  
 G9ハロピンランプ25W(ランプ付)  
 Design: Kjeld Darø  
 ※電気工事が必要な商品です。  
 ※屋内仕様の商品となります。





# DCWéditions PARIS

FRANCE



Founder  
Frédéric Winkler

「もしも人類の理想の一つが美の王国を築くと言う事であるなら、常に対象となるものを改良していかなければならない」柳宗悦(1889年~1961年)の言葉です。そしてこの言葉はDCWのオーナーであるフランス人のフレデリック・ウインクラーにとって長年にわたり核となる信念となりました。彼等は20年もの間フランスのアンティーク照明を収集しており、1921年にデザインされたThe Lampe Grasの膨大なコレクションもそれらの中のひとつです。そして2008年に彼等はThe Lampe grasの復刻生産を始める事を決定します。The Lampe grasが現代でも受け入れられた大きな要因は一番の特徴であるボールジョイントにありました(下記写真参照)。それ以降はベルトラン・バラス、ベルナル・ショットランダー、ジャック・ビニといった個性的なデザイナー陣によるバラエティ豊かな照明を発表しています。DCWのオーナーはベルトラン・バラスがまだ生きているという好運に恵まれ、彼と協力し1970年にデザインされたHere Comes the Sunを復刻しました。それは発売と同時に好評を博し、DCWに成功をもたらしました。







DESIGNER  
Bernard-Albin Gras  
1886-1943

### THE LAMPE GRAS

DCWコレクションのストーリーは、世界のモダンデザインの歴史のなかでも特筆すべきものとして語られます。そのコレクションは、ベルナル・アルバン・グラが、オフィス用、産業用のランプのシリーズをデザインした1921年にさかのぼります。そのシリーズは、「The Lampe Gras」と名づけられました。それはシンプルかつ人間工学にもとづいたデザインで、時代を先取りしていました。さらに、ランプには一切のビスも溶接も用いていません。1920年代以降、デザインと構造は徐々に進化していきました。ランプは多くの異なる業種のカスタマーに愛されましたが、そのうちのひとりに、20世紀の建築の巨匠、ル・コルビュジエがいます。コルビュジエは自身のオフィスで使うばかりでなく、彼が手がける世界中のプロジェクトで採用しました。また、アーティストのソニア・ドローネやジョルジュ・ブラックのスタジオでも使用されていました。その後、ベルナル・アルバン・グラのランプは、公共スペースと住宅の双方の場で採用される歴史上最初のランプとして人気を博しました。



### LAMPE GRAS LAMPE D'ARCHITECTE №201 ROUND

Table Lamp  
シェード：Ø140mm × H140mm  
クランプ：固定厚最大 40mm  
スチール  
中間スイッチ付  
ランプ口径：E17 LEDランプ60Wクラス  
(各サイズ詳細は P80-81 をご参照ください。)



### LAMPE GRAS LAMPE DE TABLE №205

Table Lamp  
シェード：Ø140mm × H140mm  
スチール  
中間スイッチ付  
ランプ口径：E17 LEDランプ60Wクラス  
(各サイズ詳細は P80-81 をご参照ください。)



### LAMPE GRAS LAMPADAIRE №411

Floor Lamp  
シェード：Ø140mm × H140mm  
スチール  
フットスイッチ付  
ランプ口径：E17 LEDランプ60Wクラス  
(各サイズ詳細は P80-81 をご参照ください。)





**LAMPE GRAS  
SUSPENSION**

Ceiling Lamp  
スチール

ランプ口径：E17 LEDランプ60Wクラス

**№312**

シェード：Ø140mm × H140mm  
(受注品)

**№302**

シェード：Ø140mm × H140mm

**№302L**

シェード：Ø170mm × H170mm  
(受注品)

※電気工事が必要な商品です。  
(各サイズ詳細は P80-81 をご参照ください。)







**LAMPE GRAS APPLIQUE**

Wall Lamp  
 スチール  
 シェード：Ø140mm × H140mm  
 ランプ口径：E17 LEDランプ60Wクラス

**№304 L40**

**№304 L60**

※電気工事が必要な商品です。  
 ※天井にも取付できます。

**№210**

中間スイッチ付／差込コンセント付  
 ※壁付け工事が必要な商品です。

(各サイズ詳細は P80-81 をご参照ください。)



**LE CORBUSIER  
 AND THE LAMPE GRAS**  
 Le Corbusier 1887-1965

1887年スイスのラ・ショー・ド・フォンに時計の絵付師の息子として生まれ、幼少の頃より絵画や彫刻に才能を発揮しましたが、建築の道へ進みます。1930年イヴォンヌ・ガリとの結婚を機にフランス国籍を取得しました。「近代建築の5原則」を提唱するなど、20世紀最高のモダニストと称されたコルビュジエは、「サヴォア邸」「ユニテダシオン」や東京の「国立西洋美術館」など、機能主義の理論にもとづく数多くの建築を手がけました。また、コルビュジエは家具や照明器具にも深いこだわりがあり、2015年に出版された書籍にはDCWの「The Lampe Gras」の工業的、機能的なデザインに惚れ込み、自身の多くのプロジェクトに採用したと書かれています。

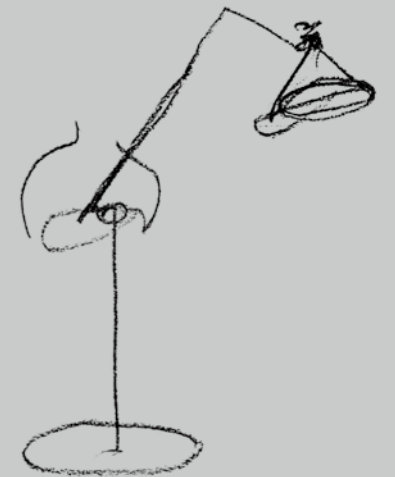

ル・コルビュジエ「The Lampe Gras」スケッチ 写真：「Le Corbusier and the Gras Lamp by Didier Teissonnière」より



**LAMPE GRAS  
 LAMPADAIRE №215**

Floor Lamp  
 シェード：Ø210mm × H150mm  
 スチール  
 フットスイッチ付  
 ランプ口径：E17 LEDランプ60Wクラス

(各サイズ詳細は P80-81 をご参照ください。)



**No.302**

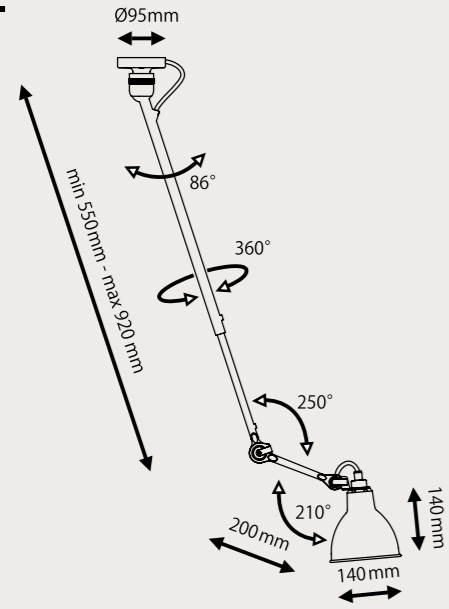

**No.302L**

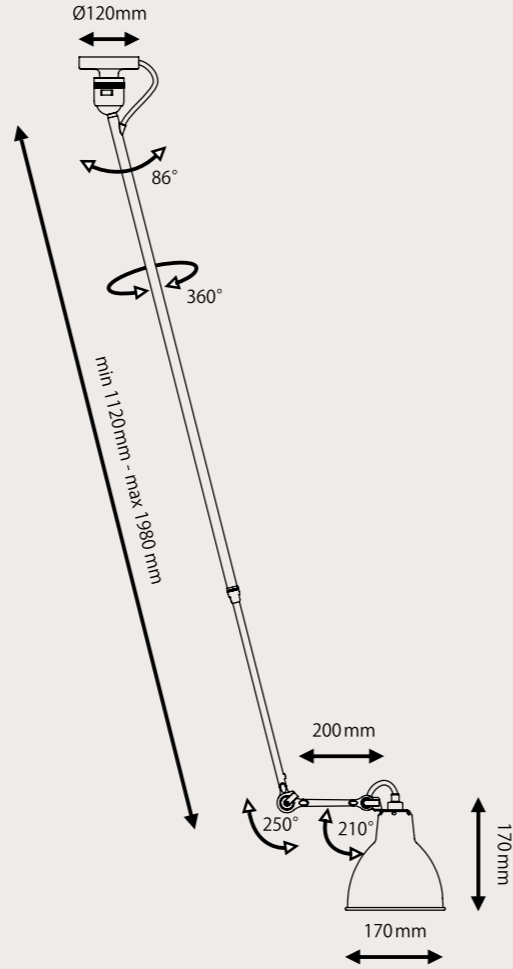

**No.304 L40**

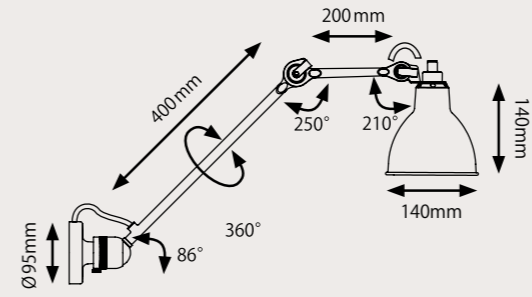

**No.304 L60**

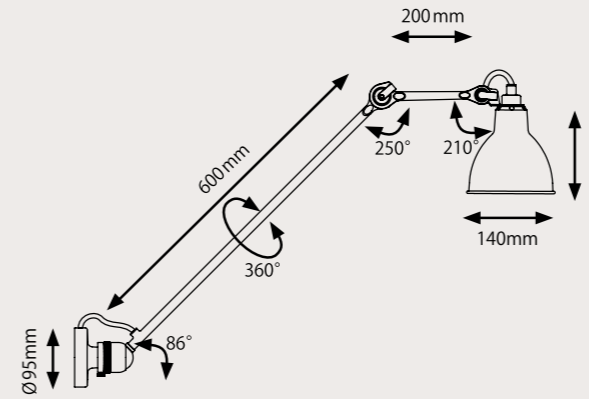

**No.312**

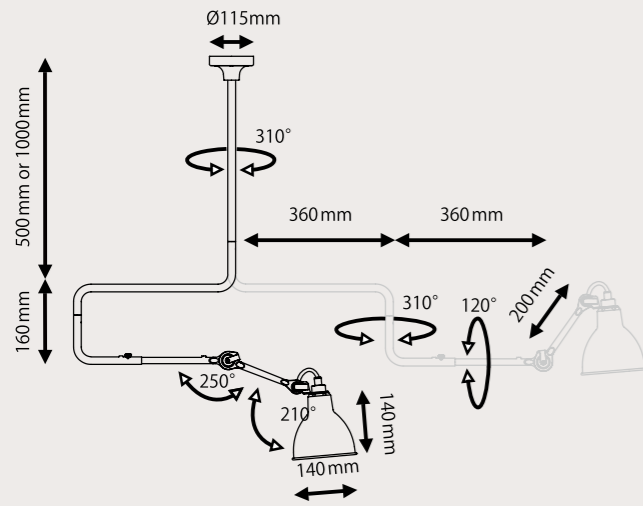

**No.210**

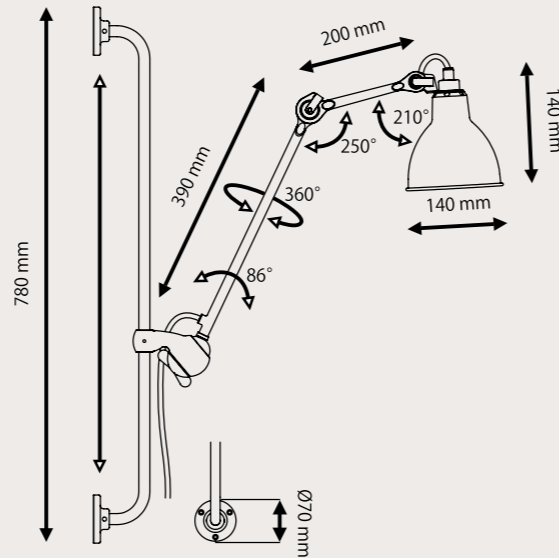

**No.411**

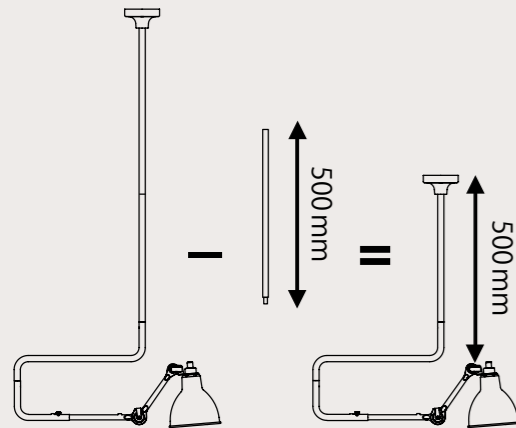
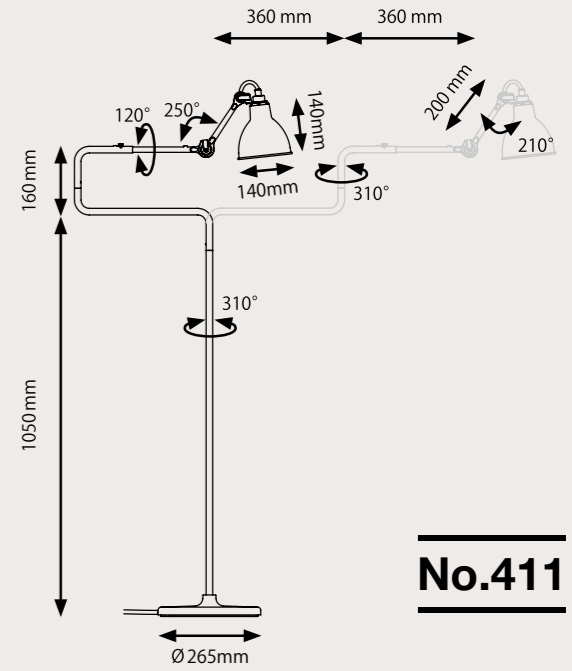

**No.205**

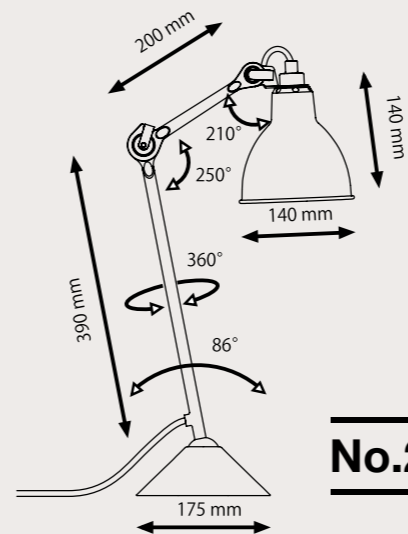

**No.201**

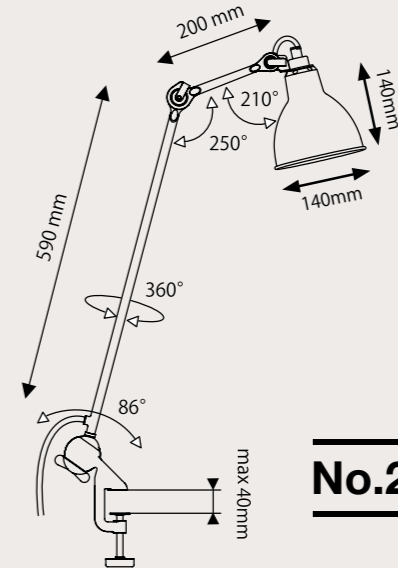

**No.215**

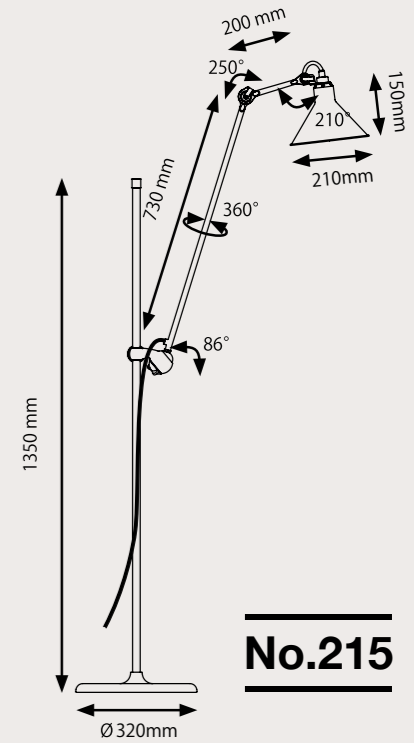



# LES ACROBATES DE GRAS



No.323 No.324 を組み合わせて多灯吊りをすることができます。それぞれ単体での設置も可能です。

## LES ACROBATES DE GRAS №324

Ceiling Lamp  
シェードL: Ø170mm × H170mm  
スチール  
ランプ口径: E26 LEDランプ60Wクラス

※吊り元スパンと全長をご指定いただく器具となります。  
※電気工事が必要な商品です。



## LES ACROBATES DE GRAS №322

Ceiling Lamp  
シェードL: Ø170mm × H170mm  
スチール  
ランプ口径: E26 LEDランプ60Wクラス

※吊り元スパンと全長を  
ご指定いただく器具となります。  
※電気工事が必要な商品です。



## LES ACROBATES DE GRAS №323

Ceiling Lamp  
シェードL: Ø170mm × H170mm  
スチール  
ランプ口径: E26 LEDランプ60Wクラス

※吊り元スパンと全長をご指定いただく器具となります。  
※電気工事が必要な商品です。

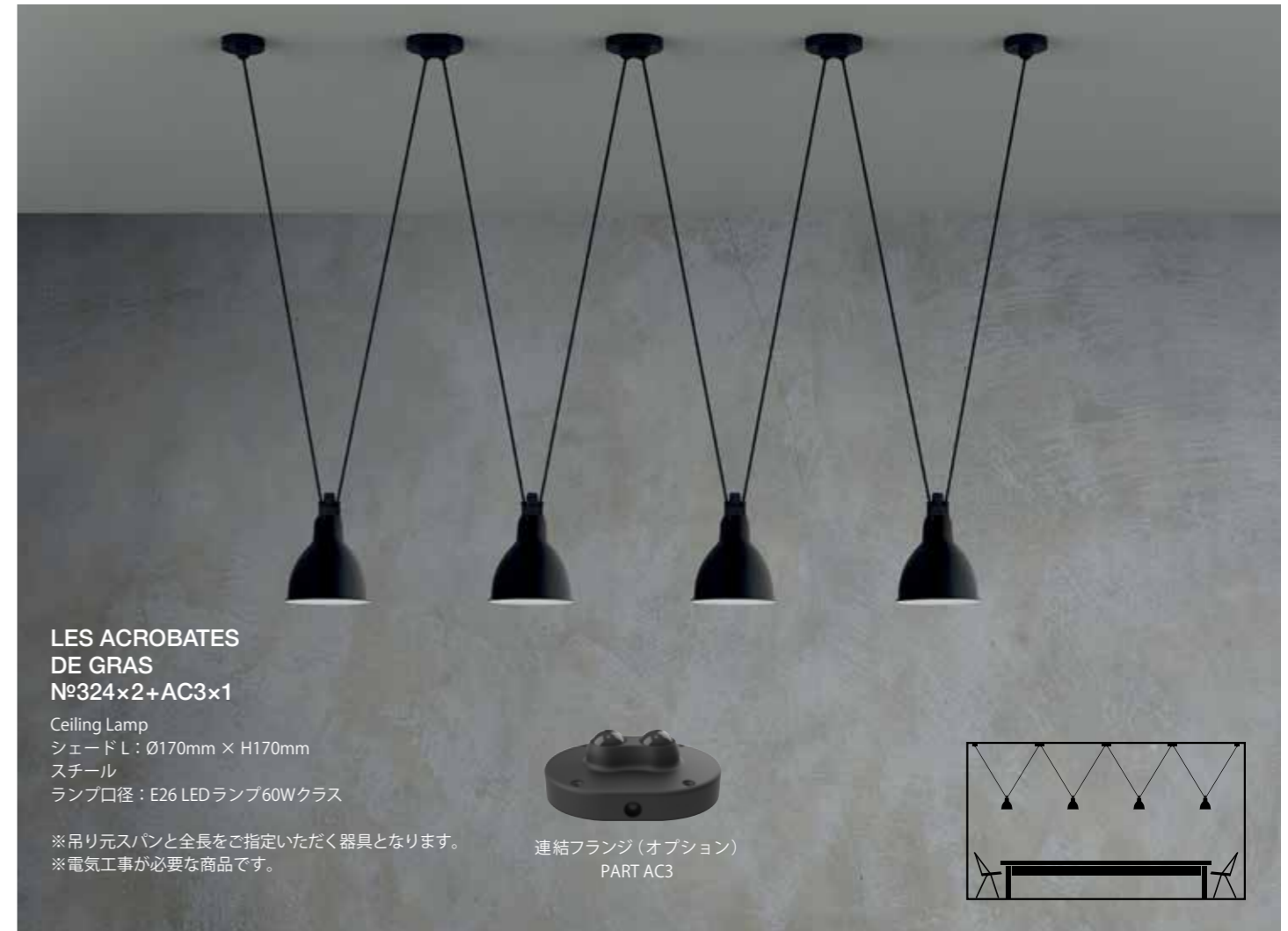

## LES ACROBATES DE GRAS №324×2+AC3×1

Ceiling Lamp  
シェードL: Ø170mm × H170mm  
スチール  
ランプ口径: E26 LEDランプ60Wクラス

※吊り元スパンと全長をご指定いただく器具となります。  
※電気工事が必要な商品です。

連結フランジ (オプション)  
PART AC3





### LES ACROBATES DE GRAS №326 Round

Ceiling Lamp  
アルミニウム Color:コッパー  
ランプ口径:E26 LEDランプ60Wクラス  
シェードØ170mm / Ø220mm  
(受注品)

※吊り元スパンと全長をご指定いただく器具となります。  
※電気工事が必要な商品です。



### LES ACROBATES DE GRAS №323 Round

Ceiling Lamp  
アルミニウム Color:ブラック×コッパー  
ランプ口径:E26 LEDランプ60Wクラス  
シェードØ170mm  
(受注品)

※写真はNo.323×3灯となります。  
※吊り元スパンと全長をご指定いただく器具となります。  
※電気工事が必要な商品です。





**LES ACROBATES DE GRAS №326 ball**

Ceiling Lamp  
ガラス  
ランプ口径: E26 LED ランプ 60W クラス  
シェード Ø175mm / Ø250mm  
(受注品)

※吊り元スパンと全長をご指定いただく器具となります。  
※電気工事が必要な商品です。

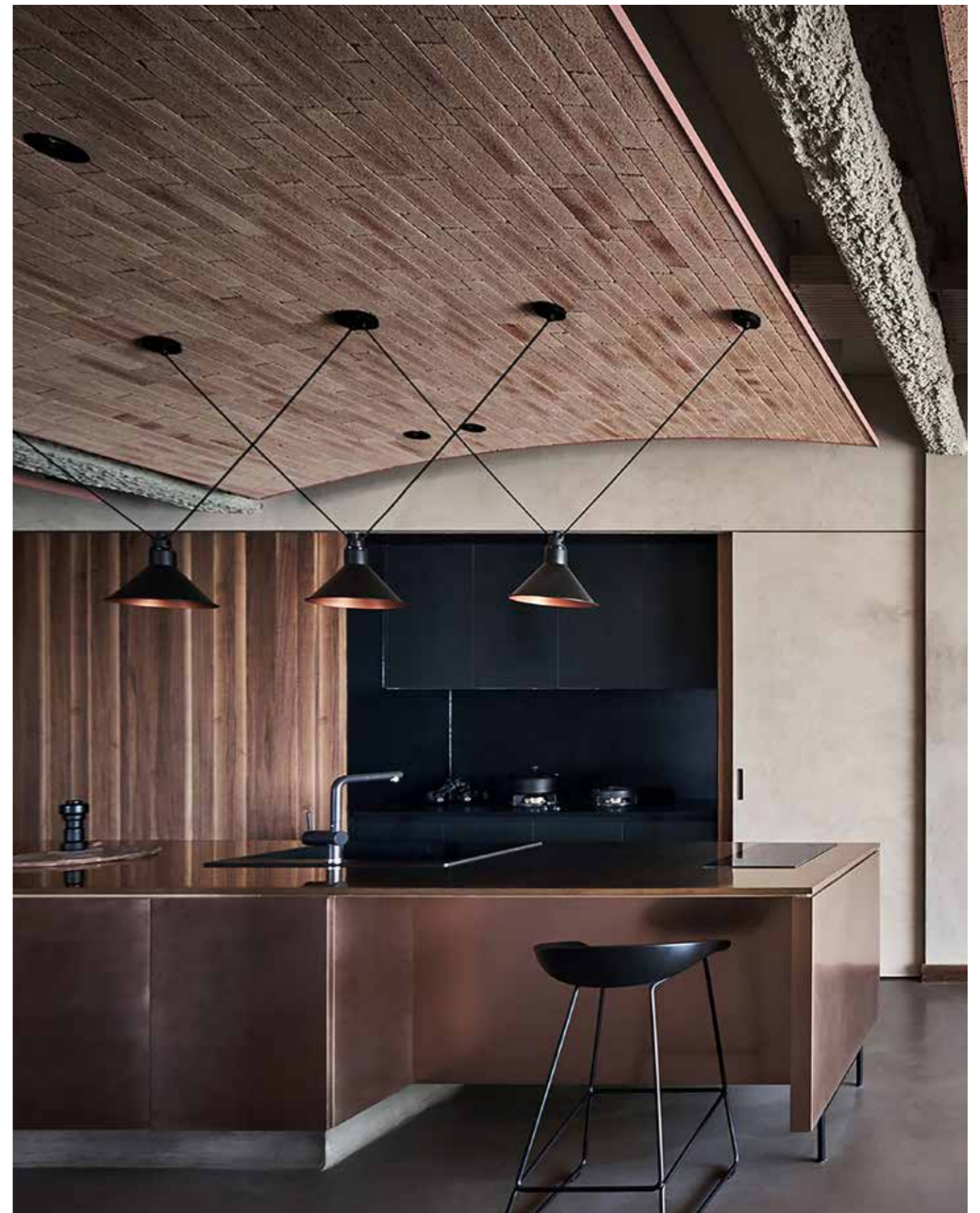

**LES ACROBATES DE GRAS №323+324 CONIC**

Ceiling Lamp  
アルミニウム Color: ブラック×コッパー  
ランプ口径: E26 LED ランプ 60W クラス  
№323 Ø260mm / №324 Ø260mm  
(受注品)

※吊り元スパンと全長をご指定いただく器具となります。  
※電気工事が必要な商品です。





DESIGNER  
Bernard Schottlander  
1924 -1999

## MANTIS

ドイツのマインツで1924年に生まれたベルナルド・ショットランダーは、1939年にイギリスに渡りました。彼は戦争中に兵器工場で溶接工として働き、戦後はリーズ美術大学で彫刻を学びました。溶接工としての経験はその後の彼の仕事に大きな影響を与えました。彼のアーティストックなプロダクトは手作業で作られており、彼は自身をインテリアデザイナー及び屋外彫刻家と定義しています。ショットランダーは世界的彫刻家のアレクサンダー・カルダーの大ファンであり、カルダー1951年の作品で象徴的な動く彫刻「モビール」に敬意を表して Lampe Mantis(マンティス)を製作し世に広めました。



### MANTIS

スチール  
ランプ口径:E17 LEDランプ60Wクラス

#### BS5

Wall Lamp  
シェード:Ø220mm × H205mm  
フランジベース:Ø95mm  
D450mm

※電気工事が必要な商品です。

#### BS3

Table Lamp  
シェード:Ø220mm × H205mm  
ベース:Ø200mm  
H640-820mm × D520-820mm  
中間スイッチ付

#### BS1

Floor Lamp  
シェード:Ø270mm × H270mm  
ベース:Ø740mm  
H1550-1700mm × D690-1080mm  
フットスイッチ付







DESIGNER  
Bertrand Balas  
1935 -

### HERE COMES THE SUN

1970年、ベルトランバラスはランプのデザインをしました。その名前は、「Here Comes the Sun」。それは前年に、ビートルズのジョージ・ハリソンが発表した曲のタイトルと同名ですが、ランプのデザインを思いついたとき、その曲の名前ほどふさわしい商品名はなかったのです。



### HERE COMES THE SUN

アルミニウム

MINI (Ø100mm)

Color: ブラック・ホワイト / ブラック・銅  
ホワイト・ホワイト / ホワイト・銅  
ランプ口径: G4 LED2W  
(受注品)

※電気工事が必要な商品です。

Ø250mm

Color: ホワイト・ホワイト / ブラック・ホワイト  
ホワイト・銅 / ブラック・銅  
ランプ口径: E17 60W

Ø350mm

Color: ホワイト・ホワイト / ブラック・ホワイト  
ホワイト・銅 / ブラック・銅  
ランプ口径: E26 100W





### HERE COMES THE SUN MINI

Ø100mm  
Color: ブラック・ホワイト、ブラック・コッパー、ホワイト・ホワイト、ホワイト・コッパー  
ランプ口径: G4 LED2W  
(受注品)

※電気工事が必要な商品です。











**MONO**

アルミニウム、ガラス  
(受注品)

**M400**

Ø400mm × H360mm  
LED モジュール 8.4W

**L500**

Ø500mm × H485mm  
LED モジュール 13W

**L600**

Ø600mm × H485mm  
LED モジュール 13W

※電気工事が必要な商品です。





**IN THE SUN**

PENDANT 270

Ø270mm × H193mm

スチール、アルミニウム、真鍮メッシュ、ガラス  
Color: ゴールド・ゴールド

ランプ口径: E17 LED 40W クラス

(※ PENDANT 190 / 380は、受注品)

(写真左より) PENDANT 190 / 270 / 380

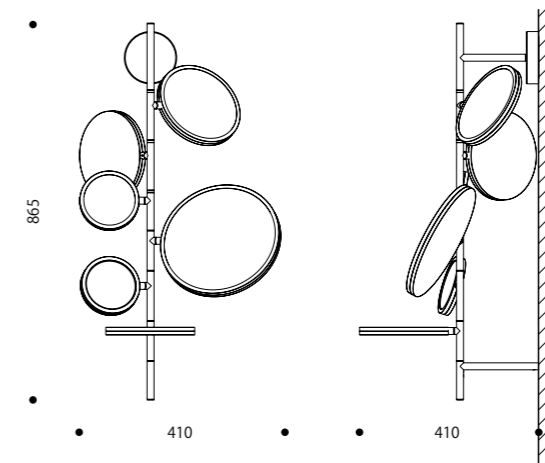

**TELL ME STORIES**

W500mm × D500mm × H865mm

ランプ、ミラーサイズ:  
Ø205mm × 3、Ø135mm × 2、Ø280mm × 1

スチール、ミラー

Color: ゴールド

LEDモジュール 12W

(受注品)

※電気工事が必要な商品です。



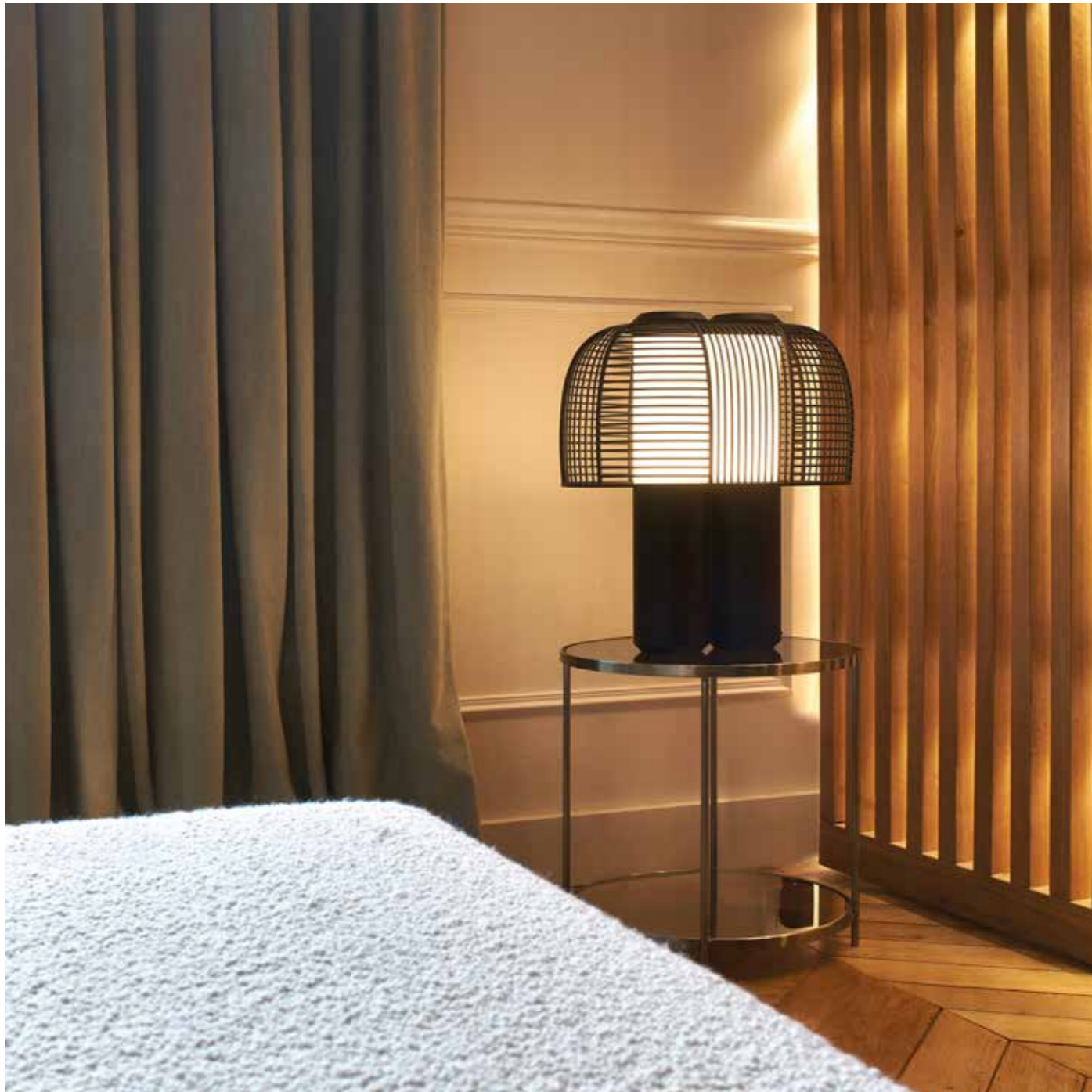

**YASUKE**

W395mm × D290mm × H445mm  
 スチール、アルミニウム、プラスチック  
 LEDモジュール 13W  
 ACアダプター付



**ARMEN**

W312mm × D275mm × H312mm  
 アルミニウム、ガラス  
 LEDモジュール 6.1W  
 中間スイッチ付  
 ※写真のスイッチとは仕様が変わります

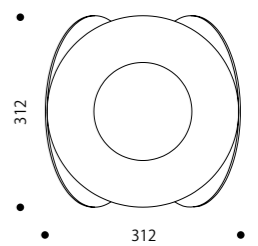
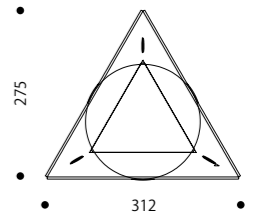



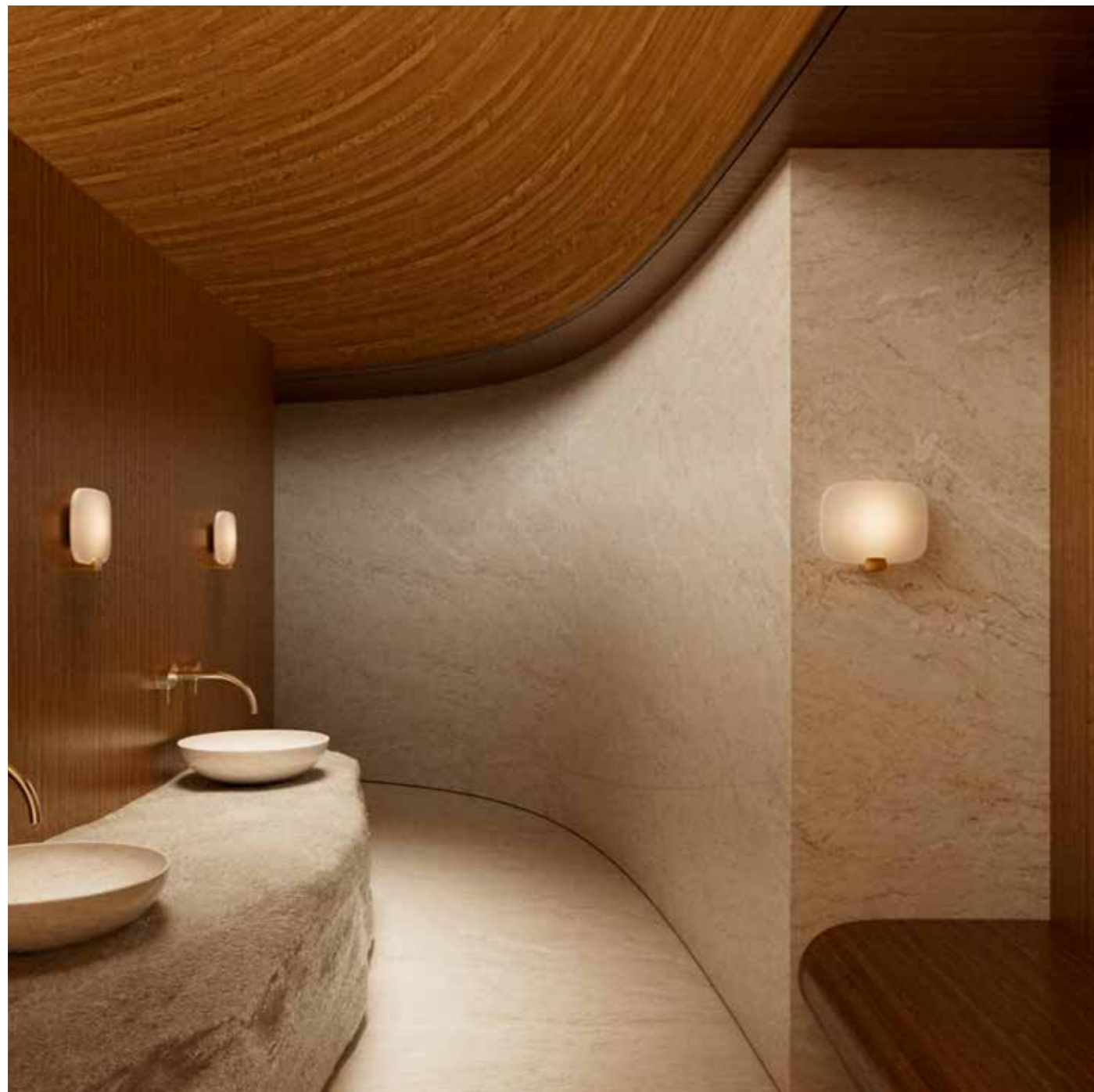

**LIGHT ME TENDER  
VERTICAL**

W230mm × D75mm × H320mm  
ガラス(ホワイト艶消し)、アルミニウム  
LEDモジュール 14.3W  
(受注品)

※電気工事が必要な商品です。



**LIGHT ME TENDER  
HORIZONTAL**

W300mm × D75mm × H250mm  
ガラス(ホワイト艶消し)、アルミニウム  
LEDモジュール 14.3W  
(受注品)

※電気工事が必要な商品です。



**BINY FLOOR**

W550mm × H1600mm  
ベースサイズ:φ440mm  
ガラス(ホワイト艶消し)、スチール  
LEDモジュール9W  
(受注品)







DESIGNER  
Yuji Okitsu

1983年生まれ。2009年東京電機大学大学院修士課程(建築学)を修了後、建築家、中村竜治に師事。2017年一級建築士事務所である YUJI OKITSU を主宰。建築・デザイン・アートをボーダレスに設計活動を行う。いずれの作品も日常に隠れた琴線に触れる事象と、環境に焦点を当てた設計で空間に波及することが特徴。LEXUS ショールームのVIPルームにアート作品を設置や、国内企業の新社屋エントランスに常設のインスタレーション作品を手掛けるなど的一方、ミラノサローネサテリテに出展や、海外メーカーとコラボレーションして製品化された作品が世界中で販売されるなど、プロジェクトを国内外問わず展開している。



### FOCUS 5

器具最大値:W1610mm × H1310mm  
ワイヤー:3000mm  
レンズサイズ:Ø364mm × 3、Ø284mm × 2  
アルミニウム、アクリル樹脂  
Color:ブラック、ホワイト  
LEDモジュール 31.8W

※電気工事が必要な商品です。







**FOCUS 3**

器具最大値:W1000mm × H1040mm  
 ワイヤー:3000mm  
 レンズサイズ:Ø364mm × 2、Ø284mm × 1  
 アルミニウム、アクリル樹脂  
 Color:ブラック、ホワイト  
 LEDモジュール 31.8W

※電気工事が必要な商品です。



# Piet Hein

DENMARK



DESIGNER  
Piet Hein

デンマークの数学者、ピート・ハインが「スーパー楕円」のアイデアを思いついたのは、1950年代の後半にストックホルムの広場の交通問題を解決するためロータリー交差点のデザインをしたときの事でした。この楕円と長方形の中間のようなフォルムは間もなく、このページに掲載されているようなペンダントライトのデザインに発展しました。この形はほかの製品デザインにも採用されており、有名なものではデンマークのメーカー、フリッツ・ハンセン社によるテーブルがあります。よく、アルネ・ヤコブセンのセブンチェアと一緒に販売されているテーブルです。

$$\left(\frac{x}{a}\right)^r + \left(\frac{y}{b}\right)^r = \bigcirc$$

今日では、ピート・ハインのデザインした製品は、その一家によってピート・ハインのブランド名で売られています。ピート・ハインが最も力を注いだのは、インテリア・アクセサリのデザインでした。幅広い才能に恵まれた彼は、20冊以上の詩集を発表するなど、1996年にその生涯を終えるまでの間、デンマークで多岐にわたる文化的な活躍を続けました。



## SUPEREGG (左)

Ø250mm × H300mm  
ガラス(艶あり)  
コード色：レッド  
ランプ口径：E26 60W

## SUPER (右)

Ø215mm × H173mm  
ガラス(艶なし)  
コード色：レッド  
ランプ口径：E26 60W

※ガラスは手作りのため仕上げや厚みに若干のばらつきがあります。







### SINUS

Ø550mm × H80mm  
シェード：ガラス(ホワイト艶なし)  
LED モジュール 10.5W  
(受注品)

※ガラスは手作りのため仕上げや厚みに  
若干のばらつきがあります。

※電気工事が必要な商品です。



### BEEHIVE

シェード：ガラス(ホワイト艶あり)

#### 180P

Ø180mm × H160mm  
ランプ口径：E17

#### 290P

Ø290mm × H260mm  
ランプ口径：E26

※ガラスは手作りのため仕上げや厚みに  
若干のばらつきがあります。



# kdl'n

ITALIA



KDLNは、洗礼された革新的な発想と、世界平等主義という強い思想をスタイルとして持つ会社です。普遍的でありながらその型破りな精神は常に形状を詩的に捉え、最大限の機能性と使いやすさを融合させます。そして最先端の製作手法により最高の素材を用いて製品づくりを行っています。すべてのKDLN製品は強力な理念の結晶であり、創造的かつ機能的な物作りの物語を伝えています。

これらはすべて常識にとらわれないアプローチで、新しい美学の探求は深い知識を組み合わせてきた企業哲学と一致しています。さらに、常に新鮮でクリエイティブなバリエーションが豊富で、さまざまな世界からインスピレーションを得ているのが特徴です。KDLNの豊富で多様なコレクションは常に進化しており、国際的に有名なデザイナーと建築家との共作から、企業理念を共有し強化するために若いデザイナーの才能も発掘しています。



## KUSHI SUSPENSION

ガラス(ホワイト艶なし)  
支柱:銅(Color:Brass)

**KUSHI 33**  
Ø330mm × H560mm  
ランプ口径:E26 LED60Wクラス

**KUSHI 43**  
Ø430mm × H650mm  
ランプ口径:E26 LED60Wクラス×2



DESIGNER  
Alberto Saggia & Valerio Sommella

彼らはイタリアのミラノ工科大学を2004年に卒業しました。アルベルト・サッチャは照明器具のデザインに力を注ぎ、卒業から10年以上ミラノのデザインスタジオと共同で開発を行いました。ヴァレリオ・ソメラは、プロダクトデザインとリンクしたミラノやアムステルダムでのデザインスタジオにて開発を行いました。2009年から2人は自身のデザインスタジオを開設し、照明だけにとどまらず、家具や様々なデザインを生み出しています。





DESIGNER  
Noé Duchaufour Lawrance

ノエ・デュシュフォー・ローレンスは1974年に南フランスで生まれました。ノエは、建築から家具、インテリアデザインと様々なプロジェクトに携わりました。彼の作品は、過去への敬意を表しており、線のシンプルさとタイムレスでありたいという願望が組み合わされています。今までにデザイン協力をしたブランドはエルメス、リーンロゼ、バカラ、ザノッタ、ディオールと、どれもメジャーなブランドとなる世界的なデザイナーです。



**LANNA**

W220mm × D200mm × H400mm  
ガラス(ホワイト艶なし)  
支柱:鋼(Color:Brass)  
ランプ口径E26:LED60Wクラス



**KUSHI MOBILE**

Ø160mm × H170mm  
ガラス(ホワイト艶なし)  
支柱:鋼(Color:Brass)  
LEDモジュール(1.3W)  
モバイルバッテリー内蔵  
USBケーブル付属

※ ACアダプターは付属していません。

**KUSHI TABLE**

ガラス(ホワイト艶なし)  
支柱:鋼(Color:Brass)

**KUSHI TABLE 16**

Ø160mm × H160mm  
G9 LEDハロピンランプ25Wクラス  
中間スイッチ付

**KUSHI TABLE 33**

Ø330mm × H315mm  
ランプ口径:E26 LED60Wクラス  
中間スイッチ付







DESIGNER  
Cristina Celestino

クリスティーナ・チェレスティーノは2005年ヴェネチア建築大学を卒業しました。その後デザインスタジオでインテリアの設計とデザインに注力し、2009年から自身のデザインブランドである「ATTICO」を設立。2016年にミラノサローネにて「Salone del Mobile・Milan」を受賞しました。その他「Elle Deco International Design Award」など様々な国際的な賞を受賞しました。



LILLIのその完璧なバランスは、色彩、形、サイズ、香りが完全な調和の中に共存する百合の花の造形にインスピレーションを得てデザインされた非常に高級感のあるペンダントライトです。二層の吹きガラスで出来た乳白色のガラスシェードが花びらを、花の中心をサテンプラスゴールドの球体であらわしており、優雅でエレガントな雰囲気を出しております。



**LILLI**  
Ø320mm × H520mm  
ガラス(ホワイト艶なし)  
支柱:銅(Color:Brass)  
ランプ口径:E17 LED40Wクラス×3



**OPYO**  
Ø220mm × H280mm  
ガラス(ホワイト艶なし)  
プレート:銅(Color:White, Coral, Brass)  
ランプ口径:E26 LED60Wクラス





**KUSHI XL TABLE**  
 Ø330mm × H610mm  
 ガラス(ホワイト艶なし)  
 支柱:銅(Color:Brass)  
 ランプ口径:E26



**KUSHI FLOOR**  
 W560mm × D560mm × H1400mm  
 ガラス(ホワイト艶なし)  
 支柱:銅(Color:ブラック)

**LANNA TABLE**  
 Ø220mm × D200mm × H400mm  
 ガラス(ホワイト艶なし)  
 支柱:銅(Color:Brass)  
 ランプ口径:E26







ENGLAND



DESIGNER & FOUNDER  
Peter Bowles

オリジナルBTCは英国、オックスフォードで創立されました。オリジナルBTCの照明に使われているボーンチャイナの製造は、イングランドの陶磁器産業の豊かな街、ストーク・オン・トレントで行われています。300年来、陶磁器産業の里として広く知られるこの地域では陶磁器メーカーをめぐる「セラミック・トレイル」が人気の観光スポットとなっています。

多くの陶磁器メーカーは、17世紀の陶器産業発祥期にまで遡る歴史を持っており、当時はウェッジウッドやスポードなどの著名なマイスターによって画期的な新しい陶磁器製造技術が次々と発明されていました。

ボーンチャイナでモダンな照明を制作することを発案したのは、オリジナルBTCのオーナーです。彼は陶磁器の食器メーカーと提携して、2002年にボーンチャイナの照明の製造を開始しました。素晴らしい技術と専門知識を有するこの地域の陶磁器マイスターたちのおかげで、手作りの、美しく透明で多彩なボーンチャイナ照明コレクションを作り出すことが可能となったのです。

今日、この工場は数々のボーンチャイナ照明を製造し、まさにオリジナルBTCの生命線となっています。



## CERAMIC BONE CHINA

オリジナルBTCの照明に使われているボーンチャイナは

イギリスで陶器産業の里と言われる

ストーク・オン・トレントで生産されています。

材料となる粘土に牛の骨灰を混ぜて作られるため

素地が薄いにも関わらず強度があり

透光性が非常に高く

純白のような白味を帯び美しい表情を見せるため

従来より多くの高級食器類などに用いられてきた素材です。

この優れた性質や、美しいテクスチャー

職人の高度な技術に感動したピーターは

照明の柔らかな光を放つ美しく繊細な

ボーンチャイナの照明器具をデザインしました。







### FIN PENDANT

シェード、フランチ:磁器

**Medium**(中)

Ø130mm × H200mm  
ランプ口径: E26 60W

**Large**(左)

Ø180mm × H260mm  
ランプ口径: E26 60W

**Extra Large**(右)

Ø245mm × H355mm  
ランプ口径: E26 60W

※磁器は手作りのため仕上げや重さ、  
光の透過具合に若干のばらつきがございます。







### HATTON PENDANT

シェード、フランチ：磁器

#### HATTON 1 (中左)

Ø210mm × H150mm  
ランプ口径：E17 40W

#### HATTON 2 (左)

Ø350mm × H230mm  
ランプ口径：E26 60W

#### HATTON 3 (中右)

Ø210mm × H320mm  
ランプ口径：E26 60W

#### HATTON 4 (右)

Ø415mm × H180mm  
ランプ口径：E26 60W

※磁器は手作りのため仕上げや重さ、  
光の透過具合に若干のばらつきがございます。

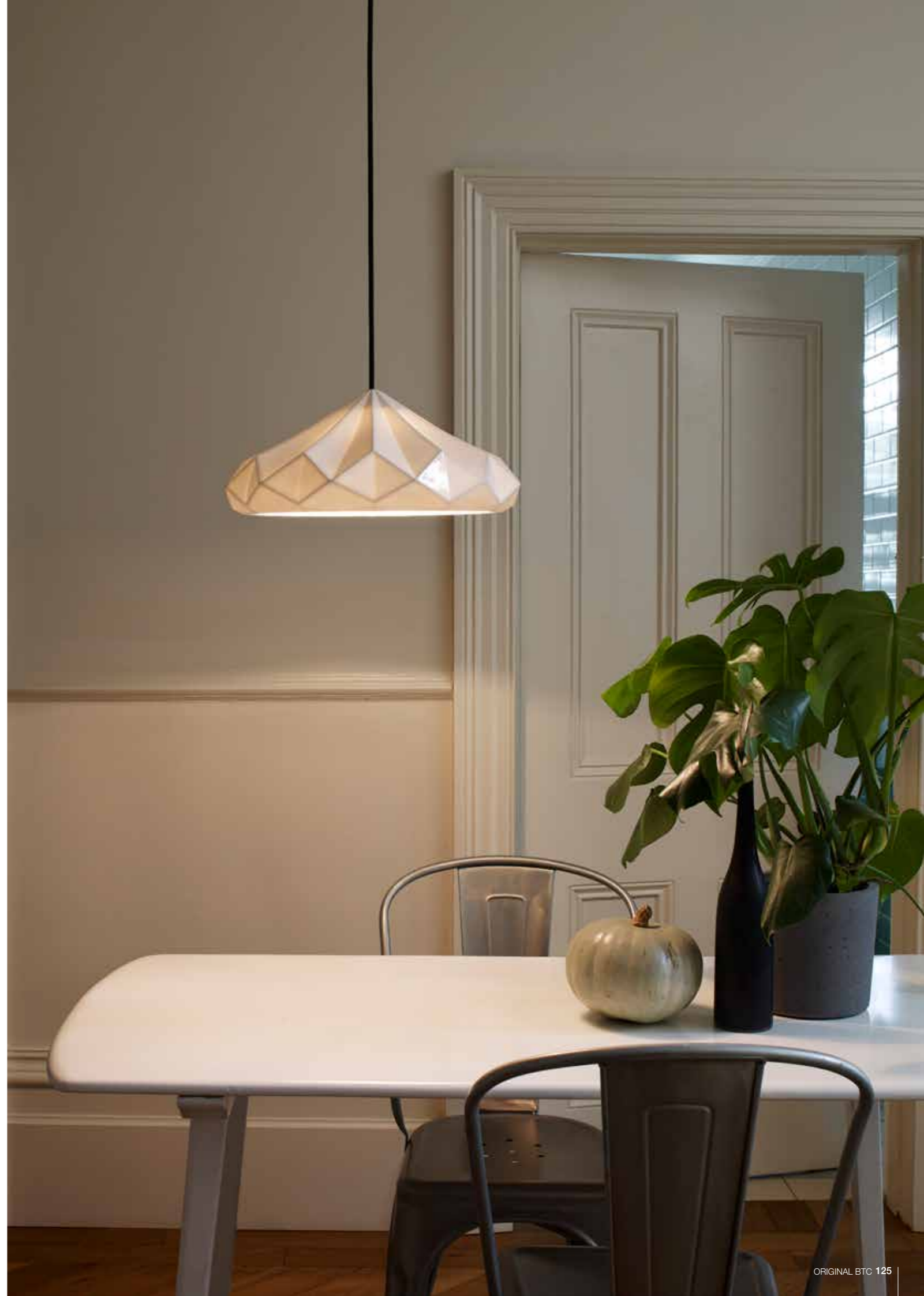





**FIN HORIZONTAL PENDANT**

Ø260mm × H190mm  
シェード、フランジ：磁器  
ランプ口径：E26 60W

※磁器は手作りのため仕上げや重さ、光の透過具合に若干のばらつきがございます。

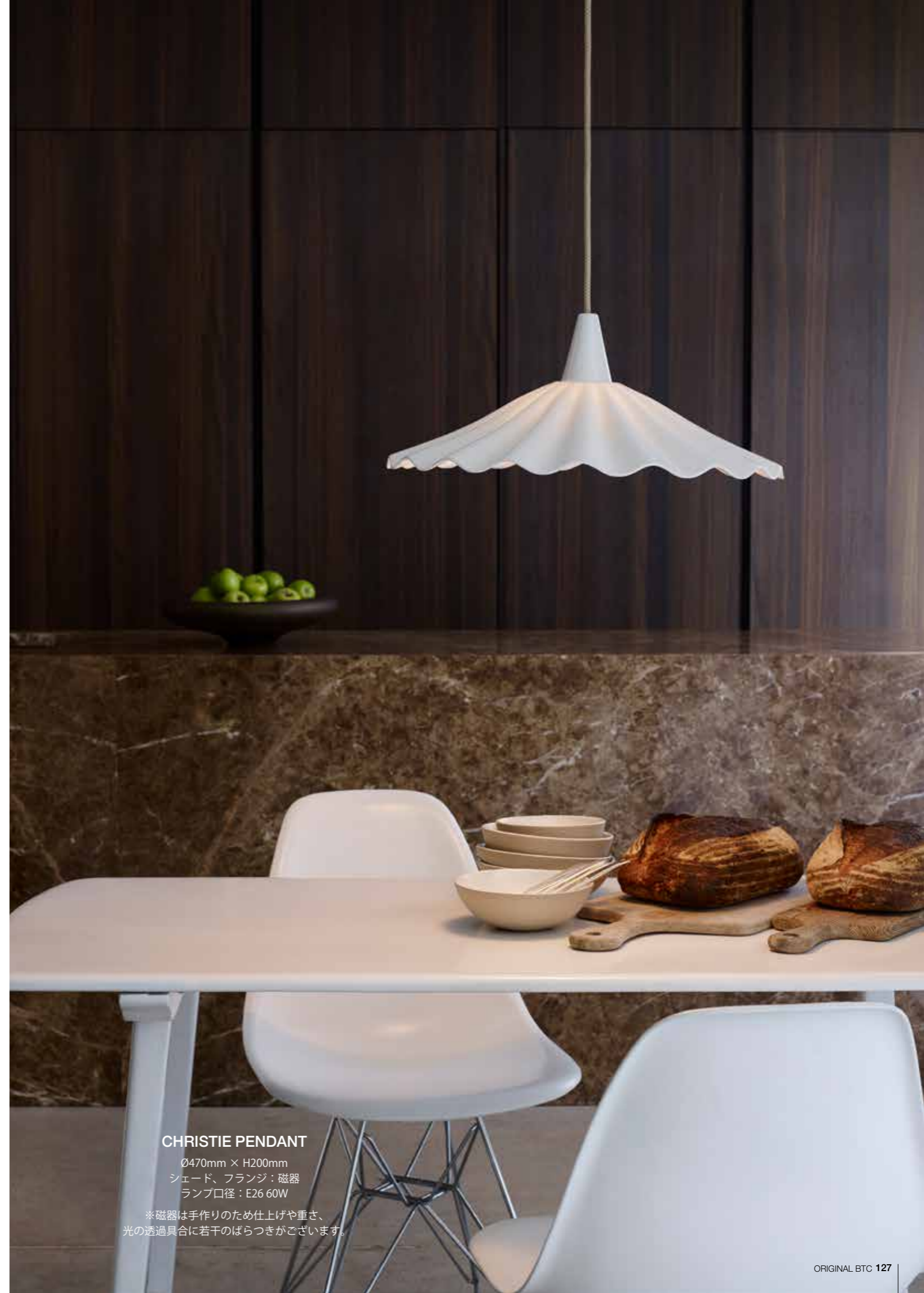

**CHRISTIE PENDANT**

Ø470mm × H200mm  
シェード、フランジ：磁器  
ランプ口径：E26 60W

※磁器は手作りのため仕上げや重さ、光の透過具合に若干のばらつきがございます。





**OXFORD DOUBLE DESK LAMP**

W205mm × D325mm × H500mm  
シェード:磁器  
ベース:サテンプラス  
ランプ口径:E26  
中間スイッチ付



**OXFORD DOUBLE PENDANT**

Ø205mm × H150mm  
シェード:磁器  
ランプ口径:E26







**PEBBLE PENDANT**

Ø450mm  
シェード:磁器  
ランプ口径:E26 LED 60W クラス  
(受注品)

※電気工事が必要な商品です。

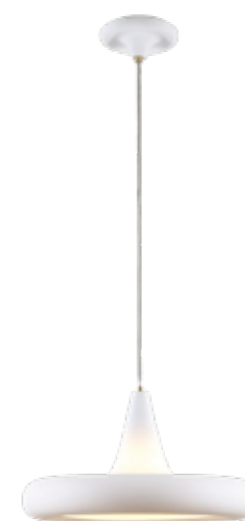

**DROP THREE PENDANT**

Ø390mm × H240mm  
シェード:磁器  
ランプ口径:E26 LED 60W クラス



# CARPYEN

BARCELONA

SPAIN



DESIGNER  
Xavier Solé

スペイン、バルセロナで1948年に創立されたカルピエンは、現在ではヨーロッパの家庭に広く知られるブランドとなりました。1975年から生産されてきた数多くのランプは今やビンテージ・ストアで見つけることができます。

カルピエンのトレードマークはバルセロナ製ということ。同社はできるだけ地元の素材を使おうと考えており、その結果、NEILペンダント・ライトが生まれました。

このランプのシェードは、アラバスタという自然石から切り出したものです。アラバスタは花瓶、小さな彫刻、様々な装飾的なアクセサリを作るために使われてきた石で、かなり柔らかく、容易に彫刻を施すことができる素材です。同社はこれを使ってペンダント・ライトを作ることに挑戦し、この素材に全く新しい顔を与えることに成功しました。

アラバスタという名前は古代エジプトの「a-labastre」という言葉に由来していますが、このエジプト語はさらにラテン語の alabaster から派生したものです。古代エジプトの「a-labastre」は女神 Bast の乗る船を指します。

明るい色をもち、透けて見えるこの素材によって、NEIL ランプから放たれる光は特別な温かみを持ち、また、素材の色が1つのランプ・シェードでも場所により微妙に異なっているため放たれる光を非常にバラエティーに富んだものとする効果を生んでいます。



## NEIL

アラバスタ (ストーンマテリアル)

### NEIL 15

Ø150mm × H100mm

ランプ口径: G9 ハロピン LED 25W クラス

### NEIL 25

Ø250mm × H180mm

ランプ口径: E17 LED 40W クラス

※電気工事が必要な商品です。





atelier sur la rivière

FRANCE



DESIGNER  
Sylvain Fezzoli

アトリエ・シュル・ラ・リヴィエール。デザイナー Sylvain Fezzoli は、磁器を用いて、自然の美しさを連想させる繊細で透明感のある色合いを作り出し、温かみを演出しています。彼の仕事場は、フランスのノルマンディー地方にある川沿いの納屋です。自然に囲まれた環境から、彼は多くのインスピレーションを受け、タイムレスなデザインを生み出しています。彼が言うように、「自然はタイムレス。」花には多くの形が存在し、そのほとんどを彼は知っている。木製の道具を使って造形する、その磁器は命を吹き込まれ、その姿を現し、それぞれ異なり、ユニークで調和がとれています。磁器は非常に生きた素材であり、窯に入れるまで湾曲し続けるので、それぞれの作品に個性があり、1つとして同じものはないという特徴があります。



COCON

Ø180mm × H210mm  
シェード:磁器  
ランプ口径:E26

※磁器は手作りのため仕上げや重さ、光の透過具合に若干のばらつきがございます。  
※画像のコードは海外仕様となります。仕様は変更している場合がございます。



# Resident

NEW ZEALAND



DESIGNER  
Tim Rundle

レジデントは2011年にニュージーランドで設立されました。他に類のないデザイン、新素材や最先端技術を取り入れた革新性のある商品を生み出すことを信念とし常に新しいアイデアと進化を追求しているトータルインテリアブランドです。

BLOOM PENDANTのシェードガラスの楕円形はランタンから着想を得てデザインされたペンダントライトです。その美しく特徴的な光はオン、オフしている時にその差がはっきりと見て取れます。電球から発せられる光をバンチングメタルを通して、フロストガラスで作られたシェードに格子状の影を投影します。素晴らしく美しい陰影が現れることがこの商品の特徴となります。シェードの下に空いた穴からは直接的な光が下方向の対象物を照らし機能的であり、なおかつ美しいデザインとなっております。ティム・ランドルはロンドンに拠点を置くインダストリアルデザイナーです。ニュージーランドのビクトリア大学ウェリントン校の建築デザイン学部を卒業後、家具、照明器具デザイン以外にニュージーランド航空のスカイカウチの開発を担当しました。2008年にロンドンに拠点を移し、イギリスの有名ブランド、トムディクソンでヘッドデザイナーとして活躍しました。2015年に自身のデザインスタジオを設立し、活躍の場を広げています。



## BLOOM PENDANT

ホワイトガラス、銅 (Color: ゴールド)  
ブラックガラス、銅 (Color: ブラック)  
ランプ口径: E26 60Wクリアランプ

Small  
Ø250mm × H260mm

Large  
Ø405mm × H410mm (H550mmパイプ含む)







### BLOOM FLOOR LIGHT

ホワイトガラス、銅 (Color: ゴールド)  
ブラックガラス、銅 (Color: ブラック)  
ランプ口径: E26  
ベース: Ø225mm  
ガラス: Ø240mm × H260mm  
全長: 1330mm  
フットスイッチ付



### BLOOM TABLE LIGHT

ホワイトガラス、銅 (Color: ゴールド)  
ブラックガラス、銅 (Color: ブラック)  
ランプ口径: E26  
Ø240mm × H285mm  
中間スイッチ付





# FABAS

ITALIA



ファバス・ルーチェは1979年、イタリアのミラノ北東部にあるブルゲーリオで生まれ、現在ではヨーロッパで有数の照明器具メーカーに発展しました。

長い間、装飾的な照明器具が同社のコレクションの大半を占めてきましたが、ここ2年ほどの間は、社内デザイナーが手掛けたセラミック・ランプが幅広く作られるようになりました。この大規模な開発チームは、DUCHESSAやVIGORといった、変わったデザインでありながら生産コストを抑え手ごろな価格で販売できるセラミック・ランプシェードを作ること成功しています。

このランプシェードの美しさは光がシェードを透けて放たれるため、シェードのテクスチャーや温かな光の陰影が美しく現れるという点にあります。



## DUCHESSA

シェード:磁器  
ランプ口径:E26

DUCHESSA 20  
Ø200mm × H190mm

DUCHESSA 30  
Ø300mm × H260mm







**VIGOR**

シェード:磁器  
ランプ口径:E26

**VIGOR 22**  
Ø220mm × H340mm

**VIGOR 30**  
Ø300mm × H195mm





TATO

ITALIA

TATOは2011年、フィリッポ・クリスティーナが、北イタリアの小さな町ガルガッロに工房を建てたことから始まりました。トスカーナの大石、ヴェネチアの吹きガラスから洗練された金属加工品に至るまで、すべて地元の企業から材料を調達しています。扱うものすべてがイタリア製であることに誇りを持ち、長い年月使い続けられるような高い品質の製品を目指しています。今までに数多くの有名デザイナーとのコラボレーションでも知られております。

イグナツィオ・ガルデラやジオ・ポンティといったデザイナーは、いずれも洗練度の高い、時を超えたデザインで知られています。

TATOの企業哲学は、新旧の価値観に基づいて製品を作成することで伝統的な製作方法と革新的な方法を両方を駆使し、優れた職人技によって最上級の作品を制作することに重点を置き世界に紹介することに焦点が置かれています。

### ARENZANO BASSA

Ø220mm × H340mm  
真鍮、ガラス  
ランプ口径:E17×3  
中間スイッチ付  
(受注品)

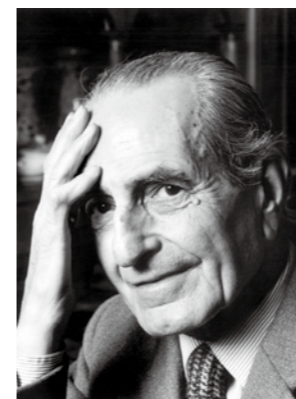

DESIGNER  
Ignazio Gardella  
1905-1999

イグナツィオ・ガルデッラは20世紀イタリアの代表的な建築家です。ミラノ工科大学の土木学科と建築学科を卒業し、1947年にルイジ・カッチャ・ドミニオーニやコラード・コラーディ・デルアクアラと共にAZUCENA社を創設しました。1990年代までガルデッラは様々な家具やアクセサリのデザインだけでなく、海外の数多くの公共及び民間の建築のデザインも手掛けてきました。

### ALZABILE

大理石、真鍮、アルミニウム  
ランプ口径:E26  
フットスイッチ付  
(受注品)

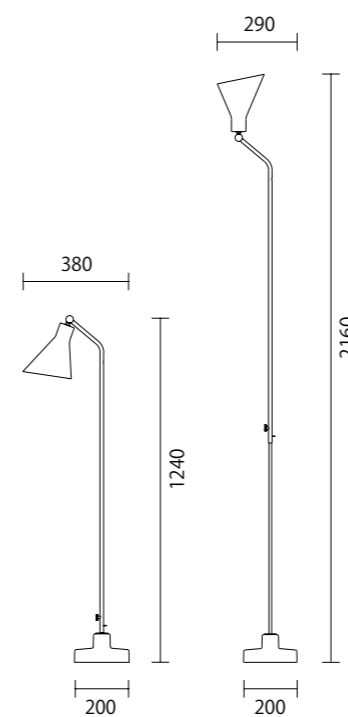



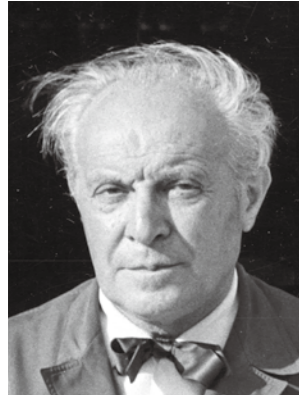

DESIGNER  
Gio Ponti  
1891-1979

ジオ・ポンティは20世紀の建築・アートにおける最も重要な人物です。ミラノの学校を1921年に卒業後、1923年から1930年にかけてリチャード・ジノリのアート・ディレクターを務めました。1928年にはインテリア雑誌「Domus」を創刊しました。1936年よりミラノ工科大学建築学部教授を務めます。アントニオ・フォルナローニやアルベルト・ロッセーリと共にミラノのデツツァ通りにアトリエを構えますが、のちにポンティはここに住まうことになります。そこで彼は家具の分野では「作り付け整理棚」を用いて自身の「定型」理論をデザインや構造を通して表現しています。例えば、家具ならスーパーレジャーラチェア、建築ならピレリ社の超高層ビルやヴェネズエラ、カラカスのヴィラブランチャートさらに、サンフランシスコやミラノ、サン・カルロ教会、米国コロラド州のデンヴァー・ミュージアム、タラントの大聖堂も彼の手によるものです。



**LUNA SUSPENSION**

Ø500mm × H220mm  
真鍮、プラスチック  
ランプ口径: E26 × 3



**LUNA ORIZZONTALE**

Ø500mm × H800mm  
シェード: 真鍮、プラスチック  
ベース: 真鍮  
ランプ口径: E26 × 3  
フットスイッチ付

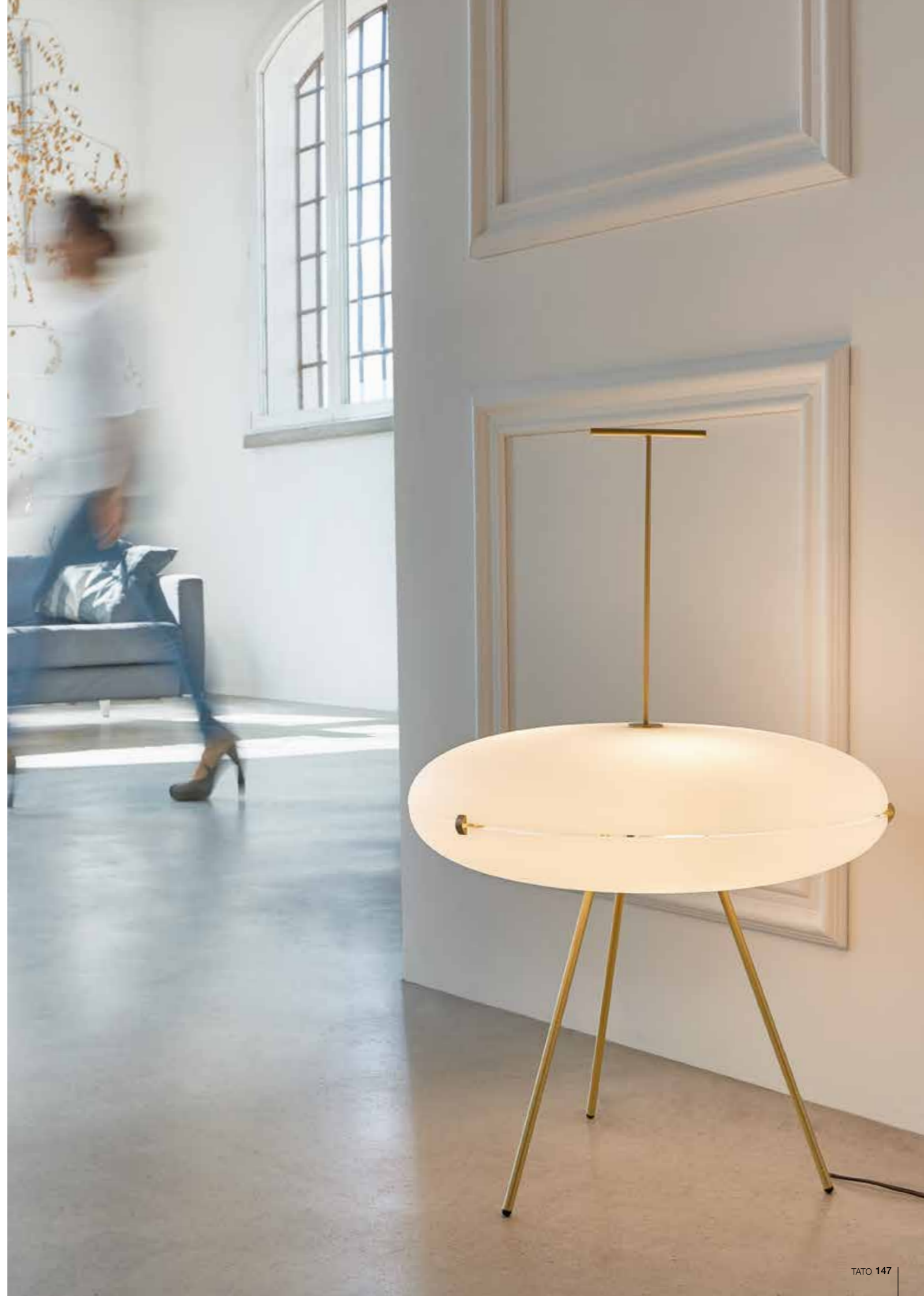



graypants®

U.S.A



DESIGNER  
Jonathan Junker &  
Seth Grizzle

グレイパンツは、2007年にデザイナー・建築家であるジョナサン・ジャンカーとセス・グリゾルによりワシントン州シアトルを拠点として設立し、主力商品である再生段ボールを素材とした「SCRAPLIGHTS」を発表します。2012年にヨーロッパへ進出するため拠点をオランダのアムステルダムに拠点を移し、プロダクトから建築空間に至るまで多岐にわたるユニークな活動を行っています。グレイパンツは、世界中の有力企業とのコラボレーションとカスタムデザインでグローバルな展開をめざしています。現在は、建築設備からパブリックアートワークまで活動を拡大し続けており、家庭用照明、商業照明、家具、梱包デザイン、建築などを手掛けています。



グレイパンツからのメッセージ「僕たちは思いのこもったアイデアを実現するための労力を惜しまない。家具、照明、建築、グラフィック... 何であれ、僕たちのプロジェクトはそれぞれストーリーを持っている。最も大事なのは楽しむこと！コラボレーションにかかわる人たちみんなと楽しんで作っていく。僕たちはそこにインスピレーションを見いだす」







**Scrap lights MOON**

**MOON 10**

Ø260mm × H220mm

ランプ口径: E26 LEDランプ60W

Color: ナチュラル、ホワイト、ブロード

**MOON 14**

Ø360mm × H310mm

ランプ口径: E26 LEDランプ60W

Color: ナチュラル、ホワイト、ブロード

**MOON 18**

Ø450mm × H400mm

ランプ口径: E26 LEDランプ60W

Color: ナチュラル、ホワイト、ブロード  
(受注品)

再生ダンボール+難燃剤コーティング加工







**Scrap lights DISC**

**DISC 16**

Ø430mm × H190mm

ランプ口径: E26 LED ランプ60W

Color: ナチュラル、ホワイト、ブロード

(受注品)

**DISC 20**

Ø500mm × H230mm

ランプ口径: E26 LED ランプ60W

Color: ナチュラル、ホワイト、ブロード

(受注品)

再生ダンボール+難燃剤コーティング加工

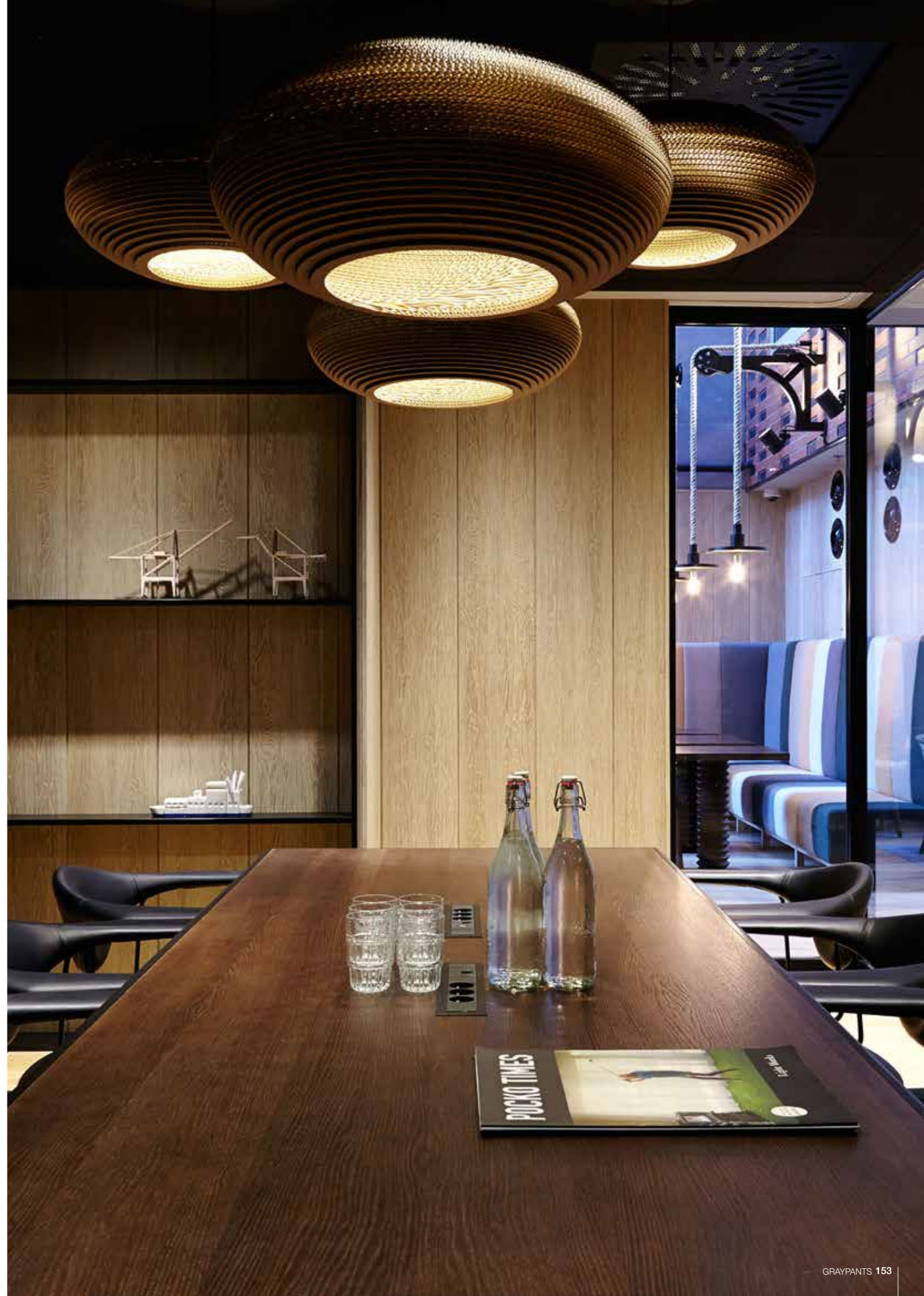







# david trubridge

NEW ZEALAND



DESIGNER  
David Trubridge

デビッド・トゥルブリッジはイギリスで育ち、造船を学びました。その後、ヨットを購入して4年間、家族で世界をまわり、太平洋諸島を訪れるうちに、その地域の巧みな手仕事、特に竹材を使った工芸品に興味を抱きました。彼は1985年にニュージーランドにたどり着いたのち、オーストラリアのワークショップで教えながら自然の幾何学的構造について学び始めました。ここからインスピレーションを受けたトゥルブリッジは竹に注目し、購入者自身が組み立てられる大きなペンダントライトをデザインしました。現在、ニュージーランドのホークスベイにある彼の工房とショールームには25人ほどのスタッフがいます。その工房で生まれたデザインアイテムは今、世界中の主要な展示会に度々登場しています。



竹の合板を使用したパーツを組み合わせることで、独特の幾何学的な模様シェードとなるライトです。例えばFLORAL PENDANTは1つのパーツを60枚つなぎ合わせることで構成されています。







## FLORAL

- FLORAL 400 Ø400mm
- FLORAL 600 Ø600mm
- FLORAL 800 Ø800mm
- FLORAL 1000 Ø1000mm
- FLORAL 1200 Ø1200mm
- FLORAL 1600 Ø1600mm

竹合板（ユニットパーツに分かれた組立てが必要な商品です。）  
Color：ナチュラル、ナチュラルインサイドカラー、ホワイト、ブラック  
FLORAL 400 ランプ口径：E17 LED ランプ 60W クラス  
FLORAL 600/800/1000/1200/1600 ランプ口径：E26 LED ランプ 100W クラス  
(受注品 約 8 週間)

※ FLORAL 1200/1600 は電気工事が必要な商品です。







## HĪNAKI

- HĪNAKI 500 Ø170mm × H500mm
- HĪNAKI 900 Ø320mm × H900mm
- HĪNAKI 1400 Ø500mm × H1400mm

竹合板 (ユニットパーツに分かれた組立てが必要な商品です)  
 Color : ナチュラル、ナチュラルインサイドカラー、ホワイト、ブラック  
 HĪNAKI 500 ランプ口径 : E17 LEDランプ 60Wクラス  
 HĪNAKI 900/1400 ランプ口径 E26 LEDランプ 100Wクラス  
 (受注品約 8 週間)  
 ※ HĪNAKI 1400 は電気工事が必要な商品です。

## KŌURA

- KŌURA 500 Ø300mm × H500mm
- KŌURA 750 Ø420mm × H750mm
- KŌURA 1000 Ø550mm × H970mm
- KŌURA 1600 Ø950mm × H1600mm
- KŌURA 2000 Ø1100mm × H2000mm
- KŌURA 2400 Ø1400mm × H2400mm

竹合板 (ユニットパーツに分かれた組立てが必要な商品です)  
 Color : ナチュラル、ナチュラルインサイドカラー、ホワイト、ブラック  
 KŌURA 500 ランプ口径 E17 LEDランプ 60W クラス  
 KŌURA 750/1000/1600/2000/2400 ランプ口径 E26 LEDランプ 100W クラス  
 (受注品約 8 週間)  
 ※ KŌURA 1600/2000/2400 は電気工事が必要な商品です。





## KINA

KINA 440 Ø440mm × H200mm  
KINA 600 Ø600mm × H280mm  
KINA 800 Ø800mm × H370mm  
KINA 1000 Ø1000mm × H420mm  
KINA 1400 Ø1400mm × H650mm

竹合板 (ユニットパーツに分かれた組立てが必要な商品です。)  
Color: ナチュラル、ナチュラルインサイドカラー、ホワイト、ブラック  
KINA 440 ランプ口径: E17 LEDランプ 60Wクラス  
KINA 600/800/1000/1400 ランプ口径: E26 LEDランプ 100Wクラス  
(受注品約8週間)  
※ KINA 1000/1400 は電気工事が必要な商品です。

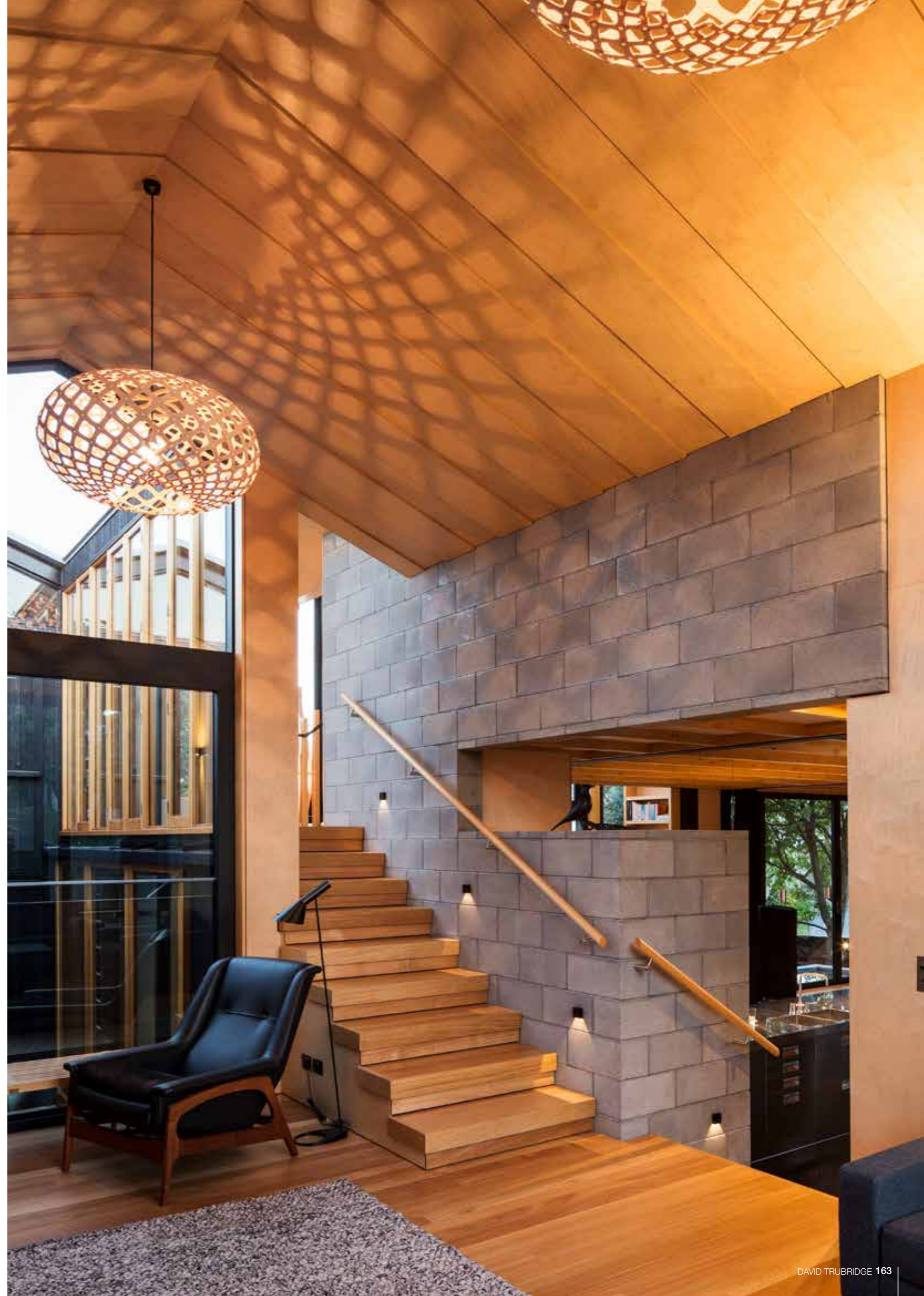





**TŪI**

- Small Ø400mm × H500mm
- Medium Ø540mm × H680mm
- Large Ø760mm × H950mm

竹合板（ユニットパーツに分かれた組立てが必要な商品です。）  
 ランプ口径：E26 LED ランプ 60W クラス  
 （受注品 約 8 週間）  
 ※ Large サイズは電気工事が必要な商品です。



**TORU**

Ø445mm × H1085mm  
 竹合板（ユニットパーツに分かれた組立てが必要な商品です。）  
 ランプ口径：E26 LED ランプ 60W クラス  
 （受注品 約 8 週間）



TOM ROSSAU

DENMARK



DESIGNER & FOUNDER  
Tom Rossau

デンマーク人デザイナーのトム・ロッサウが作り出すランプは、素材の持つ自然な表情に光と影が織りなす彫刻的な表現を加えるという独自のアイデアが取り入れられています。シェードを構成する各シートが重なり合い、その陰影によって深み生まれ、全体から温かみのある光が広がります。

私たちのほとんどが光を当たり前のものと考えていますが、トム・ロッサウにとって光はなくてはならない存在であり、常に心の中にあるものだと言います。彼は革製の服飾デザイナーとしてキャリアをスタートさせた後、2004年から木や紙などの様々な素材の特徴をいかした照明のデザインを始めました。その後、自身の名をブランド名としたトム・ロッサウを設立し、2012年にはコペンハーゲン中心部にショップ兼工房をオープンさせました。瞬く間に世界各国で好評を博した同社の照明は、現在ではヨーロッパを中心とした世界各地のインテリアショップで販売され、人気を得ています。



TR7 PENDING LAMP

Ø250mm × H1120mm  
パーチ(ナチュラル)  
ランプ口径:E26 60W × 2



TR7 FLOOR LAMP

Ø250mm(ベースØ365mm) × H1170mm  
パーチ(ナチュラル)  
フットスイッチ付  
ランプ口径:E26 60W × 2





**TR22 PENDANT LAMP**

Ø420mm × H300mm  
バーチ (ナチュラル)  
ランプ口径: E26 60W



**TR12 PENDANT LAMP**

バーチ (ナチュラル)  
ランプ口径: E26 60W

Medium Ø300mm × H250mm  
Large Ø450mm × H350mm





**TR19 PENDANT LAMP**

和紙PPコーティング加工(ホワイト)  
ランプ口径:E26 60W

Medium Ø400mm × H220mm  
Large Ø530mm × H260mm



**TR7 PENDANT LAMP MINI**

Ø250mm × H550mm  
バーチ(ナチュラル)  
ランプ口径:E26 40W × 2





**TR36 PENDANT LAMP**

シェード:和紙調ポリカーボネート、Color:ホワイト  
 パイプ:銅塗装仕上げ  
 ランプ口径:E26 LED 80Wクラス  
**Medium** Ø420mm × H350mm  
**Large** Ø540mm × H380mm



**TR37 FLOOR LAMP**

Ø250mm × H1430mm (ベース W300mm × D300mm)  
 シェード:和紙調ポリカーボネート  
 ベース:銅塗装仕上げ  
 Color:ホワイト  
 ランプ口径:E26 LED 60Wクラス×2  
 フットスイッチ付  
 (受注品)



TR42 PENDANT LAMP

バーチ(ナチュラル)  
ランプ口径:E26

Medium Ø300mm × H330mm  
Large Ø400mm × H550mm



TR31 PENDANT LAMP

Ø400mm × H550mm  
和紙調ポリカーボネート  
Color:ホワイト  
ランプ口径:E26





**No.112 PENDANT LAMP**

Ø240mm × H190mm  
パーチ(ナチュラル)  
ランプ口径:E26



**No. 111 PENDANT LAMP**

Ø190mm × H430mm  
パーチ(ナチュラル)  
ランプ口径:E17

※ユニットパーツに分かれた組み立てが必要な商品です。





**TR41 PENDANT LAMP**

Ø250mm×H1200mm  
和紙調ポリカーボネート  
Color: ホワイト  
ランプ口径: E26×2



**TR32 PENDANT LAMP**

Ø400mm×H1000mm  
和紙調ポリカーボネート  
Color: ホワイト  
ランプ口径: E26×2





※コンラクト対応商品  
the Royal Danish Opera, Copenhagen, Denmark



# BRIAN KIRK

DENMARK



DESIGNER  
Brian Kirk

ブライアン・カークは光に対する情熱を持ったデンマークの熟練した職人です。彼は自然から多くのインスピレーションを得てプロダクトを製作しています。1999年に発表した最初のプロダクト以来、様々なデザインを発表してきました。そのなかで最も成功を収めたカークの代表的なペンダントランプがMOON(ムーン)です。木製のシンプルな帯状のデザインで構成されたこのランプは、太陽の光が葉や木々を照らしているときに生み出されるユニークな模様と影を描く日本の概念「木漏れ日」に触発されています。現在カークのプロダクトは、コペンハーゲン郊外の自然と静寂に囲まれたアトリエで製作されています。



## MOON

MOON40 Ø400mm × H295mm

MOON60 Ø600mm × H300mm

MOON80 Ø800mm × H400mm (受注品)

アッシュ、銅

ランプ口径:E26 LEDランプ 100Wクラス





# SHOWROOM FINLAND

FINLAND



DESIGNER  
Tuukka Halonen

ショールームフィンランドは、共にデザイン愛好家であり友人でもあるリーナ・リーデンボヤとトゥーラ・ホクセルの二人が、2001年にフィンランド、ヘルシンキで立ち上げたブランドです。彼女たちはそれぞれが持つ北欧インテリア・ビジネスでの経験を統合し、フィンランドの有名なデザイナーたちと組むことにより、ライフスタイル・デザイン製品のコレクションを生み出しました。

フィンランドは、森林が豊富で木材や合板といった再生可能な資源を供給できる国です。そしてこのことが装飾的な照明を創造する上での基礎となっているのです。すべての照明は、天然の樺の合板でできており、表裏両面が全く同じクオリティーとなっています。フィンランドのハンディクラフトを用いることで、コンピューターによる現代的な立体的幾何学デザインに適合する技術を生み出すことに成功しました。照明の製造にはネジも接着剤も一切使いません。この照明は、部屋に美しく柔らかな影を作り出すことで知られています。フィンランド、ヘルシンキが緯度60度に位置しているため、木を通してより明るく温かい照明の光が放たれるように作られています。



## PILKE PENDANT

パーチ合板

**PILKE36** (左上)  
Ø360mm × H380mm  
ランプ口径: E26 LED100W クラス

**PILKE60** (右上)  
Ø600mm × H300mm  
ランプ口径: E26 LED100W クラス

**PILKE30/70** (下)  
Ø300mm × H700mm  
ランプ口径: E26 LED100W クラス

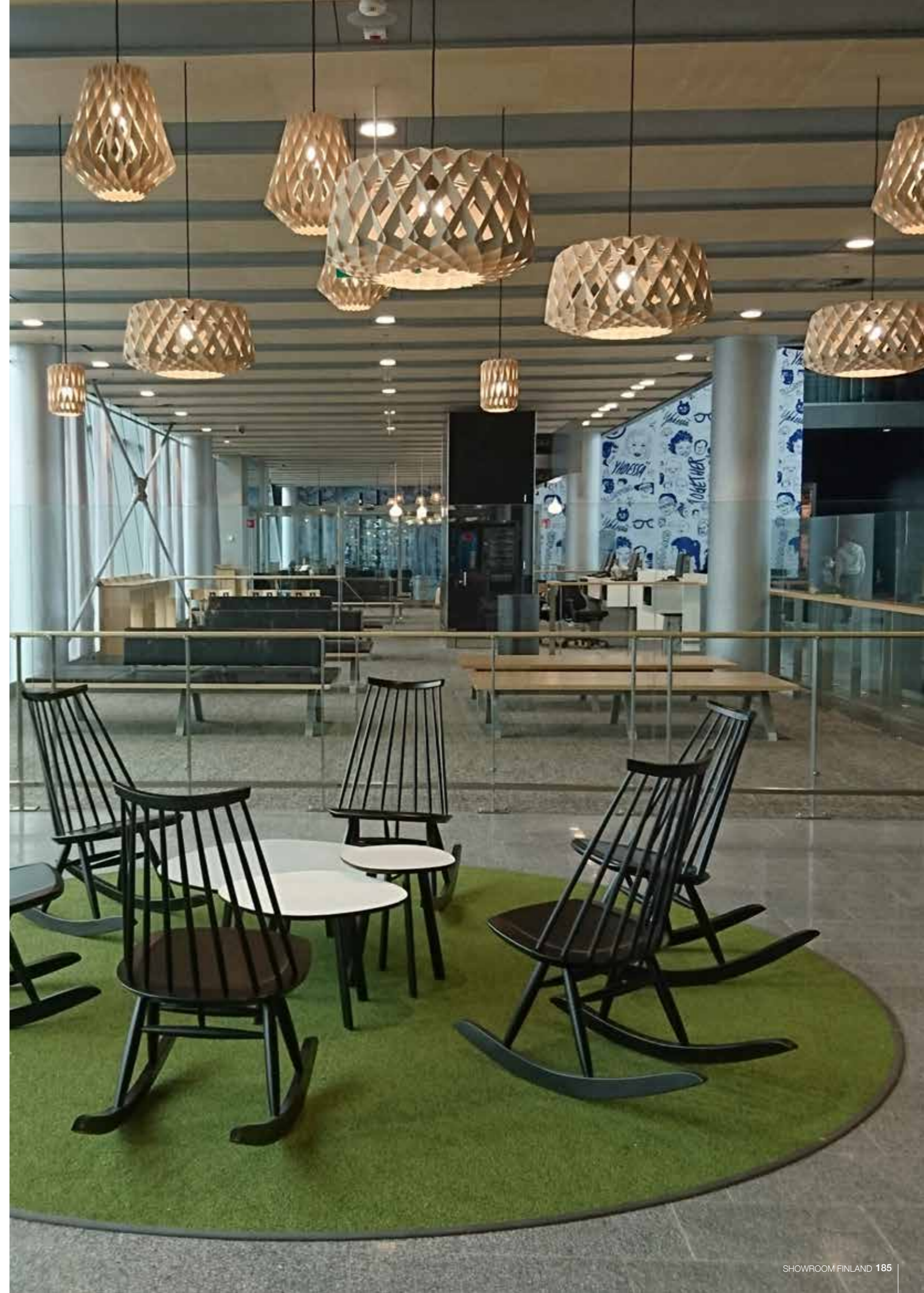





**CUERO**  
NATURE MEETS ART

SWEDEN

2005年、スウェーデン人のラース・キヤスタディウス(Lars Kjerstadius)は、バタフライチェアのオリジナルバージョンをつくり始めました。もともと布製のシートで知られていたこのチェアを、上質なレザーで仕上げ、フレームの形状を変えて、座り心地とスタイルを大幅に改善しました。このチェアは瞬間に成功を収めました。

「Nature Meets Arts」は、Cuero社のスローガンです。美しいものに囲まれていると、人はよりクリエイティブになれるというのが彼らの信念です。Cueroは、人間がどんなに技術的に進歩しても、自然と触れ合う必要性が常にあると考えています。Cueroは、自然とアートの出会いなのです。そして今、彼らは新たに自然をランプとして表現することにチャレンジしています。バタフライチェアに使われているコアラレザーやシープスキンと同じ素材でランプを仕上げました。



### GLOWING ICE LAMP

Ø500mm × H450mm  
シェード:シープスキン、レザー  
ランプ口径:E26  
(受注品)



### NAMIBIA LEATHER LAMP

Ø350mm × H260mm  
Color:ブラック、ブラウン  
シェード:レザー  
ランプ口径:E26





Lalampa

LATVIA

「手作りで色彩豊か、そして万人向けの照明であること」ラランパの信条です。現在、ほとんどの北欧諸国においては、優れたデザインの布製のランプシェードはすでに過去のものとして認識されています。しかし、ラランパだけは例外なのです！

ラランパの製造工場はラトビアの首都リガの一角、ジャグラという歴史的工業地区にあります。現在のジャグラ地区は、かつて18世紀後半には、繊維、金属、製紙、化学工業の工場があふれていました。また、初の視覚障害者のための学校が設立されたのもこの地区です。しかし2度の世界大戦を経て、残念ながら今日までにその多くが失われてしまいました。ただ、現在でもジャグラ地区の伝統は根底に残っており、大小の製造工場の本拠地となっています。

ラランパのオーナーであるクリスタプス・ジョゼム氏は、自らいくつかの照明のデザインを手がけてきました。そして、この工場では、常に数々の新しい形のデザインを試みています。

麻という素材は色彩が豊かで通気性がよく、自然な風合いがあり、多くの素晴らしい性質と特徴をそなえています。クリスタプス・ジョゼム氏は言います。「麻は我々を自然に近づけてくれるし、温かく、くつろいだ気分をさせてくれます。だからこそラランパはシェードに麻を使うのです。」

## FABRIC 16 COLORS

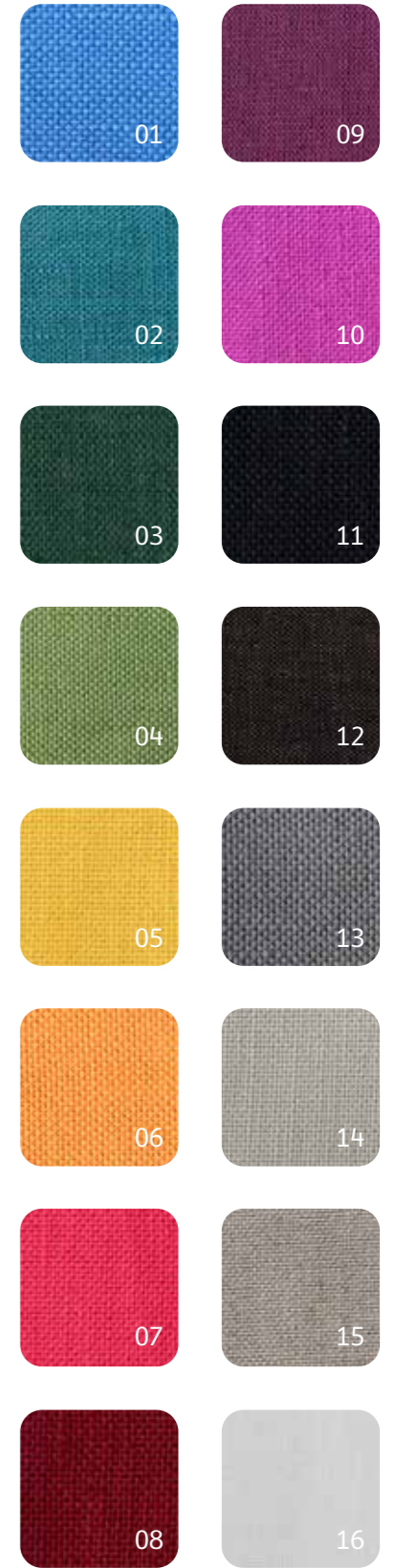

ファブリックシェードのカラーは外側、内側をお好みの組み合わせでご指定いただくことができます。





**SQUARE PYRAMID PENDANT**

W400mm × D400mm × H300mm  
 ファブリック(リネン)  
 OUT/INのカラーを16色よりお選びいただけます  
 ランプ口径:E26 LED 60Wクラス  
 (受注品)

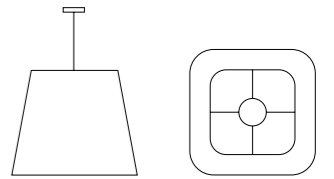

**SAPHIR PENDANT**

W366mm × D366mm × H300mm  
 ファブリック(リネン)  
 OUT/INのカラーを16色よりお選びいただけます  
 ランプ口径:E26 LED 60Wクラス  
 (受注品)

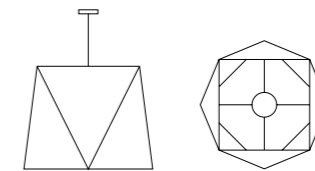

**SPIN PYRAMID PENDANT**

W400mm × D400mm × H300mm  
 ファブリック(リネン)  
 OUT/INのカラーを16色よりお選びいただけます  
 ランプ口径:E26 LED 60Wクラス  
 (受注品)

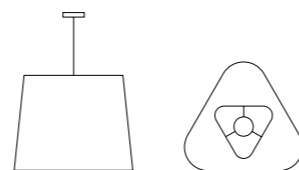

**TRIANGLE PYRAMID PENDANT**

W400mm × D400mm × H300mm  
 ファブリック(リネン)  
 OUT/INのカラーを16色よりお選びいただけます  
 ランプ口径:E26 LED 60Wクラス  
 (受注品)

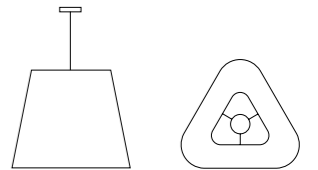





### BUTTON 4 CEILING LIGHT

Ø500mm × H190mm  
 ファブリック(リネン)  
 OUT: グレー13 / IN: ホワイト16(在庫品)  
 OUT/INのカラーを16色よりお選びいただけます  
 下面カバー: アクリル  
 ランプ口径: E26 LED 60W クラス × 4

OUT:13

IN:16

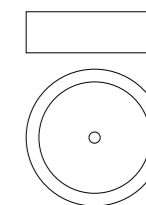

### WATERLILY CEILING LIGHT

W600mm × D600mm × H205mm  
 ファブリック(リネン)  
 OUT: ホワイト16 / IN: ホワイト16(在庫品)  
 OUT/INのカラーを16色よりお選びいただけます  
 下面カバー: アクリル  
 ランプ口径: E26 LED 60W クラス × 4

OUT:16

IN:16

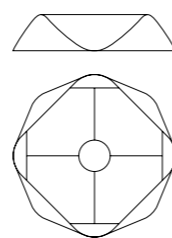

### LEAF CEILING LIGHT

W600mm × D600mm × H240mm  
 ファブリック(リネン)  
 OUT: グレー13 / IN: ホワイト16(在庫品)  
 OUT/INのカラーを16色よりお選びいただけます  
 下面カバー: アクリル  
 ランプ口径: E26 LED 60W クラス × 4

OUT:13

IN:16

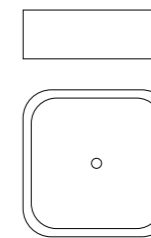



# PLN GROUP

NEW ZEALAND



DESIGNER  
PLN GROUP +  
David Trubridge

ニュージーランドのPLN GROUP社は1977年に創業されました。長い間音響についての研究を重ねてきた結果、今やオフィス内における音響問題の解決策をApple、Google、Citibankなど数多くの世界的有名企業に提供するようになり、まさに国際的な成功を収めていると言えます。2014年、ニュージーランドの照明デザイナー、デビッド・トゥルブリッジとPLN GROUPが共同で同社のために「HUSH」という照明器具をデザインしました。そして、環境問題に高い意識を持つデザイナーたちにより、素材となるポリエステル・ファイバーについては65%をリサイクル由来の材料から調達、また非刺激性でアレルギー・フリーのものを選ぶようになりました。



巨大なHUSHペンダント・ライトにはもう一つユニークな特徴があります。それは、パーツの製造はニュージーランドで行うが組み立ては販売先で行う、という点です。これも、製品が運搬される際のボリュームをできるだけ抑えることにより環境負荷を最小限にとどめる、というデビッド・トゥルブリッジの基本的な哲学に沿ったものなのです。

HUSHペンダント・ライトは、より良い音響環境を提供し、人々が快適に過ごせるようにデザインされています。そして言うまでもなくこれは照明器具ですから、照明としての機能もしっかり果たしています。











Pavilion



Savoie



Rosada



### HUSH

ポリエステル繊維(フェルト)  
ランプ口径:E26

※受注品(納期4週間~10週間)  
※MICRO以外は電気工事が必要となります。



Opera



Acros



Pinnacle



Flatiron



Falling Water



Treehouse

#### MICRO

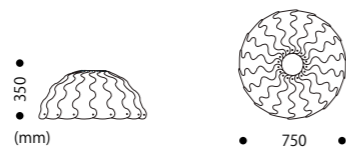

#### MINI



#### ROUND

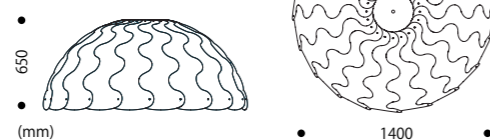

#### OVAL

(E26×2・吊り元2箇所)

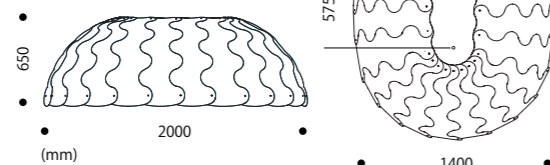

Empire



Senado



Petronas



## Acoustic Lighting - [吸音効果のある照明]

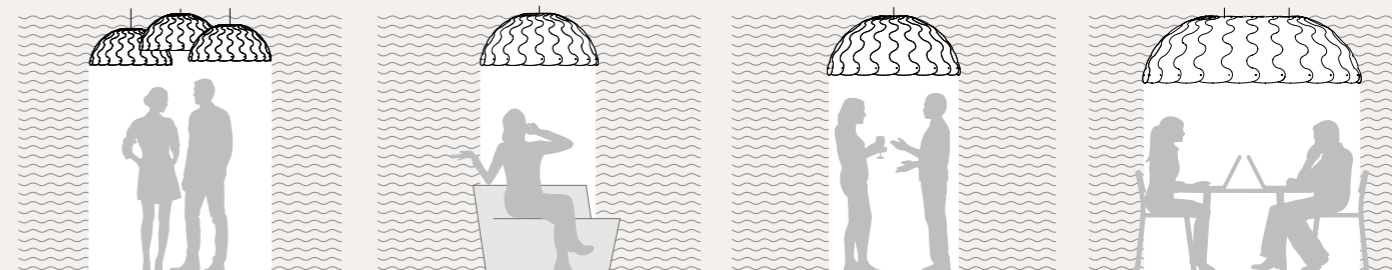

上手にデザインされた音響効果の良いオフィスはそこで働く人たちすべてにとって心地の良いものです。つまりこれは、それぞれが様々な活動をしつつも、周囲にいる人たちが集中して仕事に取り組むのを邪魔しない環境ということです。オフィスにおいて騒音ほど人々の気に障るものはありません。この問題は、オンライン会議が増えている最近の状況下でさらに重要となってきました。オンライン会議で、相手先のバックグラウンドから聞こえてくるノイズほど嫌なものはありません。騒音は私たちのまわり中にあります。コンピューターのキーボードをたたく音、オフィスを歩き回る人の足音、プリンター、話し声、電話の鳴る音。このほとんどの騒音はコントロールできないものであるため、なおさら気に障るのです。周囲から聞こえるこのような低周波数のノイズは、学習の妨げや疲労の原因となり、ストレス・ホルモンを上昇させます。研究によれば、オープン・プランのオフィスにおいて人々が騒音に不快感を持つと、ストレス・レベル

が上がるだけでなく、モラルの低下、生産性の低下、欠勤の増加、スタッフ離職率の上昇を引き起こされるということです。このように、騒音の悪影響は非常に大きいのです。



このため、オフィスにおいて音の管理をすることが重要となります。これはすべての騒音を消すという単純なことではありません。もちろんそんなことは不可能です。むしろ音の質をコントロールすることが肝心なのです。オフィスにおいて最も嫌われるのは人の話し声です。だから、騒音そのものを消すの

ではなく、その悪影響を最小限に抑えるというのがポイントになります。耳に入る言葉が理解不能なものならば、人の脳はそれを理解しようと努力しません。だからうるさい場所では音が吸収されるような工夫をすればよいのです。つまり音の質が重要なのです。今日では、美観を損なわずにこのような音の問題を解決することができるようになりました。HUSHペンダント・ライトこそ、その解決策と言えます。このライトは天井とデスクとの間に広がる大きな空間を活用するというニッチな方法で生まれました。HUSHのランプが高い吸音効果を持つのは、ランプを囲む柔らかいパネルの表面がシェードの外側からだけでなく内側からも周囲の音を吸収してくれるからです。つまり、二重の効果があるのです。このペンダント・ライトが音を吸収する効果は素晴らしいものです。最小直径750mmのペンダント照明が、壁に設置される1.5平方メートルの吸音パネルと同量の音を消してくれるのです。



# AGO

KOREA

AGOは韓国の照明メーカーで、光による美と機能のバランスを追求しています。今、住宅と商業空間の差はますます小さくなってきています。これはつまりフレキシビリティとクリエイティブな照明への新たな要求です。空間を演出する照明。それぞれの空間に光を与える照明。AGOの照明で、この空間に到達することが可能になります。そのことが評価され、多くの建築家やデザイナーがAGOの照明器具を使うようになりました。

「Cirkus」シリーズは、その良い例となる照明で、家庭でもオフィスでも使えるフレキシブルな照明です。U字型のモジュールは自在に方向を変えることができ、様々な空間で遊び心のあるセンタースタイルとなるランプです。

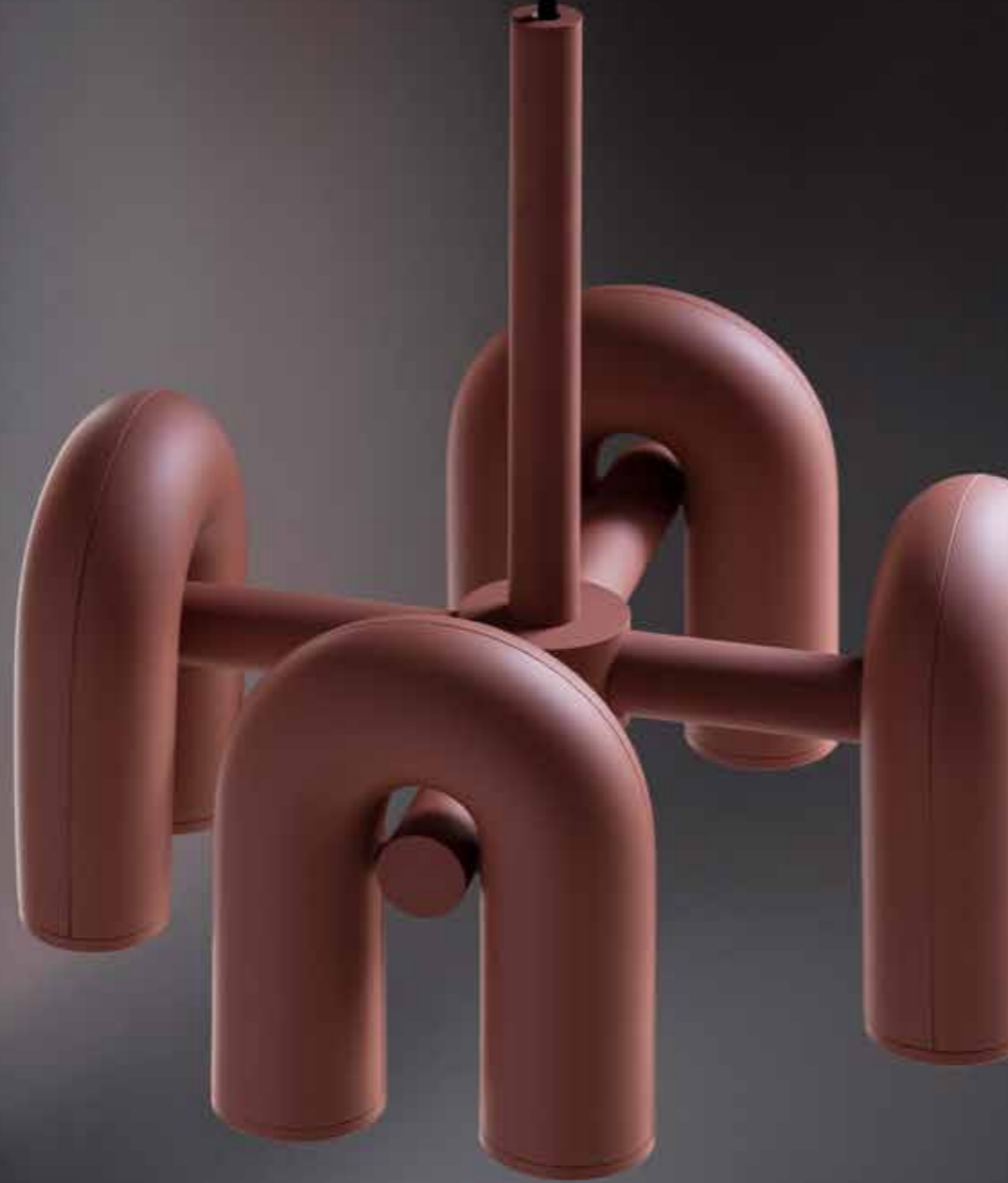

## CIRKUS PENDANT

Ø360mm × H350mm

樹脂、アルミニウム

Color: チャコール

※ グレー、グリーン、テラコッタ (受注品)

ランプ口径: GU10







**CIRKUS WALL**

W150mm × D80mm × H180mm  
樹脂、アルミニウム

Color: チャコール、グレー、グリーン、テラコッタ  
ランプ口径: GU10  
(受注品)

※電気工事が必要な商品です。





**CIRKUS TRACK MODULAR**

灯具:W150mm × D80mm × H180mm  
 レール:Ø30mm × W600mm、Ø30mm × W900mm、Ø30mm × W1200mm  
 樹脂、アルミニウム  
 Color:チャコール、グレー、グリーン、テラコッタ  
 ランプ口径:GU10  
 (受注品)

※天井ビス打ちが必要な商品です。



**BALLOON**

Ø200mm × H200mm  
 スチール、ガラス(ホワイト艶なし)  
 Color:チャコール、ホワイト、グリーン  
 ランプ口径:LEDモジュール7.8W  
 (受注品)

※電気工事が必要な商品です。





REBELLO  
DECOR

DENMARK



DESIGNER

Jonas Birkebæk Poulsen  
& Maria Thygesen

Rebello Decor は、2021年にデンマークのデザインデュオ Jonas Birkebæk と Maria Thygesen によって設立されたデンマークのデザインスタジオです。サステナブルなライフスタイルを実現するためには、製品のライフサイクルが長いことが重要であると考え、何世代にもわたって使い続けられる、美しくクラシックな照明をデザインすることをビジョンとしています。

そのデザインは、無垢の素材を使ったハンドメイドのため、年月が経っても色あせることなく、美しさと優美さを保っています。ハンドメイドでつくられた "circle of life" という商品にも表れています。ソリッドグラスとオパール吹きガラスからなる、優雅に年を重ねることができる製品です。

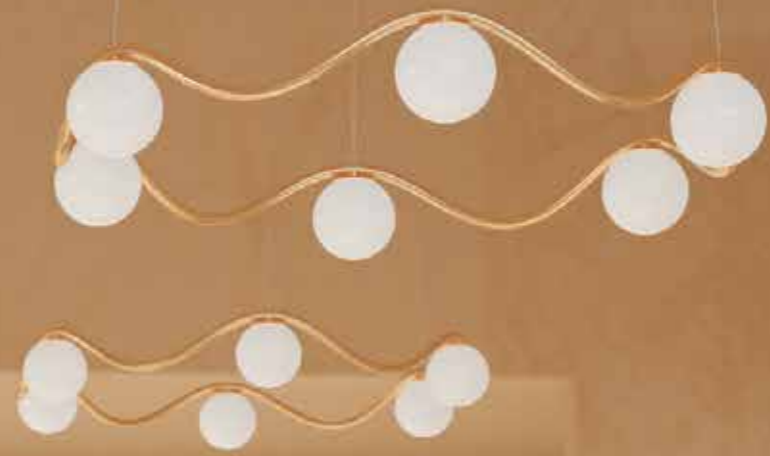

CIRCLE OF LIFE

シェード: ガラス(ホワイト艶なし)  
パイプ: 真鍮  
ランプ口径: G9

650 Ø650mm × H130mm  
910 Ø910mm × H130mm



# JAPTH

NETHERLANDS

オランダのデザインスタジオ JAPTH は、特徴的な LED デザインランプのコレクションを発表しました。LED 照明の可能性や特徴は、多くのデザインで過小評価されているのが現状です。JAPTH は、LED 技術をキーエレメントとした純粋な完璧さを醸し出すコレクションで、それを変えたいと考えています。JAPTH のコレクションは、持続可能で環境に優しい方法で製造されています。また JAPTH のランプは、何らかの理由で仕事を見つけることが困難な人々によって手作りされているソーシャルワーキングプログラムです。コレクションは、エネルギー効率の良いランプで構成されています。JAPTH は、すべてのランプが、人や環境にできるだけ悪影響を与えないよう、公正で持続可能な方法で製造されるように努めています。

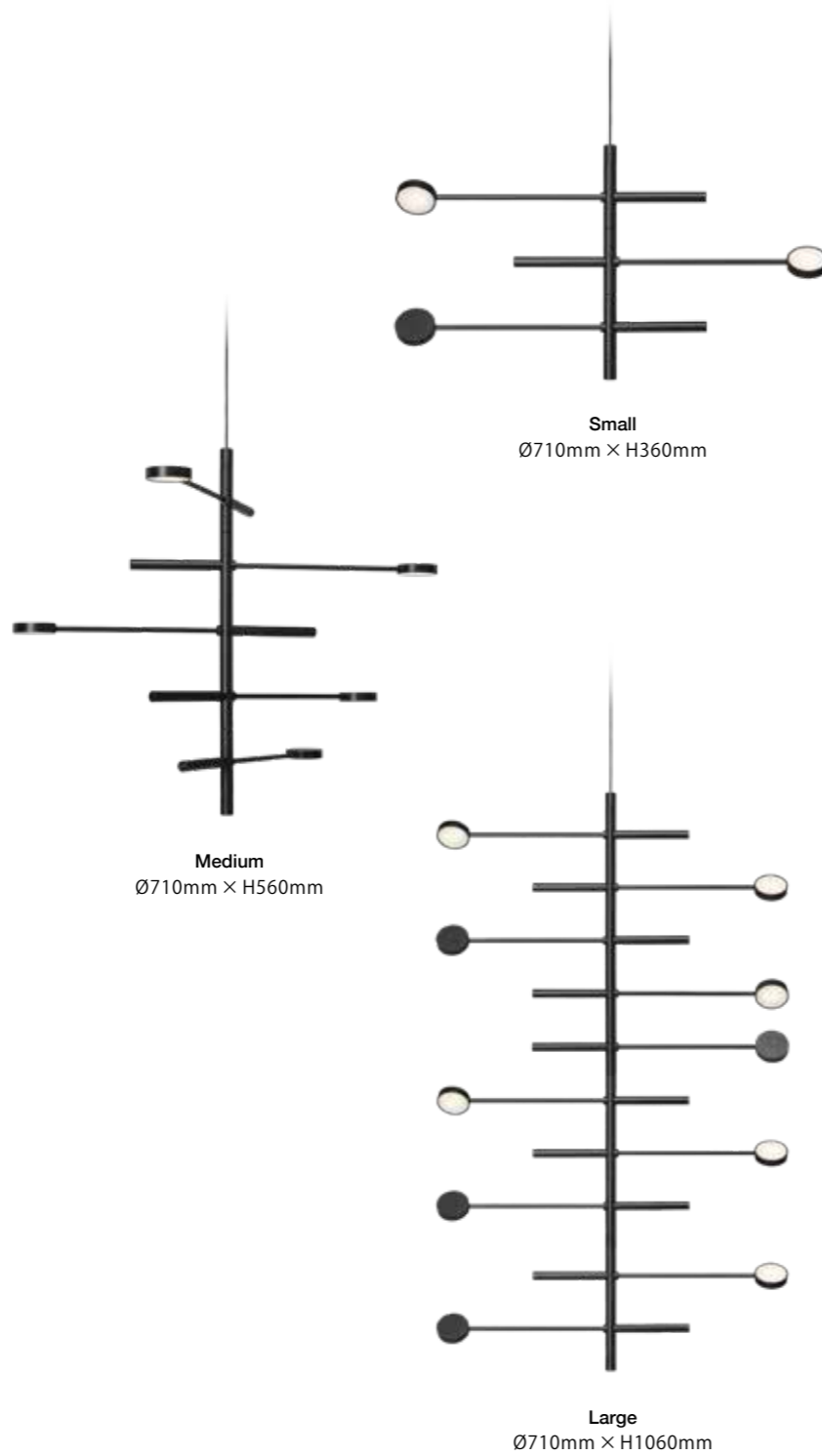

## KINGPIN

スチール  
Color: ブラック、ホワイト  
ランプ口径: LED モジュール MAX20W  
(受注品)

※電気工事が必要な商品です。

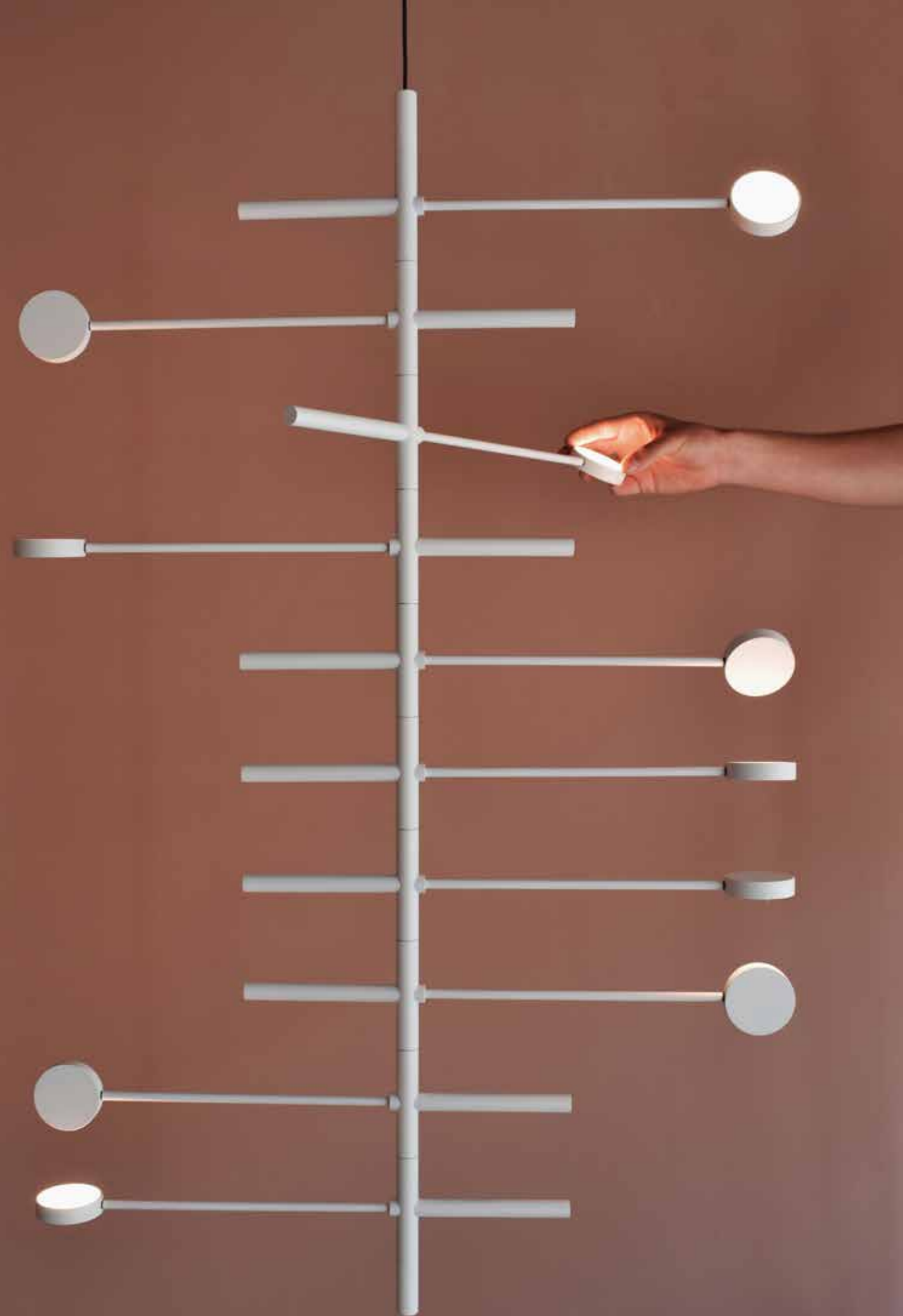





**WHEEL PENDANT**

スチール  
Color:ブラック  
ランプ口径:LEDモジュール  
(受注品)

※電気工事が必要な商品です。

**Small**  
Ø600mm × H170mm

**Medium**  
Ø750mm × H195mm

**Large**  
Ø900mm × H220mm



**DODECA**

スチール  
Color:マットブラック、マットゴールド  
ランプ口径:LEDモジュール MAX31W  
(受注品)

※電気工事が必要な商品です。

**Small**  
Ø500mm × H600mm

**Medium**  
Ø650mm × H800mm

**Large**  
Ø800mm × H1000mm





### TRAY

Φ480mm × H25mm  
スチール、ウォールナット  
Color: ブラック/ウォールナット  
マットブラック/ウォールナット  
ランプ口径: LEDモジュール 12W  
(受注品)

※電気工事が必要な商品です。

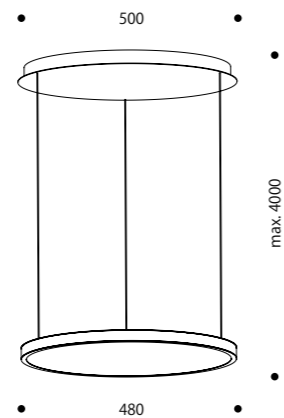





**IN THE SUN TABLE**

Ø130mm × H127mm  
 スチール、アルミニウム  
 真鍮メッシュ、ガラス  
 Color: ゴールド・ゴールド  
 LEDモジュール(2.5W)  
 モバイルバッテリー内蔵  
 調光 (20%-50%-75%-100%)  
 USBケーブル付属  
 DCW ÉDITIONS



**PIER PORTABLE LAMP**

Ø200mm × H250mm  
 Color: ブラック、サンド  
 LEDモジュール(5W)  
 モバイルバッテリー内蔵  
 調光 (40%-70%-100%)  
 USBケーブル付属  
 STELTON



**WICK**

Ø120mm × H260mm  
 アルミニウムメッキ、アクリル  
 Color: ゴールド、ホワイト  
 LEDモジュール(1W)  
 モバイルバッテリー内蔵  
 タッチ調光 (high-medium-low)  
 USBケーブル付属  
 GRAYPANTS



**KUSHI MOBILE**

Ø160mm × H170mm  
 ガラス(ホワイト艶なし)  
 支柱: 鋼 (Color: Brass)  
 LEDモジュール(1.3W)  
 モバイルバッテリー内蔵  
 USBケーブル付属  
 KDLN





・ペンダントのコード長さは、1500mmです。一部の製品に関しましては例外もございます。

・ペンダントは、原則引掛シーリングに対応しています。（一部の製品に関しましては、電気工事が必要な商品もございます。）

・電球は付属しておりませんので別途お買い求めください。（一部商品には電球が付属しております。）

・掲載写真は海外仕様のもので、実際の商品は、国内仕様により電球のフィラメント形状・ソケット形状・金具形状・コード・部材が変わるものもございます。

・素材により掲載写真と多少イメージの異なる商品もございます。

・ガラスや磁器のシェードは、手作りのため仕上げや重さ、光の透過具合に若干のばらつきがあり、多少の傾きが生じることもございます。

・木製のシェードや本体は、天然の木を使用しているため木目や色が異なる場合がございます。

・製品の価格及び仕様につきましては、仕様変更及び性能向上のために予告なく変更することもございます。

・通常在庫品につきましても、在庫状況をお問い合わせください。

・受注商品につきましては3～5ヶ月程度かかります。

・お問い合わせ

・お問い合わせ

・お問い合わせ

《ご使用上の注意》

・照明器具を安全にご使用いただくために、取扱説明書を必ずお読みのうえ、正しくご使用ください。

・一般屋内照明器具ですので、屋外や浴室など湿気の多い場所ではご使用できません。

・器具に指定された適合ランプをご使用ください。点灯中や消灯直後は、ランプが高温になっておりますので触らないでください。やけどの原因となります。

・製品の改造及び構成部品の交換は、しないでください。火災、感電、落下の原因となります。

・スタンドランプなどは、柔らかいじゅうたんなどの不安定な場所で使用しないでください。

・お問い合わせ

・お問い合わせ

・お問い合わせ

・お問い合わせ

・お問い合わせ

・お問い合わせ

・お問い合わせ

・お問い合わせ

・お問い合わせ

・お問い合わせ

・お問い合わせ

・お問い合わせ

・お問い合わせ

・お問い合わせ

・お問い合わせ

・お問い合わせ

・お問い合わせ

・お問い合わせ

・お問い合わせ

・お問い合わせ

・お問い合わせ

・お問い合わせ

・お問い合わせ

・お問い合わせ

・お問い合わせ

・お問い合わせ

・お問い合わせ

・お問い合わせ

・お問い合わせ

・お問い合わせ

・お問い合わせ

・お問い合わせ

・お問い合わせ

・お問い合わせ

青山ショールーム

お問い合わせ

照明器具に関しては、ほぼ全ての商品をご覧いただくことができます。展示会や貸し出しなどで商品がないこともございますので、ご希望の商品がある場合は、事前のご確認をお願いいたします。

お問い合わせ

在庫について

通常在庫品、受注品などの詳細は、価格表をご確認ください。また、お取引先様においては弊社ウェブサイトのディーラーログインページにて商品の在庫状況をご確認いただけます。

お問い合わせ

製品仕様・デザインの変更

お問い合わせ

事前予告なく商品が廃盤または仕様・デザインが変更となる場合がございます。

商品の色に関して、写真やサンプル、モニター画像上のものと実際の色彩が異なる場合がございます。

お問い合わせ

印刷の色調について

各製品のカラー写真及びカラーサンプルについては、印刷によって実際の色彩と多少異なる場合があります。予めご了承下さい。

お問い合わせ

お問い合わせ

お問い合わせ

お問い合わせ

お問い合わせ

お問い合わせ

お問い合わせ

お問い合わせ

お問い合わせ

お問い合わせ

お問い合わせ

お問い合わせ

お問い合わせ

お問い合わせ

お問い合わせ

お問い合わせ

お問い合わせ

お問い合わせ

お問い合わせ

お問い合わせ

お問い合わせ

お問い合わせ

お問い合わせ

お問い合わせ

お問い合わせ

お問い合わせ

お問い合わせ

お問い合わせ

お問い合わせ

お問い合わせ

お問い合わせ

お問い合わせ

お問い合わせ

お問い合わせ

お問い合わせ

お問い合わせ

お問い合わせ

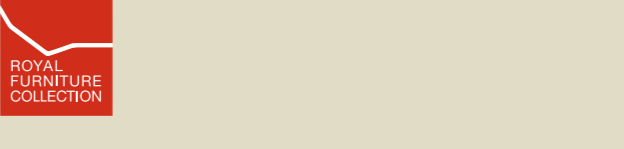

日本総販売元

株式会社 ロイヤルファニチャーコレクション

創立1988年

お問い合わせ

お問い合わせ

お問い合わせ

お問い合わせ

お問い合わせ

お問い合わせ

お問い合わせ

お問い合わせ

お問い合わせ

お問い合わせ

お問い合わせ

お問い合わせ

お問い合わせ

お問い合わせ

お問い合わせ

お問い合わせ

お問い合わせ

お問い合わせ

お問い合わせ

お問い合わせ

お問い合わせ

お問い合わせ

お問い合わせ

お問い合わせ

お問い合わせ

お問い合わせ

お問い合わせ

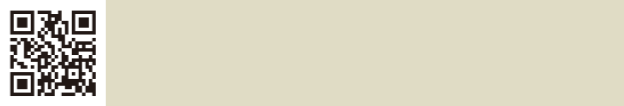
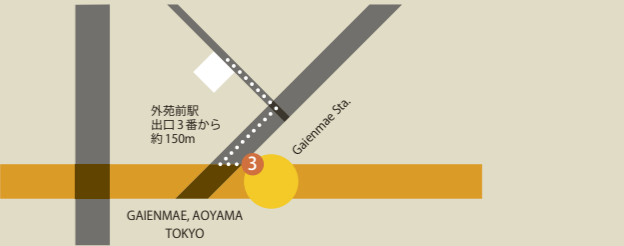

www.royal-furniture.co.jp

info@royal-furniture.co.jp

お問い合わせ

お問い合わせ

お問い合わせ

お問い合わせ

お問い合わせ

お問い合わせ

お問い合わせ

お問い合わせ

お問い合わせ



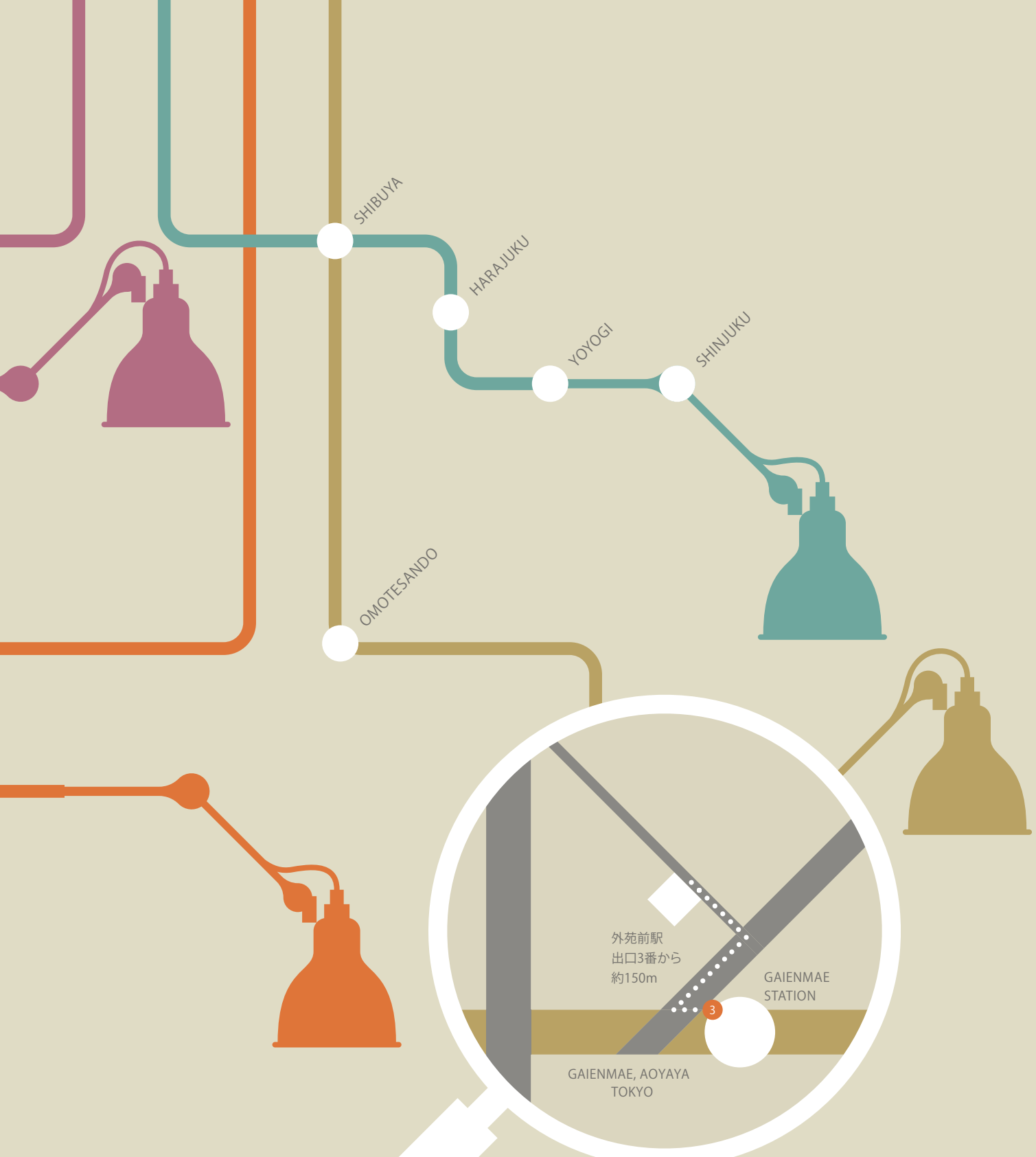

AOYAMA SHOWROOM



日本総販売元  
ロイヤルファニチャーコレクション  
創立 1988年

OFFICE + SHOWROOM  
オフィス&ショールーム  
〒107-0061 東京都港区北青山2-12-4 坂本ビル1F

TEL : 03-5843-1805 FAX : 03-5843-1806  
www.royal-furniture.co.jp