

Gefechtstand

Silkeborg Bad

Det tyske militære hovedkvarter på Silkeborg Bad

Den tyske værnemagt i Silkeborg og omegn 1940 -1945

af

Dan Mouritzsen



Beslaglæggelser - Sabotager - Bunkers - Spioner og Sabotører - Befrielsen - Flygtninge
Antennen i Pårup - Radaren i Hemstok - Depotet i Svejbæk - Guldskatte og Varulve

Gefechtstand - Silkeborg Bad.
1. udgave 1. oplag

© 2003 Dan Mouritzsen

ISBN 87-91355-05-02

Salg og distribution:

Silkeborg Bunker Museum
Gjessøvej 40
8600 Silkeborg
Tlf. 86 81 38 85
WWW. silkeborgbunkermuseum.dk

Eget forlag.

Bogen er sat med Times New Roman 12

Teknik og tryk:
Silkeborg Bogtrykkeri A/S
Staghøjvej 27
Box 52
8600 Silkeborg

Gefechtstand
Silkeborg Bad

**Det tyske militære hovedkvarter på Silkeborg Bad
Den tyske værnemagt i Silkeborg og omegn 1940 -1945
af
Dan Mouritzsen**

Eget forlag 2003

Forord.

Jeg kan huske den dag det hele det startede; det var i august 1981. Indtil det tidspunkt var Vesterskoven ved Silkeborg Bad i min bevidsthed kun en glimrende legeplads. Det der ændrede min opfattelse var, da en fritidsdykker satte sin svømmefodsbeklædte tåspids i Ørnsø, og kort tid senere frembragte de mest spændende effekter fra søens dyb: En bajonet, en pistol og et par rustne patroner. Det var derfor med stor interesse jeg de næste par år fulgte dykningerne på nært hold, og det lykkedes mig da også selv at finde enkelte ting ved søbredden.

Året efter blev der virkelig opmærksomhed om dykningerne. Forsvarets svømmedykkere blev tilkaldt, og interessen fra medierne var vakt. Det blev til artikler i adskillige aviser, og sågar TV hold fra både ind- og udland fandt vej til Silkeborg. Det viste sig dog hurtigt at det var stor ståhej for ingenting, og interessen ebbede hurtigt ud. En ting ebbede dog ikke ud, og det var min interesse for historien om Silkeborg Bad. Jeg rendte ustandseligt Lokalhistorisk Samling på dørene, og forsøgte at skabe et overblik over hvad der egentlig var foregået i det som jeg nu havde fundet ud af, var det tyske militære hovedkvarter i Danmark under 2. Verdenskrig. Det meste af det som lå på lokalhistorisk arkiv om Silkeborg Bad, var kun aviser og avisudklip fra tiden efter befrielsen, og der var kun ganske få kort over området. Jeg fandt hurtigt ud af, at jo flere spørgsmål jeg stillede, des flere svar fik jeg. Samme år udkom Jan Horskjærs bog om Silkeborg under krigen. Det var en udgivelse som gav mig endnu mere blod på tanden, og jeg begyndte at grave dybere og dybere i arkiverne. Jeg fandt hurtigt ud af at der var ”hajer” i den branche. Et par gange måtte jeg se arbejde som jeg med møje og besvær havde fremskaffet, blive snuppet af andre og udgivet som ”deres” fund. Det lærte mig desværre også at holde kortene lidt tættere til kroppen.

I 1992 blev Silkeborg Bad købt af Silkeborg Kommune, og den selvejende institution KunstCentret Silkeborg Bad stiftedes i august samme år. Det medførte, at der pludselig var mulighed for at starte en permanent udstilling om det tyske hovedkvarter, men også om de mange tyske flygtninge, som var på Silkeborg Bad efter befrielsen. Det var startskuddet til Silkeborg Bunker Museum.

I nogle år før skabelsen af Bunker Museet, havde jeg været autodidakt historieguide i området, og da vi i 1995 åbnede museet, havde jeg i over en periode på ca. 4 år vist tæt på 6500 mennesker rundt i bunkerne. Det tærede dog en del på min sparsomme fritid, og da jeg ikke kunne kræve betaling for rundvisningerne, antog min samling af vin og Gammel Dansk flasker efterhånden en pæn størrelse. Jeg er gennem tiden gentagne gange blevet opfordret til at nedfælde min viden i bogform, og således kan man godt sige at denne bog så småt været ca. 21 år undervejs. Og det er med stor personlig glæde, at jeg endelig kan se resultatet af alle mine anstrengelser. Bogen var dog ikke blevet til uden hjælp fra andre og en speciel tak skal gå til alle Befæstningsregistreringsgrupperne under Skov- og Naturstyrelsens Befæstningsregistreringsprojekt. Uden deres fælles inspiration ville denne bog nok ikke have været mulig. En lige så stor tak skal gå til Jess Petersen, som har brugt en utrolig mængde tid på minutiøst at gennemgå stakkevis af dokumenter i Rigsarkivet - uden hans hjælp ville denne bog heller ikke være blevet til. Jeg vil også benytte lejligheden til at takke min kommende hustru Mette for hendes udholdenhed, ikke mindst med korrekturlæsningen, men også når det hele engang imellem har rodet i henholdsvis mig, kort og dokumenter.

Til sidst vil jeg bringe en stor tak til de mange mennesker - specielt personalet på Silkeborg Lokalhistorisk Arkiv - som gennem de sidste mange år tålmodigt har svaret på mine utallige spørgsmål om Silkeborg Bad og besættelsen.

Dan Mouritzsen 2003

Indledning.

Når man skal gengive oplysninger om faktiske forhold, er det altid svært at finde den nøjagtige forklaring. Uanset hvad man gør, vil man aldrig kunne gengive dem 100 %. Prøv f.eks. at spørge en politimand om, hvordan det er at indsamle vidneforklaringer. Hvis du placerer fire vidner på hver sit gadehjørne i et kryds, og de oplever et bilsammenstød midt i krydset, så vil de fire vidner - til trods for at de har oplevet det samme bilsammenstød - give hver deres forklaring! Og hvilken er så den rigtige?

De vidner jeg har interviewet om deres oplevelser under krigen, har alle haft hver deres oplevelse af hvad der skete og hvor det skete. Det er derfor meget vanskeligt at sige hvad der er sandt og hvad der ikke er. Specielt hvis man ikke har nogen nogenlunde håndfaste beviser, såsom fotos og dokumenter. Ligeledes er flere af disse øjenvidner kraftigt påvirkede af det som de oplevede for over 60 år siden, samt at de ikke har haft et samlet overblik over området.

Der har igennem de seneste mange år været adskillige rygter fremme om, hvad der egentligt skete ude på Silkeborg Bad under krigen. I denne bog vil jeg forsøge at belyse flere af de områder, hvor der i dag er tvivl om hvad der egentlig foregik.

Der er i bogen også gengivet en del originale dokumenter og da flere af dem har været særdeles ældet af tiden tand, har jeg været nødsaget til at afskrive, restaurere eller elektronisk rense enkelte af de indscannede dokumenter. Her nedenunder er et tydeligt eksempel på en restaurering af et dokument:

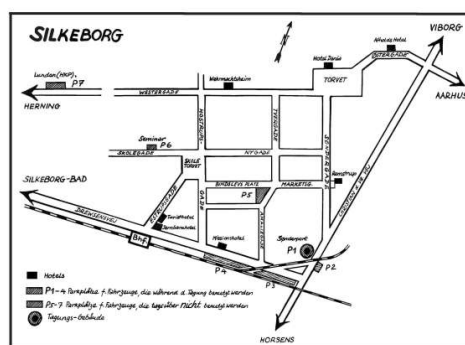
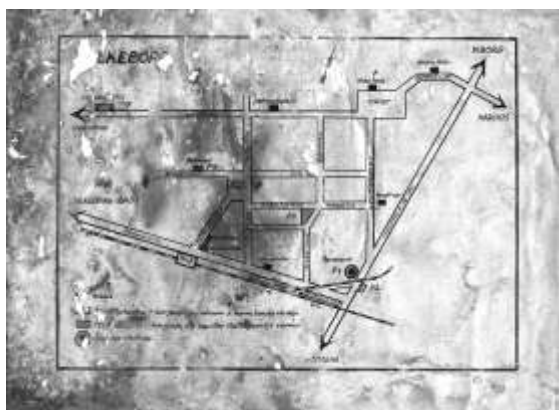

Hvis et dokument i bogen er blevet elektronisk rensat, vil det være mærket med et "R". Hvis et dokument er blevet elektronisk restaureret vil det være mærket med et "ER".

Bogen har ikke en decideret rød tråd, og bør mere ses som en samling af oplysninger - eller måske nærmere en håndbog, hvor læseren kan læse de enkelte afsnit som har interesse.

God fornøjelse.

Indholdsfortegnelse:

Forord.	5	Gefechtstand Silkeborg Bad.	100
Indledning.	6	Bunkers tegninger.	104-120
Indholdsfortegnelse.	7	1951 – 2003.	120
Garnisonsbyen Silkeborg.	8	Sagen mod von Hanneken.	122
416 Infanteri Division rykker ind.	11	Sabotagen mod Generaloberst Lindemanns tog.	124
Den tyske soldat.	14	Krigsafslutningen.	127
Kaserne livet.	16	Begivenhederne den 1. maj 1945 til den 17. maj 1945.	132
Overtagelsen af Silkeborg Bad.	27	Rømningen af Danmark.	138
Hovedkvarteret på Nyboder skole i København.	27	De første journalister besøg efter krigen.	154
Byggeriet starter.	33	HIPO folk og Varulve.	160
Führerweisung 51.	36	Oprydningen.	162
Amtmand Peder Herschends kontor.	37	Minerydning.	164
Rommels besøg.	38	De tyske flygtninge i Silkeborg.	170
Opbygningen af hovedkvarteret.	41	Flygtningelejren Silkeborg Bad.	183
Oversigtskort over Silkeborg Bad 1945.	42	De tyske tropper i Silkeborg by og omegn.	201
Oversigtskort over Silkeborg Bad 1945.	44	Modstandsbevægelsens sabotageaktioner i Silkeborg.	204
Signaltjenesten.	49	Jerbanesabotage.	209
Kuppelust.	50	Større tyske forlægninger i det midtjyske.	212
Steppenreiter.	53	Brieftaubenstelle Laven.	214
Luftforsvar.	57	Ry flyveplads.	215
D-dag.	70	Kosmos og Linsen.	221
Flere beslaglæggelser.	72	Antennen i Pårup.	227
Spioner og sabotører.	74	Ammunitionsdepotet i Svejlbæk.	231
Tyske spioner.	75	Radarstillingen i Hemstok.	237
Bunkers og forsvarsstillinger.	78	Skattejagter og dykningerne i Ørnsø.	242
Organisation Todt.	81	Tegneserier og underjordisk humor.	251
Konstruktionsformerne.	83	Vandrehistorierne.	253
Bunkernes elementer.	87	Bilag 1- 5.	265
Teknik generelt.	95	Litteratur liste.	286

Garnisonsbyen Silkeborg.

Den 9. april 1940 gik livet sin vante gang i Silkeborg by. Folk gik på arbejde som de plejede og børnene blev sendt i skole. Kort tid efter kl. 8 begyndte det dog at gå op for folk, at denne dag nok ikke blev som alle andre. Flere lavtgående fly i mørkegrønne farver, med store hvide sorte kors på vingerne og hagekors på side rorene, fløj lavt og larmende over byen. Den elleveårig Aiou K. S. Rasmussen oplevede den 9. april på følgende måde:

”Min mor sendte mig som sædvanligt i skole kl. 20 minutter i 8 den morgen. Jeg gik det korte stykke vej fra vores hus på Læssøgade til Th. Langs skole, hvor jeg dengang gik i 5 klasse. Første time fra 8 til 9 gik som den plejede og lidt i 9 ringede det ud til vores første frikvarter den dag.

Vi havde dog ikke leget længe, før Forstander Ravn ringede med klokken. Dengang stillede vi altid op på række og geled før vi efter endt frikvarter fik lov til igen at gå ind i klasserne. Vi kunne hurtigt mærke et eller andet var galt, for vi var aldrig blevet kaldt sammen på den måde før. Ravn bad os alle høre godt efter og nøje følge hans anvisninger. Vi skulle gå op i klassen og hente vores tøj og skoletasker. Derefter skulle vi gå lige hjem og blive der indtil vores forældre kom hjem. Vi måtte under ingen omstændigheder gå med nogen af vores kammerater hjem først. Vi fik ingen yderligere forklaringer og de fleste af os piger blev noget nervøse over uvisheden.

På vej hjem fik jeg den første fornemmelse af hvad der var galt. Med en voldsom brølen fra motorerne fór en mørkegrøn flyvemaskine pludselig hen over det nærmeste hustag. Jeg kunne tydeligt se de to piloter i cockpittet, og de store hvide kors på siden af maskinen. Jeg blev så bange at jeg flygtede ind i en stor dobbeltgarage nogle få huse fra der hvor vi boede. Jeg smækkede dørene i efter mig og gemte mig i et hjørne af garagen. Der kom dog ikke flere fly i denne omgang, og jeg skyndte mig efter et stykke tid at løbe hjem. Det var det første fly jeg nogensinde havde set.

Da jeg kom hjem, stod min mor og flere af nabokonerne udenfor huset og talte om at de havde troet at flyet fløj ind i det store kastanietræ omme på Holbergsgade.

Min far kom som sædvanlig hjem for at spise til middag kl. 12 og han havde hørt rygter om at tyskerne var gået over den danske grænse. Kl. 12.30 blev der læst en erklæring op i radioen fra Kongen og Regeringen. Danmark var blevet besat af tyskerne. Min far gik igen på arbejde og min mor og jeg satte os til at skrælle kartofler. Resten af dagen fløj tyske fly lavt over byen med regelmæssige mellemrum, og ofte kom de så tæt på huset, at kaffekopperne klirrede.

Dagen efter startede jeg i skolen igen som normalt. Vi talte en del om hvad der var sket dagen i forvejen og vi kunne mærke på lærerne at de var mere alvorlige end de plejede. Da jeg kom hjem havde min mor sat de første mørklægningsgardiner op og da min far kom hjem fra arbejde fortalte han, at han havde set de første tyske soldater i en efter datidens forhold meget stor lastvogn, nede på Chr. 8 vej.”

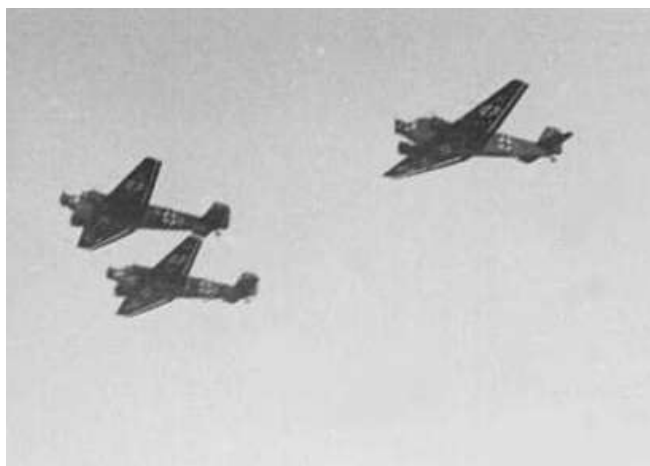

3 tyske Junker 52 transportfly over Silkeborg 9. april 1940.

Foto. Vagn Sørensen

De voksne havde den 9. april de samme problemer som børnene. Rygterne svirrede, og ingen vidste noget konkret. Først da erklæringen blev oplæst i radioen ved middagstid, gik alvoren op for de fleste. Der blev diskuteret en del rundt omkring på arbejdspladserne, men det lod til at ingen gik hjem af den grund.

De første tyske soldater som kom til Silkeborg den 9. april, var mindre opklaringsenhederne på motorcykler. De kom til byen først på eftermiddagen, og kørte hastigt videre. Senere på dagen mellem kl. 18.00 og 20.00, kom de første større lastbilkolonner med soldater gennem byen på deres videre færd mod Randers og Viborg.

Tysk opklaringsenhed på Sejsvej, den 9. april 1940.

Foto. Vagn Sørensen



De tyske køretøjers værnsforhold kunne for øvrigt læses ud fra nummerpladerne. Begge ovenfor viste tyske køretøjers nummerplader begynder med **WH**, hvilket stod for:

WH – Wehrmacht Heer – Hæren.

WL – Wehrmacht Luft – (Luftwaffe) Flyvevåbnet.

WM – Wehrmacht Marine – (Kriegsmarine) Marinen.

WT – Wehrmacht Transport – Transporttjenesten

SS – Waffen-SS – SS – Våben SS og SS (Schutzstaffel)

POL – Polizei – Politiet.

OT – **WT** – Organization Todt, Wehrmacht Todt – Organisation Todt (entreprenør korpset).

MD – Militärbefehlshaber Dänemark – Tyske militær køretøjer i Danmark.

Den 10. april sidst på formiddagen, begyndte de første enheder af den tyske 170. Infanterie Division (I.D.) at ankomme til byen. Officererne blev indkvarteret på Hotel Dania, og det menige mandskab rykkede ind på Hotel Phønix i Søndergade. De resterende blev indkvarteret privat og på Afholdshotellet. De oprettede ligeledes Feldkommandantur 676; sandsynligvis også i Hotel Phønix. Delene af 170. I. D. bliver i Silkeborg indtil slutningen af maj 1940, hvorefter hele divisionen brød op og den 28. maj forlod de igen Danmark.

Indtil først i august 1940, hvor der ankom mindre enheder fra 269. I.D., var der kun Feldkommandantur 676 registreret i byen. Ifølge ”Tätigkeitsberichte der Heeresverwaltungsdienststellen in Dänemark” skulle Feldkommandantur 676 dog være blevet omdøbt til et regulært Ortskommandantur (Garnisonsforvaltning) i maj 1940. Dette lyder ikke særligt sandsynligt, da der i den periode ikke var en regulær enhed stationeret i Silkeborg. Ligeledes er datoerne for divisionens ankomst til Silkeborg også forkerte i dette dokument. Enhederne fra 269. I.D. blev i Silkeborg indtil ca. den 12. marts 1941 hvorefter de blev overflyttet til Østprøjsen.

Fra den 9. april 1940 og til krigsafslutningen, blev privat indkvartering af tyske tropper ofte anvendt. Denne indkvarteringsseddel pålagde Silkeborgenseren Jakob Andersen at indkvartere en tysk soldat på ubestemt tid, fra Nachschub Kompanie 240 (forsyningstjenesten) fra den 3. maj 1940

Dok: SLA.

Quartierzettel

In der _____ Straße Nr. _____ ist
vom Quartiergeber *Jakob Andersen*
Quartier mit _____ ohne Verpflegung auf _____ Tage
vom *3. 5. 40* bis _____ zu leisten.

Für _____ Generale
_____ Stabsoffiziere
_____ Hauptleute und Leutnante
_____ Hauptfeldwebel (Hauptwachtmeister)
_____ Oberfeldwebel (Oberwachtmeister)
_____ Feldwebel (Wachtmeister)
1 _____ Unteroffiziere
_____ Mannschaften _____ pferde
_____ Schreibstube

, den *3. Mai 40*

Dienststelle feldpost-Nr. 31 522

Form. W 149  H. W. Perstich Haus für Kautorbekant
Hamburg 11, Brandstulpe 1-5

218. Infanterie Divisions stab rykkede ind i Silkeborg den 14. april 1941. Forlægningen fra Sjælland til Jylland foregik i dagene 14.-30. april, og divisionen overtog kommandoen over landsdelen den 30. april 1941 fra Division nummer 160, som havde haft hovedkvarter i Viborg.

218 Infanteri Divisions månedsindberetning for april måned 1941. Fortæller detaljeret om overflytningen fra København til Silkeborg.

218 I. D. Tätigkeitsbericht für Monat April 1941.

Nach der Ankunft im neuen Unterkunftsraum Kopenhagen wurde sofort die Ausbildung mit einer Ausbildungsgruppe fortgesetzt. Anfang des Monats wurde ein Waffen-Appell und ein Bekleidungs-Appell abgehalten, woran sämtliche Uffz. und Mannschaften teilnahmen.

Am Montag, den 14. April vormittags 6 Uhr rückte das Vorkommando in stärke von 1 Offz. 1 Beamten, 1 Uffz. und 13 Mannschaften mit einem Pkw, Zwei Lkw auf dem Landmarsch von Kopenhagen über Korsør – Nyborg – Fredericia nach Silkeborg ab. Das V. P. traf nachmittags des selben Tages gegen 17 Uhr vollzählig im neuen Unterkunftsraum ein und bezog im Afholds-Hotel Quartier. Zur Sicherung der Fahrzeuge musste eine tägliche Kfz-Nachtwache in Stärke von 7 Mann gestellt werden.

Am folgenden Tage wurden die Vertragsverhandlungen mit dem Junkers-Gymnastik-Institut aufgenommen und zwei Tage später wurde der Mietvertrag abgeschlossen. Das V. P. bezog nach Unterzeichnung des Mietvertrages im Junkers-Gymnastik-Institut Quartier. Von der Unterkunftsverwaltung Viborg wurden zum Einrichten der Quartiere und Geschäftszimmer Betten, Bettwäsche und fehlendes Gerät empfangen.

Am 22.4.41. wurde die Ortskommandantur durch den Kommandanten des Div.-Stabsquartiers in Silkeborg übernommen.

Am 23.1.41 wird das V. P. durch 1 Uffz. Und 3 Mann verstärkt durch Kommandant des Stabsquartiers.

Am 27.4.41 trifft die Zahlmeisterei des Kommandanten des Stabsquartiers in Silkeborg ein.

Der Div.-Stab rückte am 29.4.41 vormittags 7 Uhr in Kopenhagen ab und traf auf dem Landmarsch gegen 21 Uhr in Silkeborg ein. Zwischenfälle traten keine ein. Der Unterstab bezog im Junkers-Gymnastik-Institut Quartier, während die Kfz.-Staffel im Versammlungshaus, Vestergade, untergebracht wurde. Der Kfz.-Park wurde in dem sich in der Nähe

der Kfz.-Unterkunft befindlichen Wald aufgeschlagen. Zur Sicherung der Kfz. Zog gleich eine Wache in Stärke von 1 Wachhabenden und 3 Posten, die nachts durch zwei weitere Posten verstärkt werden auf. Ebenfalls zog im Junkers-Institut eine Wache in Stärke von einem Wachhabenden und 3 Posten auf. Die Geschäftszimmer der Führungsstaffel wurden im Hotel, Dania eingerichtet.

Am 30.4.41 wurde in allen Abteilungen der volle Geschäftsbetrieb aufgenommen.

Es wurde sofort mit dem Wachexerzieren begonnen.

5 Uffz. Und Mannschaften des Unterstabes mußten im Laufe des Monats April bestraft werden.

Kfz.-Unfälle ereigneten sich im Monat April 4.

Anlässlich des Führer-Geburtstages fand in Kopenhagen eine Parade vor dem Militärbefehlshaber der deutschen Truppen in Dänemark und dem Div.-Kommandeur statt. Der Unterstab nahm mit 45 Uffz. Und Mannschaften teil. Beim V. P. in Silkeborg wurde erstmals die Reichkriegsflagge gehißt. Kommandant des Stabs-Quartiers sprach im Anschluß an die Flaghissung über die Bedeutung des 20. April.

416 Infanterie Division rykker ind.

416 Infanterie Division overtog den 6. januar 1942 kl. 12.00 kommando over Jylland fra 218 Infanterie Division, som kort tid herefter blev overført til Rusland. Afløsningen skulle egentlig have fundet sted allerede den 30. december, men togtransporten fra Braunschweig tog længere tid end beregnet. Først den 3. januar blev divisionen sendt nordpå. Ifølge Divisionen selv, opstod forsinkelsen sandsynligvis på grund af at der kun var enkelte spor farbare i store dele af Jylland. Efter ankomsten til Silkeborg, omkring midnat den 5-6. januar, havde 416 I.D. kun 12 timer til at finde sig tilrette, før de den 6. januar kl. 12.00 overtog kommando over Jylland fra 218 I.D. Følgende er en tysk oversigt over hvilke enheder der i perioden 1. juli - 31. december 1942 befandt sig i Silkeborg.

Tätigkeitsberichte der Heeresverwaltungsdienststellen in Dänemark Für die Zeit vom 1.7.1942 – 31.12.1942

Silkeborg

- 1.) Stab der 416. Infanterie-Division ab 9.1.42.
- 2.) Nachrichtenkompanie 416 ab 9.1.42.
- 3.) Nachrichtenbetriebkompanie Dänemark 9.1.42
- 4.) Ortskommandantur (vordem Feldkommandantur) ab mai 1940.
- 5.) Heeresverpflegungsausgabestelle ab mai 1940.
- 6.) 2. Halbzug/ Nachschubkompanie 502 ab mai 1940.
- 7.) Heereskraftpark ab 9.1.42.
- 8.) Zahnstation ab 9.1.42.
- 9.) Feldgendarmerie ab 9.1.42.

Unterkunftsmeldung 416. Inf. Div. Stand vom 12.5.42.

Silkeborg

Stab 416. Infanterie Division: 26 Offiziere und Beamte, 96 Unteroffiziere und Mannschaften.
Nachrichten Kompanie 416: 4 Offiziere und Beamte, 224 Unteroffiziere und Mannschaften.
Feldgendarmerie. Trupp. C 603: 1 Offizier, 7 Unteroffiziere und Mannschaften.

I løbet af de to første krigsåre blev Silkeborg således langsomt men sikkert omdannet til en større garnisonsby. Men hvordan var det mon at være soldat i en by som Silkeborg?

Erik Grabow, nu bosiddende i Berlin, var tjenestegørende i Divisionsstaben i 416 Infanterie Division, som overtog posten i Silkeborg efter 218 Inf. Div. i 1942. Under et interview i sommeren 2003, fortalte han følgende til mig:

”Vi ankom med tog til Silkeborg engang tidligt i 1942, jeg mener det var ca. omkring januar. Vi var blevet opstillet i tyskland i december måned i 1941 og blev efter en kort uddannelse overført til Danmark.

Generalen og Officererne blev indkvarteret på Hotel Diana (Dania, Red.), vi andre i den Engelske skole; jeg tror den blev kaldt Junkers institut, eller noget lignende. Det var tæt på en lille å, ikke langt fra bymidten.

Bortset fra sproget var der ikke her mange forskelle fra min hjemegn øst for Berlin. Jeg lærte hurtigt at sætte pris på det danske kaffebord (Dänische Kaffeetafel), og nød sammen med mine soldaterkammerater at sidde ved bordene i et Konditori (Langhoff, Red.) på et hjørne tæt ved Hotel Diana. Jeg vil da heller ikke lægge skjul på at vi også nød synet af de smukke danske piger.

Vores Division havde i starten også et militærorkester indkvarteret i byen. De gav ofte koncerter på pladsen foran Hotellet, og der var altid en del danske tilhørere. Der blev spillet en del populærmusik og vi nød tilværelsen. Vi tænkte ikke for meget på krigen, og bortset fra en enkelt episode med en enkelt luftalarm, kan jeg ikke huske noget specielt fra mit Silkeborg ophold, bortset fra det jeg har nævnt.

Vi havde ikke meget fritid, men udover turene på Konditoriet, så havde vi i en længere periode en større bordtennis konkurrence kørende mellem os underofficerer.

Vi benyttede os også flittigt af skolens tennisbaner, og når det ikke slog til gik vi lange ture i byen eller omegnen. Da det begyndte at blive efterår startede der en del videnskabelige foredrag op, og de blev suppleret med nogle særdeles spændende filmforevisninger. Vi så også regelmæssigt de tyske film såsom Wunschkonzert og Schiller som blev vist i vores ”Soldaten Kino”.

En af de største oplevelser jeg havde i Silkeborg var, da vi blev inviteret til julemiddag med det hele i julen 1942-43. Tre af os havde mødt en indehaver af et lokalt vaskeri på en af de lokale restauranter og vi faldt i snak. Vi mødte ham flere gange og han inviterede os til sidst hjem til jul. Vi fik nok samlet sammen så vi kunne købe et par små gaver til ham og konen. Hvad det var vi købte, kan jeg ikke længere huske. Men vi havde i hvert fald en rigtig hyggelig aften.

I løbet af foråret 1943 blev der pludselig en masse snak om, at vi skulle flytte hele hovedkvarteret til et nyt sted lige uden for Silkeborg (Silkeborg Bad, Red.). Jeg kan ikke huske meget af hvad der skete og hvornår vi flyttede. Men jeg kan huske at vi boede i et gevaldigt flytterod i de første måneder, og at der blev arbejdet overalt.

Da vi endelig var blevet færdige med indretningen, fik vi at vide at nu skulle vi flytte igen. ”Der Befehlshaber der Deutschen Truppen in Dänemark” skulle overtage stedet. Vi flyttede først til Hobro og derefter til Ålborg, hvor jeg kan huske at tiden forekom betydeligt længere end den havde gjort i Silkeborg. Under hele mit ophold kan jeg ikke huske noget som helst der adskilte sig fra divisionens opgaver i fredstid, bortset fra en luftalarm eller to.

I 1987 arrangerede min søn en tur til Danmark for mig og min kone. Vi besøgte også Silkeborg, hvor vi fik kaffe og jordbærtærte på Hotel Diana. Min kone var dog ikke helt tilfreds med det enkelte store jordbær som var midt på tærten, og brokkede sig til tjeneren. Få øjeblikke senere blev der stillet en meget stor skål friske jordbær foran min kone med ordene: „Gnädige Frau, für Sie Dänische Jordbeeren, aber nur für Sie allein!” Min kone blev aldeles perpleks, og jeg kunne ikke lade være med at udbryde: ”Ja Märthcen, die Silkeborger sind so; Sie lassen sich nicht ärgern!”

Behem!

Kriegsgliederung der 416. Inf. Div. Stand: 18.9.42

Anlage zu 416. Inf. Div. Abl. Ia
Nr. 300/42 g. Kdes. v. 28.9.42

Taktisch unterstellt

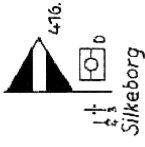

<p>Varde</p> <p>Ers. 225</p>	<p>Varde</p> <p>Ers. 377</p>	<p>Varde</p> <p>Ers. 376</p>	<p>Varde</p> <p>Ers. 333</p>	<p>Varde</p> <p>Ers. 202</p>	<p>Varde</p> <p>Ers. 333</p>	<p>Varde</p> <p>Ers. 333</p>	<p>Varde</p> <p>Ers. 333</p>
<p>Hadersleben</p> <p>1. Hadersleben</p>	<p>Hadersleben</p> <p>2. Ulfborg</p>	<p>Hadersleben</p> <p>3. Ringkøbing</p>	<p>Hadersleben</p> <p>4. Borris-Lgr.</p>	<p>Fredericia Viborg</p> <p>1. Fredericia</p>	<p>Fredericia Viborg</p> <p>2. Viborg</p>	<p>Fredericia Viborg</p> <p>3. Esbjerg</p>	<p>Fredericia Viborg</p> <p>4. Esbjerg</p>
<p>Engelsborg</p> <p>1. Zug Hansled</p>	<p>Engelsborg</p> <p>2. Snersted</p>	<p>Engelsborg</p> <p>3. Snersted</p>	<p>Engelsborg</p> <p>4. Snersted</p>	<p>Tisted</p> <p>1. Zug Hørup</p>	<p>Tisted</p> <p>2. Snersted</p>	<p>Tisted</p> <p>3. Snersted</p>	<p>Tisted</p> <p>4. Snersted</p>
<p>Engelsborg</p> <p>1. Zug Hansled</p>	<p>Engelsborg</p> <p>2. Snersted</p>	<p>Engelsborg</p> <p>3. Snersted</p>	<p>Engelsborg</p> <p>4. Snersted</p>	<p>Engelsborg</p> <p>5. Snersted</p>	<p>Engelsborg</p> <p>6. Snersted</p>	<p>Engelsborg</p> <p>7. Snersted</p>	<p>Engelsborg</p> <p>8. Snersted</p>

Taktisk opstillingskort over 416 division 18.9.1942.

(R) Dok: RA

Silkeborgensernes forhold til de tyske soldater i byen, var gennem det meste af krigen generelt nogenlunde. Der var naturligvis en del ballade i forbindelse med fuldskab, når soldaterne tog del i byens restaurations liv. Men den slags forseelser slog det tyske Feldgendarmerie (Militærpolitiet) normalt også ret hårdt ned på, og det er set ved flere lejligheder at det tyske Feldgendarmerie rent ud sagt har gennembanket de tyske soldater, som eksempelvis var i slagsmål med danskere. Populært blev det tyske militærpoliti af de tyske soldater kaldt **"Säuferpolizei"** eller **"Die Kettenhunde"** - på dansk **"Drukkenboltpolitiet"** og **"Kædehundene"**. Det sidste øgenavn kom af det store halvmåneformede metal skilt, de bar i en kraftig kæde om halsen.



Tysk militærpolitibetjent,
Frankrig 1943. Foto: BA

Den 20. maj 1944 var en af de aftener der huskes specielt godt af de ældre beboere i Silkeborg midtby. Flere unge tyske soldater drog larmende gennem byen og "legede" nytårsaftnen. Havelåger blev flyttet, cykler hejst op i flagstængerne, gadespejle blev drejet rundt, gadelygter og afmærkningslygter blev knust. Det danske politi ankom næsten samtidig med det tyske Feldgendarmerie. 9 tyske soldater bliver bogstaveligt talt gennembanket af de tyske feltgendarmer, og derefter smidt i en stor bunke op bag i en tilkaldt tysk lastbil. På en forespørgsel fra en dansk politimand om en af de temmelig ilde tilredte soldater ikke skulle en tur på sygehuset, fik han denne korte besked af en tysk Gendarm: „Dass hat der Schwein noch nicht verdient!“ (*Det har svinet ikke fortjent endnu!*).

Når feltgendarmerne var i aktion i nærheden af restauranterne eller i byens gader, var der tit tilråb fra forbigående Silkeborgensere i form af et par diskrete bjæf eller vuf. Der er flere eksempler fra foråret 1945 på, at tyskerne ikke altid syntes disse tilråb var nær så sjove som tidligt i krigen. En Silkeborgenser fik således en grundig omgang tysk knippelsuppe på Vestergade, efter at have bjæffet lidt for højt og længe den 3. marts 1945.

Den tyske soldat.

Da hovedparten af denne bog omhandler det tyske militære system, vil det nok være på sin plads at indlede det hele med en hurtig gennemgang af rangsystemet og enhedernes opdeling.

Rangsystemet:

Dienstgradbezeichnungen HEER	Tjenestegrads oversigt Hæren
Mannschaften	Menige
Schütze	Menig
Soldat	Soldat (menig)
Grenadier	Infanterist (menig)
Oberschütze	Menig 1. grad
Gefreiter	Underkorporal
Obergefreiter	Korporal med under 6 år tjeneste
Stabsgefreiter	Administrativ korporal
Unteroffiziere	Underofficerer
Unteroffizier	Korporal
Unterfeldwebel	Overkorporal
Fähnrich	Sergent elev
Feldwebel	Sergent
Oberfeldwebel	Oversergent
Hauptfeldwebel	Seniorsergent (Spiess, Kommando- befalingsmand)
Stabsfeldwebel	Seniorsergent 1. grad
Offiziere	Officerer
Leutnant	Løjtnant
Oberleutnant	Premierløjtnant
Hauptmann	Kaptajn
Major	Major
Oberstleutnant	Oberstløjtnant
Oberst	Oberst
Generalmajor	Generalmajor
Generalleutnant	Generalløjtnant
General der -	General for -
-Infanterie	Infanteriet
-Artillerie	Artilleriet
-Kavallerie	Kavaleriet
-Panzertruppen	Pansertropperne
-Pioniere	Pionertropperne
-Gebirgstruppen	Bjergtropperne
Generaloberst	Generaloberst
Generalfeldmarschall	Feltmarskal

Dok: DM

Enhedernes opdeling:

De tyske hærstyrker var opdelt i følgende enheder: Gruppen (**Gruppe**) var den mindste enhed og bestod af 10 mand, 9 menige og en gruppefører (*Unteroffizier*).

3 grupper udgjorde en deling (**Zug**) og blev kommanderet af en løjtnant (*Leutnant*).

Et kompagni (**Kompanie**) bestod af 3 delinger (3 Züge) og en stabsdeling, kommanderet af en Kaptajn (*Hauptmann*).

En bataljon (**Bataillon/Abteilung**) bestod af 3 kompagnier (*Kompanien*) og et tungt kompagni med infanteristøttevåben (morterer og tunge maskingeværer), kommanderet af en major (*Major*).

Regimentet (**Regiment**) bestod af 2 til 3 bataljoner og flere special kompagnier såsom forsyning, signal, ildstøtte, transport osv. kommanderet af en oberst (*Oberst*).

Divisionen (*Division*) bestod af forskellige bataljoner og regimenter. Infanteri divisionen havde normalt 3 infanteri regimenter (*Infanterie*), 1 artilleri regiment (*Artillerie*), 1 forsyningsregiment (*Nachschub*), 1 pioner bataljon (*Pioneer*), 1 signalbataljon (*Nachrichten*), 1 panserværns bataljon (*Panzerabwehr*) og 1 opklaringsenhed (*Aufklärung*). Derudover var der tilknyttet en del specialenheder, så som militærpoliti (*Feldgendarmarie*), feltpost (*Feldpost*), topografisk (*Militär Geografisch*) osv. kommanderet af en general (*General*).

Divisionerne kunne ligeledes være inddelt efter type, eksempelvis panser divisioner (*Panzer*), panserinfanteri division (*Panzergranadiere*), bjergjæger division (*Gebirges*) osv.

Korps (*Korps*) bestod af en eller flere divisioner, plus specialenheder. Ca. 40.000 – 60.000 mand.

Armeen (*Armee*) bestod af et eller flere korps, plus specialenheder. Ca. 60.000 – 100.000 mand.

Armegruppen (*Armeegruppe*) bestod af to eller tre armeer. Ca. 100.000 – 250.000 mand.

Hærgruppen (*Heeresgruppe*) bestod af flere armeer.

Kaserne livet.

De større indkvarteringssteder i Silkeborg - som f.eks. Junkers institut og Silkeborg Bad - blev indrettet som regulære kaserner. De menige tyske soldater blev indkvarteret på 6 eller 12 mands stuer (*Stube*), afhængigt af stuerne størrelse. Hver soldat havde en personlig taburet (*Schemel*), den ene del af et garnisons dobbelt skab, eller et enkelt garnisons skab (*Schrank*), en seng i dobbeltkøje (somme tider tredobbelt), et tæppe, to lagner, en pude og et pudebetræk. Officererne havde for det meste enkeltværelser med enkelt seng, og afhængig af rang også en oppasser.

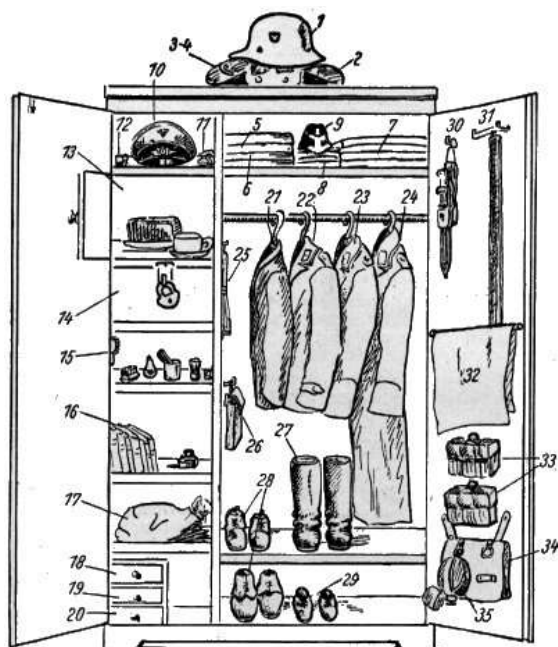

Schrankordnung.

I skabet opbevarede soldaten hans personlige udrustning. Illustrationen viser et officers skab med indhold.

1. Hjelm.
2. Gasmasker, kombineret regnslag/telt med to teltpæle og tre pløkker.
3. Tornyster/rygsæk, basis.
4. Feltspade.
5. 2 par korte underbukser.
6. 2 par lange uldne underbukser.
7. 4 par undertøj deraf to uldne med lange ærmer.
8. 4 par sokker eller viklers, som bruges i stedet for sokker.

9. Hue.
10. Officerskasket.
11. Officersbælte (kun officerer), kravebind, seler, halstørklæde, uldne handsker
12. Officersdolk med portepe (kun officerer), hvide handsker (kun officerer).
13. Kop, tallerken, spisebestik, kogekar, feltkomfur med sprit tabletter, fedt/margarine bønne.
14. Aflåseligt rum til pung, ur, lønningsbog (Soldbuch) o.lign.
15. Sæbe, barbergrej, spejl, tandbørste, tandpulver/pasta div. børster o.lign.
16. Håndbøger, skrivegrej.
17. Vaskesæk.
18. Læderfedt, børster til basis.
19. Pudsegrej til fodtøj.
20. Pudsegrej, rensesæt til våben.
21. Sweater eller trøje.
22. Arbejdssjakke, bukser (Drillichanzug), evt. udgangsuniforms jakke og bukser.
23. Uniformsjakke, bukser, evt. paradeuniforms jakke og bukser (næsten kun officerer).
24. Overfrakke.
25. Tamp (til at banke snavs af uniformen med).
26. Gasslag med opbevaringspose, antigas afdupningsklude, antigas tabletter/renevæske, sol/støvbriller.
27. Støvler.
28. Galocher og løbesko.
29. Snøresko.
30. Bajonet med gehæng.
31. Bælte.
32. Håndklæde, vaskeklud.
33. Patrontasker eller magasintasker.
34. Brødpose.
35. Feltflaske.

Både officererne og de menige holdt så vidt muligt deres personlige udstyr nede på et absolut minimum. Man vidste aldrig hvornår man måske blev forflyttet til en anden forlægning eller måske til fronten. Den eneste mulighed for at få det hele med, var ved at bære det selv.

Anderledes så det ud med de højtstående officerer, som normalt havde både en oppasser og en bil til at klare de formaliteter. Lindemanns oppasser lavede en indholdsfortegnelse over hvad han pakkede ned i generalens rejsekuffert under hans hjemrejse fra Rusland i september 1944, og det var ikke småting:

1. Ridderkors med dokument.
2. Billede af Føreren med personlig underskrift i sølvramme.
3. Arier Id-kort.
4. Stort ordensspænde.
5. Skakspil.
6. Mellestor bakke, forgyldt. Gave fra General der Artillerie Herzog.
7. Rund flad skål, forgyldt. Gave fra Generalmajor Wilke.
8. Juleplatte i sølv.
9. Sølvfad. Gave fra Kavaleriskolen.
10. Boks med Lindemanns våbenskjold.

11. Mappe over Ochrid og Potevgrad.
12. Træskjold med Lindemanns militærkarriere. Gave fra Armeenachrichtenführers til hans 40 års militærtjenestejubilæum.
13. Finsk dolk. Gave fra finsk Pionerofficer.
14. Sølvkrans og buket.
15. Lille sølv asiet.
16. Sølv tændstiks dåse.
17. Tandstikker dåse.
18. Fotoalbum. Gave fra Prop. kompagnie 621.
19. Fotoalbum. Slaget ved Luga. Gave fra Kriegsberichterstatter Feldmeyer, Prop:komp.694.
20. 6 par underbukser.
21. 3 natskjorter.
22. 6 tjeneste skjorter.
23. 3 hvide skjorter (til kjole og hvidt).
24. 6 par hvide sokker.
25. 6 hvide kraver.
26. 3 stive kraver.
27. Mappe med 10 tegninger fra Ssiwerskaja. Gave fra Uffz. Thoeren.
28. Krigsdagbog. L. A. K. 31.6.41 – 17.9.41.
29. Mappe med tre hæfter fra østfronten.
30. Wolchow stok. Gave fra Harko 303.
31. Trætallerken med taktiske tegn fra L. A.K. gave fra L. A.K.
32. Velkomstgave fra Gauleiter i Bürkel.
33. Tre pakker krigsdagbøger.
34. Snapseglass til tolv personer. Gave fra Gen. Maj. Wilke.
35. Lille Toledo dolk. Gave fra en spansk frivillig. Tilhører Maria (hans kone).
36. Rund trætallerken fra Maria.
37. Snapseglass til tre personer med bakke. Gave fra Understaben L.A.K.
38. Fotoalbum fra Novgorod.
39. Von Puschkins våbenskjold malet på træ. Gave fra 215 I.D. julen 1943.
40. Akvarel af Novgorod.
41. Oliebillede, Blick auf Leningrad.

De menige fra de forskellige stuer blev inddelt i grupper (*Korporalschaft*). En instruktør - normalt en underofficer - blev tildelt hver gruppe, og varetog gruppens uddannelse. Hver stue var tildelt en stueformand (*Stubenälteste*). Det var hans opgave at omdele stuens post, samt sørge for at stuen var ren og rydelig. Stueformanden var normalt den ældste menige, hvis der var tale om rekrutter, ellers var det stuens korporal/underkorporal (*Gefreiter*) der automatisk havde opgaven. Vagthavende officer (*Unteroffizier von Dienst*) havde det overordnede ansvar for grupperne.

Kommandobefalingsmanden ”*Der Spiess*” (velfærdsunderofficeren), de forskellige grupper og underofficerernes ”far”, havde normalt altid en finger på pulsen og vidste hvornår ”hans” soldater havde behov for adspredelse. Hans øgenavn på Silkeborg Bad var, som i så mange andre tyske forlægninger her i landet, ”Papi” (far). Ved siden af sit normale arbejde arrangerede han ca. hver 4. uge, i samarbejde med Generalstabsofficeren (Ic), udflugter, filmforevisninger, bog ombytninger med andre feltbiblioteker, koncerter, sportsarrangementer og kammeratskabsaftener. Selv om hans daglige kaldenavn var ”*der Spiess*” (Papi), blev han altid tituleret som Herr Hauptfeldwebel.

Gruppens almindelige daglige opgaver inkluderede, hvis der var tale om rekrutter, undervisning (*Unterricht*), rengøring og vedligeholdelse af indkvarteringsstedet (*Revierreinigen*), vedligeholdelse og rengøring af våben (*Waffenreinigen*), pudsning, vedligeholdelse og rengøring af uniform og uniformsdele (*Putz-und-Flickstunde*), Eksercits/fysisktræning (*Einzelausbildung*) og så selvfølgelig appel (*Appell*). Hvis der var tale om værnepligtige i almindelig tjeneste, så havde de ofte faste daglige arbejdsopgaver. Det kunne være bevogtning, signaltjeneste, transporttjeneste, køkkentjeneste osv. Officererne havde for det meste kontor eller ledelsesopgaver.



”Der Spiess” til højre i billedet kunne kendes på de to hvide striber omkring uniformsjakkens underærmer. Foto SLA

Et eksempel på hvordan dagligdagen kunne forløbe for de menige under uddannelse, kan man få ved at kigge på denne tjenesteplan for officers aspiranterne i Fahnenjunkerschule IX, som normalt hørte til i Randers. Skolen blev kort før befrielsen overført til Silkeborg, hvor de blev indkvarteret på teknisk skole, som

dengang lå på Skoletorvet - øvelsesområdet som omtales lå ved Sindbjerg/Stovbjerg.

Fahnenjunkerschule IX
2.Komp.

Silkeborg, am 25.4.1945

Dienstplan für Mittwoch, den 25.4.45.

Zeit	Art des Diensten	Ort	Leiter
6.00	Wecken	Quartier	U.v.D.
6.30	Kaffeefassen	”	”
7.00	Antreten	”	”
7.30-8.30	<u>I. Zug u. Ersatz:</u> Unterricht und Ausbildung am LMG.	Turnhalle	Zugf.Nagel, Komp.Fhr.
8.45-11.30	Schiessausbildung mit Gewehr u. LMG. Zielübungen, Entfernungsschützen, Geländebeurteilung.	Übungsplatz	Dgl.
7.30-11.30	<u>III. Zug:</u> Stellungsbau	Übungsplatz	Zugf.Seibt.
12.00	Mittagsessen.	Barbara-Kas.	Z.u.D.
13.45	Antreten	Kaserne	U.v.D.
14.00-16.00	Schiessen der LMG-Bedienungen, II.Übung. Ersatz: I.Übung.	Übungsplatz	Komp.Fhr., Zugf.Nagel.
14.00-16.00	<u>III. Zug. U. Kommandierte:</u> Stellungsbau.	Übungsplatz	Zugf.Seibt.
16.15	Antreten ganze Kompanie.	Kaserne	Z.v.D.
16.30-17.30	Nationalpolit. Stunde.	Barbara-Kas.	NSFO. Eisshorn.
Nach Rückkehr	Dienstausgabe	Kaserne	Hptfldw.

Kmp. Führer

Eleverne fra Fahnenjunkerschule IX skabte flere gange efter befrielsen en del ballade i midtbyen, da flere af dem havde særdeles vanskeligt ved at acceptere at de tilhørte krigens tabende part! De blev derfor kort efter befrielsen tvangsforflyttet til Ny Hattenæs, indtil de kunne hjemsendes.

De nyankomne soldater i Silkeborg fik ved ankomsten til deres forlægninger udleveret en seddel med ”forholdsregler for tyske soldater i Silkeborg”. På sedlen var nævnt generelle oplysninger om åbningstider for munderingsdepotet, værdig optræden alene og i flok, indkvartering, spisning, luft- og brandalarmer, opførsel i kvarter og overfor danskerne, tappenstreg (ved udgang fra tjenestestedet skulle man være tilbage senest ved tappenstreg (*Zapfenstreich*); det var i Silkeborg kl. 22.30 for menige og 23.30 for underofficerer og 24.00 for officerer), regler for fotografering, bæring af våben ved udgang, vaskerifaciliteter, lægehjælp, soldaterhjem og hvilke etablissementer (dansesteder og barer) der evt. måtte (og specielt IKKE måtte!) besøges i Silkeborg by var også nævnt på listen.

Den daglige arbejdstid var for det meste for både officerer og menige på ca. 12-14 timer plus to timers aftenvagt hver anden dag. Efter arbejdstids ophør (hvis man ikke var blevet tildelt ekstra telefon/radiovagt) kunne man læse, dyrke sport, spille kort eller se en af de tyske film der et par gange ugentligt blev vist i Silkeborg. Eller for Silkeborg Bads vedkommende i Badets egen biograf. En anden god ide var at finde en hobby, som man kunne få sin fritid til at gå med. Af sikkerheds hensyn blev der dog ikke så tit bevilliget udgang ind til selve Silkeborg by.

Ca. 2 gange om ugen blev der i kasinoet på Silkeborg Bad afholdt ”*Herrenabend*” for officererne. To af de yngre officerer fik efter tur anvist et emne, som de skulle afholde et kortere eller længere foredrag om. Efter hvert foredrag var der kritik og debat blandt tilhørerne. Meningen var at optræne yngre officerer i at beherske tale og verbale færdigheder, samt tvinge folk til - ved selvstudium - at sætte sig grundigt ind i et emne. Bagefter var der kort- eller brætspil.

En anden fritidsadspredelse fandt mange af de enlige soldater på Silkeborg Bad, hos de ligeså enlige kvindelige tyske signal-, telefondamer og stabsmedhjælpere – ”*Nachrichten/Stabshilferinnen*”. Disse forbindelser resulterede da også efter krigen i mindst et par ægteskaber. Disse forhold var officielt forbudte, men da man ikke uden tilladelse måtte forlade Silkeborg Bad for at søge kvindeligt selskab inde i Silkeborg by, lukkede man normalt øjnene for det. Graviditet var i den forbindelse et alvorligt brud på tjenestepigten, og der blev ikke set med milde øjne på den slags ”uheld”.

Der var også andre fritidstilbud til det tjenestegørende personel. Flere af dem deltog jævnligt i en form for ugentlig undervisning. Undervisningen kunne ud over i fritiden, også finde sted i tjenestetiden. Undervisningen kunne dreje sig om alt fra rene militære emner såsom signaltjeneste, våbenbetjening til historie, botanik, geografi, førstehjælp, retskrivning og matematik. Man kunne én gang årligt aflægge eksamen i de forskellige fag hvis man ønskede det.

Ca. hver 8. uge var der alarmeringsøvelse, hvor alle der ikke var på vagt skulle deltage. Man havde en alarmeringstid på 5 min. om dagen, og 10 min. om natten, fra det øjeblik alarmen lød, til at man skulle være iklædt komplet kampuniform og på sin post. Ved flere af disse øvelser deltog enheder fra andre forlægninger også. De skulle under øvelserne normalt agere fjender, og forsøge at angribe og gennemtrænge forlægningens forsvar.



Tysk officer ved sit skrivebord i Stabsbarakken på Silkeborg Bad.

Foto. SLA



”Waffenreinigen” på en af stuerne i vagtbarakken ved hovedindgangen på Silkeborg Bad sommeren, 1944. Foto. SB

Den tyske hær var, efter datidens forhold, en yderst velfungerende og velindrettet topmoderne hær. Derfor blev der også blandt samtlige af de tjenestegørende soldater, fra den menige kok i køkkenet til den fungerende general, lagt meget stor vægt på den interne sikkerhed. På alle telefoner og radiosendere stod der: ”*Achtung! Feind hört mit!*” –

oversat: ”PAS PÅ! Fjenden lytter med!”. Eller bare ”*Pst!*”. En hentydning til at skødesløs snak i den sidste ende kunne komme til at koste menneskeliv.

I den sparsomme fritid, som man som tjenestegørende soldat havde til rådighed, snakkede man ikke indbyrdes om hvad de andre kollegaer lavede på arbejdet. Det var ganske simpelt forbudt, af sikkerhedshensyn. Flere af de tyske soldater fandt derfor aldrig ud af hvad kollegaen ved naboskrivebordet beskæftigede sig med. Man kunne selvfølgelig have en formodning, men så heller ikke ret meget mere.

Nazistisk skoling.

På de fleste tyske tjenestesteder var der også en NSFO (*Nationalsozialistischer Führungsoffizier*), hvis opgave det var at sørge for at soldaterne på tjenestestedet blev skolet i den rette ånd. To gange ugentligt havde alle pligt til at deltage i den „Nationalpolitische Stunde”, medmindre tjenstligt arbejde forhindrede det. Tidligt i krigen var denne NSFO ofte en erfaren frontsoldat, som på grund af sine kvæstelser ikke længere var egnet til fronttjeneste. Disse havde i det mindste folkenes respekt. Men eftersom krigen skred frem blev disse kampvante soldater ofte overført til uddannelsesenheder, hvor de skulle videregive deres kamperfaringer til de nye rekrutter i stedet.

Dette betød at de blev udskiftet med yngre og yngre partimedlemmer, som ofte på grund af diverse fysiske skavanker ikke var egnet til almindelig militærtjeneste generelt. Eftersom de derfor ikke var videre bekendt med frontlivets strabadser, havde den almindelige tyske soldat yderst svært ved at tage dem alvorligt når de talte om opofrelse og kampen for det ”stor Germanske rige”. De sidste par år af krigen blev de blandt menigmand ofte refereret til som ”*Politrucks*”. Det var en slet skjult henvisning til NSFO’ernes modpart i den røde hær, nemlig de sovjetiske politiske indpiskere – Kommissærerne.

Gestapo meddelere.

Under hele besættelsen opererede Gestapo med et landsdækkende net af meddelere, blandt det militært tjenestegørende personel. Således også i Silkeborg. De passede dagligt deres normale arbejde rundt omkring på tjenestestederne, men samtidigt noterede de sig alle former for parti/systemfjendske udtalelser i egne rækker. Ofte blev kollegerne til disse meddelere også udsat for raffinerede spørgeteknikker, som skulle afsløre deres rette sindelag. Hvis nogen plumpede i, blev det hurtigst muligt rapporteret videre til Gestapo. Mellem de gamle garvede tyske soldater,

hvoraf hovedparten ikke var særligt politisk engageret, betød dette at næsten alle de nye soldaterne som ankom til forlæggningerne blev mødt med en vis form for skepsis, indtil det var blevet bekræftet i, at de var ”gode nok”. Politiske forhold blev derfor sjældent drøftet, med mindre man var 110 % sikker på at den man talte med var en ven, og ikke en Gestapo meddeler. Men man kunne dog aldrig vide sig helt sikker.

Blandt andet var den chauffør som kørte først for Wehrmacht Befehlshaber Dänemark General Hermann von Hanneken, og derefter Generaloberst Lindemann, meddeler for Gestapo. Og der er ingen tvivl om at han har informeret videre til sine chefer, hvad de to generaler har talt om med deres medpassagerer i bilen, under transporterne rundt i landet. Det var også kun ved et rent uheld at netop denne chauffør blev afsløret af en af de telefondamer som gjorde tjeneste i Generalstaben. Hun lod derefter et ord falde til Walter Kienitz General von Hannekens personlige adjutant, som så igen fik advaret Generalen. Chaufføren fortsatte ganske uvidende om afsløringen, som chauffør indtil krigsafslutningen.



General der Infanterie, Herman von Hanneken. Foto. SLA

De fleste soldater er ikke og har aldrig været særligt glade for politisk indblanding i deres affærer. Det samme gjaldt for hovedkvarteret på Silkeborg Bad. Gestapo havde i starten et kontor på Badet, men det blev efter en ganske kort periode på 1 ½ måned flyttet ind til Grand Hotel i Silkeborg by, og senere igen til Århus. Årsagen til flytningen var, at de simpelthen blev ”frosset” ud. Telefonerne virkede ikke, posten forsvandt, ingen ville tale med dem og de blev ”glemt” i køkkenet, så der tilfældigvis ikke var mere varm mad tilbage når det blev deres tur.

Ved krigens ophør var der også på Silkeborg Bad et par af styrets mere trofaste medlemmer, som havde meget vanskeligt ved at acceptere at krigen var blevet tabt. Et par stykker måtte af deres kollegaer, i de første dage af

maj 1945, overtales med lidt hårdhændede midler, til at opgive deres idéer om afsluttende kampe på dansk jord. En af dem havde en ide om at tage en lastbil, fylde den op med våben og ammunition, og køre den ned og fortsætte kampene mod russerne ved Berlin. De tyske soldater som gjorde tjeneste på Silkeborg Bad og som jeg har talt med siger samstemmende at der indbyrdes blandt hovedparten af soldaterne tydeligt kunne måles et lettelsens suk, da meddelelsen om Hitlers død nåede Silkeborg Bad. Og der var kun meget få som græd af sorg, da befrielsen blev en realitet.

Bespisning.

Der Sahnefront (flødefronten) var en betegnelse mange af de tyske soldater brugte om Danmark under krigen. Et ophold i Danmark var næsten det samme som at komme hjem til Tyskland, og byerne var slet ikke nær så hårdt ramt af krigen som derhjemme. Efter krigen dukkede der en køkkendagbog op blandt de tyske efterladenskaber på Silkeborg Bad. Denne dagbog beskrev nøje hvad der var på menuen på nogle af de forskellige tyske forlæggninger i Silkeborg. Bogen beskrev blandt andet menuerne på Aggerholm, og man må sige at efter datidens forhold, havde de tyske soldater bestemt ikke sultet. En officer, normalt en Oberleutnant, havde hver dag kontrolleret

kvaliteten af maden som blev serveret på de tyske indkvarteringssteder Grand Hotel, Husholdningsskolen, Gl. Skovriddergaard og Aggerholm (der var i de fleste tilfælde dansk køkken- og serveringspersonale i de tyske forlægninger).

Morgenmaden var for en tilfældig dag: 1 rundstykke, 1 stykke rugbrød, 1 stykke franskrød, marmelade, 1 skive ost og 1 skive pølse, kaffe og mælk. Til middag var det eksempelvis: urtesuppe, flæskesteg med rødkål, kålsuppe med flæsk, æggekage, forloren hare, stegte ål, karbonader, frikadeller med rødkål, oksesteg med rødbeder, engelsk bøf og tomatsuppe. Til dessert kunne det være: Kærnemælkssuppe med flødeskum, rom fromage, budding, æbledessert, brødsuppe med fløde, frisk frugt eller kage. Officeren har hver dag skrevet en lille bemærkning ud for menuen f.eks.: ”To hovedretter at vælge imellem, ingen dessert! God og velmagende. God og rigelig. Anretningen proper, men man mangler salat eller rødbeder. Rigelig men smagløs, mangler salt. Bestikkene var elendige, jeg fik en rusten gaffel!”. Og at tomatsuppen ville have smagt betydeligt bedre om der havde været ristede brødterninger til.

Menuen var ikke ens for officererne og de menige. De meniges middag var knap så varieret som officerens. Men det var vist ikke mange tyske soldatermaver, som knurrede af sult mens de opholdt sig i Silkeborg.

Omgangstone og hilsepligt.

Orden og disciplin var to af rekrut livets nøgleord, specielt i den tyske hær. Omgangstonen var på forlægningerne meget kontant, og overtrædelser blev straffet strengt. Alle underofficerer og officerer blev tituleret med Hr. (*Herr Unteroffizier, Herr Feldwebel, Herr Leutnant, Herr Hauptmann* osv.). En af ulemperne ved at gøre tjeneste på blandt andet Silkeborg Bad var, at man altid kunne risikere at rende ind i en som havde højere rang end en selv. Derfor skulle man altid huske at være korrekt uniformeret; også i fritiden. Man vidste jo aldrig hvornår man løb ind i en overordnet. De som havde prøvet straffen for en ukorrekt påklædning - en knap der ikke var knappet, hilsepligten osv. - glemte det normalt ikke igen.



”Appell” foran stabsbarakken 1944. Foto: SLA



Zwei vor der Front

Samme situation i en tysk tegners streg. Tegningen er lavet til en side i Stabens avis ”*Das Kafe Blatt*”. Siden er fundet på en af de mange aluminiums stencilark fra Ørnsø. (ER) Dok: SB

To dage efter attentatet på Hitler den 20. juli 1944 udsendtes der en befaling, som pålagde alle at den normale militære hilsen - med at føre hånden til huen - skulle afløses af den politiske hilsen - med fremstrakt højre arm. Denne befaling skabte, ifølge et par af de tyske officerer på Silkeborg Bad, ikke bare voldsom harme blandt størstedelen af de officerer der var på Badet. Men også blandt størstedelen af den øvrige værnemagts officerer og menige. Den oprakte højre arm var officiel honnør i Waffen-SS, mens den tyske værnemagts honnør var højre hånd til kasket/hue. Efter attentatet, hvor "Der Führer" mistede den sidste rest af tilliden til værnemagtsofficererne, blev "Der Deutsche Grüss" (den tyske hilsen – altså den oprakte højre arm) indført som officiel hilsen også i "Der Wehrmacht". Denne hilsen kunne blandt ikke-militære ledsages af råbet (dæmpet eller højt) "Heil Hitler" (Leve Hitler), men den militære ordledsagelse var "Sieg Heil" (Leve Sejren). I det danske DNSAP kaldte man denne partihilsen for "Den danske hilsen", og ledsagede den med ordene "Dansk Front". Værnemagten var både før som under krigen en yderst traditionsrig hær. Der var derfor allerede tidligt i krigen en udpræget skepsis overfor personel som ændrede traditionerne, og brugte den politiske hilsen i stedet for den korrekte militære hilsen. Efterhånden som krigen skred frem, blev denne skepsis ikke mindre udpræget. Grunden var, at man mere og mere forbandt den politiske hilsen med de politiske skrivebordsgeneraler som sad trygt og godt derhjemme, langt fra realiteterne i frontlinien.

Efter udsendelsen af befalingen om ændring af hilsepligten så man efterfølgende derfor ofte, såvel officerer som menige, bære rundt på diverse smågenstande i højre hånd, således at man slap for at udføre hilsepligten, ud over det strengt nødvendige. Man hilste også kun med honnør når man havde hovedbeklædning på, ellers klappede man bare hælene sammen og stillede sig i retstilling. Man havde "altid" hue, kasket eller hjelm på udendørs og tog den kun af indendørs. Eneste grund til at beholde hovedbeklædningen på indendørs var, hvis man var på tjenestelig opgave. Under hvil udenfor måtte hovedbeklædningen kun tages af, når der var kommanderet "Mütze ab" (huen af) af den befalingshavende.

Nachrichtenhelferinnen og Stabshelferinnen.

De tyske tropper havde et stort kvindeligt hjælpekorps af Nachrichtenhelferinnen (signal hjælpere) og Stabshelferinnen (stabshjælpere). Nachrichtenhelferinnen var den gren af det kvindelige tyske hjælpekorps, som hjalp signaltjenesten med signalopgaver såsom: Plottere, telefonister, kontordamer, fjernskriver- og radiokommunikationspersonel. På Silkeborg Bad var de hovedsagligt indkvarteret på Aggerholm og i Brocken (Søvilla). Brocken blev uofficielt efter pigernes indflytning omdøbt til Hexenhaus.



Nachrichtenhelferin på arbejde ved fjernskriveren.

Foto: BA

Blandt de tyske soldater blev signalpigerne oftest kaldt „Blitzmädchen" (direkte oversat: "lynpiger"). Den betegnelse fik de, fordi hovedparten af dem var udstyret med ærmemærker eller brocher med et lille lyn, som tegn på at de var uddannede signalfolk. Stabshelferinnen hjalp staben med de kontor- og meldefunktioner der var tilknyttet tjenesten i staben. De var indkvarteret i Skov- og Søvilla, henholdsvis Böhmerwald og

Brocken. Nachrichtenhelferinnen og Stabshelferinnen havde de samme arbejdstider som soldaterne, men deltog ikke i den ”militære” del af soldaternes opgaver. Ifølge de tyske forskrifter måtte kvinderne ikke indsættes, eller så vidt muligt opholde sig, i frontområder. Hvis det område de opholdt sig i alligevel blev et kampområde, måtte ingen midler spares for at bringe kvinderne i sikkerhed.



”Blitzmädchen“ fra Silkeborg Bad i en afslappet situation. Læg mærke til brochen med lynet på slipset og lynet på ærmet. ”Staklen” som er blevet nedlagt er fra Luftwaffe. Foto: SB

Nachrichtenhelferinnen og Stabshelferinnen’s udrustning bestod af:

- 1 skråhue.
- 1 regnslag.
- 3 tjenestebuser.
- 2 uldtrøjer.
- 2 sorte slips.
- 1 tjenestetaske.
- 1 tjenestebroche.
- 1 frakke.
- 1 spadseredragt med 2 nederdele.
- 1 hvid bluse.
- 3 par bomuldsstrømper.
- 2 par snøresko.
- 1 par galocher.
- 2 tjenestekitler med 3 ekstra kraver.

Vintertøj:

- 1 uldsjal.
- 1 hue med øreklapper.
- 2 par uldstrømper.
- 2 par uldne underbukser.
- 2 trikot skjorter.
- 1 par uld luffer.

Bortset fra vielsesring og evt. ur, måtte de kvindelige hjælpere ikke under nogen omstændigheder bære andet end det tjenligst udleverede tøj og udstyr i tjenestetiden. Ligeledes måtte evt. brug af sminke kun være yderst nødtørftig. Blandt de tyske soldater var øgenavnet for de kvindelige hjælpekorps ofte ”De grå mus”, ud fra farven på uniformen.

Tyske ”Nachrichtenhelferinnen” i gang ved omstillingsbordene og fjernskriveren.

Foto. BA



Dienstabweisung für die Stabsheilerin vom Dienst
auf dem Gefechtsstand Silkeborg

1.) Dienstantritt, Dauer des Dienstes und Diensterteilung
Die mit der "Diensterteilung" der Stabsheilerin-Führerin ein-
gesetzte St.H.v.D. meldet ihren Dienstantritt lo Min. vor Dienst-
beginn beim Ia.
Dienstdauer: täglich von 13.00 - 16.00 Uhr und von 19.30. -
8.30 Uhr.

Während der Dienstzeit hat sich die St.H.v.D. ständig im Dienst-
zimmer (Führungsbaracke Zimmer Nr. 4) aufzuhalten. Verlässt sie
dieses auf kurze Zeit, ist die Reportageanlage durch den O.v.D.
oder einen ausgewiesenen Schreiber der Abt. Ia zu besetzen. Die
Baracke darf nur bei "Fliegeralarm" verlassen werden. Vertretung
während des/durch eines andere St.H.v.D. nur mit Genehmigung des
Ia im Einvernehmen mit der St.H.-Führerin.

Dies Diensterteilung erfolgt durch die St.H.-Führerin und ist
für die Zeit von 3 Wochen im voraus festzulegen. Änderungen der
Diensterteilung, durch Krankheit usw., müssen von der St.H.-Füh-
rerin mindestens 3 Std. vor Dienstantritt dem O 1 und Luftschutz-
leiter zwecks Änderung der Diensterteilung bekanntgegeben werden.
Den Dienst als St.H.v.D. versehen nur die im Lager Silkeborg be-
schäftigten St.H. mit Ausnahme der St.H. des Wafü. Nach Dienst-
beendigung hat die St.H.v.D. bis 16 Uhr dienstfrei, ferner sind
die als St.H.v.D. eingesetzten St.H. von jeder weiteren ausser-
dienstlichen Tätigkeit, wie Telefondienst, Lazarettendienst usw.,
befreit.

Die Reportageanlage muss ständig besetzt sein. Während der Ge-
schäftszimmer-Dienstzeit versieht das Gesch.z.-Personal der Abt. Ia
den Reportagedienst.

2.) Aufgaben der St.H.v.D.

Bei Dienstantritt übernimmt die St.H.v.D. das Tagebuch und die Map-
pe "Diensterteilung". Dienstbeginn und -Beendigung trägt sie mit
Zeitangabe in das Tagebuch ein, ebenso in der Spalte "Vorkomm-
nisse" in kurzen Schlagworten alle Vorkommnisse während des
Dienstes. Bei Durchgabe der Reportage ist sofort Verbindung mit

mit dem O.v.D. aufzunehmen. Beginn und Ende jeder Reportage ist in
das Tagebuch einzutragen. Die Reportage wird durch Fernsprecher
durchgegeben. Die St.H.v.D. muss bei Tag und bei Nacht sofort zur
Aufnahme der Reportage-Übermittlung bereit sein. Die Aus- und Ver-
wertung der Reportage erfolgt lediglich durch den O.v.D. Die Ein-
tragungen auf der Karte haben auf das genaueste und deutlich er-
kennbar zu erfolgen.

3.) Verhalten bei Feindeinflügen (Luftalarm)

- a) Bei "Luftgefahr" und "Alarmzustand" ist der Dienst weiter im
Reportagezimmer zu leisten.
- b) Bei "Fliegeralarm" wird die Aufnahme der Reportage am Befehls-
stand des IS-Leiters (Bef.-Bunker) fortgesetzt. Der Ortswech-
sel darf jedoch erst nach Besetzung der Reportageanlage im
Bef.-Bunker durch einen Schreiber der Abt. Ia, der nur vor-
übergehend eingesetzt wird, erfolgen. Die Stabsvermittlung hat
Vorsorge zu tragen, dass die Reportage-Aufnahme nicht vorzei-
tig unterbrochen wird.

4.) Das Mittagessen wird vom Offizierskasino gegen Entgelt als Pflicht-
mahlzeit zur Verfügung gestellt. Abendessen und Frühstück als
Selbstversorgung, eventuell nach Speisekarte des Offiz.Kasinos.

Die Bekleidung während der Nachtdienstzeit muss so gewählt werden,
dass sowohl sofortige Einsatzbereitschaft als auch das Aufsuchen
des Bef.-Bunkers gewährleistet ist.

Für den Wehrmachtbefehlshaber Dänemark
Der Chef des Generalstabes
I.v.
gez. Toeppke
Major i.G.

V e r t e i l e r :
St.H.v.D. (Mappe Diensterteilung)
St.H.-Führerin
IS-Leiter
O.v.D.-Mappe

F.d.R.

Hauptmann u. Ia



Nachrichtenhelferinnen under morgeninspektionen.

Foto: BA

Overtagelsen af Silkeborg Bad.

Chefen for den tyske Ortskommandantur i Silkeborg aflagde den 4. juni 1942 et besøg på Silkeborg Borgmesterkontor. Med sig havde han to officerer fra den tyske Quartiermeister Stab (kvartermester staben) i

Århus. De to officerer fra staben var på foranledning af det tyske Quartiermeister embede i København på udkig efter et nyt egnet indkvarteringssted for den tyske øverstbefalende - Befehlshaber der deutschen Truppen in Dänemark, General Erich Lüdke og hans stab. Lüdkes stabs hovedkvarter var placeret på Nyboder skole i København, som siden tidligt i krigen havde været beslaglagt til dette formål.

General Erich Lüdke til venstre. Rigsbefuldmægtigede (Gesandt von Renthe-Fink) i midten. Renthe-Fink blev senere afløst af Dr. Werner Best. Foto: RA



Hovedkvarteret på Nyboder skole i København.

Før overflytningen til Silkeborg lå hovedkvarteret for Befehlshaber der deutschen truppen Dänemark, som tidligere nævnt på Nyboder skole i København. I den forbindelse blev der anlagt to større bunkers på hver side af skolen. Opgaverne for hovedkvarteret var de samme som beskrevet senere her i bogen for hovedkvarteret på Silkeborg Bad.



Nyboder skole med flakstillinger på taget, set fra Østerport sommeren 1945. Den ene af udgangene fra kommandobunkeren, ses i skråningen ved pilen. Skråningen var for øvrigt belagt med fodfolksminer.

Foto: Via Dines Bogø

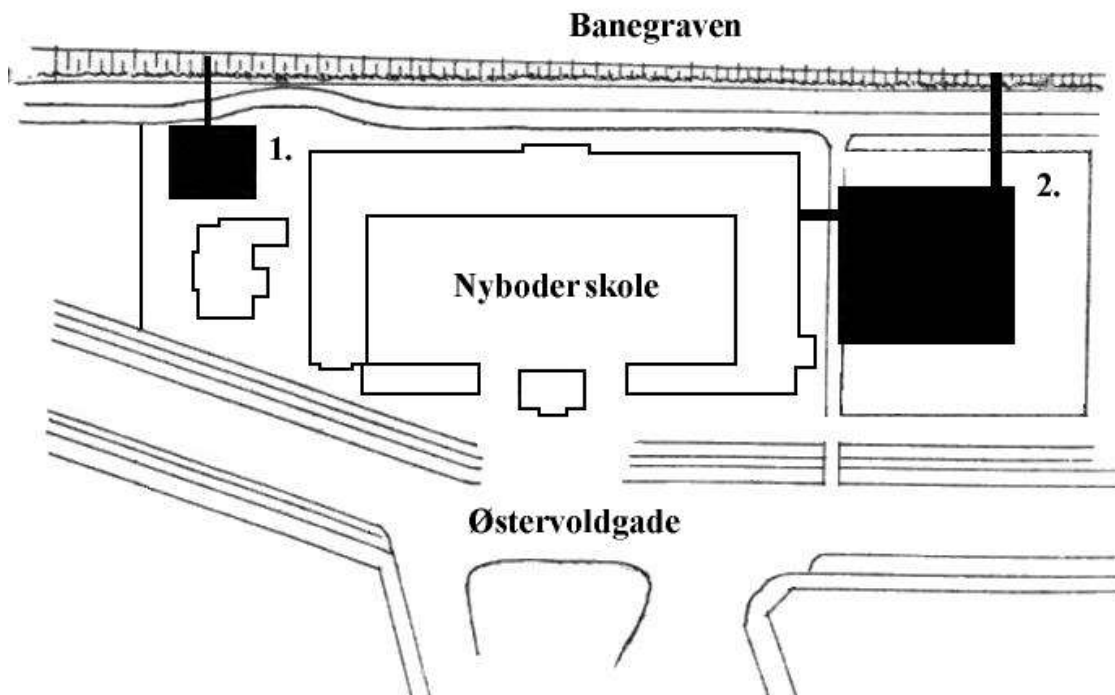

Nyboder skole i København. 1. Telefoncentral bunker. 2. Kommando bunker. Kort: DM via Dines Bogø

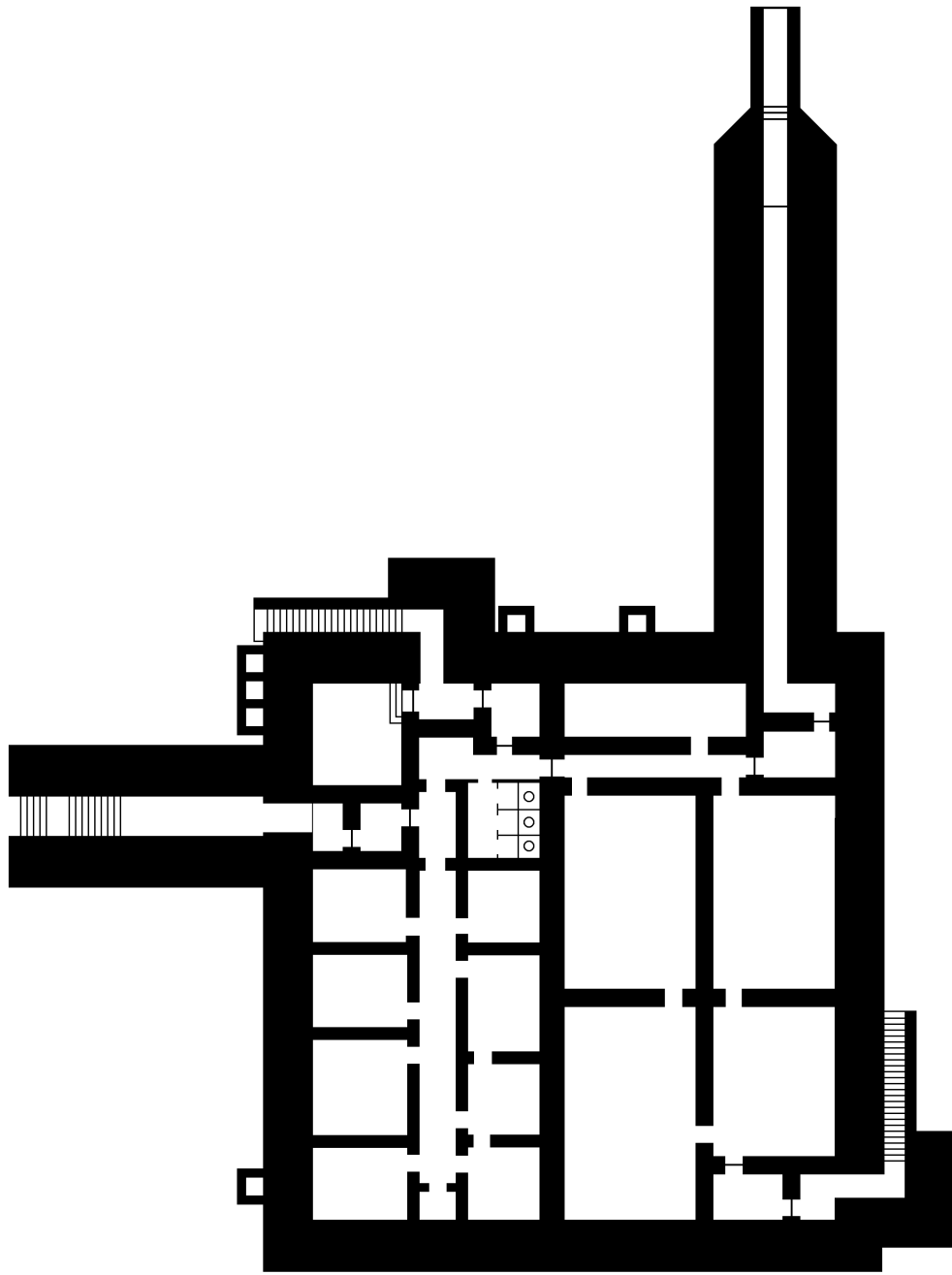

Bunker type Sonder Konstruktion der OT		Antal stk. 1.	
Tysk nr. 50301	Tysk betegnelse: Befehlsstand.		
Dansk nr. -	Dansk betegnelse: Kommando bunker.		
Byggegrube:	4860 m ³	Besætning:	Mål i meter.
Beton:	3700 m ³	? mand.	Højde: 5,65
Rundjern:	228 t.	Byggeår:	Bredde: 26,00
Profiljern:	55,5 t.	1943	Længde: 26,00
Bygningsstyrke:	B	Indvendige M²	?
Bemærkninger: Bunkeren nåede ikke at blive taget i brug af Befehlshaber der deutschen truppen Dänemark.			

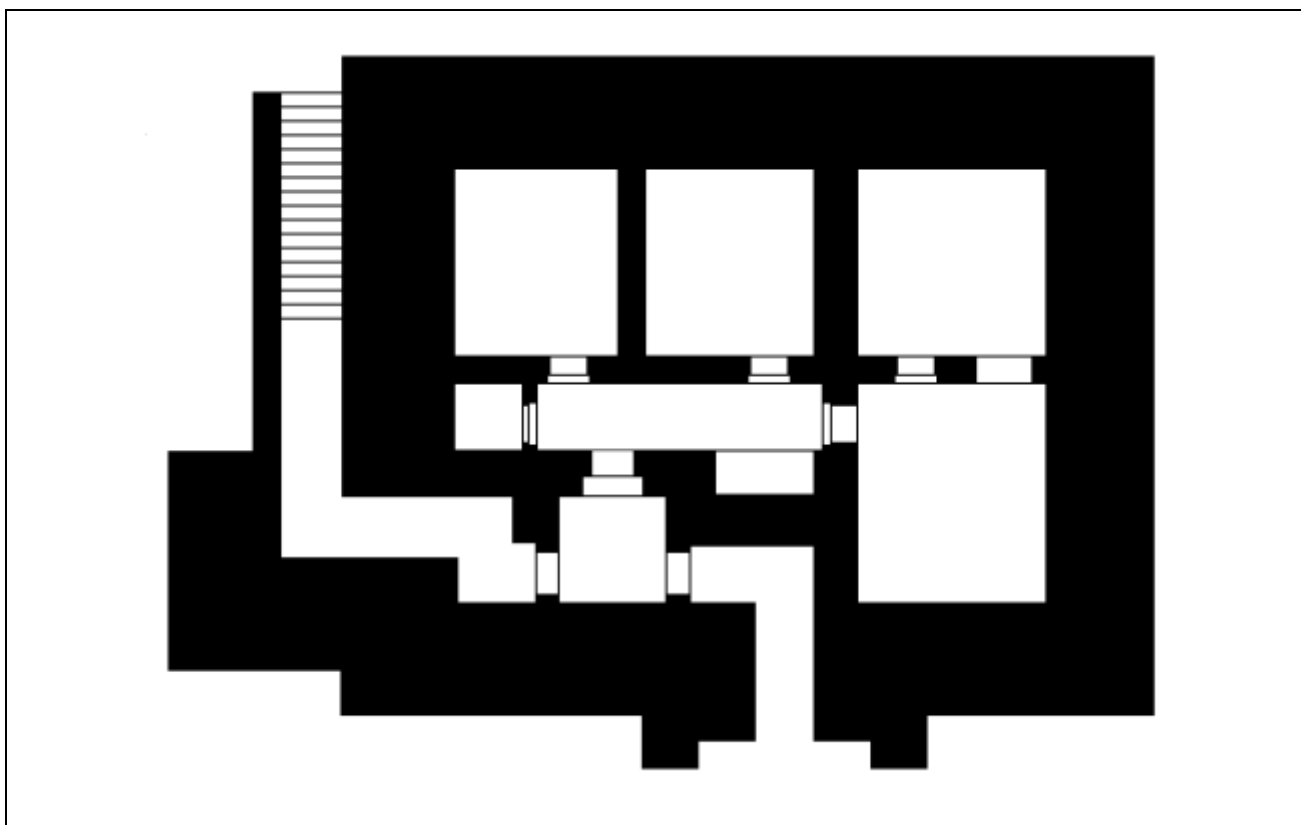

Bunker type Sonder Konstruktion der OT		Antal stk. 1.	
Tysk nr. 50303	Tysk betegnelse: Kabel Schaltstand/ Luftschtzbunker.		
Dansk nr. -	Dansk betegnelse: Telefoncentral bunker.		
Byggegrube:	1880 m ³	Besætning:	Mål i meter.
Beton:	1190 m ³	? mand.	Højde: 5,65
Rundjern:	71,4 t.	Byggeår:	Bredde: 12,00
Profiljern:	17,8 t.	1943	Længde: 14,80
Bygningsstyrke:	B	Indvendige M²	?
Bemærkninger: Bunkeren er på tyske kort benævnt både som Kabel Schaltstand og Luftschtzbunker.			

Befehlshaber der deutschen truppen Dänemark General Erich Lüdke og resten af hans stab, havde gennem flere større taktiske krigsspil nøje studeret mulighederne for et allieret angreb på Danmark. Eventuelt i form af en større allieret invasion. En invasion som tyskerne forventede, ville kunne finde sted i Jylland. Med sit hovedkvarter placeret i København, forventede generalen ikke at han på betryggende vis kunne lede slagets gang vest for Storebælt derfra. Ved et større allieret angreb, kunne hans kommunikations- og forbindelseslinier mellem København og Jylland simpelthen ikke forventes opretholdt. Det var derfor nødvendigt for ham at finde et andet egnet sted i det centrale Jylland, til sit fremskudte hovedkvarter. Det er derfor de to var på rundrejse til de større byer i Midtjylland.

Baufortschrittsplan

Geheime Kommandosache

50

für Einzelanlagen

46 Blatt

Id. Nr.	nyvæ. Bauw. Nr.	alle Bauw. Nr.	Bauwerkstype	m ²	gebyggt for	verwendet als	betonieret	færdig	an truppe overg.	Bemærkninger	Id. Nr.	nyvæ. Bauw. Nr.	alle Bauw. Nr.	Bauwerkstype	m ²	gebyggt for	verwendet als	betonieret	færdig	an truppe overg.	Bem.
<u>Ständige anlægs</u>											<u>Verst. fældm. u. fældm. anlægs</u>										
<u>Gef. Stab d. W.B.D. København</u>																					
7	50301	S.A. d. O.F. 3700	#	Bekendst.	9.6	37.7	4.8		Trog	J	1600-84	5	58c	57.5	L	Ringite-F. Bl.G. u. l. Gr.	5	5	5		Agerholm
2	50302	"	1190	#	Nordin-Stet.	27.3	1.7	1.8		Trog	J	1610-74	10	58c	115	L	" "	10	10	?	Lw. Stp. Tegn. vandskæle
											0325-0329	5	58c	90	L	" "	5	5			Lw. Stp. Tegn. Tårn
3	50	608	990	#	Reg. Gef. Stet.	1.7				J		2		80		Stahlbeton-Fundam.	2	2			15/180. n.k.
											4686-87	2	58c	48		Ringite F. M.G. u. l. Gr.	2	2			Bardrup Pl. T. B.
											4305-86	2	58c	23	#	" "	2	2			Blaaberg V. B.
											4307	7	58c	24	#	" "	1	1			Bykrogge V. B.
<u>Kolding: af Ausweich Gef. Stet. Gen. d. Lu. D.</u>																					
4	50857	601	622	660	L	J. Gr. U. Stet.	29.8	10.1			4330	7	58c	24	"	" "	1	1			Siljelic Børmose
5	50853	602	622	660	L	"	26.9	10.1				10	58c	180	"	" "	10	10			Lemvig

Byggeoversigt over de to bunkere ved Nyboder skole i København øverst til venstre under W.B.D. København. En nærmere gennemgang af de tyske Baufortschrittsplaner findes side 100. (R) Dok: RA

Borgmesterkontoret i Silkeborg ringede om formiddagen til Silkeborg Bad, og spurgte om hvor stor den daværende belægning var. Ca. et kvarter efter denne forespørgsel ankom chefen for Ortkommandanturen med de to kvartermester folk til Badet, og påbegyndte en besigtigelse af bygningerne. Under dette besøg rettede de ikke henvendelse til noget af Badet personale. Overlæge Arne Portman undrede sig over denne fremfærd, og kontaktede borgmesterkontoret. Her bedte de ham om at rette direkte henvendelse til chefen for Ortkommandanturen, eftersom borgmesterkontoret heller ikke var for godt orienteret. Chefen for Ortkommandanturen orienterede om, at man fra overkommandoens side på nuværende tidspunkt påtænkte sig at indkvartere generalen og et par højtstående officerer - eller til 1. oktober et større antal tropper, som så ville belægge hele anstalten. Om der her er tale om generalen for 416 Inf. Div. Generalleutnant Kurt Pfliger, eller Befehlshaber der deutschen Truppen in Dänemark, General Erich Lüdke, vides ikke. Men da generalen for 416 Inf. Div. med hans stab allerede fra foråret 1942 var indkvarteret på hotel Dania, er det nærliggende at tro at det er dem der var tale om.

Overlæge Arne Portman protesterede på det kraftigste, og henviste ganske naturligt til stedets lægelige funktion. Chefen for Ortkommandanturen forstod udmærket overlægens protester, og ville gerne personligt forelægge dem for generalen. Om eftermiddagen orienterede overlægen skriftligt direktør N. Holten- Andersen og højesteretssagfører O. Bang om sagen. På Silkeborg Bad formodede overlægen, at det var en tyskvenlig gæst som forlod Badet dagen før, som gav et tip til værnemagten om stedets fortræffeligheder.

Den 31. oktober 1942 lukkede badet for sin sæson dette år, og en af de første dage i november ankom fire tyske officerer, som hurtigt satte sig i besiddelse af hele det store område. Endda uden forudgående aftaler eller forespørgsler. Officererne begyndte til forvalter Skov-Jensens store bestyrtelse, at anbringe små skilte med de nye tyske beboeres funktioner og titler på dørene ind til

alle bygningerne. Man havde dog haft en formodning om at tyskerne stadigvæk havde interesse i området, da der i både juli og august var blevet observeret flere civilister og også militærfolk som havde gået rundt med måleudstyr i området. Badets bestyrelse nedlagde øjeblikkelig en skriftlig protest, men den blev blot ignoreret. Selv efter flere skriftlige protester til blandt andet Indenrigsministeriets kommitterede hr. Odel, lykkedes det ikke at omstøde beslutningen. Fra Badets side havde man på fornemmelsen at indenrigsministeriet var helt på tyskernes side. Den 16. november 1942 underskrives der - meget mod bestyrelsens vilje - en lejekontrakt med tyskerne.

For værnemagten deltager:

For Feld Post nr. 07854 Heeresunterkunftsverwaltung - Stabsintendant Glanzmann.

For Feld Post nr. 40367 416 Infanteri Division - Sonderführer Madsen.

For Silkeborg Bad A/S:

Ingeniør N. Holten - Andersen som formand for bestyrelsen.

Borgmester Aaboe Sørensen, bestyrelsesmedlem.

Overlæge Arne Portman.

Landsretssagfører C.B. Christoffersen.

Som leje aftales et årligt beløb på 250.000 kr. plus at der blev afsat et beløb på 150.000 kr. til genetableringsudgifter når lejemålet ophørte. Lejen af Badet inkluderede alt inventar, men dog ikke linned, hvilesenge, gymnastikredskaber og lægeligt udstyr. Dette ville blive låst inde i de til lysbadet tilhørende lokaler.

Det sjove ved denne lejekontrakt var, at tyskerne forbeholdte sig ret til ikke bare at anlægge barakker, beskyttelsestage, felttoiletter og betonbeskyttelser (bunkers), men også at de forpligtigede sig til at fjerne dem igen ved lejetids ophør!

Overlæge Portmans bolig blev også lejet ud til kommandanten med inventar, men dette forelå på en særskilt lejeaftale. Forvalter Skov-Jensen måtte sammen med sin kone fortsat bebo sin bolig i Kurhuset, samt varetage sine normale arbejdsopgaver. Dog betaltes hans løn fortsat af Selskabet Silkeborg Bad A/S. Efter en nøjere gennemgang af kontrakten af de tilstedeværende, blev lejekontrakten underskrevet. Få uger efter blev det indgåede lejemål omstødt af tyskerne, og efter tysk diktat blev lejesummen nedsat til 90.000 kr. Bestyrelsen forkastede naturligvis denne omstødelse, hvorefter tyskerne - med indenrigsministeriets mellemkomst - beslaglagde hele området og endnu engang nedsatte beløbet. Denne gang til 45.000 kr., og herved blev det.



Silkeborg Bads hovedbygning som den så ud ved krigens begyndelse. Foto. SB

Beslaglæggelsen betød at Badet nu officielt bliver stillet til rådighed for den tyske værnemagt fra den 1. december 1942. Midt i december 1942 begyndte de tyske fæstningspionere fra Festungspionierstab 31, at detailopmåle Badets

park for at forberede byggerierne. Bestyrelsen for Silkeborg Bad så derfor ingen anden udvej end at udseende en kortfattet pressemeddelelse lydende:

”Da den Danske regering har besluttet, at den tyske beslaglæggelse af Silkeborg Bad skal imødekommes, beklager vi at måtte meddele Dem at Kuranstalten ikke åbner til Sommer”.

Byggeriet starter.

Den 3. marts 1943 påbegyndte entreprenørfirmaet Haugaard & Theudt fra Århus det indledende gravearbejde, under opsyn af den tyske Organisation Todt (i forkortelse OT), som var den tyske byggeledelse. Overlæge Portman noterede i et brev til bestyrelsen, at der den 28. marts arbejdede ca. 500-600 mand med befæstningsbyggerier på Badet. Han noterede også med stor ængstelse, at det hensyn som tyskerne havde lovet at overholde overfor parkens udsende ikke blev overholdt, og at flere af de gamle og særdeles smukke træer allerede var blevet fældet. F.eks. blev også jord fra udgravningen til bunkeren ovenfor kilden, bare hældt ud over kanten af skråningen og ned til kilden, og det ødelagde det bassin som var placeret nedenfor skråningen.

Den 15. april påbegyndtes bygningen af den store telefon- og radiobunker ved Aggerholm. Bunkeren var af typen R 618, og både den og de andre typer som nævnes i dette afsnit, er nærmere gennemgået i afsnittet: Bunkers og forsvarsstillinger side 78. Inden månedens udgang var man også yderligere begyndt at bygge to R622 mandskabsbunkers, samt en R608 Divisionshovedkvarterers bunker. Den 21. april ankommer Generalleutnant Kurt Pfliger fra 416 Inf. Div. med hans stab. Vagtpersonalet på det som tyskerne nu kaldte *”Div.St.Qua Silkeborg Bad”* (Divisions Stabs Quartier eller Gefechtstand Silkeborg Bad), udgjordes af et *”Wachzug”* fra Gren.Btl. 193. Den tyske dagsberetning *”Tätigkeits-bericht”* for 21. april 1943 lyder:

”21.4.43 wird der Stab der 416 Inf.Division in den für den Einsatzfall vorgesehenen Gefechtsstand des Bef.Dänemarks verlegt”



Generalleutnant Kurt Pfliger
Foto: SLA

En anden ting som kan virke lidt mærkelig er, at territorialområdet som 416 Inf.Div. skulle bevogte rent faktisk strækker sig fra grenen i nord, til linien Mariager-Nissumfjord i syd. Det er derfor lidt underligt at Divisionshovedkvarteret bliver placeret på Silkeborg Bad, som ligger et godt stykke inde i 160 Infanteri Divisions territorialområde.

I første del af maj blev bygningen af endnu fire mandskabsbunkers type R622 påbegyndt. På daværende tidspunkt var modstandsbevægelsen i Silkeborg begyndt at røre på sig for alvor. Den første store sabotagebrand hærgede et tysk halmlager i Silkeborg by, og interessen for hvad der foregik ude på Badet var ikke blevet mindre, i takt med at den tyske tilstedeværelse derude voksede.

En af de spirende lokale modstandsfolk P. Petersen fik et vink fra København om, at man var meget interesseret i tegninger af byggeriet, og hvis det var muligt også billeder. Det var meget tæt på at gå galt for ham, og ifølge ham selv var det kun takket været hans egen koldblodighed at han undgik opdagelse. Han tog en aften ud for at fotografere telefonbunkeren med sit klappkamera. Det var før området blev helt afspærret, og en del Silkeborgensere havde benyttet lejligheden til at tage en

aftentur ud for at se på byggerierne. Han hørte en lyd og skyndte sig at proppe sit kamera i lommen, næsten samtidigt dukkede en tysk vagt op, og kaldte ham til sig med ordene: ”*Kommen Sie mal hier!*”. Med bankende hjerte frygtede han det værste, men åndede lettet op da spørgsmålet var: ”*Wieviel Uhr ist es?*”. Efter en kort samtale om vind og vejr på P. Petersen bedste skoletysk, gjorde vagten ham pænt opmærksom på at han nok hellere måtte forsvinde nu, da der snart var vagtafløsning. Denne bemærkning behøvede vagten ikke sige to gange, og modstandsmanden slap væk denne gang. Senere under krigen måtte han dog en tur i Vestre fængsel, og kom senere i Kz-lejr. Han kom efter befrielsen tilbage til Silkeborg igen med ar på sjælen, men ellers i god behold.

Fra flere modstandsfolks side berettes i øvrigt om, at de under krigen var blevet opdaget i forbindelse med deres illegale arbejde, men at den eller de tysker/tyskere som opdagede dem faktisk ”dækkede” over dem. Flere fortæller at de rent faktisk havde fået advarsler af tyskere om, at ”det der” skulle de ikke lade bestemte personer (som de så fik navnet på) eller andre se! Nu kunne man jo godt forestille sig at den slags ”advarsler” først forekom sent i krigen. Men der er allerede eksempler på det fra sent på året i 1942.

Et godt eksempel herpå er fra en episode sent i krigen. Episoden finder sted på banegården, hvor en af jernbanesabotørerne med dæknævnet ”Tage” arbejdede. ”Tage” var rendt fra en bombe, som en af de tyske jernbanemænd fandt straks efter. Tyskeren kom ind på ”Tages” kontor, og lagde bomben på bordet med ordene ”*Havde jeg været fra Gestapo, ville alle I sabotører her på stationen for længst være havnet i spjældet!*”.

Den 19. maj 1943 var en engelsk Mosquito PR. Mk. IV fra 540 PR Squadron (Photo Reconnaissance) stationeret på den engelske flyvestation Leuchars, på rekognoscering over det midtjyske. Med hjem bragte den en serie gode luftfotos af Silkeborg Bad. Englænderne var 14 dage før gennem efterretningstjenesten blevet adviseret om, at der foregik spændende ting i skoven lige syd for Silkeborg. Det besluttes derfor at sende et ”spionfly” til det midtjyske for at tage billeder. Resten af krigen blev disse rekognosceringsoverflyvninger gentaget med jævne mellemrum. Enten fra den engelske flyvestation i Benson (544 Squadron) eller som tidligere fra Leuchars.

De Havilland **Mosquito**

PR. Mk. IV

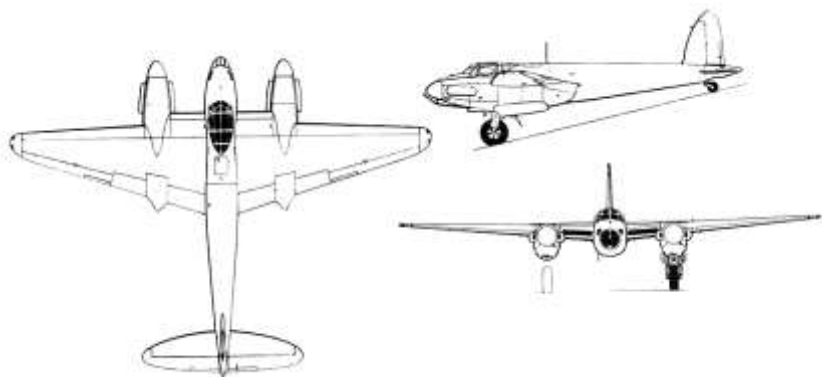

Nationalitet:	Engelsk	Højde:	4,66 m.
Type:	Rekognoscerings fly	Ydeevne:	Max. 612 km/t. Cruise 589 km/t.
Besætning:	2	Rækkevidde:	1963 km.
Længde:	12,34 m.	Bevæbning:	Ingen
Bredde:	16,50 m.	Bombelast:	Ingen



Engelsk luftfoto af Silkeborg Bad, den 19. maj 1943. Foto. University of Keele, British Crown Copyright.

Den 17. juni beregnede organisation TODT - som var den tyske byggeledelse - at der var ca. en måned tilbage af byggearbejdet før man kunne være klar til støbning af bunkerne. Så vidt muligt foregik arbejdet i døgndrift og under akkord. Lønnen var over gennemsnittet, og der var ingen problemer med at skaffe arbejdskraft til byggerierne. I 1943 var lønnen for akkord for arbejdsmænd beskæftiget ved fæstningsbyggerier kr. 2,80 i timen, hvilket skal sammenlignes med at normal akkord arbejde gav kr. 1,76 i timen.

Månedslønninger for befæstningsarbejdere.

Månedsløn i et:	Organiseret - firma	Uorganiseret - firma	Gennemsnitlig andre arbejdspladser
Ufaglært	164 kr.	175 kr.	110 kr.
Faglært	239 kr.	229 kr.	114 kr.

Arbejdsanvisningskontorerne havde lovhjemmel til at fratage en arbejder hans understøttelse, hvis man nægtede at tage anvist civilt arbejde. Flere af anvisningskontorerne anviste derfor folk til fæstningsbyggerierne, og trak dem i understøttelse hvis de nægtede. Men dette var ulovligt når det var befæstningsarbejde der var tale om, og Arbejdsministeriet måtte da også flere gange indskærpe, at dette ikke måtte finde sted. Flere kontorfolk med sympati for nazismen, mente dog at det var en arbejdsløs håndværkers pligt at arbejde på landets forsvar mod de ”fjendtlige” allierede. Flere her i Silkeborg har fået mere end en moralsk lektion fra disse kontorfolks side i, hvad de mente de burde tage af arbejde. Men man kunne dog frit nægte dette, uden at frygte sanktioner. Enkelte af disse kontorfolk var dog ikke altid lige behjælpelige, når man senere igen besøgte kontoret.

Tyskerne havde dog ikke de store problemer med at skaffe arbejdskraft før sidst i krigen. På de store byggepladser kom der konstant folk forbi og spurgte efter arbejde. For det meste var det ikke det at man arbejdede for tyskerne som var det afgørende, men derimod lønnen.

En af de ”tømrer” som blev ansat på Silkeborg Bad, fortalte at der normalt ikke blev spurgt om ens kvalifikationer, men at man fik ca. 15 – 20 min. til at lave et stykke træarbejde, der kaldtes en fransk lås. Hvis man kunne udføre det job blev man ansat. Nogle af de lokale beboere i området fik også en idé om at få fat i en del af kagen. Flere lavede madordninger for arbejderne, hvor man enten bragte varm mad ud til byggepladsen, eller smurte friske madpakker, som også blev bragt ud. Arbejderne kunne også gå til et af husene på hjørnet af Skovvangsvej (nu Kroghsvej) og Ørnsø sidevej (nu Vesterled), hvor der var indrettet en stue. Her kunne man - mod forudbetaling og aflevering af rationeringsmærker - få varm middagsmad. Denne madordning faldt i god jord hos de fleste, og enkelte driftige personer fandt da også senere ud af at der med fordel kunne drives smugkro. Dette skete blandt andet i Ørnsø Efterskoles hus, Ørnsøhus ved Ørnsøvej (nu Gjessøvej).

Den 15. juli var man klar til at påbegynde støbningen af de første af de otte bunkers. Støberiet kørte i døgn drift til man var færdig ca. 4 dage senere. En af arbejderne har fortalt, at ca. 3 dage efter at R608 bunkeren var blevet støbt, blev der luftalarm. Det sikreste sted var jo i bunkeren, så der var ikke langt fra tanke til handling. Ham og et par andre kom dog ligeså hurtigt ud, som de var kommet ind. Temperaturen måtte have været tæt på de 100⁰ inde i bunkeren. Det de ikke havde taget højde for var, at det tager rimeligt lang tid for 990m³ beton at køle ned til normal temperatur igen efter hærningen.

Befehlshaber der deutschen Truppen in Dänemark General Erich Lüdke var den 27. september 1942 blevet afløst af General der Infanterie Hermann von Hanneken. Det betød at det nu var ham som i en evt. skærpet situation måtte flytte til Silkeborg. I løbet af efteråret 1943 blev den tyske overkommando (Oberkommando die Wehrmacht, OKW) mere og mere nervøs for, om de allierede kunne finde på at lave en invasion i Europa. De allierede havde jo hele sommeren og efteråret flyttet landgangsfartøjer og styrker fra Middelhavet til England, og tyskerne var godt klar over hvad det trak op til. Den 22. oktober 1943 fik 416 Inf. Div. besked om at flytte hovedkvarteret fra Silkeborg Bad til Hobro (i december flyttes det igen videre til Ålborg). 31. oktober 1943 forlod de sidste dele af staben fra 416 Inf. Div. Silkeborg Bad.

Führerweisung 51.

Den 1. november beordrede OKW det tyske forsvar i Danmark i højeste beredskab. Der var indenfor de seneste par uger blevet overflyttet flere store kamp- og transportenheder fra Middelhavet til England, og OKW troede at det var forberedelser til et invasionsforsøg i Europa, og dermed også Danmark. Dette medførte at de tyske tropper i Danmark skulle forskydes mod vest, og at hovedkvarteret på Nyboder skole i København nu skulle flyttes til sit fremskudte kampstade i

Silkeborg. Den 3. november 1943 udsendtes Hitlers Führerweisung nr. 51 (Direktiv nr. 51), som vedrørte Danmarks fremtidige forsvar. Adolf Hitler besluttede at forstærke Danmarks forsvar mod en evt. engelsk aggression.



General der Infanterie Hermann von Hanneken. Foto: FM

Den 5. november 1943 kl. 18.00 var hele overflytningen til Silkeborg Bad fuldført. Tre dage efter blev det første stormøde afholdt på Badet. Tilstede var von Hanneken, stabscheferne, samt cheferne for flyvevåbnet og flåden. Dette møde skulle afklare meningen med Hitlers nye direktiv for Danmark. Den 14. november blev Von Hannekens titel ændret til "Wehrmachtsbefehlshaber Dänemark" (WBD).

Denne ændring betød, at han havde hele kommandoen over alle tyske landstyrker i Danmark. Før udnævnelsen havde han kun kommandoen over hæren (Heer), flåden (Kriegsmarine) og flyvevåbnet (Luftwaffe).

Overflytningen fra Nyboder skole behagede ikke alle officererne, og flere blev mere end kede af at skulle forlade storbyens pulserende natteliv (plus div. kærester), for at flytte på landet. Ikke nok med at man var blevet overflyttet til et nyt sted, men arbejdsbyrden blev også betydeligt større. Direktiv nr. 51 dekretede nemlig også at store mængder forstærkninger skulle påbegynde at ankomme til

Danmark inden for få uger. Denne arbejdsbyrde satte virkelig stabens sammenhold og samarbejdsevner på en prøve, men alt forløb fint.

I forlængelse af Führerweisung 51. udsendte von Hanneken den 15. november en ordre "Befehl für die Verstärkung der Küstenabwehr in Jütland und Neuregelung der taktischen Gliederung zur Verteidigung Dänemarks". I denne ordre hed det blandt andet at der måtte regnes med et allieret storangreb mod Danmark, og at udbygningen af kystforsvaret skulle fremskyndes idet at tyngdepunktet i samtlige forsvarsforberedelser skulle ligge i Jylland. Det medførte blandt andet at antallet af danske arbejdere ved befæstningsbyggerierne, fra november 1943 til maj 1944, steg fra 33.000 mand til 71.000 mand. OKW ønskede dog forgæves dette tal bragt op på omkring 100.000 mand i 1944, men det kunne ikke lade sig gøre at skaffe arbejdskraft nok på dette tidspunkt.

Amtmand Peder Herschends kontor.

Den 9. november 1943 om aftenen blev den danske Amtmand Peder Herschend ringet op på hans bopæl i Vejle af udenrigsministeriet. De forlangte at han næste dag kl.12.00 stillede til et møde med direktør Niels Svenningsen. Anledningen kunne ikke oplyses i telefonen.

Ved mødet blev det oplyst at General der Infanterie Herman von Hanneken med sin stab havde forladt København, og var taget til sit fremskudte hovedkvarter i Silkeborg. Derfor var det nu ønskeligt fra både dansk og tysk side at Den Danske Centraladministration (Departementschefstyret) fik en repræsentant i Silkeborg. Tyskerne ville sende Regierungsdirektor Stalman over som deres repræsentant for den tyske rigsbefuldmægtigede Dr. Werner Best. Departementscheferne bad derfor P. Herschend om at være departementschefstyrets repræsentant over for de tyske myndigheder i Silkeborg. Herschend blev først indkvarteret på Gl. Skovridergård, men fik efter få dage besked om at finde et andet logi, da von Hanneken allerede på dette tidspunkt havde pladsproblemer ude på Badet. Gl. Skovridergård blev i stedet beslaglagt til brug for Wehrmachtintendant Dänemark.

Kontoret var nu uden fast bolig. Men efter en kort samtale med overlægen på Silkeborg Tuberkulosesanatorium, blev kontoret og personalet flyttet længere ned af gaden til den nyopførte funktionærbygning på sanatoriet. Herschend valgte efter oprettelsen at kalde sit kontor for "Stiftamtmand P. Herschends Kontor". Han boede kun fast i Silkeborg i de tre første måneder. Derefter var det kun nødvendigt for ham at tage et par gange ugentligt til byen, for at klare de opgaver der måtte dukke op. Resten tog hans seks ansatte sig af. Ved siden af jobbet her i byen skulle han stadigvæk passe sit normale arbejde på Amtsgården i Vejle.

Når der en sjælden gang blev forhandlet med tyskerne på topplan, skulle tyskerne gerne have det indtryk at Herschend var en så ophøjet person, at han kun kunne forhandle med Dr. Best's umiddelbare stedfortræder eller generalen selv. Han forhandlede derfor aldrig selv med afdelingscheferne; det måtte hans ansatte klare. Dette var også den eneste måde, kontoret kunne bevare sin særlige status overfor tyskerne på. Flere af de tyske officerer forsøgte dog flere gange at blive personlige venner med Herschend, men for de flestes vedkommende blev dette afvist. Selv de kommanderende generaler - først Hanneken og siden Lindemann - inviterede flere gange Herschend til lunch i officerskasinoet, men alle gange blev invitationen høfligt, men bestemt, afvist.

Kontorets opgaver var mangesidede, men bestod hovedsageligt af sager om forhandlinger om erstatninger, beslaglæggelser, arbejderindkvarteringer, kampen mod bygning af befæstningsværker og forhandlinger i strejkesager. Efter bruddet med tyskerne den 29. august 1943, blev Silkeborg officielt regeringsby i Danmark, og i den forbindelse blev de administrative opgaver mere end fordoblet. Kontorets funktion ophørte den 15. maj 1945.

Rommels besøg.

Samtidig med forhøjelsen af det tyske beredskab, og overflytningen af hovedkvarteret til Silkeborg, beordrede Hitler Feltmarskal Rommel på en inspektionsrejse til de forskellige tyske befæstningsområder i Europa for at sætte fart på udbygningen af Atlantvolden. Rommel skulle kontrollere og vejlede de stedlige kommandanter, i den forsvarsmæssige opbygning af deres ansvarsområder. En måned efter at overflytningen af hovedkvarteret fra København til Silkeborg var afsluttet, ankom Generalfeldmarschall Erwin Rommel og dele af hans arméstab på inspektionsrejse til Danmark.



Generalfeldmarschall Erwin Rommel. Foto: BA

Generalfeldmarschall Erwin Rommel var i datiden blevet verdensberømt for sin tid i det tyske Afrika-korps og var hos de allierede på det tidspunkt bedst kendt som ”*The Desert Fox*” (Ørkenræven). Feltmarskalken skulle i Danmark inspicere det danske kystforsvar, og komme med evt. forbedringsforslag. Han forlod München med særtog kl. 18.15 den 30. november 1943, og ankom den 1. december til den danske grænse. Med mere end 20 timers forsinkelse ankom han med bil den 2. december kl. 23.10 til Silkeborg Bad.

Den 3. december forløb med konferencer og møder fra kl. 09.00 om morgenen til kl. 19.00 om aftenen. Møderne fandt sted mellem Rommel og hans stab, og de forskellige tyske militære topfolk i Danmark. Om aftenen rejste Rommel og

Hanneken fra Silkeborg med hvert deres eget særtog til Esbjerg, hvor de ankom om morgenen dagen efter kl. 07.15.

Den 4. december fra kl. 08.00 var de på inspektion i den sydlige del af Verteidigungsbereich Esbjerg. Efter middagsmaden overværede de en landgangsøvelse med landgangsbåde fra Pionier Landungs-Lehr- und Ersatz Regiment, på nord spidsen af Fanø. Det var under denne landgangsøvelse at Rommel fik ideen til en række forstrandshindringer mod landgangs både på selve stranden. Hindringerne kom til at bestå af blandt andet nedrammede pæle og tjekkiske pindsvin, både på stranden og som kysthindringer under vandet. Rommel fik efter øvelsen desuden lige tid til at aflægge byens førende parfumeriforretning et besøg.

Den 5. december gik med inspektion fra kl. 08.00 til 15.00, af det nordlige afsnit af Esbjerg området. Dvs. Nymindegab og Blåvand. Kl. 16.00 blev de involverede officerer fra de besøgte frontafsnit inviteret på kaffe i Rommels særtog. Afgang til Holstebro kl. 22.15.

Den 6. december kl. 03.00 ankom togene til Holstebro. Kl. 08.00 startede inspektionen af forsvarsværkerne i dette område, og afsluttedes kl. 14.00 hvor der igen var kaffepause med de involverede officerer.

Den 7. december kørte togene til Thisted, hvor Gen.Lt. Pfliger fra 416 Inf.Div. tog imod, og viste rundt i området omkring Hanstholm, hvor bl.a. de store 38 cm S.K.C/34 kanoner blev besøgt. Togene kørte tomme fra Thisted til Ålborg, hvor Rommel og Hanneken igen stod om bord kl. 22.00. Herefter kørte togene til Frederikshavn; ankomst kl. 01.15.

Den 8. december blev Nordjylland inspiceret i bil. Ved 19.00 tiden blev de, efter endt gerning, indkvarteret på Wehrmachtsheim i Ålborg, og von Hannekens tog returnerede tomt til Silkeborg. Rommels tog fortsatte også tomt sydover mod Tyskland. Under tilbagekørslen forsøgtes Rommels

tog afsporet ved en sabotageaktion, men aktionen mislykkedes. I Horsens var der også planer om at sprænge toget i luften på jernbaneterrænet, hvor det stod parkeret i flere dage. Men frygten for repressalier forhindrede dette. Rommels særtog bestod foruden lokomotivet af en personvogn med bevogtningssoldater, en vogn med antiluftskyts, Rommels salonvogn og til sidst endnu en vogn med antiluftskyts.

Den 9. december inspiceredes Ålborg. Turen gik derefter til Skive og Grove (Karup), hvor et He 111 bombefly ventede på at transportere de to officerer med følge til Kastrup. De ankom hertil kl. 14.35. Kl. 17.00 var der møde på Hotel D'Angleterre med Reichsbevollmächtiger Dr. Werner Best.

Den 10. december blev Kronborg og Helsingør besøgt. Kl. 14.40 fløj de tilbage til Grove, hvor flyet landede kl. 15.35, og kl. 16.15 var de tilbage i Silkeborg.

Den 11. december Rommel og hans stab begyndte at udfærdige en rapport over forsvaret af Danmark.

Den 12. december Rommels udkast til Ober Kommando der Wehrmacht (OKW) blev gennemgået af von Hanneken og staben. Kl. 16.00 fandt et afsluttende møde sted, og de sidste ændringer blev aftalt.

Den 13. december besøgte Rommel Henne strand, og var tilbage igen i Silkeborg kl. 13.00. Herefter var der en konference med von Hanneken, stabscheferne, samt cheferne for flyvevåbnet og flåden, hvorunder Rommels rapport blev gennemgået i detaljer.

Den 14. december forlod Rommel Silkeborg Bad for at flyve tilbage til Tyskland. Der var afgang fra Grove kl. 09.30 med et He 111 fly.



Rommel og Hanneken ankommer til Hotel D'Angleterre i København. Foto: RA

De danske arbejdere var under Rommels besøg sendt hjem (med løn) af sikkerhedsgrunde. Rommel medbragte selv en del soldater. Dels en stab, men også ca. 60 mand til bevogtning. De blev alle indkvarteret i lunden, og borgmesteren anslog senere det totale antal til ca. 150 mand. Flere øjenvidner fra beboere i Silkeborg påstod, at der i de dage Rommel var på besøg i byen, blev opstillet flere enheder med mobilt FLAK (antiluftskyts) rundt omkring i oplandet til Silkeborg by, bl.a. på Funderbakke. Det har dog ikke været muligt at få dette bekræftet via de officielle kilder.

Et andet øjenvidne berettede, at da Rommels bilkortege forlod Badet, blev den standset i hovedvagten. Vagten bad om at se Rommels "Ausweis" (Id-kort). Da Rommel ikke reagerede, tog vagten ladegreb på sit gevær og gentog ordren. Da Rommel heller ikke reagerede denne gang, løftede vagten geværet og pegede direkte på Rommel og brølede "Ausweis!!!" så det absolut ikke kunne misforstås. Rommel afleverede da endeligt med et slet skjult grin sit Ausweis til gennemsyn, og fik så endelig lov til at passere.

Der verserer selv i dag, hårdnakkede rygter om at Rommel i forsommeren 1944 igen var på besøg i Danmark. Det har ikke været muligt af få bekræftet denne påstand officielt, men Oberleutnant Freiherr Von Jenisch, som arbejdede for Major Müller i Ic, nævner også at han personligt igen havde vist Rommel rundt i Danmark på det tidspunkt. Det kan måske være tale om en tysk dobbeltgænger, som er blevet benyttet af sikkerhedshensyn, mens Rommel selv var et andet sted?

Den 30. december 1943 blev von Hanneken kaldt til Adolf Hitlers hovedkvarter i Østpreussen. Fra Danmark deltog også den tyske politigeneral Pancke og Dr. Best. Mødet fandt sted i tehuset i Wolfsschanze. Tilstede var - udover de førnævnte - også Hitler, Himmler, Keitel, Jodl, dr. Kaltenbrunner, Generalleutnant Schmidt og Generalmajor Scherff. Von Ribbentrop skulle også have deltaget i dette møde, men var blevet forhindret pga. sygdom. Best blev chokeret over Hitlers udseende. Han beskrev ham således: *"Han lignede en knækket, træt gammel mand, der gik slæbende og foroverbøjet. Det så ud som om han havde pukkelryg. Hans ansigt var indfaldent, rynket og hans blik stift"*.

Under det ca. tre timer lange møde talte Hitler om de mest forskelligartede emner, men hovedtrækkene var dog en kritisk gennemgang af situationen i Danmark. Der var under dette møde ingen tvivl om, at Hitler havde studeret Rommels rapport indgående.

Opbygningen af hovedkvarteret.

I foråret 1944 var der store forandringer i gang over hele landet. Fronten mellem tyskerne og danskerne blev trukket op. De første egentlige sabotage-handlinger med bombesprængninger fandt sted, også i Silkeborg. Den 26. januar. blev Silkeborg Roklubs bådhus på Åhavevej sprængt i luften ved en Schalburgtage aktion. På Silkeborg Bad blev der flyttet rundt på enhederne, og der blev bygget flere nye barakker for at huse de nye funktioner, som der nu blev brug for. Ørnsøvej bliver afspærret, og der blev placeret en bom tværs over vejen ved hjørnet af Skovvangsvej (Kroghsvej) og Ørnsøvej. Den sydlige indgang til Badet blev også lukket af med en kraftig bom. Overfor Ørnsøhus blev der bygget en stor barak til at huse vagtholdene. Dette blev samtidigt placeringen for den nye hovedvagt. Flere barak byggerier blev nu påbegyndt også i det område af Silkeborg Vesterskov, der vendte over mod jernbanen ved Aggerholm.



Hovedvagten sommeren 1944.
Foto. SLA

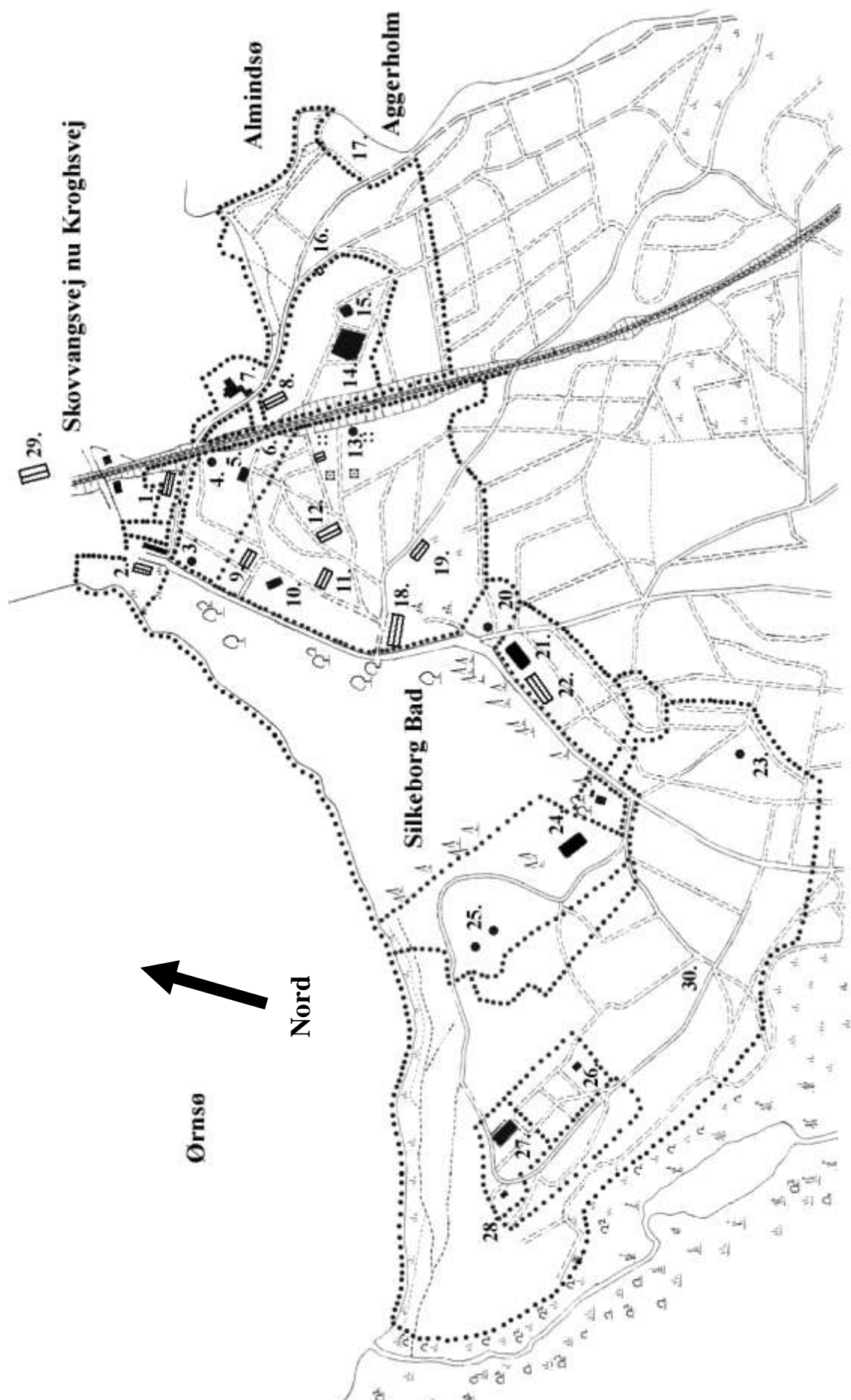

Kort over Silkeborg Bad 5. maj 1945.

Teg. DM

Nummerforklaring:

1. 100 mands barak: "Hohenstaufen", vagtmandskab. På stien syd for barakken, Pansnærbeholdningsstillingen.
2. 50 mands barak m. første sal: "Hornisgrinde", vagtmandskab til den ved siden af liggende hovedvagt.
3. Maskingeværstilling type 58c.
4. Maskingeværstilling type 58c.
5. Bunker type R618: "Nina", Nachrichten betrieb Kompanie Dänemark - Signaltjenesten.
6. Kabelbrønd.
7. Bygningen Aggerholm: Nachrichten/Stabschefinnen - Kvindeligt personel.
8. 50 mands barak: "Navn?", Lehrfilm Verleherstelle Dänemark – Hærens filmtjeneste. Vest for barakken ved jernbanen, sidesporet til WBD's salonvogn.
9. 50 mands barak : "Spessart", Signaltjenesten.
10. Bunker type R622: "Furie", til hverdag beskyttelsesrum for Signaltjenesten. Ved forhøjet beredskab, vagtmandskabet.
11. 50 mands barak: "Röhm", Signaltjenesten.
12. 120 mands barak: "Navn?", Signaltjenesten.
13. Maskingeværstilling type 58c og fire stk. flaktårne. Nord for tårnene en lille hytte til flakammunitioin.
14. Bunker type V196: "Navn?", Signaltjenesten.
15. Branddam.
16. Vagtskur med bom.
17. Kuppetrust: Badestrand.
18. 100 mands barak: "Navn?", Kostforplejningen.
19. 50 mands barak: "Navn?", Luftwaffe – flyvevåbnet.
20. Maskingeværstilling type 58c.
21. Bunker type R622: "Ottile", vagtmandskab til den ved siden af liggende portvagt.
22. 120 mands barak: "Navn?" - Funktion?
23. Maskingeværstilling type 58c.
24. Bunker type R622: "Erika", vagtmandskab.
25. 2 stk. maskingeværstillinger type 58c.
26. Lille feltmæssig radiobunker: "Navn?", Signaltjenesten.
27. Bunker type R691: "Navn?", Signaltjenesten.
28. Lille feltmæssig radiobunker: "Navn?", Signaltjenesten.
29. Hestestald med ridebane.
30. Brevduer: Brieftaubenstelle – brevdueslag.

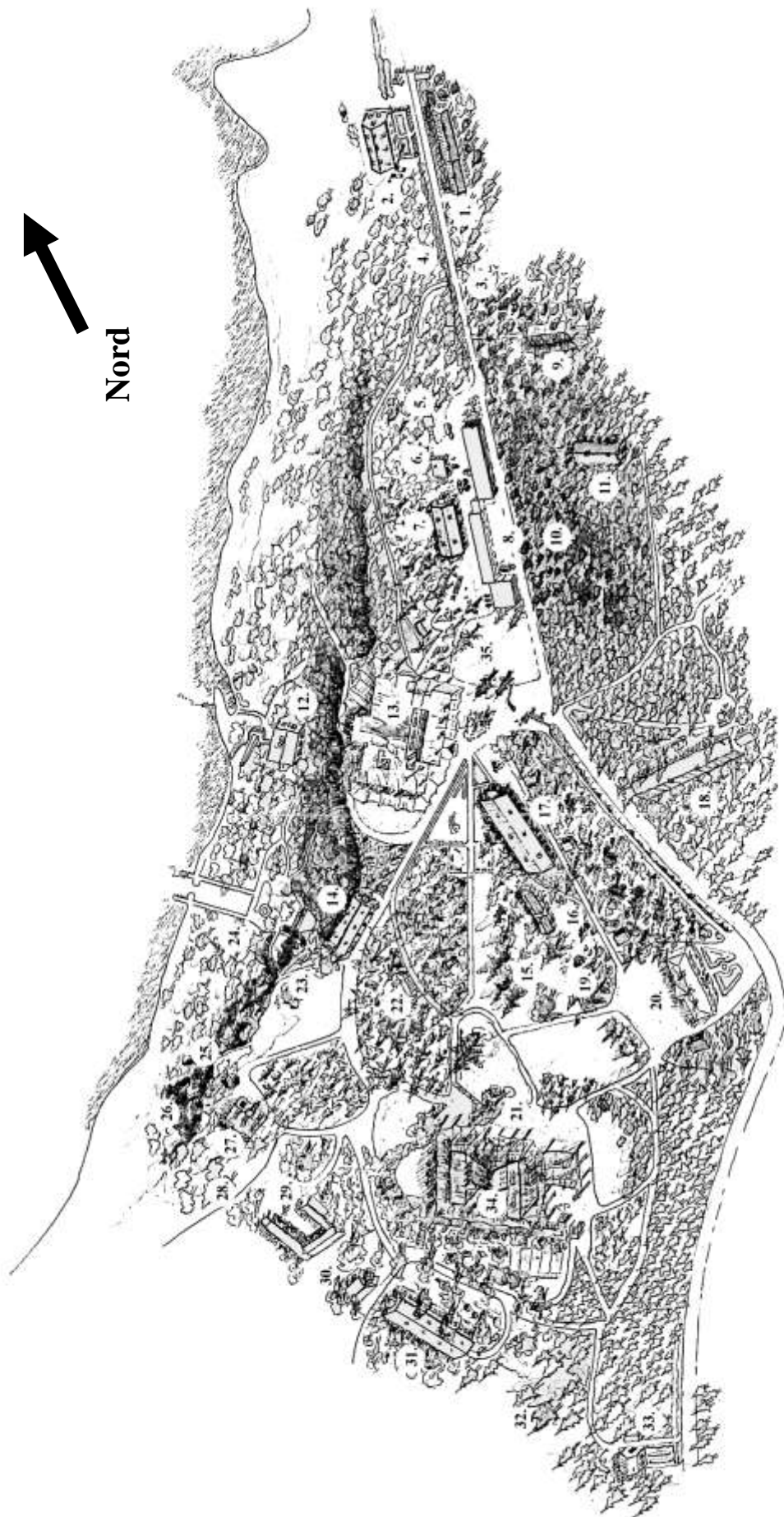

Kort over Silkeborg Bad 5.maj 1945.

Teg. H. Bisping 1944, numre DM 2003

Nummerforklaring:

1. Ørnsøhus: "Ørnsee", vagtmandskab, skomager, skrædder, våbenværksted og urmager.
2. 50 mands barak m. første sal: "Hornisgrinde", vagtmandskab til den ved siden af liggende hovedvagt.
3. Maskingeværstilling type 58c.
4. Feltmæssig vandforsyningsbunker: "Navn?". På vejen ud for bunkeren var placeret en panserspærring.
5. Feltmæssig drivmiddelbunker.
6. Autoværksted.
7. 50 mands barak: "Taunus", Kraftwagengruppe – personel til vognparken.
8. Garager.
9. 50 mands barak : "Spessart", Signaltjenesten.
10. Bunker type R622: "Furie", til hverdag beskyttelsesrum for Signaltjenesten. Ved forhøjet beredskab vagtmandskabet.
11. 50 mands barak: "Röhm", Signaltjenesten.
12. Varmecentral: Depot for Silkeborg Bads inventar (bygningen blev ikke brugt af tyskerne).
13. Kurbygningen: "Schwarzwald" Kartenstelle 508 – Korttrykkeri, kontorer, arrest, infirmeri og officers indkvartering. (I flygtningelejren hospital/ fødeklínik).
14. 50 mands barak: "Harz", tegnestue, trykkeri. (I flygtningelejren, blev der bygget en barak imellem denne og Søvilla).
15. Forstærket feltmæssig nødstrømsforsynings- og akkumulatorbunker.
16. Generator træ.
17. 120 mands barak: "Isergebirge", Stabs kompagniet. (I flygtningelejren, Infektionsbaracke – Karantæne barak for folk med smitsomme sygdomme).
18. 100 mands barak: "Navn?", kostforplejningen.
19. Bunker type R622: "Frieda", til hverdag beskyttelsesrum for personellet i "Böhmerwald". Ved forhøjet beredskab vagtmandskabet.
20. Skovvilla: "Böhmerwald", Nachrichten/Stabshilferinnen - Kvindeligt personel, kontorer for 1c, tegnestue, efterretningstjenesten, Gestapo og signalopklaring.
21. Bunker type R608: "Bef.", WBD. Kommandobunker. (I flygtningelejren, fængsel).
22. Ammunition.
23. Bunker type R622: "Berta" Kommandant der Hauptquartier – Garnisonskommandanten, kortlager.
24. Maskingeværstilling type 58c.
25. Nordlige udgang fra underjordisk gang.
26. Feltmæssig transformerstation. 10 m. syd for denne, den sydlige udgang fra underjordisk gang.
27. Søvilla: "Brocken" (uofficielt "Hexenhaus"), Nachrichten/Stabshilferinnen - Kvindeligt personel.
28. Bunker type R622: „Charlotte“, til hverdag beskyttelsesrum for personellet i "Brocken". Ved forhøjet beredskab vagtmandskabet.
29. Hestestald.
30. Murstensbygning: "Navn?", Feldpost – feltpostkontor.
31. 120 mands barak: "Hohen-Tauern", stabs barakken for WBD.
32. Bunker type R622: „Dora“, til hverdag beskyttelsesrum for WBD stab i barakken "Hohen-Tauern". Ved forhøjet beredskab vagtmandskabet. (I flygtningelejren, branddam).
33. Granly: „Riesengebirge“, Indkvartering for WBD og adjutant.
34. Hovedbygningen: "Grossglockner", officers indkvartering, biograf, officersmesse og køkken.
35. Bunker type R622: "Anette", til hverdag beskyttelsesrum for personel i "Schwarzwald", samt vagtmandskab til den ved siden af liggende portvagt. Ved forhøjet beredskab vagtmandskabet.

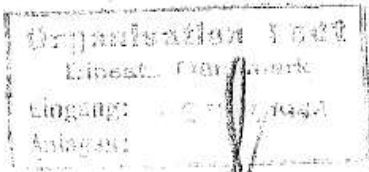

Silkeborg - Bad.

Anlage a

Gebäudebeschreibung.

Gemäss Übergabeverhandlung vom 1. November 1944.

kamen zur Übergabe: **Nachrichtenhelferinnenbaracke.**

Vorbemerkung. Von den Bauanlagen kurze Angaben über Bauart machen:

Massiver Mauerwerkssokkel mit massiver Unterkellerung, Holzwände mit Teerpapplage und Torfmullfüllung und innerer Wärmedämmplattenverkleidung. Dachkonstruktion: Papplage auf Holzschalung. Küchenherd, ein Waschkessel, 2 Waschbalgen, 1 Doppelspülbecken, die erforderliche elektrische Installation, die Wasserzuführung und die sanitäre Installation einschl. eines W.W. Bereiters, der 2 Duschen, der 8 Waschbecken sowie der Holzroste wurden mitgeliefert. Ebenfalls wurden die Beleuchtungskörper eingebaut. Ein Zufahrtsweg sowie eine Zugangstreppe wurden erstellt. Das Gebäude erhielt für die Unterkunftsteile Splitterschutz. Der Zaun ist in wenigen Tagen festgestellt. Öfen für alle Räume wurden festeingebaut und die Ofenrohre mit Ala-Bronze gestrichen. Die Warmwasserbereitungsanlage wird gesondert übergeben.

Standard detailbeskrivelse for en af de tyske barakker opført på Silkeborg Bad.

(R) Dok: SB

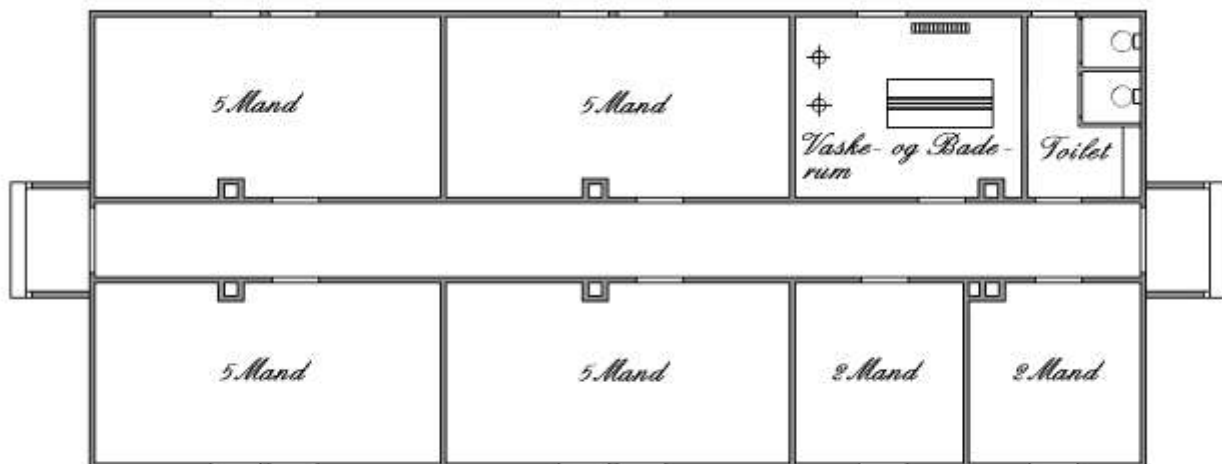

Plantegning af tysk 25 mands indkvarteringsbarak.

Teg. DM

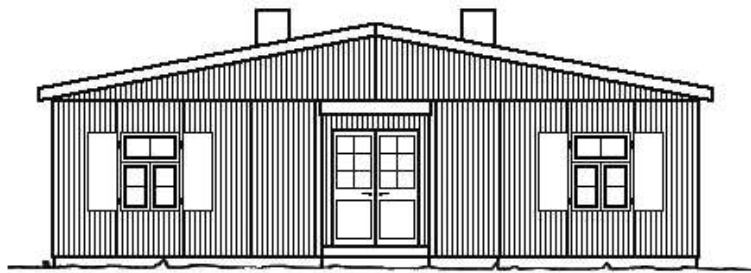
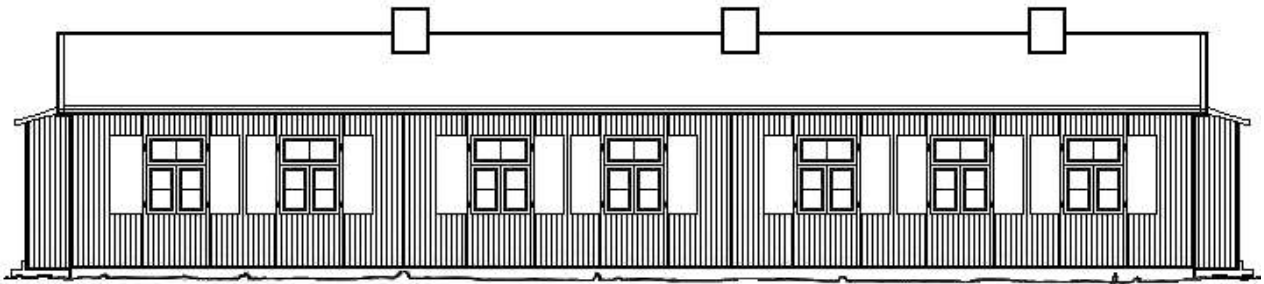

Side og facade af nedenstående 50 mands indkvarteringsbarak.

Teg: DM

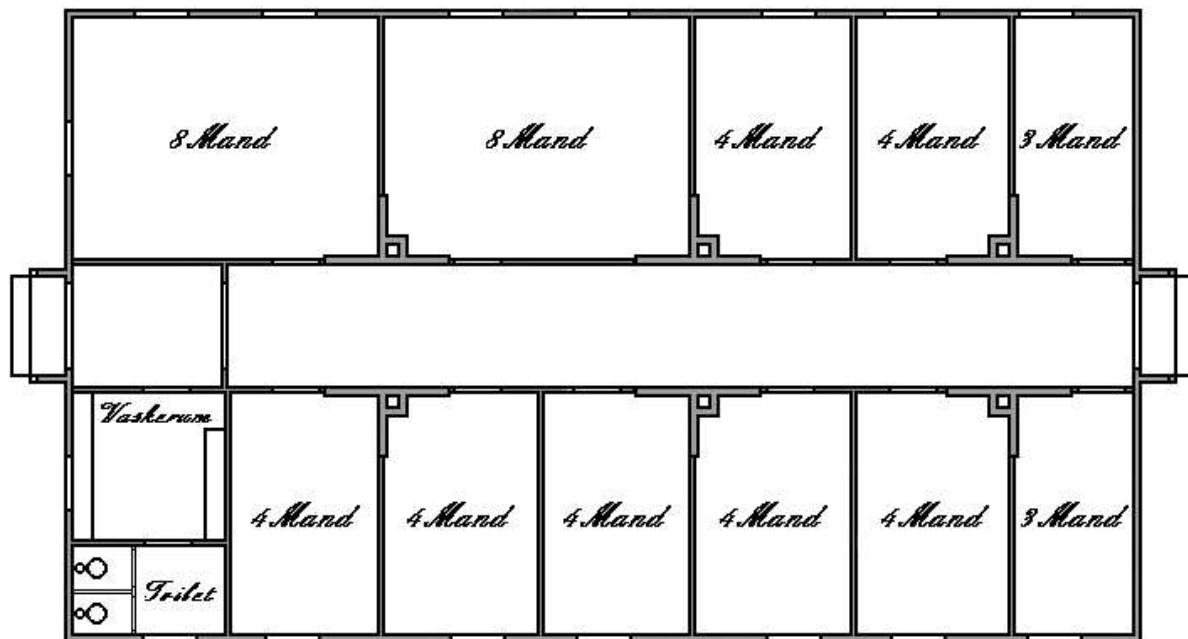

Plantegning af tysk 50 mands indkvarteringsbarak. De tyske barakker var inddelt i størrelserne: 10, 15, 25, 50, 100 og 120 mands barakker.

Teg: DM

På Ørnsøvej (nu Gjessøvej) blev der anlagt en panserspærring af jernbaneskiner, en række jernbaneskiner blev opstillet forskudt og på skrå med ca. ½ meters mellemrum. Skinnerne hældte ind mod Silkeborg by, og kunne kun passeres ved at køre langsomt igennem den S-formede passage. Ved siden af var flere store jernkryds placeret. De lå klar til at lukke hullet i spærringen med, ved eventuelle kamphandlinger. Disse jernkryds var også kendt under navnet "Tjekkiske pindsvin". Spærringen blev opstillet der hvor skoven begynde ved Ørnsøhus.

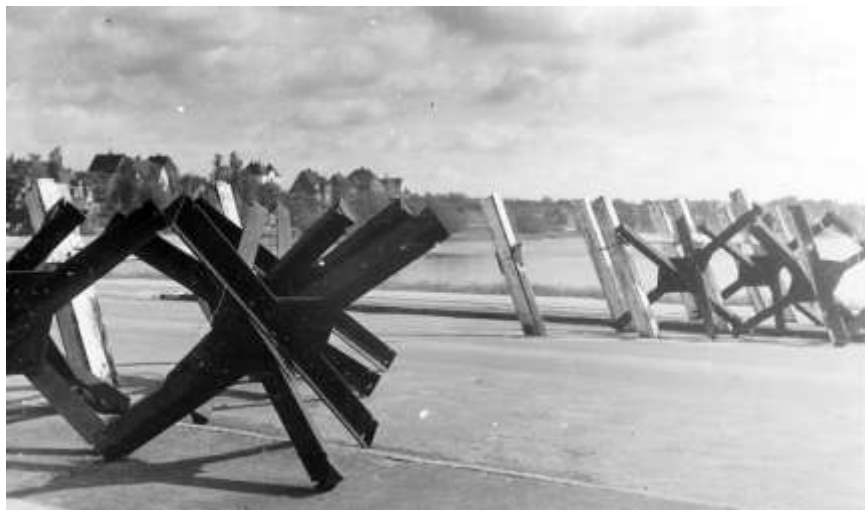

Denne spærring på Viborg broen var magen til den som fandtes ved Silkeborg Bad.

Foto. SLA

Til denne afspærring knytter der sig en lille historie: På Badet var der en stor bus som staben benyttede på inspektionsrejser. Chaufføren - som normalt kørte denne bus - var meget vellidt af de børn som boede på Ørnsøvej, fordi han næsten

altid delte slik og chokolade ud med rund hånd, når han kom forbi. Somme tider fik børnene endda lov til at køre med de ca. 200 m. der var fra viadukten til hovedvagten.

En eftermiddag holdt denne bus parkeret foran de garager som var lige før den oprindelige indgang til Badet (i dag er der P-plads). Chaufføren måtte have glemt at trække håndbremsen, og da vejen skrånede ned mod hovedvagten, gik der ikke lang tid før bussen besluttede at tage på udflugt helt for sig selv. Den endte med et brag oven på panserspærringen og den havde netop kunnet få fart nok på til at skubbe sig selv op over den skrå panserspærringen, der pegede ind mod Silkeborg by. Bussens bund var lavet af træ, og den kunne slet ikke holde til at hvile oven på de afskårne jernbaneskiner. Så et par min. efter faldt den tilbage på vejen igen, men med jernbaneskinerne stikkende op mellem sæderne inde i bussen. Den var nu effektivt spiddet på panserspærringen.

Dette skabte naturligvis en del postyr, for indgangen til Badet var nu blevet effektivt afspærret. Tidligt næste morgen ankom en stor kran fra flyvepladsen i Grove, og efter et par timer var bussen blevet løftet af og stod igen på sine egne seks hjul. Fortælleren mente at kunne huske at et par af de andre børn havde set chaufføren gå ind mod byen et par dage senere, medbringende hele sin opakning, og ingen mindes at de efter den tid havde set ham som chauffør igen.



Stabsbussen 1944. Læg i øvrigt mærke til camouflagenettet med de kunstige træer ovenpå til højre. Inde bag camouflagen gemte Kurbygningen sig.

Foto: SLA

Dengang panserspærringen blev opført, var det for øvrigt lykkedes nogle store drenge at placere et mindre skilt på afspærringen, hvorpå det stod: *"I er da godt dumme hvis I tror englænderne kører denne vej. De kører da bare om ad Funderholme!"*.

Nogle af de andre børn som boede på Ørnsøvej havde også skaffet sig gode venner blandt de tyske vagter. Specielt i det sidste år af krigen var der mange af de tyskere som gik vagt, som kun var

nogle år ældre end børnene selv var. Der var en ældre sønderjyde - Hans Clemens, som var i tysk tjeneste. Han fungerede nærmest som legeonkel for nogle af børnene. Men det tog et stykke tid før han havde vundet deres tillid. Men da et par af de ældre børn havde fortalt de andre børn at han havde talt nedsættende om Hitler, forsvandt mistroen. Han havde selv et par børn i samme alder i sin hjemby Padborg. Han fortalte børnene på Ørnsøvej, hvilke af de andre vagter man kunne stole på, og hvilke man ikke skulle komme i nærheden af.

Tyskerne kunne på dette tidspunkt ikke selv få så mange sandfærdige oplysninger ud af den tyske radio, om hvad der skete hjemme i Tyskland, og for den sags skyldt også i resten af verden. Enkelte af dem spurgte derfor tit børnene om hvad der blev sagt i den engelske radio om krigens gang. Nogle gange kunne de fortælle soldaterne hvad der var sket, og flere gange - når de fortalte hvilke byer der var blevet bombet af englænderne - sagde soldaten: "Så bliver Fritz (eller hvad kammeraten nu ellers hed) ikke glad". En af dagene sidst i april 1945 var flere af vagterne påfaldende glade. Da børnene senere kom forbi fortalte Hans dem velfornøjet, at Hitler var død og at de snart alle kunne tage hjem til Tyskland igen, hvorefter han gav dem hver et rigtig stort stykke rigtig chokolade.

Signaltjenesten.

Et andet af de områder der blev særdeles kraftigt udbygget i foråret 1944, var signaltjenestens. De havde hele området fra Ørnsøvej (Gjessøvej) og over mod Almindsø. En ide om omfanget af signaltjenestens størrelse på Silkeborg Bad, får man ud fra denne skematiske opstilling over en Nachrichtenstelle ved et hovedkvarter.

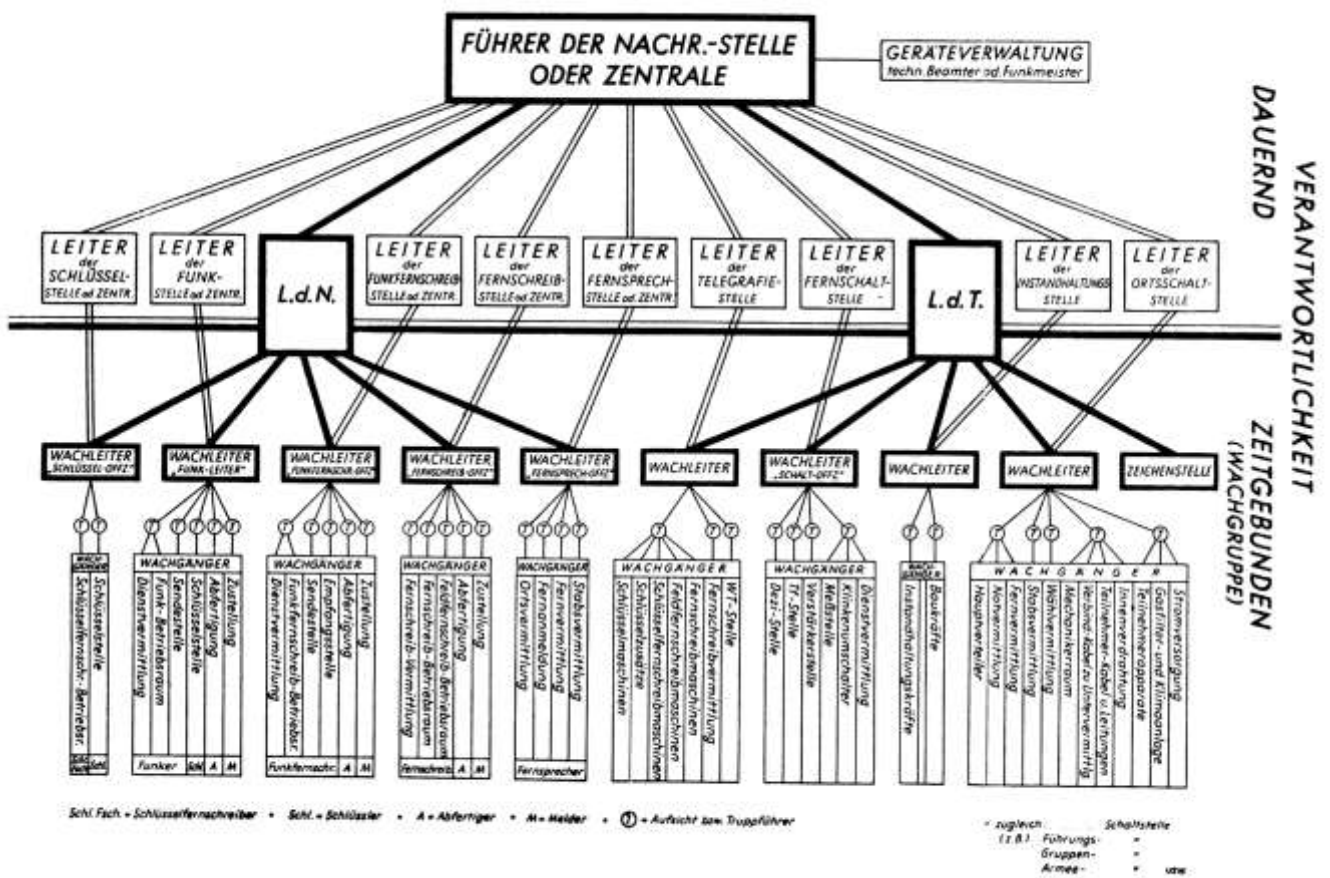

Hovedcentralen var R618 bunkeren, hvor alle forbindelser i starten gik igennem. Den viste sig dog hurtigt at være for lille, og man påbegyndte bygningen af en endnu større kommunikations bunker type V196 ved Aggerholm. Denne bunker nåede dog ikke at blive taget i brug før krigsafslutningen.



Tyske signalfolk i gang ved fjernskriverne. Nyboder skole 1942. Foto. FM

Kuppelust.

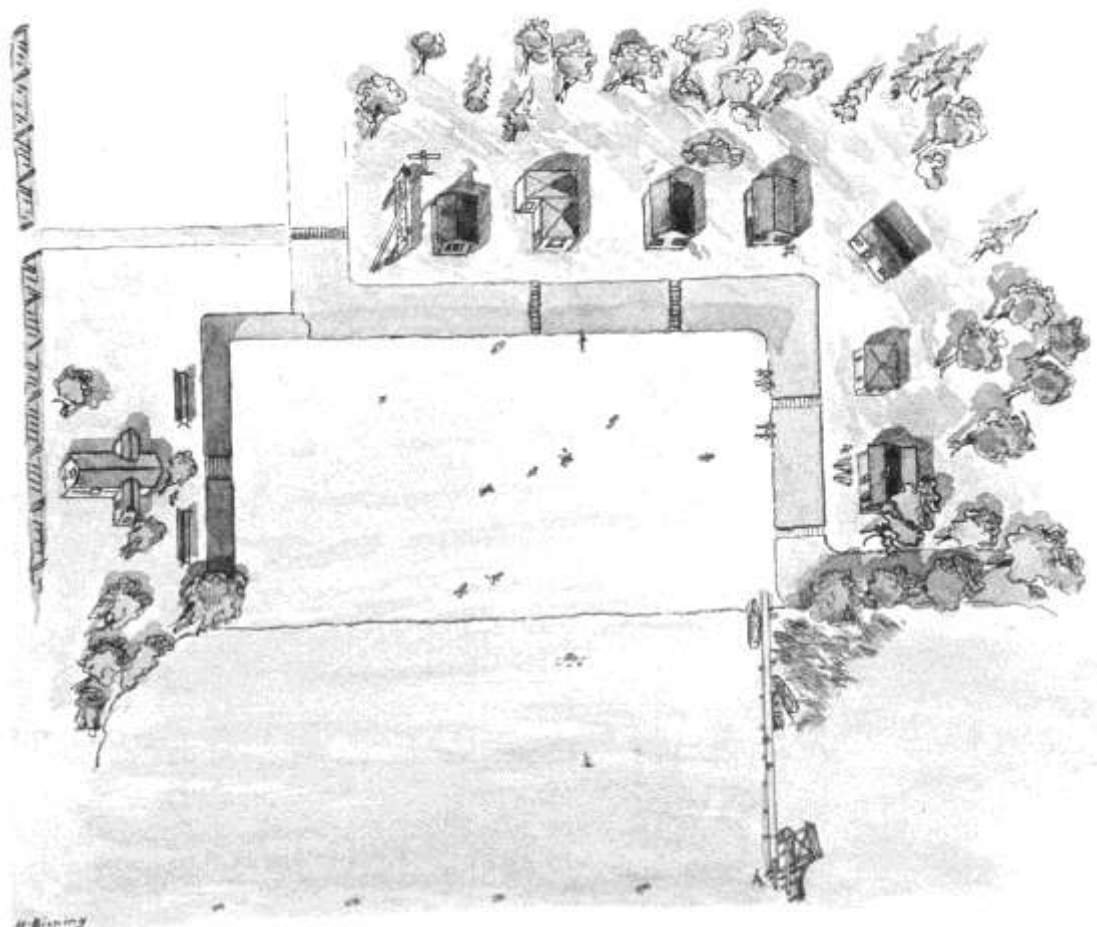

Badestranden ved Aggerholm sommeren 1944.

Teg: H. Bisping 1944.

I det tidlige forår 1944 ytrede flere af soldaterne på Badet ønske om at det ville være dejligt hvis man kunne komme til at bade i en af søerne til sommer. Generalstabschef Oberst von Collani bad adjudant Oberleutnant W. Kienitz og Oberstleutnant Kuppe (chefen for Fest.Pi.Stab 31 - Festungs-Pioner Stab 31) om at finde en løsning. De var begge enige om, at hvis man brugte en af de to danske badeanstalter ved Almind Sø, ville det kunne skabe problemer. De fandt dog ud af, at flere af de lokale havde brugt en smal strimmel sand ved Aggerholm som badested i en del år.



Aggerholm sommeren 1944.
Foto. SLA

Som flere nok er bekendt med, så er der ingen problemer med at skaffe frivillige nok, når guleroden bare er stor nok, og det var også tilfældet her. På rekordtid fik man ryddet stykket ved Aggerholm for buske og små træer. Det fine hvide sand, som dukkede op da græstørven var skrælet af, blev spredt over et større areal. Ifølge et par danske arbejdere, som fik til opgave at lægge de afskrællede græstørv til side, var det meningen

at pladsen skulle have været dobbelt så stor. Men der hvor den L-formede vold er i dag, stødte man på okkerholdig jord. Og det var jo ikke det bedste at bruge som underlag for en strand. Derfor opstod den firkantede badeplads.

For ingeniørsoldaterne fra fæstningspionererne som var med til at lave stranden. Var det en fornøjelse at prøve at lave noget andet end det de normalt lavede til hverdag, så arbejdsiveren var stor. De ”organiserede” træ fra støbeforskallingerne til bunkerne. Det blev brugt til en badebro med et udspringstårn, og en sliske til cementtransport blev pudset blank og brugt som vandrukschebane. Det overskydende træ blev, sammen med nogle gamle benzintønder, brugt til en flydebro. Flydebroen skulle fastgøres ude i vandet ca. 50 m. fra stranden, og til det formål blev nogle tønder fyldt med cement. Disse skulle så sejles ud på flydebroen og sænkes ned på et passende sted. Om det var den ene af tyskernes mening, at han alene ville holde en af de ca. 150 kg. tunge tønder oppe med hans egne armkrafter vides ikke, men da hans to kollegaer vippede tønden ud over kanten, holdt han ifølge de to danskere så godt fast i det reb som tønden var fastgjort med, at han forsvandt ud over kanten med en fart som måtte have gjort selv den bedste udspringer misundelig. Hans to kollegaer måtte en tur i baljen og hente den nu hostende, spruttende og noget slukørede kammerat op på det tørre igen.

Et par telefonopkald til fæstningspionerernes kolleger på vestkysten opklarede, at ved Løkken og Blokhus skulle en del små sommerhuse fjernes for at give plads til et par større kanon bunkers. Et par tyske lastbiler blev ”organiseret” fra garagen til en ”militærøvelse”. De to danskere blev - sammen med et par tyske chauffører og ca. 4 andre danske arbejdere - sendt til Løkken, hvor de brugte det meste af en dag på at adskille og transportere i alt 7 mindre, og et større sommerhus tilbage til den nyanlagte strand.



Aggerholm sommeren 2003.
Foto. DM



Aggerholm sommeren 1944.
Foto. SLA

Husene var blevet beslaglagt af tyskerne og ejerne var blevet udbetalt en mindre erstatning fastsat af en tysk vurderingsmand. Ejeren fik ingen kontanter udbetalt, men fik beløbet i form af en såkaldt "Solaveksel", som de selv skulle skrive under på, hæfte for, samt forrente. Tyskerne solgte husene til enhver som ville købe dem kontant, og selv transportere dem bort. Flere af husene havde kostet 9-10.000 kr. i anskaffelsespris, og de blev beslaglagt for 2-3000 kr.. Tyskerne solgte dem videre for nogle få hundrede kroner. Om husene på badestranden blev købt af eller foræret til kollegaerne i Silkeborg, har det ikke været muligt at finde ud af.

Som afsluttende punktum på værket blev der rejst en pæl med en vejrhane, og efter en kort diskussion og en hurtig afstemning blandt fæstningspionerne om et navn til stranden, blev der rejst et stort skilt hvorpå man med smukt svungne bogstaver skrev: "Kuppestust". Som tidligere nævnt, navnet på chefen for Fest.Pi.Stab 31, Oberstleutnant Kuppe. Hver afdeling på Badet fik nu deres eget badehus, som de havde ansvaret for at holde rent og i god stand. Det store hus ved indgangen var forbeholdt staben.



Foto.
SLA

Steppenreiter.

Den 19. februar 1943 bad Trafik- og Personaleafdelingen i DSBs General-direktorat maskinafdelingen, om at udarbejde et forslag til indretningen af en salonvogn, som skulle benyttes af von Hanneken til Befehlszug (kommandotog). Vognen benævntes i daglig tale som „Besprechungswagen” og maskinafdelingen foreslog, at man skulle bruge en såkaldt Fredensborg-personvogn med kronekupé Litra BR fra 1910 til opgaven. Vognen havde nr. AZ 375. At vognen havde kronekupé, betød at vognen kunne anvendes som sådan af kongelige herskaber og hofetaten, på den sjællandske nordbane. Denne funktion blev dog udfaset i sommeren 1934. Denne vogntype - og forslaget til dens indretning - blev gennemgået på et fælles dansk/tysk møde på Centralværkstedet den 4. marts 1943. Et par dage senere var de sidste rettelser klar, og tegningerne blev derefter videresendt til Centralværkstedet. Centralværkstedet blev i en følgeskrivelse anmodet om så vidt muligt at anvende genbrugsmaterialer. Vognen var klar til brug den 5. maj 1943, og prisen var på et beløb af 9059,08 kr. Set med datidens øjne var der tale om en salonvogn til en absolut discount pris.

Vognen, som tyskerne gav øgenavnet ”Steppenreiter”, foretog sin første rejse med sin nye ejer i oktober 1943, hvor generalen foretog en kort inspektionsrejse til Jylland. Ved tilbagekomsten indløb der dog en strøm af klager over vognen til DSB. Der var for lidt vand, varme og batteri kapacitet. Mørklægningsgardinerne duede ikke, og der manglede støjdemping. Afbryderkontakter til lyset i gangen og på toiletterne manglede også.

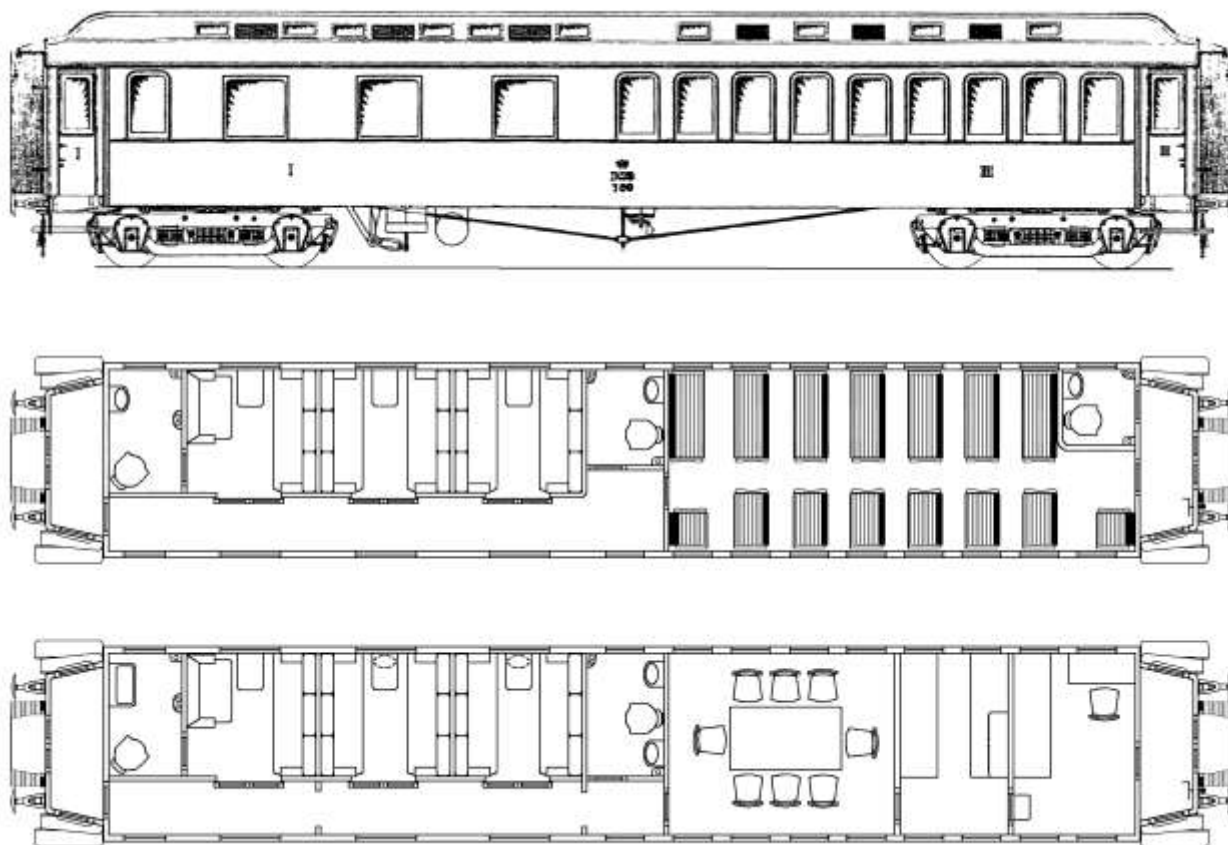

Nederst Salonvognen, som den så ud efter den endelige ombygning.

Teg: DM

Indretning af Salonvognen, startende fra venstre.

- Generalens kupé med privat toiletrum, håndvask og stik til el-varmer (til barbevand), derudover et lille petroleums-primusapparat til madlavning.
- To kuper med sovemuligheder for ledsagende personel. Uden toilet, men med vaskemulighed, som bestod af et trebenet stativ med en emaljeret vandkande, gemt under klapbordet mellem sæderne.
- Fælles toilet rum, med indgang fra sidegangen.
- Møderum i fuld vognbredde, med borde og stole til 8 personer.
- Kupé til ordonnanser, og køkken med elektrisk kogeplade, kogeplade og almindeligt køkkenudstyr.
- Rum til radiokommunikationsudstyr, telefon og fjernskriver.

Kort før hovedkvarteret blev overflyttet til Silkeborg, blev vognen igen sendt til Centralværkstedet i København for et større eftersyn. Vognens første tur derefter, blev foretaget med generalen ombord til Silkeborg banegård den 5. november 1943.

I forsommeren 1944 var der tiltagende sabotagehandling rettet mod jernbaneinstallationer og materiel. Generalens tog var selvfølgelig et tiltrækkende mål, og bevogtningen blev skærpet. Vognen må på dette tidspunkt henstå på Silkeborg station, da der tilsyneladende ikke er oplysninger om at den skulle transporteres til byen i forbindelse med dens afbenyttelse.

I forbindelse med den stærkt øgede bevogtning af vognen, fik et lyst hoved i staben den ide at man kunne slå to fluer med et smæk ved at lave et sidespor til jernbanelinien Horsens-Bryrup-Silkeborg (HBS) ved km. 58,9 (Ørnsø trinbræt) mellem Silkeborg og Virklund. Linien gik i forvejen direkte igennem det område som tyskerne benyttede til deres hovedkvarter, og lige ovenfor bygningen Aggerholm lå i forvejen Ørnsø trinbræt. Området bevogtedes alligevel dagligt af Badets egne vagter, og generalen ville ved en eventuel anlæggelse slippe for hver gang at han skulle benytte toget at skulle transporteres ind til banegården.

Efter færdiggørelsen af ”Kuppelust” blev nogle af de arbejdere, der havde været beskæftigede der med flytning af græstørv, flyttet op til jernbanen for at anlægge et ca. 80 m. langt sidespor med stopboom. Efter at have bortgravet et større stykke af skrænten for at gøre plads til sidesporet, løb arbejds holdet dog ind i problemer. Meningen var, at de græstørv som var blevet fjernet fra den gamle skrånning, skulle lægges op af den nye. Men hver gang man nåede halvvejs op, skred det hele ned igen, og man kunne begynde forfra. Et lyst hoved blandt arbejderne fandt ud af at lægge græstørvene som man lagde tagsten. Med en meters mellemrum blev en række pæle banket vandret ned i skrånningen, og mellem dem blev der udspændt en ståltråd som så holdt græstørvene på plads. Jeg prøvede for sjov skyld i 1999 at se om jeg kunne finde disse metaltråde igen med en metaldetektor, og det lykkedes udmærket. Trådene var næsten rustet bort, men man kunne stadigvæk følge sporene af dem tværs over skrånningen.

Sidesporet blev forsynet med el- og vandstik, og var færdig til brug den 21. oktober 1944. Nogle dage efter blev først Salonvognen og derefter to følgevogne kørt derud. De to følgevogne var en 1. klasses personvogn, samt en kedelvogn med fem kupeer til tog opvarmning - en såkaldt CUK-vogn. Selve sammensætningen af vogntyperne kunne skifte lidt efter behov, men generelt bestod vognsættet af Salonvognen, en CUK vogn, en 1. klasses personvogn og en lavsidet åben godsvogn til generalens bil.

Horsens-Bryrup-Silkeborg Jernbane.

Instruks for Betjening af og Rangering paa Sidesporet ved Silkeborg Bad.

Til Brug for den tyske Værnemagt er anlagt et privat Sidespor mellem Silkeborg og Virklund, beliggende i km. 58,90.

1. Beskrivelse.

Sidesporet, der benævnes "Sidesporet ved Silkeborg Bad", har en Sporklængde paa ca. 80 m. Det har et Fald mod Hovedbanen paa ca. 14 o/oo og er forsynet med 31 kg. Skinner i Grusbjallast.

Langs Sidesporets østlige Side er anbragt en Perron, og der er i Nærheden af denne anbragt Vandopstander til Vandforsyning af Personvogne samt et Ladested.

2. Sikringsanlæg.

Sporanlægget er udformet saaledes:

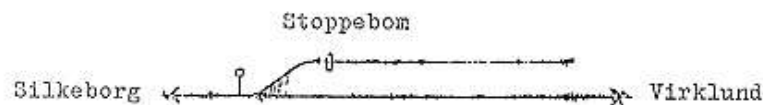

Normalstillingen for Sporskiftet i Hovedsporet er frit Hovedspor. Sporskiftet er forsynet med ubelyst Sporskiftesignal og aflaaes i Normalstilling med 2 særlige Hængelaase, 1 i stockflethsk Laase og 1 i Kæde omkring Sporskiftehaandtaget. Stoppebommen aflaaes i paalagt Stilling (Normalstilling) ved en særlig Hængelaase. Nøglen til de nævnte Laase opbevares paa Silkeborg St., hvor den fungerende Stationsbestyrer er ansvarlig for, at Nøglen er til Stede, forinden Tog indlades paa Strækningen Silkeborg-Virklund.

3. Pasning og Eftersyn.

Banetjenestens Personale foretager Eftersyn, Smøring og Rensning af Sporskiftet samt efterser, at Sidesporets Tilstand altid er saaledes, at Rangering kan foregaa uden Risiko.

4. Kørsel til Sidesporet.

Af Hensyn til Kørsel til og fra Sidesporet er Silkeborg St. ved særlig Skrivelse bemyndiget til at tillyse Arbejdstog paa Strækningen Silkeborg-Virklund. Arbejdstoget skal altid have Maskinen (Motorvognen) bagest ved Afgang fra Silkeborg. Arbejdstoget skal have 2 Mands Betjening. Togføreren (Rangerlederen) er personlig ansvarlig for, at Vognene anbringes paa Sidesporet indenfor Stoppebommen,

Sendt:
Silkeborg 26. 10. 1944.
Virklund " 1 " "
Banens. Jacobsen 1 K/s.
Banf. Knappe 1 K/s.

at Stoppebommen aflaaes i paalagt Stilling, og at Sporskiftet aflaaes i Normalstilling, forinden der returneres til Silkeborg. Togføreren giver efter Tilbagekomsten til Silkeborg straks den fungerende Stationsbestyrer Melding om, at de nævnte Forhold er i Orden og tilbageleverer samtidig Nøglen.

Da der ikke er Dækningssporskifte eller Sikring gennem Nøglesystem af Sporskiftets rette Stilling, og da Sidesporet har Fald mod den fri Bane, er det katastrofalt, hvis foranstaaende Bestemmelser ikke bliver overholdt, hvorfor de maa indskarpes alle vedkommende til nøje Overholdelse.

Tog- og Lokomotivførerne i Tog, der skal rangere paa Sidesporet, skal hver være i Besiddelse af et Eksempel af denne Instruks, hvilket Silkeborg St. sørger for.

Horsens, den 25. Oktober 1944.

Driftsbestyreren.

(R) Dok: DJ

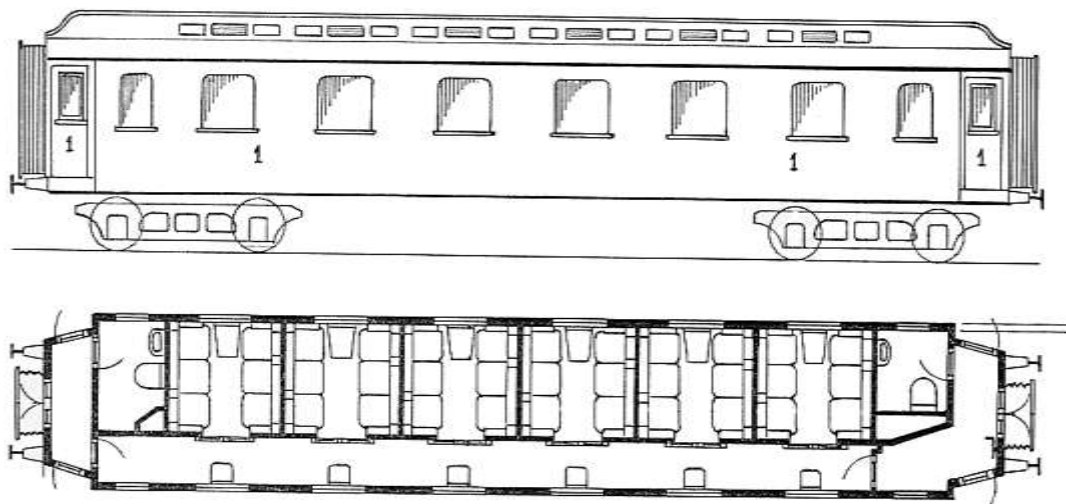

1. classes personvogn.

Tegning: DJ

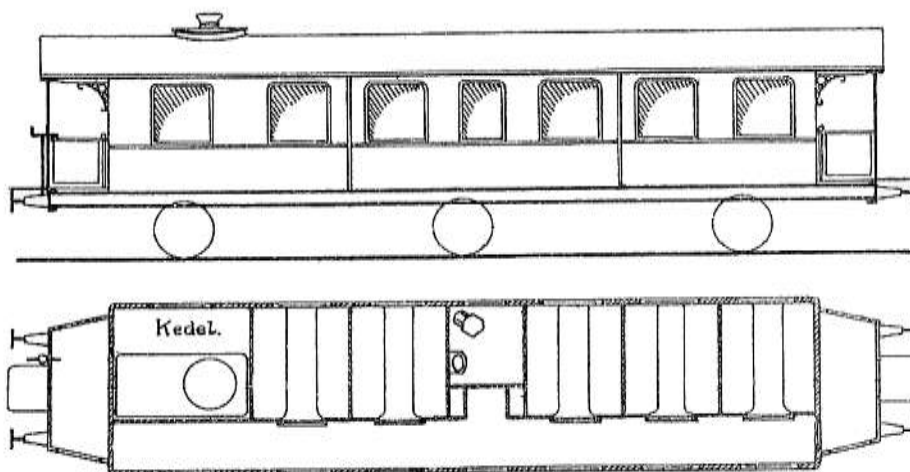

CUK vogn (kedelvogn)

Teg: DJ

Den 11. september 1944 bad tyskerne den befuldmægtigede for rigsbanerne om, at der nu skulle ombygges en DSB personvogn til kommunikationsvogn. Denne "Nachrichtenwagen", som tyskerne kaldte den, skulle efter ombygningen tilføjes generalens "Befehlszug". Den 1. oktober blev denne ordre afbestilt igen. Grunden til den hurtige afbestilling kendes endnu ikke. I stedet blev toget i starten af november 1944, tilført en dansk sovevogn (WL Nr. 3012).

Efter krigsafslutningen den 14. maj 1945, bad en major Mack fra Silkeborg Bad DSB om igen at afhente de tre vogne på sidesporet. Vognenes videre skæbne herefter er på nuværende tidspunkt ukendt. Der er rygter om at AZ 375 skulle have overlevet til i dag, men den vogn som det flere gange er blevet påstået er Von Hannekens salonvogn, er ikke en "Fredensborgvogn".

Horsens-Bryrup-Silkeborg privatbane havde daglige afgang hele krigen igennem, med både gods og persontransport. I 1968 lukkede banen på grund af økonomiske problemer, og den 31. marts samme år afgang det sidste tog fra Silkeborg mod Horsens med privatbanens kontormateriel. Det var det sidste tog som kom til at benytte strækningen. Kort tid derefter blev sporerne brudt op. I dag bruges banestrækningen flittigt som natursti fra Horsens til Silkeborg.

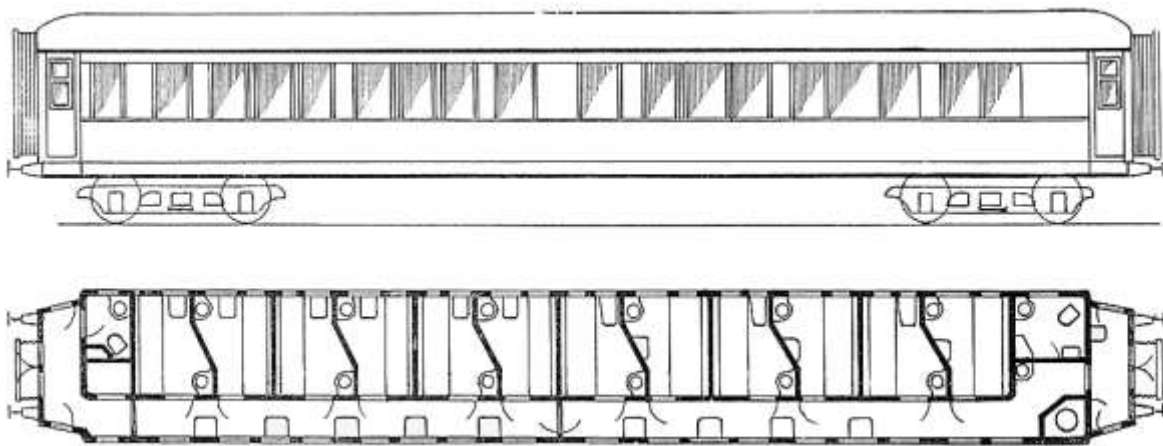

Sovevogn.

Tegning: DJ

Luftforsvar.

Samtidigt med at byggerierne på Silkeborg Bad blev påbegyndt i foråret 1943, blev der anlagt to 3.7 Cm. flak batterier (**Fliegerabwehrkanone**, antiluftskytsskanon), henholdsvis et på Farnen i Lysbro, og et ved Funderholme. Den 9. februar 1944 forsøgte modstandsbevægelsen at brænde barakkerne i begge stillinger af. Der blev placeret brandbomber i de fire barakker hvert sted, men det var kun en af brandbomberne der blev antændt, og brændte kun et mindre hul i gulvet. Om det var en af dem på Farnen, eller om det er en af dem i Funderholme der var udsat for det, er der lidt modstridende oplysninger om.

Ovenstående aktion var måske den samme, som modstandsmanden Iver Vad her har nedskrevet ved en tidligere lejlighed:

”I efteråret 1942 blev 2 stk. 40mm FLAK sprængt i luften, med noget nedkastet sprængstof af typen PE2. Kanonerne var anbragt for sig selv – langt fra selve bygningerne på Badet. Vi havde gennem længere tid holdt øje med vagtskiftet, for at finde et passende tidspunkt til aktionen. Med en boltsaks havde vi klippet et 60 x 60cm hul i hegnet, cyklerne vi brugte blev skjult tæt ved, så vi hurtigere kunne komme væk igen. Aktionen blev udført af 4 mand og tog ca. 20 sek. En ladning PE2 med en sprængblyant med 15 min. forsinkelse påsat, blev skubbet ned i kanonløbene. Ved aktionen blev to kanoner ødelagt, og det medførte at der blev indført spærretid i Silkeborg for nogle dage.”

Beretningen lyder meget interessant, men en del af den stemmer ikke overens med de faktiske forhold. Kanonerne var med sikkerhed 3.7 Cm Flak model 36/37 kanoner, og ikke 40mm. som Iver Vad påstår. Derudover var der i 1942 endnu ikke kommet PE2 sprængstof til Silkeborg, Denne type sprængstof begyndte først at ankomme senere i krigen. Sandsynligheden taler for, at aktionen foregik i efteråret 1943, før 416. Div. tog kanonerne med til Nordjylland. Hvis denne aktion virkelig blev gennemført i efteråret 1943, er det i såfald den første sabotageaktion i Silkeborg hvor der blev brugt rigtigt sprængstof, endda af den nedkastede type og ikke bare de sædvanlige hjemmelavede bomber. Desuden er denne sabotage aktionen af en størrelsesorden, som det undrer mig meget ikke har gjort, at den er nævnt andre steder i de officielle kilder.

DATA FOR AIR TARGETS TOP SECRET

C1
2

JUTLAND

A. DIVISIONAL HQ

- | | | |
|---------------|--|---------|
| 1. SILKEBORG: | SILKEBORG BAD | VS 5444 |
| 2. AALBORG: | SYGEKASSEN FREETIDEN | qN 9138 |
| 3. LEMVIG: | "PAVILLON" and barracks in NW area of town | VR 8599 |
| 4. HENNE: | | VR 6509 |

B. GESTAFO HQ

- | | | |
|-------------|---|---------|
| 1. AALBORG: | HØJSKOLEKATELLET, BOULEVARDEN 27 | qN 9138 |
| 2. AARHUS: | CENTRAL POLICE STATION, behind City Cathedral | VS 9537 |
| 3. ESBJERG: | GRAF SPEE HAUS (Hotel ROYAL) | VR 7380 |
| 4. KOLDING: | MAZANTIGADE | VX 3771 |

C. COMMUNICATIONS

Eastern Railway in JUTLAND

- | | | |
|----------------|--|-------------------------------|
| 1. AALBORG: | i) The two bridges over the LIMFJORDEN
ii) The marshalling yard and the tracks from the station to the bridges. | qN 9139
qN 9138 |
| 2. AARHUS | Marshalling yard. | VS 9337 |
| 3. VEJLE: | The dam SOUTH EAST of VEJLE, near MUNKERJERG (The Field has been asked about Pin Points for the most effective bombing place). | VX 4992 |
| 4. SKANDEBORG: | The bridge at SOUTH WEST end of SKANDEBORG Lake. | VS 7325 |
| 5. LANGAA: | Bridge SOUTH of Station. | VS 7865 |
| 6. SILKEBORG: | Bridge EAST of town. | VS 5445 |
| 7. FREDERICIA: | i) Marshalling yard.
ii) Two points especially suitable for bombing:-
a) 1200 metres SOUTH of the Station and 200 metres NORTH EAST of SØVEJ where the rails cross each other at the viaduct.
b) Railway terrain where this is cut by STENEJØVEJ 2 km NORTH of the Station
c) LILLEBAELT Bridge. | VX 5776
VX 5676
VX 5676 |
| 8. LUNDESKOV: | Communication centre, Station and Marshalling yard. | VX 2772 |

Engelsk arkivoversigt over mulige mål i Jylland. Listen angiver ikke prioriteringen! (R) Dok: IWM

Samtidigt med at man i 1944 var i fuld gang med at anlægge sidesporet til von Hannekens Salonvogn ved Aggerholm, begyndte man i området forberedelserne til byggeriet af en ny stor Telebunker (type V 196) på Milebjerg, ikke langt fra sidesporet ved Aggerholm. Da hovedkvarteret nu blev en del mere udvidet mod øst, ændrede det luftforsvarssituationen en del, og man besluttede sig for at anlægge et nyt Flak batteri som dækkede hele området mellem Ørnsø og Almindsø. I forvejen lå der de forberedte, men forladte stillinger til 3.7 Cm. Flak ved Funderholme, og Farmen i Lysbro. Disse stillinger ville i en eventuel krisesituation forholdsvis hurtigt kunne udstyres med kanoner igen. Ligeledes var der bemandede 20mm. Flak batterier ved Kærsgaardsbroen, og ved Ørnsøvej (nu Gjessøvej).

FARMEN.

Antal: 3 stk.
Type: 3.7 cm. FLAK 36/37
Oprettet: Forår 1943.
Nedlagt: Oktober 1943.
 Blev derefter anvendt som narrebatteri (dummy).

Antal: Ukendt

Type: Ukendt
Oprettet: 1944?
Nedlagt:?
 Stillingen har eksisteret, men ingen oplysninger er fundet.

GODUM.

Antal: Ukendt
Type: Ukendt
Oprettet: Ukendt
Nedlagt: 5/5 1945.
 Stillingen har eksisteret, men ingen oplysninger er fundet.

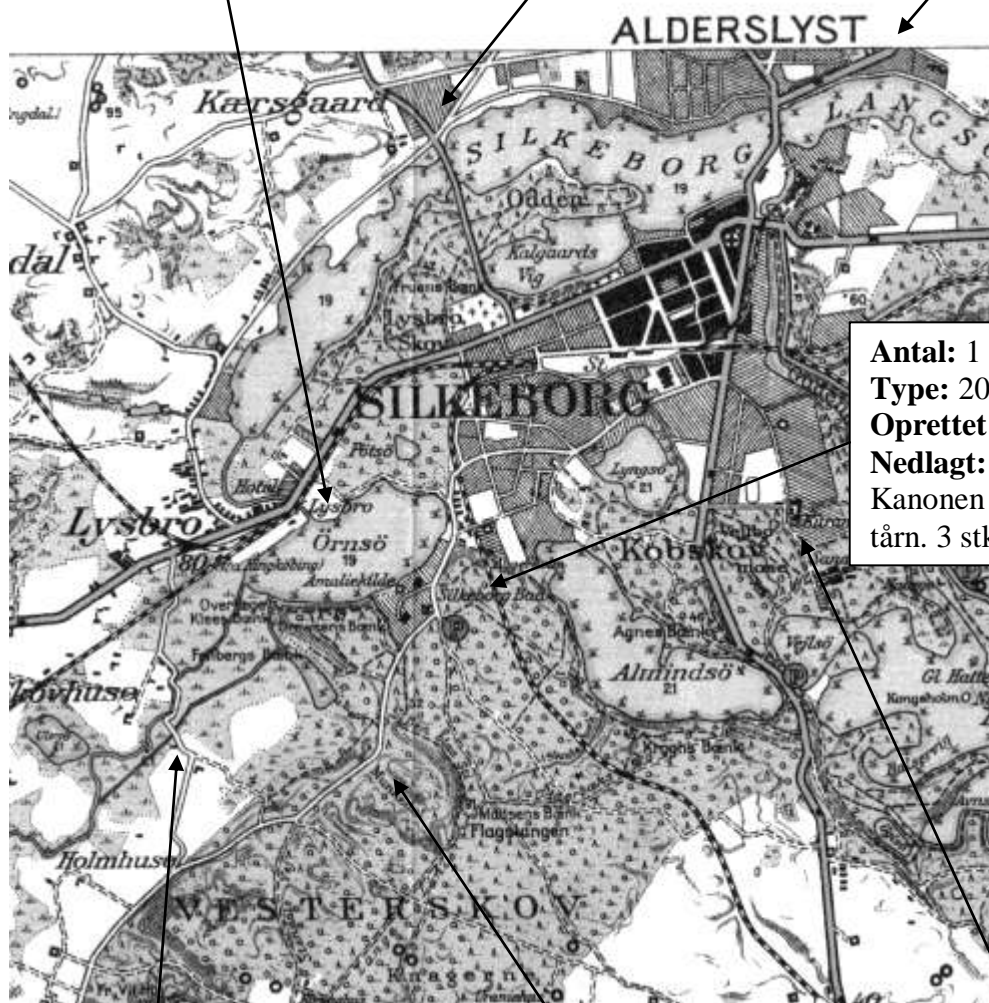

Antal: 1 stk. - (4 stk. ?)
Type: 20 mm. FLAK 38.
Oprettet: 1944.
Nedlagt: 5/5 1945.
 Kanonen var opstillet i FLAK tårn. 3 stk. mere var planlagt?

FUNDERHOLME.

Antal: 3 stk.
Type: 3.7 cm. FLAK 36/37
Oprettet: Forår 1943.
Nedlagt: Oktober 1943.
 Blev derefter anvendt som narrebatteri (dummy).

Antal: 3 stk.

Type: 20 mm. FLAK 38.
Oprettet: 1944.
Nedlagt: 5/5 1945.

GL. SKOVRIDDERGAARD

Antal: 4 stk.
Type: 7.62 mm. SPM obr.
 1910 Firling maskingevær.
Oprettet: 1944.
Nedlagt: 5/5 1945.

Placeringen af det nye Flak batteri blev på en bakke midtvejs mellem Badet og Kuppeslust. Da det var midt i skoven, og da man stadigvæk ønskede at bevare bevoksningen af grantræer i området af camouflagesyn, besluttede man sig for at opføre fire store træ tårne; de såkaldte Flaktårne. Blandt de tyske soldater var den type Flaktårne bedst kendt som "Storchne" (Storkereder). Soldaterne som bemandede disse storkereder, var selvfølgelig derfor også kendt som "Storkene". Ved at vælge Flaktårnene, kom det øverste af tårnene nu til at være placeret i trætop højde. Derved fik man frie skudfelter hele horisonten rundt.

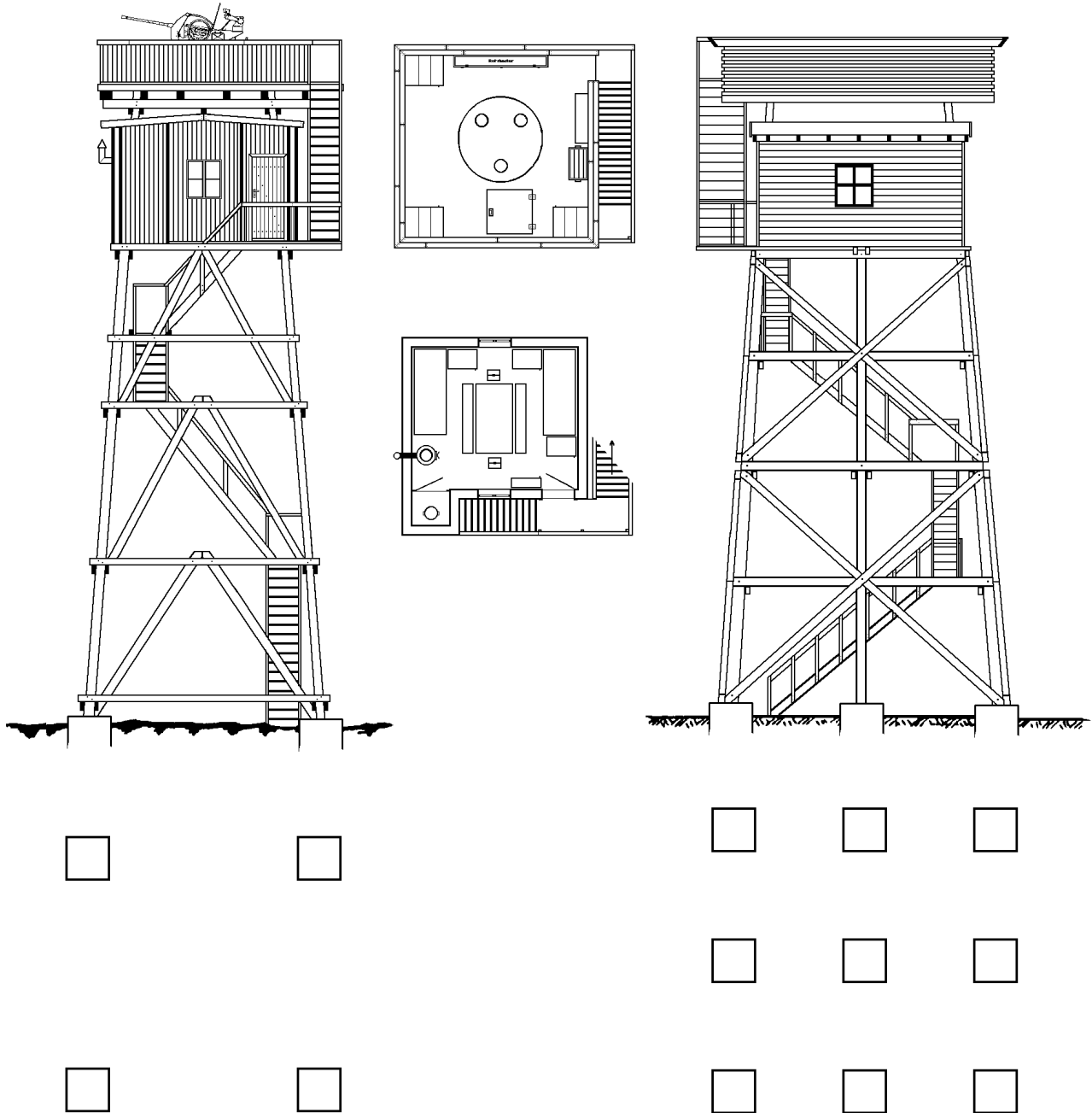

Eksempler på tårntyper. Tårnene på Silkeborg Bad lod til at være en kombination af disse to.

Teg: DM.

Noget kunne tyde på at kun et af tårnene nåede at blive bygget helt færdig inden krigsafslutningen.

Fra toppen og ned bestod Flaktårnet af selve tårnkassen øverst, med brystværnet yderst. Brystværnet bestod af dobbelte trævægge, hvor hulrummet imellem var fyldt op med sand, sten eller beton. Således kunne brystværnet modstå adskillige træffere fra maskinskyts op til 12,7 mm. På grund af den samlede vægt fra brystværn og kanon, blev der kun anvendt Flak kanoner til og med de enkeltløbede 20 mm. kanoner.

Inde i tårnkassen var der placeret tre trækabe til ammunition i hjørnerne. På dørene var der ofte skrevet med kridt eller maling, hvilke typer brandrør ammunitionen der befandt sig i skabet havde. Eksempelvis Zt.Z (Zeitzünder) eller A.Z. (Aufschlagszünder). Placeret langs den ene tårnvæg var en lang metalkasse, med reserve piberne til kanonen. På låget stod med sorte eller hvide bogstaver, hvilken type våben piberne var beregnet for, eksempelvis ”2 cm Flak 38 Rohr-Waffe Nr6543”, eller blot ”Rohrkasten”. Andre kasser kunne indeholde værktøj, lamper, eller selve sigtet til kanonen.

I stillingerne var der også ofte en trækasse til de presenninger som dækkede kanonen, når den ikke var i brug. Mange gange brugte man ikke denne kasse, men slængede blot presenningerne op over kanten af tårnkassen. Her var også en træreol til rensesæt, våbenolie, fedt, felttelefon/kommunikationsradio, eller indtil årsskiftet 1944-45 stereoafstandsmåleren. Derefter gik man over til at bedømme afstanden til målet med sporlys ammunition, i stedet for at bruge afstandsmåleren.

På midten af tårnkassen var der en 30-50 cm. høj platform til kanonen. Formålet var, at bringe kanonen et stykke højere op, så man kunne bibeholde det høje brystværn, og samtidigt give kanonen chance for at beskyde mål som fløj på højde med, eller en smule lavere end selve tårnkassen. På kanten af tårnkassen kunne der også være monteret en afviserstang, så man ikke i kampens hede kom til at beskyde egne installationer. Som hjælp til mandskabet var der ofte, som på en urskive, malet tallene 1-12 på indersiden af brystværnet. Nummer 12 var nord, og det hjalp mandskabet til at orientere sig i stillingen under kamp. En melding fra observatøren kunne eksempelvis lyde sådan: ”Giv agt! Fjendtligt fly kl. 3, højt”. Og alle i stillingen vidste nu, i hvilken retning og højde de skulle begynde at lede efter flyet. Der var også ofte malet profiler af prominente bygninger eller genstande, med den nøjagtige afstand skrevet ved siden af. Det hjalp skytten og kommandøren til at kunne udregne den nøjagtige afstand til målet.

I gulvet var der en lem, så man kunne hejse kanonen, eller dele deraf, op og ned. Hele stillingen var camouflagemålet i farver, som reflekterede det omgivende terræn. Nedenunder tårnkassen var beboelsen. Den bestod af:

- En støbejerns ovn med ildrager. Ved siden af den en kasse til koks, brænde eller tørv.
- Et tørkloset med enten en trædør, eller et forhæng for.
- Et alarmhorn eller en klokke, monteret på væggen.
- Køjesenge til hele mandskabet.
- Et bord med bænke og taburetter.
- Et dobbelt skab per to mand til personligt udstyr, såsom uniform, riffel osv.
- Et lille vægskab til håndbøger, bøger og lignende. Nedenunder var en knagerække til overfrakker.
- Desuden var der personligt udstyr, såsom en radio, billeder, plakater, spil/spillekort osv.
- For vinduerne var der monteret mørklægningsgardiner eller lystætte skodder.
- Til belysning var der almindeligt elektrisk loft lys eller karbid/petroleumlamper.

Når de aktive flakstillinger/flaktårne var bemandede, var der i dagtimerne altid mindst en vagt udstyret med kikkert på tjeneste, i stillingen. Efter han havde råbt alarm, var det hans opgave at fjerne presenningen, og derefter fjerne transportsikringen på kanonen. Når det var overstået, skulle resten af kanonbesætningen forhåbentlig være ankommet. Der kunne også via felttelefonen/radioen være blevet indført forhøjet beredskab (flakalarm) for specielle områder, som kontrol og varslings-tjenesten formodede lå i de fjendtlige flys flyveretning.

De allierede havde på daværende tidspunkt ikke noget ønske om at bombe Silkeborg Bad. Badet figurerede selvfølgelig på de lister der var over lønnede bombemål i Danmark, men Silkeborg Bad havde som sådan ikke en større militærstrategisk betydning. Et bombardement af Silkeborg Bad ville godt nok ødelægge en forholdsvis stor del af tyskernes arkiver og materiel, men hvis f.eks. generalen mistede livet ved bombardementet, ville en ny general på få timer kunne overtage hans plads. En anden ting var, at for at opnå en total ødelæggelse af et område på størrelse med Silkeborg Bad, måtte man indsætte en styrke på 250 – 300 tunge bombefly, til at udføre et såkaldt fladebombardement. Ved et allieret bombeangreb under absolut optimale forhold (ingen skyer. Klart vejr, begrænset luftforsvar osv.), havde man efter krigen regnet den procentvise chance ud for at ramme et målområde optimalt.

Optimale forhold.			
5 %	Af bombelasten ramte inden for en	1000 ft. (304.8 m.)	Radius af målområdet.
90 %	”	2000 ft. (609,6 m.)	”
100 %	”	3000 ft. (914,4 m.)	”

Ringest tænkelige forhold.			
0,1 %	Af bombelasten ramte inden for en	1000 ft. (304.8 m.)	Radius af målområdet.
44 %	”	2000 ft. (609,6 m.)	”
66 %	”	3000 ft. (914,4 m.)	”
100 %	”	9000 ft. (2743,2 m.)	”

Ved et angreb ville de allierede bombeflys last hovedsagligt bestå af 250 kg. – 500 kg. spræng- og brandbomber, for at opnå den største mulige ødelæggelsesvirkning. Det vil sige, at hvis man bruger hovedbygningen på Silkeborg Bad som målcenter, så ville en betragtelig del af sydbyen have ligget inden for målområdet. Selv under optimale forhold! Hvilke konsekvenser det ville have haft for Silkeborg by og Lysbro, ved de ringest tænkelige forhold, kan man jo selv gætte sig til.

Ovenstående var selvfølgelig også en faktor, som de allierede beregnede ved forberedelserne til et eventuelt angreb. Disse tunge bombefly ville man selvfølgelig kunne anvende meget bedre, f.eks. ved at bombe en fabrik eller en flyveplads. Der er dog absolut ingen tvivl om, at hvis det var kommet til en invasion i Danmark, eller kampene var ført videre fra Tyskland og op i Danmark, så ville Silkeborg Bad være blevet bombet.

O. v. D. - Bilag
Gef. St., den 18.2.1945

Wehrmachtbefehlshaber Dänemark

Unter Aufhebung der Luftschutzordnung vom 16.11.43
und 30.12.44 wird folgende Luftschutzordnung für
den Gefechtsstand Silkeborg - Bad befohlen:

Gliederung: 1.) Warngebung
2.) Alarmarten
3.) Massnahmen der Durchführung
4.) Anlagen

A. Warngebung:

Sie erfolgt auf dem Gefechtsstand durch den O l oder O.v.D. aufgrund der Luftlagebeurteilung. Während des Dienstes ist dem Ia die Luftlage laufend zu melden.
Der IS-Leiter ist bei Einflügen zu unterrichten.

B. Alarmarten (Warnbefehle):

1. "Luftgefahr"
Wird bei feindlichen Einflügen sofort nach Erkennen der ersten Luftziele durch die Luftlageverteilerstelle Aarhus gemeldet. Dabei erfolgt keine akustische Signalgebung mit der Sirene.
2. "Öffentliche Luftwarnung" (Vorwarnung)
3 mal hoher Dauerton innerhalb 1 Min.
3. "Fliegeralarm"
Heulton auf- und abschwelkend von 1 Min.
4. "Luftlandealarm"
Heulton auf- und abschwelkend von 5 Min.
5. "Vorentwarnung"
2 mal hoher Dauerton innerhalb 1 Min.
6. "Entwarnung"
Hoher Dauerton von 1 Min.

C. Massnahmen zur Durchführung:

Für den Gefechtsstand gelten nur die Alarmzeichen, die durch die Lagersirene durchgegeben werden.

1.) "Luftgefahr":

Bei Luftgefahr meldet die Warneleitung Aarhus dem O l, (nach Dienstschluss dem O.v.D.) App. 113, das Feindziele Dänemark anfliegen. Gleichzeitig ertönt der Reportage - Fernsprechanlage. Die Reportage wird während des Dienstes

Gibt keine Alarmzeichen voraus ~~bei~~ ~~überwachendem~~ Tief-
fliegeranflug und -angriff - sind bei Fliegeralarm sofort
ohne Rücksicht auf die in Ziff 1 - 3 befohlenen Massnahmen
die nächstgelegenen Deckungsmöglichkeiten aufzusuchen.

"Luftlandealarm":

Bei vorwärtlichem Luftlandeunternehmen wird das Stichwort
durchgegeben: "Luftlandeunternehmen zu erwarten!" Die Vor-
bereitungen für die Abwehr sind zu treffen. (Alarmordnung
für die Verteidigung des Gef. St. Silkeborg - Bad.)

Bei Bröchen des Alarmzeichens "Luftlandealarm" tritt die
Alarmordnung für den Gef. St. in Kraft. (Befohlen am)

"Vorentwarnung":

Die Bunker werden verlassen und die normalen Unterkünfte
wieder bezogen.

Der für "öffentliche Luftwarnung" befohlene Zustand wird
wieder hergestellt.

Der Kommandant H. Qu. meldet nach Luftangriffen dem Chef
entsprechende Schäden und seine Massnahmen zur Behebung.

"Entwarnung":

Der Turmposten verlässt seinen Beobachtungsstand erst auf
Befehl des O l oder O.v.D.

Alle übrigen Massnahmen der "öffentlichen Luftwarnung" werden
aufgehoben.

Len durch technische Störungen, Sabotage oder Bombenwurf
umversorgung und Fernsprechnetz aus, werden die Klarnsignale
ch eine Handsirene oder durch Melder durchgegeben.
diesem Falle ist der Alarm außerdem durch Läufer weiterzu-
breiten.

Für den Wehrmachtbefehlshaber Dänemark
Der Chef des Generalstabes

Im Entwurf gezeichnet:

R e i n h a r d t
Generalmajor.

i. R.
Reinhart
i. R. G.

Det som tyskerne var mere nervøse over, end de store fladebombardementer, var de små angreb med jagerbombere, som de allierede udførte næsten dagligt overalt i Europa, for at genere tyskerne mest muligt. Et sådant angreb ville være mere sandsynligt, og det var derfor man byggede så mange lette Flakstillinger med hurtigskydende kanoner omkring Badet. Nu var Flak kanonerne ikke det eneste man benyttede sig af for at forhindre luftangreb. Alle bygninger og bunkers på Silkeborg Bad blev camouflagemalet i grønne og rødbrune farver. Ligeledes blev så mange anlæg som muligt forsynet med store camouflagenet hvorpå der var bundet stof eller plastik, som var farvet så det lignede græs eller blade mest muligt. Ovenpå de større bygninger blev der endda opsat små kunstige træer.

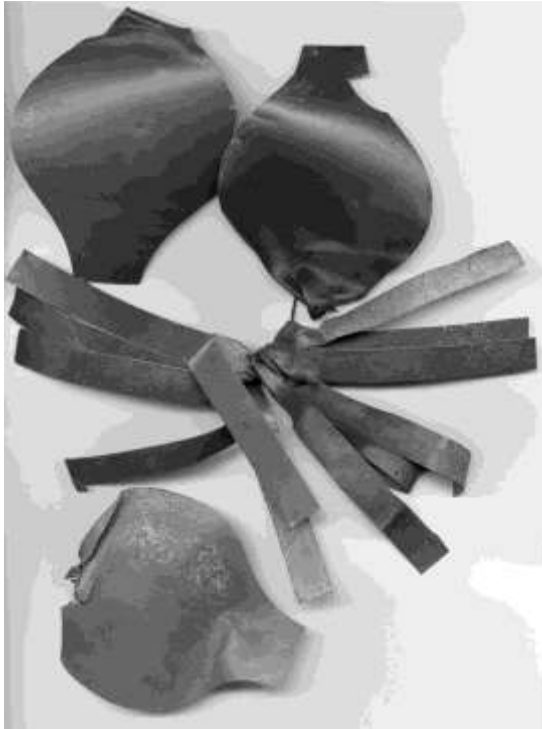

Camouflage blade og græs i plastik. Foto: SB

På luftfotos som er taget lodret ovenfra, er det meget nemt at se både bygninger og bunkers – også selv om de var godt camoufleret. Men det der var formålet med camouflagen var, at forvirre den pilot der skulle udføre et bombeangreb i lav højde (0 – 100 m.). En jagerbomber som f.eks. Mosquitoen, vil med 500 – 600 km. i timen kun være over målet i ganske få sekunder.

Piloten skulle først finde og identificere målet, rette flyet ind, sigte og derefter udløse bomberne. Samtidig skulle han forsøge at undgå at blive skudt ned. Alt dette skete indenfor få sekunder, og hvis tyskerne så havde været dygtige til at camouflere deres ting, ville pilotens arbejdsbyrde blive mere end fordoblet, og han ramte måske slet ikke sit mål. At vende rundt og forsøge en gang til, var næsten ensbetydende med selvmord, da overraskelses-

momentet på det tidspunkt ville være gået tabt. Flakbatteriernes hovedopgave var ikke bare at skyde de angribende fly ned. Det var fint hvis de gjorde, for så vendte de i det mindste ikke tilbage igen senere.

Men hvis de samtidig forhindrede flyene i at ramme deres mål, så havde de også opfyldt deres opgave. Det var også derfor at tyskerne sommetider anvendte Flakammunition med specielle røgsatser, som trak en tynd linie af røg efter projektilet. Det fik det til at se ud som om at de angribende fly blev langt kraftigere beskudt, end de i virkeligheden gjorde. Formålet var at få den angribende pilot til at blive mere og mere nervøs, og derved forfejle sit angreb.

Flak batteriet på Farmen i Lysbro blev bygget i foråret 1943. På Farmen lå i forvejen en mindre gård, og selvom tyskerne beslaglagde hele Farmen, så fik familien på gården lov til at blive boende. Soldaterne brugte dagligt husets toilet, og der blev stillet vagt ved fordøren. Der gik et godt stykke tid før forholdet til tyskerne blev knapt så anstrengt som i starten. Specielt var der en lille hidsig kaptajn som gentagne gange kom malurt i bægeret, og gårdejeren havde flere små sammenstød med dette iltre eksemplar af herrefolket.



På en forstørrelse af et af de engelske luftfotos ses tydeligt jernbanelinien (HBS), samt den kraftige byggeaktivitet i skoven nord for Silkeborg Bad.

På originalen er det endda muligt at skelne de enkelte køretøjer på Gjessøvej, samt at se om det er hestevogne eller lastbiler/personbiler.

Foto: SB

På samme tidspunkt som batteriet blev anlagt, var Ørnsø's vandstand faldet til sit normale sommerniveau (i vinterhalvåret kan søen stige til ca. 1 m. over normal vandstand). Det var tyskerne ikke klar over, og de stedlige beboere gjorde heller ikke meget ud af at fortælle dem det. Resultatet blev, at de byggede en radiobarak et par meter fra den daværende vandkant. Hvad der så skete da vandet steg kan man gætte sig til,

og tyskerne fik gevaldig travlt med at flytte radioudstyret op i det nybyggede køkkenhus, da efteråret kom.

I starten blev der anlagt tre stillinger, med hver en 3.7 Cm. Flak 36/37 kanon. Kanonen blev placeret på en trekantet betonsokkel. Uden om igen byggede man en firkantet jordvold, der ragede op i højde med kanonløbet. Jordvolden – en såkaldt Splittermauer - skulle beskytte mandskabet mod bombesplinter, luftrykket fra bombeeksplosioner og mod beskydning fra eventuelle fjendtlige fly. Ved siden af kanonen byggede man en lille mandskabsbarak, også med en splittermauer omkring, hvor de 5 personer der betjente kanonen kunne opholde sig. Selve indretningen af stillingen var den samme som ved Flaktårnene. Indtil den senere kombinerede køkken og radiobygning var færdig, blev al forplejning hver dag bragt til fods til Farmen fra Silkeborg Bad. Den varme mad ankom i nogle store blåtemaljerede termokander.

Kanonerne blev prøveskudt med løst krudt mindst en gang. Et mindre tysk propelfly fløj det meste af en formiddag rundt over batterierne på Farmen og i Funderholme. En observatør med en afstandsmåler kunne, når braget fra kanonen lød, udregne afstand og retning til målet, og så angive om besætningen havde afgivet ild på den rigtige afstand og i rette tid.

Oppe ved banen blev der opstillet et 5-6 meter højt trætårn med en kraftig lyskaster og et maskingevær. Tårnet var altid bemanded med et par mand, hvis opgave var at overvåge banelinien. Specielt om natten, så sabotørerne ikke lavede løjer med togtiderne. Under radio/køkkenbygningen, som var blevet opført i beton, blev der lavet en kraftig kælder som skulle fungere som beskyttelsesrum i tilfælde af luftangreb. På den højre side af den indkørsel som tyskerne lavede, blev der bygget en simpel træbarak til officererne.

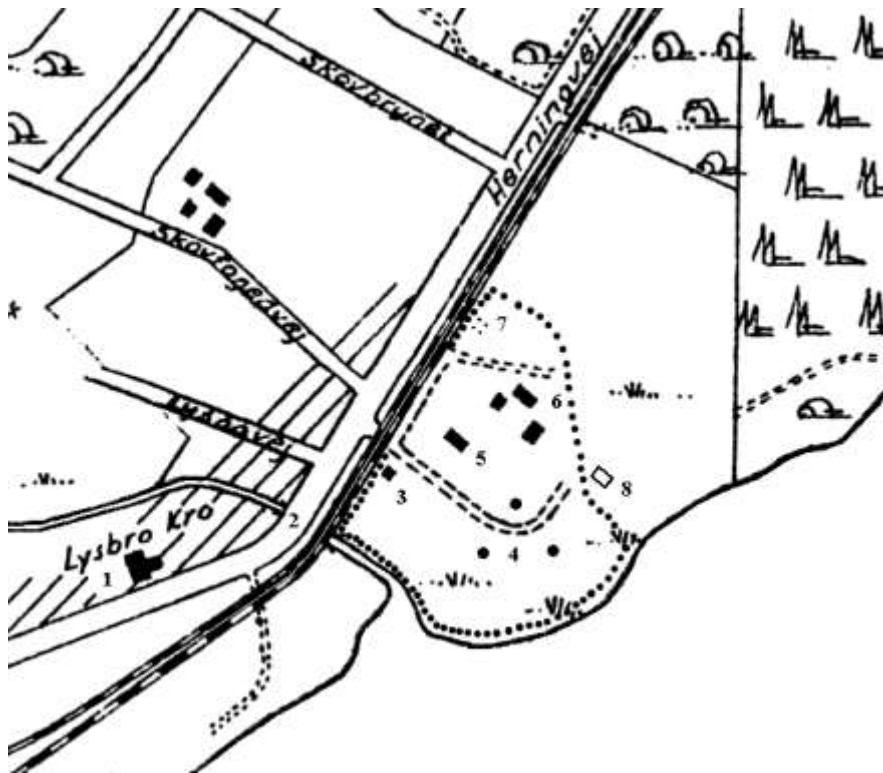

Flakstillingen på Farmen i Lysbro.

Teg. DM

1. Wehrmachtshjem – Soldaterhjem.
2. Kontrolpost/vejspærring.
3. Officers barak.
4. 3 stk. 3,7 cm. Flak stillinger.
5. Kombineret køkken hus og radio bygning, med beskyttelsesrum i kælderen.
6. Gården "Farmen".
7. Vagttårn.
8. Tidlig radio barak.

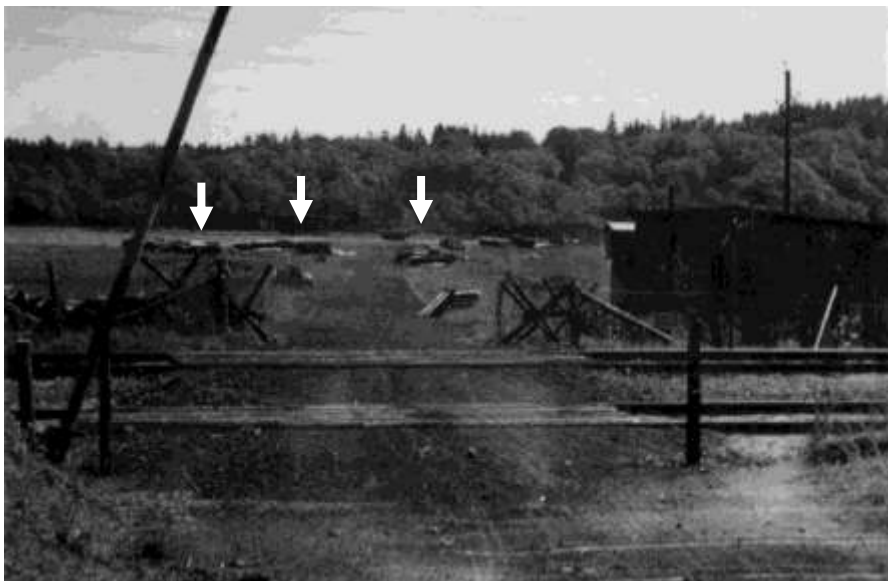

Indgangen til Farmen få dage efter befrielsen i 1945. To uger senere var alt ryddet. Resterne af de tre flakstillinger ses under pilene.

Foto: SLA

Jeg kom for flere år siden i besiddelse af resterne af en enkelt side fra den tyske krigsdagbog, som Flak batteriet på Farmen førte dagligt. Siden var temmelig vandskadet, og tydingen af teksten var yderst vanskelig. Ved hjælp af ultraviolet lys lykkedes det dog at få følgende tekst frem:

Datum Und Uhrzeit	Angabe des Ortes, Wind, Wetter, Beleuchtung, Seichtigkeit der Luft, Mondschein usw.	Vorkommnisse
16.5.43		Keine besonderen Vorkommnisse.
<u>17.5.43</u> 1524- 1532	Bedeckung: 10/10 Wolkenhöhe: 200 m Sicht a.b.: 10 km Wind. WSW 4	Eine von Süden nach Norden fliegende Mosquito kam nicht in den Bereich unsere Kampfmittel. <u>Bereitschaftsgrade:</u> bef. v. Ugruko 1524 Uhr Flakalarm 1532 „ Kriegswache Ruhe.
18.5.43		Keine besonderen Vorkommnisse.
<u>19.5.43</u> 1300- 1320 1415- 1442	Bedeckung: 6/10 Wolkenhöhe: 3000 m Sicht a.b.: 15 km Wind. N 3	Um 1300 Uhr überflog eine Feindmaschine den Flakbereich in 8000 m Höhe. Kurs Ost. Keine Kampfhandlungen. Eine von Norden nach Süden fliegende Feind-Maschine über Silkeborg (1415) kam nicht in den Bereich unserer Kampfmittel. <u>Bereitschaftsgrade:</u> bef. v. Ugruko 1300 Uhr Flakalarm 1320 „ Kriegswache Ruhe. 1415 „ Flakalarm 1442 „ Kriegswache Ruhe.
<u>20.5.43</u>		Keine besonderen Vorkommnisse.
<u>21.5.43</u>		Keine besonderen Vorkommnisse.
<u>22.5.43</u>		Keine besonderen Vorkommnisse.

Efter cirka et års tid med denne belægning, forlod hele batteriet pludseligt Farmen. Det var sandsynligvis i forbindelse med 416 Infanteri Divisions flytning i oktober 1943. Hvortil de flyttede har jeg ikke kunnet finde oplysninger om, men hvis de tilhørte 416 Inf. Div., fulgte de højst sandsynligt med divisionen til Hobro. I stedet ankom der 6-8 mand, som hastigt lavede nogle attrapper i træ, som skulle efterligne de rigtige kanoner der lige var blevet fjernet.

Lederen af denne lille gruppe var en Hauptmann Robert Steinbrech. Han var en genindkaldt hotelejer fra området ved Bodensee i Tyskland. Denne Hauptmann var af en helt anden støbning

end hans netop afrejste forgænger. Med sig bragte de en ung mand, som hurtigt fik øgenavnet ”Kokkedrengen”, da de lokale beboere aldrig nogensinde så han lavede andet end mad. En anden af tyskerne hed Max, og kom fra Pleinz området. Max var fyldt med ar efter krigsskader, og yndede at vise børnene på gården de mange forskellige ar.

I løbet af et par uger var tyskerne næsten blevet ”indlemmet” i gårdejerfamilien. Hvis tyskerne fik en pakke med gode sager sendt med Feld Post hjemmefra, blev den næsten altid delt med folkene på gården. Tyskerne byttede også flittigt rationeringsmærker med familien, og da jernbanesabotagerne tog til på strækningen Silkeborg – Lysbro, fik familien en stærk fornemmelse af at tyskerne havde en kontakt i, eller i det mindste en forbindelse med, modstandsbevægelsen. De vidste i hvert fald hvornår og hvad der foregik på jernbanelinien.

I et tilfælde blev der observeret fra en af naboejendommene, at en af de tyske vagter i vagttårnet med kikkert nøje fulgte med i et eller andet længere nede ad sporet. Dernæst vinkede han, tog ladegreb på maskingeværet og skød to lange byger ned i jorden direkte foran tårnet. Få sekunder senere sprang flere sabotage bomber på strækningen ind mod Silkeborg. Andre så senere på året de samme vagter gå ned til åen i samlet flok. Et stykke tid senere lød der igen et gevaldigt brag fra skoven mellem Silkeborg og Lysbro. Tyskerne skød nogle skud af ned i åen, og gik derefter grinende op mod barakkerne.

Somme tider kom en af soldaterne ind i køkkenet ved spisetid, og sagde på gebrokkent dansk: ”Sabotøren – bom – bom”. Og så vidste familien at de skulle tage over til nogle bekendte på den anden side af banen om natten. De fleste af gangene når de var væk, kunne de høre bragene fra skinnesprængningerne. En enkelt dag havde et større stykke jernbaneskinne slået et mindre hul i taget da de kom hjem, og flere ruder var knust.

En dag kort før julen 1944 blev de igen advaret, og overnattede det sædvanlige sted. Da de kom hjem til huset igen kunne de godt se at vagterne i tårnet pludselig fik temmelig travlt med at flagre med arme og ben, og at et par af de andre tyskere strøg ud af bagdøren til stuehuset. Da de kom hen til fordøren, stod Robert udenfor med et underligt anstrengt ansigtsudtryk, og henne ved hjørnet gemte et par af de andre soldater sig. Noget foruroligede åbnede familien fordøren, og kunne først ikke rigtigt se at der var noget galt. Efter et stykke tid, hvor de forsigtigt havde kigget sig omkring i stuen, kunne de høre Robert råbe op udenfor. I det samme blev der tændt en række elektriske lamper overalt i huset. Tyskerne havde råbt falsk alarm aftenen i forvejen for at få familien ud af huset, så de i ro og mag kunne lægge strøm ind i hele ejendommen. Den aften blev der taget hul på en ekstra flaske god dansk brændevin.



Kontrolposten i Lysbro.
Foto. SLA

Ved naboejendommen på den anden side af åen blev der under krigen bygget et mindre beskyttelsesrum af mursten. Beskyttelsesrummet, til 6 personer, ligger i haven tæt ved huset. Dette beskyttelsesrum blev måske også bygget med tysk hjælp? Det er dog ikke lykkedes for mig at få dette bekræftet, men byggeriet ligner nøjagtigt det tyske byggeri som findes andre steder, blandt andet på flyvestation Karup; bare i miniformat. Foruden vagtopgaverne på banelinjen, så varetog tyskerne på Farmen også bevogtningen af kontrolposten på Herningvej.

Et par af de tyske soldater havde anskaffet sig et par danske veninder, og den 5. maj kom de med civilt tøj til flere af soldaterne. De tyske uniformer strøg i søen, og væk var de to tyskere med deres danske veninder. De andre havde på det tidspunkt ikke lyst til at følge med. Robert kom glædestrålende ind i køkkenet og gav familien en adresse på hans hotel, og fortalte glad at de alle var mere end velkomne hvis de nogensinde skulle komme på de kanter. Dagen efter forlod tyskerne Farmen, og der gik ikke mange uger før tårnet var hugget op til brænde og Flak stillingerne var blevet jævnet med jorden. Der er ikke meget at se på stedet i dag. Der er kun bevaret en lille del af radio/køkkenbygningen. Denne bygning (Farmen 9), som efter krigen er blevet bygget en del om, kan man stadigvæk se sammen med resterne af en af de trekantede kanonfundamenter i beton.

Dataliste for de tyske Flak kanoner på Silkeborg Bad.

	Vægt våben Kg.	Vægt Transportanhænger Kg.	Største Skudvidde m.	Største Skudhøjde m.	Største Rækkevidde m. ^{1.}	Virksom Rækkevidde m. ^{1.}	Skudhastighed minuttet A) Teoretisk B) Praktisk
7,62 mm. MG 216(r)	95,2	Ingen	800	500	1500 ^{2.}	800 ^{2.}	A) 2400 B) 1000
2 cm. Flak 38	420	Sd.Ah.51 342	4800	3700	2000 5,5 sek.	1200	A) 450 B) 220
3,7 cm. Flak36/37	1550	Sd.Ah.52 870	6500	4800	3500 10 sek.	2000	A) 160 B) 100

1. Med sprænggranat. 2. Almindeligt projektil uden sprængmiddel.

3,7 cm. Flak 36/37.

Foto: BA





20 mm. Flak 38.
Foto: BA



4 stk. 7,62 MG 216 (r) - 7,62 mm. SPM
obr. 1910 Firlinge maskingeværer erobret
fra russerne, var opstillet omkring Gl.
Skovriddergaard. Foto: SB

D-dag.

Den 6. juni 1944 blev von Hanneken vækket kl. 04.00 om morgenen, med en telefonisk melding fra hovedkvarteret for admiral Skagerrak. Det var admiral Wurmbach som personligt underrettede om invasionen i Normandiet. På det tidspunkt var man endnu ikke klar over om det eventuelt bare var et skinangreb, og om den "virkelige" invasion ville finde sted et andet sted.

Der blev øjeblikkelig indkaldt til møde mellem generalstaben og divisionernes forbindelses-officerer. Da der på dette tidspunkt ikke forelå observationer af militært tilsnit fra kyst-befæstningerne i Danmark, undlod man at foretage sig noget som helst. Kl. 9.30 blev beredskabet dog forhøjet til Bereitschaftsstufe I overalt i landet. Midt på dagen blev der meldt tilbage til hovedkvarteret, at ordren var blevet udført tilfredsstillende. Den 8. juni blev beredskabet trappet ned til kun at omfatte at al orlov er inddraget, og den 23. juni blev den sidste rest af det forstærkede beredskab afblæst.

Tyskerne i Danmark opererede under krigen med tre former for beredskabsgrader:

- Bereitschaftsstufe I - forhøjet beredskab.
- Bereitschaftsstufe II - fuldt kampberedskab.
- Alarm - øjeblikkeligt kampberedskab på grund af pludseligt overfald.

Ved en forhøjelse af beredskabet udsendte hovedkvarteret på Silkeborg Bad et forud aftalt kodeord til alle deres enheder i Danmark. Kodeordet for Bereitschaftsstufe I var "Himbeergeist"; for Bereitschaftsstufe II var det "Himbeergeist-Utrecht". Et efterfølgende kodeord fortalte hvilke

landsdele beredskabet gjaldt. Kodeordet for hele Danmark var "Salamander", for Jylland "Laubfrosch" og for øerne "Kreuzotter". Den 3. maj 1945 kl. 18.00 blev følgende melding udsendt: "Durchsage an alle: "Himbeergeist-Utrecht für Salamander" ab sofort", hvilket betød: Iværksæt øjeblikkeligt fuldt kampberedskab for hele Danmark.

Ved indførelse af Bereitschaftsstufe I. på Silkeborg Bad og i Silkeborg by, medførte det:

Bereitschaftsstufe I.

(Forhøjet beredskab)

1. Al udgang inddrages. Al personel opholder sig i belægningsområderne. Normal daglig tjeneste forløber uændret.
2. Der indføres forstærket patruljevirkosomhed.
3. Alle øvelser såvel indenfor som udenfor belægningsområderne indstilles.
4. Beredskabsgruppen (1 officer og 3 menige) tager permanent ophold i kommandobunkeren (R608) og klargør denne til drift. Bunkerens systemer kontrolleres og afprøves.
5. Bevogtningen af udsatte anlæg og bygninger forstærkes.
6. Adgangskontrollen til alle anlæg og bygninger skærpes.
7. Signalnettet afprøves. Private telefonsamtaler indskrænkes, til fordel for militær trafik. Der oprettes telefonvagt og radioer går over på modtagelse.
8. Befalingsmændene sikrer at deres enheder er kampklare, at al udrustning er tilstede og funktionsdueligt.
9. Enkeltmands forbindingspakker og antigasmidler udleveres.
10. Uddannelsesenheder forberedes til kamp.
11. Gennemgang og forberedelse af Berichtschaftsstufe II.

Bereitschaftsstufe II.

(Fuldt kampberedskab)

1. Hvis Bereitschaftsstufe I ikke er gennemført før Bereitschaftsstufe II gives, gennemføres punkterne 1-11 under Bereitschaftsstufe I hurtigst muligt.
2. Alle enheder indtager deres stillinger og gør klar til kamp.
3. Al orlov inddrages.
4. Gennemrejsende soldater optages i enhederne.
5. Alle danske ansatte og arbejdere hjemsendes.
6. WBD. overfører kommandofunktionen til kommandobunkeren (R608) og tager permanent ophold i denne.
7. Våben og ammunition udleveres.
8. Alle vagtposter opstilles som dobbeltposter.
9. Hegn og advarselsskilte om minefelter fjernes.
10. Private telefonsamtaler og postforsendelser ophører.
11. Forberedelse til ødelæggelse af jernbane- og vejbroer i Silkeborg.
12. Der forberedes ødelæggelse af arkiver, depoter og lagre.
13. Alle gennemgangsveje klargøres til afspærring.
14. Forberedelse til gennemførelse af totalt udgangsforbud i Silkeborg by.

Alarm.

(Øjeblikkeligt kampberedskab)

1. Hvis Alarm gives før Bereitschaftsstufe I og II er gennemført, gennemføres hvis muligt alle punkterne under Bereitschaftsstufe I og II hurtigst muligt.
2. Alarmeringen gives akustisk (alarmhorn/ trillefløjte) i alle stillinger og underbringelsesområder.
3. Våben og ammunition udleveres.
4. Gennemrejsende soldater stiller i fuld kampuniform på de forudpegede stillepladser.
5. Alle gennemgangsveje afspærres.
6. Adgangskontrol skærpes overalt.

Jævnfør punkt 11 i Bereitschaftsstufe II, forberedte tyskerne en ødelæggelse af vej- og jernbanebroerne omkring Silkeborg, for at hindre og forsinke fjendens fremtrængen. Broen ved Skovvangsvej (nu Kroghsvej) havde man forberedt til ødelæggelse allerede i sommeren 1944. 8 minebrønde med en diameter på 30 cm. og en dybde på 1,50 m., var blevet boret vandret ind i de to landfæster. Der var 4 minebrønde pr. landfæste.



De nu afdækkede huller i landfæstet på broen på Kroghsvej sommeren 2003. Foto: DM

I hver brønd skulle der anbringes en hovedladning af 50 kg. Trotyl i pulverform. Til tænding af Trotylen brugte man pr. minebrønd en forladning af 2 stk. 500 g. formbart sprængstof.^{*)} Hver 500 g. sprænglegeme af det formbare sprængstof var klemt sammen om en dobbelt sprængsnor, der igen var forbundet med en detonator og en tændsnor. I alt skulle der bruges

408 kg. sprængstof til ødelæggelsen alene af denne bro. Ved Bereitschaftsstufe II betød det at ladningerne blev placeret i minebrøndene, og forbundet med hinanden. Man manglede så kun at hive i tændsnorstænderen til tændsnoren (lunten), for at det hele kunne ryge i luften. Ved en eksplosion ville det totalt fjerne broen og samtidig skabe to store kratere, der hvor de to landfæster havde været placeret.

^{*)} Der skal en detonation til for, at tænde Trotyl i pulverform. Derfor bruger man 2x500 g. sprænglegemer som forladning. Den detonation som de fremkalder, tænder hovedladningen.

Flere beslaglæggelser.

Den 14. juli afleverede posten et meget foruroligende brev fra Wehrmachtintendant Dänemark til beboerne i husene på Ørnsøvej, og til ejeren af pensionatet Aggerholm. Samtlige huse skulle beslaglægges til brug for Feld Post-Nr. 17 632* - dvs. hovedkvarteret på Silkeborg Bad. Beboerne fik præcis 10 dage til at flytte i.

Beslaglæggelsesordren var på tysk, men der var dog vedlagt en oversættelse på dansk. I oversættelsen gjorde man opmærksom på, at man kunne kræve erstatning for tab af ejendommen, samt eventuelle tab af indtægter forbundet med evt. afgrøder/produktion på ejendommen. Tyskerne sendte ikke brevene direkte ud til beboerne, men en tur omkring Silkeborg Borgmesterkontor først. Borgmesterkontoret kæmpede en brav kamp i flere dage for at forhindre overtagelsen, og der blev gjort opmærksom på, i et følgebrev til beslaglæggelsesdekretet, at man stadigvæk forhandlede med værnemagten om at få en anden ordning på sagen.

Wehrmachtintendant
Dänemark
(Bedarfsstelle)
Az: 63 n 16 Bs. / Silkeborg

Kopenhagen, den 4. Juli 1944.

Tysk beslaglæggelsesordre for
Ørnsøvej 107. (R) Dok: SLA

Beschlagnahmeverfügung Nr. 1955

Reichsbevollmächtigten
auf Grund der Verordnung des Reichsaussenministeriums in Dänemark
vom 25.5.44 betreffend Beschlagnahme von Gebäuden und Liegenschaften.

Das Ihnen gehörende in Silkeborg Strasse Oernsøvej
Nr. 107, gelegene Wohnhaus

~~ist~~ ohne — Inventar ist mit Zustellung dieser Verfügung auf Grund § 1 der o. a. Verordnung
zu Gunsten der deutschen Wehrmacht, — Einheit Feldpost-Nr. 17632 beschlagnahmt.

Sie haben sich sämtlicher Verfügungen über das beschlagnahmte ~~Gebäude~~
— ~~Wohnung~~ ohne — Inventar zu enthalten (vgl. § 2 der
o. a. Verordnung).

Gemäss § 5 der o. a. Verordnung haben Sie das Recht, einen Anspruch auf Vergütung oder Ent-
schädigung für das beschlagnahmte ~~Gebäude~~ ~~Wohnung~~ ~~zu~~ stellen. Der Vergütungs- oder Entschädigungsantrag ist zu richten an: Høvalget for ekstraordinære
Industriarbejder m.v., Kontoret for Ejendomssager, Østergade 4,
København K,
und hat genaue Angaben zu enthalten über die laufenden Ausgaben für wiederkehrende
Leistungen, wie z. B. Steuern, Versicherungen, ferner Angaben über den evtl. Nutzungsschaden,
d. h. den Schaden, der durch Fortfall der Einnahme infolge der Beschlagnahme bedingt ist.

Die Festsetzung der Vergütung bzw. der Entschädigung erfolgt wie bisher im Einvernehmen
mit den dänischen Bestimmungen über das Preisprüfungsverfahren (vgl. Bekanntmachung des
dänischen Innenministeriums v. 30.11.1942).

Für den Fall der Übernahme von Inventar ist von Ihnen ein Bestandsverzeichnis in zweifacher
Ausfertigung aufzustellen, welches von Ihnen mit zu unterzeichnen ist.

Herrn
N.C. Mouritzen, "Villa Sølyst"
Silkeborg
Oernsøvej 107

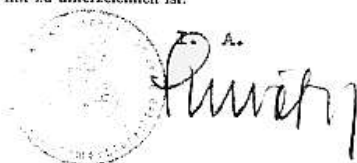

Den 10. august blev beslaglæggelsesdekretet tilbagekaldt. Det der skete var, at hovedkvarterets radio- og telefonforbindelser var blevet kraftigt udbyggede, og at man havde brug for indkvarteringsplads til de tyske Wehrmachtshelferinnen. Disse piger skulle betjene de nye kommunikationssystemer på Badet, og tyskerne krævede derfor ejendommene på Ørnsøvej og pensionat Aggerholm beslaglagt. Borgmesterkontoret foreslog om der ikke kunne findes en anden ordning, så man helt undgik beslaglæggelse. Tyskerne forlangte så at ophævelse kun kunne finde sted hvis der blev fundet andre egnede indkvarteringsforhold. De forlangte, at hvis kravet skulle ophæves, måtte kommunen lade opføre mindst to 50 mands indkvarterings barakker på Badets område.

Efter flere dages forhandlinger lykkedes det at finde en løsning. Tyskerne fik lov til at benytte Aldersrenteboligen Vesterbo på Vestergade, og beslaglæggelseskravet for ejendommene på Ørnsøvej blev ophævet. Taberen blev pensionat Aggerholm, som tyskerne ikke ville fravige kravet på.

* For ikke at gøre det for nemt for de allierede spioner at finde ud af hvilke enheder der lå hvor, blev der ikke anvendt et almindeligt adressesystem i de tyske enheder. Man benyttede i stedet det tyske Feld Post system, hvor adressen var byttet ud med en tal kombination i stedet.

Flyvevåbnets numre startede med et L for Luftwaffe og Kriegsmarinen med et M for Marine. Feld Postnummeret fulgte med enheden uanset i hvilken by den befandt sig. Man måtte således være i besiddelse af en udgave af den tyske Feld

Post oversigt, for at finde ud af hvilken enhed det var som så lå på Silkeborg Bad. Adressen på et brev til en person stationeret i hovedkvarteret på Silkeborg Bad ville eks. være:

Feldpost 17 632
Oberleutnant W. Heinz
Dänemark

Spioner og Sabotører.

I efteråret 1944 manglede modstandsbevægelsen gode landkort over Danmark. Man vidste fra de modstandsfolk der var i Silkeborg, at tyskerne ude på Silkeborg Bad havde et meget stort korttrykkeri, og at en del danske militære generalstabskort lå opbevaret i en af bunkerne. Det blev derfor besluttet at gøre et forsøg på at ”organisere” en portion af disse kort til et for modstandsfolkene lidt mere fornuftigt brug.

Der blev lavet en aftale med en af elektrikerne som arbejdede på Silkeborg Bad, og som havde et par gode forbindelser til modstandsbevægelsen. På en aftalt dag blev der arrangeret en kraftig kortslutning, som mørkelagde store dele af Badet. Imens listede et par folk ned i bunkeren, hvor de fandt flere gode generalstabskort frem, som de så listede af med. Andre arbejdere brugte disse kort som ”undertøj”, og på den måde blev de transporteret lige forbi Badets hovedvagt, uden at tyskerne opdagede noget som helst.

Som tidligere omtalt, viste man fra modstandsbevægelsens side allerede i 1943 interesse for, hvad tyskerne lavede ude på Silkeborg Bad. Flere af de arbejdere der arbejdede på Silkeborg Bad var i spejderbevægelsen, og det var netop indenfor spejderbevægelsen at daværende Kaptajn Carl Engholm (dæknavn Engholt) rekrutterede spioner for efterretningstjenesten, som hørte under den danske militære overkommando.

Efterretningstjenesten ønskede sig i 1944 opdaterede tegninger af samtlige installationer på Silkeborg Bad. Et par spejdere arbejdede derude som elektrikere, og de fik besked på hvad det var man ønskede sig fra ledelsens side. Med hele det signalapparat der var i gang derude, krævede det naturligvis en større og bedre elforsyning. For at starte på dette arbejde, skulle de først udarbejde planer for udbygningen. Fra den tyske tegnestue lånte de et kort over området, og med dette kort på et tegnebræt på en cykelbagage-bærer, gik de rundt i området og noterede placering af master og tykkelsen af ledninger.

Da arbejdet var færdigt fik tegnestuen kortet igen, og de fik et lustryk af kortet til at arbejde med. Hvad tyskerne ikke vidste var, at der dagligt blev føjet bemærkninger til en kopi af kortet, som var skjult hjemme hos en af elektrikerne. På den måde fik man lidt efter lidt et meget detaljeret billede af de fysiske forhold på Badet.

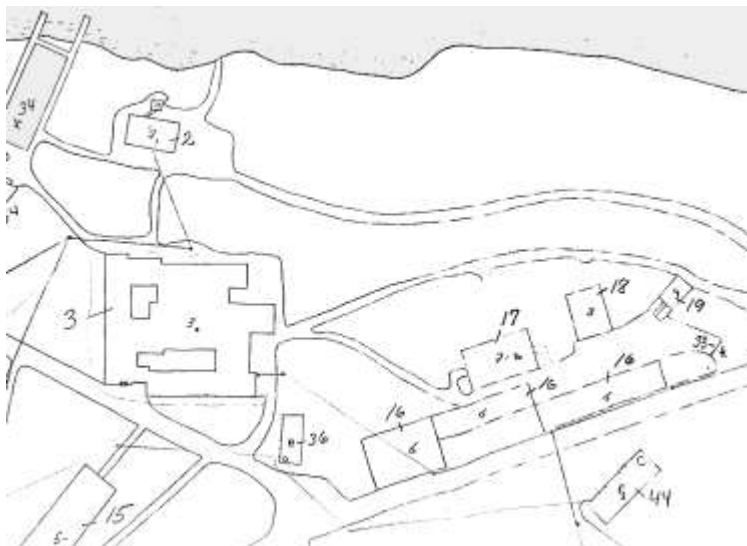







Udsnit af Modstandsbevægelsens kort over Silkeborg Bad april 1945.

Dok: Busch

- SILKEBORG: (see the map no.1(1:800))
1. "Seavilla": Offices, drawing-rooms and single rooms.
 2. "Boiler-house": Be used for store, furniture, etc.
 3. "Cure-house": Offices, Kartenstelle, medical room- rooms for officers.
 4. "Örnsjö": Offices of the guard-crew, shoemaker, tailor, rooms
 5. "Doctor's house": House of the general
 6. : Post-office
 7. Old horse-stable.
 8. Main building: Rooms for officers and General Lindemann, living rooms, cinema, winter garden(only for officers), etc.
 9. "Wood-villa": Offices for Nachrichten in Denmark.- Department of Gestapo.- Drawing-room for Nachrichten.
 10. "Aggerholm": House for women telephonists
 11. Transformator-station.
 12. Offices of the general's staff (100 men).
 13. "Harz" hut barrack (Kartenstelle) drawing-room (40 men).
 14. Generator-wood.
 15. Crew (120 men)
 16. Garages.
 17. Office for "Kraftfahrer" K.F.Z.2 (40 men)
 18. Workshops.
 19. Benzine bunkers.
 20. Crew (50).
 21. "Nachrichten"-offices (120 men)
 22. Airforce hut barrack
 23. Flak-turret
 24. "Nachrichteh" central Silkeborg-Jutland (50 men)
 25. Water pump.
 26. New bunkers
 27. Guard-crew (50 men)
 28. Crew (100men)
 29. Eating-hut barrack with canteen.
 30. Light from the town.
 31. Bar with guard.
 32. Tank obstacle
 33. Bar.
 34. Fountain.
 35. Ammunition

Signatures:

-  : Buildings before the occupation
-  : Bunkers
-  : Hut barracks
-  : Underground passages
-  : Land cable from accumulator-bunkers
-  : Land cable from electric net
-  : Overhead-wires

Den tilhørende nummerfortegnelse.

(R) Dok: Busch

Silkeborg Bad fik hele sin elforsyning fra Silkeborg kommunale elforsyning.

Under bygningen af en lille transformatorstation på skråningen ved Søvilla, skulle højspændingskablet på stationen afsluttes i en muffe. Dette arbejde skulle udføres ret omhyggeligt, og med mindst muligt støv. En af de før omtalte elektrikere fortæller her følgende:

"En af de gamle montører fortalte mig at jeg bl.a. skulle passe meget på at der ikke kom kobberstøv i isoleringsmassen. Da dette var sagt, bestilte vi hos en af vores gode lærekammerater "kobberstøv". Det viste sig ret hurtigt at kobberstøv i fyldmassen ikke var nogen helt god ide. Det betød i hvert

fald at muffen blev sprængt med et kolossalt brag. Vi må vist være kommet til at komme for meget støv i massen. Tyskerne vurderede vist nok eksplosionen som et hændeligt uheld, vi hørte i hvert fald ikke andet"

Det firma som de to elektrikere arbejdede for - Levin Larsen & Jensen - blev efter krigen anklaget for værnemageri. Levin Larsen & Jensen bedyrede deres uskyld, og påstod at de havde kopieret forskellige kort og tegninger af installationer på Silkeborg Bad for modstandsbevægelsen; noget som firmaet absolut ikke havde deltaget i. At firmaet eller nogen i firmaet dog ikke var helt tyskvenlige, kan ses af, at de på et tidspunkt sendte en af deres ingeniører ud til de to elektrikere for at fortælle dem at de nok ikke burde tage hjem til deres bopæl efter endt arbejde, da tyskerne lige havde været hos firmaet for at spørge efter dem. Efter denne episode gik de to elektrikere under jorden i et stykke tid. På kortet er de sidste tilføjelser foretaget i april måned 1945, og kortet må som sådant anses for at være en fortegnelse over Silkeborg Bad, som det så ud ved krigsafslutningen.

Tyske Spioner.

I dagene op til besættelsen i april 1940 jagtede det danske sikkerhedspoliti en tysk spion fra Kjellerup. Det drejede sig om den ellers særdeles dygtige kommuneadministrator (kommunaldirektør), Kæmner Christian Jebsen. Chr. Jebsen var sønderjyde, og talte flydende tysk og dansk. Han kunne desuden gøre sig forståelig på både engelsk og fransk.

Allerede i efteråret 1939 kom man på sporet af, at der måske var en hemmelig agent på spil i det midtjyske. Danske pejlevogne havde flere gange opsnapet stumper af kodede udsendelser. Udsendelserne kom altid kl. 13.15, og blev altid indledt med XYZ og en to-tre tal udsendt på en kortbølgelængde, der ikke måtte bruges efter at amatørradiofonien var blevet forbudt. Jebsen var medlem af en forening for eksperimenterende danske kortbølgeamatører, og ejede derfor en kortbølgesender. Han havde også mod kvittering afleveret sin kortbølgesender til politiet i Viborg nogle måneder forinden. Han havde derpå fået udleveret en ny sender af tyskerne, men den voldte ham en del bøvl, da den kun kunne køre på vekselstrøm. Senere igen fik han dog udleveret en anden der kunne køre på jævnstrøm. Et par radiopejlevogne blev sendt til Silkeborg og Viborg, og de kunne i løbet af en uges tid fastslå at udsendelserne kom fra området omkring Kjellerup.

Kun en ganske snæver kreds af sikkerhedspolitifolk arbejdede med denne sag, og ikke engang de stedlige politimestre blev underrettet. Sikkerhedspolitiet undersøgte forskellige radioamatører i området, og man begyndte hurtigt at fatte interesse for Chr. Jebsen. Blandt andet fordi han kort tid forinden havde købt flere dyre møbler, og renoveret sit hus for et temmelig stort beløb. Med en løn på 4-500 kr. om måneden, ville dette normalt ikke være muligt. Det lykkedes da også sikkerhedspolitiet at opsnappe forskellig post til Jebsen, hvori han blev bedt om at undersøge forskellige danske forlægninger og ammunitionsdepoter. Den 8. april om aftenen, havde man beviser nok til at kunne skride til en egentlig anholdelse tidligt næste morgen. Kl. 5.00 dagen efter om morgenen var man desværre nødt til at destruere de beviser man havde indsamlet på indeværende tidspunkt, da det rygtedes at de tyske tropper var gået over den danske grænse.

Historien blev dog ikke glemt, og Poul Berthelsen - den politimand som skulle foretage arrestationen - samlede stadigvæk informationer sammen om Jebsen under resten af krigen. I 1943 fandt man ved et tilfælde et brev fra Jebsen hos den sønderjyske storsmugler Julius Jacobsen, hvori han anmodede om nye batterier til sin radio. Politiet besluttede at det var en nem måde at få flere beviser mod Jebsen på, og arresterede ham derfor for spionage for englænderne mod tyskerne!

Efter kort tid måtte tyskerne bryde ind, og fortælle sikkerhedspolitiet at de skulle afbryde deres efterforskning, eftersom han arbejdede for den tyske regering med kontraspionage. Herefter blev han naturligvis løsladt igen, men sagsakterne blev nu lagt i den mappe som indeholdt det tidligere indsamlede materiale i politiets hemmelige arkiv. Tyskerne kunne ikke længere bruge Jebsen, da hans arbejde nu var blevet kompromitteret, og han bliver derfor afskediget fra efterretningstjenesten i efteråret 1943. Jebsen har dog ikke helt opgivet sit erhverv, og hans store pengeforbrug undrede den lokale betjent, som troede at pengene stammede fra stikkervirksomhed. Betjenten foranstaltede ved modstandsbevægelsens mellemkomst en overvågning af Jebsen. Jebsen lagde ikke skjul på at han offentligt omgik flere af de lokale tyske officerer, og ved en senere lejlighed blev han skygget under et besøg på Silkeborg Bad, hvor han opholdte sig i flere timer. Alle disse gerninger blev også noteret sig af den lokale modstandsbevægelse.

Efter attentatet på Hitler den 20. juli 1944, blev modstandsbevægelsens overvågningshold dog noget overrasket da Gestapo sidst i juli arresterer Jebsen. Efter krigen kom det frem, at det var for at opklare hvor langt ud i systemet oprøret var forgrenet. Modstandsbevægelsen så arrestationen som en hvidvaskning af Jebsen for stikkervirksomhed, og overvågningen blev afblæst.

I slutningen af januar 1945 fik modstandsbevægelsen besked på at likvidere Jebsen. Modstandsmanden Viktor Pedersen fra Kjellerup fik opgaven. Bevæbnet med en Colt 45 pistol lagde Viktor sig i baghold ved den sædvanlige rute, som Jebsen plejede at følge til og fra arbejde. Men heldigvis for Jebsen havde han netop den dag valgt at følge en anden rute, og i mellemtiden fik Viktor kontraordre og likvideringen blev afblæst.

Den lokale modstandsbevægelse fik dog et mindre chok, da de efter krigen mødte op for at arrestere Jebsen og frue. Fuglene var for længst fløjet, og i stedet gennemsøgte modstandsfolkene huset. I Jebsens gemmer fandt de en komplet fortegnelse over hele modstandsbevægelsen i Kjellerup. Derudover fandt de en kraftig kortbølgesender gemt på loftet.

Ved befrielsen blev Jebsen endnu en gang efterlyst for spionage. Den 4. maj hilste Jebsen høfligt på sine naboer, men indvendig var han ved at gå i panik. Jebsen opfattede sig selv som en civilklædt officer i en slagen hær. Han gik den 5. maj til sognerådsformanden, og tilbød at arbejde som tolk mellem modstandsbevægelsen og de tyske styrker; et tilbud som hastigt blev afslået. På det tidspunkt ville modstandsbevægelsen gerne arrestere Jebsen, men turde ikke gøre det af frygt for repressalier fra de tyske styrker, som endnu var i Kjellerup. Samtidigt med besøget hos sognerådsformanden, kom chefen for de stedlige styrker Major Prahl forbi, og aflagde beretning om planerne for rømningen af Kjellerup. Majoren var netop hjemvendt fra et møde på Silkeborg Bad, og da han forlod stuen, fulgte Jebsen med. Han gik med ned på det tyske hovedkvarter på alderdomshjemmet, og forsøgte der at blive udstyret med en tysk uniform og tyske papirer. Det lykkedes ham ikke, og han besøgte derefter flere tyske kommandanter i det midtjyske for at skaffe sig tyske papirer og en uniform, så han kunne skjule sig iblandt de tyske tropper, der nu skulle til at drage hjem. Han håbede på at han på denne måde kunne undgå tilfangetagelse. Tyskerne var ikke meget for at hjælpe ham af med problemet, og det var først da han fik hjælp fra et par tidligere danske waffen-SS folk, at han den 12. maj fik udleveret en tysk uniform og en Soldbuch af kommandanten i Karup.

Han rejste nu resten af dagen rundt i det meste af Midtjylland for at finde en tysk enhed, som han kunne skjule sig iblandt, og følge med ud af landet. Han blev gentagne gange afvist, og modstandsbevægelsen i Kjellerup fik senere på dagen den 5. maj endelig grønt lys for at påbegynde arrestationerne i Kjellerup. Men nu var fuglen fløjet, og det var først sent på dagen da han endelig blev opdaget på Signesminde Kro. Jebsen gemte sig blandt et hold flyverkadetter fra Fligerhorst Grove (Karup), som var påbegyndt tilbagerykningen. Og da modstandsbevægelsen troppede op for at få Jebsen udleveret, gjorde kadetterne det klart at det ville de ikke acceptere. Modstandsfolkene forsøgte at overtale kadetterne, og det var først da kadetterne tog ladegreb på et par medbragte maskingeværer, at modstandsfolkene fortrak. Inden da nåede de at se Jebsen køre bort i en tysk bil med registreringsnummeret WL 183 889. Denne bil blev nu efterlyst over hele landet, og det var først den 16. maj han igen blev genkendt i den samme bil - stadigvæk forsynet med de samme tyske nummerplader. Det skete ved en af modstandsbevægelsens kontrolposter i Silkeborg. En bil med 4 frihedskæmpere satte efter Jebsen. Men det lykkedes ham efter en kort biljagt at stikke af fra frihedskæmperne, ved at køre bilen ind på Badet. Da de tyske vagter opdagede at han var dansk civilist i tysk uniform, blev han dog hurtigt smidt ud igen. Han fik allernådigst lov til at køre igennem Badets område, og i stedet benytte Badets sydlige udgang.

Den 18. maj stjal han en sejlbåd i Vejle, og forsøgte at sejle til Tyskland med den. Ved Middelfart gik han på grund i et lavvandet område ved Røjle Klint. På en nærliggende gård kontaktede han en gårdejer - Frode Jørgensen - og bad ham om hjælp til at komme flot igen. Hvad Jebsen ikke vidste var, at Frode Jørgensen var aktivt medlem af den lokale modstandsbevægelse. Jørgensen så ved et tilfælde Jebsens pistol, og han undrede sig over hvorfor en ellers fredelig sejlsportsmand var bevæbnet med en automatpistol. Jørgensen kunne desværre ikke hjælpe ham, og Jebsen gik derfor til fods ind mod den nærmeste by.

I samme øjeblik han var forsvundet om hjørnet, løb Jørgensen over til naboen og ringede til sit hovedkvarter. I løbet af denne samtale fandt de ud af at beskrivelsen af den person som bad

Jørgensen om hjælp, passede på den efterlyste Kæmner Jebsen fra Kjellerup. De omkringliggende kontrolposter blev advaret, og Jebsen blev nogle timer senere genkendt og anholdt ved en kontrolpost i Middelfart by, da han prøvede på at komme til fods over Lillebæltsbroen.

Han sad på Alsgades skole i Middelfart som allieret fange indtil den 23. december, hvor han endelig blev overgivet til det danske sikkerhedspoliti. Jebsen blev i Tønder først idømt en straf på 12 års fængsel, men den blev senere nedsat til 4 års fængsel samt tab af almindelige borgerlige rettigheder. Under afsoningen i fængselsafdelingen i St. Grundet, opnåede han endda så stor tillid at han fik ansvaret for institutionens bibliotek og regnskaber. Fru Jebsen var før arrestationen flyttet tilbage til sin familie, og efter løsladelsen fulgte Jebsen efter. De slog sig ned på Sjælland.

Under afhøringerne afslørede han i øvrigt at han i 1939 var kommet i økonomisk ufare ved et overforbrug der langt oversteg hans indkomst, og han havde derpå stjålet penge (sammenlagt i alt ca. 44.000,00 Kr.) fra Kjellerup kommunes kommunekasse. Han fik så den ide at han kunne tjene penge på sin kortbølgeradio, og kontaktede over radioen en af hans bekendte i Hamburg. Han bad ham om at sætte ham i forbindelse med Hamborgs kommandant. Gennem kommandanten fik han forbindelse til det tyske efterretningsvæsen, som havde god brug for kontakter i Danmark i efteråret 1939. Han tog kort tid efter på et par ugers ”ferieophold” i Tyskland, hvor han blev undervist i spionagefagets ædle kunst. Som tysk spion med kodebetegnelsen R 3900, opnåede Chr. Jebsen at tjene ca. 5000,- kr. fra 1939 til 1943.

Bunkers og forsvarsstillinger.

De bunkers der blev bygget omkring Silkeborg Bad, blev bygget med det formål at beskytte de funktioner som var nødvendige at opretholde i en evt. kampsituation til brug for et moderne tysk militært hovedkvarter. F.eks. mandskabs-, kommando-, radio- og telefonbunkers. Hovedansvarlig for byggeriet på Silkeborg Bad var Hærens Fæstningspionerkorps – Festungspionierstab 31 (Fest.-Pi.Stab 31). Deres opgaver omfattede:

- Udarbejdning af tegninger (projektering).
- Opstilling af byggeprogrammet.
- Overdragelse af byggeordrer til byggetjenesten, Organisation Todt (OT).
- Overtagelse af bygningsværkerne udført af OT.
- Overdragelse af disse bygningsværker til de relevante enheder.
- Forvaltning og vedligeholdelse af konstruktionerne, samt fremskaffelse af særligt udstyr til befæstningsbygning og byggematerialer til feltbefæstninger.

Hovedkvarteret for Festungspionierstab 31 var under starten af byggeperioden på Badet placeret i København. Først i januar måned 1944 flyttede det til Århus, men allerede den 21. januar blev der rettet forespørgsel til Wehrmachtsbefehlshaber Dänemark, om at finde et egnet indkvarteringssted i Silkeborg hurtigst muligt.

Den 17. august flyttede hovedkvarteret for Festungspionierstab 31 (sammen med OT Oberbauleitung, Einsatz Dänemark) til Århusbakken i Silkeborg, hvor hovedkvarteret forblev indtil kapitulationen. Det var kun halvdelen af Festungspionierstab 31 der kom til Silkeborg. Den anden halvdel blev sendt til Metz i Frankrig, men med en ugentlig kurerforbindelse til Silkeborg.

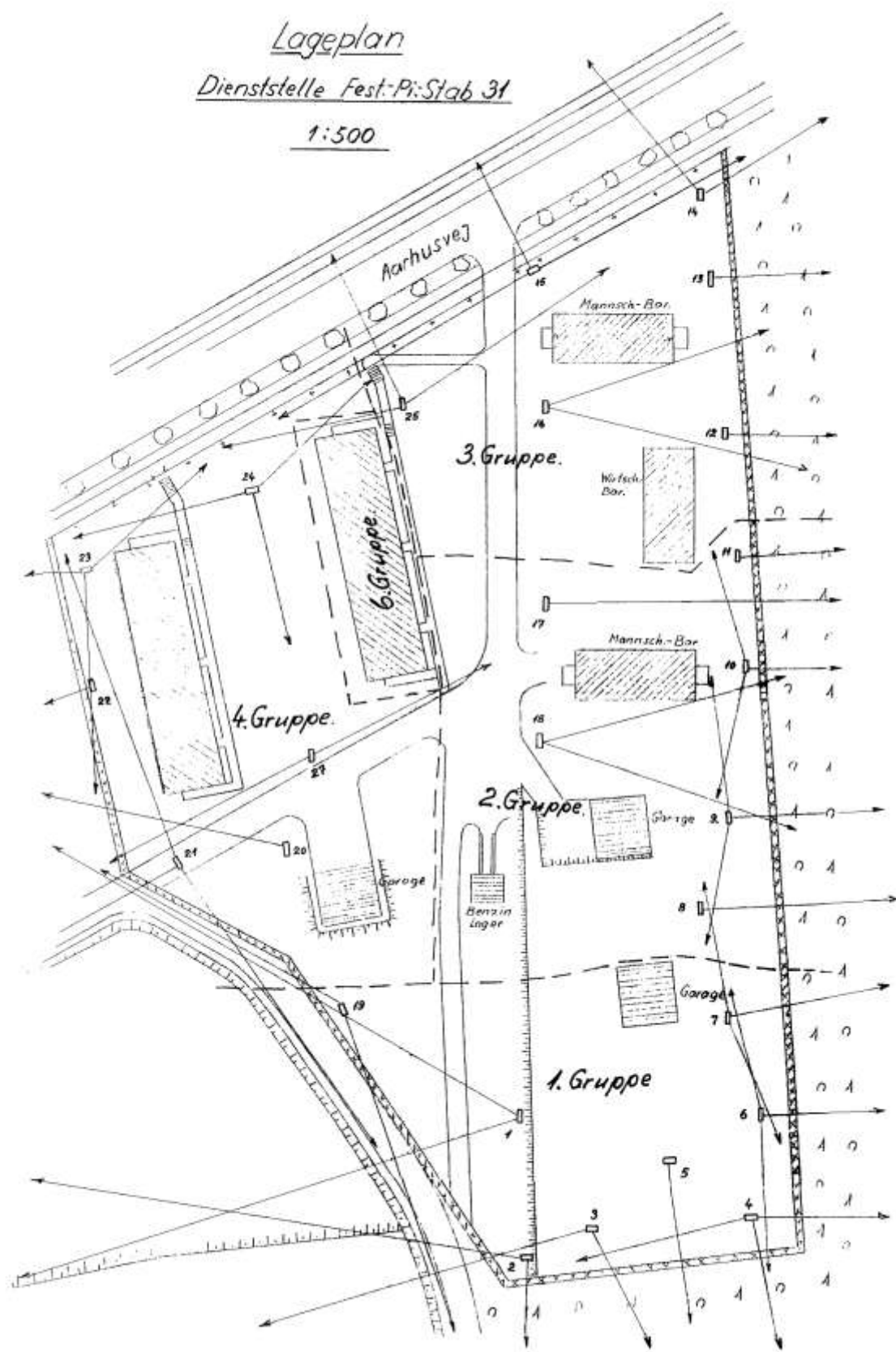

Hovedkvarteret for Festungs-Pionier Stab 31 Århusbakken 1945. De to aflange bygninger øverst til venstre ud mod Århusvej er blok 4 og 5.

(ER) Dok: SB

Fest.Pi.Stab 31. påbegyndte i december 1942 detailundersøgelser af området på og ved Silkeborg Bad. Detailundersøgelserne omfattede følgende arbejder:

- Nødvendige opmålinger af terrænet for at fastsætte en bygnings højde eller foretage skudfeltstrydninger.
- Indpasning af bygningsværket i terræn (virkning, dækning og sløring)
- Udfærdigelse af byggetegninger ved specielle byggekonstruktioner.
- Rekvisitioner af særlige bygningskomponenter til brug for befæstningsbyggeriet - byggematerialer såsom grus, cement, rund- og profiljern, samt arbejdskraft sørgede OT for.
- Rekvisition af hindrings- og stillingsbyggematerialer.
- Rekvisition af specialstyrker og firmamontører, for i rette tid at kunne indbygge specielle fæstningsdele f. eks. panser, ventilation og andet specialudstyr.

Under bygningen overvågede Fest. Pi. Stab 31 at man tog nøje hensyn til de fæstningstaktiske forhold f.eks. adgangsvejenes placering, arbejdsbundens højde, sløring, træfældninger og evt. jordreguleringer. Det tekniske ansvar for bygningsværkerne - dvs. opfyldelse af de tekniske specifikationer, korrekte betonblandingsforhold, god beskyttelse af armeringsjern og sikring mod sabotage - lå hos OT.

Efter færdiggørelsen blev bygningsværket overdraget til Fest.Pi.Stab 31 af OT. Fæstningspionerne færdiggjorde indretningen af rummene, og monterede evt. de mere specielle panserdele. Derefter overdrog de bygningsværket til den militære enhed, som skulle benytte bunkeren. I overdragelsen indgik en orientering om hvordan man benyttede ventilationsanlæg, panserdele, døre, nødudgange osv. Fest.Pi.Stab 31 var dog fortsat ansvarlig for forvaltningen af bygningskonstruktionerne og udførelsen af større reparationsarbejder. Mindre reparationsarbejder blev udført af de militære enheder selv.

Fest.Pi.Stab 31 var organiseret på følgende måde:

- Stabsgruppe med chef, adjutant, infanteristabsofficer og artilleristabsofficer.
- Forvaltningsgruppe med voldmesteren i overvågningsafsnittene.
- Forsyningsgruppe med fæstningspionerpark og regnskabsafdeling.
- Bygningsgruppe med teknisk kontor, tegningsarkiv og fotoafdeling.
- Stabskompagni med køretøjstjeneste, værksted og vagtdeling.

Det gode samarbejde med Wehrmachtbefehlshaber Dänemark førte til at chefen for Fest.Pi.Stab 31 fik overdraget ansvaret for samtlige pioneropgaver i hele Danmark, disse omfattede bl.a.:

1. Spørgsmål om feltmæssig og permanent udbygning af stillinger til alle tre værn: Kriegsmarine, Heer og Luftwaffe. Uddannelses- og indsatsmæssige forhold for de 4-6 reservepionerbatallioner, for landgangspionerbatallionen i Esbjerg og for troppepionererne.
2. Bearbejdelse af alle spørgsmål om spærringer til og med udlægning af miner, konstruktion af interimistiske miner, forstrandsspærringer og opdæmninger.
3. Forberedelse af pionerindsats i tilfælde af en allieret invasion (sprængningsopgaver).
4. Alle uddannelses- og indsatsmæssige forhold i forbindelse med fæstningsstamtropperne.*

* Fæstningsstamtropper var tropper specielt uddannet til at betjene og vedligeholde det materiel der befandt sig i befæstningsanlæggene (kanoner, afstandsmålere osv.).

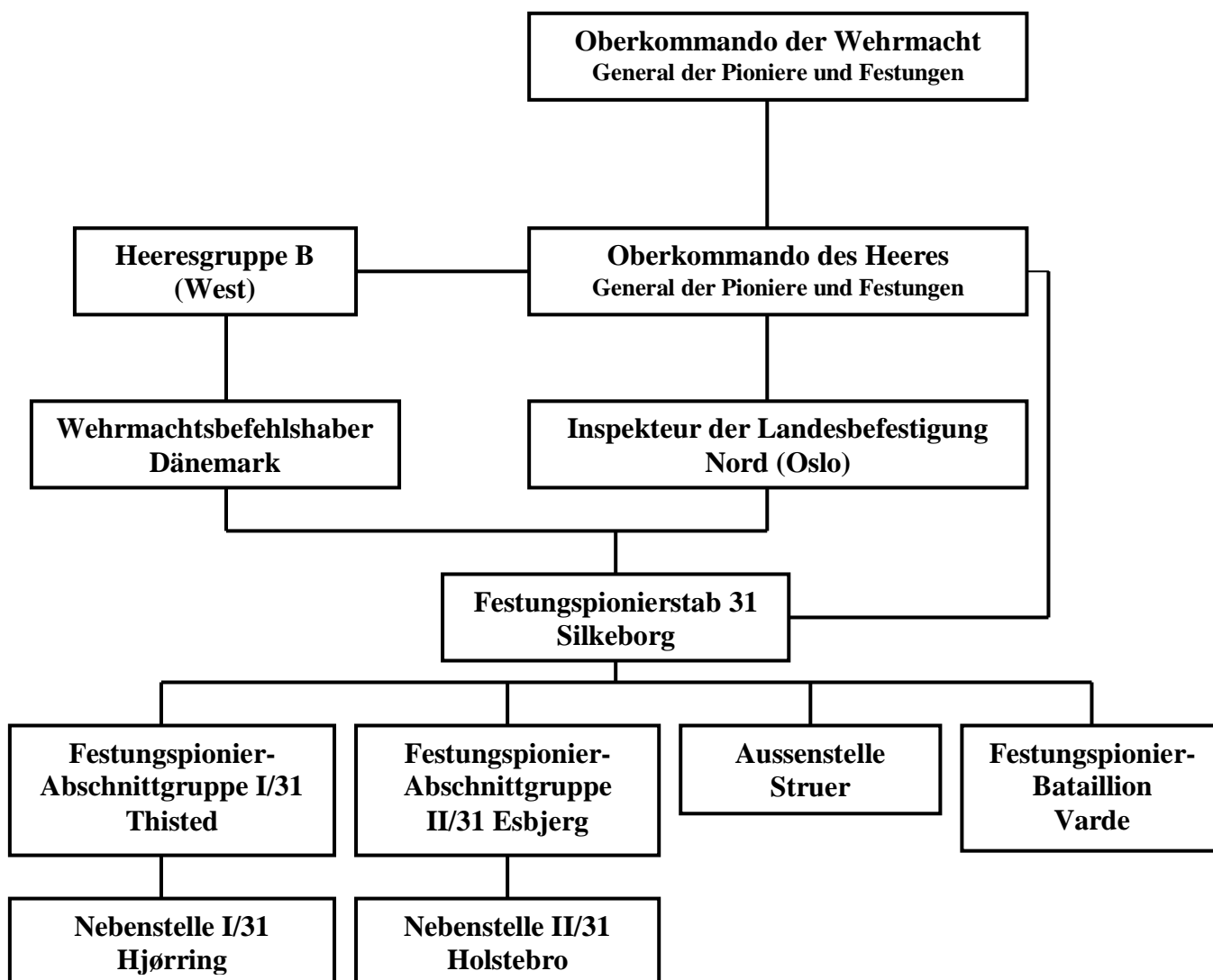

Organisationsplan for Festungspionierstab 31. Maj 1945.

Dok. DM

Organisation Todt.

Denne organisation, hvis navn oftest blev forkortet til bare OT, blev grundlagt af Fritz Todt, som i 1933 blev udnævnt til generalinspektør for det tyske vejvæsen. OT havde udviklet sig af den tyske Reichsarbeitsdienst, som indtil opbygningen af den tyske Vestvold (Siegfriedlinien), hovedsageligt havde været beskæftiget med byggeriet af større tyske anlægsarbejder, såsom de tyske rigsmotorveje "Reichsautobahnen". Fra 1938 fik organisationen til opgave at opbygge befæstningsanlæggene i Vestvolden, og efter den tid blev organisationen kendt under navnet OT.

Fest.Pi.Stab 31 og OT var ikke organisatorisk underlagt hinanden. De var udelukkende henvist til at samarbejde. OT's Oberbauleitung havde indtil overflyttelsen til Silkeborg hovedsæde i København. Chefen for Oberbauleitung var Baurat Melms. Efter hans død blev hvervet overtaget af Landesrat Martinsen.

OT oprettede kontakt til private entreprenører, og indgik kontrakter med disse om udførelsen af de enkelte arbejder. Det var således de ansatte entreprenørers opgave at hyre den nødvendige danske arbejdskraft, for at kunne opfylde de indgåede kontraktors forpligtelser. Under byggearbejdet førte OT kontrol med om arbejdet foregik efter planerne, og om kvaliteten var i orden.

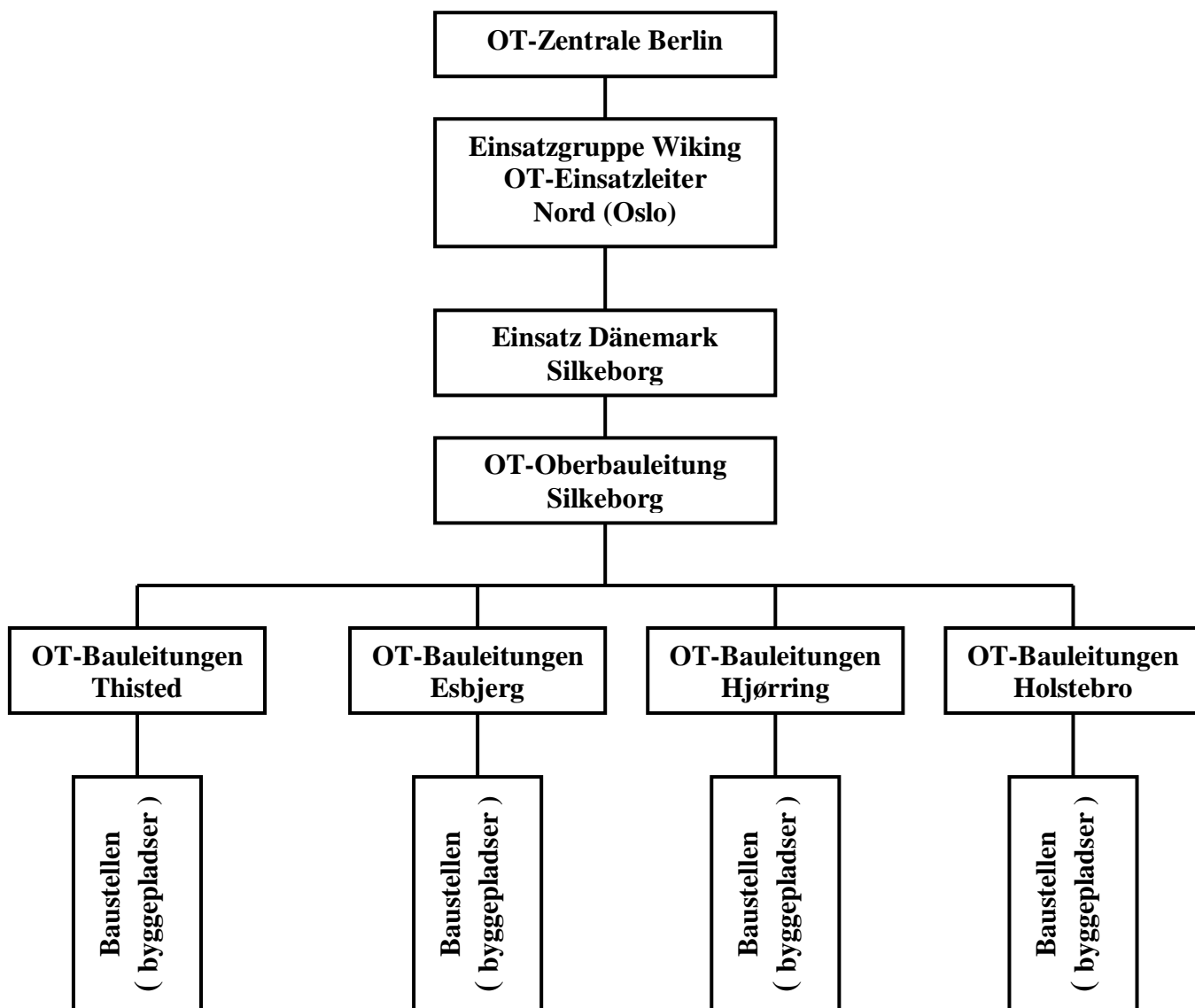

Organisationsplan for OT "Einsatz Dänemark" Silkeborg, maj 1945.

Dok. DM

Grundlæggende regler for forsvar af en stilling.

Forud for selve byggeprocessen på Badet gjaldt de samme grundlæggende regler for forsvar af en stilling, hvad enten der her var tale om feltmæssige eller permanente betonkonstruktioner. Befæstningsanlæggenes opgave var at beskytte våbensystemer, kommunikationsanlæg, betjeningspersonel og kommandører, imod enhver form for fjendtlig aktivitet. Denne beskyttelse blev bedst opnået gennem både dækning og sløring. Anlæggene skulle desuden - for at opnå denne virkning - kunne forsvares mod større eller mindre fjendtlige angrebsstyrker, evt. selvom disse var støttet af både af kampvogne og artilleri, samt forsvare sig mod flyangreb.

Hele befæstningsområdet skulle være så stærkt udbygget, og så rigeligt forsynet, at det over en længere periode effektivt kunne afværge et fjendtligt angreb, der blev sat ind selv med de kraftigste våben.

Beskyttelse mod infanteriangreb.

Som forsvar mod fjendtlige angrebsstyrker viste følgende forholdsregler sig at være velegnede:

1. Alle våben skal være lige ved hånden. Især håndgranater og panserværnsvåben.
2. De bevogtede genstande skal være omgivet af tæt infanteribeskyttelse (mange rækker pigtråds forhindringer og om muligt panser- og personelminer).
3. Der skal være anbragt alarmindretninger i forhindringerne.
4. Området omkring og mellem de bevogtede genstande skal med uregelmæssige mellemrum afpatruljeres af bevogtningsgrupper evt. med hunde.
5. Ved hjælp af prøvealarmer skal vagtmandskabet optrænes til hurtigt at kunne overvinde den første naturlige panik.

Der kunne med stor fordel anbringes fremskudte lytte- og observationsposter et stykke foran de egentlige pigtrådsforhindringer. Disse poster skulle enten være så små at de hurtigt kunne trækkes tilbage, eller være store nok til at de selvstændigt kunne tage kampen op mod en mindre fjendtlig opklaringsstyrke.

Beskyttelse mod luftangreb.

Kamperfaringer viste at forsvaret af et område i meget høj grad kunne hindres af gentagne angreb med bombefly og lavtgående flyvemaskiner. Især stillede gennemførelsen af tæppebombninger meget store psykiske krav til de kæmpende.

For at imødegå dette måtte der indsættes rigeligt med antiluftskys ”FLAK” til aktiv flybekæmpelse. Især måtte man være i stand til at bekæmpe de af modstanderen specielt indsatte lavtflyvende jagerbombere. Ud over dette skulle enhver våbenbærende person umiddelbart (og af sig selv) åbne ild mod en angribende eller lavtflyvende fjendtlig flyvemaskine.

Beskyttelse mod panserangreb.

Befæstningsområdet skulle være beskyttet mod angreb fra kampvogne. Til det aktive forsvar blev panserbrydende våben og specielt uddannede pansernærbekæmpelsesgrupper benyttet. Den passive beskyttelse blev opnået bedst ved omfattende kunstige eller naturlige panserhindringer. Dvs. at terrænet i kraft af sin naturlige udformning allerede var pansersikret, ved skove med tæt vækst, brede vandløb, sumpe, stejle skråninger, bløde eng strækninger osv.

Konstruktionsformerne.

Konstruktionsformerne af de anlæg der ligger på og ved Silkeborg Bad kan betegnes som:

1. Feltmæssige anlæg.

Konstrueret af de byggematerialer som tropperne umiddelbart havde til rådighed, og som kunne fremskaffes i området så som: jord, træ, sten, mursten og om muligt jernbeton. Det blev tilstræbt at man opnåede væg og lofttykkelser på mindst 40-60 cm. Gulvet 20 cm.

2. Forstærkede feltmæssige anlæg.

Her blev anvendt jernbeton med væg- og lofttykkelse på 1,0 m., samt en gulvtykkelse på 0,4-0,5 m. Konstruktionsstyrken skulle yde beskyttelse mod adskillige træffere fra 10,5 cm. kanoner og mod en 50 kg. flyverbombe, der ramte direkte på taget. I disse bygningstyper var der oftest malet et ”L” i indgangsåbningen, for at tilkendegive konstruktionsstyrken.

3. Permanente anlæg.

Permanente bygningsværker var næsten alle gassikrede, kunne opvarmes, og havde køjer til

besætningen. De var befæstmæssigt indrettet. Disse bygningsværker var udført i bygningsstyrke B, som ydede beskyttelse mod massetræffere på op til en kaliber på 22 cm., mod enkelttræffere fra 20 cm. granater med et meget stejlt nedslag, mod træffere i taget af 500 kg. sprængbomber, og mod fordæmmede vægtræffere fra 50 kg. sprængbomber.

Vægge og loft bestod af 2,0 m. jernbeton, gulvet bestod - ud over en arbejdsbund af 10-20 cm. uarmeret beton - af 0,8 m. jernbeton. I disse bygningstyper var der malet et "St" med sort eller selvlysende maling i indgangsåbningen, for at tilkendegive konstruktionsstyrken. Der kunne dog forekomme variationer i væg- og lofttykkelse.

Baustärke – Bygningsstyrke:	Tykkelse:
D	30 cm.
C	60 cm.
B1	100 cm.
B1 neu - ny	150 cm.
B	200 cm.
A	350 cm.

Bunker bygningsstyrker.

Enkelte andre steder i Danmark blev der også bygget bunkere af bygningsstyrke A, som gav beskyttelse mod massetræffere på helt op til og med en kaliber på 52 cm., mod træffere i taget af 1.000 kg. sprængbomber, og mod fordæmmede vægtræffere med 500 kg. sprængbomber. Vægge og loft bestod af mindst 3,5 m. jernbeton. Gulvet bestod - ud over en arbejdsbund af 10-20 cm. uarmeret beton - af 1,2 m. jernbeton. Denne bygningstype blev kun anvendt i specielle tilfælde, og er ikke anvendt på Silkeborg Bad.

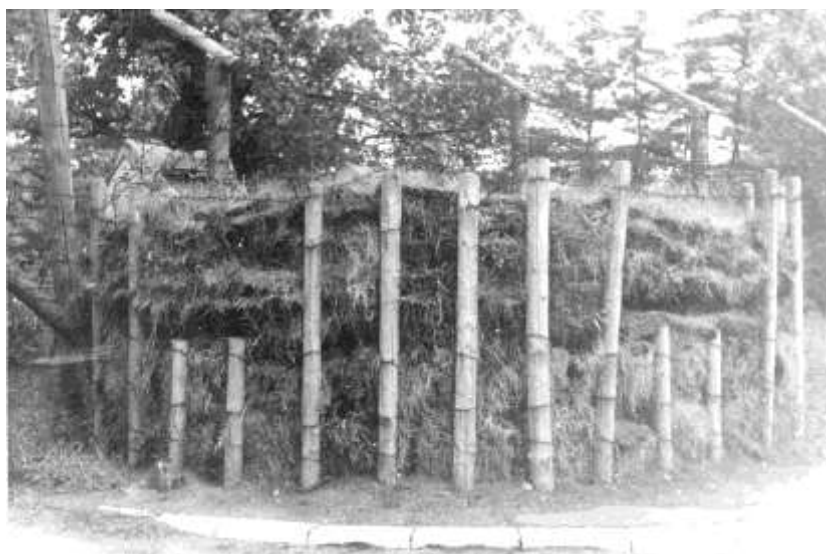

Feltmæssig maskingeværstilling ved våbenværkstedet på Godum i Søholt (Ca. ved hjørnet af Ansvej og Gran Allé). Skydeskårsåbningerne er lige over de afsavede stolper. Foto: SLA

De feltmæssige anlæg.

I de feltmæssige anlæg var det primære at man kunne improvisere. Tegningerne i hæftet "Neuzeitlicher Stellungsbau" gav inspiration, og blev kun betragtet som retningslinier. Især burde man lægge mærke til ringstillingen.

Denne havde væg- og lofttykkelser på 40-60 cm. og en gulvtykkelse på 20 cm. jernbeton. Ud over en funktionen som maskingeværstilling, kunne ringstillingen også benyttes som observationspost, og blev derfor ofte indbygget i bunkernes vingemure.

I forbindelse med ringstillingen var der et lille rum hvor personalet kunne opbevare ammunition og bringe sig i læ. Disse ringstillinger gjorde god fyldest, da de var lette at sløre, udgjorde et lille mål og bidrog til at bevare besætningens kampkraft ved at beskytte dem mod vejrliget. Ringstillingens modstandskraft over for detonationer - selv på kun få meters afstand - var betragtelig. Der ligger 8 ringstillinger på Silkeborg Bad.

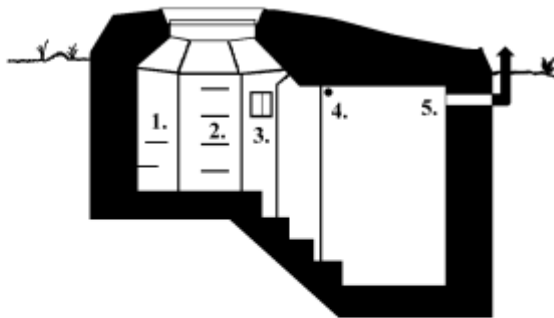
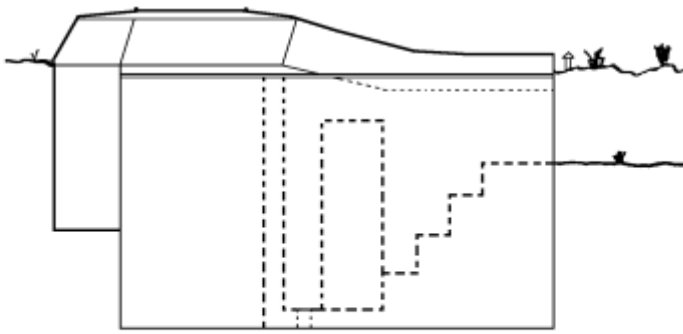

1. Hylder til ammunitionskasser.
2. Stige.
3. Niche til felttelefon.
4. Kabelrør.
5. Ventilation evt. skorsten.

5,0 m.

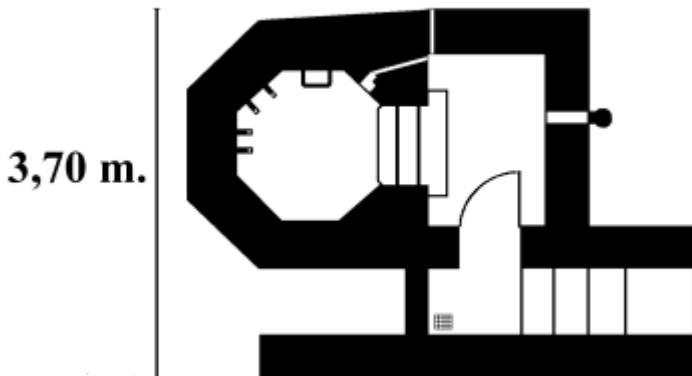

3,70 m.

Ringstilling type 58c

Teg: DM

Ringstilling/Tobrukstilling type 58c
med 7,92 mm. maskingevær 34.
Foto: BA



De Forstærkede feltmæssige anlæg.

Der lå kun ét forstærket feltmæssigt anlæg på Silkeborg Bad. Det var nødstrømsforsynings- og akkumulatorbunkeren nr. 15.

De Permanente konstruktioner.

For at undgå fejlkonstruktioner, og for at lade centraltudviklede erfaringer komme alle enheder til gode, blev der fastlagt forskellige typekonstruktioner eller normer for den permanente udbygning. For disse konstruktioners vedkommende kom det til udtryk i standardiserede konstruktions-tegninger; det såkaldte "Regelbausystem".

Disse Regelbau bunkers havde den fordel, at man kunne standardisere seriefremstillingen, samt produktionen af panserdele, indretning, rundjern- og armeringskonstruktionen, forskalling osv. Der var et stort antal af Regelbau konstruktioner at vælge imellem, og de tilfredsstillede de fleste troppestyrkers krav. De klarede sig også særdeles godt under eventuelle angreb. På Silkeborg Bad blev der opført de bunkere som var nødvendige for at drive en moderne kommandocentral.

Naturlig sløring.

Det blev for det meste krævet at bunkerne lå nedsænket under jordniveau. Bygningens overkant måtte højst ligge i niveau med den bevoksede jordoverfalde. Oven på bygningens tag blev der lagt et 50 cm. tykt lag muldjord, hvorpå bevoksning hurtigt fæstede rod.

Kunstig sløring.

Alle stillinger og bygninger på Badet blev malet i grønne og brune camouflagefarver, for at få dem til at falde i ét med det område de var placeret i. Desuden blev deres omrids sløret med camouflagenet iflettet stumper af farvet stof eller plastik.

Der blev opsat kunstige træer ovenpå stillinger og bygninger, for at få dem til at falde i ét med skoven. Der blev i to tilfælde under byggeriet foretaget luftoptagelser af sløringsarbejdet, for at vise hvor der eventuelt manglede sløring.

Tekniske enkeltheder.

Betonsammensætningen i permanente konstruktioner:

Til 1 m ³ færdigbeton bruges:				
Cement	Almindelig Portland			400 kg.
Sand	(Kornstørrelse	0-3 mm.	= 37%)	670 kg.
Grus	(Kornstørrelse	3-7 mm.	= 17 %)	310 kg.
Småsten	(Kornstørrelse	7-16 mm.	= 20 %)	370 kg.
Skærver	(Kornstørrelse	15-30 mm.	= 26 %)	460 kg.
I alt				2210 kg.

Efter 20 dages forløb krævedes en mindste belastningsstyrke på 450 kg. pr. cm².

Til selve arbejdsbunden blev en mager beton uden jernarmering benyttet. Bunkere på op til 1.000 m³ blev støbt ud i én arbejdsgang. Større konstruktioner måtte, på grund af varmeudviklingen under hærdningen, støbes i flere arbejds gange. Her blev det krævet at støbeskellene blev lagt forskudt for hinanden.

Jernarmeringen.

Armeringen blev opbygget som en kasseformet rundjernsarmering og en loftsarmering af profiljern (NP-dragere - I-jern). Til styrke B var alle armeringskonstruktioner af 12 mm. rundjern. Maskevidden var på 25-30 cm, og afstanden fra yderste armeringsjern til forskallingen, dæklags-tykkelsen var 5 cm.

De anvendte støttedrageres (NP-dragere – I-jern) højde afhang af bredden af den åbning de skulle ligge over. 10 cm for dragere over døre, 20-24 cm. for gange, gassluser og mindre rum og 30-40 cm. for større rum. Arbejdsbunden var som tidligere omtalt ikke armeret, men ellers var der armering i undergulvet, samtlige vægge, loftet over dragerne, vingemurerne og fundamentstøttepladerne. Loftet over alle dørkarme og loftet over indgangsdørene (også nødudgangene) blev armeret med 5 mm. stålplader.



Bunker under bygning.
Foto: BA

Til støbningen af bunkerne regnede man med et optimalt jernforbrug på:

60 kg.	Rundjern	Pr. m ³	færdigbeton
15 kg.	Profiljern	Pr. m ³	færdigbeton
3 kg.	Bindejern	Pr. m ³	færdigbeton

Og med et forbrug af træ på:

1 m ³	Forskallingstræ (2,5 cm)	Pr. m ³	færdigbeton
0,1 m ³	spåntræ	Pr. m ³	færdigbeton
0,03 m ³	rundholter	Pr. m ³	færdigbeton

Forskallingsplader kunne gennemsnitligt bruges tre gange. Spåntræ og rundholter gennemsnitligt fire gange. Til opstøbningen af 1 m³ færdigbeton blev der brugt 1,5 til 4,5 manddage (1 dag var på 10 timer), beregnet fra første spadestik til færdigt råhus.

Bunkerens elementer.

Indgange

Indgangene var lagt med henblik på den forventede hovedangrebsretning, idet indgangene helst skulle ligge i ildlæ og så vidt muligt pege ind mod støttepunktsgruppens midte. Dvs. med facaden af bunkeren pegende bort fra fjendens formodede angrebsretning.

På venstre væg i indgangspartierne på bunkere af bygningsstyrke B på Silkeborg Bad var der malet et halvmeter højt selvlysende ”St” i indgangsåbningen, for at tilkendegive konstruktionsstyrken. Dørkarme var ligeledes bemalet med 10 cm. brede selvlysende striber, for at lette adgang under mørklægning. Ringstillingen i vingemuren var også bemalet med et selvlysende firkantet felt på 15 x 15 cm. på hver side af døråbningen. Vandforsyningsbunkeren nr. 4. på Silkeborg Bad, havde dog også fået et ”St” påmalet på venstre støttemur, men dette var helt sikkert en fejl, da bunkeren bestemt ikke var i bygningsstyrke B.

Indtil man begyndte at konstruere Vestvolden, befandt panserdørene sig parallelt med den udvendige side af ydermurene. Men herefter blev de trukket tilbage til gasslusen. Da der nu blev anbragt en gitterdør/trædør som yderdør, gav det ordonnanser o.lign. en mulighed for at søge dækning under ildoverfald. Gitterdøren havde også en anden praktisk funktion. For det første kunne den aflåses, og det forhindrede knapt så ansvarsbevidste soldater i at benytte indgangspartiet til skjulested, og evt. få en lille lur, eller forrette deres nødtørft i.

Et andet problem var, at de tyske soldater var ligeså tyvagtige som alle andre. Og en aflåst gitterdør reducerede risikoen for indbrud i ubenyttede bunkere. Der var normalt også anbragt et stativ med værktøj og graveredskaber i det ene af bunkerens indgangspartier. For at begrænse risikoen for tildækning, og dermed indespærring, var de større konstruktioner med flere end 9 senge desuden forsynet med mindst to indgange.

I indgangen var der også lige før gasslusen anbragt en lille niche, hvor man kunne rense tøj og udrustning, der var kommet i berøring med kemiske kampstoffer. I mange tilfælde var der også her bygget et brusebad til afvaskning af de kemiske kampstoffer.

Indgangsforsvar

Hvis bunkeren blev udsat for et pludseligt angreb, var der et skydeskår i forlængelse af indgangen. Den omkring 3 cm. tykke skydeskårsplade gav mulighed for at beskyde området i indgangen og udenfor med lette håndvåben.

Var det en bunker man ikke skulle forlade for at føre infanterikamp (kamp-, signal-, kommando- eller efterretningsstillinger), ville den desuden være forsynet med et anlæg til flankebeskyttelse af indgangene i tilgift til det indre skydeskår. Fra flankeringsanlægget kunne man bestryge indgangen, og så vidt muligt også graven foran med ild fra lette håndvåben.

Gassluse.

Indgangen førte direkte ind til en gassluse, som skulle måle mindst L.1,10 x B.1,80 x H.2,10 m. Ved indgangen til gasslusen blev der anvendt panserdøre, og ved indgangen til de indre rum gastætte døre af metalplade eventuelt med en lille glasrude til observation. I mange tilfælde var det også her tørklosettet blev anbragt.

Gasslusen fungerede som luftsluse, og var installeret for at muliggøre færdsel ind og ud af bunkeren, selvom området udenfor bunkeren skulle være blevet forurennet af kemiske kampstoffer.

Underbringelsesrum/belægningsrum.

Størrelsen afhæng af belægningsstyrken. Køjer var anbragt to eller tre over hinanden, hver køje var 0,7 x 1,9 m. Der var en gas- og tryksikker brændeovn, som kunne være indrettet til madlavning. Skorstenrøret var udstyret med håndgranatopfang. Der var normal belysning med el, som dog kunne suppleres med batteri- eller karbidhåndlamper hvis elforsyning svigtede.

På Silkeborg Bad i R608, R618 og V196 bunkerne, var der i flere rum nedlagt mørkebrune asfaltfliser i gulvet. Disse fliser transmitterede ikke chokbølger, og derved beskyttede de mod benbrud som følge af trykbølger ved nære træffere.

Nøddugange.

Var indefra lukket med enten en trædør, eller døre af metalplade. Inde i selve nøddugangen var opstillet en afspærring af tværliggende jerndragere. Op ad ydermuren udenfor nøddugangen var der opmuret en skakt af enten betonhalvringer eller en halvcirkelformet skakt af mursten, med en indvendig jernstige monteret. For at forhindre gasindtrængen var denne skakt fyldt op med sand, som før benyttelse måtte fjernes. Kun R691 bunkeren på Silkeborg Bad havde nøddugang.

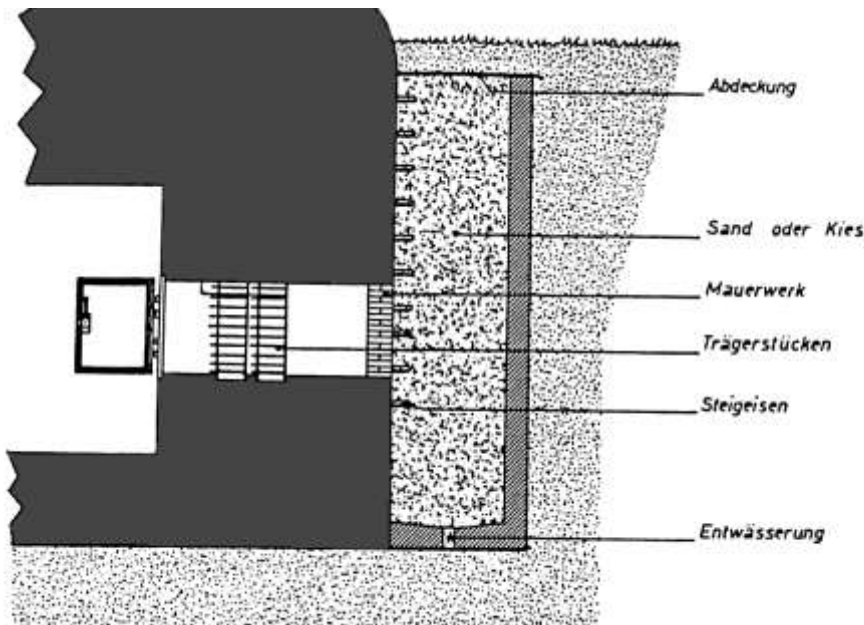

Nøddugang fra bunker.
Dok. Peter Hansen



Nøddugang til venstre på ydersiden af bunker ved Søndervig. Til højre granatfælden ved foden af skorstenspiiben.

Foto. DM

Panorama-periskoper.

I de underbringelsesrum hvor der var indstøbt en rørgennemføring i taget, kunne der monteres et periskop hvor igennem man - hele horisonten rundt - kunne se hvad der foregik uden for bunkeren.

Panserdøre.

Blev benyttet til aflukning af de yderste adgangsveje. Disse døre var

delt i to og var omkring 1,9 m. høje og 0,8 m. brede. Tykkelsen var 3 - 5 cm. Enkelte af disse panserdøre var forsynet med et eller to mandehuller som nøddugang, i tilfælde af at de skulle sætte sig fast. Der var normalt et skydeskår til lette håndvåben i dem. På Silkeborg Bad var det kun type R 691 bunkeren der var forsynet med nøddugang i yderdøren.

Opvarmning.

Den mest anvendte ovntype var model Wt 80 uden kogeplade, og model Wt K 80 (Wt 80 K?) med kogeplade. Selve processen med fyring og brændselstyper var ens uanset ovntype. For at undgå kulilteforgiftning, skulle forskrifterne for fyring nøje overholdes. Så snart ovnen blev tændt, blev yderdørene åbnet, skydeskår eller ventilationsanlægget blev sat i gang. Der blev tændt op med træ, spåner, kultænder eller lignende, ligesom ved enhver anden ovn. Brændbare væsker som sprit, benzin eller petroleum var forbudt at anvende.

Man skulle være opmærksom på at om dagen og i lyse nætter kunne røgudviklingen afsløre bunkerens placering overfor fjenden. Derfor skulle der fyres uden røgudvikling. Til fyring uden røg blev følgende brændselsformer anvendt: Brunkulsbriketter, gaskoks nr. 5, stenkulsbriketter, ægbriketter eller Antrazit (rent stenkul).

Når røgudvikling ikke var et problem, kunne enhver form for fast-brændsel anvendes.

Ovnen kunne hurtigt slukkes ved at lemmene blev lukket og skruet til, og ventilen mellem ovn og ovnrør blev lukket helt. Ilden døde da ud inden for få sekunder. Der måtte ikke ændres på ovnens konstruktion, fordi den for at beskytte mod indtrængende kemiske kampstoffer var gastæt. Ændring var forbundet med absolut livsfare.

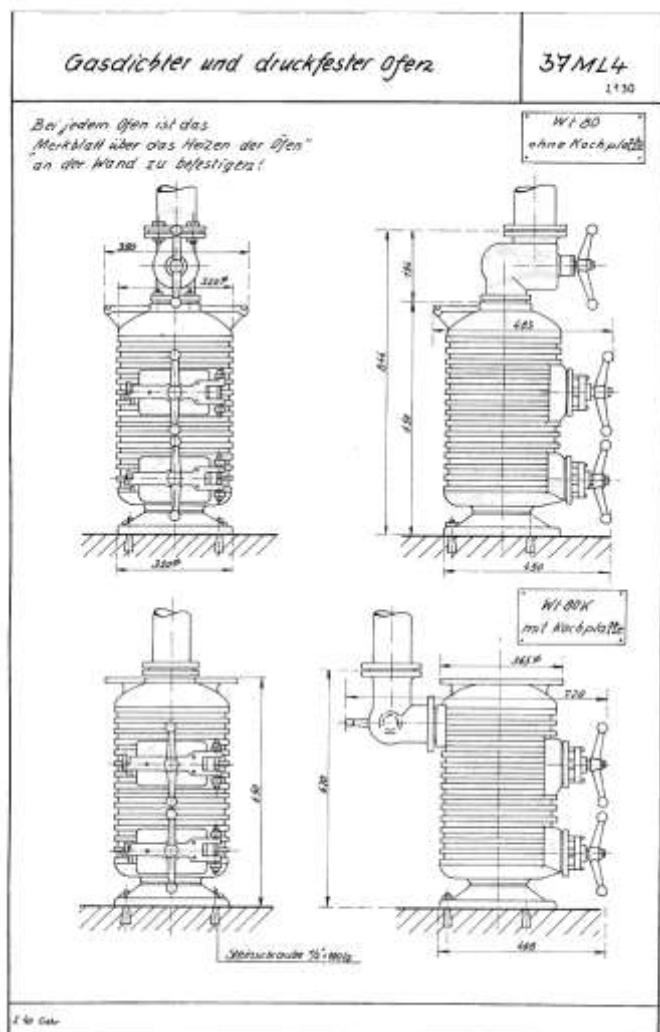

Ovnen skulle slukkes:

1. Når hele besætningen var gået til ro.
2. Når samtlige døre og skydeskår ind til de pågældende rum var lukket. (F.eks. ved gasalarm)
3. Når der blev skudt fra rummet hvor ovnen stod, ikke kun ved enkelt skud men ved vedvarende skydning.
4. Når befæstningsanlægget blev udsat for beskydning eller bombardement.

Undtagelser:

I tilfælde 2, 3 og 4 kunne ovnen forblive tændt så længe ventilationsanlægget var i drift.

Hvis ovnen brændte om natten ved stærk kulde, skulle der etableres vågevagt som kontrolmålte luftens kulilteindhold hver time, samt sørgede for ovnen og ventilationen. Vågevagten skulle kontrolleres ved telefonisk opkald udefra mindst en gang i timen, for at forhindre kulilte dødsfald. I større befæstningsanlæg var der et til to centralvarmefyr.

Ventilationsanlæg.

I bunkerne var der installeret beskyttelsesventilationsanlæg type HES 1,2 - HES 2,4 eller HES 10,0. HES betyder "Heeres-Einheits-Schutzlüfter" -

hærens standard beskyttelses-ventilationsapparat.

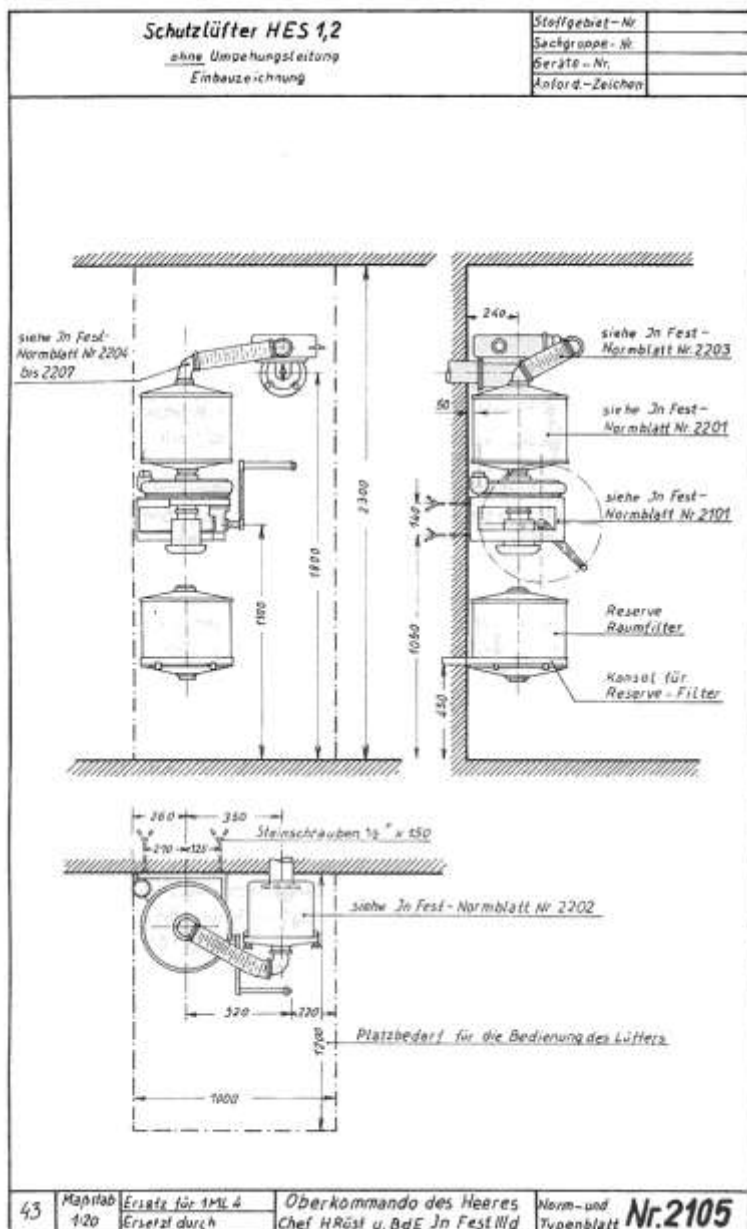

Betegnelsen 1,2 hentyder til at pumpen kunne yde 1,2 m³ friskluft i min. Ventilationsanlæggene kunne monteres med eller uden el-motor.

Til befæstningsanlæg som R608 og V196 blev der anvendt ventilationsanlæg i et noget større format. De var i de fleste tilfælde motordrevne, men kunne i nødstilfælde også drives med håndkraft. I disse anlæg blev den ind sugede luft ført gennem et varmeanlæg, så den ind sugede friskluft fik samme temperatur som rummene indendørs. I befæstningsanlæg med større installationer af teknisk udstyr som eks. radioer og fjernskrivere, blev der også installeret klimaanlæg.

Der blev opereret med to former for ventilation:

1. Ventilation ved ren udendørsluft.
2. Ventilation ved gasalarm eller når gasalarm kunne ventes.

1. Ventilation ved ren udendørsluft.

Når kamp- og vejr-situationen tillod det, skulle døre og skydeskår holdes åbne for

naturlig ventilation. Men denne ventilation medførte fugtighed i bunkeren, når det var varmere udenfor end indenfor. For at holde bunkeren tør, måtte der enten ventileres tidligt om morgenen, eller på kolde dage - eller samtidig med at bunkeren blev opvarmet. Krævede kampsituationen at døre og skydeskår skulle lukkes, måtte man ventilere med pauser. Blev der skudt ud af et rum skulle der sikres friskluftventilation, og ventilatoren blev derfor sat i gang uden pauser. Ved friskluftventilation blev gasfiltrene ikke anvendt.

Hvis ventilationsanlægget svigtede, blev døre og skydeskår åbnet. Ved skydning fra bunkeren skulle kulilteindholdet i luften måles. Når der blev bemærket farlige koncentrationer, blev der anvendt gasmaske med kuliltefilter eller hærens åndedrætsværn (Heeresatmer). Eller de farlige rum blev rømmet i kortere eller længere tid, mens skydningen blev nedsat. I nødstilfælde blev kampen taget op udendørs.

2. Ventilation ved gasalarm, eller når gasalarm kunne forventes.

Ventilationsområdet blev sikret. Alle døre skulle lukkes tæt. Skydeskår der ikke blev anvendt skulle lukkes. Ventilation blev sat i gang i rum hvorfra der blev skudt, samt i rum med tændte brændeovne. Der skulle ventileres uden pauser. Ellers skulle der ventileres i 10 min. med mellemliggende pauser efter D/1110/1 (vejledning), eller særlige opslag.

Hvis ventilationsanlægget svigtede skulle brændeovnen slukkes. Røde overtryksventiler skulle lukkes. Døre med påmalede røde ringe skulle forblive lukkede; alle andre døre blev åbnet. Skydeskår skulle forblive lukkede.

Luftmængden kunne da strække til:

$$\frac{\text{m}^3 \text{ rumindhold i bunkeren}}{\text{Antal besætningsmedlemmer}} = \text{Opholdstid i timer.}$$

- uden at der blev ventileret yderligere. I nødsfald kunne tiden forlænges en halv gang. Var tiden overskredet, eller var der tegn på hovedpine, skulle alle døre og skydeskår åbnes, og gasmaske med normal filterindsats skulle anlægges. Overtryksventiler blev åbnet, og der skulle ventileres indtil hovedsmerterne var forsvundet. I nødsfald skulle kampen tages op udendørs.

Hvis ventilationsanlægget svigtede i rum hvorfra der skydes, skulle gasmaske med normal filterindsats anlægges. Luftens kulilteindhold blev målt. Når der blev bemærket farlige koncentrationer, blev hærens åndedrætsværn (Heeresatmer) anvendt, eller de farlige rum blev rømmet i kortere eller længere tid, mens skydningen blev nedsat. I nødstilfælde blev kampen taget op udendørs.

Kommunikations anlæg.

De fleste bunkere blev udstyret med følgende kommunikations anlæg som standard:

- 1. stk. Festungsfernsprecher (fæstningstelefon) model 38, med tilhørende batterikasse/kasser.
- 1. stk. Alarmlautsprecheranlage (alarmhorn), evt. med tilslutningsdåse.
- 1. stk. Kabelendverschluss (Kabelfordeler til telefonkabler)
- 1. stk. Funk-Innenanschlussdose (tilslutningsdåse til radio sender/modtager).

Alle kommunikations anlæg blev monteret på kraftige bolte på væggen. For at forhindre skader af chokbølger som blev transmitteret gennem væggene under kraftig beskydning, blev der indsat træ- eller gummiskiver mellem boltene og udstyret, for at dæmpe vibrationerne.

I kommando- og kommunikationsbunkere blev ovennævnte kommunikationsanlæg også installeret som standard. Der blev derudover installeret kraftigere og større anlæg, så som fjernskrivere, radiosendere/modtagere og telefonomstillingsanlæg.

Der var i indgangspartierne i R608, R618, R691 og i V196 bunkerne, indbygget antenne-gennemføringer i taget til en "Festungsantenne"; hver med en radioniche placeret ved siden af. I bunkers som udelukkende tjente som signalstillinger, kunne der desuden være specielle rum indrettet til disse antenne-gennemføringer, som der var i R618 bunkeren.

I disse antenne-gennemføringer kunne der være monteret en fæstningsantenne med tre nåleantenner hver på 2 m. længde, og der kunne yderligere være tilføjet et 1,5 m. antenneforlængerstykke, så den samlede længde pr. antenne kom op på 3,5 m.

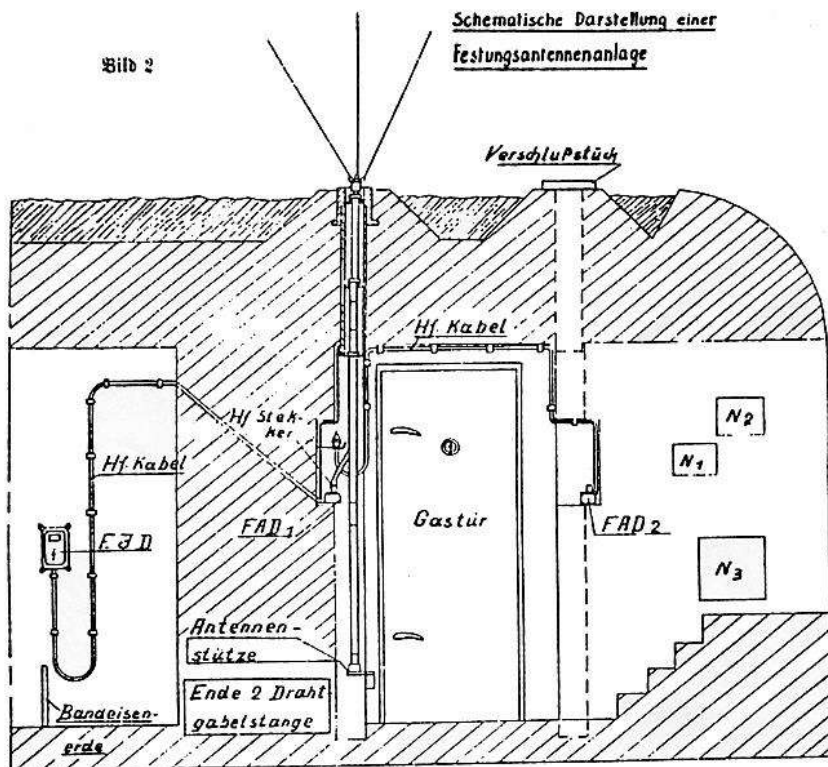

Fæstningsantennes placering i bunkerens indgangsparti..
Dok: SB

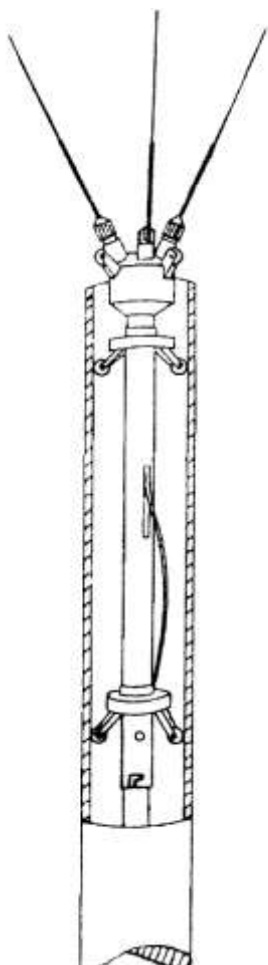

Fæstningsantenne.
Dok: SB

Den således opnåede 3,5 m. lange nåleantenne blev først indsat i antennegennemføringen. Alt efter loftets tykkelse blev der derefter, ved hjælp af en bajonetfatning, fastgjort en eller flere telegrafgaffelmellemdede i bunden af føringslidsken, og denne blev hævet indtil nåleantennen var hævet op over bygningens tag. Antennen blev derefter placeret i antenestøtten, og forbundet med radioen.

Hvis nåleantennen blev revet af ved eventuel beskydning, kunne spredehovedet forsynes med nye nåleantennen. Hvis antennegennemførings røret blev ramt, så antennen ikke længere kunne trækkes tilbage, måtte et andet antennegennemføringsrør tages i brug. Pga. antennegennemføringerne tætte placering var det ikke muligt at benytte begge antennegennemføringer i samme indgangsparti samtidigt.

Hvis samtlige telegrafgaffelmellemdede var blevet opbrugt, eller de ikke kunne forefindes, kunne man i stedet bruge almindelige sammenbundne pinde eller tynde grene, og dertil binde et stykke antennekabel i den fornødne længde, og derpå føre den op i den ønskede højde.

Ringstillinger.

En ringstilling kunne bygges ind i bunkernes vingemure. Ringstillingen havde adgang udefra, og der var telefon- eller talerørsforbindelse ned til bunkeren. Den vagtpost der var anbragt i

ringstillingen skulle bevogte bunkerens tilgangsveje og tag. Når modstanderens ildforberedelse før et angreb begyndte at aftage, skulle han sørge for at alarmere besætningen nede i bunkerens i tide. Så kunne de nå at indtage deres udendørs forsvarsstillinger, inden fjenden indledte sin fremrykning. Det blev ikke forventet at ringstillingerne skulle bidrage til at forsvare området mellem stillingerne.

Skydeskårs- og indgangsoverdækning.

Skydeskårs- og indgangsoverdækningen havde til opgave at gøre det vanskeligere at gennemføre et nærangreb på skydeskår og indgange oppe fra bygningens tag. Da man senere fandt ud af at disse overdækninger i stedet øgede træffers fordæmningsvirkning, og da afrevne dele af dem kunne falde ned og spærre for skudfelter og indgange, ophørte man senere med at bygge dem ind i anlæggene.

Beskyttelse mod anbringelse af sprængladninger.

Alle rør der førte ud i det fri - skorstensrør, udstødningsrør fra maskiner o.lign. - blev sikret med håndgranatopfang. Et håndgranatopfang var et blindt rørstykke som var bygget ind ved rørets første knæpunkt. En nedkastet håndgranat eller sprængladning ville således falde ned i den blinde rørstump, og detonere ved bunkerens ydervæg; altså der hvor modstanden ville være mindst. I de fleste tilfælde havde man forlænget rørstykket ud gennem ydermuren, og lod det ende i en dertil støbt eller muret granatfælde. Hvis der var indrettet nødudgang, var det ofte denne der blev brugt som sprængbrønd.

Dok. Via Tommy Soelberg

Snit af skorstenspipe med granatfælde.

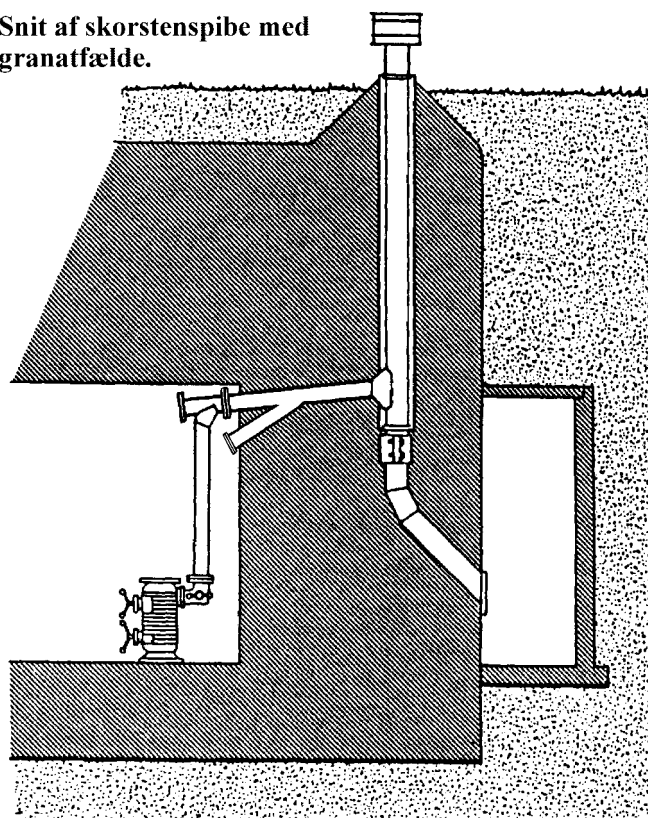

Beskyttelse mod kemiske kampstoffer (krigsgasser).

De indbyggede ventilationsanlæg kunne yde 1,2 m³, 2,4 m³, eller 10,0 m³ frisk luft/min. med enten hånddrift eller elektrisk drift. Ventilationsanlægget skulle ved fuld belægning betjenes i 15 minutter hver 2. time, for at forhindre en for høj koncentration af kuldioxid fra besætningens udåndingsluft i de forskellige rum.

I forsvarsafsnittene havde man desuden taget højde for at der kunne være behov for at regenerere filterne. Og her var der anlæg, så filterne kunne renses og gøres klar til at blive anvendt igen.

Ventilationsanlæggets indsugningsåbninger var enten forsynet med et kraftigt trådnet eller panserriste, så man ikke kunne stoppe sprængladninger i dem. Hvis det alligevel lykkedes at bryde dem

op og putte evt. håndgranater/sprængstoffer ind, var rørstykket U-formet. Så man kunne alligevel ikke proppe det længere ind end ½ meter, før det faldt ned og endte op ad den nederste yderste rist. Der var 2x2 indsugningsåbninger. Imellem disse rigtige indsugningsåbninger, var der anbragt 2 falske åbninger.

Udluftningsåbningerne/overtryksventilerne var anbragt diagonalt i rummene, og klapventiler forhindrede den brugte luft i at trænge tilbage igen ved et eventuelt undertryk i bunkeren.

Teknik generelt.

Mekanisk påvirkning.

Man havde erfaret at personel i bunkere med rå beton indervægge under beskydning/bombardement var blevet udsat for kvæstelser af løsrevne betonklumper. Til bekæmpelse af dette problem blev der i de fleste bunkere opsat indervægge af træ eller finér, som samtidig havde den fordel at det mindskede eventuel kuldeafgivelse fra væggene. Yderligere begyndte man i 1944 at beklæde flere af bunkerens indervægge med stålnet, som havde en høj strækgrænse.

Det gjaldt for alle bunkers, at under kraftig beskydning måtte ingen berøre de nøgne betonvægge, da rystelserne kunne virke direkte dødbringende ved kontakt. I mange bunkers - dog ikke på Silkeborg Bad – var der derfor for en sikkerheds skyld malet følgende advarsel på ydervæggene:

<p style="text-align: center;">Bei Beschuss aussenwände nicht berühren da Lebensgefahr !</p>

Oversat: Ved beskydning er berøring af ydervæggene livsfarlig!

Termisk påvirkning.

Erfaringer havde også vist at det var nødvendigt at holde olie fra flammekastere borte fra skydeskår og indgangsdøre. Derfor blev der over alle indgangsdøre og porte monteret render til at bortlede den brændende olie. Der blev ligeledes konstrueret opfangningsgruber, eller en høj kant foran indgangsdørene, så brændende olie ikke kunne flyde ind og gøre skade på personel, udrustning, udstyr eller konstruktioner. Flammekasterne havde således kun virkning hvis ildstrålen blev rettet direkte ind gennem et skydeskår, og derved nåede ind i bygningens indre.

Faren ved lynnedslag kunne efterhånden også udelukkes, da jernarmering blev jordet med et ca. 7 m. langt zink jernbånd. I signalbunkeren type V196's radiosenderum, var der inde i rummet opbygget et Farraday-bur som ekstra afskærmning, ved hjælp af flere finmaskede kobbernet.

Akustisk påvirkning.

Selv vedvarende kraftig beskydning gav ingen særlige akustiske ulemper i bunkerne. En R 608 bunker på Esbjerg flyveplads (som blev truffet af en 1,000 lb.(454 kg.) bombe på taget under det amerikanske angreb på flyvepladsen den 27. august 1944) udviste kun mindre skader (et 1 m. dybt krater). Besætningen kom fra oplevelsen uden skader. På kortere sigt var brag, rystelser o.lign. uden indflydelse på besætningens effektivitet.

Forholdsregler ved høj grundvandstand eller i oversvømmelsesområder.

Bunkerne blev anbragt i et såkaldt "trug". Trugets vægge var bygget op af 20-50 cm. jernbeton, og inden i denne var der klæbet mindst 4 lag tætningsmateriale op. Truget kunne også mures op. Dette fungerede så som en slags "balje", som bunkeren blev bygget i.

Bygningen af en bunker.

Efter Fest.Pi.Stab 31's indledende opmålinger, blev befæstningsværkernes præcise placering udstykket i terrænet på og omkring Silkeborg Bad. Bunkernes nøjagtige placering blev markeret med 1½ meter lange pæle. Da der var flest bunkere af typen R622 på Silkeborg Bad, og da der ikke

var den store forskel på selve konstruktionsmetoden for de forskellige bunkere, var det også den type konstruktionen der blev gennemgået.

1. Hullet bunkeren skulle placeres i blev gravet. Dette hul blev kaldt for en ”byggegrube”. Til en bunker af typen R622 skulle der fjernes (alt efter forholdene) ca. 1100-1400 m³ jord. Fjernelsen af jorden kunne foregå med almindelig skovl og trillebør, eller med gravemaskine; alt efter metoden tog det ca. 1-2 uger at grave byggegruben.
2. En 10 cm tyk arbejdsbund af grovbeton blev støbt.
3. Jernbinderne gik i gang med bindingen af bunkerens nederste jernarmering. Armeringen hvilede ikke direkte på arbejdsbunden, men på nogle små betonklodser. Så betonen - der senere skulle hældes i - havde en mulighed for at flyde nedenunder og uden om armeringen. Mellem armeringsjernene blev flere 80 cm. høje betonsøjler placeret, som senere skulle bære delene til den indre forskalling. Samtidigt blev de forskellige rørføringer til afløb, vand, el, telefon osv. - som skulle sidde i gulvet og den nederste del af væggene - placeret i armeringen.
4. Bunkerens forskellige rum blev nu bygget op i kraftige bjælkerammer. Disse blev beklædt udvendigt med forskallingsbrædder. Udenpå forskallingsbrædderne blev de forskellige trækasser eventuelt bygget, som senere dannede de forskellige udstyrnicher i de færdige betonnægge. Bjælkerammerne blev placeret ovenpå de 80 cm. høje betonsøjler.
5. Ovenpå bjælkerammerne blev så lagt de kraftige I-jern. De blev placeret med en afstand af 25 cm. Imellem disse blev der lagt nogle 2-3 mm. tykke jernplader, som skulle udgøre loftbeklædningen.
6. Jernbinderne gik nu i gang med bindingen af bunkerens vægge og loft. Samtidigt blev de forskellige rørføringer til ventilation, skorstene osv. - som skulle sidde i væggene - placeret i armeringen. Rørene blev inden monteringen lukket til med en træprop, så der ikke kunne trænge beton ind under støbeprocessen.
7. Inden jernbinderne var helt færdige med armeringen, blev bygningen af den ydre forskalling påbegyndt. Disse bestod ofte af flere 1,5 m. x 1,5 m. store forskallingsplader. Med ca. ½ meters mellemrum blev der stukket rundjern gennem den ydre forskalling, og helt ind gennem den indre forskalling. Disse rundjern blev holdt på plads af de såkaldte ”formklamper”, som skulle forhindre forskallingen i at glide fra hinanden under støbeprocessen.
8. Støbningen af bunkerne kunne nu påbegyndes. Inden da var der opført et stillads ved siden af bunkeren, hvorpå man stillede betonblandemaskinerne. Støbearbejdet varede ofte mere end et døgn, og støbningen skulle foregå i ét stræk, for at undgå støbeskel. Støbeskel ville svække konstruktionen alvorligt.
Da det ikke var muligt at beklæde det nederste af rummenes bjælkerammer med forskallingsbrædder, var man nødt til at holde en kort pause når betonen var nået op i gulvhøjde. På det tidspunkt fik betonen lov til at størkne så meget, at den ikke senere blev presset videre op i bunkerens rum, når man fortsatte støbeprocessen.
Samtidigt med dette blev der banket på forskallingen og de indstukne rundjern, med trækøller. Dette skete for at komprimere betonen, så der ikke opstod hulrum i betonen under støbningen.

9. Efter bunkeren havde hærdet et døgn tid, blev forskallingen brudt ned. Udenfor var dette arbejde ikke så slemt; indenfor var det betydeligt værre. Det var et ubehageligt arbejde på grund af den høje varme og luftfugtighed, som blev udviklet under hærdningen. Den indre forskalling blev ikke som hovedparten af den ydre genbrugt.
10. Råbygningen stod nu færdig, og indretningen kunne begynde. Indtil nu var der gået omkring 2 måneder af byggeprocessen. Udvendigt blev bunkeren tjæret på den del som skulle dækkes til med jord, og den blev derefter dækket til så hurtigt som muligt af camouflagen hensyn. Samtidigt blev de rå betongulve pudset af.
11. Der blev nu monteret døre, dørkarme, køjer (6x3 og 2x1) og skydeskår.
12. Elektrikerne kunne så installere loftsllys, stikkontakter og andre nødvendige installationer.
13. Bunkeren blev malet både indvendig og udvendig. Indvendig blev alle metaldele malet, og væggene blev kalket i lyse farver. Facaden og de indervægge som var synlige udefra, blev camouflagen malet i grønne og rødbrune farver.
14. Indtil nu var arbejdet blevet udført af danske arbejdere, og de var nu færdige med deres del af byggeriet. Tyske befæstningsspecialister påbegyndte deres del af arbejdet med at opstille det sidste udstyr; ovne, kommunikations- og ventilationsudstyr, samt de dertilhørende instruktionstavler. Når dette arbejde var færdigt, blev bunkeren af OT overdraget til Fest.Pi.Stab 31. Fæstningspionerne sørgede så for den sidste indretning, som omfattede følgende udstyr:

Stk.	Udstyr.
	Lys og signalmidler.
1	Signalpistol med tilbehør.
20	Lyspatroner.
10	Lyspatroner med faldskærm.
10	Signalpatroner – enkeltstjerne rød.
10	Signalpatroner – enkeltstjerne grøn.
10	Fløjtepatroner.
	Specialudstyr.
1	Periskop model SR 9 (ikke alle bunkere).
2	Flammekastere (ikke alle bunkere).
	El, varme og vand.
2	Vandkander 10 liter - gastætte.
2	Vanddunke 28 liter - med bæreseler.
1	Vingehåndpumpe (til vanddunke).
4	Håndlygter - model DEAC-HO 127 m. skærm.
2	Pejsesæt til ovn.
	Løsøre.
4	Klapborde.
20	Taburetter.
20	Klædeskabe eller 10 dobbeltskabe.
1	Båndfylderbord (til maskingevær).
2	Levnedsmiddel skabe eller kasser - gastætte.
2	Geværstativer til hver 10 geværer.
2	Termotransportbeholdere til mad - med bæreseler.
1	Brændstoffdunk 20 liter.
2	Brændstoffdunke til petroleum.
2	Petromax lamper med tilbehør.
2	Lanterner med reservekarbidbeholder og tilbehør.

1	Skab til tjenesteanvisninger (håndbøger).
1	Forbindingskasse med indhold.
20	Træulds Madrasser.
20	Sejldugsovertræk (til madrasser).
20	Hovedpuder eller tilsvarende.
20	Uldtæpper.
6	Vaskefade.
3	Vandkrus.
3	Støvleknægte.
1	Tørkloset.
1	Toiletbørste.
3	Vandspande.
1	Ris fejekost (udendørs).
1	Lille fejekost (indendørs).
1	Fejebled.
1	Knagerække.
4	Bøjler til overtøj.
1	Dåseåbner.
1	Kaffemølle.
1	Kaffesigte.
10	Nødrationskasser med nødrationer til 2 mand i 7 dage.
2	50 kg. koks.
Værktøj.	
1	Værktøjsramme.
1	Lang pionerspade til værktøjsramme.
1	Kort spade til værktøjsramme.
1	Krydshakke til værktøjsramme.
1	Halvlang økse til værktøjsramme.
1	Bøjlesav til værktøjsramme.
1	Håndsav til værktøjsramme.
1	Fuchsswanz til værktøjsramme (sav).
1	Brækjern til værktøjsramme.
1	Stor trådsaks til værktøjsramme.
1	Stenmejsel til værktøjsramme.
2	Fladmejsler til værktøjsramme.
1	Håndhammer til værktøjsramme.
1	Brændeøkse til værktøjsramme.
1	Le med tilbehør.
1	Kasse med hammer, knibetang og 3 kg. blandede søm.
Antigasudstyr.	
1	Skab til gasforurennet tøj.
1	Kuliltemåler.
20	Filtre til gasmaske 33/38.
1	Antigassæt.
200	Klarskiver til gasmaske 33/38.
25	Antigasdragter (kun til specialenheder).
4	Antigasrenssevæske til personel i tromle.
1	Antigasrenssevæske til våben i tromle.

Dok. SB

Efter dette var placeret i bunkeren, kunne den nu overgives til den militære enhed som skulle benytte den. I overdragelsen indgik en orientering om, hvordan man benyttede ventilationsanlæg, panserdele, ovne, døre, kommunikationsudstyr osv. Hvis en enkelt bunker type R622 skulle bygges i dag, ville byggeomkostningerne være omkring 3,8 millioner kr./stk. Der ligger ca. 480 stk. R622 bunkere i Danmark. I alt blev der i Danmark brugt 1.305.688 m³ beton til de fæstningsværker der er angivet i den tyske Baufortschrittsmeldung Stand 15.1.1945. Dvs. at startbaner og bunkers som blev færdigbygget efter denne dato, ikke er medregnet. Hvis man skal lave lidt sjov med det tal, så

kan man starte med at bygge en mur som er 2 m. høj og 0,5 m. tyk, og så ellers bygge en 1.305.688 km. lang mur!!!

**Forplejningen må kun åbnes i yderste nødstilfælde !
 Åbner du den uberettiget, begår du
 Forræderi mod dine kammerater !**

Denne kasse indeholder:

Forplejning til 2 mand i 7 dage.

	Pr. mand pr. dag.	For 2 mand.
1. Middagsmad		
6 Dåser oksekødsconserver af 400 g. (eller 3 dåser af 850 g.)	400 g.	3 dage.
8 Dåser blandet kødconserver af 850 g.	850 g.	4 dage.
		= 7 dage.
2. Morgen og aftensmad.		
2 Dåser pølseconserver af 400 g. (eller én dåse af 850 g.)	130 g.	3 dage.
1 Dåse røget sild af 220 g.	110 g.	1 dag.
1 Dåse Corned beef af 900 g. (Eller en dåse blandet kødconserver af 850 g.) - Med blå stribe. Eller	130 g.	3 dage.
1 Dåse flødeost af 875 g. - Med rød stribe.	125 g.	(3 dage)
		= 7 dage.
2 Dåser fedt af 765 g. 1120 g. sukker 210 g. salt 42 g. te	100 g. 80 g. 15 g. 3 g.	7 dage. 7 dage. 7 dage. 7 dage.
14 Dåser chokolade af 100 g.	100 g.	7 dage.
		= 7 dage.
3. Brød.		
8 Pakker knækbrød af 125 g I stedet for knækbrød – tvebakker i dåse/pakke til 6 dage.	500 g.	1 dag.
4. Ekstra udstyr.		
2 Pakker sprittabletter.		
1 Dåseåbner.		

Indholdsfortegnelse for nødrationskasse, oversat til dansk.

Dok: SB

Gefechtstand Silkeborg Bad.

Der lå omkring Silkeborg Bad ca. 40 betonstillinger på tilsammen 14.246 m³ armeret beton. Den største bunker var V196 bunkeren, som alene var på 2372 m³ og den mindste var et fundament til en Flak kanon på 0,7 m³.

Baufortschritsplaner.

Fest.Pi.Stab 31 fik en gang om måneden af OT indleveret de såkaldte "Baufortschritt-Tabelle". Disse tabeller blev derefter indskrevet i en samlemappe (en såkaldt "Baufortschrittsmeldung"), så festungs pionier staben til enhver tid kunne se hvorledes byggeprocesserne forløb på de individuelle byggepladser rundt om i Danmark. Et problem er dog, at der ikke er blevet tilføjet nye informationer til Baufortschrittsmeldungen efter den 15. januar 1945. Hvorfor vides ikke, men byggerier færdiggjort eller påbegyndt efter denne dato, blev ikke indskrevet i den udgave der i dag ligger i Rigsarkivet.

Det betyder, at de to yngste byggerier på Silkeborg Bad - R691 bunkeren og V196 bunkeren - ikke blev nævnt fyldestgørende i Baufortschrittsmeldungen. Det har dog ved hjælp af brudstykker fra andre arkivmapper været muligt, at stykke en oversigt sammen over disse to bunkersbyggerier alligevel.

Baufortschritt-Tabelle

Blatt:

Baustelle:

F. N. St. 2.

Lfd. Nr.	Bauwerk			Aussenarbeiten:											Innenausbau:														
				Erdaushub m	Schal. u. Gef. m	Betonierung m	Erden		Rohre			KEV		Löcher A	Steinschrauben u. Schellen St	Festi verle- gung A E	Verteiler u.Appar.		Funktionsfertig Bw.	Funktions- Anlagen mit									
							verlegt	verlängert	Kabel- verlegt	verlängert	Sprach- Anzahl	verlegt	geprüft				gesetzt	geschaltet		gesetzt	Kabel eingeführt	geschaltet	1 A-Dose	2 A-Dosen	betriebsfertig				
Nr.	Type	Art	5	6	7	8	9	10	11	12	13	14	15	16	17	18	19	20	21	22	23	24	25	26	27	28	29		
1	2	3	4																										
			Hvide-Sande																										
	2587	668	Nord				2.6		1.5	0.8	2	11.8	26.9																
	2588	668	Süd				2.6		1.5	2.1	2	11.8	20.8																
	620+1	666									2	0.8	11.8																

OT Baufortschritt- Tabelle for befæstningsbyggerier, her Hvide Sande. Skemaerne over Silkeborg Bad var af samme type og lå til grundlag for Fest. Pi. Stabs Baufortschritsplaner. (R) Dok: RA

Fest.Pi.-Stab 31 - Abschn. Gr. III/31											Seite 77										
Baufortschrittsplan											Geheime Kommandosache										
für Div. Gefechtsstd. Silkeborg											84										
											Blatt 7.										
Id. Nr.	neue Bauw. Nr.	alte Bauw. Nr.	Bauwerkstyp	m ³	gebaut für	verwendet als	betoniert	færdig	an truppe overg.	Bemærkninger	Id. Nr.	neue Bauw. Nr.	alte Bauw. Nr.	Bauwerkstyp	m ³	gebaut for	verwendet als	betoniert	færdig	an truppe overg.	
Ständige Anlagener											Værst. fældm. u. fældte Anlagener										
1	9100	3500	608	990	H	Div. Gef. St.	25.4 43	15.7 43	31.8 43	J											
2	02	3501	618	7110	H	Nachr. St. f. höhere Stabe	15.4 43	15.7 43	7.2 44	J 1	1		93	#	Bouw. f. Løddaggr.	1	7	1	1	v.f.	
3	03	3502	622	660	H	D. gr. U. Std.	9.5 43	15.7 43	31.8 43	J											
4	04	3503	622	660	H	"	8.5 43	15.7 43	31.8 43	J											
5	05	3504	622	660	H	"	3.5 43	15.7 43	31.8 43	J											
6	06	3505	622	660	H	"	30.4 43	15.7 43	31.8 43	J 1	0	50	160	#	Ringsf. M. B. U. G. U.	0	0	0	0	f	
7	07	3506	622	660	H	"	24.4 43	15.7 43	31.8 43	J											
8	08	3507	622	660	H	"	5.5 43	15.7 43	31.8 43	J 2	1		165	#	Kobal. Schak stald	1	1	1	1	f	
9	09	3508	622	660	H	"	11.9 43	9.7 43	2.2 44	J 3	2		228	#	Schützsch. u. Skurr f. Send. Hutag	2					
10	10	3509	622	660	H	"	27.9 43	9.7 43	9.2 44	J											
11	9101		691	9476	#	Sendersid.	23.6 44														

Baufortschrittsmeldung over Silkeborg Bad. Da det var 416 division som skulle flytte ind på Silkeborg Bad i første omgang, og derved også dem som skulle modtage befæstningsbyggerierne fra Fest.Pi.Stab 31, var det også dem som optrådte i stedbetegnelsen Div. Gefechtsstd. Silkeborg - Divisions Gefechtsstand Silkeborg (Divisions kommandostation Silkeborg). R691 bunkeren (løbenummer 11) var ifølge denne oversigt endnu ikke færdigmeldt og overgivet til brugeren. Bunker V196 manglede helt. (ER) Dok: RA

- | | |
|--|---|
| 1. Løbenummer. | 8. Støbt. |
| 2. Nyt byggenummer. | 9. Færdig. |
| 3. Gammelt byggenummer. | 10. Overgivet til bruger. |
| 4. Bunkertype (gennemgås senere i kapitlet). | 11. Bemærkninger (det der ligner et J til højre i feltet er et i, og betyder "Innen Brünnen", bunkeren havde indlagt vand). |
| 5. Kubikmeter. | |
| 6. Bygget for (H = Heer - hæren). | |
| 7. Anvendes som. | |

Bauwerks No.	Typ	Eisen beton m ³	Ausführungs Firma	eingewiesen am	Erd= aushub		Arbeits= sohle		Eisen= geflecht		beto= niert		Tarnung	übergeben am	Bemerkung
					von	bis	von	bis	von	bis	von	bis			
89405	V196	2370	C. Brandt	20.4.	3.5.	18.7	19.7	21.7	22.7	15.9	20.9	25.9			

Det er dog muligt at danne sig et formodet overblik over hvornår V196 bunkeren i Silkeborg blev færdigstøbt, ved hjælp af ugeberetningen for en af de to V196 bunkere i Århus. Disse to bunkers i Århus bliver i dag anvendt af SOK, og er blevet kraftigt ombygget. De to V196 i Århus, og den ene i Silkeborg, er de eneste V196 bygget i verdenen. Efter færdigstøbningen kom der en længere periode med færdigindretningen af bunkeren, og V196 bunkeren i Silkeborg var derfor ikke helt færdigindrettet ved krigsafslutningen. (E) Dok. RA

Bunker - Einteilung.

Befehls - Bunker: (10 m nordøstwärts vom Kasino)

Oberbefehlshaber
 Chef des Generalstabes
 Ia
 O 1
 Ia/Mess
 Arko
 " O.z.b.V.
 O.z.b.V.
 O 4
 Luftschutzleiter
 Vorb.-Offs. Admiral Skagerrak
 Gesch.-Z. Personal Ia
 " " " Ia/Mess
 " " " Arko

Bunker - Anna: (ostwärts Badehaus)

Krankenrevier
 Truppenarzt
 San.-Dienstgrade
 Revier - Kranke

Bunker - Bertal: zwischen "Brocken" und "Hars")

Kdt. H.Qu.
 IV z
 Führer Kfz.-Staffel
 Sd.Stab Dän.
 Ia/Ausb.
 Gesch.-Z. Personal H.Qu.
 " " " IV z
 " " " Kfz.-Staffel
 " " " Sd.Stab Dän.
 " " " Ia/Ausb.

Bunker - Charlotte: (zwischen "Brocken" und Stallung)

Ila / Iib
 Ia/Gabo
 Registratur
 Gesch.-Z. Personal Ila/Iib
 " " " Ia/Gabo
 " " " Hauptbüro

Bunker - Dora: (südlich der Führungsbaracke)

NSFO
 Stopak
 Gesch.-Z. Personal NSFO
 " " " Stopak
 Kasino- und Küchenpersonal

Bunker - Erika: (zwischen Führungsbaracke und Bef.-Haus)

Wachkompanie

Bunker - Frieda: (nordwestlich "Böhmerwald")

Ic
 Kriegsberichtertrupp
 Gesch.-Z. Personal Ic

Bunker - Ottilie: (südöstlich "Böhmerwald")

Wachkompanie

Bunker - Kommandanten:

Bef.-Bunker : O.z.b.V. beim Arko
 Bunker - Anna : San.-Feldw.
 Bunker - Bertal : Kdt. H.Qu.
 Bunker - Charlotte : Ila
 Bunker - Dora : Stopak
 Bunker - Erika : Führer der Wachkomp.
 Bunker - Frieda : Ic.
 Bunker - Ottilie : Offz. der Wachkomp.

Luftschutzleiter : Hauptmann Widera (Bunker Bef.)
Vertreter : Hauptmann Lemboke (Bunker Frieda)

Oversigt over hvilke bunkere personellet på Silkeborg Bad skulle opholde sig i, i tilfælde af luftalarm. (ER) Dok. RA

OBS! Ingen af de på de efterfølgende siders bunkers tegninger er i skala!

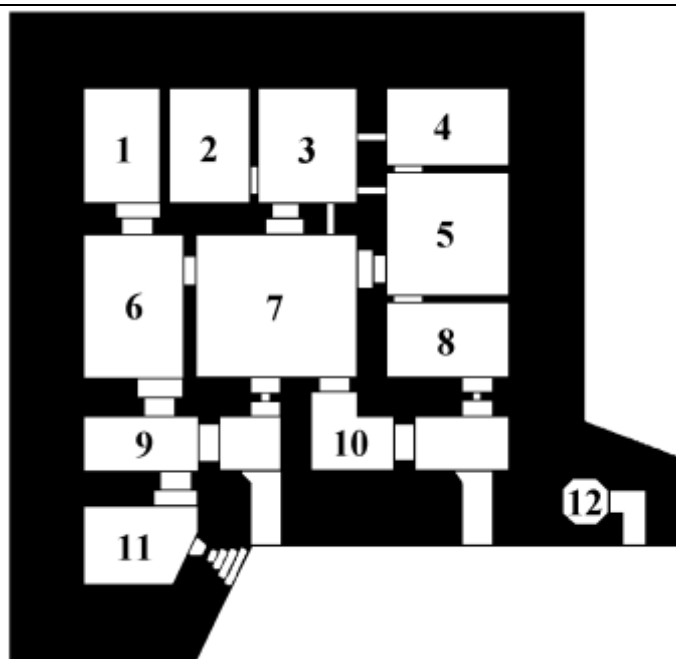

- | | |
|-----------------------|---------------------------|
| 1. Mandskab. | 7. Kommandocentral. |
| 2. Kommandør. | 8. Radio. |
| 3. Adjutant. | 9. Centralvarme/Gassluse. |
| 4. Telekommunikation. | 10. Gassluse. |
| 5. Kort/Plotterum. | 11. Nærkampsstilling. |
| 6. Ventilation. | 12. Observationsstilling. |

Bunker type R608 (Nr.21.)		Antal: 1 stk.	
Tysk nr. 3500	Tysk betegnelse: Batl. – Abt. – Reg. – Gefechtsstand, eingeschossig.		
Dansk nr. 7	Dansk betegnelse: Kommando bunker.		
Byggegrube:	1950 m ³	Besætning:	Mål i meter.
Beton:	990 m ³	6 mand.	Højde: 5,10
Rundjern:	59 t.	Byggeår:	Bredde: 15,10
Profiljern:	15 t.	1943	Længde: 17,00
Bygningsstyrke:	B		m² 90

Bemærkninger:

Bunkeren fungerede som kamphovedkvarter for Wehrmacht Befehlshaber Dänemark. Under perioden som flygtningelejr 1945-1947, blev bunkeren anvendt som fængsel. Efter krigen blev der bygget en firkantet betonskal op omkring facaden af bunkeren, før denne blev tildækket. Formålet med dette var, at lette adgangen til bunkeren senere hen, hvis den igen engang skulle tages i brug af enten militæret eller civilforsvaret.

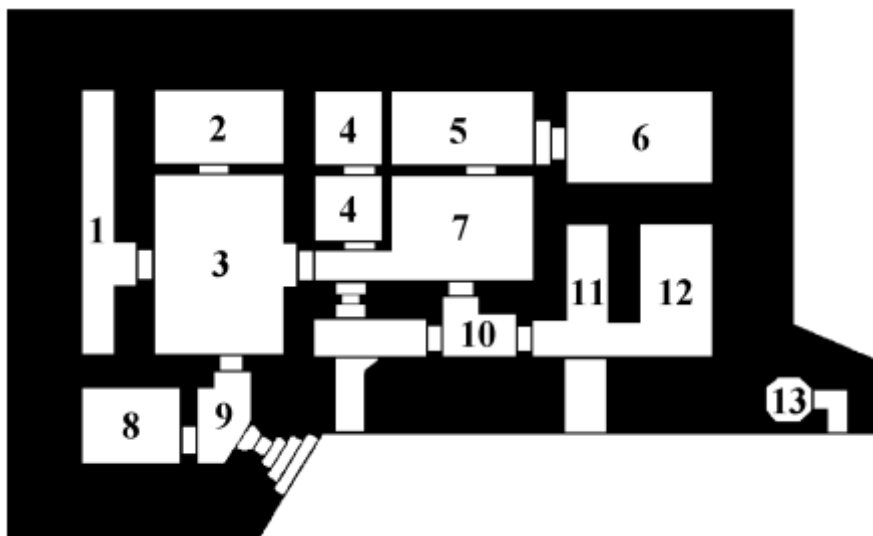

- | | |
|---------------------------------|---------------------------|
| 1. Antenner. | 8. Centralvarme. |
| 2. Radio Officer. | 9. Nærkampsstilling. |
| 3. Radio. | 10. Gassluse. |
| 4. Omstillertavler. | 11. Telefonkabelruller. |
| 5. Krydsfelt. | 12. Ladeaggregat. |
| 6. Omstillingsbord. | 13. Observationsstilling. |
| 7. Telefon ekspeditions kontor. | |

Bunker type R618 (nr. 5.)		Antal: 1 stk.		
Tysk nr. 3501	Tysk betegnelse: Nachrichtenstand für höhere Stäbe.			
Dansk nr. 3	Dansk betegnelse: Radio- og telefoncentralbunker.			
Byggegrube:	1800 m ³	Besætning:	Mål i meter.	
Beton:	1110 m ³	9 mand.	Højde:	5,10
Rundjern:	66 t.	Byggeår:	Bredde:	13,70
Profiljern:	16 t.	1943 - 1944	Længde:	26,30
Bygningsstyrke:	B		m ²	87
Bemærkninger:				
Bunkeren var kommandostation for Nafü (Wehrmacht Nachrichtenführer Dänemark). Al telefon- og radiotrafik til og fra Silkeborg Bad gik gennem denne bunker. Se også bunker R691.				

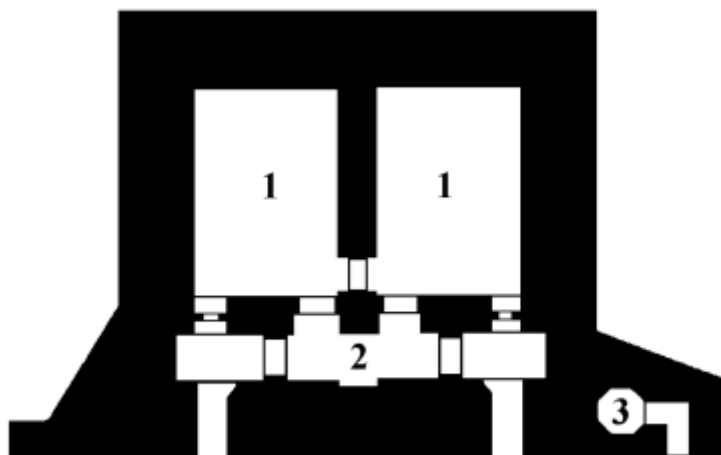

1. Mandskab.
2. Gassluse.
3. Observationsstilling.

Bunker type R622 (nr. 10, 19, 21, 23, 24, 28, 32, 35.)

Antal: 8 stk.

Tysk nr. 3502 - 3509	Tysk betegnelse: Doppelgruppenunterstand.		
Dansk nr. 1.2.5.8.9.11.12.13	Dansk betegnelse: Dobbelt gruppe bunker.		
Byggegrube:	1200 m ³	Besætning:	Mål i meter.
Beton:	660 m ³	20 mand.	Højde: 5,10
Rundjern:	39 t.	Byggeår:	Bredde: 11,50
Profiljern:	10 t.	1943 - 1944	Længde: 26,30
Bygningsstyrke:	B		m² 28

Bemærkninger:

Bunkerne fungerede som beboelse for to grupper af 10 mand, inkl. en gruppefører til hver gruppe. Bunkerne var fuldt indrettet, og klar til at blive taget i brug i en evt. kampsituation. Bunkerne blev kun benyttet under luftalarmer, hvor bunkeren blev låst op. Efter afblæsningen blev hele inventaret talt op og kontrolleret, hvorefter bunkeren igen blev aflåst. Bunker nr. 32. "Dora" blev under Badets periode som flygtningelejr brugt som branddam, og er derfor temmelig rusten indvendig.

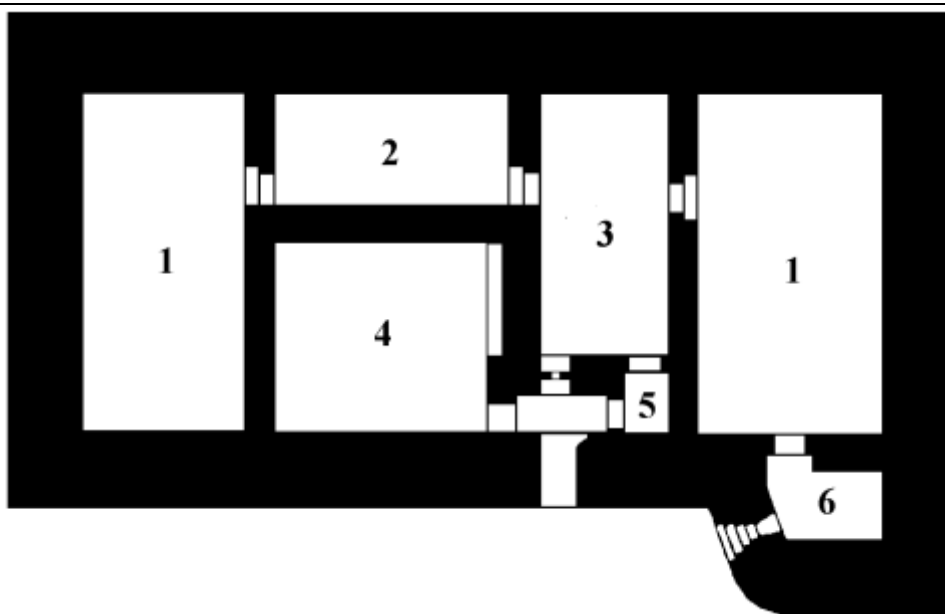

- 1. Radio.
- 2. Ventilation.
- 3. Mandskab.

- 4. Maskinrum.
- 5. Gassluse.
- 6. Nærkampsstilling.

Bunker type R691 (nr. 27.)		Antal: 1 stk.	
Tysk nr. ?	Tysk betegnelse: Funksenderstand für höhere Befehlsstellen.		
Dansk nr. 15	Dansk betegnelse: Radio sender bunker.		
Byggegrube:	1850 m ³	Besætning:	Mål i meter.
Beton:	1476 m ³	9 mand.	Højde: 5,10
Rundjern:	89 t.	Byggeår:	Bredde: 15,70
Profiljern:	22 t.	1943 - 1944	Længde: 25,10
Bygningsstyrke:	B		m² 160
Bemærkninger:			
<p>Bunkereren fungerede som radiosendestation for R 618 bunkereren. Dvs. telegrafisterne sad i R618 bunkereren, og sendte gennem kabler til kortbølgesenderne i R691 bunkereren. Bunkerens besætning bestod af et hold teknikere, som udover at vedligeholde det tekniske udstyr, også skiftede frekvens på kortbølgesenderne når de af telegrafisterne telefonisk blev bedt om det. Grunden til at senderne var placeret så langt fra R618 bunkereren var, at de kraftige kortbølgesendere ville kunne forstyrre signaltrafikken, hvis de lå placeret tættere på hinanden.</p> <p>I bunkerens front ud for rum 4, var der en stor tilmuret åbning som hurtigt kunne nedbrydes, således at man ved et eventuelt generatoredbrud - eller udskiftning af det øvrige udstyr - stadigvæk havde mulighed for uhindret adgang til bunkereren. Åbningen var opbygget efter samme princip som en nødudgang.</p> <p>En 12,5 m. dyb brønd i rum 2, leverede kølevand til bunkerens ventilationsanlæg, som var meget omfattende pga. datidens radiatorørers høje varmeafgivelse ved drift.</p>			

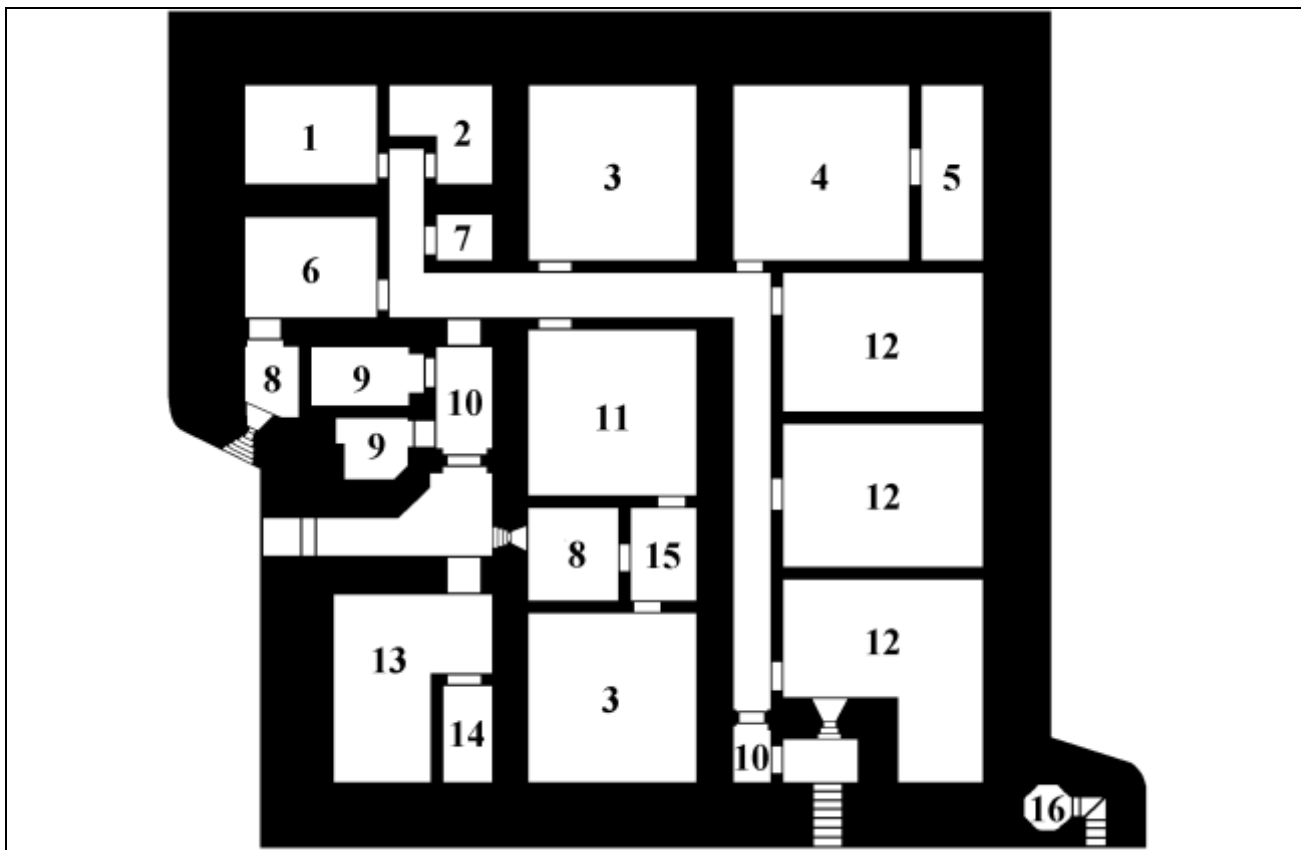

- | | |
|-----------------------|---------------------------|
| 1. Ventilation. | 9. Toilet. |
| 2. Centralvarme. | 10. Gassluse. |
| 3. Radio. | 11. Ekspeditionskontor. |
| 4. Telekommunikation. | 12. Mandskab/ kontorer. |
| 5. Fjernskriver. | 13. Maskinrum. |
| 6. Depot/ Mandskab. | 14. Brændstof. |
| 7. Brønd. | 15. Depot. |
| 8. Nærkampstilling. | 16. Observationsstilling. |

Bunker type V196 (nr. 14.)		Antal: 1 stk.		
Tysk nr. ?	Tysk betegnelse: Nachrichtenstand für höhere Stäbe.			
Dansk nr. 4	Dansk betegnelse: Telekommunikations bunker.			
Byggegrube:	5080 m ³	Besætning:	Mål i meter.	
Beton:	2372 m ³	56 mand *	Højde:	5,60
Rundjern:	142 t.	Byggeår:	Bredde:	29,00
Profiljern:	36 t.	1944 - 1945	Længde:	23,80
Bygningsstyrke:	B		m²	312
Bemærkninger:				
Bunkeren kunne bedst ses som en sammenbygning af en R618, R622 og en R691 bunker. Bunkeren var med stor sandsynlighed ikke helt færdigindrettet ved krigsafslutningen. Tegningen her viser bunkeren, som den ville have set ud ved krigsafslutningen.				

* Antal køjepladser, aktuel bemanning ukendt.

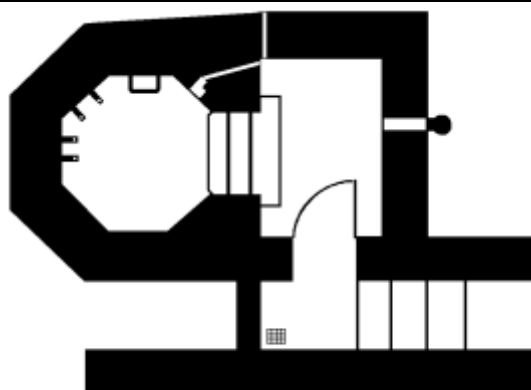

Bunker type 58c (nr. 3, 4, 13, 20, 23, 24, 25x2.)		Antal: 8 stk.	
Tysk nr. ?	Tysk betegnelse: Ringstellung.		
Dansk nr. 18 - 25	Dansk betegnelse: Ring- eller Tobrukstilling.		
Byggegrube:	70 m ³	Besætning:	Mål i meter.
Beton:	20 m ³	2 mand.	Højde: 2,80
Rundjern:	1 t.	Byggeår:	Bredde: 5,00
Profiljern:	-	1943	Længde: 3,70
Bygningsstyrke:	Feldmässig.	m²	2,4
Bemærkninger:			
<p>Maskingeværstillingerne på Silkeborg Bad var ikke, som set andre steder, indrettet med sovefaciliteter. Det lille rum var udelukkende beregnet til opbevaring af ammunition; 10 kasser á 250 skud i bånd til maskingeværet, 2 kasser håndgranater og 1 signalpistol med tilbehør. Maskingeværstillingernes personel blev leveret af den gruppe, i hvis ansvarsområde stillingen var placeret i. Personellet sov i R622 bunkerne sammen med resten af gruppen. Skudvidden for maskingeværstillingerne var afhængig af terrænets beskaffenhed, men ca. 500 m. for et 7,92 mm. MG 34/42 maskingevær, monteret i fast affutage.</p>			

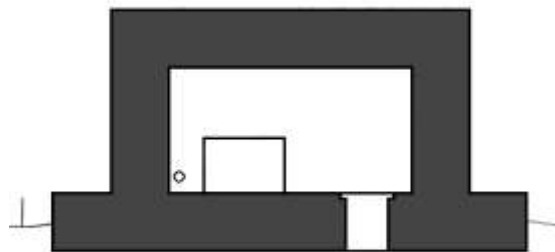
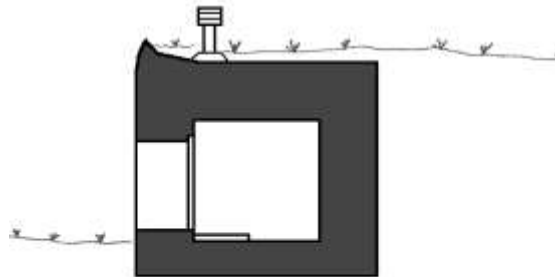
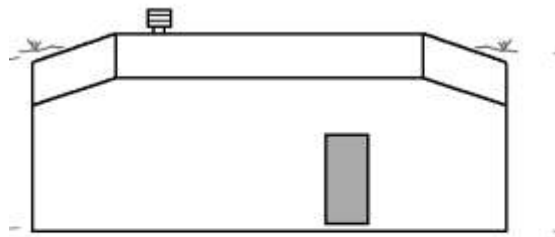

Ladeaggregat Bunker. (nr. 15.)		Antal: 1 stk.		
Tysk nr. ?	Tysk betegnelse: Bauwerk für Ladeaggregat			
Dansk nr. 6	Dansk betegnelse: Nødstrømsforsynings- og akkumulatorbunker.			
Byggegrube:	? m ³	Besætning:	Mål i meter.	
Beton:	93 m ³	-	Højde:	5,10
Rundjern:	5,5 t.	Byggeår:	Bredde:	8,70
Profiljern:	-	1943	Længde:	4,40
Bygningsstyrke:	Verstärkt Feldmässig.		m²	10
Bemærkninger:				
I bunkeren stod en generator, som udover at levere strøm til opladning af radiobatterierne (akkumulatorene), fungerede som nødstrømsgenerator for resten af bunkerne på Badet.				

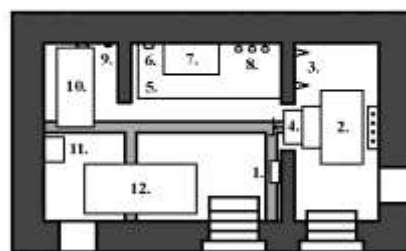
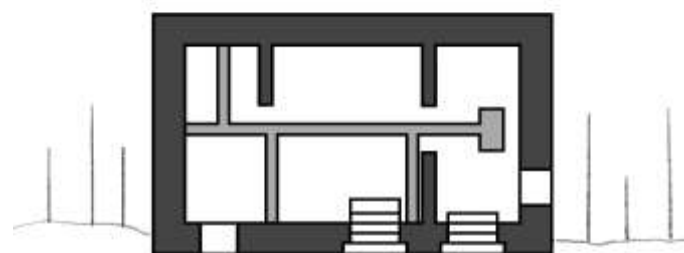
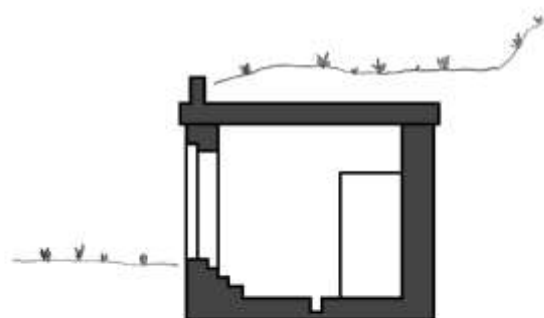
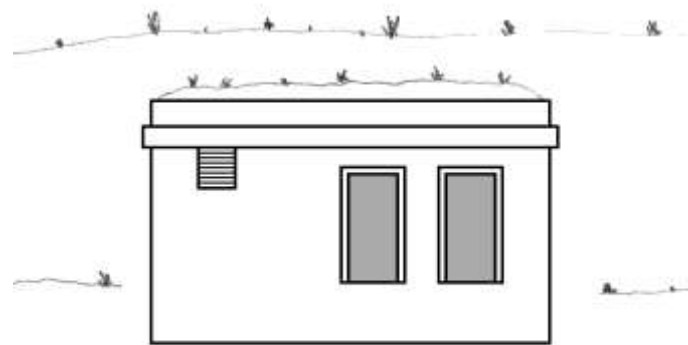

1. Afbryder.
2. Aftrapninger.
3. Støtte Isolatorer.
4. Aftrapninger.
5. Net
6. Dåse
7. Ledningsadskiller.
8. Sikringer
9. Jord
10. Udlignings maskiner
11. Max afbryder
12. Ensretter

Kabel Schaltstelle. (nr. 26.)

Antal: 1 stk.

Tysk nr. ?	Tysk betegnelse: Kabel Schaltstelle.		
Dansk nr. 10	Dansk betegnelse: Transformestation.		
Byggegrube:	m ³	Besætning:	Mål i meter.
Beton:	165 m ³	-	Højde: 5,10
Rundjern:	9,9 t.	Byggeår:	Bredde: 4,20
Profiljern:	-	1943 - 1944	Længde: 6,60
Bygningsstyrke:	Feldmässig.		m² -
Bemærkninger:			
Transformestationen var i funktion indtil 1975.			

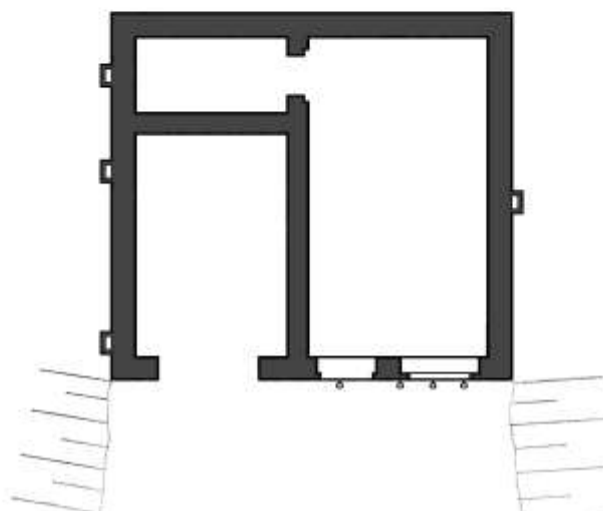
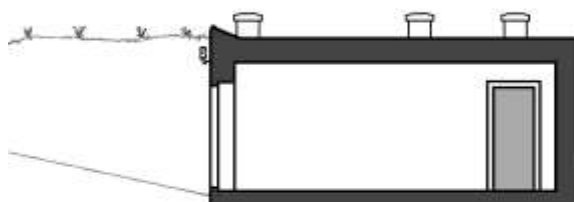
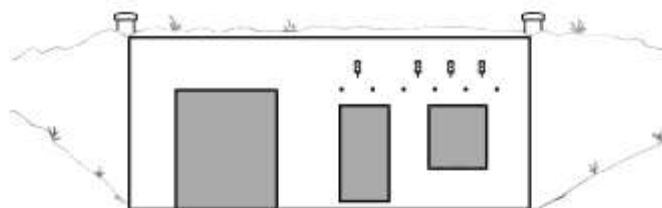

Stellung für Sende anlag. (nr. 26, 28.)		Antal: 2 stk.	
Tysk nr. ?	Tysk betegnelse: Splitterschutz und Stellung für Sende anlag.		
Dansk nr. 14.16	Dansk betegnelse: Radiosendebunker.		
Byggegrube:	m ³	Besætning:	Mål i meter.
Beton:	114 m ³	3 mand.	Højde: ?
Rundjern:	7 t.	Byggeår:	Bredde: 7,80
Profiljern:	-	1943 - 1944	Længde: 7,10
Bygningsstyrke:	Feldmässig.	m ²	22
Bemærkninger:			
Bunkerne blev bygget som radiosendestation for R618 bunkeren, indtil den nye R691 bunker kunne tages i drift. Garagen i bunkerne var til en 40 hk. feltgenerator trailer type A."Sd.Ah.24", som leverede 220/380 V. spænding til radiosenderne i bunkeren; og ikke som rygterne senere lod fortælle, til garage for to radiopejlevogne, som man skulle bruge til at opspore modstandsbevægelsens radiotransmissioner til England med.			

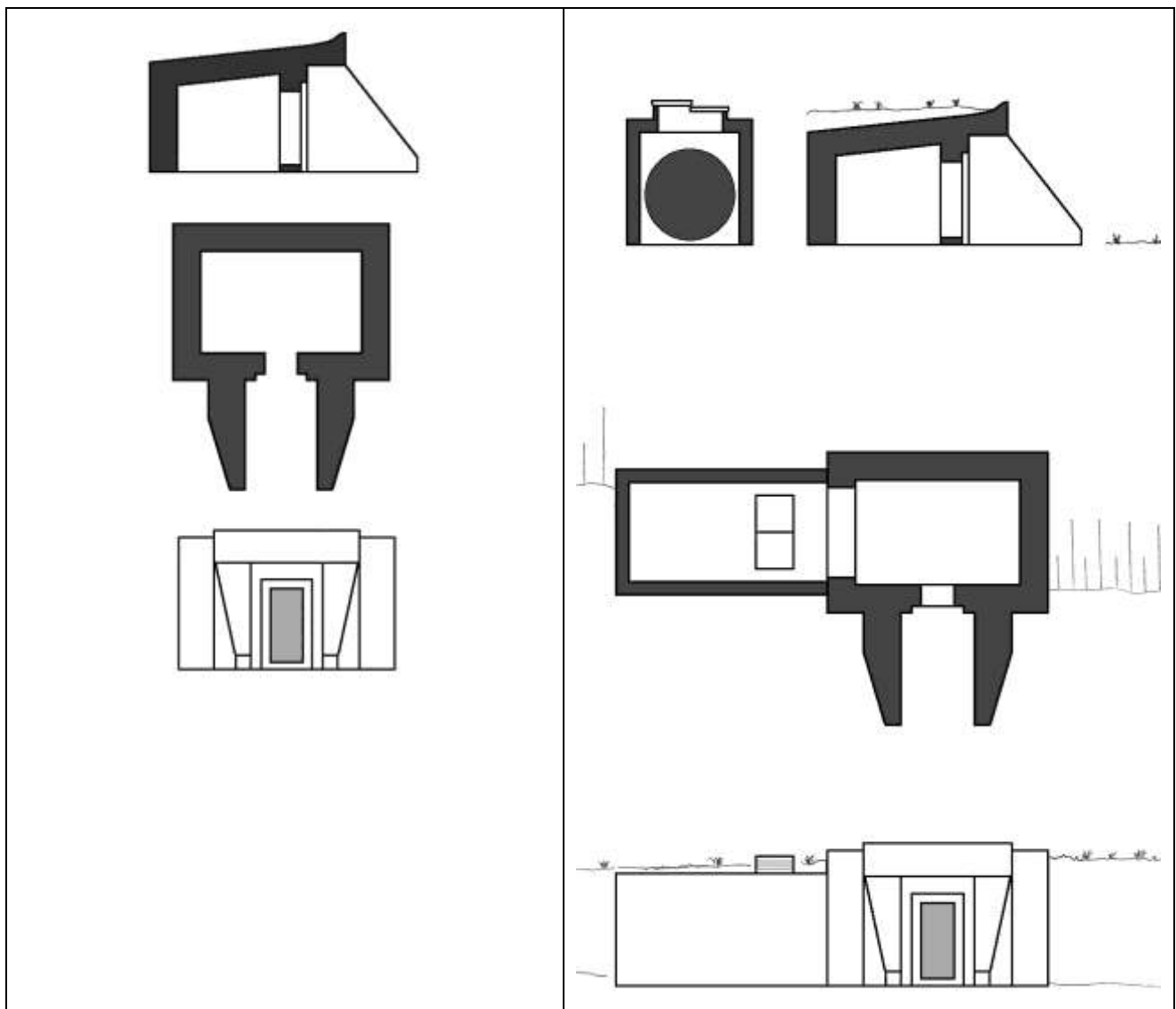

Wasserversorgungsstand. (nr. 4.)		Antal: 1 stk.	
Tysk nr. ?	Tysk betegnelse: Brunnen und Wasserversorgungsstand.		
Dansk nr. 17	Dansk betegnelse: Vandforsyningsbunker.		
Byggegrube:	? m ³	Besætning:	Mål i meter.
Beton:	? m ³	-	Højde: 5,10
Rundjern:	? t.	Byggeår:	Bredde: 6,30
Profiljern:	-	1943 – 1945 ?	Længde: 5,00
Bygningsstyrke:	Feldmässig.		m ² -
Bemærkninger:			
Bunkeren var indtil for få år siden stadigvæk i brug som vandværk til forsyning af Silkeborg Bad. I bunkeren var placeret en stor motordrevet vandpumpe, som forsynede Silkeborg Bad med drikkevand fra 6 vandboringer i området ned mod Ørnsø. På et tidspunkt efter krigen er der tilbygget en lille sidebygning til en større vandtank (tegningen til højre).			

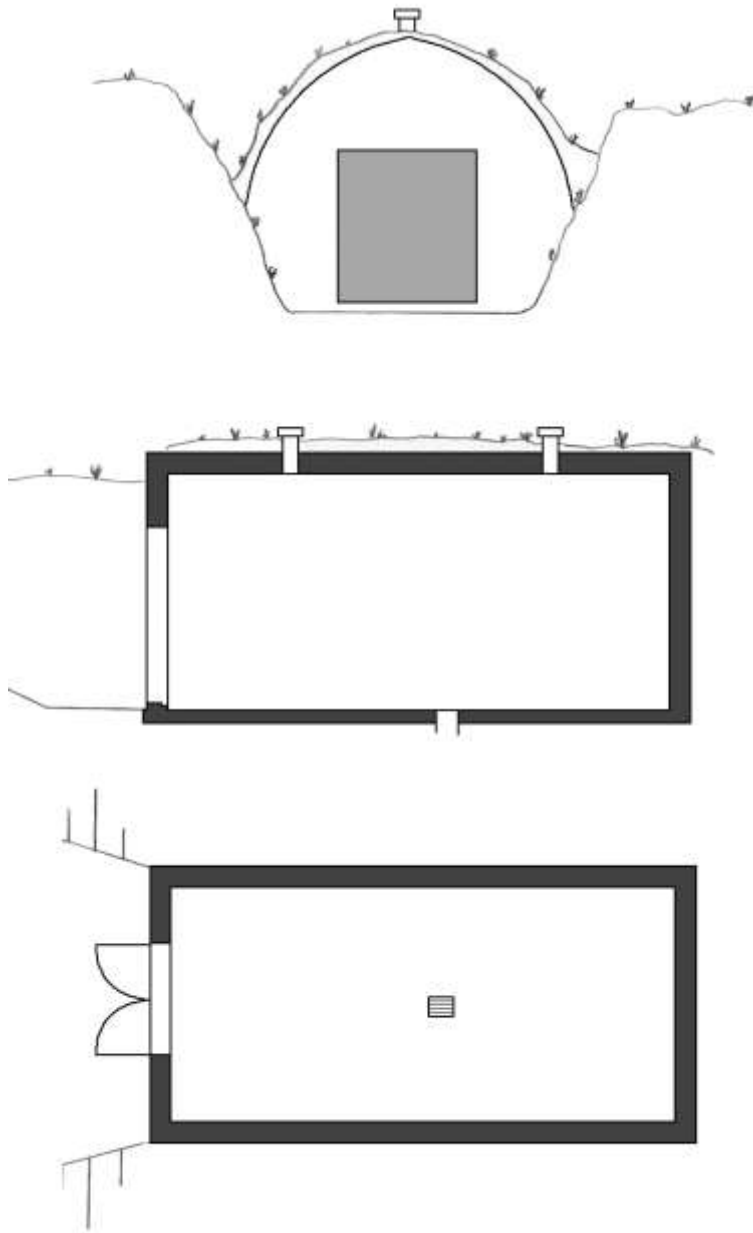

Kraftstoff Stelle. (nr. 5.)		Antal: 1 stk.	
Tysk nr. ?	Tysk betegnelse: Kraftstoff Stelle.		
Dansk nr. 27	Dansk betegnelse: Drivmiddelbunker.		
Byggegrube:	? m ³	Besætning:	Mål i meter.
Beton:	? m ³	-	Højde: 3,5
Rundjern:	? t.	Byggeår:	Bredde: 4,5
Profiljern:	-	1943 – 1944 ?	Længde: 6,0
Bygningsstyrke:	Feldmässig.	m²	-
Bemærkninger:			
Bunkeren var bygget i mursten, og blev under krigen brugt til opbevaring af tromler med benzin og dieselolie til brug for Silkeborg Bads vognpark.			

Som en lille biting kan jeg nævne, at den største bunker i Danmark som er bygget af tyskerne - dvs. dansk arbejdskraft, danske penge, tysk ledelse – stadigvæk ligger på Fligerhorst Grove; nu Flyvestation Karup. Bunkeren er tre en halv etage høj, og lavet af 39.000 m³ armeret beton. Bunkerens ydervægge er 3,5 m. tykke. Bunkeren måler ca. 30x45 m. Bunkeren kaldes i dag bunker 1137, og bruges af NATO. Under krigen havde den kodenavnet ”GYGES”, og blev anvendt som ledelsescenter for det tyske jagerforsvar i det danske luftrum og over Nordsøen. Det tyske navn for funktionen var ”Zentralgefechtstand für Jagdabschnittsführer Dänemark“.



”Gyges“ bunkeren på Flyvestation Karup. Danmarks største tyskbyggede bunker. Foto. DM

Der findes på og ved Silkeborg Bad yderligere følgende feltmæssige anlæg:

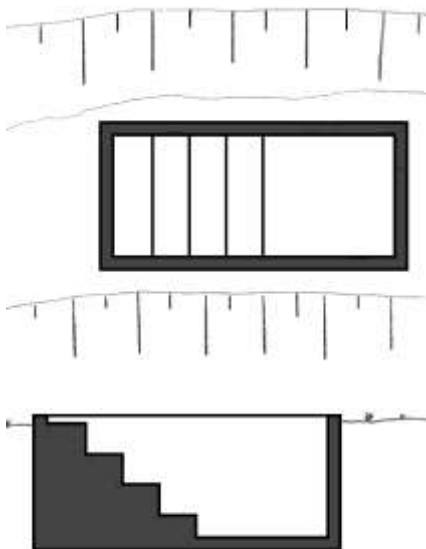

Observations og pansernærbekæmpelsesstilling.

Stillingen ligger på stien bag Ørnsøhus, og var beregnet til én mand. Hans hovedopgave var at observere i området, samt i en eventuel kampsituation at nedkæmpe de kampvogne der måtte komme så tæt på, at panserværnskanonen på taget af R618 bunkeren ikke kunne få løbet langt nok ned til at kunne beskyde dem. Stillingen målte **L:** 2.1 m. **B:** 0,8 m. **H:** 1.0 m. Når stillingen ikke var i brug, var den tildækket med et låg.

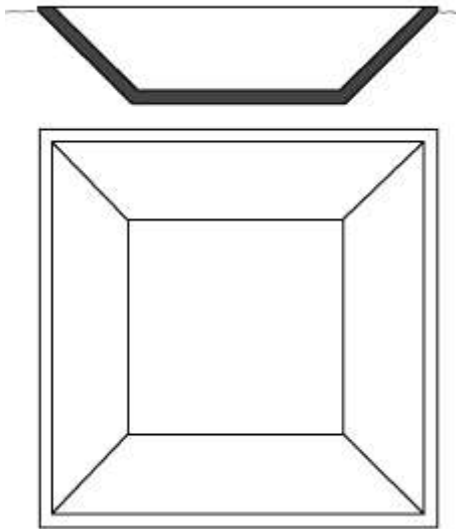

Branddam (nr. 15).

Der blev tæt på V196 bunkeren bygget en vandforsyning/branddam på 10x10m. Dammen blev primært anvendt som vandforsyning under konstruktionen af V196 bunkeren. Der gik en vandledning fra dammen ned til en 4 m. dyb brønd i vandkanten ved Kuppelust i Almindsø. Brødringene kan stadig ses i vandkanten.

Ved krigsafslutningen var der blevet smidt en del ammunition i branddammen; deriblandt adskillige kasser med signalpatroner. Signalpatronerne indeholdt nok luft til at de kunne holde sig flydende med bunden opad. I vinteren 1945-1946 morede nogle børn sig med at affyre disse patroner, som nu var blevet indfrosset i isen. Bevæbnet med en lang stok med et søm banket ind i enden, kunne man få

islaget ovenpå patronen hakket væk. Bagefter gjaldt det så om at ramme fænghætten i bunden af hylstret, og få affyret patronen. Hvis det lykkedes, kunne man se de hvide og farvede lyskugler fare forvildet rundt under isen. Det gik også meget godt, lige indtil det blev opdaget af de voksne. Så var den fornøjelse forbi. I foråret 1946 blev branddammen tildækket, for at forhindre drukneulykker.

Milebjerg - hvor V196 bunkeren og branddammen lå - blev efter krigen af de lokale børn omdøbt til soldaterbakken.

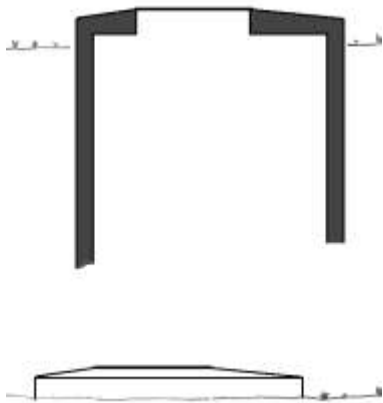

Kabelbrønd (nr. 6).

Denne kabelbrønd blev bygget på samme tid som R618 bunkeren. Brønden målte 1.8 x 1.8 m. Der blev på et tidspunkt foranstaltet en udgravning af brønden, men da det viste sig at den var fyldt op med store kampesten og murbrokker, blev udgravningen opgivet. Der lå også mindst én anden kabelbrønd ved Skovvillas nordøstlige hjørne, men da den også er fyldt op med murbrokker, er heller ikke den blevet udgravet.

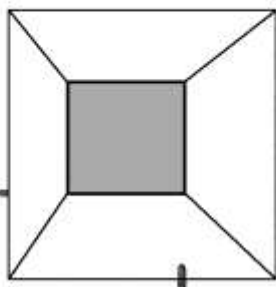

Flaktårnsfundamenter (nr. 13x4).

Der lå fire flaktårnsfundamenter i området. To af dem havde 9 fundamenter, og de sidste to havde fire fundamenter. Tårnfundamenterne skulle sandsynligvis have været ens, men arbejdet blev sandsynligvis ikke fuldført før befrielsen.

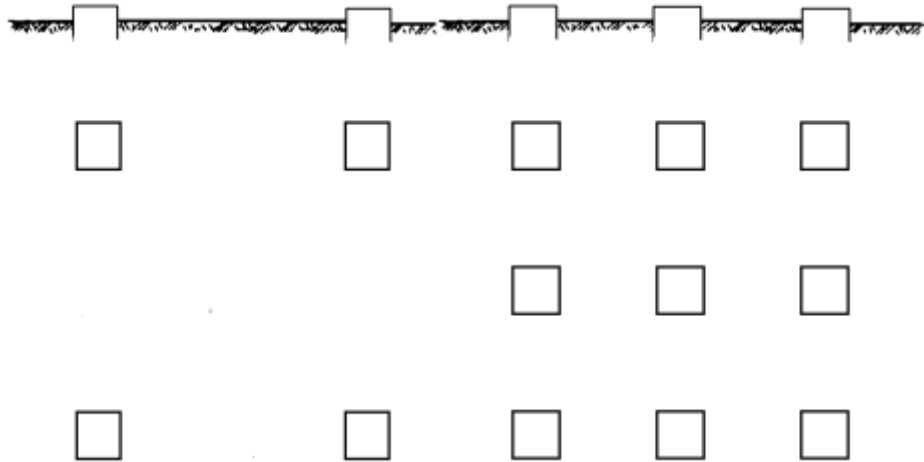

Flakfundament til 3,7 cm. Flak 36/37 ved Funderholme og Farmen.

Der lå tre fundamenter hvert sted.

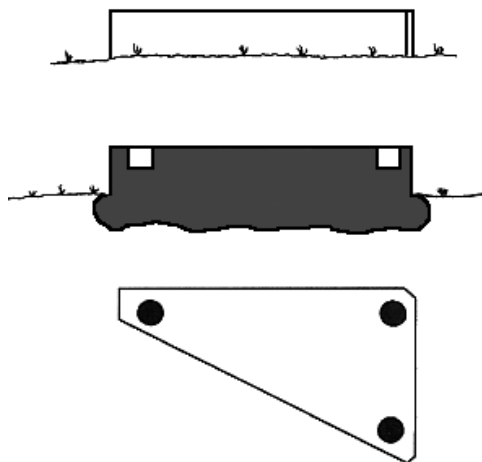

Flakfundament til 20 mm. Flak 30/38 ved Gjessøvej.

Der er fundet et Flak fundament i den nordlige stilling, men der ligger sandsynligvis også to mere i de sydlige stillinger.

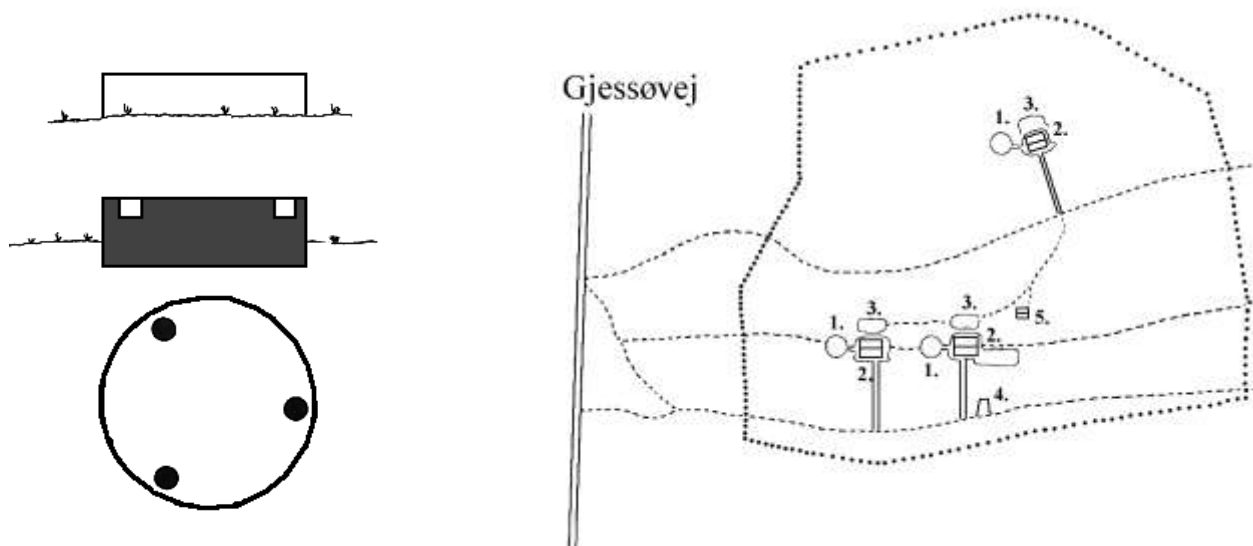

1. Flak stilling
2. Barakker
3. Udgravninger til ammunitions hytter
4. Vognskjul
5. Toilet

Sukkersabotage.

Der har været snakket meget om at der har været udøvet sukkersabotage på tyske bunkere. Det skulle være sket ved at man hældte sukker i betonen. Bunkeren skulle så ikke kunne hærde ordentligt, og ville styrte sammen som et korthus når støbeforskallingen blev fjernet.

Grunden til at man kunne forøve sabotage med sukker er, at sukkeret forlængede hærningen af betonen. Men fagkundska-ben har senere bevist at der skal bruges 528 kg. sukker til en bunker type R622 for at gøre permanent skade. Det er beregnet på 0,2% sukker pr. 400 kg. cement. En bunker type R622 består af 660 m³ beton og der går ca. 400 kg cement pr. m³ færdigblandet beton. En m³ færdigblandet beton vejer omkring 2300 kg. Det vil sige, at medmindre at man kunne stjæle de 528 kg. sukker, skulle 528 arbejdere i fællesskab planlægge og indsmugle hele deres månedsration af sukker, og derpå use-t få hældt deres portion i blandemaskinerne.

Der blev dog fortaget enkelte forsøg på at forsinke og eventuelt ødelægge arbejdet med bunkerne. I adskillige tilfælde forsvandt håndværktøj på mystisk vis under støbearbejdet - oftest under adskillige m³ beton! Et andet eksempel var den form for sabotage der blev udøvet blandt andet på Museums Bunkeren nr. 23. Kalksten suger fugt til sig, og når vandet senere fryser til is - og dermed udvider sig - bliver stenen sprængt i stumper og stykker. Kalksten er derfor ikke særligt velegnet til at bruge i betonstøbninger i alt for store mængder. Facaden af en bunker kan - hvis der er for mange kalksten i blandingen - komme til at se ud som om at den er blevet beskydt med et kraftigt maskingevær. Dette kunne ske selv efter en let nattefrost.

Man passede derfor meget på, at det grus der blev brugt til støbningerne ikke indeholdt for mange kalksten. En kreativ sjæl har dog ved Museumsbunkeren hældt en betonblanding ned omkring et af de rør der sidder på facaden. Betonblandingen var støbt med ene kalksten, og det er næppe et tilfælde. I dag er hele dette hjørne faldet af. MuseumsBunkeren blev bygget i forsommeren 1943, og "sabotagen" ville derfor ikke blive opdaget før nattefrosten satte ind til efteråret. Og på dette tidspunkt var den formastelige over alle bjerge.

Waffen Amt systemet.

Waffen Amt systemet (Heereswaffenamt - "materielkommandoen") var et særdeles effektivt kontrolsystem, som sørgede for en ensretning af produktionen af det tyske militære udstyr. Systemet fungerede ca. indtil efteråret 1944, hvorefter det langsomt svandt ind. Systemet gik ud på, at alt militært udstyr der blev anvendt i den tyske hær blev godkendt af én kontrollant, der satte sit personlige stempelmærke i produktet.

I de små panserdøre model 19 P 7 - som blev anvendt i de fleste af de bunkers der er på Silkeborg Bad - var der ovenover det lille vindue i døren stemplet en kode eks.:

L.M.K. 3790 1939



Bagved var der et lille stempel på 1x1 cm. stemplet en lille ørn med hagekors, hvorunder der stod WaA135. L.M.K. var fabrikkoden, 3790 var et serienummer, som skiftede for hver dør. 1939 var produktionsårstallet, og det lille stempel WaA135 var et Waffen Amts godkendelsesstempel med kontrollantens personlige nummer.

Der findes en stor tysk kode- og adressebog - "*Liste der Fertigungskennzeichen für Waffen, Munition und Gerät, Berlin 1944*" - hvor man kan se hvilken fabrik der har kodebetegnelsen L.M.K. Ifølge kodelisten er det betegnelsen for fabrikken: C. Mouritz, Moderne Raumkunst; Landsberg, Warte. En af de fabrikker der trods titlen fremstillede stålprodukter til brug for fæstningsanlæg.

For enden af den produktionslinie som fremstillede denne dør, var der en person som kontrolopmålte døren. Og hvis han var tilfreds med produktet, tog han det metalstempel han havde hængende i en kæde om halsen, og slog sit godkendelsesstempelet i døren som garanti. Det var det såkaldte "Waffen amts godkendelsesstempel". Efter den proces var det lige meget om det var 10, 20 eller 50 mand der havde haft den dør i hænderne før ham. Det var ham - og ham alene - der havde ansvaret, og hæftede for kvaliteten af den fremstillede dør.

Ved den tysk ejede fabrik Darr - som lå på torvet der hvor FØTEX ligger i dag - blev et par danske arbejdere sat til at lede efter tre af disse stempler, som før eksplosionen havde været låst inde på et kontor i en skrivebordsskuffe, efter at fabrikken var blevet saboteret i februar 1945. De brugte det meste af en uge, på at si alt hvad der var af bygningsrester i dette hjørne af hustomten igennem et stort sold. De fandt ikke disse stempler, og tyskerne var middelsagt godt sure. Waffen Amt stemplerne skulle låses inde hver gang ejeren forlod arbejdspladsen, og de blev brugt til kontrolstempling af alt fra seletøj i læder, sytrådsruller og ammunition, til store panserdele.

1951 – 2003.

I løbet af 1948-1950 blev bunkerne på Silkeborg Bad opmålt og ryddet for inventar af forsvarets bygningstjeneste. De fleste blev aflåst og hurtigt dækket til igen, i et forsøg på at fjerne sporerne fra besættelsen. Man var dog klar over at en ny fjende i øst lurede, og man kunne måske få brug for disse betonklodser igen, så ved et par stykker blev der opsat betonmure omkring indgangspartierne, så de hurtigt kunne tages i brug igen, hvis der blev behov for det.

Oprydningsarbejdet på Silkeborg Bad fortsatte, og efter en lang oprydning kunne Badet endelig åbne til en ny sæson den 1. maj 1951. Omkostningerne for lukningen og renoveringen fra 1. september 1942 til 1. maj 1951, blev opgjort til et beløb på 1.475.362,00 kr.

Silkeborg Bad som NATO hovedkvarter.

I de første år efter NATOs oprettelse, var der tale om at indrette nogle af bunkerne på Silkeborg Bad til hovedkvarter for NATO tropper. Bortset fra enkelte avisartikler, har det ikke været muligt at finde meget om denne sag. Militæret lejede under alle omstændigheder flere af bunkerne for 100,- kr. om året fra juni 1949, indtil sommeren 1950. Militæret gjorde herunder Silkeborg Bads bestyrelse opmærksom på, at de ikke ville leje bunkerne til oplagring af ammunition, og først derefter indgik Silkeborg Bad en lejekontrakt.

Enkelte af bunkerne overgik senere fra militærets til Civil Forsvaret kontrol, som indtil Badets lukning i 1983 havde planer om at indrette Silkeborg Bad til en C.F. udrykningsstation/nødhospital i krigs- og krisesituationer.

Hjælp til at slette sporerne.

I september 1975 fik naturen hjælp til at fjerne sporerne efter det tyske hovedkvarter på Silkeborg Bad. De tyske bunkere havde længe været en torn i øjet på den lokale skovridder, og han foranledigede at døre og skydeskår i sommeren 1975 blev lukket til. I de følgende måneder blev der kørt tonsvis af træflis ud til og på bunkerne. Træflisen blev hældt i de udgravninger der var ved bunkernes indgange. Skovridderen håbede på denne måde på, at bunkerne nu kunne blive gemt og glemt for evigt. Nogle af de mere initiativrige børn i kvarteret (deriblandt mig selv) fik i slutningen af 70'erne brudt flere af disse afdækninger op, og det var med stor spænding vi gik på opdagelse i de store mørke bunkers med vores petroleumslamper og Nefa lommelygter.

Museumsplaner.

I 1981 fik den daværende leder af Medborgerhuset i Silkeborg - Ebbe Johnsen - den ide, at det måske kunne lade sig gøre at indrette den store V 196 bunker til museum. Der blev nedsat et mindre udvalg under kommunens initiativudvalg, og de tog blandt andet rundt og besøgte de allerede etablerede bunkermuseer i både Skanderborg og Hanstholm.

I juni 1983 blev det officielt besluttet at lægge projektet i "mølpose". Begrundelsen var, at man ikke mente at der kunne findes materiale nok til at man kunne indrette et fornuftigt museum omhandlende besættelsestiden i Silkeborg.

Befæstningsregistreringsprojektet.

I 1987 blev Skov- og Naturstyrelsens kulturhistoriske kontor inddraget i et landsdækkende projekt, som gik ud på at registrere alle befæstningsanlæg (eller dele deraf) bygget i Danmark 1858 til 1945. De mest markante anlæg var selvfølgelig de mere end 9000 jernbetonbunkers, der blev bygget fra 1940 til 1945. Disse anlæg vækker naturligvis ubehagelige minder om det nazistiske voldsherredømme, men ikke mindre afspejler de en vigtig og afgørende fase i Danmarks og Europas historie. Det var derfor vigtigt, mens der endnu er vidner til begivenhederne i 1940 til

1945, at få bevaret disse øjenvidneberetninger for eftertiden. Et centralt register ville kunne bruges af alle med interesse i befæstningsbyggeriet fra 1858 til 1945, og det var derfor vigtigt at alle de oplysninger, der indsamledes af de frivillige arbejdsgrupper i de forskellige amter, forelå i en ens form. Der blev fra Skov- og Naturstyrelsen side lavet et skema, som skulle bruges til registreringen af de forskellige typer befæstningsanlæg. Dette skema gjorde det muligt, efter at det var registreret på EDB, at indhente oplysninger om de relevante befæstningsanlæg der har ens interesse. Registreringsprojektet startede med oprettelsen af frivillige interessegrupper i de berørte amter. Disse interessegrupper lå hurtigt inde med en viden om, hvad der var sket i de forskellige områder de dækkede, og det medførte en interesse for at viderebringe de informationer til lokalbefolkningen på en mere synlig måde. Derfor startede der adskillige steder her i landet små museer og udstillinger i nogle af de gamle befæstningsanlæg. I 1999 blev hele befæstningsanlægget omkring Silkeborg Bad erklæret bevaringsværdigt og i 2001 blev det optaget som sådant i Århus Amts Regionalplan.

Jeg blev sammen med Karsten Wiehe tilknyttet projektet i foråret 1989, og jeg må tilstå, at hvis det ikke havde været for dette store registreringsprojekt, havde jeg heller ikke haft den viden jeg har i dag om befæstningsbyggeriet på Silkeborg Bad. Jeg begyndte allerede i foråret 1990 at lufte planerne om en bog om dette spændende emne, men det er først nu der er blevet både tid og kræfter til at fuldføre dette projekt. Efter en artikel i Ekstra posten i maj 1993, blev jeg kontaktet af flere som havde lyst til at være med i det spændende registreringsarbejde. Og det lykkedes mig at få stablet en gruppe på benene, som forestod registreringsarbejdet her i det meste af Midtjylland. Registreringsprojektet blev officielt afsluttet i efteråret 1998.

Ved kommunens køb af Silkeborg Bad i 1992, blev det muligt at realisere planerne om at lave en mere permanent udstilling om det tyske hovedkvarter på Badet. Med støtte fra Skov- og Naturstyrelsen, Jyske Bank og Silkeborg Kommune, kunne Silkeborg Bunker Museum - som var blevet indrettet i en R 622 bunker - slå dørene op til den første sæson på den for Badet specielle dato den 6. juni 1995; 50 året for ophøret af den tyske besættelse af Silkeborg Bad.



Museumsbunkeren under indretningen foråret 1995.
Foto: DM

Månedens forinden var Badet ramme om et storstilet minde arrangement til minde om 50 året for Danmarks befrielse. I den forbindelse var jeg deltager ved et arrangement på Gl. Skovriddergaard, for flere af de engelske veteraner som gæstede Silkeborg i de dage. Jeg havde her lejlighed til at tale med flere af dem, som blandt andet havde deltaget i arrestationen af Lindemann den 6. juni 1945. For mig blev denne aften i samvær med de gamle veteraner særdeles minderig, og det skete i en atmosfære, som ikke lod dagene i maj 1945 meget tilbage.

Sagen mod Hermann von Hanneken.

I løbet af sommeren 1944 var der et politisk magtopgør i gang mellem Dr. Best og von Hanneken. Blandt de ledende tyske officerer i Danmark, var det en åben hemmelighed at Reichsführer der SS (Heinrich Himmler) havde sat alt ind på at opnå et personskifte i stillingen som Wehrmacht Befehlshaber Dänemark (WBD).

Den 8. december 1944 ankom en Sicherheitsdienst (SD) sonderkommando til Heeres-Kraftpark (HKP) 650 i Vejle, for at tale med den stedlige leder, Hauptmann Friedrich Biehl. Sonderkommandoen bestod af den 45 årige SS-dommer, SS-Oberststabsrichter Lehmann, og hans to medhjælpere. Lehmann præsenterede sig ikke ved ankomsten til Biehls kontor. Han overrakte blot Biehl sin legitimation, som bestod af et ark papir med alle de korrekte stempler påført, og følgende ordlyd - her oversat til dansk:

*Samtlige kontorer har at yde indehaveren af dette dokument
al mulig støtte, og at efterkomme dennes påbud.*

**Reichsführer der SS
H. Himmler**

Der er således absolut ingen tvivl om, hvem det var der ledte undersøgelsen. Sonderkommandoen var blevet sendt til Danmark af Himmler, for at undersøge eventuelle kompetenceoverskridelser fra von Hanneken's side. De undersøgte kørebøger, fordelingslister for køretøjer, forbrug af benzin, dieselolie og generatortræ. Specielt var de interesserede i optegnelsen over ekstrature, foretaget af Staben i Silkeborg til Tyskland. Von Hanneken havde i flere omgange foretaget korte tjenesterejser til både Hamburg og Berlin. Han havde derefter benyttet lejligheden til at aflægge familien i Harzen et besøg. HKP havde også på de regelmæssige rejser til Paris - for at fremskaffe reservedele - indkøbt vin og cognac i de stedlige værnemagtskantiner; også til staben i Silkeborg. Men kun i et mindre omfang. Efter at have gennemrodet arkiverne hos HKP i Vejle kørte Sonderkommandoen videre til Silkeborg Bad. Biehl ringede kort efter at Sonderkommandoen forlod Vejle, til chefen for kørselsafdelingen på Silkeborg Bad - Ia H-mot.(Heeres-Motorisierung) Oberstleutnant C.V. Lapp - og orienterede ham om sagen.

Sonderkommandoen foretog nu både den 11. og 12. december de samme undersøgelser hos H-mot på Badet, som dem de foretog i Vejle. For Hauptmann C.V. Lapp var der nu ingen tvivl om, at målet for disse undersøgelser var Von Hanneken personligt.

Undersøgelsen blev afsluttet, og Sonderstaben forlod igen Silkeborg Bad. Ved årsskiftet 1944-1945 ankom en endnu større undersøgelseskommission til landet, og man begyndte nu åbenlyst at afhøre de ledende officerer både i og udenfor staben.

Den 27. januar 1945 modtog von Hanneken et åbent telegram, hvori han med øjeblikkelig virkning blev beordret til København. I København skulle han stå til rådighed for den tyske krigsret. Samtidigt blev han fritaget fra sin nuværende stilling, og blev forflyttet til den såkaldte førerreserve. Staben i Silkeborg var temmelig oprørte over generalens behandling. Specielt var de oprørte over at ordren ankom i et åbent telegram. Det var på det tidspunkt aldeles uhørt at gøre den slags. For de deltagende parter var der heller ingen tvivl om at afskedigelsen var et rent politisk træk, som skulle stække den militære magt over den politiske ledelse i Danmark.

Von Hanneken nåede lige inden afrejsen fra København at hilse på sin afløser Generaloberst George Lindemann, som var beordret til at overtage stillingen som WBD. Efter mødet i København

- hvor Lindemann kort blev sat ind i den taktiske situation - kørte han til Silkeborg, hvor han ankom den 1. februar 1945. Lindemann havde i over to år været chef for Armeeoberkommando 18, der havde været indsat i det nordlige frontafsnit i Rusland, under Heeresgruppe Nord. Han nåede da også kun lige at være forfremmet til chef for hele Heeresgruppe Nord i et par måneder, før han i juli 1944 blev overført til OKWs førerreserve. Dette skete angiveligt fordi Hitler var utilfreds med ledelsens manglende fremskridt, og mange tilbageskridt. Også på dette afsnit af østfronten.

Den 6. februar afholdt Lindemann en såkaldt "Lagebesprechung", hvori han redegjorde for sine hensigter i forbindelse med de nye opgaver han nu var blevet tildelt som WBD.



Generaloberst George Lindemann, nr. 3 fra venstre under en inspektionstur.

Foto: PK via Søren Røddik

Den 20. april ankom en fjernskrivelse til Badet, med meddelelsen om at von Hanneken den 12. april var blevet idømt 8 års fængsel, samt degraderet til Major. Von Hanneken var fundet skyldig i "vedvarende ulydighed og overtrædelse af benzin- og oliebestemmelserne". Titlen major var lidt misvisende, for i virkeligheden var von Hanneken den 12. april blevet degraderet til menig. Men den 17. april blev dommen stadfæstet, og det fik Hitler til dagen efter personligt at blande sig i sagen, og benåde von Hanneken. Derefter forfremmede han von Hanneken til major. Og derfor forekom titlen major i fjernskrivelsen.

Tilsyneladende udtalte Hitler i den forbindelse at:

"Vi kan ikke tillade os den luksus at sætte sådanne folk fast. Det gælder også Hanneken. Det er mig lige fedt. Man kan da bare ordne sagen en anden gang. Nu handler det om hver enkelt mand. Om han engang har hugget et par møbler hist og her eller ej, er mig lige fedt".

Den 20. april ankom major von Hanneken til sit nye tjenestested, 48 Panzer Korps, i nærheden af Torgau. På det tidspunkt var han stadigvæk iført sin gamle generalsuniform, som man havde ladet ham beholde under fængselsopholdet. I nogle dage kæmpede den nyudnævnte major - og nu bataljonschef von Hanneken - mod de fremstormende amerikanere, og dernæst mod et russisk stormløb. Den 7. maj overgav von Hanneken sig, stadigvæk iført sin generalsuniform, til de amerikanske styrker i Tangermünde, og han kom derefter i allieret krigsfangeskab.

Den 18. juli 1949 afsagde Østre Landsrets IX. afdeling dom i sagen, mod bl.a. Hermann Constantin Albert Julius von Hanneken, som var generalens fulde navn. Dommen frikendte von Hanneken for de anklager om krigsforbrydelser, som efter krigen blev rejst mod ham i Danmark. Den 27. juli 1949 forlod Von Hanneken for sidste gang Danmark. Forinden nåede han dog at rette en tak til Danmark for en god behandling under hele sagen imod ham. Von Hanneken døde i 1981, 91 år gammel, i Herford mellem Osnabrück og Hannover.

Sabotagen mod Generaloberst Lindemanns tog.

En af de ting som Lindemann nok blev husket bedst for blandt datidens danskere, var da hans tog blev afsporet ved en jernbanesabotage ved Struer i februar 1945. Natten mellem den 23 og 24. februar 1945 var Lindemann med Befehlszug på vej hjem fra en inspektionstur til Hanstholm området.

20/2 1945.

strømt fortroligt.

Køreplanen for Lindemanns inspektionstur den 20-24. februar 1945. (R) Dok. DJ

Køreløb ved den tyske »Verkehrslehre« i København 20.-24.2.45.

Der er rekvireret sæt på i følgende Planer:

1) Nr. 9952	Silkeborg	Af 11.45 d. 20/2
	Vemb	An 15.30 "
Prb.	Vemb	Af 15.45 "
	Lemvig	An 16.30 "
2) Prb.	Lemvig	Af 14.40 d. 22/2
	Vemb	An 15.30 "
Nr. 9954	Vemb	Af 15.35 "
	Struer	An 16.37 "
Nr. 9955	Struer	Af 16.40 "
	Oddesund	An 16.58 "
Nr. 9901	Oddesund	Af 22.00 d. 22/2
	Thisted	An 23.30 "
3) Nr. 9956	Thisted	Af 23.00 d. 23/2
	Struer	0.45-1.00 24/2
	Herring	An 2.20 d. 24/2
Nr. 9957	Herring	Af 2.40 "
	Silkeborg	An 3.32 "

2.2 bedes sørge for

- 1) Maskiner til Køreløbet på Statsbanestrækningerne.
(Planerne bedes meddelt Bing & Wdt. sanset muligt).
- 2) Kedelpasser, sævel under Køreløbet som under ophold på Stationerne (herunder ogsaa Lemvig)
- 3) Kul. til Kedelvognens Forsyning i Oddesund.
- 4) Elektriker til hele Turen.

1.2 sørger for

Togfører og Trafikassistent til Ledelse af Transporten.

Tkt.

Afakr. De. T. Insp. Pl. Ktl. Th. # 2.

Inspektionsturen var kommet en af jernbanesabotørerne i området - E. Rørbæk Madsen - for øre, og han havde gennem en kontaktmand ved DSB fået oplysninger om hvornår generalens tog ville passere igennem Struer. Det ville ske ca. ved 1-tiden om natten. Uden at tænke særligt meget over hvilke eventuelle konsekvenser en aktion mod generalens tog ville have, besluttede han sig for - sammen med et par andre sabotører - at forsøge en aktion mod toget. Der var ikke meget tid at løbe på, og endnu mindre tid til at forberede en større sabotage aktion. Men det lykkedes ham alligevel at få fingre i sin svoger Børge Christensen, og en anden person fra gruppen, Mads Hillersborg. De fandt at det bedst egnede sted til at placere

sprængladningerne på skinnerne, var i en kurve på jernbanelinien ved Gimsing. Der var mange tyske vagter på denne strækning, ikke mindst nu da Generalens tog skulle passere forbi, men det lykkedes dem at snige sig forbi uopdaget, få ladningerne monteret på skinnerne, og få dem dækket af grus. De kunne på det tidspunkt allerede høre toget sætte i gang på Struer station. De løb derefter op på en lav bakke for at overvære selve sprængningen.

Toget kørte ikke så hurtigt som de havde håbet på, og det syntes at tage en evighed før der skete noget. Der kom et glimt og et gevaldigt brag. Kort efter kunne de høre den karakteristiske lyd af et tog der kører ud i grus og skærver. På det tidspunkt mente de tre modstandsfolk, at det nu nok var på bedst at tage benene på nakken og forsvinde fra stedet. Det skete også, endda så hurtigt at de ikke nåede at få deres cykler med hjem. Det var først nogle dage senere de fik samlet mod nok til igen at få dem hentet. På vej væk over markerne kunne de høre de første udrykningskøretøjer på vej mod stedet. Tæt op ad banelinien hvor sabotagen fandt sted, lå to gårde St. Hillersborg og lille Hillersborg. På den første gård St. Hillersborg boede Mads Hillersborg, som var med i gruppen. Og det var også der at gruppen havde sit våbenkammer.

På lille Hillersborg var Hulda, Immanuel Espensen og deres børn blevet vækket af eksplosionen. De var alle blevet noget chokeret over det voldsomme brag. Ikke længe efter eksplosionen bankede lokomotivfører Hugo Jensen, som denne dag førte lokomotivet, på døren. Han bad om tilladelse til at låne telefonen. Han gjorde samtidigt beboerne opmærksom på at tyskerne var meget nervøse, og at alle i huset burde passe meget på hvad de foretog sig. Kort tid efter at han igen var gået, var der en frygtelig larm på gårdspladsen. Tyske soldater stormede kort tid efter ind i huset, råbte og gjorde tegn til familien om at de skulle komme ud. De fik lidt tøj på, så de kunne gå ned i beskyttelsesrummet i kælderen som de altid plejede at gøre når der var luftalarm, men tyskerne råbte at huset skulle sprænges i luften, og de gennede derfor alle ud på gårdspladsen. Børnene var helt forvildede. De kunne ikke forstå hvorfor de skulle ud midt om natten. Det hele gik så hurtigt at Immanuel ikke nåede at få seler på, og han måtte derfor gå med hænderne i lommerne for at holde bukserne oppe.

Beboerne var naturligvis alle noget fortumlede og havde kun fået det mest nødtørftige tøj på. Da de kom ud var stalden allerede omspændt af flammer, og på den anden side af det halvt væltede tog kunne de se flammer i retningen af ledvogterhuset. Kort tid efter brændte stuehuset også. En karl på gården ville ind og redde dyrene, men blev forhindret af tyskerne. Da Lindemann senere forlod stedet i bil, hjalp mandskabet fra DSB's hjælpetog - som nu var ankommet fra Struer - med at redde dyrene ud af stalden. De brandsikre lofter i stalden reddede det meste af besætningen fra at brænde inde. Der omkom kun et enkelt føl, som i panik løb ind i stalden igen. Føllet blev skudt af en tysk jernbanemand, da det ikke længere var muligt at redde det ud gennem flammerne foran stalddøren.



Lille Hillersborg, dagen efter afbrændingen. Foto: Struer museum.



Ledvogterhuset dagen efter afbrændingen.

Foto. Struer museum

Lindemanns togsæt bestod under turen af et dansk lokomotiv, to åbne lavsidede godsvogne til personbiler, Besprechungswagen, og til sidst sovevognen. Sovevognen blev ved sabotagen afsporet med en aksel i forreste og bagerste hjulpar. Yderligere skader var ikke rapporteret. Efter en kort reparation i Struer, kunne begge vogne igen køre videre mod Silkeborg. Lindemann blev kl. 3.00 i bil transporteret til Silkeborg med to af hans stabsfolk. Resten af tyskerne måtte vente på at toget blev rejst på højkant igen.

Ud over den netop nævnte beretning er der kun en anden nedskreven beretning, som var lavet kort tid efter denne episode. Alle andre beretninger blev nedskrevet af journalister efter befrielsen. Det følgende er et brev, sendt til Stiftamtmand P. Herschends Kontor, og det omhandler denne episode:

*Gimsing Kommune
Pr.Struer.*

Hr. stiftamtmand Herschend

I henhold til telefonsamtale kan følgende oplyses:

Natten mellem den 23. og 24. februar var der lagt sprængbomber på banelinien ud for gården Lille Hillersborg i Gimsing sogn. Et tysk militær tog som passerede, blev bragt til standsning. De tyske soldater henvendte sig på gården for at låne telefonen, det var omkring 1-tiden om natten, og telefonen blev benyttet flere gange. Gårdejer Immanuel Espensen og hans hustru kunne høre, at soldaterne færdes ude i gårdens bygninger. Omkring Kl. 4 kom soldaterne og meddelte fra den øverstkommanderende at gården skulle afbrændes, og der var tændt ild i staldbygningerne. Immanuel Espensen og familie skulle straks ud af stuehuset, da det også skulle afbrændes. Hustruen ville have lidt tøj med, men det kunne ikke tillades, da alt skulle gå op i luer. De fik ordre på at det hastede, så de fik kun det allernødvendigste tøj med.

Før staldbygningerne blev antændt, forespurgte karlen om han ikke måtte jage kreaturerne ud af stalden, men dette blev nægtet. Kun hestene fik lov at komme ud. Kreaturerne indebrændte imidlertid ikke da der var hvælvinger over stalden, og vinden bar fra, så dyrene blev ikke røgforgiftet. Der indebrændte et føl.

Samtidigt med branden på Lille Hillersborg blev et ledvogterhus - som ejes af DSB, men som var udlejet til en arbejdsmand, Henry Jensen - afbrændt. Familien var ikke hjemme. Alt hvad de ejede brændte. Brandtomten var afspærret af tysk militær. Falcks redningskorps kunne ikke tilkaldes, og den lokale brandfoged var ikke på brandstedet før kl. 8 om morgenen.

Gimsing sogneråd den 15/3-1945.

Lindemann fik en tung kuffert i hovedet ved afsporingen, og blødte fra en lille flænge over det ene øre da han steg ud af toget efter eksplosionerne. Først beordrede han begge huse sprængt i luften. Men da der ikke kunne fremskaffes sprængstof nok, blev de begge beordret afbrændt i stedet. Tyskerne på stedet var ifølge egne udsagn modstræbende nødt til at udføre Lindemanns ordre.

En af de danske togfolk gjorde opmærksom på, at folkene på gården temmelig sikkert var uskyldige i hvad der var sket. Men han blev kort og godt bedt om at holde sin kæft. DSB's trafikinspektør Vaarmark - som var blevet beordret til tjeneste i Befehlszug - bad Lindemanns adjudant om foretræde for generalen, men adjudanten frarådede det på det kraftigste, da generalen på det tidspunkt var mere end almindeligt rasende. Senere - da Lindemann havde forladt stedet i bil - fik beboerne på gården lov til at gå ind og hente dyrene ud fra den brændende stald. Brandvæsnet som tidligere var blevet tilkaldt, fik også først nu lov til at gå i gang med slukningsarbejdet, men da var det alt for sent.

Flere af de tyskere jeg har talt med, fortæller samstemmende at der var udpræget misfornøjethed hjemme i hovedkvarteret over Lindemanns opførsel ved togafsporingen, og Oberleutnant Freiherr Von Jenisch sagde endda til ham: ”Var det nu virkeligt nødvendigt Hr. General”!

Dagen efter hjalp Mads Hillersborg med indkvarteringen af familien Espensen i den gamle friskole. Først i efteråret 45, efter at gården igen var bygget op, fik Mads Hillersborg mod til at fortælle at han var en af de sabotører der stod bag sabotagen. Det bragte dog ikke skår i familiernes forhold.

I det næste par dage efter afsporingen, gennemførte de tyske modterrororganisationer en bombekampagne mod flere forskellige tilfældige passagertog, og flere danskere bliver dræbt. Efter befrielsen var historien om pyromangeneralen særdeles populær at trykke i befrielsesaviserne i sommeren 1945. Ved et interview efter krigen fortalte Lindemann, at han med afbrændingen ville statuere et eksempel, på at den slags sabotager kunne det ikke betale sig at udføre over for værnemagten.

Krigsafslutningen.

Den 1. maj kunne følgende høres i tysk radio, her oversat til dansk:

”Hallo, hallo! Den tyske radio bringer en alvorlig, vigtig melding til det tyske folk (dernæst musik af Wagner og Bruckner).

(Der blev indledt med en kraftig trommehvirvel) Fra førerhovedkvarteret meldes det, at vor fører Adolf Hitler er faldet på sin kommandopost i rigskancelliet, kæmpende til sidste åndedrag for Tyskland mod bolschevismen.

Den 30. april har føren udnævnt storadmiral Dönitz til sin efterfølger.

Hovedkvarteret i Silkeborg udsendte følgende:

Nachrichtenblatt

FÜR DIE DEUTSCHEN TRUPPEN IN DÄNEMARK

Sonderausgabe

Mittwoch, den 2. Mai 1945

Der Führer ist für Deutschland gefallen

Aus dem Führerhauptquartier wird gemeldet, dass unser Führer Adolf Hitler heute nachmittag in seinem Befehlsstand in der Reichskanzlei, bis zum letzten Atemzuge gegen den Bolschewismus kämpfend, für Deutschland gefallen ist.

Grossadmiral Dönitz Nachfolger Adolf Hitlers

Am 30. April hat der Führer den Grossadmiral Dönitz zu seinem Nachfolger bestimmt.

Kampf gegen den Bolschewismus geht weiter

Als Oberster Befehlshaber der Deutschen Wehrmacht hat Grossadmiral Dönitz folgenden Tagesbefehl an die deutsche Wehrmacht erlassen:

Deutsche Wehrmacht, meine Kameraden!

Der Führer ist gefallen.

Getreu seiner grossen Idee, die Völker Europas vor dem Bolschewismus zu bewahren, hat er sein Leben eingesetzt und den Heldentod gefunden. Mit ihm ist einer der grössten Helden deutscher Geschichte dahingegangen. In stolzer Ehrfurcht und Trauer senken wir vor ihm die Fahnen.

Der Führer hat mich zu seinem Nachfolger als Staatsoberhaupt und als Obersten Befehlshaber der Wehrmacht bestimmt. Ich übernehme den Oberbefehl über alle Teile der deutschen Wehrmacht in dem Willen, den Kampf gegen den Bolschewismus solange fortzusetzen, bis die kämpfenden Truppe und die Hunderttausende Familien des deutschen Ostraumes vor der Versklavung und Vernichtung gerettet sind.

Gegen England und Amerika muss ich den Kampf soweit und solange fortsetzen, wie sie mich in der Durchführung des Kampfes gegen den Bolschewismus hindern. Die Lage erfordert von Euch, die ihr schon so grosse, geschichtliche Taten vollbracht habt, und die ihr jetzt das Ende des Krieges herbeseht, weiteren vorbehaltlosen Einsatz. Ich verlange Disziplin und Gehorsam. Nur durch vorbehaltlose Ausführung meiner Befehle werden Chaos und Untergang vermieden. Ein Feigling und Verräter ist, der sich gerade jetzt seiner Pflicht entzieht und damit deutschen Frauen und Kindern Tod oder Versklavung bringt. Der dem Führer von Euch geleistete Treueid gilt nunmehr für jeden Einzelnen von Euch mir als dem vom Führer eingesetzten Nachfolger.

Deutsche Soldaten! Tut Eure Pflicht! Es gilt das Leben unseres Volkes.

gez. D ö n i t z

Grossadmiral und Oberster Befehlshaber der deutschen Wehrmacht.

Getreu unserer Verpflichtung

Der Wehrmachtbefehlshaber Dänemark hat folgenden Tagesbefehl an die deutschen Truppen in Dänemark erlassen:

Der Führer ist für Deutschland gefallen, aber seine Idee lebt und wird siegen. Sein Nachfolger ist Grossadmiral Dönitz. Der letzte Befehl des Führers verpflichtet uns, getreu unserem Fahneide dem von ihm erwählten Nachfolger unbedingten Gehorsam zu leisten.

Alles für Deutschland!

gez. Lindemann, Generaloberst.

Løbeseddel udgivet af en af de tyske soldateraviser i Danmark i anledningen af Hitlers selvmord.
Dok: Via Søren Røddik.

Efter Hitlers bortgang var der ikke megen tvivl i lille Danmark om hvorhen vinden blæste, men tyskerne havde længe forberedt en "Endkamp" i Danmark, og Lindemann lovede flere gange højlydt at gennemføre den tyske hærs sidste anstændige slag i denne krig. Lindemann forventede naturligvis, at dette sidste slag kom til at foregå på dansk jord. Men denne ide blev gudskelov overhalet indenom, af begivenhederne i udlandet. Et engelsk fremstød over Elben lukkede den 2. maj for den tyske flygtningestrøm fra øst, og man mente nu fra den tyske overkommandos side, at en fortsættelse af kampene var formålsløs.

Soldaten!

Der Führer ist tot. Er starb den Tod der Treue und der Pflichterfüllung inmitten seiner Soldaten! Der Führer hat Grossadmiral Dönitz den Oberbefehl über die Wehrmacht übertragen.

Der Kampf geht weiter und gilt dem Bolchewismus sowie seinen Helfern!

Deutsche Frauen und Kinder, unser gesamtes Volk muss vor der Vernichtung und Ausrottung gerettet werden.

Ihr tragt die Verantwortung für das Schicksal Eures Volkes und Eurer Familien.

Haltet Disziplin und Ordnung!

Vertraut auf Eure Führung und haltet die Waffen. Geschlossen und einsatzbereit können wir für den Fortbestand unseres Volkes eintreten.

Feindliche Agitation und falsche Gerüchte sind Gift und bringen den Tod. Seid vorsichtig im Gespräch mit der Zivilbevölkerung. Aus ihr spricht der Feind.

Klar und eindeutig sind die Befehle, die ich gebe.
Sie allein sind ausschlaggebend!

Ich vertraue auf Euch und erwarte Euer Vertrauen!
Eisern wollen wir zusammenhalten!

Es lebe Deutschland!

Lindemann, Generaloberst

Løbeseddel til de tyske soldater i anledningen af Hitlers selvmord. Dok: SB

De fleste danskere forventede jo nok at når befrielsen endelig kom, ville de tyske soldater straks efter at de havde overgivet sig, forlade landet. Besættelsen havde naturligvis hele krigen igennem haft en kraftig militær karakter, men der var også andre tyske myndigheder som hele krigen igennem havde opereret i Danmark. Disse myndigheder havde kun haft deres berettigelse gennem det forhold, at landet var tysk besat. Da de tyske styrker nu sandsynligvis ville overgive sig, var det naturligt at tro at disse myndigheder også ville indstille deres aktiviteter og forlade Danmark sammen med resten af værnemagten.

Sådan kom det imidlertid ikke til at gå. Kapitulationen der førte til den tyske overgivelse i Danmark, var blevet til efter forhandlinger mellem repræsentanter for den tyske overkommando, og chefen for den 21. britiske armégruppe - Montgomery. Udgangspunktet for disse forhandlinger var en overgivelse af tropperne i Holland og Nordvesttyskland.

Montgomery forlangte ved forhandlingsbordet at også tropperne i Danmark skulle indbefattes i aftalen, og sådan blev det. Kapitulationsdokumentet blev underskrevet den 4. maj kl. 18.30, uden at nogen i Danmark var blevet informeret eller orienteret om forhandlingerne. Ikke engang på Silkeborg Bad var man blevet informeret fra OKW, før BBC bragte meddelelsen i radioen.

TYSK KAPITULATION I DANMARK.

Reuters telegram til nyhedsbureauerne, den 4. maj 1945.

(R) Dok: RA

PARIS 4/5 (RB) - KL. 20.40 - DET ALLIEREDE HOVEDKVARTER MEDDELER: FELTMARSKAL M O N T G O M E R Y HAR MEDDELT GENERAL E I S E N H O W E R, AT ALLE TYSKE STYRKER I HOLLAND, NORDVESTTYSKLAND OG D A N M A R K, HERUNDER HELGOLAND OG DE FRISISKE ØER, HAR OVERGIVET SIG TIL 21. ARMEGRUPPE MED VIRKNING FRA KL. 8, DOBBELT BRITISK SOMMERTID, LØRDAG. DENNE OVERGIVELSE PAA SLAGMARKEN OMFATTER DE STYRKER, DER NU STAAR OVERFOR 21. ARMEGRUPPE PAA DEN NORDVESTLIGE FLANKE.

Tyskerne kapitulerede altså til den 21. britiske armégruppe, og dermed til de allierede. Og det selskab hørte Danmark endnu ikke til. Tyskerne holdt sig de næste dage strikst til kapitulationsdokumentet, der jo ikke nævnte Danmark som modtager af overgivelsen, men udelukkende briterne.

Dette punkt var et meget centralt spørgsmål omkring befrielsen af Danmark. Tyskerne mente at der ikke var nogen i Danmark at overgive sig til. Briterne var endnu ikke kommet til landet, og den danske hær eksisterede ikke længere. Hæren var blevet opløst den 29. august 1943, og det kunne under ingen omstændigheder komme på tale at overgive sig til modstandsbevægelsen. Tyskerne anså modstandsbevægelsen for at være en irregulær styrke, som man derfor under ingen omstændigheder kunne tage i betragtning som varetægtsmagt for tyske krigsfanger og flygtninge. Med denne tolkning af kapitulationen, var det tyske svar på et dansk kapitulationstilbud ikke overraskende. Den 5. maj om formiddagen, modtog den tyske øverstbefalende i Danmark - generaloberst Georg Lindemann - et dokument med en opfordring fra general Gørtz om at overgive de tyske styrker i Danmark. Det ville Lindemann ikke. Selv hvis opfordringen var blevet modtaget før de britiske forhandlinger var gennemført, havde Lindemanns svar utvivlsomt været det samme.

Et eksempel på tyskernes opfattelse af befrielsen var udviklingen på Bornholm. Øen var på trods af at den var dansk, ikke indbefattet i kapitulationen den 4. maj. Øen hørte under den tyske krigsmarine, og ikke under den tyske øverstbefalende i Danmark. Den tyske kommandant på øen nægtede derfor at overgive sine styrker til den lokale modstandsbevægelse, og konsekvensen blev at Rønne og Neksø blev bombet, og den tyske styrke på øen kom i russisk krigsfangenskab, da russerne ankom. På dette punkt var tyskerne kompromisløse. Ganske vist accepterede de de store glædesfester og modstandsbevægelsens bevåbnede tilsynekomst, straks efter befrielsesbudskabet. Men nogen form for overgivelse til andre end briterne, var udelukket. Derfor blev mindre sammenstød med modstandsbevægelsen og tyske soldater uundgåelige i de første befrielsesdage.

Modstandsbevægelsen ville selvfølgelig gerne på det tidspunkt have haft de tyske tropper til at overgive sig, eller i det mindste bare til at nedlægge våbnene og overgive bevogtningen af nogle af de vigtigste installationer til modstandsbevægelsens folk. Men det skete kun få steder, og ofte kun efter at der var sket flere konfrontationer. De to forskellige opfattelser af kapitulationen var i disse dage på kollisionskurs. Den danske modstandsbevægelse var naturligvis af den faste overbevisning, at de var en part af den allierede undergrundsbevægelsesstyrker. Men hverken tyskerne eller de allierede var af denne opfattelse. Allerede fra den 4. maj om aftenen, kom det i flere byer landet over til små sammenstød.

Der var døde og sårede på begge sider. Værst gik det dog til de steder hvor særligt tyskernes danske håndlangere forskansede sig, og absolut ikke ville opgive kampen. Flere af disse steder blev også tyske værnemagtsoldater involveret i kampene. Det skal hertil bemærkes, at håndlangernes forbitrede kamp ikke havde baggrund i den tyske opfattelse af kapitulationen, men i den uvisse fremtid, der ventede dem der havde hjulpet besættelsesmagten.

Opgøret med disse folk anså man fra tysk side for at være et rent internt dansk anliggende, men der var således også flere eksempler på, at tyske soldater faktisk bistod de danske modstandsfolk - både ved arrestationen og nedkæmpningen af eksempelvis Hipo-folk. I langt de fleste tilfælde kunne kampene mellem tyske og danske styrker dog standses ved forhandlinger mellem de lokale tyske og danske ledere. Meget få ønskede disse sammenstød, og man var villig til at strække sig meget langt for at undgå dem. Nogle tyske kommandanter gik sågar stik mod deres forholdsordrer, og indgik derfor lokale aftaler med modstandsbevægelsen.

Set fra et tysk militært synspunkt var de tyske troppers sikkerhed altafgørende. Man havde i andre lande set medlemmer af den tyske besættelsesmagt blive dræbt, eller på anden måde udsat for overgreb. Noget sådant ville man for alt i verden undgå i Danmark.

Tyskerne og de allierede blev hurtigt klar over, at man ville få brug for et overordnet kontrolorgan, hvis ikke de tyske tropper skulle gå i opløsning med endnu værre sammenstød til følge. Hvem kan ikke forestille sig konsekvenserne af store bander af tyske soldater ude af kontrol, i det meste af Danmark? Det ville ikke blot gå hårdt ud over den danske befolkning, men det ville også gøre det umuligt for den tyske overkommando at leve op til kapitulationsbetingelserne. Endelig spillede også den tyske hærs ære en rolle. Tropperne i Danmark havde jo overgivet sig uden at være blevet slået i kamp, og man lagde derfor kraftigt vægt på at give et velordnet og veldisciplineret indtryk. Det kunne ses flere steder, at man fra tysk side endda slog overordentligt hårdt ned på dem, af de tyske soldater, som ikke forstod dette budskab. Og mere end en tysk soldat blev i dagene efter befrielsen henrettet af egne styrker på dette grundlag.

De britiske tropper modtog den 7. maj de enkelte tyske enheders overgivelse lokalt. Samtidig introducerede englænderne de danske myndigheder som repræsentanter for de allierede i forholdet til tyskerne, hvilket der ikke var nogen tyske indvendinger imod. I den store rømningsaktion - der fra den 7. maj til den 6. juni førte størsteparten af de tyske soldater ud af landet - deltog modstandsbevægelsen med tysk accept både i overvågningen og afvæbningen. Dog fungerede modstandsbevægelsen hele tiden som repræsentanter for de allierede, og absolut ikke på egne vegne. Det var briterne der styrede hvordan befrielsen skulle gennemføres. Det var således også på briternes initiativ, at tyskerne selv skulle organisere og gennemføre rømningen. Det var dog også en britisk ide at ikke alle tyske soldater, og ingen af de civile flygtninge, skulle forlade landet straks. Tanken var at flygtningene - sammen med ca. 85.000 sårede tyske soldater - skulle blive i Danmark, hvor der var både gode indkvarterings- og forsyningsmuligheder, indtil forholdene i Tyskland var ordnet, så de kunne sendes hjem.

Der var dog mange i Danmark der ikke var udelt begejstrede, for udsigten til at skulle brødføde over en kvart million af de tidligere fjender på ubestemt tid. Samtidig blev næsten 50.000 tyske soldater i landet, og en del af de tyske soldater som allerede var forsvundet, blev hentet tilbage igen. Soldaterne skulle - efter britisk forslag - rydde de mange miner og den megen ammunition, der var ladet tilbage.

Denne idé havde de danske militære myndigheder straks tilsluttet sig. Og det vakte almindelig begejstring i den danske befolkning, at tyskerne selv skulle rydde op efter sig, selvom det var svært

at forlige sig med tanken om, at bevæbnede og uniformerede tyske soldater skulle forblive i landet til det formål. Endelig var tyskerne jo ikke mindst en ubehagelig påmindelse om besættelsen, og de skader de havde påført landet. Man skal endelig ikke undervurdere det dybtføjte had danskerne havde til alt hvad der var tysk, i sommeren 1945.

Ideen om de tyske soldaters oprydningsarbejde var ikke så oplagt, som den måske umiddelbart kunne virke. I henhold til Geneverkonventionens bestemmelser, var det ikke tilladt at sætte krigsfanger til farligt arbejde, og med en tabsprocent på ca. ti, måtte minerydningsopgaverne egentligt betragtes som sådan. Det tog de allierede dog ikke så nøje. Tyskerne havde jo selv taget let på konventionen, og briterne undlod blot at betegne de tyske soldater som krigsfanger. I stedet opfandt man betegnelsen "overgivet fjendtligt personel", og så var der orden i paragrafferne. Hvorledes man end betegnede de tyske soldater, så var de dog britiske krigsfanger.

Det danske forsvar overtog i august 1945 det reelle ansvar for de tyske krigsfanger. Det formelle ansvar var stadig briternes. De tyske soldater arbejdede således under føring af deres egne officerer som britiske krigsfanger, men den daglige ledelse og fordelingen af arbejdet lå hos de danske militære myndigheder. Først i oktober 1947 overtog Danmark det fulde ansvar for krigsfangerne, efter britisk krav. De tyske soldater arbejdede i løbet af sommeren og efteråret 1945, med en lang række opgaver som primært gik ud på at skaffe Danmark af med så meget af det efterladte krigsmateriel som muligt. Det var et farligt arbejde, men mange tyske soldater foretrak denne tjeneste som krigsfange i Danmark, frem for en uvis tilværelse i det sønderbombede Tyskland. Mange tyskere meldte sig derfor frivilligt, til at vende tilbage til Danmark som krigsfanger i "Dienstgruppe Dänemark", selv efter de var blevet hjemsendt. Danmark var jo i tyske øjne stadigvæk et land som flød med mælk og honning. Her var rolige og ordnede forhold, rigeligt at spise, og kammeratskabet udgjorde et socialt sikkerhedsnet, som det var meget svært at finde udenfor tjenesten.

Nu var hverken de danske eller de britiske myndigheder jo helt blinde for, at tyskerne besad en stor og uvurderlig viden indenfor forskellige former for teknik og krigsførelse. Der var jo en ny fjende som var begyndt at lure i horisonten, og hvem havde mere erfaring i bekæmpelsen af den røde fjende fra øst end tyskerne? Briterne var allerede på det tidspunkt særdeles velbevidste om det potentiale, som lå specielt i de kampvante yngre tyske officerer.

Begivenhederne den 1. maj 1945 til 17. maj 1945.

Den 1.-2. maj var der flere steder i landet jubelscener, som dem der fandt sted den 4.-5. maj. Vedholdende rygter ville vide, at de tyske styrker i Danmark havde overgivet sig. I enkelte byer dukkede modstandsfolk frem i gaderne, med både armbind og våben. Lindemann udsendte derpå et officielt dementi som blev oplæst i radioen, og trykt i aviserne landet over:

"I udenlandske nyheder og rygter - der verserer i Danmark - hedder det, at de tyske tropper i Danmark skulde have kapituleret. Jeg fastslår: Jeg har overhovedet ikke ført nogen forhandlinger, allermindst om kapitulaton, jeg har heller ikke truffet nogen forberedelse til rømning. Jeg og mine tropper kender kun vores pligt og vores ordre. Vi er rede til at kæmpe og dø for dem. Jeg advarer enhver imod at høre paa rygter, der letsindigt er sat i omløb.

Lindemann. Generaloberst."

Modstandsfolkene fik derpå hurtigt travlt med at gemme både armbind og våben igen. Underligt nok greb de tyske soldater ikke ind, i de byer det drejer sig om.

Den 3. maj var der møde på den tyske marineskole Mørvig ved Flensborg. Deltagende ved mødet var Dönitz, Rigsministeren Grev Schwerin-Krosigk, Albert Speer, Generalfeltmarskal Keitel, Generaloberst Jodl, Partichef Paul Wegner, Rigskommisær Terboven, Generaloberst Lindemann, General Böhme og Dr. Best. Dönitz informerede de tilstedeværende om, at der var indledt forhandlinger med den 21. Engelske Armegruppe/Feltmarskal Montgomery. Der blev diskuteret om formålet med en eventuel videre krigsførelse i Danmark og Norge. Ved mødets afslutning meddelte Dönitz, at der ikke skulle kæmpes videre i Danmark og Norge. Generaladmiral von Friedeburg afleverede derpå et forhandlingsudspil til 21. Armegruppe kl. 18.00.

Samtidigt blev næsthøjeste alarmberedskab (Bereitschaftsstufe I) indført i hele Danmark. Det var også ved dette møde, at Lindemann senere blev citeret for at skulle have sagt, at han krævede at der blev kæmpet til sidste patron. Det var ikke ved dette møde, men i en dagsbefaling den 15. april, at Lindemann udtalte følgende: ”I overensstemmelse med den opgave Føreren har givet mig, vil jeg forsvare det danske rum. Mod ethvert angreb, fra hvilken side det end måtte komme, indtil sidste patron og til sidste åndedrag”.

Den 4. maj kl. 18.00 blev højeste alarmberedskab (Bereitschaftsstufe II) indført i Danmark. Kl. 18.30 blev partielkapitulationen med 21. Armegruppe underskrevet, og kl. 19.30 ringede von Friedeburg til Dönitz og bekræftede underskrivelsen af kapitulationsdokumentet.

Kl. 20.30 startede BBC's danske nyhedsudsendelse. Fem minutter inde i udsendelsen, kunne de overbringe meddelelsen om den tyske kapitulation. Speakeren Johannes G. Sørensen fik et telegram overrakt af kollegaen Flemming Barfoed, med følgende ordlyd:

<i>H OD/EM</i>	<i>4.5</i>	<i>20.30</i>	<i>SURRENDER SNAP</i>
----------------	------------	--------------	-----------------------

<i>Field Marshal MONTGOMMERY announces that all German forces in North-West GERMANY, HOLLAND and DENMARK have surrendered. The surrender becomes effective at 8 o'clock D.B.S.T. tomorrow morning.</i>
--

Efter en kort pause - hvorunder han læste telegrammet - kunne Johannes G. Sørensen bringe det glade budskab:

”Montgomery har i dette øjeblik meddelt at de tyske tropper i Holland, Nordvesttyskland og i Danmark har overgivet sig.” - Pause - ”Her er London, vi gentager...”

Derefter blev ”Kong Christian” og ”Der er et yndigt land” spillet. Nogen på Badet måtte have lyttet med på nyhedsudsendelserne fra England, for nyheden spredte sig ligeså hurtigt her, som i resten af Danmark.

Kl. 23.00 blev besked sendt fra Ober Kommando Wehrmacht (OKW) til Silkeborg Bad om, at et dokument var underskrevet. Beskeden blev bekræftet telefonisk til Lindemann af General Dethleffsen fra Wehrmacht Führungsstab (WFst.). Grunden til at det tog så lang tid for budskabet om at nå frem, er at kommunikationslinierne på tværs af fronterne var yderst dårlige. Og ikke mindst af at OKW var meget langsomme i deres videreformidling.

Kapitulationsbetingelser
For
Alle tyske styrker i Holland, i
Nordvesttyskland, inklusiv alle øer
Og i Danmark.

1. Den tyske overkommando indvilliger i at overgive alle væbnede tyske styrker i Holland, i det nordvestlige tyskland, inklusive de Frisiske øer og Helgoland og alle andre øer, i Slesvig-Holsten og i Danmark til chefen for 21. armegruppe. Dette omfatter også alle orlogsskibe i disse områder. Disse styrker nedlægger våbnene og kapitulere betingelsesløst.
2. Alle fjendtligheder til lands, til søs og i luften fra de tyske styrkers side i ovennævnte områder ophører kl. 8.00, britisk 2 timers sommertid, lørdag den 5. maj 1945.
3. Den tyske overkommando efterkommer omgående og uden diskussion eller kommentarer alle videre ordrer, der på noget tidspunkt måtte blive udstedt af de allierede magter.
4. Ulydighed mod ordrer eller undladelsen af at efterkomme dem vil blive betragtet som et brud på disse kapitulationsbetingelser, og vil af de allierede blive behandlet i overensstemmelse med bestående krigslov og krigsbrug.
5. Dette kapitulationsdokument er uafhængigt af, præjudicerer ikke, men er underordnet ethvert almindeligt kapitulationsdokument, der affattes af de allierede magter eller på deres vegne med henblik på Tyskland og de tyske væbnede styrker som helhed.
6. Nærværende dokument er affattet på engelsk og tysk. Den engelske version indeholder den autentiske tekst.
7. De allierede magters afgørelse vil være endelig, hvis der skulle opstå tvivl eller diskussion om meningen eller fortolkningen af kapitulationsbetingelserne.

B. L. Montgomery
Field – Marshal
4. maj 1945
18.30

Friedeburg
Kinzel
Wagner
Pollek
Friedel



Overgivelsesforhandlinger på
Lüneburger Heide, den 4. maj
1945. Foto: FM

Stiftsamtmand Peder Herschend har i hans erindringer skrevet følgende om denne begivenhed:

”Efter at jeg havde hørt nyhedsudsendelsen, satte jeg mig ved 21-tiden over hustelefonen i forbindelse med Direktør Svenningens (Centraladministrationen) for at få nærmere oplysning om, hvorledes den noget uklare radiomeddelelse skulle forstås. Direktøren kunne kun sige, at man opfattede kapitulationen som faktum, men han bad mig søge oplyst, om de øverste tyske militære myndigheder her i landet anerkendte den. Jeg søgte derefter at komme i forbindelse med Dr. Caspar, der imidlertid – sine vaner tro – viste sig at være ude at spadsere, men sagdes at være tilbage mellem kl. 21.30 og 22. Da han endnu kl. 22 ikke var at træffe, satte jeg mig i telefonisk forbindelse med Generalstabschefen, Generalmajor Reinhardt, der på min forespørgsel udtalte, at Generalobersten ikke havde nogen meddelelse om kapitulationen, hvorfor Generalstabschefen ikke kunne udtale sig nærmere. Jeg bad ham da om at ringe mig op, så snart Generalobersten fik en sådan meddelelse, og da oplyse, hvorledes man fra værnemagtens side ville forholde sig. Ved 0.30 tiden den 5. maj kom fra Generalmajor Reinhardt følgende meddelelse:

”Mellem den tyske ledelse og Feltmarskal Montgomery er der afsluttet våbenhvile(!) for Holland, Nordtyskland og Danmark, som træder i kraft den 5. maj 1945 kl. 8.

De tyske tropper i Danmark beholder deres våben, de forbliver i deres stillinger og fortsætter deres bevogtningsopgaver. Tropperne har ordre om ikke at efterkomme nogen opfordring til at nedlæggevåbnene eller til at afgive bevogtninger og til at nedslå ethvert forsøg på at gennemføre dette med magt.

Stiftsamtmand Herschend bedes om at anvise myndighederne og befolkningen at undgå ethvert sådant forsøg”.

Meddelelsen gik fra min side straks videre over hustelefonen til Udenrigsministeriet. Kl. ca. 2 meddelte telefonvagten, at der syntes at være uoverensstemmelse mellem Generalfeltmarskal Keitels bekendtgørelse om våbenhvile og Generaloberst Lindemanns ordre, ifølge hvilken de tyske tropper fortsætter deres bevogtningsopgaver.

Det ville, sagde man i Udenrigsministeriet, let kunne føre til væbnet konflikt mellem tyske tropper og frihedskæmperne, når våbenhvilen trådte i kraft, idet de tyske tropper ifølge Lindemann også efter kl. 8 skulle beholde deres våben. Inden spørgsmålet forelagdes frihedskæmperne, ville man derfor gerne vide, hvorledes Generaloberstens ordre skulle forstås. Jeg svarede, at den måtte skulle

forstås efter sin ordlyd, og 20 minutter senere meddelte udenrigsministeriets sekretærvagt derefter, at der i den danske radio ville komme en i overensstemmelse med Generaloberst Lindemanns ordre korrigeret meddelelse for at spare frihedskæmperne for unødigt kamp. Denne radiomeddelelse kom kl. ca. 3.

Den 5. maj kl. 00.27 tikkede en fjernskrivelse ind fra Generalfeltmarskal Keitel, med besked om at der var våbenstilstand (*Waffenruhe*) fra kl. 8.00... Denne besked blev straks sendt videre til de andre tyske enheder i Danmark. I meddelelsen var der dog en klar fejl. Der blev kun nævnt at en våbentilstand skulle indledes med de engelske tropper fra kl. 8.00 den 5. maj, men ikke at det var en betingelsesløs kapitulation.

Ca. kl. 9.30 landede et enkelt C-47 transportfly, eskorteret af fire Spitfire jagerfly i Kastrup lufthavn. Ombord var Wing Commander North og to grupper engelske soldater, som skulle forberede general Dewing ankomst om eftermiddagen. Norths opgave var blandt andet at sikre lufthavnen, samt overtage lufthavnsledelsen. Hvis ikke Wing Commander North meldte alt vel til general Dewings fly når de ankom, ville disse fly ikke lande i lufthavnen.

Kl. 10.25 ankom Generaloberst Jodl's telegram til Lindemann, og i det blev igen kun nævnt at der var våbenstilstand, og med senere kapitulation. Kl. 11.00 meddelte Supreme Headquarters Allied Expeditionary Forces (SHAEF) det øverste allierede hovedkvarter gennem OKW, at de ønskede et møde med Lindemann på hotel D'Angleterre i København, samme aften.

Kl. 14.00 anmeldte SHAEF, at general Dewing ville lande med sin stab og et KMP faldskærmssoldater i Kastrup kl. 16.30.

Det var først den 5. maj kl. 19.17 at hele teksten til kapitulationsdokumentet blev modtaget via fjernskriver, og det var først her den betingelsesløse kapitulation til englænderne - og kun til dem, ikke til danskerne - blev nævnt. Det var først der at Lindemann blev klar over, hvad der var den fulde ordlyd af aftalen. Om eftermiddagen var General Dewing til aftalt tid landet i Kastrup, med 18 stk. C-47 maskiner. De medbragte, udover general Dewing, en deling faldskærmssoldater. Men Lindemann anså ikke på det tidspunkt mødet på hotel D'Angleterre i København som særligt vigtigt, da han endnu ikke var klar over sagens rette sammenhæng. I stedet sendte han sin stabschef Generalmajor H.Reinhardt, samt to andre officerer.

Da Lindemann fandt ud af at han var blevet fejlinformeret, forsøgte han at skaffe transport til København. Men på dette tidspunkt var det forgæves, og det blev stabschefen som måtte klare forhandlingerne med General Dewing. Mødet fandt sted kl. 23.30-01.30, og det var på dette møde at de første ydre rammer for rømningen af Danmark blev lagt fast. General Dewing gjorde det også klart, at man fra englændernes side ønskede at der blev oprettet en forbindelsesstab mellem det tyske hovedkvarter og SHAEF. Ved mødet blev det desuden endnu engang gjort klart, at de tyske styrker havde kapitulert til englænderne - og ikke til danskerne. Ved dette møde på D'Angleterre var der nogle få danske modstandsfolk som fik lov til at overvære tyskernes ankomst til mødet. Men de fik ikke selv lov til at deltage i mødet. Modstandsfolkene var i øvrigt fejlagtigt overbevist om, at det var generaloberst Lindemann personligt, som de så ankomme til mødet med sine adjudanter. Hele dagen havde det tyske hovedkvarter ellers stået på gløende pæle. I løbet af formiddagen blev der modtaget et telegram fra Jodl som befalede en rømning af Danmark, organiseret som konsekvens af Montgomery's krav. Rømningen skulle være færdigorganiseret til den 7. maj kl.

10.00. Hele staben blev nu sat i sving, og mange vigtige beslutninger skulle træffes. Alle de militære tyske chefer fra hele landet blev indkaldt til møde i hovedkvarteret om eftermiddagen. Det viste sig dog at være en ikke helt så nem opgave, da modstandsbevægelsens kontrolposter var særdeles effektive til at stoppe og kontrollere køretøjerne på vej til mødet, og det blev derfor forsinket i flere timer.

Major Prahl (Bataljonschefen for 83. Reserve Pansergrenadier Regiment i Kjellerup) så dog en nem udvej. Han bad simpelthen modstandsbevægelsen i Kjellerup om at stille en mand og en bil til rådighed, så han kunne komme ned til Silkeborg Bad for at modtage nærmere ordre om rømningen af Kjellerup. I en lånt Opel med et papskilt med ordet "Modstandsbevægelsen" i forruden, kørte Georg Busborg og Major Prahl til Silkeborg Bad, hvor vagten hen over sigtet på sin riffel mistroisk betragtede både modstandsmand og køretøj, indtil majorens identitet blev verificeret. Dermed fik Georg Busborg også æren af, at være den første modstandsmand på Silkeborg Bad efter befrielsen.

Mens majoren var til møde i hovedbygningen, blev Busborg i bilen. Han følte sig yderst utilpas, da flere og flere tyske officerer lige skulle hen og se ind i bilen med papskiltet i forruden, og den underlige nervøse civilist. Nervøsiteten blev ikke mindre, da han genkendte en af de nysgerrige officerer som ingen ringere end Generaloberst Lindemann, med hans adjutant på slæb. Mødet varede en times tid, og Busborg var tydelig lettet da de endelig kørte ud af Badets hovedvagt. Det medførte følgende kommentar fra majoren: "*Ganz gut, mein junge!*".

Det var uden tvivl også disse møder i Silkeborg, som lå til grund for at Lindemann sendte sin stabschef til det "ikke særligt vigtige møde" i København. Som Wehrmacht Befehlshaber Dänemark var det Lindemann's pligt at være til rådighed for sine tropper i afgørende situationer, og træffe de rigtige beslutninger på de rigtige tidspunkter. Lindemann ville værre afskåret fra at tage disse vigtige afgørelser, hvis han skulle have brugt tiden på transporten til og fra København.

I løbet af eftermiddagen den 5. maj frygtede bevogtningsholdet på Silkeborg Bad, at modstandsfolkene i Silkeborg by kunne finde på at angribe Badet. Der blev derfor kl. 20.23 tilkaldt en forstærket opklaringsenhed fra 233.Pz.Div., som på det tidspunkt befandt sig i Horsens. I løbet af den følgende nat ankom mindst fem pansrede halvbæltevogne type Sd.Kfz 251/1 D, og en let Pz II kampvogn til Badet. Pz II'en blev placeret ved hovedvagten, så den kunne bestryge både Skovvangsvej og Ørnsøvej. En af de pansrede halvbæltevogne blev kørt i stilling ved broen på Ørnsøvej (nu Gjessøvej). En anden blev placeret ved broen på Skovvangsvej (nu Kroghsvej).



Tysk Pz. II kampvogn.
Foto: SB



Hanomag Sd.Kfz. 251/1 D
letpansret mandskabsvogn.
Foto: SB

Med de forsvarsstillinger som tyskerne havde forberedt i skovkanten ind mod Silkeborg by, var der ingen tvivl om at det ville have været en slemt bekostelig affære for modstandsbevægelsen, hvis de havde fået den nok knapt så geniale ide at ”indtage” Silkeborg Bad med våbenmagt. Hvis man kigger lidt på hvad tyskerne havde placeret af våben i velforberedte nedgravede stillinger - alene på det stykke skov som går fra pensionatet Aggerholm og ned til kanten af Ørnsø - så drejede det sig om ikke mindre end fem maskingeværer, deraf to i betonstillinger, en 45mm antitank kanon, en Pz II kampvogn med en 20mm. kanon og et maskingevær, to pansrede mandskabsvogne hver med to maskingeværer. Ikke medregnet var så de soldater, og deres personlige våben, som skulle være i de skyttegrave og skydestillinger som også var i området. Hele dette stykke var kun ca. 250m. langt.

Rømningen af Danmark.

Lindemann blev nu - som Armee Lindemann - direkte underlagt Oberbefehlshaber Northwest, Generalfeldmarschall Busch. Samtlige af Lindemanns arbejdsopgaver som Wehrmacht Befehlshaber Dänemark, blev ligeledes underlagt Oberbefehlshaber Northwest. Eneste undtagelse var Kriegsmarinens enheder, som stadigvæk var underlagt Oberkommando der Kriegsmarine.

De tyske tropper i landet skulle - gennem hovedkvarteret på Silkeborg Bad - organiseres i marchgrupper, så en effektiv rømning kunne udføres hurtigst muligt. I denne forbindelse trådte to særlige faktorer frem:

1. Disciplinen skulle for enhver pris opretholdes. En stram disciplin som var en tysk soldat værdig.
2. Al kommunikation skulle foregå gennem hovedkvarteret i Silkeborg.

Armee Lindemann omfattede al værnemagtspersonel i Danmark, dvs. både Luftwaffe og de få enheder af waffen-SS, som var i landet. Undtaget var de sejlede enheder af Kriegsmarinen. Den administrationsmæssige opgave var så stor, at hovedkvarteret ikke havde mandskab nok til at udføre denne opgave. Der blev derfor tilført hjælp fra OKW, i form af en Führungsstab A under General Müller. Denne stab indeholdt forskellige forvaltnings- og administrationsgrupper. Rømningen af Danmark skulle påbegyndes kl. 18.30 den 6. maj i København, i resten af landet samme dag kl. 00.00 natten til den 7. maj.

Best affæren.

På trods af værnemagtens fortrinsstilling i Danmark hele krigen igennem, havde den tyske Wehrmachts Befehlshaber Dänemark været sidestillet med den rigsbefuldmægtigede Dr. Werner Best, og den Höhere SS und Polizeiführer - Günter Pancke. Hverken von Hanneken eller Lindemann blev af de to herrer Best og Pancke anerkendt som ligeværdige, og der var hele perioden igennem en tydelig magtkamp i gang om den reelle magt i Danmark. Et af resultaterne kunne bl.a. ses i arrestationen af von Hanneken. Lindemann og Best havde også indtil krigsafslutningen et temmeligt anstrengt forhold til hinanden, og Lindemann reagerede kraftigt den 5. maj, da den affære - som senere kom til at blive husket som "Best-affæren" - udspillede sig.

Den 5. maj blev den tyske politivagt ved Best's villa "Rydhave" på Strandvejen nord for København, afløst af danske frihedskæmpere. Det blev fortolket af hovedkvarteret i Silkeborg, som om at Best havde stillet sig under frihedsbevægelsens beskyttelse. Lindemann reagerede prompte ved at ringe til Dönitz og ansøge om lov til standretligt at henrette Best for desertering. Reaktionen kom fra Keitel den 6. maj kl. 00.25, hvor han beordrede Best arresteret omgående - også selvom der skulle blive ydet dansk modstand. Endvidere skulle Lindemann ikke fortage sig noget før Dönitz havde truffet en afgørelse i sagen. I løbet af den 6. maj kom så afgørelsen fra Dönitz gennem Keitel: At Best tilsyneladende havde handlet efter ordre fra det tyske udenrigsministerium. Affæren blev dermed fra Dönitz side set som afsluttet, og Lindemann rettede sig efter denne afgørelse.

Noget har dog senere tydet på, at Best alene havde henvendt sig til det danske udenrigsministerium og bedt om beskyttelse, og at han havde handlet af personlige årsager og ud fra en frygt, om at danske civilpersoner skulle finde på at overfalde ham, hans familie eller hans personale.

Den 6. maj udsendte hovedkvarteret den første detaljerede forholdsordre til de tyske tropper, om rømningen af Danmark. De tyske styrker i landet var på det tidspunkt allerede blevet delt op i 6 marchgrupper:

Marchgruppe A: Gen. Kdo. Sydjylland.

Marchgruppe B: 160. Inf. Div. Sydvestjylland.

Marchgruppe C: OFK 381. Østjylland.

Marchgruppe D: 328. Inf. Div. Sjælland, Fyn og øerne.

Marchgruppe E: Russ. Brig. 599. Vestjylland.

Marchgruppe F: 325. Inf. Div. Nordjylland

Til at overvåge rømningen, blev der udnævnt en række "*Strassenkommandanten*" under en Kommandeur für Marchüberwachung (Komü). En Oberst Hermann, som fik hovedkvarter på Silkeborg Bad.

Jylland blev opdelt i 6 områder, som hver fik tildelt en Strassenkommandant, som ved hjælp af det tyske militærpoliti - som i forvejen var i de inddelte områder - skulle sørge for trafikregulering, forhindre trafikpropper og overbelastning af de enkelte områder, samt at opretholde disciplinen blandt de marcherende styrker. De forskellige Strassenkommandanten meldte hver dag tilbage til hovedkvarteret på Silkeborg Bad, med oplysninger om dagens forløb, eventuelle disciplinære episoder, samt andre begivenheder.

Den 7. maj kl. 2.41, blev dokumentet om fuldstændig og betingelsesløs overgivelse underskrevet af amerikanske, franske, russiske, tyske og engelske officerer. Dermed ophørte alle kamphandlinger i Europa officielt, fra den 8. maj ved midnat. Den tyske overkommandos officielle ratificering af

aftalen fandt sted den 9. maj i Berlin. Forbindelsesstaben til SHAEF blev oprettet. Denne stab var for øvrigt forløberen til det som senere blev til Dienstgruppe Dänemark.

Den 8. maj sidst på formiddagen alarmers Silkeborg brandvæsen. Beboere ved Almindsø troede at en større skovbrand var under udvikling ved Kuppeslust. Store flammer slikkede op over trætoppene. Men da brandvæsnet ankom til den tyske vagt ved Aggerholm, blev de afvist med beskeden at alt var under kontrol, Tyskerne var i gang med at ødelægge alle deres arkiver, depoter og lagre. På mødet med Dewing den 5. maj var det blevet aftalt, at de tyske styrker kun måtte beholde deres personlige våben. Det vil sige kun det våben som var deres eget, det være sig pistol, maskinpistol eller riffel. Alle andre våben skulle indsamles på våbenkamrene.

I den forholdsordre - som gjaldt i forbindelse med alarmtilstanden (Bereitschaftsstufe II), som var blevet indført den 4. maj - stod der, at der skulle indledes ødelæggelse af ikke nødvendige arkiver, depoter og lagre. Det betød at alle de genstande som man ikke skulle benytte i en eventuel kampsituation, og som man formodede at fjenden (de allierede) kunne udnytte til deres brug, skulle ødelægges. Ødelæggelsen skulle finde sted ifølge forskrifterne.

Her er et oversat eksempel på, hvordan instruktionen var for ødelæggelse af eksempelvis signalmateriel. Eksemplet er taget fra en håndbog for tyske signaltropper:

INSTRUKTIONER
I
ØDELÆGGELSE AF SIGNALMATERIEL

Efterfølgende skitserede fremgangsmåder til ødelæggelse af signalmateriel skulle i givet fald anvendes, hvis der var fare for at materiellet kunne falde i fjendens hænder. Ødelæggelsen skulle kun foretages efter ordre fra nærmeste foresatte.

1. **KNUS** kontrolorganer, kondensatorer, transformatorer, modstande, fatninger, klebrætter, stik m.m. ved hjælp af hammer, økse eller brækjern.
2. **HUG** kabler og ledninger over med økse eller bajonet.
3. **BRÆND** tekniske håndbøger, rapporter og skemaer, modstande, kondensatorer, transformatorer m.m. Overhæld - hvis muligt - med benzin, petroleum eller olie, eller benyt flammekastere eller brandbomber.
4. **BUK** chassiser, paneler og dækkasser.
5. **SPRÆNG** om nødvendigt delene ved benyttelse af skydevåben, håndgranater eller sprængstof.
6. **SKJUL** og spred de ødelagte dele i skyttegrave, granathuller eller lignende. Grav eventuelt delene ned, eller kast dem i vandløb eller søer.

Wehrmacht Nachrichtenführer Dänemark.

Alle arkiverne - også dem over undervisningsmaterialer - blev brændt. De eneste arkiver som slap, var dem som englænderne havde forlangt udleveret, eller som man selv skulle bruge i forbindelse med rømningen. De ting som ikke kunne brændes - dvs. våben, radioudstyr, sprængstof og håndvåben ammunition - blev knust, gravet ned i skoven eller smidt i Almindsø og Ørnsø. Denne "oprydning" tog det meste af dagen. Øjenvidner fortæller, at de tyske soldater under stor jubel eksempelvis øvede sig i at se hvem af dem der kunne plante en bajonet i midten af et af de træer der stod i vandkanten ved Ørnsø. Hvis bajonetten røg ved siden af og ud i vandet, så tog man da bare en ny fra dyngen.

Der blev også tændt en del farvede signalrøgbomber, der snart efter havde indhyllet hele Ørnsøvej i orange, blå og hvid røg. En trillebør med håndvåben ammunition blev kørt ned til vandkanten, og tyskerne brugte deres hjelme til at skovle patronerne ud i vandet. Da der ikke var flere patroner tilbage i trillebøren, røg hjelmene samme vej. En af tyskerne morede sig kosteligt med at skyde med et par signalpistoler. Forskelligt farvede lyskugler og faldskærmsblus nærmest regnede ned ude over søen. Nogle enkelte af de signalpatroner som soldaten affyrede, gav hverken røg eller lys fra sig. I stedet lød det nærmest som om det var et meget stort heksehyl, der blev fyret af.

Det var de såkaldte "Pfeifpatronen" (fløjtepatroner) der kun gav et meget kraftigt pift, i stedet for lyskugler, lys eller røg. Disse "Pfeifpatronen" var beregnet til brug som lydssignal i tåge, eller som advarselssignal ved angreb med krigsgasser.

Nogle håndgranater blev også kastet i søen. Få sekunder efter de var smidt ud sprang de, og vandet skød en 5-6 meter i vejret. I flere dage derefter lå der en stor mængde døde fisk i vandkanten. Tyskerne selv tog de største spise fisk, men flertallet fik lov til at ligge og rådne op, hvilket medførte en kvalmende sødlig stank i hele kvarteret i næsten en hel uge.

Den 9. maj. Natten mellem den 8. og 9. maj trådte den endelige tyske kapitulation i kraft, og derfor mødtes Lindemann i stabsbarakken på Silkeborg Bad, med Major F.R. Fisher af 1. St. Royal Dragoons ved middagstid den 9. maj. Ved mødet blev de nærmere regler for den tyske rømning af Danmark aftalt. Mødet var mere eller mindre en gentagelse af mødet den 5. maj i København, dog var der den forskel, at der denne gang også deltog repræsentanter for den danske hær. Det drejede sig om adjutanten til den om morgenen nyudnævnte chef for Jysk-fynske Kommando General Vagn Bennike, Kaptajn J.V. Helk, generalstabsofficererne Kaptajn E. Kragh og Kaptajn J.M. Malling. De danske ledsagere blev af tyskerne betragtet som ledsagere til Major Fisher, og tyskerne ønskede kun at samarbejde med danskerne gennem ham. Der blev derfor heller ikke - som vanligt - oprettet en forbindelsesstab mellem AOK Lindemann og General Vagn Bennike.

Fra tysk side deltog Oberbefehlshaber Generaloberst G. Lindemann, Chef des Generalstabes Generalmajor H. Reinhardt, Ia, Oberstleutnant G. Toepke og en anden højtstående tysk Stabsofficer, sandsynligvis Kommandeur für Marchüberwachung, Oberst Hermann.

Mødet fandt sted i en atmosfære af professionel optræden, men med en kølig distance som var kendetegnene for næsten alle de forhandlinger der i de dage fandt sted mellem englænderne og tyskerne. Englænderne medbragte et dokument om den videre rømning, og dette dokument blev gennemgået punkt for punkt. Efter ca. 35 min. kunne mødet hæves.

Under mødet blev et stor Danmarkskort på den ene væg brugt til at udpege forskellige opsamlingspunkter. Med et slet skjult grin, og et lidt muntert glimt i øjet, pegede Lindemann pludselig på et område af Nordvestjylland, og udbrød muntert: "*Her har jeg en hel russisk division, og hvis danskerne har lyst, må de hellere end gerne beholde dem. Men kun hvis de har lyst.*". Fisher kunne heller ikke holde grinet tilbage, og udbrød at der forhåbentligt var ved at blive gjort en ende på den sag i dette øjeblik, men mere herom senere. Lindemann var heller ikke helt tryk ved at al den kvindelige personel også selv skulle gå til opsamlingsområdet i nordtyskland, sammen med de almindelige soldater. Kvinderne var ikke vant til at skulle gå så langt, men på det felt var Fisher urokkelig. Kvinderne skulle selv gå derned, og derved blev det. Til slut i mødet nævnte Lindemann, at han selv formodede at der var ca. fire uger tilbage af rømningen før denne var fuldført. Og dette var Major Fisher yderst tilfreds med.

Da Fisher bedte Lindemann sende kopier af kort over stillinger og minefelter til den nyudnævnte General Bennike, spurgte Lindemann - naturligvis ganske uforstående - hvem denne omtalte Bennike var. Da han var blevet oplyst om det, fortalte han at disse kort allerede var sendt til Dewing, og at han ikke så nogen grund til at udvide samarbejdet med andre end englænderne.

Dette argument bøjede Major Fisher sig for. Mødet afslørede også overfor tyskerne, at der måtte være flere problemer i koordineringen mellem Dewing og Fisher, da flere af punkterne i dokumentet allerede var blevet afklaret i det første møde den 5. maj med Dewing. Og da det blev påpeget af Lindemann, måtte Fisher indrømme at det måtte da vist være tilfældet.

Der blev i flere aviser og bøger i efterkrigstiden nævnt, at det først var ved dette møde den 9. maj at Lindemann endeligt overgav sig. Det passer ikke. Lindemann havde faktisk ikke grund til at overgive sig i egentlig forstand, da det allerede skete den 4. maj da OKW overgav værnemagten til englænderne. Lindemann parerede bare ordre, og det var derfor ikke nødvendigt at overgive sig, da det faktisk allerede var sket i kraft af OKWs underskrivelse af Kapitulationsdokumentet. Desuden blev den danske rolle ved dette møde den 9. maj fremhævet som betydeligt mere aktivt - specielt i aviserne - end den virkelig var. De danske officerer var kun bisiddere ved mødet, og ikke andet.



Den 27-årige engelske major Francis Fischer til højre. Fischer flyttede efter krigen til Canada, hvor han kort efter omkom sammen med sine to sønner i en sejlsports ulykke. Foto: SLA

Indkaldelsen til mødet som Lindemann modtog, måtte åbenbart have gjort ham urolig, for han skrev følgende afskedsbrev til sin kone. Brevet kan lede tanken hen på, at han havde til sinde at tage livet af sig. Brevet er på næste side oversat til dansk:

*”Min allerkæreste Maria
Min kære lille ”Struppi”*

Når du får dette brev, så er jeg ikke i live mere. De allierede har forlangt at få mig udleveret. Det er for mig, som tysk officer, uudholdeligt. Jeg har altid ført krig i ridderligste form, og har aldrig gjort mig skyldig i en forbrydelse.

Nu er det tid til at tage afsked med hinanden. Ved du hvor gerne jeg havde taget dig i mine arme, og kysset dine højtelskede læber. Skæbnen bestemte det anderledes.

Jeg elskede dig varmt og inderligt. Jeg takker dig for al din kærlighed og omsorg. Du har gjort den svære tid efter min afløsning lettere, dagene og ugerne sammen med dig i Bad Gastein og Salzburg var vidunderlige. De svære måneder i Kaiserslautern, som du trofast har stået igennem ved min side, har knyttet os tættere sammen, ligesom mange skønne år.

Jeg havde håbet, at vi efter slutningen af krigen skulle have haft mange skønne og lykkelige år sammen. Det havde du ærligt og hæderligt fortjent. Sådan skulle det ikke være og måske var det forkert, at jeg giftede mig med dig.

Derfor beder jeg dig, ikke også frivilligt at tage dit liv, men brug alle dine kræfter i genopbygningen af vores hårdtprøvede fædreland.

Vær god ved mine børn og børnebørn, og bevar et godt minde om mig.

Gud beskytte dig livet igennem.

I mine tanker, tager jeg dig endnu engang i mine arme og kysser dine højtelskede læber.

Din til døden dig tro

Georg”

Det. St. Nr. 9. 5. 45

Første side af originalbrevet.
Dok: RA

Mein jungeliebte Maria!
Mein Lieber, Mein Herz!

Mein aller liebster Brief an dich, so
wie ich dich immer und immer
den Gedanken haben meine Zeit
schon immer. Ich ist die mich alle
schöne Augen und immer Ich dich
in der besten Form der Zeit und
wie ich immer und immer Ich dich
sich.
Ich dich wie immer und immer
sich. Ich dich wie immer und immer
den Gedanken haben meine Zeit
schon immer. Ich ist die mich alle
schöne Augen und immer Ich dich
in der besten Form der Zeit und
wie ich immer und immer Ich dich
sich.
Ich dich wie immer und immer
sich. Ich dich wie immer und immer
den Gedanken haben meine Zeit
schon immer. Ich ist die mich alle
schöne Augen und immer Ich dich
in der besten Form der Zeit und
wie ich immer und immer Ich dich
sich.

På forsiden af konvolutten var skrevet hjemadressen, samt påskriften: ”Skal først udleveres efter min død.”

Lindemanns skrivebord med hans
sabel, den 6. juni 1945. På borde
lå hans afskedsbrev til konen.

Foto SLA



Den 6. juni listede den danske efterretningsmand F.G. Tillish sig ind på Lindemanns kontor og "organiserede" flere effekter - deriblandt også Lindemanns brev, som lå frit fremme på hans skrivebord. Lindemann havde nok formodet, at han ikke ville vende hjem i live fra sit krigsfangskab. George Lindemann døde af alderdom den 25. september 1963 i Freudenstadt, Schwarzwald, i en alder af 79 år.

Som tidligere nævnt, ville Lindemann gerne af med den russiske division som lå i Nordvestjylland. Der var sket det, at samtidig med at mødet fandt sted den 9. maj, var der alvorlige problemer i Ulfborg-Vemb området, med enheder fra den russiske Russ.Brig.599, som var udstationeret der. Russerne - som kæmpede på tysk side - var nervøse for hvad der nu skulle ske efter kapitulationen, og om de eventuelt blev udleveret til russerne. Russerne havde fået marchordre sydpå, men de vidste ikke hvad deres fremtid ville bringe dem, og ville derfor ikke forlade Danmark. Det har senere vist sig, at deres bekymringer var særdeles velbegrundede. Alle uden undtagelse blev senere overgivet til russerne - og henrettet.

Ved episoden i Ulfborg-Vemb blev der skudt et par tyske officerer, og stemningen var på kogepunktet. Engelske enheder fra Århus blev sendt til området for at lægge en dæmper på situationen. Det samme blev en større styrke fra den tyske 233 Panzer Division.

Silkeborg, d. 9 Maj 1945.

Dette brev giver et tydeligt indtryk af hvor mange mænd der egentlig ankom som forstærkning til Silkeborg Bad, natten mellem den 5/6. maj 1945 fra den tyske 233 Pz. Div. (ER) Dok: SLA

Til Byledelsen i

Kl. 4 pr. 9/5 afgaar fra Silkeborg Bad under Eskorte af Frihedskæmperne, her, et tysk Panserkompagni og 1 Kompagni motoriseret Infanteri, som skal til Vemb ved Holstebro og afvæbne russiske Tropper. Det drejer sig om ca. 40 Vogne og ca. 500 til 550 Mand. Farten er 30 km. i Timen. Frihedskæmpernes Vogn vil køre 100 m. forud for de tyske Vogne og kun ledsage disse til Holstebro. Ruten er : Silkeborg - Herning - Holstebro. I Henhold til Aftale pr. Telefon skal Understationerne ved Hovedvejen, der passerer, være underrettet. Ovenstående i Henhold til mundtlig Aftale 9 Maj Kl. 1 - 2 med Byledelsen i Silkeborg og Major Müller, Silkeborg Bad.

Byledelsen i Silkeborg.

Modstandsbevægelsen i Silkeborg noterede i dagsrapporten at der kl. 11.55 blev ringet ind til byledelsens kontor fra kontrolposten på Herningvej. Der blev meddelt at 4 engelske panservogne havde passeret Silkeborg, på vej mod Herning for fuldt drøn kl. 11.20. Modstandsbevægelsen i Tjørring havde også noteret sig, at ingen tyske køretøjer måtte køre nordover. Ved en vagtpost på hovedvejen mellem Herning og Holstebro observerede de ved middagstid, at en tysk militærvogn nærmede sig fra syd. Mens den ene vagtpost gik i stilling bag sit maskingevær, stillede den anden

sig midt på vejen og beordrede bilen til standsning. Vagten forlangte højlydt at se de tyske officerers "Ausweis". Det viste sig, at der i bilen var en chauffør og tre højtstående officerer. Den officer der havde mest sildesalat på brystet, spurgte bryskt modstandsmanden om hvilken beføjelse han havde til at standse dem. En af de andre forklarede - vistnok uden at der egentlig var dækning for det - at ordren kom fra Montgomery selv! Og at modstandsfolkene handlede på feltmarskallens vegne. Uden at officeren vist var helt overbevist, fandt han et stykke papir frem, hvorpå der stod at de tyske officerer havde tilladelse til at køre til Thy, for at bringe orden i tilstandene med de oprørske tropper deroppe, samt sørge for at de kom ud af landet hurtigst muligt. Skrivelsen var underskrevet af ingen ringere end General Dewing. Modstandsfolkene måtte så lidt modstræbende give tyskerne lov til at køre videre. Modstandsfolkene var for øvrigt også overbeviste om, at det var selveste Generaloberst Lindemann selv de havde stoppet.

Når man læser de mange bøger og aviser der omhandler besættelsen og dagene derefter, lod den vildfarelse til at være ganske udbredt. Hvis Lindemann skulle have nået at være alle de steder han var blevet set i dagene efter befrielsen, så skulle han have haft mindst to dobbeltgængere. Lindemann forlod ikke på noget tidspunkt hovedkvarteret på Silkeborg Bad, mellem den 4. maj og den 6. juni 1945.

Der var i disse glade maj dage god grobund for diverse rygter om hovedkvarteret. Specielt var flere danske journalister gode til at fortælle om, hvad de vidste der med sikkerhed forgik bag det lukkede pigtrådshegn omkring Silkeborg Bad. I Information blev der bragt en artikel om en amerikansk obersts besøg hos Lindemann. Obersten fortalte til Informations journalist, at Lindemann boede i en enorm underjordisk fæstning, hvortil der kun var adgang igennem en serie store automatiske jernporte. Disse jernporte blev lukket automatisk bag en, når man passerede igennem. Desuden blev han bevogtet under hele besøget ved Lindemann af svært bevæbnede soldater, med halvvilde schæferhunde.

Årsagen til oberstens besøg var, at han personligt skulle beslaglægge en yderst kraftig radiosender hvor Lindemann selv igennem de sidste par dage, skulle have propageret kraftigt for det tyske riges genopståen. Denne sender skulle have været hørt af mange Silkeborgensere i befrielsesdagene, og der var flere af dem som personligt havde kontaktet det allierede hovedkvarter om sagen. Obersten havde desuden personligt hørt fra Lindemanns stabschef - Generalmajor H. Reinhardt - at tyskerne i de sidste dage før befrielsen havde været totalt afskåret rent kommunikationsmæssigt, og at de kun havde kunnet høre engelsk radio. En særdeles spændende historie, som dog skal tages med et stort gran salt.



Lindemann var øverstkommanderende for Heeresgruppe Nord på Østfronten før han ankom til Danmark. Her uddeler han medaljer til tyske soldater i efteråret 1944. Foto. SB

En anden avis vidste med sikkerhed, at grunden til at Lindemann ikke endnu havde overgivet sig var, at han fra sit hovedkvarter i Jylland forberedte et tysk væbnet udbrud mod grænsen!

Silkeborg Venstreblad vidste at Lindemann havde et stort firemotorers transportfly stående klargjort dag og nat på Fliogerhorst Grove, og at Lindemann - når den tid kom - ville flygte med flyet tilbage til Tyskland, så han undgik at blive taget til fange af de allierede.

Den 12. maj var der blevet bedre styr på rømningen, og ca. 1/3 del af personellet på Badet blev hjemsendt. På forespørgsel fra modstandsbevægelsen, meddelte den tyske Oberleutnant Esche fra kvartermesterafdelingen, at der var 1227 tyske soldater tilbage i byen. Af dem var de 850 officerselever. Desuden befandt der sig 855 sårede på lazaretterne, og 2200 tyske flygtninge fordelt på byens skoler.

Den 14. maj blev det endeligt - efter utallige klager - forbudt de tyske soldater at synge i gaderne når de marcherede hjemad.

Den 16. maj var der i flere af Silkeborgs aviser tale om, at så snart Lindemann gav lov, skulle de ca. 3000 tyske flygtninge fra byen ud på Silkeborg Bad. Sundhedstilstanden blandt flygtningene var yderst dårlig. Der døde gennemsnitlig 5-6 flygtninge dagligt i Silkeborg by, og i Jyllands Posten spekulerede man på, om det var fordi man nu spiste for meget, eftersom man havde sultet i årevis i Tyskland! Kredslægen aflagde besøg i flere af de bygninger som husede de tyske flygtninge, og i de fleste tilfælde noterede han sig at det var så som så med hygiejnen, og at man mange steder havde stuvet for mange sammen på alt for lidt plads. Der var ingen toiletpapir, og der blev derfor brugt alt muligt forskelligt, som desværre også stoppede toiletterne til. Så de fleste af flygtningene forrettede deres nødtørft i skabe og bag det nærmeste hushjørne. Kredslægen var alvorligt bange for at der skulle udbrude tyfus epidemi, som eventuelt ville brede sig til resten af befolkningen i Silkeborg by.

På Chr. 8 vej, omtrent ud for Falck stationen, lød der kl. 23.05 en 5-6 skud. Der lød en del høje klageråb, og da Falck ankom til stedet fandt de en tysk underofficer der var hårdt såret af et skud i maven. Han blev ført til et af de tyske lazaretter, hvor han dagen efter afgik ved døden. Der blev spekuleret i aviserne over, om det muligvis var et internt tysk opgør. Samme dag forlod endnu en del af mandskabet på Silkeborg Bad området.

Den 17. maj om eftermiddagen blev Byledelsen orienteret af tyskerne om, at en benzindrevet Opel Super Six personbil var blevet fundet forladt på Ørnsøvej ved hovedvagten til Silkeborg Bad. Bilen havde påkørt og knækket en telefonmast, og da bilen figurerede på listen over køretøjer som måtte få benzin udleveret af modstandsbevægelsen, blev Byledelsen kontaktet. Personen som havde ført bilen, blev senere på dagen fundet i temmelig påvirket tilstand på sin bopæl. Og da det viste sig at personen alligevel ikke havde officiel berettigelse til at få udleveret benzin, blev personen afleveret til politiet.

Tidligt om aftenen var der godt gang i stemningen hos den enhed af 233 Pz.Div. som stadigvæk holdt opmarcheret ved hovedvagten på Ørnsøvej. Der blev afholdt væddeløb med de tyske biler og motorcykler på Ørnsøvej, og et par pansrede halvbæltevogne tog ved 20-tiden på en rekognosceringstur rundt i sydbyen. Senere på aftenen blev der med regelmæssige mellemrum både skudt og smidt med håndgranater ved garagerne på Ørnsøvej.

Modstandsbevægelsen havde kort efter befrielsen oprettet en kontrolpost ved viadukten på Skovvangsvej. På et tidspunkt kørte tyskerne en pansret mandskabsvogn helt op foran posten. De tog ladegreb på maskingeværerne, og pegede på de modstandsfolk som bemandede posten. Da tyskerne åbenbart ikke mente at det var nok, smed de også et par håndgranater ind i posten, dog uden at afsikre dem først. Modstandsfolkene havde allerede på det tidspunkt ringet til Byledelsen, og i tydelige vendinger gjort det klart at de meget gerne ville se nogle forstærkninger dreje om hjørnet - jo før jo bedre! Da de to håndgranater få minutter senere blev smidt ind i posten, valgte

modstandsfolkene klogt at fortrække ind mod byen. På vej derind blev de mødt af den forstærkning som by ledelsen havde sendt derud.

På det tidspunkt var den megen uro blevet for meget for Byledelsen, og en deling fra modstandsbevægelsens udrykningshold blev sendt ud til Silkeborg Bad for at dæmpe gemytterne. Mandskabet ved panservognen blev i tydelige vendinger bedt om at dæmpe sig. Senere på aftenen skød tyskerne en enkelt gang mod den gruppe modstandsfolk, som nu havde taget opstilling ved viadukten ud for posten ved Skovvangsvej. Ingen blev ramt, men resten af natten var situationen i området temmelig spændt.

Det var ikke bare omkring Silkeborg Bad at situationen var spændt. De tyske marinere ved Svejlbæk Færgegaard var også ude på ballade, og der blev også her affyret flere skud og smidt enkelte håndgranater. Flere beboerne følte sig stærkt truede, og ringede i flere omgange til by ledelsen. En enkelt nabo til Færgegaarden fik sin badebro demonteret, da nogle fulde tyskere pludselig fik lyst til at bygge en tømmerflåde.

Rapport

Dato / Kl.

Ang.: Udrykning til Silkeborgbad.

Kl. 23,35 Udrykning for at rapportere, hvad Tyskerne foretog sig, da der var rettet forskellige Henvendelser desangaaende. (Det bemærkes, at der var en Del Fest og Spektakkel. Porcelæn el. lign. knustes. Raketter faldt i Ørnø paa Tage og lign. Steder). Henvendte os til Vagten og bad om Ro. Det afvistes paa en temmelig provokerende Maade. Vi saa 2 Baade forlade Badet med Kurs mod Lyebro-6 Mand tog ud for at undersøge Sagen. Da en af Baadene kom ind under Land blev den raabt an. Den fjernede sig igen. Der blev skudt nogle Varselskud. Baaden indeholdt en Dansker og en Tysker (Civil.). Sidstnevnte bar Pistol, der beslaglagdes. Begge førtes til Hovedkv. og blev herfra løsladt. Det bemærkes, at Beboerne i Ørnø var meget forterrede over Tyskernes Opførsel.

Delingsfører IKomp. 4. DELING.

Johs. Jonien.

Udateret rapport fra modstandsbevægelsens arkiv. (R) Dok: SLA

Grunden til uroen var måske at der tidligere på aftenen var en episode ved en af modstandsbevægelsens kontrolposter. En tysk bil var blevet beskudt på Viborg broen, fordi den nægtede at standse ved kontrolposten. Bilens baghjul blev ramt, og to af de tre tyskere der var i bilen blev lettere såret af flyvende glassplinter. Alle tre tyskere var lidt mere beduggede end godt var. Samtidig burde man notere sig nedskydningen af den tyske underofficer dagen i forvejen. Næsten samtidigt med at disse episoder fandt sted, var der et stort Grundlovs- og folkemøde i Indelukket. Midt under dette møde måtte by ledelsen indkalde alle tilstedeværende politi-, militær- og modstandsfolk. De blev alle bedt om at møde på deres poster hurtigst muligt, da man frygtede at en større konfrontation med tyskerne var undervejs. Episoderne afstedkom at der blev holdt et møde dagen efter

mellem by ledelsen og tyskerne. Ved mødet blev følgende retningslinier vedtaget:

1. Tyske soldater i kurer tjeneste til fods eller i vogn, havde ret til at færdes med våben når de var i besiddelse af en passerseddel, udstedt på dansk og tysk og underskrevet af en tysk officer.
2. Tyske soldater der blev truffet med våben uden passerseddel skulle arresteres, og overgives til den tyske værnemagt, tillige med våben.

3. Tyske flygtninge måtte ikke færdes uden for deres opholdssted, samt gøre indkøb i forretningerne.
4. Om søndagen kunne der gives særlig tilladelse for flygtninge til at færdes samlet til og fra gudstjeneste.
5. Når enkelte tyske vogne skulle køre sydpå, skulle de ledsages herfra af modstandsfolk til nærmeste by.

Den 1. juni forlod den enhed af 233 Pz.Div. - som havde holdt vagt ved hovedvagten siden den 6. maj - Badet, og kørte sydpå. De efterlod deres pansrede halvbæltevogne på parkeringspladsen ved hovedvagten.

Den 4. juni fandt nogle børn under leg flere håndgranater, detonatorer, mortargranater og patroner m.m. ved de tyske garager på Ørnsøvej. Modstandsbevægelsen rykkede hurtigt ud, og fik sagerne fjernet inden de kunne gøre skade. Den 5. juni om aftenen holdt de sidste medlemmer af staben - ca. 200 mænd og kvinder - en afskedsfest i kasino.



Lindemann med hans oppasser. Billedet er taget før hans ankomst til Danmark. Foto. SB

Ved mødet med major Fisher den 9. maj, blev det aftalt at rømningen af Danmark - for hovedpartens vedkommende - ville være gennemført inden for fire uger fra mødedatoen. Derfor udsendte SHAEF den 4. juni en 27-punkts ordre. Denne forholdsordre kunne betragtes som *"Befehl Nr. 4 für die Räumung Dänemark"*, om den videre rømning af Danmark. Det fremgik af ordren, at der fra engelsk side ikke længere blev opereret med en central tysk overordnet myndighed (AOK Lindemann). Ordren skulle træde i kraft den 6. juni kl. 8.00. Tidspunktet for ordrens ikrafttræden berammede også tidspunktet for hvornår AOK Lindemann officielt blev nedlagt.

Den 6. juni. Den 5. juni bad englænderne via distriktschef C.C. Larsen i Århus, by ledelsen i Silkeborg om at sende en mand til Århus, for at aftale nærmere om modstandsbevægelsens deltagelse i aktionen mod Silkeborg Bad. Kaptajnløjtnant Sylvan

Lund - som på det tidspunkt var den militære leder i Silkeborg - mødte kl. 17.30 til aftalt tid hos Region II's hovedkvarter i Århus. Derefter kørte de til det engelske hovedkvarter på Hotel Ritz,

hvor major Fisher orienterede kaptajnløjtnant Lund om modstandsbevægelsens rolle i den engelske aktion mod Badet. Modstandsfolkene skulle deltage i afspærringen og bevogtningen af Badet, mens englænderne skulle indfange og afhøre de tilstede-værende tyskere.

Modstandsbevægelsen blev bedt om at stille med ca. 40 modstandsfolk på Hårupbakken og de skulle alle skal være bevæbnet med maskinpistoler. De skulle være tilstede og klar den 6. juni kl. 02.00 om morgenen. Modstandsfolkene skulle medbringe våben, ammunition og forplejning til 24 timers forbrug. Efter mødet kørte de kl. 19.00 fra Århus i fire halvbæltevogne, og to mindre opklaringsvogne. Vognene kørte i stilling i skovkanten ved Hårup bakken, og en af opklaringsvognene kørte derefter Kaptajnløjtnant Lund tilbage til Silkeborg. Der blev nu afholdt et møde i modstandsfolkernes hovedkvarter, og de enkelte detaljer blev nærmere aftalt.

Kl. 01.00 samledes modstandsfolkene ved blokkene på Århusvej, og de marcherede under ledelse af kaptajnløjtnant Lund ud til Hårup bakken, hvor de - efter en grundig instruktion af englænderne - blev kommanderet op i de engelske halvbæltevogne.

Englænderne - under ledelse af Major Stevenson - bad til sidst alle synkronisere deres ure, og gøre klar til at køre til Silkeborg Bad. Man skulle køre ind af to indgange på samme tid for at overraske tyskerne, og derved forhindre eventuel uro. En halvbæltevogn og en opklaringsvogn skulle køre ind af hovedvagtten. Resten skulle køre ad vejen bag om Almindsø, og ind af den sydlige indgang. Vognene kørte ud til Badet, og holdt klar ca. 200 m. fra indgangen.

Præcis på det aftalte klokkeslæt kørte de ind gennem bommene for fuld fart. De tyske vagter ved den sydlige indgang skød varselsskud, men det havde ingen effekt. Major Stevenson kørte direkte til Lindemanns barak. Undervejs traf de Lindemann med et par stabsofficerer i parken. Lindemann blev oplyst om at han nu kunne betragte sig som allieret krigsfange, med ordene: *"Herr Generaloberst. Sie können Sich hiermit als alliierte Kriegsgefangner betrachten."* (oversat til dansk: Hr. Generaloberst. De kan nu betragte dem som allieret krigsfange). Derefter blev Lindemann ført ind i stabsbarakken, mens resten af mandskabet på Badet blev beordret til at gøre klar til afgang. Lindemann blev af englænderne bedt om at klæde om, og tage en medbragt officersuniform, kun med distinktioner, på i stedet. Det skete til stor fornøjelse for de få modstandsfolk som fik lov til at kigge på fra en sidegang. Derefter blev han ført ud i en ventende bil, som først kørte til Hotel Ritz i Århus, og derefter samme dag til Kastellet i København. Der var rygter om at Lindemann under turen til København blev lukket inde i et aflåst skab ombord på en af Storebæltsfærgerne, samt at - da han ankom til København - skulle være blevet gennembanket.

Jeg har haft lejlighed til i 1995 at tale med den engelske chauffør - Lieutenant Phipps - der kørte Lindemann til København. Og han erindrer ikke at der skete noget som helst usædvanligt under transporten. De to, og en engelsk maskinpistolbevæbnet vagt, var alene i bilen, og de eneste sikkerhedsforanstaltninger der blev foretaget ombord på færgen, var at Lindemann blev ført ned i en kahyt, og døren dertil blev låst af. Phipps stod derefter selv vagt udenfor kahytten under hele overfarten. Det eneste specielle han husker var at Lindemann var meget tavs, og at de danskere der var med den samme færgen var noget nysgerrige. Chaufføren havde ordre til at han og vagten - eventuelt med våbenmagt - skulle forhindre at Lindemann led nogen form for overlast.



Lindemann føres ud til den ventende bil. Lieutenant Phipps står yderst til højre.

Foto: SLA



Lindemann kort efter ankomsten til Kastellet.

Foto: FM

På Badet blev alle tyskerne nu kommanderet op af Skovvangsvej og ned i lergravnen ved Ørnsø Sidevej. Ved Ørnsø Sidevej var der i 1944 blevet opført en stor hestestald af tyskerne til de arbejds- og køreheste der var tilknyttet Silkeborg Bad. Ved siden af hestestalden lå Edmund Jørgensens villa, og den blev for denne formiddags vedkommende indrettet til forhørslokale for englænderne.

Tyskerne blev delt op i tre grupper: De menige, officererne og det kvindelige personel. En for en blev de kaldt frem, og blev beordret til at smide deres våben i en dyng. Derefter blev de visiteret grundigt, og fik konfiskeret de danske penge de eventuelt havde. Pengene blev lagt i en pengekasse, som englænderne havde medbragt. En af soldaterne var IVz (Stabszahlmeister mit Rechnungsstelle und Feldkasse). Den tyske feltkasse ved hovedkvarteret indeholdt til alles overraskelse den store sum af 12.004.036,29 kr.

Englænderne tog behørigt imod beløbet.

Den tyske kassefører bad derefter for god ordens skyld, om en kvittering for afleveringen af det store beløb



Det menige mandskab samlet i lergraven på Ørnsø sidevej, den 6. juni 1945.

Foto SLA

En anden af soldaterne var i besiddelse af såkaldte "dum-dum" patroner (patroner hvor spidsen på projektilet er savet eller filet af, for at give et større sår når det rammer målet). Disse projektiler måtte kun anvendes til jagt, og var ifølge Geneverkonventionen forbudt at bruge i

krig. Englænderne blev noget oprørte over denne opdagelse, og den formastelige blev smidt i en af de skydestillinger der var ved indkørslen til stalden. Der fik han lov at blive stående resten af dagen, og de engelske soldater fik flere gange lyst til lige præcist at lade vandet i netop det skyttehul!



Indehaveren af dum-dum patronerne i skyttehullet.

Foto: SLA

Officererne blev behandlet lidt anderledes. De blev en af gangen ført ind i stuen i Edmund Jørgensens hus, hvor de afleverede deres pistol (hvis de havde en). Derefter blev de forhørt af først englænderne, og derefter danske kriminalpolitifolk fra København. Formålet med afhøringen var, at afklare om nogle af officererne havde haft forbindelse med Shalburgkorpset, HIPO eller Gestapo, eller om nogle af disse typer havde været på, eller gemt sig på Badet. Danforce (soldater fra den Danske Brigade) var nu også ankommet til Badet. De blev sat

på lige fod med modstandsfolkene, til bevogtningen af området.

De fleste af de tyske soldater var glade for situationen. For nu var der endelig udsigt til at de kunne komme hjem til familien. Andre var tydeligt knækkede for alvor. Imens englænderne var beskæftigede med afhøringer, benyttede nogle af danskerne tiden til et regulært plyndringstogt i barakkerne. En dansk efterretningsofficer, F.G. Tillish, som tidligere havde besøgt Badet, forsøgte nu at finde noget brugbart efterretningsmateriale. Det var dog meget svært, da de fleste af kontorerne nu var tømt for interessante sager.



Engelske halvbelte-
vogne med de afleve-
rede håndvåben i for-
grunden.

Foto SLA

Han lagde dog
mærke til et par
danskere som var
travlt beskæftigede
med at fylde en
kuffert med sølv-
bestik i kasinoet.
Med en bemærk-
ning om, at det der
vist ikke var deres,

fik han bare besked om at holde sin kæft og skrubbe ud. En af de tyske officerer, som var blevet bedt om at hente sin tjenestepistol på sit værelse, ser også flere danskere med lommerne fulde. Og nogle af englænderne var ved at fylde en lastbil med møbler og andet godt. Da han gjorde opmærksom på at den radio som stod øverst på læsset var hans, afleverede en af englænderne den til ham med et grin og et "Sorry Sir". En journalist fra Silkeborg Avis deltog også i aktionen, og lavede en fyldig artikel med billeder til dagens avis. Han var således den første journalist der fik lov til at besøge Silkeborg Bad efter krigen.

Tyskerne blev efter endt afhøring bedt om at stille op på række og geled. Ved 18-tiden blev de så sendt af sted. Deres navne blev råbt op af Kaptajn Helck, Region 2 Århus, og efterhånden som tyskerne blev råbt op, blev de sendt op i lastbilerne. Ved 18.30-tiden var man endelig klar til afgang, og den lange kortege blev sendt af sted med en eskorte af engelske halvbeltevogne.



Silkeborgensiske modstandsfolk ved hovedvagten. Læg mærke til hvordan bommen er blevet nødtørftigt repareret efter englændernes "gennembrud".

Foto: SLA

Næsten alle de tyske soldater i hovedkvarteret var nu sendt til opsamlingsområdet i Nordtyskland, bortset fra et hold på femten mand under ledelse af Oberstleutnant Toepke. Dette hold viste englænderne rundt i området, og det var først dagen efter at den sidste tyske soldat forlod Silkeborg Bad. Oberstløjtnant Toepke erklærede således den 7. juni kl. 11.00 det tyske hovedkvarters funktion for ophørt, og overdrog dermed

ansvaret til den engelske major Fishers næstkommanderende, kaptajn Withworth. Ifølge et dansk

øjensvidne skulle Toepke - kort før han steg ind i den lastbil, der skulle føre de sidste 15 tyskere sydover - have overrakt den engelske kaptajn det tyske flag, som hver dag gennem 2½ år havde vejret på flagstangen ved hovedvagtten, med ordene: ”Nu kan du så bruge denne klud til hvad du har lyst til”. Lidt senere samme dag kl. 11.30, overdrog kaptajn Withworth Silkeborg Bad til Byledelsen, repræsenteret ved kaptajnløjtnant Sylvan Lund.

Oberstløjtnant Günter Toepke var under krigen Ia i staben hos von Hanneken og Lindemann. Efter den 6. juni blev han leder af Minenkommando Dänemark, som senere blev omdøbt til ”Dienstgruppe Dänemark”. Dienstgruppe Dänemark kunne bedst betegnes som en oprydningsgruppe, som først og fremmest skulle fjerne de mange landminer som var blevet udlagt under krigen. Oberstløjtnant Toepke blev, som chef for Dienstgruppe Dänemark i årene efter krigen, indblandet i en større smugleraffære, hvorunder det lykkedes ham bl.a. at smugle flere førende tyske videnskabsmænd af den såkaldte ”Flugtrute Nord” gennem Danmark til Argentina. Smugleraffæren var også kendt som ”Pas-affæren”. Toepke brugte også sammen med nogle danske officerer sin stilling til at smugle tyske flygtninge hjem til Tyskland, udenom de allieredes kontrol.

Nyere undersøgelser tyder på, at den danske efterretningstjeneste var dybt involveret i affæren. Det er en særdeles spændende historie, og den kan læses i bogen: ”Flugtrute Nord”, af Harly Foged og Henrik Krüger.

Et lille eksempel på hvor godt samarbejdet var, er at en dansk efterretningschef på eget initiativ - og som tak for hjælpen - fik de møbler som Toepke havde haft på sit kontor på Silkeborg Bad under krigen afhentet og bragt hjem til Toepkes hus i Tyskland.

De første journalisters besøg efter krigen.

Den 9. juni meddelte Nationaltidende følgende:

Den øverstkommanderende over de tyske tropper i Danmark, General Lindemann, blev i går ført ud af landet. Kl. 15.30 rejste han under engelsk bevogtning fra Kastrup lufthavn i en Douglas-Dakota maskine, hvis mål var det engelske hovedkvarter i Bruxelles.

Modstandsfolk bevogtede nu området indtil den 13. juni kl. 12.00, hvor 30 danske soldater fra 3. feltartilleriregiments 7. afdeling overtog bevogtningen. Soldaterne skulle midlertidigt sove i de telte de havde lånt af Silkeborgs spejdere. Man anså på det tidspunkt endnu de forladte tyske barakker for at være for uhumske til beboelse. Soldaterforlægningen fandt sted på parkeringspladsen ved siden af hovedvagtten. Det eneste som endnu var under engelsk kontrol, var den store R691 radiobunker i Arnakke.



Den 11. maj 1948. Fra venstre, den tidligere rigsbefuldmægtigede (Gesandt von Renthe-Fink), en dansk kriminalbetjent, og yderst til højre Lindemann. De tre er her fotograferet i Kastrup lufthavn, kort før hjemrejsen til Tyskland. De to var i Danmark i forbindelse med en omfattende politiundersøgelse i forbindelse med krigsretssagerne efter krigen.

Foto. FM



Lindemann og von Renthe-Fink i ruteflyet kort før afgang. Foto FM

Omkring dagene den 12-14. juni dukkede der flere store artikler op i de landsdækkende blade om hovedkvarteret på Silkeborg Bad. Artiklernes sammensætning tydede på, at det drejede sig om at i alt to - måske tre - journalister havde skrevet dem. Disse artikler dannede mange år efter stadigvæk grobund for mange af de rygter der var og er om Silkeborg Bad.

Hvis man læser artiklerne grundigt og sier de mere personlige filosofiske meninger fra, får man

et glimrende billede af, hvordan bunkers, kontorbaracker og bygninger så ud ved krigsafslutningen. Alle artikler nævner at der i de fleste af bygningerne og barakkerne var et ufatteligt svineri. Alle skuffer og skabe var blevet tømt ud på gulvet, desuden var der et utal af tomme spiritusflasker.

Jeg har talt med flere, både englændere, tyskere og modstandsfolk, og som alle var inde på Badet den 6. juni. De siger samstemmende, at de ikke så noget til noget svineri før sidst på dagen.

I løbet af dagen den 6. juni gik både modstandsfolk, Danforce soldater og englændere på plyndringstogt i de forladte bygninger, og der er ingen tvivl om at det rod og svineri som senere mødte disse journalister, stammede netop fra dette plyndringstogt.

En anden ting, som man ikke kan lade være med at bemærke, er at jo længere væk Silkeborg artiklen kommer fra, jo mere fantastisk bliver beretningen. Se eks. udraget fra Nationaltidende og Aarhus Stiftstidende. Hertil vil jeg lige bemærke at samme journalist - Rolf Haugstrup - skrev artiklerne i både Silkeborg Social-Demokrat, Aarhus Stiftstidende og Nationaltidende, og at alle disse artikler i særdeles malende vendinger beskrev de tyske forlægninger.

Jeg har valgt at bringe følgende direkte uddrag fra artiklerne:

Silkeborg Avis:

Grelle modsætninger præger Silkeborg Bad.

- Ved Indkørslen har Frihedskæmperne anbragt en halmudstoppet tysk Uniform, siddende paa en Stol, med Gasmasker, hjelme og svære støvler, ølflaske i hånden og gevær under armen – kort derfra holder fem panservogne i den sædvanlige "tyskergule" farve...

- Nogle af træerne er kunstige, deres løv er et net med iflettet camouflagemateriel, man kan se lige frem for sig, og blikket møder tudsegrønne baracker, camouflerede garager, Et filterværk af Pigtraadsspærringer, skilte med Advarsler mod Minefare, og man kan se ned mod Jorden: en stor Del er Beton, men ogsaa i Græsset lurere Krigen: bortkastede Pansernæver, uafsikrede Haandgranater, Patroner, rustne maskingeværere o.s.v.



Den sidste tysker på Badet. Halmdukken ved hovedvagten.
Foto SLA

Besøg i en bunkers

- Der er to Indgange i hver Bunkers, begge med svære Gitterdøre for. De er forbundet med en Gang, og fra denne fører svære Panserdøre ind til Mandskabsrummene. Der er plads til ni Mand i hvert. De har Køjer derinde, en ovn som også kan bruges til Madlavning, et Luftfornyelses anlæg, der i en Nødsituation kan drejes med Haandtag, ligesom Anlægget har eget Elektricitetsværk, hvis det kommunale svigter, et Talerør førere op til Omverdenen. Væggene er ca. 2 m tykke og kan modstaa omtrent alt. Hele Bunkers'en er 25–30 m lang og ligesaa dyb. Den er sikker for Bomber, Granater og Gas.

- At Silkeborg Bad var Hovedkvarter for Danmark bærere Kontorbarakkerne vidne om. De er ca. 100 m lange, indrettet med Indgang i Gavlene og en lang Gang ned midt igennem Huset med Døre ind til Kontorerne langs begge Sider. De er ret primitive Kontorerne, Brædder til Vægge Loft og Gulv, lyse Kontormøbler og

brandsikre Staalskabe.

- Naar man gaar ud af en Dør, falder Øjet uværgeligt paa et Skilt, hvor der staar "Pst" – hvilket vel nok skal betyde det samme som Paamindelsen paa Telefonerne "Achtung feind hört mit" (pas paa fjenden lytter med) Dørene fra Kontor til Kontor er lydtætte, men der staar "Pst" alligevel.

- Barakkerne har været alt andet end varme om Vinteren, men det er der raadet Bod paa ved, at hvert Kontor indeholder en Kamin af en Slags som ikke har været til at faa herhjemme under Krigen, og tilmed af en størrelse, som maatte kunne opvarme en hel Balsal

- I Barakken Hohen Tauern - alle Barakkerne har tyske Stednavne og Bunkers tyske Pigenavne – er det Værelse, hvori Forhandlingerne med de danske og engelske Myndigheder er foregået. Det er umaadeligt tarveligt. Det lange bord i Midten er sammensat af fire almindelige Restaurationsborde og Stolene er som Stole i Forsamlingshuse. Rummets eneste Luksus er den store Kamin.

Generalens Bolig

- Overlæge-Boligen hedder Riesengebirge. Det er med et vist Velbehag, man træder ind her og drejer til højre i Entréen ind i et pænt Kontor. Foran Skrivebordet ved Vinduet her har Generaloberst Lindemann udfærdiget mangan Ordre. Nu ligger der nogle Papirer, hvorpaa han har øvet sig i at tegne Hypheste. Der staar to snavsede Kopper, og imellem dem ligger en Pakke Cigaretter – tom naturligvis. Ellers er der intet særligt at bemærke her. I General Lindemanns

Soveværelse vil man se, at han af en eller anden Aarsag har sovet i Dobbeltseng. I Bunden af hans Klædeskab ligger en Del indpakkede Champagneglas, en almindelig Infanteririffel er gemt i et Hjørne, Generalens Mapper, Feltflasker og andre Effekter ligger rundt om. Udenfor Døren hænger en gammel Jakke med Generaldistinktioner paa Skuldrene. Den er slidt helt i Laser. I Badeværelset er installeret en elektrisk Varmeovn saa at Lindemann har kunnet faa varmt Bad efter Behag. I Kælderen har han ladet installere et stort Viktualierum og i Køkkenet ligger Resterne af de sidste Maaltider, han har indtaget, ligesom Servicet endnu staar uvasket i Spisestuen. Ovenpaa har hans Oppasser boet.

Ved siden af General Lindemanns Bolig har han haft sin egen Garage og udenfor Camouflage hækken – den bestaar i et Net – er anbragt en speciel Vagtpost i et Skilderhus flettet sammen af Granris og med en Hønsepind at sidde paa – vejen til Boligen er spærret af spanske Ryttere. Selvom det er midt inde paa Badets Grund.

- Officerskvarterene i Hovedbygningen er et eneste Svineri. Alt er væltet ud paa Gulvet, nedenunder, i Opholdsrummene, er saa elegant som på et stort Sommerhotel Den meget store Spisestue er møbleret med lyse Møbler, runde Borde med Plads til 15 spisende – og i et Rum udenfor Spisestuen staar to store Tonefilmsapparater. Hvis Linser kan føres ind gennem Aabningen i muren til Spisestuen, der paa denne maade forvandles til Biograf. I Rygeværelset ligger Spillekort spredt omkring, og aabner man en Skuffe, ligger der spillekort. Et par Officerer har aabenbart været midt i et Spil Skak, da de blev gjort matte begge to.



Et forfærdeligt rod mødte journalisterne i de forladte tyske forlægninger i Silkeborg.

Foto: SLA

Silkeborg Social-demokrat: TYSKERNE levede højt paa "Grossglockner", "Böhmerwald", "Hexenhaus" og "Riesengebirge"

- Efterhaanden er det jo afsløret, at de høje Generaler von Hannecken og von Lindemann i højere grad opfattede deres besøg i Danmark som et Rigmandscruise eller Sightseeing af Millionærformat

end en militær Kommandopost.

Og under saadanne omstændigheder maatte valget jo falde paa Silkeborg Bad, her var Naturskønheden og her var man paa Afstand, saa selv de vildeste orgier kunde fejres, uden at der sivede noget ud. Der blev ikke sparet paa nogen ting...

- Det er rigtigt, at de tyske Officerer har lidt af en usandsynlig Tørst, og de har bekræftet det derved, at der selv paa Kontorerne i "Hohen Tauern" er anbragt kostbare Cocktailskabe med udskaarne Ben og skindbeklædte Døre.

- Der maa være ikke saa faa bunkers, for vi ser at de er mærkede med store bogstaver som B med Undertitel "Bertha", D med Kendingsnavn "Dora", og saaledes videre helt op til O hvorunder staar opført "Otilie".

- Myten om, at hver Bunkers var forsynet med Maskingeværskyts og svære Maskinkanoner, som kunne hejses op og ned i et Elevatoranlæg, har intet paa sig. Derimod er der i hver Bunkers en slags maskingeværrede i den ene ende; men maskingeværskytten skal rigtignok ud fra de beskyttende Rum før, at komme op til "reden".

- Der var før Krigen Plads til 169 Gæster og Funktionærere paa Silkeborg Bad; men under den tyske Besættelse var der indkvarteret 585 mand, saa man forstaar, at der skulde bygges mange Barakker, før de Herrer havde Plads nok.

Nationaltidende og Aarhus Stiftstidende: Da v. Hanneken lod millionerne rulle på Silkeborg Bad og General von Hanneken lod millionerne rulle paa Silkeborg Bad

- Von Hanneken var en mand af store dimensioner, næppe havde han slaaet sig ned i den tidligere Overlægebolig før han begyndte at ofre Millionbeløb paa at omdanne Silkeborg Bad til en Pindsvinestilling. Først og fremmest indrettede han sig selv meget bekvemt, hans bolig blev monteret med kostbare møbler og tæpper og han etablerede en vinkælder, der sagde sparto til alt hvad der tidligere havde været kendt herhjemme.

- At der ikke blev sparet paa Telefonopringningerne i Danmark fremgaar af den Kendsgerning, at Telefonregningen alene fra Jydsk Telefonselskab til det tyske Hovedkvarter i Silkeborg i flere Tilfælde har lydt paa 100.000 Kr., og i et enkelt Kvartal var helt oppe paa 330.000 Kr.

- Da Feltmarskal Rommel skulde inspicere Befæstningsanlæggene i Danmark og bl. a. sammen med Storadmiral Raeder forhandle med von Hanneken, gav denne ordre til, at der blev bygget en speciel banegaard ved det tyske hovedkvarter. Det var i øvrigt ved denne lejlighed, at von Hanneken, der satte stor Pris paa Bordets glæder, holdt et Champagnegilde som, der endnu staar Gny af i Silkeborg. Den Nat, det stod paa, havde Folk, der bor nær Badet, Indtryk af, at det tyske Hovedkvarter stod paa gloende Pæle. Saavel Officerer som Mandskab opførte sig som vilde.

- Von Hanneken befandt sig i det hele taget særdeles godt i Silkeborg. I Sommeren 1944 lod han i et af sine Luner anlægge en kunstig Badestrand ved Almindsø. Sandet blev hentet fra Limfjorden og Hundreder af læs blev kørt til Silkeborg pr. Lastbil. Hanneken fik ogsaa Smag paa sejlads paa Silkeborgsøerne, og straks blev der skaffet en stor Motoryacht tilveje, hvormed han kunde sejle Vandet tyndt i Silkeborgsøerne.

Kvinder har Ord for at være propre, men der er aabenbart Forskel paa tyske Kvinder og andre. Det er nemlig de tyske Telefondamer, der har Boet og Levet her i denne 2-Etagers Annexbygning. I alle Værelser flyder det med Snavs og Uhumskheder. Beklædningsgenstande, af hvilke de mest intime er lige saa Kulravende sorte, som det Vand der staar i Vasken. Sengelinnedet er om muligt endnu mørkere i Farven. Paa Hylden over Vasken staar Skønheds midler, der er mange, men der maa ogsaa skulle meget til for at dække Snavset. Overalt staar og ligger tomme Vinflasker. Pigerne har ikke paa dette Punkt givet deres mandlige Landsmænd noget efter, de har turet og drukket af Hjertes Lyst. At Utøj og smitsomme Sygdomme her har haft et sandt Eldorado, behøver man vist ikke at tilføje.

- General Lindemann faldt saa dybt, at han i sidste øjeblik forsøgte , at redde sit sølle liv ved, at skjule sig i et Kolonihavehus, men han er nu heldigvis i de Allieredes Hænder.

Jyllands-posten: Et besøg i General Lindemanns hovedkvarter i Silkeborg.

- Af egentlige Befæstningsanlæg ses ikke mange Spor. Helt oppe ved Jernbanelinien mod Vest rager tre-fire Stilladser med luftværnskanoner op over Granerne, men bortset fra et Par Maskingeværbunkers ved Hovedindkørslen er der kun et Par Kanonstillinger paa hele terrænet.

- Huset hvor General Lindemann har boet, bærer endnu præg af den Hygge, som for Aar tilbage karakteriserede Silkeborg Bad. Der er ikke lavet ret meget om paa dets Indre, og der er ikke forstærket med Beton, saadan som man ser det saa mange andre Steder, hvor uskyldige udseende Huse har afgivet Bolig til tyske kommando-Instanser.

- Støttet mod skrivebordet under Dagligstuen vindue staar Lindemanns Sabel, fra hvis forgyldte Hæfte der lyner to Rubiner, indsat som øjne i et Løvehoved. Paa bordet ligger et Spil Kabalekort, og i Vindueskarmen står et Raflebæger med ni Terninger.

- Hvad er der ellers at se i Lindemanns forladte bolig? Saa ofte har der været talt om det mystiske "lille hus i skoven" hvor Generalen boede, at det nu næsten er en skuffelse at betragte Husets almindelighed i Udstyr og Indretning. Der er ingen overdaadighed. En udskaaret skænk med et par Flasker Akvavit er det mest iøjnefaldende, bortset fra Skrivebordet. Paa et rundt Rygebord ligger et Hæfte, hvis titel er: Briefe zweier Liebenden. Ganske ejendommeligt at tænke sig Lindemann fordybet i Kærestebreve.

Paa et andet bord ligger en liste, der viser, at Lindemann til sin disposition har haft en stab paa omkring 500 mand Officerer og Underofficerer.

Selve hans Stabskontor ligger i en stor Barak ca. 100 Meter borte. Der er Telefon og Mikrofon paa hans Skrivebord. Paa Væggen bagved et stort Europa-Kort. Ellers er Udstyret ret spartansk. I en Gulvkrukke staar der dog grønne Grene af Naale- og Løvtræer i et Arrangement, der røber en Kvindes Tilstedeværelse. Der er nogenlunde Orden alle Vegne, men i det tilstødende Kontor ligger der fire-fem tømte Champagneflasker i en Brændekurv ved Siden af Kaminen.

Jo - der er sandelig forskel på, hvilke øjne der ser!

Hipofolk og Varulve.

I månederne efter krigen var der en udbredt frygt for, at overlevende grupper af Hipofolk* ville tage på regulære terrortogter rundt om i landet. Flere steder kom det til ildkampe med enkelte Hipofolk, men frygten var kraftigt overdreven. Men dette fandt man dog først ud af et godt stykke tid efter krigen, og der var ingen tvivl om at i de dage var frygten velbegrundet. I månederne op til befrielsesdagen gik der næsten ikke en eneste dag, uden at en eller anden tilfældig dansker blev skudt af disse terrorkorps.

I Københavnsområdet lå modstandsbevægelsen og Schalburg/Hipokorpset nærmest i åben krig, i månederne op til befrielsen. Varulvegrupper blev der talt en del om i de dage. Varulvene var en tysk modstandsorganisation, opfundet og trænet af SS. Træningen - af primært unge Hitler-jugend og Bund Deutscher Madel medlemmer - foregik i slutningen af 1944 på Schloss Hulchrath, nær den tyske by Erkelenz. SS propaganderede kraftigt for tilslutningen til disse varulvegrupper, og ikke mindst gennem propagandaudsendelser i den tyske radio "*Wehrwolf*". Meningen var at de unge - under ledelse af mere erfarne Waffen-SS veteraner - skulle gå under jorden, indtil de allierede tropper var rykket forbi. De skulle kun operere om natten, og deres opgave var at føre guerillakrig i de allieredes bagland, og derved binde deres resurser. Tyskerne havde allerede tidligere selv lært lektien fra partisankrigen i Jugoslavien og Rusland. Varulvegrupperne fungerede kun i et meget lille omfang, og kun i selve Tyskland. Deres rygter var mere end kraftigt overdrevet, og dette var selvfølgelig også meningen, set fra det tyske SS side.

Den 14. juni blev det meste af Silkeborg opskræmt af nogle voldsomme skydninger med automatvåben i området ved Silkeborg Bad. Dagen efter beskrev aviserne hændelserne på følgende måde:

Silkeborg Social-demokrat.

Voldsom skudveksling i skoven ved Almindsø.

Hele Natten udkæmpedes et veritabelt Slag mellem Frihedskæmpere og Tyskere eller Hipofolk.

Silkeborg Venstreblad.

Hipomænd med lydløse Maskinpistoler paa spil i Silkeborg i Nat.

Regulær Ildkamp mellem Frihedskæmpere og Hipomænd – En Frihedskæmper lettere såret.

Silkeborg Avis.

Flere Timers natlig Kamp med Snigskytter i Silkeborg-Skovene.

En Frihedskæmper saaret, to Motorcykler gennemhullet – 40 Frihedskæmpere i Ilden og Militæret alarmeret.

Hele historien begyndte med, at der flere gange i løbet af eftermiddagen og aftenen blev affyret enkelte skud flere steder i byen. Selv om det ikke lykkedes at finde nogle af dem som skød, var frihedskæmperne alligevel rimeligt nervøse. Der blev snakket en del indbyrdes om mulighederne for, at der var både grupper af Varulve og Hipofolk på terroraktion i Silkeborg.

Ved midnatstid skulle en frihedskæmper på vagtafløsning. Han blev på Vestre allé beskudt - et skud ramte gaden lige foran hans cykel, og få sekunder senere ramte et andet skud kantstenen bag ham. Han cyklede hurtigt ind til by ledelsen og berettede om det skete. Vagtkommandøren sendte et udrykningshold på motorcykel af sted, og ledte noget tid efter snigskytten i området.

Netop som vagtkommandøren sagde: ”Her er jo ingenting, vi kan vist godt tage hjem!” – Lød der endnu et skud, og en af frihedskæmperne fik revet bukserne i stykker, og et let kødsår i låret. Såret var dog ikke mere alvorligt end at han aktivt deltog i hele nattens skærmydsler.

Frihedskæmperne blev hurtigt enige om at skuddet kom fra skovkanten af Kobskoven, og besvarede ilden. Der blev nu tilkaldt forstærkninger, og indenfor kort tid ankom 2-4 bilfulde frihedskæmpere. Løjtnant Ankersen overtog kommandoen, og fik hurtigt orden over tropperne. Efter at have dannet skyttekæde, rykkede frihedskæmperne ind i Kobskoven under den taktik der hed: ”Ild og bevægelse”. Et hold rykkede frem, mens det andet gav dækningsild, og omvendt. Der blev skudt kraftigt, og flere var bagefter enige om at der var blevet skudt med flere lydæmpede maskinpistoler mod frihedskæmperne. Kampen foregik hele natten, og der blev affyret omkring 600 skud i alt. Hen under morgen var skydningen dog ebbet ud, og det danske militære vagthold på Silkeborg Bad - under ledelse af Kaptajn Andersen - ankom til stedet. Frihedskæmperne havde omringet Kobskoven, og soldaterne dannede en skyttekæde og gennemsøgte skoven for mennesker. Soldaterne fandt to forladte stillinger som modstanderne havde brugt, og i dem fandt man flere håndfulde afskudte 9mm. hylstre, mærket PJJ 44. Ammunitionen var fremstillet for tyskerne på industrisyndikatet i København. Man anså at de som havde skudt på frihedskæmperne, havde haft en båd liggende i Almindsø, og var derfor flygtet den vej væk. Om formiddagen efter episoderne, lavede feltpolitiet en serie razziaer på Silkeborgs tyske lazaretter, for eventuelt at finde gerningsmændene der. Razziaerne gav intet resultat.

Hvem det var som skød på frihedskæmperne blev aldrig opklaret, men flere af dem som jeg har talt med tror, at det var unge tyske mandlige flygtninge som var ophavsmænd til episoderne. På det tidspunkt skydningerne fandt sted, var der kontrol med næsten alle af tyskernes danske håndlangere, samt HIPO og Schalburgfolk.

* **Hvem var HIPO?**

I februar 1943 blev Schalburg-korpset oprettet i København, under tilskyndelse fra Reichsführer der SS, Himmler og Höhere SS- und Polizeiführer in Dänemark, Günther Pancke. Schalburg-korpset var i begyndelsen oprettet til at løse specialopgaver, såsom at bekæmpe en eventuel kommunistisk opstand. Korpset blev opkaldt efter kaptajnløjtnant i Livgarden - C.F. von Schalburg - der i 1942 faldt på østfronten i Frikorps Danmark. Schalburg-korpset, som hovedsageligt bestod af danskere i tysk tjeneste, udviklede sig efterhånden til et rent terrorkorps, som fik til opgave at bekæmpe modstandsbevægelsen. De udførte i stor stil terroraktioner, såsom Schalburgtage, tilfældige overfald på civilpersoner, og Clearingmord (Hævnmord for modstandsbevægelsens sabotager og stikkerlikvideringer). I Schalburg-korpset blev der oprettet en særlig efterretningssektion kaldet ET (Efterretningstjenesten).

Den 20. september 1944 - dagen efter overfaldet på det danske politi – sendte Pancke en befaling ud, hvori han befalede Schalburg-korpsets efterretningstjeneste (ET) at oprette et såkaldt ”*Hilfspolizei*”. I folkemunde blev det hurtigt omdøbt til HIPO. Hipokorpsets primære opgave var at overtage politiets nu nedlagte funktioner. Det lykkedes ikke, da hovedparten af ET folkene ikke havde en politimæssig uddannelse. Desværre gik også flere tidligere danske politifolk ind i HIPO i månederne efter politiets arrestation. HIPO samarbejdede desuden i stor stil med det tyske GESTAPO (Geheime Stats Polizei). Af Schalburg-korpset og HIPO udspandt senere flere rendyrkede terrorgrupper, som bl.a. Bothilsen-Nielsen banden, som var den bande der sprængte terrorbomber på Vestergade i Silkeborg. Og det var også dem som senere igen sprængte Håndværkerforeningen i luften. Sprængninger - som derfor også i folkemunde i modvægt til sabotage - blev kaldt Schalburgtage. Der var en overgang stationeret HIPO folk på Ny Hattenæs.

Oprydningen.

Samtidigt fortsatte oprydningen i de tyske efterlandskaber. Udover ammunitionsrydningen var der også et par andre ting som vækkede opmærksomhed. Den 14. juni blev der skrevet i avisen, at der nok i nær fremtid ville blive kørt flere togvogne med diverse papirer, fra Silkeborg banegård til Udenrigsministeriet i København. Da man ikke var klar over hvad ministeriet havde interesse i, blev Silkeborgs Kgl. Skovridder Schoubye sat til at registrere alle de tyske efterlandskaber, men arbejdet viste sig at være så stort at han måtte have hjælp fra lærer Troelsen. By ledelsen foretog oprydningen og bortkørslen, mens politiet tog sig af den finere registrering.

Den 25. juni kunne læses følgende overskrift i Silkeborg Avis:

Kostbart tysk Korttrykkeri fundet paa Silkeborg Bad.

**Det fylder 3-4 Værelser og raader bl. a.
over en vældig stor Trykkemaskine.**

I Badebygningen fandt man et mægtigt tysk korttrykkeri, fra det tyske Kartenstelle 508. Selve trykkeriet fyldte 3-4 rum, og den største bestanddel heraf var selve trykkemaskinen, som var på størrelse med en almindelig stue. Men derudover var der mange litografsten, og en meget stor mængde kort. Trykkeriet var meget kostbart, og Geodætisk Institut udviste meget stor interesse for maskinen. Korttrykkeriet var under krigen blevet brugt til at trykke generalstabskort over Danmark. Kortene lignede de normale danske generalstabskort. Men alle navne var på tysk, ligesom der var specielle militære angivelser på kortet, og forneden i kanten en lille orientering i dansk stavemåde og udtale. Hvad der videre skete med trykkeriet, har jeg ikke kunnet finde oplysninger om.

I umagerværkstedet i Ørnsøhus var der en del kostbart værktøj, som tilhørte det tyske Uhrmacherzug, hvis opgave var at reparere de ure og kronometre der blev anvendt af værnemagtens hærafdelinger i Danmark.

Det var ikke bare på Badet at man fandt værdifulde ting. På stationen i Virklund fandt man tre togvogne fra Veterinärkompanie Dänemark - som normalt havde hjemme i Sommersted - med en hel dyrlægestation med sygestald for heste. Vognene kom oprindeligt fra Hamburg, men man kunne se at vognene også havde været en tur omkring Sommersted før de kom til Virklund. Stadsdyrlæge Lundbye tog det hele i øjesyn, og fandt mange særdeles kostbare og sjældne medikamenter. Ud over dette indeholdt vognene også 90 tons hestesko, 2.000.000 hesteskosøm, gasbeskyttelsesudstyr og afgiftningsapparater til heste. Samtidigt med togvognene ankom adskillige heste, som også blev efterladt i Virklund.

Den 11. maj 1945 var der ca. 100 lettiske soldater i Virklund. De lettiske soldater opholdt sig ved Virklund station, sammen med det tyske hestehospital. Tre Hipoer var stukket af fra Ny Hattenæs. De var sidst blevet set af nogle frihedskæmpere, som så at de i en robåd var på vej over mod Virklund. Frihedskæmperne sendte en vogn til Virklund for at lede grundigt i området. De fandt de tre Hipoer skjult blandt letterne. En var rødhåret, så ham fandt de først. Frihedskæmperne vidste at der skulle være to mere, og da den rødhårede ikke ville spytte ud med hvem de var, blev han gjort klar til henrettelse. Efter denne oplevelse udpegede han hurtigt de to andre.

Først den 2. juli kunne kaptajn Petersen, Region 2. Århus, meddele at Badet var blevet tømt for ammunition og sprængstoffer. I Silkeborg Avis kunne man læse følgende:

”Der fandtes nogle mindre kanoner paa Badet, de største var 47 mm.s. Da englænderne den 6. juni overtog Silkeborg Bad, var en af 47 mm kanonerne kørt i Stilling*. Ammunitionen med påskruede brandrør lå opstabled bag ved den. – kanonen var kort sagt klar til øjeblikkelig at træde i funktion. Det kunde dog ses at den havde stået således noget tid – måske siden 5. Maj. Dens løb pegede ind mod Silkeborg by.”

”Arbejdet med Opsamlingen af ammunitionen har været meget besværligt, fordi Ammunitionen ikke alene fandtes i Bunkers og Barakker, men meget laa spredt omkring i Græsset og under Buske. Det har selvsagt ikke været muligt at kæmme det store Område så fint at der ikke stadig kan ligge lidt hist og her, men det kan kun være Smaating uden større Farlighed. ”

*Kalibren passer ikke, det var en 4,5 cm PAK 184/1 (r). En tysk erobret russisk panserværnskanon.

De fundne sager blev kørt til Hampen ammunitionsdepot, hvor den ammunition der ikke kunne genbruges blev destrueret.

Der skal ikke lægges skjul på, at der i mange år efter besættelsen kunne findes en del ammunitionsgenstande, både i skoven og i søerne omkring Silkeborg. Der er heller ingen tvivl om at alt endnu ikke er fundet. Under dykningerne i 1981 blev der i Ørnsø ved Ørnsøhus fundet mere ammunition til danske og amerikanske våben, end der blev fundet tysk ammunition. Denne opdagelse undrede mig i øvrigt i flere år, indtil til jeg via en gammel modstandsmand fik en forklaring. Noget af den ammunition og de magasiner tyskerne dumpede i søen i maj 1945, passede til de amerikanske USM1 karabiner. Kalibren var 7,62 mm., og som alle patroner var disse også stemplet med en kode. I dette tilfælde PC43. PC stod for Peters Cartridge Co. Ohio. Produktionsårstal 1943.

Forklaringen på det er følgende: Den 26. marts 1945 bragte BBC en særmelding til VENUS. Det var modtagepladsen ved Alling Ruin. Denne melding blev dog overhørt af modtageholdet, og der var derfor ingen til at modtage den engelske nedkastningsmaskine, da den om aftenen ankom til Alling Ruin. Maskinen kredste derefter nogle gange over pladsen. En lokal landmand blev nysgerrig og tændte af uvisse årsager lyset på gårdspladsen. Den engelske maskine må have troet at lyset kom fra modtagegruppen, og droppede derfor hele sendingen. Først der blev der ringet til CB'erne i Silkeborg, og de rykkede ud til pladsen. Efter dem fulgte tyskerne, og de arresterede de tilstedeværende CB'ere i den tro at de havde noget med nedkastningen at gøre. De blev dog alle løsladt igen dagen efter, da missæren var blevet opklaret. Ifølge danske pladsbøger indeholdt sendingen 12 containere med våben, en pakke med lastbil- og cykeldæk, samt en pakke med håndgranater.

Valdemar Lund - som var aktiv i modtagegrupperne - så før befrielsen flere af de nedkastede containere på Silkeborg Bad, og igen efter krigen da han hjalp til med oprydningen. Der var ingen tvivl om at den ammunition og de magasiner som senere blev fundet i Ørnsø, stammede netop fra denne nedkastning. Engelske optegnelser viste nemlig at den nedkastede ammunition i denne nedkastning stammede netop fra Peters Cartridge Co., mod normalt Western Cartridge Co (WCC).

Ud over den amerikanske ammunition blev der også fundet en del danske 9mm. patroner, mærket H A 43, som stod for Hærens ammunitionsarsenal 1943, samt enkelte italienske 6,5 mm. Mannlicher-Carcano patroner mærket T M B-36, som stod for Pirotecnico di Bologna 1936.

Selv om ammunitionen havde ligget i vandet i over 50 år, var krudtet stadigvæk fuldt funktionsdygtigt. Det samme gjaldt for både detonatorer og sprængstof, som heller ikke havde taget nævneværdig skade af den lange tids ophold i vand. Der findes selv i dag stadigvæk granater fra krigen i 1864 i området ved Sønderborg by, og de er - når de bliver fundet - stadigvæk sprængfarlige, og der kan derfor ikke advares for tit mod farligheden af fundne ammunitionsgenstande, selv så mange år efter krigen.

I månederne efter befrielsen skete der overalt her i landet, også her i Silkeborg, flere alvorlige ulykker med ammunition og sprængstoffer. Under de tyske troppers march mod grænsen blev der "tabt" en del ammunition i grøfter og skove, også i takt med at de tyske forlægninger var blevet rømmet, var adgangen til sprængstoffer og ammunition blevet betydeligt nemmere, og mange både unge som gamle begyndte at eksperimentere med de fundne sager.

Følgende er gode eksempler på den til tider letsindige omgang med ammunition:

Silkeborg Avis 3. juni 1945.

"Et Eksempel paa denne forkastelige Fremgangsmaade havde man for noget Tid siden, hvor en Mand i Lysbro havde fundet en Pansernæve. Det var lykkedes ham at skille den ad, og da Byledelsen kom derud, sad han og hamrede lystigt løs paa den med en Hammer. At han lever endnu, skyldes kun at Miraklernes Tid endnu ikke er helt forbi."

En ung mand fra Engesvang fandt i Kompedal Plantage en del tysk maskingeværammunition. I de følgende dage morede han og et par kammerater sig med at kaste de fundne patroner på et bål. En af patronerne ville tilsyneladende ikke eksplodere, og den unge mand gik derefter hen til bålet for at finde ud af hvorfor. I det samme sprænges patronen, og den unge mand blev ramt i brystet tæt ved hjertet af et sprængstykke og omkom. Politiet i Silkeborg bragte derefter i aviserne en kraftig opfordring til at alle holdt nøje øje med, hvad de unge mennesker havde af fundne ammunitions-genstande, og sørgte for at det fundne blev afleveret til politiet eller modstandsbevægelsen.

Minerydning.

Allerede før befrielsen havde de allierede planlagt at de minefelter der var i de besatte områder - deriblandt Danmark - skulle ryddes af tyskernes egne minører. Dette blev besluttet af to årsager:

1. Man anså opgaven for at være alt for farlig at udføre for uøvede folk, som ikke havde kendskab til de benyttede minetyper.
2. Med det antal udlagte miner som tyskerne havde nået at udlægge, ville opgaven, hvis det var de allierede der skulle udføre den, have taget adskillige år mere.

I Silkeborg området var der minefelter to steder. Det ene var på Silkeborg Bad (Virklund), og det andet i Svejlbæk. Der har også været talt en del om at der skulle have været udlagt andre minefelter ved Silkeborg Bad, men de optræder ikke på de officielle minekort. Der kan muligvis have været tale om eventuelle skinminefelter. Dvs. områder afmærket som minefelter, men uden miner. Eller

minefelter som var oprettet uden at det var gjort "lovformigt", dvs. med tegning af minekort osv. Hvis der har været andre sådanne felter på Silkeborg Bad, var de i hvert fald blevet fjernet af tyskerne selv, før englændernes overtagelse af området den 6. juni 1945.

Minesperre: <u>H.M.L. Svejbaek</u>		Minenplan:			
Lage: <u>Nordjylland</u>		Kp.	Btl.	Regt.	A.P.F.L.
		N.f.D.			
Karte <u>Der. Generalstabsk. „Silkeborg“</u>		Minen; Zahl, Art und Zünder			
Maßstab: <u>1:100000</u>		Gesamtfeld: <u>5073 SMD</u>			
		<u>4380 2x 42 1583 Ampullenzünder</u>			
		Verlege-Art: <u>verdeckt</u>			
		Verlege-Form: <u>4 Minen auf 1m 2 Reihen</u>			
		Einzäunung: <u>Flandernz. u. Umfriedungsz.</u>			
		Kennzeichen: <u>Warmschilder</u>			
angelegt am <u>6.12-31.12.1944</u>		gezeichnet am <u>6.1.1945</u>			
durch <u>Fw. Kanzy</u>		von <u>Opi Bäuerle</u>			
vermessen am <u>2.1.1945</u> mit <u>M.K. Messer</u>		geprüft am <u>23.3.45</u>			
durch <u>Fw. Kanzy</u>		von <u>M. Mann</u>			
Maßstab <u>1:2000</u>		Sonderverteiler:			

Detailbeskrivelsen til minekortet over H.M.L. Svejbaek. Heeres Munitions-Lager Svejbaek.

(ER) Dok: EOD

Minerydningen i Danmark blev foretaget af Minekommando Dänemark. Minekommando Dänemark havde i en kort periode indtil den 6. juni, haft kontor på Silkeborg Bad. De tyske mineryddere arbejdede under tysk ledelse, og dansk kontrol. Efter et felt var blevet erklæret rensed, skulle minerydderne stille op på række for enden af det nu rensede felt. Derefter skulle de vandre hen over feltet, både for at sikre "seriositeten" i arbejdet med at optage minerne, men det skulle også sikre at der ikke blev "glemt" miner i feltet. Hvis der var tale om et minefelt med panserminer, blev der bagefter rydningen kørt kontrolkørsel på kryds og tværs hen over feltet i en gammel tysk Pz III eller Pz IV kampvogn. Ved store panserminer felter var disse Pz III/ IV kampvogne ofte - for at øge køretøjets kontrolbredde - efterspændt to eller tre store cementtromler af samme type som dem landmanden brugte til at tromle sine marker med.

Tysk rapport over de optagne
miner. Læg mærke til at der
var lagt 58 miner mere end
der stod i mineplanerne!

(ER) Dok: EOD

A b s c h r i f t 1

12

3. Pi.Btl. 325

Horsens, den 9.6.45

M e l d u n g .

Im Abschnitt: Mini-Lager S v e j b a e k

Karte : Dän. Generalstabskarte 1:25000 Silkeborg
Rechtswert: 153,2 Hochwert: 326,5
Dienststelle: 3. Pi.Btl. 325

Führer: Lt. Lau

Verantwortlich bei der Aufnahme: Fw. Fauser

Art und Anzahl der aufgenommenen Minen: 5915 dän. Sch.-Minen

Beginn und Beendigung der Aufnahme: 19.5.45 - 8.6.45

Zeuge bei der Überprüfung der aufgenommenen Minen: Fw. Henne

Aufgenommenen Minen wurden gesprengt.

Besonderes: Es waren 58 Minen weniger verlegt als im Plan angegeben.

Anlagen: 1 Minenplan Mini-Lager Svejbaek
1 Bescheinigung der dän. Freiheitsbewegung

Verantwortlich bei der Aufnahme:

gez. Fauser
Feldwebel

Zeuge bei der Überprüfung der
aufgenommenen Minen:

gez. Henne
Feldwebel

Verantwortlicher Offizier:

gez. Lau
Leutnant

P.d.R.d.A. 11. 11. 45
[Signature]
Leutnant

Pi. Btl. 325.

An Pi. Rgt.

Horsens, den 21. 6. 1945

Ja/Mi: 21.6.45

Am 20. 6. 45 wurde die geräumte Minensperre "Svejbaek
b. Silkeborg" mit 6 Pionieren durchschritten und durch Hauptmann
Kempf an Oberleutnant Lindhardt vom dän. Minenkontrollkommando
Aarhus übergeben.

[Signature]
.....
Hauptmann u. Btl. Kdr...

Lindhardt

*15.12. 15. Kopenhagen
16.17. 32 Aarhus*

Området blev efter rydningen
gennemtravet af de mineryddere der
havde udført rydningen, for at bevise at
der ikke var flere miner i området.
(ER) Dok: EOD

Rydningen foregik ved at man
først fandt de afmærkningspæle
som de der lagde feltet, havde
sat ud. Dernæst blev afstande og
grader til hjørnet af det udlagte
felt målt ud. Dette stod på et
detaljeret oversigtskort, et
såkaldt minekort. Når det hele
var målt ud, havde man de ydre

rammer af feltet på mineskiten, som er vedlagt oversigtskortet. Her kunne man se hvor de enkelte miner var placeret i feltet.

Hvis minerne - som i Virklund - stak et godt stykke op over jorden, var det ikke et problem. Men i områder med evt. flyvesand, højt græs osv., kunne det være nemmere sagt end gjort. På mine skitsen var der også markeret hvilke minetyper det drejede sig om, hvis det var et blandet felt, og med afkrydsning af hvilke miner der evt. var sikrede mod optagelse med lureminering. Det vil sige at minen kunne være forbundet med tænder, som udløste minen automatisk hvis nogen forsøgte at flytte eller løfte den.

Efter at de ydre rammer var lagt fast, var der kun det hårde arbejde tilbage. Minørerne måtte bevæge sig på række eller enkeltvis gennem hele feltet med stor forsigtighed. Hvis minerne var begravet, brugte man en såkaldt "minesonde" (et tyndt metalspyd med et træhåndtag monteret i enden), som man forsigtigt prikkede med i jorden foran sig, indtil minen var lokaliseret. Man havde også minesøgere, men hovedparten af de tyske personelminer indeholdt meget, lidt eller slet intet metal, og så kunne en almindelig minesøger ikke anvendes.

Når minen var lokaliseret, blev jorden forsigtigt skrabet væk, så man kunne se minen. Hvis minen blev vurderet til at være sikker nok til at den kunne demonteres, blev den demonteret. Ellers blev den sprængt bort på stedet. Når alle miner var optaget blev den førnævnte kontrol gennemført, med gennemgang af feltet.

KARTE DÄNEMARK

1:25 000

Blatt 2410

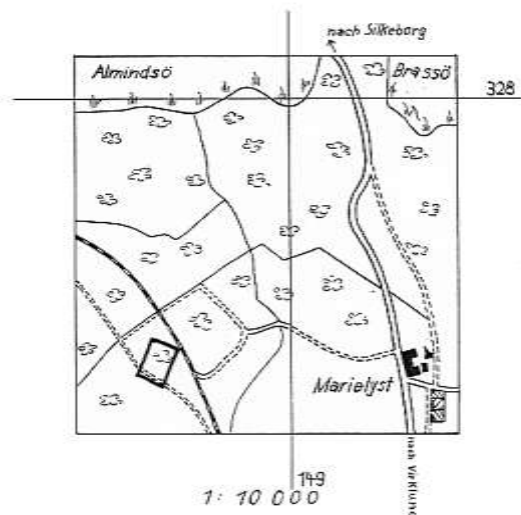

Verminung: Silkeborg - Bad.

Aufgenommen: 24. 5. 45 von 14⁰⁰ - 17⁰⁰ durch 3/325

Verantwortlich: Fw. Fäuser

Schützenminen.

Oversigtskort over beliggenheden for minefeltet i Virklund. (R) Dok: EOD

Minefeltet i Virklund blev oprettet den 13. marts 1945, og bestod af 84 personelminer af typen stokmine. Feltet blev ryddet af 3. tyske Pioner Bataljon 325 den 24. maj fra kl. 1400-1700. Denne rydning var forholdsvis nem, da minerne var af en type som ikke var gravet ned, men bestod af en større dåseformet hul betonklods med istøbte jernstykker. I hulrummet var der placeret et 100 g. sprænglegeme. Minen stak ca. 30 cm. op over jorden på en stok - deraf navnet "Stokmine". I toppen af minen sad en træktænder model 42, hvorfra der var spændt nogle 5-15 m. lange snubletråde hen til det nærmeste træ. Der var dog det problem, at der ifølge mineskiten var opsat 86 miner, men der var i virkeligheden kun 84 miner i feltet.

I perioden fra opsætningen og til fjernelsen af feltet, var 17 miner blevet udløst af dyrs færden. De optagne miner blev sprængt på stedet. Uden om feltet var placeret et kraftigt dobbelthejn med flere advarselsskilte mod minefare på både dansk og tysk.

Placeringen af feltet kan virke lidt underlig, og jeg formoder at det var placeret i det lille skovområde for at forhindre eventuelle sabotører i at skjule sig der, hvis de havde til hensigt at sprænge skinnerne på banelinjen. Noget tyder nemlig på, at tyskerne ville til at benytte HBS banen til flere tungere godstransporter, end de gjorde på daværende tidspunkt.

En anden mulighed kan være, at der var forberedt en forpoststilling i skovkanten af Silkeborg Vesterskov ovenfor minefeltet. Der var i hvert fald placeret et observationstårn på stedet, og noget som kunne minde om en feltmæssig forpost lidt nord for selve minefeltet, ved vejen bag om Almindsø. Hvis en fjendtlig styrke avancerede op sydfra, ville banelinien udgøre en glimrende fremrykningsvej for den fjendtlige styrkes kampvogne, hvis de ordinære veje var blevet sprængt bort eller spærret. Et minefelt placeret i det lille stykke skov, ville i så fald kunne forsinke fjendens deployering og fremrykning en del. Banelinien kunne i så fald også nemmere nå aflukket ved sprængning eller minering med panserminer.

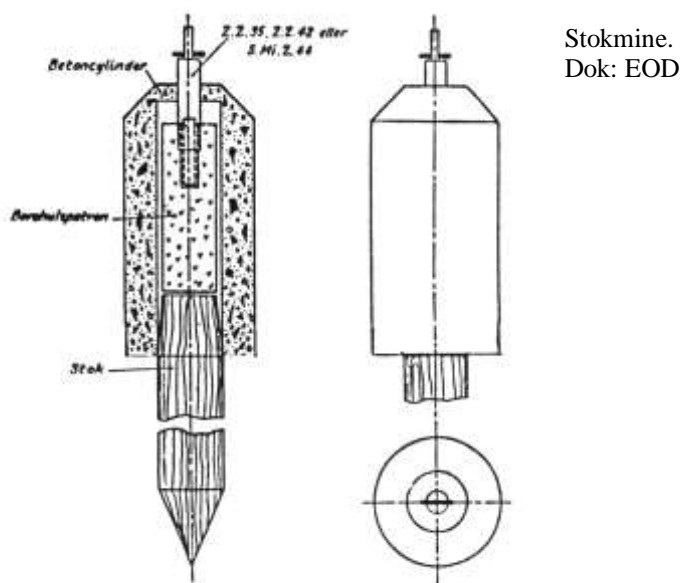

Fra den 11. maj 1945 og ca. 4½ måned frem, blev der optaget ca. 1.402.000 miner i Danmark. Og tyskerne havde derved et tab på 149 dræbte, 165 hårdt og 167 let sårede (og med let sårede kunne menes et tab af en arm eller et ben!). Der har flere gange i de senere år været røster fremme om at det var hensynsløst, og direkte ulovligt, at lade tyske krigsfanger rydde disse felter efter krigen.

Hovedparten af de tyske minører var frivillige, og der bør i det henseende ses på hvad alternativet havde været, hvis denne opgave ikke var blevet udført dengang. Så tabet af menneskeliv ville have været blevet betydeligt højere, og ikke mindst flere danske civilpersoner ville være omkommet. Det er altid nemt at komme med disse betragtninger, når man kan sidde i ro og mag i en lænestol og studere tingene grundigt nogle år efter. Men dengang var det det eneste rigtige at gøre.

De tyske flygtninge i Silkeborg.

Optakten.

Omkring årsskiftet 1944-1945 var de russiske styrker begyndt at kæmpe sig ind i de tidligere tyske områder i øst. Dette medførte at store mængder af tyske flygtninge - som enten frivilligt eller tvunget af sted - søgte bort fra den frygtede røde hær.

Flygtningene brugte alle de muligheder de havde for at kunne komme bort. Mange søgte væk til fods over land, men de fleste forsøgte at komme til Østersøhavnene, for at komme med de skibe der forlod disse havne med kurs mod Danmark eller Tyskland. Tæt på 2.000.000 flygtninge blev evakueret over Østersøen, og der indtraf flere store skibskatastrofer under overfarten. Titanic's tab af 1517 menneskeliv var nærmest rent vand, ved siden af nogle af de helt store katastrofer der fandt sted i Østersøen i de måneder evakueringen fandt sted.

Den 30. januar 1945.

Wilhelm Gustloff på 25.484 BRT blev torpederet med 10.582 mennesker ombord. 1.239 blev reddet.

Den 9. februar 1945.

General von Steuben på 14.660 BRT blev torpederet med ca. 5000 flygtninge ombord. Ca. 600 blev reddet.

Den 16. april 1945.

Goya på 5.230 BRT blev torpederet med ca. 6000 flygtninge ombord. Kun 183 blev reddet.

Senere blev det regnet ud at evakueringen af flygtningene "kun" kostede omkring 19.000 mennesker livet. Det anså man for at være særdeles billigt sluppet, i forhold til at to millioner mennesker var blevet evakueret under så vanskelige forhold, og på så kort tid.

Mange af flygtningene havde før ankomsten til Danmark været undervejs i ugevis. Først ad landevejene i lange vognkaravaner (også kaldet Trecks), som enten gående - eller hvis man var heldig, med heste/studevogn. Med sig havde de kun de mest nødtørftige ejendele og flere havde måttet undvære vand og mad i dagevis.

I det fleste tilfælde var de lange flygtninge karavaner også blevet blandet med enheder fra de tilbagerykkende tyske tropper, og karavanerne udgjorde derfor et legitimt mål for den røde hærs luftvåben.

Efter beskydninger og bombninger, ankom man til de overfyldte havnebyer. Og hvis man var blandt de heldige, kom man efter flere døgn - sommetider ugers - ventetid med et skib. Ombord på skibene blev man stuvet så mange sammen som muligt. Ens medbragte ejendele måtte forblive i land - kun tøj måtte medbringes. De eneste som fik liggepladser var de meget syge, hårdtsårede og døende. Og under de kår var det ikke underligt at spredningen af smitsomme sygdomme havde gode vilkår, og tabstallene var derfor høje.

Faren var langt fra ovre, bare fordi flygtningene ankom til Danmark eller til Tyskland. I flere måneder efter befrielsen omkom der hver dag adskillige flygtninge af de strabadser, de havde været udsat for under flugten, såsom udmattelse, sult, chok og sygdomme. De mest udsatte var naturligvis i den forbindelse de gamle, de sårede og syge - også ikke mindst børnene.

Sænkningen af Wilhelm Gustloff

Wilhelm Gustloff fungerede i de sidste fire år af krigen som barakskib i Gotenhafen, for den tyske Krigsmarines 1.Unterseeboots-Lehrdivision, og senere igen den 2.Unterseeboots-Lehrdivision. I januar 1945 blev den tidligere KdF liner (Kraft durch Freude) som så mange andre af disse passagerskibe, indsat som evakueringskib for de tyske flygtninge fra Østpreussen.

Natten mellem den 30. og 31. januar 1945 forlod lineren Gotenhafen med 10.582 mennesker ombord. Besætningen var på 173 mand, desuden var der 373 kvindelige marine hjælpetropper, 918 soldater fra 2.Unterseeboot-Lehrdivision, 162 sårede soldater og 8.956 flygtninge ombord ved afsejlingen. Vinden blæste med 7 knob, og temperaturen lå på minus 10^o. Enkelte større isflager drev forbi i vandet omkring skibet. Skibet var kun bevæbnet med et par enkelte maskinkanoner til forsvar mod flyangreb. Mod angreb fra andre skibe, eller ubåde var skibet forsvarsløst.

Kl. 21:08 den 30. januar blev Wilhelm Gustloff ramt af tre torpedoer ud for Danzig bugten, affyret af den russiske ubåd S-13, ledet af den russiske kaptajn Alexander Marinesko. Wilhelm Gustloff krængede øjeblikkeligt til styrbord, rettede sig lidt op, men krængede igen over. Der blev affyret flere nødraketter, og samtidigt blev der sendt SOS over nødfrekvensen. Ifølge et øjenvidne - Oberbootsmannsmatt Karl Hoffman - ramte den første torpedo direkte under agterstavnen, dybt under vandlinien. Torpedo nummer to ramte under skibets indendørs badebassin, og torpedo nummer tre ramte midtskibs i forreste del af maskinrummet. Den sidste torpedo flåede store dele af skibssiden op, og ødelagde maskinen fuldstændigt. Skibet sank med stævnen forrest, og 50 minutter efter den første torpedo ramte, var der kun vraggods tilbage på overfladen. Med sig i dybet tog Wilhelm Gustloff 9.343 mænd, kvinder og børn. Skibets SOS blev hørt af flere andre skibe i området, og det lykkedes at redde 1.239 personer fra druknedøden. Torpedobåden T-36 reddede 564, torpedobåden Löwe reddede 472, ministrygeren M341 reddede 37, damperen Gottingen reddede 28, torpedo opsamlingsbåden TF19 reddede 7, fragtskibet Gotland reddede 2, og forpostbåden 1703 reddede en 1 år gammel pige, som flød omkring i sin vugge.

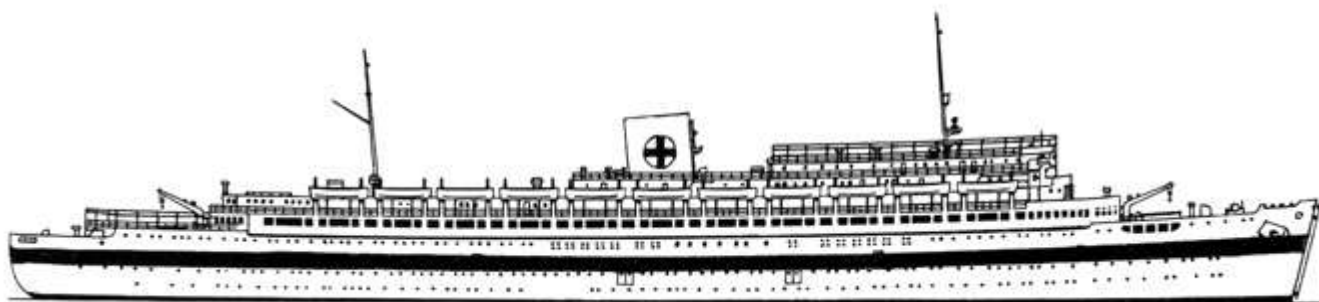

Wilhelm Gustloff, som skibet så ud i 1940.

Oberbootsmannsmatt Karl Hoffman - nu bosat i Frankenberg - har tidligere fortalt en tysk journalist hvorledes han oplevede sænkningen af Wilhelm Gustloff:

”Jeg gjorde i januar 1945 tjeneste i 2.Unterseeboot-Lehrdivision. Den 25. januar gav Admiral Dönitz ordre om at evakuere skibet til en mere sikker havn. Skibet var under kommando af ikke mindre end to kaptajner, for den civile handelsflåde: Kapitän Friedrich Petersen og for krigsmarinen Korvettenkapitän Wilhelm Zahn. Om aftenen den 22. januar gjorde skibets besætning sig klar til at modtage så mange flygtninge som overhovedet muligt. Termometret stod på minus 14^o

og overalt i havnen var der et ubeskriveligt kaos. Man forventede i det totale militære sammenbrud, at russerne kunne ankomme her til havneområdet i hvert øjeblik. Jeg vil skyde på at der var forsamlet ca. 60.000 mennesker på havneområdet her i Gotenhafen. Så snart vi sænkede gangbroen stormede folk ombord og under denne tumult mistede mange forældre forbindelsen med deres børn. Alle de kvindelige marine hjælpe tropper som var i alderen 17 til 25 blev indlojeret i området ved det indendørs badebassin, den 29. januar ankom et lazarettog med sårede og de blev anbragt på det glasoverdækkede soldæk.

Hver en krog på skibet var nu fyldt til bristepunktet og det var umuligt at tage flere ombord. Den 30. januar kl. 12.30 kom fire slæbebåde over og begyndte at slæbe os fra kaj. Vejret var dårligt og vi havde alle svært ved at holde varmen, jeg er ikke sikker, men jeg tror også nok, at det små sneede da vi lagde fra kaj. Kl. 1.00 var vi undervejs mod det som de fleste nok håbede på, var en sikker havn.

Der begyndte at lægge sig is på forstævnen og mandskabet ved kanonerne måtte konstant hugge is bort for at holde kanonerne funktionsklare. En lille minestryger lå og siksakkede foran os for at rydde eventuelle miner i vores sejlretning. Da mørket faldt på blev det endnu koldere og jeg tror temperaturen var nede på ca. minus 10^o. Flere og flere begyndte at blive søsyge og håbet om at nå en sikker havn i enten Stettin eller Danmark var det eneste som holdt modet oppe.

Jeg var blevet udnævnt til kommandør for en antiluftskytsskanon, min vagt denne aften begyndte kl. 21.00. Ca. 10 min. efter jeg var mødt på min post ramte torpedoerne. Først troede jeg at vi var løbet på en mine, men da der kom to eksplosioner mere var jeg klar over det måtte være torpedoer. Overalt udbrød der panik og flere sprang i det iskolde hav uden at tænke sig om. Vi var på det tidspunkt ud for Stolpmunde og vi begyndte straks at sende SOS og affyre nødraketter. Jeg forsøgte at komme ned til min kahyt på E- dækket men det var totalt umuligt, da flere tusinde mennesker forsøgte at komme op på dækket og væk frem de frembrusende vandmasser under dæk. Jeg kom forbi området ved badebassinet hvor de kvindelige hjælpetropper havde været indkvarteret.

Den ene af torpedoerne havde ramt direkte under dette dæk og næsten alle kvinderne var blevet dræbt på stedet. Hele rummet var malet rødt af blod og der lå rester af mennesker overalt. Jeg så flere børn som blev tabt i panikken og de blev bogstavelig talt trampet ihjel af de efterfølgende menneskemasser. Mange af de sårede soldater forsøgte at kravle op af trapperne fra soldækket da den værste bølge af mennesker var forbi men de havde ikke en chance. Ved redningsbådene udbrød der flere slagsmål, børn og gravide kvinder blev skubbet i havet af dem som var stærkere. Flere forsøgte at mane til besindighed og råbte "kvinder og børn først", men ingen tog notits af dem.

Mange af redningsbåden var overisede og det var kun ganske få som det var muligt at få i vandet. Eftersom stævnen sank længere og længere ned blev det også svære og svære at få bådene sat i vandet. Flere af dem som havde en pistol tog livet af sig i stedet for at lide druknedøden i det iskolde vand. Flere hundrede klyngede sig til skibssiden i håbet om at redde livet. Jeg stod som paralyseret på soldækket og så det meste. Jeg kan stadigvæk den dag i dag vågne skrigende op om natten, i min seng. Disse mareridtsagtige scener vil aldrig forsvinde fra min bevidsthed. Til sidst hoppede jeg i vandet og begyndte at svømme væk fra skibet for ikke at blive suget ned.

Jeg så flere drukne og druknede undervejs væk. Børn var frosset ihjel i deres redningsveste, bagefter var de så tippet rundt, så de nu havde hovedet under vand og deres stivfrosne ben stak lige i vejret. Jeg nåede en redningsbåd og klamrede mig til rælingen. To forfrosne børn klamrede sig til mig og kaldte hjerteskræende på deres mødre. Med hjælp fra et par stykker i redningsbåden bliver

de løftet op i båden, men om de overlever ved jeg desværre ikke. På det tidspunkt fik jeg fat i en lille tømmerflåde af metalplade og forsøgte på den at komme længere væk fra det synkende skib. Der er et frygteligt skrigeri mens skibet langsomt synker længere og længere ned i havet. Pludseligt som om man slukkede for en kontakt holdt det op og skibet var væk. Jeg svømmede i det iskolde vand i ca. 20 min. og var til sidst ved at give op. Råbene på hjælp blev færre og færre. Da jeg vil til at give slip på flåden ser jeg mirakuløst en mørk skygge dukke op i nærheden af mig og jeg begynder at skribe op. Heldigvis hører de mig og jeg bliver taget ombord. Det er den tyske torpedobåd T-36 og de bringer mig ned i maskinrummet, hvor der i forvejen er flere overlevende forsamlet.

Jeg får flere kopper skoldhed te og mine fødder og hænder bliver masseret. Jeg slipper med lettere forfrysninger i fingre og tæer. I blandt de redde er flere gravide kvinder og i natten løb føder tre af dem og marinerne må assistere som fødselshjælpere. Faren er dog endnu ikke ovre og på et tidspunkt må skibet gasse kraftigt op, for at undvige to torpedoer som en ukendt ubåd affyrer mod skibet. Flere bliver ved den manøvre kastet overbord og drukner. Den 31. januar kl. 14.00 ankommer vi til Sassnitz. Flere må bæres fra borde på bårer og der er også flere som ikke har overlevet turen ind til land.

Flere af de overlevende blev bragt ombord på det tidligere danske skib Prins Olaf i Sassnitz havn. Skibet var et af de mange skibe som var blevet konfiskeret af Kriegsmarinen under besættelsen. Prins Olaf var nu blevet ombygget til et hospitalsskib, og omdøbt til Frankfurt.

I 1955 lavede tyskerne en film - "Nacht fiel über Gotenhafen" - som beskrev Wilhelm Gustloff's sidste rejse. For kort tid siden udkom der også en bog af Heinz Schon: "SOS Wilhelm Gustloff - Die größte Schiffekatastrophe der Geschichte". I dag er skibet blevet til et officielt gravsted for de 9.343 omkomne.

Efter krigen fik kommandøren af S-13 Alexander Marinesko den højeste russiske udmærkelse for sænkningen af Wilhelm Gustloff.

”Den anden besættelse”.

I Danmark blev de første tegn på denne ”den anden besættelse” først mærket i februar 1945. Den 8. februar blev der givet besked til udenrigsministeriet, om at der inden for kort tid ville komme flere tusinde flygtninge til landet fra øst. I første omgang måtte der påregnes indkvartering i privathjemmene hos det tyske mindretal i Sønderjylland.

Udenrigsministeriet protesterede naturligvis mod dette, men der blev henvist fra tysk side til at ordren kom direkte fra Der Führer i Berlin. Hitler havde den 4.februar afgivet en befaling, som i dansk oversættelse lyder:

”Til øjeblikkelig aflastning af transportsituationen i riget befaler jeg, at de folkefæller, som forbigående må føres tilbage fra rigets østområde, skal indkvarteres i riget og i Danmark”.

En officiel klage blev også sendt til Lindemann, men han oplyste at værnemagten kun bistod med at finde indkvartering til flygtningene. Alt andet henhørte under den rigsbefuldmægtigede Dr. Best alene.

I løbet af februar, marts og april strømmede flygtninge i tusindtal til primært de danske Østersøhavne, og værnemagten beslaglagde derfor et stort tal bygninger, som var egnede til indkvartering.

Søndag den 11. februar 1945 ankom det første af de mange efterfølgende tyske lazaret- og flygtningeskibe til Københavns Frihavn. Lazaretskibets navn var ”Vaterland”. Det ankom fra Stettin med 2500-3000 sårede tyske soldater fra østfronten. En tysk læge - Horst Forsters, som var øjenvidne til begivenheden - beskrev modtagelsen på denne måde:

”Skibet ankom til Frihavnen sent søndag aften og vi kørte derud med flere kolonner af vores transportbiler og ambulancer. Af sikkerhedshensyn var vi blevet bedt om, at køre af nogle omveje så evt. spioner ikke var klar over hvor mange sårede der blev bragt fra borde.

Ombord mødte der os et frygteligt chok. Flere af de hårdt sårede var blevet bragt ombord uden behandling og de havde ingen lægehjælp fået fra det øjeblik de blev såret og til de ankom til Frihavnen. I de to døgn de var ombord, havde de kun fået en tynd substans som kaptajnen kaldte suppe, at spise. Mange var på vanviddets rand af smerter og chok og fælles for dem alle var, at de til overflod var befængt med kropslus, som desværre også er gode smittebærere.

Jeg fik ansvaret for 248 sårede soldater og vi måtte straks i gang med nødoperationer for, at redde dem, som kunne reddes. Flere var dog så hårdt sårede at vi intet kunne stille op. Det jeg husker mest var den modbydelige stank af råddenskab der steg en i møde når vi pillede de oftest interimistiske forbindinger af, men også de frygtelige lyde som lød mere som om de kom fra dyr end fra mennesker . Mange af forbindingerne var lavet af avis- eller indpakningspapir og ofte bundet fast med sejlgarn eller sågar ståltråd. Flere gange fulgte der stor klumper af hud og råddent kød med, når vi pillede dem af.

Vi løb hurtigt tør for bedøvelse og måtte derfor foretage flere amputationer uden at kunne dulme patientens smerter. Gudskelov var flere af soldaterne dybt bevidstløse da vi begyndte at skære i dem. Af de 248 soldater jeg fik ansvaret for, var de 27 døde indenfor det første døgn. Inden vi nåede at komme i gang med nødoperationerne var alene ni døde. En enkelt pillede jeg 2 ½ kg. granatsplinter ud af, de største var på størrelse med en lillefinger. Soldaten overlevede mirakuløst nok, endda uden at få nogle infektioner.

Flere af mine sygeplejersker, måtte hjælpes udenfor undervejs når de besvimede og jeg selv måtte også en tur i gulvet på et tidspunkt, da opgaven blev for ubehagelig.

En ukendt soldat, på havnen i Stettin har uden tvivl reddet mange af disse soldaters liv. Da han fik at vide at de hårdtsårede skulle sejles til København uden lægebehandling, gjorde han noget som uden tvivl har reddet manges liv. Han fik fingre i en feltesse og mens nogle kammerater holdt de sårede fast, renskar han sårene på de soldater som havde fået bortskudt forskellige lemmer som arme, ben og hænder. Derefter brændte han sårene med et stykke gloende jern fra essen. Derved har han uden tvivl forhindret mange tilfælde af infektioner og koldbrand og dermed reddet manges liv. Hvem denne soldat var, har man fra tysk side flere gange forsøgt at finde ud af, men det er vist aldrig lykkedes. Man ved vist heller ikke om han selv overlevede dette inferno. ”

I Silkeborg ankom nogle af de første flygtninge med tog sydfra den 15. marts. I de følgende måneder blev de mange nye flygtninge, for kortere eller længere perioder ad gangen, tvangsindkvarteret i følgende bygninger:

Der hvor ca. antallet af flygtninge er kendt, er det angivet efter navnet!

Afholdshotellet. (Tidligere tysk militær indkvartering)

Borgerskolen - gymnastiksalene. (tidligere tysk lager)

Borgerskolen - mellembygningen. (tidligere tysk lazaret)

Christiansminde - 160 flygtninge.

Drewsens villa - 100 flygtninge. (Tidligere tysk militær indkvartering)

Gl. Skovriddergaard - 512 flygtninge. (Tidligere tysk militær indkvartering)
Grand hotel - 100 flygtninge. ("Frauenklinik" - fødeklinik)
Hotel Lysbro - 70 flygtninge. (Tidligere tysk militær indkvartering. Bygningen også kendt som Lysbro kro.)
Husholdningsskolen. (Tidligere tysk lazaret)
Jernbanehotellet. (Tidligere tysk militær indkvartering)
Junkers institut - 99 flygtninge. (Tidligere tysk lazaret)
Ludvigsløst - 249 - 560 flygtninge. (Tidligere tysk militær indkvartering)
Lunden - 210 flygtninge. (Tidligere tysk militær indkvartering)
Missionshotellet. (Tidligere tysk militær indkvartering)
Ny Hattenæs. (Tidligere tysk militær indkvartering)
Restaurant Remstrup. (Tidligere tysk militær indkvartering)
Skovbakken og Iskælderdaalen - 179 flygtninge. (Tidligere tysk militær indkvartering)
Sønderport - 780 flygtninge. (Tidligere tysk militær indkvartering)
Teknisk skole - 80 flygtninge. (Tidligere tysk militær indkvartering)
Th. Langs skole - 250 flygtninge. ("Frauenklinik" = fødeklinik og Offizerlazaret)
Vestre skole - 600 flygtninge.
Winthers seminarium. (Tidligere tysk militær indkvartering)



Tyske flygtninge ankommer til
 Silkeborg Banegård, marts 1945.
 Foto SLA

Denne anden besættelse medførte naturligvis en kraftig reaktion fra modstandsbevægelsens side, og i flere af de illegale blade var tonen meget truende overfor de tyske flygtninge, der efterhånden begyndte at fylde gadebilledet i de større byer. Udover kraftige udfald

imod dem fra de "tysk venlige" danskere der var, var flygtningene dem der fyldte mest plads i de illegale blades spalter.

Det illegale blad Frit Danmark skrev blandt andet følgende:

"Nu glammer det Teutoniske ulvehyl... Hylet om medlidenhed. Den nation, som udryddede mennesker i hundredtusindvis i dødslejrene og gaskamre i Polen... Den nation der begyndte bombningen af Warszawa, Rotterdam og Belgrad, den ligger nu for vores fødder... Derfor ingen kadavermedlidenhed. Ethvert tilløb dertil vil blive betragtet som en upatriotisk handling og behandlet som sådan... Derfor; hold ud, gør dig hård! Desto snarere har du sejren i hænde".

En anden artikel forsatte i samme spor;

"Dette er "Herrefolket" på flugt, dette er repræsentanter for den tyske "kulturnation" - i går brovtende, piskesvingende undertrykkere, i morgen klynkende, indsmigrende flygtninge, i fuld gang med at slippe medlidenheds kampagnen løs på Europa.

Nu tager "Herrefolket" flere og flere af deres hemmelige våben i brug, blandt andet medlidenheds og barmhjertigheds kampagnen. Men de skal ikke få held til at forblænde

os en gang til..... De kan ikke tvinge os ind i vores egen medlidenhed, den er fyldt med vores pinte og dræbte brødre, og det er brodermord på nogen som helst måde godvilligt at hjælpe tyskerne eller Tyskland”.

Kort tid efter den 4. april 1945 blev der trykt følgende opråb i Frit Danmark:

Opraab fra Danmarks Frihedsraad Angaaende Hjælp til tyske Flygtninge

Under den sidste Tids Flygtningetransporter fra Tyskland til Danmark er det paa Grund af svigtende tysk Organisation forekommet, at tyske fødende Kvinder, dødssyge Smaabørn og Mennesker lidende af farlige epidemiske Sygdomme har maattet indlægges paa danske Sygehuse og behandles af danske Læger og Sygeplejersker. Trods Tyskernes umenneskelige Behandling af danske Statsborgere har man ydet denne Nødhjælp.

Danske Læger og Sygeplejersker har stedse i Enkelttilfælde Behandlet syge Mennesker i Nød, enten det var Tyskere, allierede eller danske Sabotører – selv under Trusel om Fængselsstraf; men det er ikke en Opgave for det danske Folk, som i Praxis anerkendes som allieret Nabo, gennem sine Myndigheder og Organisationer at etablere Sanitetstjeneste for Tyskerne og derved lette deres Krigsførelse. Den opgave maa løses af Tyskerne selv.

Naar der fra visse Sider har været fremsat Forslag om meget vidtgaaende Hjælp til Flygtninge som en Modydelse fra dansk side i Haab om at opnaa en bedre Behandling af internerede danske Gendamer, Betjente og eventuelle andre, maa det fastslaas, at der ikke kan **handles** herom. Hvis Tyskerne i den 11. Time indser, at Behandlingen af de deporterede danske Statsborgere er en Skamplet paa det tyske Folk og søger at raade Bod herpaa, er det godt, men det kan ikke berettige til Forventninger om Modydelser fra dansk side.

Den 21. Marts 1945

DANMARKS FRIHEDSRAAD

På side to i samme udgave blev det derefter pointeret, at:

”Som det fremgaar af Frihedsraadets Opraab, som er gengivet paa første Side, angaaende Lægehjælpen til Flygtningene, er det slaaet uomtvistelig fast, at der ikke kan ydes nogen frivillig Hjælp til tyske Flygtninge, hverken af danske Læger, danske Myndigheder og Organisationer eller af det danske Folk”.

Flere af de tyske flygtninge gjorde sig heller ikke alt for store anstrengelser for at deres image skulle blive forbedret. Flere forretningsdrivende i Silkeborg oplevede at de tyske flygtninge bare krævede ind, uden tanke for hverken rationeringer eller andet. Flere krævede varer udleveret, uden at aflevere rationeringsmærker til gengæld. Og flere truede med at tilkalde det tyske politi, hvis ikke forretningsindehaveren makkede ret. En tysk kvinde tilkaldte således det tyske politi til en forretning i Vestergade, fordi en forretningsindehaver dristede sig til at forlange penge for de udleverede varer. Der var en del af disse episoder, specielt i krigens sidste dage, hvor nogle af de mere ”initiativrige” flygtninge udnyttede deres stilling som ”flygtninge under officiel beskyttelse af værnemagten”. Denne ”beskyttelse” benyttede de sig af til at skaffe sig selv penge, på de andre flygtnings bekostning. Enkelte kriminelle elementer begyndte kort efter ankomsten at ernære sig

som sortbørshandlere, og solgte rask væk af de forsyninger, som ellers var blevet indkøbt af værnemagten, til brug for de andre flygtninge.

Der var rygter om at der i københavnsområdet endda var flere mord internt blandt kriminelle tyske flygtninge, som ryddede hårdt op blandt deres konkurrenter på sortbørsmarkedet. Det tyske militærpoliti slog endog meget hårdt ned på den slags kriminelle, når de undtagelsesvis blev fanget. Flere dødsdomme blev afsagt og eksekveret i krigens sidste måneder på det grundlag.

Befrielsen.

Efter befrielsen var den tyske rømning af Danmark en de væsentligste forudsætninger for, at der kunne ske en normalisering af forholdene her i landet. Selv efter den tyske overgivelse havde de tyske myndigheder - ikke mindst værnemagten - en betydelig indflydelse, der naturligvis indskrænkede den danske indflydelse på flere områder. Alene den tyske styrkes størrelse på næsten 280.000 mand, ved siden af de 244.000 civile flygtninge, gjorde at danske myndigheder ikke frit kunne disponere over landets ressourcer. De mange tyskere lagde beslag på fødevarer, indkvartering, brændsel osv., ved siden af selvfølgelig at udgøre et sikkerhedsproblem.

Tyskerne skulle ud hurtigst muligt, og udenrigsminister Christmas-Møller talte nok på de flestes vegne, da han den 19. maj i en tale på Bornholm hævdede, at Danmark først atter ville blive helt frit, når den sidste tysker havde forladt landet. Her havde han en pointe, men det skulle dog ikke komme til at gå helt så enkelt, som han måske havde forestillet sig. Eller i hvert fald som han gav udtryk for. Christmas Møller vidste på dette tidspunkt nemlig godt, at den tyske rømning af landet ville komme til at trække ud - måske i årevis. Der var nemlig i denne forbindelse navnlig tre problemer der gjorde sig gældende. For det første var det sin sag at få næsten en halv million tyskere ud af landet. Til en sådan rømningsopgave stod der kun ganske få transportmidler til rådighed, og Slesvig-Holsten - som skulle være rømningens mål - husede allerede mere end tre millioner civile og militære flygtninge. I forlængelse af disse praktiske begrænsninger skabte den tyske tilstedeværelse problemer i et omfang, som den danske administration ikke kunne omfatte. Og man var derfor nødt til fra dansk side at samarbejde med den tyske administration en stund endnu.

Ganske vist ville en stor del af disse problemer forsvinde med den sidste tysker, men indtil da ville tyskerne endnu have en vis indflydelse i landet. (De sidste tyske soldater forlod først landet i 1949, og det var først efter de sidste civile flygtninges afrejse). Endelig var det ikke op til hverken de danske myndigheder eller modstandsbevægelsen at bestemme, hvordan - og navnlig hvor hurtigt - den tyske rømning skulle foregå. Der var ingen tvivl om at særligt modstandsbevægelsen gerne ville give en hånd med for at få tyskerne ud hurtigst muligt, men det var ikke deres sag - det var briternes.

I en samtale den 6. maj mellem afdelingschefen M.A. Wassard fra udenrigsministeriet, og en repræsentant fra den britiske krigsfange og flygtningeadministration, blev flygtningenes ophold her i Danmark bragt på bane. Umiddelbart kunne de britiske myndigheder ikke udtale sig om hvornår en eventuel hjemsendelse kunne komme på tale. Socialministeriet så derfor ingen anden udvej, end at påbegynde arbejdet med at opbygge en dansk flygtningeadministration. Opgaven med at administrere disse flygtninge, tilfaldt den tidligere folketingsmand Johs. Kjærshøj. Han kom senere til at stå i spidsen for det, som naturligt nok blev døbt flygtningeadministrationen.

Udover frihedskæmperne i Silkeborg - som i tiden kort efter befrielsen blev tildelt bevogtningen af de tyske flygtninge - varetog også en afdeling af Danforce en del af bevogtningsopgaverne. Denne situation var dog ikke holdbar i længden, og Statens Civile luftværn fik, som i resten af landet,

overdraget opgaven med at udføre det praktiske arbejde, blandt andet i forbindelse med ledelse og bevogtning af de tyske flygtningelejre. Statens Civile Luftværn var en organisation, som bla. indeholdte Det Civile Beredskab - eller i forkortelse nok bedst kendt som CB'erne "civilbeskyttelse".



Danforce soldater bemandede hovedvagten på Silkeborg Bad i juni/juli 1945. Foto SLA

Organisationen havde fungeret under besættelsen som det organ, der skulle bistå den civile befolkning i tilfælde af kamphandlinger på dansk jord. Bevogtningspersonalets opgave blev til dels at forhindre de internerede i at bryde ud af lejrene, men også for at forhindre at eventuelle overfald på flygtningene fra Silkeborgs civil befolkning fandt sted.

Et af CB vagtholdene fra Silkeborg Bad.

Foto SLA



Hvis man skal gøre det groft, kan flygtningenes ophold i Danmark deles ind i fire stadier:

1. Tiden indtil befrielsen.

Indkvarteringen og forplejningen blev varetaget af den tyske værnemagt. De syge og sårede blev behandlet af værnemagts egne læger og de tyske lazaretter. Hvis der opstod akutte behov/overbelastning af de enkelte lazaretter, blev de danske læger og de danske sygehuse benyttet. Flygtningene kunne frit færdes overalt i byen, og de fik hver udbetalt 1 kr. om dagen til

fornødenheder. På de fleste indkvarteringssteder blev der, af den tyske by kommandant, udpeget en fælles tillidsmand, som varetog kontakten til de tyske myndigheder.

2. Efter befrielsen.

Dette var det mest kaotiske tidspunkt i hele flygtningeperioden. Både for de tyske flygtninge, men ikke mindst for de danske myndigheder, som pludselig stod med 244.000 uønskede tyske civilpersoner indenfor landets grænser. Derfor var indsatsen fra de danske myndigheders side hverken målrettet eller organiseret i de første måneder efter befrielsen. Dels pga. andre mere presserende opgaver, men også fordi ingen - heller ikke myndighederne - havde fantasi til at forestille sig, at de internerede skulle opholde sig særligt længe i Danmark. Og hvorfor så spille tiden på at aktivere de internerede, eller forbedre deres forhold.

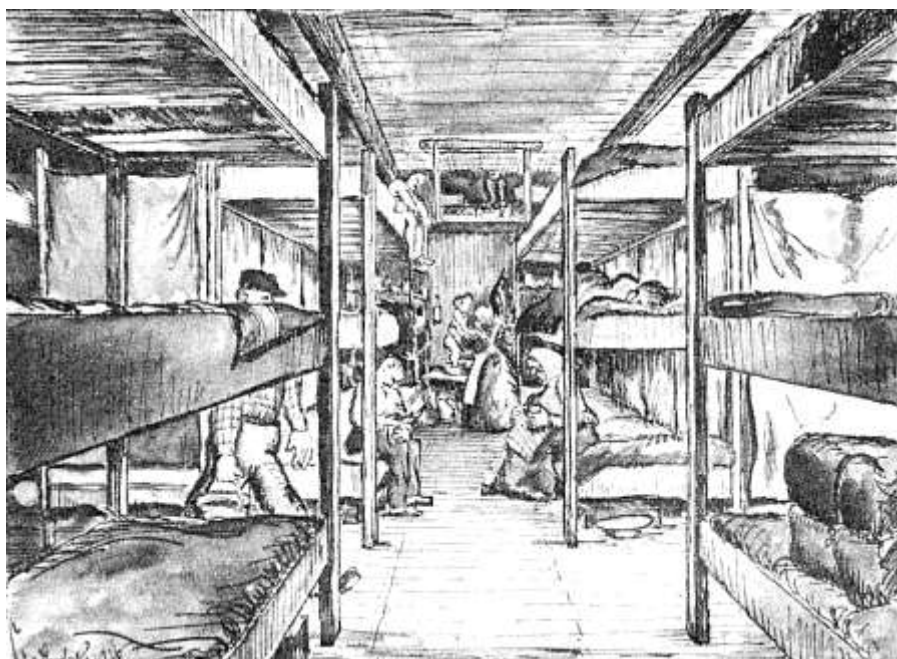

Tysk flygtningebarak tegnet af tysk flygtning 1946.

Dok. PA

3. Sommeren og efteråret 1945.

Efter at det blev klart at flygtningene ikke bare kunne smides ud af landet og sendes hjem indenfor en overskuelig periode, blev det klart for de implicerede at det blev nødvendigt med forbedrede forhold for de mange flygtninge. De var for det første stuvet

sammen på for lidt plads, og for de flestes vedkommende var de også blevet indkvarteret på byens skoler.

Flere steder var undervisningslokalerne derfor flyttet ud til private, på loftværelser og i kældre. Denne situation ønskede man fra kommunens side at få forbedret så hurtigt som overhovedet muligt, så man kunne komme i gang med oprydning og rengøring på skolerne. Og så forhåbentlig være klar til at få flyttet eleverne ind i de gamle lokaler igen, når det nye skoleår startede efter sommerferien.

Der var allerede få dage efter befrielsen klare ønsker om at flytte de tyske flygtninge ud på Silkeborg Bad, men så lang tid at Lindemann ikke havde rømmet stedet kan man endnu ikke komme i gang med overførslen af flygtningene.

4. Vinteren 1946 og frem til hjemsendelsen.

Hele denne periode var præget af en nu målrettet indsats fra de danske myndigheders side. Der kom mere styr på lejrene, og danskerne var ved at vænne sig til de tyske flygtninge. De mere kriminelle og uoprægede elementer blandt flygtningene var blevet sorteret ud, og flyttet til bestemte særlejre.

Det var derfor muligt at gøre livet mere tåleligt for de mange almindelige flygtninge. Der blev indført demokratisk valgte byråd i lejrene, og de fik en vis form for selvbestemmelse.

Tyskerne foretog selv en optælling i begyndelsen af maj 1945, over hvor mange flygtninge der var i landet på det tidspunkt. Flygtningene var fordelt på følgende måder:

83 Baraklejre... med 39.811 flygtninge
 1.018 andre bygninger... med 204.682 flygtninge
 (heraf 201 skoler, højskoler o.l. med 55.807 flygtninge).

Efter landsdelene:

Storkøbenhavn	151	kvarterer med	92.565	flygtninge
Øerne i øvrigt	323	>> >>	54.253	flygtninge
Jylland	627	>> >>	97.675	flygtninge
<hr/>				
I alt 1.101 kvarterer med 244.493 flygtninge				
<hr/>				

Alder og kønsfordeling 15.8.1946.

	Mænd	Kvinder
Under 5 år	6.295	6.263
5-9	14.746	14.139
10-14	13.539	12.576
15-19	7.843	11.892
20-24	549	11.087
25-34	1.467	18.818
35-44	2.623	20.842
45-54	5.559	16.059
55-64	6.509	11.280
65-74	4.931	6.223
75-84	1.267	1.797
Over 84	76	138
<hr/>		
I alt	65.404	131.114
<hr/>		

Udgifterne for de tyske flygtninges ophold her i landet fra 1945 til 1949, løb ca. op i 471.462.939 kr. og 4 øre. Af dette beløb blev de ca. 1/10 - eller ca. 43 millioner kr. - brugt på de ikke tyske

flygtninge, og ca. 9/10 - eller ca. 428,5 millioner - på de tyske flygtninge. Betegnelsen ”ikke tyske flygtninge” dækkede over de allierede flygtninge, som ikke var af tysk oprindelse; også kaldet ”displaced persons”. Der var eksempelvis indkvarteret ungarske flygtninge på Aggerholm i en ganske kort periode efter krigen. Derudover var der eks. også polske, russiske og franske flygtninge her i landet ved krigsafslutningen. Disse flygtninge levede under betydeligt bedre forhold efter befrielsen end de tyske flygtninge, og de kunne frit bevæge sig rundt i det danske samfund.

I juli 1945 blev der udsendt et af mange reglementer for, hvorledes de danske flygtningelejre skulle drives. Reglementet blev sendt ud på både dansk og tysk. Det var delt op i 31 punkter, og det blev indskærpet at det burde følges strengt, og at de tyske flygtninge skulle orienteres om reglerne både mundtligt ved oplæsning, samt skriftligt.

Reglement for de tyske flygtninge.

1. Flygtningelejre og -forlægninger står under bevogtning af danske væbnede styrker.
2. Der indsættes af danske myndigheder en dansk lejrleder der udøver den øverste myndighed i alle lejrens indre forhold. Hans anvisninger skal følges i enhver henseende.
3. De tyske flygtninge vælger ved frie valg og ved simpel stemmeflerhed en tillidsmand, hvis valg skal godkendes af Luftværnschefen.
4. Den tyske tillidsmand forhandler på flygtningens vegne med lejrlederen og gennem denne med myndighederne om alle flygtningene vedkommende forhold. Enhver direkte henvendelse fra de tyske flygtninge til de danske vagtposter eller til danske civilpersoner indenfor eller udenfor lejrens område er forbudt. Det er flygtningene forbudt at benytte telefon. Brevforsendelser, der skal afleveres åbne til lejrlederen til censur, må indeholde indtil 25 ord. Brevene skal affattes i blokbogstaver og må kun omhandle personlige familieforhold. Lejrlederen er berettiget til at begrænse brevvekslingens hyppighed. Breve til udlandet kan for tiden ikke ekspederes. Det er flygtningene forbudt at modtage og afsende pakker.
5. Den tyske tillidsmand er ansvarlig for flygtningenes overholdelse af dette reglements bestemmelser og gennemførelsen af den danske lejrleders øvrige anvisninger.
6. Det påhviler de tyske flygtninge selv at renholde lejren og dens områder efter anvisning fra lejrlederen. Denne bestemmer hvilke og hvor store arbejds hold der skal udtages til rengøring af gange, trapper, gårde, toiletter (latriner), vaskerum o. l. lokaliteter og fællesrum. Ligeledes udtages der et arbejds hold der har arbejdet med tillavning og udbringning af maden til lejrbeboerne.
7. W.C.er og latriner rengøres mindst 2 gange i døgnet og sæderne afvaskes med Lysol el. lign.
8. Vask af linned m. m. er kun tilladt i de dertil særligt anviste lokaler og til de af lejrlederen fastsatte tider.
9. Madlavning er forbudt udenfor de anviste køkkener. Selvstændig madlavning er forbudt undtagen ved tilberedning af mad til børn under 3 år eller til syge efter lægens ordination.
10. Flygtningenes anvendelse af elektriske kogekear og strygejern, radioer, højfjeldssol og andre elektriske installationer er forbudt. Sådanne genstande skal derfor afleveres til opbevaring hos lejrlederen. Brugen af elektrisk lys er indtil videre forbudt i sove- og samlingsstuer.
11. Anvendelse af gas og brændsel til madlavning og vask skal begrænses til det mindst mulige.
12. W.C.er på gange og trapper må i lejre, hvor fællestoiletter findes i gården ikke anvendes om dagen. De må kun anvendes efter sengetid og af de syge efter særlig anvisning.
13. Hvor badning er mulig, skal lejrbeboerne i videst mulig omfang benytte koldt brusebad en gang om ugen.
14. Maden skal udleveres og fordeles i overensstemmelse med det af myndighederne givne kostregulativ.

15. Hvor fælles spisested findes må der ikke opbevares mad i soverummene. Alle andre steder må der i soverummene kun opbevares tørkost en dag.
16. Det er forbudt lejrbeboerne at indføre madvarer i lejren.
17. Soverummene skal være bragt i orden inden kl.10.
18. Børn under 10 år skal være bragt til sengs inden Kl. 20. Børn under 15 år skal holdes inde efter dette tidspunkt. Flygtningene skal gå til ro senest Kl. 22. Ingen må stå op inden Kl. 6; undtaget er dog arbejdshold.
19. Al larm og støjende adfærd er forbudt. Brug af grammofooner, musikinstrumenter o. l. er forbudt i fri luft og er forbudt efter Kl. 20 indendørs.
20. Børn skal ved flygtningenes egen hjælp beskæftiges med undervisning eller leg under opsyn mindst 6 timer dagligt.
21. Flygtninge må ikke opholde sig i åbne vinduer til gaden.
22. Der kan blandt de arbejdsføre flygtninge udtages arbejds hold til rengøring, rensningsarbejde o.l. i andre af tyske institutioner benyttede lokaler. Transporten skal foregå under væbnet bevogtning. Efter særlig bestemmelse kan der udtages arbejds hold til arbejde andetssted.
23. Der føres lægetilsyn i hver forlægning. Såfremt lægehjælp skal tilkaldes må henvendelse ske til lejrlederen.
24. Alle tilfælde af sygdom skal af den tyske tillidsmand eller stedets sygeplejerske eller -passer anmeldes straks ved lægens ankomst.
25. Det påhviler lægen at overbevise sig om sundhedstilstanden i lejren.
26. Der kan afholdes gudstjenester i lejren. Afholdelse af politiske propagandamøder af enhver art er forbudt.
27. Det er forbudt flygtningene at forlade lejren (forlægningen).
28. Udgangstilladelse gives af Luftværnschefen til sådanne flygtninge, der skal udføre arbejde udenfor lejren i tyske lazaretter, kaserner, værksteder o. l.
29. Endvidere kan lejrlederen undtagelsesvis i ganske ekstraordinære tilfælde f. eks. for at søge speciallæge eller i tilfælde af diegivning eller ved dødsfald eller alvorlig sygdom indenfor den nærmeste familie, give udgangstilladelse for en enkelt passage (Passerseddel). I sygdomstilfælde udfærdiger lejrens huslæge efter hver konsultation en liste over patienter, hvis sygdom kræver speciallægehjælp. Listen dateres og underskrives af huslægen og overgives til lejrlederen. Passersedlen skal indeholde oplysning om patientens navn, nummer, fødselsdag, lejrens nummer og adresse, navn og adresse på det ambulatorium, hvor patienten skal behandles. Klokkeslettet for udgang fra lejren, ankomst til ambulatoriet og afgang fra dette påføres passersedlen af de respektive danske vagt. Ved hjemkomsten inddrages passersedlen af den danske vagt, der er berettiget til at foretage visitation. Kræver sygdomstilfældet flere specialbehandlinger, skal det tyske ambulatorium udstede en attest herfor, der oplyses diagnosen og det formodede antal behandlinger, der vil være nødvendige. Attesten skal altid medbringes og fremvises for de danske vagter og skal påtegnes af ambulatoriet med dato og stempel for hver fortaget behandling. Strækker specialbehandlingen sig udover det først anmodede antal behandlinger, skal der udfærdiges ny attest. Såfremt transport med sporvogn o.l. er nødvendig, kan lejrlederen udlevere sporvognsbilletter til brug i det enkelte tilfælde.
30. Samtlige våben, såvel skyde- som stikvåben, ammunition og sprængstoffer samt danske penge og rationeringsmærker skal omgående afleveres til lejrlederen og konfiskeres.
31. Overtrædelser af dette reglements bestemmelser og af den danske lejrleders påbud og anvisninger straffes med forbud mod brevveksling og tilbageholdelse af post, ekstraarbejde, stuearrest eller overflytning til særlejr.

Arbejds- og Socialministeriet, København, Juli 1945.

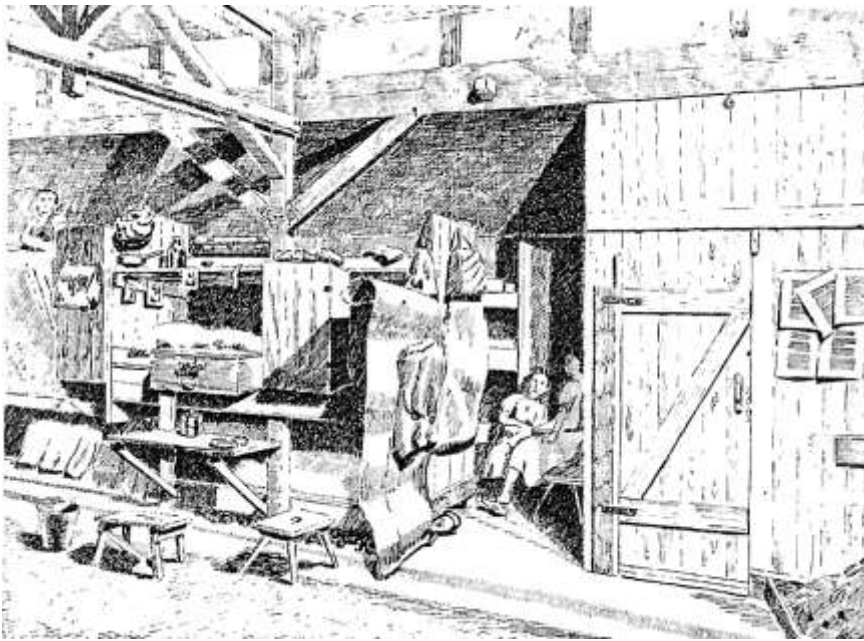

Tysk flygtningebarak tegnet af tysk flygtning 1946. Dok. PA

Flygtningelejren Silkeborg Bad.

Efter den 7. juni begyndte et arbejds hold under opsyn af politiet oprydningen i de forladte kvarterer på Badet. Først barakkerne, dernæst bygningerne på stedet. Alt løsøre - bortset fra borde, stole, taburetter og senge - blev båret udenfor og sorteret groft. Alt det som ikke kunne genbruges, og som var brandbart, blev brændt af direkte udenfor yderdørene.

Arbejds holdet bestod af 8 mand - 6 arbejdere og 2 politifolk. Deres ordre var, at alt bortset fra inventaret skulle ud af bygninger og barakker. Papirer, kort og billeder som eventuelt havde militærets eller regeringens interesse, skulle gemmes. Resten skulle afbrændes.

Denne oprydning tog ca. en uges tid, og der var på intet tidspunkt tale om at noget af det måske kunne have interesse for eftertiden; alt skulle væk. Det eneste som overlevede var, nogle ganske få kort, billeder og blanketter, som det lykkedes arbejds holdet at smugle med hjem.

Efter kvarterene var blevet ryddet, gik man i gang med oprydningen i selve parken og skoven ved Badet. Denne oprydning varede frem til den 3. juli, hvor man endelig kunne erklære Badet ryddet for sprængstoffer og lignende.

Præcist hvornår de første tyske flygtninge ankom til Silkeborg Bad er uvist. Men overflytningen af de tyske flygtninge fra byens skoler til Silkeborg Bad, må være påbegyndt i tiden omkring den 19.juni. I sommeren år 2001 besøgte en tidligere tysk flygtning Silkeborg Bad, og på hans Ausweis er angivet Silkeborg Bad som fødested, samt datoen den 19. juni 1945.

Bevogtningen af lejren måtte gøres effektiv. Dels for at modvirke fraternisering, dels for at man med henblik på den forestående hjemsendelse til Tyskland kunne vide hvor flygtningene befandt sig, og også for at beskytte den danske befolkning mod eventuelle smitsomme sygdomme. I de første uger blev bevogtningen varetaget af danske soldater fra 7. Artilleriafdeling, 3. Feltartilleriregiments 1. Bataillon under ledelse af Kaptajn Andersen. Men efter kort tid blev vagten overgivet til Statens Civile Luftværn, og dermed det Civile Beredskab - eller i forkortelse CB'erne. I Silkeborg var det kaptajn Dohlmann som varetog denne funktion. De fleste CB'erne var ellers blevet hjemsendt i dagene efter befrielsen, og det kom som et slemt chok for de fleste, at de



Nye flygtninge ankommer til Badet.

Foto: SLA

Kaptajn Dohlmann havde kort og godt fået ordre på at oprette en tysk by på Badet. Den første opgave blev at flytte de tyske flygtninge bort fra bymidten og ud til Badet, men inden dette skete skulle indkvarteringsproblemerne være klaret. Og der skulle naturligvis også være mulighed for både at lave mad og vaske tøj. Civilingeniør Steen Meulengracht fra Socialministeriet oprettede et ingeniørkontor på Badet, og ledte derfra opbygningen af flygtningelejren. De første flygtninge kom fra Sønderport, og blev eskorteret derud af bevæbnede danske soldater. Samme dag blev der opsat skilte på Badets yderhegn med ordlyden:

Advarsel!

Ethvert Samkvem med tyske Flygtninge er forbudt. Det er forbudt at staa stille eller færdes frem og tilbage langs Flygtningelejrens Indhegning eller i dennes umiddelbare Nærhed. Overtrædelse medfører Strafansvar.

Politiet

Samme besked blev trykt i Silkeborgs tre aviser.

Tirsdag den 3. juli 1945 begynder CB'erne at hjælpe de danske soldater med bevogtningen af flygtningene på Badet. De danske soldater forlod Silkeborg i oktober måned 1945, og derefter overgik vagten helt til Luftværnet. En af de første opgaver CB'erne blev sat til, var at assistere 11

engelske soldater fra Århus i en afhøring af de tyske flygtninge, der var indkvarteret på Silkeborg Bad og Grand Hotel. I afhøringerne deltog desuden både kriminalpolitiet og modstandsfolk fra Silkeborg. Englænderne ledte efter Hipo- og SS-folk, som ifølge rygter skulle skjule sig blandt de tyske flygtninge i Silkeborg.

Ca. 250.000 kr., en del olie, 21 bildæk og flere ulovlige våben blev beslaglagt ved razziaen. På Silkeborg Bad havde 4 kvindelige og 3 mandlige flygtninge svært ved at få munden på gled. De blev arresteret, og taget med tilbage til Århus til nærmere afhøring.

Belægningen af tyske flygtninge på Silkeborg Bad -

11. juli 1945 - 12. november 1945.

Dato	Antal
11/7	180
11/8	368
10/9	1355
13/10	3664
12/11	3736

Resten af perioden, indtil lukningen i 1947, svingede antallet af flygtninge mellem 3700-3900.

I de første uger efter befrielsen gjaldt bestræbelserne først og fremmest på at få de tyske flygtninge bort fra byen, hvor dødsprocenten var alt for stor. På Sønderport døde der 10-12 mennesker om dagen, og begravelsestjenesten kunne slet ikke følge med. Der kunne ikke skaffes kister nok, og der blev derfor indført genbrugskister med faldlem i bunden.



Hastigt sammenflickede kister til de tyske flygtninge. Foto RA

Hoveddødsårsagerne var i de første måneder hovedsagligt epidemiske sygdomme, som f.eks. tyfus, paratyfus, difteri og dysenteri. Indtil årsskiftet 1945- 46 var Badet nødt til at have et beredskabslager af ligkister i damphuset ved badebygningen. Ellers ville det simpelthen ikke være muligt at skaffe kister nok til alle de døde.

Nedenstående liste er en oversigt over alderen på de tyske flygtninge som døde her i Silkeborg af sygdomme.

Alder	0-1	1-5	5-10	10-20	20-30	30-40	40-50	50-60	60-70	70-80	80-90
Døde	81	68	17	4	12	12	16	7	17	15	8

(Flygtninge som døde som følge af krigsskader er ikke medtaget - i alt 51 personer)

Af de mere end 4500 tyske flygtninge der var indkvarteret i byen og på Kurbadet fra 1945 til 1947, vendte de 308 af dem ikke hjem til Tyskland igen. De ligger forsat begravet på Silkeborg kirkegård. Disse tal skal ses i lyset af, at der den 15. juni 1945 var 20.955 indbyggere i hele Silkeborg.



Øverst: Flygtningegravene på Silkeborg Kirkegård i år 2003 og til højre i 1945.

Foto. SLA og DM



I tiden efter indflytningen dukkede der med jævne mellemrum diverse hadefulde artikler op i aviserne, og en del ondsindede rygter trivedes godt. En artikel i bladet "Tidens Tegn" blev dog dråben, og kaptajn Dohlmann indkaldte den samlede presse til en rundvisning. Det som bla. fik bægeret til at flyde over, var følgende uddrag af artiklen i Tidens Tegn:

"Tyskerne vandt Freden i Danmark"

I Silkeborg, hvor Flygtningene er indlogeret paa Silkeborg Bad, er der ganske vist rent formelt afspærret, men Afspærringen er ganske uden Betydning, idet Passersedler udstedes til alle og enhver, der ønsker det. Og indenfor "Afspærringen" lever Flygtningene et Slaraffenliv paa de store, pragtfulde Omraader.

Specielt journalisterne fra Silkeborg Avis- og Venstreblad gav en god beskrivelse af forholdene i lejren i august måned 1945, som her bringes i uddrag:

Silkeborg Avis 3. august 1945.

”Fangerne i Frøslev havde det bedre end Flygtningene her, udtaler Lejrchefen Bent Søndergaard. Der selv tidligere har siddet i Frøslev”.

”Der er ca. 1952 flygtninge og forleden fik de kartoffelsuppe med kød - hvilken bestod i 10 kg. pølse”

”De skal ikke have det godt, siger Kaptajn Dohlmann, men vi skal holde Liv i dem. Og vi maa huske paa, at det er ikke en koncentrationslejr”.

”De sover i 3 dobbelte Køjesenge, Sengene er 90 cm. brede, 180 cm. lange og de halve ligger 135 cm. over Gulvet”.

”Vi gik ud fra at de skulle behandles menneskeligt, og da der var Køjesenge i Barakkerne, lod vi Flygtningene beholde dem. De kunde bo i mindre Værelser, hvorved hver Familie saadan omtrent kunde holdes hver for sig. Saa kunde de ogsaa have et Arbejdsbord til Lapperier og anden Haandgerning. En del af Barakkerne blev indrettet paa denne Maade. Men saa kom en ung Ingeniør med Arbejdsministeriets Ordre paa, at der skulle indføres ”Hyldesystem”. En Ting som Vandledninger har Arbejdsministeriet imidlertid glemt. Vi er dog nu ved, at faa lagt Ledninger ned. De sanitære Forhold, herunder Latriner, er det, det kniber mest med”.

”Om Organisationen indenfor Lejromraadet oplyser Søndergaard, at man har en tysk Lejrleder under Dansk Overkommando naturligvis. Det er en berømt Billedhugger, Professor Land, og han har 4 Medhjælpere. Desuden er der det store Sanitetspersonale omfattende Læger, Sygeplejersker m. m. – alt sammen tysk, men under Kredslægens Overledelse. I Kirkeligt Henseende har man en tysk protestantisk Præst og den katolske Præst i Silkeborg, og de holder paa bestemte dage Gudstjeneste i Lyngbygades Forsamlingshus. Det er dog meningen at indrette Kirke i Hovedbygningen. Børnene holdes beskæftiget med Skolegang, og paa Badet er der oprettet en børnehave. – Hvordan opfører de sig? – Som helhed godt. De som kommer udefra, gør lidt Vrøvl i Begyndelsen, fordi de er vant til at have det bedre, men det gaar hurtigt over. Tyskerne er meget slemme til at lave Klasseforskelle, og vi har haft stærke Tilløb til det her, men det er blevet kvalt i Fødslen”.

”Under en Rundtur paa det store Omraade fortæller Kaptajn Dohlmann, at der ikke er blevet bygget Barakker indenfor Badets Omraade, siden Tyskerne selv byggede. Man opfører derimod en hel By til ca. 4000 Mennesker i en Dal paa den anden side af Lægeboligen, der fungerer som Lejrledelsens Kontor. Barakkerne flyttes hertil fra andre tidligere tyske Lejre. I hver 100 Mands Barak indkvarteres 276-278 Personer – efter Hyldesystemet, der betyder, at de øverestliggende maa trampe rundt i hinanden for at finde deres Plads. Der er i øvrigt ikke andet i Kammeret end hyldeerne og et Par Skamler. Her skal disse mennesker bo – 90 pct. Er gamle eller Børn – og her skal de have alle deres Ejendele. Sengetøjet er Halm og de Tæpper, som de eventuelt har med sig. Renligheden maa varetages i en Barak, og Toiletterne bliver 6-Mands. Det er det værste Problem, man har, fordi der ikke er nogen Steder at gøre af Renovationen. Den maa ikke graves ned af hensyn til Byens Drikkevand. Nu bliver den overhældt med Klorkalk to gange om Dagen og kørt bort”.

”Af hensyn til smitsomme Sygdomme faar Tyskerne omtrent samme Sæberation som Danskerne. Maden maa de hente i Køkkenbarakken. De faar eet Maaltid varm Mad om Dagen – altid Suppe, enten kogt paa Kartofler. Ærter. Knogler eller Kaal. Brødet faar de udleveret for nogle Dage

sammen med lidt Pølse eller Ost -, kun een Ting ad gangen. I en Barak er der indrettet Værksteder. Her er Skomageri, Snedkeri, Frisør, Skrædderi, mekanisk og elektrisk Værksted, og her er Tyskerne selv beskæftiget. Snedkerne maa hver Uge lave et Par Trækors, Materialerne leveres af Værnemagtens Efterlandskaber”.

”Den tidligere Badebygning er Hospital. Det er nødvendigt med et ret betydeligt Hospital. Til en lille By som denne med Borgmester og Udvalgsformænd hører naturligvis ogsaa en arrest – maaske endog den stærkeste Arrest i landet, nemlig en tyske Bunkers. Naar Arrestforvareren har lukket Staaldøren bag en Arrestant er der ingen Chancer for at slippe ud. – Hun har været næsvis, fortæller Arrestforvalteren om en ung Pige, der sover i sin Staalkøje i Mandskabsrummet, der tjener til Arrest. Hun har faaet 24 Timers mørk Arrest paa Vand og Brød og maa i Tilgift sørge for Luftfornyelsen i hele Arresten ved at trække i Haandsvinget til Luftpumpen engang imellem”.

”vi havde det bedre i Frøslev, siger Bent Søndergaard. Og det Resultat, man kommer til ved Rundturen i Lejren, er, at Flygtningene lever under kaar, der ligger paa Grænsen af det menneskelige. I Sommer kan det gaa. Men til Vinter? Det er det Spørgsmaal, Luftværnet har at spekulere paa nu”.

Silkeborg Venstreblad 3. august 1945.

”Selve Lejren er af Gessøvejen delt i to Dele. Den smalle Strimmel, der ligger mellem Vejen og Bryrupbanen, er det egentlige Flygtningekvarter, hvor Flygtningene bor, mens selve Badets Hovedterræn med Hovedbygningen og Badeanstalten er belagt med Administrationen og Lejrens Syge”.

”Luftværnet køber selv ind til Flygtningene, mens de selv forestaar Tillavningen af Maden. Det foregaar i en særlig Køkkenbarak og forestaaes af tyske Kokke. Rationen er lille, men man kan ernære sig uden at blive afmagret. Der serveres et Maaltid varm Mad daglig, men da Køkkenet ikke kan lave Mad til alle 2000 Mennesker paa en gang, strækker Spisetiden sig fra Kl. 11-16. Da vi besøgte Køkkenbarakken, stod Menuen paa Kartoffelsuppe kogt paa ben og 10 kg – siger og skriver ti kg – Pølse til 2000 Mennesker”.

”Uden om hele Lejren er der svære Pigtraadsspørginger, der er sværere, end da General von Hanneken boede paa Badet, og langs Gessøvejen gaar CB’ere Vagt, saaledes at det ikke er muligt for Flygtningene at komme fra den smalle Strimmel mellem Vejen og Bryrupbanen, som er dem tilmaalt”.

”Taget under et er Flygtningenes Forhold paa Silkeborg Bad taalige, men hverken mere eller mindre. Pladsen er snæver og Rationen knap – og Tiden lang. Livet kan ikke have mange Tilløkkelser for disse Mennesker”.

Flygtningenes dagligdag.

Tyskerne kendte ogsaa devisen ”lediggang er roden til alt ondt”, og den tyske ”borgmester” forsøgte sammen med lejrlædelsen at forbedre forholdene for de mange indbyggere. For de unge var der tvungen skolepligt, men det var et problem at skaffe tyske skole- og lærebøger nok. Og flere af lærerne måtte selv opfinde og lave skolebøger af forhåndværende materialer.

Lejren var i de første måneder på en måde delt i to lejre: Dem som havde vanskeligt ved at vænne sig til at Tyskland havde tabt krigen, og dem som forsøgte at få det bedste ud af lejropholdet. Flere flygtninge havde efter hjemsendelsen udtalt, at havde de da bare vidst hvordan der var i Tyskland i

årene lige efter krigen, så ville de havde været betydeligt gladere for opholdet her i Danmark. Her kunne de trods alt få mad hver dag, og de havde tøj på kroppen. Det var ikke altid lige tilfældet i de tyske storbyer.



Flygtningelejren på Silkeborg Bad var delt i to. Efter besættelsens ophør blev der opstillet 32 barakker på en åben plads syd for Badet, og området fik hurtigt navnet "Neustadt". Det er Neustadt der ses i forgrunden af dette billede fra 1946. De barakker der allerede stod på Badets område, og i skoven over mod Almind sø, kaldtes Altstadt. Foto: DKB

Der blev ved hjælp af tre lånte radioer oprettet en radiolyttetjeneste. Flere unge piger sad på skift og tog notater af de mange efterlysninger der blev bragt i den tyske radio. Mange flygtninge var under flugten blevet skilt fra hinanden, og man forsøgte i mange år efter krigen at få fundet frem til børn, koner, mænd, kærestes og familie. Nogle stenografer blev sat til at afskrive nyhederne i radioviserne og få dem nedskrevet og sendt ud som en vandreavis. Senere i 1946 fik Badet også sin egen avis, som naturligt nok kom til at hedde: "Die Zeitung des Bades" (på dansk: Badets Avis). Bladet dækkede både lejren på Silkeborg Bad og Ludvigsløst.



Et blik ud over "Neustadt" lige syd for Silkeborg Bad. Foto: SLA

Så vidt som det kunne lade sig gøre, blev der oprettet forskellige kurser og studiegrupper. I efteråret '45 var der følgende muligheder for adspredelse: Kursus i tysk skrivning, matematik/ regning, stenografi, engelsk sprogundervisning, gymnastik, folkedans, selskabsdans, skak, bordtennis

og ikke mindst musik; både ved hjælp af rejsegrammofon, men også ved hjælp af rigtige instrumenter (noget som ikke var så nemt da de konstant manglede både noder og instrumenter). Udover et større bibliotek begyndte et tonefilmsapparat og nogle tyske film fra foråret 1946 at gå på omgang mellem lejrene. På trods af disse aktiviteter kunne ventetiden godt føles noget lang; specielt for lejrens ældre beboere, som ikke havde de store adspredelsesmuligheder.

For de unge mænd i lejren blev der mulighed for at uddanne sig til f.eks. snedker i lejrens snedkerværksted, og endelig - men ikke mindst - startede der også konfirmandundervisning ved lejrens forskellige præster.

En del af lejrens mandlige beboere blev - da vinteren nærmede sig - sat til at optage stød og grave tørv til lejrens opvarmning. Til det brug fik nogle enkelte specielt udvalgte flygtninge lov til at sprænge de store træstød. Det forgik i området bag Badet og ned mod Funderholme. En CB vagt fortalte, at han en kold vinterdag - lige efter at lunten til sprængladningerne var blevet antændt - forsøgte at standse en bil på Gjessøvejen. Chaufføren i bilen var en kvindelig læge, og hun nægtede at stoppe for sådan en samling beskidte tyskere. CB vagten måtte skyde varselsskud før hun stoppede, men hun gav ham heller ikke tid til at forklare hvorfor hun blev stoppet, før hun begyndte at skælde ham huden fuld. Få sekunder senere blev tre pænt store ladninger trotyl sprængt under nogle træstød tæt på vejen, og så kan det nok være at piben fik en anden lyd.

CB vagter ved Badets sydlige bom. Foto SLA



I midten af august 1945 klagede en række flygtninge til den tyske lejrleder, og han gik til lejrchefen Bent Søndergaard med besked om, at nogle stykker blandt flygtningene drev nazistisk propaganda. Det ville de øvrige flygtninge ikke finde sig i. Englænderne blev tilkaldt fra Århus, og de anholdt de 5 mænd og 2 kvinder der var tale om. Desuden fandt de en dansk kvinde som

skjulte sig blandt flygtningene. Hun stammede fra Broager, og havde været ansat i den tyske brevcensur i Sønderborg. Også hun blev taget med. Og det blev ikke sidste gang at englænderne måtte hente elementer i lejren, som tilsyneladende ikke var klar over hvem det var som tabte krigen! Helt indtil foråret 1947 var der problemer med nazistisk propaganda i lejren.

Den 17. september 1945 blev flere beboere i kvarteret på Ørnsøvej opskræmt over flere kraftige skudsalver med automatvåben. Silkeborg Avis var som sædvanlig godt informeret, og de skrev den 18. september:

Vagterne paa Silkeborg Bad i Ildkamp med ”Varulve”

En CB'er ramt af Strejfskud i Tindingen – en anden beskudt ved Kjærsgaards-Broen.

To Gange i Nat er CB Vagtposterne ved Flygtningeinternatet paa Silkeborg Bad blevet beskudt. De hævder at have hørt baade Pistol-, Maskinpistol- og Karabinskud, men ingen har set ”Varulvene”, skønt deres Tilstedeværelse gav sig til Kende paa meget dramatisk Vis. Hele affæren er indhyllet i Mystik. Den første Beskydning fandt sted allerede ved 22-Tiden i aftes, da en CB'er, der skulde ud til sin Vagtjeneste paa Badet, cyklede over Kjærsgaards-Broen. Han blev ikke ramt, men måtte kaste sig i Dækning, og da alt var roligt, cyklede han videre og tilkaldte Politiet, der sendte en Patrulje ud. Den havde kun været dér kort, da den hørte Skydning fra Badet og omgaaende lagde Kursen om. Det, der var sket paa Badet var følgende:

De to Vagtposter paa Post 9, ved Gjessø-Vejen, havde Kl. 22,20 set tre mistænkelige Mænd nærme sig Indhegningen. De raabte dem an to gange og affyrede derefter Varselsskud. Mændene løb ca. 30 m. bort fra hegnet og begyndte at skyde. CB'erne besvarede Ilden og tilkaldte Forstærkning, samtidigt med, at Politiet blev tilkaldt. De to CB'ere maatte kaste sig i Dækning idet Projektilerne fløjtede dem om Ørerne og kastede Jord og Grenstumper over dem. Da Hjælpen kom, udviklede der sig en Hæftig Ildkamp, og herunder blev Undergruppeløber Jensen ramt af et Strejfskud i Tindingen. Han faldt om ved Luftrykket, og hans Sidekammerat troede, at han var dræbt, men Saaret var dog ikke alvorligt. Lidt efter lidt ebbede Skydningen ud, og CB'erne forsøgte en undersøgelse af Terrænet. De fandt intet, men blev atter beskudt. Varulvene trak sig dog snart tilbage. Terrænet er saadan, at det giver Angriberne alle Fordele. Til en virkelig effektiv Kæmning kræves mindst et Par Hundrede Mand, og i Mørke har de ikke Chancer for stort andet end at forvolde Ulykker. Der blev fundet nogle tomme tyske Patronhylstre og et Projektil, som kun kan være kommet ude fra. CB'erne mener ganske bestemt at have hørt baade Pistol- Maskinpistol- og Karabinskud, ja, nogle mener endog, at der er blevet brugt lyddæmpet Maskinpistol. Vagtkommandøren paa Badet, Kornet Poul Jensen, tog ud til Kamppladsen for at se, om han kunde være til Hjælp med sine folk, men da der var bevæbnede Styrker nok, var dette ikke nødvendigt. CB-Styrkerne var under Ledelse af den fungerende Lejrchef, Thomas Berthelsen. Med Politipatruljen fulgte Overbetjentene Thøgersen og Jørgensen. Ved 4.30-Tiden i Morges blev Posterne paa Gjessø-Vejen atter beskudt, og en halv time senere viste de mystiske

mænd sig for tredje Gang, og der veksledes nogle skud. Det har ikke været muligt at opklare meget af Affæren, men Politiet vil gøre alt for at finde ud af, hvem Mændene har været, og kommer de igen, vil de i hvert fald blive varmt modtaget.

Jeg har talt med en af de deltagende CB vagter - Tage F. Andersen - som dog først kom til efter at de første skud var faldet. Han har fortalt mig, at der i dagene op til denne episode havde været flere lignende episoder ved andre flygtningelejre i Jylland, og det havde naturligvis haft en vis afsmittende effekt på CB'ernes opførsel. Da alarmen først lød, troede han det var en af de sædvanlige alarmer, som der var en del af (morskabsskydning eller vagterne så skygger og skød efter dem). Da han ankom til stedet var alt roligt. Han og de andre nytilkomne vagter tog det meget afslappet. De eneste som var ophidsede var de to vagter der påstod at de var blevet skudt efter. Han skulle til at tænde en cigaret, da der fra et hegn ca. 30 meter væk blev sendt en maskinpistolsalve imod dem. Jensen faldt om, og de troede alle han var blevet dræbt. Andersen besvarede sammen med de andre ilden med deres rifler, og den ukendte person skød et par salver mere, nogle gange i træk. Senere fandt de på stedet en del tomme tyske 9 mm. patronhylstre og et fodaftryk af en tysk militærstøvle. Der blev skudt et par gange mere før de ukendte personer forsvinder igen. De senere skydninger som nævnes i artiklen, tror han selv på var forårsaget af overnervøse vagter. CB'erne spekulerede indbyrdes på hvad der var foregået, og de blev enige om at det måtte være nogle bevæbnede tyske flygtninge på tyvetogt, der var blevet overrasket på vej tilbage til lejren. Varulve var det i hvert fald ikke.

CB vagterne havde et godt forhold til lejrens beboere, og de fleste så stort på forbuddet mod fraternisering når cheferne ikke var i nærheden. Og det var jo indlysende nok vanskeligt at opretholde facaden, når man nu var en ung CB'ere (af hankøn) på 22 år, og der stod en yderst charmerende ung kvinde på 21 og ville i kontakt med en. Så tænkte man ikke lige just på forbud og den slags.

De vagter jeg har talt med kan alle huske forskellige underholdene historier fra tiden som CB vagt på Badet. Men de fleste var alle enige om at det var lange, kedelige og meget kolde dage på Badet i de måneder. Jeg vil her gengive et par af de historier som jeg har skrevet ned under mine samtaler med vagterne:

”Vi var to mand, Sørensen og mig selv (Svend Rasmussen). Hans fornavn har jeg desværre glemt. Vi gik en sen nat i oktober 1946 vagt i det som vi kaldte Altstadt. Det var hundekoldt, og vi besluttede at trodse ordren mod at gå ind i nogle af barakkerne. Flygtningene måtte jo ikke have lyset tændt efter kl. 22.00, og vi undrede os derfor over at lyset var tændt på to af stuerne. Vi besluttede os for at undersøge sagen, og bankede pænt på døren først. Indenfor sov det meste af familien, men en ung mor på ca. 19 år sad op i sengen med sit nyfødte barn i favnen. Hun havde et meget skræmt udtryk i ansigtet. Vi forklarede at lyset ikke måtte være tændt, og da vi skulle til at slukke og gå, brød hun sammen i gråd. Vi havde lidt problemer med at finde ud af hvad problemet var, men til sidst tog hun sin natkjole af. Jeg troede at hun med naturalier ville til at betale os for at holde mund, men det var gudskelov ikke det hun havde i sinde. Hele hendes krop var oversået med små bidmærker fra væggelus. Både hende og barnet blev simpelthen overfaldet så snart lyset blev slukket, og barnets gråd holdt både hende og de andre flygtninge vågne, så de havde besluttet at holde lyset tændt for at holde lusene væk. Vi besluttede os til at melde sagen til vagtkommandøren efter endt vagt, og ugen efter blev der foranstaltet en desinficering af hele barakken.”

En anden vagt husker tydeligt at der var en lille etbenet dreng som gjorde stort indtryk på ham. Han var yderst livlig og meget glad på trods af sit handicap. Men hver gang en flyver kunne høres eller ses, løb han panisk bort så hurtigt som han kunne for sine krykker, skrigende: ”Fliger – Fliger!” af

fuld hals. Han ænsede ikke hvor han løb hen, og en af gangene måtte en af vagterne bruge næsten en halv time på at få ham reddet ud af pigtrådshegnet igen. Han havde desværre fået nogle grimme flænger af den tur, men vagten kunne ikke lade være med at spekulere på hvad den stakkels knægt mon havde været igennem siden han opførte sig sådan.



Måske et billede af den lille et benede dreng fra beretningen ovenfor. Foto: SLA

Flere af de mest afholdte vagter fik også engang imellem små gaver af byens beboere. De tyske flygtninge lærte hurtigt at lave nogle ganske nydelige ting for ganske små midler. De fleste af vagterne jeg talte med husker tydeligt den venlighed som de fleste af flygtningene viste dem. Der var dog også flere af de unge - specielt dem som havde været i Hitler Jugend og andre nazistiske ungdomsorganisationer - som ikke kunne forlige sig med ideen om at Tyskland havde tabt krigen. Der var også visse personer i lejren som udnyttede dette groft, og de skabte flere gange en

yderst ubehagelig, dårlig og hadefuld stemning, som var vendt mod både vagterne og lejrledelsen.

Bespisningen.

Flere af de kvindelige flygtninge tilbød både vagterne og de få danske arbejdere i lejren seksuelle modydelser, i bytte for forskellige genstande som strømper, klædestof, lagner, kosmetik, cigaretter og ikke mindst fødevarer. ”Nu skal man jo endelig ikke tro at de gjorde det af nød, for kosten var nok sparsom, men fuldt tilstrækkelig”, udtalte lejrchefen i et interview i 1989.

En madplan for en tilfældig måned med 31 dage, viser hvad menuen stod på:

1. Gule ærter med kød.
2. Rødspætter med pillekartofler og sovs.
3. Gule ærter med kødterninger.
4. Øllebrød.
5. Gule ærter med grisetæer.
6. Lunge med pillekartofler.
7. Krebinetter med kartofler, rødkål og en øl.
8. Gullasch med kartofler og kål.
9. Torsk med kartofler.
10. Grød med mælk
11. Kålrabisuppe.
12. Hvidkål med kød.
13. Suppe med grøntsager.
14. Grisetaer med pillekartofler.
15. Mælkegrød.

16. Kål og ben.
17. Svinekød med pillekartofler.
18. Grønkål med kød.
19. Kartoffelsuppe med kød.
20. Kålsuppe med kød.
21. Rødspætter.
22. Gule ærter.
23. Hvidkålsuppe med oksekødsterninger.
24. Øllebrød med Kålrabi.
25. Grisetæer og suppe.
26. Vandgrød med kartofler.
27. Lunge med kartofler.
28. Suppe med kødben.
29. Gule ærter med grisetæer.
30. Rødspætter med kartofler og sovs.
31. Lunge med pillekartofler.

Der var et varmt måltid om dagen, derudover blev der udleveret:

350 g. rugbrød
125 g. sigtebrød
20 g. smør
25 g. kødpålæg
25 g. ost
15 g. sukker
1 g. te erstatning

Til syge på lazaret, børn under 15 år og gravide var der desuden:

0,5 l. sødmælk

Fra starten af januar 1946 blev der fyldt lidt mere på, så rationen for alle var:

380 g. rugbrød
165 g. sigtebrød
21 g. smør
26,5 g. kødpålæg
26,5 g. ost
15 g. sukker
0,85 l. sødmælk

Der blev desuden indført et tillæg til hårdtarbejdende personer på:

50 g. rugbrød
25 g. kødpålæg
25 g. ost
0,5 l. skummetmælk

I dagene efter krigsafslutningen blev der af Arbejds- og Socialministeriet fastsat et kostreglement, pålydende at hver flygtning skulle have mindst 2035 kalorier pr. dag. Dette blev i starten af januar 1946 ændret til 2291 kalorier, med et tillæg på 470 kalorier hvis flygtningen hørte til de hårdtarbejdende. Der var også ekstra mindre tillæg til syge, ammende, gravide og børn under 15 år. Efter oprettelsen af flygtningelejren på Silkeborg Bad blev der købt fødevarerne ved byens handlende. Det måtte dog forholdsvis hurtigt opgives, da der flere gange blev sendt deciderede fordærvede madvarer derud. Der blev klaget af luftværnschefen til de handlende, og de lovede at forbedre forholdene. Specielt var det slagterne som sendte dårlige varer derud, og til sidst sendte kaptajn Dohlmann personligt en prøve på en netop afleveret ”frisk” pølse til borgmesteren, og bad ham om at tage affære. Resultatet blev at der blev oprettet en fælles indkøbscentral, som tog sig af indkøb og fordeling af fødevarer, til samtlige flygtningelejre i Silkeborg.

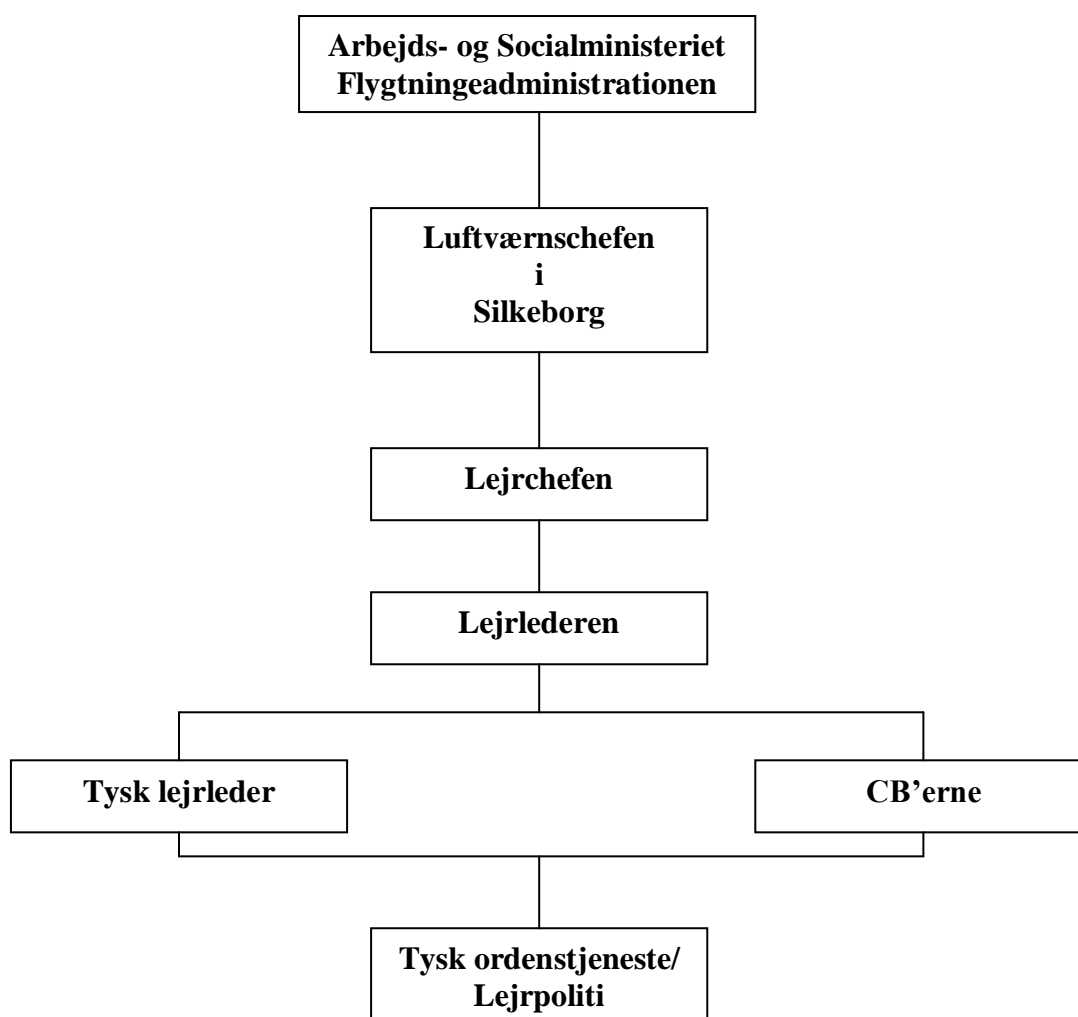

Organisationsplan for flygtningelejren Silkeborg Bad.

Dok. DM

Bevogtningen, lov og orden.

Der var specielt i de første måneder en del skyderier i natte- og morgentimerne. Den 29. august 1945 blev det for meget for kaptajn H. Andersen fra 7. Artilleriafdelings 1. Batteri, som klagede til overbetjent Jens Thøgersen over hvad han kalder ”morskabsskydning”.

Thøgersen var ikke bekendt med at der fandtes uberettiget skydning sted. Men efter klagen indfandt overbetjenten sig på Silkeborg Bad, og lavede en hurtig razzia blandt de tilstedeværende CB'ere. Han kontrollerede den af vagtkommandørerne udleverede ammunition. Hver CB vagtpost havde fået udleveret 15 skarpe skud til den udleverede tyske karabin, som han efter endt vagt tilbageleverede til vagtkommandøren sammen med den udleverede ammunition.

Riffelbevæbnet CB vagt. Foto: SLA



Ved razziaen blev der konfiskeret 140 skarpe patroner mere end det der var udleveret! De CB'ere der blev fundet i besiddelse af ammunitionen udtalte, at det var ammunition som de havde fundet, eller som de tyske flygtninge i området havde fundet, og derefter afleveret til dem under deres vagter. Thøgersen håbede at konfiskeringen ville bringe en dæmper på "morskabsskydningerne".

En af hovedårsagerne til disse "morskabsskydninger" var, at hovedparten af de indkaldte CB'ere aldrig havde haft et skydevåben i hænderne før. De havde kun fået en nødtørftig undervisning i ladning og afladning af våbnet, samt gennemgang af gældende sikkerhedsregler på CB'ernes grundskole. Når der så var så meget ulovlig ammunition i omløb, var der selvsagt ikke langt fra tanke til handling.

Instruksen for benyttelse af skyde våben var ellers følgende:

Skydevåben måtte kun benyttes når andre midler under de givne forhold skønnes utilstrækkelige, og kun i følgende tilfælde:

1. *Til selvforsvar overfor overhængende eller påbegyndt livsfarlige angreb, samt til afværgelse af lignende angreb mod andre personer.*
2. *Når det skønnes nødvendigt for at forhindre flugt fra bevogtningsstedet, eller under angreb på bevogtningsstedet.*
3. *Der skal når forholdene gør det muligt, først gives tilråb om at der vil blive skudt, samt evt. afgives skræmmeskud.*

Såvel brugen som trussel om anvendelse af skydevåben skulle indberettes.

Et andet problem, som efterhånden blev rimeligt omfattende, var overtrædelserne af fraterniseringsforbuddet. Mit personlige synspunkt er, at det lidt var ligesom at sætte ræven til at vogte gæs! Man tog nogle pæne unge mænd (CB'erne) og nogle pæne unge piger (de tyske flygtninge) - alle på næsten samme alder. Derefter bad man dem være sammen i adskillige timer daglig, uden at de måtte vise hinanden nogen form for opmærksomhed. Jeg ville personligt gerne høre hvordan nogen kan forestille sig at det skulle kunne lykkedes uden problemer.

Man bør tænke på at hovedparten af flygtningene på Silkeborg Bad var piger og kvinder mellem 15-40 år. Flere havde knapt nok set en ung mand i flere år, og de mænd der var i lejren var enten meget unge, eller meget gamle.

Derfor mener jeg at det heller ikke kunne undgås at flere CB'ere overtrådte dette forbud, og blev straffet derfor. Flere Silkeborgensere kunne heller ikke holde sig i skindet, og det blev almindeligt kendt, at for visse flygtninges vedkommende blev det naturligt at skaffe sig lidt ekstra fornødenheder til livets ophold, beskæftiget i kvindens ældste erhverv.

For CB vagternes vedkommende var straffen for:

- Købe støvler af tysk flygtning. Konfiskering og 24 timers ekstra vagt (flygtningen fik 24 timer i bunkeren).
- For at sove på vagten. Kr. 40.00 i bøde.
- For at bytte vagt uden tilladelse. Kr. 25.00 i bøde.
- For at ryge på vagten. Kr. 10.00 i bøde.
- Morskabsskydning. 24 timers ekstra tjeneste.

For flygtningenes vedkommende var straffen en tur i fængselsbunkeren. Hvad sådan en tur måtte indebære, kan fornemmes af denne instruks til personalet i bunkeren:

INSTRUKS

For personalet i Fængselsbunkeren ang. Fangernes behandling.

1. Fangerne pumper luft hver anden time, første gang kl. 08.00 og sidste gang kl.22.00. Den tilstedeværende fængselsvagt bestemmer selv, hvor længe fangen skal pumpe, dog skal der tages tilbørligt hensyn til fangens konstitution, og der må på ingen måde blive tale om overanstrengelse.
2. Før fangen begynder at pumpe luft, skal der hver gang spørges, om fangen ønsker at gå på toilet.
3. Fangen får rent vand ca. kl.08.00, kl.14.00 og kl.20.00 Dagens ration af brød (1/4 rugbrød) udleveres kl.09.30.
4. Kl.09.00 skal fangen gøre sin celle ren, hvorefter vedkommende skal have lejlighed til selv at vaske sig.
5. Køjen skal være slået op fra kl. 10.00-12.00 og fra kl.15.00-1800.
6. Lempelser i straffen såsom lys i cellen, en kort spadseretur i det fri el. l. må kun gives efter udtrykkelig ordre fra Lejrkommandanten.
7. Udover Lejrledelsen og Lejrpolitiet selv må kun Kapt. Dohlmann komme ned i bunkeren, ønsker andre at komme i bunkeren, må tilladelsen først indhentes fra Lejrkommandanten, dennes stedfortræder eller Arrestforvarer.
8. Bliver rengøringen eller fyringen i arresten udført af flygtninge, der ikke er under arrest, må disse gøre deres arbejde færdigt hurtigst muligt og derefter atter forlade bunkeren.

Flygtningelejren Silkeborg Bad, den 14. august 1945.

Maden i bunkeren bestod altid kun af vand og brød. Der opereredes også med betegnelsen ”mørk og lys arrest”. Dette dækkede over om arrestanten havde lov til at få tændt lys i arresten under afsidningen. Flere var dog flittigere besøgende i arresten and andre, og for fleres vedkommende blev det til sidst nødvendigt at sende dem i særlejr (straffelejr).

Et par af pigerne var af opførsel det man på godt dansk kan kalde havneluder-typen, og de voldte adskillige vanskeligheder for både de CB'ere som faldt i deres smag, og for lejrledelsen. En gik under betegnelsen ”Sorte Sara”, og hun opnåede at blive sendt i arresten hele 12 gange inden hun blev forflyttet til en særlejr. En af gangene hun havnede der var grunden, at to CB'ere var røget i totterne på hinanden, da de hver især opdagede at den anden var blevet forlovet med ”hans” pige - som netop var Sorte Sara.

Nogle af de straffe der blev tildelt flygtningene var følgende:

- For at gå ud på isen på Ørnsø. 18 timer i bunkeren.
- Stjæle værktøj/el-artikler for anden gang. 48 timer i bunkeren på mørk arrest.
- For at klippe hul i pigtrådshegnet. 36 timer i bunkeren.
- 2 drenge samlede kvas udenfor pigtrådshegnet. 2x4 timer i bunkeren.
- For at tale med en CB vagt. Første gang - påtale. Anden gang - 24 timer i bunkeren.
- Stjæle frugt udenfor lejren (16 kg.). 24 timer i bunkeren på mørk arrest.

Til opretholdelse af ro og orden var der på Badet et vagtkorps bestående af ca. 105-120 CB'ere, og dertil blev der oprettet en tysk ordenstjeneste/lejrpoliti. Ordenstjenestens opgave var følgende:

1. Oprettelse af ro og orden i lejren.
2. Hindre overtrædelser og forbrydelser.
3. Kontrol med overholdelse af lejrordningen.
4. Hindre fraternisering med vagtmandskab og arbejdsmænd.
5. Ærlige mundtlige anvisninger.
6. Opsyn med filmforevisninger, møder, koncert o. lign.
7. Kontrol med rengøring af barakker og omgivelser.
8. Ordenstjenesten havde ret til, hvor det var nødvendigt, med magt at føre den anholdte til barakformanden. Forstyrrelser og uro skulle af posterne meldes til ledelsen af ordenstjenesten, som så foretog det videre fornødne.

Ordenstjenesten forestod opsigt med køkkenerne, og patruljerede i lejren ved dag, som ved nat. Den begyndte og endte kl. 8. Tjenesten blev udført af 30 mand, der var gjort bekendt med deres pligter.

Til trods for at ordenstjenesten og CB'erne gjorde hvad de kunne, befandt der sig et omfattende sortbørsmarked i lejren, til dels hjulpet af danskere uden for hegnet. I efteråret 1945 og '46, havde flere af naboerne til Badet desuden et stort problem med tyverier fra deres køkken- og frugthaver. Specielt var gartner Karlson på Skovvangsvej hårdt plaget.

I en periode på 14 dage beslaglagde vagterne på Badet alene tæt på 250 kg. frugt og grønt. En nat ved kl. 03.30-tiden blev en flygtning anholdt på banelinien med 75 kg. kål, æbler, tomater og agurker, som han havde stjålet i Virklund. To dage efter ved midnatstid blev nogle andre flygtninge råbt an af vagten. Med sig slæbte de over 100 kg. kartofler i nogle sække.

For det meste var det de unge drenge som blev sendt af sted for at skaffe lidt ekstra. Men kvinderne var heller ikke bagefter. En kvindelig flygtning på 23 år havde eksempelvis deltaget i en begravelse på kirkegården. Efter tilbagekomsten til hovedvagten, fik hun konfiskeret 12 kg. fødevarer (ost, pølse, fedt og sylte), som hun havde gemt under tøjet.

En politirapport for overtrædelser for perioden 4. november 1946 til 28. marts 1947 viser følgende:

- 27 tyske kvinder anholdt for fraternisering. 12 for undvigelse (flygtninge fanget udenfor hegnet, uden tilladelse). 15 tyske mænd for fraternisering. 26 for undvigelse.
- 39 danske mænd anholdt for fraternisering. 6 anholdt for at overtræde tidligere idømt forbud mod at nærme sig lejren nærmere end 50 meter. 2 anholdt for indbrud. 1 kvinde anholdt for medhjælp til fraternisering. 1 mand sigtet for overtrædelse af færdselsloven.

Afviklingen af lejren.

I løbet af efteråret og vinteren 1946-47 blev flygtningelejren Silkeborg Bad langsomt afviklet. Den 19. februar rejste det første store hold flygtninge fra Silkeborg Bad. En journalist fra Silkeborg Avis var på pletten, og gav denne beskrivelse af afrejsen:

Tyske Flygtninge forlod Silkeborg med Særtog

Højt Humør, da de tungt-belæssede Tyskere satte sig ind i Særtoget paa Bane-gaarden - Alle var varmtklædte, sunde og velnærede.

Saa har de første Flygtninge forladt Silkeborg Bad. I Løbet af Morgenen - lige fra Kl.7 - og Formiddagen blev 1000 tungt-belæssede Tyskere - en Tredjedel af de paa Badet internerede Flygtninge - paa Lastbiler kørt til Silkeborg Godsbanegaard, hvor de klavrede ind i det Særtog, der førte dem til Oksbøl-Lejren.

Hele Transporten fra Lejr til Lejr foregaar under stærk Politibevoftning. Saaledes følger der 10 Betjente - Halvdelen fra Bevogtningstjenesten paa Badet og Halvdelen fra Silkeborg Politi - med Særtoget til Oksbøl. Flygtningene skal være fremme ved Bestemmelsesstedet ved 18-Tiden i Aften, og Togturen gaar Silkeborg over Skjern og Varde, hvorfra den sidste Strækning frem til Oksbøl køres paa Privatbane-Skinner.

Flygtninge- Særtoget bestaar af 12 Personvogne og ikke mindre end 9 Godsvogne. Saa mange er nemlig nødvendige for at rumme de 1000 Tyske Flygtninges Ejendele. Bagagen til de 9 Godsvogne blev allerede i Gaar sendt ind fra Badet og pakket i Vognene. Men disse 9 Godsvogne var ikke nok til at rumme alle Flygtninges Ejendele. De slæbte saaledes ved Afrejsen i Dag alle sammen paa tunge Rygsække, Pakker, Papkasser og kufferter, -

der rummede det kæreste de ejer - de Ting, som de ikke tør give fra sig, men absolut vil have hos sig.

Adskillige var iført Pelse

Afrejsen havde i øvrigt sat deres Humør kendeligt i Vejret. De var allesammen glade og smilende, da de i Formiddag satte sig ind i Toget... de tog det hele som en ren Skovtur.

Det var ellers en broget Samling Mennesker fra alle mulige Samfundslag og i alle Aldre, lige fra Spædbørn til rystende Gamlinge. Men fælles for dem alle sammen var Udseendet af sund Velnæarethed. Og de var alle sammen varmt Klædt på.

Kvinderne havde brogede, varme Uldtørklæder - tit flere - om Hovedet, Overtøjet var rent og helt - og varmt. Og Fodtøjet var der heller ikke noget at udsætte paa, ligesom de tykke, uldne Strømper var et godt Værn mod den bidende Frost.

Mændenes Paaklædning var om muligt endnu mere broget i sin S sammensætning end kvindernes. Adskillige havde Kapper af den kendte vissen-grønne Farve - nogle endda veritable Officerspelse. Adskillige - baade Mænd og Kvinder - var for-øvrigt iført Pels, flere endda yderst elegante.

Og Børnene var et helt Kapitel for sig. Som de tumlede rundt og legede, lignede de mest smaa tykke Tøjbylter. De fik dog ikke lov til i deres Leg at fjerne sig ret langt fra Mødrene.

Sidst i marts 1947 var der hospitalet (med 133 hospitalsfolk, 95 patienter), et mindre arbejds hold af danske arbejdere og nogle få tyske flygtninge tilbage. De ryddede op og gjorde rent næsten hele sommeren. I april var der besigtigelsesforretning, og bevogtningen blev overladt til de sidste 15 CB'ere.

Den 26. april blev flere af arealerne frigivet til Silkeborg Bad, og der kunne påbegyndes en større restaurering. Fra juli til september måned blev barakkerne brudt ned. Fra oktober 1947 til den 30. januar 1948 blev barakkerne og løsøret solgt på auktion. De største og mest velholdte barakker gik for en pris på 6000,- kr. stykket. De fleste blev solgt til skoler og højskoler. Flere af dem eksisterer den dag i dag, men er yderst vanskelige at genkende, da de fleste nu er blevet udstyret med både isolerende ydervægge og termoruder.

Præcist hvornår den sidste tyske flygtning forlod Silkeborg Bad har det ikke været muligt at finde

ud af, men ingen mindes at have set flere flygtninge på Silkeborg Bad efter sommeren 1947.

Det blev desværre heller ikke sidste gang at ufred og krig sendte flygtninge til Silkeborg Bad. I starten af 1980'erne var det iranske flygtninge der beboede Socitysbygningen. Ti år senere - i starten af 1990'erne - var det jugoslaviske flygtninge der måtte benytte samme bygning på Badet som bopæl i en årrække.

De tyske tropper i Silkeborg by og omegn.

Det har været yderst vanskeligt at fastslå præcist hvornår tyskerne oprettede deres forlægninger eller indkvarterede tropper de enkelte steder i Silkeborg. Derfor er ovenstående oversigtskort også kun en angivelse af hvor der har været tyske tropper men ikke hvornår i perioden 1940-1945.

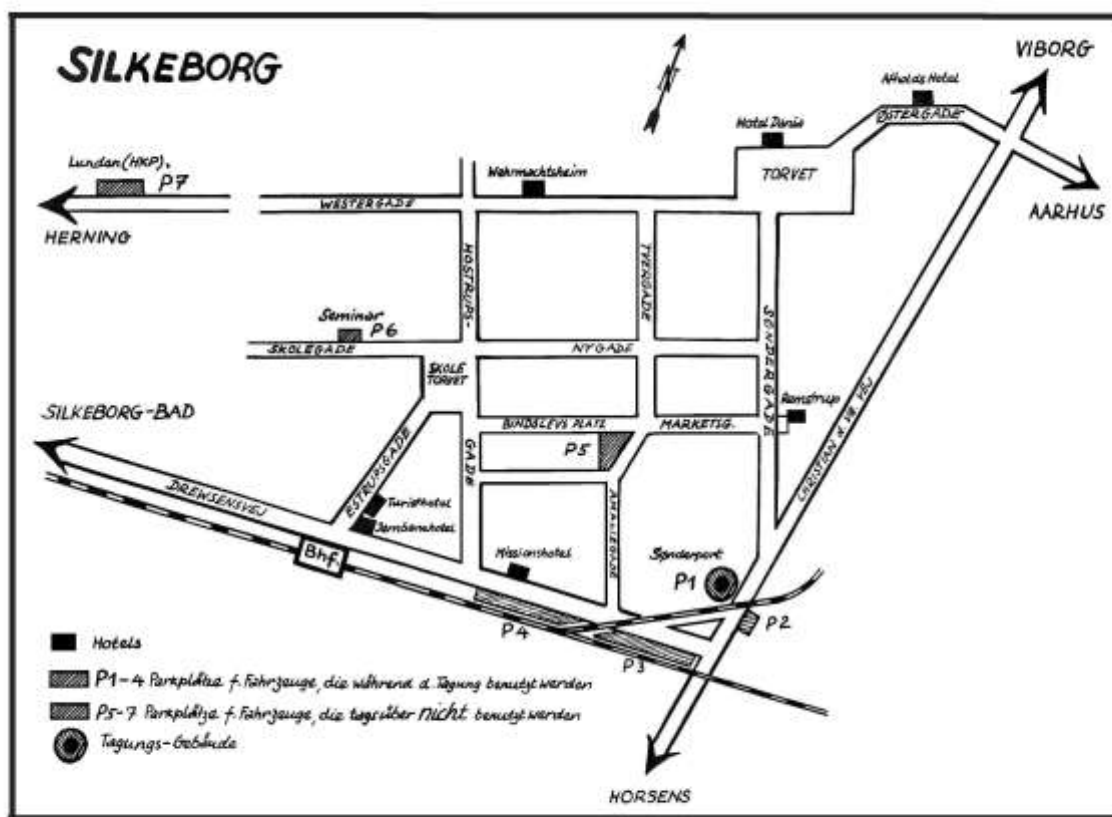

Tysk oversigt over parkeringspladser i Silkeborg by. Kortet stammer fra et aluminiumsstencil ark fundet i Ørnø. (ER) Dok. SB

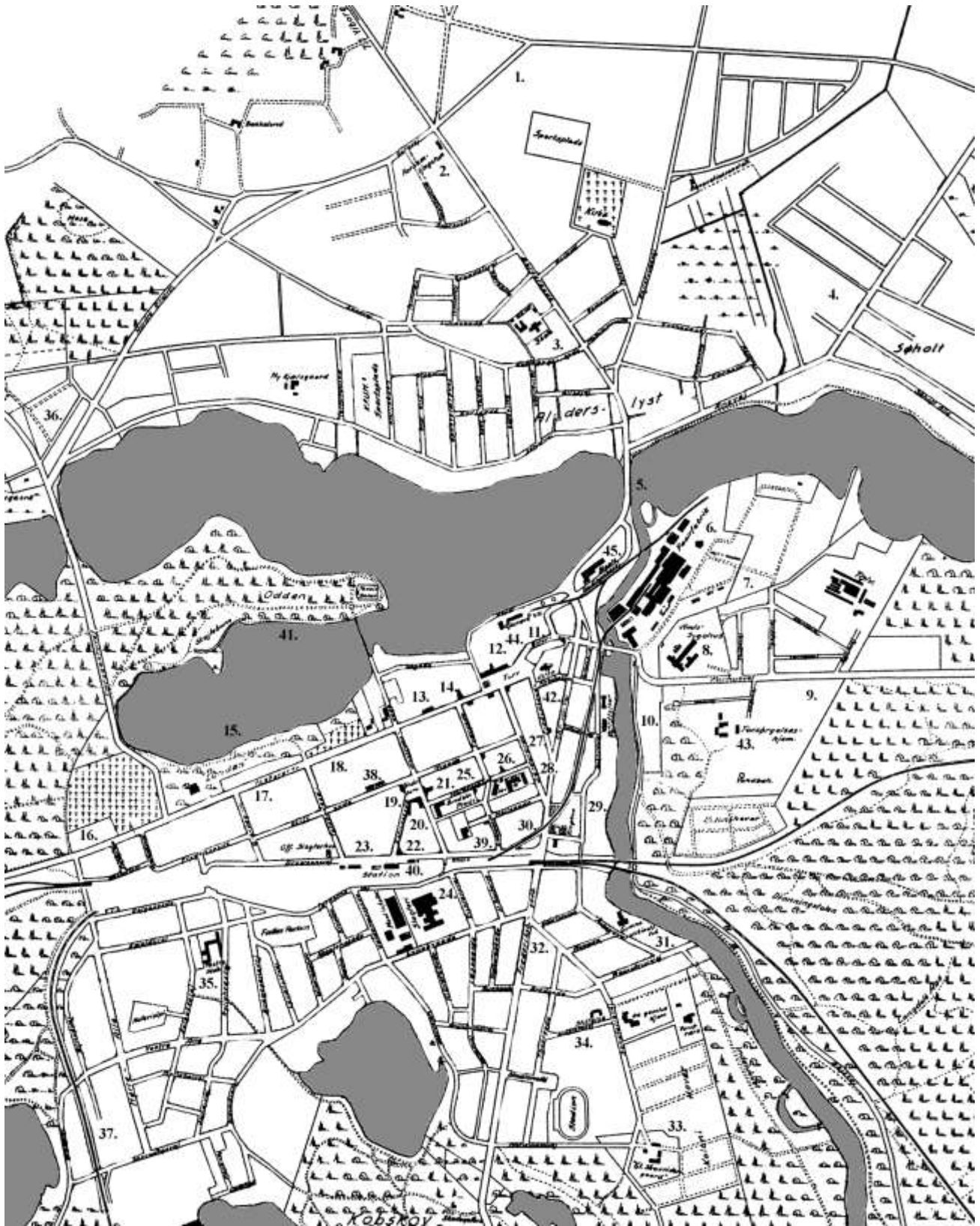

Teg. DM

1. **VA/ ET 2./Ln. Abt. 85.** ?? 2. *Luftnachrichten Abteilung 85* - Luftwaffe telefoncentral.
2. **Forsamlingshus.** Tysk indkvartering.
3. **Nordreskole.** Nachschub Bataillon 579 - Forsyningstjenesten.
4. **Godum samt 1 privat hus.** Stationäre Waffenmeisterei - Våbenværksted.
5. **Panserspærring.**
6. **Drewsens villa.** Luftwaffe lazaret, Heeresverpflegungsausgabestelle. Forsyningstjenesten, Tysk indkvartering, Flygtninge.
7. **Barakker 4 stk.** Funktion ukendt.
8. **Sygehuset afdeling A.** Lazaret.
9. **Blok 4 og 5.** Fest. Pi. Stab 31. *Festungs- Pionier Stab 31* - Fæstnings Pioneer stab 31.
10. **Hotel Skovbakken/ Iskælderdaalen.** Nachr. Betr. Kp. Dän. *Nachrichten Betrieb Kompanie Dänemark* – Signaltjenesten, flygtninge.
11. **Afholdshotellet Østergade.** Gruppe KW Transport. *Gruppe Kraftwagen transport.* Motortransport-tjenesten.
12. **Hotel Dania samt Vestergade 9,1.** Hotel Dania. Tysk indkvartering. Vestergade 9,1. Stammhaus Silkeborg. Værnemagtens – centralbibliotek i Danmark.
13. **Forsamlingsbygningen (baghuset).** Wehrmachtsheim – Soldaterhjem.
14. **Vestergade 18, 1.** OT. *Organisation Todt.* Tech. Komp. 131. *Technische Kompanie 131.* Kompanie (HB) 131 Einsatz Stab - *Kompanie Hochbau 131 Einsatz Stab* - Bygningstjenesten.
15. **Lunden.** Bygningen – Tysk indkvartering, flygtninge. Lunden garager – HKP 650 Aussenstelle Silkeborg. *Heeres-Kraftfahrpark 650 Aussenstelle Silkeborg* – Hærens vognpark 650 Silkeborg, flygtninge.
16. **Vesterbo.** Hundestaffel, Nachrichten/ Stabshilferinnen. Vagthunde, kvindelige signal- og stabshjælpere.
17. **Benzintank.** Beslaglagt af tyskerne.
18. **Restaurant Westend.** Tysk indkvartering.
19. **Teknisk skole.** Tysk indkvartering, flygtninge.
20. **Th. Langs seminarium og skole.** Tysk indkvartering, flygtninge (Frauenklinik (fødeklinik) og Offizier lazaret).
21. **Grand hotel.** Gestapo. *Geheime Staatspolizei.* Feldgendarmarie Gruppe 959, flygtninge (Frauenklinik - fødeklinik). Gestapo, militærpoliti.
22. **Benzintank.** Beslaglagt af tyskerne.
23. **Jernbane hotellet/ Turisthotellet.** Tysk indkvartering, flygtninge.
24. **Koopmans svineslagteri.** Lager/ svineslagteri.
25. **Bindsløvs plads.** Garager.
26. **Borgerskolen/ Østreskole/ Mellemskolen (samme bygning).** Mellemygningen – Feld Lazaret 195, Gymnastiksalene – lager, flygtninge.
27. **Hotel Phønix (bagbygningen).** Tysk indkvartering, Militærpoliti.
28. **Restaurant Remstrup.** Tysk Indkvartering, hestestald, ammunitionslager, flygtninge.
29. **Husholdningsskolen samt annekset.** Nachrichten/ Stabshilferinnen, Lazaret, flygtninge.
30. **Sønderport.** Garager, tysk indkvartering, flygtninge.
31. **Junkers institut.** Tysk indkvartering, Luftwaffe lazaret, flygtninge.
32. **Frederiksberggade 23.** Feldkommandantur, Ortskommandantur. Garnisonsforvaltningen.
33. **Gl. skovriddergård med nærmest liggende kolonihaver.** Quartiermeisterabteilung, Oberkriegsgerichtsrat. Kvartermesterafdelingen, Krigsretten, flygtninge.
34. **Knaps minde.** Tysk indkvartering.
35. **Vestre skole.** Flygtninge.
36. **Flakstilling.** Antiluftskyttsstilling.
37. **Ørnsø sidevej.** Hestestald.
38. **Winthers seminarium.** Heeres Zahnstation, Nachrichten-Zug Panzer Aufklärungs- Ausbildungs- Abteilung 3. Tandlæger, Tysk indkvartering, flygtninge.
39. **Missionshotellet.** Tysk indkvartering, flygtninge.
40. **Toldkammeret.** Funktion ukendt.
41. **Odden.** Folksturm/ Hitlerjugend. Træningslejr, barakkerne stod tomme ved krigsafslutningen.
42. **Afholdshotellet Fredensgade.** Tysk indkvartering, flygtninge.
43. **Frydenbjerggaard.** Radiostation, tysk indkvartering.
44. **Østergade 12.** S.B.A. Nord, *Schutzbereichsamt Nord.* Kontor for sikkerhedsområde nord, Tysk indkvartering.
45. **Større skur med hestefoder/ halmlager.**

Udenfor kortet:

Nordskoven: Skydebane. **Kærsgård:** Skydebane. Øvelsesområder ved **Sindbjerg, Stoubjerg, Gjern og Kragelund.**

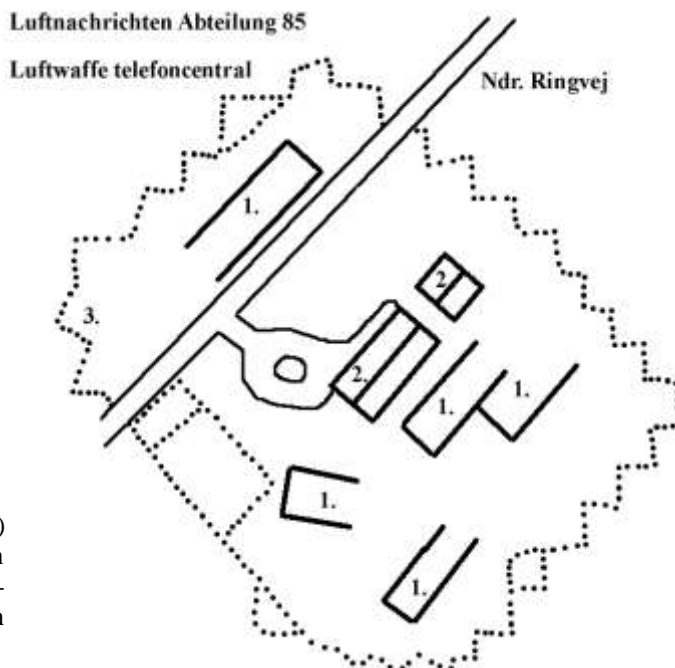

Telefoncentralen på Ndr. Ringvej (nu Nørrevænget) hørte efter befrielsen under det engelske flyvevåben RAF. De meddelte borgmesterkontoret at telefoncentralen var tømt, og at barakkerne kunne fjernes den 15. december 1945.

Vognskjul og bygninger var gravet 1,5 m. ned i jorden, og den overskydende jord var dynget op i en 1,5 m. høj jordvold omkring anlæggene. Hele telefoncentralen var omkranset af et omfattende skyttegravssystem. Teg. DM

1. Vognskjul til køretøjer.
2. Barakker.
3. Pigtrådshegn.

Modstandsbevægelsens sabotageaktioner i Silkeborg.

Nu kunne man måske tro at det tyske hovedkvarters placering i Silkeborg havde en vis indflydelse på, hvad der blev lavet af sabotage i byen under krigen. Men der var faktisk forbløffende lille forskel på hvad der blev foretaget af aktioner her i byen, og i andre byer. Hovedkvarteret havde tilsyneladende hverken forhøjet eller formindsket antallet af aktioner, bortset fra de tidligere nævnte, rettet direkte mod installationer på og ved Silkeborg Bad.

I begyndelsen - da der for alvor var begyndt at komme sprængstof til byen - var der ingen af modstandsfolkene der faktisk havde forstand på at dosere mængden af disse sprængstoffer korrekt. Der blev derfor udvist stor opfindsomhed i at narre tyskerne, så man uhindret kunne øve sig i brugen af sprængstoffet. Niels Krarup Andersen - som både arbejdede i skovvæsnet og var gruppeleder i modstandsbevægelsens Østgruppe i Silkeborg - valgte at gå den mest direkte vej man kunne. Han cyklede direkte ud til Silkeborg Bad og spurgte en af de fungerende officerer, om han ikke som skovarbejder kunne få tilladelse til at transportere og benytte sprængstof. Sprængstoffet skulle benyttes til at bortsprænge de store bøgestød med. Da han forklarede at disse bøgestød stod i vejen for anlæggelsen af tyske forsvarsværker, var der ingen tøven. Og han fik sin tilladelse med det samme. Med den tilladelse i hånden kunne han ved højlys dag - og for næsen af tyskerne - eksperimentere med dosering, brug og virkning af sprængstoffet.

Bortset fra nogle unge ”lømlers” næsten daglige ”sabotage” af tyske cykel- og bildæk, er her et andet godt eksempel på specielt ungdommens oprør mod den lokale tyske værnemagt: På Århusbakken fandt følgende episode sted: Den 26. februar 1945 henvendte en beboer fra Glentevej sig til borgmesterkontoret. Han klagede over at hans to børn på 6 og 14 år var kommet til skade ved en minesprængning i lergraven nord for Glentevej, ved det gamle Silkeborg Teglværk. Minen der eksploderede var med en ledning fastgjort til en pind, der var sat fast i sandet. Da børnene tog fat i pinden eksploderede minen, og den 14 årige fik det ene øje slemt læderet. Sønnen var stadigvæk indlagt på hospitalet i Århus. Faderen mente at der stadigvæk befandt sig mindst endnu en mine i området, og at der ikke var nogen form for afspærring der forhindrede adgang til området. Der var heller ikke opsat nogen form for advarselsskilte. Til sidst forbeholdt han sig ret til erstatning for den skade, der var pådraget sønnen ved minesprængningen.

Borgmesterkontoret sendte et brev til Ortskommandturen på Frederiksberggade. Den stedlige Standortoffizier Hauptmann Peterich svarede, efter at have undersøgt affæren fra tysk side den 23. marts i et brev til borgmesterkontoret, at:

”Efter gentagne ødelæggelser af den af værnemagten anlagte øvelsesbane, anbragtes af værnemagten på et højt sted et advarselsskilt med påskriften: ”Giv agt, livsfare” på tysk og dansk. Skiltet er let at få øje på, og beboerens påstand om at der ikke fandtes nogle advarselsskilte, kan derfor ikke anerkendes som værende i overensstemmelse med kendsgerningerne.

Da øvelsesanlæggene og også advarselsskiltet til trods herfor gentagne gange er blevet ødelagt, så den tyske værnemagt sig nødsaget til at anbringe to små sprænglegmer ved den af beboeren omtalte ”pind”. Den omtalte ”pind” var en frisk birkestamme med en længde på 2,5 meter, og den var gravet ned i jorden i en dybde af 1,30 meter. ”Pinden” havde en diameter på 9 cm. Denne birkestamme tjente til at hænge en halmdukke på. Den var flere gange blevet hevet op, og engang endda brækket på midten.

Hertil er at tilføje, at ved anbringelsen af sprænglegmerne blev et nyt advarselsskilt også anbragt. Efter den foretagne undersøgelse er det udelukket, at en 14- og 6-årig dreng på nogen måde kan hive en birkestamme op, som er anbragt på denne måde. Langt mindre gennembryde en frisk 9 cm. tyk birkestamme. Den gentagne ødelæggelse tyder snarere på en planmæssig og ondskabsfuld ødelæggelse af et af værnemagten opbygget anlæg, hvilket også allerede har kunnet fastsættes andre steder.

I anledningen af denne ødelæggelse, burde for det første de mænd komme i betragtning som arbejder på en i nærliggende losseplads. Da advarselsskiltene tidligere er blevet ødelagt, kan det risikeres at børnene har overset disse. Hvor beklageligt det end måtte være, kan ulykken ikke bebrejdes den tyske værnemagt, som på tilstrækkelig måde har sørget for sikkerhed og advarsel, men skylden er at søge hos de af beboerens landsmænd som benytter enhver lejlighed til at tilføje den tyske værnemagt skade.

Peterich, Hptm. U. Standortoffizier.”

Lergraven blev brugt til øvelser og undervisning af de tropper, der boede blandt andet i Drewsens villa ved papirfabrikken. Der var også i lergraven opstillet en mindre kampvogn i træ, så man kunne øve pansernærbekæmpelse.

Sabotagerne.

Jeg har herunder lavet en oversigt over hvad der blev foretaget af kendte sabotage/modstandsaktioner. Listen er muligvis ikke helt komplet, da det har været yderst vanskeligt at finde brugbare oplysninger om aktionerne i arkiverne, ved privatpersoner, politiet eller brandvæsnet. Hertil skal også tilføjes, at fremstilling og distribution af illegale aviser og blade ikke er medtaget, da det var noget som ikke direkte kunne henregnes under sabotage aktioner.

I hele perioden blev der desuden ofte nedrevet eller overskåret telefon/telegrafledninger, som hørte til den tyske værnemagt. En anden yndet beskæftigelse - specielt blandt ungdommen - var som nævnt tidligere at punktere tyske bil og cykeldæk.

Schalburgtage aktioner er, for at forhindre misforståelser, også medtaget på listen!

V.M. = Værnemagten.

1940

Den 9. april.

Projektør blev stjålet fra tysk FLAK batteri nær Silkeborg.

Ukendt dato.

Fiskerbåd i havnen blev overmalet med afføring.

1941

Ukendt dato.

Telefonledninger blev skåret over gentagne gange.

Ukendt dato.

Flaget foran Hotel Dania blev skåret ned (indtil der kom 24 timers vagt ved flagstangen, skete dette flere gange).

1942

Ukendt dato.

Første forsøg på jernbanesabotage (bolte blev løsnet).

1. april.

Tyveri af ammunition fra tyske motorvogne.

22. juli.

Brandstiftelse i tysk depotbygning i Lunden.

29. september.

53 m. tysk telefonkabel blev stjålet på Ballevej.

30. november.

Tyske ledninger mellem Linaa og Gl. Laven blev revet ned.

1943.

16. februar.

Tyske telefonkabler blev skåret over og en kabeltromle blev stjålet i Nordskoven.

5. marts.

Forsøg på ildspåsættelse på W.M. halmlager på pladsen ved Silkeborg Papirfabrik.

16. juli.

Sabotagebrand i W.M. halmlager på pladsen ved Silkeborg Papirfabrik.

20. august.

5 bombeeksplosioner hos Silkeborg Motor Co. Fredensgade.

22. august.

Første rigtige jernbanesabotage. Stop 24 timer.

27. august.

135 arbejdere forlod arbejdet hos Daar (krævede risikotillæg).

28. august.

Sabotagebrand i H. Reimer Nielsens lagerbygning, Viborgvej.

29. august.

Sabotagebrand forsøg mod H. Reimer Nilsens trælastforretning, Århusvej.

15. oktober.

Forsøg på ildspåsættelse på tysk baraklager ved Silkeborg papirfabrik.

28. oktober.

Meget kraftigt hjemmelavet kanonslag bliver fundet i gården hos Silkeborg Motor Co. (bortsprænges på stedet).

Ukendt dato.

I dette efterår saboteres to 3,7 cm. FLAK kanoner, i enten Funderholme eller Lysbro batteriet.

3. november.

Sabotageforsøg mod mandskabslokalet i W.M. ejendommen Den Folkelige Forsamlingsbygning, Vestegade 26 (brand).

9. november.

Mindre bombeeksplosion i W.M. barak, Borbergade 144 (Luftwaffe telefoncentral).

5. december.

Hotel Himmelbjerget brændt (sabotage?).

25. december.

Sabotageforsøg mod Daar.

1944**10. januar.**

Vandtårn blev sprængt på Silkeborg Station.

23. januar.

Sabotage mod slagter og kreaturhandler Harald Andersens butik, Absalonsgade 17.

26. januar.

Schalburgtage Silkeborg Roklub blev sprængt, Åhavevej.

9. februar.

Sabotagebrandforsøg i mandskabsbarakkerne ved FLAK stillingerne i Funderholme og Lysbro, samt sabotageforsøg på telefonforstærkerskab for tyske telefonkabler i Lysbro skov; bomben blev demonteret af tyskerne. Bomben sprængte derefter alligevel under transporten ud til Silkeborg Bad. En tysk soldat blev lettere såret af glassplinter, lastbilen han kørte i blev lettere beskadiget (hul på 65 cm. i diameter i ladet).

5. maj.

Sabotage mod Langhoffs Konditori, Torvet.

20. maj.

Schalburgtage attentat mod Peter Jessens varehus, Vestergade 17-19 (i forbindelse med Schalburgtagen blev der malet følgende besked: "*Achtung deutschfeindlich*" på flere forretnings vinduer).

26. maj.

Dansker blev slået ned på Vestergade af en tysk soldat, og døde få dage senere (den tyske soldat kom sammen med hans søster).

20. juni.

Kasse med 25 kg. Aerolit (sprængstof) forsvandt fra isenkræmmer Jørgensen, Vestergade.

8. juli.

Ingeniør Anton Eilert Freddy Petersens lystyacht "Caramba" blev sænket ved Gl. Hattenæs (sprængt).

16. august.

"Folkestrejke" i Silkeborg.

29. august.

Stikker blev skudt på Ny Hattenæs (fhv. Teglværksbestyrer Gunnar Siim, 44år).

3. september.

En lastvogn i tysk tjeneste blev sprængt i Sejs, tilhørende vognmand Anton Andersen, Silkeborg.

9. september.

Sabotage mod W.M. ejendom.

11. september.

Telefon bombe mod Isbaren på Vestergade (en af mange mod forskellige mål i byen dette efterår).

13. september.

Sabotage mod 3 flyttebiler, tilhørende vognmand A. Svendsen, Toldbodgade.

15. september.

Bomber under 2 benzintogvogne (12.500 l. benzin brændt), banegården.

18. september.

"Folkestrejke" i Silkeborg.

19. september.

Der blev strejket fra kl.13.00 til ca.kl.12.00 dagen efter (som reaktion mod aktionen mod politiet).

23. september.

Sabotage mod lastbil, tilhørende vognmand L.C. Petersen, Vesterbrogade 3.

12. oktober.

Der blev røvet 24.000 kr. fra Entreprenør Pauli Bloch. Han udlovede i avisen 3000 kr. i dusør.

14. oktober.

Personalet i Kino blev holdt op af 2 mænd. De bortførte sidste akt af den tyske film "Drømmesøen".

31. oktober.

Tyske telefonkabler på Stadion allé blev overskåret.

4. november.

Våbenrøveri forsøg ved Banegården - en dansker blev dræbt. En tysker dræbt og en såret (stud.theol. Kaj Andersen, 21år).

6. november.

Stikker blev likvideret i Resenbro. Skudt ned uden for sit hjem (fhv. lærer Svend Meulengracht Larsen, 48år).

15. november.

Folkeregister blev fjernet.

17. november.

Bombeeksplosion i bagermester E. Dethlefsens ejendom.

28. november.

Sabotage mod lastvogn med dele til V1 våben fra Daar på Myrhusbakken syd for Silkeborg.

1. december.

Forsøg på stikker likvidering på Drewsensvej 54 (maler J. M. Larsen, 40år).

5. december.

Registret over opklodsede biler blev fjernet.

8. december.

Schalburgtage - 2 bomber blev sprængt på Vestergade (Bothilsen - Nielsen banden).

16. december.

Sabotageforsøg mod Koopmanns svineslagteri, Jernbanevej.

23. december.

Sabotage mod vaskeriet København, Nygade 31.

1945**11. januar.**

V.M. læge blev skudt ved tunnelen på Åhavevej (det var den tyske læges tidligere tyske kæreste der hævnedes sig over at være blevet udskiftet med en yngre model).

22. januar.

En tilskuer blev dræbt ved Lysbro station. Ladning sprang under oprydning af afsporede togvogne (cand. pharm. Svend Priergaard Møller, 30år).

16. februar.

Sabotage mod Daars Automobilfabrik (D.A.B.), Torvet.

23. februar.

Schalburgtage Håndværkerforeningen sprængt, Torvet (Bothilsen - Nielsen banden).

1. marts.

Sabotagebrand i forretningen Mask-Op, Østergade.

4. marts.

Tåregasbombe blev udløst i Langhoffs Konditori, Torvet.

10. marts.

Forsøg på stikker likvidering på Frederiksberggade. Personen blev såret (lejetjener A. H. Skrydstrup).

15. marts.

Stikker likvideret på Drewsensvej (samme person som fra 1.december 1944).

1. april.

Sabotage mod 16-tonns lastbil og garage, tilhørende vognmand A. Andersen, Ewaldsvej.

2. april.

To brodragere blev ødelagt ved sprængning på Silkeborg Station.

4. april.

Sabotage mod fem biler tilhørende vognmand H. Thomsen, Markedsgade.

15. april.

Sabotage mod generatortræfabrik i Virklund. Lokomobil og tørreovn blev ødelagt. Mindre brand.

17. april.

30.000 tyske propaganda plakater blev fjernet fra posthuset.

18. april.

Sabotage mod garage og lastbil.

19. april.

Sabotage mod Faarvang og Tvilum Savværk.

20. april.

4 vandkraner blev sprængt på Silkeborg Station.

21. april.

Telegrafvogn blev sprængt på Svejlbæk Station.

23. april.

Bombeeksplosion i slagtermester Harald Andersens slagterforretning, Absalonsgade 17.

24. april.

Forsøg på at stjæle 900 L. benzin på banegården.

26. april.

Sabotage mod Langhoffs konditori, Torvet.

27. april.

Entreprenør Pauli Blochs lystkutter "Lis" blev sænket (sprængt), Gl. Skovriddergaard.

27. april.

900 l. benzin blev stjålet fra banegården.

28. april.

Bombeeksplosion i boghandler Aage Hansens boghandel, Vestergade.

28. april.

Motorregister blev fjernet.

1. maj.

Bombeeksplosion i brødrene Sørensens slagterforretning, Nygade (en forbi passerende blev såret).

2. maj.

Sabotage mod Tvilum savværk.

3. maj.

Sabotage mod personbil.

4. maj.

Bombeeksplosion i frugtforretningen Florida, Søndergade.

4. maj.

Skindepot blev sprængt på Silkeborg Station.

8. maj.

Frihedskæmper blev dræbt af tysk vagt. Skudt efter forsøg på våbenkøb, Gl. Skovriddergaard (kontorist Arly Hess Thomsen, 22 år).

Jernbanesabotage.

Der eksisterede også en liste over jernbane sabotager. Denne liste blev lavet kort tid efter krigen. Ved en kritisk gennemgang er det endnu ikke lykkedes mig at finde nogen uoverensstemmelser mellem denne liste og DSBs arkiv. Listen herunder er en næsten ordret afskrivning:

Dato Kl.	Strækning	Trafikken Spærret	Ødelagt Materiel	Anm.
Silkeborg 23/8 1943	Silkeborg - Resenbro		1 Skinne	6 Sprængninger
2/9 43	”		6 Skinner	
0/10 44	”		6 Skinner	
1945				
21/1 Kl. 3.30	Silkeborg - Funder	46 ½ Time	8 Skinner	Tog 535 afsporet - Kjellerupb. Spærret -
	Silkeborg - Lysbro		1 Skinne	1 Tilskuer dræbt -

7/2 Kl. 23.20	Silkeborg - Funder	13 Timer	11 Skinner	Hjælpetoget retur - Kørekran ank.
9/2 Kl. 23.25	Silkeborg - Svejlbæk	15 Timer	11 Skinner	2 uexpl.
10/2 Kl. 1.25	Silkeborg - Funder	9 Timer	2 Skinner	
13/2 Kl. 22.10	Funder - Engesvang	15 Timer	8 Skinner	
4/3 Kl. 21.0	Silkeborg - Svejlbæk	13 ½ Time	5 Skinner	5 uexpl.
Kl. 21.30	Silkeborg. - Resenbro	17 Timer	5 Skinner	
5/3 Kl. 22.58	Silkeborg. - Funder	13 Timer	8 Skinner	
7/3 Kl. 7.45	Engesvang - Bording	4 Timer		2 Tørv indpakket i Pa- pir, 1 Stk. Stålråd på skinnen som lunte
14/3 Kl. 21.0	Silkeborg - Funder	15 Timer	8 Skinner	
” ”	Silkeborg - Resenbro			Bluff.
” ”	Silkeborg - Svejlbæk	14 Timer	7 Skinner	
” ”	Silkeborg - Lysbro		4 Skinner	
25/3 Kl. 0.00	Funder - Silkeborg	16 ½ Time	3 Skinner	
” ”	” - Engesvang	18 ”		Bluff.
” ”	” - Christianshede			
26/3 Kl. 18.10	Silkeborg - Resenbro	23 Tim.	8 Skinner	10 Sprængninger
” Kl. 23.06	Silkeborg.Station	13 Timer		Krydsningssporskifte totalt ødelagt. 2 tyske jernbanemænd såret. Christiansen ydede første Hjælp.
1/4 Kl. 23.08	Silkeborg. Station	16 Timer	Sporskifte 7 sprængt.	
2/4 Kl.?	Silkeborg - Svejlbæk	22 Timer.		
2/4 22.50	Silkeborg. Station	17 Timer	Spsk.52 og 58 1 Skinne. 2 Brodragere ødelagt.	
6/4 23.03	Funder – Silkeborg.	10 Timer	2 Skinner	
8/4 16.28	Silkeborg. - Funder	1 Time		Bluff.
8/4 16.28	Funder - Christianshede	1 Time		”
8/4	Lysbro – Silkeborg.		3 Skinner	
8/4 18.30	Silkeborg - Funder	3 Timer	1 Skinne	
9/4	Lemming - Hinge	anbragt 2 sprængladninger til Udløsning af Lokomo-tivet, Optaget og demonteret.		
12/4 17.25	Silkeborg - Resenbro	6 Timer	3 Skinner	9 Sprængninger
” 22.02	Resenbro - Gern	2 ½ Time		Bluff.
13/4 1.18	Silkeborg. Station	1 ½ Time		Bluff.
” 17.20	Silkeborg - Svejlbæk	½ Time		
” 17.20	Silkeborg – Resenbro	22 Timer	10 Skinner	9 Sprængninger
14/4 14.00	Lysbro – Ø. Bording		4 Skinner	
” 18.00	” ”		9 ”	5 Bomber udløst af Lokomotivet. Toget afsp. 2 døde - 20 sårede tyske sol- dater.
18/4 2.30	Faarvang - Gern	1 Time		Bluff.
” 22.26	Silkeborg - Funder	15 Timer	12 Skinner	
” 23.00	Silkeborg - Resenbro	16 Timer		
20/4 0.48	Silkeborg. Station		Alle 4 Vand- kraner	d.v.s. 25 Min. Forsinkelse pr tog – ofte mere.

20/4	8.25	Funder – Silkeborg.	2 ½ Time		Vand pr. vandslange.
20/4	23.35	Silkeborg - Funder	17 Timer		Bluff.
20/4	23.50	Silkeborg - Resenbro	17 Timer	4 Skinner 6 Sveller	8 uexpl.
20/4	23.50	Svejbæk - Laven			Bluff.
21/4	0.50	Svejbæk Station		Telegrafvogn- sprængt	Ophavsmanden ubekendt. Ikke org. Sabotage.
21/4	23.13	Silkeborg. - Funder	18 Timer	10 Skinner	
22/4	14.10	Silkeborg - Svejbæk	27 Timer	27 Skinner	
”		Silkeborg - Lysbro		9 ”	
23/4	14.07	Gern - Sminge	51 Timer	12 Skinner	
”	20.50	Laven - Svejbæk	43 Timer	23 Skinner Dæmningen - sprængt. Spunsvægge - ødelagt over en Strkn.25m.	Overbanemesteren vil ikke mere.
26/4	14.00	Laven - Svejbæk	2 ½ Time	Skinnerne løs- net. Boltene fjernet	Bluff.
27/4	2.55	Laven - Ry	5 Timer	1 skinne løs- net	

27/4	21.54	Silkeborg – Resenbro	19 Timer	5 Skinner	7 Sprængninger
”	23.00	Laven - Svejbæk	15 ½ Time	13 Skinner	
28/4	22.10	Silkeborg - Virklund	16 Timer	11 Skinner	1 Motorvogn uden rejsende afsporet.
28/4	22.04	Funder – Silkeborg			
29/4	16.02	” ”	60 Timer	4 Skinner	
1/5	22.15	” ”	Til 1/5 kl.10	Fm.	
			66 Timer	17 Skinner	
1/5	22.15	Silkeborg - Svejbæk	Til 4/5 kl.16	00.	
”	22.15	Silkeborg - Resenbro	138 Timer	38 Skinner	
7/5		Lysbro – Ø.Bording	Til 7/5 kl. 16	00.	10 Spr.
3/5	1.40	Bording Station	20 Timer	10 Skinner	
			17 Timer	32 Skinner	Sprængt for at hindre tilførsel af materiel til reparation.
				Sporskifterne- sprængt	
4/5		Silkeborg - Virklund	16 Timer	9 Skinner	
		Silkeborg – Funder			
		Silkeborg - Resenbro		5 Skinner	4 Spr.
		Silkeborg – Svejbæk			
		Ø.Bording - Skægkær		28 Skinner	

Til reparation af nævnte sabotager den 28/4, 29/4 og 1/5, blev det nødvendigt for jernbanen at skaffe sig reparationsmateriel ved at bryde det ene hovedspor op i Svejbæk og Laven. Heraf skulle 28 skinner bruges til Silkeborg-Funder. Vognene blev sprængt i luften med 7 standardpakker på Silkeborg Station. 21 skinner blev ødelagt, og resten beskadiget. Jernbanen brød herefter det ene

spor på Bording station op den 2/5. Følgende nat blev sporskifterne i Bording sprængt, og forsinkede reparationen i yderligere 17 timer. Aktionen den 29/4 kl. 16.02 havde til formål at forsinke reparationen, hvilket lykkedes særdeles godt. Rangermaskinen fra Silkeborg skulle bringe skinner til sprængstedet.

To af folkene i reparationskolonnen fik i god tid ”mavepine”, og trådte ofte af på naturens vegne. De lagde 3 standardpakker ud bag rangermaskinen under den sidste ”aftrædning”, så den ikke kunne komme tilbage. Det skabte nervøsitet i arbejds holdet efter eksplosionen, der herefter nedlagde arbejdet. Sabotagen 18/4-4/5 var faktisk én stor samlet aktion, hvor det ene angreb afløste det andet med afgjort ødelæggende virkning.

Større tyske forlægninger i det midtjyske

Tyskerne havde i omegnen af Silkeborg og i det midtjyske adskillige større og mindre forlægninger, udover de steder som efterfølgende er nævnt:

1. Bjerringbro, OFK 381 Oberfeldkommendantur 381. Hovedkvarter for garnisons område Østjylland.
2. Gjern, 2 militære øvelsesområder nord og vest for byen.
3. Gl. Ry flyveplads.
4. Gludsted, ammunitionsdepot.
5. Hampen, ammunitionsdepot.
6. Hemstok, Radarstilling.
7. Himmelbjerget, Luftwaffe U.K.W Stelle. Overvågnings post/ radiorelæstation.
8. Hjøllund, Luftwaffe ammunitionsdepot.
9. Kjellerup, 83. Reserve Pansergrenadier Regiment.
10. Laven, Brieftaubenstelle. Brevduedepot.
11. Pårup, Richtverbindungsstation. 703. Radiokædestation.
12. Skanderborg, General der deutsche Luftwaffe Dänemark. Flyvevåbnets hovedkvarter i Danmark
13. Snabegaard plantage, ammunitionsdepot.
14. Sorring Loddenhøj, Flugwache. Luftmeldepost.
15. Svejlbæk, ammunitionsdepot.
16. Vrads-Sande, Luftwaffe benzindepot.

På Nr. Snede egnen anlagde tyskerne i løbet af besættelsen 4 større ammunitionsdepoter. Hjøllund depotet blev anlagt i december 1942, og var på ca. 800 tønder land. Det var Danmarks største Luftwaffedepot, og fik sågar egen banegård. Depotet indeholdt hovedsageligt flybomber, luftværnsammunition, droptanke til fly og ammunition til jagerfly. Ved krigsafslutningen lå der ca. 4200 tons ammunition i depotet.

De andre depoter i Gludsted, Hampen og Snabegaard plantage var hærdepoter, og indeholdt hovedsageligt ammunition - men også midler til bekæmpelse af kemiske kampstoffer.

Luftwaffe depotet i Vrads-Sande blev etableret oktober-december 1944 som et benzindepot med 1,5 mill. liter benzin i tromler og dunke. Følgende besked blev indskrevet i en dansk efterretningsrapport den 12. juli 1944 (Stokholmsarkivet):

12/7 44. Det af tyskerne indhegnede areal ved Vrads Sande bruges til benzinlager. I udgravninger er der lagt benzin tromler/dunke og udgravningerne er atter dækket til.

Benzinen blev kørt bort efter få dage, og en påbegyndt vagthytte blev ikke færdiggjort.

Luftfoto af Luftwaffe benzindepotet i Vrads-Sande, juni 1945. Depotet bestod af ca. 32 stk. 15x3,5 meter og 1 meter dybe grave, hvori tromler og dunke med benzin blev nedgravet. Udgravningerne blev derefter camoufleret. Foto: GEO

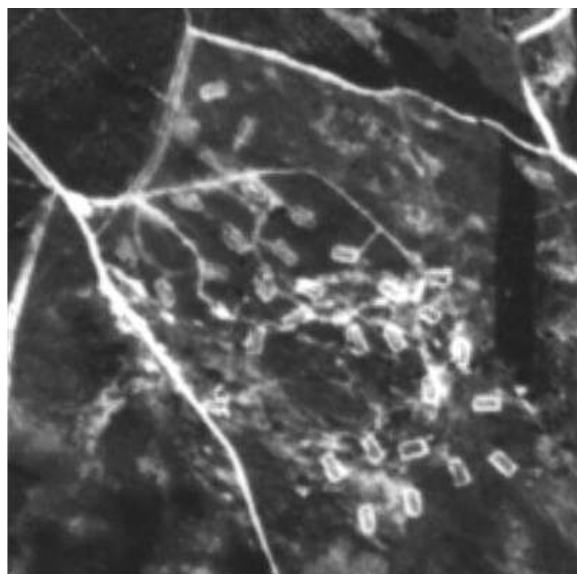

Droptanke til fly i depotet i Hjøllund, sommeren 1945.

Foto: LA

Ammunitionsbunker i depotet i Hjøllund, sommeren 1945.

Foto: LA



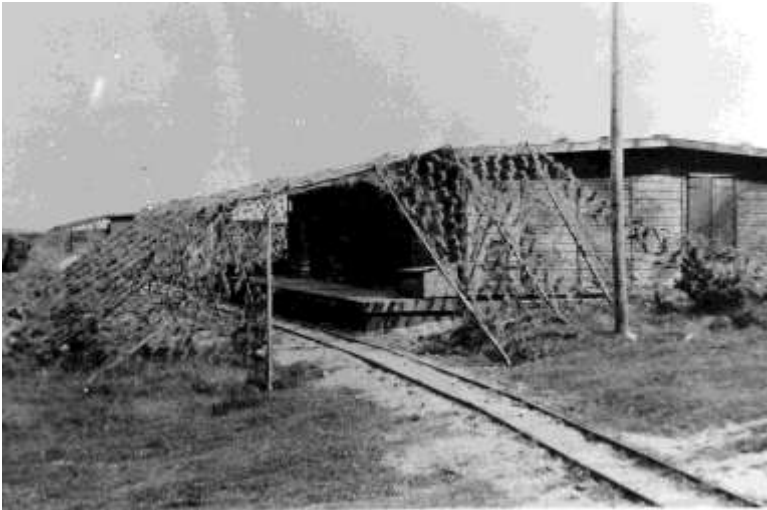

Banegården i Hjøllund depotet, sommeren 1945.

Foto LA

Brieftaubenstelle Laven.

I løbet af foråret 1944 oprettede den tyske signaltjenestes afdeling for brevduekommunikation (Brieftaubenzug Dänemark) brevdueforbindelser mellem de tyske kommandostationer i Danmark. Et af de større brevdueslag (Brieftaubenstellen) kom til at ligge ved Kjærsmølle ved Laven.

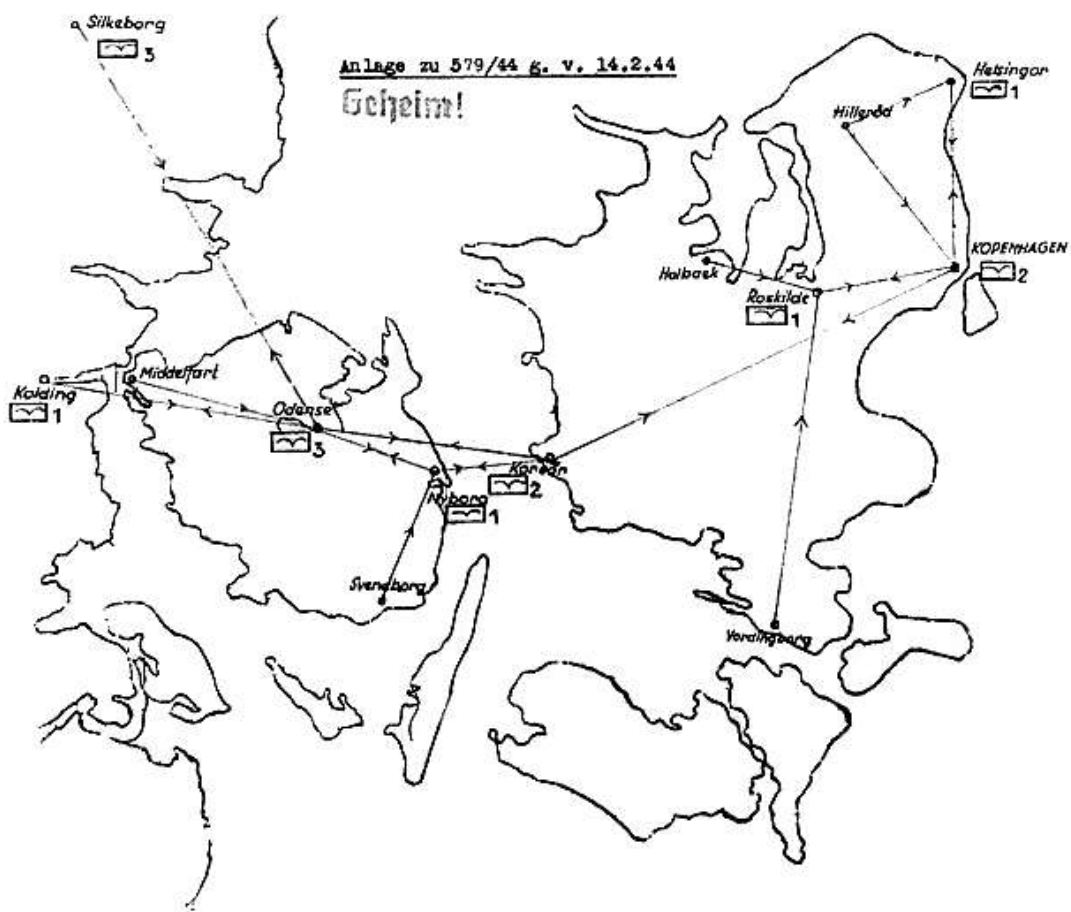

Første forslag til anlæggelse af brevduebaner mellem kommandostationerne i Danmark, den 14. februar 1944. Dok: RA

Brevduebanerne i deres endelige udførelse, 15. april 1945.

Dok: SB

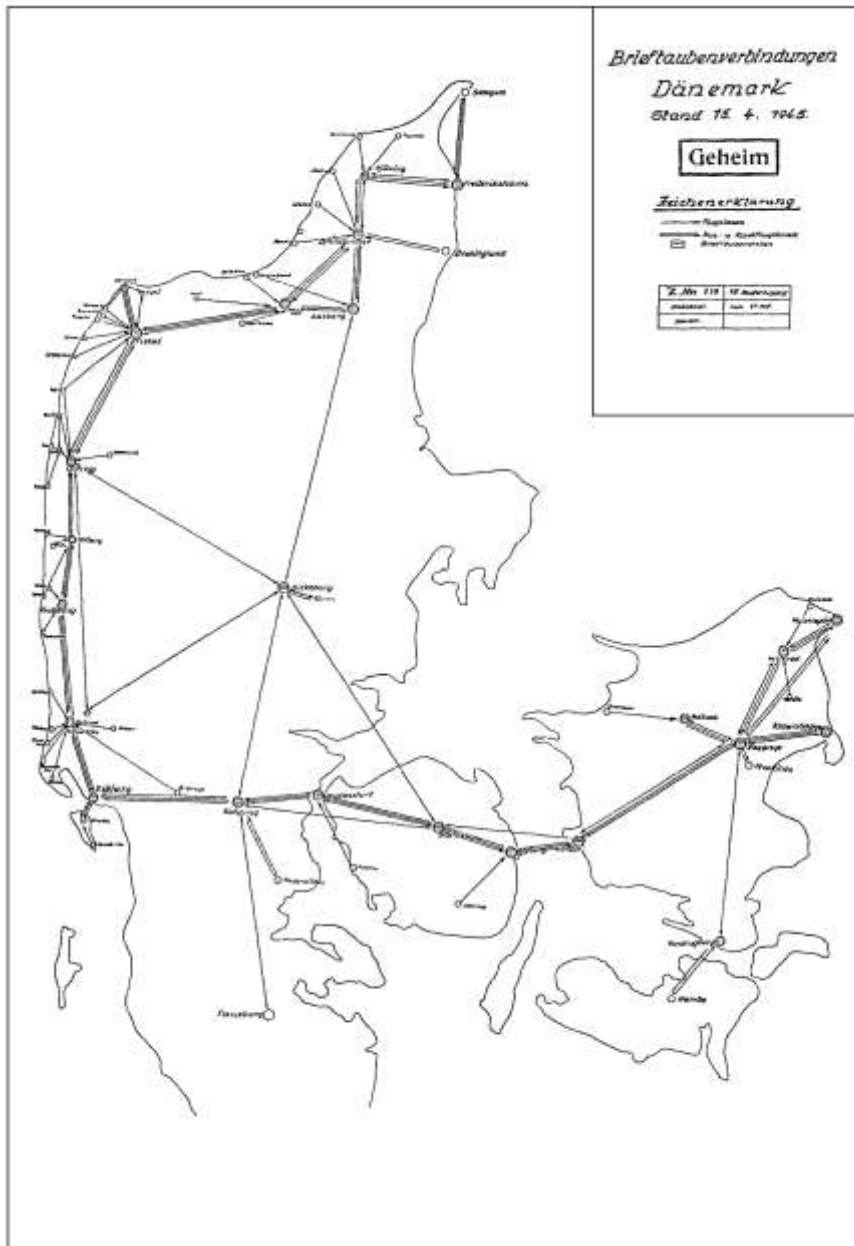

Ry flyveplads.

Jess Petersen - som har registreret dette område i forbindelse med Skov- og Naturstyrelsens Befæstningsregistrerings projekt - kan fortælle følgende om stedet:

Ry flyveplads var beliggende ved Rye Bro, umiddelbart syd for Salten Langsø. Landingsbanen var beliggende i retning øst-vest, parallelt med Salten Langsø. Der var også en mindre bane i retning nord-syd. Denne bane var imidlertid ret kort, og kun egnet for helt små fly.

Pladsen blev anlagt i 1935 af direktøren for cementkoncernen F.L. Schmidh & Co. - Gunnar Larsen (kendt som minister under besættelsen). Gunnar Larsen - som selv var pilot og stor flyentusiast - var bosiddende på godset "Højkol", der lå umiddelbart nord for Salten Langsø.

Det kan naturligvis undre at han anlagde flyvepladsen på dette sted nærmest i en dal, med de høje bakker på begge sider. Men det hænger naturligvis sammen med at han i forvejen ejede dette område, og at det på dette sted i forvejen var mest plant - og således forholdsvis billigt at anlægge pladsen. Da Gunnar Larsen således var stærkt inddraget i den danske finansverden - og som nævnt senere, minister - var det særdeles praktisk at kunne flyve i stedet for den dengang besværlige landtransport.

Pladsen blev senere udvidet og forbedret, da DDL (det danske luftfartsselskab) i 1938 begyndte at beflyve pladsen på en rute der gik fra Silkeborg - som pladsen dengang blev kaldt - og via Ålborg eller Esbjerg til København. Fra Esbjerg var der også videre forbindelse til Hamburg. Pladsen blev benyttet som lufthavn lige til den tyske besættelse den 9. april 1940.

Pladsen blev overtaget af tyskerne den 9. april, og allerede samme dag ved 12-tiden ankom der et tysk transportfly, der dog lettede en times tid senere. Pladsen blev herefter i en periode anvendt som mellemlandingsplads for tyske transportere, af bl.a. benzin til de tyske tropper under Norgesfelttoget. Det tyske luftvåben anvendte også pladsen som udgangspunkt for luftangreb i Norge. Man må huske på, at der på det tidspunkt kun eksisterede én forholdsvis stor flyveplads i Jylland, og det var Ålborg. De store pladser vi har i dag - Karup, Skrydstrup, Vandel, Tirstrup osv. - blev alle bygget af tyskerne.

Denne store aktivitet blev imidlertid også observeret af englænderne, der via deres efterretningsforbindelser fik den melding at der skulle befinde sig omkring 200 tyske fly på pladsen. Englænderne formodede at disse fly var flyttet til Ry pga. svære bombeskader på Ålborg flyveplads. I virkeligheden var der kun en enkelt gang ca. 20-30 fly på pladsen, og det kun i et par dage. Dette fik den konsekvens at englænderne besluttede sig for at angribe pladsen. Det skete den 2. maj 1940. Der blev angrebet i tre bølger, hver bestående af seks fly. Pladsen blev ramt af et par bomber midt på flyvefeltet, men disse forårsagede ingen væsentlige ødelæggelser. De fleste bomber landede på de omkringliggende marker, så langt væk som på Vrold mark ved Skanderborg. Der blev meldt om en del lettere skader på landbrugsejendomme, og en person blev lettere såret. Der blev også kastet en del brandbomber ned, der antændte en del brande i de omkringliggende plantager. Men tyskerne - der fik hjælp af lokalbefolkningen - fik dem hurtigt slukket.

Det var hovedsageligt den første angrebsbølge, der angreb medens det endnu var lyst, der indkasserede de få træffere der var. Da det var blevet mørkt, forholdt tyskerne - der havde beskudt de første fly - sig i ro. Englænderne havde derfor svært ved at finde den totalt mørkelagte plads. Det faktiske hændelsesforløb var følgende:

Kl. 18.50 engelsk tid lettede 6 små Blenheim bombefly fra den engelske 21 Sqn. De medførte hver 12x250 pounds bomber og 660x4 pounds brandbomber. De ankom kl. 20.30 i 10.000 fods højde over Salten Langsø. Der var skyfrit i området. Kl. 20.25 angreb det første fly. Kl. 20.34 angreb det sidste fly. Flyene blev beskudt af 1-2 stk. let FLAK. Alle fly vendte uskadte hjem.

Jeg kan hertil tilføje, at ingen af de Blenheim fly eller deres besætninger der deltog i angrebet, overlevede ret længe. Den 31. maj var 4 af dem skudt ned, og de sidste 2 fly blev få dage senere ødelagt ved et uheld!

Kl. 19.04 engelsk tid lettede 6 Wellingtons fra 9 Sqn. med 30x250 pounds bomber. Et fly måtte vende om pga. en hydraulisk fejl. Flyene fejlnavigerede, og det var først da de fandt Klitmøller, at de vidst hvor de var. Flyene fløj rundt i området omkring Ry, men de kunne ikke finde flyvepladsen. 3 af flyene returnerede til England med deres bombelast. De sidste to fly bombede hvad de mente var Ry flyveplads. Det var nu ikke tilfældet. Ved Sdr. Vissing mark blev 6

ejendomme beskadiget. En dansker blev såret. 20 brandbomber faldt på Gl. Ry mark, og flere på Vrold mark 3 km. sydvest for Skanderborg.

Kl. 19.45 engelsk tid lettede 6 Wellingtons fra 38 Sqn. 1 fly vendte retur til England med sin bombelast. Kl. 22.08 angreb de sidste 4 fly flyvepladsen. Indflyvningen foregik i en højde fra 12.000-1500 fod. Kl. 22.25 angreb det sidste fly. Under dette angreb blev der kun observeret få lette byger med luftværnsmaskingeværer.

På flyvepladsen blev ingen fly ramt. En lade med lyng blev antændt og flammede voldsomt op efter det første angreb. Dette kunne ses som et glimt af en af de Blenheims der var over vestkysten, og var på vej hjem. Og besætningen formodede det var en meget kraftig eksplosion på flyvepladsen. Tyskerne meldte efter angrebet ikke om tab, og angrebet måtte derfor betragtes som ikke særligt vellykket. I Silkeborg by blev angrebet tydeligt hørt, og ved de kraftigste eksplosioner raslede enkelte vinduer også.

Tyskerne skrev i deres månedsberetning følgende:

O.B. d. L. Führungsstab LAGEBERICHT nr. 240 vom 02.05.1940:

Kl. 20.30-22.00 - 5 fjendtlige fly. Angreb Flugplatz Rye, fra vest i ca. 3000 m højde. Nedkastede 3 lette sprængbomber og ca. 200 brandbomber. Brandskade på fly feltet, hede- og ladebrand. 1 tankvogn gennemhullet af splinter. Indhold løbet ud! En letsåret. Udflyvning mod sydøst. Alle brande slukket. Kl. 22.30 - 3 fjendtlige fly. Angreb Flugplatz Rye, lavangreb fra nordvest. Nedkastet ca. 25 bomber, uden for pladsen. Ingen skader. Udflyvning mod sydøst. Bombekrater ca. 3 m. diameter, 1,5 m dyb.

Dok: via Jørn Junker

Bristol **Blenheim** Mk. IV

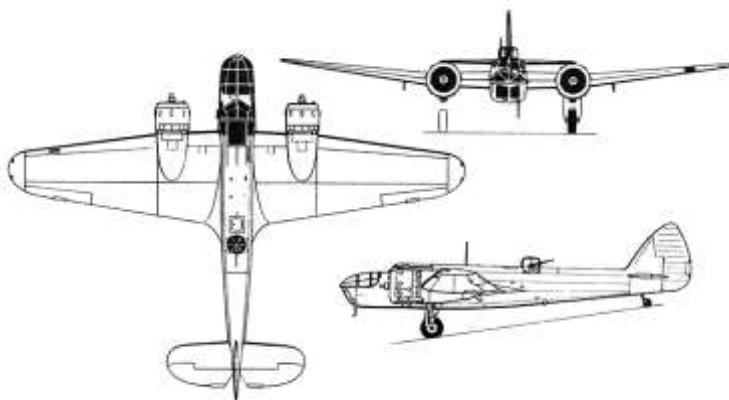

Nationalitet:	Engelsk	Højde:	3,00 m.
Type:	Let fly	Ydeevne:	Max. 428 km/t. Cruise 319 km/t.
Besætning:	3	Rækkevidde:	2350 km.
Længde:	12,98 m.	Bevæbning:	5 stk. 303 Inch (7,7mm.) maskingeværer
Bredde:	17,17 m.	Bombelast:	434 kg. Intern 145 kg. Extern.

Vickers Wellington Mk. I

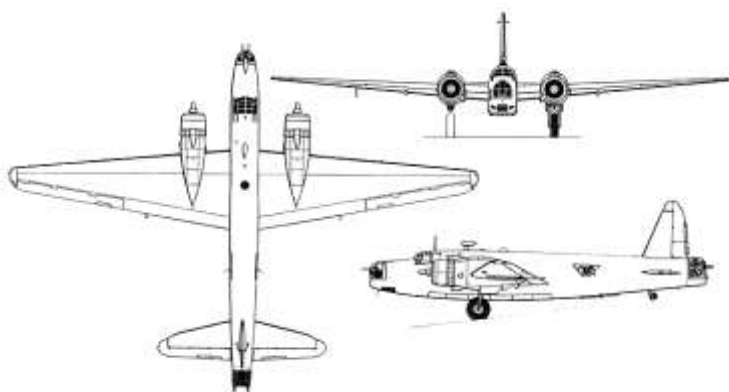

Nationalitet:	Engelsk	Højde:	5,33 m.
Type:	Langtrækkende nat bombefly	Ydeevne:	Max. 378 km/t. Cruise 308 km/t.
Besætning:	8	Rækkevidde:	2478 km.
Længde:	19,68 m.	Bevæbning:	8 stk. 303 Inch (7,7mm.) maskingeværer
Bredde:	26,26 m.	Bombelast:	2041 kg. Intern

Jeg har tidligere talt med en person fra smedebakken, som med bestemthed mente, at der få dage efter bombningen af flyvepladsen blev bragt sårede Luftwaffe soldater fra flyvepladsen ind til lazarettet i Drewsens villa bag papirfabrikken. Disse sårede stammede dog ikke fra angrebet på flyvepladsen, men fra en forulykket tysk militærlastbil, som under lidt vild kørsel ved Svejlbæk var kørt i grøften. De 8 Luftwaffe soldater i lastbilen blev alle lettere kvæstet.

Der blev under krigen fløjet en kampmission fra Gl. Ry. **I./ L.G.1** angreb den 1. maj - dagen før de selv blev bombet - den norske by Molde med 19 He 111 H-1 fly. Flyene lettede mellem kl. 09.06 og 12.30, og landede tilbage på pladsen mellem kl. 15.07 og 18.50. Molde by, lagerbygningerne ved havnen og selve havnen, blev angrebet med flybomber type SD 50, og der blev observeret flere brande efter bombningerne. Ved Nauste angreb de to dampere på 1500 og 3000 tons med flybomber type SC 250. Bomberne ramte ved siden af skibene, som sandsynligvis må være blevet beskadiget, da der blev observeret en større olieplet. Under flyvningen blev to engelske krydsere observeret ved Andalsnes. Flyene blev beskyttet med 20 mm. antiluftskyts fra Andalsnes, og nord siden af Rumsdalsfjord. Flyene havde ingen tab, men 3 fly blev lettere beskadiget af luftværnsilden.

Der blev gennem hele krigen opført en del barakker og bunkers på flyvepladsen, ligesom der blev bygget en speciel Culemeyer rampe, hvorpå der kunne stilles togvogne med diverse forsyninger. Disse togvogne blev hentet på Ry station ligeledes fra en rampe, og transporteret herfra på en særlig 4- eller 6-akslet blokvogn - en såkaldt Culemeyer - ud på flyvepladsen, trukket af en stor Hannomag lastvogn.

Der blev efterfølgende bygget en betonvej fra rampen og videre ind i skoven, hvor der blev opført 10 mindre lagerbygninger, der kunne huse diverse forsyninger og ammunition. Den rampe der blev bygget på flyvepladsen, havde desuden den fordel at den var blevet anlagt ovenpå et stort beton bassin. Ved et evt. flyangreb, ville olie eller benzin fra de gennemskudte tankvogne blive opsamlet i dette bassin, og ikke flyde ud over det omliggende område. Hvis der ikke var gået ild i det, kunne det derefter suges op, og efter filtrering atter genbruges.



Følgende 3 billeder er fra Frederikshavn, som havde et tilsvarende anlæg. Culemeyervognen bliver her trukket hen til rampen og fastgjort. Fotos: SB

Jernbanevognen trækkes over på Culemeyeren og fastspændes.





Jernbanevognen transporteres derefter ud til flyvepladsen.

På betonvejen kan man desuden stadigvæk den dag i dag se rester af den grønne, gule og rødbrune camouflagemaling, som fra luften skulle få betonvejen til at ligne en almindelig skovvej. Langs denne betonvej, var der ligeledes en lille smalsporsbane der gik ude fra rampen og ind til de tidligere omtalte lagerbygninger. Det vides, at der her var opmagasineret ret store mængder ammunition, der efter krigen blev bortsprængt. Smalsporsbanen havde en underjordisk remise inde i skoven, hvor toget kunne parkeres godt skjult og beskyttet mod evt. luftangreb.

En af arbejderne på pladsen fortalte for øvrigt, at de en dag var blevet sat til at slibe rust af de bomber som lå i depotet. Bagefter skulle de igen males. Pludseligt faldt en af de større bomber ned af det stativ den var hejst op i. Alle de danske arbejdere flygtede langt væk, til stor morskab for tyskerne. Tyskerne fortalte os bagefter at bomberne var relativt ufarlige, da de endnu ikke var monteret med tændsatser. Men det vidste vi arbejdere jo ikke så meget om...

Den store bunker der lå lige syd for flyvefeltet, var en såkaldt "flyveledelsesbunker" SK 65, beregnet for den tyske flyveledelse. Denne bunker var tilsyneladende aldrig blevet færdigmonteret, og havde derfor aldrig været anvendt til sit oprindelige formål.

Flyveledelsesbunker SK 65. Mål: 35,0x14,0 m. Væg og loft 2,0 m.

Teg: DM



Der blev også opført en del mindre maskingeværbunkere til nærforsvar forskellige steder på pladsen, samt en observationsbunker, der var beliggende på venstre hånd, lige når man kom ind på pladsen oppe fra Gl. Ry.

Efter den første hektiske tid ebbede aktiviteterne på pladsen ud, og den blev herefter mest brugt som uddannelsessted, sportsskole, træning af piloter med svæveflyvning og lignende. Der var også på et tidspunkt udstationeret en strafbataljon der var på hård uddannelse, inden de blev sat ind i de værste frontafsnit; sandsynligvis i Rusland. En strafbataljon var en enhed bestående af soldater, der havde begået en eller anden form for alvorlig forseelse. En del af de jordstillinger der stadig er at se i området, er gravet af denne strafbataljon.

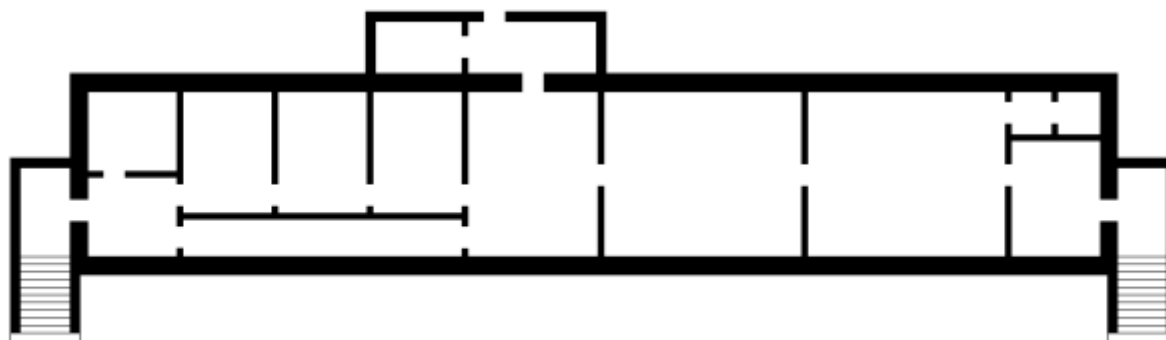

Tegning af infirmeri "bunker" under den tidligere Hjemmeværnsgård nord for flyvepladsen. Mål 47,0x9,5 m.
Vægge og lofter 0,5 m. Teg: DM

I de sidste måneder af krigen begyndte tyskerne også at indkvartere tyske flygtninge i hundredvis på flyvepladsen. Efter befrielsen ombyggede danskerne området til en regulær flygtningelejr. Lejren husede ca. 9000 flygtninge i de over 300 barakker der var blevet opført på pladsen. De oprindelige bygninger blev selvfølgelig også anvendt til dette formål. De sidste flygtninge forlod lejren i 1948. Disse barakker og deres inventar blev efter lejrens nedlæggelse solgt på en auktion.

Da pladsens beliggenhed ikke var hensigtsmæssig på grund af de termiske forhold, og at startbanerne desuden var for korte til store moderne fly, blev pladsen efter krigen sløjftet. Der er i dag nogle få bunkers, jordstillinger og en betonvej at se. Men ellers er det meste sløjftet. Man kan i dag i stedet for krigens gru nyde den fantastisk smukke natur, der nu igen har fået indtaget store dele af området.

Kosmos og Linsen.

Den 20. og 21. januar 1945 blev der afholdt et stort krigsspil på Sønderport i Silkeborg. Tilstede var de ledende tyske officerer i Danmark. Udgangspunktet var følgende:

"Da der på fronten mellem Holland og Schweiz ikke kunne opnås en operativ afgørelse, havde den allierede ledelse besluttet sig for en invasion af Danmark, med det mål, at oprette en ny front, at isolere de tyske styrker i Norge, at forhindre den tyske marines adgang til Nordsøen, at unddrage Tyskland forsyninger fra Danmark, at tvinge Sverige til opgivelse af sin neutralitet og ikke mindst ved et angreb på Tysklands nordflanke, at bringe krigen til ophør".

Under krigsspillet blev det klart, at det var muligt for en allieret fjendtlig styrke af kamp- og transportenheder, at trænge ned gennem Kattegat. For at imødegå denne trussel, var der tidligere i løbet af efteråret 1944 transporteret en enhed af de såkaldte "Kleinkampfmittelverband" (K-Verband) til Aså i Nordjylland. Enheden bestod af i alt ca. 50 stk. små enmands ubåde af typen Marder. Under forløbet af krigsspillet blev det klart, at denne enhed slet ikke var stor nok til at kunne klare opgaven alene. I løbet af foråret 1945 blev der derfor fragtet flere K-Verband enheder her til landet, således at der ved krigsafslutningen befandt sig omkring 360 miniubåde i Danmark.

En af K-Verband enhederne var i dagene op til befrielsen ankommet til Ry området, og enheden opholdt sig i Ry Mølleskov ved befrielsen. Den 5. maj skød og dræbte en af vagterne fra denne enhed, den 55 årige skovarbejder Laust Bæk Pedersen. Laust Bæk Pedersen var på cykel på vej til sit hjem Lyngbakkehus i Gl. Ry, fra Ry station. I Ry Mølleskov havde cyklen tabt så meget luft, at han stoppede op for at pumpe den. En tysk vagtpost antog sandsynligvis cykelpumpen for et våben, og åbnede ild med sin maskinpistol. Laust Bæk Pedersen blev ramt af flere skud i underlivet, og døde kort efter.

Enheden i Ry Mølleskov bestod af små miniubåde af typen Molch. Alle miniubådene blev nogle dage efter befrielsen kørt videre til Århus under eskorte af frihedskæmperne i Ry, og opmagasineret på den tyske marines ammunitionsdepot ved Vestre Enggård.



En af Molch miniubådene på Vestre Enggaard efter krigen.

Foto: FM

Flere af de lokale beboere i området ved Ry og Gl.Ry troede i tiden op til befrielsen fuldt og fast på, at miniubådene var tyske V2 raketter. Flere øjenvidner i området påstod desuden hårdnakket, at der i marts og april måned 1945, i hangaren på Gl. Ry flyveplads, blev produceret dele til miniubåde. Dette har dog ikke endnu kunnet bekræftes gennem hverken tyske eller danske kilder.

Den 5. januar 1945 ankom også en af de specielle marine kampenheder "Marine Einsatz Kommando 463" (MEK 463) til Hotel Ludvigslust i Svejlbæk. Ludvigslust fik de ca. 125 tyske marinere i øvrigt hurtigt omdøbte til "Heim Ludvigslust". Marineenheden rykkede desuden også ind på Svejlbæk Færgegaard i fire nærliggende sommerhuse, og i "Onkel Peters" hus på den modsatte side af vandet. Onkel Peters hus blev indrettet til radiostation. Med sig havde enheden sandsynligvis også den videnskabelige stab for K-Verband enhederne, med kodenavnet "Kosmos". Dette har dog endnu ikke kunnet blive endeligt bekræftet via de tyske kilder.

Kosmos rådede over ingeniører, geografer, geologer, metrologer, læger og tolke. Med sig havde de en stor samling af arkiver, som bl.a. indeholdt søkort, kystbilleder, luftfotografier, rejseguides og

fjernkendings-materiel. Disse arkiver var livsvigtige, når et nyt mål skulle udvælges og angrebet planlægges.

Den videnskabelige stabs opgave var bl.a. at orientere kampenhederne forud for et angreb. Staben orienterede om alt fra kyst-, strøm- og bundforhold, til vejsituationen i det område styrken skulle operere i. MEK 463 medbragte selv alt hvad den umiddelbart havde brug for af materiel, ammunition og forsyninger. Hvis det var en standard enhed bestod den af 15 køretøjer, 2 VW-Schwimmwagen, 3 mindre signalvogne, 1 pionervogn, 1 sanitetsvogn, 1 værkstedsvogn, 2 halvbæltevogne med 20mm FLAK, 5 lastvogne til persontransport, samt 5 mindre lastvogne med det øvrige materiel.

MEK 463'ernes hovedvåben var nogle kraftige motorbåde af typen "Linsen". Linsen var oprindeligt udviklet af det tyske Abwehr, og var blevet flittigt brugt af den tyske hærs Brandenburg Regiment. Bådene blev efter en del interne uenigheder hæren og flåden imellem overtaget af K-Verband enhederne.



Linsen under gang.
Foto BA

Linsen var en 5,75 m. lang motorbåd, bygget af træ eller tynde galvaniserede stålplader. Den var udstyret med en kraftig Ford V8 benzin motor, og havde som hovedvåben en

300 kg. (senere 400 kg.) sprængladning, monteret i agterstavnen. Bådene opererede i grupper af tre. Gruppen bestod af en kontrolbåd med to operatører og en styrmand, samt to sprængbåde hver med deres fører.

Bådene sejlede ved egen kraft ud til målområdet. Når et mål/skib var identificeret, blev angrebet indledt ved at føreren af motorbåden rettede båden ind mod målet/skibet, og bragte farten op på 35-40 knob. Derefter sprang føreren overbord, for senere igen at blive samlet op af kontrolbåden. Når føreren var sprunget overbord, blev styringen overtaget af en af operatørerne i kontrolbåden, som ved hjælp af fjernstyring styrede båden ind i målet. Ved kontakten med målet/skibssiden sprængte en lille sprængladning placeret i bådens stævn forstavnen af, og målet/båden sank. En anden tændsats - som blev aktiveret ved den første sprængning - bragte efter 5 sekunders forsinkelse hovedladningen til eksplosion, så man fik en virkning som om målet var sejlet på en yderst kraftig undervandsmine.

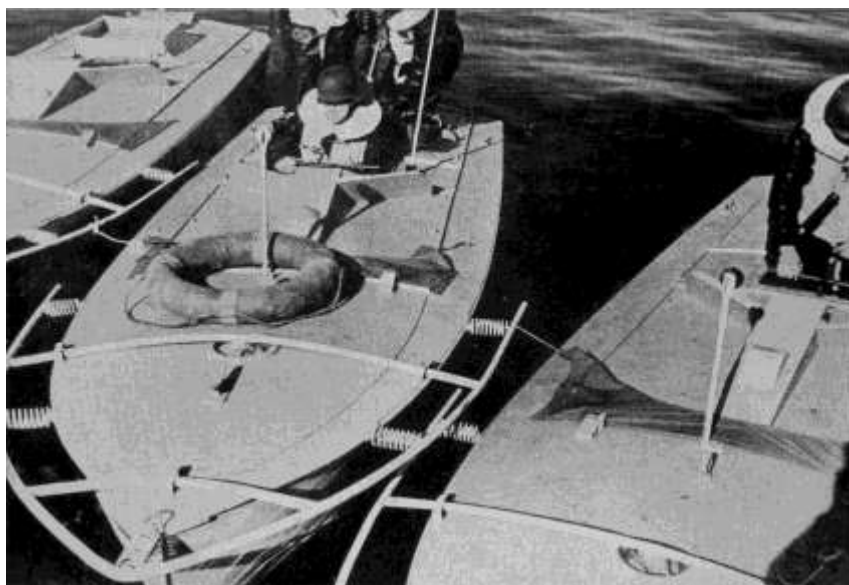

Udløserammen til sprængladningen ses tydeligt omkring stævnen på denne Linsen.

Foto: BA

MEK 436 øvede dagligt på Julsø udfor Ludvigsløst i disse angreb, endda helt indtil den 4. maj om aftenen. En af de lokale beboere i Sejs - Vagn Lysdal - købte efter krigen en af disse Linsen både. Den blev indtil engang i midten af treserne brugt til sejlads på Gudenåen. Den Linse som Vagn Lysdal købte, var med

stor sandsynlighed en af de både firmaet Purup i Skanderborg udbød til salg i Skanderborg efter krigen. Nogle nyopdagede oplysninger om de Linser der blev solgt i Skanderborg tyder på, at bådene oprindeligt var blevet produceret ved Adriaterhavet (Pola halvøen).

Marinerne forlod Ludvigsløst og de andre to bygninger inden udgangen af maj måned 1945. Men som det skete så mange andre steder, blev der også her dumpet ammunition og lignende i vandet ud for Ludvigsløst. Efter befrielsen blev det Falcks opgave at fjerne det mere sprængfarlige af slagsen, og i slutningen af maj blev der fisket adskillige mortargranater og fodfolksminer op af søen. Få uger senere rykkede tyske flygtninge ind i bygningen, og det var først i sommeren 1950 at Ludvigsløst, efter en større renovering, igen kunne slå dørene op til en ny sæson.

Det mobile stabshovedkvarter for alle K-Verband enhederne i hele Danmark lå i månederne op til befrielsen i Brædstrup.



Linsen kontrol båd.

Foto: BA

I foråret 2002 fik Silkeborg Bunkermuseum en særdeles uventet gave. Under renoveringen af et hus i nordbyen af Silkeborg, var der i skunken under taget fundet et par sejldugspakker med et særdeles interessant indhold. I den første pakke var en 7,65 mm. automatpistol (uden ammunition) og en komplet Krigsmarine daggert. Den første pakke fik Politiet lov at kigge på, pakke nummer to kastede jeg mig over. I den lå to små dagbøger og for mig var de to dagbøger absolut dem der havde størst interesse, for de havde tilhørt en tysk Ober Fähnrich zur See; senere Leutnant zur See, Johann Kruse fra Oldenburg.

Johann Kruses dagbøger starter i Nordnorge den 1. januar 1944, og slutter den 9. maj 1945 i Svejlbæk ved Silkeborg. I foråret 1944 gjorde han tjeneste i Nordnorge som tredje vagtofficer på U-Jäger 1219, 12. U-Jagdflottille. Nederst på siden er der et uddrag af dagbogen fra hans tid ombord.



Tysk U-Jäger.

Foto: BA

Det hele er så minutiøst beskrevet i de 2 stk. 10x7 cm. store lommebøger, at det ville betyde en sikker krigsretssag for Johann Kruse hvis de var blevet opdaget. Alt er beskrevet i detaljer, såsom sejlruter, kodeord, feldpostnumre, navne på kommandører osv.

Mandag 03	Om bord på trafikdamperen "Kvalsö". 07.00 afgang Söjnes. 19.00 ankomst Hammerfest. 20.30 påmønstret som 3'de vagtofficer på U-Jäger 1219, 12. U-Jagdflottille.
Tirsdag 04	Formiddag skibskending. 18.30 søklar bagbords vagt med Fähnrich Hold. 20.00 anket i Laafjorden. Venter på konvoj.
Onsdag 05	00.00 sluttet os til konvoj. Bagbord for yderste position. 11.00 ubådsalarm, 11 dydbomber 15.00 alarmerne afblæst slutter op, sejlet efter konvojen. 23.30 ankomst Kirkenes.
Torsdag 06	Formiddag afleveret returemballage og taget ammunition om bord. Eftermiddag taget dydbomber om bord. I dag vagthavende officer.
Fredag 07	00.30 afgang Kirkenes. 02.30 motortorpedobådsalarm, ej skudt. 05.45 angrebet af 16 bombefly. Ingen træffere. 10.00 angrebet af bombe- og torpedofly. 14.00 torpedoflyangreb. 19.00 gået på modkurs ved Nordkap.
Lørdag 08	08.00 ankomst kirkenes. 18.00 søklar. Løbet ud til en motortorpedobådsjagt i Varangerfjorden. Fra kl. 22.00 fuld krigsvagt.
Søndag 09	I kamp med 4 russiske motortorpedobåde. Vi sænkede én motortorpedobåd med artilleri : 1 mand reddet. 02.00 slut 06.00 ankomst Kirkenes
Mandag 10	Formiddag taget ammunition om bord. 17.30 luftalarm. Løbet ud til motortorpedobådsjagt. 19.00 lagt til kaj igen, da der er kastet miner. 23.30 søklar. Løbet ud.
Tirsdag 11	Fri motortorpedobådsjagt kun set et fly og beskudt det. 05.00 lagt til kaj i Kirkenes. Renset våben.

Side fra dagbogen, oversat af Peter Tappe: Mandag den 3. april 1944 til tirsdag den 11. april 1944.

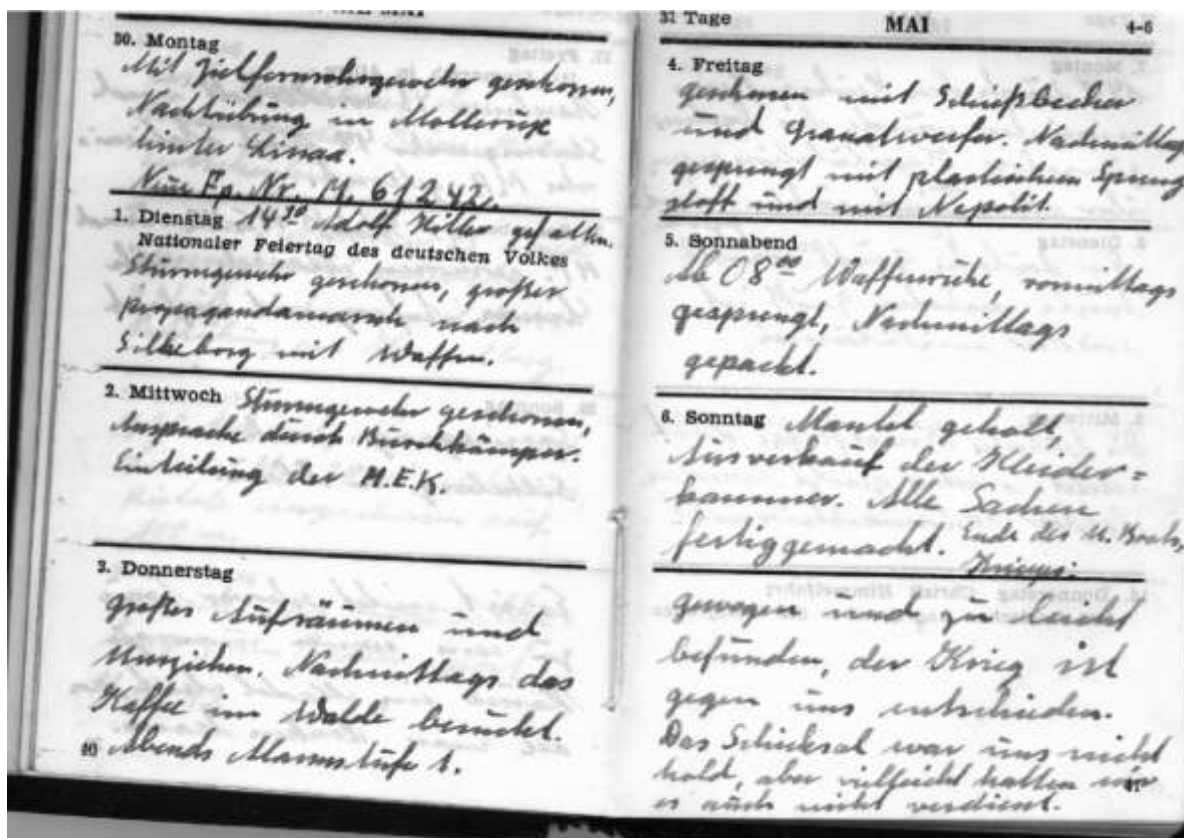

Et par af siderne fra den ene af lommebøgerne for dagene den 30. april til den 6. maj 1945.

Foto: DM

Det der gør bøgerne særdeles interessant er, at han fortsatte med at skrive dagbog selv efter at han blev overført til kampsvømmer uddannelsen i Eckernförde, for senere indlemmelse i en Marine Einsatz Kommando (MEK) enhed. MEK enhederne var tyskernes svar på de engelske kommandoenheder, og svarede bedst til det vi herhjemme i dag kalder Frømandskorpset.

Man kan således få et særdeles detaljeret indblik i træningen og uddannelsen af en tysk kampsvømmer. Den 13. april 1945 blev Johann Kruse overført til Mommarm på Als, og den 19. april ankom han til Silkeborg. Hans uddannelse fortsatte hos feldpost nummer M. 61 242 Kleinkampf-mittelflottille 463 Lager Ludwigslust, som var den officielle betegnelse for Hotel Ludvigslust. Dagene i Svejbæk inkluderede næsten daglige skydeøvelser med flere forskellige typer håndvåben, sprængningstjeneste, nærkampsøvelser og kilometerlange marcher i omegnen af Linå. Dagbøgerne slutter brat den 9. maj 1945, og hvordan de er havnet i skunken i Nordbyen er indtil nu et uopklaret mysterium. Jeg har dog en ide om hvordan det er gået til, idet der tidligere i huset er fundet en del korrespondance mellem en kvindelig beboer i huset og en tysk soldat. Effekterne kan således måske være blevet skjult i huset af ham/hende til senere afhentning.

Vi prøvede i 2002 at tage kontakt til Johann Kruses familie i Tyskland, for at høre hvad der siden var sket med Johann Kruse, og om han eventuelt stadigvæk var i live. Familien afslog dog al kontakt, idet de henviste til at han på et tidspunkt i hans militær karrierer havde været medunderskriver af en militær dødsdom, og de derfor ikke ønskede at rippe op i gamle minder. Johan Kruse var dog død adskillige år forinden.

Antennen i Pårup.

I maj 1945 var der ca. 21 tyske Decimeterstationer (radiokædestationer), eller Richtverbindungsstationer i Danmark. En af disse Richtverbindungsstationer - nr. 703 - var placeret ved Kirkehøje i Pårup. Decimeterstationerne lå som et net spredt ud over hele Danmark. De lå i en afstand på ca. 60 km. fra hinanden, og var anbragt således at man kunne få direkte optisk sigte mellem de retningsbestemte antennesystemer.

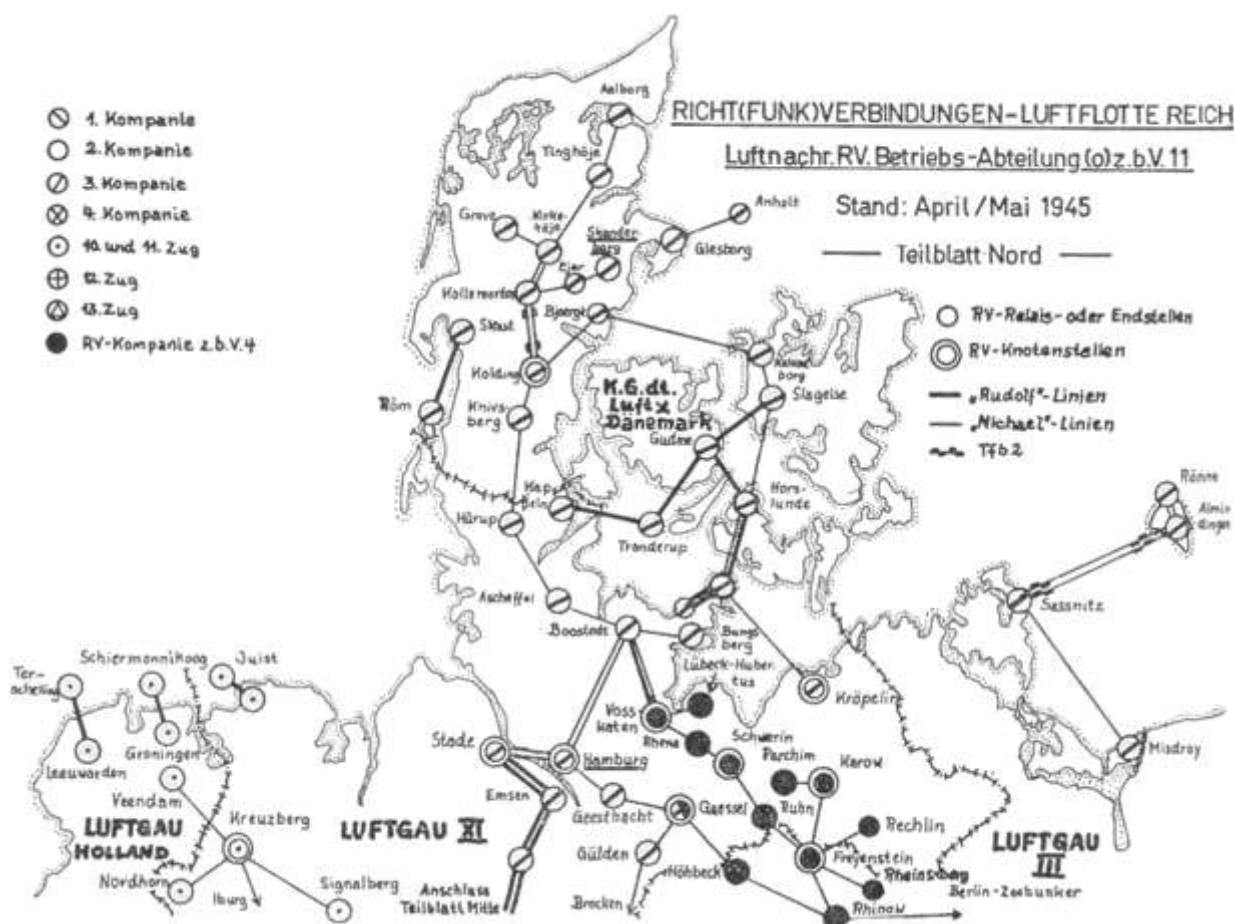

Radiokædestationerne i Danmark, det nordlige Holland og Tyskland.

Dok: BA

Disse bestod af ultrakortbølgesendere og -modtagere, med antennesystemet anbragt i så stor højde over jorden som muligt; som hovedregel placeret i et ca. 50 m. højt antenntårn. Stationerne sendte i bestemte retninger på en afstand helt op til 120 km., men normalt var der kun omkring 60 km. mellem stationerne. Fordelen ved disse retningsforbindelser var at de ikke kunne aflyttes, og at de kunne transmittere 12-20 telefonsamtaler og 20-30 fjernskriver-signaler samtidig. Systemet var meget hurtigt at betjene, og tyske telefonteknikere har oplyst at man på ca. 5 minutter kunne få en samtale igennem fra f.eks. Wien til Oslo.

Den danske del af dette net var tilkøbtet det tyske gennem en forbindelse fra Sønderjylland. Op gennem Jylland med kabelforbindelse videre til Norge, og en forbindelse over Warnemünde til Falster og Sjælland. Det jyske net var over Kolding i forbindelse med Fyn og Sjælland mod øst, og Esbjerg mod vest. Man var fra allieret side meget interesseret i dette system, og det blev derfor temmelig hurtigt efter befrielsen taget ned og ført tilbage til Tyskland, for der at blive anvendt af englænderne i den britisk besatte zone.

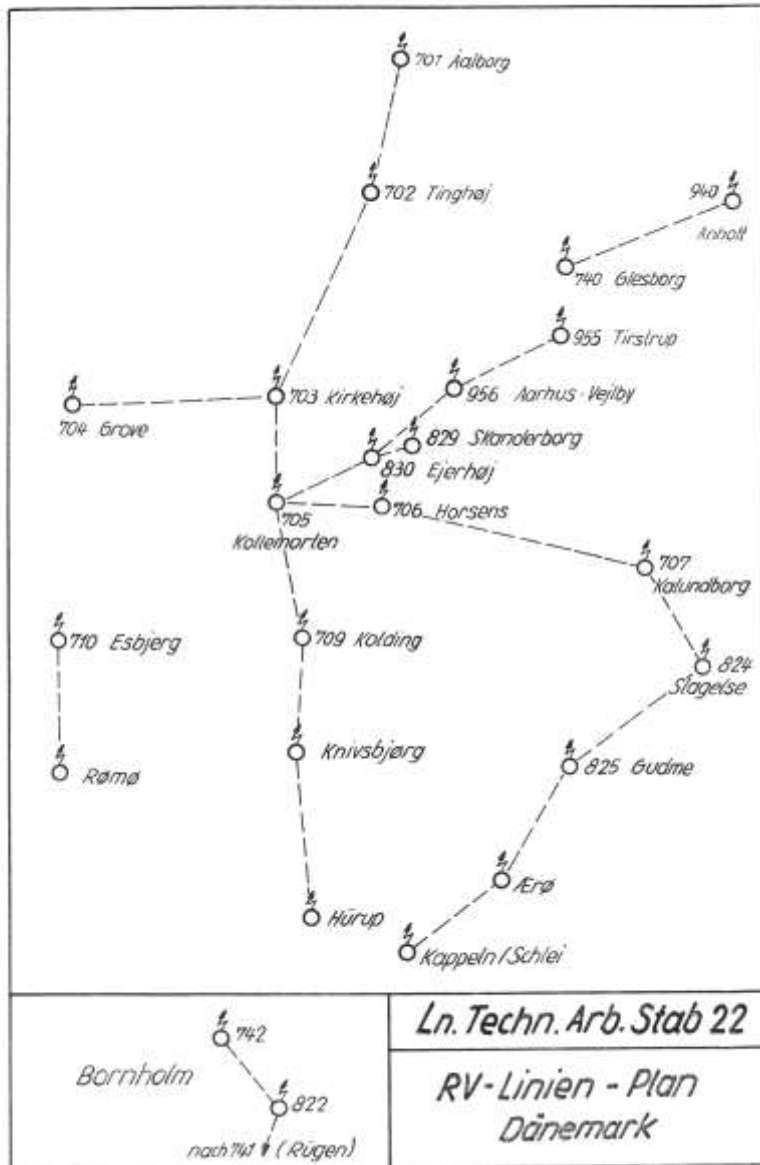

De tyske radiokæde stationer i Danmark (Obs! dokumentet viser ikke alle stationer).
Dok: RA

Luftwaffe R.V. Station 703, Kirkehøje - som var den officielle tyske betegnelse for stationen - blev bygget i 1941. Af de lokale blev stationen blot kaldt "tysker tårnet". Ved siden af tårnet blev der opført en barak til udstyr og indkvartering for de ca. 12 soldater og deres kommandant, som betjente stationens anlæg og udstyr.

I løbet af 1942 blev der opført et mindre trætårn med et radio- og lysfyrtårn, "Funk und Leuchtfeuerturm", med det tyske kodenavn "Olaf". Fyret tjente også som stude for en Flugwache (Luftmeldepost).

Radiokædestationen i Pårup.

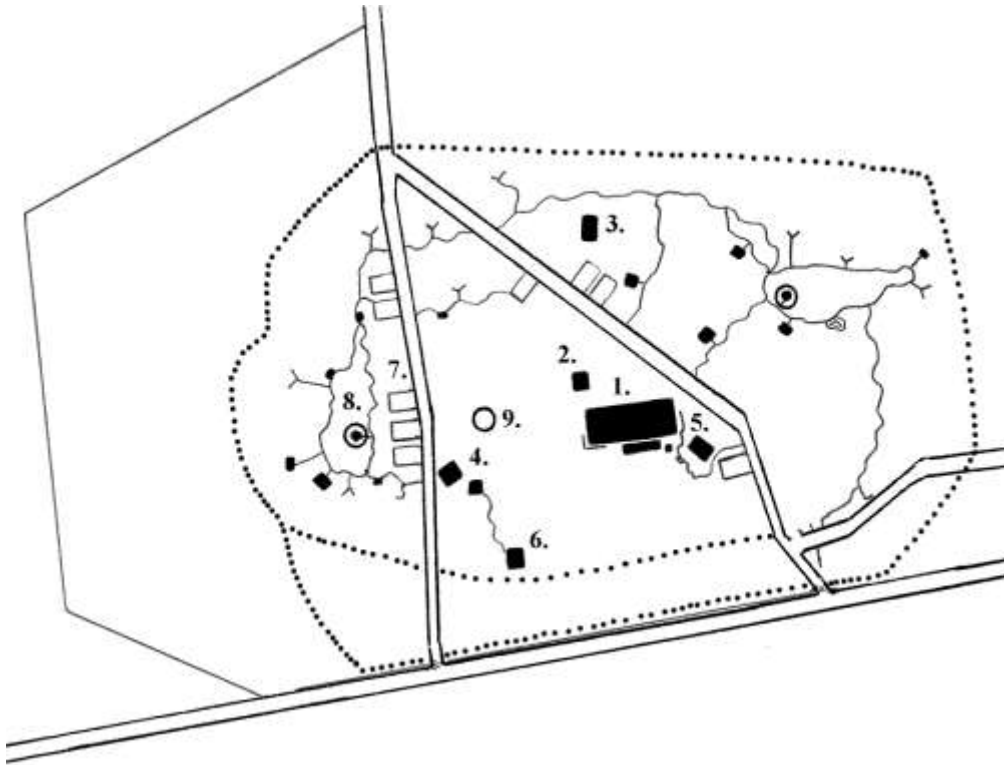

Teg. DM

1. Barak
2. Antennefundament
- 3-5. Ankerblokke
6. Luftmeldepost, radio og lysfy
7. Vognskjul
8. Skyttegrave
9. 3 stk. kæmpehøje. Østlig og vestlig kæmpehøj brugt som maskingeværstillinger

Radio- og lysfyret bestod af en radiosender og et tårn med en kraftig projektør, der udsendte et morsetegn efter en dagligt skiftende kode. Systemet blev brugt til navigation af de tyske fly, som benyttede luftrummet over Danmark.

De lokale beboere var ellers i mange år overbevist om, at den kraftige projektør der var monteret i et lille glashus i tårnet, var beregnet til at belyse de overflyvende allierede fly, som så kunne beskydes med antiluftskytsets fra Fligerhorst Grove (Flyvestation Karup).

Til beskyttelse og forsvar af stationen blev der lavet et kraftigt skyttegravssystem rundt om både barakken, mast og tårn. Og uden om igen, blev der nedlagt flere sammenhængende mindre minefelter, med ikke mindre end 5983 personelminer. Minerne blev fjernet i juni 1945 af den tyske 3./Pi. 325. Under optagningen af minerne blev Obergefreiter Trede lettere såret i ansigtet, foden og underlivet. Da betegnelsen lettere såret kan dække over alt fra afrivning af lemmer til alvorlig invalidering, er det ikke til at vide hvor galt han kom af sted, men han blev da trods alt ikke dræbt. Minerne blev demonteret og samlet sammen i dynger. Hver dag efter at optagningen var slut, blev de miner som var opsamlet bortsprængt. I oktober 1945 var hele stationen forsvundet, og der var kun skyttegravene, tårn- og barakfundamentene tilbage.



Øverst:

Richtfunk antenne med barak og Luftmeldepost, radio/lysfyr. Billedet er taget efter krigen, da demonteringen af antenne er påbegyndt.

Foto. PLA

Til højre:

Billede af antennen, taget illegalt under krigen.

Foto. PLA

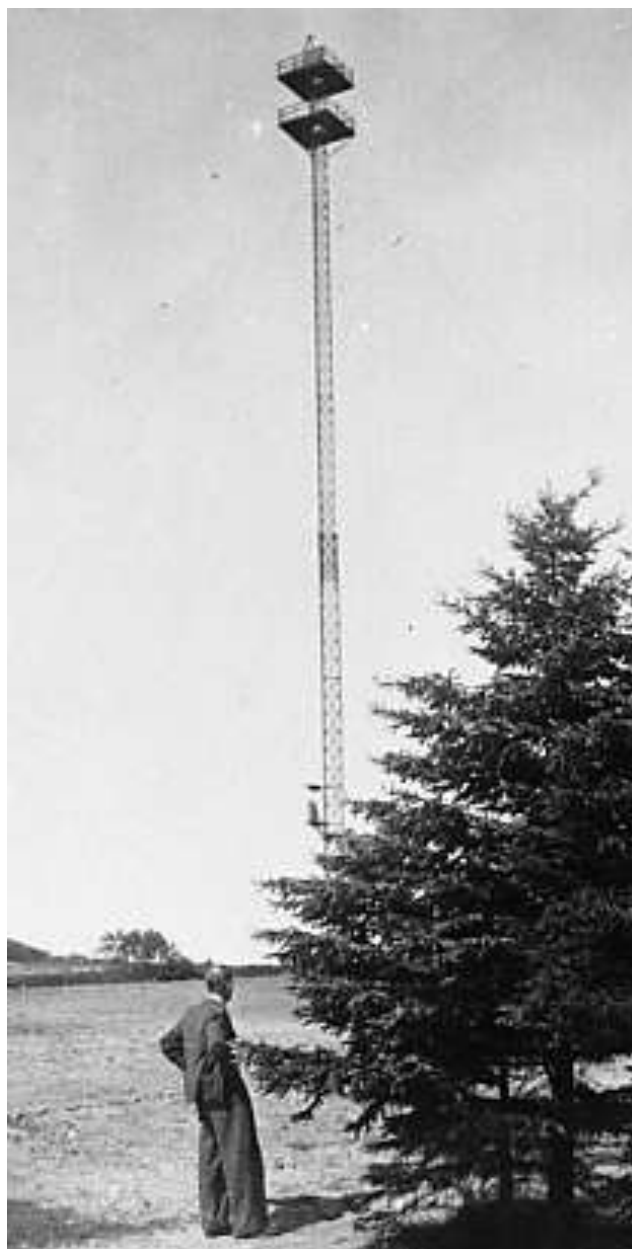

Jørgen Jørgensen - en nabo til tårnet under krigen - fortalte at tårnet væltede for tyskerne ikke mindre end to gange. Den ene gang var under opstillingen, hvor tårnet var blevet hejst op i en vinkel på ca. 45°. Spillet gav efter, og masten blev ved faldet totalt ødelagt.

I september 1944 væltede tårnet endnu engang. Denne gang angiveligt fordi de kraftige barduner, som holdt tårnet på plads, var rustet over. Rygterne blandt de lokale ville ellers vide, at det var sket på grund af sabotage udført på fabrikken i Holland, som havde lavet både mast og wirer.

En anden forklaring kunne være den som sabotøren "Mogens" nåede at videregive til sine sabotør kollegaer, før han begik selvmord for øjnene af de tyskere som havde omringet hans skjulested i et hus på Ny Kærvej i Ålborg. "Mogens" - hvis rigtige navn var Hans Peter Krarup Andreasen – fortalte, at han havde hældt syre på kablerne så de var blevet ædt over, og at det var derfor tårnet væltede.



Nærbillede af Richtfunk antenne.

Foto: FM

Forholdet mellem lokalbefolkningen og soldaterne var ret afslappet, og kun en enkelt gang mærkede man noget til krigen. Det var da landmanden, som leverede vand til tyskerne, fik et brev med en tegning af en pistol og en ligkiste. Kommandanten lod derpå de forskellige naboer til tårnet levere vand på skift, så det ikke kun var en enkelt som måtte holde for. Mejeribestyrer Erhard Christensen har fortalt, at enkelte af de soldater som havde fået et nært forhold til nogle af beboere i Pårup, fik lov til hele krigen igennem, at høre med på radionyhederne fra England om aftenen. I dag er det stadigvæk muligt i området at se hvor stationen lå. Bortset fra en kraftig bevoksningen, er næsten alle skyttegrave og fundamenter stadigvæk tilgængelige. Området er privatejet, og det er ikke tilrådeligt at begynde at gå på opdagelse, før ejerne har givet deres tilladelse.

Ammunitionsdepotet i Svejlbæk – Heeres Munitionslager Svejlbæk.

I efteråret 1943 så lokale beboere i Svejlbæk et lille tysk observations fly flyve meget lavt langs med jernbanelinien. Flyet kom forbi flere gange i løbet af dagen, og en af beboerne mener at kunne huske at flyet på et tidspunkt landede på en mark ved Svejlbæk. Et par personer i tyske militæruniformer skulle være hoppet ud, og have givet sig til nærmere at studere et par af de mindre skovområder der lå tæt på jernbanen.

Et par måneder senere blev et af de små skovområder afspærret med et 2 meter højt pigtrådshegn. Der blev bygget en barak til nogle vagtfolk med hunde, og rundt i området blev der senere opstillet flere hundehuse til vagthundene. I foråret 1944 stoppede et godstog udfor indhegningen, og flere tyske soldater lossede i løbet af nogle timer flere tusind artillerigranater over på en lastvogn, og kørte dem ind på området. Granaterne blev inde i skoven stablet op ligesom brændestabler, og derefter blev der lagt baner af tagpap over stablerne for at beskytte dem mod vejret. Næsten samtidig gik nogle danske arbejdere i gang med at bygge nogle underjordiske feltmæssige lagerrum.

Ammunitions depotet i Svejbæk.

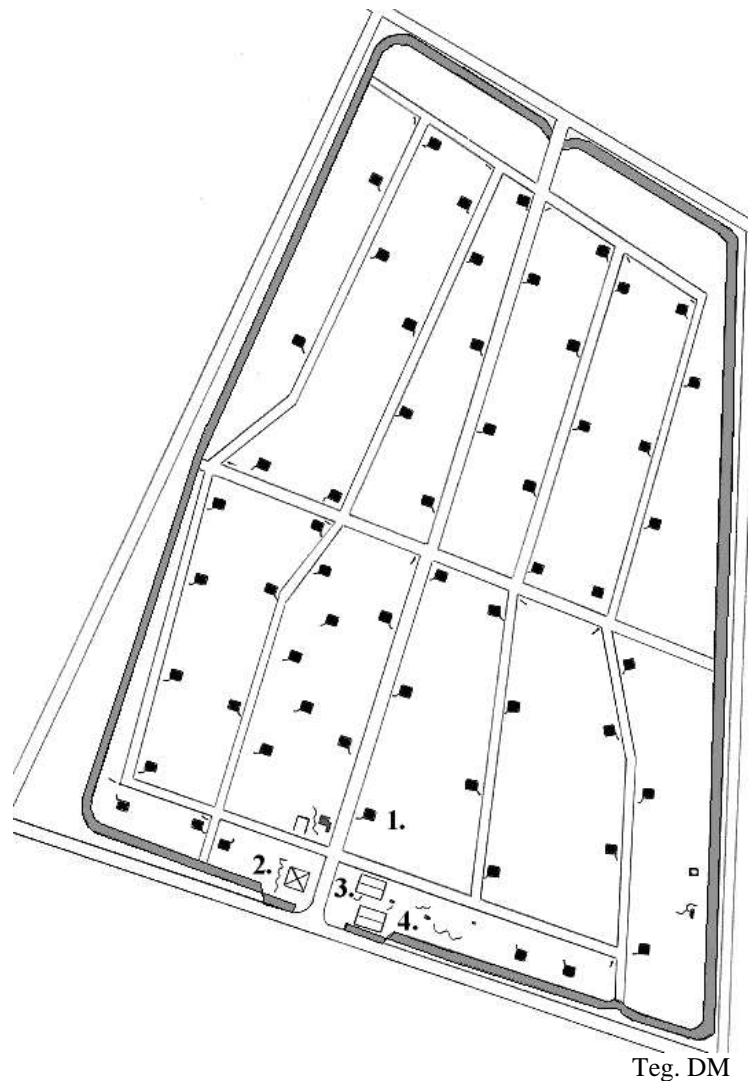

1. Ammunitions hytter
2. Forvaltning
3. Mandskab
4. Toilet og bad

Der blev gravet adskillige 2 meter dybe huller på 5x5 meter, med en buet nedgang i det ene hjørne. I hvert yderhjørne af hullet blev der anbragt nogle kraftige granstammer, og hen over dem igen nogle lidt tyndere granstammer. Uden på hele denne opstilling blev der derefter anbragt faskinvægge af flettede grangrene, for at forhindre jorden i at skride ned i udgravningen. Ovenpå konstruktionen blev der lagt granris, derpå tagpap, og bagefter blev det hele igen dækket til med jord.

Forinden blev der nedlagt en kraftig sprængladning i midten af alle de i alt 57 ”bunkere”, så man i nødstilfælde havde mulighed for at sprænge hele depotet i luften på stedet. Alle sprængladningerne i bunkerne blev forbundet til et kontrolbord i kontorbarakken. I disse ”bunkere” blev der nu oplagret flere hundrede tons ammunition af forskellig art. Ved krigsafslutningen indeholdt depotet følgende ammunition til tyske våben, hvis ikke et andet oprindelsesland er nævnt:

Ubergabensfordeling

I den nævnte fordeling er indført på
Løbsk. Depo. Det. Danmarks Art. 1. Div. Højst. 1. Div. -
Lager Svejbæk med følgende fordeling, nemlig
Lagerdepot, nemlig Lagerdepot med en Div. - Depot
med følgende indførelser: Højst. 1. Div. - Depot

Kat. I. m. G.	1928700
Kat. I. m. K. L. ogur	228800
Kat. Kat. 7,65	29000
Kat. Kat. 08	1100000
Gen. Progs. 30	270
1/2 Gen. Progs. 40	250
M. L. 36 i L. P.	10560
2,8 cm Progs. Kat. 41	444
4,7 cm Progs. Kat. 198 (4)	240
8 cm Progs. 34	139
8,7 cm Progs. (d.) m 1931	3500
5 cm Progs. Kat. 39 Kat. K. 39 L/60	808
7,5 cm Progs. Kat. 38 Kat. K. 38 Kat. K. L/24	1003
7,5 cm Ab. Progs. Kat. Kat. K. L/24	302
7,5 cm Progs. Kat. 34 Kat. K. 40	249
7,5 cm Progs. Kat. 39 Kat. K. 40	97
2 cm Løbsk. - Progs. Kat. L/ogur	37500

Håndskreven liste over ammunition i depotet 23. maj 1945. Listen er renskrevet og oversat på næste side.

Dok: RA



Tyske mineryddere under rensning af minefelterne omkring Ammunitionsdepotet i Svejbæk maj måned 1945. Foto. SLA

Ammunitionsliste.

7,92 mm.	Patr. S.m.E. – Riffelpatron med jernkerne ¹⁾ .	1.928.700 Stk.
7,92 mm.	Patr. S.m.K. L'spur. - Riffelpatron med stålkerne og lysspor ¹⁾ .	228.800 Stk.
7,65 mm.	Pist.Patr. - Pistolpatron.	29.000 Stk.
9 mm.	Pist. Patr. 08. - Pistolpatron model 08.	1.100.000 Stk.
	Gew. Spr.Gr. 30. – Geværgranat model 30.	270 Stk.
	Gr.Gew.Pz.Gr. 40. – Stor panserbrydende geværgranat model 40.	250 Stk.
	W.K. 361 L.P. – Signalpistolgranat 361.	10.560 Stk.
2,8 cm.	Pzgr.Patr. 41. - Panserbrydende patron model 41.	444 Stk.
4,7 cm.	Pzgr.Patr. 178(f). - Panserbrydende granat til fransk panser-værnskanon - Canon de 47 antichar SA mle 1937/39, tysk kode 178.	240 Stk.
8 cm.	Wgr. 34. - Mortergranat for 8 cm. morter model 34.	139 Stk.
8,1 cm.	Wgr.(d) M 1931. - Mortergranat for dansk 8,1 cm. morter model 1931.	3.500 Stk.
5 cm.	Pzgr.Patr. 39 Kw. K. 39 L/60. - Panserbrydende granat model 39 for kampvognskanon 39 L/60	808 Stk.
7,5 cm.	Gr.Patr. 38 H1/B Kw. K. L/24. – Granat model 38, hulladning/ panserbrydende, med brandrør i bunden for kampvognskanon L/24.	1.003 Stk.
7,5 cm.	Nb.Gr.Patr. Kw. K L/24. - Røgggranat for kampvognskanon L.24.	302 Stk.
7,5 cm.	Spgr. Patr. 34 Kw.K 40. - Brisantgranat model 34 for kampvogns-kanon model 40.	249 Stk.
7,5 cm.	Pz. Gr. Patr. 39 PAK 40. - Panserbrydende granat model 39 for panserværnskanon model 40.	97 Stk.
2 cm.	Brenn. Spgr. Patr. L. Spur. – Brand/ brisantpatron med lysspor.	37.500 Stk.
10 cm.	Gr. 39 rot. – Granat 39 rød malet.	294 Stk.
12,2 cm.	Sprgr. 390 (r). – Brisantgranat for russisk kanon M31/37, tysk kode 390.	2.592 Stk.
12,2 cm.	Sprgr. 396 (r). - Brisantgranat for russisk kanon M38, tysk kode 396.	192 Stk.
15 cm.	K. Gr. 18 A.Z.(15 cm K.39). – Kanongranat 18 med anslagstænder til kanon model 39.	1.940 Stk.
15 cm.	K. Gr. 18 D.Z.(15 cm K.39). – Kanongranat 18 med anslagstænder og selvdestruktionstænder til kanon model 39.	82 Stk.
15 cm.	Gr. 19 rot Be (15 cm K.39). – Granat 19, rød malet til betongenembrydning (forsvarsværker/ bygninger) til kanon model 39.	260 Stk.
15 cm.	Pzgr. 44 Hb (15 cm K.39). –Panserbrydende antiskibsgranat ²⁾ .	50 Stk.
15,2 cm.	Sprgr. 433 (r). - Brisantgranat for russisk kanon M37, tysk kode 433.	1.695 Stk.
15 cm.	Gr. 36 A.Z. (s.F.H.18). – Granat 36 med anslagstænder til tung felthaubits model 18.	252 Stk.
15 cm.	Igr. Br. (s.I.G.33). – Brand/ kardæsk granat til tung infanterikanon model 33.	40 Stk.
	Nebelkerze 42 Lg. – Røgdåse 42 lang.	1.250 Stk.
	Nebelkerze 39. – Røgdåse model 39.	1.332 Stk.
	Nebelehandgranaten 42. – Æg røghåndgranat model 42.	1.620 Stk.
	Sprengkapselzünder 7,5 sec. – Detonator med 7,5 sekunder forsinkelse.	1.090 Stk.
	Brennzünder f. Hafthohlladung – Detonator til 3 kg. magnetisk antitank ladning.	19.979 Stk.
12 cm.	Wgr. (r). - Mortergranat for 12 cm. russisk morter.	100 Stk.

¹⁾ Projektilet var ikke panserbrydende, men det kan let gennemtrænge en bil/lastbil.

²⁾ Hb: Haubengranatenzünder. Granaten havde et "skjult" brandrør under en ballistisk kappe.

Fra den 6. december til den 31. december 1944, blev der - for at sikre depotet bedre mod indbrud og Sabotage - nedlagt i alt 5973 stk. fodfolksminer i et 2 m. bredt bælte omkring hele ammunitionsdepotet. Hovedparten af minerne var lavet i træ, og de var fremstillet lokalt på den nærliggende Svejlbæk Træskofabrik. Det tyske depotmandskab var på i alt 33 mand, inkl. officerer. Den 23. maj 1945 overgav de H.M.L. Svejlbæk til modstandsbevægelsen, der i samarbejde med hæren tog sig af afviklingen af depotet. Ved den lejlighed deltog en journalist fra Silkeborg avis, og han skrev følgende artikel i avisen den 24. maj:

9500 Landminer bliver nu demon- teret i Plantagen ved Svejlbæk

Bevogtningen af Ammunitionsdepotet blev i Gaar overtaget af Frihedskæmperne fra Silkeborg.

Plantagen i Nærheden af Svejlbæk Træskofabrik har de sidste Aar været afspærret efter alle Kunstens Regler af det tyske Militær, som her havde et af deres større Vaaben- og Ammunitionsdepoter. Nu er det meste af Militæret væk, og i Gaar overtog 14 Frihedskæmpere fra Silkeborg Bevogtningen, medens 14 tyske Soldater er blevet tilbage for at fjerne de 9500 Landminer, der er anbragt forskellige Steder i Terrænet, men først og fremmest langs Pigtraadsindhegningen.

Vi besøgte i Gaar det hidtil saa skarpt afspærrede Vaabendepot, som Frihedskæmperne nu efter nogen Overvejelse gav Pressen Adgang til - mod Overtagelse af det fulde Ansvar for den Skæbne, man maatte gaa i Møde i dette Område, hvor Ammunitionen findes overalt, og Landminer kan ligge i ethvert Stykke Grønsvær. Plantagen er gennemskåret af Stier, som Tyskerne har givet Gadenavne, Goethesstrasse osv., og deres to Barakker ved Indgangen, hvoraf Frihedskæmperne nu har overtaget den ene, er stadig camoufleret med Net, der er forsynet med Tusinder af smaa Græstotter. Foran Indgangen staar en tysk Luftværnskanon. Det kan foreløbig absolut ikke tillades, at uvedkommende faar Adgang til Am -

munitionsdepotet, oplyste Vagtholdets leder, Martinus Agerskov.

Paa en aaben Plads inde i Plantagen samles nu Vaaben, Ammunition og en Mængde andre militære Artikler sammen. Her ligger Pansernæver, amerikanske Bazooka'er, de engelske Panservaaben af samme Type, Stakke af Hjelme, Stabler af Ammunitions-kasser med Paaskrifter paa Tysk, Dansk, Czekisk og mange andre Sprog. Bajonetter, Lyspatroner og meget mere. Det er tydeligt at mange af Genstandene er fabrikeret til ganske andre Hære end den tyske, men taget i Brug af denne, efterhaanden som Materielsituationen blev knap.

Der er 24 underjordiske Bunkers, hvori Ammunitionen til Geværer og Kanoner samt en Mængde Vaaben af forskellig Art opbevares. Ifølge Opgivelserne skal der være 700 Tons Ammunition i Arsenallet, og det bliver nu samlet sammen og til sin Tid ført bort. Samtidigt er de tyske Soldater i Gang med at fjerne Landminerne - et uhyggeligt Arbejde. De gaar Dagen lang og prikker i Jorden med stokke, hvorved de ligefrem føler sig til Minernes Beliggenhed. Hidtil er deres Arbejde dog udført, uden at der er sket Ulykker, men Muligheden er til Stede, saa man maa fraaade Folk at stille sig op ved Hegnet og se paa Demonteringen.

F-n

De håndvåben som bliver omtalt i artiklen, og som ikke figurerer på ammunitionslisten, er våben som efter befrielsen blev indsamlet af modstandsbevægelsen og tyskerne på de tyske kaserner, samt forlægninger i Silkeborg. Derefter blev de anbragt til opbevaring i depotet.



Avisbillede fra ammunitionsdepot i Svejbæk, fra Silkeborg avis den 26. maj 1945. Forrest står en 2 cm. Gebirgsflak, bagved ligger dyngevis af den ammunition opstablet, som var blevet afleveret i depotet efter befrielsen. Foto: SLA

Fra den 19. maj til den 8. juni 1945 blev minefeltet ryddet af den tyske 3.Pi.Btl.325. Inden der nåede at ske en ulykke, opdagede de tyske pioner folk tilfældigt, at der faktisk lå 58 fodfolksminer mere i et af minefelterne, end det fremgik af den ellers nøjagtige tyske

mineplan, som fandtes over området. Efter rydningen gennemtravede de 6 tyske pionerer sammen med de to danske kontrollanter minefeltet, både for at sikre mod at optagningen var udført korrekt, samt for fysisk at dokumentere at de anså feltet for rensat, og dermed ufarligt.

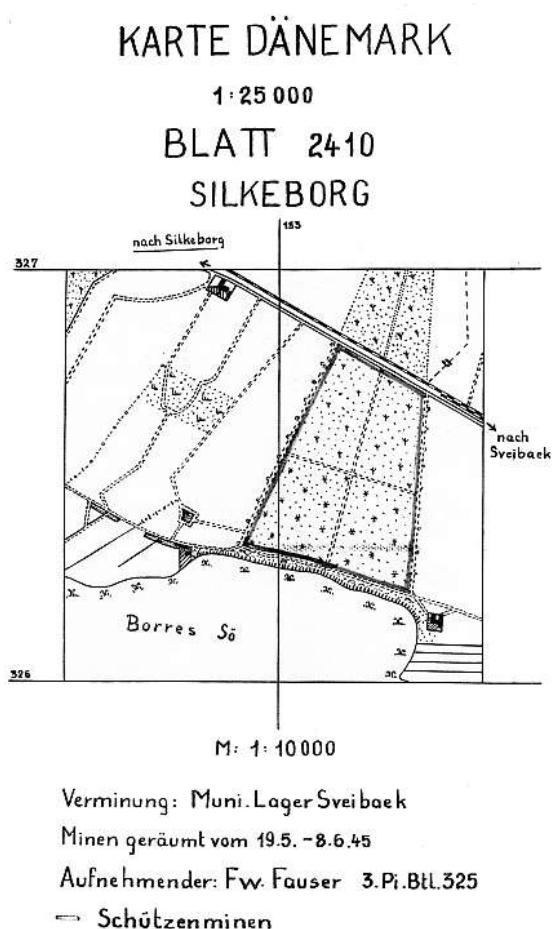

Beliggenhedsplan. Kirken ligger i dag i det øverste venstre hjørne. Dok: EOD

I samme periode som optagningen af minerne foregik, begyndte der pludselig at dukke forskellige håndvåben og andre militære effekter op blandt ungdommen i området. Flere kreative sjæle havde fundet ud af, at det var muligt at kravle under pigtrådshegnet rundt om depotet, nu da minefelterne delvist var ryddet. Når først pigtrådshegnet var forceret, kunne man forholdsvis nemt undgå modstandsbevægelsens vagter, og frit gå på "indkøb" blandt de opmagasinerede våben.

Et par af de mere driftige unge mennesker fandt hurtigt ud af, at effekterne kunne sælges for hård valuta (oftest i form af engelske cigaretter), til dem som ikke selv havde mod på at kravle ind på depotområdet.

Der gik selvfølgelig ikke lang tid før denne indbringende handel blev opdaget af forældrene, og derefter tog det ikke politiet mange dage at få rullet det meste af foretaget op, og få våbnene tilbage i sikker forvaring igen.

I dag er der anderledes fredeligt i området. Halvdelen af det tidligere tyske ammunitionsdepot har nu givet plads til Sejs/Svejbæk kirke, med

tilhørende kirkegård. Når man står foran kirken i dag og kigger ud over området, er det vanskeligt at forestille sig at der her engang har ligget så store mængder af krigens - og dermed dødens - redskaber.

I skovområdet mellem kirkegården og Edv. Egebergs vej er det stadig muligt at se resterne af barakfundamenterne fra barakkerne, hvor soldaterne havde deres daglige gang. Og det er også muligt at se flere af de huller i jorden, hvor ammunitions "bunkerne" dengang lå.

Radarstillingen i Hemstok.

Ca. 5 km. nordøst for Ry ligger Hemstok. Anna Kjeldsen - som er enke efter den gårdejer som under besættelsen havde gården Fuglsang - beretter, at: "I foråret 1942 ankom en flok tyske soldater, og de begyndte uden varsel at måle op og sætte markeringspæle på marken ca. 200 m. nordøst for gården. Få dage senere ankom nogle danske arbejdere, og de begyndte hurtigt at anlægge en stor baraklejr ikke langt fra gården".

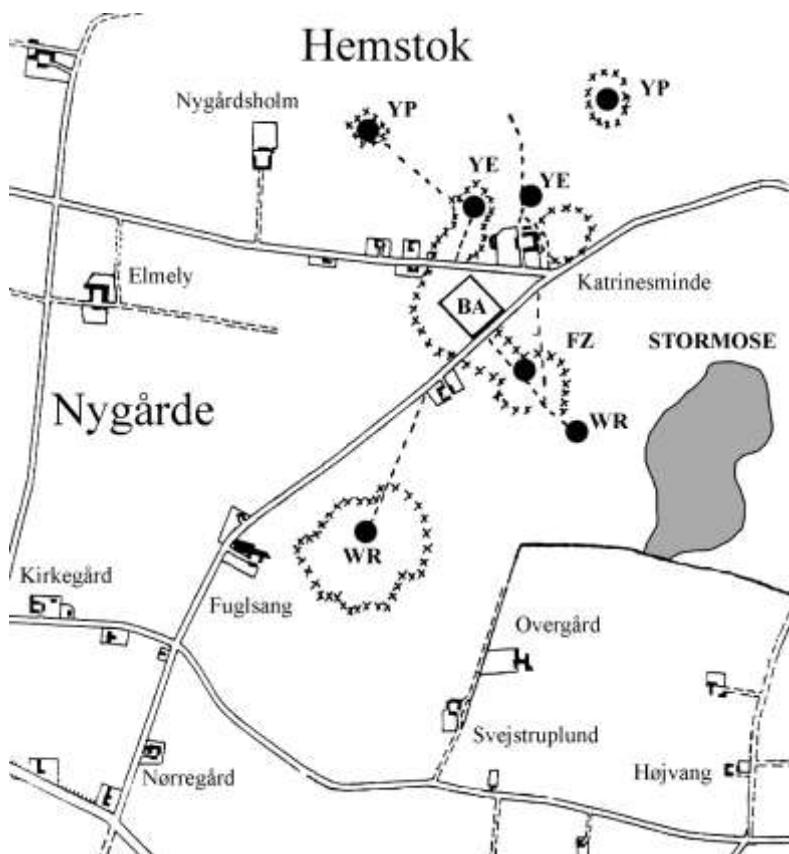

Radarstillingen i Hemstok.
Dok: M. Svejgaard

WR. Würzburg Riese.
FZ. Freya LZ.
YP/YE. Y-linie.
(se tekst, for forklaring)

Det tyske Luftwaffe (Flyvevåbnet) var begyndt at udbygge det tyske flyvevåbens radar-netværk i Danmark, og de placerede deres radarstillinger ud over hele Danmark, med en afstand på omkring 80 km.. Et af de punkter de valgte, var netop ved Hemstok.

Stationerne bestod af et standardiseret system af barakker, en feltmæssig opstillet søgeradar, en radar til målfølgning, samt en radar til kontrol af de tyske natjagere. Stationens operationsrum blev placeret i en barak, der

efter sin form blev døbt T-hytten af den engelske efterretnings-tjeneste. Stillingen var nr. 59, og i Danmark blev stillingerne navn-givet med dyrenavne. Hemstok stillingen fik navnet "Adler", og besætningen blev Luftnachrichten Kompanie 15 - Luftnachrichten Regiment 222.

- 2.) 20.(schwere Flugmeldemess-Kompanie)/Luftnachrichten-Regiment 22
Standort: Stellung "Faun", Skovby, 5 Kilometer südlich Bogense,
 Insel Fünen.
Kompanieführer: Oberleutnant Hohlfeld.
Personalstärke: 3 Offiziere,
 226 Soldaten,
 117 Helferinnen.
- 3.) 21.(mittlere Flugmeldemess-Kompanie)/Luftnachrichten-Regiment 22
Standort: Stellung "Adler", Dover, 9 Kilometer nordwestlich
 Skanderborg.
Kompanieführer: Oberleutnant Richter.
Personalstärke: 3 Offiziere,
 241 Soldaten,
 119 Helferinnen.
- 4.) 22.(mittlere Flugmeldemess-Kompanie)/Luftnachrichten-Regiment 22
Standort: Stellung "Fledermaus", Fitting, 26 Kilometer
 nordwestlich Kolding.
Kompanieführer: Leutnant Horst.
Personalstärke: 3 Offiziere,
 284 Soldaten,
 108 Helferinnen.

I midten (3.) styrkeoversigt over radarstationen i Hemstok.

Dok: RA

Bygningen af stillingen tog ca. tre måneder. Derefter tog det igen ca. 3-4 måneder at få teknikken opstillet og indkørt. Desuden blev der senere opstillet to par tårne til positionsbestemmelse af de tyske natjagere - et par såkaldte "y-linien" tårne. Radarudstyret bestod af to Würzburg-Riese- og en Freya A radar.



"Y-linien" tårn.

Foto. via M. Svejgaard.

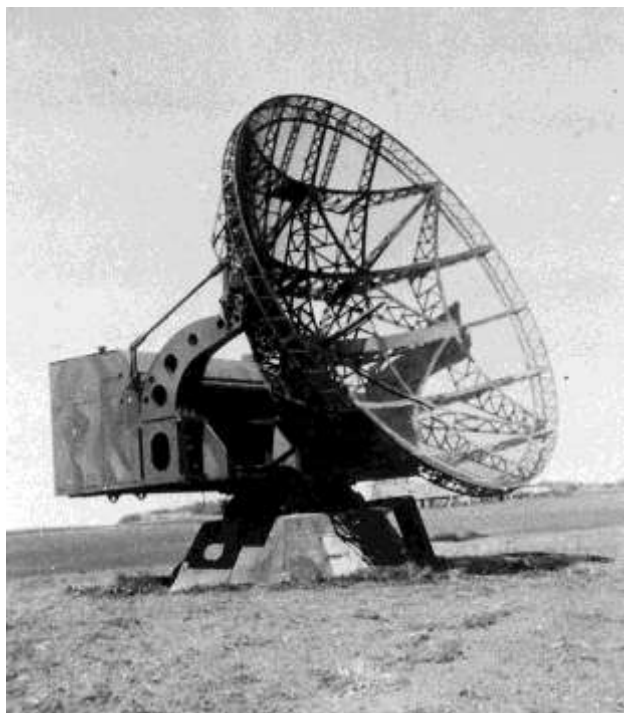

Billede af Würzburg-Riese radaren, taget kort efter befrielsen. Foto: via Jess Petersen

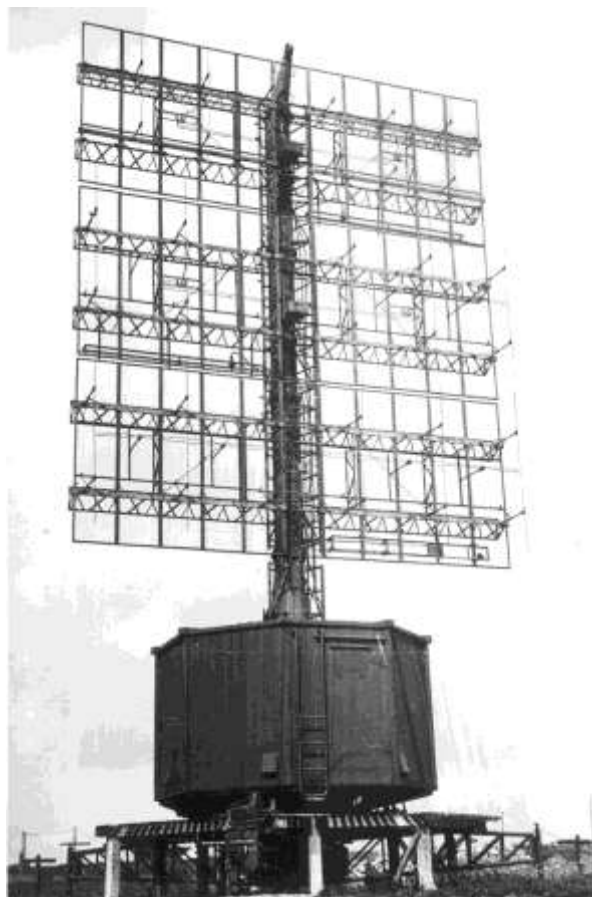

Freya LZ A radar.

Foto: via M. Svejgaard

I september 1944 blev hele Luftnachrichten Dienst omorganiseret, og Adlers besætning kom nu til at bestå af Luftnachrichten Kompanie 21 - Luftnachrichten Regiment 222, som bestod af en kommandør, tre officerer, 241 mand - hvoraf ca. halvdelen var teknikere. Resten var stillings- og bevogtningspersonel. Hertil kom så desuden 119 kvindelige plottere.

Antal	Navn	Type	Frekvens (Mcs)	Rækkevidde
1 stk.	Freya LZ A (Søgeradar)	FuMG 401	90	250 km.
1 stk.	Würzburg-Riese (Målfølgning)	FuSE 65	560	80 km.
1 stk.	Würzburg-Riese (Jagerkontrol)	FuSE 65	560	80 km.



Billede af baraklejren i Hemstok, taget kort efter befrielsen.

Foto: via Jess Petersen

Lancaster Mk. III LM694

Natten mellem den 26. og 27. august 1944, gennemførte Bomber Command to store angreb mod Kiel og Königsberg i Ostpreussen. Samtidigt med disse angreb, var en engelsk Lancaster Mk. III LM694 - kodet AN-M2 fra No. 166 Squadron, sammen med 41 andre fly på minelægningsopgave i Danzigbugten. Flyets 7 mands besætning var under kommando af flyverløjtnant Frederick James Dee.

Avro Lancaster Mk. III

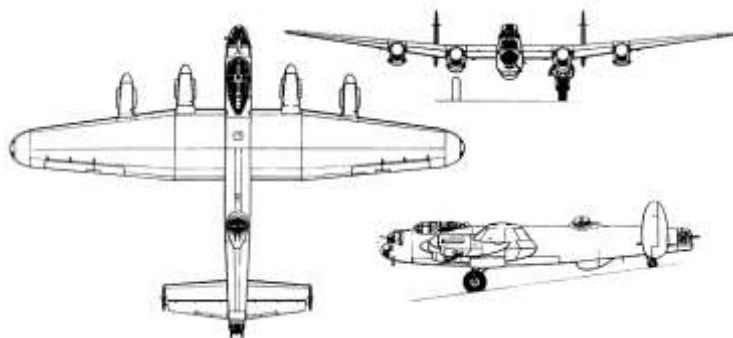

Nationalitet:	Engelsk	Højde:	6,10 m.
Type:	Tungt bombefly	Ydeevne:	Max. 462 km/t. Cruise 338 km/t.
Besætning:	7	Rækkevidde:	2675 km.
Længde:	21,18 m.	Bevæbning:	8 stk. 303 Inch (7,7mm.) maskingeværer
Bredde:	31,09 m.	Bombelast:	6350 kg. Intern, men op til 9979 kg. med modificeret bomberum.

På vej hjem efter udført opgave, blev deres maskine opfanget af de tyske radarer - der i blandt Adler stillingen i Hemstok - og der blev dirigeret en tysk Ju 88 natjager mod det engelske fly. Flyet blev skudt ned ved firetiden om natten, og styrtede brændende ned på landmand Svend Andersens mark, Aastrupgård ved Træden øst for Brædstrup. Under luftkampen ramte en salve en lade tilhørende slagtermester Lykkebjerg, og hele ejendommen nedbrændte. Flyet begyndte allerede at falde fra hinanden i luften, og vragedelene blev derfor spredt over et stort område. Flyets fire motorer pløjede sig flere meter ned i jorden, og efter kort tid begyndte flyets ammunition at eksplodere i det brændende vrage. Hele besætningen omkom ved styrtet, og bestod af:

- F/Lt Frederick James Dee, Pilot. ? år.
- F/Sgt. John Ernest Fitzgerald, Air Gunner. 19 år.
- Sgt. William Alexander Holt, Wireless Operator./Air Gunner. 20 år.
- F/O George William Palmer, Air bomber. 29 år.
- F/O James Balfour Russell, Navigator. 31 år.
- F/Sgt. Jacob Schafer, Air Gunner. ? år.
- P/O Jack White, Flight Engineer. 25 år.

Lancaster Mk. III LM694 var et helt nyt fly, som var blevet leveret den 22. august 1944 til No. 166 Squadron af A.V.Roe i Yeardon. Besætningen var derimod ret erfaren i det der var deres 27. togt. Besætningen havde også, under deres to forudgående togter i et andet fly, haft kontakt med natjagere.

Det var lykkedes for agterskytten F/Sgt. John Ernest Fitzgerald, natten mellem den 16. og 17. august 1944, at nedskyde en af dem - en Ju 88 ca. 50 km. vest for Blåvand.

Næste gang var dagen før nedskydningen den 25. august, hvor de ikke mindre end tre gange blev angrebet, og besætningen meddelte efter tilbagekomsten, at de også denne gang havde ramt den angribende natjager, men at de ikke havde observeret at den eventuelt styrtede ned.

Junkers JU 88 G-1

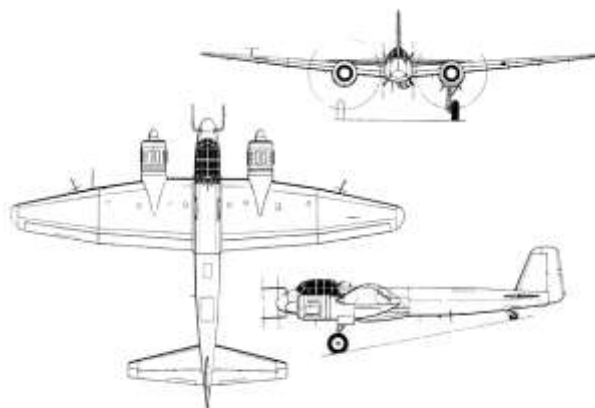

Nationalitet:	Tysk	Højde:	4,85 m.
Type:	Natjager	Ydeevne:	Max. 470 km/t. Cruise 400 km/t.
Besætning:	4	Rækkevidde:	2730 km.
Længde:	14,40 m.	Bevæbning:	4 stk. 20 mm. maskinkanoner, 1 stk. 13 mm. maskingevær
Bredde:	20,00 m.	Bombelast:	Ingen

Natten mellem den 26. og 27. august var deres held sluppet op, og de blev med stor sandsynlighed skudt ned af Oberleutnant Horst Henning fra III./NJG 3 i en Ju 88 natjager. I løbet af juli og august måned 1944, var det lykkedes Horst Henning at nedskyde 6 allierede fly. Men også hans held var ved at rinde ud, for natten mellem den 7. og 8. oktober styrtede Horst Henning ned klokken 20.06 ved Haderslev, kort efter han var startet fra Fliegerhorst Hadersleben (Skrydstrup). Han fløj denne nat i en Ju 88G-1 Werk Nr. 713496 (kodet D5+JS). Hele besætningen - som bestod af Ofw. Brändle, Uffz. Dietrich og Ogefr. Einloth samt Obltn. Henning - blev dræbt.

En time efter at Lancaster Mk. III LM694 var styrtet, ankom de første tyske soldater fra Gl.Ry flyveplads, og de fik hurtigt området afspærret. Kun markens ejer - Svend Andersen - fik lov til at nærme sig flyvraket, og han konstaterede ved selvsyn, at ingen af besætningen havde overlevet. Resterne af besætningen var så medtagede, at det kun var muligt at identificere tre af ligene. Resterne var så få at de syv mand kunne være i fire papirsække, som i en tysk ambulance blev kørt til Gl.Ry flyveplads.

Lancaster Mk. III LM694 var ikke det eneste allierede fly som blev skudt ned denne nat i august 1944. I alt mistede Bomber Command 28 fly ud af de 843 indsatte fly.

Det tog tyskerne over en uge at få ryddet op, og de brugbare rester blev kørt til omsmelting i Tyskland, så de igen kunne anvendes i krigsindustrien. Svend Andersen fik dog fjernet et par stykker af flyet, og efter krigen blev disse stykker brugt til at fremstille et mindekors over de faldne flyvere. Tre dage efter nedskydningen den 30. august 1944, blev kirkegården i Gl.Ry afspærret af tyskerne. Det lykkedes graveren og en af hans bekendte at snige sig op i kirketårnet, og derfra overværede de begravelsen af de fire papirsække. I et hjørne af kirkegården var der gravet et hul, og deri blev de fire søkke bogstavelig talt sparket i, og dernæst dækket til med jord. Først en måneds tid senere dukkede der et beskedent trækors op på graven.

Først i krigen blev de faldne allierede flyvere begravet med fuld militær honnør. Men efter ordre fra Hitler, måtte der ikke afholdes sådanne militære begravelser længere for de engelske og amerikanske terrorflyvere, som han kaldte dem, og derfor blev der ingen ceremoni ved begravelsen. Hitlers beslutning faldt ikke i god jord overalt, specielt ikke hos hovedparten af de tyske piloter som ikke kunne undgå at føle et vist broderskab med deres engelske kollegaer.

I de sidste dage af krigen planlagde nogle modstandsfolk i området af Hemstok, at springe mindst en af radarerne i luften. Det var endda på trods af afspærringerne, og de kraftige sikkerhedsforanstaltninger, som omkransede stillingen. Men befrielsen kom dem dog i forkøbet med en dag eller to. Efter krigen blev der i de forladte barakker indkvarteret tyske flygtninge. I efteråret 1947 blev der endelig ryddet op i området, og i dag er der intet tilbage af stillingen.

Skattejagter og dykningerne i Ørnsø.

I forbindelse med den forholdsordre (Bereitschaftsstufe II) der blev udsendt til de tyske forlægninger i de sidste majdage 1945, blev der givet besked på at alt det udstyr som kunne forventes at en eventuel fjende (de allierede) kunne anvende til deres fordel, skulle ødelægges. Efter befrielsen gik de tyske tropper overalt i Danmark i gang med denne systematisk ødelæggelse af alt brugbart udstyr, samt af alle fortrolige arkiver. Nogle forlægninger var dog mere effektive end andre.

Kort tid efter befrielsen fandt Falcks dykkere adskillige mortargranater i vandkanten ved Ludvigslyst. Efter et par dages dykninger blev det meldt at området ikke længere indeholdt tyske ammunitionsgenstande. Men det blev ikke sidste gang at tyske efterlandskaber kom til at præge avisforsidernes overskrifter.

Den 25. juli 1959 fandt et par badende ved Aggerholm badestrand (det gamle Kuppes Lust) en håndgranat og 12 patroner i Almindsø, som de afleverede til politiet. Da det ikke var første gang der blev fundet ammunitionsgenstande i dette område, bad politiet det Jyske Ingeniørregiment i Randers om at undersøge Almindsø nærmere. Ingeniørregimentet sendte 6 mand af sted til Silkeborg medbringende et par gummibåde, for at tage søen nærmere i øjesyn den 27. juli. De konstaterede at der burde gennemføres en dykning, for at rense søbunden for ammunition. Den 28. juli nåede ”nyheden” til København, og et kendt formiddagsblad mente at der var grundlag nok for at hente de store overskrifter frem. Den 29. juli kunne man læse følgende overskrift i B.T.:

Bader paa læssevis af tysk ammunition.

Tusinder af mennesker har været i livsfare under badning i Almindsø ved Silkeborg. Søen er fyldt med granater og patroner, og fra tid til anden fisker badegæster de farlige sprængelementer op. Jyske ingeniørregiment i Randers har foretaget undersøgelser i søen, men udover, at der er blevet konstateret, at der findes sprængstoffer, er der endnu intet sket i sagen.

I den efterfølgende uges løb undersøgte soldaterne Almindsø, og et par dage senere Ørnsø. Resultatet blev i Almindsø: 5 håndgranater, 8 detonatorer, 122 stk. 7,92mm patroner, 11 stk. franske 7,5 mm patroner og 73 stk. 7,62 mm. patroner til den amerikanske US M1 Karabin. I Ørnsø: 1 dansk håndgranat M 23, 346 stk. 7.92mm. patroner og 124 stk. 9mm. patroner. I betragtning af at Almindsø ifølge B.T. skulle have været fyldt med ammunition, synes jeg nu personligt at udbyttet var lidt magert! For at råde bod på de sparsomme mængder ammunition fik B.T. den ide at dykkerne måtte lede efter noget andet. De lavede en hurtig rundspørge blandt tilfældige nysgerrige tilskuere, og fandt frem til at det måtte være den skat som tyskerne formodentlig sænkede i søen i foråret 1944, som man ledte efter. Endnu engang blev de store overskrifter hentet frem:

Tyskerne havde flere uønskede vidner, da de gemte deres skat i Silkeborg sø.

Omtalen i B.T. af den kiste, som formodes sænket i Almindsø ved Silkeborg, har kastet lys over den sag, mange har spekuleret over i aarevis. I dagtimerne valfartes til søbredden. Folk vil se, om de frømand, der for tiden arbejder med at bjærge ammunition, skulle faa held til at finde tyskernes skat. Endnu til morgen var der ikke resultat i skattejagten.

Den stedlige bademester Munksø på Vestre Badeanstalt udtalte til B.T. at:

”Kisten skal findes og den skal op. Ligegyldigt hvor mange anstrengelser, det skal koste. Han er ikke i tvivl om at tyske besættelses-officerer fra Silkeborg Kurbad i 1944 har sænket et eller andet værdifuldt i søen.

Naar alle andre interesserede er borte igen, vil vi bede Falcks Redningskorps i Silkeborg tage affære, siger Bademester Munksø. Vi vil bede korpset søge i samarbejde med amatørfrømand paa de steder vi har udset os. Vi er sikre på at der ikke bliver tale om tilfældigt fiskeri.

Vi har en bestemt pejling at gaa frem efter, og disse positioner giver vi naturligvis ikke fra os. Vi regner ikke med at blive millionærer paa den sag , understreger Bademester Munksø. Hvis der findes værdier i kisten, tilfalder disse vel staten. Men for sportens skyld vil vi bjærge det, de tyske officerer sænkede i søen en mørk nat i 1944”.

Et par måneder før disse overskrifter havde man i Østrig fundet flere kasser med falske pundsedler, samt enkelte dokumenter i en bjergsø. Der er ingen tvivl om, at det var dette fund der havde en lokal afsmitning i Danmark. Artiklen sluttede også med:

”Man erindrer sig at der for nyligt i en sø i Østrig blev fundet en kiste indeholdende papirer og pundnoter. Muligvis er det lignede ting, Almindsø skjuler”.



Stakkevis af falske 20 Punds noter. Her fotograferet på bunden af Toplitz See i Østrig sommeren 2000.

Foto: Internettet

Torsdag den 20. august var overskriften i B.T.:

Frømand til skattejagt i Silkeborg-sø.

I Silkeborg regner man med at kunne finde en skattekasse i Almind Sø. Aarsagen er, at det er rygtedes, at den tyske værnemagtschef i Danmark fra 1942 til februar 1945, general von Hanneken skal have skjult en skat i søen dyb.

Forsvarets dykkere havde allieret sig med den lokalkendte 18 årige Kurt Nielsen, som hjalp med at lokalisere de forskellige ammunitionsgenstande. Kurt Nielsen havde i flere år dykket i søen, og kendte bundforholdene særdeles godt. B.T. spurgte både ham og den stedlige skovridder Schoubye, om de kendte noget til skatten. Begge svarede meget tvivlende, om der i det hele taget lå nogen skat i Almindsø. Den 27. august var overskriften:

Skattekisterne i Silkeborgsøen er nu fundet

18-aarig frømand fandt tre fine aluminiums-kister paa 15 meter vand – sænket af tyskerne i 1944.

Ifølge Kurt Nielsen fandt han tre fint forarbejdede aluminiumskister på 15 meter vand, ud for stranden ved Aggerholm. Han fortalte til B.T., at der på siden af kasserne var fastgjort spader, og at det måtte være fordi at de i nødstilfælde kunne graves ned, og at man så havde spaderne for hånden! I artiklen blev der gættet på indholdet af de tre kister, og det spændte fra guld og ædelstene, til stjalne malerier. Dagen efter blev spændingen udløst. Overskriften var:

Søens spændende skuffelse.

Nervepirrende øjeblikke da frømandene halede beholderne i land fra Almind Sø – men spændingen udløstes ikke helt, for var det de rigtige skatkister, vi hentede op.

Falck stillede fire dykkere og en kranvogn til rådighed. Politiet afspærrede stranden ved Vestre Badeanstalt. Også en sprængstofekspert kom til. Hr. Kgl. Statsskovridder H.S.L. Schoubye gav tilladelse til at den svære kranvogn, som skulle hive kisterne op på det tørre, måtte køre helt ned på strandbredden. Efter en times tid havde dykkerne bakset en ukendt genstand ind på lavt vand, og overfenrik Grosen - en af militærets sprængstofeksperter - gik ud til genstanden for at kigge nærmere på den. Han kunne dog ikke bestemme hvad det var, og stranden blev igen ryddet for nysgerrige. Først da den var inde på strandbredden, kunne han erklære den for ganske ufarlig. Beholderen blev identificeret som en tønne fyldt med cement!! dykkerne havde genfundet de tønder med cement, som var blevet brugt til at holde flydebroen foran Kuppelust fortøjet.

Silkeborg Avis kaldte fra første dag historien i B.T. for en and: Anden gang historien blev nævnt i Silkeborg avis var overskriften: ”Er der alligevel fjer på anden?”. B.T. konkluderede at fjerne nu nok måtte af igen. Men B.T. kunne ikke lade være med at afslutte artiklen med: ”**Var det nu den rigtige kiste der blev fundet?**”. En lokal beboer mente nemlig stadigvæk med sikkerhed, at det nu var lidt længere ude, og mere mod øst, at tyskerne sænkede kasserne den dag.

Det blev absolut ikke sidste gang, at pressen fandt de store overskrifter frem om søerne ved Silkeborg Bad. I sommeren 1980, begyndte overkonstabel ved militærpolitiet - Jan Højen Kristensen - sammen med flere andre lokale dykkere fra Sportsdykkerklubben at dykke i Ørnsø. De fandt hurtigt forskellige tyske effekter. På det tidspunkt begyndte min egen personlige interesse at blive vakt for historien om Silkeborg Bad. De næste måneder blev jeg, og nogle af mine kammerater, vidne til hvordan det ene spændende fund efter det andet blev hentet op fra dybet. Året efter blev dykningerne genoptaget, og denne gang fandt dykkerne et par flasker med en tyktflydende, ildelugtende, brunlig væske, som sved når den kom på huden. For en sikkerheds skyld besluttede man sig for at anmelde fundet til Silkeborg politi, som igen alarmerede brandvæsnet. Det skete den 25. august 1981.

Brandinspektør T.K. Jensen - som ledte udrykningen - blev forevist de to flasker med det brunlige stof, og han kontaktede Torben Skov fra levnedsmiddellaboratoriet. Torben Skov kunne heller ikke på stedet finde ud af hvad for en væske der var tale om, og de to flasker blev derfor i en forseglede container bragt til levnedsmiddellaboratoriet for nærmere analyse. Kl. 23.15 ringede Torben Skov til brandstationen, og meddelte at han troede at de to flasker indeholdt sennepsgas, og at han anbefalede at politiet fandt den dykker der havde fundet flaskerne, og fik ham kørt på skadestuen til observation.

Det lykkedes først for politiet at finde Jan H. Kristensen kl. 2 om natten, og han blev derefter kørt på skadestuen for nærmere undersøgelse. Samtidigt blev hans arbejdsgiver major Blumensaaadt i Viborg kontaktet, og blev orienteret om sagen. Torben Skov meddelte også på samme tidspunkt, at han ikke med sikkerhed kunne bestemme hvilken væske der var tale om, og at han derfor sendte den til Civilforsvarets analytisk-kemiske laboratorium i København.

Den 27. august var laboratoriet klar over, at der var tale om flasker med tåregas, som havde været anvendt af tyskerne til øvelser i beskyttelse mod kemiske kampstoffer. Både borgmesteren og politiet blev orienteret, og man besluttede at man sammen med dykkerne ville finde og fjerne de flasker der eventuelt var tilbage i søen.

Efter aftale med Jan H. Kristensen bad brandvæsnet hans enhed om tjenestefritagelse, så han kunne hjælpe med at finde de resterende flasker i søen. Efter aftale med hans foresatte kaptajn Wiig og major Krebs, fik brandvæsnet lov til at låne overkonstabeln fra den 7. september til den 11. september. I løbet af den uge der gik blev der ingen yderligere flasker fundet. De berørte myndigheder blev orienteret, og eftersøgningen blev indstillet.

I sommeren 1982 var dykkerne igen i Ørnsø for at lede efter effekter, og der blev igen fundet en del ting. Jan H. Kristensen talte med sin chef om hvad de fandt i søen, og han kontaktede Jørgen Barfod ved Frihedsmuseet om sagen. Sammen besluttede de sig for, at der nok burde foretages en større indsats for at finde de sidste af de ting, der måtte være smidt ud af tyskerne i 1945.

Fundet af flere aluminiumsstencil ark, som havde været brugt til trykning, bragte fornyet interesse for en yderligere undersøgelse af Ørnsø. Arkene indeholdt oplysninger om alt fra soldatersange, instruktioner i fremstillingen af improviserede personelminer, til hemmeligt stemplede oversigter over de tyske styrker i Danmark. Igen blev de store overskrifter hentet frem, og sidst i november 1982 kunne følgende overskrifter læses i de større landsdækkende aviser:

Ørnsø ved Silkeborg gemmer stadigvæk ting fra besættelsen.

Henter kasser med nazi-dokumenter op af sø ved Silkeborg.

Dykkerjagt i Ørnsø.

Frihedsmuseet bad søværnets svømmedykkere om at lede dykningerne. Dykkerne kom fra depot Dråby i Ebeltoft. Deltagerne i eftersøgningen blev:

Leder: OME 11 P.T. Sørensen.
Dykkerleder: K.E. Harpsøe og E. A. Jessen
Dykkere: J.P. Larsen og Chr. Koudal
Landmand: H.C. Andersen

Nationalmuseet: Mads Gulløv.

Dykningerne blev indledt tirsdag den 30. november 1982 med et møde med de involverede myndigheder. De tre udvalgte områder i Ørnsø blev afmærket med bøjer og Jack-stag. Mellem kl. 10.15 og 15.15 blev der lavet en flygtig besigtigelse af området, og der blev fundet en dansk håndgranat M23, som dog smuldrede bort ved optagelsen.

Der blev også fundet en enkelt stentøjsflaske med tåregas. Dette fund fik dykkerne til at rekvirere div. antigas udstyr og miljødragter, som blev sendt til Silkeborg fra depotet i Dråby. Jan H. Kristensen oplyste til søværnets dykkere, at han selv havde set omkring 300-400 flasker af denne type ligge i et område ved Arnakkekilden. Søværnets dykkere besluttede derfor af sikkerhedsgrunde at forbyde al dykning i Ørnsø for private dykkere. Dykkerne blev kontaktet af Tv-avisen, som ønskede at lave reportager fra dykningerne.

Onsdag den 1. december.

Efter at Tv-avisen i deres nyhedsudsendelse aftenen før havde bragt en udsædvanlig spændende historie om optakten til dykningerne, blev det nødvendigt med en afspærring af området, da der pludselig kom en stor mængde pressefolk og lokale nysgerrige til. Dykningerne startede efter

fuldendt afspærring kl. 8.00, og blev afsluttet kl. 15.15. Dagens fund var 2 stk. aluminiums stencil, og en klump sammenrustet håndvåben-ammunition.

Der opstod nu forskellige gnidninger mellem Jan H. Kristensen og de involverede myndigheder. Jan H. Kristensen fik besked på, at de dykninger han stadigvæk foretog i Ørnsø officielt var blevet forbudt, og at hans særdeles fantasifulde oplysninger til pressen, samt dykkerne, var uønskede. Han blev derefter officielt bedt om at forlade området.

Bortvisningen fremkom efter hans udtalelser til pressen. Specielt efter nogle temmelig dramatiske beretninger, som han fremkom med i Tv-avisen dagen før. Ifølge Jan var dykkerne blandt andet nogle uger i forvejen blevet beskudt med kraftige rifler af ukendte snigskytter, og senere igen skulle nazister være mødt op ved en af dykningerne, og have ødelagt flere af de aluminiumsstencil ark, som netop var blevet fundet. Da jeg selv var tilstede ved disse to episoder, ved jeg at disse beretninger var mere end kraftigt overdrevne. Beskydningen bestod i, at en flamingo bøjede var blevet ramt af to skud fra en salonriffel eller et kraftigt luftgevær. Det var sket om natten mellem dykningerne, og det blev først opdaget da bøjen senere skulle tages op. Vedrørende nazisternes ødelæggelse af stencilarkene, så var det en gammel senil beboer - og tidligere modstandsmand - på Hvilehjemmet Ørnsø (Ørnsøhus), som - da han hørte at de fundne effekter stammede fra det tyske hovedkvarter - blev så ophidset at han grædende trampede på de fundne effekter som dykkerne netop havde lagt på jorden. Han var umulig at få beroliget igen, og måtte afhentes af en af de hjælpere som var på hvilehjemmet. Senere på aftenen måtte han gives en beroligende indsprøjtning for at falde til ro.



En af forswarets dykkere i Ørnsø den 3. december 1982.
Foto: DM

Torsdag den 2. december.

Dykningerne startede kl. 8.00, og blev afsluttet igen kl. 15.10. Dagens fund var en 20 mm. patron og en tysk kanonkugle fra 1864. Kanonkuglen var noget speciel, da den var af en type der kun var beregnet til at nedskyde rigningen på de store sejlskibe med. Hvordan den var havnet i Ørnsø, må forblive en gåde.

Fredag den 3. december.

Dykningerne startede kl. 8.00, og blev afsluttet kl. 12.15. Området der blev afsøgt denne dag var området ved Pøtsø grøften, hvor der igen ifølge Jan H. Kristensen skulle ligge en meget stor (500 kg.) engelsk flyverbombe. Området blev eftersøgt med en såkaldt "Förster-sonde", men der blev ikke fundet nogen bombe. De lokale havde da heller ingen forklaring på, hvordan en flyverbombe skulle kunne være havnet på dette sted, da der aldrig havde været noget luftangreb på hverken Silkeborg Bad eller Silkeborg by. Dykkerne tog efter dagens dykninger hjem for at holde weekend.

Mandag den 6. december.

Dykningerne startes kl. 10.15 og blev afsluttet kl. 15.20 - ingen fund.

Tirsdag den 7. december.

Dykninger fra kl. 8.45 til 15.30 - ingen fund.

Onsdag den 8. december.

Dykninger fra kl. 8.00 til 15.30. Dagens fund var en tysk håndgranat model M 39, og en dansk håndbombe model M 23. En privatperson fortalte at der skulle være blevet sænket en større jolle af tyskerne i maj 1945 ved Arnakke kilden. Der blev dykket på stedet, og båden blev fundet. Området i og omkring båden blev eftersøgt både manuelt og med sonde, men der blev ikke fundet noget af interesse.

Torsdag den 9. december.

Dykninger fra kl. 8.00 til kl. 15.45 - ingen fund. Om aftenen blev der afholdt et møde med Sportsdykkerklubben. På mødet blev der fortalt om farligheden af fundne ammunitions-genstande, samt hvordan man forholdt sig ved evt. fund. Mange af de rygter der var om store mængder af giftgasser i søen blev også aflivet.

Fredag den 10. december.

Dykninger fra kl. 8.00 til kl. 12.00. Dagen blev brugt til oprydning af området, fjernelse af afspærring, optagning af bøjer og Jack-stag osv. Beholderen med tåregas blev transporteret til depotet i en miljøgiftbeholder.

I betragtning af hvor meget der skulle være blevet smidt ud af tyskerne i de glade majdage 1945, er det forbavsende så lidt der blev fundet. Dette havde også sat gang i rygterne om, at det blev skjult fra søværnet side hvad de fandt i søen under dykningerne i 1982. Dette var det pure opspind, og rygterne havde kun grobund i de meget "spændende" reportager om kassevis af dokumenter, som de forskellige aviser bragte i løbet af dykningerne. Der kom sågar Tv-hold fra både England, Tyskland og Holland, som havde hørt om de fantastiske fund i Ørnsø. Disse Tv-hold var dog kun ved søen i ganske få timer, før de atter vendte næsen hjemefter. Avisudklip fra december måned i flere større udenlandske aviser - deriblandt nogle endda helt fra USA - nævnte at der blev hævet i kassevis af hemmelige nazi dokumenter i en dansk sø beliggende ved et tidligere tysk hovedkvarter. I 40, 50 og 60'erne foretog adskillige unge mennesker (af hankøn) fra kvarteret omkring Ørnsø ekspeditioner ud til Badet. Formålet var at finde specielt bajonetter og andre effekter, som tyskerne havde smidt i søen. Jeg har talt med flere som har haft endda kassevis af effekter og ammunition stående, som de havde fundet i søen. Det er nok også grunden til, at der ved de store dykkerundersøgelser ikke blev fundet mere af interesse i søen, end der egentlig gjorde.

Rapport

Rapport fra modstandsbevægelsens
arkiv. (R) Dok: SLA

Dato 29/5 Kl. 21⁵⁰

Ang.: Fund af Ammunition ved Silkeborg Bad .

Kl. 21,¹⁰ Opringning fra Vestre Skole .
Nogle drenge havde indleveret en Del Ammu-
tion og meddelte, det var fisket op af Ørnsø uden-
for Pigtraadsspærringen ved Badet ..
Der laa mere derude, bl. a. Haandgranater,
Vaaben og Ammunition .
Der anmodedes om at faa en Petrouille derud
og se paa Forholdene .
Indtelefoneret af C.B. Ugf. Agerskov .
Kl. 21,²⁰ afgik Patrouillen, og ved Hjemkom-
sten meddeltes det, at det var Røgbomber Tyskerne
morede sig med at kaste i Vandet. Vaaben og Ammu-
tion kunde ikke fiskes op uden særlige Redskaber .
Værnemagten havde jaget Børn, der fiskede
efter Genstandene, bort .

Johan Nielsen
Vagtchef .

En af de private dykkere, som var med fra starten af dykningerne i Ørnsø, var heldigvis klog nok til at gemme næsten alt hvad han fandt, og Silkeborg Bunkermuseum fik for få år siden en hel kasse med flere af disse søfund foræret. Dette har blandt andet hjulpet museet med til at få identificeret flere af de større våbentyper der var på Badet ved krigsafslutningen.

Dykningerne pirrede også forfatterparret Ellen og Bent Hendel's fantasi nok til, at de skrev et manuskript til en episode i Tv-serien "Rejseholdet". Episoden kom til at hedde: "En livsfarlig kur". Afsnittet kom til at indeholde optagelser bl.a. fra Silkeborg Bad, Ørnsø, Hjejlen og politistationen. Optagelserne fandt sted i juni og juli 1984, hvor seriens hovedpersoner - kommissær Fjord og kriminalassistent West, alias Aksel Erhardsen og Lise Schrøder - skulle opklare et mord begået på Silkeborg Bad. Inden afsnittet var omme, nåede seerne at opleve både skudrab og forgiftning med giftgas. Afsnittet tog sit udgangspunkt i fundet af nogle meget kompromitterende papirer fra krigens tid. Papirerne var selvfølgelig fundet i Ørnsø, kort tid før det første mord fandt sted.

Dykningerne i 1982 var heller ikke sidste gang, de store overskrifter var fremme i aviserne om hovedkvarteret på Silkeborg Bad. I september 1989 var overskriften i Midtjyllands avis:

Krigsfund ved Almindsø.

Amatørarkæologer graver tusinder af billeder samt filmruller op af sandet.

Få dage forinden var jeg blevet kontaktet af Silkeborg Museum, som skulle til at indlede en undersøgelse af stranden Aggerholm ved Almindsø "Kuppelust". En lokal svømmedykker - Carsten Wiehe - havde på selve stranden fundet nogle rester af nogle lysbilleder, som ved nærmere eftersyn viste sig at indeholde billeder af tyske soldater og kampvogne. Carsten Wiehe kontaktede Silkeborg Museum, som besluttede sig for at lave en prøveudgravning på stranden, for at se hvad og hvor meget der er tale om. Udgravningen fandt sted den 13. og 14. september 1989. Meningen var, at udgravningen skulle foregå uden den helt store opmærksomhed, så der var arbejdsro. Men en af

de amatørarkæologer som deltog i udgravningen, fortalte til Radio Silkeborg at der foregik noget særdeles spændende på strandbredden ved Almindsø. Få timer senere var udgravningen kendt over det meste af Silkeborg.

Det viste sig hurtigt at det nedgravede materiale ikke havde den helt store værdi, idet det drejede sig om undervisningsmateriale, som var blevet brændt og gravet ned på stranden ved krigsafslutningen. Ved afbrændingen i 1945 blev for øvrigt Silkeborg Brandvæsen som tidligere nævnt tilkaldt af de stedlige nervøse naboer, og derpå afvist igen af de tyske vagter.

Materialet som blev gravet op blev kørt hjem til mig, og jeg brugte de næste par måneder på at få indholdet af de i alt 12 sorte affaldssække (ca. 350 kg.) med de forskellige rester sorteret. Resterne kunne efter rengøring og sortering opgøres til at have været:

Lysbilleder:

Ca. 2000 stk. 48 x 48 mm. I rammer af plast, pap, metal.

Ca. 3000 stk. 48 x 48 mm. Samlet med tape og uden ramme.

Ca. 500 stk. 85 x 100 mm. Samlet med tape og uden ramme.

Filmruller:

Ca. 50 stk. 34 cm. ruller med 16 mm. film. i blik, aluminium, bakelit eller plast.

Ca. 10 stk. 34 cm. ruller med 35 mm. film. i blik eller plast.

Lysbillederne var alle afbrændt i deres transportkasser af enten fiber eller finer. De fleste af filmrullerne var afbrændt efter de var taget ud af deres blikkassetter. Desuden blev der fundet ca. 30 instruktionshæfter til de afbrændte film og lysbilleder ved udgravningen.



Silkeborg Museum i gang med udgravningen på Aggerholm ved Almindsø.

Foto: DM

De fundne lysbilleder og film stammede fra den barak som lå ved siden af bygningen Aggerholm, op imod banelinien. Bygningen husede det man bedst kunne kalde "Hærens filmtjeneste" (Lehrfilm Verleiherstelle Dänemark). Flere af filmrullerne var mærket med "HEERESFILMWESEN", og mange af lysbillederne var mærket med små labels med teksten "Bildarchiv Des Heeres", "Ausbildungswesen" eller "Abteilung Lehrfilm".



Eksempler på indholdet af et par af de mange lysbilleder vi fandt. De her gengivne lysbilleder stammer dog ikke fra selve udgravningen. Foto. SB

De første papirstumper som blev frembragt ved udgravningen, vakte nogen undren. De var alle prydet med små tændstikmænd, som i forskellige morsomme situationer stod på ski! Forklaringen fik jeg først under sorteringen, hvor jeg fandt forsiden til det hæfte de havde været i. Titlen var: „Vorbereitende Skiausbildung“.

Af andre titler på indholdet af både film og lysbilleder var: „Panzernahbekämpfung (Männer gegen Panzer)“, „Gasmasker 33 und 38“, „Waffen der Truppen“, „Panzerkennung“, „Panzerfaust 60M“, „Finnische Erfahrung im Winter Krieg“, „Überprüfen der Waffe MG 34 beim Fertigmachen zum Gebrauch“, „Pionierdienst im Winter“ og „Tarnungen von Batterien gegen Luftsicht“. Udgravningsområdet målte 9x14 meter, og resterne var nedgravet i 9 gruber med en dybde på ca. 40-50 cm.

Lehrfilm Verleiherstelle Dänemark fremstillede undervisningsmateriale til de tyske troppeenheder der var i Danmark, og måske også til udlandet. Jeg ved det ikke med sikkerhed. Men Lehrfilm Verleiherstelle Dänemark hørte med al sandsynlighed under den propaganda enhed, der hørte under efterretningssektionen (1c).

Tegneserier og underjordisk humor.

Fundet af lysbillederne på Aggerholm gav også ideen til et afsnit i tegneseriehelten detektiv Mortensens liv i 1993. Tegneseriehæftet hed: ”**Spjældet i Santa Fe**” i serien Mortensens mondæne meritter. Ved hjælp af en tidspistol kunne Mortensen rejse fra det ene sted til det andet, som man skifter Tv-kanal. På den måde kunne Mortensen opklare indviklede mysterier på tværs af tid og sted. I spjældet i Santa Fe lod tegneren Lars Jakobsen fra Skanderborg sin helt besøge London i 1973, Budapest i 1901, Iringa i 1925 og Silkeborg i 1950.

I et hæsblæsende tempo lod læseren sig rive med ind i en intrige, der strakte sig over 70 år. På sin jagt efter et mystisk metal kom tidsdetektiven med rutebil til Silkeborg i 1950, hvor han efter kort tid fandt ud på Silkeborg Bad. På Badet fandt han flere afbrændte lysbilleder, som gav ham et vigtigt spor i jagten på dette mystiske metal.

Det var ikke første gang Silkeborg Bad optrådte i en tegneserie. I albummet af Bo Torstensen: ”**Sammen vi stå**” fra 1988, måtte den unge Theodor Ahrenfeld en tur til Silkeborg for

modstandsbevægelsen i København. Det skete for at redde nogle meget vigtige papirer ud af kløerne på nogle meget barskt udseende SS'ere. Selvfølgelig lige inden papirerne nåede at blive sænket igennem et hul i isen på Ørnsø.



Lars Jakobsen: *Spjældet i Santa Fe*, fra 1993.



Bo Torstensen: *Sammen vi stå*, fra 1988.

Under krigen var Hanneken og Lindemann yndede ofre for satirikernes ord. Her er et par udpluk af de mange vittigheder:

1. Svajer (cykelbud): Nu er det ogsaa forbudt at fotografere "damerne" paa Vesterbro.
2. Svajer: Er det fordi der er Mangel paa Film?
1. Svajer: Nej men von Hanneken har forbudt al Fotografering af militære Maal.

General von Hanneken kunde være i Besiddelse af en vis sarkastisk Form for Humor. Over for en besøgende, der mod Slutningen af krigen antydede, at tyskland maaske tabte, udbrød han med forfærdelse: - Hvordan kan de dog sige saadan noget? Læser de aldrig Dr. Goebbels Artikler?

Da General Lindemann afløste General von Hanneken, blev Odder Dagblad forbudt paa ubestemt tid. Bladet havde under et billede af Lindemann skrevet: - Generalen er kendt fra Tilbagetrækningen ved Leningrad, og han er saaledes Tilbagetræknings ekspert.

Da Rommel var på besøg hos von Hanneken i Danmark, gik der heller ikke lang tid før følgende vittighed dukkede op:

Under besøget på Hotel D'Angleterre i København begyndte en større menneskemængde pludselig at tage opstilling udenfor hotellet. Rommel og Hanneken blev til sidst noget urolige og bad en adjutant meddele fra hotellets altan at Rommel var rejst hjem igen. Adjudanten gjorde som befalede men intet skete, menneskemængden voksede stadigvæk. Til sidst blev adjudanten sendt uden for en gang til og han spurgte en enkelt mand i mængden hvorfor de stadigvæk ikke var gået hjem og han svarede på bredt Københavnsk: Vi venter da på Montgomery han plejer jo altid at følge i hælene på Rommel.

Vandrehistorierne.

Der var mange myter i omløb om, hvad der var på Silkeborg Bad fra krigens tid. Nogle af myterne oprandt helt tilbage i dagene omkring befrielsen, mens langt de fleste var af noget nyere oprindelse. Desværre havde mange af de nye myter kun en hovedkilde, nemlig enkelte guider fra Daghøjskolen i Silkeborg. Sjovt nok kunne man også opleve, at der primært på Sjælland var en type myter der cirkulerede om hovedkvarteret, mens der i det midtjyske var en helt anden slags. Enkelte af myterne havde et gran af sandhed i sig, andre var frit opfundne.

En anden ting som bør komme i betragtning, var den lukkethed som omgav området helt indtil 1947. For det første fik tyskerne selv mulighed for at rydde diverse ting op før overtagelsen den 6. juni 1945, derefter blev et arbejds hold sat til at rydde op i bygninger og barakker, så de tyske flygtninge kunne begynde at flytte ind. Arbejds holdet bestod af 8 mand - 6 arbejdere og 2 politifolk. Deres ordre var at alt, bortset fra inventaret, skulle ud af bygninger og barakker. Papirer, kort og billeder som evt. havde militærets eller regeringens interesse skulle gemmes. Resten skulle afbrændes.

En afdeling tyske minører og et hold ammunitionsrydere fra det danske militær brugte ca. en måned på at få fjernet de tyske våbendepoter, og den løse ammunition der var på Badet. Alene denne oprydning gjorde, at man end ikke i dag har det fulde overblik over hvad de forskellige bygninger faktisk blev brugt til. Efter ca. en uges oprydning blev de første tyske flygtninge lukket ind. Det var først i 1947, efter afspærringerne og de bevæbnede vagter blev fjernet, at almindelige mennesker havde mulighed for at komme ind og se på det tidligere hovedkvarter. På det tidspunkt havde skovvæsnet fjernet de fleste af de forsvarsværker som var i skovene. Ligeledes havde flygtningenes færden også sat deres præg på området. I sommeren 1945 fik kun ganske få journalister adgang til at besøge Silkeborg Bad, og det var endda kun med eskorte. De skrev som tidligere nævnt nogle ganske underholdende artikler i diverse aviser om, hvilket svineri de tyske tropper havde efterladt, samt hvilke forestillinger de selv havde haft om områdets funktion og udseende. Med den begrænsede mængde information som indtil da var kommet ud om stedets daværende funktion, var det ikke underligt at der opstod adskillige endda meget fantasifulde rygter og historier om Silkeborg Bad.

Daghøjskolen.

I begyndelsen af 1990'erne havde daghøjskolen i Silkeborg et "Miljø og Turisme kursus". En af opgaverne gik i alt sin enkelthed ud på, at nogle af eleverne fik tildelt eller skulle udvælge et emneområde fra Silkeborgs omfangsrige historie. Deres opgave var så, at de blandt andet ved besøg på Lokalhistorisk samling og diverse museer, skulle finde så meget information frem om deres emneområde (eks. Silkeborg Bad) som muligt. Derefter skulle de selvstændigt guide turister og interesserede rundt på de steder de havde udvalgt, og samtidigt fortælle om stedernes historie.

Daghøjskolen blev så inspireret af den succes jeg havde med mine rundvisninger i området omkring Silkeborg Bad, at de bestemte sig for at de ville lade nogle af deres guider forsøge sig med det samme emne.

Eleverne/guiderne som de sendte derud, var desværre af en meget varierende kvalitet. Jeg vil gerne herved pointere, at de fleste af disse guider gjorde et særdeles sobert stykke arbejde, og dem var der absolut intet at udsætte på. Men når der kom en guide ud, som Badets gæster og andre besøgende måtte anse for at være professionel, og vedkommende så fortalte om det tyske hovedkvarters mange bordeller, kæmpe bunkers i flere etager og kilometervis af underjordiske gange, så var det ikke bare meget uprofessionelt, det var decideret historieforfalskning.

Jeg slås desværre stadigvæk den dag i dag med flere af disse myter som disse "guider" gjorde lidt mere "spændende", og fortalte til de besøgende som om de var historiske facts. Den useriøse måde nogle af disse guider opførte sig på, medførte også at daghøjskolens guider til sidst blev bedt om at holde sig langt væk fra Silkeborg Bad.

Jeg skylder dog de seriøse guider at nævne at det "kun" drejede sig om tre ud af de ca. 9 guider der indtil 1995 viste rundt på og omkring Silkeborg Bad. Men disse tre gjorde desværre også mere skade end gavn.

Guldskatten.

Der er sjovt nok et gran af sandhed i denne myte. I 1945 var der i den del af flygtningelejren der blev kaldt Neustadt, en sortbørshandler der var blevet lidt for dygtig. Resultatet blev, at flere af beboere i hans barakafsnit orienterede lejrpolitiet om hans lidt for givtige forretninger. Lejrpolitiet foranstaltede en razzia i hans barak, og fandt i alt 12 kg. frysetørrede fødevarer gemt forskellige steder på hans værelse. I rapporten fra razziaen blev der gjort opmærksom på, at der ved ransagningen af værelset ikke blev fundet nogen form for kontanter. Heldigvis nævnes det også, at ransagningen fandt sted i barak 33 værelse 12.

Ved nedbrydningen af barakkerne i 1947 findes der i barak 33 gemt et beløb i tyske mark - et beløb der svarede til omkring 47.000 danske kr. i datiden kurs. Pengesedlerne og nogle få mønter (deraf kun to i guld) var gemt under et løst gulvbræt, og i en væg bag sengene. Få dage senere nåede "nyheden" København, og B.T. skrev i en større opsat artikel om fundet.

I artiklen var der flere gætterier på, om det evt. var skjulte bestikkelsespenge. Desuden fik de i løbet af artiklen lavet beløbet om, så hele beløbet nu var i guldmønter. Det var totalt forbigået B.T.'s opmærksomhed, at barakken først blev opført af danske arbejdere efter krigen, til de tyske flygtninge, samt på et område som tyskerne aldrig benyttede. I Silkeborg Avis blev fundet omtalt på side tre under lokalnyhederne. Avisen nævnte, at der havde været mus i pengesedlerne, og at halvdelen af sedlerne var blevet lavet om til et par gode musereder.

Senere igen kom den tidligere nævnte skattejagt fra 1959. I slutningen af tresserne, måske først i halvfjerdsene, skrev en lokal ukendt forfatter en historie om Von Hannekens skat. Historiens hovedpersoner (Mads og Mona) blev over flere afsnit - som først blev bragt i Midtjyllands Avis og

senere igen i bladet Sportsfiskeren - hvirvlet ind i et hæsblæsende eventyr, om jagten på Von Hannekens skat.

Alle raske drenge - inklusiv mig selv - læste selvfølgelig denne spændende historie, og som de eneste nogensinde kunne både Mads og Mona selvfølgelig prale af, at de fandt skatten til sidst!

Under den store dykning i 1982 blev historien pudset af igen, og blev bragt i flere aviser.

Giftgas og kassevis af dokumenter i Ørnsø.

Dette rygte cirkulerede fortrinsvis i dykkerkredse. Specielt øst for Storebælt var der nogle særdeles vedholdende rygter om, at der ved dykningen i 1982 blev fundet alt mellem 10-20 kasser med dokumenter i Ørnsø, og at fundet blev holdt hemmeligt da der var navne på stikkere, værnemagere og prominente politikere fra datidens regering blandt papirerne. Kasserne var dækket med et lag af glasflasker med giftgas, som det var yderst vanskelige at få fjernet. Rygtet opstod i forbindelse med avisoverskrifterne fra den store dykning i 1982.

Hemmelige underjordiske gange.

Der blev i foråret 1944 gravet en underjordisk minegang (Stollen anlæg) fra bunker R608 til skråningen ved transformatorstationen. Gangen blev lavet med to formål. Det første var for at de soldater der bevogtede området ved kilden kunne komme til og fra deres stillinger i en evt. kampsituation uden at blive beskudt. Den anden var fordi man i bunkeren havde papirer (kodebøger, personeloversigter, forsyningslister) som det var nødvendigt at benytte i en kampsituation, lige indtil allersidste øjeblik.

Disse papirer skulle ødelægges hvis fjenden kom for tæt på, og da der var for mange til at de kunne nå at blive brændt, blev der lavet en gang ned til Ørnsø så man kunne sænke papirerne i søen. En af dem som var med til at lave gangen var Svend Laursen, som fortalte at den var lavet i træ. Den var ca. 2 meter høj og 1,20 til 1,50 meter bred. Tyskerne startede selv gravearbejdet i den ende bunkeren lå, mens et hold danske arbejdere blev sat til at starte fra den anden ende. De to hold mødtes efter ca. en måneds graveri på midten. Gangen blev understøttet med svære træbjælker og brædder i Pommersk fyr.

Gangen var formet nærmest som et lille "h" med to udgange i skråningen, en på hver side af transformatorstationen. Inde i gangen var der mindst en mindre blindgyde til opbevaring af ammunition, samt til kortere tids ophold for soldater på vej til og fra skyttegravene.



Avisbillede fra Silkeborg avis taget under oprydningen i 1947 viser nedgangen til den underjordiske gang, foran bunker R 608. Foto: SLA

Der skulle også være påbegyndt bygningen af en anden gang fra kælderen af bygningen Aggerholm og over mod Silkeborg Bad. Gangen skulle være blevet påbegyndt i begyndelsen af 1945. Gangen skulle ifølge fortælleren bygges for at de kvindelige signaltropper som boede på Aggerholm kunne komme i sikkerhed ved evt. angreb på Badets område. Gangen skulle være blevet lavet rimeligt primitivt, og efter en uges graveri fik de to mand som var sat til opgaven

besked på at holde inde med graveriet, og projektet kom ikke videre. Jeg har været nede i kælderen under Aggerholm for at se om der var mulighed for at en underjordisk gang kunne gå fra kælderen og over mod Silkeborg Bad. På det angivne sted var der et tilmuret åbning, som godt kunne tyde på at ham jeg talte med om gangen, har haft ret.

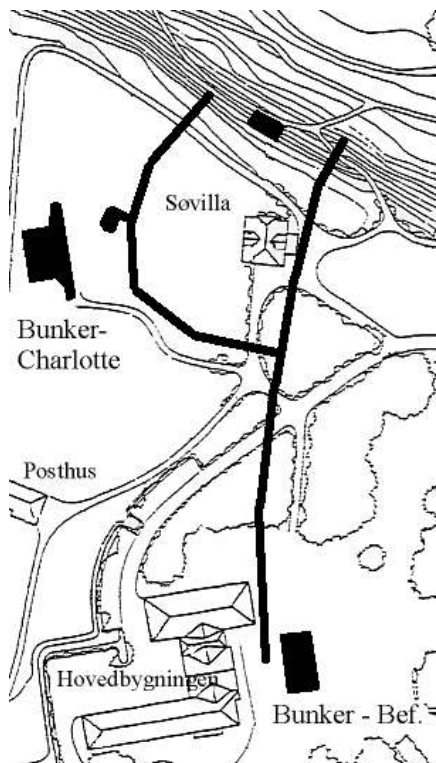

Kort over Stollen anlag ved Silkeborg Bad. Ifølge øjenvidner var der i den sydlige gang ca. ud for bunker Charlotte et mindre rum med bænke og en lille kakkelovn. Ovn røret kan stadigvæk ses i skovbunden foran bunkeren. Teg: DM

Den glemte panservogn i Vesterskoven.

Denne myte cirkulerede i det meste af landet uden for Silkeborg, og det gik ud på at der indtil engang i 1968 skulle have stået en tysk pansret halvbæltevogn i en lagerbygning i Vesterskoven ved Badet. Bygningen skulle tilhøre Silkeborg Skovdistrikt. Rygtet kunne muligvis stamme fra, at der holdt flere pansrede mandskabsvogne fra Panzer Division 233 af typen Sdkfz 251/D, ved Badets hovedvagt indtil flere dage efter befrielsen.

Hemmelige våben i skoven.

Denne myte er næsten den samme som den foregående, men denne gang var det tyske raketter der var tale om. Der skulle være blevet fundet en vogn med et par V1 bomber skjult i skoven ved Silkeborg Bad engang i 1946. Der var flere sammenblandinger af denne historie og den foregående, og de optrådte ofte sammen. Myten nedstammede fra følgende episode:

Den 28. marts 1945 blev Jylland "ramt" af 2 V-1'ere. Iflg. Carsten Petersen affyrede tyskerne V-1'ere med reduceret flyvetid, som forsøg fra Wilhelmshafen. De blev skudt op langs den danske vestkyst, i foråret 1945. Disse affyringer blev indstillet i starten af april 1945. Oplysningerne stammede fra de såkaldte ULTRA-signaler, som var tysk radiokorrespondance som blev aflyttet og afkodet af englænderne!

Kl. 18.42 meldte vagtværnet i Silkeborg, at en V-1 var landet ved Them, uden at eksplodere.

Kl. 19.00 meldte vagtværnet i Oksbøl, at der 3 km. NØ for Oksbøl var eksploderet en V-1.



Nedslagsstedet i Them skov. V-1'eren, blev totalt knust ved nedlaget.

Foto. SB

Ubåden i Ørnsø.

En myte som regelmæssigt dukker op. Den havde efter al sandsynlighed forbindelse til de mini ubåde der efter krigen blev fundet i Ry/Gl. Ry området. Der var flere enslydende historier om testning af mini ubåde i Silkeborg Langsø, Knudsø, Gudensø, Mossø og Ørnsø. Ubådene blev på tog- og lastvogne bragt her til landet fra Tyskland, i de sidste måneder af krigen. Ubådene blev tit under transporten gennem landet forvekslet med V 2 raketter.

Görings motorbåd.

Kort efter krigen gik der blandt ungdommen i Silkeborg rygter om, at den tidligere toldkrydser som Von Hanneken fik bragt til Silkeborg, i virkeligheden tilhørte Feltmarskal Hermann Göring.



Von Hannekens toldkrydser. Foto: SLA

Skjulte våbendepoter i skoven.

Tyskerne gravede adskillige våben og ammunitionsdele ned i primært Silkeborg Vesterskov inden de forlod Silkeborg Bad i juni 45. En lokal tømrer fortalte mig om en episode han havde overværet i sommeren 1947. På det tidspunkt var han tømrerlærling, og var i gang med at renovere vinduer på pensionatet Aggerholm. I skovkanten overfor Aggerholm, der hvor barakken for Lehrfilm Verleiherstelle Dänemark lå, begyndte en lokal dreng at grave efter orm. Han fandt kort tid efter flere håndgranater, og politiet blev tilkaldt. De ankom ca. en times tid derefter sammen med et par tyske sprængningsekspertes fra ammunitionsdepotet i Hjøllund. Tyskerne var i Hjøllund beskæftiget med bortsprængningen af de store ammunitions lagre fra det tyske Luftwaffe.

Tømreren erindrede, at de efter ca. en times graveri havde fundet en dyngge håndvåben som ca. gik ham til lidt over knæene. Et af våbenene kunne han beskrive som en riffel der meget lignede dem russerne bruger i dag, og det fortalte mig at der var tale om en tysk riffel af typen MP44. Desuden blev der fundet ammunition nok til, at de kunne fylde tre hele ølkasser - endda med top på.

En ting som de alle bed mærke i, var at næsten alle løbene på riflerne var bøjet, magasinerne kraftigt bulede, og på flere af dem manglede låsen eller bundstykket. I løbet af den følgende sommer blev skoven ved Badet gennemgået med kraftige bombesøgere og metaldetektorer. Der blev fundet to mindre og en større dyngge ødelagte våben mere. Igen gik der et par dage, og historien nåede til B.T. i København, og igen blev det til en spændende forsidehistorie fra Silkeborg Bad:

Varulve vaabendepot, fundet i Silkeborg.

I forgaars blev der i det tidligere Nazi hovedkvarter på Silkeborg Bad fundet et stort skjult vaabendepot. Vaabnene laa gemt i skoven sammen med flere kasser ammunition og sprængstoffer.

I artiklen blev der spekuleret på alt fra depoter for Varulve og HIPO folk, til et depot af våben som de tyske officerer måske tænkte på at sælge til modstandsbevægelsen! Her skal man dog huske på at tømreren forklarede at alle våben var blevet ødelagt før nedgravningen, og at ammunitionen lå strøet ud med løs hånd i jorden. Det tydede ikke lige just på at våbnene skulle bruges igen, men nærmere at det var for at de skulle blive ødelagt. Disse fund af nedgravede våben og ammunition startede allerede i sommeren 1945, hvor tyske flygtninge den 13. juli fandt 18 hele kasser gevær ammunition og to kasser håndgranater nedgravet ved villa Granly.

I de senere år - specielt efter dykningerne i Ørnsø – forsøgte flere sig med metaldetektorer i skoven ved Badet. Jeg vil gerne herved pointere, at ikke bare er den slags strengt ulovligt at foretage sig uden officiel tilladelse, men en anden ting er også, at det er direkte livsfarligt at rode med gammel jordfunden ammunition. Desuden er der også så meget metalaffald i jorden fra bunker/barak byggerier og rester af pigtråd tilbage i skoven, at en metaldetektor konstant giver udslag. Jeg brugte selv for et par år siden det meste af en weekend på at lede efter et mindre jernarmeret betonfundament til en radiomast. Betonfundamentet skulle ligge på et område på størrelse med en almindelig græsplæne. Men metaldetektoren gav konstant udslag - hele området var simpelthen fyldt med søm, skruer og ledningsstumper. Specielt de steder hvor der havde været beboelse, lå der utroligt meget affald tilbage.

Glemte bunkers.

Der dukker ofte gisninger frem om, at den sidste bunker på Badet endnu ikke er fundet. Og somme tider kommer der rygter i omløb om at der på et navngivet sted i Vesterskoven (som sjovt nok flytter sig fra gang til gang) skulle ligge en bunker som tyskerne selv havde lukket og tildækket i

foråret 1945. Hertil vil jeg gerne sige, at det er meget tydeligt at se hvor der lå en evt. bunker begravet - specielt på luftfotos. Alle de bunkers som blev bygget på og ved Badet er blevet fundet. Der er dog forskellige mindre betonanlæg som endnu ikke er fundet. Men det drejer sig kun om meget små anlæg, som f.eks. kabelbrønde.

Bunkers i to etager.

Somme tider dukker der et rygte op om, at en af bunkerne ved Badet var lavet i to etager. Alle de bunkers der var på Silkeborg Bad var standard typer, og ingen af dem var i to etager. Hvis man vil se en bunker i mere end en etage, så skal man til Flyvestation Karup som det nærmeste – se side 115.

Limfjordssand/Vesterhavssand på stranden ved Aggerholm.

Denne myte opstod allerede i 1945, da de første besøgende så stranden ved Kuppes Lust. Lokale beboere havde set lastvogn efter lastvogn køre sand og grus ind på Badets område. Sandet skulle bruges til støbningen af bunkerne, men det vidste de ikke på det tidspunkt. De danske arbejdere som hjalp med etableringen af stranden, fortalte en journalist at de var med ved Vesterhavet for at skaffe huse til Kuppes Lust. Dette blev at der også var kørt havsand på stranden. En artikel i Midtjyllands Avis i 1982 fortalte, at det var Limfjordssand - derfor kan begge steder forekomme.

Radiobilen i Almindø.

I foråret 1945 kører en amfibiebil af typen ”Schwimwagen” ud i vandet ved Sejs, og igen senere på dagen i Silkeborg Langsø. Efter flere sejlture blev en feltradio tabt i vandet, og tyskerne brugte et par dage på at få fundet og bjærget denne radio.

Historien blev senere til, at nogle fulde tyskere i en stor tysk lastvogn med radioudstyr havde kørt temmelig vildt rundt i Silkeborg Vesterskov. De kørte til sidst galt, og havnede i vandet ved Kroghsbæk i Almindø. Nogle dykkere fandt for nogle år siden en radiobil fra et omrejsende tivoli i samme område. Radiobilen var blevet ombygget af et par lokale drenge engang midt i tresserne. Drengene fik den lavet om til en slags robåd, og den blev brugt flittigt i flere år indtil den en dag gik til bunds ved Kroghsbæk. I udenbys dykkerkredse var det nu blevet til den tyske radiovogn.

En anden afart af historien dukkede også op med regelmæssige mellemrum, men indholdet skiftede mellem Rommel, Hanneken og Lindemanns stabsbil eller radiovogn, hvis rester skulle ligge på forskellige skiftende lokationer i skovområderne mellem Them, Bryrup og Silkeborg.

Lindemanns stabsbil.

Der eksisterer også et meget sejlivet rygte om, at den Mercedes G 3 A Dinosaurier som en tysk samler, Rainer Lange-Hitzbleck, for nogle år siden opkøbte resterne af her i landet, skulle være Lindemanns gamle stabsbil. Bilen er noget speciel, da den har dobbelte baghjul og er næsten 3 meter høj. Bilen er efter reoveringen blevet opbygget som en stabsbil. Nyere undersøgelser af køretøjets stel- og chassis nummer hos Mercedes Benz's arkiver i Tyskland, viser at bilen fra den blev produceret havde været en lastbil, og aldrig har fungeret i krigstjeneste - hverken herhjemme eller i Tyskland. Vognen var - da den blev fundet i en grusgrav herhjemme - påmonteret en løftekran.

Lauritz Lauritzen (en dansk mekaniker fra Klejtrup) købte i 1980 resterne af en gammel Mercedes Benz stabsbil, en Cabriolet B type 142 IV, årgang 1938. I daglig tale er den nok bedre kendt som en Mercedes Benz 320 B cabriolet 1938.

I 1949 var bilen ellers en særdeles nydelig Mercedes Benz cabriolet, og den var som så mange andre tyske efterlandskaber blevet solgt på auktion til en privatmand. Ejeren havde dog ikke mod på at benytte bilen, da den i de sidste krigsmåneder havde været anvendt af en af de tyske terrorgrupper herhjemme. Engang ca. i 1960 havnede den i et gammelt skur i byen Sdr. Bjerre på Skelskøregnen. I 1980 blev bilen sat til salg i Jyllands-posten, og L. Lauritzen købte de nu rustne rester for den nette sum af 10.000 kr.

Efter et stort renoverings arbejde fremstod den smukke vogn nu igen næsten som dengang den rullede ud fra fabrikken i Tyskland. Bilen var særdeles sjælden, og der blev kun bygget 34 stk. fordelt på 10 forskellige karrosseri- og chassistyper. Der eksisterer i dag kun 3-4 kendte eksemplarer. Jeg er også flere gange stødt på det rygte at denne bil var Lindemanns personlige stabsbil.



Lindemanns stabsbil. Her fotograferet før den ankom til Danmark.

Foto: SB

Men nu er det ikke kun generalernes biler som går igen ved flere lejligheder. Jeg har kendskab til mindst tre personer, som alle siger de har von Hanneken/Lindemanns private skrivebord stående hjemme i stuen hos dem. Sjovt nok ligner ingen af disse skriveborde det bord som er på billederne fra Lindemanns kontor i maj 1945.

Bunkeren i Ørnsø.

Myten går på at der blev bygget en større bunker ude i vandet i Ørnsø. Jeg ved ikke hvorfra dette rygte stammer, men det har intet på sig.

Tysk soldat skudt af englænderne på Silkeborg Bad den 6. juni 1945.

Myten er opstået i forbindelse med den engelske overtagelsen af Badet den 6. juni 1945. Det har intet på sig. Det kan muligvis oprinde i jalousidrabet på den tyske læge ved tunnelen på Åhavevej i vinteren 1945, samt nedskydningen af den tyske underofficer foran Falck stationen på Chr.8. vej den 16. maj 1945, eller måske i forbindelse med afstraffelsen af den tyske soldat, som havde dum-dum ammunition på sig ved overtagelsen den 6. juni 1945.

Lindemann arresteret den 4. juni 1945.

Dette bundede i en skrivefejl i det dokument som blev sendt ud til pressen, i forbindelse med den engelske overtagelse af Silkeborg Bad den 6. juni 1945. Dewing skrev fejlagtigt, at Lindemann blev arresteret den 4. juni, og ikke som sandt er, den 6. juni.

Desværre blev denne dato også fejlagtigt blevet medtaget i Gads besættelsestidsleksikon. Der dukkede også i de efterfølgende år nogle artikler op i specielt Københavnske aviser om, at Lindemann blev arresteret den 6. juni i et lille sommerhus 15 km. øst for Silkeborg, eller at han forsøgte at skjule sig et hult træ uden for Silkeborg kort før arrestationen. Hvorfra disse rygter stammer ved jeg ikke, men de er usande.

Varulve og HIPO folk.

Flere af de CB vagter som bevogtede Silkeborg Bad i sommeren og efteråret 1945 hævdede i aviserne og overfor deres befalingsmænd, at de var blevet beskudt af ukendte gerningsmænd. Man formodede at det var Varulvegrupper eller HIPO folk, som forsøgte at komme ind på eller ud fra Badets område. De øjenvidner jeg har talt med, fortæller samstemmende at det normalt var en forklaring der blev rystet ud af ærmet når de blev taget i den form for morskabsskydning, som er omtalt andetsteds i denne bog.

Silkeborg 1940-1945 – Besat og befriet.

Denne bog var den første bog i nyere tid som omtalte hovedkvarteret på Silkeborg Bad. Jan Horskjær som skrev bogen brugte hovedsaglig datidens avisartikler som baggrundsstof i bogen, og derfor er flere af de omtalte myter blevet ukritisk viderebragt.

I bogen er også et ”originalkort” over hovedkvarteret som det så ud i sommeren 1943. Kortet er en forfalskning lavet af nu afdøde Ernst Christoffersen fra Historisk Film- og billedarkiv. E. Christoffersen forskede en del i besættelsen i slutningen af halvfjerdserne, og i begyndelsen af firserne. Han lavede i forbindelse med Hanstholm området flere særdeles gode undersøgelser, men i forbindelse med Silkeborg Bad er det gået en del galt. Blandt andet er det kort, som blev genoptrykt i ”Silkeborg 1940-1945 - Besat og befriet”, lavet af E. Christoffersen. Kortet blev afleveret til Lokalhistorisk Samling i Silkeborg som et originalt kort over det tyske hovedkvarter på Badet, som det så ud i sommeren 1943. Kortet er en aftegning af det kort som elektrikerne lavede af Silkeborg Bad i 1945 - se afsnittet om spionage side 74.

Desværre har E. Christoffersen personligt lavet en del ændringer på kortet, og føjet adskillige bunkers og barakker til som aldrig har eksisteret. Ligeledes er datoen ændret fra 1945 til 1943. Begrundelsen for dette vides ikke. Men det kort gav i adskillige år mig og andre historikere adskillige grå hår i hovedet, lige indtil jeg igen fandt det originale kort i 1993. I *Walter Kienitz og Ole Drostrups bog ”Silkeborg Bad 1943-1945” fra 1992* bliver flere af disse myter igen nævnt. Men heller ikke i denne bog bliver de afkræftet.

Kz-lejr ved Badet.

Et rygte igangsat af daghøjskolens guider. Kz-lejren var naturligvis flygtningelejren med de tyske flygtninge. En af guiderne fik det lavet om til at tyskerne havde en stor fange/KZ lejr på et åbent område bag lægeboligen. Lejren var ifølge guiden omkranset af et stort pigtrådshegn, og der var adskillige svært bevæbnede SS-soldater med bidske schæferhunde som vagter.

Spillekasinoer og bordeller.

Behøver jeg næsten at nævne det igen - daghøjskolens guider. Det tyske ord for officersmessen og rekreatiomsområdet i hovedbygningen var "Kasino", og har intet med et spillekasino at gøre. Guiderne fik også meget behændigt lavet både det gamle posthus og Søvilla om til et bordel.

Von Hannekens afskedigelse for underslæb.

En myte som tyskerne selv satte i omløb kort efter Von Hanneken arrestation i foråret 1945. Denne myte er efterhånden blevet fortalt så mange gange i officielle kilder, at den er meget svær at aflive. En nærmere gennemgang af affæren får man i bogen: "*Den hæmmede kriger*" af Ole Drostrup.

En anden ting man bør notere sig i denne sammenhæng er, at de avisartikler som beskriver et luksuriøst udstyret Silkeborg Bad fra sommeren 1945, samt historierne om de tyske officerers luksusliv på Badet, alle stammer fra journalister som ikke selv var klar over hvordan Badet var indrettet før det blev overtaget af tyskerne. Man skal her tænke på at Badet var luksuriøst udstyret allerede før krigen, og blev af mange fra arbejderklassen anset for at være en legeplads for den rige danske overklasse.

Der er ingen tvivl om at den journalist som så disse prægtige møbler og de pænt indrettede værelser, og samtidigt tænkte på anklagerne om underslæb og overforbrug, naturligvis ville kæde det sammen med datidens skabte opfattelse af de tyske officerers ødsle liv.

SS-vagter fra SS-Divison "Totenkopf" på Badet.

Denne myte opstod allerede i 1944 i forbindelse med de tyske pansertroppers færd på Badet. Tyske pansertroppers uniformer var sorte med et dødningshoved på kravespejlet. Mange forbinder denne uniform med SS, men det er kun almindelige pansertropper fra den tyske hær, der her er tale om. Der har ikke på noget tidspunkt været SS-vagter på Badet. Der har naturligvis været forskelligt skiftende SS-officerer på besøg på Badet, i forbindelse med dets funktion som militært hovedkvarter i Danmark. Men der har ikke været nogen fast tilknytning.



Menig tysk soldat fra pansertropperne og ikke som mange tror, en tysk Waffen-SS soldat.

Foto. Internettet

Kaj Munk set på Badet før han blev myrdet.

Der har flere gange været talt og skrevet i aviserne om, at en dansk ansat på Badet havde set to tyske soldater afhøre en person i Skovvilla. En person som tilskueren med sikkerhed mente, at have identificeret som Kaj Munk. Jeg vil lige tilføje hertil at tilskueren ifølge sin egen forklaring befandt sig på etagen ovenover, og påstod at han havde set forhøret gennem en sprække i gulvet? Historien er højst sandsynligt sat i omløb af personlig interesse.

Der er ingen af de personer - hverken ansatte, arbejdere eller tyskere - jeg har talt med, og som har befundet sig på Silkeborg Bad under krigen, som på noget tidspunkt har set eller hørt om danske fanger eller anholdte, som skulle have opholdt sig her. De har heller ikke set nogen fanger eller anholdte blive ført rundt på Badets område, på noget tidspunkt under hele krigen.

Hele historien om mordet på Kaj Munk er fortalt i bogen: *"Kaj Munk - Krigen og mordet"* af *Bjarne Nielsen Brovst*. Bogen kan varmt anbefales til dem som måtte have interesse i at vide mere om den affære. Det bekræftes også i bogen, at der ikke har været tid til at kunne nå at føre Kaj Munk til Silkeborg Bad, før han blev myrdet på Hørbylunde bakke.

Det tyske hovedkvarter lå i Skanderborg.

Jeg er flere gange stødt på udtalelser om at von Hanneken, for en kortere eller længere periode, havde oprettet sit militære hovedkvarter i forskellige små jyske byer. Med det begrænsede kendskab som folk dengang havde til den tyske uniformering., var alle højere officerer med den rette påklædning og alder, en potentiel von Hanneken. Skanderborg var godt nok et hovedkvarter, men det var for det tyske flyvevåben - Luftwaffe.

Den tidligere leder af Frihedsmuseet i dyrehaven i Skanderborg - Bent Lauritsen - har af uvisse årsager udbredt at Skanderborg var det tyske militære hovedkvarter i Danmark under krigen, og at von Hanneken havde residens i Skanderborg. Hvilken funktion Silkeborg Bad så havde, har han ikke kunne forklare! Det eneste von Hanneken havde med Skanderborg at gøre, var at han nogle gange var på officielt besøg hos chefen for Luftwaffe.

Silkeborg Bad kun som jysk hovedkvarter.

Silkeborg var tyskernes jyske hovedkvarter indtil 416 Inf. Div. flyttede fra byen i efteråret 1943. Ved overflytningen af „Befehlshaber der deutschen truppen in Dänemark” fra Nyboder skole i København den 5. november 1943 til Silkeborg Bad, blev byen hovedkvarter for samtlige tyske styrker i Danmark.

Specialbeton.

Der er efterhånden den udbredte opfattelse, at de tyske bunkers måtte være lavet af noget meget specielt beton, siden de stadigvæk kan holde så godt som de gør. Specielt ved Vesterhavet. Men man kan i dag fremstille nøjagtigt ligeså god beton som dengang, hvis man vil ofre pengene på det. I dag kigger bygherren for det meste på økonomien først, og derefter kvaliteten. Dengang skulle man bare have det bedste, som opfyldte de tyske krav til befæstningsbyggeri. I dag siger man at der normalt går 250 kg. cement til en m³ beton. Tyskerne brugte sommetider 350-400 kg., og det forbedrede jo nok kvaliteten en del. Det eneste som tyskerne direkte havde problemer med ved befæstningsbyggerierne, var at fremskaffe skærver som ikke var blevet slebet runde af tidens tand.

Indtil man fik fremskaffet skærveknusningsmaskiner nok, blev der i mange tilfælde sejlet skærver hertil fra udlandet til befæstningsbyggerierne.

Von Hanneken's vinkælder.

General von Hanneken flyttede i november 1943 ind i Silkeborg Bads overlægebolig - Granly. Badets luftværnschef gjorde ham hurtigt opmærksom på, at der ville gå for lang tid hvis generalen under en luftalarm skulle søge dækning i den bunker, der lå nærmest Granly. Det blev derfor besluttet at der skulle graves en lille luftbeskyttelseskælder under Granly's køkken. Kælderen kunne så passende også indrettes som viktualie rum. I efterkrigstidens aviser blev det til at generalen havde beordret at der skulle laves en bombesikker vinkælder til hans erobrede franske vinsamling. Flere danske øjenvidner - der iblandt en journalist fra Silkeborg avis - har både under og efter krigen været nede i kælderen ,og de har samstemmende sagt at der i den lille kælder kun stod et bord til to personer, to stole og en lille reol med madvarer, som hovedsageligt bestod af konserver. De fire personer så også, at der i reolen kun stod nogle ganske få flasker vin og spiritus. På bordet lå en pakke stearinlys, en æske tændstikker og et sæt spillekort.

Til slut vil jeg tillade mig at afslutte min beretning med en lille vittighed fra efteråret 1944:

De allierede rykker ind i Berlin. I et tilflugtsrum finder de en sammenkrøbet mandsling, som hurtigt identificeres som værende Göebbels. Ved et veltildækket bord findes Göring og ved indgangen til Rigs-kancelliet står en underlig mand med tandbørsteoverskæg og en hårlok. Efter at have rettet hårlokken til gør han stramt honnør og siger med høj og myndig røst:

I am Secret British Agent No. 504. A. Hitler at your service!

My mission is now accomplished...

Germany is now totally destroyed!

Bilag 1 – 5.

Bilag 1.

Er en såkaldt ”Kriegsstärkenachweisung” (styrkeoversigt) for en tysk Divisions stab med tilhørende Flakkompagni. Oversigten kan give et indtryk af funktioner samt bemanning, for et tysk divisionshovedkvarter med fuld krigsbemanning. Oversigten er en tysk standard oversigt over hvorledes en Divisions stab bør se ud, og er derfor ikke en faktisk oversigt over hvorledes staben ved 416 Division så ud, da den var stationeret i Silkeborg by, og på Silkeborg Bad.

Bilag 2.

Er en såkaldt ”Kriegsstärkenachweisung” (Styrkeoversigt) for en tysk Wehrmachtsbefehlshabers stab med tilhørende Flakkompagni, Vagtkompagni, Militær politigruppe, Pansernærkampgruppe og Mortergruppe. Oversigten kan give et indtryk af funktioner, samt bemanning, for et tysk Wehrmachtsbefehlshaber hovedkvarter med fuld krigsbemanning. Oversigten er en tysk standard oversigt over hvorledes en Wehrmachtsbefehlshabers hovedkvarter stab bør se ud, og er derfor ikke en faktisk oversigt over hvorledes staben ved Wehrmachtsbefehlshaber Dänemark så ud, da den var stationeret på Silkeborg Bad.

Bilag 3.

Organisationsplan over hvorledes jeg formoder Wehrmachtsbefehlshabers Dänemarks stab så ud ved krigsafslutningen i 1945. Opstillingen er fremstillet på grundlag af den tyske Kriegsgliederung fra den 20. februar 1945, samt en intern tysk postliste fra den 30. april 1945.

Bilag 4.

En oversigten over Wehrmachtsbefehlshabers Dänemarks direkte underlagte styrker fra Kriegsgliederungen fra den 20. februar 1945.

Bilag 5.

Stempler og von Hannekens/Lindemanns personlige underskrifter, fundet under min gennemgang af de mange forskellige dokumenter om Silkeborg Bad:

Kriegsstärkenachweisung (HEER)

Kriegsetat 1942 <u>Stab einer Infanteriedivision</u>	Kopfzahl					Waffen					Kraftfahrzeuge			
	Offiziere	Unteroffiziere	Mannschaften	Beamte	Angestellte	Gewehre	Pistole (Maschinenpistole)	s. M. G. (le. M. G.)	Bespannt (unbespannt) Geschütze und Werfer	Bespannt (unbespannt) Fahrzeuge	Personkraftwagen (Kraftomnibus)	Lastkraftwagen, Zugmaschinen (Anhänger)	Kraftträder (Beiwagen)	Fahrräder (Pferde)
	A	B	C	D	E	F	G	H	I	J	K	L	M	N
Divisionskommandeur														
Divisionskommandeur	1	1
Kraftradfahrer	.	.	1	.	.	1	(1)	.
Personliege Ordonnanzen.....	.	.	1	.	.	1
Ia														
Generalstabsoffizier (Ia).....	1	1
Erster Ordonnanzoffizier (O1).....	1	1	1
Erster Schreiber.....	.	1	(1)	1
Schreiber und Zeichner.....	.	.	1	.	.	.	(1)	1
Kraftradfahrer.....	.	.	1	.	.	1	(1)	.
Ic														
Bearbeiter für Feindnachrichten und Abwehr (Ic).....	1	1
Dritter Ordonnanzoffizier (O3).....	1	1	1
Dolmetscher.....	3	3	3
Schreiber.....	.	1	1	1
Schreiber und Zeichner.....	.	.	2	.	.	2
Kraftradfahrer.....	.	.	1	.	.	1	(1)	.
Schreiber.....	.	.	1	.	.	1
Ib														
Führer des Verpflegungstrosses der Division.....	1	1
Führer des Gepäckstrosses der Division.....	1	1
Führer des Verpflegungstrosses II der Division.....	.	1	1
Schirrmeister (Kraftwagen).....	.	1	1
Schreiber.....	.	.	1	.	.	1

Ia: Generalstaben.

Ic: Efterretningstjeneste, Propaganda, velfærdstjeneste.

Ib: Forsyning og indkvartering.

	A	B	C	D	E	F	G	H	I	J	K	L	M	N
Quartiermeisterabteilung (Ib)														
Zweiter Generalstabsoffizier (Ib)...	1	1
Zweiter Ordonnanzoffizier (O2)...	1	1	1
Sachbearbeiter für Munition und Gerät.....	1	1	1
Sachbearbeiter für technische fragen, Offizier Ingenieur.....	1	1	1
Feuerwerker.....	.	1	1	1
Schirmmeister, Feldzeug.....	.	1	1	1
Schreiber.....	.	1	(1)	1
Schreiber.....	.	.	1	.	.	1	1
Kraftradfahrer.....	.	.	1	.	.	1	(1)	.
Divisionsintendant (IVa)														
Divisionsintendant, Beamter des höhere Intendantur Dienstes.....	.	.	.	1	.	.	1
Schreiber.....	.	.	1	.	.	1
Mitarbeiter, Beamter des gehob- enen Intendantur Dienstes.....	.	.	.	2	.	.	2
Schreiber.....	.	.	1	.	.	1
IVb														
Divisionsarzt.....	1	1	1	.
Adjutant, Sanitätsoffizier.....	1	1	1
Sanitätsunteroffizier, Schreiber.....	.	1	1
Sanitätsunteroffizier, Gerätwart (Drogist).....	.	1	1
Sanitätssoldat, Persönlich Ordonnanz für Divisionsarzt.....	.	1	1
IIa														
Adjutant (IIa).....	1	1	1
Registrator, Beamte des mittleren Regierung Dienstes.....	.	.	.	1	.	.	1
Erster Schreiber.....	.	1	(1)	1
Schreiber.....	.	1	.	.	.	1
Schreiber.....	.	.	1	.	.	1
III														
Richter, Beamter des Höhere Justizdienstes.....	.	.	.	1	.	.	1
Urkundsbeamter der Geschäfts- Stelle des Gerichts, Beamter des gehobenen Justizdienstes.....	.	.	.	1	.	.	1
IVc														
Divisionsveterinär IVc.....	1	1
Adjutant Veterinäroffizier.....	1	1
Schreiber.....	.	1	.	.	.	1
Persönlich Ordonnanz für IVc.....	.	.	1	.	.	1
Schreibkraft.....*	1
IVd														
Divisionspfarre, 1 evangelisch, 1 katholisch.....	.	.	.	2
Küster, 1 evangelisch, 1 katholisch.....	.	.	.	2

IVb: Læge embedet.

IIa: Personelforvaltning, officerer.

III: Krigsretten.

IVc: Veterinær forvaltningen.

IVd: Feltpræst forvaltningen.

	A	B	C	D	E	F	G	H	I	J	K	L	M	N
Kommandant des Stabsquartier														
Kommandant	1	1
Führer des Ordonnanzkommandos, Zugleich für Verpflegung.....	.	1	(1)
Führer des Verpflegung Trosses, Zugleich Führer der Panzer- Abwehrtrupp.....	.	1	.	.	.	1
Für das Ordonnanzkommando, 3 zugleich Panzer Abwehrtrupp.....	.	.	9	.	.	6	3
Koch.....	.	.	1	.	.	1
Zahlmeister, Beamter des gehob- enen Verwaltung Dienstes.....	.	.	.	1	.	.	1
Hauptfeldwebel.....	.	1	1
Für Waffen und Gerät.....	.	1	.	.	.	1
Für das Ordonnanzkommando.....	.	.	3	.	.	3
Schreiber, 1 für Zahlmeister.....	.	.	2	.	.	2
Köche.....	.	.	3	.	.	3
Schuhmacher.....	.	.	1	.	.	1
Schneider.....	.	.	1	.	.	1
Kraftradmeldestaffel														
Führer der Kraftradmeldestaffel....	.	1	(1)	1	.
Kraftradfahrer.....	.	.	2	.	.	2	2	.
1. Kraftradmeldegruppe														
Führer.....	.	1	(1)	1	.
Kraftradfahrer als Melder.....	.	.	5	.	.	5	5	.
2. Kraftradmeldegruppe														
Führer.....	.	1	(1)	1	.
Kraftradfahrer als Melder.....	.	.	5	.	.	5	5	.
3. Kraftradmeldegruppe														
Führer.....	.	1	(1)	1	.
Kraftradfahrer als Melder.....	.	.	5	.	.	5	5	.
Infanteriestabswache														
Führer der Infanteriestabswache...	.	1	(1)
Gruppenführer, 1 auf rad zugleich für den Hauptfeldwebeldienst.....	.	2	(2)	1
Schützen und Leichte Maschinen- Gewehr Schützen.....	.	.	10	.	.	4	6	(3)
Entfernungsmessmann.....	.	.	1	.	.	1
Waffenmeistergehilfe.....	.	.	1	.	.	1
Karren für Handzug, davon 1 für Schreibgerät Ia/Ic.....	1
Verpflegungstross														
Verpflegungsunteroffizier, Führer. Krafwagenfahrer	1	.	.	.	1
	.	.	1	.	.	1
Kraftfahrzeugstaffel														
Führer der Kraftfahrzeugstaffel.....	1	1
Für Kraftfahrdienst und Betriebsstofftransport.....	.	1	.	.	.	1
Für Bereitschaftsdienst.....	.	1	.	.	.	1

	A	B	C	D	E	F	G	H	I	J	K	L	M	N
Kraftwagengruppe														
Gruppenführer zugleich Kraftwagenfahrer für Personkraftwagen.....	.	1	.	.	.	1
Kraftwagenfahrer, 9 für Personkraftwagen, 16 für Lastkraftwagen.....	.	.	25	.	.	25
Kraftwagenfahrer	.	.	1	.	.	1
Kraftwagenbeifahrer	.	.	2	.	.	2
Leichter Personkraftwagen.....	7	.	.	.
Mittlerer Personkraftwagen.....	3	.	.	.
Schwerer Personkraftwagen.....	1	.	.	.
Mittlerer geländegängiger Personkraftwagen.....	1	.	.	.
Leichter Lastkraftwagen (1 1/2t)...	7	.	.
Mittlerer Lastkraftwagen (3t).....	6	.	.
Schwerer Lastkraftwagen (4 1/2t)...	1	.	.
Leichter Kraftomnibus.....	(1)	.	.	.
Mittlerer Kraftomnibus.....	(2)	.	.	.
Anhänger (Mehrachse) (3t).....	(2)	.	.
Kraftradgruppe														
Gruppenführer.....	.	3	.	.	.	3	3	.
Kraftradfahrer als Melder davon 4 für Division Trosse.....	.	.	13	.	.	13	(1) 12	.
Mittlere Krad für Divisionsstaffel..	21	.
Kfz. Instandsetzungstrupp														
Schirrmeister (Kraftwagen), Führer im Beiwagen.....	.	1	1
Kraftradfahrer (Motorenschlosser).	.	.	1	.	.	1	(1)	.
Motorenschlosser.....	.	.	1	.	.	1
Kraftwagenfahrer für Personkraftwagen (Motorenschlosser)....	.	.	1	.	.	1
Kleiner Instandsetzungs-Kraftwagen.....	1	.	.	.
Summe	21	32	109	11	174	110 (3)	46 (12)	(3)		1	13 (3)	14 (2)	58 (6)	19

	A	B	C	D	E	F	G	H	I	J	K	L	M	N
Heeres Flak-Kompanie														
Kompaniechef.....	1	1
Kraftwagenfahrer.....	.	.	1	.	.	1
Melder.....	.	.	1	.	.	.	(1)
Kompanietruppführer.....	.	1	1
Kraftradfahrer, Melder.....	.	.	2	.	.	2	2	.
Mittlerer Personkraftwagen.....	1	.	.	.
Nachrichtenstaffel														
Staffelführer.....	.	1	1
Kraftwagen Fahrer, 3 für Person- Kraftwagen, 1 für Lastkraftwagen.	.	.	4	.	.	4
Unteroffizier, Funker.....	.	1	1
Funker.....	.	.	5	.	.	5
Unteroffizier, Fernsprecher.....	.	1	1
Fernsprecher.....	.	.	2	.	.	2
Sanitäts-Unteroffizier.....	.	1	1
Mittlerer Personkraftwagen.....	3	.	.	.
Mittlerer Lastkraftwagen (3t).....	1	.	.
1. Zug														
Leutnant, Zugführer.....	1	1
Kraftradfahrer, Melder.....	.	.	1	.	.	1	1	.
Kraftwagen Fahrer, 1 für Person- Kraftwagen, 5 für Lastkraftwagen.	.	.	6	.	.	6
Halbzugführer.....	1	1
Geschütze Führer.....	.	3	.	.	.	3
Entfernungsmessmann.....	.	.	1	.	.	.	1
Schützen für 3,7 cm Flieger- abwehrkanone 36/37	15	.	.	15	.	.	3
Schirrmeister (Kraftwagen).....	.	1	1
Waffenwart.....	.	.	1	.	.	1
Mittlerer Personkraftwagen.....	1	.	.	.
Mittlerer Lastkraftwagen (3t).....	5	.	.
2. Zug														
Zugführer.....	1	1
Kraftradfahrer, Melder.....	.	.	1	.	.	1	1	.
Kraftwagen Fahrer, 1 für Person- Kraftwagen, 5 für Lastkraftwagen.	.	.	6	.	.	6
Halbzugführer.....	1	1
Geschütze Führer.....	.	3	.	.	.	3
Entfernungsmessmann.....	.	.	1	.	.	.	1
Schützen für 3,7 cm Flieger- abwehrkanone 36/37	15	.	.	15	.	.	3
Schirrmeister (Kraftwagen).....	.	1	1
Waffenwart.....	.	.	1	.	.	1
Mittlerer Personkraftwagen.....	1	.	.	.
Mittlerer Lastkraftwagen (3t).....	5	.	.

	A	B	C	D	E	F	G	H	I	J	K	L	M	N
3. Zug														
Zugführer.....	1	1
Kraftradfahrer, Melder.....	.	.	1	.	.	1	1	.
Kraftwagen Fahrer, 1 für Person- Kraftwagen, 5 für Lastkraftwagen.	.	.	6	.	.	6
Halbzugführer.....	1	1
Geschütze führer.....	.	3	.	.	.	3
Entfernungsmessmann.....	.	.	1	.	.	.	1
Schützen für 3,7 cm Flieger- abwehrkanone 36/37	15	.	.	15	.	.	3
Schirmmeister (Kraftwagen).....	.	1	1
Waffenwart.....	.	.	1	.	.	1
Mittlerer Personkraftwagen.....	1	.	.	.
Mittlerer Lastkraftwagen (3t).....	5	.	.
Gepäcktrass														
Hauptfeldwebel.....	1	1
Kraftwagen Fahrer, 1 für Person- Kraftwagen, 8 für Lastkraftwagen.	.	.	9	.	.	9
Schirmmeister (Waffen und gerät)...	.	2	2
Waffenunteroffizier, Waffen- Meister.....	.	1	.	.	.	1
Küchen Unteroffizier.....	.	1	.	.	.	1
Koch.....	.	.	1	.	.	.	1
Kraftfahrzeugwart.....	.	.	3	.	.	3
Schirmmeister.....	.	1	.	.	.	1
Kraftfahrzeugwart.....	.	2	.	.	.	3
Verpflegung.....	.	.	1	.	.	1
Rechnungsführer.....	.	1	.	.	.	1
Schuster, Schneider.....	.	.	2	.	.	2
Leichter Personkraftwagen.....	1	.	.	.
Mittlerer Lastkraftwagen (3t).....	8	.	.
Summe:	8	25	103			105	22 (1)		9		8	24	4	

Kriegsstärkenachweisung (HEER)

Kriegsetat 1945 <u>Wehrmachtsbefehlshaber.</u>	Kopfzahl				Waffen				Kraftfahrzeuge					
	Offiziere	Unteroffiziere	Männschaften	Beamte	Angestellte	Gewehre (8,8 cm Raketenpanzerbüchse)	Pistole (Maschinenpistole)	s. M. G. (i. e. M. G.)	Bespannt (unbespannt) Geschütze und Werfer	Bespannt (unbespannt) Fahrzeuge	Personkraftwagen (Kraftomnibus)	Lastkraftwagen, Zugmaschinen (Anhänger)	Krafttrailer (Beiwagen)	Fahrräder (Pferde)
	A	B	C	D	E	F	G	H	I	J	K	L	M	N
Befehlshaber und Chef des Generalstabes.														
Befehlshaber.....	1	1
Chef des Generalstabs.....	1	1
Personliege Ordonnanzen.....	.	.	2	.	.	2
Bürohilfskraft.....*	1
Schreibkraft.....*	1
Verbindungsoffizier Zivil- Verwaltung.....	1	1
Schreibkraft.....*	1
Ia														
Generalstabsoffizier (Ia).....	1	1
Ordonnanzoffizier (O1).....	1	1
Schreiber.....	.	1	1
Schreiber.....	.	2	.	.	.	2
Zeichner und Ordonnanzen.....	.	.	3	.	.	3
Schreibkraft (Sprachkundig).....*	1
Schreibkraft.....*	2
Ic														
Generalstabsoffizier (Ic).....	1	1
Dolmetscher.....	3	3
Wehrmacht Propaganda Offizier...	1	1
Mitarbeiter für Truppenbetreuung..	1	1
Zensuroffizier (Heer).....	1	1
Zensuroffizier (Kriegsmarine).....	1	1
Zensuroffizier (Luftwaffe).....	1	1
Schreiber.....	.	3	.	.	.	3
Schreiber und Zeichner.....	.	.	2	.	.	2
Schreibkraft (Sprachkundig).....*	1
Schreibkraft.....*	1

Ia: Generalstaben.

Ic: Eferretningstjeneste, Propaganda, velfærdstjeneste.

	A	B	C	D	E	F	G	H	I	J	K	L	M	N
I L (Luftwaffe)														
Offizier der Luftwaffe.....	1	1
Schreiber.....	.	1	.	.	.	1
Schreibkraft.....*	1
I M (Kriegsmarine)														
Marineoffizier.....	1	1
Schreiber.....	.	1	.	.	.	1
Schreibkraft.....*	1
I Pi														
Pionieroffizier.....	1	1
Hilfsoffizier.....	1	1
Offizier (Ingenieur).....	1	1
Schiermeister (Pferde).....	.	1	1
Schreiber.....	.	1	.	.	.	1
Schreiber.....	.	.	1	.	.	1
Schreibkraft.....*	1
Mil.Geo.														
Offizier.....	1	1
Geograph.....	1	1
Mitarbeiter (Sprachkundig).....	1	1
Schreiber und Zeichner.....	.	2	.	.	.	2
Ordonnanz.....	.	.	1	.	.	1
Schreibkraft.....*	1
Kart. Und Verm. Wesen														
Offizier (Ingenieur).....	1	1
Schreiber und Zeichner.....	.	2	.	.	.	2
Zeichner und Drucker.....	.	.	4	.	.	4
Quartiermeisterabteilung (Ib)														
Generalstabsoffizier (Ib).....	1	1
Ordonnanzoffizier (O2).....	1	1
Sachbearbeiter für Kraftfahrwesen..	1	1
Sachbearbeiter für Strassenwesen..	1	1
Fachbearbeiter für Waffen und Gerät.....	1	1
Mitarbeiter für Betriebsstofffragen..	1	1
Mitarbeiter für das Strassenwesen..	1	1
Mitarbeiter für Kraftfahrwesen, Beamter des gehobenen technische Dienstes.....	.	.	.	1	.	.	1
Schiermeister, 1 Kraftwagen, 1 Feldzeug.....	.	2	2
Schreiber.....	.	1	1
Schreiber und Zeichner.....	.	4	.	.	.	4
Schreiber, Zeichner, Ordonnanz....	.	.	5	.	.	5
Schreibkraft.....*	5
IVa														
Chefintendant (IVa).....	.	.	.	1	.	.	1
Schreiber.....	.	1	1
Schreiber und Zeichner.....	.	3	.	.	.	3
Schreiber und Zeichner.....	.	.	3	.	.	3
Persönlich Ordonnanz für IVa.....	.	.	1	.	.	1

I L: Forbindelsesstab Luftwaffe.

I M: Forbindelsesstab Krigsmarine.

I Pi: Forbindelsesstab Pionerer.

IVa: Administrativ forvaltning.

	A	B	C	D	E	F	G	H	I	J	K	L	M	N
IVb														
Leitender Sanitätsoffizier (IVb)....	1	1
Adjutant.....	1	1
Sanitätsoffiziere davon														
I Hygieniker.....	2	2
Apotheker, Beamter des höhere Dienstes.....	.	.	.	1	.	.	1
Schreiber.....	.	1	1
Schreiber, davon 1 Gerätwart.....	.	2	.	.	.	2
Erster Schreiber.....	.	.	1	.	.	1
Persönlich Ordonnanz für IVb.....	.	.	1	.	.	1
IVc														
Leitender Veterinäroffizier.....	1	1
Adjutant.....	1	1
Schreiber.....	.	1	.	.	.	1
Persönlich Ordonnanz für IVc.....	.	.	1	.	.	1
Schreibkraft.....*	1
Feldpost														
Beamter des höheren Dienstes	.	.	.	1	.	.	1
Beamte des gehobenen Dienstes	.	.	.	2	.	.	2
Beamte des mittleren Dienstes	.	.	.	2	.	.	2
Beamte des einfachen Dienstes	.	.	.	2	.	.	2
IIa														
Adjutant (IIa).....	1	1
Registrator des höheren Dienstes...	.	.	.	1	.	.	1
Schreiber.....	.	1	1
Schreiber.....	.	1	.	.	.	1
Schreibkraft.....*	2
IIb														
Adjutant (IIb).....	1	1
Registrator des höheren Dienstes...	.	.	.	1	.	.	1
Schreiber.....	.	1	1
Schreiber.....	.	1	.	.	.	1
Schreibkraft.....*	2
IVd														
Kriegspfarr, 1 evangelisch, 1 katholisch.....	.	.	.	2
Küster, 1 evangelisch, 1 katholisch.....	.	.	.	2
III														
Richter des Höhere Justizdienstes..	.	.	.	2	.	.	2
Urkundsbeamte des gehobenen Justizdienstes.....	.	.	.	2	.	.	2
Justizwachtmeister.....	.	1	.	.	.	1
Schreibkraft (Sprachkundig).....*	1
Schreibkraft.....*	1
NSFO (VI)														
Nationalsozialistischer Führungs- offizier.....	1	1
Schreibkraft.....*	1

IVb: Læge embedet.

IVc: Veterinær forvaltningen.

IIa: Personelforvaltning, underofficerer, officerer.

IIb: Personelforvaltning, menige.

IVd: Feltpræst forvaltningen.

III: Krigsretten.

	A	B	C	D	E	F	G	H	I	J	K	L	M	N
Hauptbüro														
Leiter, Beamter des gehobenen Verwaltung Dienstes.....	.	.	.	1	.	.	1
Bürohilfskräfte.....	3
Arbeiter, Drucker.....	2
Arbeiter, Boten.....	2
Archiv/ Registratur														
Leiter der Archiv.....	.	1	.	.	.	1
Schreibkraft.....*	1
Zahlmeisterei (IVz)														
Leiter, Beamter des gehobenen Verwaltung Dienstes.....	.	.	.	1	.	.	1
Mitarbeiter, Beamter des gehobenen Verwaltung Dienstes.....	.	.	.	2	.	.	2
Schreiber.....	.	1	.	.	.	1
Schreiber.....	.	.	1	.	.	1
Schreibkraft.....*	2
Hauptquartier (H.Qu.)														
Kommandant Hauptquartier, zugleich Führer der Stabskompanie.....	1	1
Schreibkraft.....*	1
Stabskompanie														
Hauptfeldwebel.....	.	1	1
Schreiber.....	.	1	.	.	.	1
Rechnungsführer.....	.	1	.	.	.	1
Küchenbuchführer.....	.	1	.	.	.	1
Küchenunteroffizier.....	.	1	.	.	.	1
Für Bekleidung.....	.	1	.	.	.	1
Für Gerät.....	.	1	.	.	.	1
Für Offizier Speiseanstalt.....	.	1	.	.	.	1
Für Ordonnanzkommando.....	.	1	.	.	.	1
Wachabende.....	.	2	.	.	.	2
Führer der Stabswache.....	.	1	.	.	.	1
Feldkochunteroffizier.....	.	1	.	.	.	1
Sanitätsunteroffizier.....	.	1	.	.	.	1
Für Offizier Speiseanstalt.....	.	5	.	.	.	5
Feldköche.....	.	3	.	.	.	3
Gehilfen für Kammer und Gerät														
Unteroffizier.....	.	2	.	.	.	2
Ordonnanzkommando.....	.	10	.	.	.	10	10
Wachmannschaften.....	.	12	.	.	.	12
Nachrichten Betriebsleitung														
Führer der Nachrichten Betriebsleitung.....	1	1
Werkmeister (Feldpost).....	.	.	.	1	.	.	1
Funkmeister.....	.	1	1
Schreiber.....	.	1	.	.	.	1
Truppenführer (Funkler).....	.	1	.	.	.	1
Funker, Fernsprecher.....	.	.	12	.	.	12
Nachrichtenhelferinnen.....*	18

	A	B	C	D	E	F	G	H	I	J	K	L	M	N
Kraftfahrzeugstaffel														
Führer.....	1	1
Für den Kraftfahrdienst.....	.	1	1
Für den Bereitschaftsdienst.....	.	1	1
Verwalter für Tankstelle.....	1
Kraftwagengruppe														
Gruppenführer 2 Heer, 1Luftwaffe	.	3	3	.	.	.	3	.	.	.
Kraftwagen Fahrer, 14 Heer, 4 Kriegsmarine, 7 Luftwaffe.....	.	.	25	.	.	25
Kraftwagenfahrer.....	.	.	3	.	.	3
Befehlshabers Personkraftwagen...	1	.	.	.
Leichter Personkraftwagen.....	10	.	.	.
Mittlerer Personkraftwagen.....	7	.	.	.
Schwerer Personkraftwagen	2	.	.	.
Mittlerer geländegängiger Personkraftwagen.....	2	.	.	.
Leichter Lastkraftwagen (1 1/2t)...	3	.	.
Mittlerer Lastkraftwagen (3t).....	3	.	.
Mittlerer Kraftomnibus.....	(1)	.	.	.
Kraftradtruppen														
Gruppenführer.....	.	1	1	1	.
Kraftradfahrer, 3 Heer, 1 Kriegsmarine.....	.	.	4	.	.	4	4	.
Kraftradfahrer, 3 Heer, 1 Luftwaffe.....	.	.	4	.	.	4	(4)	.
Kfz. Instandsetzungstrupp														
Schirrmeister (Kraftwagen).....	.	1	1
Kraftradfahrer (Motorenschlosser).	.	.	1	.	.	1	(1)	.
Motorenschlosser. Lastkraftwagen	.	.	1	.	.	1
Motorenschlosser, Personkraftwagen	.	.	1	.	.	1
Kleiner Instandsetzungs- Kraftwagen.....	1	.	.	.
Summe:	42	91	77	25	55						26 (1)	6	5 (5)	10

* Stabshilferinnen, Nachrichtenhilferinnen.

	A	B	C	D	E	F	G	H	I	J	K	L	M	N
G.F.P.														
Leiter, Beamter des höheren Dienstes.....	.	.	.	1	.	.	1
Mitarbeiter, Beamte des gehobenen mittlere Dienstes.....	.	.	.	4	.	.	4
Hilfsarbeiter, Beamte des gehobenen mittlere Dienstes.....	.	.	.	11	.	.	11
Erster Schreiber.....	.	1	1
Kraftradfahrer.....	.	.	1	.	.	1	(1)	.
Kraftwagen Fahrer, 2 für Personkraftwagen, 1 für Lastkraftwagen.	.	.	3	.	.	3
Schreiber.....	.	.	1	.	.	1
Ordonnanzen.....	.	.	2	.	.	2
Leichter Personkraftwagen.....	1	.	.	.
Mittlerer Personkraftwagen.....	1	.	.	.
Leichter Kraftomnibus.....	(1)	.	.	.
Summe:	.	1	7	16	.	7	17	.	.	.	3	.	(1)	.

Wachkompanie														
Kompanieführer.....	1	1	(1)
Melder.....	.	.	3	.	.	3
Radfahrer.....	.	.	1	.	.	1	1
Pferdewärter.....	.	.	1	.	.	1
1. Zug														
Zugführer.....	1	1
Melder.....	.	.	3	.	.	3
Gruppenführer.....	.	3	(3)
Stellvertretende Gruppenführer.....	.	.	3	.	.	3
Schützen.....	.	.	7	.	.	7
Schützen.....	.	.	7	.	.	7
Schützen.....	.	.	7	.	.	7
Leichte Maschinengewehr Schützen.....	.	.	4	.	.	2	2	(1)
Leichte Maschinengewehr Schützen.....	.	.	4	.	.	2	2	(1)
Leichte Maschinengewehr Schützen.....	.	.	4	.	.	2	2	(1)
2. Zug														
Zugführer.....	1	1
Melder.....	.	.	3	.	.	3
Gruppenführer.....	.	3	(3)
Stellvertretende Gruppenführer.....	.	.	3	.	.	3
Schützen.....	.	.	7	.	.	7
Schützen.....	.	.	7	.	.	7
Schützen.....	.	.	7	.	.	7
Leichte Maschinengewehr Schützen.....	.	.	4	.	.	2	2	(1)
Leichte Maschinengewehr Schützen.....	.	.	4	.	.	2	2	(1)
Leichte Maschinengewehr Schützen.....	.	.	4	.	.	2	2	(1)

G.F.P. Geheime Feldpolizei.

	A	B	C	D	E	F	G	H	I	J	K	L	M	N
3. Zug														
Zugführer.....	1	1
Melder.....	.	.	3	.	.	3
Entfernungsmessmann.....	.	.	1	.	.	.	1
Gewehrführer.....	.	3	.	.	.	3	(3)
Maschinengewehr Schützen.....	.	.	5	.	.	3	2	1
Maschinengewehr Schützen.....	.	.	5	.	.	3	2	1
Maschinengewehr Schützen.....	.	.	5	.	.	3	2	1
Zweispännig Plattenwagen.....	3	.	.	.	(6)
Gefechtstross														
Hauptfeldwebel, Führer.....	.	1	1	1
Waffenunteroffizier, Waffen- Meister.....	.	1	1
Feldkochunteroffizier.....	.	1	.	.	.	1
Sanitätsunteroffizier.....	.	1	1	1
Radfahrer.....	.	.	1	.	.	1	1
Schützen als Wagenbegleiter.....	.	.	2	.	.	2
Fahrer vom Bock.....	.	.	4	.	.	4
Waffenmeistergehilfe zugleich Wagenbegleiter.....	.	.	1	.	.	.	1
Feldkoch zugleich Wagenbegleiter.....	.	.	1	.	.	1
Krankenträger.....	.	.	2	.	.	.	2
Zweispännig Grosser Gefechtswagen.....	1	.	.	.	(2)
Zweispännig Grosser Gefechtswagen.....	1	.	.	.	(2)
Zweispännig Grosser Gefechtswagen.....	1	.	.	.	(2)
Zweispännig Grosse Feldküche....	1	.	.	.	(2)
Gepäcktross														
Rechnungsführer, Führer.....	.	1	.	.	.	1
Fahrer vom Bock.....	.	.	2	.	.	2
Schuhmacher zugleich Wagenbegleiter.....	.	.	1	.	.	1
Schneider zugleich Wagenbegleiter.....	.	.	1	.	.	1
Zweispännig Packwagenwagen.....	1	.	.	.	(2)
Zweispännig Packwagenwagen.....	1	.	.	.	(2)
Summe:	4	14	117			100	29 (9)	3 (6)		9				3 (18)

	A	B	C	D	E	F	G	H	I	J	K	L	M	N
Panzerabwehrtrupp														
Unteroffizier, Führer.....	.	1	(1)
Panzerschreck Schützen.....	.	.	3	.	.	(3)	3
Schütze für Munition.....	.	.	3	.	.	3
Geschütz führe.....	.	3	(3)
Schütze für 4,5 cm Panzerabwehr- Kanone 184/1 (russisch).....	.	.	12	.	.	6	6	.	3
Schütze für Munition.....	.	.	3	.	.	3
Summe:	.	3	22	.	.	12 (3)	9 (4)	.	3

	A	B	C	D	E	F	G	H	I	J	K	L	M	N
Granatwerfergruppe														
Unteroffizier, Führer.....	.	1	(1)
Entfernungsmessmann.....	.	.	1	.	.	.	1
Melder.....	.	.	1	.	.	1	1
Unteroffizier, Truppführer.....	.	2	(2)
Granatwerferschützen, 1 zugleich Werferführer, 1 zugleich Fern- Sprecher für 1 Satz Klein Fern- Sprechgerät, 1 8cm Schweres Granatwerfer.....	.	.	6	.	.	4	2	.	1
Granatwerferschützen, 1 zugleich Werferführer, 1 zugleich Fern- Sprecher für 1 Satz Klein Fern- Sprechgerät, 1 8cm Schweres Granatwerfer.....	.	.	6	.	.	4	2	.	1
Kraftwagenfahrer.....	.	.	1	.	.	1
Mittlerer Lastkraftwagen (3t).....	1	.	.
Summe:	.	3	15	.	.	10	5 (3)	.	2	.	.	1	.	1

	A	B	C	D	E	F	G	H	I	J	K	L	M	N
Heeres Flak-Kompanie 2cm														
Kompaniechef.....	1	1
Kraftwagenfahrer.....	.	.	1	.	.	1
Melder.....	.	.	1	.	.	.	(1)
Kompanietruppführer.....	.	1	1
Kraftwagenfahrer, Melder.....	.	.	2	.	.	2	2	.
Mittlerer Personkraftwagen.....	1	.	.	.
Nachrichtenstaffel														
Staffelführer.....	.	1	1
Kraftwagen Fahrer, 3 für Person- Kraftwagen, 1 für Lastkraftwagen.	.	.	4	.	.	4
Unteroffizier, Funker.....	.	1	1
Funker.....	.	.	5	.	.	5
Unteroffizier, Fernsprecher.....	.	1	1
Fernsprecher.....	.	.	2	.	.	2
Sanitäts-Unteroffizier.....	.	1	1
Mittlerer Personkraftwagen.....	3	.	.	.
Mittlerer Lastkraftwagen (3t).....	1	.	.
1. Zug														
Leutnant, Zugführer.....	1	1
Kraftwagenfahrer, melder.....	.	.	1	.	.	1	1	.
Kraftwagen Fahrer, 1 für Person- Kraftwagen, 5 für Lastkraftwagen.	.	.	6	.	.	6
Halbzugführer.....	1	1
Geschützfürer.....	.	4	.	.	.	4
Entfernungsmessmann.....	.	.	1	.	.	.	1
Schützen für 2 cm	.	.	16	.	.	16	.	.	4
Fliegerabwehrkanone.....	.	.	16	.	.	16	.	.	4
Schirmmeister (Kraftwagen).....	.	1	1
Waffenwart.....	.	.	1	.	.	1
Mittlerer Personkraftwagen.....	1	.	.	.
Mittlerer Lastkraftwagen (3t).....	5	.	.
2. Zug														
Zugführer.....	1	1
Kraftwagenfahrer, melder.....	.	.	1	.	.	1	1	.
Kraftwagen Fahrer, 1 für Person- Kraftwagen, 5 für Lastkraftwagen.	.	.	6	.	.	6
Halbzugführer.....	1	1
Geschützfürer.....	.	4	.	.	.	4
Entfernungsmessmann.....	.	.	1	.	.	.	1
Schützen für 2 cm	.	.	16	.	.	16	.	.	4
Fliegerabwehrkanone.....	.	.	16	.	.	16	.	.	4
Schirmmeister (Kraftwagen).....	.	1	1
Waffenwart.....	.	.	1	.	.	1
Mittlerer Personkraftwagen.....	1	.	.	.
Mittlerer Lastkraftwagen (3t).....	5	.	.

	A	B	C	D	E	F	G	H	I	J	K	L	M	N
3. Zug														
Zugführer.....	1	1
Krafttradfahrer, Melder.....	.	.	1	.	.	1	1	.
Kraftwagen Fahrer, 1 für Person- Kraftwagen, 5 für Lastkraftwagen.	.	.	6	.	.	6
Halbzugführer.....	1	1
Geschütze Führer.....	.	4	.	.	.	4
Entfernungsmessmann.....	.	.	1	.	.	.	1
Schützen für 2 cm Fliegerabwehrkanone.....	.	.	16	.	.	16	.	.	4
Schirmmeister (Kraftwagen).....	.	1	1
Waffenwart.....	.	.	1	.	.	1
Mittlerer Personkraftwagen.....	1	.	.	.
Mittlerer Lastkraftwagen (3t).....	5	.	.
Gepäcktrass														
Hauptfeldweibel.....	1	1
Kraftwagen Fahrer, 1 für Person- Kraftwagen, 8 für Lastkraftwagen.	.	.	9	.	.	9
Schirmmeister (Waffen und gerät)...	.	2	2
Waffenunteroffizier, Waffen- Meister.....	.	1	.	.	.	1
Küchen Unteroffizier.....	.	1	.	.	.	1
Koch.....	.	.	1	.	.	.	1
Kraftfahrzeugwart.....	.	.	3	.	.	3
Schirmmeister.....	.	1	.	.	.	1
Kraftfahrzeugwart.....	.	2	.	.	.	3
Verpflegung.....	.	.	1	.	.	1
Rechnungsführer.....	.	1	.	.	.	1
Schuster, Schneider.....	.	.	2	.	.	2
Leichter Personkraftwagen.....	1	.	.	.
Mittlerer Lastkraftwagen (3t).....	8	.	.
Summe:	8	28	100			120	22 (1)		12		8	24	5	

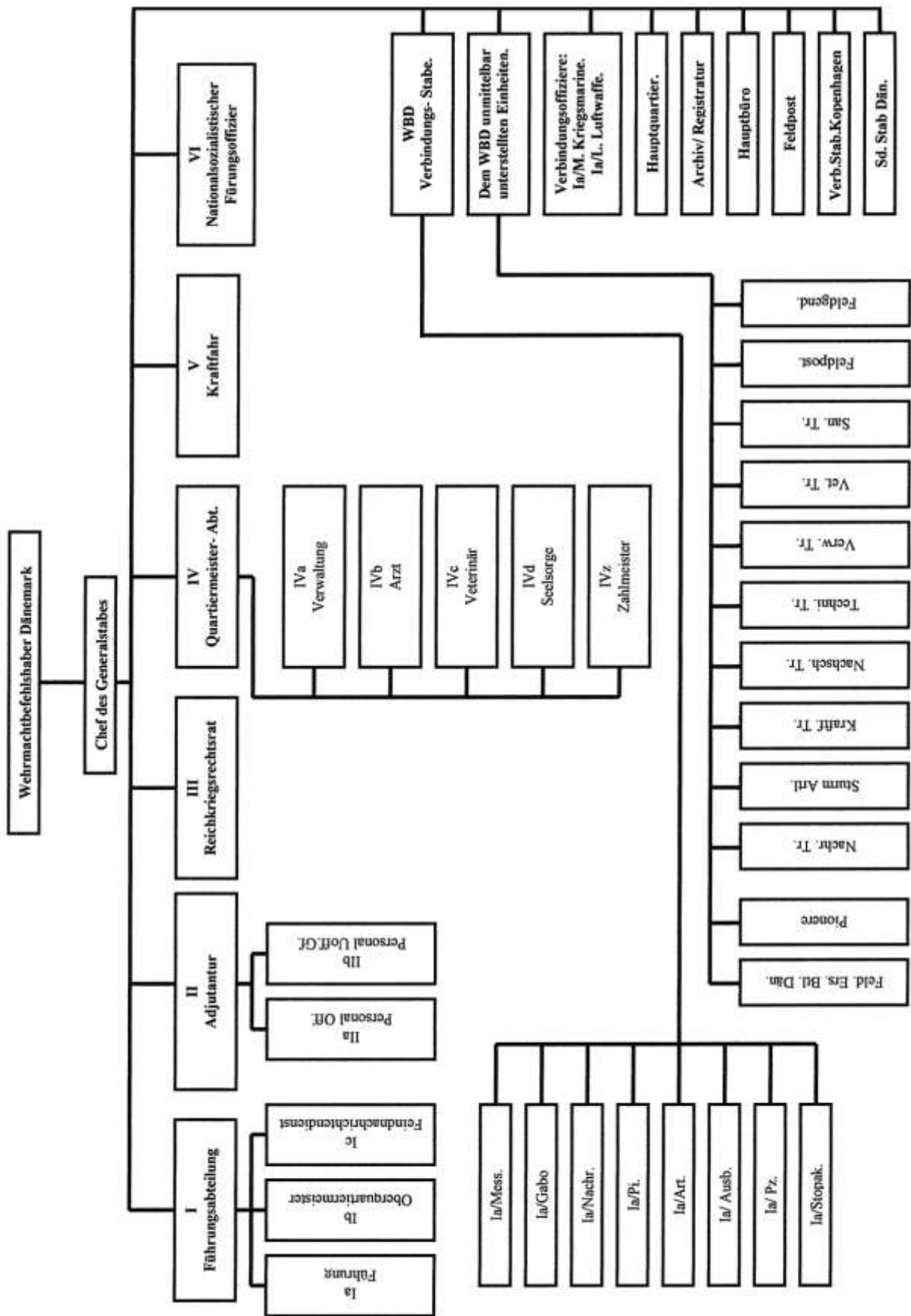

Geheime Kommandosache!

Wehrm. Bef. Dän.

Arko 190

226

170

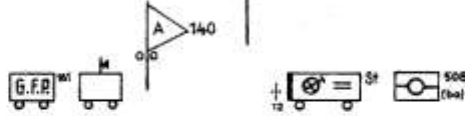

Pioniere

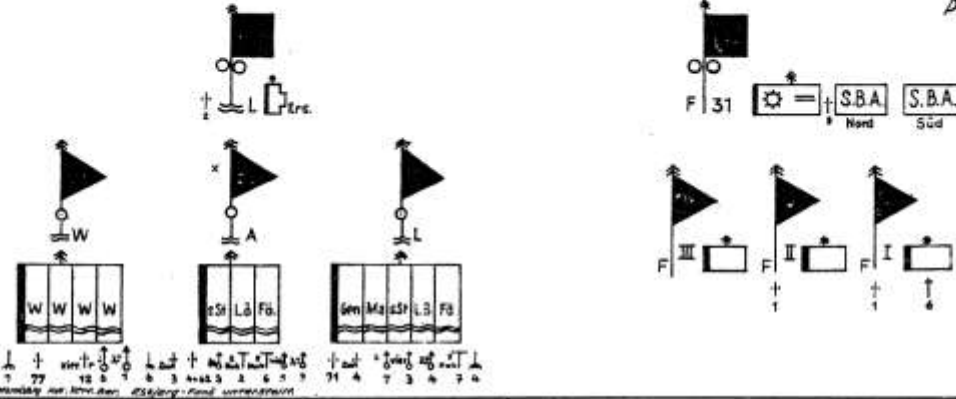

Nachr. Tr.

Sturm-Artl.

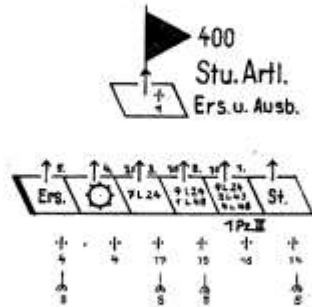
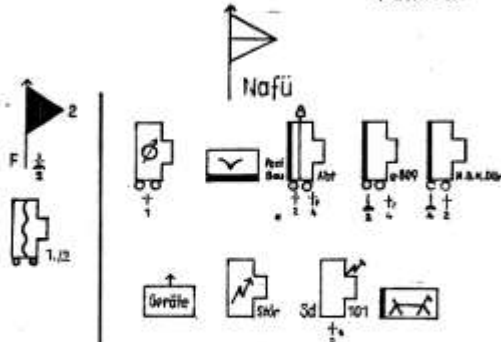

Kraftf. Park-Tr.

Nachsch. Tr.

Kraftf. Tr.

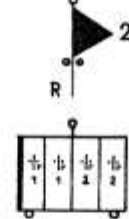
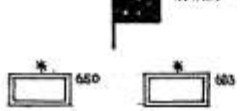

Techn. Tr.

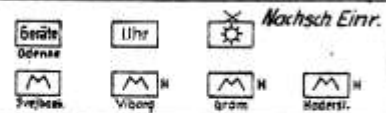
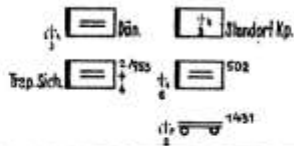

Verw. Tr.

Ver. Tr.

Sanz. Tr.

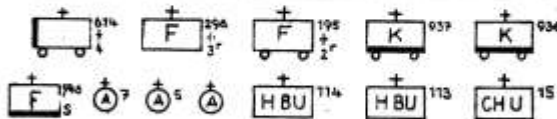

Feldpost

Feldgend.

Feld-Era-Btt. Dän. im Kolo-Wagen aufgestellt.

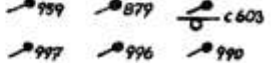
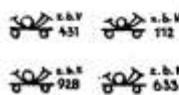

**Geheimes Fernschreibstelle
Silkeborg**

**DER BEFEHLSHABER
DER DEUTSCHEN TRUPPEN
IN DÄNEMARK**

Geheime Kommandosache.

Fernschreiben

Anlage 2 zu Wehrm. Bef. Dän. Ia. Nr. 2735/44 gkdos

**DER
WEHRMACHTBEFEHLSHABER**

17 632

HAUPTQUARTIER, DEN

Ausweis.

Nachr.-Stelle
HXSI KR

Geheim

funkspruch

Geheime Kommandosache

Anlage zu Bef. Dän. I a Br. B. Nr. / Gkdos. vom
Geh.

Fernspruch

**Wehrmachtbefehlshaber
Dänemark**
Etnng.
Abtlg.
Geh. Reg. Tgb. Plc. / geh.

**Wehrmachtintendant
Dänemark**
(Bedarfsstelle)
Az.: 63 n 16 Bs. / Silkeborg

Gef. St., den

Wehrmachtbefehlshaber Dänemark
Abt. Qu/WuG Az. 83

Nur für den Dienstgebrauch!

Blinkspruch

**Der Reichsbevollmächtigte
in Dänemark**
Aussenstelle Silkeborg

gef.:
ab:

Eingegangen
28. NOV. 1944

gef. _____ v. _____
 gel. _____ v. _____
 abgef. _____
 mit _____ Anlagen

Chef-Sache!
Nur durch Offizier.

Geheim

**MINENKOMMANDO
DÄNEMARK**

Geheime Kommandosache

**Lejrledelsen for Flygtningelejren
Silkeborg Bad**

Lejrkommandant



**Censureret
LEJRLEDELSEN
Silkeborg Bad**



**Heereskraftfahrpark 650
Zweigstelle: Aarhus
Dienststelle: Silkeborg**



Ortskommandantur
Silkeborg

Eingang

Hptm.

Feldw.

z. d. A.



Hannchen. Vindemærke.



Festungs-Pionierstab

Litteratur liste:

Andersen, Jens (1995): De tyske befæstningsanlæg ved Bulbjerg. Historisk Årbog for Thy og Vester Hanherred.

Andersen, Jens (1997-98): De tyske batterier ved Kobberø I-II. Sydthy Årbog.

Andersen, Jens (1999): Atlantvolden – fra Agger til Bulbjerg.

Andersen, Knud Holck og **Orla Poulsen** (1982): Krigsværk. Thy og Mors 1940-45.

Anthonisen, Bent Bågøe (1985): Hanstholm-fæstningen.

Barger, J. Charles (1989): Communications equipment of the German army 1933-1945.

Best, W.(1981): Den tyske politik i Danmark. Oversat af L.O. Peters.

Besættelsestidens fakta (1945) En dokumentarisk haandbog. Udgivet af sagførerraadet.

Biehl, F. K. (1981): Standorttæster i Vejle 1939-45.

Booth, Terrence (2001): WWII German Military Symbols & Abbreviations 1943-45.

Buchner, Alex (1987): The German infantry handbook.

Christensen, Arne Bonvig (1976): Invasion i Danmark?

Christensen, C. B., N. B. Poulsen og **P. Scharff Smith** (1997): Dansk arbejde - tyske befæstnings-anlæg.

Derfor måtte vi sejre (1946): Midtjydsk forlag.

Drostrup, Ole og **Walter, Kienitz** (1997): Den Hæmmede kriger.

Ebert, Vibeke (1992): Atlantvolden fra Nymindegab til Skallingen.

Fleischer, Wolfgang (1998): Feldbefestigung des deutschen Heeres 1939-1945 Ein Typenkatalog.

Flygtninge i Danmark 1945-1949 (1950): Udgivet af Flygtningeadministrationen.

Foged, Harly og **Krüger, Henrik** (1985): Flugrute nord.

Gammelgaard, Arne (1981): Mennesker i malstrøm.

Gammelgaard, Arne (1993): Drivtømmer.

Gander, Terry og **Chamberlain, Peter** (1978): Enzyklopädie deutscher Waffen 1939-1945.

Havrehed, Henrik (1987): De tyske flygtninge i Danmark 1945-1949. Odense Universitetsforlag.

Hendriksen, Knud (1983): Våben i klitterne.

Herschend, P. (1980): Fra min Silkeborgtid, Særtryk fra Historisk Selskab for Vejle Amt.

Horskjær, J. (1980): Silkeborg 1940-1945 - Besat og Befriet.

Hvidtfeldt, J. (1985): Fra Kapitulationsdagene 1945.

Hæstrup, J. (1966/1971): Til Landets Bedste, Hovedtræk af Departementschef styrets virke bd. 1-2.

Hæstrup, J. (1981/1991): En af de mange.

Hæstrup, J., m.fl. (1965): Besættelsens Hvem, Hvad, Hvor.

II. Verdenskrigs Kulturspor (1998): Miljø- og Energiministeriet, Skov- og Naturstyrelsen.

Kirchhoff, H. (1963): Kortfattet oversigt over den tyske militære organisation i Danmark 1940-1945.

Koch, Adalbert (1954): Die geschichte der deutschen Flakartillerie 1935-1945.

Kristensen, H. Skov, C. Kofoed og F. Weber (1988): Vest allierede luftangreb på Danmark 1940-45.

Kuppe (1945/1990): Tysk Befæstningsbyggeri 1933-1945, Miljøministeriet.

Langberg, Knud (1951): Flüchtlingsleben in Dänemark.

Lippmann, Harry (1986): Die Regelbauten Des Heeres Im Atlantikwall.

Lucas, James (1998): German army handbook 1939-1945.

Lund, Paul (1953): Bag flygtningelejrenes pigtråd.

Løwe, George (2000): Tilintetgørelsen af Luftwaffe i Danmark 1945.

Matlok, S. (1989): Danmark i Hitlers hånd.

Mehner, Kurt og Teuber, Reinhard (1994): Abkürzungen der deutschen Wehrsprache.

Müller, Werner (1990): Die leichte und mittlere Flak 1906-1945.

Müller, Werner (1996): Flak im Einsatz 1939-1945.

Nellemann, G. (1989): For Danmarks Frihed og Polens Ære. Den Polsk-engelske efterretningstjeneste i Danmark 1940-45, Årsskrift for Frihedsmuseets Venner.

Nielsen, N. A. (1980): Mellem jyske modstandsfolk 1941- 45.

Nielsen, Thorkney J. (2000): Besættelsen som jeg oplevede den.

Outze, B. (1965): Danmark under den anden verdenskrig bd. 1 - 4.

Petersen, Carsten (1985-1990): Luftkrig over Danmark, bd. 1 - 5.

Petersen, Carsten (1992-1996): Tyske fly i Danmark, bd. 1 - 3.

Rear HQ Army Group (1944-45): Recognition Handbook for German ammunition/ Ordnance.

Rolf, Rudi (1983): Der Atlantikwall.

Rolf, Rudi (1988): Atlantikwal-Bunkertypen.

Rolf, Rudi (1998): Atlantic Wall Typology.

Rosengreen, B. (1982): Dr. Werner Best og tysk besættelsespolitik i Danmark 1943-45.

Ruus, Poul (1964): Om de tyske flygtninge i Oksbøllejren.

Sakkers, Hans (1993): Generalfeldmarschall Rommel.

Schon, Heinz (1944-45): Flucht über die Ostsee.

Simon, Leslie E. (1945): Secret weapons of the third Reich.

Steffensen, Steffen (1987): På flugt for Nazismen.

Sup. Hqs. AEF (1944-45): Recognition Handbook for German Ammunition.

Svejgaard, Michael (1992): "Radarstations in Denmark 1942-1945".

Svejgaard, Michael (2003): Der Luftnachtrichten Dienst in Denmark Vol 1, Post "Post Mortem".

Svejgaard, Michael (2003): Der Luftnachtrichten Dienst in Denmark Vol 2, Sites, Equipment and Constructions.

Sørensen, L. P. (1989): Distrikt 14.

Tamm, Ditlev (1984): Retsopgøret efter besættelsen.

The strategic air war against Germany 1939-1945 (1945): Report of British bombing survey unit.

TM 30-506 War Department (1944): German Military Dictionary – Terms and Symbols.

Værnemager og Spion (1945): En dansk Ingeniørs oplevelser.

Walter, Kienitz og Drostrup, Ole (1992): Silkeborg Bad.

Wieth-Knudsen, D. A. (1945): Minerydning i Danmark.

Hvor ikke andet er nævnt, er billedmaterialet hentet fra følgende kilder:

BA – Bundes Archiv.
DJ – Danmarks Jernbanemuseum.
DKB – Det Kongelige Bibliotek.
DM – Dan Mouritzsen.
EOD – Forsvarets minørtjeneste, Viborg (nu Randers).
FM – Frihedsmuseet.
GEO – Kort- og Matrikelstyrelsen.
IWM – Imperial War Museum.
LA – Lokalarkivet Them.
PA – Privat arkiv.
PLA. Pårup lokalhistorisk arkiv.
RA – Rigsarkivet.
SB – Silkeborg Bunker Museum.
SLA - Silkeborg Lokalhistoriske Arkiv.

Arkivmateriale:

Besættelsestiden 1940-45, materiale fra Silkeborg Lokalhistoriske Arkiv (hovedsageligt avisartikler og billedmateriale).
Tegningsmateriale fra Hærens Bygningstjeneste, 5. Bygningsdistrikt, Viborg.

Rigsarkivet:

Aktstykker vedrørende de tyske flygtninge i Danmark 1945-1949, Udenrigsministeriet 1950.
Bundesarchiv - Militär Archiv, Freiburg
Deutsche Nachrichten. Tysk Flygtningeavis 1945-1948.
Festungs-Pionier-Stab 31. Baufortschrittsmeldung. Stand 15.1.1945.
Festungs-Pionier-Stab 31. Baustands- und Baufortschrittsmeldung. Stand 20.2.1945.
Kriegsgliederung aller in Dänemark eingesetzten Wehrmachtsteile nach dem Stand vom 1.12.1944.
Kriegsgliederung aller in Dänemark eingesetzten Wehrmachtsteile nach dem Stand vom 20.2.1945.
Kriegstagebuch der Heeresgruppe B, 5.12.1943-30.4.1944.
Kriegstagebuch Wehrmacht Befehlshaber Dänemark 4. november 1943 – 26. maj 1945. KTB Anlage.
Mikrofilm, Danica 628
Tätigkeitsbericht des 218. Infanterie Division, Abt. Ia, 1.3.1941-3.1.1942.
Tätigkeitsbericht des 416. Infanterie Division, Abt. Ia, 30.12.1941-31.12.1943.
Tätigkeitsbericht des Befehlshaber der deutschen Truppen in Dänemark, Abt. Ia, 1.6.1940-31.7.1943.

Andre kilder:

Forfatterens private arkiv.
Interviews fra forfatterens arkiv: Hvor intet andet er nævnt, har den interviewede ønsket at være anonym. Navnene er forfatteren bekendt.
Pedersen, Ole Nørregaard: Danmarks Jernbanemuseum. Artikel om von Hannekens Besprechungswagen.
Pedersen, Thomas: Den tyske værnemagts rømning af Danmark 4. maj – 6. juni 1945. Specialopgave ved center for Historie, Odense universitet.
Silkeborg Avis 1945 – 1947.
Silkeborg Socialdemokrat 1945 – 1947.
Silkeborg Venstreblad 1945 – 1947.
Stockholms-arkivet 1940 - 45
Tyske minekort fra Midtjylland. Forsvarets Minørtjeneste, Viborg (nu Randers).