

# AHOZKO KOMUNIKAZIOA IRAKASTEA

Norabide bat  
ahozko hizkuntzaren argitan

Josune Zabala Alberdi



**EUSKO JAURLARITZA**  
**GOBIERNO VASCO**

HEZKUNTZA SAILA  
DEPARTAMENTO DE EDUCACIÓN



**SOZIOLINGUISTIKA**  
**KLUSTERRA**

Euskara biziberritzeko  
ikergunea

# AHOZKO KOMUNIKAZIOA IRAKASTEA

Norabide bat  
ahozko hizkuntzaren argitan

Josune Zabala Alberdi



**EUSKO JAURLARITZA**  
**GOBIERNO VASCO**

HEZKUNTZA SAILA  
DEPARTAMENTO DE EDUCACIÓN



**SOZIOLINGUISTIKA**  
**KLUSTERRA**

Euskara biziberritzeko  
ikergunea

**Eusko Jaurlaritzaren Argitalpen Zerbitzu Nagusia**  
Servicio Central de Publicaciones del Gobierno Vasco

Vitoria-Gasteiz, 2018

Obra honen erregistro bibliografikoa Eusko Jaurlaritzaren Bibliotekak sarearen katalogoan kontsulta daiteke: [www.bibliotekak.euskadi.eus/WebOpac/](http://www.bibliotekak.euskadi.eus/WebOpac/)

Argitaraldia: 1.a, 2018ko iraila  
Ale kopurua: 1.500 ale  
© Euskal Autonomia Erkidegoko Administrazioa  
Hezkuntza Saila  
Internet: [www.euskadi.eus](http://www.euskadi.eus)  
Egilea: Josune Zabala Alberdi  
Koordinatzailea: Olatz Bengoetxea Manterola  
Ilustrazioak: Iñaki Gozalo Erro (Wentxi). Zirrimarra Estudio Grafikoa (Andoain)  
Argitaratzailea: Eusko Jaurlaritzaren Argitalpen Zerbitzu Nagusia  
Servicio Central de Publicaciones del Gobierno Vasco  
Donostia-San Sebastián, I. 01010 Vitoria-Gasteiz  
Diseinua eta maketazioa: ekipoPo  
ISBN: 978-84-457-3452-0  
Inprimaketa: Dosbi  
L.G.: VI 806-2018

# Aurkibidea

Atarikoa.....	7
0. Hasi baino lehen.....	8
1. Gure barrutiaren prestakuntza .....	13
<b>GURE BARRUTIA AHOZKOTASUNEAN</b>	14
Zer egiten dugu hitz egiteko garaian?	15
Hitz egitea, entzutea ere bada	16
Ahozko, ahozkoarenak	17
Ahozko hizkuntza ez da idatzizkoa (?)	19
<b>HAMAIKA GALDERA</b>	23
<b>HAMAIKA BALAZTA</b>	24
<b>ATZERA, HAURTZARORA</b>	25
Nola ikasten du haurrak hizkuntza?	25
Nor nolako, lagunak halako	27
<b>ESKOLAN ETA BIZITZAN HITZ EGIN</b>	30
Gure ikasleak eta ahozko konpetentziak	31
Eskolaren egitekoa	32
2. Ikasgela, laborategi.....	39
<b>1. IKASLEAK</b>	43
Datuak	44
Aholkuak	46
<b>2. SOZIOLINGUISTIKA</b>	47
Gaitasun soziolinguistikoak: erregistroak	50
Bi balazta handi	51
Datuak	52



Aholkuak	53
<b>3. IKASTETXETAKO CURRICULUMA, ESKU-LIBURUAK ETA PRAKTIKA PEDAGOGIKOAK</b>	<b>54</b>
Datuak	62
Aholkuak	63
<b>4. IRAKASLEAREN ESKU HARTZEA</b>	<b>65</b>
Elkarrekintzarako oinarriak	69
Zazpi gehi bat: elkarrekintza estrategiak erabili	79
Datuak	86
Aholkuak	87
<b>5. BALIABIDEAK</b>	<b>89</b>
Sekuentzia Didaktikoaren ezaugarriak	90
Sekuentzia Didaktikoaren egitura	92
Materiala sortzeko adibide eta erreminta batzuk	94
Datuak	102
Aholkuak	103
Sekuentzia Didaktikoaren egokitasuna aztertzeko pista batzuk	105
<b>3. Ahozkoa lantzeko jarduerak.....</b>	<b>111</b>
1. GENERO BEREZITUAK IKASI	112
2. ERRUTINA PLANIFIKATUAK	113
3. ARTAZURITZE SAIOAK	115
4. TALDE KOOPERATIBOETAN	116
5. ELKARREKINTZA BALDINTZATUAK	117
6. ROL JOKOAK	118
7. KOMUNIKAZIO ADIERAZLEAK ELKARREKINTZETAN	119
8. HITZEZ KANPOKO ELKARREKINTZA BALDINTZATUAK	120
9. ASMATUZ: BALA-BALA, MIMIKA BIDEZ...	121
10. KOMUNIKAZIO EGOERAK LEUNDUZ	122
11. TXANDAKA-TXANDAKA	123
12. AHOZKO ETA IDATZIZKO TESTUAK	124
13. AHOZKO EREDUEN AZTERKETA	125
14. EGITURA AHOZKO EREDUETAN	126
15. IRAKURKETA, AHOZ	127
16. IDATZIA AHOZKOAREN ZERBITZURA	128
17. BERRERABILIA AHOZKO TESTUAK	129
18. EMOZIOAK	130



19. ARNASKETA ETA GORPUTZAREN KONTZIENTZIA	131
20. HIZKUNTZA JOLASAK	132
4. Azken hitza .....	133
<b>5. Bibliografia</b> .....	135
6. Sekuentzia Didaktikoak. Tolosa, ahozko laborategia.....	139
iRi-TeraPia .....	141
Elkar hizketan.....	193





# Atariko

Tolosa, ahozkotasuna, irakaskuntza, ikasleen gaitasun komunikatiboak, Derrigorrezko Bigarren Hezkuntza (DBH), material didaktikoak, testuinguru soziolinguistiko ezberdinak, ikerketa metodoak, euskararen erabilera... Ideia horietan sakonduz eta elkarrekin lotuz garatu zen 2010-2014 urteetan "Tolosa, ahozko laborategia" Tolosako hiru ikastetxeetan (Laskorain ikastola, Hirukide ikastetxea eta Orixe BHI).

Ordu hartan, Tolosako udalak egin zigun proposamen-eskaerari esker sortu zitzaigun aukera DBHko ikasleen ahozko komunikazioan eta haren irakaskuntzan sakonduko zukeen ikerketa egiteko. Ikerketa-ekintzan oinarritzen zen proposamena aurkeztu genuen, eta aurrera egin ahal izan zen herriko ikastetxeetako irakasleen onarpen eta harrera onari esker, baita Tolosako udalak, Gipuzkoako Foru Aldundiak eta Eusko Jaurlaritzako Hezkuntza eta Hizkuntza sailek hartutako konpromiso ekonomikoari esker ere. Ikerketan sakon-sakon aritu ginen, batekoz besteko, Maitane Ayerza, Inaxio Usarralde, Irati Vela, Arantza Goikoetxeaundia eta neu. Liburu honetako mami puska handiena zuek egindako lanari eskerrak daukagu esku artean!

Halaxe hasi ginen ikerketan: ahozko hizkuntza gelan lantzeko materiala sortu, praktikan jarri, ebaluatu eta hobekuntzak egin, gogoetatu eta berrikuntzak proposatu, esku hartzeak adostu, bideo grabaketak egin eta aztertu... Aurrera-atzerakoz beteriko abentura izan zen!

Irakasle, ikasle eta arduradunekin batera eraiki genuen laborategi hartatik metatutako ezagutza gida-liburu forman itzultzea izan da gure borondatea. Liburu hauxe da orduan egindako bidearen gaurko emaitza. Atzera begiratu bat, berriz ere aurrera egiten jarraitzeko.

Ikasten jarraitzea denez gurea, luze gabe, gurearekin jarraituko dugu ikerkuntza eta prestakuntzan sakonduz. Bien bitartean, liburu honek euskararen unibertsoan ahozko komunikazioaren bidean aurrera egiten laguntzen dizun neurrian, gu, pozik!

*Josune Zabala Alberdi  
(Soziolinguistika Klusterra)*





# 0. Hasi baino lehen

Ezertan hasi baino lehen, gida-liburu hau nola erabili irudikatzeko ohar batzuk egin nahi dizkizugu.

Liburu honen egiteko nagusia da ahozko hizkuntzaren irakaskuntzan murgildu nahi duen horri proposamen praktiko bat eskaintzea. Liburuari lehen begirakoa emanda ohartuko zara kolore ezberdinetan dagoela idatzita, marrazkiak, taulak eta hutsuneak daudela, amaieran sekuentzia didaktikoak... Liburu hau ez da azalpenez bakarrik hornitutako gida bat. Izan daiteke irakurzaia, izan daiteke lan-koaderno. Norberak hartuko dio tamaina, bere gustuaren arabera.

Eta, nola dago antolatuta esku artean duzun liburu hau? Lau atal nagusi ditu:

## 1. GURE BARRUTIAREN PRESTAKUNTZA

Ahozko hizkuntzaren jabeak eta irakaskuntzari buruzko edukiak jorratzen dira lehen atalean. Hau da atal teorikoa.

## 2. IKASGELA, LABORATEGI

“Tolosa, ahozko laborategia” (2010-2014) ikerketaren harira sortutako informazioa txertatu dugu bigarren atalean. Ahozko hizkuntza lantzeko garaian kontuan hartu beharreko bost praktika on identifikatu genituen ikerketa hura amaitu zenean; horietako bakoitzean sakondu dugu atal honetan. Praktika bakoitzari buruzko informazioa topatuko duzu, ikerketatik ateratako emaitzak zein izan diren ikusiko duzu DATUAK taulan, eta gai bakoitzari buruzko aholku laburrak irakurri ahal izango dituzu AHOLKUAK zatian.

## 3. AHOZKO HIZKUNTZA LANTZEKO JARDUERAK

Hirugarren atalean, ahozko hizkuntza lantzeko hogeita hamar jarduerak daude, labur-labur modu eskematikoan jasota.

## 4. SEKUENTZIA DIDAKTIKOAK

Amaieran, “Tolosa, ahozko laborategia” ikerketarako diseinatu ziren bi Sekuentzia Didaktiko topatuko dituzu.

Liburua irakurri ahal ohartuko zara batzuetan edukia bera lantzen dela irakurraldian. Beste batzuetan, berriz, gogoetarako galderak daude, baita ariketa batzuk ere. Kolore ezberdinetan ikusiko dituzu



irakurgai orokorrak eta ariketarako proposamenak. Zenbaitetan, bakarka edo taldean hitz egin edo gogoetatzea proposatuko zaizu; liburuan bertan idaztea, geldialdia egitea edo beste zerbaite...

... Tira, nahikoa osatu ditugu oharrak, eta hasi garenez, ahozko hizkuntzaren gaineko hitzaldi eta formazioetan egiten dugun ariketa bati helduko diogu.

Zein da zure historia? Zein bizipen izan duzu ahozko hizkuntza eta irakaskuntzari lotuta?

Irakurri bizipen hauek, eta jarraitu arbela osatzen esperientzia ezberdinekin!!

### Ainhoa (Gasteiz)

*Ez naiz Haur Hezkuntzako garaiaz gogoratzen, baina amak gai horrekin askotan adarra jotzen dit. Hiru urteko gelan nengoenean "eskola normal batera" joan nahi nuela eskatzen omen nion.*

*Dena den, pixkanaka euskarara ohitu nintzen eta ikaskuntza prozesua lasaia izan da. Gelako haur gehienek egoera bera bizi izan genuen (gure ama-hizkuntza gaztelania zen), beraz denok batera eta pixkanaka hobetu genuen geure euskara maila. Euskara soilik erabiltzen genuen irakasleekin hitz egiteko eta lanak edo azterketak egiteko; gure arteko harremana (gela barruan eta kanpoan) gaztelaniaz zen. Aldaketa handiena unibertsitatean nabaritu nuen; bat-batean euskaraz asko jakin eta hitz egiten zuten ikaskideekin batu nintzen. Lagunarteko hizkera oso garatuta zuten eta edozein esparrutan primeran moldatzen ziren euskaraz. Horregatik, hasieran euskaraz mintzatzeak (ikaskideekin) lotsa ematen zidan eta erdarara jotzen nuen. Gaur egun, oraindik ere, txorakeria bat esan nahi dudanean gaztelaniara jotzen dut, askoz errazagoa egiten zait. Baina hain leku euskaldunean egoteak nire euskara maila asko hobeto du!*

### Irene (Irun)

*Izugarria da zein azkar galdu daitekeen txikitatik ikasi dugun hizkuntza bat. Eskolan ikasitako euskara, gazte eta heldu garaian erabili beharrik izan ez dudanez, galduz-galduz joan naiz.... Euskara hain gutxi entzuten den hiri batean euskara beharrezkoa dela sentitzea nahiaezkoa da, bestela jai duzu! Euskaltegira joan arte ez dut lortu euskaraz ondo moldatzerik.*

### Julen (Getxo)

*Eskolan ikasi nuen euskara, baina egia esan, ez nuen askorik hitz egiten bertan. Unibertsitatean egin behar izan nuen lehen aldiz ahozko aurkezpen bat. Ebaluatua izan nintzen ni baino gazteago ziren ikasleen artean; irakaslearentzat notarako jarduera bat zen. Sekula ez dut ahaztuko une hartako trantzea!! Sekula ez dut jendaurrean negar egin; nire ezintasunak hartara eraman ninduen. Ordutik, beti saihesten dut jendaurrean hitz egiteko aukera.*



### Xabier (Hernani)

Nik uste dut zorteko izan naizela txikitan. Gure eskolan asko hitz egiten genuen irakasleekin. Ohitura handia genuen proiektuka lan egiteko: lanak aurkezten genituen, guraso eta aitona-amonekin tailerrak egiten genituen... Berez, berritsua banaiz ere, uste dut garai hartan ikasitako egiteko moduek lagundu egin didatela ahozko esperientzia emankorrak izaten.

### Iñaki (Legorreta)

Euskaraz baino hobeto ez naiz bestela moldatzen. Etxetik naiz euskalduna, eta nire harreman ia guztiak dira euskaraz. EGako azterketan egin behar izan nuen ahozko froga. Urduri, larri... ibili banintzen ere, uste nuen gainditu egingo nuela. Eta ez, bada, nire ondoko euskaldun berriak gainditu eta neuk ez nuen, ba, suspenditu! Amorrazioz jaso nuen berria. Denborarekin, dena dela, ulertu dut ahoz lagunartean edo etxean primeran egiteak ez duela beti bermatzen beste egoera batzuetako euskara ondo menderatzea. Eta horixe zen nire kasua.

### Joana (Tolosa)

Gogoratzen naiz nola jartzen ginen urduri eskolan aurkezpenak egiten genituenean. Horiek tratuak horiek, inoiz irakasleren batek aurkezpen bat egin behar zela agintzen zigunean... Bezperan lorik ez, eta gaixotzeko gogoa galanta... Gogoratzen naiz nola esaten zigun irakasle batek: zuek lasai, ez begiratu zuen ikaskideei... irudikatu puntu bat zure aurreko horman, eta begiratu horri aurkezpenean. Zorionez, ahozko hizkuntzaz gehiago ikasi dut, eta nik ez dut horrelako mezurik ematen ikasgelan.

Ahozko hizkuntzaren gainean jaso ditugun esperientzia gehienak ez dira, zoritxarrez, on-onentsuak izan. Izan etxetik euskaldun, izan etxetik erdaldun... berdin-berdin lotu izan dugu, gehienok, ahozko hizkuntza beldur eta ezinarekin.

Bizi izan dugun ona sendotu eta okerra zuzentzeko gogoz bazara, hemenxe duzu bidea egiteko aukera bat. Ahozko hizkuntza lantzeko aproposak gerta dakizkizukeen proposamenak bildu ditugu liburu honetan. Tolosako ikastetxeetan, Derrigorrezko Bigarren Hezkuntzan egindako ekintza-ikerketara hartu dugu oinarrian (*Tolosa: ahozko laborategia. 2009-2014*. Zabala, 2015). Ikerketaren harira jasotako datuak, hain zuzen. Datu horiek osatu ditugu, ahozko hizkuntzaren irakaskuntzaz



dakigun txikia aurkeztuz: oinarri teoriko eta metodologikoak, ikerketa datuak eta aholkuak topatuko dituzu, baita ahozko hizkuntza lantzeko jarduera batzuk ere.

Honetan luzeegi jo gabe eta ezertan hasi aurretik, lanean jarri nahi zaitugu:



Idatzi zure esperientzia eta partekatu zure ikaskide nahiz lankideekin. Lagungarri gerta dakizuke gure ikasle edo-eta ikaskideei gertatzen zaiena ulertzen hasteko.





*Xoria lumatik, idia adarretik, gizakia hitzetik*

# 1. Gure barrutiaren prestakuntza

Hasten hasi garenez, ahozkoaren zein eremutan hasi nahi dugun kontaktzen hasi nahi genuke. Hasiera honetan nahi genuke kontatu ahozko hizkuntza ikasgelan lantzeko zein lur-eremu aukeratu dugun. Zein lurretara begira ari garen, eta zein barruti sortu nahi dugun ahozko hizkuntzaren lur eremu zabalean.

Ez gabiltza lur eremu horretara begira. Ahozkotasuna BERDIN hizkera informala, umoretsua, landugabea, dialektoei lotua, akastunagoa, berehalakoa, galkorra, freskoa... Ahozkotasuna BERDIN bertsolaritza, antzerkia edo kantua... Goazen gure barrutia zehaztera.



## Gure barrutia ahozkotasunean

Adiera zabal eta askotarikodun terminoa da ahozkotasuna. Hizkuntzalaritzaren historian, F. Saussure (1916) hizkuntzalari suitzarraren ekarpenetatik hartu zuen XIX. mendean leku eta nortasuna egungo *ahozko hizkuntza* nozioak: *hizkuntza* (*langue*; hizkuntzaren ezkutuko egitura birtuala) eta *hizketa* (*parole*; hizkuntzaren egituraren gauzatze jakina) berezita, hain zuzen. Bereizketa honek lagundu zuen ahozkoak soilik ziren hizkuntzen deskribapenean sakontzen, ahozko komunikazioaz eta hari atxikitako jakintza ezberdinez gogoetatzan, hizkuntzaren izaera komunikatiboaren proposamenak egiten... baita hizkuntza eta gizartearen arteko elkarreaginari garrantzia ematen ere.

Hizkuntzalaritzaren esparruan *hizketari* garrantzia ematen hasteak esan nahi du, besteak beste, ahozko hizkuntza ulertu eta deskribatzeko modu berriak sortu eta haren gainean gogoetatu edo ikertu denarekin harremanetan jartzea: literaturarekin, antropologiarekin edo soziologiarekin, esate baterako. Hizkuntzalaritzak *langue* egitura sistemikoak (fonetika, gramatika edo lexikografia) aztertzeak jautsi egin ahal izan du beste eremu batzuetako iturrietatik edan eta ekarpen berriak egiteko, beraz, hor ere lekutzen da ahozko hizkuntza.

Ahozkotasuna, beraz, ez da hizkuntzalaritzaren esparrura bakarrik mugatzen: ahozko literaturaren azterketa, ahozko ondarearen bilketa eta dialektologia gaiak, esate baterako, bere-bereak ditu eta aspaldixokoak, gainera. Euskal Herrian, ahozkotasunari lotutako ikerlerro edo proiektu ezberdinak ezagutzen ditugu: Euskaltzaindian **Ahoskera batzordea** (fonologia eta fonetika eremuak aztertuz), **Euskararen herri hizkeren atlasa** (dialektologia eremutik) eta **Herri literatura batzordea**; dialektologia eta ahozko ondarearen gaietan **ahotsak.eus** egitasmoa, **Labayru Fundazioa**, **Euskomedia Fundazioa** edo **Euskokultur Fundazioa** aipa litezke; ahozko literatura edo genero berezituak lotuta, halaber, **Armiarma** proiektua, **Mintzola Fundazioa** edo **Xenpelar Dokumentazio Zentroa**... Ahots-ezagutzeari, itzulpenari zein ahotsaren transkripzioari buruz, bestalde, hizkuntza —eta hizketen— teknologia garatu da IXA, Aholab, BER2TEK eta gisakoen bitartez. Ahozkotasunean sakonduz psikolinguistika, hezkuntza gaiak eta soziolinguistika bateratu ohi dituzten ikerketa taldeetan aipa litezke **ELEBILAB** edo **DREAM** EHUñ; **ELEA**, **MIKER**, **BAHI-IALE** edo **SORGUNEAK** Mondragon Unibertsitatean, **IKER** Baionako unibertsitatean, **Nafarroako irakaskuntza elebiduna** Nafarroako unibertsitate publikoan, Soziolinguistika Klusterra eta abar.

Gida honetan zedarritu nahi den ahozkotasuna ezaugarritzen hasteko “hizkuntzaren erabilera” terminotik abiatu nahiko genuke (Lavob, 1972): hizkuntza gertakaria ulertuta “interakzio testuinguru batekin hertsiki lotuta dagoen errealitatetzat” (Vila, 2013: 101), mintza-jarduera leku-denbora jakin batzuetan gertatzen den komunikazio-jarduera izaki xede komunikatiboak dituen erabilera nahiz gertakari sozialtzat hartuz (Larringan & Idiazabal, 2005). Ildo horretatik, komunikazioa ulertzeko molde honek (interakzionismo sozio-diskurtsiboak [ISD]; Bronckart, 1996/2004, 2005) eskaintzen duen oinarri teoriko zein metodologikoak baliatuz.



## Zer egiten dugu hitz egiteko garaian?



Hitz egiteko garaian zer egiten dugun irakurri aurretik, etena egingo dugu. Erreparatu argazkiari eta une horren aurretik, unean bertan eta unearen ondoren zer egin duten idatzi.



Zer egin dute?

Bilera aurretik	Bileran bertan	Bilera ondoren
<ul style="list-style-type: none"> <li>— Izango duten elkarrizketa irudikatu</li> <li>— Sortuko diren zalantzak aurreikusi</li> <li>— Erabiliko dituzten hitz eta justifikazio moldeak gogoratu</li> <li>— ...</li> </ul>		





Hiztunak mintzatzean lan handia hartzen du: esan aurretik irudikatzen du esan-egintza egoera. Aurre-raiki dezake une horretan gerta daitekeena (idea eta hizkuntza formulei dagokionean). Esaten duena ondo esaten duela kontrolatu behar du –hitz egitean bere helburuari lotzen ari zaiola ziurtatu: begiratzen du ulertzen dela eta esaten ari dena solaskidearekin duen harreman mailari egokitzen zaiola, eta hala behar denean, solaskideak eman dion informaziotik egokitzen du esaten ari den hori. Egoera eta gaiari, dagokien generoari egokitzen ari zaion ere egiaztatzen du, eta esaten duena forma zuzenez esan dela ere kontu izan. Aldi berean, hurrengo ideia prestatu behar du hiztunak ondo ulertua izaten ari den aztertzen duen bitartean, solaskideari behar dituen zehaztapen eta argipenak eman beharko baitzikio hala behar izanez gero. Hartu-eman horretako egokitasunaz, koherentziatz eta zuzentasunaz gain, ahozko komunikazioan hizkuntza jarioetasunak ere badu eragina.

Komunikazio ona ziurtatzeko ezinbesteko baldintza da, gutxienez, faktore horiek guztiak batera kudeatzea. Eragiketa konplexu eta zail bat gauzatzen du hiztunak hitz egiteko garaian.

Hitzak hitza ekartzen du. Komunikazioak berezko du elkarrekintza: ELKAR eta EKINTZA. Hizkuntzarekin JARDUN egiten dugu, beraz, ekintzaz ari gara hizketan. Jardun horretan partaide dira aldagai batzuk: solaskideak, helburuak, edukia eta toki fisiko nahiz soziala. Gutxienerako aldagai horiek mugiaraziko dute hartu-emana.

## Hitz egitea, entzutea ere bada

Hitz egitearekin batera dator entzutea: *aho bat, bi belarri; gutxi mintza, anitz adi*. Joan-etorri horretan, ziurrenez gehiagotan egiten dugu aditu. Entzundakoa ulertzea korapilatsua da, eta askotan jarduera pasiboa dela esaten dugun arren, oso da prozesu aktiboa, hizkuntzazko osagarriez gain eragile ugariak parte hartzen dutena.

Hitzaldi baten, entzule paperean zaudenean zer egiten duzun (entzun aurretik, bitartean eta ondoren) pentsatzen jarri, eta ohartuko zara hamaika eragiketa kognitibo egiten dituzula. Ariketa egiten hasita esan genezake, adibidez, momentuan jasotzen ari zaren informazioa ulertu baino lehen irudikatuko duzula testuingurua: nor den hitzaldi emailea adibidez; pertsona horren presentziak edo haren gaineko dituzun aurreiritziek informazio bat emango dizute. Informazioa emango dizu, halaber, hitzaldiaren izenburuak edo aurrez gaiaren gainean irakurri, entzun eta landu duzunak. Agian, hitzaldian aipatuko diren gaiez gogoetatu duzu eta galdera batzuk erantzuteko ariketa ere egin duzu. Hitzaldian bertan entzuten ari zaren hori lotuko duzu lehendik duzun ezagutzarekin, baita gaiaren gainean duzun iritziarekin ere. Jasotzen ari zaren informazioa zure pentsatzeko moduetara egokituko duzu, ideiak berrantolatuko dituzu bilatuz zentzua entzuten ari zarenari... zure bigarren edo hirugarren hizkuntzan denean hitzaldia, gainera, eragiketa konplexuagoak egingo dituzu: hitzaldiaren haria eten ez dakizun ahaleginduko zara ezagun zaizkizun hitz eta formulak lotzen; hitzaldi emailearen gorputz mugimenduek, aurpegierak eta doinuerak lagunduko dizu ulertzen zer den benetan inportantea eta zer bigarren mailakoa...



Funtsezko ideia da hizkuntza "belarriz" ikasten dela, input-a dela hizkuntza ezagutzaren giltza. Esnaolarengandik (2003) jaso dugu zein diren entzumenaren mikro-trebetasunak:

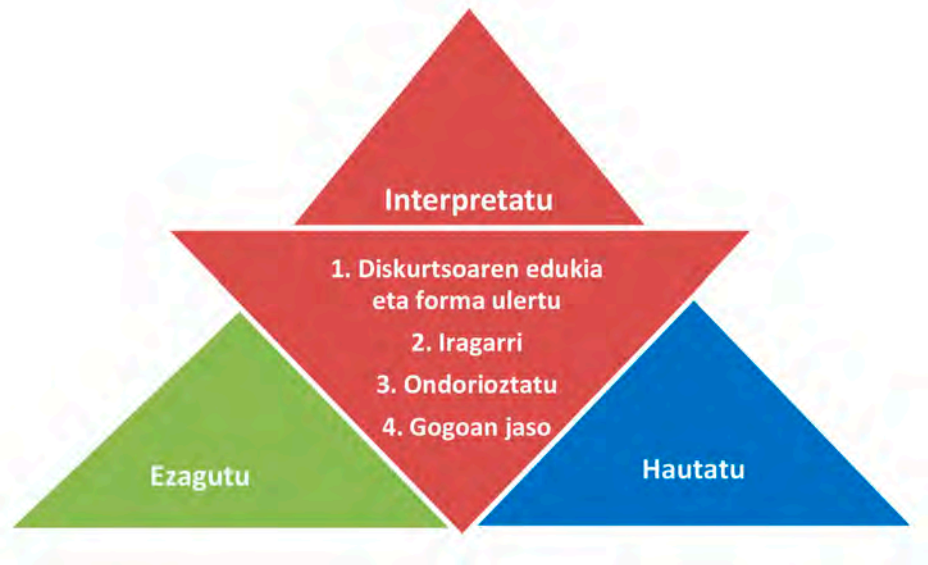

Lagun arteko elkarrizketa bat har dezagun adibide modura. Elkarrizketa horretan hizlaria esaten ari dena lotzen dugu lehendik ezagutzen dugun ezagutza guztiarekin: bere jardunak sortzen dituen hotsak, hizketaren doinuera eta erritmoa, hiztegia eta hizkuntza formulak, esaten ari denak duen zentzu soziala, eta abar. Belarriz eta begiz jasotzen dugun hori ezaguna den horrekin lotzeaz gain, hautaketa bat egiten dugu mezuaren zentzua bilatzeko. Hautatzen ditugu gorputz mugimendu esanguratsu batzuk, hitz azpimarragarrienak, isilune jakinak edo hizkuntza formula batzuk, esate baterako. Ezagun duguna eta hautatu duguna interpretatzen dugu mezu osoaren zentzua bilatzeko: ekoizpenaren mezua zein izan daitekeen iragartzen dugu, eta gure iragarpenak zuzenak edo okerrak diren ziurtatzen dugu behin eta berriz diskurtsoaren edukia eta forma jasoz, ezagutu eta hautatuz, eta ondorioztatuz eta memorian jasoz mezua zertan datzan.

## Ahozko, ahozkoarenak

Hara, ahozkoarena berariaz den fenomeno bat Larringan eta Idiazabalek (2001) aztertua: ahozkoaren bereizgarri nagusienetako bat errorearen tratamendua da. Egoera formaletan gure hitzen gaineko kontrola handiagoa den neurrian errore gutxiago egiten bada ere, ohikoa da esaldi bat modu batean esaten hasi eta beste batean bukatzea, edota esaten ari garen horretan trabatzea, edota zerbait esan nahi eta ez asmatzea. Errorea da ahozkoaren ezaugarrietako bat, idatzizkoarena ez dena. Hemen, Euskadi Irratian ematen zen **Goizean Behin Ekonomiaz** saioko pasarte txiki bat:



Bueno nik esango nuke/ hor beti/ bi gauza dagoz/ beitzeko e/ bat/ nondikan diru hiri batzen dan/ e// eta nora/ diru hori eramaten dan// batu/ egingo da/ jua dan urtian bezelaxe/ aldundi bakoitzak diru gehiena/ba / ein die aldaketak/ zerga batzuetan/ baino bueno/ gutxi gora behera batuko dira betiko/ beti edo/ atzenengo urtian bat dan bezela/ dirua// eta joan ere diru hori/ aurreko urtian bezelaxe// bakarrikan orain/ haunditu dan hogeitazortzi mila ta bostehun miloi hoiek/ ba bueno badaoz hamar mila miloi/ errepideetarako dijoazela/ edo portuetarako/ edo infrastrukturako// eta nik uste det hori ona dala//

**(Larringan & Idiazabal, 2001; laburtua)**

Beste bat da erredundantzia edo errepikapena: ahozko gure parte hartzeetan hitzak, kohesio baliabideak, gorputz mugimendu jakin batzuk, ideiak... behin eta berririo errepikatzen ditugu. Ahoz komunikatzen garenean, eragiketa kognitibo asko egiten ditugu, eta horien artean espontaneoki jabetzen gara esan dugunaz eta esaten ari garenez, solaskidea komunikatzen ari zaiguna interpretatzen dugu, eta horren arabera irudikatzen dugu esan nahi dugun hori, baita esateko modua ere. Une labur-laburretan, behin eta berriz ari gara eragiketa horiek egiten. Errepikapenak, hala, laguntzen du pentsatzeko denbora hartzen, adierazi nahi denaren esanahia indartzen edo ulermenerako gakoak eskaintzen. Hara, Larringan eta Idiazabalek ematen dituzten hiru bat adibide, argibide:

< eta esan nuen ez / nundik dator fama hau ez | nundik dator fama hau / ez / >

**(Joxe Mari Karrera, kontasiao baten)**

< // ez dakit / nik beti / erizpidea galdetzen didatenean / nik gomendatzen det // norberak gehien gustatzen zaiona aukeratzea / | jakina / baldin badaki / zer gustatzen zaion / norberak gehien gustatzen zaiona / hartzea // >

**(Goizean Behin Ekonomiaz, tertulia baten)**

Egitura bera errepikatzen da adibide hauetan.

gauza txiki hori kontatuta gero ba ikusiko degu <aterako det halako ondoriyo bat | halako moraleja txiki bat aterako det>

**(Bernardo Atxagaren hitzaldi bateko zatitxoa)**

Idea errepikatzen da eta forma aldatu.

**(Larringan & Idiazabal, 2001; laburtua)**

Bi ezaugarriok dira, berariaz, ahozkoarenak. Eta ez justuki idatzizkoarenak. Errorea eta errepikapena idatzizko testuetan komunikazio akats dira, eta ez printzipioz, ahozko testuetan.





Galdera bat, irakasle: errorea eta errepikapena zenbatetan zuzendu ditugu ikasleen ahozko ekoizpenetan? Ikasleen ekoizpenak ebaluatzeko garaian, zenbatetan egin dugu idatzizko hizkuntzaren fenomenoaren paradigmatatik? Batzuetan akatsak ahozkoari zor izango zaizkio eta ez ikaslearen gaitasunari (Sainz et al., 2009; 08). Gai honetan geroago sakonduko badugu ere, ideia honetan geldiunea egitera gonbidatzen zaitugu.

---



---



---



---



---



---



## Ahozko hizkuntza ez da idatzizkoa (?)

Idatzizko hizkuntzaren paradigmatatik zuzendu izan ditugu ikasleen ekoizpen ugari edo eskatu izan diegu ekoiztu dezaten. Azken ekoizpena bitarteko prozesua bideratzeko denborarik ez da hartu eta eman, testuingurua ez da landu, aurre-prestaketarik ez da egin... Hala sortu dira, askotan, komunikazioan pobre diren ekoizpenak: doinu, erritmo eta zentzurik gabeko ahoz gorako irakurketa aspergarriak; edukiz mamitsu izanagatik ere entzuteko eta ulertzeko zail eta erakarpenik gabeko aurkezpenak; buruz ikasi eta gozatu gabe arrapaladan kontatutako ipuinak...

Gai honetan geroago sakonduko badugu ere, hona eskematxo bat zehazki laburtzen duena ahozkoaren ezaugarriak zein diren, eta beraz, hura ebaluatzeko garaian zer kontuan hartu beharko genukeen:



## Ahozko hizkuntzaren ezaugarri batzuk

### Ezaugarri fonetiko eta prosodikoak:

Jarriotasun mota ezberdinak (aho itxian hitz egitea, azkar edo motel hitz egitea...), mozketak edo etenak, tonu eta erritmo aldaketak...

### Lexikoa:

Hiztegi errepikatua, arruntagoa, orokorragoa, hitz komodinak (gauza, zera, kontu...).

### Sintaxia:

Estilo zuzena, esaldi laburrago eta sinpleagoak, menderakuntzan egitura sinpleak, koordinaziorako joera (menpeko esaldi gutxi), egitura anaforiko-kataforikoak (aurreko eta ondorengo ideia edo kontzeptuak berriz ekartzen dira), birformulazio gehiago gaia behin eta berriz berrartzen delako, elipsia, hitz ordena malguagoa, errepikapenak, makuluak eta betegarriak (zera, ba)...

### Testuratze eragiketak:

Testu antolatzaile eta lokailu gutxiago eta errepikatuak; koherentzia lortzeko gorputz adierazpideak, intonazioa, isiluneak, errepikapenak, baita erredundantzia ere...; makulu eta betegarriak, onomatopeiak, entzulearekin hartu-emanean dagoenez harian-harian eraikitzen da testua.

### Baliabide enuntziatiboak:

Entzulearen arreta mantentzeko eta baliabide hitzezko eta hitzez kanpokoak: makuluak, entzulari hitzez erreferentzia egitea, onomatopeiak, isiluneak, begirada, tonu eta erritmo aldaketak mezuaren garrantziaren arabera, gorputz mugimenduaren bidez egiten diren markatzeak... modalizazio baliabide gehiago (hitzezkoak eta ez hitzezkoak).

### Erroreak:

Hiztunak hanka-sartzeak egiten dituzenean, mezua luzatuz eta aurrera joaz konpontzen du.

Eskema labur honetakoa ziurtatu nahi?



Nahi baduzu, egin proba eskura duzun ahozko ekoizpenen bat ikusi eta ezaugarri hauek identifikatzen.

Gainerakoan, [www.ahotsak.eus](http://www.ahotsak.eus) helbidean dauden pasarteak oso baliagarriak dira ezaugarri horiek identifikatzeko.



Zerrendatu ditugun ezaugarri horiek ahozkoaren ezaugarriak diren arren, badakigu ahoz jarduteko molde bat baino gehiago dagoela edozein hizkuntzatan eta bakoitzak bere ezaugarri jakinak dituela. Garai baten ahozko eta idatzizko hizkuntza banatuago ulertzen baziren ere, gero eta genero hibridoagoak ditugu, eta ondorioz, ahozkoa eta idatzia banatzeak ez du zentzu handirik. Ahozko aurkezpen bat prestatzeko garaian, adibidez, gure diskurtsoa irudikatu eta idatziko dugu aurrez edo idatzizko baliabide batzuk (eskemak, hitz gakoak, esamolde jakinak...) jasoko ditugu momentuko ekoizpena guretzat eta entzulearentzat lagungarri gerta dadin. Ahozko eta idatzizkoa askotan, elkarren osagarri dira, beraz, continuum konplexu bat osatzen duen sistema baten eremuaz ari gara hizketan.



lido horretatik, Garcia-Azkoagak (2015) ahozko testuinguru ezberdinak ezaugarritzeko proposatu duen ariketatik honakoa egitera gonbidatzen zaitugu.



Ondoko testuinguruak ezaugarritu taulan proposatzen zaizkizun irizpideak kontuan hartuta:

1. Ahozkoa da ala grafikoa da, ala biak?
2. Mintzaira-egintza espontanea da ala ez? espontaneoki komunikatzen da ala lehendik zerbait pentsatu, prestatu eta praktikatuta dago?
3. Jendaurrekoa da ala ez? jendaurrean gertatzen da ala ez?
4. Formala da ala ez? instituzionalizatutako egoera da ala ez?
5. Monologala da ala dialogala? batez ere pertsona batek hitz egiten du ala gehiagoren arteko hartu-eman/elkarrizketa da?
6. Ahoz egiten da ahozkoaren estiloan? Ahoz egiten da idatziaren estiloan ala idatziz egiten da ahozkoaren estiloan?

Hementxe duzu adibide bat, ariketaren zer-nolakoa ulertzeko:

Telefono elkarrizketa bi gazteren artean

Ahozkoa izan ohi da telefono elkarrizketa, nahiz eta batzuetan elkarrizketa horretan idatzi ere egiten den. Batzuetan aurrez pentsatu eta prestatzen da (buruz ala idatziz) zer esan edo erantzun den, baina, oro har, mintzaira espontanea dela esango genuke. Ez da jendaurreko jarduerara, parte hartzaileek ez baitute elkar ikusten; dena dela, posible da telefono elkarrizketa hori bi pertsona baino gehiagok entzutea, baita parte hartzea ere. Kasu horietan jendurrekotasunaren zantzu batzuk izango dituela esango dugu. Irudiarri erreparatuta, testuinguru informala eraikitzen ari direla dirudi. Elkarrekintza dialogala da, bi pertsona edo gehiagoren arteko elkarrizketa gertatzen ari delako, eta ahoz egiten da ahozkoaren estiloan.



Zer esango zenuke ondorengo egoerez?

	AURREKO TAULAKO IRIZPIDEAK					
	1	2	3	4	5	6
Bertso txapelketan, bertsolaria oholztan						
Debate formala						
Lan bilera bat						
Hitzaldia						
Solasaldi arrunta						
WhatsApp						
Etxeko ohar bat postit baten						

Zer ondorio ateratzen duzu ariketa honetatik?



Taulako emaitzak erakusten digu ahozko eta idatzizko hizkuntza joan-etorrian dabiltzala egoera horietan guztietan. Begiratoki horretatik, ahozkotasuna ez, baizik ahozkoak izango dira gure mintzagai edo ikergaiak: hizkuntza komunitate jakin bateko testuinguru informal edo formaletako ahozkoak; eskolako jarduneko ahozkoak; euskara H1 edo H2 duten hiztunen arteko ahozko ekoizpenak<sup>1</sup>; komunikazio helburu jakinak dituzten ahozko testuak (jendaurreko azalpena, lagun arteko elkarrizketak, bakarrizketa umoretsuak eta abar).

Beraz, ahozkotasunaz hitz egiteko garaian, ahozko testu-generoak ditugu (Bronckart 1996/2004): jendaurreko azalpenak, debateak, kontaketak, txisteak, albisteak, lan-elkarrizketak, antzerkia, ahoz gorako irakurketak, iragarkiak, bertsoak... Ahozko erabilera formalak eta informalak. Ahozkoa ez dugu testuinguru informalekin bakarrik lotuko. Ahozkotasunaz ari garenean, AHOZKOEZ ari gara, pluralean. Ahozkoak ditugu, eta horiek eskolan irakastea dagokigu: testuinguru formal eta informaletako ahozko generoak. Ahozko genero horiek irakasgarri bihurtzea posible da testu generoen eredu didaktikoaren bitartez (de Prieto eta Schnewly 2003), zehazki, Sekuentzia Didaktikoen bitartez (Dolz eta Schnewly 1997). Horietako bakoitza zenbateraino eta zein neurritan, noren ardurapean... galdera horietan geroago sakonduko dugu.

Printzipioz, honetan gelditzen da zedarritze lana. Hasteko, beraz, hasiera emanda gaiari.

<sup>1</sup> Hemendik aurrera H2 aipatzen denean adierazi nahi dugu euskara bigarren, hirugarren edo laugarren hizkuntza dutenak gogoan hartu nahi ditugula.



# Hamaika galdera

*Mintzamenak irakasgaia ere izan beharko luke.*  
(Dolz, 2006).

Hizkuntzen Didaktikan eta Irakasleen Prestakuntzan katedraduna da Genevako Unibertsitatean Joaquim Dolz Mestre. Euskonews-en egindako elkarrizketatik sortutako titularraren zatia da abiapuntuan jarritako aipua. Titular osoa, hauxe: "Ez da nahikoa hizkuntza bat erabiltzea; mintzamenak irakasgaia ere izan beharko luke". Elkarrizketa irakurri nahi baduzu, hementxe duzu erreferentzia: [http://www.euskonews.com/0352zbk/elkar\\_eu.html](http://www.euskonews.com/0352zbk/elkar_eu.html)

Orain, ariketa bat proposatu nahi dizugu. Dolzen tokian jarrita proposatzen dizkizugun galderei erantzutea, eta elkarrizketa horrek leuzkakeen titularrak, sarrera, 2. mailako izenburuak eta aipuak irudikatzea. Nahiago baduzu, zure lankide bati egin elkarrizketa edo ikasleek egin dezaten proposatu.



Hamaika galdera horien gainean dakizuna eta irizten diozuna azaleratzea proposatzen dizugu.  
Animatzen zara?

Elkarrizketa galderak

1. Gaur egungo gizartean zein behar komunikatibo ditugula uste duzu?
2. Noren ardura da behar horiek betetzea? Eta nola bete beharko litzateke?
3. Hizkuntza minorizatu bateko (euskara) hiztun komunitate eleanitzean zein arazoren aurrean aurkitzen gara ahozko hizkuntzari dagokionean? Zehazki, ezagutza eta erabilerari erreparatuta.
4. Zein ardura dute horretan guztian ondoko eragileek: familiak, hedabideak, udalak, hezkuntza arautuak eta aisialdiak?
5. Zein behar ditu irakasleak honi guztiari heltzeko?
6. Hizkuntza gutxituaz ari garenean bere kalitateaz eta erabileraz ari gara askotan. Zein dira ikasleen zailtasunak ahozko komunikazioan (euskara H1 eta H2 dutenak)?
7. Gisa horretako testuinguruetan zein metodologia hobetsi beharko genuke?
8. Zehazki ahoz komunikatzea helburu dugula, zer egin genezake eskoletan ondoko esparruetan? gurasoekiko harremanak, eskola curriculumak, testu-liburu edo material didaktikoen erabilera eta irakasleen formazioa.
9. Zein dira gai honi lotuta irakasleei sortzen zaizkien beldurrik handienak?
10. Ezertan hastea nahiko bagenu, zein izango litzake lehentasuna?
11. Besterik...?





TITULARRA	
Elkarrizketari sarrera eta ideia esanguratsuenen pintzelkada.	
2. mailako izenburua	"Aipua"
2. mailako izenburua	
2. mailako izenburua	



## Hamaika balazta

"Toda respuesta tiene derecho a cambiar de pregunta. Cambiar de respuesta es evolución, y cambiar de pregunta es revolución; las preguntas evolucionan con nosotros". Jorge Wagensberg fisikari, irakasle eta museologoari egindako elkarrizketa batetik jaso da aipua, eta baliatu nahi dugu ahozko hizkuntzaren gainean eraikitzen ditugun galdera eta erantzun garagarriez hausnartzeko.

Ahozko hizkuntzaren unibertso zabal honetan eta batez ere irakasleekin izandako harremanetatik jaso izan ditugu gure oharren koadernoan beste hamaika balazta, gai honetan aurrera egiten laguntzen ez dutenak.

1. Eskolan euskaraz ikasteak (B edo D ereduan) zuzenean dakar eskolan edo-eta eskolatik kanpo euskaraz egitea.
2. Berdina da gelan hitz egiten den ahozkoa eta gainerako beste eremuetakoa.
3. Eskolaren ardua bakarrik da ahozkoa lantzea. Batez ere, hizkuntza irakaslearena.
4. Etxetik euskaldun direnek ez dute ahozkoa landu beharrik.
5. Herri euskaldunagoetako ikastetxeetan ez dago gaitasunetan indarra jarri beharrik; erabileran jarri behar da fokua.
6. Jarduera ludikoak egitea da ahozkoa lantzea: bertsoarritza, antzerkia, kantuak...
7. Haur Hezkuntzan dena ahoz egiten da, beraz, ahozkoa lantzen da.
8. Ahozkoan denbora asko galdu daiteke eta idatzizkorako behar dugu.
9. Material didaktiko on batekin lortuko dugu ikasleen ahozko jarduna hobetzea.
10. Ikasleak ez dira parte hartzaileak, beraz, zaila da ahozko hizkuntza lantzea ikasgelan.
11. Gai honen inguruko ikastaro bat egin eta lortuko dugu ahozkoa lantzeko tresnak garatzea.





Zuri bururatzen zaizu besterik? Guri datozkigu, beste hamaika. Erantzun horiek aldatuz garatzea proposatzen dizugu. *Nahi izanez gero zinez, ezinik ez.* Aurrerago egingo dugu galderak aldatzeko ariketa.



Zenbat eta balazta gutxiago, bidaia honetan aurrera egiteko aukera gehiago eta hobeak.

## Atzera, haurtzarora



Pentsatu duzu inoiz zenbaterainoko pentsamendu maila izango zenukeen baldin eta hizkuntzarik ez bazenu?

Pentsatu duzu inoiz hizkuntza aberastasuna kognizio garapenaren ispilu izan daitekeela?



Haurrak, helduon gisan, komunikatu beharra dauka: bere mundua errepresentatu beharra, sentitzen duena adierazi beharra dauka. Hizkuntzaren aurretik badarabiltza horretarako baliabide batzuk: negar egiten du, barre egiten du, gorputzaren bidez adierazten du sentitu eta behar duen hori (batzuetan ulertu, batzuetan ez ulertu). Ibilbide horretan, halere, beharrezkoa du helduen komunikazio tresnaz jabetzea. Bere komunikazio primitiboekin ezin izango baititu bere nahiera guztiak bete. Helduen hizkuntza sistema eta hizkuntza erabilerak barneratzea beharrezkoa du haurrak. Batetik, senetiko hizkuntza gaitasuna izanik gara dadin eskatzen diolako, eta bestetik, sozializatzeko ezinbesteko zaiolako.

Hala, hizkuntzaren aurretiko komunikazioa garatu beharra dauka helduekin harremanetan jartzeko (elkar ulertzeko), bere inguruneke errealitatea errepresentatzeko adierazleak behar ditu, eta horiek helduak ematen dizkio. Sozializatzeko behar ezinbestekoa du, ideiak eta sentimenduak elkartrukatzeko hizkuntza baten beharra dauka. Eta, gainera... eta oso garrantzitsua dena, bere hizkuntza garapenean aurrera egin ahala garapen kognitiboak ere halaxe egingo du.

## Nola ikasten du haurrak hizkuntza?

Sekula erreparatu diozu hizketan oraindik hasi ez, baina telefono elkarrizketa baten plantak egiten ari den haurrari? Telefonoa hartzen du, doinuan eta erritmoan aldaketak egiten ditu, aurpegi eta



gorputzarekin keinuak, isiltzen da entzuten ariko balitz bezala, eta gero berriz hasten da "hizketan". Komunikazio ekintza hau ezaguna zaio etxean edo bere gertuan dituztenengan ikusi duelako, eta helduek egiten duten hori imitatzen ari da. Telefono elkarrizketa baten ezaugarriak oso barneratuta dituenek oso ondo gauzatzen ditu. Egoera komunikatibo horretan gauza litekeen hizkuntza edo kodea txertatzea besterik ez zaio falta.

Haurra, lehenik bere hurbileko testuinguruetako testuez jabetzen da, eta horien baitan kokatzen diren hizkuntza elementuak barneratzen ditu denboran-denboran.

Aurreko adibideaz baliatuta, lehenik jabetzen da haurra telefono elkarrizketaren testuinguruaz: nor den hitz egiten duena, nor entzuten eta erantzuten duena, nola hitz egiten den testuinguru horretan, zerekin, eta abar. Elkarrizketaren ezaugarriak barneratzen ditu, eta testu mota horren baitan eraikitzen den gramatika, hiztegia, ahoskera mailako elementuez jabetzen da, gero.



Hizkuntzaren jabeakuntzaren gaineko irakurketetatik, hizkuntza garatzen laguntzen duten hiru bide aurkeztu nahi ditugu: formatuak, testu generoak eta testu ludikoak.

1. **FORMATUAK:** Brunerrek definitu zituen 1983an "formatuak" haurren hizkuntza garapenaren ikerketan. Eta zer dira formatuak? Testuinguru komunikatiboak dira, zeinetan haur-helduen arteko jarduera eta harreman sozial errepikatuak biltzen diren (bainatzea, bazkaltzea, ipuin kontaketa...). Gisa honetako jarduera komunikatiboak egunez egun errepikatzen zaizkio haurrari, eta beti objektu bat izan ohi dute bidelagun (ura, ipuina, argazkiak, janaria, panpina...). Esan bezala, jarduerotan helduak behin eta berriz errepikatzen ditu hizkuntza molde jakin batzuk ekintza jakin bat gauzatzen ari den bitartean ("orain besotxo garbituko dugu; ea begira dezagun nola dagoen ura; epel-epela dago!; gaur zer bazkalduko dugu?; ea, ea, zein goxoa dagoen zopa..."). Jarduerok eta hizkuntza moldeak errepikatuak direnez, ekintzak aurreikus ditzake; aurreikus ditzake baita helduak ekoiztuko dituen hizkuntza moldeak ere. Horrek guztiak segurtasuna sentiarazten dio haurrari eta hizkuntza molde errepikatuak memorian gordetzen ditu. Horrelaxe hasten da elkarrekintzan parte hartzen: ekintza lotzen esaten den horrekin, eta pixkanaka, ekintza horretako partaide izaten. Denboran aurrera joan ahala, haurra bera hasten da helduak ekoiztutakoak ekoizten. Gutxinaka-gutxinaka, helduaren esku-hartze osoa murriztu eta haur-heldu elkarrekintza izatea lortzen da formatuen bitartez. Helduak, halaber, denbora



aurrera joan ahala jarduera errepikatuak eraldatzen ditu, zailtzen ditu... eta horrekin batera zailtzen dira baita hizkuntza moldeak ere.

Formatuok eskolako errutinekin lotzen ditugu. Eskolako errutinen funtzio komunikatiboa horixe baita, hain zuzen: egoera errepikatuen bitartez hizkuntza molde jakinak barneratzen laguntzea, eta aldian-aldian, egoerak eraldatuz hizkuntza molde gero eta konplexuagoak barneratzen eta haiak ekoizten laguntzea. Murgiltze programetan, euskara H2tzat duten haurrentzat tresna erabat eraginkorrak dira eskolako errutinak.

2. **TESTU GENEROAK:** hizkuntza lantzeko beste bide bat da testu generoak komunikazio helburutzat jartzea. Proiektuen azken helburu gisa jarri ohi dira lanketok: ikasitakoa jendaurrean azaltzea; ipuinak kontatzen ikastea; norberaren familia deskribatzea; jolas berriak ikasi ondoren, jendaurrean horietan nola jolasten den azaltzea; etab. Zuzenean, testu generoak lantzea izaten dute helburu gisa honetako lanketek. Ikaslearekin helburu komunikatiboak adosten dira, eta Sekuentzia Didaktikoa tresna pedagogikotzat hartuta, azken helburu komunikatiboari begirako jarduerak osatzen dira. Horrelako jardueretan, hizkuntzak helburu garbiak izan ohi ditu: testu generoaren ezaugarrien jabe egitea; testuinguruaren jabe egitea; edukiak antolatzen ikastea; hizkuntza elementu batzuk ikastea; eta abar.
3. **TESTU LUDIKOAK:** hizkuntza-komunitate bakoitzak bere testu ludikoak eraiki izan ohi ditu, belaunaldi belaunaldi, gizartearen errealitatea ispilatzeke, sentimenduak adierazteko. Horrelakoak dira euskal haur kantak, olerkiak, bertsoak, esaera zaharrak, ipuin eta ele zaharrak, haur hizketa moldea... Ezaugarri poetikoak izan ohi dituzte: errimatuak dira, erritmo jakina dute, gorputz mugimenduek lagunduta adierazten dira, musika izan ohi dute lagun, esamolde sinplifikatuak dituzte, hotsak irudikatzen dituzte... Eta edukiei dagokionez, berriz, mundu sinbolikoan ere barneratzen laguntzen dute (ikusten ez den mundua, sentipenen eremua...). Euren forma linguistiko eta edukizkoek memorizazioa errazten dute. Etxean aitzina, eta egun eskolan gehiago, errepikatu egiten dira testu genero hauek; ahoz gora kontatzen zaizkio haurrari behin eta berriro, eta errepikatuz berak ere testuok ikas ditzan ahalegintzen da heldua. Hizkuntzarekin jolastuz, gozatuz barneratzen ditu haurrak, eta bere sentipenak adierazteko bide emankorrak dira, baita hizkuntza horren kulturaren barneratzeko ere.

Hiru errealitate hauek bigarren atalean berriz aipatu eta sakonduko ditugu. Egoera gidatuetako ikaskuntza-prozesuak dira. Aukera gehiago badira ere, printzipioz eta une honetan, hauxe da gogoan hartu beharreko ideia nagusia: hiru modu horien bitartez irakats genezake (ahozko) komunikazioa. Errutinak diseinatuta, testu generoak lantzea helburutzat hartuta eta testu ludikoak landuta. Edozein adinetan, jakina.

## Nor nolako, lagunak halako

Leku diferentetan, helburu ezberdinetarako eta solaskide desberdinak izanik ikasten da hizkuntza erabiltzen, eta erabilera horretan entzun eta hitz egiteko gure buru-mekanismoek egiten dituzte hainbat eragiketa komunikazioa eraginkor eta egokia izan dadin. Aurreak erakusten badu atzea nola dantzatu, gure dantza-leku honen ezaugarriak kontuan hartuko ditugu hizkuntza irakasteko garaian ere.



Badakigu haurrak ez duela lehenik gramatika eta hiztegia ikasi eta ondoren erabiltzen. Lehenik hiztegi zerrenda bat aurkeztu eta ondoren hori erabili; edo lehenik gramatika formula bat esplikatuz, eta ondoren hori erabiltzeko jarduerak egin. Badakigu haurrak ez duela hizkuntza gaika ikasten: udazkena eta hari lotutako hiztegia eta hizkuntza baliabideak; familia eta hari lotutako hiztegia eta hizkuntza baliabideak...

Badakigu hizkuntza ikasten dugula elkarrekintzan. Gure hurbilean errepikatzen diren eta zentzuzkoak gertatzen zaizkigun komunikazio egoeraz jabetzen gara: testuinguruaren eta testu-generoaren ezaugarriak barneratzen ditugu, eta horietan txertatzen dugu hizkuntzaren kodea, hitza. Lagun arteko solasaldi baten ezaugarriez jabetzen gara, eta bertan erabiltzen diren hizkuntza baliabideak txertatzen, ondoren. Jabekuntza nolako, irakaste metodoa halakoa izango da, orduan. Ez gara abiatuko tradizioan egin den moduan, gramatika eta hiztegia lantzetik. Abiatuko gara komunikazio testuinguruak sortzetik. Gure metodologia horretan finkatuko dugu.

Hizkuntza erabiltzea bakarrik, ordea, ez da nahikoa hizkuntzaz jabetzeko. Eta are gutxiago H2 euskara duten ikasleen kasuan. Ruiz Bikandik gogorarazten digu (2000) erabilera formak automatizatu eta erabileraren gaineko gogoeta eta analisia egitea beharrezkoa dela hizkuntza ikasteko garaian. Umeei komunikazioan jasotzen duten inputetik zenbait esapide eta hitz ikasten dituzte, formetan arreta periferikoa jarritz. Forma horiek barneratzeko, haiekin aritu eta trebatu behar izaten da, sarri ekoitzi behar dute, eta ekoizpen horien gaineko hausnarketak egin behar dituzte: zuzenketak egin eta formari erreparatzea esan nahi du horrek.

Ikasleari hitz egiteko aukera ugari ematen zaionean, automatizatzeko aukera eskaintzen zaio. Hitz arteko harremanetan edota hitzen egituretan erreparatzen laguntzen zaionean, bere ezagutzaren analisia eta berrantolaketa eta hizkuntzaren maneiu finagoa egiteko aukerak areagotu egiten zaizkio ikasleari.

Bestalde, bereziki H2 euskara den kasuetan garrantzizkoa da fosilizazioan geldituena egitea. Hizkuntza ikasten hasteko abiapuntutik helburura sortzen den "tarteko hizkuntza" ez dela gaintu adierazten du fosilizazioak. Behin ikasleak hizkuntza berrian oinarritzko komunikazio maila lortu duelarik, gerta daiteke bere sistema hobetzen ez arduratzea eta behin-behinekoak izan beharko luketen zenbait esateko modu behin betiko automatizatuta gelditzea, eta horren ondorioz, zuzentzeko oso zailak bihurtzea. Kasu hauetan, tarteko hizkuntza horretan zentratu eta haren gaineko lanketak egiteak lagundu egingo dio ikasleari bere gaitasuna areagotu eta zuzentzen.

Hainbat lanek adierazten dutenez (Cummins 1994), bigarren hizkuntza barneratzeko epe luzea behar izaten da –bost urte eta bederatzi urte bitarte-. Haurrek laguntza eta denbora behar izaten dute neurriko hizkuntza gaitasuna erdiesteko. Horrela gertatzen omen da hizkuntza nagusia duten gizarteetan. Gure testuinguru soziolinguistikoa euskara da hizkuntza gutxitua, presentzia sozial urria duena, beraz, pentsa liteke denbora luzeagoa behar izango dela bigarren hizkuntza ikasteko. Denbora, dena dela, ez da izango nahikoa aurrerapenerako: eskolako praktikak, hitz egiteko eta hitz egiten ikasteko ematen diren aukerak, irakaslearen metodologia, hitz egiten dena eta ebaluatzen dena... Hainbat aldagaik baldintzatuko du H2 hizkuntza gutxitua ikasteko bidea; baita H1 hizkuntza gutxitua dutenena ere. Izan ere, etxetik H1 ekarteak ez du zertan esan nahi hizkuntza horretan hiztun oso direnik (testuinguru formal eta informaletan komunikatzeko gai; helburu komunikatibo guztietan komunikatzeko gai...).



Garai bateko metodo estrukturalistak gainditu eta ikuspegi komunikatiboak eskaintzen digun talaiatik helduko diogu gaiari. Ondoko pausoak emango ditugu:

	<b>METODO ESTRUKTURALISTAK</b>	<b>IKUSPEGI KOMUNIKATIBOA</b>
<b>Hizkuntzaren teoria</b>	Hierarkikoki antolatu eta arautua den egitura linguistikoen sistema (zenbaitetan egoera testuingurutan agertuak dira).	Esanahia adierazteko sistema. Funtzio nagusia: elkarrekintza eta komunikazioa.
<b>Ikaskuntzaren teoria</b>	Memorizazioa eta ohituren formazioa. Lehenik ahozkoa, eta ondoren, idatzia.	Jarduera esanguratsuak eta komunikazio erreala eskatzen dutenak.
<b>Helburuak</b>	Egitura gramatikalen kontrol automatiko eta zehatza.	Ikasleen beharren arabera dira. Trebetasun funtzionalak eta helburu linguistikoak hartzen dira kontuan.
<b>Programa</b>	Hizkuntza sistemaren elementu zerrenda (fonemak, morfemak, egiturak, hiztegia, etab.). Gramatika zailtasunean oinarritzen den mailaketa.	Ondoko elementuak: egiturak, funtzioak, nozioak, gaiak, jarduerak. Ikasleen beharrek baldintzatzen dute mailaketa.
<b>Jarduera tipologia</b>	Errepikapena, memorizazioa eta ordezkapena (elkarriketak, esaldiak). Azalpen gramatikalak eman eta horiek testuinguru jakinetan erabiltzea eskatzen da. Erroreak saihestea ezinbesteko eginkizuna da.	Ikaslea komunikazioan txertatzen da. Honako prozesuak aurrera eramaten dira: informazioa partekatu, esanahia negoziatu eta elkarrekintzetan parte hartu.
<b>Ikaslearen rola</b>	Entzutea, errepikatzea eta galdera zein instrukzioei erantzutea. Ondoren, har lezake inizatiba baieztapen eta galderak egiteko.	Eman eta hartzen duen negoziatzailea da.
<b>Irakaslearen rola</b>	Zentrala: hizkuntza eredua, praktika kontrolatu eta moderatzen du, erroreak zuzentzen ditu eta garapena ebaluatzen du.	Komunikazio prozesuaren, eginkizunen eta partaideen testuen erraztailea; beharren analizatzailea; kontseilu emalea; prozesuaren antolatzailea.
<b>Materialen rola</b>	Testu liburua da oinarria (irakaslearentzat bideratua) eta osagarri gisa, ikus-entzunezko materiala.	Erabilera komunikatiboa bultzatzen duten materialak.

Toki berri honetatik desio izango dugu gure ikasleak gelan “ikusgarri” egitea. Ezagutza transmisioaren ardatz izatetik igaro gintezke ikasleen miraz dagoen irakasle izatera, euren ezagutza eraikuntzaren bidelagun izatera. Gure hitza urritzea izan daiteke gure lehen lana. Has gaitzke pentsatzen zenbat denbora ematen dugun isiluneetan isilik, ikasleen parte hartzeetan isilik edo adi entzunez. Jarrai genezake gure denbora antolatuz ikasleek parte hartzeko eta ezagutzak eraikitzeko behar dituzten baldintzak prestatzen: planifikazioan, jardueren diseinuan, ikasleen praktketan, azken ekoizpenetan eta ebaluazioan... Has gintezke aukera horietan edo atal hauetan azalerau diren hainbat gairen gaineko galderak lehen pertsonan egiten.



## Eskolan eta bizitzan hitz egin

*Eskolan hitz egitea eta bizitzan hitz egitea ez da berdin*

Gizarteak gero eta trebezia handiagoa eskatzen digu ahozko adierazpenaren arloan. Gaurko gizartean beharrezkoa da “ondo hitz egitea”. Garrantzitsua da jendaurreko hitzaldiak egitea, debate batean parte hartzea, disertatzea, akordioetara iristea. Herrialde baten demokraziarako garrantzitsua da herritarrak ahozkoan ondo moldatzea eta prestatzea (Ozaeta, 2007: 30). Pentsamendu eta behar horretatik, gero eta jende gehiago ari da ondo komunikatzen ikasten. “Azkenean, komunikatzea baita lan taldean ondo lan egiten jakitea, lidergoa eramaten jakitea, emozionalki inteligentea izatea, komunikatzea da gatazkak ondo kudeatzea, jendaurrean ondo hitz egitea...” (Marañon 2012).

Horra, hizkuntza eta gizartea harremanetan jartzen dituen bi ideia bateragarri. Gaur egungo gizarteak dituen behar komunikatiboez dihardute. Soziolinguistikaren talaiatik ideiak osatu genitzake ikusmira zorroztua: gizartea, herritarrak edo jendea “hizkuntza komunitate” terminotan ulertuz (Fishman 1972: 54), hots, aldaera jakin bat erabiltzeko arauak dituen kolektibo gisa. Euskararen errealitatearen begiratokitik, gainera, hizkuntza gutxitu bateko hizkuntza komunitate “elebidun edo eleaniztun honen behar komunikatiboez” aritzea gertatuko litzaiguke aberasgarriagoa. Eta are gehiago, euskal ikerkuntza soziolinguistikotik “normalizazio” bidean jarri nahi den erabileraz eta interbentzioaz jardutea. Jakin badakigu hizkuntza bat garatuko bada, funtsezkoa dela gutxienez hizkuntza hori **hitz egitea** eta **transmititzea** (**transmittere**: trasladar, transferir... gune/une batetik bestera “eraman”). Ahozko hizkuntza gure agertokiaren erdigunera eramatea esan nahi luke horrek, baina badakigu, halaber, agertokia begitantzeko erak ere ezberdinak izan daitezkeela. **Zenbat ate, hainbat maratila.**

Jakin badakigu ahozkotatasuna kontzeptua edozein hizkuntzaren eta hizkuntza-komunitateren ahozko erabilerari lotuta ulertu arren, helduleku ezberdinetatik hel dakioken terminoa dela: ahozko literatura, fonetika eta fonologia arloa, dialektologia eta ahozko ondarea izan dira aipatuak aurreko ataletan, eta ahalegindu gara ahozkotatasuna soziolinguistikaren zein eremutan kokatuta ulertzen dugun argitzen. Hizkuntza (komunikazioa) eta gizartea elkarreraginean ulertzen dituzten diziplinen bitartez hizkuntza-gertakariak deskribatzen dituen ikerketa-eremua dela zehaztu dugu. Horretan, ahozkotatasuna ez, baizik ahozkoak izango direla ikerketa unitatea eta mikro-soziolinguistikatik makro-soziolinguistika bitarteko diziplina ezberdinen ekarpenak kontuan hartuko dituela.

Gure eskoletako ikasle askok euskara H2 dutela egiten dute curriculum (murgiltze programetan), eta egoera horretan ezagutza eraikitzeke ezinbestekoa da hizkuntzaren alderdiei erreparatzea, beraz, hizkuntzaren irakaskuntza-ikaskuntza prozesuetan (hizkuntzaren didaktikan) sakontzea. Izan ere, “Eskolak funtsezko eginkizuna du: ahozko komunikazioan bereziki, ikasleen hizkera-molde edo hizkuntz barietateak osabete egin ditzake eskolak, lehen hizkuntzen kasuan etxetik eta auzotik ekarritako mintzaireri eta, bigarren hizkuntzen kasuan, besteren elkarrizketen imitazioaz hasiera-hasieran eskuratu direnei gero eta hizkuntz aldaera landuagoak erantsiz” (Fishman 1993: 41). Halaber, eta gazteen hizkuntza erabilerari (formal nahiz informala) begira, gazte gehienok H1 euskara ez



izateak eragin soziolinguistikoak ditu hizkuntza-ukipenean dagoen gizartean (kode aldaketa edo nahasketak testuinguru eta hizketa-egintza jakinetan edo gaztelania erabili eta kontsumitzeko joera, adibidez), beraz, hizkuntza gutxituaren ahozko erabilera-aukera eta -formetan sakontzea interesgarri gerta dakiguke interbentzio mota berriak eraiki eta aztertzeko.

## Gure ikasleak eta ahozko konpetentziak



Gure ikasle eta gazteek euskaraz zertan dakitela esango zenuke? Pentsatu tarte txiki baten. Ea zein argazki ateratzen zaizun ondoko galderari erantzunda:

	BAI	EZ
Zalantzak zein diren adierazten daki		
Bere zailtasunak zein diren adierazten daki		
Irtenbideak zein izan daitezkeen proposatzen eta adierazten daki		
Gaiaz sortu den zalantza argitzeko hipotesiak eraikitzen daki		
Irakasleak edo ikaskideek egindako galderari luze erantzuten daki		
Denbora baten ikasitakoa azaltzen daki		
Bere ikaskideekin negoziatzen daki		
Bere iritzia arrazoiak ematen daki		
Bere bizipenak azaldu edo kontatzen daki		
Bere ikaskideen eta ingurukoen iritzia eta azalpenak entzuten daki		
...		

Galdera hauek eta gehiago jar genitzake ondorio ezberdinetara iristeko. Erraza gertatu zaizu galderari erantzutea? Galdera gehiago sortu zaizkizu? Ikasleek zertan dakiten galdetzen ohituta zaude ala gehiagotan pentsatu duzu zer irakatsi diezun edo zer ikasi behar duten?

Idatzi hemen gogoeta:

---



---



---



---



---





Komunikaziorako konpetentziak dira gure oinarria, eta gure ikasleek zertan jakin dezaten nahi dugunaz hizketan jarraituko dugu. Bizitza profesional eta pertsonalean gai izan behar dugu modu koherente, garbi eta aski zuzenean adierazteko, bestela mugatuta dugu geure burua, baita beste pertsona batzuekiko harremana ere. Alderdi horretatik, nahi dugu gure ikasleek hiztun onak izateko, negoziatzeko, konbentzitzeko, azaltzeko, narrazioak egiteko eta, oro har, “komunikatzeko” gaitasuna izan dezaten.

Oinarrizko Hezkuntzaren Dekretuak ere komunikaziorako gaitasunaz dihardu (175/2007 Dekretua): “hiritar helduen berezko testuinguruetan hizkuntza erabiltzeari dagokio, **ahozko eta idatzizko komunikaziorako**, errealitatea irudikatu, interpretatu eta ulertzeko, ezagutza eraiki eta jakinarazteko eta nork bere pentsaera, emozioak eta jokabidea erregulatu eta antolatzeke tresna bezala. (...) horrek guztiak autoestimua garapenera eta norbere konfiantzari laguntzen dio.” Komunikazio egoeraz hitz egiten du, eta terminologia horren pertinentziaz ohartzea garrantzizkoa deritzogu.

## Eskolaren egitekoa

Eskolaren ardura da, hein handi batean, ikaslea jantzi eta hezteko etorkizuneko bere komunikazio beharrezko erantzun diezaien: “(...) jasotzen dituzten mezu intelektualak eta afektiboak ulertzeko, besteengan eragiteko mezuak sortzeko, erabakitzeke gaitasuna duten hiritar autonomoak izateko eta gizartean parte hartzeke modu aktibo, kritiko eta arduratsuan” (Aldasoro 2015). Hizkuntza irakastetik harago, komunikatzen irakastea dagokigu, eta ikasleek eskuratu behar dituzten oinarrizko konpetentzien osagaia da ahozko komunikaziorako konpetentzia. Ildo horretatik, ahozko hizkuntzaren zer, zertarako eta nola ikastea dagokion galdetzea litzateke oinarrizkoa.

Ahozko hizkuntzaren kalitateaz eta erabileraz ere bada ardura gizartean eta eskolan oso hedatua dena. 2004an Eusko Jaurlaritzak argitaratutako txostena lekuko (Euskararen Aholku Batzordea 2004). Ardura hori larriagoa da oraindik ere hizkuntza gutxituaz ari bagara, alegia, “normalizazio” bidean jarri nahi dugun euskararen kalitateaz eta erabileraz ari bagara. Erabilera ez dugu bermatua, eta hizkuntza bat garatuko bada, funtsezkoa da gutxienez hizkuntza hori **hitz egitea**. (Ozaeta, 2007; 30).

Alde horretatik zein izan beharko luke eskolaren egitekoak? Hizkuntza praktikatzeko aukera ematea, eta aukera horietan hizkuntza erabiltzeko ikasleak behar dituen tresnak ematea. Horixe, gutxienean.

Eskola da toki bat hizkuntza ikasteko eta hainbat erabilera “probatzeko”, eta probatze-barneratze bidean hizkuntza erabili eta ikasteko. Ikuspuntu hau bestela begiratuta, sorgin-gurpil baten ere katea gintezke: hizkuntza hitzera ekartzeko tresnak behar ditugu, tresnarik ez bada ez da ekartzen, beraz, herdoildua gelditzen da eta ez digu behar dugun guztirako balio, eta ez da erabiltzen; erabiltzen ez dena ez da ikasten eta garatzen, eta hitz egiteko tresnarik ez denean ez da hitzera ekartzen...





Ahozko hizkuntza eskolan izan ohi da irakaskuntza xedea. Hizkuntza irakaslearen ardura nagusietako bat da ikasleak ahozko komunikazio gaitasunetan trebatzea. Eskema honetan ikusi dugun bezala, xedea ez ezik, bidea ere izan liteke. Eskolako edozein egoeratan eta edozein ikasgaitan sortzen da hitza: behar komunikatibo arruntei erantzuteko eta ikasgai jakin bati dagozkionak ere erantzuteko. Edozein egoera bihur daiteke, beraz, trebetasun linguistikoak garatzeko aukera. Edozein egoera eta ikas arlotan ikasleek hitz egin behar dute **deskribatzeko, kontatzeko, definitzeko, esplikatzeko, iritzia eman eta justifikatzeko...**

Hala, ahozko hizkuntza eskolan lantzen dugunean sortzen zaigun galdera nagusiena hauxe da: zein ahozko landu behar dugu eskolan? Euskalkia, batua, formala, informala... Zer demontre lantzea dagokigu gure ikastetxeetan oharturik, gainera, testuinguru soziolinguistiko oso ezberdinetako errealitateak ditugula?

Zer ahozko landu behar dugun eztabaidan sakontzeko proposatu nahi dizugu galdera berriei erantzunez ondorioztatzea lehen galderaren erantzuna.





Bakarrik edo ikastetxean, taldean... zer erantzun emango zeniokete ondorengo galdera hauetara?

**AHOZKO HIZKUNTZAREN ZER LANDU IKASTETXEAN. GALDETEGI LABURRA:**

**Noren ardura da ahozko hizkuntza irakatsi eta erabiltzen laguntzea?**

- |   |  |  |
|---|--|--|
| <input type="checkbox"/> Gurasoak   | <input type="checkbox"/> Ikastetxea oro har      | <input type="checkbox"/> Hizkuntza irakaslea             |
| <input type="checkbox"/> Ikas arloetako irakasleak  | <input type="checkbox"/> Aisialdiko hezitzaileak | <input type="checkbox"/> Eskola kiroleko entrenatzaileak |
| <input type="checkbox"/> Hedabideak   | <input type="checkbox"/> Euskara teknikariak     |  |
| <input type="checkbox"/> Eskolaz kanpoko jardueretako hezitzaileak (musika, arte tailerra, dantza...) |  |  |
| <input type="checkbox"/> xxx  |  |  |

**Nork landu behar du ahozko hizkuntza?**

- |  |   |  |
|--|---|--|
| <input type="checkbox"/> Gurasoak                  | <input type="checkbox"/> Ikastetxea oro har   | <input type="checkbox"/> Hizkuntza irakaslea             |
| <input type="checkbox"/> Ikas arloetako irakasleak | <input type="checkbox"/> Aisialdiko hezitzaileak  | <input type="checkbox"/> Eskola kiroleko entrenatzaileak |
| <input type="checkbox"/> Hedabideak                | <input type="checkbox"/> Eskolaz kanpoko jardueretako hezitzaileak (musika, arte tailerra, dantza...) |  |
| <input type="checkbox"/> xxx                       |   |  |

**Noiz eta non landu behar da ahozko hizkuntza?**

- |   |  |   |
|---|--|---|
| <input type="checkbox"/> Etxean                   | <input type="checkbox"/> Hizkuntza ikasgaietan   | <input type="checkbox"/> Edozein ikasgaietan    |
| <input type="checkbox"/> Patioan, jolasean        | <input type="checkbox"/> Jangelan, otorduetan  | <input type="checkbox"/> Kirol entrenamenduetan |
| <input type="checkbox"/> Telebista programetan... | <input type="checkbox"/> Hezitzaileak eskolaz kanpoko jardueretan (musika, arte tailerra, dantza...) |   |
| <input type="checkbox"/> xxx                      |  |   |



Hiru galdera hauen erantzun finkorik ez da. Hamaika heldulekutatik erantzun ahal dakiokete ariketa honi. Esate baterako, jakina da lehenik gurasoen ardura dela ahozko hizkuntza erabili eta lantzea, nahiz ez izan, agian, eskolako hizkuntza. Etxe-giroan ipuinak kontatu edo hitz egiteko ohitura handia bada, adibidez, haurrak une horietan garatzen dituen trebeziak ezagun eta baliagarriak gertatuko zaizkio eskolako jardunean, etxeko hizkuntza eskolako ezberdina izanda ere. Etxetik ekarritako trebezia komunikatiboek lagundu egingo diote ikasleari eskolan H1 edo H2an harremantzen eta ikaskuntza garatzen.

Ikaslearen unibertsoan, halere, parte hartzen dute beste hamaika izarrek, eta horietako bakoitzaren funtzioa eta eragina badela kontuan hartzea inportantea da. Berdin gertatzen da gainerako galderekin ere.

Bestalde, gure hizkuntzaren egoera soziolinguistikoa tarteko, eztabaida egoten da ahozko formala edo ez-formala landu behar den eskolan, solasaldi arruntak osatzeko baliabideak eman behar zaizkiela, "euskara freskoa" lantzea dagokiola eskolari... Eztabaida-gaia ur-sakoneko putzua izanagatik ere, gure galderak ez dira horiek. Gida honetan helduko zaio ahozkoaren baitan zer, noiz eta nola landu behar den proposatzeari. Ikasleak eskolan ematen duen denboran sortzen dira hamaika egoera: formalak izan edo ez; ikaskuntzari lotuak edo harreman-loturak. Horietan guztietan zer, noiz eta nola lantzeko aukerak aztertuko ditugu. Bide batez, helduko zaio eskolan landu daitekeen horri. Eskolaz kanpoko



eragileak ere badira: etxea, hedabideak, aisialdia, herria... eta bakoitzak badu ardurua txiki-handi bat gai honetan ere. Ez da dena, inolaz ere, eskolaren egitekoa.

Ahozko hizkuntza lantzearen inguruan gogoetatzen dugunean burura datozkigun hainbat galdera dira ondorengoak.



Ikastetxean edo zure gelan, galdera hauei erantzuten hasteak lagun lezake ahozkoan murgiltzen hasten:

### OINARRIZKO LEHEN GALDERAK

- Ahozkoa, zer da guretzat?
- Zein helburu jarri beharko genituzke gure ikastetxean ahozkoa landu eta sustatzeko?
- Nola planifikatu beharko genuke ahozkoaren lanketa?
- Zein metodologia erabili beharko genuke gure ikasleak ahozkoan trebatzeko?
- Zein espaziotan landu beharko genuke ahozkoa?
- Noiz landu beharko genuke ahozkoa?
- Nork landu beharko luke ahozkoa?
- Zein ahozko jorratu beharko genuke:
  - ikaslearen garai bakoitzean?
  - eskolako/ikasgelako une bakoitzean?
  - eremu bakoitzean? (euskalkia, formala, informala...)
- Zer ebaluatu beharko genuke ahozkoari dagokionean?
- Nola ebaluatu beharko genuke?



Galdera hauei eman diegun erantzunetatik has gitezke eskola bakoitzaren egitekoa zein den zehazten. Eskola curriculum, hizkuntza proiektua edo irakasle bakoitzaren ardurua nahiz beharrak zein diren argi daukagu? Erabakiak hartu eta gauzatzeko, baliabideak bilatzen hasteko... lagungarri gerta liteke oinarrira, atzera egitea.

Gida honetan sakonduko dugu galdera hauen erantzunetan. Emango da galdera hauen hainbat erantzun, eta proposatuko dira ekiten hasteko aukera askotarikoak. Dena dela, irakasle edo eskola bakoitzaren abiapuntua ezberdina da, eta bakoitzaren abiapuntua marrazten lagun lezake galdera hauetan sakontzeak.

Oinarrizko galderen ondoren proposatzen dizugu hurrengo galderen aurrean pentsamendura datorkizunarekin etenaldia egitea.





Oro har, gure testuinguru soziolinguistikoan H2 euskara duten haur edo ikasleak izan ohi ditugu, eta aniztasun horren trataeran lagun lezake ondoko galderei begira jartzeak ere:

Erantzun ondoko galderak:

#### IKASLEARI BEGIRA JARRITA

1. Zein urrats eman ditu bere etxeko hizkuntzan (H1)?
2. Zein da bere mundu ikuskera? (gurearen berdina, ezberdina, murriztagoa, osoagoa...)
3. Zein da bere garapen kognitibo maila?
4. Nolakoa da hizkuntza berriarenganako eta bere hiztunenganako jasotzen duen harreman afektiboa (eskolan eta eskolatik kanpo)?
5. Hiztunekin (H1 euskara dutenak edo ez) elkarrekintza gauzatzeko aukerak baditu gelan? Zenbat denbora ematen diogu parte hartzeko?
6. Hiztunekin (H1 euskara dutenak edo ez) elkarrekintza gauzatzeko aukerak baditu gelatik kanpo? Zenbat denbora du harreman horietarako?
7. Harreman horien guztien kalitate maila zein da?



Ikasleari begira jarrita, garrantzitsua da haurarentzat bere lehen hizkuntzan urrats sendo eta onuragarriak ematea. Zenbat eta oinarri hobea, orduan eta tresna gehiago lortuko ditu bigarren edo hirugarren hizkuntzak barneratzeko. Ideia hori gurasoei jakinaraztea eta ikastetxean kontzienteki lantzeak lagundu lezake datozen hizkuntza berrien ikaskuntzan. Gure ikasleek zer dakite ikastetxean eskaintzen diegunaz? Ipuin bat kontatzeko eskatzen diegunean ziurtatzen dugu zenbateraino zaizkien gertuko edo arrotz ipuin kontaketak? Badakigu gure ikasleak zenbateraino gai izan daitezkeen azalpen bat emateko (hizkuntza trebetasunei eta bestelakoei dagokionean)? ala horixe egitea "tokatzen" delako edo ona delako egiten dugu? Gure galderak ahoz erantzun ditzaten eskatzen diegunean, badakigu zenbateraino eman zaien euren bizitzan parte hartzeko aukera? Zenbateraino izan dira onartuak parte hartu izan dutenetan? Zenbateraino izan da parte hartzea berarentzat onuragarria eskolan edo-eta eskolaz kanpo? Berdin eskolako hizkuntzarekin bizi duen harreman afektiboari dagokionean. Zer ari da bizitzen euskararekin eta euskararekiko? Zenbat aukera du euskaraz hitz egiteko, eta harreman horiek zenbateraino dira osasungarri berarentzat?

#### Geldiunea

---



---



---



---



---



---



Arin eta ondo, usoak egiten omen du hegan. Guk ez, behintzat. Eskolari eta ikasleari begira jarrita proposatu dizkizugu jarduerak eta eskaini galdera sorta batzuk.



Orain, hartu denbora, eta atal honetako ariketa-proposamenei eman dizkiezun erantzunak jaso itzazu taulan. Ikastetxe mailan eta irakasle modura, ahozko hizkuntza irakasteko lehen oinarriak jaso dituzu. Zuk egingo duzun eskema horretan topatuko dituzu etorkizuneko erronkak ere. Gida honetan irakurriko duzuna osatzen hasteko lehen abiapuntua izan daiteke eskema hau. Idatzi atal honetan jasotako ideia nagusiak eta horren ondotik sortzen zaizkizun erronka berriak. Ea zer ateratzen zaizun.



_____	_____
_____	_____
_____	_____
_____	_____
_____	_____
_____	_____
_____	_____





*Praktika onak ahozko hizkuntzaren irakaskuntza eta ikaskuntzan*

## 2. Ikasgela, laborategi

Lehen atalean marraztutako barruti horretan sartuko gara orain. “Tolosa: ahozko laborategia” izeneko ikerketatik jasotako informazioa baliatuko dugu atal honetako mami nagusia aurkezteko. Bost multzotan banatu dira edukiak, aurreko marrazkiaren arabera.

Tolosako Derrigorrezko Bigarren Hezkuntzako (DBH) ikastetxe guztietan 2010-2014 ikasturteetan zehar gauzatu da “Ahozko laborategia”. Ikerketa honen oinarria da hiztun komunitate anitz bat: 12-16 urte bitarteko tolosar gazteak eta ikastetxeetako irakasleak. Bidea, berriz izan da, bilaketa bat ikasle gazteen ahozko hizkuntza hobetzeko eta adin honetan eskolan horretarako tresnak zein diren topatzeko. Tolosako hiru ikastetxeetako DBHko 44 geletan ikertu eta esku hartu da: 1.100 ikaslek eta 17 irakasle inguruk parte hartu dute ikerketa honetan, eta ikastetxe bakoitzeko euskara irakasleekin batera lan egin da.

Laborategi honetatik jasotako datuak eta esperientzia baliatu ditugu ahozko hizkuntza lantzean egin daitezkeen PRAKTIKA ONAK aurkezteko. Bost isuriko teilatudun etxea aurkeztuko dugu: ikasleak; soziolinguistika; ikastetxeko curriculumak, esku liburuak eta praktika pedagogikoak; irakaslearen esku hartzea; baliabideak.

Emaitzak ematen hasi aurretik, aipa dezagun laborategiko lana zertan izan den. Hona ikerketa etapak labur adierazita:





## Ikerketa etapak (2010-2014)

Lau urtetako ekintza-ikerketa bideratu da, hiru etapetan banatua:

---

### LEHEN ETAPA: lehen ikasturtea (2010-2011)

1. Errealitate soziolinguistikoaren diagnostikoa: gazteen ahozko trebetasunak eta erabilera maila zein jarrerak euskara eta gaztelaniarekiko.

### BIGARREN ETAPA: bigarren ikasturtea (2011-2012)

1. Ahozko hizkuntzaren presentzia ikastetxeetako curriculumetan eta material didaktikoetan. Bi oinarrien azterketa eta emaitzak.
2. Ahozko hizkuntza lantzeko material didaktikoak (Sekuentzia Didaktikoak) diseinatu.
3. Esku hartzea: material didaktikoarekin probak eta ebaluazioa.
4. Materialean hobekuntzak, jasotako ebaluazioak kontuan hartuta.

### Hirugarren ikasturtea (2012-2013)

1. Esku hartzea: material didaktikoarekin probak eta ebaluazioa.
2. Ikasleen ahozko ekoizpenen analisia: esku hartze aurretiko ekoizpenak (aurre-testuak) eta esku hartze ondorengo ekoizpenak (ondo-testuak).

### HIRUGARREN ETAPA: laugarren ikasturtea (2013-2014)

1. Material didaktikoaren esku hartze unearen behaketa eta analisia (ikasle-irakasle arteko elkarrekintza).
  2. Elkarrekintzetako praktika onen bilaketa.
  3. Ikasleen ahozko ekoizpenen analisia: esku hartze aurretiko ekoizpenak (aurre-testuak) eta esku hartze ondorengo ekoizpenak (ondo-testuak).
  4. Azken ondorioak eta etorkizuneko ekintza-ikerketarako erabakiak.
- 

### LEHEN ETAPA: lehen ikasturtea (2010-2011)

Ikerketa honen lehen etapan (2010-2011 ikasturtea) ikastetxe guztietan egin da diagnostiko bat jakiteko zein diren ikasleen ahozko trebetasunak eta gaztelania zein euskararekiko jarrera eta erabilera maila zernolakoa den. Ondorioztatu da ikastetxe bakoitzeko errealitate soziolinguistikoak baldintza dezakeela ahozko hizkuntzaren trebetasunetan eta ikasleen ikaskuntza eta jabetze prozesuan (Zabala & Ayerza, 2011). Lan hartatik erabaki da gazteen komunikazio gaitasunean sakondu beharko lukeela ikerketa honek.

### BIGARREN ETAPA: bigarren ikasturtea (2011-2012)

Ikerketaren bigarren etapan (2011-2012 eta 2012-2013 ikasturteak) lan egin da ikasleen komunikazio gaitasunen arloan: material didaktikoa sortu da, haren ebaluazio eta hobekuntzak bideratu dira eta esku hartzeetan sortu diren ikasleen ahozko ekoizpenak aztertu dira. Ikerketarako tresnak sortzeko hizkuntzaren ikuspegi interakzionista eta soziodiskurtsiboa izan da abiapuntua (Bronckart 1996, 1985) eta hizkuntzaren didaktikaren eremuan Genevako eskolak zein jarraitzaileek egindako ekarpenak hartu dira kontuan (Dolz & Gagnon, 2010; Palou & Bosh, 2005; Nuñez, 2002, 2000; Idiazabal & Larrigan, 2002; Dolz & Schneuwly, 1998, 1997; Schneuwly & Bain, 1998; de Pietro & Zandh, 1997; Bain, 1994).



## HIRUGARREN ETAPA: laugarren ikasturtea (2013-2014)

2013-2014 ikasturtean aztertu dira Sekuentzia Didaktikoak gelan baliatzen diren bitartean gertatzen diren elkarrekintza motak (irakasle-ikasle arteko elkarrekintzak), eta horretarako aintzat hartu dira hizkuntzaren ikaskuntza-irakaskuntza prozesuetako esku hartze estrategietan sakondu duten lanak (Bain et al., 1998; Coll & Onrubia, 2001; Velasco, 2007; Sainz et al., 2009). Irakasleekin izandako elkarriketak eta gelako behaketak izan dira gure langaia praktika onen adierazleak topatzeko. Horrez gain, ikasleen ahozko ekoizpenak aztertzen jarraitu dugu (aurre- eta ondo-testuak) hobekuntzak zertan diren jakiteko.

Laborategi honen inguruko informazioa jaso da hainbat artikulutan, beraz, gehiago sakondu nahiko bazenu, BIBLIOGRAFIA atalean topatuko duzu hainbat erreferentzia.

Orain, berriz helduko diogu praktika onen aurkezpenari. Bost isuriko teilatuan sakondu aurretik, eraikina altxatzen duten bost zutabe hauek kontuan har ditzazun nahi dugu:

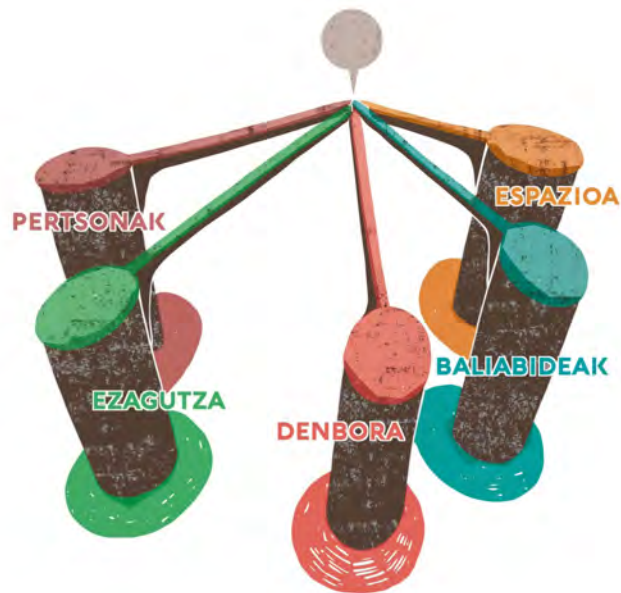

Zeri eusten dio zutabe bakoitzak? Labur-labur, hementxe ideia nagusiak. Atal honetan, behin eta berriz errepikatuko ditugun ideia-ardatzak dira. Harian-harian, zure irakurraldian ohartuko zara euren garrantziaz.

### PERTSONAK

Zure gelako pertsona bakoitza, bat eta bakarra da. Ezberdintasunean bizi eta ikasten du bakoitzak, beraz, ezberdintasunean irakatsiko dugu ahozko hizkuntza ere. Pertsona bakoitza kontuan hartuz.

Gure testuinguru soziolinguistikoak baldintzatuko du, adibidez, ahozko komunikazioari begirako zein helburu jarri. Ez da berdin izango herri euskaldunetan eta horren euskaldun ez diren irakastea. Ez dugu berdin jokatu euskaraz gaitasun handia edo txikiagoa dutenekin; lotsatiekin edo ausartagoekin...



Ahozko hizkuntzaz ari garenean, behin eta berriz besteen artean ageriko jarriko ditugun pertsonen ari gara: haur txikiez, gazteez, helduagoez... Baita hauen guztien emozioez ere.

## EZAGUTZA

Zer dakizu ahozko hizkuntzaz? Zer dakizu ahozko komunikazioaz? Eta haren irakaskuntzaz?

Ahozko hizkuntzaren irakaskuntzan murgilduko bazara, ezagutza horren oinarriak eta metodologia zein den jakiteak lagunduko dizu gelako aniztasun horretan eroso lan egiten (helburuak finkatzen, erabakiak hartzean, proposamenak egiten...), egiten duzun horri zentzua hartzen, eta egiten duzun hori testu-liburuaren “morrontza” sentipenik gabe bideratzen.

Ahozko hizkuntzaren irakaskuntzaz zenbat eta gehiago jakin, zenbat eta proba gehiago egin... orduan eta autonomia handiagoz jokatu duzu curriculumak gai honi buruz proposatzen duenarekin. Gozatu egingo duzu egiten duzunarekin, eta ikasleek zurekin batera gozatuko dute.

## DENBORA

Hartu denbora ikastetxearen printzipioak ulertu eta helburuak ezagutzeko. Zeure ikasgelako helburuak finkatzeko. Gai honetaz dakizunean sakontzeko. Esku artean duzun materiala aztertu eta egokitzeko. Lankideekin batera osatzeko.

Hartu denbora isiltzeko. Isiluneek laguntzen dute ikasleak parte har dezatan, ikasleak pentsatzeko denbora har dezatan, esango duena / esan nahi duena zer den pentsatu eta esateko erabakia har dezatan... Horretarako, irakaslearen ISILTASUN UNEAK beharrezkoak dira.

Denbora eman ikasleei erantzun dezaten, elkarrekin eta zurekin hitz egin dezaten, hizketarako jarduerak egin ditzaten.

## ESPAZIOA

Prestatu espazioa, kontzienteki. Harreman abegitsuak sortzen laguntzen duen espazioa prestatu gelan eta gelaz kanpo. Espazioak prestatu egoera ezberdinetarako.

Zaindu espazioa zure gelako aniztasuna kontuan hartuta. Ikaskuntza esanguratsua eta errespetuzkoa izan dadin, kokatu ikasleak eurentzat egokien diren guneeetan eta pertsonekin.

Aldatu espazioa behin eta berriz betekizunak agintzen duenari zentzua emateko: oraintxe bakarka, hurrena talde txikitan, gero borobilean talde handian, txoko ezberdinetan... Espazioa antolatze modu bakoitzean emango duzu hitz egin eta harremantzeko aukera ezberdin bat.

## BALIABIDEAK

Ezagutu ondo eta kritikoki baloratu eskura dituzun material didaktikoak. Haien oinarri teorikoak eta proposamen praktikoak bateragarri diren aztertu, eta egin hautaketa horren guztiaren arabera.

Proposamen horiek egokitu zure gelako ezaugarrietara: ikasleentzat gertuagokoak diren ereduak txertatu, adibideak eman, jarduera erraztu edo zaildu... Eta behar denetan osatu.

Erabili papera, erabili arbela, erabili ikus-entzunezko baliabideak: internet, ahots eta bideo grabagailuak... Zeuk erabili eta erabil dezaten eskatu ikasleei.

Eraikinaren zutabeak jarri dira, bost isuriko teilatua egin da... eta orain barruan jarraituko dugu lanean.





*Gure ikasleek ez dakite hizketan  
Ez dute hitz egin nahi*

## 1. Ikasleak

Hara, irakasleon ahotik entzundako mezu ezagun batzuk. Eta hara, ikasleek jasotzen dituzten beste mezu batzuk:

- “Azaltzen ez badakizu esan nahi du ez dakizula”;
- “Horrela erantzuten al da galdera bat?”;
- “Gela honetan ez al dago inor erantzungo didanik?”...

Askotan diogu gure ikasleek ez dutela (ondo) hitz egiten, eta hori gertatzen da zenbait egoeratan ez direlako eroso sentitzen. Kasu askotan, gelako dinamikak sortzen du deserosotasuna: erantzunean asmatu ez edo jendaurrean lotsagarri gelditzeko beldurra, gelakideen aurrean ez bereizi nahi izatea... Beste batzuetan, aldiz, gaitasun komunikatibo falta izaten da arrazoia. Askotan, berriz, generoa ez ezagutzeak eramaten ditu ikasleak deseroso sentitzera. Adibidez, matematikako ebazpena ahoz ematen irakatsi ez, eta jendaurrean adierazi dezan eskatzen zaionean.

Ikasleei begira jarriko gara.



Zenbatetan gertatzen da elkarrizketa arruntetan oso trebatuak diren ikasleak zailtasunak izatea, adibidez, azalpen, argudio edo kontakizun luze bat bere gain hartzeko edo bakarrik aritzeko? Etxetik edo kaletik dakarten trebetasunak ez die, kasu horietan, laguntzen. Zergatik? Bestelako testuinguru eta helburudun testu generoak eraiki behar dituztelako eskolan. Bestetan, bereziki euskara H2 dutenen kasuan, jariotasun faltak eta automatismoen gabeziak erdarara jotzera edota hiztotelka hitz egitera eramaten dituzte. Gabezia horiek oztopatu egiten dute haien adierazkortasuna. Eta ezintasun horrek ere eramaten ditu gelan isilik egotera.

Barne sentazio eta sentimendu horien aurrean, ez dute laguntzen diskurtso emozionalek, ez bada frustrazio eta erru sentimenduak sortzea edo areagotzea; eta horiek benetan lagun txarrak dira ikasketan.

Hala, egia osoa ote da “gure ikasleek ez dakitela hizketan” eta “ez dutela hitz egin nahi”? Gure ikasleek hizketan jakinagatik ere, behar dituzte hitz egiteko aukerak eta baliabideak. Hitz egin nahi izateko behar dute onartuak eta balioetsiak izango diren ziurtasuna, beste edonork bezala. Eta bestalde, ziurtasuna behar dute testuinguru akademikoak eskatzen dituen generoak erabiltzeko: ezagutza maila jakin bat eta erabiltzeko aukera ematea esan nahi du horrek.

Horrek guztiak zer eskatzen dio irakasleari? Ahozko hizkuntzaren bitartez ikaslea “ikusgarri” egitea. Ikasle guztiak jartzea ikaskuntzaren erdigunean. Irakasleon zentraltasuna urratzeko prestutasuna izan, eta ikasleen zerbitzura jartzea. Ikasleek benetan nahi dute hitz egin, eta desio hori indartu daiteke ikasleak ikusgarri egin eta eurekiko begirunez jokatzuz. Beraiek dira antzerkiko pertsonaia nagusiak; gu gara, laguntzaileak. Bigarrenik, eskatzen du ikasleari hitz egiteko tresnak ematea: edozein delarik ere bere euskararen abiapuntua. Ikasle guztiak dute beharrezko testuinguru akademikoetako generoak eraikitzeko, eta gradu ezberdinean bada ere, guztiak dute hobetu beharra ahozko jariotasun eta zuzentasunean.

Hala, sakondu dezagun ikerketan. Zertan da “Ahozko laborategia” ikasleen gaitasun adierazleei dagokionean?

## Datuak

Ikerketa honetako 2. eta 3. etapetan Sekuentzia Didaktikoen (SD) ondorioz eraikitako ikasleen ahozko ekoizpenak bidez grabatu, transkribatu eta aztertu dira euren komunikazio gaitasuna zertan hobetu den ikusteko. 1.440 minutuko (24 ordu) inguruko corpusa jaso da, DBHko ikasmaita guztietako eta zortzi sekuentzietako aurre-testu eta ondo-testuez osatua. SDren egiturak halaxe eskatzen duelako, SDren abiaburuan eta amaieran egin dira grabaketak, eta ebaluazio adierazleak izan dira, berriz, SDan bertan landuak izan diren hizkuntza edukiak.

Ikasleen ahozko ekoizpen guztiak aztertuta, honakoa izan da orokorrean ikasle guztien aurrerapen maila:



ALDAGAIK	
EMOZIOEN KUDEAKETA	ERDIZKA EDO ONDO
KOMUNIKATZAILE ONAREN KONTZIENTZIA	
TALDE PARTAIDETZA ETA ENTZUTE AKTIBOA	
TESTUINGURU FORMALA eta INFORMALA	
EZBERDINTZEA	
TESTU EGITURA	
EDUKIEN ANTOLAKETA	
KONEXIO BALIABIDEAK	
DISKURTSOAREN ABERASTASUNA: LUZERA	
ELEMENTU EZ BERBALAK (gorputza, begirada, distantzia, kokagunea, keinuak...)	
HIZKUNTZA MOLDEA / TESTU MOTA	BATEZ ERE ERDIZKA
GAITASUN KOGNITIBOA OROKORTZEETAN	
MORFOSINTAXIA	GUTXI
AHOSKERA	
DISKURTSOAREN ABERASTASUNA:	
BALIABIDE LINGUISTIKO ERRETORIKOAK	
ELEMENTU PARAPERBALAK (erritmoa, tonua, isiluneak, intentsitatea, ozentasuna...)	
LEXIKOA	

Oharra: emaitza hau da erabat orokorra. Emaita guztien eskema orokorra. SD bakoitzean bere testu generoari lotutako baliabideak landu dira; lanketa guztietako emaitzen argazki orokor bat da taula honetan agertzen dena.

Ikertzaileok egindako azterketak eta irakasleek gaiari buruz egindako gogoetak bat datoz emaitza orokorrarekin: ikasleen ikaskuntza prozesuan hobekuntza nabarmenak egin dituzte ikasleek ekoiztu beharreko komunikazio-egoera irudikatu eta testuinguratzen. Aurrerapen ertaina egin dute koherentzia eta konexio baliabideetan, baita hizkuntzaz kanpoko elementuetan ere. Eta azkenik, aurrerapen zantzu txikiak jaso dira hizkuntza baliabideetan, diskurtsoaren luzeran eta orokortzeetan.

#### IRAKASLEEN GOGOETAK ETA TESTU AZTERKETAK BAT DATOZ

- \*\*\***Testuinguruan** hobekuntza nabarmenak.
- \*\***Makroegituran** (koherentzia), **mikroegituran** (konexioa) eta **H. kanpoko elementuetan** hobekuntza ertaina.
- \***Hizkuntzaren baliabideetan, diskurtsoaren luzeran eta orokortzeetan** aurrerapena oso txikia da.



Ikasleek, beraz, SD hauen bitartez garapena izan dute euren ahozko ekoizpenetan. Bestalde, aurrerapenean denbora ere izan da adierazle esanguratsu bat. Ikerketaren hasierako etapetan ikasleek egiten zituzten aurrerapenak txikiagoak ziren. Agian, material didaktikoa ez ezik, denbora bera ere lagungarri gertatu da ikasle eta irakasleentzat: metodologia honetara gerturatzeko tartea izan dute, ikerketako dinamikak eurenganatu dituzte, ahozko ekoizpen gehiago egin dituzte, eta abar.

## Aholkuak

- Azter itzazu zeure hitza murrizteko aukerak: zure azalpen batzuk eman ditzakete ikasleek? Ikasle batzuek har dezakete batzuetan idazkari rola?
- Isiluneek laguntzen dute ikasleak parte har dezan, ikasleak pentsatzeko denbora har dezan, esango duena edo esan nahi duena zer den pentsatu eta esateko erabakia har dezan... Horretarako, irakaslearen isiltasun uneak beharrezkoak dira.
- Jar zaituzte ikaslea entzuten. Jar dezagun indarra ikaslea entzutean eta ahalegin gaitezen bere tokian jartzen. Zer esan nahi digu? Zein tokitatik ari da hizketan? Zertarako? Hitzak ez ezik, balio digu gorpuzkerak, ahotsak eta gisakoen behaketak jakiteko zein diren bere sentimenduak. Ulertzen jakitea oso ariketa humanoa da.
- Balioetsi itzazu ikasleen parte hartzea eta errespetuzko jokaerak.
- Irakaslearen bitartekaritza zaindu. Ziurta ezazu ikasleek ulertu dutela norbaitek kontatu edo azalduakoa. Horretarako estrategia ezberdinak erabili: azalpena gelditu eta ulermena ziurtatzeko azalpen xeheagoak egin; irudi edo bestelako baliabideak erabili; azalpena bitartean ulermena ziurtatzen duten galderak egin, eta erantzun dezaten eskatu; azalpena errepikatu edo laburtu...
- Ikasleen parte hartzeetan ziurta ezazu egoera horretarako behar dituzten baliabideak eman dizkiezula, landu duzula eurekin: emozioak, generoaren ezaugarriak, hizkuntza formulak...
- Jarri elkarrekin gaitasun ezberdina duten ikasleak, oreka mantentzeko aukera den artean. Ziurtatu harreman horietan elkar-osagarritasuna gertatzen dela, eta ez elkar-menpekotasuna.
- Talde handian hitz egitea baino errazagoa da talde txikietan hitz egitea. Beraz, bi aukera horiek neurtu, eta gure ikasleen arabera, aukera bat edo bestea proposatu.
- Egokitu ikusgarritasuna ikasle bakoitzaren izaera/gaitasunetara: ikasle bakoitzak bere ezaugarri/jarrera/nortasuna dauka eta hori errespetatzea dagokio irakasleari. Batzuk jarriko dira ikusgarriago (ekoizpen luzeagoak egingo dituzte), beste batzuek ekarpen txikiagoak egingo dituzte, baina ikusgarritasuna galdu gabe... irakasleak neurtu beharko du hori guztia. Ahozkoak jartzen gaitu denen bistara, eta hori asko kostatzen zaigu. Horrekiko ENPATIA izatea garrantzizkoa da. Ikasle hitzunen kasuan, berriz, hitz egitearen eta entzutearen arteko oreka neurtzea izango da garrantzizkoena.
- Zer lortu duen adina garrantzizkoa da baloratzea ikaslearen ahalegin maila. Batzuetan izango ditugu ikasleen ekoizpen onak ahalegin gutxirekin erdietsiak; beste batzuetan ahalegin handidun ekoizpen kaxkarragoak... azken emaitza baino garrantzizkoagoa izango da ahalegina neurtzea. Horrek lagunduko dio ikasleari bere gaitasunetan eta parte hartze mailan aurrera egiten.





*Badakigu gure ikasleen euskara mailak zerikusi handia duela beren familia hizkuntzarekin eta ikaslearen testuinguru soziolinguistikoarekin, baina, nola eragin diezaioke eskolak ikasleen ahozkoaren kalitateari?*

**(Sainz et al., 2009; 7)**

## 2. Soziolinguistika

Gure errealitate soziolinguistikoaz jabetzeak eta gizartearen beharrei erantzuteko ikastetxearen ardura zein den konturatzeak inplikazio metodologikoak ditu, ezinbestean. Eta zehazki, zein dira testuinguru soziolinguistiko honetan kontuan hartu ditugun oinarri nagusiak?





Azken hiru hamarkadatan asko ari da aldatzen gure testuinguru soziolinguistikoa. Eskola eta hizkuntzari lotuta, zehazki, honakoak kontuan hartzeak lagunduko digu (ahozko) hizkuntzaren lanketan:

- 1. Kaleko hizkuntza erabileran, goranzko bilakaera eten egin da azken hamarkadan:** Soziolinguistika Klusterraren Kale Erabilera Neurketek azaleratzen digute Euskal Herri mailan euskararen erabilera maila ez dela oraindik orain ugaria.

Azken neurketaren arabera, 2016an "Gipuzkoan jaso da erabilera-mailarik altuena, %31,1; Bizkaian %8,8; Nafarroa eta Ipar Euskal Herrian, hurrenez hurren %6,7 eta %5,3; azkenik, gutxien erabiltzen den lurraldea Araba da, %4,6". Esku hartze honen lurraldea kontuan hartuz, lurralderik euskaldunena da Gipuzkoa. Hala ere, "hogeitabi urtetan goranzko joera nabarmendu da, eta azken bosturtekoan atzera egin du erabilerak, 1,5 puntu". Erabilera maila adinka ordenaturik, berriz, haurrak daude lehen tokian (%18,3), gero gazteak (%12,3), helduak (%11,5) eta, azkenik, adinekoak (%8,1). Zenbat eta gazteago, orduan eta gehiago erabiltzen da euskara.

- 2. Elebidunen tipologia aldatuz doa:** VI Inkesta Soziolinguistikoa kontuan hartuz, 1991 eta 2016 artean elebidunen bilakaera aldatuz doa. Jatorrizko euskaldun zaharren kopurua murriztuz doa adina behera doan neurrian (2016an, %29,8 dira 16-24 urte arteko gazte euskaldun zaharrak), eta gora berriz, euskaldun berri (%54,3) eta jatorrizko elebidunak (%15,9). Errealitate honen adibide da ondoko taula.

**Elebidunen bilakaera lehen hizkuntzaren eta adinaren arabera.  
Euskal Herria, 1991-2016 (%)**

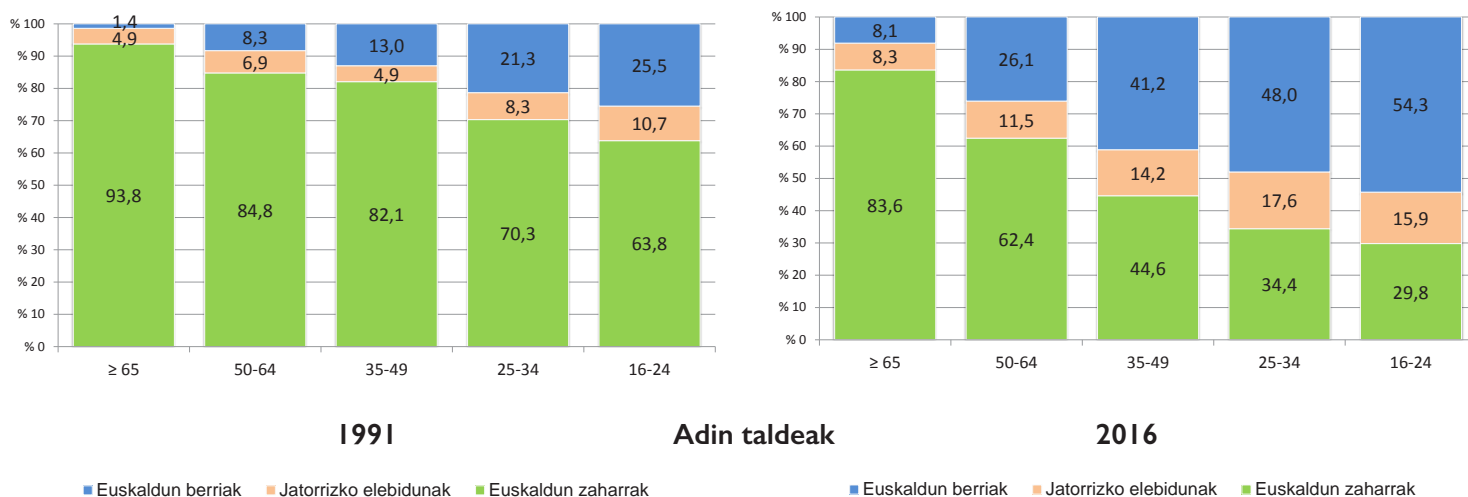

VI. Inkesta Soziolinguistikoa, 2016

- 3. Ikasleen hizkuntza jatorria erdalduna da, batez ere:** EAE mailan, Arrue proiektuan (2015) egindako lanen emaitzetatik dakigu, besteak beste, ikasleen HI gaztelania dela gehienbat (%57-60); etxetik euskara-gaztelania edo euskara bakarrik dakartenak %35-37 dira eta gainerako hizkuntza bat dutenak, berriz, %5.



4. **Eskolan, gaztelaniaren erabilera ugaritu egin da eta erabilera adina goiztiarra da:** EAE mailan, Arrue proiektuko (2015) emaitza jakinetan oinarrituta dakigu irakasleekin gelan euskaraz egiten dutela gazte gehiengek: LHn gehiago (%59) DBHn (%42) baino. Ikaskideen artean eta gelan, berriz, asko jaisten da euskararen erabilera: LHn (%46) gehiago hitz egiten da DBHn (%15) baino. Emaitzak are eta urriagoak dira jolaslekuko hizkuntza erabileran: LHn %21ak bakarrik aitortu du beti euskaraz egiten duela eta DBHn %11k.

**IKASKIDEekin GELAN**

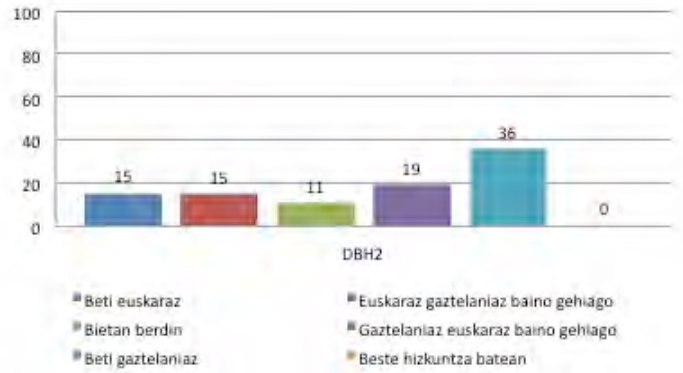
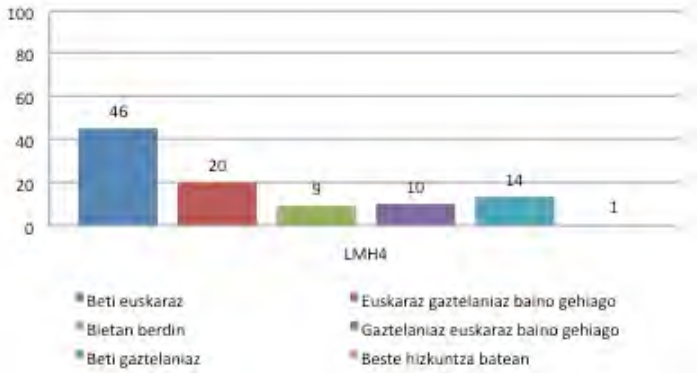

**IKASKIDEekin JOLASLEKUAN**

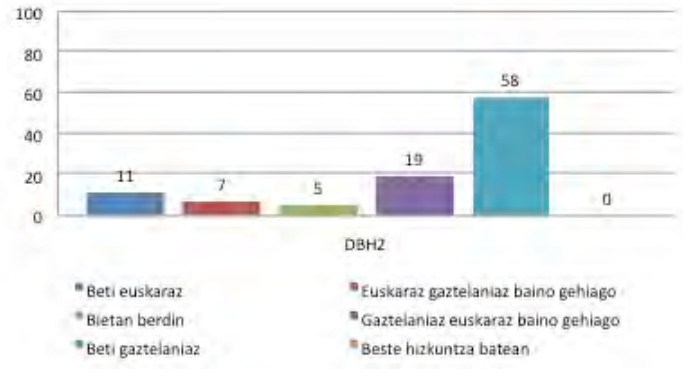
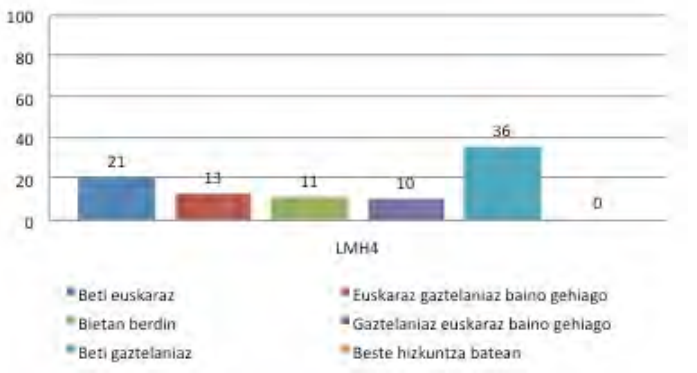

Arrue proiektua, 2015

Gure ikastetxeetan, oro har, topatuko dugun testuinguru soziolinguistikoa, beraz, izango da beti euskaraz kalean gutxitan entzuten duen lurraldeko haur edo gaztea; etxetik euskararik ez dakarrena edo euskara eta gaztelania dakartzana. Testuinguru orokor honetatik datorren haur edo gaztea, halaber, kokatuta dago gehienetan, D eredu murgiltze eredu, zeinetan eskolako harremanak eta curriculum euskaraz bidera ditzan eskatzen zaion. Gure eskoletako ikasle asko curriculum egiten dute etxean eta kalean ohikoena ez den hizkuntza batean, hau da, murgiltzeko programa baten, eta egoera horretan ezagutza eraikitze ezinbestekoa da hizkuntzaren alderdiei erreparatzea.



Zer gertatzen da, baina, murgiltze eredu etako eskoletan? Irakasle askoren joera da bere edukian zentratzea, komunikazioaren alderdia kontuan hartu gabe, alegia, hizkuntzari erreparatu gabe irakastea. Hala, ikasleen adierazpide idatzi eta ahozkoiei arreta txikia jartzen zaie; irakasleak arreta jartzen du, bereziki, ikasleak idatziz edo ahoz esan nahi izan duen horretan. Ohartzeke egiten du ahalegina ikasleak komunikatu nahi izan duen hori “ulertzen” edo esan nahi izan duen horri “esanahia” ateratzen.

Laplantek (2000) dio murgiltze eredu ikasleak bi lan egin behar dituela batera: ezagutzak ikasi (dela matematika, natur-zientziak...) eta hizkuntza ikasi. Errealitate honek ditu inplikazio pedagogiko eta metodologiko jakinak: curriculumaren arloko irakasle ez ezik, hizkuntza irakasle eta hizkuntza normalizazioan eragile izatea dagokigula esan nahi du horrek; eta ez irakasleoi bakarrik, ikasleen ingurumarian sortzen den sistema guztia izan daiteke eragile emankorra edo ez dezake ezer egin hizkuntza-normalkuntzaren mesedetan.

Irakasleoi eta ikastetxeari begira jarrita, egokituko zaigu ahozko hizkuntzaren unibertsoan ere lan egitea, batez ere, hiru eremutan: komunikazio konpetentzia gara dezaten laguntzen, hizkuntzarekiko (edo hizkuntzekiko) atxikimendua eta motibazioa positibatzen, eta erabilera ohiturak eta maiztasuna bideratzen.

## Gaitasun soziolinguistikoak: erregistroak

Euskararen egoera soziolinguistikoak sortzen ditu hainbat zalantza eta ezadostasun eskolak gaitasun soziolinguistikoaren gainean izan beharko lukeen arduraz: euskalkia ala euskara batua irakatsi behar da? Adinak baldintzatzen du hizkuntza aldaera baten edo bestearen erabilera eta irakaskuntza? Ahoz eta idatziz berdina ote da? Ahozko formalaz gain, ahozko ez-formalaren ardura ere izan beharko luke eskolak? Eta idatziz zer egin beharko litzateke? Galdera-lokarri korapilatsua da hau, gure testuinguru soziolinguistikoaren ondoriotako bat.

Ahozkotasunaren gaiarekin sortzen diren balaztez hitz egin dugunean arreta jarri dugu sortzen zaizkigun galderen erantzunak nola alda ditzakegun horretan. Irauli txiki bat egiteko asmotan, galderak aldatzen hastea proposatzen dizugu orain. Zein testuinguru sortzen ditugu eskolan, eta zein dira testuinguru horien ezaugarriak? Galdera honi erantzuten egindako ahaleginak lagundu lezake gaitasun soziolinguistikoiei begira hartu nahi ditugun erabakiak zehazten.

Eskolan eta ikasgelan, oro har, bi testuinguruak daude agerian: testuinguru ez-formalak eta formalak.

- TESTUINGURU EZ-FORMALAK sortzen dira curriculumetik kanpo dauden egoeretan, eta harremanekin lotura dute. Gelan bertan edo gelatik kanpo gertatzen dira, eta curriculumari lotuta ez dagoen elkarrekintza gertatzen da: momentu gatazkatsu bat, ikasleren batek zerbaiten harira egin duen iruzkina, hamaietakoaren garaia, kanpoko norbaiten bisita... Gela barnean edo beste guneren baten gerta daiteke.
- TESTUINGURU FORMALAK dira curriculumaren baitako egoeratan sortzen direnak: matematika, gizarte zientziak, gorpuztuz hezkuntza eta gisakoak lantzen ari garenean eraikitzen



diren testuinguruak dira. Ikasleak euren artean eta irakasle-ikasleen artean sortzen diren elkarrekintzetan gerta daitezkeenak.

Testuinguru horietan guztietan sortzen da ahozkoa. Gertatzen da komunikazioa, beraz, testuinguru horiek guztiak bihur genitzake ikas-irakas objektu. Egoera bakoitzak badu bere ezaugarri jakina komunikazioaren ikuspegitik. Testuinguru formaletan eta arloari lotutako ezagutza eraikitzeke unean elkarrekintza formalagoak sortuko dira, hiztegi tekniko baliatuko da, galdera-erantzunak, hizketa txandak, beste ahotsen ekarpenak... modu batekoak izango dira. Aldiz, testuinguru ez formaletako hiztegia ezberdinagoa izango da, elkarrizketa gehiago eta laburragoak... Horiek ondo ezaugarritzea da irakaslearentzat garrantzizkoa, izan ere, ahozko hizkuntzaren baitan ZER, NOIZ eta NOLA landu behar dugun erabaki eta ekiteko lagungarri gertatuko zaio. Elkarrekintza mota bakoitzak dituen ezaugarriak zehazteak lagunduko digu erabakitzen zer landu nahi dugun, noiz landu nahi dugun eta nola egitea nahiko genukeen.

## Bi balazta handi

Eta gai honi lotuta, balazten artean handi diren bi balazta goaz aurkeztera:

1. Etxetik euskara dakarren ikasleekin ez da ahozko hizkuntza landu beharrik. Etxetik euskara dakartenen nahikoa jario eta freskotasan dute euskaraz aritzeko.
2. Genero berezitu jakinak lantzearekin nahikoa da ahozko hizkuntza lantzeko. Bertsolaritzarekin, adibidez, ahozkotasuna lantzen da, eta horrekin nahikoa da.

Ikasleak etxetik euskara ekartzeak ez du esan nahi gaitasun komunikatibo guztien jabe izango denik. Bere ingurune hurbileko testuinguruetan mintzatzen ondo moldatuko bada ere, eskola esparruarekin lotuta dauden testuinguruetan trebatzea faltako zaio: ahozko disertazio jaso bat, ekoizpen planifikatua eta jantzia egiteko trebetasunak jasoko ditu eskolaren bitartez. Bere jarduna arrakastatsua izan dadin ikasiko du bere asmoa ondo adierazten, ideia eta desioak fokalizatzen, besteen tokian jarrita modalizatzen, eta abar. Hori guztia ikasiko du praktikatzuz eta praktikaren gainean egiten duen gogoetaren bitartez. Eskolan eta testuinguru formaletan.

Ahozkotasuna bertsolaritzaren edo beste genero berezituren baten bitartez (antzerkia, kontaketa edo kantua) lantzeko pausoa ere herrena da. Hainbat eskolatan bertsolaritza lantzen da hizkuntza orduetan, eta uste da bertsolaritza lantzearekin ematen zaiola ahozko hizkuntzaren lanketari behar duen tokia. Bertsolaritza, antzerkia edo irratia (batzuk esate aldera) eskolara eramatea onuragarria gerta daiteke oso praktika sozial onartuak eta aberatsak direlako: hizkuntzaz gain, jorratzen baitira musika, kultura edo trebetasun pertsonalak. Gainera, baliagarri gerta daitezke ahozko hainbat trebetasun lantzeko: jendaurreko lotsa galtzea, hiztun mota ezberdinen rolak hartzea, baliabide erretoriko-poetikoen balioaz jabetzea, eta abar. Baina genero berezitu bat lantzea ez da nahikoa ahozko hizkuntzaren unibertsoan.



Bertsotan ondo moldatzen den ikasle batek ez du zertan jendaurreko hitzaldi bikainik egin (Sainz et al., 2009; 8). Euskal dantzak eginez, gainerako dantzetarako trebetasun guztiak lortuko ez ditugun bezala. Testu-genero bat (bertsoa, adibidez) lantzen dugunean ahozkoaren alderdi batzuk lantzen ari gara, eta lanketa horrek beste guztiarengan eragina izatea espero dezakegun arren, ez du automatikoki eragiten. Horren ebidentziarik behintzat ez daukagu, oraindik orain.

Zer lantzea izango litzateke, orduan, mesedegarri ahozkoaren lanketan? Zenbat eta testu genero gehiago landu, eta horiek izan ikasleen behar komunikatiboei erantzungo dietenak, orduan eta erreperitorio zabalagoa eskainiko diogu ikasleari. Orduan eta tresna gehiago eskuratuko ditu komunikaziorako.

## Datuak

Gure ikerketan, ikastetxeetako errealitate soziolinguistikoak ez du zuzenean eragin ikasleen ahozko hizkuntzaren garapenean. Ondorengo taulan ikusten den bezala, aurrerapenak koordinatu berdinetan agertzen dira hiru ikastetxeetan: testuinguratzean eta testu egituratzean. Are gehiago, hobekuntza jauzi handiagoa gertatu da soziolinguistikoki HI gaztelania edo elebiduna duten ikastetxeetako ikasleengan. Adierazgarriena da, horrez gain, 3 motako ikasleen aurre-testuetan hizkuntza baliabide (morfosintaxia eta hiztegia) gehiago eta aberatsagoak ageri direla abiapuntuan (aurre-testuetan), nahiz eta ondo-testuetan eremu honetan ez den hobekuntza esanguratsurik gertatzen.

### Ikastetxeetako testuinguru soziolinguistikoa eta ikasleen aurrerapena

Ikastetxe mota	Ikasleen HI	Hobekuntza adierazlea	Oharra 1	Oharra 2
1	HI nagusi: gaztelania	++ Testuingurura egokitzea	Jarioan eta gramatikalki, abiapuntuan beherago	Hobekuntza jauzi handiagoa
2	HI nagusi: euskara eta gaztelania	(- hizkuntza baliabideak)	Jarioan eta gramatikalki, abiapuntuan gorago	Hobekuntza jauzi txikiagoa
3	HI nagusi: euskara	+/- Testuinguruan egokitzea (- hizkuntza baliabideak)	Jarioan eta gramatikalki, abiapuntuan gorago	Hobekuntza jauzi txikiagoa

Datu honi begira, pentsa genezake emaitza hauen eragileak ere izan daitezkeela beste batzuk: irakasleak material didaktikoa baliatzeko modua, irakasleak hizkuntzarekiko duen ikuspegia edo ikasgela eta ikasleak kudeatzeko duen egiteko modua, esate baterako (Zabala 2013; Mielgo et al 2012:106).

Tolosako ikerketan jaso dugun errealitate bati egin nahi diogu erreferentzia, orain. Ohartu gara zenbaitetan 2 eta 3 motako ikastetxeetako ikasle batzuen aurre-testuen egokitasun maila hobe



dela ondo-testuena baino. Sekuentzia didaktikoak proposatutako testuinguru komunikatiboaren irudikapena eta agerpena egokiagoa izan da aurre-testuan, bereziki, herri euskaldun eta txikietako ikasleengan. Errealitate honek etorkizunean azterketa sakonagoa beharko balu ere, honakoetan gogoetatu beharko litzatekeela uste dugu:

- **Arrazoi sozialak:** pentsa genezake, euskararen erabilera eta aberastasunari lotuta, ikasle hauek Tolosako ikastetxeetara joatea aberasgarria dela. Tolosako ikasleentzat eredu onak izan daitezke. Halere, badirudi herri txikietako ikasle batzuek Tolosako errealitate soziolinguistikoarekin topo egitean, errealitate berri horretara egokitu beharra sentitzen dutela, eta egokitzapen horretan, beraiek etxetik dakarten euskara mailak nolabaiteko kalteak jasan ditzakeela edo etxetik dakarten euskara etxerako soilik gordetzen dutela. Eskolak nola kudeatzen du aniztasun hori guztientzako mesedegarri liratekeen harremanak sortzeko?
- **Arrazoi didaktikoak:** izan dezake, bestalde, sekuentzia didaktikoaren egokitasun mailarekin lotura. Materiala diseinatzeko garaian proposatutako helburu komunikatibo eta jarduerak (zenbat ahozko edo idatzizko ariketa egin diren eta nolakoak), agian, ikaslearen garapenean guk desio ez bezala baldintzatu dute. Irakaslearen esku hartzea emaitza honen baldintzetako bat ere izan liteke: irakasleak hizkuntzarekiko duen pertzepzioa idatzitik hurbilago badago, ikasleak idatzizko hizkuntzatik gertuago dauden ekoizpenak egitera bideratuko ditu, oharkabean. Bere hizkuntzaren ikuspegia zuzentasunean oso kokatuta dagoenean ere ikasleak horretara bideratzen ditu, eta egokitasunean galerak gertatzen dira. Azkenik, testu idatziak memorizatzen direnean ahoz interpretatzeko estrategiak landu gabe, komunikagarritasuna galtzen dute ikasleen ekoizpenek. Askotan ahozko hizkuntza lantzen dugunean kontuan hartzen ez diren aldagaiak izaten dira horiek, eta argi agertzen dira hutsuneak ondo-testuetan.

## Aholkuak

- Azter ezazu zure ikastetxeko testuinguru soziolinguistikoa, eta har itzazu erabaki pedagogiko eta metodologikoak horren arabera. Herri oso euskaldun bateko irakaslea izan edo herri erabat erdaldunetako, aldatu egingo da zure egiteko modua.
- Edozein delarik ere ikaslearen hizkuntza iturburua (etxetik euskalduna edo ez), ikasle guztiek dute euren behar komunikatiboetan sakontzeko beharra. Bakoitzak berea.
- Jokatu ezberdin zure ikasle bakoitzarekin. Jarduera berdina egin genezake guztiok, bakoitzaren egiteko edo funtzioa aldatuta. Ikasleek elkar lagunduz egingo dute aurrera.
- Garrantzia eman zure ikasleen behar komunikatiboari. Identifika itzazu zure gelan sortzen diren testuinguru mota ezberdinak; baita elkarrekintza mota ezberdinak ere. Horiek ezaugarritzeak lagunduko dizu erabakitzen zer irakastea komeni den, noiz eta nola egin zenezakeen.
- Zein da hizkuntzarekiko duzun irudikapena? Bereziki gramatika eta hiztegia baduzu buruan, horrixe erreparatuko diozu ahozkoan ere. Hizkuntza komunikaziorako tresnatzat baduzu, komunikazioaren beste alderdi batzuei ere erreparatuko diezu, egokitasunaren mesedetan.
- Kontuan izan ideia garrantzizko hau: ikasleen abiapuntua edozein delarik ere, ikasleek asko aurreratzen dute ahozko komunikazioan, horretarako berariaz prestatzen dituzunean.



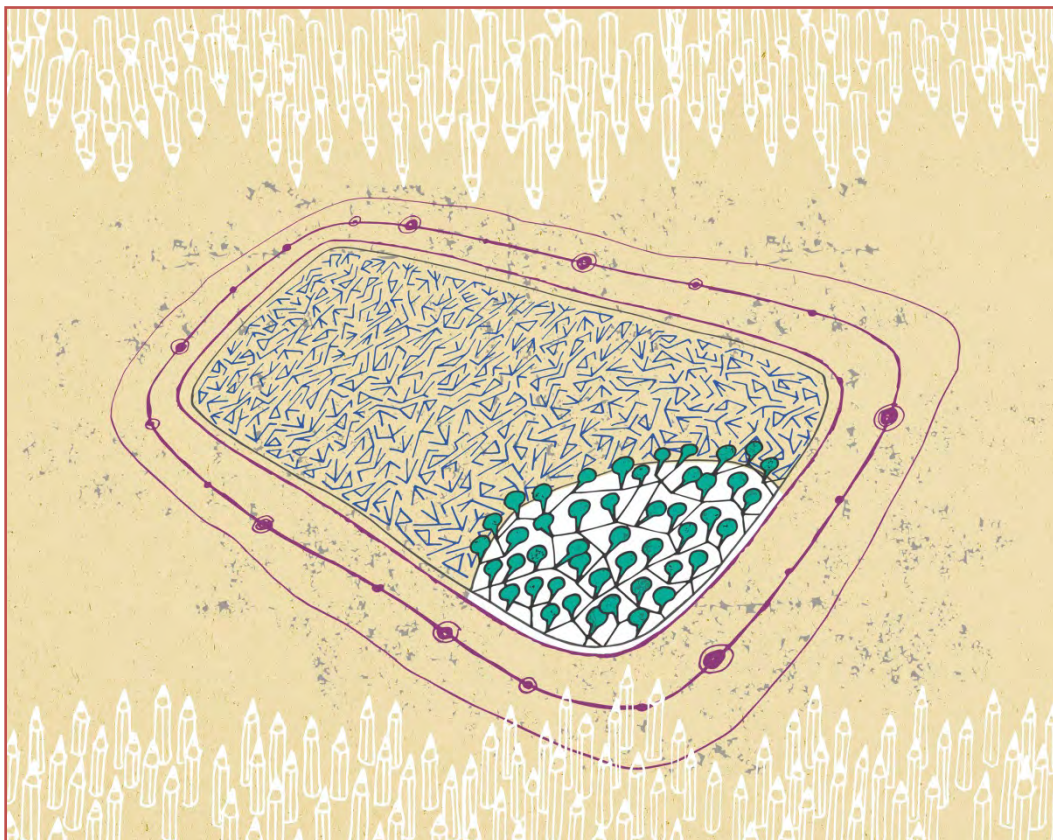

... biharrak, deituion eta erakutsiko din!

<http://www.ahotsak.eus/umieta/pasarteak/um-018-024/>

### 3. Ikastetxetako curriculumak, esku-liburuak eta praktika pedagogikoak

Oinarrizko hezkuntzaren curriculumak hizkuntzari erreferentzia eginez jartzen du helburu, besteak beste, "Zuzen, egoki, autonomiaz eta sormenez ulertzea eta adieraztea euskarazko eta gaztelaniazko ahozko eta idatzizko testuak eta mezuak (...); eta "Zuzen, egoki eta oinarrizko autonomiaz ulertzea eta adieraztea atzerri-hizkuntza bateko edo gehiagoko ahozko eta idatzizko testuak eta mezuak (...)". Ahozko eta idatzizko hizkuntza joko zelai eta jokaldi berean badaude ere, hizkuntza idatziaren presentzia handiagoa da, oraindik, eskolan egiten diren jardueratan, ebaluazioetan baita erabiltzen diren testu-liburuetan ere.

Zer egiten da, eskolan, ahozkoari lotuta?



Ahozkoari lotuta, egin, gauza asko egiten da. Entzungaien ulermen ariketak egiten dira, batez ere: entzungaiak entzun eta galderak erantzutea da ohikoena; ahozko praktika batzuk egiteko proposamen solteak ere badira, irratirako edo beste ekintzaren baterako lanketak egiten dira. Dena dela, zuzenean ahozko hizkuntza lantzeko aukera landuak gutxi dira testu-liburuetan.

Ikastetxeko curriculumari eta jarritako hizkuntza helburuei begira, ahozko hizkuntzaren aipamenak eginagatik ere, praktikan helburu horren gauzapenerako tresnak eta ohitura falta dira. Ahozkoaren ebaluazioa ere, oraindik, urrun antzera sumatzen da eskola gehienetan.

Ikastetxeetan beharra sumatzen da ahozko hizkuntzaren alorrean helburuak definitzeko, ebaluazio irizpide eta tresnetan sakontzeko, baita ikastetxeko curriculumara egokitzeko ere.



Ikastetxeko arduradun eta zuzendaritzako kide, beharrari lehen deia egiteko proposamena egin nahi dizugu.

Tolosako laborategiko ondorio batzuk bihurtu ditugu zuentzako ariketa. Hartu tarte bat ondoko taula betez zein berrikuntza egin nahi edo ahal dituzuen erabakitzeko:

	BAI	EZ	ERRONKA		
			BAI	EZ	ZERTAN
<p><b>Ikastetxeak ahozko hizkuntza lantzeko tradizioa du</b> Zenbat eta tradizio handiagoa, hobe da irakasleek gai honekiko duten jarrera. Ikasleak ere ohituago daude ahozko jarduerak egitera, arlo ezberdinetan ahozko hizkuntzari ematen zaio garrantzia...</p>					
<p><b>Ikastetxeko proiektuak landuta ditu ahozko hizkuntzaren helburu komunikatiboak eta ebaluazio irizpideak</b> Ikastetxeko proiektuan gai hau landuta eta garatuta egoteak lagundu egiten du testu-liburuaren hautaketan, irakasleak ahozko hizkuntzari ematen dion garrantzian eta gai honekin lotura duten hainbat jardueratan. Ahozko ekoizpenak irizpide bateratu eta objektiboan arabera ebaluatzen dira.</p>					





	BAI	EZ	ERRONKA		
			BAI	EZ	ZERTAN
<p><b>Materialetan eta errekursoetan daude ahozkoaren presentzia gauzaten laguntzen duten proposamenak</b></p> <p>Irakasleak bere inguruan dituen material didaktiko edo proposamenak zenbat eta lotuago egon ahozko hizkuntzaren irakaskuntzarekin, orduan eta barneratuago du irakasleak ahozko hizkuntza eta hura irakasteko praktikak zein diren.</p>					
<p><b>Ikastetxeko irakasleen hizkuntzarekiko ikuspegia berbera da</b></p> <p>Hizkuntzaren ikuspegi tradizional-gramatikalak zuzentasunari begirako irakaskuntza portaerak bultzatzen ditu, eta askotan, idatzizko hizkuntzari oso lotuta dabil irakaslea. Aldiz, hizkuntzaren ikuspegi komunikatiboa duen irakaslea gehiago abiatzen da komunikazio egokitasunetik, eta gehiago hurbiltzen da ahozko hizkuntzaren ezaugarriak lantzerako. Irakasle talde osoak argi izan behar du zer den ikuspegi komunikatiboa eta nola lantzen den.</p>					
<p><b>Irakaslearen lanari jarraipena egiten zaio</b></p> <p>Hitzaldi batzuk edo-eta formazioa eskaintzea ez dira nahikoa gai honetan arrakastatsuki lorpenak jasotzeko. Ikastetxei eta irakasleei jarraipen gertukoa eta luzea egiteak lagundu egiten du eskolako dinamiketan, irakasleak berak dituen beharretan sakontzen, ikasleen ekoizpenen hobekuntzan, eta abar.</p>					



Ikastetxe mailan berrikuntzak egin daitezke identifikatu ditugun behar horiei erantzunez. Helduleku horietatik aukerak sor daitezke ikastetxeko curriculumean ahozkoaren presentzia edo-eta



irakaskuntza metodologiak zein izango diren erabaki eta sistematizatzeko baita irakasleak formatu eta formazioari jarraipena egiteko ere.

Ildo horretatik, gure proposamena da testu-generoen eredu didaktikoa baliatzea (de Pietro & Schneuwly 2003). Komunikazio egoera, testuen azpiegitura eta hizkuntza unitateak kontuan hartzen ditu. Testu generoak izaten dira eskolako langaia, eta sekuentzia didaktikoen bitartez (Dolz & Schneuwly 1997) lantzen dira. Hurrengo atalean aurkeztuko dugu sekuentzia didaktikoa, eta aurrez ikusiko dugu testu generoen sailkapena zein den.

Zein dira testu motak, eta zein testu genero kokatzen dira multzo bakoitzean? Hona hemen testu generoak eta testuak sailkatzeko aukera bat:

### Ahozko testu motak eta testu generoak

<b>NARRAZIOA</b>	Ipuina, misterio ipuina, abentura ipuina, zientzia fikziozko ipuina, alegia, asmakizuna, txistea, antzerkia...
<b>KONTAKETA</b>	Autobiografia kontaketa, biografia kontaketa, gertaera baten kontaketa, bidaiak kontaketa, errelato historikoa, albistea...
<b>ARGUMENTAZIOA</b>	Sermoia, meeting-a, debatea, mahai-ingurua, lan baten aurkezpena, elkarrizketak...
<b>AZALPENA</b>	Jendaurreko azalpena, izaki edo gauza baten deskribapen edo azalpena, irakaslearen azalpena, ariketaren ebazpena...
<b>EGINTZEN DESKRIBAPENA</b>	Erretratua, paisaia, esperimentu baten deskribapena, eguraldi iragarpena, horoskopoa...
<b>PORTAAREN ERREGULAZIOA</b>	Errezeta, jolas-arauen deskribapena, sendagaien instrukzioak...
<b>GENERO BEREZITUA**</b>	Antzerkia, bertsoa, kantua, esaera zaharra...

(Dolz & Schneuwly 1997, egokitua)

Sailkapen honek lagun lezake ikastetxeko curriculumean zikloka zein testu genero landu behar diren hautatzen. Testu genero bat maila baten lantzeak ez du esan nahi behin betiko testu genero horren ezaugarriak barneratuta daudenik, beraz, gure hautapenean behin eta berriro errepikatuko diren testuak izango ditugu, gero eta konplexutasun maila handiagoarekin aztertu eta ekoiztuko direnak.

Ikastetxeko mapa egitea izango da, beraz, lehen egitekoa. Honako taula izan daiteke lagungarri, esate baterako, Lehen Hezkuntzan bageunde. Zein testu lantzen ditugu eta landu nahi ditugu maila bakoitzean?



LH 1. ZIKLOA		LH 2. ZIKLOA		LH 3. ZIKLOA	
1. MAILA	2. MAILA	3. MAILA	4. MAILA	5. MAILA	6. MAILA
NARRAZIOA: - -	NARRAZIOA: - -	NARRAZIOA: - -	NARRAZIOA: - -	NARRAZIOA: - -	NARRAZIOA: - -
KONTAKETA: - -	KONTAKETA: - -	KONTAKETA: - -	KONTAKETA: - -	KONTAKETA: - -	KONTAKETA: - -
ARGUMENTA-ZIOA: - -	ARGUMENTA-ZIOA: - -	ARGUMENTA-ZIOA: - -	ARGUMENTA-ZIOA: - -	ARGUMENTA-ZIOA: - -	ARGUMENTA-ZIOA: - -
AZALPENA: - -	AZALPENA: - -	AZALPENA: - -	AZALPENA: - -	AZALPENA: - -	AZALPENA: - -
EGINTZEN DESKRIBAPENA: - -	EGINTZEN DESKRIBAPENA: - -	EGINTZEN DESKRIBAPENA: - -	EGINTZEN DESKRIBAPENA: - -	EGINTZEN DESKRIBAPENA: - -	EGINTZEN DESKRIBAPENA: - -
PORTAEREN ERREGULAZIOA - -	PORTAEREN ERREGULAZIOA - -	PORTAEREN ERREGULAZIOA - -	PORTAEREN ERREGULAZIOA - -	PORTAEREN ERREGULAZIOA - -	PORTAEREN ERREGULAZIOA - -
GENERO BEREZITUA: - -	GENERO BEREZITUA: - -	GENERO BEREZITUA: - -	GENERO BEREZITUA: - -	GENERO BEREZITUA: - -	GENERO BEREZITUA: - -

Testu moten sailkapenak lagunduko digu ahozkoaren presentziaren zer-nolakoa irudikatu eta hari begirako helburu eta tresnak topatzen. Dena dela, ariketa honek badu beste erronka handi bat: testu generoak ezagutzea dagokigu haiek irakasteko. Interakzionismo sozio-diskurtsiboaren ikuspegitik, testua da komunikazio-unitate idatzi edo ahozkoa: testuinguru jakin baten kokatua, burutua eta beregaina (Bronckart 1996/2004). Gertakari horren ezaugarri diskurtsiboak landuko direnez, haien ezaugarriak jakitea ezinbestekoa izango da irakaslearentzat. Testu bakoitzak bere ezaugarriak ditu, are, testuinguru jakin baten kokatzen dugunean. Egoera bakoitzean eta ditugun ikasleak kontuan hartuta, zer lantzea komeni den jakitea dagokigu, beraz. Kontzientzia hori izateko, askotan, formazioa sustatzea egokituko zaigu. Jakintza konplexua da hau, eta irakaslea ezin dugu honen aurrean esku hutsik utzi.

ZER landu dugun zehaztu ondoren, hurrengo pausoa izango da NOIZ eta NOLA galderari erantzutea, alegia, testu genero horiek zein EGOERAtan eta NOLA landu (eta ebaluatu) erabakitzea.

Hiru egoera mota sor daitezke:





Zein da egoera bakoitzaren izaera? Honetan sakonduko dugu hurrengo lerroetan.

**A. EGOERA GIDATUAK** sortzen ditugu berariaz helburu komunikatibo bat erdiesteko testu genero bat lantzen dugunean: jendaurreko azalpena, ipuin kontaketa, debatea, eguraldi iragarpena... eta gisakoak ekoiztea izan ohi da azken xedea. Denbora jakin bat ematen zaio helburu hori lortzeko prozedurak lantzeari: genero berezitu jakin bat lantzen da, errutinak eraikitzen dira edo material didaktikoa diseinatzen da (Sekuentzia Didaktikoa).

Ikastetxeko mapa egiten denean planifikatzen dira egoera gidatu hauek.

Egoera hauek hiru unetan bereizten ditugu guk:

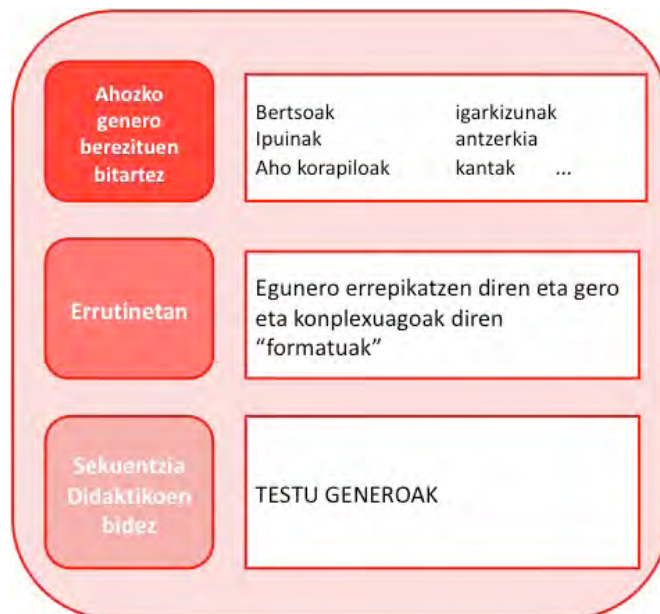

Ahozko hizkuntza LANGAIA denean, hiru une proposatzen ditugu ahozko hizkuntza lantzeko:

1. **Ahozko genero berezituak:** hizkuntzaren alderdi ludikoa bereziki nagusitzen zaien generoak dira. Buruz ikasi eta errezitatzen dira askotan banaka edo taldean. Edozein momentutan, hizkuntzarekin jolas egiteko aukera ematen dute, erritmo eta doinu jakin bat izan ohi dute, eta nola ez, hizkuntza horren forma zuzen eta aberatsak ikasteko aukera paregabea emateaz gain, hiztun komunitatearen mundu eta bizi ikuskeraren baten berri ere ematen dute.

Zer dela eta dute genero hauek horren tarte txikia eskolako denboran? Haur Hezkuntzatik gora gero eta tarte txikiagoa, gainera... Irakasle, zein da ahozko genero berezituak duzun harremana? Haurtzaroan, zer jaso duzu? Zer geroago? Zein hizkuntzetan? Zein da zure errepertorioa (antzerkiak, kantak, ipuinak, esaera eta lokuzioak, bertsoak...)? Zertan lagunduko lizuke honetan sakontzeak?

Posible litzateke gure eskolako mapan genero hauek ere txertatzea? Gure gomendioa: erruz landu eta forma ludikoan. Edozein delarik ere adina. Dibertsiotik, gozamenetik. Komunikazioan jolasean gabiltzan bitartean ari gara metatzen ikasleak unean bertan edo etorkizunean beharko dituen ideia eta hizkuntza formula emankorrak.

2. **Errutinak:** egunero errepikatzen diren egoerak ere bihur litezke gure irakaste objektu. Eskolako sarrera-irteerak; saioen hasiera eta amaierak; eguraldiari edo gure gertaera jakinei egiten zaizkien erreferentziak... Ikastetxean hamaika aldiz errepikatzen zaizkigun egoerak dira errutinak, eta horiek bihur genitzake irakaste objektu, baldin eta horretarako diseinu bat egiten badugu.

Errutinak aipatzean ez ditugu gogoan bakarrik Haur Hezkuntzan borobilean, irakaslea erdian dela egiten diren egoera ezagun horiek. Egunero errepikatzen diren, eta gero eta konplexuago bilaka daitezkeen egoerak dira gure mintzagaia. Edozein forma izan dezakete: lauko taldetan, binaka edo beste; irakasleak gidatua edo ikasleen (batzuen) artean gidatua izan daiteke; parte hartzeak has litezke laguntza tresna batzuekin (fitxak, idatziak, marrazkiak...), eta amai daitezke laguntza tresnarik gabe; ikasleen ekoizpenak izan daitezke hasieran laburrak eta errazak, eta pixkanaka gero eta zailagoak eta luzeagoak. Errutinetan gero eta jarduera konplexuagoak eraikitzen dira ikaskuntza eta denbora aurrera doan heinean. Irailean abiatutako errutina batek forma eta konplexutasun maila aldatuko du pixkana-pixkana, eta ziurrenez ekainerako hainbat aldaketa izango ditu.

Posible litzateke gure eskolako mapan errutinak txertatu eta planifikatzea? Gelako asistentzia, eguraldi iragarpena, eguneko menua, ipuin kontaketa, egunaren antolamendua edo erregistroa... Testu generoak sortzen ditugu errutinetan ere, eta egoera horiek baliu genitzake ahozko hizkuntza irakasteko. Horretarako, errutinak planifikatu eta diseinatu egiten dira ahozko komunikazioan sakontzeko tresna bezala.

3. **Sekuentzia Didaktikoak (SD):** testu generoak berariaz lantzeko sortutako metodologia jakin bat da Sekuentzia Didaktikoa (Dolz & Schnewly 1997), ahozko eta idatzizko testuen dimentsioak modu antolatu eta sistematikoan irakasteko garatu dena. Esan liteke, gaur gaurkoz, hizkuntzen didaktikarako ditugun tresnetan garrantzizkoena dela: ikasleen behar komunikatiboetara egokitua; ikaslearen ebaluazio formatiboa ahalbidetzen dute (hasiera eta bukaera); identifikatutako zailtasunak lantzen dira modulutan antolatuta; moduluetan komunikazioaren alderdia zein hizkuntzaren alderdia lantzeko jarduerak edo ariketak egin



daitezke; eta malgua da (Garcia-Azkoaga 2015). “Baliabideak” atalean sakonduko dugu metodologia honetan.

Aurrez egin dugun bide beretik galdera: hiru une hauek aintzat hartzen dituen planifikazioa egitea posible izango al litzateke ikastetxean? Baietz erakutsi digu gure formazioetako eskarmentuak. Posible da eskema honen arabera planifikazio eraginkor bat egitea.

**B. EGOERA AUTONOMOAK** egiten direnean, zehazki gure interesa piztu duten hizkuntza forma eta portaerak behatu, analizatu eta haiez jabetzeko jarduerak egiten dira. Ikasle batek hitz ezezagun baten gainean egin duen galdera izan daiteke praktika autonomoa egiteko aitzakia paregabea, adibidez. Ikus-entzunezko baten harira entzun dugun elkarriketa erakargarria, olerki bat buruz ikastea edo testu-liburuan dagoen paragrafo ulergaitza ere, berdin-berdin.

Praktika mota hauetan egiten da hizkuntza portaera jakin bat behatu, analizatu eta hura erabiltzeko testuinguru jakin batzuk sortu. Praktika autonomoak txerta litezke egoera gidatueterako sortu diren jardueretan ere (ariketa edo jolas jakinak izan daitezke edo izan daitezke espontaneoagoak, galdera edo zalantza baten harira sortuak).

Gerta liteke arreta jarri nahi izatea, esate baterako, debate bateko partaideen hitz-hartzeetan. Nola ematen diote hasiera euren partaidetzari? Zertarako? Zein hizkuntza baliabide erabiltzen dituzte? Fokua horretan jarrita egingo dira ikus-entzunezkoen azterketak, jasoko dira parte hartze mota ezberdinak eta sailkatu funtzioen arabera, adibidez. Arreta bereziz aztertu ditugun baliabide horiek ezagutu ondoren, praktikan jartzeko aukerak ematen dira. Adibidez, debate bat egin eta landutako baliabideak erabiltzeko eskatuko zaie, edo ikus-entzunezko mutu baten hitza txertatzeko...

Honaxe, labur-labur, egoera autonomoen inguruko azalpena. Aipatu bezala, praktika hauek egoera gidatueta txerta litezke ala noizean behingo jarduera gisa aurkeztu. Egoera hauei buruzko proposamen ezberdinak emango ditugu liburu honen azken atalean.

**C. EGOERA ASKEAK** sortzen dira edozein unetan gauzatzen diren elkarrekintzetan. Irakaslearen azalpenak, ikasleen galderak, iritzi emate eta justifikazioak, hipotesien aurkezpenak, zalantzak, deskribapenak, kontaketa... denetarik sortzen da elkarrekintza horietan. Irakasle eta ikasleak, ikasleak euren artean edo bakarka ari direnean sortzen diren elkarriketez dihardugu. Elkarriketa horiek sor litezke baita egoera autonomo eta gidatueta ere. Ikaskuntza-irakaskuntza prozesu osoko uneak jaso litezke egoera askeetan, eta irakasleak praktika askeen kudeaketan duen kontzientzia mailak baldintzatuko du egoera hauen aprobetxamendu maila. Zenbat eta tresna gehiago izan elkarrekintzak kudeatzeko, orduan eta emankorragoak hartu-eman horiek.

Hala ohartzen gara edozein momentu izan daitekeela ahozkoa lantzeko aukera, baldin eta horretarako aurrez irakaslea prestatuta badago. Irakasleak ahozko hizkuntza balia dezake gelako eta gelaz kanpoko gertaerak kudeatzeko (curriculumari lotutako edukiak izan daitezke edo bestelakoak ere bai). Egin dezake lan hori kontzienteki zer egin eta esaten duen jabe dela, edo besterik gabe, egiten ari denaren kontzientziarik gabe. Egoera horietan diogu ahozko hizkuntza bihurtzen dela irakaskuntza BITARTEKOA. Eta ez zehazki hizkuntza irakaslearen ardura, baizik edozein irakasle eta hezitzailearen erantzukizuna. Hezitzaileok hizkuntza normalkuntzan dugun arduratik begiratuta.



Ahozko hizkuntza BITARTEKO dugunean ikasleen arteko, ikasleak bere baitako eta ikasle-irakasleen arteko elkarrekintzari begira gaude. Elkarrekintza hori gauzatzen da giza harreman arruntak bideratzeko, baina baita hezkuntza xedeak lortzeko ere. Matematiketan, adibidez, hizkuntza erabiltzen ari garenean jarri zaigun egoeraren aurrean hipotesiak eraikitzen ditugu, gure iritziak ematen ari gara, eragiketa nola bideratu dugun azaltzen dugu edo buruketaren ebazpena deskribatu. Berdin beste edozein ikasgaitan. Elkarrekintza horietan hizkuntza presente dago edozein joan-etorritan. Egoera horiek aprobetxa genitzake hizkuntza ikaskuntza eta erabileraren mesedetan, edo besterik gabe, garrantzirik ez eman.

Egoera hauek probetxugarri direla ohartzen garenean jabetzen gara zenbaterainoko ardura dugun hezitzaileok hizkuntzaren jabetzaren eta erabilera esparruan: gure parte hartze kopuru eta kalitateak eragina du ikasleen parte hartze kopuru eta kalitatean. Asko hitz egiten badugu, ikasleek gutxi hitz egingo dute. Galdera itxiak egiten baditugu, erantzun laburrak jasoko ditugu. Galdera irekiagoak egiten baditugu, parte hartzeko aukera gehiago emango ditugu. Ikasleen parte hartzea eta pentsamenduaren adierazpena balioesten baditugu, ikasleen parte hartzeko grina areagotuko da.

Bestalde, ikasleen hizkuntza eredu ere bagaren neurrian, inportantea da jabetzea zer-nolako hizkuntza egokitasun eta zuzentasun eredu ematen ari garen. Zein da nire hizkuntza zuzentasun maila? Nola hitz egiten dut azalpenak emateko garaian? Nolako erantzunak ematen ditut? Nola kudeatzen ditut hizkuntzaz kanpoko elementuak? Nire ahots-tonua, erritmoa, gorputz mugimenduak edo nire begirada... Zein eragin du nire komunikazioak ikasleengan? Eta euren hizkuntza-jabetzaren?

Hezitzaileon egiteko eta esateko moduek baldintza lezakete ikasleen parte hartze kopurua eta mota. Isilago egon daitezke edo berritsuago. Esaten duten horrekiko forma egokia baliatzen ahalegindu daitezke edo garrantzirik eman ez horri. Hizkuntzaren forma zuzen eta aberatsak jaso ditzakete edo akatsak... Elkarrekintzaren azterketa eta lanketa ur sakoneko itsasoa da, eta orain ez gara sakonera murgilduko. Gogoeta hutsean geldituko gara atal honetan.

Zein izan dira Tolosako laborategitik deigarriak gertatu diren ideiak?

## Datuak

Ikerketa honetan ikastetxe mailan eta irakaslearekin batera egindako jarraipenak eta ahozko hizkuntzaren irakaskuntzari eman zaion trataerak lagundu du irakaslearen praktika esanguratsuki aldatzen (Dolz & Gagnon, 2010: 521-522) ahozko hizkuntza lantzeko garaian, batez ere puntu hauetan:

- Irakasle-ikasle arteko elkarreragina handitu egin da.
- I(ra)kaskuntza prozesu eraikitzaileak sortu dira: proiektu pedagogikoak, talde lanak, gelan elkarrizketa eta eztabaidak...
- Espazio antolaketa ezberdinak baliatu ditu irakasleak.



- Ekoizpenen gainean hitz egin eta gogoetatzeko denbora hartu eta eman da.
- Ikus-entzunezko eredu esanguratsuak erabili dira testu azterketak egiteko.

Irakaslearen eta ikasleen motibazioan ere eragin positiboa izan du egiteko modu honetan sakontzeak, eta gainerako curriculum arloetan, ahozko hizkuntzaren garrantziarekiko sentsibilitatea piztu dela jaso dugu. Honako ideiak nabarmendu dizkigute irakasleek:

- Lagundu du zentro guztiko praktika pedagogikoetan.
- Irakasleen arteko koordinazioa bidera daitekeela ikusi da.
- Ahozkotasanaren presentziaren beharra sortu da gainerako arloetan.
- Ahozko praktiketan ebaluazio irizpideetan sakontzeko beharra sortu da.
- Metodologia aldatzeko beharra ere bai.

## Aholkuak

- Lehen egitekoa izan daiteke gai honetan ikastetxeak dituen oinarrizko beharrak zein diren identifikatu eta etorkizuneko erronkak definitzea. Atal honetako lehen ariketa lagungarri gerta dakizueke horretarako.
- Eskola osoko edo maila bakoitzeko curriculum antolatu eta ebaluazio irizpideak zehazteak lagundu egiten du irakasleak egin beharreko lana zehazten, baita hautatuko duen material didaktikoaren irizpideak finkatzen ere. Antolaketa hori testu generoen arabera egitea da gure aholkua.
- Gainerako gaiekin gertatzen den antzera, ahozko hizkuntzak badu ezaugarritze bat, baita hura irakasteko metodologia jakin bat ere. Formazioa jasotzeak lagundu lezake ikastetxe mailako helburuak identifikatu eta testu generoen araberako planifikazioa egiten. Formazioa jasotzeak lagundu lezake, halaber, ahozko hizkuntzaren lanketaren kontzientzia sortzen eta egitasmo eraikitzaile bateko bidearen lehen arrastoa egiten.
- Gai honek gure eskolan gorputza hartzea nahi badugu, ez da nahikoa izango formazioa. Lagungarri gertatzen da irakasleei jarraipena egitea: eskolako helburuak eta ebaluazio irizpideak finkatzea, taldeka SDak diseinatzea eta gainerakoekin partekatzea, prozesuan adituen laguntza baliatzea... etengabeko jarraipenak laguntzen du proiektua eta pertsonen motibazioa bizirik mantentzen.
- Ahozko hizkuntza lantzeko hiru egoera aurkeztu ditugu:
  - a. egoera gidatuak (genero berezituaren bitartez, errutinetan edo SDetan)
  - b. egoera autonomoak (hizkuntzan jartzen da fokua: elementuen analisia eta ekoizpena)
  - c. egoera askeak (edozein elkarrekintzatan gertatzen da)

Hasiera baten, egoera guztietan sakondu ordez, banaka-banaka sakondu genezake bakoitza: zer den, zer esan nahi duen, zein metodologia erabiltzen den, nola diseinatzen den, diseinatutakoa praktikan jarri eta ebaluatzen, gelako esperientziak irakasle eta adituekin partekatzen...





Eskema hau lagungarri gertatzen zaigu ahozkoaren uneak zein diren identifikatu eta bakoitzari zein leku eman nahi diogun aztertzeko garaian:

### Ahozkoaren uneak

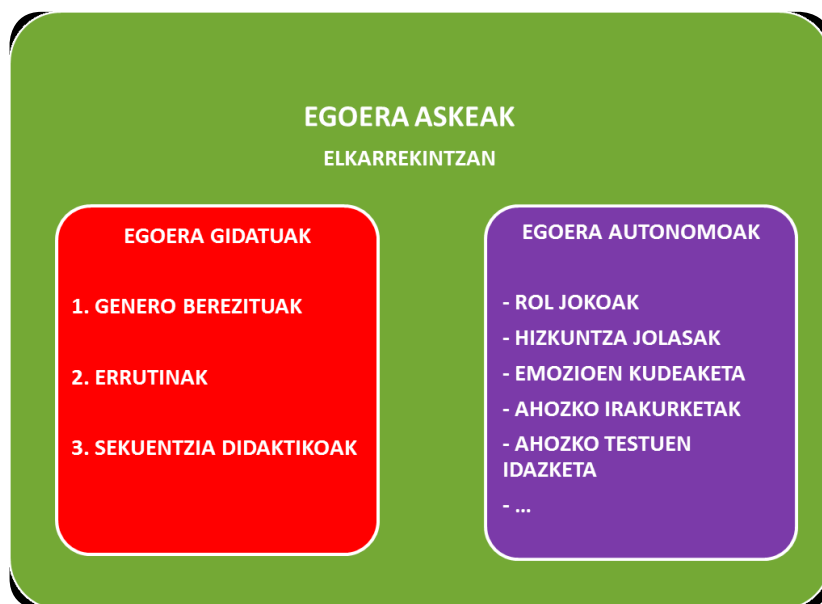



*When working together, we do not only interact; we 'interthink'*  
**(N. Mercer)**

## 4. Irakaslearen esku hartzea

Eskolan elkarrekin pentsatu eta lan egiten dugu. Abiapuntu horretatik ekingo diogu irakaslearen esku hartzeari buruz, eta hortxe kokatzen dugu ahazko hizkuntzaren balioa. Ozaetak (2007) gogorarazten digu ez dagoela, zoritxarrez, gure eskolaren kultura oro har parte hartzearekin loturik, hau da, gelaren elkarriketa dinamika partekatu batekin.

Garrantzizkoak dira irakasleak sortzen dituen egoerak. Irakasleak egiten dituen galderek baldintzatuko dute elkarrekintza. Ikasgaia eta ikasgela kudeatzeko duen moduak eragingo du esanahien eraikuntzan eta ikasleen parte hartzean. Ebaluatzeko moduak ere bai...

Irakaslearen berbaldiak eta lan egiteko moduak, beraz, funtsezko egitekoa du ikasleen parte hartzean eta jakintzaren trataeran. Bere esku dago zenbat eta nola hitz egingo duten ikasleek, baita zer eta nola ikasiko duten ere.



Zer da elkarrekintza?

Elkarrekintza da elkarrekin esanahiak eraikitzea, metodo sokratikoak erakutsi bezala. Ez da azalpenak emanaz mezua transmititu eta ulertu edo jaso den ziurtatzea. Benetan da gela barruan testuinguruak sortzea fenomenoak lantzeko (zer eta nola gertatzen da? galderari erantzungo diogu); ez gaiak lantzeko (uraren zikloa edo historiaurrea). Komunikazioa sortzea da, esanahiak eta jakintza elkarrekin eraikitzea, eta horrek fokua ez du hizkuntza irakaslearengan bakarrik jartzen; fokua jartzen du irakasle eta hezitzaile guztiongan. Aurreko atalean aipatu ditugun hiru egoeretatik, "egoera askeak" uneari arreta berezia jarriko diogu atal honetan.



Irakasle edo-eta hezitzaile. Gai honekin jarraitu baino lehen, ondoko galderari erantzunez pentsamendua piztu nahi dizugu. Erantzun ondoko galderari:

**HASIERAKO GALDERAK:**

- Jakintza transmititzen duzu ala esanahiak eraikitzen dituzu elkarrekintzan?
- Nola antolatzen duzu gelako espazioa?
- Nolako galderak egiten dituzu?
- Ikasleek zer motatako erantzunak jaulkitzen dituzte?
- Ikasleek zenbat galdetzen dute?
- Ikasleek nolako galderak egiten dituzte?
- Zer zuzentzen duzu? Eta nola zuzentzen duzu?
- Hitz eginarazten duzu ala ondo hitz egiteko prozedurak ematen dituzu?
- Kontuan hartzen duzu zure ikasgelaren testuinguru soziolinguistikoa? Zer egiten duzu horretarako? Eta horretan?



Dolz eta Gagnon-en aipu batekin jarraituko dugu. Irakurri arretaz:

Ahozkotasuna (...) ez da edonola lantzen den irakaskuntza objektu bat; ikasleengan ondorio positiboak dituen irakaskuntza tresna zehatz bat da (...), eta irakaskuntzan ahozko hizkuntza txertatzeak laguntzen du irakaslearen praktikak hobetzen, ikasle-irakasle arteko elkarrekintzak ikasleen hizkuntza gaitasunen zerbitzura jartzen eta hizkuntza idatziaren irakaskuntza ere sendotzen.

**(Dolz & Gagnon, 2010: 521-522).**

Ahozko hizkuntza aipatzen dugularik, hari lotutako beste hamaika hizkuntza ere badira: irudien hizkuntza, artearen hizkuntza, musikarena, kode idatziarena... aipuak dioen moduan, ahozkoa lantzeak laguntzen digu gure praktikak hobetu eta aberasten, baita idatzizko hizkuntzaren irakaskuntzan sakontzen ere. Kode hauen guztien lanketarekin laguntzen diogu ikasleari bere ulermen eta ekoizpen prozesuetan, baita bere garapen emozional nahiz kognitiboan ere. Aukera berdingabea, gure praktika hobetzeko!!



Eskolan “kontratu didaktiko” bat dago; arau batzuen arabera hitz egiten ikasten du haurrak. Ikasten du noiz egokitzen zaion isilik egotea, nola erantzuten diren irakaslearen galderak. Ikasten du errutina jakinetan nola jokatu. Eskolako arau sozialak barneratzen ditu txiki-txikitatik.

Hala, ahozko hizkuntza sustatzen duen irakasleak tokia emango dio “kontratu didaktiko” horretan hitz egiteari; eta ahozkotasuna lantzen ez duenak, berriz, ez. Bereziki berak hitz egingo du, eta proposatzen dituen jarduerak lotuago egongo dira bakarkako lanetara eta irakurketa edo idazketa lanetara. Ahozkotasuna lantzen duen irakasleak, aitzitik, sortuko ditu “artifizialak” diren, baina bizitza errealetik ahalik eta gertuen dauden egoerak, ikaslearentzat esanguratsu izanik, parte hartzea bultzatzen dutenak. Bultzatuko du ikaslearen autonomia, eta horrek eskatzen dituen gaitasun orokorrak garatzea: pentsatzen eta ikasten ikastea, komunikatzen ikastea, elkarrekin bizitzen ikastea, norbera izaten ikastea, egiten eta ekiten ikastea (Derrigorrezko Eskolaldirako Euskal Curriculum, 2005).



Eremu honetako lehen zertzeladak emanda, bestelako ariketa bat egitea proposatzen dizugu orain. Zure haurtzarora atzera egin, eta erantzun ondoko bi galderei:

1. Eskolako hizkuntza eta etxeko hizkuntza berdinak ziren?
  - Berdinak baziren, zertan zen lagungarri eta zertan eragozpen?
  - Ezberdinak baziren, zertan zen lagungarri eta zertan eragozpen?
2. Ekarri gogora haurtzaro edo gaztaroko zure irakaslerik “maiteena” eta “horren maitea ez zena”. Zein ezaugarri zituzten euren praktika pedagogikoari dagokionean? [zer egiten zuen zuretzat gustagarri zena eta zer gustagarri ez zena]



Adi, irakasle eta hezitzaile! Etxetik euskara dakarten eta ez dakarten ikasleekin partekatuko dugu hezkuntza, eta horrek beste gauza askoren artean, inplikazio metodologikoak ditu. Guztientzako berdin eta bera egitea, eskatzea eta ebaluatzea ez da zentzuzkoa.

Bestalde, irakasleei emandako hainbat formazioetan jaso ditugu “irakasle maitea”ren horrelako ezaugarriak: irakasle samurra, gertukoa, gure hitza kontuan hartu eta konfiantza ematen zuena, gurekiko maitasuna eta ardura adierazten zituena, inplikatu zena... Irakasle mota horrekin sortzen zaigu gure sentipenak adierazteko konfiantza, sentitzen dugu edozer parte hartzeetan onartuak eta balioetsiak izango garela; eroso gaude, beldurrik sentitu gabe.

Ariketan proposatu ditugun bi galdera hauei erantzuteak lagundu egingo digu gure praktikaz jabetu eta hobekuntzak bilatzen. Hain zuzen ere, gure gelako testuinguruaren irakurketa egiteak, hartara egokitzeko saiakera egiteak eta gertukoa den irakasle motaren ezaugarriez baliatzeak lagunduko digu gelako harreman osasungarriak bizitzen, askoren artean, ikasleen parte hartzea sustatzen eta ahozko hizkuntzari tokia ematen.





Une honetan, zure gelako aniztasunaren ezaugarriak zein diren eta nola kudeatu nahi duzun pentsatzeko tarte bat har dezazun proposatu nahi dizugu.

*Mintzo denak ereiten, isil dagoenak biltzen*

Izan gaitezke ezagutza bereziki ereiten dugun irakasleak. Ikasleak isilik mantendu, eta batez ere, gure azalpenak entzunarazi eta idatzizko lanetan edo fitxak betetzen jartzen ditugunak (apunteak jaso, testuak irakurri, laburpenak egin, marrazkiak margotu, azterketa idatzi...).

Guk edo testu-liburuak esaten dugu zer egin behar den eta nola. Guk galdetzen dugu eta beraiek erantzun dezaten eskatzen dugu. Guk ebaluatzen dugu, guk jarritako irizpideekin.

Gurekiko menpekotasun handiz jokatuko dute ikasleek. Gure baimena, gure zehaztapena eta onarpena behar izango dute ikasleek aurrera egiteko. Gure presentzia eta ezinbestekotasuna handia izango da kasu honetan. Autonomia eta parte hartze maila txikia izango ditugu.



Gerta liteke ikaslearen zerbitzura jarri nahi izatea. Ikasleak protagonista bihurtzeko ahalegina egitea: ikasleei hitza ematea, ikasleen intereseko gaiak proposatzea, talde-lana sustatzea eta harremani garrantzia ematea. Ikasleen autonomia bultzatzea eta euren esku uztea hainbat egiteko.

Eta gerta liteke asmo on horiek behin eta berriz zapuztea: ikasleek ez parte hartzea edo ikasgelako antolamenduaren eta ikasleen portaeren kontrola galtzea. Zarata eta kaosa gainditzea. Gerta liteke ikasleek eskatzea ezagutzaren transmisore izan gaitezten bakarrik, horren “librezale”, “parte hartze-zale” eta gertuko izan gabe.

Eurengan jarritako konfiantzak kontrako bidea hartu du, eta elkarrekintza “arautuago bat” bidera dezagun eskatzen zaigu.



Izan gaitzke elkarrekin pentsatzea oinarritzat harturik, ezagutza eta praktikak erein eta biltzen ditugun irakasleak. Matematiketan hitz egin eta matematikez hitz egiten dugunak, adibidez.

Gelako arauak jasotzen dituen kontratu didaktikoa eraikiko dugu, eta ziurtatu betetzen ditugula. Ikasleen beharren zerbitzura lan egingo dugu, beraz, ikasle bakoitzaren beharretara egokituko gara, aniztasunean. Ikasleak bihurtuko ditugu jakintzaren kudeatzaile eta ikasketa prozesuko protagonista (edozein adinetan), baita arduradun ere. Eta eroso sentituko gara ikasleek itzal egiten dituten egoeratan.

Ikasleen autonomia eta elkarrekiko errespetua bultzatuko ditugunez, aukera gehiago izango dute euren interesak zein diren azaltzeko, parte hartze luzeagoak eta konplexuagoak egiteko, egiten ari direnaz hitz egin eta ebaluatzeko... Ikaskuntzaren ardura ere handiagoa izango dute.



Zein errealitate gertatzen zaizu ezagunena? Non kokatzen duzu zeure burua gertuago? Badira uneak ezaugarri batekin lotzen dituzunak?



## Elkarrekintzarako oinarriak

Ez dugu sakonduko adibide bakoitzean. Zuzenean, errealitate ereduagarriari begira jarriko gaitzaizkio. Hirugarren aukerari heldu nahi badiozu, hementxe dituzu zazpi oinarri sendo:

1. Hizkuntza eredu bikaina izan.
2. Gelako aniztasuna kontuan hartu:
  - 2.1. Maiz eta luze hitz egin ikasleei.
  - 2.2. Ikasleak hizketan jarri aurretik, eman hizketarako tresnak.
  - 2.3. Formarekin ere lan egin.
  - 2.4. Jatorrizko hiztunekiko eta hizkuntza horren kulturarekiko harremana sustatu.
  - 2.5. Komunikazio egoerak planifikatu.
3. Zaindu alderdi afektiboa.
4. Ulerkuntzatik abiatu eta ulerkuntza ziurtatu.
5. Helburu esanguratsuak bilatu.
6. Orainaldia gainditu.
7. Mintzapraktika eta praktika gidatua ezberdindu.



1. **HIZKUNTZA EREDU BIKAINA IZAN:** irakaslearen tresna nagusia da bere hitza. Irakasleak bere hitzaren bitartez gelan nolako giroa sortzen duen, pertsonak eta ezagutza nola eraikitzen duen bezain garrantzitsua da bere hizkuntza kalitatea. Berdin dio Haur Hezkuntzako irakasle garen ala Batxilergokoa, berdin euskara lehen hizkuntza dutenen edo bigarren/hirugarren dutenena. Eskola orduetan eraikitzen diren harremanen, sortzen den ezagutzaren eta jasotzen den hizkuntza mailaren arduradun gara irakasleok, hein handi baten. Hizkuntza eredu zaren neurrian, zer moduz moldatzen zara hitzarekin eta hitzez kanpoko baliabideekin?
2. **GELAKO ANIZTASUNA KONTUAN HARTU:** kultura eta hizkuntza aniztasuna, batez ere. Gelako haur bakoitzaren baldintza soziolinguistiko eta kulturalak ezberdinak izango dira. Ingurune eta hizkuntza maila aniztetako ikasleak izango ditugu gelan, beraz, bakoitzaren bilakaeraren arabera jokatu dugu. Helburu berdin batera begira, ezberdintasunean bizi eta ikasiko dugu. Horrek esan nahi du baliabide askotarikoak eta ezberdinak erabiltzea, ebaluazioa ezberdina izatea. Prozesuak hartuko du garrantzia, bilakaera aztertuko dugu eta prozedurak jorratuko ditugu komunikazio errealetan komunika daitezzen irakatsiz.

Ikasleen zerbitzura jarriko da irakaslea. Ikasle bakoitzaren beharrei erantzun die irakasleak. Haur Hezkuntzan, adibidez, haurren lehen beharrak zein izan daitezke? Bere sentimenduak adieraztea; ingurunean ikusten duen hori hitzez adieraztea; bere beharrak asetzeko eskatzen ikastea; egiten ari den horren gainean hitz egitea... Eta behar horien jabe izan beharko du irakasleak, horien lanketa izango baita haren helburu. Berdin, gainerako adinetan.

Ikaslearen hutsuneak konpentsatzeko bide edo proposamen hauek aintzat hartu:

- a. **Maiz eta luze hitz egin ikasleei:** Haur txikien irakasle garenean hitza erabiliko dugu haurrak esan nahi duen hori adierazteko. Haurren gorputz mugimendu eta keinuak hitz bihurtuko ditugu gure hitzarekin. Azalpenak emango ditugu, kontaketa ugari eskainiko dizkiogu, kantatu egingo dugu, gelako egoerak deskribatu, gerta litekeenaren hipotesiak formulatu... Nola txikitzen, hala handiago direnean... gure inputaren zer-nolakoa eragingarria izango da ikasleentzat.



Pentsatu duzu inoiz hitza erabiltzen duzunean zertarako erabiltzen duzun batik bat? Ahalegindu zure parte hartzeak anitzak eta askotarikoak izaten.



- b. **Ikasleak hizketan jarri aurretik, eman hizketarako tresnak:** Ikasgai eta zeregin bakoitzak eskatzen dituen adierazpide propioak erabiltzeko formulak, hiztegia eta esateko moduak trebatzeko uneak sortu. Adibidez, eskolako korridorean horma-irudia jartzeko garaian euskaraz egin dezaten eskatu badiegu, ziurta dezagun momentu horretan parte hartzeko nahikoa tresna badituzten ala ez, eta momentu hori etorri aurretik eman baliabideak: eskaerak egiteko esaldiak, iritzia ematekoak, hiztegi jakin bat... Buruketaren ebazpena ahoz eman dezaten eskatu nahi badiegu, ziurtatu ebazpenak egoki emateko baliabideak badituzten, ereduak eman ote dizkiezun, euskarriak... Ezer eskatu aurretik irudikatu egoera eta eman baliabideak ikasleei. Ondoren, horiek erabiltzera gonbidatu.





Eskolan sortzen diren egoera batzuen aurretik, egoera horretako hizketa baliabideak ekarri dituzu taldera? landu dituzu inoiz? Probatu. Ziur inoiz baino gehiago eta hobeto parte hartuko dutela. Eta euskaraz.



- c. Formarekin ere lan egin:** Fokua esanahian bakarrik ez. Ikasleak esan nahi izan duen hori ulertzen ahalegintzen gara askotan, eta horretantxe gelditu. Ikasleak esaten duena, edozelan esanda ere, ontzat ematen bada, forma horien automatizaziorako bidea libre uzteaz gain, ez da ikaslea adierazpide zehatz eta zuzenaren inguruko arduraz hezten. Beraz, generoaren baitako formetan (enuntziatu mailako elementuak: koherentzia maila, kohesio baliabideak, kontuan hartze enuntziatiboak...) eta forma gramatikaletan ere jarri fokua. Erakutsi testu genero horretako enuntziatu egokiak zein diren, formula eta forma zuzenak, eta zuzenketak egin. Ez beti, baizik erabilera esanguratsuetan. Generoaren gainean gogoetatzeko, ikasitako terminoak eta esapideak erabil ditzaten eskatu eta zuzendu ikasleei, baita helburu direnak ere. Ikasleek ere har lezaketeko zuzentzaile rola. Ikasgelako helburu bihur daiteke, adibidez, fosilak gainditzea.



Denbora tarte baten helburutzat diren hizkuntza formula eta formak jarri dituzu inoiz arbelean, gelako horman...? Eta egin izan dituzu sinbolo, irudi edo hitz horien erreferentziak?



- d. Jatorrizko hiztunekiko eta hizkuntza horren kulturarekiko harremana sustatu:** Input askotarikoak eta asko eman. Euskaraz egiten jakin eta egiten dute aitona-amonek, gurasoek... hainbat herritarrek. Euskaraz kontatzen dituzte ipuinak, kantatzen dituzte bertako kantak, dantzatzen da eta bizi dira esparru ezberdinetan. Euskararen unibertsoa ezagutzeko bizipenak eta harremanak lagungarri dira ikaslearentzat; euskara eskolako hizkuntza ez ezik, herriko eta ingurune urrunagoko hizkuntza ere bada. Irungo ikastetxe bateko irakasle batek kontatu zigun: Irungo D ereduko ikastetxe baten ikasten zuelarik, sei urterekin, Oiartzuna gurasoekin pasiora joanda entzun omen zuen lehen aldiz kalean euskaraz. Egun hura ondo gogoan du ohartu baitzen euskara ez zela eskolako hizkuntza bakarrik; "pertsone normalek" ere erabiltzen dutena, kalean. Antza, ordura arte ez zuen izan aukerarik eskolaren bitartez horrelako egoera bat bizi eta euskara hiztun komunitate erreal batekin lotzeko.

Bestalde, ikasgelan bertan gaitasun ezberdina duten ikasleak izango ditugunez, elkarrekin jarriko ditugu, beti ere, elkar osagarritasuna bilatu eta lortzen den neurrian; ez bestela.







Zenbat denbora hartzen duzu ikasleak ikastetxeko pertsona ezberdinekin harremanetan jartzen? Edo euskarazko harreman ezberdinak sortzen eskolako gurasoen edo herritar ezberdinen parte hartzearekin? Edo herritik kanpora begira sor litezkeen hizkuntza/kultura truke eta topaketak antolatzen? Gelako aniztasuna kudeatzeko garaian, zer egiten duzu elkar osagarritasuna lortzeko? Zer egiten duzu elkarrekintza horiek emankorrak izan daitezen euskararen garapen eta erabileraren mesedetan?



- e. Komunikazio egoerak planifikatu:** Ondo hitz egitea mintzapraktika handiaren ondorio da: laguntzarekin eta maiz hitz egin behar du ikasleak, H2 euskara duenak, bereziki. Praktika hori ondo planifikatzea dagokio irakasleari: zertaz hitz egin, noiz hitz egin, zein ikaslerekin (pertsonarekin) eta zertarako galderak aurrez irudikatu eta planifikatuak izango ditu. Hizkuntza era ezberdinetan (lagun artean, ezagutza baten eraikuntzan...) eta publiko ezberdinarekin erabiltzeko egoerak izango dira planifikatuko dituenak.



Egunean zehar sor daitezkeen komunikazio egoera ezberdin horiek irudikatuta eta planifikatuta dituzu? Egiten duzu egoera horien ebaluaziorik?



- 3. ZAINDU ALDERDI AFEKTIBOA:** ikasleak afektiboki gustura eta eroso sentitu behar du irakaslearen esku hartzearekiko eta bere ikaskideen jarrerarekiko. Horrek lagunduko du bere ulermen eta ekoizpen prozesuetan. Ahozko komunikazioan berebiziko garrantzia du alderdi emozionalak. Zenbat eta giro goxoagoa eraiki, orduan eta elkarrekintza ugariagoak eta anitzagoak izango ditugu. Irakaslearen jarrera da inportantea. Harreman horretan honako ideiak esanguratsuak dira:

- Errespetuzko harremanak bultzatu eta zaindu: nik besteekiko eta besteek nirekiko.
- Entzuten jakin: jar dezagun indarra ikaslea entzutean eta ahalegin gaitzen bere tokian jartzen. Zer esan nahi digu? Zein tokitatik ari da hizketan? Zertarako? Hitzak ez ezik, balio digu gorpuzkerak, ahotsak eta gisakoen behaketak jakiteko zein diren bere sentimenduak. Ulertzen jakitea oso ariketa humanistikoa da.
- Entzuten jakiten irakatsi: entzuten jakitea da entzute aktiboa eta erantzuten jakitea, eta horretan ikasleei erakustea da beste ariketa humanistiko bat.
- Ikusgarritasuna ikasle bakoitzaren izaera eta gaitasunetara egokitu: ikasle bakoitzak bere ezaugarriak, jarrera eta nortasuna dauka. Hori ulertu eta errespetatzea dagokio irakasleari. Batzuk jarriko dira ikusgarriago (ekoizpen luzeagoak egingo dituzte), beste batzuek ekarpen txikiagoak egingo dituzte, baina ikusgarritasuna galdu gabe... irakasleak neurtu beharko du hori guztia. Ahozkoak jartzen gaitu denen bistara, eta hori asko kostatzen zaigu. Horrekiko enpatia izatea garrantzizkoa da.



- Ikasleak antolatzeke moduak eta bakoitzari ematen zaion eginkizunak lagunduko du ikasle guztiak maila ezberdinetan parte har dezaten. Talde txikitan egindako jardueretan gehiago hitz egingo dute. Borobilean egindako elkarrekintzak ugariagoak eta aberatsagoak izango dira. Ikasle bakoitzari betekizun bat emanez gero ere, haren arabera parte hartzeak sortuko dira. Isilek gehiago hitz egingo dute, eta hitzunez gutxiago.
  - Sortu une isilak: irakasleok ohitura handia izan ohi dugu hitz egiteko, eta kostatzen zaigu isiltzea. Gure isiluneak laguntzen dute ikasleak parte har dezaten, ikasleak pentsatzeko denbora har dezaten, esango duena eta esan nahi duena zer den pentsatu eta esateko erabakia har dezaten... Horretarako, irakaslearen isiltasun uneak (luze edo laburragoak) beharrezkoak dira.
  - Zer lortu den adina garrantzizkoa da irakaslearen ahalegin maila. Batzuetan izango ditugu ikasleek ekoizpen onak ahalegin gutxiarekin erdietsiak; beste batzuetan ahalegin handidun ekoizpen kaxkarragoak... Azken emaitza baino garrantzizkoagoa izango da ahalegina neurtzea. Horrek lagunduko dio ikasleari bere gaitasunetan aurrera egiten.
- 4. ULERKUNTZATIK ABIATU eta ULERKUNTZA ZIURTATU:** eman ikasleari ulermena errazteko baliabideak: ikus-entzunezko materiala; material manipulagarria; irudiak; gorputz mugimenduak; begirada... Ziurtatu ondo, ulertu duela ulertu dezan nahi duguna. "Ulertu da?" galdera horrekin bakarrik ez. Aurkezpenen bat baldin badugu, adibidez, ulermena ziurtatzeko baliabideak erabiliko ditugu: irudiak, gorputzaren mugimendua, aldiz aldiko etenak zertaz ari garen gogoratzeke, galdera errazak, esanahia negoziatzeko kontraste ariketak... Ikasleak ez badu ulertzen zertan ari garen, zein den helburua eta bere egitekoa... korapilatuta sentituko da, galduta... eta beraz, isildu egingo da. Irakasleak bitartekari lanak egingo ditu edukiaren eta irakaslearen artean. Haur Hezkuntzan gehiago, eta eskolako hizkuntzaz jabetu ahala ulertzeke baliabideak murriztu eta berdinen arteko elkarrekintzak bultzatu.

Zer-nola ziurtatzen duzu ulermena, irakasle? Ulermena ziurtatzeko edo-eta esanahia eraikitzen laguntzeko, hementxe aukera batzuk:

#### **Galdera motak:**

- a. Erantzun lokala duten galderak:** (ahozko/ idatzizko) testuan bertan topatzen da hitzez hitzeko erantzuna. Ez da beti ziurtatzen ulermena, hitzez hitzeko erantzuna testuan bertan agertzen baita.
- b. Erdizkako inferentziak egiten dituen galderak:** (ahozko/ idatzizko) testuan topatzen diren hitz gakoekin erantzun daiteke, beraz, ulermen saiakera bat egiten da.
- c. Galdera erabat inferentzialak:** (ahozko/ idatzizko) testuak ematen duen informaziotik ondoriozta daiteke galderaren erantzuna. Aldez aurretik ikasleak gaiaren gainean duen jakintza jasotako berriarekin lotzeke laguntzen dio inferentziak egiten. Eragiketa konplexuagoa egiten da.

#### **Beste jarduera batzuk:**

- a. Mapa kontzeptuala: irakurri edo ikus-entzundakoaren ideia nagusiak biltzea edo irudikatzea.
- b. Laburpena: irakurritakoaren edo entzundakoaren ideia nagusiak jasotzea.



- c. Jasotako ideiak alderatzea beste errealitate batzuekin.
- d. Egitekoari erantzuteko beharrezko diren ideiak bakarrik jasotzea.
- e. Irakurritakotik sorkuntza lana egitea: idatzia, ahozkoa, artistikoa, plastikoa...

- 5. HELBURU ESANGURATSUAK BILATU:** irakasleak ikaslearen intereseko helburuak proposatuko ditu. Esanguratsuak, ikasleen galdera edo irriketatik sortzen direnak eta ekoizpen ahalik eta errealean gauzatzera bideratuak... Motibazio iturri horrek mugituko du hizkuntzaz jabetu eta aberastearen beharra, interesa. Ikasleak zerbaiten berri izateko gogorik ez badu, zilegi da komunikazioaren hariari ez segitzea, eta beraz, komunikatu nahi ez izatea. Adibidez, gelan dauden materialak, unean bertan proposatutako jolasa, ikaslearen interes edo galderak, etxetik ekarritako argazkia, asteburuko egonaldia... horiek izango dira ikaslearen eta gelako testuinguru, egoera esanguratsu; eta bide batez, mintzaldiaren aitzakia.

Bestalde, gure barne ezagutzak zalantzan jarriz eraikitzen da ezagutza berria; lehengo zaharra eta berria alderatuz... Prozesu hau dinamikoa eta parte hartzailea denean sortzen da hizkuntza. Hizkuntzaren jabekuntza prozesuaren abiapuntuan, testuinguru esanguratsuak gelan (edo ingurunean) ikusgarri, ukigarri, entzungarri, usaingarri... diren elementuak izango dira, eta garapen kognitibo-linguistikoak aurrera egin ahala, gero eta testuinguru urrunagoak erabiliko ditugu (ikusten ez direnak; oroimenean ditugunak; etorkizunarekin lotuak...) komunikazio aitzakiatzat. Hasierako urratsetan erabiliko ditugu egoera errazenak, eta denborak aurrera egin ahala, zaildu egingo ditugu.

- 6. ORAINALDIA GAINDITU:** haurra bere testuinguruan, errealitatearekin harremanetan delarik, orainaldiaz eta orainaldian mintzo da; orainaldian, unean-unean egiten, ikusten, ukitzen duen horretaz mintzo da helduarekin. Hizkuntza garatzeko, eta azken batean, bere gaitasun kognitiboa garatzeko, helduak orainalditik harago dagoen denboretara eramango du haurra: iraganera, etorkizun hurbil edo urrunera. Eta horrelaxe egingo du aurrera, gero eta egoera (aldi/testuinguru ezezagun) urrun edo zailagoen gainean mintzatuz. (Adib. Gertatutako kontuez hizketan; egoera jakin batean gerta litekeenaz hizketan...).

Edonola, edozein momentutan eta edozertarako hitz egitea ez da bidea. Hitz egiteko aukerek planifikatuak eta landuak izan behar dute. Aurrez planifikatuak izatetik, bat-batekoetara pasatuko dira; irakasle eta ikasleen artean sortuko diren elkarrizketatik, bakarriketara; erantzun laburrak ematetik parte hartze luzeagoetara igaroko dira, eta testuinguruan kokatutako solasetik testuingururik gabeko bakarriketara.

Komunikazio ekintza errazenetik zailagorako urratsak honakoak dira. Orainaldia gaindituz, ekintza gero eta konplexuagoak sortuko ditugu ikasgelan:



ERRAZAGOA	ZAILAGOA
Hizketa testuinguratua.	Testuinguruaren laguntzarik gabeko hizketa; ahozko testuaren hitzek eurek eraikitako testuinguruari dagokiona.
Hemen-orain (g)unean oinarritua.	Lehenaldian, etorkizunean eta hipotesietan oinarritua.
Ekintzan oinarritua.	Hitzetan oinarritua.
Ikus-entzunezko baliabide ugari.	Laguntza estralinguistiko urria.
Denbora egituran oinarritua.	Logika egituran oinarritua.
Testuinguru erritualizatuak, erraz aurreikusgarriak.	Testuinguru aldagarri eta aldakorrak.
Eduki auresangarria.	Eduki auresan ezina.
Esku-hartze edo-eta txanda motzak.	Esku-hartze edo-eta txanda luzeagoak.
Solaskidearekin (irakaslearekin) garatzen da.	Bakarka antolatua (bakarrizketa/monologoa).

- 7. MINTZAPRAKTIKA ala PRAKTIKA GIDATUA?** Egia da hitz eginez ikasten dela hizketan. Egia ere bada zenbat eta gehiago hitz egin, orduan eta jario handiagoa izan genezakeela. Ez da egia, ordea, hitz eginez bakarrik ikasten dela hizketan, ezta praktikaren bitartez bakarrik hobetuko zaigunik hizketa jarria.





Hona hemen gogoetarako ariketa bat. Erantzun BAI edo EZ zure praktika zein den kontuan hartuz:

	BAI	EZ
Gelako txoko bakoitzak aukera ematen du jolastuz hitz egiteko		
Txokoetan sortzen diren harremanetan nahastu egiten dituzte euskara eta gaztelania		
Errutinetan ipuinak kontatzen dituzte euskaraz ondoen moldatzen direnek		
Egunero, ikasle batek albiste labur bat kontatzen du gainerako guztiontzat		
Ikasleei hizketa gaiak jartzen dizkiet eta libreki hitz egiten dute talde handian		
Talde kooperatiboetan daudenean, euren artean hitz egiteko aukerak dituzte; batzuetan, gaztelaniara jotzen dute		
Batzuetan, eurek egindako ariketen ebazpenak aurkeztu ditzaten eskatzen diet		
Ahozko aurkezpenak egin ditzaten eskatzen diet. Kontuan hartu behar dutena zer den azaltzen diet, eta ebaluatzen ditut		



Adierazpen hauetako guztiak ala guztiak MINTZAPRAKTIKA proposamenak dira. Ikasleak hizketan jartzen ditugu, batekoz besteko, frontoian pilotan bezala. Aldez edo moldez, praktika gidatu eta gogoetatsurik egin gabe. Irakaslearen esku hartzerik ez dago hizkuntzaren jabetzeari dagokionean. Ikasleak egin egiten du, irakasleak tartean-tartean iruzkintzen du ikaslearen jarduna. Jardun horretarako ikasleak behar dituen baliabideak, ordea, ez dira landu eta eskaini. Ikasleak "berez" (etxetik edo bestela) dakarrenetik erantzun dio irakaslearen proposamenari.

Beste ikusmira batetik, goazen pilota entrenatzailearen tokian jartzera. Hona, bi entrenatzaile ezberdinen jokaerak:



Frontoira joan eta pilotan hasi dira, sakeetan beroketak egin, eta aurrera, saioak binaka edo banaka eginez jarri ditu gazteak. Jokaldietan zehar, entrenatzaileak oihuka eman ditu instrukzioak, eta horien bitartez saiatu dira gazteak euren portaerak hobetzen: aurre aldera azkarrago joaten, besoa gorago eramaten edo belauna malgutzen... Entrenatzailearen zuzenketak entzun dituzte; bere animoak ere jaso dituzte. Izerditu, ondo pasatu eta aurrera! Eginaren eginez, ikasten ari dira pilotan.



Berezkotik dakarten gaitasunak lagunduko die, bereziki, ekin horretan arrakastatsuki aurrera egiten. Berezkotik dakarten gaitasuna txikia bada, ziurrenez, pilotan hobetzen ez dutela ikusi eta atzera egingo dute beste zerbaiteira.



Frontoira joan eta pilotan hasi aurretik, entrenatzailearen agurra jaso eta azaldu du egun horretako saioan zertan ikasiko duten. Beroketak egin dituzte borobilean, mugimendu bakoitzaren zertarakoaz eta euren gustuko gaiez hizketan elkarrekin. Saio horretan, pilota jaurtitzean belaunak malgutzeak duen garrantziak jabetzea nahi du entrenatzaileak. Saiakera ezberdinak egin dituzte hori lantzeko: ezker-eskuin belaunak malgutuz pilota hormako gune jakin batera bideratu dute txanda bakoitzean. Jarduna errepikatu dute behin eta berriz, eta jabetu dira hasieran egiten zekitenetik saioaren bukaerara zerbait aurreratu dutela belaunen malgutzeari lotuta. Horretaz hitz egin dute entrenatzailearekin. Bukatzeko, ikasitakoa praktikan jarri dute partida labur-labur batzuk eginda.

Berezko gaitasunetatik dakartenetik harago, entrenatzailearen esku hartzearen bitartez ikasi dena barneratu dute, asko.

Lehen entrenatzaileak ikasleak pilotan ari diren bitartean esku hartzen duen arren, praktikan oinarritzen den prozesuak eraikitzen ditu. Aldiz, bigarrenak helburu jakin batzuk ditu aurrez jarrita, eta horien arabera erabakiak hartu eta planifikatzen ditu saioak. Ikasleak jabe dira zertan ikasten ari diren, beraz, jabe dira zertan hobetzen duten. Etxetik dakarten gaitasuna garatuz doaz entrenatzailearen esku hartzeari eskerrak.



Berdin gertatzen da komunikazio gaitasunei lotuta. Ahozko komunikazioan, gure egiteko nagusi eta on bat izan da ikasleen forma eta formulak zuzendu edo osatzea hizketa unean. Zuzendu ditugu “da polita”, “joaten gara bibliotekara?”, “ikusit dotzut lehen”, eta abar, baina falta zaigu irakastea ondo egiten dakitena ere hobeto egin dezaten: elkarriketan sakondu, pentsamendu konplexua garatu, prozesu bat azaldu, arrazoiak eman, zerbaiten azalpena eman... Horretaz ari gara ahozko gaitasunez eta praktika gidatuaz mintzo garenean ere. Izan euskara lehen hizkuntza dutenekin ala bigarren edo hirugarren dutenekin. Guztiekin.

Illo horretatik, gogoetarako galdera batzuk: zenbateraino helburuak ezarri eta esku hartzen dugu ahozko gaitasunetan? Etxetik euskara dakartenak zertan “entrenatzen” ditugu, zertan gehiago hobe dezaten egiten dugu ahalegina? Gure esku hartzeari eskerrak hobetzen dute? Zertan, zehazki? Etxetik euskara ez dakartenen kasuan, zertan “entrenatzen” ditugu? Gure zein esku hartzek laguntzen diote euren bigarren edo hirugarren hizkuntza horretan garatzen?

Oraindik orain, zorritzarrez, gure ikastetxeetan sortzen diren elkarrekintza eta ahozko praktika gehienek MINTZAPRAKTIKAREN ezaugarriak dituzte. Ahozko praktikak EGITEN dira, baina LANDU gabe. Eta gehienetan, kosta egiten zaio irakasleari ohartzea lehenengo entrenatzailearen pareko rola jokatzeko duela: ikasleak hizketan jartzen ditu, baina jardun hori aurrez planifikatu eta unean landu eta ebaluatu gabe.

PRAKTIKA KONTZIENTE ETA GIDATUAK falta dira ahozko hizkuntzaren irakaskuntzan. Gure ikerketa eta formazioetan ikusi dugu testuinguru soziolinguistiko erdaldunagoetan ahalegin handiagoa egiten dela praktika gidatuetan. Larre motzagoetan ibili beharrak erakutsita, agian. Euskara etxetik dakartenetan berme handiz jokatzeko da hizkuntzaren ezagutzan, eta ez da lehentasuna bihurtzen ahozko hizkuntzaren lanketa. Euskara lehen hizkuntza duten ikasle horiek ingurune hurbileko hizketa egintzetan primeran molda badaitezke ere, testuinguru formal eta akademikoetarako komunikazio trebetasunak behar dituzte: testuinguru formalez jabetzea, jendaurrekotasuna, hizkuntzaz haragoko baliabideak, komunikazioaz gogoetatzea, eta abar.

Hala, lehenago landua dugun datu bat ekarriko dugu hona: gure laborategiko emaitza batzuek erakutsi digute H1 euskara duten eta herri txiki euskaldunetako ikasle batzuen kasuan ez dela uste adinako aurrerapenik gertatu testuinguratze eta testu-egituratzean. Ekoizpen gramatikalki zuzenak eginagatik ere komunikazioaren gainerako parametroetan hutsuneak izan dira ondo-testuetan. Ez da hori gertatu, bestalde, H2 euskara gailentzen den testuinguru soziolinguistikoetako ikastetxeetan. Datu honen arrazoiak asko eta ezberdinak direla badakigun arren, lagungarri gertatzen zaigu gogorarazteko edozein testuinguru soziolinguistikotan dela onuragarri ahozko hizkuntzaren lanketa.



Egin geldialdia tarte baten, irakasle. Mintzapraktikatik ahozko praktika gidatuetarako urratsa eman nahi duzu? Praktika gidatuak gauzatzeko hainbat aholku eskuratzen ari zara atal honetan, eta emango dizkizugu hurrengo ataletan ere. Jaso hemen zure gogoeta eta zure praktika gidatuak.

---



---



---



---



## Zazpi gehi bat: elkarrekintza estrategiak erabili

Zazpi oinarri horien lur eremua da ELKARREKINTZAren atala. Aurrez aipatu duguna ukitu eta osatzen du. Horregatik eman diogu aparteko espazioa.

Helduak, elkarrekintzan erabiliko ditu ikaslea hizketara bideratzeko (komunikatzeko), esanahia negoziatzeko eta hizkuntzaren arauz jabetzeko (zuzen mintzatzeko) estrategiak. Helduak egiten du bideratzaile eta zuzentzaile lana. Nola? Atal honen sarreran aipatu ditugun bost oinarriak modu jakin baten kudeatuz: elkarrekintzaren gainean eta hizkuntzaren ikuspegiaren gainean daukagun ezagutza izango dira gure eskuak; horien bitartez hartuko ditugu pertsonak, denbora, espazioa eta baliabideak.

Abiaburuan dagokigu zehaztea zein den gure eskuak; zein den hizkuntzarekiko eta haren irakaskuntzarekiko daukagun ikuspegia. Hizkuntzaren ikuspegi komunikatibotik abiatzen gara. Teorikoki, interakzionismo soziodiskurtsiboak landutako eduki eta metodologietatik elikatu gara, beraz, hark proposatzen duen bidea egingo dugu. Hizkuntza irakatsi nahi dugu ikasleentzat komunikatzeko tresna izan dadin. Hizkuntza gertakarietan eraikitzen diren testu generoak izango dira abiaburua. Helburu komunikatibo errealak proposatu eta haiek ekoizteko ikasleek behar dituzten baliabideak emango ditugu sekuentzia didaktikoen bitartez. Ez gara hasiko, beraz, gramatika lantzetik, nahiz eta gramatika ere landuko dugun bidean. Ez gara hasiko hizkuntzaren gaineko eta hizkuntza forma batzuen gaineko azalpenak eman eta ariketak proposatzen, bereziki. Hizkuntzak, gertakari sozial moduan, funtzionatzeko duen moduez hitz egingo dugu, komunikazio egintza jakinak ezagutuko ditugu, horiek ekoizteko behar ditugun baliabideak ikasi eta praktikan jarriko ditugu. Ikasleen aniztasuna kontuan hartuko dugu. Oinarri horretatik helduko diegu denborari, pertsonari, espazioari eta baliabideei.



Elkarrekintza emankorra izan dadin, honako estrategiak erabiltzea proposatzen dizugu:





## Elkarrekintza estrategiak

---

1. Elkarrekintza aurretik, antolaketa.
  2. Elkarrekintza saioan, ekintza elkarrekin:
    - 2.1. Eskolako arau sozialak esplizitatu eta gauzarazi.
    - 2.2. Ezagutzaren kudeaketan lagundu.
    - 2.3. Dimentsio afektiboa zaindu.
    - 2.4. Hizkuntzari erreparatu.
  3. Elkarrekintza ondoren, balorazioa.
- 

### I. Elkarrekintza aurretik, antolaketa

Edozein egitasmo edo saioen aurretik hartu denbora kudeaketarako. Bost galdera hauei erantzungo diegu, gutxienean:

- Zein helburu lortu nahi dugu?
- Zein aukera dugu helburuak lortzeko?
- Nola kudeatuko ditugu pertsonak, espazioa eta denbora?
- Nola egituratuko dugu saioa?
- Zein baliabide (hitzezkoak eta euskarriak) erabiliko ditugu horretarako?



### PERTSONAK



- Taldekatze mota bakoitzak bere ezaugarriak ditu:
  - Talde txikietan jardutea handietan jardutea baino errazagoa da.
  - Errazago egiten dira talde txikietan: esplorazioa, analisia, iritziak eman eta erabakiak hartzea...
  - Aurrez taldeka edo bakarka egindako lanaren aurkezpen prestatuak, azalpen luze-laburrak eta ideien bateratzeak talde handian egitea lagungarri da, beti ere, ikasleei horretarako baliabideak ematen dizkiegunean.
- Ikasle bakoitzak bere ezaugarria du: isilik egoten direnei eroso hitz egiteko aukerak emango dizkiegu talde txikietan lehenik eta handian ondoren. Inolako bultzadarik gabe ugari parte hartzen dutenei, berriz, gainerakoak entzuteko aukerak emango dizkiegu.
- Ikasle bakoitzak bere gaitasun maila du: ikasleak parte hartzeko behar dituen gutxieneko baliabideak badituela ziurtatuko dugu beti. Gelako aniztasun hori errespetuzko giroan ulertu eta bizitzen irakatsiko dugu.

### ESPAZIOA



- Efektu ezberdinak ditu gelan lan egiteak, gimnasioan lan egiteak, gelatik kanpora ibiltzeak... Gune bakoitzeko espazioa kudeatzeko moduak ere efektu ezberdinak izan ditzake. Hona, gogoetarako hainbat galdera:
  - Espazio ezberdinetan lan egin edo bizi gara?
  - Espazio antolaketa bakoitzaren emankortasunaz jabe naiz, eta baliatzen ditut txoko edo gune ezberdinak?
  - Espazioa beti berdina daukagu jarrita ala aldatzen dugu?
  - Eginkizun jakinek baldintzatzen dute espazioaren eta pertsonen kudeaketa?
  - Niri begira jartzen ditut bakarka?
  - Talde handian, borobilean, elkarri begira egoten dira?
  - Talde txikitan egiten dute lan?

### DENBORA



- Jardueren denbora irudikatu eta betearaztea lagungarri gertatzen da.
- Denbora irudikatu genezake: irakaslearen parte hartzearentzat, taldeka egingo den lanarentzat edo bakarkako parte hartzearentzat.
- Denbora irudika genezake saioa egituratzeko: saioari hasierarako unea, jarduera metatuen tartea, zuzenketa eta zalantzen tartea, saioaren amaierarako unea...
- Denbora utz genezake unean-unean sor litekeen edozein gertakariri erantzuteko.
- Denbora zaindu genezake isiltasun uneak sortzeko.

### BALIABIDEAK



- Gure hitza eta hura kudeatzeko dugun trebezia izango da baliabide nagusia.
- Ahozko hizkuntza lantzen dugunean ikus-entzunezko baliabideek hartzen dute lehentasuna: bideoak, audioak erabiliko ditugu ereduak ikusi edo-eta haien gaineko jarduerak egiteko. Irudi eta ahots grabagailuak erabiliko dira taldean edo bakarka sortutako ekoizpen mota askotarikoak jaso eta baloratzeko. Ahozko hizkuntzarekin batera gaitasun digitalak lantzeko aukerak sortuko ditugu.
- Idatzizko euskarriak ere baliatuko dira ahozko ekoizpenak prestatzeko, irakurketak edo bestelako araketak egiteko: liburuak, aldizkariak, mapak, testu-liburuak... beharrezko izango dira ahozkoa lantzean ere.



## 2. Elkarrekintza saioan, ekintza elkarrekin:

Aurrez planifikatutakoak plazaratzeko garaian, irakasleari egokituko zaio elkarrekintza baliabideak martxan jartzea.

**2.1. Eskolako arau sozialak esplizitatu eta gauzaraziko ditu:** elkarrekintza arauak zehaztuko ditu eta betetzen direla ziurtatu; espazioa, denbora eta pertsonak kudeatuko ditu... Irakaslearen berbaldiaren zati handi bat honetan emango du.

**2.2. Ezagutzaren kudeaketan lagunduko du:** irakasleak hitza baliatuko du ikasleen gatazka kognitiboak askatu eta esanahi berriak eraikitzen laguntzeko. Ikasleek dakitenetik abiatuko da, eta laguntza tresnak eskainiko ditu bere hitzaren bitartez:

- Hitza emango du.
- Hitz egiten utziko du, gehiegi moztu gabe.
- Entzute aktiboa bultzatuko du.
- Harreman bisuala ziurtatuko du.
- Galdera itxi eta irekiak egingo ditu.
- Pentsatzera eta azaltzera gonbidatzen duten galderak formulatuko ditu.
- Erantzunaren hasiera aurreratuko du.
- Ikasleak esandakoa errepikatuko du.
- Unean bertako gertakaria deskribatuko du.
- Esanahiaren eraikuntza bideratuko du.
- Elkarrekintza desbideratzean, berrekarriko du.
- Ikasleak esan nahi duena birformulatuko du.
- Esandakoari zerbait erantsiko dio.
- Ikaslearen erantzuna luzatu eta zehaztuko du.
- Esandakoa zalantzan jarriko du eta berriz pentsatzeko proposatu.
- Esandakoa birformulatzeko edo birpentsatzeko eskatuko du.
- Bere pentsamendua berrantolatu dezan iradokiko du.
- Zehaztasunak eskatuko ditu.
- Gaizki esandakoa zuzendu eta errepikaraziko du.
- Haren formulazioetan lagunduko du.
- ...



### 2.3. Dimentsio afektiboa zainduko du:

- Errespetuzko harremanetan oinarrituko da ikaskuntza.
- Ikasle mota bakoitza ulertu eta haren arabera jokatuko du.
- Entzuten ari gatzazkiela adieraziko du.
- Esan edo egiten dutenarekiko interesa adieraziko du.
- Emozioak eta ilusioa transmitituko ditu.
- Egindako ahalegina balioetsiko du lorpenaren aurretik.
- Feedback eraikitzailea emango du.
- Ikasle isil eta hiztunen arteko oreka zainduko du.
- Talde txiki eta handietako proposamenak egingo ditu.
- Ikasle bakoitzarekin bakarka egoteko uneak hartuko ditu.
- Elkarrizketa saio sistematikoak egingo ditu.
- Parte hartzeko aukerak eta baliabideak erraztuko ditu.
- Denbora emango du parte hartu edo erantzuteko.
- Baliabide ez-berbal egokiak erabiliko ditu: gorputza, begirada, keinuak...
- Baliabide para-berbal egokiak erabiliko ditu: doinua, ahotsa, erritmoa...
- ...

**2.4. Hizkuntzari erreparatuko dio:** irakaslea da ikasleen ekoizpenak bideratu eta zuzentzen dituen. Irakasleak erakusten du elkarrizketa, debate edo kontakizun baten aurrean, adibidez, txandak errespetatzen, galderei erantzuten, sentimenduak behar bezala izendatzen, eta abar. Bideratu eta zuzentzen du diskurtsiboki (generoaren ezaugarriei dagokie), baita linguistikoki (zuzentasunari dagokio) ere. Horretarako bideratze eta zuzentze teknikak erabiltzen ditu. Elkarrekintzan, ezagutza eta esanahi berriak eraikitzearekin bat hizkuntzaren jabekuntzan laguntzen du, azken batean. Zer egin daiteke fokua hizkuntzan jarrita? Hona hemen ideia nagusiak laburtuta:



HIZKUNTZARI ERREFERENTZIA	ADIBIDEA
Erantzun luzeagoa eman dezan eskatu	<i>Pilota bai... pilota horrekin zer egin daitekeela uste duzue?</i> <i>Gehiago zehaztuko dugu?</i>
Forma zuzena eskatu	<i>Nola du izena horrek?</i> <i>Nola esaten da hori euskaraz?</i>
Pista metalinguistikoak eman	<i>Atzo gaixo ZEGOEN, eta gaur gaixo...</i>
Lexikoa egokitu	<i>Kasu horretan, IRAULTZA dela esango genuke. Ados</i>
Formari buruzko galderak egin, azalpenik eman gabe	<i>Dezaten ala ditzaten?;</i> <i>Gaur ala lehenago gertatu da diozun hori?</i>
Mezuari buruzko argibideak eskatu	<i>Barkatu, ez dizut ulertu.</i> <i>Beste modu baten azalduko zenuke?</i>
Gaizki esandakoa errepikatu, tonu jakinez	<i>Etortzen zen?; dauka lagun bat?</i>
Zuzenketa esplizitua egin	<i>Zitzaizkion, zitzaizkion... ez zion.</i>
Ikaskideei zuzentzera gonbidatu	<i>Nork esango du...?</i> <i>Hala al da, ea... zer diozue?</i>
Ikasleak parte hartzeko estrategiak eskaini: hitzaren hasierak, argazkiak, eskemak...	<i>BUuuuuuu...ruuuuuu... (-ratu).</i>
Hizkuntzaren alderdi formalari erreparatu	<i>Hitz elkartuen sorkuntzari erreparatu: txori-buru, patata-tortilla...</i> <i>Hitzen jatorrizko esanahia bilatu: aizan&gt;adi-ezan, Hizkuntza aldaerak alderatu...</i>

Zenbaitetan ahaztu samar gelditzen zaigu zeinen garrantzitsua den hizkuntzaren gaineko gogoeta sustatzea. Elkarrekintzetan hitza partekatzen dugu, eta izan ohi dira aukerak geldiunea egin eta egiten ari garenaz edo egin dugunaz gogoetatzeko. Izan ere, hitz eginez edo entzunez bakarrik ez baita hizkuntza ikasten.

Hizkuntzaren gaineko hausnarketa egiteak laguntzen du hizkuntzaz jabetzen ere. Hizkuntzak sistema bezala modu baten funtzionatzen du, eta modu hori bihur liteke irakas- eta jolas-objektu erakargarri bat. Hizkuntzarekin jolastuz bere egitura eta formez ohartuko gara. Adibidez, hitz elkartuen zentzua bilatu eta berriak sor ditzakegu (**eguzki-lore**, **eguzki-izpi** > **eguzki-itzal**); atzizki ezagunak hitz berriei erantsiz sortzen diren zentzu berriak ikus genitzake (**bertsolari**, **aizkolari** > **wiilari**), testu bateko aditz denbora bat beste batekin ordezkatzuz gertatzen denaz ohar gintezke... Berariaz fokua hizkuntzan jarritako egoera autonomoak dira horiek, jolasaren bitartez hizkuntza ezagutu eta erabiltzeko aukera ematen dutenak. Liburu honetako azken atalean sakonduko dugu egoera hauetan.



### 3. Elkarrekintza ondoren, balorazioa:

Elkarrekintza gauzatu ondoren, elkarrekintzaren zer-nolakoaz jabetzeak eta balorazioa egiteak lagun liezaguke gure praktika pedagogikoa aberasten. Ikasleak izan genitzake balorazioaren bide-lagunak. Beraiekin hitz eginez eta iritzia eskatuz jaso genezake informazioa eta hobekuntza adierazleak identifikatu. Geure buruaren balorazioa ere egin genezake, egindakoaren gainean ditugun pertzepzioetatik abiatuz edo bidez jasotako egoeraren azterketa eginez. Egin dugunaren gaineko balorazioa bidez ikusiz, alegia.

Zein begi-belarrietatik egingo dugu elkarrekintzaren irakurketa? Aurreko ataletan proposatu diren eduki guztiak balia zenitzake eraikitzen dituzun elkarrekintzen balorazioa egiteko. Laguntza moduan, eskema hau izan daiteke baliagarri ikasleekin partekatzeko, baita ariketa zeure artean egiteko ere.



#### ELKARREKINTZAREN BALORAZIOA

<b>Elkarrekintzaren azterketarako aldagai orokorrak</b>
1. Jarritako helburuaren lorpen maila
2. Saioaren egitura
3. Espazioaren antolaketa
4. Espazioa-partaidetza lotura
5. Denboraren kudeaketa
6. Denbora-parte hartzea lotura
7. Ikasleen aniztasunaren kudeaketa
8. Ikasle aniztasuna-partaidetza lotura
9. Taldekatze motaren egokitasuna
10. Baliabideen baliagarritasuna
11. Irakaslearen esku hartzearen kudeaketa
— Eskolako arau sozialak kudeatzen
— Ezagutzaren kudeaketan
— Dimentsio afektiboa zaintzen
— Fokua hizkuntzan jarrita



Irakaslearen esku hartzearen gainean Tolosako laborategian egin dira galdeketak eta elkarrizketak irakasleekin. Jarduera haietatik jasotakotik honakoa dakargu atal honetara:

## Datuak

1. **Irakaslea eta hizkuntzarekiko bere ikuspegia.** Irakasleak hizkuntzarekiko duen irudikapenak baldintzatzen du ikasleen ekoizpenetan. Gure ikerketan parte hartu duten irakasleen hizkuntza ikuspegia zuzenean lotuta egon da ikasleen azken emaitzarekin. Zuzentasunean, bereziki, kokatutako irakaslearen ikasleek ekoizpen zuzenak egin dituzte askotan, nahiz eta ez horren egoki eta komunikagarriak sortu. Aldiz, hizkuntzaren ikuspegi komunikatiboa barneratuta duten irakasleen ikasleen ekoizpenetan testuinguruari eta ahozko komunikazioari lotutako aurrerapen zantzuak handiagoak izan dira, oro har.
2. **Irakaslearen motibazioa eta jarrera.** Proiektuarekiko irakasleak motibazioa eta jarrera baikorra izan duenean hartu du denbora SDak gelaratu aurretik eta ondoren, bere gelako errealitatera egokitu ditu jarduera batzuk (bideoak aldatu, ariketak osatu, berriak proposatu...). Era berean, izan ditugu irakasleak ikasleen ekoizpenerako denbora hartzearekiko eta ikasleen ekoizpen-lanarekiko jarrera ezkorra izan dutenak. Ikusi dugu baikortasunean lan egin denean, emaitza hobekak lortu direla. Irakaslearen jarrera, bestalde, askotan lotuta egon da egitasmo jakin bateko partaide sentitzeko aurrez egin den lanarekin eta irakasle-taldean bizi izan dutenarekin. Ikastetxearen aldetik egitasmoarekiko inplikazioa jaso denean, eta irakasle-taldeak elkarrekin lan egin duenean, egiteko modu guztiak izan dira errazago; eta emaitzek ere lotura zuzena izan dute honekin guztiarekin.
3. **Ikus-entzunezkoak eta eredu onak.** Gaur egungo aukera digitalek laguntzen digute ahozko hizkuntzan sakontzen, eta bereziki, irakasleak eraginkortasunez eta lasai lan egin dezan beharrezko ditu ahozko eredu onak; horixe da gure ingurumarian erronka handietako bat; euskaraz, izan ere, aukera gutxi baitugu oraindik ikus-entzunezko mundutik baliagarri gertatzen zaizkigun ereduak jaso, antolatu eta baliatzeko. Beste erronka, zuzenean, ikastetxeari dagokio. Ikus-entzunezko baliabideekin etengabe harremanetan egoteko baliabideak erraz eta eroso jarri behar zaizkio irakasleari; baldintza gutxieneakoak betetzen ez direnean, albo batera uzten baita egiteko hau ere.
4. **Ikasgelako dinamikak.** Irakaslearen esku dago ikasleek parte hartzeko zein eta zenbat aukera ematen duen; irakaslearen esku dago, halaber, ikasgelako partaidetzarako arau sozialak finkatuta dituen ala ez; bere esku dago SDren jarraipena. Irakasleak SDa garatzeko garaian espazioa nola antolatzen duen, hizketarako uneak nola eta zenbat ematen dituen edo-eta sortzen dituen talde-dinamiken izaera zein den baldintzagarria izango da ahozko hizkuntzaren presentziari eta garapenari lotuta.

Gai honetan sakontzeko zein formazio jasoko luketen galdegin zaienean honako proposamenak egin dituzte:

- Hizkuntzaren ikuspegi komunikatiboa.
- Helburu komunikatiboen eta testu moten ezaugarriak.
- Sekuentzia Didaktikoaren izaera eta antolaera.



- Ahozko ereduaren azterketa eta ebaluazioa.
- Hitz eginarazteko jarduerak.
- Jendaurrekotasunaren kudeaketa.
- Ikasgelako elkarrekintzaren kudeaketa.

## Aholkuak

- Batez ere eta bereziki jakintzaren transmisioa egiten ohituta bazaude (azalpenak eman, ariketak proposatu eta zuzendu), saiatu aldaketa hauek egiten:
  - Pentsatu ikasleentzat zer izan daitekeen interesgarria, baita zein egiteko modu izan daitekeen erakargarria ere.
  - Negoziatu beraiekin ikasi nahi dutena eta ikasteko moduak, eta ziurtatu negoziatutakoa betetzen ari zaretela.
  - Hartu denbora zure saioak antolatu eta prestatzeko. Ikasle bakoitzak dituen beharrak eta aukerak irudikatzeko.
  - Ziurtatu ikasleak zurekin eta gelako dinamikarekin gustura eta eroso sentitzen direla.
  - Ikasleentzako jarduerak diseinatzean ziurtatu horiek gauzatzeko gai direla, eta behar adina baliabide eman ikasleek hitz egin eta parte har dezaten.
  - Bihur zaitez proposamen egile, galdetzaile, entzule, ideia bateratzaile... Goza ezazu ikasleak entzun eta ulertuz. Bultzatu euren autonomia eta komunikazioa.
  - Aldatu zure gelako espazioa behin eta berriz. Sortzen dituzun jarduerak aginduko dizute espazioa nola aldatzea komeni den (batzuetan ikasleak jarriko dituzu banaka, besteetan binaka, taldeka, txokoetan...)
  - Ikasleen erantzun eta partaidetza unetan, eskaini denbora zure isiltasunari.
  - Erreparatu, osatu eta zuzendu ikasleen ekoizpenak, helburutzat jarri ditugunak; ez besteak.
- Erreparatu ondoko mapa kontzeptualari eta irakurri duzunetik, jaso zuretzako lehentasuna duten ideiak:







— Irakasle. Esku bete lan jarrita ere, gai honi heltzeko gogoia eginda bazaude, egin etenaldi bat lehenik. Zeuk bakarrik, eta bakar-bakarrik heltzea ezinezkoa da. Ezta eskolako bi lagunen artean ere. Zure esku hartzea baldintzatzen dute gure errealitateko hainbat ezaugarri psiko-sozialek: herriaren errealitate soziolinguistikoak, zure ikasleen errealitate sozio-kultural eta ekonomikoak, eskolak dituen balio eta egiteko moduek, gure lan-jardunerako daukagun espazio eta denborak, ikasle kopuruak, baita euren izaera eta bizitzeko moduek ere, ikastearen inguruan ikasle edo gurasoek duten pertzepzio edo usteak, ikasleek zure ikasgaiaz eta ikaskuntzaz duten irudikapenak... Horiek guztiek ere baldintzatuko dute zure esku hartzea. Irakasle klaustroan, honako ideien trukea egin dezazuen proposatzen dizugu, eta bereziki zuen esku dagoen horretan ekiten hastea. Izan zenitzaketen eragozpen guztien gainetik, zein dira zuen/zure aukerak?

Eskola eremutik kanpo dauden faktoreak (positibo eta negatiboak)	Eskolako partaideen esku dauden aukerak	Zure esku dauden aukerak
_____	_____	_____
_____	_____	_____
_____	_____	_____
_____	_____	_____
_____	_____	_____
_____	_____	_____
_____	_____	_____





*Inori txori errea ahora eraman gabe,  
hartu erremintak eta... probatu!*

## 5. Baliabideak

Hizkuntza nola ulertzen dugun, halaxe irakatsiko dugu. Ulertzen badugu hizkuntza gramatika eta hiztegia dela, horixe da ikasleei irakasten ahaleginduko garena: hizkuntza jakin baten gramatika eta hiztegia. Aldiz, ulertzen badugu hizkuntza komunikazio tresna bat dela, saiatuko gara hizkuntza irakasten ikasleentzat komunikatzeko baliagarri izan dadin. Hizkuntzaren ikuspegi komunikatiboaren baitan Suitzako eskolatik datorkigun interakzionismo sozio-diskurtsiboan oinarritzen den hizkuntza eta didaktika ikuspegiari egin diogu erreferentzia behin eta berriz. Ikuspegi teoriko horretatik sortutako irakaskuntza erremintaren zer-nolakoetan sakonduko dugu atal honetan. Sekuentzia Didaktikoa aurkeztuko dugu (ahozko) hizkuntza irakasteko metodologia gisara.



Ahozko eta idatzizko testuen dimentsioak modu antolatu eta sistematikoan irakasteko garatu den metodologia da Sekuentzia Didaktikoa (SD). Sekuentzia didaktikoaren zer-nolakoaz eta materiala sortzeko garaian kontuan hartu beharrezkoek jardungo dugu atal honetan. Gaur gaurkoz, hizkuntzen didaktikarako ditugun tresna garrantzitsuenetakoa da: ikasleen behar komunikatiboetara egokitzen da, ikaslearen ebaluazio formatiboa ahalbidetzen du, identifikatutako zailtasunak lantzen dira modulutan antolatuta; moduluetan komunikazioaren zein hizkuntzaren alderdia lantzeko jarduerak edo ariketak egin daitezke; eta malgua da (Garcia-Azkoaga, 2015).

Hizkuntzaren ikuspegi diskurtsibotik begiratuta, hizkuntza testu generoetan bereizi edo sailkatuta aurkezten zaigu. Hiztunok komunikatzen garenean komunikazio helburu bat izan ohi dugu (kontatzea, argumentatzea, azaltzea...) eta helburu horiek lortzeko baliatzen ditugu lehendik ezagun zaizkigun testuak (ipuina, debatea, azalpena...).

Gona bat egitea nahiko bagenu, zer egingo genuke? Lehendik ezagutzen ditugun gonak gogoan hartu, beraien formari erreparatu, gure desioari ondoen erantzuten dioten gonon ezaugarriak identifikatu, eta haiek eredu gisa hartuta gona berria egiten hasi. Berdin gertatzen da komunikazioarekin ere. Gure eguneroko bizitzan hainbat egoerarekin egiten dugu topo eta egoera horiei irtenbidea topatu nahian, ezagun dugun eta egokien dagokigun testua hautatu eta ekoizten dugu. Esate baterako, gai baten inguruan gure ikuspegiaren berri eman nahi dugunean, argumentatu egiten dugu, eta lehendik ezagun zaigun argumentazio testua erabiltzen dugu horretarako; zerbaiten berri eman nahi dugunean, berriz, ezagun zaizkigun azalpen testuak eraikitzen ditugu; ezer kontatu nahi dugunean, ostera, kontaketa darabilgu testu genero gisa...

Hala, sekuentzia didaktikoa da testu genero horiek testuinguru jakinetan ekoizten ikasi eta irakasteko metodologia (Dolz eta Schneuwly 1997, 1998), ahozko zein idatzizko testuak lantzeko proposatzen den metodologia, hain zuzen.

## Sekuentzia Didaktikoaren ezaugarriak

Zein dira Sekuentzia Didaktikoen ezaugarri nagusiak?

### Sekuentzia Didaktikoaren ezaugarriak

- Helburu konkretu eta erreal bati erantzuteko sortuak dira. Azken emaitza da benetan gertatzen den komunikazio egintza bat: azalpen bat ematen da ikasgelan, debate bat sortu eta grabatzen da webgunerako, txiste bilduma bat grabatzen da CD baten, eta abar.
- Azken helburu horri begira sortzen da jarduera jarraituz osatutako sekuentziario bat. Ikasle-irakasleek duten sentipena da SDaren bitartez gauzatzen diren jarduera guztiek zentzua dutela azken ekoizpenari begira. Jarduerak ez dira solteak, baizik azken helburua lortzeko urratsak dira.
- Helburu konkretu eta errealak ikasleekin negoziatzen dira, beraz, jartzen diren helburu komunikatiboak partekatuak eta onartuak dira.



- Ikasleen motibazioa eta interesa lehenesten dira: ez ditu begi bistatik kentzen ikasleen interesak, ikasleen motibazio iturriei garrantzia handia ematen zaie.
- Helburu komunikatiboari erantzuteko testu genero jakin bat lantzen da: ipuina, debatea, eguraldi iragarpena...
- Ikasleek daukaten hizkuntza maila eta azken helburu komunikatiboak eskatzen duen konplexutasunaren artean zubiak eraikitzen dira. Ikasleek dakitenaren eta ikastea dagokienaren artean aurkezten dira laguntza jarduerak.
- Ebaluazio eraikitzailea sustatzen du. Ebaluazio iturri diren bi testu alderatzen dira: sekuentziaren hasieran ezer landu gabe ikasleek sortu duten testua (aurre-testua) eta amaieran egiten den azken ekoizpena (ondo-testua). Bi testuak alderatu, eta aurrerapausoak baloratzen dira. Garrantzia galtzen du akatsen zuzenketak eta indar hartzen aurrerapausoak edo hobekuntzak.
- Landutako trebetasunak bakarrik ebaluatzen dira. Ez da ebaluagarria komunikazio ekoizpen guztia. SDan zehar landutako trebetasunak bakarrik dira ebaluatzen direnak; ez gainerako eduki edo trebetasunak. Kontrol Zerrendan jasotzen dira landutako trebetasunak.
- Auto-ebaluazioa eta hetero-ebaluazioa sustatzen ditu. Norberak bere burua ebaluatzea, ikaskideek taldekidea ebaluatzea eta ikasle-irakasle arteko ebaluazioa sustatzea du helburu. Sekuentzian zehar elkarrekin eraikitzen den Kontrol Zerrenda baliatzen da horretarako.
- Sekuentziazio hori banatuta dago modulu deitzen zaien jarduera multzotan. Modulu bakoitzean komunikazioaren alderdi jakin bat lantzen da: testuingurua, testuratzeko mekanismoak edo hizkuntza zuzentasuna, adibidez.

Tolosako Laborategian eraiki dira ahozko hizkuntza lantzeko SDak, eta honako egituradun materiala eraiki da:



## Sekuentzia didaktikoaren egitura

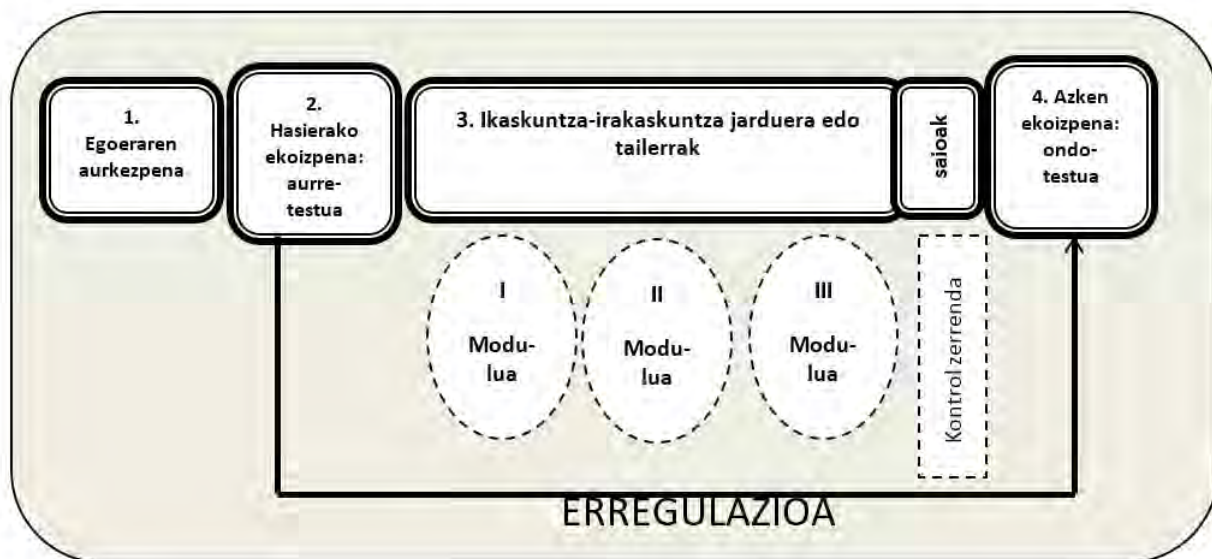

Dolz & Schneuwly 1997, 2009; egokitua

Marrazkian ikusten den moduan, honako atalak ditu sortutako materialak:

### 1. EGOERAREN AURKEZPENA

Une honetan aurkezten da egitasmoa eta azken helburu komunikatiboa. Ikasleei azken helburu komunikatiboaren berri ematen zaie. Datozen egunetan zer ikasiko dugun, nola bideratuko ditugun lanketak, nola taldekatuko garen, zein gai landuko ditugun... gisa honetako edukiak jartzen zaizkie mahai-gainean. Azken helburu komunikatiboa konpartitu eta adosten da taldean.

Gure lanetan, adibidez, honelako helburu komunikatibo errealak proposatu dira: Lehen Hezkuntzako ikasleei ipuina kontatzea, ikastetxeko webgunean zintzilikatua izango den debate bat grabatzea, eskualdeko telebistan ikusi ahal izango den errezeta baten aurkezpena grabatzea, eta abar.

### 2. HASIERAKO EKOIZPENA: AURRE-TESTUA

Inolako lanketarik egin gabe eta irakaslearen laguntzarik gabe ekoizten dute ikasleek azken helburu komunikatiboa izango den testua. Eraikitako testua erregistratu egiten du irakasleak: bideo kameraren bitartez, eskuzko apunteak hartuz, transkribapena ginez....

Gure laborategian, bideo kamerarekin erregistratu dira ikasleen ekoizpenak. Ikasleen aurrezagutzak zein diren jaso eta ezagutza komunak agerrarazten dira horrela. Irakasleak corpus hau baliatzen du ikasleek testu genero horretan dituzten gaitasunak identifikatzeko, baita hobetu beharreko trebetasunak zein diren zehazteko ere.

### 3. IKASKUNTZA-IRAKASKUNTZA JARDUERAK EDO TAILERRAK

Moduluetan antolatuta dauden jarduerak egiten dira fase honetan. Modulu bat da hizkuntza eragiketa



jakin bati erantzuteko sortzen den jarduera multzoa. Gure materialetan hiru moduludun SDak eraiki dira: testuinguruaren lanketa, testuratze-mekanismoen lanketa eta hizkuntzaren arloa.

- a. **Testuinguruaren lanketa:** azken helburu komunikatiboari begira, testu generoari begira, egoera komunikatiboari begira... testuinguruaren gaineko lanketa askotarikodun ariketa multzoak egin dira hasieran.
- b. **Testuratzearen lanketa:** SD bakoitzeko, testuratze mekanismo hautatuak landu dira modulu jakinetan (normalean, bigarren moduluan). Nolako testua gauzatzea eskatzen zen, halako testuratze mekanismoari eman zaio garrantzia edo pisua. Landutako edukiak honakoak izan dira, batez ere: testuaren makroegitura eta mikroegitura; edukien antolaketa eta koherentzia; kohesio mekanismoak; modalizazioa eta kontuan hartze enuntziatiboak.
- c. **Hizkuntza estrategien lanketa:** hirugarren moduluan hizkuntza estrategiak landu dira. Kasu honetan ere helburu komunikatiboak berak edo testuak aginduta proposatu da hizkuntza estrategia bat edo beste. Aipagarriak direnak: baliabide ez berbalak (espazioa, denbora, gorputza, begirada...), baliabide para-berbalak (ahotsa, tonua, erritmoa...), fonetika/fonologia gaiak, gramatika eta hiztegia, batez ere.

## KONTROL ZERRENDA ETA SAIOAK

SDan zehar landutako eta jasotako trebetasunen zerrenda egiten da Kontrol Zerrendan. Irakaslearen laguntzarekin, taldean jasotzen dira azken helburua lortzeko kontuan hartuko dituzten edukiak. Izango da azken ekoizpena egiteko garaian ikasleek baliatuko duten “txuleta”.

Zerrenda honen funtzioa da askotarikoa: azken emaitza aurretik ikasitako edukiak instituzionalizatu edo finkatzen dira, ekoizpena gertatzeko laguntza tresna bihurtzen da ikasleentzat, eta azkenik, zerrenda hori bihurtzen da aurre-testu eta ondo-testuaren arteko ebaluazio irizpidea. Eduki horiek dira bakar-bakarrik ebaluatzen direnak.

Tailerren ondoren, behin kontrol zerrenda eginda, saio edo praktika ezberdinak egingo dituzte ikasleek. Irakasleak lagunduko die entrenamendu saio horietan, eta azkenik, azken ekoizpena gauzatu eta erregistratzen dute.

### 4. AZKEN EKOIZPENA: ONDO-TESTUA

Modulu guztietako jarduerak bideratu eta azken entrenamenduak egin ostean dator ondo-testua. “Azken ekoizpena da, nagusiki, ikaskuntzen integrazio espazioa” (Dolz & Gagnon, 2010: 513). Abiapuntuan adierazi bezala, ondo-testuak eraikiko dira benetako testuinguru errealak sortuz: Lehen Hezkuntzako gela baten ipuinak kontatuko dituzte, albiste laburrak eskolako irratian emango dituzte, txiste kontaketa sorta CD baten jasoko dute gurasoentzako, eta abar.

## ERREGULAZIOA

Ikasleek Sekuentzia Didaktikoaren abiaburuan eraikitako aurre-testu hartatik azken ondo-testura artean egindako aurrerapausoak zein diren jasotzen da erregulazioaren bitartez. Kontrol Zerrendan jasotako edukiak izaten dira azterketa gaiak; zerrendako edukiak bakarrik aztertzen dira, eta beti egiten dena da hasierako testua alderatu azkenarekin. Ikasleak bakarka egin dezake lan hau (auto-ebaluazioa), gelakoen artean edo irakasleak ikasleei ere egin liezaieke (hetero-ebaluazioa).



## Materiala sortzeko adibide eta erreminta batzuk

Sekuentzia Didaktikoak izan dira gure laborategiaren erreminta nagusiak. Aurkeztu dugu bere egitura, eta orain emango ditugu hura diseinatzeko garaian lagungarri gerta daitezkeen ideia eta proposamen batzuk:

1. Helburu komunikatiboak
2. Moduluak eta edukiak
3. Kontrol zerrenda

### I. HELBURU KOMUNIKATIBOAK

Zein helburu komunikatibo proposa litezke? Hauek izan daitezke ikasgelan Sekuentzia Didaktikoak diseinatzeko garaian jar daitezkeen helburu komunikatibo batzuk:

HELBURU KOMUNIKATIBOAK	LANTZEN DEN TESTU GENEROA
<p><b>HH</b></p> <ul style="list-style-type: none"> <li>— Ikastetxeko irteeran gau bat pasatzera joan zarete eta afalosteko jolasa aurkeztu behar diezue ikaskideei nola jolasten den esanez eta, aldi berean, zer egin daitezkeen eta zer ez.</li> <li>— Ipuin bat kontatuko diegu ikastetxeko jaialdian gerturatzen diren ikaskide, irakasle eta gurasoei. 10 minutuko tartea daukagu horretarako.</li> </ul>	<p>JOLAS ARAUA (egintzaren deskribapena)</p> <p>IPUINA (narrazioa)</p>
<p><b>LH</b></p> <ul style="list-style-type: none"> <li>— Ikastetxeko zuzendariak gutun bat idatzi dizue gelan eztabaida dezazuen eta zuen iritzia zein den jakin nahian. Gaia hauxe da: ikasgeletan lanean ari garenean mantala jantzi behar dugun edo ez.</li> <li>— Euskalerrria Irratian astero errezeta bat eman ohi dute ikastetxe desberdinetako haurrek. Hemendik bi astera guri egokitzen zaigu. Saiok 10 minutu irauten du.</li> </ul>	<p>DEBATEA (argumentazioa)</p> <p>ERREZETA (ekintzaren deskribapena)</p>
<p><b>DBH-BATXILERGOA</b></p> <ul style="list-style-type: none"> <li>— Zuen herria deskribatuz erreportaje bat egin behar duzue, gero zuen eskualdeko tokiko Tebista bateko lehiaketan parte hartzeko.</li> <li>— Talde bakoitzak nekazaritza ekologikoari buruz landutako alorra azalduko die besteei bukaerako txosten idatzia egiteko.</li> </ul>	<p>ERREPORTAJEA (kontaketa)</p> <p>JENDAURREKO AZALPENA (azalpena)</p>



## 2. MODULUAK ETA EDUKIAK

Hiru modulutan banatu ditugu gure SDak. Modulu bakoitzean proposatu dira ondoko taulan zehazten diren alorrari lotutako jarduerak, jolasak edo egiteko ezberdinak. Normalean, modulu bakoitzeko lau-bost jarduera proposatu ditugu:

<b>TESTUINGURUA</b>	Azken helburu komunikatiboaren gaineko hausnarketa eta ereduaren azterketa: nork, zer, noren rolean, nori, non, zergatik eta zer lortzeko, nola... galderei erantzunez.
	Gaitasun soziolinguistikoen gaineko gogoeta eta azterketak: <ul style="list-style-type: none"> <li>— Erregistroa: formal, neutroa, lagun artekoa.</li> <li>— Aldaera dialektala: herriko/eskualdeko hizkera edo estandarra.</li> </ul>
	Testu generoa: testuinguruari egokitzen zaion testu generoaren identifikazioa eta ereduaren azterketa.
<b>TESTUA</b>	Testu genero bakoitzak dituen ezaugarriak ezagutu eta erabiltzen jakiteko jarduerak: testuen arteko ezberdintasunak topatu, landuko dugun testuaren ezaugarriez jabetu, ereduak bilatu...
	Ondokoak ezagutu eta erabiltzeko jarduerak: <ul style="list-style-type: none"> <li>— KOHERENTZIA: helburu komunikatiboaren eta testuaren edukien arteko lotura.</li> <li>— EGITURA (makroegitura): ideien antolaketa testuan.</li> <li>— KOHESIOA: ideien arteko lotura ezberdinak (konexio baliabideak: isiluneak, makuluak, espazio aldaketak, baliabide anaforikoak, deixia, testu antolatzaileak...).</li> <li>— MODALIZAZIOA eta KONTUAN HARTZE ENUNTZIATIBOAK: komunikazioan aproposak gerta litezkeen baliabide pragmatikoak (ideiak leundu eta indartzeko estrategiak, baliabide poetiko-erretorikoak, modalizatzaileak...).</li> </ul>
<b>ESTRATEGIAK eta HIZKUNTZA</b>	Ezintasunari aurre egiteko tresnak: aurre-prestaketa, arnasketa, kontzentrazioa, isiluneak, makuluak, ikus-entzunezkoen erabilera, eskemak...
	<ul style="list-style-type: none"> <li>— elementu para-berbalak: ahotsa, ahots proiektzioa, doinua, bolumena, abiadura...</li> <li>— elementu ez-berbalak: aurkezpen tresnak (irudi, marrazki, ppt...), gorputza, aurpegia, keinuak, espazioaren kudeaketa, janzkera...</li> <li>— gramatika eta lexikoa, ahoskera eta azentua...</li> </ul>

Eskema honetako eduki batzuk hautatzen dira SD bakoitzean. Ez guztiak. Erabakia hartzen laguntzen du ikasleen behar komunikatiboak zein diren ondo jakiteak eta landuko den komunikazio egoeraren ezaugarriak zein diren argi izateak. Abiapuntua, beraz, hauxe izango da: ikasleen beharrak identifikatzea eta eraikiko dugun komunikazio egoeraren ezaugarri garrantzitsuenak definitzea.





Gure laborategiko SDan debatea landu dugunean garrantzia handia eman diogu, adibidez, egoera komunikatiboa irudikatzen jarduerak egiteari. Ikasleek debatea lotu ohi dute telebista kate batzuetako "eztabaida" saio "zaratsa"ekin; debatea bere horretan oso urrun sumatzen dute. Lehenengo egitekoa izango da, orduan, komunikazio egoera horren ezaugarriak identifikatzea eredu ezberdinak erakutsita, eztabaida eta debateak alderatuta eta debatearen ezaugarri nagusiak zerrendatuta, esate baterako. Komunikazio egoera horren irudikapena egingo dute horrela. Debatean, halaber, esanguratsua izango da iritziak jaso eta emateko baliabideak izatea: iritziak indartzeko orokortzeak, iritziak leuntzeko modalizataleak edo besteren ahotsa ekartzeko estrategiak, adibidez.

Kontaketa lantzen ari bagara, aldiz, komunikazioaren irudikapena bestelakoa izango da; horixe irudikatu eta bateratzea izango da lehenengo lana. Ikasleek ezagutzen dituzten kontaketa uneak ekarriko dira gogora, kontatze ereduak ikusi eta aztertuko dira; gure helburua lortzeko lagungarri diren ezaugarriak jasoko dira komunikazio egoerari dagokionean. Kontatzearen egitura ere izan daiteke beste langai bat (zein atal dituen kontaketa batek eta nola banatzen diren atal horiek), baita egitura horretako loturak zein hizkuntza baliabideekin egiten diren ikastea ere (onomatopeiak, isiluneak, lokailuak, pertsonaiaren baten aurkezpena, espazioaren aldaketa...). Denboraren eta espazioaren kudeaketak garrantzia berezia du testu genero honetan: iraganeko gertaerak eta lurraldeak (fikziozkoak edo errealak) ekarri ohi dira gure ahotsera iraganen edo-eta orainean kontatuta. Hala, aditzaren erabilerari eta denbora zein espazioari lotutako baliabideek izango dute zentzua kontaketa lantzen ari garenean.

SD bakoitzerako, beraz, eduki jakin batzuk hautatuko ditugu, eta eduki horiek lantzeko diseinatuko ditugu jarduera askotarikoak, moduluka antolatuta.

Ondoko eskema hau egiteak lagun lezake aurre-diseinuan:



**Azken helburu komunikatiboa:** \_\_\_\_\_

**Komunikazio helburuak:**

**TESTUINGURUA**

**TESTUA**

**ESTRATEGIAK ETA HIZKUNTZA**

SDren diseinua: antolaketa, saioak, jarduerak eta materiala (hezurduraren adibide bat da)

SDren antolaketa	Saioa	Jarduerak/ Ariketak	Materiala
<b>Egoeraren aurkezpena</b>	1. saioa		...
<b>Aurre-testua</b>	1. saioa		
<b>1. modulua</b> Testuingurua	1. saioa	...	...
	2. saioa	...	...
		...	...
<b>2. modulua</b> Testua	2. saioa	...	...
	2. saioa	...	...
	3. saioa	...	...
		...	...
		...	...
<b>3. modulua</b> Hizkuntzazko eta hizkuntzaz kanpokoak Estrategiak	3. saioa	...	...
	4. saioa	...	...
	4. saioa	...	...
		...	...
<b>Kontrol zerrenda</b>	5. saioa		...
<b>Ondo-testua</b>	5. saioa		
<b>Ebaluazioa</b>	6. saioa		

Hezurdura honetatik abiatuta hartuko du SDak gorputza. Behin erabakiak hartu eta saioak antolatuta, modulu bakoitza garatzeko jarduerak, ariketak edo jolasak sortuko ditugu. Gure laborategian, bost ordutarako SDak gelaratzeari proposatu diegu irakasleei, baina posible litzateke denbora luzeagoko proposamen didaktikoak egitea ere.



SDen inguruan gehiago sakondu nahi baduzu, “Ahozko hizkuntza irakastea” sites oso interesgarri bat sortuta dago Nafarroako Euskara Atala eta EIBZren lankidetzan. Bertan topatuko duzu ahozko hizkuntzaren irakaskuntzaren gaineko hainbat oinarri teoriko, baita SDak eraikitzeko azalpenak eta adibideak ere. Irakasleek sortutako SDak eta ikasleen ekoizpenak ere badira gunere horretan. Gomendagarria da, benetan. Hauxe da helbidea: <https://sites.google.com/a/educacion.navarra.es/ahozko-hizkuntza-irakastea/>

### 3. KONTROL ZERRENDA

Ezertan lanak badira, ebaluazioan izaten dira askotan. Metodologia honek proposatzen duen ebaluazioa da Kontrol Zerrenda tresna. SDan zehar ikasi eta azken ekoizpenean kontuan hartu behar ditugun trebetasunak biltzen dituen zerrendari deitzen diogu Kontrol Zerrenda. Ez da bertan jasotzen bidean landu eta ikasi ez denik. Ez badugu egin, adibidez, hizkuntza zuzentasunari lotutako ariketa jakinik ez dugu baloratuko gure ekoizpenen zuzentasuna, edo ez badugu landu jendaurrean hitz egiteko garaian erabili beharreko bolumena, ez dugu ondoren baloratuko bolumenaren konturik. Ildo horretatik, zerrenda horretan jasoko dena da erabat informazio zehatza.

Kontrol Zerrendaren izenean topatu izan ditugu gisa honetako ebaluazio taulak eskoletan. Kontrol Zerrenda deitzen dioguna ez da gisa honetako ebaluazio txantiloia:



## Ebaluazio taula

EBALUAZIO TAULA	Egokitasuna	Zuzentasuna	Jariora	Aberastasuna	Koherentzia	Kohesioa	Ahoskera	Erritmoa, doinua...	Gorputza
TALDEA: DATA:									
1.									
2.									
3.									
4.									
5.									
6.									
7.									
8.									
9.									
10.									
11.									
12.									
13.									
14.									
15.									

Ebaluazio taula horretan guztia baloratzen da, edozer delarik ere ekoizten dena; berdin du ipuin bat kontatu den, azalpen bat eman den ala mahai-inguru baten parte hartu den. Dena baloratzen dela dirudi. Testuinguru komunikatiboaren presentziarik ez dago, ezta testu generoaren erreferentziarik ere.

Horrez gain, ebaluazio irizpideak orokorrak dira. Ez dakigu zehazki zer landu den, zertan ikasi duten ikasleek. "Koherentzia, kohesioa, egokitasuna, zuzentasuna, aberastasuna"... Zer dago kontzeptu horien atzean? Zer landu da ikasgelan kontzeptu horiei dagokionean? Ez dakigu, zehazki. Eta ez dakigu, horrez gain, zein balio duen ebaluazio atal bakoitzak ere.



Zertan hobetu duten ere ezin genezake jakin taula honetatik. Azken emaitza ebaluatzen dela dirudi (ebaluazio sumatiboa), eta abiapuntua zein den kontuan hartu gabe.

Hartara, ikasleen ebaluazioa gelditzen da irakasleak kontzeptu horien gainean duen ezagutza eta irizpideen esku. Bere balorazioa subjektiboa izateko arrisku handia dago. Ebaluazio mota honek ez lezake lagundu ikaslearen hobekuntza adierazleak identifikatzen, ezta ikaslearen beraren ebaluazio eraikitzailean ere. Demagun ikasle baten ebaluazioan irakasleak “aberastasuna” kontzeptuan “gutxi” jarri duela. Nola justifikatuko dio ikasleari balorazio hori? Zein azalpen emango dio? Eta nola uler lezake ikasleak “aberastasuna” hobetzeko zein aukera dituen? Nola lagundu ahal izango dio irakasleak ikasleari kontzeptu horretaz ulertzen duena hobetzeko bide egiten? Berdin gainerakoekin.

Ebaluazioa da guretzat ikaskuntzan aurrera jarraitzen laguntzeko beste tresna bat. Ez amaiera bat.

Kontrol Zerrendan SDan zehar landutako edukiak zerrendatzen dira, eta horiek bihurtzen dira ebaluazio irizpideak. Ikasleak badaki zer landu den SDan, eta badaki zertan hobetzea den bere erronka.

Ondoko Kontrol Zerrendak askoz egokiagoak izan daitezke ebaluazio objektiboari, jarraituari (ebaluazio formatiboa) eta eraikitzaileari begira. Hiru adibide jarri ditugu:

### I. Adibidea: Kontrol Zerrenda orokor bat

---

#### Azalpena landu ondoren sortutako Kontrol Zerrenda orokor bat

1. Ume txikiek ulertzeko modukoa izan da azalpena?
  2. Sarreraren ondoren, zer eta zertarakoa azaldu da?
  3. Behar diren material guztiak zerrendatu dira?
  4. Azalpenak eman dira landutako hurrenkeran?
  5. Ikasgelan landutako antolatzaileak era egokian erabili dira?
  6. “Itzazu” eta “ezazu” ondo ezberdindu dira?
  7. Gomendioak edo oharra eman dira horretarako ikasitako formulekin?
  8. Gainerakoak argi entzuteko moduan, ozen, hitz egin da?
  9. Hitz egiterakoan entzuleak begiratu dira?
  10. Irudiez edo argazkiez baliatu da?
- 



## 2. Adibidea: Azalpena landu ondorengo ebaluazioa: aurre-testuaren eta ondo-testuaren arteko alderaketa, Kontrol Zerrendaz baliatuta

	Aurre-testua	Ondo-testua
<b>TESTUINGURUA</b> — Azalpen-jarraibide testuen ezaugarriak eta helburua bete ditu. — Hizlari ona izateko ondoko aholkuak bete ditu: ENTZULEEI BEGIRA EGON DA, BEGIRADA BEHERATU GABE. AURKEZPENEAN LAGUNGARRIA DEN MATERIALA ERABILI DU. — Entzule ona izateko ondoko aholkuak bete ditu entzuleak: GORPUTZAREN JARRERA EGOKIA IZAN DA, HIZLARIAREN AURREAN. EZ DU HITZ EGIN, HIZLARIAK HITZ EGITEN ZUEN BITARTEAN.		
<b>TESTURATZE MEKANISMOAK</b> — Azalpena emateko ordena hau erabili du: agurra, instrumentuen aurkezpena eta izendatzea, musika tresnak egiteko pausoak, musika tresna jotzea, galderak egitea eta azken agurra. — Testu antolatzaile jakin batzuk erabili ditu ideiak lotzeko: hasierakoak, ordenatzekoak, adibideak ematekoak, bukaerakoak.		
<b>HIZKUNTZA</b> — Hiztegia: gaiari dagokion hitzak erabili ditu: musika tresnak, eta musika jotzeko ekintza-aditzak.		

## 3. Adibidea: Txiste kontaketa landu ondoren sortutako Kontrol Zerrenda

	✓	X
<b>Testuingurua</b>		
Entzuleen arreta mantentzeko baliabideak erabiliko ditugu: tonu eta erritmo aldaketak eta gorputz mugimendua pertsoniak ezaugarritzeko.		
Grazia egiteko honako baliabideak erabiliko ditugu: gehiegikeria, errepikapenak, esamoldeak, onomatopeiak... (horietatik ikasi ditugun honakoak: XXXX)		
Txistearen amaieran emango dugu azken kolpea umorea sortzeko (modu jakin honetan: XXXX).		
<b>Testu egitura</b>		
Txiste kontaketa, honako egitura erabiliko dugu: hasiera, korapiloa eta agurra.		
Txistek kontatzeko garaian, elkarrizketak txertatuko ditugu.		
<b>Hizkuntza eta estrategiak</b>		
<b>Hizkuntzazkoak</b>		
Onomatopeia hauek erabiliko ditugu: XXXX		
Esamolde hauek erabiliko ditugu: XXXX		
**Testuinguruaren eremuan zehaztu dira hainbat ideia: grazia egiteko baliabideak: gehiegikeria, errepikapenak, esamoldeak, onomatopeiak.		



Hizkuntzaz kanpokoak		
** Testuinguruaren eremuan zehaztu dira hainbat ideia:		
Tonu eta erritmo aldaketak		
Gorputz mugimendua pertsonaiak ezaugarritzeko		

Hiru Kontrol Zerrenda hauetan jasota dago SDan landutako eduki esanguratsuen. Saio ezberdinetan zehar landu dutena jaso da, eta landu duten horri erreparatuko zaio ahozko ekoizpena ebaluatzeko garaian. Horrixe bakarrik. Zerrenda horietako informazioa ezberdin aurkeztuta badago ere, guztietan ikusten da argi zer den landu dena eta zeri erreparatuko zaion ahozko ekoizpenak egin eta aztertzekeo garaian. Adibideetako azken Kontrol Zerrendari helduta, esate baterako, demagun ikasleek txiste kontaketa ez dituztela elkarriketak txertatu edo onomatopeiak baliatzea ahaztu zaiela; bada lortu den horri bezalaxe, oraindik lortu gabe gelditu den horrixe egingo diogu erreferentzia kontrol zerrenda baliatuta. Ikasleek argi ulertuko dute zertan asmatu duten eta zer gelditzen den oraindik hobetzeko. Irakaslearen laguntzaz edo laguntzarik gabe.

Ikasgelako aniztasuna kontuan hartuta, posible izango da ikasgelako Kontrol Zerrenda orokor bat izatea guztiok (eskeman aurkeztutakoaren antzekoa), edo-eta ikasle jakin bakoitzak berari dagokion Kontrol Zerrenda egokitua izatea, alegia, berak bereziki kontuan hartu beharreko edukiak izatea bere zerrenda propioan. Gerta liteke, adibidez, gela mailan helburu komunikatibo bera jarrita ere, ikasle batzuek jarduera ezberdinak egin izana horretarako behar handiagoa dutelako (adibidez, ikasle batzuek gramatika eta hiztegiari lotutako jarduera gehiago egitea; edo emozioen lanketa sakonagoa egitea; edo ahoskeran zentratzea...). Gela eleanitz baten eta gure ikasleen aniztasuna kudeatzeko garaian, erabat gertagarria da, baita zilegi ere. Hala, Kontrol Zerrendak izan litezke kolektiboak (talde osoarenak, edo talde txikietakoak), baita indibidualak ere.

Horretantxe utziko dugu SDen eta Kontrol Zerrendaren azalpena. Orain, atzera egingo dugu berriz Tolosako laborategira, ikerketarako sortu den material didaktikoaren baliagarritasunaz atera diren ondorioen berri emango dugu lehenik, eta ondoren, SDak eraikitzekeo lagungarri gerta litezkeen aholku nagusiak ere bai.

## Datuak

Gure ikerketako emaitza kuantitatibo eta kualitatiboetatik jasotako ondorio nagusiak kontuan hartuta, ondorioztatu dugu SDak egokiak direla ahozko hizkuntza garatzen laguntzeko, batez ere, honakoetan laguntzen dutelako irakasleei begira: esku hartzea planifikatzen eta ahozko ekoizpenak ebaluatzen. Bide horretan, teknologia berriak ezinbesteko baliabide bihurtzen dira. Ikasleek aitortzen dute SDetako jarduerak laguntzen dutela ikasle-irakasle arteko elkarreagina sustatzen, eta bide batez, baita euren arteko motibazioan ere.

Zer izan da oso arrakastatsua? SDek proposatzen dituzten helburu komunikatibo erreala izateak hartu du garrantzia handia, lagundu baitie ikasle zein irakasleei egitekoak modu esanguratsuan bideratzen; ekintzaren zertarakoa eta nolakotasunaren zentzua bilatzen. Ikus-entzunezkoen gaiak ere garrantzia hartu du. Irakasleentzat oso garrantzitsua da jarduerak erraz bideratzeko IKTak eskuragarri



eta gertu izatea gelan. Arazo teknikoek edo baliabide hauek eskuratzeko zailtasunak murriztu egiten ditu haiek baliatzeko aukerak. Horregatik, adibidez, material didaktikoen osagarri izan diren DVDak asko eskertu dituzte irakasleek.

Bestalde, irakasleek aitortu dute ahozko ekoizpenak ebaluatzeko tresna egokiak direla ikus-entzunezko baliabideak. Ahozkotasunean teknologia berriak egoki eta beharrezkoak dira.

Ikasleei begira jarrita, adinak jarri digu muga-arrasto bat. Ohartu gara ikasleak zenbat eta adinez gorago, orduan eta ebaluazio okerragoa egin dutela baliabideen gainean. Emaitza honetatik sortu zaizkigu galdera batzuk: adina izan daiteke aldagaia? Proposatzen diren jarduerak? Azken helburu komunikatiboa? Ikaslearen esku hartze mota? Ikerketa helburu eta denborak ez du galdera hauei erantzuten lagundu. Baina etorkizuneko galdera interesgarriak lirateke aurrerako lanetan.

## Aholkuak

Baliabide didaktikoak diseinatzeko garaian, lagundu egingo dizu ondoko aldagaiak kontuan hartzeak:

### Baliabideak diseinatzeko kontuan hartzeko aldagaiak



1. Ikasleen gaitasun kognitibo-komunikatiboa. Ikasleek kognitiboki eta komunikatiboki eskatzen diegun hori egiteko gai diren galdetzek laguntzen du helburu komunikatiboa egokia den ala ez baloratzen. Ikaslearentzat zenbateraino da berria edo ezaguna, adibidez, bakarrizketa umoretsua edo zenbaterainoko gaitasuna dute besteen hitza jaso eta eurenera ekartzeko? Galdera horiek egin eta erantzuteak lagunduko digu erabakiak hartzen proposatuko dugun helburu komunikatiboaren gainean.
2. Helburu komunikatiboa eta testu generoaren ezagutza maila. Proposatzen ditugun helburu komunikatiboak zenbateraino ezagutzen dituzten edo arrotzak zaizkien jakiteak laguntzen digu





materialeko helburuak ere finkatzen. Zer dakite ikasleek poesia errezitaldiaz?, zer dakite debate batez?, zer dakite ahozko eguraldi iragarpenaz?... Sekula errezitaldirik ikusi edo entzun ez duten ikasleentzat erabat berria izango da proposamen didaktikoa; aldiz, eguraldi iragarpenak etxean egunero ikusten badituzte, testuinguru komunikatibo hori ezagunagoa izango da beraientzat. Horrek guztiak ondorio pedagogikoak ditu eta hori guztia kontuan hartu beharko dugu materiala sortzeko garaian.

3. Helburu komunikatiboa eta generoaren izaera soziala. Ikasleek bukaeran egingo duten ekoizpenaren izaera soziala ere kontuan hartzekoa da. Zenbateraino da prestigiatura edo gutxietsia ipuin kontaketa bat euren adinean edo bertso-saio bat edo albiste bat? Ikaslearengan zenbat eta gertuago eta onartuago dauden generoekin errazago egingo dugu lan, beraz, proposatzen ditugun generoen izaera soziala zein den ere kontuan hartu beharko dugu.
4. Gaia. Garrantzitsua izan ohi da ikasleentzat gertukoa eta motibagarria den gaia jorratzea. Zenbateraino dira gure interesekoak edo beraienak proposatzen ditugun gaiak? Zenbateraino jartzen gara euren behar edo interesei begira?
5. Ikasleen egoera eta jarrera emozionala, eta jendaurrekotasuna. Ahozko hizkuntzaren lanketan agerikoago jartzen da ikaslea gainerako guztion aurrean. Idatzian paperak babesten gaitu, besteak beste. Ahozkoan, beste euskarri batzuk behar ditugu eroso egoteko, eta horrek guztiak ondorioak ditu ikaslearen emozioetan, jarreretan... Ikasleek jendurrean parte hartzeaz dituzten aurreiritziak zein diren badakizu? Gelan ahoz parte hartzeko duten ohitura zein da? Esperientzia emankorrak izan dituzte ala ez? Gure gelako ikasle bakoitzak emozionalki gai hau nola bizi duen badakizu? Ikasle batek eta bakoitzak bere bizipenak izango ditu esparru honi lotuta, izan H1 euskara delarik edo H2 euskara den kasuetan, izan parte hartzaile edo izan ikasle isilagoa. Hizkuntza gaitasunak zuzenean eragingo du gelako partaidetzan, baita ikasleen izaerak ere. Gai horiek esplizituki lantzen dituzu gelan ikaskideekin? Ez diegu guztiei berdina egin dezaten eskatuko, nahiz eta guztiek parte hartzeko aukerak izan. Irakasleoi dagokigu ikasgelako aniztasun komunikatibo eta emozionalari erreparatzea, baita zaintzea ere. Ahozkoa lantzen dugunean alderdi hau ere berariaz landuko dugu lasaitze ariketak eginez, gaia taldean landuz, jendurreko ariketa labur edo luzeak eginez, geure burua ikusi eta aztertzeke jolasak eginez...
6. Ikus-entzunezkoen erabilera. Ahozkotasuna, gaur egun, lotu-loturik dago ikus-entzunezkoekin: telefono mugikorrek aukera ematen dute ahotsa edo irudiak grabatu eta ikus-entzuteko, ikasgelan ditugun ordenagailuak, argazki edo bideo-kamerak, ahots grabagailuak, irudi proiektore eta bozgorailuak... guztien erabilpenak du zentzua arlo honetan. Gaitasun digitala garatzeko aukera paregabea ematen du, eta bide batez, ikasleen ahozko hizkuntzaren garapena nola aurreratzen den ikusteko ere bai, ebaluatzeke ere bai...: bakarka, euren artean eta irakasleak bere baitatik. Ikus-entzunezkoak gelan eskuragarri izatea eta horiek erabiltzeko baldintza egokiak izatea ere garrantzizkoa da. Bateriarik gabeko grabagailua izatea edo pizten asmatzen ez dugun bideo-kamerarekin lan egiteak oztopatu egiten du lan-dinamika. Tresna hauek ondo zaindu eta erabiltzeko ohiturak bultzatzeak lagunduko ditu ikus-entzunezkoak gero eta gehiago eta egokiago baliatzen.



## Sekuentzia Didaktikoaren egokitasuna aztertzeko pista batzuk

*Me lo explicaron y lo olvidé.  
Me lo mostraron y lo entendí.  
Lo hice y lo aprendí.*

**Confucio, 551-479 C.a.**

Sekuentzia Didaktikoa egitea ez da lan erraza. Gure formazioetako eskarmentuak erakutsi digu ahalegin handia, denbora ugari eta ideiak garbi izatea eskatzen duela egiteko honek. Sekuentzia Didaktikoaren eskema eta proposamenak ondo ulertuta ere, ekinaldian sortu ohi dira aurrera egiten laguntzen ez duten harrizarrak. Ondoko joerek, adibidez, ez dute inolaz ere laguntzen:

1. Kontzeptuak ondo barneratu gabe izatea. Formazioetan aipatzen ditugun kontzeptuak ulertuta daudela uste den arren, askotan ez da nahikoa denbora hartzen atal honetan aipatu ditugun kontzeptuak zenbateraino ulertu ditugun argitzen: testuingurua, modulua, helburu komunikatiboa... Guztien artean gutxien barneratzen den kontzeptua da Testuingurua moduluari lotutakoa. Irakasleek zailtasunak izaten dituzte zehazten modulu horretan sortu beharreko jardueren funtzioa zein den.
2. Testu generoaren ezaugarriak identifikatu gabe izatea. Testu motez eta generoez erraz eta ugari hitz egiten dugun garaiak izanagatik ere, testu genero bakoitzaren ezaugarriak zein diren ez daki askotan irakasleak. Ezaugarri gutxi batzuk ezagutzen ditu, orokorrak, eta behin eta berriro errepikatzen dira horiek SDetan. Testu generoen ezaugarritzeari buruz zer eta zenbat dakigun jakitea beharrezkoa da lanketa honetan murgiltzeko. Gai honi lotutako formazioak asko lagun lezake SDen diseinua aberasten.
3. Sekuentzia Didaktikoaren egitura ondo barneratu gabe izatea. Beste batzuetan gertatzen da metodologia honen egitura bera ez ondo barneratzea eta jarduera ezberdinen metaketa bat diseinatzea. Askotan, adibidez, modulu bakoitzean jarduera bakar bat proposatzen dute irakasleek, nahiz moduluan landu nahi dena den eduki jakin bati lotutako jarduera multzoa. Modulu baten izango dira, gutxi gorabehera, lau-bost jarduera.
4. Helburuak eta egitura adostu aurretik, jarduerak irudikatzen hastea. Zenbatetan ekiten diogu lanari, ariketak sortzeari edo ideiak botatzeari aurretiko helburuen planifikaziorik egin gabe? Hasieran jarritako helburuek lagunduko digute materialaren egituren txertatu behar ditugun jarduerak txertatzen. Alderantziz hasita, normalean, iparra eta koherentzia galdu egin ohi da.
5. Kontsigna eraginkorrak sortzeko zailtasunak izatea. Sekuentziaren azken helburua eta egiteko bakoitza zein den argi izan behar du ikasleak. Bestela, galduta ibiliko da. Askotan joera izaten dugu kontsigna orokorrak edo agindu soil bat emateko (adibiderik edo eredurik eman gabe, adibidez), ikasleen irudikapenaren esku utzi ohi dugu egitekoa ("pentsatu zuek zein izango den bidea, nolakoa izango den..." gisakoak esanda), eta ez dugu ziurtatzen zenbateraino ulertu eta irudikatu ahal duten gure helburu eta egitekoa. Erantzunik gabeko "Ulertu da? Ados?" eta gisakoekin egiten dugu aurrera, eta ondorioz, bidean etenaldiak egin behar izaten dira gaizki-ulertuak zuzendu eta argibide berriak emateko.



Kontsignek izan behar dute argiak eta zehatzak. Ikasleen ezagutza eta irudikapen mailara egokituak. Une jakinetan eman eta errepikatu behar dira (idatzi ere bai) eta ulertu dela benetan ziurtatu galdetuz, adibideak eskatuz eta abar:

6. Kontrol zerrendan, aurrez landutako guztiari ez erreparatzea edo landu gabekoa ere kontrol zerrenda bihurtzea. Horixe da beste ohitura zabaldu bat. Ebaluazio unea iristen denean landu duguna eta landu gabekoa bildu eta ebaluatzeko ohitura handia daukagu. Ikasleen ekoizpenak baloratzen ditugu askotan irizpide orokorretatik abiatuta. Sekuentziaren bidean egindako lana bihurtu dugunez irakats eta ikas objektu, horixe eta horixe bakarrik izango da ebaluaziorako adierazlea. Ez besterik. Atal honetan ebaluazioaz aipatu duguna gogoan izatea garrantzizkoa da.
7. Ahozko hizkuntza helburu duten Sekuentzia Didaktikoetan ahozko ereduak beharko ditugu. Idatzizko ereduak murriztu eta ahozko eredu errealek erruz eman beharko genituzke. Ikasleen azken ekoizpena ahozkoa bada, ahozko ereduak eman eta haiekin lan egitea dagokigu SDetan. Eta askotan, sortzen ditugun materialetan ahozko ereduak (onak edo hobegarriak) falta izaten dira.





### SEKUENTZIA DIDAKTIKO BATEN KONTROL ORRIA

Sekuentzia Didaktikoa diseinatzera animatu zara? Ondoko kontrol orri hau lagungarri gerta dakizuke egindako lanaren egokitasuna neurtzeko. Ea zer ateratzen zaizun:

1. Lan egiteko garaian, zein euskarri baliatzen dira gehien?
  - Ahozkoak // idatzizkoak
2. Zein trebetasun lantzea, ekoiztea... eskatzen da gehien?
  - Ahozkoa // idatzizkoa
3. Proiektu komunikatiboan eta kontsigna orokorrean argi zehaztuta dago zein testu genero ekoizten ikasiko den?
4. Aurrezagutzak aktibatzen direnean, zer aktibatzen da, batez ere?
  - Gaia
  - Helburu komunikatiboa eta testu generoa
5. 1. Modulua: testuinguruaren lanketa.
  - Zer lantzen da bertan?
  - Nola lantzen da testuingurua?
  - Zein jarduera egiten dira?
  - Zenbat jarduera egiten dira?
  - Jarritako helburuei erantzuten die?
6. 2. Modulua: testuaren lanketa.
  - Zer lantzen da bertan?
  - Zein eredu mota erabiltzen dira:
    - Testu generoari dagokionez.
    - Trebetasunari dagokionez:
      - a. Idatzizko ulermena/ekoizpena
      - b. Ahozko ulermena/ekoizpena
  - Testualizazioari buruzko zein ariketa egiten dira?
  - Zenbat ariketa egiten dira?
  - Hasieran jarritako helburuei erantzuten diete ariketa horiek?
7. 3. Modulua: hizkuntza lanketa.
  - Zer lantzen da?
  - Nola lantzen da? Zein jarduera egiten dira?
  - Zenbat jarduera egiten dira?
  - Jarritako helburuei erantzuten die?
8. Moduluetako kontsignak argiak eta zehatzak dira? Laguntzen dute bidea eta eginkizuna argitzen?
9. Zein lotura dago landutakoaren eta idatzitako kontrol zerrendaren artean?
10. Zein lotura dago jarritako helburuen, eta bideratutako jardueren artean?



\*\*Jarri arreta azken gomendio hauetan:

Idatzizko hizkuntzari lotutako materiala oso gertukoa dugunez, askotan ahaztu egiten zaigu ahozko ereduak txertatzea eta ahoz egingo diren jarduerak proposatzea. Idatziz egiten diren ariketa eta testu irakurketak neurtu, eta ugaritu ahozko ulermen eta ekoizpena helburu duten jarduerak: ikus-entzunezkoen azterketak, binakako edo talde txikietako ariketak, entzungaiak...

Hizkuntza ikasgaien gaia izaten da abiapuntu askotan: udazkena, familia, gazteak eta sexua... eta askotan, gaien sakondu ohi dugu aurrezagutzak aktibatzeke unean ere. Gaiari lotutako galderak egiten ditugu askotan. Hala, toki txikia hartzen dute komunikazio egoerari lotutako galderak: debaterik ikusi ote duten, zer duten debateetatik gustukoena, nor den euren ustez iritzi emaille on bat... Gai bezain inportantea da komunikazio egoeraz dakitena aktibatzea. Gogoratu, euren azken ekoizpenean kokatuko ditugu komunikazio egoera jakin baten (ipuina kontatzen, azalpen zientifikoak ematen, debatean parte hartzen...), eta egoera horretaz dakitena aterako dugu lehenik.

Hirugarren ideia nagusia lotuta dago koherentziarekin. Sekuentzia Didaktikoaren hasieran jarritako helburuak eta proposatzen ditugun jardueren arteko lotura galdu egiten da askotan. Proposatzen diren jarduerak helburuarekiko eta modulu bakoitzarekiko duten lotura eta zentzua zein den galdetzeak lagundu egiten du hari berari eusten. Berdin gertatzen da ebaluazioarekin ere. Landutakoaren eta ebaluatzen dugunaren artean loturarik ba ote den galdetzeak laguntzen digu bide beretik ote goazen ziurtatzen.







*Zeu zara behar duzun errezeta magikoa*

**Marielle Rispail**

*(Ikasgelan hitz egin eta ahozko hizkuntza irakatsi, 2003)*

### 3. Ahozkoa lantzeko jarduerak

Galde diezaiogun geure buruari:

- Ahozko hizkuntza lantzeak gelako bizitza aldatzen du?
- Ahozko hizkuntza irakasteak hizkuntzaren inguruko ikuspegia aldatzen du?
- Ahozko hizkuntza irakatsiz gainerako edukien ikaskuntzan laguntzen dugu?

Ahozko hizkuntza lantzen jartzeak jarri gaitu gelako bizitza aldatzen. Jakintzaren transmisore izatetik ikasleen zerbitzura jartzen. Ikasleei itzal egitetik ikasleei argi eman eta ikusgarri izaten. Elkarrekin hizketan eta esanahiak eraikitzen jarri gara, eta horretarako behar dugun hitza kudeatzen: esanahian ez ezik, formetan ere arreta jartzen. Ikasleak bizitzarako behar dituen tresnak ematen... eta mendeetan hizkuntza irakasleona izan den ardura, gainerakoekin partekatzen. Egoera autonomoak, egoera askeak eta egoera gidatuak eraikitzea proposatu dugu, eta gida honen azken atalean horiek bideratzeko aukera batzuk aurkeztuko ditugu. Edozein adinetan landu daitezkeen proposamen orokorrak dira.





# 1. Genero berezituak ikasi

<b>Zer dira?</b>	Hitz jokoak oro har edo egunarekin, euren izenekin lotuta, kantak (goiza agurtzeko kanta, lasaigarriak, mantalekoak, zabukako kanta, sokasaltoa), ipuina (esku-gorputz jolasa), asmakizunak, bertsoak, esaera zaharrak, igarkizunak, esamoldeak, onomatopeiak, hitz jokoak, zotz egitea, kontu-kantua, ipuin kontaketa, antzerkia...
<b>Helburua</b>	Genero berezituetao testuak memorizatu eta ahoz ematea.
<b>Zertarako orokorra</b>	Lagungarri gertatzen da hizkuntzaren alderdi poetikoarekin bat egiteko, hizkuntzarekin jolas egiteko, doinu eta erritmo jolasak egiteko, talde giroa bizitu edo lasaitzeko. Lagungarri gertatzen da, halaber, hizkuntzarekin lotura duen dimentsio sozio-kulturala ezagutzeko.
<b>Zertarako jakinak</b>	<b>Eskolako sarrera/irteera une erritualizatuak eraikitzeko:</b> sarrera-irteera, hamaiketakoa, jolas garaia, jangelarako ordua... <b>Emozioen kudeaketa harremanetan edo eskolako eginkizunetan baliatzeko:</b> mina, haserrea, beldurra, tristura, poza, egonezina... <b>Eguneroko ohitura eta norbanakoaren zaintzari lotutako erritoak bideratzeko:</b> komunera joan, eskuak garbitu, jantzi, jolasak jaso... <b>Arloari lotutako ezagutza eraikitzen laguntzeko:</b> jantziak, animaliak, zenbakiak, lurraldeak... <b>Ikaslearen arreta piztu eta kokapena kudeatzeko:</b> adi egoteko, isilik egoteko, taldeka jartzeko... <b>Hizkuntzarekin jolas egiteko:</b> zotz egitekoak, hitz jokoak, esaera zaharrak... <b>Talde eta pertsonen kudeaketarako:</b> taldekatzeko, elkarbizitza arauak gogora ekartzeko, bizitza ulertzeko eta ekiteko moduei erreferentzia egiteko...
<b>Taldekatzea</b>	Talde handian edo txikietan egin daiteke.
<b>Materiala</b>	Ikus-entzunezko ereduak ala testu idatziak. Zeu ere izan zaitezke eredu.
<b>Ekintza</b>	Bihurtu errutina une hauek: egunero edo astean egun jakinetan hartu denbora testu bat ikasteko (olerkia, asmakizuna, aho korapiloa...). Lehenik, zure laguntzarekin hasiko dira; ondoren, binaka egin dezakete, baita bakarka ere. Horrez gain, balia zenitzake zure saioak dinamizatzeko, jarduera girotzeko edo taldeak antolatzeko.
<b>Aholkuak</b>	Ziurta ezazu denek ikasi dutela. Ikasitako testu berezituaren bilduma sortu zenezake ikasleak bideoz grabatua.



## 2. Errutina planifikatuak

<b>Zer dira?</b>	(ia) Egunero, maiztasun handiz errepikatu eta gero eta konplexuagoak diren egoerak.
<b>Helburua</b>	Errutinetan sortzen diren hizkuntza forma batzuk barneratu eta erabiltzea.
<b>Zertarako orokorra</b>	Errutinetan egoera berdinak errepikatzen direnez, aproposak izan ohi dira ikasleak dituen erroreak (fossilak) zuzendu eta forma berriak ikasteko.
<b>Zertarako jakinak</b>	<ul style="list-style-type: none"> <li>— <b>Asistentzia:</b> nor etorri da/ez da etorri – nor etorri zen/ez zen etorri – nor etortzea nahiko nuke/genuke ez nuke/genuke nahi.</li> <li>— <b>Eguraldi iragarpena:</b> goizean jaiki eta leihora begiratuta, uste dut/du, gaur XX egingo duela / atzo XX egin zuen eta gaur XX egingo du; bihar, berriz, XX egin dezake.</li> <li>— <b>Eguneko menua:</b> zer dago bazkaltzeko eskolan/etxean? – zer egon daiteke afaltzeko? – zer nahiko nuke/genuke?</li> <li>— <b>Zer ikasi dugu?</b> Saioaren/goizaren/egunaren amaieran. Landutako gaiaren aurkezpena – zer ikasiko genuela adostu dugun eta zer ikasi dugun alderatu – zer ez dugun ikasi, zer gehiago ikastea nahiko genukeen.</li> <li>— <b>Ipuin/albiste kontaketa:</b> talde bakoitzak ipuin/albiste bat, egun bakoitzeko talde txikiko arduradun bat eta talde handiko beste arduradun bat.</li> <li>— <b>Irakurketaren iruzkin kritikoa:</b> irakurritako liburuen aurkezpena (titulua, idazlea eta gustatu den ala ez) – aurkezpen kritikoa (titulua, idazlea, gustatu denaren edo ez denaren arrazoia) – aurkezpen kritikoa, gomendioa eta laburpena.</li> <li>— <b>Egunaren antolamendua edo erregistroa:</b> goizean lehen orduan XX etorriko da/egingo dugu; horren ondotik XX gertatuko da/egingo dugu; bukatzeko... - egin dugu/ez dugu egin – egitea gustatuko litzaidake/litzaiguke – egin izan bagenu...</li> </ul>
<b>Taldekatzea</b>	Talde handian, txikietan edo binaka egin daiteke. Hasieran, hobe talde handian eta errutina barneratu ahala, gero eta autonomia gehiagoz jokatu dutenez talde txikietan edo bikoteka ere bidera daitezke.
<b>Materiala</b>	Hizkuntza laguntza handia behar dutenekin: irudiak, marrazkiak, eskemak, orri idatziak... eta laguntza txikia behar dutenekin gero eta material gutxiago.
<b>Ekintza</b>	Elkarrizketa esanguratsuak eraiki. Lehenik zeu izango zara euren eredia. Zeuk zehaztuko duzu zer esango den eta nola (diskurtsoa aurrez idatzita baldin badaukazu, hobe). Ikasleek ekoizpena barneratu ahala, zaildu egingo duzu egoera eta aldatu helburutzat jarritako hizkuntza formak.



**Aholkuak**

Errutinekin hasi aurretik, ondo irudikatu zer esan daitekeen egoera horretan (eta ahal baduzu, idatzi esango dena). Irudikapen horrek lagunduko dizu ikusten zer landu zenezakeen (hiztegi jakin bat, formula jakinen bat, egitura gramatikal jakin bat...).

Baloratu, halaber, errutina horren esanguratasun maila. Zenbateraino da errutina hau ikasleentzat esanguratsua?

Garrantzitsua da errutina urte osoan zerbait errepikakorra ez izatea; ikasturtea aurrera doan heinean, txertatu beti zailtasun puntu bat gehiago (egoera berdinean, aldatu: taldekatzea, laguntza euskarriak, egoerako partaideen funtzioa, hizkuntza formak...).



### 3. Artazuritze saioak

<b>Zer da?</b>	Noizean behin errepikatzen diren kontu saio informalak: bertsoak, kantak eta txisteak edo bestelakoak tarteka litezke kontutik kontura.
<b>Helburua</b>	Noizean behin errepikatzen diren saio hauen bitartez, euren gustuko kontuak kontatzeko aukera ematea.
<b>Zertarakoa</b>	Gustuko dituzten kontuak, kantuak, gertaerak... kontatuko dituzte hizkuntzari arreta jarrita.
<b>Taldekatzea</b>	Talde handian, borobilean.
<b>Materiala</b>	Marrazkiak, argazkiak, liburuak, ahots/irudi grabaketak...
<b>Ekintza</b>	<p>Saio bakoitzean ikasle hautatu batzuek parte hartuko dute; aurrez denbora izango dute euren ekarpena prestatzeko. Euren ipuina, gertaera, txistea edo dena delakoa ahoz eman dezan denbora emango zaio.</p> <p>Ekarpen horretako baldintza bat izango da eurentzat berria den hitza, hizkuntza formula edo hizkuntzari buruzko ezagutzaren bat ere txertatzea (irakaslearen laguntzaz, gurasoen laguntzaz...).</p> <p>Saio hauetan bereziki zaindu espazioaren diseinua eta giro goxoa izan dadin (lurrean alfonbra, koloretako argiak, zapiak, margoak, musika...). Adostu aurrez parte hartze eta entzute arauak, eta saio guztietan errepikatu dena.</p> <p>Baloratu bereziki ikasleen partaidetza eta ahalegina.</p>
<b>Aholkuak</b>	Bereziki baloratu egindako ahalegina, eta ikasleen ekarpenak (hizkuntzazkoak barne) jaso bideoan, horma-irudi baten... saio horietan egindako ekarpena opari bat bailitzan.



## 4. Talde kooperatiboetan

<b>Zer da?</b>	Talde kooperatiboetan bideratzen den lan-jarduna da.
<b>Helburua</b>	Talde kooperatiboetan lanean diharduten bitartean hizkuntzari erreparatzeko tresnak ematea.
<b>Zertarakoa</b>	Irakaslearen esku hartzea, espazioa eta unea aldendu direnez, talde kooperatiboetan sortuko diren elkarrizketak autonomoagoak izan daitezke, beraz, ikasleen esku geldi liteke euren ekoizpen maila eta nolakotasuna: euskaraz egin bai ala ez, hizkuntza formula sinpleenak erabili edo konplexuagoak, hiztegi teknikoak erabili edo arrunta... Irakaslea urrunduta ere, egoera hauek bihurtu daitezke ikas-objektu horretarako proposamenak egiten zaizkienean ikasleei.
<b>Taldekatzea</b>	Talde kooperatiboak.
<b>Materiala</b>	Erabiliko dituzten hizkuntza forma eta hiztegiaren erreferentzia idatziak, argazkiak edo irudiak, ebaluazio taula.
<b>Ekintza</b>	<p>Talde kooperatiboetako lan-jardunean sortuko diren elkarrekintzan hizkuntza erabiliko dute ezagutza eraikitzeko, lanerako, iritziak emateko... Momentu horietan ikasleek komunikatzeko beharrezko izango dituzten hizkuntza forma eta hiztegi jakin bat bihurtu liteke ikas edo erabil-gaia.</p> <p>Jaso eskemetan edo irudietan bereziki une horietan erabiltzea nahiko zenituzkeen hizkuntza formulak edo hiztegia. Talde handian eta txikietan daudenean, jasotako hizkuntza forma horiek erabil ditzaten eskatu, erabiltzen utzi eta irakaslearen laguntzarekin baloratu gertatu dena (zein formula erabili dituzten eta zein ez; zein zailtasun izan dituzten; zertan moldatu diren ondo...).</p> <p>Jarduera honen segimendua egin dezake talde kooperatiboetako kide batek (komunikazio arduradunak, adibidez). Bere lana izan daiteke taldekideei gogoraraztea elkarrekintzarako erabilera forma adostuak zein diren, zuzenketak egitea, ekoizpena osatzen laguntzea; baita talde gisara egindako ahalegina ebaluatu eta talde handian partekatzea ere.</p>
<b>Aholkuak</b>	<p>Jarduera hau aproposa izan daiteke hizkuntza fosilak kentzeko, baita erabiltzen ez diren formulak testuinguru esanguratsuetan erabiltzeko ere.</p> <p>Ez proposatu hizkuntza formula eta hiztegi zerrenda handiak. Helburu txiki eta egingarriak jarri, eta beti, ebaluatu egindakoa.</p>



## 5. Elkarrekintza baldintzatuak

<b>Zer da?</b>	Ikasleen arteko elkarrekintzak. Elkarrekintza hauek aurrez planifikatuta ditu irakasleak eta partaidetza baldintza batzuk ematen zaizkie ikasleei kontsignan: hizkuntzazkoak edo bestelakoak.
<b>Helburua</b>	Talde kooperatiboetan edo bestela, talde txikitan direnean, hizkuntzari erreparatzeko tresnak ematea.
<b>Zertarakoa</b>	Elkarrizketak sortu bezala, hizkuntzari erreparatzeko ohitura sortzen da.
<b>Taldekatzea</b>	Talde kooperatiboak edo talde txikiak.
<b>Materiala</b>	Erabiliko dituzten hizkuntza forma eta hiztegiaren erreferentzia idatziak, argazki edo irudiak, ebaluazio taula.
<b>Ekintza</b>	Taldeetan duten egitekoa zehaztu ondoren esplizitatu zein hizkuntza formula ezinezkoa den esatea, eta zein bereziki esan behar duten, gutxienez X aldiz. Adibidez, ezin dira erabili honakoak: <b>nik uste dut, baina, bai, eta</b> . Bereziki elkarrizketaren unereren baten erabili honakoak 2 aldiz: <b>gaitzerdi, auskalo, hamaika</b> . Ekintzaren ondoren, ebaluatu emaitza.
<b>Aholkuak</b>	Eman aukera ikasleei proposa ditzaten hizkuntza formula horiek.



## 6. Rol jokoak

<b>Zer da?</b>	Komunikazio egoerak antzezten dira binaka edo talde txikitan.
<b>Helburua</b>	Testuinguru jakin bateko egoerak antzeztea.
<b>Zertarakoa</b>	Testuinguru jakin bakoitzean sortzen diren hizkuntza formatan erreparatu eta erabiltzeko aukera emango zaie.
<b>Taldekatzea</b>	Talde txikietan.
<b>Materiala</b>	Komunikazio egoerak irudikatzen dituzten argazki edo irudiak. Komunikazio egoera horietan sor daitezkeen hizkuntza forma eta hiztegiaren zerrenda edo txartelak (fitxak).
<b>Ekintza</b>	<p>Talde txiki bakoitzari zoriz egokituko zaio fitxa bat. Fitxa horretan bi informazio egongo dira:</p> <ul style="list-style-type: none"> <li>• komunikazio egoera bat: gurasoen arteko elkarriketa, jaialdi baten aurkezpena, lagun arteko eztabaida...</li> <li>• hizkuntza formula eta hiztegi jakin baten zerrenda laburra.</li> </ul> <p>Egokitu zaien fitxako egoera irudikatu eta prestatu egin beharko dute ikasleek: idatzi, ikasi eta erreparatu. Ondoren, ikaskideen aurrean antzeztu egingo dute.</p> <p>Saioaren ondoren, fitxako baldintzak zein neurritan kontuan hartu diren, zein zailtasun izan dituzten, zein emaitza lortu duten eta gisakoetan gogoetatuko da.</p>
<b>Aholkuak</b>	Egoerak irudikatu eta ahozko ekoizpenak sortzen/prestatzen ari direnean, batez ere, lagundu ikasleei fokua komunikazioan jartzen: testuingurua irudikatzen, hizkuntza formatan sakontzen, zuzenketak egiten, zalantzak argitzen...



## 7. Komunikazio adierazleak elkarrekintzetan

<b>Zer da?</b>	Partaide mota baten hitz egiteko moduez hausnartzen da, eta egokitutako pertsonaia mota horren rola hartuta parte hartzen da elkarrekintzan (antzeztuz).
<b>Helburua</b>	Elkarrekintza ezberdinetan partaide bakoitzak jokatzen duen rolaz jabetzea, eta rol horren hizkuntza adierazleak zein diren ikastea.
<b>Zertarakoa</b>	Partaide moduan jokatzen dugun rolak eta hizkuntzaren erabilerak duen loturaz jabetuko dira.
<b>Taldekatzea</b>	Talde txikietan.
<b>Materiala</b>	Ikus-entzunezkoak, fitxak (rol bakoitzaren ezaugarriak eta esateko formulak eta irudiak dituztenak), argazkiak...
<b>Ekintza</b>	Ikus-entzunezkoak behatuz edo irakaslearen galderen bitartez jabetu partaideen rolak eta hizkuntzaren erabilera lotuta daudela (alegia, komunikazio rol bakoitzaren arabera, ezberdin komunikatzen garela). Zerrenda baten jaso rol ezberdinak: autoritarioa, lotsatia, enpatikoa, egozentrikoa, zirikatzailea... eta bakoitzak egoera berdinetan zer eta nola esan eta egingo lituzkeen gauzak adostu (adibideak zeuk eman ditzakezu eta beraiek lotu, beraiek sor ditzakete...). Ezaugarrien jabe egin ondoren, jolastu rol jokoetan eta asmakizunetan.
<b>Aholkuak</b>	Garrantzitsua da rol bakoitzaren ezaugarriak oso markatuak izatea. Rol bakoitzaren hizkuntza formulak ez ezik, gorpuzkera, hizketa tonua... eta gisakoei buruzko erreferentzia egiteak laguntzen du ulertzen ariketa hau.





## 8. Hitzez kanpoko elkarrekintza baldintzatuak

<b>Zer da?</b>	Elkarrekintza egoera jakin batzuk antzezten dira, bereziki arreta jarrita hitzez kanpoko elementuetan.
<b>Helburua</b>	Talde kooperatiboetan edo bestela, talde txikitan direnean, hizkuntzatik harago dauden baliabideei erreparatzeko tresnak ematea.
<b>Zertarakoa</b>	Ahozko komunikazioan, elementu para-berbal eta ez-berbalek duten garrantziaz jabetzen dira.
<b>Taldekatzea</b>	Talde kooperatiboak edo talde txikiak.
<b>Materiala</b>	Elementu para-berbal eta ez-berbalen kartak, argazki edo irudiak, ikus-entzunezkoak...
<b>Ekintza</b>	<p>Talde bakoitzari eman egoera bat antzeztu dezan. Egoera horretan elementu batzuk erabiltzea ezinbestekoa izango da: baliabide para-berbal, ez-berbal eta berbal batzuk. Hauetako batzuk aukeratuko dira:</p> <ul style="list-style-type: none"> <li>— elementu para-berbalak: ahotsa, ahots proiektzioa, doinua, bolumena, abiadura</li> <li>— elementu ez-berbalak: aurkezpen tresnak (irudi, marrazki, ppt...), gorputza, aurpegia, keinuak, espazioaren kudeaketa, janzkera...</li> </ul> <p>Hizkuntzari dagozkion elementuak: gramatika eta lexikoa, ahoskera eta azentua... Ekintzaren ondoren, ebaluatu emaitza.</p>
<b>Aholkuak</b>	Eman aukera ikasleei proposa ditzaten komunikazio forma horiek.



## 9. Asmatuz: bala-bala, mimika bidez...

<b>Zer da?</b>	Elkarrekintza egoera jakin batzuk antzetzen dira bala-bala eta mimika eginez. Ikus-entzuleen egitekoa da antzetzen den komunikazio egoera zein den asmatzea: pertsonaiak, egoera, gaia, emozioak...
<b>Helburua</b>	Komunikazio egoera ezberdinen ezaugarriez jabetzea.
<b>Zertarakoa</b>	Testuinguru jakin bakoitzean eragiten duten faktoreez jabetuko dira.
<b>Taldekatzea</b>	Talde txikietan.
<b>Materiala</b>	Komunikazio egoerak irudikatzen dituzten argazki edo irudiak.
<b>Ekintza</b>	Talde txikitan jarrita, ikasle baten lana izango da egokitu zaion komunikazio egoera antzetzea hitz egin gabe. Hitzaren ordez BALA-BALA esan ahal izango du, gorputza eta gainerakoak erabili ahal izango ditu.  Erabaki beharko du espazioa nola antolatu, gorputza, hizketako tonua, begirada, keinuak... nola erabiliko dituen gainerakoek asma dezaten zein den komunikazio egoera (nor den eta zertan ari den).  Banaka edo binaka ere egin daiteke.
<b>Aholkuak</b>	Oso markatuak diren egoerak antzetzea eta asmatzea errazagoa izango da.



## 10. Komunikazio egoerak leunduz

<b>Zer da?</b>	Komunikazio egoera bortitzetan edo arruntetan sortzen diren enuntziatu "gogorxeak" leuntzen ikasteko jarduerak proposatzen dira.
<b>Helburua</b>	Komunikazioan sortzen diren egoera bortitzak leuntzeko estrategiak barneratzea.
<b>Zertarakoa</b>	Edozein egoeratan sortzen dituzten ekoizpenen bortizkeria mailaz jabetzeko aukera eman genezake, eta euren ekoizpenak leuntzeko zein baliabide erabili erakutsi.
<b>Taldekatzea</b>	Talde handian eta talde txikietan.
<b>Materiala</b>	Ikus-entzunezkoak, fitxak, esaldi zerrendak...
<b>Ekintza</b>	<p>Gaiaz gogoeta daiteke eztabaida sutu bat eta debate formal bat kontrastean jarrita. Bi eredu horien arteko ezberdintasunak atera daitezke. Emozio ezberdinen zerrenda egin daiteke eta emozio bakoitzak adierazteko dituen formak zein diren plazaratu gelan (amorrua, haserrea, tinkotasuna, tristura, ahuldadea...).</p> <p><b>EMOZIOA-HIZKUNTZA FORMAK</b></p> <p>Beste aukera bat da jolas bat proposatzea: formulazio bortitzak leuntzea. Talde txiki bakoitzak sortuko ditu "gogor" gertatzen zaizkien esaldiak. Adibidez: <i>zu bai inozoa!</i>; <i>utzi bakean!</i>; <i>ez duzu, inolaz ere, arrazoirik!</i>; <i>eman oraintxe arkatza!</i>; <i>egarri naiz!</i></p> <p>Esaldi horiek kutxa baten sartuko dira.</p> <p>Ondoren, talde handian banaka-banaka esaldi bat hartu eta esaldi horiek leuntzeko proposamenak egin daitezke. Nola leundu daitezkeen esaldi horiek: kortesiazko baliabideak erabilia, ideiak orokortuta, I. pertsona plurala erabilia, aditz modalen bitartez, tonua goxatuta...</p>
<b>Aholkuak</b>	Jarduera hasi aurretik, eman ikasleei ekoizpenak leuntzeko estrategiak. Eman azalpenak eta adibideak. Ondoren, beraiei utzi formulak leun ditzaten.



## 11. Txandaka-txandaka

<b>Zer da?</b>	Elkarrekintzan parte hartze arauak lantzeko jarduerak proposatzen dira.
<b>Helburua</b>	Hitz txandek duten garrantziaz jabetuko dira.
<b>Zertarakoa</b>	Debateetan, eztabaidetan eta elkarrizketetan besteak entzutea kostatu egiten zaigu askotan. Horretaz jabetuko gara, eta hitz txandak errespetatzen ikasi.
<b>Taldekatzea</b>	Talde txikietan.
<b>Materiala</b>	Txotxak.
<b>Ekintza</b>	<p>Taldeko partaide baten lana izango da hitz-txandak nola kudeatzen diren aztertzea. Horretarako:</p> <ul style="list-style-type: none"> <li>— Taldeetan mintzagaia aukeratuko dute.</li> <li>— Arduradunari txotxak banatuko dizkiogu.</li> <li>— Hitzaren jaten duenari txotxa emango dio arduradunak.</li> <li>— Hitzaren zenbat aldiz jaten den aztertuko da taldean.</li> <li>— Ondorio orokorrak aterako ditugu.</li> </ul>
<b>Aholkuak</b>	Hitz txanden garrantziaz jabetzeko, eredu desegokiak balia daitezke (telebista saio batzuetako ereduak, adibidez).



## 12. Ahozko eta idatzizko testuak

<b>Zer da?</b>	Genero beraren ahozko eta idatzizko testuak alderatuz bien arteko ezberdintasunak bilatzen dira.
<b>Helburua</b>	Ahozko eta idatzizko hizkuntzaren arteko ezberdintasunaz jabetzea.
<b>Zertarakoa</b>	Ahozko egoeretan bereziki ahozko ezaugarri batzuek duten garrantziaz jabetuko dira. Idatzizko hizkuntzatik bereziki zertan alden du behar duten ere bai.
<b>Taldekatzea</b>	Talde handian, irakaslearen laguntzarekin.
<b>Materiala</b>	Ikus-entzunezkoak eta testu idatziak.
<b>Ekintza</b>	Testu genero berdinak diren ahozko eta idatzizko ereduak aurkeztu ikasleei. Adibidez, Euskalmet-ek web orrian ematen duen idatzizko eguraldi iragarpena eta telebistako eguraldi iragarpena. Bi testu horien arteko ezberdintasunak bilatu talde handian: testu egituratzea, testu markatzaileak, igorle eta hartzailearen arteko harremana, erabilitako irudiak, hizkuntza formak...
<b>Aholkuak</b>	Ereduak erakutsi aurretik aktibatu euren aurrezagutzak eta hitz egin ahozko eta idatzizko hizkuntzaren arteko ezberdintasunez. Ziurtatu ondo ulertu dutela landutakoa, eta jarduera amaiturik jaso ezagutza berria (horma-irudi baten, argazki baten bitartez, koadernoan idatzita, sorkuntza lan batez...).



## 13. Ahozko eredu azterketa

<b>Zer da?</b>	Ahozko eredu ezberdinak aztertzen dira fokua elementu baten edo batzuetan jarrita. Ahozko hizkuntzaren ezaugarri jakin horiek zein diren eta ekoizpenean nola eraikitzen diren ikasten da.
<b>Helburua</b>	Ahozko ekoizpenen ezaugarri jakinez jabetzea: testuingurua, edukiaren antolaketa, elementu para-berbal eta berbalak...
<b>Zertarakoa</b>	Ahozko ekintzaren zenbait ezaugarri jabetuko dira.
<b>Taldekatzea</b>	Talde handian.
<b>Materiala</b>	Ikus-entzunezkoak.
<b>Ekintza</b>	Talde handian jarrita, irakaslearen laguntzarekin ikusi eta aztertu bideo edo-eta audioak bereziki komunikazioaren alderdi jakin bati begira. Zeuk erabakiko duzu bereziki zertan nahi duzun arreta jartzea: testuinguruaren eraikuntzan, testuaren makroegituran, baliabide para-berbal eta ez-berbaletan, formulazio jakin batzuetan... Adibidez: erakutsi albistegi bat, elkarrizketa saio bat (egokien ikusten duzuna) eta aztertu espazioa nola kudeatzen den, horrek zein funtzio betetzen duen komunikazioan; gorputzaren mugimenduak eta hitzaren arteko lotura zein den; ideia berriak nola sortu eta berrekartzen diren hitzaren bitartez; eta abar. Aztertutakoa jaso idatziz edo marrazkiz, ondoen iruditzen zaizun forman.
<b>Aholkuak</b>	Behaketa aurretik atera aurrezagutzak eta ziurtatu ondo ulertu dutela zeri erreparatuko zaion. Ondoren, talde handian aztertu ikus-entzunezkoak zure laguntzarekin. Landutakoa instituzionalizatu (jaso orriren baten, horma-irudi baten, koadernoan...).



## 14. Egitura ahozko ereduetan

<b>Zer da?</b>	Ahozko testuen egituraz gogoetatzeko eta ezaugarriak ikasteko jarduerak egiten dira.
<b>Helburua</b>	Ahozko testuen egituraz jabetzea.
<b>Zertarakoa</b>	Idatziz bezala, ahozko testu bakoitzak duen egitura moduez jabetzeko aukera badago, eta horretan sakonduko da.
<b>Taldekatzea</b>	Talde handian edo txikietan.
<b>Materiala</b>	Ikus-entzunezkoak, eskemak, irudiak...
<b>Ekintza</b>	Testuen egituraz ohartzeko aukera ezberdinak baliatu: — Ereduak aurkeztu, eta zuk eskainitako eskema eskutan dutela ereduaren atalak zein diren identifikatu. — Atal horietako hasiera eta bukaera formulak ere jaso daitezke, eta ondoren, beste egoera bat sortuta (rol jokoa...) erabil ditzaten eskatu. — Ereduak moztu eta aurkeztu modu desantolatuan. Zati horiek antolatzeke eskatu, aurrez zuk emandako eskema laguntza bezala dutela edo eskemarik gabe.
<b>Aholkuak</b>	Erabili testu egituraz jabetu eta ariketak egiteko eskemak edo mapa kontzeptualak. Testu genero ezberdinak ere jar daitezke eta bien arteko ezberdintasuna azter dezaten proposatu.



## 15. Irakurketa, ahoz

<b>Zer da?</b>	Irakurketak ahoz egiten dira, horretarako ikasleari eskaintzen zaizkion tekniken bitartez.
<b>Helburua</b>	Ahozko irakurketa ozena arrakastatsuki egiten ikastea.
<b>Zertarakoa</b>	Idatzizko testuak ahoz eta zentzuz irakurtzen ikasiko dute.
<b>Taldekatzea</b>	Binaka, talde txikietan eta handian.
<b>Materiala</b>	Testu idatziak eta ikus-entzunezko edo audioak.
<b>Ekintza</b>	<p>Testu idatziak ahoz irakurtzearen ezaugarriak aztertu eredu ezberdinak emanda. Azterketa egiteko garaian, baliatu eskemaren bat zeri erreparatu behar dioten jakin dezaten.</p> <p>Ahozko irakurketaren ezaugarriak zerrendatu: elementu para-berbalak eta ez berbalak, ahoskera.</p> <p>Ahoz irakurriak izango diren testuak prestatu: ahots ozentasuna, doinu eta erritmo aldaketak, isiluneak... markatu testuan bertan, irakurketa saioak egin behin eta berriz eta grabatu.</p> <p>Grabaketa horiek aztertu aurrez egindako zerrenda kontuan hartuta.</p>
<b>Aholkuak</b>	Ahazkotik gertuago dauden testuak lagungarriago dira irakurketa saioetan, beraz, testua aukeratzeko garaian kontuan hartu testu hori zenbateraino dagoen ahazkotik gertu edo oso urrun. Esaldi "arraro" edo "irakurtzeko zailak" edo oso luzeak baldin badaude, kendu edo egokitu irakurterazago izan dadin.





## 16. Idatzia ahozkoaren zerbitzura

<b>Zer da?</b>	Ahoz emanak izan behar duten testu idatziak nola egiten diren ikasten da. Ahozko ezaugarriak zein diren ikasten da, eta ahoz emanak izango diren testu idatziak nola eraikitzen diren ere bai.
<b>Helburua</b>	Ahozko komunikazioaz jabetzea, eta testu idatziak ahozkoaren zerbitzura egon daitezkeela ulertzea.
<b>Zertarakoa</b>	Ahozko egoerak irudikatzen dituzten testu idatziak egin daitezkeela ohartuko dira ikasleak.
<b>Taldekatzea</b>	Talde txikietan.
<b>Materiala</b>	Testu idatziak eta grabagailuak.
<b>Ekintza</b>	<p>Alderatu idatzizko irakurketarako edo ahozko irakurketarako prestatuak diren bi testu, eta ikusi zein ezberdintasun dauden bien artean. Adibidez: ipuin idatzi bat eta antzerki obra bateko pasarte bat; egunkariko albiste bat eta irrati-telebistan emana izan den albiste baten transkripzioa.</p> <p>Ahoz emanak izango diren testu idatziak sortu, edo lehendik sortuta dauden idatzizko testuak ahoz emanak izan daitezen bihurtu. Ahozko ezaugarriak dituzten testu idatziak egingo dituzte. Ondoren, grabaketak egin, eta sortutako emaitza baloratuko dute.</p>
<b>Aholkuak</b>	<p>Lan hau egiteko ikasleek argi izan behar dute ahozko hizkuntzaren ezaugarri nagusiak zein diren: esaldi laburrago eta sinpleagoak, errepikapen eta erredundantziak, makuluak, isiluneak, elipsia, doinu eta erritmo aldaketak...</p> <p>Irrati esatariei egin erreferentzia. Ahoz emanak izango diren testu idatziak irakurtzen dira, batez ere, irratan. Beraz, ahoz emanak izango diren testu idatziak eraikitzen dituzte.</p> <p>Horrelako saiakera bakoitzean, ahozko testuen ezaugarri jakin batzuk landu ikasleekin. Ez guztiak. Batzuk aukeratu. Lagundu ikasleei testu idatziak idazten, zuzentzen, landutakoa euren jardunera ekartzen. Ondoren, saiakera ezberdinak egin, grabatu egindako lana eta entzun baloratzeko egindako aurrerapena.</p>



## 17. Berrerabili ahozko testuak

<b>Zer da?</b>	<p>Ahotsa kendu zaion ikus-entzunezko zati bati ahotsa jartzea da egiteko nagusia.</p> <p>Ahozko ezaugarriak zein diren ikasteko jarduerak dira, bereziki, irudiaren eta hitzaren arteko loturak egiten ikasteko. Horrez gain, testuingurua irudikatzeke, testu generoen ezaugarriak ikasteko, ahozko testu idatziak sortzeko, ahozko irakurketa saioak egiteko...</p>
<b>Helburua</b>	Ikus-entzunezko eredu baten gainean testu berri bat sortzea.
<b>Zertarakoa</b>	Testuinguru jakin baten sortua izan den ikus-entzunezko (ahozko) testu bat berreraikiz ikasiko da testuinguruak irudikatzen, testuinguru horietako ahozko ekoizpena irudikatzen eta ahoz emana izango den testu idatziak ekoitzi eta ahoz ematen. Lanketa honetan garatu behar dira hainbat trebetasun, eta horretan sakonduko da.
<b>Taldekatzea</b>	Talde txikietan.
<b>Materiala</b>	Ikus-entzunezkoak eta testu idatziak.
<b>Ekintza</b>	<p>Talde txiki bakoitzari eman ikus-entzunezko atal txiki bat: albistea, erreportajea, eguraldi iragarpena, sukaldaritza saioa...</p> <p>Atal horiek ahotsik gabe egongo dira.</p> <p>Ikasleen lana izango da atalak aztertu, testuingurua eta mezua irudikatu eta bertan esango litzatekeena idaztea, ahoz interpretatzea eta irudiaren gainean grabatzea.</p>
<b>Aholkuak</b>	<p>Lan hau egiteko ikasleek argi izan behar dute ahozko hizkuntzaren ezaugarri nagusiak zein diren: esaldi laburrago eta sinpleagoak, errepikapen eta erredundantziak, makuluak, isiluneak, elipsia, doinu eta erritmo aldaketak...</p> <p>Testuak sortu aurretik lagundu ikasleei bereziki zertan sakondu beharko luketen adierazten. Guztia batera lantzea ezinezkoa da, beraz, hizkuntzaren alderdiren bat hautatu eta horretan sakondu bereziki: testuinguruaren irudikapena, testuaren egitura, irudiaren eta hitzaren arteko lotura, erritmoa eta tonua...</p> <p>Talde txiki bakoitzak sortu duen ikus-entzunezkoa ikusi eta aztertu guztien artean, talde handian; baloratu, bereziki, prozesua eta sormen lana.</p>



## 18. Emozioak

<b>Zer da?</b>	Jendurreko parte hartze mota ezberdinetan emozionalki bizi dutena plazaratu eta partekatzen da jarduera hauen bitartez. Bizipen jakin batzuk gainditzeko ariketak ere egiten dira.
<b>Helburua</b>	Jendurrean hitz egiteak sortzen dituen emozioak azaleratzea eta behar denetan irtenbideak proposatzea.
<b>Zertarakoa</b>	Jendurrean hitz egitean sortzen diren emozioez jabetuko dira ikasleak. Konpondu nahi diren bizipen batzuk aldatzen laguntzeko ere balio lezake.
<b>Taldekatzea</b>	Binaka, talde txikietan eta handian.
<b>Materiala</b>	Irakaslearen galdetegia.
<b>Ekintza</b>	<p>Txapelaren jokoa egin. Jendurrean hitz egiteko garaian sortzen zaizkien emozio ezberdinak idaztea eskatuko zaio ikasle bakoitzari. Txapel kolore bakoitzak emozio jakin bat ordezkatzeko du, eta bakoitzean idatzi behar da zerbait. Txapel kolore bakoitzean sartuko da mezu bakoitza, eta ondoren, talde handian irakurriko dira mezuak. Emozioez hitz egin eta horien irtenbideak topatu eta jasoko dira idatziz.</p> <p>Txapel koloreetako emozioak (eta adibideak):</p> <p>TXAPEL BERDEA -- SORTZAILITASUNA. – Pizten zait gogoa nire ikaskideentzako zerbait erakargarria esateko</p> <p>TXAPEL HORIA -- BAIKORTASUNA. – Badakit ariketa hauek etorkizunean lagungarri gertatuko zaizkidala</p> <p>TXAPEL BELTZA -- EZKORTASUNA. Ez naiz sekula lasai hitz egitera iritsiko</p> <p>TXAPEL ZURIA -- DATUAK ETA ZENBAKIAK. Gero eta denbora gutxiago behar izaten dut ahozkoa prestatzen</p> <p>TXAPEL URDINA -- ARAUAK, ZURRUNTASUNA. Komeni da astero lanketa hauek egitea, bestela ahaztu egingo zaigu</p> <p>TXAPEL GORRIA -- EMOZIOAK, IRITZIAK. Beldur naiz nire ezintasunak ikaskideen aurrean ageriegia geldituko diren</p> <p>Irtenbideak:</p> <p>Txapel gorriko emozio XXk gainditzeko lagunduko digu txapel XXk. Nola?</p>
<b>Aholkuak</b>	Saio hauek errepikatu behin eta berriz, urte osoan zehar. Saio bakoitzean gai bat landu modu progresiboan.



## 19. Arnasketa eta gorputzaren kontzientzia

<b>Zer da?</b>	Arnasketa eta gorputzaren kontzientziak garrantzia handia dauka ahozko komunikazioan. Elementu hauetaz jabetu eta kontzienteki baliatzeko jarduera ezberdinak proposatzen dira.
<b>Helburua</b>	Jendaurreko egoeratan gure arnasketa eta gorputzaren presentziak zer nolako garrantzia duen jabetzea.
<b>Zertarakoa</b>	Jendaurrekotasunaz jabetzeko aukera ematen du.
<b>Taldekatzea</b>	Talde txiki eta handietan.
<b>Materiala</b>	Grabagailua, musika, instrumentuak...
<b>Ekintza</b>	<p>Aukera ezberdinak balia ditzakezu:</p> <ul style="list-style-type: none"> <li>— Borobilean jarri ikasleak. Begiak itxi ditzaten eskatu eta arnasketa erritmoez jabetzeko ariketak egin: arnasketa bizkorra, arnasketa lasaia edo arrunta. Une bakoitzean gorputzean sentitzen dutena zer izan daitekeen adierazi ikasleei: urduri direnean, arnasketa azkarra, lasaiago daudenean arnasketa arrunta... Egoerak deskribatu eta arnasketa mota bat egin dezaten proposatu borobilean, begiak itxita ditzutela. Saioa bukatu ondoren, bizi izan dutenaz hitz egin beraiekin.</li> <li>— Arnasketa jakinak lotu gorputzeko gune jakin batzuekin. Borobilean, begiak itxita ditzutela arnasa gorputzeko gune batzuetara eramateko eskatu: burura, bular aldera, besoetara, hankara... eskuen bitartez lagunduz edo irudimenarekin soilik. Arnas-gunearen irudikapena lotu daiteke arnasaren erritmo ezberdinekin (adibidez, arnasa kokatu buruan eta erritmoa azkartu edo moteldu; serieak eginez, adibidez), baita emozioekin ere.</li> <li>— Jendaurrean jartzen ditugunean, arnasa zein tokitan izango duten irudikatzen lagun daiteke (ekoizpenaren une ezberdinetan gune ezberdinean egon daiteke edo ez). Ekoizpenaren unean arnasaren gunean erreparatzea eskatu daiteke eta ekoizpenaren ondoren, horretaz hitz egiteko aukerak eman.</li> <li>— Arnasketa mota eta guneak, halaber, lotu daitezke gorputzarekin eta emozioekin. Une horietan, gorputzaren tentsioa zein izatea nahi dugun irudika daiteke, baita gure gorputz mugimenduak zein izango diren ere (adibidez, irekiduraz eta lasai sentitzen garenean, beso-bizkarrak lasai eta irekita egongo dira, hankak lurrean tinko eta lasai; aldiz, urduri gaudenean tentsioa sumatuko dugu beso-bizkarretan, eskuak itxita izan genitzake eta sorbalda aurreratuta). Ekoizpenaren ondoren aztertu daiteke zer gertatu den gorputzarekin eta emozioekin. Gorputzaren tentsioaz eta gorputz mugimenduz jabetzeak lagunduko digu deskribatzen zein emozio bizi izan ditugun. Lanketa horiek egin daitezke bakarka (esperientzien bizipenak idatziz, adibidez), edo taldean irakaslearen laguntzaz.</li> <li>— Gorpuzkera eta arnasketa jakinen araberako parte hartze laburrak egin eta gertatutakoaz hitz egin. Adibidez lotu daitezke animaliak gorpuzkera eta arnasketa mota ezberdinekin: dortoka, lehoia, indioilarra... Rol jokoak ere egin daitezke edo antzerki txikiak.</li> </ul>
<b>Aholkuak</b>	Saio hauek errepikatu behin eta berriz, eta halako saio bakoitzean gai bat landu sakon. Bakarkako lanketak lagunduko dio ikasle bakoitzari bere baitara sartu eta kontzientzia indibiduala garatzen. Aldiz, taldetan lan egiten denean bestearen tokian jartzea eta bizipen kolektiboak bateratzea lortuko dugu.



## 20. Hizkuntza jolasak

<b>Zer da?</b>	Fokua bereziki hizkuntza formetan jarrita egin daitezkeen ariketak dira.
<b>Helburua</b>	Hizkuntza sistemari erreparatuz harekin jolas egitea.
<b>Zertarakoa</b>	Hizkuntza sistemaz jabetuko dira hizkuntzarekin ere jolas egin daitekeela ikasiz eta disfrutatuz.
<b>Taldekatzea</b>	Talde txiki eta handietan.
<b>Materiala</b>	Arbela, testu idatziak, marrazkiak, argazkiak, kartak, ikus-entzunezkoak...
<b>Ekintza</b>	<p>Ekintza ezberdinak egin daitezke hizkuntzarekin jolas egiteko:</p> <ul style="list-style-type: none"> <li>— Testuinguru jakin bat hautatu eta harekin lotuta ez dauden aldagaiak. Adibidez: gutunaren egilea pertsona bat izan beharrean gauza bat izatea (mahaia, leihoa, telefonoa...); debateko partaideak animaliak izatea; errezeta baten osagaiak arrantzaleen tresnak izatea; azalpen zientifikoa pailazo batek ematea...</li> <li>— Testu genero baten egitura beste batekin nahastu. Adibidez, errezetaren egiturarekin ipuina eraiki, ahozko azalpenean amodiozko gutuna eraiki, elkarriketa baten instrukzioak eman...</li> <li>— Testu zati bateko elementu batzuk aldatuz testuaren esanahia eta zentzua aldatu. Izan daiteke batzuetan, hitzak aldatzea; bestetan, atzizkiak aldatzea; aditzak aldatzea...</li> <li>— Testu neutro bati adierazkortasuna emateko baliabideak txertatu (indargarriak, aditz modalizatzaileak, izenondo jakinak...) edo adierazkorra dena neutralizatu.</li> <li>— Esanahi berriak sortu baliabide morfologiko ezberdinen osakeraz: hitz elkartuak (buru-makur &gt; begi-makur / buru-luze), aditzak (mugikortu, sasitu), hitz konposatuak (saguki)...</li> <li>— Ahoskera jolasak egin zistukarien hotsak aldatuz (s, z, x, ts, tz, tx), bokal itxiak irekiago ahoskatuz (i eta u a-ren antzekoago egiten saiatu hitz edo esaldi jakin batzuetan), r dardarkaria kenduta ahoskatu hitzak...</li> </ul>
<b>Aholkuak</b>	Saio hauek errepikatu behin eta berriz, eta bakoitzean eduki bati erreparatu.



## 4. Azken hitza

*Zurea bada irakastea,  
zurea da ikasten jarraitzea*

*Ahozko komunikazioa irakastea. Norabide bat ahozko hizkuntzaren argitan izena jarri diogu lan honi. Ahozko hizkuntzaren irakaskuntzaz aritu baikara gai honen iluntasunean argi-izpi batzuk eskaintzeko asmo onetan. Beldur gutxirekin ekin genion lanari kontu-kantuan “lehoi baten bila noa...”, eta abentura hartako zertzeladarik nagusienak kontatu ditugu oraingoan.*

Gai honen inguruan egindako irakurketa laburretatik zehaztu dugu jakintza arloa. Ikuspegi komunikatiboa izan da gure gurpila mugitu duen ardatza; gune hartatik azaldu dugu nola uste dugun ikasten dela hizkuntza bat, beraz, nola irakasten den hizkuntza bat. Gure kasuan, euskara, hizkuntza gutxitua. Garrantzitsua da ideia hau pentsamenduan piztuta izatea. Gure testuinguru soziolinguistikoa kontuan izateak lagundu egin digu hizkuntzaren didaktika berritzen. Gune hartatik bideratu zen Tolosako laborategia, eta emaitzak eman ditugu eduki ezberdinetan banatuta.

Ahozkoa lantzeko hiru une proposatu ditugu: une autonomoak (momentu jakinetan ahozko hizkuntza lantzeko egiten diren jarduera, gehienetan, isolatuak), une gidatuak (helburu komunikatibo bat gauzatzea xede duten lanketak, metodo jakin bati jarraituz bideratzen direnak) eta une askeak (edozein elkarrekintzetan gertatzen diren komunikazio hartu-emanak). Aipatu dugu ahozko hizkuntza izan daitekeela xedea (hizkuntza irakaslearen kasuan, adibidez), baina izan daitekeela bidea ere (hizkuntza irakaslea ez den beste edozein irakasle edo-eta hezitzailearen kasuan ere bai).

Liburu honetan, komunikazioa xede denean ditugun gora-beherak argitzeko proposamenak egin ditugu batik bat. Bereziki, sakondu dugu une autonomo eta gidatuetan. Eskolan oraindik orain ahozkoak toki txikia badu ere, gero eta irakasle gehiago dira ahozkoaren irakaskuntzan murgiltzen ari direnak. Gero eta lanketa sistematikoagoak egiten dira; testu-liburuetan ere gero eta ageriago dago ahozkoaren irakaskuntza. Ahozkoa, bereziki, euskara ikasgai moduan hartzen dugunean. Dena dela, “lehoi handiago” batzuk ere baditugu pare-parean. Euskara ikasgai bakarririk landu beharko genuke konpetentzia hau?



Ahozko hizkuntzaz ari garenean, ez gabiltza soil-soilean euskararen ahozko konpetentziak nola landu argitu nahian. Euskararen testuinguru soziolinguistiko askotarikoak gogoan, ahozkoaren gaia kudeatzeko moduak bideratzeaz ari gara hizketan. Hizkuntza normalizazioaren begiratokitik, hain zuzen, hizkuntza gaitasuna eta erabilera lotzen dituen zubi horri begira gabiltza lanean.

Hala, ahozkotasunaz dihardugunean ez dugu arreta jarri nahi hizkuntza irakaslearengan bakarrik; eskolako elkarrekintzetan euskararen erabileraren mesedetan gerta daitekeenaz ere gogoetatzea nahiko genuke, baita murgiltze ereduan hizkuntza irakasteak esan nahi duenaz berpentsatzen jartzea ere. Izan ere, gero eta ikasle elebidun gehiago ditugu, gero eta hizkuntza errealitate anitzago baten aurrean gaude, eta aniztasun hori euskararen mesedetan kudeatzeko moduak zein diren aztertu eta proban jarri beharko genituzke.

Kontu izan, gaur egun, lehen hizkuntza gaztelania duten ikasle kopurua gero eta handiagoa da D ereduan. Eskola da haietako askorentzat euskara ikasi eta erabiltzeko gune bakarrenetakoa. Eskolan curriculum euskaraz eginez ari dira euskara ere ikasten, eta testuinguru formaletan. Horrek zer esan nahi du? Eskolako testuinguruari eta curriculum edukiei lotuta jaso eta erabiltzen dutela euskara: etxetik euskaldunek, elebidunek edo euskararik ez dutenek. "Erabili" kakotxen artean, bai baitakigu euskaraz entzun, irakurri eta idatzi asko, baina irakaslearekin edo ikasleen artean hitz egiteko tradizio txikidun hezkuntza sistema dela oraindik gailentzen dena.

Illo horretatik, baditugu hainbat erronka ahozko gaitasuna landu eta erabilera sustatzeari begira: mantentze eta murgiltze ereduen oinarriak eta esku hartzea berritzea ahozko konpetentzia eta erabileraren mesedetan; berrikuntza egitea, halaber, gelako dinamiketan; hizkuntza irakaslearen arduratik kanpo, erantzukizuna banatzea hezkuntza komunitatearengan...

Testuinguru akademikoetatik harago, testuinguru informalekoak ere hortxe ditugu: jolas garaia, kirolaren esparrua, aisialdia... Ikasgelako esparruaz gain, badira beste esparru batzuk erregistro informala erabiltzeko aproposak. Egoera horietan euskaraz egiteko desioa ez ezik, aukera eta ahalmena behar du gaur egungo gazte askok. Horretan, esparru horietako hizkuntza plangintzak eta hezitzaileen esku hartzeak berebiziko garrantzia izan beharko lukete etorkizunean.

... Zer edo zer bagenekiela esaten hasi orduko jarri gara oraindik gelditzen zaigunari begira! Hauxe da hauxe ikasten jarraitzeko grina!!



## 5. Bibliografia

- Aldasoro, M. (2015). "Ikasleari komunikatzeko behar dituen tresnak ematea dagokigu. Arlo ezberdinetatik, gainera" elkarrizketa. *BAT*, 96 (2015/3): 129-138
- Bain, D.; Ruiz, U.; Soler, E. & Schnewly, B. (1998). "Mecanismos de regulación de las actividades textuales: estrategias de intervención en las secuencias didácticas". *Textos de didáctica de la lengua y la literatura*, 16: 25-46.
- Bain, D. (1994). "Problemas psicopedagógicos de la lengua oral: las lecciones de una experiencia". *Lenguaje y Educación*, 23: 91-115.
- Bronckart, J.P. (2005). "Les différentes facettes de l'interactionnisme socio-discursif". *Calidoscopio*, 3: 149-159.
- Bronckart, J.P. (1996/2004). *Activité langagière, textes et discours*. Lausanne, Paris: Delachaux & Niestlé [Actividad verbal, textos y discursos. Madrid: Fundación Infancia y Aprendizaje].
- Bronckart, J.P. (1985). "La enseñanza de lenguas frente a sus contradicciones", in J.P. Bronckart (Ed.): *Las ciencias del lenguaje: ¿un desafío para la enseñanza?* Paris: UNESCO: 9-17.
- Bruner, J. S. (1983). "The acquisition of pragmatic commitments". In R. Golinkoff, (Ed.): *The Transition from Prelinguistic to Linguistic Communication*. Hillsdale, NJ: Lawrence Erlbaum Associates: 27-42.
- Calsamiglia, H. & Tuson, A. (2007). *Las cosas del decir: manual de análisis del discurso*. Barcelona: Ariel
- Coll, C. & Onrubia, J. (2001). "Estrategias discursivas y recursos semióticos en la construcción de sistemas de significados compartidos entre profesor y alumnos", in *Investigación en la escuela* 45: 21-32.
- Cummins, J. (1994) The Acquisition of English as a Second Language, in Spangenberg-Urbschat, K. and Pritchard, R. (eds) *Reading Instruction for ESL Students* Delaware: International Reading Association.
- De Prieto, J.F. & Schnewly, B. (2003). "Le modèle didactique du genre: un concept de l'ingénierie didactique". *Les Cahiers Théodile*, 3: 27-52.
- De Prieto, J.F. & Zandh, G. (1997). "Ensenyar les tècniques de l'exposició oral". *Articles 12*: 53-63.
- Diaz de Guereñu, L. (2012). "Ahozko komunikazioa. Ahozko diskurtsoa arautzen duten osagaiak eta arauak. Ohiko errutinak eta formulak. Ahozko komunikazioari dagozkion estrategiak". MAD Bigarren Hezkuntza irakasleak. Euskara eta Literatura. Gai Hautatuak I. 7. gaia.





Dolz, J. & Gagnon, R. (2010 [2008]). "El género textual, una herramienta didáctica para desarrollar el lenguaje oral y escrito". *Lenguaje*, 38 (2): 497-527.

Dolz, J.; Noverraz, M. & Schneuwly, B. (2001). *Séquences didactiques pour l'oral et pour l'écrit; Notes méthodologiques*. Bruxelles: De Boeck.

Dolz, J. & Schneuwly, B. (1998). *Pour un enseignement de l'oral. Initiation aux genres formels à l'école*. Paris: ESF.

Dolz, J. & Schneuwly, B. (1997). "Géneros y progresión en expresión oral y escrita. Elementos de reflexión a partir de una experiencia realizada en la Suiza francófona". *Textos de didáctica de la lengua y literatura 11*: 77-98.

Esnaola, I. (2003). *Ahokotasuna hezkuntzan abiatzeko gidaliburua*. Vitoria-Gasteiz: Eusko Jaurlaritzaren Argitalpen Zerbitzua.

Eusko Jaurlaritzak, Kultura Saila (1995) *Euskararen Jarraipena. La Continuidad del Euskera. La Continuité de la Langue Basque*. Eusko Jaurlaritzaren Argitalpen Zerbitzu Nagusia. Vitoria-Gasteiz.

Eusko Jaurlaritzako Hezkuntza eta Hizkuntza Politika eta Kultura saila & Soziolinguistika Klusterra (2018). *EAEko ikasleen euskararen erabilera eskola-giroan (2011-2015): Arrue proiektua*. Eusko Jaurlaritzaren Argitalpen Zerbitzu Nagusia. Vitoria-Gasteiz.

Eusko Jaurlaritzak, Kultura eta Hizkuntza Politika Saila (2017) VI. Inkesta soziolinguistikoa 2016. Euskararen eremu osoa (laburpen-txostena) [http://www.kultura.ejgv.euskadi.eus/contenidos/informacion/argitalpenak/eu\\_6092/adjuntos/2016%20VI%20INK%20SOZLG%20-%20Euskal%20Herria%20eus.pdf](http://www.kultura.ejgv.euskadi.eus/contenidos/informacion/argitalpenak/eu_6092/adjuntos/2016%20VI%20INK%20SOZLG%20-%20Euskal%20Herria%20eus.pdf)

Euskal Autonomia Erkidegoko Administrazioa. Hezkuntza, Hizkuntza Politika eta Kultura Saila (2013). *V. inkesta soziolinguistikoa. Euskal Herria, Euskal Autonomia Erkidegoa, Nafarroa, Iparraldea. 2011*. Eusko Jaurlaritzaren Argitalpen Zerbitzu Nagusia. Vitoria-Gasteiz.

Fishman, J.A. (1993). "Eskolaren mugak hizkuntza biziberritzeko saioan". *BAT 10*: 37-46.

Fishman, J.A. (1991). *Reversing language Shift: Theory and Practice of Assistance to Threatened Languages*. Clevedon: Multilingual Matters.

Fishman, J.A. (1972). *The sociology of language; an interdisciplinary social science approach to language in society*. Rowley, Mass.: Newbury House.

García Azkoaga, I. (2015). "Ahozko euskara, ikerketarako unibertsoa". *BAT*, 96 (2015/3): 11-27.

García Azkoaga, I. & Díaz de Guereñu, L. (2012). "Hizkuntza garatzeko baliabideak Curriculumara Norbanakoari Egokitzeko (CNE) programetan: Sekuentzia Didaktikoaren zenbait gogoeta". *Ikastaria*, 18: 117-135.

García Azkoaga, I.; Imaz, A.; Díaz de Guereñu, L. & Alegria, A. (2010). "Ahozko euskararen irakaskuntza bigarren hezkuntzako testuliburuetan". *Tantak 22* (1): 7-42.

Garro, E.; Pérez Lizarralde, K.; Azpeitia, A. & Irizar, A. (2012). "Jendaurreko ahozko aurkezpenen lanketa Unibertsitatean Sekuentzia Didaktiko eta praktika gogoetsuaren bidez". *Ikastaria*, 18: 195-219.



- Hezkuntza, Unibertsitate eta ikerketa saila (2007). 175/2007 DEKRETUA, urriaren 16koa, Euskal Autonomia Erkidegoko Oinarrizko Hezkuntzaren curriculuma sortu eta ezartzekoa. <http://www.euskadi.eus/bopv2/datos/2007/11/0706182a.pdf>
- Idiazabal, I. & Larringan, L.M. (2002). "La competencia discursiva: una noción clave para la didáctica de las lenguas y la didáctica del plurilingüismo". *Actas II Simposio Internacional Bilingüismo*. Universidad de Vigo.
- Igerategi, K. (2010). "Beharrak erakutsitakoa". <http://www.ahotsak.eus/urnieta/pasarteak/urn-018-024/>
- Laplante, B. 2000. "Apprendre en sciences, c'est apprendre á parler sciences: des élèves de l'immersion nous parlent des réactions chimiques". *The Canadian Modern Language Review*, 57:2: 245-271.
- Larringan, L.M & Idiazabal, I. (2012). "Sekuentzia Didaktikoa: ekintza didaktikoaren zutabe eta ardatz minimoki fidagarria". *Ikastaria 18*: 13-44.
- Larringan, L.M. & Idiazabal, I. (2005). "Euskararen kalitatea aztertze marko teorikoa eta metodologikoa". *Ikastaria*, 14: 9-29.
- Larringan, L.M. & Idiazabal, I. (2001). "Ahozko hizkuntzari antza hartzeko hiru gogoeta". Euskaltzaindiaren Nazioarteko XV. Biltzarra, Bilbon. <http://www.euskaltzaindia.eus/dok/ikerbilduma/70445.pdf>
- Makazaga, J.M. (2008). "Ahozko jarduna komunikazioaren lagungarri: ekarpen bat ahozkoaren estrategia komunikatiboez". ASJU GEH 51, 545-560
- Marañon, M. (2012). "Komunikatzen dakien pertsonak autonomía eta independentzia handiagoak lortzen ditu". [http://www.euskonews.com/0666zkb/elkar\\_eu.html](http://www.euskonews.com/0666zkb/elkar_eu.html).
- Mielgo, R.; Ocio, B & Ocerino-Jauregui, J. (2012). "La Secuencia Didáctica recurso para la enseñanza plurilingüe: experiencias de centro para la formación continua". *Ikastaria 18*: 87-116.
- Mugertza, E. & Olasagarre, Y. (2014). *Ahozko hizkuntza irakastea*. <https://sites.google.com/a/educacion.navarra.es/ahozko-hizkuntza-irakastea/>
- Nuñez, M.P. (2002). "Un modelo didáctico para el desarrollo de la competencia discursiva oral". *Lenguaje y textos*, 19: 161-198. [http://ruc.udc.es/dspace/bitstream/2183/8187/1/LYT\\_19\\_2002\\_art\\_11.pdf](http://ruc.udc.es/dspace/bitstream/2183/8187/1/LYT_19_2002_art_11.pdf)
- Nuñez, M.P. (2000). "Un aspecto básico para la didáctica de la lengua oral: el papel del lenguaje en la comunicación didáctica". *Lenguaje y Textos 16*: 155-172. [http://ruc.udc.es/dspace/bitstream/2183/8130/1/LYT\\_16\\_2000\\_art\\_12.pdf](http://ruc.udc.es/dspace/bitstream/2183/8130/1/LYT_16_2000_art_12.pdf)
- Ozaeta, A. (2007). "Ikasleek ez dute esperientziarik ahazko hizkuntza jasoan hitz egiteko. Ahazko aurkezpenik apenas egiten da eskola garaian. Zer ondorio ditu horrek? Nola saihestu hori?". *HIK HASI*, 123: 30-32.
- Palou, J. & Bosch, C. (2005). *La llengua oral a l'escola, 10 experiències didàctiques*. Barcelona: Graó.
- Rispail, M. (2003). "Ikasgelan hitz egin eta ahazko hizkuntza irakatsi". *Ahazkotasuna ikasgelan. Ahazkotasunaren garrantzia eta lanketa curriculum integratuan*. Zarautz Ikastolen elkarte: 75-86.
- Ruiz Bikandi (2000). *Didáctica de la segunda lengua en educación infantil y primaria*. Síntesis.
- Sainz, M. (2006). "Capacidades discursivas y lingüísticas iniciales de los alumnos y capacidades que se han desarrollado gracias a la intervención didáctica", in M. Casado, R. Gonzales & V. Romero



(coords.): *Actas del I Congreso Internacional: análisis del discurso: lengua, cultura, valores*. Nafarroako Unibertsitatea, Iruñea, 2002. I. Bilduma. Madrid: ARCO: 1135-1150.

Sainz, M.; Garro, E.; Ozaeta, A.; Perez Lizarralde, K. & Egizabal, D. (2009). "Gelako interakzioa: irakasleen esku-hartzea eta ikasleen ahozko ekoizpena. Jolas arauen azalpena Lehen Hezkuntzako ikasleen eskutik". *Euskera* 54 (2- 1. zatia): 541-577.

Saussure, F. (1916). *Cours de linguistique générale*. Glasgow: Fontana/Collins, 1977.

Schneuwly, B. & Dolz, J. (2009). *Des objets enseignés en classe de français*. Rennes : Presses universitaires de Rennes.

Schneuwly, B. & Bain, D. (1998). "Mecanismos de regulación de las actividades textuales: estrategias de intervención en las secuencias didácticas". *Textos de didáctica de la lengua y literatura* 16: 25-46.

Sillero, M.; Manterola, I. & Diaz de Gereñu, L. (2006). "Ez da nahikoa hizkuntza bat erabiltzea; mintzamenak irakasgaia ere izan beharko luke". Joaquim Dolz Mestre jaunari elkarrizketa Euskonews & Media gunean. [http://www.euskonews.com/0352zbk/elkar\\_eu.html](http://www.euskonews.com/0352zbk/elkar_eu.html)

Tough, J. (1989). *Lenguaje, conversación y educación. El uso curricular del habla en la escuela desde los siete años*. Antonio Machado.

Velasco, A. (2007). "Un sistema para el análisis de la interacción en el aula". *Revista Iberoamericana de Educación*, 42 (3): 1-12.

Vila, X. (2013). "Soziolinguistika: hazten ari den diziplina arteko alorra". *BAT*, 87-88: 81-109.

Zabala, J. (2015). "Tolosa. Ahozko laborategia: lau urteko esperientzia DBHko geletan". *BAT*, 96: 3: 45-67.

Zabala, J. (2014). "Enseñanza-aprendizaje de la lengua oral en secundaria. Una búsqueda de las claves didácticas en tres contextos sociolingüísticos educativos". *Actas del II Congreso Internacional Nebrija en Lingüística Aplicada a la Enseñanza de Lenguas*. Nebrija Procedia. Universidad Nebrija, Madrid: 2014.06.26-28.

Zabala, J. (2013, b). "Ahozko hizkuntza derrigorrezko bigarren hezkuntzan. Esku hartzea eta ikasleen garapena Tolosako esperientzian". *BAT*, 87-88 (2-3): 127-148.

Zabala, J. (2013, a). "Dispositivo didáctico e intervención docente para mejorar la producción oral del alumno/a. Intervención en un contexto de inmersión lingüística en euskara". *Oralidad y educación*: 521-558. Monema editorial. Granada.

Zabala, J. (2012). "Ahozko konpetentziak derrigorrezko bigarren hezkuntzan: sekuentzia didaktikoak Tolosako laborategian". *Ikastaria*, 18: 179-193.

Zabala, J. & Ayerza, M. (2011). "Tolosa: gazteen ahozkotasunaren laborategi". *Euskera* 55, 2: 671-693. Euskaltzaindia. Bilbo.



## 6. Sekuentzia didaktikoak. Tolosa, ahozko laborategia

### Sekuentzia didaktikoak

Gida liburu honetan gogoetatu dugu ahozko hizkuntzaren ikaskuntzaz eta irakaskuntzaz, eman ditugu hainbat eta hainbat aukera ahozko hizkuntza irakasteko. Tolosako hiru ikastetxeetan (Laskorain ikastola, Hirukide ikastetxea eta Orixe BHI), 2010-2014 ikasturteetan ikertua abiapuntu hartuta, aurkeztu dira datuak eta eman aholkuak.

Horien artean, sakondu dugu Sekuentzia Didaktikoa metodoan. Dakizun bezala, zortzi sekuentzia didaktiko diseinatu ziren propioki DBHn, euskara ikasgaiari landuak izan zitezkeen. Lau ikasturteetan zehar jarraipena egin zitzaion material didaktiko honen diseinuari, baita aplikazioari ere. Lan hauek diseinatu eta proban jarri ziren Tolosako DBHko eskola guztietan. Ikastetxeekin batera adosten genuen noiz izango zen esku hartzea, eta noiz egingo genituen ikasleen ekoizpenen bilketak, baita materialaren balorazioa ere. Ikasle eta irakasleek egindako balorazio mota ezberdinetatik egin ziren aldaketa eta hobekuntzak, eta azken emaitzarekin gelditu gara orain.

Guztira zortzi sekuentzia didaktiko DBHn euskaraz ahozko hizkuntza lantzeko. Zehazki testu hauek lantzeko:



**Tolosa ahozko laborategia: Sekuentzia Didaktikoak**

	I. ESKU HARTZEA	2. ESKU HARTZEA
<b>DBH 1</b>	IPUINA	ELKARRIZKETA
<b>DBH 2</b>	IRITZI TRUKEA	ERREZETA
<b>DBH 3</b>	POESIA ERREZITALDIA	AZALPEN ZIENTIFIKOA
<b>DBH 4</b>	DEBATEA	BAKARRIZKETA UMORETSUA

Ondorengo orrietan aurkituko dituzu ikerketa honetarako diseinatu ziren bi material didaktiko: bigarren mailarako prestatu zena, elkarrizketa lantzekoa (ELKAR HIZKETAN), eta laugarren mailarako egin zena, bakarrizketa umoretsua lantzekoa (IRRITERAPIA). Irakasleek material hauekin egin zuten lan, hobekuntzak proposatu zituzten, egindako esku hartzeen gaineko gogoeta partekatu zuten gurekin eta lan hauen harira sortu ziren ikasleen ekoizpenak aztertu genituen ondoren.

Materialean topatuko dituzu irakaslearentzako orria (kolore ilunagoa) eta ikasleentzako (kolore argiagoa). Horrez gain, gutxi gora-beherako esku hartze denbora ere zehaztuta dago gune jakin batzuetan. Material hau gerta dakizuke lagungarri gelan proba dezazun edo alderdi teorikoan emandako azalpena argiago geldi dakizun.

Hala eta guztiz ere, ikusten dizkiogu honi ere hutsune batzuk: gida liburua paperezko euskarrian argitaratu denez, entzungaiak eta ikus-entzunezkoak falta ditu (nahiz eta erreferentziak bertan txertatu diren). Bestalde, zenbait ikus-entzunezkoak galdua du gaurkotasuna. 2010-2014 ikasturtean ezagun ziren programa batzuk dagoeneko ez daude, eta ziurrenez, horiek ezagutzea ere zaila izan daiteke zenbaitentzat. Barne lanerako material didaktikoak sortu zirenez, argitalpen honetan ez dauden beste irudi eta argazki batzuk ere baziren, jabetza eta baimen kontuengatik kendu behar izan ditugunak.

Hala eta guztiz ere, uste dugu material hauen hutsuneak betez eta edukiak egokitzuz balia litezkeela oraindik eskoletan. Zuretzat baliagarri gerta litezkeela uste dugulako erantsi ditugu liburu honetan bi adibide.

Gaur gaurkoz, bi sekuentzia didaktiko dituzu eskura. Proban jarri eta zure zalantza edo ekarpenak partekatu nahiko bazenu, gainerako seien berri izan nahiko bazenu edo bestelakorik... erabili helbide hau: [kluster@soziolinguistika.eus](mailto:kluster@soziolinguistika.eus). Ziur elkar aberasteko bidea egingo dugula horrela.

Besterik ez, irakurle. Hauxe duzu ahozko hizkuntza lantzeko proposamen bat, norabide bat. Askoren artean, bat; eta ez bakarra; eta ez onena... Ea zuri ere lagungarri zaizun... kontatuko diguzu...



# iRi-TeraPia

Ahozotasuna ikastetxean

DBH 4 - 2. SEKUENTZIA





## AZKEN HELBURU KOMUNIKATIBOA

Bakarrizketa umoretsua egitea DBHko beste gelako ikaskideen aurrean.

### HELBURUAK

#### 1. Testuinguruaren lanketa:

- Bakarrizketaren inguruko testuingurua ezagutzea eta aztertzea:
  - Bakarrizketalariak ezagutzea.
  - Bakarrizketa umoretsuaren helburua zein den jakitea.
  - Bakarrizketaren sortze prozesuaren berri izatea.
  - Umoregile motak ezagutzea: xelebrea, kontalari ona, ditzolaria, umore sortzailea.
  - Umore motak ezagutzea: umore prestatua, nahigabekoa, errealitateari umorea ateratzen diona, errealitatea distortsionatzen duena.
  - Umorea eta errespetuarekiko lotura kontzientea piztea.

#### 2. Testualizazio mekanismoak:

- Bakarrizketa antolatzeko hezurdura ezberdinak:
  - Galderak.
  - Ideien kateamendu lineala.
  - Ideien kateamendu zirkularra.
- Bakarrizketaren mamia:
  - Gai nagusia eta azpigaiak.
  - Azpigaitik azpigaira, umore kolpea.

#### 3. Hizkuntza baliabideak:

- Baliabide berbalak:
  - Hizkeran, freskotasuna: euskalkia edo euskara batua.
  - Publikoari keinua edo erreferentzia.
- Baliabide paraberbalak:
  - Gorputzaren eta adierazpenaren arteko lotura.





## GIROTZEA + AURRETESTUA

Inolako lanketarik egin gabe, azken helburu komunikatiboaren berri eman eta ikasgela girotuko dugu. Ikasleak hiru edo launaka jarri ondoren, denen artean anekdota umoretsuak (pasadizoak, txisteak...) kontatzeko eskatuko diegu.

Aurretestua bideoz grabatuko dugu.

Ondoren, ikasleen aurrezagutzak neurtuko ditugu.

Talde handian egingo ditugu ondorengo jarduerak.

## AURREZAGUTZAK NEURTU

Hasteko honako galdera hauei erantzungo zaie talde handian:

1. Sekula ikusi/entzun al duzue bakarrizketa umoretsurik?
2. Eta txiste kontaketarik?
3. Ezagutzen duzue (txiste edo bestelako) kontalaririk?
4. Zerrendaren bat egiteko gai bazarete? Hala bada, egin talde handian.
5. Ezagutzen duzue ETB 1eko "Esatea bel!" programa? Gustuko al duzue?
6. "Bodologuak" emanaldia ikusteko aukerarik izan duzue?
7. Zuen ustez zein dira bakarrizketa umoretsu baten ezaugarri nagusiak? Zerrendatu.



## BAKARRIZKETA UMORETSUA

KONTAKETA generoaren baitako testu mota bat da.

Oholtza baten jarrita edo publiko jakin baten babesean BAKARRIK kontatzen dira gertakizun edo gogoeta ezberdinak. Publikoari BARRE EGINARAZTEA denez helburua, umore kutsua ematen zaio kontatzen den horri eta GAI

JAKIN BATen bueltan osatzen da kontaketa: norbere buruaz barre eginez, errealitatea distorsionatuz, txisteren bat kontatuz...

Denbora jakin baten egiten da bakarrizketa. 10 MINUTU inguruan, normalean.

Adi! Bakarrizketa umoretsua umorez kontatzeko ARTEA da.



## AURREZAGUTZAK NEURTU

Ondokoek umorea eta euskara lotu izan dute euren bizitzan.  
Ezagutzen dituzue euskal umoregile hauek?

Lotu argazkiak euren izenekin eta hitz egin beraien inguruan:

- Nor den.
- Zer egiten duen.
- Nola egiten duen.
- Gustuko ote duzuen.
- ...



KIKE AMONARRIZ



JOXEMARI AGIRRETXE, PORROTXE



AINERE TOLOSA



AITZIBER GARMENDIA

Ezagutzen duzue beste umoregilerik? Zerrendatu ezagutzen dituzuen umoregile euskaldun eta erdaldunak:

- .....
- .....
- .....

Zein hizkuntzatako bakarrizketak dira zuentzat erakargarriagoak? Zergatik?



## EUSKAL UMOREGILEAK

Bakarrizketa umoretsuak egin aurretik euskaraz eta umorez kontatzen duten umoregileak zein diren ekarriko dugu gogora. Begiratu argazkiak. Ea asmatzen duzuen nor diren, zer egiten duten, nola egiten duten eta esan gustuko ote dituzuen ala ez.

Lotu argazkiak ondoko izenekin eta eman zuen iritzia:



KIKE AMONARRIZ



JOXEMARI AGIRRETXE, PORROTX



AINERE TOLOSA



AITZIBER GARMENDIA

Ezagutzen duzue beste umoregilerik?

Zerrendatu ezagutzen dituzuen umoregile euskaldun eta erdaldunak:

- .....
- .....
- .....
- .....

Zein hizkuntzatako bakarrizketak dira zuentzat erakargarriagoak? Zergatik?



## BAKARRIZKETA ETA UMOREA

Sekula ikusi/entzun al duzue bakarriketa umoretsurik?

Eta txiste kontaktarik?

Ezagutzen duzue (txiste edo bestelako) kontalaririk?

Zerrendaren bat egiteko gai zarete? Hala bada, egin talde handian.

---



---



---



---



*Bodologuak* emanaldia ikusteko aukerarik izan duzue?

Ezagutzen dituzue kartealeko bakarriketalariak?

Ezagutzen duzue ETB 1eko "Esatea be!" programa? Gustuko al duzue?

Zuen ustez zein dira bakarriketa umoretsu baten ezaugarri nagusiak? Zerrendatu.

---



---



---



---



---

## BAKARRIZKETA UMORETSUA

Datozen egunetan, oraintxe ezagutu ditugun umoregileen antzera lan egitea izango da gure eginkizun nagusia.

Euskal bakarriketalari esanguratsuak ezagutu ostean, bakarriketa umoretsua zer den jakitea dagokigu. Irakurri definizioa. Definizio honen joan-etorrian ibiliko gara aurrera begira.





## BAKARRIZKETA UMORETSUA

KONTAKETA generoaren baitako testu mota bat da.

Oholtza baten jarrita edo publiko jakin baten babesean BAKARRIK kontaktzen dira gertakizun edo gogoeta ezberdinak. Publikoari BARRE EGINARAZTEA denez helburua, umore kutsua ematen zaio kontaktzen den horri eta GAI JAKIN BATen bueltan osatzen da kontaketa: norbere buruaz barre eginez, errealitatea distortsionatuz, txisteren bat kontatuz...

Denbora jakin baten egiten da bakarrizketa. 10 MINUTU inguruan, normalean. Adi! Bakarrizketa umoretsua umorez — kontatzeko ARTEA da.



## BAKARRIZKETA UMORETSUA

Aurreko jardueran irakurri dugun testua aurrez aurre izango dugu datozen jarduera guztietan.

Zerrendatu BAKARRIZKETA eta UMOREA kontzeptuak uztartuta ikasi dituzuen ideia nagusiak:

- .....
- .....
- .....
- .....



## I. TESTUINGURUAREN LANKETA: SORTZE PROZESUA

Ondorengo jardueran bakarrizketa umoretsuak sortzeko bidean umoregileek baliatzen dituzten estrategien inguruan lan egingo dugu.

Ondoko ereduak ikusi-entzun eta taula bat osatuko dugu sortze prozesuaren inguruan diotena kontuan hartuta: (4 bideo)

### AITZIBER GARMENDIA

Bizi esperientziatik jotzen du. Oso erakargarria da testuinguru oso kotidianoak ikus-irakurri eta entzutea. Identifikatuta sentitzeak erakarri egiten du.

### KIKE AMONARRIZ

- Umoregile motak: persona graziosoak, kontalari onak, ditzolariak eta pentsalariak daude (Kike azken hauetakoa da).
- Umorea sortzeko bi modu:
  1. egoera komikoak sortzea nahi gabe (bananaren adibidea edo erdarakada).
  2. umorea sortzea ingurua behatuz, "almazena betez" (zerbait ikustean, apuntatuz):
    - > Euskara kanpoko lurraldeetako izenekin lotzea umorea sortuz.
    - > Dekalogo komikoa sortu errealitateari nola begiratzen zaion argitzeko.
    - > Jendearen puntu komikoak imitatu.

### MAILU ARRUTI

Lehenago iturrira jo izan du beti. Txikitatik asko entzun dute etxean; aita eta osaba ziren pasadizoak kontatzekoak. Nahiz eta jakin zer kontatuko zuten entzuteko zain egoten ziren.

Horrez gain, eguneroko bizitzaren aurrean erne egonez jasotzen da umorea. Zerbait baliagarria ikusi bakoitzean apuntatu egiten du.

### JOXEMARI AGIRRETXE, PORROTX

Mundu erdaldunetik jaso zituen erreferenteak. Denborarekin euren sortzeko lana egin du. Hasieran behatu egiten da eta kopiatu. Denbora joan ahala esperientziak hartzen joaten gara, geure buruan kokatzen eta norbera norberetik ematen hasten da: ideiak pentsatzen, ideiak sortzen, gaiak lantzen...

Norberak dituen egun eta abentura horietatik asko eskaini daiteke.



## SORTZE PROZESUA

Ezagun dituzue ondoko umoregileak? (4 bideo)

AITZIBER GARMENDIA



KIKE AMONARRIZ



JOXEMARI AGIRRETXE,  
PORROTX



MAILU ARRUTI



Umorea sortzeko prozesuan zer kontuan hartzen duten galdegin diegu, eta begira zer erantzun diguten.

Apunteak jaso, ondoren, ideiak antolatuko ditugu eta!

HONAKO IDEIAK JASO eta TAULAN BETE:

UMOREGILE MOTAK

UMOREA ZEIN ITURRIETATIK JASO  
IZAN DUTEN

UMOREA SORTZEKO ZEIN MODU  
DITUZTEN

UMOREA NOLA JASOTZEN DUTEN  
ERREALITATETIK



## SORTZE PROZESUA

Ezagun dituzue ondoko umoregileak?

AITZIBER GARMENDIA



KIKE AMONARRIZ

JOXEMARI AGIRRETXE,  
PORROTX



MAILU ARRUTI

Umorea sortzeko garaian zer kontuan hartzen duten galdegin diegu, eta begira zer erantzun diguten. Apunteak jaso, ondoren, ideiak antolatuko ditugu eta!

HONAKO IDEIAK JASO eta BETE TAULA:

UMOREGILE MOTAK	
UMOREA ZEIN ITURRIETATIK JASO IZAN DUTEN	
UMOREA SORTZEKO ZEIN MODU DITUZTEN	
UMOREA NOLA JASOTZEN DUTEN ERREALITATETIK	





## UMOREA. BETI ERRESPETUZKOA

Umorea egiten dugunean, bada arrisku handi bat gure artean. Oharkabean edo ohartuki errespetua galtzea. Gai honen inguruko kontzientzia piztea da ondorengo jardueraren helburua. Horretarako, bi entzungaietan aipatuak erabiliko ditugu.

Aldez aurretik, gogoeta txiki bat egingo dugu.

### HITZ GUTXI, ETA HAI EK ONAK

Zer datorkizue esaera zahar honekin burura?  
Eta honako beste hauekin?

*Barre egin, aurrena  
nor bere buruari*

*Umorea, ez da burla*

*Umora ona, errespetuzkoa*

*Barre egitean,  
mintzeko arriskua beti*

*Emakumeari barre, aurrena  
berak*

*Inork ez du mindua izaterik  
merezi*

Zerrendatu ondorioak eta jaso ideia nagusiak zuen apunteetan.

Orain, umoregileek esaten digutena entzungo dugu.

UMOREA ETA ERRESPETUA (2 bideo)



## UMOREA. BETI ERRESPETUZKOA

“HITZ GUTXI, ETA HAI EK ONAK”

Zer datorkizue esaera zahar honekin burura?

Umorea egiten dugunean, bada arrisku handi bat gure artean.

Oharkabean edo ohartuki errespetua galtzea.



Inoiz pentsatu duzu umorezko kontakizunen baten norbait mindu duzunik?

---



---



---



---

Eta, zu, sentitu al zara inoiz mindua umorezko zerbait kontatu dizutenean? Noiz, zergatik?

---



---



---



---

## ZERRENDATU TALDE HANDIAN EGOERA HORIEK

---



---



---



---



## UMOREA. BETI ERRESPETUZKOA

Zer ekartzen dizuete gogora ondorengo aipuek?

*Barre egin, aurrena  
nor bere buruari*

*Umorea, ez da burla*

*Umora ona, errespetuzkoa*

*Barre egitean,  
mintzeko arriskua beti*

*Emakumeari barre, aurrena  
berak*

*Inork ez du mindua izaterik  
merezi*



Hitz egindako guztitik ateratako ondorioak jasoko ditugu gure apunteetan, eta ondoren, umoreaz eta errespetuaz Aitziber Garmendiak eta Mailu Arrutik diotena ikus-entzungo dugu.





## UMOREA NOLA SORTU

Umorea sortzen hasterako honakoak hartuko ditugu gogoan:

### 1. GURE ERREALITATEA

- Gure errealitateari begiratuko diogu.
- Errealitatearen alderdi umoretsua zein den jasoko dugu.

### 2. KARIKATURA

- Egoera eta pertsona jakin batzuk karikaturizatu edo erridikulizatu ditzakegu.

### 3. HITZAK, GERTAERAK, JANZKERAK, IBILTZEKO MODUAK...

- Arreta piztu diguten egoera, esaldi, pertsonaietatik jasotako hitzak, esaldiak, janzteko moduak, ibiltzeko moduak, anekdotak... apuntatuko dugu.
- Idatziz jasotako gertaerak umorez kontatzeko moduan prestatuko ditugu.

### 4. EUSKARAZKO HITZEN BIGARREN EDO HIRUGARREN ESANAHIA

- Euskaraz ditugun hitzei bigarren edo hirugarren esanahi umoretsu bat bilatzeko ariketa egin dezakegu.

### 5. GURE INGURUKOAK eta GU GEU

- Guretzat komikoak diren egoerak eta pertsonak kopia edo imitatu ditzakegu.
- Gure inguruko lagun, guraso, irakasleak izan daitezke sortuko dugun umorearen aitzakia (edo beraien ezaugarri umoretsuetan oinarritu gaitzke).
- Gure inguruko lagun, guraso, irakasleek kontatutako gertaera umoretsuak jaso eta konta ditzakegu.
- Geure buruari barre eginez sortzen zaizkigun ideiak jasoko ditugu.

## UMOREA ETA ERRESPETUA

Adi! Edozer, edozein testuingurutan eta edozeinekin umorea erabiltzen dugunean arretatsuak izango gara. Inor mintzeko umorerik ez dugu erabiliko.



## 2. EGITURAREN LANKETA: EGITURA MOTAK

1. GALDERAK
2. IDEIEN KATEAMENDU LINEALA
3. IDEIEN KATEAMENDU ZIRKULARRA

(2 bideo eta irakurketa l)

Umorezko bakarrizketak edukiz janzteko HIRU egitura erabil ditzakegula ikasiko dugu ondorengo jardueren bitartez.



### 1. GALDERAK

Bakarrizketa galderen bitartez osatzen den kontaketa.

Galdera egiten da eta erantzuna ematen da ondoren. Batzuetan iruzkintzen da eta hurrengo galdera dator berriz. Amaitu arte.

Kike Amonarrizen adibidea ikusiko dugu galderak nola sortzen dituen eta nola kontaktzen duen jakiteko.



### 2. IDEIEN KATEAMENDU LINEALA

Ideen kateamendu lineala da bakarrizketa umoretsuak egiteko erabiltzen den egiturarik ezagunena:

hasiera indartsua ematen zaio, tartean kontaketa ezberdinak daude eta amaiera indartsuarekin amaitzen da.

Kontakizun laburrak elkarri josiz osatzen da kontaketa osoa.

Aitziber Garmendiaren adibidea ikusiko dugu kateamendu honen adierazle.



### 3. IDEIEN KATEAMENDU ZIRKULARRA

Ideiak katean kontaktzen diren arren, hasitako gai berdinarekin amaitzen da: hasiera indartsua ematen zaio, tartean kontakizunak daude eta amaiera indartsua ematen zaio hasierako ideia berrekarriz.

Mailu Arrutik elkarrizketan esandakoa irakurriko dute.



## BAKARRIZKETA EGITURAK

Bakarrizketa umoretsuak kontatzeko hiru egitura ikasiko ditugu:

1. GALDERAK
2. IDEIEN KATEAMENDU LINEALA
3. IDEIEN KATEAMENDU ZIRKULARRA

Lotu irudiak azalpenak eta izenburuak. Ea asmatzen duzuen!

### IDEIEN KATEAMENDU ZIRKULARRA



Bakarrizketa galderen bitartez osatzen da.

Galdera egiten da eta erantzuna ematen da ondoren. Batzuetan iruzkintzen da eta hurrengo galdera dator berriz. Amaitu arte.



Bakarrizketa umoretsuak egiteko erabiltzen den egiturarik ezagunena da:

Hasiera indartsua ematen zaio, tartean kontaketa ezberdinak daude eta amaiera indartsuarekin amaitzen da.

Kontakizun laburrak elkarri josiz osatzen da kontaketa osoa.

### GALDERAK



### IDEIEN KATEAMENDU LINEALA

Ideiak katean kontaktzen diren arren, hasitako gai berdinarekin amaitzen da:

Hasiera indartsua ematen zaio, tartean kontakizunak daude eta amaiera indartsua ematen zaio hasierako ideia berrekarriz.





## BAKARRIZKETA EGITURAK

Bakarrizketa egitura bakoitzaren azalpena txertatu ondorengo taulan.

GALDERAK	
IDEIEN KATEAMENDU LINEALA	
IDEIEN KATEAMENDU ZIRKULARRA	

## BAKARRIZKETA EGITURAK

Nola sortu bakarrizketa galderak eginez?

Nola kateatu gure kontaktak?

Bi ikus-entzunezko eta irakurketa batetik aterako ditugu erantzunak.

Ea zer esaten diguten.





Kike Amonarriz, galderen bitartez



Aitziber Garmendiaren kontaketa



Mailu Arrutiren baliabidea, zirkulua

*Hasitakoarekin bukatzea gustatzen zait. Zirkulu bat betetzea gustatzen zait. Gauza batekin hasi banaiz sugeritzen, bukaera hari lotuta egiten dut. Eta potente bukatu.*

Zein egitura mota gustatu zaizue gehien?

---



---

Zergatik?

---



---



---



---

Zuek zein egitura erabiliko zenukete bakarriketa umoretsua egiteko?

---



---



---





## 2. EGITURAREN LANKETA: MAMIA

Bakarrizketaren hezurdura hautatuta, mamiari helduko diogu orain.

Bakarrizketatzaileak, normalean, gaia aukeratzen du eta hari lotuta josten ditu ideia ezberdinak.

Bakarrizketetan hautatzen diren gaien inguruan hitz egingo dugu talde handian.

Zein izan daitezke gai barregarriak?

---



---



---

Norbere buruaz barre egitekotan, zein gai hautatuko zenukete bakoitzak?

---



---



---

Beste zein gai jorratuko zenukete bakarrizketa bat garatzeko garaian?

---



---



---

Orain arte ikusi ditugun eredueta zein gai jorratu dira?

---



---



---

Aurrez ikusi ditugun eredueta:

1. Kike Amonarriek HIZKUNTZA hautatu du gaitzat.

“Nola esaten da arabieraz?” galderari erantzun dio hainbat jolas eginez.

2. Aitziber Garmendiak ESKOLA hartu du gaitzat.

Eskolara joatearen alderdi aspergarri eta gogorra izan da bere mintzagaia. Bere haurtzaro edo gaztaroko bizipenekin lotu du kontaketa, anekdotak kontatu dizkigu, publikoari galderak egin dizkio...





## EGITURA ETA MAMIAREN AZTERKETA

IONE GOROSTARZU (bideoa)

Hona hemen Amasa-Villabonako bakarrizketa lehiaketan publikoaren saria irabazi zuen bakarrizketa. Ione Gorostazuren kontaketa izan zen publikoari gehien gustatua.

Lehenik ikusi egingo dugu, eta ondoren aztertuko ditugu egitura zein mamia.

## 2. EGITURAREN LANKETA: MAMIA

Txiki-txiki-txikia... handitzen, **HANDITZEN...**  
Ondo pasatu duzue Ionerekin?

Orain, lonek egin duen bakarrizketaren mamia aztertuko dugu. Gai nagusia eta azpi gaiak identifikatuko ditugu.



Bete ondorengo taula:

GAI NAGUSIA: Txikia izatearen alderdi txarrak

SARRERA: *Beti probatu nahi izan dut jendeari goitik begiratzea zer den... Izan ere denok gara diferenteak...*

GAIA	AZALPENA
Elikadura	Hazteko ondo elikatzen ahalegindu, eta hala ere, ez hazi.
Eskola	Eskolan marrak nola jartzen zituzten luzera neurtzeko, eta bera beti behean.
Gurasoak	Gurasoentzako onura: txikia izaki, urte gutxiago zituela esateko aukera; sarrerak merkeago.
Hautzaroko anekdotak	Jantziakin gertatzen zitzaiona, komunio garaikoak, ematen zizkieten jantziak...
Garraibideak	Bizikletan, autobusean, autoan, oinez dituen zailtasunak.
Erosketak egiten	Goiko apaletako elikagaiak hartzeko zailtasunak.
Ile-apaindegi, gisakoetan	Neurria ez da aintzat hartzen kobratzeko garaian.
Portaventuran	Neurriagatik ezin leku batzuetan ibili eta helduen pare ordaindu.
Zine eta kontzertuetan	Lehenengo lerroetan altuak jartzen dira (egoistak dira) eta ezin ikusi aurrekoa.
Parrandan	Luzeez eskuetan dituzten edariak burutik behera erortzen zaizkie txikiei.
Bikote txikia, ez	Etxean, bestela, alturan dauden lanak/konponketak ezin bietako inork egin.
Eguraldia	Txikia izatearen alderdi ona: beranduago dator bustia edo ez da iristen euri tantarik.
Alderdi ona	Txikiak beti irauten du: Dinosaurioak ere lehenago desagertu ziren.
Hauteskundeak	Txikien taldea aurkeztea proposamena, injustiziak-eta berdintzeko. Rubalkaba ere alde.

GAIARI AMAIERA: injustizia eta ezintasun hauen guztien aurrean, hauteskundeetan ere parte hartzea egokia litzateke. Gainera, alderdia legala izango litzateke (2. zentzua) Rubalkaba ere alde izango lukete eta (txikia da-eta).



## BAKARRIZKETAREN MAMIA

Bakarrizketaren hezurdura hautatuta, mamiari helduko diogu orain. Bakarrizketatzaileak, normalean, gaia aukeratzen du eta hari lotuta josten ditu umorezko ideia ezberdinak.

Bakarrizketetan hautatzen diren gaien inguruan hitz egingo dugu talde handian. Zein izan daitezke gai barregarriak?

---



---



---

Norbere buruaz barre egitekotan, zein gai hautatuko zenukete bakoitzak?

---



---



---

Beste zein gai jorratuko zenukete bakarrizketa bat garatzeko garaian?

---



---



---

Orain arte ikusi ditugun eruedetan zein gai jorratu dira?

---



---



---

## EGITURA ETA MAMIAREN AZTERKETA

Hona hemen Amasa-Villabonako bakarrizketa lehiaketan publikoaren saria irabazi zuen bakarrizketa. Ione Gorostartzuren kontaketa izan zen publikoari gehien gustatu zitzaiona.

Lehenik ikusi egingo dugu, eta ondoren aztertuko ditugu egitura zein mamia.





**Txiki-txiki-txikia... handitzen, HANDITZEN...  
Ondo pasatu duzue lonerekin?**

Orain, lonek egin duen bakarrizketaren mamia aztertuko dugu. Gai nagusia eta azpigaiak identifikatuko ditugu.

**Bete ondorengo taula:**

GAI NAGUSIA: \_\_\_\_\_

SARRERA: \_\_\_\_\_

GAIA	AZALPENA

GAIARI AMAIERA:

---

---

---



## 2. EGITURAREN LANKETA: MAMIAN, UMORE KOLPEA

Gure kontakizuna aurrera eta aurrera doa bere umore puntuarekin, ikus-entzuleak barrez ari dira sagardoa kupeletik isurtzen den bezala. Umorea badoa isurian isurian...

Eta, bat-batean, klax!

Edalontzian kolpea jo du sagardoak, lehertu egin da.

Umoreak ere bere goia jotzen du. Ikus-entzuleak barrez lehertzen dira une jakinetan kontaktzen den horrek ematen duen graziaren ondorioz:

Ustekabeko erantzun bat, denontzat ezaguna den anekdota edo esaldi bat, konparaketa barregarri bat... izan daitezke barre algararako aitzakia.

Bakarrizketa umoretsuen umore-grama egin beharko bagenu, irudikapen hau baliagarria izan daiteke:

**HASIERAN GORA  
TARTEAN UMORE KOLPE TXIKIAK GORA  
AMAIERAN PUNTU GORENA**

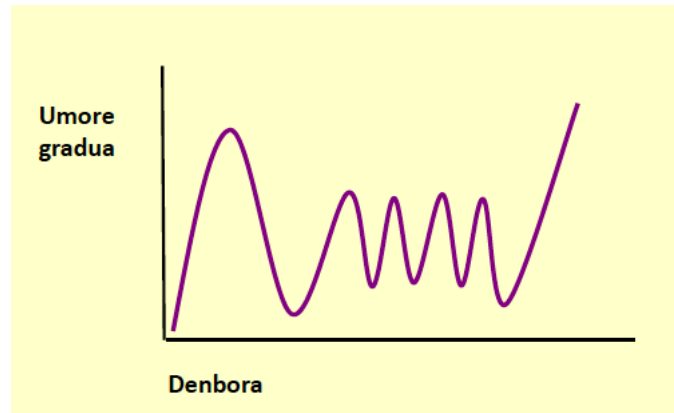



## 2. EGITURAREN LANKETA: MAMIAN, UMORE KOLPEA

Erreparatu argazkiari. Zerk barre eginarazi dizu? Zergatik?

Ustekabeko erantzun bat,

denontzat ezaguna den anekdota edo esaldi bat,

konparaketa barregarri bat...

Nola uste duzue lor genitzakeela umore kolpeak?

Zerrendatu zuen usteak:

---



---



---



---

Ione Gorostarzu, Aitziber Garmendia eta Mailu Arrutiren grabaketak entzungo ditugu eta kolpeak identifikatzeko eskatuko diegu. Talde handian. Ondoren, gure bakarriketa kontaketetatik atera ditugun adibide hauek baliagarri izango zaizkigu umore kolpeaz dakiguna barneratzeke. Ariketa egiteko eskatuko diegu:

**IONE GOROSTARZU (bideoa)**

**AITZIBER GARMENDIA (bideoa)**

**MAILU ARRUTI (bideoa)**

*Oain bueltan-bueltan ne gurasok gustoa el earki ahorratu due negatik, nik 8 urte nittunen, 9, 10, 11 o 12 beti 8 nittula esan arte ez bialtzen Zinea jun eo autobusea o ... beti 8, ni enitzen aklarutzen zeba, meikunen 12 esan behar non.*

**Kolpea = INOZENTZIA**

*Garai hartan modan zeuden adidasak zea raya morekin da txurikin da ekartzen zizkiten da jartzen nittun da jata bil-bil ine bai baino halare handigi,*



ordun gure amai ze okurruttuko aspildura hartzea ta kremalleirak gabe uzten zizkiten. **Eskola guztin ni nitzen adidasak irekita ibiltzen etzittun bakarra**

**Kolpea = ERRIDIKULUA, EXAGERAZIOA**

Beida ta izugarrizko alukerie bestea izateana da zinen, kontzertutan nik eztakit nola itteten beti, beti beti izaten det kankailu bat paren baino beti el bueno ez naiz bakarra ze oaine horko hirugarren filako horrek ze ikus behar du paren holako aittona eukita, beida, nik eztakit **baino azkeneko pelikulane kanpoo atea ta geo kontuatu nitzan subtitulatua omen zan.**

**Kolpea = INOZENTZIA**

Zer da papelito hori Aitziber? Aiii, ordun zu parrez hasten zeanen esaten dezu, dao esaldi bat irakasle guztik fijo repetitzen duena; **bueno hain barregarria bada kontatu denoi eta denok batea egingo dugu**” ordun pentsatzezu bai barregarrie da baino zuri eztizu grazi pitoik ingo, baino eztiozu esaten .

**Kolpea = ESPERIENTZIA KOLEKTIBOA EKARTZEA**

Ai ama ipurdia beida ai die, hola jertsekin behera tiratuz, ai ama, galtza hok gaizki geatzen zaizkit ipurditik, hola itteyozu, ariketa esaten hasten zaizu, pixkat idazten hasten zea, berrize bueltau ta jertsei geroz ta beherago iñez, hoy ezta kuxidadea pertsona batena, lasaiago hartu zazuel Bueno nik uste bakoitzak **be pupitren ondón arbeltxo bat euki behar genukela, arbela zein atreakoa, ni! Hementxe dauket, hemen mini bat.**

**Kolpea = ESPERIENTZIA KOLEKTIBOA EKARTZEA**

Oain denak gerrie bistan ibiltzeia, ta ne iritziako esangoizuet personak jun behar dula jainkoan legian jantzita, e, biardan bezela, alegiya, gañetik, soinekoa, azpiko gona, faja, galtzerdik ta **kulero garbi batzuk klinika jun bihar baldinbadare.**

**Kolpea = ESPERIENTZIA KOLEKTIBOA EKARTZEA, INOZENTZIA EXAGERAZIOA**



## 2. EGITURAREN LANKETA: MAMIAN, UMORE KOLPEA



Gure kontakizuna aurrera eta aurrera doa bere umore punttuarekin, ikus-entzuleak barrez ari dira, sagardoak kupeletik isurtzen den bezala. Umorea badoa isurian isurian...

Eta, bat-batean, klax!

Edalontzian kolpea jo du sagardoak, lehertu egin da.

Umoreak ere bere goia jotzen du. Ikus-entzuleak barrez lehertzen dira une jakinetan kontaktzen den horrek ematen duen graziaren ondorioz:

Ustekabeko erantzun bat, denontzat ezaguna den anekdota edo esaldi bat, konparaketa barregarri bat... izan daitezke barre algararako aitzakia.

Bakarrizketa umoretsuen umore-grama egin beharko bagenu, irudikapen hau baliagarria izan daiteke:

**HASIERAN GORA**

**TARTEAN UMORE KOLPETXIKIAK GORA**

**AMAIERAN PUNTU GORENA**

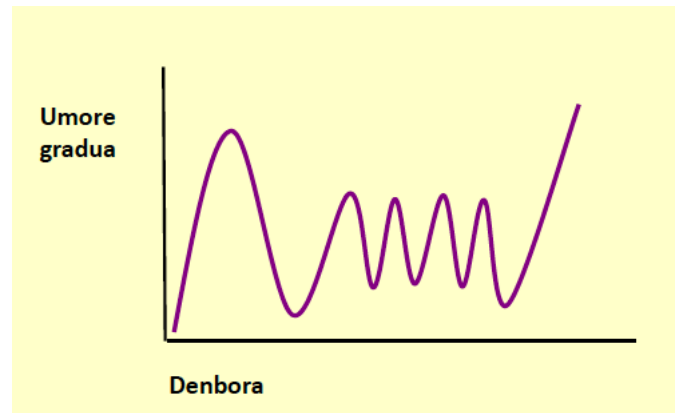





## 2. EGITURAREN LANKETA: MAMIAN, UMORE KOLPEA

Erreparatu argazkiari. Zerk barre eginarazi dizu? Zergatik?

---



---



---

Ustekabeko erantzun bat, denontzat ezaguna den anekdota edo esaldi bat, konparaketa barregarri bat...

Nola uste duzue lor genitzakeela umore kolpeak?

Zerrendatu zuen usteak:

---



---



---



---



---

Jarraian, Ione Gorostarzu, Aitziber Garmendia eta Mailu Arrutiren bakarriketak ikusiko ditugu. Ea beraien kolpeak identifikatzen dituzuen. Hona kolpeen pista batzuk.

- KONPARAZIOA-EXAGERAZIOA
- INOZENTZIA
- ESPERIENTZIA KOLEKTIBOA EKARTZEA
- ESPERIENTZIA ERRIDIKULIZATZEA
- USTEKABEKO ERANTZUNA
- ...



### AZPIMARRATUTAKO ESALDIETAN NOLAKO KOLPEA EGITEN DA?

Oain bueltan-bueltan ne gurasok gustoa el earki ahorratu due negatik, nik 8 urte nittunen, 9, 10, 11 o 12 beti 8 nittula esan arte ez bialtzen Zinea jun eo autubusea o ... beti 8, **ni enitzen aklarutzen zeba, meikunen 12 esan behar nun,**

Garai hartan modan zeuden adidasak zea raya morekin da txurikin da ekartzen zizkiten da jartzen nittun da jata bil-bil ine bai baino halare handigi, ordun gure amai ze okurruttuko aspildura hartzea ta kremalleirak gabe uzten zizkiten. **Eskola guztin nintzen adidasak irekita ibilitzen etzittun bakarra**

Beida ta izugarrizko alukerie bestea izateana da zinen, kontzertutan nik eztakit nola itteten beti, beti beti izaten det kankailu bat paren baino beti elbueno ez naiz bakarra ze oaine horko hirugarren filako horrek ze ikus behar du paren holako aittona eukita, beida, **nik eztakit baino azkeneko pelikulane kanpoa atea ta geo kontuatu nitzan subtitulatua omen zan.**

Zer da papelito hori Aitziber? Aiii, ordun zu parrez hasten zeanen esaten dezu, dao esaldi bat irakasle guztik fijo repetitzen duena; **bueno hain barregarria bada kontatu denoi eta denok batea egingo dugu”** ordun pentsatzezu bai barregarrie da baino zuri eztizu grazi pitoik ingo, baino eztiozu esaten .

Ai ama ipurdia beida ai die, hola hertsekin behera tiratuz, ai ama, galtza hok gaizki geatzen zaizkit ipurditik, hola itteyozu, ariketa esaten hasten zaizu, pixkat idazten hasten zea, berrize bueltau ta jertsei geroz ta beherago iñez, hoy ezta kusidadea pertsona batena, lasaiago hartu zazuel **Bueno nik uste bakoitzak be pupitren ondon arbeltxo bat euki behar genukela, arbela zein ateakoa, nil Hementxe dauket, hemen mini bat.**

Oain denak gerrie bistan ibiltzeia, ta ne iritziako esangoizuet personak jun behar dula jainkoan legian jantzita e biardan bezela, alegiya, gañetik, soinekoa, azpiko gona, faja, galtzerdik ta **kulero garbi batzuk klinika jun bihar baldinbadare.**





## BAKARRIZKETA EGITURA

Bakarrizketa umoretsua egiteko garaian, lehenik, kontatzeko egitura zein izango den hautatuko dugu:

1. Galderen bidezkoa.
2. Kateamendu lineala.
3. Kateamendu zirkularra.

## BAKARRIZKETAREN MAMIA

Kateamenduzko bakarrizketetan, gai nagusia oinarritzat hartuta, elkarri josita aurkezten dira azpigaiak, pixkana-pixkana, amaierara iritsi arte.

Azpigai bakoitzak bere umore kolpea izaten du eta hortik heltzen zaio hurrengoari. Honelako egituran:

### GAI NAGUSIA

1. azpigaia: Umorearen azken kolpea
2. azpigaia: Umorearen azken kolpea
3. azpigaia: Umorearen azken kolpea

Azken umore kolpe indartsua





## BAKARRIZKETAREN MAMIA OSATUZ

Gure bakarrizketan honako GAI NAGUSIA landuko dugu:

AZPIGAIAK honakoak izango dira:

---



---



---



---



---

KOLPE MOTA HAUEK IKASI DITUGU:

- KONPARAZIOA-EXAGERAZIOA
- INOZENTZIA
- ESPERIENTZIA KOLEKTIBOA EKARTZEA
- ESPERIENTZIA ERRIDIKULIZATZEA
- USTEKABEKO ERANTZUNA
- ...

UMORE KOLPE hauek egiten ahaleginduko gara:

---



---



---



---



---



### 3. HIZKUNTZA BALIABIDEAK: HIZKUNTZAREN FRESKOTASUNA

Aurretik ikusi ditugun adibideei erreferentzia eginez, hizkuntza baliabideetan sakonduko dugu ondorengo jardueratan. Adierazkortasunaz, hizkuntzaren freskotasunaz, bakarriketan erabiltzen den hizkeraz... gai horietaz gogoetatzea proposatzen dugu ondorengo jardueran.



Gogoetatu talde handian honakoen inguruan:

- Ikusi ditugun ia bakarriketa guztietan bakarriketalariek euren eskualdeko hizkera edo euskalkia erabiltzea aukeratu dute. Zergatik uste duzue hartu dutela erabaki hau?
- Euskara batua erabiltzen duenik ere bada. Adibidez, Esatea be! Programan (EiTB)
- Umorea egitean, beste batzuek gaztelania erabiltzea erabakitzen dute. Txistek askotan gaztelaniaz kontatzen ditugu. Zergatik uste duzue hori?
- Zuek zein hizkeratan moldatzen zarete ondoen umorea egiteko: euskara batuarekin, euskalkiarekin, gaztelaniarekin. Zer dela eta?
- Umorea euskaraz egitekotan, zein hizkera mota zaizue errazagoa? Zein hizkera izan daiteke zuentzat freskoagoa?



### 3. HIZKUNTZA BALIABIDEAK: HIKUNTZAREN FRESKOTASUNA

#### EUSKARA BATUA ETA EUSKALKIA

Jarraian, umorea egiteko garaian hizkuntza freskotasunak duen garrantziaz gogoetatuko dugu. Ondoren, gaur egun umorea sortzeko garaian ditugun indargune zein ahulguneak zein diren azalduko dugu.

Ikusi eta entzun ditugun bakarriketa ereduetan, baita euskaraz ezagutzen ditugun umoregintzan ere... batez ere, euskalkiaren aldeko apustua egiten dute umoregile edo bakarriketalariek.

Zergatik ote da hori? Zergatik egin dutela esango zenuke hautu hori?



Umorea egitean zertan izan daiteke lagungarri euskara batua eta zertan gure euskalkia? Zerrendatu bakoitzaren onurak eta hitz egin talde handian gaiaren inguruan.

EUSKARA BATUA	EUSKALKIA



### 3. HIZKUNTZA BALIABIDEAK: HIZKUNTZAREN FRESKOTASUNA



#### EUSKARA BATUA ETA EUSKALKIA

Batzuen iritziz, euskalkiak freskotasun gehiago ematen dio gure hitz egiteko moduari. Beste batzuek diote, berriz, euskara batuak berak ere baduela bere freskotasuna. Xabier Euzkitze EiTbko esatariak, adibidez, guztiak ala guztiak erabiltzen ditu primeran: euskara batua, euskalkiak ere bai... Serio hitz egiteko, baita umorea egiteko ere.

**Begira, begira twitter baten zer topatu dugun:**



@MendikoKabra-k Xabier Euzkitzeri esan dio:

**@XabierEuzkitze Euskara batua primeran egiteaz gain,  
euskalki guztiak dakizkik? Hori duk genue.  
Genio y figura hasta la sepultura!!**

Euskalkia. Hitanoa eta gaztelania darabiltza.

Adierazkor izateko 3 bide erabili ditu @MendikoKabrak.

Zuek batez ere nola izaten zarete adierazkor?

Euskaraz adierazkor izan nahi izatera? Zer aukeratuko zenukete? Eta zergatik?



## EUSKARA BATUA ETA EUSKALKIA

Ikusi eta entzun ditugun bakarriketa ereduetan, baita euskaraz ezagutzen dugun umoregintzan ere... batez ere, euskalkiaren aldeko apustua egiten dute umoregile edo bakarriketalariek. Zergatik ote da hori?

Erreparatu ondorengo aipuei:



*“Nee etxeko hizkerakin umore hobia ateatze zaitela uste det”.*

*“Parre kontutan, aiton-amonen hizkera ateatze zait; parregarrigoa ateatze dala emateu”.*

*“Erderaz hobeto moldatze naiz txiste kontatzen”.*

*“Ikastetxean ikasi nuen euskara batua, eta horrekin umorea ondo ateratzen zaidala uste dut”.*

*“Umorea egitean, pertsona ‘píjoei’ jartzen zienat euskara batuaren ahotsa... eta ikaragarri asmatzen dinat publikoarekin; euskara batua askotan erabiltzen dinat umorea egiteko”.*

Zuen ustez, umorea egitean, zertan izan daiteke lagungarri euskara batua eta zertan baliagarri gure euskalkia?

Zerrendatu bakoitzaren onurak eta hitz egin talde handian gaiaren inguruan.

EUSKARA BATUA	EUSKALKIA





## EUSKARA BATUA ETA EUSKALKIA

Batzuen iritziz, euskalkiak freskotasun gehiago ematen dio gure hitz egiteko moduari. Beste batzuek diote, berriz, euskara batuak berak ere baduela bere freskotasuna. Xabier Euzkitze EITBko esatariak, adibidez, guztiak ala guztiak erabiltzen ditu primeran: euskara batua, euskalkiak ere bai. Serio hitz egiteko, baita umorea egiteko ere.



Begira, begira twitter baten zer topatu dugun:

@MendikoKabra-k Xabier Euzkitzeri esan dio:

**@XabierEuzkitze Euskara batua primeran egiteaz gain, euskalki guztiak dakizkik? Hori duk geniu. Genio y figura hasta la sepultura!!**

Euskalkia. Hitanoa eta gaztelania darabiltza.

Adierazkor izateko 3 bide erabili ditu @MendikoKabrak.

Zuek batez ere nola izaten zarete adierazkor?

Euskaraz adierazkor izan nahi izatera? Zer aukeratuko zenukete? Eta zergatik?



## EUSKARA BATUA ETA EUSKALKIA

Bakarrizketak egiteko garaian hizkuntzaren freskotasuna oso garrantzitsua izango da.

Beraz, erabaki orain zein hizkera, hizkuntza erabiliko duzuen bakarrizketak kontatzeko garaian.

Horrez gain, kontuan izan ahozko kontaketa izango dela, beraz, idatzizko "moteltasunetik" urrutiratuko garela. Arinak izango garela kontatzen.

**FRESKO ETA ARIN,  
AHOZ BAKARRIZKETA EGIN!!**



### 3. HIZKUNTZA BALIABIDEAK: PUBLIKOARI EGITEN ZAION KEINUA



Bakarrizketa egiterako garaian oso garrantzitsua izaten da hartzaileari ere keinu egitea. Horrela, kontaktaren parte bihurtzen dugu gure ikus-entzulea eta gure mezua erakargarriagoa bihurtzen da. Gure jardunean ikus-entzulearekin ere gogoratzen garela adieraztea, beraz, baliabide oso erabili eta garrantzitsua da bakarrizketan.

Hori nola egiten den badakizue?

Ondorengo jardueran, horrelako adibideak aztertuko ditugu. Aldez aurretik, zerrendatu zuen ustez nola egiten zaion keinu ikus-entzuleari. Bakarrizketak egiten direnean, nola egiten zaio keinu ikus-entzuleari?

---



---



---



---



---

Orain eredu hauek irakurri eta saiatu identifikatzen nola egiten dien keinu hartzaileei. Azpimarratu keinuak eta kontrastatu talde handian.

#### AITZIBER GARMENDIA

Ta nik bokit gaña gaur zuek, gaur oso gustoa etorri zeatela ta bokit zeatio etorri zeaten gustoa, ezta ni ikusteatik, ezta Eñauten kantak aitzeatik eta ezta ipuin kontalaria aitzeatik. Etorri zeate gustoa klasea galdu dezuelako, bai ala ez! (ikusleen txaloak). Aber nik zuek ustezuen baino hobeto ulertze zattueta, ni ikaslea izan naiz, oian dala puska bat, baño ikaslea izan naiz eta bokit zer dan hoi zu klasen zarenen ta esateizuenen ostiralen umm teatroa jungo gea eo poesia ikustea eo museoa eo eztaikit noa, aurren aurrena ze itten genun, agenda hartu ta esan aber ze klase libratzen deten: mate toma, fisika-kimika toma, toma, gaztelera toma, errekreoa mierda, zuek aber zer gaur zer librau dezue? mate zeñek librau du? altxa eskua, (publikoan erantzuna), klaro horreatik zarete zuek gaur hola hain alterauta.



## MAILU ARRUTI

Oi alde batetik esangoizuet geo klaro ni arduratzen nitzan kanpoko arropaz, ta nee ama barrukoaz, hua han aitze zan orratzakin hartu ta eman, da in kulerua ta in kulerua e kriston pilla egite zittun, polittak gañaz... klaro gonak hain motxak emate zian, hari re esate niyon, "ama in zazu ondo hola gerritik, ta geo kamiseta ipurditik bera, ta geo zulo hortatik... gaitz asko etortzeia fiszitisa ta hoik ikearri txarrak dia e..." Oain denak gerrie bistan ibiltzeia, ta ne iritziako esangoizuet personak jun behar dula jainkoan legian jantzita, e, bihardan bezela!

## IONE GOROSTARZU

Halare, nik gauza bat esangoizuet, e, ni parranda gustoa ateatze naiz, bakizue zeatik? Nik asko ligatzet; eske, izane, neska txikik oi de: handikin, txikikin, denakin, egie da e!



## IKUS-ENTZULEARI KEINUA

2 baliabide erabiliko ditugu ikus-entzuleari keinu egiteko:

- Aditzaren erabilera: 2. pertsona. *esangoizuet, eztakizue ondo, zuek bai...*
- Publikoari erreferentziak: *aizu(e), badakizu(e)?, ezta?, eeee!!!, bai ala ez?, altxa eskua!!, goazen ba!!, zeatik hoi?*



## PUBLIKOARI, KEINU!!

Bakarrizketa egiterako garaian oso garrantzitsua izaten da hartzaileari ere keinu egitea. Horrela, kontaktaren parte bihurtzen dugu gure ikus-entzulea eta gure mezua erakargarriagoa bihurtzen da. Gure jardunean ikus-entzulearekin ere gogoratzen garela adieraztea, beraz, baliabide oso erabili eta garrantzitsua da bakarrizketan.

Hori nola egiten den badakizue?

Ondorengo jardueran, horrelako adibideak aztertuko ditugu.



Aldez aurretik, zerrendatu zuen ustez nola egiten zaion keinu ikus-entzuleari.

Bakarrizketak egiten direnean, nola egiten zaio keinu ikus-entzuleari?

---



---



---



---

Orain eredu hauek irakurri eta saiatu identifikatzen nola egiten dien keinu hartzaileei. Azpimarratu keinuak eta kontrastatu talde handian.

### AITZIBER GARMENDIA

Ta nik bakit gaña gaur zuek, gaur oso gustoa etorri zeatela ta bakit zeatio etorri zeaten gustoa, ezta ni ikusteatik, ezta Eñauten kantak aitzeatik eta ezta ipuin kontalaria aitzeatik. Etorri zeate gustoa klasea galdu dezuelako, bai ala ezi (ikusleen txaloak). Aber nik zuek ustezuena baino hobeto ulertze zattuet, ni ikaslea izan naiz, oian dala puska bat, baño ikaslea izan naiz eta bakit zer dan hoi zu klasen zarenen ta esateizuenen ostiralen umm teatroa jungo gea eo poesia ikustea eo museoa eo eztakit noa, aurren aurrena ze itten genun, agenda hartu ta esan aber ze klase libratzen deten: mate toma, fisika-kimika toma, toma, gaztelera toma, errekreoa mierda, zuek aber zer gaur zer librau dezue? mate zeñek librau du? altxa eskua, (publikoan erantzuna), klaro horreatik zarete zuek gaur hola hain alterauta...



**MAILU ARRUTI**

Oi alde batetik esangoizuet geo klaro ni arduratzen nitzan kanpoko arropaz, ta nee ama barrukoaz, hua han aitze zan orratzakin hartu ta eman, da in kulerua ta in kulerua e kriston pilla egite zittun, polittak gañaz... klaro gonak hain motxak emate zian, hari re esate niyon, "ama in zazu ondo hola gerritik, ta geo kamiseta ipurditik bera, ta geo zulo hortatik... gaitz asko etortzeia fisitisa ta hoik ikearri txarrak dia e..." Oain denak gerrie bistan ibiltzeia, ta ne iritziako esangoizuet personak jun behar dula jainkoan legian jantzita, e, bihardan bezela!

**IONE GOROSTARZU**

Halare, nik gauza bat esangoizuet, e, ni parranda gustoa ateatze naiz, bakizue zeatik? Nik asko ligatzet; eske, izane, neska txikik oi de: handikin, txikikin, denakin, egie da e!

Jaso taula baten atera dituzuen keinuak:

---



---



---



---

**IKUS-ENTZULEARI KEINUA**

2 baliabide erabiliko ditugu ikus-entzuleari keinu egiteko:

- Aditzaren erabilera: 2. pertsona. *esangoizuet, eztakizue ondo, zuek bai...*
- Publikoari erreferentziak: *aizu(e), badakizu(e)?, ezta?, eeee!!!, bai ala ez?, altxa eskua!!, goazen ba!!, zeatik hoi?*

Zerrendatu hemen zuek erabiliko dituzuen keinuak:

---



---



---



---





## IKUS-ENTZULEARI KEINUA

2 baliabide erabiliko ditugu ikus-entzuleari keinu egiteko:

- Aditzaren erabilera: 2. pertsona. *esangoizuet, eztakizue ondo, zuek bai...*
- Publikoari erreferentziak: *aizu(e), badakizu(e)?, ezta?, eeeelll, bai ala ez?, altxa eskuall, goazen ball, zeatik hoi?*

Zerrendatu hemen zuek erabiliko dituzuen keinuak:

---

---

---

---

---



### 3. HIZKUNTZA BALIABIDEAK: BALIABIDE PARABERBALAK

Askotan aipatu den moduan, idatzian ez bezala, ahozkoan gorputzaren erabilerak berebiziko garrantzia du, ezinbesteko baldintza da esaten denaren eta gorputzaren erabileraren artean koherentzia egotea. Jarduera hauetan, batez ere, gai honi lotuko gatzaizkio.

Bi eredu ikusi eta gure bi neskek baliabide paraberbalak nola erabiltzen dituzten esango dugu.

Berriz ikusiko ditugu bi eredu. Oraingoan, bakarrizketalariak euren kontaketa esaten duten bitartean gorputza nola erabiltzen duten erreparatuko dugu.

**Aitziber Garmendia**

**Jone Gorostartzu**

Nola erabiltzen dute gorputza?

---

---

---

---

---

Zertan laguntzen du gorputza modu horretan erabiltzeak? Zer lortzen du hartzailearengan.

---

---

---

---

---

Zuen bakarrizketan gorputza nola mugitzea aurreikusten duzue? Noiz?

---

---

---

---

---



### 3. HIZKUNTZA BALIABIDEAK: BALIABIDE PARABERBALAK

Askotan aipatu den moduan, idatzian ez bezala, ahozkoan gorputzaren erabilerak berebiziko garrantzia du, ezinbesteko baldintza da esaten denaren eta gorputzaren erabileraren artean koherentzia egotea. Jarduera hauetan, batez ere, gai honi lotuko gatzaizkio.

Bi eredu ikusi eta gure bi neskek baliabide paraberbalak nola erabiltzen dituzten esango dugu.

Berriz ikusiko ditugu bi eredu. Oraingoan, bakarrizketariiek euren kontaketa esaten duten bitartean gorputza nola erabiltzen duten erreparatuko dugu.

**Aitziber Garmendia**

**Jone Gorostartzu**

Nola erabiltzen dute gorputza?

---

---

---

---

---

Zertan laguntzen du gorputza modu horretan erabiltzeak? Zer lortzen du hartzailarengan.

---

---

---

---

---

Zuen bakarrizketan gorputza nola mugitzea aurreikusten duzue? Noiz?

---

---

---

---

---







## MEZUA ETA GORPUTZA

Gure mezua eta gorputzaren mugimendua eskuz esku doaz. Bakarrizketan eman nahi diogun indarra sendotzen du gure gorputz erabilerak, beraz, adi!! Bakarrizketa prestatzen duzuenean erreparatu zuen gorputz erabilerari.



## AZKEN GOMENDIOAK

Bakarrizketa umoretsuak prestatzen hasi aurretik, euskal umoregileek eman dizkiguten gomendio batzuk irakurriko ditugu.

Ikasgela bi taldetan banatuko dugu eta talde bakoitzari eskatuko diogu testu bana irakur dezaten. Ondoren, talde handian aurkeztuko dute irakurri dutena. Aurkezpen labur eta txiki bat egingo dute.

Azkenik, bakarrizketa eta umorea... laster prestatzera doazen bakarrizketa irudikatzen hasiko dira. Horretarako, oraintsu aipatutako kontzeptuak gogora ekartzen dizkien irudiak, hitzak, gertaerak jasotzeko eskatuko diegu ikasleei.

Ikasleen orrian azaltzen dira kontsignak:

1. Umoregileen gomendioak irakurri.
2. Gomendioak taldean aurkeztu.
3. Bakarrizketa eta umorearekin lotutako hitzak, irudiak, jaso eta zerrendatu.
4. Isiltasuna ere landu.



## UMOREA NOLA EGIN? AZKEN GOMENDIOAK

Iritsi gara umorea jendaurrean egiteko momentuaren bezperara. Animatuta zaudete? Hainbat euskal umoregilerekin harremanetan jarrita, honako gomendioak eman dizkigute umorea egin eta taularatzeko.

Banatu bi taldetan gela; talde bakoitzak irakurri umoregile baten gomendia, eta ondoren, gelan aurkeztu bertatik irakurritako edukia.

JOXEMARI AGIRRETXE , *PORROTX*

### UMOREA: JARRERA BAT, BIZITZAREN AURREAN

Umorearekin dena errazagoa da. Umorea ez da bakarrik txiste bat. Umorea askoz gehiago da. Umorea da bizitzaren aurrean hartzen dugun jarrera bat. Jarrera positiboari esaten diogu umorea. Bizitza begi horiekin ikustea eta barre egitea modu natural batean, sanoan gure buruaz eta besteaz, hori da umorea. Horrek eramaten zaitu enpatizatzerara, konplizitatea lortzera. Beraz, umorea oso arma garrantzitsua izan daiteke gauza askotarako.

### GOMENDIOAK UMOREA LANTZEKO

Oso urruti sentitzen ditugun irakasleak eta oso hurbilak ditugu. Ustez oso jakintsuak direnak, baina "txapa" handiak botatzen dituztenak. Gurasoekin ere berdin. Bakoitzak gure inguruan, denok bizi ditugu errealitate hauek denak: boterea, menpekotasuna, indarra, ahuldadea. Bakoitza dagoen tokian, daukan adinarekin, daukan ingurunearekin landu daiteke hau guztia.

Denok gara egoistak, denok sentitzen gara momentu batzuetan handi, denok sentitzen dugu lotsa eta beldurra. Sentipen horiek ez ditugu erreprimitu behar. Sentimendu horiek naturalak dira, bizi ditugu eta goazen horietaz hausnartzera, goazen hitz egitera zergatik sentitzen dugun hori guztia eta goazen aldatzera; goazen izatera izan nahiko nukeen hori. Horretan lagunduko digu umoreak. Sentitzen dugun horri buruz, exageratuz, antzerkia eginez... barre egin eta proposamen berriak lantzen.



## UMOREA NOLA EGIN?

Iritsi gara umorea jendaurrean egiteko momentuaren bezperara. Animatuta zaudete? Hainbat euskal umoregilerekin harremanetan jarrita, honako gomendioak eman dizkigute umorea egin eta taulartzeko.

Banatu bi taldetan gela; talde bakoitzak irakurri umoregile baten gomendia, eta ondoren, gelan aurkeztu bertatik irakurritako edukia.

## AITZIBER GARMENDIA

### **SORTZEA, BEHAKETAN OINARRITUA ETA PERTSONALA**

Sortze aurreko lana oso pertsonala da. Asko fijatzen naiz pertsona errealetan. Oinarria da benetako pertsonen behaketa egitea. Testu on bat edukitzea %80a da. Sortze lana zaila da, baina ez horren zaila jakinda norberak defenditu behar duela. Norberaren argi-ilunak zein diren jakinda errazago sortzen da. Idazteko garaian, bere bizi esperientziak hartu ditu aintzat. Bere bizitzako egoerak bihurtu ditu umorerako gai. Horretarako, egoera edo testuinguru oso gertukoak ikusi, entzutea da interesgarria.

### **TAULA GAINEAN ZAUDENEAN, PUBLIKOARI ENTZUN**

Arau orokorra: lehenik publikoa harrapatu beharra dago. Harrapatu denean eta algaraka ari denean, entzuten jakin behar da. Publiko guztiak ezberdinak dira eta adi egon behar da horretan.

Eszena gainean zaudenean eta publikoak barre egiten badu, itxoin pixka bat. Publikoak atsedena behar du. Publikoaren barrea lasaitzen joan arte zain egon hortxe. Juxtu momentu jakin horretan hasi berriz ere hizketan. Momentu hori zein den asmatzea da inportantea. Horrez gain, baldin badakizu zein egoeratan egin duen publikoak barrea, hurrengo egoeretan ere erabili (imintzio hori, esaldi hori, soinu hori, hitz hori...) errepikakorregia izan gabe. Hori dena egiten ikasten da esperientziarekin. Lehen aldian ez da asmatzen.



## UMOREA NOLA EGIN? GOMENDIOAK

Zerrenda ditzagun umorea gustura lantzeko gomendioak:



---

---

---

---

---

---

---

Zein irudi eta hitzekin lotzen duzu umorea eta bakarrizketa?

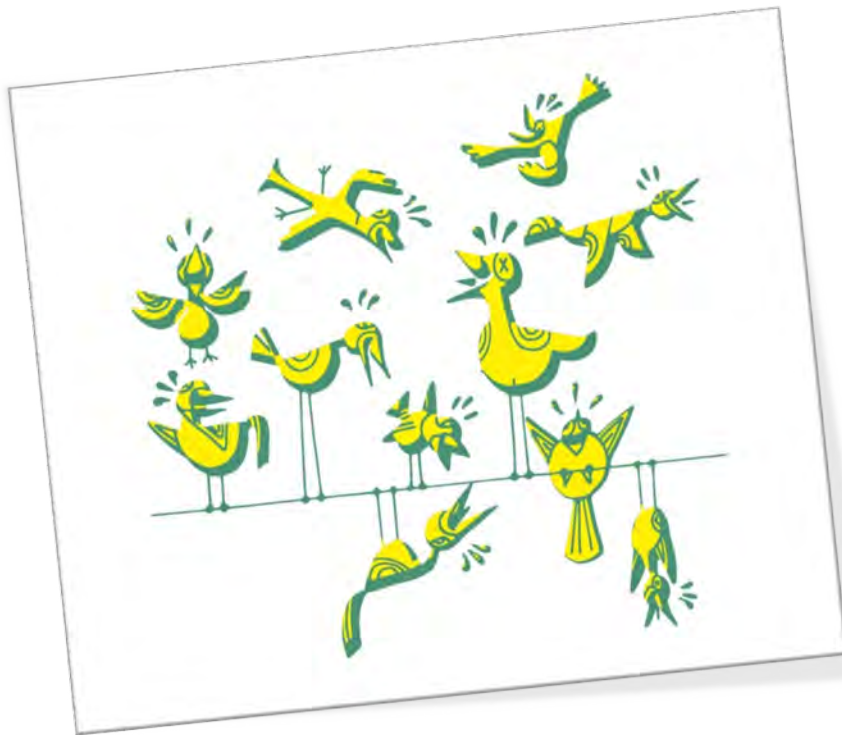

## PUBLIKOARI ENTZUN

Sortu duzu bakarrizketa, ondo prestatu duzu, azken gomendioak ere errepasatu dituzu, ari zara konta eta konta... publikoa barre eta barre!!!

Gozatu, disfrutatu sortzen ari zaren momentuarekin.



Eta publikoak barre olatua egiten duenean. Bere barre algararik handienetan (kolpeetan)...

**ISILDU ZAITEZ, ENTZUN PUBLIKOA BARREZKA, ENTZUN EUREN ARNASA...**

Eta geroxeago ekin berriz zure kontaketa!!!

**ZEINEN EDERRA DEN BARRE EGINARAZTEA!!!!**



## BAKARRIZKETA UMORETSUAK: AZKEN EKOIZPENA

Ibilbidearen amaierara iristen ari gara!!

Bidean ikasiak oroitzea dagokigu orain. Azken ekoizpena egin aurretik, zer ikasi ote dugu? Zertaz oroitzen gara?

Launaka jar gaitezen, eta erabaki dezagun nola egingo dugun gure bakarrizketa.

### KONTROL ZERREDA

#### 1. Testuinguruaren lanketa:

- Bakarrizketaren inguruko testuingurua ezagutzea eta aztertzea:
  - Bakarrizketalariak ezagutzea.
  - Bakarrizketa umoretsuaren helburua zein den jakitea.
  - Bakarrizketaren sortze prozesuaren berri izatea.
  - Umoregile motak ezagutzea: xelebrea, kontalari ona, ditzolaria, umore sortzailea.
  - Umore motak ezagutzea: umore prestatua, nahigabekoa, errealitateari umorea ateratzen diona, errealitatea distortsionatzen duena.
  - Umorea eta errespetuarekiko lotura kontzientea piztea.

#### 2. Testualizazio mekanismoak:

- Bakarrizketa antolatzeko hezurdura ezberdinak:
  - Galderak.
  - Ideien kateamendu lineala.
  - Ideien kateamendu zirkularra.
- Bakarrizketaren mamia:
  - Gai nagusia eta azpigaiak.
  - Azpigaitik azpigaira, umore kolpea.

#### 3. Hizkuntza baliabideak:

- Baliabide berbalak:
  - Hizkeran, freskotasuna: euskalkia edo euskara batua.
  - Publikoari keinua edo erreferentzia.
- Baliabide paraberbalak:
  - Gorputzaren eta adierazpenaren arteko lotura.

### GOMENDIOAK



## BAKARRIZKETA UMORETSUAK: AZKEN EKOIZPENA

Ibilbidearen amaierara iristen ari gara!!

Bidean ikasiak oroitzea dagokigu orain. Azken ekoizpena egin aurretik, zer ikasi ote dugu? Zertaz oroitzen gara?

Launaka jar gaitezen, eta erabaki dezagun nola egingo dugun gure bakarrizketa.

### KONTROL ZERRENDAA

1. Testuinguruaren lanketa:

— Bakarrizketaren inguruko testuinguru ezagutzea eta aztertzea:

---

---

---

---

---

2. Testualizazio mekanismoak:

— Bakarrizketa antolatzeko hezurdura ezberdinak:

---

---

---

---

---

— Bakarrizketaren mamia:

---

---

---

---

---





**3. Hizkuntza baliabideak:**

— Baliabide berbalak:

---

---

---

---

---

— Baliabide paraberbalak:

---

---

---

---

---

**Gomendioak:**

---

---

---

---

---



# Elkar hizketan

Ahozotasuna ikastetxean



DBH1 - 2. sekuentzia



## AZKEN HELBURU KOMUNIKATIBOA

Talde txikietan antzerki esketxak sortzea, beraien eguneroko bizitzan gertatzen diren egoerak antzetzuz.

### HELBURUAK

#### 1. Testuinguruaren lanketa:

- Elkarrizketaren komunikazio egoera lantzea: igorlea, hartzailea, mezua, tokia eta denbora.
- Transmittitu nahi den mezuaren arabera (lagunak diren, laneko elkarrizketa den...) testuingurua zehaztea.
- Erregistro informala eta formalaren arteko ezberdintasunaz jabetzea eta, batez ere, informala esentziaz jabetzea.

#### 2. Testualizazioa:

- Elkarrizketaren egituraz ikasi dena berrekartzea:
  - Testuliburuetatik ikasitakoa berrekartzea (testu egiturari eta testualizatzeko mekanismoei dagokionean).
- Elkarrizketa mota ezberdinez jabetzea:
  - Bat-bateko elkarrizketa: lagunen artean sortzen dena, telefonoz egiten dena...
  - Elkarrizketa planifikatua: pertsona ezaguneri egiten zaiena, lan elkarrizketa, komunikabideetakoak...

#### 3. Hizkuntza baliabideak:

- Informala esentziaz jabetzeko estrategiak:
  - Agurrak (hasierakoak eta amaierakoak; formalek eta informalek).
  - Elkarrizketa informalean ezaugarriak.
  - Zenbait baliabide erretoriko.



## I. TESTUINGURUA

**GIROTZEA+ AURRETESTUA** eraikiko dugu lehenik. Horretarako, inolako lanketarik egin gabe, ikasgela girotu eta ikasleei hiru edo launaka jarri eta elkarrizketa bat mantentzeko eskatuko diegu. Aurre-testua bideoz grabatuko dugu. Gaia nahi izanez gero zuek (irakasleak) erabaki edo ikasleen esku utzi.

Ondoren, ikasleen aurrezagutzak neurtuko ditugu. Talde handian erantzungo diegu ondorengo galderari:

### AURREZAGUTZAK NEURTU

- Koadrilan zein elkarrizketa izaten dituzue? Zein gai jorratzen dituzue?
- Nola antolatzen zarete? Txandak errespetatzen al dira?
- Bada norbait beti gehiago hitz egiten duena? Gutxiago?
- Zergatik uste duzue gertatzen dela hori?
- Gustuko al dituzu telebistan egiten dituzten elkarrizketak? Zergatik?
- Zeinen elkarrizketa entzungo zenuke gustura? Aipatu izenak.

### TESTUINGURUAREN LANKETA

*Sutan Blai* telebista saioa jarriko dugu eta beheko galderari erantzungo diegu talde handian. Helburua da testuinguruaren jabe egitea.

- ZEIN GAI JORRATU DUTE ELKARRIZKETAN?
- NORK GALDETZEN DU?
- NORK ERANTZUTEN DU?
- ELKARRIZKETA OSATZEN DUTEN ELEMENTUEK LAGUNTZEN DUTE ELKARRIZKETAN (IRUDIAK, MUSIKA...)?
- ZURE USTEZ, ELKARRIZKETA HAU FORMALA DA ALA INFORMALA? ZERGATIK? (gure ustez, elkarrizketa formalaren ezaugarriak ditu, baina informaltasun adierazleak ere baditu. Nahasketa bat izan daiteke)

**Bideoa I\_sutanBlaiKerobia2010.flv - YouTube**



## ELKARRIZKETAK: TESTUINGURUA



### Bideoa I\_sutanBlaiKerobia2010.flv - YouTube

Jarraian *Sutan Blai* telebista saioa ikusiko dugu.

Ezagutzen al duzue? Zein gai jorratzen dituzte?

Tira, ikus dezagun adibidea, hausnartu eta beheko galderak erantzungo ditugu.

Erantzun, orain, ondorengo galderei:

- ZEIN GAI JORRATU DUTE ELKARRIZKETAN?
- NORK GALDETZEN DU?
- NORK ERANTZUTEN DU?
- ELKARRIZKETA OSATZEN DUTEN ELEMENTUEK LAGUNTZEN DUTE ELKARRIZKETAN (IRUDIAK, MUSIKA...)?
- ZURE USTEZ, ELKARRIZKETA HAU FORMALA DA ALA INFORMALA? ZERGATIK?



Jarraian bi antzerki ikusiko ditugu, eta elkarrizketa informalak irudikatzen dituzte bi antzerkiok.

Lanketa honen helburua testuinguruaren jabe egitea izango da. Horretarako beheko galderak erantzungo ditugu.



### AMA BEGIRA ZAZU

Bideoa 2\_Ama begira zazu HARRI-JASOTZAILEA

(2. zatia, 2 zatitik) - Youtube.



### GALTZAGORRIE TO, INAXITO!

Bideoa 3\_Galtzagorriei to, Inaxito!

(Anbotoko Dama eta Basajaun)

- Eredu bakoitzean zein izango da hartzailea?
- Zer gertatu da esketx bakoitzean?
- Espazioari eta dekorazioari eman al zaio garrantzia?
- Zein antzekotasun eta zein ezberdintasun topa daitezke bien artean?
- Ondo pasa al duzue tarte hori ikusten? Zergatik?
- Zerbaitek harritu zaituzte?
- Hika egin dute bi bideotan. Zergatik uste duzu erabili dutela erregistro hori?
- Zure ustez, elkarrizketa hauek formalak ala informalak dira? Arrazoitu erantzuna.



## ELKARRIZKETA

Amaieran antzerki esketxak egingo ditugunez, hona hemen bi adibide ideiak emateko eta pixkanaka testuingurua barneratzen joateko.

Lehenik ikusi egingo ditugu eta ondoren galderei erantzungo diegu. Jar ditzagun txarteletan hainbat gai.



### AMA BEGIRA ZAZU

Bideoa 2\_Ama begira zazu HARRI-JASOTZAILEA

(2. zatia, 2 zatitik) - Youtube.



### GALTZAGORRIEI TO, INAXITO!

Bideoa 3\_Galtzagorriei to, Inaxito!

(Anbotoko Dama eta Basajaun)

- Ereditze bakoitzean zein izango da hartzailea?
- Zer gertatu da esketx bakoitzean?
- Espazioari eta dekorazioari eman al zaio garrantzia?
- Zein antzekotasun zein eta ezberdintasun topa daitezke bien artean?
- Ondo pasa al duzue tarte hori ikusten? Zergatik?
- Zerbaitek harritu zaituzte?
- Hika egin dute bi bideotan. Zergatik uste duzu erabili dutela erregistro hori?
- Zure ustez, elkarrizketa hauek formalak ala informalak dira? Arrazoitu erantzuna.





## ELKARRIZKETA FORMAL ETA INFORMALAK

Testuinguru ezberdinetan sortzen dira elkarrizketa formala eta elkarrizketa informala.

Honatz hainbat ezaugarri interesgarri:



### ELKARRIZKETA FORMALA

- Horren ezagun ez diren pertsonen artean gertatzen da.
- Hedabideetako elkarrizketak formalak izan ohi dira.
- Galderak aurrez planifikatu eta prestatuak izan ohi dira (batzuetan erantzunak ere aurrez prestatzen dira).
- Galdetzaile bat eta erantzule ezberdinak izan ohi dira.
- Erantzun luzeak ematen dira normalean.
- Denbora eta toki jakin baten gertatzen dira elkarrizketak.
- Hizkuntzaren erabilera zaintzen da.
- Txandak errespetatu ohi dira.

### ELKARRIZKETA INFORMALA

- Lagun edo ezagunen arteko elkarrizketak dira.
- Galderak eta erantzunak ez daude aurrez prestatuta.
- Parte hartzaile guztiak izan ohi dira galdetzaile eta erantzuleak.
- Erantzunak laburragoak izan ohi dira.
- Denbora eta tokia ere ez dira beti prestatzen.
- Ahoskera asko azkartzen da.
- Hitanoa erabiltzen da lagunartean.
- Tonu eta erritmo aldaketa handiak gertatzen dira.
- Txandak ez dira beti errespetatzen.

GURE ELKARRIZKETETAN HONAKO EZAUGARRIEI ERREPARATUKO DIEGU BATEZ ERE:  
(zerrendatu ezaugarriak)

---



---



---



---



## 2. TESTUALIZAZIOA

### EGITURAREN LANKETA

Lehenik, testu liburuetan ikasitakoa gogora ekarriko dugu ikasleekin. Elkarrizketa motak, euren egitura, testualizazio mekanismoak...

Ondoren, makroegitura eta mikroegituran murgilduko gara.

Edozein testu motak bere egitura izaten du. Kanpo egitura (makro-egitura) eta barne egitura (mikroegitura). Ondorengo jardueretan testu mota honen egituraren jabe egiten ahaleginduko gara. Aurrez, hona azalpen labur batzuk:

#### MAKROEGITURA

Elkarrizketa planifikatua edo bat-batekoa izan daiteke.

- **Elkarrizketa planifikatua** denean norbaitek gidatu ohi du eta bere gidaritza lana oso garrantzitsua izaten da elkarrizketa planifikatua txukun ateratzea nahi badugu. Gidariak honako baliabideak erabili ohi ditu: galderak egiten ditu, berak eten ohi ditu gaiak edo hizlarien jardunak, gaiari jarraipena emateko bidea zabaldu ohi du...
- **Bat-bateko elkarrizketa**, berriz, modu naturalean sortzen dena da: kaotikoagoa, gidaritza gabea, hizlariak erabakitzen dituzte gaiak eta partaidetza kudeatzeko ordena zein izango den...

Oro har, elkarrizketa planifikatuetakoa erregistroa formala izan ohi da.

Bat-bateko elkarrizketetako erregistroa, berriz, informala.

#### MIKROEGITURA

- **Elkarrizketa planifikatuetakoa** mikroegituran honakoak nabarmentzen dira: esaldi luzeak (azalpenak, justifikazioak, adibideak... izan ohi dituzte ekoizpenok), elkarrizketan gidariari erantzun ohi zaio, gidariak egindako galderari erreferentzia egin ohi zaio, gainerako partaideen iritzia berrekartzen du hiztunak, txandak eta denborak errespetatzen dira.
- **Elkarrizketa ez planifikatueta**, berriz, honako ezaugarriak dira aipagarriak: esaldiak laburragoak dira (azalpenak, justifikazioa, adibideak... ere eman ohi diren arren), partaideek euren artean hitza eta gaiak eten ohi dituzte, txandak eta denborak ez dira modu formalean kudeatzen, landutako gaiak ez dira modu jarraikorrean lantzen (partaideen interesen arabera aldatzen dira gaiak), testuinguruak (ingurunean gertatzen denak: lagun berri bat etortzea, argia joatea...) eragina du partaideen diskurtsoan...



Jarraian irakurri behean duzuen azalpena, lagungarri izango zaizue elkarrizketaren egituraren jabe izateko. Beraz, adi irakurri!

## EGITURAREN LANKETA

Edozein testu motak bere egitura izaten du. Kanpo egitura (makro-egitura) eta barne egitura (mikroegitura). Ondorengo jardueretan testu mota honen egituraren jabe egiten ahaleginduko gara. Aurrez, hona azalpen labur batzuk:

### MAKROEGITURA

Elkarrizketa planifikatua edo bat-batekoa izan daiteke.

- **Elkarrizketa planifikatua** denean norbaitek gidatu ohi du eta bere gidaritza lana oso garrantzitsua izaten da elkarrizketa planifikatua txukun ateratzea nahi badugu. Gidariak honako baliabideak erabili ohi ditu: galderak egiten ditu, berak eten ohi ditu gaiak edo hizlarien jardunak, gaiari jarraipena emateko bidea zabaldu ohi du...
- **Bat-bateko elkarrizketa**, berriz, modu naturalean sortzen dena da: kaotikoagoa, gidaritza gabea, hizlariak erabakitzen dituzte gaiak eta partaidetza kudeatzeko ordena zein izango den...

Oro har, elkarrizketa planifikatuetakoa erregistroa formala izan ohi da.

Bat-bateko elkarrizketetako erregistroa, berriz, informala.

### MIKROEGITURA

- **Elkarrizketa planifikatuetakoa** mikroegituran honakoak nabarmentzen dira: esaldi luzeak (azalpenak, justifikazioak, adibideak... izan ohi dituzte ekoizpenok), elkarrizketan gidariari erantzun ohi zaio, gidariak egindako galderari erreferentzia egin ohi zaio, gainerako partaideen iritzia berrekartzen du hiztunak, txandak eta denborak errespetatzen dira.
- **Elkarrizketa ez planifikatueta**, berriz, honako ezaugarriak dira aipagarriak: esaldiak laburragoak dira (azalpenak, justifikazioa, adibideak... ere eman ohi diren arren), partaideek euren artean hitza eta gaiak eten ohi dituzte, txandak eta denborak ez dira modu formalean kudeatzen, landutako gaiak ez dira modu jarraikorrean lantzen (partaideen interesen arabera aldatzen dira gaiak), testuinguruak (ingurunean gertatzen denak: lagun berri bat etortzea, argia joatea...) eragina du partaideen diskurtsoan...



Testu liburuetan elkarrizketaren egitura ezberdinak ikusi eta aztertu dituzue. Hori gogora ekartzea interesgarria iruditzen zaigu, beraz, horren inguruko hausnarketa egingo dugu. Identifikatu elkarrizketa egituratuaren eta bat-batekoaren arteko ezaugarriak.

### EGITURA ORDENATUA

Irudian nor izango da elkarrizketatzailea?  
Zergatik?

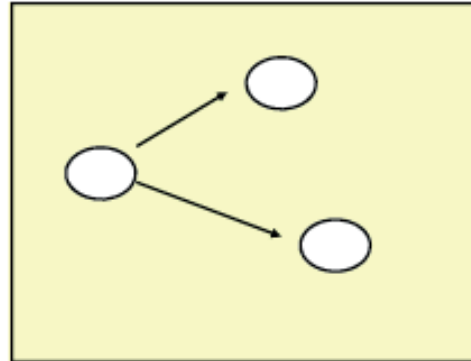

### BAT-BATEKO EGITURA

Irudian zein izango dira elkarrizketatzaileak?

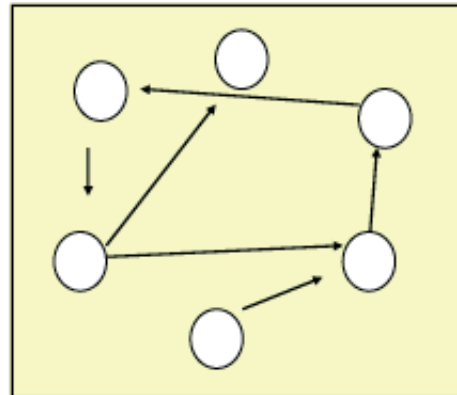
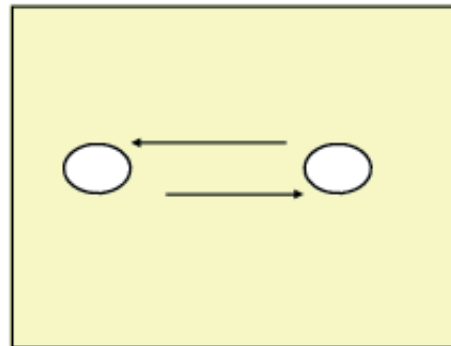

Zati honetan eredu bakoitzari dagokion egitura zein den hausnartuko dugu.



## ELKARRIZKETAK - EGITURA

Testu liburuetan elkarrizketaren egiturak aztertu eta ikasi dituzue, ezta? Tira, jarraian hori gogora ekartzea eskatuko dizuegu. Zein ezaugarri dituzte elkarrizketa egituratuak eta bat-batekoak? Ondorengo irudietatik atera itzazue ondorioak.

### EGITURA ORDENATUA

Irudian nor izango da elkarrizketatzailea?  
Zergatik?

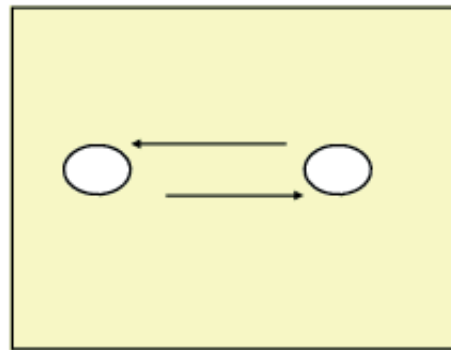
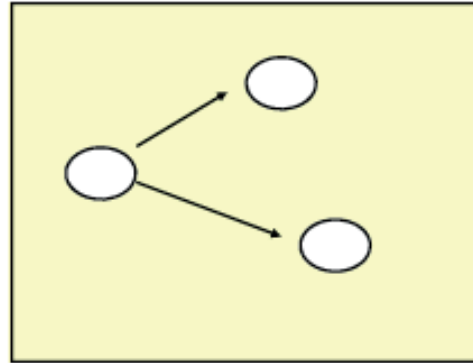

### BAT-BATEKO EGITURA

Irudian zein izango dira elkarrizketatzaileak?

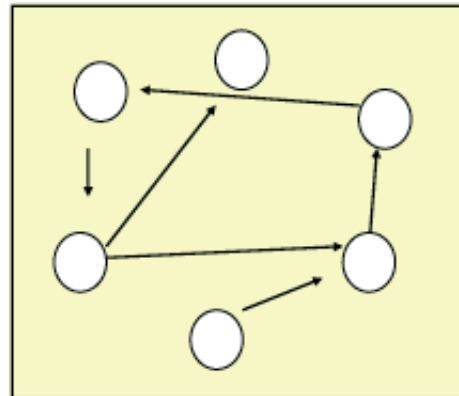

## ELKARRIZKETA - EGITURA

Aurreko ereduak (*Kerobia, Ama begira zazu eta Galtzagorriei to, Inaxito!*) kontuan izanda zein egitura dagokio bakoitzari?

## ELKARRIZKETA - EGITURA

Zein dira bi elkarrizketa moten (planifikatua/bat-batekoa) arteko ezberdintasunak?  
Zerrendatu jarraian.

### ELKARRIZKETA PLANIFIKATUA

---



---



---



---



---

### BAT-BATEKO ELKARRIZKETA

---



---



---



---



---



Uste duzue loturarik badela elkarrizketaren egituraren eta testuinguruaren artean (testuinguru formala edo informala)?

Gogoetatu galdera honen gainean eta jaso idatzita adostu duzuen.



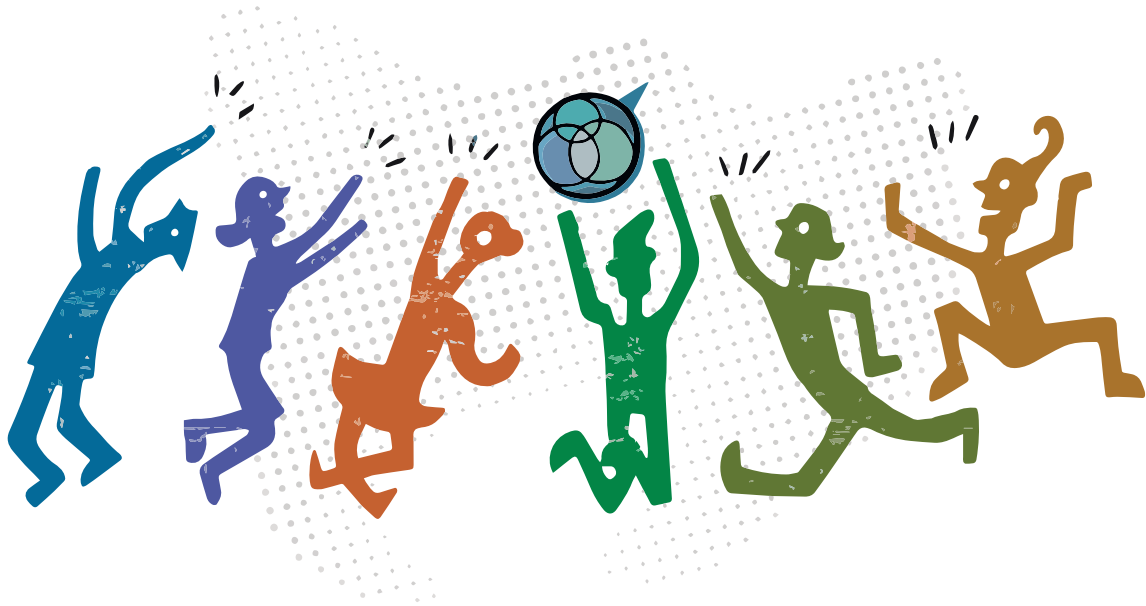

## JOLASA

Jar ditzagun txarteletan hainbat gai.

Eta jar ditzagun beste txartel batzuetan kontzeptu hauek:

batzuetan ELKARRIZKETA PLANIFIKATUA;

beste batzuetan, BAT-BATEKO ELKARRIZKETA.

Taldeka jarriko gara, baina ez dugu hitz egingo.

BALA-BALA eginez, egokitu zaigun egoera antzetzuko dugu.

Ea gainerakoek zertan ari garen asmatzen duten...



## TESTUINGURUAREN ETA TESTU EGITURAREN ARTEKO LOTURA

Ikasleek egindako lan honetatik ondorioak aterako ditugu talde handian (instituzionalizatu).

Egitura planifikatua eta bat-batekoak ditugu elkarrizketetan.

Askotan, testuinguruak baldintzatzen du elkarrizketaren egitura.

**Testuinguru formaletan**, normalean, elkarrizketatzailea izaten da elkarrizketaren ardura daramana. Arduradunak aurrez prestatu ohi ditu elkarrizketan zehar landuko dituzten galderak, aurkeztuko diren egoerak... eta berari erantzuten ahalegintzen dira elkarrizketan parte hartuko duten partaideak. Ondorioz, txandak errespetatzen dira, gaiak modu koherentean lantzen dira eta kideen partaidetza maila orekatua izan ohi da.

**Testuinguru informaletan**, berriz, bertako kideek kudeatzen dute elkarrizketa. Beraz, egitura ez da ordenatua izaten, ez dira galdera-erantzunak izaten, txandak jaten dira, kide guztien parte-hartzea ez da berdina izaten (normalean batzuek beste batzuek baino espazio/denbora gehiago hartzen dute)...





Aurreko azalpenean egituraren inguruan irakurri duzue azalpena. Oraingo honetan testuinguru formalaren eta informalararen inguruko ezaugarriak irakurriko dituzue.

Adi esaten denarekin.

## TESTUINGURUAREN ETA TESTU EGITURAREN ARTEKO LOTURA

Ikasleek egindako lan honetatik ondorioak aterako ditugu talde handian (instituzionalizatu).

Egitura planifikatua eta bat-batekoak ditugu elkarrizketetan.

Askotan, testuinguruak baldintzatzen du elkarrizketaren egitura.

**Testuinguru formaletan**, normalean, elkarrizketatzailea izaten da elkarrizketaren ardura daramana. Arduradunak aurrez prestatu ohi ditu elkarrizketan zehar landuko dituzten galderak, aurkeztuko diren egoerak... eta berari erantzuten ahalegintzen dira elkarrizketan parte hartuko duten partaideak. Ondorioz, txandak errespetatzen dira, gaiak modu koherentean lantzen dira eta kideen partaidetza maila orekatua izan ohi da.

**Testuinguru informaletan**, berriz, bertako kideek kudeatzen dute elkarrizketa. Beraz, egitura ez da ordenatua izaten, ez dira galdera-erantzunak izaten, txandak jaten dira, kide guztien parte-hartzea ez da berdina izaten (normalean batzuek beste batzuek baino espazio/denbora gehiago hartzen dute)...



## ELKARRIZKETA FORMAL ETA INFORMALAK ELKARRIZKETA PLANIFIKATUAK ETA PLANIFIKATU GABEAK ELKARRIZKETA EGITURA EZBERDINAK

Hiru ideiak josten aritu gara aurreko jolas eta jardueretan.

Jarraian zerrendatu testuinguru formalaren eta informalaren ezaugarriak:



	EZAUGARRIAK
TESTUINGURU FORMALA	
TESTUINGURU INFORMALA	

Oraingo honetan elkarrizketa planifikatuaren eta bat-batekoaren arteko ezaugarriak zerrendatuko dituzue:

	MAKROEGITURA	MIKROEGITURA
ELKARRIZKETA PLANIFIKATUA		
BAT-BATEKO ELKARRIZKETA		

Laburbilduz,

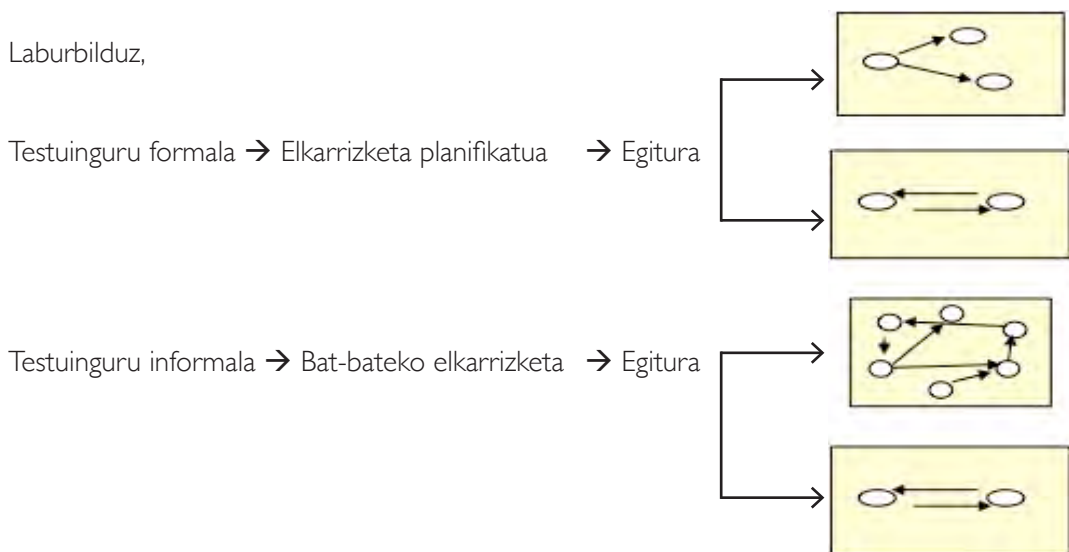



## ELKARRIZKETA FORMAL ETA INFORMALAK ELKARRIZKETA PLANIFIKATUAK ETA PLANIFIKATU GABEAK ELKARRIZKETA EGITURA EZBERDINAK

Zerrendatu, aurreko orritik atera dituzuen ondorioak:

---

---

---

---

---

---

---

---

---

---

---

---

Zuen elkarrizketa gauzatzeko garaian, zer hartuko duzue, batez ere, aintzakotzat? (zerrendatu ideia nagusiak)

---

---

---

---

---

---

---

---

---

---

---

---



## ELKARRIZKETA EGITURA EZBERDINAK

Talde txikietan bi eredu ikus-entzuingo ditugu:

- Lehena, planifikatua da eta testuinguru formalaren adierazlea. “Hitza-jolas” irratsaioko elkarrizketa.
- Bigarrena, elkarrizketa bat da, testuinguru informala eta bat-bateko elkarrizketa irudikatzen dituena.

Eredu horiek entzun ostean, gogoetarako galderak egingo ditugu bien arteko ezberdintasunak identifikatzeko eta talde handian konpartitzeko.

### 1. HITZA JOLAS irratsaioa: Jon Martinekin elkarrizketa

Audioa 1\_HITZA-JOLAS. Jon Martin | 11-06\_2011 | 108\_151746



### 2. Gure atsuk telebista saioa

<http://www.youtube.com/watch?v=8oy8DDUGq4>



## IKUS-ENTZUNDAKO EREDUEN AZTERKETA

Irudika dezagun eredu bakoitzaren egitura. Egin bakoitzaren eskema.

— 1. elkarrizketa:

sarrera eta agurra—galdera—erantzun luzea—bertsoa—bertsoari iruzkina—bertsoa—bertsoari iruzkina...

— 2. elkarrizketa:

Bi atsuen arteko elkarrizketa—jokalari bakoitzarekin elkarrizketa txikiak (atsuak dira galdetzaileak eta erantzuleak ere bai eta tarteka jokalariek galdera batzuei erantzuten diete: galdera-erantzuna egitura) —amaieran bi atsuek amaitzen dute elkarrizketa euren arteko hizketaldiarekin.

Eskema egin ondoren, eredu bakoitzaren ezaugarriak taulan kokatzeko eskatuko diegu.

Hona, taula beteta (ezaugarri gehiago txerta daitezke):

INFORMALA	FORMALA
EGITURA KAOTIKOA: atsuek beraien artean hitz egiten dute, parte hartze luzeak dira (eta laburrak tartekatuta), jokalariek agurtzen dituzte batzuetan, beste batzuetan zuzenean galdetu egiten dute, iruzkinak egiten dituzte, erantzun laburrak jasotzen dituzte...	EGITURA ORDENATUA: sarrera, agurra, galdera, erantzuna, bertsoari iruzkina...
AGURRAK BETI EZ DIRA EGIN	AGUR FORMALAK EGIN DIRA
TXANDAK EZ DIRA ERRESPETATU BETI: jokalariei tarte txikia utzi zaie erantzuteko.	TXANDAK ERRESPETATU DIRA
	BERTSOA IRUZKINTZEN DA
HITZ EGITEKO TONU INFORMALA, UMORE KUTSUA EMAN NAHI IZAN ZAIO	HITZ EGITEKO TONU FORMALA, NEUTROA
ERANTZUN LABURRAK EMATEN DITUZTE ERANTZULEEK	ESANALDI LUZEAK EGITEN DITU ERANTZULEAK
ERRITMO AZKARRA HIZKETAN	ERRITMO LASAIA HIZKETAN



## ELKARRIZKETA

Prest beste eredu batzuk ikusteko? Oriangoan elkarrizketa formalaren eta informalaren arteko ezberdintasunez jabetzeaz gain, bakoitzaren ezaugarriak identifikatzen ahaleginduko gara.

Jarraiak bi eredu aztertuko ditugu. Ea zein ondorio ateratzen ditugun eredu hauetatik?

### 1. HITZA JOLAS irratsaioa: Jon Martinekin elkarrizketa

Audioa 1\_HITZA-JOLAS. Jon Martin | 1-11-06\_2011 | 108\_151746



### 2. Gure atsuk telebista saioa

<http://www.youtube.com/watch?v=8oy8DDUGqp4>



## IKUS-ENTZUNDAKO EREDUEN AZTERKETA

Irudika dezagun eredu bakoitzaren egitura. Egin bakoitzaren eskema.

- 1. ELKARRIZKETA
- 2. ELKARRIZKETA

Eredu hauen artean ba al dago ezberdintasunik?

---

---

---

---

---

---

---

---

---

---

Bi adibideetatik zein dira testuinguru formalaren adierazleak eta zein informalarenak?

---

---

---

---

---

---

---

---

---

---



**IKUS-ENTZUNDAKO EREDUEN AZTERKETA**

Aurreko jarduera egin ondoren, zerrendatu ondorengo taulan eredu bakoitzaren ezaugarriak.

INFORMALA	FORMALA







## TESTUINGURU FORMAL ETA INFORMALAK ETA TESTU EGITURA

Zer barneratu dugu elkarrizketa mota ezberdinen inguruan?

Laburtu orri honetan azken jardueratan ikasi duzuenak.

---

---

---

---

---

---

---

---

---

---

---

---

---

---

---

---

---

---

---

---

---

---

---

---

---

---

---



### 3. HIZKUNTZA BALIABIDEAK: INFORMALTASUNA LANTZEN

#### I. AGURRAK

Oraingo honetan hizkuntza baliabideak identifikatuko ditugu, gaian murgiltzeko agurrekin hasiko gara. Entzun eta gozatu kantuz!

#### URTZ musika taldea: KAIXO kanta

Bideoa 4\_Kaixo (Urtz) - YouTube

Trikitixa dantzatu nahiko nuke	-Kaixo!
edozein herritako jaietan	-Kaixo!
trikitixa dantzatu nahiko nuke	-Zelan?
geure begiak topatuz plazan.	-Ondo, ta zu?
	-Beno..
Maitemindurik nago eta	-Zer ba?
zu oraindik ez zara konturatu;	-Begira.
egunez mozkorturik nauzu	-Esan.
eta gau aldean ezin loak hartu.	-Entzun
	-Nola?
Zu hor zabiltza dantzan eta	-Heldu!
ni hemen hurrun ez dakidalako ...	-Bihotza da!
norbaitek erakutsiko balit!	-Bihotza da bai

Kantua entzun ostean, honako gogoetan murgilduko ditugu ikasleak:

- Zein agur mota erabiltzen dira kantu honetan?
- Bertako forma guztiak erabiltzen dituzue zuek?
- Beste formarik erabiltzen duzue agurtzeko?
- Berdin agurtzen duzue elkar lagunaren artean edo ezezagunen artean? Zergatik?

Galdera hauen helburua da agur moten inguruan gogoetatzea, batez ere, testuinguru formal eta informalak ezberdintzea.



Oraingo honetan kantuan hasiko gara. Bai, bai ongi entzun duzue... kantuan.  
 URTZen "KAIXO" entzun eta horren inguruan hausnartuko duzue.  
 Berotu ahotsak lehenengo abestu egin behar dugu eta!

### URTZ musika taldea: KAIXO kanta

Trikitixa dantzatu nahiko nuke	-Kaixo!
edozein herritako jaietan	-Kaixo!
trikitixa dantzatu nahiko nuke	-Zelan?
geure begiak topatuz plazan.	-Ondo, ta zu?
	-Beno..
Maitemindurik nago eta	-Zer ba?
zu oraindik ez zara konturatu;	-Begira.
egunez mozkorturik nauzu	-Esan.
eta gau aldean ezin loak hartu.	-Entzun
	-Nola?
Zu hor zabiltza dantzan eta	-Heldu!
ni hemen hurrun ez dakidalako ...	-Bihotza da!
norbaitek erakutsiko balit!	-Bihotza da bai

Bideoa 4\_Kaixo (Urtz) - YouTube

Kantua entzun ostean, erantzun galdera hauei:

- Zein agur mota erabiltzen dira kantu honetan?
- Bertako forma guztiak erabiltzen dituzue zuek?
- Beste formarik erabiltzen duzue agurtzeko?
- Berdin agurtzen duzue elkar lagunen artean edo ezezagunen artean? Zergatik?



## HIZKUNTZA BALIABIDEAK: INFORMALTASUNA LANTZEN (AGUR MOTAK)

Nahikoa kantatu ostean, oraingoan lokal batean gertatzen dena ikusiko dugu. Bertan bi neska daude berriketan eta mutiko bat sartzen da. Egoera horretan erreparatzea eta beraien artean duten agurtzeko moduak zein diren ikustea izango da ikasleen lana.

### Lokalean lagunartean

Bideoa 6\_Lokalean lagun artean - YouTube

Hemen agurrak ondo eta garbi ageri dira:

*“Epa Olatz” gertukoari esaten dio, eta hurrunxeagokoari , berriz, “Kaixo, ongi etorri”.*

### GOGOETA EGITEKO:

Bideoa ikusi ondoren erantzuteko galderak:

- Iritsi berriak berdin agurtu al ditu lokalean zeuden bi neskak?
- Nola agurtu ditu bi neskak?
- Zein da diferentzia? Eta hori zergatik egin duela uste duzu?
- Zuen errealitatean honelakoak gertatzen al dira?
- Zuek beste formularik erabiliko zenukete agurtzeko?
- Zein beste formula ezagutzen dituzue hasieran agurtzeko?
- Eta bukaeran agurtzeko formulak?

HASIERAKO AGURRAK	AMAIERAKO AGURRAK



## HIZKUNTZA BALIABIDEAK: INFORMALTASUNA LANTZEN (AGUR MOTAK)

Gogoeta egin ondoren, gelan jaso ditugun agur mota ezberdinekin eta ondorengo zerrendan dauzkagunekin sailkapena egingo dugu testuinguruaren arabera.

AGUR FORMALAK eta AGUR INFORMALAK izenburupean zerrendatuko ditugu eskuartean ditugun formak.

Hona guk jarritako agurrak:

EGUN ON	ARRATSALDE ON DENOI	IEUP
JAUN ANDREOK	ONGI ETORRI	GABON
AUPA	AIO, HI!	ZER HABIL?
KAIXO, ZER MODUZ?	AUPA HI!	AGUR ETA LASTER ARTE
AGUR	AGUR ETA ONDO IBILI	LASTER ARTE
HURRENGORA ARTE	ESKUMUINAK ETXEKOEI	ZER MODUZ?!!
EONGOGATTUK	IKUSI ARTE	AIO
NAHI DUZUN ARTE	IZAN ONGI	ASPALDIKO!
EGONGO GARA	IKUSI ARTE!	ZER GIZALARRU?

	FORMALAK	AGUR INFORMALAK
HASIERAKOAK		
AMAIERAKOAK		



Ongi ibili zarete kantuan e! Orain lokal batean gertatzen den egoera ikusiko dugu.

Bertan bi neska ari dira berriketan eta mutil bat sartuko da. Gertatzen denaren inguruan hausnartuko dugu.

### Lokalean lagunartean

Bideoa 6\_Lokalean lagun artean - YouTube

Bideoa ikusi ondoren, erantzun galdera hauei:

- Iritsi berriak berdin agurtu al ditu lokalean zeuden bi neskak?
- Nola agurtu ditu bi neskak?
- Zein da diferentzia? Eta hori zergatik egin duela uste duzu?
- Zuen errealitatean honelakoak gertatzen al dira?
- Zuek beste formularik erabiliko zenukete agurtzeko?
- Zein beste formula ezagutzen dituzue hasieran agurtzeko?
- Eta bukaeran agurtzeko formulak?

Egin azken bi hauen zerrenda taldean (agur motak: hasierakoak eta amaierakoak).

HASIERAKO AGURRAK	AMAIERAKO AGURRAK



Hara!!!

Zuek gelan jasotako zerrendarekin eta hemen dituzuenekin... hara zenbat agur mota ditugun orain esku artean. Ea... sailka ditzagun testuinguruaren arabera.

Eta adi!!! Forma batzuk eremu batean baino gehiagotan erabil daitezke eta!!

EGUN ON	ARRATSALDE ON DENOI	IEUP
JAUN ANDREOK	ONGI ETORRI	GABON
AUPA	AIO, HI!	ZER HABIL?
KAIXO, ZER MODUZ?	AUPA HI!	AGUR ETA LASTER ARTE
AGUR	AGUR ETA ONDO IBILI	LASTER ARTE
HURRENGORA ARTE	ESKUMUINAK ETXEKOEI	ZER MODUZ??!
EONGOGATTUK	IKUSI ARTE	AIO
NAHI DUZUN ARTE	IZAN ONGI	ASPALDIKO!
EGONGO GARA	IKUSI ARTE!	ZER GIZALARRU?

	FORMALAK	AGUR INFORMALAK
HASIERAKOAK		
AMAIERAKOAK		



## HIZKUNTZA BALIABIDEAK: INFORMALTASUNA LANTZEN (AGUR MOTAK)

### ORAIN GEU ANTZEZLE!

Eredua eta agurrak ikusi ondoren taldeka jarri eta lokalean gaudela irudikatuko dugu eta egoera hauek antzeztuko ditugu:

- Bost lagunetik hiru lokalean eta bi ezagunak, koadrilakoak, iristen dira eta elkar agurtu behar dute.
- Bost lagunetik hiru lokalean eta bi sartzen dira, bat ezaguna eta bestea honen lehengusua. Elkar agurtu behar dute.
- Bost lagunetik hiru lokalean eta bi sartzen dira, bat ezaguna eta bestea ia denentzat ezezaguna. Baina hiruretako batentzat bistaz ezaguna da, udalekuetan elkarrekin egon zirelako.

### IKASITAKOAK KONTUAN HARTUTA, SARRERA HORIEK ANTZEZTU ETA GERO KOMENTATU







### JOLASA GEU ANTZEZLE!

Lokaleko eredia ikusi eta aztertu ostean, gu ere antzezle paperean sartuko gara honako eredu hauek (zuek asmatutakoa) antzetzeko:

- Bost lagunetik hiru lokalean eta bi ezagunak, koadrilakoak, iristen dira eta elkar agurtu behar dute.
- Bost lagunetik hiru lokalean eta bi sartzen dira, bat ezaguna eta bestea honen lehengusua. Elkar agurtu behar dute.
- Bost lagunetik hiru lokalean eta bi sartzen dira bat ezaguna eta bestea ia denentzat ezezaguna. Baina hiruretako batentzat bistaz ezaguna da, udalekuetan elkarrekin egon zirelako.





## AGURRAK HASIERAKOAK ETA AMAIERAKOAK FORMALAK ETA INFORMALAK

Hasierako eta amaierako hainbat eta hainbat agur mota ezagutzen ditugu dagoeneko.

Gure azken ekoizpenean, honako agurrak egiten ahaleginduko gara. Zerrendatu zuentzat baliagarrienak diren agurrak:

---

---

---

---

---

---

---

---

---

---

---

---

---

---

---

---

---

---

---

---

---

---

---



## INFORMALTASUNA LANTZEN: 2. ELKARRIZKETA INFORMALEN EZAUGARRIAK

“GURE ATSUAK IXABELITAN ETXEAN”

Bideoa 7\_Gure atsuak Ixabelitan etxean - YouTube

Adibide honen harira, saiatuko gara elkarrizketa informaleen ezaugarri batzuk antzematen. Honako hauez jabetzea da gure interesa. Elkarrizketa informaletan:

- Ahoskera ez da horren zaindua; hitzak jaten ditugu.
- Hizketarako erritmoa azkartzen da; gorputz mugimenduak ugaritu (eraldatu)...
- Lagunarteko hitzak eta izenondoak erabiltzen ditugu (lagunarteko lexikoa eta izenondoak: *modu* beharrea *klase...*; *labadora zar hoi*).
- Aditzak sinplifikatzen ditugu (baldintza hipotetikoa beharrea, indikatiboa: *joango ginateke* > *joango ginen*; subjuntiboa > imperatiboa: *joan gaitezen* > *goazen*) edo ez dira aditzak erabiltzen (*Hara, pastelak debalde nun da Marikrux han*).
- Ekintzak / egoerak azaltzeko garaian onomatopeiak erabiltzen ditugu.
- Hitanoa erabiltzen dugu.

Eredu honen harira, honako jarduerak egingo dira:

- Lehenengo, ikasleei esango diegu beraien aurrezagutzetatik taula betetzeko.
- Hori egin ostean irakasleek lagundu beharko diezue ariketa hori betetzen.
- Ondoren, elkarrizketa informal baten eredu bat topatzeko eskatuko diegu, ahal den neurrian, aipaturiko baliabideak dituen.
- Eta denbora baldin baduzue, ikasle talde bakoitzak bilatutako eredu bat iruzkin dezala.



## INFORMALTASUNA LANTZEN

Ederki egin duzue aurreko ariketa e! Oraingoan adibide baten laguntzarekin informaltasunaren baliabideak identifikatzen jarraituko dugu. Prest adibidea ikusi eta baliabideak antzemateko? Zuen ustez zeintzuk dira adibidean aurki daitezkeen baliabideak?

### “GURE ATSUAK IXABELITAN ETXEAN” Bideoa 7\_Gure atsuak Ixabelitan etxean - YouTube

Taula betetzeko erreparatu, batez ere, honakoei:

INFORMALAREN BALIABIDEAK
AHOSKERA:
ERRITMOA:
HITZAK, IZENONDOAK:
ADITZAK:
ONOMATOPEIAK:
ERREGISTROA:
BESTERIK:

Ariketa amaitu ostean saiatu taldeka elkarrizketa informalaren ereduak topatzen. Hori bai, ikusi berri ditugun baliabideetako batzuk agertzea ezinbestekoa izango da. Ekin bilaketari! Tarteak baduzue, aurkeztu zuen ikaskideei eta lagundu zein ezaugarri dituen argitzen.



## INFORMALTASUNA LANTZEN: 3. ZENBAIT BALIABIDE ERRETORIKO

Elkarrizketa informalaren ezaugarri batzuk landu eta ikusi ditugu aurreko jardueraren bitartez. Orain, komunikazioari kolorea ematen dioten baliabide erretorikoetan murgilduko gara. Orain artean erabili dugun eredia lagun, hainbat baliabide erretoriko identifikatzen eta erabiltzen ikastea da helburua.

Baliabideok eremu formalean ere erabiltzen diren arren, honakoei egin nahi diegu erreferentzia:

- **Metafora:** hamen diru *usaina* zion
- **Elipsia** (urte eliptiko dago): Zenbat *eroi* dia?
- **Errepikapenak:** dana ona, dana ona... // dana ona, dana ona; baino, baino, baino...
- **Bokatiboak:** ui, uff, booooo, aber...
- **Pertsonifikazioa:** ... ta *kozkaik* ite al du? (ez da zakurra)
- **2. adiera:** Hego haizeak jota dabil azken aldi honetan



- Ikasleei, lehenik, ikus-entzunezko ereduko hainbat adibide emango dizkiegu eta azpimarratutako elementuen funtzioa zein den galdegingo diegu. Aurrezagutzak aktibatuko ditugu.
- Ondoren, irakaslearen laguntzarekin baliabide bakoitzaren ezaugarriak zein diren argituko dugu. Baliabideen azalpenak jarri ditugu. Eta ondoren, aurrez ikusi dituzten esaldietako baliabideak zein diren adierazteko esango diegu.
- Gero, ariketak egingo ditugu baliabideetan gehiago sakontzeko. Talde txikitari jarrita esaldiak idazteko eskatuko diegu. Esaldi guztiak jaso eta talde handian identifikatuko ditugu esaldietako baliabideak.
- Azkenik, jolas bat egingo dugu baliabide erretorikoekin.



Eta... gure hitzak koloreztatzen animatzen bagara?

Badira hitzun batzuk hizketarako gris kolorea hautatzen dutenak. Normalean aspertu egiten gaituzte euren jardun koloregabeek.

Beste batzuek, berriz, euren jarduna aberasten dute, gozatzen dute baliabide jakin batzuk erabilita.

Horietako batzuk zein diren jakin nahi?

Hona, aurreko bideotik atera ditugun adibide batzuk:



Irakurri adibideak eta esan, zuen ustez, azpimarratutako hitza zer den.

Esanahia zertan koloreztatzen du zuen ustez?

- *ui, uff, boooo, aber...*
- Hamen diru *usaina* zion
- *dana ona, dana ona...* // *dana ona, dana ona; baino, baino, baino...*



- Zenbat eroi dia?

- *ta kozkaik* ite al du? (ez da zakurra)



- Hego haizeak jota dabil azken aldi honetan



## BALIABIDE ERRETORIKOAK

Irakurri beheko azalpenak eta zalantzarik baduzue, galdetu irakasleari:



**METAFORA:** hitz baten bitartez beste hitz baten esanahia ordezkaten da.

Zure begiak goizeko eguzkiaren indarra dira. (begiak > goizeko eguzkiaren indarra)

**ELIPSIA:** hitz edo aditz bat gordetzen da. Erritmoa azkartu eta esanahia arintzen da.

(Jangelan gaude) Gaurkoa, goxo-goxoa (gaurkoa > bazkaria)

**ERREPIKAPENA:** elementu bat errepikatzen da esan nahi den horri indarra emanez.

Haserre-haserre dabil azken aldian.

**BOKATIBOA:** sentipenak adierazten dira bokatiboaren bitartez: presa, poza, pena...

Ai ama, bagoazela berriz hankaz gora!!!

**PERTSONIFIKAZIOA:** izaki bizigabeei izaki bizidunen ezaugarriak ematen zaizkie; edo animalien ezaugarriak pertsoneri ematen zaizkie. Umorea lortzen da horrelako askotan.

Petral hutsa da Maritxu; zaunka egin besterik ez daki! (zaunka egin > zakurrak)

**BIGARREN ADIERA:** beste adiera bat hartu ohi du hitz edo egitura batek.

Hamaika aldiz esplikatu dizut eta oraindik ez didazu kasu egin! (hamaika > asko)

Aurrez ikusi ditugun adibideetan zein baliabide erabili direla uste duzue?

Gurutzatu adibideak baliabideekin:

ui, uff, boooo, aber...	METAFORA
Hamen diru <u>usaina</u> zion	ELIPSIA
dana ona, <u>dana ona</u> ... // <u>dana ona, dana ona; baino, baino, baino...</u>	ERREPIKAPENA
Zenbat <u>eroi</u> dia?	BOKATIBOA
ta <u>kozkaik</u> ite al du? (ez da zakurra)	PERTSONIFIKAZIOA
Hego haizeak jota dabil azken aldi honetan	BIGARREN ADIERA



## BALIABIDE ERRETORIKOAK SORTZEN

Orain, zuen txanda da. Jar zaitetze talde txikitan eta idatzi bakoitzak baliabide erretoriko bakoitzaren adierazle den esaldi bana. Sei esaldi idatziko dituzue orotara:

Irakasleak jaso egingo ditu esaldiak eta talde handian identifikatuko ditugu jasotako esaldi guztiak.

Idatzi esaldiak

METAFORA	
ELIPSIA	
ERREPIKAPENA	
BOKATIBOA	
PERTSONIFIKAZIOA	
BIGARREN ADIERA	

Talde handian identifikatu baliabideak.

### ONDORIOAK

- Zer moduz aritu zarete lanean?
- Izan duzue zailtasunik?
- Zertan moldatu zarete ondo?
- Zuen elkarrizketak aberasteko baliabideak ikasi dituzuela uste duzue?
- Zein dira, batez ere, baliagarrienak?
- Besterik erantsiko zenioke zerrenda horri?





## INFORMALTASUNA LANTZEN: 3. ZENBAIT BALIABIDE ERRETORIKO

### JOLASA

Ikasle taldea 3 taldetan banatuko duzue. Talde bakoitzak 2 baliabide erretorikoren ardura izango du:

**A TALDEA:** metafora + errepikapena

**B TALDEA:** elipsia + pertsonifikazioa

**C TALDEA:** 2. adiera + bokatiboa



Ikasle talde bakoitza gelaren izkina batean jarriko da, eta zu ikasgelaren erdian jarriko zara ikasleek egindako esaldiak eskuan dituzula.

Zure lana izango da ikasleek idatzi dituzten esaldi egokienak hartu eta banan-banan irakurtzea.

Irakurtzen duzun esaldiaren ezaugarrien jabe den taldeak korrika joan behar du zuregana.

- Dagokion taldeko pertsona guztiek joan behar dute erdigunera korrika, ahalik eta azkarren. + I lortuko dute.
- Egokitzen ez zaion taldeko norbait abiatzen bada, –I izango du talde horrek.
- Erabakitzen, denbora gehiegi pasatzen bada –I izango dute denboran gehiegiz luzatu diren taldeek.

Adi, jolas hau egin aurretik komeni da baliabideak ondo errepatatuta izatea.





## JOLASA

3 taldetan banatu ikasgela:

**A TALDEA:** metafora + errepikapena

**B TALDEA:** elipsia + pertsonifikazioa

**C TALDEA:** 2. adiera + bokatiboa

Irakasleak emango dizkizue jolas honetako azalpen nagusiak.

Puntuak horrela lortu edo galduko dituzue:

- Taldeko pertsona guztiak doaz erdigunera (+1).
- Egokitzen ez zaion norbait abiatzen bada (-1), talde horrek.
- Erabakitzen, denbora gehiegi pasatzen baduzue (-1).



## ELKARRIZKETA INFORMALAK



Testuinguru informaletan oso maiz darabiltzagu honako ezaugarriak:

- Ahoskera ez da horren zaindua; hitzak jaten ditugu.
- Hizketarako erritmoa azkartzen da; gorputz mugimenduak ugaritu.
- Lagunarteko hitzak eta izenondoak erabiltzen ditugu.
- Aditzak sinplifikatzen ditugu edo ez dira aditzak erabiltzen.
- Ekintzak azaltzeko garaian onomatopeiak erabiltzen ditugu.
- Hitanoa erabiltzen dugu.

Gure jarduna koloreztatzen laguntzen duten hainbat baliabide ikasi ditugu:

- Metafora
- Elipsia
- Errepikapena
- Bokatiboa
- Pertsonifikazioa
- 2. adiera

Gure elkarrizketan, batez ere, ikasitako honi erreparatuko diot: (zerrendatu baliabideak eta eman adibideak)



## ELKARRIZKETA - AZKEN EKOIZPENA

Ibilbidearen amaierara iristen ari gara!!

Bidean ikasiak oroitzea dagokigu orain. Azken ekoizpena egin aurretik, zertan ikasi ote dugu? Zertaz oroitzen gara?

Talde txikitan jar gaitezen, eta erabaki dezagun nola egingo ditugun gure eguneroko esketxak.

### KONTROL ZERRENDA

Elkarrizketa egiteko garaian zein puntu hartuko ditugu kontuan?

#### 1. Testuingurua:

- Elkarrizketa formala edo informala izango den.
- Komunikazio egoera zein den: igorlea, hartzailea, mezua, tokia eta denbora.

#### 2. Testualizazioa:

- Elkarrizketaren egitura zein den:
  - Bat-bateko elkarrizketa.
  - Elkarrizketa planifikatua.
- Egituraren arabera zein erregistro erabiliko dugun eta bere ezaugarriak zein diren.

#### 3. Hizkuntza baliabideak:

Testuinguru informaletako hizkuntza baliabideak:

- Agurrak (hasierak eta amaierak).
- Elkarrizketa informalaren ezaugarriak.
- Beste baliabide batzuk (erretorikoak).



## ELKARRIZKETA - AZKEN EKOIZPENA

Ibilbidearen amaierara iristen ari gara!!

Bidean ikasiak oroitzea dagokigu orain. Azken ekoizpena egin aurretik, zertan ikasi ote dugu? Zertaz oroitzen gara?

Bosnaka jar gaitezen, eta erabaki dezagun nola egingo ditugun gure eguneroko esketxak.

### KONTROL ZERRENDA

Elkarrizketa egiteko garaian zein puntu hartuko ditugu kontuan?

#### 1. Testuingurua:

- \_\_\_\_\_
- \_\_\_\_\_

#### 2. Testualizazioa:

— Elkarrizketaren egitura zein den:

- \_\_\_\_\_
- \_\_\_\_\_

— Egituraren arabera zein erregistro erabiliko dugun eta bere ezaugarriak zein diren.

#### 3. Hizkuntza baliabideak:

Testuinguru informaletako hizkuntza baliabideak:

- Agurrak.
- Elkarrizketa informalaren ezaugarriak.
- Beste baliabide batzuk.



