

No.

B66-y. 4 1878.

GLASGOW

UNIVERSITY

LIBRARY.

HAMILTON COLLECTION.

S

ATAVAE,

No.

H.

ANNALS

ACADEMIAE LUGDUNO-BATAVAE,

1817 — 1818.

子方百方元天小

1911年10月10日

武昌

A N N A L E S

ACADEMIAE LUGDUNO-BATAVAE,

a d. VIII Februarii A. MDCCLXXVII ad d. VIII Februarii A. MDCCLXXVIII.

RECTORE MAGNIFICO

SIMONE SPEYERT VAN DER EYK.

SCRIPTO CONSIGNAVIT

JOANNES CLARISSE.

ACADEMIAE ACTUARIUS.

LUGDUNI BATAVORUM,

APUD S. ET J. LUCHTMANS,

ACADEMIAE TYPOGRAPHOS,

MDCCLXXVIII.

ANNALS

OF THE

ROYAL SOCIETY OF LONDON

FOR THE YEAR 1800

AND THE PROCEEDINGS OF THE SOCIETY

IN THE YEAR 1800

AND THE PROCEEDINGS OF THE SOCIETY

IN THE YEAR 1800



PRINTED BY J. JOHNSON, ST. PAULS CHURCH-YARD

IN THE YEAR 1800

BY APPOINTMENT TO HIS MAJESTY

PRINTED

I N D E X

FORUM, QUAE TERTIO ANNALIUM LEIDENSIUM
VOLUMINE CONTINENTUR.

Nomina Professorum, Lectorum et Magistrorum Academicorum.

Series Lectionum in Academia Lugduno-Batava.

Nomina Professorum et Lectoris Athenaei Amstelædamensis.

Series Lectionum in Athenæo illo habitarum.

Oratio inauguralis, vernaculo Sermone, C. F. KLEYNHOFF VAN ENSPYK.

————— E. A. BORGER.

————— J. BAKE.

————— H. A. HAMAKER.

————— F. VAN DER BREGGEN, CORN. FIL.

Acta et Gesta in Senatu.

Programma Certaminis Literarii, anno MDCCCXVIII indicti.

Series Dissertationum inauguralium publice defensarum.

S. SPEYERT VAN DER EYK Oratio et Carmen.

Commentatio L Knappert.

————— L. S. van Praag.

————— A. Moolenaar.

————— D. Bax.

————— H. C. van der Boon Mesch.

————— Ejusdem.

————— J. R. Thorbecke.

————— P. Camper.

————— J. Landt.

————— F. Egeling.

————— F. Binkes.

1703

THE HISTORY OF THE UNITED STATES OF AMERICA

The first part of the history of the United States of America is the history of the colonies. The colonies were first settled by Englishmen in 1607, and they grew in number and importance until the Revolution of 1776. The second part of the history is the history of the United States from 1776 to the present. The United States has since 1776 been a free and independent nation, and it has since that time been the most powerful and most prosperous nation in the world.

The first part of the history of the United States of America is the history of the colonies. The colonies were first settled by Englishmen in 1607, and they grew in number and importance until the Revolution of 1776. The second part of the history is the history of the United States from 1776 to the present. The United States has since 1776 been a free and independent nation, and it has since that time been the most powerful and most prosperous nation in the world.

The first part of the history of the United States of America is the history of the colonies. The colonies were first settled by Englishmen in 1607, and they grew in number and importance until the Revolution of 1776. The second part of the history is the history of the United States from 1776 to the present. The United States has since 1776 been a free and independent nation, and it has since that time been the most powerful and most prosperous nation in the world.

NOMINA PROFESSORUM,

QUI

inde a d. VIII Februarii MDCCCXVII ad d. VIII Februarii MDCCCXVIII.

IN ACADEMIA LUGDUNO — BATAVA
DOCENDI MUNUS OBIERUNT.

RECTOR MAGNIFICUS

S. SPEYERT VAN DER EYK.

ACADEMIAE ACTUARIUS

J. CLARISS E.

DISCIPLINARUM PHYSICARUM ET MATHEMATICARUM
PROFESSORES.

S. SPEYERT VAN DER EYK.

C. EKAMA.

C. F. KLEYNHOFF VAN ENSPYK.

J. A. FAS, Professor Extraordinarius, ob aetatem septuagenariam rude donatus.

PHILOSOPHIAE THEORETICAE ET LITERARUM
HUMANIORUM.

J. H. VAN DER PALM.

D. WYTTENBACH, ob aetatem septuagenariam rude donatus.

M. SIEGENBEEK.

S. J. VAN DE WYNPERSE.

M. TOLLIUS, ob aetatem septuagenariam rude donatus.

M.

M. TYDEMAN, ob aetatem septuagenariam rude donatus.

E. A. BORGER.

J. BAKE.

H. A. HAMAKER, Professor LL. OO. extraordinarius, Legati Warneriani Interpres.

M E D I C I.

N. G. OOSTERDYK, ob aetatem septuagenariam rude donatus.

S. J. BRUGMANS.

M. S. DU PUI.

G. SANDIFORT.

J. C. KRAUSS.

A. YPEY.

A. G. F. PFLUG, primus in Nosocomio magno militari, quod Leidae est, Medicus.

J U R I D I C I.

N. SMALLENBURG.

E. HAGEMAN.

J. M. KEMPER.

H. G. TYDEMAN.

T H E O L O G I.

J. G. TE WATER, ob aetatem septuagenariam rude donatus.

J. VAN VOORST.

J. CLARISSE.

L. SURINGAR.

L E C T O R E S.

D. P. HUMBERT DE SUPERVILLE, Literarum Italicarum et Gallicarum.

M. TAYLOR, Literarum Anglicarum.

C. F. RUPPE, Musices.

N. G. VAN KAMPEN, Literarum Germanicarum.

M A G I S T R I A C A D E M I C I.

C. H. EYFFERT, Equitationis.

G. KNIPPENBERG, Artis Gladiatoriae.

SERIES LECTIONUM,

IN ACADEMIA LUGDUNO-BATAVA

habendarum, a die xvi Septembris A. 1817,

RECTORE MAGNIFICO

S. SPEYERT VAN DER EYK.

FACULTAS DISCIPLINARUM MATHEMATICARUM ET PHYSICARUM.

S. SPEYERT VAN DER EYK, Mathesin sublimiorem docebit, diebus et horis deinceps indicandis.

Physicam experimentis illustratam tradet diebus Lunae, Martis, Mercurii et Jovis, hora XII.

C. EKAMA, demonstrabit Mathesin diebus Lunae, Martis, Mercurii et Jovis, hora VIII.

Astronomiam popularem diebus Martis et Jovis, hora IX.

Physicam Mathematicam diebus Lunae et Mercurii, hora X.

Astronomiam diebus Martis et Mercurii, hora XI.

C. F. KLEYNHOFF VAN ENSPYK, Oeconomiam ruralem exponet diebus et horis deinceps indicandis.

J. A. FAS, Professor Extraordinarius, Mathesin docebit horis dein indicandis.

FACULTAS PHILOS. THEORET. ET LITERARUM.

- J. H. VAN DER PALM, Grammaticam Hebraeam explicabit et analyticis exercitationibus vacabit, diebus Lunae, Martis, Mercurii et Jovis, hora VIII. Jobi Carmina Philologice et Critice interpretari perget, diebus Lunae et Mercurii, hora I.
Oratoriae Sacrae praecepta, speciminibus eloquentiae Biblicae illustrata tradet, diebus Martis et Jovis, hora I.
Dialectorum Orientalium notitiam praebebit tempore commilitonibus commodo.
- D. WYTTENBACH, Quasnam lectiones sit habiturus et quibus horis, postea indicabit.
- M. SIEGENBEEK, Historiam Patriae docebit, diebus Lunae, Martis, Mercurii et Jovis, hora VIII.
Literarum Belgicarum Historiam Criticam tradet, iisdem diebus, hora XII.
Rhetorices, inprimis Belgicae, praecepta explicabit iisdem diebus, hora I.
Eloquentiae exterioris exercitiis vacabit die Veneris, horis III.
Poëseos quoque Belgicae Specimina, a se edita, vel selectas VONDELIJ Tragoedias, bis per hebdomadem interpretari paratus est hora Auditoribus commoda.
- S. J. VAN DE WYNPER SSE, Metaphysicam exponet, diebus Lunae, Martis, Mercurii et Jovis, hora VIII.
Philosophiam Moralem iisdem diebus, hora XI.
Logicam tractabit, diebus Lunae et Mercurii, hora X.
- H. TOLLIUS, Homerum, Xenophontem, Hippocratis Aphorismos, diebus et horis postea indicandis, quantum per valetudinem et aetatem licuerit, interpretabitur.
- M. TYDEMAN, Antiquitatem Romanam exponet, diebus Lunae, Martis, Mercurii et Jovis, hora XII.

E. A. BORGER, Historiam universalem antiquam tradet diebus Lunae, Martis, Mercurii et Jovis, hora posthac constituenda.

Historiam Philosophiae antiquam explicabit diebus Lunae et Mercurii; hora I.

Unam singulis hebdomadibus horam tribuet Novi Testamenti interpretationi.

J. BAKE, Literarum Graecarum elementa tradet; cum prosae orationis, interpretandis Thucydideis et Xenophonteis, e Selectis Historicorum Cl. WYRTENBACHII, tum Poëseos, exponendo libro N. Odysseae Homéricae et selectis Theocriti Idyllis, hora III.

Exercitia Grammatica et metrica Graecae Linguae instituet, conjuncta cum interpretatione Sophoclis, iisdem diebus, hora X.

Latinas Literas docebit, interpretando opere Ciceroniano de Divinatione, et selectis Horatii Epistolis exponendis: tum et Latine scribendi exercitiis instituendis, diebus Lunae, Martis, Mercurii et Jovis, hora deinceps indicanda.

FACULTAS MEDICA.

N. G. OOSTERDYK, Medicinam practicam docebit, ejusque usum in Nosocomio Academico demonstrabit, hora X.

S. J. BRUGMANS, Chemiam ac Pharmaciā docebit, diebus Lunae, Martis, Mercurii et Jovis, hora XI.

Botanices fundamenta diebus Lunae et Mercurii, hora I.

Plantarum Historiam tradet verno tempore, matutina hora VII.

Historiam Naturalem, diebus Martis et Jovis, hora I.

M. S. DU PUI, Chirurgiae disciplinam, cum praxi in Nosocomio conjunctam exponet diebus Lunae, Martis, Mercurii, Jovis et Veneris, hora XII.

Artem Obstetriciam, cum Theoretice, tum Practice, iisdem diebus hora IV.

Anatomiā Chirurgicā, cum Operationibus Chirurgicis, hiberno tempore, diebus Lunae, Martis, Jovis et Veneris, hora V.

- G. SANDIFORT**, Anatomiam docebit, diebus Lunae, Martis, Mercurii, Jovis et Veneris, hora IX.
 Physiologiam, iisdem diebus, hora X.
 Methodum secandi Cadavera hiberno tempore per duas horas.
- J. C. KRAUSS**, Materiem Medicam tractabit, diebus Martis, Mercurii, Jovis et Veneris, hora VIII.
 De Morbis acutis aget cum exercitio in Nosocomio Academico, diebus Lunae, Martis, Mercurii, Jovis, Veneris et Saturni, hora XI.
 Medicinam forensem tradet, diebus deinceps indicandis.
- A. YPEY**, Pathologiam explicabit diebus Lunae, Martis, Mercurii et Jovis, hora IX.
 Hiberno tempore, iisdem diebus, hora XII.
 Therapiam Morborum Chronicorum tradet, cum exercitio in Nosocomio Academico, diebus Veneris et Saturni, hora XI et I.
 Medicinam Politicam et Diaeticam exponet diebus Lunae et Saturni, hora VIII.

FACULTAS JURIDICA.

- N. SMALLENBURG**, Institutiones, secundum WESTENBERGIUM, tractabit diebus Lunae, Martis, Mercurii, Jovis et Veneris, hora X.
 Pandectas iisdem diebus, hora VIII.
 Institutiones Juris hodierni dictabit diebus Mercurii, Jovis et Veneris, hora XII.
- E. HAGEMAN**, Statisticam docebit, diebus Lunae, Martis et Mercurii, hora I.
 Historiam Europae Diplomaticam explicabit, iisdem diebus, hora XI.
- J. M. KEMPER**, Jus Naturae explicabit, diebus Lunae, Martis, Mercurii et Jovis, hora IV.
 Jus Gentium et Publicum, iisdem diebus, hora IX.
 Jus Criminale, iisdem diebus, hora VIII.

H.

H. G. TYDEMAN, Encyclopaediam et Methodologiam Juris tradet, diebus Lunae et Martis, hora I.

Historiam et Antiquitates Juris Romani tractabit, diebus Mercurii, Jovis et Veneris, hora I.

Juris hodierni, praeter Jus Civile privatum, institutiones docebit, diebus Lunae et Martis, hora XII. et die Veneris, hora IX.

Encyclopaediam studii Politici, simul Oeconomiae Politicae primas lineas, tradet diebus Jovis et Veneris, hora I.

Praeterea Institutiones Juris Romani secundum WESTENBERGIUM, vel Pandectas secundum ECKII principia, enarrare paratus est horis porro definendis.

FACULTAS THEOLOGICA

J. G. TE WATER, Historiam Ecclesiasticam Regni Belgici narrabit die Lunae, hora XI.

Usum variarum Disciplinarum in Novi Testamenti libris interpretandis exponet die Martis, hora XI.

J. VAN VOORST, Selecta Capita Theologiae Dogmaticae explicabit, diebus Lunae et Martis, hora X.

Doctrinam Moralem exponet diebus Mercurii, Jovis et Veneris, hora X. Hermeneuticam tradet et utramque Pauli ad Timotheum Epistolam interpretabitur, diebus Lunae, Martis, Jovis et Veneris, hora XII.

Exercitationem examinatoriam de Theologia Dogmatica universa instituet, alia hora.

J. CLARISSE, tradet Theologiam Theoreticam, sive Dogmaticam, diebus Lunae, Martis, Mercurii et Jovis, hora VIII.

Theologiam Naturalem, diebus Lunae et Mercurii, hora IX.

Disciplinas Pastorales, diebus Martis et Jovis, hora IX.

Encyclopaediam ac Methodologiam Theologicam, diebus Martis, Mercurii ac Jovis, hora III.

L. SURINGAR, Theologiam Symbolicam, sive comparativam, et selecta Historiae Dogmatum Capita exponet diebus Mercurii, Jovis et Veneris, hora XI.

Historiam Ecclesiasticam, duce SCHROECKHIO, narrabit, diebus Mercurii, hora XII, et Veneris, hora IX.

C. F. RUPPE, Musices Lector, Harmoniae fundamenta, et principia compositionis Musicae docebit diebus Lunae et Jovis, hora III.

Si qui sint, qui compositioni cantus Vocalis operam dare velint, iis tempus et horas commodas constituet.

D. P. HUMBERT DE SUPERVILLE, Literarum Italicarum et Gallicarum Lector, has literas tradet, diebus Lunae et Jovis, hora IV.

Nec non illorum in gratiam qui Artem graphicam colunt, signa Antiquarum statuarum, in Aedibus, vulgo *Hof van Sessen*, collocata, Historicè et Aestheticè illustrabit, die Mercurii, hora I.

H. TAYLOR, Literarum Anglicarum Lector, has literas tradet horis dein indicandis.

N. G. VAN KAMPEN, Literarum Germanicarum Lector, Grammaticam Germanicam tractabit diebus Lunae et Mercurii, hora IV.

Florilegium e Poëtis Germanicis seculi XVIII. explicabit, diebus Veneris XI, et Saturni XII.

C. H. EYFFERT, Academicus Equitationis Magister, artem equitandi quotidie docebit.

Theoriam artis equitandi exponet die Jovis, hora V.

G. KNIPPENBERG, Academicus Gladiatoriae artis Magister, aptum et elegantem gladii usum quotidie docebit.

NOMINA PROFESSORUM,

QUI

IN ATHENAEO AMSTELODAMENSI

inde a d. 8 Februarii MDCCCXVII, ad d. 8 Februarii MDCCCXVIII.

DOCENDI MUNUS OBIERUNT.

CLARISSIMI ORDINIS PRAESES.

J. H. VAN SWINDEN.

ACTUARIUS.

F. VAN DER BREGGEN, CORN. FIL.

*DISCIPLINARUM MATHEMATICARUM ET PHYSICARUM
PROFESSORES.*

J. H. VAN SWINDEN.

C. G. C. REINWART; *cujus absentis vices sustinet H. W. VAN
ROSSEM, Med. Doct.*

*PHILOSOPHIAE THEORETICAE ET LITERARUM
HUMANIORUM.*

D. J. VAN LENNEP.

J. WILLMET.

H. BOSSCHA.

J. P. VAN CAPPELLE.

MEDICI.

A. BONN.

D. VAN RHYN.

G. VROLIK.

F. VAN DER BREGGEN, CORN. FIL. creatus mense Octobris 1817.

JURIDICI.

H. C. CRAS.

J. H. VAN REENEN.

THEOLOGUS.

J. VAN NUYS KLINKENBERG.

LECTOR.

H. DE HARTOG, Matheseos et Astronomiae.

SERIES LECTIONUM ET INSTITUTIONUM,

QUAE HABENTUR A PROFESSORIBUS ILLUSTRIS
ATHENAEI AMSTELODAMENSIIUM,

inde a feriis aestivis anni MDCCCVII, ad ferias aestivas MDCCCXVIII.

JOHANNES HENRICUS VAN SWINDEN,

publice, Selecta Philosophiae loca
privatim, ordinarie exponit

Matheseos Elementa,

Physicam Experimentalem,

Philosophiam Rationalem,

Astronomiam aut Geographiam.

extraordinarie, Matheseos sublimioris partes.

HENRICUS CONSTANTINUS CRAS,

publice, varios locos e Jure Naturae, Gentium et publico, tractat,
privatim, exponit prima Juris Naturalis principia et praecepta.

ANDREAS BONN,

privatim, explicat

Partium corporis humani intimam fabricam et usum;

Morbos externos eorumque curam, nec non vires Medicamento-
rum, quae huc pertinent;

Artem obstetriciam.

JACOBUS VAN NUYS KLINKENBERG,

publice, Disputationes de argumentis, ad Theologiam pertinentibus, instituet;
privatim,

Historiam Ecclesiasticam narrabit,
Hermeneuticam Novi Testamenti docebit.

GERARDUS VROLIK,

publice, IN HORTO MEDICO de plantis medicinalibus agit;
IN THEATRO ANATOMICO partium corporis humani fabricam et
usum explicat;

privatim, exponit

Anatomiam, Physiologiam, Obstetriciam,
Physicam plantarum.

DAVID JACOBUS VAN LENNEP,

publice, praecipua quaedam Historiae et Literarum capita tractat, vel ipsi
juventuti, exercitationis causa, disceptanda proponit;

privatim, tradit

Literas Latinas, interpretandis Ovidii Heroidum Epistolis, Teren-
tii Heautontimorumeni, Taciti Libro de Moribus Germaniae, ex-
plicandis Antiquitatibus Romanis;

Literas Graecas, interpretandis locis Herodoti et Xenophontis qui-
busdam, in *Selectis principum Historicorum*, a D. WYTTENBA-
CHIO, Viro cl. editis; Hesiodi Operibus ac Diebus; elegantiori-
bus aliquot Theocriti Idylliis.

Historiam Doctrinarum ab antiquissimis temporibus ad instauratas
in Italia Literas,

J O H A N N E S W I L L M E T,

publice, *Encyclopaediam Literaturae Orientalis* exponit, ac praecipua Philologiae momenta ad Disceptationem proponit;

privatim, docet

Linguam Hebraeam, cum institutione Grammatica, tum interpretandis, ratione aetatis, argumenti et stili, habita, sensim difficultioribus V. T. Locis;

Linguam Arabicam, primum Grammaticè, deinde interpretandis selectis locis ex Anthologia Schultensiana;

Exegesis V. T. tam illustrando *Exodi* Libro, explicandisque in eo descriptis *Hebraeorum Ritibus*, quam moderandis Exercitationibus Exegeticis;

Linguas etiam *Chaldaicam*, *Syriacam* et *Samaritanam*, si expetantur, vel nunc vel deinceps tradendas; uti et

Haririum, aut *Antarae poëma Arabicum Moëllakah cum Scholiis* explicat.

H E R M A N N U S B O S S C H A,

publice, Praecipua quaedam renatarum in Italia literarum momenta tractat;

privatim, *Reipublicae Belgicae fata* exponit.

J A C O B U S H E N R I C U S V A N R E E N E N,

publice, doctrinam Juris Romani de acquirendo Rerum dominio, secutus principia *Oeconomiae Politicae*, quae dicitur, tractabit.

privatim, *Institutiones* et *Pandectas* Juris Romani explicabit;

Encyclopaediam Juris et *Jus Hodiernum Civile et Criminale* docebit.

CASPARI GEORGII CAROLI REINWARDTI

absentis vicem sustinens;

HENRICUS WILHELMUS VAN ROSSEM

tractabit

*Chemiā Universalem;**Chemiā Pharmaceuticam.*

JOANNES PETRUS VAN CAPPELLE,

publice, partes quasdam historiae literariae Belgicae tractabit.

privatim, de stilo Belgico aget;

de poëtis seculi decimi septimi Batavis disseret.

H E N D R I K D E H A R T O G ,

Lector in de Wiskunde, Zeevaart en Sterrekunde, zal Dingsdags, Woensdags en Donderdags, 's middags om *twaalf* ure, in het klein *Auditorium* van het *Athenaeum Illustre*, publieke Lessen, in het Nederduitsch, over deze Wetenschappen geven; en dat wel in afloop van de volgende orde:

Eerstelijk over de *Rekenkunde*, *Decimale Breuken* en *Logarithmus Getallen*, vervolgens over de *Meetkunde* en *Algebra*, en het maken der *Sinus* en *Logarithmus Tafelen*; voorts over de Platte en Klootsche *Driehoeks meting* en eenige Hoofd-eigenschappen der *Kegelsneden*; waarna over de beginselen der Sterre- en Aardrijkskunde, en laatste-lijk over de Theorie der *Zeevaarkunde*, en wel inzonderheid over de berekening der *Lengte op Zee*, zal gehandeld worden; het een of ander Stuk echter meer of minder uitgebreid, naar mate het getal en de lust der Toehoorders zulks zal schijnen te vorderen.



THE UNIVERSITY OF CHICAGO

1900

THE UNIVERSITY OF CHICAGO
THE DIVISION OF THE PHYSICAL SCIENCES

PHYSICS DEPARTMENT

CHICAGO, ILL.

PHYSICS DEPARTMENT
UNIVERSITY OF CHICAGO

THE UNIVERSITY OF CHICAGO
DEPARTMENT OF CHEMISTRY
RESEARCH REPORT
NO. 1000
BY
J. H. GOLDSTEIN
AND
M. L. HUGGINS
PUBLISHED BY THE UNIVERSITY OF CHICAGO PRESS
CHICAGO, ILLINOIS, U.S.A.
1958

CONTENTS

| | |
|--------------------|---|
| 1. Introduction | 1 |
| 2. Experimental | 1 |
| 3. Results | 1 |
| 4. Discussion | 1 |
| 5. Conclusions | 1 |
| 6. Acknowledgments | 1 |
| 7. References | 1 |
| 8. Appendix | 1 |
| 9. Figures | 1 |
| 10. Tables | 1 |

REDEVOERING,

O V E R

*DE WAARDE VAN HET HEDENDAAGSCH LEERSTELLIG
ONDERWIJS DER LANDHUISHOUDKUNDE, ALS
WETENSCHAP BESCHOUWD,*

D O O R

CHRISTIAAN FREDERIK KLEYNHOFF VAN ENSPIJK,

GEHOUDEN TER AANVAARDING VAN HET HOOGLEERAARAMBT IN DE LAND-
HUISHOUDKUNDE AAN DE KONINKLIJKE HOOGESCHOOL TE LEYDEN.

Den 10 Mei 1817.

REPLY

TO

THE REPORT OF THE SELECT COMMITTEE OF THE HOUSE OF COMMONS
ON THE PROCEEDINGS OF THE HOUSE OF COMMONS
IN THE MATTER OF THE PETITION OF THE
MERCHANTS AND TRADERS OF THE CITY OF LONDON

AND

OF THE ANSWERS THEREON

AS PASSED BY THE HOUSE OF COMMONS
ON THE 14TH OF APRIL 1841

LONDON: PRINTED BY RICHARD CLAY AND COMPANY, BUNGAY, SUFFOLK.

ZEER GELEERDE HEEREN LECTOREN!

ZEER EERWAARDIGE EN ZEER GETROUWE BEDIENAARS DES GOD-
DELIJKEN WOORDS!

ZEER GELEERDE HEEREN , DIE DE WAARDIGHEID VAN LEERAREN
IN DE ONDSCHIEDENE WETENSCHAPPEN BEKLEEDT!

EDELE, WAARDIGE JONGELINGEN, OP WELKE HET VADERLAND
ZIJNE VERWACHTING BOUWT! LEERGIERIGE KWEEKELINGEN DE-
ZER HOOGE SCHOOL!

GIJ ALLEN VERDER, VAN WELK EENEN STAND, RANG OF ORDE,
DIE DEZE PLEGTIGHEID MET UWE TEGENWOORDIGHEID VEREERT!
VEEL GEËERDE TOEHOORDERS!

Indien er immer eene billijke klage voor deze vruchtbare moeder van schoone kunsten en wetenschappen outstond, omtrent het gemis van eenen harer waardigste kweekelingen. indien haar zorgelijk hart, door het gemis van Hem, wien het onderwijs in de Landhuishoudkunde, met zoo veel grond, was toevertrouwd en opgedragen, immer eene diepe wonde toegebracht werd, dan was het vooral, toen de, in alle gedeelten der Landhuishoudkunde voortreffelijke, Hoogleeraar BENNET, door een langdurig smertelijk lijden, en steeds voortdurende kwijnende ongesteldheid, genoodzaakt werd den Hem toevertrouwd post neder te leggen: — grievend viel dit besluit den in letterarbeid ijverigen Man, die sedert eene reeks van jaren, in weérwil van zoo vele, allen lust en moed verdoovende, lotgevallen, het uitgebreide vak der Huishoudkunde met den gelukkigsten uitslag onafgebroken beoefend had, en wien niets meer ter harte ging, dan deze, ten gemeenen nutte, te doen dienstbaar zijn.

Dan, nog veel smertelijker moet het ieder regtgeaard vereerder van geleerdheid en braafheid en deugd, ieder voorstander en begunstiger van Leydens Hooge School zijn, in Hem eenen man te missen, die voor den Hem opgedragen post, in alle opzichten, het meest geschikt en berekend was, en daarin gewisselijk, door zijne uitgebreide geleerdheid en kennisse, een algemeen nut zoude kunnen gesticht hebben, waren de krachten zijns ligchaams even-

redig geweest aan zijne uitmuntende kundigheden en glansrijke geestvermogens.

Zoo onzeker, zoo wisselvallig zijn de uitzigten, de verwachtingen en raadsbesluiten der stervelingen! Ja, hoe meer men zijne aandacht op die gedurige afwisselingen, waar aan het ondermaansche te jammerlijk blootgesteld is, vestigt, zoo wel als op de middelen en wegen, hoe schijnbaar tegenstrijdig ook, waardoor dezelve tot zekere, nimmer te voren berekenbare, doeleinden werkzaam zijn, dan moet men zich verwonderen over de vermetelheid van hen, die, het blinde noodlot als hunne Godes beschouwende, stoutelijk ontkennen, dat dezelve door vast bepaalde, nimmer weifelende, wetten van eene wijze Voorzienigheid, tot geluk van allen en van ieder wezen in het bijzonder, gewijzigd worden.

Niemand uwer, zeer aandachtige, zeer geëerde Toehoorderen! zal van mij het betoog dezer waarheid, in dit uur, waarop ik dezen nieuwen, eervollen post, volgens oud gebruik, aanvaarde, vorderen.

Of geloofst welligt iemand, die de oorzaken en de elkander afwisselende gevolgen der dingen in den wind slaat, en geen zamenhang tusschen het voorledene en het tegenwoordige erkent, dat het louter toeval zij, hetgene mij heden mag gebeuren, of dat het blind noodlot mij, als eene speelpop van toevallige omstandigheden, op dezen leerstoel plaatste? Van mijne vroeger jeugd aan, had ik het geluk van mijnen zeer geleerden en onvergetelijken Vader onderwijs in de Kruid- en Landhuishoudkunde te genieten, en met die wetenschap, welke met mijn bijzonder belang, in het vervolg, in verband stond, van jongs aan, eenigzins gemeenzaam te worden.

Dan, helaas! te vroeg van dezen dierbaren leidsman en beschermer beroofd, leidde ik mij sedert meer dan dertig jaren, in de Hoofdstad van dit Rijk, op de uitoefening der Geneeskunde toe, en de door mij zoo geliefde Landhuishoudkunde en derzelve hulp- en bijwetenschappen, mogten mij alleenlijk, slechts nu en dan, tot eene gemakkelijke uitspanning en verademing verstrekken bij een werkzaam en moeilijk beroep.

Edoch, welke gemoeds-aandoeningen troffen mij, toen ik, op het onverwachtste, de tijding ontving, dat mij, ingevolge zijner Majesteits besluit, de

eeuvolle post van het onderwijs in de Landhuishoudkunde op Leydens Hooge School was opgedragen!

Het gemis mijner bloedverwanten, vrienden en bekenden; het vertrouwen, hetwelk een aantal stadgenooten in mijne geneeskundige hulp geliefden te stellen; het verlaten van huis en have, waar gewoonte mij aan gehecht had; het gevoel van het gewigt, dat, bij het aanvaarden van zulk eenen moeilijken en geheel nieuwen post, mijnen geest ter neder drukte; aan de andere zijde de onverwachte, edelmoedige en vleijende uitnoodiging; de gunstvolle en vereerende keuze; het besluit van Zijne Majesteit; de roepstem van een hooger onzichtbaar Wezen, welke ik in deze gebeurtenis vermeende te onderkennen: ziet daar de hinderpalen aan de eene, ziet daar de drijfveren aan de andere zijde, die mij eindelijk tot het aannemen van dezen zwaarwigtigen post besluiten, en dadelijk handen aan het werk deden slaan, om dus doende, zoo veel in mij mogte zijn, aan die uitnoodiging, aan die keuze, aan dat besluit bereidvaardig te beantwoorden.

En waarlijk, wat kan er voor een hart, gevoelig voor eer, uitlokkender en wenschelijker zijn, dan door de magtigste, de beste, de kundigste, waardig gekeurd te worden, om in deze overoude zitplaats der Muzen, in deze luisterrijke en wijdberoemde Hooge School, onder zoo vele voortreffelijke Mannen, als werkend Lid geplaatst te mogen worden?

Wanneer ik echter nogmaals ernstig en met beradene zinnen hierover nadenk, dan bevangt mij eene kille huivering, dat ik welligt aan uwe verwachting, Hoog Edele en Groot Achtbare Heeren, welke Gijlieden misschien te goedgunstig van mij gevoed hebt, niet zal kunnen beantwoorden. noch de pligten, die mij in het doorloopen van dit nieuw, dit ongebaand, vak van wetenschap opgelegd zijn, behoorlijk zal kunnen voldoen. Dan, de steerling is geworpen, en, zoo ik mij niet bedrieg, is het vergenoegd en opgeruimd gelaat der hier toegevloede menigte; de inschikkelijkheid en toegevendheid, waarmede Gijlieden, zeer aanzienlijke en geëerde Toehoorders! zoo velen, die van dit gestoelte het woord voerden, hebt willen aanhoren; en de vleijende hoop, dat ik mijnen kleinen voorraad van kennis in deze nieuwe loopbaan van Landhuishoudkundig Onderwijs, door vlijt en arbeid, langzamerhand

hand zal kunnen vermeerderen en verrijken, dit al, dit al te zamen, wekt mijne gezonkene krachten weder op, verlevendigt mijnen ter neder gedrukten geest, en bemoedigt mij, om de eens opgenomene taak, zonder verderen schroom, aan te vangen, en onder den zegen des Allerhoogsten, is het mogelijk, te voldingen en ten einde te brengen.

Welaan dan, nadien het voorouderlijk gebruik, de loffelijke gewoonte, en de wetten der Hooge School, vorderen, dat ik dezen aan mij toevertrouwd post, met eene Redevoering aanvaarde, heb ik geoordeeld, geen gepaster onderwerp te kunnen kiezen, dan hetwelk regtstreeks de wetenschap en kunst betreft, waaryan mij het onderwijs is aanbevolen. En gelijk de Zeeman van den wind en de Akkerman van ploegössen zijn verhaal begint, zoo zal ik ook spreken:

Over de waarde van het hedendaagsch leerstellig onderwijs der Landhuishoudkunde, als wetenschap beschouwd.

Verschoont dan, zeer aandachtige, zeer geëerde Toehoorderen! het gebrekke van hetgene ik zal voordragen; beschouwt het oppervlakkige als het gevolg van de uitgebreidheid van het onderwerp, en vereert mij met uwe bemoedigende aandacht.

Wanneer men de gedenkschriften der oudheid, waarin de lotgevallen en bedrijven der eerste bewoners van dezen aardbol opgeteekend staan, doorloopt, dan vindt men in dezelve weinig aanmerkenswaardigs omtrent den Landbouw, laat staan, omtrent de Landhuishoudkunde, vermeld; hetgene stof zoude kunnen opleveren, om daaruit, voor de nakomelingschap, grondregelen van eenig aanbelang tot leering, tot onderwijs, te kunnen afleiden.

't Is waar, Mozes zelf getuigde, dat de stamyader der stervelingen, door inblazing der Godheid met zoo veel kunde en wetenschap bezielde, den akker bouwde,

de,

de, en dat zijn oudste zoon, met even hetzelfde werk, zich levens-onderhoud verschafte: — zoo dat de Lierdichter mede in dien zin zijn lied aanheft:

*Gelukkig, die van woelig zorgen,
Als 't vroege mensdrom, vrij, veruoegd
Den Vaderlijken grond met eigen runders ploegt (1).*

Wanneer men verder het oog vestigt op de Aartsvaderlijke tijden, wanneer Gideon dorschende gevonden wierd, als hij zijnen last ontving, en Boas met oogsten bezig was, als Ruth bij hem de nalezing kwam doen; tijden, die opgevolgd wierden door anderen, waarin het niets vreemds was, dat Koningen achter de runderen van het veld kwamen; zoo dat zelfs Saul, na zijne verheffing, geenszins zijne levenswijze veranderde, David weder naar zijne kudde keerde, als Samuel hem tot Koning gezalfd had, en Salomon, de wijze Salomon, zelfs meer dan gewone kundigheden in den Landbouw aan den dag leide, daar hij zijne aandacht, zijn onderzoek mede over boomen, planten, het vee, het gevogelte, kruipende dieren en visschen liet gaan: — zoo zal men wel gereedelijk hieruit de oudheid en voortreffelijkheid van den Akkerbouw kunnen afleiden, maar nogtans bijster weinig tot leering, tot onderwijs, veel min gepaste stoffen tot leerstellige grondregelen voor de Landhuishoudkunde kunnen bijeenzamelen.

En ofschoon er in vroegere eeuwen, onder de meest verlichte volkeren, ten allen tijde voorname geslachten en geleerde mannen, *Aristaeus Arcas, Numa, Mago, Cincinnatus, Curus Dentatus* en anderen, mogten geweest zijn, die zich met den Landbouw bezig hielden (2). blijft het echter altoos duister en onbeslist, wat de Egyptenaren, wat de Arabieren, tot verbetering en bloei van den Landbouw; wat de Grieken, de Karthagers, ja zelfs de Romeinen, den

weet.

(1) Zie de treffelijke Vertaling van den Hollandschen Dichter VAN WINTER.

(2) *Jura dabit populis, posito modo Consul aratro
Pascebatque suas ipse Senator oves. OVID. fast.*

weetgierigen tot verbetering en uitbreiding van denzelfden aan de hand gegeven hebben.

Vele bezongen den lof van het Landleven; eenige weinigen hebben oppervlakkige bespiegelingen omtrent hetzelfde te boek gesteld, maar geene kenmerken achtergelaten, dat zij een genoegzaam denkbeeld van algemeene en zekere grondregelen der Landhuishoudkunde hadden; zoo dat zij almede niet in staat waren, om dezelve in dien zin, als wetenschap, tot onderwijs te doen strekken.

't Is waar; *Virgilius* wist veel, schier alles, wat ten zijnen tijde van den Landbouw bekend was; zijne Landgedichten bevatten zelfs vele wetenswaardige zaken, die eenigzins als de inhoud van een overoud Landbouwkundig wetboek zouden kunnen aangemerkt worden.

Columella beriep zich steeds op de verzen van dezen onnavolgbaren Dichter: *Plinius* stelde op derzelve gezag veel vertrouwen; ja, hebben zelfs, in lateren tijd, niet sommigen een leerstelsel der natuur voorgeslagen, waarvan de grondstoffen uit die Landgedichten zouden getrokken worden? terwijl anderen dezelve tot opschriften gebezigd hebben, ter opheldering en verfraaijing der onderscheidene Verhandelingen, die tot de Landhuishoudkunde betrekking hebben.

Hoe heilzamer de Landbouw, hoe voordeeliger derzelve huishoudkunde in vroegere eeuwen beschouwd is geworden, des te opmerkelijker en betreurenswaardiger is het, dat zij in een zoo ruim tijdvak, zelf tot in het laatst der achttiende eeuw, over het algemeen, verwaarloosd, naauwlijks als kunst, nimmer als wetenschap, ja zelfs schier met de diepste verachting, behandeld is geworden.

Aristoteles, *Xenophon*, *Cato*, *Columella*, *Palladius* en anderen, hebben, wel is waar, éenige grondtrekken van den Landbouw in hunne schriften geschetst; dan, hebben dezelve veel tot leering, tot onderwijs, of tot algemeen nut en voordeel van den Landbouw toegebracht?

Oppervlakkige denkbeelden van huisselijk bestuur, eerder op Natuur-, dan Huishoudkunde gebouwd; alles verward, verstrooid en zonder orde; ziedaarden

den grootsten voorraad der grijze aloutheid. Weinig was er dus uit zoodanige troebele bronnen te putten, zoodat dit anders zoo nuttig en noodzakelijk onderwijs op de Hooge Scholen beneden de waarde van wijsgeerig onderzoek gesteld wierd; te meer, nadien de nadeelige invloed der Aristotelische Wijsbegeerte, welke de wereld te lang beheerscht en als betooverd had, het hare ruimschoots hierbij toebragt.

En welke vorderingen hebben zijne aanhangers, die de voetstappen van dezen hunnen voorganger blindelings navolgden, en het zich ligt wel tot misdaad zouden gerekend hebben, wijzer dan hun meester te zijn, en, onder den fraaijen titel van Huishoudkunde, alleen de huisselijke pligten, op hunne wijze, verklaarden; welke vorderingen hebben zij gemaakt? welke verbeteringen hebben zij aan Landbouw en Landhuishoudkunde toegebracht?

En, wierd niet in de duistere middeleeuwen de leerstellige beoefeniug der Huis- en Landhuishoudkunde, even als bijna alle onderwijs, in de meeste takken van wetenschappelijke kennis, onderdrukt, veracht, ja gehaat, door menschen, die, schoon met het overschot van ware oude geleerdheid van alle zijden omgeven, hunnen tijd, veeleer, als de redenlooze dieren, in ledigheid en stilzwijgen doorbragten, dan dat zij, ter bevordering van nuttige kunsten en wetenschappen, hunne geliefde, zorgeloze levenswijze opofferen, en zich aan dezen of genen nuttigen tak van geleerdheid zouden toewijden.

Ook achtte de ijdele en opgeblazene trots der weinige geletterden, die zich, in die tijden, het eigendom eener geheimzinnige, en, als ware het, meer verhevene geleerdheid toekenden, de Landhuishoudkunde verre beneden zich; lieten dezelve aan de volksklasse over, en gaven zich in hunne dweepzuchtige en overdrevene bespiegelingen zoo zeer toe, dat zij het zich als tot oneer rekenden, om zelve het bestuur van hunne eigene huisselijke belangen op zich te nemen.

De Krijgskunde, die Rijken veroverd, doch gewesten verwoest, en den Landbouw den hartaar afsteekt, was het ook, die, overal als eene Godheid geëerbiedigd, overal in het onderwijs der jeugd de overhand had; nadien het

grootste gedeelte der meest geliefde schrijvers niet dan van volks-beroerten, van oorlog handelden, en weinigen, ja bijna geene, tot de vredelievende Landhuishoudkunde betrekking hadden.

En waarlijk, wenden wij ons oog slechts een oogenblik naar die rij van klassische schrijvers, die de jeugd op de scholen tot onderwijs verstrekken, en en vragen wij ons zelve dan, wat beschreef *Julius Cæsar*? den oorlog: waar over handelde *Cornelius Nepos*? over oorlog: wat vermeldde *Florus*? oorlog: wat hebben *Justinus*, *Suetonius*, *Livius*, *Sallustius*, in hunne schriften te boek gesteld? volksberoerten, oorlog. De Landbouw kwam daarentegen niet in aanmerking als een eerbiedwaardig beroep, niet als eene heilzame kunst; de Landhuishoudkunde veel minder als eene hoogstnuttige en veel omvattende, schoon tot nog toe miskende, wetenschap. Dezelve was zoo weinig in aanzien, dat zij zelfs de opmerking ontslipte van den alles overzienden geest van den Held van het Noorden, den stichter, den grondvester van het Russisch Gebied, *Czaar Peter den Eersten*, nadien men dat luistervol vernuft geen denkbeeld gaf van derzelve uitgebreide nuttigheid, om ook zijne hooge bedoelingen, tot verbetering van den Landbouw van zijn onmetelijk gebied, uit te breiden.

De Edelman en Ambagtsheer dacht niet, dan om de jaarlijksche inkomsten van zijne pachthoeven en heerlijke regten; de Kerkvoogd om de geestelijke tiende; de Vorst om de rijke inzameling der uitgeschrevene belastingen; tot stijving van 's Lands schatkist: maar strekten zij hunne uitzigten en zorg wel zoo verre uit, om den Landbouwer in zijnen nuttigen arbeid, door Landhuishoudkundige voorbeelden en onderwijs, in te lichten, hem den weg te banen en te doen wijzen, langs welchen hij zijne akkers voordeeliger zoude kunnen onderkennen, verdeelen, verbeteren; zijne vruchten voor nadeelen vrijwaren, schielijker oogsten, gemakkelijker dorschen; den veeteelt veredelen, uitbreiden, en voor schade behoeden; om dus doende zijne kennis en welvaart, te gelijk met de inkomsten van pacht, tiende en schatting, langzamerhand te vermeerderen?

Grootelijks is het dus te bejammeren, dat, door de duisterheid der tijden, en

en de kortzigtige denkbeelden dier Besturen, de waarde van zoo een edel wetenschappelijk onderwijs op de Hooge Scholen, tot nog toe, was onbekend gebleven, ja als geheel ter zijde was gesteld geworden; welke onkunde, welk verzuim, des te meer in het oog loopt, als men het gering aantal goede schriften over den Landbouw en derzelver Huishoudkunde; in vele Rijken, (Duitschland en Engeland echter uitgezonderd,) in aanmerking neemt. Genoeg zij het dus, dat, zoo als wij reeds gezien hebben, de Landhuishoudkunde geene verouderde, noch eene voorlang uitgeputte, maar wel eene geheel miskende, en ten onregte verwaarloosde, wetenschap moet geacht worden.

Gelukkig was dezelve uit den staat van vernedering, waaronder zij zuchtete, naauwelijks verrezen, of liever als uit het niet herboren, of weldra werd zij met eenen luistervollen glans omgeven; weldra werd hare waarde erkend, werd zij tot hooger toppunt gevoerd; ja, weldra door lieden van het meeste aanzien en vermogen, als heilzaam, als voordeelig beschouwd, beoefend en thans door de eerste, de beroemdste geleerden, op de voornaamste Hooge Scholen van Europa, tot onberekenbaar nut, openlijk, leerstellig, als wetenschap onderwezen.

Of, kunnen een groot aantal genoeg bekende voorbeelden het reeds gezegde niet ten volle bevestigen? Met voordacht spreken wij echter niet van *Don Sanches*, Koning van Portugal, wiens aanhoudende zorg, om de onbebouwde landen van doornen en onkruid te ontlasten, en tot den Akkerbouw bekwaam te maken, zoo regt vaderlijk was, dat hij den naam van Koninklijken Akkerbouwer, in navolging der Chineesche Keizers, verwierf: — wij spreken dus mede niet van den Raad van Parijs, onder *Lodewijk XV*, ter oprigting van eene Maatschappij van Landbouw, naar het voorbeeld van die van Bretagne en Rennes: — Of zouden wij U, zeer aandachtige, zeer geëerde Toehoorders! opmerkzaam maken op de wijze inrietingen van de onsterfelijke *Maria Theresia*? hoe zij in Milaan een leerstoel voor de Huishoudkunde plaatste, waarin de beroemde *Beccaria* zijne voorlezingen deed? Zouden wij van de verbeteringen in dezen, door den voortreffelijken *Leopold*,

in Toscane, onder den naam van *Academia Georgophilorum*, en van de pogingen, tot dit doeleinde, in Hongarije, door *Joseph II*, schoon vruchteloos, aangewend; of van het Landbouwkundig Schoolboek, tot gebruik der Boheemsche Landjeugd, reeds in 1774 in het licht gekomen, melding maken?

Even als in Italie, zoo beijverden zich de Zwitsers reeds vroeg, om hunne landbouwers eenige kennis in de Landhuishoudkunde te doen verkrijgen; en *Klijiogg*, de schrandere *Klijiogg*, bragt, door zijn voorbeeld, nevens de Maatschappij van Bern, door haar beredeneerd geschrift, veel, zeer veel, toe, tot bevordering van deze kunst en wetenschap.

Wie is er zoo onbekend met den snellen aanwas en voortgang van deze wetenschap, die niet weest, dat men in 1778 mede reeds eene verbetering in de Hessische Scholen invoerde, en op het Platte Land de grondbeginselen van de Landhuishoud- en Werktuigkunde leerde, zoo verre dezelve tot den Akkerbouw betrekking hebben?

Door de Koninklijke en Keurvorstelijke Landsregering te Hanover was reeds in 1771, in navolging van de gene, die in Saxon, de Lausnits en Moravie plaats had, eene kweekschool voor schoolmeesters, die de landlieden in den Akkerbouw zouden onderwijzen, gevestigd.

Ook stichtte de Koning van Denemarken ten dien tijde, in navolging der Duitschers, eene Vee- artzenij - School, en eene andere voor de Landbouwers, voor Huishoudkunde, voor Konstenaars en Werklieden.

Waren in Zweden de genen, die zich voor den Geestelijken stand, op het platte Land, toewijdden, op order van den Koning, niet verplicht, om zich in de Natuurlijke Historie, en eenige weinige gedeelten der Geneeskunde te oefenen, en zich vooral toeteleggen, om eene algemeene kennis te verkrijgen van wetenschappen en kunsten, die tot de Landhuishoudkunde betrekking hadden?

Hoe vele Maatschappijen zouden wij niet kunnen opnoemen in Duitschland, Frankrijk, Engeland, Zwitserland, Denemarken, Zweden en andere landen, die alle tot dit heilzaam doelwit mede gewerkt, en er op de loffelijkste wijze het hunne aan toegebracht hebben!

Meer

Meer zullen wij hier niet bijvoegen, om te betoogen, dat noch de grijze oudheid, zoo veel daarvan bekend is, noch de middelëeuwen, regt hebben, om zich te beroemen, dat zij de, op wetenschappen gegronde, Landhuishoukdkunde aangekweekt en bevorderd hebben; maar dat veeleer de jongste tijden haar tot die hoogte hebben opgevoerd, van welke zij zich schitterend naar alle zijden, tot heil van het mensdrom, vertoont, zoo dat hare meerdere waar de thans in het helderst licht verschijnt. En nadien de pogingen van eenen *Olivier de Serres, Liger du Hamel de Monceau, Rosier, Francois de Neufschateau Pomentier*, en andere voortreffelijke mannen in Frankrijk nog geenen genoegzamen invloed gehad, en hunne weldoordachte en prijzenswaardige voorstellingen, in dezen, tot nog toe, geenen diepen indruk gemaakt hebben, zoo kan men daarentegen, met het grootst genoegen, het oog naar het Noorden en wel vooral naar Engeland, Duitschland, zoowel als naar Zwitserland wenden.

Daar toch wordt de Landhuishoukdkunde op eenen hoogen prijs gesteld; daar is zij niet slechts in den rang der kunsten, maar reeds voorlang in die der wetenschappen verheven: daar is hare meerdere waarde voorlang door de verlichtste mannen erkend geworden.

En hebben niet Oostenrijk, Saxen, Hessen en Zwitserland, met vereende krachten, haar gedeeltelijk als uit het niet doen oprijzen, gedeeltelijk uit de vergetelheid terug geroepen, en met nieuwen glans omgeven? Pruisen (3) heeft
niet

(3) *Friedrich der Grosse war wohl der erste in Deutschland, der die idee fasste, unzure schafzucht durch einföhrung der merino racen zu verbessern. Dieser grosse Regent hatte sehr vielen sinn für die Landwirthschaft; er erkännte sie als die basis des National-wohlstandes, fühlte ihre mängel und suchte sie sehr ernstlich nach richtigen, aber ihm nicht völlig klaren, ideen zu verbessern. Es waltete aber ein besonderes unstern über alles, was er hinsichtlich ackercultur unternahm. Seine ideen und pläne wurden von denen, die sie ausführen sollten, misverstanden, manche von ihnen aus unwissenheit für unausführbar gehalten, und deshalb nur als launen des grossen Monarchen betrachtet, über derer ausführung man sich erlaubte, ihm ein blindwerk vorzumachen. Man konnte dies bei verbesserungen dieser art eher, als bei andern*

niet minder haren weldadigen invloed tot verbreiding van derzelve nut, door het vermeerderen van het onderwijs, vooral op de Hooge Scholen, te Halle en Frankfort aan den Oder, doen werkzaam zijn; de Landhuishoudkundige leerstoelen niet alleen met de voortreffelijkste Geleerden van dien tijd voorzien, nevens alle de noodige hulpmiddelen, als afzonderlijke boekerijen, verzamelingen van werktuigen, en eene bijzondere kweekplaats voor gewassen; maar aan dezelve ook, (waarheen de wensch van den Abt *Rosier* zich mede uitstreckte, om te Chambord eene practikale school op te rigten), eene daartoe geschikte Landhoeve, onder opzigt van den zeer vermaarden *Borowski*, ten zelfden einde, verbonden.

Landbouw was dus in zijne kindsheid veelal een handwerk; in zijne jeugd eene kunst; in zijnen méér gevorderden leeftijd eene wetenschap.

„Eene wetenschap”! hoor ik van alle zijden met verwondering, van eenige weinigen met verontwaardiging, „hoe! zal . . .” Edoch zetten wij deze verwondering, deze verontwaardiging, nog eenige oogenblikken ter zijde; overwegen wij vooraf liever eens, wat kunst, wat wetenschap, in dezen zin, moge genoemd worden.

Of is de Landhuishoudkunde, zoo lang zij met bespiegeling, met onderzoek, als enkel beschouwende, zich bezig houdt, geene wetenschap? en moet zij, zoodra men dezelve in werking brengt, en beoefent, en tot huishoudelijk gebruik aanwendt, niet als eene kunst beschouwd worden? en is dus deze vereeniging van wetenschap en kunst, niet het ware oogmerk, hetwelk de Landhuishoudkundige zich ten doel stelt? zoo dat hare beschouwing in eene gepaste wij-

dern wagen; weil nämlich die erfolge landwirthschaftlicher operationen nicht unmittelbar von menschenhänden und willen abhängen, sondern nur durch leitung der naturkräfte bewirkt werden können, und ihr erfolg erst nach einem längeren zeitraume erwartet werden darf, wo man dann hoffte, der König würde es schon vergessen haben! — Mögliche Annalen der Landwirthschaft, herausgegeben von den Lehrern des Instituts, unter Leitung des Herrn Staats-Raths Thaer, Erster Bandes erste Stück, Berlin 1817. bei Reimer.

wijziging der natuurkrachten, en de beoefening derzelve het naar vaste regelen gewijzigd bestuur bevat.

In dezen zin is de Landhuishoudkunde niet alleenlijk binnen denkbeeldige grenspalen besloten; maar, op 's Landbouwers bedrijf werkdadig toegepast, bevordert zij de welvaart van den Landbouw, strekt zij tot nut van Land en Volk, ja zelfs tot heil en luister der grootste, der magtigste Staten.

Landhuishoudkunde, als Wetenschap beschouwd, onderzoekt dus, door welke algemeene en bijzondere middelen de voor het menschedom heilzame planten en dieren aangekweekt, hoe alle die natuurvoortbrengselen, den mensch zoo mildelijk ten zijnen nutte aangeboden, in hoedanigheid verbeterd, in hoeveelheid vermeerderd, verkregen: hoe akkers, beemden, hoven, boomgaarden, bosschen, met voordeel aangelegd, behandeld, en in den besten staat gehouden worden; welke zorg men aan het akker- en huisvee moet besteden, om hetzelfde in aantal te doen toenemen, in aard te veredelen, en in kracht en volkomenheid te bewaren, hoe men, in één woord, zich moet bevljigten, om de roerende goederen, die tot den Landbouw vereischt worden, in waarde te doen stijgen; en hoe men omzigtig moet toezien, dat niets verloren ga, of eenig nadeel lijde; maar dat ook vooral zijne bezittingen, dusdoende, jaarlijks vermeerderen en toenemen.

Wij bedoelen hier echter geenszins die zoogenaamde Huishoudkunde, welke de Landbouwer over het algemeen behartigt; die alleenlijk op eenige deelen van den Landbouw opmerkzaam is, alleenlijk acht slaat, om die werkzaamheden en handgrepen, welke hem het voorouderlijk onderwijs en voorbeeld heeft doen kennen, in het werk te stellen; onverschillig, hoe dit of geen gedeelte van den Landbouw nauwkeuriger onderzocht, nader beproefd, verbeterd, of met minder arbeid en onkosten beoefend, kan worden.

Geenszins, zeer aandachtige, zeer geëerde Toehoorders! maar wij hebben het oog op die alleen echte, die alleen ware, Landhuishoudkunde, welke, op wis- en natuurkundige Wetenschappen gegrond, thans boven alle beschuldiging van onzekerheid en ligtvaardigheid verheven is. Zonder beider hulp toch kunnen nimmer grote vorderingen in dezelve gemaakt; zonder beider invloed

kan de algemeene welvaart van Land en Volk, door den Landbouw nimmer volledig bevorderd worden.

De Landhuishoudkunde, immers, bepaalt zich niet alleen tot de gewone bezigheden van den Landbouw, maar strekt hare grenzen veel verder uit, daar zij algemeene, zoo wel als bijzondere, hulpbronnen en middelen in haar gebied omvat, die tot voortteling, verbetering en uitbreiding van alle, voor het menschdom nuttige voortbrengselen dienstig, tot onderhoud, kleeding, dekking, verkwikking, en veraangenaming des levens, met voordeel aangewend kunnen worden.

Hoe wijd uitgestrekt is deze wetenschap, hoe vele voortreffelijke en voor het menschdom hoogst nuttige zaken bevat dezelve! welk een aanzienlijk aantal voorwerpen worden in dezelve tot onderzoek, tot nadere beproeving, tot onderwijs, opgenomen! Verre zij het echter, dat zij zich tot dezen kring beperke. Hij, die als Landhuishoudkundige de voortbrengende natuur wil overzien, dezelve in hare werkplaatsen wil bespieden, moet daarenboven navorschen, hoe men die zelve natuur, daar zij te kort schiet, te hulp komen, en de letselen en gevaren, die zich opdoen en over het hoofd hangen, zoo veel mogelijk uit den weg kan ruimen of vermijden. Hij, die wenscht te weten, hoe die voortbrengselen ten meesten nutte aangewend worden, moet boven dien onderzoeken, op welke wijze het akkerwerk met de meeste orde, spoed en spaarzaamheid gedreven wordt, opdat de Landbouwer er de meeste vruchten van plukke. Hij, die zich dus met ernst en tot nut van anderen op dezelve wil toelekken, moet bovendien voorzien zijn van eene genoegzame kennis der hulp- en bijwetenschappen.

Genoeg zij het, dat wij onder deze vooral de Wis-, Natuur-, Schei-, Bouwkunde en Natuur-geschiedenis bedoelen.

Deze hulp-wetenschappen, waarin de ware en weltoegeruste Landhuishoudkundige genoegzaam dient bedreven te zijn, worden door eenige bijwetenschappen ondersteund en uitgebreid, waaronder de eigenlijke Huishoudkunst, welke algemeene regelen en voorschriften aan de hand geeft, om zijne huisselijke zaken en huishouding, als Landbouwer, wel te besturen en op

op winstgevende gronden te vestigen; zijne eigendommen op eene zorgvuldige en spaarzame wijze te bewaren, en, hoe langer zoo meer, te verbeteren; zijne bedienden naar eisch en billijkheid te behandelen, en alles met voorzigtigheid en overleg te verrigten; de ingezamelde voortbrengselen van zijnen akker en vee te bewerken, te volmaken, opdat zij met het meeste voordeel, op den meest geschikten tijd en plaats, tegen andere noodwendigheden verruild kunnen worden; en eindelijk, hoe hij zijne zaken, tot voordeel van zich zelve en tot nut van het algemeen, ingevolge de bestaande Landswetten, moet aanleggen en besturen, om dus doende 's Rijks belang, noch eens anders regt en eigendom, te verkorten of te benadeelen.

Welken lof moet men de Landhuishoudkunde, wegens haren zoo uitgebreiden, zoo nuttigen, zoo heilzamen, zoo noodzakelijken invloed; wegens haren zoo rijken, zoo veel omvattenden werkkring, niet toekennen! zoo dat men met *Cicero* te regt moge zeggen: *dat er onder alle zaken, waaruit men eenig voordeel trekt, niets beter, niets overvloediger, niets aangener, niets dat den welopgevoedden mensch waardiger is, gevonden wordt, dan de Landbouw.*

Ja hoevele rijpe vruchten heeft het onderwijs dezer, met zoo vele wetenschappen verrijkte, Landhuishoudkunde niet reeds in andere Landen opgeleverd! welke voordeelen biedt niet dezelve den Nederlander mede reeds aan (4)! en hoeveel kan hij van dit onderwijs, in het vervolg, niet verwachten!

Zij is nu de op vaste grondslagen steunende, de verlichte, de wijsgeerige, Land-

(4) Genoeg zij het, ten bewijze, onze aandacht te vestigen op de wijze lessen, en de voordeelen, die dezelve ruimschoots opgeleverd hebben, die in de Verhandelingen, uitgegeven door de Maatschappij ter bevordering van den Landbouw te Amsterdam, de Nederlandsche Maatschappij te Haarlem, en van zoo vele beroemde mannen, als *P. Camper*, *Vink*, *J. Kops*, *le Frank van Berkhey*, *W. Munniks*, *R. Forsten*, en anderen, aangetroffen worden.

Landhuishoudkunde: — niet, die uit ongelijkvormige bouwstoffen zamengesteld, met duistere wanbegrippen vervuld, door handtastelijke onwaarheden misvormd: — niet, die met voorvaderlijke hardnekkig aanklevende vooroordeelen doordrongen is; niet, die, van overdrevene veronderstellingen zwanger, geene andere, dan misgeboorten, baart, en brommende magtspreuken verkondigt, die den daglooner en akkerknecht verbazen, en den afgeschrikten Landbouwer, vol wrevel, naar zijn voorvaderlijke dwaalleer terugdrijven: maar eindelijk die Landhuishoudkunde, welke, op lang getoetste ondervinding en herhaalde proeven gevestigd, door de hulp der Wis- en Natuurkunde van ingekaukerde smet gezuiverd, aanhoudend verbeterd, bestendig vermeerderd, tot vaste grondregelen gebragt, en door eenen steeds aangroeienden toevloed der nieuwste, der nuttigste ontdekkingen en uitvindingen, tot eene der uitgebreidste, der belangrijkste Wetenschappen hervormd en bevorderd is.

Uitmuntende, voortreffelijke Wetenschap, den Wijsgeer, wien de bevoorring van waarheid, met die van het algemeen nut en heil zijner evenmenschen, dierbaar is, overwaardig.

Ja, hoe wenschelijk ware het, indien de groote Landbezitter de Landhuishoudkunde, over het algemeen, meer op prijs stelde, en overtuigd ware van de meerdere waarde van het leerstellig onderwijs derzelve, als wetenschap; indien hij daar te boven het gewigt kende, van zelf, op zijne uitgestrekte landgoederen, ten minste voor een goed gedeelte van het jaar, zijn verblijf te bepalen; indien hij het zich zelfs tot eenen pligt stelde, om zijne eigene landhoeven, naar de alleen ware en zekere regelen der Landhuishoudkunde, in te rigten en te verbeteren; indien hij de noodzakelijkheid inzag, om, in stede van zijne groote vermogens in vreemde en altoos gewaagde geldleeningen te vestigen, dezelve ter ontginning en vruchtbaarmaking van eenige der zoo veel duizende morgens, van nog woest liggende Vaderlandsche gronden, tot voordeel van zich zelve, en ten algemeenen nutte van zijn Vaderland en Landgenooten, aan te wenden. Het voordeel, ja de noodzakelijkheid hiervan, zouden wij met tallooze voorbeelden, zoo in Nederland, als in andere Rijken, kunnen staven: — een aantal, zoo met den tabberd, als met den

den krijgsmantel, versierde mannen; mannen, op welke men met den Romeinschen Geschiedschrijver, *het roem dragen op den gelauwerden ploeg*, met regt, kan toepassen; — een aantal met groote rijkdommen begunstigde Landgenooten zouden wij ons daarenboven dadelijk voor den geest kunnen brengen; mannen, die, allen te gader, hunne kennis, ijver en beleid, omtrent de Landhuishoudkunde, hebben doen schitteren, of zich hierdoor reeds eenen onsterfelijken naam verworven hebben.

Geenszins was het dus te verwonderen, dat *Morhoff* en *Beckman*, reeds voorlang, in hunne geschriften openlijk erkenden, dat de waarde en voortreffelijkheid der Landhuishoudkunde zoo groot is, dat het onderwijs derzelve op de Hooge Scholen behoorde ingevoerd te worden; edoch, dat zij zich niet alleen bezig moest houden met eenige algemeene, met woorden uitgedrukte begrippen, maar den Leerling met de beoefening zelve gemeenzaam behoorde te maken.

Te régt gaf dus *Columella* den Romeinen zijne verwondering te kennen, dat, daar er overvloedige scholen voor Redenaars, Landmeters en Muzikanten waren, de Landhuishoudkundige Wetenschap de eenigste was, waarin hij nimmer Leermeesters, om dezelve te onderwijzen, of leerlingen, om in dezelve onderwezen te worden, aangetroffen had. Ja, hebben ook niet vóórname Fransche Geleerden in dienzelfden zin met ronde woorden gezegd: „dat er weinig gewesten in Frankrijk gevonden worden, waar men geene scholen voor de God den Regtsgeleerdheid, voor Genees-ten Schilderkunst, „ voor Dansen en Schermen aantreft, maar dat men, tot nog toe, vergeefs, „ naar eené stichting van openbaar onderwijs in de Landhuishoudkunde omzág.” Daar het nu onbetwistbaar bewezen is, dat het verbeterd onderwijs in de Landhuishoudkunde het wel slagen van alle de bedrijven van den Landbouw bevordert; dat het wel slagen van de bedrijven van den Landbouw den welstand en rijkdom der ingezetenen, en van den Landbouwer zelve bevordert; en dat de welstand en rijkdom van de Ingezetenen en van den Landbouwer den rijkdom van het algemeen, en het geluk van den Vorst, zoo wel als van den Staat, bevordert, zoo blijft er geen de minste twijfel over, of de Land-

huishoudkunde thans onder de gewigtigste, nuttigste en voordeeligste wetenschappen, voor geheel de Maatschappij moet geacht en vereerd worden, en dat het leerstellig onderwijs in dezelve, als zoodanig, eene veel hoogere waarde verkregen heeft.

Niets zou aan het geluk der Landlieden ontbreken, zegt de Dichter, te regt, wanneer zij hunne schatten beter kenden; en deze kennis wordt den menschen van allen rang en stand aangeboden, omdat alle menschen gelukkig wenschen te zijn, en zij dat geluk te meerder, te eerder deelachtig zouden worden, naar mate zij de wetten en voorschriften der verbeterde Landhuishoudkunde naauwkeuriger opvolgden.

Welaan! laten wij dan ook onze kinderen reeds van de vroege jeugd in Landhuishoudkundige wetenschappen doen onderwijzen; trachten wij ook hunne geestdrift op te wekken voor een met kennis verrijkt Landleven, welke het heil van den Staat, de magt van den Vorst, de welvaart van een ieder ten doel heeft, vermeerdert, uitbreidt, en te gelijk den gelukkigsten en van kommer en zorgen meest bevrijden levensstand op aarde oplevert: hetgeen zelfs de als krijgsman met lauweren overdekte, maar tegen de Christenheid, als Tiran, woedende *Diocletiaan* bevestigde, wanneer hij den rijksstaf nedergelegd en zich aan het eenvoudige buitenleven toegewijd hebbende, in vervoering uitriep: „nooit heb ik het ware vermaak des levens zoo beproefd! nooit heb ik den zon aangenamer zien schijnen! thans ben ik gezond, daar ik nu op rozen kan rusten; terwijl ik mij voormaals op doornen moest nederleggen!”

Het is daarom mede, dat zoo vele voortreffelijke mannen hebben aangedrongen, dat, bij de opvoeding der jeugd, de Landhuishoudkunde, zoo wel als andere wetenschappen, aangeleerd, en zij ook al vroeg in de kennis der eerste gronden derzelve behoorde opgeleid te worden.

Dezer vermaning, dezen wijzen raad, wordt thans gelukkiglijk gehoor verleend: van alle zijden verlangt men onderwijs in de Landhuishoudkunde, zoodat, in het naburig Groot-Brittannie, tachtig duizend afdrucken van het verslag, wegens de Landhuishoudelijke toestand van het koninkrijk, niet ge-

noeg-

noegzaam waren, voor de reikhalzende weetgierigheid van den Engelschen Landman: — en mogt *Lodewijk de XIV* de wijze inrigtingen van *Hendrik den IV*, en van zijnen voortreffelijken staatsdienaar, *Sully*, omtrent den Landbouw, over het hoofd zien, daar hij anders de Hooge Scholen, tot onderwijs van schoone kunsten en letteren, gunstiglijk voorzag en beschermde, en vele offeringen deed, tot het voortzetten der nasporingen omtrent het meten der aarde, en niets tot het bebouwen van zijne eigene uitgestrekte gronden; zoo zijn echter in deze latere tijden, niet alleen Helden, die de Krijgskunde ten toppunt van luister opgevoerd hebben, maar ook edelmoedige en weldadige Vorsten, aan den Europeeschen horizon verschenen, die de Landhuishoudkunde op meerder prijs wisten te stellen, de waarde van derzelver leerstellig onderwijs, als wetenschap, te schatten, en dezelve in geheel Duitschland, Denemarken, Zweden en andere Rijken, tot eenen hooger en graad van aanzien te verheffen.

Gelukkig, driewerf gelukkig! heeft het onzen geëerbiedigden Koning mede behaagd, reeds bij den ochtendstond zijner Vaderlijke Regering, deze hoogstgewigtige wetenschap regt te doen wedervaren, en dezelve op alle Hooge Scholen des Rijks, als een afzonderlijk deel van openbaar onderwijs, aan te nemen en te bevestigen.

Wij hebben de Landhuishoudkunde van hare kindsheid tot aan hare jeugd, van de jeugd tot haren meer gevorderden ouderdom nagespoord; wij hebben gezien, dat zij in vroegere eeuwen weinig vorderingen gemaakt heeft; dat zij, als wetenschap beschouwd, in die tijden, weinig grond opleverde, om als zoodanig aangemerkt te worden; doch dat zij, langzamerhand uit dien staat van duisterheid opgerezen, het vale dekkleed van vooroordeel, bijgeloof en onkunde ter zijde gelegd heeft; dat vele Vorsten en geleerde Mannen haar, voorlang, als een glinsterend juweel onder de puinhoopen ontwaarden; haar,

wel.

welhaast, als uit de asch, met glans deden te voorschijn treden, en met snelle vlugten toppunt van luister opvoerden.

Wij zagen, dat zij niet alleen als kunst, maar als wetenschap, haren zetel onder de overige vakken van geleerdheid heeft ingenomen; — dat zij thans als eene echte dochter van Wis- en Natuurkunde erkend, in haren werkring door vele andere bijwetenschappen zusterlijk ondersteund, toegelicht en geholpen wordt. Dat hare voordeelen en nuttigheden, die zij ruimschoots, zoo wel aan den geringsten daglooner, als aan den grootsten Alleenheerscher, schenkt, zoo menigvuldig zijn, dat er thans, in de beschaafde wereld, schier geene Rijken gevonden worden, waarin zij niet, wegens hare voortreffelijkheid en noodzakelijkheid, beoefend, voorgestaan en beschermd wordt.

Of is er welligt een ontevredene, dien deze lofspraak te hoogklimmend voorkomt? die de nederige Landhuishoudkunde, te onregt, als met eenen gesluijerden trots bedekt, beschouwt, hare eigenschappen in een verkeerd en ongunstig oogpunt plaatst! die haar, met eenen *Struvius* en *Naudeus*, als ongeschikt voor onderwijs uitkrijt, en haar met eenen *Christiernin* allen wetenschappelijken vorm en waardigheid ontzegt, en den Landbouw als een der minst belangrijke; uit den rang der wetenschappen, verbant.

Vreest, vreest, roekeloozen! als dezen zullen de geduchtste bewijzen u van uwe dwaling overtuigen, als genen, ofschoon in den Zweedschen leerstoel geplaatst, zult gij, door de algemeene afkeuring gedrongen, zelf uwe drogredenen in het openbaar moeten herroepen, en in de diepste beschaming wegzinken. 't Is waar, ik beken het, daar zijn er, die beweren, dat het niet mogelijk zij, in eenen Landhuishoudkundigen leerstoel regels en voorschriften eener werkdadige kunst bekwamelijk te kunnen voordragen, waarin meest alles van ondervinding en handgrepen afhangt. Maar zal de Landhuishoudkunde, die de bouwstoffen van Wis- en Natuurkunde tot grondzuilen heeft, voor minder geregelde beoefening en onderwijs, dan deze wetenschappen zelve, vatbaar zijn? en moeten niet alle de daden en verrigtingen van den Landbouwer op onfeilbare gronden steunen en tot vaste regelen worden, die, door kunst en wetenschap ontworpen en voorgeslagen, en door de ondervinding bevestigd en goedgekeurd zijn.

Edoch,

Edoch, welligt zal iemand zeggen, „die Wetenschap kan van eenen Land-
„huishoudkundigen leerstoel niet zoodanig voorgedragen worden, dat dezelve
„op alle Landen en Gewesten toepasselijk zou kunnen zijn; daar immers
„de Landbouw in deze streek aldus, in gene weder anders gedreven wordt”.

Maar, heeft niet ieder Land zijne eigene luchtstreek, bodem en voortbrengselen? Heeft niet ieder volk zijne eigene levenswijze en ziekten? Zou er dus voor ieder Land eene bijzondere Geneeskunst vereischt worden? Of zal de Regtsgeleerdheid zich in het onderwijs alleenlijk van algemeene leerstellige voorschriften bedienen, of wel de oude herkomsten, eigene gebruiken, en bijzondere wetten van ieder gewest moeten voordragen?

Anderen vermeenen wederom, dat de Landhuishoudkunde reeds zoo zeer beoefend en tot volkomenheid gebragt zij, dat er tot dezelve bijna niets verder kan toegevoegd worden. — Dan, hoe ijdel is deze meening, hoe ongegrond dit voorwendsel! Want welke wetenschap, hoe trotsch ook op ouderdom en algemeene beoefening, is er, die haar hoogste toppunt van volmaaktheid reeds bereikt heeft? — Zal dus de nieuw geborene Landhuishoudkunde reeds op die grootheid bogen? Zal ten minste de werkdadige Landbouw dien waan niet logenstraffen, wanneer men in onderscheidene deelen van het meest beschaafd Europa, ja zelfs hier in ons Vaderland, zoo vele, niet alleen verwaarloosde, en sedert hare eerste vorming, als het ware, woest liggende landstreken nog aantreffen moet? En wie zou durven onderstellen, dat de meest mogelijke verëdeling in veeteelt (5); wie, dat de meest verbeterde bouw van graan, voeder, ooft en moesgewassen, buiten vele andere natuurvoortbrengselen, (daar de nood en dringende behoeften hiervan in onze dagen, helaas! het tegendeel zoo overtuigend leeren en bevestigen,) voor geene verdere volmaking vatbaar zijn? — Terwijl het daarenboven buiten tegenspraak is, dat de Landbouwkunde, voor als nog, minder dan andere kunsten, met
nut-

(5) Zie de Verhandelingen, uitgegeven door de Maatschappij tot bevordering van den Landbouw te Amsterdam, XV. deels 2de stuk, Amsterdam bij *Brave*, 18c9.

nuttige uitvindingen is verrijkt geworden, nadien de Wis- en Natuurkunde zich, voormaals, zeldzaam met den Landbouw, en de schamele Landbouw zich bijna nooit met de hoogverhevene Wis- en Natuurkunde, heeft mogen vereenigd zien.

Eindelijk werpt men onzer Wetenschap nog tegen, dat, zoo die grondre- gels, dat onderwijs, zoo nuttig en voordeelig, zoo onontbeerlijk voor den Landbouw waren, geen Landbouwer immer den akker met voordeel beploegd, of zijn vee met winst geweid, zou kunnen hebben, en er zelfs geene voor- beelden zouden zijn van Landbouwers, die nimmer den drempel der Land- huishoudkunde betreden, of zich in de Schoolsche stelregelen geoefend heb- ben, en nogtans niet alleen Landbouw en Veeteelt, met het gelukkigste gevolg, gedreven, maar daarenboven de nuttigste ontdekkingen en verbete- ringen voor den Landbouw gedaan en wijd en zijd verspreid hebben.

Dan, wij geven gewillig toe, dat er onder de Landlieden, zoo wel als onder de Stedelingen, hier en daar, menschen van eenen uitmuntenden aan- leg, met schrander doorzicht, welwikkend oordeel en andere voortreffelijke hoedanigheden, gevonden worden; dat deze, zonder opleiding en onderwijs, dikwijls, door naauwkeurig onderzoek van hunnen proefondervindelijken ar- beid en bedrijven, reeds, in sommige deelen van den Landbouw, tot dien graad van kennis gevorderd zijn, welke hen, bij het genot van onderwijs in alle de vakken der Landhuishoudkunde, tot den hoogsten trap van bekwaam- heid zou opgevoerd hebben: — maar, zal een weetgierige, een in de Wis- en Natuurkunde bedrevene, en die het onderwijs in de Landhuis- houdkunde genoten heeft, in korteren tijd, niet veel grootere vorderingen in den Landbouw maken, dan een gewonen Landman, gedurende zijn ge- heele leven? Ja, wat meer is, steunt dan de kunde van den gewoon Land- man niet meest op eene langdurige beoefening van slechts een of ander bij- zonder deel van den Landbouw, en wel alleen op zekere bepaalde plaatsen van zijnen bekrompenen omtrek? Rust het meeste bedrijf van den Landbouw niet, veelal, op enkele gewoonte, navolging en voorvaderlijke gebruiken, die hij, veelal zonder onderscheidend oordeel, 't zij goed of verkeerd, met geest- drift

drift omhelst en zelfs, tot in de handtastelijkste dwalingen toe, ongeschonden bewaart?

Te regt meenen wij tegen zulke tegenwerpingen, ter beantwoording, te mogen terug voeren, het gene de Leden der beroemde Zwitsersche Maatschappij, ter bestraffing en wederlegging van eenigen harer verdwaalde Landgenooten, eens openlijk, als hare eenstemmige meening, verklaarden, dat, indien hunne ouders niet redelijker, dan zij zelve, geweest, en even zoo aan vooroordeelen gehecht waren gebleven, ten opzichte van den Godsdienst, als zij het waren omtrent den Landbouw, zij ook gewisselijk geweigerd zouden hebben, die genen te hooren, die hun het Evangelie gepredikt hebben, en de wereld onder het Heidendom en den Afgodsdienst als nog bedolven liggen zou.

De Landhuishoudkunde, schoon door velen gelaakt en misprezen, door anderen met de uitbundigste loftuitingen overladen, is derhalve tegen allen onbillijken aanval veilig.

Haar nut en voordeel is zoo verheven boven de bloote boersche en stugge sleur-beoefening; haar onderwijs is zoo voldingend verkiezelijk boven de enkele en bloote ondervinding en halstarrige gewoonte, dat de klaarheid en handtastelijkheid van dit verschil, ten ware men voor alle overreding onvatbaar zij, een ieder in het oog valt, en onwedersprekelijk overtuigt.

De Landbouw, op ondervinding alleen gegrond, wordt door beoefening der Landelijke werkzaamheden alleen verkregen; de Leerstellige geeft daarentegen grondbeginselen en voorschriften aan de hand, die zoo wel uit de natuur en den aard der voortbrengselen van den Landbouw zelve, als uit langdurige ondervinding, geput, gelouterd, bewezen en tot zekere stelregelen gebragt zijn.

De op bloote ondervinding rustende Landbouw is van hulp- en bijwetschappen geheel verstoken; de Leerstellige daarentegen onderwerpt de ondervinding steeds aan den toets van beiden.

De op bloote ondervinding steunende Landbouw denkt nimmer aan oorsprong en oorzaken; kan dus deszelfs bedrijf niet verbeteren en veredelen;

de Leerstellige spoort alle beginselen en gronden na, overweegt de oorzaken en gevolgen, en tracht het gebrekkige overal aan te vullen, te verbeteren, te beschaven en het geheel tot meerdere volmaaktheid te brengen.

De alleen beoefende Landbouw bemoeit zich niet met nieuwe ontdekkingen, met nieuwe uitvindingen, en, daar zij er bij geval maakt, verwaarloost zij dezelve; zij volgt alleenlijk stipt den gebaanden weg, die iederen Landman kenbaar is geworden, in het volle vertrouwen, dat er geen zekerder, geen beter kan gevonden worden, nadien de oude tijd zich van geen anderen bediend heeft; de Leerstellige, daarentegen, spoort gestadig de gangen en voetstappen der ondervinding zorgvuldig na; maakt onderscheid, onderzoekt en beproeft, verzamelt en schift; maakt zoo wel bijpaden als treffelijke effene wegen, en legt eenen rijken voorraad van heil en kennis op.

De enkele beoefenende Landbouwer bepaalt zich veelal tot eenige weinige vakken van den Landbouw; ook beperkt hij zich meest tot zekeren bijzonderen oord, dien hij langzamerhand leert kennen; verplaatst hij zich bij toeval naar eene andere streek, dadelijk is al zijne verkregene ondervinding ongenoegzaam, onnut, ja verloren.

De beschouwende, daarentegen, omvat, als zijn eigendom, alle hoofddeelen van den Landbouw, is in alle oorden bekend, en, als het ware, burger in alle gewesten, en bevindt zich in staat, in alle streeken, alle de verschillende vakken van den Landbouw met gemak, kracht, en voordeel uit te oefenen.

De bloote ondervinding in den Landbouw is dikwijls goed en gelukkig; omdat zij onloochenbaar ook waarheid leert; zij heldert zelfs de bijzondere oorzaken op, en doet die handgrepen kennen, die tot het verrigten van den Landarbeid met vrucht aangewend worden; maar zij kent en volgt dezelve niet als voorschriften, waarvan zij de reden en oorzaak verstaat en doorgrond heeft, maar alleen als een gewoon rigtsnoer in hare werkzaamheden, door langdurige oefening beproefd en bevestigd.

Eindelijk, de alleen op ondervinding zich grondende Landbouwer stelt zich zijnen arbeid en werkzaamheden in het algemeen zoo voor, als hij die in bijzondere gevallen ontmoet heeft; zoo dat, wanneer er feilen in zijnen werkkring zijn

zijn ingeslopen, hij die niet weet te verbeteren of op te ruimen; vindt hij zich door onvoorziene ongelukken en hinderpalen, of wel door eigene dwalingen, in zijne voornemens tegengehouden of te leur gesteld, hij weet zich geen raad of hulpmiddelen uit zijnen naauwbeperkten voorraad aan te schaffen; heeft hij zich door vooroordeel en voorouderlijke stijfhoofdigheid onheilen op den hals gehaald, als weerloos en verlaten weet hij zich niet te redden, en bevindt zich als in eenen staat van wanhoop en vertwijfeling (6).

De beschouwende daarentegen behandelt den Landbouw niet alleen in het algemeen, in zijne zoo veel omvattende uitgestrektheid, maar past denzelven ook op de bijzondere gevallen toe.

Zijn gang, wanneer hij op goede gronden voorttreedt, is zeker, vast en onbelemmerd: ontmoet hij hier en daar onoverkomelijke struikelblokken, ook zelfs die door geene zijner vermogende middelen zijn uit den weg te ruimen, dan nadert hij door omwegen, en treft ook meestal zijn doel; zijn hier of daar gebreken ingeslopen, of heeft hij zich te stoutmoedig in eene nog niet genoeg onderzochte ruimte begeven, of zich ook wel, door geestdrift, voorwerpen en uitkomsten voorgesteld, zoo als zij zijn konden, maar echter niet, zoo als zij waarlijk zijn; dadelijk weet hij door trouwe, bereidvaardige en vermogende, hulp-wetenschappen zich uit zijne doling te redden, en zich door Wis- en Natuurkunde, als zijne metgezellen, het regte spoor te doen aanwijzen: tegen nood en onheilen, waardoor akkers en velden, met derzelve gewassen, vee, woningen en gezin, getroffen worden, weet hij overal behoed- en hulpmiddelen aan de hand te geven.

Rijk en treffelijk is dan de leerstellige Landhuishoudkunde, daar zij alles, wat tot den Landbouw behoort, in den uitgebreidsten zin, op eene geregelde wijze, verzamelt en rangschikt; den weetgierigen al, wat in haar gebied tot volmaking van het geheel bijdraagt, in een beknopt bestek voor oogen legt, en

(6) Zie Verhand. van de Maatschappij ter bevordering van den Landbouw te Amsterdam, XV deels tweede stuk, bladz. 17, 18.

en alle derzelve deelen, hoe zij als de schakels eener keten te zamen verbonden zijn, even als in een wel zamengesteld werktuig, voor den geest brengt.

Rijk en treffelijk is dan de leerstellige Landhuishoudkunde, zoo om de gereedheid, als om de algemeenheid, harer hulpmiddelen, nadien dezelve niet alleen langs eenen effenen en korteren weg tot eene op vaste gronden steunende oefening opleidt, de werkzaamheden niet aan tijd en plaats ondergeschikt maakt, noch aan de veelal hagchelijke ondervinding blootelijk onderwerpt, maar dadelijk en regtstreeks in staat is, om hetgene in onderscheidene tijden, plaatsen en omstandigheden, vereischt wordt, met vertrouwen en zekerheid te ontwerpen en in het werk te stellen.

Rijk en treffelijk, herzeg ik, is dan de leerstellige Landhuishoudkunde, daar zij, bijgestaan en ondersteund door de hulp- en bijwetenschappen, van ieder den Landbouw gegeven, voorschrift; van iedere soort van waarneming, reden kan geven; oorzaken weet op te sporen; oude gebrekkige werkwijzen te verbeteren; nieuwe te ontdekken; en dit alles niet alleen uit kennis van de krachten der eeuwige onveranderlijke natuurwetten, maar ook uit dat vermoegen, dat zij in zich zelve bezit, en dat in haren uitgestrekten werkkring gelegen is.

Billijk verheuge zich dus een ieder regtgeëard menschenvriend over het voorregt, het welke zoo vele Vorsten aan hunne volken geschonken hebben. Verheugen wij ons ook over dit uitstekend voorregt, hetwelk onze geëerbiedigde Koning, reeds bij den aanvang zijns gelukkigen Bestuurs, den Nederlander aanbiedt.

Op Hem, als Grondlegger en Stichter van het onderwijs der Landhuishoudkunde, is het dankbaar oog zijner onderdanen en landgenooten met eerbiedige erkentenis geslagen, daar ons, uit Zijne bekende zucht ter bevordering van al, wat de belangen der Landhuishoudkunde betreft, en uit het nog onlangs zoo duidelijk gegeven blijk van Zijne geneigdheid tot begunstiging en voortzetting van eene der gewigtigste en algemeen-nuttigste ondernemingen, de blijde hoop toelacht, dat, gelijk weldra uit de dorre gorzingen van het Koe-
gras,

gras (7), ook eens, uit de zandgronden van de Veluw en van Drenthe (8), en uit de, helaas! te groote menigte van Hollandsche en Vriesche moerassen, rijke en milde bronnen van welvaart en voorspoed zullen ontstaan, en dat welhaast vele dier dorre heiden en woeste zandgronden (9) met koorn, ooft en vee vervuld, vele onzer veen- en verdronkene landen uitgedroogd. Een aan het Vaderlandlievend hart van Koning *Willem den I.* die eene nog veel zoetere voldoening, omtrent den Landbouw, moge geschonken worden, welke

(7) *Unter allen, an ihrer Grundidee sehr richtigen meliorationsplanen, deren ausführung Friedrich der Grosse mit grossen ernst befahl, glückte nur das, was durch mathematische Kunst und menschliche kräfte ausgeführt werden konnte, nämlich die grossen abwässerungen sumpfsiger Ländereien. Nie triumphirte der grosse mann inniger und befriedigter, als wie er auf den Damme des Oderbruchs stehend sagte: Ich habe eine Provinz gewonnen. Möglinische Annalen, l. 2. p. 12.*

(8) Verslag van de werkzaamheid der eerste Klasse van het Koninkl. Nederl. Instituut van Wetenschappen, uitgebragt 1815. p. 30.

(9) Het gezag der Overheid, zegt de Heer Mr. *J. Munniks*, (in zijnen Nederlandsch verbeterden Land- en Akkerbouw, eerste deel, te Amsterdam, 1780, bl. 18 en 19.) kan dit oogmerk helpen, en de belangen, welke gekozen moeten worden, bepalen: als de ijver der landlieden, door het uitloven van vastgestelde prijzen aan de zoodanigen, wiens gronden met het meeste voordeel bebouwd zijn, opgewakkerd wordt, dan zal zich zoodanig eene uitwerking ten duidlijkste vertoonen; wanneer de arbeidzame Akkerman zijn eigendom, in de algemeene velden bevat liggende, gereedelijk kan afgedeeld krijgen; als de wateren behoorlijk geleid, ten einde de Landersjen, naar vereisch, te ontlasten of te besproeijen; de vaarten en wegen geschikt zullen zijn, om de vruchten van den akkerbouw, de beesten uit de weiden, en alle verdere behoeften geregeld te kunnen bekomen; ja het kan zich volmaken, zoo ras de geest der opmerkzaamheid ons die welgepaste zuinigheid zal hebben geleerd, van langs uitgestrekte heide-velden, *armhuizen*, als winstdoende gestichten, aan te leggen, en de behoeftigen uit de steden derwaarts te brengen; oud en jong, van beide geslachten, naar hun vermogen, tot den Landbouw werkzaam te houden; ten einde minder kostbaar en meerder nuttig voor de Maatschappij, minder ellendig en meerder bevoorregt voor zich zelve te zijn.

ke aan Keizer *Augustus* ten deele viel, wanneer hij zich beroemde, Rome van gebakken steen gevonden en Rome geheel van marmer nagelaten te hebben.

Van welk een groot aanbelang is het derhalve niet, de eerste dienaren en ambtenaren van den Staat, op het voorbeeld van hunnen verhevenen Meester, voorstanders, ja beoefenaars der Landhuishoudkunde, en daardoor treffende voorbeelden ter navolging te zien worden voor een ieder, wien het belang van het Algemeen, met dat van zich zelven, waarlijk ter harte gaat.

Dat dan ook hunne zonen, de luister van het volgende geslacht, dat ook de bloeiende jeugd der voornaamsten des Lands, zich toeleggen op de leerstellige beoefening der Landhuishoudkunde; opdat zij zich, bij tijds, bekwamen, om den Staat, ook ten dezen opzichte, met vrucht te dienen, hunne goederen tot eigen en algemeen voordeel aan te leggen en te besturen, en zich alzoo aan anderen ten voorbeelde en ter navolging te kunnen stellen, zoo dat men ook eens van hen, als van dien Romein, moge zeggen: „de door „den arbeid vereelde handen van deze *Attiliussen* hebben het Gemeenebest op „vaste gronden gevestigd”.

Den Geestelijken stand, die zoo veel invloed op de minst buigzame, meest met vooroordeelen doordrongene, gemoederen heeft, den Geestelijken stand zij de beoefening der Landhuishoudkunde voor allen aanbevolen: dat dan ook de Jeugd, die zich op de Hooge Scholen tot het Kerkleeraarambt van den Heiligen Godsdienst voorbereidt, het onderwijs in deze nuttige wetenschap niet verwaarlooze; daar zij welhaast, onder den kring van den nijveren landman, op hunne standplaatsen gevestigd, de gunstigste gelegenheid erlangen zal, om, zoo door overreding, als eigen voorbeeld, zeer veel tot verbreiding eener meer algemeene kennis, in de ware Landhuishoudkunde, te kunnen bijdragen; om al de voordeelen en genoegens rijkelijk te gaan inoogsten, welke hun eerwaardige stand en vermogende invloed hun, in eene ruime maat, van de vroeg verkregene kundigheden, zeker belooft, en hierdoor op het volkomenste bevestigd te vinden de beslissende verklaring van dien doorschranderen en verlichten Koning, die, den Landbouw als de eerste der kunsten beschouwende, van oordeel was: „dat er, na het verrigten der „hoofd

„ hoofdplichten van het Kerkleeraarambt ten platten lande, geene werkzaamheid gepaster, geene aangener, geene voordeeliger voor den Bedienaar van Gods woord zijn kon, dan de Landbouw zelf.”

Ja, gewisselijk mag men het daarvoor houden, dat in alle beroepen, waartoe zich een ieder, wie hij ook zij, moge schikken, of welken post hij ook bekleede, het onderwijs in de Landhuishoudkunde, zoo wel voor hem zelve, als voor het Algemeen, dan vooral ten hoogste nuttig zijn zal; wanneer hij, van der jeugd af aan, de grondbeginselen van deze heil en zegen verspreidende wetenschap, op de ware gronden, zal hebben aangeleerd.

De Koopman toch moet dezelve kennen, daar hij met derzelve voortbrengselen handel drijft; den Regtsgeleerden mag zij niet vreemd zijn, om dezelve naar waarde te kunnen verdedigen, en den Landbouwer, met grondige kennis, ten voorspraak te kunnen verstrekken; de Geneesheer, de Geleerde in allerlei wetenschappen; ieder beambte ten Platten Lande; ieder beoefenaar in allerlei vakken van kunsten, handwerken, groote en kleine handtering en bedrijven; allen hebben het grootste belang, om den Landbouw meer grondig te kennen en er zich gemeenzaam mede te maken.

Dat dan de Landhuishoudkunde bij haren reeds onder alle onze naburen verkregen roem, ook hier in ons herwonnen Vaderland, den hoogsten trap van luister bereike: dat haar leerstellig wetenschappelijk onderwijs, waarvan de meerdere waarde genoeg aan alle zijden doorstraalt; met de noodige hulpmiddelen ter beoefening verrijkt, steeds, met de vermogende bescherming van onzen hoogstgeëerden Koning begunstigd, door nieuwe uitvindingen, door algemeen voordeel aanbrengende ondernemingen, en door alle verdere nuttige pogingen, ook door onze nijvere en vernuftige Landgenooten, aangewend, eene milde bron van heil, voorspoed en volksgeluk worde, hoe langer, zoo meer, ten toppunt van volmaaktheid stijge, bloeije, en tot aan het laatste nageslacht, met steeds vermeerderden luister overgebracht worde!

En hiermede meen ik genoeg van mijn onderwerp gezegd te hebben: al het overige, daarvoor nog pleitende, breeder aan te voeren, verbiedt mij de

verschuldigde eerbied, voor het misschien reeds te lang gerekt geduld, waarmede ik mij heb mogen begunstigd zien; ik zal derhalve hier de spade steken, en mij van die pligten trachten te kwijten, welke zoo wel de plegtigheid van dezen dag, als inzonderheid het gevoel van erkentenis, ten duurste van mij vorderen.

Ik wend mij derhalve, in de eerste plaats, met den meesten eerbied, tot U, Edele Groot Achtbare Heeren! Bezorgers der Leydsche Koninklijke Hooge School, aan wie het behaagd heeft, mij, tot den zoo eervollen post van Hoogleeraar in de Landhuishoudkunde, aan zijne Majesteit, den Koning, gunstig voor te dragen.

Deze weldaad, Edele Groot Achtbare Heeren! is zoo groot, zoo uitstekend; dit bewijs van gunst en vertrouwen zoo uitnemend, zoo treffelijk, dat mij niets wenschelijker, niets vereerder, niets aangenamer, kon te beurt vallen:

Ontvangt dan, Edele Groot Achtbare Heeren! welwillend de betuigingen van den hoogsten eerbied en de levendigste erkentenis, die het dankbaarst hart met het innigst gevoel van plicht aanbieden kan; maar neemt tevens, Edele Groot Achtbare Heeren! de plegtige verzekering goedgunstig aan, dat geene vlijt, geen arbeid, geene inspanning van alle vermogens, aanhoudend, door mij zullen gespaard worden, om aan het, door U, Edele Groot Achtbare Heeren! in mij gesteld vertrouwen, zoo veel mij mogelijk zal zijn, te beantwoorden, en mij de bewezen hooge gunsten niet geheel onwaardig te maken; terwijl ik den hoogen Albeschikker der ondermaansche lotgevallen eerbiediglijk smeek, dat Hij U Edele Groot Achtbaarheden in het voorstaan en bevorderen van alle schoone kunsten en wetenschappen, en in alle overige, zoo aanzienelijke, betrekkingen, tot den Koning en het Vaderland, de beste en uitgezochtste zegeningen, in de ruimste maat schenke; dat het genot daarvan tot in het langst gerekt en allezins gelukkig leven, voortdure, en dat het Hem mede behage, deze alom beroemde Hooge School, onder Uwer Edele Groot

Groot Achtbaarheden zoo weldadige zorg, wijs bestuur en vermogende bescherming, het hoogste toppunt van eer en roem te doen bereiken.

Tot U rigt zich wijders mijne aanspraak, alöm beroemde Hoogleeraren, in alle vakken van Kunsten en Wetenschappen! voortreffelijke sieraden van deze Koninklijke Hooge School.

Herinner ik mij, met aandoening, Hooggeleerde Heeren! wat mijn hart voor meer dan dertig jaren, bij het openlijk redentwisten, ter bekoming der Doctorale waardigheid, in deze zelfde plaats, gewaar werd; ik gevoel thans geene minder dankbare, gene minder ernstige aandoeningen, nu ik mij, door het welbehagen van onzen geëerbiedigden Koning, eene plaats in het midden van Ulieder luisterrijken kring zie aangewezen. Weest verzekerd, Hooggeleerde Heeren! dat ik den afstand in roem, geleerdheid, en zoo vele uitstekende verdiensten, die er tusschen Ulieden en mij plaats heeft, te grondig en te overtuigend kenne, om niet naar behoren de maat en waarde te berekenen van de eer en het voorregt, 't welk mij heden te beurt valt.

Vergun mij, bid ik, kan het zijn, om den gemeenschappelijken aard onzer bediening, onzer bedoelingen, en onzer wenschen, een gunstig aandeel in Ulieder achting en vriendschap, op welke ik steeds den hoogstverschuldigten prijs zal stellen.

Hoogachting en altoos gereede dienstvaardigheid zullen steeds de middelen zijn, met welke ik mij in Ulieder toegenegenheid zal trachten aan te bevelen; terwijl ik nimmer uit het oog verliezen zal den verschuldigten eerbied, dien Ulieder voorlang gevestigde roem; rijper ervaring, en uitgebreider geleerdheid, ook van mij, als een der opregtste vereerders van zoo vele uitstekende verdiensten en deugden, vorderen kan; terwijl ik uit al mijn vermogen alles zal trachten aan te wenden, wat eensgezindheid van gevoelens, gemeenschappelijken ijver, en hartelijke samenwerking, zoo wel tot ons onderling genoegen en voordeel, als ten algemeenen nutte dezer Hooge School, immer van mij zal eischen kunnen.

Onder den deftigen kring van voortreffelijke mannen, die deze Hooge School versieren, den eenigen overgeblevenen van alle mijne leermeesteren, den uitmuntenden en allen eerbied waardigen OOSTERDYK te mogen tellen, is voor mij een genoeg en eene vreugde, welke ik niet overeenkomstig mijn innig gevoel weet uit te drukken; ja, dit genoeg is te grooter, daar ik mij bij deze mij zoo heughelijke gelegenheid van eenen pligt kwijten mag, die dierbaar is aan mijn hart; U namelijk alhier, in het openbaar, den hartgrondigen dank te betuigen, voor al dat nuttige, al dat leer- en heilzame, hetwelk uwe gulde lessen, in mijne meer dan dertigjarige beoefening der Geneeskunde, zoo menigmaal, hebben opgeleverd, en waardoor ik bestendig met den gelukkigsten uitslag, ten voordeele mijner lijderen, dien alleen zekeren weg heb mogen houden, welchen Gij uwen leerlingen, zoo krachtig, als welmeenend, toondet en inprentet, gelegen te zijn, zoo wel in het mijden van slaafsche sleur en slenter en onverstandige opvolging der Ouden, als in tijdele en ligtvaardige aanneming der bedriegelijke leer, van zoo vele, telkens afwisselende, hedendaagsche, hoogstgevaarlijke, nieuwigheden.

Ga nog lang voort, hoogerwaardig Grijsaard! door uw voortreffelijk onderwijs, uwen evenmensch nuttig te wezen; der beroemde Leydsche Hooge Schole, tot een harer edelste sieraden, en alle uwe medeburgeren ten voorbeeld, te strekken, en vermeerder de verplichtingen, die ook ik, als een uwer oudste leerlingen, aan U, gaarne bekenne te hebben, door mij, bij de aanneming tot uwen ambtgenoot, ook tevens de voortdoring te schenken uwer vriendschap, op welke ik, voor het overige mijn's levens, onafgebroken, den hoogsten prijs zal blijven stellen.

Ook voor een ieder uwer, voortreffelijke Jongelingen! tot welchen eervol- len stand of bediening Gij Ulieden, ten nutte der Burgerlijke Maatschappij, op deze beroemde algemeene oefenschole schikt en voorbereidt, kan, gelijk wij hier boven zagen, de aanleering van de eerste gronden der Landhuishoudkunde een gewichtig en zeer vermogend middel tot bevordering uwer meest

be-

belangrijke uitzigten en genoegens worden; derzelver toepassing op schier alle standen des menschelijken levens is algemeen; gelijk de voorwerpen, waarmede zij zich bezig houdt, voor een ieder nuttig, of, over het algemeen, onontbeerlijk zijn; en, er is derhalve geene bediening in den Staat, geen beroep, geen bedrijf, geen stand in de burgerlijke zamenleving, waarop dezelve geene meer of minder voordeelingen invloed heeft, en die van haar geen onderhoud, voordeel, leering of vermaak, trekken kan; zij is het, die een ieder, binnen welken stand in de zamenleving ook geplaatst, de middelen aan de hand geeft, om zich zelve, zijnen evenmensch, en dikwerf den geheelen Staat, nuttig te kunnen zijn. Op haar kan derhalve, om haren grooteren omvang, de hierboven mede vermelde heerlijke lofspraak, naar waarde aan den Landbouw gegeven, met een dubbel regt worden toegepast: *van al hetgene, waardoor wij iets verkrijgen, is niets beter, dan deze; niets overvloediger, niets aangenaamer, niets den vrijen mensch meer waardig!* en wat schiet mij overig, na dit gezegd te hebben, om, krachtiger, eene der algemeen nuttigste wetenschappen aan te prijzen; vooral aan eene schaar van Jongelingen, wier aanleg en goede smaak, omtrent al hetgene voor waar en edel gehouden wordt, zoo vroeg gevormd en aangekweekt is? Niets anders, gewisselijk, dan Ulieden op het ernstigste en hartelijkste uit te noodigen, om ook daarom vooral de Landhuishoudkunde in de rij Uwer letteroefeningen aan te nemen, opdat Ulieder aanstaande werkkring, (welke die dan ook zijn moge,) mede die voordeelen en nuttigheden, zoo voor den Staat, als voor Ulieden zelve en Uwe landgenooten, niet misse, welke de beoefening dezer thans meer dan ooit algemeen geëerd wordende wetenschap Ulieden ontwijfelbaar in eene ruime maat zal opleveren.

Welaan dan, loffelijke en alles goeds belovende Jongelingschap! edele sierraden dezer beroemde Oefenschole van alle nuttige kunsten en wetenschappen! maakt volvaardig een naarstig gebruik van de nieuwe instelling, tot een zoo groot einde en Ulieder voordeel, door onzen grootmoedigen Koning, ook alhier gesticht; laat de Landhuishoudkunde, waardoor de algemeene welvaart, ook van ons Vaderland, krachtdadig kan bevorderd worden, eene dier

wetenschappen zijn, welke Ulieder letteroefeningen veraangenamen, en derzelve gezegende gevolgen uitbreiden en vermeerderen.

Ulieden daartoe ten gids, leidsman en hulp, te mogen verstrekken, is thans mijn hartelijkst verlangen, mijn hoogste wensch geworden.

Als Ulieder voorganger biede ik mij Ulieden blijmoedig aan: niets zal mij meer ter harte gaan, dan Ulieder beste belangen; nimmer zullen mijne genoegens volkomen worden, dan wanneer Gijlieden mij niet alleen als eenen ijverigen metgezel, maar als eenen hartelijk genegenen vriend, bestendig zult willen aanmerken en achten.

IK HEB GEZEGD!

ELIAE ANNEI BORGER

ORATIO,

DE

*HISTORIAE DOCTORE, PROVIDENTIAE
DIVINAE ADMINISTRO:*

HABITA DIE 27 SEPTEMBRIS MDCCCXVII.

CUM ORDINARIAM PHILOSOPHIAE THEORETICAE ET LI-
TERARUM HUMANIORUM PROFESSIONEM, IN ACA-
DEMIA LUGDUNO-BATAVA SUSCIPERET.

THE GREAT WESTERN

ORBIT

WISDOM AND KNOWLEDGE
FOR THE PEOPLE

EDITED BY W. H. WATSON

THE GREAT WESTERN PUBLISHING CO.
LONDON AND NEW YORK

Quod in hac Oratione historiae doctorem Providentiae divinae *Administrum* appellavi, nec *Testis* potius aut *Nuntii* aut *Praeconis* vocabulum posui, feci exemplo et auctoritate *Diodori Siculi*, qui *T. I. p. 3.* historicos vocat ὑπουργὸς τῆς θείας προνοίας. Sed hoc levius. Illud vero dignius est, quod a Lectore intelligatur, cum orationis argumentum in duas primum partes descripsissemus, quarum altera esset de *Officiis Historici, ut Providentiae divinae Administrum*, hanc partem propter temporis, ad dicendum dati, brevitatem a nobis esse praetermissam. Quod eo magis dolebamus, quo digniores videbatur accurata tractatione. Saepenumero enim cogitanti mihi, qua ratione historiae doctor officii sui partes optime impleat ac fidelissime exsequatur, nihil tam utile ad eam rem tamque salutare videtur, quam si, in tradenda historia, personae, quam sustinet, dignitatem perpetuo recordetur. Non quo ea recordatio aut novum prorsus et inusitatum officiorum genus afferat, aut ita necessaria sit, ut, nisi accesserit ea, non multum peccet historicus, si in aliqua muneris parte temere atque sciens labatur; sed quod, quanto divina humanis, aeterna caducis praestant, tanto magis Providentiae divinae administrum religionis sanctitate, quam hominum verecundiâ, par est commoveri. Et initio quidem constitueramus orationem cum partis

omissae accessione edere. Quod consilium mox deposuimus. Nam primum ex quo tempore hanc orationem habuimus, in nova statione novae fuerunt scholae instruendae, quae omne nobis ad scribendum otium abstulerunt. Deinde, cum modus in rebus esset, atque certi fines, non committendum putavimus, ut terminos migraremus, quos orationibus consuetudo pepigisset. Itaque edidi, quod potui, non ut initio volui, sed ut me rei ratio et temporis angustiae coegerunt. Hoc nobis monendum videbatur, quoniam, ut nunc quidem edita est oratio, inscriptio in re notissima atque saepe tractata quandam admirabilitatis speciem habere videtur. Quamquam facilis est ac prompta defensio. Quum enim in hac orationis parte id egerimus, ut Historiae testimonio et auctoritate efficeremus, *esse divinam quandam rerum humanarum procurationem*, intelligitur, historiae doctorem, qui in ea statione collocatus sit, ut et procurari res humanas divinitus, et quemadmodum procurentur, doceat, eam ipsam ob causam Providentiae divinae nuncium, testem, administrum, dici oportere. Tritum, fateor, ac translaticium argumentum: neque nos ii sumus, a quibus, in hac ingenii mediocritate, novi quicquam aut exquisiti exspectari debeat. Sed tamen cum animadvertisse nobis videremur, ab iis, qui hoc argumentum tractassent, illud fere praetermissum esse, quid hoc sit, non res quasvis, non reliquam rerum naturam, sed peculiariter *res humanas* curare; operae praetium nos facturos arbitrabamur, si ostenderemus, in rerum *humanarum* procuratione, quanto firmiter, quam in reliquarum rerum, Providentiae divinae positum sit argumentum.

EMENDANDUM.

Pag. 8. lin. 7. marmor lege ebur.

ORATIONUM DIGNISSIMIS PATRIBUS AC SENATORIBUS

ARTIUM ET SCIENTIARUM DOCTORES, VIRI CONSPICUISSIMI

CIVES, HOSBILES, NATALIUM, MUNIFICENTIA, INGENIUM, VERTUTUM

DE AC SPLENDORE ~~REVERENDISSIMIS~~ HONORABILISSIMI

LOS DENIQUE ORNATISSIMA ADORESCENTIA, SENS ACADUMIAE, PA-

RENTUM, PATRIAE, UTILISSIMI

MAGNIFICE RECTOR!

PERILLUSTRES HUJUS ACADEMIAE CURATORES!

QUI IN HAC DIOECESI JURI DICUNDO PRAEESTIS, VIRI GRAVISSIMI, INTEGERRIMI!

CIVITATIS LEIDENSIS CONSULES, SENATORES, QUIQUE UTRIQUE COLLEGIO AB ACTIS ESTIS, VIRI AMPLISSIMI, SPECTATISSIMI!

QUOCUNQUE DOCTRINARUM ATQUE ERUDITIONIS GENERE CONSPICUI, PROFESSORES CLARISSIMI, COLLEGAE CONJUNCTISSIMI!

ARTIUM ET LINGUARUM LECTORES PERITISSIMI!

ORACULORUM DIVINORUM INTERPRETES PLURIMUM VENERANDI!

ARTIUM ET SCIENTIARUM DOCTORES, VIRI CONSULTISSIMI!

CIVES, HOSPITES, NATALIUM, MUNERUM, INGENII, VIRTUTIS LAU-
DE AC SPLENDORE SPECTABILES, AUDITORES HONORATISSIMI!

VOS DENIQUE ORNATISSIMI ADOLESCENTES, SPES ACADEMIAE, PA-
RENTUM, PATRIAE, HUMANITATIS!

LIBRARY OF THE

THE LIBRARY OF THE

THE LIBRARY OF THE

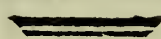

THE LIBRARY OF THE

THE LIBRARY OF THE

THE LIBRARY OF THE

GRA-

3 A

Quando-

Quandoquidem eorum, quibus publice verba facienda sunt, communis quidam est et omnium iudicio comprobatus mos, ut, cum aggrediuntur ad dicendum, animo commoveri se ac perturbari confiteantur, ego si ab eadem confessione dicendi exordium ducam, erunt fortasse, quibus simulate potius et ex veteri illo usitatoque more, quam vere et ex animi sententia, ita facere videar. Quam ego simulationis suspicionem ut effugerem, eo propemodum adductus eram, Auditores, ut statim orationis vela pandere, et in mediam rem me conjicere, satius ducerem, quam, cum metus testificatione, eam remis propellere. Et vero ita fecissem, nisi ab isto consilio avocasset me et abduxisset cogitatio, fore ut audax meum et insolens negotium in eorum, quos plurimi facerem, quorumque iudicium maximopere extimescerem, reprehensionem incurreret. Illud etiam intelligebam, linguam si contererem, nec, quid mihi animi esset, eloqui sinerem, ipsum vultum vocisque haesitantiam pro lingua fore, quae apertius, quam verbis fieri posset, animi perturbationem patefaceret. Loci enim cogitatio si quid ad commovendum valere potest, in Minervae Leidensis aede dicimus, cuius dignitas ac majestas, si columnis marmoreis, si aere Corinthio, si porticu pavementata, si iis denique rebus censeatur, quibus apud antiquas nationes Deorum immortalium templa instructa et exornata fuerunt, nulla omnino sit. Sin vero hoc nobis naturâ datum est, ut, quum ea loca videamus, in quibus memoriâ dignos viros ac-

ceperimus multum esse versatos, repraesentemus absentes, quosque oculorum sensu non percipiamus, eos cogitatione ac mente ita complectamur, ut in conspectu nostro positi esse videantur; ita mehercule sentio, qui hoc templum, ornamentis vacuum, ingressus non vehementius moveatur, quam si ipsam Minervae formam, a clarissimo factam artifice, conspiceret, eum e robore sculptum esse oportere, aut e saxo dolatum, duriori illo, quam ipsum illud marmor, ex quo Minervae simulacrum confecit Phidias. Sed haec animi commotio, quam ipse locus affert, si communis mihi est cum multis aliis, qui in nobilissimum hunc et illustrissimum suggestum aliquando adscenderunt, illa mihi propria est ac praecipua perturbatio, quae a muneris, quod suscipiendum mihi ac sustinendum est, magnitudine proficiscitur. Quod cum dico, nolite putare, Auditores, eorum me sequi iniquitatem, quibus praeter artem suam ut nihil pulcrum, nihil praecclarum, nihil in vita magnopere expectandum, sic nihil difficile, nihil laboriosum videatur. A quibus ego tanto pere dissentio, ut si bonarum artium Professoribus certamen eloquentiae esset ineundum, ea quidem lege et conditione, ut in disciplinae suae et praestantiae et difficultate praedicandae suas singulas orationes consumerent, omnes disertos fore et aequo Marte contenturos esse, arbitrer. Sed si officii, quod nobis imponitur, onus non sua tantum gravitate ponderandum est, verum etiam expendi quodammodo et aestimari debet auctoritate eorum, in quorum locum sufficimur, quique illud cum summa hominum et approbatione et admiratione pertulerunt, eum profecto necesse est in maximarum rerum ignorantia versari, qui nesciat, id, quod hodierno die suscipio, munus, tamquam coelum, Atlantis alicujus humeros postulare, ut non usu solum ac periclitatione, sed metu etiam ac praemeditatione frangi me et debilitari oporteat. Etenim si ipsum Ciceronem accepimus, pro Milone dicturum, cum, praeter fori consuetudinem, armatorum manu cinctus esset ac stipatus iudicum consessus, perterritum hac nova iudicii forma ac vehementer conturbatum fuisse, me tandem quo animo esse putatis, qui, cum non Milonis alicujus vita, sed mea ipsius ingenii existimatio tuenda mihi sit, non gregariorum militum turbam, sed mortuorum, eorumdemque clarissimorum virorum coronam ac frequentiam septum meae circumfusum video? Non enim jam cum ani-

animo meo recordari, sed oculis intueri illa ornamenta patriae, illa firmamenta literarum videor, quorum tantum est tamque illustre nomen, ut, si qua hominum natio sit tam inaccessa, quo illorum fama non pervenerit, huic ego genti in aeternum fatale esse arbitrer, ut, quibus finibus regio ipsorum terminetur, iisdem excludatur ac propulsetur humanitas. Haec de mortuis et absentibus, quid de vivis ac praesentibus? Mihi si in dicendo eorum tantum ratio esset habenda, qui ex hoc doctissimorum hominum numero literarum studia ita colerent, ut omnem in iis operam suam omnemque laborem ponerent, his totos dederent se, nec quicquam praeterea agerent, permagna esset eorum, qui iudicare possent, paucitas. Si autem Batavorum hominum haec vetus est et adhuc constanter ab iis retenta laus, ut quamcunque disciplinam quis sibi deligat, in qua vitae suae quasi tabernaculum collocet, eam, nisi literis ornatur ac veluti pascatur, nudam esse ac succo et sanguine carere censeat; illud intelligitis, qui in hoc bonarum artium domicilio de ea sit arte dicturus, quam communi studio cuncti colimus, ei, quot auditores habeat, tot fere peritissimorum iudicum vocem severitatemque esse pertimescendam. Et hoc etiam eorum, qui literarum scientiam profitentur, iniquior est, quam ceterorum, conditio, quod his, si in oratione forte labantur, propter reliquae praestantiam doctrinae facile ignoscere solemus; qui autem literarum magistri esse volunt, iis, simulac dicere exordiuntur, insidias facimus, quibus illos si aliquando captos et circumventos teneamus, tum demum pulcri nobis ac beati esse videamur. Quarum rerum cogitatio si eam vim habet, Auditores, ut vel eruditissimi ejusque et eloquentissimi oratoris et animum debilitare et vocem praecludere debeat, me tandem quantopere iudicii vestri expectatione angi et torqueri oportet, qui exigua ingenii facultate, mediocri autem dicendi exercitatione, in hanc concionem adscenderim, non ut apud rusticos de philosophia, sed ut de literis apud literatos dicam. Quod si quantus literarum amor, tanta mihi scientia esset, non prorsus mihi diffiderem. Nunc autem quando in humanitate vestra omnis mihi ita reposita spes est, ut ad eam unam, tamquam reus ad aram, confugiam, primum per ipsam hanc, quam videtis, aetatem obsecro vos et obtestor, ut, quae in hoc munere mei tamquam vestibulo dicturus sum, ea non re et ma-

turitate, sed spe et expectatione metiamini. Quemadmodum enim Solonem Pisistrato tyranno quaerenti, qua tandem spe fetus sibi tam audaciter obsteret, respondisse tradunt: senectute: sic ego, cum ea mihi res gerenda sit, quae virum requirat, juventutis commendatione nixus, ad vestrae me lenitatis sinum ac praesidium confero. Tum, ne adolescentiae tempus ita mihi integrum et illibatum fuisse putetis, ut omnem illam aetatem in literarum studiis collocare et consumere mihi licuerit, per decem annos alia eaque gravissima disciplina vitae florem non quidem prorsus depavit, sed magnam tamen succi viriditatisque partem absumsit. Regnante Ludovico Lector fui Theologiae, satis aequa et tolerabili conditione, quae tamen, si quid in me erat ingenii, si quid virium ac nervorum, id omne, quantumcunque erat, ut improbus ille apud Phaedrum leo, sibi uni assereret. Tum rerum potitus est nefarius ille et impurus de Corsica gladiator, cujus furor studiis nostris, fortunis, bonis, cervicibus denique imminebat. Vobis quid acciderit, meministis, Collegae! Ego factus sum Professor Adjunctus, bombycina veste indutus, omnibus autem vitae ornamentis ita penitus exutus et spoliatus, ut, quamvis in literis magnum adversus fortunae tela praesidium sit, tamen, cum istud mihi injuriae onus esset sustinendum, ex his rerum perturbatarum fluctibus ad animi studiorumque tranquillitatem emergere non potuerim. Non ego sum nescius, cum talia tempora inciderint, iniquum esse, aut propriam ac praecipuam fortunam postulare, aut recusare communem; meus autem et singularis fuit ac societatis expertus casus, et tam gravis tamque asper, ut, si mihi acerbissimi temporis memoria oratione sit replicanda, diem, vocem, latera me defectura esse arbitrer. Quid reliqua persequar? Exarsimus aliquando ad libertatis recuperandae cupiditatem: erepta ex belluae faucibus respublica est: redit in patriam, Batavorum humeris latus, optimus et illustrissimus Princeps, qui nunc humeris ipse suis populi Batavi salutem dignitatemque sustinet. ô Admirabilem illam et sempiterni temporis praedicatione dignam rerum conversionem, quae non labantes fulsit, sed prostratos erexit, non aegrotis salutem, sed mortuis vitam attulit. Quod si nullus hominum ordo fuit, quin, optatissimo nuncio accepto, incredibili gaudio perfusus sit, ipsas Musas solito laetiores choros egisse arbitror, cum Vos primum, Vos inquam, Clarissimi

Viri, qui illarum sacerdotes estis, more majorum ac tanto munere digne, ad sanctissimum suum religiosissimumque altare rursus accedere viderent. Ego etiam cum ex publicae salutis recuperatione illum, quem magnopere expetieram, fructum ferrem, magna me spes tenebat, eum tandem illuxisse diem, cum, si quid temporis e necessariis occupationibus eripere possem, id omne in eas literas, quibus semper delectatus sum, impendere mihi liceret. Quid quaeritis? vixdum res publica restituta est, cum domesticâ clade fractus acerbissimâ aegritudine elidor, quo meo casu ita oppressa mens est, atque e sede sua ac statu dimota, ut quarum literarum studio magna luctus pars levare et abstergi potuerat, earum amor etiam restinctus atque penitus ex animo evulsus videretur.

Pluribus verbis dixi de me, Auditores, quam consuetudo mea fert. Quod quamquam invitatus feci, atque vereor ut omnibus satis placeat, tamen tanti mihi est, in nonnullorum reprehensionem incurrere, dummodo praefatione mea eorum, quibus plurimum tribuo, lenita aliquantum ac mitigata sit severitas. Et ne quis forte me callidum hominem esse putet, qui orationem, reconditâ et exquisitâ doctrinâ refertam, simulationis involuero et quasi velo obtendam, quo magis illi, qui audiunt, admirentur, si ingenii mei nec opinatam praestantiam perspexerint, istud artificium in Ulysses aliquem cadat, a mea quidem et animi simplicitate et doctrinae mediocritate quam alienum illud quamque longe remotum sit, ipsa oratio declarabit. Etenim cum primum haec mihi provincia Regis voluntate honorificentissime delata est, ut in hac amplissima bonarum artium sede literarum studia pro virili parte adjuvarem, nihil antiquius habui, Auditores, quam ut utriusque muneris, et ejus, quod deponendum mihi, et hujus, quod suscipiendum esset, justa contentione facta, in singulis ecquod praesidium inesset emolumentumque virtutis, accurate perpenderem. Quibus enim literis ali ingenia et ad humanitatem vitaeque elegantiam informari solent, eas nisi item comperissem justitiae, temperantiae, prudentiae, omnium denique virtutum, magistras ac praeceptorices esse, moriar, si conditionem accepissem. Quamquam qualis tandem ista humanitas, quae humanitate careat, iisque orba sit virtutibus, quibus homines ceteris animantibus maxime praestant, quibus nomen suum ac dignitatem tuentur,

quibus divino quodam satu genitos se esse atque in lucem editos probant, quibus denique ut maxime quisque excellit, ita ad coelestium vitam proxime accedere judicatur? Et mihi quidem cum universus literarum tamquam ager et natura perbonus, et cultura fructuosissimus esse videtur, ut nullam partem habeat, ex qua non germinet aliquid et efflorescat viriditatis, quae frugem fundat, tum eorum etiam fructuum, qui ex Historiae studio et quasi cultu percipiuntur, singularis quaedam est ad animi partum suavitas atque praestantia. Si enim reliquarum partium, quibus humanitatis studia continentur, disciplinâ ac perceptione mores mitescunt, et ad omne virtutis genus excoluntur; et hujus laudis particeps est Historia, et haec ejus egregia est atque excellens utilitas, quod una omnium maxime pietate, sanctitate, religione, hominum animos imbuere videtur. Cum enim cultum, cum honores, cum preces Deo immortalis ita adhibeamus, si ille rebus nostris intersit ac praesit easque moderetur, hanc divinam humanarum rerum procuracionem ita non significat sed declarat Historia; ut ipsi paene Ciceroni succenseam, quod, cum eam testem temporum, lucem veritatis appellasset, ceterisque amplissimis verbis ornasset, non hunc etiam laudis cumulum adjecerit, ut Historiam nuntiam diceret et interpretem curae, consilii, voluntatis divinae. Multo melius, ut mihi videtur, Diodorus Siculus, qui in libri sui exordio praeclaram hanc atque gravissimam sententiam posuit, *Historicos esse Providentiae divinae ministros*. Cum enim et Historia requirat, qui ipsam posteritati propagent, et literarum monumenta, quibus res, omni memoria gestae, perscriptae et consignatae sunt, explanatoris vocem ac lucem desiderent, intelligitis Auditores, nullam esse Historiae laudem, in cuius societatem non veniat is, qui ab oblivione ipsam atque a silentio vindicet. Et Diodorus quidem suo more, et ad rationem suam accommodate: nos, qui hanc ipsam nobis ad dicendum materiam sumsimus, paulo liberius et nostro omnino arbitratu in hoc argumento versari constituimus. Dicam igitur de *Historiae doctore, Providentiae divinae ministro*: quod cum faciam, adestote omnes animis, qui adestis corporibus, meamque et ingenii et dicendi mediocritatem benevolentia vestra et attentione sublevate.

Primum in omni oratione mea hoc velim sciatis, Auditores, loqui me, quamquam non unice, praecipue tamen, de *Historia Universa*, quae cunctum genus humanum, uno quodam societatis vinculo junctum copulatumque, complectitur. Si enim, quibus montibus fluminibusque singulas regiones terminasset ac circumdedisset natura, iisdem homines, qui eas incolerent, continuissent se semper, nec ulla cum ceteris nationibus jura, nulla commercia, nullam denique conjunctionem sibi intercedere voluissent, singulorum populorum historia esse posset, universi generis humani non posset. Quamquam igitur, ut aedificii, quod fundamenti firmitate careat, nulla stabilitas est, sic Historiae nulla accurata cognitio, nisi quae ab antiquis scriptoribus de vetustissimo Assyriorum, Aegyptiorum, Phoenicum, aliarumque nationum statu memoriae prodita sunt, ea bene percepta animo atque comprehensa habeamus; tamen Historiae Universae, quam quaerimus, tanquam auctor et stator et architectus demum fuit Cyrus, is de quo suavissimus est liber Xenophontis. Ille enim, cum, devictis Medis, Babyloniiis, Lydis, totam Asiam inde a mari Interno usque ad Oxum et Indum flumina sub unum Persarum imperium ditionemque subjunxisset, primus, ut ita dixerim, humanitatis membra, quae sparsa adhuc et dissipata jacuerant, in unum corpus colligere et coagmentare coepit. Et ne in antiquis tantum rebus versetur oratio mea, ne Sinensibus quidem, quorum adhuc stat imperium, aliquis in Universa Historia locus esse potest. Qui quidem a reliquorum hominum consociatione et communitate ita disjunxerunt se atque segregarunt, ut non magis regionem suam muro lateritio adversus Tartarorum catervas vallasse, quam animos suos generis humani odio adversus ipsam humanitatem armasse videantur. Quid alias gentes, immanitate barbaras, multitudine innumerabiles, commemorem, quibus, si in Universa populorum Historia aliquo loco ac numero esse velint, exeundum e silvis est: sin vero cohibent se, atque ex ista feritate ad cultioris vitae mansuetudinem conjunctionemque humanam traduci recusant, fieri nec potest nec debet, ut quibus nulla cum ceteris nationibus necessitudo, nulla societas et communicatio utilitatum est, ii in nationum historiam, tanquam in communem humanitatis scenam, prodeant.

Nos autem cum Historicum appellamus providentiae divinae administrum, hoc

dicimus, Auditores, et esse Dei immortalis providentiam, et qualis illa sit, et et quid agat, quibusque legibus et institutis regat genus humanum atque temperet, haec omnia ab Historiae doctore optime et manifestissime declarari. Si enim neque otiosus et iners est Deus: ut olim, ex hara repens, elamabat Gargettius Epicurus: et coli vult ab hominibus atque religiose suspici; nullum autem cultum ipsius numini adhibere possumus, nisi consuli ab eo rebus humanis ac provideri intelligamus; illud profecto perspicuum est, qui tantae rei cognitionem humano generi impertiat, illum jure et merito administrum dici ac veluti praeconem providentiae divinae. Quo nomine, honoris atque dignitatis plenissimo, cum ornandos esse Historiae magistros, censemus, ecquis hominum tam hebes est, tamque omnium rerum ignarus, qui in hoc argumento non disertus et copiosus esse possit? Replicatote annalium memoriam, atque saeculorum cursum cogitatione persequimini, nullus in universo Historiae campo locus est, ubi is, cujus nutu et imperio omnia geruntur, non vestigium posuerit, nec monumentum sui voluerit exstare. Ego autem non exemplorum multitudine obruam vos, sed levabo, Auditores, neque tam peto a vobis, ut hujus rei argumenta pleraque omnia praetermittere mihi liceat, quam potius, si vel paucissima commemoravero, ne loquax vobis videar. Vos igitur ab ipso illo amplissimo et illustrissimo rerum, omni memoria gestarum, spectaculo, quam Historiam appellamus, mentis oculos parumper avertite, atque hoc unum cum animis vestris considerate, quid aut quale sit homo atque genus humanum, quamque sibi materiam subjectam habeat Historia. Non enim, ut eloquatur, quae dudum scimus, huc arcesam illam vetustatis nuntiam, sed ut, quam clare quantaque vocis contentione eloquatur, ex ipsius natura colligi atque cognosci possit.

Primum igitur cogitate, quale sit animal hoc providum, sagax, multiplex, acutum, memor, plenum rationis et consilii, quem vocamus hominem. Magnum sane providentiae divinae theatrum est haec rerum universitas, in qua tam omnia inter se connexa et apta sunt, ut quanto haec consilio gerantur, nullo consilio assequi possimus. Et tamen sunt philosophi et fuerunt, qui nullam esse mentem divinam, nullam rationem, nullam vim, omnium rerum dominam ac moderatricem, censerent. Cum enim hoc coelum

lum suspexissent, stellarumque, quibus illud ornatum ac distinctum est, et errantium et inerrantium, ratos motus cursusque sempiternos animadvertissent; tum in illius astri, quem solem appellamus, conversionibus stabilem illam ac perennem aequabilitatem agnovissent, qua aestates et hiemes efficiuntur, atque terrae, quas incolimus, aut interdiu larga luce complentur, aut spatiis nocturnis opacantur: hunc igitur tantum omnium rerum ordinem constantiamque incredibilem cum vidissent, ejusque rei contemplationi a pueris se assuefecissent, ipsa consuetudo spectaculi admirabilitatem elevavit, ut fati potius necessitate, quam mente et consilio regi omnia atque moveri viderentur. Impia sententia, fateor: sed tamen ex ea intelligi potest, quam illustre sit, quamque praeclarum divinae providentiae documentum, quod ex generis humani historia capi solet. Etsi enim magna philosophorum dissensio est, cum alii continuum quendam ab hominibus ad omnem perfectionem absolutioremque progressum fieri putent, alii vero in gyrum nos compellant, ut semper eodem, unde profecti simus, tamquam confecto cursu, fiat reversio; convenit tamen inter utrosque, ut astrorum, ut tempestatum, ut earum denique rerum, quae terra marique gignuntur, sic generis humani, admirabilem quandam esse stabilitatem atque constantiam. Et mihi quidem, etsi in magna opinionis perversitate versari videntur, qui, cum hujus universitatis ornatum et immensam magnitudinem vident, non intelligunt, esse mentem divinam, quae haec omnia cum sapientissimo consilio molita ac fabricata sit, tum incredibile vi contineat ac tueatur, tamen in iis rebus, quae expertes rationis sunt, non omnino nulla fortasse sit erroris excusatio. Quam autem demens, quam excors, quam non homo, sed truncus sit, oportet, qui, cum reliquas res omnes fatali necessitate cohaerere ac moveri putet, eadem hominum quoque inter ipsos societatem constrictam teneri et conglutinam, arbitretur. Quid enim aut in corpore aut in animo est, cujus magis nobis conscii simus, quam judicii, quam arbitrii, quam voluntatis, quam rationis denique, qua nihil praeclarius nobis, nihil divinius a Deo immortalis est tributum? Sive ergo aliqua humanitatis meta est, ad quam nondum pervenerimus, sed tamen appropinquemus, sive ea conditione in hoc vitae curriculo collocati sumus, ut certo et continuo flexu circumagamur in orbem, non profecto, ut

cal;

calcaribus equi, sic homines necessitate concitantur, neque ut turbines scuti-
câ, sic illi aliena vi torquentur. Consilio, consilio, inquam, agimus, quic-
quid agimus, neque in omni vita aliqua potest esse rerum susceptio, aliqua
molitio ac perfectio, quae, nisi a iudicio atque a voluntate proficiscatur, aut
laude aut vituperatione, aut humanae denique actionis nomine digna sit.

Nolite autem credere, Auditores, cum ea sit naturae humanae praestantia,
ut omnem vim necessitatemque repellat et aspernetur, huic continuo conse-
quens esse, ut tuendae conservandaeque societatis humanae causa in uno po-
nenda sit consilio atque arbitrio eorum, qui adsciti in illam et aggregati sunt.
Non enim eadem hominum constantia est, quae aut lapidum, qui suo de-
orsum nutu ac ponderę ad lineam semper feruntur, aut pecudum etiam, qui-
buscum, propter rationis speciem ac simulacrum, propior quaedam nobis est,
quam cum saxis, cognatio. Insunt in his et appetitiones et declinationes na-
turales, quarum imperio quasque auctoritati ita addictae sunt, ut de spatio
curriculoque naturae numquam deflectant. Quid vero homines? exstat praecla-
ra apud Platonem et frequenter usurpata sententia, duas esse animi partes,
alteram rationis participem, alteram expertem: in partice rationis positam es-
se tranquillitatem, id est, placidam quietamque constantiam: in illa altera mo-
tus turbidos, cum irae, tum cupiditatis, contrarios inimicosque rationi. Qua-
rum partium, Auditores, cum perpetua inter se atque gravis contentio sit,
alii rationi obtemperant, atque in omni vitae actione nihil tam fugiendum
esse iudicant, quam incontinentiam, quam injustitiam, quam reliquam tur-
bam ac pestem vitiorum. Apud alios vero animi perturbationes efferunt se at-
que exsultant et tamquam seditiosae cives, occupata rationis arce, fascas arri-
piunt, atque in omnem furorem perversitatemque se effundunt. Quae natu-
rarum morumque dissimilitudo eam vim habet, ut in eadem republica, in
eadem civitate, intra eosdem saepe parietes, alii sint graves, temperantes, jus-
ti, fortes, bene morati; alii molles, delicati, voluptarii, libidinosi, protervi,
avari, iracundi, imperiosi, omnibus denique vitiis inquinati. Quaero, ista bo-
norum malorumque compactio ecquam tandem cohaerentiae colligationisque fir-
mitatem habere videatur? Neque enim, qui nimia pravitatis vi distenti et op-
pleti sunt, feras bestias anquirunt, in quas nequitiae virus evomant, sed eos
ipso

ipsos petunt, quibuscum naturâ sunt sociati, quibuscum habitant, vivunt, sal edunt. Quas tu mihi leges narras, quae jura, quas poenas? Quae mihi etiâ magno argumento esse videntur, in ipsis generis humani visceribus aliquod malum haerere, quod ejus salutem et incolumitatem, tamquam saxum Tantalum, immineat. Quis inter deones legislator? quis praetor? quae supplicia? quis carnifex? Quibus profecto nec illi egent, neque nos egeremus, si eadem hominum esset, quae quadrupedum, in eodem statu permansio aut permanendi voluntas. Neque ita mihi quemquam occurrurum esse arbitror, ut eorum, qui salvum esse genus humanum velint, tantam esse tamque praevalentem vim ac multitudinem dicat, ut horum constantiam paucorum levitas, horum prudentiam paucorum audacia, horum denique virtute paucorum improbitas facile vinci et opprimi possit. Quasi vero aut tanta sit, quantam putant, bonorum multitudo atque pravorum paucitas, aut, si ita sit, sine Dei praepotentis numine fieri credibile sit, ut, cum humanae naturae, tamquam librae, utraque lanx vel minimo saepe momento vergat ac deprimatur, ea, in quam imposita virtus est, constanter propendeat, altera tollatur. Quid vero? an vos me de petulanti aliquo homine loqui putatis, qui pauperis tugurii ostium effringat, aut de furunculo, qui de divitis pomario pruna delibet? Cujusmodi sane commotiunculis si status civitatum atque quies turbari posset, nulla amplius staret atque quiesceret civitas. Sed cum ita hominum inter ipsos constituta sit societas, ut in paucorum, penes quos principatus est, capitibus universarum gentium salus atque fortuna periclitetur; quorum ipsorum salus ac fortuna, quo sunt in altiori dignitatis gradu collocati, eo pluribus invidiae malevolentiaeque telis proposita esse solet: intelligitur, quantam omnium rerum perturbationem, quantamque confusionem, afferre possit vel unius parricidae mucro. Sunt, qui Alexandrum, Philippi filium, veneno confectum putent. Falso quidem illi: sed tamen si ita accidisset, is, qui toxicum miscuisset, non Alexandro magis, quam imperio, Alexandri victoriis parto, interitum attulisset. Quid C. Julium Caesarem dicam, frequenti Senatu, ad Pompeji columnam plagis confossum? quid Henricum Quartum, Galliae regem, secespitâ necatum? quid Gulielmum Primum, eum, quâ patriam, qua nihil nobis carius esse debet, ab Hispanorum superbissimo dominatu vindicavit. Quid alios toto terra-

rum orbe reges Principesque commemorem, quos, cum ipsorum vitâ et incolumitate regnorum rerumque publicarum salus contineri videretur, ab uno et altero de multis sicario interemptos accepimus. Quorsum haec? ut intelligatur, Auditores, nullum in quovis hominum ordine audacem ac facinorosum delitescere, cujus furor ac dementia non in maximarum rerum eversionem interdum erumpere possit. Neque ii tantum pertimescendi sunt, quibus, si, qui rebus praesint, non satis ipsis probentur, nulla his injusta videatur inferri nex. Sunt imperiti consilarii, sunt perfidi amici, sunt assentatores, qui suorum improbissimorum sermonum domicilium in Principum auribus collocent. Quibus si mos geratur, non ipsorum tantum, qui auscultent, sed populorum etiam, quos regant, salus desperanda sit. Haec si laudabiliter regnantes saepe patiuntur, quid prave regnantes saepius etiam faciunt? Hic ego si dicendo ab inferis illos excitem ex omni antiquitate tyrannos, quorum nominibus Historia insignem ac sempiternam ignominiam inussit, verear ne alio mentem et cogitationem convertatis. Vidimus, vidimus tetram illam et immanem belluam, quam non diritate cum Agrigentino Phalaride, sed afflatu cum pestis contagione comparabamus. Vidimus hominem — suxerat enim humanae nuticis lac — id cogitantem, id molientem, ut ipsa humanitas extingueretur. Nostro periculo cognovimus, et, dum spirare poterimus, haerebit in memoria, quantum ad omnia turbanda ac miscenda valeat unius animalis impotens dominatio. Quae urbs non lamentatione, quae domus non gemitu, quod pectus non planctu personuit? Quae regio non sanguine, quae facies non lacrymis redundavit? Quae mater, cum pravum, distortum et insignem ad omnem deformitatem partum edidisset, non majori fere, quam matres solent, atque liquidiori voluptate infantem complexa est ejusque vagitus excepit? Firma enim et integra corpora Minotaurus deposcebat, debilia atque vitiosa aspernabatur: et quasi vereretur, ne quod esset generis humani seminarium, cum nulli hominum ordini parceret, nullam aetatem non vexaret, juventutis etiam carnem sibi immolari, juventutis sanguine consecratam ipsius atrocitati aram conspergi ac maderieri aiebat. Non invehor in hunc hominem, Auditores, quoniam ita nunc multorum et oratorum et poetarum mos sit, sed quoniam, ex quo primum tempore hic terrarum orbis solis luce col-

lustratus est, in omni tyrannorum turba neminem reperio, qui id, quod probandum mihi sumsi, melius declaret. Non ego de istius hominis rebus aut secundis, aut adversis loquor: ne de illo quidem die loquor, quo die in navim coniecta est ista omnium malorum saburra, quae cunctam paene terram depresserat. In qua rerum, atque fortunae mutatione cum divini numinis vis atque potentia admirabiliter se patefecerit, tamen aliena esset ab hujus orationis argumento ejus rei tractatio. Hoc unum in praesentia agimus, ut flagitiosissimi nequissimique hominis exemplo doceamus, quemadmodum ab uno gubernatore imperito navis everti potest, sic a paucis sceleratis, nefariis, saevis, sanguinariis, si forte imperia capessiverint, impediri posse, quominus, ut ceterorum animantium, sic humani quoque generis, continuus sit et stabilis atque constans cursus. Si igitur, quae vitâ praedita sunt, iis infestissima inimica mors est, quem alium proferre in medium aut potui aut debui, quam capitalem istum generis humani hostem, qui cum ipsa morte mortaliū caedem eo pacto partitus esse videtur, ut haec potissimum aetate confectos, tamquam maturas et coctas et graviditate nutantes aristas, ipse vero herbescentem juventutis viriditatem, atque pulcherrimum florem demeteret?

Educamus vero, si placet, ex istis singularum gentium angustiis orationem, eamque ad universum hominum genus traducamus. Quasi vero consilii sit res, et non necesse nobis sit statuere, si singulae partes aut laborent, aut perpetuo quodam perturbationis periculo sint, rei universae aut nullam esse posse, aut non certam exploratamque integritatem. Si enim siccatis atque pavimento stratis maribus, disjectis et complanatis Alpibus ac Pyrenaeis montibus, ceterisque regionum terminis, quos aut natura aut hominum voluntas constituit, revulsis atque sublatis, universus terrarum orbis una quaedam fieret communis hominum civitas, eidem imperio parens iisdemque temperata legibus, necessario esset eventurum, ut, quae nunc singulis mala nationibus impendent, ea cunctae essent reipublicae humanae pertimescenda. Si autem ne civitatis quidem atque legum omniumque institutorum communio tantam habitura esset tamque firmam salutis stabilitatem, ut non improborum insidiis et machinationibus, seditiosorum vi atque audaciâ, eorum, qui regnarent, indomitâ et effrenatâ impotentia, vehementer confundi hominum vita atque conturbari pos-

set; ista, ex qua genus humanum constat, plurimarum gentium varietas, ista legum atque religionum differentia, ista dissimilitudo morum atque in omni vitae actione discrepantia, ista denique rerum pugnantium atque contrariarum infinita colluvio, quid tandem constantiae firmamentum, quid praesidium incolumitatis, quas vires, quae arma habere videatur, quibus hominum societas a pernicie atque ab interitu defendatur! Nam quod Jus Gentium dicunt, ejus quae vis sit atque sanctitas, illi doceant, qui haec tractant: ipsae quidem gentes si ea, quae ab Historia mōnentur, audire velint, salutem suam minus in hoc jure, quam in moenibus atque in castellis, sitam esse intelligent. Quamquam hae ipsae munitiones atque propugnaculorum extructiones numquid aliud declarare vobis videntur, quam non tutum satis esse a se ipso atque salvum genus humanum? Si enim essent, qui sub terra semper habitavissent, nec unquam exissent, deinde aliquo tempore, patefactis terrae faucibus, ex illis abditis sedibus evadere in haec loca, quae nos incolimus, atque exire potuissent, quum plurimas regiones atque urbes non jugis modo et aggeribus contra maris atque amnium vim, sed muris etiam et operibus adversus hominum incursions septas atque circumdatas vidissent: quumque intellexissent, quanto cum studio ubivis gentium milites alerentur, praesidia collocarentur, tormenta conficerentur, armamentaria extruerentur, omnia denique ita curarentur, quasi singulis diebus pro aris et focis et vitā esset certandum: haec quum viderent, profecto magnam hanc generis humani civitatem et quasi domum et in perniciosissima seditione ac discordia esse, et brevi intestinis odiis atque dissidiis funditus eversum iri, arbitrarentur. Quid virium, quibus singulae nationes valent, atque bellicae virtutis inaequalitatem dicam? Non enim, ut decuriatus et centuriatus exercitus, sic hominum genus aequabili est partitione distributum, ut, quantum alia gens ad inferendum malum, tantum alia ad repellendum valeat. Sunt nationes tanto tamque praecipuo robore ac pondere, ut, si vel paululum moverint se, vicini atque finitimi populi, tamquam culices, conterantur: aliarum rursus tanta fortitudo est, tamque excellens eorum, qui illis praesunt, rei militaris peritia, ut maximas hostium copias exigua saepenumero manu caesas, fusas, fugatas, validissima etiam opulentissimaque imperia oppressa atque direpta acceperimus. Haec in bello: quid in

pace? Socrates cum aliquando rogaretur, cujatem se esse diceret, mundanum inquit: totius enim mundi se incolam et civem arbitrabatur. Cujus vocem quidam nostrorum hominum admirati, cum ceteris in rebus multum Socratis dissimiles sint, in hoc tamen consentiunt, quod iisdem, quibus orbem terrarum, finibus patriam terminari volunt. Qui si suspicarentur, sibi aliquando in exilium proficiscendum fore, non inepte praeciperent: nusquam enim patriam carerent, nisi si infra mortuos amandarentur. Si autem patriam quisque solum, in quo ortus et procreatus est, tanta caritate complecti solet, ut hoc unum omnes caritates complecti, et vel Ithacae asperrima saxa, ut de Ulysse accipimus, immortalitati anteponenda censeat, ea ipsa omnis benevolentiae nostrae omniumque studiosum in unam terrae partem atque in singularem gentem effusio societatem generis humani communitatemque labefactat. Non quo fieri, Auditores, ita necessario debeat, sed quia fieri certe saepissime solet, ut homines, quanto in cives suos amore, tanto in externos odio ferantur. Quod si odii vocabulum cuiquam in hac causa paulo durius poni videatur, rivalitas, per me licet, et obtrectatio ponatur, qua nulla sane natio vacat. Quid? quod gentes quasdam ita interdum invidiosas videmus, ut, si utiliter aliquid ab ipsis ad hominum vitam inventum sit, tanto studio tegant atque occultent, quasi magnum scelus concepissent. Serpit foras atque ad ceterarum gentium notitiam emanat? omnes populares apud extraneos jactant se, et, quemadmodum Homericus Thersites, aliquam sibi laudis partem vindicant. Exorta est aliqua de clarorum virorum genere et incunabilis dubitatio? non aciori studio de familia herciscunda litigari potest, quam et civitates et nationes de tantae gloriae hereditate ac possessione contendunt. Quasi vero, si aut Colophone, aut Smyrnae, aut in alia quavis Graeciae civitate, natus est poetarum princeps, civis potius ejus urbis fuerit, quae in cunis vagientem, quam Deus orbis terrarum, qui oracula fundentem, audierit. Delubrum dedicare Homero Smyrnaei potuerunt, Homerum illi non magis, quam Helopolitae solem, eripere generi humano ac sibi vindicare potuerunt. Illuc revertor. Discordiam dissipamus; turbulenti sumus in tranquillitate; bella gerimus in pace. Suas singulae nationes utilitates, sua commoda, suas rationes sequuntur. Omnes in-

tegrae gentes esse, quam generis humani partes et quasi membra malunt. Nec studiis tantum ac voluntatibus, sed aere etiam et coelo divellimur.

Potestne cuiquam obscurum dubiumve videri, quid sit, quod in hac causa tam diu mea versata sit oratio? Si enim in omni rerum administratione mens atque consilium tanto dilucidius cernitur, quanto earum moderatio plures habet, quantoque majores difficultates, quo tandem ampliori et illustriori theatro vis atque sapientia divina spectari possit, quam hoc generis humani domicilio, cujus habitatores dissident inter sese atque perpetuo discordant? Navim si videam, velis passis et secundissimo vectam vento, incolumem appelli, non sine gubernatoris arte et operâ fieri arbitrer. Magis etiam moderatoris peritiam agnoscam, si reflatu impediatur navigatio, ut obliquandus cursus sit, atque fluctibus cedendum. Illud autem si forte accidat, quod Ulyssi et Aeneae accidisse, memoriae proditum est, ut venti, agmine facto, confligant, utque

*Una Eurisque Notusque ruant creberque procellis
Africus, et vastos volvant ad litora fluctus:*

si tumultuentur nautae, si alii antennas subducant, alii demittant, alii malos erectos esse velint, alii rudentes ceterosque funes praecidant, alii per foros cursandum, alii sentinam exhaustendam putent; tum ego, si in tanta jactatione cursum teneri videam, eum qui in puppi sedeat et clavum tractet, non Palinurum aliquem, cui somnus obrepere possit, sed Deum esse censeam, cujus voluntati et arbitrio ipsi venti tempestatesque obsecundent.

Itaque ceterarum rerum et animatarum et inanimatarum ea natura est, ut facile praebeant se tractandas atque nullo negotio duci, regi, flecti se patiantur; hominum vero, quod et in omnibus rebus *suo ipsi iudicio voluntateque* utuntur, et in *maxima studiorum, sententiarum, morum, ingeniorum varietate sunt atque in summa discrepantia*, illustrior quaedam est et, ut ita dixerim, artificiosior gubernatio. Haud vero scio, an palmarium sit, quod nunc sum dicturus. Quandoquidem omnis natura est conservatrix sui, omneque animal bonum appetit, malum aspernatur, ita sapientissimo consilio fabricatus

omnia

omnia est et architectatus Deus, ut neque ullum animantium genus nudum et inerme esset, neque in universa rerum natura quicquam reperiretur, quod viribus ad tuendum se et in quam optimo statu custodiendum careret. In hoc igitur robore, in hac radicum et stirpium firmitate, in hac tenacitate clavicularum, in his armis, in cornibus, in unguibus, in radiis, in aculeis; in velocitate, in pernecitate, omnium eorum, quae terra gignit, quae moventur, quae spirant, tam necessario posita est, tamque constanter, salus et incolumitas, ut si praesidiis illis, quibus texit ipsa atque munivit natura, aliquo casu orbentur, fieri non possit, quin interitus sequatur. Et quoniam hominum quoque animis hoc insitum atque innatum est, ut nosmetipsi complectamur amore, et quam beatissima conditione esse cupiamus, humano generi eadem, quae ceteris animantibus, scripta est atque sancita lex, ut, si salvum esse velit, omnes animi corporisque nervos contendat. Sed qui historiam tractant, praeter virium amissionem aut debilitationem, aliam quoque esse nationibus, eamque et constantem et hominum propriam, pereundi causam, docent. Cum enim ea conditione sati atque in lucem editi sinus, ut aliqua nobis cum omnium rerum Parente similitudo affinitasque intercederet, una autem virtus sit, quae hanc naturae nostrae praestantiam dignitatemque optime declaret; qui in cognoscenda generis humani historia operam atque laborem collocant, tanti interesse dicunt, ut nobilissimam illam propinquitatem pie et caste colamus, ut nullam civitatem, nullam rempublicam nullum imperium, nisi virtute fulciatur, stare posse contendant. Quorum si vera sit sententia: est autem verissima: animadvertite singularem Dei vim rerumque humanarum procurationem. Si enim de illis tantum vitiis loquerentur, quae, insita quadam peste, corpus animumque virilem effeminarent, et tamquam venenis, omnes vires enervarent; si reges inducerent socordes, voluptarios, mulierosos, asotos, qui dies noctesque in mensam vomerent; si milites ignavos, imbelles, praesidia deserentes, calamistratos, unguentis perfusos; si judicia corrupta dicerent, si aeraria expilata, si gladiatorum omniumque flagitiorum impunitatem; talibus igitur rebus si labefactari imperia atque funditus everti docerent, non recusarem, quin illorum, ut parietis

tis, exesi et caduci, naturalem quandam esse, fateremur, nec extrinsecus apportatam ruinam. Si autem nulla cum exceptione loquuntur, neque bipertitum esse vitiorum genus volunt, ut alia innoxia sint, alia perniciosae; universam vero illam turbam, tamquam conjuratam civium sceleratorum manum, contra gentium, quae eam admiserint, salutem conspirare, iisque certissimum aliquando interitum afferre, dicunt; non illi tam verbis docere quam patefactis coeli portis, ostendere videntur, esse aliquam vim ac mentem divinam, quae justissimis legibus omnia regat ac moderetur. Quid enim? si ignavia, si intemperantia, si stultitia, si, quibus vitiis animi corporisque vires franguntur, iisdem maxima etiam florentissimaque imperia occidunt; quid est, quod injustitiam, quod perfidiam, quod audaciam, quod dolum, quod alia etiam vitia, quibus non tantum imminui, sed saepe, tamquam cotibus, acui nationum vires et augeri solent, parem atque eandem perniciem necessitatem afferre arbitremur? Murum si aries percusserit, raptò per injuriam latere ac caemento constructum, quid in ipso muro inest cur citius corruat, quam si auspicatissimis esset omnibus exaedificatus? Aut quis milites putet minus fortiter esse dimicaturos, si injustissimae praedae rapinarumque spe ducantur, quam si justum iis ex aerario atque ordinarium stipendium persolvatur? Quis denique in historia tam tiro ac rudis, tam peregrinus atque hospes, qui summam nequitiam, cum summa saepe fortitudine conjunctam, summis opibus ac viribus instructam, iisque rebus omnibus armatam esse, nesciat, quibus qui valent, iis nil pertimescendum esse putatur? Quaero igitur, in pari, atque saepe etiam in majori robore ac firmitate, quid causae esse dicamus, cur minus, quam virtus, tuta sit improbitas? aut, cum saepe accidat, ut vitio virtus vincatur, cur adeo non stabilis sit atque perpetuus victoriae fructus, ut victa aliquando necessario vincat, vincenti sit intereundum? Alii quid sentiant, ipsi viderint: mihi quidem numquam eripi illam opinionem atque ex animo evelli patiar, esse Deum aliquem, Deum, inquam, qui sceleri internecivum bellum indixerit, virtutis causam, dignitatem, splendorem tueatur. Vos testor, Marathoniam et Salaminiam tropaea, vos Neoporti colles. Vos appello ripae Borystheniae, vos Russiae solitudines, tetris tectae cadaveribus improbissimorum

rum hominum, quos non hostium vis et fortitudo, sed nives et pruinae prostraverunt, ut ipsae tempestates, jussu divino, virtutis et innocentiae patrocinium suscepisse videantur. ô Optimarum rerum historia magistra! te docente, discunt docti, te loquente, ipsa philosophia obmutescit. Tu non solum quid in terris, sed etiam quid in coelo agatur, declaras. Tuam vocem clarissimam qui exaudit, ipsum Deum audit loquentem: te qui colit et complectitur, coelestia illi consilia patent: te denique qui laudat et commendat, tuis sacris qui alios initiat, hunc administrum appellamus et mystagogum et sacerdotem Providentiae Divinae.

Ego vero, Auditores, quamquam minime confectus orationis cursus est, et ne terram quidem video, tamen satietati vestrae medebor atque reprimam me: malo enim, quae reliqua sunt, ea benevolis lectoribus offerre, quam invitis auditoribus obtrudere. Sed etiamsi tota jam dies in dicendo esset consumpta, non tamen committerem, ut aliquam officii partem praetermitti a me aut deseri putaretis. Quid autem potius, quid antiquius habere possim, quam ut Vos compellem, illustrissimi hujus Academiae Curatores, quorum consilio et auctoritate ab illa vitae statione, in qua adhuc collocatus fui, ad has literas sum traductus? Ego quoties mecum reputo, qua optima ratione Vestram mei expectationem sustinere tuerique potuero, toties conturbat me magni illius Viri cogitatio, in cujus locum me succedere voluistis. Utinam ut vivit, ita vigeret etiam Wytttenbachius, nec illud nobis spectaculum esset perferendum, non hominibus tantum, sed ipsis hujus templi parietibus luctuosum, extinguere literarum lumen, vivente Wytttenbachio. Quamquam quidni potius istam vitam mortem esse putemus, ei quidem, qui ita semper judicaverit, non suaviter tantum, sed omnino ne vivi quidem, sine literis posse. Me autem, qui tanto Viro suffectus sum, illud recreat, Perillustres Curatores, atque confirmat, quod, si quem anquisivissetis, qui doctrinae magnitudine Wytttenbachium exaequaret, vix quemquam reperissetis. Si autem hujus Academiae interesse judicavistis, Literas Humaniores ab eorum aliquo tradi ac doceri, qui Wytttenbachii disciplinâ ac praeceptis imbuti et informati essent, in eorum numero me esse, prae me fero. Sin denique aliquid esse existimavistis, hanc

literarum cathedram, Wytttenbachii virtute illustratam, tali doctori deferri, qui excellentissimi Viri praestantiam suspicione aliqua et conjecturâ assequi posset, ego certe ejus admiratione nemini me cedere profiteor. Quod reliquum est, Viri Amplissimi, hanc aetatem, has vires, omnia studia mea, omnesque labores ita in has literas, quarum magistrum me esse voluistis, conferam atque impendam, ut, si spem Vestram minus explevero, voluntatem certe meam atque industriam me Vobis probaturum esse confidam.

Vos autem, clarissimi Collegae, cum jam per decem annos plurimas mihi maximasque singularis vestrae erga me benivolentiae significationes dederitis, nunc et oro Vos, ut me Vobis commendatum habere pergatis, et magna me spes tenet, ita fore, ut peto. Ipsa enim me literarum disciplina Vobis conciliare debet, quarum quae vis sit, quod pondus, quae auctoritas, si quis nescire possit, Vos certe minime ignoratis, qui solem e mundo tolli judicatis, si ex illis disciplinis, in quibus habitatis, literae tollantur. Vos saltem, clarissimi Theologiae Professores, quamquam non amplius ejusdem artis societate ac professione tenemur, tamen, pro communi nostro literarum amore eandem, qua semper fuistis, erga me mentem retenturos esse, certissime scio, atque ita existimaturos, qui nulli labori parcat, quo adolescentes, Theologiae studiosos, Vobis quam simillimos reddat, iisque expoliat literis, quarum scientiâ laudis Vestrae permagna pars continetur, eum et Vestrum esse, nec de disciplina Vestra mediocriter mereri.

Ego quidem, Jane Baki, Vir Clarissime, muneris socium, qui Te mihi gratior optatiorque esset, neminem mihi, ne votis quidem conceptis, obtingere potuisse arbitror. Sive enim aetas agitur; sumus aequales. Sive disciplinae societas; ab eadem sumus schola profecti. Sive morum naturarumque similitudo quaeritur; et Tu homo lenis es ac facilis, nec ego admodum asper et pugnax. Neque fieri posse puto, ut umquam rixae aliquid aut simultatis inter nos exoriatur. Si autem fiet aliquando, sive meâ, sive Tuâ culpâ, placabit nos mitis sapientia Laelii. Quidni enim hoc nomine Te appellemus, Hermanne Tolli, suavissime senex, optime virorum. Si in quo alio, in Te certe apparet, quid valeant literae ad emolliendos mores. Tu enim cum ea

et

et aetate sis et doctrinae praestantia, ut omnium consensu magnam Tibi severitatem sumere possis, auctoritati illi, qui senectutis apex est, tantam comitatem facilitatemque adpersisti, ut dubium sit, majoremne Tibi gravitatem aetas, an humanitatem literae attulerint. Et nos igitur Te, ut parentem, colimus, et Tu in nostra caritate acquiesces, et ita nobis semper persuadebimus, ejus, quam profitemur, disciplinae nullam esse majorem, nullamque illustriorem laudem, quam quae in Tua Tuique simillimorum sapientiâ atque eximiâ virtute cernatur. Nam quod pro Te etiam spondeo, Baki, Vir amicissime, facio id quidem eonfidenter, cum, quanti veteranum hunc literarum nostrarum cultorem facias, et mihi persaepe significaveris, et nuper etiam elegantissima oratione Tuâ palam declaraveris. Neque Tu tam literarum esses amans, nisi idem earum antistites amares, neque fieri facile possit, ut in quemquam tanta, quantam Tu consecutus es, doctrinae copia atque ubertas cadat, nisi quis, ut Miltiadis tropaea Themistocles, sic clarissimorum virorum exempla dies noctesque intueatur. Me quidem ita Tibi commendatum esse cupio, ut fratri fratrem, atque per ipsas has literas, quarum commune nobis studium est, oro Te et obtestor, Spartam, quam sortiti sumus, ita ornemus, ut homines non munere tantum et statione, sed animo etiam ac voluntate, conjunctos nos esse copulatosque intelligant.

Vos autem nolite putare, optimi Adolescentes, temere ac sine causa lege esse sancitum, ut, quodcunque aliquando vitae genus sitis secuturi, quemadmodum carmina a Jove poëtae, sic Vos studiorum vestrorum curriculum a literis ordiamini. Qua lege, credite mihi, praeclare vobis consultum est. Quamquam quid ego de legibus, in hac praesertim sanctissima Musarum aede, cujus ipsum pavementum loqueretur, si omnes leges, omnesque oratores silerent? in hoc clarissimorum Virorum consessu, qui non legum auctoritate, sed suo ipsi judicio eas, quibus singuli excellunt, disciplinas literarum rore rigarunt et adhuc quotidie perfundunt? Horum exemplis vos moveri, horum laudibus ad laborem et laudem vos excitari, horum auctoritatem legis vim apud vos habere, oportet. Quibuscunque enim orti estis majoribus, eunctus ille Senatus vos contemnet, si vos literas contemnetis. Quid sta-

tis, Batavi juvenes, flos Hollandiae! Haec studia urgete, si viri esse vultis, si suaviter vivere, si utiliter peregrinari, si cum voluptate rusticari. Ego quidem si non indignus a vobis judicer, qui in laboris vestri industriaeque societatem adsciscar, pro certo polliceor hoc vobis atque confirmo, quicquid in me est virium atque nervorum, id omne eo me esse collaturum, ut vestris commodis et utilitatibus inserviam.

D I X I.

J A N I B A K E ,

O R A T I O

D E

*CUSTODIA VETERIS DOCTRINAE ET ELEGANTIAE,
PRAECIPUO GRAMMATICI OFFICIO.*

HABITA DIE XIV JUNII CIOIOCCCXVII.

CUM ORDINARIAM PHILOSOPHIAE THEORETICAE ET LI-
TERARUM HUMANIORUM PROFESSIONEM, IN ACA-
DEMIA LUGDUNO-BATAVA SUSCIPERET.

1 4 4 0 1 1 4 1

O T T A L O

DEPARTMENT OF THE INTERIOR
BUREAU OF LAND MANAGEMENT

WATER RESOURCES DIVISION

THE FOLLOWING INFORMATION IS FOR YOUR INFORMATION
AND IS NOT TO BE USED FOR ANY OTHER PURPOSE
WITHOUT THE WRITTEN PERMISSION OF THE BUREAU

MAGNIFICE RECTOR!

PERILLUSTRES HUIUS ACADEMIAE CURATORES!

QUI IN HAC DIOECESI JURI DICUNDO PRAEESTIS, VIRI GRAVISSIMI, INTEGERRIMI!

CIVITATIS LEIDENSIS CONSULES, SENATORES, QUIQUE UTRIQUE COLLEGIO AB ACTIS ESTIS, VIRI AMPLISSIMI, SPECTATISSIMI!

QUOCUNQUE DOCTRINARUM ATQUE ERUDITIONIS GENERE CONSPICUI, PROFESSORES CLARISSIMI, COLLEGAE CONJUNCTISSIMI!

ARTIUM ET LINGUARUM LECTORES PERITISSIMI!

ORACULORUM DIVINORUM INTERPRETES PLURIMUM VENERANDI!

ARTIUM ET DISCIPLINARUM DOCTORES, VIRI CONSULTISSIMI!

CIVES, HOSPITES, NATALIUM, MUNERUM, INGENII, VIRTUTIS LAU-
DE AC SPLENDORE SPECTABILES, AUDITORES HONORATISSIMI!

VOS DENIQUE ORNATISSIMI ADOLESCENTES, SPES ACADEMIAE, PA-
RENTUM, PATRIAE, HUMANITATIS!

Cum permultae res multos solent inconstantia et naturali quadam vicissitudine morari et impedire, tum eos qui ad accuratae doctrinae et bene dicendi laudem tendunt vel maxime premit orationis inopia. Et ejus ipsius quasi suppellectilis verborum, qua in omni vitae parte et officio plurimum utimur, vel ad sensum nostrum declarandum, vel ad iudicium enunciandum, quis ignorat tam instabilem esse vim atque usum, ut non tantum singulis aetatibus alia velut occidere, alia nasci vocabula videamus, multa denique diu intermorta in vitam et consuetudinem revocari, verum et significatione ipsa fluctuari ancipitemque intelligendi viam relinquere. Sed oratio mollis quaedam est, et cerae instar flexibilis, unde quocumque modo possumus effingimus eam speciem, quam mente et cogitatione tenemus. Gravius damnum ex pari inconstantia optimarum rerum studia tulerunt, quae, fere inde ab ipso ortu ingenii humani, quorundam vel imprudentia, vel vanitate, partim (quamquam hoc levius) aliis deinceps nominibus appellari, partim ita inconstanter tractari consueverunt, ut modo huc, modo illuc hominum industria impelleretur, ipsaque nativa forma penitus obliteraretur. Quae quidem rerum interpretandarum eo magis est quam verborum dolenda inconstantia, quo praestantius est illarum dignitatem percipere, quam verborum vim assequi. Atque haud scio an nulla res plus detrimenti inde passa sit,

quam ingenuarum artium disciplinae; in quibus explicandis, maxime à renatis literis, singulae fere aetates novae cujusdam rationis et viae auctores tulerunt, ejus quae ante in laude fuerat contemptores ac pene irrisores, nullius nisi sui inventi laudatores et praedicatores; adeo ut veram cujusque praestantiae formam, in tanta sententiarum discrepantia, nullo plane modo agnoscas. Quum enim tenuibus quibusdam initiis gravissimae nitantur disciplinae, quas principes videlicet viri ~~incredibili studio excultas~~ à mentis agitatione ad actionis laudem vitaeque emolumentum transtulerunt, fuerunt qui, fructuum dulcedine capti, radicem obliviscerentur, contra alii, quorum putida industria in his consisteret, illorum praestantiam negligeret.

Verum haec, alius forte repetita, traducamus aliquando, H. H. A. A., ad haec ipsa studia bonarum literarum, quae profitemur. Neque enim facile reperias aliud genus, non dicam pluribus magisque diversis appellatum nominibus, verum in quo studiorum consiliorumque dissidia tam impeditam judicandi rationem efficiant; adeo ut ingredientibus non duae, velut Herculi illi Prodicio, sed multiplices viae ostendantur, quarum nulla est, quin acerrime a quibusdam commendetur. Numquid magis distat à Poëtarum suavitate, à Philosophorum disputationibus, ab historicorum prudenti et ornato scribendi genere, quam Grammaticorum subtilitas, ac minuta diligentia? Attamen praecclare utramque rationem conjungere licet. Scitum est illud, navigationem eam esse suavissimam, quum litoris oram in conspectu habeamus, ambulationem dulcissimam, quae fiat juxta mare. Ita fit, ut res, quae specie dispares videantur, altera alterius potissimum, ut ita dicam, vicinia et communiione floreat atque exhilaretur. Quod quamvis nemo est quin judicio comprobet, quotusquisque est qui verbis aut factis usurpet, aliisque commendet? Exhaustam esse clamant Grammaticorum disciplinam, in promptu et parata esse difficillima illa utriusque linguae initia, ad quae puerilis aetas attendat, in quibus qui provector aetate operam ponat, delirum habent senem. Itaque, relictis istis, rerum potius disciplinam expetendam esse et majora spectanda, neque in turpi quodam syllabarum et accentuum aucupio commorandum esse: quin ipsorum illorum, qui ante se, aut historias, aut vetustas populorum leges, mores, instituta, aut philosophiae placita

ta indagarunt, velut bajulorum aut operariorum operâ utendum esse, ad praeclariora nimirum condenda, in quibus ingenium et iudicium eluceat, propiusque nostri aevi rebus hominibusque admoveantur. His, quasi terriculamentis quibusdam verborum et exemplorum, juvenum animos percellunt, imprudentesque ad omnem levitatem et licentiam adhortantur, et, sicut illi apud Platonem demagogi, expulsa tyrannide, immoderatam libertatem omnibus propinant, quae caedes, exsilia, bonorum publicationes, totius denique civitatis interitum, afferat necesse est.

In tanta sententiarum de vera hujus disciplinae tractandae ratione discrepantia, difficile profecto, quae reliquis sit anteferenda statuere: multum interesse, ut, diligenter collatis in omnem partem rationibus, intelligatur ab optimarum literarum studiosis, quid sit id, quod sequantur, et quod perpetuo intueantur, nemo dubitabit. Quo loco multum, opinor, profecerimus, quum harum literarum vis et utilitas ad plurimos, pene dicam ad universos, pertineat, studium item ad multos, qui, vel in aliis artibus, vel in vita instituenda, eruditionis et ingenii laudem spectant, si, quod munus sit proprium ejus, qui hanc disciplinam profitetur, quod cum aliis commune non habeat, intellexerimus. Hujusmodi et alia forte quis ei imponat, et mihi quidem, id quod dicendi argumentum sumsi, unum omnium *primum ac praecipuum Grammatici munus videtur custodia veteris doctrinae et elegantiae*. Jactata illa gravissimarum rerum studia si Grammaticum persequi censebimus, complures nobiscum jure contendunt, nosque ex alienis possessionibus dejicient, partem Historicis, partem Jurisconsultis, partem item Philosophis, sibi suo quodam jure vindicantibus. Ipsa veterum monumenta, in Grammaticorum fide ac fiducia deposita, ab eorum cura et diligentia cum salutem, tum lucem expectant. Quod mihi explicanti, H. H. A. A., ut benigne adsitis, vehementer rogo.

Veterum doctrinam et elegantiam, Graecorum nimirum et Romanorum, propterea conjuncte memoravi, ut simul et res ipsas, quidquid eorum monumentis traditur, et earundem formam complecterer, quam sive in suis ipsi inventis, sive in iis, quae aliunde adsciverunt, ita propriam habuerunt linguae, orationis, poëseos, sacrorum, legum, institutorum, vitae cum publi-

blicae, tum privatae, ut, nisi utrumque genus assequi studeamus, alterum alterius velut defectu obscuretur, ac plane intereat, necesse sit. Universa disciplina quantum lucis et integritatis desideret, quid est quod diffiteamur! Quum enim e monumentis vetustae aetatis omnia repetenda sint, foede in his grassatam esse videmus temporum injuriam et barbariei incitiam. Poëtarum continuam seriem requirimus? Praestantissimorum ingeniorum, lyricorum, tragicorum, comicorum, absunta sunt opera. Philosophorum historiam, placita, disserendi elegantiam vultis? Ex innumeris familiis vix unus et alter aetatem tulit. Historicorum in vetustis rebus traditiones, in aliis, diligentiam et spiritum orationis, spectatis? Ex tanta segete principum viro- rum, si Herodotum et Thucydidem eximas, quotusquisque est, qui integer ad nos pervenerit, aut magis quam nomine tenus cognitus sit. Atque in hac ipsa monumentorum paucitate, esset quod praeclare nobiscum actum esse arbitraremur, si ea, quibus uteremur, integra ac sana tractare liceret, aut inde a renatis literis dignius quid tanto temporis intervallo, ac tot tam- que praeclaris ingeniis perfectum esset. Audiemusne igitur, delicatiores illos homines, qui, *quidquid legere beati*, quemvis laborem fastidiunt, nos- que hortantur, ut tandem aliquando ab operoso illo literarum tractandatum genere desistamus, sperantes fore, ut innumeris Grammaticorum minutiis, conjecturis, variis lectionibus et commentariis, tanquam mole molestiarum, liberati, molles et otiosi, non nisi fructibus tantae doctrinae et industriae collectis et paratis satientur? Ego vero majus ac difficilius munus Gram- matico mandatum velim, modo ita suscipiat, ut ne molestiam reformidet, sed alacriter honestissimi laboris, ingenii quoque laudem expetat. Quidquid a Graecorum Romanorumve praeclaris ingeniis ad nos pervenit, ita curet, ut intelligentiae, ita custodiat, ut integritati consulat,

Cum tabulis animum censoris sumet honesti,

in eoque ejus versabitur industria, ut omnibus tandem, quantum fieri pos- sit, vetustatis reliquiis conquisitis et collatis, justa quaedam imago, integra quippe forma amissa, tantae praestantiae adumbretur.

Magni.

Magnifica quaedam res, A. A., sed quam nonnulli forte vel utilem, vel necessariam esse negabunt. Quibus ut occurram, complectar brevi, quod sentio, disseram pluribus. Nam ut reliquae artes, quae ingenio et iudicio inventae et perfectae sunt, sic neque Literarum disciplina percipi sine utroque potest, omnisque in eo quoque genere, ut in reliquis, perfectio à caussarum indagatione et aestimatione proficiscitur, quibus sublatis, tollatur necesse est et veri iudicium, et pulcri sensus. Nolite enim dubitare, ullam capitaliorem pestem optimarum artium studiis imminere, quam opinionem, quidquam ab aliis actum et iudicatum esse, quod denuo agere et explorare necesse non sit: ut incredibile sit, quantum detrimenti capiat res literaria à disertis illis inertiae patronis. Verum ab ortu rem repetamus: sic enim aptissimo, opinor, et argumento et exemplo caussae nostrae utemur.

Nam, posteaquam Persici belli tempore, et crescentibus magis magisque Athenis, multa literarum genera acerrimis magnorum virorum studiis vigerent et frequentarentur, in primis poësis et eloquentia, simulatque crebro scripto consignari coeptum est, quidquid veteres illi, vel otio, vel doctrina, vel ingeniis abundantes, mirabili venustate proferrent; universae eruditionis et vim et formam dijudicandam suscepit Philosophia, poëseos maxime sententias non tantum de gravissimis rebus, sed verba item diligentius persecuta, quorum usus quippe remotus et spretus à vulgari consuetudine et intelligentia, philosopham quamdam interpretationem postulabat, quae notionem vel involutam explicaret, vel latentem proferret in lucem. Quod auctore Socrate apud Xenophontem, et praecipue apud Platonem, institutum, incredibiliter amplificavit Aristoteles et Peripatetici, qui, quod erant ad omnem investigationem curiosi, praecepta tradiderunt, cum poëtices, tum rhetorices, quorum sententia Veterum observatione nitebatur. Videtisne, A. A., jam post ipsum fere literarum ortum prisca monumenta doctissimis viris materiam exstitisse, in qua elaborarent, partim interpretanda, partim iudicanda? Verum ex celebrata illa parente et procreatrice reliquarum artium laudatarum, quum multorum studia commoverentur, qui pari ingenio, sed dissimili voluntate, in diversissima abirent, vinculum illud universae doctrinae et elegantiae cum percipiendae tum aestimandae, animo qui suspicarentur multi

fuere, facultate qui assequeretur fere nemo. Itaque post sublatam Athenarum totiusque Graeciae libertatem, id est, post extinctum ipsius ingenii lumen, decerptumque elegantiae florem, perspectum est à nonnullis, quantum ad sententiae dictionisque laudem interesset, veteres illos pernoscere, et genuinos quosdam naturae foetus in promptu habere: quibus neque indecorum fuit, id profiteri, quo delectarentur, neque turpe videbatur, ea docere alios, quae ipsis honestissimum fuisset discere. Mox insigne momentum ad literarum custodiam habuit aetas Ptolemaeorum in Aegypto: quibus auctoribus cum magnae illae bibliothecae Alexandrinae conderentur, ingenti undique studio poetarum et scriptorum volumina comparata ac descripta sunt. Accusabimus naturae cursum, quod florentissimam illam aetatem ii consecuti sunt, qui industria et acumine, si semel constitissent, facile sibi locum tuerentur, neque alte cadere possent? an eorundem Grammaticorum diligentiam laudabimus, atque indefessum veteris doctrinae studium? Quorum quidem triplex fuisse munus videmus, primum, ut ipsius sermonis vim et rationem investigarent et aperirent, tum, ut rerum interpretatione fungerentur, postremo, ut judicarent scriptorum vitia ac virtutes, supposititia item à veris secernerent. Atque hi celeberrimi Critici, quorum in emendandis poetarum carminibus jure quis reprehendat audaciam, laudabilem tamen, neque umquam satis praedicandam, industriam tot egregiis monumentis ingenii adhibuerunt: iisdemque, quidquid bonae frugis in reliquorum scriptis Grammaticorum est, acceptum ferre oportet. Minuta illa qui curarent, Grammatistae erant, in librariorum mendis tollendis, in accentibus ac distinctionibus, caeterisque ejus generis. Utrorumque conjuncta industria praeclarissima veteris Graeciae opera in omni literarum genere posteris denuo intelligenda atque imitanda proposita sunt; neque, quamvis quorundam levitate ac libidine mutandi factum sit, ut subiade insolentiae et acerbitalis nomine tota res notaretur, minus et fuerunt et habiti sunt tantorum bonorum veri custodes.

Ne quis autem illorum temporum aut nominum finibus circumscriptam arbitretur Grammaticam rationem et Criticam, nihil aliud secutos esse principes scriptores, vel eadem illa aetate, vel qui postea fuerunt, et Graecos

et

et Romanos, praeter rerum scientiam, veterisque elegantiae cum imitationem, tum emendationem, nemo facile inficiabitur, qui horum studiorum progressionem diligentius considerabit. Quid Rhetores memorabo, Dionysium Haliarnassensem, Hermogenem, Longinum? Quid Grammaticos, Dionysium Thracem, Apollonium Alexandream, Herodianum? Numquid Historici magnopere, praeter antiquiorum illorum non tantum imitationem, sed et censuram, praestiterunt, cum praesertim libera illa ac plena dignitatis vox conticisset? Philosophos ad unum omnes Criticos fuisse, principum illorum enarratores et interpretes, veteris disciplinae velut instauratores et emendatores, non dubito affirmare: ut omnium illorum, qui classicorum scriptorum aetatem exceperunt, ac diu postea floruerunt, opera et ingenium in praestantissimis illis monumentis et conservandis et excolendis versatum sit.

Sed jam propius ad id, quod spectabam, accedam. Illa enim, illustriora quodammodo, faciliorem etiam assensum habebant, quum gravissimarum rerum studiis et poetarum interpretatione continerentur. Noster ille Grammaticus, quem volo, quomodo tandem à veteribus illis auctoritatem repetat, quaerunt, quem, magna profitentem, in parvis versari contendunt, quae illi scilicet contempsissent, suoque ingenio digna minus existimassent. Quod partim recte, partim secus, affirmant, dum parum curant, quid intersit inter nostram et illorum aetatem, inter hanc et illam literarum conditionem. Quod si vel solum animadvertatur, explodatur necesse sit istorum ratio, qui, quod ab antiquis factitatum esse dubitant, nobis item negligendum affirmant. Quamvis afferrent aliquid, nisi de eo constaret, minime contempsisse ea veteres ipsos, neque potuisse earum rerum, quas isti male feriati minutias appellant, curam abjicere. Quid enim? eo usque principum illorum scriptorum admirationem studiumque evanuisse existimamus, ut saeculo secundo post Christum nemo doctior aut prudentior ad illorum normam Graecae scribere conaretur? Aut quamdiu veteris sermonis et Atticae elegantiae florem conservatum esse putabimus, posteaquam omnis doctrina, è Piraeëo evecta, in diversas oras translata exterisque moribus oblita esset? Athenis doctrinam ipsorum Atheniensium interiisse, Atticum item illud tenue, acre ac tersum dicendi genus diu ante Ciceronis aetatem evanuisse legimus. De Asiaticis

scriptoribus et Alexandrinis, quique in Italia postea Graece scriptitarunt, quid judicandum sit, conjecturâ assequi facile sit, nisi ipsae literae loquantur. Quid Latinae literae? Meliorine fortuna usae sunt? Quum celeberrimorum oratorum, L. Crassi, M. Antonii, aetate prima bene Latine dicendi maturitas exstitisset, jam paullo post sermo ille purus et vere Latinus, confluentibus undique Romam, qui inquinata loquerentur, contaminatus est. Eam igitur linguae proprietatem, multis quippe corruptam sordibus è communi usu et domestica barbarie susceptis, quum et rerum intelligentia et veteris sermonis puritas exstingueretur ac vulgo ignoraretur, conservarunt eruditissimi Grammatici, qui praestantem illam orationis virtutem, quam ante usu frequentabant omnes, mox pauci studio consequebantur, in artis formam redegerunt, docueruntque, quibus quasi elementis contineretur, innumeras ac minutissimas verborum differentias notarunt, dialectorum varietatem aperuerunt, omninoque in maxima linguae perturbatione, quid probum ac genuinum, quid vulgare aut barbarum esset, definiverunt. Hujus disciplinae non vestigia, sed monumenta praeclara, supersunt jam inde à primo saeculo nostrae aerae: cujus quidem quanta vis fuerit ad cogitandi dicendique elegantiam retinendam, è Luciano intelligitur, Dione Chrysostomo, Maximo Tyrio, Juliano, aliisque, qui inde Atticistae nominantur.

Tantam literarum dignitatem esse potuisse, nisi integris plerorumque veterum illorum voluminibus uterentur, vix est ut credamus: quin una cum barbarorum incursionibus, ac praeceptorum monumentorum jactura et direptione, eorundem studia primum retardata, mox extincta esse videmus. Quo loco igitur Grammaticorum diligentia habenda sit, in conservatione veteris elegantiae, facile est aestimare; qui libris cum describendis, tum ad optimorum eodicum fidem conferendis et emendandis, munus expleverunt opinione forte parvum ac tenue, re ipsa et eventu magnum ac nobile. Nisi enim et hi fuissent, et, ut quisque erat accuratae doctrinae studiosissimus, eandem literis colendis operam tribuisset, quid ingruenti Gothorum et Vandalorum barbariei superfaturum fuisse arbitramur? Quid ipsorum Graecorum et Romanorum turpissimae socordiae? Quid ejus, qui humano scelere imitem superare fortunam voluit, Gregorii M. furori? Tantis cladibus afflicta bonarum

literarum disciplina, ac velut jugulata, cum in aliorum tutela, tum in Benedictinorum Monachorum patrocinio latuit; ejusque studiis vix tandem recreatis aliquantum Caroli M. auctoritate, bibliothecae in coenobiis instructae sunt, in quas, velut in portum quemdam, afferretur, quidquid ex communi naufragio superstes esset. Quid in Oriente interea? Quorundam studiis vivebant literae Graecae, nec tamen vigeant. Quid si dicamus, eos ipsos, quorum opera in excerptis veteribus scriptoribus versata sit, interitum iis attulisse? Atque ita sponte devenimus in illud tempus, eamque causam, quam nobis explicandam sumpsimus.

Reliqua enim repetere nec meus animus fert, nec vestra, A. A., doctrina postulat. Illud mecum reputetis velim, qualis fuerit literarum conditio tum, quum Graeci docti earum in Italia studia partim excitarent, partim excitata propagarent; quae opera statores illi veteris doctrinae et elegantiae optimam rem ab interitu vindicaverint, inventaque chalcographica arte longe lateque protulerint. Longum sit, principum illa aetate virorum seriem enumerare; quorum omnis industria occupata fuit vel in ipsis veterum linguarum elementis tradendis, vel in codicibus librariorum stupore inquinatissimis diligenter conferendis, veraque cujusque scriptoris manu investiganda, vel in ipsa brevi et accurata interpretatione conficienda: qui si aliam rationem ineuntes, minuta haec sprevisent, majora nimirum illa venati essent, nullius neque poëtae deliciis neque scriptoris acumine frueremur, quaeque veteres illi celebrata ingenii laude monumenta aere perenniora exegerunt, nostra socordia aboleret, quaeque sata est arbor illorum ingenio, nostra superbia evelleret radicitus.

Confectum esse arbitror, A. A., ipsius historiae testimonio et praecepto, nihil antiquius esse ei, qui veteres literas colit, quam ut earum formam integram restituere conetur, nullamque rem esse, quae plures cautiones habeat, quam *polymathiam* et *polyhistoriam*. Veteribus hoc concessum erat Grammaticis, ut multarum artium sibi vindicarent disciplinam: unde factum est, difficile ut iis esset, quae complecteretur ipsorum munus, à quibusque abstineret, accurate definire, confundereturque Grammaticorum nomen cum Criticis, Sophistis, Rhetoribus, Philosophis ac Philologis. Sed iidem lectio-

nem et interpretationem primas habuerunt gravissimi muneris partes; neque nisi ea otiosa et ridicula habebantur, quae nobis etiam, in quocumque genere factitentur, insulsa jure videntur. Fuerunt enim et antiquitus, qui otio abuterentur ineptissime, velut is, qui contendebat, ideo ab Homero, in principio Iliadis vocem illam positam esse, cujus quippe duae priores literae numerum significarent librorum, quibus utrumque carmen constaret, aut is, qui libro scripto quaesivit: *an amavisset Didun Aeneas*. Nobis autem quid agendum est in tanto ambitu, non dicam universae doctrinae, sed singularum partium et generum; in quorum singulorum vel singulis locis si quis excellere cupiat, incredibili studio elaborare eum oportet?

Magnum profecto est, omnia unum complecti, vel ingenio, vel industria; et fuisse quosdam video, qui, in veteribus literis accurate tractandis principes, reliquarum etiam artium possessiones suo quodam jure occuparent. Verum neque ea laus propria est aut necessaria Grammatico; neque si Juris Publici immortalis auctor exstitit Hugo Grotius, idcirco hanc esse partem existimamus veteris doctrinae et elegantiae; neque, si quando in Jure Romano explicando lapsus est Claudius Salmasius, minus erit ei locus inter heroës illos literarum; cujus caeteroquin magni viri arrogantiam quum alii reprimerent, eumque suis se finibus continere monerent, et Grammaticum appellarent, turpissimo se convitio peti existimabat. Vinculum quidem illud commune omnium disciplinarum non agnoscere, aut inertiae sit turpissimae, aut tardissimi ingenii: sed cum in ipso studiorum delectu, tum in nomine proficundo, summorum virorum auctoritatem et modestiam sequamur, quibus Philologi, et Philomathes, et Philosophi appellabantur, non ut copiam, sed amorem doctrinae significarent. Scitum est illud Menedemi, progressum virtutis ac doctrinae modestia terminantis, cum eorum, qui studiorum causa Athenas navigarent, plerosque diceret primum sapientes sibi, tum philosophos, mox rhetores, tandem rudes et plebejos videri. Vetus est illa polymathiae reprehensio, et à Democriti jam et Heracliti auctoritate profecta: quorum hic quum copia illa doctrinae, minime gigni aut formari ingenium pronunciasset, sobrium philosophi dictum larga Alexandrinorum polygraphia et male sedula curiositas comprobavit. Quin eadem labes latius serpere coepit, et plurimorum

rum postea etiam studia affecit, genuitque eam quam Graeci *δουλοσοφίαν* appellabant, id est, inanem sapientiae speciem et opinionem, qua ut sibi quisque maxime placebat, ita vulgi admirationem concitabat. Atque in hoc velut arrogantiae cursu et impetu, ne de aliis dicam, qui gradum sisteret, industriamque ad veterum referret imitationem et iudicium, elegantissimo ingenio exstitit Longinus. Itaque contemptus est à Plotino, cujus illud notissimum est, *Philologum quidem esse Longinum, Philosophum nullo modo!* Alii viderint, quo animo accipiant, si forte iis Grammatici nomen aut Philologi concedatur, negetur Philosophi, aut Historici, aut Antiquarii, aut Politici, aut Aesthetici. Mihi certè nullo praeconio magis ornari videtur Longini nomen, quam illa superba Plotini reprehensione.

Disputavimus haec, A. A., ut Grammaticum, hoc est, eum, qui veterum monumentorum interpretes esse velit, et omnis ejus praestantiae quidam nuncius, non revocemus ab aliarum rerum studio et indagazione, sed praecipuum et proprium et necessarium ei hoc munus ostenderemus, Grammaticam intelligentiam perficere et custodire, ipsisque reliquiis vetustatis, quantum fieri potest, integritatem restituere. Quod ipsum cum forte, aut utilitate parvum, aut studio putidum, aut facultate leve, aut etiam ratione obscurum, videatur, his quoque satisfaciamus, hujusque studii et rationem, et praestantiam aperiamus.

Nam ego si in verborum cura plurimum operae ponendum censeam, multis, credo, ridiculus sim, aliis persuasurum confido, id, quod spectem, non plane absurdum esse. Reliquarum fere omnium rerum, in quibus et formam, et argumentum, sive rem ipsam, consideramus, hanc illi praestare dicimus: in perpauca ita fieri solet, ut, utram magis attendas, dubium sit: in veteribus literis tanto praestare formam affirmo, ut, ea si tollatur, non videam, quid tanti eam disciplinam faciamus, quanti ab omnibus fieri videmus. Quid enim? audiamus novitios quosdam et obscuros Philosophos, qui Platonis sententiam exposcunt, ipsumque velut in ordinem cogunt? an celebratam illam Academiae disserendi virtutem admirabimur, pleraque refutantis, de omnibus in utramque partem disputantis, universam altercationem festiva comprehendentis gravissimis interspersa sententiis? Igitur Platonis non sententiis, sed oratione,

Jovem, si loqueretur, usurum Graeci affirmabant. Magnam fuissē Homeri auctoritatem videmus, in vetustissimis Graecorum populorum rebus, originibus, moribus, magnam vim in opiniones de rebus divinis et humanis: quam qua tandem re assecutus est, nisi incredibili quadam orationis suavitate et carminis compositione hominum animos incantasset, ut in ipsis sacris ludis recitarentur rhapsodiae, quasi hoc potissimum esset acroama, quo ad Deorum vim proxime posset humana natura perduci. Facile igitur et Helenae et Achillis obliviscimur Iliadem legentes, quales nimirum multi fuerunt ante,

Sed omnes illacrimabiles

Urgentur ignotique longā

Nocte, carent quia vate sacro:

Unus vere immortalis est Homerus, qui illorum virtutes suo ingenio ad posteritatis memoriam commendavit. Neque multo secus de historia populorum sentiendum: quorum quum alii nullos omnino laudum praecones nacti sunt, alii ejusmodi historicos, qui imperantium successione notanda, praeliorumque jejuna enumeratione defungerentur; Graeciae florentissima aetas tam ferax fuit ingeniorum, qui res patrias celebrarent, ut ipsi sibi, non civitati; monumenta condere viderentur. Graviter ac vere Sallustius, *Atheniensium res gestae*, inquit, *satis amplae magnificaeque fuere, verum aliquanto minores tamen, quam fama feruntur. Sed quia provenere ibi scriptorum magna ingenia, per terrarum orbem Atheniensium facta pro maximis celebrantur. Ita eorum qui ea fecere virtus tanta habetur, quantum verbis ea potuerit extollere praeclara ingenia.* Themistocles eorum, qui post ipsum rebus feliciter gestis insolentius gloriabantur, superbiam coercere solebat, dicebatque, nisi ego fuisset, vos non essetis. Mihi quidem merito idem respondere viderentur Herodotus et Thucydides, quique Cyri minoris expeditionem scripto consignavit, si cum ipsis rebus gestis, quique eas fecissent, in contentionem venirent.

Magnum est profecto, A.A., ac paene dicam maximum, ita dicere et scribere, ut magis quo modo, quam quid dicas, ab omnibus attendatur; ut sola virtus orationis, quasi deus aliquis, rebus hominibusque immortalitatem imper-

periat. Numquis erit, qui hanc praestantiam fortuito existisse putet, neque potius incredibili studio jungendae variandaeque orationis? Aut faciles fuisse Atticorum aures arbitrabitur, neque potius quidquid corruptum aut ineptum nec elegans esset repudiantes? Haec formae pulcritudo, quam, ut in ipsa vitae actione, sic in singulis scribendi generibus, urbanitatem appellabant, et proxime cum decoro illo erat colligata, cum in ipsius linguae indole et divitiis cernitur, tum in dialectica quadam virtute orationis dominatur. Huc accedit ingens illa collocationis varietas et artificium, ut singula fere verba et sententiarum partes veluti conglutinentur oculis quibusdam. Major etiam in carminibus suavitas oritur è numero et rhythmo, ipsoque pronuntiandi quodam cantu, quem accentibus postea significare coeperunt. Eloquentiae quidem utriusque populi laus omnis fere elocutione, unde appellata est, continebatur: ejusdemque imaginem, perfectis summorum oratorum exemplis expressam, nonne verborum maxime, cum singulorum, tum copulorum, ornatu constare confitebimur? Aut putidus ac minutus fuit Aeschines, qui in totius fere Graeciae conventu, in nobilissima illa contra Ctesiphontem oratione, dira quaedam et odiosa vocabula objecit Demostheni? Nam quid de numero dicam orationis? cujus, ut simul excitata res est, tanta fuerunt audientium studia, ut non animo sed auribus probasse oratorem videantur. In C. Carbone quid factum sit, narrat Cicero: cum enim gravem sententiam dichoreo terminasset, tantus clamor ortus est, ut admirabile esset.

Paucis adumbravi, A. A., argumentum, quod diligentiolem postulabat disputationem: sed satis erit dictum, arbitror, ad id quod intelligi volo. Nimirum ut Grammaticus illam quasi materiam omnis ornatus et pulcritudinis prae caeteris cognoscat et persequatur. Itaque ne minutissima quidem negliget, verborum formas, terminationes, syllabarum numerum et sonum, literarum vocumque concursum et disjunctionem: in ipsa orationis continuatione, cum ad particulas, quae dicuntur, attendet, quibus sublatis, exiit prope omni venustate oratio, amittitque molle illud et quasi humidum, quod in perfectis artificum operibus admirabantur veteres: tum verborum et copiam, et compositionem spectabit, unde triplex illa bene scribendi laus existit, ut in alio genere tenuis et sicca, in alio temperata et mo-

dica, in alio item gravis et vehemens et copiosa, cerneretur oratio. Quid? singulorum vocabulorum notationem non modo non repudiabit, sed in primis studiose indagabit: quorum quidem diuturno et tralatitio usu, ac prava consuetudine, id factum esse videmus, ut quasi mortua quaedam signa ad vivam cogitationem communicandam adhibeantur, propriam ac nativam vim amiserint. At quid veterum optimi quique? numquod verbum apud eos otiosum, num cassum sententia? an potius singula ita posita et efficta, ut ex ipsa natura et primordio orationis desumta, veluti pingant illustrissime; id quod alii multorum demum opè verborum frigidissime reddere conantur; adeo ut non è verborum, sed revera ex imaginum, quadam compositione singulas comprehensas esse sententias dicas.

Harum rerum studio et intelligentia si dicam interpretationem contineri, haud temere mihi videor affirmare, hanc praecipuam esse partem ejus muneris, quod Grammaticum sibi propositum habere oportet, ut custos sit veteris doctrinae et elegantiae. Quam non tantum ut talem tueatur, qualem in nostris exemplis scriptorum acceperit, sed emendet quoque necesse est, et ad sinceram integramque formam restituere conetur. Atque hoc ipsum emendandi negotium tantum abest ut genere disjunctum sit ab eo studio, quod modo commendavimus, ut potius inde oriatur, neque possit avelli. Jam vero duplicem quod ferunt esse mutandorum emendandorumve veterum scriptorum rationem, quarum altera ingenio, altera membranarum auctoritate nitatur; ingenio qui plurima, ac tantum non omnia tribuunt, recte agere videntur, nisi quod ea facultas non tam insignis est ad maximam laudem, quam necessaria. Sed quaerimus, quid proprium sit Grammatici, neque cum aliis disciplinis commune. Utatur igitur vetustis codicibus manu exaratis: quibus diligenter pertractandis interque se comparandis, multarum fons corruptelarum cognoscitur, plurimumque lucis vel impeditissimis harum literarum partibus accendi, magni viri ostenderunt. Verum hanc codicum manu scriptorum investigationem errant qui hujus negotii propriam existimant, quum universae sit interpretationis fons ac fundamentum. Nisi enim vehementer fallor, omnis in hoc genere doctrina testibus continetur, in quibus adhibendis cognoscendisque noster ille Grammaticus iudicii acumen expromet. Ad historiam

riam quidem tractandam eum animum afferri postulat Polybius, ut iudicare nos oportere existimemus. Numquid aliud veteris doctrinae et elegantiae interpretatio requirit et custodia? quae quorsum, obsecro, referenda omnis est? Ut historicus diligentissime exquirat, primum de rebus gestis, quid factum dictumve sit, tum quomodo, postremo eventorum causas, consiliorum vim et momentum, et quaecumque vel casus, vel temeritatis esse putantur: ita Grammaticus veterum monumenta habet, in quibus omnem industriam collocet, maxime ut scrutetur, quid dictum sit, hoc est, qualis sit ipse scriptoris cujusvis textus, quem vocant, quae vis singulis primum verbis, tum sententiis tribuenda sit, ut penitus se in ejus, qui scripsit, mentem insinuet: quod qua tandem ratione perficiet, nisi testimonii auctoritate utatur, ex vetustis codicibus petenda, singulisque inter se conferendis cum reliquis scriptoribus, tum Grammaticis? Neque horum ipsorum testium, ut in historia, explicita est atque expedita auctoritas, cum propter numerum, variam aetatem, tum in primis ob dissensum atque obscuritatem; ne dicam ex universae cognitione et comparatione antiquitatis singularum pene dictionum sententiam exquirendam et dijudicandam esse. Nec repellat eum librorum ignorantia, clarissimis rebus tenebras obducens saepe, suaeque aetatis ac linguae sordes nitidissimae veterum orationi substituens; neque socordia aut negligentia, multa omittens, plurima perverso ordine tradens. Aut historicum contempnimus, qui, spreto tralatitiis quibusdam historiarum capitibus, et ipsos historicos antiquos, quo quisque proxime ab iis temporibus abest, de quibus tradit, adire solet, aliorumque qui fontes et quales fuerint, indagare ac pernoscere studet, quae ingenia, utrum gratiae an simultatis quid ad res conscribendas attulerint, verine exquirendi causa, an reprehendendi aut adu-landi studio moti fuerint?

Erit igitur noster ille Grammaticus, si praecipuam hanc officii partem explere volet, simul Criticus, neque superbo et odioso nomine deterrebitur ejus artis, quae quam injuste invidiam susceperit, in praeclaro illo Hemsterhusii Elogio explicitum est. Hanc enim mentis agitationem qui in hisce literis coercet, solem è mundo tollere videntur. Abeant isti novitiae elegantiae patroni, quorum supercilio ac delicatissimo fastidio, Mureti, et Ruhn-

kenii veram elegantiam anteponimus, quibus nil adeo pusillum videbatur, modo literarum nitorem juvaret, quin omni studio exquirendum putarent. Quod spatium ubi apertum erit ingenio, non in ipso limine consistet, sed quoad poterit excurrent, pervenietque ad illud literarum iudicium, qui diuturnae experientiae, auctore Longino, fructus est.

Vindicavimus, A. A., voluimus certe vindicare eum, qui bonarum literarum nomen studiumque profitetur, è vinculis, quibus eum libertatis specie constrinxit nonnullorum vel inertia vel superbia. Erit autem non operarius aut bajulus quidam, sed stator nobilissimae disciplinae. Nam hoc onus jure quodam Grammatico imposuisse videor, ut, diligentissime excutiendis pertractandisque vetustissimis literarum reliquiis ac monumentis, proferat quam latissime intelligentiae fines. Quorum monumentorum si partim mancorum et corruptorum, partim minus intellectorum, tantum fuerit ab omni memoria momentum ad similes ingenii artisque foetus eliciendos, procreandos, alendos, ad quamvis virtutis prudentiaeque laudem ornandos et instruendos; quantum ex eadem disciplina magis magisque explicita, purgata, locupletata, et quantum fieri potest ad pristinum nitorem et integritatem reducta, quantum inde in omnem hominum vitam, quae quidem literis et doctrinae studiis contineatur, emolumentum et ornamentum expectandum est!

Talem spem si in Grammatico positam dixerò, et tantarum rerum curam et custodiam ei tradidero, satis erit hoc, credo, ad excitandum eum, nullam ut laboris molestiam recuset, sed alacri animo suscipiat. Magnum esse, A. A., quod volo et exspecto, ac magnificum, non dubito quin mecum sentiatis; nec tamen ejusmodi, quod hominum conatus aut spem longe multumque superet. Cujusmodi suspicione si quis alios retardare vel etiam revocare ab incepto cuperet, quamvis inanis ejus futura esset contentio in liberali ingenio, sed si vellet, hunc fraenum injicere naturae existimate, atque immani scelere ipsius Dei consilia impugnare. Ille noster, quem dudum significavi, si est vir bonus, si judicando valet, si vero bonarum literarum amore tenetur, si auditione, lectione, scribendoque ingenium subegit; haec igitur si attulit, laudem illam servatae perfectaeque disciplinae non expetet, multaque opera sectabitur, sed facillimo negotio comparabit; quippe ad quam cum

cum à natura destinatus, tum à doctrina instructus esse videatur. Neque desperabit de eo fructu doctrinae, quem ex rerum studio graviorum consequi posse putant; in quibus ut alii exsultant, ita hic acquiescet egregiamque animi quaeret oblectationem. Quae enim neque studiose venari, neque ostentare superbe solet, iisdem aliud agens animus ejus tinctus est, atque ut ille apud Ciceronem M. Antonius, colorari se sensit. Quid, quod ab his mansuetioribus musis profectus aptius eadem elegantiusque tractabit? Sed hoc afferet bonum ea ratio, quam commendare volui, ut is, qui divina illa exemplaria Graeca pariter ac Latina dies noctesque tractet, quique admirabilem illam virtutem unice spectet, ipsius perfecti ac pulcri speciem tantum non oculis cernat, suumque animum ad similem cogitandi, dicendi, agendique elegantiam et magnitudinem informari sentiat.

Sunt profecto in nobis quaedam semina virtutis, quae nisi prava institutione, ac perversis eorum, quibuscum vivimus, moribus et exemplis, jam corrupta sint ac penitus oppressa, incredibili cura custodienda, fovenda, omnibus modis excolenda sunt ut maturescant. Hos igniculos naturae nulla poterunt neque praecepta philosophiae excitare, neque historiae exempla confirmare, nisi pulcri sensus servatus confirmatusque erit. Cujus praestantiae si nusquam talis est expressa imago, qualem in veterum literis cerni constat inter omnes, non partem quamdam nostri, sed totos nos, atque hunc, quem intelligo, Grammaticum occupabunt studia humanitatis: quo magis animo ac studio ad pulcrum illud redeamus, quo ipsa generis humani erudiri et delectari solebat adolescentia; qui sensus mirifice excultus, et veri investigandi viam, et honestatis explicandae vim, ipse ex se genuit et complexus est. Hoc est illud, quod Apollinis apud eos auctoritate ferebatur, γνῶσις σεαυτῶν, ut in perfecta illa exemplaria intuentes, quasi in quoddam speculum naturae, divinum mentis nostrae et cogitationis ortum agnoscamus. Pindarus cum aliis laudibus Athenienses extulit, tum praelio ad Artemisium splendidum ab iis jactum esse *fundamentum libertatis*, cum ipse esset in ea civitate ortus, quae honestissimam Graecorum et caussam et consilium prodidisset. Quid nobis dicendum, qui communi ingenii vinculo cum remotissimis cognati esse cupimus, nisi, non fundamentum, sed templum quoddam humanitatis condi-

tum et exstructum esse a Graecis, nullius concilii consulto, nullisque sacerdotum caerimoniis dedicatum, sed universi generis humani consensu ac studiis per totum terrarum orbem consecratum? Horum sacrorum interpretationem Grammaticus profitebitur, ea, quam explicui, custodia veteris doctrinae et elegantiae industrie, modeste, constanter suscipienda.

Nihil mihi fuit antiquius, Illustrissimi et Generosissimi hujus Academiae Curatores, quod hodierno die explicarem, quam quae mea esset de hisce literis tuendis sententia. Quum enim et haec celeberrima musarum sedes universae doctrinae quoddam seminarium non tantum habeatur, sed eandem et custodiat acceptam, nec nisi excultam tradat, unde in diversas vitae communis partes latissime atque utilissime deducatur; quantas hujus muneris Vos ipsi partes geratis, atque ab instauratae hujus Academiae tempore praestiteritis, longum sit enumerare. Me quod dignum judicastis, qui insigni honoris titulo ad veteres literas tradendas vocarer, ita fecistis, ut dignum fore speraveritis, exploratum fortasse non habueritis. Aut heroum illorum, Hemsterhusii, Ruhnkenii, Valckenaerii loco satisfacere facile putatis? quorum vocem et ingenium haec ipsa cathedra, praeclaris ornamentis orbata, desiderare videtur; quibus nominibus meae inde à pueritia aures personuerunt, quorum virtutes quum mirari soleo, tum jam multum mihi profecisse videor. Vos potius de voluntate mea studiisque suspicionem nonnullam suscepistis; ego prorsus affirmare possum, reliqua ut mihi desint, literarum amore atque admiratione ita me teneri, ut illos, ut hunc Nestorem Literarum, cujus semel est ex hoc ipso loco audita vox, diligendos, verendos, et longissimo quamvis intervallo sequendos mihi proposuerim. Igitur, quum hujus honoris amplitudo tantis viris jure quodam deberetur, eandem ego Vestrae insigni benignitati debeo: cui quum Regia quoque, quam mihi conciliastis, accesserit auctoritas, optimique Imperantis decreto ita vitae meae prospectum sit, ut, praeter omnem spem, nihil mihi ne cupidissimo quidem ultra sit expetendum; quanto stimulo agitatum me existimatis, vel ut honorem ho-

nes.

nestare studeam, vel ut tanto beneficio bene factum esse ostendam, ejusque auctoribus bene et ipse respondeam. Ego si tanto munere auctum me incredibilem in modum laetari negem, quamquam id forte moderationis sit; sed mentiar profecto: in quo genere, si quasi cumulum accedere existimant ab amore et benevolentia, ab ipsa gravitate et prudentia eorum, qui conferunt; mihi sane conceditur eum Vobis, Viri Illustrissimi et Generosissimi, animum significare qui potest esse gratissimus, quemque et publicis meritis, et privatis virtutibus arctissime Vobis obstrinxistis. Pergite eadem industria optimarum artium studiis invigilare, cujus eum laetissimum percipiatis fructum, Vobis ut diu haec Academia et salutem, et florem, et auctoritatem debeat, vehementer opto.

In Vestrum ordinem dum intueor, Magnifice Rector, caeterique quarumvis disciplinarum Professores, Viri Cl., difficile dictu est, quid sentiam. Quorum ego et gravitatem veritus sum, et comitatem dilexi, et disciplinam studiose secutus sum, et consuetudinem maximopere expetivi, in eorumdem me quoque collegium et muneris societatem adscitum esse, mire conturbat animi mei sensum. Quid, quod me inferiori loco Vobis additum, cum ego in Vestra comitate et sapientia acquiescere studerem, ita me excepistis, quasi nullum inter Vos et me vel ingenii, vel eruditionis, vel famae denique intercederet discrimen? Nihil est igitur, quod Vestram expetam amicitiam, sed eandem cognitam ipse potius officio ac pietate colam. Quae si inprimis et nascitur, et nata augetur, è studiorum et voluntatum consensione, idem et Vobis et mihi propositum esse non dubito affirmare, ut hoc otio et vitae tranquillitate ad scientiae suavitatem, disciplinarum custodiam, juventutis eruditionem, patriaeque emolumentum utendum esse existimemus. In quibus officiis ac muneribus ita me Vestri studiosissimum habebitis, ut Vestras laudes aemulari, nostramque conjunctionem omni observantia colere, mihi et propositum et optatum sit.

Quae conjunctio, ut cum reliquis collegis magna, ita tecum, Borgere, V. Cl., maxima sit necesse est, qui mecum huic nobilissimae arti explicandae praepositus es. Ipse nil magnopere adfero, praeter brevissimi temporis usum, Tu plurimum annorum disciplinam, claram ingenio, eruditione, e gre-

giis scriptis, discipulisque illustratam. Theologiae enim eam semper operam nam vasti, ut ex accurata cum nostrarum tum Orientalium literarum interpretatione proficisceris, philosophiam ingenio, historiae amplitudinem scientiae studio amplectereris; ut ea ipsa studia quantum omni elegantiae debeant, illustri exemplo in Te animadvertatur. Itaque non tibi deflectendum de via, sed recedendum decrevisti eo, ubi cujusvis doctrinae egregia posita esse fundamenta judicares, unde maximam animi oblectationem ipse percipere soleres. Novum igitur munus cum Tibi libenter gratulor, tum Academiae literisque talem doctorem, et mihi talem collegam ex animo gratulor. Tanta et muneris necessitudo, et studiorum similitudo, sancta mihi quaedam videtur, consuetudinisque uberrimos gratissimosque allatura fructus. Quare sic de me statuas, in Tua amicitia praecipuam mihi provinciae et bene et ex voto gerendae spem positam esse.

Vestram denique, Ornatissimi Commilitones, qui ingenuarum disciplinarum honestissimum fructum laudemque in hac Academia expetitis, Vestram jam perspectam habeo observantiam, amorem etiam, egregia studiorum contentione, singulari modestia, privatis officiis ita significatum, ut nefas sit silentio praeterire. Habebitis porro et alios et me Vestrorum studiorum moderatores, qui vobis simul et industriae auctores erimus, et, ut in laudabili Vestra studiorum agitatione honestum illud, velut extremum quoddam spectetis, adhortabimur. Quid enim? quum omnes à natura quibusdam bonis instructi et ingenii dotibus ornati huc venistis, nihil aliud spectabitis, quam ut rerum scientiam quasi in loculos mentis condatis? Imo his disciplinis subactum ingenium ac probe exercitatum ad cogitandi dicendique elegantiam referatis, ex qua una vere intelligitur *homo quid homine distet*; itaque veterum monumentorum studiis Vestram laudem cum illorum gloria contextetis. Me nolite dubitare, et publico docendi munere, et domesticis commentationibus, Vestra in primis commoda secuturum esse; maximeque illam à me exoptari communionem, unde in Graecorum scholis aptissimo nomine sodales potius quam discipuli appellabantur. Itaque meae ipse qualiscumque industriae à Vobis fructum repetam, Vobis tribuam omnia, utpote et aetate et moribus et optimarum artium studio florentissimis, in patriaeque multiplicem utilitatem et laudem succrescentibus.

HENRICI ARENTII HAMAKER

ORATIO

*DE RELIGIONE MOHAMMEDICA, MAGNO VIRTUTIS
BELLICAE APUD ORIENTALES INCITAMENTO.*

HABITA DIE XI OCTOBRIS MDCCCXVII.

QUUM EXTRAORDINARII PROFESSORIS LL. OO. ET LEGATI WARNE-
RIANI INTERPRETIS MUNUS IN ACADEMIA LUGDUNO-BATAVA
SOLENNI RITU CAPESSERET.

REVISED EDITION

OTAWA

DEPARTMENT OF THE INTERIOR
GEOLOGICAL SURVEY

1895

BY
GEOLOGICAL SURVEY OF CANADA
GEOLOGICAL SURVEY OF CANADA
GEOLOGICAL SURVEY OF CANADA

PERILLUSTRES AC GENEROSISSIMI LEYDENSIS ACADEMIAE CUR-
RATORES, QUIQUE ILLORUM COLLEGIO AB ACTIS ES, VIR SPECTA-
TISSIME!

MAGNIFICE RECTOR!

QUI JURI DICUNDO IN HAC URBE ET AGRIS CIRCUMJACENTIBUS
PRAEESTIS, VIRI GRAVISSIMI!

AMPLISSIMI CIVITATIS CONSULES, QUIQUE HIS A CONSILIIS ESTIS
VEL AB ACTIS, VIRI NOBILISSIMI!

QUARUMVIS DISCIPLINARUM PROFESSORES CELEBERRIMI!

ARTIUM ET LINGUARUM LECTORES PERITISSIMI!

ORACULORUM DIVINORUM INTERPRETES PLURIMUM VENERANDI!

ARTIUM ET DISCIPLINARUM DOCTORES ERUDITISSIMI!

CIVES, HOSPITES, SIVE NATALIUM SPLENDORE, SIVE MUNERIBUS,
SIVE INGENIO, SIVE VIRTUTE SPECTABILES, AUDITORES HONORATISSIMI!

VOS DENIQUE ADOLESCENTES PRAESTANTISSIMI, QUI PER HUIUS
ACADEMIAE SPATIA AD INGENII DOCTRINAEQUE LAUDEM CONTENDITIS, FLOS JUVENTUTIS, ORNAMENTUM ACADEMIAE, SPES PARENTUM, PATRIAE, HUMANITATIS!

Si qui vestrum unquam AA. illius oratoris officium rite considerarunt, cui Academici muneris adeundi causa pro concione dicendum sit; eosdem haud difficulter mihi obtemperaturos existimo, hanc provinciam unam omnium molestissimam et gravissimam esse pronuntianti. Nam sive loci auctoritatem, sive auditorum dignitatem, sive orationis habendae rationem formamque contemplari velis; inexplicabili haec omnia cincta et obsessa sunt gravissimarum rerum difficultate. Quippe eo in loco positus est orator, unde eloquentissimorum virorum facundissima vox ab aevo non sine magna admiratione audita est: eam vero concionem sibi circumfusam cernit, cujus iudicium non solum magnopere suspiciendum, verum etiam extimescendum putet: dicendi denique ejusmodi plerumque est proposita materies, ut, si vel maxime conatus ipsi ex voto successerit, oratorio tamen muneri et auditorum auribus parum satisfecisse existimetur. Ex his molestiis quam extremo loco commemoravi, eadem amplio rem paullo declarationem explicationemque desiderat. Quod aliis licet publice dicturis, ut argumentum sibi sumant tractandum, concionis rationibus, sensibus, ingenio, imprimis aptum et accommodatum; hujus quidem Oratori, Academicum munus solenniter auspiciaturo, non est libera concessa facultas. Nempe artis illius aut disciplinae, quam profitetur, finibus undique circumscribitur. Hanc ut laudet et ornet, ex hac ut disserendi sibi materiem deligat, hujus ut se peritum demonstret,

non solum lex jubet et voluntas majorum, sed ipsa ratio postulat. Quo igitur animo, qua mente eum fore censetis A. A. qui non dicturus sit de re nota et vulgari; non de morali philosophia, cujus praecepta mortalium animis in sevit rerum parens natura; non de literis Graecis et Latinis, quibus omnes, quotquot doctrinas amplexantur, jam a pueris et ludi pulvere paulisper adsueverunt: sed de illis disciplinis, quarum a communi hominum usu maxime remota est et segregata cognitio? Harum quippe doctrinarum ita est comparata ratio, ut tali in argumento vel facundissimos quosque sua vis destituat et dicendi peritia. Quotus enim quisque reperitur eruditorum, qui de corporum coelestium motu, de geometriae legibus, de rebus physicis, de medicina, de jure civili, ita disputet; ut, cum doctrinam suam accurate, enucleate, subtiliter exposuerit, eloquentis tamen et disertivi nomen et honorem consecutus esse videatur. Non est profecto, A. A. non est haec bene dicendo apta, sed scholis unice relinquenda materies! Non est hic Oratori locus! Nullum campum habet, in quem excurrat et exspatiatur: nihil quod ingenio ornet, augeat arte, verbis amplifcet! Quod si a reliquarum doctrinarum ambitu sensim oculos mentemque ad nostram disciplinam revocamus; non est quod literis Orientalibus aliquam prae caeteris artibus praestantiam, hac quidem in parte, gratulemur. Habent illae literae, fateor, habent jucundam exemplorum copiam et varietatem, neque deest rerum gestarum magnitudo: ut, qui apud homines Orientales, de illorum historia, legibus, institutis, moribus, declamitare velit, neque auditorum assensu cariturus sit, neque egregie dicendi opportunitate. Verum enim vero qui idem illud negotium, apud nostrates, aut Gallos, Germanos, Britannosve tentet, eidem vereor ne et concionis gratia et oratoria laus omnino defutura sit. Has igitur tot tantasque molestias A. A. si, quemadmodum ante dixi, vobiscum cogitaveritis, haud gravate mihi credetis affirmanti, me diu ancipitem haesisse in argumento inveniando, quod vestrarum aurium iudicium non plane reformidaret. Hoc autem qualecumque est, vestra mihi adspirante benevolentia, hac maxime ratione me consequi posse sperabam, si, ommissa rerum obscuritate, quae omnem orationis splendorem extingueret, talia potissimum mihi tractanda sumerem, quae naturali sua magni-
tu.

tudine vestros oculos animosque percellerent, et maximam simul literarum Orientalium dignitatem in clarissima luce collocarent. Quare cum mihi eximia quaeque rerum Orientalium momenta attentis oculis perlustranti, nihil majus, nihil contemplatione dignius videretur, quam admiranda illa Islamiticae superstitionis et late diffusa potentia; ita potissimum et meae personae convenienter et auditioni vestrae accommodata me dicturum esse existimavi, si bona vestra cum venia, A. A. hac quidem occasione vobiscum agerem: *de religione Mohammédica, magno virtutis bellicae apud Orientales incitamento.* Cujus argumenti ratio cum sit ejusmodi, ut nihil admodum novi, nihil inauditi ad vestram notitiam proferre possim; eam tamen utilitatem et mihi dicenti, et vobis audientibus praestare poterit, ut haec oratio, quae caeteroquin, propter meam infantiam, minime vobis erat placitura, nonnihil lucis et gratiae ab ipsa gravitate rerum et pondere mutuetur. Quae cum ita sint, a vobis, A. A. etiam atque etiam peto, ut mihi, meas rationes singulatim vobis exponenti, linguis auribusque faveatis.

Nihil nostris animis, varias rerum humanarum vicissitudines conversionesque perlustrantibus, illa cogitatione molestius tristiusque solet accidere, quod homines, qua sunt iniquitate, iis maxime beneficiis vulgo abuti videmus, quae praecipuum a summi Numinis providentia donum illis et ornamentum accesserunt. Quid ratione praeclarius? quid religione augustius? Et tamen haud scio, an utraque saepius in nostram perniciem; quam emolumentum cesserit. Quippe ratio non semel procreandae insaniae, corrumpendae etiam religioni et delendae inservit: religionem vero ad ambitionem, militiam; verbo, ad omnia facinora tuenda et propaganda miseri mortales converterunt. Quid? ipsa Christiana fides, eximia divinae benignitatis interpret eadem et conciliatrix, gentes nonnumquam in mutuam caedem et interitum armavit, fratres in fratrum viscera saevire, parentes liberorum adspectum abominari docuit, conjuges etiam a conjugum amplexu et amore avulsit et alienavit? Quod si haec, quae in terras e coelo descendisse videbatur, ut firmissimo pacis caritatisque vinculo diversissimas nationes obstringeret, quodsi haec, inquam, cultorum suorum perversitate, a caedibus et sanguine non intami-

nata mansit; quid miremur, si Moslemica superstitio foedissima bellorum strage orbem terrarum opplevit? Haec enim, non ex puro divinoque fonte, sed ex pessimis vitis, superbia, ambitione, avaritia originem duxerat. — Quam miserabilem rerum conditionem etiamsi ex hominum more et consuetudine, prono lapsu in scelus ruentium, facile nobis illustret omnium seculorum experientia; non tamen optimi et eruditissimi cujusque studium intra hos cancellos potest subsistere. Dolemus populos falsae opinionis illecebris ad arma convolantes; non sine lacrymis tot potentissimorum regnorum urbiumque florentissimarum excidium prospicimus; et tantorum malorum auctorem non immerito execramur: at vel sic tamen scire avemus et cognoscere, quibus ille rationibus, qua via, quo consilio, hoc tandem sit consecutus, ut inexplicabili bellandi ardore popularium animos incenderet.

Hujus igitur instituti origo et progressus ut clarius et distinctius vestris animis explicetur, Mohammedem vobis proponite, patria pulsum, et undique ab infensissimis hostibus exagitatum. Per multorum annorum decursum, primum nullo fere successu Meccanis, mox meliore Medinensibus, doctrinae suae veritatem persuadere tentaverat. Ad extremum, inimica tribulium factione oppressus, Medinam concesserat. Hic nullum praesidium, nullam viam salutis, sibi religionique suae relictam videbat, nisi ad vim et arma confugeret. Verumtamen, quae humana prudentia juberet, cum minus perfici posse intelligeret, nisi divina etiam auctoritas accessisset, coelestia statim oracula in subsidium vocat: saevissima ad Prophetam de bello sacro, de domandis infidelibus, de propaganda fide perferuntur imperia: satis diu leniter actum esse cum vanissimae superstitionis; falsorumque Deorum defensoribus: quod verbis effici non posset, gladio transigendum esse; impios et idololatrias a Deo scelerum vindice, non hominum, sed vilissimorum animalium loco censi: proinde caverent fideles, ne ex nefanda et aeternis ignibus devota gente socios umquam aut amicos sibi adsciscerent: hujus enim opera cineribus ventorum turbine dissipatis, aut arbori infirmis subnixae radicibus, esse similia: ne cognatos quidem benevolentia, nec parentes veneratione, sed ferro potius et igne, prosequendos esse, nisi Prophetae parerent legibus. Haec ve-

he-

hementissimo impetu prolata; et verborum ornatu singulari, mox Abrahami confirmantur exemplo. Hunc enim, cum pietate, clementia, mansuetudine, reliquos omnes mortales antecelleret, patri tamen veram religionem aversanti precum suarum intercessione subvenire noluisse. O hominis inauditam audaciam, crudelissimis suis commentis legum divinarum vim et sanctitatem conciliantis! O impudentiam singularem, quae optimorum virorum nomine in perniciem humani generis abutitur! Jam vero quibus fundamentis suam motionem superstruxerit videte! Noverat scilicet prudens ille veterator et subdolos, fallacibus praemiorum blanditiis, gravissimo item poenarum mortisque metu, hominum animos summopere commoveri. Noverat etiam popularium indolem, in corporeas voluptates libidinesque pronam. Haec igitur, sagacissime observata, non minori prudentia in rem emolumentumque suum convertit. Ad labantem militum constantiam sustentandam irrevocabilis fati doctrina proponitur; divini decreti aeternae leges atque inmotae in subsidium vocantur: non esse quod vitarent aut timerent: quaecumque mortalibus acciderent bona malave eadem libero Summi Numinis arbitrio jam pridem esse constituta. Quo sane argumento nihil a Mohammede callidius, nihil efficacius, excogitari potuit! Legiones Romanae, ut Cato testatur, alacres saepe in eum locum sunt profectae, unde redituras se non arbitrabantur. Quodsi patriae et libertatis amor, et insatiabilis dominandi cupiditas, illorum hominum mentes, adversus belli clades et pericula, validissimis armis instruxerant: qualem A. A. Moslemorum constantiam et firmitatem fuisse putatis, quibus religionis potentia omnem mortis metum et timorem penitus emisisset. Nonne secunda et inconcussa mente in mediis hostium telis eos versari par fuit, qui nosset se ne munitissimarum quidem arcium moenibus contra fati decreta posse defendi: qui nosset, ut Mohammedis verbis utar, se sortem suam terminique vitae inevitabilem cervicibus illigatum gerere? Haec sola cogitationes a desidia et mollitie revocare, haec timidos ab acie deserenda pro-

haec fugaces in proelium retrahere poterat. Neque vero Moslemis religionem propagantibus alia virtutis incitamenta defuerunt. Quippe certum erat illis et persuasum; Deum pugnantibus adesse, ejusque auxilio vires fide-

lium crescere et mirum in modum augetur. Quae res quantam ab aevo vim exercuerit in barbara adhuc et inculta priscorum hominum ingenia, et antiquissima docet Homeri poësis; et plurimis exemplis vetustissimorum populorum historia confirmat. O Quid memorem acies, Deorum interventu restitutas? Trojanos A pollinis Martisve auxilio, Ajaces Neptuni clamore ad pugnam excitatos? Meministis profecto, A. A., quantum, memorabili illo apud Lacum Regillum praelio, ad victoriam valuerit Castoris Pollucisque subito Romanis oblata species, quam hostiles copias fudisse crediderunt: meministis, inquam, Lucao bello, quid Martis, consularem exercitum adhortantis et secum rapientis, imago ad expugnanda hostium castra contulerit. Quid? si ad Medii Aevi memoriam descendimus, (quod heroicis illis temporibus simillimum fuisse censeo, nonne Bello Sacro, fractis ad Antiochiam et paene deletis Christianorum agminibus, Sanctus Demetrius, Georgius et Mauritius, pro suis equitum forma pugnare visi, nobilissimam victoriam conciliarunt? Horum igitur omnium si rationem habemus, non mirabimur Arabes etiam plurimum ad bellicam virtutem profecisse; cum Mohammedi crederent asseveranti, singulos quosque fidelium, Deo iuvante, decem hostibus profligandis pares esse: cumque in auxiliariis Angelorum copiis firmissima haberent et invicta belli sacri subsidia. Verumtamen, etiamsi haec argumenta, inaudito robore, mira audacia et constantia singulari, bellicosissimorum hominum animos impleant; ad illos tamen eadem maxime pertinebant, quibus adhuc integrae vires, et nondum desperata victoria. In aeternis enim fati legibus, in auxilii divini promissione nihil erat illis solatii, qui in religione tuenda spiritum effunderent: nihil, quod imperium pugnamque detrectantes coerceret. Jam hominis versutiam agnoscite! In terrestribus bonis malisque nulla momenta reperiri cernit, quae ad rem expediendam valeant. Ad futurae vitae praemia poenasque confugit. In coelestibus deliciis ornandis et depungendis tantas et tam mirabiles explicat eloquentiae vires, ut, quidquid de aurea aetate, aut de beatis camporum Elysiorum recessibus, commenti sint Graeci Latiniue poëtae, prae Mohammedis paradiso paene sordere videatur. Hortorum aedificiorumque amoenitas et elegantia singularis, arbores patulis diffusae ramis, fructuumque dul-

dulcedine, et umbrae suavitate desiderabiles, flumina, aquis limpidissimis, vino etiam, melle et lacte currentia, puellae denique forma, aetate, modestia, spectabiles, verbo, quaecunque fervidis et delicatis placent Orientalium ingeniis, Paradisi gaudiis annumerantur. Hic nullus labor obtinet, nulla calamitas, nulla defatigatio. Hic aeterna juventus et indefessae vires fidelibus reservantur. Verum enimvero licet omnibus Moslemis coelestium hortorum pateat aditus, eorum tamen prae caeteris beatissima sors habenda est, qui, contempta vita fluxa et terrestri, se suasque facultates divinis religionis imperiis et bello sacro devoverunt: hos, si in vera fide tuenda occubuerint, ne mortuos quidem existimari par est, sed vivos: quippe qui Numini Optimi Maximi conspectu et copiosissima rerum optimarum affluentia fruuntur! O magnum bellandi stimulum, cum in ipsa nece nova vivendi spes mortalibus affulget! O eximium virtutis incitamentum, quo fortissimi cujusque remuneratio cum ipsa aeternitate conjungitur! Hinc Paradisi felicitatem in Corano iterum iterumque vividis coloribus delineatam cernimus. Hinc futuram illam coelestemque beatitatem per universum vitae cursum tantopere commendavit Mohammedes, ut in his firmissimum fundamentum rerum suarum et columen eum posuisse appareat. Memoriae proditum est, Medinensium legatos, cum Meccam venissent, ut Mohammedi tribulium odiis exagitato, suae civitatis nomine obsequium auxiliumque offerrent, prophetam interrogasse, quae tandem spes, quae solatia sibi relicta forent, si pro causa Dei pugnantes vitam amitterent. At ille, *Paradisum*, inquit, *vobis polliceor!* Quam promissionem, in foederis solennitate factam, aliquot annis post, illustri et opportuno exemplo in ipso belli tumultu confirmavit: cum Hamza patruus, Meccanorum armis, Ohodensi clade cecidisset. Fortissimum militem, indignis modis ab hoste vexatum; inter caesorum cadavera quaeri jubet; inventum pallio nigro obvolvitur, et precum suarum apud Deum intercessione condecoratur. Tum ad suos conversus, *Quid*, inquit, *Hamzam lugetis?* *Gabriel ipse, Gabriel divinae voluntatis interpres mihi apparuit, nuncians egregium verae fidei propugnatorem Paradisi civibus adscriptum esse, et Leonem Dei et Prophetae ab incolis coelorum appellari!* Quo commento fractos Moslemorum animos et debili-

tatos sic erexit et confirmavit, ut nihil ex illa victoria emolumenti ad hostes redundaret. Neque vero minorem eloquentiam et ingenium in poena contumacibus imbellibusque comminanda, quam in obsequentium fideliumque mercede explicanda, demonstravit. Quam terribili facundiae impetu segnitiam desidiamque suorum reprehendit, ut non docere et praecipere, sed furiarum iraque plenus intonare videatur! Quam tetrus coloribus infernos ignes et tormenta depingit! Vereor sane, A. A., vereor, ne vobis fastidium creasse, et vestris auribus offecisse censear: si hic Tartari illius Mohammedici accuratam delineationem proposuero: si damnatorum ejulatus et lamenta, suppliciorum crudelitatem, poenasque, veluti Hydrae capita, idemtidem renascentes, vobiscum perlustravero. Quin agite potius, et vestros oculos a tam immani spectaculo ad eximium solertiae documentum convertite, qua Mohammedes in intentando aeternorum cruciatuum terrore versatus est. Paulo antequam e vivis excederet, bellum Graecis inferre, et media aestate copias per arida et deserta Arabiae loca in Syriam educere constituerat. Ibi cum multas moras necterent, et inter alia solis aestum intolerabilem caussarentur: indignatus propheta, *Quid aestum vitatis?* inquit: *Aestum Gehennae multo minus ferre poteritis?* O egregia vox, qua nihil ab ullo umquam Oratore, aut acrius, aut opportunius prolatum fuisse existimo! O mirifica eloquentiae vis, quam intimo pectoris sensu percipere possumus, verbis item interpretari non possumus! Nonne maxima quaeque a tali duce, et tantis armis instructo, et facillime inchoari et felicissime perfici potuisse censendum est? Mortis terrorem sublatum; haud dubiam victoriae spem in medio positam; poenas et praemia ultra hujus vitae terminos in temporis aeternitate posita; verbo, quaecumque valent ad terrendos aut confirmandos mortalium animos, a Mohammede deprompta vidistis. Quid jam amplius restat? A. A., quam ut, in altera eademque posteriore orationis meae parte, vobis patefaciam, quanta bellistudia, auspice et auctore Mohammede, apud Orientales exarserint! Quod dum faciam, nolite expectare; me longa et supervacua exemplorum ambagine vestram attentionem moraturum esse. Universa Arabum post Mohammedem historia, quantum armis illa gens valuerit, luculentissime declarat.

Neque aut vestra doctrina, aut argumenti mei ratio, aut temporis ad dicendum concessi angustiae, patiuntur, ut oculos per amplissimos Asiae Africaeque fines circumferens, singula percurram clarissimarum victoriarum tropaea, quibus Saracenicum imperium, ab altera parte ad Indum usque flumen, ab altera ad Oceani Atlantici litora, paucissimorum annorum spatio propagatum est. Hoc vero ut demonstrem, hujus orationis ratio postulat, hoc requirit, haec tanta et tam subita potentiae incrementa, non ex avaritia principum, ex dominandi cupiditate, ex bonorum terrestrium amore, fluxisse, sed religionis Mohammedicae studio unice deberi.

Hoc igitur ut melius et accuratius perspiciatis A. A., hinc primos Mohammedis successores, illinc fortissimos et invictos exercitus, sacri belli fulmina, considerate! Mira profecto et inaudita res est, sed tamen probatissimorum auctorum consensu et testimonio celebrata, priscos illos fidelium Imperatores, non aulae splendore, nec stipatorum aut purpuratorum frequentia, nec vestium elegantia, nec divitiarum acervis, a turba Moslemorum fuisse distinctos. Sola justitia, aequitas, temperantia, eos ad summum dignitatis fastigium evexerant. Hos non ut heros et dominos, suis cervicibus impositos, sed ut legis interpretes, Prophetae socios, ejusque expressas et viventes imagines, caeteri venerabantur. Nec diversus militum animus; quos tantam in Mohammedem et Coranum observantiam commonstrasse, tantaque spe et amore aeternorum coelestiumque praemiorum latos et impulsos fuisse constat; ut, quidquid reliquis mortalibus magnum, spectabile et jucundum censetur, prae his despicerent atque contemnerent. Dolendum est, illorum temporum Saracenos, agendo magis, quam cogitando et eloquendo, excelluisse; dolendum, qui res gestas illius aevi suis commentariis posteritati traderent, paucissimos fuisse. Verumtamen, in hac monumentorum penuria, tanta exemplorum obruimur multitudine, ut, si quis haec singula enumerare et enarrare velit, citius dies dicentem, quam argumenti copia, deficiat. Ex innumeris pauca et clarissima quidem specimina commemoranda sunt.

Dignissimum prae caeteris est relatu atrox illud apud Mutam proelium, quo primum die, vivo adhuc Mohammede et superstite, Arabes in Syriae

finibus cum Graecis decertarunt. Arabum vix tria millia erant, Graecorum ad centum millia numerabantur. Exercitum et sacri vexilli tutelam Prophe-
ta Ze do liberto suo commiserat. Huic, si quid humani accidisset, nobilissi-
mi duces, Gjafarus et Abdolla, alter post alterum sufficiebantur: nec illi,
laudabili ardore moti, Zeido, quamquam servo, parere recusabant. Jam pri-
mo statim congressu, dux ipse fortissime pugnans occiditur. Vexillum, hos-
tibus ereptum, suscipit et tuetur Gjafarus, qui, Cynaegiri illius, in Graeco-
rum historiis celebrati, haud dissimilis, signum dextra praecisa in sinistram
transfert; qua item amissa, sanctissimum depositum brachiorum truncis ad
pectus applicat, nec ante dimittit, quam spiritum cum sanguine emisisset.
Amborum Imperatorum caede ab inaequali pugna paulisper deterrentur bel-
licosissimae Moslemorum cohortes. At nihil decessorum fato retardatus Ab-
dolla in Gjafari locum progreditur, et *Quid, inquit, cunctamini, commili-
tones? quid hostes timetis? Aut victoria aut Paradisi gaudia nostra sunt.*
Loquentem Graecorum tela adversis vulneribus prosternunt. Quid jam, amis-
sis ducibus, in extrema rerum inopia, Moslemos fecisse putatis? A. A. Non-
ne eos terga vertisse, et facilem victoriam Graecis reliquisse censendum est?
Minime vero. Quin imo, quid exigua manus, fanatico furore percita, adversus
innumerabiles hostium copias valeret, tum demum luculenter apparuit. Totus
in arma consurgit Christiani nominis terror Chaledus. Hic pugnam instaurat,
ingruentes hostium catervas sustinet; nec sustinet modo, sed tanto cum impe-
tu, tantaque virtutis demonstratione fundit fugatque, ut eum hoc in conflictu
novies eusem fregisse fama sit. Nec minus praeclara ejusdem Chaledi vox
ad posteritatis memoriam conservata est, qui, cum e gravissima pugna singu-
lari victor in castra rediret, amico, ut se reficeret, suadenti, respondisse fer-
tur: *Otium et quietem mihi commendas? Non in hac terra, sed in coelis,
otiamur. Qui laborem et molestias hodie non detrectaverit, cras quietem
lucribitur!* Quid reliquos belli Syriaci heroes commemorem, omnes ut for-
titudine, ita religionis et vitae futurae studio, cum Chaledo comparandos?
E quibus unus, cum, capto Imperatore, suos animo despondentes pedemque
referentes, videret; *An ignoratis, inquit, O Socii! qui terga hostibus ver-*
te.

terint, eos iram Dei et Prophetæ inevitabilem in sua capita provocare? Nonne meministis, hanc esse Corani sententiam, nulli portas Paradisi pate-
re, qui manum suam defendendæ religioni commodare recuset? Jam vobis
ad pugnam capessendam praeibo. Si dux interiit, at Deus tamen vivit,
qui vestram aut virtutem aut ignaviam intueatur. Aliud exemplum si vultis,
A. A., ad Zobeiri modestiam, continentiam, animi magnitudinem, parumper
mecum oculos transferte. Erat is inter praecipuos comites Abdollæ, quem
Othmanus Chalifa cum magna manu ad Africam debellandam miserat. Prae-
erat illis locis Imperatoris Byzantini nomine Gregorius, vir non minus sua
dignitate, quam eximia pulcritudine et rara virtute filiae, nobilis. Hic cum
Saracenos, quamvis numero inferiores, aequo tamen Marte contendere animad-
verteret, de eventu desperans, ei, qui Abdollam interfecisset, centum aureo-
rum millia cum filiae matrimonio pollicetur. Quae res cum ingentem duci
Moslemorum sollicitudinem injecisset, suadet opportune Zobeirus, ut idem in
Gregorii caput pretium statuatur; nec suadet modo, sed ipse factum exsequi-
tur. Recrudescente pugna, in confertissima hostium agmina invehitur: prae-
fectum obtruncat, puellam ad patris latera strenue dimicantem vivam capit.
Jam Gregorii nece parta erat victoria Moslemis, sed, quem inexpectati bene-
fici auctorem ferrent, ignorabant. Quod nisi virgo captiva, ad Zobeiri con-
spectum, in lamenta et lacrymas prorupisset, tanta et tam inaudita virtus sua
in perpetuum laude caruisset. Egregia sane haec sunt et excelsae indolis in-
dicia. At majora etiam audite! Oblatum ab Imperatore praemium contemnit
et recusat, nec divitiarum, aut fluxae et periturae formae amore, sed sola
legis divinae veneratione, et bonorum coelestium desiderio, nobilissimum faci-
nus a se patratum affirmat. Quid multa? Medinam cum victoriae nuncio
ablegatur; ad Chalifam de secunda belli fortuna refert; Dei benignitatem
concelebrat; ducem in coelum laudibus extollit; res a se gestas non commemo-
rat. O admirabilem modestiam, de suis meritis alte silentis, nec vanae
gloriolae umbram consectantis! O eximiam animi magnitudinem, quae prae-
sentia hujus vitae bona prae futuris aeternisque repudiat!

Nolite tamen existimare, A. A. hunc tantum religionis amorem, hoc incom-

parabile belli sacri studium, solis Saracenis Mohammedis aequalibus, aut certe ad illius aetatem proxime accedentibus, priva et peculiaria fuisse. Quot populi diverso tempore et loco Moslemicam fidem sunt professi; tot etiam illius proferendae et armis amplificandae desiderium tenuit. Magnum foret sane et taediosum negotium, si singula hujus rei vestigia per longam seculorum seriem et decursum vobiscum persequeretur. Unum igitur alterumve exemplum ad rationes meas probandas suffecerit. Haud ignoratis, A. A., quotquot in historiam vel leviter inquisivistis; haud ignoratis, inquam, quanto ardore, hinc a cruce signatis, pro Christiana lege, illinc a Syris Aegyptisque, pro Moslemica secta, Saladini praesertim aevo, in Oriente pugnatum sit. Fatendum est, ambitionem Sultani Aegyptii, aliorumque principum suos fines extendere et regni potentiam augere cupientium, ad haec bella et incipienda et persequenda plurimum valuisse. Verumtamen nisi fanatico etiam furore concitati fuissent Orientalium animi, numquam de Hierosolymis, deque Terrae sanctae possessione, tam atrociter fuisset decertatum. Erat omnino Saladinus, vir subdolos, varius, acer, bellicosus, quique, si sua res ageretur, divina humanaque jura facile contemneret. Ad Aegypti Syriaeque imperium, ejecto legitimo domino, neglectis gratiae mentis officiis, conculcata justitia, per fas et nefas sibi viam muniverat. Idem tamen legis Mohammedicae observantissimus illiusque defensor acerrimus fuisse deprehenditur: ut, si opus esset, omnes regni sui vires, facultates, vitam ipsam, bello sacro devovere non dubitaret. Constat hoc ex universi illius aevi annalibus, constat imprimis ex singulari luculentissimoque documento, quod in Saladini vita nobis conservavit probatae fidei auctor, testis ocularis Bohaddinus. Is, quadam occasione, se in comitatu Sultani, per Syriae litora, iter fecisse tradit. Turbatum ventis erat mare, magno impetu, horrendo fragore, fluctus consurrexerant. Hic, cum immani insolitoque spectaculo graviter commoveretur Bohaddinus, et illorum secum reputaret hominum insaniam, qui, parvi et sordidi lucri gratia, se suaque omnia iratis undis ventisque committerent: repente ad fidissimum comitem conversus Imperator: *Scin'?* inquit, *quid mente destinatum habeam amice! Si Deus Optimus Maximus hoc mihi concesserit, ut*

reliquas etiam Syriae provincias, Christianorum manibus eripiam; per hoc ego mare ejusque insulas et dissitas regiones circumvectus, devotos nostrae legis adversarios internecino bello persequar; nec prius ab incepto desistam, quam aut operi immoriar, aut nullus Dei hostis toto orbe terrarum relinquatur.

Quod agitaverat animo Saladinus, ut Orientalium arma ex Asia in Europam transferret, idem recentiore tempore, optato exitu, Turcae Othmanidae perfecterunt. Quorum si ingenium accurate consideraverimus, eos non minore sacri belli gerendi ardore flagrasse reperiemus. Moverat inter alios hoc rerum divinarum studium, haec cura, fortissimum Principem, Amurathum primum, ut quas novas delectasque cohortes instituendas ordinandasque suscepisset, easdem invictum propugnaculum religionis non minus, quam imperii, fore decerneret. Captivos pueros, parentibus ereptos, armis tractandis erudiri, legis Moslemicae praeceptis initiari, Christiani nominis odio et contentu imbui et impleri jubet. Qui cum ad pugnam jam parati essent, et in prociectu consistenterent, vir quidam morum integritate, vitae solitariae continentia; sanctissimarum peritia legum spectabilis, jussu Regis, adducitur, ut sacris bellatoribus, quasi Oraculi voce, firmitatem et constantiam adderet. Hic, in primam aciem progressus, manu protensa, haec verba effudisse dicitur: *Hos novam militiam vocari impero! Horum sit in perpetuum habitus illustris, ensis acutus, dextera victrix! His apprecor, ut hostium cervicibus certissimum exitium interitumque minentur! Hi denique, quocunque se verterint, debitum honorem, laudem et gloriam consequantur!* Quae consecratio, divino paene furore et impetu pronunciata, quantum ad acuendam fortissimorum virorum ferociam contulerit, tota luctuosissimi illius aevi demonstrat historia. Testis est barbaricae virtutis proelio Canovico devicta et in servitutum redacta Illyriorum natio: testes Christianorum sanguine madentes, et potentissimorum principum caede nobilitati, Warnensium campi: testis ipsa ad extremum expugnata Constantinopolis, et crudelissimo victori parere coacta: testes deletae Byzantinae urbis excidio Romani quondam imperii reliquiae! Possem ego ex Turcicis illorum temporum annalibus plura etiam proferre, eademque insignia, specimina fortitudinis, cum superstitione conjunctae. At longiore quid ambage vos morer et detineam, A. A.? Mohammedis de bello

sacro leges et praecepta audistis: furoris ignes ab eo concitatos, et tum et postea, indesinenter arsisse jam intelligitis. Quod ergo ab initio explicandum susceperam, perfectum et absolutum est. Utinam vero mea oratio ad hujus argumenti magnitudinem assurgere, ejusque splendorem elegantia sua aequare potuisset! Vel sic tamen, in tanta meae facultatis imbecillitate, vix dubito, quin rerum augusta species eo saltem vos induxerit, ut felicem illum et egregia sorte mactatum judicetis, cui, in contemplandis Orientalium ingeniis, illustranda historia, indagandis facinoribus, liceat per omnem vitae cursum sine ulla intermissione versari.

Haec igitur beatissima vitae conditio, quae ante biennium Franequeram vocato, non sine insigni favore summi Numinis, obtigerat, haec, inquam, conditio, ut mihi, in alma Musarum Lugdunensium sede, in posterum rata et firma maneret; Vos egregia Vestra apud sapientissimum Regem commendatione perfecistis, Viri illustrissimi! Curatores Nobilissimi! Quae Vestra erga me benivolentiae significatio talis est ac tanta, ut parum aut nihil dicam, si profitear, me, hujus beneficii causa, in aeternum grati animi sensu devinctum Vobis obstrictumque teneri. Thesauros mihi committitis Literarum Orientalium maximos, copia, pretio, utilitate incomparabiles. Hos mea opera a situ et squalore, a tenebris et neglectu vindicari, hos in lucem et vitam protrahi, et in notitiam eruditorum proferri jubetis: et, ut paucis omnia complectar, eo me ornatis munere, quo haud scio an nullum vel ardentissimis votis a Deo Optimo Maximo illustrius et jucundius efflagitari possit. Nam si magnum est et habetur, sic aliquem in illa, quam profiteatur, disciplina occupari, ut, quidquid ab aliis inventum sit, ad emolumentum publicum referat; maximum certe et exoptatissimum existimari debet, in eo loco esse positum, unde veteres doctrinarum limites transgredi, earumque fines amplificare possis et extendere. Verum enimvero, quo major graviorque futuri muneris dignitas mihi videri solet, eo minus, Viri Illustrissimi! me Vestris desideriis satisfacturum spero. Hanc enim tantae molis provinciam non ea mente suscepi, quod humeros oneri ferendo pares esse existimarem, sed quod assiduitate, industria, diligentia, uti ab omnibus, sic a me, ad bonarum doctrinarum progressum nonnihil conferri posse intelligerem. Caeterum si quid olim in hanc

Academiam, in studiosam juventutem, in universum orbem eruditum, ex hac nova professione, meisque in illa tuenda laboribus, commodi redundet et gloriae, id omne, qualecumque est, non mihi, sed Vobis, Vestroque singulari in rem literariam amori, tribuendum esse, quoad vivam, arbitrabor.

Vestrum autem venerabilem consessum, et tantis meritis illustrem, cum respicio, Viri Celeberrimi! Professores Eruditissimi! vix ullam satis aptam orationem reperire possum, quae meae erga Vos observantiae declarandae sufficiat. Nam, si eum honorem eamque dignitatem cogito, quae ex diuturniore et ampliore rerum experientia non immerito ducuntur, eam Vestrum complures aetatem attigerunt, ut non collega, sed discipulus ad eos mihi videar accedere. Si doctrinam Vestram considero, ea tam longe lateque per omnem Europam cognita est et nobilitata, ut meae mihi tenuitatis conscientia ipsam paene loquendi facultatem eripiat. Quae cum ita sint, jam paucis accipite; Viri Clarissimi! quid mihi a Vobis petendum efflagitandumque censeam. Seniores et natu majores oro atque obtestor, ut me, juvenem adhuc neque insigniter eruditum, paterna cura, benignitate, caritate complecti, suaeque sapientiae doctrinaeque fructu impertiri numquam desistant. Aequales vero aut paullo aetate proveciores etiam atque etiam rogo, ut, si qua mihi inest humanitas, si qua fides, integritas et candor, si qua denique bonas literas juvandi voluntas et studium, ut me, inquam, sua amicitia, favore, gratia, non omnino indignum putent. Hoc autem omnes velim existimetis, me tum demum votorum compotem damnatumque futurum, cum, qua laude suam quisque disciplinam profiterini, eandem me, in studiis Orientalibus augendis et ornandis aliquando mihi comparasse judicaveritis. Ad hanc igitur insignem gloriam consequendam Tu mihi dux ex auctor esto; PALMI Celeberrime! cujus dum os vultumque praesens intueor, insolito horrore et animi conturbatione me perfundi et commoveri sentio. Quo enim satis elegantis sermone Te alloquar, ad quem eloquentiae apud nostrates principatum Musae detulerunt? Qua mentis constantia Te compellem, quem Literarum Orientalium scientia immenso intervallo me praestantiorum fateor? Quodnisi, quantum doctrinae splendore celeberrimos aequas, tantum suavitate morum humanissimos antecelleres; haec ingenii Tui praestantia ad opprimendam

potius meam mediocritatem, quam ad sustentandam, valeret. Nunc vero mihi, hisce diebus, tantas tamque apertas benivolentiae significationes dedisti, ut nemini me magis, quam Tibi, acceptum et commendatum velim. Tu pergas, Vir Maxime! quemadmodum incepisti, neque dubites, me, Tibi muneris societate conjunctum, amicitiae etiam societate et studiorum communione dignari. Tu me ex uberrimo Tuae eruditionis fonte, interdum aliquid in meos rivulos deducere et derivare sinas. Hoc denique luculentissimum sit certissimumque Tibi meae erga Te venerationis documentum, me nihil umquam antiquius, nihil in hujus Professionis ornamentis majus aut nobiliter habiturum, quam si diu, PALMIO imprimis doctore, monitore, hortatore, studiorum socio, meos labores Patriae, Academiae, Literis, devovere et consecrare liceat.

Neque Vos postrema mea cura et voluptas futuri estis, Juvenes Praestantissimi! Quanto doctrinam Orientalem juvandi et amplificandi amore flagrem, ex hac Oratione profecto intellexistis. Cui ardentissimo pectoris desiderio sic cum maxime satisfieri posse existimo, si Vestri potissimum commodi rationem habeam. Quidquid a reliquis gravissimi muneris occupationibus superfuturum est temporis; id Vobis omne Vestrisque studiis tributum erit et dicatum. Quare agite, Juvenes Optimi! et, me duce et commilitone fidelissimo, in his literis gnave addiscendis praeclaram vestram industriam diligentiamque collocate! Curatorum, Illustrissimorum Virorum, benignitas, de Vestra voluntate maxima quaeque sperantium, aditum Vobis ad Orientalium penetralia Musarum et ingressum aperuit; ut Vobis novae adhuc ignotaeque doctrinae recessus perlustrare concessum sit. Nulla igitur Vobis ad eruditionem et gloriam incitamenta desunt. Si locum respicitis, hic Schultensiorum, magnorum triumvirorum, hic Scheidii Raviique virtus inclaudit: si studii opportunitatem, hic Orientis copiosissimi thesauri Vobis patefcunt: si doctores, PALMIUM habetis, omnium elegantiarum parentem et magistrum: et (hoc enim extremo jam loco addendum est,) me etiam habebitis, cui, in egregiis Dei Optimi Maximi beneficiis, hoc unum omnium excellentissimum reputabitur, si illius Magni Viri Collegaeque mei exemplum diligenter in posterum imitari possim, illiusque extremis lineis adumbratam imaginem referre.

FRANCISCI VAN DER BREGGEN CORN. FIL.

ORATIO

*DE UNA ATQUE SOLA VIA, PRO HODIERNIS ARTIS
MEDICAE INCREMENTIS, TUM AD ARTIFICIS
SOLERTIAM, TUM AD ARTEM IPSAM AM-
PLIFICANDAM, RITE INEUNDA;*

HABITA PUBLICE

DIE XXIV NOVEMBRIS A. MDCCCKVII:

CUM PATHOLOGIAE, MEDICINAE PRACTICAE, MATERIAE MEDICAE
ATQUE MEDICINAE FORENSIS PROFESSIONEM IN ILLUSTRATI
NAEO AMSTELAEDAMENSI SOLENNITER AUSPICARETUR.

THE UNIVERSITY OF CHICAGO

PHYSICS DEPARTMENT

RECEIVED
MAY 15 1964

PHYSICS DEPARTMENT

UNIVERSITY OF CHICAGO

PHYSICS DEPARTMENT
UNIVERSITY OF CHICAGO

CIVITATIS AMSTELAEDAMENSIS CONSULES, VIRI AM-
PLISSIMI, NOBILISSIMI!

ILLUSTRIS HUIUS ATHENAEI CURATORES, VIRI GRA-
VISSIMI!

QUI HAC IN URBE REBUS PUBLICIS ADMINISTRANDIS,
JUSTITIAEVE VINDICANDAE PRAEESTIS, VIRI NOBI-
LISSIMI, SPLENDIDISSIMI!

QUARUMCUMQUE DOCTRINARUM PROFESSORES CLARIS-
SIMI, COLLEGAE CONJUNCTISSIMI!

MATHESEOS ET ASTRONOMIAE LECTOR PERITISSIME!

DIVINORUM ORACULORUM INTERPRETES DISERTISSIMI,
VENERANDI!

QUARUMVIS ARTIUM, DOCTRINARUMQUE DOCTORES CON-
SULTISSIMI, EXPERTISSIMI!

CIVES, HOSPITES, LITERARUM AMORE AUT DOCTRINAE
FAMA INSIGNES, CUJUSCUNQUE ORDINIS ATQUE LO-
CI, AUDITORES HUMANISSIMI, EXOPTATISSIMI!

VOS ETIAM, JUVENES LECTISSIMI, HUIUS ATHENAEI
ORNAMENTA, PARENTUM AMOR, PRAECEPTORUM DE-
LICIAE, PATRIAE SPES!

Si quid erit in me ingenii, Auditores, quod sentio quam sit exiguum, aut si aliqua artis medicae exercitatio, in qua me non nisi mediocriter versatum esse persentio; aut si vel aliqua dicendi ratio, a reliquis disciplinarum studiis profecta, quae omnia Magistris, quibus olim usus fui, optimis eorumque praeceptis potius, quam proprio marti, me debere lubenter confiteor; timenti tamen mihi ac facile trementi terrorem incutit nova Athenaei Amstelaedamensis, quam imprudens forte et incautus suscepi, provincia, tum locus ipse et quam adscendi cathedra, e qua dixerunt olim viri, omnium omnis generis doctrinarum et disciplinarum laude ornatissimi, e qua et hodie imprimis summâ cum admiratione contemplari mihi contingit effigiem virorum, de nostratibus atque exteris optime meritorum, quorum fama eximia atque disciplina ad unam, non dicam Europam, sed ad omnem terrarum orbem pervaserunt.

Quamvis enim ad erigendum animum meum juvet, quod in religione officii collocandum arbitror, magistrorum optimorum praeconium; quamvis vel hac occasione gratissimo cum animo laudare vehementer non possim non viros illos, in arte suâ pereximios, SANDIFORTIUM, OOSTERDYKIUUM, PARADISIUM, clarissimos quondam Academiae Lugduno-Batavae Professores, qui praeceptis suis atque institutionibus singularem cujuscunque generis benevolentiam ad studia mea contulerunt; quamvis vel me eruditum etiam

praedicem laboribus atque scriptis virorum, doctrinâ, honore, ac nomine illusterrimorum, qui in hoc civitatis Amstelaedamensis Athenaeo summâ cum laude floruerunt atque adhucdum vigent BONNII, VROLIKII, REINWARDTII; non arroganter tamen ita de me ipse sentio, quin et cuncta haec aliorum officia atque merita, ad me delata, ad debita mea scientiae atque artis justo nomine exsolvenda, eo magis valere, persuasum mihi sit ac persuasissimum.

Quod igitur audacem me juvare afflictumque sublevare poterit, vestra, CONSULES Civitatis et CURATORES hujus Athenaei, Viri amplissimi et perillustres, erit humanitas et benevolentia, quâ studiis meis adesse, novaeque palaestrae curam committere voluistis, cum Professionem, plane novam, *Pathologiae, Medicinae Practicae, Materiae medicae atque Medicinae Forensis* instituere decerneretis.

Imo et hanc vestram auctoritatem, hunc amorem et favorem vestrum, Viri gravissimi! in consilium advocare mihi liceat, quo magis certiores vos esse velim, non istam mihi inesse doctrinae copiam, quam et provinciae, a me susceptae, ratio aut spes vestra expectare videatur. Non igitur multa promittere, sed insignia benevolentiae vestrae documenta gratissimo cum animo rependere, voluntati atque expectationi, quam de me habetis, beneficae, quantum in me erit, satisfacere, atque illa omnia ad munus meum pensumque revocare, summa officii mei erit religio. Quod si sedulo ita acturus sim, ut nec ipse mihi, neque etiam spei vestrae defuisse plane judicet, vos, Viri nobilissimi! hoc animi et officii gratioris testimonium, benevoli accipiatis, rogo, peto, obtestor. Quod superest, salvos vos atque incolumes Deus Optimus Maximus diu conservet, in Civitatis, Patriae, Athenaei, Literarum, rerumque omnium bonarum insigne decus, oro, precor, supplico!

Atque ita etiam et vos, Viri clarissimi, Collegae honoratissimi! doctrinarum quarumcunque Professores, ad eundem amorem et favorem compellare velim. Egregium quidem illud Curatorum amplissimorum beneficium, in me delatum, hoc sibi habet peculiare atque proprium, ut ordini vestro adscriptum
ni-

nihilque adhuc tribuentem, literarum, scientiarum, doctrinarum et utilitatum societatem vobiscum inire me patiamini, quin et multa mihi de jure vestro concedatis; mihi profecto, qui tenuitatis meae bene conscius, hoc ordine vix ac ne vix quidem dignus videar. Cum vero in studiis atque literis nihil humanius fieri possit, nisi ut doctrina superior et sapientia, factis et scriptis latissime celebrata, studiosum et laboris amantem, voluntate, consilio, auxilio juvet aut adjuvet, ita et vos, Viri eruditissimi, me velut laborum socium recipiatis, subveniatis, sublevetis et sustentetis, pro scholae nostrae celeberrimae necessitudine, oro atque obtestor. Favete mihi igitur et amate vos, quorum caritatem, benevolentiam, subsidium et praesidium imploro, atque me in vestram vos recipite fidem, quibus integrum me totumque tradere, cura mihi erit summa et delectatio.

Et vos Auditores humanissimi! cum Orationis argumentum aggredior, adeste aequis auribus, meque humanitate et benevolentiam sublevetis, velim. Dicam igitur:

De unâ atque solâ viâ, pro hodiernis Artis Medicae incrementis, tum ad artificis solertiam, tum ad artem ipsam amplificandam, rite ineundâ.

Pervolventes diversarum gentium annales, ad inveniendum quod olim fuit artis medicae studium, prout Historia, lux illa veritatis et magistra vitae, nos edocuit, quatuor quidem periodos distinguere nos oportebit.

Ac primum illa, quam facile incertam ingenii infantiam dicas, ars domestica fuit, quum Nationes infimum adhuc culturae gradum tenuerunt. Quamdiu enim illae, Penates sanitatem tueri, vel Daemones morbos affligere, vel Deorum ad valetudinem recuperandam, auxilium implorandum esse, somniarunt; quamdiu aegroti, eundem in finem, viis publicis aut templis, exponebantur, tum vel varia signa, formulas, amuleta, aliosque characteres sympatheticos aut magicos, ad sanandum vel infectandum, ut plurimum valere putarunt; artem medicam profecto hanc periodum constituisse, absque omni dubio contendere licebit.

Alterum mox fuit stadium artis empiricae, quâ viri, doctrinâ atque aucto-

ritate ornatissimi, observationes vitaeque quotidianae experimenta ad usus suos practicos contulerunt, atque inde et fontem et terminos scientiae omnis medicae petiverunt. Imo et eandem hanc viam ineuntes, HIPPOCRATES, HARVAEUS, SYDENHAMUS, BOERHAVIUS, FRIDERICUS HOFFMANNUS, HALLERUS, veteris scholae empiricae unus aut alter, coevos luce sua ingenti illustrarunt, quin et posteros ad liberrimam examinandi rationem et colligenda rerum gestarum testimonia duxerunt, quibus scientia haec perfectior, pari cum passu, mirum in modum adaucta fuit. Nunc enim una ac sola veri inventio opem illam praestitit, ut diversa systemata theoretica, pariter cum arte ipsa aut praxi, ex diversâ vivendi ratione, in scholam illata fuerint. Hoc igitur tempore ars scientifica multos fecit progressus. Omnia, ad perficiendam illam aliunde ducta, vel veri speciem vix tenuerunt, aut cum ipsâ inventione desierunt.

Sequitur tertia Dogmaticorum periodus, quâ philosophandi ratio scholastica, cum conjecturis praeter sensuum effata, scholarum formulis, sententiis atque verbis, cognitionem ipsam empiricam sibi subiecit, adeo ut ipsa haec philosophantium schola et abstractas notiones, et omne istius eruditionis genus, quin et vocabula ipsa tenere aut intelligere sola vix ac ne vix quidem potuerit. Qui scholam Hippocraticam sequebantur, hoc philosophandi genus oppugnare vehementer coacti fuerunt. Mox autem ad castra Dogmaticorum et Disputantium pervenerunt. Restauratis literis, novum in dies apparuit systema, a philosophis inventum atque inductum, quod facile ad scientiam veram et germanam retulerunt; atque hinc nonnunquam Ars ipsa vestem aliquam mysticam induit, quâ cognitionem ipsam nisi vel ad summum veritatis culmen elevarunt, desiderio tamen suo et hypothese, verbis barbaris et poëtico dicendi genere, satisfecerunt.

Atque haec sunt illa literarum stadia, quae in Medicinâ obtinuerunt. Pauco igitur annorum intervallo, in unam aut alteram partem, de verâ aut falsâ praxi, de Brownii systemate empirico aut hyperphilosophico, vel tandem de ipso philosophandi genere, vel poëtico, vel prosaico, disputatum fuit.

Contemplemur autem hodierna Medicorum aut Physicorum studia, quibus

vel objectum artis, velut experientiae subjectum, ad veram observandi, atque experiundi rationem referre, vel postremum hoc, velut mentis effatum, ex argumentandi more philosophico explicare voluerunt; contemplerur porro eorum inventa et modum, hanc disciplinam variis modis atque pactis tractandi, tum profecto egregia indicia et sublimioris systematis medici subsidia inveniemus. Confiteri tamen oportebit, principia artis nostrae, mediis in literarum nostrarum incrementis, ad unum aut alterum systema veri nominis firmandum, non ita vera aut certa existimari posse, ut illis fidem omnem praebeamus. Congeries enim illa empirica, multo cum fervore adaucta, pariter cum Medicorum ipsorum studiis, ad artem medicam revocandi omnia, quae scientia naturalis afferre poterit, tum et ipsum illud, quod ad aetatem nostram pertinet, singulare scientiarum omnium sublimiorum et universarum studium verum et germanum, cognitionis rectae fundamentum, in omnem partem vacillarunt. Atque haec observatio magis adhuc valere poterit, quippe omnis hic artis progressus hoc sibi habet proprium, ut accuratius indaget atque examinet, quod imperio ejus in hanc vel illam partem subjici poterit. His enim praetermissis, mox provectora inventa atque studia artem ipsam, quam divinam atque in ipsâ rerum naturâ fundatam facile dicamus, ad incertam non tantum scientiam, quin et ad vanam ac futilem disputationem referenda erunt.

Atque ita magno cum illo systematum et compendiorum numero, ubi vel varia scientiarum theoremata vel regulas therapeuticas, ab infimis inde effatis empiricis ad audacissimum conjecturandi genus illatas, inveneris, ipsa exoritur quaestio: Quid vel inde ad scientiam et artem accesserit? Quid vel veri aut certi his in studiis inveniatur? Aut quamnam utilitatem ars medica e magnis scientiarum naturalium progressibus, vel ex ipsâ illâ philosophiâ erectiore aut sublimiore, ceperit?

Delapso saeculo octavo decimo medio, egregium illud praesidium artis medicae enatum fuit, cui BOERHAVIUS, FR. HOFFMANNUS, STAHLIUS, aliique ansam praebuerunt. Condiderunt illi ubicumque terrarum scholas suas; scripserunt erudita varia, quae in omnium fere manu versabantur;

GALENI theoriam examini severiori subjecerunt ejusque auctoritatem dimi-
nuerunt; scholam SYLVII oppugnarunt; Θεραπειῶν generalem firmioribus oe-
conomiae animalis principiis, in statu tam sano quam morboſo, pariter cum
prospero medicamentorum ſucceſſu, fundarunt; vitia humorum accuratius
examinarunt; majorem organiſmi omnis vitalis rationem habuerunt; empi-
riam irrationalem rejecerunt, ſimplicioreſque rationalem ſubſtituerunt; illi
tandem, pro ratione temporis emendationis et progreſſuum, quos Phyſica
aliaeque diſciplinæ theoretica jamjam fecerant, feliciori laborum omnium even-
tu gauiſi fuerunt.

Ad finem vergente eodem ſaeculo, Phyſica, praesertim Chemia, multos
fecit progreſſus; major lux Physiologiae et Pathologiae apparuit; Materies
medica et Pharmacia magis elaboratae; multa medicamina, huc uſque incogni-
ta, quin et medendi methodi variae meliori examinis trutinæ ſubjectae;
magnus observationum rectorum numerus de ſtatu morboſo atque remedio-
rum effectu, experiētiā duce, pervagatus fuit; accessit tandem medicorum
liberior ſentiendi ratio, quae vincula diſciplinæ ſcholasticae perfregit, atque
haec omnia vim ſingularem ad perficiendam Θεραπειῶν, maximum illud recte
medendi instrumentum, adhibuerunt.

Prisca igitur Hippocratis observandi ratio iterum praevaluit, quā naturam
ſequi, ejusque vires medicatrices, ex magistri optimi voto, magis aestimare
coeperunt. Aditus fuit longe facilior componendi lites admodum futiles,
quae olim in Pathologiā humorali aut nervosā obtinuerant; illam certis cir-
cumſcribendo limitibus, hanc illustrando partibusque ſolidis vitalibus utilio-
rem et efficaciorē reddendo vim, quae tandem diſputatores fervidos de ef-
ficaciā medicamentorum in partibus Corporis Humani ſolidis et fluidis ad al-
tiſſimum ſilentium redegit.

Cognitione Phyſices mirum in modum adauctā, noſtris quidem diebus Phi-
loſophia, quam *criticam* appellant, terminos ſcientiae arctiores conſtituit:
varias, quae olim extiterant, docendi methodos examini accuratiori ſubjecit;
opiniones antiquitatis priſcas et venerandas, veluti dubias valde et incertas,
provocavit; innumera fere organiſmum rite examinandi inventa progenuit,

at-

atque hoc pacto inductae fuerunt omnes novae illae et grandes artis revolutiones, quae omnem theoriam medicam vel turbarunt vehementer, vel etiam ad novam quasi formam duxerunt.

Fuit imprimis Theoria organismi vitalis, quae universas illius mutationes a mutatâ mixtione et formâ materiae animalis sejunxit, relictâ tamen ipsâ illâ explicandi hanc varietatem curâ atque operâ, quin et materiam ipsam variantem nomine singulari appellandi facultate. Mox enatum fuit systema Brownii et theoria incitabilitatis, quâ vita, sola in organismi incitatione atque in actione externarum incitantium potentiarum posita, atque illa, velut fundamentum primum et princeps, commendata fuit. Fuit tandem docendi ratio medica, quae primas naturae vires, atque ita summum illud scientiae omnis physicae principium, non ad solam artis formam experimentalem, quin et pariter ad contemplandi aut theoriae rationem, atque hoc pacto Θεραπευτικήν ipsam nuperrimis quidem temporibus, ad firmam et stabilem scientiam reduxit.

In hodiernâ igitur Medicinae conditione, nullus alicui theoriae locus erit, quae, jure atque arbitrio, praxin ipsam determinare possit, nulla profecto, quae experientiam solam, testem ac magistram habeat. Accuratori enim instituto examine, bene multa sese offerunt lacunosa et contraria, atque experimenta ipsa therapeutica duplicem aliquem, quin et aliquando valde infelicem eventum habuerunt. Idemque illud confiteri facile oportebit de reliquis omnibus, quae hoc quidem cum consilio inventa atque instituta sunt, ut Medicina practica ad solum theoriae finem referretur.

Cum igitur, ne hanc in rem prolixiores simus, ex his, nuperrime ad medicinam novo cum studio relatis, quae ante perhibita sunt, conclusionem aliquam efficiamus, facile apparebit, tractationem medicinae scientificam superius fuisse elatam; multas ideas et opiniones ad veriorem artis formam accessisse; ordinem magis logicum ad morbos bene distinguendos, imo et in varias classes referendos, obtinuisse; rationem longe accuratiorem virium vitalium, tum ad explicandum tum ad tractandum statum morbosum, inductam, atque inde indicationes et qualitates corporis materialis magis defini-

nitatis et verius fuisse elaboratas. In alteram tamen partem nullus, a praejudicatâ opinione immunis, inficiari poterit, permultos nimis anxie versari in tractatione aliquâ transcendentali, quae empiriam aut praxin facile spreverit. Antea enim opinio fuit vulgaris, unum aliquod factum magis valere, quam quidem magnum hypothesium numerum; theoriam autem in ipsâ experientiâ collocandam, arctissimoque nexu ad veritatem et usum certum esse conjungendam. Nostrâ autem aetate res ipsa longe aliter comparata est. Quod in experientiâ cernitur, nunc theoriae subjicitur, figmentum fere omne lubentius arridet, quod certum sane dicamus; rejicitur, atque ita sententiam vulgarem sequi, in laude collocatur. Hinc novae cujuscunque generis observationes studio praejudicato ad systema referuntur. Hinc statum, qui *incitationis* dicitur, aptissimumque medicamenti stimulantis gradum ad granum fere indicârunt, ast in praescribendo medicamento ipso, aut dosi, vel formâ, vehementius errârunt. Hinc faciliorem unusquisque rationem invenit, Cosmogoniam aut Physicam phantasticam formandi, tum et elementa naturae jucunde satis atque eleganter effingendi, ut quod in naturae phaenomenis observatur, divino quasi honore afficiatur, magis quam quod in ipso naturae conspectu, aut monte, aut agro, aut laboratorii sese omnino commendat, examini accurato et experimentis subjiciatur. Jucundius hinc etiam longe et facilius fuit, theoriam nervorum, sensuum organorum et generationis, formulis mysticis comprehendere, quam examen illud accuratius instituere, quod HALLERUS, SOEMMERINGIUS, alii, quondam fecerunt. Atque ita imaginatio sola medicamentorum effectus facilius quidem fingere, quam in visitandis aegrotis ipsis, experientiâ duce, consectanea certiora elicere potuit.

Ut igitur paucis omnia comprehendamus, nullus quidem abnegare poterit scientiam amplificatam, cognoscendi autem et distinguendi rationem imminutam fuisse. Medicina igitur theoretica magis, quam practica praevaluit, atque adeo multis concedendum facile erit, medicinam priscam, absque inventis recentiorum stare utique posse; postremum vero sine veterum praesidiis vix ac ne vix quidem recenseri aut vel amplius posse intelligi.

In tractandâ enim arte medicâ non arridet, quod sciendum solum, sed quod,

quod, ut unusquisque videt, agendum sit. In summo autem fine et consilio collocandum erit, quod vero nomine *praxin* dicimus. Haec enim juxta naturam suam et veriores significationem nihil vult inferius, nisi ut Corpus Humanum, velut Naturae phaenomenon, quantum quidem fieri poterit, imperio mentis atque artis, finique supremo satisfaciatur. Omnes Corporis partes, in omni existendi aut vivendi aut patendi modo vario, pendent ex objectis naturae externis, quae illud afficiunt, adeo ut arctissimis quidem vinculis cum ipso universi organismo cohaereant, tum actione ipsâ rerum externarum facile modificentur. Atque ita supremum artis medicae finem *illum* dicamus, qui est in temperandis et regundis istis externis, gravem ita profecto et grandem, ut naturam ipsam, velut agentem, juxta experientiam satis bene certam, ad artis formam redigere possimus.

Natura, e contrario, ad artem Medici non exanimam aliquid est, quod velut instrumentum pro lubitu moveatur, quin potius animatum illud, quod ipso spiritu suo calescit, alimentis sustentatur et aliunde etiam alget, cuiusque phaenomena, pro externo rerum impulsu, juxta certas naturae leges afficiantur atque immutentur. Hae leges a medico observandae non tantum, sed et accuratius tenendae sunt, ut pro externis hisce rebus medicamina aptiora investigentur. Quod in phaenomenis naturae ejusque legibus veluti causam comperias, nunquam absolutum ita praedicabis, quin et arti subjectum atque obediens existimaveris, quin et per naturam ipsam, satis bene cognitam, ad organismi leges rite componas aut ad medicamentorum salutarium praescriptionem facile referas. Praxis igitur disciplinam scientificam supponit, ambaeque illae nequaquam veluti res contrariae opponendae, quin contra arctissimo quidem nexu conjungendae erunt. Si unam ab alterâ seponas, tum disciplinam ipsam, pro inventis ipsis vel magis vel minus certioribus, aut extendere magis, aut, quantum poteris, ad scientiam satis bene perfectam conferre, officii tui dixeris; constat tamen praxis, nequaquam hypothesei inserviens, velut ad liquidum explorata veritas, exornata quidem dignitate, honore, laude, temporisque accommodata, sed ipsa sibi quasi sufficiens, nec opperians amicos futuros aut patronos, qui ad lucem scientiae clariorem accessuri erunt.

In hoc arctissimo tamen praxeos et scientiae medicae consensu, nihil obstat, quin illam pariter, nostris imprimis temporibus, ad universam rerum naturalium cognitionem conferamus. Nostra enim aetas hoc sibi singulare habet atque egregium, ut ingenia hominum, mirum in modum exculta, ad excelsius quoddam scientiarum fastigium et culmen adscendant, ut intricatiora rerum principia ad unam aliquam consensionem, vel ad unum aut simplex principium referre, quin et terminos, quibus τὸ *simplex* circumscribi solet, ita extendere velint, ut quid vel ad scientiam medicam peculiarem, vel ad naturae philosophemata, proprio nomine, pertineat, aut quid consensum organismi nostri cum rebus externis, vel orbem ipsum scientiae naturalis constituat, vix ac ne vix distinguere possimus. Ita vel *lux*, quae in sensus occurrit, vel *vis electrica*, aut *galvanica*, aut *magnetica*, quae in nervos agunt, phaenomena praebent adeo singularia, ut facile ex usu singulorum ad experientiam universam concludas, atque, velut una datur Natura, omnia ad unam eandemque scientiam referas. Ita etiam, naturam contemplando, occultiora et remotiora ejus adita penetrare, atque ex millies mille phaenomenis peculiaribus unum aliquod principium elicere poteris, quod et sciendi desiderio aut curiositati, non vero arti medicae aut disciplinae, satisfaciat, quippe haec non cogitandi sed agendi, non videndi, quid singulari aliquâ occasione, sed monendi rationem habeat, quod in omnem omnis corporis humani organismum valeat: « Scilicet, (ut summus GAUBIUS ait;) « pulcrum est, rerum quarumvis reddere rationem posse, nodos difficiles « ingenii acumine solvere, locis obscuris, ubi prudentia, errorem aut praecipitium metuens, timido pede incedit, gradumve sistit, solem quasi manibus gestare; pulcrius etiam, quae sensuum aciem cautaeque rationis solertiam fugiunt, naturae arcana conjecturis et quadam veluti divinatione « explicare, ut qui per somnium detegat, quod vigilantibus incomprehensibile « sit: pulcerrimum denique systema concinnare atque apponere totum teres, « rotundum, omnibusque numeris absolutum, in quo tirones nihil non exaequatum inveniant. Laudarem et ego, si morbi opinionum commentis cederent; si quo loquacior Medicus, eo perfectior esset, si ad hypothesin

« sese natura flecti fingique sineret : saltem ferenda putarem, si sola Medi-
 « cum contemplatio faceret, neque cum Praxi Theoria aliquid haberet com-
 « mune, suisve erroribus, sibi servatis, morborum curationes non contami-
 « naret. Verum nimis profecto manifestum est, quamplurima, nec parvi
 « momenti, mala ex hoc fonte in artium praestantissimam invehi.” (*)

Atque ita, Auditores, si Medicinae historiam testem appellamus, illam, a
 priscis inde temporibus usque ad aetatem nostram, systematum et hypothe-
 sium plenam fuisse, constat. Tandem vero et formandi et docendi ratio in
 omni Europae parte invaluit. Nulla tamen Theoria medica eodem ac perpe-
 tuo honore, nec universâ fide affecta fuit, quae certae scientiae contingit.
 Systemata, e contrario, artis perfectionem semper impederunt, imo et in
 eorum varietate fundamentum atque ratio cernitur imperfectionis illius, quae
 in diem observari solet.

In arte nostrâ, igitur, principia comparationis universa valent, non vero
 unum illud, ex quo reliqua derivanda forent. Perfectam illam nunquam di-
 cas, ad quam nihil novi accederet. Medicus ardentem quidem cupiet majo-
 rem in dies progressum ad artem ipsam perficiendam, ast cavebit pariter,
 ne ullius systematis philosophici aut medici, ad saeculi morem compositi,
 aut numeris omnibus absolutissimi, rationi aures patulas praebeat, velut quae
 finem supremum attigerit; hoc enim nec dignitati Naturae humanae, nec
 auctoritati artis ipsius conveniret, quae laboris praemium nunquam in vitâ
 otiosâ quaerit.

Hinc igitur *una, eaque sola, via ineunda erit, quae ad solertiam medici,
 artemque ipsam amplificandam faciat; Empiria scilicet rationalis.* « Duo,
 « enim, recte monente BAGLIVIO, sunt praecipui Medicinae cardines, ratio
 « et observatio; haec veluti filum, ad quod redigenda sunt Medicorum ra-
 « tiocinia.” (**).

Ars

(*) J. D. GAUBII, *Inst. Path. med. in Praefat.*

(**) G. BAGLIVII, *Opera omnia Medico-Practica*, Lugdb. 1704, L. I, pag. 50

Ars medica universam secum habet experientiam; haec fuit enunciatio, saepius atque saepius repetita, hodiernis tamen in theoriae studiis magis magisque adhuc repetenda. Illa verus est fons ac germanus, unde quae artem vere medicam constituunt, haurienda erunt. Quod in hac bonum rectumque cernitur, per illam ei obtigit; quod vel aliis modis clanculum accessit, imperfectum et incertum facile dixeris. Illa profecto comprehendit, quod in certâ observatione conspicitur, quod, velut consecaneum veri nominis, ex ipsis experimentis colligitur, tum ad veram existimationem ducitur. Haec positionem ipsam aut corollarium usûs communis constituit. Scientia illa empirica, quam, pro infinito fere observationum numero, aequae infinitam praedices, consensionem sibi vult finalem observationum bene multarum, quas uno quasi actu et ictu comprehendit, atque finis earum eo gravior erit, quo magis ex usu practico colligi poterit. Haec experiendi ratio, ut cum clarissimo HORNIO, insigni inter alios Germaniae decore, dicam, « non sola est agendi ratio pro lubitu ac sensu, aut arbitrio suscepta, nec
« effectus sensuum, videndi, audiendi, gustandi, olfactus aut tangendi, quod
« in organismo ejusque mutationibus observantur; ast ejusmodi effectus in
« eo, qui experimenta facit, e rebus sensui et rationi subjectis petitus, pa-
« riterque ope rationum aequalium, quas ratio ipsa cum sensu nostro, con-
« jungit, ut illa facultas abstrahendi nuncupari solet, quâ τὸ *simplex*, e
« sensu ductum ad *universale* transferatur. Absque exercitio sensuum igitur
« nulla ars medica dari, sicut absque mentis applicatione, quae monet quid
« vel abstrahendum aut judiciose formandum sit, fieri nunquam poterit. Ex-
« periendi ratio igitur sequitur statum normalem organismi nostri aut ab-
« normalem, ejusque vel imminutionem vel sublationem, cui observatio sen-
« suum dederat materiem, quam vero ratio et judicium ad finem therapeu-
« ticum rite aestimabunt atque ad usum practicum referent. Comprehendit
« illa pernoscendi congeriem, quae non meditando solum aut argute dispu-
« tando comparatur, cujus vero pretium rebus ipsis externis dijudicatur; non
« igitur quod pro arbitrio capias aut rejicias, ast aliquid necessarium; ver-
« bo, ejusmodi cognitio, quae experimento nititur, cujusque veritas a nemi-

« ne in dubium vocari poterit (*).” Haec itaque ineunda erit via, quâ ad ipsam rei naturam, experientiâ duce, cognoscendum erit, quod in omni tempore atque occasione aequale semper sit, quod subjectas sibi habeat observationes rerum vere existentium, pariter cum examine illorum omnium, quae vel Physiologia, vel Anatomia, aut Chemia, afferre poterit, vel tandem quod de multis peculiaribus veri nominis consecretaneis novam conclusionem abstrahit, postea vero observationes universas inter se comparat, ad inveniendum lapidem angularem, quo omnes aedificii partes nexu arcissimo conjungantur.

Experientiam, igitur, medicinae fundamentum agnoscamus, sed eam solam non sufficere statuamus, conjunctam vero cum theoriâ rationali, quae observationes omnes et plenam morborum historiam inter se et cum praesenti morbo comparat, quae solidas rationes, easque claras et perspicuas, dare valebit, insignem continere utilitatem; verbo, talem laudemus experientiam, quae solidis ratiociniis innititur, quae nec figmentis subjecta, neque omni horâ mutabilis, sed scientia hominis medici, ut ita dicam, aeterna praedicatur. « Theoria,” recte monente GAUBIO, « opinionum commentis consarcinata, fucoque hypothesium exposita, etsi specioso habitu incautis arrideat, non solum « usu caret, sed multis etiam modis cum arti, tum artifici, obest. Etenim, « ne dicam in contemptionem, quâ satis superque laborat, adduci, damnosius « hoc est, quod masculinum illud observandi studium, veteribus tantopere ex- « cultum, a quo, cum inter initia deducta et deinceps aucta est Medicina, « tum hodieque incrementa capere ac perfici debet, tanto fere magis frigescat, quanto ratiocinatorum ejusmodi fervidior est ad argutandum pruritus, « atque in fingendis hypothesis licentia effrenatior.” (**). Imo, Auditores, hanc unam veramque viam, quae ad certam scientiam ducit, Medici jam iniverunt, eaque semper postea ineunda erit. Iniverunt, inquam, Viri praestantiores, qui, nullo systemati inservientes, viderunt, quod erat conspiciendum; qui, instructi optimis observandi praesidiis, vera a falsis distinxerunt, omnia in-

(*) E. HORN., *über den Werth der medizinischen Erfahrung, und über die Mittel sie zu erlangen.* Berlin 1807. S. 8. sqq.

(**) l. c.

inter se conjunxerunt, ut verum cognosceretur; Viri illi prudentiores, non conjecturâ audaces, aut temere festinantes, nec solo desiderio acti atque studio repetendi, quod alii jamjam observârant; Viri, tandem, structuræ corporis et organismi ita peritiores, quantum quidem pro modulatione ingenii aut ratione temporis comparari potuit: hi omnes viam hanc regiam ingressi sunt. Cum luce, quam accenderunt, novum simul medicinae studium aperuerunt, ejusque scientiam firmârunt, quamvis ad summam perfectionem perducere nunquam in mente habuerint. Documento sint scripta illorum bene multa, quae vel experimenta et argumenta continent maximi pretii, per se quidem vera, a nemine oppugnata, nullique cedenda temporis, quoniam naturæ magis quam hominum effata dixeris. Quae apud eos clara et perspicua fuerunt, per viginti et quot excedit saecula, tenebris hypotheticis facile obscurari potuerunt, nunquam vero splendorem suum amiserunt, atque ex ipsis tenebris novam lucem elicuerunt. Multi, e scholâ nostrâ aetatis posterioris, audaces quidem fuerunt in contaminandis illorum nominibus, omnibusque, qui a parte Hippocratis steterunt, tarditatem, ignaviamque objecerunt; quippe qui doceat, exspectando curare, et generosos quoscumque ad artem novis tentaminibus amplificandam conatus retuderit. Quod autem ad Veteres attinet, laude dignos potius, quam derisione et calumniis illos judicarem. Testem hic appellare mihi liceat praeceptorem, nec non amicum dilectissimum, PARADYSIUM: « Imbellis ergo (*) (ita loquitur) ô boni! Hippocratis Medicina « est, quae morbis extremis extrema remedia adhibet, quae materiem nocivam, ad exitum paratam, nullo non morbi tempore subtrahit, quae dejectiones, non copiâ, sed utilitate aestimat, adeoque nec sanguinem ad animi deliquium effundere, nec mochlicis corporis profunda verrere, non reformidat? Ignavum igitur Medicum agebat SYDENHAMUS, quum febribus intermittentibus, etiam quando continuarum faciem prae se ferebant, etiam quando

*) N. PARADYS, *Oratio de cognitione historiae medicinae, magno cum ad Medici in arte exercenda solertiam, tum ad artis amplificationem, adjumento*, pag. 23.

« do sub aliorum morborum formis latebant, liberalissimum Corticis Peruviani
 « usum opponebat; quum in Dysenteriis ad Laudani potentiam haud minus
 « promptus quam animosus decurrebat; quum Pestis venenum potentissimis
 « diaphoreticis adoriebatur, quum miros istos a nervorum *ἀραξία* morbos *ferro*
 « oppugnabat? Iners erat Medicus BOERHAVIUS, qui animosam Veterum
 « medicinam et praeceptis et exemplo laudabat, qui tam multa e chemicorum
 « officinis medicamenta commendabat et tam valentia, ut, ne, suae auctori-
 « tis excusatione, temerarii forte Medici abuterentur, diserte juberet ab usu
 « abstinere, qui methodum utendi nescirent? An quia spontaneos naturae me-
 « dicatricis motus, suis quoque legibus temporibusque adstrictos, cen-
 « suerint ab arte adjuvari debere, non temere intempestivis moliminibus
 « turbari, medicique solertiam non magis tunc cerni, et intelligentibus appro-
 « bari, quum magnos morbos magnis remediis debellat, quam quum, vel ex
 « arte cunctando, vel quiescendo et idonea agendi tempora venando, res ae-
 « grorum restituunt; anne ideo summi hi Viri, insanienti vestrae sapientiae,
 « inertes, ignavi ac tardigradi, videntur? Sarta tecta servabitur Medicinae Hip-
 « pocraticae, aeternis legibus fundatae, dignitas; constabit Naturae sua virtus
 « suusque in agendo ordo; relicto medicis solo gloriosae in Naturae parendo
 « servitutis honore.”

Eandem Viam A. A. , inierunt etiam optimi hodierni temporis Medici. Scho-
 lae illae Patriae, quae illam veluti tutam ac securam commendabant, doctores
 habuerunt celebriores, et discipulos pariter, industriâ, scientiâ, arte, ornatissimos.
 Defervescit etiam de tempore infelix omnia miscendi, diruendi, convellendi fu-
 ror: jam ad meliorem mentem redeunt, quos inconsiderata rerum novarum
 nec expertarum cupiditas infatuaverat. « Quae enim,” ut jure summo dixit
 BAGLIVIVS, « in naturâ fundata sunt, crescunt et perficiuntur, quae vero
 « in opinione versantur, non augentur.” (*)

Illa igitur via, quam, cum Veteribus, ingressi fuerunt SYDENHAMUS,
 BOERHAVIUS, FR. HOFFMANNUS, STOLLIUS, RICHTERUS, GRANTIUS,

G O R-

(*) *l. c.* Lib. I., Cap. XII. p. 127.

GORTERUS, GEUNSIUS, OOSTERDYKIUS, THUESSINCKIUS, HUFELANDUS, alii, aut ad perfectionem et certitudinem ducit, aut, nisi hoc ita vere comparatum sit, nobis profecto ab eâ omnino discedendum erit. Audire si velitis priscum audacioris disciplinae patronum, quem postea ad viam regiam redire non puidit, jam testem appellabo virum clarissimum FRANKIUM, filium. « Dicam candide, (sunt verba ejus) me systemati BRUNONIS longe nimis tribuisse, ac in eo praecipue errasse, quod scilicet crediderim, scientiam medicam posse systematis limitibus contineri et excoli. Ast sanctus veritatis amor, atque data naturae mysteria in morbis observandi opportunitas, ab aeternâ animi coecitate me defenderunt. Statim ac igitur oculos ad perennem naturae lucem converti, vinculorum me puidit, quibus, licet non tenaciter, systematis me amor obligaverat. Quapropter iis ac libertati restitutus, quid me in arduo opere praxim medicam exercendi suffulciret, anxie quaesivi. Observatio et Ratio, hi duo Medicinae cardines, sese quaerenti obtulerunt. Ambos systematum medicinalium sectatores magnâ ex parte effugere, tandem cognovi. Genuina enim observatio ibi desit, oportet, ubi observatoris judicium a praeconceptâ opinione ducitur, nec sana ratio ultra limites experientiae procedit. Hujusmet autem limites in rebus medicis statuere, magni ingenii tantum labor esset, nisi summi in arte Viri, inter quos sufficiat HIPPOCRATEM, SYDENHAMUM, et BACGLIVIUM commemorasse, id jam absolvissent. Legant, iterumque legant illorum opera, qui veram medicinam, artem scilicet reipublicae et aegrotantibus salutarem, addiscere cupiunt. Videbunt, maximos illos viros a judicio circa causas proximas morborum, atque reconditas medicamentorum actiones, fere omnino se abstinuisse, et in phaenomenis morborum accurate describendis, remediorumque effectibus, pro variâ rerum positione variis, sedulo determinandis, totos fuisse." (*)

Atque adeo quid hanc in rem nunc faciendum, quam via ad solertiam

Me.

(*) JOSEPH. FRANK, *Acta Instituti clinici Caesareae Universitatis Vilnensis. Annus Primus. Lipsiâe 1808. Introductio, pag. 3. sqq.*

Medici et ad artem ipsam amplificandam incedendum sit, nunc A. A. breviter videre, a re nostrâ haud alienum erit. Fundamenta Theoriae jacere, quin et ipsam Theoriam formare, postea demum experientiam ad auxilium vocare, quae illam confirmet, insanum revera erit; quippe nec ratiocinandi ratio, neque experimenta ad rem illustrandam, nec philosophia hypernaturalis, germanum hunc scientiae medicae fontem aperire poterunt. Ager autem, adhuc colendus, largus et abundans pariter est, ut multi fructus et jucundi inde colligi possint; arctior autem Medico, qui empiriam ex observationibus erit inventurus. Quo accuratius observabit, quo magis aliorum observata ad regulam criticam referet, eo felicior profecto in delegendis partibus erit successus. Qui autem disciplinam scientificam, vel universum medicinae objectum, ad usus praticos conferat, nullo hujus aut vel rationum peculiarium examine instituto, quod ipsis suis aut aliorum observationibus conveniat, aequè infeliciori gaudebit eventu, atque omnis ille, qui, summâ in observatarum rerum congerie practicâ, nullam rationem scientificam secutus, mediis errabit in undis. Artem autem scientificam, quae pari passu in diem perficitur, Empiriam arctioribus limitibus circumscripturam, omnemque illius, vix ac ne vix quidem evitandam, incertitudinem atque errorem diminuturam fore, nos facile exspectemus. Moneamus tamen pariter, Empirismum rationalem summo cum studio esse colendum, quippe in omni praxi exercendâ, ad illum, non dicam solum, ast fidelem comitem confugere nos oportebit.

Accurata igitur et perpetua observatio simpliciorum organismi atque naturae relationum; tum sedula Practicorum exercitatio, quantum quidem individua diagnostices, materiaeque medicae observata literis mandârunt, Medici summa atque una erit provincia. Adjiciendae erunt ipsae observationes, quas cum aliorum observatis comparabit. Seligenda tandem erunt, morè critico, quae ei in omnem partem graviora, atque ita, jure merito, commendari et affirmari posse videntur. Indulgeat, igitur, naturae et hominum speculationi, quae, ad usum vitae et artis recte constanterque adhibita, Medicos rationales et modestos, nunquam vero speculationi sophisticæ, quae, fictionibus indulgens, arrogantes et inanes efficit.

Hoc modo, Empiria naturâ suâ atque modo ambitum, qui per scientiam ipsam circumscribitur, definire vel distendere poterit, atque Medicus ipse, in postremo temporis et agendi puncto, *sensum medicinale* et *judicium practicum* sibi erit vindicaturus, ut perinde diagnosin veram instituere et medicina felicius adhibere queat. » Est scilicet sensus medicinalis, ” ut cum HAHNIO (*) loquar, « facultas longo usu, assiduâ speculatione, et sedulâ antecedentium et consequentium comparatione, acquisita, percipiendi celeriter, et « ab iis, quae extrinsecus apparent, cognoscendi praesentem Corporis conditionem, morbi genium, naturae vires, cuncta denique, quae spem aut metum faciunt. Huic sensui adjungit iudicium practicum; haec nobilissima veri Medici facultas, diuturnâ speculatione et meditatione acquisita, quae facit, « ut exiles differentias, quae vulgares Medicos fugiunt, in magnâ casuum similitudine percipiat, vicissimque, ubi maxima extus disparilitas esse videtur, ibi caussarum morborumque unitatem saepe agnoscat, itemque symptomata subtilius discernat, et quae alios terrent, haud raro levioris momenti esse, neglecta potissimum curanda perspiciat.”

Rationes igitur magis definitae, quibus Medicinae cultura ut plurimum perficietur, rite collocandae erunt in accurato statu morborum, ejusque varii omnino et diversi, studio, quo scilicet thesaurus experientiae medicae mirum in modum augebitur. Atque huic fini inprimis *Clinica* occasionem optimam praebitura erit cognitionem omnem theoreticam adhibendi, quae tamen ad usus suos salutares referri nunquam poterit, nisi vel omnem doctrinam medicam ei plane subjeceris.

Perlegenda ideo omnino erunt tam Veterum, quam Recentiorum scripta, quorum argumentum eruditionem et acumen criticum acuit et confirmat, tum exercitationem illam perpetuam auget, quâ et partium studium et periculum tollitur defendendi vehementer, quod semel animo praecipitato statueris. « Expediit, ” monente HOFFMANNO, « ad stabilienda fundamenta solidae et verae medicinae, theoriam veram et realem cum praxi, veteres cum recentioribus, amice con-

(*) J. D. HAHNII *Oratio de Medico Speculatore*, L. B. 1795. pag. 58.

« ciliare atque conjungere, multasque salutare veritates in singulis cum judicio haurire, postea eas in ordinem et connexionem, attentâ meditatione, « digerere, ut doctrina medica scientiae demum opus evadat.” (*)

Cognitâ autem experientiâ omnium aetatis Medicorum, expensisque eorum systematibus et conatibus, cognitionem omnem medicam ad artis formam redigendi; conjunctâ deinde hac doctrinâ empiricâ cum progressibus varii generis, quos scientia naturae ad hunc usque diem fecit; servatâ porro omni cognoscendi harmoniâ, absque ullius systematis aut partium studio; praxi tandem conservatâ simplici atque integrâ, juxta observationes et morborum historiam, experientia rationalis et satis bene certa efficietur, tum ars ipsa et scientia ad summum fastigium perventurae erunt.

Denique pari cum passu progrediendum erit cum ipsâ, quae in diem crescit, disciplinae culturâ et operâ virorum eruditorum, qui labores suos hanc in rem instituere haud desinunt, atque adeo examen ipsum referendum ad speculationes varii generis, quas vel ancipites, quin et funestas, unus aut alter praedicaverit. Quamvis enim vel pauca tantum utilia ex ejusmodi perscrutatione expectes ad culturam alicujus partis medicae, quae juxta naturam suam fingendi aut effingendi rationem phantasticam haud patitur; quamvis vel oculos nostros jucundo novi hujus inventi splendore, vel potius caligine, tegamus, neque et judicis recti aut accurati officium relinquamus, unumquemque tamen conatum, qui veri amorem complectitur, artem et scientiam amplificandi, in omnem partem aestimare et imitari oportebit. Veri enim studium, quemnam auctorem aut amicum habeat, aut vel quonam modo vario promoveatur, grato semper animo existimare atque revereri omnis aequus rerum judex facile ratum habebit. Rationalis igitur, (ut omnia ad unam tandem observationem redigamus, Medici nomen, cum HAHNIO, viro celeberrimo, illum solum dicamus, « qui viam tenet, quam sana, tranquilla, modesta *Ratio*, usu « et periculis subacta, experientiae et historiarum luce collustrata, nobis mon- « strat. Haec nobilissima animi vis, inferioribus facultatibus imperans, notio- « nes ex veris fontibus haustas accuratissime inter se confereudo, similitudi-

« nes

(*) FR. HOFFMANNI *Med. Rat. System.* Tom I. Cap. VI, §. XXIII. pag. 38.

« nes et differentias, progressus et quasi causas cernit, praesentibus adju-
 « git necitque futura: sed, inanibus votis non indulgens, jactantiam odit, ve-
 « recundiam amat, diffidentiam parit, nosque inprimis cautos esse jubet in
 « aestimatione facultatum nostrarum, ne, dum speciosam Dogmaticorum sub-
 « tilitatem miramur, eamque assequi studemus, vera artis auxilia negligamus.
 « Haec *Ratio*, Medicorum optima consultrix, animum firmat contra ingenii
 « luxuriam, contra opinionis tyrannidem, contra pathematum fallacias. Haec
 « nos ab audaci volatu retrahit, et ingenio praecisis alis plumbum addit; nec
 « tamen repere in singularibus et consenescere patitur, sed lento gradu pro-
 « gredi docet ad illam cognitionem, quam *mediam* appello, quae omnem uti-
 « litatem facultatemque agendi complectitur, ab intimis rerum et naturae ulti-
 « mis prudens abstinet. Sic paulatim nos ducit ad eam philosophandi tem-
 « perantiam, quae Medicum decet, juvat, ornat, consolatur etiam in adversis
 « et erigit. Is enim demum vere sapiens Medicus est, qui non amplius arbi-
 « tratur, scire se, quae ignorat, qui aequo animo, quantum sit, quod nescia-
 « mus, percipit, et nihilo minus in studio naturae perseverat.” (*)

Atque ita ad vos, Juvenes optimi! a quibus et Schola nostra et Patria,
 et Doctrinae atque Literae, quaecumque bona sperant, convertat sese tandem
 mea Oratio. Quod in arte nostrâ medicâ cavendum erit; quid vel prospicien-
 dum, aut consulendum, aut sequendum, aut fugiendum sit, intellexistis. Lau-
 dis, doctrinae et veritatis, comitem absque dubio vos amatis, qui vobiscum
 causas rerum et principia vestigare, artemque nostram praeclaram in obser-
 vandis et curandis morbis ad majorem certitudinis gradum erigere atque ele-
 vare, in animo habeat. En comitem talem atque amicum me vobis modera-
 tum offero, praebeo. Pauca vobis polliceri possum; ast diligentiam, alacrita-
 tem, modestiam promittere et commendare, haec res mihi pariter atque vobis
 ad gloriam valebit. Nos igitur Commilitones! literarum palmam, nullibi te-
 mere tactam aut exterorum manibus delibatam, servemus incolumem, ut Pa-
 triae utiliores, Regi optimo commendati, Magistratui et Civitati comprobati,
 Civiumque Academicorum justo nomine digni, existimemur!

(*) l. c. pag. 50.

ACTA ET GESTA IN SENATU.

Eorum, quae in Senatu Academico Acta sunt, quaedam videntur ad publicam pertinere notitiam, in his igitur Annalibus breviter commemoranda.

Nimirum, primum quidem die iv Martii cirocccxvii, in Senatu recitatae sunt Literae Ill. Curatorum, scriptae i Martii h. a., quibus transmiserunt exemplum Decreti Regis d. d. xviii Februarii h. a., quo Vir Clarissimus, J. A. BENNETUS, Oeconomiae ruralis Professor, propter affectam valetudinem honorifica rude donatus, eique successor datus est Vir Expertissimus C. F. KLEYNHOF VAN ENSPYK, Med. Doctor Amstelaedamensis.

Paulo post, die nempe xxvi ejusdem mensis Martii, aliae iterum recitatae sunt Literae Ill. Curatorum, scriptae d. ix Martii h. a., quibus ad Senatum transmitterent exemplum Decreti Regis, d. d. xxv Februarii h. a., quo Vir Clarissimus, D. WYTTENBACH, ob aetatem septuagenariam, honorifica rude donatus est, datis ei successoribus Viris Clarissimis, E. A. BORGER, Theologiae huc usque Professore, et J. BAKE, Extraordinario huc usque Philosophiae Theoreticae et Literarum Humaniorum Professore.

Die xxv Aprilis, Rector Magnificus Senatum certiore reddidit, se cum senioribus Facultatum, Senatus verbis, Augustissimum Regem, cum Haegae per unum alterumque diem commoraretur, adisse, atque natum Principem haereditarium esse gratulatum.

Die x Maji, novum munus auspicatus est Vir Clarissimus C. F. KLEYNHOF VAN ENSPYK, habenda vernaculo sermone Oratione, *de studii nostra memoria in rurali Oeconomia, tanquam Disciplina docenda, collocati pretio.*

Die xiv Junii, recitatae sunt Literae Illustr. Curatorum, scriptae die xii ejusdem mensis, quibus cum Senatu communicabant, Virum Clarissimum H. A. HAMAKER, cum maxime Professorem LL. OO. in Athenaeo Fra-nequerano, creatum esse Regio Decreto d. d. xx Maji h. a. Extraordinarium LL. OO. in hac Academia Professorem, et speciatim Legati Warneriani Interpretem.

Eodem die Vir Cl. J. BAKE, Philosophiae Theoreticae Magister et Literarum Humaniorum Doctor, Ordinarii in illa Facultate Professoris munus adiit, habenda Oratione, *de custodia veteris doctrinae et elegantiae, praecipuo Grammatici munere.*

Die iv Septembris tristissimus Senatui allatus est nuncius, diem supremum obiisse Virum Clarissimum N. G. OOSTERDYK, Medicinae Professorem, ob septuagenariam aetatem rude donatum.

Die xxvii ejusdem mensis Vir Cl. E. A. BORGER, Philosophiae Theoreticae Magister et Theologiae ac Literarum Humaniorum Doctor, Professoris in Facultate Philosophiae Theoreticae ac Literarum Humaniorum Ordinarii munus capessivit, habita Oratione, *de Historiae Doctore, Providentiae divinae administro.*

Die xi Octobris Orationem inauguralem habuit Vir Cl. H. A. HAMAKER, Philosophiae Theoreticae Magister ac literarum Humaniorum Doctor, *de Religione Mohammedica, magno virtutis bellicae apud Orientales incitamento.*

Die xv Novembris tristissimus Senatui nuncius allatus est de obitu Viri Clarissimi J. A. FAS, extraordinarii Matheseos et Astronomiae Professoris, ob aetatem septuagenariam rude donati.

Eodem die recitatae sunt Literae Ill. Curatorum, scriptae die hujus mensis iv, Senatum certiozem redditurae, Regio Decreto d. xviii Maji h. a., Virum Doctum et Expertissimum, A. G. F. PFLUG, Med. Doct. creatum esse primum in Nosocomio magno militari, quod Leydae est, Medicum, atque

que in eum, tanquam talem, vi Decreti Regii d. d. xx Martii h. a. (Lit. N^o, N^o. 74, Art. 25.) dignitatem Professoris Medicinae in Universitate Leidensi esse collatam.

Die xvii^o Januarii c1910cccxviii. tempus aderat, lege ii Aug. c1910cccxv definitum, quo nominandi essent quatuor e diversis Facultatibus, excepta hoc anno Facultate Disciplinarum Physicarum et Mathematicarum, Professores, e quibus ab Augustissimo Rege unus eligeretur, ad Rectoratum anno proximo, inde ab Academiae natalibus gerendum; cui negotio Senatus vacavit, nominationemque per Literas ad Ill. Curatores misit, a quibus Regi tradatur.

Eodem die nominati sunt item quatuor ex omnibus Facultatibus, Theologica hoc anno excepta, Professores, e quibus ex Lege Academica Actuarius in annum Academicum sequentem eligeretur; electionis dies statutus est ix (pro viii, qui in diem Dominicum hoc anno incidit) Februarii anni volventis.

Die vi Februarii, in Senatu recitatae sunt Literae Ill. Curatorum, scriptae d. v. hujus mensis, transmittendo Regio Decreto d. d. xxxi Januarii h. a. (N^o. 52.) inservientes; quo Decreto Rector Academiae Magnus in hoc annum proxime sequentem designabatur Vir Clarissimus, J. H. VAN DER PALM; cui Rector M. et suo et omnium Collegarum nomine illud iam dignitatis accessionem impense gratulatus est.

Rectori electo ex ordine et lege Assessores adjuncti sunt: Facultate Medica J. C. KNAUSS. Facultate Juridica H. G. TYDEMAN. Facultate Theologica L. SURINGAR. Facultate Physico-Mathematica C. F. KLEYNHOF VAN ENSPIJK.

Eodem die acceptae sunt et in Senatu lectae Literae, a Viro Cl. F. VAN DER BREGGEN, CORN. F. Amstelaedami scriptae, quibus, Clarissimi Professorum Amstelaedamensium Ordinis nomine, Senatum Leidensis Academiae certiore fecit de obitu Virorum Clarissimorum J. VAN NUYS KLINKENBERG, Theologiae Professoris, et D. VAN RHYN, Medicinae Professoris, simul significans, se Professore Medicinæ in Athenæo Amstelaedamensi creatum esse, et die xxiv Novembris anni praeteriti Orationem aditalem habuisse: *de una atque sola via, pro hodiernis Ar-*

tis Medicae incrementis, tum ad Artificis solertiam, tum ad Artem ipsam amplificandam, rite ineunda.

Tandem, die IX Februarii h. a. (pro VIII, qui festus est natalis Academiae, sed, quia hoc anno in diem Dominicum incidebat, cum sequenti erat commutandus) in conventu Curatorum, Rectoris et Assessorum, Actuarius in annum proximum electus est Vir Clarissimus, CORNELIUS EKAMA. Quod cum Rector M. Senatui retulisset, eidem gratias egit maximas pro honore sibi habito auxilioque praestito: Senatus autem vicissim Viro Magnifico gratulatus est optatum gravissimi et praeclare gesti muneris exitum.

Mox introductis in Senaculum Ill. Curatoribus, Rector designatus et Actuarius electus jure jurando lege praescripto semet obstrinxerunt. Quibus peractis Vir Clarissimus, S. SPEVERT VAN DER EYK, Magistratum Academicum posuit, habita in Auditorio publico Oratione, qua primum Sermone soluto Academiae hoc anno fata, tam laeta quam tristia enarravit, mox vero sermone ligato dixit *de Nihilo, penitus cognito in rerum natura.*

Finita Oratione recitatae sunt ab Actuario judicia Facultatum de Commentationibus eorum, qui certamen Literarium hoc anno inierant, nec non nomina Juvenum Ornatissimorum, quibus praemia sunt assignata. His vero mox Rector M. ipse cum verborum honoribus praemia iis publice distribuit.

Quibus omnibus ad finem perductis Actuarius, conscensa Cathedra, praelegit Decretum Regium de designato novo Rectore, atque hunc, nec non Assessores et Actuarium in annum Academicum sequentem renunciavit: ac postremo praelegit Programma propositi ex lege denuo certaminis Literarii, cujus argumentum est hujusmodi:

P R O G R A M M A

CERTAMINIS LITERARII,

A

RECTORE ET SENATU ACADEMIAE LUGDUNO-BATAVAE,

D. IX MENSIS FEBRUARII

A. CIOIOCCCXVIII,

I N D I C T I.

Rector et Senatus Academiae Lugduno-Batavae ex Augustissimi Regis decreto d. 11 mensis Augusti A. CIOIOCCCXV, (N. 14,) omnes Academiarum Belgicarum Cives et Athenaeorum alumnos in annum sequentem ad certamen literarium invitant et evocant, et propositas a singulis Ordinibus Academicis quaestiones promulgari jubent.

Quaestiones ab ORDINE PHILOSOPHIAE THEORETICAE
ET LITERARUM HUMANIORUM
propositae hae sunt:

1^a.

*Quaeritur, an Rationis rectae usu et auctoritate evidentissime effici
pos-*

A 3

possit, animos esse immortales? Quod si fieri possit, porro quaeritur, cur multi Gentilium incerta potius spe, quam firma animi persuasione nixi fuisse videantur?

2^{da}.

Explicetur ratio mutati Hebraeorum ingenii post reditum e captivitate Babylica, et praecipuae hujus mutationis causae indicentur.

ORDO MEDICORUM proponit sequentem quaestionem:

Quaeritur sententiarum, quae Anatomicis, tam antiquioribus, quam recentioribus, de Arteriarum structura fuerunt, Historia Critica; porro Pathologica morborum, qui iisdem accidunt, explicatio, in penitiore structurae cognitione fundata: denique hujus notitiae usus, cum in curandis illis morbis, tum in nonnullis operationibus Chirurgicis.

ORDO JURIS-CONSULTORUM:

Exponatur de eo, quod Jus Publicum et Prudentia Civilis praecipiant, de recipiendis exteris advenis, et exterorum, in Civitate commorantium, jure.

ORDO THEOLOGORUM:

De Athenagorae vita et scriptis exponatur, atque in ejus doctrinam de Religionis Christianae Capitibus, quae attigit, inquiretur.

OR-

ORDO DISCIPLINARUM PHYSICARUM ET MATHE-
MATICARUM has sequentes proponit Quaestiones:

E PHYSICA.

Quaeritur descriptio Historiae inventionis Penduli Compensatorii, ut et expositio ejusdem Penduli Theoriae in universum spectatae?

E MATHESI.

Si Sphaera, cujus radius aequat unitatem, dividatur in tres partes concentricas, in sphaeram igitur et duos annulos sphaericos, omnes partes ejusdem capacitatis; quaeritur punctum, e quo tres harum sphaerarum diametri, in linea horizontali positae, conspiciuntur sub aequali magnitudine apparenti, et hinc methodus, figuras ad speculi cylindrici atque conici usum delineandi.

EX ASTRONOMIA.

Quaeritur descriptio Instrumenti Aequatorialis, atque explicatio usus, in quem adhiberi solet.

EX HISTORIA NATURALI.

Elaboretur Historia, et in ea accurata descriptio, viginti ad minimum plantarum indigenarum, in qua singulae partes ad legem regularum, a Linnæo in Philosophia Botanica propositarum, atque a Willdenowo emendarum, sunt definiendae.

E C H E M I A.

Per Analysin determinantur principia, cum proxima, tum remota, duorum corporum vegetabilium, quorum alterum ex materia alimentari, alterum ex materia medica est desumendum.

Commentationes, Latina tantum oratione conficiendae, et alia quam auctorum manu describendae, ante diem I Novembris hujus anni mittuntur ad Virum Clarissimum С. ЕКАМА, Academiae Actuarium, ita ut nullis ab Academia parte faciendis expensis detur locus. Lemmate autem omnes inscribendae, iisque adjungendae sunt schedulae obsignatae, Auctorum nomina continentes, eodemque in exteriori parte lemmate insignitae.

Universa vero concertationis ineundae et dijudicandae ratio cognosci potest ex Decreto Regis, supra dicto, Art. 205 — 213.

S E R I E S

DISSERTATIONUM INAUGURALIUM;

IN ACADEMIA LUGDUNO-BATAVA

PUBLICAE DEFENSARUM,

inde a d. VIII Februarii CIOIOCCCXVII ad d. VIII Februarii CIOIOCCCXVIII.

CIOIOCCCXVII.

d. 15 Februarii. *Dissertatio de Calore Animali ejusque causa*,
defensa in Auditorio Majore, a Guilielmo Amersfoordt,
Amstelodamensi, pro Doctoratu Medicinae.

21 Februarii. *Dissertatio de Epilepsia atque de Eclampsia*, defensa a Ja-
cobo Henrico Peters, ex Boxmeer, pro Doctoratu Medicinae.

22 Februarii. *Dissertatio de herniis abdominalibus*, defensa a Jacobo
Bartholomaeo Leonardo Josepho Hauregard, ex Hau-
regard, pro Doctoratu Medicinae.

Eodem die. *Dissertatio de Absentibus ex principiis Juris Hodierni*, defensa
a Guilielmo van Blarkom, ex Pago Beverwyk Batavo, pro
Doctoratu Juris Romani ac Hodierni.

B

d. 30 Mar.

C1D10CCCXVII.

- d. 4 Martii. *Dissertatio de poenis Secundarum nuptiarum Jure Romano et Hodierno*, defensa a Justo Berman, Ouwerkerkiano - Zeelando, pro Doctoratu Juris Romani ac Hodierni.
- 14 Martii. *Specimen, continens Quaestiones aliquot Selectas ex Titulo: ad Legem Aquiliam*, defensum a Joanne Teschemaker, ex Colonia Essequebo Batavo, pro Doctoratu Juris Romani ac Hodierni.
- 26 Martii. *Dissertatio de Haemorrhoidibus*, defensa in Auditorio Majore, a Petro Florentio Everard, ex Attre in Hannonia; pro Doctoratu Medicinae.
- 27 Martii. *Specimen, continens Varia Juris Capita*, defensum a Guilielmo Bysterbos, Campensi, pro Doctoratu Juris Romani ac Hodierni.
- 12 Aprilis. *Dissertatio de Splenitide, praecipue Chronica, Febribus intermittentibus remittentibusque superveniente*, defensa a Cornelio Ryan, Carricknensi, pro Doctoratu Medicinae.
- 14 Aprilis. *Positiones Philosophicae*, defensae a Frederico Guilielmo Smallenburg, pro Doctoratu et Magisterio Matheseos ac Philosophiae Naturalis.
- 24 Aprilis. *Dissertatio de rei vindicatione*, defensa a Floro van Gils, Bredano, pro Doctoratu Juris Romani et Hodierni.
- 25 Aprilis. *Dissertatio de Dysenteria simplice*, defensa in Auditorio Majore, a Petro Josepho Buys, Bruxellensi, pro Doctoratu Medicinae.
- 28 Aprilis. *Dissertatio de Pleuritide vera*, defensa in Auditorio Majore, a Leopoldo Hermano van de Laer, Hercano, pro Doctoratu Medicinae.
- Eodem die. *Dissertatio de Epilepsia*, defensa in Auditorio Majore, a Josepho Philippo Corthals, Diesthemienensi, pro Doctoratu Medicinae.
- 1 Maji. *Positiones Medicae*, defensae a Johanne Hilverdink Winkel, ex Pago Hoogeveen, pro Doctoratu Medicinae.

d. 3 Maji.

CICIOCCCXVII.

- 3 Maji. *Dissertatio de Hypochondria*, defensa in Auditorio Majore, a Desiderato Josepho van der Meersch, Alde-
nardensi-Flandro, pro Doctoratu Medicinae.
- Eodem die. *Dissertatio de Somno*, defensa a Gerhardo Johanne Di-
derico de Roock, Daventria-Transisalano, pro Doctoratu Me-
dicinae.
- 7 Maji. *Positiones Juridicae*, defensae a Guilielmo Ludovico van
der Upwich, Zwollano, pro Doctoratu Medicinae.
- 16 Maji. *Dissertatio, sistens Animadversiones in varias foetum vertendi
methodos*, defensa a Leonardo Francisco Kervel, Goudano,
pro Doctoratu Medicinae.
- 31 Maji. *Dissertatio de Ophthalmia, et nonnullis oculorum morbis, ex ea
orundis*, defensa a Josepho Taylor, Raphoensi, pro Doctoratu
Medicinae.
- 13 Junii. *Dissertatio de Donationibus inter virum et uxo-
rem*, defensa in Auditorio Majore, a Frederico van
Deinse, Medioburgo-Zeelando, pro Doctoratu Juris Romani ac
Hodierni.
- Eodem die. *Dissertatio de Haemorrhagiis uterinis gravidarum, parturien-
tium et puerperarum*, defensa ab Antonio van Deinse, A. F.,
Zutphania-Gelro, pro Doctoratu Medicinae.
- 21 Junii. *Disputatio de Collatione bonorum*, defensa in Audi-
torio Majore, a Martino Isaäco Vitringa, Hagano; pro
Doctoratu Juris Romani ac Hodierni.
- Eodem die. *Specimen, de Jure accrescendi, ad Legem X. de
usufructu accrescendo*, defensa in Auditorio Majore,
a Digno Eversdyk Dominico, Medioburgo-Zeelando, pro
Doctoratu Juris Romani ac Hodierni.
- 23 Junii. *Dissertatio de dolo in delictis*, defensa in Auditorio
Majore, a Stephano Roosendael, Dalssa-Transisalano, pro
Doctoratu Juris Romani ac Hodierno.
- Eodem die. *Dissertatio de inclusione animalis, secundum sta-
tuta Foederati Belgii*, defensa in Auditorio majore, a

C1810CCCXVII.

- Paulo Cornelio Hoyneck van Papendrecht, Dordraceno,
pro Doctoratu Juris Romani ac Hodierni.
- d. 24 Junii. *Specimen, exhibens Quaestiones Juridicas varii argumenti*, defensum a Guilielmo Leonardo Diemont, ex Pago Giessen-Nieuwkerk Hollando, pro Doctoratu Juris Romani et Hodierni.
- 25 Junii. *Specimen de Principiis imputationis in Jure*, defensum in Auditorio Majore, ab Alberto Joanne Verbeek, Dordraco Batavo, pro Doctoratu Juris Romani et Hodierni.
- Eodem die. *Dissertatio de exactore Literarum Cambialium*, defensa in Auditorio Majore, a Jano Frederico Wakker, Did. F., Amstelaedamo-Neerlandi, pro Doctoratu Juris Romani ac Hodierni.
- 26 Junii. *Dissertatio de forma regiminis Provinciae Transisalanae*, defensa ab Adolpho Frederico Ludovico à Rechteren et Limpurg, Transisalano, pro Doctoratu Juris Romani ac Hodierni.
- 27 Junii. *Dissertatio de Podagra*, defensa in Auditorio Majore, a Petro Josepho de Fontaine, ex pago Montignies Lez-Lens, pro Doctoratu Medicinae.
- Eodem die. *Dissertatio de Insania*, defensa a Georgio Gwinnett Bompas, Bristolensi, pro Doctoratu Medicinae.
- 30 Junii. *Specimen, exhibens aliquot Animadversiones Medicas*, defensum ab Aryo Claro van der Minne, Briellano, pro Doctoratu Medicinae.
- 5 Julii. *Dissertatio de Enteritide*, defensa a Jacobo Austin, Barbadosensi, pro Doctoratu Medicinae.
- 9 Julii. *Dissertatio de Arsenico, et ratione qua in Animalia agit*, defensa a Carolo Ludovico Blume, Brunovicensi, pro Doctoratu Medicinae.
- 18 Julii. *Specimen, exhibens Quaestiones quasdam varii argumenti*, defensum ab Johanne Egberto Risseeuw, Oostburgo-Zeelandi, pro Doctoratu Medicinae.
- 21 Julii. *Dissertatio de Noxis potuum spirituosorum*, defensa in Auditorio Majore, a Jacobo van Kessel, Endovienensi, pro Doctoratu Medicinae.
- 25 Julii. *Dissertatio de Usucapionibus et longi temporis praescriptionibus*, de-

MDCCCXVII.

defensa a Cornelio Johanne Nierstrasz, Roterodamensi,
pro Doctoratu Juris Romani ac Hodierni.

- d. 28 Julii. Dissertatio de Gastritide, defensa in Auditorio Majore, a Petro Rodrigues, ex Berlaeve in Flandria Orientali, pro Doctoratu Medicinae.
- 31 Julii. Dissertatio de Carie Vertebrarum, et de abcessibus consequentibus, defensa in Auditorio Majore, a Ludovico Francisco Laurent, Dinantino, pro Doctoratu Medicinae.
- 1 Augusti. Dissertatio de Apoplexia Sanguinea, defensa in Auditorio Majore, a Petro Carolo Claessens, Gandavensi in Flandria Orientali, pro Doctoratu Medicinae.
- 4 Augusti. Dissertatio de Epilepsia, defensa in Auditorio Majore, a Petro Joanne Pattyn, ex Pago Handzaeme in Flandria Orientali, pro Doctoratu Medicinae.
- 7 Augusti. *Dissertatio de nonnullis Venenis*, defensa ab Henrico Joanne Keyl, Medioburgo Zeelando, pro Doctoratu Medicinae.
- 11 Augusti. Dissertatio de conditionibus, quae apud parturientem sectionem Caesaream, vel potius illam Synchondroseos ossium pubis, postulant, defensa in Auditorio Majore, ab Adriano Josepho Antonio Stevens, Tungrensi, pro Doctoratu Medicinae.
- 12 Augusti. Dissertatio de Peripneumonia vera, defensa in Auditorio Majore, a Ludovico Petro Andrea Fisse, Munsterbliscensi, pro Doctoratu Medicinae.
- 15 Augusti. Dissertatio de actione Tartratis Potassae et Stibii in Corpus Humanum, defensa in Auditorio Majore, a Francisco Broquet, ex Ligne in Hannonia, pro Doctoratu Medicinae.
- 18 Augusti. *Dissertatio de Contractu nautico, apud nostrates Bodemeria dicto*, defensa ab Adriano van Esch, ex Pago Vreeland-Batavo, pro Doctoratu Juris Romani ac Hodierni.
- Eodem die. *Dissertatio ad varia Juris Capita*, defensa ab Adriano van Winter, Leidensi, pro Doctoratu Juris.

CICIOCCCXVII.

- d. 22 Augusti. Dissertatio de Erysipelate, defensa in Auditorio Majore, a Jacobo Gisleno de Smedt, Bruxellensi, pro Doctoratu Medicinæ.
- 23 Augusti. Dissertatio de Morbò Scrophuloso, defensa in Auditorio Majore, a Philippo Antonio Marcq, ex Carolo regio in Hannonia, pro Doctoratu Medicinæ.
- Eodem die. *Specimen, exhibens aliquot Animadversiones Medicas*, defensum a Jacobo van der Plaet, Harlemense, pro Doctoratu Medicinæ.
- 25 Augusti. Dissertatio de Catarrho Vesicæ, defensa in Auditorio Majore, a Joanne Baptista Kumps, ex Isca inferiore Brabanto, pro Doctoratu Medicinæ.
- Eodem die. *Specimen Literarium, exhibens Collectanea Euripidea, argumenti moralis et politici*, defensum a Cornelio Johanne van der Palm, Medioburgensi, pro Doctoratu et Magisterio in Philosophia Theoretica et Literis Humanioribus.
- 27 Augusti. Dissertatio de Ictero Neonatorum, defensa in Auditorio Majore, a Ludovico Josepho Bourgeois, ex Gemblaco, pro Doctoratu Medicinæ.
- Eodem die. Dissertatio de Vermibus Intestinatorum, defensa in Auditorio Majore, a Joanne Frederico Kalcker, Lossensi, pro Doctoratu Medicinæ.
- 30 Augusti. Dissertatio de Apoplexia, defensa in Auditorio Majore, a Philiberto Josepho Demassez, ex Gouy Lez-Pieton, pro Doctoratu Medicinæ.
- Eodem die. Dissertatio de Tussi Convulsiva, defensa in Auditorio Majore, a Josepho Remigio Maes, ex Leefdael-Brabanto, pro Doctoratu Medicinæ.
- 4 Septembris. Dissertatio de Ischuria, defensa in Auditorio Majore, a Victore Eugenio Bovy, ex Eenaeme ad Schaldim Flandro, pro Doctoratu Medicinæ.
- Eodem die. Dissertatio de inoculatione variolarum vaccinarum,

MDCCCXVII.

- rum, defensa in Auditorio Majore, a Josepho Guilielmo Fries, Diesthemiensi, pro Doctoratu Medicinæ.
- 5 Septembris. *Dissertatio de Executorum Testamentariorum officiis*, defensa a Gerardo Johanne Sieburgh, Harlemo-Batavo, pro Doctoratu Juris Romani ac Hodierni.
- 8 Septembris. *Dissertatio de Ictero*, defensa in Auditorio Majore, a Ferdinando Huberto van Ravegem, ex Baesrode ad Schaldim in Flandria Orientali, pro Doctoratu Medicinæ.
- Eodem die. *Dissertatio de Febre Catharrali*, defensa in Auditorio Majore, a Stephano Jacobo Labacq, ex Sinay Wasiae Flandriæ Orientalis, pro Doctoratu Medicinæ.
- 11 Septembris. *Dissertatio de Enteritide*, defensa in Auditorio Majore, ab Hendrico Francisco Verstraeten, ex Sempse Brabanto, pro Doctoratu Medicinæ.
- Eodem die. *Dissertatio de motibus Criticis*, defensa in Auditorio Majore, a Juliano Guequier, Gandavensi, pro Doctoratu Medicinæ.
- 15 Septembris. *Dissertatio de Dysenteria simplice*, defensa in Auditorio Majore, a Joanne Baptista Boeckmans, ex Zammel, pro Doctoratu Medicinæ.
- Eodem die. *Dissertatio de Nephritide*, defensa in Auditorio Majore, ab Antonio Stephano Gielen, Mosacensi, pro Doctoratu Medicinæ.
- 18 Septembris. *Dissertatio de usu revulsionis a Vesicatorio in phlegmasiis internis*, defensa in Auditorio Majore, a Stephano Josepho Cambier, ex Dour in Hannonia, pro Doctoratu Medicinæ.
- 20 Septembris. *Dissertatio de multiplici Emeticorum in Medicina agendi ratione atque usu*, defensa in Auditorio Majore, a Bonifacio Mogge Pous, F., Zirzea-Zeclando, pro Doctoratu Medicinæ.
- 4 Octobris. *Specimen Juridicum, continens Quaestiones aliquot selectas*, de.

CICCCCXVII.

- defensum ab Ewout van der Dussen, Amstelodamo-Batavo;
pro Doctoratu Juris.
- d. 10 Octobris. Dissertatio de variis pulsuum conditionibus,
defensa in Auditorio Majore, a Dionysio Joanne Bra-
ber, ex Oude Tonge Batavo, pro Doctoratu Medicinae.
- 11 Octobris. Dissertatio de Ascitide, defensa in Auditorio
Majore, ab Antonio Maes, ex Hoeven, pro Doctoratu Medicinae.
- 13 Octobris. *Dissertatio de Femina*, defensa a Joanne Knockers
van Oosterzee, ex Promontorio Bonae Spei, pro Doctoratu
Medicinae.
- 15 Octobris. Dissertatio Geometrica, de Circulorum Tangen-
tium centrorum situ in curvis, defensa in Auditorio
Majore, a Seerp Brouwer, Med. et Art. Obstetr. Doct.,
Franequera-Frisio, pro Doctoratu et Magisterio in Mathesi et Phi-
losophia Naturali.
- 18 Octobris. Dissertatio de natura et indole actionum, quae
Literarum Cambialium emtori competunt, solutio-
ne Literarum denegata, defensa in Auditorio Majore,
a Diderico Antonio Walraven, Amstelodamensi, pro Docto-
ratu Juris Romani ac Hodierni.
- 8 Novembris. *Dissertatio de Crisibus*, defensa a Francisco Jacobo
d'Ozy, ex Pago Alphen, pro Doctoratu Medicinae.
- 15 Novembris. Dissertatio de Morte Civili, ejusque effecti-
bus, secundum principia Juris Romani et Juris Gal-
lici, defensa in Auditorio Majore, ab Henrico Joanne
van Affelen van Oorde, ex Pago Nieuwkoop, pro Doctoratu
Juris Romani ac Hodierni.
- 21 Novembris. *Specimen, exhibens Positiones varii argumenti*, defensum
ab Henrico Cornelio van Medenbach de Rooi, Hardero-
vico-Gelro, pro Doctoratu Medicinae.
- 29 Novembris. *Specimen Juridicum, exhibens Quaestiones varii argumen-
ti*, defensum ab Hugone de Wildt, Amstelodamensi, pro
Doctoratu Juris Romani ac Hodierni.

d. 29 No-

C1919CCCXVII.

- d. 29 Novembris. Specimen de Judice, ejusque officio, secundum praecepta Juris Romani, defensum in Auditorio Majore, a Jacobo Matthaeo Hartman, Hagano, pro Doctoratu Juris Romani ac Hodierni.
- 8 Decembris. Dissertatio de Foetus origine, incremento ac nutritione, defensa in Auditorio Majore, a Christophoro Vanbesien, Roulariensi in Flandria Occidentali, pro Doctoratu Medicinae.
- 19 Decembris. Dissertatio de causa functionis absorbentis Systematis Lymphatici, defensa in Auditorio Majore, a Victore Alexandro van Hees, Mosae-Trajectino, pro Doctoratu Medicinae.
- 27 Decembris. *Specimen Juridicum, exhibens Theses quasdam varii argumenti*, defensum a Gerardo Guilielmo de Bruyn Kops, Harlemensi, pro Doctoratu Juris.
- Eodem die. *Specimen Juridicum, exhibens Quaestiones varii argumenti*, defensum ab Adriano Heleno Hartevelt, Leidensi, pro Doctoratu Juris.

C1919CCCXVIII.

- d. 7 Januarii. Dissertatio de Placenta, defensa in Auditorio Majore, a Frederico Egeling, ex Pago Hemmen Gelro, pro Doctoratu Medicinae.
- 24 Januarii. Dissertatio de cohaerentia corporum et crystallizatione, defensa in Auditorio Majore, a Joanne Petro Stephano Voute, (A. L. M. in Acad. Edinburg.,) Amstelodamensi, pro Doctoratu et Magisterio in Mathesi et Philosophia Naturali.
- 31 Januarii. *Dissertatio de Actione familiae eriscundae*, defensa ab Eliza Adriano van Dongen, Zirizéa-Zeelando, pro Doctoratu Juris Romani ac Hodierni.

SIMONIS SPEYERT VANDER EYK,

ORATIO.

STATIONERS' HALL, LONDON, E.C. 4.

ORATIO.

1817

1817

1817

PERILLUSTRES HUIUS ACADEMIAE CURATORES, VIRI NOBILISSIMI!

QUI IN HAC URBE ET VICIS ADJACENTIBUS JURI DICUNDO PRAE-
ESTIS, VIRI SPECTATISSIMI!

CIVITATIS LEIDENSIS QUATUOR VIRI ET SENATORES, VIRI AMPLIS-
SIMI!

QUIQUE HISCE COLLEGIIS AB ACTIS ESTIS, VIRI HONORATISSIMI!

QUARUMVIS DISCIPLINARUM PROFESSORES, VIRI ERUDITIONIS LAU-
DE FLORENTISSIMI, COLLEGAE AESTUMATISSIMI!

LECTORES PERITISSIMI!

DIVINORUM ORACULORUM INTERPRETES, VIRI PIETATE ET FACUN-
DIA VENERABILES!

QUARUMCUNQUE ARTIUM AC DISCIPLINARUM DOCTORES, VIRE
CONSULTISSIMI, EXPERTISSIMI, PERSPICACISSIMI!

ORNATISSIMI JUVENES, QUI IN HAC CELEBERRIMA MUSARUM SEDE
LITERIS OPERAM NAVATIS, PATRIAE SPES, PARENTUM AMOR,
NOSTRA CURA, NOSTRAE DELICIAE!

CUJUSVIS DENIQUE LOCI, ORDINIS, DIGNITATIS, HONORIS AUDITO-
RES, QUI AD HUNC ACTUM VESTRA PRAESENTIA ORNANDUM
CONVENISTIS, CIVES, HOSPITES, SUIS QUISQUE MERITIS SPECTA-
BILES!

Summum Academiae Lugduno-Batavae Magistratum me hodiè solenniter iterum depositurum Regia Lex jubet ea in primis breviter enarrare, quae, me Rectore, huic Academiae, sive laeta, sive tristia contigerint: uti et praemia publicè distribuere, quibus probatam Juventutis Academicæ industriam eximia optimi Regis benignitas quotannis ornare voluit.

Ad quod, dum me accingam, vestram, AA. HH., ante omnia, imploro benevolentiam atque indulgentiam, quibus meam in dicendo tenuitatem et infantiam sublevare, quin etiam compensare velitis!

Fata Academiae continentur, fatis eorum, qui praesunt, qui docent, qui que discunt: laus verò et decus Academiae in iis conspiciuntur, quae doctrinae promovendae causâ instituuntur, et publici juris fiunt.

Nostrae Musarum sedi, hoc anno Academico, plura accidèrunt grata atque laeta; nonnulla quoque, uti omnis humani instituti ratio et modus est, minus jucunda, infausta, tristia.

A tristibus exordiamur.

Amisimus, cheu (1)! egregium Virum, NICOLAUM GEORGIUM OOSTERDYK, *Medicinae Professorem Ordinarium*, JOANNIS OOSTERDYK SCHACHT, *Medicinae,*

(1) Die 3 Septembris 1817.

nae, in Academiâ Trajectinâ, *Professoris*, filium, HERMANNI nepotem, dum in vivis esset, ejusdem Ordinis, Lugduni-Batavorum, socii.

Natus erat Trajecti ad Rhenum anno 1740. Studiis ibidem operam dedit, ducibus eximiis, WESSELINGIO, REITZIO, ipso, quo natus erat, Cl. Viro, WOERTMANNO, WACHENDORFIO et HAHNIO. *Medicinae Doctor* creatus est, anno 1762, mense Junio, post publicè defensam Dissertationem (2). Medicinam practicam Trajecti, per aliquot annos, facitavit, donec anno 1770 in Hardevicensem Academiam vocatus, *Medicinae, Chemiae et Botanices Professor*, inauguralem habuit Orationem, quâ demonstravit: *Homines benè multos, ex nimio vitae desiderio, sibi mortem properare*. Anno 1775, in hanc Academiam *Medicinae Theoreticae Professor* arcessitus, tres post annos, Illustrium Curatorum decreto, et *Medicinae Practicae* docendae partes suscepit. Munus auspiciaturus dixit: *de studio Medico in communè Rēpublicae bonum quāvis operā dirigendō*. Cum Summo Academiae Magistratu, die 8 Februarii 1787, abiret, verba fecit: *de arduâ Medicinae exercendae provinciâ*. Qualis *Medicinae Professor*, qualis fuerit *Medicus*, de eo, non tantum tot aegri, quos curavit, verum etiam Collegae, qui eandem artem facitabant, qui eandem disciplinam docebant, uti et tot ejus discipuli, abundè et lubenter testantur, Testis sit, in primis, ipse BERNARDUS, nuper hanc in Academiam vocatus, qui, Deo moderante, illi vitam, illiusque arti sanitatem instauratam debuit. Qualem et quam egregiam docendi adhibuerit methodum, testis sint ipsius scholae alumni, nec non edita ipsius *Præcepta Medicinae Practicae in usum Academiae digesta*. Idem patet ex Oratione, quam composuerat, die 8 Februarii 1807, summum Academiae Magistratum iterum depositurus, quam verò habere prohibuit communis, quae huic Urbi, 12^o die praecedentis mensis, acciderat clades; prohibuit tristis et inopinatus dilectissimae conjugis obitus, quae, paucos ante dies, fatalis etiam cladis infelix victima, ei erepta fuerat. Ejusdem praeclari Viri et *Præcepta* et *Orationes* et *Prolusio ad Lectiones Publicas*, die 5 Novembris 1812 habita, ostendunt; quam concinno nec minus efficaci stylo, in Latine scribendo, excelluerit.

Plu-

(2) *De Accto.*

Pluribus Doctorum Societatibus fuit adscriptus, ut Harlemensi, eique, quae in Zeelandiâ est, quarum Opera nonnunquam suo labore et experienciâ ditavit (3). Poësin quoque Latinam amavit, atque coluit.

Annò 1767 (4) uxorem duxit BARTHAM WEVERINGH, quam morte amisit, anno 1783 (5). Secundas dein iniit nuptias, anno 1789 (6), cum CORNELIÂ WILHELMINÂ GRASWINCKEL, quam, clade 12 Januarii 1807, capite vulneratam, 14 post dies (7), morientem vidit: quam orbus, cum neque ex hoc, neque ex priori matrimonio, ullam prolem habuisset, eâ, quâ Christi cultorem decet, pietate, et justâ ergâ Summum Numen modestiâ, ad obitum usque luxit.

Vir fuit, jam indè à juventute, et per totam vitam, eximiae pietatis, et Religionis Christianae verus ac sincerus cultor. Beatè nunc vivit, qui in terris erat vir Optimus, optimè de hâc Academiâ meritus, cujus laus et decus diù viguit. Fide, comitate, consiliis et operâ, excellebat Medicus; in primis beneficus erat ergâ eos, quorum res minus lauta domi; pauperum perflugium et solatium, moribus, factis, et omni virtutis genere, exemplum doctis, exemplum propinquis et civibus, exemplum nobis omnibus, pari animo imitandum. Et utinam hîc in tristibus memorandis subsistere posset oratio!

At verò amisimus praetereâ nuper (8) eximium Virum, JANUM ARENTIUM EAS, *Matheseos et Astronomiae*, in hâc Academiâ, quondam *Lectorem*, dein *Professorem Extra-ordinarium*.

Is natus, mense Augusto anni 1742, humiliori licet genere, post parentum obitum, ab avunculo educatus, suâ sibi industriâ, labore, parcimoniâ, et mirâ vitae benè regendae ratione, suis, neque aliorum, sumtibus, studiis

prae-

(3) Vid. *Verh. van het Zeeuwisch-Genootschap*, D. II. bl. 343 — 360.

(4) Die 26 Maji 1767.

(5) Die 25 Octobris 1783.

(6) Die 14 Aprilis 1789.

(7) Die 26 Januarii 1807.

(8) Die 10 Novembris 1817.

praesertim Mathematicis et Physicis tanto successu incubuit, ut, cum Doctissimus STEENSTRA, praeclarus in hâc Academiâ *Matheseos* olim *Lector*, Amstelodamum vocaretur, dignus ab Illustribus, tunc temporis, Curatoribus judicaretur, qui eandem provinciam susciperet. Eodem tempore *A. L. M. et Philos. Doctor* renunciatus est. Commissam autem sibi provinciam egregiè administravit, atque adeò quidem, ac tantâ diligentia et assiduitate, ut, per totam vitam, non intermisso labore, iisdem studiis operam navaverit, et in iis occupatus fuerit; donec nuper ingravescens senectus, tum et corporis atque animi debilitas, egregii Viri studia retardaret: quibus molestiis tandem, 76 aetatis annum ingrediens, succubuit. Opuscula nonnulla, cum Mathematica, tum Astronomica, Belgico idiomate, conscripsit; in quibus eminent ejus *Principia Calculi Differentialis et Integralis* (9), aliaque. Semel nuptias iniit, ex quibus unicum tantum genuit filium, qui ad studia Medica, in hâc Academiâ, se applicuit, et *Medicinae Doctor* factus, paulò post moriens, orbem reliquit parentem.

Sed propèro ad reliqua, inter quae laetiora.

Dolemus quidem etiamnum, summum virum, ingenio, studiis et doctrinâ; adeò praeclarum; dolemus Cl. BENNETUM valetudine coactum fuisse, cathedram nostram, de *oeconomia rurali*, in quâ disciplinâ tantam adeptus est famam, abdicare, seu potius, non conscendere; hanc autem jacturam compensatam cernimus doctrinâ et labore Cl. KLEYNHOFF AB ENSPYK, collegae honoratissimi, nostro ordini adscripti, et, juventuti ut praeëat in egregiâ disciplinâ, in hanc Academiam vocati.

Dolemus haud minus WYTTENBACHII, literis et doctrinâ praeclarissimi et praestan-

(9) *Inleiding tot de kennisse en het gebruik der oneindig Kleinen, in twee afdeelingen, behelzende de Grondbeginselen van de Differentiaal- en Integraal-Rekening; met een Bijvoegsel over het verdeelen van een Gebrooke Functie, ten dienste der Leerlingen opgesteld, door J. A. FAS, A. L. M. Phil. D. en Lector der Wiskunde, aan 's Lands Hooge-School te Leyden.*

Te Leyden, bij HENDRIK KOSTER, Boekverkooper, 1775.

Beschouwing eener Sterrekundige Formula.

Te Leyden, bij HAAK EN COMP., 1801.

stantissimi Viri, adversam valetudinem et senectam eò esse prolapsas, ut, qui magni viri provinciam sustinerent, desiderarentur: verùm enimverò gaudemus simul, hanc provinciam viris, disciplinâ et laudibus in iisdem literis tanto-pere excellentibus, collegis Cl. BORGERO et BAKIO, esse traditam.

In praecipuum Academiae Bibliothecae ornamentum erant *Codices Manuscriptorum Orientalium* GOOLII, SCALIGERI et WARNERI. Huic, in primis WARNERI Legato excutiendo, Illustres Academiae Curatores praefecerunt Cl. HAAKMAKER. Quod verò, à WARNERO, Reipublicae quondam Constantinopoli Legato, ibi et alibi summâ curâ et peritiâ collectum, et nostrae Academiae, ultimâ voluntate traditum fuit: Et, *cujus Legati Warneriani* cura, PALMIO nostro antea commissa, vel ipso suadente, et, ut antea jam monuerat HENRICUS ALBERTUS SCHULTENSIUS, unum postulabat virum, huic uni labori addictum, quem, doctrinâ praesignem, grati accepimus.

Et meus BERNARD, ita quondam amicus amico dicere mihi contigit, nostro ordini adscriptus, et mihi, propter veterem amicitiam; sed, — quid dicam mihi? — nam non solum laudes amicitia respicit, — at verò Academiae, doctrinâ et famâ, grandia pollicetur.

Macte animi estote, Viri Clarissimi! Vobis singulis faustos dies, doctrinae, quam profiterini, felices profectus, et alumnos, Juvenes, docilitate, diligentia, modestia, moribus, et omni virtute spectabiles ex animo apprecor!

Quid dicam, quantum Bibliothecae Academicae accesserit curae, quantum ornamenti, in primis operâ atque indefesso nostri VOORSTII labore, cui Cl. Viro et publicè gratias agere nullus dubito, qui nostros, hâc in parte, labores tam egregiè et tam amicè sublevaverit.

Quam eximiam pulchritudinem; quales ornatus; qualem ordinem; qualem, ingenio inventam, arte dispositam, industriâ et labore perfectam amplificationem, Cl. duce BRUGMANNO, in *Horto Academico* miramur!

Nec minus, eodem praeëunte Cl. Viro, *Historiae Naturalis Musaeum*, quod optimi Regis beneficio debemus, insigniter auctum, et, systematico, ut vocant, ordine, ritè conjunctum contemplari, quin etiam, indagare, atque in usus praestantissimae promovendae disciplinae adhibere licet.

Thesaurus Anatomicus, curâ et labore Cl. SANDIFORT, novis et egregiis ditatus praeparatis, quoque hoc anno, insignia cepit incrementa.

Nosocomium item, in splendidiorem locum translatum, et Medicorum votis magis respondens, magis ornatum, atque insigniter amplificatum, Illustrium Curatorum beneficentiae debemus.

Taceam tandem? quantum, praecedenti anno, *Physica*, quantum, hoc praesertim, *Astronomica* aucta sint *supellectilia*? nec tantum *supellectilia*; verum etiam *Observatorium Astronomicum* insigniori ordine et splendore instauratum, et ad observationes magis aptum ac dispositum contemplari, atque admirari nobis contingit.

Sic igitur plerisque disciplinis itâ consultum est, sic, in posterum, itâ consultum iri auguramur, ut non facilè quid, in hâc Universitate, desiderent periti!

Ipsi denique hujus Academiae alumni et majori numero fuere, et ab iis pròventus bonarum scriptionum prodiit.

Toti, liberalibus et ingenuis moribus, Juventuti, diligentia, modestia, omni-que virtute nobili, sit sua gloria atque honos!

Huic prodesse lubens volui; hanc laudibus benè meritis efferre, in meis est deliciis!

Audite ergò mox, praestantissimi Juvenes! quanto honore commilitones vestri, quanto studiosi Juvenes propter eximia, in diversis disciplinis colendis, merita, digni judicati, atque optimi Regis benevolentia, exornati sint!

Antequam tamen ad Praemiorum distributionem progrediar, quoniam Lex Regia normalis *nullam prorsus* materiem ex professò pertractandam praescribit, pauca; *ligato sermone*, mihi interfari liceat; DE NIHILO:

id est:

De Nihilo nobis penitus cognito in rerum Natura,

sive:

De arctis, qui humanae quarumvis rerum cognitioni positi sunt, limitibus.

C A R M E N.

*DE NIHILO NOBIS PENITUS COGNITO IN
RERUM NATURA,*

S I V E,

*DE ARCTIS, QUI HUMANAЕ QUARUMVIS RERUM
COGNITIONI POSITI SUNT, LIMITIBUS.*

C A R M E N

DE VITIO VITI ET DE VITI VITI
VITI VITI

VITI

DE VITI VITI VITI VITI VITI VITI
VITI VITI VITI VITI VITI VITI

C A R M E N

DE NIHILO NOBIS PENITUS COGNITO IN RERUM

NATURA,

S I V E,

DE ARCTIS, QUI HUMANAE QUARUMVIS RERUM
COGNITIONI POSITI SUNT, LIMITIBUS.

Novimus heu! *nihil!* — hinc tamen ortum, ut fonte perenni,

Quidquid mirandum sese mortalibus offert:

Esse nihil notum ergo pande poemate, Musa!

Magnae molis opus, nec parvis viribus aptum

Suscipio, at timidum vestra indulgentia firmat;

Et, quamquam gracili carmen modulabor avenâ,

In magnis voluisse sat est, laudanda voluntas!

Summe Deus! prima es supremaque caussa verendus,

Sed, *Quis es?* in terrâ potuit cognoscere nemo.

Attamen humanum ingenium excellentius unum,

Et ratione potens divinâ, Numine reddis.

Ingenioque jubes hominem perquirere facta,

Ut Sapiens celes, quâ sint ab origine nata.

Quis gravitatis enim, quamvis exponere leges

Fas homini, veram potuit cognoscere causam?

15

Mira tamen vis est, quâ tot Natura gubernat.

Ad vitam quaevis Natura alimenta ministrat,

Quis tamen evolvit, quae sit vis infima vitae?

Semina mandat humo, segetes ferat, optat arator;

Sed memorare modo, nescit quo semina crescant.

20

Chemicus insigni dissolverit arte metalla,

Non tamen hinc novit, sit qualis origo metalli.

Principia agnoscat studio, atque indagine doctâ,

Aëris, et purae lymphae; sint qualia, nescit.

Quanta Electricitas et quot miranda recondit?

25

Qualis Magneti, quam rara, ignotaque vis est?

Quis miram exponit naturam luminis, ignis,

Aëris, aut terrae, vel aquae, quaeis cuncta moventur? —

Quid majora canam? — quae sit Telluris origo?

Quique Planetarum nascatur maximus ordo?

30

Sidera quae proprio scintillant lumine fixa?

Astrorum immensi quibus exstent mille Cylindri? —

Quae contemplanti (quis talia credere possit?)

Hoc unum certum est: humana scientia nulla.

Perspiciat quamvis effectus mente sagaci,

35

Non fas est homini rerum cognoscere causas.

0

O genus humanum! licet omnia mente revolyas,
In sese *verum* Natura recondita celat.

Libera mens hominum est, trahit et sua quemque voluntas:

Nullus homo tamen est, quem non decet usque fateri; 40

Imperio Numen moderari cuncta supremo:

Ergò quis tales exponere sustinet actus?

Unica Justitia est, lege et ducuntur eâdem

Caussarum duo, praeclari virtute, patroni;

Attamen oppositas cupiunt defendere partes, 45

Arbitriumque, petunt incerti, iudicis aequi.

Non est Justitiae, ast hominum est mens nescia VERI.

Sed satis est: juvat ad Naturae sacra reverti.

Newtoni argutum leges gravitatis acumen

Explicuit, motus caelestes, fixit et orbem 50

Cuique Planetarum proprium, et quâ lege mearet

Circum quisque suum per saecula longa satelles.

Schrötero, Herschelio tot millia millibus aucta

Astra nitent, Mundumque immensum mente sagaci

Lustrant, armatisque oculis, Via Lactea quae sit, 55

Et Nebulosarum plus quam duo millia cernunt.

Grangius et Placius leges gravitatis ubique

Indolis ejusdem ostendunt, similisque vigoris:

Causa latet tamen, et mortales usque latebit.

Quaecunq̄e existunt, insecta, animalia, pisces, 60

Amphibia, et serpentes, et reptantia quaevis;

Haec Natura cibo proprio sustentat, alitque;

Viribus et vitâ haec donat mirabilis aër,
 Et cuivis justum praebet moderatque calorem.
 His aliquandò, vocârunt quæ medicamina, prosunt,
 Ars quæ culta dabit, Natura aut sponte ministrat.
 Ast eadem Natura velit dissolvere vires
 Vitales, quæ hae sint? instauret quid? — latet omne.

Nonne vides stabilem ut praescribat provida normam
 Natura ipsa sibi, à quâ nunquam injusta recedit?
 Nonne vides cunctis genitalis ut imperet ardor,
 Quo sibi laetetur simili, et se quisque fruatur?
 Nonne vides ut Amor, vegetant et quo omnia perstant
 Fonte sacro saliens, Divino nobilis ortu,
 Igne salutifero, generis genitorè futuri,
 Cuncta animet, cunctis vis unâ potentior unus
 Exstet, et imperium vitæ mortisque gubernet?
 Nonne vides ut Amor, qui nulla pericula curat,
 Quem penes arbitrium est vitæ, vis, norma, voluptas,
 Ignibus exagitet saevis, atque omnia verset?
 Nonne vides ut Amor? — sed tandem hîc desine, Musa!
 Qui sint, et quales illi quis dixerit ignes?

Terra homines pecudesque gerit, segetesque feraces,
 Omnibus his gremioque suo nutrimina praebet:
 Terra tamen cultu mox fertiliora parabit,
 Si modò, qui colat, et benè cultâ accesserit arte.
 Agricola, invigilans operi, rerumque peritus,
 Qualia perquirat primùm sint arva colenda:

Nec tantum, quid quisque ferat, quid quisque recuset
 Campus, at, ut multò haec hodiè praestantior ars est,
 Chemica principia indagat, quae ducere possint
 Perpetuò ad cultùs lautissima et optima dona,
 Graminea armentis praebet, Cerealia nobis,
 Doctus et alternis quid quodlibet exigit arvum,
 Semen florigerum, aut segetem committere lini
 Laetatur sulcis, studio, arte, labore paratis;
 Tritica succedunt, sive hordeae, sive secale,
 Panicum, avena, fabae, siliquae, daucive, vel erva,
 Brassica, vel rapae, aut rubia, aut solana, novalis
 Quis prohibet fieri, sive olim frugibus aptos
 Nullis, egregii nobis et nunc facit usùs.
Inventis emendat agros, artemque colendi.
 Arbusta et saltus curat, sylvasque minores,
 Lanigeras pecudes, vaccas, tenerasque juvenças,
 Et fauros, et equos; et quidquid larga ministret
 Natura, ac, benè culta, in publica commoda vertat.
 Ac, qualis fimus expediat multâ arte requirit.
 Chemica principia et plantarum agnoscere tentat,
 Quoque modo increscant, quo sustententur, alantur;
 Hic labor est celebris, tamen hactenus irritus omnis.
 Quid dicam, sit quanta apibus nova cura colendis?
 Disjungunt, sociant examina, postulat ipsa
 Ut res, et solers docet experientia quemvis.
 Reginâ ut quodvis praesepe superbiat unâ

Inprimis curant, formâque et nomine notâ,
 Quae regat, et vigiles moderetur amata labores.
 Expetat et quales vermis bombycina gignens.
 Quid memorem curas? his nostrum et elarius aevum est.
 Ut genus humanum tot, talia, tantaque praestet,
 Artibus, ingenio, meritis et nobile famâ, 120
 Non tamen idcirco novit, quas pandere vires
 Naturae placeat, quibus haec, quibus omnia persistent.
 Magna, quidem fateor, Chémiae et mira peritis
 Natura exposuit, docuitque, problemata quondam.
 Tollere quid possit, vel quid generare calorem?
 Undè aër? undè aqua? quae sint diversissima terrae
 Et genera, et species? quae sint elementa vocanda?
 Antiqua et praeter, quae nunc numeranda metalla?
 Hic Lavoiserii solum memorâsse juvabit
 Nomen, qui accessit penetralia ad intima primus 130
 Naturae, ac fluidi aërii, guttantis et undae
 Principia agnovit, statuitque indagine justâ.
 Et, quanquam haud meritis celebres caruere labores,
 Chémiae et Physices quos impendere periti
 Post illum; hic tamen est, qui primus acumine mentis
 Mirandâ aeternum ratione problema resolvit. 135
 An verò illorum veros hinc noverit ortus?
 Quoque modo valeat cornu Natura benigno
 Talia, totque homini celebranda effundere facta?
 Fulmen ut eripias caelo, Franklin! per artem; 140
 Ut

Ut melius doceant hodièque, tonitrua quae sint;
 Ingenium Flavi inveniât licet acre Giojae,
 Quo prodesse modo possit, qui ducere nautas
 Vi Magnetis acus valida et versatilis axe;
 Non tamen idcirco: horrendum cognoscere fulmen
 Concessum est homini, vis et Magnetica quae sit.
 Galvani et Voltæ inventis nova multa docemur.
 Audeat his homo, vis electrica dicere quare
 Nonnullis, ut facta probant, animalibus insit:
 Audeat his, totam Tellurem jure columnam
 Immanem, et similem Voltæ perhibere minori,
 Effectus similes, similesque exponere leges;
 Non tamen hinc, Tellus an Voltæ magna columna
 Existat, novit, similique ab origine nata?
 Ut stabili penetrent redeantve à corpore lege
 Lumina, tot mira et peragamus viribus ignis;
 Aëris, aut terræ, aut vires scrutemur aquarum,
 Plurima nos certè non notaque facta docemur:
 Ne tamen illorum naturam exponere tentes,
 O mortalis homo! non est mortale, quod optas!
 Sed jam tempus erit non notam dicere causam.
 Imperii qualis moderator jure supremi
 Et bonus, et sapiens non omnibus omnia pandit.
 Regius et qualis doctus celare minister,
 Cognita turbarent quæ publica commoda regni,
 (Assimilare licet nobis si grandia paryis,)

- Talis, Summe Deus! non omnibus omnia pandis.
 Talis et, in summo imperio, Tibi fida ministra,
 Quae non proficiant homini, Natura recondit.
 Summus Amor, suprema Deo Sapiencia soli est;
 Cuncta Amor ille beat, regit haec Sapiencia cuncta:
 Ergò, fide Deo! nobis inecognita prosunt.
 Ipse Deus gravitare jubet, seseque vicissim
 Attrahere et fugere aeternâ omnia corpora lege.
 Datque aufertque suo solus moderamine vitam.
 Ut jubet, increscunt segetes, plantaeque salubres;
 Arborei foetus, quidquid vegetabile regnum
 Aut homini, aut generat cunctis animantibus aptum.
 Fossilibus signat fines, moderatur et usum.
 Naturae Dominus nonnunquam fulmina jactat,
 Mox resonant toto reboantque tonitrua caelo:
 Jamque quatit terras, rapidos mox evomit ignes;
 Molesque eructans imo furit Aethna profundo.
 Magnetis regit ignotos et temperat actus
 Omnipotens jussu, miro et moderamine turbat.
 Ut jubet, existit lumen; producit et ignem,
 Aëra componit, decomponitque benignus;
 Undis humectat terram, lymphisque resolvit
 Aëra, et haec genitas iterum facit aëra lymphas.
 Cuncta Deus jubet optatos attingere fines.
 Immenso sese pandit Naturâ theatro:
 Ignibus, aut liquidis postquam globus exstitit undis.

Terricolis, homini post plurima saecula colendus.

In solidam tandem coëre fluentia massam,

Nubiferos celso et genuère cacumine montes,

195

Saltibus ornatos, animali et prole decoros,

Sed longis quassi, eventu quocunque, procellis,

Haec cecidere gradu, vasta et petière profunda,

Attrituque juvante, immensae et viribus undae,

Materiem variam, variâ ratione, propagant.

200

Moxque homini et cunctis fit terra animantibus apta,

Quam dedit Omnipotens tandem ratione potenti.

Sit mihi fas paucis exponere longius illud,

Reddidit hocce solum quod tandem habitabile nobis.

Saecula, diversis formis, diversa tulèrunt.

205

Postquam longa quies montes granitidis altos

Ex imo, ut totidem crystallos, gurgite duxit.

Copia continuò vis et decrevit aquarum;

Et simul, aut lento fluxu, aut agitante procellâ,

Obliquo ad primos producere tramite montes

210

Sponte suâ longo valuerunt saecula lapsu.

Jam superimposita est declivi lamina laminae

Alluvie laticum fixâ mox sede locantum

Perpetuò liquidâ quae haud nôrunt ducere formâ.

Nec mirum: jam tum generandis pluribus aptam

215

Telluris faciem divo molimine finxit

Conditor, ut justâ mox fertilitate vigeret.

Arborei primùm foetus, animalia deindè,

Amplius hâc specie nobis quae cognita nusquam,
 Donârunt juga, lymphas exsuperantia, vitâ. 220
 Post pelago incumbunt, per saecula multa, procellae,
 Omnia quae rapiunt secum, secum omnia miscent,
 Ordinis et tandem montes genuère secundi.
 Hinc lithanthraces, scisti, calces, et arenae
 Exortae, atque iterum appôita est sibi lamina laminae. 225
 Post Vulcanorum idem est ac granitidis ordo,
 Hi similem ductum, similem formantque catenam.
 Visceribusque imis inerant abscondita terrae
 Sulphura cum ferro, et, vel mista, quiescere nôrant.
 Queis simul atque ingens arsuræ copia lymphæ 230
 Accessit, magnum furere incepère furorem.
 Sulphura cum ferro lymphis madefacta calescunt,
 Nec minus indè orti densi caluère vapores;
 Densaque continuò prorumpit in aëra nubes,
 Ac veluti piceâ sese caligine velat. 235
 Jamque capit flammæ, jamque ignea lumina fundit
 Vicinos in agros; loca dissita lumine lustrat.
 Ignitos tollitque globos, ingensque columna
 Ignibus exurgit rapidis, et verberat astra,
 Nec minus exagitat flammis depressa profunda; 240
 Et secum moles immanes, viscera montis,
 Et liquidos glomerat scopulos, pulsatque per auras.
 Igniferum tractus vicinos flumen inundat.
 Volvitur in praeceps, et adurit proxima lapsu.

Fulgura fulminibus comitata, tonitrua saeva 245

Haud procul à summo jactantur culmine montis.

Omnibus interitum Natura agitata minatur,

In chaos antiquum et confunderè cuncta videtur.

Tempora, post turbas, sed sic sunt nata serena,

Alluviesque solum nobis habitabile fecit. 250

Quae, nisi lympharum attritu generata fuisset,

Omnia sicca forent, declivi tramite, valles,

Aut montes, — Veneris qui Mercuriive referrent

Montes, immani superantes vertice nostros.

Illorum ignivomùm, nunc fortè extincta, refulgent 255

Luce repercussâ radiantia culmina terrae.

Alluvie et motu laticum sunt maxima nobis

Commoda terricolis, Naturae munere, nata.

Hinc laeta Agricolae, et generandis frugibus apta

Surgit humus, pecorique virescunt mollia prata. 260

Hinc natale solum, mediis ex fluctibus ortum,

Tot bona largitur nobis, nostraeque saluti:

Nec tantum tribuit diversa alimenta, et amictus,

Sed quoque siccandas, flammaram ad pabula, glebas.

Naturae Omnipotens nobis sublime theatrum 265

Perpetuò antè oculos divo moderamine praebet.

Hoc contemlemur, justo et vereamur honore,

Muneris et tanti celebremus mente Datorem,

Hoc indagemus, miremur, facta doceri, et

Horum nitamur, si fas sit, cernere caussas! 270

Cuncta

Cuncta oriuntur in hunc finem, perstantque, vigentque,
 Deflorent, moriuntur, et indè novata resurgunt.
 Hinc crescunt segetes, vegetant animalia, plantae,
 Armenta exsultant pratis, nutrimine tellus
 Omniaque exhilarat, generique tot insuper addit 275
 Humano dona, ut manantia fonte perenni.
 Hinc locus in terris nobis vix agnitus ullus,
 Quo vita haud vigeat, quique haud animantia gignat.
 Hinc, fulgente die, insectis immurmurat aër,
 Et sua, quae tenebris gaudent, nox ipsa reducit. 280
 Hinc maria implentur millenis, millibus auctis,
 Insectis, conchis, turbâ innumerâque natantum.
 Hinc deserta feris, saltus, scopulique coluntur;
 Quisque suo gaudetque loco, vitâque beatus,
 Quam dedit Omnipotens, sibi nec benè conscius actor 285
 Numinis attingit certo tamen ordine fines.
 Quis verò audebit tantos evolvere casus,
 Consiliumque Dei ex tot miris pandere factis?
 Ordo Planetarum quisnam? — semel ire Planetas
 Omnipotens jussit, stabili mox lege meavit, 290
 Atque suos rapuit circum se quisque sodales.
 Ut jubet Ille Deus, sanctum penetrale patescit;
 Newtono, et certam valuit discernere legem,
 Ut mortalis homo, quâ sidera cuncta mearent;
 Et quas Kepleri ingenium praedixerat, illas 295
 Newtoni ejusdem mox confirmavit acumen.

Persae et Chaldaei signârunt sidera primi,

Et numeravêrunt velut aurea lumina coeli.

Musaeus prodit: docuit clarescere in astris

Gesta hominum, et, quondam genuit quos Graecia, claros 300

Tollere laude viros conatus imagine coeli est.

Nomine signavit stellas, formâque notavit,

Fortia gesta virûm quae quorumcunque referrent.

Sit licet hoc ingens; majora recentior aetas

Protulit: hoc aevum detexit quinque Planetas. 305

Schrötero, Herschelio in Lunâ distinguere montes

Contigit, ac valles, et cernere vasta profunda.

Mercurii et Veneris mensura est montibus altis

Talibus ingeniis adscripta, et vallibus imis.

Lactea, quam dicunt, oculis Via cernitur illis, 310

Et Nebulae astrorum; quas sidereosve Cylindros,

Sidereumve agmen, nostro mox mente sagaci

Concipiunt simile, et justâ ratione probârunt.

IMMENSUM TOTUM astriferis constare Cylindris

Haud *vero* absimile eximium illud fecit acumen. 315

Sed, quotquot radiant astrorum mille Cylindri,

Et quotquot Soles comitentur mille Planetæ;

Viribus, et Vitâ, sint et Ratione potentes,

Quae celebrent Numen, justo et venerentur honore;

Sit chaos, aut vapor, aut perfusus luce Cometa; 320

Sint, quovis numero, et signati limite nullo;

Ordine perpetuo, summo moderamine, currunt,

Et, quicumque nitet divus labor Omnipotentis.

At, mortalis homo! Tu desine quaerere tandem;

Queis radiant, tendantque ad quos, hoc ordine, fines. 325

Mundi siderei totus nascatur ut ordo,

Aut pereat; sanctum regit aequo Numine Numen

IMMENSUM MUNDUM, quo tandem cuncta beabit.

Conditor Omnipotens! tot, talia, tanta, benignus

Terricolis, homini largiris Numine Summo, 330

Quo simul, o Sapiens! homini nocitura recondis.

Mirandum praebes mortalibus usque theatrum,

In sese celat Tua se Natura ministra.

Majus at hinc animis hominum, aeternumque futuris

Dignius imperioque Tuo, caeleste theatrum 335

Illis se pandit, qui passi fata suprema.

Queis micat in terris haud notum lumen, easdem

Caelestis manet aeternas Sapiaentia mentes.

Omnia mirantes, sic Te moderante, fateri

Terricolas decet hoc: *humana scientia nulla.* 340

C E C I N I.

Ecce! Juventutis laus, gloria, fama Batavae!

Exornant meritas laurea sarta comas!

Eja, agite, ô Juvenes! animos stimulate Juventae!

Laetentur parili munere deindè frui!

Sed, quid opus stimulo? simul omnes excitat unus

Ardor, alitque animos Regius unus honos!

Perge igitur felix Patriae studiosa Juventus!

Quo pede cepisti, sic pede semper eas!

Fama redux proavùm nostro sic crescat in aevo,

Palladis et propriis laudibus auctus honos!

D I X I.

NOTAE.

Quum Leges Academiae, à nostro dilectissimo Rege constitutae, à Rectore annuum munus solenniter, die Academiae Natali, 8 Februarii, deponente nihil postulent, nisi, ut fata enarret, quae, se Rectore, Academia experta fuerit; tum, ut praemia publicè distribuat, quibus probatam Juventutis Academicae diligentiam eximia Optimi Regis benevolentia ornari jussit; neque, ut de quoquam alio, praeter id, quod dixi, verba faciat, requirant; animum meum subiit, pauca, ligato sermone, interfari DE NIHILLO.

Cum verò *de Nihilo*, proprio nomine sumto; Nihil prorsus canendum foret, huic argumento magis restrictam dare significationem coactus fui: 1º. quidem: quoniam id rei natura postulabat; 2º. autem, quia argumentum, quod explicui, mihi gravissimum, ditissimum et verissimum videbatur: et verò, 3º. idem mihi arridebat argumentum tanquam carmini condendo minimè ineptum; et, cum propter fertilitatem ac varietatem, tum etiam propter dignitatem, quodammodo saltem, ut sperabam, eà occasione, quâ canendum fuit, placitum, atque delectationem nonnullam, nonnullis saltem Auditoribus, allaturum; quod si, vel quorundam judicio, praestitero, erit, quod mihi valdè gratuler.

Etenim *de Nihilo*, tanquam *subjecto*, ut ajuñt Logici, dicere nolui; sed de eo: nullius rei nobis plenam et perfectam notitiam esse. Quantumcunque enim sit, quod novimus, plus profectò, pluraque sunt, quae penitus ignoremus: seu potius; omnia, quamvis tot ac tam insignes humanum ingenium, indagando, eruendo, inveniando, quin etiam cognoscendo, fecerit profectus; omnia, igitur, tamen imperfectè novimus; nulla res est, ad cu-

jus notitiam vel scientiam, omnibus omninò numeris absolutam, pervenerimus. Elegi autem praestantissima nostrae cognitionis capita, iisdemque vet maximè celebratis, in omnibus tamen simul ostendere conatus fui, quantum à perfectissimo distarent, quantumque in multis claudicarent.

Post memoratam igitur materiem, de quâ canturus essem, et Auditorum benevolentiae captationem, Deum O. M. invocavi, ut primam, at verò incognitam omnium rerum, quae Naturâ, vel sunt, vel fiunt, causam atque originem, qui sapientissimo consilio nobis mortalibus condit, quae penitus noscere, in hâc terrestri vitâ, nobis minimè prodesset. Idem mox illustravi pluribus exemplis, inde à versu 14 usque ad 38, iisdemque versibus totum carminis argumentum, breviori quasi recensione, continetur, atque

exponitur. Ut ostenderem, nullam prorsus Disciplinam errore et inscitâ humanâ esse exemptam, addidi proximè sequentes 10 versus.

Dein explicui prolixius argumentum, modò, usque ad versum 28, memoratum. In quibus Agricultura, quaeque in primis recentiorum indagationibus, inventis et laboribus, insigniter emendata atque amplificata, primum tenet locum.

Hinc sequitur laudatio causae incognitae omnium memoratorum effectuum, in solâ Dei potentâ et summo moderamine quaerendae; ubi Dei Sapiencia in primis in abscondendis diis, quae homini non profutura essent, celebratur; et, ubi brevis repetitio fit omnium effectuum hâctenus recensitorum, quorum causa solus Deus spectandus est.

Dein, à versu 191 usque ad 202, breve argumentum habetur sequentium 186 versuum, in quibus origo Telluris, secundum recentiorum molimina, et, probabili ratione, expositas, ingenio perspicacissimo debitas, opiniones, pluribus describitur, et praecipuè ea, quae ad montium *Primitivorum*, *Secundariorum* et *Vulcanicorum* originem pertinent: tandem, hoc loco, agitur de solò ex alluvione nato, et tum demùm vegetationi apto, et nobis, ceterisque animantibus, habitabili reddito. In fine hujus sectionis exponitur, quid sperare et spectare nos deceat in contemplatione et indagazione Naturae, et ejusdem sublimis Theatri, cujus brevis descriptio hanc sectionem absolvit, versu 288.

Indè sequuntur ea, quae, hoc argumento, de Planetis, Cometis, et Stellis

his Fixis, nec non de integris Siderum complexibus (Systemata vocant) dicenda videbantur, usque ad versum 328: tandem Carmen ad finem perducitur *Dexologia Omnipotentis*, et desinit, undè inceperat, versu 340:

humana scientia nulla.

Hisce generalioribus praemissis, jam pauca, ad faciliorem et pleniorè intelligentiam, notemus separatim, ad nonnullos versus; et quidem:

Ad versum 3. *Esse nihil notum* ergò pande, poëmate, Musa!

Esse nihil notum, i. e. *Esse nihil penitus cognitum in rerum Naturâ*, sive: *Cognitionem, notitiam, vel scientiam humanam in omnibus claudicare.*

Propterea nos canturos esse diximus:

DE NIHILO NOBIS PENITUS COGNITO IN RERUM NATURA.

sive:

DE SCIENTIA HUMANA IN OMNIBUS CLAUDICANTE.

sive:

DE ARCTIS, QUI HUMANAË QUARUMVIS RERUM COGNITIONI POSITI SUNT, LIMITIBUS.

Ad versus 91 et 92. Chemica principia indagat, quae ducere possint Perpetuò ad cultûs lautissima et optima dona.

Hoc loco in primis indicare volui insignes profectus, quos praestantissimi nostri aevi Chemici fecerunt, non tantum in Chemiâ generali, verum etiam, in indagatione chemicâ singulorum et diversorum arborum; quae coli debent, et à quibus diversae fruges, arbores, vel plantae, cultu petendae sunt.

Praeterea eorum ipsorum, quae è terrâ procreantur, indolem et naturam chemicâ ratione indagârunt; itaque, hisce chemicis principiis cum ipsâ arborum indole et naturâ collatis, haud dubio ratiocinio cognoverunt; quale solum hoc illudve

ge-

genus plantarum, arborum, segetum, cet. optimè proferre possit ac debeat: tum et fimi varia ac diversa genera cum cognovissent, cujusque generis chemicam vim in ipsa arva explorarunt, ratione habitâ cum plantarum et cerealium, tum leguminum, quae, hoc modo, fovenda ac nutrienda sint: itemque, quâ curâ arborum indoles, vel ad frugum varietatem instrui, vel ad majorem fertilitatem ditari possit; ac, quae sunt hujus generis plura.

Sufficiat, si nominentur è pluribus, praesertim è recentioribus, ipse LAVOISIER, FOURCROY, CHAPTAL, SAUSSURE, HASSENFRATZ, SCHRADER, HERBSTÄDT, THAER, EINHOF, KIESER, CROME, PRIESTLEY, CAVENDISH, DARWIN, DAVY, WOODHOUSE, multique alii.

Nec tantum egregii illi Viri in modò antè jam dictis substiterunt, verùm etiam emendârunt plurimos apparatus ad Agriculturam ritè amplificandam proximè inservientes; verbo: nihil, quod ad hanc artem eximiam insigniter colendam et augendam conducere potuerit, inexpertum reliquerunt; nihil eorundem Clarissimorum Virorum studium, industriam et acumen effugit.

Ad vs. 94 — 101 incl. Doctus et alternis —

— egregii nobis et nunc facit usûs.

Si enim diversa legumina, ultimis hisce versibus memorata, deinceps, in eodem arvo colantur, non in omni solo desideratur, docente experienciâ, ut illud arvum novetur, sive, per annum, aut per aliquot menses saltem, omni semine vacuum jaceat. Eadem enim legumina alternis, justo modo, petita, parco nutrimine ad maturitatem pervenire possunt; quo facto, et ager quiescit, ac crebrâ inversione et cultu aëri maximè exponitur, undè novam fertilitatem saepè et facilè haurire possit. Quamvis haec ità, procul omni dubio, quin etiam experienciâ, peritissimis Agricolis, qui Chemicam ad Agriculturam ritè adhibere nōrunt, cognita sint; illorum tamen praxis et generalis applicatio adhuc in votis est.

Ad

Ad vs. 111—118 incl. Quid dicam, sit quanta apibus nova cura —
— his nostrum et clarius aevum est.

De *apibus* conferri omninò merentur opera Clarissimorum VI-
TORUM SWAMMERDAM, REAUMUR, et in recentioribus, CHRIST,
RIEM, ANDREAE, WURSTER, JANSCHA, SCHIRACH, HUBER,
aliorumque.

De *vermibus bombycinis*, sive, de *mori bombycibus* MALPI-
GI, SWAMMERDAM, VALLISNIERI, et REAUMUR, ut primi ob-
servatores et scriptores.

GRISELINI, ZENON, BATTONI, PARELETTI, BELLARDI, in
recentioribus ex Italiâ:

THYM, STEINBART, GLEDITSCH, WUNDRAM, FLEISCHMANN,
TÜLMANN, BEHNKE, ex Germaniâ: et

DE SAUVAGES, MACQUER, THOMÉ, DUBET, et LE BROS,
ex Galliâ.

Ad versus 155 et 156. Ut stabili penetrent redeantve à corpore lege
Lumina, —

Verbo *penetrare*, hoc loco, *refractionem* Luminis; et verbo
redire Luminis *reflexionem* indicare voluimus.

Ad versus 184 et 185. Magnetis regit ignotos et temperat actus
Omnipotens jussu, miro et moderamine turbat.

Observaverunt enim Physici, anno 1816, tempestatum, imbrum
et pluviarum fertilissimo, commotâ hisce atmosphaerâ, acum
magneticam saepius tremuisse; sive, tremulo suprâ cuspidem
motu aliquandò, mirum in modum, fuisse affectam.

Ad versus 197 et 198. Sed longis quassi, eventu quocunque, procellis,
Haec cecidere gradu, vasta et petière profunda,

Hic usus sum *nominativo absoluto*, ut metro suavior foret so-
nus,

nus, quo indicare volui:

Sed postquam montes procellis quassi fuissent, haec, i. e. saltus et animalia, ceciderunt, è montibus pulsa sunt, et ima petierunt.

Adv. 191—288. *incl.* Immenso sese pandit —
— pandere factis?

Globus terraqueus, quem habitamus, principio, sive, indè ab origine, totus fluidus fuisse videtur, undè etiam, si circa axin mobilis jam tum ponatur, ejus forma Sphaeroidea vel Elliptoidea egregiè intelligitur. Massa autem illa enormis fluida continebat soluta omnia elementa, quae dein in solida conversa fuerunt: illa verò, quae in aquà omnium minimè soluta teneri poterant, primam opportunitatem nacta, omnium prima in solidas concreta sunt moles. Quae cum summà quiete usae essent, per longissimum tempus, imò per multorum saeculorum tractum, magna exorta est Crystallisatio; *Montes Granitici* perpendiculariter in Crystallorum formam erecti, aquà, aut evaporatione, aut, quocunque modo, insigniter imminutà. Hi fuere *Montes*, justo nomine, dicti *Primitivi*. Hi constant *Feldspatho*, *Micà*; et *Quartzo*.

Sed animus non est hanc de re Dissertationem scribere: igitur, jam ultrà limites progressus, hinc vela contraham: universa enim, ad magis perspicuam generalioris tractationis intelligentiam, paucis complecti conabor.

Dein verò decrescentibus insuper aquis, novum, sive sedimentum, sive species secundae crystallisationis orta est: haec verò in obliqua ad primam directionè nata et formata fuisse videtur. Hicce autem obliquus solidorum, quocunque modo, formarum tractus, primùm vegetabilia, imò magnos saltus et nemora, quin etiam animalia produxisse videtur, et in iis nonnulla, quorum ne genera quidem, nedum species, hodiè amplius exstant. Saecula dein insecuta videntur, procellis immanibus horrida, diuturnis et vehementissimis motibus fertilissima. Saltus, sylvae et nemora, terribilibus ventis quasata,

sata, à culmine ceciderunt, et simul cum animalibus ubicun-
 que obviis ima petierunt. In abyssum prolapsa, longo rur-
 sus saeculorum tractu, chemicè in vicina corpora egerunt;
 formam tantum, rami, folia, ossa, vel partes duriores, serva-
 runt; nova autem formata fuerunt corpora, quin imò inte-
 grae laminae, tractus immensi, sese horizontaliter supra se in-
 vicem mirum in modum disponentes: exorti sunt calces,
 scisti, lithantraces, arenae. Arenaè verò maximâ copiâ,
 quippe quae nihil aliud sunt, nisi granitidis minima grana,
 aquarum ventorumque diuturno et vehementissimo motu detri-
 ta, et à montibus primitivis graniticis, majoribus vel minori-
 bus massis, separata, et in formam pulveris redacta. Itaque
 exstiterunt *Montes*, ità dicti, *Secundarii*.

Posthàc aetas vulcanica exorta est; *Montes Ignivomi* generati.
 Regiones vel viscera intima Telluris continere videbantur
 magnam copiam ferri et sulphuris; sive mixta, sive juxtà se
 propius posita. Accessit aqua, quâcunque ratione, quâcun-
 que occasione, allata. Continuo chemica actio incepit, aqua
 in sua principia hydrogènum et oxygenium decomposita, ca-
 lorigo simul cum fluido eléctrico, immani copiâ, libero eva-
 dente, et vehementissimos simul exserente effectus, hydroge-
 nium cum oxygenio ex aëre flammâ cepit, oxygenium se cum
 ferro conjunxit; explosio enormis, nec minus terribilis orta
 est: fluidum elasticum, ita generatum, versus omnes omnino
 partes saevit; summa petiit, atque infima.

Protinus, erumpente flammâ, exurgit superius, simul de-
 scendit inferius, turbat, disjungit, vehementissimis viribus vi-
 cina, ubique obvia, loco cedere facit; toti globo interitum
 minari videtur.

Noster BOERHAVIUS in Horto Academico quondam idem ex-
 perimento probavit; perinixtis enim 100 libris ferri limaturae
 cum totidem floris sulphuris libris, accedente aquâ, sive, de
 industriâ, cum aquâ communicatis, parvus exortus vulcanus,
 densissimusque fumus, in flammam tandem erumpens; disjectae
 moles superimpositae; lapides, alia, in aërem magnâ vi jactata.

Tractus verò, vel catena montium vulcanicorum, qui et olim fuerunt, et ad hunc usque diem exstant, per totam ferè Tellurem se extendit juxtà montium primitivorum vel graniticorum catenam, et eodem ordine quondam processisse videtur.

Postquam autem furiae istae infernae desaevisissent, humus, alluvione nata, frugibus producendis apta, fluctibus exurgit, (uti universa ferè nostra dein Patria) et Tellurem nostram habitabilem, atque huic, quam vivimus, oeconomiae idoneam reddidit.

Verbum, hoc loco, addam ad versus 251 ad 256 incl.

In Planetis Mercurio et Venere, fortè etiam Lunà nostrà, aquae jam ità imminutae videntur, (uti etiam tractu temporis, quod verosimile est, in hâc Terrâ minuuntur; sive discedant ad Telluris profundiora viscera; sive sua in principia, *hydrogenium* et *oxygenium*, ab ipsâ Naturâ decompositae, alibi aliis inserviant finibus:) ut valles hinc orti terrenis multò profundiores, ac montes, ad mensuram, industriâ et labore summorum Virorum SCHRÖTERI et HERSCHELII, accuratè et geometricè vocati, multò altiores sese, procul omni dubio, spectandos praebere debeant.

In quibus Planetis etiam plurimi montes vulcanici vel ignivomi quondam saeviisse videntur.

Haec in universum de origine Telluris canere constitueram; hunc scopum si, qualicumque modo, attigerim; ego habeo, quod mihi gratuler; et quod, paucis hisce animadversionibus, Lectori, in faciliorem totius hujus argumenti intelligentiam, aptius et jucundius reddam.

Ad ultimam partem, quae de Astronomiâ agit, nihil habeo, quod addam; quippe omnia, ibi memorata, nostri aevi Astronomis saltem, agnita et perspecta.

Sic, ubi principium sumsisti, desine, Musa!

Hoc unum certum est: *humana scientia nulla.*

LAURENTII KNAPPERT, JAC. F.

SCHIEDAMENSIS,

MED. IN ACAD. LUGD. BAT. CAND.

COMMENTATIO

IN

QUAESTIONEM AB ORDINE DISCIPLINARUM MATHE-
MATICARUM ET PHYSICARUM ACADEMIAE LUG-
DUNO - BATAVAE E PHYSICA, A. MDCCCXVII
PROPOSITAM:

*Qua quaeritur: Quanam experimenta ope Machinae a Doctissimo
Atwood inventae institui possunt, et quibusnam positionibus Physicis
illustrandis inserviunt?*

QUAE PRAEMIUM REPORTAVIT, D. VIII. MENSIS FEBRUARII

A. MDCCCXVIII.

J. A. L. U. N. I. V. E. R. S. I. T. Y.

SCHINDLER

PHYSICAL CHEMISTRY

COMMENTS

ON THE THEORY OF THE

PHYSICAL CHEMISTRY

OF THE

PROPERTIES

OF THE

PROPERTIES

OF THE

PROPERTIES

COMMENTATIO

IN

QUAESTIONEM PHYSICAM.

QUAESTIO.

Quaenam experimenta ope Machinae a Doctissimo Atwood inventae institui possunt, et quibusnam positionibus Physicis illustrandis inserviunt?

SOLUTIO.

Machina a Doctissimo *Atwood* inventa constructa est ex pertica 80 pollicum, perpendiculariter pedamini, cochleis instructo, imposita. Ad superiorem partem trabeculae adstant, quae axes recipiunt trochlearum vel rotularum quatuor, duarum ab utroque latere, quae trochleae si moveantur, pro parte juxta se invicem procedunt, ita ut circuli descripti se invicem secant. Hisce rotulis nunc quinta, excavata, tenuissima, et e durissimo chalibe confecto axi instructa, imponitur, et ita imponitur, ut axis ab utraque parte illis locis incumbat, ubi circuli a rotulis prioribus descripti se invicem secant; unde, si moveatur rotula superior, simul et moventur inferiores, quo motu tali modo promovetur motus rotulae superioris, ut attritus ad nihil fere reducatur, nec nisi pro parva quantitate in censum veniat. Super hanc rotulam excavatam transit filum tenue

admodum et flexibile, ne rigiditate nec pondere majori experimenta turbet, nec tamen nimis tenue, ne ponderibus appensis rumpatur; duobus fili extremitatibus ope unci adnectuntur bacilli cuprei, a parte inferiori planis rotundis cupreis ad retinenda pondera instructi, quae pondera, aequalibus partibus divisa, sunt rotulae cupreae foramine bacillis correspondente pertusae; deinde adhuc accedit lamina cuprea, manubrio instructa, ut pondera exacte a determinata altitudine possint demitti; annulus cupreus cochleae ope perticae adnectendus, ad superpondia retinenda, et lamella cuprea etiam cochleae ope perticae adnectenda, qua altitudo a ponderibus percurrenda determinetur: denique commodi gratia pendulum, ut tempora exacte observari possint, machinae adjungitur.

Haec nunc Machina omnia experimenta circa ea, quae de lapsu corporum gravium vel experientia vel mathematica computatione innotescunt, institui possunt; quae omnibus positionibus Physicis de hacce theoria illustrandis inserviunt: quorum igitur relatione, descriptione, et applicatione ad varias illas positiones Physicas, pro viribus. Quaestioni a Nobilissima Facultate propositae respondere conabor.

Ut formularum generalium ope spatia certis temporibus a ponderibus juxta Machinam percurrenda computentur, et haec computationes dein experimentis instituendis probentur, oportet, ut ponderum in hisce formulis ratio habeatur, id est formulae virium simplicium multiplicandae sunt cum massis adhibitis. Si gulae moleculae massarum Machinae appensarum aequali vi gravitatis versus inferiora trahuntur. Si nunc summa molecularum utriusque massae sit aequalis, in aequilibrio haerent. Sed si massae unius lateris superpondium addatur, haec descendet, et quidem vi hujus superpondii, dum vires massarum a se invicem destruuntur. Hinc vires inter se erunt, ut summa massarum ad earum differentiam: id est

Sit n summa massarum, et g earum differentia, 2

$\pi = \frac{2n}{g} \dots$

Sed spatium, si tantum agatur de viribus simplicibus, aequat vim acceleratricem simplicem multiplicatam per quadrata temporum.

$$S = \pi T^2$$

Si nunc pro vi simplici π in hac formula substituatur vis absoluta $\frac{\pi g}{n}$ erit

$S = \pi T^2 \times \frac{g}{n} =$ spatium a massis juxta machinam percurrendum. Igitur formula, ut applicetur ad lapsum massarum juxta Machinam, tantum multiplicanda est cum differentia massarum divisa per earum summam.

Si, ut facilius massae a se invicem distingui possint, sumantur m et m' , formula eodem modo erit

$$S = \pi T^2 \times \frac{m - m'}{m + m'}$$

Experimentis constat, corpus primo sui lapsus minuto secundo percurrere spatium $= 15,625$ pedes mensurae Rhenanae. Si multiplicetur hicce numerus per duodecim, productum erit $187,5$ pollices Rhenani. Quando nunc hocce numero in computationibus utamur, producta prodeunt in pollicibus Rhenanis. Sit ergo $\pi = 187,5$.

Machina Atwoodiana nunc sequentes positiones Physicae, ope sequentium experimentorum illustrantur.

$$\text{Spatium percursum est} = \pi T^2 \times \frac{m - m'}{m + m'}$$

$$\text{sit } m = 28\frac{1}{2} \text{ et } m' = 26\frac{1}{2}$$

$$\text{erit } m + m' = 28,5 + 26,5 + 7,5 \text{ (quod additur pro rigiditate, attritu et}$$

$$= 62,5 \text{ aeris resistentia)}$$

$$m - m' = 2$$

erit spatium uno minuto secundo percurrendum a massa

$$m = 187,5 \times 1^2 \times \frac{2}{62,5} = \frac{375,0}{62,5} = 6 \text{ pollices.}$$

Spatia singulis momentis a corpore delabente percursa crescunt in ratione numerorum imparium $1, 3, 5, 7 \dots$

$$\text{Igitur spatium secundo min. sec. percurrendum erit} = 3 \times 6 = 18$$

$$\text{tertio min. sec.} = 5 \times 6 = 30$$

$$\text{quarto min. sec.} = 7 \times 6 = 42$$

Spatia, quae inde a motus initio percurrentur, sunt uti temporum vel velocitatum finalium quadrata $= 1^2, 2^2, 3^2, 4^2$.

$$\begin{array}{rcl}
 \text{Igitur spatium percurrendum dum sit } 1'' = 6 & & \\
 \text{erit duobus } 1'' & = 2^2 \times 6 & = 24 \\
 \text{tribus } 1'' & = 3^2 \times 6 & = 54 \\
 \text{quatuor } 1'' & = 4^2 \times 6 & = 96
 \end{array}$$

Ut haec computatio nunc experimento confirmetur, massa m ope laminae a prima divisione perticae est dimittenda, et attendendum, num singulis penduli oscillationibus spatia determinata percurreantur; nempe primo $1''$, 6 pollices, secundo $1''$, 18 pol. etc. dum, si agatur de spatio ab initio motus percurrendo, attendendum est, num massa duobus $1''$ ad 24, tribus $1''$ ad 54 divisionem perveniat, etc.

Pondera haec vario modo mutari possunt. Sit verbi gratia $m = 28$ et $m' = 27$.

$$\begin{aligned}
 \text{Erit } S &= \pi T^2 \times \frac{m - m'}{m + m'} \\
 &= 187,5 \times 1^2 \times \frac{1}{62,5} = \frac{187,5}{62,5} = 3 \text{ pol.}
 \end{aligned}$$

$$\begin{array}{l}
 \text{Itaque pro secundo } 1'' = 3 \times 3 = 9 \\
 \text{tertio } 1'' = 3 \times 5 = 15
 \end{array}$$

Dum spatia ab initio motus percurrenda erunt,

$$\begin{array}{l}
 \text{pro duobus } 1'' = 2^2 \times 3 = 12 \\
 \text{tribus } 1'' = 3^2 \times 3 = 27.
 \end{array}$$

Vel sit $m = 43\frac{1}{2}$ et $m' = 43$

$$\begin{aligned}
 \text{erit spatium} &= \pi T^2 \times \frac{m - m'}{m + m'} \\
 &= 187,5 \times \frac{1^2 \times 0,5}{93,75} \\
 &= \frac{93,75}{93,75} = 1
 \end{aligned}$$

$$\begin{array}{l}
 \text{Igitur pro secundo } 1'' = 3 \times 1 = 3 \\
 \text{tertio } 1'' = 5 \times 1 = 5
 \end{array}$$

Dum

Dum spatia ab initio lapsus percurrenda iterum erunt

$$\begin{aligned} \text{pro duobus } 1'' &= 2^2 \times 1 = 4 \\ \text{tribus } 1'' &= 3^2 \times 1 = 9 \text{ caet.} \end{aligned}$$

Corpus, quod inde a quiete spatium quoddam percurrit, potest velocitate acquisita, si motu uniformi progrediatur, eodem tempore duplum spatium percurrere; id est, si corpus primo $1''$ percurrit spatium trium pollicum, secundo $1''$ percurret motu uniformi $S = 2 \times 3 = 6$; si duobus primis $1''$ percurrit spatium $= 12$, sequentibus duobus $1''$, motu uniformi, percurret spatium $= 24$.

Ut haec experimento probentur, sumantur pondera aequalia, e. g. $26\frac{1}{2}$ et $26\frac{1}{2}$, sed imponatur massae m lamella ponderum 2 , hinc $m + m'$ erit, ut in priori computatione, $= 62,5$ et $m - m' = 2$, et massa m percurret uno $1''$ spatium $= 6$ pollices. Igitur secundo $1''$ procedere debet, motu uniformi, usque ad 18 divisionem; si nempe lamella cuprea ad 6 divisionem retineatur, et sic massae motus uniformis concilietur, quod fit ope annuli ad illam divisionem perticae annectendi.

Si procedat massa velocitate acquisita in fine secundi $1''$, sequentibus duobus $1''$ spatium percurret $= 2 \times 2^2 \times 6 = 48$, igitur quatuor $1''$ perveniet ad divisionem 72, retenta nempe lamella ad divisionem 24, et sic porro.

Corpus in altum projectum ad illam ascendit altitudinem, e qua si cadat, acquirere possit velocitatem quacum projectum fuerit.

$$\begin{aligned} \text{Sit } m &= 26 \text{ et } m' = 27 \\ \text{erit } m + m' &= 26 + 27 + 7,5 = 60,5 \\ \text{et } m - m' &= -1 \end{aligned}$$

$$\text{Igitur } S = 187,5 \times \frac{-1}{60,5} = \frac{-187,5}{60,5} = -3,0991, \text{ spatium, quod corpus } m' \text{ percurrit } 1''.$$

$$\text{erit igitur } 2'' = 3 \times 3,0991 = 9,2973$$

$$3'' = 5 \times 3,0991 = 15,4955$$

$$\underline{27,8919} = \text{spatium tribus } 1'' \text{ percursum.}$$

$$\begin{array}{r}
 \text{Imponatur nunc ponderi } m = 26 \\
 \text{lamella ponderum} \quad \quad \quad = 2 \\
 \hline
 \text{erit } m + m' \quad \quad \quad = 28 + 27 + 7,5 = 62,5 \\
 \text{et } m - m' \quad \quad \quad = 1
 \end{array}$$

$$\text{erit } S = 187,5 \times \frac{1}{62,5} = \frac{187,5}{62,5} = 3 \text{ pollices } 1''$$

$$\text{igitur } 2'' = 3 \times 3 = 9$$

$$3'' = 5 \times 3 = 15$$

$27 = \text{spatium tribus minutis sec. percursum.}$

Si nunc demittatur pondus m a summa pertica, et retineatur lamina ad divisionem 27, ibi habebit velocitatem acquisitam, qua posset sequentibus tribus minutis secundis spatium percurrere $= 2 \times 27 = 54$ et sic perveniret ad inferiorem partem perticae. Sed nunc pondus m' , superpondio gaudens, vi gravitatis etiam versus inferiora trahitur, et sic retinet pondus m ; unde hoc fertur motu uniformiter retardato, eodem modo, ac si in altum fuisset projectum; nam singulis momentis decrementum velocitatis patitur, donec tandem, omni velocitate amissa, iterum ascendere incipiet; deberet enim singulis minutis secundis percurrere spatium $= 18$ poll.

$$\text{Sed primo } 1'' \text{ tantum percurret spatium} = 18 - 3,0991 = 14,9009$$

$$\text{secundo } 1'' \quad \quad \quad = 18 - 9,2973 = 8,7027$$

$$\text{tertio } 1'' \quad \quad \quad = 18 - 15,4955 = 2,5045$$

$26,1081$

Percurret igitur tantum spatium $= 26,1081$ poll., ad quod percurrendum nunc non impendet tres $1''$ sed tantum tres $1''$ — tempus, quo opus est ad percurrendum 0,8919 poll. $= 2'',95055$. Hocce tempore igitur perveniet ad divisionem 53,1081 perticae. Ab illo puncto amissa omni velocitate iterum ascendere incipiet, et quidem

$$\text{primo } 1'' \text{ per spatium} = 3,0991$$

$$\text{secundo } 1'' \quad \quad \quad = 9,2973$$

$$\text{unde pro } 0'',95055 \text{ superest spatium} = 13,7117$$

$26,1081$

Igitur 2",95055 pervenire iterum oportet ad 27 divisionem, ubi si pervenerit, velocitatem eandem habebit, quacum descendere inceperat; nam, descendendo et adscendendo exacte eodem tempore, idem spatium = 26,1081 percurrit.

Haecce experimenta, prout alia vel alia sumantur pondera, in infinitum quasi variari possunt. Sed videntur exempla allata, memoratarum positionum Physicarum, non dico illustrationi, sed tantum illustrationis conatui sufficere; unde, dum vires desint, ad fusius et accuratius experimenta ope Machinae Atwoodianae, instituenda in illustrationem theoriae lapsus corporum, explicanda, huic specimini terminum pono. Nam, ut omnibus numeris absolutam solutionem Quaestionis a Nobilissima Facultate propositae conscriberem, mihi

„ multum adhuc restat operis, multumque restabit.”

SENECA, *Epist.* 64.

COMMENTARIO IN QUESTIONEM PHYSICAM

... quod est per se in se...
... quod est per se in se...
... quod est per se in se...

... quod est per se in se...
... quod est per se in se...
... quod est per se in se...

... quod est per se in se...

... quod est per se in se...

... quod est per se in se...



LIONIS SALOMONIS VAN PRAAG,

LUGDUNO-BATAVI,

MATHES. ET PHILOS. NAT. CAND. ET MED. STUD.
IN ACADEMIA LUGDUNO BATAVA.

COMMENTATIO

DE MACHINA ADWOODIANA,

QUAE

NOB. FACULTATI DISCIPLINARUM PHYSICARUM ET
MATHEMATICARUM DIGNA VISA EST,

QUAE CUM ALTERA, PRAEMIO ORNATA, TYPIS
DESCRIBERETUR.

ALONIS BALANONIS ET ALIARUM

OPUSCULA

AD USUM ACADEMIAE PRAELECTANDUM

COMMENTARIO

DE MACCINIA A DWODIANA

LIBER

IN PRAESIDIUM ACADEMIAE PRAELECTANDUM

AD USUM ACADEMIAE PRAELECTANDUM

COMMENTATIO

DE

MACHINA ATWOODIANA.

PROLOGUS.

Scire nostrum recte videtur dici *nihil esse, nisi, nos hoc scire, sciat alter*. Nobis praesertim juvenibus, in almo Academiae cujusvis gremio varii generis disciplinâ enutritis, haud sufficit ea scire, quae nos docent Praeceptores Clarissimi. Ut quisque in Facultate suâ quempiam Gradum, quem vocant, acquiramus, apti debemus evadere respondendo quaestionibus examinis instituti. Praeterea non tantum Theologis et Jurisconsultis saepius de varii generis argumentis distincte et dilucide est agendum disserendumque; sed tale quid etiam ab aliis exigi potest Studiosis, si non in Academia, saltem postea.

Hoc ob oculos habito, mihi perutile visum fuit institutum hodiernum, Juvenum animos Quaestionibus publice propositis alliciendi, ut vires intendant, et de hoc illove argumento fusius agere conentur. Ipsemet de eo agere constitui, quod juventuti Belgicae elaborandum dederunt Celeberrimi Professores Lugduno-Batavi Scientiarum, in quas fere prae reliquis incumbo, quasque tanti jam fecerunt homines antediluviani, ut eas eipporum ope a Diluvio intactas reliquerint; non quidem in Syria, quod *Flavius Josephus, Antiquit. Jud. Lib. 1. cap. 3.* affirmat; sed in Aegypto, ubi summus *Aristoteles,*

les, *Metaphys.* Lib. I. cap. I. asserit Mathematicas artes a Sacerdotibus, publicâ vacatione fretis, primum inventas esse.

O utinam heic loci antiquissimam et recentiorem illarum artium Historiam exponere, deque earundem laudibus disserere liceret! Id vero vetat Quatuorvirorum, qui hujus commentatiunculæ Judices erunt, ingenium Mathematicum, quod omnes fastuosas deviationes cane et angue pejus odit certo certius. Extra oleas itaque haud vagandum, et ab argumento haud longius discedendum est proposito, in cujus tractationem me tanto accinxi lubentius, quanto id se mihi pluribus commendare visum est, quæ ei sunt propria et peculiaria.

Siquidem vis gravitatis, ad quam pertinet, prae omnibus fere aliis viribus naturæ effectum suo eminet, et vix quidem differt a vi illâ centripetâ, quâ et vi centrifugâ singulas universi mundi partes suo loco teneri admirandum illud demonstravit ingenium summi *Newtoni*: hujus inventi gloriosissimi, inventorisque homine paene majoris, dulcis nos delectavit contemplatio, quos celeberrimorum ejusdem viri de vi gravitatis meritum necessario recordari fecit Quaestio proposita, eodem tempore in memoriam revocans merita Viri vix minoris, interque nos Belgas quam maxime celebris, quum ipse Belga fuerit.

Cui non jam aequè ac nobis ob oculos versatur *Christianus* ille *Hugenius*, Nobilissimi *Constantini* filius, qui, paternis acerbis relictis, et omnem adspersus publicæ vitæ splendorem, ad quem patris in patriam merita et honores, eximiique ingenii vires, ipsi viam pandere potuissent quam facillimam, sese ad disciplinas unice Mathematicas, Physicas et Mechanicas, applicuit. Nusquam fere luculentius apparuit vis illa peculiaris Matheseos, quâ hominis animum semel allectum sibi penitus adstringit; paucisque majorem peperit celebritatem, apud paucos egregiis fructibus fuit felicior, quam apud *Hugenium*, qui, inventâ nominatim Cycloïde Horologiorum, sibi patriæque immensam paravit gloriam.

Quum jam omnia, quæ ad illos humani generis fautores pertinerent, nobis perquam essent grata, grata quoque erat Quaestio proposita; eo magis, quod Virorum nostrâ laude majorum inventa ingeniosissimum *Atwoodum* excitarunt ad conatus felicissimos inveniendæ Machinae, cujus ope Leges motus accelerati et retardati experimentis probari possunt quam accuratissime; hujus vero Viri laudabilis jucundo utilique invento intentius considerando, et penitus cognoscendo, haud minus ansam dedit Quaestio, quam de re cognita disserendo, animumque juvenilem ad scribendum appellendo.

Hisce ob oculos habitis, mihi quidem vix opus fuit calcare, quod plerumque præbere solet præmium in medio positum, quod vero me tanto minus, stimulare potuit, quan-

quanto plures primis hisce juvenilis ingenii et calami conaminibus inesse debeant naevi et defectus; quo posito ea aliis juvenum, perinde quidem imberbium, at magis tamen exercitatorum, commentationibus palmam praeripere posse vix ac ne vix quidem videntur.

Nihilominus, quo mihi ipsi quam utilissima, et nemini homini molesta, sit haec in scribendo exercitatio, operam daturus sum indefessam, ut mea sint talia, quae ab indulgentibus, et benigno in tirones animo claris, Judicibus absque nimio legi posse videantur taedio atque indignatione. Qualia eadem evasura sperantem, hoc jam temporis momento per Prolepsin, ut Prologulum Venusini Vatis verbis finiam, *juvat*

Ingeniis oculisque legi, manibusque teneri.

ATWOODIANAE MACHINAE

DESCRIPTIO, ETC.

Antequam penitus ad Quaestionem propositam accedam, utile videtur observatu, motum corporum, quoad velocitatem, discerni in 1^o. *motum acceleratum*, 2^o. *motum retardatum* et 3^o. *uniformem*. Per prioris generis motum intelligimus eum, quo spatia inaequalia et passim increscentia percurreuntur temporibus aequalibus. Secundi generis motus is est, quo spatia inaequalia temporibus percurreuntur aequalibus. Corpus vero agitur *motu uniformi*, quando aequalibus temporibus aequalia spatia percurret. Unoquoque igitur in motu ad tria haecce praecipue attendendum est, ad *spatium*, *tempus* et *velocitatem*; ex quorum mutuâ relatione et concursu dijudicatur motus.

Siquidem per se liquet, velocitatibus in motu aequalibus, id corpus percurrere debere spatium majus, quod sese movet diutius. Temporibus itaque positis = T et t , spatiisque percursis = S et s , erit $T : t = S : s$.

Itidem, temporibus motus aequalibus, id corpus necessario percurret spatium majus, quod majore agetur velocitate. Spatiis itaque ut supra = S et s , at velocitatibus literis V et v expressis, erit $S : s = V : v$.

Tandem id quoque in oculos incurrit, spatiis aequalibus id corpus majore actum iri velocitate, quod suum percurret spatium minori tempore; tempora itaque esse in ratione inversâ velocitatum, atque, omnibus positis ut supra, fore $T : t = \frac{1}{V} : \frac{1}{v}$.

Igitur ex ante dictis facile concluditur, temporibus aequè ac velocitatibus diversis percursâ spatia esse debere in ratione compositâ temporum et velocitatum. Quod adhuc sequenti modo demonstrari potest Mathematicæ.

Omnibus positis ut ante, sed S et v sumtis pro spatiis, quae temporibus datis percurreuntur velocitatibus aequalibus, atque S et s pro spatiis, quae datis temporibus et

velocitatibus percurruntur, erit $T : t = S : y$. Inveniendō itaque spatio s , quod dato tempore t , et datâ velocitate v , percurritur, erit

$$V : v = y : s,$$

et multiplicando $T \times V : t \times v = S : s$.

$$\text{seu } S : s = T \times V : t \times v.$$

Sequitur spatium percursum generaliter exprimi posse hâc formulâ: $S = T \times V$, notante spatium percursum aequale esse producto temporis et velocitatis.

Ex tribus supra dictis motibus corpus libere cadens assumit motum primum, sive *acceleratum*, et corpus perpendiculariter in altum projectum agitur motu secundo, seu *retardato*. Quod utrumque summi viri *Newtonus*, *Hugenius*, aliique, experimentis eum in finem institutis probarunt.

Horum motuum leges, sicuti in sequentibus videbimus, demonstrari possunt Mathematicè; earum tamen veritatem experimentis probare, iisdem illustrare, et supra dubitationis aleam collocare, id foret difficilius, ni ingenium laudatissimi *Atwoodi* nobis heic succurrisset, invento instrumento, cui ex ipsius nomine nomen *Machinae Atwoodianae*, quodque tali modo constructum est.

Fig. I. GH columna est lignea, 6 pedes (*) alta, $4\frac{1}{2}$ pollices lata, cujusque crassities unus pollex et 9 lineae. Consistit duabus partibus, quae compinguntur ope cochlearum, ut facile disjungi possint, machinaque sit portatilis.

Columna haecce porro, perpendiculariter imposita sustentaculo M, N, firmatur tribus fulcimentis I, K, L, dispositis triangulariter, et columnae ope cochlearum ferrearum annexis. Tres cochleae e ligno o , p , q , quae penetrant per sustentaculum, machinae paululum elevandae inserviunt, eidemque perfecte ad Horizontis normam exigendae.

Columnae superimpositum est Parallelogrammum Horizontale ligneum R, S, T, quod posticae parti summitatis columnae infixâ cochlea lignea ei annectit. Super hoc Parallelogrammo cernis apparatus V, V, qui continet quatuor rotas cupreas ejusdem diametri, et quintam majorem. Harum rotarum directio est verticalis, et unaquaeque circa suum axem volvitur. Quatuor minores occupant binas latus dextrum et sinistrum Parallelogrammi, ita ut sibi invicem parallelae sint, alterius vero circumferentia sese ad alterius centrum porrigat.

Hâc ratione nascuntur in utroque latere Parallelogrammi duo circuli, qui sese invicem secant. Punctis sectionis, quae utriusque lateris circuli offerunt, innituntur extre-

tre-

(*) Quum in *Machina Atwoodiana*, mensurae adhibitae fuerint Anglicanae, iisdem heic utimur.

trema axis rotae majoris. Hujus itaque rotae motus non nisi exiguo afficitur attritu, qui eo minor, quod rotae minores eodem tempore circa suas axes moventur. Rotae majoris circumferentia, sive peripheria, extrorsum sulcata est. Sulcus suscipit eam ambiens filum tenue, sed nihilominus satis validum sustinendis duabus lancibus cupreis A et B, quae pendent horizontaliter a pinnulis iis infixis a et b , simul cum ponderibus diversis, quae secundum experimentorum varietatem illis lancibus imponuntur.

Hae lances sese invicem aequant, quoad massam, haud secus ac pinnulae a et b , atque insuper uncinuli fili extremis annexi, qui per superiores pinnularum partes penetrant. Ut verbo dicam, pondus massae, quam filum sustentat, tres facit uncias aequaliter divisas, ita ut ponderis utriusvis lancis et pinnulae et uncinuli summa sit unius tantummodo unciae et dimidia, et inter massam hinc atque illinc a filo pendentem perfectum sit aequilibrium. Tunc, litera M pro quarta parte unciae adhibita, erit $A = 6M$, et $B = 6M$; inertia vero rotarum, quam *Atwoodus* duas facere censet uncias (*), quae-

(*) Hujus inertiae rotarum in *Machina Atwoodiana* inveniendae sequens est ratio:

Praeparatio. Experimentum.

Pondusculum p granorum suspendatur ope fili sericei tenuissimi, et hanc ob rem nullius ponderis aestimandi. Id filum annectatur puncto alicui peripheriae rotae majoris, eidemque circumvolvatur quinquies aut sexies. Dein pondusculum p sibi committatur, ut descendat juxta scalam Machinae appositam atque in pollices divisam. Observetur jam repetitis Experimentis quam accuratissime, quot pollices pondusculum illud percurrat certo tempore. Ponamus id percurrere tempore t pollices e ; sit porro x effectus inertiae rotarum, sitque d spatium a corpore libere cadente tempore $1''$ inde ab initio lapsus percursum, sive 193 pollicum Angl. — habebitur sequenti modo quaesita

Solutio.

In *Machina Atwoodiana* decrescunt spatia a corporibus labentibus percurra in ratione superpondii m , ad totam massam M movendam adhibiti, id est in ratione $\frac{m}{M}$, vel, quia

hoc casu $m = p$; et $M = p + x$, in ratione $\frac{p}{p + x}$.

Quodsi igitur d est spatium tempore $1''$ libero lapsu percursum, erit $\frac{pd}{p + x}$ spatium eodem tempore, in modo descripto Experimento, a superpondio p percursum; et, quia porro in quovis casu spatia percurra sunt ut quadrata temporum, acquirimus

$1'' : t^2 = \frac{pd}{p + x} : \frac{pt^2d}{p + x}$, pro numero pollicum a pondere p tempore t percursorum;

et,

quaeque adeo $= 8M$, illis $6M. + 6M.$ addita, omnium summa erit $= 20M$. Quod si itaque ponas, lanci A injici $21\frac{1}{2}M$, idemque pondus addi lanci B, tota massa movenda erit $63M$. et lances aequilibrium servabunt, quoniam pondus unius pondus alterius aequabit. Quam primum vero lanci A addideris $1M$, aequilibrium peribit, lanx illa deprimetur, eodemque tempore lanx B sursum movebitur. Tota massa nunc mota erit $= 64M$. vis vero motrix, sive acceleratrix, tantum $\frac{1}{8}$ hujus massae.

Hic apparatus requirit numerum sufficientem ponderum formae circularis, et in medio perforatorum, ut pinnulae a et b lancium A et B per ea possint transire. Haec pondera debent aequare quantitatem M . diversimode multiplicatam, ejusve partes diversas. Insuper quibusdam ex hisce ponderibus forma debet esse Parallelopipedi, aut lamellae, et longitudo paulo major diametro circuli metallini, de quo mox amplius. Varia haec pondera juxta Machinam cernuntur in Z.

Lanx A cadit perpendiculariter ad Horizontem. Cadenti est proximum et parallelum tigillum ligneum WW, cui inest Scala divisa in pollices 66. His adjecti numeri, qui inde a zero in suprema parte scalae ordiuntur. Tigillum illud, aequae ac columna, et ob eandem rationem, constat duabus partibus, est vero sustentaculo et Parallelogrammo annexum opè cochlearum cuprearum.

Huic

et, quia hic numerus positus $= e$, habemus aequationem $e = \frac{pt^2d}{p+x}$, adeoque $x = \frac{pt^2d}{e} - p$. Q. E. D.

Exemplum 1.

Sit $p = 30$ gran., $t = 3''$, $d = 193$ pollic., $e = 50$ poll., erit effectus inertiae rotarum $x = \frac{30 \times 3 \times 3 \times 193}{50} - 30 = 1042\frac{1}{2} - 30$ gr. Quavis jam uncia Angl.

continente 480 grana, erit $x = \frac{1012}{480} =$ fere $2\frac{1}{8}$ unc. Angl.; unde eventus Experimentorum *Machinae Atwoodianae* instituendorum accurate cognosci potest.

Exemplum 2.

Sit $p = 30$ gran., $t = 3''$, $d = 193$ pollic., $e = 48$ poll.; tunc erit effectus quaesitus $x = \frac{30 \times 3 \times 3 \times 193}{48} - 30 = 1085\frac{1}{2} - 30$, adeoque $x = \frac{1055}{480} =$ fere $2\frac{1}{4}$ unc.

Angl. Posito itaque, quamvis esse *massam*, sive *unitatem ponderis* $= \frac{1}{4}$ unc. $= M$, erit inertia rotarum $= 9M$.

Hinc scalae applicantur, sive altius, seu loco minus alto, prout casus diversi exigunt, duae tabulae formae circularis, literis D et C indicatae, quarum prima plane solida, altera vero eum in modum perforata, ut lancem A transmittat; qua de causa priorem *tabulae*, alteram vero *annuli*, nonnisi insigniendam ducimus.

Ad definiendum tempus, quo lanx A mota juxta certam partem scalae decedit, pendulo PQ utimur, cui descensus verticalis ponderis et motum exiguum eumque uniformem conciliat, quem lenti P communicamus, eam usque ad arcum S₁ deprimendo. Siquidem funis, a quo pondus illud pendet, tympanum, vel trochleam, ambit; haec vero trochlea eodem axe movetur, quo rota dentata, cujus dentes successive, et ad unamquamque oscillationem penduli, in extrema agunt Anchorae, qua virga penduli superna terminatur.

Lens P. ope cochleae certo quovis loco figi potest, atque elevatur vel deprimitur, usque dum pendulum perfecte habeat longitudinem *Penduli simplicis* (quod singulis min. secund. unam oscillationem simplicem peragit). Quo facto index, Vaxi rotae dentatae affixus in circumferentia circuli *gm*, qui in 60 partes aequales divisus, min. secunda sese invicem subsequencia monstrat.

Hic circulus in medio apertus est, ut in oculos incurreret motus rotae dentatae, atque insuper medium, quo utimur movendo partem curvatam *mn*, et hujus ope stylum *c*, et partem *de*, cujus extremitas in scalae puncto *a* invenitur, quaeque per oscillationem penduli ab istoc puncto removetur. Qua remota, pars inferior lancis A, ad punctum *e* adducta, ab hoc puncto decedit, eodem momento, quo pendulum incipit oscillare. Medium hoc praefendum est medio per *Atwoodum* adhibito, quod Lancem ad punctum *e* sustinebat, et tantum constabat duobus angulis rectis inter se conjunctis, atque in Tabula litera F notatis. Qui, si illis utimur, retrahendi, quando pendulum quasdam oscillationes peragit. Tunc sequentes oscillationes numerando definire possumus numerum min. secund., quibus lanx A, ex quo incipit cadere, descendit ad tabulam D, hunc in finem ad requisitam altitudinem dispositam.

Experimentum haud perfecte succedet, ni lanx tabulam eo ipso momento feriat, quo pendulum ultima vice oscillat. Quum vero velocitas corporis cadentis quovis momento lapsus accrescit, incremento determinando necesse est, ut vim acceleratricem tempore dato cessare facias. Hoc requiritur ad definiendos gradus incrementi, quod capiet velocitas corporis eodem motus genere momentis sequentibus spatia quaedam pereurrentis. Hac vero in re *Machina Atwoodiana* experimenti rite capiendi studiosis egregie operulatur.

Lancibus A et B in aequilibrio versantibus, atque annulo C loco requisito scalae

annexo, unum ex parallelipedis Q superimponitur ponderibus, quibus lanx A oneratur. Hâc lance cadente, Parallelop. quod vim acceleratricem efficit, in annulo remanet. Consequenter spatium, per quod reliquum pondus cum lance eodem motu pergit decurrere, indicat, quanta sit velocitas, quam totum pondus, a motu acceleratrice acquisitam, habuerat usque ad momentum, quo parallelop. in annulo remanebat. Sequentia ostendent, eodem subsidio retardationes successivas cognosci posse, quas corpus patitur, quando ejus gravitas ejusdem obstat motui.

Licet vis acceleratrix, quae lancem A deprimit, non semper sibimet ipsi aequalis sit, quum filum sericeum, cujus ope inter eam et lancem B commercium intercedit, non semper eadem sit longitudine, ea longitudinis variatio nullum discrimen producit, quod rationes turbare queat. Nam secundum *Atwoodum* inaequalitas motus, quam producit hoc, si dis placet, augmentum ponderis, dum lanx A percurrit pollices 48, haud superat min. secund. partem 0,0312.

Quando corpora e loco perquam alto cadunt, vis acceleratrix sese non penitus exerit, ob resistantiam aëris, quae vim illam vehementer impedit, prout videre est e Tabulis, ad lapsum corporum graviorum pertinentibus, quas *the Philosophical Transactions* exhibent. Lapsu vero in experimentis *Atwoodianis* haud magno, discrimen illud fere perit. Nam si posueris, id quod celeb. *Sigaud de la Fond* posuit, cuius cubico pollici aëris esse pondus $\frac{7}{8}$ gran., resistantia, quae hoc fluidum in lancis partem inferiorem agit, corpore lapsu suo 26 pollices percurrente produceret retardationem $1\frac{1}{2}$ grani, quae differentia tam exigua est, ut in sensus vix cadat.

Eodem fere modo comparatus est attritus filii sericei, a quo pendent lances A et B, quodque circumferentiam rotæ majoris ambit, atque eadem ratio est attritus, quem duobus extremis axis illius rotæ conciliat sectio circumferentiarum quatuor rotarum minorum, puncta mobilia efficiens, in quibus axis ille volvitur. Haud magnus esse potest effectus resistantiae, quam in Experimento parit attritus tam exiguus. Ejus rei facile certi evadimus, pondus duarum lancium simul sumtarum eum in modum augendo, ut toti massae 64 M., aut 16 unciarum, aequaliter inter lances A et B divisarum, ab hac illave parte addamus $1\frac{1}{2}$ aut summum 3 gran. Tunc aequilibrium peribit, et lanx, ejus pondus auctum, necessario descendet. Quod exiguum augmentum ponderis interrim quibusdam in experimentis, nominatim iis, quae ad motum retardatum pertinent, negligi nequit, si effectus erit accuratus. Nihilominus lanci A aut B nunquam plus ponderis imponendum est, quam quo opus habent ad motum suscipiendum.

Summus *Newtonus* et celeberrimus *Hugenius* demonstrarunt, ille in *Principiis* suis, hic in opere *de Horologio oscillatorio*, Prop. 26, pag. 182. corpus quodvis terrestre

libere cadens primo min. secund. sui lapsus percurrere $16\frac{1}{2}$ pedes, aut 193 pollices (*), nullo respectu habito resistentiae ab aere profectae, qua ob oculos habita, ad fracturas evitandas, numero 193 pollicum substituimus 192 pollices.

(*) *Newtonus* in pomario sedens poma ex arboribus decidentia conspiciebat. Haec utique vi gravitatis descendebant, et summo Philosopho ansam dabant, secum disceptandi, an non Luna eadem vi versus Tellurem detruderetur, nisi alia vi in sua orbita retineretur. Lunae distantia a Tellure, quae est fere 60 semidiametrorum Telluris, et tempus periodicum, quo integram in sua orbita revolutionem circa terram absolvit, ipsi jam erant cognita, atque hinc assumpta hypothesi gravitationem Lunae in Tellurem determinavit, et Theoriam *gravitationis universalis* ingeniose condidit. — Sequenti simplici ratiocinio eandem Theoriam confirmatam videmus: Percurrat Luna, in Tabulae huic Commentationi adjectae Fig. 2 litera L designata, tempore unius min. secund. partem suae orbitae, inter literas L et C comprehensam; quae pars, cognita Lunae distantia a Tellure, et tempore periodico in rationes adhibito, facile numeris exprimitur. Tunc descendit versus Tellurem vi gravitatis per spatium $EC = LD$. Hoc vero est aequale quadrato arcus LC diviso per duplicem distantiam LF, sive per Diametrum LB orbitae Lunaris ALCB, id est

$$LD = \frac{LC^2}{2LT} = \frac{LC^2}{LB}$$

sequenti igitur modo LD computatur. Arcus LC, quem describit Luna motu medio, tempore 1", est 30823 Hexap. Quadratum huius numeri est 950180625; quod quadratum divisum per Diametrum orbitae = 385895490 exhibet quotiens Hexap. Gall. 246.

id est $\frac{950180625}{385895490} = 2 \frac{46}{100}$ Hexap. (toises) Sive

14 ped. 9 poll. $1\frac{1}{2}$ lin. veteris mensurae Gallicae, adeoque fere 15 ped. — Luna igitur in sua orbita progrediens descendit versus Tellurem, tempore 1" per spatium fere 15 ped. Hoc vero idem fere est spatium, quod corpus libere cadens prope Telluris superficiem tempore 1" inde ab initio lapsus absolvit. Corpus autem, quod cadit eadem vi, prope Telluris superficiem libere ruens per 1", spatium 60×60 , sive 3600^{es} , majus absolveret, quoniam spatia a corpore libere cadente percurra inde ab initio lapsus sunt ut quadrata temporum, et quoniam 60 min. sec. unum minutum primum efficiunt. Ad distantiam igitur, ad quam Luna a Tellure remota est, corpora 60×60 , sive 3600^{es} , minus celeriter cadunt, propter vim gravitatis ibi imminutam. Verum Luna L etiam 60^{es} longius a Telluris centro T est remota, quam ipsa Telluris superficies S ab eodem centro. Quadratum autem illius numeri 60 est 60×60 , sive 3600. Ad distantiam

Attamen altitudo lapsus ingeniosa modificatione structurae Machinae Adwoodianae ita limitatur, ut massa cadens primo min. sec. non plus quam tres pollices percurrat. Scilicet, quum tota massa movenda sit 63 M., ei additur 1 M. pro vi acceleratrice. Hoc facto vis acceleratrix = $\frac{1}{64}$ totius massae movendae, cui inservit deprimentae, quaeque adeo ei obnuitur. Consequenter haec massa non poterit percurrere nisi $\frac{1}{64}$ spatii, quod libere cadens eodem tempore percurreret. Quum jam ex praecedentibus liqueat, corpus libere cadens primo min. sec. sui lapsus percursurum esse spatium 192 pollicum, in experimento ope *Machinae Atwoodianae* instituto, primo min. sec. percursurum spatium erit = $\frac{192}{64} = 3$ poll. Cujus argumentationis veritas ut in oculos incurrat, lancium A et B massa = 12 M. et inertiae rotarum effectum = 8 M. positus, utrique lanci addatur 21 $\frac{1}{2}$ M. atque insuper 1 M. lanci A; ut haecce unâ cum ponderibus impositis sit = 28 $\frac{1}{2}$ M. et lanx B unâ cum suis ponderibus = 27 $\frac{1}{2}$ M; quibus pro inertia rotarum adhuc 8 M. additis, omnium summa erit 64 M., cujus pars 64^a pro vi sumta fuit acceleratrice. Collocetur porro tabula D ad scalae divisionem 3^{am}, et pars inferior lancis A ad punctum O, tunc illinc demissa lanx tempore unius min. sec. in tabulam incidet.

Consideremus jam separatim leges motus per vim gravitatis producti, sive potius leges motus corporum libere cadentium; demonstremus easdem primo loco Mathematicè, eandem veritas dein probetur Experimentis.

L E X

tiam igitur 60^{es} majorem actio gravitatis 3600^{es} minor est. *Diminuitur itaque vis gravitatis, uti quadratum distantiae corporis a Telluris centro augetur, et vicissim augetur vis gravitatis, ut quadratum distantiae corporis a Telluris centro diminuitur.* Mathematici hoc unâ Propositione enunciare et indicare solent; quum asserunt, vim gravitatis agere in ratione inversâ duplicatâ (sive quadratorum) distantiarum, sive esse

$$G : g = \frac{1}{d^2} : \frac{1}{D^2}.$$

Hac itaque simplice atque ingeniosa ratione *Newtonus* illam Theoriam constituit, quae propter Analogiam ad corporum omnium coelestium gravitationem, sive ad *gravitationem universalem*, fuit applicata.

L E X I.

Spatia, a corpore libere cadente successivis aequalibus temporibus percursa, sunt inter se in ratione Numerorum imparium 1, 3, 5, 7, 9, etc.

DEMONSTRATIO.

Ex iis, quae in principio diximus, liquet, spatia a corporibus motis percursa generatim esse inter se in ratione compositâ velocitatis et temporis. Quam ob rem si velocitas = V, tempus = T, et spatium = S, erit $S = V \times T$.
 Exprimat jam AC, in Tabulae Fig. 3, tempus perexiguum, quo corpus libere cadens velocitate perexiguâ CD, sive AB, descendit. Spatium tempore istoc, eâque velocitate, percursum erit = $AC \times CD$, adeoque poterit exprimi Parallelogrammo ABDC.

Sit CE tempus secundum primo aequale. Tunc corporis velocitati CD, jam acquisitae, ad finem istius lapsus accedet velocitas DF = CD. Erit itaque spatium istoc tempore percursum = $CE \times CF = CFGE$.

Tertio temporis spatio EH ad velocitatem EG = CF accedet GL. Motus itaque fit per velocitatem HK = EL. Consequenter spatium tertio hoc tempore percursum erit = $EH \times HK = \square EHKI$.

Pariter quarto tempore percursum spatium est = $\square HMNL$ etc.

Possunt itaque spatia percursa temporibus successivis aequè exprimi per $\square ABDC$ $\square CFGE$ $\square EHKI$ $\square HMNL$ etc. Posterioribus jam Parallelogr. divis in Parallelogr. minora, quorum quodvis = $\square ABDC$, erit tota Figura AOPUNMKIGFDB, quibus comprehenduntur = $\triangle AOP +$ summa Triangulorum reliquorum ABD, DFG, GIK, KMN et NUP. Hi jam Trianguli tanto sunt minores, quanto minus ponatur primum tempus AC, unâ cum primâ velocitate CD = AB; ita ut $\triangle ACP$ pro limite (*) totius Figuræ externae sit habendum. Quapropter spatia percursa temporibus successivis aequè poterunt exprimi per $\triangle ACD$, trapez. CDGE, trapez. EGKH etc.

Quandoquidem jam $\triangle ACD = 1 \triangle ABD$.

trapez. CDGE = 3 $\triangle ABD$

trapez. EGKH = 5 $\triangle ABD$ etc.

se.

(*) Hac de re plura apud Cl. van Swinden, *Grondbeg. der Meesk. edit. novissimae* Lib. VII. Prop. 3. Aanmerk

sequitur, Δ ABD sumto pro unitate, spatia percursa fore inter se uti numeri impari-
res 1, 3, 5, 7, etc.

EXPERIMENTUM.

Ponamus lances A et B eodem modo ordinatas oneratasque, atque in experimento
pag. 13. memorato, et tabulam D primo loco applicatam scalae divisioni 3, dein vero
divisioni 12, divisioni 27, divisioni 48 etc. Quodsi tunc porro, perinde atque in ex-
perimento memorato, faciamus descendere lancem, cui majus inest pondus, haecce
lanx uno min. sec. decurret usque ad primum locum tabulae D, duobus usque ad se-
cundum, tribus usque ad tertium, etc.

A corpore itaque cadente percurrentur tempore minuti secundi

| | | | | | | |
|----------------|----|---|----|---|----|----------|
| primo pollices | 3 | = | 3 | × | 1 | poll. |
| secundo | 12 | = | 3 | = | 9 | = 3 × 3, |
| tertio | 27 | = | 12 | = | 5 | = 3 × 5, |
| quarto | 48 | = | 27 | = | 21 | = 3 × 7. |

atque adeo spatia temporibus successivis aequalibus percursa erunt inter se, ut series
imparium 1, 3, 5, 7, etc.

SCHOLIUM.

Una eademque massa 64 M. mota vi acceleratrice 1 M., 2 M., 3 M., etc. per
idem tempus, duorum, exempli gratia, min. sec. spatia percursa erunt inter se ut vires
acceleratrices, sive ut pollices 12, 24, 36. — Nam lancibus A et B uti supra oneratis,
et tabula D ad scalae divisionem 12 applicata, lanx A duorum min. sec. tempore per-
veniet ad tabulam. — Tabula ad scalae divisionem 24 collocata atque $\frac{1}{2}$ M. e lance B
in lancem A translata, haecce itidem duorum min. sec. tempore ad tabulam decurret.
Vis enim acceleratrix hoc casu est 2 M. — Tandem adhuc $\frac{1}{2}$ M. e lance B in lancem A
translata, ut vis acceleratrix sit 3 M., tabulaque D ad scalae divisionem 36 applicata,
lanx A tabulam itidem feriet secundo min. sec. inde a lapsu.

EXPERIMENTUM.

Omnibus heic eadem ratione ordinatis, quâ ad legem primam, corpus cadens percurrit

$$\text{minuto secundo 1 pollices } 3 = 1 \times 3$$

$$\text{minutis secundis 2 } \text{---} 12 = 4 \times 3$$

$$\text{---} \text{---} 3 \text{ ---} 27 = 9 \times 3$$

$$\text{---} \text{---} 4 \text{ ---} 48 = 16 \times 3.$$

erunt itaque tempora, quae corpora libere cadentia diversis temporibus percurrunt, inter se uti quadrata illorum temporum.

COROLLARIUM.

*Spatiis aequalibus, sed viribus diversis, tempora erunt in ratione subduplicatâ vi-
rium. Hoc sequitur ex praecedentibus, atque ad rem penitus enucleandam sequente probari
potest.*

EX-

Sit (Fig. 3.) simplicitatis causâ $AC = CD$,

$$\text{tunc erit } \triangle ACD = \frac{AC^2}{2}$$

$$\text{et } \triangle AEG = \frac{AE^2}{2}$$

$$\text{ergo } \triangle ACD : \triangle AEG = \frac{AC^2}{2} : \frac{AE^2}{2}$$

$$\text{sive area } ACD : \text{ar. } AEG = AC^2 : AE^2$$

$$\text{et vidimus, esse } CS : ES = AC^2 : AE^2$$

$$\text{ergo area } ACD : \text{ar. } AEG = CS : ES.$$

Q. E. DEMONSTRANDUM.

Si jam CS spatium Lineare est, percursum tempore AC, erit ES spatium Lineare verum, percursum tempore AE, lineâ AC pro unitate sumtâ.

Sic itaque videmus, spatia percurra in motu uniformiter accelerato etiam per lineas rectas posse indicari, iisque indicandis areas haud semper esse necessarias, adeoque videndum esse, areaene eum in finem adhibeantur, an vero lineae.

EXPERIMENTO.

Lanci A imponantur $22\frac{1}{4}$ M. et lanci B $21\frac{3}{4}$. Hoc facto tota massa movenda erit 64 M.; at vis acceleratrix in lance A tantum $\frac{1}{2}$ M. adeoque $\frac{1}{128}$ massae integrae. Collocetur porro tabula D ad scalae divisionem 54. Tunc lanx A min. sec. 6 in tabulam incidet. Nam $\frac{192 \times 6^2}{128} = \frac{192 \times 36}{128} = 54$.

Si $\frac{3}{4}$ M. a lance B in lancem A transferas, tabulam vero relinquant ad scalae divisionem 54, lanx A illud spatium percurret 3 tantummodo min. secc. Tunc enim vis acceleratrix 2 M. erit $\frac{3}{8}$ totius massae, adeoque $\frac{192 \times 3^2}{32} = \frac{192 \times 9}{32} = 54$.

Spatium itaque percursum hoc casu idem est ac praecedente, ubi vis acceleratrix erat $\frac{1}{2}$ M. adeoque tantummodo quarta pars illius, quae hoc ultimo casu adhibita, quaeque 2 M. Hae igitur vires acceleratrices sunt inter se, ut 1 ad 4, tempora vero lapsus uti 6 ad 3, sive uti 2 ad 1, adeoque in ratione subduplicata virium acceleratricium, spatiis aequalibus; quod probandum nobis sumsimus.

L E X I I I.

Si corpus velocitate, quam motu uniformiter accelerato acquisivit, deinceps uniformiter moveri pergat, percurret tempore, quo durante hanc velocitatem finalem acquisivit, spatium duplex illius, quod motu accelerato percurret.

DEMONSTRATIO.

Omnibus eodem modo ordinatis, ut supra, sed posito, vim gravitatis ad finem lapsus haud amplius in corpus cadens agere, corpus illud nihilominus velocitate OP (Fig. 5.) tunc acquisita perget moveri, adeoque eodem tempore AO, sive OV, percurret spatium expressum per $OV \times OP$, sive per $\square OVWP$. Hoc in Parallelogr. ducta diagonali VP, erit $\triangle APO = \triangle OPV = \triangle VPW$, adeoque $\square OVWP = 2 \triangle OPV = 2 \triangle AOP$. Sed $\triangle AOP$ exprimit spatium a corpore libere cadente percursum. Id igitur corpus velocitate inter cadendum acquisita percurret spatium duplo majus spatio jam percursio.

EXPERIMENTUM.

Lancibus A et B singulis pondere $21\frac{1}{2}$ M. oneratis, erit tota massa 63 M. et inter lances regnabit aequilibrium. Quodsi jam lanci A adhuc imponas Parallelopipedon ponderis 1 M., erit tota massa 64 M., in quâ vis acceleratrix = 1 M. Hoc facto annulus C ita ad scalam applicetur, ut pars inferior lancis A annulo transito praecise ad scalae divisionem 12 pertingat, quando lanci impositum Parallelopipedon ad superiorem partem annuli pervenerit. Tabula vero D ad divisionem 36 applicetur. Tunc lanx, vi acceleratâ decidens, ad finem duorum min. sec. Parallelopipedon in annulo relinquet; lanx interim perget cadere motu uniformi, qui aequalis velocitati primis duobus min. sec. lapsus acquisitae; tandemque lanx illa ad finem min. sec. 4 in tabulam incidet, per postrema 2 min. sec. percursis pollicibus 24, quod est duplum spatii primis 2 min. sec. motu accelerato percursi.

Ex iis, quae huc usque de motu corporis libere cadentis disseruimus, sequentes profluunt Leges naturae; haud quidem semper immediate, verum tamen tam prono alveo, ut earum demonstrationem Mathematicam supervacaneam judicemus; eo magis quod, *Machinâ Adwoodianâ* adhibitâ, Experimentis extra omnem dubitationis aleam possint collocari. Hae Leges redeunt ad sequentia.

L E X I V.

Velocitates motu uniformiter accelerato acquisitae inter se sunt uti tempora, quibus acquiruntur; id est, si corpus per min. sec. 1, 2, 3, 4, etc. libere cadit, velocitates, quas quovis min. sec. acquirit, inter se sunt ut tempora 1, 2, 3, etc. Quod hocce probari potest

EXPERIMENTO.

Lancium A et B utraque oneretur pondere $21\frac{1}{2}$ M. Parallelopip. 1 M. imponatur lanci A, annulus C applicetur ad scalae divisionem 3, et tabula D ad divisionem 9. Jam experimento instituto, ut supra, Parallelop. 1 M. fine primi min. sec. remanebit in annulo, et lanx A fine alterius min. sec. tabulam feriet.

C 2

An-

Annulus applicetur divisioni 12 et tabula divisioni 24. Tunc Parallelop. 1 M. altero min. sec. praeterlapso remanebit in annulo, lanx vero tertio min. sec. ad tabulam perveniet.

Tandem annulo divisioni 27, et tabulâ divisioni 45, applicatis, Parallelop. 1 M. tertio min. sec. annulum, et lanx quarto min. sec. tabulam, attinget.

Ergo velocitas primo min. sec. acquisita = $9 - 3 = 6 \times 1$;
 ad finem alterius min. sec. velocitas = $24 - 12 = 6 \times 2$;
 ad finem tertii min. secundi = $45 - 27 = 6 \times 3$.

Sunt itaque hae velocitates inter se ut 6×1 , 6×2 , 6×3 , sive ut 1, 2, 3, adeoque ut tempora.

L E X V.

Si vires motrices aut acceleratrices inter se sunt ut 3 : 4, et tempora lapsus ut 1 : 2, erunt velocitates acquisitae ut 3 : 8, sive in ratione compositâ virium acceleratricium et temporum per quae agunt.

E X P E R I M E N T U M.

Supra vidimus, vi acceleratrice positâ aequali parti 64^{ae} totius, massae movendae, velocitatem acquisitam fore 6 pollicum uno min. secundo.

Lanci A imponatur 13¹/₂ M., idemque pondus lanci B. Lanci A porro injiciatur Parallelop. 1 M., ut tota massa movenda sit 48 M. et vis acceleratrix 1 M., sive $\frac{1}{48}$ massae totius. Annulo C porro scalae divisioni 16, et tabulâ D divisioni 32, applicatis, lanx A descendens Parallelop. 1 M. altero min. sec. lapsus accelerati in annulo relinquet, ipsaque motu uniformi acta tertio min. sec. in tabulam decidet; siquidem, uti $\frac{1}{48}$ convenit cum 4 pollicibus primo min. sec. quoniam $\frac{1}{4} = 48$, ita quoque convenit cum 16 pollicibus altero min. sec., quoniam, secundum pag. 16, quadrati duorum min. sec. = 4 per 192 multiplicati, producto per 48 diviso, quotiens erit 16.

Ergo lanx A tertio min. sec. tabulam attinget, 16 pollicibus hoc min. sec. motu uniformi percursis, quoniam, secundum pag. 18, duobus min. sec. acquirere debet velocitatem aequalem $2 \times 16 = 32$.

Sunt igitur velocitates acquisitae in hoc et praecedenti experimento inter se ut 6 : 16, vel uti 3 : 8; vires vero acceleratrices $\frac{1}{64}$ et $\frac{1}{48}$ inter se sunt ut 48 : 64, sive ut 3 : 4, et tempora ut 1 : 2.

L E X

L E X V I.

Si motus corporis gravioris 64 M. acceleratur viribus, quae sunt inter se uti 1 : 4, dum corpus illud quoddam spatium, ex. gr. 12 pollicum, percurrit, erunt velocitates acquisite in ratione virium subduplicata, sive ut 1 : 2.

EXPERIMENTUM.

In lance A collocentur 20 M., idemque pondus in lance B. Ponderi vero lancis A addantur duo Parallelop. quae simul sumta efficiant 4 M. Applicetur tandem annulus C scalae divisioni 12, et tabula D divisioni 36. Vis acceleratrix 4 M. totius massae 64 M. ad finem primi min. sec. lapsus in annulo remanebit, et lanx A. fine alterius min. sec. tabulam attinget.

Vidimus pag. 19 velocitates acquisite esse 12 pollicum quovis min. sec. quando vis acceleratrix est 1 M. sed in casu praesente vis illa velocitatem aequat 24 pollicibus quovis min. sec. Haec itaque velocitas ad illam, ut 2 : 1, dum vires sunt ut 4 : 1. Sunt itaque, spatiis aequalibus, velocitates acquisite in ratione subduplicata virium.

L E X V I I.

Quando duo corpora 64 M. et 48 M. idem spatium, v. c. 12 pollicum, eadem velocitate percurrunt, erunt vires acceleratrices inter se in ratione massarum, id est, hoc casu, uti 4 : 3.

Sequens tabula inservit monstrandis diversis experimentis ad hanc Legem probandam ope Machinae Atwoodianae instituendis.

| Vires acceleratrices. | Massae movendae. | Ratio virium acceler. | Spatia tempore 1" percursa. | Velocitates pollicibus definitae |
|-----------------------|------------------|-----------------------|-----------------------------|----------------------------------|
| 1 M. | 64 M. | $\frac{1}{64}$ | 12 pollic. | 12 poll. |
| $1\frac{1}{2}$ M. | 96 | $\frac{1}{64}$ | 12 | 12 |
| $\frac{3}{4}$ M. | 48 | $\frac{1}{64}$ | 12 | 12 |

Facile liquet ex praecedentibus, vires acceleratrices, quibus corpus percurrit spatia eadem, esse in ratione composita massarum et quadratorum velocitatum.

L E X V I I I .

Si pondus 64 M. percurrit spatia diversa, ut 3 et 27 pollices, eadem vi acceleratrice 1 M., erunt velocitates acquisitae inter se in ratione subduplicata spatiorum percursorum, id est, hoc casu, uti 1 : 3.

Ex dictis pag. 20 liquet, massa 64 M. et vi acceleratrice 1 M. positis, velocitates acquisitas esse 6 pollices uno min. sec. et 18 pollices tribus min. sec. Spatia percursa, dum corpus has velocitates acquirit, sunt uti $1 : 3 = 6 : 18$. Igitur, quando vires acceleratrices sunt eadem, velocitates acquisitae erunt in ratione subduplicata spatiorum.

L E X I X .

Corpus, quod perpendiculariter, adeoque directione plane contraria ei, quam vis gravitatis corporibus conciliat, in altum projicitur, acquirit motum uniformiter retardatum, in quo spatia percursa quovis minuto secundo decrescunt, uti series numerorum imparium 9, 7, 5, 3, 1.

D E M O N S T R A T I O .

Ad hanc Legem demonstrandam sufficit invertere ratiocinium ad primam Legem probandam adhibitum; siquidem motus, de quo hic agitur, praecise contrarius ei, de quo illic actum fuit; quum hoc sese ita habeat, motus vero corporum libere cadentium ita acceleretur, ut spatia percursa accrescant ratione numerorum imparium 1, 3, 5, 7, 9 etc. debet contra motus hoc casu eum in modum retardari, ut spatia percursa decrescant ratione ejusdem seriei, id est uti 9, 7, 5, 3, 1.

L E X X .

Quando corpus perpendiculariter in altum projicitur, adeoque se movet ratione plane contraria effectui gravitatis, spatia percursa erunt inter se in ratione inversa quadratorum temporum.

DEMONSTRATIO.

Quum ad Legem proxime praecedentem observaverimus, spatia hoc motu temporibus successivis percursa esse in ratione inversâ numerorum imparium, quinque spatia diversis temporibus percursa sint summae spatiorum successivis temporibus percursorum, summae vero numerorum imparium faciant quadrata numerorum Naturalium, sequitur, spatia a corporibus perpendiculariter in altum projectis percursa esse inter se in ratione inversâ quadratorum temporum motus.

EXPERIMENTUM.

Lanx A oneretur pondere $24\frac{1}{2}$ M. lanx B pondere $25\frac{1}{2}$ M. Annulus C ad scalae divisionem 12 applicetur, Lanci A imponatur Parallelop. 2 M. Tunc haecce lanx demissa motu uniformiter accelerato percurrent tempore 2" pollices 12. Quodsi nunc efficere possumus, ut pondus $26\frac{1}{2}$ M, lanci A impositum, eodem momento, quo ad annulum pervenit, fiat $25\frac{1}{2}$ M. pondus vero lanci B $26\frac{1}{2}$ M. tunc illud pondus $25\frac{1}{2}$ M. motu uniformiter retardato, tempore aequali 2", iterum pollices 12 percurrent descendendo usque ad scalae divisionem 24, inde vero statim adscendet. Sed quia hoc fieri nequit, ad aliud quidpiam est confugiendum, ut Leges motus retardati ope *Machinae Atwoodianae* perinde ac Leges motus accelerati confirmentur atque illustrentur. Quod sequenti fieri potest ratione.

Parallelopipedo 2 M. post 2" ad scalae divisionem 12 in annulo remanente, tota massa movenda jam est 62 M. Est vero $\frac{1}{2} = 3\frac{1}{10} =$ spatio jam percurso tempore 1" inde ab initio lapsus. Percurretur igitur tempore 2" spatium $4 \times 3\frac{1}{10}$, seu $12\frac{4}{10}$, vel $12\frac{2}{5}$. Verum enimvero pondus $25\frac{1}{2}$ M non conabitur se hac velocitate movere, nisi eo ipso momento, quo lanx A satis velocitatis acceperit ad duplum spatii motu accelerato percursi, sive pollices 12×2 , vel 24, motu uniformi percurrendos, ut ante vidimus. Pondus igitur illud $25\frac{1}{2}$ M. destruet tantum velocitatis acquisitae per lancem A, quantum resistentiae ipsi opponet, sive reducet velocitatis effectum post tempus 2" ad $11\frac{3}{5} = 24 - 12\frac{2}{5}$.

Si igitur annulus ad scalae divisionem 12 applicetur, et tabula ad divisionem $23\frac{3}{5}$ (intererunt enim tunc inter annulum et tabulam pollices $11\frac{3}{5}$) et si porro ad attritum rotarum vincendum, qui in hoc Experimento major, quam in ceteris, lanci A addantur grana 6 vel 8, tunc haecce lanx tempore 2" a zero ad divisionem 12 perveniet, et, Parallelopipedo 2 M. ibi remanente, vim suam acceleratricem 1 M. amittet. Inde se

mo-

movens velocitate uniformiter retardatâ , per vim jam acceleratricem 1 M. a parte lancis B agentem, aequali tempore 2" perveniet ad tabulam scalae 11 $\frac{3}{4}$ pollicibus infra anulum applicatam, eâque leviter tactâ statim adscendet, per vim acceleratricem superpondii ab alterâ parte jam positi.

Lanx igitur A, postquam vim suam acceleratricem ad anulum, vel scalae divisionem 12 amiserit, percurret iterum aequali tempore pollices 11 $\frac{3}{4}$, qui secundum observata occupant locum pollicum 12, quos massa movenda percurrens, si prorsus eadem mansisset. Patet igitur ex hoc Experimento, corpus motu uniformiter variato actum, dato quovis tempore, idem spatium motu uniformiter retardato emetiri, quod motu uniformiter accelerato eodem tempore percurret.

Ita jam iis, quae *Hugenius*, *Sigaud de la Fond*, aliique, in scriptis suis, et celeberrimus *S. S. van der Eyk* in praeclaris suis scholis, ad Quaestionis propositae solutionem suppeditarunt, grato in illos Viros animo expositis, huic commentationi finem imponendum duco adjectâ sententiâ:

Si desunt vires, laudabilis tamen voluntas.

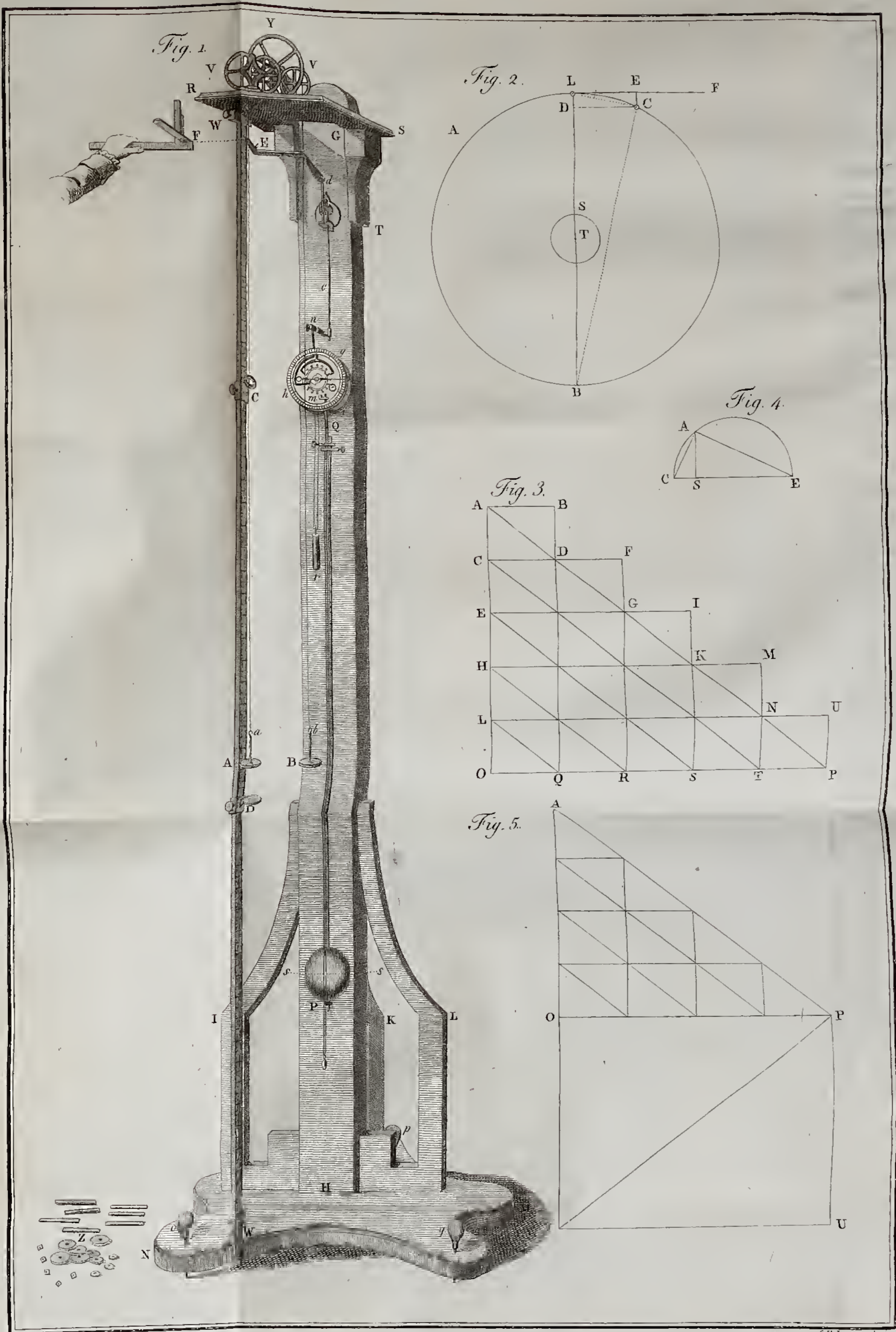

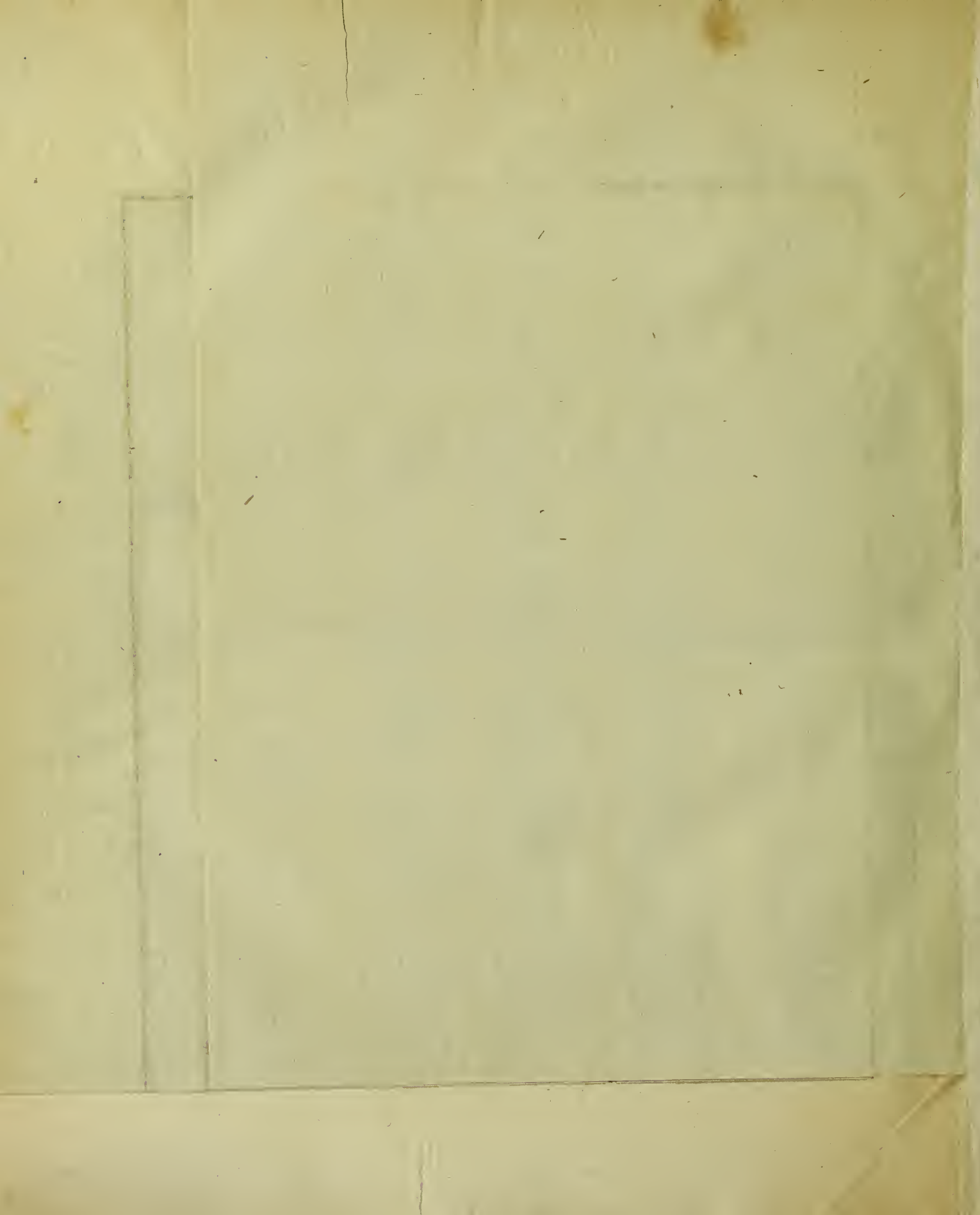

ABRAHAMI MOOLENAAR

HARLEMENSIS,

PHILOS. THEOR. ET LITT. HUM. CAND. ET THEOLOGIAE
STUDIOSI IN ACADEMIA LUGDUNO-BATAVA.

R E S P O N S I O

A D

QUAESTIONEM MATHEMATICAM A NOBILISSIMO DISCI-
PLINARUM MATHEMATICARUM ET PHYSICARUM
ORDINE A. MDCCCXVII PROPOSITAM:

*Quaeruntur tres pyramides aequales atque similes, unum regulare con-
stituentes corpus, cujus capacitas aequatur telluris segmento, quod
acquireretur, si planum transiret per Leydam, promontorium (cap)
Comorin et Canton?*

QUAE PRAEMIUM REPORTAVIT, D. VIII. MENSIS FEBRUARII

A. MDCCCXVIII.

c

ALBERTUS MAGNUS

OPUS

OPUS SEPTIMUM DE VI ET POTESTATE ANIMAE

RESOLUTIONES

12

QUESTIONES METAPHYSICAS ET THEOLOGICAS
IN LIBRUM METAPHYSICARUM ET THEOLOGICARUM
ORDINE A. MAGNIFICENTISSIMO

OPUS SEPTIMUM DE VI ET POTESTATE ANIMAE
OPUS SEPTIMUM DE VI ET POTESTATE ANIMAE
OPUS SEPTIMUM DE VI ET POTESTATE ANIMAE
OPUS SEPTIMUM DE VI ET POTESTATE ANIMAE

OPUS SEPTIMUM DE VI ET POTESTATE ANIMAE
OPUS SEPTIMUM DE VI ET POTESTATE ANIMAE

R E S P O N S I O

A D
L. Struik

Q U A E S T I O N E M M A T H E M A T I C A M.

Q U A E S T I O.

Quaeruntur tres pyramides aequales atque similes, unum regulare constituentes corpus, cujus capacitas aequatur telluris segmento, quod acquireretur, si planum transiret per Leydam, promontorium (cap) Comorin et Canton."

S O L U T I O.

Ex Ephemeride *Connaissance des Temps*, pour l'an 1817 desumitur:

Leydae Longitudo Orientalis $2^{\circ} 8' 58''$: et Latitudo Boreal. $52^{\circ} 9' 30''$
ergo distantia Polaris PL = $37^{\circ} 50' 30''$

Cap Comorin Longitudo Orient. $75^{\circ} 12' 0''$ Latitudo Borealis $7^{\circ} 56' 0''$
ergo distantia Polaris PC = $82^{\circ} 4' 0''$

Canton Longitudo Orientalis $110^{\circ} 42' 30''$ Latitudo Borealis $23^{\circ} 8' 9''$
ergo distantia Polaris PC' = $66^{\circ} 51' 51''$

$$\begin{aligned} \text{Differentia longitudinum Leydae et Cap Comorin} &= 73^{\circ} 3' 2'' = \text{LPC} \\ \text{Differentia longitudinum Cap Comorin et Canton} &= 35^{\circ} 30' 30'' = \text{CPC}' \\ \text{Differentia longitudinum Leydae et Canton} &= 108^{\circ} 33' 32'' = \text{LPC}' \end{aligned}$$

Figura I.

- 1^o. Si in Triangulo Sphaerico LPC ex angulo L demittatur perpendicularis in PC, erit Tang. arcus auxiliaris = Tang. x = Cos. LPC \times Tang. PL *Delambre* p. 100.
 $= \text{Cos. } 73^{\circ} 3' 2'' \text{ Tang. } 37^{\circ} 50' 30''$
 $= \text{Tang. } 12^{\circ} 45' 38'',2$

et Cos. arcus inter Leydam et Cap Comorin

$$\begin{aligned} \text{erit} = \text{Cos. LC} &= \frac{\text{Cos. PL Cos. (PC - } x)}{\text{Cos. } x} \\ &= \frac{\text{Cos. } 37^{\circ} 50' 30'' \times \text{Cos. (} 82^{\circ} 4' - 12^{\circ} 45' 38'',2)}{\text{Cos. } 12^{\circ} 45' 38'',2} \\ &= \text{Cos. } 73^{\circ} 22' 24'',6 \end{aligned}$$

Hinc distantia inter Leydam et Cap Comorin per Chordam LC expressa erit

$$\begin{aligned} &= 2 \text{ Sin. } \left(\frac{\text{LC}}{2} \right) \\ &= 2 \text{ Sin. } 36^{\circ} 41' 12'',3 \\ &= 1,194879. \end{aligned}$$

- 2^o. Si ex angulo C' demittatur perpendicularis in latus PC, erit

$$\begin{aligned} \text{Tang. arcus auxiliaris} &= \text{Tang. } y = \text{Cos. CPC}' \text{ Tang. PC}' \\ &= \text{Cos. } 35^{\circ} 30' 30'' \text{ Tang. } 66^{\circ} 51' 51'' \end{aligned}$$

$$= \text{Tang. } 62^{\circ} 18' 20''$$

et Cos. arcus inter Cap Comorin et Canton

$$\text{erit} = \text{Cos. CC}' = \frac{\text{Cos. PC}' \text{ Cos. (PC - } y)}{\text{Cos. } y}$$

$$\begin{aligned} &= \frac{\text{Cos. } 66^{\circ} 51' 51'' \text{ Cos. (} 82^{\circ} 4' - 62^{\circ} 18' 20'')}{\text{Cos. } 62^{\circ} 18' 20''} \\ &= \text{Cos. } 37^{\circ} 17' 7'' \end{aligned}$$

Hinc distantia inter Cap Comoria et Canton per Chordam CC' expressa

$$\text{est} = 2 \text{ Sin. } \frac{(CC')}{2} = 2 \text{ Sin. } 18^\circ 38' 33'',5 = 0,639329.$$

$$\begin{aligned} 3^\circ. \text{ Denique si ex angulo } L \text{ demittatur perpendicularis in } PC', \\ \text{erit Tang. arcus auxiliaris} &= \text{Tang. } z = \text{Cos. LPC' Tang. LP} \\ &= \text{Cos. } 108^\circ 33' 32'' \text{ Tang. } 37^\circ 50' 30'' \\ &= \text{Tang. } 13^\circ 53' 17'' \end{aligned}$$

et Cos. arcus inter Leydam et Canton

$$\begin{aligned} \text{erit} = \text{Cos. LC'} &= \frac{\text{Cos. PL Cos. (PC' + } z)}{\text{Cos. } z} \\ &= \frac{\text{Cos. } 37^\circ 50' 30'' \text{ Cos. (} 66^\circ 51' 51'' + 13^\circ 53' 17'')}{\text{Cos. } 13^\circ 53' 17''} \\ &= \text{Cos. } 82^\circ 29' 17'',3. \end{aligned}$$

Hinc distantia inter Leydam et Canton, per Chordam LC' expressa,

$$\text{est} = 2 \text{ Sin. } \frac{(LC')}{2} = 2 \text{ Sin. } 41^\circ 14' 38'',65 = 1,318532.$$

Figura II.

In triangulo rectilineo LCC' sunt cognita tria latera: ex quo facile inveniuntur anguli. — Si s exprimat semisummam laterum, erit:

$$\begin{aligned} 1^\circ. \text{ Sin. } \frac{\angle CLC'}{2} &= \sqrt{\frac{(s - LC)(s - LC')}{LC \times LC'}} \\ &= \sqrt{\frac{0,381491 \times 0,257838}{1,194879 \times 1,318532}} \\ &= \text{Sin. } 14^\circ 28' 10'',6 \end{aligned}$$

$$\text{ergo angulus CLC'} = 28^\circ 56' 21'',2.$$

$$\begin{aligned} 2^\circ. \text{ Sin. } \frac{\angle LCC'}{2} &= \sqrt{\frac{(s - LC)(s - CC')}{LC \times CC'}} \\ &= \sqrt{\frac{0,381491 \times 0,937041}{1,194879 \times 0,639329}} \\ &= \text{Sin. } 43^\circ 9' 43'',6 \end{aligned}$$

$$\text{ergo angulus LCC'} = 86^\circ 19' 27'',2.$$

3°. Ergo angulus $LC'C = 64^\circ 44' 11'',6$.

Si jam planum transiret per Leydam, Cap Comorin et Canton, i. e. per puncta L, C, C' , erit triangulum computatum in illo plano et inscriptum circulo, cujus area est basis segmenti adhuc determinandi.

Quaeritur primo radius hujus circuli, triangulo memorato circumscripti. Angulus CLC' in circumferentia est dimidium anguli in centro CbC'

$$\text{seu radius} : \frac{C'C}{2} = 1 : \text{Sin. } \angle CLC'$$

$$\text{Ergo radius} = \frac{C'C}{2} = \frac{0,3196645}{\text{Sin. } 28^\circ 56' 21'',2} = 0,66065 = \text{Sin. } 41^\circ 20' 51'',3.$$

Tabula III.

Hinc si e centro Telluris A ducatur linea per b , centrum hujus plani circularis, et protendatur usque ad Telluris superficiem B , facile determinatur altitudo hujus segmenti Bb , ut et ejus distantia a Telluris centro Λb , nam

bc radius circuli circumscripti est sinus arcus BC , vel
sinus anguli $CAB = \text{Sin. } 41^\circ 20' 51'',3 = 0,66065.$

Hinc deducitur valor ipsius Ab , quae linea est Cosinus arcus BC ,
vel anguli $CAB = \text{Cos. } 41^\circ 20' 51'',3 = 0,750716.$

Si auferatur haec quantitas a radio telluris AB , remanet

$$\text{altitudo segmenti } Bb = AB - Ab = 1 - 0,750716 = 0,249284.$$

Capacitas segmenti facile determinatur, dum sit cognita altitudo segmenti, quae in computatione sequente exponitur per literam H , ut conferri possit formula apud *Cl. van Swinden, Geometr. Libri XII Propositione 35, pag. 547*, ubi axis sphaerae, nostro in casu axis telluris, exprimitur per literam $A = 2R = 2$.

π vero designat circumferentiam circuli, si diameter aequat unitatem.

Ergo

$$\begin{aligned}
 \text{Ergo segmenti capacitas} &= \frac{\pi H^2 A}{2} - \frac{2\pi H^3}{6} \\
 &= \pi H^2 - \frac{\pi H^3}{3} \\
 &= \pi H^2 \left(1 - \frac{H}{3}\right) \\
 &= \pi 0,0621424 \times 0,9169053 \\
 &= 0,1790042 \text{ rad. Tell. cubic.}
 \end{aligned}$$

Restat, ut determinentur tres pyramides aequales atque similes, unum regulare constituentes corpus, cujus capacitas aequatur telluris segmento jam computato.

Corpus illud regulare, quod dividi potest in tres pyramides aequales atque similes, est vel Tetraëdrum vel Cubus.

Ponamus igitur, capacitatem segmenti computati aequare Cubum, tunc pyramidum dimensiones sequenti modo facillime determinantur:

| | |
|---|--------------------------|
| Log. Segmenti = Log. 0,1790042 | = 9,2528631 = Log. Cubi. |
| Log. lateris Cubi = Log. 0,5635784 | = 9,7509544 |
| Log. baseos in pyramide = Log. 0,317631 | = 9,5019088 |
| Log. Altitudinis = Log. $\frac{\text{lateris}}{3}$ = Log. 0,1878594 | = 9,2738329 |
| Log. capacitatis pyramidis unius | = 8,7757417 |
| Si ter sumatur, i. e. addatur Log. 3 | = 0,4771213 |
| acquiritur iterum Log. capacitatis segmenti | = 9,2528630. |

Quantitates hae numeris expressae se habent sub formula generali sequenti modo:

$$\text{erat enim capacitas segmenti} = \pi H^2 \left(1 - \frac{H}{3}\right) = \text{Cubo}$$

$$\text{ergo latus Cubi} = \left(\pi H^2 \left(1 - \frac{H}{3}\right)\right)^{\frac{1}{3}}$$

$$\text{basis pyramidis vel quadratum lateris} = \left(\pi H^2 \left(1 - \frac{H}{3}\right)\right)^{\frac{2}{3}}$$

$$\text{Pyramis} = \frac{\text{basis} \times \text{altitud.}}{3} = \frac{\left(\pi H^2 \left(1 - \frac{H}{3}\right)\right)^{\frac{2}{3}} \left(\pi H^2 \left(1 - \frac{H}{3}\right)\right)^{\frac{1}{3}}}{3} = \frac{\pi H^2 \left(1 - \frac{H}{3}\right)}{3}$$

Pyramis formatur vel acquiritur, si perpendicularis, quae altitudinem determinat, erigatur supra baseos planum ex anguli vertice, uti in figuris indicatur; et tres ejusmodi pyramides, inter se aequales atque similes, constituunt Cubum, corpus regulare: itaque soluta est quaestio a nobilissimo Mathematicarum et Physicarum disciplinarum Ordine proposita.

Nam, quod attinet ad determinationem segmenti numeris expressi, in quaestione proposita non fuit determinatum, qualis mensura pro radio telluris in computationibus sit adhibenda; qua de causa assumimus radium telluris pro unitate. Si vero haec mensura radii per unitatem expressa non sufficiat, variis et fere innumeris modis ad quaestionem responderi potest; omnium fortasse simplicissimus est sequens, in quo unusquisque telluris gradus Meridiani dividitur in 15 partes aequales, quae vulgo milliaria Germanica dicuntur, et radius telluris erit

$$= \frac{15 \times 360^\circ}{2\pi} = 859,44.$$

Hinc distantia inter

$$\text{Leydam et Cap Comorin} = LC = 1026,923 \text{ Milliaria Germanica}$$

$$\text{Cap Comorin et Canton} = CC' = 549,463$$

$$\text{Leydam et Canton} = LC' = 1133,198$$

Latus Cubi = 484,360 Milliaria Germanica,
 Pyramidis basis = 234604,65 Milliaria Germanica quadrata,
 Pyramidis capacitas = 37877678 Milliaria Germanica cubica,
 et triplum erit Cubus = 113633052 Milliaria Germanica cubica;

et aequat Segmentum Telluris.

Si denique segmentum Telluris quaesitum consideretur, tamquam capacitas Tetraëdri, determinantur tres pyramides aequales et similes sequenti modo: Demittatur ex vertice Tetraëdri ad baseos centrum perpendicularis, quae erit axis, et ex illo puncto vel centro baseos ducantur ad tres baseos angulos lineae, et basis pyramidum erit triangulum isosele. Vel, uti in figura allata, ex centro baseos ducantur perpendiculares, et basis cujusque pyramidis erit figura quadrangularis.

„Videre, quo ferat natura sua quemque.”

Cic. Brut. 56.

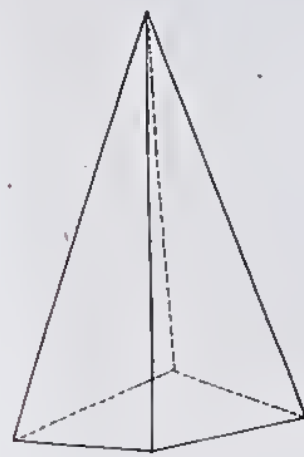
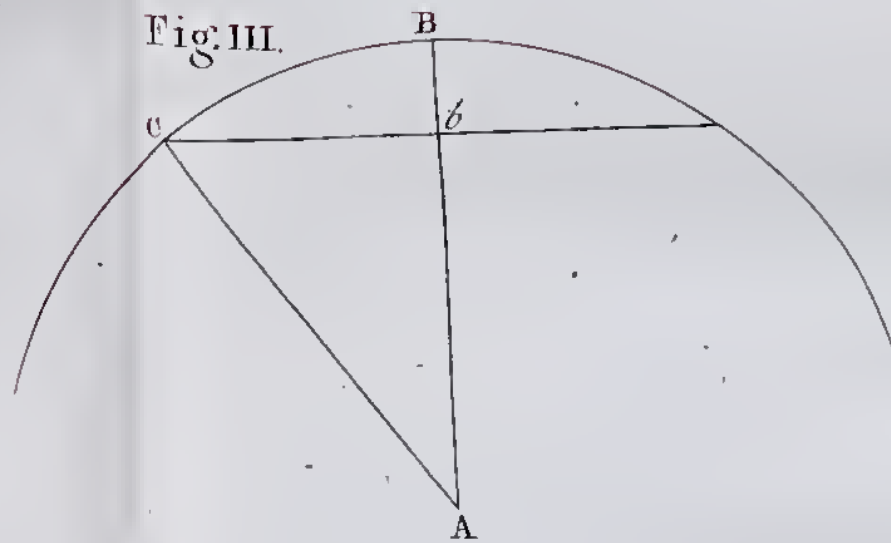
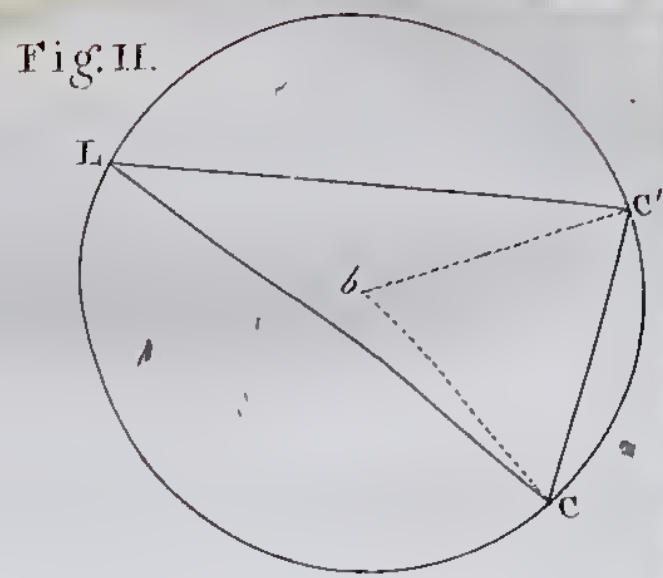
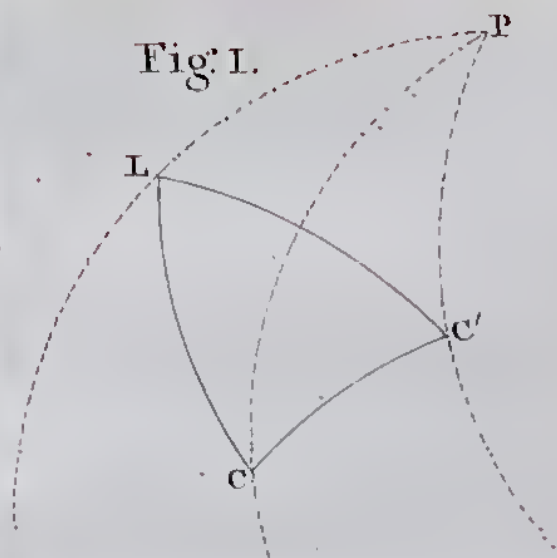



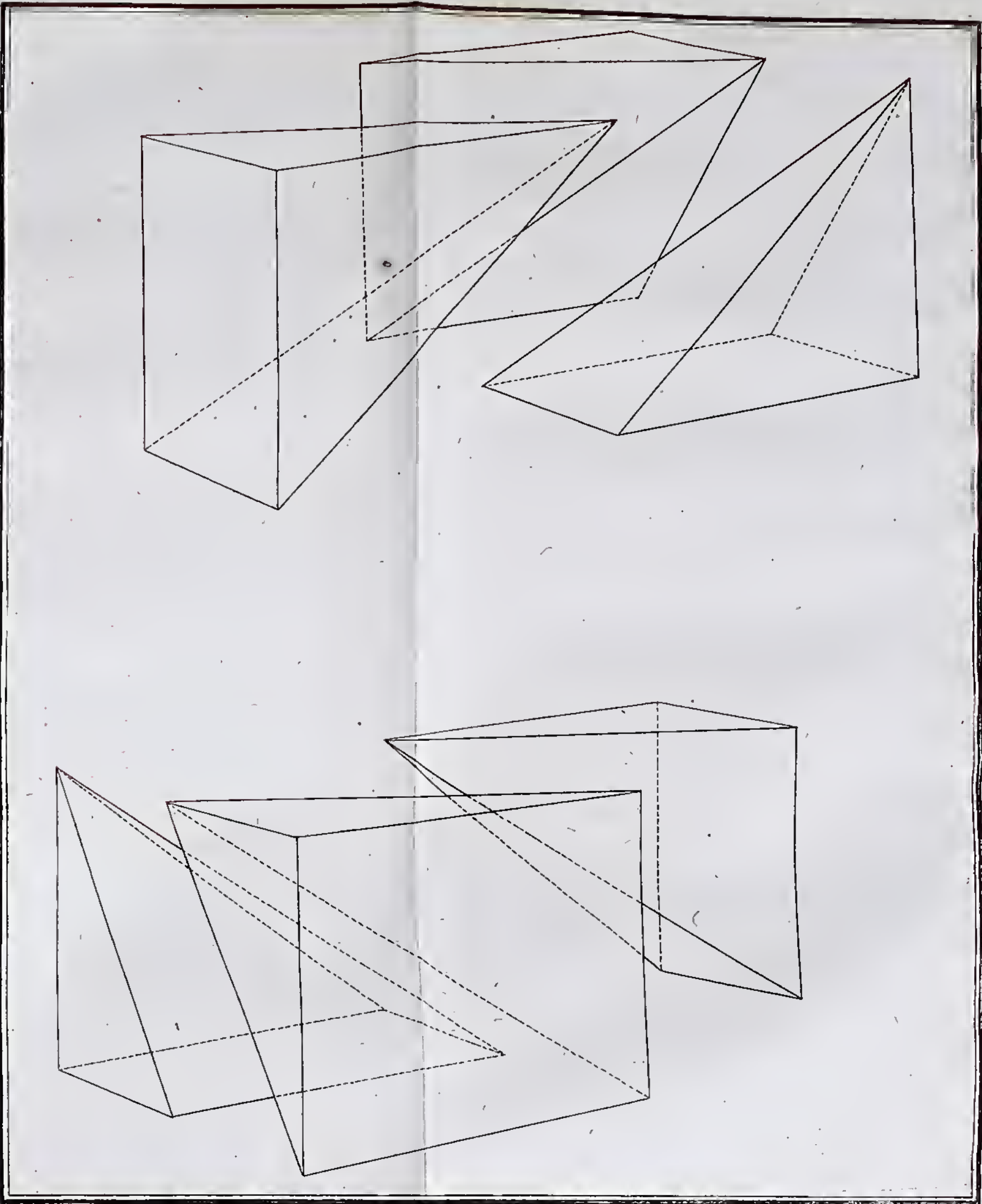

D I D E R I C I B A X

ROTTERODAMENSIS,

LITERARUM CANDIDATI ET THEOLOGIAE STUDIOSI
IN ACAD. LUGD. BAT.

R E S P O N S I O

A D

QUAESTIONEM AB ORDINE DISCIPLINARUM MATHE-
MATICARUM ET PHYSICARUM EX ASTRONOMIA,
A. MDCCCXVII PROPOSITAM:

Si supra singula Tetraëdri, Hexaëdri et Dodecaëdri plana stylus erigatur perpendiculariter, quaeritur formula, cujus ope determinari possint puncta vel curvae, quas umbra a styli vertice projecta describit, sole ab uno ad alterum signum transeunte. Latitudo loci $52^{\circ} 9' 26''$.

QUAE PRAEMIUM REPORTAVIT, D. VIII. MENSIS FEBRUARII

A. MDCCCXVIII.

RESPONSIO

AD

QUAESTIONEM ASTRONOMICAM.

QUAESTIO.

Si supra singula Tetraëdri, Hexaëdri et Dodecaëdri plana stylus erigatur perpendiculariter, quaeritur formula, cujus ope determinari possint puncta vel curvae, quas umbra a styli vertice projecta describit, sole ab uno ad alterum signum transeunte. Latitudo loci $52^{\circ} 9' 26''$.

SOLUTIO.

Si stylus st (vid. Tab. I. fig. 1.) erigatur perpendiculariter supra *Tetraëdri*, *Hexaëdri* et *Dodecaëdri* plana, erit vertex styli s punctum in mundi axi PC situm, et basis styli t versatur in substylari CS horologii solaris constructi: aliis verbis, stylus st est in plano, quod transit per axin mundi, seu stylum horologii PC et substylarem SC : itaque altitudo stili st conspicitur e centro horologii C sub angulo optico PCS : vel, quod idem est, in omni horologio solari altitudo styli mensuratur per angulum sCt . — Altitudo styli st potest omni in casu assumi pro unitate, vel etiam, quod in computationibus praefendum, distantia verticis styli s a centro C horologii assumitur pro unitate; et hinc in triangulo plano rectangulari stC facillime invenitur altitudo styli st , ut et distantia baseos t a centro C .

Radii solares semper quidem linea recta ad tellurem accedunt; sed, quod ad telluris vel sphaerae coelestis axin attinet, variis anni tempestatibus diversa sub inclinatione,

ita ut sol ab uno ad alterum signum transiens variis sub inclinationibus suos radios dimittat; itaque umbra ejusdem objecti vel styli iisdem diei temporibus per totum annum non semper eandem longitudinem habet; hinc, dum sol inde ab oriente ad occasum continuo altitudinem mutat, et praeterea inclinatio ejus ad axin telluris continuo variatur, necesse est, verticem styli describere curvas lineas diversis sub formis.

In quaestione a nobilissima Facultate Disciplinarum Mathematicarum et Physicarum proposita quaeritur methodus vel formula, qua facillimo negotio, curvae illae delineentur, non pro singulis anni diebus, sed pro illis diebus, quibus sol transit ab uno signo ad alterum, id est, dum sol in sua orbita vel ecliptica distat ab aequinoctiorum punctis per 30° , 60° , 90° gradus; tunc sinus ejus declinationis aequatur producto sinuum anguli Ecliptices et longitudinis solis; id est, (vid. Tabula I. fig. 2.)

$$\text{Sin. } \delta = \text{Sin. } \epsilon \text{ Sin. } \lambda.$$

Comparisonibus rite institutis hac in solutione assumi angulum Ecliptices aequare $23^\circ 27' 30''$.

Sole igitur transeunte ab uno signo ad alterum distat ab Aequatore sub arcu $\text{Sin. } \delta = \text{Sin. } \epsilon \text{ Sin. } \lambda$.

$$\text{Log. Sin. } \epsilon = \text{Log. Sin. } 23^\circ 27' 30'' = 9,5999726$$

$$\text{Log. Sin. } \lambda = \text{Log. Sin. } 30^\circ = 9,6989700$$

$$\text{Log. Sin. } \delta = \text{Log. Sin. } 11^\circ 29' = 9,2989426$$

quando sol versatur in initio tauri T , virginis V , scorpionis S , piscium P .

$$\text{Log. Sin. } \epsilon = \text{Log. Sin. } 23^\circ 27' 30'' = 9,5999726$$

$$\text{Log. Sin. } \lambda = \text{Log. Sin. } 60^\circ = 9,9375306$$

$$\text{Log. Sin. } \delta = \text{Log. Sin. } 20^\circ 10' = 9,5375032$$

quando sol versatur in initio geminorum G , leonis L , sagittarii S , aquarii A .

Declinatio est $23^\circ 27' 30''$ quando sol versatur in initio cancri C et capricorni Ca ; et declinatio erit nulla, quando sol versatur in initio arietis A et librarum Li .

Si igitur sol versatur in ipso styli plano, tunc umbra verticis s projicitur in linea substilari SC, sed non semper ad eandem distantiam a centro C. Verbi gratia septem casus locum habent pro duodecim signis. (vid. Tabula I. fig. 3.)

Primo angulus $\sphericalangle sC = \sphericalangle sP = P sA = C sA = 90^\circ$.

Sole igitur versante in Aequatore vel in signo arietis et librarum, facile determinatur CA in triangulo sCA rectangulo, si assumatur sC pro unitate; nam angulus PCs in omni horologio solari est quantitas cognita; est enim angulus, sub quo axis mundi vel stylus inclinatur cum substylari. Itaque

$$\text{Sin. } sAC : \text{Sin. } AsC = Cs : CA$$

$$\text{Sin. } sAC : I = I : CA = \frac{I}{\text{Sin. } sAC}.$$

Ope hujus formulae determinatur punctum, ubi umbra verticis styli projicitur sole versante in Aequatore in initio signi arietis et librarum.

Secundo, sole transeunte in signum tauri \sphericalangle , tunc angulus $\sphericalangle sC = 90^\circ - 11^\circ 29' =$

$$78^\circ 31' = P sD$$

$$= \sphericalangle sP$$

$$= B sC$$

cujus supplementum est angulus $P s \sphericalangle = D sC$

$$= 90^\circ + 11^\circ 29'$$

$$= 101^\circ 29'.$$

$$\text{Hinc Sin. } sDC : \text{Sin. } DsC = Cs : CD$$

$$\text{vel Sin. } sBC : \text{Sin. } B sC = Cs : CB$$

Ope hujus formulae determinatur punctum, ubi umbra verticis styli projicitur, sole versante in initio tauri \sphericalangle et piscium \sphericalangle .

Tertio, sole transeunte ad signum geminorum II ,

$$\text{erit angulus } \text{II } sC = 90^\circ - 20^\circ 10' = 69^\circ 50'$$

$$= P s \sphericalangle = E sC$$

cujus supplementum $\text{II } sP = F sC = 90^\circ + 20^\circ 10'$

$$= 110^\circ 10'$$

$$\text{Hinc Sin. } sFC : \text{Sin. } F sC = Cs : CF$$

$$\text{sive Sin. } sEC : \text{Sin. } E sC = Cs : EC$$

Ope hujus formulae determinatur punctum, ubi vertex styli projicit umbram, sole versante in initio geminorum Π et aquarii \approx .

Quarto loco, sol ad maximam ab Aequatore distantiam digressus, transiit in signum cancri $\overline{\text{C}}$ et sub angulo $23^\circ 27' 30''$.

$$\begin{aligned} \text{Angulus } \overline{\text{O}}s\text{C} &= 90^\circ - 23^\circ 27' 30'' = 66^\circ 32' 30'' \\ &= P_s\beta = G_s\text{C} \\ \text{cujus supplementum } \beta s\text{C} = H_s\text{C} &= 90^\circ + 23^\circ 27' 30'' \\ &= 113^\circ 27' 30'' \end{aligned}$$

$$\text{Hinc Sin. } s\text{HC} : \text{Sin. } H_s\text{C} = s\text{C} : \text{CH}$$

$$\text{sive Sin. } s\text{GC} : \text{Sin. } G_s\text{C} = s\text{C} : \text{CG.}$$

In triangulo $st\text{C}$, in quo stylus st perpendiculariter erigitur et triangulum rectangulum format, facile determinatur Ct vel punctum t , id est punctum, e quo stylus sit erigendus, ut et longitudo styli st , si $s\text{C}$ assumatur pro unitate; nam in omni horologio construendo primum requisitum est, ut determinatus sit angulus PCs , sub quo axis mundi, vel stylus horologii PC , distat a substylari SC .

Si porro omnes lineae horariae distarent aequali sub angulo a linea PC , omnia puncta, ad quae vertex umbram projicit, distarent etiam aequaliter a centro horologii C . — Sed, dum horariae lineae in horologio inaequaliter distant a linea PC , puncta, ad quae vertex styli umbram projicit, inaequaliter distare debent a centro horologii C .

Quoties igitur invenitur linea horaria in horologio solari, toties instituenda est computatio pro linea substylari indicata; quae proportionem semper manent caedem, excepto angulo $s\text{AC}$, $s\text{DC}$, $s\text{BC}$, $s\text{FC}$, $s\text{EC}$, $s\text{HC}$, $s\text{GC}$, cujus valor cognoscitur, si cognoscatur valor anguli, quem axis mundi PC cum linea horaria C_0 , C_1 , C_2 , caet. efficit; si anguli hi fuerint computati, tunc deinde ope circini et regulae facillime determinantur curvae, uti ex figuris allatis patet. Figurae hae continent omnes casus possibles supra plana trium corporum regularium; et a constructione harum figurarum pendet igitur solutio quaestionis propositae, quam ope formularum et computationum sequentium facillime acquirimus.

Tabula

Tabula II. Solarium Hexaëdri verticale.

Altitudo stili mensuratur arcu $PS = PCS = 37^{\circ} 50' 34''$

Hinc ope formulae

$$\begin{aligned} \text{Tang. S I} &= \text{Sin. PS} \times \text{Tang. SP I} \\ &= \text{Sin. } 37^{\circ} 50' 34'' \times \text{Tang. } 15^{\circ} \end{aligned}$$

invenitur distantia lineae horariae

$$\begin{aligned} \text{C I a substylari SC} &= 9^{\circ} 20' 6'' = \text{SC I} \\ \text{C II} &= 19^{\circ} 30' 16'' = \text{SC II} \\ \text{C III} &= 31^{\circ} 31' 45'' = \text{SC III} \\ \text{C IV} &= 46^{\circ} 44' 20'' = \text{SC IV} \\ \text{C V} &= 66^{\circ} 24' 24'' = \text{SC V} \\ \text{C VI} &= 90^{\circ} = \text{SC VI.} \end{aligned}$$

Horologio Solari constructo computantur distantiae linearum horariarum a stylo P.C

ope sequentis formulae:

$$\begin{aligned} \text{Cotang. P I} &= \text{Cotang. PC I} = \text{Cotang. PS} \times \text{Cosin. SP I} \\ &= \text{Cotang. PCS} \times \text{Cosin. SP I} \\ &= \text{Cotang. } 37^{\circ} 50' 34'' \times \text{Cosin. } 15^{\circ} \\ \text{Cotang. PC II} &= \text{Cotang. PCS} \times \text{Cosin. SP II} \\ &= \text{Cotang. } 37^{\circ} 50' 34'' \times \text{Cosin. } 2 \times 15^{\circ} \end{aligned}$$

$$\begin{aligned} \text{Hinc angulus PC I} &= 38^{\circ} 48' 30'' \\ \text{PC II} &= 41^{\circ} 53' 40'' \\ \text{PC III} &= 47^{\circ} 41' 30'' \\ \text{PC IV} &= 57^{\circ} 14' \\ \text{PC V} &= 71^{\circ} 34' 30'' \\ \text{PC VI} &= 90^{\circ}. \end{aligned}$$

Tabula III. Solarium Hexaëdri Horizontale.

$$\text{Altitudo styli PCS} = 52^{\circ} 9' 26'' = \text{PS}$$

$$\begin{aligned} \text{Tang. S I} &= \text{Sin. PS} \times \text{Tang. SP I} \\ \text{seu Tang. SC I} &= \text{Sin. PCS} \times \text{Tang. SP I} \\ &= \text{Sin. } 52^{\circ} 9' 26'' \times \text{Tang. } 15^{\circ} \end{aligned}$$

$$\text{Hinc arcus S I} = \angle \text{SC I} = 11^{\circ} 56' 50''$$

$$\begin{aligned} \text{S II} &= 24^{\circ} 30' 40'' \\ \text{S III} &= 38^{\circ} 17' 54'' \\ \text{S IV} &= 53^{\circ} 49' 46'' \\ \text{S V} &= 71^{\circ} 15' 28'' \\ \text{S VI} &= 90^{\circ} \\ \text{S VII} &= 98^{\circ} 44' 32'' \\ \text{S VIII} &= 126^{\circ} 10' 14''. \end{aligned}$$

Horologio horizontali constructo computantur distantiae linearum horariarum a stylo P₂C, ope formulae sequentis

$$\begin{aligned} \text{Cotang. PC I} &= \text{Cotang. PS} \times \text{Cosin. SP I} \\ &= \text{Cotang. PCS} \times \text{Cosin. SP I} \\ &= \text{Cotang. } 52^{\circ} 9' 26'' \times \text{Cos. } 15^{\circ} = \text{Cot. } 53^{\circ} 6' 30'' \\ \text{Cotang. PC II} &= \text{Cotang. } 52^{\circ} 9' 26'' \times \text{Cos. } 30^{\circ} = \text{Cot. } 56^{\circ} 4' \end{aligned}$$

et sic porro.

Unde facillime ducantur lineae CS, C I, C II,

$$\begin{aligned} \text{nam PCS} &= 52^{\circ} 9' 26'' \\ \text{PC I} &= 53^{\circ} 6' 30'' \\ \text{PC II} &= 56^{\circ} 4' \\ \text{PC III} &= 61^{\circ} 16' 30'' \\ \text{PC IV} &= 68^{\circ} 46' 20'' \\ \text{PC V} &= 78^{\circ} 37' 50'' \\ \text{PC VI} &= 90^{\circ} \\ \text{PC VII} &= 101^{\circ} 22' 10'' \\ \text{PC VIII} &= 111^{\circ} 13' 40'' \end{aligned}$$

In substylari SC sumitur pro lubitu punctum t , erigatur linea perpendicularis ts , et erit s vertex styli, quod punctum versatur in axi mundi, et repraesentat centrum Sphaerae coelestis; circa quod ducantur anguli, sub quibus sol ab uno signo ad alterum signum transiens, inclinatur cum axi PC, et ducantur lineae, quae lineas horarias secant; singula vero intersectionis puncta determinant cursum umbrae, vel potius distantiam umbrae a centro C; itaque in horologio solari constructo facile ope circini transferuntur, et ducendo deinde lineas per illa puncta, seu conjungendo illa puncta translata, oritur curva, quam umbra styli singulis diebus describit.

Tabula IV. Solarium Hexaëdri Orientale.

Hujus solarium planum versatur in ipso meridiano; axis mundi PC congruit cum illo plano. Si igitur elevetur stylus st perpendiculariter, versatur ille stylus in plano, quod dicitur primum verticale, id est cum sol per 90° a meridiano distat, quod locum habet hora sexta. Circa verticem styli s sol movetur, vel umbrae verticis projiciuntur ad utramque partem a puncto t , distans ab illo puncto t sub angulo 15, 30, 45 et sic porro graduum, vel sub tangentibus plano aequatoris ductis; si nempe sol versatur in ipso aequatore, tempore aequinoctiorum. Si vero sol transit ab uno signo ad alterum, et dum quotidie se movet paralleliter aequatori, erunt illae lineae etiam parallelae et eadem methodo facillimo negotio ducuntur, attendendo ad diversas inclinationes vel varias declinationes jam indicatas, sole ab uno signo ad alterum transeunte.

| | |
|---------------------------|-----------|
| Tang. 0° | = 0 |
| Tang. $11^\circ 29'$ | = 2,0314 |
| Tang. $20^\circ 10'$ | = 3,6726 |
| Tang. $23^\circ 27' 30''$ | = 4,3395. |

Tabula V. Solarium Tetraëdri Meridionale.

$$PS = PCS = 37^\circ 50' 34'' - 19^\circ 28' 16'' = 18^\circ 22' 18''$$

$$\begin{aligned} \text{Tang. SC I} &= \text{Sin. PCS} \times \text{Tang. SP I} \\ &= \text{Sin. } 18^\circ 22' 18'' \times \text{Tang. } 15^\circ \\ &= \text{Tang. } 4^\circ 49' 40'' \end{aligned}$$

B

Hinc

$$\text{Hinc angulus SC I} = 4^{\circ} 49' 40''$$

$$\text{SC II} = 10^{\circ} 18' 50''$$

$$\text{SC III} = 17^{\circ} 29' 40''$$

$$\text{SC IV} = 28^{\circ} 37' 50''$$

$$\text{SC V} = 49^{\circ} 37' 50''$$

$$\text{SC VI} = 90^{\circ}$$

Horologio constructo, computantur distantiae linearum horariarum a stylo P₃C ope formulae sequentis:

$$\text{Cotang. PC I} = \text{Cotang. PCS} \times \text{Cosin. SP I}$$

$$= \text{Cotang. } 18^{\circ} 22' 18'' \times \text{Cosin. } 15^{\circ}$$

$$= \text{Cotang. } 18^{\circ} 58' 30''$$

$$\text{Hinc angulus PC I} = 18^{\circ} 58' 30''$$

$$\text{PC II} = 20^{\circ} 58' 50''$$

$$\text{PC III} = 25^{\circ} 9' 30''$$

$$\text{PC IV} = 33^{\circ} 35' 30''$$

$$\text{PC V} = 52^{\circ} 4' 10''$$

$$\text{PC VI} = 90^{\circ}$$

Tabula VI. Solarium Tetraëdri Orientale.

Si horologium hoc computetur, invenitur

$$\text{angulus LCS} = 39^{\circ} 45' 40''$$

$$\text{elevatio styli P₃C vel angulus PCS} = 33^{\circ} 32'$$

$$\text{SC XII} = 101^{\circ} 36' 50''$$

$$\text{SC XI} = 83^{\circ} 53' 12''$$

$$\text{SC X} = 58^{\circ} 57' 55''$$

$$\text{SC IX} = 39^{\circ} 58' 15''$$

$$\text{SC VIII} = 26^{\circ} 8' 15''$$

$$\text{SC VII} = 15^{\circ} 28' 20''$$

$$\text{SC VI} = 6^{\circ} 28' 40''$$

$$\text{SC V} = -1^{\circ} 52' 20''$$

$$\text{SC IV} = -10^{\circ} 34' 20''$$

Horologio constructo, computantur distantiae linearum horariarum a stylo PCS ope formulae sequentis :

$$\begin{aligned} \text{Cotang. PC } \circ &= \text{Cotang. PCS} \times \text{Cosin. SP } \circ \\ &= \text{Cotang. } 33^{\circ} 32' \times \text{Cos. } 101^{\circ} 36' 50'' \\ &= \text{Cotang. } 106^{\circ} 53' 50'' \end{aligned}$$

$$\begin{aligned} \text{Porro Cotang. PC XI} &= \text{Cotang. PCS} \times \text{Cosin. SP XI} \\ &= \text{Cotang. } 33^{\circ} 32' \times \text{Cos. } (101^{\circ} 36' 50'' - 15^{\circ}) \\ &= \text{Cotang. } 33^{\circ} 32' \times \text{Cos. } 86^{\circ} 36' 50'' \\ &= \text{Cotang. } 84^{\circ} 54' 20'' \end{aligned}$$

Hinc angulus

$$\begin{aligned} \text{Orientale PC } \circ &= 106^{\circ} 53' 50'' = \text{PC } \circ \text{ Occidentale} \\ \text{PC XI} &= 84^{\circ} 54' 20'' = \text{PC I} \\ \text{PC X} &= 64^{\circ} 32' 50'' = \text{PC II} \\ \text{PC IX} &= 50^{\circ} 17' 50'' = \text{PC III} \\ \text{PC VIII} &= 41^{\circ} 33' 10'' = \text{PC IV} \\ \text{PC VII} &= 36^{\circ} 32' 50'' = \text{PC V} \\ \text{PC VI} &= 34^{\circ} 4' 50'' = \text{PC VI} \\ \text{PC V} &= -33^{\circ} 34' 50'' = \text{PC VII} \\ \text{PC IV} &= -34^{\circ} 55' 40'' = \text{PC VIII.} \end{aligned}$$

Duo anguli ultimi sunt quantitates negativae; ergo in figura tantummodo lineis punctatis indicantur, et constructio, quae in horologiis adhuc restat, eodem modo perficitur ac si essent quantitates positivae; nam hae lineae sunt respectu reliquarum, uti sunt lineae antemeridianae respectu linearum postmeridianarum, in solariis jam memoratis.

Tabula VII. Solarium Dodecaëdri meridionale.

Ex-computatione hujus solarii constat, elevationem styli seu angulum PCS aequare $64^{\circ} 24' 28''$.

Ope formulæ

$$\begin{aligned} \text{Tang. SC I} &= \text{Sin. PCS} \times \text{Tang. SP I} \\ &= \text{Tang. } 64^{\circ} 24' 28'' \times \text{Tang. } 15^{\circ} \end{aligned}$$

$$\begin{aligned} \text{invenitur angulus SC I} &= 13^{\circ} 35' 9'' \\ \text{SC II} &= 27^{\circ} 30' 24'' \\ \text{SC III} &= 42^{\circ} 2' 50'' \\ \text{SC IV} &= 57^{\circ} 22' 30'' \\ \text{SC V} &= 73^{\circ} 27' 14'' \\ \text{SC VI} &= 90^{\circ} \end{aligned}$$

Hinc ope formulæ Cot. PC I = Cotang. PCS × Cosin. SP I

$$\begin{aligned} \text{inveniuntur anguli PC I} &= 65^{\circ} 10' 20'' \\ \text{PC II} &= 67^{\circ} 28' 20'' \\ \text{PC III} &= 71^{\circ} 17' 30'' \\ \text{PC IV} &= 76^{\circ} 32' \\ \text{PC V} &= 82^{\circ} 56' 5'' \\ \text{PC VI} &= 90^{\circ} \end{aligned}$$

Tabula VIII. Solarium Dodecaëdri meridiano adjacens.

Ex computatione hujus horologii constat,

I°. elevationem styli PCS = $5^{\circ} 12' 28''$, ut et

II°. angulum SCL, sub quo substylaris CS distat a linea perpendiculari CL, valere $21^{\circ} 13' 43''$.

III°. angulum LC XI valere $17^{\circ} 59'$, id est, distantiam inter SC et C XII æquare angulum SC XII = $3^{\circ} 13' 45''$.

IV°. angulum denique horarium SP XII = $31^{\circ} 51' 58''$.

Hinc

Hinc ope formulae

$$\text{Tang. SC III} = \text{Sin. PCS} \times \text{Tang. SP III}$$

$$= \text{Sin. } 5^{\circ} 12' 28'' \times \text{Tang. } (31^{\circ} 51' 58'' + 45^{\circ})$$

$$\text{inveniuntur anguli SC III} = 21^{\circ} 15' 28''$$

$$\text{SC II} = 9^{\circ} 38' 5''$$

$$\text{SC I} = 5^{\circ} 32' 1''$$

$$\text{SC o} = 3^{\circ} 13' 45''$$

$$\text{SC XI} = 1^{\circ} 34' 35''$$

$$\text{SC X} = 0^{\circ} 10' 10''$$

$$\text{SC IX} = -1^{\circ} 12' 47''$$

$$\text{SC VIII} = -2^{\circ} 46' 43''$$

$$\text{SC VII} = -4^{\circ} 51' 38''$$

$$\text{SC VI} = -8^{\circ} 18' 26''$$

$$\text{SC V} = -16^{\circ} 40' 1''$$

Hinc horologio constructo, inveniuntur deinde curvarum puncta ope formulae

$$\text{Cotang. PC III} = \text{Cotang. PCS} \times \text{Cosin. SP III}$$

$$= \text{Cotang. } 5^{\circ} 12' 28'' \times \text{Cos. } 76^{\circ} 51' 58''$$

$$= \text{Cotang. } 21^{\circ} 51'$$

$$\text{inveniuntur anguli PC III} = 21^{\circ} 51'$$

$$\text{PC II} = 10^{\circ} 56' 10''$$

$$\text{PC I} = 7^{\circ} 35' 30''$$

$$\text{PC o} = 6^{\circ} 7' 30''$$

$$\text{PC XI} = 5^{\circ} 26' 20''$$

$$\text{PC X} = 5^{\circ} 12' 40''$$

$$\text{PC IX} = -5^{\circ} 20' 40''$$

$$\text{PC VIII} = -5^{\circ} 54'$$

$$\text{PC VII} = -7^{\circ} 7'$$

$$\text{PC VI} = -9^{\circ} 47' 30''$$

$$\text{PC V} = -17^{\circ} 26'$$

Tabula IX. Solarium Dodecaëdri orientale meridionali adjacens.

Ex computatione, quae requiritur, ut solarium hoc construatur, constat:

I°. Elevationem styli seu angulum PCS = $31^{\circ} 30' 55''$.

II°. Angulum SCL, sub quo substylaris SC distat ab linea perpendiculari CL, aequare $28^{\circ} 48' 38''$.

III°. Angulum LC XII = $53^{\circ} 59' 57''$; hinc angulum inter SC et C XII = $82^{\circ} 48' 35''$.

IV°. Angulum denique SP XII = $86^{\circ} 13' 35''$; hinc ope formulae

$$\begin{aligned} \text{Tang. SC XI} &= \text{Sin. PCS} \times \text{Tang. SP XI.} \\ &= \text{Sin. } 31^{\circ} 30' 55'' \times \text{Tang. } 71^{\circ} 13' 35'' \end{aligned}$$

$$\text{invenitur SC XI} = 56^{\circ} 57' 55''$$

$$\text{SC X} = 38^{\circ} 0' 43''$$

$$\text{SC IX} = 24^{\circ} 36' 35''$$

$$\text{SC VIII} = 14^{\circ} 26' 27''$$

$$\text{SC VII} = 5^{\circ} 55' 30''$$

$$\text{SC VI} = -1^{\circ} 58' 29''$$

$$\text{SC V} = -10^{\circ} 4' 31''$$

$$\text{SC IV} = -19^{\circ} 16' 8''$$

Unde, horologio constructo, determinantur curvarum puncta ope formulae

$$\begin{aligned} \text{Cotang. PC XII} &= \text{Cotang. PCS} \times \text{Cosin. SP XII} \\ &= \text{Cotang. } 31^{\circ} 30' 55'' \times \text{Cosin. } 86^{\circ} 30' 35'' \\ &= \text{Cotang. } 83^{\circ} 52' 24''. \end{aligned}$$

Hinc

$$\text{PC XII} = 83^{\circ} 52' 44''$$

$$\text{PC XI} = 72^{\circ} 23' 6''$$

$$\text{PC X} = 54^{\circ} 13' 10''$$

$$\text{PC IX} = 47^{\circ} 3' 50''$$

$$\text{PC VIII} = 36^{\circ} 24' 50''$$

PC

| | | |
|--------|---|---------------|
| PC VII | = | 32° 55' 40" |
| PCS | = | 31° 30' 55" |
| PC VI | = | - 31° 34' 16" |
| PC V | = | - 32° 0' 40" |
| PC IV | = | - 34° 21' 14" |

Si horologium hoc invertatur, et mutantur horarum numeri, adest Solarium, quod versus Orientem, horologio septentrionali adjacet, et proponitur in Tabula X pro exemplo hic adjunctum.

Eodem modo omnia reliqua solaria et supra illis curvae delineantur; ita ut allata sufficiant ad determinandas curvas, quas umbra a styli vertice projecta describit, si supra singula Tetraëdri, Hexaëdri et Dodecaëdri plana, stylus erigatur perpendiculariter.

„ Quidquid transit temporis, perit. ”

SENECA, *Epist.* XXIV.



RESPONSE TO QUESTION 1

PC IV --- 34° 21' 14"
PC V --- 32° 07' 40"
PC VI --- 46° 24' 00"
PC VII --- 34° 30' 53"
PC VIII --- 32° 57' 10"

At present, the investigation is continuing, and it is hoped that the results will be published in the near future.

The results of the investigation are being analyzed, and it is expected that a final report will be submitted in the next few weeks.

Very truly yours,

Samuel J. May

Fig. 1.

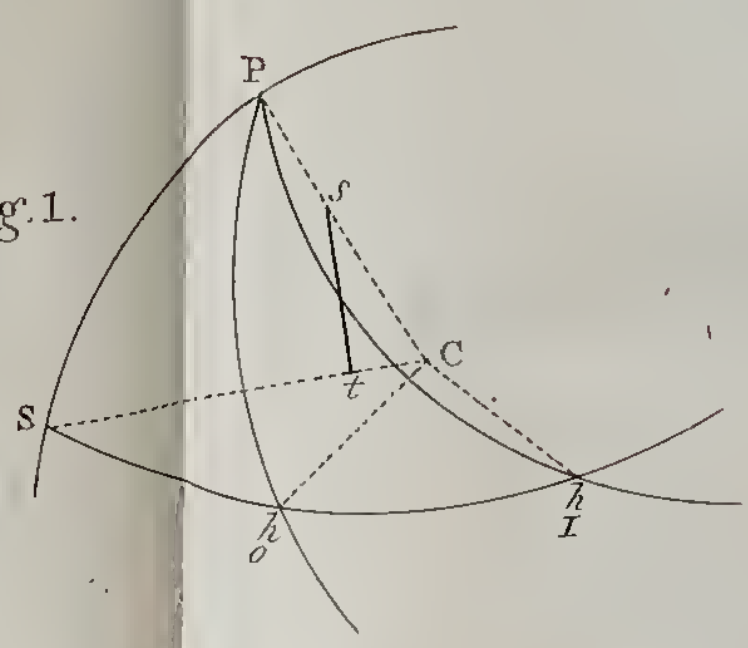

Fig. 2.

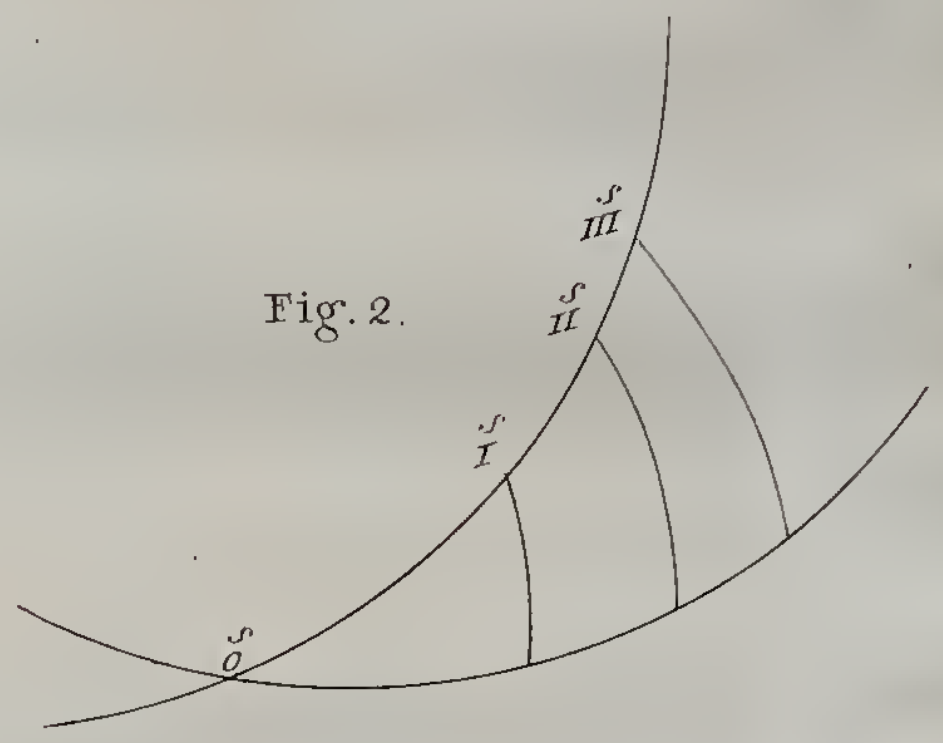
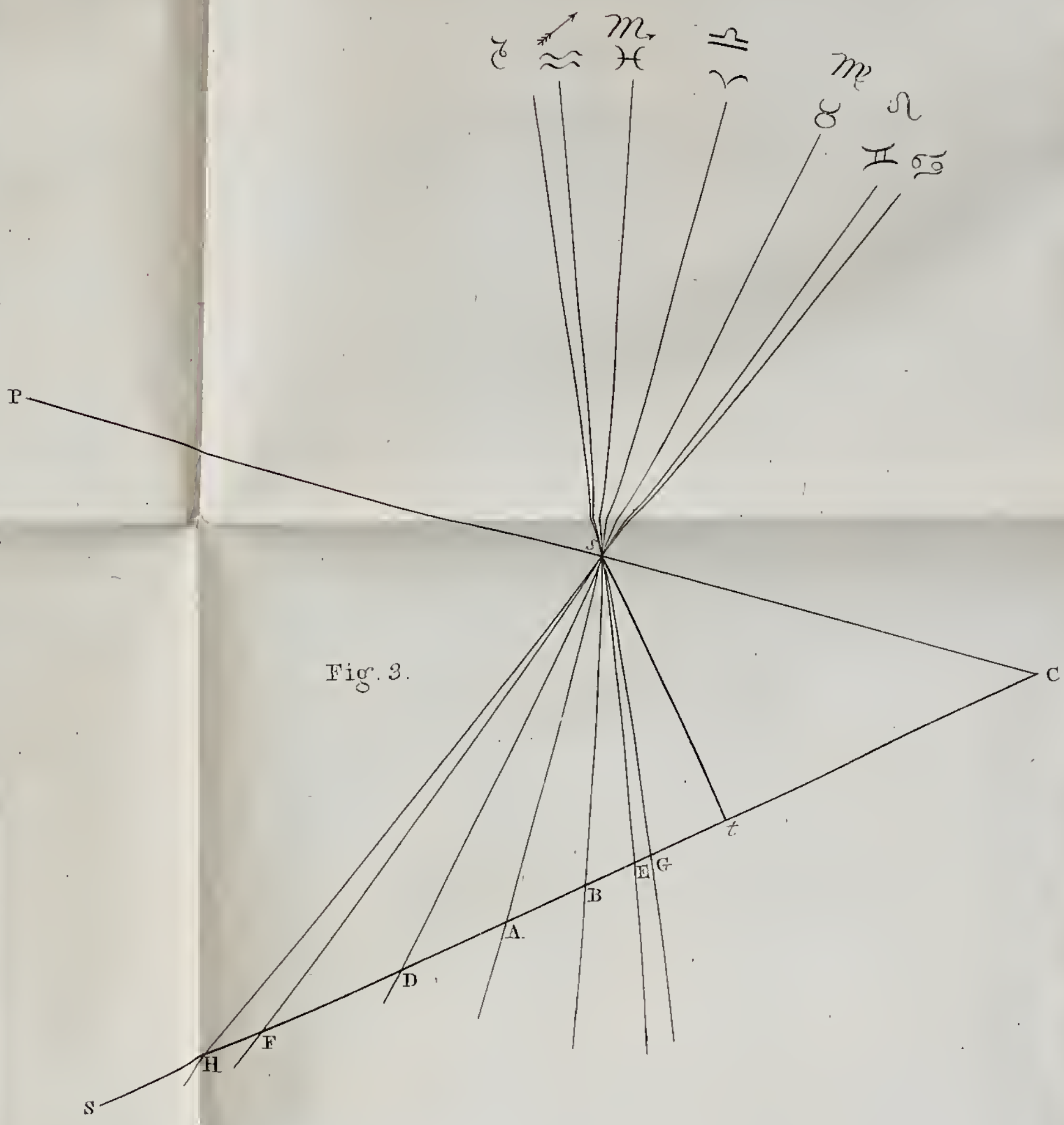
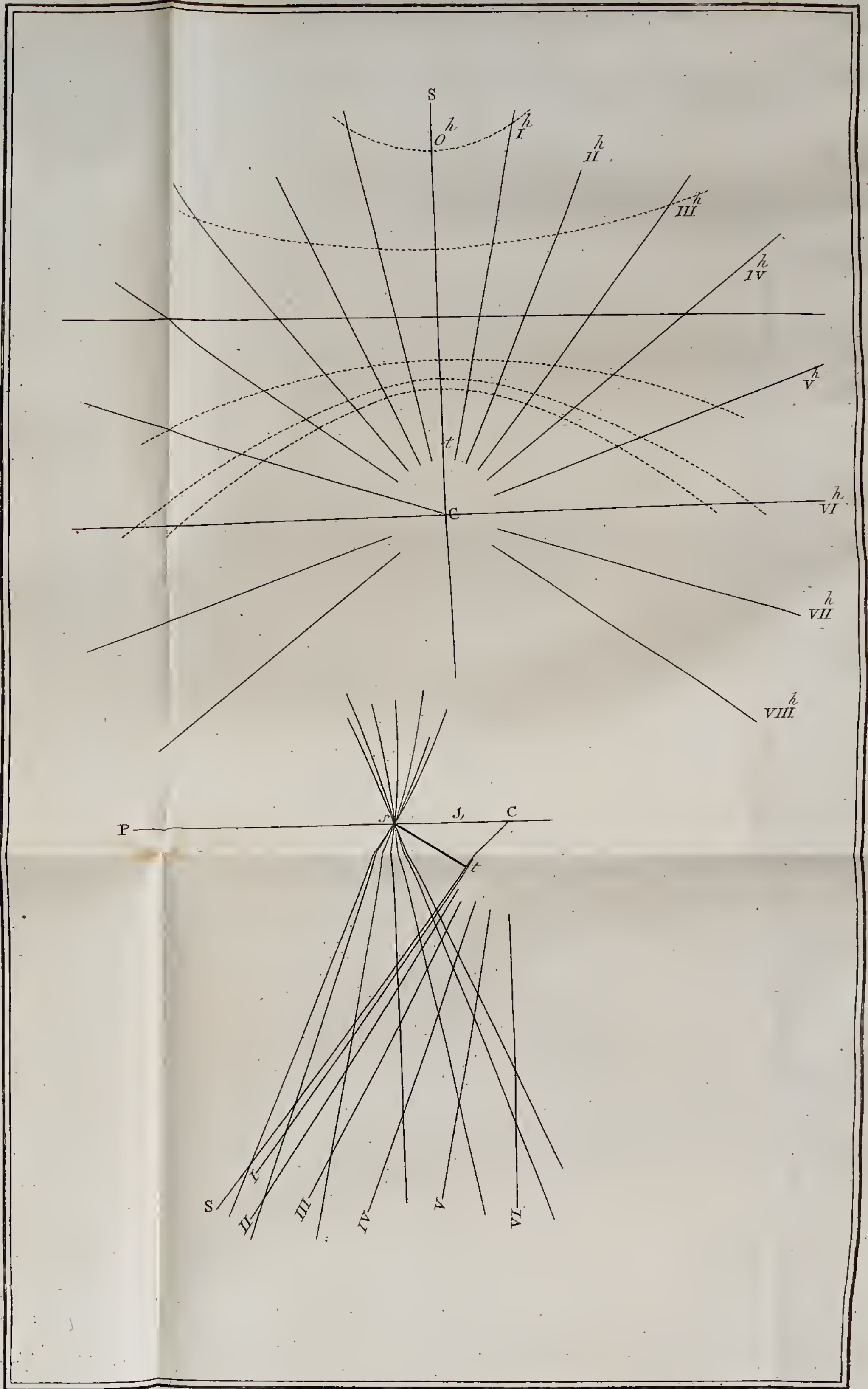
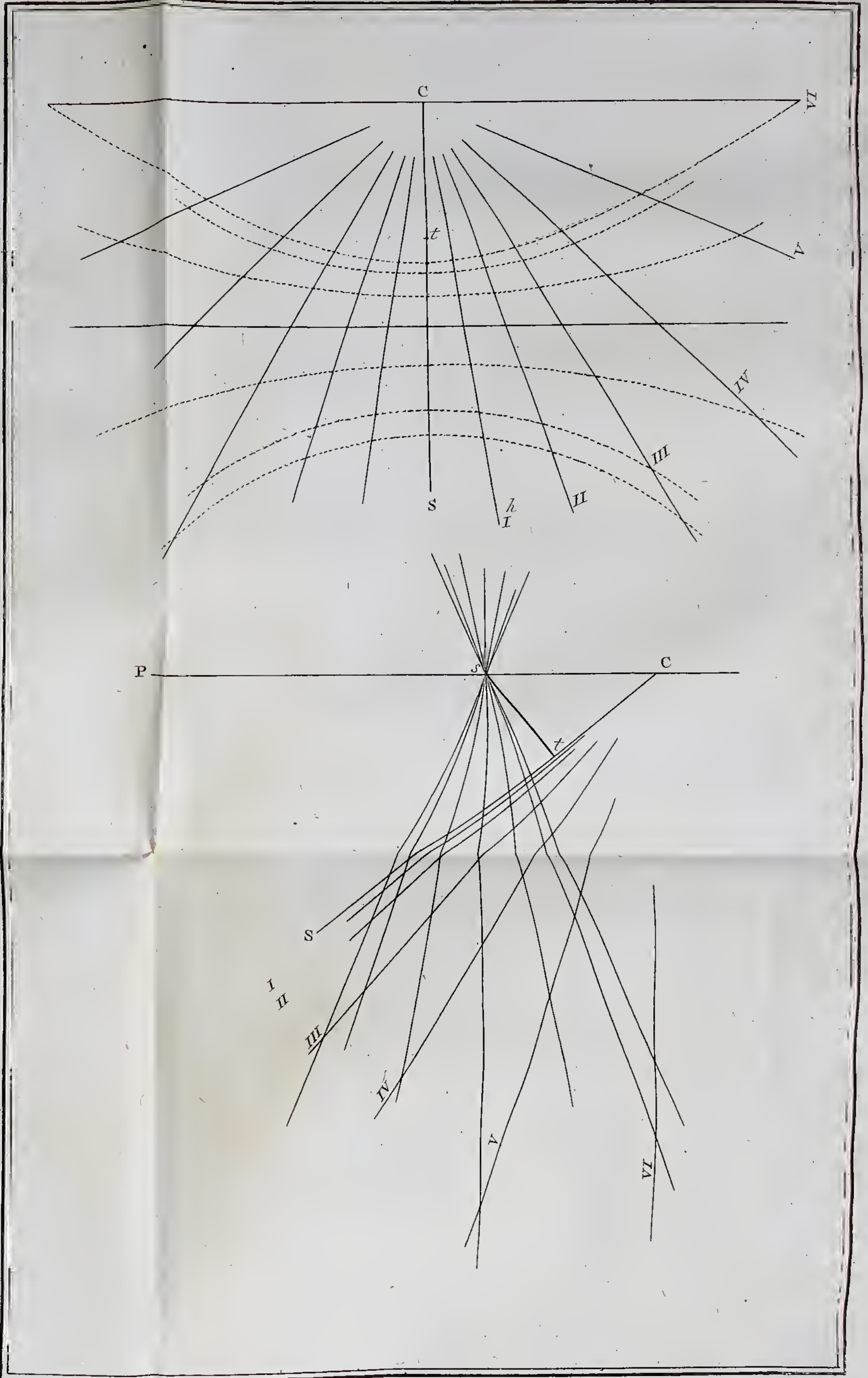

Fig. 3.









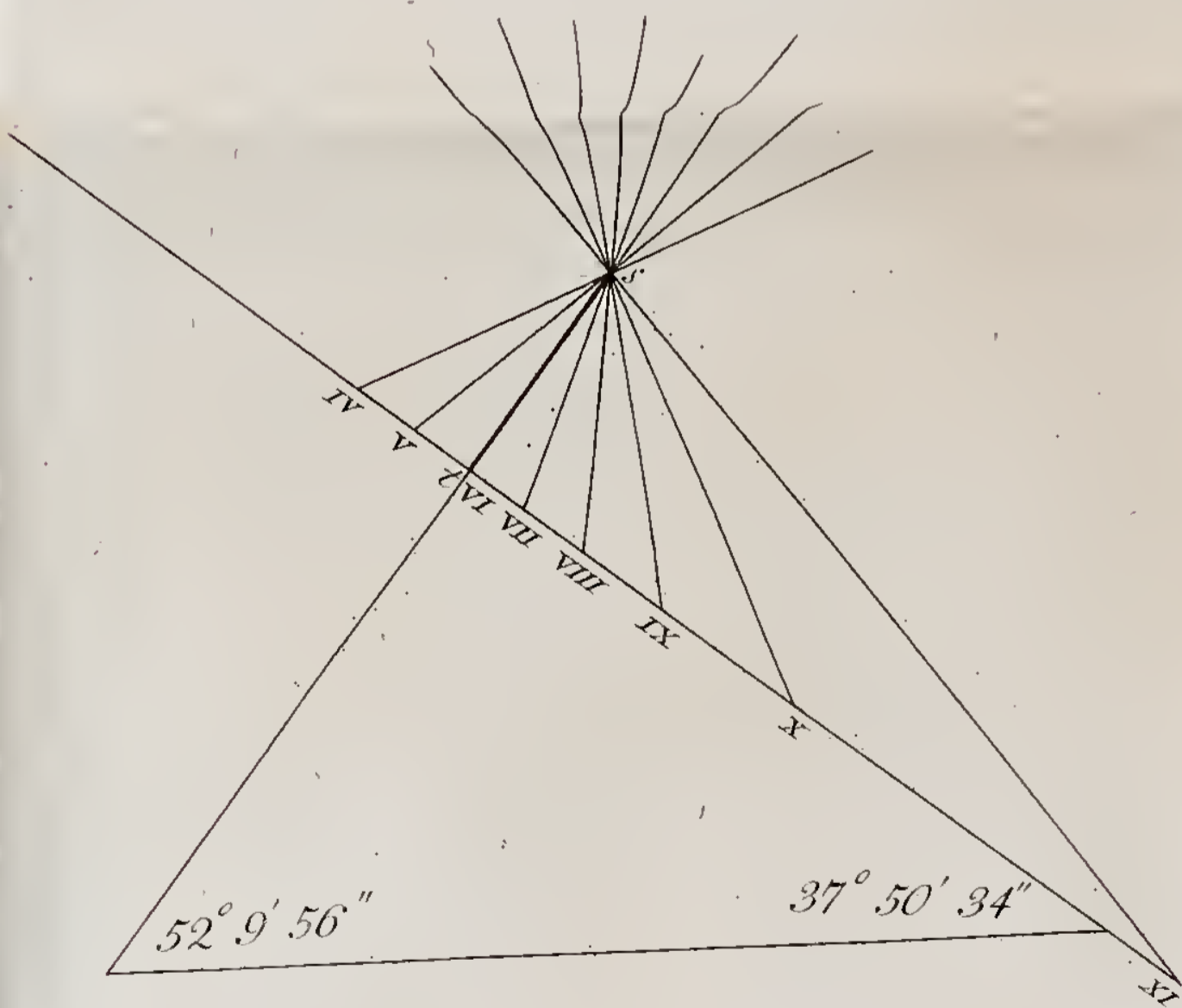
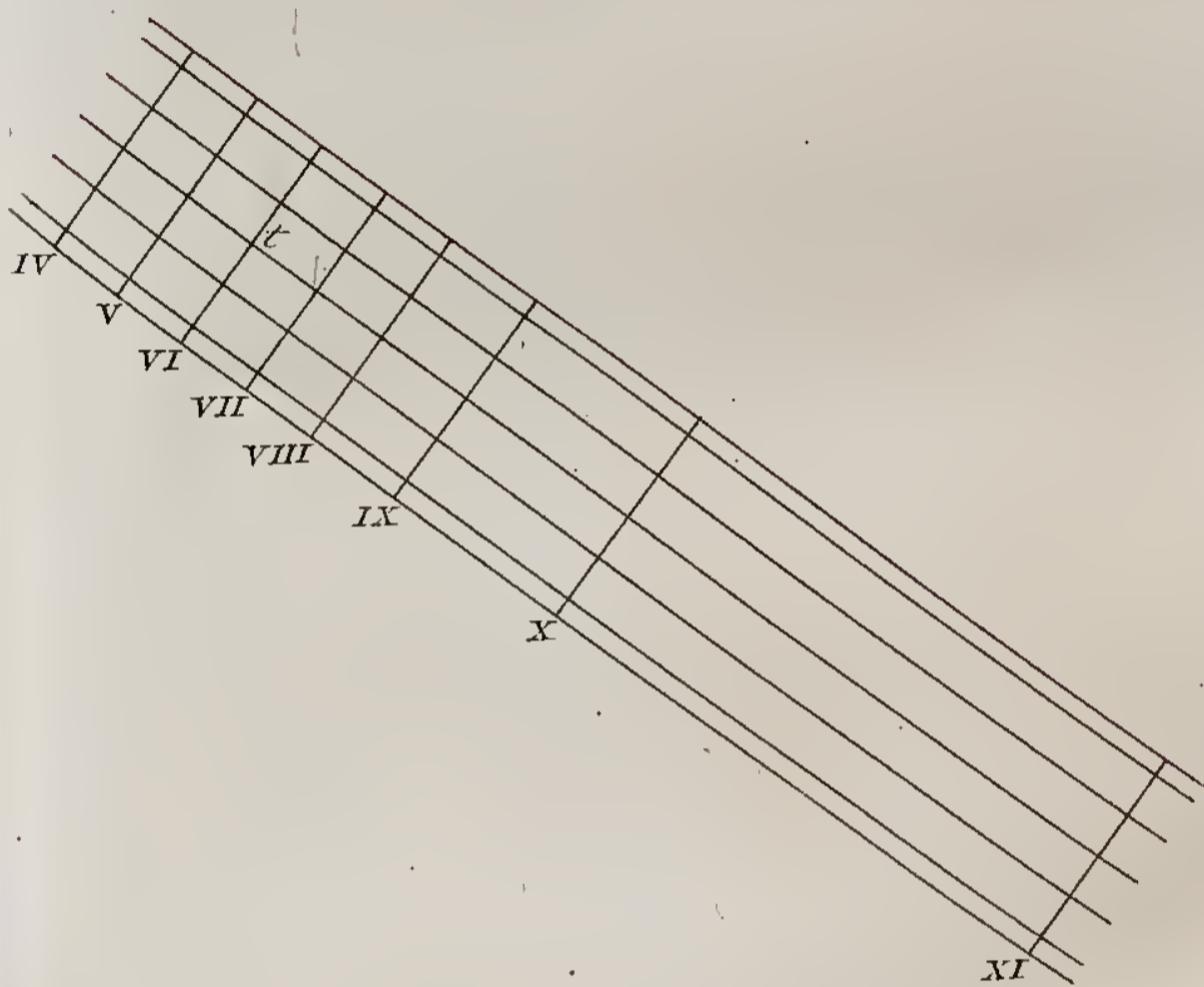
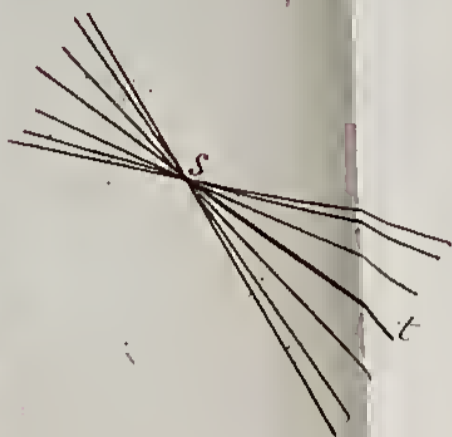

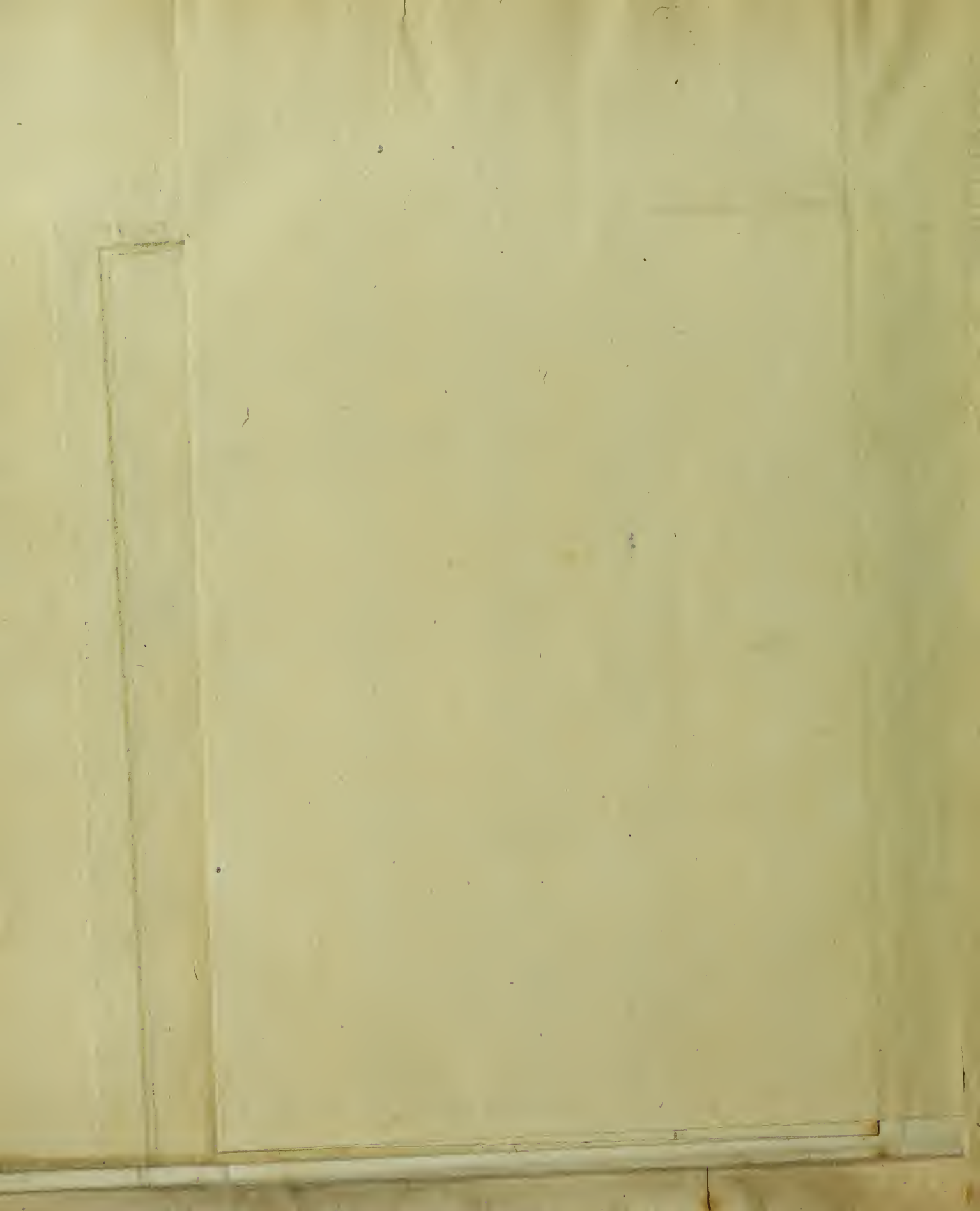

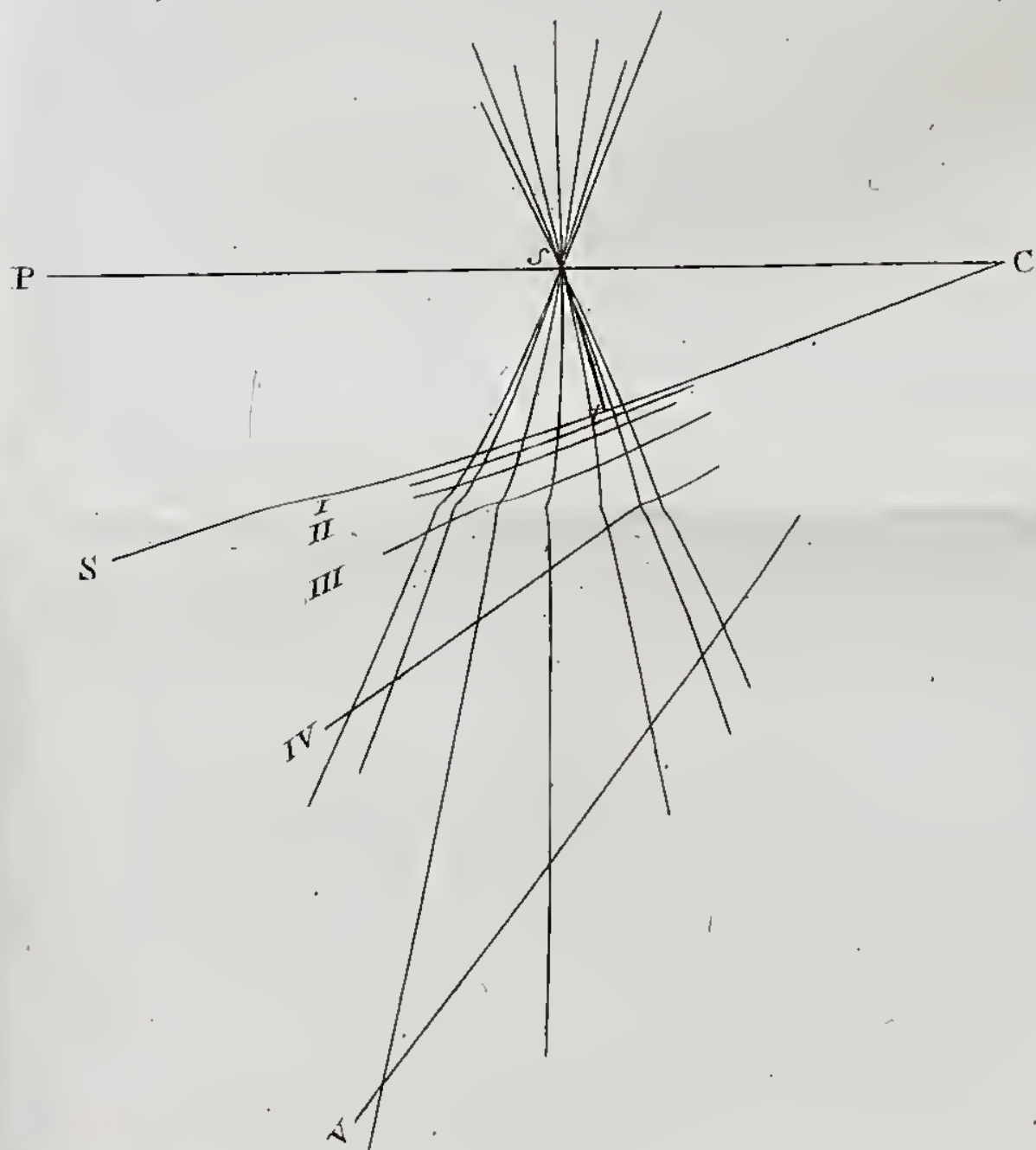
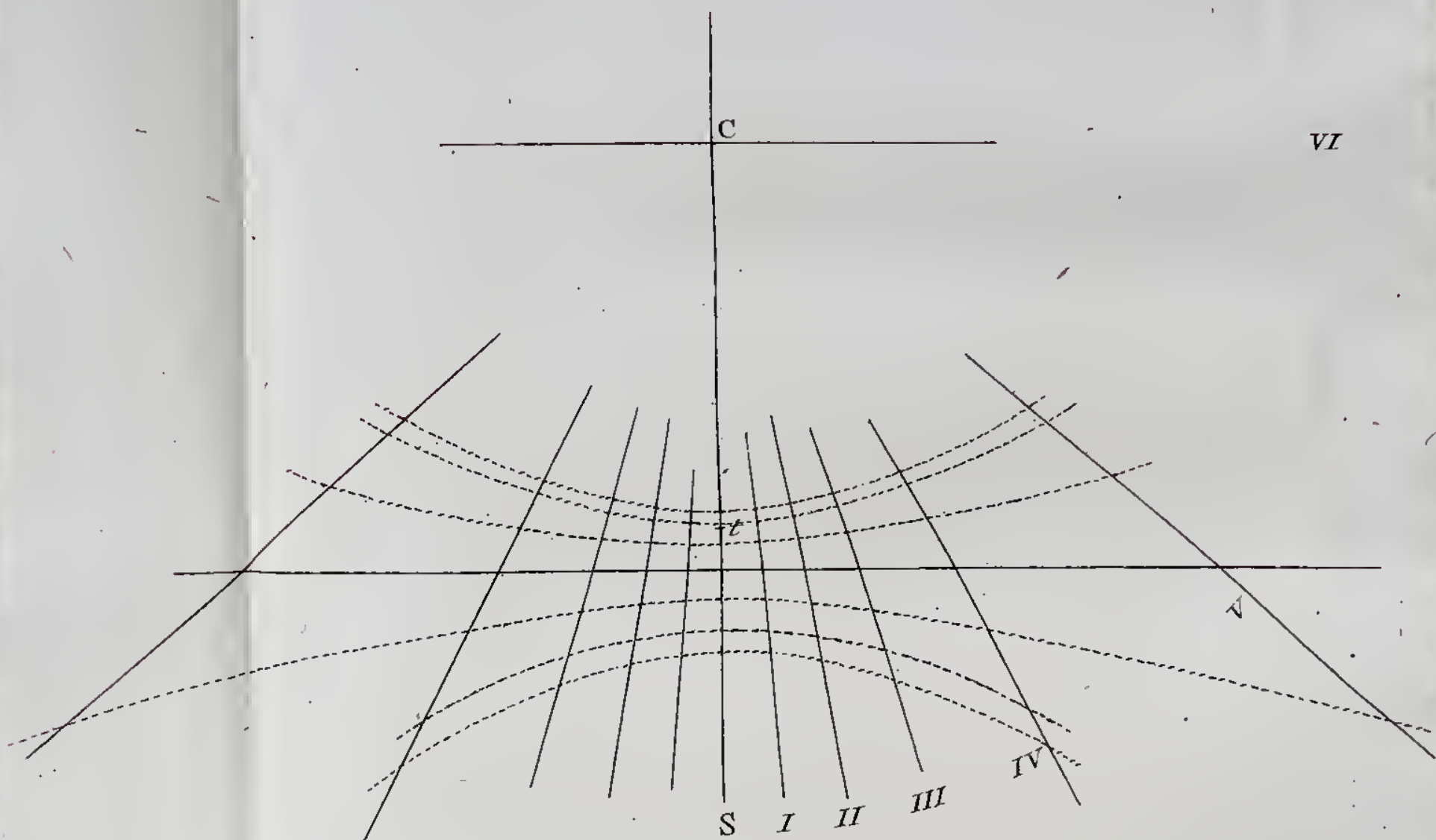

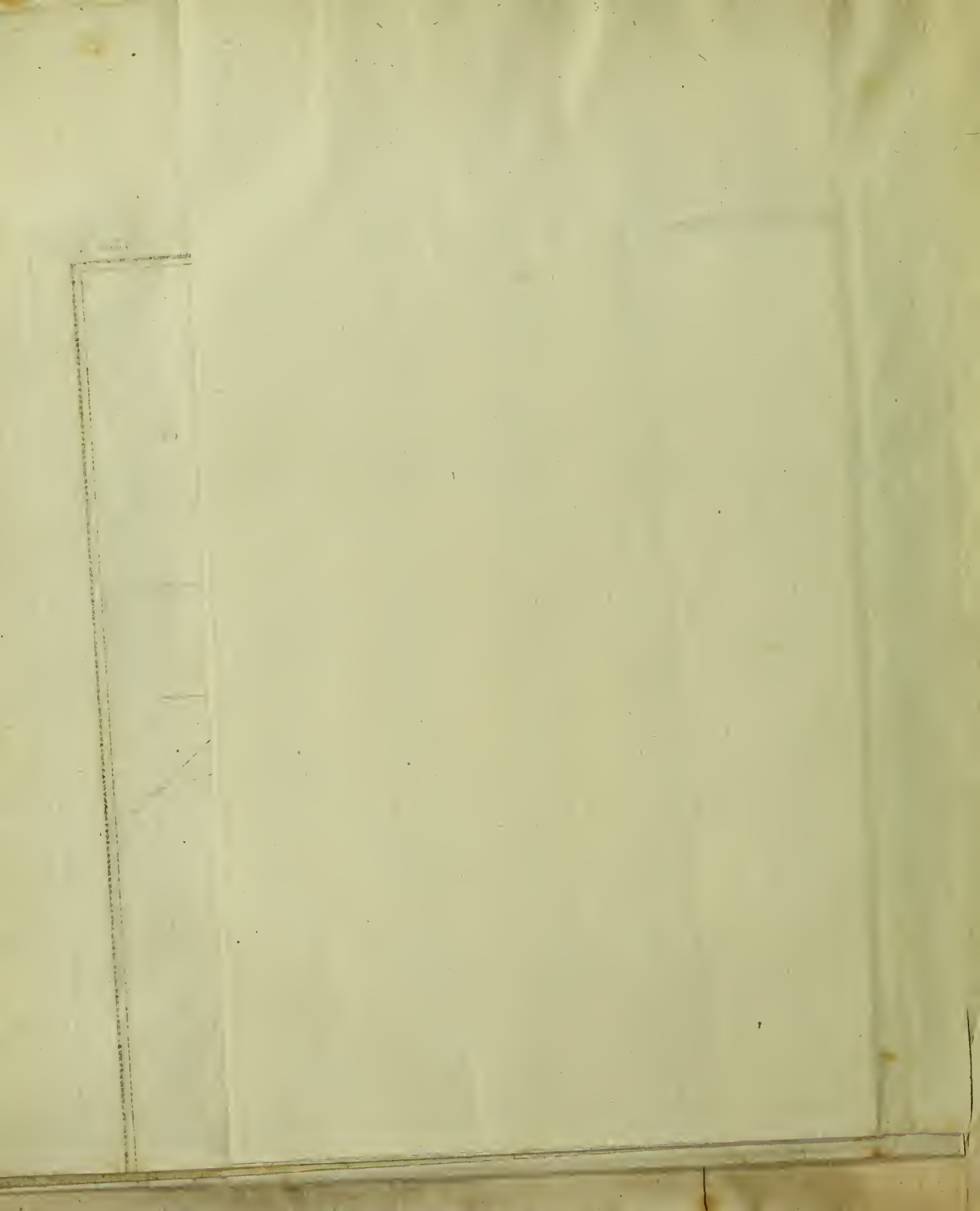

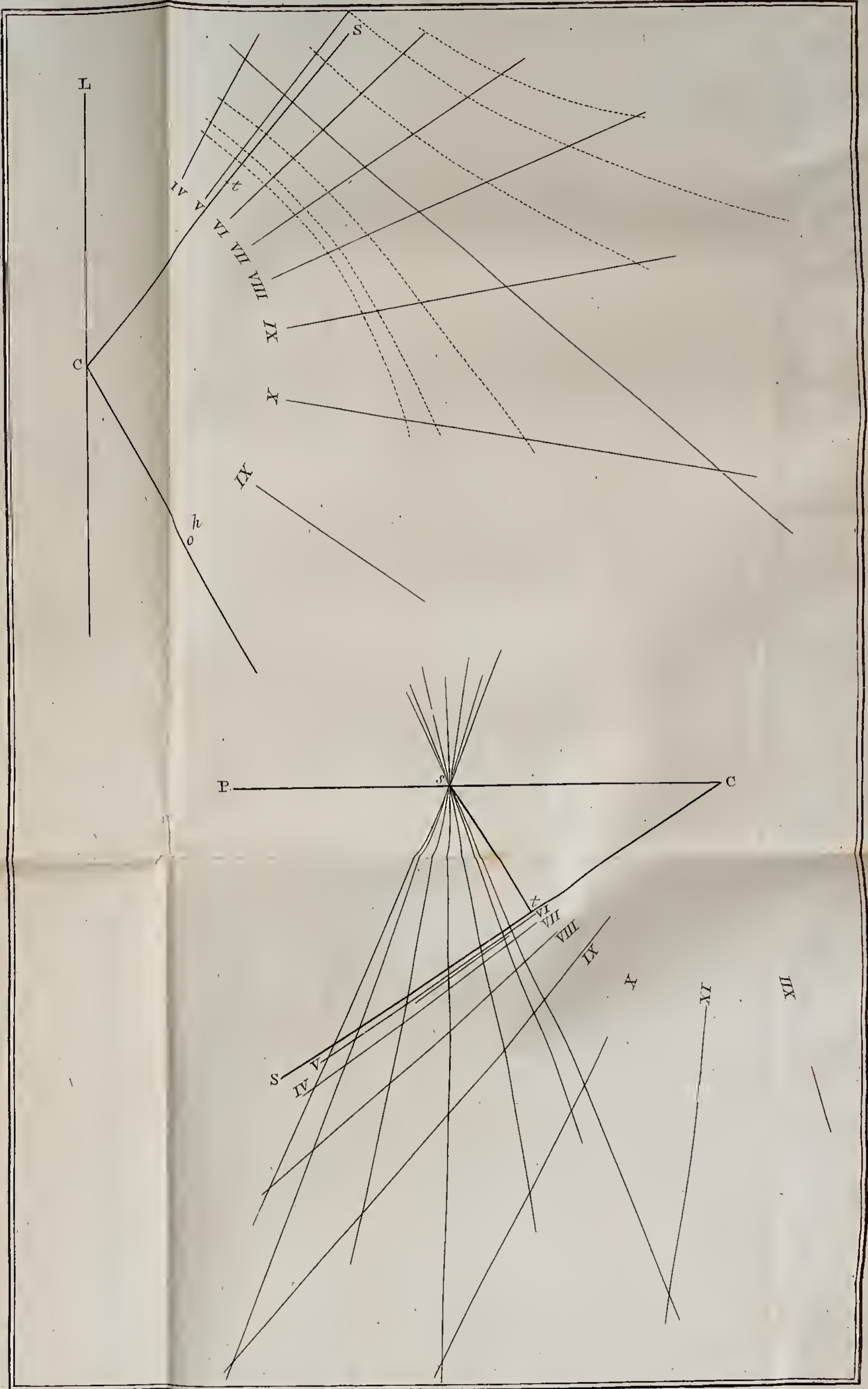

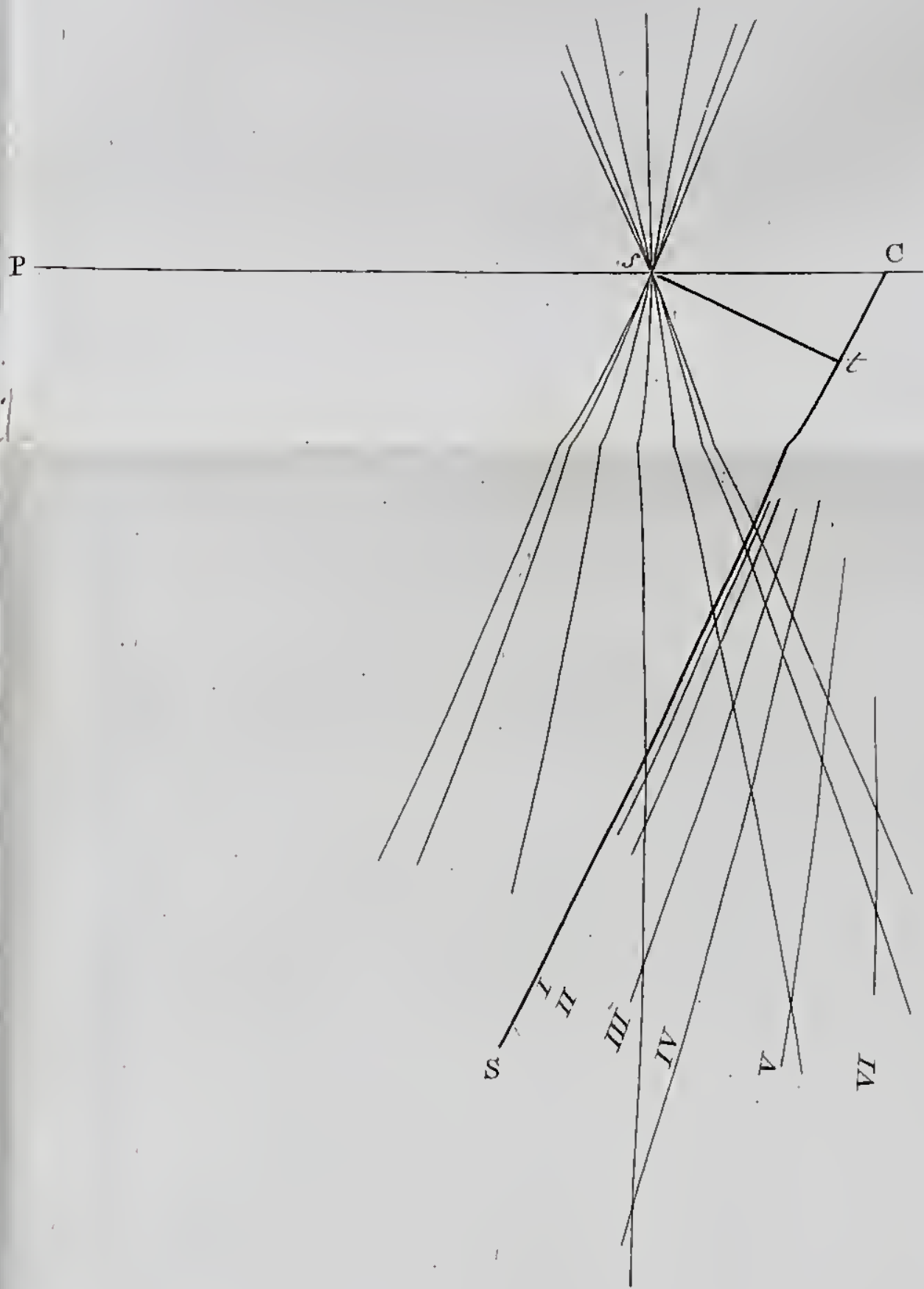
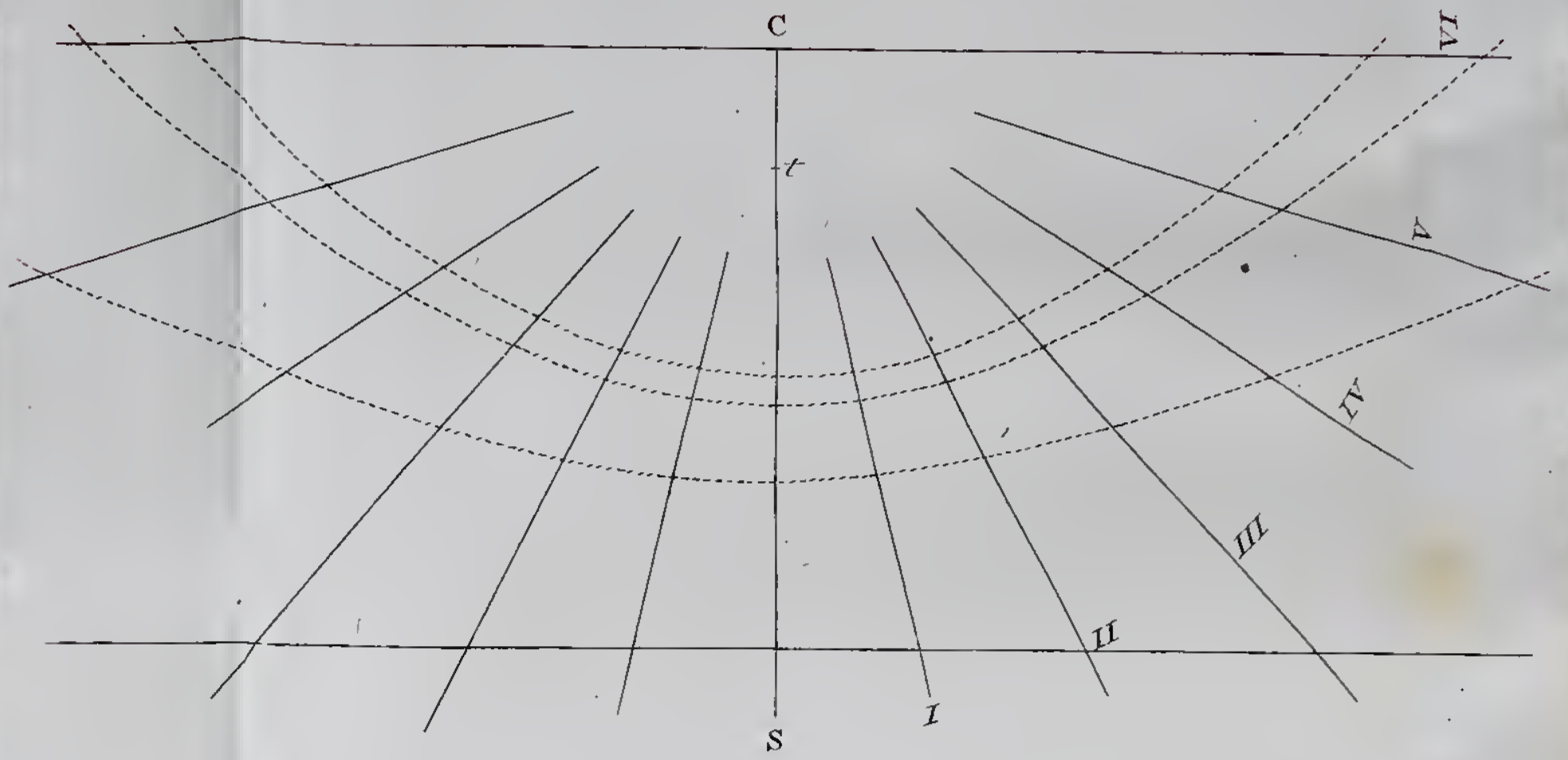

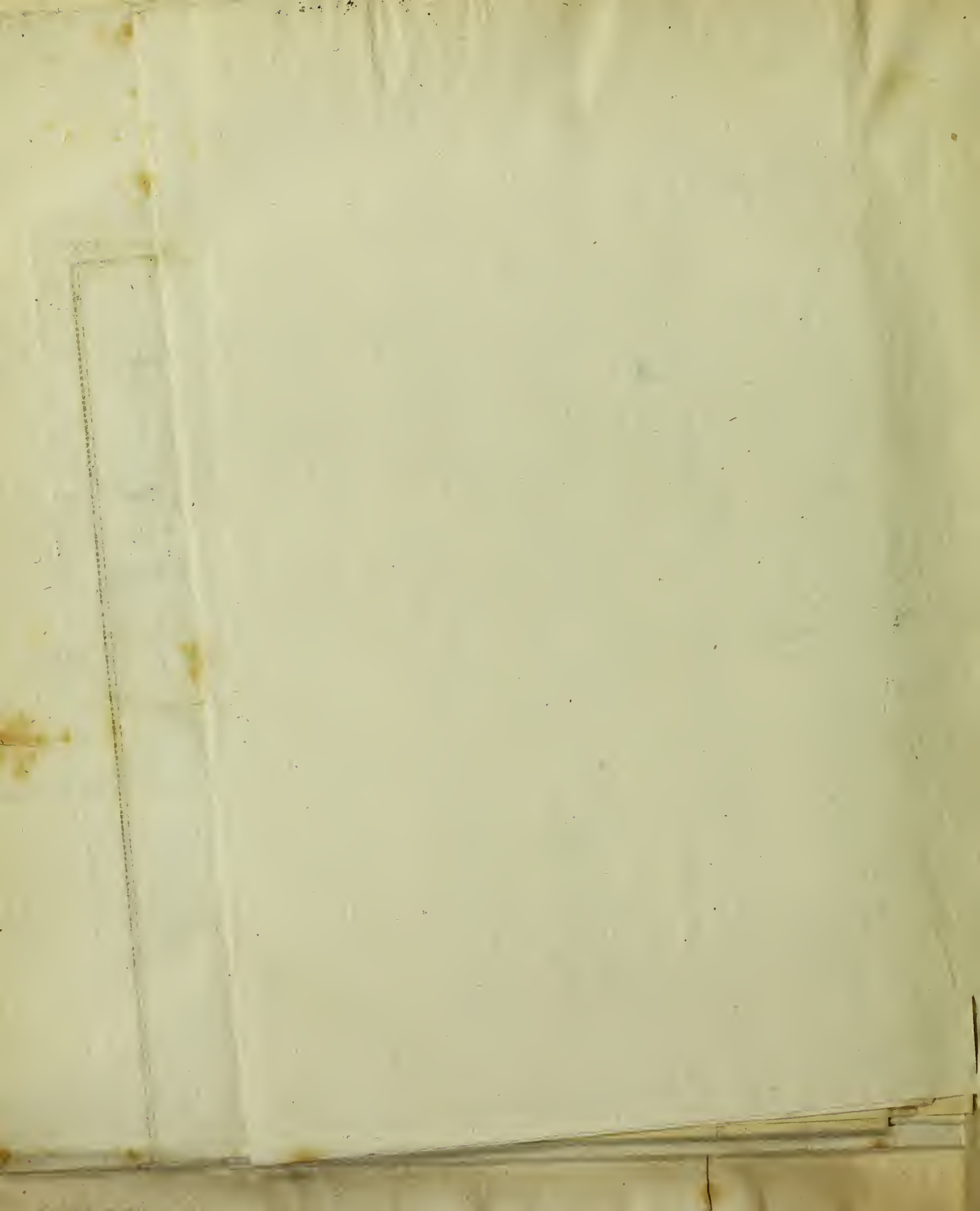

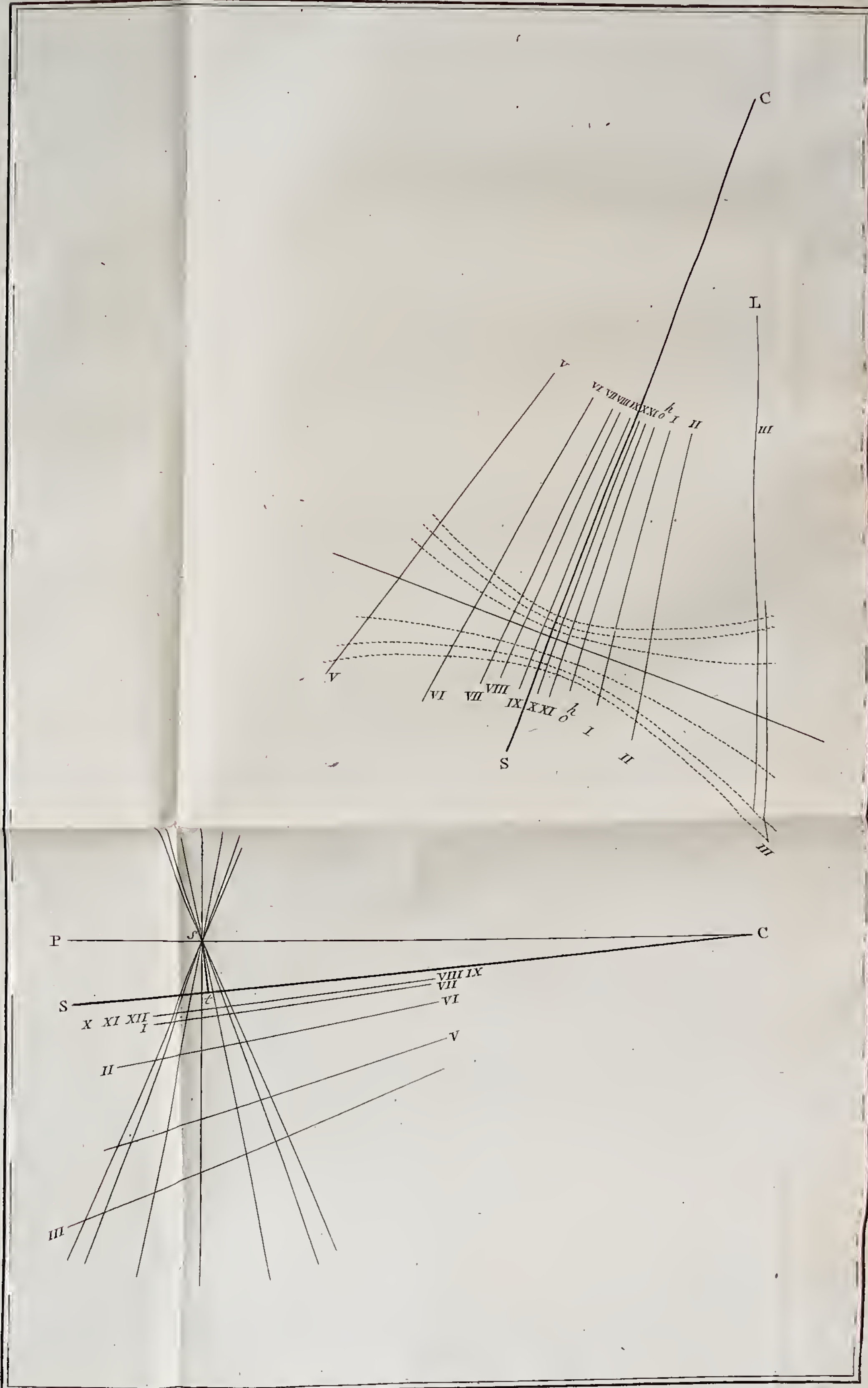

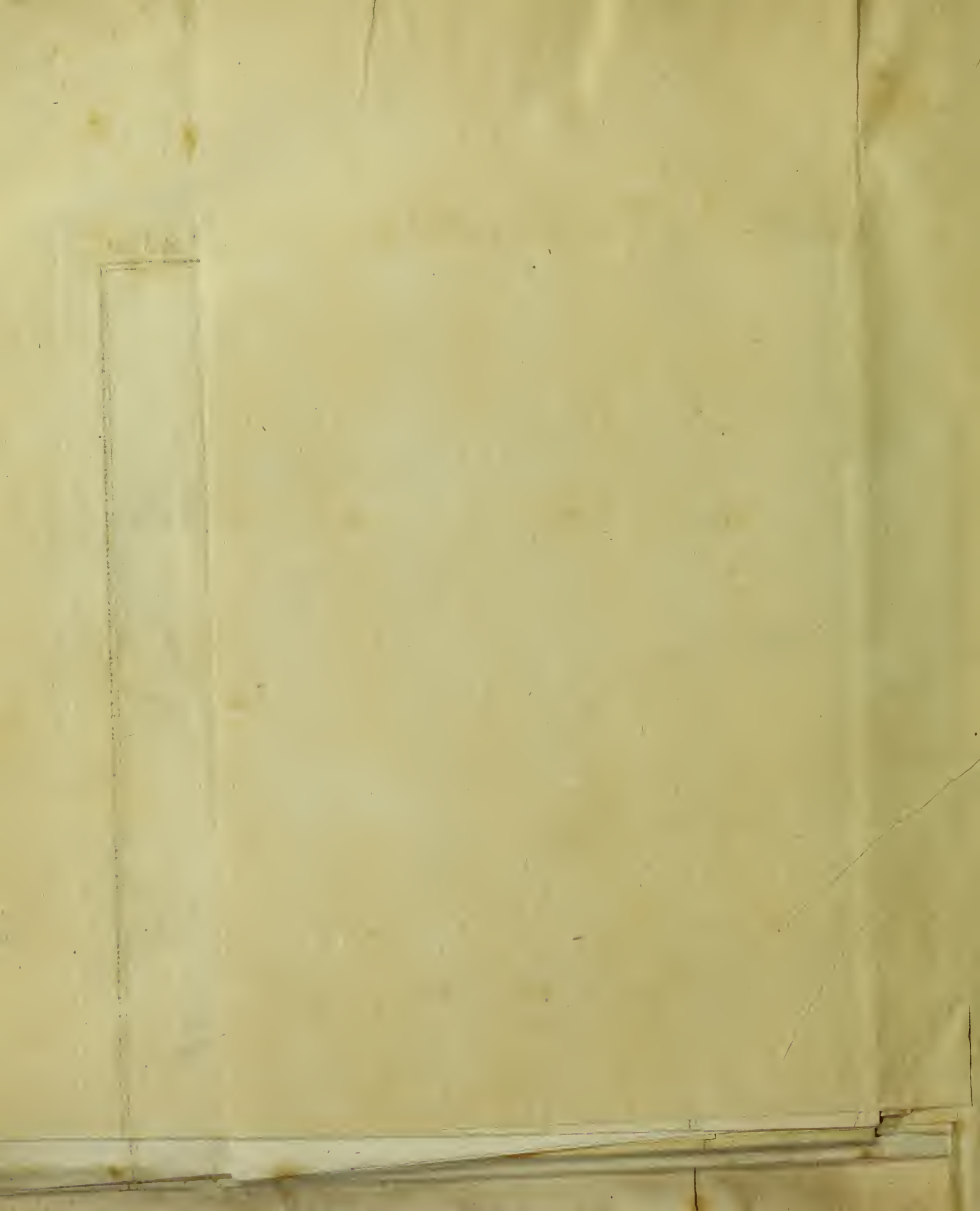

DODECAEDRI SOLARIUM ORIENTALE MERIDIONALI ADJACENS. *Tab. IX.*

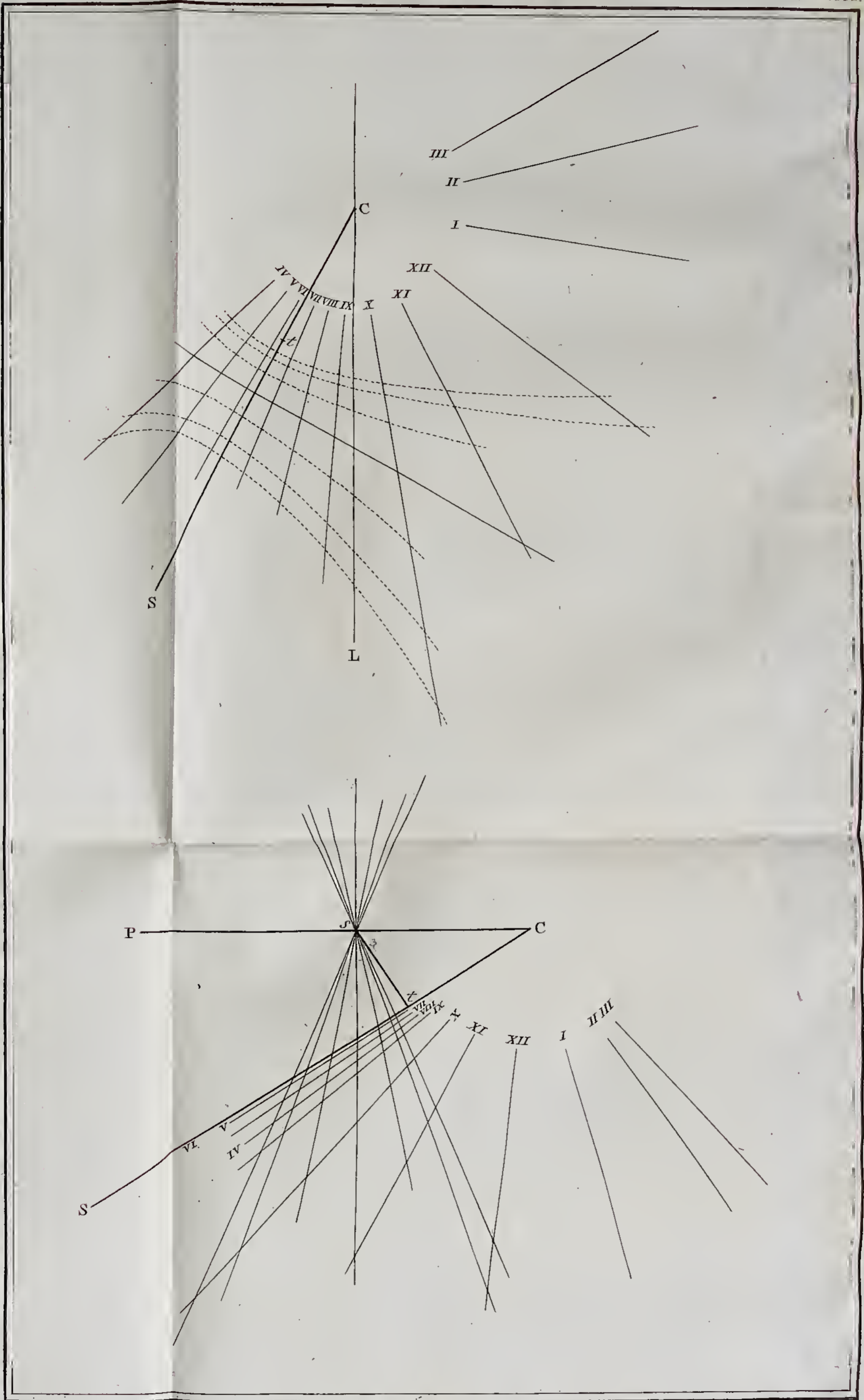

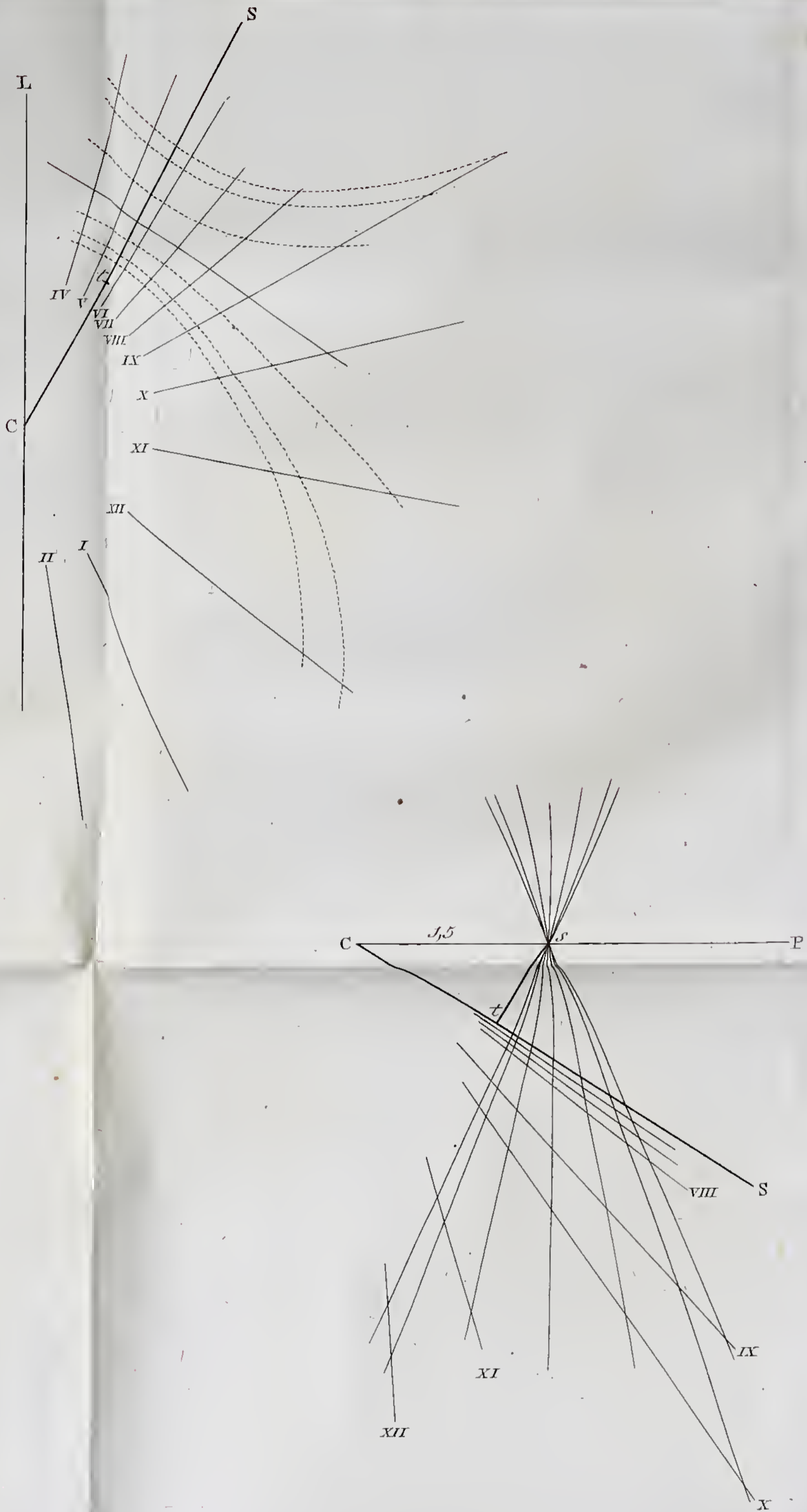

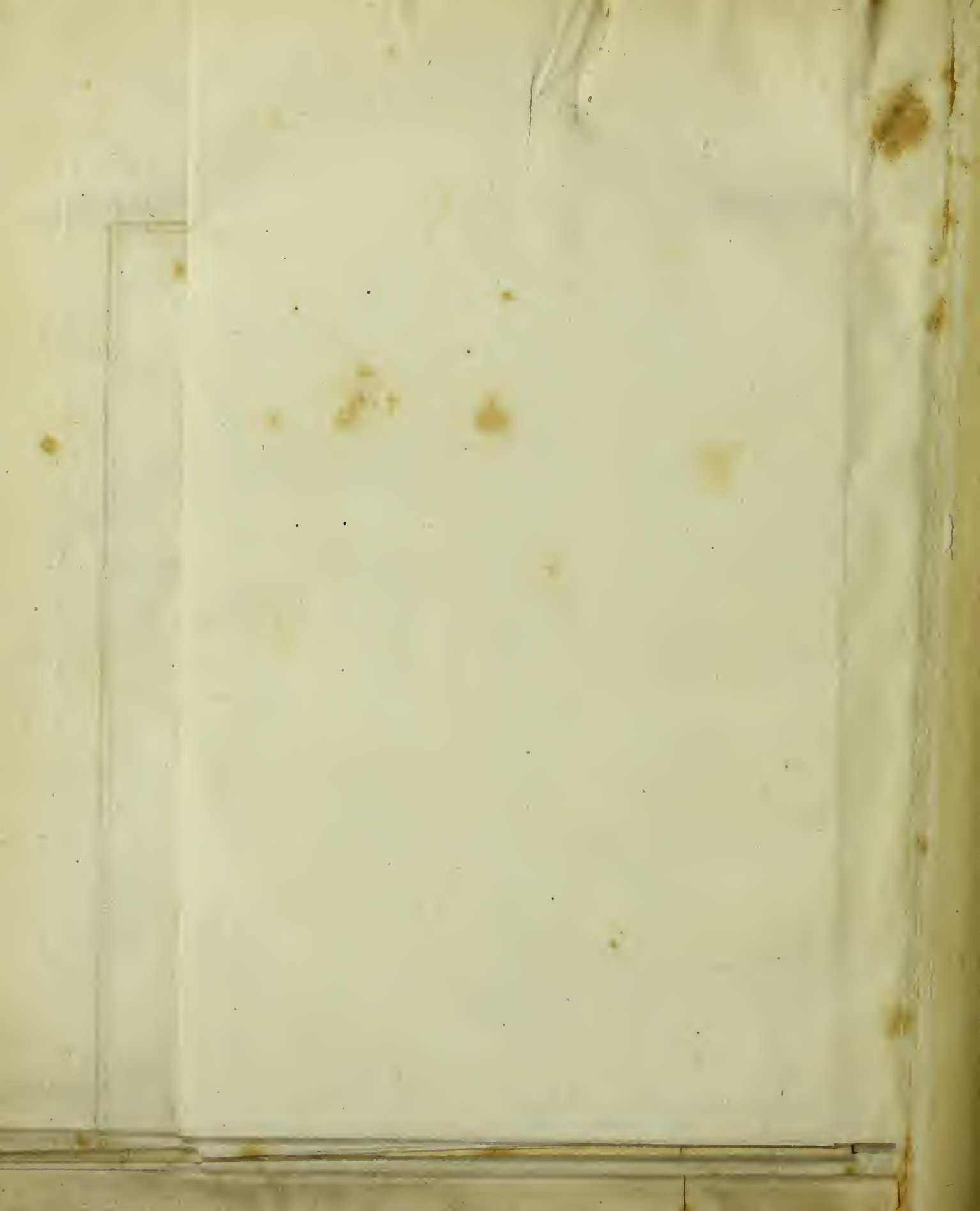

HENRICI CAROLI VAN DER BOON MESCH,

DELPHENSIS,

MEDICINAE ET MATHESIOS AC PHILOSOPHIAE NATURALIS
IN ACADEMIA LUGDUNO-BATAVA CANDIDATI.

COMMENTATIO

A D

SOLVENDAM QUAESTIONEM, A NOBILISSIMO DISCI-
PLINARUM MATHEMATICARUM ET PHYSICARUM
ORDINE A. MDCCCXVII PROPOSITAM:

*Quaeritur: Quid lux valeat ad creanda nonnulla saltem principia ve-
getabilium proxima?*

QUAE PRAEMIUM REPORTAVIT, D. VIII. MENSIS FEBRUARII

A. MDCCCXVIII.

e

COMMENTATIO CHEMICA

DE

QUID LUX VALEAT AD CREANDA NONNULLA SAL- TEM PRINCIPIA VEGETABILIIUM PROXIMA ?

EXORDIUM.

Quo pluribus partibus aut principiis quaedam materies sit composita, quove dispersa latius et uberius per vastum Naturae ordinem, eo aptiorem esse eandem, tum ad plures et gravioreſ vires in quasvis res exercendas, tum ad majoreſ magisque momentosas utilitates oeconomiae Naturae afferendas, et confirmat usus, et agendi ratio, a Naturae Auctore rebus naturalibus indita, declarat. Haec consideranti non mirum videbitur, quid lux vegetabilibus praestet, dignum aestimari quod indagetur: stant enim ab altera parte vegetabilia, in quibus dubius haereat utrum magis admiretur, aut subtilissimam mille vasorum compositionem, aut innumeram et specierum et organorum diversitatem, an vero efficacissimas vires, et constantes nascendi, increscendi, moriendi mores: ab altera parte haud ignorat lucem, memorabilem tum subtilissima molecularum tenuitate, qua cohaeret, tum inaudita celeritate, qua a corpore in corpus incidit, non tantum ubivis in Tellure dispergi, verum ab immensis stellis fixis emitti, ab altera coelesti mole ad alteram demitti constanter, constanter absumi, res ingredi, mutatis harum conditionibus reddi, ut luce deficiente vix dubitet, quin universi sustentatio deficiat, mox corruat. Quodsi levis et vegetabilium et lucis consideratio jam quemque in summam rapiat admirationem, in quanto majorem eundem rapere intelligas concursum lucis et vegetabilium, horumque mutuam in se invicem agendi rationem; unde nihil minus, quam

summam Naturae efficaciam et divinam majestatem in splendidissima luce collocatas exspectat. Motus hac cogitatione et ego ausus sum exiguum sane tanti examinis periculum facere; in quo faciundo et mihi vires defuisse, et me discendi voluntatem aliquantum erexisse, lubens confiteor. Ipsum autem examen in tres partes divisi.

I. Quomodo lux videatur agere in vegetabilia, et quomodo dici possit valere ad creanda principia vegetabilium proxima. II. Quodnam discrimen intercedat inter principia vegetabilium, proxima regionum, quae majores minoresve lucis vires experiantur. III. Quodnam discrimen intercedat inter principia vegetabilium proxima, quae gignuntur in umbra et tenebris.

C A P U T P R I M U M.

QUOMODO LUX VIDEATUR AGERE IN VEGETABILIA, ET QUOMODO DICI POSSIT VALERE AD CREANDA PRINCIPIA VEGETABI- LIUM PROXIMA.

Momentum et dignitatem lucis omni aevo, ex quo disciplina Physica diligentius collicepit, apud quosvis Physicorum optimos tantum valuisse legimus, ut horum omnem animi attentionem ac diligentiam ea assecuta fuerit: ingenii enim et judicii sagacitatem, hac autem mirifice excellere, omnem suam excusserunt *Hugenus*, *Eulerus*, *Newtonus*, ut cognitas et perspectas haberent lucis originem et proprietates: *Hugenus* vero et *Eulerus* cum imprimis eo niterentur, ut perspicerent atque calculo mathematico demonstrarent ita dictas lucis physicas proprietates, ulterius progressus fuit *Newtonus*; intimam enim colere affinitatem invicem et lucem et corpora terrestria suspicatus, eo quoque direxit sua experimenta, ut perciperet mutuam in se invicem ambarum rerum agendi

rationem (1). Cujus rei praeclara ab eo facta pericula si diligentius considerassent, atque in suum usum conversa ulterius illustrassent ejus temporis Physici, non dubitandum est, quin hi ipsi, ut adamantis et aquae, ita plurium corporum, chemicam indolem jam melius cognovissent. Aliquot interim observationes et experimenta probare videbantur, lucem non esse simplicem, sed ex heterogeneis principiis compositam; nec deerant Physici, qui lucis commercium cum corporibus terrestribus perscrutarentur: inter quos eminent *Beccaria* (2) qui probabat corpora esse, quae lucem omnem absorberent, atque hanc deinde meram emitterent, atque lucem habere facultatem texturam rerum immutandi.

Chemica vero disciplina emendata atque illustrata, ut plurium materierum, ita calorigi et lucis, natura et vires diligentius coeperunt indagari atque feliciter exponi: hanc rem gravissimam elaborandam susceperunt Illustres Physici, *Scheelejus* (3), *Pictetus* (4), *Rumfordius* (5), *Senebierius* (6), *Grennius* (7), *Lelihe* (8), *La Place*, *Lavoisierius* (9) aliique; *Scheelejus* vero et *Senebierius* (10) egregiis docuerunt experimentis, lucem esse compositam variis radiis, quorum alii coloriferi, alii vero caloriferi, eamque magnopere mutare corporum indolem, praeprimis ab oxydis metallicis attrahere oxygenium, prae caeteris id facere radium violaceum. Quum vero saepe eosdem effectus ederet lux, quos caloricum, nonnulli Physici putarunt, lucem nihil aliud esse, quam aliquam calorigi modificationem (11); alii contra, dum lucem habebant peculiarem materiam,

(1) *Newton. Opusc.* p. 270 sqq. Digna sunt *Aristotelis* verba, quae memorentur: 'Επισκεπτόν δὲ τοῦτο ἕνα γὰρ οὐκ ἔστι πῦρ, οὐδὲ πῦρ εἶδη τὴν φύσιν, φῶς ποιεῖν φαίνεται· εἰ μὴ ἄρα τὸ μὲν τοῦ πῦρ χρώμα φῶς ἐστὶ, οὐ μὲν τοι καὶ τὸ φῶς πῦρ ἐστὶ χρώμα μόνον. vid. *Aristotel. Opera omnia, Du Val. περὶ χρωμάτων*, p. 1210.

(2) *Comment. Bononiens.* Tom. 4. p. 74. Lucem nonnulla corpora absorbere praeterea probavit *Canton* (vid. *Thomson, Systeme de Chimie*, pag. 14 seqq. tom. II.) *Hulme* (*Journ. de Phys.* 1800. p. 161.) *Margraff.* (*Memoir. de Berlin*, Ao. 1749. p. 56 seq. et 1750 seqq.) Videantur porro *Introd. ad Philos. Nat. auct. Musschenbroek*, Tom. II. p. 692 seq. *Memoir. de Paris*, Ao. 1707. p. 1 seq. Ao. 1735. p. 347. *Act. Acad. Nat. Curios.*, Vol. 5. p. 482. *Mem. de Berlin*, Ao. 1783. p. 98 seq.

(3) *Sur le feu, aut Chemische abhandlung von Luft und Feiler*, 1777.

(4) *M. A. Pictets Versuche über das Feuer, aus dem Franz.*

(5) *Thoms*, tom. II. p. 53 seqq. ubi citatur *Journ. de Nicholson*, IX. 60.

(6) *Mem. Phys.-Chim.*, Tom. II. p. 55—74. p. 95—215. *Phys. Veget.* Tom. III. p. 172.

(7) *Systemat. Handbuch der Gesammten Chemie von F. A. C. Grenn*, Erster Theil, seite 133 seqq.

(8) *Recherches sur la nature de la chaleur.*

(9) *Lavoisier, Traité de Chimie*, Tom. I. p. 1 seqq. et Tom. II. p. 387 seq.

(10) *LL. CC.*

(11) *Girtanner, Anfangsgründe der Antiphlegistischen Chemie*, 1795. sect. 14.

riem, caloricum solummodo tamquam qualitatem agnoverunt (qualität); alii aliter (12). Ingeniosam vero, sicut solebat, de lucis natura et agendi ratione sententiam protulit *Grennius*; nimirum arbitrabatur lucem radiantem componi duplici materia, cujus altera caloricum erat, altera materies lucis, principium inflammabile combustibile; hanc vero materiem lucis vel principium combustibile elasticitate carere per se, eam vero et virtutem radiantem accipere ab accedente calorico; porro ex varia utriusque materiae proportione varietatem lucis coloratae, et diversam refractionem, proficisci; corpora terrestria duce affinitate vel omnem radiantem attrahere lucem, eamque fixam reddere, vel basin lucis, sive principium combustibile unum, adsciscere, relictum vero caloricum non liberum apparere, partim quod adeo tenue sit fluidum, partim quod aliis causis latens fiat, corpora denique inflammabilia, dum comburuntur, emittere basin lucis; deinde suspicabatur fluidum electricum quoque illam basin lucis continere (13).

Inceptos interim a *Scheelejo* et *Senebierio* labores repetendos sumpserunt, plurimisque auxerunt egregiis observationibus atque momentosis inventionibus eximii Physici, *Bertholletus* (14), *Herschellius*, *Englefieldius*, *Wollastonus*, *Bockmannus*, *Ritterus* (15): *Hermbsaedtius* (16); demonstrarunt autem crebro repetitis experimentis, lucem componi triplici radiorum genere, quorum alii habebantur caloriferi, alii coloriferi, tertii desoxygenantes, vel magis generali nomine chemici; quo magis refrangibiles sint radii colorantes, eo minus caloricum vehere, ita R: violaceum omnium minime calere, omnium maxime rubrum; facultatem calefaciendi esse in hac ratione: Violaceum Radium = 16.

Viridem = 22. 4.

Rubrum = 55.

hanc autem facultatem radiis colorantibus praebere radios caloriferos; existere enim radios colorantes puros; quales constabat esse Lunares, tandem tertios radios colorantibus multo magis refrangibiles esse, eosque oxygenium oxydis metallicis abripere, mu-
ria-

(12) *Schelling, Ideen zu einer Philosophie der Natur*, 1797. seit. 196. f. *Meteorologisches Jahrbuch von C. C. Haberle*, Erster Jahrgang, 1810. p. 295. § 156.

(13) *Systematisches Handbuch der Gesammten Chemie von F. A. C. Grenn*, Erster Theil seit. 153. ad 158. § 225 seq. *Haberle, l. l.* p. 285 seq. § 149 et § 150.

(14) *Journal de Physique*, XIX 81 et l.VI. 80.

(15) *Thoms. Syst. de Chimie*, tom. II. p. 13—25. et 32—40. *Elem. de Philos. Chimiq.*, par *H. Davy*, I. pag. 311—343 praepremis 319 et 333—36. *Traité de Physiq. experiment. et Mathematig.*, Tom. IV. p. 600—617.

(16) *Recherches sur la manière, dont les corps naturels ont leurs couleurs. Essai d'une nouvelle explication de ce phénomene*, par *S. T. Hermbsaedts*. *Mém. de l'Acad. Royale de Berlin*, 1801. p. 97 seqq.

riatem argenti celerius atro colore tingere, quam id facere radium violaceum, eosque sive chemicos, sive desoxygenantes, dixeris, esse habendos auctores mutationum, quas corporum quorumvis naturae lux inferat: tandem nuperrime omnia haec memorata experimenta subtiliter repetiit Physicus *Berard*, saepius eundem eventum obtinens, quem obtinuerant *Wollastonus*, *Herschellius*, *Ritterus* (17). *Gay Lussac* quoque et *Thenard*, cum gaz hydrogenium et gaz murigenium luci exponerent, observarunt satis fortem detonationem, ac utrumque gaz in acidum muriaticum versum. Alii vero ex his experimentis non deducunt eam conclusionem, qua lucem constare triplici radiorum genere statuitur, at solummodo lucem ponunt constare miscela radiorum inaequaliter refrangibilium, quique ideo diversa ratione varia corpora afficiant (18): quibus omnibus adjunxerunt recenter subtiliter atque ingeniose propositam, passim mathematicis formulis demonstratam, theoriam de radiatione ac polarisatione luminis (19).

§. 2.

Quibus omnibus collatis apparet, ut lucem ipsam mirabilem esse materiem, ita mirabiliter agere in terrestrem materiem, neque in omnem aequali ratione, neque eadem efficacia, cumque adeo diverse mutet mineralia, quanto magis debere mutare vegetabilia: probarunt enim, neque id fallacibus eventibus, innumera experimenta, quo major diversorum principiorum numerus, sive haec sint proxima, sive remota, qualiacunque corpora ingrediatur, eo efficaciorum haec nisum, multiplicioremque occasionem, et accipere et praebere, tum in alia corpora suas tentandi vires, tum horum rursus efficaciam experiundi. Sunt autem vegetabilia multipliciter composita.

Quodsi ex memoratis factis conclusionem deducere velimus, num tali quoque ratione in plantas lucem agere affirmabimus, taleque ali commercium inter partes lucis et vegetabilium constituentes: estne hic, quod tute statuamus, hanc plantam electum radium caloriferum in suum usum convertere, illam plantam desoxygenantem sive chemicum; aut certam quandam miscellam, ex determinata diversorum lucis radiorum quantitate con-

fla-

(17) Aliquando alium effectum obtinuit *Berard*; ita legimus ap. *Biot. l. l. t. l. p. 602.* „*M. Berard* a retrouvé les resultats de *Herschell* relativement a l'augmentation de la faculté calorifique, depuis le violet jusqu'au rouge; „ mais il a trouvé le maximum de chaleur a l'extrémité même du spectre, et non en dehors.” *Conf. Thom. l. l. tom. II. p. 34 et 35.* Ubi apparet et *Herschellium*, et *Engelstieldium* alium eventum obtinuisse.

(18) *Biot. l. l. t. l. p. 615 seq.*

(19) *Davy, l. l. tom. I. p. 318 — 343.* *Biot, l. l. tom. III. p. 383 seqq. et tom. IV. p. 601 seqq. et p. 253. seqq.*

flatam, varias plantas varie afficere, variosque in iis motus et effectus provocare; numve contendemus, colorem plantarum viridem effici radio violaceo, aut gas oxygenium ex plantis expelli radio desoxygenante, sive chemico; huncene habebimus principem auctorem quarumvis mutationum, quas lux plantarum indoli inferat; an cum iis faciemus qui lucem affirmant absorberi a plantis, et eam rursus expelli, cum plantae comburantur. Quis est, qui haec dirimat; aut negando, aut affirmando. Tantis dubiis dum premitur haec res, nonne praestat etiam nunc gradum cohibere, quam per tenebras illidere, supraque dubiam hypothesin incertiolem struere; dum per experimenta graviora huic problemati major dies affulserit. Etenim quamvis constet, praeclara esse experimenta, quae cum luce et corporibus fossilibus instituta sunt a Physicis, varios lucis radios aut partes absorbere diversa mineralia, nescio tamen an id jus inde exurgat, quo ad corpora viva ab inorganicis repetamus tutam conclusionem; nimirum, ne ipsius quidem vis vitalis ratione habita, nemo ignorabit, discrimen magnum intercedere inter plantarum fabricam et mineralium. Praeterea, cum lubenter concedamus, alicujus esse momenti ea pericula, quae fecit ill. *Senebierius* in expositis variis Lucis radiis diversis plantis multiplices et memorabiles obtinens effectus, nescio an inde jure aut cum certitudine possumus affirmare, easdem plantas, quum secundum suam naturam vivant, et luce solari naturaliter fruuntur, eosdem radios eligere, ex quibus electis omnes, quos edunt ejusmodi plantae effectus, possint deduci et exponi. Vix mihi aliud quid haec Senebieriana experimenta videntur probare, quam quod res ita sese habere *queat*.

Nam animadvertendum videtur, lucem, si in plantas cadat, etsi varie compositam, esse unum corpus, quod vires jamjam prius in plantas exerceat, quam hae aliquam ipsius partem absorbeant, assumant: non obstat, cum lucem habeamus corpus compositum, quominus excitata luce, qua tali, plantarum varia organa absorbentia, sive caulis sive foliorum, sive florum, jam ex luce eligant quidquid utile ipsis haec offerat, non aliter ac si quaedam gummi et sacchari aquea solutio radiculis offeratur, qua integra quidem stimulatae relicto gummi saccharum absorbeant. Equidem non nescio esse Physicos, qui, quasi lucis momento et gravitate allekti, contendant lucem agere in plantas chemica ratione, easque obedire cuidam affinitatum seriei; qui contendant, lucem esse hydrogenantem, eo nixi fundamento, quod lux a quibusdam mineralibus oxygenium rapiat, ita horum hydrogenationem promoveat; quod gaz hydrogenium in nonnullis plantis eosdem provocet effectus, quos lux; e. g. colorem viridem, motum foliorum, quod producta vegetabilium eo plus hydrogenii contineant, quo pleniori sole usa fuerint; contra, eo magis oxydata, quo profundiores experta fuerint tenebras. Habeo autem animadvertendum, si ponatur chemica tantum relatione lucem in plantas agere, quod neces-

cesse esse sequatur, quod caetera corpora, quae in plantas aliquam vim exercent, pariter chemice agere, concludatur: nescio enim causam, cur, reliquis materiis exceptis, istud jus unice luci adscribatur. Ita vero apparet, hic gravem et difficilem exurgere pugnam de doctrina dinamica et chemica; nempe utrum in plantis dominetur vis chemica, an vero alia ab hac diversa, quae vitalis, dinamica, dicitur. Quod certamen cum nimis arduum sit, quam quod hic ineamus, horum Chemicorum argumenta hic non eruemus; solummodo notantes, allata facta non talia esse, quae non ex dinamica doctrina facilius explicentur; quam expositionem in sequenti paragrapho, suscipere tentabimus. Contra si quis sit qui sustineat, eodem modo lucem in omnes plantas agere, armis instructus videtur, quibus suam opinionem tueatur; quippe species vegetabilis a specie differt, itaque differt aliquantum structura, cui licet idem admoveatur stimulus, qui lux habeatur, non potest quin alius oriatur effectus; digeratur caro eadem a diversis felibus, et singulis est diversus chymus; aqua et acidum carbonicum nutriunt solana et tuberosum et dulcamaram, et utriusque singulae suae insunt materies. Apparet interim, quantus pateat campus nova faciendi pericula, quae, ut lucis naturam et vegetabilium indolem illustrare, sic possint forsitan afferre emolumenta rei oeconomicae haud inutilia; quem vero campum ingredi strenue, et constanter permeare, haud parvam exercitissimi et eruditissimi Physici curam exposcere opinor.

§. 3.

Ex allatis vero pronum est colligere, lucem, quod jam supra monuimus, sicut varia ratione inorganicam afficit materiem, ita quoque in materiam organicam diversis modis suam vim exercere: quidquid autem sit, qualiscunque lucis pars in plantas qualicunque ratione agat, probe tenendum est, plantas vivere, atque eam a Natura accepisse facultatem, ut a plurimis irritamentis innumeris modis stimulentur, incitentur, inque accepta irritamenta efficaciter reagant, vimque vi opponant; haec ipsa nimirum vegetabilium vis uberem aperit Physico fontem, ex quo nisi perfectam et plenam, probabilem saltem et fidelem, haud paucorum phaenomenorum expositionem haurire possit. Ad quam vim hic attendisse praepremis conducit, cum proposita quaestio non recte intelligi posse videatur, nec verus ejus sensus exponi, nisi memoratae hujus plantarum vis ratio habeatur; quare operae pretium visum est demonstrare praestitas lucis vires in plantas, inque harum principiorum proximorum creationem, haud incongrue deduci a stimulo, quem plantarum fabricae lux inferat; eo laetius mihi haec expositio arridet, quo magis haec vis efficax a nonnullis Physicis plantis detrahatur, ejusque molimina negligantur saepius

in explicando gravissimo vegetabilium secretionum opere: quippe mirum videtur, praecclaros viros, qui de plantarum functionibus, de aëris, humi, fūmi et lucis, efficacia in plantas, eximie scripserunt, haud raro tacere, ut caeterorum corporum, sic et lucis, valorem praepimis in stimulo allato esse positum, incitante et moderante quidquid praestet materies organica: mirum videtur, magnos plantarum conatus adscribere hos viros, vel rudioribus causis mechanicis, vel chemicae attractioni tardiori, vel aliis ejusmodi rationibus, aevo, ut fit, respondentibus, in quo scribitur. Neque quemquam fugere potuit, dum cuncta se exposituros sperarunt, eos graves commisisse errores, multa phaenomena reliquisse, non exposita, quin ne illustrata quidem; sibi que ipsos rete nexisse, adeo arctum et multiplex, ut inde se ipsos non expedire potuisse haud obscure appareat.

§. 4.

Etenim non superesse dubium arbitror de vegetabilium irritabilitate (20), postquam, ut in nostra Patria, ita alibi, surrexerunt Physici, qui indubiis experimentis et observationibus fidelibus, tum animale, tum vegetabilem demonstrarunt irritabilitatem. Hanc probarunt capta experimenta cum Euphorbiis (21): facta pericula et observationes de languore plantarum et hyemali et senili (22), de humorum absorptione et adscensu (23), de regulari, certis legibus adstricta, diversorum vegetabilium diversa defoliatione (24), de mi-

(20) Latiori sensu accipio vocem *irritabilitatis*; eam derivans a vocabulo *irritamenti*. Constat autem vario sensu hanc vocem acceptam esse, cum ea significavit *Hallerus* singularem vim musculis propriam, et *Gaubius* eam solidi vivi sensilitatem, quae levioribus stimulis in motus enormes inrumpat; *Inst. Path. gen.* Ed. 3. p. 87. nec video quare vocabulo *irritabilitatis* praeferatur hodie vocabulum *incitabilitatis*, ut enim *irritabilitas* ab *irritamento* derivatur, ita ab *incitamento incitabilitas*: utrumque autem non usurpavit vetustas: accedit quod, qui primi hanc animalium plantarumve vim enucleate exposuere, vocem *irritabilitatis* usurparint: sic Cl. *Verschuirius* suam hoc titulo insignivit dissertationem *de arteriarum et venarum vi irritabili*, caet. Groning. 1766. et Cl. *Gmelinus*. suam inscripsit dissertationem *de irritabilitate Plantarum*, Tubingae 1768. quare quoque eo sensu *irritabilitatem* accepit Doct. *Coulon*, in egregia dissert. *de mutata humorum indole a vi vitali vasorum derivanda*: et Germanice jam pridem eodem sensu *irritation*, *irritabilität*, occurrit; vid. *Glissonem* apud *Sprengelium*, in *Versuch einer pragmatischen Geschichte der Arzneykunde*, 5 Theil p. 108. ita etiam *Calice Humboldtius*, qui ipse irritabilitatem vi muscutorum opponit, dicens. „Les vegetaux, si analogues aux animaux par rapport a l'irritabilité de leurs fibres et aux stimulans qui les excitent, en different essentiellement par rapport a leur mobilité” vid. *Voyage de Humboldt et Bonpland*, Première partie, Premier volume 1807. *Geograph. des Plantes*, p. 24.

(21) *Coulon*, *diss. l.* p. 10 seqq.

(22) *Coul.* *diss. l.* p. 20 et 25.

(23) *Van Marum*, in *dissert. de motu fluidorum in plantis.* *Coul. in diss. l.* p. 10 seqq.

(24) *G. Vrelík*, *Observat. de defoliatione vegetabilium*, 1797. p. 5 ad 34.

mirabili per radicularum fines guttularum secretione, fonti ex quo proveniunt nocentium quam maxime, si retineantur in humo, et alias plantas saepius turbantium et destruendum (25); quibus accedunt tentamina cum Electricitate instituta, quam invenerunt Physici plantarum vires incitare, haud raro diminuere, aliquando extinguere (26); atque observationes et instituta experimenta in motus, quos singulares haud paucarum plantarum folia et organa sexualia cieant (27).

§. 5.

Jam vero in hanc irritabilitatem vegetabilium, nescio sitne aliqua materies, quae plenius dominetur, eamve incitet facilius, quin dixeris, urgeat efficacius, ad gravissimis suis officiis fungendum, quam lux (28); quanto, quaeso, ardore quanta vi ad lucem, sive solis naturalem et potentiolem, sive candelarum artificialem et debiliolem, accedere studeant folia et rami, et quidquid vegetabilis colorem viridem gerat, docent perpulehra *C. Bonneti* experimenta (29) et quotidianae confirmant observationes, quibus constat inter omnes, in hybernaculo aut caldario, initio quo collocantur plantae, foliorum utramque paginam quaquaversum patere; paulo post hunc situm convertere folia, et unam dirigere diligenter et studiose paginam superiorem fenestras versus, lucem transmittentes; observatu dignum est, quantopere nitantur et studeant herbae, sub densis dumis et sentibus occultae, ut, per relicta horum spatiola effugientes, exiguas impeditae lucis moleculas absorbeant, quo nisu vidi plantas induentes formam mirabiliter monstruosam et tortuosam. Est tamen notandum, non omnibus plantarum partibus lucem esse ami-

(25) Cf. *Bragmans, de Lolio ejusdemque varia specie noxa et usu, vel Oratio: de accuratiori plantarum indigenarum notitia maxime commendanda*, pag. 17.

(26) *Ingenhousz, Versuche mit Pflanze*, 3 Band. s. 65. *Journal de Physiq.*, 1786. Fevr. *Journ. de Physiq.*, Nov. 1776. *Journal l.* 1784. Dec. *Journ. l.* 1789. Sept. et Decemb. et 1792 ubi legitur „lettre de Mr. van Marum a Mr. Ingenhousz contenant des experiences sur l'action des vaisseaux des Plantes, qui produit l'ascension de la seve.“ et *Voigts Magazin fur das neueste aus der Physik*, 6 B. 4 St. 1790. s. 70.

(27) Vid. *Coul. Diss.* l. p. 3 et 4, ubi plures laudat Auctores. Praeterea de *Drococephalo Americano Mem. de L'Acad. des Sc. de Paris*, Ao. 1712. p. 212. de *sensitiva Min.* Ao. 1729. p. 35. eadem Acta et 1736. p. 73. de *Apocynofolio Androsæmi*, *Genoots. van Vlissingen*, Deel 5. bl. 281. Deel 9. bl. 1. de *Hedysoro gyrante Mem. de l'Acad. des Sc. de Paris*, 1784. *Voigts Magaz.* tom. 6. St. 3. Sect. II seq. de irritabilitate organorum sexualium vid. *Mem. de l'Acad. de Paris*, Ao. 1787. p. 463. et *Nov. Act. de Petropol.*, Tom. 6. p. 207—216. Ao. 1788.

(28) Quantas vires lux exercent in animalia, praeter in hominem, egregie docuit *Hornius. Ueber die wirkungen des Lichts auf den lebenden menschlichen Körper mit Ausnahme des Sehens*, von E. Horn, Königsberg 1799.

(29) *Recherch. sur l'usage des feuilles dans les plantes*, p. 77 et seq. *Ray, Hist. plant.* Tom. I. p. 15.

amicam, eamque contra nonnullis molestam; scilicet constat, quo praestantius irritamentum sit, eo plus periculi metuendum esse ab intempestivo ejus usu: ut enim caudici adscendenti gratissimus est et necessarius lucis usus, ita descendentem inimicus et infestus; quo fit, ut, sicut ille omni ope nititur, qui lucem appetat, ita hic, quantum potest, lucem fugiat. Est autem haec fuga, quae veram videatur pandere causam, cur caudex descendens sub terra se subducatur, et radículas proferat, et ascendens supra terram sensim sese elevet et trunci vices gerat; quare, sicut solet, jam egregie dixit summus *Linnaeus*, in praeclaro opere *Philosophia Botanica* „arbores fruticesque sunt „ radices supra terram, arbor verticaliter inversa e caudice descendente fert folia, ex „ adscendente radículas.”

§. 6.

Neque minus quid faciat lucis irritamentum monstrant plantarum vigiliae. Specto hic pulchras *Linnaei* observationes, docentes esse plantas, quae determinatis diei horis flores aperiant, expandant, claudant; sicut Tropici mane aperti et ante vesperam reclusi, et aequinoctiales certa et positiva diei hora idem facientes: unde horologium confecit promptum *Linnaei* ingenium (30). Lucis valorem confirmat vegetabilium somnus, nomen non prorsus incongruum. Nimirum sunt plantae, quorum folia, praecipue composita, quippe mollioris structurae et tenerioris indolis, sole occidente, situm mutant, dependeant, versus se invicem inclinant, se invertant, tangente alterius folii facie superiore alterius superiorem, et se imbricatim quasi imponant fructibus et floribus, acsi hos defendere contentur a noctis injuriis, uno verbo, quorum situs directio ita a solitis et diurnis discedant, ut haud raro novam quasi Physionomiam induisse plantam dixeris, neque interdum eandem agnoveris; sole vero oriente pristinum situm recipiunt folia, et instituta quasi acie amplissimam superficiem amicissimis solis radiis opponunt. Videtur autem hic somnus pro parte exponendus ex mutata petioli vasorum directione, quorum tenacitatem et tonum Lux sustentat et auget egregie; unde id efficitur ut, luce absente, petioli vasa et horum expansio, quae folium est, alium situm accipiant. Ex quibus simul elucet, haud minorem luce utilitatem plantis praestare noctem; ut enim, nox si foret diuturnior, omnes plantarum functiones languerent, torperent et suspenderentur, et induceretur vigoris vitalis extinctio, soporque dein lethalis, ita si semper vigeret Lux, nimis incitatis quibusvis functionibus, exhaustis secretionibus et exhalationibus, irrupente, nullis amplius stimulis irritanda, lassitudine, siccae et oppressae succumberent plantae.

§. 7.

(30) *Ph. Botanica*, p. 272 et seq.

§. 7.

Insignes vero lucis vires quam maxime docent plantarum absorptio et exhalatio, longe diversae prout fruuntur luce, aut careant. Quod si solis radiis collustrentur vegetabilia, adeo incitatur horum absorptio, ut multo major aquae copia ingeratur, tum per ramos et folia, tum per radículas, quam si in locis umbrosis et obscuris crescunt. Demonstrarunt id capta experimenta (31), et confirmant plantae Aequinoctiales frigidarum regionum plantis et majores et succis pleniore. Incitatur praeprimis acidi carbonici appetitus, sive aëri inhaerentis sive aquae; quid, quo pleniore sole fruuntur, eo majorem acidi carbonici copiam adsciscere plantas, facta pericula a *Priestleio* (32), *Senebierio* (33), *Ingenhouszio* (34) et *Saussurio* (35) demonstrarunt; adeo ut, si plantae crescant in locis umbrosis, hanc absorptionem torpere graviter, sin autem in obscuris, omnem silere, invenerint. Quod magis est, excipit in tenebris acidi carbonici absorptionem, hujus acidi exhalatio, quae vesperi incipit, noctem omnem durat, et desinit sole Oriente (36). Et multo magis regit lux exhalationem: scilicet constat praeclaris *Halesii* (37), *Senebierii* et *Guettardi* (38) experimentis, quo magis luce collustrarentur, eo majorem aquae copiam plantas exhalare, nihil vero aut parum, si in locis obscuris licet calidissimis crescebant. Docuerunt quoque *Priestleii* (39), *Spallanzani*

(31) Vid. *laud. dissert. Coulonii* p. 22. ubi egregium legitur experimentum, quo constat ramulos Betulae alni duos octo horis tenebris et luci exposuisse Doctiss. *Coulonium*; quorum alter luci expositus absorpserat $\frac{9}{12}$ aquae, alter vero tenebras expertus tantum $\frac{8}{12}$.

(32) *Proeven en Waarnem. op verschill. soorten van Lucht*, tom. I. p. 131—141.

(33) *Recherch. sur l'influence de la lum. solaire*, p. 10—26.

(34) *J. Ingenh. Versuche mit pflanzen*, tom. I. p. 51—55., p. 75 seq. p. 286 seq. tom. II. p. 55 seq.

(35) *Recherch. chim.* p. 30 et seq.

(36) *Ingenh. L. L.* tom. I. p. 61 seq. tom. II. p. 39 seq. p. 61 seq. p. 103 seq. p. 145 seq. et *Saussure l. 2.* p. 67 et seq.

(37) *La Statique des Vegetaux*, p. 17. Experienc. 5. et p. 20 seq.

(38) *Senebier, Physiol. Veget.* tom. IV. p. 58 et 65. *Mem. Phys.-Chem.* tom. III. p. 318. et *Biologie oder Philosophie der lebenden Natur von G. R. Treviranus*, tom. IV. p. 33.

(39) *Memoires sur la transpiration insensible des plantes par Guettard, dans les Memoires de l'Academie des Scienc. de Paris* Ao. 1748. pag. 569—592. et Ao. 1749. p. 265—318. ubi leguntur experimenta et accurate et crebro repetita, *Halesiana* confirmantia; quibus omnibus constitit, plantas lucis radiis carentes, at calidiori aëre usas, multo minus transpirare, quam radiis lucis collustratas, frigidiorum vero aëra expertas; ipsamque plantae partem, luce fructam, transpiratione uberiorem fuisse superiore ejusdem plantae ramo luce destituto.

ni (40), *Succowii* (41), *Ingenhouszii* (42), *Senebierii* (43) et *Saussurii* (44) experimenta, ex plantis, sole aut luce non collustratis, nullum gaz oxygenium prodire, quod ex iis luce fruentibus, largiter expellitur (45).

Itaque apparet lucem magnopere incitare vegetabilium irritabilitatem, et magna pro parte moderari eorum absorptionis et exhalationis opera, suoque regimini submittere eorundem nutritionem et incrementum; quae quidem conclusio eo facilius colligenda videtur, cum Lux habeat moderamen, in absorptionem talium substantiarum, aquae nimirum et acidi carbonici (46), quae potioreni alimenti partem plantis efficiunt, atque
ita

(40) *L. L. P. L.*

(41) *Journ. de Physique* tom. V. 43. p. 133.

(42) *Comment. Academ. Palat. Phys.* Vol. V. p. 160.

(43) *L. L. tom. L. P. L.* et tom. I. p. 51 seq., 247 seq. et 286 seq.

(44) *Mem. Phys. Chim.* tom. I. praepimis p. 30—34.

(45) *Saussure, L. L.* p. 27—59.

(46) Dissentiunt inter se Physici, utrum acidum carbonicum plantis alimentum praebet, nec ne. Ex hoc acido carbonium adsciscere plantas affirmant *Priestleius*, *Proeyen en Waarnemingen op verschillende soorten van Lucht*, Tom. I. p. 131—141. *Ingenhouszius*, *Versuche mit Pflanzen*, Tom. I. p. 51—55. pag. 75 seqq. pag. 95—99. imprimis pag. 286—289. *Senebierius*, *Recherch. sur l'influence de la lumiere Solaire*, pag. 10—26. *Mem. Phys. Chim.* tom. I. *Saussurii*, *Recherch. Chimiq. sur la veget.* p. 30 seqq. — *Negant Hassenfratzius*, *Scheik. Biblioth.* Tom. II. p. 127—139 p. 262—272. p. 301—309. *Grindelii*, *Reinwards Tijds. voor Nat. Wetens.* No. 2. p. 188. et *Organ. Körper Chemisch. betrachtet*, Tom. I. p. 117. *Crellii*, *Treviranus (Biologie)*, Tom. IV. pag. 90 seqq.) Si quis autem arbitretur, acidum carbonicum in alimentum plantarum cedere, non tamen obstat, quominus habeat acidum carbonicum efficacem plantis stimulum: quicquid enim assumat fabrica organica, in hanc vires stimulantem exserit: praeterea si quis vires et functiones et fabricam regni organici consideret, mox videbit, nunquam organa remittere talem materiem, qualem assumpserint; stimulata alimento fabrica novam excitari actionem, et hanc talem, qualis summo Naturae beneficio optime valeat, contenti alimenti indolem mutare, inque novam convertere: ita stimulantur glandulae salivales et ventriculi cryptae alimentis et chymo, ut eliciantur succi, ad decomponendam alimenti naturam, exque decomposita novam formandam materiem apertissimi: haud aliter videmus aquam intrantem foliorum et radicularum vasa, haecce illam res solventia, novasque ex ea materies struentia. — At quicquid excrementum est, non adhibetur in alimentum individui excrementis; plantae vero, dum exhalant, multum acidi carbonici rejiciunt. Ita quidem; sed si de quodam excremento res sit, ratio temporis est habenda, quo materies excrementum die enim absorbent acidum carbonicum, noctu idem exhalant plantae; praeterea sunt excrementa, quae haec non sunt, nisi organica, quae ista ejiciant; ita cutis vasa exhalantia exhalant aquam, absorbent eam cutanea absorbentia; ita plantarum foliorum et radicularum vasa ejiciunt aquam, et avidae aquam adsciscunt. — At ex humo plantae eligunt carbonium. Ita quidem; nescio tamen causam, cur carbonium ex humo potius, quam ex acido carbonico in plantarum nutrimentum convertatur; perpetuo enim pergunt plantae absorbere, digerere, nutrire, secernere; num igitur eadem vasorum vires, quae ex humo carbonium haustum in alimentum convertunt, immutatum relinquunt acidum carbonicum; an hoc per tot millia vasorum meandrorum et gyrorum, quot plantae abundant, integrum circumvehitur? an in hoc, dum stimulat, vasa nihil reagent? minime id fieri posse apparet clare. — At tantam acidi carbonici copiam exhalant plantae, quantum adsciscunt. Mirum sane aequilibrium, et in regno organico ra-

ita dirigit exhalationem, ut expirentur gaz oxygenium et aqua, quae si retineantur, procul dubio vegetabilium fabricae nocent et gravissimas inferunt molestias. Verum non opus est, ut amplis demonstrarem argumentis, ex Physiologicis et Pathologicis principiis petitis, quantopere mutantur secretiones, et a solita norma recedant, exhalatione et absorptione mutatis, insolitis stimulis incitata irritabilitate, et ad quosvis enormes motus provocata, alioque, quam quod solet ingeri aut conducit, allato alimentorum aut genere, aut copiâ. Quorum principiorum ratione habita, tantum abest ut haesitantes dubitemus, ut certo certius nobis persuasum sit, in plantis in umbra et tenebris crescentibus insolite lacessitam irritabilitatem, insolite peractas exhalationem et absorptionem, insolitumque alimentorum appetitum et ingestionem, insolito ordine sequi et perversa norma omnem secretionum officinam.

At vero duce sana Physiologia, neque speciosis argumentis aut dubiis experimentis de vera via deducti, docemur, principia proxima organica, quaeque sint sive animalium sive vegetabilium, ex uberrimo secretionum fonte non tantum singula esse hausta, verum haec principia proxima habenda esse nihil aliud, quam effectus harum secretionum quam maxime necessarios. Praeterea constitit praeclaris experimentis, quantam efficaciam lux exserat in generationem, tum spontaneam, vel aequivocam, tum solitam, natam ex sui similibus. Scilicet quantopere infusoriorum, quae dicuntur animalcula, vel confervularum, sive materiei viridis *Priestleii*, genesin lux augeat et promoveat, docuerunt *Ingenhousz* (47), *Treviranus* (48) et *Ludersen* (49). Verum, id quod hic volumus, in tenebris nullam foecunditatem vel generationem in plantis umquam observavit *Meesius* (50). Quibus collatis apparet, nullam esse quarumvis plantarum functionem,

quam

rissimum; est deinde difficillimum, immo *ἀδύνατον*, certo calculo definire omnem nutritionis in vegetabilibus processum, veramque reperire rationem inter assumpta et excreta: at vero, praeter ipsa *Senebieriana* et *Ingenhousziana* experimenta, non tale quid indicant subtiliter instituta a *Saussure* experimenta, *Recherch. Chim.* p. 27 seqq. imprimis p. 49 seqq. quare dubito, hanc rem jam esse demonstratam. Unde igitur carbonium hauriunt ut reliquae, ita imprimis illae plantae, quae non humo fruuntur, quae arenae, saxi increscunt, Cacti, Aloae, aliae? Prompte respondent: est carbonium productum vegetativum (*Trevir. Biolog.* Tom. IV. pag. 93.) lucis efficacia efformatum; et affirmat *Grindelius*, ex aqua carbonium producere Naturam. (*Reinwardt l. l.* p. 182.) Nimirum, nulla alia via erat superstes, quam haec hypothetica. Hanc autem carboni formationis rationem etiam nulla confirmant experimenta, nullaeque observationes. Quibus omnibus collatis nondum vidéo, quare negem, ex acido carbonico sibi comparare plantas aliquam sui carbonii, quo ex parte componantur, portionem.

(47) *Nouvelles Experiences et Observations sur divers objets de Physique*, p. 6—136. praep. p. 22 et 23. vel *Versuche mit Pflanzen*, Tom. I. II. III. et *Journal de Physique*, Tom. XXV. pag. 1 seqq.

(48) *Biologie*, Tom. II. p. 298 seqq.

(49) *Natuurkund. Verh. van de Holl. Maatsch. der Wetensch. te Haarlem*, VII Deel, I Stuk, p. 40, 52, 53—57.

(50) *Journal de Phys.*, 1775. tom. VI. p. 453—456. Ubi egregia leguntur *Meesiana* experimenta, quae quod innotuerint Celeberrimo *Swindenio* debetur.

quam lux non incitet et promoveat. Quidquid enim Physici disputent de vegetabilium functionibus et viribus, de eorum irritabilitate Halleriana, sensibus et sensorio communi, quorum organorum et virium defensionem, nonnulli suscepisse videntur, magis indulgentes nimiae analogiae, quam ducti naturae observatione (51), ad quinque functiones singulae, quasquas habeant plantae, haud incongrue possunt reduci, nimirum ad absorptionem, assimilationem, secretionem vel excretionem, evolutionem et generationem.

Vidimus autem, et mox amplius videbimus, magnopere in umbra et tenebris torpere absorptionem; assimilationem, quibus laesis fit, male ut afficiantur organa secretoria, hinc evolutio turbetur, perdaturque ita memorabilis illa functio, ad quam edendam, ut animalis sic vegetabilis universi, justum robur, tonus, energia, exigantur; haec est Generatio. Verum nescio sitne aliquis, qui non tantum non percipiat, ne sibi quidem fingat, posse omnes functiones corporis vegetabilis, eo quo diximus modo a luce promoveri, nisi statuatur, creationem principiorum proximorum a luce pendere, saltem aliquam accipere modificationem. Haud enim ignorat, quidquid lux in plantas agat, id agere stimuli ope, et porro singula principia proxima esse secretionis effectus, prae ceteris vero ei certum est, indolem materiae secretae qualemcumque conformare applicationem

sti-

(51) Vid. *Zoönomie oder Gesetze des organischen Lebens von E. Darwin aus dem Englischen übersetzt von F. D. Brandis*, 1 Theil. p. 189 ad p. 191. dicit „die Blätter der Mimosa, der Dionäa, die Staubfäden verschiedener Blumen, haben einen sinn für äusserlichen Eindruck, das ist einen Gefühlsinn und also ein gemeinschaftliches Sensorium: „ p. 193 et 192. Durch welche Kraft werden die Staubfäden in manchen Blumen und die stempel in anderen geleitet, um ihre Liebhaber zu finden? Wovon wissen die einen, dass die andern in ihrer nachbarschaft sind? „ Wird diese sonderbare Art von annäherung durch mechanische Anziehung oder durch die Empfindung der Liebe hervorgebracht? Die letztere meinung wird durch die stärkste Analogie unterstützt.“ Loquitur de gustu, tactu et concludit p. 193. „ Diesen muss noch die unzweifelhafte Evidenz ihrer Leidenschaft der Liebe hinzugefügt werden, und ich glaube, wir können mit wahrheit schliessen, dass sie mit einem gemeinschaftlichen sensorium begabt sind, welches jeder Knosse eigen ist, und dass sie gelegentlich diese Perceptionem wiederholen müssen, entweder in ihren Träumen, oder in den stunden des Wachens, und folglich sowohl von manchen Eigenschaften der Welt ausser ihnen, als von ihrer eigenen existenz, müssen Ideen haben!“ Jam ante *Darwinum* fuere Physici, qui sensus plantis denegare non ausi sunt, ita *Bo.* 1766. *Robinetus*: „ Sentir, percevoir, penser, connoitre, „ sont des mots Synonymes. Aussi je ne vois aucun risque a admettre dans les Plantes un certain degré de „ connoissance, et d'intelligence, de pensée, et de jugement; puisque nous sommes forcés, d'y reconnoitre du „ sentiment, du desir, de l'aversion, attestés par les actes qui les supposent.“ Haud aliter *Tarrius Anglicus* (vid. *Coulon. Dissert. I.* p. 31 et 32.). Quin ipse praeclarus et Physicus et Philosophus *Bonnetus* non temere sensus dotes Plantis esse negandas censuit, at prudenti judicio, quo erat, argumentis defensoribus vegetabilium sensilitatis addidit „ nos jugemens sur l'insensibilité des Plantes sont hasardées. Je n'ai pas pretendu prouver que les plantes „ sont sensibles, mais voulu montrer qu'il n'est pas prouvé, qu'elles ne le sont point.“ *Contempl. de la Nature*, Part. X. Chap. XXXI.

stimuli ad fabricam secernentem. Itaque, sive lux habeatur corpus, quod per se subsistat, sive alius corporis cujuscunque modificatio, aut effluxus, sive dicatur simplex, sive quid compositi, quod probabilius est, cum videatur singulas corporis vegetabilis functiones *stimulare irritamenti ope*; debet determinare potissimum principiorum vegetabilium proximorum indolem.

CAPUT SECUNDUM.

QUODNAM DISCRIMEN INTERCEDAT INTER PRINCIPIA VEGETABILIIUM PROXIMA REGIONUM, QUAE MAJORES MINORESVE LUCIS VIRES, EXPERIANTUR.

§. 8.

Majoribus premimur difficultatibus, si perscrutemur, quasnam partes ad principia vegetabilium proxima creanda Lux conferat, aut quaenam horum creet. Licet enim lubenter fateamur, qui maximas meritissimis Naturae perscrutatoribus gratias agimus, fuisse jam Physicos, qui magna pulsi cupiditate latum Scientiarum Physicarum ambitum latius extendendi, in hanc quoque rem diligenter inquisiverunt, noviterque detecta phaenomena permagno suarum inventionum numero addiderunt; si, quod sentiam, palam profiteri fas est, non videtur haec res pro sua dignitate et momento indagata esse; relictus est campus amplissimus sane et dignus, quem percurrant diligentius. Physicorum enim, qui hanc rem examini subjecerunt, nonnulli florere eo praecedentis saeculi articulo, quo, nondum mutata Chemicæ disciplinae facie, vegetabilium analyseos ratio parum habebatur, neque nisi igne, fallaci utique auxilio, investigata chemica vegetabilium natura colligebatur; in qua conditione versati sunt *Meesius*, *Bonnetus*: alii vero, *Ingenhouszius*, et praeprimis *Seneberius*, id quidem felicitatis fastigium attigerunt, ut praeclaris *Blaekii*, *Priestleii*, *Cavendishii*, et pneumaticae, quae dicitur, chemiae summi condi-

ditoris *Lavoisierii* conatibus, omnis, at praecipue vegetabilis chemiae conditionem praestantiorē viderint et perfectiorē; quam non tantum negamus eos umquam neglexisse, verum in quam egregium usum hanc ipsi converterint, ad amplificanda et illustranda sua experimenta, eorum opera optime testari opinamur; ipsi tamen vegetabilium analysi, ut etiamnum multa, sic tum temporis plura deērant auxilia et artificia; deērat permagnus experimentorum varia ratione, ut decet, repetitorum numerus; haerebant excultae opiniones ex collapsa antiquiori theoria superstites, et aliquando colebatur omnis scientiae capitalis hostis, sectae studium; accedit, quod indefessa recentiorum chemicorum industria in plantis nova detexerit principia proxima, novas ejusdem principii quasi species, multasque novas principiorum mutuas copulas. Hinc caute progrediendum esse colligentem me admonuerunt, rei, cujus tractationem suscepi, natura, et huic debitae cautelaē, ut perlustrarer, quid Lux praestet plantis earum regionum incolis, ubi sol spargit ditiores radios, quid contra plantis illas terras habitantibus, quae Lucis rariores accipiunt radios, et quodnam discrimen intercedat quantitatem inter et qualitatem principiorum proximorum utriusque generis plantarum.

§. 9.

Cuique regioni sua est facies, quae dependet a ratione, quae est inter solis et regionis stationem, ab aere, ab ipsa regionis superficie, et continentis et aquarum, ab utriusque hujus incolis animantibus, et prae caeteris, quod hic volo, a vegetantibus; id docent pulcherrima quorumvis optimorum Naturae descriptorum opera, et venustissima venerabilis antiquitatis monumenta, Graecorum Romanorumque poemata; quantum discrimen inter Europeam et Asiaticam, inter Africanam et Americanam vegetationem, quantum inter Australicas reliquasque terrarum orbis memoratas plantas: plantarum varietas et discrimen sunt, quae ex frigidissimis Europae plagis profectum in summam rapiant admirationem, si Americanas palmarum sylvas ingrediatur; haec movent Nigritam, qui assuetus confertae et ditiori vegetationi conspiciat nudos Borealis Europae graminosos campos; percepit tale quid in barbaram Lapponiam iter faciens eximius *Linnaeus*, cum scriberet: „calidissimas orbis partes regit superba Palmarum familia, terras calidas incolunt fruticantes plantarum gentes, Australes Europae plagas numerosa ornat herbarum corona, Belgium Daniamque graminum occupant copiae, Sueciam muscorum agmina, ultimam vero frigidissimamque Lapponiam pallidae algae, praesertim albi *Lichenes* (1).”

In

(1) C. *Linnaei flora Lapp. proleg.* p. 34.

In America, Africa, Asia, calidiori Europa, majore energiae evolvuntur plantae, laetius et crassius excrescunt, surgunt trunci ad incredibilem magnitudinem cum foliis, suo trunco respondentibus, mire augentur flores et fructus et numero et magnitudine, splendentes et rubentes lucis ignisque aemuli, dumque spargunt gratissimos et efficacissimos odores, simul sapore vario fragrante pleni. Est hujus incrementi sol auctor; adeo ut si fingamus ditissimos suos radios ab Africa et America solem avocare, non amplius Lauros et Melastomas neque superbas Palmas Americam ornare intelligamus, et Africam perdere ingentes suas Ericas, Aloës, Liliaceas, Stapelios; quos radios si collustrare Sueciam et Lapponiam ponamus, Algarum, Muscorum et Lichenum successores habemus Mimosas, Palmas, Myrtos: neque leve esse aut dubium hoc assertum videntur confirmare anni tempestates, diversis suis articulis diversas plantas ferentes, et perpulchræ principum peregrinatorum observationes, ubi clima est idem, probantes, eandem quoque inveniri vegetationem: quales sunt *Tournefortii*, qui ad radices Ararati reperit illas plantas, quae in America erant vulgares, adscendenti autem altius obviam ibant vegetabilia circa Lutetiam Parisiorum crescentia, et superiori loco plantae Suecicae; quare jam id breviter expressit *Linnaeus*, „reperiuntur in Pyrenaeis, Helveticis, Scoticis montibus, Olympo, Ida, eadem vegetabilia, quae Alpes Lapponicas et Groenlandicas vestiunt (2).” Quibus collatis concludimus, cum forma vegetabilium externa diversarum regionum tantopere differat, differre quoque plantarum structuram internam et secretionum officinam, atque ideo harum effectus, qui dicuntur principia proxima: quam rem jam amplius investigabimus, ab acidis incipientes.

§. 10.

Diversa acida in plantis reperiri novimus, quorum alia magis insunt plantis regionum Orientalium et Meridionalium indigenis, alia magis propria plantis Borealibus, alia utriusque harum generi competunt. Sic acidum aceticum invenitur in sevo quarumvis plantarum, vel nudum vel cum potassa copulatum (3). Acidum Oxalicum ingreditur quoque radices et cortices utriusque plantarum generis, ut Lapathi, Foeniculi, Valerianae, Curcumae, Zedoariae, Zengiberis radices, Cinnamomi, Cascarillae, Cassiae, Quercus, Ulmi,

(2) *Linnaei, Oratio de telluris habitabilis incremento*, p. 34. *Essai sur la Géographie des Plantes*, par *Humboldt*, et *Tableaux de la Nature*, par *Humboldt*, ou *considerations sur les déserts, sur la Physionomie des végétaux, et sur les Cataclysmes de L'Osonoque*, traduits de l'Allemand par *Eyriès*, et *Biologie oder Philosophie der Lebende Natur von G. R. Treviranus*, 1803. zweyter Band. p. 44 seqq.

(3) *Thoms.* tom. VIII. p. 5.

mi, Fraxini cortices (4). Acid. tartarosi ortum nescio etiam, Borealibusne potius tribuamus, an vero Meridionalibus vegetabilibus; ingreditur enim Leontodon Taraxacum, Triticum repens, et simul Tamarindos et Agavem Americanam (5). Citricum vero, quod rarius cum alcalibus, nisi cum parva calcis copia, conjunctum occurrit, purum, ferè continetur in maturis fructibus Europae meridionalis et Orientis, ut in iis Citri medicae et Aurantiorum, mixtum vero cum acido malico in fructibus rubris nostrarum regionum, in immaturis majori copia; quod uvae confirmant, quae boreali terra cultae praepriis immaturae hoc acido plenae sunt (6).

Acidi malici autem multo majorem copiam parant plantae boreales, quam meridionales; quod docent poma, pruni, baccae rubesiorum, berberis, hoc acido ditissima; cujus tamen vestigia detexit *Vauquelinus* in Tamarindorum pulpa, *Fourcroisius* in Phoenicis Dactileferae polline, *Hoffmannus* in Agave Americana (7). Acidum Gallicum numquam inventum est nisi arctissime junctum cum principio adstringente, quod omnis regio gignere videtur; quare non meretur Meridionalibus potius, quam Borealibus plantis attribui (8). Acidum Prussicum dicitur inesse foliis Lauro-Cerasi, fruticis Meridionalis Europae, et inest in hortis nostris cultis, Lauro-Cerasi; praeterea omnes nuces amaras frequenter quoque in nostra patria suspicantur Chemici hoc acidum praebere (9). Acidum Benzoicum dicitur nondum esse repertum, nisi in Balsamis quae veniunt ex calidissimis regionibus (10): an igitur hoc acidum parant herbivora, quorum faeces et urinas constat hoc acidum ingredi (11)? an vero gratissimus odor, quem spargit foenum bonae notae, ex hujus acidi vaporibus nascitur? Est tamen acidum, quod junctum cum calce non invenitur, nisi in cortice unius arboris, coelo utentis serenissimo, calidissimo, id est Kinicum (12). An huic opponere licet acidum Fungicum in fungis inventum (13), quos haud ignoramus quaerere sibi domicilium frigidum, humidum,

ob-

(4) *Thoms.* Tom. VIII. p. 6.

(5) *Id. Eod.* p. 7. 8.

(6) *Id. Eod.* p. 9.

(7) *Id. Eod.* p. 9. *Thenard traité de Chim.* III. p. 94.

(8) *Id. Eod.* p. 11. *Thenard Eod.* 115. seq.

(9) *Thoms. L. L.* p. 12. seq. et *Beyträge zur geschichte der Blankure; mit versuchern caet. von Ihner.* 1809. p. 105 — 120.

(10) *Thomson. L. L.* p. 270 seq. *Thenard.* tom. III. p. 105.

(11) *Annales de Chim.* tom. XXXI. p. 62 seq. *Thenard,* tom. III. p. 590.

(12) *Thenard, L. L.* p. 119. et *Reinwards, Tijdschrift voor Natuurkund. Wetensch.* No. 1. p. 79 et seq.

(13) *Thenard, L. L.* p. 113 seq.

obscurum? Quodsi qualitate acidorum non multum a se invicem differre videantur plantae diversarum regionum, largis vel paucis solis radiis collustratarum, majus intercedit discrimen inter acidorum quantitatem, horumque cum aliis principiis copulas: solent enim Meridionales et Orientales plantae minorem acidorum copiam praebere, quam Boreales; quod manifesto apparet, ambarum plantarum fructibus inter se comparatis, aut in Borealibus hortis cultis plantis Orientalium regionum indigenis: praeterea in Oriente, acida cum saccharinis, aethereis, resinosis principiis copulam ineunt, in Borealibus plagis vulgo cum mucilagine et parca muco-sacchari copia; unde talium fructuum proficiscitur sapor acrior et acerbior, non nisi largo sacchari usu corrigendus.

§. II.

Difficilius est de principiis extractivo, coriario, amaro, narcotico et acri, disserere. Principium extractivum enim saepe confunditur cum extracto, quasi sint eadem; haud vero leve est inter haec duo discrimen; alterum enim habetur principium singulare a caeteris diversum; alterum continet varia principia mixta, aut chemice inter se copulata: praeterea sunt, qui dubitent, num revera existat in plantis tale principium (14); quae quidem dubitatio indicat, nondum esse reagentia, quae in aprico ponant materiam extractivam, quae vero hanc detegere putantur, in alias materies simili ratione agere. Physicorum etiam existere materiem extractivam affirmantium analyses docent, eam arctissimo vinculo cum multis principiis, ut coriario, gummoso, resinoso, aliis, jungi, et acris attactu facile in resinam mutari, innumerasque accipere species, tot fere, ex quot plantis extrahitur; diversamque esse in sevo plantarum, diversam in cortice, aliam in radice; unde haud immerito concludere videmur, hoc extractivum principium in diversis regionibus diverse parari, et contendimus in regionibus apricis magis accedere ad indolem resinosam, in frigidis ad mucilaginosam: id quod apparet egregie, si ex Cortice Peruviano et Cascarella extractum paratum comparemus cum extractis ex nostris regionibus collectis. De Principio coriario quoque nondum certo constat; licet nulla sit materies vegetabilis, quam diligentius et saepius perscrutati sint expertissimi chemici, inter quos, *Lavoisierium*, *Seguinum*, *Proustium*, *Trommsdorffium*, *Pelleterium*, *Davyum*, *Thomsonum*, nominasse sufficiet (15). Plerique assumunt, esse hoc principium saporis adstringen-

(14) *Thoms. L. L. p. 160. Thenard, L. L. p. 341 seq.*

(15) *Thoms. L. L. p. 152 seq. Thenard, L. L. p. 342. et Disput. Chem. de adstring. nat. defensa a Cl. Voisner. et die Organ. Körper chemisch betracht von. D. H. Grindel, p. 26 seq.*

gentis, collamque animale praecipitare sub specie materiae tenacis, in aqua non solubilis, difficillime putrescentis; magnamque vim exercere in quasvis metallorum solutiones, maximam in stanneas et ferreas. Ut extractivi, sic coriarii principii plurimae sunt species; exemplo sint principia coriaria e Gallis, Thea, Tevia Catechu, Gummi Kino, parata, his illisve dotibus a se invicem diversa. Gignit autem hanc materiem omnis regio, si lichenum, muscorum, algarum, quippe rarissime eam secum ferentium, frigidiores exceperis patrias (16). Licet autem non summam solis efficaciam exigant plantae, ut coriarium hocce principium proferant, testibus Quercu, Tormentilla, Bistorta, aliis; tamen videtur in calidioribus terris et purius et majori copia parari; docent succus Catechu Bengalensis, Gummi Kino Africanum, praepimis Gallae, quarum Alipenses majores reliquis magis adstringentes. Sunt quoque Physici, qui amaritiam quamdam, quam nonnullae plantae continent insignem, habent principium peculiare a caeteris diversum, quodque dicunt purissimum fieri in Quassiae ligno, Lupuli tupuli foliis, Gentianae radice (17). Inhaerere saepius amaritiam fortissimam plantarum extractis novimus; interim difficile est judicare, sitne hoc principium amarum cum extractivo arctissime junctum, an vero materiae extractivae indoli propria sit haec amarities. Quid quod alii hanc amaritiam crudam coriarii principii speciei adscribunt; quot et quanta etiamnum in vegetabilium analysi sint desideranda, apparet iterum. Quidquid sit, larga manu in plantis amaritiam gignit Natura, neque excluditur regio, etiamsi frigidissima, quae non plantas gerat amaritiae insignes: docent hoc Taraxacum, Gentiana, Lichen Yslandicus; attamen amarities praevalere videtur in plantis calidiori coelo utentibus; ut ex earum lignis et corticibus apparet. Multas plantas sapore acri urente eminere novimus (18); hoc pleni sunt ranunculi, raphani, sinapi, piper album et Hispanicum: parum autem novimus quale hoc sit principium; cum variis principii videtur sese conjungere, cum oleo aethereo, ut in sinapi, cum mucilagine, ut in Mezereo (19); neque omne hoc acre principium unius ejusdemque indolis esse, docent gustus et tactus, et quod hoc acre

in

(16) Quamvis frigidiores terrae cryptogamicis plantis plerumque ditiores videantur, quam calidiores; haec quoque ingentem cryptogamicarum copiam alunt: ita *Humboldtius*. „ Si d'autres voyageurs ont assuré que les cryptogames „ sont très rares sous les tropiques, cette assertion se fonde sans doute sur ce qu'ils ne visitoient que des côtes „ arides, ou des îlots cultivés sans pénétrer assez dans l'intérieur des continents. Des plantes licheneuses de même „ espèce se trouvent sous toutes les latitudes; leur forme paroît aussi indépendante de l'influence des climats, que „ l'est la nature des roches qu'ils habitent.” *Geograph. des Plant.* p. 21.

(17) *Thoms. L. L.* p. 142 seq. *Grind. L. L.* p. 28 seq.

(18) *Thoms. L. L.* p. 356 seq.

(19) *Grindel. L. L.* p. 33.

in aqua solvatur, ut acre ranunculi, illud in spiritu vini, ut acre piperis Hispanici: hac materia acri uberiores sunt calidissimae regiones, eam fere ignorant frigidissimae. Principium narcoticum proprie dicitur illud quod opio inest; praeter materiam extractivam, resinosam, oleosam, acidam, mucilaginosam et glutinosam, opium ingreditur substantia haec narcotica a *Derosne* probe examinata, solida, alba, insipida, inodora, aqua gravior, crystallisabilis (20). Hoc principium videtur coelum meridionale efficacius parere, cum hac qualitate multo inferiores sint papaveres in terra minus aprica crescentes. sole largiori usis. Dicitur etiam inesse hoc narcoticum lactucae virosae et sativae; interim hoc nomine insigniuntur et *Atropa Belladonna*, *Digitalis purpurea*, *Hyoscyamus niger*, *Conium maculatum*, *Datura stramonium*, *Ledum palustre*, *Nicotiana Tabacum*, *Prunus-Lauro-cerasus*. Videtur autem materies in singulis longe altus esse indolis; id testantur diversissimi effectus, sive optati, sive terribiles, quos memoratorum vegetabilium usus vel abusus edunt in corpus animale, omnium praestantissimum, quod cognosco, reagens. In tanto horum principiorum principum discrimine difficile est judicare, quae nam regio horum majorem quantitatem creet, vel efficacior em indolem; singularum plantarum venenatarum cultus diligens in diversis regionibus hoc problema potest solvere: Opponimus Papaveri Orientali, *Nicotianae*, *Hyoscyamum*, *Belladonnam*; Borealibus terris vi venenata haud difficile palmam praeripiunt Meridionales.

§. 12.

Materies vegeto-animales, azotum continentes, parant plantae cujuscunque regionis incolae. Constat familias plantarum luridarum, ubique habitantium, prae reliquis azoto esse divites: imprimis memorandum est glutem, tenacem elasticam materiem, panariae fermentationis primum auctorem, uberrimam contineri in Cerealibus, tritico, secali, ubi vis terrarum luxuriose cultis (21); invenerunt vero hanc glutinosam materiem in multis floribus et fructibus *Proestius*, *Fabroni* et *Thenard*; quin in omnibus foliis eam se invenisse affirmat meritissimus *Rouelle*. Praeterea expressi liquores e crambe, cochlearia, Sambuco, *Cetraria Islandica*, multisque aliis, ad fundum dimittunt, si quiescant, materiam singularem, foeculam viridem dictam; haec vero continet praeter fibrosas partes, et resinosam materiem viridi tinctam omnique foeculae virorem impertientem, glutinosam substantiam (22).

Al-

(20) *Thoms. L. L.* p. 172. *Thenard L. L.* p. 250. *Grindel.* p. 32.(21) *Thoms. L. L.* p. 120. et *van Meerten, oyer de Broodgisting*, p. 43 seq. *Thenard. L. L.* p. 334.(22) *Thoms. L. L.* p. 130.

Albumen etiam in multis plantis occurrit, majori vel minori solis efficacia usis; jam illustres *Scheelejus* et *Fourcroy* hanc materiem in compluribus invenerunt vegetabilibus; hanc vero aliis dotibus instructam esse albumini propriis, dein probavit *Rouelle*. Interim magnam albuminis copiam invenit (23) *Vauquelinus* in succo lacteo, Carricae papayae, plantae Americanae, tantamque albuminis quantitatem continet succus fructus Hibisci esculenti, ut depurando impuro sacchari syrupo commode posse inservire docuerit *Clarckius*. Porro in plantis calidiorum regionum incolis invenerunt Chemicis fibrinam et gelatinam; hanc enim *Vauquelinus* et *Fourcroyus* detexerunt in polline Phoenicis Dactiliferae, illam *Vauquelinus* in eodem succo Carricae Papayae (24).

§. 13.

Amylaceae materiae, quae in intimis vegetabilium quasi cellariis paratur et servatur, ut futurae plantulae constans et optimum praebet nutrimentum, larga copia continetur in seminibus Cerealibus, ut et in plantarum radicibus, bulbis, tuberibus, et in ita dicta arborum medulla cum variis materiis conjuncta vel mixta occurrit (25). Sic in seminibus cum glutine, mucosaccharo, oleo, in bulbis et radicibus cum mucilagine. Amylum profert omnis regio, et Borealis et Meridionalis; quanta amyli copia repleta sunt triticum, secale, solana-tuberosa, in Borealibus plagis luxuriose culta, haud raro reliquis praestantiora! Contra, quantum amyli praebent radices Orchidis masculae, bifoliae, pyramidalis, quantum medullae Palmae farinariae, et succus venenatus radicum Iatrophae Manihoc, ex quo panem conficiunt Americani. Ut vero caeterorum, sic et hujus principii non unam sed plurimas species gignit natura. Videtur enim amyllum calidarum regionum magis accedere ad mucilaginem et facilius in aqua solvi: efficitne hanc mutationem efficacius solis irritamentum? potest efficere; nam Cerealium semina et Pisa et Fabae, dum germinant, dulcescunt, et simul mucilaginosam indolem magis magisque induunt; interim hic memorandum est, Solana tuberosa gelu affecta ingratam contrahere dulcedinem, et semina Zaeae Mays, et Tritici, dum evolvuntur, mucilaginea esse et dulcia, plenius autem evoluta fieri amylacea (26).

Gum-

(23) *Thoms. L. L. p. 133. Fourcroy, Syst. de Conn. Chim. tom. VIII. p. 83. Willdenow, Grundriss. der Kraut.*
5 Ed. p. 300.

(24) *Thoms. L. L. p. 138.*

(25) *Thoms. L. L. p. 85 seq. Thonard, L. L. p. 183 seq. Grind. L. L. p. 21 seq.*

(26) *Grindel. L. L. p. 1.*

Gummi, in laxa tela vegetabilium cellulosa plerumque contentum, uberius producitur in regionibus calidioribus, ut gummi arabicum a Mimosa Nilotica aliisque mimosis (27). Pruni etiam et Cerasi gummi exstillant sub nostro quoque climate; equidem autem nullas Prunos vidi gummi emittentes, nisi quae crescebant in apricis locis; neque haec res obscura videtur; solet enim gummi emitti plethorâ, quam partim inducit generalis vasorum plenitudo, partim allatus solis stimulus, et simul affecti calorigi vis expandens, unde ex vasis ruptis effluit liquor gummosus.

Mucilago vero etsi in calidissimis regionibus haud infrequens, teste Astragalo tragacantha, uberior tamen invenitur in Borealibus plagis; recte enim *Hermbstaedt* distinxit gummi a mucilagine; aquosa gummi solutio est diaphana, glutinosa, ductilis: mucilaginis vero opaca est, nec glutinosa nec tenax, verum gliscens inter digitos; mucilagine plenae sunt *Consolida*, *Althaea*, *Malva*, *Lichenes*, ut *Pulmonarius*, *Islandicus*, *Fraxineus*. Materia dulcis, vel saccharum, in omni regione producitur; differt tamen in variis regionibus sacchari copia, indoles et cum aliis principiis copula; rarissime in frigidarum terrarum plantis purum occurrit saccharum, arcte vero junctum cum materia amyloacea, mucilaginea, extractiva; contra Meridionales plantae plenae sunt purioris sacchari; quam facilibus artificiis ex arundine saccharifera, in utraque India sponte nascente et culta, et ex acere saccharino, larga sacchari copia paratur (28): quodsi hae arundines et acera in calidis etiam Europae regionibus debita cura colantur, nondum tamen purum praebent saccharum. Docuerunt id egregie, ni fallar, praeclara *Bermondii* experimenta, qui colebat arundinem apud Nizzam (*Departement des Alpes marines*) (29); excrescebat fere arundo ad eandem altitudinem, ad quam Americana, sed proferebat saccharum non crystallisabile, verum mucilagineum. Aceris saccharini cultus in Gallia non feliciores fuerunt: praeterea invenit ill. *Proestius*, quo pleniori sole uvae fruerentur, eo plus purioris sacchari has proferre; in plagis Europae Meridionalibus, Hispania, Gallia, facile ex uvis saccharum potest colligi, quod ex uvis in Borealibus plagis, Germania, Hollandia crescentibus, nullum valet artificium separare.

Num vero huc referri meretur observatio a *Labellardero* facta, docens Palmae fariariae liquorem interdum saccharinâ materiâ ditiolem, quam noctu? (30).

Novimus quidem in calidissimis regionibus saccharum comitari multam mucilaginem,
et

(27) *Thoms. L. L.* p. 55. *Thenard. L. L.* p. 189. *Grindel. L. L.* p. 14.

(28) *Thoms. L. L.* p. 15 seq. *Thenard. L. L.* p. 158 seq. *Grindel. L. L.* p. 22.

(29) *Allgemeine Chem. Biblioth. des 19 jahrhund. von J. B. Trommsdorff*, 1ste band. 1ste stuk p. 133.

(30) *Senebier. Physiol. Veget.* tom. V. p. 297.

et extractivam materiem, sed tum tanta harum copia repletæ sunt plantæ, ut haud raro mellitus liquor stillet; qualis insidet foliis multarum *Quercuum Orientalium*, *Ficum*; qualis ex *Fraxinorum*, præprimis *Orni*, ramis et trunco, in Calabria, sub titulo *Mannæ*, mensibus Junio Julioque magna copia *sponte* stillat: quantopere gratissima dulcedine Meridionales fructus superant Boreales! Denique *Achardius* observavit, tenebras prodesse sacchari origini in plantarum radicibus, lucem vero eidem favere in fructibus. Quam observationem confirmant fructus, quorum dulciores in Meridionalibus regionibus, et radices, quarum dulciores in Borealibus inveniuntur, ut *Denicus-carota*, *Beta vulgaris* et *Apium-petroselinum*.

§. 14.

Oleosi vel pinguis principii uberrima copia occurrit in plantarum seminibus, præprimis Dycotyledonibus, et gignitur in omni regione. Notandum est, semina ante maturitatem saccharo, mucilagine, amyloque plena, dum maturuerint, pinguis fieri. Nux *Cocos* immatura saccharina est, matura pinguis fit: apes ex florum nectariis saccharinam sugunt materiem, dein deponunt ceram (31). Forsitan hæc pinguedo, præter alios usus, quos plantulae evolvendæ præstare debet, eam quoque corculo et plumulae adfert utilitatem, ut cum malus omnino sit calorigi conductor, amicissimum molli vitæ calorigum conservet. In omni regione Oleum produci diximus; sic Oleum *Olivarum* ex olea, arbore *Europæ Meridionalis*; *O. Amygdalarum* ex arbore *Africae*, *Italiae*, *Galliae*; *Oleum Ricini* ex *Cataputia majori*, annua planta in insulis *Indiae* utriusque, in *America Australi*, *Africa*: et contra proveniunt olea ex seminibus *Cannabis sativæ*, annuæ plantæ *Europæ Borealis*, et *Lini* et *Sinapi*, *Brassicæ-rapi* et *campestris*, *papaveris*, multisque aliis. Memoratu dignum videtur, quod oleum solidius, dictum *Butyrum vegetabile*, præ cæteris inveniatur in plantis calidiorum regionum. Ita *Butyrum Cacao* inhaeret, sub forma pulpæ albidae, cortici carnosio fructus ovati *Theobromæ Cacao*, arboris *Americæ calidioris*, et *Butyrum Mosschatae* nucibus *Myristæ mosschatae*, arboris insulæ *Bandæ* inter *Mollucas* celebris: quam observationem confirmat *Cera*, a *Butyro vegetabili* non nisi pauxillo oxygenii diversa, quæ cera late quidem dispersa est per regnum vegetabile; ingreditur enim, probante *Proestio*, foeculam plurimarum plantarum, pollen florum, multarumque arborum foliorum superficiem sub facie splendente. Pleniori tamen luce collustratarum regionum nonnullæ plantæ cera adeo sunt divites, ut in usum œconomi-

(31) *Grindel. L. L. p. 36.*

micum collectam ceram adhibeant incolae, quod facere Chinenses constat. Sic ex Myrica cerifera magnam cerae copiam legunt Americani; itidem cera inventa est in Myricis angustifolia, latifolia, cordifolia (32) magnamque copiam detexit *Humboldtius* in pulchra arbore Ceroxylo-Andicola (33).

§. 15.

Oleum aethereum, olim aroma dictum, habetur in quibusvis plantarum partibus, in seminibus, capsulis, corticibus, foliis, radicibus, petiolis, lignis. Hoc carent plagae quam maxime Boreales, habent id temperatae, eoque abundant calidissimae: in nostra patria laete crescunt Menthae et Crispa et Peperitis, Foeniculum origanum, Hyssopus, Melissa, aliaeque plantae aromaticae; verum constat, in terris, quas sol collustrat, plenis radiis, plantas secernere oleum aethereum gravitatis majoris, odoris fortioris, saporis acrioris, quales secernunt Citrus medica et Orantium, Cinnamomum, Caryophyllata, Cuminum cynimum, Culilaban, Cajeput, innumeraeque aliae quas utraque India, cunctaque meridionalis regio Africae et Americae proferunt. Hinc harum fructuum, seminum, corticum vires reficientes, calefacientes, incitantes proficiscuntur. In calidioribus regionibus nascitur etiam Camphora, cum oleis aethereis satis conveniens, attamen, docente *Neumanno*, ab iis revera diversa. Producitur a Lauris, ut Cinnamomo Sumatrensi, praecipuis Camphora, in India Orientali frequente. Attamen et parva hujus materiae copia inest in oleis aethereis plantarum diversarum regionum sic e. gr. in iis, quas profert patria tellus, Mentha Peperitide, Origano Majorana, Salvea Officinali, sic et in Oleis Cardamomi Ceilonensis, Zingiberis Orientalis, et Lauri Cassiae Indicae (34).

In qua ratione butyrum vegetabile et cera sunt ad olea fixa, in ea est Resina ad olea aetherea, ab his non nisi pauxillo oxygenio diversa. Ut haec vero gignuntur plurima et efficacissima in terris, quae lucem efficaciorum experiuntur, ita resina praecipuis. Videtur autem resina vegetabilis materies quam maxime elaborata; quare non invenitur nisi in iis vegetabilium organis, quae humores accipiunt per vastum vasorum et glandularum numerum jam circumlatos; folia sunt et cortices, quae resinam parent; sic Mastychen Pistacia Lentiscus, arbor insularum Archipelagi, Elemi, Amyris Elemifera, arbor Orientalis, Quimen-resinam Hymenaea Courbaril incola Americae Australis, Tacama-hacan,

Fa-

(32) *Thoms. L. L. p. 182. Thenard, L. L. p. 241. Grindel. L. L. p. 38.*

(33) *Plantes Equinoxiales, par Humboldt et Boupland, Tom. Premier, Paris 1808. p. 5-8.*

(34) *Thoms. p. 193. Thenard, L. L. p. 244. Grindel. p. 35. Wildenow, L. L. p. 304.*

Fagara Octandra Americae calidioris indigena, Labdanum cistus creticus, frutex Candiae: exsudat tamen resinae species ex Pino Sylvestri et Abiete, arboribus frequentissimis in sylvis Borealibus: praeterea gemmae tutissima hybernacula caudici adscendenti insidentia, praeter plures, quibus constant, squamas et pulcherrimam, quasi sericeam, texturam intus circumpositam, et his armis tenerrima foliorum primordia contra frigoris injurias defendunt, ut circumdatae sint lamina materiae tenacis, digitis adhaerentis, Hyeme solidioris, Vere mollioris, quae materies penitus resinosa est; resina vero pessimus est calorici conductor; observavit vero *Linnaeus* plantas plerasque in frigidis terris ejusmodi gemmis esse instructas, quibus carent fere omnes in calidis regionibus. Denique ingreditur omne folium resinae quaedam species viridis coloris (35). Earumdem regionum quoque producta sunt ita dictae Gummi-resinae, quas tamen experimenta aliquot non eas esse probant, sed potius habendas esse copulam materiae extractivae vel Gummosae cum oleo aethereo et resina, vel cum materia quasi intercedente inter resinam et oleum aethereum. Quidquid sit, nescio an ejusmodi materia umquam inventa sit in Borealibus terris; plures vero novimus proferre Indias et Americam; sic Galbanum parat frutex Arabiae, Syriae, Indiae orientalis, Ammoniacum Africa, Aloëm frutex Indiae, Assam foetidam Persiae planta perennis, Sajapenum planta umbellata Orientalis, Scammonium Convolvulus, planta Orientalis, Gummi guttam arbor Indiae Orientalis, Guajacum profert India Occidentalis, Myrrham Aethiopia, Olibanum et Opoponen Oriens, Euphorbium frutex Africae meridionalis, Carannan Guinea, Bdellium India Orientalis (36). Eadem res est cum balsamo sive magis fluido sive spissiore, quod habetur copula resinae, acidi Benzoïci, oleique essentialis; sic Opobalsamum profert Amyris giliadensis in Arabia, Copaivae balsamum in America meridionali Copaivera officinalis, Balsamum toltitanum Toluifera in America. B. peruvianum Myroxylon in America meridionali, Styracem liquidam Liquidambar profert in America Septentrionali, Benzoën styrax in India orientali, styracem in massis Styrax in Oriente.

Hisdem quoque terris competit egregie elastica resinosa species Caoutchouc dicta; exstillat haec materies ex vulneratis Hoveea Caoutchouc et Iatropa elastica, forsitan ex aliis Hoveeis et Jatrophis, plantis Americae meridionalis; ut ex Fico indica, Artocarpum integrifolia, et Urceola elastica, plantis Orientalis Indiae (37). *Bucholtzius* dicit se in opio invenisse hanc resinam, et contendit *Grindelius* in plantis frigidiorum regionum

(35) *Thoms. L. L. p. 243.*

(36) *Thoms. L. L. p. 372. Thenard, tom. L. L. p. 230.*

(37) *Thoms. L. L. p. 290 seq. Thenard, L. L. p. 233. Grindel. L. L. p. 42.*

num occurrere, sic uti in visco; quod si vero in iis occurrat, quantitas sane est exigua; in Visco inventum Caoutchouc ea forsitan habenda est materies a *Vauquelin*o investigata, in Robinia viscosa Lichici viscaria, sub titulo Glu (38).

Principium fibrosum, plantarum quasi sceleton constituens, flores, fructus, radices, folia, ramos, praecipue truncum ingreditur, omnique regione facile producitur. Difficile est de materia colorante disserere; qualis enim sit nondum probe novimus. In eo autem plurimi Chemici consentiunt, esse in plantis materiem quamdam, a qua proficiscitur varius harum partium color, neque tantum esse unam speciem, sed multas variis proprietatibus a se invicem diversas (39). Est autem nondum eo perventum, ut haec materies a reliquis principiis adhaerentibus habeatur depurata; scribit ipse *Thenardus* etiamnum tres esse materies colorantes, quae purae existant; eae sunt 1) Indigo, 2) ea materies, quae ex Hoematoxylo Campechiano trahitur (Hematine) et 3) quae paratur ex Carthamo tinctorio (*couleur rouge de Carthame*) (40). Enarrant proprietates quasdam, quae competere videntur materiis colorantibus (41). Cum itaque de ipsa materia multum sit, quod ignoramus, difficile est dijudicare, quid variae solis vires in eam efficiant; constat autem in iis regionibus, quas lux amplis radiis collustrat, colores fieri pulchriores, ditiores, vividiores, eosque imminui in regionibus Borealibus.

Itaque vidimus, alia esse principia magis propria Meridionalibus, alia Borealibus, horumque principiorum quantitatem et indolem, cumque aliis materiebus copulas, esse diversas in diversis regionibus. Id vero non ita acceptum volumus, ac si omne principiorum memoratorum discrimen adscribamus majoribus minoribusve a sole praestitis viribus. Contra non est cur negemus, ejusmodi materiei vegetabilis discrimini efficiendo suas partes posse conferre diversum solum, diversum aëra, diversam humiditatem, a rore, pluvia, aut ejusmodi aliis oriundam (42); suspicamur omnino, cuncta haec, si vel copia vel indole differant, varia ratione in vegetabilium structuram agere, quare etiamsi nobis persuasum habeamus, maximum principiorum discrimen oriri a viribus, quas diversas diversis in terris sol praestat, nobis tamen cavemus a vaga et dubia conclusione. Hanc rem percipimus non posse dirimi aut ad liquidum perducere, nisi et plures plantae et in quibusvis regionibus examini chemico subjiciantur, et ubivis fiant pericula, exoticas plantas sub iisdem, quantum

(38) *Thoms. L. L. p. 211.*

(39) *Fourcroy, Syst. des connoiss. Chim., tom. VIII. p. 50 seq. Thenard, L. L. p. 207.*

(40) *Thenard, L. L. p. 291.*

(41) *Thenard, L. L. p. 291 seq. Fourc. L. L. p. 54—62.*

(42) *G. Vrolik, Observ. de defoliations caet., p. 59—(1).*

tum fieri potest, conditionibus, quas singulae in sua patria singulas experiantur, colendi. Quarum plantarum, examine chemico suscepto, inventa principia, horumque et quantitas, proprietates, mutuaeque cum aliis materiis copulae debent conferri cum iis in natali earumdem plantarum solo, repertis; hanc habemus veram viam, qua pateat, quid sol praestet plantis, quid caeterae conditiones, et qua procul dubio chemica vegetabilium scientia plurimos faciat progressus, simulque haud spernenda forsitan adferantur emolumenta rei oeconomicae. Sane dolendum est, earum etiam plantarum, quae extra suam patriam late pervagantur, in dissitis terris crescunt et haud raro laete coluntur, rarius analysin esse susceptam, hujusque eventus esse comparatos cum iis, quos in sua patria eadem indagata vegetabilia dant. — Superest jam alia difficultas, qua hocce caput premitur. Sunt nimirum Physici, qui fatentur quidem, principiorum vegetabilium proximorum varietatem in diversa regione esse diversam; hanc autem opinantur derivandam esse a calorico, quod sol spargit majus minusve in varia telluris regione. Equidem nolo detrudere calorico insignem efficaciam; contra affirmo, vires calorici, ut magnopere in fossilem materiem, ita multo magis valere in vegetabilem, et incredibiliter varia ratione incitare et moderari diversissimas plantarum vires; verum talis videtur Lucis natura, ut eam comitetur multum calorici, in ipsa Lucis materia forsitan ligati, lucemque deserentis corporum terrestrium tactu. Praeterea nescio, quaenam argumenta probent, insignes principiorum vegetabilium mutationes non lucis materiem inducere sed caloricum (43).

Ducimus operae pretium perscrutari, qualis sit chemica plantarum indoles in altis montium cacuminibus crescentium, quorum dorsum et latera constat excipere materiam lucis solaris, dimittere vero solis caloricum; quae experimenta majoris forent momenti clariusque hanc quaestionem illustrarent, nisi obstaret, quod istiusmodi plantae montanae utantur aëre rariori, leviori, nimisque frigido.

Liceat hic adjicere *Humboldtii* verba: „ La lumière du soleil et des astres s'affoiblit
 „ dans son passage par l'air Atmosphérique. Cette extinction de la lumière dépend de
 „ la densité des couches d'air; elle est par conséquent plus foible au sommet des hau-
 „ tes montagnes, et plus forte au niveau des mers. Dans le calcul de la table sui-
 „ vante on n'a pas eu égard aux vapeurs, qui accidentellement se trouvent repandues
 „ dans l'air. On a considéré le phénomène de l'extinction de la lumière tel, qu'il se
 „ présenteroit dans un air transparent et dans lequel l'eau est parfaitement vaporisée.
 „ La grande transparence de l'air sous les tropiques fait que même a égale hauteur

„ la

(43) Conf. § 1. et 2.

„ la lumière y est plus vive ou moins affoiblie qu'en Europe. Combien ne se sent-
 „ on pas fatigué de la grande clarté du jour aux Indes, même dans les heures où le
 „ réflet ne paroît pas, et il seroit interessant d'examiner ce phénomène par le photometre
 „ de *Leslie*. Ce moindre affoiblissement de la lumière dans l'atmosphère des Tropi-
 „ ques se manifeste aussi d'une manière bien frappante dans la lumière, que la Lune to-
 „ talement éclipsée renvoie vers la terre; lumière qui est due a l'inflexion des rayons so-
 „ laires par l'atmosphère terrestre. Dans les zones tempérées l'air est quelquefois si
 „ dense, et si rempli de vapeurs, que le disque de la lune disparoit entierement. Mais
 „ sous le 10. degré de latitude boreale l'atmosphère est si transparente que j'y ai vu
 „ la clarté de la lune éclipsée paroître presque aussi vive que c'est la pleine lune
 „ chez nous, lorsqu'elle commence a s'élever sur l'horizon.

„ Il est connu que la lumière influe puissamment sur les fonctions vitales des plan-
 „ tes, surtout sur leur respiration, sur la formation de la partie colorante, qui a un
 „ caractère résineux, et selon *Berthollet* sur la fixation de l'azote dans la fécule. Ces
 „ considerations nous laissent soupçonner avec raison que la grande intensité de lu-
 „ mière, a laquelle les végétaux sont exposés sur la cime des Montagnes, doit contri-
 „ buer à leur donner ce caractère résineux et aromatique, que nous présentent un grand
 „ nombre de plantes Alpines." (Vid. *Voyage de Humboldt et Bonpland*, première Partie.
 Premier Volume, 1807. *Tableau Physiq. des regions Equatorial.* p. 104 seqq.)

C A P U T T E R T I U M.

QUODNAM DISCRIMEN INTERCEDAT INTER PRINCIPIA VEGETABILIUM
 PRÓXIMA, QUAE GIGNUNTUR IN UMBRA ET TENEBRIS?

§. 16.

Itaque non una haec instituta comparatio satis clare illustrat propositam quaestionem;
 superest, ut indagemus, quasnam mutationes subeant plántae in umbra crescentes,
 quas

quasnam in tenebris profundis. Haec vero indagatio haud paucis premitur difficultatibus, quarum plurimas ex parum elaborata multumque imperfecta plantarum analysi proficisci arbitramur. Si quis enim hanc illamve rem illustratam velit, ideoque cum alia comparet, haec res, quaecum confertur, debet esse certa, clara, manifesta; nobis igitur, qui, quales sint Lucis vires in plantas, tentantes, a Luce vegetabilia orbamus, debet esse nota et perspecta eorundem vegetabilium indoles, secundum suam Naturam viventiam, almaque luce fruentium; haec vero eorum indoles obscura est et latet; quam si quis velit clariorem, vinculisque quibus tenetur liberatam, eam ingrediatur viam, quam servat Natura semper late patentem, nempe indagandi, majorique diligentia et studio, quam quibus tractata sibi videatur, plantarum analysin suscipiat. Praestantissima vero quorumvis optimorum Chemicorum opera perlegenti non apparet, Chemicos, dum variam singulorum principiorum naturam cognoscere studebant, faciliiori usos et breviori methodo, experimenta instituisse in eas plantas, quibus principia quaerenda vel majori copia vel puriora inhaerebant; rarius autem plenam dedisse analysin integrae alicujus plantae, exceptis paucis Muscis et Lichenibus, reliquas perfectiorum plantarum gentes parum illustrantibus. Ad hunc examinatarum plantarum defectum, accedunt ipsius, qua hocce caput debet niti, analyseos defectus. Nam primo dubitamus, num plantis ita dicta principia proxima talia inhaereant, qualia ex iis separat quibuscumque artificiiis varia analysis. Quod si his principiis mutationes etiam leves inferat analysis, quid, quaeso, scimus de integra planta, quid de ejus naturali principiorum proximorum sede et indole? in periculo versamur, ne falso concludamus. Haec vero observatio simul docet, id quod et gravius urget, quam levis nimirum et mutabilis sit horum principiorum natura, ut haec diversis adhibitis reagentibus diversam indolem induere intelligamus. Dein plurima plantarum principia proxima nonnullas admittunt quasi modificationes; servare haec videntur dotes genericas, accipere tamen aliquot proprias. Quas principiorum species ut plures facillime gignit organica fabrica, ita has difficulter perspicue distinguit ars Chemica; hinc fit ut inter auctores, licet omni fide dignissimos, rari sint consensus, ubi hos exspectares certos; haec fuit difficultas quam in plantarum analysi gravissimam me fuisse expertum fateor. Sane et haec analyseos pars ulteriori examine, licet difficili et taedioso, non indigna videtur. Tertio, desunt ea reagentia et auxilia, quae non tantum principia sapore et odore maxime a se invicem diversa, sed et unius ejusdemque principii species, accurate et prompte monstrent. Quid, quod plura sunt, quae in varia principia agunt non dispari ratione. Quales vero et quantae molestiae inde analysi exoriantur, facile perspicitur; quisque enim, qui plantarum analysin vel leviter tetigit, haud ignorat, rarissime vel numquam plantarum fabricae tantum

tum inesse unum vel duo principia, sed plura simul, et haec varia ratione inter se mixta et arte juncta. Exemplo rem illustrem. Quam analogam rationem agunt inter reliqua reagentia prima, solutiones metallicae in materias extractivas, amaras, coriarias, in mucilaginosas et gummosas, in albuminosas et glutinosas! Quot interim sunt quasi gressus et gradus, quibus nonnulla principia quam proxime ad se invicem accedunt, ut ubivis, sic in vegetabilium fabricis principiisque quibus constant proximis creandis! Non voluit Natura rudem saltum, sed transitus quasi insensibiles, quibus delectatur structura organica seseque supra fossilem materiem effert; primum igitur est colligere, haud levis esse momenti, in integram plantam vel in integram aliquam ejus partem experimenta instituire. Denique videtur in Analysis vegetabilium instituenda gravis aliquando irrepsisse error; nimirum factum est, et etiamnum fit, ut vix ratio habeatur sedis singulorum principiorum naturalis: quod si concedamus, plantarum fabricam multo esse simplicioram, quam quod suspicati fuerint principes inter veteres Botanicae rei anatomicos; perspicue tamen monstrasse fatemur recentiorum experimenta et observationes, per omnem plantam non esse eandem structuram, sed diversis organis diversam: quod si ea saepe omittatur annotatio, qua peculiarium organorum peculiaris usus deducitur, recte tamen is concludit, qui variis etiam plantarum partibus variam agendi normam adscribit; nam qua animalia, eadem lege vegetabilia teneri voluit Natura; quod quodvis vas continens contentam materiem elaboret, perficiat, varie mutet, atque ideo hic resinam, illic saccharum vel mucum, secernat; plane uti non ubique ex sanguine vas animale secernat salivam, bilem, urinam.

Quis vero chemicæ bilis scientiæ cupidus ita et suo ingenio et arte quam tractat abuteretur, ut simul omne hepar cum adhaerente vesicula examini subiceret? Quis ex ista agendi ratione veram bilis cognitionem speraret? Iste tamen error in exponenda vegetabilium analysi saepe committitur. Coquitur in aqua, aut quovis alio menstruo solvitur tota plantae radix vel truncus; [aliquando integra planta extrahitur mucosaccharum, aut gummi-resina, aut balsamum, quae postea narrantur et scribuntur memoratae plantae vel trunco vel radici inesse. Quantus interim hic latet error! Potest enim cortici inhaerere resina, oleum aethereum, acidum Benzoicum, ligno gummi et saccharum, quae omnia vel coctione, aliisve adhibitis encheirisi et menstruis, e sede sua expulsa, dum in mutuam contactum ruunt, singula novam chemicam ineunt copulam. Confitemur, esse aliquid, in parvis, teneris, arte junctis, plantarum partibus ita separare teneriora organa; attamen videtur operae pretium, ad hanc rem accuratius attendere, praepremis si agatur de inveniendâ et demonstrandâ veriori et perfectiori plantarum analysi. Monemur saltem

ut nos simus in concludendo cautiores, ne plantis adscribamus principia vel horum cum aliis copulas, quae numquam a natura acceperunt.

Hae sunt difficultates, quae ut quemvis analysin vegetabilium vel suscipientem, vel elaborantem, multum impediunt, ita me maxime tironem; arma enim, quibus memoratae difficultates oppugnari aut vinci possint, existimamus multam postulare subtilitatem et exercitium dextrum, quibus cum probe sciam me prorsus esse destitutum, pedem referre fere decreveram, peritiori cuique hoc opus relicturus; ad pergendum tamen impulit me dulcior spes, benignos iudices non prorsus fore improbaturos juvenilem qualemcunque meum laborem; impulit ipsius quaestionis et jucunditas et utilitas, quas inde me percipere arbitrabar.

§. 17.

Mox verò intellexi, duas hinc patere vias, scilicet caudicem descendentem vel radicem luci exponendi et caudicem adscendentem luce orbandi. Non enim sufficit indicasse, quanam principia contineat radix, quae luce non fruitur, quanam caulis, qui lucem appetit; nam primo radicis structura non est aequalis ei caudicis adscendentis; deinde hinc experitur praeter lucem aëra atmosphaericum, illa è contrario humum; accedit quod vix sint principia proxima, quae, licet plerumque in caudice adscendente occurrant, non in nonnullarum radicibus inveniuntur. In radices pauca institui experimenta, harum enim nonnullas, cum luci exponerentur, saepius vidi oppressas inimico lucis irritamento, mox languide pereuntes; vel alias observavi, praecipuè cum aetate majori jam aliquam contraxissent rigiditatem, vix adfieri lucis irritamento, suamque fabricam pene servare, amissa tantum aliqua succorum plenitudine, externaëque faciei conflatis texturae fibrosae instar siccitate et rigiditate; alias inveni ipsam lucem appetentes, quales sunt radices, quae dicuntur repentes; alias denique reperi radices, cum suis radiculis et fibrillis sustentasse lucis vim, eaque pedetentim esse conversas in caudicem adscendentem, omniaque ea phaenomena principiaque proxima exhibuisse, quae praebere solent ipsarum caudices adscendentes. Quarum mutationum ne quis existimet praeter lucem in causa esse aëra atmosphaericum. Plantarum enim radices, quae aut pereunt aut mutantur luce, dum versantur in tenebris eadem manent inque iis bene ferunt aëra, quin hic si humidior sit accrescunt; observavi saepe ad fossas arborum laete viventium radices nudas, nulla humo sed multa graminum; juncorum, aliarumve plantarum, umbra tectas; adeo ut lux arceretur, aër vero accederet; has autem radices inveni laete vivere et crescere.

Itaque praecipue debemus attendere ad caudicem adscendentem, cujus mutationes jam vide-

debimus. Forma, quam habent plantae in umbra crescentes, differt magnopere ab ea, quae plantis naturalis est. In umbra nimirum plantae altius crescunt, in longitudinem expanduntur et cormus et rami, petala et folia, decrescente horum omnium latitudine, angulos quoque, quos rami faciunt cum corno, observavi acutiores fieri, neque ipsa radix, radiceulae et fibrillae intactae sunt; fiunt autem solitis longiores, teneriores; unde fit ut tallium plantarum forma mirabiliter mutetur. Inducitur autem haec mutatio, quod vasa quaequae sint, quae potissimum vegetabilem aequae atque animale efficiunt compagem, teneriora fiunt et minora; unde facile colligitur, omnem plantam elongari et mutari, cum structurae internae numquam non respondeat forma externa. Saepe vidi plantas sub dumis et sentibus crescentes, quae inferiorem sui cormi partem tectam habebant iis dumis et sentibus, superiorem vero liberam; simul autem observavi, hanc habere solitam naturalem formam, petala fortiora, crassiora, folia pulchriora, latiora, illius vero formam esse tenuiorem elongatam, cum foliis et petalis elongatis. In umbra fiunt flores minores, eorum color flavus praeprimis solet esse constans; odorem interim spargunt minus suavem et fragrantem, fructus sive pomum, sive baccae, sive alius formae, minores sunt, elongati, haud raro monstrosi. Constat autem diverso stimulo affecta, vel et mutata fabrica, mutari vel et agendi normam; id quod hic affirmant praeclara documenta; in umbra enim plantae fere nullum gas oxygenium expirant, neque aquam; multum minuitur absorptio acidi carbonici et aquae; pergit tamen aquae absorptio per radicem; unde fit, ut eiusmodi plantae, debilitatis tono et irritabilitate, aquoso latice repleantur et Hydricae fiant.

§. 18.

Principium saccharinum in nostrarum plantarum fructibus praeprimis evolvitur; quamobrem fructus persicae, fragariae vescae, ribesiorum quorumvis, rubi idaei, pyrorum, cerasorum, examini subjeci. Hos enim fructus constat habere praeter alia gratissimam dulcedinem, et continere multum sacchari. Observavi autem, quo magis hi sole fruuntur, eo majorem saccharini principii copiam eos parere, eo hos gratiores nostro palato fieri: observavi simul easdem has plantas et arbores, sanas quidem, sed in umbra crescentes, licet ab omni ventorum impetu et frigore probe tectas; inveni autem harum fructus non tantum palato nostro minus placere, sed succo dulci et refrigerante, quo pleni solent esse, fere omni carere, eique succedere saporem ingratum, fatuum. Cum tallium fructuum textura solita saepius siccior evadat, ex persicae, fragariae, ceterisque memoratis fructibus, expressorum liquorum copia non magna erat, quorum dulcedinem

et viscositatem inveni solitis minorem. Est autem in his fructibus saccharinum principium arcte junctum cum mucilaginoso, quocum format muco-saccharum: hanc vero mucilaginem, in aqua et nostra saliva facile solubilem, mihi constitit in umbra etiam minui, magisque accedere ad quamdam amylaceam speciem; in fructibus persicae, pyris qui in umbra accreverant et maturuerant, haud raro vidi texturam quasi granulosam, qualem habent bulbi et semina amylo plena: hanc texturam comitantur siccitas et ingrata fatuitas. Est autem in his fructibus neque amyllum neque mucilago; videtur quasi memorata materies inter illas duas medium tenere; in amyli coctione, cum acido sulphurico, obtinet coctionis quasi periodus, in qua amyllum in similem materiem vergit. In fragariis vero, ribesiis, uvis, loco muco-sacchari, quo naturaliter plenissimae sunt, inveni aciditatem, variis acidis ut oxalyco, malico, citrico, compositam, quae aciditas aliquando tantopere in iis augetur, ut vix contineant nisi acida, quae solutam habent aliquam mucilaginem. Videtur autem aptissima umbra, quae in plantis aciditatem gignat. Jam observavit summus *Linnaeus*, plantas in umbra crescentes aliquantum aciditas evadere (1); neque hujus aciditatis causa videtur latere; quaelibet enim vegetabilium acida constant Hydrogenio, Oxygenio, Carboneo; plantis etiam in umbra adferuntur aqua et carboneum, licet minori quam solet copia, cum per folia, tum per radículas; cessat vero gaz Oxygenii exspiratio, quo fit, ut retentum Oxygenium abnormali et insolita ratione cum caeteris principiis remotis copulet, lucis defectu, debilitata planta; quam conjecturam confirmat *Chaptalli* observatio, qui invenit byssos in tenebris multo majorem acidi carbonici copiam exhibere, quam quae sole fruebantur (2).

§. 19.

Si baccae maturae ribesiorum exprimuntur, sibi que relinquatur liquor expressus, fundum petit coagulum, Gallice *Gelé* dictum, quod aqua lotum constituit materiem tremulam, tinctam colore fructus, in aqua frigida vix solubilem, facile vero in calida, ex qua, frigescent, iterum cogitur. Haec gelatinosa materies, quae inest fructibus et baccis Meridionalium Borealiumque regionum, ut citris, aurantiis, ribesiis, si chartae emporeticae immittatur, de se dimittit acida, quaeque contineat, purius constituens coagulum, quod rursus lotum et exsiccatum plurimas habet gummi proprietates, quare nonnulli

su-

(1) *Senebier, Physiol. Veget. tom. V. p. 155.*(2) *Senebier, L. L. tom. IV. p. 286.*

suspiciantur, quod haec gelatinosa fortasse vix materies alia sit, ac gummosa aut mucilaginoso acidis soluta (3), praepremis cum constet, quam facile gummi solvant acida. Observavi autem, baccas ribesiorum, si in umbra crescant, et fieri minores et minorem continere quantitatem hujus principii gelatinosi, atque ex iis expressos succos cum saccharo praebere minorem copiam ita dicti Rob; neque hoc inde oritur, quod ejusmodi baccae minus sunt succosae; aliquando enim fit, ut sint solito pleniores succis, at acidis: in parando autem Rob additum saccharum eum quoque praestat usum, ut aquosas partes absorbeat, quae si majori copia adsint, solita addita sacchari quantitate non omnis absorbetur aqua, neque datur ansa, ut gelatina cum saccharo cogatur in Rob; quod si augenda sacchari copia, vel longiori coctione, id vitium corrigere studeas, nihil profeceris; accidit enim, ut ex tali Rob parumper superabundans saccharum in crystallisationem ruat, multum sacchari secum trahens, unde habes Rob omne decompositum, longiori vero coctione perit gelatinosum principium. Praeterea mucilaginosum principium aliquantulum mutatum et diminutum inveni in foliis malvae, lamiorum, althaeae; aqua enim cocta cum his foliis minus tenax et viscosa erat, quam solet esse. Amylaceas partes vidi in umbra non multum mutatas, aut copia minutas, ut observavi in cerealiibus; constat etiam muscos, qui crescere solent in locis obscuris et humidis, continere multum materiae cujusdam amylaceae. Alia res est cum glutine, materia illa vegeto-animali, cujus largam copiam continent cerealia: profecto haec in umbra minuitur, unde etiam fermentatio panaria talium cerealium non ita recte procedit. Non opus est memorare, quam rarissime lapso anno nostrae arva patriae benignis et saluberrimis suis radiis sol collustraverit. Noxium lucis defectum experta sunt cerealia; panem enim dederunt et quantitate et valore minorem; id vero putamus praepremis ortum esse ex mutata glutinis indole ejusque imminuta copia; cum gluten sit materies, quae multo majorem exigit elaborationem quam amyllum. Dicit etiam *Seneberius*, semina regionum Meridionalium facilius in fermentationem ruere quam Borealium (4). Anno lapso (1816) foenum etiam fuit pravae notae, fermentationis principio, quod videtur utilissimum et necessarium, ut a ruminantis ventriculo foenum bene digeratur, vehementer resistens; unde factum esse videtur, ut lapsa hyeme, qua istud foenum ruminantibus datum est, grassati fuerint pessimi vaccarum morbi hepatici et gastrici, et in nonnullis nostrae patriae regionibus ingens inter vaccas caedes edita sit; quorum morborum vires eo vehementiores fuerunt et pejores quo majorem debilitatem et torporem universalem aestas frigida et hu-

(3) *Thoms. L. L. p. 77. Thenard, L. L. p. 340.*

(4) *Physiol. Veget. tom. V. p. 30.*

humida, praepriis aquis oppleta prata vaccis intulerant. Fatemur interim, nimios imbres multum incommodi et detrimenti et gramini et cerealibus induxisse.

§. 20.

In umbra videtur principium aethereum magnopere imminui. Rosas observavi in umbra multum sui odoris gratissimi amisisse. Observavit tamen *Seneberius*, Narcissos in tenebris aequae bene fragrare quam in luce. Observavi vero folia mentharum, et crispae et peperitidis, multum aetherei principii in umbra perdere; nam earum folia alcoholi immisi, cui dein limpido addidi aquam, et vix ac ne vix quidem lactescentiam vidi. Praeterea constat mihi, et lapso anno parum olei aetherei ex menthis aliisque plantis aethereis officinalibus fuisse destillatione collectum; eoque majorem oleorum aethereorum copiam colligi, quo magis apricis in locis ejusmodi plantae crescant, eoque plenius ipsa aestate vigeant solis radii. Egregie huc facit *Seneberii* observatio, plantas docens aromaticas prae caeteris multum acidi Carbonici decomponere, et exspirare gaz Oxygenium purissimum (5). Componuntur autem olea aetherea multo Hydrogenio et Carboneo. Difficilius est de resina dicere, cum nostra patria vix habeat plantas adeo resina divites, ut ejusmodi experimentis idoneae inserviant. Hanc ob rem non nisi foliorum vegetabilium rationem habui; continent enim folia resinosam materiem viridem, a qua color foliorum viridis proficisci dicitur. Plantarum folia, quae in umbra accreverant, cum alcohole, optimo cujusvis resinae menstruo, tractavi et nactus sum solutionem parum viridem, semperque minorem resinae quantitatem continentem, quam solutio praebet foliorum plantarum, solito more crescentium.

§. 21.

Cerae parum nostris plantis inest; observavi tamen, prunos et uvas soli quam maxime oppositas densius rore esse tectas, quam eae quae in umbroso loco crescebant vel sub foliis latebant. Est autem hic ros, observante *Proestio*, materies cerae: in umbra oleorum pinguium quantitas imminuitur quoque, ut in seminibus lini, papaveris, cannabis. De principio coriario nihil dicendum habeo, cum non habuerim plantas, quae hoc continerent, neque inveni salices vel quercus, quae crescebant in locis adeo umbrosis, ut in earum corticibus aliquod principii coriarii discrimen me detec-

(5) *Physiol. Veget. L. L. p. 43.*

tectorum esse suspicarer. In umbra vero minuitur principium amarum; jam observavit id *Seneberius*; in taraxaco et dulcamara, in umbra crescentibus, reperi saporem amarum multum minui et converti in mucilaginosum, fatuum. De extractiva materia non est quod disseram; nam primo sunt qui dubitent, num haec existat; dein reagentibus, quae dicuntur extractivum principium in apricum ponere (qualia sunt solutiones metallicaе, ita dictum acidum muriaticum oxygenatum) hic non fides potest haberi, cum alia ratione extractivam materiem, si existat, in umbra sese habere opinemur, quam qua solet sese habere; ita vero nescimus, utrum extractivum principium sit, quod praecipitent reagentia memorata, an vero alia materies in umbra a planta prolata; id inveni, quod extracta taraxaci et dulcamarae, quae in umbra accreverant, amissa amaritiae, indole fuerint mutata.

Principium acre quasnam mutationes in umbra subeat, me latet; nam sinapi mihi non dedit semina, nullumque discrimen inveni inter folia lepidii sativi, quod in umbra creverat, et inter folia ejus quod luci fuerat expositum; cochleariam vero officinalem, affirmat *Seneberius*, in Groenlandia fere nullum habere saporem (6). Certe haud errare videmur, si principium opii narcoticum in umbra minui statuimus; ex papavere enim, quod in Oriente et Persia colitur, majori copia colligitur, quam ex papavere in sua patria magis Boreali crescente. Quid Hyoscyamo, Belladonnae in umbra accidat nescio, cum plantae, in quas animus erat experimenta instituere, perierint; attamen formationi quorundam venenatorum principiorum, quae Belladonnae et Cicutae insunt, umbra videtur favere; nam in usum medicum eligitur cicuta, crescens in umbrosis locis; ibidem efficacissima Belladonna in sylvis caeduis crescit, aliisque locis desertis, umbrosis; utriusque plantae vires cultura magnopere imminuuntur et incertae evadunt.

Colores plantarum in umbra non multum mutantur; accidit ut colores debiliores fiant; rosas vidi in umbra pallescentes, parum vero mutatos colores violarum, taraxaci, ranunculi, crambes: caret in umbra malorum, persicorum, cortex externus colore illo egregie rubro, quasi igneo, cui succedit triste viridis; praeterea valetne id argumentum, quod multorum florum petala, dum involucro tenentur, multo minori eminent calore, quam quo fulgent involucrum egressi; interim alii sunt, qui sub calice vividiorum habent colorem: mucores, et byssi in vacuo albescunt, attactu lucis et aëris diversi colores fiunt. Materiam fibrosam inveni teneriorem in umbra, a solita porro vix discrepantem; observatum est ligna in umbra minus durescere quam in luce (7).

§. 22.

(6) *Senebier. L. L. tom. V. p. 35.*

(7) *Senebier. Elem. etc. tom. II. p. 214.*

§. 22.

Majores memoratis principiorum vegetabilium proximorum in umbra mutationibus subeunt plantae harumque principia proxima in tenebris. Incipiemus a germinatione. Cell. Physicorum experimenta in germinationem instituta non inter se conveniunt; nam reperit *Ingenhousz* in umbra et tenebris semina citius germinare, quam si haec lucem experiantur (8). *Ingenhousz* assentiuntur ejusdem rei pericula a *Meesio* (9), *Seneberio* (10), *Humboldtio* (11), facta; mox vero objecit *Bertholinus*, minus recte conclusisse *Seneberium* et *Ingenhouszium*, germinationi enim lucem non nocere, sed prodesse, tarditatem autem germinationis seminum luce fruentium exinde oriri, quod solis vi multum aquae germinanti semini utilissimae evaporetur; qua aqua si semina ut madida sint et irrigata curaveris, facilius et celerius in luce germinationem inchoare semina: quibus acceptis observationibus, repetiit *Seneberius* sua in germinationem experimenta, ratione a *Bertholino* indicata; nec tamen horum eventu *Bertholinina* confirmata vidit: repetiit deinde de industria *Ingenhouszii* tentamina doctissimus *Coulon*, semina fassus tardius germinasse, quando eadem luci subtraheret, quae cum renovaret suadente Cl. *Brugmansio*, sua priora praeclare confirmata vidit experimenta (12). Hanc litem videtur composuisse meritissimus *Saussur*, quippe qui probavit, lumen non nocere germinationi, nisi quatenus secum ferat caloricum; ita enim exceptis solis radiis, ut semoto quasi calórico uni Luci aditus sit ad semina facilis, horum germinationem vix ac ne vix quidem impediri (13). Hic accidit, quod in exponenda physica doctrina non facile evitatur, ut ex veris factis dubia petatur conclusio.

§. 23.

Planti sinferunt tenebrae mutationes, jam ab immortalis *Aristotele* (14), summisque
Rayo

(8) *Ingenh. Versuch. etc.* tom. II. p. 23 — 29.

(9) *Rosier, Journal de Phys.* tom. II. p. 446 et 468., ubi *Meesii* observationes, quas Cl. *van Swinden* debemus.

(10) *Mem. Phys.-Chim.* tom. III. p. 341. Praeprim. *Physiol. Veget.* tom. III. p. 396 seq.

(11) *F. A. von Humboldt, Apherism.* p. 90.

(12) *Dis. de mutata humorum indole in regno organico etc.* p. 21. in Annotatione.

(13) *Recherch. Chim. sur la Veg.* p. 23 etc.

(14) *Op. Om. Ed. Duval.* p. 1215. περί χρωμάτων. Ἐν ὅσοις δὲ τὸ ὑγρὸν μὴ μίγνται ταῖς τοῦ ἡλίου αἰγαῖς, τούτων διαμένει τὸ χρῶμα λευκόν, ἰὰν μὴ χρονιζόμενον καὶ καταξηραίνόμενον μελανθῆ πρότερον· διὸ καὶ τὰ μὲν ὑπὲρ γῆς χλωρὰ πάντων φερομένων τὸ πρῶτον ἔστι· τὰ δὲ κατὰ γῆς καυλοὶ καὶ ῥίζαι λευκαί· καὶ οἱ βλαστοὶ κατὰ γῆς μὲν ὄντες εἰσὶ λευκοί.

Rayio (16), *Bonneto* (17), *Meesio* (18), *Seneberio* (19), observatas et descriptas. Quod si enim planta in tenebris crescat, ceteris paribus, ejus caudex adscendens excrescit in miram altitudinem, cum ramis, petiolis, pedunculis siquos habeat elongatis, tenuioribus, filiformibus; gerit pauca foliola exigua, monstrosa, depositoque naturali colore, induit sibi, ramis, pedunculis, petiolis, foliolis, caeterisque organis, naturaliter colore viridi notatis, album, splendentem, musculi animalis tendini simillimum: hinc fit ut ejusmodi plantae omnis forma pereat naturalis, et haec adeo mutetur, ut haud raro nullum viderim characterem superstitem, quo dignosceretur. Praeterea in tenebris plantarum pili fiunt rariores, longiores; (20) aliorum vegetabilium corolla bene formata excrescit, ut crocorum, hyacinthorum; aliorum vero corolla non valet rumpere illud involucrium, quo tenetur, ut narcissorum, tuliparum, et perit quasi in ovo pullus; est autem calix non ut solet firmus, siccus, sed mollis, tenax; sin autem corollae succurrat ars, ex disrupto involucrio egreditur corolla omnem aetatem suam satis bene sustentatura; gravissima tamen functio, observante accuratissimo *Meesio*, perditur, nempe fructificatio (21); quae unde fiat ut perdatur etiamnum latet; an quod perit in tenebris naturalis ratio magnitudinis et situs inter stamen et pistillum quae ut servetur constans insignibus armis plantas instruxit natura, vel quod stamen tenebrarum vi, amisso tono pollen vel non dimittit, vel si emittat sterile (22)? an vero quod germen pollen vel recipere non pollet, vel accepto per stilum prolifero polline, germen non bene evolvitur? an quod omnes hae causae concurrunt in istam functionem turbendam? Praeterea sunt corollae, quae in tenebris naturalem colorem servant, ut tulipae. Vidit in obscura minera Fribergensi illustris *Humboldtius* colorem naturalem servatum in corolla croci sa-

ti-

(16) *Hist. Plant.* 1. p. 15.

(17) *Rech. sur les fenel.* p. 209 — 213. et 330 — 333. tab. 28.

(18) *Journal de Phys.*, 1776. p. 445 seq. tom. VII. p. 112 seq.

(19) *Mem. Phys.-Chim.* tom. II. p. 51 — 273. tom. III. p. 44 — 47. *Physiol. Veget.* tom. IV. p. 264 — 308. Vid. *Sprengel*, *Anleitung zur Kenntniss der gewächse*, 1ste Sammlung, Briefe 23, p. 277.

(20) *Journal de Phys.* tom. VI. p. 449 et 450. Ut vidit *Meesius* in *mentha fruticosa*, *centauria montana*, *salveis officinali*.

(21) *L. L. L.* p. 453 — 456.

(22) Videtur pollen in obscuritate a plantis secerni; ita *Meesius*, *Journ. de Phys. L. L.* p. 453 — 456. „La poussiere des étamines se forme donc parfaitement bien dans l'obscurité, au moins quant à l'exterieur, car il faudroit faire d'autres experiences pour connoître si cette poussiere est réellement fécondante.

tivi (23); observavi autem in viola colorem flavum in tenebris constantem, violaceum vero mutatum et albescentem: in pixide obscura vidit *Bonnetus* uvas violaceas colore mutatas, pallescentes; in vitrea vero non mutatas. Potestne igitur generalis conditi regula, quemvis colorem cujusvis plantarum partis in tenebris aut servari aut mutari; estne nobis jus illustrissimi *Lavoisierii* sententiam infringendi, „c'est à la lumière combinée avec la plante qu'est due la couleur verte des feuilles et la diversité de leurs fleurs (24)?” Minime videtur: facimus interim cum eximio *Bonneto*, de lucis vi in plantarum colores iudicare non auso, ita monente: „Amassons sur chaque sujet de Physique le plus de faits, qu'il nous sera possible, comparons ces faits, rendons nous attentifs aux conséquences, qui en découlent le plus immédiatement; c'est la seule voie, par laquelle nous pouvons espérer de parvenir à la découverte des causes (25).” Neque integrae manent in tenebris plantarum radix et radiculæ (26). Sequuntur etiam trunci ramificationem; cuius rami et folia quo magis elongata et minora in tenebris evadunt, e breviores et graciliores fiunt earundem plantarum radix et radiculæ. Quae quidem pulchra observatio primo indicat, radículas et fibrillas caudici descendenti esse id, quod folia sunt caudici ascendenti; id quod affirmatur hac observatione, quod ut folia, ita etiam radiculæ, moriantur et cadant. Secundo, omnium præstantissime docet eximias lucis vires, cum etiam pars, quae secundum naturam vivit evitata luce, si suus caudex ascendens luce careat, detrimentum capiat. Tertio, monstrat optime intimum, quod inter plantarum partes alitur, commercium. Denique confirmare videtur, præprimis lucem stimulare sic agere.

§. 23.

Subeunt autem memoratas mutationes plantae tum continentis (27), tum aquaticae: tum quae constant systemate vasculari et celluloso, ut herbae et arbores, tum quae dicuntur uno constare systemate celluloso, ut byssi, confervae. Præterea, quantæ lucis

(23) *Aphorismen*, p. 125. *Journ. de Physiq. L. L.* p. 419 seq. *Meesius* in *Aquilegia vulgari colorem purpureum in tenebris non multum mutatum vidit, nec multum mutatos in rumice colorem rubrum, et flavum in aliis.*

(24) *Lavoisier, Traité de Chim.* tom. I. p. 201.

(25) *Bonnet, l. l.* p. 333.

(26) *Journal l.* tom. VI. p. 452.

(27) *Bonnet, l. l.* p. 1. *Senbier, l. l.* p. 1. *Journal l.* tom. VI. p. 447 seq.

et tenebrarum vires sint in plantas, inde etiam apparet, quod plantae adultae, quae adoleverunt in luce, male omnino ferant tenebras, pessime harum folia; haec enim mox languent, moriuntur, cadunt et quam citissime putredine solvuntur, non aliter atque animalia, quae oppressit febris maligna putrida. Tantopere structura mutata, magnopere mutari functiones nemo mirabitur; scilicet torpor universalis et ingens debilitas omnem invadit plantam, unde fit, ut languent absorptio et exhalatio; aqua quidem absorbetur, lente tamen; vidi taraxacum in tenebris pallidum, simul autem aqua oppletum hydropicum. Videtur etiam aliqua acidi carbonici pars ingeri, cum hoc in plantis, quae creverant in tenebris inventum sit. Parum autem aquae et acidi exhalatur; vidi guttulas aquae inhaerentes taraxaco; erat autem tali torpore correptum, ut frigeret; nescio tamen, utrum hae guttulae orientur, quod, dum e planta expellebantur sub forma vaporis, ad frigidae plantae attactum gzosam dimiserint conditionem, an ex aëre, quo circumdabatur taraxacum, aqua ad frigidiorum ipso aëre plantam roris instar ceciderit. Vidit porro *Seneberius* aëra, qui plantam in tenebris circumdederat, aquam calcis aliquantum turbasse. Verum, quod praecipuum est, in tenebris nullum gaz Oxygenium plantae emittunt; unde intelligimus, parum aquae et acidi carbonici plantae fabricam decomponere, et parum Hydrogenii et carbonei vegetabilium principia proxima ingredi: saepe miratus sum, in tenebris adeo exiguum esse et tardissimum plantarum incrementum.

§. 24.

Itaque jam sequitur, multum abesse, ut principia vegetabilium proxima in tenebris eadem proferantur, quae solent esse luce accedente, ut magnopere mutantur, horumque alia plane deleantur, alia copiâ minuantur, aliis alia quasi succedant. Jam perscrutatus est indefessus *Seneberius*, quid acida, alcalia, alcohol, quid ignis valeant in plantas profundis tenebris plane mutatas, pallidas factas (étiolées), quorum reagentium effectus comparavit cum iis, quos eadem reagentia edunt in plantas aequales sanas, virides. Constat autem hoc examine, plantas luci subtractas plenas esse aquoso humore, et habere solidorum, quae dicuntur, compagem multo molliorem, inertiorum, ignisque ope praebere minorem oleorum empyreumaticorum, aëris fixi, alcali volatilium copiam, minorem itaque habere hydrogenii, azoti, carbonei, quantitatem, quam quas habeant plantae virides sanae. Habendi erant tempore, quo florebat *Seneberius*, hi progressus magni, ut revera habendi sunt; multum enim jam profeceris, si noctis tenebras sol oriens incipiat pellere; nam et *Seneberii* merita eo pluris facienda existimamus, quo

rariores eo tempore erant, qui in hac etiam doctrinae Physicae parte ipsius vestigia premerent. Sin autem *Seneberii* laborem paullo diligentius indagemus, mox apparebit, hunc parum illustrare eas mutationes, quas tenebrae inferunt principiis plantarum proximis. Scilicet plurima hujus Physici experimenta vix aliud quid docent, quam quod aliquod intercedat discrimen inter plantas quae luce carent, easque quae haec fruuntur. Praeterea ut tum temporis mos erat, ignis est adhibitus, quo pateret vegetabilium indoles: quod fallax auxilium minime indicat aut illustrat, quid tenebrae et lux valeant in principia plantarum proxima formanda; horum enim singula destruit; in remota commutat; ex materia saccharina, resinosa, aetherea, expellens gaz Hydrogenium, vel merum vel carbonatum; acidumque carbonicum aequae atque ex amylicea gummosa, coriaria: qua agendi ratione vix incertiore cognosco, nisi adhibeatur perfectior, a *Gay Lusac*, *Thenard*, *Berzelio* et *Saussurio* eximie emendata (28).

§. 25.

Paucis igitur percurramus, quid certum sit et constet de mutationibus, quas principiis vegetabilium proximis tenebrarum vis inferat. Princeps phaenomenon, quod edunt plantae in tenebris crescentes, est memorata albedo, quam Galli idoneo vocabulo exprimunt (*étiolement*). Plantae enim, praecipue harum folia, dum secundum suam naturam vivunt, habent colorem viridem, qui, ut jam diximus, habetur proficisci ex resinosa materia, foliorum parenchyma replente; haec est quam tenebrae praepremis adficiunt, neque profertur, nisi sub alia specie. Ut omnis resinae, sic et hujus foliorum viridis, alcohol optimum est menstruum; est autem tinctura foliorum sanorum viridis, foliorum alborum flavo-albescens; prior resina multo ditior, posterior multo pauperior; in hanc dein invenit *Seneberius* acida, alcalia, reliqua corpora, longe diversa ratione agere quam in illam. Inveni tamen ex taraxaco albato (*étiolé*) fere nihil extraxisse alcohol. Praeterea constat, parenchyma illud foliorum viride, praeter memoratam resinae speciem, continere materiem quamdam azoticam, forsitan glutinosam. Jam vero observavit *Tingry*, materiem flavam foliorum luce orbatorum destillatione sicca, praebere multo minorem alcali volatilii copiam, quam materiem foliorum sanorum viridem; itaque azotica substantia tenebris minuitur. Materiam lucis hunc plantarum vi-

ro-

rorem inducere inde colligimus, quod lux per aliquot horas valeat solitum virorem plantis praebere, quam iis abstulerant tenebrae. Secundo, quod, si plantae cujusdam ramus vel ramulus cogatur in tenebris crescere, reliqua vero planta solito more vivat, unus tantum hic ramus ramulusve albescat, vel, quod magis est, si quaedam folii teneri pars tegatur lamina metallica, reliquum folium luce fruatur, una tantum tecta folii pars albescat. Denique, quod constat egregiis Bohemicorum Physicorum experimentis in foliis tenebrarum ope albescentibus, colorem viridem proferre Lunae lumen (29), licet hoc adeo debile sit, ut octo dierum spatium efficiat tantum, quantum duodecim horarum spatium valeat debilissima Solis lux. Quas observationes eo majoris momenti habemus, quo certius constat, nullum caloricum Lunam adferre videri (30). Merentur tamen attentionem *Ingenhouszii*, *Seneberii* et *Humboldtii*, experimenta, quae docent gaz Hydrogenium eam habere facultatem, ut in tenebris colorem viridem conservet; observavit *Humboldtius* in obscura Fribergensi planagine lanceolatam, trifolium arvense, lichenem verticillatum, aliasque plantas, retinuisse solitum colorem. Inerat autem minerae gaz Hydrogenium (31).

§. 26.

Cum meritissimi *Meesii* observationem confirmatam viderim, qua docuit, in tenebris nullam peragi fructificationem, sequitur, nos non affirmare posse, quales mutationes ea principia subeant, quae fructibus et vulgari sensu dictis seminibus inesse solet, qualia sunt amyllum, gluten, muco-saccharum, oleum-pingue, sin autem consideremus quantum discrimen inter haec principia efficiant diversae regiones majores minoresve lucis vires expertae, praeprimis quantas mutationes, ut omnibus, sic et his quatuor principiis, inducat umbra, haud temere suspicari videmur, quando auguremur, etiam quatuor

(29) *Ueber die Wirkung des Mondenlichts auf die Pflanzen*, *Mayers Samml. Physik. Aufsätze der Gesell. Böhmisch. Naturforscher*, B. 2. s. 359.

(30) Suspicati sunt Veteres, Lunae inhaerere vim exurentem: radios Lunae attribuerunt *Paracelsus* et *Helmonthius* frigidis et humidis. Interim *Hoochius*, *La Hirijs*, *Villety*, *Tschiruhusius*, probarunt Lunam non proferre calorem. Vid. *l'Histoire de l'Acad. Royale*, 1770. Et dicit *Musschenbroekius*: lux Lunae aut planetarum replicata a speculo ustorio, vel per dioptrum amplissimum connivata, et in focum parum latum densata, in quo mobilissimum sistitur thermometer, nec liquorem nec mercurium ullo modo rarefacit aut condensat. Vid. *Intr. in Philosoph. Nat.* tom. II. § 1637 — 1639.

(31) *F. A. van Humboldt's Aphorismen*, p. 118 — 128. et *Rozier*, *Journ. de Phys.* T. 40. p. 154.

tuor haec memorata principia qualitate et quantitate a tenebris mutari: accedit, quod constet, quo saniores sint plantae, magisque vigeant, has eo majorem copiam principiorum proferre, quae solent gignere; plantas autem in tenebris quam maxime debilitari, torpere harum vim vitalem, omnesque functiones languere, aquae et exigua acidi Carbonici allata portione, decomposita, deesse elementa quibus formantur principia ea proxima, neque expelli Oxygenium, horum formationi noxium. Hisce igitur in medio relictis videamus, quid constet de reliquis principiis. Ut resina mutatur in tenebris et deletur, ita oleum aethereum; menthas et crispam et peperitidem in tenebris posui; teneriora folia, (nam ut solent adulta ceciderant) plane alba, fere omnem amiserant, quem sana satis fortem habent, odorem; fere nihil solvit cum iis digestum alcohol, adeo ut huic tincturae addita aqua nullam moverit lactescentiam.

Observante *Seneberio*, non cynera scolymus, nec apium hortense, nostro palato placent, nisi haec luce orbata fuerint et albedinem contraxerint; molestus est sapor ille nimis aethereus, quem sana acrem habent, ejusmodi mutationes subeunt lactucae, endivia, crambe, quibus tenebrae inferunt materiem saccharinam, mucilaginosam, facilius solvendam, et texturam fibrosam, quae solet esse rudis, palato ingratus, teneriorem et graciliorem reddunt.

Cum *Seneberio* observavi, saporem plantarum naturalem, amarum, tenebras convertere in fatuum, inertem aliquantulum, dulcem; taraxacum, omni luce orbatum, vidi alte crescens, quod inveni omnem ingrati suam amaritiam et salsedinem amisisse, cui successerat fatuus quasi mucilagineus; idem phaenomenon observavi in acetosa rotundifolia.

§. 27.

Cupidus cognoscendi, quales mutationes subeat haec acetosa in tenebris, eam primo posui in loco obscuro, mox in profundis tenebris, observavique post aliquot hebdomades plantulam teneram, elongatam, exiguam. Cujus fibrosam materiem expertus sum emollitam adeo esse, ut trita in aqua fere diffunderet. Sapor erat fatuus, attamen acido oxalico mixtus. Aqua calcis enim mox turbata fuit, nato albo praecipitato, oxalatis calcis; neque id fuisse carbonas calcis patet inde, quod copia major erat, quam ut tantum acidum carbonicum, quantum sufficiebat ad talem praecipitationem producendam, plantulae fabrica potuerit continere; quod calefactum cum acido sulphurico nullas emiserit bullulas; quod additum acidum oxalicum oxalas citius solverit.

Prac-

Praeter alia principia, quae nicotianae tabaco insunt, eminent materies singularis, acris, volatilis, decolor, in aqua vix solubilis, plene in alcohole: quare folia tabaci, quae in tenebris adoleverant, parva flavo-albescentia, cum alcohole tractavi; sed praeter flavo-albescentem exiguam resinosa materiae, in omnibus foliis luci subtractis praesentis, nubeculam nihil de hoc principio acri detegere potui. Similem materiam narcoticam venenatam alcohole solubilem continet Belladonna, ex cujus foliis, luce orbatis, nihil etiam de tali principio detegere potui. Denique solanum tuberosum ab una tantum parte laterali terra ita denudavi, ut plantae dimidium laterale luci exponeretur, alterum autem latus terra adhuc tegeretur, qua ad crescendum indigebat. Erant autem tubera lucem experta viridis coloris; non tantum pars externa, epidermide detracta, splendide erat virens, sed internarum partium facies fiebat virescens. Alcohole ea immisi, quod tingebatur colore viridi, cui addita aqua praecipitatum pulverulentum dabat. Videtur itaque iis accessisse materies resinosa. Porro utriusque generis solanorum ξ ij examini subjeci; acquisivi autem ex iis, quae naturaliter creverant, amyli 3β plus, quam ex viridibus vel non naturaliter adultis. Deinde horum liquor expressus erat colore bruno-fuscus, sapore ingratus, fatuus, nauseosus; acidum muriaticum oxygenatum dabat praecipitatum fuscum; idem dabat acidum sulphuricum, nitricum vero et muriaticum praecipitatum flavi coloris. Oxalas potassae acidum producebat lactescentiam; acidum aceticum et sulphurosum reddebant liquorem flavescens; aqua calcis nullum movebat praecipitatum; ammonia liquida intendebat colorem; nitras hydrargyri dabat praecipitatum brunum uberrimum; solutiones ferreae, fuscum; alcohol vero acidum tartarosum; tartaris potassae acidula, murias barytae, nullam movebant mutationem. Illorum vero sapor levior, color griseus; acidum muriaticum oxygenatum dabat praecipitatum griseum; acidum sulphuricum movebat spumam et flocculos; nitricum, albi coloris; muriaticum, griseum; oxalas potassae acidum, turbam; aceticum, album; sulphurosum, nihil; aqua vero calcis, griseum; ammonia colorem intendebat; nitras hydrargyri, praecipitatum griseum; solutiones ferreae, viridescens; alcohol flocculos; acidum tartarosum, cremor tartari, murias barytae nullam mutationem producebant. Ex quibus omnibus nonne aliquo jure possumus concludere, periisse in viridibus albuminosam materiem. — Summi *Treyirani* verbis finem huic examini liceat imponere: „Auf alle vegetation's processe „hat ohne zweifel das Licht den wichtigsten Einfluss: Man täuscht sich, wenn man „sich mit der Hoffnung schmeichelt, das mit der Erforschung der kranken das Geheimnis „der Vegetation ganz wird enthüllet werden.“ *Biolog.* Tom. IV. p. 117 et 118.

Quibus omnibus consideratis et collectis apparet:

I.

I. Lucem habere eximiam facultatem plantarum irritabilitatem diversimode stimulandi, atque ut caeteras functiones, ita quoque absorptionem, plurimum incitandi: quare, dum lux et vegetabilia ambo varie sunt composita, non eum temere concludisse censendum esse, qui contenderit, lucem quidem integram plantas stimulare, harum vero alias hanc lucis partem, alias illam, in suum usum convertere, atque inde proficisci omnem mutationum normam, a luce plantis inducendam.

II. Tenebras, quo profundiores, eo pejus corrumpere plantarum irritabilitatem, eo graviorem his inferre torporem, quin ipsam organicam earundem fabricam vehementer pessumdare, inque monstrosam convertere, adeo ut aliae functiones langueant, sicut absorptio, exhalatio, ut plantae hydropicae evadant, aliae corrumpantur, ut secretio, nutritio, ut palleant, marcescant, aliae deleantur, ut fructificatio, ut steriles fiant.

III. Ut animalibus, ita plantis, inesse a Natura memorabilem adsuescendi facultatem, et hanc eo majorem, quo juniores aetate sunt: ut haberent quo sese potentiis nocentibus opponerent, earum insultus illuderent, noxas ab iis illatas corrigerent.

IV. In plantis inesse mirabilem organorum atque facultatum consensum atque conspirationem; neque tantum caudicem adscendentem aegre ferre tenebras, verum tunc etiam detrimentum capere caudicem descendentem, cui lux inimica est; adeo ut hujus et irritabilitas, et fabrica, et agendi ratio, morbose afficiantur: qui consensus cum non tantum in morbis illatis, sed et vigente sanitate, plantas comitetur, inde praeclare probari ex plurimis fontibus unum plantarum virium conservatricium atque medicatricium.

V. Beneficam lucis facultatem, in plantis absorptionis et secretionis incitandae, esse auctorem facilioris et celerioris incrementi plantarum, in regionibus sole plurimum colostratis.

VI. Cum plantae in tenebris vix ac ne vix quidem absorbeant acidum carbonicum, absorptum difficulter decomponant, quae in tenebris adolescant, multo minus carbonii continere plantas, quam luce usas.

VII. Cum neque in umbra, et multo minus in tenebris, aquam, acidum carbonicum, azotum, sive ex aëre haurienda, sive ex humo, in suum usum convertant plantae, his in umbra vel tenebris crescentibus principia proxima, mero hydrogenio et carbonio, vel his adjuncto multo azoto, copulata, quibus plenae sunt regionum calidarum indigenae, aut penitus deesse, aut diversimode mutata inhaerere, eo magis, quo profundiores tene-

nebras expertae fuerint: atque hinc cavendum esse, ne plantae aromatico-aetherae, vel glutinosae in locis umbrosis excrescant.

VIII. Cum quicquid absorbeant plantae, fere omne oxydatum sit, in umbra autem et tenebris parum aut nihil oxygenii emittant, plantas in tenebris et umbra adultas parare principia proxima solitis plerumque magis oxydata, atque eo acidis diversi generis esse ditiores, quo minus luce fructae sint.

IX. Cum gravius corrumpant tenebrae exhalationem aquae, quam ejusdem absorptionem, hinc tenebras plantis inferre faciem hydropicam, debilitatisque atque mutatis viribus organorum secernentium, inde in tenebris plerumque plantas parare principia proxima minus firma, magis humida, mollia.

X. Cum tenebrae irritabilitatem plantarum debilitent, fabricam organicam laedant, corrumpant, atque adeo, ut reliquas functiones, ita secretionem, quam maxime turbent, hinc in tenebris adultas plantas non hoc illudve principium proximum secernere tale, quale solet efformare planta sana, luce fruens, sed secernere quaevis principia proxima morbosa ab iis, quae sanae plantae excernunt, plane diversa, horumque insolitam inter se copulam constituere.

XI. Itaque cavendum esse, ne in quasvis plantas easdem vires lucem aut tenebras exercere statuas, aut absolute hujus illiusve principii genesi favere; fructus enim, qui luce usi multum sacchari continent, in tenebris austeros evadere, parum sacchari habere; contra apium hortense, endiviam, quae, luce si fruantur, amarae sunt et austerae, in tenebris fieri dulciuscula, amissis amaritie et austero sapore: itaque, si quis dijudicet, quales vires in principia proxima exserant aut tenebrae aut lux, oportere habeat rationem compositionis et actionum plantae ejus, in quam sive lucis sive tenebrarum ope experimenta instituat.

XII. Multis dubiis premi etiamnum et obscuram esse doctrinam plantarum pathologicam; multumque abesse, ut haec elaborata sit atque explorata, ut, ulteriori Physicorum examine et cura digna, et multum illustrari possit et perfici: in qua quidem spe eo majori sumus, quo laetior Physicae disciplinae facies est, quo diligentius hodie ea excolitur, et quo imitatione dignius reliquit exemplum summus sui temporis Botanicorum *Tournefortius*, inquirendi in plantarum morbos, deque horum causis et naturis disserendi, prout tunc temporis vigeabat theoria pathologica. (vid. *Mem. de l'Acad. des Scienc. de Paris*, A^o. 1705. p. 332. seqq.)

XIII. Parum constare etiamnum de morboris plantarum secretionibus, tum de reliquis, tum inprimis de obtinentibus in umbra et tenebris. Quare nobis non superest nisi pium votum, ut Physicorum industria, hanc Physicae disciplinae partem sibi elaborandam sumens, hunc defectum ditissimo experientorum et observationum thesauro expleat; quae quidem, ob multiplicem tot plantarum compositionem et variam agendi rationem, institutu difficilia et saepius repetenda fore auguramur, momentosis vero effectibus et insignibus rei oeconomicae utilitatibus afferendis gravia et memorabilia.

T A N T U M.

„Corporeus ille (ignis) vitalis et salutaris omnia conservat,
„alit, auget, sustinet, sensuque afficit.”

CICERO.

E M E N D A N D A.

| | |
|----------------------------------|----------------------------------|
| Pag. 5. Lelihe | <i>lege</i> Leslie |
| — 5. alii vero caloriferi | — alii vero caloriferi forent |
| — 17. Blackii | — Blackii |
| — 19. Stapelios | — Stapelias |
| — 20. Annot. 9. Blanhure | — Blausure |
| — 21. acris attactu | — aeris attactu |
| — 22. Tevia Catechu | — terra Catechu |
| — 26. Denicus - Carota | — Daucus - Carota |
| — 27. Quimen - resinam | — Animen - resinam |
| — 32. perlegenti non apparet | — perlegenti mox apparet |
| — 35. petala et folia | — petioli et folia |
| — 35. petala fortiora, crassiora | — petiolos fortiores, crassiores |

CONTENTS

| | |
|---------------|-----|
| Introduction | 1 |
| Chapter I | 10 |
| Chapter II | 20 |
| Chapter III | 30 |
| Chapter IV | 40 |
| Chapter V | 50 |
| Chapter VI | 60 |
| Chapter VII | 70 |
| Chapter VIII | 80 |
| Chapter IX | 90 |
| Chapter X | 100 |
| Chapter XI | 110 |
| Chapter XII | 120 |
| Chapter XIII | 130 |
| Chapter XIV | 140 |
| Chapter XV | 150 |
| Chapter XVI | 160 |
| Chapter XVII | 170 |
| Chapter XVIII | 180 |
| Chapter XIX | 190 |
| Chapter XX | 200 |

THE UNIVERSITY OF CHICAGO

PHILOSOPHY

PHILOSOPHY

PHILOSOPHY

PHILOSOPHY

PHILOSOPHY

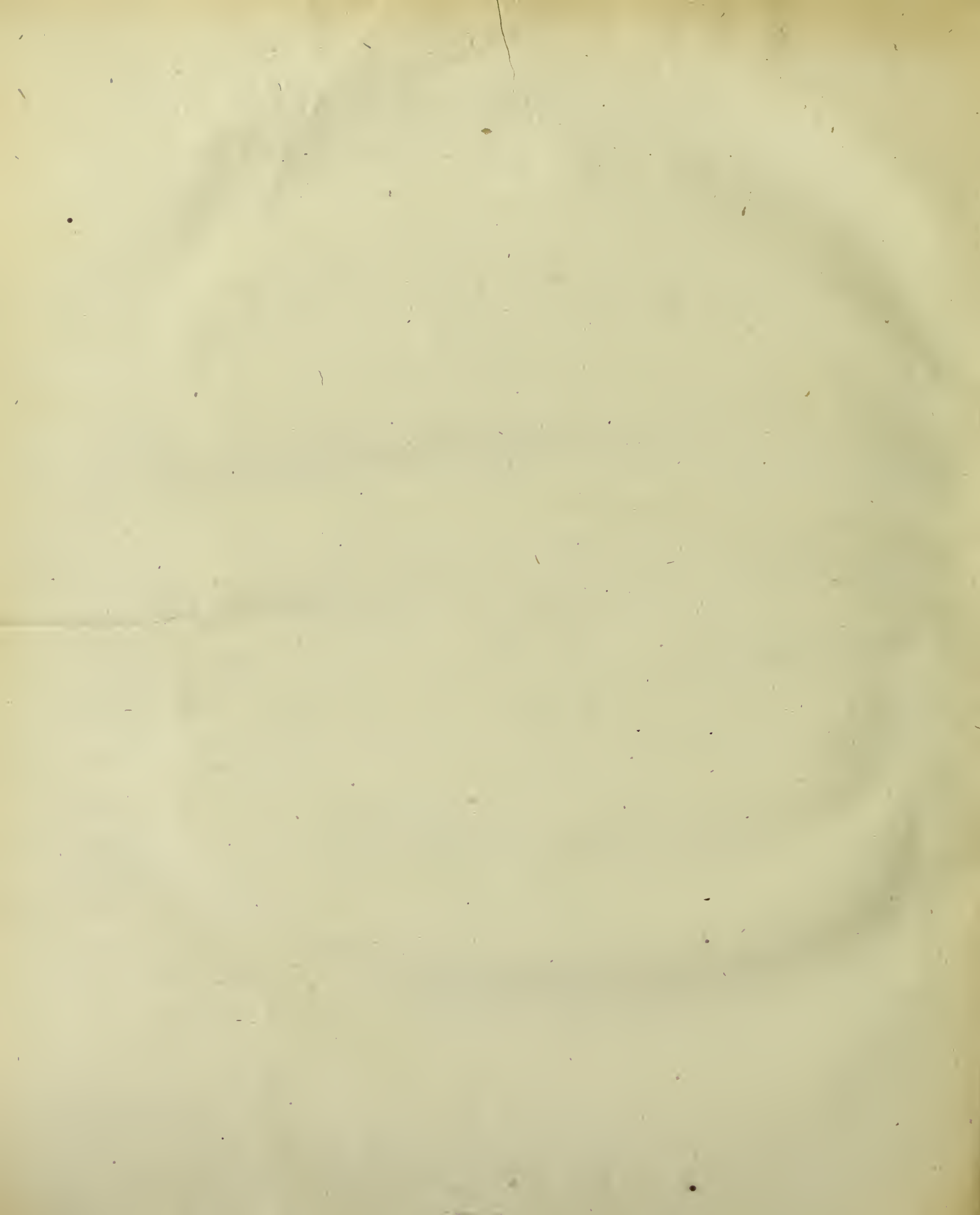

HENRICI CAROLI VAN DER BOON MESCH,

DELPHENSIS,

MEDICINAE ET MATHESIOS AC PHILOSOPHIAE NATURALIS
IN ACADEMIA LUGDUNO-BATAVA CANDIDATI,

R E S P O N S I O

A D

QUAESTIONEM BOTANICAM,

A NOBILISSIMA DISCIPLINARUM MATHEMATICARUM
AC PHYSICARUM FACULTATE, A. MDCCCXVIII.
PROPOSITAM,

Sic se habentem:

*Quaeritur de ratione quae est inter structuram et formam externam
plantarum, illaque uno alterove specimine illustretur.*

CUI PALMA ADJUDICATA EST D. VIII. MENSIS FEBRUARII

A. MDCCCXVIII.

ИЗДАНИЕ ПЕРВОЕ

МОСКВА

ИЗДАТЕЛЬСТВО МОСКОВСКОГО УНИВЕРСИТЕТА

ИЗВЕЩАНИЕ

О РАБОТАХ КОМИТЕТА

ПО ПРОВЕДЕНИЮ РАБОТ ПО ИССЛЕДОВАНИЮ
И РЕШЕНИЮ ВОПРОСОВ

1918 г.

Составлено по распоряжению Комитета
по исследованию и решению вопросов

С. П. КОЛОДЦОВ

E X O R D I U M.

Naturae observatori sese commendat ingens plantarum diversitas, non tantum jucunditate et oblectamento, verum etiam momento ea gravitate. Quodsi jucunditatem consideret, hanc quidem tantam percipiet ex plantarum opibus, ut nullam majorem ex aliqua re naturali. Si enim ita comparata est humana natura, ut eo felicior aestimanda sit, quo vehementius infixio sibi pulchri sensu se pulsam sentiat, haud dubites affirmare, non validiorem plantis haberi stimulum, qui aptius divinum hunc sensum excitet, aut melius nutrimentum, quod eundem magis corroboret, aut limam acutiorem, quae exquisitius perpoliat, et velut luxuriosas arboris frondes falx, ita amputet perversum rerum inanum gustum. Pertinent enim plantae ad ipsum divinum naturae campum, in quo, dum a sapientissimo et potentissimo auctore est conformatus, nihil est imperfectum; nihil non impressa gerens signa summae sapientiae et potentiae magnifica; quae cum reliquae campi partes gerant quidem eximia, tamen homini non clara adeo offerant. Plantae sunt, quae vel leviter se intuentem hominem dulci et laeto sensu afficiunt, paulo vero diligentius perscrutantem omnino perfundunt divina voluptate. Nam, dum animalia interne haud minus quam externe vivunt, plantarum vero vivendi genus potissimum continetur in facie externa, quod exhalandi et absorbendi functiones pulchre confirmant, expanduntur earundem organa mirifice in longitudinem et planitiem, et efformantur formae tam elegantissimae, quam diversissimae, et colorum varietate, et odorum suavitate commendabiles; hae movent hominum animos ipsius eloquentiae instar, eos rapiunt ad quaevis altiora cogitanda; flectunt mentes, commotas et concitatas tranquillat et mitigant, veteres opiniones evellunt perversas, novas inserunt meliores, immo constanter magis melius quid spirant quam eloquentia; nam haec ita verti potest, monente *Mureto*, ut veris fidem detrahat, incredibilibus veritatem conciliet; ut nihil tam certum tamque exploratum esse dicatur, quod non in dubium vocari, nihil tam absurdum, tamque perversum, quod non eloquentiae viribus obtineri ac persuaderi, queat. Nihil ejusmodi monstrant plantarum formae; pertinent enim ad divitias naturae, quae nihil mali in se continet, neque ad male agendum seducit. Quantas vero vires ad flectendas hominum mentes exerceant plantae, docent Poetae, quorum generosius pectus incitant et inspirant, at et ipsi rapiantur, et alios secum rapiant fluminis instar, eo quidem magis, quo tran-

quilliozem vitam peragunt plantae. Cum enim multa contineat tellus, quae prodere videantur speciem crudelitatis, ut maxima pars animalium in tanta diversitate vitam non sustentet, nisi sive vi, sive arte, vel dolo, alia captet, et vel integra, vel in frusta lacerata devoret; plantae nihil mali minantes et vivunt quietae, neque alias infestant. Quodsi aliquando accidit, ut alias aliae vexent plantae, quae dicuntur parasiticae, absorbendo succos optimos nutritios, aut aliae radicibus suis, secernentibus acrem humorem, vicinas erodant et perdant, tamen hoc humani fugit oculi aciem, illud monstrat insignem illam plantarum fertilitatem. Sin autem animum ad plantarum momentum attendat, id apud se tantum valebit, ut nesciat, sibine majorem, an reliquae naturae oeconomiae, praestent utilitatem. Nam homini praebent et optima et diversissima, facillima et delicatissima alimenta, et potus dulces, refrigerantes, calefacientes; ut vel plantae sint, quae omnes egregias has opes conjunctas habeant, quales Indis praebet prae caeteris Palma celebris Mauritiae flexuosa: nec tantum praesentem conservant et corroborant sanitatem, sed labefactam restituunt, reddunt perditam. Quodsi innumeris modis hominum vitam possit depravare multa gravium morborum dolorumque cohors, concussam vero sedare, renovare fractam tempestivus valeat vegetabilium usus, inde apparet, quantas opes humano generi afferant plantae. Immo artes ipsas, mercaturam, reipublicae salutem, et alere magnopere, et fortiter sustentare videntur; nam vel bella gravia satis suscepta dicuntur, de retinendis vel occupandis ejusmodi regionibus, quae plantas, quibus tales vires inessent, alerent. — Atqui hoc munus plantis impositum est, ut eas materies absorberent, quae et hominum, reliquorumque animalium vires, pessundarent et misere perderent, earum vero largas emitterent opes, quas appetere animalia atque corroborarent: quin voluisse videtur Naturae Auctor, plantae praepararent ea, quae deinde animalem efformarent organismum. Absorbent enim fossilem materiam, eamque multo labore in organicam permutant, unde haec adipiscitur aptitudinem, quae vertatur in animalem fabricam, ut, plures passa mutationes, tandem abeat in muscolum vel nervum animalem. Quidquid vel ut apta sit tellus ad habitandum animalibus, plantis debetur; hae, ut primae videntur fuisse telluris incolae, ita pergunt nudas rupes, foedas paludes, deserta sterilia, quin funestas ignivomorum Montium ejectiones, convertere non tantum in aptam et tutam animalibus sedem, verum in amoenissimos animalium principi, homini, et fructuosissimos campos. Quae cum ita sint, dignae sunt hae Telluris incolae, quarum structura et forma paulo diligentius indagentur, atque harum utrarumque cruatur ratio, exemplisque illustretur.

RESPONSIO

R E S P O N S I O

A D

Q U A E S T I O N E M B O T A N I C A M :

Q U A E S T I O.

Quaeritur de ratione, quae est inter structuram et formam externam plantarum, illaque uno alterove specimine illustretur.

Plurimas et varias adeo rerum formas continet *Tellus*, ut illae summam observatoris expectationem facile longeque superent: rerum vero formas, ut debet, ita vult, Physicus non tantum observare leviterque tractare, sed secum invicem comparare, quantumque possit perspicere, cum Botanico habiturus, tot existere species, quot formae in Natura occurrunt (1). Cum autem haud dubitet, nullas res existere, quae non habeant auctores, quibus suam aut existendi, aut nascendi debeant, rationem, de rerum formis iudicaturus, mox in auxilium vocat vires formarum et effectrices et gubernatrices. Omnis vero materiae molecularae dum cohaerent, peculiarem habentes attractionis modum, hanc attractionem et cohaesionem proficisci arbitratur ex varia materiae indole, ut cuius materiae a reliqua diversae diversam adscribat et attrahendi et cohaerendi et formae fingendae rationem: acidum e. g. suam habet molecularum cohaesionem, suam formam; suas habet alcali singulas; quae utraque si concurrant, pereunt proprietates tum alcali tum acidi, novisque prolatis apparet mox mutatam esse utriusque materiae molecularum cohaesionem, novamque natam formam. Neque hanc ratiocinandi rationem dubiam esse, neque audacem, probavit Illustris *Havy*, praeclaris allatis exemplis demonstrans, ex forma externa corporum mineralium ad indolem chemicam tuto posse Physicum concludere, modo attendat, hanc conclusionem pertinere ad ejusmodi corpora, quae per solutionem componuntur, atque igitur conditionem fluidi cum quadam solidi permutant.

quic-

(1) *Philosoph. Botan. Linn. S. 157.*

quicquid contineant Montes primae et secundae aetatis, hic exemplo sit, sive spathum sive granites, sive lapis calcareus primaevus, una cum suis accessoriis. Et quidem multa sunt corpora, quae nascuntur per aggregationem; ex quorum forma si quis ad indolem velit concludere, omnino errabit: quodsi ponamus duo saxa, aliquot aggregatis materiis, indole iisdem quidem, at copia diversis, nonne, prout hujus illiusve materiae major copia saxa ingrediatur, alia saxorum forma exsurget? Prae caeteris hanc rem illustrans exemplum praebet ex saxis aggregatis desumptum, quae ex aliis lapillis aut saxorum fragmentis concreta sunt (unde dicuntur concretus saxosi), Breccia qualiscunque, sive Breccia calcarea, lapidibus calcareis cretacea aut calcarea terra conglutinatis, sive Breccia arenaceo-silicea, constans ex arena et silicibus exiguis numero infinitis, sive Breccia quartzosa, fragmentis quartzosis concreta, sive Breccia saxosa, lapidibus varii generis calcareis, vitrescentibus, aliisve concreta (2). Quodsi hoc quasi augurium, quo fossilium natura chemica ex crystallisata forma colligenda censetur, non in omnibus aequè perspicuum videatur, nondum inde sequi existimandum est, memoratae theseos veritatem infringi, verum novis argumentis probari, quanta etiamnum desint artificia, quibus quominus utatur Physicus haud raro impediatur.

Est autem prudentis Physici, acquiescere in observatione, nisi malit transgredi limites, quos posuit Natura, quam gradum cohibere, ubi via incerta est, aut continuo falli hypothesis illecebris, quam constanter erudiri veritatis auctoritate; quare non debet in materiae ultimas moleculas inquirere, harumque causis inhaerere, ne videatur potius obtemperare ea fingendi luxuriae, quae nulla existant in Natura, quam earum rerum observandarum desiderio, quibus dives Natura est: qui ausi sunt haec Naturae penetralia denudare, eos in Scyllam de Charybdi dejectos fuisse docet historia Physicae doctrinae (3). Non autem desunt auxilia, quibus usus Physicus plurimum mineralium formam et fabricam intelligere valeat; nam Geometrae et Crystallographi ratione tam ingeniosa, quam probabili, ex quinque corporibus, solida appellant, ex Cubo, Tetraëdro, Octaëdro, Icosaëdro, Dodecaëdro, variam crystalli formam et exponunt et demonstrant (4). Hic autem locus non est dijudicandi, utrum una sit crystallisabilitas, a nonnullis recentiorum Physicorum acriter defensa, secundum quam non tantum ita dicta fossilia, sed et organica, animalia et plantae, formam adsciscere dicantur. Quodsi quis hic tantum significet, eam vim generalem omni materiae a Natura inditam, qua determinatam, sibi pre-

(2) S. J. Brugmans, *Lithol. Groning.* p. 120.

(3) Vid. *Position. Physic. J. H. van Swinden*, Tom. 1. p. 15—16. auct. ibi citatos.

(4) *Grondbeginsels der Meetkunde*, door J. H. van Swinden, p. 373—475.

propriam, characteristicam, adipiscuntur figuram corpora a Natura confecta, talem ab organicis tum plantis tum animalibus nemo alienam putet: fateor autem, me non videre, quomodo is rem clarius illustret, qui eadem vi, qua mineralium, formam organicorum definiri et regi velit, quam dynamicus, qui ex vi quadam, a caeteris fossilium gubernatricibus longe diversa, organicorum formam deducit. Siquis enim objiciat universalis crystallisabilitatis defensori, tantopere differre mineralium et organicorum formam, et, quamvis innumerae sint organicorum et mineralium formae, quaevis mineralia habere notas, quibus inter se conveniant, quibusque ab organicis distinguantur; contra organica quaevis habere characteres, quibus inter se conveniant, et a quovis minerali distinguantur; mox ille respondet, atqui adeo ingens est materiae organicae et fossilis discrimen; convenit omnis materia organica inter se aliquantum, differt vero ab omni minerali; contra omnis mineralis convenit aliquantum inter se, discrepat vero ab omni organica.

Confitemur quidem rationem, qua formantur organica, in eo convenire cum ea, qua formantur mineralia, ut utrumque rerum genus ex fluida conditione in solidam transeat: at addendum habemus hoc in eo a se invicem discrepare, ut mineralibus competat forma angulata, rotundata organicis. Hanc itaque crystallisabilitatem amplius hic indagare necesse non est: neque id examen esse allaturum aliquam lucem speramus, qua ratio inter plantarum structuram et formam illustretur: hujus rationis intelligentia aliis viis acquirenda est et colligenda, quas rectas feliciter invenire, aut subinde illustrare, aliquid quidem est, nec par tenuibus meis viribus, has autem, modo fideliter ingrediar, ingredi voluisse ut sat sit fore, haud desperare tironi liceat.

Equidem autem operae pretium me facturum esse opinor, quo clarius appareat, formam vegetabilium sequi structuram, de fabrica plantarum paucis disserere. Quo difficilius fuit indagare et introspicere subtilissimam vegetabilium fabricam, sibi que genuinam comparare notitiam incredibiliter contortorum gyrorum, ultimorumque vasculorum finium, aut pervenire ad ultimas bases et simplices, quarum varius concursus reliqua plurima efformat organa, eo majorem industriam collocarunt et plures et eximii Physici, in inve-nienda simplicissima methodo, quae in diem proferret abdita illa Naturae opera; eoque magis ingenium, cujus nonnulli Phytomicorum erant pleni, acuerunt ad dissecanda tenuissima firmissime cum vicinis concreta organa, et ad fideles in tantis tenebris repetendas conclusiones, sive analogia nixas, sive deductas a re quadam perspecta.

Quo autem facilius, tum mirifica vegetabilium organorum subtilitas, aut arctissima cum proximis organis concretio, tum frequens, et molestus haud minus quam subdolanus, microscopicorum instrumentorum usus, Physicos fallere potuerit, eo majori cautione uti sunt, ne in faciendis ejusmodi rei periculis deficerent; eoque crebrius et diligentius in

insignem quarumvis plantarum numerum instituenda repetiverunt experimenta, ut dubium videatur, utrum magis admireris, tot et pulcras adeo opes plantis tribuisse Naturam, easque adeo artificiosis quasi velis obduxisse, an tam exquisitum opus aggredi sustinuisse homines, atque tot et tanta admota impedimenta superare tentasse, horumque aliquot dimovisse.

Hanc autem arduam rem susceperunt tractandam non tantum recentiores Physici, sed et maxime vetustiores. Ut enim in aliis disciplinis haud raro, ita in Physica frequenter accidit, ut qui primi rem quamdam tractare coeperunt, in hac memorabiliores faciant inventiones, nulloque praecoccupati coeco systematis amore ipsam veritatem studiosius quaeritent, et facilius inveniant: ut qui deinceps eandem rem aggrediantur, optime et suae ipsi famae, et disciplinae, quam colunt, consulant; modo quicquid illi praestiterint, in invenendis et patefaciendis rebus novis, accuratius indagent; hinc enim adipiscuntur momentosam facultatem, quicquid elaborandum relictum sit, elaborandi et perficiendi: cujus rei ratio si promptior haberetur, et ipsae scientiae plus incrementi caperent, neque viam ulterius progrediendi praeccluderet tantus figmentorum et hypothesium numerus, quantus, detrahendo de veterum inventionum laude, ipsas convertit scientias in dedecus clarae virorum celebrium famae, et, spreta Inventorum auctoritate et gravitate, in locum observationum et testimoniorum, tam fidelium quam utilium, protrudit multa laevia, nonnulla etiam falsa commenta.

Hic gravis error in culpa fuit, quare quoque non majores, quos expectares, facti fuerint progressus in cognoscenda vegetabilium fabrica. Hanc enim qui aetate primi et gravitate indagarant studiose, quamvis aliquando magna rei indagandae obscuritate cohibiti de veriori via deflexisse visi fuerint, triumviri *Malpichius*, *Grewius*, *Leeuwenhoekius*, indefesso labore, et singulari ad ejusmodi omnia dexteritate, subtilissimam vegetabilium fabricam magna ex parte detexerunt, egregiisque tabulis detectam depinxerunt; nonnulli vero, qui deinde in eodem negotio fuerunt occupati, ubi, nimis suis ipsi viribus confisi; fideles hos duces temere reliquerunt, errare coeperunt alii indulgentes fingendi ingenio, alii abusi oculis armatis, vel istos parum curantes, alii inherentes nimiae analogiae, alii impediti vel chemicis vel mechanicis placitis; ut quidvis aliud effecisse videantur, quam limites scientiae vegetabilis fabricae extendisse. Atque hinc factum est, ut vel ea in dubium vocaverint, quae in diem collocasset improbus *Malpichii*, et *Grewii*, et *Leeuwenhoekii* labor; ut in perpetua controversia versata manserit fabrica plantarum; ut tot fictae fuerint sententiae de organismo vegetabili, quae quo inter se convenient nihil habeant; ut vix duos reperias auctores, qui de eodem idem sentiant; triumvirorum vero merita, ut plurimis aliis, ita et hoc argumento maxime illustrantur,

ut quantopere nonnulli in aliis ab iis discederent, tamen singuli invenerint, saltem retinuerint, aliquid, vel a *Malpichio*, vel *Grewio*, vel *Leeuwenhoekio*, jam indicatum.

Quae cum ita sint, quam difficile sit, ex tanta rerum varietate et controversia meliora et veriora eligere, luculenter apparet: itaque de re herbaria bene meruisse censendus est Ill. *Kieserus*, qui quaevis momentosa repetiit in plantarum fabricam experimenta, cuique hujus Physices studii cultorum suas tribuens laudes, et singulorum recensuit systemata, et plurimis novis experimentis plantarum fabricam egregie illustravit (5).

Ante *Malpichium* vix fuerunt, quibus vel levis innotesceret vegetabilis fabricae cognitio: Graeci enim, eximii rerum formarum observatores, elegantesque ad vivum depictores, non quidem neglexerunt plantas, de earum vero fabrica nullam fecerunt mentionem: *Aristoteles*, modo contineatur in observationum genere, ut de aliis rebus Physicis, ita de plantis, memorabiles refert observationes, ut de earumdem habitu, colore (6); aliquot plantas describit *Theophrastus*, qui et loquitur de fibris plantarum (*αι ίνες*), de venis ramosis, succulentis, (*αι φλεβες*) de ligno, (*το ξύλον*), de carne, (*η σαρκς*) (7): quicquid autem memorent, id omne pertinet ad formam plantarum externam; neque id mirum, ignorabant enim anatomen, et indigebant microscopicis instrumentis, quibus nisi quis optimis et perfectissimis utatur, fieri non aliter potest, quin nunquam perveniat ad aliquam vegetabilis structurae intelligentiam.

Multum temporis praeteriit, quo neglectus mansit studii botanici cultus; parumque novi additum fuit veterum inventionibus; tandem surrexit vir doctus et philosophus acutus, *A. Caesalpinus*, qui de plantis sedecim conscripsit libros, continentes praeclaras de vegetabilium functionibus observationes; leviores autem sunt, quae attinent plantarum fabricam.

Hookius adjutus microscopio observavit vasorum spiraliū majorum orificia, parvasque cellulas, viditque in ligno petrefacto cellulas majores quam in carbonem verso (8). Tum vero in lucem ediderunt ingentem memorabilium experimentorum numerum *Mal-*
pi-

(5) *Verhand. van Teylers Tweede Genoets.*, XVIII. Stuk. *Mémoire sur l'organisation des Plantes*, par D. G. Kieser.

(6) *Aristot. Opera omnia*, Edit. Duval, *περι χρωμάτων*, p. 1209 seqq.

(7) *Kieser*, l. l. p. 4, 7.

(8) *Kieser*, l. l. p. 6. plura huic *Hookio* debentur, cujus etiam industria et ingenium microscopla emendat; conf. *Curtii Sprengelii Hist. Rei herbariae*, Tom. II. p. 9—11.

Malpighius, *Grewius*, *Leeuwenhoekius* (9). *Malpighius* primus dedit anatonem telae vegetabilis cellularis; distinxit jam cellulas medullae a cellulis elongatis fibrarum lignosarum; observavit fasciculos fibrarum corticalium, cellulas corticales et radiorum medullarium (10); vasaque plantarum propria, quae continere affirmat in aliis plantis succum gummosum, in aliis resinosum, in aliis lacteum, alium in aliis (11); primus detexit fistulas spirales, quas describit interjacere inter fasciculos fibrarum lignosarum; his autem numero esse inferiores, magnitudine superiores, et varia ludere forma, et componi lamina subtili, diaphana, quasi argentea, in spiram convoluta, atque agitari motu peristaltico; vidit membranam punctis obsessam (*punctude*) quae conjungebat spiras vasorum spiraliu; majorum primus descripsit epidermidem, (quam habuit tenuem membranam,) et epidermidis pilos (12). *Grewius* descripsit vegetabilium organorum bases, ordine, quo in plantis apparent, transgressus de cortice ad lignum, de ligno ad medullam; describens fabricam telae cellulosae, variam esse demonstravit cellularum formam, aliam esse rotundam, aliam pentagonam, hexagonam, omnem vero telam arbitratus est componi filis tenuissimis, diaphanis, cavis, neque epidermidem, parenchyma radiorum medullarium, et medullam, aliud quid esse, quam telam varia ratione vasis intertextam (13): egregie distinxit vasa propria a reliquis plantarum; illa affirmat non componi propriis parietibus, ut vasa aërifera ligni, sed relinqui interstitia cellularum, quaedum prolongantur, speciem vasis efformant, ut sint quasi receptacula inter cellulas collocata; haec resinae plena abiecta, et lactea ligni sumac ita depinxit, ut mirum sit fuisse deinceps Physicos, qui vasa propria plantis negaverint (14); observavit etiam lacunas vel cellulas majores (15); recte etiam vasorum spiraliu situm, numerum, cohaerendi modum perspexit in trunco, petalis, foliis; caeterum eandem, quam de horum vasorum structura protulerat *Malpighius*, repetiit sententiam (16); poros etiam recte cognovit (17).

Leeuwenhoekius fabricam cellulosa parenchymatis egregie observavit; habuitque cellulas parenchymatis et fibrarum lignosarum vasa, quae sevu ducerent; nisi nimis in auctoritate *Malpighii* et *Grewii* acquievisset; omnino ulterius progressus fuisset; accura-

te

(9) Perspicue horum virorum merita memorat *C. Sprengellus*, *l. l.* tom. *l.* p. 11—21. et p. 307 seq.

(10) *Kieser*, *l. l.* p. 7, 8.

(11) *Kieser*, *l. l.* p. 30, 31.

(12) *Kieser*, *l. l.* p. 47—49.

(13) *l. l.* p. 8—11.

(14) *l. l.* p. 31—32.

(15) p. 41.

(16) *l. l.* p. 49—51.

(17) p. 79.

te formam cellularum cotyledonum seminalium, globulosque rotundos, qui foecula sunt, descripsit; observavit primus canales intercellulares, quos in Buxo sempervirente vidit (18), pluribusque examinatis plantis introspevit fabricam vegetabilem, quae omnes latuit deinde Physicos ad nostra tempora usque; in juncis observavit cellulas aëri-feras majores; in ligno Tiliae membranam punctis notatam vasorum spiraliū; in ligno Myristicae Moschatae fibram spiralem, membranam punctis notatam, fibras annulares vasorum spiraliū; in ligno querno vasa diaphana, in vasis majoribus contenta, et membranam punctis notatam vasorum minorum; in ligno saligneo et alneo fibras diagonales, et membranam punctis notatam vasorum spiraliū (*punctuēs*); distinxit etiam in Cocconucifera vasa spiralia composita quinque fibris spiraliū (19).

Du Hamel, secutus hos triumviros, arborum (spectant enim hujus experimenta et observationes tantum arbores) cellularem fabricam bene observavit, distinguens telam cellularem fibrarum lignosarum a tela cellulari corticalium (20); vasa propria corticis et ligni docuit a reliquis differre magnitudine, quae tanta est, ut percissa ad oculum emittant contentos liquores, colore, in nonnullis arboribus viridi, et succorum contentorum indole (21); observavit, vasa spiralia cortici et libro deesse, his vero abundare lignum, folia, flores, quorum petala uno complexu vasorum spiraliū constant (22).

Hillius, sex partibus putavit plantas constare, cortice, libro, albarno, ligno, corona, medulla; corticem habuit plurimis stratis compositum, et formatum serie vasculorum longitudinalium, intertexta materie membranacea; vascula vero defendit, constare cellulis elongatis; substantiam vero membranaceam cellulis exiguis.

Librum formari vasculis, vesiculis, inter quae relinquuntur interstitia. Albarnum vasis, quorum crassiores sunt parietes; videntur haec vasa fuisse spiralia punctis notata. Lignum tubulis simplicibus rectis, similibus albarnis, at punctis destitutis. Coronam, medullam circumdantem, componi vesiculis et vasis; ad quam coronam primus attendit; medullam construi cellulis rotundis (23): vasa plantarum propria in tria genera divisit, quorum alia exteriora, sita inter epidermidem et corticem, in exiguos fascias

(18) p. 11.

(19) p. 51, 52.

(20) p. 11, 12.

(21) p. 32.

(22) p. 53. Opus immortale *Du Hamelii* (*La Physique des Arbres*, Paris 1753. 4to.) inquit *Sprongel. Hist. Res Herb.* Tom. II. p. 407. tot complectitur eximias disquisitiones, tot solvit dubia, tanta est conscriptum claritate ac facundia, ut ingenii humani illustre praebet monumentum.

(23) *l. l.* p. 12, 13.

ciculos divisa, retis speciem formant; vasa propria interiora, qualia in cortice confervarum, aliarumque plantarum detexit; vasa proprie intima, quae in *Piscidia Erythrina rubra* vidit, locum occupant proximum alburno et coronae (24): Ligni vasa spiralia depinxit egregie (25).

Van Marum plantas affirmavit efformari cellulis humoribus repletis et vasculis; sub epidermide arborum telam cellularem inveniri, similem corticali et medullari, corticem componi plurimis stratis, nullum cum ligneis alentibus commercium; haec autem strata componi multis vasis in fasciculos concretis, vel in circuli speciem abeuntibus, vel nullo ordine dispersis; vasa autem circumdari materia molli, quasi glandulosa; lignum vero unice vasis componi, quorum alia sunt tenuiora, lymphaefera quasi per valvulas divisa, alia aerifera, alia transversa fibris densioribus constructa (26); invenit vasa propria in cortice, ubi vel gummi vel resinam continebant, vel in medulla vasa haec colorata (27) primus accurate lacunas vel cellulas majores descripsit, quibus aquaticae multum differant a plantis terrestribus (28); recte etiam descripsit vasa spiralia, quae dicuntur aërifera; haec autem nunc seorsim disponi, nunc in fasciculos conjungi, componi vero fibris in spiras convolutis (29).

A. Tpey, aquaticarum plantarum lacunas, vel cellulas majores, ulterius examinavit (30).

Swagermannus indagavit tracheas plurium plantarum; quas comparat cum tracheis insectorum, et unice constare affirmat fibris spiralibus (31). Anno 1729 coeperunt Physici injectiones in plantas instituere; easque plures instituerunt, inter quos *Bonnetus*, *Du Hamel* (32), *Hedwig*, *Treviranus*, *Link*, *Rudolphi*, plures alii (33); hae vero injectiones magis illustrarunt diversam plurium plantarum agendi et absorbendi rationem, quam quidem earumdem fabricam.

Duram sententiam de structura vegetabilium protulisse videtur *Hedwigi*; fibram vegetabilem assumpsit esse filum; compositum particulis ita junctis, ut, nisi vi externa, solvi non possint (34): vasa spiralia putavit componi tenuissima membrana, circa quam adscen-

de

(24) *l. l.* p. 33, 34.

(25) p. 54. conf. *Spreng. Hist. Rei Herb.* Tom. II. p. 397—401.

(26) *l. l.* p. 14.

(27) *l. l.* p. 31.

(28) *l. l.* p. 42.

(29) *l. l.* p. 54.

(30) *l. l.* p. 42.

(31) *l. l.* p. 55.

(32) *Spreng. Hist. Rei Herb.* Tom. II. p. 403—409.

(33) *l. l.* p. 52.

(34) *l. l.* p. 15 seqq.

deret fibra spiralis cava (35); in parietibus ejusmodi aliquot observavit puncta, primusque detexit lineas sinuosas in aliis, in aliis angulatas; formantes rete vasculorum epidermidis, vocavitque haec vasa lymphatica cuticulae (36).

Sprengelius assumit organisationem plantarum elementarem esse cellulosa; cellulas vero et variae esse formae; et inter se commercium alere, vehere quaquaversus liquoris: in faba observavit originem telae cellulosae incipere a globulis elementaribus, qui in vesiculas exiguas excrescentes evolvantur, formam angulatam assumant, perforataeque occasionem praebant liquoris introitui; lignum autem habere telam cellularem, compositam canalibus elongatis; de cryptogamicis prae caeteris bene meritus est; demonstravit muscos frondosos unice constare tela cellulosa, et omnino carere tracheis; hepaticas constare quidem eadem cellulosa fabrica, at apparatus vasorum spiralia in his incipere formari; Jungermanniam et Marchantiam gerere primordia plantae ope fili spiralis; in Lichenibus grana quaedam, referentia primordia novae plantae, a nonnullis autem perperam pro polline habita, esse loco seminum; neque lichenum fabricam esse cellulosa, verum constare filis gelatinosis; nonnullos autem referre speciem telae cellulosa (37): duas putavit esse vasorum spiralia species, quarum alteras habuit tracheas, (*schraubengänge*), alteras tracheas spurias, (*treppengänge*) (38).

Treviranus, originem telae cellulosa eadem, quam *Sprengelius* assumpsit (39); addidit vero relinqui inter cellulas quaedam interstitia, quae vocavit meatus intercellulares, in *Chelidonio* majori spectabiles; hos vehere sebum, in quo essent globuli exigui, haud dissimiles animalibus iis lacteis et sanguineis (40): recte cognovit fabricam cellulosa radiorum medullarium, meatus intercellulares, vasa propria, vasa spiralia punctis conspicua in plurimis muscis (41), et primus poros epidermidis (42).

Linkius telam cellulosa contendit compositam cellulis membranaceis, formae cylindricae vel prismaticae, raro sphaericae; singulas autem cellulas esse clausas, et transire succum de altera in alteram cellulam per poros invisibiles; duas esse telae cellulosa species, regularem et irregularem; in illa esse cellulas cylindricas, pentagonas, hexagonas; hinc multas species referre, ut contextum vesiculosum membranae lichenum externae, contextum floccosum interioris lichenum et fungorum structurae, contextum fila-

men-

(35) l. l. p. 57 seqq.

(38) l. l. p. 59 seq.

(41) l. l. p. 62 seq.

(36) l. l. p. 80.

(39) l. l. p. 19 seq.

(42) l. l. p. 84.

(27) l. l. p. 17 seqq.

(40) l. l. p. 36 seq.

mentosum fucorum, membranosum confervarum: demonstravit etiam chemicis experimentis telae cellulosae diversitatem (43); atque ita dicta vasa propria a vasis veri nominis in eo differre, ut careant parietibus (44); distinxit lacunas a cellulis magnis, compositis aliis cellulis minoribus (45); vasa spiralia arbitratus est componi lamina spirali; haec autem vasa deesse plantis tela cellulari irregulari constructis (46). *Rudolphi* putavit telam cellularem originem ducere a vesiculis perquam exiguis, dispersis in cotyledonibus seminum (47); optime lacunarum utilitatem et fabricam docuit, eas vocans canales aëriferos (48); epidermidem contendit nulli plantarum parti deesse, poros autem nullum alere commercium cum parietibus cellularum subjacentium (49).

Bernhardi vasa propria egregie examinavit, eaque docuit facile distingui a reliquis; quod nunquam collecta sint in fasciculos, quod eadem in cortice quae in medulla sint, quod semper succis repleta sint; vas spirale opinatus est compositum membrana, circa quam volvatur fibra spiralis; cum *Grewio* habuit, non esse nisi duplex vasorum genus, alterum vasorum aëriferorum, sevirerorum alterum; aërifera a reliquis differre, quod cum fibris corticalibus forment fasciculos communes, quod in cortice non inveniuntur, quod aëre repleantur, in tres autem species abire, in vasa spiralia, vasa scalaria (*scalaires*), quorum paries interior ornatus est tuberculis in formam spirae circumpositis, et vasa annularia (50).

Tanta cum esset Physicis de vegetabilium fabrica sententiarum varietas, sua in plantas instituit experimenta indefesso labore et magna dexteritate Ill. *Kieserus*, quibus saepius repetitis, tandem hanc conclusit generalem vegetabilium esse fabricam; Plantae magna ex parte sunt compositae cellulis, quae formant telam cellulosa; cellularum autem forma varia est, alia rotunda, hexagona alia; hae pertinent ad parenchyma, corticem, medullam; aliae cellulae sunt elongatae, similes columnis hexagonis, versus utrumque finem acuminatae, et pertinent ad librum, lignum; aliae in orbem sunt positae, et pertinent ad radios medullares: dum autem dilatantur cellulae parenchymatis, relinquuntur

(43) l. l. p. 21 seq.

(44) l. l. p. 37 seq.

(45) l. l. p. 43 seq.

(46) l. l. p. 67 seq.

(47) l. l. p. 24 seq.

(48) l. l. p. 44 seq.

(49) l. l. p. 83 seq.

(50) l. l. p. 60 seq. conferantur von *Humboldt's Aphorismen*, p. 34—35. et *C. G. Rafn's Entwurf einer Pflanzen-Physiologie aus den Dänischen übersetzt von J. A. Markussen*, p. 55—98. et *Willdenow, Grundriss der Krauterkunde*, p. 305—320.

tur inter cellulas non ubivis contiguas spatiola, succis repleta; proveniunt canales prismatici, ductus vel meatus intercellulares dicti: quodsi affluente sevo hi meatus dilatentur magis, multum ipsas cellulas magnitudine superantes, dicuntur vasa propria: deinde in nonnullis plantis, aquaticis praeprimis, cellulae primigeniae parenchymatis formant cellulas magnas figurae diversae, regularis, praeter aëra nihil continentis, quarum parietes sunt efformati cellulis ordinariis; hae sunt receptacula, lacunae, vel cellulae aërierae. Tandem ratione incognita in nobilissimis plantarum inferiorum organis, in generationis organis lichenum quorundam, et in certis locis parenchymatis plantarum perfectiorum, maxime in foliis, floribus, fructibus, gignuntur tubuli, compositi una vel pluribus fibris spiraliibus, vel fibris in speciem annuli coalescentibus, quorum interstitiis inter spiras singulas relictis, aetate adultiori clausis, constitutus est tubus continuus, qui perfectior redditur accedente membrana tenuissima, notata punctis exiguis et obscuris; dicuntur hi tubi vasa spiralia.

Haec autem non inveniuntur in medulla, neque in cortice, sed ibi loci, ubi in plantis lignosis lignum formatur, variaque sunt magnitudine; maxima superant diametrum cellularum maximarum, cava sunt, non humore, sed aëre repleta; aetate plantarum majori solent jungi membranula tenui, et replentur vesiculis diaphanis, qui sese prementes in speciem telae cellulosae convertuntur, omne cavum claudentis; ubi autem haec spiralia desinant, nondum demonstratum est. Pori denique sunt orificia oblonga, exigua, ornantia quarumvis molliorum vegetabilium partium epidermidem, praeprimis faciem foliorum inferiorum; circumdati sunt vase tenuissimo, cum caeteris commercium alente, formante rete hexagonum plerumque. Haec vasa desinant in cellulas elongatas circumdantes fasciculos vasorum.

Videntur cellulae telae cellulosae vegetabilis originem deducere a globulis membranaceis, diaphanis, aetate juniore succum continentibus magis minusve coloratum; cum excrescunt, sese prementes, sibi affines evadunt, parietibus invicem conjunctis, ut constituent telam integram, cellulis diaphanis compositam. In celeriter crescentibus plantis cellulae magis sunt elongatae, in succulentis magis latae. Inveniuntur in tela tres globulorum species: alii et maximi diaphani sunt et regulares, foculam praebentes; alii multo minores, minus regulares, coloris viridis, cellularum parietes obtegunt, in aqua non solubiles, facile vero in alcohole, ex quo tamen aqua addita non praecipites dantur; plantis tribuunt viriditatem tertii qui sunt exigui et varii coloris; in variis plantis continentur in succo proprio canalium intercellularium et vasorum propriorum; aliquantum similes sunt globulis lacteis et sanguineis. Telae Cellulosae tres dantur species; nimirum cel-

lulae corticis et medullae, 2. cellulae libri et parenchymatis ligni, 3. cellulae radiorum medullarium.

Cellulae corticis et medullae inter se penitus conveniunt: cellulae medullae in mediis cormis sunt collocatae, quorum centrum constituunt; et in arboribus sunt maximae, in succulentis vegetabilibus succis repletae, ut canales intercellulares, in aquaticis, ubi cellulae, quae, dum comprehendunt fasciculos vasorum, pro medulla habentur, aëra vehunt.

Cellulae elongatae corticis, quae dicuntur (*fibres corticales, bastfäsern, vaisseaux lymphatiques*), formant interiorem corticis partem in plantis parenchymatis solidioris: elongatae ligni, (*fibres ligneuses, holzfäsern*), basin ligni constituunt: differunt hae ab aliis cellulis, tum forma cellularum magis elongata, tum canalibus intercellularibus majoribus; cavitates cellularum obcluduntur aetate adultiori membranis parietum incrassatis. Liber itaque nihil aliud est, quam complexus cellularum elongatarum in fasciculos collectarum, quibus intertexti sunt radii medullares. Lignum nihil aliud, quam fasciculi eandem cellularum, immisti radiis medullaribus, intertextis vasis spirilibus.

Cellulae radiorum medullarium, (*spiegelfäsern*), sunt radii verticales, magis minusve crassi, percurrentes truncum arboris a cortice medullam versus, constantes cellulis elongatis, quae ex ordinariis ita conformantur; quod apparet juniore planta cum adultiore collata. Cellulas autem hexagonas comitantur canales intercellulares, qui plantis imperfectioribus, quippe telam irregularem prae se ferentibus, desunt; maximi in succulentis vegetabilibus desinunt ad superficiem plantae, ubi induuntur epidermide; frequenter vasa spiralia attingunt; quae tamen sit ratio inter canales, vasa spiralia et poros, nondum detectum est; cum autem maximus canalium numerus adsit in parenchymate cellularum elongatarum, fasciculos vasorum circumdantium, non dubium est, quin aliqua sit inter vasa et canales.

Vasa propria praepressis in cortice inveniuntur, et in fasciculis cellularum elongatarum, vasa spiralia cingentibus. Vehunt et multos et diversissimos humores. Ab his distinguuntur lacunae membranula, unde impeditur, quominus sevo ex affinis meatibus intercellularibus affluente repleantur; utrum vero cum aëre atmosphaerico, an cum vasis spirilibus, commercium alant, latet; id certum, quod aëris speciem contineant.

Vasa spiralia maxima in trunco, foliorumque petiolis, minora in foliis, petalis, caeterisque inflorescentiae partibus, omnium minima in radicem fibrillis et in funiculo umbilicali. Minima in plantis imperfectioribus occurrunt, ut in Jungermannia, Equiseto, in annuis, et succulentis majora, quam in arboribus et graminibus; plerumque in fas-

culis colliguntur, ita inter medullam et corticem dispositis, ut medullam versus, minora, corticem versus, majora, collocata sint vasa spiralia: fasciculi semper continent, vasa spiralia circumdata cellulis elongatis, ut proximae vasis cellulae, sensim decrescentes, omnium minimae sint. Sex sunt horum spiraliū vasorum species, quae dicuntur *vaisseaux simples, annulaires, ponctués, ramifiés, reticulaires* et *en chapelet*.

1. Componuntur una vel pluribus fibris spiralibus, ut parietes vasis claudantur cellularum adjacentium parietibus; in imperfectioribus plantis insunt, ut in Equiseto.

2. Componuntur fibris annulariis, per spatia relicta circumdantibus lineam perpendicularem; in permagno plantarum numero occurrunt, et in herbis eundem occupant locum, quem solent occupare simplicia, nimirum medullam versus.

3. Nascitur aetate adultiori ex simplicibus, si fingantur spirae a se invicem secedere, et relinquere interstitia, quae repleat membranula diaphana exiguis punctis ellipticis, nunc obscuris, nunc perforatis et transparentibus: frequentes sunt in plantis adultis, et in ligno majora sunt spiralibus simplicibus. In plantis annuis occupant exteriorem partem fasciculi vasorum, et maxima corticem versus sunt collocata; in ligno contra maxima medullam versus.

4. 5. Formantur, si fingas spiras simplices secedere a se invicem, et emittere novas spiras, quae claudunt relicta inter simplices spiras interstitia; quodsi plures spirae repleant interstitia, dicuntur vasa reticulata; sin autem pauciores, ramosa; pauciores plantae haec continent, plura vero in radice, quam in cormo.

6. Sunt quae nodos in truncis, frequentes et radices tuberculosas transeunt; nodi autem formantur, si hac illave ratione plantarum increscendi modus retardatur, mutatur, a perpendiculari in horizontalem situm derivatur; cellulis alias elongatis conversis in breviores, coarctatas; ejusmodi nodos si transeunt vasa spiralia, quaeque sint, simplicia, vel caetera, subeunt coarctationes, in propinquitate nodorum jamjam incipientes, tantopere vero auctas in ipsis nodis, ut vel vasa dividantur, utriculis formatis oblongis, filorum instar contextis.

Epidermis denique tenuissimum mollium vegetabilium perfectiorum partium tegumentum membranosum et transparens; minutissimis vasculis repletum; haec rete formant, et videntur in poros desinere, et occupant faciem foliorum, tum superiorem, tum inferiorem; desunt autem radicibus, et plantis, epidermide carentibus, ut Bissis, Confevis, Lichenibus, Fucis; pori, observante *Rudolphi*, desunt Lichenibus, et Muscis, paucis exceptis; insunt in aquaticarum plantarum [cormi] parte supra aquam prominente, in plurimarum aliarum omni cormo, in utraque foliorum pagina *graminearum, palmarum*.

rūm, spathacearūm, liliacearūm, in inferiori tantum pagina majorum foliorum plurimū vegetabilium, in superiori tantum foliorum aquae innatantium, et quorum inferior pilis obsitus est; quorum vero utraque facies pilos gerit, iis pori desunt prorsus, insunt in calicibus, corollis, rarissimi in staminibus et stylis, frequentiores in fructibus membranaceis.

Pili autem sunt cellulae quam maxime exiguae, filorum instar contextae variis rationibus ornantes quasvis plantarū partēs, folia prae caeteris (51).

Quibus omnibus collatis apparet, id quod jam indicaverant Ill. *Grewius*, et *van Marum*, plantas componi duplici systemate celluloso et vasculoso. Vidimus etiam illud continere cellulas parenchymatis, medullae, radiorum medullarium, elongatasque libri et ligni, meatūs intercellulares, vasa propria et lacunas vel cellulas aëriferas; hoc vasa spiralia, tum simplicia, tum composita.

Hic vero forsā animadverterit aliquis, intellectu esse difficile, quomodo ex tanta basium paucitate tantus organorum nūmerus construatur; plantas enim habere radicem et cornū; illam autem constāre rhizomate, radiculis, fibrillis, tuberibus, bulbis, sobole, hunc gerere folia et petiolos, fulcra ut stipulas, bracteas, spinas, aculeos, cirrhos, glandulas, pilos; calicem; florem ex petalis, nectario, staminibus, pistillo compositum; germina, pericarpia, receptacula, tot alia.

Fateor equidem, satis difficile esse respondere ad hanc quaestionem; quamvis enim, sicut vidimus, non parvi facti fuerint progressus in detegenda et illustranda vegetabilium fabrica, tantum tamen abest, ut supra memoratae partes singulae penitus indagatae sint, earumque structura sit perspecta, ut tenuitate partium, et difficultate experimenta in plantas anatomicē instituendi, plura desideranda relicta sint; nam vel in quavis fere quinque voluminum pagina audis querentem *Seneberium*, Physiologum, de imperfecta vegetabilis fabricae notitiā (52): et ipse *Kaeserus*, fini sui operis, addit seriem, defectum vegetabilis fabricae cognitionis denotantem: quae quidem series ampla est, nec tamen integra (53). His vero in medio relictis, videamus, quatenus intelligamus, fieri posse, ut tanta basium exiguitas tantam organorum multitudinem efformet. Vidimus, duo inesse in plantis genera systematum, cellulosum et vasculosum; una tamen vidimus haec genera in haud paucas abire species; itaque facile intelligimus, harum basium genera varias secum invicem inire copulas, multiplex secum invicem alere commercium, hinc efformata ha-

(51) *l. l.* p. 85—162.

(52) *Physiolog. Vegetal.*

(53) *l. l.* p. 269—294.

haberi organa varia, haec rursus secum multiplici ratione conjungi, atque ita fieri, ut ex iisdem basibus varie commistis diversa structura et forma proficiscantur. Haud incongruum videtur, hanc rem illustrare exemplo ex chemica corporum indole desumpto: neminem fugit, quot materias, principia proxima vocant, proferant plantae, materiam dulcem, acidam, gummosam, resinosaam, acrem, venenatam, plures alias; dotibus et facultatibus mirifice a se invicem discrepantes; harum tamen ultimas bases, principia remota audiunt, si inquisiveris, in singulis triplicem invenies, nimirum carbonium, hydrogenium, oxygenium; nemo nescit, quantopere Byssus a Palma discrepet, a quercu muscus; componuntur tamen singuli, ex iisdem principiis, hydrogenio, carbonio, oxygenio; ex quibus, addito azoto, constat omne regnum animale; et quantum distent pisces a mammalibus, a volucribus reptilia, constat inter omnes. Quis id fit? Docent Chemicis, quaevis principia vegetabilium animaliumque proxima resolvi in memoratas quatuor bases, at harum basium in singulis inesse diversam proportionem, varioque prolato principiorum proximorum concursu efformari vel epidermidem, vel pilos, vel vasa, quae dum rursus varie concurrunt, excrescere in corollam, radicem, truncum, quibus varie conjunctis haberi integras et diversas plantas, integra et diversa animalia.

Praeterea est inutile anxie in ultimas basium fabricas inquirere; hinc enim fit, quod factum est aliquando, ut irritum committatur proelium de fibra simplice, quae Anatomicos haud minus fatigavit, quam linea Mathematicos, aut Alchymistos lapis sophiae. Ut enim Chemicus dicitur intelligere, quid aqua sit, si haud ignoret, hanc componi hydrogenio et oxygenio, nesciat tamen, sintne hydrogenium et oxygenium simplicia nec ne; ita Botanicus habetur intelligere, quid sit flos, si hunc sciat construi calice, petalis, nectario, staminibus, pistillo, hasque singulas floris partes conformatas esse tela cellulosa, intertextis vasorum spiraliū fasciculis, nesciat vero ultimam cellularum et vasulorum fabricam. Eo ipso enim, quod dubitet Chemicus, sintne hydrogenium et oxygenium simplicia, nec ne, recenseat tamen aquae facultates, probare videtur, sua parvi interesse, utrum sciat illud, an nesciat; ita quoque Botanicus, dum nescit, quomodo ultimae bases componantur, attamen intelligit floris dotes, affirmat, ad has intelligendas sibi non opus esse ultimae basium fabricae notitia; fac enim, composita esse hydrogenium et oxygenium aliis principiis, non horum utrorumque remota principia habenda sunt aquam componere, sed his in hydrogenium et oxygenium versis aquam constituere dicitur hydrogenii et oxygenii copula; insunt in nitrate ammoniae azotum, oxygenium, hydrogenium; non tamen hoc sal ex miscela harum trium constituitur; constat enim acido nitrico et ammonia, azoto partim cum oxygenio conjuncto, partim cum hydrogenio. Ita florem intelligimus non constitui, quaecunque sint ignotis quibusdam ulti-

mis cellulosi et vasculosi contextus moleculis, sed petalis, nectariis, reliquis partibus. Hinc eximius *Bonnetus*, in *Palingenese Philosophique*: „ Les élémens secondaires sont „ des fibrilles organiques, dont l'assemblage forme une substance organisée avec sim- „ plicité. Une fibre simple en apparence est formée par une multitude d'éléments se- „ condaires: ceux-ci sont à leur tour composés de particules homogènes, qui sont les „ élémens primitifs de la fibre organisée, comme les fibrilles organiques en sont les élé- „ mens secondaires.” Hinc praematura morte abreptus Ill. *Bichatus* demonstrare coe- pit, quomodo paucae bases tantam in animalibus organorum diversitatem construant; ut autem in his major organorum diversitas et numerus requirebantur, ita his etiam major data est et copia et diversitas basium (54).

Videtur autem mihi respondere paucitati basium simplicitas organorum, et for- mae quamquam diversissimae videntur haud incongrue quasi resolvi in aliquot gene- ra, ut altera forma in alteram transeat; unde comparatione instituta constabit, non tantopere inter se differre formas, quantopere primo aspectu differre videantur. Prin- ceptus autem causa simplicitatis tum structurae tum formae vegetabilium videtur esse defectus organorum motus et sensus. Ex hoc defectu jam simplicem plantarum sub- stantiam explicatam voluit eximius *Caesalpinus*, ita praeclarum suum opus exorsus (55): „ Cum natura plantarum illud solum genus animae sortita sit, quo alantur, crescant, „ et gignant sibi similia, careant autem vi sentiendi, movendique, in quibus animalium „ natura consistit; jure optimo plantae longe minori iumentorum apparatu indigue- „ runt, quam animalia. Multae enim sunt partes in animalibus ad sensum facientes, „ quae multiplici forma et numero sunt constitutae; plures adhuc in eisdem reperiun- „ tur ad motus praestandos. Nam hujus gratia universa fere ossium substantia articulis „ distincta est, et caro in musculos digesta est, nervis in omnes partes discurrentibus; „ si praeterea viscera contemplemur, quae altricis animae sunt instrumenta, ob similem „ animae facultatem, modicam quidem similitudinem cum plantarum partibus intuebimur, „ sed in plerisque maximam dissimilitudinem. Natura enim venarum, quae alimentum „ ex ventre hauriunt, ut illud in universum corpus distribuunt, aliqua ex parte respon- „ dere videtur cum plantarum radicibus; nam similiter hae ex terra, tanquam ex ventre, „ cui implantantur, trahunt alimentum. Cum autem animalia exquisitori ciborum ge- „ nere indigerent, et multa eorundem praeparatione, coctioneque, eorum radicibus ven- „ tres

(54) *Anatomie Générale*, Tom. IV. et *Traité des membranes en général, et de diverses membranes en particulier*, par H. Bichat, Paris 1816.

(55) *A. Caesalpini de Plantis libri XVI*, Florentiae 1583. Libri 1. p. 1.

„ tres sunt appositi, aliique multi ductus, ad alimenti excrementa separanda. Quae omnia plantis sunt negata; quo fit, ut corpora plantarum valde simplici substantia constare videantur, et maxime accedere ad naturam similarium, discedere autem ab operosa organicorum compositione.” Et recte quidem *Caesalpinus*; quum enim debeant animalia victum quaerere varia ratione, victus autem longe lateque dispersus sit, inde colligitur, quanto et quam diverso organorum motus apparatu indigeant; quare et in hunc et in alios fines alia gradiuntur, currunt, scandunt, alia saliant, alia natant, repunt alia, alia volitant (56). Quanta interim inde proficiscatur formarum varietas, clare patet: sed pro varia victus indole, qua utuntur animalia, his exigitur varius apparatus digestivus, situ, magnitudine, numero, conjunctione. Piscis quidam e. g. destinatus est, ut velocissime aquam transnatet; corpus requiritur huic elongatum, aqua non impediendum: quod si magis applanatum exigitur, simul autem tali victu utitur (ut *Squalus*) qualis dissolutio tardior est, non locus datur contorto, varieque revoluto tractui intestinali, hic tendat recta via a pyloro ad anum necesse est; tum vero interna intestinorum fabrica spiralis est; hinc enim fit, ut superficies nutrimentum haustura augeatur; spirae enim nihil aliud sunt, quam tunicae convolutae, impediennes nimis celerrimam alimentorum assumptorum transitum (57). Aliis piscibus est corpus rotundum, globosum; tale est *Lophio piscatorio*; huic autem est ventriculus globosus, amplus; postulat enim ejus vitae genus, ut magna simul ciborum copia ingeratur, et celerrime digeratur, motusque cieatur tardior (58). Animalia constat praedam venari,prehendere cibos, ad, vel juxta lineam axeos visionis. Herbivora lente et placide in pratis alimentumprehendunt, os convertentia ad locum, ubi duo oculorum axes convergentes concurrunt ad oris certam distantiam; sin autem animal per saltum praeda debeat potiri, dum in ejusmodi axes plerumque divergunt, non ore, sed naso, in praedam incideret, si juxta visionis axin sine ulla capitis flexione in praedam sese immitteret. Itaque, ut os juxta visionis axin sese moveat, muscoli, quibus motus ille peragitur, cohaerent cum capitis levatoribus. Hinc *Felis insiliens* in praedam ita simul caput elevat, ut oris axis dirigatur ad id punctum, ubi modo punctum visionis erat. Sunt autem, in quibus ita axes oris et visionis divergant, ut vel sibi oppositi videantur, totumque corpus debeat inflecti ad praedam capiendam. *Squalus* habet os ad partem capitis inferiorem, oculos vero ad supe-

pe-

(56) *Cuvier Anat. compar.* Tom. I. praep. p. 471—518.

(57) Ex hac autem mora plura profluunt emolumenta oeconomiae animalis: affluentibus enim continuis succi enterici rivulis, magis magisque dissolvitur sua alimentorum organica indoles. Qua conversa in digerenti propria, adipiscuntur vasa lactea uberio rem occasionem praeparati chyli absorbendi.

(58) *Cuv. l. l.* Tom. III. et Tom. IV. ab initio ad p. 160.

periolem; hic itaque si juxta oculorum axin in praedam faceret impetum, non ore, sed oculis, vel naso, eam attingeret; at tantum musculorum apparatus huic voracissimo pisci tribuit Natura, ut quo sese inverteret, ibi loci facillime praedam capturus esset, quo visionis axin modo direxerat; hinc ei caudae et magnae et varie mobilis pars superior inferiori multo major, hinc tot et tanti muscoli, hinc igitur forma varia. Omnia herbivora, quae vescuntur vegetabilibus humiliter crescentibus, ita facta sunt, ut longitudo colli et capitis ea sit, quae est altitudo animalis anterior, a summa scapula ad pedis anterioris extremum. Hinc absque genu flexura herbas legere possunt Camelus, Bos, Equus. — Longe aliter in Elephante; hic enim collo instructus est brevissimo. Voluit autem Natura collum in Elephante breve, quia gerere debebat et sustentare caput dentibus ponderosis ornatum. Attamen herbis vescitur elephas, neque ei congruit genu flectere; hanc ob rem naso et labiis protractis proboscis formata est, eludens quasi noxas ex collo brevi oriundas.

Sed sensus etiam animalibus varias induunt formas, ad quos acutiores reddendos organorum quorundam aliquando est vel arctior conjunctio, vel amplior separatio vel dilatio: huc pertinet nasus externus extensus Talpae, Ursi, Tapyrii, Elephantis, cui proboscidem, egregium plurium organorum apparatus, in plures fines dedit Natura; fungitur enim haec muneribus nasi externi, labii superioris, manus et tactus; insunt autem in proboscide omnes partes nasi externi elongati, filamenta nervea mirifice contexta opus areolatum referentia, e cerebro eam originem repetentia, quam nervi, qui in homine per nares et labium superius decurrunt, musculus sphincter labii inest, cujus fibrae ad inferiorem proboscidis partem ad se invicem accedunt. Huc faciunt Lepades, cirrhis, speciem tactus referentibus, memorabiles, mirificum illud Molluscorum pallium, barbae egregie mobiles et sensiles ad piscium maxillas, ut Gadi, Lophii piscatorii, et verrucae Triglae, rostra avium aquaticarum, anatis, aliarum, cera, palearia avium, alae, aures, nares vespertilionum multum expansae, membranae jungentes pedum natatorum digitos Castoris, Lutrae (59), apparatus galvanicus ex nervo quinti paris compositus Torpedinis, Gymnotorum (60), et tot aliae formae, ex caeteris motuum et sensuum organis deducendae; quas omnes, sunt enim plurimae, hic afferre nec locus est, nec opus: ex his enim paucis speciminibus allatis jam apparet, quantam formarum diversitatem induant animalibus motuum et sensuum organa (61).

Ni-

(59) Cuvier 1. 1. Tom. II.

(60) *Natuur-tafereelen door A. van Humboldt, naar het Hoogduitsch*, p. 29—31. praecipuum egregium opus et splendidum ejusdem Auctoris *Observations de Zoologie et d'Anatomie comparée. Deuxieme livraison*, p. 83 seqq.(61) Hinc summus Herderus, in eximio opere *Ideen zur Philosophie der Geschichte der Menschheit*, Tom. I. p. 209.

, est

Nihil horum in plantis observatur; aluntur hae, crescunt (62), gignunt sibi similia; absorbent et secernunt aliquantum varia ratione, prout in aqua, vel in continente, in montibus, vel in vallibus, in calidis, frigidisve regionibus vivant; sunt autem loco affixae; ubi loci nascuntur, ibi moriuntur (63); nec sterile et noxium relinquunt solum, ut aliud melius quaerant; nec videntur, sicut nonnulli scripserunt, laetitia affici rebus prosperis, nec dolorem accipere ex rebus adversis; habent omnes unum eundemque certum dispositionis fabricae typum; neque ob movendi vel sentiendi finem haec augetur, dilatatur, contrahitur, loco mutatur, cum aliis organis commiscetur. Sapientissimo tantum Naturae instituto non absorbent quicquid offeratur, sed eligunt ex humo, aqua, aëre ea, quae vasa absorbentia prae caeteris ad absorbendum incitant; absorpta vero omni fabricae prosunt plurimum; immo assuescunt inutilibus, et noxiis, modo ne ea sint, quae plantarum vires perferre omnino nequeant; non aliter atque animalium vasa absorbentia assuescere constat aëri corrupto mephitico, et pylorum post varios labores tandem transmittere monetam cupream vel aliam.

Quae quidem assuescendi vis Plantis eo certior est, quod non turbatur nervosis affectionibus: quamvis ipsi nervi auctores sint cujusdam facultatis assuescendi; haec autem alia est, ab illa probe distinguenda.

In ipsa vero foecundatione, in coitu celebrando quantus apud animalia in actum deducatur musculorum apparatus, quantam formarum varietatem induant et vertebratis et non vertebratis animalibus organa genitalia, inter omnes constat: qui quaeso hoc in plantis? nam habere plantas sexualitatem nemo in dubium vocabit, post praeclaras observationes et fidelia experimenta *R. J. Camerarii* (64), (qui primus indubie hanc plantis esse probavit) *Linnaei*

„ Es ist sehr angenehm, die verschiedenen Verhältnisse verschiedner Gestalten vergleichend durch zu gehn, und die innern Gewichte zu betrachten, die die Natur für jedes Geschöpf aufhieng. Wo sie versagte, erstattete sie: wo sie verwirren musste, verwirrte sie weise, d. i. der äussern Organisation des Geschöpfs und seiner ganzen Lebensweise harmonisch. Sie hatte aber immer ihren Typus im Auge, und wich ungern von ihm ab, weil ein gewisses analoges Empfinden und Erkennen der Hauptzweck war, zu dem sie alle Erdorganisationem bilden wollte.“

(62) „ Die Pflanze,“ inquit *Herderus*, *l. l.* p. 117. „ ist, wenn ich so sagen darf, noch ganz Mund; sie saugt mit Wurzeln, Blättern und Röhren; sie liegt noch, wie ein unentwickeltes Kind, in ihrer Mutter Schoos, und an ihrer Brüsten,“ conferat. et p. 114 et 135.

(63) „ Was sollte,“ quaerit idem *Philosophus l. l.* p. 136. „ die Pflanze mit Kräften der Thierbewegung, da sie nicht von ihrer Stelle kann. Warum sollte sie andre Pflanzen um sich her erkennen können, da dies Erkenntniss ihr Quaal wäre?“ et p. 157. „ Zwei Triebe der Natur werden also schon bei der Pflanze sichtbar, der Trieb der Nahrung und Fortpflanzung.“

(64) *Historie der Versuche, welche von dem Jahr 1691 an, bis auf das Jahr 1752, über das Geschlecht der Pflanzen angestellt worden sind, von J. G. Kohlreuter, Act. acad. Theodoro-Palatin. Tom. III. p. 21 — 40.*

naei (65), *Kohlreuteri* (66), *Sprengelii* (67); et nonnullas hermaphroditas pistilla habere remota a staminibus, et alias, quas vocavit *Linnaeus* Monoecias, plantas in eodem quidem trunco, attamen seorsim, gerere flores mares et foeminas, immo alias in duas abire species, quarum altera flores mares tantum, altera foeminas gerat, nemo negabit, qui vel leviter inspexerit flores. Videtur quidem hoc aliquid esse, neque meae favere sententiae; attamen si rem introspicias, illi non repugnare videbitur.

Omnis quidem vegetabilis fructificatio absolvitur eo, ut secernatur a stamine materies globulos exiguos referens, pollen dicta. Hoc quando insideat sive oleoso sive alio humore rorido pistilli stigmati, exsilit in pulvisculum tenuissimum, speciem funi referentem. Hic absorptus deducitur per styli canales germen versus; quacunq; ratione ita afficiens ibi contenta primordia, ut, novo vivendi genere excitato, decidantibus petalis caeterisque floris partibus, quippe omni officio fideliter functis, in matura, id est apta ad evolvendum, excrescant semina, in involucro duriori, molliori, pericarpio dicto, contenta. Jam vero, cum utraque genitalia haud raro magnopere a se invicem sint remota, neque tamen alii plantae concessum sit accedere ad aliam, quo coitum celebrent, haud una parata est via, qua facillime hic scopus attingitur; nimirum probarunt egregiis observationibus et experimentis *Kohlreuterus*, maxime *Sprengelius*, insignem plantarum numerum absolvere fructificationem ope insectorum; id enim facere ejusmodi Hermaphroditas, in quibus non simul evolvuntur organa utraque genitalia, Dichogamias vocat has *Sprengelius*, et Dichogamiam androgynam staminibus prius excrescentibus quam pistillum, gynandram vero pistillo ante stamina evoluta; id etiam facere maximam Monoeciarum et Dioeciarum partem; hinc iis omnibus data esse insignia nectaria, mellitum liquorem effundentia, ad quem, ut et ad ipsum pollen, avide advolant insecta; hinc formam tum nectarum tum caeterarum floris partium, hinc pilos, barbam et reliquum apparatus, in *Iride Germanica*, *Symphilo officinali*, *Aristolochia Chematite* aliisque conspicuum, qui efficiat, ut insecta cogantur viam suscipere super stamina et pistilla, ut haec ita moveant, concutiant, ut effundant et recipiant pollen, et vel ipsa hirsuta et pilosa onerentur polline, dum involent alios flores, a maribus ad foeminas transferendo.

Alia res est cum Homogamicis, in quibus utraque genitalia simul evolvuntur. Nam primo est animadvertendum, dedisse Naturam et staminibus et pistillis facultatem, qua facile irritentur, quam manifestam exserunt stamina *Berberidis vulgaris*, *Kalmiae latifoliae*,

Cacti

(65) *Philosop. Botan.* §. 132 — 140.

(66) *Rafin's Entwurf einer Pflanzen Physiologie*, Kopenhagen und Leipzig 1798. p. 278 seq.

(67) *Das entdeckte Geheimniß im Bau und in der Befruchtung der Blumen*, Berlin 1793. 4to.

Cacti opuntiae, Cisti helianthemi, et pistilla Martiniæ annuæ, Bignoniæ catalpæ, Lobeliæ siphyliticae (68); deinde fere semper stamina in orbem collocasse circa pistillum; hinc, si in flore perpendiculari stamina pistillo sunt longiora, facilius conivent antheræ supra stigmata, et eo quidem ordine, ut singulæ seorsim inclinent stigmata versus, ab altera polline emisso, altera idem emissura; quod phaenomenon egregie observatur in Saxifraga Parnassia, Hyoscyamo aureo, Fritillaria persica, Polygono orientali, Ruta graveolente, et cholepensi, Scrophularia aquatica, nodosa, multisque aliis: flores vero nutantes gaudent pistillo staminibus longiore, ut cadat pollen in stigma; ut in Campanula, Leucoio, Galantho; vel pistilla sese incurvant stamina versus, ut in Nigella sativa, Sida americana, Oenothera repanda, mollissima, aliis speciebus, Hibisco malvavisco, Turnera ulmifolia, aliis, quæ omnes habent pistilla a staminibus remota et his majora; tempore vero fructificationis pergunt pistilla stamina versus, recipiunt emissum pollen, quo facto pristinum locum occupant: vel in nonnullis pistillum simul et stamen ad se invicem accedunt, ut in Boerhavia diandra, in Malvis, Althæis, aliis. Nonnullæ Monoeciæ flores mares sursum gerunt, deorsum foeminas; ut pollen cadat in stigma; quare etiam hæc habent folia profunde divisa, ne decidens pollen intercipient; favet etiam in his pollinis emissioni ventus; hinc illa pluvia sulphurea, quæ pollen est Pini sylvestris (69); aliorum florum stamina vi sive elastica, sive aliâ, ejiciunt pollen in pistillorum stigmata, ut obtinet in Parietaria officinali (70); denique flores submersi adscendunt sub florescentia; ut Nymphaea, Valisneria præ caeteris, ut insecta lectum pollen ad pistilla conferant (71).

Apparet, quaenam excogitaverit auxilia Natura ad succurrendum vegetabilium imprægnationi, remota a masculinis foeminina organa habentium. Neque enim, quamquam alii id contendunt, videtur mihi hic staminum et pistilli motus ullo modo posse comparari cum motu musculari: nam nullam habemus alicujus vitæ intelligentiam absque motu; sed et præcipuum motum cient vegetabilia sursum vel deorsum humoribus auferendis; præterea quorumvis optimæ Botanicorum indagaciones nihil in pistillo et staminibus detegere potuerunt, cum materia musculari comparandum, ne quid aliud quidem, quod non

(68) *Von der Neigung der Pflanzen sich zu begatten*, von F. C. Medicus, *Act. Acad. Theodoro-Palatina*: Tom. III. p. 116—192.

(69) *Medicus in Act. Acad. Palat.* Tom. I. p. 117—140: *Linn. Philos. Botan.* §. 143—146. *Willdenow l. l.* p. 413 seqq. et *Act. Acad. Palat.* Tom. IV. p. 209—252. *Histoire Naturelle du Tussilage et du Parasite par M. de No. ker.*

(70) *Rafn l. l.* p. 283.

(71) *Linn. l. l.* §. 145.

non reliquae habeant vegetabilium partes; vel ipse motus longe alius est, ac muscularis; masculorum enim fibrae dum agunt contrahuntur, relaxantur dum quiescunt, continuo relaxatione excipiente contractionem; contra consistit magis motus vegetabilis in pertinaci dilatatione, egregie conspicuus in directione foliorum lumen versus: insunt autem pistillo et stamini tela cellulosa, et unus vel plures fasciculi vasorum spiralia, quae utraque materies valet se dilatare et ad se redire: atqui, ut ubivis, sic hic etiam, apposuisse videmus Naturam aptas condiciones ad summos fines attingendos; est autem summi momenti propagatio speciei vegetabilis; haec obtinetur, ut pluribus aliis, ita etiam impraegnando germine, anthera pollen in stigma deducente; itaque apposuit Natura vires, consistentes vel in motu et insectorum irritamento, vel in humorum indole, in pistillo et stamine contenta, vel in aliis incognitis, quae efficiant, ut citato motu tum emittant pollen antherae, quando idoneum sit stigma ad hoc fovendum (72). Qui itaque voluerint, hunc motum vegetabilium esse voluntarium, dubito vehementer, an perspexerint, quales vires et quanta organa plantis attribuant; quae ambo iis deesse invenient animalibus cum vegetabilibus sine praecoccupato iudicio collatis.

Ut autem ad animalia, ita quoque ad vegetabilia, pertinet id, ut relatio et proportio partium, atque igitur ipsa forma, finiatur statione, quam plantae in Naturae campo sint occupaturae, et vitae genere, quod sint acturae. Jam vidimus, hanc legem aliquo modo probatam exemplis impraegnationis Homogamiarum et Dichogamiarum; his praemissis, nunc unum alterumve addemus. Ingens est discrimen plantas terrestres inter et aquaticas (73); illae habent folia plerumque tenuiora, partita, molliora, laetius viridia; hae ampliora, solidiora, profunde viridia, glabra; illae debent vivere in aëre, fluido tenuiori, cui multa demant, reddant multa; hae in aqua, densiori fluido; qua ne penitus submersae destituantur aëre utili, aut impraegnatio impediatur (aqua enim perdit pollen, et arcet insecta, impraegnationem adjutura); tandem, ut aqua facilius transfluat eas, folia gerunt ampla et glabra, facile aquae innatantia, pedunculorum elevationem adjuvantia. Pili conferunt suas partes ad absorbendum et exhalandum aëra; hinc abundare pilis terrestres, his carere solent aquaticae; contra hae habent radices magnas, cum magnis radiculis; praebent enim hae locum fixum plantis, praecipue autem inhaerent stagnis et limo minus cohaerentibus; at, dum minus exhalat cormus adscendens, ne quid mali plan-

(72) Rem probant ulterius Monoeciae et Dioeciae, quarum flores masculi eodem tempore antheras perficiunt, quo Pistilla stigmata, vid. *Linnaeus Phil. Bot.* S. 143. vid. ulterius de anthera contortarum *Kölreuter, Act. Palat.* Tom. III. p. 41—56.

(73) Vid. *Biologia, oder Philosoph. der lebende Natur von C. R. Treviranus*, Tom. II. p. 36.

plantae accidat, impediunt magnitudo radicis, et radicularum numerus; videntur enim radices aquaticarum exhalare (74). Gramina destinata sunt, quae vivant in aëre aperto; itaque, cum omnibus aëris injuriis sint exposita, culmum gerunt tenuem quidem, et elevatum, at cavum, ventis cedentem, neque adeo facile rumpendum, atque, ne laxetur, aut incurvetur, instructum nodis, eximiis fulcris et articulis; cum autem facile excrescant et luxurient, folia vero gerant nulla ampla, neque in horizontem flexa, sed tenuia, linearia, perpendicularia, utraque foliorum facies absorbere et exhalare valet, quod caeterarum plantarum foliorum tantum inferiori faciei conceditur.

Plantae Alpinae, quae vocantur Botanicis; omnes quae in altis montibus crescant, dum frigoris injurias debent perferre, solent convestiri epidermide, vel cortice crasso, viscido, malo calorigi conductore (75). Habent enim plantae, ut omnia viva, suum calorem, aut, dum nivis moles et nimium frigus iis interitum minantur, ne inevitabilem consciscant, quando solstitio aestivo fusa nive benignae calorigi vires immotam naturam in vitam revocent, adeo Alpinae plantulae festinare valent in germinatione, incremento, florescentia, et fructificatione, ut jam omne suum opus ante absolverint, quam frigus et nix redierint (76).

Ut caudex descendens, ita adscendens, ferre solet primordia novae plantae; cum autem plantae sint, viventes in frigidis terris, instructae ejusmodi primordiis, ista vero primordia tenerrima sint, ne haec laedantur, includuntur hybernaculis, gemmis, herbarum embryonem ab externis injuriis defendentibus: componuntur autem gemmae squamulis multis, intertextis materia resinosa quasi et sericâ; quare in calidis terris vix plantae sunt, quae habeant gemmas (77).

Negatum est aliquot plantis aquaticis rostellum, quod excrescit in caudicem descendentem; habent tamen hae radices: quomodo hoc conciliandum sit, docuit Ill. *Willdenowium* *Trapa natans* (78): hujus enim aquaticae plantae nux rostello caret; atqui nux longam emittit plumulam ad aquae superficiem surgentem; e cujus lateribus excrescunt folia capillaria, ramosa; horum aliquot fundum petunt et firmant plantam, agendo radices. Multa semina debent dissitis locis crescere, horumque multa certum habent locum, qui,
ne

(74) *Journal de Physiq. par Rosier 1775. Tom. VI. p. 452. Experiences sur l'influence de la lumière sur les Plantes par B. C. Meese.*

(75) *Treviranus l. l. Tom. I. p. 122.*

(76) *Treviranus l. l. Tom. I. p. 37.*

(77) *Philos. Botan. Linn. §. 85.*

(78) *Willdenow l. l. p. 326 et 327.*

ne pereat planta, terrae incumbat necesse est; hinc ejusmodi semina instructa sunt pappis, alis, desmate, caudis, capillitiis, quorum ope circumferuntur per aëra, et quae ita conformant centrum gravitatis seminum, ut horum semper aptus ad evolvendum locus humo incumbat: aut, dum plurima semina fundum fluminum petunt, ne pereant species, ipsa vero tellus plures in fines a vegetantibus habitetur, includuntur involucris durioribus, ut vel nuces sint, vel drupae, quae ab aëre tutae et ferunt aquarum vim, et fluminum cursu late disperguntur; ut a Germania Sueciam versus, ab Hispania et Gallia in Britanniam, ab Africa et Asia in Italiam plures plantae transferantur (79). Pluribus exemplis nobis non opus est (80); namque Natura usi doctore percipimus, quaecunque organa, tum plantarum, cum animalium, ita esse conformata et collocata, ut omnium facillime impositis muneribus fungantur; quoque haec sint graviora, aut pluribus causis et levioribus interpellari et laedi queant, eo magis organorum saluti consulti, sive ea tute collocando, sive his alia apponendo adjumenta (81).

Rationem vero formam inter et structuram egregie illustrant effectus plantarum secretionum; quare ad hos jam plures attenderunt Botanici, inter quos primi nominandi sunt *Caesalpinus*, *Linnaeus*, *Gmelinus*. Et primus Ill. *Caesalpinus* hujus rei rationem habuit, animadvertens: „ facultates, quas Medici maxime quaerunt, tanquam proprietates „ innotescunt ex naturarum cognitione; quae enim generis societate junguntur, plerum- „ que et similes possident facultates (82).” Uterius progressus est summus *Linnaeus*, paucis, ut solet, complexus omnem tot millium observationum fructum: „ plantae, „ quae genere conveniunt, etiam virtute conveniunt, quae ordine naturali continentur, „ etiam virtute propius accedunt; quaeque classe naturali congruunt, etiam viribus „ quodammodo congruunt (83).

Quod effatum haud ignoro a nonnullis Physicis esse oppugnatum, et sane, quod minus probabile est, satis acriter; neque diffiteor, haud levibus dubiis premi hanc *Linnaeanam* regulam. Non haec vero ulterius hic existimo esse investiganda (84). Opina-

mur

(79) *Willdenow l. l. p. 495. et seq. et Orat. Linnaei de telluris habitabil. incremento.*

(80) Vid. praeterea *Linn. Phil. Botan. §. VIII. de Pubescentia.*

(81) Perspexit jam id eximius *Herderus l. l. p. 84. cum diceret: „ Gewächse, die in warmen Ländern zur „ Baumesgröße wachsen, bleiben in kalten Gegenden kleine Krüppel; diese Pflanze ist für das Meer, jene für „ den Sumpf, diese für Quellen und Seen geschaffen; die eine liebt den Schnee, die andre den überschwemmen- „ den Regen der heißen Zone, und alles dies charakterisirt ihre Gestalt, ihre Bildung.”*

(82) *Caesalpin. l. l. in Epistol. dedicat. p. 5.*

(83) *Linn. Philos. Botan. §. 337.*

(84) *Conf. Cl. Vrolik, Observ. de defoliat. Vegetab. caet. p. 47 seq.*

mur tamen, hoc effatum esse conferendum cum iis, quae habet auctor §. 77. ubi monet: „ plantae omnes utrimque affinitatem monstrant, uti territorium in mappa geographica; defectus nondum detectorum in causa fuit, quod methodus naturalis deficiat, quam plurimum cognitio perficiet; Natura enim non facit saltus.”

„ Instabis, inquit *Gmelinus* (85), characterem botanicum, quatenus vires eruit, esse quidem scitu elegantem, sed parum frugis adferre. Cave ita ratiocineris. Est manebitque res utilissima. Plantam incognitam, de qua scire interest, quam salutarem vel noxiam habeat virtutem, non poteris ad primum intuitum determinare eatenus citius, quam „ caractere botanico in consilium adhibito;” (qualem vero characterem significet *Gmelinus*, colligitur ex ejus specimine) „ hujus ope cognitum tibi reddetur, num noxia sit, et qualls naturae virus in illa reconditum; hujusque ope scies, quemnam intret medicamentorum ordinem.”

Nihil aliud igitur significare volunt, quam quod plantae ejusdem familiae, vel et similis formae, ejusdem sint structurae, si ejusmodi habeant similes facultates, similia contineant principia, similibus gaudeant virtutibus. Nimirum quod constet, eosdem effectus easdem habere causas. Quare, si principia, quae habenda sunt producta fabricae plantarum, stimulo caeterisque paribus, similia sunt in diversis plantis, quarum forma convenit, recte concludendum sit, earundem structuram convenire. Jam aliquot exempla afferemus, ad propositam hanc thesin illustrandam.

Ab imperfectis, id est, simplicioribus vegetabilibus exordiamur.

Convenire videntur Byssi, Tremellae, Ulvae, Fuci, Confervae, inter se, et constituere unum proprie genus naturale, a *Linnaeo* suo *Algae* nomine propositum, et sine jure ab *Adansano* in plura laceratum; nam harum omnium simplicissimam et uniformem fabricam probarunt etiam recentiorum Botanicorum, imprimis *Kieseri*, experimenta et observationes; neque difficile est demonstrare, quomodo harum forma altera transeat sensim in alteram.

Allatis exemplis probat *Gmelinus*, vigere in his omnibus virtutem resolventem, saponaceam, et hanc in aliis majorem, minorem et obscuriorem in aliis; has omnes aquae calidae infusas resolvi totas in mucilaginem gelatinosam, tragacanthae vel alii gummati similem; destillatione phlegma aquosum exhibere post acidulum; superstites vero carbonis leniter calcinatos salsum relinquere cinerem, vapore albo exhalante, foetido odore sub

ope-

(85) De proprietatibus plantarum ex caractere Botanico cognoscendis, auctore S. G. *Gmelin* in *Nov. Comment. Acad. Scient. Imp. Petropolitae*. Tom. XII. p. 547.

operatione assurgente. Ita omnibus his in plantis generaliter, proportione tantum pro diversis diversa (86).

Lichenes sequuntur; inter se in eo convenientes, ut repant omnes, ut facie sint leprosa, quibusvis partibus in latitudinem expansis; sunt autem amariusculi, amarissimi aliquot, multumque mucilaginosi, praediti vero vi magis stimulante, calida, ut animadvertit *Gmelinus*; neque immerito; enumeratis enim ab eo ejusmodi Lichenibus addimus, Lichenen Islandicum, Parietinum, Pulmonarium: et quantus numerus est Lichenum nondum investigatorum (87)!

Musci, omni fere anni tempore sylvas, umbrosaue prata, pulcherrimo saturoque virore suo ornantes, foliis in densos fasciculos dispositis, et super terra, ligno lapidibusque, latis plagis repentibus, austeri omnes sunt, et adstringentes, cum gustu, tum chemicis experimentis; prae caeteris austerum principium viget in Bryis, Hypnis, Mniis. Multi nondum examini sunt subjecti (88).

Filices, perfectiores plantae, fabrica magis absoluta, plantis phaenanthemis propius accedentes, evidente radice, distinctis foliis ornati: hae, inquit *Gmelinus*, illae sunt plantae, quae omnis noxiae expertes dotis in omnibus illis morbis, ubi aperiendum et incidendum, vasisque reseratis tonus excitandus est, tam singularem hactenus praestiterunt usum. Quis ignorat Adianti, quod Capillum Veneris appellant, quis Asplenii, Ceterachi, Trichomanis, Rutae murariae, Scolopendriae virtutem tonicam? quotquot indagatae sunt, gummosas offerunt partes, cum resinosis mixtas, quibus terra pro basi est, e qua magnetæ martiales atomi attrahuntur (89).

Gramina, inter se convenientia culmo, foliis, gluma, floribus, gerunt folia mucosa, cum salino-extractivo principio, radices divites mucoso-extractivo, salino-saccharino principiis, semina vero abundantia amylo, et glutine; neque tantum solita cerealia, sed et minora semina, ut Festucae fluitantis, Zizaniae aquaticae, Avenae fatuae, Avenae elatioris, Bromi secalini. Hinc jam *Linnaeus*: „Graminum folia pecoribus et jumentis, laeta pascua, semina minora avibus, majora hominibus, esculenta sunt (90).” Addendum est, Graminum folia et culmum prae caeteris plantis continere terram siliceam: excep-
tio-

(86) *Gmelin l. l. p. 525—528.*

(87) *Gmelin l. l. p. 528—531.*

(88) *Gmelin l. l. p. 531, 532.*

(89) *Gmelin l. l. p. 532, 533.*

(90) *Philos. Botan. §. 338.*

tionem facit Lolium temulentum, vi narcotica venenata nervos sopiens; attamen constat de eo impune a pecoribus comedi, nec damnum in illa redundare ullum (91).

Leguminosae, quarum ut reliquae partes, ita maxime semina et pericarpia, conveniunt inter se, folia gerunt, radices, et flores, principiis scatentes saponaceo-gummosis, semina amylo plena.

Scitamina, calidissimarum regionum incolae, omnia sunt aromatica, aromate fervidissimo modo in radice residente, modo in seminibus.

Plantae coniferae, ut forma conveniunt, ita etiam omnes scatent resina balsamica, quae vel exsudet sponte e corticibus illarum, Therebinthinae exemplo, quam Larix et Abies fundit.

Amentaceae, quarum flores in amentis distinctis, intra calicem communem inaequalem et imbricatum, reconduntur, adstringunt, continent omnes principia gummosa, salina, austera, ferrum magnete detegendum; Platanus, Cecropia Linnaei, Fagus, Castanea, Carpinus, Alnus, Quercus, Simaruba, Salices, Populus.

Drupacearum semina et folia scatent principio venenato, narcotico; Amygdalus, Prunus, Cerasus.

Ringentes verticillatae fragrantissimae sunt, odore aromatico penetrante, aethereo-oloso, Rosmarinus, Mentha, Salvia, Marrubium, Lavendula, Teucrium.

Personatae peracres sunt et amarae; Gratiola officinalis, Scrophularia aquatica.

Asperifoliae gaudent potissimum principiis gummosis, mucilaginosi; Symphitum, Pulmonaria, Cynoglossum, Asperugo, Lithospermum, Buglossum.

Praeterea plura genera plantarum confirmant thesin: nam Malvaceae gaudent foliis mucilaginosi.

Ranunculi praediti sunt insigniter acri materia venenosa, aqua solvenda.

Semperviva foliis carnosis, succulentis, salinis, refrigerantibus.

Rhea radicibus adstringentibus, purgantibus; Rheum palmatum, Rh. rhaponticum.

Gentianeae foliis amaritiae insignibus, radicibusque multo amarioribus; Gentiana lutea, cruciata, amarella.

Euphorbiae parant succum lacteum, venenatum, drasticum. Euphorbium officinale, Ipecacuanha, Lathyrus, alia.

Aristolochiae radices habent amaras; Aristolochia rotunda, longa, serpentaria.

Daphneae cortices causticos, drasticos; ligna insipida. Daphnea Mezereum, Laureola.

Cinchonae cortices gerunt divites principiis extractivis gummosis, resinosis, acidis,

ut

(91) Gmelin I. I. p. 533, 534.

ut *Cinchona officinalis* (Cortex fuscus,) *Cinchona oblongifolia*, (Cortex ruber,) *Cinchona lanceolata*, (Cortex flavus vel regius).

Lauri eminent corticibus aromate insignibus, camphoraceis; *Laurus*, *Cassia*, *Sassafras*, *Camphora*.

Myrti instruuntur foliis adstringentibus, parumper acriusculis, oleo aromatico; pariter sunt adstringentes earum cortices, fructus, radices.

Myricae insignes sunt cera, ut *Myrica angustifolia*, *latifolia*, *cordifolia*.

Hocveae et *Iatrophae* principio resinoso, elastico, Caoutchouc dictio.

Convolvuli parant resinam drasticam; *Convolvulus Scammonium*, *Jalappa*.

Aroideae habent radices crassas, carnosas, amylaceas, acri principio junctas; *Arum maculatum*, esculentum, *Arisarum*.

Papaveraceae insignes sunt principio narcotico, opio; *Papaver somniferum*, *Oriente*.

Solana praebent principium acre alius generis, narcoticum; *Solanum tuberosum*, *Dulcamara*; quibus ex pentandriis monogyniis similibus virtutibus praeditae accedunt *Datura Stramonium*, *Hyoscyamus niger*, *Nicotiana tabacum*, *Atropa Belladonna*, *Physalis somnifera* (92).

At praeterea est notandum, simili quodam vinculo vegetabilia inter se conjungi, quo conjungi animalia; optimi quivis demonstrant Zoologi, nimirum esse quasi centrum, [qui enim catenam velint, errant, perperam Naturae scopos interpretati (93)] ex quo ab omni parte assurgunt vegetabilia, quae retis instar varia ratione, variamque plures in fines modificationum seriem passa, aliquam inter se colunt affinitatem, his illisve dotibus formaeque speciebus ad se invicem accedunt, et quasi altera in alteram conflunt, eo quidem magis, quo ipsa singulorum structura et magis simplex sit et communis, et singula easdem functiones exercent. Cujus observationis ratione habita debet sequi, si proposita thesis vera sit, quando plantae cujusdam forma ita comparata sit, ut partim ad hanc, partim ad aliam, accedat, eandem habere et dotes hujus atque illius: quae si convenient, sequitur, hanc plantam habere structuram communem cum ambabus plantis: itaque afferenda sunt exempla ad rem probandam idonea. Conflunt inter se Gramina, Calamariae, Ensatae Tripetaloideae, Liliaceae, Spathaceae, ita quidem, ut eae, quae transitum faciant plantae ab una ad alteram, possideant facultates utriusque generis. Nam, cum omnes Calamariae proximae adstant Graminibus, omnium vero Scir-

(92) *Gmelin l. l.* p. 534—548. *Linn. Philos. Botan.* §. 336—365.

(93) Vid. *Coup d'oeil sur la chaîne graduelle des êtres Naturels par M. Collin*, p. 267—281. *Act. Acad. Theodor. Palat.* Tom. VI. et plura loca in operibus, *Contemplation de la Nature*, et *Considerations sur les corps organisés*, quae summi sunt *Caroli Bonneti*.

Scirpus, Carex Cyperus Schoenus; hi potissimum continent, quasi imitati, Gramineas dotes; adstant autem proximae Tripetaloides Calamariae; hinc ope junci, e. g., confluent Tripetaloidae, e. g. Alisma, Sagittaria, cum Graminibus, convenientibus inter se proprietatibus. Reliqui tres ordines, Ensatae, Liliaceae, Spathaceae, recensiti, vel ita confluent, ut hos sub titulo Liliacearum conjunxerit Gmelinus. Ex Ensatis enim Iris transit ad Liliium Liliaceam; ex Ensatis Crocus ad Colchicum Spathaceam; hoc rursus ad Scillam Coronariam. Sic etiam ex Spathaceis Narcissus ad Hyacinthum Coronariam; vel et Ensatae rursus accedunt ad Orchideas, transeunte Gladiolo Ensata ad Serapiam Orchideam; conveniente principio mucilaginoso, dum cum Orchideis aliis commercium alunt scitamina, (spargunt enim Orchideae odorem hircinum, qui mihi videtur esse oleoso-aethereus; ipsa vero scitamina multum aromatis continent,) nec non cum Ensatis, ut cum Iride, et cum Piperitis, ut cum Aro; Acoro; quibuscum etiam aromatico principio pulchre conveniunt; intercedit autem Zostera, habens fabricam Piperitarum et Graminum; et facultates et vires utriusque ordinis; unde rursus conjunguntur cum Piperitis Gramina (94).

„Compositae plantae,” inquit Gmelinus „omnes salutes sunt, et ex principio, quod continent, saponaceo, amaro, proprietatem resolventem aperientemque obtinent: si per omnem familiam transcurrere vellent, spe nunquam refragabuntur, quod certus scribo ob propria quae habeo experimenta, ob analysin chemicam et convenientiam.” Abiunt autem compositae in plures subordines, ut Capitatas, Semiflosculos, Corymbiferas; omnes autem compositae sunt amarae, accedente principio salino, ut Semiflosculosis, vel aromatico, ut Corymbiferis: egregie probant id Arctium, Centaurea, Carthamus, ex Capitatis; Cichoreum, Leontodon, Lactuca, ex Semiflosculosis: Tanacetum, Inula, Achillea, ex Corymbiferis. Tres hi magnopere inter se confluent, et facultates habent aliquot, quibus discrepent a se invicem; conveniunt etiam tres in eo, ut contineant principia extractiva et amara; quae mutata forma et structura in Semiflosculosis excipiuntur aliquantum principio salino, in Corymbiferis principio aromatico: „Nolo,” pergit Gmelinus, „ad exempla provocare, quae non loquentur, sed clamabunt; medicos autem provocho, ut, occasione data, Hieracia, Crepides, Sonchos, Leucanthema, Chrysanthema, Obeliscothecas, Doronica, Conyzas, legitimis experimentis persequantur; deprehendent enim in illis, Taraxaci, Bellidis, Millefolii, Farfae Eupatoriique depraedicatas, at nunquam satis de-

(94) Gmelin l. l. p. 533—537. Linn. l. l. §. 336 seq. §. 77. Conf. Cl. Prolik, de defoliatione Vegetabilium cact. pag. 51 seq.

„depraedicandas virtutes:” pertinent autem Hieracium, Crepis, Sonchus, ad Semiflosculos, Chrysanthemum, Doronicum, Conyza, Bellis, ad Corymbiferas.

Porro Umbellatae, Siliquosae, Ringentes, Verticillatae, Personatae, hanc thesin probant ulterius.

Ex his autem factis nihil aliud volo deducere, quam quod, si duae plantae dentur forma convenientes, hae quoque convenient facultatibus, principiis proximis; quum vero facultates et principia pendeant a fabrica organorum secernentium, inde debeat sequi, has convenire structura interna (95).

Est tamen tenendum, hac de re si sermo sit, probe et studiose attendendum esse ad conditiones, in quibus plantae versentur, quarum conditionum neglectus hanc thesin aliquando in dubium vocavit, utpote falsam et incertam, et id effecit, ut minus diligenter, quam par est, haec res fuerit indagata; scilicet manente fabrica eadem, si diversus adhibeatur stimulus, diversi nascuntur effectus (96): quamvis, si accuratius rem definire velis, jam ipsam fabricam differre incipere intelliges, pro diverso irritamentorum genere. Quid enim fabrica ablato stimulo? quorum utrorumque ratio effectum gignit. Hinc ipsa eadem planta diverse stimulata mirifice diversas praebet facultates; crescunt plantae aetherae resinosae loco obscuro, licet humi optimae, aëris adaptati, et aquae aërierae, idonea utatur quantitate et tempore apto; at lux absit, et loco aromatis, olei aetherei et resinae, nascuntur multum aquae et acida varia: crescat Belladonna loco lucido, aprico, utatur terra pingui, et erit inefficax, peribit principium narcoticum; hinc jam *Linnaeus*: „Umbellatae in siccis aromaticae, calefacientes, et pellentes; in aquosis autem venenatae sunt; ex his sunt Cicutia Sison, Phellandrium, Apium palustre, ex illis Ammi Ligusticum, Anisum, Anethum, Carum, Cuminum.” Hinc tritae regulae, in colligendis plantis officinalibus saepius commendatae, nunquam non observandae, loca succulenta inertes reddere plantas, humida sola plantas, quae solent divites esse amaro principio, convertere in inertes, sicca vero in aromatas; humida autem loca, quae narcoticae in siccis locis sunt, gignere fatuas (97). Quibus plures aliae momentosae accedunt observationes, docentes, quantas vires exerceant diversa sola in plantas. Nam, dum in montibus graniticis, porphyreis, nullae gliscant plantulae, ne musci quidem aut lichenes, plantis fronde et floribus versicoloribus insignibus divites sunt Montes calcarei, quorum calcarea natura vel valere videtur frangere frigoris et tempestatis injurias, ut interdum alant

(95) Vid. *Guaiin* l. I. p. 537 seq.

(96) *Conf. Conspect. Med. Theoreticae*, auctore J. Gregory, edit. quinta, Edinburgi 1815. §. MCLXI.

(97) *Phil. Botan.* §. 342.

alant *Urticas* duodecim pedes altas, et *Angelicas* truncis arboreis conspicuas. Quare jam constat inter *Physicos*, ligna arborum, quae solo calcareo usae fuerunt, solidiora esse lignis arborum, quae graniticis terris vel aliis usae fuerunt: unde ligna e. g. *Insularum Bahama* durissima sunt; constant autem harum terrae unice ex testis molluscorum; et omne lignum cujusdam *Novae Hollandiae* partis adeo durum, et compactum inventum est, ut celeriter aquae fundum petat: haec autem pars constat coralliis partim, partim molluscorum testis. Nam et *Saussurius*, cui plurimum debetur ob elaboratam chemiam vegetabilem, plus aquae invenit continentes *Pinum Abietem*, *Laricem*, *Juniperum communem*, alias, quae creverant in terra granitica; aqua autem esse pauperiores, quae creverant in calcarea (98). Facile foret ejusmodi observationum numerum augere, verum irritamenti valorem in plantas satis superque probatum putavi. Quibus consideratis apparet, si quis recte judicare velit de ratione fabricae, formae et facultatum vegetabilium, quanti ipsi momenti sit rationem habere conditionum, quibus sub variis versatae fuerint.

Itaque superest, ut aliquot afferamus exempla, memoratam et explicatam rationem structurae vegetabilium inter et formam illustratura.

Memoravimus, vegetabilia conformare duplicem fabricam, cellularem, et vasculosam, ambasque in complures abire species: addendum habemus, ut *Bichatus*, tum plurimis aliis observationibus, tum etiam chemicis experimentis, docuit, singulas basium fabricae animalis species complures exhibere varietates, harumque ex diverso numero, magnitudine, concursu, multiplici commercio, proficisci omnem animalium formarum diversitatem; ita etiam demonstrasse innumeras observationes, et experimenta chemica, *Linkii* praepriis, memoratas basium vegetabilium species plurimas offerre varietates; differre enim cellulas ejusdem speciei, non tantum in aquaticis et terrestribus plantis, sed vel diversas esse in ipsis terrestribus; alias in succulentis, in aridis alias, alias in teneris et rigidis, alias in tarde vel celeriter crescentibus; hanc quoque rem esse cum reliquis cellulosi et vasculosi systematis speciebus; hinc, prout concurrant, jungantur, numero aut magnitudine ludant, diversas constituere plantarum formas. Praeterea notandum est, sicut ingens est discrimen inter utrumque animalium genus, quorum alterum tantum instructum est apparatus nervi sympatici magni, alterum et hoc eodem, simul autem alio nervorum apparatus, ad musculos voluntarios sensusque pertinentium; ita etiam magnopere discrepare utrumque plantarum genus, quorum alterum instruitur tantum

sy-

(98) *Trevianus l. l. Tom. II. p. 38-43.*

systemate celluloso, alterum et hoc, simul autem vasorum spiraliū apparatu. Atqui, sicut per gradus innumeros denique transitus fit ab altero simpliciori animalium genere ad alterum perfectius, atque apparatusi systematis nervi sympatici magni adjunguntur ganglia, varii nervi ad sensus motūsque pertinentes, evolutis organis circulationis et respirationis nervus vagus, cerebri initia, incrementa, et haec omnia elaborantur, perficiuntur; ita non mox ab altero plantarū simpliciori genere ad alterum perfectius ascenditur; at adduntur telae cellulosae vasa spiralia, quae aducta in fasciculos colliguntur, stipatos cellulis elongatis, canalibus intercellularibus, vasis propriis, reliquis. Atqui diversae hujus animalium vegetabiliumque conformationis ratione bene habita, fidelique instituta collatione simpliciorum cum perfectioribus speciebus, ut Zoölogus ad notitiam animalium formarum, ita evahitur Botanicus ad intelligentiam vegetabilium formarum: quae cum ita sint, ex utroque genere plantarū aliquot desumpta afferemus exempla eo modo, ut simul appareat memoratus ille continuus transitus (99). Fingamus cellulas quam maxime exiguas ovales varii plerumque viridis coloris linea recta sese extendere, nobis formabimus filum tenue, plerumque viride; eo ipso autem habebimus imaginem Confervulae rivularis, et fontinalis, quae utraque composita est filamentis simplicissimis, aequalibus, longissimis; fingamus ex ejusmodi filis rectis, a latere vel uno vel altero, vel ab utroque, emitti ejusmodi fila aequalis habitus et formae, et habebimus Confervam canalicularem, alias; fingamus, has cellulas arctiori vinculo junctas, parumper compactas, et habebimus Confervam littoralem; aut fingamus eas teneriores, molliores, et simul egregie virides, et habebimus Confervam aeruginosam: aut ex ramosis filis rursus breviter emitti fila, denique, et nascetur Conferva cancellata.

Non alio modo has formas concipiunt Confervae, quam quo Infusoria et Polypi simpliciores, manente omnino fabricae typo eodem, tot varias formas induunt; ut in his ita in illis, nulla datur organorum diversitas, sed omnis pars aequales habet facultates absorbendi, crescendi, generandi.

Fingamus, has cellulas constituere fila, haec autem sibi annecti, intertexi globulos, exhibentes cellulas originarias, primordia novae plantae constituentes, haec autem fila cum globulis varia ratione in latera expandi, et habebimus Lichenes, qui nihil aliud sunt, quam Confervae conjunctae, generatione evolutiva jam locis quibusdam certis magis adstricta.

Fingamus non amplius ejusmodi globulos ubivis telae cellulosae inhacere, sed forma-

(99) De fabrica harum plantarum generali, vid. *Kieser l. l. p. 145—162.*

mari jam his locum quemdam seorsim, exurgere majorem cellulam, ejusmodi globulum exhibentem, et habebimus Lichenem canicum. Fingamus inter hanc cellulosa compagem exurgere aliquod vas spirale, hoc elongari, et elevare talem cellulam capsulae instar, primordio novae plantae repletam, et posse ejusmodi cellulam se claudere et dilatare, (qui motus etiam cum in mortua planta obtineat, habetur phaenomenon hygrometricum), et habebimus imaginem Algae Jungermanniae. Fingamus Confervas concretas ascendere hic et illic, intertexta vasa spiralia, memoratos ferentia globulos, sursum in plantam dilatari, et habebimus imaginem Fungorum, quae pars superior, pileus dicta, vel concrevit cum reliquo celluloso parenchymate, quando dicitur sessilis, vel elevatur, et dicitur stipitatus, vel sursum elevatur, ad latera pendula, et dicitur pileus campanulatus; ipse stipes, si crassus est ad basin, dicitur bulbosus, ad latera ventricosus, in medio cavum formans, fistulosus; et multas alias formas induunt fungi, ad distinguendas species idoneas, ex una tamen eademque fabrica ortas.

Fingamus eandem compagem cellulosa, at non ovalem, sed jamjam hexagonam, tenuem fieri, et inter cellulas sese immiscere canales intercellulares, hasque tenues membranulas nunc sibi impositas, vel simpliciter, vel imbricatim, vel sese varie expandere; fingamus, unum vel plura vasa spiralia efferre sese, et elevare unam cellulam magnam, aliis cellulis compositam, quae in se contineat globulos vel primordia novae plantae, et habebimus Muscos Lycopodium, Hypnum, Bryum, quorum forma pendet a situ horum vasculorum spiraliu, magnitudine cellulae, capsulae similis, reliqua textura cellulosa.

Fingamus jamjam augeri numerum vasorum spiraliu, haec coire in fasciculos teneriores, hos esse circumdatos cellulis elongatis, has vero cingere cellulas magnas aëri-feras, vel lacunas, aut fasciculos fibrarum elongatarum, (fibras autem demonstravimus non esse nisi cellulosa telam), circumdare vasa spiralia membranula fusca cincta, et habemus speciem Ligni simplicioris, cui desunt radii medullares. Fingamus ejusmodi lignosos tubulos ad latera emitti, fieri teneriores, in amplam planitiem excrescentie parenchymate, id est simplicia formante folia, et ferre vel ad radices corpuscula globosa, vel ad apicem baculas aut capsulas, vel has easdem ad dorsa foliorum, et habemus imaginem cujusvis Filicis; quorum primae dicuntur rhizospermae, secundae spiciferae, ultimae epiphyllaspermae; differunt autem inter se filices magnopere magnitudine; cum enim exiguas filicum species frigidae proferant regiones, magnis abundant calidissimae, caeterum similes formas retinentibus, ut sint vel 30 — 35 pedes altae. Ejusmodi comitantur in America meridionali Cinchonas (100); et tamen harum magnitudo nullo modo

com-

(100) *Humboldt's Natur - Tafereelen*, p. 152.

comparari potest cum iis, quarum imaginem impressam habent Lithantraçes: quae tantae sunt, ut magnarum superent arborum magnitudinem, quaeque hodie non amplius existere videntur; quamvis enim servaverint hae imagines dotes, non nisi ad filices referendas, habent tamen aliquot longe ab hodiernis diversas; hoc autem discrimen habent commune cum omnibus, sive animalium, sive vegetabilium, speciebus in fossilia impressis, cum hodie existentibus vix comparandis.

Equidem non nescio, Illustrem *Linnaeum*, *Hedwigium*, et plures alios meritissimos Botánicos, defendisse, et Muscos et Filices habere organa genitalia, generationemque exercere copulativam; lectis autem et relectis et Linnaeanis et aliis locis, quibus hac de re agebatur, semper mihi visi sunt Viri Ill. nimis anxie in rem inquisivisse, ut vel viderentur inhaesisse tantum univae vegetabilium rationi propagandi, fere dixerim seducti fuisse aliquo systematis sexualis amore; nam parum conveniunt in determinando, quatenus, et quot, organa genitalia Musci contineant, quonam loco collocata sint, quomodo copulam ineant, perficiant, quosnam et quot fructus proferant; neque tantum vivo *Linnaeo*, (hunc enim, ut fit, eximium virum, ob editum novum systema plantarum sexuale, fidem detrahendo, irridendo, provocando, incredibiliter vexarunt,) fuerunt, qui Muscis negarunt organa genitalia; quam negationem itaque forsitan protulerit invidia, aut obtrectatio; sed et post *Linnaeum* fuerunt, atque igitur minus invidi, minus, sive novitate rei, sive auctoritate Principis Botanicorum movendi, qui nunquam in Muscis detegere potuerunt vel levem organorum genitalium speciem (101); neque *Kieserus* detexit ullam in Muscis cum pistillo vel staminibus convenientiam. Nec minus dubito, deesse Filicibus organa genitalia (102), de quibus incertas et vagas protulerunt sententias plurimi Botanici, *Caesalpinus*, *Rayus*, *Boerhavius*, *Tournefortius*, *Linnaeus*, *Oederus*, *Marattus*, alii; alii vero iterum iterumque repetito examine nulla in Filicibus invenerunt aut stamina aut pistilla; ut vel ipse *Willdenowius* affirmat, flores Filicum nondum probe esse investigatos, eosque in reliquis Cryptogamicis ob summam subtilitatem difficulter inventum iri; quamquam ipse adscribat Cryptogamicis sexualitatem (103).

At praeterea, cacteris plantis esse imperfectiores cryptogamicas, satis constat, sicut jam demonstravimus; quare imperfectiora animalia egregie illustrare videntur, absentibus

or-

(101) Egregium Specimen de muscorum et algarum generatione, auctore *N. J. de Necker*, p. 423—446. exstat in *Act. Acad. Theod. Palat.* Tom II.

(102) *Eclaircissemens sur la propagation des Filices en général*, eodem auctore p. 275—319. *Act. Palat.* Tom. II.

(103) *Willdenow*, l. l. p. 115. §. 79. in annotatione.

organis sexualibus, quomodo generatio novi individui procedat (104); nam Infusoria et Polypi simpliciores possunt dividi in tot partes, in quot volueris, quae singulae integrum referunt individuum; idem phaenomenon exhibent Confervae; ut in Polypis perfectioribus jam loca distincta sunt, ex quibus prae caeteris secedunt nova individua; idem phaenomenon docent Lichenes, Fungi; in perfectissimis autem Polypis, et in Radiariis quibusdam, loca prolifera magis magisque finiuntur, ex quibus secedunt primordia novi animalis; quare haec Radiaria dicuntur gemmipara; nonne idem phaenomenon exhibent Musci et Filices? Hinc jam dividi possunt Musci in *Gemmiparos*, nudas in adulto surculo gemmulas protrudentes, ut Lycopodia, Hypna, Sphagna, Brya; in *Bulbiparos*, propagines bulbiformes evolventes, quibus propagatur proles, ut Phasca, quaedam Brya, Mnia; in *Plumuliparos*, surculos e pristinis novellos plumuliformes sub terra reconditos emittentes, ut Polytricha, plura Mnia, Brya; in *Fronciparos*, pulverulentas particulas ad superficiem aut frondium primordia ad marginem prominentes, ut Marchantia, Jungermanniae acaules.

Weissii vero, de filicibus loquens, affirmat, „fructificationes e copiosis constare bacculis, sive potius capsulis, quae vel in aversa parte loborum aut pinnarum frondis collectae sunt, sub forma punctorum aut linearum distinctarum; vel totam occupant posteriorem partem, sive dorsum frondis; vel peculiarem spicam sub nomine Scapi florigeri formant, proprio pedunculo elevatam. Sunt etiam, quae, praeter frondes foliosas, ad basin earum, eque centro medio, protrudant singulares quasdam frondes fructificantes, a foliosis structura et habitu diversas. Capsulae si accuratius per lentem vitream examinantur, subrotundae sunt petiolatae, in quibusdam peculiari involuero, vel squama lata (peltae aut disci nomine insignita), calicis quasi vices explente, exceptae (105).” Atqui ex globulis emittunt pulverem proliferum Filices, ut plurimis tum recentiorum tum vetustiorum Botanicorum observationibus constat. Ita enim *Morisonus*: „Ipsemet experimenti causa folia Linguae cervinae longiora ac veterascentia collegi, et pulverem acervis foliis adhaerentem solo humido et umbroso adpersi, quem mox crustae muscosae ibidem nascenti leviter infixi; qua absoluta semente, anno succedente, plantae innumerae, foliis tenellis et primo subrotundis, succreverunt, adeoque nec labor meus irritus factus est, nec spes mea decepta (106).” Atqui summus ille *Dillenius*, „vidi,” inquit, „ante plures annos hic in Angliae locis opportunis Filices juniores egregie sub-

ter

(104) *Cuvier, Anat. comparée*, Tom. V. p. 199 et 200.

(105) *Act. Palat.* Tom. III. p. 281.

(106) *Act. I.* p. 289.

„ ter et juxta veteres plantas, e pulvere, ut videtur, quem e dorso foliorum spargunt,
 „ diversa magnitudine nascentes, speciatim apud Phyllitidem, Asplenium, Polypodium,
 „ Adiantum nigrum, Lonchitidem asperam, alias, Filicem marem ramosam, alias qui-
 „ dem parvas indivisas, et simplici folio constantes, alias paulo majores, in lobos et
 „ iacinias jam abeuntes, donec perfectiores maternarum formam plantarum adipisceren-
 „ tur, quarum exemplaria studiose collegi, et cum illis asservo (107).”

Idem affirmant *Hallerus*, *Neckerus*, alii:

Denique haec omnia confirmat simplex memorata harum plantarum fabrica, in quibus accrescere fere idem, quam generare, cum exiguae cellulae in amplius parenchyma cellulorum excrescant: quare, haud temere organa genitalia Cryptogamicis denegasse videmur, simul et demonstrasse, nexum et rationem inter harum fabricas et formas.

Sensim autem augentur vasa spiralia (108), in fasciculos colliguntur, circumdatos cellulis elongatis: at nondum fasciculi ad loca certa finiti sunt, contra dispersi per omnem cormum, versus epidermidem contrahitur parenchyma, et fasciculi cellularum elongatarum imitantur librum; augentur magnopere cellulae aërierae, quae loco sunt cellularum medullae. Haec res est cum omnibus Monocotyledonibus, at cum fasciculi vasorum etiamnum dispersi sint, desunt radii medullares, desunt strata lignea, deest medulla: hinc cormus cavus est e. g. graminum; circa cavum enim sparsi sunt fasciculi vasorum; hinc etiamnum magis cum foliis convenit culmus; hinc apparatus genitalium omnino simplicior. Fingamus jamjam fasciculos vasorum spiralia formare unum vel plures circulos, magis minusve clausos, circa parenchyma cellularum, quod medulla est; ipsos autem fasciculos circumdari cellulis elongatis; comprimi autem cellulas parenchymatis, ut tandem speciem radii medullaris conforment; tandem versus epidermidem alias cellulas exire in circulum; qui liber ligni est; et parenchyma inter hunc circulum et epidermidem contrahi, ut abeat in speciem corticis: et habebimus imaginem Dicotyledonum herbacearum, quae cormum habent et petiolos et pedunculos perfectiores, folia a cormo magis diversa, flores et fructus plures et magis compositos. Omnes partes memoratae denique augentur, perficiuntur, ut formentur vera medulla, genuini cortex et liber, merum lignum, perfecti radii medullares, quibus omnibus tandem instructae sunt Dicotyledones lignosae, ut reliquis partibus, sic inprimis inflorescentia et fructificatione, insignes (109).

Jam

(107) *Act. h.* p. 290.

(108) *Küster i. h.* p. 150.

(109) *Conf. Trevir. Biol.* Tom. I. p. 433 seq.

Jam caudicis adscendentis et descendens formas ulterius investigabimus. Recte quidem *Medicus* definitur videtur plantarum incrementum, qui affirmat: „verlängerung ist „ das haupt-grund-gesez der Natur, auf welches sich die erhaltung der arten des pflanzenreiches, und die vermehrung derselben gründet (110).“ Docent id cellulae plantarum cryptogamicarum; docent idem plumulae et rosettae perfectiorum, in quibus teneris jam conspiciuntur vasa spiralia et cellulae diversae: constat autem caudex descendens rhizomate, radiculis, fibrillis; ipsum autem rhizoma cryptogamicarum, mono-dycotyledonum, differt eadem ratione, qua earundem caudicem descendens differre vidimus; hinc illae habent radices simpliciores aut perfectiores cortice, ligno, aliis partibus compositas. Quid enim sunt radicae? nihil aliud quam rhizomatis prolongationes? fibrillae vero id sunt, quod pili sunt caudici adscendenti, scilicet catena simpliciorum cellularum; atqui prout hae partes collocantur, magnitudine, numero, cursu differant, varias caudicis descendens formas gignunt; hinc aliae simplices, non subdivisae, aliae ramosae, in laterales ramos divisae, ut arbores, herbae; aliae fibrosae, filiformibus prolongationibus, ut *Daucus Carota*, ut *Poa annua*; aliae fusiformes oblongae, crassae, attenuatae; aliae perpendiculares recta descendentes, ut *Thlaspi Bursa Pastoris*; aliae horizontales sub terra transversim extensae, ut *Iris*; aliae repentes longe excurrentes radicales hinc inde emittentes, ut *Rumex acetosella*: aliae alias formas habent. Superest tamen singularis facies, quam radices praemorsae habent, quae sunt apice deorsum truncatae, neque attenuato apice terminatae, quales habent *Plantago major*, *Scabiosa succisa*; cohaerent nimirum radicum lateribus corpuscula rotunda, ex quibus novae formantur radicae (haec enim quovis anno pereunt, novis accrescentibus) in praemorsis vero radicibus non adhaerent corpuscula haec lateribus, sed finibus radicum; unde non potest quin talis truncata facies ad apices oriatur.

Constat autem radices eximiam habere vim propagandi; alias esse tuberosas, alias bulbiferas; tubera vero et bulbos novas proferre plantas. Ex his bulbi egregium praebent documentum rationis fabricam inter et formam. Constat omnis bulbos tunica externa, quam efficiunt foliorum praeteritorum reliquiae; sequuntur bases foliorum praesentium, tum bases foliorum anni sequentis, quas sequitur primordium plantae in compendio; hinc jam *Malpighius*: „ceparum ingens genus, quibus multiplices herbae donantur; analogae „ hae

(110) *Act. Acad. Palatin.* Tom. VI. p. 514. „über das vermögen der Pflanzen, sich noch durch andere wegen, „ als den saamen zu vervielfältigen, und fortzupflanzen von *F. C. Medicus*,” p. 443—515. Eandem prolongationem jam significavit *Linnaeus*, cum diceret: „arbor ramum, ramus gemmam, gemma herbam producit; ergo continuatio „ est generatio plantarum.” *Phil. Bot.* S. 157.

„hae pollent structura; harum enim infimam basin solidum quoddam corpus occupat,
 „quod trunci vires gerit, hocque in folia et caulem attollitur: id itaque dici meretur,
 „defendi triplici hybernaculo.” Ut autem caeterarum plantarum partes, sic et bulbi organa
 haud eundem situm servant omnia; alius bulbus est squamosus, vel imbricatus, alius
 truncatus. Bulbus squamosus est, quando foliorum bases imbricatum sibi imponuntur;
 itaque si cogitemus, has bases elongari, et excrescere in folia, nonne haec ab omni par-
 te surgent, et sparsa referent; ita sese habet Liliium bulbiferum. Tunicatus est, quando
 bulbus constat laminis concentricis; qualia inde folia exsurgent? debent esse teretia,
 cylindrica; neque id tantum; sed, ut extrema lamina comprehendit proximam, ita exte-
 mum folium debet comprehendere sibi proximum; atque id vaginae in morem conti-
 nere; praeclare hanc rem demonstrat Allium cepa.

Plura vero exempla praebet caudex adscendens; cormum autem cum definiant folia,
 flores, fructus, his examinatis is investigandus est.

Mirifica est et incredibilis in foliis formarum diversitas, et tamen omnes habent ali-
 quam convenientiam, ut quisque a reliqua plantarum parte facile folia distinguat; quam-
 quam brevi definitione non facile, quid folium sit, indicet: constat autem folium paren-
 chymate celluloso, vasis spiraliibus, epidermide, poris, saepe pilis: unde igitur tanta fo-
 liorum diversitas? omnis pendet a decursu fasciculorum vasorum spiraliium; intrant enim
 parenchyma fasciculi vasorum, et abeunt in plures ramulos varie inter se anastomosan-
 tes; hic autem introitus, decursus, haec divisio et anastomosis, omnem foliorum fa-
 cicem determinant: hinc ille vasorum complexus haud incongrue dicitur sceletus; ut enim
 ex ossium apparatu et habitu fidelem ad animalis formam conclusionem repetis, ita ex
 hoc vasorum apparatu recte ad folii formam concludis: hinc si subtili encheiresi ab his
 vasis detrahas omne parenchyma, retinebis vasa, una cum integra folii forma.

Itaque pro ea ratione, qua fasciculi vasorum spiraliium, sive e corno egredientes, sive
 ex petiolo, abeunt in ramos principes, formantur omnia folia composita; si in tres ra-
 mos expanduntur, folia ternata, in duos binata; simplex autem folium est, cum petio-
 lus gerat unicum folium. Quodsi consideres circumscriptionem folii, facile invenies
 continuum transitum ex subrotundo in orbiculatum, ovatum, ovale, oblongum, parabo-
 licum, cuneiforme, spatulatum; fingamus ad marginem foliorum anastomoses vasorum
 plures, aequales, et habebimus folia integerrima; fingamus fasciculos vasorum defini-
 ri in parvos ramulos inaequales, et habebimus folia crenata, repanda, dentata varie, ser-
 rata, erosa.

Tentabimus speciem exhibere ejusmodi transitus alterius folii formae in alteram:
 Folium peltatum est, si petiolus disco folii inseritur; hoc mutatur in umbraculifor-
 me,

me, si petiolus extendatur; imminuas petioli partem, fiant elongatae et angustiores superior pars et inferior, et habes ellipticum hujus apicem; rotundes, angustes latera sensim deorsum, habes cuneiforme; hujus basis angustior elongata fiat, habes spatulatum; hujus superiorem partem extendas, lateribus ad basin dilatatis, habes oblongum; cujus inferiorem partem dilates, lateribus coarctatis, habes panduratum; fiat oblongum, utrimque extremitatem versus sensim attenuatum, habes lanceolatum; cujus latitudo si ubique aequalis est, habes lineare: quod apicem versus sensim attenuatum constituit subulatum. Cordatum folium est ovatum, basi excavatum, destitutum angulis posticis; hoc rotundetur, ut fere diameter longitudinalis et transversalis aequales sint, peripheria circinnata, basis vero excavetur, et habes reniforme; cujus excavatio si fiat profundior, utraque extremitate in angulos desinente, habes lunulatum; cujus superior pars si elevetur in angulum, anguli autem fiant recti et prominentes ad latera, habes triangulare; cujus basis si excavetur, accedentibus angulis posticis, habes sagittatum; excaventur triangularis basis et latera, fiant anguli patuli, et habes hastatum. Fingamus folii parenchyma nullam evidentem habere pulpam, et habebimus membranaceum: aut pulpa repleri solidiore, et habebimus carnosum, aut molliori, liquido magis, papulosum. Sit folium tectum pilis curvis et teneris, et est lanatum; aut pilis tenuissimis, mollissimis, et est tomentosum: aut pilis distinctis, elongatis, et est pilosum. Differunt praeterea folia loco, situ, insertione, directione; hinc alia cauli insident, alia radici, alia ramo; alia caulina duo per paria decussatim e regione collocantur, alia per gradus exeunt, alia ex eodem puncto plura prodeunt, alia petiolo carent, alia longo instructa, alia latera caulis transversim undique ambeunt, alia ad angulum acutum cauli insident, alia basi coelum, apice horizontem spectant, alia aliam directionem servant; quae omnes formae pendent a locis, ex quibus, a ratione et numero, quibus prodeunt fasciculi vasorum ex caudice adscendente. Praeterea notandum est, eum angulum, quem ramus facit cum cormo, non tantum facere ramulum cum ramo, et cum ramulo petiolum, sed etiam expansionem petioli in folio, vel ramulos petiolorum cum ipsis petiolis, et cum se invicem eundem servare angulum. Praeprimis apparet id ex umbellatis, cum simplicibus, tum compositis; ubi ratio, quae est inter ramum et cormum, etiam observatur inter ramum et umbellam, et inter umbellae compositae partes: et, quam fideliter haec ratio servetur, inde eximie apparet, quod, dum constat plantas in tenebris crescentes angulum rami cum cormo habere acutiorem, in umbelliferis luce orbatis angulus umbellae eo acutior fiat, quo ramus umbelliferi cum cormo acutior evadat.

Praeterea conveniunt cum foliis stipulae, bractee, cirrhi, calix: stipulae enim, squamae, quae basi petiolorum crescentium utrimque adstant, et habent formam et fabricam cum

foliis communem, quamvis stipularum forma saepe differat a foliorum forma in eadem planta: aliquem transitum moliri videntur bractee de foliis ad petala, quae imitantur tum colore et habitu, tum exhalandi ratione.

Cirrhus autem nihil aliud esse videtur, quam folium elongatum; fingamus, vasa spiralia non abire in ramos et ramulos parenchyma expansum percurrentes, verum parenchyma contrahi, vasorum autem ramos in longitudinem expandi, et in spiras convolvi, habebimus cirrhos. Extendas apicem folii acuminati, nonne hic evadet tandem filiformis? nonne hinc folia sunt, quorum apex instructus est cirrho, foliari dicto, quali instructae sunt *Gloriosa superba*, *Flagellaria Indica*? hinc ex iisdem locis, quibus folia, exoriuntur cirrhi, alii ex axillis foliorum, alii ex pedunculis, petiolis.

Hinc eosdem succos continent, quos folia, eandem materiam viridem resinosam, eadem ratione easdem materies exhalant, absorbent, quas absorbere, exhalare solent folia: praeterea alligat plantam vicino corpori, eamque conformat, sustentat cormi instar, ut velut initium constituat plantarum earum, quarum folia cum cormo in unum corpus confluunt, ut *Aloes*, *Cacti*.

Invenisse videtur etiam Ill. *Kieserus*, numero petalorum, pistillorum et staminum respondere numerum fasciculorum vasorum spiraliu; ita enim habet: „Le nombre des „ faisceaux des vaisseaux spiraux, composant le cercle autour de la moëlle, varie dans les „ Plantes differentes, et il me semble que ce sera l'objet de mes recherches futures, „ que le nombre de ces faisceaux a une relation avec le nombre des étamines et des „ capsules de la Semence. Au moins dans plusieurs plantes p. e. dans les cucurbita- „ cées, dans les verticillatae, le nombre de ces faisceaux égale le nombre des étamines. „ Si cette observation est vraie, la cause du nombre des petales n'est plus ignorée, de „ même que des Pistils (III).”

Est autem hic notandum, in florentiae dispositione praepimis regnare ordinem quinarium; qui praepimis elucet in insigni classe Pentandria, etiam in Decandria, Monodelphia, Diadelphina, Polyadelphia, cujusque vestigia monstrant reliquae classes: imaginem certae cujusdam organorum dispositionis quaedam animalia referunt, ut *Radiaria*, *Polypti*, *Cirrhypeda*.

Fingamus fasciculum vasorum non abire in ramos, sed ex arctiori principio dilatari in circulum, ramulis cunctis inter se multipliciter anastomosantibus, inter parenchyma cellulosum, tenuissimum, varie coloratum, habebimus imaginem corollae monopetalae; fin-

(III) *Kieser l. l. p. 151.*

ringamus, per idem parenchyma distinctos seorsim procedere fasciculos, tot petalis compositam habebimus corollam, quot fuerunt fasciculi vasorum. Est etiam transitus a, monopetala ad polypetalam corollam; ita enim fissa est nonnullorum florum monopetala corolla, ut videatur polypetala; dicitur autem monopetala ex *Rivini* definitione; tot petala numerantur, in quot resolvitur Flos deciduus; in his igitur unitus manet fasciculus vasorum ad basin, deinde in ramulos sese dividit.

Constat autem corolla monopetala parte inferiori tubulosa, tubo dicta, parte superiori dilatata, limbo dicta: quae duae, prout majores minoresve sint, constituunt corollam tubulosam, clavatam, globosam, campanulatam, cyathiformem, circeolatam, infundibuliformem, hypocrateriformem rotatam, alias sensim inter se confluentes.

Ringamus, tubo impositas esse duas appendices sibi oppositas, velut dissectum limbum, sibi que oppositum, et habebimus corollam labiatam: vel quinque petala, exiguo instructa ungui, aequalia in circulum poni, et omnem habebimus corollam rosaceam; aut eadem quinque, longiori instrui ungue, atque arete cohaerere, ut videantur monopetalum, habebimus omnem malvaceam; quae convertitur in caryophyllaceam, quinque petalorum basi magnopere elongata in calyce monophyllo inclusa: haec abit in orchideam quando tria petala sursum, duo ad latera collocantur, accedente labello. Ringamus, duo superiora petala orchideae in unum concrecere formae vexilli instar, alterum superius inferne collocari, vel dilatatum, vel fissum, vel plane in duo dividi carinae instar, caetera duo ad latera poni alarum instar; habebimus omnem papilionaceam. Ita facillimum est, demonstrare, quomodo formae nectarii, pistillorum et staminum confluant; quare hunc transitum mittimus. Modus vero, quo flores pedunculo plantae alligantur, est quidem diversus, attamen rursus transitum molitur. Ringamus, pedunculos diverse subdivisos, flores sparsos ferentes, habebimus paniculam; hujus ramulos breviores fieri et coarctari, et habebimus thyrsum; ringamus, flores numerosos subsessiles caulem annulatim ambire, et habebimus verticillum, qui convertitur in spicam, quando flores sessiles sparsim alterni in pedunculo communi simplici junguntur; haec vero transit in corymbum, dum singuli flores petiolis propriis instruuntur. Situ elevato proportionali, hic mutatur in racemum, quando pedunculus constat ramis lateralibus brevibus; hic abit in fasciculum, colligentem flores erectos, parallelos, fastigiatos, approximatos; hic rursus in capitulum, constans floribus plurimis, in globum ferme congestis; hoc in cymam, flosculis pluribus insidentibus receptaculo in pedunculos fastigiatos, primores ex eodem puncto productos, posteriores autem sparsos; haec in umbellam, flosculis pluribus insidentibus receptaculo in pedunculos fastigiatos omnes ex eodem puncto productos; haec denique in florem compositum, continentem flosculos plures sessiles, receptaculo

communi integro et Perianthio contentos, sed antheris in cylindrum connatis instructos (112).

Ita possemus plures alios terminos exponere; termini enim nihil aliud sunt, quam genuinae formarum descriptiones; sed allata exempla sufficere opinatus sum ad rem de qua agitur illustrandam.

Prout tandem folia, flores sint impositi caudici adscendenti, oritur caulis, herbis proprius, elevans folia et fructificationem, vel culmus, graminibus proprius, elevans folia et fructificationem, vel scapus, elevans fructificationem, vel truncus, arboribus proprius, in veros ramos divisus, folia et fructificationem ferentes, vel stipes, Palmis proprius, basis frondis foliis et fructificatione constantis.

Omnes deinde hae descriptae partes varie inter se collocantur; hinc, dum foliatio, florescentia, fructificatio singulae jam diversissimae sunt, rursus aut inter se diversissime collocantur, facile colligendum est, quanta plantarum formarum diversitas inde exoriatur: ista vero collocatio cum nec vaga sit, neque incerta, contra certis regulis adstricta, utpote proximus determinatae fabricae effectus, ipsae videntur plantae multiplices suarum formarum species ad pauca capita vel genera redigere; ex quorum diligenti investigatione fluxit omne systema naturale, quale varium condiderunt eximii Botanici, *Adansonus*, *Batschius*, *Jussievius*, *Medicus*, *Scopoli*, et suam hausit physiognomiam plantarum summus *Humboldtius*, universam vegetabilium formarum diversitatem referens ad novemdecim praecipuas formas (113).

Ut autem universi vegetabilis regni fabrica confluit, ita haec genera congregiuntur ad invicem, variis viis coeunt, ab omni parte confluunt; hinc omnis proficiscitur difficultatum multitudo, quae omne vel ingeniosissime excogitatum systema naturale prosequitur, premit, decipit; unum enim constituunt vegetabilia circulum, quem rodit, et divellit aliquando systema naturale, invenire vero et perspicere nunquam potest.

Denique memor regularum Newtonianarum: „causae rerum naturalium non plures sunt, admittendae, quam quae et verae sint et phaenomenis explicandis sufficient; et effectus naturales ejusdem generis eidem causae sunt assignandi, quantum fieri potest;” affirmo, cum actiones et functiones semper integre testentur de instrumentorum indole, ipsae autem functiones vegetabilium et simplices sint et communes, haud temere Physicos ex Anatomicis experimentis conclusisse ad memoratam vegetabilium simplicitatem.

Quid enim dicam de absorptione? hac vegetabilia, non tantum eadem ratione, sed et eas-

(112) Vid. *Linn. Phil. Bot.* §. 32. §. 116 seq.

(113) *Natuur-Tafereelen door A. van Humboldt. Denkbeelden over den Gedaantevorm der Planten*, p. 140 seq.

easdem materies adsciscunt, aquam, scilicet, et acidum carbonicum; quid de excretionē qua eadem prorsus ratione et easdem materies exhalant, aquam, gaz oxygenium, noctu gaz acidum carbonicum, et olea aetherea. „Num vero de secretionē forsā,” aliquis dixerit, „idem affirmare audes?” Nonne continent plantae diversissimos succos? sane continent: at nonne in eo omnis caudex descendens convenit, ut careat materia viridi, quod jam perspicacissimus Antiquorum Physicus observavit *Aristoteles*, id est careat materia resinosa viridi globosa? nonne hanc continet omnis tela cellulosa caudicis adscendentis, etiam simplicissimae, Confervulae, Byssi? „Atqui aliquot folia rubra sunt?” Sunt, immo et Algae dantur coloratae, rubescentes; at *Linkius*, hanc generalem conclusionem minime cogitans, probavit, globulos rubros foliorum et algarum plurimas habere facultates cum viridibus communes. Nonne omnis anthera pollen continet, omnis flos excernit principium aethereo-oleosum? nonne reliqua succorum naturae diversitas intelligenda est ex diversa plantarum magnitudine, diversa collocatione partium, diverso, quod experiuntur, stimulorum genere? nonne omne vas continens habendum est contentum humorem continuo mutare? nonne aquae et acidi carbonici oxygenium, hydrogenium, carbonicum, innumeras ineunt copulas? nonne haec omnia constituunt principia proxima; quae vel sub operatione chemica, quam nos in plantas exercemus, adeo diverse mutantur, ut non intelligas, nisi videris? quae mutationes principiorum proximorum, cum vel in vase chemico jam tantae sunt, quantae debeant augeri in vase vivo, unico vero perpetuo motore!

Prae caeteris simplicitatem plantarum fabricae mihi videtur confirmare vis generatrix, reproductrix, qua plantae pollent eximia. Cum enim et hac vi polleant omnia animalia, eo autem majori, quo simpliciora sint, ut, dum Infusoria, Polypi, se totos et subito regenerent, alia certas tantum partes, eo pauciores et eo tardius, quo sint perfectiora, plures plantarum partes, quin fere omnes, insignem habent facultatem, nova individua celerrime procreandi; nam et radices et petioli et folia ipsa aptis sub conditionibus in integras plantas excrescunt; et jam facta radix lumini exposita convertitur in caudicem adscendentem, hic autem tenebras expertus alit radices, radículas, fibrillas; hinc jam *Linnaeus*: „arbores, fruticesque omnes, sunt radices supra terram. Ergo arbor verticaliter inversa e caudice descendente fert folia, ex adscendente radículas:” quae enim causa est, quare epidermis, pili, tela cellulosa, humana facile regenerentur et subito, non item cerebrum, medulla spinalis, oculus? nonne quia sunt hae partes illis perfectiores? id enim concludo inde, quod imperfectiorum animalium oculi, cerebrum, regenerentur, ut Crustaceorum, Molluscorum (114): quacnam causa est, quare pars quaedam humana,

mus-

(114) Plura hujus rei pericula fecerunt in *Limaces Spallanzanius*, *Bonnetus*, *Lavoisierius*, alii, conf. *Treyranus Biologie*, 3 Band p. 82 seqq. praecipuis p. 512 seq.

musculus, vel os, non in integrum hominem excrescat: quia, praeter alias causas, quamquam multipliciter composita, principiis vel basibus careat, quibus pluribus dives est reliquum corpus.

Atque] ita videor, pro mearum virium tenuitate, pervenisse ad finem quaestionis: utinam in tanta gravissimarum rerum ubertate versato aliquo modo mihi contigisset, haud levibus argumentis, neque ambiguis exemplis, memoratam rationem plantarum formam inter et structuram illustrasse! Equidem vero Vobis, Viri Clarissimi! hanc mearum virium periclitationem non prorsus displicere optare, quam sperare, malo.

T A N T U M.

*„ Ita nobis progressa ratio est, ut ea duceretur omnis a
„ prima commendatione Naturae.”*

CICERO.

JOHANNIS RUDOLPHI THORBECKE,

ZWOLLA - BATAVI,

PHILOSOPHIAE THEORETICAE ET LITERARUM HUMANIORUM
CANDIDATI ET IN ATHENAEO AMSTELAEDAMENSI
STUDIOSI,

R E S P O N S I O

A D

QUAESTIONEM PHILOSOPHICAM

A NOBILISSIMA FACULTATE PHILOSOPHIAE THEO-
RETICAE ET LITERARUM HUMANIORUM

A. MDCCCXVII. PROPOSITAM:

*Principium Philosophiae et officiorum exponatur e Ciceronis Operi-
bus Philosophicis; ita ut singularum sententiarum pondus et ar-
gumentandi ratio dijudicetur.*

QUAE PRAEMIUM REPORTAVIT, D. VIII. MENSIS FEBRUARII

A. MDCCCXVIII.

C

JOHN W. WILSON

Author of

THE HISTORY OF THE UNITED STATES
FROM 1763 TO 1863

AN

ESSAY

ON THE HISTORY OF THE UNITED STATES
FROM 1763 TO 1863

By JOHN W. WILSON, LL.D.,
Professor of History in the University of Michigan

NEW YORK: G. P. PUTNAM'S SONS, 1892

P R A E F A T I O.

Periculum mihi pro juvenili aetate et exiguis viribus facturo quaestionem tractandi priorem ab Ordine Philosophiae Theoreticae et Literarum Humaniorum propositam, non inutile visum est, quaedam praemittere, cum de sensu, quo capiendam esse quaestionem putavi, tum de ordinis atque instituti ratione, quam in ea tractanda secutus sum.

Quaestio his verbis continetur:

Principium Philosophiae moralis et Officiorum exponatur e Ciceronis Operibus Philosophicis; ita ut singularum sententiarum pondus et argumentandi ratio dijudicetur."

Primo itaque hoc voluisse Ordo Clarissimus mihi videbatur, ut illud ex Ciceronis scriptis Principium Philosophiae moralis exponeretur, quod Cicero ipsi prae ceteris placuisse probaretur. Cicero enim cum multorum et diversorum Philosophorum sententias, et principia moralia, in scriptis suis explicet, certe uni ex his prae ceteris favet: idque ut eruatur et diligentius exponatur exigere propositam quaestionem arbitratus sum. Nisi enim ita intelligeretur, incertum mihi plane videbatur, quodnam potissimum, inter multa, illustrari Principium Ordo vellet.

Deinde eo consilio praesertim propositam esse Quaestionem existimavi, ut a juvene, periculum facturo, specimen exhiberetur, ostensurum, eum in Cicerone, praesertim in ejus scriptis Philosophicis, ita legendo versatum esse, ut Auctoris intelligendi, explicandi, et ex se ipso illustrandi, facultatem haberet. Unde sequitur, non id quaeri, ut ex aliis auctoribus lux Cicero accendatur; sed ut, quam proxime Cicero vestigiis insistenti, Cicero ex Cicerone ita explicetur, ut, quid sibi voluerit Auctor, clare satis appareat, quod sit sententiarum pondus, quae argumentandi ratio, deinceps dijudicetur; eo rursus modo, ut ea potius ad normam et rationem Philosophiae Ciceronianae, et quasi ex Cicerone, expendantur et exigantur, quam ut adhibitis aliis, praesertim recentiorum Philosophorum, de disciplina morali doctrinis, aut suo Marte philosophante responsi auctore, Cicero sententia vocetur ad iudices, vel ab hac ratione longe discrepantes et alienos, vel, quod pejus, ad impares. Illud igitur magis dijudicandum, quomodo Cicero, illi, quam est secutus, philosophandi rationi ab omni parte satisfecerit, sibi in ea constiterit.

Quo sensu propositam quaestionem accipienti, non alienum visum est, primum quaedam praemittere, unde Cicero Philosophi aliqua notitia acquireretur; quibus, quomodo Ci-

cero Philosophia fuerit imbutus, qua ratione eam excoluerit, quonam deinceps consilio scriptis mandarit, explicaretur.

Nempe ad auctorem recte intelligendum et exponendum necesse fere est, ut talia in antecessum moneantur.

Deinde, antequam Principium Philosophiae Moralis Ciceronis exponeremus, requirebatur, ut, quid sit tale principium universe, imprimis ex mente Ciceronis, ostenderetur. Quo proinde Ciceronem in tali principio exponendo facilius sequeremur, notanda quaedam erant de veterum Philosophorum in illo investigando ratione. Haec igitur Cap. I. continentur.

Porro, ut definiretur, quodnam ex Ciceronis scriptis principium exponendum esset, inquirendum erat in sententiam, cui super ea re Cicero erat addictus: quod facere aggresso omnes illae difficultates occurrebant, quae, ex Academica fluctuatione oriundae, vera Ciceronis placita tenebris fere involvunt. Ex iis itaque aliquid saltem verosimile elicere annisus sum in Cap. II.

Denique Cap. III. illud principium Ciceroni placitum ita exponere et dijudicare conatus sum, ut consilium quaestionis exigere videbatur, et juveniles meae vires sinebant; id secutus, ut ex Ciceroniana copia magis ipsum auctorem, quam me loquentem inducerem, ibique de meis nihil insererem, ubi de suis suppeditabat Tullius. Itaque presse adeo ejus vestigia legi, ut sententias quidem apto et facili quodam ordine componerem, quoad scriptorum indoles patiebatur, potius vero Ciceronem philosophantem suo et antiquo more soluto et fere vago inducerem, quam ut undique collecta ejus placita philosophica certo illo ordine, certisque regulis adscripto, proponerem, ut non sua, sed recentiorum Philosophorum ratione, philosophatus esse Cicero videretur. Id enim quaestionis menti contrarium videbatur.

Ceterum, quod ad postremum Caput attinet, animadverti velim, me in explicando principio Ciceroniano, ex ejus scriptis illis locis fuisse usum, quibus vel Cicero ipse suam sententiam dicit, aut ea saltem exponitur ratio, quam prae ceteris Ciceroni placuisse antea jam ostendere conati sumus. Quos saepe alios locos addidimus, ab altius sententiae philosopho in ejus scriptis pronuntiatos, ii non sunt additi; nisi eandem, atque ipsius Ciceronis verba, sententiam continerent, sed ita comparati essent ut illustrationi et faciliori explicationi commode inservirent: cur autem tali occasione illos locos non insereremus, ex eodem Ciceronis ingenio profectos, et, quamquam ex diversae disciplinae ratione efformatos, hac tamen in re affines similesque Ciceronianis?

Haec sunt, quae in antecessum monere volui: ceterum, ut legatur dissertatio et dijudicetur, tamquam ab auctore, suae sibi tenuitatis conscio, juveniliū virium primum periculum edente, profecta, maximopere opto, et quodam jure meo petere mihi videor.

RESPONSIO

RESPONSIO

AD

QUAESTIONEM PHILOSOPHICAM.

PROLEGOMENA.

DE CICERONIS PHILOSOPHANDI STUDIO.

Romae, „posteaquam, imperio omnium gentium constituto, diuturnitas pacis otium „confirmavit, nemo fere laudis cupidus adolescens non sibi ad dicendum studio omni „enitendum putavit.” (*de Orat.* I. 4.) Quod enim in omnibus fere rebus publicis locum habet, nihil certius ad summa honoris fastigia evehere, quam eloquentiam, animis populi quasi imperantem, rerumque dominam, ut vocat *Balbus* (*de nat. Deor.* II. 59), „flexanimam, atque omnium reginam rerum” (ut Poëtae dicitur apud *Cic. de Orat.* II. 44.) id nec aliter Romae sese habuisse reperimus. Nihil enim ditioribus, et nobilioribus magis amorem et favorem populi conciliare poterat, quam si innocentibus atque oppressis vindicandis, inque iudicio magno animo defendendis, nocivis atque sceleratis fortiter accusandis, operam intenderent: idque viam ad remp. capessendam optime sternerat. Populus enim, in quem operam et laborem impendebant, eos in remunerationem honoribus donabat et magistratibus, in quibus digne et cum salute civium tuendis omnis sita erat optimi cujusque Patricii ambitio, gloria ac vitae dignitas. Quae omnia quis non intelligit neminem nancisci posse, nisi Eloquentiae peritum; neminem certius, quam Oratorem, dicendi vi exercitatum, aurium simul et animorum dominum, et quasi tyrannum? Atque ita „erant huic studio maxima exposita praemia, vel ad gratiam, „vel ad opes, vel ad dignitatem.” (*de Orat.* I. 4.) Haec cum ita essent, et in Cice-

rone a prima adolescentia, maximum fuisse Eloquentiae studium, quis miretur? ita quidem, ut, cum vocis atque declamationis contentio infirmo et gracili corpori nocere videretur, nihilominus „quidvis potius periculum sibi adeundum, quam a sperata dicendi gloria discedendum putaret.” (*Brut.* c. 91.) Cum autem, ut ait *Plutarch.* (ej. vit. c. 2.) ingenio ad omnes disciplinas ferretur, neque quidquam doctrinae aut eruditionis genus aspernaretur, praeceptoribus doctis usus est, iisque Graecis, quorum ductu, puerilibus studiis relictis, in Philosophiam incubuit, quod studium (ut ipse testatur *in Bruto* c. 91.) „sibi nunquam intermissum, a primaeque adolescentia „cultum et semper auctum” cum Oratore conjunctissimum semper existimavit. „Positum sit inprimis” inquit (*Orat.* c. 4.) „sine philosophia non posse effici, quem „quaerimus, eloquentem: nam nec latius, nec copiosius, de magnis variisque rebus „sine philosophia potest quisquam dicere. Nec vero, sine philosophorum disciplina, „genus et speciem cujusque rei cernere, neque eam definiendo explicare, nec tribuere in „partes possumus; nec judicare, quae vera, quae falsa sint; neque cernere consequentia, repugnantia videre, ambigua distinguere. Quid dicam de natura rerum, cujus „cognitio magnam orationis suppeditat copiam? de vita, de officiis, de virtute, de „moribus? sine multa earum ipsarum rerum disciplina aut dici aut intelligi potest?” *Conf. de Orat.* III. passim, II. 1. 2. Praesertim putabat *Cicero*, „postremum illum locum „de vita et moribus totum esse Oratori perdiscendum: illud enim” inquit „quod semper Oratoris fuit, nisi tenebimus, nihil Oratori, in quo magnus esse possit, relinque- „mus.” *de Orat.* I. 15. cf. *ibid.* c. II seqq. *In Bruto* c. 93. „Philosophiam vocat „matrem omnium bene factorum, beneque ditorum:” alio loco (*Orat.* c. 21.) „Eloquentiae” dicit „sicut reliquarum rerum fundamentum Sapientiam:” et *de Orat.* II. 3. Philosophiam „artium omnium laudatarum procreatricem quamdam, et quasi parentem.”

Quantam vero, huic convenienter sententiae, a primo tempore aetatis, in eo studio operam curamque posuerit *Cicero*, antea quidem declarabant Orationes refertae Philosophorum sententiis; et doctissimorum hominum familiaritates, quibus semper ejus domus floruit; et principes illi *Diodotus*, *Philo*, *Antiochus*, *Posidonius*, a quibus institutus erat (*de nat.* D. I. 3.); nec non publica privataque vita ornatum eum et imbutum Philosophiae praeceptis semper ostenderat. (*de nat.* D. *ibid.*) Puer enim praeceptorem nactus est *Phaedrum*, Epicureum philosophum, quem eo quidem tempore, antequam Philonem cognoverat, valde ut philosophum, postea tamen ut virum bonum et suavem et officiosum, sibi probatum esse testatur, *Ep. ad Div.* XIII. 1. Deinde vero (20 fere aetatis anno) ita ipse noster (*Brut.* c. 89.) „cum princeps Academiae *Philo*, cum Athenien-

„ niensium Optimatibus, Mithridatico bello, domo profugisset, Romamque venisset, totum ei me tradidi, admirabili quodam ad Philosophiam studio concitatus.” conf. *Plut. vita Cic. c. 3.* Exinde anno aetatis 27, orationibus aliquot forensibus jam habitis, Athenas profectus „ cum eo (sunt *Tullii* verba) venissem, sex menses cum *Antiocho*, „ Veteris Academiae nobilissimo et prudentissimo Philosopho, fui, studiumque Philosophiae nunquam intermissum, a primaque adolescentia cultum et semper auctum, hoc „ rursus summo auctore et doctore renovavi.” (*Brut. 91.*) conf. *Plut. ej. vita c. 4.* Praeterea jam antea „ eram cum Stoico *Diodoto*, qui, cum habitavisset apud me, mecumque vixisset, diu post est domi meae mortuus; a quo, cum in aliis rebus, tum studiosissime in dialectica exercebar.” (*Brut. 90.*) Athenis inde per Asiam itinere instituto, Rhodi *Posidonium* etiam, nobilissimum Stoicum, visitavit (*Plut. ibid. c. 4.*) quo 17 annis post significat (*ad Att. II. 1.*) sese per litteras familiariter adhuc uti. Quanto ardore jam ante Consulatum omnia fere sibi in Philosophiae studio posita esse existimarit, in eoque recreatum se aliquando iri ex vitae laboribus et procellis, declarant *Epistolae ad Att. I. 4. 5. 6. 7. 8. 9.* in quibus de Academia sua (de qua conf. *Plin. H. N. XXXI. 3.*) seu loco ad philosophicas lucubrationes sive disputationes adaptato, ad effigiem Academiae Platonicae, porticu, xystis, exedris, aliis ornamentis instructo, loquitur, cujus exornationem statuis, signis, Bibliotheca, ab amici elegantia exspectat, et impatienter exquirat: quippe in qua „ omnem spem delectationis suae, quam, cum in otium „ venisset, habere volebat, positam habebat.” (*ibid. Ep. 7. conf. de Orat. I. 1.*) Eodem modo tum jam, in ipso crescentis gloriae fastigio, nihil magis sibi parabat, tamque impense desiderabat, quam otium, studiis potissimum Philosophiae addictum, digneque exornatum.

Quantum denique, in Republica gerenda, in ipso gravissimo Consulatu, philosophis tribuerit, et quomodo iis se tradiderit totum, ex *Plutarcho* novimus. Captis enim *Catilinariae* conjurationis sociis, dubitantem, quodnam consilium iniret, *Ciceronem*, „ contra „ conjuratos, (inquit *Plut. c. 20.*) „ incitarunt *Quintus* frater et *P. Nigidius*, communi „ Philosophiae studio conjunctissimus, quo et plurimum utebatur in publicis negotiis.” Idem prodit *Gell. XI. 11.* Fuit autem *Nigidius Figulus* Philosophus Pythagoricus, eximia doctrina insignis, cujus testimonia praebent *Gell. l. c. et X. 11.*, *Macrob. Sat. VI. 8.* *Cic. de univ. c. 1.*: atque id ipsum, quantum illi philosopho tribuerit, luculenter declarat ipsius *Ciceronis* ad *Nigidium* Epistola. (*ad Div. IV. 13.*) — Familiariter etiam *Cicero* utebatur *Cratippo*, Peripatetico, quem principem hujus aetatis Philosophum appellat, *de Officiis III. 2.* conf. *de Divin. I. 3. 31.* *Plutarchus* *vita Cic. c. 24.* *Ciceronis* filii Epistola, *Ep. ad Div. XVI. 21.*

Atque illud quidem tale ac tantum Philosophiae studium in nostro fuit et adolescente et viro, toto quamvis animo Reipublicae gerendae dedito, splendescens in juvene, elucens in Consule, inter ipsas turbarum civilium procellas, conspicuum praesertim accommodatione ad Eloquentiam, vitaeque cum publicae tum privatae utilitatem, consuetudine denique et familiaritatibus doctissimorum hominum. Literis vero usque adeo neque quidquam mandaverat, neque omnes totius Philosophiae partes in universum sibi pertractandas proposuerat. Tum demum „ cum (instituti rationem ipse exponat *Tullius*, *Nat. D.* I. 4.) „ otio langueremus, et is esset Reip. status, ut eam unius consilio atque cura gubernari necesse esset, primum ejusdem Reip. causa Philosophiam nostris hominibus explicandam putavi, magni existimans interesse ad decus et ad laudem civitatis, res tam graves tamque praeclaras Latinis etiam literis contineri. Hortata etiam est, ut me ad haec conferrem, animi aegritudo, fortunae magna et gravi commota injuria: cujus si majorem aliquam levationem reperire potuissem, non ad hanc potissimum confugissem. Ea vero ipsa nulla ratione melius frui potui, quam si me non modo ad legendos libros, sed etiam ad totam Philosophiam pertractandam, dedissem. Omnes autem ejus partes, atque omnia membra, tum facillime noscuntur, cum totae quaestiones scribendo explicantur.” Alio loco (*d. Divin.* II. 1. 2.) eadem ferme disserens, quaerenti mihi, „ inquit, „ quam re possem prodesse quam plurimis, ne quando intermitterem consulere Reipubl., nulla major occurrebat, quam si optimarum artium vias traderem meis civibus;” (*c. 2.*) „ quid enim munus Reip. adferre majus meliusve possumus quam si docemus atque erudimus juventutem? Equidem ex his etiam fructum capio laboris mei, qui jam aetate proveci, in nostris libris acquiescunt. Magnificum illud etiam, Romanisque hominibus gloriosum, ut Graecis de Philosophia literis non egeant, quod assequar profecto, si instituta perfecero. Ac mihi quidem explicandae Philosophiae causam attulit gravis casus Civitatis, cum in armis civilibus nec tueri meo more Remp., nec nihil agere poteram, nec, quid potius, quod quidem me dignum esset, agerem, reperiebam. A *Platone* autem Philosophiaque didiciram, naturales esse quasdam conversiones rerump., ut eae tum a principibus tenerentur, tum a populis, aliquando a singulis. Quod cum accidisset nostrae Reip., tum pristinis orbatu muneribus haec studia renovare coepimus, ut et animus molestiis hac potissimum re levaretur, et prodessemus civibus nostris, qua re cunque possemus. In libris enim sententiam dicebamus, concionabamur, Philosophiam nobis pro Reip. procuracione substitutam putabamus.” *Conf. de Off.* II. 1. 2. III. 1. *Acad. Qu* I. 3. *Epistolae* cum *ad Famil.* tum *ad Att.* passim. Vid. *ad Fam.* I. 9. IV. 3. 4. V. 15. IX. 8.

Quam

Quam itaque Philosophiam addidicerat *Cicero*, ob vitae tum publicae, tum privatae, usum, quamque antea reipublicae adstrictus, ne obsolesceret, renovabat, cum licebat, legendo; eandem postea, civilibus turbis a rep. remotus, dedita opera excoluit, eamque per omnes partes, atque omnia membra, singulatim et accurate civibus suis scribendo explicavit.

Tenendum illud consilium, quo primitus in Philosophiam incubuit *Cicero*, maxime in usum Eloquentiae: ex quo perspecto facile erit intellectu, quamnam potissimum Philosophiae disciplinam sequi deberet, „eam,” scilicet, „quae peperit dicendi copiam, et „in qua dicuntur ea, quae non multum discrepant ab opinione vulgari:” (*Parad. Prooem.*) cum „in dicendo vitium vel maximum sit, a vulgari genere orationis, atque „a consuetudine communis sensus abhorrere.” (*de Orat. I 3.*) „Mihi” inquit, (*Tusc. Q. II. 3.*) „semper Peripateticorum Academiaeque consuetudo de omnibus rebus in „contrarias partes disserendi, non ob eam causam solum placuit, quod aliter non posset, quid in quaque re verisimile esset, inveniri, sed etiam quod esset ea maximae „dicendi exercitatio:” et (*Orat. c. 3.*) „fateor me oratorem, si modo sim, aut „etiam quicumque sim, non ex Rhetorum officinis, sed ex Academiae spatiis exitisse. „Illa enim sunt curricula multiplicium variorumque sermonum, in quibus Platonis „primum impressa sunt vestigia: sed, et hujus et aliorum philosophorum disputationibus, et exagitatus maxime orator est, et adjutus: omnis enim ubertas, et quasi sylvae „dicendi ducta ab illis est:” et (*de Fato c. 2*) „cum hoc genere Philosophiae, „quod nos sequimur, magnam habet orator societatem: subtilitatem enim ab Academia „mutuatur, et ei vicissim reddit ubertatem orationis, et ornamenta dicendi.”

Si noster itaque, ut fecit, eam potissimum ob causam Philosophiae operam dedit, ut Oratorem excoleret, certe nulla alia magis disciplina, quam „haec Carneadia, aut illa „Aristotelia vis comprehendenda erat:” (*de Orat. III. 19.*) neque inter cetera Philosophorum genera apta satis aut conjuncta oratori reperiebantur, quod sub persona *Cras- si* censet *Tullius*, *de Oratore* III. 16—20. cf. *de Fin.* IV. 9.

Quomodo etiam non potuit ille orator, qui in eo Eloquentiae studio aetatem consumserat, (*de Officiis* I. 1.) ita quidem, ut apud posteros *Cicero* jam non hominis, sed eloquentiae, nomen haberetur (*Quint. Inst. Orat. X. 1.*); quomodo non potuit ille iis potissimum Philosophis se addicere, in quibus tam gravis, tam ornata, tam splendida, dicendi erat copia et exercitatio. (*de Finib.* IV. 3.) „Quis enim uberior in dicendo „Platone? Jovem ajuunt Philosophi, si graece loquatur, sic loqui. Quis *Aristotele* nervosior? *Theophrasto* dulcior? Lectitasse *Platonem* studiose, audivisse etiam; *Demos- sthenes* dicitur; idque apparet ex genere et granditate verborum.” (*Brut. c. 31.*)

Et ad eum, ex quo granditatem verborum hauserat Graecus, se non conferret Romanus *Demosthenes*? cf. *de optimo gen. Orat.* c. 6. *Orat.* 13, 19. *de Orat.* I. 11. *Off.* I. 1. De *Aristotele* cf. *de Invent.* II. 2. *de Orat.* II. 38. III. 35.

Quibus proinde Philosophis magis et libentius se adungere potuit *Cicero*, quam quibus ante omnes „locus ille civilis, Graece πολιτικός, graviter et copiose esset tractatus;” (quod de Academicis et Peripateticis contendit *de Finib.* IV, 2.) „qui nunc quidem „ex particula parva urbis ac loci nomen habent, et Peripatetici philosophi aut Academici „nominantur, olim autem propter eximiam rerum maximarum scientiam a Graecis politici „Philosophi appellati, universarum rerump. nomine vocabantur.” (*de Orat.* III, 28.)

Quid convenientius *Ciceronis* indoli, atque vitae consilio, illos potissimum sequi, in quibus non cohortationem modo maximam ad remp. capessendam, sed et ejusdem sapienter tractandae praecepta inveniebat optima, fontes uberrimos! principes ac praeceptores tales et tantos, *Platonem* et *Aristotelem*! ex quorum „scriptis et institutis cum omnis „doctrina liberalis, omnis historia, omnis sermo elegans, sumi potest, tum varietas „est tanta artium, ut nemo sine eo instrumento ad ullam rem illustriorem satis ornatus „possit accedere: ab his oratores, ab his imperatores ac rerum publicarum principes, „extiterunt.” (*de Fin.* V. 3. cf. et c. 4.) Idem ille *Cicero*, „qui, cum in Rep. „princeps esse vellet, ad eam tuendam cum sua summa dignitate ab illis ornari atque „instrui se posse videbat? illis enim ista quaesita, ab illis descripta, notata, praecepta „erant, omniumque rerump. rectiones, genera, status, mutationes, leges et instituta ac „mores Civitatum, perscripserant: eloquentiae vero, quae et principibus maximo „ornamento est, et qua *Tullius* valebat plurimum, quantum ex illorum monumentis „non addidit:” (*de Fin.* IV, 22.) ubi quae proprie de *Catone* dicuntur, summo jure *Ciceroni* adaptavimus.

Haec itaque, cum *Ciceronem* Oratorem, et Rep. implicatum, jam a juvenilibus inde exercitiis, momenta impellerent, ut Academiae potissimum partes susciperet: maturius meditato, atque per otium omnes simul universae Philosophiae partes perspicienti, alia deinceps causa extitit, qua impulsus Academicam maxime rationem amplecteretur: insignes nempe contentiones, atque discrepantes toto genere omnium Philosophorum sententiae, in omnibus omnino Philosophiae partibus; de qua re elegantissime et jucundissime ipse disputavit (*Acad. Q.* II, 35. ad finem libri); quo loco, nullis partibus addictum, raptum atque distractum se innumeris doctissimorum hominum dissensionibus, *Lucullo* offert; coactum proinde se professus, qui nulli plane sententiae se devinciat, sed nullam certi, nullamque veri discernendi notam hominibus datam esse arbitretur; ita ut alio loco (*de Nat. D.* 1. 6.) testetur: „profecto eos ipsos, qui se aliquid certi habere ar-

„ bi-

„ bitrantur, addubitare coget doctissimorum hominum de maxima re tanta dissensio:” de qua (*ibid.*, I. 1.) „ tam variae sunt doctissimorum hominum, tamque discrepantes „ sententiae, ut magno argumento esse debeat, causam, id est, principium Philosophiae „ esse inscientiam; prudenterque Academicos a rebus incertis assensionem colibuisse; „ quid enim temeritate turpius? aut quid tam temerarium, tamque indignum Sapientis „ gravitate, atque constantia, quam aut falsum sentire, aut, quod non satis explore „ perceptum sit, et cognitum, sine ulla dubitatione defendere? et tum demum” (*de Nat. D.* I. 6.) „ mihi procax Academia videbitur, si aut consenserint omnes, aut erit „ inventus aliquis, qui, quid verum sit, invenerit.”

Et revera, si accuratius rem inspiciamus, quid naturae rerum convenientius, quid his temporibus congruentius, quam si homines, quibus supra vulgus sapere, minimeque superstitione infici, datum esset, ad Academiam amplectendam impellerentur, „ non ita per „ tinacia, aut studio vincendi, sed earum rerum obscuritate, quae ad confessionem „ ignorationis adduxerant *Socratem*, et veluti amantes *Socratem*, omnes pene veteres.” (*Acad. Q.* I. 12.) Nam qui, auctoritate aut praejudicatis opinionibus haud occupati, huic vel illi disciplinae nondum addicti essent, eos certe per totum Philosophiae campum vagantes, omnesque partes integris et liberis oculis lustrantes, ab una parte *Epicuri* impudentia, ab altera *Zenonis* severitas et arrogantia, movere debebant, cum nec mediarum inter duas illas extremas ulla esset sententia, quae, objectionibus non obnoxia, vere satis atque firmiter suscipi et defendi posset. His igitur „ et affirmandi arrogantiam vitan „ tibus, et fugientibus temeritatem, quae a sapiente dissidet plurimum,” (*de Off.* II. 2.) eximie haec ratio confirmari debebat, „ ex variis *Platonis* libris, sermonibusque Socra „ ticus, in quibus nihil affirmatur, et in utramque partem multa disseruntur; de omni „ bus quaeritur, nihil certi dicitur, e quibus jam *Arcesilas* eripuit, nihil esse certi, quod „ aut sensu aut animo percipi possit.” (*Acad. Q.* I. 13. *de Orat.* III. 18.) Si quae „ rat quis, cur illa Philosopho prae aliis dignissima disciplina, tempore *Ciceronis*, deserta fere et relicta fuerit, id *Cicero*, (*de Nat. Deor.* I. 15.) „ non Academiae vitio, sed tar „ ditate hominum contigisse” arbitratur, „ nam, si singulas disciplinas percipere mag „ num est, quanto majus omnes? quod facere iis necesse est, quibus propositum est, „ veri reperiendi causa, et contra omnes Philosophos, et pro omnibus, dicere?” *Cice „ roni* vero, cui *Platonis* plane Divini sententia fere placebat, quia *Platonis* erat, *Plato „ nis* ingenio excogitata, *Platonis* suaviloquentia prolata, cui omnium et singularum di „ sciplinarum percipiendarum atque defendendarum prona aderat facultas et eximia; huic *Ciceroni* certe, praeter utilitatem in Eloquentiam inde redundantem, Academica illa ratio contra omnia disserendi, nullamque rem aperte judicandi, ob eam etiam causam mire pla-

cere debebat, quippe cujus ambitio id valde appetebat, ut ingenium habere videretur per omnia tendens, scientiamque omnia complexam, (quod objectum *Ciceroni*, in declamatione vulgo *Sallustio* tributa); cujus denique indoles, facile et libenter ad omnes homines, omniaque tempora, sese accommodans, illam potissimum doctrinam probabat, in qua nulla res aperte judicatur, „ eaque dicuntur, quae non multum discrepant ab opinione vulgari.” (*Parad. Prooem.*)

His omnibus Academiae amplectendae rationibus denique addendum, *Ciceronem*, juvenilem aetatem cum modo intrasset, magistro ac praeceptore conjunctissimo usum fuisse *Philone*, „ quo viro patrocinium Academiae, in quo maxime vigeat, non defuit:” (*de Orat. III 28.*) qui totum sibi traditum *Tullium*, adolescentem adhuc, et juvenili ardore ad omnia se jungentem atque applicantem, ita formavit, et occupavit, ut in Academiae spatia semel inductus *Cicero*, ea deinde nunquam deseruerit.

Haec sufficiant universe de *Ciceronis* philosophandi studio, accuratiori deinceps explicationi subjicienda: quaedam adjicere liceat de ejusdem instituto Philosophiae literis mandandae.

Antequam unius consilio gubernari Remp. necesse esset, (*Nat. D. I. 8.*) nihil de Philosophia literis mandaverat (*de Nat. D. ibid.*). Otio vero ut digne succurreret, neque minus, ut animi aegritudini solatium adferret, totis quaestionibus scribendis operam dedit, eo maxime instituto atque consilio, ut res tam graves, tamque praeclearae, Latinis etiam literis continerentur: ut inde erudiretur juvenus, atque optimarum artium vias doceretur: (*de Divin. II. 1. 2.*) in quo Academica ratione usus voluit „ consuetudinem a *Socrate* traditam tenere,” scilicet, „ judicium suum nullum interponere: ea probare, quae simillima veri videantur: conferre causas, et quid in quamque sententiam dici possit, expromere: nulla adhibita sua auctoritate, judicium audientium relinquere integrum ac liberum:” (*de Divin. II. 72.*) „ nulliusque unius disciplinae legibus adstrictus, quibus in Philosophia necessario pareat, quid sit in quaque re maxime probabile, semper requirere.” (*Tusc. Q. IV. 4.*) Philosophicas igitur quaestiones eo potissimum consilio scriptis *Cicero* mandavit, ut historiam Philosophiae civibus suis traderet, et perficeret, ut „ Graecis de Philosophia literis non egerent,” neque ullum „ Philosophiae locum esse pateretur, qui non Latinis literis illustratus pateret” (*de Divin. II. 2.*): quaeque in singulis Philosophiae generibus Graeci profecissent, exhiberet, eo quidem modo, „ quo (sunt verba *Ciceronis Tusc. Q. V. 4.*) *Socratem* „ usum arbitrabamur, ut nostram ipsi sententiam tegeremus, errore alios levaremus, et in omni disputatione, quid esset simillimum veri, quaereremus.”

CAPUT PRIMUM.

DE PRINCIPIO PHILOSOPHIAE MORALIS ET OFFICIORUM UNIVERSE,
DEQUE VETERUM EJUS INVESTIGANDI RATIONE.

Antequam ad Principium Philosophiae Moralis et Officiorum ex *Ciceronis* scriptis exponendum pergamus, quid Veteres tale Principium dixerint, *Cicerone* imprimis duce, constituendum, ejusque origo et natura eodem ex fonte paulo altius repetenda videtur.

Postquam Graeci Philosophiam totam majore jam studio excolere coepissent, eam in tres partes, (*μέρη* illi vocant) dividerunt, (ut auctor est *Diog. Laert.* prooem. 18.) τὸ φυσικὸν, τὸ ἠθικὸν, et τὸ διαλεκτικὸν, vel, ut *Cicero de Fin.* V. 4. „ una pars est „ naturae; disserendi altera; vivendi tertia.” Conf. idem *Cic. Tusc. Q.* V. 24. 25. *Acad. Q.* I. 5. *de Orat.* I. 15. *de Legg.* I. 23. *Davis.* ad *Cic. Fin.* IV. 2. not. 4. Non aliter *Seneca*, *Epist.* 88. „ est aliqua pars Philosophiae naturalis, est aliqua „ moralis, est aliqua rationalis.” Atque illam quidem tertiam vivendi partem, sive τὸ ἠθικὸν, describebant τὸ περὶ τοῦ βίου, καὶ τῶν πρὸς ἡμᾶς, ut tradit *Laërtius*: ad quam quaestiones referendas censebant, „ quid sit finis, quid extremum, quid ultimum, „ quò sint omnia bene vivendi, recteque faciendi consilia, referenda? quid sequatur natura, ut summum ex rebus expetendis: quid fugiat ut extremum malorum?” (*Cic. Fin.* I. 4. Conf. *de Offic.* I. 2. 3.) Hujus Philosophiae originem et constitutionem Veteres communi omnium suffragio repetunt a *Socrate*; vid. *Diog. Laert.* Prooem. 14. 18. L. II. 16. 20. 21. ubi conf. *Menag.* et III. 56. *Cic. Acad. Q.* I. 1. 4. *de Fin.* II. 1. *Tusc. Q.* V. 4. ibique *Davis.* not. 4. et ad *Tusc. Q.* III. 4. not. 2. *Senec. Epist.* 71. Haec igitur quae de justo et aequo, de legibus, de officiis et moribus, exponit, dicitur *Philosophia Moralis*.

Ejus autem Philosophiae Moralis *Cicero* duas potissimum facit partes; sive eam ad duplicem quaestionem refert; *de Offic.* I. 3. „ unum genus est, quod pertinet ad finem „ bonorum: alterum, quod positum est in praeceptis, quibus in omnes partes usus vi-

„tae confirmari possit. Superioris generis hujusmodi exempla sunt: omnia officia perfecta sint? Num quid officium aliud alio majus sit? et quae sunt generis ejusdem. Quorum autem officiorum praecepta traduntur, ea, quamquam pertinent ad finem bonorum, tamen id minus apparet, quia magis ad institutionem vitae communis spectare videntur.”

Prima igitur Pars doctrinam summi boni et deductionem officiorum complectitur, deque eorum natura et principio universe disserit: dum in Parte altera praecepta officiorum, ex certo principio jam deductorum, ad vitae usus accommodata traduntur. Hanc posteriorem partem Cicero in libris de officiis tractat (*de Offic. I. 3.*); dum Principium deductionis officiorum in opere de Finibus investigatum et dijudicatum censet: eo enim quaeritur, „quid sit finis, quid extremum, quid ultimum, quo sint omnia bene vivendi, recteque faciendi, consilia referenda? quid sequatur natura ut summum ex rebus expendis, quid fugiat ut extremum malorum?” (*de Fin. I. 4.*)

Quae ex recentioribus praeclari Philosophi, inter antiquos Stoici imprimis, divellenda a se invicem putaverunt, Principium agendi et summum bonorum, ea Cicero, Aristotelem et Peripateticos secutus, (conf. qui citantur Auctores a *W. F. Krug, Gesch. der Philos. alt. zeit. §. 94. not. b.*) una eademque quaestione conjunxit, ita ut idem sit Principium agendi sive officii, quod dicitur summum bonorum, finis, ultimum, extremum, Graeci τέλος vocant.

Sequens locus rem conficiat: (*de Fin. IV. 17.*) „omnia, quae sumenda, quaeque legenda aut optanda sunt, inesse debent in summa bonorum, ut is, qui eam adeptus sit, nihil praeterea desideret. Videsne, ut quibus summa est in voluptate, perspicuum sit, quid iis faciendum sit, aut non faciendum? ut nemo dubitet, eorum omnia officia, quo spectare, quid sequi, quid fugere debeant? Sit hoc ultimum bonorum, quod nunc a me defenditur: apparet statim, quae sint officia, quae actiones. Vobis autem (Stoicis) quibus nihil est aliud propositum, nisi rectum atque honestum, unde officii, unde agendi principium nascatur, non reperietis.” — „Quibus natura jure responderit, non esse verum, aliunde finem beate vivendi, a se principia rei gerendae peti: esse enim unam rationem, qua et principia rerum agendarum et ultima bonorum continerentur.” — „Quid autem minus consentaneum est, quam, quod ajunt, cognito summo bono, reverti se ad naturam, ut ab ea petant agendi principium, id est, officii? Non enim rationis aut officii ratio impellit ad ea, quae secunda dum naturam sunt, appetenda, sed ab his et appetitio et actio commovetur.”

Ex Ciceronis itaque sententia summum bonum, sive Principium agendi, est fons officiorum nostrorum: quo constituto simul et quae sint officia, qualiaque eorum mo-

men-

menta et unde desumenda, apparet. Ex illo adeoque Principio non tantum cognoscuntur officia et momenta: sed eodem illo revera debent inniti, ex illo actiones proficiscantur oportet. Atque ita Principium agendi simul est fons, et norma et ultimum actionum nostrarum; ad quod ultimum sive summum bonum consequendum officia nos quasi manu ducunt. — „ Inter officium, ” enim, „ et finem hoc interest, quod in officio, quid „ fieri, in fine, quid officio conveniat, consideratur; ut medici officium dicimus esse, „ curare ad sanandum apposite, finem, sanare curatione: etiam oratoris, quid officium, et „ quid finem esse dicamus, intelligemus, cum id, quod facere debet, officium esse dicemus: illud, cujus causa facere debet, finem appellabimus.” (*de Invent. I. 5.*)

His igitur mens *Ciceronis* satis videtur aperta.

Quia vero maximi momenti res existimanda est, constituere et stabilire, unde officiorum nostrorum cognitio petatur, cui adeo ipsa insint: normam deinde invenire, ad quam actiones nostrae dirigantur: summum denique bonum cognoscere et complecti, quod spectet, et quo tendat hominis natura moralis; quod haec omnia contineri debent Principio agendi, ideo et *Cicero* censuit (*de Offic. III. 4.*) formulam quamdam constituere, ut, eam secuti, ab officio nunquam recedamus; quoniam est, „ quo quidque referatur, „ ex quo id, quod omnes expetunt, beate vivendi ratio inveniri et comparari potest.” (*de Fin. V. 6.*)

Scilicet ex constitutione naturae nostrae moralis officiis sumus devincti eorum, quae sunt facienda, aut non facienda; quae officia necesse est ducantur a legibus et praeceptis, quorum doctrina exponitur in altera illa disciplinae moralis parte, de qua tradit *Cicero de Offic. I. 3.* Ut vero unamquamque scientiam, ex certis initiis profectam, ad ea reducere conamur; sic et Philosophiae moralis prima initia et principia explorare, ejusque varias partes et praeceptorum complexum ad capita sua et communem originem referre, dicitur quaestio de Principiis Philosophiae Moralis et Officiorum, cujus quaestionis tractationem priori parti doctrinae de officiis *Cicero* assignat. (*de Offic. I. 3.*) Quae-rit adeo illa pars de formula constituenda et describenda, ex qua, ceu fonte primario et communi, omnia fluant atque intelligantur morum et officiorum praecepta.

Jam vero, quia officia ex ipsa natura hominis morali originem suam trahunt et pendent, ad eandem naturam omnes fere veteres Philosophi se contulerunt, unde peterent officiorum et agendi principia. Petendi vero et hauriendi duplex ratio est: sive observandi hominis actiones, quaeque ad eum pertinent, res humanas universe et particulatim, ascendendi inde per legitimum ratiocinium ad causas, earumque initia, quae hominibus cognoscenda data sunt, prima, constituendi: sive neglectis, quantum fieri potest, rebus externis, intrandi in ipsam mentem humanam, ejus recessus et facultates excutiendi,

quae

quaeque in ea lateant, primitus innata, non peregre advecta, initia rerum et principia diligenter perscrutandi et colligendi. Priorem viam ingressis aedificium morale, omnibus suis partibus perfectum jam et absolutum, sensuum externorum ope comprehensum et illustratum, cogitatione informatur; cujus prima fundamenta ex partium compositione observata et dissoluta quaeruntur, et eruuntur; posteriorem rationem secutis statim a mente sua initium fit, cujus naturae ipsius principia ut fundamenta adhibentur, quibus proinde totum aedificium morale et officiorum paulatim superstruitur. Conf. V. Cl. *Cras*, in *Diss. de Princ. Doctr. mor.* P. 1. c. 3. init. p. 60. Atque haec quaerendi et constituendi Principii ratio una et constans omnium ferè veterum Philosophorum fuit, quam exponit suo more *Tullius* noster *de Fin.* VI. 7. „ Ab his constitutio illa primae naturae „ his prope verbis exponitur: omnis natura vult esse conservatrix sui, ut et salva sit, „ et in genere conservetur suo. Idemque diviserunt naturam hominis in animum et „ corpus. Cumque eorum utrumque per se expetendum esse dixissent, virtutes quoque „ utriusque per se expetendas esse dicebant; cum animum quadam infinita laude ante- „ ponerent corpori, virtutes quoque animi bonis corporis anteponebant. Sed cum „ Sapientiam totius hominis custodem et procuratricem esse vellent, quae esset naturae „ comes, et adjutrix, hoc Sapientiae munus esse dicebant, ut eum tueretur, qui con- „ staret ex animo et corpore, in utroque juvaret eum ac contineret. Atque ita re primo „ simpliciter collocata, reliqua subtiliter persequentes, corporis bona facilem quamdam ha- „ bere rationem censebant. De animi bonis accuratius exquirebant, imprimisque reperie- „ bant in his inesse justitiae semina, primique ex omnibus Philosophis tributum esse na- „ tura docuerunt, ut ii, qui procreati essent, a procreatoribus amarentur, et id, quod tem- „ porum ordine antiquius est, ut conjugia virorum et uxorum, natura conjuncta esse dice- „ rent: qua ex stirpe orirentur amicitiae cognationum. Atque ab his initiis profecti, om- „ nium virtutum et originem et progressionem persecuti sunt; ex quo magnitudo quoque „ animi existebat, qua facile posset repugnari, obsistique fortunae. Principiis autem a „ natura datis, amplitudines quaedam bonorum excitabantur, partim profectae a contempla- „ tione rerum occultiorum, quod erat insitus menti cognitionis amor, ex quo etiam ratio- „ nis explicandae, disserendique cupiditas consequerentur: quodque hoc solum animal na- „ tum est pudoris ac verecundiae particeps, appetensque conjunctionem hominum, ac so- „ cietatem, animadvertensque, in omnibus rebus, quas ageret, aut diceret, ut nequid ab „ eo fieret, nisi honeste et decore; his initiis, ut ante dixi, tamquam seminibus a na- „ tura datis, temperantia, modestia, justitia, et honestas omnis perfecte absoluta est. „ Atque haec erat forma eorum, de quibus loquor, Philosophorum; de qua accuratius videamus.

Ut igitur Naturam, seminaque et initia in ea contenta, observent, „ omnes vete- „ res

„ res Philosophi (ita *Piso de Finib.* V. 20.) ad incunabula accedunt, quod in pueri-
 „ tia facillime se arbitrentur naturae voluntatem posse cognoscere. (*de Finib.* V. c. 6.)
 „ Totius enim quaestionis ejus, quae habetur de finibus bonorum et malorum, fons re-
 „ periendus est, in quo sint prima invitamenta naturae: quo invento, omnis ab eo quasi
 „ capite de summo bono et malo disputatio ducitur. In pueris vero [in quibus velut
 „ in speculis natura cernitur, (*de Fin.* ib. c. 22.)] virtutum quasi scintillulas videmus, e
 „ quibus accendi Philosophi ratio debet, ut eam quasi Deum ducem subsequens ad
 „ naturae perveniat extremum. (ib. V. 15.) Constitit autem fere inter omnes, id, in
 „ quo prudentia, quam antea *artem vitae* dixerat, definitione *Aristotelica*: conf. *W.*
T. Krug, Gesch. der Phil. alt. Zeit. §. 94.) „ versaretur, et quod adsequi vellet,
 „ aptum et accommodatum naturae esse oportere, et tale, ut ipsum per se invitaret et
 „ alliceret appetitum animi, quem *ὄρεσιν* Graeci vocant.” (ib. c. 6.) Naturam itaque
 „ ducem secuturi, „ qua duce errari nullo modo potest,” (*de Legg.* I. 6. conf. *de*
Officiis I. 28.) qui integerrimam et purissimam eam observarunt, ad illam aetatem se
 „ contulerunt, quam alienis affectibus nullis adhuc mixtam et depravatam, arte aut edu-
 „ catione nondum corruptam, existimarunt, neque hoc in homine tantum instituerunt,
 „ sed adjuncta animalia etiam reliqua, eidem observationi subjecta, cum homine compara-
 „ runt, quoniam „ omnium esse naturam communem” (*de Finibus* V. 9.) arbitrabantur:
 „ quamquam in aliis aliter natura constituta, atque dissimili extremo praedita sit.

Putabant enim Veteres, se tum facillime hominis naturam propriam perspecturos, si,
 „ quid illa differret a reliquorum animalium natura, observassent, finemque invenissent
 „ hominis naturae proprium, atque peculiarem, a ceterorum fine diversum. „ Nam illa
 „ prima commendatio (sic *Piso, de Finib.* V. 15.) quae a natura nostri facta est, no-
 „ bis incerta et obscura est, primusque appetitus ille animi tantum agit, ut salvi atque
 „ integri esse possimus. Cum autem dispicere coeperimus, et sentire, quid simus, et
 „ quid animantibus ceteris differamus, tum ea sequi incipimus, ad quae nati sumus.

„ Pertinet,” enim „ ad omnem officii quaestionem semper in promptu habere, quan-
 „ tum natura hominis pecudibus, reliquisque belluis antecedit. Hae nihil sentiunt, nisi
 „ voluptatem, ad eamque feruntur omni impetu: hominis autem mens discendo alitur,
 „ et cogitando; semper aliquid aut anquirit aut agit, videndique et audiendi delectatione
 „ ducitur.” (*de Offic.* I. 30.) In illa vero tenera atque infirma aetate naturalem illum
 „ animi appetitum ut cognoscerent, observabant a primo ortu formam membrorum, cor-
 „ poris motus, atque actiones, quibus prima invitamenta naturae exprimuntur, atque
 „ deinceps per procedentem aetatem hominem comitantur, observantque quoniam, simul cum
 „ vultus totiusque corporis immutatione, vergant atque convertantur prima invitamenta

Naturæ; et diligenter distinguunt id, quod natura fuerit conditum efformatumque, et illud, quod arte accesserit: illud, quod natura in primo ortu jam perfecit, et illud, quod progrediente demum aetate finxerit. (*de Fin.* V. 21.) Arbitrabantur enim (ib. c. 15.) si „ simul atque ortus esset, se quisque cognosceret, judicareque posset, quae vis et „ totius esset naturae, et partium singularum, continuo videret, quid esset hoc, quod „ quaerimus, omnium rerum, quas expetimus, summum et ultimum, nec ulla in re „ peccare posset. Nunc vero (dicebant) a primo quidem mirabiliter occulta natura „ est, nec perspicitur, nec cognosci potest; progredientibus autem aetatibus, sensim, tar- „ deve potius, quasi nosmet ipsos cognoscimus.” Ideo et sui ipsius, id est, humanae naturae cognitionem tanto opere commendarunt Veteres, et Divinum plane donum judicarunt. Vid. ante omnia *Cic. de Legg.* I. 22. seqq. *Tusc. Q.* I. 22. ib. *Davis.*; *de Fin.* III. 22. V. 16; conf. *Menag. ad Diog.* L. I. 40.

Atque haec a natura capiendi exordii ratio communis fuit Stoicorum (conf. *de Fin.* III. 5. seqq. *de Nat. D.* II. 56.), Peripateticorum (ib. V. 9.), Epicureorum (ib. I. 9.), omnium omnino veterum Philosophorum, ne reliquos nomine citem; ita ut merito *Piso* (*de Finib.* V. 6.) „ constitit fere inter omnes, id, in quo prudentia, i. e. „ ars vitae, versaretur, et quod assequi vellet, aptum et accommodatum naturae esse „ oportere, et tale, ut ipsum per se invitaret et alliceret appetitum animi. Quid au- „ tem sit, quod ita moveat, itaque a natura in primo ortu appetatur, non constat, „ deque eo est inter Philosophos, cum summum bonum exquiritur, omnis dissensio.”

Hanc demum viam prae aliis etiam tenuit, et egregie tuitus est *Cicero*, qui in omnibus suis scriptis, praesertim Philosophicis, naturam humanam accurate exploratam et cognitam ita exposuit, ut ab ea omnia peteret, ad eam omnia referret; ita ut, quod „ gravissimi Philosophi initium summi boni a natura petiverunt, et illum appetitum re- „ rum ad naturam accommodatarum ingeneratum putaverunt omnibus, qui continentur „ ea commendatione naturae, jure eos hoc fecisse” sub persona *Pisonis* censeat (*de Fin.* V. 55.). Scripta ejus Philosophica hujus rationis, ex natura evolventi principia latentia, oculisque subjiciendi, egregium referunt exemplar, et quasi effigiem, cui optima ex antiquis Philosophis, a praeclaro discipulo suis copiis aucta, ornatius et diligentius exulta, impressa reperimus. Talis tantique auctoris igitur vestigiis insistentes, quae *Cicero* ex mente humana, tamquam fonte, hauriat, exponamus, eorumque rationem, et argumentandi pondus, deinceps perpendamus.

CAPUT SECUNDUM.

DE SENTENTIA CICERONIS IN PRINCIPIO PHILOSOPHIAE
MORALIS AMPECTENDO.

Antea in Prolegomenis causis quibusdam jam enumeratis, quae *Ciceronem* impellere debuerunt, ut Academiae potissimum se addiceret, nunc ex ejusdem testimoniis et philosophandi methodo uberius ostendamus, eum revera Academicas partes secutum fuisse, et quo sensu exponamus.

(*Acad. Q. I. 4.*) „*Socrates*, ad communem vitae usum primus Philosophia deducta, *Platonem* efformavit, cujus auctoritate, qui varius et multiplex et copiosus fuit, una et consentiens duobus vocabulis Philosophiae forma instituta est, Academicorum et Peripateticorum, qui, rebus congruentes, nominibus differebant. Nam cum *Speusippum* sororis filium *Plato* Philosophiae quasi heredem reliquisset, duos autem praestantissimos studio atque doctrina, *Xenocratem* Chalcedonium, et *Aristotelem* Stagiritem: qui erant cum *Aristotele*, Peripatetici dicti sunt, quia disputabant inambulantes in *Lyceo*; illi autem, qui *Platonis* instituto in *Academia*, quod est alterum Gymnasium, coetus erant et sermones habere soliti, e loci vocabulo nomen habuerunt. Sed utrique, *Platonis* ubertate completi, certam quamdam disciplinae formulam composuerunt, et eam quidem plenam ac refertam: illam autem *Socraticam* dubitationem de omnibus rebus, et nulla affirmatione adhibita consuetudinem disserendi, reliquerunt. Ita facta est, quod minime *Socrates* probabat, ars quaedam Philosophiae, et rerum ordo et descriptio disciplinae, quae quidem erat primo duobus nominibus una; nihil enim inter Peripateticos, et illam veterem Academiam, differebat. Abundantia quadam ingenii praestabat *Aristoteles*; sed idem fons erat utrisque, et eadem rerum expendarum fugiendarumque partitio.” (conf. *de Orat. III. 18. Acad. I. 10.*) „*Speusippus* autem et *Xenocrates*, qui primi *Platonis* rationem auctoritatemque susceperant, et post hos *Polemo*, et *Crates*, unaque *Crantor*, in Academia congregati,

„ diligenter eis, quae a superioribus acceperant, utebantur. Jam *Polemonem* audiverant
 „ assidue *Zeno* et *Arcesilas*; sed *Zeno*, cum *Arcesilam* anteiret aetate, valdeque subti-
 „ liter dissereret, et peracute moveretur, corrigere conatus est disciplinam. (ib. c. 13.)
 „ Cum *Zenone* vero *Arcesilas* sibi omne certamen instituit, non pertinacia aut studio
 „ vincendi, sed earum rerum obscuritate, quae ad confessionem ignorationis adduxerant
 „ *Socratem*, et veluti amantes *Socratem*, *Democritum*, *Anaxagoram*, *Empedoclem*, om-
 „ nes pene veteres. Itaque *Arcesilas* negabat, esse quidquam, quod sciri possit, ne il-
 „ lud quidem ipsum, quod *Socrates* sibi reliquisset. Ille enim (*de Orat.* III. 18.)
 „ primum ex variis *Platonis* libris, sermonibusque *Socraticis*, hoc maxime arripuit, ni-
 „ hil esse certi, quod aut sensu aut animo percipi posset; quem ferunt eximio quodam
 „ usum lepore dicendi, aspernatum esse omne animi sensusque iudicium, primumque
 „ instituisse, quamquam id fuit *Socraticum* maxime (conf. *de Finib.* II. 1.), non, quod
 „ ipse sentiret, ostendere, sed contra id, quod quisque se sentire dixisset, disputare.”
 (*Acad. Q.* I. 13) „ Huic rationi quod erat consentaneum, faciebat, ut contra omnium
 „ sententias dies jam plerosque deduceret, ut, cum in eadem re paria contrariis in parti-
 „ bus momenta rationum invenirentur, facilius ab utraque parte assensio sustineretur.
 „ Hanc Academiam *novam* appellant, quae mihi *vetus* videtur, siquidem *Platonem* ex illa
 „ *vetere* numeramus, cuius in libris nihil affirmatur, et in utramque partem multa dis-
 „ seruntur, de omnibus quaeritur, nihil certi dicitur. Sed tamen illa *vetus*, haec *nova*
 „ nominetur, quae usque ad *Carneadem* perducta, qui quartus ab *Arcesila* fuit, in ea-
 „ dem *Arcesilae* ratione permansit. *Carneades* autem, nullius Philosophiae partis igna-
 „ rus, divina quadam fuit celeritate ingenii, dicendique copia (*Acad.* I. c. *de Orat.*
 „ III. 18.), incredibili quadam facultate, et egregia quadam exercitatione in dialecticis,
 „ summaque eloquentia (*de Finib.* III. 12.). Illius vis incredibilis illa dicendi et
 „ varietas perquam esset optanda nobis, qui nullam unquam in illis suis disputationi-
 „ bus rem defendit, quam non probarit, nullam oppugnavit, quam non everterit. Ita
 „ (*de Nat. D.* I. 5.) haec in Philosophia ratio contra omnia disserendi, nullamque
 „ rem aperte iudicandi, profecta a *Socrate*, repetita ab *Arcesila*, confirmata a *Carneade*,
 „ usque ad nostram viguit aetatem.”

Ex hoc igitur a *Socrate* inde usque ad *Ciceronis* tempora perducta Philosophiae hi-
 storia patet, ignotam nostro fuisse *Diogenis Laërtii*, aliorumque recentioris aevi aucto-
 rum, distinctionem Academiae, in *veterem*, *mediam* et *novam*, et multo magis illam,
 qua discernuntur *Academia vetus*, cuius *Platonem*, *media*, cuius *Arcesilam*, *nova*
 cuius *Carneadem* faciunt conditorum, *quarta* denique, cui auctorem adsignant *Philo-*
nem, et *quinta*, quam condiderit *Antiochus Ascalonita*, *Philonis* discipulus. (*V. Sext.*

Empiricus, *Pyrrh. Hyp. I. §. 220.*) *Cicero* itaque non nisi duas Academias agnoscit: *veterem*, a *Platone* profectam, ac Philosophiae ejus heredibus relictam et continuatam: et *novam*, seu recentem, ab *Arcesila* institutam, a *Carneade* confirmatam, à *Philone* defensam. Quin et „ *Antiochi* magister *Philo*, magnus vir, negavit in libris (quod coram „ etiam ex ipso se audivisse testatur *Cicero*) duas Academias esse, erroremque eorum, „ qui ita putarunt, coarguit.” (*Acad. Q. I. 4.*) In quam sententiam, ut in omnes fere ceteras *Philonis*, et *Cicero* se inclinavit, testatus (*Acad. Q. I. 13.*) „ quam Aca- „ demiam *novam* appellent homines, sibi videri *veterem*; siquidem se *Platonem* ex illa „ *vetere* numerare, cujus in libris nihil affirmatur, et in utramque partem multa disse- „ runtur, de omnibus quaeritur, nihil certi dicitur.” Patitur tamen hanc *veterem*, il- lam *novam* nominari, „ quae, usque ad *Carneadem* perducta, qui quartus ab *Arcesila* „ fuit, in eadem *Arcesilae* ratione permansit.” (ibid.) *Tullius* et aliis etiam locis pluribus indicat, *Arcesilam* ex variis *Platonis* libris, et sermonibus Socraticis, suam Philosophiam maxime hausisse, rationemque disputandi et disserendi, *Socrati* jam propriam, ab ipso non nisi revocatam et repetitam esse. Vid. *de Orat. III. 18. de Nat. D. I. 5. de Fin. II. 1. Crassus* tamen (*de Orat. III. 18.*) non obscure significat, sua opinione revera duas esse Academias: „ Academicorum,” inquit „ nomen est „ unum, sententiae duae,” et „ *Arcesilas* primum ex variis *Platonis* libris hoc maxi- „ me arripuit, nihil esse certi,” etc.

Consensum porro veteris Academiae cum Peripateticis saepius in *Ciceronis* scriptis as- sertum et confirmatum reperimus. Vid. imprimis locus antea jam cit. *Acad. Q. I. 4. sqq. de Fin. V. 3.* (loquitur *Piso*) „ In Academia vetere non ii solum numerantur, „ qui Academici vocantur, *Speusippus*, *Xenocrates*, *Polemo*, *Crantor*, ceterique, sed „ etiam Peripatetici veteres, quorum princeps *Aristoteles*, quem, excepto *Platone*, haud „ scio an recte dixerim principem Philosophorum:” (*de Orat. III. 18.*) [loquitur *Crassus*] „ nam *Speusippus*, *Platonis* sororis filius, et *Xenocrates*, qui *Platonem* au- „ dierat, et qui *Xenocratem*, *Polemo*, et *Crantor*, in his ab *Aristotele*, qui una au- „ dierat *Platonem*, magnopere dissensit, copia fortasse et varietate dicendi pares non „ fuerunt.” Affirmat *Piso* (*de Fin. V. 8.*) antiquos Philosophos eosdem et Academicos „ et Peripateticos nominari.” Ipse *Cicero*, (*de Fin. IV. 2. de Legg. I. 13.*) censet, Pe- ripateticos et Academicos veteres re congruere, vocabulis differre. Idem dicit *Lucullus*; *Acad. Q. II. 5.*

Novae igitur seu recentis Academiae, cujus brevem historiam, et conjunctionem cum finitimis Philosophiae generibus, exhibuimus, partes revera amplexum fuisse *Ciceronem*, testis nunc ipse prodeat, ita loquens, (*de Nat. D. I. 3.*) „ Multis sensi mirabile vi-

„ deri, eam nobis potissimum probatam esse Philosophiam, quae lucem eriperet, et
 „ quasi noctem quamdam rebus offunderet, desertaque disciplinae, et jam pridem re-
 „ lictae, patrocinium nec opinatum a nobis esse susceptum. (c. 5.) Qui autem mi-
 „ rantur, nos hanc potissimum disciplinam secutos, his quatuor Academicis libris satis
 „ responsum videtur.” (Quod enim genus philosophandi minime arrogans, maxime-
 „ que et constans et elegans arbitraretur, id Academicis libris ostendisse se censet
 „ *Tullius*, (*de Divin.* II. 1.) proque Academia quae dicenda essent, satis accurate in iis
 „ explicasse. (*Tusc. Q.* II. 2.) „ Nec vero desertarum relictarumque rerum patroci-
 „ nium suscepimus; non enim hominum interitu sententiae quoque occidunt, sed lu-
 „ cem auctoris fortasse desiderant; ut haec in Philosophia ratio contra omnia disse-
 „ rendi, nullamque rem aperte judicandi, profecta a *Socrate*, repetita ab *Arcesila*, con-
 „ firmata a *Carneade*, usque ad nostram viguit aetatem: quam nunc propemodum orbam
 „ esse in ipsa Graecia intelligo: quod non Academiae vitio, sed tarditate hominum ar-
 „ bitror contigisse. Nam, si singulas disciplinas percipere magnum est, quanto majus
 „ omnes: quod facere iis necesse est, quibus propositum est, veri reperiendi causa,
 „ et contra omnes philosophos, et pro omnibus, dicere. Cujus rei tantae, tamque dif-
 „ ficilis facultatem, consecutum esse me non profiteor, secutum esse prae me fero.”
 „ (*Tusc.* V. 4.) „ *Socrates* — primus Philosophiam devocavit e coelo, et in urbibus collo-
 „ cavit, et in domus etiam introduxit, et coëgit de vita et moribus, rebusque bonis
 „ et malis, quaerere: cujus multiplex ratio disputandi, rerumque varietas, et ingenii ma-
 „ gnitudo, *Platonis* memoria et literis consecrata, plura genera effecit dissentientium Phi-
 „ losophorum. E quibus nos id potissimum consecuti sumus, quo *Socratem* usum ar-
 „ bitrabamur, ut nostram ipsi sententiam tegeremus, errore alios levaremus, et in omni
 „ disputatione, quid esset simillimum veri, quaereremus. Quem morem, cum *Carneades*
 „ acutissime copiosissimeque tenuisset, fecimus — saepe — ut ad eam consuetudinem
 „ disputaremus.” (Conf. *Tusc.* I. 4.) — (*De Divin.* II. 72.) „ Cum proprium sit Acade-
 „ miae, iudicium suum nullum interponere, ea probare, quae simillima veri videantur,
 „ conferre causas, et quid in quamque sententiam dici possit exprimere, nulla adhibita
 „ sua auctoritate, iudicium audientium relinquere integrum ac liberum, tenebimus hanc
 „ consuetudinem a *Socrate* traditam.” (*Tusc. Q.* IV. 4.) „ Defendat, quod quisque sen-
 „ tiat: sunt enim iudicia libera: nos institutum tenebimus, nulliusque unius disciplinae
 „ legibus adstricti, quibus in Philosophia necessario pareamus, quid sit in quaque re
 „ maxime probabile semper requiremus;” nam, „ ne in maximis quidem rebus quid-
 „ quam adhuc inveni firmiter, quod tenerem, aut quo iudicium meum dirigerem, quam
 „ id, quodcumque mihi simillimum veri videretur, cum ipsum illud verum in occulto

„lateret.” (*Orat. c. 71.*) „Nos,” igitur, „qui sequimur probabilia, nec ultra quam
 „id, quod verosimile occurrit, progredi possumus, et refellere sine pertinacia, et refelli
 „sine iracundia, parati sumus.” (*Tusc. Q. IV. 4.*)

Morem nempe Graecorum Scholas habendi, seu, qua de re quis vellet audire, de ea
 perpetua oratione disputandi, quem antea quidem (*de Fin. II. 1.*) nec *Socrati*, nec
 sibi, probatum, sed Sophistarum esse, affirmaverat, suo tamen tempore in Academiam
 jam receptum, eundem et ipse *Cicero* postea secutus est, ductus praecipue studio elo-
 quentiam et dicendi laudem cum Philosophia conjungendi: quod et assecutum esse se
 arbitratur, (*de Offic. I. 1.*) Sed, ut paulo magis haec illustrentur, instituti sui rationem
 ipse exponat *Tullius* (*Tusc. Q. I. 3.*) „Si aliquid Oratoriae laudi nostra attulimus in-
 „dustria, multo studiosius Philosophiae fontes aperiemus, e quibus etiam illa mana-
 „bant. (c. 4.) Sed, ut *Aristoteles*, vir summo ingenio, scientiaeque copia, cum
 „motus esset *Isocratis* rhetoris gloria, dicere etiam coepit, adolescentes docere, et pru-
 „dentiam cum eloquentia jungere, sic nobis placet, nec pristinum dicendi studium de-
 „ponere, et in hac majore et uberiore arte versari: hanc enim perfectam Philosophiam
 „semper judicavi, quae de maximis quaestionibus copiose posset ornateque dicere.
 „In quam exercitationem ita nos studiose operam dedimus, ut jam etiam Scholas
 „Graecorum more habere auderemus: ut nuper in *Tusculano*, cum essent complures
 „mecum familiares, tentavi, quid in eo genere possim. Ut enim antea declamitabam
 „causas, quod nemo me diutius fecit, sic haec mihi nunc senilis est declamatio. Po-
 „nere jubebam, de quo quis audire vellet: ad id aut sedens, aut ambulans, disputa-
 „bam. Itaque dierum 5 Scholas, ut Graeci appellant, in totidem libros contuli. Fie-
 „bat autem ita, ut cum is, qui audire vellet, dixisset, quid sibi videretur, tum ego
 „contra dicerem. Haec est enim — vetus et *Socratica* ratio contra alterius opinionem
 „disserendi: nam ita facillime, quid veri simillimum esset, inveniri posse *Socrates* ar-
 „bitratur.” (vid. *Davis. ad h. l.* et conf. *Tusc. Q. II. 2. 3.*) Sic *Hirtius*, ad *Ci-
 ceronem* accedens, eodem modo ponere aliquid, ad quod audiat, cupit, cum hanc,
 „Academicorum contra propositum disputandi consuetudinem, *Ciceronem* suscepisse in-
 „dicent *Tusculanae* disputationes.” (*de Fato c. 2.*) Ad eundem hunc morem referendi
 loci antea jam citati *Tusc. Q. II. 2. 3. IV. 4. V. 4. de Divin. II. 72.* Explicandus
 inde etiam locus *Tusc. Q. V. 10.* „acute disputantis illud est, non quid quisque di-
 „cat, sed quid cuique dicendum sit, videre; velut in ea ipsa sententia, quam in hac
 „disputatione suscepimus, omnes bonos semper beatos volumus esse.” — Negat vero
Cicero, (ibid. V. 11.) contra illud, quod nunc disputaret, unum alterumve, quod ipse
 aliquando contra forte dixisset aut scripsisset, esse adducendum aut conferendum; cum
 aliis

aliis isto modo agatur, qui legibus impositis disputant; „ nos, ” inquit, „ in diem
 „ vivimus: quodcunque nostros animos probabilitate percussit, id dicimus: itaque soli
 „ sumus liberi. Utamur igitur (ibid. c. 29.) libertate, qua nobis solis in Philoso-
 „ phia licet uti: quorum oratio nihil ipsa judicat, sed habetur in omnes partes: ut
 „ ab aliis possit ipsa per sese, nullius auctoritate adjuncta, judicari.”

Quoniam illo modo Academicos nulla plane vincula impediabant ullius certae disci-
 plinae, et in tempore libabant ex omnibus, quodcunque eos maxime specie veritatis
 movebat, facile animum cogitatio subire posset, continua igitur illos dubitatione fluctu-
 asse, nullamque veri notam agnoscentes, quasi in tenebris, errasse, et nihil quod seque-
 rentur, habuisse. Sed illum caveamus errorem. Si certum, quod sequerentur, non ha-
 berent, probabile sunt secuti: neque id tantum in aliis Philosophiae partibus, sed et
 praesertim in doctrina de Principio agendi: ii certe hoc fecerunt, quibus *Cicero* se ad-
 jungit et annumerat, qui, rationem secuti *Arcesilae*, cum eo commendabant, ut regu-
 lam agendi, τὸ εὖλογον, quod *Carneades* magis dixit τὸ πιθανόν. (Vid. *Sext. Empir.*
adv. Math. VII. 158. 159 — 189. *Pyrrh. Hyp.* I. 231. et conf. *Krug. Gesch. der*
Phil. alt. Zeit. §. 136. not. e. — *Quinctil.* XII. 1.) „ Neque enim Academici, cum
 „ in utramque disserunt partem, non secundum alteram vivunt.” Atque egregie
 ipse *Cicero* ab illa objectione Academiam vindicat (*de Offic.* II. .): „ Occurritur au-
 „ tem nobis, et quidem a doctis et eruditis, quaerentibus, satisne constanter facere
 „ videamur, qui, cum percipi nihil posse dicamus, tamen et aliis de rebus disserere
 „ soleamus, et hoc ipso tempore praecepta officiorum persequamur. Quibus vellem
 „ satis cognita esset nostra sententia. Non enim sumus ii, quorum vagetur animus
 „ errore, nec habeat unquam, quod sequatur: quae enim esset ista mens, vel quae vi-
 „ ta potius, non modo disputandi, sed etiam vivendi, ratione sublata? Nos autem,
 „ ut ceteri alia certa, alia incerta, esse dicunt, sic ab his dissentientes, alia probabilia,
 „ contra alia esse dicimus. Quid est igitur, quod me impediat, ea, quae mihi proba-
 „ bilia videantur, sequi, quae contra, improbare, atque, affirmandi arrogantiam vitantem,
 „ fugere temeritatem, quae a sapiente dissidet plurimum? Contra autem omnia dispu-
 „ tatur a nostris, quod hoc ipsum probabile elucere non posset, nisi ex utraque parte
 „ causarum esset facta contentio. (*Acad. Q.* II. 3. conf. *Acad.* II. 32.) Nec inter
 „ nos et eos, qui se scire arbitrantur, quidquam interest, nisi quod illi non dubi-
 „ tant, quin ea vera sint, quae defendunt, nos probabilia multa habemus, quae sequi
 „ facile, affirmare vix, possumus. Hoc autem liberiores et solutiores sumus, quod in-
 „ tegra nobis est judicandi potestas: nec ut omnia, quae praescripta et quasi imperata
 „ sint, defendamus, necessitate ulla cogimur. (*de Nat. D.* I. 5.) Nec tamen fieri
 pot-

„ potest, ut, qui hac ratione philosophantur, ii nihil habeant, quod sequantur: ” —
 „ non enim sumus ii, quibus nihil verum esse videatur: sed ii, qui omnibus veris fal-
 „ sa quaedam adjuncia esse dicamus, tanta similitudine, ut in iis nulla insit certa ju-
 „ dicandi et assentiendi nota: ex quo existit et illud, multa esse probabilia, quae, quam-
 „ quam non perciperentur, tamen, quia visum haberent quemdam insignem et illustrem,
 „ his sapientis vita regeretur.” Sic e. g. Academico „ Carneadi frui principiis natura-
 „ libus, vel his rebus, quas primas natura conciliavisset, erat extremum bonorum.”
Cic. de Fin. II. 11. 13. conf. V. 30.

Quamque graviter Academicus noster illum praesertim de Officiis locum extollit! (*de Offic. I. 2.*) „ Cum multa sint in Philosophia et gravia et utilia, accurate, copioseque
 „ a Philosophis disputata, latissime patere videntur ea, quae de officiis tradita ab illis
 „ praecepta sunt. Nulla enim vitae pars, neque publicis, neque privatis, neque foren-
 „ sibus, neque domesticis in rebus, neque si tecum agas quid, neque si cum altero contra-
 „ has, vacare officio potest, in eoque colendo sita est vitae honestas omnis, et in negli-
 „ gendo turpitudine. Atque haec quidem quaestio communis est omnium Philosophorum;
 „ quis est enim, qui, nullis officii praeceptis tradendis, *Philosophum se audeat dicere?*”
 Quin et Academicos, qui iudicio suo nullo interposito, contra omnes disputabant, diserte *Cicero* vindicavit contra eam objectionem, qua quasi mero certandi et ostentationis jaectandae studio, non veri, ut *Philosophum* decet, reperiendi causa, litigantes reprehendebantur; atque testatus est, se illas philosophicas quaestiones, praesertim ad vitam pertinentes, non levis cujusdam momenti, sed magni, imo maximi aestimare. Quid et aliud de illo exspectes, qui graviter adeo, copiose et magnifice, in omnibus fere scriptis, Philosophiam praeconiis extollit, tantoque in ea laudibus evehenda saepius ardore abripitur, ut facile unusquisque intelligat, quod quis ita laudare possit, illud ex animo carum ipsi et maximi ponderis videri. Sed sui, et Academiae vindicator ipse procedat *Tullius, Acad. II. 10.* „ Ego — si aut ostentatione aliqua adductus, aut studio certandi, ad hanc potissimum Philosophiam me applicavi: non modo stultitiam
 „ meam, sed etiam mores et naturam, condemnandam puto. Nam, si in minimis rebus
 „ pertinacia reprehenditur, calumnia etiam coercetur, ego de omni statu, consilioque
 „ totius vitae, aut certare cum aliis pugnaciter, aut frustrari cum aliis, tum me ipsum,
 „ velim? Itaque, nisi ineptum putarem in tali disputatione id facere, quod, cum de
 „ Rep. disceptatur, fieri interdum solet, jurarem per Jovem, Deosque Penates, me et ar-
 „ dere studio veri reperiendi, et ea sentire, quae dicerem. Qui enim possum non cu-
 „ pere verum invenire, cum gaudeam, si simile veri quid invenerim? Sed, ut hoc
 „ pulcherrimum esse iudicem, vera videre, sic pro veris falsa probare turpissimum

D

„ est.

„ est. Nec tamen ego is sum, qui nihil unquam falsi approbem, qui nunquam adsen-
 „ tiam, qui nihil opiner.”

Hisce explicatis et perpensis, intelligemus, quomodo *Cicero*, servata Philosophi di-
 gnitate et constantia, diversas prima specie, ex diversis certe disciplinis desumtas, senten-
 tias defendere potuerit: cujus rei causa patebit, praecipue adducto illo loco *Acad. II. 3.*
 antea jam citato: „ Nec inter nos et eos, qui se scire arbitrantur, quicquam interest,
 „ nisi quod illi non dubitant, quin ea vera sint, quae defendunt: nos probabilia mul-
 „ ta habemus, quae sequi facile, affirmare vix possumus. Hoc autem liberiores et so-
 „ lutiores sumus, quod integra nobis est judicandi potestas: nec ut omnia, quae prae-
 „ scripta, et quasi imperata sint, defendamus, necessitate ulla cogimur.” Sic e. g. in
Tusc. Quaest. an virtus ad beatam vitam se ipsa contenta sit (vid. V. 10. II. 29.), *Ci-
 cero* cum Stoicis maxime facere, eorumque defensionem suscipere poterat, „ ut homun-
 „ culus unus e multis, probabilia conjectura sequens; ultra, quo progrediatur, quam
 „ ut verisimilia videat, non habens,” (*Tusc. Q. I. 9.*) eam ob causam, quia ab ea
 parte Stoici maxime probabilia tradere ipsi videbantur, eorumque in hac quaestione
 rationes excutere volebat. Eodem modo in Philosophia morali, et doctrina de finibus,
 sentire cum Peripateticis et *Pisone* ei licebat: cujus rei rationem ipse *Pisoni* exponit:
 (*de Fin. V. 26.*) „ Nonne meministi mihi licere probare ista, quae sunt a te dicta?

„ quis enim potest ea, quae probabilia videantur ei, non probare? — nihil est enim
 „ aliud, quamobrem nihil percipi mihi posse videatur, nisi quod percipiendi vis ita de-
 „ finitur a Stoicis, ut negent, quicquam posse percipi, nisi tale verum, quale falsum
 „ esse non possit. Itaque haec cum illis est dissensio; cum Peripateticis nulla sane.”

Similiter etiam in doctrina officiorum hoc tempore sequi poterat „ potissimum *Panae-
 „ tium* et Stoicos, non ut interpretes, sed e fontibus eorum, iudicio arbitrioque suo,
 „ quantum quoque modo videbatur hauriens.” (*de Offic. I. 2. conf. omnino III. 4. fin.*)

Academici igitur ea re praesertim a ceteris Philosophis differebant, ut, cum viderent,
 nihil esse tam certum, ita dubiis non tentatum, ut ab omni objectione vindicari possit,
 contra omnia ea dicerent, quae certum, quod non adest, tollerent, probabilitatem re-
 linquerent, sive, ut hoc in *Pyrrhonis* doctrina vocatur, disputarent *δια την αντιλογίαν*.
 Vid. *Krug, Gesch. der Phil. alt. Zeit.* §. 101. Philosopho enim non id dignum, ut
 ea tantum, quae sententiae faveant, exponat atque enumeret; sed id dignum Philosophi
 auctoritate atque constantia, nullis adstrictum disciplinae legibus, momenta et rationes,
 quae pro utraque parte pugnent, explicata ita perpendere, ut ubi non nisi probabilitas
 adsit, inde certum elicere omni vi non cupiat: atque, si de re quaestio sit, non patiatu-
 argumenta unius modo partis exponi et pugnaciter defendi, nisi et alterius partis mo-

men-

menta eadem diligentia ad trutinam examinentur. — Sic Philosophus Academicus, non violata Philosophi dignitate, hoc tempore defendendum in se suscipiat, quod illo impugnet. Ubiunque enim videt, ab hominibus certae cuidam disciplinae addictis, placita sua ita proferri et exponi, ut contrariae sententiae pondus non accurate satis et diligenter dijudicetur, partes suas esse merito existimet, ut contra disputet, atque errores convellat: quamvis non necesse arbitretur suam in ea re sententiam prodere. Scilicet Academici, eodem fere modo quo Philosophi Pyrrhonicis, attendebant ad ἀντίθεσιν τῶν πραγμάτων, unde deducebant ἀντίθεσιν τῶν λόγων, et rationum quamdam ἰσοσθενείαν, quae animum cogat ad ἀρρεψίαν, quae ad alterutram partem se inclinare vetet. Vid. *Sext. Emp. Pyrrh. Hyp.* I. 31 — 34. *Diog. L.* IX. 74. 78. 79.

Cum ratione Academica conjunctum deinde aliud quid est, proprium Philosopho Academico atque peculiare, quodque eum ab omni alius disciplinae Philosophis luculenter satis distinguit. Ut nempe inter ceteros uni eidemque Philosophiae generi devinctos, in omnibus Philosophiae partibus una omnium fere solet esse sententia communis; sic Academicorum in eadem Philosophiae parte singulorum potest esse diversa. Eorum Philosophia ex variis variarum doctrinarum placitis ita potest esse composita, mixta, temperata, variata, ut cum omnibus disciplinis aliquid commune et finitimum, cum nulla omnia communia habeat: quin et unaquaeque Philosophiae pars ex aliis aliorum Philosophorum sententiis deprompta et diversimode efformata, suam unicuique Philosopho propriam formam acquirere potest. Quamquam itaque Academicus alios in aliis Philosophiae partibus auctores fortasse sequatur, tamen certas disciplinae leges sibi non praescribit, neque unquam ita se adstringit, ut iudicium non servet integrum ac liberum. Ex his jam liquet, quam difficile sit, talis Philosophi undique maxime probabilia libantis, et quasi decerpentis, doctrinam, limitibus suis accurate circumscribere et cognoscere.

Nec vero ille Academicus ita facile, quam ceteri, sententiam suam pronuntiabit: neque hujus pronuntiandae illi, eadem quae ceteris, incumbit necessitas. Reliqui enim diversarum disciplinarum fautores alii ab aliis discernuntur, diversis in hac illave Philosophiae parte sententiis defendendis: in quibus itaque contra aliorum objectiones vindicandis omnis eorum Philosophorum sita est dignitas et auctoritas. Cujus disciplinae placita refelluntur, et cadunt, ea cadat ipsa et pereat necesse est. Academicus contra, ex omnibus delibans, contra omnia dicens, id sequitur, ex quo, in utramque partem disputando et disserendo, verosimile deducere potest; et unus singulis iudicia et placita libera relinquens, in eo tantum versatur, ut alios levet errore, et in omni disputatione, quid sit simillimum veri, requirat. Quam enim sententiam proferat Academicus, ea non

Academiae, sed unius hominis, sententia existimanda est: nimirum cum amicis et familiaribus singuli Academici suas de omni Philosophiae parte sententias communicarunt, ut auctor nobis *Cicero* (in fragm. ex *lib. I. Acad. servato ab August. contra Acad. III. 25.*) „Mos, inquit, fuit Academicis occultandi sententiam suam, nec eam cuiquam, nisi „qui secum ad senectutem usque vixissent, aperiendi:” ubicunque vero Philosophus Academicus, tamquam Academicus, disputabat, ejus partes erant, non sui, sed totius Academiae, indolem atque rationem explicare et defendere; quae non constabat in certis de hac illave Philosophiae parte placitis efferendis et firmandis, sed pro omnibus, et contra omnes dicendo, in utramque partem probabilitatem elicere.

Quaecunque igitur refellantur cadantque sententiae, non cadet Academia, quae ex innumerabilibus probabilibus, quid sibi sit sequendum, eligens, tum demum interibit, cum omnia esse vera et certa, nullisque veris falsa esse adjuncta, certam denique dari iudicandi et assentiendi notam, inventum et probatum fuerit. Tum cadet Academia, sed et cum ea omnes aliorum Philosophorum diversae disciplinae! Quae enim tum poterit esse sententiarum discrepantia? Sed et nondum inventa illa veri falsique nota evanescet Philosophia, sublata Academica philosophandi ratione; quod historia confirmavit. Quum scilicet post *Sextum*, initio seculi III. Aerae nostrae, obmutuisset vox ejus Philosophiae, quae ceterorum Philosophorum (*Dogmatici* dicuntur) sententias aut refellere aut contrariis argumentis oppugnare auderet, Philosophia paulatim ab omni sanioris rationis usu deflexit, et denique plane interiit, medio fere seculo VI post Chr. natum; conf. *W. Tr. Krug. Geschichte der Philos. alter Zeit*, etc. §. 157; 166. — Sed ad rem revertar.

Eam, quam depinxi, Academici Philosophi imaginem, *Ciceronis* nostri esse, nemo non sponte agnoscat, qui loca, ex ipsius scriptis antea citata, perlegerit atque inter se contulerit. Sed, uti ceterorum Academicorum, quod singulis maxime probabile videretur, sequentium, non eadem esse poterant sententiae, difficillime exinde indagandae: ita et apparet, nihil impedire, quominus placita *Ciceronis* ab omnibus sint diversa, ex diversis composita et varie temperata. Ut in ceteris Philosophiae partibus, ita et in Principio officiorum eligendo, integro et libero suo iudicio uti poterat, ut Academicus: neque hanc libertatem neglexit; satis habuit, multa esse probabilia, quibus, quamquam non perciperentur, tamen quia visum haberent quendam insignem et illustrem, his suam vitam regeret. (*de Nat. D. I. 5.*)

Sed et ille cum ceteris Academicis id habuit commune, ut contra omnium dicens sententiam, suam tegeret: quod ipse testatur *Tusc. Q. V. 4.*; atque ea ratione de *Cicerone* egregie dicuntur, quae de *Platone* affirmat *August. de Civ. D. VIII. 4.* Cujus ver-

verba facere non possum quin hic adseribam: „ Quid in singulis Philosophiae parti-
 „ bus *Plato* senserit, id est, ubi finem omnium actionum, ubi causam omnium natura-
 „ rum, ubi lumen omnium rationum, esse cognoverit, vel crediderit, disserendo explica-
 „ re et longum esse arbitror, et temere esse affirmandum non arbitror. Quum enim
 „ magistri sui *Socratis*, quem facit in suis voluminibus disputantem, notissimum mo-
 „ rem dissimulandae scientiae vel opinionis suae, servare affectat, quia et ipsi ille mos
 „ placuit, factum est, ut etiam ipsius *Platonis* de rebus magnis sententiae non facile
 „ perspicui possint.” Qua in re, ut in aliis, (quod testatur *Ep. ad Fam. I. 9.*)
Cicero vehementer *Platonem* secutus est, (conf. *Quintil. I. O. X. 1.*) nobisque curiosis,
 et scire, quid secutus fuerit, cupientibus, improbens respondit (*de Nat. D. I. 5.*)
 hisce verbis: „ Qui requirunt, quid quaque de re ipsi sentiamus, curiosius id faciunt,
 „ quam necesse est: non enim tam auctoritatis in disputando, quam rationis, momenta
 „ quaerenda sunt; quin etiam obest plerumque iis, qui discere volunt, auctoritas eo-
 „ rum, qui se docere profitentur: desinunt enim suum iudicium adhibere: id habent
 „ ratum, quod ab eo, quem probant, iudicatum vident.” Ex quibus facile intelligitur,
Ciceronem nobis, invito ipso, sententiam suam requirentibus, nullo modo ubertatem
 copiamque indiciorum praeparaturum fuisse, ex quibus proinde facile, quid velimus,
 efficiamus: sed parvis, hic atque illic respersis, igniculis contenti, ex iis colligere
 conemur, quodnam agendi Principium ita probabile *Ciceroni* videri potuerit, ut eo vitam
 sapientis regi posse constitueret: idque inventum accuratiori deinceps explanationi
 atque examini subjiciamus.

Quae hic in censum venire possunt sententiae, tamquam inter quas *Ciceronis* difficili-
 or et angustior optio fuerit, sunt fines Stoicorum, veterum Academicorum et Peripateticorum;
 de iis unice fere sub iudice lis est; ceteras aperte rejecit *Tullius*; cuius rei classicus est
 locus *de Fin. II. 12.* Enumeratis et recensitis antea variis de finibus bonorum doctrinis,
 „ ratio, inquit, adhibita primum divinarum rerum humanarumque
 „ scientia; deinde adjunctis virtutibus, quas rerum omnium dominas esse voluit, ceteras
 „ quidem omnes rejiciet, nec ei ulla de summo bono ratio, aut voluptatis, non do-
 „ lendive particeps, aut honestatis expertus, probabitur.” (conf. *de Fin. V. 7. 8. 25.*
Tusc. Q. V. 30. sqq. de Offic. I. 2.) Quid de Epicuro censuerit *Cicero*, tum ubique de-
 clarant opera Philosophica, tum Epistolae (*ad Fam. VII. 12. XIII. 1. XV. 16.*) „ Ita
 „ relinquet duas, de quibus etiam atque etiam consideret; aut enim statuet, nihil esse
 „ bonum, nisi honestum, nihil malum, nisi turpe, cetera autem omnia nihil habere
 „ momenti, aut tantum, ut nec expetenda, nec fugienda, sed eligenda modo, aut reji-
 „ cienda sint: aut anteponet eam, quam cum honestate ornatissimam, tum etiam ipsis

„ initiis naturae, et totius perfectione vitae, locupletatam videbit. Quod eo liquidius
 „ faciet, si perspexerit, rerum inter eas, verborumne sit controversia.” (c. 13.) Hujus
 (rationis) „ ego nunc auctoritatem sequens, idem faciam: quantum enim potero, mi-
 „ nuam contentiones: omnesque simplices sententias eorum, in quibus nulla inest vir-
 „ tutis adjunctio, omnino a Philosophia demovendas putabo.”

Ex his luculenter apparet, *Ciceronis* sententiam aut esse Stoicorum, aut veterum Aca-
 demicorum, aut Peripateticorum: quos duos posteriores nominibus differre, re con-
 gruere, eorumque in Philosophia certe morali unam eandemque esse doctrinam, antea
 jam ostendi. Itaque duae tantum relinquuntur, e quibus utram secutus sit *Tullius*,
 quaestio intercedit.

Sed ne horum quidem re duas, nomine tantum, esse sententias, pugnaciter *Cicero* de-
 fendit, contendens, Academicorum veterum et Peripateticorum cum Stoicis, de summo
 bono, non rerum sed verborum esse controversiam. Haec si confirmata videamus,
 quaestio, quae inter tres sententias fuerat, ad unam perducta, dubia nostra de placitis
Ciceronis majore ex parte sustulerit.

„ *Carneades*” jam „ pugnare non destitit, in omni hac quaestione, quae de bonis et
 „ malis appelletur, non esse rerum Stoicis cum Peripateticis controversiam, sed nomi-
 „ num: (*de Fin.* III. 12.) quod idem censuit *Antiochus* (*de Nat. D.* I. 7.); quos
 „ secutus *Cicero*, incusat Stoicos, quod ita obscure loquantur; dum, easdem res Peripa-
 „ teticis dicentibus, verbum nullum est, quod non intelligatur”, (*de Fin.* IV. 1.) et
 arbitratur, causam *Zenoni* non fuisse, cur a superioribus dissideret, copiosam satis et
 elegantem disciplinam habentibus (*de Fin.* IV. 2.); et, cum antiquorum doctrina, pla-
 citis Stoicorum collatis, (*ib.* IV. 2 — 10.) efficit, *Zenonem*, cum idem sentiret, quod
 ceteri, quibus rebus eandem vim tribueret, alia nomina imposuisse, verba modo mutas-
 se, de opinionibus nihil detraxisse (*ib.* IV. 9.); seu, ut *Piso* Peripateticus (*ib.* V. 25.)
 „ Stoici quidem,” inquit, „ non unam aliquam aut alteram a nobis, sed totam ad se
 „ nostram Philosophiam transtulerunt: atque, ut reliqui fures, earum rerum, quas cepe-
 „ runt, signa commutant, sic illi, ut sententiis nostris pro suis uterentur, nomina,
 „ tamquam rerum notas, mutaverunt.” Hoc confirmatum magis et explicatum vide ab
 eodem *Pisone* (*de Fin.* V. 29 sqq.). Quam sententiam *Cicero*, praeterquam in ll. cc.
 suam etiam facit, *de Legg.* I. 13. 20. 21.

Nec tamen vere haec ita intelliguntur, et recte dicuntur, de tota Philosophia morali,
 sed restrictius imprimis de illa parte, quae de bonis animi, corporis et externis agit:
 quod ad cetera autem attinet, videntur Peripatetici, „ familiares sui, quibus nihil
 „ uberius, nihil eruditius, nihil gravius,” (*Tusc. Q.* III. 10.) magis ei placuisse:
 quip-

quippe quorum ratio prae ceteris cum eloquentia, et rebus civilibus, multa conjuncta habebat: quemadmodum in Prolegomenis ostendimus: ubi, quae adduximus loca, hic omnino conferantur. Stoicam rationem *Ciceronem* non fuisse secutum, probare videntur loca, *de Fin.* III. 3. IV. I. 10. II. 38.; ut et tota contra *Torquatium* Epicureum disputatio, L. II. *de Fin.*, Stoicum non arguit: et V. *de Fin.* 28. fin. fatetur, secum esse, quicumque cum *Pisone* Peripatetico fuerit.

Addatur his argumentis *Ernest. in Argum. ad L. V. de Fin.* „Quas,” inquit, „superiori libro ipse partes susceperat *Cicero*, eas hoc libro *M. Pisoni* imponit, ut, „cum ipse Veteris Academiae et Peripateticorum rationem, impugnata Stoica, defendisset, hic nunc omnem illam rationem explanaret. Et facile quidem intelligitur, quae „*Piso* hic disputare fingitur, ea *Ciceroni* placuisse ipsi, tum, quod eandem rationem „superiori libro Stoicae praeposuerat, tum vero, quod ipsa ratio explicandi est longe „illa venustior et ornatior, qua L. I. et III. usus est, cum aliena e *Torquati* et *Catonis* personis disputaret. Ea enim fere felicius in hoc genere succedunt, quae ipsi „probamus. Itaque etiam illud accidit *Ciceroni*, ut c. 8 oblivisceretur, *Pisonis* esse „illam disputationem, et, se hic disputare, significaret. Nam in ipso illo *Pisonis* sermone, plane aliena ab ejus persona *Ciceroni* exciderunt haec: *Quando igitur et de voluptate cum Torquato* (L. II.) *et de honestate ... cum Catone* (L. IV.) *est disputatum* etc. quae profecto *Pisoni* minime, sed *Ciceroni* ipsi potius conveniunt. Nam „quod in fine hujus libri c. 26 sq. quaedam in Peripatetica ratione reprehenduntur: „ea non ad summam rei pertinent; cum non tam ipsa sententia reprehendatur, quam „quod inconstans quodammodo, nec satis consentiens omnibus partibus, sit Peripatetica „ratio; quae cum doceat, alia esse praeter virtutem bona, tamen sapientem semper beatum, etiam in dolore et paupertate putet.” In eandem sententiam *Muretus V. L. XIV. 20.* (cit. a Viro Cl. *D. J. van Lennep, in Diss. de Fin. p. 67.*) „*Cicero*,” inquit, „oblitus erat, non se, sed *Pisonem* loqui, quum eodem in libro versus *Homericos*, „quibus *Sirenes Ulyxem* alloquuntur, *Pisonem* sibi tribuentem ac vindicantem facit. „Non enim dubium est, quin eos *Cicero* suos, ut erant, videri voluit.” Quibus adjicit ipse *van Lennep, diss. laud. ibid.* Peripateticam rationem *Ciceroni* placuisse, ex eo etiam posse colligi, quod illam ultimam, et post ceteras omnes, nobis proposuerit. Sic apud *Livium* victricem orationem semper posteriorem legas: sic et apud *Ovidium* in contentione *Ajaxis* et *Ulyssis* invenias: sic et apud alios scriptores. His denique pondus aliquod accedit, si observemus, *Ciceronem* non fuisse contentum, L. IV. Philosophiam Peripateticam ita explicuisse, ut contra impugnationes maxime Stoicorum eam de-

defenderet; nisi insuper adderet V Librum, quo totius Peripateticae rationis ornatior vindicatio et laudes continerentur.

His igitur omnibus si praesertim addamus, quae in Prolegomenis jam diximus, satis probabile, et certum paene, videbitur, Peripateticorum disciplinam *Ciceroni* prae ceteris maxime fuisse acceptam: cui tamen, quomodo in tempore, ex aliis etiam disciplinis liberata immiscere potuerit, hoc eodem cap., alio loco, illustravimus.

C A P U T T E R T I U M.

DE PRINCIPIO CICERONIANO.

Veteres Philosophi cum ad naturam ipsam accederent, unde peterent agendi principia, totamque doctrinam moralem, uno ore fere omnes, *secundum naturam esse vivendum*, pronuntiarunt: quod tamen alii aliis modis explicarunt. Exponamus nos hujus sententiae vim et sensum ex scriptis *Tullii*.

„ Cum superiores, e quibus planissime *Polemo*, secundum naturam vivere summum
 „ bonum esse dixissent, his verbis tria significari Stoici dicunt. Unum ejusmodi, vivere
 „ adhibentem scientiam earum rerum, quae natura evenirent. Hunc ipsum *Zenonis* ajunt
 „ finem esse declarantem illud, quod a te (a *Catone* Stoico) dictum est convenienter
 „ naturae vivere. Alterum significare idem, ut si diceretur, officia omnia media aut
 „ pleraque servantem vivere. Hoc sic expositum, dissimile est superiori. Tertium au-
 „ tem, omnibus aut maximis rebus iis, quae secundum naturam sunt, fruendum vivere.
 „ Hoc non est positum in nostra actione, completur enim et ex eo genere vitae,
 „ quod virtute fruitur, et ex iis rebus, quae secundum naturam sunt, neque sunt
 „ in nostra potestate. Sed hoc summum bonum, quod tertia significatione intelligitur,
 „ eaque vita, quae ex summo bono degitur, quia conjuncta ei virtus est, in Sapientem
 „ solum cadit; isque finis bonorum, ut ab ipsis Stoicis scriptum videmus, a *Xenocrate*
 „ atque ab *Aristotele* constitutus est (*de Fin.* IV. 6.). „Omni animali illud, quod appe-
 „ tit,

„tit, positum est in eo, quod naturae est accommodatum, ita finis bonorum existit,
 „secundum naturam vivere, sic affectum, ut optime affici possit, ad naturamque accom-
 „modatissime. Ex quo intelligi debet, homini id esse in bonis ultimum, secundum na-
 „turam vivere, quod ita interpretemur, vivere ex hominis natura undique perfecta et
 „nihil requirente.” (*de Fin.* V. 9.)

„Primum positum sit, nosmet ipsos commendatos esse nobis, primamque ex natura
 „hanc habere appetitionem, ut conservemus nosmet ipsos. Sequitur illud, ut animad-
 „vertamus, qui simus ipsi, ut nos, quales oportet esse, servemus. Sumus igitur
 „homines: ex animo constamus et corpore, quae sunt cujusdammodi; nosque oportet,
 „ut prima appetitio naturalis postulat, haec diligere, constituereque ex his finem illum
 „summi boni atque ultimi, quem, si prima vera sunt, ita constitui necesse est, earum re-
 „rum, quae sint secundum naturam, quam plurima et quam maxima adipisci. Hunc igitur
 „finem illi (Stoici et antiqui) tenuerunt, quodque ego pluribus verbis, illi brevius, se-
 „cundum naturam vivere: hoc his bonorum videtur extremum. (*de Fin.* IV. 10.) Est sen-
 „tentia veterum Academicorum et Peripateticorum, ut finem bonorum dicerent secundum
 „naturam vivere, id est, virtute adhibita frui primis a natura datis, in quibus numerant in-
 „columitatem, conservationemque omnium partium, valetudinem, sensus integros, dolo-
 „ris vacuitatem, vires, pulchritudinem, ceteraque generis ejusdem, quorum similia sunt
 „prima in animis quasi virtutum igniculi et semina.” (*de Fin.* II. 11. et ib. V. 7.)

Taurus, Philosophus *Platonicus* apud *Gell.* N. A. XII. 5. „natura,” inquit, „om-
 „nium rerum, quae nos genuit, inducit nobis inolevitque in ipsis statim principiis,
 „quibus nati sumus, amorem nostri et caritatem: ita prorsus, ut nihil quicquam esset
 „carius, pensiusque nobis, quam nosmet ipsi. Atque hoc esse fundamentum rata est
 „conservandae hominum perpetuitatis, si unusquisque nostrum, simul atque editus in
 „lucem foret, harum prius rerum sensum affectionemque caperet, quae a veteribus
 „Philosophis τὰ πρῶτα κατὰ φύσιν appellata sunt, ut omnibus scilicet corporis sui com-
 „modis gauderet, ab incommodis omnibus abhorreret: postea per incrementa aetatis
 „exorta e seminibus suis ratio est, et utendi consilii reputatio, et honestatis, utilitatis-
 „que verae contemplatio, subtiliorque exploratio, commodorumque delectus: atque ita
 „prae ceteris omnibus enituit et praefulsit decori et honesti dignitas; ac, si ei retinen-
 „dae obtinendaeve incommodum extrinsecus aliquod obstaret, contentum est.”

Atque ex his apparet, illa quae dicuntur *principia*, vel *prima naturalia* (*de Fin.* II. 11.),
prima naturae, aut *naturae prima bona* (*Tusc.* V. 30.), *prima secundum naturam*
 (*de Fin.* V. 1.), magis referri ad corpus ejusque partium incolumitatem, resque ex-
 ternas parandas et conservandas: „sunt autem et in animo — praecipua quaedam,

E

„ quae

„ quae cum leviter agnovit, tunc discernere incipit (homo), ut ea, quae prima data sunt natura, appetat, asperneturque contraria.” (*de Fin.* II. II.)

„ Illa igitur praecipua quaedam, illi igniculi, sunt semina omnis cognitionis, omniumque virtutum hominibus innata: „ natura,” enim „ corpus quidem hominis sic et genuit et formavit, ut alia in primo ortu perficeret, alia progrediente aetate fingeret; neque sane multum adjumentis externis et adventitiis uteretur. Animum autem reliquis rebus ita perfecit ut corpus: sensibus enim ornavit ad res percipiendas idoneis, ut nihil, aut non multum adjumento ullo ad suam conformationem indigeret. Quod autem in homine praestantissimum atque optimum est, id deseruit; etsi dedit talem mentem, quae omnem virtutem jam accipere possit, ingenuitque sine doctrina notitias parvas rerum maximarum, et quasi instituit docere, et induxit in ea, quae inerant tamquam elementa virtutis: sed virtutem ipsam inchoavit, nihil amplius. Itaque nostrum est (quod nostrum dico, artis est) ad ea principia, quae accepimus, consequentia exquisere, quoad sit id, quod volumus, effectum. (*de Fin.* V. 21.) Natura enim semina nobis scientiae dedit, scientiam non dedit,” (*Senec.* Ep. 120.) „ parvulos tantum igniculos, quos, celeriter malis moribus opinionibusque depravati, sic restinguimus, ut nusquam naturae lumen appareat; sunt enim ingeniis nostris semina innata virtutum, quae si adolescere liceret, ipsa nos ad beatam vitam natura perduceret.” (*Tusc. Q.* III. 1.) „ Est enim natura sic generata vis hominis, ut ad omnem virtutem percipiendam facta videatur; ob eamque causam pueri virtutum simulacris, quarum in se habent semina, sine doctrina moventur; sunt enim prima elementa naturae, quibus auctis, virtutis quasi carmen efficitur. Nam cum ita nati factique simus, ut et agendi aliquid, et diligendi aliquos, et liberalitatis et referendae gratiae, principia in nobis contineremus, atque ad scientiam, prudentiam, fortitudinemque aptos animos haberemus, a contrariisque rebus alienos, non sine causa eas, quas dixi, in pueris virtutum quasi scintillulas videmus, e quibus accendi Philosophi ratio debet, ut eam, quasi Deum, ducem subsequens ad naturae perveniat extremum. Nam, ut saepe jam dixi, in infirma aetate imbecillaque mente, vis naturae per caliginem cernitur; cum autem progrediens confirmatur animus, agnoscit quidem ille naturae vim, sed ita, ut progredi possit longius, per se sit tamen inchoata. Inrandum est igitur in rerum naturam, et penitus, quid ea postulet, pervidendum: aliter enim nosmet ipsos nosse non possumus, quod praeceptum, quia majus erat quam ut ab homine videretur, ideo adsignatum est Deo. Jubet igitur nos Pythius *Apollo*, noscere nosmet ipsos; cognitio autem haec est una, ut vim nostri corporis animique norimus, sequamurque eam vitam, quae rebus ipsis perfruatur.

„ Quo-

„ Quoniam autem is animi appetitus a principio fuit, ut ea, quae dixi, quam perfectissima a natura haberemus, confitendum est, cum id adepti simus, quod appetitum sit, in eo, quasi ultimo, consistere naturam, atque id esse summum bonum.”
(*de Fin.* V. 15. 16.)

Quia igitur homo in se gerit effigiem et quasi simulacra virtutis, initiaque omnis scientiae et doctrinae, ideo tanto opere veteres cognitionem sui commendarunt, „ quoniam, qui se ipse norit, primum aliquid sentiet se habere divinum, ingeniumque inde suum, sicut simulacrum aliquod, dedicatum putabit, tantoque munere deorum semper dignum aliquid et faciet, et sentiet: et, cum se ipse tentarit, totumque perspexerit, intelligit, quemadmodum a natura subornatus in vitam venerit, quantaque instrumenta habeat ad obtinendam adipescendamque sapientiam; quoniam principia rerum omnium, quasi adumbratas intelligentias, animo ac mente conceperit, quibus illustratus, sapientia duce, bonum virum, et ob eam ipsam causam cernat se beatum fore. (*de Legg.* I. 22.) „ Nec vero potest quisquam de bonis et malis vere judicare, nisi omni cognita ratione naturae, et vitae, etiam deorum, et utrum conveniat, nec ne, natura hominis cum universa.” (*de Fin.* III. 22. conf. omnino *Tusc. Q.* V. 24. 25.)

„ Est illud quidem vel maximum, animo ipso animum videre: et nimirum hanc habet vim praeceptum *Apollinis*, quo monet, ut se quisque noscat. Non enim credo id praecipit, ut membra nostra, aut staturam, figuramve noscamus. Neque nos corpora sumus; nec ego tibi haec dicens, corpori tuo dico. Cum igitur, *nosce te*, dicit, hoc dicit, nosce animum tuum: nam corpus quidem quasi vas est, aut aliquod animi receptaculum: ab animo tuo quidquid agitur, id agitur a te. Hanc igitur nosse nisi divinum esset, non esset hoc acrioris cujusdam animi praeceptum, tributum ut Deo sit.” (*Tusc. Q.* I. 22.) „ Quod si tales nos natura genuisset, ut eam ipsam intueri, et perspicere, eademque optima duce, cursum vitae conficere possemus: haud erat sane, quod quisquam rationem ac doctrinam requireret. Nunc parvulos nobis dedit igniculos, quos celeriter malis moribus opinionibusque depravati sic restringimus, ut nusquam naturae lumen appareat: sunt enim ingeniis nostris semina innata virtutum: quae si adolescere liceret, ipsa nos ad beatam vitam natura perduceret. Nunc autem, simul atque editi in lucem et suscepti sumus, in omni continuo pravitate, et in summa opinionum perversitate, versamur: ut penè cum lacte nutricis errorem suxisse videamur. Cum vero parentibus redditi, dein magistris traditi sumus, tum ita variis imbuimur erroribus, ut vanitati veritas, et opinioni confirmatae natura ipsa cedat. Accedunt etiam poëtae; qui, cum magnam speciem doctrinae sapientiaeque prae se tulerunt, audiuntur, leguntur, ediscuntur, et in-

„ haerescunt penitus in membris. Cum vero accedit eodem, quasi maximus quidam magis.
 „ ter, populus, atque omnis undique ad vitia consentiens multitudo, tum plane inficimur
 „ opinionum pravitate, a naturaque desciscimus, ut nobis optimam magistram invidisse
 „ videantur, qui nihil melius homini, nihil magis expetendum, nihil praestantius hono-
 „ ribus, imperiis, populari gloria, judicaverunt, ad quam fertur optimus quisque; ve-
 „ ramque illam honestatem expetens, quam unam natura maxime inquit, in summa
 „ inanitate versatur, consecaturque nullam eminentem effigiem [virtutis], sed adum-
 „ bratam imaginem gloriae.” (*Tusc. Q. III. 1. 2.*)

Eo modo divinae illae scintillulae naturae humanae ita plerumque obruuntur, ut ex
 animo erroribus circumvallato, malisque exemplis et moribus corrupto, vel difficillime
 saepius eluceant, cui accedit etiam, quod „ a primo quidem mirabiliter occulta natura
 „ est, nec perspicī nec cognosci potest: progredientibus autem aetatibus, sensim tar-
 „ deve potius, quasi nosmetipsos cognoscimus. Itaque illa prima commendatio, quae a
 „ natura nostri facta est, nobis incerta et obscura est, primusque appetitus ille animi
 „ tantum agit, ut salvi atque integri esse possimus. Cum autem dispicere coeperimus,
 „ et sentire quid simus, et quid animantibus ceteris differamus, tum ea sequi incipimus,
 „ ad quae nati sumus.” (*de Fin. V. 15.*)

Inde itaque et difficultas, quid vere velit natura, observandi, quoniam „ fit ut ani-
 „ mus de se ipse tum judicet, cum id ipsum, quo judicatur, aegrotet.” (*Tusc. III. 1.*)
 inde et omnes illae Philosophorum dissensiones de eo, „ quid sit, quod ita moveat,
 „ itaque a natura in primo ortu appetatur,” cum constet „ fere inter omnes, id, in quo
 „ prudentia versaretur, et quod adsequi vellet, aptum et accommodatum naturae esse
 „ oportere, et tale, ut ipsum per se invitaret et alliceret appetitum animi.” (*de Fin.*
V. 7.)

Jam ex *Ciceronis* scriptis exponendum venit, quatenam sit illa hominis natura per-
 perfecta, et nihil requirens, ex qua vivendum esse omnes praecipunt: (*de Fin. V. 3.*)
 sive quatenam sint illa principia naturalia, quibus, tamquam fundamentis, aedificium mo-
 rale *Cicero* exstruit. „ Non enim sapientia genuit hominem, sed accepit a natura inchoa-
 „ tum. Hanc ergo intuens debet institutum illud, quasi signum, absolvere. Qualem igitur
 „ natura hominem inchoavit: et quod est munus, quod opus sapientiae? quid est,
 „ quod ab ea absolvi et perfici debeat?” (*de Fin. IV. 13.*)

„ Omnis est natura diligens sui. Quae est enim, quae se unquam deserat, aut partem
 „ aliquam sui, aut ejus partis habitum aut vim, aut ullius earum rerum, quae secundum
 „ naturam sint, aut motum aut statum? quae autem natura suae primae institutionis oblita
 „ est? nulla profecto, quin suam vim retineat a primo ad extremum?” (*de Fin. IV. 13.*)

„ Prin-

„ Principio generi animantium omni est a natura tributum, ut se vitam, corpus, tueatur;
 „ declinetque ea, quae nocitura videantur, omniaque, quae sint ad vivendum necessaria,
 „ anquirat et parat, ut partum, ut latibula, ut alia generis ejusdem.” (*de Off.* I. 4.)
 „ Omne animal igitur se ipsum diligit, et, simul ac ortum est, id agit, se ut conser-
 „ vet, atque ita sit affectum, ut optime secundum naturam affectum esse possit. Hanc
 „ initio constitutionem confusam habet et incertam, ut tantummodo se tueatur, qua-
 „ lecunq̄ue sit: sed nec quid sit, nec quid possit, nec quid ipsius natura sit, intel-
 „ ligit. Cum autem processit paululum, et quatenus, quidquid se attingat, ad seque
 „ pertineat, perspicere coepit, tum sensim incipit progredi, seseque agnoscere, et intel-
 „ ligere, quam ob causam habeat eum, quem diximus, animi appetitum; coepatque
 „ et ea, quae natura sentit apta, appetere, et propulsare contraria.” (*de Fin.* V. 9.
 conf. ib. IV. 11.) „ Quod quamquam dubitationem non habet, (est enim infixum in
 „ ipsa natura, comprehenditur suis cujusque sensibus, sic ut, contra si quis dicere
 „ velit, non audiatur), tamen ne quid praetermittamus, rationes quoque, cur hoc ita
 „ sit, afferendas puto. Etsi, qui potest intelligi aut cogitari esse aliquod animal,
 „ quod se oderit? res enim concurrent contrariae; nam cum appetitus ille animi ali-
 „ quid ad se trahere coeperit consulto, quod sibi obsit, quia sit sibi inimicus, cum
 „ id sua causa faciet, et oderit se, et simul diligit, quod fieri non potest. Quare,
 „ quotiescumque dicitur, male de se quis mereri, sibi que esse inimicus, atque hostis,
 „ vitam denique fugere, intelligatur, aliquam subesse ejusmodi causam, ut ex eo ipso
 „ intelligi possit, sibi quemque esse carum. Nec vero satis est id, neminem esse, qui ipse
 „ se oderit; sed illud quoque intelligendum est, neminem esse, qui quomodo se ha-
 „ beat, nihil sua censeat interesse; tolletur enim appetitus animi, si, ut in iis rebus,
 „ inter quas nihil interest, neutram in partem propensiores sumus, item, in nobis-
 „ met ipsis, quemadmodum affecti simus, nihil nostra arbitrabimur interesse.” (ib. V. 10.)
 „ Atque etiam illud si quis dicere velit, perabsurdum sit, ita diligi a sese quemque,
 „ ut ea vis diligendi ad aliam rem quampiam referatur, non ad eum ipsum, qui sese
 „ diligit. Hoc cum in amicitiiis, cum in officiis, cum in virtutibus dicitur, quomodo-
 „ cunque dicitur, intelligi tamen, quid dicatur, potest, in nobis autem ipsis ne intel-
 „ ligi quidem, ut propter aliam quampiam rem, v. g. propter voluptatem, nos ame-
 „ mus; propter nos enim illam, non propter eam, nosmet ipsos diligimus. Quamquam
 „ quid est, quod magis perspicuum sit, non modo carum sibi quemque, verum etiam ve-
 „ hementer carum esse? quis est enim, aut quotusquisque, cui, mors cum appropinquet,
 „ *Non refugiat timido sanguem, atque exalbescat metu?*”

„ Etsi hoc quidem est in vitio, dissolutionem naturae tam valde perhorrescere, quod

„ item est reprehendendum in dolore: sed quia fere sic afficiuntur omnes, satis argu-
 „ menti est, ab interitu naturam abhorrere. Idque quo magis quidam ita faciunt, ut
 „ jure etiam reprehendantur, hoc magis intelligendum est, haec ipsa nimia in quibus-
 „ dam futura non fuisse, nisi quaedam essent modica naturae. — Maxime autem in hoc
 „ quidem genere vis est perspicua naturae, cum et mendicitatem multi perpetiantur, ut
 „ vivant, et angantur appropinquatione mortis confecti homines senectute, et ea per-
 „ ferant, quae Philoctetem videmus in fabulis: qui cum cruciaretur non ferendis do-
 „ loribus, propagabat tamen vitam aucupio sagittarum.” (ibid. c. II.)

Atque hocce quidem studium conservandi sui, tuendique ea, quae secundum naturam sunt, tum universe referri possit ad omnes appetitus, quibus natura hominis continetur, ad benevolentiam erga alios, studium societatis, venerationem summae naturae, tum particulatim ad hominem ipsum, seorsim a ceteris spectatum, fontemque officiorum, quibus homini erga se est fungendum. Atque ea restrictiore significatione nos nunc accipimus, et exponemus, quid *illam* hominis naturam, cujus scilicet appetitus hominem ipsum respiciunt, *Cicero* intellexerit, quaeque adeo ex illo principio, natura homini conservanda commendavit. Eo consilio in hominis partes inquiramus, quaeque singulis illis partibus tributae sunt a natura facultates tuendae, investigemus.

„ Atqui perspicuum est, hominem e corpore animoque constare, cum primae sint ani-
 „ mi partes, secundae corporis. Deinde id quoque videmus, et ita figuratum corpus,
 „ ut excellat aliis, animumque ita constitutum, ut et sensibus instructus sit, et ha-
 „ beat praestantiam mentis, cui tota hominis natura pareat, in qua sit mirabilis quae-
 „ dam vis rationis et cognitionis et scientiae, virtutumque omnium. Nam quae corpo-
 „ ris sunt, ea nec auctoritatem, cum animi partibus comparandam, et cognitionem ha-
 „ bent faciliorem. Itaque ab his ordiamur. Corporis igitur nostri partes totaque figura
 „ et forma et statura, quam apta ad naturam sit, apparet. Neque est dubium, quin
 „ frons, oculi, aures et reliquae partes, quales propriae sunt hominis, intelligatur.
 „ Sed certe opus est, ea valere, et vigere, et naturales motus ususque habere, ut nec
 „ absit quid eorum, nec aegrum, debilitatumve sit. Est etiam actio quaedam corpo-
 „ ris, quae motus et status naturae congruentes tenet, in quibus si peccetur distortione
 „ et depravatione quaedam, aut motu statute deformi, ut, si aut manibus ingrediatur quis,
 „ aut non ante, sed retro, fugere plane se ipse, et hominem ex homine exuens, naturam
 „ odisse videatur. Quamobrem etiam sessiones quaedam, et flexi fractique motus, quales
 „ protervorum hominum, aut mollium esse solent, contra naturam sunt; ut etiam si
 „ animi vitio id eveniat, tamen in corpore immutari hominis natura videatur. Itaque e
 „ contrario moderati, aequabilesque habitus, affectiones, ususque corporis, apti esse

ad

„ ad naturam videantur. ” (conf. *de Offic.* I. 35. sqq.) „ Jam vero animus non esse
 „ solum , sed etiam *cujusdammodi* debet esse , ut et omnes partes suas habeat in-
 „ columes , et de virtutibus nulla desit. ”

Praecidere Pisonis sermonem liceat , ut explicemus , quod antea jam (*de Fin.* IV. 10.)
 habuimus , vocabulum *cujusdammodi*. Stoicis et Peripateticis placuit , esse res , ut ani-
 mum et corpus , quae essent *cujusdammodi* , quae a Graecis dicuntur *ποῖα τινα* : his op-
 ponuntur *τὰ ἄπλωσ ἔχοντα* , id est , quae se uno modo habent , seu quae simpliciter con-
 stituta sunt , nec mutantur : at *ποῖα* sunt ea , quae bene aut male se habere possunt :
 vid. *Aristot.* in *Categor.* c. 7. *Plut.* de *virt. mor.* p. 443. *Cic.* *Acad.* I. 7. de *Nat.*
D. II. 37. de *Fin.* IV. 10. Statuit verò hoc nostro loco *Piso* , cum animus non uno
 semper modo se habeat , illum ejus debere esse qualitatis , *ποιότητος* , ut omnes partes
 suas habeat incolumes , et de virtutibus nulla desit.

„ Atque (ita pergit) in sensibus est sua cujusque virtus , ut nequid impediat , quomi-
 „ nus suo sensus quisque munere fungatur , in his rebus celeriter expediteque percipien-
 „ dis , quae subjectae sunt sensibus. (ib. c. 12.) In enumerandis autem corporis com-
 „ modis , si quis praetermissam a nobis voluptatem putabit , in aliud tempus quaestio
 „ differatur. ” (Tractatur et adjudicatur L. II. de *Fin.* passim : et *Off.* I. 30.) „ Utrum
 „ enim sit voluptas in iis rebus , quas primas secundum naturam esse diximus , necne
 „ sit , ad id , quod agimus , nihil interest. Si enim (ut mihi quidem videtur ,) non
 „ explet bona naturae voluptas , jure praetermissa est : sin est in ea , quod quidam vo-
 „ lunt , nihil impedit nostram hanc comprehensionem summi boni : quae enim constituta
 „ sunt , prima naturae , ad ea si voluptas accesserit , unum aliquod accesserit commodum
 „ corporis , neque eam constitutionem summi boni , quae est proposita , mutaverit. ”
 (c. 16.) „ Et adhuc quidem ita nobis progressa ratio est , ut ea duceretur omnis a
 „ prima commendatione naturae : nunc autem aliud jam argumentandi sequamur genus ,
 „ ut non solum , quia nos diligamus , sed quia cujusque partis naturae et in corpore
 „ et in animo sua quaeque vis sit , idcirco in his rebus summa nostra sponte movea-
 „ mur. Atque , ut a corpore ordiar , videsne , ut si qua in membris prava , aut debi-
 „ litata , aut imminuta sint , occultent homines ? ut etiam contendat et elaborent , si
 „ efficere possint , ut aut non appareat corporis vitium , aut quam minimum appareat ?
 „ multosque etiam dolores curationis causa perferant , ut si ipse usus membrorum
 „ non modo non major , verum etiam minor , futurus sit , eorum tamen species ad natu-
 „ ram revertatur ? Etenim , cum omnes natura totos se expetendos putent , nec id ob
 „ aliam rem , sed propter ipsos , necesse est , ejus etiam partes propter se expeti , quod
 „ universum propter se expetatur. Quemadmodum quis ambulet , sedeat , qui ductus
 oris ,

„ oris, qui vultus in quoque sit: nihilne est in his rebus, quod dignum libero aut
 „ indignum esse ducamus? nonne odio dignos multos putamus, qui quodam motu aut
 „ statu videntur naturae legem et modum contempsisse? Et, quoniam haec deducuntur de
 „ corpore, quid est, cur non recte pulchritudo etiam ipsa propter se expetenda ducatur;
 „ nam si pravitatem, imminutionemque corporis propter se fugiendam putamus: cur non
 „ etiam, ac fortasse magis, propter se formae dignitatem sequamur? et si turpitudinem
 „ fugiamus in statu et motu corporis, quid est cur pulchritudinem non sequamur? At-
 „ que etiam valetudinem, vires, vacuitatem doloris, non propter utilitatem solum, sed
 „ etiam ipsas propter se expetemus. Quoniam enim natura suis omnibus expleri par-
 „ tibus vult, hunc statum corporis per se ipsum expetit, qui est maxime e natura;
 „ quae tota perturbatur, si aut aegrum corpus est, aut dolet, aut caret viribus.” (ib.
 c. 17.) Eo igitur modo statum naturae tueri, seque in ea conditione servari, homo
 cupit, quam ex natura optimam esse sentit. Sed videamus de reliquis, quae homini,
 ratione hominis ipsius, officiorumque erga semetipsum, natura indiderit.

„ Videamus animi partes, quarum est adspectus illustrior, quae quo sunt excelsio-
 „ res, eo dant clariora indicia naturae. Tantus est igitur innatus in nobis cognitio-
 „ nis amor et scientiae, ut nemo dubitare possit, quin ad eas res hominum natura nullo
 „ emolumento invitata rapiatur. Videmusne, ut pueri ne verberibus quidem a contem-
 „ plandis rebus perquirendisque deterreantur? ut pulsi requirant et aliquid scire se gau-
 „ deant? ut aliis narrare gestiant? ut pompa, ludis, atque ejusmodi spectaculis, tenean-
 „ tur, ob eamque rem vel famem et sitim perferant? Quid vero? qui ingenuis studiis
 „ atque artibus delectantur, nonne videmus eos nec valetudinis nec rei familiaris habere
 „ rationem? omniaque perpeti ipsa cognitione et scientia captos? et cum maximis cu-
 „ ris et laboribus compensare eam, quam ex discendo capiant, voluptatem? Atque om-
 „ nia quidem scire, cujuscunque modi sint, cupere, curiosorum: duci vero majorum re-
 „ rum contemplatione ad cupiditatem scientiae, summorum virorum est putandum. (ib.
 c. 18.) Quem enim ardorem studii censetis fuisse in *Archimede*, qui, dum in pul-
 „ vere quaedam describit attentius, ne patriam quidem captam esse senserit? Quan-
 „ tum *Aristoxeni* ingenium consumtum videmus in musicis? Quo studio *Aristophanem*
 „ putamus aetatem in literis duxisse? Quid de *Pythagora*, quid de *Platone* aut *De-
 „ mocrito*, loquor? a quibus propter discendi cupiditatem videmus ultimas terras esse
 „ peragratas? quae qui non vident, nihil unquam magna cognitione dignum amaverunt.
 „ Atque hoc loco, qui propter animi voluptates coli dicunt ea studia, quae dixi, non
 „ intelligunt, idcirco ea esse propter se expetenda, quod nulla utilitate objecta delecten-
 „ tur animi; atque ipsa scientia, etiam si incommodatura sit, gaudeant. Quocirca in-
 tel-

„ telligi necesse est in ipsis rebus, quae discuntur et cognoscuntur invitamenta inesse,
„ quibus ad discendum cognoscendumque moveamur. Ac veteres quidem Philosophi in
„ beatorum insulis fingunt, qualis natura sit vita sapientium, quos cura omni libera-
„ tos, nullum necessarium vitae cultum aut paratum requirentes, nihil aliud esse actu-
„ ros putant, nisi ut omne tempus in quaerendo ac discendo, in naturae cognitione
„ consumant. Nos autem non solum beatæ vitæ istam oblectationem videmus, sed
„ etiam levamentum miseriarum. Itaque multi, cum in potestate essent hostium, aut
„ tyrannorum, multi in custodia, multi in exilio, dolorem suum doctrinae studiis leva-
„ verunt. — Somnum denique nobis, nisi quietem quamdam laboris afferret, contra natu-
„ ram putarem datum; aufert enim sensus, actionemque tollit omnem. Itaque si aut
„ quietem natura non quaereret, aut eam posset alia quadam ratione consequi, facile
„ pateremur: qui etiam nunc, agendi aliquid discendique causa, prope contra naturam
„ vigilas suscipere soleamus (ib. c. 19.). Sunt autem clariora, vel plane perspicua, nec
„ dubitanda, initia naturæ, maxime scilicet in homine, sed in omni animali, ut appet-
„ tat animus aliquid agere semper, nec ulla conditione quietem sempiternam possit
„ pati. Facile est hoc cernere in primis puerorum aetatibus. — Videmus igitur ut con-
„ quiescere ne infantes quidem possint, cum vero paulum processerint, lusionibus vel
„ laboriosis delectantur, ut ne verberibus quidem deterreri possint: eaque cupiditas
„ agendi aliquid adolescit una cum aetatibus. Itaque, ne si jucundissimis quidem nos
„ somniis usuros putemus, *Endymionis* somnum nobis velimus dari, idque si accidat,
„ mortis instar putemus. Quin etiam inertissimos homines, nescio qua singulari ne-
„ quitia praeditos, videmus tamen et animo et corpore moveri semper, et, cum re nulla
„ impediuntur necessaria, aut alveolum poscere, aut quaerere quempiam ludum, aut
„ sermonem aliquem requirere; cumque non habeant ingenuas ex natura oblectationes,
„ circulos aliquos et sessiunculas consecrari. Ne bestiae quidem, quas delectationis
„ causa concludimus, cum copiosius alantur, quam si essent liberae, facile patiuntur
„ sese contineri, motusque solutos et vagos a natura sibi tributos requirunt. Itaque
„ ut quisque optime natus institutusque est, esse omnino nolit in vita, si, gerendis
„ negotiis orbatus, possit paratissimis vesci voluptatibus. Nam, aut privatim aliquid
„ gerere malunt, aut, qui altiore animo sunt, capessunt remp., honoribus imperiisque
„ adipiscendis, aut totos se ad studia doctrinae conferunt. Qua in vita tantum abest
„ ut voluptates consecrentur, etiam curas, sollicitudines, vigilias perferunt; optimaque
„ parte hominis, quae in nobis divina ducenda est, ingenii et mentis acie, fruuntur,
„ nec voluptatem requirentes, nec fugientes laborem. Nec vero intermittunt, aut ad-
„ mirationem earum rerum, quae sunt ab antiquis repertae, aut investigationem nova-
„ rum,

„ rum; quo studio cum satiari non possunt, omnium ceterarum rerum obli-
 „ abjectum, nihil humile cogitant; tantaque est vis talibus in studiis, ut eos etiam,
 „ qui sibi alios proposuerunt fines bonorum, quos utilitate aut voluptate dirigunt,
 „ tamen in rebus quaerendis explicandisque naturis aetates conterere videamus. (ib. c. 20.)
 „ Imprimis enim homini est propria veri inquisitio, atque investigatio. Itaque cum si-
 „ mus necessariis negotiis curisque vacui, tum avemus aliquid videre, audire, addisce-
 „ re, cognitionemque rerum aut occultarum aut mirabilium ad beate vivendum neces-
 „ sariam ducimus. Ex quo intelligitur, quod verum, simplex sincerumque sit, id esse
 „ naturae hominis aptissimum. Huic veri videndi cupiditati adjuncta est appetitio quae-
 „ dam principatus, ut nemini parere animus bene a natura informatus velit, nisi prae-
 „ cipienti aut docenti, aut utilitatis causa juste et legitime imperanti; ex quo animi
 „ magnitudo existit, humanarumque rerum contemptio. (*de Off. I. 4.*) Ergo hoc qui-
 „ dem apparet, nos ad agendum esse natos. Actionum autem genera plura, ut obscu-
 „ rentur etiam minora majoribus. Maximae autem sunt, primum, ut mihi quidem vide-
 „ tur, et iis, quorum nunc in oratione versamur, consideratio, cognitioque rerum coe-
 „ lestium, et earum, quas a natura occultas et latentes indagare ratio potest, deinde
 „ rerump. administratio, aut administrandi scientia, tum prudens, temperata, fortis et
 „ justa ratio, reliquaeque virtutes et actiones virtutibus congruentes: quae, uno verbo
 „ complexi omnia, honesta dicimus. Ad quorum etiam cognitionem et usum jam cor-
 „ roborati natura ipsa praeunte deducimur.” (*de Fin. V. 21.*)

Antequam ad harum sententiarum pondus et argumentandi rationem dijudicandum
 transeamus, observemus, quam egregie ex allatis e *Cicerone* locis firmetur, quam an-
 tea jam dedimus, rationis veterum, in natura humana cognoscenda, explicatio. Conside-
 rantur infantes, ut in primo quasi ortu jacentes, atque in comparisonem adducuntur ani-
 malia; inducitur aetas puerilis, in qua magis jam, quid expetat natura, cernitur, ejusque
 studia et conatus a natura profecti accurate perpenduntur; comitatur denique observator
 progredientem aetatem, atque semina, in infantibus latentia, in pueris turgentia, exulta
 jam et perfecta ex viris elicit; eo modo, ut optimum quemque tamquam effigiem naturae
 atque exemplar inspiciat, in quo scilicet ipsa natura, quid efficere possit, experta esse
 videatur.

Pondus jam et argumentandi rationem sententiarum, quas ex *Cicerone* adduximus, per-
 pendentibus, omnia fere occurrunt *Ciceronis* argumentationi faventia. Eam etiam ob cau-
 sam tam copiose ex ejusdem Operibus excerpimus, ne quidquam deesset, quod illus-
 trationi inserviret: neque, ubi ex ipso *Cicerone* verborum atque placitorum explicatio et
 demonstratio commode et satis accurate peti possent, ibi nostra insereremus, *Ciceronianis*

de-

deteriora, certe neque ex illius mente profecta, neque ejusdem auctoritate innixa. Quis proinde *Ciceronem* melius explicet, quam ipse *Cicero*? atque invenimus, collectis hinc atque illinc locis, Philosophum Romanum non tantum singularum sententiarum vim atque rationem ita explicasse, ut nulla alia explicatione indigeat, sed earum pondus ita ad trutinam examinasse, vereque aestimasse, ut nobis, si fontem Principii officiorum et modum admittamus, quos non esse admittendos e recentioribus insignis celebritatis Philosophi censuerunt, et reliqua concedenda sint. Innititur enim *Ciceronis* argumentatio observationibus, ex nativa hominum natura, atque ita ex fonte primario et unico, derivatis. Quis in talibus repugnet, quoties sententiarum veritas ex ipsius naturae suae recessibus confirmetur, atque clara voce resonet?

Breviter de singulis videamus.

Primum itaque homo se esse sentiens, nihil magis expetit, quam ut pergat illud sentire; a nulla re magis abhorret, quam a morte seu naturae suae dissolutione. Se vero diligere totum, est curam omnium partium singularum gerere: quarum igitur omnium ratione cupit esse affectus, quam optime possit. Hoc vero, nisi insanus, quis demonstratione indigere arbitratur: praesertim postquam *Cicero*, provocatione ad naturae vocem nondum contentus, rationes etiam, cur ita sit, et aliter esse nequeat, ad persuasionem adducendas putavit: quas nos ex eodem excerptas antea jam dedimus. Ut vero sciamus, quid nobis secundum naturam tuendum sit, introspectenda est natura humana, quidque ei insit, investigandum.

Neque longa opus disquisitione: statim offerunt sese duae partes diversae et secretae a se invicem: corpus et animus. Atque ita illud tuendi sui studium, cum ad corpus pertinet, tum ad animum. Priore loco corpus spectatur, ad cujus conservationem et tutelam, quid natura praescribat, diligenter examinatur, atque ex indiciis non dubitandis colligitur; eo modo, quem *Cicero* jam antea ut optimum et certissimum ducem commendaverat. Is locus, qui de corporis partium conservatione agit, ita a *Cicerone* est explicatus, inque omnium oculos ita incurrit, ut nihil addendum supersit, nihil argumentandum aut refellendum relinquatur: naturaque ipsa *Ciceronis* ore locuta esse videatur. Pertinet vero illa ad naturam accommodata custodia praecipue ad animum, utpote partem praecellentem, et longe illustrissimam. Ei igitur quaenam natura indidit, tuendaque commendavit?

Summum cognitionis discendique amorem, ingeniique facultates, quas sibi datas esse sentiunt omnes, perficiendi et excolendi studium. Necesse non est, ut fulciamus hanc sententiam, cujus vim atque veritatem praeclare adeo ex humana natura expressit et consignavit *Cicero*.

Adest deinde conjuncta huic agendi semper aliquid maxima instigatio: ita ut et inertissimi homines sempiternam quietem fugiant: pueri quiescere nunquam possint, optimi et prae excellentes viri, quanto magis sunt prae excellentes, tanto minus quieti tribuant, libentiusque labores suscipiant.

Inest denique animo libertatis et quasi principatus cupido, ita ut, quid agat, libere agere, et sic vivere, ut velit, flagitet (*de Off.* I. 20. conf. ib. I. 4.), neminique, extra se libenter obtemperet, ipsumque semet aliis anteponendi vehementissimo studio ducatur.

Argumentandi rationem facile unusquisque perspexerit in eo esse, ut initium ducatur ab humana natura: ei quae insunt, ut sunt, observentur et explicentur: eo tandem modo exemplis ex omni hominum aetate petitis illustrentur et probentur, ut nulla dubitatio relinquantur. Presse adeo naturam ducent sequitur, ut nullis nisi naturae vestigiis insistat: quidquid ei insit diligentissime colligat, nihil aliunde arripiat. Ponderis vero atque efficacia earum, quas *Cicero* adduxit, rationum, maximum est: in eo fuit auctor, ut ostenderet, quatenus naturae hominis insint, ut inde, quid ei custodiendum natura commendaret, efficeret: elicuit, quae revera adsunt, atque ut primum inde officiorum Principium constituatur, nihil jam amplius requiritur, nisi ut aptetur illud praeceptum: „vive secundum naturam,” illis, quae naturam homini indidisse ex *Cicerone* probavimus. Quoniam igitur natura, secundum se ipsam ut vivat, hominem devincit: primo obligatus est homo ad ea, quae, ad se ipsum relata, natura ei custodienda tradidit: ex natura igitur obligatus est ad amorem sui; omnes nempe partes suas, quaeque ad eas pertinent, servandi et tuendi, quam optime possit, salvas et integras. Obligatus igitur homo est ad omnia illa officia, quae ex hoc amore sui derivantur, sese ab omni parte custodiendi, injurias repellendi, facultates et vires cum corporis tum animi excolendi et perficiendi, statum externum curandi, eumque laude, fortunis, fama, dignitate, aliis rebus innumeris, augendi et ornandi, universe ita felicitatem suam amplificandi, ut diligendi sui studium, quantum optime ex natura fieri potest, expleatur. Omnia igitur erga nosmet ipsos officia cognoscendi illud Principium fons est uberrimus, dux certissimus, lumen ubique conspicuum: cum *φιλανθία*, si non impediatur, nos sponte ad ea deductura sit, quae ad vitam humanam quam beatissime transigendam, conducant: officiaque, quibus eo consilio fungendum est, quasi digito indicet. Quamdiu igitur humana natura non ex homine tollitur, obligatus erit ad ea officia, quae ex Principio diligendi sui derivantur, observanda et implenda: idque erit primum Philosophiae moralis et officiorum Principium.

Unum officiorum fontem aperuimus: videamus de reliquis.

Homo non tantum se esse sentit, sed et alios extra se esse percipit, communi et simili natura sibi aequales et conjunctos: „ nihil est enim unum uni tam simile, tam par, quam omnes inter nosmet ipsos sumus. Quodsi depravatio consuetudinum, si opinionum vanitas, non imbecillitatem animorum torqueret et flecteret, quocumque coepisset, sui nemo tam similis esset, quam omnes sunt omnium. Itaque quaecumque est hominis definitio, una in omnes valet. Quod argumenti satis est, nullam dissimilitudinem esse in genere: quae si esset, non una omnes definitio coereret. Etenim ratio, qua una praestamus belluis, per quam conjectura valemus, argumentamur, refellimus, disserimus, conficimus aliquid, concludimus, certe est communis; doctrina differens, discendi quidem facultas par, nam et sensibus eadem omnia comprehenduntur: et ea, quae movent sensus, itidem movent omnium: quaeque animis imprimuntur, de quibus ante dixi, inchoatae intelligentiae, similiter in omnibus imprimuntur: interpretatio est mentis oratio, verbis discrepans, sententiis congruens. Nec est quisquam gentis ullius, qui ducem naturam nactus, ad virtutem pervenire non possit. Nec solum in rectis, sed etiam in pravitatibus, insignis est humani generis similitudo: nam et voluptate capiuntur omnes, quae etsi est illecebra turpitudinis, tamen habet quidam simile naturalis boni: laevitate enim et suavitate delectans, sic ab errore mentis, tamquam salutare aliquid, adsciscitur: similique inscitia mors fugitur, quasi dissolutio naturae; vita expetitur, quia nos, in quo nati sumus, continet; dolor in maximis malis ducitur, cum sua asperitate, tum quod naturae interitus videtur sequi; propterque honestatis et gloriae similitudinem beati, qui honorati sunt, videntur; miseri autem, qui inglorii: molestiae, laetitiae, cupiditates, timores, similiter omnium mentes pervagantur: nec, si opiniones aliae sunt apud alios, idcirco, qui canem et felem ut deos colunt, non eadem superstitione, qua ceterae gentes, conflictantur. Quae autem natio non comitatem, non benignitatem, non gratum animum et beneficii memorem, diligit? quae superbos, quae maleficos, quae crudeles, quae ingratos, non aspernatur, non odit? quibus ex rebus cum omne genus hominum sociatum inter se esse intelligatur, illud extremum est, quod recte vivendi ratio meliores efficit.” (*de Legg. R. 10. 11.*)

Haec, quamquam non omnia et singula aequae facili probentur, atque ab omni objectione vindicentur, universe tamen, si consilium spectes, recte ita argumentari Cicero videtur: nam etiamsi diversi fortasse sunt homines facultatibus nativis ratione *quantitatis*, ut loquuntur Dialectici, ratione tamen *qualitatis* universi et singuli simillimi sunt. In omnibus idem plane subest fundamentum; initiaque, tum corpori tum animo infixae, uni data, nec alteri negata fuere. Cumque ita tanta naturae similitudine conjun-

gantur homines, facile intelligunt, eorumque animis ultro quasi insitum et inculcatum fuit, quod nobis sit molestum, idem non gratum esse ejusdem naturae participibus: quod nobis jucundum, idem non ingratum ceteris hominibus. Inde fit, ut sensu felicitatis et infortunii aliorum imbuamur et moveamur; simulac vero fortunae et infortunii aliorum perceptione et sensu afficimur, continuo benevolentia abripimur; aliorum et voluptatem et dolorem non tantum percipimus, sed et iisdem delectamur et angimur: dolemus cum dolentibus, laetamur cum laetantibus: atque ita, „ nihil est tam illustre, „ nec quod latius pateat, quam conjunctio inter homines hominum, et quasi quaedam „ societas et communicatio utilitatum, et ipsa caritas generis humani: quae nata a primo „ satu, quo a procreatoribus nati diliguntur, et tota domus conjugio et stirpe conjun- „ gitur, serpit sensim foras; cognationibus primum, tum affinitatibus, deinde domiciliis, „ post vicinitatibus, tum civibus et iis, qui publice socii atque amici sunt, deinde totius „ complexu gentis humanae. Quae animi affectatio suum cuique tribuens, atque hanc, quam „ dico, societatem conjunctionis humanae munifice et aequae tuens, justitia dicitur, cui sunt „ adjunctae pietas, bonitas, liberalitas, benignitas, comitas, quaeque sunt generis ejusdem. „ (*de Fin. V. 2. §.*) „ Ille benevolentiae motus, animo inditus, hominem ex se ipso velu- „ ti in alios transfert, ut, quemadmodum hi affecti sint, ipse perinde quodammodo se affici „ sentiat.” (sunt verba Viri Cl. *Cras*, *Diss. laud.* p. 75.) Homo scilicet ipse, sive in statu jucundo, seu in molesto versans, a natura incitatum se sentit, ut se omnesque partes suas tueatur, vitamque reddat quam beatissimam; aliorum vero commodi vel incommodi sensu affectus, impulsus se a natura experitur, ut eodem modo sentiat et agat, ac si id, quod revera ad alios pertinet, suum ipsius esset commodum aut incommodum. Ita tum amor sui, quo utitur ad suum statum tuendum, alterum quasi pro se ipso substituit: quae ex illo amore ratione sui oriuntur officia, ea nunc in alterum convertit: atque obligatum se sentit ad illius, eadem, qua sui ipsius, cura atque propensione, felicitatem augendam atque promovendam. Haec in explicationem benevolentiae in alios praemisisse licuerit, quae attulimus, tum quod ipsa res illustratione egeat, tum quod eam a *Cicerone* observatam quidem et indicatam, minus vero ea copia atque ubertate, qua quidem reliqua, expositam exornatamque videbamus. *Cicero* nempe pluribus in locis benevolentiae sensum, et societatis appetitum, ita copulavit et miscuit, ut hi magis ad consociationis initia explicanda inserviant, saltem non distinctam plane et absolutam unius appetitus ab altero significationem habeant. Ut vero *Cicero* in aliis, quamquam paucioribus locis, utraque discernit; sic et nobis separare a se invicem convenientius et necessarium visum fuit; quia, etiamsi studium societatis multa mutuatur a benevolentia,

tia, benevolentia rursus illustratur et amplificatur, addita consociationis appetitione, multa tamen officia ex uno principio hauriuntur et necessario, quibus alterum fontem non aperit. *Cicero* vero, utpote vir πολιτικός, ad illam civilem et politicam rationem omnem inter homines conjunctionem libenter redigebat et exigebat; eo consilio ut, in quo mirifice ipse sibi placebat, ad reip. administrationes, resque publicas gerendas, perpetuo orationem dirigeret. Quibus, ut hoc obiter moneamus, denuo illud confirmatur, quod in Prolegomenis explicuimus, studium Philosophiae in *Cicerone* originem proprie duxisse ex Eloquentiae civilis studio, ad quam Philosophiam rursus, ubi poterat, referebat, cujusque, in ipsis Philosophicis quaestionibus occupatus, non facile obliviscatur. Nihilominus tamen aperte satis unum ab altero secernit: quod quatenus faciat, jam ipsius verba evincant.

„ Fit a natura, ut communis hominum inter homines naturalis sit commendatio, ut oporteat hominem ab homine, ob id ipsum quod homo sit, non alienum videri, ” (*de Fin.* III. 19.) „ et ad participandum alium ab alio communicandumque inter omnes jus, nos natura esse factos. ” (*de Legg.* I. 12.) „ Impellimur autem natura, ut prodesse velimus quam plurimis, imprimisque docendo, rationibusque prudentiae tradendis. Itaque non facile est, invenire, qui, quod sciat ipse, non tradat alteri. Ita non solum ad discendum propensi sumus, verum etiam ad docendum. Atque, ut tauris natura datum est, ut pro vitulis contra leones summa vi impetuque contendant: sic ii, qui valent opibus, atque id facere possunt, ut de *Hercule* et de *Libero* accipimus, ad servandum genus hominum natura incitantur. Atque etiam *Jovem*, cum *O. M.* dicimus, cumque eundem Salutarem, Hospitalem, Statorem, hoc intelligi volumus, salutem hominum in ejus esse tutela. Minime autem convenit, cum ipsi inter nos abjecti neglectique simus, postulare, ut diis immortalibus cari simus, et ab iis diligamur. ” (*de Fin.* III. 20.) „ Natura, ” scilicet, „ vi rationis hominem conciliat homini, et ad orationis et ad vitae societatem: ingeneratque imprimis praecipuum quemdam amorem in eos, qui procreati sunt: impellitque, ut hominum coetus et celebrationes esse, et a se obiri, velit, ob easque causas studeat parare ea, quae suppeditent et ad cultum et ad victum, nec sibi soli, sed conjugii, liberis, ceterisque, quos caros habeat, tuerique debeat: quae cura exsuscitat etiam animos, et majores ad rem gerendam facit. ” (*de Off.* I. 4.) „ Homines nempe hominum causa sunt generati, ut ipsi inter se aliis alii prodesse possint: in hoc naturam debemus ducem sequi, et communes utilitates in medium afferre, mutatione officiorum, dando, accipiendo, ” (*de Off.* I. 7.) „ cum ad tuendos conservandosque homines hominem natum esse videamus. ” (*de Fin.* III. 20.) „ Proxime et secundum deos homines hominibus maxime

„ utiles esse possunt;” sed non modo prosunt plurimum homines hominibus, sed et
 „ obsunt: quae cum ita sint, „ primum hoc statuo, esse virtutis conciliare animos homi-
 „ num et ad usus suos adjungere. — Etenim virtus omnis tribus in rebus fere verti-
 „ tur: quarum una est, in perspicendo, quid in quaque re verum sincerumque sit. —
 „ Alterum cohibere motus animi turbatos, quos Graeci *πάθη* nominant, appetitionesque,
 „ quas illi *ὀρμας*, obediens efficere rationi: tertium iis, quibuscum congregamur, uti
 „ moderate et scienter; quorum studiis ea, quae natura desiderat, expleta cumulataque
 „ habeamus, per eosdemque, si quid importetur nobis incommodi, propulsemus; ulcis-
 „ camurque eos, qui nocere nobis conati sunt, tantaque poena afficiamus, quantum ae-
 „ quitas humanitasque patitur.” (*de Off.* II. 3. 4. 5.) „ Detrahere vero aliquid al-
 „ teri, et hominem hominis incommodo suum augere commodum, magis est contra na-
 „ turam, quam mors, quam paupertas, quam dolor, quam cetera, quae possunt aut
 „ corpori accidere aut rebus externis. Atque hoc efficit ipsa naturae ratio, quae est
 „ lex divina et humana: cui parere qui velit (omnes autem parebunt, qui secundum na-
 „ turam volent vivere) nunquam committet, ut alienum appetat, et id, quod alteri de-
 „ traxerit, assumat. Etenim multo magis est secundum naturam excelsitas animi et
 „ magnitudo, itemque comitas, justitia, liberalitas, quam voluptas, quam vita, quam
 „ divitiae, quae quidem contemnere et pro nihilo ducere, comparantem cum utilitate
 „ communi, magni animi et excelsi est, detrahere autem alteri sui commodi causa ma-
 „ gis est contra naturam, quam mors, quam dolor, quam cetera generis ejusdem.
 „ Itemque magis est secundum naturam, pro omnibus gentibus, si fieri possit, con-
 „ servandis, aut juvandis, maximos labores molestiasque suscipere, (imitantem *Hercu-*
 „ „ *lem* illum, quem hominum fama beneficiorum memor in concilio coelestium colloca-
 „ vit) quam vivere in solitudine, non modo sine ullis molestiis, sed etiam in maximis
 „ voluptatibus, abundantem omnibus copiis; ut excellas etiam pulchritudine et viribus.
 „ Quocirca optimo quisque et splendidissimo ingenio longe illam vitam huic antepo-
 „ nit, ex quo efficitur, hominem naturae obedientem homini nocere non posse. Dein-
 „ de, qui alterum violat, ut ipse aliquod commodi consequatur, aut nihil se existimat
 „ contra naturam facere, aut magis fugiendam censet mortem, paupertatem, dolorem,
 „ amissionem etiam liberorum, propinquorum, amicorum, quam facere cuiquam injuriam,
 „ si nihil existimat, contra naturam fieri hominibus violandis, quid cum eo disseras,
 „ qui omnino hominem ex homine tollat? sin fugiendum id quidem censet, sed et mul-
 „ to illa pejora, mortem, paupertatem, dolorem, errat in eo, quod ullum aut corpo-
 „ ris aut fortunae vitium animi vitiis gravius existimat. — Atque etiam, si hoc na-
 „ tura praescribit, ut homo homini, quicumque sit, ob eam ipsam causam, quod is

„ homo sit, consultum velit, necesse est, secundum eandem naturam omnium utilitatem
 „ esse communem: quod si ita est, una continemur omnes, et eadem lege naturae prohi-
 „ bemur: verum autem primum: verum igitur et extremum.” (*de Off.* III 5. 6.) „ Si
 „ quis voluerit, animi sui complicatam notionem evolvere, jam se ipse doceat, eum virum
 „ bonum esse, qui prosit, quibus possit, noceat nemini, nisi lacessitus injuria.”- (*ib.*
 c. 19.) Ex illo igitur benevolentiae fonte, non tantum nemini nocendi officium emanat,
 sed etiam, ut quam plurimis proximis, atque etiam ignotis ea officia praebeamus, „ quae
 „ sunt generis ejus, quod ab *Ennio* positum in una re, transferri in permultas potest:

„ *Homo, qui erranti comiter monstrat viam,*
 „ *Quasi lumen de suo lumine accendit, facit,*
 „ *Nihilominus ipsi lucet, cum illi accenderit.*

„ Una ex re satis praecipit, ut, quidquid sine detrimento possit commodari, id tri-
 „ buatur vel ignoto. Ex quo sunt illa communia, non prohibere aquam profluen-
 „ tem, pati ab igne ignem capere, si quis velit: consilium fidele deliberanti dare,
 „ quae sunt iis utilia, qui accipiunt, danti non molesta: quare et his utendum est,
 „ et semper aliquid ad communem utilitatem afferendum.” (*de Offic.* I. 16.) Cum
 itaque constet, „ unam esse hominum inter ipsos vivendi parem, communemque ratio-
 „ nem, deinde omnes inter se naturali quadam indulgentia et benevolentia, tum etiam
 „ societate juris, contineri,” (*de Legg.* I. 13.) „ ex eo perspicitur, cum hanc benevo-
 „ lentiam tam late longeque diffusam vir sapiens in aliquem pari virtute praeditum con-
 „ tulerit, tum illud effici, quod quibusdam incredibile videatur, sit autem necessarium,
 „ ut nihilo sese plus, quam alterum, diligit. Quid est enim, quod differat, cum sint
 „ cuncta paria? Quodsi interesse quippiam tantulum modo potuerit, jam amicitiae no-
 „ men occiderit: cujus est ea vis ut simulatque sibi aliquid quam alteri maluerit, nulla
 „ sit.” (*ibid.* c. 12.) Quam profunde enim benevolentia et caritas aliorum homini
 insita sit, ex amicitia perspicitur potest: „ quae nihil aliud est, nisi omnium divinarum,
 „ humanarumque rerum cum benevolentia et caritate summa consensio,” (*de Amic.* 6.)
 quaeque certe non magnopere adeo vigere, adque tantum amoris et consensus fastigium
 evehi in homine possit, nisi conjunctionis et mutuae benevolentiae semina a natura
 jam sparsa essent. Itaque ex hac, quae in amicitia floret, caritate aucta et fere perfec-
 ta, intelligatur, quaenam ejusdem in homine adsint initia? „ Quodsi exemeris ex natura
 „ rerum benevolentiae conjunctionem, nec domus ulla, nec urbs stare poterit, ne agri
 „ quidem cultus permanebit: id si minus intelligitur, quanta vis amicitiae concordiaeque
 „ sit, ex dissensionibus atque discordiis percipi potest. Quae enim domus tam stabilis,
 „ quae tam firma civitas est, quae non odiis atque dissidiis funditus possit everti? ex quo,
 „ quan-

„ quantum boni sit in amicitia, judicari potest: atque hoc quidem omnes mortales in-
 „ telligunt, et re probant. Itaque si quando aliquod officium exstitit amici, in periculis
 „ aut adeundis, aut communicandis, quis est, qui id non maximis efferat laudibus? qui
 „ clamores tota cavea, in *Pacuvii* fabula, cum ignorante rege, uter eorum esset *Orestes*,
 „ *Pylades* *Orestem* se esse diceret, ut pro illo necaretur, *Orestes* autem ita, ut erat,
 „ *Orestem* se esse perseveraret? Stantes plaudebant in re ficta; quid arbitramur in vera
 „ fuisse facturos? facile indicabat ipsa natura vim suam: cum homines, quod facere
 „ ipsi non possint, id recte fieri in altero judicarent.” (*de Amic. 7.*) „ Quanta au-
 „ tem vis amicitiae sit, ex hoc intelligi maxime potest, quod ex infinita societate
 „ generis humani, quam conciliavit ipsa natura, ita contracta res est, et adducta in
 „ angustum, ut omnis caritas aut inter duos, aut inter paucos, jungeretur.” (*ib. c. 5.*)
 „ Sic autem mihi perspicere videor, ita natos esse nos, ut inter omnes esset societas:
 „ quaedam: major autem, ut quisque proxime accederet.” (*ibid.*) „ Quapropter a na-
 „ tura mihi videtur, potius quam ab indigentia, orta amicitia, et applicatione magis ani-
 „ mi cum quodam sensu amandi, quam cogitatione, quantum illa res utilitatis esset
 „ habitura. Quod quidem quale sit, etiam in bestiis quibusdam animadverti potest,
 „ quae ex se natos ita amant ad quoddam tempus, et ab iis ita amantur, ut facile
 „ earum sensus appareat; quod in homine multo est evidentius. Primum ex ea cari-
 „ tate, quae est inter natos et parentes; quae dirimi, nisi detestabili scelere, non potest.
 „ Deinde cum similis sensus existit amoris, si aliquem nacti sumus, cujus cum mori-
 „ bus et natura congruamus, quod in eo quasi lumen aliquod probitatis et virtutis
 „ perspicere videamur. Nihil est enim amabilius virtute, nihil, quod magis alliciat ad
 „ diligendum: quippe cum propter virtutem et probitatem eos etiam, quos nunquam
 „ vidimus, quodammodo diligamus.” (*conf. Orat. pro Marcello c. 3.*)
 „ Quis est, qui *C. Fabricii*, *M. Curii*, non cum caritate aliqua et benevolentia me-
 „ moriam usurpet, quos nunquam viderit? quis autem est, qui *Tarquinius Superbum*,
 „ qui *Sp. Cassium*, *Sp. Maelium*, non oderit? Cum duobus ducibus de imperio in Italia
 „ decertatum est, *Pyrrho* et *Hannibale*: ab altero, propter probitatem ejus, non nimis
 „ alienos animos habemus, alterum propter crudelitatem semper haec civitas oderit.
 „ Quodsi tanta vis probitatis est, ut eam vel in eis, quos nunquam vidimus, vel
 „ quod majus est, in hoste etiam diligamus: quid mirum, si animi hominum moventur,
 „ cum eorum, quibuscum usu conjuncti esse possunt, virtutem et bonitatem perspicere
 „ videantur? Quamquam confirmatur amor et beneficio accepto, et studio perspecto,
 „ et consuetudine adjuncta, quibus rebus ad illum primum motum animi et amoris ad-
 „ hibitis, admirabilis quaedam exardescit benevolentiae magnitudo.” (*de Amic. 8. 9.*)

„ Ut

„ Ut enim benefici liberalesque sumus, non ut exigamus gratiam (neque enim benefi-
 „ cium foeneramur) sed natura propensi ad liberalitatem sumus; sic amicitiam non spe
 „ mercedis adducti, sed quod omnis ejus fructus in ipso amore inest, expetendam pu-
 „ tamus. (ibid.) Ipse enim se quisque diligit, non ut aliquam a se ipse mercedem exi-
 „ gat caritatis suae, sed quod per se sibi quisque carus est: quod nisi idem in amici-
 „ tiam transferatur, verus amicus nunquam reperietur: est enim is quidem, tamquam
 „ alter idem. Quodsi hoc apparet in bestiis, volucribus, nantibus, agrestibus, cicuri-
 „ bus, feris, primum ut se ipsae diligant, (id enim pariter cum omni animali nasci-
 „ tur): deinde ut requirant, atque appetant, ad quos se applicent ejusdem generis ani-
 „ mantes: idque faciunt cum desiderio, et cum quadam similitudine amoris humani;
 „ quanto id magis in homine fit natura, qui et se ipse diligit et alterum anquirat,
 „ cujus animum ita cum suo misceat, ut efficiat pene unum ex duobus?” (ibid. 21.)
 „ quod inde maxime etiam apparet, „ quod caritate benevolentiaque sublata, omnis est e
 „ vita sublata jucunditas.” (ibid. 27.) Quis denique illam benevolentiam et caritatem,
 „ homini erga alios innatam, non agnoscat in religiosa reverentia curaque mortuorum;
 „ quod „ mortuis tam religiosa jura tribuunt; quod non facerent profecto, si nihil ad
 „ eos pertinere arbitrarentur.” (de Amic. 4.) Atque etiamsi sciant homines, illam curam
 „ ad mortuos, sensu carentes, nihil pertinere, tamen ad se pertinere existimant, caritatem,
 „ quam vivis debitam intellexerant, mortuis etiam reliquiis non denegare: de cujus tribuen-
 „ dae ratione et variis ritibus agit Cic. Tusc. I. 43. sqq. et praecipue de Legg. II. 21.
 „ ad finem Libri.

Quin ne morientes quidem in extremo spiritu relictos non curare possunt, quamvis an-
 „ tea etiam sibi forte neglectos: „ quoniamque illa vox inhumana et scelerata ducitur
 „ eorum, qui negant se recusare, quominus, ipsis mortuis, terrarum omnium deflagra-
 „ tio consequatur, quod vulgari quodam versu Graeco pronuntiari solet; certe verum
 „ est, etiam iis, qui aliquando futuri sint, esse propter ipsos consulendum. Ex hac
 „ animorum affectione, testamenta, commendationesque morientium, natae surt.” (de
 „ Fin. III. 19. 20.) Sic Cicero, de testamento Epicuri, in quo Metrodori liberorum cu-
 „ ram Hermacho injunxerat, loquens (de Fin. II. 31.) „ ista commendatio puerorum,”
 „ inquit „ memoria et caritas amicitiae, summorum officiorum in extremo spiritu conser-
 „ vatio, indicat, innatam esse homini probitatem gratuitam, non invitam voluptatibus,
 „ nec praemiorum mercedibus evocatam. Quid enim testimonium majus quaerimus,
 „ quae honesta et recta sint, ipsa esse optabilia per sese, cum videamus tanta officia
 „ morientis? Atque Laelius” (de Amic. c. 12.) mihi ” testatur, „ non minori cu-
 „ rae est, qualis resp. post mortem meam futura sit, quam qualis hodie sit.” —

Ita eruius ex *Cicerone* secundum Principium seu fontem officiorum erga alios. Amor ille naturae similitudine totum humanum genus mutua societate devinxit, ita ut natura facile declaret, amorem illum iisdem officiis ratione aliorum nos obligare, quibus ex *Φιλανθρωπία* ratione nostri devincimur. Inde eadem vi a natura incitatur, injuriam nobis illatam repulsare, atque ab eadem retinemur aliis inferre injuriam. Inde obstrictos nos sentimus, ut eadem caritate alios tueamur, eorum statum conservemus, felicitatem promoveamus, qua nos ipsos custodire omnibus modis conamur: adeo quidem, ut aliorum salutem nostrae praeferre non dubitemus, praesertim si eorum studium, ex collatis beneficiis et consuetudine adjuncta, perspexerimus: id certe si fit, ut unus pro altero se devoteat, ab omnibus laudatur et tantopere extollitur, ut facile, quid velit naturae vis atque propensio, conspicuum ipsa faciat. Atque insignis hujus benevolentiae vis et magnitudo in amicitia viget: in quo potius alterum nobis, quam nos alteri praeferrimus, mortemque pro amico ipsam oppetere non haesitamus: tum tanta conjunctione ligantur amici, ut quasi unus fiat ex pluribus. Sed ne erga mortuos quidem illam benevolentiam plane deponere possumus, quorum memoriam sepulcris, monumentis, statuis, honoramus et conservamus: dum ipsi morientes, ad quos post mortem certe nihil pertinent viventes, cura moventur relictorum, iisque magnopere favent. Haec omnia a *Cicerone* ita investigata atque confirmata sunt, ut, quid his addendum aut demendum, nesciamus. Ipsa naturae vox in *Ciceronis* verbis ubique resonat, neque quidquam aliunde arreptum aut derivatum immixtum est.

Ex illis igitur initiis, ex natura jam evolutis, secundum Principium existit, natura nos esse devinctos ad alios etiam homines benevolentia persequendos, eorum corpora, fortunam externam, animos, tuendos: eorumque felicitatem, quoad fieri potest, quam maxime promovendam. Ex eo itaque universe omnia erga alios homines officia intelliguntur et cognoscuntur. Inde, secundum naturam virtutis, humanitas, liberalitas, gratus animus amicitiae, nemini injurias inferendi et facile remittendi officium: hinc misericordia, aequitas, justitia, fides, magnitudo animi, aliae, deducuntur et percipiuntur. Hinc contra naturam vitia, crudelitas, astutia, fallaciae, malitia, calliditas, doli, odia, invidia, calumniae, inimicitiae, obtreccionum, injuriae, furta, perfidia, homicidia, quam sint foeda, vitanda et detestanda, unusquisque intelligit.

Sed videamus de tertio Principio.

„ Natura solitarium nihil amat, semperque ad aliquod tamquam adminiculum annitur — quin etiam, si quis ea asperitate est, et immanitate naturae, congressus ut hominum fugerit, atque oderit, qualem fuisse Athenis *Timonem* nescio quem accepimus, tamen is pati non possit, ut non anquirat aliquem, apud quem evomat virus
„ acer-

„ acerbitatis suae. Atque hoc maxime judicaretur, si quod tale possit contingere, ut
 „ aliquis, nos deus ex hac hominum frequentia tolleret, et in solitudine uspiam collo-
 „ caret, atque ibi suppetitans omnium rerum, quas natura desiderat, abundantiam et
 „ copiam, hominis omnino adspiciendi potestatem eriperet, quis tam esset ferreus, qui
 „ eam vitam ferre posset, cuique non auferret fructum voluptatum omnium solitudo?
 „ Verum ergo illud est, quod a Tarentino *Archyta*, ut opinor, dici solitum, nostros
 „ senes commemorare audivi, ab aliis senibus auditum: si quis in coelum adscendis-
 „ set, naturamque mundi et pulchritudinem siderum perspexisset, insuavem illam ad-
 „ mirationem ei fore, quae jucundissima fuisset, si aliquem, cui narraret, habuisset.”
 (*de Amic.* c. 3.) „ Quodque nemo in summa solitudine vitam agere velit, ne cum
 „ infinita quidem voluptatum abundantia, facile intelligitur, nos ad conjunctionem con-
 „ gregationemque hominum, et ad naturalem communitatem, esse natos. Quemadmodum
 „ membris utimur prius, quam didicimus, cujus ea utilitatis causa habeamus; sic inter
 „ nos natura ad civilem communitatem conjuncti et consociati sumus. Quod ni ita se
 „ haberet, nec justitiae ullus esset, nec bonitati, locus. Et cetera putant (Stoici) nata
 „ esse hominum causa, eos autem communitatis et societatis suae. — Quoniamque ea na-
 „ tura esset hominis, ut ei cum genere humano quasi civile jus intercederet; qui id
 „ conservaret, eum justum, qui migraret, injustum fore. Sed quemadmodum, theatrum
 „ cum commune sit, recte tamen dici potest, ejus esse eum locum, quem quisque oc-
 „ cuparit: sic, in urbe mundove communi, non adversatur jus, quominus suum quidque
 „ cujusque sit. Cum autem, ad tuendos conservandosque homines, hominem natum
 „ esse videamus, consentaneum est huic naturae, ut sapiens velit gerere et administrare
 „ remp., atque, ut e natura vivat, uxorem adjungere, et velle ex ea liberos.” (*de Fin.*
 „ III. 20.) „ Pertinere autem ad rem arbitrantur, intelligi, natura fieri, ut liberi a pa-
 „ rentibus amentur; a quo initio profectam communem humani generis societatem per-
 „ sequuntur. Quod primum intelligi debet figura membrisque corporum, quae ipsa
 „ declarant, procreandi a natura habitam esse rationem. Neque vero haec inter se con-
 „ gruere possent: ut natura et procreari vellet et diligi procreatos non curaret. Atque
 „ etiam in bestiis vis naturae inspicere potest, quarum in foetu et educatione laborem
 „ eum cernimus, naturae ipsius vocem videmur audire; — itemque formicae, apes, cico-
 „ niae, aliorum etiam causa quaedam faciunt; multo magis haec conjunctio est hominis:
 „ itaque natura sumus apti ad coetus, concilia, civitates. Mundum autem censent regi
 „ numine Deorum, eumque esse quasi communem urbem et civitatem hominum et Deo-
 „ rum, et unumquemque nostrum ejus mundi esse partem: ex quo illud natura conse-
 „ qui, ut communem utilitatem nostrae anteponamus. Ut enim leges omnium salutem

„ singulorum salutem anteponunt, sic vir bonus, et sapiens, et legibus parens, et civilis
 „ officii non ignarus, utilitati omnium plus, quam unius alicujus aut suae, consulit. — Ex
 „ quo fit, ut laudandus sit is, qui mortem oppetat pro rep., quod doceat cariorem
 „ esse patriam nobis, quam nosmetipsos.” (*de Fin.* III. 19.) — „ Sed quae natura prin-
 „ cipia sint communitatis et societatis humanae, repetendum altius videtur. Est enim
 „ primum, quod cernitur in universi generis humani societate; ejus autem vinculum est
 „ ratio et oratio (conciatrix humanae maxime societatis, *de Legg.* I. 9.) quae docendo,
 „ discendo, communicando, disceptando, judicando, conciliat inter se homines, conjun-
 „ gitque naturali quadam societate. Neque ulla re longius absumus a natura ferarum,
 „ in quibus inesse fortitudinem saepe dicimus, ut in equis, in leonibus; justitiam,
 „ aequitatem, bonitatem non dicimus: sunt enim rationis et orationis expertes. Ac la-
 „ tissime quidem patens hominibus inter ipsos, omnibus inter omnes, societas haec est:
 „ in qua omnium rerum, quas ad communem hominum usum natura genuit, est servanda
 „ communitas: quae descripta sunt legibus et jure civili, haec ita teneantur, ut sit con-
 „ stitutum, e quibus ipsis cetera sic observentur, ut in Graecorum proverbio est, ami-
 „ corum esse omnia communia. — Gradus autem plures sunt societatis hominum; ut
 „ enim ab infinita illa discedatur, propior est ejusdem generis, nationis, linguae, qua
 „ maxime homines junguntur. Interius etiam est ejusdem esse civitatis; multa enim
 „ sunt civibus inter se communia, forum, fana, porticus, viae, leges, jura, judicia,
 „ suffragia, consuetudines, praeterea et familiaritates, multisque cum multis res ratio-
 „ nesque contractae. Arctior vero colligatio est societatis propinquorum: ab illa enim
 „ immensa societate humani generis in exiguum angustumque concluditur. Nam cum
 „ sit hoc natura commune animantium, ut habeant lubidinem procreandi, prima socie-
 „ tas in ipso conjugio est; proxima in liberis: deinde una domus; communia omnia.
 „ Id autem est principium urbis; et quasi seminarium reip. Sequuntur fratrum con-
 „ junctiones: post consobrinorum, sobrinorumque, qui, cum una domo jam capi non
 „ possint, in alias domos, tamquam in colonias, exeunt. Sequuntur connubia et affini-
 „ tates; ex quibus etiam plures propinqui: quae propagatio et soboles origo est re-
 „ rump. Sanguinis autem conjunctio benevolentia devincit homines et caritate: magnum
 „ est enim, eadem habere monumenta majorum, iisdem uti sacris, sepulcra habere com-
 „ munia: sed omnium societatum nulla praestantior est, nulla firmior, quam cum viri
 „ boni, moribus similes, sunt familiaritate conjuncti: illud enim honestum, quod saepe
 „ dicimus, etiam si in alio cernimus, tamen nos movet, atque illi, in quo id inesse vi-
 „ detur, amicos facit. Magna etiam illa communitas est, quae conficitur ex beneficiis
 „ altero et citro datis, acceptisque: quae et mutua et grata dum sunt, inter quos ea
 „ sunt,

„ sunt, firma devinciuntur societate. Sed, cum omnia ratione animoque lustraris, omnium
 „ societatum nulla est gravior, nulla carior, quam ea, quae cum rep. est unicuique
 „ nostrum: cari sunt parentes, cari liberi, propinqui, familiares; sed omnes omnium
 „ caritates patria una complexa est: pro qua quis bonus dubitet mortem oppetere,
 „ si ei sit profuturus? Quo est detestabilior eorum immanitas, qui lacerarunt omni
 „ scelere patriam, et in ea funditus delenda occupati et sunt et fuerunt.” (*de Off. I.*
16. 17.) Sed contra, „ quo sis alacrior ad tutandam remp., sic habeto: omnibus, qui
 „ patriam conservarint, adjunxerint, auxerint, certum esse in coelo ac definitum locum,
 „ ubi beati aevo sempiterno fruuntur: nihil est enim illi principi Deo, qui omnem
 „ hunc mundum regit, quod quidem in terris fiat, acceptius, quam concilia coetusque
 „ hominum jure sociati, quae civitates appellantur: harum rectores et conservatores, hinc
 „ profecti, huc revertuntur.” (*Somn. Scip. c. 3.*) „ Sed si contentio quaedam et
 „ comparatio fiat, quibus plurimum tribuendum sit officii, principes sint patria et pa-
 „ rentes, quorum beneficiis maximis obligati sumus; proximi liberi, totaque domus,
 „ quae spectat in nos solos, neque aliud ullum potest habere perfugium: deinceps bene-
 „ convenientes propinqui, quibuscum etiam communis plerumque fortuna est. (*de*
Offic. I. 16. 17.) „ In omni igitur honesto, nihil est tam illustre, nec quod latius
 „ pateat, quam conjunctio inter homines hominum, et quasi quaedam societas et com-
 „ municatio utilitatum, et ipsa caritas generis humani, quae nata a primo satu, quo a
 „ procreatoribus nati diliguntur, et tota domus conjugio et stirpe jungitur, serpit
 „ sensim foras, cognationibus primum, tum affinitatibus, deinde amicitias, post vicini-
 „ tatibus, tum civibus, et iis qui publice socii atque amici sunt, deinde totius com-
 „ plexu generis humani. Quae animi affectio, suum cuique tribuens, atque hanc, quam
 „ dico, societatem conjunctionis humanae munifice et aequè tuens, justitia dicitur, cui
 „ sunt conjunctae pietas, bonitas, liberalitas, benignitas, comitas, quaeque sunt generis
 „ ejusdem: atque haec ita justitiae propria sunt, ut sint virtutum reliquarum communia.
 „ Nam cum sic hominis natura generata sit, ut habeat quiddam innatum quasi civile
 „ atque populare, quod Graeci πολιτικὸν vocant, quidquid agat quaeque virtus, id ea com-
 „ munitate, et ea, quam exposui, caritate atque societate humana non abhorrebit.”

Apparuit ex disputatis, quam variis et firmissimis nexibus, et vinculis, natura homi-
 num inter se societatem devinxerit, ita ut nulla superesse dubitatio possit, quin neces-
 sarium plane sit homini, ut aliis, tamquam adminiculis, annitatur, eorumque conjun-
 ctione defectetur. Atque societatis illius appetitis initia, causas, atque progressus, incre-
 menta, et constitutiones civitatum et rerump. tam diligenter, tam egregie et vere, persecu-
 tus est Cicero, ut his facile simus contenti; neque plura, aut magis ornata, desideremus.

Quod-

Quodnam momentum aliud, quam illud naturale principium, universorum salutem suae anteponendi, atque ita societatem humanam etiam interitu suo conservandi et tuendi; quodnam, inquam, aliud, quam illud ipsum, impulit atque incitavit *Codrum, Coelitem, Scaevolam, Decios?* nonne hanc naturae praestantiam videmus in *Leonida, Regulo, Bruto*, aliis permultis humani generis ornamentis; quorum, quia universorum salutem suae antetulerunt, ad coelum ab omnibus evehitur virtus, et magnitudo animi, quorumque nomina et laudes immortalis memoria in omnium ore versantur?

Ex illo itaque Principio omnia derivantur officia, quae ad tuendam inter homines societatem, cujus quisque pars est, valent, spectantque; atque obligatur homo naturali praecepto ad omnia ea observanda et praestanda, sine quibus illud societatis vinculum universorum salutis, quantum fieri potest, prodesse nequeat. Et jam, ni fallor, ex ipso *Cicerone* patuit differentia inter Principium officiorum erga alios, et officiorum socialium fundamentum. Ex priore enim universe emanant officia erga alios homines, tamquam ejusdem naturae participes, eorumque felicitatis, quoad fieri potest, promovendae; ex posteriore vero, conjunctionis appetitione fundato, illa deducuntur officia, quibus societas hominum, variis gradibus et generibus distincta, certis legibus et jure definita et attemperata, custodiri et servari possit. Aliud certe est, caritate aliorum, duci, aliud societatis, certis regulis contractae et constitutae, desiderio incitari: et quamvis unum Principium multa ab altero mutuetur, cumque eo arctissime sit conjunctum, tamen diversa origine innituntur. Confirmantur certe officia socialia benevolentiae studio; multa tamen ex illo necessario derivantur, quibus frustra, vel difficillime, hoc tamquam fontem substituas.

Possit adesse in natura humana benevolentiae erga alios Principium, sine illo societatis appetitu; cujus itaque diversa ab altero principia recte ex humana natura *Cicero* elicuit; officiorumque tertiam, a reliquis separatam et discretam, originem investigavit et ostendit.

Investigemus denique, nonne et quarti officiorum Principii semina nobis natura indiderit, et quomodo illa *Cicero* exposuerit.

„Esse praestantem aliquam aeternamque naturam, et eam suspiciendam admirandam, que hominum generi, pulcritudo mundi, ordoque rerum coelestium cogit confiteri.” (*de Divin. II. 72.*) „Quae, quanto consilio gerantur, nullo consilio assequi possumus.” (*de Nat. D. II. 38.*) „An, cum machinatione quadam moveri aliquid videamus, ut sphaeram, ut horas, ut alia permulta, non dubitamus, quin illa opera sint rationis: cum autem impetum coeli, admirabili cum celeritate, moveri vertique videamus, constantissime conficientem vicissitudines anniversarias, cum summa salute

„ et

„ et conservatione rerum omnium: dubitamus, quin ea non solum ratione fiant, sed
 „ etiam excellenti quadam divinaque ratione?” (*de Nat. D.* ibid. cf. capp. sqq.)
 „ Haec igitur et talia innumerabilia cum cernimus, possumusne dubitare, quin his
 „ praesit aliquis vel effector (si haec nata sunt, ut *Platoni* videtur), vel (si semper
 „ fuerunt, ut *Aristoteli* placet) moderator tanti operis et muneris?” (*Tusc. Q.* I. 28.)
 „ Plerique (quod maxime verisimile est, et quo omnes duce natura vehimur) Deos
 „ esse dixerunt.” (*de Nat. D.* I. 1.) „ Id enim est primum, quod inter omnes, nisi
 „ admodum impios, convenit, mihi quidem ex animo exuri non potest, esse Deos.”
 (*de Nat. D.* III. 3.) „ Firmissimum hoc adferri videtur, cur Deos esse credamus,
 „ quod nulla gens tam fera, nemo omnium tam sit immanis, cujus mentem non im-
 „ buerit Deorum opinio. Multi de Diis prava sentiunt; id enim vitioso more effici so-
 „ let: omnes tamen esse vim et naturam divinam arbitrantur. Nec vero id colloca-
 „ tio hominum aut consensus efficit: non institutis opinio est confirmata, non le-
 „ gibus. Omni autem in re consensus omnium gentium *lex naturae* putanda est.”
 (*Tusc. Q.* I. 13.)

Sed et alio modo homo Deorum notitiam habet, cumque iis conjunctus est.

„ Animi,” scilicet, „ hominum quadam ex parte extrinsecus sunt tracti et hausti, ex
 „ quo intelligitur, esse extra divinum animum, humanus unde ducatur: humani autem
 „ animi eam partem, quae sensum, quae motum, quae appetitum habeat, non esse
 „ ab actione corporis sejugatam: quae autem pars animi rationis atque intelligentiae
 „ sit particeps, eam tum maxime vigere, cum plurimum absit a corpore:” (*de Divin.*
 I. 81. conf. I. 49. med.) quoniam „ ratio nihil aliud est, quam in corpus humanum
 „ pars divini spiritus mersa.” (*Seneca* Epist. 66.) „ Est igitur animus coelestis ex al-
 „ tissimo domicilio depressus, et quasi demersus in terram, locum divinae naturae, aeter-
 „ nitatique, contrarium. Sed credo Deos immortales sparsisse animos in corpora huma-
 „ na, ut essent, qui terras tuerentur, quique, coelestium ordinem contemplantes, imita-
 „ rentur eum vitae modo atque constantia.” (*de Senect.* c. 21.) „ Animal itaque hoc
 „ providum, sagax, multiplex, acutum, memor, plenum rationis et consilii, quem voca-
 „ mus hominem, praeclara quadam conditione generatum est a supremo Deo. Solum est
 „ enim ex tot animantium generibus atque naturis particeps rationis et cogitationis, cum ce-
 „ tera sint omnia expertia. Quid est autem, non dicam in homine, sed in omni coelo at-
 „ que terra, ratione divini? — Est igitur (quoniam nihil est ratione melius, eaque et in
 „ homine et in Deo) prima homini cum Deo rationis societas. Inter quos autem ratio, in-
 „ ter eosdem etiam recta ratio communis est: quae cum sit lex, lege quoque consociati

„ homines cum Diis putandi sumus. Inter quos potro est communio legis, inter eos com-
 „ munio juris est. Quibus autem haec sunt inter eos communia, et civitatis ejusdem habendi
 „ sunt: si vero iisdem imperiis et potestatibus parent; multo etiam magis parent huic coe-
 „ lesti descriptioni, mentique divinae et praepotenti Deo; ut jam universus hic mundus,
 „ una civitas communis Deorum atque hominum existimanda: et quod in civitatibus ratione
 „ quadam, agnationibus familiarum distinguuntur status, id in rerum natura tanto est
 „ magnificentius, tantoque praeclarius, ut homines Deorum agnatione et gente teneantur.
 „ Nam, cum de natura omni quaeritur, disputari solet, (et nimirum ita sunt, ut dis-
 „ putantur) perpetuis cursibus, conversionibus coelestibus, extitisse quamdam maturitatem
 „ serendi generis humani: quod sparsum in terras atque satum, divino auctum sit ani-
 „ morum munere: cumque alia, quibus cohaerent homines, e mortali genere sumserint,
 „ quae fragilia essent, et caduca, animum tamen esse ingeneratum a Deo; ex quo vere
 „ vel agnatio nobis cum coelestibus, vel genus, vel stirps, appellari potest; itaque ex
 „ tot generibus nullum est animal, praeter hominem, quod habeat notitiam aliquam
 „ Dei; ipsisque in hominibus nulla gens est, neque tam immansueta, neque tam fera,
 „ quae non, etiamsi ignoret, qualem habere Deum deceat, tamen habendum sciat. Ex
 „ quo efficitur illud, ut is agnoscat Deum, qui, unde ortus sit, quasi recordetur ac
 „ noscat.”

Sed alia etiam ratione homines Diis devincti sumus.

„ Sit ” nempe „ hoc a principio persuasum omnibus, dominos esse omnium rerum
 „ ac moderatores Deos, eaque, quae gerantur, eorum geri ditione ac numine: eosdemque
 „ optime de genere hominum mereri; et qualis quisque sit, quid agat, quid in se admit-
 „ tat, qua mente, qua pietate colat religiones, intueri, piorumque et impiorum habere
 „ rationem. His enim rebus imbutae mentes haud sane abhorrebunt ab utili ac vera
 „ sententia.” (*de Legg. II. 7.*) Itaque juris principia a natura, petiturus primo poscit
 „ Cicero ut sibi detur, „ Deorum immortalium — vi, natura, ratione, potestate, mente,
 „ numine, naturam omnem regi.” (*de Legg. I. 7.*) „ Zeno dixit — de maxima re — eo-
 „ dem modo: divina mente atque natura mundum universum, atque ejus maximas par-
 „ tes administrari.” (*de Fin. IV. 5.*) „ quam vim animum esse dicunt mundi, eam-
 „ demque esse mentem sapientiamque perfectam, quem Deum appellant, omniumque
 „ rerum, quae sunt ei subjectae, quasi prudentiam quamdam, procurantem coelestia
 „ maxime: deinde in terris ea, quae pertinent ad homines.” (*Acad. I. 8.*) „ Sunt ”
 „ autem „ Philosophi et fuerunt, qui omnino nullam habere censerent humanarum rerum
 „ procuracionem Deos. Quorum si vera sententia est, quae potest esse pietas? quae
 „ san-

„ sanctitas? quae religio? haec enim omnia pure ac caste tribuenda Deorum numini ita
 „ sunt, si animadvertuntur ab his, et si est aliquid a Diis immortalibus hominum generi
 „ tributum. Sin autem Dii neque possunt nos juvare, neque volunt, nec omnino
 „ curant: nec quid agamus, animadvertunt, nec est, quod ab his ad hominum vitam
 „ permanere possit: quid est, quod ullos Diis immortalibus cultus, honores, preces
 „ adhibeamus? In specie autem fictae simulationis, sicut reliquae virtutes, ita pietas in-
 „ esse non potest, cum qua simul et sanctitatem et religionem tolli necesse est: quibus
 „ sublatis, perturbatio vitae sequitur, et magna confusio. Atque haud scio, an, pie-
 „ tate adversus Deos sublata, fides etiam, et societas generis humani, et una excellen-
 „ tissima virtus, justitia tollatur. Sunt autem alii Philosophi, et hi quidem magni at-
 „ que nobiles, qui Deorum mente atque ratione omnem mundum administrari et regi
 „ censeant: neque vero id solum, sed etiam ab iisdem vitae hominum consuli et pro-
 „ videri: nam et fruges, et reliqua, quae terra pariat, et tempestates ac temporum
 „ varietates, coelique mutationes, quibus omnia, quae terra gignat, maturata pube-
 „ scunt, a Diis immortalibus tribui generi humano: multaque — colligunt, quae talia
 „ sunt, ut ea ipsa Dii immortales ad usum hominum fabricati pene videantur:” (*de*
Nat. D. I. 2.) atque horum unum *Ciceronem* fuisse Philosophorum, ex antecedentibus
 ultro apparet.

„ Hominum caritas et amicitia gratuita est. Quanto igitur magis Deorum? qui nulla
 „ re egentes, et inter se diligunt, et hominibus consulunt. Quod ni ita sit, quid ve-
 „ neramur, quid precamur Deos? cur sacris pontifices, cur auspiciis augures praesunt?
 „ quid optamus a Diis immortalibus? quid vovemus? quas ceremonias religionesque
 „ non metu, sed ea conjunctione, quae est homini cum Deo, conservandas puto.”
 (*de Legg. I. 15.*) „ Quae enim potest esse sanctitas, si Dii humana non curant?
 „ quae autem animans natura nihil curans?” (*de Nat. D. I. 40. conf. II. 66.*
 III. 36.)

Atque ita officia nobis non tantum sunt adimplenda erga nosmetipsos, erga
 alios, erga societatem, sed in primis etiam erga summum illud ac divinum nu-
 men, quod praestitit mundo, quod curat homines, quaeque ad eorum usum pertinent;
 et res gubernat: cujus agnatione et quasi familia tenemur, gratuita ejus benevolentia
 creati.

Obligati igitur sumus ad illud numen, quodcunque sit, „ sive enim natura, sive
 „ aether, sive ratio, sive mens, sive fatalis necessitas, sive divina lex, sive quid aliud
 „ dixeris; idem est quod a nobis dicitur Deus:” (*Lactant. Instit. I. 5. 21.*): ad illud

igitur numen pie, sancte et religiose, colendum: ita ut illud nobis conciliemus, atque gratum ei animum semper maxime testemur.

„ Modestiam etiam quamdam cognitio rerum coelestium affert iis, qui videant, quanta sit etiam apud Deos moderatio, quantus ordo; et magnitudinem animi, Deorum opera et facta cernentibus: justitiam etiam, cum cognitum habeas, quid sit summi rectoris et domini numen, quod consilium, quae voluntas; cujus ad naturam apta ratio vera illa et summa lex a Philosophis dicitur.” (*de Fin.* IV. 5.).

„ Hanc igitur video sapientissimorum fuisse sententiam, legem neque hominum ingenii excogitatam, nec scitum aliquod esse populorum, sed aeternum quiddam, quod universum mundum regeret, imperandi, prohibendique sapientia. Ita principem legem illam et ultimam mentem esse dicebant, omnia ratione aut cogentis aut vetantis Dei; ex qua illa lex, quam Dii humano generi dederint, recte est laudata: est enim ratio, mensque sapientis, ad jubendum et ad deterrendum idonea.” —

„ A parvis — didicimus, *si in jus vocat*, atque ejusmodi alias, leges nominare; sed vero intelligi sic oportet, et hoc et alia jussa ac vetita populorum vim non habere ad recte facta vocandi, et a peccatis avocandi: quae vis non modo senior est, quam aetas populorum et civitatum, sed aequalis illius, coelum et terras tuentis et regentis, Dei.” — „ Erat enim ratio profecta a rerum natura, et ad recte faciendum impellens, et a delicto avocans; quae non tum denique incipit lex esse, cum scripta est, sed tum, cum orta est. Orta autem simul est cum mente divina: quam ob rem lex vera atque princeps, apta ad jubendum et ad vetandum, ratio est recta summi Jovis.” (*de Legg.* II. 4.) „ Est quidem (illa) vera lex, recta ratio, naturae congruens, diffusa in omnes, constans, sempiterna, quae vocet ad officium jubendo, vetando a fraude deterreat: quae tamen neque probos frustra jubet, aut vetat, nec improbos jubendo aut vetando movet. Huic legi nec obrogari fas est, nec derogari ex hac aliquid licet, neque tota abrogari potest. Nec vero aut per Senatum, aut per populum, solvi hac lege possumus. Neque est quaerendus explator aut interpret ejus alius: neque erit alia lex Romae, alia Athenis, alia nunc, alia posthac; sed et omnes gentes, et omni tempore, una lex, et sempiterna et immortalis continebit: unusque erit communis quasi magister et imperator omnium Deus ille, legis hujus inventor, disceptator, lator: cui qui non parebit, ipse se fugiet, ac naturam hominis aspernabitur, atque hoc ipso luet maximas poenas, etiamsi cetera supplicia, quae putantur, effugerit.” (Fragm. ex *Cic. L. III. de Rep. servatum a Lact.* VI. 8.)

Quid

Quid hisce gravius et sublimius excogitari potest? Diffusa est per omnes, omnes continens, adstringens et obligans, una lex moralis, ex mente divina orta et quasi deprompta, cujus non verbis hominum, sed naturae voce, contenta et expressa significatio ita omnium animis hominum inscripta et quasi inculpta est, ut qui illi se subtrahat, naturam suam continuo ex se ipso tollat. Secundum illam legem ipsa effigies naturae efficta et conformata est, ita ut effigies illa verba legis quasi in fronte gerat. Atque hujus legis inveniendae et constituendae auctor fuit Deus; idem exercendae et persequendae iudex et ultor supremus, vindex acerrimus: eo modo, ut qui contra illam legem, atque ita humanam naturam peccet, eo ipso, quod se fugiat, maximas poenas daturus sit.

Quantopere igitur illud numen colendum, venerandum, reverendum? quanto amore prosequendum et diligendum? a quo omnia ita sunt constituta, ut sunt; omniaque ita servantur, ut suis singula finibus optime satisfaciant: a quo generatus, atque ita ornatus est homo, ut patris et auctoris familiam non abnuat.

Ex tali ergo affectione, non institutis orta aut legibus, sed natura ipsa hominis innixa, oriuntur omnia illa officia, quae homini erga Deum incumbunt, sive illam naturam supremam extra se, ex qua omnia pendere ultro agnoscit. — Neque est gens, quae necessitatem non sentiat, ad superiorem aliquam naturam, quam humanam, refugiendi, cui egens quisque et afflictatus preces adhibeat, auxilium sperans; cui prosperis rebus florens gratias, et bonorum quasi primitias, grati animi indicia, offerat: ad quam denique omni tempore, omnique in fortuna, se convertat, benevolam tutelam obsecrans atque praesidium. His igitur omnium fere hominum, omniumque gentium, communibus initiis fulcitur quartum doctrinae moralis Principium, ex quo obligamur ad illum, quem agnoscimus, Deum colendum, venerandum, nobisque conciliandum, omniaque illa officia implenda, quae ex hoc quarto Principio justa conclusionum serie eliciuntur.

Elicit autem *Cicero* ex hoc quarto Principio officium, quod non adeo ad divinum numen, quam ad hominem pertinet. Nempe ex amore sui derivari non potest obligatio, vitam tandiu retinendi, quam nobis a supremo numine permittitur: ex quarto igitur Principio deducitur, illicitum et contra naturam esse, suas sibi manus inferre. Audiamus auctorem. — „ Vivendi finis est optimus, cum integra mente ceterisque sensibus, „ opus ipsa suum eadem, quae coagmentavit, natura dissolvit; ut navem, ut aedificium „ idem destruit facillime, qui construxit; sic hominem eadem optime, quae conglutina- „ vit, natura dissolvit. Jam omnis conglutinatio recens aegre, inveterata facile divellitur; ita fit, ut illud breve vitae reliquium nec avidè appetendum senibus, nec sine

„ causa deserendum sit; vetatque *Pythagoras* injussu Imperatoris, id est, Dei, de praesidio et statione vitae decedere.” (*de Senect.* c. 19.) Et (*Somn. Scip.* c. 3.) *Paulus* ita filium *Scipionem Africanum Minorem* alloquitur: „ Nisi Deus is, cujus hoc templum est omne, quod conspicis, istis te corporis custodiis liberarit, huc tibi aditus patere non potest: homines enim sunt hac lege generati, qui tuerentur illum globum, quae terra dicitur: — quare piis omnibus retinendus est animus in custodia corporis, nec injussu ejus, a quo ille est vobis datus, ex hominum vita migrandum est, ne munus humanum, assignatum a Deo, defugisse videamini.” Eadem utitur sententia (*Tusc. Q.* I. 30.): „ vetat dominans ille in nobis Deus injussu hinc nos suo demigrare:” (de quo *Pythagorae* et *Platoniorum* dogmate conf. *Davis. ad ill. loc.*) quod vero in isto loco addit, Deum ipsum *Catonem* causam moriundi dedisse, et (*de Off.* I. 31.) Stoicorum sententiam defendit, id recte putat *Pearcius* (ad *loc. Offic.* cit.) *Catonis* amici gratia potius, quam suo judicio, fecisse, quippe cujus *Catonis* recens mors omnium tum ore celebrabatur. Certe sententia *Cicronis* fuisse videtur, quae ex locis *Somn. Scip.* c. 3. *de Senect.* c. 19. patet: praesertim ex postremo loco, in quo oblitus, se ex *Catonis Stoici* persona loqui, suum judicium, contrarium Stoicis, exponit. (conf. *de Fin.* III. 18.)

Denique jam apparere putamus ex disputatis, *Ciceronem* in hac quaestione, quae est de divino numine, et *Platonem* et *Stoicos* fuisse secutum, quod accurate legentibus locos adductos liquebit, praesertim ex opere *de Legibus* et *Tusc. Quaest.* in quibus ex sua ipse persona loquitur: et fatetur ipse, (*de N. D.* III. fin.) *Velleji*, *Balbi*, *Cottae*, disputationibus de Diis peractis, sibi, ut *Academico*, „ *Balbi*, (*Stoici*) disputationem, „ ad veritatis similitudinem videri esse propensiolem.” De qua re qui plura velit, altius indagata, adeat egregiam dissertationem *Scholtenii*, *de Philos. Cic. loco, qui est de Divina Natura*; in qua, quae diximus, suis singula argumentis fulcita inveniet.

His igitur in quatuor genera dispersis naturae initiis, seminibus aut elementis, totum aedificium morale *Cicero* extruit: ita ut nullum incumbere homini officium censeat, quod ad unum ex his quatuor fontibus non commode referatur, indeque derivetur. Atque revera nulla hominum conditio, status aut ordo excogitari potest, cui alia instent officia, quam quibus cognoscendis ex constitutis principiis detur locus.

Ut vero illa ex *Cicerone* exposita principia universae dijudicemus, nobis, si *Ciceroni* assentiamur, de fonte et modo hauriendi principii *Philosophiae moralis* (de qua re nunc non quaerendum esse putavimus), atque cogitandi, argumentandi et disserendi legem ejus et rationem spectantes et tenentes, de *Cicronis* sententia ex *Cicerone* iudicium feramus,

videntur haec principia dicenda esse ita *prima*, ut contineant ultima naturae decreta: ita *proxime a natura profecta*, ut his ipsis quasi elementis et lineamentis naturae effigies delineetur: ita *vera*, ut natura, qua duce errari nullo pacto potest, ipsa innitatur, atque ex ea non nisi deprompta sint: ita *perspicua* atque *evidentia*, ut, ope justae et legitimae conclusionis, omnia exinde officia facillime efficiantur; quemadmodum id ex *Cicerone* abunde ostendimus; quique eas non percipiat, sibi ipsi repugnare censendus sit: ita *certa*, ut, quamdiu homo ex homine non tollatur, principiorum nostrorum immutata maneat atque firma ratio: ita *universalia*, ut omnes omnino homines, status, tempora, complectantur, nullisque, sive erga nosmetipsos, sive extra nos, implendis officiis detur locus, quibus singulis in uno alterove eorum initiorum non adsit fons atque origo: adeo apta denique ad omnia officiorum genera *cognoscenda*, ut liquido ex iis effici possit, quid sit officium, quae actio, quinam ejusdem cum humana natura nexus, quid adeo faciendum, quid omittendum; omnesque omnino doctrinae moralis partes ita ex iis intelligantur, eorumque ordo, cohaerentia, consensus et discrepantia perspiciantur, suisque singulae fundamentis et argumentis sustineantur, ut disciplina inde oriatur, quae ex talibus principiis potest, certissima, sibi que constans omnino et conjuncta: qua certe optime via sternitur ad naturae fines adipiscendos.

Sed forte objiciant nobis (cui *Cicero* quoque objectioni occurrendum putavit), „nonne „sibi saepius repugnent haec diversa principia, sive saltem pleraque ex diversis principiis „derivata officia?“ Itaque pauca quaedam de hac re, deque egregio nostrorum principiorum consensu, addamus.

Cicero igitur, doctrinam moralem, his initiis exstructam, ab ea objectione vindicans, quasi officiorum pugna esse possit: (*de Offic. L. III. passim*) has regulas statuit; detrudere aliquid alteri, et alterius incommodo suum augere commodum, esse contra naturam: pro multorum vero incolumitate et salute labores et molestias suscipere secundum naturam esse (*ibid. III. 4. 5.*): magis esse secundum naturam, alterius salutem suae praeferre, quam contra; eoque magis, si incolumitas universorum, praesertim gentium aut societatis, agitur: ex quibus efficitur, hominem, naturae obedientem, homini nocere non posse (*ib. III. 5.*); et communis utilitatis derelictionem esse contra naturam. (*ibid. c. 6.*)

His itaque regulis, et quasi formulis, constitutis, *Cicero* (l. c. praesertim. c. 6. 20. 24. 25.) multas quaestiones excutit, in quibus repugnantia videntur officia, quas tamen omnes ad naturae legem, eademque principia, exigit, scrupulumque omnem de collisione principiorum et officiorum animo eximit: inter quae si contentio oriri videatur, res statim regulis, ex iisdem principiis effectis et constitutis, dijudicatur et conficitur.

Verum principiorum *Ciceronis* non tantum nulla est repugnantia, sed potius admirabilis consensus, et intima conjunctio; atque angustissimis vinculis ita sibi sunt annexa atque affinia, ut ex diversis principiis saepe eadem officia oriantur, quae tamen ex diversa sua origine magis saepe firmantur et sancuntur, sibi quae invicem addunt momenta alia aliis fortiora, magisque urgentia.

Sic ex principio officiorum erga se ipsum homo jam impellitur ad magnas res gerendas et remp. administrandam, sed magis etiam principium societatis, pro salute civium remp. esse capessendam, docet.

Quae natura in homine sparsit benevolentiae erga alios semina, ea stabilivit et confirmavit propinquitatis et agnationis gradibus condendis: vincula hominum inter homines contraxit angustiora, amore parentum erga natos, in bestiis etiam vigente: atque idem ille in procreatos amor, cognationibus et affinitatibus sensim foras magis magisque se extendens, considerari potest tamquam fundamentum societatis humanae. Certe haec caderet, nisi illo modo homini hominem natura adjunxisset. Confirmatur benevolentiae conjunctio, ejusque observandae momentum, ex divini numinis in humanum genus collata cura et providentia; quod eo amore, cujus ex ipso indicia plurima in homunculos descendunt, ut ipsi inter nos ratione saltem nostrum jungamur, summo jure ab humano genere exigere censeatur. (*de Fin.* III. 20.) Quin et ex uno principio existentium officiorum observantia multo magis absoluta, et perfecta, naturaeque respondens finibus redditur, si ex altero fonte perfecta officia accurate impleantur. Sic studio suae felicitatis augendae multo melius satisfacit, aliorum benevolentia, propensione, amicitia nobis ita concilianda, ut nostro usui inserviant: multo magis etiam nobis prosumus, cum consociatione certa praesidia et auxilia vitae nobis paramus necessaria ac jucunda: occasionemque quaerimus, conjunctius et firmiter nos aliis adjungendi. Divinum denique numen, ex cujus voluntate omnis humana constitutio naturalis pendet, nihil magis velit, quam ut illius constitutionis legibus obsequatur, ut sibi, aliis, societati, homo inserviat; et homini ipsi momenta natura indidit, ut voluntati divinae, tamquam supremae et praestanti naturae, ob id ipsum, quia summi numinis est voluntas, pie et sancte obtemperet.

Atque ita rem nostram peractam arbitraremur, nisi una superesse videretur difficultas. Quaestio enim ab Ordine proposita non quatuor ut ex *Cicerone* exponerentur Philosophiae moralis principia, rogavit, sed de uno tantum principio quaesivit. (Conf. qui in eodem, fere casu versabatur Vir. Cl. *Cras*, *Diss.* superius laud. p. 107. sqq.) Verum nil nos haecce objectio moretur. Initio hujus capituli, quemadmodum et cap.

jam

jam II., monuimus et probavimus, commune esse omnium veterum Philosophorum principium: „vive secundum naturam;” id ab omnibus fuisse concessum, tum recte vitam institui, cum vivatur secundum naturam: tum denique lites et contentiones ortas fuisse, cum quid esset illa natura, quidque vellet, indicaretur.

Quoniam igitur illud principium, generalibus adeo et vagis verbis conceptum, Veteres diversissimis modis explicarent, ita ut iisdem verbis utentibus opposita et contraria saepe sententia esset, exponendum erat, quamnam huic formulae communi *Cicero* significationem annecteret: atque ea demum expressis verbis addita, poterat vero sensu principium Philosophiae moralis appellari. Si itaque quaeritur, ut unum morum principium ex *Ciceronis* scriptis exponatur, continuo paratum responsum: „vive secundum naturam!” sed ut merito nomine principii moralis universe, et principii, cui *Cicero* favebat, particulatim, vocari posset, diligentius, quid naturam *Cicero* dixisset, inquirendum erat. Quod cum fecerimus, quatuor eam partibus, seu potius principiis subordinatis, constare ex sententia *Ciceronis* invenimus: si itaque velit quispiam principium *Ciceronianum* tradere omnibus illud Veteribus commune, „vive secundum naturam,” nil nobis invidis fecerit; modo, si de eo exponendo et definiendo quaestio sit, isto modo explicet, quo a *Cicerone* esse acceptum, ex ejus scriptis probare conati sumus.

T A N T U M.

*Quid aliis accidat, nescio. Me legentem sic afficere solet
M. Tullius, praesertim, ubi de bene vivendo disserit,
ut dubitare non possim, quin illud pectus, unde ista
prodierunt, aliqua divinitas occuparit.*

ERASM. *Eptst. ad Joh. Ulattenum.*

THE HISTORY OF THE

Faint, illegible text, possibly bleed-through from the reverse side of the page. A small orange stain is visible on the left side of the text block.

THE HISTORY OF THE

Faint, illegible text, possibly bleed-through from the reverse side of the page.

THE HISTORY OF THE

DISSEMINATION

UNITED STATES GOVERNMENT
DEPARTMENT OF THE INTERIOR
BUREAU OF LAND MANAGEMENT
WASHINGTON, D. C. 20250
1980

P E T R I C A M P E R ,

FRANEQUERANI,

PHILOSOPHIAE THEORETICAE ET LITERARUM HUMANIORUM
CANDIDATI, ET IN FRANEQUERANO ATHENAEO
STUDIOSI,

DISSERTATIO

A D

SOLVENDAM QUAESTIONEM, A NOB. FACULTATE PHI-
LOSOPHIAE THEORETICAE ET LITT. HUM.

A. MDCCCXVII. PROPOSITAM:

Qua „ de Justo Vondelio, *Poëta Tragico*, ”

Postulatur

„ ut *Ejus in hoc genere virtutes explicentur, nec non, quid a Grae-*
„ *cis Latinisque Poëtis profecerit, indicetur.* ”

QUAE PRAEMIUM REPORTAVIT, D. VIII. MENSIS FEBRUARII

A. MDCCCXVIII.

REVISED EDITION

REVISED EDITION

THE UNIVERSITY OF CHICAGO PRESS

PHYSICS

PHYSICS
A. H. MASON

PHYSICS
A. H. MASON

R E S P O N S I O

A D

Q U A E S T I O N E M L I T E R A R I A M,

Q U A E S T I O.

De Justo Vondelio, poeta Tragico: ut ejus in hoc genere virtutes explicentur, nec non, quid a Graecis Latinisque poetis profecerit, indicetur.

Apud omnes gentes, nulla non aetate, verum fuit omnes homines gloriae cupidine duci. Nulla gens adeo fera et moribus est destituta: nulla aetas adeo debilis ac viribus expers, cui non sua laus, suumque decus, sunt proposita. Id adeo verum est, ut hominem optimo isto, ad magnum et elatum quidquid excitante, stimulo prorsus carentem, nobiscum humanae naturae esse participem, aegre credamus. Stimulus iste, animo insitus, cum educatione crescit et in dies augetur, quo nulla aetas juvenili magis indigere videtur. Hoc enim in vitae spatio animi motus sunt vehementissimi, quorum impetu cavendum est ne a veri bonique studio deflectamus. Qua re vix aliquid Summo Imperante dignius excogitari, credo, potuit, quam addita Literarum illecebris, juvenilis doctrinae et eruditionis praemia.

Hisce enim promulgatis, haud fieri potest, quin novo impetu, novo animi ardore, ad artes et scientias excolendas, juvenes feramur; quia nobis, in aetate honoribus saepius carente, honores esse propositos laetemur, *nihil volentibus arduum esse confidentes.*

Ego vero, propositis ab Academia *Lugduno-Batava*, certaminibus Literariis, studium quoque meum sensi excitatum, neque potui, quàm vires nervosque intenderem omnes, ut aliquantulum fortasse gloriae in hoc doctrinarum genere consequerer. Operam navandam censui promulgatae a Facultate Literaria Quaestioni: „*De Justo Vondelio*, „poëta Tragico, ut ejus in hoc genere virtutes explicentur, nec non quid a *Graecis*, „*Latinisque* poëtis, profecerit, indicetur:” labori magnae quidem ut videtur molis, ast utilitate sua operis molestiam compensanti. Si enim in auras vota mea dilabantur, interiorem cum veteris Tragoediae, tum ipsius *Vondelii*, speciminum cognitionem, mihi superesse sentio, certus *in magnis sufficere voluntatem*.

Hisce praemissis, ad propositum transeo, meumque Opusculum *Leydensium* Professorum aequitati et indulgentiae vehementer commendo.

Divisionem a me factam nullam praemisi, cum ipsa divisionem indicet quaestio promulgata. Caput Primum de *Vondelio* agit, cujus vitam, nostro licet sermone vernaculo satis cognitam, paucis tamen attingere ex officio meo esse credidi, ut facilius cetera intelligerentur. Altero de Nostri in genere Tragico virtutibus dicitur. Ultimo profectus ex veterum cognitione sunt considerandi. Exempla nonnulla adjiciam, ad hanc partem pertinentia.

C A P U T P R I M U M .

§. I.

De Nostri patria et parentibus.

Justus Vondelius, jure maximus illorum, quos sinu suo Belgica terra fovit, dictus et habitus poëta, natus est anno p. C. N. MDLXXXVII (1), *Coloniae Agrippinae*, ut ipse hocce fragmento:

„Een

(1) Videri potest dedicatio Trgz. *M. Stuart.* De *die Natali Poet. Vond.*, L. II. p. 88. ibique Ode ad *Greg. Theumaturgum*.

(2) „ Een heimelycke trek
 „ Verleit het hart naer myn geboortstadt *Keulen*, ”

et aliis multis locis testatur (3). Semper enim patriae civitatis laudes, data opportunitate, noster ad coelum extulit.

Patrem habuit cognominem, matrem *Saram Kranen*, *Petri* filiam, qui *Antverpiae* natus, suae aetatis more, Rhetorices nomine, poësin exercebat. Inde (testatur rerum hujusce temporis callentissimus idem et accuratissimus auctor *Gerh. Brandtius*) (4) *Hoofsius Vondelio* dicitare solebat: „ Te poëtam esse non miror, cum dotem istam ab
 „ avo tuo *Kranen* acceperis.”

Ceterum *Justi Vondelii* pater pileorum fabrica victum quaerebat, quo deinde opificio relicto, *Colonia-Agrippina* profugus, ad aliud vitae genus sese contulit. Cum enim et ipse et conjux ad *Τελεῖο-baptistarum* pacis amantissimam Sectam, pertineret, parvulo adhucdum filio, in *Belgium* migrare decrevit. Ibi, ad finem vergente bello *Hispanico*, renata libertate, *Τελεῖο-baptistis*, ceterisque *Reformatis* Christianis, suam Sectam sine metu et ex animo profiteri licebat. Hac igitur libertate frui cupiens, cum conjuge et liberis, primum *Francofurtum*, inde *Bremam* petiit, unde in *Hollandiam* est advectus (tanta iter faciens frugalitate et modestia, ut auriga, quo fuerat usus, saepius dicitarit: „ sibi *Josephum* et *Mariam* itineris comites esse videri.”) In *Hollandia* primum *Trajectii ad Rhenum* habitavit: deinde vero, animo mutato, *Amstelaedami* (quae urbs, illo tempore, navigatione et mercatura, ita vigeat, ut quae maxime) migrando finem impo-
 suit, victum non tantum, sed et postea lucrum nactus.

Summo igitur jure Nostrum inquilinum sibi civem *Amstelaedamenses* vindicant, cum puerilem aetatem, ceteramque ad nonagesimum et secundum annum fere totam, horum in urbe exegerit.

§. 2.

De amore Poëseos et primordiis Nostrī.

Jam mature in eo verum fieri coepit dictum illud celebratissimum: „ non fieri sed nasci
 „ poë-

(2) Vid. Poëma de *Olyfiak*. Ed. *Weesiana Amstelaed*, p. 327.

(3) Adeatur in primis dedicatio *Trag. S. Ursulae*.

(4) In vita *Vond.*, p. 7. ejusd. ed. anni MDCLIV.

„poëtas.” Doctrinae enim et eruditionis commoda, per angustias rei familiaris, ipsi minus obtigerunt. Id, ea praesertim aetate, qua non admodum Literae Nostrae excultae fuerant, efformando eximii adolescentis ingenio, multum detrimenti adtulit. „Ade-
 „rat (5) poëticum ingenium, deërant omnia, quae formando et excolendo ingenio per-
 „necessaria merito habentur: sermonum veterum cognitio, facultas Latinos et Graecos
 „legendi, ex divina illorum poësi mella sibi conquirendi; deërat omnis illa doctrina,
 „qua ars poëtica, in sollertissimis ingeniis, tanto opere indiget.” Sola eruditionis
 origo et fons erant opera, ea jam aetate, a poëtastris, nostro sermone conflata. Quid
 itaque est quod miremur, prima *Vondelii* poëmatia (ut fert adolescentum ingenium) vel
 nimis, vel nullis, ornamentis insignita fuisse? meritis enim rudia ista et incompta primor-
 dia non plane fuisse destituta, vir summus *Hoofstius* testatur (6).

„En *Koster*, *Vondelen*, *Breëroo* en *Victoryn*,
 „Die nu al toonen wat z' hier namaels zullen zyn.”

Quod testimonium si anno MDC datum esse reputemus, patebit jam anno aetatis de-
 cimo tertio innotuisse *Vondelium*.

§. 3.

De primo tragico specimine.

Decennio post, anno aetatis vigesimo tertio, uxorem duxit *Mariam Wolfiam*, cujus pater, *Coloniae* natus, ornamentis sericis vendendis, vitam cum lucro agebat. Noster vero, mercatura conjugii relicta, poësi sese totum tradidit, et, biennio elapso, primum edidit Tragicum specimen, *Pascham*, numero, sermonis elegantia et enthymematis, prioribus opusculis praecellens. Id in *Brabantio Coetu* publice fuit actum.

Ceterum haecce tragoedia, multis rudioris ingenii et imperitiae maculis foedata, cum luculentissimis, provectori aetate editis, Nostri tragoediis (*Lucifero* e. g. et *Gysberto Amstelio*), minime pari numero potest haberi, a quibus aequae distat, ac primum tirunculi alicujus in Literis exercitium a peritissimi praeceptoris celebratissimis operibus.

Cujus rei in ipsis temporibus causa quaerenda videtur. Nempe in ipsa *Vondelii* aetate, et paullo antea, ut in plerisque *Europae* gentibus, ita apud nostrates, cum omnis poseos, tum inprimis Scenicae et Tragicae incunabula, rudem inscitiam redolebant.

Pra-

(5) *Brandt. l. cit. p. 11.*

(6) Ep. a *Brandio* citata, *aan de Kamer in Liefde Bloeiende* (vita *Vond.* p. 12.)

Pravissimae (7) *Rhetorum* fabulae, fictis personis ad fastidium oppletae, omni vero simili actione, omnibus fere animi affectibus, carentes, unica erant in *Belgio* nostro, artis tam egregiae, specimina. Fatemur ineunte seculo decimo septimo, binas Tragoedias, (*Baëtonem* et *Gerhardum a Velzen*) *Hooftium* edidisse, locis ad movendum animum idoneis, sublimibus poëticis ornamentis, minime orbatis; sed, ut istae consummatum Tragoediae exemplar posteris traderent, longe aberat. Quonam itaque pacto *Vondelii*, minoribus multo, ad excolendum ingenium, fontibus usi, primis Tragoediis magnas corruptae Poëseos tragicæ in *Belgio* notas inhaesisse miremur? Sequentibus vitae annis, interiori (ut suo loco videbimus) cum veterum Tragoediis familiaritate contracta, ab iis artis suae regulas ediscere noster conatus est (8), neque in nonnullis saltem ex posterioribus in hoc genere operibus, tantis exemplis imparem planè sese praestitit. (9). Sed, cum ab hac parte nimis illorum vestigiis inhaeserit, ab illa in gravissimos et caput difficillimos artis recessus non satis sese penetraverit; non ubique idem atque illi attingit gloriae fastigium; neque *Vondelii* Tragoediae, licet maximo jure, propter pulcherrimos, sublimissimos et ciendis affectibus aptissimos, locos, exquisitam, et majestate insignem, dictionis gravitatem, tanquam poëmata laudentur, easdem, quas veteres illae, tragicæ perfectionis laudes meruere. Iis praemissis ad disputationem redeamus.

§. 4.

De reliqua Vondelii vita, ceterisque Tragoediis.

Anno MDCXIII, *Vondelius*, cum sese Literarum cognitione indigere sentiret, ut in arte, quam

(7) *Proopie, Rederykers.*

(8) Vid. *Trag. Virgines (Maeghden)* dedicatio, ibiq. pag. Ed. Cit. *Poëseos* L. II, 262.

„ Wy volgen dus de leidstar der aelouden.

„ Wy volgen, in hun schaduw, slechts van veer

„ De Grieken — — etc.”

(9) Hancce opinionem exemplis firmandam censui, ne re durior videretur. In collocandis choris non aequè prudens saepe fuit Noster, ac Graeci et Romani Tragoediae inventores: diverbia nonnulla, extra decori fines progressa, veterum exemplo serviliter inhaerens, suis tragoediis immiscuit. — Ab alia parte veterum negligens, nusquam fere in dilogis arbitrium de dictis et factis choro tradidit, quem, aliis personis scenam ingressis, fere semper removet. Cum autem illa chori, pro populo universo agentis, (ut diserte *Schlegel*, *Gesch. d. Toncelk. en Tooneelpoëzy*, parte I.) libertas veterum Tragoediis sit propria, non satis in artis suae recessus sese penetrasse Nostrum patebit.

quam excolendam statuerat, progredere, huic defectui supplere voluit, *Koornherti*, aliorumque, in senectute Literis ediscendis operam navantium, exempla secutus. Primum apud *Anglum* quemdam, deinde apud *Frisium Abbamam*, in Scholis Latinis praeceptorem, ulterioris cognitionis fundamenta posuit. Deinde diversissimi argumenti plurima poemata conscripsit, in quibus, nisi omnibus, at plerisque tamen, ingenium a natura efformatum, singularis vis et elegantia dictionis eminent.

Ceterum neque mihi propositum est ista omnia enumerare, neque in Carminibus Ethici et Lyrici argumenti *Vondelium* sequi, cum Literariam tantum notitiam sim daturus, deinde vero ad Tragica sola deflexurus specimina.

Peractis hisce studiis, alteram Tragoediam Noster edidit, *Hierosolymas Vastatas*, quam deinde ex prioribus scriptis, quae, *Virgilii* exemplo, rapidis flammis tradi jussit, solum servandam est arbitratus. Octo demum annis post (quibus infirma laboravit valetudine) novo ardore, poetice studiis operam dedit, multos, nec minimos illos, brevi tempore progressus faciens, *Hoofstii*, *Reali*, *Breenii* (qui anno mdcxxv, Literas Graecas et Logicam *Vondelium* docuit) aliorumque meritis celeberrimorum virorum ope adjutus. Hoc autem prae ceteris admiratione dignum est, quod tantis domesticis laboribus, molestiis et aerumnis, tanta paupertate et miseria, praepeditus noster, artem libero, si ulla alia, et sereno animo indigentem, excoluerit. Rixae de religione, lites de politice studio motae, infirma corporis et animi valetudo, frater, qui ipsi fuerat conjunctissimus, *Guilielmus*, immatura morte peremptus, iter in *Daniam*, erepta sibi, tristissimo fato, dilecta conjux, mulctae pecuniariae inflictae, grande aes alienum a dissoluto filio conflatum, dolor paternus, in senectute summa pauperies, vile munus ipsi delatum, quodque maximam diligentiam requirebat, Poëtam nostrum, (ut de filio filiaque, tenerrima aetate extinctis, taceam) haud impedivere, quin innumera carmina, versiones multas e *Graeco Latinoque* sermone in nostrum, et triginta Tragoedias ederet, quarum novem ex *Latino Graecoque* sermone, patriae linguae traditae. Harum nomina sunt: *Troades Senecae*, *Hippolytus*, *Hecuba* ejusdem: *Josephus* sive *Sophompaneas*, ex *Grotii* Latina Tragoedia cognomine, *Electra*, *Oedipus Tyrannus*, *Hercules Trachinius* ex *Sophoclis*, *Iphigenia* in *Tauris* et *Phoenissae* ex *Euripidis* Tragoediis.

Illarum, praeter jam dictas *Pascham* et *Hierosolymas Vastatas*, *Palamedes*, *Messalina* (deperdita ob actorum imprudentiam, Satyram hujusce temporis in hac Tragoedia quaerentium, a quibus sibi cavendum *Vondelius* est ratus) *Virgines*, *Gysbertus Amstelius*, *Frater Sauli filii*, *Josephus in Dothan*, in *Aegypto*, *Petrus* et *Paullus*, *Maria Stuarta*, *Salomo*, *Lucifer*, *Salmoneus*, *Jephtha*, *Davidus Exsul*, idem in *Regnum restitutus*,

tus, Samsonus, Adonias, Fratres Batavi, Phaëton, Adamus exul, Zungchinus, Noachus, quibus unum drama *Leeuwendalios* addiderat (10).

Ceterum observandum non minus est quam dolendum, tantum virum, non pleno jure, a *Reformata*, quae dicitur, Christianorum secta sibi posse vindicari. Anno aetatis sexagesimo et secundo *Vondelius*, non, ut opinatur *Brandtius*, matrimonii spe, sed miraculorum et solito majorum rerum amore allectus, *Romano-Catholicorum* numero sese adjunxit, eadem, (sive sit illa puerilis ratio, sive simplicitatis negligentia,) veri ignorantia deceptus, qua pueri varios colores expetere, qua Gentiles plures Deos unius et omnipotentis cultui solent praeferre. Cujus rei nisi maximus, et non optimus ille, in Nostri tragoedias effectus fuisset, mentionem nullam facturum fuissemus.

Ultimum, jam mortis limina adeuntis, *Vondelii* opus in Tragico genere fuerunt Versiones *Phoenissarum* et *Herculis Trachinii*, quas octoginta annis uno major confecit.

Obiit senectute confectus, die Februarii x, anni MDCLXXIX. cum nonaginta annis, duabus mensibus, diebus undeviginti, adeoque septendecim annis *Euripide* diutius, septem *Sophocle* brevius, vixisset.

CAPUT SECUNDUM.

DE VONDELI IN GENERE TRAGICO VIRTUTIBUS.

§. I.

Prolegomena.

U^t de alicujus, in quocunque vitae genere, virtutibus agamus, primum videndum est, quanam ad perfectionis, in hoc genere, culmen requirantur, deinde, secundum tempora et locos, judicium est ferendum.

Tem-

(10) Qui editorum speciminum Tragicorum aetatem scire cupiunt, si adeant *Brandtium in vita Vondelii*, annis passim in margine hujusce operis indicatis.

Tempore *Vondelii* (1) Tragica scena, apud Nostrates, ad Graeci moris formam sese composuerat, nondum invectis illis *Franco-Gallorum* subtilitatibus. — Morem hunc servaverat patriae lumen *Hoofsius*, *Vondelii* fere aequalis. Haud igitur fieri potuit, quin Noster, hoc fere unico usus exemplo, eodem modo Tragoedias suas conficeret, immo majori etiam studio illorum vestigiis adhaceret, quippe qui diligentius in hoc genus incumberet.

Hac de caussa spectandae nobis erunt leges, ad quas Graeci suas Tragoedias accommodarunt; cum *Vondelius* Graecos, Latinosque Graecorum imitationi suam, in hoc genere, praestantiam debentes, plerumque secutus sit; quodsi hisce, pro viribus, satisfecisse *Vondelium* probare queamus, de ipsius in genere Tragico virtutibus constare poterit.

Et quidem conjecturas doctorum virorum de Tragoediae ortu, ipsius artis fata, hic tradere, nemo a nobis exiget. Rem ipsam definire, ut inde necessarias veteris Tragoediae virtutes efficiamus, minime a proposito erit alienum.

Tragoediam veterem, a qua tanto opere nova deflexit, ita definit (2) *Aristoteles*:
 Ἔστι οὖν τραγῳδία μιμησις πράξεως σπουδαίας καὶ τελείας, μέγεθος ἐχούσης, ἠδυσμένῳ λόγῳ, χωρὶς ἐκάστου τῶν εἰδῶν ἐν τοῖς μορίοις δρῶντων, καὶ οὐ δι' ἐπαγγελίας, ἀλλὰ δι' ἐλέου καὶ φόβου περαινούσα.

„Est igitur Tragoedia imitatio actionis probae et perfectae, magnitudinem habentis, „suavi sermone,” (habente scilicet numerum, harmoniam et elegantiam) „separatim „singulis formis in partibus agentibus, et non per enarrationem, sed per misericordiam et metum progressa (3).”

Jam ex hac definitione efficitur, ut *Aristotelem* sequar (quem sibi proposuisse *Vondelium*, ex praefatione ad Tragoediam *Jephtha*, ut de aliis locis taceam, manifestum est) bonam Tragoediam sex partibus contineri: *Fabula*, sive rei gestae imitatione, *moribus*, convenientibus scilicet illis, quos imiteris, et sibi semper constantibus, *dictione*, secundum *Horatii* dicta (4), *personarum indoli* accommodata, *sententia*, *apparatu*, rei ges-

(1) Videatur poeta Clar. *Bilderdykius*, Praef. ad *Oed. Tyr.* versionem Ed. I. p. 5.

(2) In *Arte Poëtica*, C. VII. Ed. Dur. p. 655 in fine.

(3) Alia definitio praesto est in R. P. *Brumoy*, e Soc. u, opere celebratissimo *Le Théâtre des Grecs*, ibique in *Disq. de Tragoedias Origine*; (videatur Ed. *Amstelæd.* anni 1732, Tom. I. pag. 78.) et apud *Horatium* A. P., versu 95 — 135.

(4) Ibid. Conferri inter alios meretur *Schlegel*, *Gesch. der Tonkunst en Tooneelpoëzy*, vert. door N. G. van *Kompen*, liber qui legatur dignissimus.

gestae temporibus idoneo, st tandem *versuum compositione*. (Veteribus *Jambicum* carmen maxime placebat, quo, in rebus gravissimis pertractandis, saepe inviti utebantur. Noster vero sermo cum tali metro prorsus sit impar, gravissimum, *Epicum* nempe sive Heroicum, sibi *Vondelius* elegit.)

Spectentur deinde in veterum Tragoedia necesse est: *Prologus*, *Episodium*, *Exodus* et *Choricum*. *Prologus* exordium quoddam erat, quo Tragoediam spectantibus, ad ipsam *fabulam* intelligendam, via patefacta est. *Episodium*, nexus, sive rerum perturbatio quaedam, ea praesertim de causa inserta, ut intentior servetur animus. *Exodus*, solutio totius rei, quae *Episodio* quasi aenigma est facta (5).

Inprimis autem requirebantur *unitas loci*, *temporis*, *actionis*, in personarum denique numero prudens parcimonia. *Choricum carmen*, a quo fonte tota Tragoedia fluxerat, vario Metri genere conditum, actorum colloquiis intersectum erat; id autem, sive a populi, sive a seniorum, sive a sacerdotum choro, musica et saltatione celebrabatur. Chorus ille totius fabulae vinculum erat, audientium visentiumque animos leni et gratioso, vel, re postulante, graviore carmine, ad majores affectus sensim sensimque praeparando. Rerum a principibus gestarum testis erat perpetuus; quod pro tanta temporum, quibus maxime apud Graecos ars scenica viguit, libertate et simplicitate, nullo pacto mirandum (6). Assiduum, si interjecta carmina excipiamus, factorum dictorumque arbitrium agebat. Carminum autem argumenta potissimum eligebantur: laus Deorum, virtutis, Heroum; vel antea factorum accurata consideratio, Lyricam formam induta.

Jam vero, quod maximum efficiat, inter veri nominis Comoediam et Tragoediam, discrimen, *Argumentum* esse nemo infitias ibit. *Argumentum* Comoediae *exodum* hilarem, Tragoediae tristem requirit. Tristitiam in genere quae moveant, duo sunt, *Misericordia* nempe et *Terror*. Hisce igitur accommodetur Tragica fabula necesse est: quod ut fieret, binas vias Tragoediae parentes invenere: *περιπέτειαν* et *ἀναγνώρισιν*: id est: *commutationem* (ut definit *Aristot.* l. cit.) *status felicitis in pejorem*, sive ex bona in adversam fortunam subitam ruinam, et *personae antea non satis cognitae agnitionem*, quae metum, misericordiam, vel utrumque, movere debent, ut ex *Oedipo Tyranno* et *Electra Sophoclis* patere quis neget?

Requirebatur et tertium a Veteribus, nempe *πάθος*. Volebant scilicet a spectantibus dilucide statum doloris et videri et intelligi, in quem *περιπέτεια* agentes dejecerat: ex quo

quo

(5) De hisce omnibus vix ullus e recentioribus, qui conferatur, dignior videtur *Boileau*, A. P. C. III.

v. I — 54.

(6) Vid. *Bilderl.* Praef. cit. paginis 7, 8.

quo in Veterum Tragoediis effectum est, ut longior ipsis *Exodus*, sive *actus quintus*, quam vulgo nobis, esset. Non enim ante, a scena, agentes discedere solebant, quam omnia absoluta forent, quod hodie rarius observatur. Quam saepe enim, de statu personarum, animis haerentes, a spectaculo hodie discedimus? Quam saepe ita *fabula* absolvitur, ut plurima desideremus?

Spectabatur denique Tragoediae *scopus*, qui, non, ut nostra aetate, contemplantium fere oblectamento, sed virtuti et religioni promovendae, erat accommodatus. Qua de causa *Exodus* omnium fere veterum fabularum est, vel poenae Numinis laesi voluntate, ab homine aliquo scelerato sumtae, vel hominis justae integritateque salus restituta et vindicta: quod ut efficeretur (7) nunquam περιπέτειαν improbum miserum bonam nancisci fortunam, aut virum, omni parte probum, malae affligi licebat.

Haec igitur Tragoedia vetus, hae partes, hae normae fuerunt, quas sibi Noster imitandas proposuit, ad quarum exemplar omnia censuit accommodanda. Quod si in istis virtutes et merita fuerunt, et fuisse quis neget? eisdem virtutibus, in genere Tragico, consequendis Noster incumbere debuit: qui si conatus feliciter ipsi cessit, virtutes in genere Tragico illi nemo detrahet.

Si praeterea, majestate, elegantia, vi et gravitate dictionis, quae et nunc magni habentur, multos vicit, merita et nunc *Vondelio* esse adsignanda patebit.

§. 2.

Vondelii Tragoediarum, in genere, dijudicatio.

Licet in nullo Nostri poetico opere non emineat excelsum, elegans, magnum et grave ingenium; attamen in nullo tanta dicendi vis atque peritia, in nullo tanta merita, quanta in Tragoediis, inveniuntur.

Ex isto scripti genere, quod (secundum verissima veteris poetae verba) *omne ceterum vincit gravitate*, magna *Vondelii* mens, ad quodvis elatum et austerum ab ipsa natura formata, suavissimum oblectamentum, maximas delicias, petebat (8).

Latissimus ibi patebat campus ad exercendum summoque studio excolendum ingenium. Pulcherrima ibi occasio dabatur, illecebris gravis et clari scripturae generis indulgendi. Suum, aliorumque animum, picturis sublimibus, misericordiaeque movendae idoneis, evahendi, affectusque ita vehementissimos excitandi, data ibi opportunitas!

Ita-

(7) *Aristot.* ibid. c. 13.

(8) *Werken der Est. Maatsch. van Taal- en Dichtk.*, II. Deel, 1807. et ibi *Clar. Siegenbeckii disert. adeatur*, p. 66 sqq.

Itaque quid est, quod miremur, nobilissimo illi sed et difficillimo Poëseos generi, divinam suam artem nostrum consecrasse? Quid mirum *Vondelii*, cujus, ut vidimus, animus domesticis et externis doloribus fractus ad tristitiam vergebat, tantos in arte tristitiam movente progressus fuisse? Quid, istis perpensis, denique mirum est, tali successu, omnes fere Nostri conatus insignitos fuisse, ut, quorum in percipienda divina vi poëseos animus non plane sit hebes, ii omnes, lectis *Vondelii* praestantissimis *Tragoediis*, lectis pulcerrimis illis et omni laude majoribus Choricis carminibus, indignatione, misericordia, gaudio et dolore, spe et metu, in alium quasi orbem rapiantur, et sui obliti, ea, quae lectione perceperint, oculis credant supposita?

§. 3.

Singularum Tragoediarum consideratio.

Multum sane proficerem, si in laudem *Vondelii* data ab aequalibus testimonia, in singulas Tragoedias, possem invocare. In omni enim *κρίσει*, temporum et locorum maxima semper ratio est habenda, ne, nostrorum morum studio perducti, perversam sententiam feramus.

Sed monendum est, nonnullas ex Nostri Tragoediis ejus fuisse argumenti, quod commendare, cum temporis saepe iniquitas, tum ipsius poëtae culpa, aliquoties vetuit. Ita *Palamedem* vivo *Vondelio* nemo laudare est ausus: hanc enim fabulam *Veteri Comœdiae*, quam Tragoediae veterum, similiorem esse, quis nescit?

In *Maria Stuarta* et *Petro Paulloque Apostolis* Romano-Catholicae religionis praeceptis ita indulsit *Vondelius*, ut *Hooftio* quam maxime displiceret. Deinde etiam ob pessimis coloribus depictam Reginam *Angliae Elisabetham* in jus fuit raptus poëta, mulctaque pecuniaria afflictus, quam poenam, ob publice actum *Palamedem*, jam semel erat expertus.

Ego vero iis, quae praesto sunt, testimoniis, ubi datur occasio, utar, quae sententiae meae tanquam argumenta adjiciam; aequo non minus, ac fuit *Huydecoperi*, animo ad laborem memet accingens (9).

In *Hterosolymis Vastatis*, altero Tragico Nostri specimine, argumentum aptum Tragoediae desideramus. Partes a Veteribus requisitae non omnes adsunt. *Status Commutatio* et *Anagnorisis* desunt; multa rudioris ingenii vestigia passim inveniuntur. Haud

ta

(9) *Proeven van Taal- en Dichtkunde*, in vrijm. aanm. op *Vondels* vert. *Hersch. van Ovidius*, Ed. 2. Leydae 1782, Praef. p. 32, 33.

tamen ita se res habet, ut pulcerrimis, et ad affectus movendos aptissime excogitatis, locis hocce poëma prorsus sit destitutum. Eminent enim, ut luna inter sidera minora, ita inter locos, qui legantur, minus dignos elegantissimus ille simulque artificiosissimus Chorus, primus in altero actu, famis mala et oppressae urbis calamitates continens. In dilogis autem finis primae scenae primi actus, qui citetur, dignissimus.

In *Palamede*, praescripta veterum accuratius et diligentius observantur. Optimus est *prologus*: indoles personarum ubique sibi constans. Oppressus et cruenta nece trucidatus vir integerrimus horrorem spectantibus incutit. Decora quies principis viri jam in mortis limine stantis; ipsius verba (10) cum *Socratis* in carcere dictis (11) pari numero fere habenda; dignum, falso accusantibus inimicis, silentium, vel brevissima (ut pro re nullis argumentis egente) responsa; animus nullius sibi conscius mali, admirationem, adorationem, inquam, sibi nostram deposcunt. Animum terrore complet oppressorum nefaria crudelitas. Neptuni praedicta de Numinis laesi vindicta, calce sceleratorum calcem premente, demissa nostra et indignatione tumentia praecordia sensim sensimque deliniunt. Chorus tertium actum concludens, omni laude major videtur, (licet in eodem contra temporis locique colorem peccetur). Appendix vero illa, qua ex Graecorum castris, nullo adhibito intermedio, in *Priami* regiam migramus, minus placet; obstreperit enim *loci unitati*. Ceterum pulcherrima ista Tragoedia nos invitare videtur, ad sequendum in ulteriori vita

Justum et tenacem propositi virum,
quem Non civium ardor prava jubentium,
Non vultus instantis tyranni
Mente quatit solida. — (12)

De *Gysberto Aemstelio* verba viri nunquam non laudandi, *Hugonis Grotii*, proferre liceat. Is ex *Lutetiis Parisiorum* ita fere ad *Vondelium*, missa sibi hacce Tragoedia, scripsit (13): „ Quodsi de opere isto, quae sentio, effari velim, timeo, ne in me „ suspicio incidat, dedicationis officium elogiis aliquo modo remunerandi, quod, neque „ hac neque alia via, me secundum merita posse, sentio. — Opus illud, optimo et „ elegantissimo partium nexu, sapienter quaesito argumento, tenero affectuum motu, „ fluentissimis, sed et conjunctissimis, versibus, undique eminet.”

(10) Act. III. Sc. 3.

(11) Vid. Plate in *Apologia Socratis et Euthyphrae*, passim.

(12) *Hor. Od. L. III. Od. 3.*

(13) *Brandius in vita.*

Et maximo jure ita vir summus: Ecquis enim ita est ferreus, quem, in hac Tragoedia, *Badelocham* excrucians, de sorte dilectissimi mariti, anxietas, et *Badelochae* fatum non commoveat? Quem non *Gozewyni Aemstelii*, integerrimi senis, ingruente mortis periculo, serenus animus veneratione complet? Quis non in virgine *Clarissâ*, virili majorem virtutem, erga patrem pietatem, fidemque intemeratam, meliori sorte dignas arbitretur, dirasque omnes in sceleratum Haemstedii caput imprecetur, Choro illo pulcherrimo (in fine Actus III.) commotus, maxima, de eventu adeo insperato, laetitia perfundatur?

Quae si reputemus, si videamus elegantissimis versibus vitia compensari nonnulla, (verbi causa, Choros haud paucos, non expectatos, prologum nimis magnum, alterius actus secundam scenam, in quam *Horatii* praeceptum, *versibus Tragicis rem Comicam non esse exprimendam*, nimis quadrare videtur (14), Angelum *Raphaëlem* in scenam propterea vocatum, quod aliam salutis *Gysberto* ferendae viam *Vondelius* non perspexerit) vitii illis facile ignoscendo, specimen illud, quod et hodie agatur, dignum omnino esse censebimus.

In *Virginibus*, sive *Sancta Ursulâ*, cum *Grotio* (15), „ praeter faustissimum nostri „ ingenium, laudabilem amorem patriae civitatis, et singularum partium ordinem, miramur.” Ceterum Tragoedia, in qua 11000 virgines insontes morte plectuntur, ad virtutem commendandam facit. Placet *Peripetia*, qua, e summo gloriae fastigio, praecipitis *Attilae* copiae, nefanda clade funduntur; sed nimia est miraculorum, hanc cientium, series.

Tragoedia de nece *Fratrum*, *Sauli filiorum*, composita, magno indicio esse potest, *lento sed certo gradu, ad sui vindictam, summi Numinis iram procedere*. Dolorem maternum, servorum de pristinis tyrannis ovantium ignobile gaudium, eorumdemque ad dieteria progressam licentiam, optima ratione expressa miramur. Regum regno dignorum indoles in *Davide* exhibetur, publicam salutem privato gaudio praeferente, et de exitio familiae, sibi quondam infestissimae, lacrymas fundente. Argumentum non ex commo-
dissimis sed ita pertractatum est, ut hocce egregii *Grotii* testimonio Tragoedia haec condecorata fuerit. (Ep. ad *Vond.*) „ Miratus sum tuam, de *Sauli filiis*, Tragoediam, „ neque facile est dictu, quaenam magis minusve sim admiratus: Regias sententias, „ vivum et facilem motum, aequitatem tuam, cuique suum tribuentem: *Hebraeam* ad „ unguem expressam dicendi rationem, concinnumve totius operis ordinem.”

„ III-

(14) *Macquettius*, vid. *Proeve van Dichtk. Letteroeff.*, Utr. 1786, T. III. p. 12 sqq. et *Ibid.* p. 35.

(15) *Epistola scripta*, anno 1636, teste *Brandio*, loco laudato.

Tragoediae *Josephus in Dothan* et in *Aegypto* seriem quamdam historicam efficiunt. In utraque vitia nonnulla occurrunt, notatu haud prorsus indigna. Non de sermonibus, extra decori fines aliquando progressis, in rixa *Josephi* fratrum, (in priori Tragoedia) loquor; e Veteribus enim haec Noster fortasse trahere potuit, quibus haud raro loquendi formulae placuerunt, nostra aetate prohibita. Scenam tertii actus quartam volo: ibi, ad finem perductis de miserandâ sorte querelis, satis inepte ita *Josephus* de echô in pu- teo observatâ:

„ De putgalm baeuwt myn kermen na, myn smeecken
„ En kaetst terug den allerlesten tarm. etc. (16).”

In altera autem Tragoedia, contra regionis temporisque habitum agi, nemo, sermonem ubi de *Fove*, *Venere*, ceterisque *Graccis Romanisque* Numinibus, ab *Aegyptia* muliere ea aetate institutum audiat, qua certe nondum res *Romana* exstitit, est negaturus.

Sed iis exceptis, locis pulcerrimis utrumque specimen abundat, licet ad Veterum re- gulas non facillime accommodetur. Utraque enim Tragoedia, quid, nisi scelesti homi- nis, de boni viri integritate, victoriam, nobis repraesentat? Id vero facile poterit ig- nosci. Cum enim argumentum, ex sacris Libris petitum, ita omnibus manifestum esse debeat, ut sciant, eo consilio *Josephi* oppressam fuisse innocentiam, quo splendidior de- nuo emicaret; tum Noster *Grotii Sophompaneam*, ex *Latino* sermone *Belgico* redditum, suis operibus idcirco adjecit, ut illa *Josephi Anagnorisis*, ad Tragœdiae scopum, reli- gionis et virtutis cultum, legentes audientesque incitaret.

In *Josepho in Dothan* elegantissimi loci passim nobis occurrunt. Cujusnam homi- nis praecordia ita ferro sunt revincta, ut a lacrymis temperet, insontem adolescentem, tanquam columbam truculentis vulturibus, ita fratribus, humanâ fronte ferarum immanita- tem abscondentibus, traditum videns (17)? ut a fletu sese abtineat, senis Patriarchae insanabile vulnus, audita nece *τηλυγέτω* et carissimo filio illata, sibi cum moesto et at- tonito Rubeno proponens? ut nullo prorsus modo eum tangat Angelorum cohors, inson- tem custodiens, et pulcerrimis carminibus Dei O. M. majestatem concelebrans? Ubinam splendidius pudicitia effulget, quam in altera Tragoedia?

Exeuntis mariti fiducia, vafrae conjugis lacrymae et preces ad maritum movendum compositae; argumenta pravis consiliis obtegendis maxime idonea; *Josephi* firmus et propositi tenax animus; falsa nutricis commenta; altum *Jempsaris*, reduce conjuge,
si-

(16) *Macquet*, l. cit. p. 23

(17) Vidd et ipsa Tragoedia et exempla aptissime a *Macquestio* allata, l. l. T. II. p. 19.

silentium, (quippe quae, cum ab hac parte amore ita esset devicta, ut capta, odio auctore, consilia; edere minüs posset; tum ab illa, in credulum nimis maritum, gemitus plus diris valere, esset conscia) nulla non aetate placebunt.

Improbanda, multis de caussis, Tragoedia *Petri et Pauli* Apostolorum nomine insignis.

Scatet enim Catholicorum fabellis, ad veterum normam nullo modo accommodata. Primum inter Apostolos vinctos colloquium ipsorum gravitate et majestate indignum videtur. Taedet perpetui *och! och! och!* ad satietatem, ad fastidium inquam, ex ore *Petri* fluentis, totosque hexametros complentis. Haud tamen ita se res habet, ut nulla, quae memorentur, aptiora colligere queamus. Placent enim Chori Romanorum militum, Christianorum partibus faventium. Placet quam a *Petro* audimus, Servatoris nostri crucem gerentis descriptio. Movet *Neronis* furor ad rei naturam adumbratus. Emicant ista inter initium et finem Tragoediae; narratio autem, qua opus fere concluditur, de miraculis mortem *Pauli* secutis, de ultimis *Petri* verbis, (qui, si ad supplicii genus respiciatur, loqui minime potuit) ad ista pertinet, de quibus, si audire potuisset, cantaturus fuisset *Horatius*:

— — Credat Judaeus Apella

Non ego. —

Vix sine magna admiratione *Mariae Stuartae* mortem aliquis in libris historicis legit: non sine magna simul et admiratione et tristitia in *Vondelii* scriptis. Is enim injustam *Mariae* accusationem, *Elisabethae* non placabile odium et dominandi non satiatam cupiditatem; illius, diuturno carcere non fractum animum, sinceram et solidam mentem, intemeratam virtutem; ipsorumque inimicorum, patrato scelere, moerorem, ita depingit, ut, extra historicas oleas non exspatiatus, animos moveat, suspensos teneat et percellat.

Minimae etiam hujus Tragoediae partes magnum Poëtae studium abunde declarant. Vix quod majori indignatione legentes completeret, excogitare potuit Noster primo illo choro, in quo comparisonem inter *Elisabetham* et *Stuartam*, illi probrosissimam, luculentissimam huic, instituit.

Sequentia omnia ad finem placent: in prima scena II. actus, modesta *Mariae* sapientia et civium amor, quibus ut parceret, proposita sibi salutis via uti neglexit; in altera vanae spes a medico *Burgono* allatae: a *Maria* vero, philosophorum more, rejectae. — In tertia, miserae Reginae pulcherrima responsa ad supplicii nuntios: ipse supplicii deinde apparatus et exitus, animum nostrum, tanquam navem a marinis fluctibus quassatam, ita diversissimis affectibus, huc et illuc exagitant, sigillatimque percellunt.

In *Salomone*, egregie declarantur miseriae et calamitates gentium omnium, quarum priscam religionem everterunt, sive negligentia sua restinxerunt; summi Imperantes, pessimis addicti voluptatibus, officii sui, dignitatisque, prorsus immemores. *Solonis* sententiae etiam facit Regis hujusce exemplum: „neminem scilicet, sive fortibus ausis, sive „sapientia, sive divitiis, clarum, ante mortem beatum posse praedicari.”

Longe alii nobis in *Lucifero* affectus parantur, praestantissimo altivolae *Vondelii* mentis fructu. Angelos seditiosos a Deo O. M. deficientes, infanda temeritate coeleste omnipotentis agmen adortos, intuemur. Venerationem extorquet ipsa rei majestas, dignissimis versibus expressa. Conjuratorum tumultuosae conciones, augusta Coelitem concilia, Chori vere *Pindarici*, *Sophocleo* cothurno aptissimi: Dei tandem inimicus, ex eminentissimo gloriae fastigio, in aeternam calamitatem deturbatus: generis humani casus, ita exhibentur, ut Nostrum rebus enarratis interfuisse paene credamus (18).

Haud immerito Poetae artem in *Salomoneo* laudamus (19), cum Tragoediam, ejusdem fere ac *Lucifer* argumenti, tanta diversitate induerit. *Theophrastum* veneramur; in *Hierophante* sacerdotum pessimas fraudes, in *Philotimia* mulierum, rebus politicis et religiosis sese immiscentium, curiositatem jure contemnimus; cujus foeminae mors luctuosissima descriptioni *Sophocleae*, de nece *Iocastes*, non postponenda videtur. Dolemus autem *Basilidi*, astuto homini et vario a Nostro scepra fuisse tradita. Ad scopum enim Veteris Tragoediae, virtutem nempe commendandam, id minime facit. Ceterum delictum isthoc, cum fortasse ex *Sophocle* possit defendi, ejecto *Oedipode*, *Thebarum* imperium *Creonti* (pessimo, ut ex *Oedipode Colonaeo* patet, viro) tradente, tum adeo multis compensatur elegantibus locis, ut notavisse poeniteat.

In *Jephtha* vividiores multo nobis affectus depinguntur. Quo admiratio nostra, indignatio, misericordia, horror, possint moveri, nihil omissum est. Matris, sui mali ignarae, de reddito conjuge gaudium; *Jephthae* imprudentia, et, in ipsis improvidis consiliis, perniciosa pertinacia; *Iphidos* tranquillitas, Deo et patri suo deditus, animus; cruenti sacrificii cruentus apparatus; *Philopajae* (ex omnium silentio calamitatem, quae sibi imminabat, conjicientis), dolor et furor, qui tamen celeriter nimis, pro re tanta, sedatur, sem-

(18) Vid. *Macquet*, T. III. p. 41 — 109, ubi de hac Tragoedia accuratissime dicit.

(19) Obiter monendum est, hanc Tragoediam originem debuisse nonnullis hominibus, nostro invidentibus, qui Tragoediam *Lucifer*, sub vana religionis tuendae specie, a Theatro removerant. Jam vero, quo splendidius haec ageretur, summa arte, magnisque impensis, factitium Coelum erat comparatum. Itaque, ne irritus fieret iste labor, actores *Vondelium* adierunt, qui, ut huic defectui subveniret, *Salomoneum* Tragoediam, haud multo post, confecit. Ita *Vondelii* inimici, nocendi cupidine ducti, illius famae et posteritati profuerunt.

somnio adjuvante, placandae menti minime idoneo (20); ipsius *Jephthae*, Furiarum flagellis agitati, tristis querela; omnia denique, ne minimis quidem partibus omissis, veterum ratione sunt disposita. Ipsa chori methodus, dolorem ciet; penes quem, in ipsis diverbiis, rerum gestarum manet arbitrium. In prima scena, vox futuri conscia sacerdotis, rei agenda pulcherrimum est augurium:

„Mevrouw, gy noemde uw dochter flus een bloem.
 „ — — — — Ick straf het geenerwyze
 „ Maer zaeghtge noit des morgens bloemen staen
 „ En vontze voor den avondstont vergaen,
 „ Van brant gezengt, van hagelsteen geslaegen,
 „ Of afgemaeit? — wat kan een bloem verdraegen,
 „ Een buye ter genade in ope lucht?”

In *Davide Exsule πᾶθος* vehementissimum movent patris pietas, et *Thamaris* obsequium et pacis acquitatisque amor: *Absolonis* simultas et effraenata nequitia: ingratus *Achitophelis* animus: prava *Simeji* consilia. Fatemur, in hacce Tragoedia improbos exsultare, sed praedicta ab *Uriae* manibus satis indicant, ipsum Deum poenas a *Davide* repetere, adulterio et amici caede commaculato: praeterea quod futura sors *Absolonis* , ab *Aarone* , divinitus et verissimis verbis, designata, satis indicet: *haud impune parricidae fore.*

In Tragoedia, qua *Davidi* regnum redditur, *Absolonem* cum patris pellicibus publice contaminantem, digna poena adsequitur, et egregie patris coecus amor describitur erga filium, quem, triumphus sui oblitus, oppressum dolet: cujus funus (perinde ac si filius iste patris amicus, non vero sceleratus evasisset hostis) fletu, gemitu et querelis condecorat.

Divinis viribus ad sui vindictam *Samsonus* instruitur. In hoc specimine, omnibus numeris fere absoluto, quid plus minusve miremur, haeremus incerti. *Philistaeis* de *Samsono* toties victore, quique tot malis ipsos contriverat, triumphus a meretrice paratur. *Israëliticae* gentis principi viro, cum capillis, vires adimuntur. Captivus, effossus ab hostibus oculis, in pistrinum projicitur. Eodem tempore *Gazae* , ubi detinebatur *Samsonus* , publici ludi in honorem Gentilis *Assyriorum* Dei *Dagonis* , instituuntur. Eo vicini omnes, cum festum celebrandi, tum hostem, facile adeo debellatum, visendi cupidine adducti, hinc et illinc confluunt. *Samsono* , magnus tanquam favor, libertas et

re-

(20) *Macq.* , T. II. l. c. p. 49 sq.

requies a laboribus conceduntur, si modo, thuribulum ferens, in templo paratum theatrum conscendere velit (ut nempe, prae caecitate ignarus, gentilium Deo sacra faceret.) Ipse autem, eventum praesagens, odiosam adeo libertatem hilari tamen accipit animo; conscendit in templo theatrum, dum turba *Philistaeorum*, cibus et mero, inter sacra, dedita, captivo hosti illudere certat; misero lamenta et ululatus, laetum tanquam auribus acroäma, extorquere frustra conatur. Totum templum triumphi speciem praebat! — Ipse *Samsonus*, veluti hostia inducendus, taciturnus, suo Deo fultus, et vindictam spirans, immoto vultu, lento gradu procedit; minas, diceria, vituperationem omnium, aequo animo perfert: jussis omnium, quo prudentius consilium suum tegat, sedulo obtemperat. Ingruit hora, qua coecum illum, a quo nullus sibi metuit *Philistaeus*, sacra *Dagoni* facere, *Noëma*, scenica mulier, coactura est. Suspensi haerent omnes, et intenti ora sua comprimunt.

Samsonus requiem postulat; templi columnis arreptis, vultum ferro foedatum ad coelum tendit; a Deo Optimo Maximo auxilium petit in gentem, quae sibi oculos, capillos, robur et insontem animum, ademerat; auxilium obtinet; universae gentis, uno ictu, uno fragore, ruinam ciet, partesque agit, quarum memoriam nulla aetas est deletura. Praesaga enim futuri *Akkaronis Sybilla*, volente Deo, *Cassandrae* sortem erat experta. Ista omnia in hacce Tragoedia, vel aguntur, vel narrantur; sed ita narrantur, ut de miraculo stupor, de vindicta Dei subitus terror, in *Samsoni* hostes indignatio, de eorundem exitio gaudium, legentium animos subeat, devinciat, atque perfundat.

Argumentum Tragoediae *Adonias* non ex optimis esse videtur. Quid enim? *Salomonem*, sapientissimum, ut dicitur, regem fratricidio regnum inchoasse videmus. Sed in ipsa argumenti tractatione pulcherrima praesto sunt ornamenta. Id vitio verti debet, quod statim ab initio rei exitum, nullis immixtis episodiis, videamus. Sed *Abizagae* vehemens et ex rerum natura depromptus amor, (cui tamen (21) quarti actus prima scena obstrepat) *Salomonis* de morte fratri infligenda incertus animus; *Adoniae* fallax astutia, ficto amore praeter Imperium nihil sibi quaerentis, ita menti omnium obversantur; ut, sceleris odio adducti, *Salomonis* factum comprobemus necesse sit, cum verae virtuti et bonae causae de flagitio victoriam datam videamus.

In *Fratribus Batavis* movet rerum status, nostro ante paucos annos persimilis. Indignatio hinc crescit in scelerosos *Neronis* ministros. Sacra veneratione *Julium Paulum*, *Claudiumque Civilem*, intuemur; rerum eventum longe alium exspectamus. Ipsa enim Tragoedia quid, nisi oppressum fortissimum virum, agere videtur? Estne hic

Tra-

(21) Vid. *Macq. L. c. L. I, Proll., over den smaak in de Poëzije*, p. 105 sq.

Tragici generis scopus? Artem autem poëtae merito laudamus. Ecquis lacrymis parcere potest, cum nobile inter fratres, de futura morte, certamen legat vel audiat? Quis *Julii Paulli* funus nullis lacrymis dignetur, *Fontejum* nullis execrationibus, exitio et Diis Infernis, devoveat?

Phaëontem legentes, eandem Nostri peritiam in pingendo boni patris erga liberos, etiamsi deliquerint, amore, quam in *Daïde* egregie declaravit, eo majori cum voluptate laudamus, quod unum ex Diis tam humano animi motu regi sentiamus. Ceterum Deorum mutuae altercationes et rixae *Homerum* satis redolere videntur.

Argumentum Tragoediae *Adamus exsul* si minus placet, placebit certe modus, quo argumentum istud pertractatum est. Nullae certe hujusce speciminis partes magis partibus *Adami* et *Evae* ad veri speciem sunt adumbratae. Ad delictum (auctore *Asmodaeo*) perducta *Eva*, primum ambitione, acerrimo in viros stimulo, *Adamum* adoritur, ut delicti particeps fiat: deinde vero sese ad arma ista convertit, quibus

Νικῆ δὲ καὶ σιδηρον
Καὶ πῦρ καλή τις οὔσα,

ad lachrymas et amoris sui commemorationem, quibus ille, ratione venia, si qua alia, dignissima, cedere tandem coactus, ita furis exagitur, ut severissimi judicii metus in legentium animos necessario invadat. Nihil denique pulchrius conjugali *Evae* fide, omnia, mortem ipsam, cum dilectissimo *Adamo* ferre paratae, operam suam et auxilium in nullo non periculo solenniter et sua sponte pollicitae.

Jam vero ad Tragicum illud poëma pervenimus, quo flebilibus modis *Sinensis* imperiū occasus celebratur. In illo pulcherrima passim oculis nostris exempla, vitia nonnulla, occurrunt.

Nihil, in tota hacce Tragoedia, exitu elegantius. *Zungchino Sinensium* Regi, urbem ab hostibus captam videnti, filius, maxima virtute, optima indole praeditus, in eo obtemperat, ut ignavi juvenis specie, aedibus et civitate egrediatur. Non minus movet *Paōnis*, Regis filiae, vere regius animus, patris jussu ad mortem subcundam paratae. Quippe *Zungchinus*, *Verginio* illi Romano haud dissimilis, ne ab irridente sibi hoste filiae inferretur stuprum metuens, averso vultu, eam interimit, ipso patre minus perturbatam! Noti igitur *Vondelio* fuere *Sinensium* mores, apud quos nihil in ipsis Regibus adeo spectatur, in omni vitae genere tantis praemiis condecoratur, et pro officio perfecto magis habetur, ac liberorum erga parentes obsequium. Deinde opere isto Noster ostendit: summa pericula *πειραν* aliquam efficere, in qua pulcherrimis splendidissimisque coloribus virtus refulgeat, vitia omnia, abjecto fuce, appareant. Quid enim? Novis rebus obortis,

confestim cives ii, qui Regi suo modo turpissime adulati sunt, mox etiam, ut novo tyranno obtemperent, parati inveniuntur. Docet hoc *Zungchini* vere flebile fatum, quo ad finem vergente, tota fere gens, paucis exceptis, *Lykungzi* genua adorat. Docet eadem historia, ex nulla re tantum damnum principibus redundare, quam ex auri fame. Quid enim? si omnia liberaliter et munifice *Zungchinus* egisset, nemo certe civium urbem patriam, peregrinis et barbaris, fuisset proditurus! — Displicent in hacce Tragoedia, *Xaverii* Manes, *Catholicae* ecclesiae et *Rheiorum* ludis scenicis, multo magis ac nobis, convenientes!

Verae Tragoediae accommodatissimum, tum argumento, tum actione ipsa, est aliud nostri specimen, *Noah*, sive *deleta terra*. Ibi enim Deus preces hominis vere probi et pii exaudit; eundem cum conjuge et liberis ex communi dissolutissimae gentis interitu, admirabili prorsus ratione, servando. Gravi, sed maxime merito, supplicii genere gens ista, cum ipso nomine, eruitur.

Itaque hic virtuti, si alibi usquam, suus redditur honor. Sed haec de argumento. De ipsa operis praestantia dicendum, cujus bina tantum exempla, ex centenis aliis, proferre liceat, utpote quae solo *Vondelio* debentur: sermones nempe duos; alterum inter *Achimanum* Regem *Noachi* comminationibus, jam eventum fere sortitis, commotum, et ejusdem pellicem *Uraniam*. Alter est, qui obtinuit inter *Noachum* et *Chamum*, pium patrem et non aequae pium filium. In illo egregiae ars emicat ista, quam humanae naturae cognitionem appellare solemus. In sermone Regis, cujus animum, probitate non omnino destitutum, voluptates invaserant, ultimum et debilem fracti senis, ad repellendas dulcissimas istas sed eo ipso saevissimas dominas, conatum videmus. Haud aliter miles, vulneribus confectus, hosti oppressori reluctatur, donec illum vita cum sanguine deserat.

In *Uraniae* dictis falsa argumenta, ut meretricis artis suae callentissimae, fucis quodam eleganti obducuntur, ut veri speciem assumant. Istis vero artificiis solito successu carentibus, fingitur indignatio, simulantur lacrymae, quibus, ob facilem nimis victoriam, abjectis, laetus et hilaris de victoria sua animus Regi misero veniam porrgit.

In altero dialogo haud minorem humanae naturae cognitionem declaravit *Vondelius*. Ad crimina enim patranda non uno gradu, sed multis, sensim sensimque animus adducitur. Idem igitur de *Chamo* valuit, quem non confestim eum evasisse, qui ebrio patri insultaret, omnes sentimus. Sensit et id Poëta. Finxit igitur *Chami* in pessimae aulae vicinia exactos annos posteriori et graviori delicto fontem dedisse.

Ceterum in hacce Tragoedia, non magis quam in aliis multis, omnia placent. Ange-
lo-

lorum Cohors Arcae custodiendae praefecta, *Uriëlis* adventus inter miracula, huc nihil pertinentia, reprehendenda videntur.

Quibus omnibus simul consideratis, patebit, *Vondelium* veri nominis Tragoediae, apud nostrates, patrem et principem, si omnibus artis suae postulatis minus satisfecerit; vitia certe, quibus laborat, affectuum motu, vi et elegantia dictionis, accurata actionis unitate, plane divinis choreis, exprimenda natura, ita compensavisse, ut omnium admiratione sit dignissimus (22). Quemnam autem vitia ista in medium proferre non pudeat, ut maxima Nostri merita inde obscurentur; si modo *Vondelium*, ut antea nobis dictum est, propter rei familiaris angustias, erudita educatione prorsus destitutum fuisse cogitaverit? Si vitia ista aetati, ut oportet, tribuerit? Ego vero in Nostri specimina optime quadrare sententiam existimo, ad laudandum *Alexandrum* Macedonem, a *Curatio* 23) adhibitam: „Juste aestimantibus videri bona naturae ejus fuisse: vitia vel fortunae vel aetatis.”

CAPUT TERTIUM.

DE EO, QUOD E GRAECIS LATINISQUE PROFECIT VONDELIUS.

§. I.

Jam ad ultimam partem dissertatio nostra pervenit: ad probandum, scilicet, *Vondelium* ex *Graecis Latinisque* auctoribus profecisse: ad probandum demum quid profecerit; quod ut efficiatur, nulla ratio probabilior succurrit, quam si unius Tragoediae, antequam

(22) Exempla qui velit, adeat locos passim a me indicatos; Tragoedias omnes pervolvat, testimonium huic contrarium certe non daturas. Exempla adeat, quae in Cl. *Siegenboekii* dissertatione *over de dichterlijke verdiensten van Vondel* (*Werken der Bat. Maatsch.*, T. II. 807.), passim inveniuntur, summa sagacitate, non minore diligentia, collecta.

(23) *Cartius Rufus, de Rebus Al. M. L. X.*, 16.

quam Literis imbueretur noster, conscriptae, cum posterioribus speciminibus comparationem instituamus: si *Pascham* cum ceteris conferamus.

Primum, unitatem temporis, in ceteris fere omnibus nostri speciminibus recte observatam, in *Paschâ* nullam invenimus. Congesta sunt una serie facta, quae, ut minimum statuamus, biennii spatium profecto requisivere.

Deinde loci unitas nulla. In pascua enim et prata *Moysis*, procul certe a Regia *Pharaönnum* sita, Regem processisse, omni fide vacat. Concluditur Tragoedia sacrificio *Moysis*, quod certissime in objecta *Rubri Maris* ripa obtinuit.

Actiones multo magis inter se discrepant.

Fide prorsus caret, colloquia *Moysem* inter et Deum; minas ab *Aegyptiorum Pharaöne* non exauditas; earumdem eventum; triste ipsius *Pharaönis* exitium; *Moysis*, omnibus laboribus toleratis et peractis, solenne sacrificium, uno anno fieri potuisse; quodsi ad haec peragenda anni spatium non suffecerit: quanam ratione uno duobusve diebus, (quod spatium in omni Tragoedia, paucis exceptis, hac ipsa de caussa unanimi omnium consensu damnatis, requiritur), ista omnia accidere potuerunt?

De nominum promiscua et absurda congerie, de diis *Romanis* ab *Aegyptio Pharaöne* invocatis, tacebo. Hoc enim vitio alias etiam nostri Tragoedias laborare constat.

Jam loca nonnulla, ex hacce et posterioribus Tragoediis desumta, et parallela fere, inter se conferamus, et primum quidem *Pharaönis* et *Davidis Regno redditi* de filiorum morte querelas in hoc congruentes, quod *Davidis* filii mortem sibi imputet, et summo jure triste filii sui exitium sibi *Pharaö* imputare debuerit. Hic igitur (Act. IV. sc. I.) satis frigide et inepte:

- „ Hy, die na mynen tydt zou *Memphis* troon beklimmen,
- „ En als een kleynen Godt dit aersch toneel beschimmen;
- „ Hy, die op 't hoogh gestoelt van 's Konings majesteit
- „ Dees dobbelt groote Kroon alree was toegeseyt;
- „ Hy, die niet minder zou als zyn Half Gotschvoorouders
- „ In d'edelschoenen treên, en, *Atlas*, deze schouders
- „ Ontlasten van den last, die mynen ouden dagh
- „ Veel kommerlycker valt, dan zy te voren plagh;
- „ Diens opgangh helder scheen, als 't licht der morgensonnen;
- „ Den middagh grooter hitt' en klaerigheyt te jonnen;
- „ Diens rype jaren my veel heyls hadden belooft;
- „ Den eenen *Pharaö* den andren is ontroof.

deinde vero diras verbosas satis exspuit in noctem, qua obiit filius, et, quod valde miramur, in *Bellonam*.

Ita vero *Davidus Regno redditus* (Act. V. sc. 2.)

- „ Och, *Absalon*, myn Zoon, hoe vreesde ick voor dien toght!
 „ Och *Absalon*, och of ick voor u sterven moght!
 „ Och *Absalon!* myn Zoon, de waerdste van myne erven!
 „ Gaf Godt, och *Absalon!* dat ick voor u moght sterven!
 „ Natuur, hoe pynt ge ons hart! geweld, geweld, geweld!
 „ 'k Beklaegh u voor Godts troon. Och *Absalon!* dit gelt
 „ Uw vader 't leven! och, ter goeder tyt geboren:
 „ Ter quader tyt in 't velt verslagen, 't al verloren!
 „ O Koningsbloem, te vroeg van uwen steel gemaect,
 „ Getroffen van een buy, die door myn bloemhof waeit!”

Jam vero nonnulla ex *Famae* (Romani numinis) narratione cladis *Aegyptiorum Hebraeos* persequentium, cum aliis ex *diluvionis Noëchicae* narratione, comparabimus.

Pascha (Act. V, sc. 1.)

- „ Hy is nau in 't gebiet van 't sandig Zeesche velt,
 „ Of den *Hebreeuwſchen* Godt beginnet sig te belgen,
 „ Die om hun in een graf te samen te verswelgen,
 „ Een slinx onweder van den Hemel nederworpt,
 „ Dat 't slibberig gebergt weêr in syn holte slorpt,
 „ Dat ieder over hooft en hals in 't diepste sobbelt,
 „ En komen door 't gegolf eens eyndling opgebobbelt
 „ Met eysselyk geschreeuw, half levende en half doot:
 „ De dooden zyn alree meer als der golven vloot:
 „ D'eene roept *Osiris!* ô helpt my te boven klemmen
 „ En d'ander, help *Isis*, opdat ik 't mag ontswemmen!
 „ D'een is met 't harnas swaar gesonken in den gront:
 „ D'een hout sig aen de koets of aen de wielen ront:
 „ En d'ander al verbaest, om boven 't water wacker
 „ Nog 't hooft te houden op, grypt synen naesten macker,
 „ En zincken beydegaer. De zee die altyt woelt
 „ Wat nog te boven dryft, voorts in den afgront spoelt.”

Noah (Act. V. sc. I.) ubi pastor cladem Regi nuntiat:

- „ Het quam afstortende hen plotsling overrompelen;
 „ Eer 't volck op 't laege lant, 't geberghte winnen kon.
 „ De Hemel springt, gelyk een volle waterton (1)
 „ Aen duigen uit den bant. Geen banden langer klemmen.
 „ De lantzaet poogt vergeefs dien waterval te ontzwemmen.
 „ Geen vlot, op tonnen met een koorde vastgehecht,
 „ Beschut de driftigen in 't strenge waterrecht.
 „
 „
 „
 „ Al leven ze eene poos, verdooft door 't yslyk bruizen;
 „ En schuim der watervloën uit 's hemels ope sluizen
 „ En watervallen, sterk met losgelaten toom
 „ Afschietende uit de lucht. De zeen, en stroom op stroom,
 „ Zien oevers aen noch strant. Driehondertjarige eyken,
 „ Die met hunne armen door het zwerk de maen bereiken,
 „ Hun wortels schieten naer den afgront zonder gront,
 „ Zoo diep gelyk hun kruin omhoog gesteigert stont,
 „ Gaen dryven met al wat, ter naeuwernoot ontzwommen,
 „ In eiketakken zit geklautert en geklommen.

Jam partem Chori, in scena penultima Actus V. *Paschae*, cum alia parte Chori ultimi Actus V in *Lucifero* Tragoedia, comparemus.

- „ *Pharaö*, die ons op de hiel
 „ Vervolgde met zyn scharen,
 „ 'T zeewater stormigh overviel,
 „ Met 't zwalpen van de baren.
 „ Die 't voorhoofd bergden in 't gestert
 „ In den afgrontd vernedert wert.
 „ Speelt 's Heeren lof op harpen en op snaren!
 „ *Pharaös* wimpelen ontdaen

„ **En**

(1) Hic contra temporis colorem delinqui nemo non sentit.

- „ En sagh men niet meer swieren ;
 „ Noch 't bloetzeyl van syn oorlogsvaen ,
 „ Noch al syn roô bannieren.
 „ Syn wapens en geslepen stael
 „ Sonck met syn rustingh altemael.”

Lucifer

- „ Gezegent zy de Helt ,
 „ Die 't goddeloos geweld ,
 „ En zyn maght, en zyn kracht, en zyn standert ,
 „ Ter neder heeft gevelt.
 „ Die Godt stack naer Zyn kroon
 „ Is uit den hoogen troon
 „ Met zyn maght, in den nacht, neêrgezoncken!
 „ Hoe blinckt Godts naem zoo schoon!”

et paullo post

- „ Nu zingt de Godtheit lof!
 „ In 't onverwinbaer hof.
 „ Prys en eer zy den Heer aller Heeren!
 „ Hy geeft ons zingensstof!”

Sed jam satis, opinor, haec ostendunt maximas *Paschae* imperitiae notas, ceteris peritiae non tantum, sed et praestantiae, luculenta specimina inesse Tragoediis. Ut vero nemo perfectionis culmen, in arte qualibet, primo impetu attingit: ita etiam Noster in arte sua, lectis veteribus, ad eam magnitudinem, quam hodie etiam summo jure miramur, sensim sensimque progressus est. Quod ut omnibus innotescat, *Paschae* comparisonem aliquam cum *Hierosolymis Vastatis*, et hujus Tragoediae, solis lectis *Latinis*, conscriptae, cum una ex iis, quas, lectis *Graecorum* regulis, conscripsit, instituamus.

Jam statim *Hierosolymas Vastatas* legenti sese offert loci unitas, in Veterum Tragoediis semper spectata, tempusque Tragicorum praeceptis accommodatum.

Chori nonnulli apparent ex pulcerrimis, neque sicuti in *Pascha*) inexpectati, sed suo tempore carminibus *diverbia* separantes. In *Pascha* non tantum, sed in multis etiam recentioribus *Vondelii* Tragoediis, Carmen choricum desideramus ejusdem artis et elegantiae, ejusdem *πάθους* et *ἐνεργείας*, ac pulcherrimum illud, in *Hierosolymis vastatis* famis acer-

bitatem et matrem celebrans, fame eo angustiarum redactam, ut tenellum infantem a mammis suis revulsum comederet.

Jam vero si accuratius *Hierosolymas Vastatas* inspiciamus, satis patebit, eo tempore, quo haecce Tragoedia conscripta est, nondum *Vondelio* Veteris Tragoediae requisita et normas innotuisse. Argumentum enim Tragico cothurno non aptum videtur. Nullam invenimus personae alicujus *agnitionem*; frustra quaerimus *peripetiam*. Jam perierat *Judaorum* civitas. Totum igitur *Vondelii* opus nihil aliud agit, quam *Titi Vespasiani*, de victis et trucidatis hostibus exsultantis, triumphum. Descriptio malorum et calamitatum, infaustae belli sequelae, extra decori fines saepe protrahitur. *Filia* ista, quam *Sionis* dicit, talis persona est, qualis in optimorum Veterum operibus nulla reperitur.

Sensit ea *Vondelius*, cum ex *Aristotelis* divino opere artis suae normam diligentius addidicisset. Observavit in uno ex reliquis speciminibus (ut de ceteris taceam) *Gysberto Aemstelio*. In elegantissimo hocce et omnibus fere numeris absoluto specimine, (cum sibi historiam non aptum Tragoediae argumentum dare intelligeret,) licentia poëtica usus, extra historicas oleas aliquando etiam exspatiatus, Tragoediam confecit e praestantissimis, in qua tum *peripetia*, *Gysbertum Aemstelium*, virum ab omni parte integrum, ex honoris et gloriae cacumine ita dejiciens, ut misero et insonti refugium haud maneat, tum *agnitio* scelerati *Vosmeerii*, (cujus probitati fictae confidat *Gysbertus*) (2) pulcherrime emicant. Deinde etiam in hocce summo Nostri opere dictio multo est gravior, Chori plerique magis etiam ab omni parte excellentes, quam in illa Tragoedia.

Itaque, ut omnibus fiat manifestum, quantum, inde a conscripta Tragoedia *Hierosolymas vastatas* agente, *Vondelius* profecerit: exempla nonnulla, quod ad sensum haud multum discrepantia, ex hacce Tragoedia et *Gysb. Aemst.* desumpta invicem comparemus.

Hieross. vast. Act. II. sc. I.

- „ Noch overwoegh een quale alle andere quellagien,
- „ Doen die verdufte smoock van 's Tempels timmeragien,
- „ Doen d'hongerige vlam dat Priesterlyck gebouw:
- „ O hertsteeck! ô verdriet! ô smert! ô druck! ô rouw!
- „ Wat *Isralyt*, voortaeen verschoveling der menschen,
- „ Zal eeuwigh niet dien dagh vervloecken en vervvenschen.
- „ Ick zagh een Roomsche soldaet, met zyn gekanden helm,
- „ Op kerckdiefste afgerecht, God *Jacobs* keert dien schelm!

„ Ons

(2) Obiter notandum est, ab hodiernis Tragoediae hujus actoribus pessime agi, qui *Vosmeerii* verba pronuntiatione comica, et ridicula prorsus dictione, corrumpant et dedecorent. Id nunquam certe voluit *Vondelius*.

- „ Ons vliënde schildwacht kort navolgen, met de glensters
 „ Eens gloeiendigen brands: daar hy de goude vensters
 „ Van 't heilighdom meê blaecte, en, godvergeten stout,
 „ 't Vervloecte vuur stack aen 't gewyde ced'renhout.
 „ De ceder reickt' zyn hitt' d'olyf te vet om lessen;
 „ D'olyf den den ontvonckt, de denne den cypressen;
 „ Dies eermen ommeziet dat schoon getimmert' bernt
 „ En braeckt zyn voncken uit na 't flonck'rende gesternt'.”

Gysb. Aemst. Act. IV. sc. 2.

- „ Wy schieten derwaert aen, om 't onheil te belëten,
 „ Als tygers, die, by nacht van honger uitgejaeght,
 „ Gebeeten zyn op roof; wy vliegen onvertsaeght,
 „ Door vier en zwaerden heen, om 't al voor Godt te waegen:
 „ Maer vinden voor ons komst de kerckdeur opgeslaegen,
 „ En hooren eenen galm, die uitberst over straet,
 „ En over al de stadt, en Godt voor 't voorhoofd slaet,
 „ In zynen hoogen troon, als eer de kerck der *Joden*.
 „ d'Altaeren en het koor zyn opgehoopt met dooden.
 „ Wat bleef 'er ongeschent? wat kreegh 'er niet een krack! ”

et cetera, cum quibus ejusdem scenae finis conferatur.

Hieross. Vast. in fine.

- „ Lof zy *Jehova*, dië ons wormkens vrund'lyck is,
 „ En toont den rycken schat van zyn geheimenis:
 „ Die zynen engel zendt uit 's hemels hogé kercken,
 „ Om ons 't ontsluiten, wat wy hebben aantemercken
 „ In *Jakobs* droeven val, en jammerlycke ellend. ”

Gysb. Aemst. in fine

- „ Nu buigh ik my voor Godt, myn lief, myn uitverkoren:
 „ Nu weiger ick geensins, naer uwen raet te hooren,
 „ En legh hier 't harnas af. Hier baet geen tegenweer:
 „ Nu Godt dit huis verlaet en gelt 'er zwaert noch speer. ”

Quae exempla haud parum sane inter se distare, nemo infitiabitur. Quenam itaque in prioribus illis *Vondelii* operibus vitiorum, praestantiae in ceteris, caussa est habenda? Nulla alia certe, quam poëtae *Graeci* et *Latini*, antea non cogniti, deinde vero et cogniti et perspecti. Auctores hosce, plerisque in rebus, proveciori aetate, Noster est secutus. Ex iisdem profecit ad argumenti praestantiam, quod demonstrare conati sumus. Ad unitatem temporis et loci, ad personarum ingenium, quae in nullis accurata adeo, atque in veteribus observantur. Ad tollenda intermedia non necessaria. Ad movendos affectus, quos, in primo specimine, fere nullos movet. Ad exprimendam naturam, Profecit ad dictionis vim et elegantiam; ad Chororum sublimitatem et praestantiam; in quibus notandum est tanto opere Nostrum excelluisse, praëque ceteris suae aetatis poëtis eminuisse, ut non *Euripidi* tantum et *Sophocli* in Tragicis, sed et *Pindaro* in Lyricis, haud imparem sese praestiterit. Sed haec ad rem nostram minus faciunt. Profecisse autem *Vondelium*, paucis exemplis ostendimus; e quibus patebit, multis in locis Veteribus, tanquam corpori umbram, Nostrum adhaesisse.

Ne in exemplis quaerendis falso ducamur ingenio, praemonendum erit: Nostrum *Latinos* in pluribus, quam *Graecos*, locis esse secutum: quod naturae maxime est consentaneum. Quid enim? Peregrinas et ignotas antea nobis linguas, pueri, adolescentes, juvenes facile, difficulter admodum viri, addiscimus. Atque ex supra dictis de vita *Vondelii*, ni fallar, satis patebit, eum jam virum linguam *Latinam*, *Graecam*, aetate proveciori didicisse. Argumenta praeterea ejus, quod dixi, *Graecum* sermonem, *Latino* minus, tractavisse *Vondelium*, adsunt satis idonea. Ex hoc enim egregia multa vernaculo nostro sermoni dedit: *Ovidii Metamorphoses*, *Virgilii Aeneidem*, *Senecae* Tragoedias plurimas *Belgice* convertendo. Sed in istis etiam versionibus faciendis persaepe amicorum opem et flagitavit et adhibuit (ut ex *Hecuba* satis patet, cujus versionem *Hooftii*, *Visscheri* et *Reäli*, ope confecit.) Quod si in excolendo *Latino* sermone, quem aptiori aetate sibi proprium fecit, aliena manu eguerit, quid de *Graeco* sentiendum est, quem, multo difficiliorem, postea demum tractavit? In convertendis *Belgice Graecorum* Tragoediis, minus felici, quam in *Latinis*, successu remuneratus est; semper tamen versionum ex hocce idiomate duce et adjutore fultus *Isaäco Vossio*, nulla non laude dignissimo viro. Sensit igitur suam hoc in genere infirmitatem, aliquando tamen sed rarius, in posterioribus Tragoediis, *Graecis* auctoribus sese accommodare studens. Qua de caussa minorem copiam ejus, quod a *Graecis* poëtis Noster desumpsit, quam ejus quod

ex

ex *Latinis* expressit, juvenis oculis se obtulisse, nemo certe his in rebus doctior mirabitur.

§. 3.

Exempla imitationis *Graecorum* et *Latinorum*, quibus magnitudinem suam pro parte debuit Noster, hic subjungimus.

Gysb. Aemst. p. 20. ubi *Vosm.*

„ Nu ben ick immers vry van Hollants dieren eedt,
 „ En *Egmont* kan my hier niet heeten of verbieden.
 „
 „
 „
 „
 „ Naerdien ick u 't verraet volkomen wil ontdecken,
 „ En hoe 't geschoren lagh in 's kryghs geheimen raet,
 „ Tot ondergang van u en uwen heelen staet.”

Haec expressa sunt ex *Virg. Aeneide* L. II, v. 157.

Fas mihi *Graiorum* sacrata resolvere jura:
 Fas odisse viros, atque omnia ferre sub auras,
 Si qua tegunt; teneor patriae nec legibus ullis.

Ex cujus Libri versu 108 — 135. Omnia fere *Vosmerii* dicta procul dubio mutuatus est. Conferantur praeterea cum Act. II, sc. 1 et sqq. pulcerrime et exquisita industria adhibiti versus ex *Aen.* eodem libro 269 et sqq. ad 300, 348, 350, 619, 774, 793 et sqq., 325, 6, 7. 331, 302 et sqq. (3). Cum *Horatii* dictis L. II, Od. X, vs. 9 sqq.

Saepius ventis agitur ingens
 Pinus; et celsae graviore casu
 Decidunt turrés, feriuntque summos
 Fulgura montes.

haec

(3) Numerum versuum eo ordine descripsimus, quo a *Vondelio* adhibiti fuisse videntur.

haec verba *Badelochæ*, l. c.

- „ Hoe veel geluckiger zyn arme en slechte dorpen,
 „ En hutten laegh gebouwt, min stormen onderworpen,
 „ Dan eenigh heerenhuis, dat door 't geboomte steeckt,
 „ En daer het bulderen des wints zyn kracht op breeckt.”

Talia plurima, si in hacce Tragoedia mora concederetur, addere possim. Sed disputationis nunc jam fortasse propagatos in nimium limites proferre metuo. Non igitur dicam de Actus IV, sc. 1. cum *Virg. L. II. v. 636 — 670.* comparanda, neque de altera scena, in qua *Arentii Aemstelii* exordium ipsius II. libri *Aeneidis* exordium efficit. Cetera dicta ex cladis *Trojanae* narratione obiter sunt deprompta. Nonnulla movendis affectibus quam maxime idonea, obiter notabimus.

- „ Men sleepte ze by 't hair uit ons liefvrouwe koor,
 „ Om d'armen dun en teêr met koorden styf gebonden.
 „ Hoe diep ging dit in 't hart, die naar haar huwlyck stonden;
 „ Doch *Heemskerck* meest, die, dol, dit langer niet verdroegh,
 „ Toen zy naer 's Hemels troon haer blaeckende oogen sloegh. cet.
- „ Wy sloten ons wel dicht en volghden hem altzamen
 „ En ruckten ze uit de maght des kneevlaers: daerop quaemen
 „ De *Gelderschen*, de *Zeeu*, de *Vries* en *Kennemaer*
 „ Van allesints te hoop, vol spyts, op 't groot misbaer,
 „ En om de ontruckte maeght
 „ Men zagh 'er 's graeven zoonen,
 „ Men zagh 'er d'*Egmonts* zelfs en *Diedrick* meê zich toonen
 „ Om 't moedighste in dien strydt, en *Grobber*, helsch van aert”

et cetera, cum quibus componatur *Aeneidos* dictus liber versibus 402 — 407, 409, 411 — 418. 424 — 435, 477, 478.

Haud minus *Virgilii* locis abundat Actus V. Vid. l. III. v. 656, 7, II, 479 — 483. 441 — 448. Cum descriptione senum sacerdotum Conf. *Liv. Histt. l. V. c. 41.* Porro cum Actu quinto, *Aen. Virgilii*, l. cit. v. 458 — 468. 595 — 597. 391 — 393. 552, 533. 540 sqq. 547 — 553. *Aen. l. XII, 67.*

Ad hunc elegantissimum locum:

„ En

„ En kust den bleecken mont.
 „ Hy opent pynelyck zyn half gelokene oogen,
 „ En ziet ze noch eens aen, en schynt met haer bewogen
 „ Die hem zyne oogen luickt; Hy geeft den lesten zucht!”

Ovid. Metam. L. III. Fab. 4.

Amplexaque corpus amatum
 Vulnera supplevit lacrymis: fletumque cruori
 Miscuit, et gelidis in vultibus oscula figens
Pyrame! clamavit!

.
 Ad nomen *Thisbes*, oculos jam morte gravatos
Pyramus erexit, visâque recondidit illâ.

Conferri potest *Euripides* in *Phoenissis*, v. 1446. *Valck. ed.*

Ἐτεοκλῆς ἄναξ
 Ἦκουσε μητρὸς κἀπιθεὶς ὑγρὰν χεῖρα,
 Φωνὴν μὲν οὐκ ἀφῆκεν, δαμμάτων δ' ἀπο
 Προσεῖπε δακρύοις, ὥστε σημήνηαι φίλα.

Cum ceteris legatur *Virg.* l. cit. II, v. 759 — 769. In sc. 3. ejusdem Actus v. 656 — 667. (ad verba *Raphaëlis*) legantur L. I. vs. 410 — 413, 781 sqq. 701, 704, 712 — 716.

Eodem modo, quo haec Tragoedia, maximam partem, originem suam a *Virgilio* repetit, Tragoedia *Phaëton Ovidium* habet patronum, cujus librum *Metam. II* redolet. Comparetur, exempli gratia, cum Actus V, sc. 1, versus 319 et seqq. ad 326 et 335 ad 337. et cum, primis ejusdem libri Ovidiani versibus, scenae primae in primo Actu initium.

§. 4.

Jam missis integris Tragoediis, ex veterum poëticis operibus fere desumptis, descriptiones elegantissimas nostrum ex eorumdem lectione traxisse, paucis ostendamus. Depinxit in *Luciferi* Act. I. sc. 1. *Vondelius* hominem, hisce versibus:

- „ Geen schepsel heeft omhoog myne oogen zoo behaeght,
 „ Als deze twee, omlaegh. . . Wie kon zoo geestigh strenglen
 „ Het lichaem, en de ziel, en scheppen dubbele Engelen
 „ Uit klaiaerde en uit been. Het lichaem, schoon van leest
 „ Getuight des Scheppers kunst. Die blinckt in 't aenschyn meest,
 „ Den spiegel van 't gemoedt. Wat lidt my kon verbazen,
 „ Ick zagh het beelt der ziele in 't aengezicht geblazen.
 „ Bezit het Iyf iets schoons, dat vint men hier by een.
 „ Een Godtheit geeft haer glans door 's menschen oogen heen.
 „ De redelycke ziel komt uit zyn tronie zwieren.
 „ Hy heft, terwyl de stomme en redelooze dieren.
 „ Naer hunne voeten zien, alleen en trots het hoofd
 „ Ten hemel op naer Godt, zyn Schepper, hoogh gelooft.”

Quae hominis descriptio ipsam superat *Oyidianam*, ad quam accommodata est (vid. *Metam.* L. I. v. 76 — 87.)

In *Salmoneo*, Actu IV, sc. 2. ita de somno *Salmoneus*:

- „ Tot dat de Slaep-Godt quam, die bei myne oogen loock.
 „ De droomen volghden hem, die zyne vleugels spreide,
 „ En om myne oogen sloot.”

Ex innumeris fere Veterum poetarum locis, quibus volucris somnus dicitur, nullus certe cum nostro magis convenire videtur hocce *Moschi*, in *Europa*, v. 3. sqq.

Ἔπνος ὅτε γλυκίων μέλιτος βλεφάροισιν ἐφίζων,
 Λυσιμελής, πεδάα μαλακῶ κατὰ Φάεα δεσιμῶ.
 Εὔτε καὶ ἀτρεκέων ποιμαίνεται ἔθνος ὀνείρων.

In *Josepho Dothanio*, loco jam citato, Act. II. sc. 3. *Rubenus* ita de invidia loquitur:

- „ Hebt ghy dat wreet gedroght, dat dier niet hooren huilen?
 „
 „ Een schrickelyck gedroght: het broet, niet veer van hier
 „ In 't grondelooze hol een heilloos slagh van jongen:
 „ Het knaeght zyn eigen hart, van spyt schier toegewrongen.

„ Het

„ Het aangezicht ziet dootsch. Het keert de blicken dwars
 „ Van ieder af, van 't licht, van lach en blydschap wars;
 „ Het blaauwe schuim begroeit de scherpe en holle kiezen:
 „ De tong hangt zwart van gift: de beck doet niet dan biezen.
 „ De kaecken vallen in, begruist met eene korst
 „ Van schimmel: groene gal verstoppt de raeuwe borst:
 „ Het slor rept menschenbloet, en plast 'er in tot d'encklen.
 „ Het lyf schynt een geraemt, gestut van mag're schencklen.
 „ Gantsch dor en mergeloos: Het scheidt alleen vermaeck
 „ In 's anders ongenoeght: het oogh kryght nimmer vaeck:”

Quae descriptio non tantum *Ovidiange* (Met. l. II, v. 775 — 783.) aequiparari potest, sed ita est artis et elegantiae plena, ut utri palma praebenda sit, pronuntiare non audeam.

§. 5.

In exprimendis tenerrimis affectuum motibus, amore e. g. parentum erga liberos, liberorum erga parentes pietate, neque non in ornandis exordiis, *Vondelius* veteres haud raro adumbravit; quod ut fiat manifestius, e plurimis aliis (4) sequentia sufficient.

Ut in *Phoenissis Euripidis*, ita etiam in Nostri *Davide* in Regnum restituto, praecipuus ad movendos affectus stimulus est *Φιλοπαίδια*.

In *Phoenissis*, versu 1074, nuntius ad *Jocasten* venit, obsidionis finem narraturus. Prima matris quaestio non ad urbem, non ad muros, sed ad filios absentes pertinet: v. 1079, sqq.

ὦ Φίλτατ' ἢ που ξυφορὰν ἤκεις φέρων
 Ἐτεοκλέους θανόντος, οὐ παρ' ἀσπίδα
 Βέβηκας αἰεὶ, πολεμίων εἴργων βέλη;
 Τί μοι πόθ' ἤκεις καινὸν ἀγγελῶν ἐπὸς;
 Τέθνηκεν, ἢ ζῆ παῖς ἐμὸς; σήμερινέ μοι.

Eadem fere ratione in Actu quinto *Tragoediae Davidem* agentis, *Achimaās* ad Regem *Judaeorum* mittitur, rerum statum expositurus; cui statim Rex:

„ Hoe

(4) Diligis multis e. g. ad verbum e *Græcis* desumptis.

- „ Hoe ging het *Absolon*, myn zoon? Is hy gevangen?
 „ Gegrepen by den hals? nog levende en gezont?
 „ Hoe ging 't hem? Is hy doot, of levende of gewont?
 „ Help me uit den droom! nu spreek!”

Post narrationem nuntii intermediam, iteratur ab *Iocasta* quaestio de altero filio *Polyneice*: v. 1090.

“Εν εἰπέ πρὸς θεῶν, εἴτι Πολυνεΐκουσ περι
 Οἶσθ', ὡς μέλει μοι καὶ τὸδ' εἰ λεύσσει Φάος.

Eadem paene, ratione *David*es orationem absolvere nuntium vix sinit, qui (pro diversa argumenti ratione) summo poëtae artificio, de *Absolone* dicere provide vitat.

- „ Hoe ging 't met *Absolon*? meldt dat: dat most ick weten.
 „ De zege dient ons slēchts tot droefheyten en verdriet,
 „ Zoo 't *Absolon* besterft. Leeft *Absolon* of niet?”

In *Phoenissis*, peracta proelii narratione, silet nuntius, et interroganti de ceteris *Jocastae* respondet: (v. 1215.)

“Εα τὰ λοιπὰ· δεῦρ' αἰεὶ γὰρ εὐτυχεῖς.

Multo artificiosius *Achimaās*, qui longo sermone rem obtegere conatur:

- „ Genadighste. Gy zult vernemen uit ons woorden
 „ De waerheit van al 't geen wy zagen, 't geen wy hoorden.”

In *Jephtā* suo (in quo *Iphigeniam* ob oculos habitam, ipsum *Iphidos* nomen indicio est) hoc pulcerrimo *Euripidis* loco (sc. ult. v. 1570 sqq. *Iphig. in Aul.*)

ὦ πάτερ, πάρεμι σοι
 Τοῦμόν δὲ σῶμα τῆς ἐμῆς ὑπὲρ πάτρας
 Καὶ τῆς ἀπάσης Ἑλλάδος γαίας ὑπερ,
 Θῦσαι δίδωμ' ἐκοῦσα, πρὸς βῶμον θεῶν
 Ἄγοντας, εἴπερ ἐστὶ θεσφατον τίδε.

optime usus est, ut videtur, *Vondelius*, Act. IV. sc. I.

„ Ter

- „ Ter weerelt is 'er niets dat *Ihs* quelt,
 „ Dan vaders smert; dies wenscht zy alle rampen,
 „ Van vader noch op haere doot te klampen,
 „ Zoo 't mooglyck waer. Zy wenscht oock na haer doot
 „ Te deelen in der oudren druck en noot. ” cet.

Elegans sane est exordium Actus II. ex *Hie. osolyms Vastatis*.

- „ Hoe dwaes hy zich verleid, die zyn geluck vertrouwt,
 „ Die op d'uitstekenheit van zyn paleizen bouwt,
 „ En troetlen laet zyn ziel van zichtelycke dingen
 „ Die, hoe ze grooter zyn, te meer veranderingen
 „ Haer hangen over 't hooft en jagen haer verderf
 „
 „
 „ Dat leerde my de val van *Sions* hooge daecken.”

Traxit autem procul dubio ex *Troädibus Senecae*, Act. I, sc. 1.

Quicumque regno fidit et magna potens
 Dominatur aula, nec leves metuit Deos,
 Animumque rebus credulum laetis dedit,
 Me videat et te *Troja!* non unquam dedit.
 Documenta Fors majora, quam fragili loco
 Starent superbi.

§. 6.

Ad exornandos Choros haud pauca Noster ex veterum carminibus et Choris traxisse videtur. *Homerum* certe, *Senecam*, *Euripidem* et *Horatium* passim expressit.

Primus sese nobis offert in *Davide Exule*, quarti Actus Chorus secundus, cujus haec est prima Antistrophe.

- „ Nu treck 's rycks heilant heenen,
 „ Die dertigh jaeren prat
 „ Den stoel des ryx bezat,
 „ Baervoets op blote beenen,

- „ Het hoeft met rou behangen,
 „ Van jaeren overlast,
 „ De traenen rollen vast
 „ En bigglen langs de wangen.”

Ubi statim *Homerum* in memoriam revocamus, qui *Iliadis* libro ultimo, v. 160 sqq.

Ἰξεν δ' ἐξ Πριάμοιο κίχεν δ' ἐνοπήντε γόοντες.

Ἐντυπᾶς ἐν χλαίνῃ κεκαλυμμένος ἀμφὶ δὲ πολλῇ

Κόπρος εἴην κεφαλῇ τε καὶ αὐχένι τοῖο γέροντος.

In *Palamede*, Chorus III. Actum concludens:

- „ Het dun gezaeit gestarnt verschiet
 „ Zyn glans en gloeit zoo vierigh niet.
 „ De schaduwe is aen 't overleenen.
 „ De morgenstar dryft voor zich heenen
 „ De benden van het Hemelsch heir.
 „ De voerman van den grooten Beir,
 „ Opdat hy zynen loop verwissel,
 „ Vlucht heen met omgekeerden dissel,
 „ De goude *Titan* ryst alree
 „ Met blaeuwe paerden uit de zee,
 „ En schittert over bosch en duinen,
 „ En *Idaes* bladerrycke kruinen.”

expressus est e Choro *Thebanorum*, in *Hercule Furente Senecae* primo.

Jam rara micant sidera prono

Languida mundo: nox victa vagos

Contrahit ignes: luce renata

Cogit nitidum *Phosphoros* agmen:

Signum celsi glaciale poli,

Septem stellis *Arcades* ursae

Lucem, verso temone, vocant:

Jam caeruleis evectus undis
Titan summa prospicit Oeta.

In *Gysb. Aemst.* Chorus primum Actum concludens haec continet parallela fere cum simili loco in *Phoenissis Euripidis.*

„ Hoe wraeck, met schilden en met speeren,
„ De torenkroon van 't hooft wou scheeren
„ Der schone en wydvermaerde stad,
„ En rucken, met geweld van benden,
„ Der vesten gordel van haer lenden
„ En plondren haer kleinoot en schat.

Eur. Trag. d. v. 796. Ed. Valcken.

Ἄλλὰ, σὺν ὀπλοφόροις, στραῶτον Ἀργείων ἐπιπνεύσας,

Ἄιματι, Θήβης κῶμον ἀναύλοτατον προχόρευεις

Ἄρμασι, καὶ ψαλλοῖς, τετραβάμοσι, μώνυχα πῶλον.

Ἰππείαισι θαλάσσι, Ἀργείους ἐπιπνεύσας.

Σπαρτῶν γέννα

Ἄσπιδοφέρμονα θίασον, εὐόπλον.

Ἀντίπαλον κατὰ λαίνα τείχεα.

In *Adonia* tragoedia, versus nonnulli ex ultimo Choro Actus III, cum *Horatii* dictis plane conveniunt, Od. L. II, 16.

§. 7.

Jam satis, ut probetur, quid ex veteribus profecerit *Vondelius*, dictum arbitror.

Propositae Quaestioni pro viribus respondere sum conatus *Vondelii* in genere Tragico virtutes ostendere. Quodsi ingenium, ab ipsa natura, duce nemine, ad omnem vim et elegantiam efformatum; si constitutae et paene inventae in regione, antea hujus disciplinae fere ignara, Tragicorum artes; si animus, nullis laboribus, nullisque periculis, a proposito deterritus, in homine quolibet sint laudanda, plenissimo suo jure hasce laudes sibi vindicavit *Vondelius*. Si vires et elegantia dictionis; si movendi affectus humanos ratio optima, nunquam a natura deflectens; si Chori pulcerrimis illis *Graecorum* et *Romanorum* minime posthabendi; si humanae naturae non cognitio tantum sed et accurata delineatio;

si in veteribus explorandis, exprimendis, quin immo superandis, summa industria atque sagacitas, quidquam in *Tragoedia* valeant; plenissimo suo jure, *Vondelii* Tragica specimina maximam laudem sunt consecuta.

Quare, qui novitatis studio perducti, non spectata temporum ratione et vetustate, *Vondelii* Tragoedias condemnant, hanc dictionem, ut nimis rudem, illam ut non exquisitam satis, rejiciendo, ii erubescant, sciantque, si minus Tragoediae Nostri tanquam *Tragoediae* sint laudandae, (quod probandum); vim certe dictionis et majestatem, industriam et elegantiam, operam et diligentiam, in iisdem *Tragoediis* adhibitas, monumentum ipsi posuisse aere perennius! (5)

(5) Non opus est negare, me in hacce Dissertatione conscribenda passim usum esse Dictatis Mss. quae Virum Cl. *Siegenbeckium* Auctorem habebant, agebant autem de *Vondelio*, ejusque Tragoedia *Gysberto Aemstelio*. Multa imitationis exempla, in consideratione hujusce Tragoediae (ult. Diss. nostrae capitis § 3.) usurpata, his debere me fateor.

F I N I S.

„ Laet ons dan gezaemelijk onderzoeken, wat Vondel wel, wat
„ hij kwalijk hebbe, enz.

(HUIDEOP. voort. Vert. Hersch. v. Ovid. door Vondel.)

J A C O B I L A N D T,

ROTTERODAMENSIS,

MEDICINAE IN ACADEMIA LUGDUNO-BATAVA STUDIOSL

R E S P O N S I O

A D

QUAESTIONEM, AB ORDINE MEDICORUM ACAD.

LUGD. BATAV. A. MDCCCXVII. PROPOSITAM:

*Quaenam est vera doctrina indicationum? Quid ad eam confert sana
'Εμπειρία? Qualem tandem usum habet in seligendis remediis, quae
eodem titulo, in eadem classe, eodemque ordine Materiei Medicae
disponi solent?*

QUAE PRAEMIUM REPORTAVIT, D. VIII. MENSIS FEBRUARII

A. MDCCCXVIII.

R E S P O N S I O

Q U A E S T I O N E M M E D I C A M.

Q U A E S T I O.

Quaenam est vera Doctrina Indicationum?

Quid ad eam confert sana Ἐμπειρία?

Qualem tandem usum habet in seligendis remediis, quae eodem titulo, in eadem classe, eodemque ordine Materiae Medicae disponi solent?

P R O O E M I U M.

Ipsa quaestio cum constet tribus partibus, quae circa hanc dicenda putavimus, commode tribus summis capitibus complecti poterunt; quorum primum exhibebit ipsam definitionem Doctrinae Indicationum et expositionem fontium, ex quibus haec nascitur. Alterum aget de sana Empiria, et de ratione, quae est inter hanc et Doctrinam Indicationum. Tertium tandem determinabit usum Doctrinae Indicationum, tam in diversis medendi methodis, quam singulis remediis, seligendis.

In antecessum autem notasse profecto non incongruum erit, maximam hujus disputationis partem non ita esse elaboratam, ac quidem requirerent et ipsum materiae pondus et magna dignitas; cum plures nobis defuerint Scriptores, quorum testimoniis uti omnino necessarium fuisset; nosque illud imprimis egisse, ut Auctorum verba, quibus uti sumus (ut nostris, quae diximus, verbis major esset fides), ita traderemus, ut ab

ipsis conscripta leguntur; ne ipsorum dicta nostris adulterata videantur; et tandem eo maxime consilio ad scribendum nos accessisse, ut re, de qua agitur, accuratius perspecta, magis parati ipsum studium Medicinae Practicae adiremus, cujus plane rudes nos esse, lubenter fatemur.

Hanc vero qualemcumque dissertationem vestrae V. V. C. C. humanitati et benevolentiae quam maxime commendatam velimus; conscriptam enim eam denuo et diligentius perlegentes, multa comperimus minus accurate dicta, minusque clare proposita; plurima vero aut aliis verbis proponenda, aut contrahenda, aut amplificanda, ita ut pauca superessent, quae recte dicta nobis viderentur. Vos ergo, Viri Clarissimi! nobis sitis Iudices aequi et faciles, enixe rogamus.

C A P U T P R I M U M.

QUAENAM EST VERA DOCTRINA INDICATIONUM?

Ut parti quaestionis priori satisfaciamus, praeprius necessarium erit, ut definiamus: quid sit *Indicatio*.

Indicatio, secundum immortalem nostrum *Boerhaviu*, est, „notitia *Indicantis*; id est, conditionis illius physicae in corpore humano, praesentis, praeteritae, futurae, ex qua discimus; quid in praesente casu agere oporteat, vel nunc maxime, vel in futurum;” aliis verbis: „est intellectus *Indicantis* in Medico natus (1).”

Indicans ergo differt ab *Indicatione*; pertinet enim prius tantum ad aegrotum et omne,

(1) *Indicationem Galenus* dixit agendi insinuationem, *Method. Med.* C. 7. T. IV. Op. omn. *Gal.*, Venet. Ao. 1565. pag. 13 E. Vid. *Boerhaviu*, *Praelectiones Academicae in proprias Institutiones rei Medicae*, Θεραπευτικη, § 1070. pag. m. 340. *Volselen*, *Indicationum doctrina, Pharmacologiae universae*, parte 1 § 11. pag. 17. *Hecker*, *Therapia generalis*, Sect. V. § 96. pag. 208 et 209. *Hufeland*, *Praktische Heilkunde*, Tom. I. Cap. IV. paragrapho 65. pag. 127. *Gregory*, *Conspectus Medicinae Theoreticae et Practicae*, Parte altera, *Therapia*, Cap. I. § 956 et 957. pag. edit. V. 310 et 311. *K. Himly*, *Lehrbuch der Practischen Heilkunde*, T. I. Sect. III. Divis. I. C. III. § 854. *P. G. Heniker*, *Allgemeine Therapie*, Sect. II. § 58.

ne, quod scitur aliquid in aegrum agere potuisse; posterius contra, ad Medicum ipsum, qui ex hoc Indicantē certior fit, quid sibi agendum sit. Est enim indicans signum, quod sensibus percipi potest, aut justa ratiocinatione erui; ex cujus perceptione Medicus noscit aliquid a signo diversum, quod nesciret, nisi illud percipisset. Id autem, quod, secundum leges artis, ex notitia Indicantis, agere nunc oportet et deinde oportebit, *Indicatum* audit (2).

Notio *Indicans* sensu Practico hic sumitur, uti sumenda est; sed posset etiam latiori sensu significare omne id, quod statum hominis praesentem denotat; quo non tantum pertineret ad Therapiam, verum etiam ad Physiologiam et Pathologiam.

Indicans, sensu *Physiologico*, est omne id, quod docet in homine aliquid peragi cum constantia, facilitate et oblectamento; significat ergo omne id, quod docet hominem sanum esse. Indicantia haec, si ad ordinem quemdam exponantur, doctrinam exhibebunt signorum omnium illorum, quae in homine secundum naturam sunt et fiunt.

Dicitur haec *Semiotica Physiologica*; quae, si respiciat varios hujus sanitatis gradus et modificationes quasi sanitatis, diversis in hominum speciebus, dici poterit, *Semiotica Physiologica specialis* (3).

Indicans, sensu *Pathologico*, est omne id, quod docet, aliquid in homine peragi, quod non est secundum naturam, quod a sanitatis statu aberrat, id est, functionem unam pluresve laesas esse.

Doctrina horum est *Semiotica Pathologica*, quae itidem in *generalem* et *specialem* posset dispesci (4).

Quantae utilitatis prioris illius doctrinae sit cognitio, inde elucet, quod, nisi primum cognitum sit, quae, et quomodo haec, fieri debeant in homine, ut sanus dicatur; et quibusnam signis haec cognoscantur, nullus certe de statu a sanitate aberrante iudicium ferri possit. Ex actionibus enim sanitatem sequentibus sanitas cognoscitur; curvique norma rectum est (5).

Nos-

(2) „Quae mutationem ad sanitatem restituendam necessariam, indicatione comprehensam, hoc modo inducunt, ut sanitas in pristinum vigorem restituatur, *indicatorum* nomine veniant” Vid. *Ackermann, Instit. Therap. general.*, Parte alt. *De Indicatis*, C. I. § 106. pag. 49. „Alles — nicht allem der Begriff aller Heilmittel, sondern auch die Handlungen des Arztes, die er im Gefolge der Indication vornimmt, und die Beschlüsse des Kranken den Vorschriften des Arztes-Folge zu leisten, gehören zu dem Angezeigten.” Vid. *J. C. Reil, Entwurf seiner Allgem. Therap.*, § 6. C. III. pag. 62.

(3) Vid. *Gaubius, de Disciplina Medica, Pathol. Med.*, § 15. II. pag. 6. edit. anni 1781.

(4) Vid. *Gaubius, Lib. laud.* § 16 II. pag. cit.

(5) Conf. *Ackermann, Instit. Therap. Gener.*, Part. I. C. V. § 59. pag. 29.

Noscet ergo Medicus, morbum adesse in homine, si, comparatione instituta signorum, quae in aegro observat, cum illis, quae in homine sano se produnt, intelligat, aliquid obtinere in aegro locum, quod non est secundum naturam; ita enim et recte Galenus: „lenus: quantum morbus a statu naturali recedat, is solus novit, qui naturalem habitum ad amussim tenuerit (6).”

Cum autem status morbosus non semper idem sit, verum saepe diversus; diversa erunt signa conditionem morbosam indicantia, et ex horum diversitate de diversa morbi indole constabit: id est, comparatione instituta signorum status morborum praesentis, cum signis status morborum alius, dignoscet Medicus, num hoc vel alio morbo laboret aeger; sique ipsi cognita sit historia hujus morbi, diversaque signa, diversum morbi gradum, stadium, caet. denotantia, poterit haec determinare in praesente casu. Diagnosis haec nonnullis in casibus facilius est, in aliis difficilius; sunt enim quidam morbi qui signa exhibent ipsis ita propria, ut nulli alii convenient, quaeque idcirco dicuntur *signa* seu *symptomata Pathognomonica*; alii contra, sive potius morborum numerus, signis hisce caret, et ex concursu tantum symptomatum cognoscitur; quorum sane diagnosis difficilius, imprimis cum et nonnunquam alia hisce se immiscet symptomata, ad naturam morbi non pertinentia.

Medici autem officium cum sit, robur et sanitatem corporis tueri, et labefactatam restituere; id est, vitam conservare, morborum causas inertes reddere, et morbum ejusque effectus tollere, vel saltem lenire; scire eum oportet: 1°. Quomodo in homine sano omnia peragantur, quibusve signis se offerant. 2°. Quibusnam mediis haec in statu sano conservari queant (7). 3°. Quanam potentiae sint, quae ipsam illam sanitatem possint labefactare; et qualem effectum diversae hae potentiae in corpus humanum exserant. Sciat tandem 4°. quomodo effectus hos morbosos levare, sanitatem labefactatam in integrum restituere, et quibusnam mediis hunc attingere possit scopum.

Omnium horum si universalem sibi comparaverit notitiam, magna certe, imo maxima eorum parte instructus erit, quae ad tractandos aegros pertinent; hanc enim si singularibus accommodet casibus, officio suo rite fungetur.

Accedens ergo ad aegrum Medicus, sciat necesse est sequentia (8):

1°.

(6) Vid. Galenus, *de Arte Medicali*, Cap. 75. pag. 67. A. Operum Tom. III.

(7) Media haec, et regulas, secundum quas illis eum uti oportet, ut vita et sanitas quam diutissime incolumes conservari possint, *Diaetetica* docet. Vid. Gaub. *l. l.* § 15. III. p. 6.

(8) Vid. S. T. de Meza, *Diatriba I*, *de Officio Medico Clinico*, § 41 et sqq. Galenus, *de Arte Curativa ad Glaucoman*, *l. l.* Cap. 1. pag. 54 D. Conf. Swietenius *ad Aphorismum Boerhavii*, 13 sqq. *Commentar.* Tom. I. pag. 15.

1°. Quenam in sano hoc homine sanitatem velut individuum produxerint; ad quae potissimum pertinent quinque res naturales. Aetatem nimirum, sexum, temperiem, idiosyncrasiam et consuetudinem aegri noscat; an seminia gerat morborum praeternaturalia; numve antea morbis laboraverit, qui, aut male sanati sint, aut effectus quosdam morbosos potuerint relinquere;

2°. Attendat ad ea, quae circum aegrum sunt, aut fuerunt; id est, detegere conetur, num potentiis quibusdam expositus sit aut fuerit aeger, quae, ad gignendum morbum, quid conferre potuerint; pertinent huc aër, in quo versatus est, cibi et potus, quibus usus est, motus et quies, vigiliae et somnus aegrotantis, quae retenta sunt aut excreta (9);

3°. Hisce perspectis morbi causam detegat, morbum ipsum ejusque effectus cognoscat, ut et morbi gradum, quidve ipsi in hoc casu singulare sit; notet deinde stadium morbi, an sit in initio, an in incremento, num vero in ἀκμῇ, an in decremento; et tandem

4°. Quomodo in singulari hoc casu officio suo fungi possit; id est, quomodo morbi curam suscipere, et quibusnam mediis cito, tuto et jucunde, hanc perficere debeat, et aegri labefactatam restituere sanitatem (10).

Bina haec, quid ipsi agendum sit et quibusnam mediis, docet *Doctrina Indicationum*; est enim illa: „complexus omnium illorum, quae docent, quid faciendum sit Medico, et quibusnam mediis sit utendum, ut ad finem propositum perveniat (11).”

Cum autem Indicationes petantur, cum a signis in aegrotante obviis, quae sensibus percipi possunt, tum ab illis, quae justa ratiocinatio docet potuisse quid agere in aegrotum; vera *Doctrina Indicationum* erit illa, quae phaenomena, et quid haec dicent, ita exponit, ut a Natura traduntur; quae ergo nititur juste facta observatione, et ex hac elicita ratiocinatione.

Observatio enim, quae caput artis jure dici meretur, viam difficilem quidem, sed brevem et rectam, monstrat in cura morborum; hac nempe cognoscimus, quid Natura faciat aut facere conetur. Est enim observare: *inquirere in rem, quae sponte se offert; hujusque effectus est observatio.*

Medicum enim, Naturae ministrum et interpretem, attendere oportet ad omnia illa, quae

(9) Vid. Galenus. *ibid.* Libr. I. Cap. VII. pag. 94 E.

(10) Conf. imprimis J. C. G. Ackermann, *Institut. Therapiae General.* Part. I. C. II. § 21. pag. 8 — 10. et C. V. § 54. pag. 97. Himly, *L. l. l. c.* § 855.

(11) Hujus doctrinae origo et denominatio a Dogmaticis repetendae videntur.

quae in Natura sunt; nec, hisce rite perspectis, difficile erit auxilia invenire, et ex multis seligere, quae convenient.

Cum autem, ut in secunda nostrae Disputationis parte fusius exponemus, ad veram et certam Indicationem faciendam, non sola Naturae observatio sufficiat Medico, ut in omni casu obvio de morbi praesentia ejusque indole aut statu recte judicare possit, verum ad eam accedat librorum optimorum lectio, qui aliorum observationes continent, ne, cesse sit; duo haec sunt investiganda: 1^o. qualis sit natura rite *factae* observationis: 2^o. qualis observationis rite *conscriptae*.

Quid requiratur, ut rite factam et conscriptam observationem dicere possimus, id nos docet Ill. *Zimmermann*, in egregio suo libro *de Experientia in arte Medica*, Libro 3. Cap. 3. pag. 112 et sqq., ubi sequentes justae observationis exponit proprietates.

1^o. „*Juste facta observatio maxima cum cura facta esse debet;*” ne vel minimum, quod saepe tamen magni momenti est, et ad diagnosin, et ad curam morborum, Medicum fugiat.

2^o. „*Ut rite facta sit observatio, cum patientia et ingenii acumine factam esse oportet;*” nimis enim festinans observator plurima attentione dignissima aut plane omittit, aut supremis tantum tangit labiis; qui ingenii acumine caret, quae minimi, maximi credit ponderis; et contra; et imaginatione efficta a Natura indicata habet.

3^o. „*Justa observatio saepe repetita sit;*” ita enim, quae jam antea observata fuerant, majorem acquirunt dignitatem, majusque pondus; falsum ita a dubio, dubium a probabili, hoc a vero et certo, distinguitur.

4^o. „*Cum probitate verique amore facta sit;*” secus enim si obtineat, egregie fallimus nos ipsos, ceterosque, quibuscum ejusmodi communicamus observationem; omnis perit historica fides, magnum illud artis nostrae fundamentum.

5^o. „*Non semper rara sit observatio, necesse est;*” pendet enim observationis momentum ab utilitate ejus et ad usum fructuositate; hinc magni saepe facienda observatio rei, quotidie obviae, verum, ut fit, rarius perspectae (12).

6^o. „*Observatio rite facta nullam admixtam habeat ratiocinationem;*” memoranda enim sunt, quae Natura facit, non dijudicanda, antequam de ipsis rite constiterit; laudabile profecto illorum institutum, qui tantum observata rite memorant, aliis iudicium relinquunt.

7^o.

(12) Ita enim *Baco de Perulamio: de Augm. Scientiar. L. IV. C. 2.* „Qui ad observandum adjiciet animum, et etiam in rebus, quae vulgares videntur, multa observatu digna occurrent.”

7°. „*Observationem rite conscriptam esse oportet;*” clare et distincte conscripta observatio, quae simul juste facta, ejusdem lectori momenti est, ac ipsa Naturae contemplatio; imo nonnumquam majoris; ita enim facilius distinguuntur ab inexercitato, quae hic difficulter distinguere poterit, sola Naturae observatione ductus.

Haec ergo cum sint observationis proprietates, satis facile constat, observare, rem esse admodum arduam, licet prima fronte videatur commoda et facilis; immo paucos observatores rite observasse, paucos observata recte commemorasse. Hinc acutissimus *Zimmermannus* (13) facultatem quamdam observandi summis illis in arte magistris tribuit, qui ex ipsa natura res naturales exposuerunt et explicaverunt; quorum agmen certe ducit *Cous* ille *Hippocrates*, qui, ut *Celeb.* ait *Baglivius*: „Naturae non hominis voce locutus est; cui nec aetas prisca vidit parem in re medica, nec videbit futura;” et inter quos nominasse profecto sufficet *Ill. Sydenhamum*, „qui, sepositis opinionum communitatis, ad observationes prorsus se dedit, et a prima aetate ad extremum usque senium cum Natura cohabitavit;” et immortalem nostrum *Boerhaviium*, quem viventem omnes, qua late patet, Terrarum orbis, incolae venerati sunt, venerabiturque postera aetas per omnia quotquot sequentur secula. His enim nihil magis cordi fuit, quam, ut, quaecunque illa mentis acie, quae magistrorum artis est, ex Naturae libro cognoverant, ita posteritati traderent, ac ipsa haec reperire posset in Natura non mutabili; damnant contra, quae hypothese suffulta, aut ex theoria quadam adamata, hisce observatis adduntur, ne ficta et excogitata veris et in Natura positae commisceantur, quo certe nil magis progressus ipsius artis retardat et impedit.

Hypothesium enim amor, et flagrans illud desiderium omnia temere explicandi, quantum nocuerint noceantque et ipsi observatori, et observationum commemoratarum lectori, quis est qui non percipiat? Quicumque enim ejusmodi opinione praecoccupatus ad aegrotum accedit, nec rite observabit aegrotum, nec singula phaenomena juste ponderabit; verum ea videbit, quae detegere cupit, arripietque a vide omnia, quae, licet miris modis profecerunt.

(13) Vid. *Zimmermann, über die Erfahrung in der Artzneykunst*, libro III. cap. 3. pag. 90 et 91. „Ich verstehe durch den Beobachtungsgeist in der Artzneykunst die Fähigkeit, in den Historischen Theile der Artzneykunst, oder der geschichte der Begebenheiten, alles so zu sehen, wie es ist. Durch die Geschichte der Begebenheiten in der Artzneykunst verstehe ich die Geschichte derjenigen Erscheinungen und zeichen, aus welchen man begreift, dass eine krankheit, oder jede andere in krankheiten sich eräugnende Begebenheit, dasjenige ist, was sie ist. Der Beobachtungsgeist macht also dem Artzt die Erscheinungen in den Krankheiten, ihre Verbindung und ihre Abhänglichkeit, in so weit deutlich, als es ihm nöthig ist, durch dieselben, auf die Ursachen zu schliessen. Er zeigt ihm die Physionomie von jeder krankheit, die man zwar unmittelbar nicht sieht, aber die der Verstand durch die Augen sieht.“

fecto torqueri debeant, tamen vel aliqua parte in commodum suae hypotheseos verti possunt (14). Quicumque enim Naturam nec observare, nec explicare conatur ex ipsa Natura, sed suis ex opinionibus, temere assumptis, is Naturam suam vidit hypotheticam, non veram illam, omni Hypothesi majorem. „ Infitas ergo, ” ut cum acutissimo loquar *Baglivio* „ jam diu et anticipatas mentibus nostris opiniones, quas maximum „ nostrorum errorum fontem merito dixerim, non solum deponet Medicus, sed et efficiet, ut ex infante et rude, adulta demum et sapiens evadat Medicina, nihilque magis a vera morborum cognitione mentem retrahit, quam effraenis illa speculandi disputandique licentia (15). ” Recte ergo *Hippocrates*, libro de Epilepsia, tranquillitatem animi superstitione vacui et sublimis cujusdam genii, Medico commendat, ut rite observare possit, utque ita Idioma discat, quo Natura loquitur, et modos, quibus eadem se exprimit.

Sed non sola tantum Naturae observatione pervenimus ad detegendum, quid faciendum ipsa dictet; accedat huic justa ratiocinatio, ipsi observationi superstructa; nec simplex phaenomenorum observatio ad cognoscendos, curandosve sufficit morbos; apprime enim necessarium est, ut perceptis his signis inquiramus, qua ratione haec invicem cohaereant; hocque reperto in causas, quae concatenationem horum signorum producerint; adscendimus enim ita ad cognitionem causae morbi proximae, et modi quo haec tolli possit; qua remota et ipse morbus profligatus erit, qui nil aliud est, nisi productum hujus causae (16). Iste vero, qui nec morbum a signis suis, nec signala se invicem

(14) *Baglivius*, de *Praxi Medica*, lib. I. cap. 1. § 8, 9, et 10: „ Hi enim fortè praedicta imaginatione theoriam hanc mordicus defendunt, neque audiunt, nec vident, quae contrariae sunt conceptae opinioni, et si quid invenerint, quod vel minimum hypothesis hanc confirmat, id non solum suas in partes trahunt, verum etiam, tamquam rem certam, fallere nesciam, praedicant. ”

(15) Vid. *Zimmermann*, *L. L.* libro III. cap. 2. § 100. *Alibert*, *Elémens de Thérapeutique et de Mat. Méd.*, § 366. pag. 45. „ Rien n'est plus éloigné de l'expérience Medicinale, que ces fictions fantastiques, dont on s'efforce de l'environner, et qu'Hippocrate avoit si rigoureusement prosrites. *Stahl* s'étoit plaint avec raison de cet échafaudage de notions futiles, dont on surchargeoit l'Art de Guérir, et qui ne servoient qu'à entraver sa marche. On peut, dit-il, faire à un Médecin, qui ne porte auprès de ses malades, que le délire de son imagination, et qui n'oppose à la fièvre dévorante que de frivoles raisonnemens, le reproche que *Sénèque* faisoit aux Sophistes: „ que tout leur savoir se reduisoit à de vaines subtilités, et ne faisoit que donner carrière aux passions, qu'ils auroient dû s'attacher à modérer. ” L'esprit humain se dégrade, lorsqu'il veut substituer les informes resultats de ces petites combinaisons à l'ordre réel des choses. Il s'avilit par ses vaines hypothèses, dont tout l'effet est de se familiariser avec l'erreur, et qui s'évanouissent tôt ou tard comme des ombres devant une raison froide et lumineuse. ”

(16) Vid. *Gregory*, *L. L.*, part. et cap. c., § 958. pag. edit. V. 311.

distinguere valet, nec quomodo a se invicem pendeant, Indicationes sibi format, ex simplici phaenomeno, hocque phaenomenon curat, non morbum ipsum. Differunt autem signa morborum inter se; suntque alia, quorum caussae, quidque indicent, ex principiis Physiologicis et Pathologicis erui possunt et explicari; alia vero, quae empirice tantum cognoscimus. Experientia enim docuit, certa signa, certasque signorum series, semper concomitare definitam quamdam conditionem morbosam, et indicare certam huic medendi methodum; licet tamen non intelligamus sufficientem rationem horum effectuum, nec ipsius indicatae methodi. Suntque tandem alia, quae non ita clare observari possunt, ut sensuum ope de eorum praesentia certo constare possit; cum non raro, quae in aegro mutata sunt, aut signa non praebent, quibus cognoscuntur; aut haec signa adeo caeteris se immisceant, ut ab iis vix distingui queant, aut aliis morbis aequae propria sint, nec, quid faciendum indicent, clare monstrent.

Hisce ergo in casibus, nisi rite factae observationi justa accedat ratiocinatio, nec perveniet Medicus ad detegendam causam morbi, nec ad inveniendam rationalem quamdam medendi methodum. In illis autem, ubi empirice ad diagnosin morborum, eorumque curam, pervenimus; ibi saepe, nec justissima ratiocinatio ullius usus est, nec vel acutissimus ipse eo pervenit, ut accurate, quantum possit, observatis phaenomenis, eorumque conjunctione, causam morbi detegat. „Origines namque morborum et causae saepe longe abstrusiores sunt, quam ut humanae mentis acies eo usque penetrare possit (17).” Nec tamen desperandum de cura morbi; ipsa enim Natura viam indicat, quam si sequamur, felicissimo certe eventu cura procedet, licet hujus rationem non penitus perspiciamus. Naturae enim monitis parendum, et licet captum nostrum fugiant, itidem parendum. „Viri doctissimi,” ita enim ait *Baglivius*, „cum diu frustra insudarint in cognoscenda causa proxima, decreverunt tandem, dummodo constaret, quibus indicationibus et remediis curandus sit morbus, parum conferre, si causam illius immediatam et a sensibus remotissimam ignoremus. Hujus asserti fidem faciunt Empirici, qui, eruditas rationalium Medicorum speculationes de causis morborum proximis spernentes, saepissime aequae bene morbos sanant, cum secreticulis suis, ac faciunt rationales methodis speculationibusque accuratioribus. Idem quoque testantur morbi epidemici (18).” Et in fine ejusdem paragraphi „quis erit ex Medicis,

„ mo-

(17) Vid. *Baglivius*, *Praxeos Medicae*, Libr. I. cap. 1. § 1. p. 3. *Gregory*, I. ult. cit.

(18) Vid. *Bagl.*, *L. L.*, libro II. cap. 9. § III. 1. et libro I., cap. 2. § II. *Sydenham*, *Operam*, Tom. I. praef. pag. 13. „Tametsi constare videatur, morborum plerorumque causas inscrutabiles prorsus esse et ἀνεξιχνίαστος, non tamen insolubilis erit illa quaestio: quo pacto sanari possint? Cum de causis remotioribus nos hoc asseramus.”

„modesti ingenii, qui non fateatur, se internam sive immediatam morborum causam, propmodum ignorare; contra vero quotidie curationem illorum suscipere et curativa, methodo, longo usu comparata, feliciter absolvere.” Quotiescunque autem, (est monitum Cl. *Paradisii*), morborum symptomata ad causas suas proximas referri non possunt, toties in curando non ad primam respiciendum, sed intermediarum causarum prima et potior ratio habenda est, formarique subordinatae curationum Indicationes debent, per quas primariae Indicationi possit satisfieri (19). Haec ergo cum ita sint, nec solam sufficere ratiocinationem, nec observationem ratiocinatione destitutam, constat. Quae haec deteguntur, verissima licet et utilissima, saepe tamen quid desiderandum relinquunt; cum tantum ducat observatio ad illa, quae sensibus percipi possunt, nec tangat ea, quae sensus fugiunt (20). Ratiocinatione, contra, observationi non superstructa, quid incertius? Vaga ita et vacillans nasceretur Medicina, mutatis opinionibus quotidie mutanda. Non enim ex iis, quae tantum in opinione posita sunt, nostra orta est scientia, nec incrementum cepit, nec hodiernum capit, verum ex simplici illo scrutinio, quid Natura faciat, aut ferat. (21).

Hypothesium autem usum in Medicina omnem nullus profecto rationalis damnabit Medicus; id enim, ut inquit *Baglivius* (22), idem foret, ac in Medicina ratiocinium negare; verum observationi stricte adjuncta sit, et concordia intersit inter hanc et hypothesin. Primo enim diligenter omnia illa notanda sunt, quae Natura docet, ut hisce dein justam et probabilem duntaxat superstruere possimus ratiocinationem; nec prius iudicandum, antequam omnia illa rite cognita sint, et, quantum fieri possit, probe perspecta. Naturam enim ne ingenio nostro, verum contra ingeniam nostrum Naturae, subordinemus; idque certum est, observationem praecedere debere ratiocinationem. Hinc primam dixit *Baglivius* Medicinam, quae in sola morborum observatione consistit; secundam, quae, observatione facta, justa ratiocinatione ad curam morborum procedit.

Quam-

(19) Vid. *Paradisii, Lectiones Publicae, Lectio 3. § 27. pag. 136. Gregory, L. L., part. ea cap. cit., § 959. pag. 311 et 312. Sydenham, Operum, Tom. I. praefat. pag. 13.*

(20) Conf. *Ackermann, h. l. P. c. C. V. § 57. pag. 28.*

(21) Conf. *Ackermann, h. l. P. c. C. c. §. 64. pag. 31.*

(22) Vid. *Baglivius, L. L., libro I. cap. 12. § 5.* „Quo plures conveniunt ac conspirant observationes in „stabilienda Hypothesi” inquit *Sprengelius* „eo probabilior fit Indicatio.” *Instit. Medic. T. VI. P. I. Therap. gener. Cap. V. § 26. pag. 40. et postea eadem §.* „Neque tamen omnes omnino hypotheses vitandae sunt; cum „rerum ipsarum indoles haud ubivis clara sit, sed conjecturis locum largiatur. Itaque praeprimis inveniendum, ut „hypotheses caute casteque formentur, continuoque in emendandis iis et corrigendis laborandum, ut, quantum „fieri possit, dignitatem Naturae judiciorum adipiscantur.”

Quamdiu ergo ipsa Naturae observatio nostrae ratiocinationis fundamentum est; quamdiu in ipsa Natura veritatem quaerimus; tamdiu et ipsae illae ratiocinationes, caute deductae, verissimae sunt, immo fallere nesciae (23). Ab eo contra si recedamus, ut maxima cum cura obtemperemus iis, quae Natura facienda indicat, non tantum in quovis morbo diverso, verum etiam in quocunque diverso morbi cujusdam stadio, saepe in errores abducemur; et incongrua profecto medendi methodo usi, turbandoque, quae Natura sua sponte agere conatur, novorum nonnunquam, eorumque pessimorum, symptomatum nos erimus auctores, non morbus ipse (24). Huic etiam perversae et variae medendi methodo, non parum certe debentur adventitia illa phaenomena, quae diagnosis morborum saepe adeo reddunt difficilem, ab essentialibus illis valde diversa, quibus contra, veluti signis morborum characteristicis, omnis haec diagnosis nititur; quae omnia, licet interdum (25) obscura, Medicum sibi notare oportet, cum vel minima illa signa et obscura saepe doceant, quid ante morbum praesentem acciderit, vel quid concomitetur morbum, vel quid futurum sit (26). Ab hisce enim omnibus Indicationes sibi petere debet Medicus; hisque, justa ratiocinatione, in unum collectis, ab adventitiis probe sejunctis, vera tandem nascetur morbi cognitio; qua universa curationum argumenta sese manifestant. „Est enim fundamentum curandorum morborum recta eorum cognitio, atque debitum unius ab alio discrimen, nec arte magistra in curationem eorum pervenimus, nisi facem praeferat solida diagnosis (27).”

Hinc et Graeci, quibus solemne fuit, Naturam, velut optimam ducem, sequi, nec aliam

(23) Vid. Gregory, L. L., parte II. cap. 24. § 964. „Tantum enim prodest scientia Medica, quantum ad bona remedia bonamque curationem perducit; neque profecto aut leges philosophandi, aut quidem sensus communis, sinunt fidem adhibere ulli ratiocinationi, utcunque speciosae, cui experientia adversatur.”

(24) Vid. Sydenham, Operum, Tom. I. praef. pag. 8. Hensler, Aegem. Therapiae, Sect. II. Capit. II. § 58. pag. 66 et 67.

(25) Vid. Baglivius, E. L. libro I. cap. 2. § 11.

(26) Vid. Gregory, L. L. part. et cap. cit. § 959. in fine pag. 312. Sydenham, Operum, Tom. I. praef. pag. 9.

(27) Vid. Hufeland, System. der Praktischen Heilkunde, Tom. I. Cap. 4. § 66. pag. 127. „Das Ganze beruht auf Erkenntniss und darauf gegründete Behandlung der Krankheit. Eine völlig erkannte Krankheit ist gewöhnlich leicht zu heilen; aber die meiste schwierigkeit liegt eben im erkennen.” Alibert, Elements de Therap. et de Mat. Med., Proleg. § 32. pag. 41. „En effet, pour bien traiter une maladie, pour déterminer avec certitude son diagnostic et son pronostic, il faut en connoître parfaitement la Nature.” Conf. F. G. Ackermann, Instit. Therapiae Generalis, P. I. C. II. § 17 et 18 pag. 7. et Cap. III. § 26. pag. 11. et C. V. § 55. pag. 28. „In his enim, observatione scilicet et ratiocinio, morborum cognoscendorum praecipuus fons est: cum autem is deum morbum recte sanare possit, qui eum recte cognoverit, ut ad veram morbi cognitionem perveniat, Medicus imprimis curare debet.”

aliam ingressi sunt viam, in cujusvis morbi curatione, nisi quam monstraverit ipsa, et feliciter plerumque curaverunt. Notatis enim omnibus, quae in aegro observare poterant, phaenomenis; quid haec indicarent justa eruere conati sunt ratiocinatione. Indicationi huic obtemperarunt medendi methodo; nec mutaverunt hanc methodum, nisi alia rursus a Natura producta phaenomena hanc mutandam esse dictarent. Ita Naturam sequentes, nihil turbarunt; sed illam habuerunt morborum medicatricem, illique tantum, si opus fuerit, auxiliatrices porrexerunt manus; probe gnari, repugnante Natura, nihil Medicina posse profici. Morbos itaque et magis, ut ita dicam, Naturales observaverunt, magisque regulares; omnia enim ipsorum stadia secundum leges Naturae percurrerunt, nec citius ad ἀκμην pervenit morbus, nec ad judicationem, quam ipsa hoc mallet Natura. Hinc diebus suis magis adstrictae Crises, hisque felicius soluti morbi. Licet ergo, ut hoc in transitu dicamus, ipsa haec Crisium doctrina, quod nonnulli asseruerunt, non ejusdem sit certitudinis apud nos, cujus fuisse videtur apud Graecos, non ideo statim credendum, illam imaginatione effectam esse et inane Graecorum commentum, verum potius id tribuendum methodo medendi nostrae, qui nimis officiosi nonnunquam nec attendimus ad ea, quae dictet Natura, nec hanc benigne agentem sibi relinquimus, nec mutamus hanc nostram methodum, si mutatam cupiat Natura; verum potius, hisce nostris medendi methodis et medicaminibus, iis Graecorum magis actuosius, citius ad finem perducimus morbos, eosque non raro periculosiores reddimus, in magnum plerumque aegrorum detrimentum (28).

Expositis hisce, quae de formanda justa et legitima Indicatione dicenda putavimus, veraque indole doctrinae Indicationum, qualis nobis videtur, definita; profecto non opus erit, ut longi simus in exponendo, cujusnam sit utilitatis haec doctrina in praxi Medica; ipsa enim doctrinae indoles praestantiam suam et utilitatem evincit. „In eo nimium” *Voltelemus* inquit, „omnis artis Medicae vis posita est, in actionis determinatione, sive in formanda justa et legitima indicatione (29).” „Fortunate medebitur” inquit *Stollius* „qui remedii exhibendi occasiones sagax captat, quive repertae Indicationi potius, quam specificae remediorum virtuti, confidit (30).” „In eo” immortalis dixit

(28) Vid. *Zimmermann*, libro 3. cap. 9. pag. 255. *A. G. Richter*, *Specielle Ther.*, T. I. p. 73. *Bagliivius*, *L. L.* libro 2. cap. 12. *Gaubius*, *Pathol.*, § 51. *Gregory*, *L. L.*, part. et cap. cit. §§ 960 — 963, pag. 312 et 313. *Alibert*, *Nouv. Elem. de Therapeut. etc.* Proleg. § 5. p. 3.

(29) Vid. *Indicationum Doctrina*, pag. 6.

(30) *Ratio Medendi*, Parte I. pag. 145.

dixit *Sydenhamus* „in eo praecipue stat Medicina Practica, ut genuinas Indicationes ex-
 „ piscari valeamus (31).” „ Prima Praxeos fundamenta” *Baglivius* ait, „ indicationes
 „ sunt, quibus detectis, remedia facillime depromuntur e Medicinae penu; quisquis enim
 „ vel rudissimus Pharmacopaei servulus certo scit, Rhabarbarum purgare, Stibium sudo-
 „ res movere, Millipedes urinam, caet.; sed quandonam purgandum, quando sudores
 „ eliciendi, quibusque cautionibus, hoc altissimae propemodum indaginis est, et diutur-
 „ num rerum usum exposcit. Quae enim profuerunt, ob rectum usum profuerunt; in-
 „ quit Medicorum Pater, Libro de Artē (32).”

CAPUT SECUNDUM.

QUID AD VERAM DOCTRINAM INDICATIONUM CONFERT SANA Ἐμπείρια?

Eμπείρια (a πειρος experimentum) vi vocis indicat Medicinam experimentalem, quae experiundo hominum morbos curare conatur. Hujus Medicinae professores Empirici dicuntur, quorum tres constitui possunt ordines.

Postquam bis mille, et quod excurrit, annos Dogmaticorum Schola floruerat, multisque Philosophicis disputationibus et vanis commentis veram Medicinam Hippocraticam obscuraverat, eandemque totam in artem quamdam speculatoriam mutaverat, tandem, anno 250 — 280 ante C. N. (1) Medicorum optimi et sagacissimi in viam illam redierunt, quam Cous ille, optimus Naturae interpres, indicaverat.

An-

(31) Conf. et *Hecker*, *Therapiae Generalis*, Sect. 5. Von den Anzeigen caet., pag. 210. „ Die lehre von den
 „ Anzeigen richtig dargestellt und benutzt, gewöhnt den Arzt zu sorgfältiger Rücksicht auf alle Theilen des
 „ Kranken zustandes, und auf ihr Verhältniss gegen einander; zu einem gehörigen Abwägen aller Gründe und
 „ Gegengründe, bei Beurtheilung und Behandlung der Krankheiten, und zu einer ächt Philosophischen Systema-
 „ tischen Anordnung des Heilplanes.”

(32) Vid. *Baglivius*, *L. L.*, libro II. cap. 10 § 1.

(1) Vid. *C. Sprengel*, *Versuch einer pragmatischen Geschichte der Arzneykunde*, Tom. I. pag. 610 et seqq.

Antiquiores hi Empirici, a recentioribus probe distinguendi, ea, quae observatione possent detegi, aut iusta et legitima ratiocinatione ex observatis elici, omni philosophico commento longe antecellere, jure suo, statuerunt. Experientiam ita sibi acquirere posse, crediderunt, si saepe et repetitis vicibus eandem rem, eadem ratione, observaverant, et ita facile et aperte constabat, quid inde esset concludendum. Cum autem saepissime morborum caussae absconditae haereant, nec simplici detegi possint observatione, has non curaverunt, nec variis hypothesebus detegere conati sunt, verum ad eas tantum, animum adverterunt, quae sensibus percipi possent; et Idcirco omne id, quod dogmatici rationis argutiis detexisse crediderant, spreverunt. Ubi autem accideret, ut nec ipsi, nec qui ipsos praecesserant, veri Naturae observatores rem praesentem observavissent, neque ita de methodo curandi morbum quid constaret, ad hanc detegendam pervenire conati sunt ratiocinio analogico; id est, invenire tentaverunt phaenomena nonnulla, in casu praesenti, quae convenirent cum phaenomenis, quae aliis in morbis saepe viderant. Hoc autem ratiocinium analogicum fundamentum agnoscit in observatione, nec se extendit ultra limites eorum, quae in sensus cadunt; non enim eruere conati sunt convenientias quasdam inter caussas morborum, aut eorum naturas, nec et inter vires medicamentorum, aut eorum agendi rationem, in quantum haec omnia ratiocinatione deteguntur, nec objecta sunt experientiae. Postea vero nonnulli hujus sectae asseclae, et inprimis *Menodotus* ex Nicodemia, analogiae Epilogismum substituerunt, id est, artem, qua, ex factis observationibus ad nondum observatione detecta, iusta fit conclusio. Condito rem hujus sectae nonnulli *Herophilum* credunt; alii *Philinum*, *Coum*, hujus discipulum.

Constat igitur, antiquiores illos Empiricos semper ex phaenomenis apertis, quae sensibus facile percipi possent, ad abscondita, cauta admodum ratiocinatione adhibita, processisse, et omnem eorum doctrinam tribus hisce inniti principiis: 1^o. sensuum testimonio; 2^o. memoria illorum, quae ab aliis essent observata; et 3^o. comparatione illius, quod cognitum fuerit, cum nondum cognito.

Serapion vero *Alexandrinus*, quem *Celsus* (2) auctorem sectae Empiricae vocat, quippe qui primus opiniones et sententias Empiricorum ad ordinem quasi systematicum exposuit, ejusque asseclae, caussas rerum apertas tantum curaverunt, in absconditas autem non inquisiverunt, quae ipsorum tempore non nisi in philosophicis commentis quaeri potuerunt et ex illis elucidari, quae vana plerumque et obscura, facillime in errorem duxerant. Attentione autem, quantum possent, adhibita id, quod sponte

(2) Vid. *Celsus, de Medicinâ, Praef. pag. 3, 3 et seq.*

observatori se offerret, perscrutati sunt, et statuerunt: bina haec tantum magni momenti esse in praxi Medica: sensuum usum et memoriam; et, si quando ratiocinio sit fidendum, omnino fore necessarium, ut illud sit simplicissimum adeo, ut fallere nequam possit, et sponte sua ex rerum naturae observatione fluat. Hi ergo Empiricorum severissimi.

Postea vero Empiricorum nonnulli, vel gloria illa novorum inventorum, aut speculandi cupidine, abducti ad Dogmaticorum scholam redierunt, vel omni e Medicina ratiocinatione rejecta, ad crassissimam omnium experiundi Doctrinam descenderunt.

Illi, Dogmaticorum more, hypothesibus et ex penu philosophico depromptis definitionibus, et explicationibus, ea, quae vera Empirica via detexerant antiquiores, conspurcaverunt. Condito enim systemate, quae alias facile in Natura observabantur, et ex illa explicari solebant, denuo ex illa explicare non dignati sunt; verum potius quidquid haec faceret, oculo quasi systematico, perlustraverunt; quidquid systemati contrarium offerret, id aut attentione vix dignum censuerunt, aut, contra, quantum potuerunt, in systematis emolumentum mutarunt.

His vero, quorum nomen in proverbium abiit, vagis tantum experimentis hominum morbos curari posse, persuasum fuit; omniaque dogmata, quae ad veram experientiam ducunt, in Praxi neglexerunt; hinc, nec caussas morborum curarunt; nec phaenomenorum conspiratio et nexus, nec aliorum prae aliis praestantia et momentum, ipsis cordi erat; verum detecto phaenomeno inhaeserunt, ad caetera vix attenderunt; quod ut fugarent, ex suo medicaminum apparatu temere, nec ullo consilio, alio post aliud usi sunt. Periclitando igitur cum Medicinam exercerent, ratiocinationis usum ex Praxi rejecerunt.

Ex hisce ergo nobis constare videtur, priscos illos Empiricos inter veros et optimos Medicos esse collocandos; quippe qui, Naturam observantes, ejus Indicata recte cognoscere studuerunt, et phaenomenorum nexum et caussam dignoscere annisi sunt; ut ita quodvis experimentum sufficientem in ipsis observatis caussam haberet et legitimum fundamentum.

Sana certe et rationalis ejusmodi fuit Empiria; quaque alia ratione citius et facilius ad culmen illud perfectionis, quod attingere possit Medicina, perducere queat, non video; ita nimirum nec hypothesibus, nec philosophicis speculationibus, in judicando, mens praecoccupata, semper tramitem sequi potuit, quem Natura significavit; nec unquam in errorem abduci, cum citra, nec ultra, tramitem hunc, quem facile ita detexit, relinquere ausa est (3).

Nec

(3) Confer, *Beglijus*, l. 1. Libr. II. cap. 2. § 1o

Nec enim attentam et justam Naturae observationem, nec ratiocinationem, nec doctrinam, veluti Empirici aevi recentioris, quasi plane inutiles et nocivas, e Medicina rejecerunt, verum contra hisce deberi omne, quod certum est in re Medica, ingenue affirmaverunt.

Tria haec principia, quibus sana Empiria innititur: sensuum testimonium, memoria illorum, quae ab aliis observata sunt, et comparatio illius, quod cognitum est, cum non cognito, fontes cum sint omnis cognitionis in re Physica, et fundamenta praebent omni cognitioni morborum, omni verae Indicationum Doctrinae; ita ut Empiria sana dici possit Mater hujus Doctrinae, qua nata est et instruitur.

Hisce enim principiis si recte utamur, pervenimus ad cognitionem illius, quod praesens est in aegro, quidve illud faciendum dicet, et quibusnam mediis huic Indicationi satisfieri queat. Videamus ergo, qua ratione, ope trium horum principiorum, ad cognitionem Indicantis, Indicationis et Indicati pervenire possimus.

1°. *Sensuum testimonio.* Unicuique homini sensus materiem suppeditant propriae observationis; hisce Medicus, tam habitum aegri externum ejusque mutationes, secretorum et excretorum, quasdam a statu sano deviationes, quam circulationis et respirationis statum, cognoscit. Omnia haec symptomata offerunt, e quibus morbi natura ejusque stadium elucet; constat enim ex semioticis, ejusmodi symptomata significare certas et definitas corporis ejusque functionum mutationes; diversa autem diversas; et ex his demum constare potest de eo, quod faciendum sit, ut status ille morbosus ad sanitatem reducatur; et quibusnam mediis huic Indicationi satisfieri possit.

Ad haec symptomata, quae sensuum ope deteguntur, quam maxime attenderunt Empirici; ad haec et nos attendamus necesse est, cum ab hisce verae petantur Indicationes.

2°. *Memoria illorum, quae ab aliis observata sunt* (4). Alter hic scientiae Medicae fons, historia morborum, rite nobiscum communicata ab homine docto ac bonae fidei, vero Naturae observatore, et rite a nobis intellecta, non minus ad rectam morborum cognitionem ducit, quam ipsum sensuum testimonium. Id enim, quod alii ante nos rite observaverunt, eundem certitudinis gradum, immo vel saepe majorem habet, quam quod nos observatione detegimus ipsi. Fuerunt enim hi aut magis versati in observando, aut nulla praeoccupati opinione; unde melius discernere et dijudicare potuerunt, quid Natura fecerit aut tulerit.

Hinc et *Hippocrates*, qui primus observationi doctrinam addidit, Medicum admonuit, ut scire conaretur, quae sciverint jam antea Medici.

Nec

(4) Vid. *Sydenham, Operum, Tom. I. Praef. pag. 9.*

„Nec ullius Medici observatio, et ex hac orta experientia, ita augeri potest et incrementum, ut omnium vel plerorumque morborum notitiam, ex solo sensuum testimonio, sibi acquirere possit; nec cito adeo experientia ita auget scientiam, quae temporis quasi est filia, quam quidem oporteret, ut firmo pede in curatione morborum procedere posset Practicus.

„Nimium enim longa ars, brevisque vita est, quam ut vel maxime longaevo propria, sufficiat observatio; requiruntur itaque aliorum plurimorum observationes et de rebus, sibi observatis testimonia, atque observationi propriae historia quoque alienae adjungi, debet (5).”

Nulla ergo alia ratione citius omnem hanc sibi acquirat scientiam Medicus, nisi attentata et indefessa lectione illorum, quae posteritati reliquerunt Antiquiores, hodieque nobiscum communicant recentiores in arte magistri. Ita enim, uti recte dixit *Zimmermannus* (6): „legendo, per paucos annos addiscimus omne id, quod inde a rerum, initiis longa observationum serie veteribus innotuit. Uno die detecta intelligimus et inventa, in quibus primi Inventores per plures insudaverunt annos. Ingenio licet instructus esset Practicus acutissimo, tamen rursus omnes committeret errores, quos veteres, antequam parvulam illam veritatis eruisset particulam, quae, velut aurum nostris in fluminibus, ingenti arenae copia tecta jacet.”

Memoria ergo illorum, quae ab aliis observata sunt, quam magnae utilitatis crediderunt veri Empirici ad curandos morbos, alterum Indicationum doctrinae fundamentum est. Ex communicatione enim harum observationum, quidve ipsis dictare crediderint veteres, et nos certiores evadimus de eo, quod in consimilibus casibus nobis sit agendum; haecque immunes nos reddit ab erroribus, in quos nonnunquam et hi inciderunt (7).

Attamen neque haec duo sufficiunt; accedat 3^o. *Comparatio illius, quod cognitum est, cum nondum cognito, id est Analogia.* Illa enim, quae sensibus facile observare poterant Empirici, aut quae se observasse memoraverant horum antecessores, utpote certa et cognita, comparaverunt cum illis, quae in aliis observaverant casibus; ut ita symptomata quaedam detegerent in casu praesenti, quae convenirent cum illis, quae casum quemdam cognitum comitari observaverant, et pervenirent ad cognitionem nexus, et, si fieri posset, de caussis horum phaenomenorum, quidve faciendum indicarent, ipsis constaret. Eodem in-

(5) Vid. *Paradisus, Lect. Public., I. § 6. Opusc. Acad. pag. 111 et 112.*

(6) Vid. *Zimmerman, L. L., libro II. cap. 3. pag. m. 55.*

(7) Vid. *Baglivius, l. l., Libr. II. cap. 10. § 7.*

niti principio nostram Indicationum doctrinam nemo certe est, qui dubitet; immo bina illa, quae recensuimus principia, tertio illo ablato, nullius prorsus utilitatis esse, constat. „ Singularis enim experientia, vel propria, vel aliena, vana prorsus et ad artem inutilis est, nisi ad similes casus transferatur. Fit autem illa translatio, aut ab uno ad alterum morbi ejusdem casum, aut ab una morbi specie ad aliam, aut ab una morbi specie ad diversam, aut ab auxiliis morbi ad similia auxilia (8). Ipsa etenim translatio ab uno morbi casu ad alterum similis morbi casum, non ipsa est observatio, ut acute vidit *Galenus*; quum per integrum aevum; ne duobus quidem in aegris, nec dum in pluribus, omnia quotquot morbos concomitantur phaenomena simili prorsus ratione eveniant. Nullo ex iis, quos proposuimus, modis transferri ad simile ulla unquam potest, sive observatio fortuita, sive experimentum de industria et consulto captum, nisi ratiocinii analogici ope; cujus ad vitam non minor est usus, quam sensuum testimoniorumque, immo vero major, quum, si rem bene reputeres, omnis et sensuum et testimoniorum fides ab ipsa etiam ratiocinii analogici certa firmitate pendeat (9).”

Usus igitur methodorum medendi, et applicatio Medicamentorum, non alio quodam fundamento nituntur, nisi ratiocinio analogico. Fuerunt enim hae methodi aut casu detectae, aut de industria institutae, ut ita constaret, num prodessent in casu quodam obvio, nec ne; dein vero et ad alios casus translatae sunt, similibus quibusdam symptomatibus stipatas. Et omnino recte; certum enim est, ab eadem causa eosdem produci effectus, et vicissim eosdem effectus ab eadem causa oriri. Unde, si quid in casu obvio profuerit, aut tollendo causam morbi, aut mitigando symptomata, prosit in consimili necesse est (10). Haec etiam videntur fuisse Medicinae primordia, dum, quae per ob-

ser-

(8) Hujus enim ope et detegimus novas plane medendi methodos, novaque Medicamina. Ita et *Baco*, in *Novo Organo Scientiarum*, Lib. II. de *Interpretat. Nat.*, Aphor. L. Medicis suasit, ut ope motuum, quos excitare in corpore valent, analogia ratione et alios producere tentent; ut ita, quae hodie incurabilia existimantur, in futurum profecto curari queant. Cf. *Zimmermann*, *l. l.*, Lib. IV. Cap. 2. pag. 279 seqq. ubi plures hac ratione detectas medendi methodos et plura pariter investigata medicamina nova enumerat.

(9) Vid. *Paradisii Lectiones Publicae*, Lect. I. § 7 et 8, ut et § 9. pag. 112 et seqq. Et *Baglivius*, Cap. VI. Imped. III. § 5. „ Analogismus ad perficiendas artes sub naturali scientia comprehensas, et praesertim Medicinam, cacteris argumentandi modis opportunior est; tum quia pedissequus est Naturae, eidemque quasi inimicus; tum quia opinionis in errores subingressus clarius, quam aliae argumentationes, patefacit et animadvertit.” Conf. *Zimmermann*, Lib. laud. Lib. IV. C. 2. pag. 274 seqq.

(10) Conf. *Swietenius ad Boerhavii Aphorism. XI Commentar. Tom. I. pag. 13.*

servata singularia, aut in se ipsis aut in aliis aegrotantibus, profuisse inventa sunt, iterum aliis suadebant, ut et hisce prodessent (11).

In omni autem casu, in quo de natura morbi non satis certi sumus, ab analogica hac ratiocinatione omne auxilium petendum est. Comparatione enim signorum casus cujusdam cogniti, cum signis casus incogniti, recte tantum conclusio procedit, utrum convenient indole, an differant, et juxta hanc conclusionem methodum medendi similem adhibemus, aut diversam.

Quanta autem Medico opus sit prudentia in adhibendo ratiocinio analogico, inde patet quod non parvo profecto ingenii acumine, in casibus ad adspectum consimilibus, deteguntur differentiae quaedam essentiales, quarum tamen notitia maximi censenda est momenti, tam ad cognitionem ipsius morbi, quam ad ejus curandi methodum (12).

Nam nisi constet, num singula aut saltem praecipua casus cujusdam phaenomena convenient cum illis, quae casus offert, quocum confertur, conclusio erit imperfecta, nec quid certi affirmare poterimus de similitudine casuum aut differentia. „ Quidquid „ enim” *Baglivius* inquit „ in — Medicina — adinvenerunt per analogismum — per inductionem adinvenerunt ex integra partium enumeratione factam.”

Tria ergo principia, quibus, secundum Empiricos, omnis scientia et praxis Medica componitur, fundamenta praebent nostrae Indicationum doctrinae. Iisdem enim et haec fulcitur, et, si non unicus, praecipuus certe Medicinae fons eadem haec est Empiria sana, cum a sola tantum experientia remedia ad morborum curationes petenda sint. Differunt tamen inter se Empiria et Indicationum doctrina. Prior enim, quae sanae rationis usu omnino carere non potest; ut nempe observentur cautelae necessariae, tum quoad ea, quae a sensibus, tum quoad ea, quae a testimoniis, tum denique quoad ea, quae a ratiocinio analogico petuntur; proponit regulas ab experientia fida petitas, secundum quas Medicum agere oportet in casibus obviis. Ita v. g. Medicina Empirica jubet, homini pleuritide laboranti venam secare, certo morbi tempore, certaue copia; non autem rationem reddit, cur illa venaesectio hoc tempore, hac copia, instituta aegro-

(11) Vid. *Celsus, de Medic., Praef. ad Libr. I.* „ Aegrorum enim, qui sine Medicis erant, alios propter „ aviditatem primis diebus protinus cibum assumpsisse, alios propter fastidium abstinuisse, levatumque magis eorum morbum fuisse, qui abstinerant. — Haec similiaque, cum quotidie inciderent, diligentes homines notare, „ quae plerumque melius responderent; deinde aegrotantibus ea praecipere coepisse. Sic Medicinam ortam, sub „ inde aliorum salute, aliorum interitu, perniciosam discernentem a salutaribus.” Conf. *Zimmermann, lib. laud. Lib. IV. C. 2. pag. 276.*

(12) „ Ita enim,” inquit idem *Baglivius, l. l. Cap. VI. Imped. III. § 1.* „ argumentatio a simili, sicuti facilius „ ceteris omnium est, ita, si debite non instituat, caeteris omnibus fallacioribus deducit conclusiones.”

ranti prodesse possit, cum sola experientia duce utatur. Non ita Indicationum doctrina; haec enim sanae Theoriae parce philosophanti innixa, sufficientem addit rationem, cur hac nec alia quadam ratione agendum sit; docet enim Medicina Theoretica, quatenam sit inflammationis natura in universum, quatenam sit specialis illius, quae *Pleuritis* dicitur. Nec tantum jubet Medicus venam secare, sed necessitatem et utilitatem hujus praecepti, ex principiis Therapeuticis, derivat et explicat. Cum autem Empirici curaverint morbos, quorum causas immediatas et absconditas ignorarunt, nec detegere potuerunt, constat saepe sufficere cognitionem illius, quod morborum phaenomena indicent, neque semper opus esse cognitione ipsius causae, ut morbus curari possit; at vero, licet profecto minus rationalis videatur ejusmodi cura, eam tamen veram esse et fallere nesciam, quia in Naturae observatione fundata est. Hinc morborum epidemicorum curam suscipere possumus, illorum nimirum, qui ex communi profecto aëris proprietate, hucusque tamen incognita, nascuntur (13), quorumque tam varia saepe natura est, quique diversam adeo postulant immo contrariam medendi rationem, ut, secundum *Sydenhami* effatum, qua methodo aegrotos proximo sanaveris anno, eadem ipsos, hoc anno, periculum sit ne tollas e medio. In horum enim cura, ad id certe sedulo animus erit advertendus, ad ipsius morbi indolem, quam tamen nisi ex symptomatibus eorumque concursu et nexu colligas, vix alia ratione poteris intelligere, causa, quae morbum produxit, plane incognita. Potissimum autem in detegenda hac indole facem praefert sedula et prudens juvantium et laedentium observatio; „qua quidem in re” inquit *Bagliivius* „oportet, ut ratio famuletur Empiricae, sed Empiricae literatura expolitae, per „plures observationum processus vexatae, et mentis lumine actatae (14).”

(13) Morborum Epidemicorum causam secundum nonnullos, divino cuidam influxui tribuit *Hippocrates*; secundum *Galenum* vero aëri inspirato, cui sententiae plures et inter recentiores Medici assentiuntur; hi ventorum decursum, varium Barometri, Thermometri, Eudiometri, caet. statum, in censum vocaverunt, ut causam ortus et decursus horum morborum explicarent. *Humboldtius* vero (*Versüch über die gereizte Muskel und Nervenfasern*, Band II. s. 292 et 293.) causam perpetuae quasi horum morborum intra Tropicos grassationis vix mutabili aëris hlsce in regionibus conditioni tribuit. Conf. imprimis *Dissertatio Med. Inaug. Doct. C. van der Hoeven, de Constitutionis Epidemicae doctrina*, anno praecedenti publice hac in Academia defensa; cap. I. pag. 24.

(14) Vid. *Bagliivius*, *L. L.*, libro II. cap. 9. § III. 1. pag. 219. et cap. 10. § V. et VII. pag. 221 seq.

CAPUT TERTIUM.

QUALEM USUM HABET VERA INDICATIONUM DOCTRINA, IN SELIGENDIS REMEDIIS, QUAE EODEM TITULO, IN EADEM CLASSE, EODEMQUE ORDINE, MATERIEI MEDICAE DISPONI SOLENT?

Indicationum doctrina, cujus indolem in prima disputationis parte exposuimus, plurimas immo varias continet Indicationum Classes; quas vero omnes recensere, nimis longum foret. Sufficiat igitur has enumerare, illasque definire, quae prae caeteris ad usum Practicum fructuosiores habentur, et quibuscum nobis hoc capite res est.

Classes hae complectuntur Indicationes *generales, particulares et singulares, seu individuales* (1). De hisce ergo videamus, et dicamus, cujusnam usus diversae hae Indicationes sint, ad recte medendum, id est, ad seligenda medicamina, diversis in classibus, diversisque in ordinibus, disposita, cuius casui maxime accommodata.

In omni scientia Physica, objecta, de quibus agitur, dividuntur in classes, ordines, subordines, individua; aut in genera, species et individua, caet. Observaverunt enim Physici, non omnia objecta, de quibus scientia quaedam agit, ab omni parte sibi esse simillima, verum potius unicuique aliquid esse sibi peculiare, quo a reliquis omnibus distinguatur; observaverunt autem simul proprietates quasdam, seu characteres, qui non tantum singulis, verum etiam pluribus, hujus scientiae objectis aequae essent proprii; quibus propius ad se invicem accederent quam, ad reliqua. Hinc nata est idea speciēi.

Dein autem et inter nonnullas harum specierum quamdam detexerunt convenientiam; hinc nati sunt ordines; quae pluribus ordinibus propria sunt, characteres classium exhibuerunt, et sic porro. Abstrahendo itaque quidquid certis quibusdam individuis esset com-

com-

(1) Vid. Galenus, de Arte Curatoria ad Glauconem Libro I. C. I. Operum Omnium, Tom. IV. p. 94 D.

commune, natum est criterium speciēi; quid pluribus speciebus, criterium ordinis; quid pluribus ordinibus, criterium classis.

Nec aliam esse scientiae Hominis rationem, jure summo crediderunt et Anatomici, et Physiologi, et Pathologi. Omnibus enim hominibus, in universum spectatis, aliquid esse peculiare et proprium, quo a reliquis individuis regni animalis differant, satis facile observaverunt; a quo quasi character humanitatis peti possit. Tradiderunt ergo Anatomici conspectum hominis in universum, et egerunt de forma externa hominis, de partibus humani corporis, earum natura, forma, dispositione, ratione qua sibi invicem apponuntur et junguntur, caet., quibus omnibus differt homo a reliquis regni animalis classibus. Dein vero et attenderunt ad illa, quibus nonnulli homines a reliquis omnibus differunt, quaeque paucis tantum conveniunt; licet tamen omnibus forma sit humana et natura partium, caet. eadem in universum, sed aliqua tantum ratione mutata. Sic v. g. observaverunt in puero nonnullas partes, quae et natura, et forma, et dispositionis ratione, non conveniunt cum iisdem partibus in adulto, aut in sene; alia ratione partes esse collocatas in femina, quam in viro, illis quaedam esse organa, quae his desunt, et contra; alius esse formae cranium et faciem, diversumque colorem corporis, Europaeo, Asiatico, Africano, caet.; has diversitates ergo pertinere ad nonnullos homines, non vero ad omnes. Ex hisce condiderunt species, earumque characteres desumserunt. Differentias autem illas, quas singulis competere hominibus observarunt, *differentias* dixerunt singulares seu *individuales*.

Idem fecerunt et Physiologi et Pathologi; pertinent enim ea, quae hisce continentur scientiis, aut ad omnes, aut ad paucos, aut ad singulos; nam, licet omnes, sani qui dicuntur, sani sint, tamen non omnes eadem ratione sanitate fruuntur; sed nonnulli ratione quadam particulari; singuli individuali; et quod de sanitate in concreto spectata verum est, id et verum est de singulis actionibus, ex quorum concursu notio sanitatis nascitur; ita quibus sanitas laesa est, licet omnes sint morborum, non tamen eadem ratione aegrotant omnes, nec eodem gradu; sed alii hac, alii alia ratione; alii hoc, alii alio gradu. Hinc Nosologi cum observaverant, diversas status morborum esse conditiones, morbos diversa in genera, genera in species, distribuerunt, pro diversa ratione, qua status morbosus se offerret; quodque peculiare in singulari casu observaverant, id singulari et propriae aegrotantis conditioni tribuerunt. Cum ergo ita diversae sint status morborum formae, quae suis signis se manifestant, haec signa sibi annotaverunt Medici; et, in quantum singula, aut invicem juncta, morborum naturas explicant, haec Pathognomonica dixerunt. Sed, cum sola morborum cognitio, licet Medico maxime utilis, tamen non sufficiat ad curam morborum, ad id animum advertere oportuit, ut ex hac medendi me-
tho-

thodum discerent. Id ergo egerunt ut detegerent causas morborum, hasque amoverent; ut ita, caussis sublatis, et tollerentur effectus. Sed diversa ratione ejusmodi caussae amoveri possunt, aliquando etiam opposita.

Ut ergo scirent, qualis in singulari casu optima esset ratio, ad peculiarem morbi statum, a conditione aegri determinatum, ipsis fuit attendendum. In priori casu, ubi tantum de ratione, qua caussa morbi in universum tolli possit, erat agendum, Indicationem generalem sibi formaverunt; dein vero, ubi e pluribus methodis, tollendi hanc caussam, una erat seligenda, quae prae ceteris huic casui conveniret, Indicationem specialem invenire conati sunt. Sic v. g. morbo aeger laboret, cujus caussa sit materies morbosa, in primis viis collecta, aut inquilina aut peregrina, haec indicabit Medico rationem mendi huic morbo, haecque Indicatio erit evacuans; sunt enim expellendae sordes, quae caussam morbi constituunt, ut hic tolli possit; verum plurimae adesse conditiones possunt, quae praesentiam harum sordium concomitantur, inter quas recensendae sunt intestinorum inflammatio et magnus debilitatis gradus. Eadem ergo licet maneat Indicatio, sordium nempe expulsio, haec tamen ab hisce conditionibus valde limitabitur. Quae de singulis hisce Indicationibus diximus, fusius quodammodo explicare liceat (2).

Indicationes generales sunt, quae Medicum docent, quid universe in casu obvio sit agendum; harum ope discit generalem quamdam methodum, quam sequi debet, ut morbum illum curare possit (3). Methodi hae generales plurimae sunt; has Cl. *Voltenus* Indicationes nuncupat curatorias, enumeratque sequentes, Indicationem relaxantem, roborantem, sedantem, alterantem seu corrigentem, et evacuantem. Si ergo ad aegrum accedit Medicus, qui v. g. tensionis quemdam sensum in artubus et ad spinam dorsi experitur, cum respirandi difficultate et anxietate, et gravitate capitis, et siccitate oris, et totius corporis debilitate; cujus cutis pallet, in qua vasa collapsa sunt; et pulsus parvi, celeres ac debiles, totumque corpus friget; dum elapso temporis intervallo corpus rursus sensim inturgescit; et vasa cutis, quae magis rubet, rursus expanduntur, corpusque, quod antea inhorruit, sensim incalescit, respiratio facilior redditur, pulsus se iterum attollunt et tardiores fiunt, sic tamen ut adhuc numerum naturalium superent, siccitas oris non prorsus cessat, transpiratio tandem augetur, et urina crassum deponit sedimentum (4); ex concursu horum symptomatum noscet febre laborare aegrotum, et
si

(2) Conf. J. C. Reil, *Entwurf einer Allgemeinen Therapie*, Cap. III. § 7. pag. 63.

(3) Conf. P. J. Horsch, *Handbuch der Allgemeinen Therapie*, pag. 107. § 288.

(4) Vid. C. Sprengel, *Handbuch der Pathologie*, Tom. Sec. pag. 17. Cap. I. de febre in universum, et sqq.

si observet, febrem hanc nihil remittere, sed, ut coepit, continuari, intelliget febre detineri continua. Haec autem febris interdum morbus est, interdum ut symptoma aliis accedit morbis, eosque vel periculosiores reddit, vel leviores; aliquando ergo morbus est, aliquando medicamen (5).

Ut hoc distinguat, primo inquirat in causam ipsius febris, quae multiplex est; possunt enim vel intus in corpore natae, vel extus illatae, applicataeve res et specifica miasmata febres gignere; hacque comperta et remota, febris erit profligata. Febris ipsa sui mitigationem indicat. Huic autem Indicationi satisfieri potest methodo evacuante et relaxante. Erit ergo Indicatio, methodum hanc indicans, generalis. Vermes adesse, sequentia docent symptomata: appetitus irregulares, immo nonnumquam voracitas praeternaturalis, dolores abdominales, nausea, sensus oppressionis et anxietatis, pruritus narium, pupillae dilatatio, asthma, tussis sicca, caet. Vermes autem praesentes sui indicant expulsionem, erit ergo haec Indicatio generalis, caet.

Indicationes hae generales methodique medendi his superstructae, scientia comprehenduntur, quae *Therapeutica universalis* audit; „ quae communia quaedam spectat, quae „ et in morbis et in curationibus inventa, compendium quoddam artis faciunt et quorum per omnem Medicinam usus patet (6).”

„ Haec communium in morbis scientia nullos, neque singulares morbos, neque proprias partium affectiones, spectat; communium in remediis scientia, nullam habet rationem specificarum, ut dicuntur, si quas forte habuerint remedia, virtutum. Therapeutica universalis est illa disciplinae medicinalis pars, quae, ab intellectu inter artis Theoremata et remedia nexu, morborum curationes edocet, quaeque in communibus morbis, non habita ratione partium corporis propriarum, subsistit, neque nisi communia agit auxiliis. Methodum medendi *Galenus* dixit, videturque ab interiori indole describi: scientia communibus artis auxiliis recte utendi (7).”

No-

(5) Inter Recentiores plurimi sunt, qui febrem non morbum vocant, sed symptoma; nec immerito; est enim febris nihil aliud, nisi expressio reactionis vis vitalis, salutem suam tuentis, et ubique obtinet, ubi satis magnis viribus pollet stimulus morbosus, ut universum systema nerveum et circulatorium in consensum rapere possit, vel localem circulationis vigorem ita possit augere, ut inde febrilla nascerentur symptomata; verum tamen, cum vel ipsa reactio vitalis, aut nimia fieri possit, aut sufficiente carere vigore; patet inde, febrem hanc ipsam fieri posse morbum, a diversissima causa orientem, et privis suis symptomatibus stipatum, qui cum natura sibi propria gaudeat, ratione sibi propria curari debet.

(6) Vid. *Paradisii Lect. Publ.* IV. § XXIX. pag. 144 et 145. Op. Acad.

(7) Vid. *Paradisii Oratio de diligenti Therapeutices universalis studio, maximo recte medendi instrumento*, pag. Op. Ac. 41.

Notitia haec Indicantium universalium et methodorum medendi generalium, utilissima Medico rationali habenda est (8); utpote cujus ope demum facile et ad cognitionem diversitatis specificaе et singularis status cujusdam morborum pervenit, et cognita universali morbo cuidam medendi methodo, pro differentia hujus status morborum, aut specifica, aut individuali, hanc immutando et modificando, facile ad inveniendam veram medendi rationem pervenit (9). Constat tamen simul, solam hanc cognitionem non sufficere ad curam morborum singulorum, cum idem morbus diversis in individuis, vel ob diversas cum aliis morbis complicationes, diversam saepe formam induat, diversamque naturam accipiat; neque eadem plane ratione curatur aeger, certo morbo laborans, qua alterum, eodem detentum, feliciter saepe et cito curavimus. „ Communionum enim contemplationem, ” inquit *Paradisius*, „ exiguum ad Praxin momentum habet, nisi ad communionum contemplationem, priorum quoque contemplatio adjungeretur (10). ”

Indicans ergo particulare est certa quaedam aegrotantium dispositio, singulis propria, sed ita, ut pluribus aequae competat, certis signis se manifestans, ob quam, morbosa quaedam affectio specificam quasi mutationem subit, et methodus generalis medendi huic morbo, certa duntaxat sub conditione, admitti potest. Hinc species nascitur medendi illius methodi, quae, velut in gratiam facta nonnullorum individuorum, ad illa restringitur (11). Quot ergo dantur diversitates inter homines specificaе, a qualicunque causa

OR-

(8) Vid. *Paradisii Orat. cit.* pag. 43.

(9) Conf. *Galenus, de Meth. medend.*, Lib. I. pag. 38. Idem illud *Sprengelius* scripsit, affirmans magnopere inzeresse in omni curatione inchoanda, prius formare consilium, secundum Indicans generale, quam ad singulas variasque medendi vias descendamus. „ Etenim, ” inquit, „ hae sine illo haud satis cohaerent, neque constantes esse possunt: sed contrariae sibi plurimae sunt, nisi ad generalia praecepta redigantur. ” Sed et in illis casibus, in quibus de morbi natura non certo constat, nec indicantia veram et certam rationationem formare sinunt, in generali medendi methodo subsistere debemus, donec forte explicito magis morbo, minusque turbato, de propria ipsius natura certiores fiamus.

(10) Conf. *Galenus, de Methodo Medendi*, L. IX. Cap. 6. pag. 58. C. Tom. IV., „ Fallitur, ” inquit *Sprengelius*, „ qui simplicitati soli studens, generalibus praeceptis solummodo subsistit. Imperfecta enim est et lacunosa curationis via, quae corporum singulorum varietates negligit: namque nec genus humanum sanare, nec morbi ideam, qualem sibi intellectus fingit aut imaginatio, e medio tollere nostrum est, sed morbos singulares, et individuos in singulis et individuis hominibus. ” *Instit. Med. T. c. C. c.* § 39. pag. 42 et 43. Vid. et *Reil, l. l. C. IV.* § 3. pag. 76.

(11) Mirum profecto videri possit, nos, in omni hac tractatione, ne verbum quidem monere de contraindicationibus; sed animadvertere liceat, ubi de seligendis methodo medendi et medicaminibus huic accommodatis, loquimur, et in exemplis allatis ejusmodi seligimus, nos simul excludere omnia alia; et indicationes illas, quae haec adhibenda esse docent, caeteris omnibus sistere contraindicationes, quae impediunt, quo minus illa seligamus. Conf. *J. C. Reil, l. l. C. III.* § 3. pag. 60. et § 8. pag. 68. *Ackermann, l. l. P. l. C. IV.* § 42. pag. 20.

ortae, quae mutationem quamdam cuidam morbo inducere possunt, tot erunt quasi species diversae methodi generalis medendi huic morbo. Pertinent porro et huc diversae morborum cum aliis complicationes, mutationes, quas ipsis inducunt constitutiones stationariae, diversae morborum caussae, formae, caet. Ad priores has diversitates plurimae pertinent, sequentes autem praecipue: 1^o. Differunt homines inter se, Sexu, Aetate, Temperie, Consuetudine, Vitae genere, caet. 2^o. Res sex non naturales, in quantum earum influxus plures simul laedunt, huc spectant (12). Generalis ergo cura morbi, cum et ipse morbus, hasce ob conditiones, diversus sit in singulari aegrotantium specie, mutetur et modificetur, necesse est. Quantum autem valeant constitutiones memoratae epidemicae, tam stationaria, quam annua, in formam indolemque morborum mutandas, et quanti momenti sit justa earum notitia, hisque ut advertamus mentem in cura morborum, doceant innumerae illae observationes, quas posteritati reliquerunt et Hippocrates et Sydenhamus et Stollus, quique praeter hos de constitutionibus epidemicis observata scriptis mandarunt; quas omnes collectas legimus, quarumque veritatem et utilitatem, egregie probatam invenimus et vindicatam, in Dissertatione Doct. van der Hoeven, quae nuper hac in Academia prodiit.

Ut autem constet, has, quas memoravimus, inter homines diversitates morborum naturas mutare, et indicationes exhibere specificas, quae methodum quamdam medendi limitant, ejusque speciem determinant, exemplum petamus a sexuum diversitate. Feminae ob fibram magis teneram, majorem sensibilitatem et mobilitatem systematis nervi, minorem reactionis energiam, majorem systematis lymphatici evolutionem, sanguinis crasin magis serosam, minus oxydatam, ob thoracis formam angustiore, caet. minus pronae sunt in morbos sthenicos, inflammatorios, quam viri; magis contra in nervosos et qui ab aquosa et glutinosa humorum conditione oriuntur; harumque febres plerumque remittentes vel intermittentes, virorum vero magis continuae. Hinc si eodem morbo laboret et vir et femina, apud virum saepe se inmiscerent symptomata inflammatoria; apud feminam contra, nervosa (13); unde, ob duplicem hanc conditionem, duplex erit specifica

(12) Vid. Galenus, loco citato, pag. 94. E et F.

(13) Vid. super hac re Stoll, Rat. Med., Tom. 7. pag. 6, 7. et pag. 14. caet. ubi haec leguntur: „Hujus mensis (Martii 1781) initio synochi imputres regnabant in omni sexu, hac tamen cum differentia, quod stadium primum hujus synochi in viris fuerit magis inflammatorium, minorque universim pituitae colluvies in stadio morbi secundo, praeterea in viris minor amaror pituitae fuit. Contraria omnia in feminis; aliqua in principio inflammationis fuit, crusta magis discolor, item brevius stadium inflammatorium, subinde nullum; ac vero, copiosior et magis amara pituita. Major morbi in viris acutis; longior vero in feminis duratio cum intensiore minora.”

fica methodi generalis, qua in universum morbus curatur, immutatio; altera conditioni virili, altera femininae accommodata (14). Eadem res est cum aetatum diversitate; sic in curatione febris continuae benignae, cujus symptomata supra recensuimus, Indicatio generalis, et huic respondens medendi methodus, relaxans est et evacuens; haec autem diversas sub se comprehendit species, quibus omnibus eidem satisfit Indicationi; inter quas et pertinet v. s. Si ergo juvenis et robustus et plethoricus, et infans natura sua debilis, detractionem laticis illius vitalis vix patiens, eadem febre laborent, ex methodo illa universali in utroque vena poterit secari; sed obstat tenera infantis constitutio, nec urget adeo sanguinem detrahendi necessitas; omitteretur ergo haec venae sectio, et alia methodi illius species adhibeatur, qua tamen eidem Indicationi satisfaciamus; v. g. leni utamur purgante ecoproptico, et potum propinemus refrigerantem diluentem, et acida vegetabilia, et salia neutra, caet.; dum contra in illo maximae erit utilitatis venae sectio, ut praecaveantur plura, a magna sanguinis copia, celeriter mota, oriunda mala. Diversa igitur aetas, hancque concomitans corporis constitutio, Indicationem sistit specialem, ob quam definita quaedam species methodi cujusdam medendi, seligatur.

Pertinet et huc multiplex caussarum morbi cujusdam diversitas; hujus enim imprimis ratio habenda est in facienda Indicatione speciali, methodum quamdam medendi generalem limitante. Sic ex. gr. spasmus (15) ex innumeris fere caussis oriri potest; nam aut evacuatio nimia spasmus produxit, aut evacuationis cujusdam suppressio, aut venena, vulnera, puncturae nervorum, tendines incisi et semi-descissi, febris magna, vermes, materies quaedam exanthematica regressa aut retenta, caet. plura. Pluribus igitur morbis symptoma accedit, rarius ipse morbus est; unde, licet in omnibus hisce casibus, spasmus tollere indicetur, et huic in genere respondeat methodus medendi resolvens et sedans, tamen ob caussae diversitatem, et variam indolem morbi, cui accedit, diversissima hic uti methodo oportet; singulus enim sua, suisque tollitur medicaminibus. Ita v. g. spasmus, ortus ex retrogressa materia exanthematica, diaphoreticis tollitur camphoratis, vel et epispasticis; ex vermibus ortus anthelminticis, purgantibus; qui ex febre nascitur, venaesectio, temperantia, sedantia, aliquando curant; et ita porro; et tamen hisce omnibus eidem satisfacimus Indicationi generali, et diversissimae hae methodi species habendae sunt unius ejusdemque methodi generalis, solventis nimirum et sedantis (16).

A5

(14) Vid. *Alibert*, l. 1., proleg. § XVIII. in fine, pag. 23 et 24.

(15) Vid. *Gaubius*, §. 742 et 879., *Pathol. Medic.*

(16) Vid. *Celsus*, de *Medicina*, Praef. pag. 19.

Aëris influxum in corpus humanum plurimas inter homines gignere varietates et differentias, supra verbo monuimus. Non tantum hic volumus diversitates illas, quae in atmosphaera nos circumdante pendent a majori ejus, aut siccitate, aut humiditate, aut elasticitate aucta vel imminuta, caet., verum etiam diversitates illas, quae oriuntur a Climatedum varietate, quaeque ab hisce hominibus inducuntur; hae enim omnes quamdam methodi cujusdam medendi modificationem sibi postulant; non autem hanc totam everunt, ita ut, qua in universum morbus definitus curatur nostra in patria, eadem methodo non posset alibi. Fuerunt tamen plurimi, qui hanc tuiti sunt sententiam, de qua nunc paucis videamus. Ab Empiricis jam olim agitata fuit haec quaestio, qui cuique Climatedum aliam morbos medendi methodum tribuerunt (17); dein autem a Lentilio valde ornata est. Hi enim et observatis, et ab hisce petitis veris Indicationibus et medendi methodis, in diversa regione, sub diverso climate, factis, et licet felicissimo cum successu adhibitis, omnem negarunt fidem; statuentes, Medicum uti oportere Romae alia medendi methodo, alia in Egypto, alia in Hispania, caet. (18); quoniam morbi in diversis hisce regionibus valde a se invicem discrepant, ob insignem inter incolas harum regionum diversitatem, a vario Climate natam. Verum omnino est, immo verissimum, non omnia morborum genera, diversis hisce in regionibus, sibi esse simillima, sed contra; eundem morbum, diverso sub Climate, varia nonnumquam forma se prodere. Sed non solum hic animum advertere oportet ad climate diversitatem, verum et ad aliam vivendi rationem incolarum, qua longe diversa in variis hisce utuntur regionibus; quae insignis est in morbos producendos et mutandos potentia. Nec tamen binae hae potentiae id valent, ut constantiam omnem et publicum quasi usum methodis medendi, quae justis nituntur Indicationibus, auferrent; et in caussis essent, cur iis diversis in climatebus uti non liceret. Non enim Natura mutabilis, sed res corporeae admirabili quadam, eaque aeterna, constantique regula gubernantur; nec diversorum Climatedum incolae ita a se invicem discrepant, ut aliud prorsus animantium genus sint Africani, aliud Europaei, aliud Russi, Itali aliud; verum contra omni corpori humano iidem sunt motus, sive naturales, sive morborum; his eadem origo, idem procedendi modus. „Aequalis enim adeo, ait *Sydenhamus*, et ubique similis est Naturae ordo in producendis morbis, ut in diversis corporibus eadem plerumque reperiantur ejusdem morbi symptomata; ac illa ipsa, quae in Socrate aegrotante observata fuerint, etiam generaliter ad hominem quemcumque, eodem morbo laborantem, transferri possunt, non secus

„ ac

(17) Vid. *C. Sprengel, Versuch einer pragmatischen Geschichte caet.*, Tom. I. pag. 626.

(18) Vid. *Celsus*, l. I. pag. 9.

„ ac universales plantarum notae, ad omnia cujuscunque speciēi individua rite se diffundunt (19).” Eadem enim nos phaenomena detegimus in morbis acutis, quae detexit in Graccia et conscripsit *Hippocrates*, immo et Indicationem plane similem; eademque signa et hodie indicia exhibent eventus futuri aut laeti aut tristici. Hinc jure suo hodierni Medici, pluribus morbis, eadem servarunt nomina, quibus ab *Hippocrate* nuncupantur, iisdemque Indicationibus in cura eorum, satisfacere conati sunt. Nec ita certo cuidam Clivati addicti sunt morbi, quin sub alio climate occurrere nequeant (20). In regionibus Europae borealibus febres inflammatoriae longe frequentius observantur, quam in meridionalibus; in his contra febres biliosae et putridae; verum tamen et in Hispania et in Italia morbi observantur inflammatorii, in Suecia et Norvegia febres, variolae putridae, morbilli pessimi, caet., occurrunt. Cum ergo morbi iidem diversis in climatibus iisdem se prodant symptomatibus, easdem sibi formabit Indicationes Medicus, Naturae observator et minister, iisdem medendi methodis generalibus utetur, diversa vero harum specie, cum specificae quodammodo differant, et morbus, et aeger. Num enim, si ad aegrum, incolam Russiae borealis, Medicus accedat et observet primo horrorem, qui brevi in aestum transit, quem crebra tussis, nonnihil sanguinolenta, cum respiratione molesta, dolore acuto in latere, et constante et sub tussi ingravescente, pulsuque duro, et frequenti, interdum inaequali, comitantur, dum simul aeger in latus non dolens decumbere nequit; num inquam, si ad ejusmodi aegrum accedant Medicus Praxin exercens in Hispania, et Medicus ipsas Russiae regiones inhabitans, eadem ratione de morbi natura judicabunt? Certe, cum suis in aegris saepe haec phaenomena observaverunt, aut ex aliorum observationibus didicerunt, aegrum, in quae ita se produnt phaenomena morbosa, laborare pleuritide; hancque optime in universum curari venae-sectione larga, antiphlogisticis, nitro, paucis aliis, eadem hanc methodum resolventem, antiphlogisticam adhibebunt ambo, et feliciter curabitur aeger (21).

In-

(19) Vid. *Sydenhamus*, *Operum* Tom. Prim., Praef. pag. 9.

(20) Vid. *Zimmermann*, *über die Erfahrung*, Lib. II. Cap. 2. pag. 40 et seqq.

(21) Vid. *Zimmermann*, *über die Erfahrung*, L. II. Cap. 2. pag. 47. „ Ein scharfsichtiger Arzt wird also in den Krankheiten der entferntesten Nationen, aus den alten und neuen Zeiten, die Krankheiten seiner Mitbürger studieren können; aber er wird auch an allen Orten, und in allen Fällen, das zu unterscheidende unterscheiden. Er wird die Verschiedenheiten des Clivats, der Jahreszeiten, der eigenen Beschaffenheit dieser Zeiten, die Krankheiten, die einem Orte eigen sind, und die ganze Reihe der äusserlichen und innerlichen Ursachen, bey allen seinen Kranken des Clivats, seiner Universität ohngeachtet, unendlich besser übersehen, als der Practicus, den er auch übersieht. Er wird in allen Fällen sein Urtheil nach den Umständen, nicht die Umständen

„ nach

Indicationes tandem supersunt individuales. Docent hujus generis indicantia, qua ratione morbus, qui certas quibusdam in hominibus mutationes patitur specificas, in unico quodam mutetur individuo, ob conditiones huic aegro privas; quidve in cura generali hujus morbi ad ejusmodi individuum applicanda, mutandum sit. Constat ex Physiologicis, unicuique homini sano suam esse sanitatem. Posita enim velut in medio perfectissima sanitate, hinc et hinc deflectunt plurimae conditiones hominum, quae, licet sanitatis latitudine comprehendantur, strictissimo tamen sensu ita dici nequeunt; nec tamen morbos dicere decet, quia facile feruntur et cum constantia nihilominus peraguntur functiones; immo vel nonnullae conditionum praeternaturalium, quas Pathologia exponit, huc pertinent, quae quidem praeter Naturam sunt, sed haud ita graves, ut pro morbis haberi possint. Hae, quas Seminiorum Doctrina tradit, maximi in praxi momenti sunt, quoniam saepissime causas sistunt mutationum et complicationum morborum, quae modificationem indicant methodi cujusdam medendi, unicuique accommodatam (22). Huc ergo pertinent res quinque naturales, pertinent item potentiae nocentes, (res sex non naturales) quarum influxui prae aliis expositum fuerit ejusmodi individuum, seminia propria naturalia et non naturalia, tum et notitia stadii morbi ejusve indolis, an simplex sit, an compositus, aut complicatus (23). Ita v. g. aeger laboret febre biliosa, de qua constat sequentibus phaenomenis; febris invadit cum intenso aestu, siti, languore, in dies increcente, anxietate et inquietudine, quibus vomitiones vel nauseae perpetuae, dejectiones crebrae biliosae, tenesmodes, anum erodentes, cum extremorum

„ nach seinen vorurtheilen biegen ; u. z. w.“ *Alibert, l. l., Proleg. § XX. pag. 27.* „ Les principes généraux „ sont sans doute partout les mêmes; mais ils reçoivent des modifications locales et accidentelles, qui doivent nécessairement influer sur la dose et la qualité des médicamens. — La Therapeutique des Climats chauds ne pourroit être exactement la même que celle des pays froids.”

(22) *Conf. Baco, de Augment. Scient., Lib. IV. C. 2.*

(23) *Confer. Celsus, l. l., Praef. pag. 15.* „ Neque ignorare Medicum oportet, quae sit aegri natura; humi- „ dum magis an magis siccum ejus corpus sit; validi nervi an infirmi, frequens adversa valetudo, an rara; eaque „ cum est, vehemens esse soleat an levis, brevis an longa; quod is vitae genus sit secutus, laboriosum an qule- „ tum, cum luxu an cum frugalitate. Ex his enim similibusque saepe curandi nova ratio ducenda est.” *Vid. et Alibert, l. l., Praef. § 7. pag. 4 et 5. et § 10. pag. 11. J. C. G. Ackermann, Instit. Therap. Gen., P. I. C. II. § 19. pag. 8. Reil, l. l., C. III. § 7. pag. 63. et C. IV. § 10. pag. 106. ubi haec habet „ Eben darin besteht die „ Fertigkeit, das Wissen in ein Handeln überzusetzen, dass wir es verstehen, die Allgemeinen und abstracten Be- „ griffe der Pathologie und Therapie auf ein Individuum überzutragen.”*

rum frigore, ardore internorum ex anxietate cardialgica accedunt. Indicatio generalis erit evacuans et resolvens; specialiter autem indicatur, nimirum in morbi principio, hoc negotium perfici debere ope Emetici, quo, docente experientia, facillime jugulatur febris. Verum aeger simul laboret mala pectoris conformatione, hernia, uteri prolapsu, caet., quae omnia emeticorum usum contraindicant. Seligenda tunc erit alia species hujus medendi methodi, qua eidem satisfiat Indicationi, et corrigentibus, et diluentibus, et lenioribus purgantibus, materiam morbosam expedire conetur Medicus, quod potu aquae frigidae copiosiori, potione *Riverii*, Tartaro depurato, Tamarindis, Manna, caeterisque pluribus perficitur. Ita v. g. intumescencia pedum, deinde et ventris, dum reliquum corpus tabescit; sonus humoris fluctuantis, qui obauditur, si abdomen impellitur, aut in alterum latus convertitur corpus, sitis magna, mictio urinae admodum paucae, rubrae aut flavae, in qua crassum subinde desidet sedimentum, cutis valde sicca Hydropem indicant Ascitidem. Praesentia aquae in cavo quodam corporis, cum non facile fertur, in genere indicat sui evacuationem; haec autem diversa ratione perficitur; adhiberi enim possunt primo medicamina intus sumenda, et inter haec potissimum emetica, purgantia, diuretica atque diaphoretica; hisque seorsim propinatis, morbus saepe curatur; quidam enim aegri purgantia prae ceteris melius ferunt et ab illis probe evacuantur; alii a Diureticis praesidium majus consequuntur; alii a Diaphoreticis, alijs emetica prosunt caet. Nonnunquam autem omnibus hisce nihil proficimus, et humor nihilominus abundat, tuncque celeriori via succurrendum est aegrotanti; quem scopum ope emissionis aquae per ventrem ipsum, attingimus. In omni ergo casu, in quo ad hydropicum Medicus accedit, a conditione ipsius aegrotantis, stadioque morbi, Indicationem sibi formare debet, ut de eo certior fiat, quaenam harum evacuandi humorem specierum huic casui maxime sit accommodata, numve dentur conditiones, ob quas ejusmodi specie uti non liceat. Sit v. g. casus ultimus, ubi, incassum propinatis et purgantibus et diureticis, etc. tandem ad ipsam abdominis puncturam devenire debet medicus; poterit profecto hanc evacuandi methodum seligere, nisi adsit magnus debilitatis gradus, aut indurationes et obstructions viscerum abdominalium, inprimis hepatis, aut concomitentur ascitem dolores vehementiores, aut febris magna impediatur, quo minus morbus ita curari possit.

Haec de Methodo medendi. Sed non tantum memoratae hae Indicationes individuales inserviunt, ut determinetur justa medendi methodus, aut singularis seligatur species methodi cujusdam generalis; verum etiam harum ope pervenimus ad cognitionem medicamentorum singulorum, quae in casu quodam conveniunt.

Ingens cum sit medicamentorum numerus, ne omnia confuse traderent, quaeque invi-

cem maxime discrepent indole, sibi quasi affinia apponerent, diversa ratione haec medicamina in Classes et Ordines dispescuerunt Materiae Medicae scriptores; alii alium secuti ordinem. Quaevis certe harum divisionum, ut animadvertit Celeb. *Tpey*, sua commoda habet et incommoda (24); omnium autem maxime usitata illa est, qua secundum vires distribuuntur, hancque usui pratico omnium maxime accommodatam plurimi, tam recentiores, quam veteres, crediderunt (25); nec male. Indicationibus enim generalibus cum respondeat haec divisio, formata ejusmodi Indicatione, citius et facilius medicamenta menti se offerunt, quibus huic satisfacere possimus. Sunt enim hae, uti supra annotavimus, Indicationes, relaxans, roborans, sedans, alterans seu corrigens, et evacuans; et medicamenta, hisse accommodata, juxta memoratam divisionem, in tot dispescuntur classes; sunt enim vel relaxantia, aut roborantia, sedantia, alterantia seu corrigentia, et evacuantia. Ordines harum classium Indicationibus respondent specialibus; emolliendo enim relaxamus; roboramus contra roborantibus et adstringentibus; sedandi fine veniunt antispasmodica et narcotica; corrigendi resolventia, refrigerantia, antacida, caet.; evacuandi tandem plurimi medicamentorum ordines: emetica, purgantia, diuretica, diaphoretica, emmenagoga, apophlegmatica, caet. (26).

Cum autem medicamina, quae ita classe quadam et ordine continentur, licet omnia certum quemdam effectum edant, alia tamen majori, alia minori, agant efficacia, immo quodvis fere, pro diversa sua natura, peculiari quadam ratione eandem perficiat actionem; diversae species in quocunque ordine occurrunt. Ita v. g. omnia et singula medicamina, quae ordine purgantium continentur, per alvum evacuant, cum quae in ventriculo et intestinis continentur, tum quae illorum stimulo aliunde ad illa alliciuntur; magna tamen inter horum agendi normam est differentia; alia enim blande et resolvendo potius quam stimulando agunt; qualia sunt eccoprotica; alia stimulando motum intestinorum peristalticum insigniter augent, qualia cathartica; alia tandem violenter admo-

dum

(24) Vid. *Ejus Introd. ad Mat. Med.*, in Praef.

(25) Vid. *Arneemann*, Praefat. ad Edit. Quart. *Mat. Med.*, pag. 9. ubi: „Ich halte noch immer die Eintheilung „für die Zweckmässigste, welche die Arzneimittel“ nach ihren Hauptwirkungen und den vornehmsten Indicationen „in Krankheiten ordnet. Die ganze praktische Medicin dreht sich in dem Gebiete der Erscheinungen: Alles was „wir beobachten sind blos äusserungen der Materie. Das Hauptbedürfniss des Praktischen Arztes am Kranken- „bette fodert eine summarische Uebersicht der Hülfsmittel, welche diesen äusserungen nach der Erfahrung am „meisten entsprechen.“ Vid. et *Gregory*, *Conspectus Medic. Theor.*, Part. alt. Ther. Cap. 24. § 946, 950 et 951. e Part. prior. Cap. I. § 74. pag. 24.

(26) Conf. *Clar. Volzelen*, *Pharmacologia univers.* T. I. *Indicat. Doctr.*, pag. 35.

dum drastice et venenorum in morem agunt, qualia drastica audiunt. Ita inter Emmenagoga alia sunt resolventia, et spasticas vasorum stricturas, eorumque rigiditatem, solvunt; alia contra, circulationis vim augendo, majorem sanguinis copiam versus uterum deferunt, et sanguine spissiori obstructa quasi vasa uterina, deplent, caet. Hinc alia sunt relaxantia, ut venaesectio, Balneum, caet., alia stimulantia, ut Ruta, Sabina, Aloë, caet.; alia tonica, ut ferrum, Cortex Peruvianus; alia antispasmodica, ut Castoreum, Succinum, Opium, caet. Quae autem variis hisce subordinibus continentur medicamina, singula rursus propria quadam ratione agunt. Ita v. g. Rheum primo alvum movet, sed dein, remota materie morbosa, roborat et adstringit; Senna autem longe alius est naturae et facile tormina excitat; Aloë calidae est indolis et facile fluxum alvinum promovet, absque gravibus torminibus, et speciali quasi stimulo, in anum ejusve sphincteres agere videtur; Colocynthis contra plerumque gravia tormina, immo inflammationem intestinorum et symptomata convulsiva, nonnunquam provocavit, caet.; ita v. g. Sabina, oleo essentiali stillatitio plena, sanguinis motum valde accelerat, et humores dissolvit; hinc calidioribus et praegnantibus admodum noxia; non autem eodem gradu Ruta, licet etiam inter calida resolventia numeranda. Oleum Succini egregium est antispasmodicum, circulationem incitat et mucosos attenuat humores, auget omnes secretiones serosas, et haud raro spasmos et obstructiones tollit, quae fluxum menstruorum impediunt; Opium vero, minori dosi, circulationis vim auget, et, ubi quid inflammatorii subest, vel plethora, aut fibrarum rigiditas, semper nocet (27); conducit autem, ubi sensibilitas maxime aucta est, et doloribus vexatur aegra uterinis vehementioribus, et spasms hystericis (28).

Selectus igitur cujuscuque medicamenti in casu quodam obvio, ab unica Indicatione individuali petendus est; haec enim, quae conditionem aegri, ipsiusque morbi statum, edocet, simul Medico indicat, quatenam medicamina in hoc casu convenient, quatenam contra noceant. Hinc non omnia medicamina, quae quibusdam in casibus egregio cum successu adhibita sunt, indiscriminatim propinare licet; nec, cognito morbo, omnia, quae huic opponi possunt, ordine quasi praescribere, ita ut, altero nullam opem ferente,

ab

(27) Conf. Cl. Voltelen, *Pharmacol.*, Tom. III. pag. 30 et seqq.

(28) Conf. Richter, *Specielle Therapie*, Tom. III. pag. 563.

(29) Vid. Buglivius, *Praxeos Medicae*, Libr. II. Cap. 12. § VII et VIII. Conf. Gregory, *Conspect. Med. Theor.* Tom. II. Cap. 33. § 1349. pag. Ed. 5. 488. et Ackermann, *l. l.*, P. I. C. IV. § 51. pag. 25. qui: „ Tandem indicata, mutatione, per medicamenta ex classe certa peragenda, plurimum saepe laboris in exquirendis medicinis ex hac

ab altero petamus auxilium, ut ab hoc saltem quid boni oriatur (29); sed caute procedendum est; et omni, qua possumus, attentione adhibita, conditionem individuum ipsius aegri, praesentemque morbi statum, detegere conemur, ut ita, antequam periculum alicujus medicamenti faciamus, convicti simus, nil esse in aegro, quod impediât quo minus hoc adhibeamus, utque verosimili ratiocinatione concludere possimus, num aliquid de ejus usu sperari possit, nec ne. „Decipiuntur,” ita enim ait *Swediaurus* in *Conspectu*, qui *Materiam suam Medicam* praecedit, pag. m. 8. „decipiuntur saepissime Practici, quod medicamenta, licet efficacissima et vere heroïca; causa vel natura morbi male cognita, administrent; minime, ut videtur, conscii, quod ad recte medendum non sufficit, ut remedia generi morbi et speciëi cuique, aut etiam varietatibus quibusdam, apprime accommodata sint; sed quod Practico propterea, in applicatione remediorum, ratio primaria habenda sit habitus aegri, id est virium naturae reagentium; utpote a quibus effectus medicamentorum in corpore aegroto praecipuis dependent. Hi effectus diversissimi sunt in subjecto forti aut debili, torpido aut morose irritabili, cachectico aut antea sano; et inde fit, quod remedia, caeterum eximia, male aut praepostere applicata, modo nullos, modo tremendos, aut plane exitiales, producant effectus. — Ut morbi graviores debellentur, habitus aegri et natura aegritudinis probe investiganda, causae morborum rite determinandae, et remedia iisdem ad amissim applicanda sunt (30).” — „Veri et peritissimi Medici” ita habet *Burserius* (31) „ab Empiricis et circulatoribus distinguuntur morborum et causarum diagnosi, et, pro earum varietate, Indicationumque ratione, modo istè, modo illo remedii genere indigent, opportuneque uti noscunt. — Sine cognitione morbi et eruta singulari Indicatione, Empiricorum more, quod turpissimum et summo opere noxium judico, Medicinam faceremus. — Rationalem Medicum oportet Indicationibus, mature et scite praefinitis, simplicia medicamina prudenter accommoda-

„re;
 „ classe est, aegrotantis corpori, dispositioni, idiosyncrasiae, morbosae mutationi praesenti, accommodatis caet.”

(30) Vid. et pag. 13. *Celsus*, de *Medicina*, Praef. pag. 19. et Libro III. Cap. 2. pag. 118. *Gregory*, l. l., Part. et Cap. cit. § 948. pag. 308 et 309.

(31) *Burs.*, Praef. ad Tom. I. pag. 14 et 15. *Allbert*, *Elémens de Thérapeut. et de Mat. Méd.*, Proleg. § 32. pag. 41. „Ne ait on pas, qu'un médicament très efficace pour un individu, peut avoir chez un autre le plus funeste résultat? Pour procéder méthodiquement dans la mode de curation, il est donc essentiel d'étudier la constitution de l'individu, la saison de l'année, la texture, le degré de vitalité et de sensibilité, des parties lésées, la nature de la lésion, caet.”

re; aut, si compositis opus ei sit, talia conjungere et commiscere, quae non solum peculiari morbo ejusque caussis, verum etiam aetati, temperamento, sexui, regioni, anni tempori, aliisque circumstantiis convenient." Nunquam idcirco, ut *Baglivius* ait (32); de curatione morborum bene sperandum, nisi remedia et Indicationes, inter quae tantum intercedat affinitatis, arctissimo foedere processerint.

Ex hisce elucet, quid de remediis istis sit censendum, quae splendido *Specificorum* nomine condecorantur. Specificum enim ut dici possit medicamen, omni tempore, omni aetate, in omni temperamento, in utroque sexu, caet., eadem prorsus ratione operetur, necesse est. Sed remedii efficacia non ab unica huic indita vi pendet, verum contra et pendet a reactione, id est a vi vitali (33). Medicamenta nimirum quid aliud sunt, nisi stimuli, vim vitalem in actum ducentes? Est ergo medicamentorum efficacia relativa, et pendet non tantum ab ipso medicamine, id est a stimulo, verum etiam a reactione ad hunc stimulum; quae, uti varia est diversis in hominibus; immo varia diversis temporibus in eodem homine, non ad eundem stimulum semper et ubivis aequaliter reaget, sed diverso tempore vario modo. Vi enim vitali aucta vel imminuta, major erit vel minor medicamentorum vis; ita enim, et verissime, *Celeb. Gregory* (34): "Qui propria ratione propriisque oculis uti velit, novit, nullius vel levissimi morbi existere, aut posse existere, remedium certum et numquam fallax. Quoniam conditio corporis variat quam maxime in diversis hominibus, et sane in iisdem diversis temporibus, perspicuum est optima et efficacissima quaeque remedia non semper eosdem effectus esse praestitura, neque semper ullo modo profutura, sed aliquando potius nocitura."

Hinc eadem medicamina diversissimos saepe edunt effectus, diversissima saepe eundem; ita v. g. *Cl. Gaubius* (35) virum novit, qui, cum fatuum lapidum cancerorum pulvisculum ingesserat, vix mitius affectus fuit, quam alii ab arsenico; et alio loco se vidisse matronam memorat, cui, quotiescunque Opium modica dosi sumserat, nato post aliquot dies pruritu, per universum corpus epidermis secessit, ut per squamas ac lamellas

(32) Vid. *Baglivius*. l. l., Libro II. § 1. pag. m. 242. et § VII et VIII. pag. 248 et 249.

(33) Conf. *Cl. Voltelen*, *Pharmac. univers.*, Parte II. pag. 253 et seq. *Ackermann*, l. l., p. c. C. IX. § 114. pag. 48. et Part. II. C. II. § 124. pag. 57 et 58.

(34) Vid. *Conspect. Medicinae Theoret.*, Praef. pag. 49 et 50. Conf. *Diss. Doct. v. d. Hoeyen*, Cap. III. pag. 157 et seq.

(35) Vid. *Gaubius*, de *Methodo Concinn. form. Medicamentorum*, *Introductio*, pag. m. 11. edit. 3. pag. 30.

deglubi posset (36): ita *Voltelenus* ab Opio, quantitate exigua sumto, spasmos, anxietates horrendas, animi deliquium, excitata in virgine novit; dum *Crocus* opii vires in eadem exseruerat. Sic exemplum exstat rustici, cui Tartari Emetici grana LXXX propinata vomitum non moverunt (37). Ita plurima medicamina, quae, nonnullis individuus propinata, egregios exserunt effectus, in iisdem morbis aliis praescripta, periculosa excitant symptomata: sic v. g. licet contra Luem egregiam sistat medelam Murias Hydrargyri, sive Mercurius sublimatus corrosivus, in corpore robusto et valido, valde nocet individuus teneris, debilibus, gravidis, et quae pectoris morbis laborant; non raro enim in hisce, haemoptosis, vomitus, colicae, cardialgiae spasmodicae, usum hujus medicaminis sequuntur (38). Ita Alôë non convenit, ubi individuum fluxu haemorrhoidali est obnoxium, quem saepe provocat; nocet item gravidis, in omni dispositione cholericâ, quavis affectione inflammatoria, et sic porro.

Constat ergo, maximi in Praxi momenti esse, ut animum advertamus ad conditionem ipsius aegri, et status morborum; hanc Indicationes exhibere individuales, quae selectum medicamentorum dirigunt; et verissime scripsisse *Celsum*, ubi monet, „illud ignorari, non oportet, quod non omnibus aegris eadem conveniunt auxilia (39).”

Exemplo quodam hanc thesin illustrare conabimur. Ubi spasmi oriuntur ex vermibus, generalis Indicatio est expulsio vermium, et huic methodus respondet evacuañs. Expelluntur autem vermes anthelminthicis, quorum plures prostant species; sunt enim alia anthelminthica amara, aromatica; alia acria drastica; alia resolventia; alia oleosa; Indicabit conditio aegri individualis et natura morbi, quam hârum sit utendum. Sit v. g. aeger valde sensilis, quod et spasmodorum praesentia indicat; proscribenda erunt acria drastica; oleosa et resolventia, quae minoris sunt efficaciae, rejiciuntur, quoniam spasmus urget, et remanet species anthelminthicorum aromaticorum. Ad hanc autem speciem pertinent sequentia, semen Santonici, Tanacetum, Nucleus juglandis immaturi, radix Filicis Maris, Cortex Geoffroyae Surinamensis, caet. Reliquum ergo est, ut determinemus, quodnam horum in praesenti casu conveniat, quidve praeceteris hic indicetur. Erit illud v. g. Cortex Geoffroyae, qui parva dosi aut per epicrasin adhibitus, etiam sensili subjecto, egregium saepius tulit auxilium, et vel per nauseam excitatam spasmos solvit (40).

Di-

(36) Vid. *Idem*, l. I., § 66. T. pag. 24.

(37) Vid. *Ackermann*, l. I., P. II. C. II. § 124. pag. 58.

(38) Vid. *Swediaur*, l. ult. cit.

(39) Vid. *de Medicina*, libro III. cap. I.

(40) Conf. *Dissertat. Doct. N. Bondi. de Cort. Geoffroyae Surinamensis.* — Observatum quidem aliquando fuit, quod

Divinum illud febrium intermittentium antidotum, Cortex Peruvianus, quot et quantas in usu requirat cautelas, fuse satis exposuit *Voltelemus* in Pharmacologia. Sunt enim plurimae conditiones singulares, tam aegri ipsius, quam status morborum, quae Corticis hujus usum limitant, et rationem docent, qua propinari possit; ad quas singulas nisi attendat Medicus, et incassum propinabit corticem, et saepe magnum in aegrotantis detrimentum.

Quantae vero necessitatis sit, ut in administrandis medicaminibus ad ipsam morbi naturam ejusque stadium attendamus, jam olim *Celsus*, in saepius laudato libro de Medicina, disertis verbis exposuit, dicens libro III. cap. 2. pag. m. 120. „Videndum est, „ morbus an increseat, an consistat, an minuat; quia quaedam remedia in crescentibus morbis, plura inclinatis, conveniunt. Eaque, quae crescentibus apta sunt, ubi „ acutus increscens urget, in remissionibus potius experienda sunt (41).”

Ex hisce ergo, quibus plura alia addi possent, nobis constare videtur, Medicum ope Indicationum individualium non tantum certum esse de adhibendo quodam remediorum genere et ordine, verum etiam de specie adhibenda, immo et de singulari medicamine, in casu praesenti, prae reliquis efficaci et utili.

Sed etiam ex Indicatione individuali Medico constat de diversa dosi et propinandi forma ejusdem medicaminis.

Non omnibus eandem Medicaminis cujusdam efficacioris dosin convenire, sponte patet; sed et, eandem dosin alio tempore eidem homini utilissimam esse, nocivam alio, constat. Maximi hic momenti est, ut animum advertamus ad aetatem, sexum, temperamentum, idiosyncrasiam et consuetudinem, ad diversam morbi indolem, gradum, stadium, caet. Aetatis v. g. differentia non leve discrimen facit in adhibenda dosi; circa quod regulas quasdam generales pro remediis internis, iisque efficacioribus, proposuit *Clar. Gaubius*, in libro de concinnandis formulis (42); pueris enim et senibus minor dosis convenit, maxima adultis propinatur. Ita v. g. nullum fere effectum praestat moschus homini adulto ad dosin granorum vj adhibitus, sed ad grana xvj propinatus, plerumque largam producit diaphoresin, cum symptomatum levamine; infantibus autem unum

quod ab ejus plena do'i anxietates, aliquando satis vehementes, nauseae, vomitus, immo et systematis nervosi turbae, exorta sint, verum omnia haec mala evitari possunt dosin juste moderando, vel et lene Purgans vel Castm-nativum quoddam addendo, quibus movetur alvus, quae plerumque hoc in casu obstructa est. Conf. hujus *Diss.*, pag. 95 et 96.

(41) Conf. *Alibert*, l. 1., Proleg. § 9. pag. 9 — II.

(42) *De formula simplici*, § 66. 7. pag. 20.

annum natis, ne ultra grana viij praescribatur, immo vel minima dosis ipsis saepe nocuit; anxietates et congestiones producens (43). Ita puëris dosis granorum iv Resinae Jalappae accommodata est; adultis grana vj ad viij ad scrupulum dimidium conveniunt; quae dosis junioribus propinata, omnino plurima damna afferre posset (44). Temperies porro huc pertinet; qui enim calidioris et strictioris sunt temperamenti, magnam dosin humectantium ferunt et refrigerantium; stimulantium contra et calefacientium major dosis his obest. Ita v. g. Cholericis et Sanguineis, potissimum posteriores, vix aliquam dosin ferunt catharticoꝝ, cardiacorum, eorumque quae praeter haec ad stimulantia efficaciora pertinent medicamina; Phlegmaticis contra, utpote longe minus sensilibus, majorem sine periculo praescribimus. Feminae minorem medicamentorum dosin, viri majorem ferunt; sunt enim priores sensiliores et mobiliores, hi contra magis stricti minusque sensiles.

Consuetudo et plurimum hic valet; magnam enim dosin facile fert natura assuefacta, immo et haec minorem exercet effectum, quam minor insuetae propinata. Memoriae enim traditum est, homines, longo et prudenti venenorum vel atrocissimorum usu, hisce corpus ita assuefecisse, ut ingentes, alios certo certius necaturas, doses, sine ullo periculo assumere possent, nec quaecumque symptoma morbosum horum usum sequeretur (45). Ita Turcae opio uti soliti, impune dosin ferunt hujus narcotici, quae incolam Europae, aut quemcumque alium, opio non utentem, certe necaret. Eidem consuetudini tribuendum, quod eadem medicamina, prima vice assumpta, egregium exserant effectum, dein vero nihil fere praestent; quod augenda sit dosis ejusdem medicaminis, quae vel minima profuit in principio morbi; quam ob rem et omissus per aliquod tempus medicamenti usus magni emolumenti est, cum stimulo huic desueta natura, ad eundem, denuo applicatum, valentiori vi reagerè possit (46).

Morbi porro indoles et stadium et gradus Indicationes exhibent, quae certam adhibendi

(43) Vid. *Tpey*, *Mat. Med.*, *Antispasmodica*, pag. m. 343. *Arnemawu*, *Mat. Med.*, Sect. 2. § II. *Flüchtig reizende Mittel*, III Animal. Mosc. pag. 467.

(44) Vid. Cl. *Tpey*, *l. l.* *Drastica Jalappa*, pag. 41. *Aruemann*, *l. l.* Sect. 2. § VI. *Abfuhr. m. III. Drastica Jal.*, pag. 352.

(45) Conf. *Gregory*, *Conspect. Med. Theoret.*, Tom. II. pag. Ed. 5. 451. cap. 31. § 1371.

(46) Vid. *Alibert*, *l. l.*, *Proleg.* § 15. pag. 19 et sqq. Hinc, quid de cura prophylactica censendum, elucet; haec enim si per remedia quaeratur efficaciora, aut causas morborum sistet, aut adsuetudinem tum menti tum corpori inducet, qua, quando ipsis indigemus, nullum effectum praestabunt. Vid. *Gaub.*, *Path. Med. de intempessivo remedium usu*, pag. 290 et sqq. §§ 483 et 484. *Tpey*, *Prim. Lin. Path. Gen.*, § 418. pag. 227. *C. Sprengel*, *Path. Gen.*, § 507 et sqq. pag. 394 — 403. Conferatur *Volzelen*, *Indic. Doctr.*, § 7. pag. 29.

di medicaminis dosin determinant. „ In maximis enim malis ” ita inquit *Boerhavius*, „ cito et semel tentanda sunt summa remedia; in mitiori malo, sensim et repetendo, „ remedia leniora (47). ” Non enim cunctando morbi sanantur periculosi; nec parvis dosibus, vix efficacibus, saluti aegrotantis prospicimus, ubi periculum in mora est; nec ab altera parte magis tutum in morbis, qui vel ipsis Naturae viribus facillime superantur, heroicis medicaminibus aegrotantes cruciare; nec uberior profecto morborum secundariorum fons est.

Rationem porro, seu formam, qua medicamenta propinanda sunt, docet Indicatio individualis. Constat enim, Medicos certas quasdam ob causas, vel gravioris vel levioris momenti, definita quadam forma, in diversis casibus diversa, idem propinare medicamen, ita ut illud hac vice praescribant in pulvere, alia vice forma pilulari, alia in decocto, vel in infuso, aut in electuario, caet.

Harum autem caussarum duplex classis est; altera, spectat indolem ipsius medicamenti, altera complectitur causas, quae pertinent ad conditionem ipsius aegrotantis et morbi, quo laborat; de posteriori hic est agendum (48).

Refertur huc, primo, injucunditas medicamenti, quae forma quadam aufertur, vel saltem imminuitur; haec, licet levioris videatur momenti, tamen satis momentosa est, ubi delicatioribus, praesertim mulierculis et puëris, praescribuntur ingrata; ita v. g. gummata ferulacea, ammoniacum, galbanum, asa foetida, forma pulveris praescripta, ob ingrattissimum saporem, vix deglutiri possunt; hinc forma solutionis propinantur, vel in pilulis. Ad idiosyncrasiam et consuetudinem aegrotantis hic attendendum. Hinc *Ill. Gaubius*, in Libro *de concinnandis formulis*, sequens praeceptum dedit: „ si indicata „ remedia in quacunque formulae specië commode praescribuntur, aegrum interroga, „ quanam prae reliquis amet magis aut horreat, cuinam assueverit, cui minus. Ar- „ tem sic teque ipsum commendabis et laetiozem reddes praescripti usum (49). ”

Nec aetas et temperies hic prorsus negligenda; nam, ex *Gaubiano* monito, si externis medicaminibus curari possit puer aegrotans, ne internis vexetur (50). Sic sicca medicaminum forma humidis convenit, humida siccis, caet. Sunt dein et conditiones quaedam praeter naturam, et symptomata morbosa, et morbi primariis accedentes, quae for-
mam,

(47) *Aphor.* 1036. No. 12 et 13.

(48) Conf. *Baglivius*, l. l., Libro II. cap. 11. § VIII.

(49) Conf. l. l. pag. 15. § 47. et pag. 35. § 85 n.

(50) Conf. *idem*, § 50 et 51.

nam, qua medicamenta praescribenda sunt, determinant. Sic usum formae pulveris, aut boli, aut pilularum, contraindicant mala oris, maxillarum, faucium, oesophagi, quibus deglutitio redditur difficilior; hinc forma liquida adhiberi debent, quae propinantur, medicamina (51).

Atque haec quidem de Indicationibus singularibus dicta sufficiant.

Possent profecto ultimae hujus Capitis parti plurima addi; verum, quum illa, de quibus egimus, majoris, ni fallimur, momenti sunt, et prae caeteris ad Praxin fructuosiora habentur, haec mitti posse credidimus.

Vidimus itaque hac nostra in disputatione: veram Indicationum doctrinam docere, quid singula morborum signa agendum moneant, illamque et attenta Naturae observatione et cauta niti ratiocinatione. Vidimus dein, ubi veram Empeiriae exposuimus rationem, quantum haec distet a recentiorum Empiricorum medendi methodo; haec scilicet, vagis experimentis morbos aggreditur, illa a tribus principiis proficiscitur, a quibus universa scientia Physica, sensuum nimirum usu, memoria, et analogica ratiocinatione. Nec aliis principiis inniti veram Indicationum doctrinam demonstrare tentavimus; nam sensuum ministerio deteguntur morborum phaenomena; et Naturae molimina et medicamentorum effectus; memoria aliorum etiam inventa nobis utilia fiunt, et tandem ratiocinio analogico de convenientia aut differentia casuum recte judicamus. Unde, si quae in consimili casu aut profuisse novimus aut nocuisse, jam ante illorum adhibitionem judicare valeamus, utrum quid de illorum usu sperari possit, nec ne. Ultimo tandem capite illud egimus, ut primo usum notaremus Indicationum generalium, quibus quid in universum in morbo determinati cujusdam generis agendum sit edocemur. Secundo, quid valeant in Praxi Indicationes speciales, eodem hoc capite explanare annisi sumus; ut nempe constaret, non solum sufficere Medico generalium scientiam, sed et apprimè necessarium esse, ut animum advertat ad varietates inter aegros, et ex aetate, et e temperamento, et e vitae genere, et e climate, pendentes; dein etiam et ad diversam morborum indolem et complicationes et varia ipsorum stadia attendendum esse, monuimus. Tandem vero, ultima hujus Capitis parte, indicationum singularium maximum usum exposuimus, non tantum quoad seligendas medendi methodos, sed et quoad selectum singulorum Medicaminum, in eadem classe, eodemque ordine, Materiae Medicae dispositorum; tum et quoad determinandam singulorum dosin et formam, qua propinanda sunt.

Nec

(51) Conf. et Gruner, *Via et ratio formulas Medicas conscribendi*, pag. m. 29 (6).

Nec tamen, quae paginis hisce continentur, sufficere existimamus, quibus satisfiat omnibus, de quibus, in quaestione a Nobilissima Facultate proposita, agitur. Nos enim tenuitatis nostrae satis conscii sumus, ut ejusmodi quid suspicari omnino non audeamus; sed contra plane convicti sumus, plura nobis deficere eorum, quibus carere vix possumus, ut ejusmodi conscribamus disputationem, quae a doctrina aut elegantia vel aliquam haberet commendationem.

Quae quidem cum ita sint, a Judicum humanitate ac benevolentia speramus, fore ut, si ipsis minus probetur haec nostra scriptiuncula, immaturior juvenilis ingenii fructus, probent saltem scribendi consilium, quaeque hominem juvenem non dedeant, discendi ardorem ac laudis studium.

T A N T U M.

„ *De Curatione morborum nunquam bene sperandum,*
„ *nisi remedia et Indicationes arctissimo foedere pro-*
„ *cedant.*”

BAGLIVIVS.

F R E D E R I C I E G E L I N G,

EX PAGO HEMMEN GELRI,

MEDICINAE IN ACADEMIA LUGDUNO - BATAVA
CANDIDATI,

DISSERTATIO MEDICA

D E

INDICATIONUM DOCTRINA;

Q U A M

NOB. FACULTAS MEDICA DIGNAM JUDICAVIT QUAE
TYPIS DESCRIPTA,

SIMUL CUM ALTERA J. LANDTII, IN LUCEM
EMITTERETUR.

W. B. E. R. I. C. E. F. L. I. N. G.

OF THE UNIVERSITY OF

THE UNIVERSITY OF CALIFORNIA, BERKELEY,
CALIFORNIA

DISSEMINATION

AND

EDUCATIONAL RESEARCH

AND

THE UNIVERSITY OF CALIFORNIA, BERKELEY,
CALIFORNIA

THE UNIVERSITY OF CALIFORNIA, BERKELEY,
CALIFORNIA

3

P R A E F A T I O.

*E*a tantum de causa hanc quaestionem elaborandam decrevi, quod semper maxima mihi visa sunt commoda, quae ex paulo fusiore tractatione alicujus quaestionis medicae ad eos, qui salutarem artem discunt atque curant, redundare necessario debent. Insuper Clar. Oosterdykii, carissimi nuper, nunc cheu! defuncti Praeceptoris, qui haud semel de utilitate recte cognitae indicationum doctrinae mecum locutus fuit, me impulit auctoritas ad hoc suscipiendum opus. Nec nullus tandem stimulus mihi fuit spes, licet minima, acquirendi praemii, quod ex Legibus beneficentissimi nostri Regis illis erogatum est, qui studium et industriam tali opella Praeceptoribus probent.

Laetus igitur ad hunc laborem accessi, sed in ipsa tractatione sensim sensimque tam elare mihi quaestionis difficultas atque amplitudo patuit, ut jam pluries de proposito abjiciendo cogitaverim: perspectum enim in dies magis habebam, minime vires meas huic materiae esse aequales. Verum

Spes etiam valida solatur compede vinctum.

Crura sonant ferro, sed canit inter opus.

Nemo certe, me novi quid de hac doctrina prolaturum, de qua jam tot doctissimi viri scribendo et commentando egregie fuerunt meriti, expectare poterit. Igitur illa

collegi modo atque exposui, quae optima esse et maxime scopum quaestionis ferire mihi visa erant. Verum praeterea hic illic meam quoque qualemcunque sententiam modeste proponere ausus sum, quum talem tractationem, quae non nisi aliorum sententias et dicta referret, a Nob. Facultate requiri non posse crederem. Denique in his omnibus, quantum potui, brevissime versatus sum, ne Clær. Professores, qui de hac scriptione iudicaturi sint, nimis lectionis taedeat. Quam eandem ob causam illa, quae in chartam primum conieceram, minus clare, ut fit, exposita, etsi fusius explicare, et nonnulla addere constituissem, tamen arctius quasi constringere malui, quo citius et facilius lectores, quae in hac dissertatione contineantur, perspicerent.

Latini autem sermonis facultatem mihi fere deesse fateor, nec unquam hacce lingua publice scribendo huc usque usus fueram. Ut igitur errata, quae irrepserint, benevole condonent lectores doctissimi, etiam atque etiam rogo. Atque haec fere sunt, quae praemonenda haberem.

[Faint, illegible text, likely bleed-through from the reverse side of the page.]

[Faint, illegible text, likely bleed-through from the reverse side of the page.]

DISSERTATIO MEDICA

DE

INDICATIONUM DOCTRINA.

INTRODUCTIO.

An-tequam tractationem de doctrina indicationum ipsam aggrediar, breviter quaedam videntur monenda de variis veterum rationibus et systematibus in Medica arte, inde a prima hujus origine, usurpatis, ut sic quodammodo pateat ipsius doctrinae indicationum origo et incrementum, primum rudis illius et incultae, dein magis ac magis elaboratae et in aegrorum salutem adhibitae.

De prima origine Medicinae vix aliquid certi statui potest; hinc nihil de temporibus ante *Hippocratem* dicturus sum, nisi quod Medicina primam suam originem debeat empiriae, i. e. experientiae ab omni ratiocinio vacuae, simplici nimirum effectuum observationi absque ulla cognitione causarum, vel harum ad illos relatione. Incrementum deinde dabit arti sanandi memoria experimentorum, quae obtulerant praegressa, descriptiones morborum, remediorum, eorumque effectuum, in columnis, tabulis et parietibus templorum, aegrorumque in triviis et foro expositio. Sic sensim sensimque aliquos Medicina progressus fecit usque ad tempora *Hippocratis*.

Hippocrates autem, qui ab omni posteritate Medicorum princeps ac Medicinae pater jure habetur, vixit anno A. C. N. 460, sapientia et facundia praeditus summis; qui, quamvis longe abhorrens a ratiocinio vago, et scientiae suae fontem petens ex praxi,

observatis et experientia, semper tamen analogiam adhibuit, caute deductis ex multoties repetitâ experientiâ conclusionibus, quae ad hunc usque diem fere omnes veritati congruae habentur. Ne Medici empeiriam arbitrariam sectarentur, curam semper instituit secundum certas regulas, quas *indicationes* vocant, quaeque in suae theoria pathologiae erant fundatae. Prima semper ipsi fuit, illaque generalis, indicatio, sive regula, *motus salubres naturae observare, illosque pro circumstantiis modificare*. Demonstravit, ratiocinium, experientia non fundatum, semper in detrimentum Medicinae ruere, et hinc maximi duxit multas observationes et diuturnam experientiam, atque his superstruxit systema suum practicum, in qua doctrinâ, ita dicta, Hippocraticâ quasi fons haeret omnium progressuum, quos deinde fecit Medicina. Sic omnium certe primus ille senex quoddam Medicinae rationalis fundamentum praebuit, non illud quidem ex omni parte perfectum, sed tale tamen, quod omnium seculorum et approbationem et imitationem mereretur.

Verum e contrario ita dicti Dogmatici, (cujus doctrinae fundatores fuerunt *Thessalus, Draco et Polybus*, anno A. C. N. 370), ex systematibus Philosophorum ante *Hippocratem*, ex doctrina ipsa Hippocratica male exposita, nec non ex systemate *Platonis*, primum hauserunt, et Medicinae fundamenta non in observationibus et experientia, verum in ratiocinio, tantum esse ponenda statuerunt. Dicebant quidem, se esse *Hippocratis* sectatores, verum et in praxi, et in libris, quos in lucem ediderunt, maximopere ab *Hippocrate* differunt. Hic enim nunquam experientiam et observationes transgrediebatur, dogmatici vero etiam necessariam ponebant abditarum causarum notitiam, statuebantque omnia illa, quae observantur in homine, esse maxime fortuita, fallacia atque mutabilia, et talia idcirco Medicinae fundamenta praebere non posse, sed omnia a primo exordio esse indaganda, ut veritatis certiores fieri possent. Risu digna multa, sed et momentosa nonnulla proposuerunt; variorum autem hujus doctrinae sectatorum variae saepe fuerunt opiniones. Sic *Herophilus* humoralis erat pathologus, qui omnium morborum causas posuit maxime complicatas, quas complicatis etiam remediis amovere conabatur, ita ut hinc simplex praescribendi methodus Hippocratica fere obsoleverit, et ad hoc usque tempus absurda talia remedia a nonnullis in usum vocentur, quorum exempla sunt *Theriacâ Andromachae* et multa alia; *Erasistratus* vero omnes morbos ex vitio solidorum et errore loci derivavit. Omnes autem Dogmatici de eo semper consenserunt, a primis indicationibus et generalibus incipiendum esse, si bene methodum curandi instituere volueris, atque ex illis, quae generatim dicta et clare patefacta sint, invenienda esse ea, quae speciatim valeant. Illorum methodus medendi in genere simplex erat, quam si melius explorati fuisset et in formam Hippocraticam redegisset, multo majores progres-

gressus ars Apollinea fecisset. Notari autem meretur jam iis temporibus (ut *Celsus* refert *Praefat.* p. 3.) Medicinam in tres partes diductam fuisse, Diaeticam nimirum, quae solo victus regimine, Pharmaceuticam, quae medicamentis, et Chirurgicam, quae manu et instrumentis mederetur.

Post *Herophilum* et *Erasistratum*, anno A. C. N. 250 — 280, alia secta florere incepit eorum, qui se *Empeiricos* appellarent, ducibus imprimis *Serapione* Alexandrino et *Philino* Coo, quos *Apollonius*, *Glaucias*, *Heraclides* et multi alii secuti sunt, etsi ab aliis *Acron* Agrigentinus pro Empeiricorum principe habetur. Medicina illa Empeirica vocatur, quae sola experientia, simplici observatione effectuum et analogiâ (sive ratio- cinio ex comparatione status praeteriti cum praesente ad futurum elicito) nititur. Multum debemus huic doctrinae, quum artis observationes faciendi quamplurima dederit praecepta, quibus ad hoc usque tempus praestantiora dari nequeunt, et multo magis progressibus Medicinae profuerit, quam secta ista Dogmatica. Multa tamen dederunt Empeirici praecepta noxia et in perniciem Medicinae ruentia, sic, e. g. morborum causarum occultarum notitiam vituperarunt, Anatomiam et Physiologiam nihili fecerunt, et praestantissimam indicationum doctrinam neglexerunt. Magnopere autem quamvis a Dogmaticis differrent, methodus tamen curandi semper fere eadem fuit, (uti nos docet *Gal. de sectis ad eos, qui introduc.* p. 12.) Postea vero hujus doctrinae sectatores hypotheses citra omnem experientiam formarunt, sibi que systemata finxerunt, ex quorum institutis et praeceptis porro omnia experimenta et observationes explicabant, atque sic ad doctrinam Dogmaticam, quam deseruerant, redierunt.

Ultimo loco memoranda venit Medicina, ita dicta, *Methodica*, cujus systematis auctor fuit *Asclepiades* 100 annis A. C. N., qui omnem methodum, quae ante ipsum viguerat, rejiciens, Medicinam Hippocraticam *studium mortis* (Θανάτου μελέτην) appellavit. Non autem Medicina methodica hoc nomen acquisivit ante *Themison*, qui, licet *Asclepiadis* discipulus, in multis tamen praeceptis a praeceptore differebat. Primus hic elegit viam mediam Dogmatismum inter et Empeiriam, a qua via sive methodo haecce doctrina nomen suum acquisivit. Fontes, e quibus morborum causae erant arcessendae, hujus systematis sectatoribus nimis incerti videbantur, quam ut harum notitiam quicquam curarent; quamobrem communia quaedam corporis humani, quae pluribus morbis propria sunt (κοινοτήτες) normam suae theoriae statuerunt, quae tamen ita dicta communia multo magis abdita solent esse, quam omnes causae, quas Dogmatici assumerant. Tria harum communitatum genera ponebant, unum *adstrictum*, alterum *fluens*, tertium *mixtum*. Dolendum autem has κοινοτήτες tot atque tantis dubiis laborare; quod nisi
ita

ita esset, Methodicorum systema omnium esset optimum, quum experientiam et cautum ratiocinium duces sequatur, et magni faciat indicationum doctrinam.

Methodicis, licet tantum de indicationibus generalibus loquantur, multum tamen debet Therapia Generalis, quum doctrinam indicationum fusius exposuerint: atque hoc est, quo inprimis ab Empeiricis differunt. Postea autem *Galenus*, anno P. C. N. 131, multa mutavit, ac theoriam proposuit, quae multum pulchri, multum imitatione digni habet. Secundum illum indicationum doctrina, quae optime experientiam cum theoria jungit, maximam facit differentiam inter sectam Dogmaticam et Empeiricam. Indicationes praesertim petendas esse docuit ex essentia morbi, qua incognita, ex anni tempore, diversis tempestatibus, constitutione, vitae genere et viribus aegri, rarius vero ex symptomatibus. Egregie etiam egit *Galenus* de coindicantibus et contraindicantibus, et tantopere in universum Medicinae profuit, ut illum mortuum divino quasi honore persecuti sint homines.

Tali modo Therapia Generalis, quae indicationum doctrinam continet, sensim incrementa cepit, postea eo majora, quum varii auctores subinde de illa egerint, et nova ac meliora multa introduxerint; sic anno P. C. N. 1252. *Johannes de Sancto Amando*, Canonicus Turnacensis, librum edidit, inscriptum: *Expositio supra antidotarium Nicolai, Venet. 1562 fol.*, in quo, illorum saltem temporum ratione habita, multis praeclare egit de indicationum doctrina.

Sequentibus seculis alii auctores libris suis, in quibus magis directe de indicationibus egerunt, hanc doctrinam perfectiorem reddiderunt, inter quos nominandi seculo 15 *Ludovicus Mercado*, seculo 16 *Christianus de Vega*, *Johannes Riolan*, *Johannes Heurnius*; sequentibus seculis alii multi: quibus omnibus effectum est, ut postea, quae de indicationum doctrina sparsim proposita et cognita erant, colligi, sensimque ulterius excoli systematis quodammodo formam redigi potuerint.

His nunc breviter praemissis, ad tractandam ipsam quaestionem transeundum erit. Ordo, quem in hac tractatione servandum duxi, sponte ex ipsa quaestione proposita profluere videtur, ita ut

- I. Agendum sit de indicationum doctrina,
- II. Demonstrandum, quid ad eam doctrinam conferat sana ἐμπειρία, et
- III. Memorandum, qualem usum habeat illa doctrina in seligendis remediis, quae eodem titulo, in eadem classê, eodemque ordine, materiei medicae disponi soleant.

I. Ut Medicus suo officio rite fungatur, requiruntur regulae, quarum beneficio invenire possit, quid in corpore aegrotantis sit mutandum, et quibus ad illud utendum sit auxiliis; ut autem Medicus ad harum regularum cognitionem perveniat, attendat necesse est ad omnia, quae ipsi ex aegrotante, et phaenomenis in eo et circa eum apparentibus, per sensus aut ratiocinium innotescere queant. Haec ipsa nunc, quaecunque sint, tam *praesentia*, quam *praeterita* et *futura*, quae cognoscuntur in aegro et circa eum, quae mentem Medici ita instruunt, ut discat quid in aegro debeat mutare et quibus auxiliis, *Indicantia* dici solent, atque illorum intellectus in Medico natus (*Boerhave*), sive cognitio eorum, quae ex notitia ipsorum indicantium agenda sunt, dicitur *Indicatio*; id, quod cognoscitur agendum, sive mutatio, quae a Medico est instituenta, vocatur *Indicatum*. *Indicatio* ergo est scientia, quae docet, quid sit agendum, ut homo fiat sanus; *Indicantia* sunt ea phaenomena, e quibus indicatio obtinetur, et *Indicatum* est ipsum auxilium sive remedium.

Liceat mihi exemplo quodam haec declarare. Affertur homo, quem ex signis novi plethoricum esse. Signa nunc *indicantia praesentia* sunt venarum turgor, rubor faciei et oculorum, dyspnoea, cephalalgia, vertigo, nimia proclivitas in somnum, caet. Ad *indicantia praeterita*, quae hic et *causae* dici possunt, referuntur vita otiosa, absentia passionum deprimentium, imminutio vel suppressio excretionum solitarum, e. g. menstruorum, quae ultima, si instant, quoniam statu plethorico saepe supprimuntur, et hinc plethorae incrementum timendum est, *indicantia futura* formant. Quid nunc omnia illa docent? Minuendam esse sanguinis molem. Haec est *indicatio*, et remedia, quibus sanguinem minuas, e. g. venae sectio, motus corporeus, leniter aperientia, pediluvia, etc. *indicata* dicuntur. Multiplices aliae indicationis et indicantium descriptiones et explanationes inveniuntur inter alios auctores apud *Galen. method. med.* l. II. c. 7. *C. Spreng. Ther. gen.* § 53. *Hecker Ther. gen.* pag. 209. *Hufel. Syst. der pract. Heilk.* B. I. pag. 183 et 184. et apud multos alios, quos tamen ego juvenis recensere neque possum neque audeo. Definitio autem mox relata mihi omnium simplicissima atque optima videtur.

Datur generalis indicationum divisio, quam fere omnes auctores post *Galenum* sequuntur, quaeque et mihi unica atque praestantissima videtur; estque illa instituta secundum officium Medici, qui in aegrotis *vitam conservare, mala futura praevertere,*

morbum ipsum auferre, et morbi abigere effectus sive symptomata debet; quadruplex hinc quoque nascitur indicatio, quarum prima est illa, quae in aegrotis vitam conservare jubet, et quae hinc appellatur indicatio vitalis; altera mala futura, vel in sano, vel in aegro praeventit, et dicitur praeservatoria; tertia est illa, quae morbum ipsum auferre jubet, et dicitur curatoria; ultima tandem indicatio morbi effectus et symptomata urgentia abigere docet, salvo tamen morbo ipso, et intactis causis; quamobrem vocari solet indicatio symptomatica. Has autem tres indicationes ultimas Clar. Voltelen uno titulo indicationem ablatoriam vocat, dum conservatoriae nomen tribuit indicationi vitali. Quas singulas nunc paullo fusius exponere mihi animus est.

A. *Indicatio vitalis, seu conservatoria, est illa, qua Medicus docetur, ut, quamdiu in homine supersunt reliquiae facultatis quasdam exercendi functiones, illas sollicite conservet, et, si fieri possit, augeat; quamdiu enim vis morbi superior est vi vitae, tamdiu mors est timenda. Ex hac igitur indicatione Medico curandum est, ut semper vires tales se habeant, quales requirantur ad satisfaciendum motibus salutaribus naturae in regendis morbis, illorumque coctione et maturatione promovendis; jubet ergo restitutionem in integrum, et licet nullam morbi aut causarum habeat rationem, viribus tamen vitalibus servandis, et moderandis, morbos vel tollere vel leviores reddere potest. Omnium primaria habetur haec indicatio, quam ubi negligit Medicus, nihil prorsus valet. Nihil enim plane, uti ex Physiologicis scimus, remedia sine vita valent. Huic indicationi satisfacimus, quando e. g. in inflammatione laryngis vel epiglottidis laryngotomiam; aut in submersis suspensisque ad vitam revocandam et conservandam varia experimenta instituimus; quando in ultimo stadio istorum morborum, qui ex prostratis viribus in mortem abeunt, excitantia, e. g. aetherem sulphuricum, phosphoruni, etc. propinamus; quando causas, quae vires deprimunt, tollimus, quod saepe obtinet in debilitate apparente; quando ita modificamus et temperamus caeteras indicationes, ut morbus praesens nunquam vitae minetur.*

B. *Indicatio prophylactica, sive praeservatoria, quid jubeat, quid doceat, ipsa denominatio satis clare designare mihi videtur. Προφυλάσσω enim significat praecustodire, ex πρό et Φυλάσσω, custodio.*

Probe distinguenda est haec indicatio ab illa prophylaxi, sive diaetetica, quae, partem constituens *ὕγιεινῆς*, auxilia et regulas docet, quibus vita et sanitas quam diutissime incolumes servari possint; indicatio enim, de qua nunc erit agendum, tantum in statu praeternaturali avertendo versatur. Saepe causae morborum adesse possunt, licet nondum illarum effectus, i. e. morbi, locum habeant. Satis diu enim in corpore haerere possunt multifariae causae morborum, ut tamen non statim ipsos morbos producant. Fuere homi-
nes,

nes, qui per multos dies, septimanas, imo per plures menses, nulla signa hydrophobiae ediderant, etsi jam per totum illud tempus ex morsu canis rabidi hujus mali seminia in corpore gesserant, quae vero tandem, nisi indicatione praeservatoria expulsa, horridis cum symptomatibus prodibant. Hinc ex auctorum opinione morbi causas aufert vel corrigit indicatio prophylactica, utpote causae ablatione morbum futurum praeventens. Quod omnino quidem verum est, ast, quando paulo accuratius circumspicimus, in multo latiore campo haec prophylaxis versari mihi videtur, quum et ipsae causae et symptomata, utpote quae praeter naturam sunt, quoque ad morbum pertineant, atque cum illo cohaereant, et horum igitur praeservatio non minus, quam ipsius morbi prophylaxis, ad hanc indicationem pertineat. Exponere mihi liceat paulo fusius, quae mihi de hac indicatione cogitanti in mentem venerunt, a nullo huc usque auctore, quod magnopere miror, ut ad hanc indicationem pertinentia, quod sciam, proposita, sed de quibus haud dubium, quin ab illis ad alia Therapiae capita referantur. Quid enim ego juvenis, omnis eruditionis expertus, gloriari de meliore expositione indicationis prophylacticae, quam tot viri, illique doctissimi saepissime jam tractarunt. Sequens hujus indicationis divisio non plane improbari debere mihi videtur.

Itaque indicatio haec prophylactica *primo* versatur circa *causam* morbi, i. e. docet vel praeservationem a causa morbi, vel, si hoc fieri non possit, leniorem effectum causae, si forte aliquando haec ingruat. *Secundo* versatur haec indicatio circa ipsum *morbum*, i. e. jubet ut, causa morbi jam praesente, morbus ipse praecaveatur, vel saltem lenior reddatur, si causa agere aliquando incipiat. *Tertio* versatur circa morbi *symptomata*, praeservando aegrum a symptomate nondum praesente, sed tamen metuendo, vel, si omnino praecaveri non possit, symptoma hoc saltem jam in antecessum lenius reddendo.

Primo locutus fui de indicatione prophylactica spectante ad ipsam *causam* morbi nondum praesentem, qua haec causa vel omnino praecavetur, vel saltem ejus vis, si quando agat, frangatur; quod duplici iterum modo fieri potest. Ex Pathologicis enim notum, causas morborum dari praedisponentes et occasionales, quae, ut morbus oriatur, semper concurrere debent. Sic causa variolarum praecavetur, agendo in causam praedisponentem, qua corpus aptum redditur ad accipiendam ipsam causam morbificam; agitur nunc in hanc causam praedisponentem, instituendo vaccinationem, vel, (ex sententia *Levreti*) exprimendo in neonatis funiculum umbilicalem, qua, saltem prima operatione, haec dispositio tollitur: — vel agendo in causas occasionales, quando scilicet causa praedisponens nondum est sublata; hac enim remota, nullius efficaciae sunt causae occasionales. Hoc fit, ut in eodem variolarum exemplo maneamus, praecavendo infantes ab aëre con-

tagione variolosa infecto, etc. Lenior aliquando reddi potest variolarum dectrsus, si ante actionem ipsius miasmatis, corpus plethoricum venaesectione, laxantibus, cet. magis dispositum redditur ad reagendum in morbum variolosum, si quando hic aggrediatur corpus; sic agendo in causam praedisponentem, i. e. constitutionem et habitum corporis, variolas nondum passi, leniorem reddimus morbum: — causae autem occasionalis i. e. in hoc casu, miasmatis variolosi vim frangimus, et sic morbum aggressurum lenimus, insitione variolarum. Quo utroque exemplo illustratur, quando, agendo in ipsam morbi causam, vel hanc omnino praevertere, vel hujus saltem vim frangere possumus.

Secundo versatur haec indicatio circa ipsum *morbum*, ita ut doceat, causam morbi jam praesente, morbum praecavere, vel saltem, si morbus praecaveri plane non possit, hunc lenior m reddere. Eodem qui praecessit modo, huic parti indicationis prophylacticae satisfacimus, agendo nimirum vel in causam praedisponentem, vel in occasionalem. Si, v. c. corpus aliquid heterogeneum in intestinis haereat, adest causa inflammationis nondum praesentis, sed fortassis exstiturae, quae inflammatio nondum orta praecaveri, vel saltem lenior reddi, potest agendo in causam inflammationis praedisponentem, i. e. sensibilitatem intestinorum horumque sanguine repletionem, quod fit venaesectionibus, laxantibus, oleosis, caet. Agendo in causam occasionalem, i. e. corpus ipsum heterogeneum, hunc scopum ferire aliquando possumus, propinando medicamen evacuens, quo hanc causam remove et sic etiam ipsum morbum praecavere conemur.

Ultimo tandem loco diximus, docere indicationem prophylacticam praeservationem a *symptomate* morbi nondum praesente, vel, si illud adveniat, ejus diminutionem. Sic in morbo varioloso praecaveri vel saltem minui dicitur eruptio pustularum in facie, symptoma illud molestissimum, determinando humores ad inferiores partes, quod fit semicupiis tepidis, fricando nates ope setae, rubefacientibus, caet. Id autem monendum, ut in tota Medicina, ita et in hac indicatione cautissime agendum esse, et omnia indicantia atque contraindicantia probe atque prudentissime esse indaganda et inter se comparanda; hoc enim ubi negligitur, facile ipse ille morbus producet, quem praecavere atque avertere erat scopus. Sic venaesectiones, quae temere quondam ad fere omnes morbos praecavendos instituebantur, saepissime e contrario morbos produxerunt, qui non nisi hisce venaesectionibus originem suam debebant.

C. *Indicatio therapeutica, curatoria, primaria*, nonnullis male *confirmatoria*, quemadmodum ex ipsa hujus denominationis significatione quodammodo patet, est illa indicatio, quae praesentis morbi curationem docet, si fieri possit, plenariam, vel saepe tantum partialem, si status corporis ita se habet, ut plenaria curatio impediatur, ubi non nisi levando et minuendo morbo vacare debemus. Versatur ergo circa amplissimam

par-

partem Therapiae, et patet illam omnium plurimum in actum ducendum esse, quum nullus fere detur morbus, in quo curatio non indicetur. Spectat haec indicatio tum ad causas morborum, quando effectum suum jam produxerunt, quae indicatio a Clar. *Richerio* vocatur *causalis*, tum ad ipsum morbum, quae indicatio ab eodem *indicatio in phaenomena praesentia* muncupatur. Non plane igitur a recta via mihi aberrare videor, sequentem hujus indicationis proponendo subdivisionem, qua *primo* indicatur ablatio vel levamen causae morbi praesentis, v. g. vermium, quae epilepsiam producunt, ejectio ope anthelminthicorum; licet hinc non semper sequatur sanatio morbi, qui saepe ex stimulo consueto remanere potest. Aliud exemplum praebet costa defracta, quae pressione sua in pulmones inflammationem produxerat, quando vel tota vel pro parte tollitur, aut in pristinum naturalem statum reducitur. Ex hisce exemplis jam satis patet, in omni morbo, in quo obtinet indicatio therapeutica, non semper ablationem causarum sufficere; quin saepissime, quod maxime dolendum, causae morborum latent, vel illarum remotio impossibilis est, in quo casu nobis secundum ipsam morbi indolem et empeiriam sanam agendum est. Atque hinc *secundo* docetur hac indicatione ablatio, vel, hac impedita, levamen ipsius morbi; sic inflammatio illa pulmonum, quae est morbus productus a costa retropressa, aufertur methodo antiphlogistica; multi morbi chronici, epilepsia, hydrops, caet. saepe tantum pro parte tolli possunt, et hinc non nisi partialem curationem admittunt.

Semper therapeutica est dicenda haec indicatio, quamdiu versatur circa curationem aegrotorum. Neque illis assentior, qui hanc indicationem *confirmatoriam* dicunt, quando recidiva morborum praeservanda est; haec enim praeservatio ubi requiritur, semper aliquae morbi reliquiae latent, et hinc Medicus nondum indicationi therapeuticae, quae morbi curationem docet, si fieri potest, plenariam, plene satisfecit; sic, v. c. si fluorem album ex laxitate solidorum roborantibus, adstringentibus, caet. jam sanaveris, indicatio illa, secundum quam per aliquot tempus methodus illa, quam institueras, continuanda est, sine ullo dubio mihi *therapeutica* dicenda videtur, quia laxitas illa solidorum nondum ad pristinum roboris statum reducta est; vel aliquanlo etiam ex indicatione prophylactica hoc fieri potest, si, restituto jam illo robore, tamen praedispositio quaedam ad laxitatem remanet.

Quamquam latissime pateat indicationis hujus therapeuticae campus, dantur tamen nonnulli casus, in quibus, licet morbi sint sanabiles, minime tamen huic indicationi satisfieri debet. Nonnunquam enim morbi occurrunt sanabiles, qui, quum pejoris morbi sint praeservatio et sanatio, vel vitam sustineant et protrahant, curationem non admittunt. Febris intermittens vernalis, quae saepe periculosiores morbos praecavere videtur, et quae multum subinde valet ad promovendam solutionem obstructionum, quae durante hieme,

ex vita sedentaria aliisque causis, oriuntur; talis igitur febris interdum non tantum non suppressenda, verum etiam suppressa omni operâ revocanda est. Vitam interdum sustinent variae secretiones et excretiones, quae, licet alias morbosae, ita tamen in consuetudinem abierunt, ut suppressio vitae minetur; exempla sunt varia ulcera chronica, haemorrhoides, caet.

D. *Indicatio symptomatica, mitigatoria, secundaria, παρηγορική, palliativa*, quum illa duce saepe quasi *pallio* obtegere totum morbum possumus. Directe in morborum symptomata agere docet, et haec si vehementiora et periculosa sint, vel si curationem ipsam morbi impediunt, abigere, aut, si hoc fieri nequit, imminuere et *mitigare* jubet, intactis tamen morbis ipsis et morborum causis; sic tussis aliquando vehementior in pulmonum inflammatione abigenda vel sedanda est venaesectionibus, demulcentibus, ubi tamen morbus ejusque causa remanet. Homo, calculo vesicae laborans, qui sese opponit orificio interno urethrae, ischuriam veram patitur, et, nisi urina excernatur, metum nobis inducit, ne crepât vesicâ; periculosum est hoc symptoma, et format indicationem symptomatam, quae jubet catheterismo huic symptomati prius mederi, quam ad operationem ipsam transeamus, qua calculus exsecatur. Imo in hac sola implenda indicatione saepe unicum versatur Medici officium, quando occurrunt morbi insanabiles, qui una cum causis suis omnem recusant curationem; sic cura medica carcinomatis aperti ex quorundam sententia tantum constat in sistenda et mitiganda haemorrhagia, caet.

Dicitur haec indicatio *secundaria*, in quantum opponitur indicationi *primariae*, quae causas morbi auferens, et ipsum morbum curans, indicationi secundariae dignitate sua semper antecellit; *παρηγορική* quoque nuncupatur, i. e. *consolatoria* a *παρηγορέω*, *consolor*, *mitigo*, ex *παρά* et *ἀγορέω*, *concionor*, *loquor*, ab *ἀγορά*, *forum*.

A plerisque auctoribus haec indicatio quoque dicitur *urgens*, quod tamen ex mea sententia minus recte fieri solet; quum, ad hanc indicationem formandam non semper requiratur, ut *urgeant* symptomata, sed et illi saepe satisfaciendum sit, licet nullum periculum minitentur; quando v. c. symptomata valde sunt incommoda, ingrata, caet. Propterea ex hac denominatione non bene character hujus indicationis a caeteris dignoscitur, verum falsam omnino ideam praebet, ac si haec tantum indicatio *urgens* foret dicenda, quum omnis e contrario hac indole urgente sit designanda, quando indicantia, quae hanc illamve indicationem formant, ita instant, ut illarum obtemperatio nequaquam differri possit; saepissime ita indicatio *vitalis* urgens est dicenda, quando e. c. haemorrhagia, ex quacunque causa nata, adeo est vehemens, ut, nisi statim sistatur vel saltem imminuatur, vitae subitam extinctionem minetur.

Praestantissima est indicatio symptomatica, quum saepe non adeo a morbo, quam a symptomatibus, aeger male se habeat, et symptomata aliquando periculosiora sint, quam ipse mor-

morbus. Odontalgia, morbus levissimus et per se omnis periculi expers, diuturnis tamen insomniis et intolerabili aliquando dolore, periculosa evadere potest, convulsiones, aliosve systematis nervosi affectus producendo. In tali casu, quum saepe tollere causam non possimus, tantum indicationi symptomaticae est satisfaciendum. Nonnunquam interim fit, ut morbus ipse impediatur, quo minus debito modo in symptomata agamus; exemplum est in hydrope, aliquando symptoma febris intermittens diuturnioris constituenta, qui hydrops evacuantia aliquando fortiora requirit ad sui imminutionem, quorum autem usu prohiberi possumus a febre praesente, ita ut tunc huic indicationi, quae est symptomatica, satisfacere non possimus. Alia nobis nascitur hujus indicationis praestantia, si consideremus, morborum causam proximam et indolem internam saepius nos plane latere, neque indicationes inde petitas adeo claras esse ac exploratas, nec eam habere evidentiam, quae e manifestis functionum laesionibus et symptomatibus existit. Febrem enim curaturus, si solam sequitur ideam, quam multi auctores sibi de hujus morbi natura fingunt, opinabiles saepius et fallaces sequetur indicationes, quae hypothesibus vel commentis nituntur. Qui vero calorem et sanguinis impetum minuere et vias aperire conatur, quibus natura semet liberare possit, is, licet symptomaticas formet indicationes, multo tamen tutiorem viam eligit, eamque quae hominem febre laborantem ad sanitatem reducit. Neque negligenda sunt ea symptomata, quae facile novos aut compositos morbos producant; illis igitur nosmet opponamus, ut sic alii morbi avertantur. Itaque atroces capitis dolores in typho studiose mitigandi sunt, ne vel encephalitis, vel apoplexia aegrum praecipitent.

Maximi saepe momenti est cura, quae hac indicatione docetur, et therapeuticae indicationi par, quando nempe symptoma morbi ita est vehemens, vel tam directe agit in ipsam morbi causam, ut morbi vim et causas augeat. Sic tollendo vel minuendo symptoma, praecavemus, ne ipse morbus vi crescat, et hoc sensu indicatio symptomatica simul fit therapeutica; v. g. in pleuritide tussis est symptoma, ipsum morbum vehementi pulmonum concussionem augens; minuendo propterea, non leniendo, hanc tussim, curamus agimus therapeutica ipsius morbi. Abunde sic patet, symptomata sola quamvis medendi vias minime in omni casu aperiant; indicationem tamen symptomaticam complecti momentosissimum Therapiae caput, et saepe plurimi illam esse faciendam in cura aegrorum. Cavendum autem, ne citius quam par est, hanc indicationem formet Medicus. Dedeceat enim eum ista negligentia, quae mox morborum vel causarum latentem indolem omittens, tantum moderandis symptomatibus vacat. Itaque prius in sola hac indicatione acquiescere est nefas, quam cum vel desperamus curationem ipsam, vel persuasum nobis est, nec causas nec morbum nos cognituros esse; aut denique cum obstacula talia ipsi plenariae sanationi se-

opponunt, qualia auferre non valemus. Sic paracentesis in hydrope *ascites*, quando scilicet hanc operationem tanquam indicationem mitigatoriam spectamus, tunc tantum instituenda, quando omnia jam remedia sine sperato effectu sunt propinata, atque igitur omnis curationis spes est deleta.

• Multiplices dantur ipsius indicationis distinctiones, quarum plurimae quid sibi velint, per se patet, aliae, quum memoriam tantum onerent, minime necessariae mihi videntur. Dicitur indicatio *vera ac tuta*, quando clara sunt indicantia ac manifesta; *opinabilis* vero et *fallax* vocatur, quando hypothesibus vel commentis nititur ipsa indicatio; *simultanea*, quando omnibus indicantibus eodem tempore satisfit; *successiva* vero, quando contrarium obtinet; sic memoratur quoque indicatio *perfecta* et *imperfecta*; *simplex* et *composita*; *mediata* et *immediata*, caet. Ad has distinctiones ex mea opinione probe referri possit *indicatio urgens*, qua denominatione, uti vidimus, plurimi auctores tantum indicationem symptomaticam designant.

• Multa leguntur de harum indicationum varia *dignitate*. Ipse jam antea verbo monui, indicationem vitalem esse dignissimam; quod et facile patet cuique consideranti, quod, si huic indicationi non obtemperetur, et vis vitalis ad istum gradum diminuatur, ut insufficientis sit ad vitam ipsam ulterius protrahendam, de vita actum sit, et remedia sine vita nihil prorsus valeant. Maximi igitur momenti summaeque dignitatis est haec indicatio, et semper cuiusque alii, quae aequae urgentia praestat indicantia, est anteponenda. Quod attinet ad reliquas tres indicationes; harum pro variis circumstantiis etiam varia mihi videtur esse dignitas, quippe quae dependet a varia dignitate, periculo, praestantia, numero, caet. indicantium; ita ut harum singularum indicationum praestantia minime determinari possit, et hodie illa, crastino die altera, sit replenda, quum difficillimum saepe sit diiudicatu, quaenam praevalere semper debeat. Attamen indicatio symptomatica, licet summi quoque momenti in Therapia generali sit, eique soli obtemperando licet aliquando omnibus caeteris indicationibus satisfieri possit; quum tamen non omnia tollat, quae praeter naturam sunt, sed uni tantum symptomati medeatur, et morbum caeterum intactum relinquat, ex mea opinione dignitate aliis indicationibus cedere debet. Si quaeras tamen aliquam earum quoad variam dignitatem, differentiae existimationem, ordinem equidem illum proponam, quem in illarum expositione secutus sum, ita ut primi ordinis sit indicatio vitalis; secundi, indicatio prophylactica; tertii, indicatio curatoria et quarti denique ordinis indicatio symptomatica.

• Omnes autem indicationes naturali quodam vinculo inter se junguntur, quum versentur omnes in statu praeternaturali avertendo, et vel morbos praecavendo vel sanitatem

reducendo; ita ut hoc respectu omnis formatae indicationis idem sit scopus, atque fieri non possit, quin, si uni indicationi satisfacias, simul vel plures, vel omnes adeo, observes et obtemperes. Exempli loco sumamus hominem laborantem pleuritide sthenica cum tussi vehemente, *indicatio vitalis* nunc vitae conservationem, *prophylactica* praeservationem a suppuratione vel gangraena; *therapeutica* primo ablationem causae, secundo ablationem ipsius morbi; *symptomata* tandem ablationem vel mitigationem symptomatis, i. e. tussis, monet. Hisce omnibus nunc satisfacit eadem methodo, eodem medicamento, venaesectionibus et salibus neutris; sic enim sanguinem evacuando et ejus phlogosin minuendo *vita* conservatur; cavetur, ne nimio sanguinis aestu *gangraena* oriatur; causa morbi proxima (nempe aucta stimulo irritabilitas et sanguinis congestio) et ipse *morbus* (inflammatio) tolluntur; tussis ex stimulo nimii sanguinis in pulmones, inflammatione sensibiliores, aufertur vel mitigatur. Saepissime quoque obtinet, ut, satisfaciennes indicationi symptomatae eodem tempore therapeutica repleamus, quum saepe symptomata vi morbi producta, v. g. vomitus in gastritide, caet. morbi vim augeant. Neque omittendum, indicationes vitales saepissime cum curativis maximam habere relationem; siquidem in multis morbis cardo totius sanationis versetur in viribus ita regendis ac moderandis, ut pares sint morbo vincendo; sic in febre asthenica ope corticis peruviani simul utrique huic indicationi satisfacimus, prospiciendo nimirum viribus prostratis, eodemque tempore ipsam febrim curando.

Mutua tamen haec relatio non semper obtinet, quum et nonnunquam *repugnantia* quaedam indicationum locum habeat, qua, quanam eligenda sit indicatio, saepe difficultissimum iudicatu redditur. Hinc est, quod indicatio vitalis, quae dignitate omnibus aliis antecellit, non semper tamen praevaleat, verum etiam interdum prius indicationi minus dignae sit satisfaciendum, quam vitalem, licet adsit, sequi audeamus. In febre putrida; v. c. cum materie saburrali, indicatio vitalis, quae est dignior, docet virium restaurationem ope stimulantium et roborantium, et usum evacuantium proscribit, indicatio vero therapeutica causae, i. e. saburrae, ablationem indicat; huic autem, nisi valde urgeat indicatio vitalis, primo est satisfaciendum; sed hic notandum, per ipsam hanc evacuationem, quae videtur debilitans, ipsas vires aliquando egregie refocillari; si nempe antea ipsa causa morbifica oppressae sint, et hinc tunc simul indicationi *vitali* satisfieri; unde videre est in morbo ejusdem generis atque indolis circumstantias occurrere posse, quae nunc vitae conservationem, nunc causae ablationem, etiam quae cum ulteriori virium prostratione conjuncta sit, ut primariam actionem, indicent.

Ex hac repugnantia autem fit, ut non tantum electio indicationum saepe difficultate laboret, sed et nonnunquam ipsa formatio indicationis plane fere impediatur, quum illa, quae

quae repugnant, non permittant ea, quae alias rite indicarentur; debilitas, v. c. summa hominis a gravi vulnere haemorrhagiam passi, administrationem vini caet. indicat; huic vero repugnat motio sanguinis, quae hoc stimulo producta, novam minatur haemorrhagiam, qua aeger exspiraturus esset. Sic nascitur quoque summa difficultas, quando hoc tantum inquirendum est, num aegro sine dubio moriendum sit, an vero cum summo vitae periculo operatio sit instituenda gravis, e. g. amputatio vel exstirpatio partium momentosarum, caet. et hinc iterum videre est, uti ex omnibus praecedentibus, quanta prudentia Medicis in formanda indicatione opus sit.

Non omnia semper phaenomena, quae in aegrotante et circa eum observantur, ita conveniunt, ut sine ullo dubio Medicum, quid sibi faciendum, doceant, licet artis periti jam per longum tempus omnem impenderint operam, ut difficultates, quae occurrant, quantum fieri possit, e medio tollant. Illustr. *Boerhavius* jam locutus fuit de utili illa et celebri doctrina *indicantis, contraindicantis, repugnantis, permittentis, coindicantis, correpuantantis*, quae, licet ex dictis facile intelligantur, breviter tamen memorare mihi incongruum non videtur.

Indicans, quemadmodum jam ante dictum fuit, est id, quod, deprehensum in aegro vel circa aegrum, Medicum docet, quid agere et quibus auxiliis agere id debeat.

Contraindicans est id, quod longe aliud quid indicat, quam alterum indicans. Febris continua acuta exigere potest venaesectionem, sed exanthemata, quae hanc febrem comitantur, illam non facile admittunt; si ergo homo febre continua acuta, exanthematosa laborat, duo dantur contraindicantia; contrarium enim febris, contrarium indicabunt, exanthemata.

Repugnans, quod quidem directe contrarium non monet, sed tamen prioris indicati insignem limitationem facit; sic, v. g. in homine pleuritide laborante indicantur largae ac repetitae venaesectiones, quando vero ille aegrotus est senex, senium, quod non facile profusiores fert evacuationes, est repugnans.

Permittens illud est, quod indicatum non quidem postulat, sed ei tamen non opponitur; inflammatio, quae venaesectionem fere semper requirit, oritur in corpore debiliore; vires autem non admodum magnae nec eam omnino impediunt, nec eam jubent, permittunt ergo.

Coindicans idem jubet, quod aliud indicans fieri jusserat; sumite mulierem plethoricam menostasi laborantem; venaesectionem tunc et plethoria et mensium suppressio coindicare possunt.

Correpugnans tandem dicitur phaenomenon cum alio concurrens, ad certam indicationem prohibendam; ponite, in praecedenti *repugnantis* exemplo, senem illum pleuritide laboran-

tem simul debilem admodum esse, tunc senium et debilitas venaesectioni correpu-
nabunt.

Priusquam autem nunc ulterius procedamus, nonnulla, quae ad hanc indicantium
doctrinam pertinent, paulo amplius memorare mihi animus est, quum bona indicantium
cognitio atque distinctio sola sit, quae in formanda indicatione lucem nobis afferre
possit.

Indicans est *generale, particulare et individuum*. Indicans generale omnia illa, quae
morbum fecerunt, complectens, ex ipsius diagnosi profluit, et omnia illa, quaecunque
sint, continet, quae ad curationem morbi pertinent; exempli loco sint sordes prima-
rum viarum, quae, quum illae solae saepissime morbi formient diagnosin, sunt indicans
generale evacuationis. Sic porro status asthenicus est indicans generale methodi stimu-
lantis, roborantis. Saepissime autem indicans particulare, quod nascitur ex modis va-
riis, quibus morbi se exerunt, i. e. ex diversis morborum characteribus et formis
v. c. ex febre biliosa, ex febre saburrali, caet., ita generali indicanti repugnat, ut huic
sine periculo satisfieri nequeat; quemadmodum saepe patet e statu asthenico, in quo
stimulantia, roborantia, caet. non semper conceduntur. Huc tandem accedit indicans
individuum, quod proficiscitur ex singulari ratione, qua morbus se in quoque indivi-
duo, ratione habita ipsius aetatis, sexus, vitae generis, consuetudinis, caet. manifestat.
Sic, v. c. febris nervosa alio longe modo se in tenera puella, alio longe modo se in
rudi agricola exerit, atque hinc longe quoque alio modo tractanda est, et sic porro.

Alia est distinctio in indicantia *perfecta, sive completa, et imperfecta*. Perfecta dicun-
tur, quae sufficiunt ad formandam indicationem aliquam, ita ut varia indicantia, per se
imperfecta, simul sumta tamen sufficere possint ad indicationis formationem, et e contrario
indicantia, quae ad formandam generalem indicationem sufficiunt, imperfecta tamen dicun-
tur quoad indicationem specialem; doceri potest, v. g. sordium evacuatio indicantibus,
quae tamen minime, quomodo generali huic indicationi sit obtemperandum, ostendant.
Sunt porro indicantia *certa, incerta et probabilia*. Certa sunt, de quibus, quid indi-
cent, nullum dubium superest. Saepius autem, quod dolendum, occurrunt incerta,
quum nec morborum interior indoles, nec modus, quo causae corpus mutaverint, nec
ratio, qua symptomata cohaereant, semper nobis cognita sint. Medici igitur est, haec
indicantia incerta colligere, et collecta comparare, ut sic ex singulis incertis inter se
comparatis, quando coindicant, indicans formet, si non *certum*, saltem probabile atque
ad certitudinem accedens. Monendum autem, non omne indicans certum sufficere ad for-
mandam indicationem, i. e. non omne indicans certum esse perfectum, quemadmodum omne
indicans perfectum est certum. Namque phaenomena obvenire possunt, quae huic indi-

canti certo repugnent; i. e.; quae contraindicent, atque hinc formationem indicationis secundum alia indicantia certa non admittant; sic, v. g. in apoplexia sanguinea *certum* est indicans, derivationem a capite producere; verum non est *perfectum*; nescimus enim, quando et quomodo hoc fieri debeat; quum circumstantiae adesse possint, quae hanc illamve methodum vetent; sic nimia incitabilitas vel nimis provecta aetas vesicatorii sunt contraindicantia, caet.

Datur quoque indicans ita dictum *conditionatum*, quod sub certis conditionibus aliquid indicat; sublatio febris, v. c. indicatur ea conditione, ne per hanc suppressionem turbentur exanthematum curatio, crises, vel alii motus salutare naturae. Indicantia *urgentia* sunt illa, quae ad grave aliquod imminens periculum spectant, et *expectativa* tandem dicuntur ea, quae docent, viribus naturae per aliquod tempus statum morbosum relinquendum esse; quae indicantia in morbis acutis, praesertim sthenicis, saepissime occurrunt, atque, ad sui indagacionem, cognitionem pathologicam imprimis requirunt.

Medicum oportet semper paratum esse, nam differendo saepe sero venit; hinc necesse est, ut sibi regulas quasdam atque axiomata ante oculos ponat, de quibus in ancipiti casu, quid faciendum atque eligendum sit, semper cognoscat. Sequentes duae maximi sunt momenti et probe semper observandae.

Primo ad maxime urgentia indicantia attendendum est; urgentia autem illa dico, quae, praecae caeteris momentosa, aliquid agendum indicant, et hinc subitum saepe exigunt auxilium. In hydrope e. g. suffocationis metus aliquando paraenthesin exigit, licet alia etiam adsint indicantia, quae causam hydropis tollere doceant, quibus tunc non primarie, vel eo ipso momento, satisfaciendum, quum magis urgeat illud indicans, quo paraenthesis indicatur. Verum non tantum saepissime difficillimum dijudicatu est, quae nam sint magis urgentia indicantia, sed insuper exceptionem patitur hoc axioma, quando scilicet indicatio, quantumvis urgens, indicationi digniori cedere debet, de quo, ubi de indicationum dignitate diximus, jam sermo fuit. Probe igitur distinguendum esse inter indicationem dignam atque urgentem, facile hinc patet, et melius adhuc ex sequenti axiomate intelligitur.

Ubi duplex indicatio, adest, utraque aequae urgens, tunc semper primum satisfaciendum digniori. Ad hanc regulam imprimis attendere debemus in morbis compositis, quorum una affectio hoc, alia aliud quidpiam, indicat. Ponamus aegrum, viscerum abdominalium labe inveterata laborantem, et simul diarrhoeam colliquativam ex hoc fonte orta affectum; utrumque hoc vitium praebet indicationem urgentem; primum, ex indicatione therapeuticam, viscerum sanationem monet, et saepe medicamenta resolventia requirit; alterum vitium, ex indicatione vitali, jubet, ut diarrhoea ope medicamentorum adstringentium

tium sistatur. Huic itaque indicationi vitali obtemperandum, tanquam digniori: nisi enim hoc fieret, mors nobis occasionem auferret satisfaciendi indicationi therapeuticae. Plures regulae addi hic possent; quum autem sponte fluant ex ante dictis, illas speciatim non esse enumerandas, brevitati studens credidi.

Indicantia, ut supra jam exposuimus, in genere dicuntur illa ipsa, quaecunque sint, et praeterita et praesentia et futura, quae observantur in aegro et circa eum; quae quum innumera sint, atque magis ad examen therapeuticum aegrorum, quam ad ipsam doctrinam indicationum pertineant, omnia speciatim enumerari non possunt.

Sequentibus titulis omnia continentur, quae in formanda indicatione observanda sunt, et quae sunt vel directe indicantia, vel quorum saltem observatio ita necessaria est, ut sine illis nulla omnino bona formari possit indicatio.

1°. *Rés quinque naturales*, quae sunt: aetas, sexus, temperamentum, consuetudo et idiosyncrasia, hoc respectu sunt momentosissimae, quippe ad quas nisi in formanda indicatione semper et primarie attendatur, facile aliquid, caeteroquin ab omni parte indicatum, propinetur, quod in periculum aegrotorum ruat. Ad probandum summum momentum, quod est in harum rerum observatione, plurima afferri possent exempla; sed duo tantum memorare mihi lubet: *Swietenius* narrat casum amici alicujus *Boerhavi*, qui magnam quotidie potabat boni vini Rhenani quantitatem; absente *Boerhavi*, ille febre afficiebatur, atque advocatus Medicus, negato vino Rhenano, ipsum per methodum antiphlogisticum nimis debilitabat, ita ut mox in summum vitae periculum incidere aeger; reversus vero *Boerhavius* ipsum mox optimo vino Rhenano ita reficiebat, ut, viribus naturae insurgentibus, aeger mox per crisin supervenientem cito curaretur; sic legimus quoque *Illust. Gaubium* observasse idiosyncrasiam hominis cujusdam, qui ex usu pulveris lap. cancr. effectum perciperet non dissimilem effectui, quem alii ex usu arsenici, atrocis istius veneni, percipiunt.

2°. Observanda sunt omnia illa, quae *in ipso aegroto* obtinent, atque aliquam relationem ad ipsum morbum habere possunt. Huc inter alia referuntur causae morborum, molimina naturae, habitus corporis, diversa morborum stadia, praedispositiones hereditariae et connatae, caet. Exemplo sint homines praeterlapso hieme in nosocomium nostrum recepti, qui obstructionibus aliisque morbis laborantes ex penuria boni cibi, quae isto tempore totam fere patriam invaserat, ex sola restituta bona diaeta, nulla fere alius curationis ratione habita, sanati fuerunt. Crisium, quae et huc pertinent, tanquam indicantia spectatarum, observatio magni quoque est momenti in formanda indicatione.

Neque 3°. negligenda sunt ea, quae, licet *extra aegrum* sint, in ejus statum tamen influere possunt; quo imprimis referri merentur constitutio epidemica et endemica, anni

tempestas, regio, clima, aër atque omnia illa, quae vel jam antea vel nunc majoreñi minoreñve vim in aegrotum exserere potuerunt. Ut exemplum adferam momenti istius, quod habet consideratio horum indicantium: accedimus ad aegrum, cujus morbi natura vel sthenica vel asthenica, plurimis aliis circumstantiis jam frustra consideratis atque observatis, nos adhuc latet; attendamus nunc ad constitutionem epidemicam sthenicam vel asthenicam, et multum hoc nos juvabit in dijudicanda morbi natura, ita ut hujus constitutionis epidemicae indoles saepe nos sola determinare possit ad formandam cum prudentia indicationem, et seligendam aliquam curandi methodum. Sic quoque *Taubius* notavit in epidemia *Cellensi*, in morbo spasmodico, *raphania* dicto, tam stupidum apud omnes aegros fuisse ventriculum, ut ad concitandum vomitum 40 grana tartrat. potassae stibiatæ requirerentur. Quantum ergo hujus constitutionis epidemicae consideratio ad aegrorum curam facere debuit, ita ut sine illa nunquam indicatio, bono successu ornata, formari potuerit?

4°. Pertinet huc quoque *observatio juvantium et nocentium*. Haec tum ad medicamina et dietam aegroti, tum ad omnia ea, quae illum circumdant, referri debet, et tunc praesertim magni momenti est, atque ingentem lucem afferre potest, ubi vera indoles morborum eorumque causae nos latent. Sed caveamus, ne prius ex sola hac observatione indicationem formemus, quam omnes caeterorum indicantium fontes exhausti sint; ne forte in empeiricorum methodum incidamus, et sic abutamur egregio hoc adjumento, quod adeo *Hippocrates* celebravit, ut natam artem Medicam ex hac unica observatione docuerit; cujus utilitas adeo est perspicua, ut nihil saepe medicum plus juvet ad detegendam absconditam morborum naturam, quam observatio effectuum utilium noxiorumve, qui ex aliqua medendi ratione nascantur. Si in pleuritide post venaesectionem morbus deterior evadat, uti aliquando, licet raro, contingit, sique jam prodeant symptomata gastrica, tunc cognoscimus, praesentem morbum esse pleuritidem gastricam vel biliosam, non amplius venaesectione, sed vomitoriis et laxantibus, oppugnandam.

5°. Huc tandem referrem *sanam empeiriam*, nisi ex scopo propositae quaestionis hoc argumentum latius foret tractandum, ad quam tractationem, prima parte quaestionis absolutâ, nunc erit transeundum.

II. *Εμπειρία*, vox Graeca, composita ex *ἐν* et *πειρα*, quod significat *experimentum*, distingui solet in *sanam*, sive *rationalem*, et in *irrationalem*; additum igitur fuit in quaestione proposita vocabulum *sanâ*; non enim intelligitur hoc loco empeiria ista ignobilis et irrationalis, quae in agyrtarum et circulatorum temeritate versatur, et solum ad nomina morborum attendit, quae cum undecunque extuderit, continuo remedia, quae isti morbo convenire dicuntur, sine ullo iudicio aut delectu ingerit; quum hujus empeiriae secta-

sectatores, omnis scientiae atque doctrinae expertes, irrationaliter ista tantum praecepta praescribant, quae ab aliis laudata audiverunt, vel in casu, quoad extremam formam, simili, antea ipsi adhibuerunt, ita ut remedia venditent ad solum vulgare morbi nomen.

Tales Empeirici ignari naturae actionum, causarum et characteris morborum, indicationum et variarum curandi methodorum, non nisi nomina morborum inquirunt, quibus cognitis miseros suos aegrotantes illis remediis, quae tali vel alii simili morbo convenire memoriae mandaverunt, strangulant; remedia, quae in quendam morbum egregium effectum edidisse audiunt, nulla circumstantiarum vel stadiorum morbi ratione habita, statim praescribunt, et copia verborum vix cohaerentium aegros detinentes, horum sanitatem et vitam corripiunt; nec rari occurrunt isti Empeirici; horum enim apud quemque barbitonsorem in omni fere nostrae patriae pago invenitur exemplar, qui, summam inscitiam cum summa impudentia conjungens, linguâ inspectâ, emeticum, et alvi conditione examinata, laxans, neque haec exigua, statim porrigit, et sic infelicis aegri summa jam laborantis debilitate, vires prosternit et prorsus enecat.

Sana e contrario empeiria dicitur illa, quae, si non unicum, praecipuum certe Medicinae fontem in morborum eorumque curationum historiis constituit, quaeque ab hoc unice principio, a sola experientia *rationali*, remedia ad morborum curationem petit, nec tamen ullam doctrinae partem, quae quidem verae et certae lucis aliquid praebet, negligendam censet. Sanus igitur Empeiricus in historias morborum atque curationum studiose inquirat, atque ita, ut in unoquoque genere cum symptomatum varietates, tum accessionem, statum, remissionem distinguat, simulque methodum, quae in singulis profuerit, diligenter notet. Medicamina accurate intelligi vult, cum omnibus adhibendâ cautionibus, anatomiam quoque ad phaenomena singula morborum aliquatenus illustranda, non ad causam declarandam, assumit. Postremo in remediis eligendis, symptomatum naturam, aegrotantis habitum et aetatem, anni tempestatem aliaque ejusmodi perpendit; nomine autem morbi duci se aut commoveri non patitur. Hujus igitur doctrinae fundamenta sunt *observatio*, *historia* et *analogismus*, quae innituntur sensuum, testimoniorum et analogici ratiocinii fide. Quidnam autem per haec singula intelligatur, breviter explicabo.

Observatio versatur circa phaenomena singula, aut circa concursum plurium phaenomenorum, ita inter se nexorum, ut tanquam pro unico phaenomeno haberi et unico debeant vocabulo enuntiari. Ita cognoscitur observatione, aeger pinguisne sit an macilentus, an deliret, nec ne, caet. Sed maxime longaevo propria non sufficit observatio, requiruntur itaque aliorum plurimorum observationes, et de rebus sibi observatis testimonia; ita ut observationi propriae *historia* quoque alienae observationis adjungi debeat, quae

quae igitur in aliorum testimoniis quaerenda. Pertinent huc imprimis historiae morborum, quas tanti momenti existimabat Illustr. *Sydenhamus*, ut his solis veram medendi rationem indagari posse dixerit.

Sponte autem patet, observationes, ut aliquem in Medicina usum habere possint, fideles et veritati omnino consentaneas esse debere. Vix magis perspicue hoc demonstrare possum, quam ex egregio illo casu, qui Immortali *Sydenhamo* accidit, cum accedens ad juvenem, quem jam mortuum credebant, ex observatione exilium vitae reliquiarum, aliorumque symptomatum, perspiciebat, hic peccare plethoram commotam, quae, cum in actum ducitur, vehementissimos semper effectus producit. Ex hac igitur observatione jubebat, ut aegro illico vena secaretur, quod cum tanto fiebat successu, ut aeger per miraculum quasi in vitam revocaretur. Maxime tamen dolendum, in hac re tam saepe peccari, uti liquet ex exemplo multorum medicaminum, quae, dum ab aliis mirifice laudantur, ab aliis aut negliguntur, aut prorsus vituperantur; quae, dum ab aliis paucis admodum granis vim egregiam exserere perhibentur, ab aliis decupla solent praescribi dosi, ut ullum inde sibi proponant successum; id, quod aut falsam in aliis experientiam denotat, aut in aliis falsam a veris experimentis conclusionem.

Attamen neque haec testimonia sufficiunt, sed etiam *Analogismo*, seu ratiocinio, ex comparatione status praeteriti cum praesenti ad futurum legitime elicitio, opus est. Singularis enim experientia, vel propria, vel aliena, vana prorsus et ad artem inutilis est, nisi ad similes casus transferatur; qua quidem translatione tota Empeiricorum ars continetur. Praesertim autem sic a similibus effectibus ad similes causas, a similibus causis et circumstantiis ad similes effectus et eventus, ab observatis antea successibus ad sperandos et regendos futuros ratiocinamur, ita ut haec translatio sive analogia in re medica fieri debeat, aut ab uno ad alterum morbi ejusdem casum, aut ab una morbi specie ad aliam, aut ab una morbi sede ad diversam, aut ab auxiliis morbi ad similia auxilia. Sequenti exemplo ulterius hoc illustrabitur: accidit, ut homini cuidam casu quodam sumtus cortex peruv. quartanam febrim fugaverit; transfertur mox per analogisimum experimentum ad alium aegrum, itidem quartana laborantem; dein ad intermittentes alias, tertianam, quotidianam. Ulterius porro transfertur experimentum ad alias quoque febres, ut ad remittentes, deinde etiam ad intermittentes larvatas. Imo ob aliquam manifestarum qualitatum convenientiam eo pervenerunt, ut, translatione a remediis ad remedia facta, ex effectu cort. peruv., ejusque substantiam perspecta, ad tentanda febri-fuga alia, ad cort. cascar., ad cort. salic., ad alia, vario cum eventu transierint. Neque hic subsistit analogiae rationalis usus; ex effectu enim, quem habuere certa remedia in morbis brutorum, ad effectum similem in similibus morbis hominum concluderunt;

et

et saepe egregium usum ex adhibito cum debitâ prudentiâ tali remedio habuerunt. Notandum interim hic cautissime agendum esse, in talibus experimentis analogicis a brutorum genere ad genus humanum transferendis, quum haud pauca hominibus venena, animalibus caeteris sint innoxia, et sic vice versa.

Intelligitur nunc, quibus sana empeiria finibus contineatur; intelligitur simul, vel ipsam empeiriam sine rationis usu nullo modo consistere posse. Nullo enim modo transferri ad simile unquam potest ulla sive observatio fortuita, sive experimentum de industria et consulto captum, nisi ratiocinii analogici ope, quod tanti est usus, ut, si rem bene perspiciamus, omnis et sensuum et testimoniorum fides ab ipsa etiam ratiocinii analogici certa firmitate pendeat.

Quantum autem conferre debeat haec sana empeiria ad doctrinam indicationum, et ad faciendam bonam Medicinam, jam a priori *ex ipsa ratione* intelligitur. Cum modo cogitemus, Medicinam esse scientiam, quae, uti omnes fere scientiae atque artes, originem atque progressus suos debet experientiae et analogiae, et illam natam esse ex observationibus, quas jam inde a primis aevis fecerunt circa statum naturalem et praeternaturalem hominum (uti in Introductione verbo monui); sponte patet, scientiam vel artem, quae versatur circa statum, processibus naturae repetitis et saepe mutatis productum, multum incrementi capere ex observatione horum processuum eorumque tractatione. Quicumque praeterea Medicinae non plane est imperitus, non potest quin perspectum habeat, rarissime, si unquam, in duobus aegris omnia, quotquot morbos eisdem comitantur, phaenomena simili prorsus ratione adesse; unde, vel me non monente, praestantia sequitur empeiriae rationalis, quae omnes has differentias atque distinctiones, licet aliquando exiguas, observare, inter se comparare et ad alium casum referre solet. Multum quoque nos juvare posse hanc empeiriam in satisfaciendo indicationi jam formatae et seligendo uno prae alio medicamento, ex ipsa ratione patet, si cogitemus, nos de ratione agendi medicaminum nihil fere scire, et quamvis vires medicamentorum tum generales tum speciales nobis sint cognitae, nos tamen illorum actionem explicare non posse. Unde sequitur, quod, si verum sit, medicamentis inesse vim agendi nobis inexplicabilem, tunc etiam verum esse posse, quod medicamento cuidam insit vis specialis, contra certum quendam morbum determinatum, non nisi observatione et experientiâ detegenda. Aequè parum ac explicare possumus vim antispasmodicam moschi, et rationem, qua agat antispasmodice in corpus, aequè bene perspicere possumus a priori, quod possit dari genus spasmodum, in quo observatio sive sana empeiria doceat, eundem moschum prae aliis antispasmodicis specificè agere. Talem autem dari posse actionem medicamentorum specificam, non solum sano ratiocinio a priori statuere licet, verum et revera illam existere docuit experientia. Ut eundem moschum pro solo exemplo ex

multis hic adferam; sufficit, acutissimum *Wichmannum* affirmare, medicamentum longe aliis antispasmodicis praevalere, et fere specificè agere in asthmate periodico *Millari*.

Ipsa quoque *historia Medica* nos monet de ingenti usu sanae empeiriae in doctrina indicationum, docetque, Medicos nullis sanae empeiriae regulis ductos pessime saepe errasse. Sponte patet, me hic non loqui de agyrtis istis et circulatoribus homicidis, qui nullam omnino indicationem formantes, drasticis, emeticis et qualibuscunque remediis heroicis, aegros suos enecant; quorum exempla, quae, proh dolor, sexcenta prostant, afferre profecto non erit opus.

Illos autem hic volo Medicos mere theoreticos, qui, nullis rationalis empeiriae regulis ducti, aegros suos adeunt, et systemati suo semel electo (bonum an malum sit non curant) semper adhaerentes, minime recentiores observationes et experimenta observant, sed uno eodemque tramite semper in praxi sua procedunt. Quid nunc, quaeso, de talibus Medicis expectandum est? An aliquos progressus Medicina a talibus capere potest? Certo certius nullos. Inter hos theoreticos et irracionales Empeiricos, ni fallor, imprimis recenseri meretur *Paracelsus*, qui quas perversas indicationes ac curationes saepe instituerit, libri ab ipso editi innumeris exemplis docent. Quando e contrario spectamus viros, qui sanam empeiriam magni faciunt, illamque cum bona theoria jungunt, tunc eos non possumus non venerari, et fieri non potest, quin in salutem humani generis doctrina Medica magnopere increseat. *Hippocrates* immortalis ille Medicus licet vixerit antequam secta ita dicta Empeirica floruit, fuit sanus Empeiricus, qui ita vere empeirice observavit naturae phaenomena, ut naturam morborum medicatricem dixerit, et omnes indicationes ita instituendas praedicaverit, ut deficienti naturae succurrant, atque effrenem coerceant et in ordinem redigant. Et nemo usquam datur, cui plura in re medica debemus, qui ad majorem gradum certitudinis Medicinam perduxit, et cujus egregiis laboribus debemus talia divinae hujus Artis fundamenta, quae ipsi formam, ut ita dicam, magis scientificam dare possint. Inter recentiores sanae Empeiriae Patronos fuit magnus *Sydenhamus*, qui nihil addens, quod observando non certo constaret, nec aliorum placita curans, in egregiis suis libris, quicquid de salutifera natura observaverat, omnium oculis exhibuit, et omnes indicationes secundum rite factas observationes esse instituendas docuit. Immortalis *Boerhavius* magnus quoque et sanus fuit Empeiricus; quamquam enim theoriam aliquam condiderat, tamen, ut omnes systematis conditores, quod in scholis defenderat, saepe ad aegrotantium lectos deserere coactus fuit, atque, si aegrorum saluti promptius aliis et certius consuluit, non profecto id theoriae praestantia assecutus est, sed quod morborum historias, naturam, decursum et exitum, exquisitissime calleret, formaretque adeo indicationes sanae Empeiriae superstructas. Quid enim juvat Theoria, quae in praxeos usum, converti nequit? Quid juvat systema, quod,

licet abstracte, ut dicunt, veritatis formam adsumat, experientia tamen falsum reperitur; quod morborum diagnosis ac theoriam non tantum non reddit faciliorem et certioram, verum saepe illas plane impedit, et sic in aegrotorum perniciem ruit, ubi Medicus practicus empeiria rationali ductus, excellentissimorum omnium temporum Medicorum practicum observationibus, morborumque historiis, ab iis accurate descriptis, munitus, aegros servare posset. Utilitate tamen aliqua se tale systema commendare potest; videlicet novam forte rerum faciem offert, qua ad veritates duci possumus, quae, licet expectationi non respondeant, ingentem tamen utilitatem arti Medicae afferre possunt. Egregie et prae aliis Medicis cum bono successu memoratos viros praxin Medicam exercuisse referunt variae de his viris adhuc cognitae morborum curationum historiae, quales in nostra praesertim patria de summo illo *Boërhavio* plurimae narrantur.

Præsertim autem *quotidiana experientia* nos docet, quidnam Empeiria conferat ad doctrinam indicationum et universam praxin Medicam. Multa dantur symptomata, quae ad causam morbi proximam detegendam, et hinc ad formandam bonam indicationem conducunt; et quorum praesentia in singulis morbis quid indicet, nos experientia sola sine ullo ratiocinio docuit, et quorum cognitio maxime ex semeioticis petitur. Ex observatione aegrorum saepe aliquid, nobis ante incognitum, quoad formationem indicationis discere possumus. Quando scilicet in morbo quodam, quem antea tractavimus, ex effectu aliisque circumstantiis, nos minus felicem nec bonam indicationem formasse videmus, tunc omnia, quae observavimus, referimus ad similem morbum, qui postea nobis occurrit, et sic ex hac comparatione praecedentes indicationes dijudicare atque in praesenti casu mutare possumus. Nullum scio exemplum magis perspicuum, quam illud desumptum ex sanatione podagrae, qui morbus remediis quibusdam valde amaris, uti pulvere Ducis Portlandiae ex rad. gentian. caet., vel calidis diaphoreticis, uti solutione resinae guajac. in aliquo spiritu cum plenario saepe successu ablatum est, sed cum hac sequela, ut aegri post breve tempus apoplexia aliove graviore malo subito extinguerentur, unde didicerunt sani Empeirici, hoc malum nullo remedio efficaciore, vel saltem non remediis his enumeratis, esse oppugnandum. Docuit ab altera parte observatio et experientia, saepe curabile esse hoc malum per vitam campestris, laboriosam, cum diæta lactea et vegetabili, quae tunc cura tempestive suscipienda et diu continuanda est. Sana Empeiria docuit, saltem ex opinione magni *Boërhavii*, febres intermittentes vanales, si non nimis diu protrahantur, ad longaevitatem disponere; docuit praeterea, easdem non justo citius oppressas, pertinaces morbos chronicos aliquando feliciter curare, et inveteratae epilepsiae, aliisque morbis pertinacibus nervosis, non raro mederi. Mere nunc Theoreticus et nulla Empeiria praeditus, ad hominem hac febre laborantem vocatus, quoniam nulla, nec sua nec aliorum, experientia doctus vim medicatricem febrium intermittentium

ignorat, ex sua indicatione male tunc formata statim cort. peruv., vel alia febrifuga praescriberet, ita ut facile ex tali cura tandem succumberet aeger, qui e contrario sub cura sani Empeirici ad pristinam sanitatem certo redit. Sed ne alia exempla adferam; veritas enim haec ita perspicua, ut exemplis allatis potius obscurior reddi quam illustrari videatur.

In ulteriori quoque indagatione virium medicaminum, quorum cognitio in satisfaciendo indicationi tanti momenti est, egregie quoque patet usus sanae Empeiriae. Nulla enim datur historia Medica satis certa et explorata corporum naturalium, quae vim medicatam habent, nisi ab experimentis fidelibus et repetitis; dolenda autem ejusmodi experimentorum penuria, quae forte dependet a defectu accuratae observationis omnium rerum, quae vel ad aegros, vel ad morbos, vel ad res externas pertinent. Tali modo, ut quaedam exempla afferam, nuperrime ex institutis experimentis nobis patuerunt vis egregie diuretica *Ballott. Lanat.*, vis roborans *Lichen. Pariet.*, vis anthelminthica *Ob. Thereb.* vis *Fab. Pechur.* contra fluorem album, et vires contra epilepsiam *sulphat. cupro-ammon.*, *nitrat. argent.*, *sed. acris* et *carbon. potass. alcal. liquid.*, cujus posterioris remedii effectus haud negandos cum commilitonibus meis observavi in epileptico, qui, cum per annos jam fatali hoc morbo laboraverat, curae Clar. Praeceptoris *Kraussii* mandatus, brevi plane sanatus fuit. Sic *Plinius*, ut exemplum quoque ex antiquioribus afferam, nobis enarrat, homines venaesectionem ab animalibus didicisse, quum observassent, Hippopotamum assiduâ satietate obesum exire in littus, atque corpus recentibus arundinum caesuris acutissimis imprimentem, venam quandam in crure vulnerare, atque ita corpus exonerare et plagam limo rursus obducere.

Jam itaque mihi videor probasse brevi ratiocinio, tum ex ipsa ratione desumpto, tum ex historia et quotidiana experientia probato, tantum valere sanam Empeiriam, ut sine illa nulla formari possit bona indicatio, imo ut nulla omnino possit existere doctrina indicationum. Tota enim disciplina medica empeiriae sanae innititur, et omnem itaque theoriam medicam a praxi corrigi debere censeo; non vero praxin theoriis accommodari.

Ut autem aliquis fiat medicus sane empeiricus; non parvi momenti mihi esse videtur, paucos tantum legere libros, sed illos imprimis, qui morborum historias, non theoretice confectas, sed accurate secundum naturam delineatas, continent; ut sic in defectu experientiae propriae aliorum experientiam uti possit junior medicus, secundum quam instituere debet curam. Nam illi, qui in praxi consenuerunt, ordinarie experiuntur plerumque systematum futilitatem, et hinc potius agunt e sollicita comparatione effectuum, quos ipsis observare contigit, et qui maxime conducunt ad formandas bonas indicationes. Insigni hinc privilegio gaudent medici magnarum urbium, qui, praesertim

si saepius inter se colloquia conferre velint de morbis, quos singulis septimanis vel mensibus observarunt, non tantum suae, verum quoque aliorum, experientiae fructus capere possunt.

III. Tertio nunc loco respondendum erit ad ultimam partem propositae quaestionis, et demonstrandum: *qualem usum habet doctrina indicationum in seligendis remediis, quae eodem titulo, in eadem classe eodemque ordine materiae Medicae disponi solent?*

Non curari morbus in aegro potest, nisi mutando corpus; et haec mutatio per remedia debet effici, quorum potentia medicatrix licet Medico cognita sit, tamen, qua ratione, quo ordine, quo tempore, qua denique forma, his uti debeat, etiam perspectum habere debet. Hoc autem habet difficultates et multas et graves; ut enim haec omnia rite possint cognosci, requiritur omnium rerum, quae vel ad aegros, vel ad morbos, vel ad res externas pertinent, accurata observatio. Praeterea nullum est fere inter medicamenta viribus caeteroquin sibi quam maxime similia, quod non aliquam habeat, praeter communes cum maxime affinibus, proprietatem, per quam nonnullis in casibus ad usum medicum prae reliquis omnibus, quantumvis similibus, maxime conveniat; semper enim attendendum est, ut, in quantum hoc fieri possit, omnibus indicantibus simul satisfiat. Huc accedit, quod nullum remedium semper in simili casu aequae valeat; illa enim, quae alias juvisse deprehenderit, fieri potest, ut alio morbi stadio, alia mensurâ modoque, alio aegri statu, vel vi mutata esse, vel eam plane amittere, vel nocere potius, quam prodesse videantur. Mutanda quoque aliquando remedia, praesertim in morbis chronicis, quamvis eadem maneat indicatio; ubi nempe ad consuetos ab aliquo jam tempore stimulos, contractâ cum medicamento familiaritate, obsurdescit quasi percipiendi facultas; quemadmodum id v. c. frequentissime accidit in morbis spasmodicis, hystericis, caet. Ut omnes igitur has aliasque multas difficultates superare possit Medicus, ipsi opus est intima cognitione doctrinae indicationum; haec enim jubet ad omnia attendere, quae circa aegrum et in eo versantur.

Integra haec indicationum doctrina sese refert ad hoc caput de seligendis in variis morborum casibus, qui nunquam sibi plane sunt similes, variis remediis. Ad hunc selectum rite instituendum, talem habet usum haec doctrina, ut nullius omnino esset valoris, nisi adhiberetur ad seligenda remedia. Hac in re praesertim patet, an Medicus bona doctrina sit imbutus, an vero falsus sit Empeiricus, qui mox, ubi nomen pro morbo invenerit, sine ulla mora remedia sua in promptu habet.

Diu sententia mea dubia haesit de vera ultimae hujus quaestionis significatione; in nullo enim libro de materie Medica conscripto, quantum ego scio, agitur de divisione remediorum in titulos, classes et ordines; sed tandem, nisi fallor, veram sententiam

percepi, cogitans in quaestione positum esse: Remedia, quae eodem titulo, i. e. *sub* eodem titulo, *in* eadem classe eodemque ordine materiae Medicae disponi solent. Sumitur itaque *titulus* pro subdivisione ordinis, quemadmodum *ordo* constituit subdivisionem *classis*. Verum, quomocunque intelligi debeat haec propositio, eam esse puto quaestionis mentem, ut usus doctrinae indicationum ostendatur in seligendis remediis, non solum, quae in eadem classe, vel in eodem ordine, sed etiam quae in eodem genere, in eadem specie disponi solent. Si haec vera sit mens quaestionis, nihil facit ad rem, quomodo talis divisionis singulae subdivisiones nominentur, utrum *titulus*, an *genus*, caet.

Nisi brevitati studere vellem, praecipuas casque maxime usitatas divisiones medicamentorum, quae a variis auctoribus sunt propositae, hic memorarem. Ne vero nimis in longum protraham hanc responsionem, illas omnes relinquam, et talem proponam divisionem, quae mihi optima videtur. Classes medicamentorum disponuntur secundum varias methodos medendi, quarum methodorum varia quoque fieri potest divisio. Sequentem propono

1 Methodus nutriens, tonica

2 Methodus evacuans

3 Methodus excitans

4 Methodus sedans.

5 Methodus alterans,

Secundum quam divisionem 5 quoque assumo classes medicamentorum; medicamenta *tonica*, *evacuantia*, caet.

Omnia quamvis medicamina certo et sano sensu appellari possint *alterantia*, quum omnis sanatio ponat mutationem in corpore productum, sunt tamen et nonnulla, quae prae aliis, et magis directe, corpus vel quasdam ejus partes constitutivas alterant, quae igitur prae aliis quoque nomine *alterantium* insigniri possunt, v. g. *antacida*, *antiseptica*, caet., quo certo sensu forte referri possent omnia medicamenta specifica. Classes hae iterum in ordines disponi solent, quos tamen omnes hic enumerare non opus. Unum tantum exemplum proponam. Classis evacuantium dividitur in, 1, ordinem cathartorum, 2, ord. emeticor., 3, ord. diuret., 4, ord. diaphoret., 5, ord. sialag., 6, ord. errhin., 7, ord. emmenag., 8, ord. sanguinem directe evacuantium. Sed et hi ordines ad varios *titulos* sive *genera* referri possunt, quorum tamen divisio valde est arbitraria. Sic alii *cathartica* diviserunt in *eccoprotica*, *purgantia* et *drastica*; alii in *purgantia emollientia*, *adstringentia*, *stimulantia* et *narcotica*; alii alia ratione; quisque igitur hanc dispositionem sibi formet, quemadmodum sibi optima videtur, modo

vir-

virtutes medicaminum bene perspectas habeat, neque remedia ejusdem classis ac ordinis promiscue in morbis praescribat.

Demonstravi modo paucis verbis (multis enim non erat opus, post omnia illa, quae ante dicta) maximum et fere unicum esse usum doctrinae indicationum in seligendis aptis remediis pro vario casu morbi. Liceat autem nunc hoc exemplum addere juxta divisionem medicamentorum mox propositam. Hydropicus auxilium Medici implorat; hic, omnibus examinatis, videt indicationem therapeuticam vel symptomaticam in hoc casu indicare medicamenta ex *Classe Evacuantium*. Haec autem sunt varia, possuntque, ad evacuandos humores hydropici adhiberi cathartica, diuretica vel diaphoretica. Nisi doctrinâ indicationum imbutus ex 3 hisce ordinibus bonum selectum facere non posset; nunc autem, edoctus omnia attendere quae in aegro et extra eum observari possunt, videt v. g. aegrum cum levamine urinam facere, cum virium autem prostratione sudare vel purgari. Nisi nunc alia majoris momenti contra indicent, seligit ex classe *evacuantium*, ordinem *diureticorum*. Medicus autem indicationum doctrinam non curans, sive falsus Empeiricus, in omni casu hydropis nil nisi aquam evacuandam videns, semper pro more suo vel diuretica, vel drastica, vel diaphoretica praescribit.

Ordo autem diureticorum duplex continet genus sive *titulum* remediorum, talia nempe, quae vim sibi conjunctam habent, ut ita dicam, *deprimentem*, *sedantem*, *antiphlogisticam* quodammodo, et talia, quae simul sunt majori vel minori gradu *stimulantia*. Ad primum genus pertinent *Tartras potassae acidul.*, *Nitras potassae* et omnia salia neutra; ad alterum *Scilla*, *Potassa* aliaque (*Digitalis purpur.* utrum ad hoc an ad illud genus pertineat, disputant, mihi autem ejus vim sedandi irritabilitatem systematis arteriosi consideranti, et effectum, quem praestitisse dicitur in inflammationibus sthenicis, praesertim pulmonum, videtur ad diuretica sedantia et quodammodo antiphlogistica esse referenda). Hydropicum jam diureticorum ope esse evacuandum docuit indicatio formata; hoc autem non sufficit; ulterius est pergendum in formanda indicatione, ut sciat Medicus, quaenam et ex quonam *genere* diureticorum sumat remedium. Omnia in aegro et extra eum, nunc vel antea praesentia, considerans, invenit v. g. illum esse hominem caeterum sanum, ex morbo autem acuto nuper mansisse hydropem ita dictum acutum, cum febriculâ sthenicâ conjunctum, qualem v. g. saepe scarlatina relinquere solet. Seligit itaque Medicus diureticum ex genere deprimenti sive antiphlogistico v. g. *tartrat. potass. acid.* vel alia salia neutra. Empeiricus autem falsus, ad haec omnia non attendens, diureticum saepe ex genere stimulantia, vehementer saepe agenti, praescribit, et sic, quamvis evacuaret hydropicum, statum phlogisticum ipsumque morbum auget.

Verum ulterius adhuc pergendum, neque hic subsistit Medicus, qui bene sibi formaverit indicationem. Cognitum ipsi quum sit, nullum fere esse remedium cum alio,
quam

quamvis in eodem titulo disposito, plane simile, neque unquam esse indifferens, quale medicamentum praescribatur, quum omnia, praeter hanc primariam, aliam quoque sibi conjunctam habent vim, cum statu praesenti corporis aegroti magis minusve convenientem; quum haec rite perspiciat, ulterius, et quam accuratissime, maximas etiam circumstantias in aegro attendit, omniaque inquirat, et sic invenit quaedam coëdicent vel contraindicent. Ponamus nunc, Medicum in casu hydropis chronici in corpore phlegmatico ex indicatione formata selegisse diureticorum *genus stimulans*, non indifferens ipsi est, utrum sumat aeger v. g. *potassam* vel *scillam*. Si febriculam lentam, humorum acrimoniam et colliquationem, cum visceris alicujus labe inveterata conjunctam, animadvertit, potassae usum negat; hanc autem praescribit in lentore circulationis, absentibus signis mox memoratis, habitu phlegmatico, urina pallida. *Scillam* eligit, si multa adsit pituita, praesertim in pulmonibus, si alvus simul quodammodo promovendus; at ab ejus usu desistit, ubi ventriculus valde debilis et ad vomitum facile propensus, caet. In hydrothorace, caeteris non contraindicantibus, seligit *herbam digit. purp.*, quoniam experientia (multum ad doctrinam indicationum conferens) docuit hanc saepe specificè quodammodo, et prae aliis diureticis, in hac hydropis forma agere. Horum autem omnium nihil curat Medicus indicationum doctrinae non peritus; hic enim indifferenter et promiscue medicamenta praescribit.

Ex hisce nunc videre est, tanti momenti esse veram doctrinam indicationum in seligendis remediis, ut sine illa nullus veri nominis Medicus existere possit; ex hisce videre est, nullam doctrinam plus utilitatis scientiae Medicae afferre, quam hanc, quam exponere hujus dissertationis fuit scopus, cui aptum omnino nunc finem imponere possum, non dubitans, quin illi, qui de ea judicium sunt laturi, virium juvenilium rationem habituri sint.

T A N T U M.

Ὁ βίος βραχύς, ἢ δὲ τέχνη μακρὴ, ὁ δὲ καιρὸς δεξιός, ἢ δὲ πείρα σφαιερὴ, ἢ δὲ κρίσις χαλεπή. Δεῖ δὲ οὐ μόνον ἑαυτὸν παρέχειν τὰ δεόντα ποιέοντα, ἀλλὰ καὶ τὸν νοσέοντα, καὶ τοὺς παρόντας, καὶ τὰ ἔξωθεν.

Vita brevis, ars longa, occasio celeris, experimentum periculosum, judicium difficile. Oportet autem non modo se ipsum exhibere quae oportet facientem, sed et aegrum, et praesentes, et externa.

HIPP. Aphor. Sect. I. 1.

FRANCISCI BINKES,

AMSTELODAMO - BATAVI,

JURIS UTRIUSQUE CANDIDATI ET IN ATHENAEO, QUOD
FRANEQUERAE EST, STUDIOSI,

RESPONSIO

AD

QUAESTIONEM JURIDICAM

A NOBILISSIMO ORDINE JURIS - CONSULTORUM

A. MDCCCXVII. PROPOSITAM:

Qua, quum de multorum Ciceronis librorum analysi et constitutione doctrinae, proximis hisce annis, bene meruerunt nostrates viri praecleari, veluti de libris de Natura Deorum Scholtenius, de finibus bonorum et malorum Lennepius, de Legibus Engelbronnerus; postulat dissertatio simili ratione elaborata de Ciceronis libris de Officiis.

CUI PRAEMIUM A NOB. FACULTATE JURIDICA ADJUDICATUM EST

D. VIII. FEBRUARII A. MDCCCXVIII.

C

THE UNIVERSITY OF CHICAGO

PHYSICS DEPARTMENT

PHYSICS 309

LECTURE 1

MECHANICS

LECTURE 1

These notes are intended to supplement the lectures and provide a guide to the problems and assignments. They are not a substitute for the lectures or the textbook.

Copyright © 1995 by the University of Chicago

P R A E F A T I O.

„Cum tota Philosophia (Ciceronis verbis utar) frugifera et fructuosa, nec ulla pars ejus inculta et deserta sit, tum nulla feracior in ea locus est, nec uberior, quam de Officiis, a quibus constanter honesteque vivendi praecepta ducuntur:” et postquam Socrates primus a rebus occultis, et ab ipsa natura involutis, in quibus omnes ante eum philosophi occupati fuerant, e coelo philosophiam in terram invocaverat, et ad vitam communem adduxerat, nulla philosophiae moralis pars a philosophis magis est elaborata, quam de Officiis, nullaque in re magis erant occupati philosophi. Ipse enim purioris Philosophiae parens, sapiens ille Socrates, multa docendo de Officiis praecepit: cujus praecepta, tanquam splendidissima ingenii humani monumenta, nobis servavit Xenophon. Socratem secuti philosophi multum temporis contriverunt, in indagandis iis, quae hominem deceant, dedeçantque. Inter illos non infimo loco sunt nominandi Stoici, inter quos eminent certe princeps Zeno, Cleanthes, Chrysippus, Panaetius, Posidonius.

Dolendum vero est, omnia horum scripta jam dudum esse deperdita, nec quidquam de iis, nisi fragmenta quaedam mutila, superesse: et in summis versaremur tenebris, nisi splendidissimum antiquitatis opus de Officiis, a M. T. Cicerone conscriptum, temporum injuriam superasset, atque eo, ceterorum jacturam et interitum, facilius oblivisci possumus. In his enim Cicero nobis servavit Stoïcorum, et praesertim ex omnibus Stoïcis elegantissimi Panaetii, placita de hac Ethices parte.

Illi, cui nota est Ciceronis universa doctrina et eruditio, mirum videri non potest, his in libris non tantum permulta inveniri, quae philosophiam illustrant, sed et multa, quae, tum explicandis Juris Naturalis, cum Juris Romanorum Civilis, locis inseriunt ita, ut aureus iste libellus, non tantum Philosophiae studio addictis, sed Juris etiam studiosis, summa diligentia sit evolvendus.

Sed operis laudem operosa commendatione indigere haud arbitror, cum illud, ab omni aevo, viri Literati summis laudibus ad coelum evexerint.

Cum de multorum Ciceronis librorum analysi et constitutione doctrinae, proximis hisce annis, bene meruerint nostrates, Viri praeclari, veluti B. P. v. Wesele Scholten, Vir Cons. qui locum De Natura Deorum ex Ciceronis scriptis accurate et eleganter per-

tractavit et explanavit, in *Dissertatione*, quam publice defendit, Praeside V. Cl. D. Wyttenbachio, Amstelod. 1783. — D. J. van Lennep, V. Cl., Amstelodamensis *Athenaei ornamentum*, qui libros Ciceronis de Finibus bonorum et malorum haud minori laude et elegantia explicuit, in *Dissertatione*, quam, Praeside V. Cl. H. C. Cras, ad publicam disceptationem proposuit, Amst. 1793. et denique E. C. d'Engelbronner, *Vir Cons.*, qui libros Ciceronis de Legibus ita illustravit, ut ad perfectam horum librorum intelligentiam nihil desideretur, in *Disputatione publice defensa*, Amst. 1802, praeside eodem H. C. Cras; cum hi, inquam, de Cicerone tam bene meriti fuerint, nemini mirum accidet, a *Facultate Juridica in Academia Lugduno-Batava* postulari *Disputationem simili ratione elaboratam de Ciceronis libris de Officiis*.

Cum igitur ex *Decreto Regis Augustissimi* haec quaestio proponeretur, ut *Cives Academici inter se de palma certarent: etiam in illam meas vires, qualescunque sint, experiri volui*.

Alla enim quaestio juveni, praesertim *Jurisprudentiae operam navanti*, latissimum aperiat disserendi campum, et uberrimos proferat fructus, necesse est. In his enim libris exposita videt *Juris naturalis fundamenta: videt et ab his Jus Romanorum Civile repetitum*. Licet multa insint, quae ad *Jurisprudentiam minus pertineant*, *Juris Consulto utilissima tamen esse possunt*. *Philosophiae enim scientia, praesertim Stoicorum, Juris cultori necessaria est, si ad intimos Jurisprudentiae Romanae recessus penetrare velit*. Quamvis ea quaestio utilitate et elegantia se mihi maxime commendaverit: *diffiteri tamen nequeo, neque volo, me ad vires periclitandas etiam impulsisse gloriae cupiditatem*. — An propositae quaestioni satisfecerim, videant aequi judices, *Leidensis Academiae Juris Professores, viri Clarissimi*.

Quod autem ad ipsam, quam in explanandis hisce libris secutus fuerim, rationem attinet, totam disputationem in quinque Capita divisi, quorum *Caput Primum continet notitiam Literariam et Historicam librorum Ciceronis de Officiis*.

Caput II. agit de Officiis in genere, eorumque definitione et divisione in ejusdem libris.

Caput III. complectitur Ciceronis doctrinam de honesto, qua praesertim liber primus explicatur.

Capite IV. explanatur liber II, in quo de Utili agitur, et

Capite V. agitur de pugna utilis cum honesto, quae libro III. continetur.

Sed haec haec tenus. Jam ad ipsam accedamus disputationem.

RESPONSIO

A D

QUAESTIONEM JURIDICAM.

CAPUT PRIMUM.

NOTITIA LITERARIA ET HISTORICA LIBRORUM M. T. CICERONIS,
DE OFFICIIS.

§. I.

De consilio Ciceronis in conscribendis Libris de Officiis: de fontibus, e quibus hauserit, deque auctoribus, quos secutus fuerit.

Cum Romana Respublica, bellis civilibus *Caesarem* inter et *Pompejum* misere dilacerata, a *Cesare* tandem vi et armis esset oppressa, resque omnes ex unius arbitrio nutuque penderent, dominatu unius omnia tenerentur, neque esset usquam consilio vel auctoritati locus, socios denique tuendae Reip. amisisset *Cicero*, a rerum publicarum administratione se abstinendum putavit, et fugiendum conspectum sceleratorum, quibus omnia redundabant. Non tamen angoribus sese dedit, neque indignis homine libero voluptatibus: sed, cum nihil agere animus posset, in defensionum laboribus, senatoriisque muneribus, molestias existimavit honestissime posse deponi, si se ad philosophiam retulisset, ut in ea quaereret oblectationem animi et requiem curarum. Nec vero tantum ut sibi legendo prodesset, verum etiam ut *Romanorum* ingenia, quantum in se esset, ad earum artium, quarum plerique rudes atque ignari adhuc erant, studia, scribendo

excitaret. (*de Off.* II. 1. III. 1.) Philosophiam itaque explicare, Latinisque illustrare literis, neque partem, sed eam totam, summo studio est adgressus. Sic Romanos ad Philosophiae studium cohortatus est, in eo libro, qui inscribitur *Hortensius*, quodque genus philosophandi minime sit arrogans, maximeque et constans et elegans, in libris *Academicis*, exposuit. Dein positus *de Finibus bonorum et malorum* fundamentis, ad singulas Philosophiae partes deinde pertractandas transiit. Sic in libris *Tusc. Quaestionum* res ad beatè vivendum maxime necessarias aperuit. Deinde doctrinam suam de *Natura Divina*, de *Divinatione*, de *Fato*, de *Senectute*, de *Amicitia*, de *Gloria* (1) exposuit, denique contulit se ad pulcherrimam omniumque nobilissimam de *Officiis* disputationem.

Vix mihi dubium videtur, quin *Ciceronem* ad conscribendos hosce libros materiae pulcritudo et praestantia excitaverit. Nam, ut ipse testatur, (*Off.* III. 2.) „*Cum* „*tota philosophia frugifera et fructuosa, nec ulla pars ejus inculta et deserta sit,* „*tum nulla feracior in ea locus est, nec uberior, quam de Officiis, a quibus constanter* „*honesteque vivendi praecepta ducuntur.*”

Alia tamen adfuit caussa, ut nempe filio suo *Athenis* philosophiam colenti, et annum jam *Cratippum* audienti, prodesset. Et cum statuisset scribere aliquid ad filium hoc tempore, ab eo exordiri voluit maxime, quod et aetati filii esset aptissimum et auctoritati suae. Itaque non mirum, licet multa sint in philosophia et gravia et utilia, accurate copioseque a philosophis disputata, *Ciceronem* delegisse materiam de *Officiis*. Prima igitur ratio, cur de iis scribat, est, quod materia latissime pateat ad omnem vitae partem, altera, quod, sit licet haec quaestio communis philosophorum omnium, non tamen omnes revera de *Officiis* praecipere possint vel recte praecipere. *Epicurei* enim, qui dolorem summum malum, et voluptatem summum bonum existimabant, *Officium* omne pervertebant. (*Cic. de Finib.* et *Lib. IV. Tusc. Quaest.*) Aliter disputabant *Academici* et *Peripatetici*, aliter *Stoici*. — Itaque ea officia, quae a plerisque videbantur negligi, prolixius in his libris explicare sibi proposuerat.

Adhuc monendum superest, *Ciceronem*, uti in *Academicis Quaestionibus* veri falsique notas investigaverit; in libris de *Finibus bonorum et malorum*, et *Tusculanarum Disputationum*, sapientem perfectum, sibi que plene consentaneum, sibi finxerit; in libris de *Legibus* melioris Juris Romani principia in disciplinam redigere conatus fuerit; ita, in his de *Officiis* libris, virum civilem formare studuisse, ejusque generis vitia notare acerbis, easque virtutes maxime commendare, quibus vir fortis evaderet, et in *Rep. Ro-*

(1) *Cic. de Divin.* II, 1.

mana gloriant, auctoritatem, honores, favorem optimatum et multitudinis, sibi comparare posset.

Haec sufficiant de *Ciceronis* consilio. Videamus nunc de fontibus, ex quibus omnis haecce de *Officiis* oratio manarit, ut melius rationem docendi *Ciceronianam* cognoscamus.

Quod ad *materiam*, nemo non *Ciceronem* Stoicum agnoscit, quod et ipse fatetur: „Sequimur,” inquit, „hoc quidem tempore, et hac in quaestione, potissimum *Stoicos*, non ut interpretes, sed, ut solemus, e fontibus eorum, iudicio arbitrioque nostro, quantum quoque modo videbitur, audivimus (2).” Sed cum e reliquis *Ciceronis* uberrime constet, eum *Academicam* philosophiam et in primis *Platonem* adamasse praeteris, mirum videri potest, quod in hacce de *Officiis* quaestione *Stoicos* secutus sit.

Nullum vero aderit dubium, si ad Academicorum animadvertamus philosophandi rationem. Illi enim, ne temere de rebus pronuntiarent, quae sibi probabilia videantur, ea sequuntur, quae contra, improbant (3); deinde cum aliis disputantes, quid sentirent, nunquam palam faciebant, vel raro saltem. Hoc igitur philosophandi genus, maxime elegans, minimeque arrogans, secutus est *Cicero*, eamque consuetudinem tenuit, ut quid sibi veri simillimum videretur, teneret. Deinde ipse *Stoicos* et *Antiochum Ascalonitanum* audivit, veteris Academiae philosophum, qui efficere conatus est, ut Academiam cum *Stoicis* et *Peripateticis* in concordiam redigeret (4). Hinc facile deducitur, *Ciceronem*, ceu Academicum, optimo jure *Stoicos* in hac quaestione sequi potuisse, quia *Stoici* de virtute honorificentissime senserunt, et honestatem maxime propter se dixerunt expetendam: et *Academici*, *Peripatetici* *Stoici*que, in constituendo summo bono, quod honestate metitur, verbis magis, quam re, discrepare videbantur, et *Stoicos* denique magis novorum verborum quam rerum inventores fuisse legimus (5). Praeterea, si spectemus temporis hujus rationem, si cogitemus de *Reip.*, de multorum magnorum virorum, ipsiusque *Ciceronis*, diris calamitatibus, nemini mirum erit, *Ciceronem*, in ultimo vitae puncto, *Stoam* magni aestimasse: illa enim omnia humana conculcat et spernit, et hominem supra hominem tollit: illa animum ad constantiam, fortitudinem et doloris patientiam, excitat: illa humilitatem omnem improbat, et mortem potius appetendam docet, quam demittere et abjicere se ultra, quam dignitatis decorique ratio patitur. Denique, ubi quaecumque alia.

(2) *Off.* I. l. c. 2.

(3) *Off.* II, 2, *Fin.* II, 14.

(4) *De Nat. Deorum* I, 7, *Ac. quaest.* II, 22, *Brut.* c. 91. Cf. *Ernesti in Ind. Hist. inv.* De ejus placitis, *W. G. Tennemann, Gesch. der Philosophie*, T, IV, p. 400 sqq.

(5) *Cicero de Fin.* III, 2 sqq. et passim. Cf. *D. F. v. Lennep, disp.* I. c. 4, 5.

alia philosophorum secta solatia denegat, ibi *Stoica* rebus adversis perfugium ac solatium praebet (6). — Quamquam multi exstiterint de *Officiis* Stoicorum libri, potissimum tamen inter eos, *Panaetium*, ut interpretaretur et sequeretur, elegit. Causa in promptu est. *Panaetius Rhodius* eruditissimus philosophorum (7) philosophiae, veluti fundamentum, substravit literarum historiaeque cognitionem, et *Platonis Socraticorum*, aliorumque philosophorum suavitatem ita percepit, ut *Stoicam* severitatem *Socratica* venustate temperaret; quamobrem etiam *Catonem* id exemplum ad imitandum proponere non dubitavit *Cicero* (*de Fin.* IV. 28.). Dein sententiam et orationem ad captum populum accommodare solebat (8). Cum igitur *Panaetius* a Stoicorum relaxaret severitate, scriptaque sua *Socraticorum*, *Academicorum* et *Peripateticorum* elegantia et ornatu exhilararet, atque secus ac ceteri *Stoici*, Philosophiam suam magis ad vitam communem, ad usum et reip. administrationem, aptaret, nemo mirabitur *Ciceronem Panaetii de Officiis* libros potissimum esse secutum, ejusque praecepta tanquam utilissima filio tradidisse (9).

In libro autem III, ubi illum deserit *Panaetius*, praesertim *Hecatonem*, philosophum Stoicum, qui etiam de *Officiis* scripsit, secutus est (10).

§. 2.

De tempore, quo scripti sunt hi libri, de Inscriptione cet.

Cum *Cicero*, initio libri primi de *Officiis*, scribat, *Marcum* filium, quem an. U. C. 708, *Caesare* Dictatore et *M. Aemilio Lepido* Mag. Equitum, Athenas miserat (11), ibi annum jam audivisse *Cratippum*, philosophum *Peripateticum*, dubio vacat, hos libros scri-

(6) Cf. J. G. Buhle *Lehrb. der Gesch. der Philos.* §. 492. Tom. 4, p. 37 sqq.

(7) *Cic. de Fin.* IV. 28. *Leg.* III. 6. De *Panaetio* vid. Lynden (F. G. van) *Disp. de Panaetio Rhodio Phil. Stoico*, L. B. 1802.

(8) *Cic. Off.* II, 10, *Leg.* III, 6.

(9) Vid. imprimis Doct. van Lynden in *Disp. Cit.* p. 59 et 86 sqq.

(10) *Cic. de Off.* III, 15, 23. *Diog. Laert.* L VII, §. 87 sqq. Cf. v. Lynden l. c. p. 57.

(11) *Cic. ad Att.* XII, 32, 52. Marcus ille filius natus erat A. U. C. 689. L. Julio *Caesare* et C. *Marcio Figulo* Coss. ut ipse, ad *Att.* I, 1. De *Marco* vid. elegantissimus *Corradus* in *Quaestura* p. 275, Ed. J. A. Ernesti 1754. *Middleton*, *Leven van Cicero* T. 3. p. 404 sqq. Illius vitam descripserunt *Sim. Vallambert*, Paris 1527. 8vo. et *Auctor* operis *Gallici Hist. des IV Cicérons*, Hag. Com. 1715. 12mo, qui illum defendit a crimine vitae dissolutae. *Fabrie. Bibl. Lat. Supplem.* Part. I. p. 97. *Harles Introd. in nos. Lit. Rom.* P. II, p. 145.

Scriptos esse anno 709, *M. Antonio* et *P. Cornelio Dolabella*, Coss. Eo enim anno, interfecto *Caesare*, libertatis amici rep. liberam salvamque fore sperabant. Sed eam brevi spem abripuit „aemulus *Caesarianae* potentiae, fax et turbo sequentis saeculi „*Antonius*” (12). *Brutus* et *Cassius*, quique cum eis *Caesaris* caedem consciverant, ex urbe profugerant: boni cives in Senatum venire, et pro rep. sententiam dicere, obsepti *Antonianorum* militum turba curia, non audebant. Tunc *Cicero*, desperata libertate *Italiam* reliquit, et iter in *Graeciam* direxit, filium revisere cupiens. Antequam autem iter ingrediretur, hosce de *Officiis* libros inchoasse videtur, ut extaret opera huius peregrinationis. (*Ep. ad Att.* XV, 13.) Sed e medio cursu clara patriae voce revocatus, quia amici de rep. bene cogitare coeperant, *Romam* rediit (13). Iterum tamen amissa communis concordiae spe, rursus urbe egressus, et totus ad Literas conversus, in villis suis hosce libros perfecit (14).

Attamen quaeri potest, num libros *de Officiis* ante libros *de Gloria* et *Topica* scriberet; cum ad *Atticum* (XV, 13.) scribat paullo post VIII. Kal. Junii: *Nos hic φιλοσοφούμεν, et τὰ περὶ τοῦ καθήκοντος magnifice explicamus,*” caet. — et post VI. Idus *Quintiles* ad *Atticum* librum de gloria misisse scribat (*Att.* XVI, 4.) Sed *Cicero* opus hoc *de Officiis* certe ante librum *de Gloria* inchoavit, sed tardius absolvit (15).

Major est controversia, de inscriptione horum librorum. *Caelius* enim *Calcagninus* (16) *Ciceronem* multo rectius et accuratius *de Officio* hosce libros inscripturum fuisse putat, quia *Graeci* hanc philosophiae partem *περὶ τοῦ καθήκοντος* inscribebant. Sed illi jam pridem a viris doctis responsum est, et probatum, veram *de Officiis* esse inscriptionem, cum ipsius *Ciceronis* auctoritate, rum *Gellii*, *Suetonii*, aliorumque (17).

Verum quaeri posse video: cur *Cicero* dialogicam formam, quam reliqui *Ciceronis* libri prae se ferunt philosophici, in hisce non adhibuerit? sed respondemus: Magis praecepta ad vitam communem conformandam utilia filio tradere voluit, quam omnibus numeris absolutam *de Officiis* quaestionem; neque in animo habuit varias diversasque philo-

(12) Ita *Antonium* vocat *Florus* IV, 3.

(13) *De Off.* III, 33. *Phil.* I, 3 sq. *Ep. ad Fam.* X, 1. XII, 25.

(14) *Cic. ad Att.* XVI, 11. Cf. *Middl.* I. cit. T. III. p. 71, sqq.

(15) Vid. *Corradus* in *Quaest.* p. 269.

(16) In *Disq.* I. ad *Libros de Off.* Hae *Disquisitiones*, in quibus XXV. errores producit, quos in *Officiorum* libris reprehendisse notat *Calcagninus*, editae sunt in ejus *operibus* etc. Basileae 1544, in folio, et pluribus edd. librorum *de Officiis*.

(17) *Ants Majoragius* et *Jac. Grifolus* ad d. *Disq. Calcagnini*, *Muretus* et *Hensingeri* ad *princ. Off.*

phorum comparare et ponderare sententias, cui disputandi rationi forma *dialogi* certe est aptior (18).

Licet inveniantur, qui in hoc opere multa reprehensione digna inveniri putant, et summi Oratoris et Philosophi opus vexare et insectari non [erubescunt, attamen a renatis Literis, adeo gratum et acceptum viris antiquae sapientiae cupidis, ut innumerabiles fere prodierint editiones, permultaeque versiones, inter quas certe exstant perennia recentioris doctrinae monumenta (19); et veritas dicti *Pliniani* magis elucescat, qui hos libros non quotidie in manus habendos, verum etiam ediscendos praecipit (20).

CAPUT SECUNDUM.

DE OFFICIIS IN GENERE, EORUMQUE DEFINITIONE ET DIVISIONE.

Ilpo *Cicerone* (*de Off.* I, 2 extr.) teste, *Panaetius*, quem sibi ducem proposuerat, *Officii* definitionem praetermisit: quod eo mirum, quia, ut inquit *Tullius*, „*omnis, quae a ratione suscipitur de aliqua re institutio, debet a definitione proficisci: ut intelligatur, quid sit id, de quo disputetur.*” — Hanc tamen sive admirationem sive reprehensionem, diluit Doct. *van Lynden* (*Disp. laud.* p. 94, 102 sq.) qui putat, *Panaetium*, suo iudicio et popularis elegantiae ac perspicuitatis studio, definitionem, divisionemque *Officii* omisisse, quod communem omnibus usu vitae collectam insitamque notionem suo consilio et legentium intelligentiae sufficere existimaret, et porro eum *Panaetius* populariter, ad captum hominum in republ. versantium, inprimis *Romanorum*, nec ad scholae normam, scriberet, poterat sane definitionem omittere.

Videamus nunc, an *Cicero* praestiterit quod pollicebatur: *Omnes de Officio duplicem esse*

(18) Vid. *A. G. Gornhard*, Praef. ante Edit. suam *Ciceronis de Off.* Lips. 1811. p. XVIII sq.

(19) Praeter *Calcagninum Ciceronem* reprehendit *Gallus* quidam *Lelevellus* in libro, qui inscribitur: *Discernement de la vraye et de la fausse morale*, Amst. 1695. postea iterum editus in ipsius *Philosophie moderne*, Paris 1698 12mo. T. IV. Eodem modo contra *Ciceronem* scripsere. Cl. viri in *Act. Erud. Germ.* Parte IX, p. 441. Vid. *Fabric. l. cit.* p. 139. et *Brucker Hist. Crit. Phil.* T. II. p. 45. not. 1.

(20) *Plin.* in *Hist. Nat. praef.*

esse quaestionem dicit; unde variae natae sunt virorum doctorum sententiae. *Caelius Calpurnius* (*Disq.* II. p. 187. ed. *Graevii*) et *Hottingerus* (1), *Ciceronis* negligentiam, qui promissum non fecerit, reprehendunt et accusant, magis *dividendo*, quam *definiendo*, *Officium* quid sit, tradidisse, neque definiisse per genus et differentiam. Non tamen defuerunt, qui defenderent (ut *Manutius Off.* I, 3.) *Ciceronem* dividendo definiisse; e quo duo oriuntur definitiones, quarum prima est: „Officium est illud, quod pertinet ad finem bonorum.” Altera: „Officium est illud, quo vita communis instituitur et conformatur.” Altera divisio et altera definitio sequuntur infra in verbis: *Atque etiam alia divisio est Officii* etc. *Facciolatus* (ad I, 2.) dicit, definitionem non esse propriam, plenam et perfectam; sed talem quandam descriptionem, quae satis sit ad tollendas nominis ambiguitates. *J. M. Heusinger* eum ita existimat definiisse *Officium*, ut ejus generis formas antea exponeret. Saepius laudatus *van Lynden*, (p. 94.) censet, cum *Panaetius* definitionem divisionemque *Officii* omisisset, *Ciceronem* vacuum istum locum ita explere voluisse atque ita ex mediis *Stoicorum* spinis explevisse, ut tamen definiendi diligentia desideretur. Huic assentior. *Cicero* nimirum nullam *Officii universi* propriam definitionem constituit, sed quidem partis subjectae, h. e. *medii officii*, ut mox videbimus (2).

Cicero his in libris philosophiam moralem in duas dividit partes, secutus veterem philosophandi rationem.

Socrates primus fuit, qui animos excitaverit ad illa indaganda, quae bona sunt et honesta, qui a rebus occultis, in quibus omnes ante eum occupati fuerunt philosophi, avocavit philosophiam et ad vitam communem adduxit (3). Illam philosophiam moralem, a *Socrate* institutam, in duas divisere partes ejus discipuli, quos secuti sunt *Stoici*. Hujus prima pars est *δογματική*, quae pertinet ad finem bonorum et malorum, et fontes omnis boni, justi et aequi aperit; veluti cum docetur, nihil esse bonum, nisi honestum; nihil malum, nisi vitiosum: omnia officia esse perfecta: officium aliud alio esse majus: mundum hunc esse civitatem communem Deorum et hominum: omnes homines inter se esse conjunctos et liberos natos: et quae sunt generis ejusdem decreta, uti vocantur. Illa igitur pars est omnis obligationis et virtutis fundamentum; altera pars dicitur *πραϊνετική*, quae officia ex prima parte orta explicat, sive (ut *Cicero*) posita est in praeceptis, quibus, in omnes partes, usus vitae confirmari possit. In hac parte docetur, quid patriae, quid parentibus, quid amicis, ceterisque praestare de-

de-

(1) Citatus a *Gernhardo ad Off.* I. 2.(2) Cf. *Gernhard ad Off.* I. 2. exx.(3) *Cic. Acad. Quaest.* I. 4.

debeamus (4), Quamquam ea officiorum praecepta pertinent ad finem bonorum, quem sibi quisque in omni vita proponere debet, tamen id minus apparet, quia magis ad actionem et institutionem vitae communis spectare videntur (5). *Socrates*, illique, qui ejus vestigia presserunt, primam partem quidem non negligebant, sed brevius tractabant, et maximam operam ponebant in explicandis illis officiis, quae ad omnem vitae conditionem et actionem pertinerent (6). Licet *Stoici* disputabant de utriusque partis utilitate, multique dogmaticam praeferebant (*Seneca* Ep. 94, 95.) multum tamen operae pretium in explicandis illis officiis fecisse, et illum locum novis copiis locupletasse, nova luce illustrasse videntur. Praeter *Panaetium* enim de Officiis scripsere *Zeno*, *Cleanthes*, *Chrysippus*, *Diogenes Babylonius*, *Antipater Tarsensis* et *Tyrius*, *Posidonius* et *Hecaton*: sed palmam illis praeripuit *Panaetius*, qui *Stoicam* rationem humanitatis et Literarum condimentis mitigavit, et magis ad usum et vitae agenda et reipublicae gerendae scripsit. — Deinde alteram dat Officii divisionem, quae tota est *Stoica*. *Stoici* enim καθήκον, officium, dividebant in κατορθώματα et καθήκοντα μέσα.

Ante *Zenonis* tempora vox καθήκον ignota erat: sed *Zeno* hoc novum verbum invenit, quod varias habet notiones, quae saepe inter se commutantur: καθήκον significat omnia praecepta, quae a sapientia data sunt, sive actionem rationi consentaneam (7). Hujus duo genera fecit *Zeno*: alterum κατορθώμα, quod perfectum est officium, omnibus numeris absolutum, nullo modo inclinatum, nullaque ex parte deficiens, neque cadit nisi in sapientem: hoc est, is, qui ad supremum illud ac paene divinum perfectionis fastigium pervenit, ut quodvis bonum propter se exspectat, et constanti et perpetua voluntate quodvis malum, propterea quod normae est contrarium, odit eo usque, ut

vel

(4) Vid. *Cicero*, de Off. I, 3. *Seneca*, Ep. 94 et 95. *J. Lipsii Manud. ad Phil. Stoic.* Lib. 2. Diss. 12. *Chr. Garve*, Anmerk. zum Cicero über die Pflichten, Tom. 2. p. 10 sqq.

(5) *Cic.* l. c. et *Fin.* V, 6.

(6) Hoc innuit *Hor. Art. Poet.* vs. 310 sqq.

Rem tibi Socraticae poterunt ostendere chartae,
 Qui didicist patriae quid debeat et quid amicis;
 Quo sit amore parens, quo frater amandus et hospes;
 Quod sis conscripti, quod iudicis officium, quas
 Partes in bellum missi ducis. —

(7) *Stob. Eclog. Ethic. Part. II*, p. 104. Ed. *Heeren*: καὶ τὸν μὲν φρόνησιν περὶ τὰ καθήκοντα γίνεσθαι. *Cicero de Fin. Bon.* III, 17.

vel minima declinatione de illo roboris interni gradu sapiens esse desinat (8). Ita omnia recte facta *Stoici κατορθώματα* appellant; cujus generis est *juste depositum reddere*, quod in rectis factis est. In *officiis* enim, scil. *mediis*, ponitur *depositum reddere*: illo enim addito *juste*, fit recte factum: per se autem hoc ipsum *reddere* in officio ponitur (9). Alterum genus est *καθήκον μέσον*, quod simpliciter *Cicero καθήκον* appellat, ideoque speciem cum genere commutat (10). Illud *medium officium* vocat commune, *quasi secunda quaedam honesta, non sapientum modo propria, sed cum omni hominum genere communia.* (*Off.* III, 4.) Hoc definiebant *Stoici*, quod, cur factum sit, ratio probabilis reddi possit, sive quod ratione actum sit (11); quale est depositum reddere, sine addito *juste*, ut supra vidimus. *Stoici* idcirco *media* vocabant, *quoniam in iis rebus, quae neque in virtutibus sunt, neque in vitiis, est tamen quidquam, quod usui possit esse: tollendum id non est. Est autem ejus generis actio quoque quaedam et quidem talis, ut ratio postulet agere aliquid et facere eorum: quod autem ratione actum sit, id officium appellatur* (12). Itaque hujus operis argumentum est illud officii genus, quod *Stoici medium* vocant, et sub cujuscunque, cum sapientis, tum insipientis, captum cadit: veluti officia erga patriam, parentes, liberos, amicos, principes, infimos et similia, de quibus, pro maxima parte, in his libris *Ciceronis* sermo versatur.

Videamus nunc, quem ordinem in explicandis illis *Officiis* secutus sit *Cicero*. Hanc de *Officiis* quaestionem *Panaetium* tribus absolvisse libris, constat ex *Ciceronis* et *Gellii* testimoniis (13) *Panaetii* de *Officiis* disputatio a triplici profecta erat consilii capiendi deliberatione. Inquirunt 1^o. honestumne factum sit an turpe; 2^o. deinde utile an inutile; 3^o. honestumne praefendum sit utili, an utile honesto. Duo genera priora, tribus absolvit libris; de tertio autem genere deinceps se scripturam promisit; nec id

(8) *Stobaeus*, l. c. p. 158. Τῶν δὲ καθήκοντων τὰ μὲν εἶναι φασὶ τέλεια, ἃ δὲ καὶ κατορθώματα λέγεσθαι· κατορθώματα δ' εἶναι τὰ κατ' ἀρετὴν ἐνεργήματα, ὅσων τὸ φρονεῖν, τὸ δικαιοπραγεῖν. p. 184. καθήκον πάντας ἐπεχόν τοὺς ἀρίθμους. *Cic. de Fin.* III, 7, 14. IV, 6. *Off.* I, 3. III, 3. Cf. *Seneca de vita beata*, c. 24.

(9) *Cic. Fin.* III, 18.

(10) Merito *Schutz*, in *Nov. Op. Cic. edd. h. l.* praefere videtur *Hervagii* lectionem *καθήκον μέσον*. Ipsum enim *καθήκον*, ut vidimus, est aut *κατορθώμα*, aut *καθήκον μέσον*, sive simpliciter *μέσον*. Cf. *Gernh. ad h. l.*

(11) *Cic. Off.* I, 3. *de Fin.* III, 17. *Diog. Laert.*, L. VII. §. 107. definit *καθήκοντα*, ὅσα λόγος αἰρεῖ ποιεῖν.

(12) Verba sunt *Cic. de Fin.* l. c. Add. *Ac. Quaest.* I, 10. Hanc officiorum divisionem egregie illustrarunt *Garve*, l. cit. T. 2, p. 17 sqq. *Tennemann*, *Gesch. der Philos.* T. IV. p. 92. et imprimis p. 104 sqq. Cf. *W. T. Krug*, *Gesch. der Phil. der alten Zeit.* §. 129.

(13) Vid. *Cic. ad Att.* XVI, 11. *Gell. N. A.* XIII, 27. init.

id exsolvit, quod promiserat; quod eo magis mirum, quia a discipulo *Panaetii*, *Posidonio*, scriptum est, triginta annis vixisse *Panaetium*, posteaquam illos libros edidisset. Hunc locum *Posidonius* breviter tetigit, in quibusdam commentariis, quod mirum *Ciceroni* videtur, praesertim cum scribat, nullum esse locum in philosophia tam necessarium (14). Quidem negasse videntur, illum locum a *Panaetio* esse praetermissum, sed consulto relictum, quia ex sententia *Stoicorum* nunquam possit utilitas cum honestate pugnare. Hoc tamen negat *Cicero*, et *Panaetium* in hoc defendit, quod non utilia cum honestis pugnare aliquando posse dixerit — neque enim ei fas erat — sed ea, quae viderentur utilia (15). His deliberandi generibus duo a *Panaetio* praetermissa genera addi voluit. Nec enim solum, utrum honestum an turpe sit, et utrum utile an inutile, deliberandum esse putat, verum etiam duobus propositis honestis utrum honestius; itemque duobus propositis utilibus, utrum utilius. Sed haec *Ciceronis* reprehensio non tantum excusari, sed etiam defendi, potest. Quod enim, si semel *Panaetius* illam Officiorum comparisonem suscepisset, haec tantam exemplorum multitudinem et varietatem addidisset, ut ab instituto suo ad popularem commendationem accommodato aberrasset, et in infinitam longitudinem deduceretur, et satis erat ei principia posuisse (16). Quamquam *Cicero* haec duo a *Panaetio* praetermissa genera addidit, ad duo tamen illa quinque genera revocat, ad *honestatem* et ad *utilitatem*, quibus unam addidit disputationem de collisione honestatis et utilitatis. Et in Primo libro quidem honestatem persequitur, cum deliberari soleat non tantum, utrum honestum an turpe sit; sed etiam duobus propositis honestis, utrum honestius. In libro II^o pari ratione agit de utili; et denique in III^o libro honestum cum utili comparat (17).

(14) *De Off.* III, 2.

(15) *De Off.* III, 7. Cf. *van Lynden, Diss. cit.* p. 85.

(16) *Caes. Calcagnin. Disq.* III. p. 197 sq. *Van Lynden, Diss. laud.* p. 104 sq.

(17) Cf. *Garve Ann. cet.* Tom. II. p. 42, ubi de hac divisione disputatur.

CAPUT TERTIUM.

DE HONESTO.

Nunc igitur honesti principia videamus, et ad *Librum primum de Officiis* veniamus, cujus argumentum potissimum versatur in aperiendo fonte *officiorum honestatis*.

Imprimis statuebant *Stoici*: unum summum bonum esse honestum, quod omni detracta utilitate, sine ullis praemiis fructibusque, per se ipsum posset jure laudari; unum summum malum esse, turpe, inhonestum, indecorum, pravum, flagitiosum, foedum (1); quod tali probabant syllogismo: Quod bonum est, omne laudabile est, quod autem laudabile, omne honestum est, ergo bonum quod est, honestum est (2).

Deinde inquirit honesti semina et principia in ipsa hominis natura, et sic argumentatur: Omni animali a natura datum est, ut ipsum sibi commendet et conciliet ad sese conservandum, et ad speciem suam propagandam (3). Licet haec hominum generi cum belluis sint communia, magnam tamen esse differentiam docet; cum belluae sensu tantum moveantur: homo vero rationis sit particeps (4). Dein eandem naturam hominem impellere ad vitae societatem et ingenerare in primis praecipuum quendam amorem in liberos (5), eademque natura nos aptos esse ad coetus, ad concilia, ad civitates (6), eamque nobis parare, quae ad vitam sustentandam sunt necessaria; nec nobis solis, sed conjugibus, liberis, ceterisque, quos caros habemus. Hisce igitur *primis naturae*, aut *principiis naturae*, ut dicuntur

(1) *Cic. de Fin.* II, 14. III, 4, 7, 11. *Acad. Quaest.* I, 2, 10. *Tusc. Quaest.* II, 13. *Seneca Ep.* 71, 85.

(2) *Cic. de Fin.* III, 8 et 9. Cf. IV, 16. *Seneca Ep.* 74. *Diog. Laert.* L. VII. §. 101.

(3) *Cic. de Off.* I, 4. *De Fin.* II, 14. III, 5. V, 9. Cf. *Seneca Ep.* 121.

(4) Cf. *Cic., Fin.* II, 14.

(5) Egregie haec vertit *Garvius*: „dass sie ihnen eine noch grössere und länger daurende Neigung gegen die von ihnen erzeugten Geschöpfe einflöszt, als die Thiere haben.“ *Cicero* enim vult ostendere ea, quae homini sunt propria, quia est ratione praeditus. Amor tamen erga procreatos, homini cum belluis est communis. Intellexisse videtur hoc *Cicero* et addit igitur *praecipuus amor*, ut distingueret ab amore bestiarum. Vid. *Garve, Ann.* etc. T. II. p. 44.

(6) *Cic. Fin.* III, 19 sq.

cuntur (7), totius *Ciceronianae* philosophiae moralis, fundamentum innititur. Sed ad haec initia propter se appetenda pertinere etiam docet veri inquisitionem et investigationem, quam homini propriam esse probat, ex curiositate videndi, audiendi et discendi (8). Huic cupiditati adjuncta est appetitio quaedam principatus: ex qua magnitudo animi exsistit, humanarumque rerum contentio. Deinde sentit homo, quid sit ordo rerum agendarum.

Docet igitur, honestatem, sive virtutem, habere quatuor partes, *prudentiam*, *justitiam*, *fortitudinem* et *temperantiam* (9). Haec divisio in ipsa rerum natura est fundata. Primum enim hominis est Officium, investigare, quid sit veri falsique, quid virtutis, quid vitii: deinde normam, secundum quam actiones ad virtutis praecepta dirigere debet. Tertia virtus docet, quomodo homo molestias et pericula fortiter vincere potest: postrema spectat ordinem et modum, in rebus omnibus, quae fiunt et dicuntur, ut homo in vita sociali placide et quiete vivere queat (10). De singulis videamus.

Venimus igitur ad primam virtutem, quae est sapientia et prudentia. *Caelius Calpurnius* (11) *Ciceronem* reprehendit, quod prudentiam et sapientiam ita videatur commiscere, ut non facile intelligas, quid illa ab hac differat, quodve sit utriusque munus, cum dicat: *In prima parte, in qua sapientiam ac prudentiam ponimus, inest indagatio atque inventio veri; ejusque virtutis hoc munus est proprium. Ut enim quisque maxime perspicit, quid in re quaque verissimum sit: quique et acutissime et celerrime potest, et videre, et explicare rationem, is prudentissimus et sapientissimus rite haberi solet* (*de Off.* I, 5.). Primo ad spectum haec objectio vera videtur, si inspiciamus varias definitiones, quas *Cicero* de his virtutibus ipse dedit. *Sapientia* enim ipsi est rerum divinarum et humanarum scientia (12) *prudentia* vero rerum expetendarum fugiendarumque scientia (*Off.* I, 43.) aut rerum bonarum et malarum neutrarum scientia, cujus partes sunt memoria, intelligentia, providentia (13). Sed locus classicus hac in re est (*Off.* I, 43.), ubi *Princeps omnium virtutum illa sapientia, quam σοφίαν Graeci vocant — prudentiam enim, quam Graec-*

(7) *Cic. de Fin.* II, 11. III, 5. *Off.* III, 12.

(8) *Cic. Fin.* III, 20.

(9) *Cic. Fin.* II, 14. *Off.* I, 4, 5. *Inv.* II, 53.

(10) Vid. *Garve*, *Anmerk.* etc. l. c. p. 63 sqq., ubi prolixius de hac divisione quaeritur.

(11) *Disq.* XVII. p. 259.

(12) Stoici res divinas vocant naturales, ut *physicen*, quae constat in cognitione originis rerum et in primis *Dei*. Res humanae sunt, quibus vitae societas conservatur. Ita ut sapientia contineat *Physicam et Ethicam*. Sapientiam ita definit. *Off.* I, 43. II, 2. *Tusc. Quaest.* IV, 26. V, 3. Cf. *Senecae* Ep. 38 et 39.

(13) *De Inv.* II, 53. *De Nat. Deorum* III, 15. *De Fin.* V, 23. dicit prudentiam cerni in delectu bonorum et malorum.

Graeci Φρόνησιν, aliam quandam intelligimus, quae est rerum expetendarum, fugiendarumque scientia; illa autem sapientia, quam principem dixi, rerum est divinarum atque humanarum scientia; in qua continetur Deorum et hominum communitas et societas inter ipsos (14). Sed Calcagninus refelli potest. Sapientia enim apud Latinos varias habet notiones. Primo est rerum divinarum et humanarum scientia. Secundo est cognitio rerum multarum, longo usu acquisita. (Orat. II: 1.) Tertio constantia et moderatio honeste vivendi. His igitur duobus postremis certe inest prudentia, et tali modo prudentiam et sapientiam alibi etiam conjungit (15). Hoc loco igitur Cicero sapientiam prima accepisse notione non videtur, sed potius postrema, et tantum loqui voluisse de illa virtute, quam Graeci Φρόνησιν vocant, quae est rerum expetendarum et fugiendarum scientia (16).

Alia superest adhuc et verior Garvii objectio, observantis Ciceronem, in hac quaestione leviter tractata, prudentiam cum scientia et cognitione commiscuisse (17). Dicendum enim Ciceroni erat: quid faciendum sit homini, ut prudens evadat; et dicit tantum, quas scientias tractare et quomodo, et quaenam vitia hac in re vitare, debemus. Sed Cicero, his in libris Stoicis addictus, prudentiae vocem pro scientia sumsit, quod Stoici saepe faciebant (18), et locus iste late patet, cum non modo rerum expetendarum et fugiendarum scientiam complectatur, quae proprie prudentia dicitur, sed omnem prorsus veri cognitionem, ad quam natura trahimur, ducimurque.

In hac tamen tria vitanda esse monet: I, ne incognita pro cognitis habeamus, hisque temere adsentiamur. II Alterum vitium est, quod quidam nimium studii et operae in res obscuras et difficiles impendunt, easdemque non necessarias. III Denique praecipit, ne nos illo studio a rebus gerundis abduci sinamus, quod contra officium est. Virtutis enim laus omnis in actione consistit, a qua tamen fit intermissio saepe, multique dantur ad studia reditus. Deinde addit, duplicem esse cogitationis rationem; cujus prima versatur in consiliis capiendis de rebus honestis; altera ad scientiam et cognitionem refertur. (Off. I, 6.)

Ab-

(14) Haec intelligenda sunt ex mente Stoicorum, qui putabant, mundum esse quasi communem urbem et civitatem Deorum et hominum. Vid. Cic. Fin. III, 19. De Nat. Deor. II, 31. De Leg. I, 7.

(15) De Or. III, 15. Part. Orat. c. 22. Cf. de hac quaest. Majorag. et Grifolium ad Disq. XVII. Calcagn. p. 260 sqq.

(16) Convenit cum Ciceronis definitionibus illa Stobaei Ecl. Eth. P. II. p. 102. φρόνησιν δ' εἶναι ἐπιστήμην ὧν ποιήσεων, καὶ οὐ ποιήσεων, καὶ οὐδέτερον. ἢ ἐπιστήμην ἀγαθῶν καὶ κακῶν, καὶ οὐδέτερον — p. 112. φρονήσεων μὲν γὰρ εἶναι κεφαλὰς τῶν μὲν θεωρῶν καὶ πράττειν, ὁ ποιήσεων.

(17) Anmerk. etc. T. II. p. 74 sq.

(18) Vid. Lipsii manus. ad Phil. Stoicam L. III. Diss. 3 in fine.

Absoluto loco de *sapientia* et *prudencia*, transit ad alteram *honestatis* partem, quae in humana societate tuenda, tribuendoque suum cuique, et rerum contractarum fide versatur, id est, *justitiam*. Prima hujus loci pars est *justitia proprie* sic dicta, altera *justitiae affinis benignitas* sive *liberalitas* (19).

I. Apud antiquos philosophos, *Aristotelem*, aliosque, *justitia* praesertim venit pro *virtute*, nec *bonum virum* inter et *justum*, ulla est distinctio (20). Inde *Ciceroni* etiam *justitia* dicitur, in qua *virtutis splendor est maximus, ex qua boni viri nominantur* (21), et alibi dicitur *habitus animi suam cuique tribuens dignitatem*: et alio loco *caussa* atque *sententia omnium virtutum* (22).

Justitiae primum munus esse docet, ut nemini noceat quis, nisi lacessitus injuria: alterum, ne quis sibi usurpet, quae sua non sunt, ita ut communibus tanquam communibus utatur, privatis ut suis (23). Sed quoniam non nobis solum nati sumus, ortusque nostri partem patria vindicat, partem parentes, partem amici, et homines hominum causa sunt generati, tertium est *justitiae* munus, communi utilitati inservire, et cum artibus, tum opera et facultatibus, devincire hominum inter-homines societatem.

Justitiae fundamentum *fidem* esse docet *Tullius*, quam definit dictorum conventorumque constantiam et veritatem, aut, ex more *Stoicorum*, *quia fit, quod dictum est*.

Deinde duò agnoscit *injustitiae* genera: unum eorum, qui inferunt: alterum eorum, qui ab iis, quibus inferitur, si possunt, non propulsant injuriam: et dicit illum aequè peccare in *justitiam*, qui injuriam non propulsat, ac eum, qui parentem aut patriam deserit,

(19) Quid moverit *Calcagninum* *Disq.* VII, p. 217, ut dicat, *Ciceronem* officia *justitiae* et *liberalitatis* commississe, non video. Cf. *Majorag.* et *Grifol.* ad *d. Disq.* Eodem modo inter officia *justitiae* et *liberalitatis* distinguunt *JCI* Romani, ut in *L. 2. D. de Inoff. Testam.* Vid. *Hoepfner* *Abhandl. zu Jus Nat.* p. 4. *Weber* *Lehre von der Naturl. Verbindl.* §. 39. not. 3. p. 100. Ed. 4ae.

(20) *Aristot.* *Eth.* V. p. 233.

(21) *De Off.* I, 7. II, 11. Tali sensu *vir bonus* pro *justo* dicitur *Off.* I, 10. init. Cap. 13 extr. et 15.

(22) *De Inv.* II, 53. *Leg.* I, 18.

(23) *Privata* non *natura*, sed *occupatione* esse *introducenda*, docet, aut *jure belli*, aut *lege*, *pactione*, *conditione*, *sorte*. Itaque ex mente *Ciceronis* nullum datur *jus domini originarium*, et rerum *dominium* quaeritur vel *occupatione* vel *conventione*; *occupatione* *bifariam*, aut *per apprehensionem rerum nullius*, aut *jure belli*; *conventionem* rursus *bifariam*: aut *publicam*, cum *ex lege*, aut *privatam*, cum *ex contractu sorte* *dominium* transfertur. Hic *Ciceronis* locus offendit *H. C. van Bynckershoek*, in *Diss. de Dominio Mar.* C. I, p. 357. *Opus. min.* qui mendam suspicit et legi vult, aut *lege*, *pactione*, *conditione*, ex quo fit, ut *ager* forte *Arpinas* *Arpinatum* dicatur. Rejicit illud *sors*, quia non est singularis acquirendi mos. Refellit hanc emendationem *Cl. Barbeyrac*, *not. Gall. ad Pufend. droit de la nat. et des gens* L. 4.

rit, et non, ut quidam volunt (24), aequè *graviter* peccare eum, qui hominem non defendit, ac qui patriam deserit (25). Ideoque damnat philosophos in hac parte, qui, dum alterum justitiae genus adsequuntur, inferenda ne cui noceant injuria, in alterum incidant: discendi enim studio impediti, quos tueri oporteret, eos deserunt. (I, 9.)

Duas recenset causas, quibus homines sibi invicem injuriam inferant; quarum prima est metus, cum is, qui nocere alteri cogitet, timet, ne, nisi id fecerit, ipse aliquo afficiatur incommodo: altera est rei familiaris augendae cupiditas, quae spectat, vel usus vitae necessarios, vel voluptates perfruendas, vel opes et gratificandi facultatem, vel magnificos vitae apparatus et cultum. Tertia injuriae causa est imperiorum; honorum et gloriae, cupiditas. Hoc maximorum animorum, splendidissimorum ingeniorum; vitium esse docet; quo magis cavendum est, ne quid in eo genere peccetur. Existimat porro, in injuria distinguendum esse, utrum ex aliqua animi perturbatione, an consulto et excogitato, fiat injuria: priori casu esse leviolem, altero graviorem. (I, 8.)

Causae, ex quibus oritur alterum injustitiae genus, ex mente *Ciceronis* sunt metus inimiciarum, laborum, ac sumtuum, aut negligentia, pigritia, inertia et studia, occupationesque, quibus ita homines impediuntur, ut eos, quos tueri deceat, desertos patiantur. Ex dictis facile judicari posse putat, quod cujusque temporis officium sit, nisi nosmetipsos valde amabimus. Est enim difficilis cura rerum alienarum: aliter enim de aliis, ac de nobis, judicamus. Quo circa illos bene praecipere judicat, qui vetant, quicquam agere, quod dubites aequum sit an iniquum (26) (I, 9.).

Hactenus egit de justitiae Officiis, quae alter alteri praestare tenetur; nunc transit ad illa Officia, quae servanda sunt, vel cum inimico privato, vel cum hoste publico, vel cum servo, vel cum eo, qui per fraudem laedit.

Non putat *Cicero*, satis esse, eum, qui laeserit, injuriae suae poenitere: sed vult puniri: ut ipse posthac abstineat, ceteri deterreantur. In republica maxime servanda esse jura belli. Bella suscipienda esse ob eam causam, ut sine injuria in pace vivatur: parta quidem victoria conservandos captivos: paci et victis semper esse consulendum:

nul-

c. 4. §. 8. n. 6, quod nullis in editionibus neque MSS. ulla insit varietas lectionis, et fieri potuerit, *Ciceronem*, non semper accuratum in divisionibus suis, post conventiones universales, addere voluisse speciem singularem. Praeterea dubium est, an *Ciceronis* tempore jam illud *forte* usurpatum fuerit loco *roû exempli*. *Barbeyracio* adsentior. Aliae sententiae de origine domini leguntur, inter alios, apud *Grotium*, de *J. B. et P. L.* II, c. 2, §. 2. num. 10. *Melino*, *Encycl. Wörerb. der Crit. Philos. in V. Erwerbung*, T. II. p. 439, sqq.

(24) *Calcagn.* Disq. VI. p. 213.

(25) *Maj. et Grifol. in Resp. ad Calcagn. et Graevius ad Off. I. 7.*

(26) *Garye Anmerk.* T. II, p. 102 sqq. videatur.

nullum bellum esse justum, nisi quod aut rebus repetitis geratur, aut denuntiatum ante sit, aut indictum (27). Cum vero de imperio decertatur, aut bellica quaeritur gloria, docet causas omnino subesse oportere easdem, quas paullo ante vidimus justas esse bellorum causas: sed ea bella, quibus imperii proposita gloria est, minus acerbè gerenda esse (28). Adversus servos justitiam etiam servandam esse, eosque leniter tractandos praecipit (29). Est tamen injuriarum discrimen. Fiunt aut vi aut fraude: quarum postrema odio et poena majori digna est, gravissima autem eorum, qui cum maxime fallunt, id agunt, ut boni viri esse videantur. (I, 13.)

II. Altera justitiae conjuncta pars est *beneficentia*, quae etiam *benignitas* sive *liberalitas* (I, 7.), quae, propter naturalem hominis cum homine conjunctionem, nihil humanae naturae est accommodatius. Illa tamen virtus multas habet cautiones. Prima est: ne obsit *benignitas* et iis ipsis, quibus benigne fieri videbitur. Videndum est igitur, ut ea utamur *liberalitate*, quae prosit amicis, noceat nemini. Altera cautio est, ne benignitas major sit, quam facultates. Huic enim liberalitati inest cupiditas plerumque rapiendi, aut gloriae aut ostentationis. Tertia est, ut pro dignitate accipientis tribuatur. In qua spectanda veniunt 1^o. boni mores; ubi praecipit, neminem omnino esse negligendum, in quo aliqua significatio virtutis appareat, colendos eos, qui lenioribus ornati sunt virtutibus et ex iis boni viri dicuntur. 2^o. Animus accipientis erga nos. 3^o. Beneficia ad nostras utilitates ante collata, quorum sunt delectus habendi. 4^o. Accipientis indigentia; hoc enim maxime officii est, ut quisque maxime opis indigeat, ita ei potissimum opitulari. 5^o. Communitas et societas vitae (30). Sed, quae natura principia sint communitatis et societatis humanae, Cicéroni altius repetendum videtur. Videamus, quid hac de re sentiat. Primum est universa generis humani societas: cujus est vinculum ratio et oratio, quae homines inter se conciliat (31); qua in re maxime absumus a natura ferarum, in quibus inest fortitudo, non vero justitia, aequitas, bonitas; quaeque rationis et orationis sunt expertes (32). Latissima igitur est societas, in qua omnium rerum, quas ad communem hominum usum natura genuit, est servanda com-

mu-

(27) Jure Feziali, de quo vid. Auctores citati ab Engelbrönner, in *Diss. laud.* p. 67. not. b. Cf. *Carve, Anim.* l. c. p. 115 sqq.

(28) Haec egregie explicat *Carve, l. c.* p. 118 sq.

(29) Cum Cicero severitatem in servos damnant, eosque mite et leniter tractandos esse praecipunt, *Seneca de Benef.* III. 21. *Tranq. Anim.* c. 8. *Clem.* I, 18. *Ep.* 71 et *Plin. Sec. Ep.* V, 19.

(30) *Off.* I, 14, 15.

(31) *Leg.* I, 9. orationem conciliatricem humanae societatis vocat; cf. *Engelbrönner, Diss. cit.* p. 34.

(32) Comparetur *Hesiodus, ἐργα καὶ ἡμέρας, vs.* 276 sqq.

munitas, ut, quae descripta sunt legibus et jure civili, haec ita teneantur, ut sit constitutum: cetera sic habeantur, ut in Graecorum proverbiiis est, *amicorum esse omnia communia* (33). Deinde ex communi veterum opinione, bona privata, quae habent utilitatem domino non gravem, nec damnosam, inter *communia* recenset (34). Post universam illam societatem, proxima est ejusdem gentis, nationis, linguae: interius etiam est, ejusdem esse civitatis. Arctior vero est societas propinquorum. In illa, prima est in ipso conjugio, proxima in liberis: deinde una domus, communia omnia. Sequuntur fratrum conjunctiones, post consobrinorum sobrinorumque: deinde connubia et affinitates, ex quibus plures etiam propinqui. Sed omnium societatum nullam praestantior, nec firmiorem, esse putat *Tullius*, quam cum viri boni, moribus similes, sint familiaritate conjuncti: magnam etiam esse illam communitatem, quae conficitur ex beneficiis ultro citroque datis et acceptis. Sed omnium societatum nullam graviorem, cariorem, quam ea, quae (35) cum republ. est unicuique nostrum. Caros esse parentes, caros liberos, propinquos, familiares, at omnes omnium caritates patriam unam complexam esse. Sed si contentio quaedam et comparatio fiat, quibus officium sit tribuendum plurimum, principes sunt, patria et parentes: proximi liberi, totaque domus: deinceps propinqui. His necessaria vitae praesidia deberi, docet maxime: amicis vero vitam, victumque communem, consilia, sermones, cohortationes, consolationes, interdum etiam objurgationes. In hisce omnibus officiis tribuendis, videndum esse, quid cuique maxime necesse sit, et quid quisque, vel sine nobis, aut possit, aut non possit, consequi: non eosdem esse necessitudinum gradus, qui temporum officia, quae aliis magis quam aliis debentur (36). Hactenus absolvimus tractatum de *justitia*. Persequamur nunc, *Tullio* duce, officia fortitudinis.

Fortitudinem, sive animi magnitudinem, propter *Romanorum* studium bellicae gloriae,

(33) Spectat dictum *Pythag.*: τὰ τῶν φίλων κοινὰ καὶ φίλων ἰσότητα, quod refert *Leg. I, 12. Diog. Laert. L. VIII. et L. X. Donatus ad Ter. Andr. V, 3, 15.*

(34) *Noods Probab. L. I, c. 7.*

(35) Elegans est locus *Platonis, Crit. c. 12, p. 51, B, ed. Steph.* ἢ οὕτως εἰ σοφός, ὥστε λαμβέ σε ἔτι μητρός τε καὶ πατρός, καὶ τῶν ἄλλων προγόνων ἀπάντων τιμιώτερόν ἐστι πατρίς, καὶ σέμνοτερον, καὶ ἀγνώτερον, καὶ ἐν μείζονι μοιρᾷ καὶ παρὰ θεοῖς καὶ παρὰ ἀνθρώποις τοῖς νόον ἔχουσιν. — Cf. *Off. III, 23.*

(36) *De Off. I, 16—18. Cf. de Fin. III, 29. V, 23.* Conferri merentur, quae de *liberalitatis* virtute dicta sunt apud *Coryium, l. cit. II, p. 120 sqq.*

rae, cum ardore commendat, et *splendidissimum* vocat *Officium*. (I, 18.) Haec virtus, quam *consideratam periculorum susceptionem et laborum perpassionem* nuncupat (*de Inv.* II, 54.) constat ex animi excelsi atque invicti magnitudine et humanarum rerum contemtionem (37). *Stoici* fortitudinem dicebant virtutem propugnantem pro aequitate. Hanc laudat definitionem *Cicero*, quia animi elatio, quae cernitur in laboribus et periculis, si justitia vacet, pugnetque non pro salute communi, sed pro suis cujusque commodis, in vitio est. Fortes enim sunt et magnanimi habendi, non qui faciunt, sed qui propulsant, injuriam: veraque animi magnitudo non in gloria, sed in factis, est posita. (I, 18, sq.)

Fortem animum et magnum duabus in rebus cerni dicit *Tullius*: prima est rerum externarum despicientia: altera actio, cum ita sit animo affectus homo, ut res quidem magnas gerat et utilissimas, sed etiam valde arduas, plenasque laborum et periculi. Harum rerum splendorem omnem et amplitudinem, et utilitatem, in posteriore esse dicit: causam autem, et rationem efficientem magnos viros, in priore. Haec duabus sunt causis: solum *honestatem* bonum judicare, et ab omni animi perturbatione liberum esse. Post varia monita, secundum quae viro forti agendum est, fructuosiorum esse hominum generi, ad claritatem amplitudinemque aptiorem esse, contendit vitam eorum, qui se ad rempubl. et res magnas gerendas accommodaverant, quam otiosorum vitam. Esse autem magni animi, et fuisse multos etiam in vita otiosa, qui aut „investigarent, „ aut conarentur magna quaedam, seseque suarum rerum finibus continerent: aut, in „ terjecti inter philosophos et eos, qui rempubl. administrarent, delectarentur re sua familiarari, non eam quidem omni ratione exaggerantes, neque excludentes ab ejus usu „ suos: potiusque et amicis impertientes, et reipubl. si quando usus esset (38).” Iis, qui habent a natura adjumenta rerum gerendarum, abjecta omni cunctatione, adipiscendos magistratus, et gerendam rempubl. esse dicit. Iis magnificentiam et despicientiam adhibendam esse rerum humanarum, et tranquillitatem animi et securitatem. Ne tamen videatur omnes promiscue compellere ad rem gerendam, monet, non modo rei *honestatem*, sed et efficiendi facultatem, esse spectandam, et nihil temere suscipiendum (39).

Cum

(37) Saepius apud *Ciceronem* animi celsitas et fortitudo cum rerum humanarum contemtionem junguntur: e. g. *Tusc. quaest.* IV, 21. *Off.* III, 27.

(38) Verba sunt *Ciceronis*, *Off.* I, 26 extr. Cf. *Garve*, *Anm. l. c.* p. 141 sq.

(39) *De Off.* I, 19 — 21. Comparari possunt cum iis, quae in fine c. 21. monet *Cicero*, ea quae lepide disputat *Socrates* contra *Glauconem*, qui, juvenili ductus temeritate, sed imparatus, rempubl. capessere volebat. (*Xen. Mem.* III, 6. *Grævy. l. l.*)

Cum multi sint, qui arbitrentur res bellicas majores urbanis esse, minuendam hanc opinionem censet *Cicero* (40). Multae enim res exstiterunt urbanae majores: clarioresque bellicis: parvi vero sunt foris arma, nisi sit consilium domi: satis hoc docet historia *Graecorum* et *Romanorum*, satis hoc illustrat ipsius *Tullii* exemplum (41).

Honestum illud, de quo hic agitur, animi, non corporis, viribus effici, et totum in animi cura esse positum et cogitatione, docet; exercendum tamen corpus, et ita esse afficiendum, ut obedire consilio rationique possit in exsequendis negotiis, et in labore tollerando: expetendam potius illorum esse laudem, qui ratione decernunt, quam qui manucertant; si vero utilitas hoc exigat, bellum non esse fugiendum, sed ita suscipiendum, ut nihil aliud, nisi pax quaesita videatur. Tradit deinde praecepta quaedam, quomodo vir fortis sese in bellis gerere debeat; veluti: non perturbari rebus asperis; praecipere cogitatione futura, non temere in acie versari, sed, cum tempus necessitasque hoc postulant, manu decertare, in bello et eripiendis hosti urbibus, vitare crudelitatem, et similia. Mox et illos reprehendit, qui, famae nimium largientes, magno remp. incommodo afficere non dubitant. (I, 24.)

Omnino autem iis, qui reipubl. praesunt, duo *Platonis* praecepta tenenda esse monet. Primo, ut utilitatem civium anteponant suis commodis; ut enim gubernatori cursus secundus, medico salus, Imperatori victoria, sic moderatori Reipubl. beata civium vita, proposita est; ut opibus firma, copiis locuples, gloria ampla, virtute honesta sit (42); deinde ut totum corpus reip. curent, ne, dum partem aliquam tuentur, reliquas deserant; quitali modo rem perniciosissimam in civitatem inducunt, seditiones atque discordiam; tradantque se totos reipubl., neque opes atque potentiam consecentur. Nec vero criminibus falsis in odium atque invidiam quemquam vocent: omninoque ita justitiae honestatique adhaerescant, ut, dum ea tuentur, quamvis graviter offendant, mortem quoque appetant potius quam illa deserant. — Dein dicit miseriam omnino esse ambitionem honorumque contentionem; nec eos esse audiendos, qui graviter irascendum inimicis putent; nihil enim laudabilius, nihil magis dignum magno et praeclaro viro, placabilitate atque clementia. Omnem poenam contumelia vacare debere, neque ad ejus, qui puni-

(40) *Calcagnis*. Disq. IX. p. 225. reprehendit *Ciceronem*, tanquam improbasset res bellicas. Sed *Cicero* hic non pro falsa rejicit istam opinionem, minuere tantum conatus est, et ostendere arma sine consilio nihil valere. Ipse enim rem militarem commendat (*Or. pro Mur.* 9.)

(41) In conjuratione, sc. *Catilinaria*, quam innuit c. 22. extr. De versibus ibi citatis vid. *Cic.* in *Pisonem*, 30. et *Middelsten Leyen van Cicero* T. III, p. 353. In illis sine dubio linguae pro laudi legendum. Vid. *Gernhard ad h. l.*

(42) *Cic. ad Att.* VIII, 12.

tur, aliquem, sed ad reipubl. utilitatem referri (43) neque majorem esse, quam culpa (44). Prohibendum esse etiam ira in puniendo, optandumque, ut ii, qui praesint reipublicae, legum similes sint, quae ad puniendum non iracundia, sed aequitate, ducuntur (45).

Deinde postremo monet, in rebus prosperis superbiam, fastidium, arrogantiam, summo opere esse fugienda, atque in iis maxime utendum esse consilio amicorum, hisque majorem etiam, quam ante, tribuendam esse auctoritatem, iisdemque temporibus cavendum esse, ne adsentatoribus patefaciamus aures, nec adulari nos sinamus (46).

Ad finem perducta de fortitudine commentatione, sequitur, ex instituti ratione, ultimus officiorum fons, *temperantia et modestia*.

Cum locus iste, ut recte observat *Garyius* (47), in abstracto et in notionibus universalibus obscuritate quadam laboret, at vero, quod ad singularum partium attinet explanationem, certe sit praestantissimus, paullo prolixius erit de eo dicendum. In discernenda enim *honestate* a *decoro*, *decoro universali* a *singulari*, quaedam inest difficultas, et illa caret perspicuitate *Cicero*, qua opus est ut res primo pede intelligatur.

Decorum illud; quod Graeci *πρέπον* dicebant, ab *honesto* minime separari posse adfirmat, quod enim decet honestum est, et quod honestum est decet. Unde diversitatem *honestum* inter et *decorum* facilius intelligi quam explanari posse censet. Quidquid enim

(43) Quae hic vera sit *Ciceronis* de fine poenarum opinio, pro certo affirmare non audeo. Differre videtur a *Platone*, qui duplicem statuit finem, quorum primus est ipsius peccantis *emendatio*, et alter *exemplum*, ut ceteri a talibus peccatis, quae prohiberi publice interest, poenae metu deterreantur. Ultimum illum Graeci *παράδειγμα* vocabant, (*Plato*, *Gorg.* T. I. p. 525, A. B. *Gellius* N. A. VI, 14.) *Ficinus* *Platonis* Commentator tertium addit, *τιμωρίαν*, sive *satisfactionem*. *Aristoteles* a *Platone* discrepat, *exemplum* rejicit et *emendationem*, *satisfactionem*que poenarum fines agnoscit (*Grosius*, *J. B. et P. L.* II. c. 20. §. 6. *Huber*, *de Jur. Civ.* L. III. Sect. II. c. 5. §. 2.) *Cicero* vero hic tantum duos memorat fines, *satisfactionem*, sive *utilitatem laesi*, et *exemplum*, sed ultimum priori antepone videtur, quia spectat utilitatem omnium et otium reip. (*Gros.* l. l. §. 9.)

(44) „Noxiae poena par esto” (*Cicero* de *Leg.* III, 20.) *ut in suo vitio quisque plectatur.* Cf. *Montesquieu*, *Esprit des Lois*, Liv. 6. Ch. 16. Liv. 12. ch. 4.

(45) *De Off.* I, 25. Cf. *Seneca* de *Ira* I, 16. *Garyo*, *Ann.* T. II. p. 234 sqe.

(46) I, 26.

(47) *Ann.* etc. T. II. p. 146. „Der letzte Haupttheil des ersten Buchs, welcher von der Tugend der Mäßigung und dem daraus entstehenden Wohlstande handelt, in den abstracten und allgemeinen Begriffen am undeutlichsten, in der Ausführung des Besondern, der vortreflichste.”

enim est, quod decedit, id tum apparet cum antegressa sit honestas: hoc est, si facta sint honesta, ex honestis exorta momentis, sunt *decora*. Sed, ubi hoc non ita sese habet, et momenta, quae ad agendum impulere, prava, facta minime etiam sunt *decora*. *Honestas* itaque est *decori* fundamentum: *decorum* vero *honestatis* effectus et sequela. *Decorum* est illa pars virtutis, quae non recondita quadam ratione cernitur, sed est in promptu, et sensibus tantum externis observatur (48).

Decorum illud duplici distinguit ratione, estque ei

I. *Generale*, quod in omni honestate versatur, et sic definiiri solet: quod consentaneum sit hominis excellentiae, in eo, quo natura ejus a ceteris animantibus differt. Hoc igitur *decoro* omnes continentur virtutes: in *prudencia* enim, in *justitia*, in *fortitudine* et *temperantia*, spectatur *decorum*.

II. *Speciale*, superiori subjectum. Pertinet ad singulas honestatis partes, et philosophi sic definiunt: ut id *decorum* sit, quod ita cum natura conveniat, ut in eo *moderatio* et *temperantia* appareant, cum specie quadam liberali. Haec *decori* species *Ciceroni* videtur locis, temporibus, personis, aliisque delectibus circumscribenda: et ex eo *decoro*, quod poetae sequuntur, nos *decorum* illud possumus intelligere: quoniam poetae, (ut *Horatius*, A. P. 324 sqq.)

Qui didicit, patriae quid debeat, et quid amicis,
Quo sit amore parens; quo frater amandus et hospes,
Quod sit conscripti, quod judicis officium, quae
Partes in bellum missi ducis; ille profecto
Reddere personae scit convenientia cuique. —

Nobis autem personam imposuit ipsa natura, magna cum excellentia et praestantia praereliquis animantibus. Quocirca poetae, in magna varietate personarum, vitiosis etiam, quid conveniat et quid deceat, videbunt: nobis autem cum a natura constantiae, moderationis, temperantiae, verecundiae, partes datae fuerint; cumque modum, quo erga alios nos geramus, non negligere, eadem illa natura doceat: efficitur, ut utrumque *decori* genus intelligamus. (*Off.* I, 28.) In illo igitur *decoro* illa sola honestatis pars continetur, in qua verecundia, et quasi quidam ornatus vitae (49), et temperantia, et modestia, omnisque sedatio perturbationum animi, et rerum modus cernitur.

Tem-

(48) *Garye*, l. cit. p. 153.

(49) *Garyus* in vers. h. l. cum haec verba: quasi quidam ornatus vitae, ad omnes *decori* partes referenda putaret, totum locum contorsit, et sic reddidit, „Es ist noch ein Theil des tugendhaften Charakters zu untersuchen übrig;

Temperantiae tamen naturam, in his *Officiorum* libris, nusquam satis Cicero explicavit. Videamus ergo, quid sit haec virtus. Illam virtutem, quam philosophi Graeci σωφροσύνη vocabant, Cicero solet multis modis vocitare, cum *temperantiam*, tum *moderationem*, nonnunquam etiam *modestiam* (*Tusc. quaest.* III, 8.); et definit illam virtutem, quae, in rebus aut expetendis aut fugiendis, rationem ut sequamur, monet (50). *Temperantia* igitur nihil est aliud, nisi rationis in libidinem, atque alios non rectos impetus animi, firma et moderata dominatio (51). Vox tamen σωφροσύνη plus notat, quam ut Latina *temperantia* exprimi possit. *Ciceroni* igitur necesse fuit, quo melius *Romanis* sententiam suam probaret, plura anquirere vocabula, et adhibuit *temperantiam* et *modestiam*, quae vocabula, quoad animi motus, sensum τῆς σωφροσύνης expriment (52). Sed ad rem redeamus.

Decorum illud, de quo nunc loquimur, secundum naturam esse, ostendere conatus est *Tullius*. Officium enim, quod ab *decoro* ducitur, hoc proprium habere dicit, quod ducat nos ad convenientiam conservationemque naturae; sed maximam *decori* vim esse in temperantia, quod illa regat motus animi, et naturae eos accommodet. Duplex enim est vis animorum, atque natura: una pars in appetitu est posita, quam Graeci ὄρμη vocant, altera in ratione, quae docet atque explanat, quid faciendum fugiendumve sit, et illa vacare debet ratio temeritate et negligentia; nec vero quidquam agi debet, cujus causa non possit reddi probabilis (53). Deinceps praecipit appetitus animi coercendos sedandosque esse: nos non ad ludum et jocum generatos esse, sed ad severitatem potius et quaedam studia graviora atque majora: inde tamen minime sequi, omnem ludum et jocum esse improbandum, si modo jocandi genus non sit profusum, nec immodestum, sed ingenuum et facetum: duplex enim est jocandi genus: unum illiberale, petulans, flagitiosum, obscœnum: alterum elegans, urbanum, ingeniosum, facetum (54).

Quo-

„derjenige, der allen unsern Handlungen Maasz und Ziel setzt, alle Gemüthsbewegungen innerhalb bestimmter Schranken hält, und also Mäßigung, Bescheidenheit, und insonderheit den Wohlstand (der gleichsam das äuszere Kleid der Tugend ist) hervorbringt.“ *Facciol. ad h. l.* alio intellexit modo, quasi *Cicero* dixisset, verecundiam virtutem non esse, sed ornatum vitae, ad virtutis decus et custodiam; sed neutra harum explicationum mihi placet. Est enim *ornatus vitae* illa liberalis species et pulcritudo, quae in formae dignitate, in motu gestuque, cernitur, et maxime distat a verecundia, cujus partes sunt non offendere homines, c. 28 extr. Cf. *Gernh. ad h. l.*

(50) *De Fin.* I, 14. et II, 19. vocat *temperantiam moderationem cupiditatum, rationi obedientem*, cf. V, 23. *Tusc.* V, 14. *N. D.* III, 15. *Off.* III, 33. *Stobaeus Ecl. Eth.* P. II. p. 102.

(51) *De Invent.* II, 54.

(52) Haec latius explicat *Goryius, Ann.* T. II. p. 155 sqq.

(53) *De Off.* I, 29. *De Fin.* III, 17.

(54) Cf. *de Orat.* II, 58 seq.

Quoties quid officii sit, considerandum esse monet, quantum hominis naturā pecudibus reliquisque belluis antecedit. Illa enim nihil sentiunt, nisi voluptatem, hominis vero mens discendo alitur (55). Ex quo intelligitur, corporis voluptatem non satis dignam esse hominis praestantia, eamque contemni et rejici oportere. Dein inquit, quid deceat uniuscujusque personam, vel a natura tributam, vel casu impositam, iudiciove adsumtam. Dicit enim, nos a natura duabus indutos esse personis: quarum una est omnibus hominibus communis: altera singularis; quae singulis est tributa. Ut enim in corporibus et formis magnae sunt dissimilitudines, sic in animis etiam majores existunt varietates. Quod multis probat exemplis, in utramque partem ex historia Graeca et Romana petitis (56).

Quamvis variae sint naturae morumque dissimilitudines, tenenda tamen sunt suā cuique, non vitiosa, sed tamen propria. Nihil enim faciendum contra id, quod postulat natura omnis in universum; ita ut, etiamsi sint alia graviora atque meliora, illa non sint imitanda, nisi nobis sint propria, et studia nostra naturae nostrae regula sint metiendae, quia nihil decet invita *Minerva* (57), id est, adversante et repugnante natura. Ratio est, quia aequabilitas cum universae vitae, tum singularum actionum, in qua consistit *decorum*, conservari nequiret, si, aliorum adsumta natura, omittamus nostram; ita ut in actiones, omnemque vitam, nullam discrepantiam conferre debeamus. Atque hanc diversitatem naturarum dicit tantam habere vim, ut nonnumquam mortem sibi ipsi consciscere alius debeat, alius in eadem causa non debeat; unde laudat *M. Cato* nis manus sibi inferentis factum (58). Suum quisque igitur noscat ingenium, acrem-

que

(55) Imitari videtur *Isocratem* ad *Demon.* p. 8. ed. *Wolf.* „τὰ μὲν σώματα τοῖς συμμέτροις πόνοις; ἢ δὲ ψυχὰς τοῖς σπουδαίοις λόγοις ἀλλεγοῦσαι πρὸς ἑαυτοὺς.“

(56) *Off.* I, 30, ibi *Interpretes.*

(57) *Horatius*, de *A. P.* 385.

Tu nihil invita dices faciesve *Minerva.*

(58) *Stoici*, qui vitam inter ἀδιαφόρα ponebant, docebant, sapienti non tantum licere, sed debere, ut e vita abiret, si forte cum dignitate et virtute retineri non posset. (vid. *Cato* apud *Cic.* de *Fin.* III, 18. *Seneca*, Ep. 20, 26, 70. *Lipsii Manud.* ad *philos. Stoic.* L. III, Diss. 22.) *Stoicam* illam doctrinam recepisse videntur *JCI Romani.* *Ulpianus* enim putat in *L. 9. §. 7. D. de Pecul. naturaliter licere in corpus suum saevire.* His causa autem levis, veluti taedium vitae, valetudinis adversae impatientia, vel jactantia, sufficiebat. (*Ulp.* *L. 6. §. 7. D. de injust. rupt. irr.* et *Marcian.* in *L. 3. §. 4. D. de bon. eor. qui ante sent.* Cf. *Bynkershoek. Obs. Jur.* Lib. 4. c. 4.) Num vero *Cicero autocheiriam* probaverit, an improbaverit, non satis constat. *J. M. Heusinger* ad *h. l.* putat, *Ciceronem Stoicorum* sententiae obsecutum esse, sed tamen aliter cogitasse, ex *Sonn. Scip.* c. 3. Sed, quomodo intelligi debeant, docent alia loca *Ciceronis*, ut recte observat *J. F. Heusinger*; ita ut appareat, *Ciceronem* certis in casibus *autocheiriam* permisisse. Elegans certe hac in re locus est *Tusc.* I, 30, ubi etiam *Catonem* laudat. — *Caussas*, cur *Stoici*

que se et bonorum et vitiorum iudicem praebat, et, ad quas res aptissimi erimus, in iis potissimum elaborabimus. Duabus istis personis, tertiam et quartam esse jungendam censet *Tullius*. Tertiam imponunt casus et tempora; nam regna, imperia, nobilitates, honores, divitiae, operaeque, quaeque his sunt contraria, in casu sita temporibus gubernantur. Quartam vero ipsi eligimus: alii enim ad philosophiam, alii ad jus civile, alii ad eloquentiam sese applicant. (59) etc. Alii laudem paternam imitantur, alii ad dunt aliquam suam. Haec igitur omnia, cum quaerimus quid deceat, complecti animo et cogitatione debemus. Inprimis constituendum est, qui nos, quales, et in quonam vitae genere, esse velimus. Plerique parentum sequuntur studia, alii multitudinis iudicio feruntur, nonnulli sive felicitate quadam, sive bonitate naturae, sive parentum disciplina, rectam vitae secuti sunt viam. In his omnibus videndum est, quid deceat, et cura adhibenda, ut constare in vitae perpetuitate possimus nobismet ipsis, nec in ullo officio claudicare (60).

Sequuntur monita de iis, quae adolescentiam et senectutem maxime deceant; deinde magistratus personam quae deceant, quae privatos, quae peregrinos. Sed, cum haec dilucida sint, et jam satis ab interpretibus explicata (61), non est, quod diu moremur; et transimus igitur ad illud *decorum*, quod in motibus externis, cujusque personae, cernitur. Illud positum docet tribus in rebus, *formositate*, *ornatu ad actionem apto*, et *ordine*; quos locos per singulas absolvit partes (62). De *formositate* et *ornatu* conjunctim fere, de *ordine* c. 40 sqq. agit. Quod ad *formositatem*, quae etiam *verecundiae* no-

et plerique *Romanorum* tanto opere *autocheiriam* dilexerint, exponit *Garvius*, *Ann.* T. II. p. 210 sqq. et *Tennemann*, *Gesch. der Philos.*, T. IV. p. 145 sqq. Quod attinet ad exemplum *Catonis*, quod ad illustrandam sententiam huc affert *Cicero*, egregie est adhibitum; vid. *Garvius*, l. c. p. 214 sq. ubi *Catonis* suididium djudicat. Add. *M. Stuart*, *Rom. Geschied.* T. XVIII. p. 141 sqq.

(59) *Off.* I, 32 et 42.

(60) *Off.* I, 32, 33. Licet *Tullius* h. l. prolixè agat de constituendo vitae genere, non sine ratione quaeri forte possit, quid intelligat per *vitae genus*? an sit professio artis cujusdam, ut ita dicam, num vero mores et instituta? an utraque? Quamvis ex ipsa rerum natura *Ciceronem* magis de prima specie dicturum fuisse censeamus, de posteriore tamen cogitasse videtur. Quid enim alias huc faceret exemplum *Herculis Proâitii* ex *memorabilibus Xenophonis* desumptum? Hoc magis ad mores pertinet, deinde quod initio cap. 32. *vitae genus*, post ea [cap. sq. *mores institutaque* vocat: denique hortatur, si quis se errasse intellexerit in deligendo *vitae genere*, faciendam esse morum institutionumque mutationem. Huic tamen adhortationi nemo facile parere potest, si *vitae genus* notet professionem aut munus. Facile tamen procedit, si *mores et instituta* intelligamus. *Garvius*, l. c. p. 222, sqq.

(61) *Off.* I, 34. ubi interpretes.

(62) De hac divisione, in qua non conveniunt Stoici, adeatur *Cl. Wystenbach*, *Bibl. Crit.* Vol. II. Part. 8. p. 79, edit. a *Gernh.* ad I, 33. Adde annotata ab acutissimo *Garvio*, *notis suae versionis subjectis*, T. I. p. 108 sq. et *Ann.* T. II. p. 170 sq.

mine pro scientia *decori* in motu et habitu corporis, sive ordine in habitu et motu corporis, venit (63), praecipit homines, qui naturam sequi debent, ad naturae praescripta verecundiam suam temperare debere. Quae enim natura occulit, ea removenda esse ab oculis, neque audiendos esse docet *Cynicos*, aut eos, qui *Stoici* fuerunt paene *Cynici* (64), qui reprehendunt atque irrident, quod ea, quae turpia re non sunt, nominibus ac verbis flagitiosa ducamus: illa autem, quae turpia sint, nominibus appellemus suis (65).

Deinde monet, statu, incessu, sessione, accubitione, vultu, oculis, manuum motu, servandum illud decorum; quibus in rebus duo maxime sunt fugienda, ne quid effoeminatum aut molle, ne quid durum aut rusticum sit. Deinde de pulchritudine, de *ornatu*, de motu corporis, de colore, de munditia, de gressu, de vi orationis (quam duplicem, alteram contentionis, quae versatur in disceptationibus iudiciorum, concionum, senatus, alteram sermonis statuit, quae versatur in circulis, disputationibus, congressionibus familiarium et convivii) de voce, de pronuntiatione, de jurgiis, de domo principis et honorati viri, similibusque (66) multa praecipit: quae singula explicare, brevitati cum studeamus, non possumus, potius ad praecepta de *decoro* transeuntes, quod conservandum sit in rebus agendis et administrandis negotiis (67). Haec sunt tria: 1. Ut rationi pareat appetitus. 2. Ut animus verset, quanta illa res sit, quam efficere velimus. 3. Ut caveamus, ut ea, quae pertinent ad liberalem speciem et dignitatem, moderata sint. Hactenus de *forma* et *ornatu* egit *Cicero*: nunc ad tertiam partem, *ordinem* nempe rerum et opportunitatem temporum accedimus (68).

Hanc virtutem *Plato* εὐκτασίαν, *Stoici* vero εὐταξίαν, vocabant: ipse *Cicero* *ordinem* *re-*
rum.

(63) Vid. *Andronicus*, cit. a *Casaub.* ad *Theophr. Char. c. 4.* et a *Graevio* h. l.

(64) *Stoici* enim e Schola *Cynica* manarunt, multaque sunt inter eos communia dogmata. *Juv.* XIII, 120.

Et qui nec Cynicus, nec Stoica dogmata legit

A Cynicis tunica distantia —————

(Vid. *Lips. op. cit.* L. I. Diss. 13.)

(65) *Cicero Off.* I, 35: „Latrocinari, fraudare, adulterare, re turpe est, sed dicitur non obscœne: liberis „dare operam, re honestum est, nomine obscœnum.” Dissentiebat *Theodorus*, ἀθεός, *Aristippi* familiaris, qui statuebat: „κλέψαι τε, καὶ μοιχεύειν, καὶ ἱεροσυλῆσαι ἐν καιρῷ. μηδὲν γὰρ εἶναι τούτων αἰσχρὸν φύσει.” vid. *Diog. Laert.* L. II. S. 99. *Hezych. Miles.* in v. *Theod.* Cf. *Seldenus de J. N. L. I. c. 7. p. 89.* *Cl. Schulting, Notis ad Tit. D. de verb. Sign.* a V. Cl. *Smalenburg editis*, p. 21 sq.

(66) *Off.* I, 37, 39.

(67) *Off.* I, 39.

(68) *Ibid.* I, 40.

rum et opportunitatem temporum, sive scientiam ordinis et loci, ne adspiremus altius, quam deceat, nec evagemur latius; vel uno exprimit vocabulo, scil. *modestia*: qua voce complectitur tum *μετρίτητα*, tum *ἐπιταξίαν*: duplicem enim facit *modestiam*: alteram, in qua *modus* inest, quam *Graeci* *μετρίτητα* vocant: alteram, in qua ordinis est conservatio, quaeque est *Stoicorum* *ἐπιταξία*: et certe Latini sermonis paupertas est causae, duas hasce species non a *Cicorone* distingui singulis verbis (69). Hanc virtutem *Stoici* definiabant: scientiam earum rerum, quae agantur, aut dicantur, loco suo collocandarum; ita ut eadem vis *ordinis* et *collocationis* esse videatur. Ordinem enim definiunt *compositionem rerum aptis et accommodatis locis*. Locum autem actionis *opportunitatem temporis* esse dicunt, quam *Graeci* *ἐπιταξίαν*, *occasionem Latini* vocabant; et ita factum est, ut *ἐπιταξία* sit scientia *opportunitatis idoneorum ad agendum temporum* (70). Ipse *Cicero* fatetur, eandem esse posse *prudentialis* definitionem. „Poterat tamen” (ut *Gernhardi* clarissimi verbis utar) „et debebat, ne virtutum diversarum, *modestiae* et *prudentialis*, eadem videretur definitio, id significare, quo altera, ab altera differret; quod *Hottingerus*, adversus *Garvium*, de hoc loco disputans, vidit esse in eo, quod *modestia*, cum *opportunitatem temporum* curet, non vult decori sensum offendere; *prudentialis* quidquid agit, id suscipit cum facillima et certissima ratione, tum tempore idoneo.” Sed, ut redeamus ad *Ciceronis* argumentationem. Incipit ab eo, quid pro loco ac tempore deceat dedecetque. Monet, igitur talem ordinem actionum esse adhibendum, ut, quemadmodum in oratione constanti, sic in vita, omnia sint apta inter se et convenientia. Deinde, ut in fidibus *musicorum* aures vel minima sentiunt, sic nos, si acres ac diligentes esse volumus animadversores vitiorum, magna saepe intelligimus ex parvis, veluti ex oculorum obtutu, et ex toto vultu, et voce similibusque: ex quibus facile judicabimus, quid eorum apte fiat, quid ab officio naturaque discrepet: neque non esse incommodum, quale quodque eorum sit, ex aliis judicare; ut, si quid dedecet in illis, vitemus ipsi (71).

Praeterea docet, quid et quatenus aliorum iudicio agere deceat. In rebus dubiis con-

su-

(69) *Casaub.* ad *Theophr.* *Charact.* c. 12.

(70) *Cicero* *opportunitatem* et *occasionem* eadem existimat, licet re maxime diversa. Bene hanc differentiam exposuit *Garvius*, l. c. T. II. p. 177 sqq. ubi inter alia dicit: „*opportunitas* drückt die Convenienz einer Verbindung zu den vorhergehenden und nachfolgenden aus; *occasio* die Dependenz derselven von den Zusammenkunft mehrere vorhergehenden.”

(71) *De Off.* I, 41.

sulendos esse doctos homines et usu peritos, quorum vita perspecta est in rebus honestis: sed videndum non modo, quid quisque loquatur, sed etiam quid sentiat et quae de causa.

Sequitur tractatus de artificibus et quaestibus, qui et quatenus deceant, pro ratione temporis et loci. Primo improbat quaestus, qui in odia hominum incurrant, ut portitorum et foeneratorum (72). Illiberales vocat quaestus mercenariorum, omniumque, quorum operae, non artes, emuntur; sordidos, qui mercantur a mercatoribus, quod statim vendunt. Opifices omnes in sordida arte versari, minimeque probari posse ullas artes, quae sunt ministrarum voluptatum (73). Artes tamen, quibus major inest ars, prudentia et utilitas, veluti medicina (74), architectura, doctrina rerum honestarum, honestas existimat: mercaturam; si tenuis sit, sordidam; sin magna et copiosa, non admodum vituperandam: omnium autem artium nihil agricultura melius, nihil dulcius, nihil homine dignius (75). Haec omnia singulatim explicare, non fert disputationis angustia, et post brevem comparationis honesti cum honesto tractationem, hoc caput finiemus.

III

(72) *De Off.* I, 42. Cf. *Garve*, Tom. II. p. 278 sqq. De portitoribus, foeneratoribus, et mercenariis, vid. *Graevius ad h. l.* *J. M. Heusinger ad h. l.* et ad II, 25. De foeneratorum fraudibus, et legibus ad illas coercendas, vid. *Nooât de Foen. et usuris*, L. II. c. 4. Cf. *Seneca de Benef.* VII, 10.

(73) Veluti *caesarii, lanii, coqui, factores, piscatores* (*Ter. Eun.* II, 2, 26, ubi *Donatus*. *Coquum vilissimum antiquis mancipium* vocat *Liv.* XXXIX, 6. De saltatoribus vid. erudita nota *Graevii ad h. l.* et II, 25; quem etiam vide de *ludo talario*; cui add. *Cosaub. ad Sueton. Aug.* 71. Legibus jam *Ciceronis* tempore vetitus fuit *ludus talarius*, vid. *Cic. Phil.* II, 29. Add. *Plant. in Mil. Glor.* II, 49. *Horat.* *Od.* III, 24, 58. De eo latae fuere leges *Titia, Publicia* et *Cornelia*, quarum mentio in *L. 3. D. de Alaat.* Licet incerta sit aetas, reip. liberae temporibus latae videntur. Vid. *Gravina, Orig. Jur.* L. III. c. 105. p. 1443. *Bachius H. J. L.* II. c. 2. sect. 1. §. 93, 97. *A. Boxman*, Diss. inaug. *de Legibus Rom. sumtuariis* (Lugd. Bat. 1816.) p. 52 sq. Omnino videatur *Barbeyrac, Traité du Jeu*, Liv. III. ch. 1. §. 7. et inprimis ch. 9. §. 9 sqq. ubi merito reprehendit *Graevium*, qui dicit in nota, illas constitutiones tantum pertinuisse ad *aleam lucri causa*. Cf. *Doct. Joh. Jac. Lind, Diss. ad Tit. ff. de Aleatoribus* (L. B. 1816.) p. 18 sqq.

(74) Licet *Cicero* hic medicinam inter artes honestas recenset, illam tamen servos et libertos exercuisse dubio vacat, cum e *Suet. in Cal.* 8. *Seneca de Benef.* III, 24. et *Jctorum* fragmentis, tum ex antiqui aevi monumentis. Quaedam hac de re ex *Jctorum* fragmentis collegit *Weber, v. d. Natürl. Verbindl.* §. 17 sq. sq. p. 45 sqq. *Heineccius, Synt. Ant. Rom.* L. I. Tit. 25. §. 19.

(75) Mercatura antiquis Romanis ignominiae fuit, *Heinecc. l. c.* L. IV. T. 7. §. 1. *Cic.* ipse, in *Lib. III. de Rep.* ap. *Non. Marc.* v. 35, dicit, „*Phoenices* primos mercaturis et mercibus suis avaritiam, et magnificentiam, et inexpleas, biles cupiditates omnium rerum, apportavisse in Graeciam.” Causas contentae a Romanis mercaturae reddit *Doct. G. Brender à Brandis, Vaterl. Magaz.* T. II. p. 377 sqq. Cf. *Robertson, Gesch. von America*, T. I. p. 27 sqq. *Montesquieu, Esprit des Loix*, L. 21. chap. 10 suiv.

In fine hujus libri inquit; quaenam quatuor illarum honestatis partium, de quibus adhuc egit, sive quodnam officium, ceteris sit anteponendum; sive, ut ipse dicit, facit comparationem *honesti*, et de duobus *honestis* utrum *honestius*, a *Panaetio* praetermissum. Thesi, quam hic proponit *Cicero*, nemo, nisi egregie fallor, non adstipulabitur. *Aptiora esse naturae ea officia, quae ex conservanda hominum societate, quam ea, quae ex cognitione ducuntur.* Cujus studio a rebus gerendis abduci contra officium est. Varia adfert argumenta ad probandam sententiam: quae huc redeunt. Naturae cognitio et sola contemplatio hominem, quamvis ei omnium rerum adfluant copiae, quamvis omnia, quae cognitione digna sunt, summo otio secum ipse consideret et contempletur, tamen, si solitudo tanta sit, ut homines videre non possit, efficere non possunt beatum. Homo enim ad societatem, et ad illius promovendam salutem, natus est. Alterum est argumentum, omnibus minus perspicuum, et magis, ut ita dicam, philosophicum; et primo obtutu magnus noster sibi obloqui videtur. Sapientiam enim vocat omnium virtutum principem, et nihilominus omnis *scibilis*, scientiarumque cunctarum, notitia ei non est omnium Officiorum primum. Hoc auribus animisque absurdum! Si enim rerum divinarum atque humanarum scientia summa sit virtus, sequitur earum rerum studium, naturaeque cognitionem, summum esse officium. Sed hanc objectionem bene refellit *Cicero*. Sapientia enim, quae summa est virtus, causas explicat, quibus divina et humana continentur, ideoque Deorum atque hominum communitatem complectitur. Ergo officia, ex communitate fluentia, ceteris sunt preferenda. Omnis autem cognitio manca est et imperfecta, nisi tendat ad tuenda commoda hominum; et pertinet igitur ad societatem humanam: haec igitur cognitioni est anteponenda, quae quidem intellectum ornet, sed nihil communi utilitati adferat (76). Tertium argumentum est optimorum virorum iudicium, cognitionem postponentium, si patriae, parentis, amicorumve, periculum nostrum exigat auxilium. Quartum petitur ab iis, qui, studiis dediti, ab augendis hominum utilitatibus et commodis ideo non recesserunt; neque solum vivi ac praesentes discendi cupidos docent et erudiunt, sed idem mortui etiam literarum monumentis adsequuntur. Hac item de causa, loqui copiose, modo prudenter, melius esse iudicat, quam vel acutissime sine eloquentia cogitare, quod eloquentia in foro servit societati. Quintum ab ipsa societatis origine est repetendum. Atque, ut dicit: „ apium examina non fingendorum favorum causa congregan-
„ tur,

(76) Haec dicit praesertim in *Peripateticos*, a quibus filius instituebatur. quibus maximo placuit vitae degendae ratio quieta, in contemplatione et cognitione posita rerum. *Cic. Fin. V, 4.*

„tur, sed, cum congregabilia natura sint, fingunt favos: sic homines, ac multo etiam magis, natura congregati, adhibent agendi et cogitandi solertiam.” Cujus dicti sensus huc redit (ut bene vidit *Facciolatus*) quemadmodum apes non favorum causa congregantur, sed quia natura congregabiles sint, in commune sui generis bonum favos fingunt; ita homines, natura sociati, in commune societatis bonum, operam et cogitationes conferunt (77). Cognitio igitur, ne sit contra naturam, vacare non debet actione, in qua societas hominum posita est. Sic etiam magnitudo animi, remota communitate, fera est et immanis.

Cum hactenus *officia actionis* cum *officiis cognitionis* comparaverit: cum autem modestia et moderatio contineant actionem et cognitionem, nunc quaeri posse inquit: num haec communitas semper his virtutibus sit anteponenda. Rejicit illa omnia, quae illis repugnant, ita ut viro sapienti nihil unquam suscipiendum sit, ne tuendae quidem patriae causa, quod pugnet cum honestate. Sequitur totius comparationis conclusio: ea officia ceteris praecellunt, quae posita sunt in agendo ad societatis commodum. In illa autem communitate sunt gradus officiorum, ex quibus, quid praestet, possit intelligi, ut prima Diis immortalibus, altera patriae, tertia parentibus, deinceps gradatim reliquis, debeantur (78). Ad secundum igitur librum accedamus, illumque exponere conemur.

C A P U T Q U A R T U M.

D E U T I L I.

Dixerat initio libri *primi Cicero*, secundum officiorum genus pertinere ad vitae commoditatem jucunditatemque, ad facultates rerum atque copias, ad opes, ad potentiam,

(77) Hic sequitur *Aristotelem*, qui hominem vocat animal πολιτικόν, sive a natura ad colendam societatem factum. Differt philosophia *Platonis*, quae docet necessitudinem condidisse civitatem. (*Gracivius ad h. l.*)

(78) *De Off. I.*, 43—45. Ad quae Capita vidd. egregiae explicationes *Garvii*, *Anmerk.* T. II. p. 2 et 3 sqq.

tiam, quibus homines et se possint juvare et suos, quae deliberatio omnis in rationem utilitatis cadit. In libro igitur *secundo*, de utilitatis officiis, rationis praeceptis moderandis, ita agit, ut, leviter ceteris tractatis, quae hominibus prodesse possunt, quoniam homines hominibus utiles sunt, vel noxii, inprimis doceat, *ut hominum studia, ad amplificationem nostrarum rerum parata, excitemus et teneamus*: Primum videamus, quae nam *Ciceroni utilia* videantur.

In tractanda illa commentatione, non multitudinem, pravumque hujus morem, *honestatem* ab *utili* segregantis, sequitur, quae constituit, honestum esse aliquid, quod non utile, utile, quod non honestum; (qui hoc putant, pervertunt Juris Naturae fundamenta, neque ulla major pernicietas hominum vitae potest afferri (1)) sed potius *Socratem, Platonem, Zenonem*, aliosque, qui *utilis* et *honesti* notiones, suapte natura conjunctas et inseparabiles (2), cogitatione tantum distinguunt, et sic ratiocinantur: *quicquid justum est, id etiam utile; quod autem honestum, id justum est: ergo, quod honestum, utile est*. Hinc tamen colligi non potest, eas notiones natura quoque esse distinctas.

Vidimus igitur utile esse, quod honestum: nunc ad divisionem progrediamur eorum, quae *utilia* sunt.

Illam duo in genera dividit *Tullius*: sunt enim partim inanimata, partim animata: postrema iterum sunt aut ratione carentia, veluti *bruta*, aut ratione praedita; quorum duo sunt genera: unum Deorum: alterum hominum. Deos autem placatos, sive utiles, faciet *pietas* et *sanctitas* (3). Deinde homines maxime *utiles* esse possunt.

Rerum vero, quae noceant et obsint, eadem est divisio, sed, cum Deos nocere non putent *Stoici* (4), his exceptis, homines sibi nocere invicem maxime possunt. Nulla enim

(1) *De Off.* II, 3. III, 28.

(2) Has re ipsa et natura sua separari non posse ait *Cic. de Fin.* III, 21: „Gravissime et verissime defenditur, nunquam *aequitatem* ab *utilitate* posse sejungi: et, quicquid *aequum justumque* esset, id etiam *honestum*: vicissimque, quicquid esset *honestum*, id *justum* etiam atque *aequum fore*.”

(3) *Garve, Ann.* T. III. p. 17. „Es musz uns nothwendig sehr seltsam scheinen, Gott in der ganzen Abhandlung von den Pflichten nirgends genannt zu sehn, als da, wo die uns nützlichen Dinge hererzählt und eingetheilt werden, cet.” Licet haec objectio vera sit, negare tamen non possumus, *Cicronem* I, 45 dixisse: *Prima officia Diis immortalibus debent*; sed nusquam prolixius de iis agit. De *pietate* et *sanctitate* vid. *Garve l. c.* et *B. P. van Weselo Scholten, Diss. cit.* p. 70 sqq.

(4) *De Off.* III, 28. „Num iratum timemus Jovem? at hoc quidem commune est omnium philosophorum, non eorum modo, qui Deum nihil habere ipsum negotii dicunt, nihil exhibere alteri: sed eorum etiam, qui semper agere aliquid et moliri volunt, nunquam nec irasci Deum, nec nocere.” *Epicurei* enim, qui dicebant, Deos nihil agere. (*Senec. de Ben.* IV, 4. *Apocol.* c. 12. *Cic. de N. D.* I, 17, 20, 44.) *Stoici* vero, qui Deos semper aliquid agere et prospicere docebant, iisque providentiam et mundi arbitrium tribuebant, *Lipsii. Phys. Stoic.* L. I. Diss. 21. *Van Weselo Scholten l. l.* p. 52.) ajunt Deum nec obsesse velle nec posse. (*Seneca, de Ira* II, 27. *Ep.* 95. *Lips. l. c.* Diss. 10. *J. M. Heusinger ad Off.* III, 29.

enim tam detestabilis pestis est, quae non homini ab homine nascatur. *Dicaearchus* enim, philosophus Peripateticus, in libro suo *de interitu hominum* (5), *Cicerone* teste, ceteris collectis caussis, eluvionis, pestilentiae, similibus, probavit, plures deletos homines hominum impetu, velut bellis, aut seditionibus, quam omni reliqua calamitate.

Homines sibi invicem prodesse posse, et inde aliorum animos nobis esse conciliandos, probat ex mutuo auxilio, quod homo homini in societate praestare debeat. Pleraque enim, quae inanima dicuntur, hominum operis effecta sunt, quae non haberemus, nisi manus et ars accessisset. Deinde ne fructus quidem et commoditates a bestiis percipi potuissent, nisi homines adjuvarent; nulla valetudinis curatio, nulla mercatura, navigatio, agricultura nulla, nulla artium multitudo inventa, nullae urbes, nulla jura, nullae leges, multaque alia non essent, sine conspiratione et consensu hominum. Cum igitur dubitari nequeat, quin homines plurimum hominibus et prosint et obsint; proprium hoc esse virtutis monet, conciliare animos hominum et ad usus suos sibi adjungere. Quae studia hominum ad augendas res nostras prompta ac parata, non aliter quam sapientia parari (6) et virtute. Quae sequuntur de divisione *virtutis* in tria Capita, quibusdam viris doctis insititia videntur, cum supervacua sint, et *virtutem* (L. I.) saepius diviserit in quatuor (7). Pace tamen tantorum virorum secus mihi videtur. Si enim animo advertamus *Ciceronis* argumentandi methodum, haec salva esse possunt. Solet enim *Cicero* cujuscunque sententiae vim et rationem altius repetere: sic, animos hominum sola virtute conciliari, ex ipsius virtutis natura probare voluit. Itaque ut (I, 4, 5.) *honesti* quatuor posuit partes, sic hic tres virtutis species posuit, quarum prima esset *prudentia*, posita in perspicendo, quid in quaque re verum sincerumque sit; — secunda continet officia cujuscunque erga se ipsum: ut nempe quisque cohibeat motus animi perturbatos, quos Graeci *παθή* vocant: — et postrema, erga alios, quibus cum congregamur (8). At non tantum virtute hominum studia concilianda sunt, verum etiam magnam vim habet fortuna in utramque partem, res secundas vel adversas. Illae oriuntur ex rebus inanimis et bestiis, aut ex vi factisque *entium* ratione praeditorum et libertate gaudentium. Priores casus sunt rariores: posteriores vero, quamquam fortuiti, tamen sine hominum opibus et studiis neutram in partem effici possunt (9).

His-

(5) *Off.* II, 5. *Seneca* Ep. 103. De *Dicaearcho* *Heusinger* ad h. l. *Ernessi* in *Ind. Hist. in v. Fensius de Scriptis. Hist. Phil.* L. I. c. 16. *Krug* *Gesch. der Phil.* §. 99. No. C. p. 274 sq.

(6) *De Off.* II, 4, 5.

(7) Ita sentit *Facciolatus*; cum eo *J. M. Heusinger* ad h. l.

(8) Vid. *Gernhard*, h. l. *Garve*, l. cit. T. III. p. 87 sqq.

(9) Illustrat haec exemplis *Garve*, T. III, p. 89 sqq.

Hisce praemissis, transit ad praecipuum hujus libri argumentum, ut ostendat, quoniam modo hominum studia ad nostras utilitates allicere atque excitare possimus. Hac in re III. dat praecepta. I. Illa studia nobis esse adjungenda et retinenda, non metu, sed amore. II. illa studia nobis concilianda multitudinis benevolentia, et opinione gloriae et fidei. III. Liberalitate, non mercede aut pretio. Quae singula accuratius videamus.

I. De amore nobis agendum est. Incipit, ut par erat (10), ab iis, qui reip praesunt. Causae, quibus homines sese aliorum imperio subjiciant, hae videntur. Quidam sese subjiciunt benevolentia, aut beneficiorum magnitudine, aut dignitatis praestantia, aut spe sibi id utile futurum: alii vero aut metu aut spe largitionis capti: aut, postremo (quod saepe in rep. Romana) mercede conducti. Omnium autem harum rerum nihil aptius ad opes tuendas atque tenendas, quam diligi, nihil magis alienum, quam timeri; nam, ut egregie dixit Seneca (de Clem. 1, 19), *unum est inexpugnabile munimentum, amor civium*. Malus contra (ut inquit Tullius) diuturnitatis est custos metus, contraque benevolentia fidelis et ad perpetuitatem. Tyrannis docet adhibendam esse saevitiam; in libera vero civitate metu nihil dementius est: quamvis enim dimissae sint leges, quamvis timefacta libertas, emergunt tamen haec aliquando, aut judiciis tacitis, aut occultis de honore suffragiis (11) Non tantum ad incolumitatem hoc plurimum valet; sed etiam ad opes et potentiam id amplectamur, ut metus absit, caritas servetur: etenim, qui se metui volunt, a quibus metuantur, eosdem metuant necesse est (12). Hoc satis declarat omnium Tyrannorum et libertatis obpressorum inquieta vita (Off. II, 8.). Sed, cum Ciceroni patria nihil esset carius, nemini mirum videatur, illum ab ea praecipuum petere exemplum ad argumentum suum comprobandum. Imperium enim, inquit, Romanum, quamdiu beneficiis tenebatur, et pro sociis, aut de imperio, bella gerebantur, exitus erant bellorum aut mites, aut necessarii. Itaque patrocinium orbis terrae verius, quam imperium, poterat nominari. Sensim autem imminuta hac consuetu-

(10) Off. II, 6, 7. Quae hic de arte imperandi dicit Cicero, eo valent, ut probaret, amorem firmissimum esse imperii fundamentum. Cf. Garve, Ann. l. c. p. 100. sq.

(11) Difficile est dictu, quid intelligat Cicero judiciis tacitis. Sine dubio significare vult iudicia Pop. Rom. de potentioribus, qui impetum sibi parabant, quae factis, signisve tacite populus indicabat. Facciolasus laudat, hac in re Sueton. Caes. 80. et Gernhardus Cic. ad Att. II, 19. IV, 16. Occultis suffragiis forte respicit ad Tribb. pl. Caesarianum et Marullum, qui, a Caesare e Senatu moti, et de Tribunatu dejecti, pop. suffragiis Coqs. creabantur (Suet. l. l.) aut respicit ad M. Lepidum, qui, Sylla Dictatore, eo invito Consul, creatus est. (Plut. Sylla p. 473. Pomp. p. 626. Cf. Garve, Praef. ante nov. vers. edit., p. 23. sq. Graevius h. l. qui merito Turnebii rejicit sententiam.)

(12) Seneca, Clem. I, 12, 19. Plin. Paneg. c. 49.

dine, penitus post *L. Syllae* victoriam amissa est: desitum enim est videri quidquam in socios iniquum, cum exstitisset in cives tanta crudelitas (13). Hinc deplorat suorum temporum miseriam, et ob has injurias, et tot impune commissa scelera, *Romanos* jure plecti autumat; ex illa licentia bellorum civilium repetit semina, et omnes clades, quibus fracta est resp. *Romana* eo tribuit, quod *Romani* magis metui, quam cari esse et diligi, maluerunt.

Cum disserere voluerit, quibus rebus possimus facillime eam, quam volumus, et cujus tanta est vis, adipisci cum honore et fide, caritatem: sponte venit ad amicitias. Certum enim est, idque et primum et maxime necessarium, familiaritates habere fidam amantium nos amicorum et nostra mirantium (14). Aequae enim omnes indigent amicis; honore, gloria et benevolentia civium, fortasse non aequae omnes egent; sed tamen, si cui haec suppetant, adjuvant prae ceteris rebus ad amicitias comparandas. Sed cum hac de re prolixius egisset in libro *de Amicitia*, hic plura addere non necesse videtur.

II. Venio nunc ad disputationem de altero modo animos hominum conciliandi, nempe de *gloria*. Hac in re graviter nobis dolet, deperditos esse *Tullii de gloria* libros II., quorum non nisi mutila, et parvi pretii, supersunt fragmenta (15). Secus huic *de gloria* loco ex hisce libris, lucem afferre possemus. Hoc autem de *Officiis* libro illam tantum attingit, quia in rebus majoribus administrandis plurimum adjuvat.

Summam et perfectam gloriam, quae est *illustris ac pervagata multorum et magnorum, vel in suos, vel in patriam, vel in omne genus hominum, fama meritorum* (16), illam, inquam, ex tribus constare docet: si diligit multitudo: si fidem habet: si cum admiratione quadam honore dignos putat. Singula videamus. 1°. *Gloria* imprimis comparatur fama liberalitatis, beneficentiae, quibus vehementer commovetur amor multitudinis. Sed cum mox, ubi de liberalitate erit sermo, aptior hac de re futurus sit disserendi locus, transimus 2°. ad *fidem et probitatem*; qui secundus est gloriae comparandae locus. Fides ut habeatur, duabus rebus effici posse docet: si conjuncta sit cum justitia prudentia.

Sed

(13) De clementia veterum Romanorum ita *Soll. B. Cas. 92*: „In pace beneficiis magis, quam metu imperium agitabant, et, accepta injuria, ignoscere, quam persequi malebant.” (Cf. *Auctor ad Herenn.* IV, 16. *Livius* XXXIII, 33.)

(14) Egregie haec vertit *Garyius*, T. I. p. 174: „die uns aus Zärtlichkeit des Herzens lieben, und in deren Augen wir einem gewissen Werth haben.” Causas hujus versionis reddit *Ann.* T. III. p. 111 sq.

(15) Apud *Charisium*, *Festum*, *Gellium* et *Philargyrium* (vid. *Fragm. ed. Ern.* p. 1183.) Hos *de Gloria* libros memorat ipse *Cicero ad Att.* XV, 27. XVI, 2. Cf. quae de his libris diximus hujus disp. c. I. §. 2.

(16) Pro *Marcello* c. 8. In *Phil.* I, 12, vocat *laudem recte factorum, magnorumque in reip. famam meritum*, etc.

Sed harum duarum, ad fidem faciendam, justitia pluris est; ea enim, sine prudentia, satis habet auctoritatis: haec autem sine illa nihili est ad fidem faciendam. Forte quis se miraturum dixit, cur, cum inter omnes philosophos (17) constet, et ipse putet, qui unam haberet, omnes habere virtutes, nunc ita sejungat, quasi possit quisquam, qui non idem prudens sit, justus esse: sed cum de opinione populari loquatur, popularibus verbis ei agendum videtur (*Off. II, 10.*). 3^o. Tertia gloriae parandae ratio erat *admiratio*. Hac in re docet, admirationem conciliari viris, in quibus multitudo existimet, se excellentes et singulares perspicere virtutes, eosque maximis efferat laudibus, cum contemnat eos, in quibus nihil virtutis, neque animi, nihil nervorum putat. Deinde, cum quis tam excelso sit animo, ut res externas despiciat, tum illa animi despicientia admirabilitatem magnam facit: et maxime justitia; quae mira multitudini videtur (18). Itaque tres illos jam explicatos locos ad gloriam acquirendam idoneos continet *justitia*. Ita ut nulla gloria sine *justitia* acquiri possit.

Omne enim vitae genus, ex sententia *Cic.* adjumenta hominum desiderat: inprimis homini necesse est, ut habeat, quibuscum possit familiariter conferre sermonem: quod difficile, nisi sit *justus*; ita ut solitarius homo in agris degens *justitia* carere non possit (19). Hoc non caret ratione. Homini enim inditus est a natura felicitatis appetitus: hujus causa iniiit societatem civilem; nulla enim foret ratio expetendae societatis, nisi plus boni, quam solitudo, adferret. Hujus fundamentum est quies, pax, securitas singulorum et omnium. Haec haberi nequit sine *justitia*. Illa enim sublata, statum quietum conservante, distrahitur vitae communitas (20), cui *Cicero* totum suum de *Officiis* systema superstruxit. Itaque etiam iis, qui vendunt, emunt, conducunt, locant, contrahendisque negotiis implicantur, ad res suas gerendas *justitia* est necessaria: neque fures, neque latrones, sine ulla justitiae particula vivere possunt. Major tamen est justitiae vis inter leges, et judicia in constituta rep. Hinc etiam omnes gentes antiquas reges constituisse contendit *Cicero*, ut multitudo egens, a potentioribus obpressa, aliquem haberet, ad quem

(17) Hoc liberalius quam verius dictum excidisse putat *v. Lynden, Diss. I. p. 107.* Quia hoc erat Stoicorum placitum, ab ipso *Cic.* adoptatum, *Tusc. V.* Idem fere docet *de Fin. V, 23.* Cf. *Garve, Ann. T. III. p. 116 sqq.* *Reinhard, Moral, T. II. p. 89* et auctores ibi cit.

(18) *De Off. II, 10, 11.* *Garve, Ann. T. III, p. 134 sqq.*

(19) Cf. egregie observata *Garvii, Ann. I. c. p. 138 sq.*

(20) Vid. *Pestel, Fundam. Jurisprud. Nat. §. 299. Ed. 4tae.*

quem confugeret, virtute praestantem (21). Eadem constituendarum legum ratio illi videtur ac regum. Jus enim semper est aequabile, neque aliter jus esse potest. Omni igitur ratione tenenda est Justitia, cum propter se, tum propter amplificationem honoris et gloriae.

Deinde quaedam praecipit de recto gloriae usu. Quae autem optima sit ratio, docet ex *Socrate* (22), qui dixit, viam gloriae proximam et quasi compendiarium esse, si quis id ageret, ut, qualis haberi velit, talis sit: simulatione enim nulla vera acquiritur gloria. Cum gloria inprimis adolescentibus sit comparanda, inprimis ei incumbit, ut praecepta tradat, quibus illi veram gloriam adipisci possint. Cum, ut satis est notum, apud Romanos cives omnes militiae dare nomen tenerentur, nec possent ad summos honores contendere, nisi factis stipendiis: nemini mirum videbitur, *Ciceronem* primum monuisse, adolescentibus inprimis gloriam ex armis parari: deinde, cum majora multo sint opera animi, quam corporis, gloriam parari primum modestia, cum pietate erga parentes, tum in suos benevolentia, partim imitatione clarorum et sapientium virorum, comitateque, sed maxime eloquentia. Sed, cum sint plurima caussarum genera, quae eloquentiam desiderant, haec in *senatu*, illa in *judiciis*, maximam tamen esse admirationem in *judiciis*, quod magis omnibus eluceat, neque contineatur intra Curiae parietes, et judicia multa praestent, summum ingenii acumen requirentia (23). Judiciorum autem duplex est ratio: constant enim ex accusatione et defensione. Horum laudabilior est defensio, accusatio tamen persaepe probata est: haec tamen saepe non est facienda, nec unquam, nisi aut reip. caussa, aut ulciscendi, aut patrocinii. Atque etiam hoc praecipit officii diligenter tenendum esse monet, ne quem unquam innocentem iudicio expetas (24). Est enim inhumanum, eloquentiam, a natura ad salutem hominis et conservationem datam, ad bonorum perniciem convertere. Nocentem autem aliquando, modo ne nefarium impiumque, defendere, vult multitudo, patitur consuetudo, fert etiam hu-

ma-

(21) Recte mihi observasse videtur *Garve Ann. T. III. p. 141*, hanc non veram fuisse causam. Cum rerum naturae et sanae rationi magis sit consentaneum, primos Reges apud feras et indomitas gentes fuisse belli duces, qui repellerent externas injurias, quam iudices ad civium dirimendas lites constitutos.

(22) Apud *Xen. Mem. I. 7. pr. αἰ γὰρ ἔλεγεν, ὡς οὐκ εἶν καλλίων ὁδὸς ἐπ' εὐδοξία, ἢ δι' ἧς ἂν τις ἀγαθὸς τοῦτο γένοιτο, ὃ καὶ δοκίμιν βούλοιστα.* (Cf. *Id. l. c. II, 6, 39. et Cyrop. I, 6, 22.*)

(23) *Off II, 13 et 14. De P. Rutilio Rufo* JCTQ, quem hic memorat *Cicero*, vid. *Heusinger ad h. l. Ernesti in Clave*, in *v. Bachius. H. J. L. II. c. 2. sect. 4. §. 36.* et auctores ibi laudati. De *P. Mucio Scaevola* vid. praeter *Graevium ad h. l. Ern. in voce, Bachium, l. c. §. 31.* et auctores ibi citatos, *Fr. Balduinum in Jurispr. Muc. p. 24 sqq.* Ed. *Gundling.*

(24) *L. 19. D. ad Exhibend. non oportet jus civile calumniari.*

manitas. Judicis est enim, semper in caussis verum sequi: patroni, nonnunquam verisimile, etiamsi minus sit verum, defendere (25).

III. Ultimam virtutem ad comparandam gloriam idoneam fuisse diximus *liberalitatem*. Ad eam nunc transeamus. Hujus rationem duplicem esse statuit *Cicero*: nam aut fit *opera*, aut *pecunia*. Posterior ratio est facilior, praesertim locupleti: sed prior illa splendidior, lautior, et viro forti claroque dignior: et qui *opera*, id est, virtute et industria, liberales et benefici erunt, primum, quo pluribus profuerint, eo plures adjuutores ad bene aliis faciendum habebunt; deinde consuetudine beneficiendo paratiores erunt, et tanquam exercitatioribus ad bene de multis promerendum (26). Beneficia, quae opera dantur, tum in universam remp. tum in singulos cives, conferuntur. Nam e. g. juris civilis cognitio et interpretatio, quae apud veteres *Romanos* summo semper in honore fuit, prodest quam plurimis; vehementer deinde, et ad opes augendas, et ad gratiam, et ad beneficiis adstringendos homines, est accommodata (27). Atque huic arti finitima est dicendi facultas, quia ad hominum salutem adjuvandam plus ponderis habet et plus ingenii postulat. Et illa maxime est utilis, quia disertis hominis, multorum caussas et non gravate et gratuito defendentis (28), beneficia et patrocinia late patent. Attamen et haud immerito dicit, in beneficiis collocandis mores hominum, non fortunam, esse sequendam; illaque apud tenues et bonos rectius collocari, quam apud divites, quod explicatione nulla indiget.

Ex.

(25) Cum *Cicerone* consentit *Garvo*, *Ann.* T. III. p. 153 sqq. qui tamen duos excipit casus, quibus talis defensio non est licita: nempe si defensor falsa proferat argumenta: deinde si eloquentia sua ita utatur, ut iudicum animos ad misericordiam moveat. Licet, quod ad primum casum attinet, assentiatur *Garvio*, de secundo, quod in ejus transeam partes, vetat humanitas, et usus, ad quem data est homini eloquentia.

(26) *De Off.* II, 15.

(27) Juris scientiam valde commendat, *de Orat.* I, 44 et 45. *Top.* 17. quae sufficiunt ad refellendam illorum opinionem, qui *Ciceronem* jurisprudentiae contemptorem contendunt, inprimis ob *Or. pro Muraena*; qua ratione autem intelligenda sit illa oratio, ipse docet *de Fir.* IV, 27. add. *Bachius H. J. l. c. §. 43.* et inprimis not. *f.* et *Engelbr. Diss. laud.* p. 15. not. *c.* et pag. 16. not. *b.* et auctores ab iis laudati. Quae h. l. queritur *Cicero*, ut honores, ut omnis dignitatis gradus, sic hujus scientiae splendorem, deletum esse: idque eo indignius, quod eo tempore hoc contigit, cum is esset, qui omnes superiores, quibus honore par esset, scientia facile vicisset, quidam ad *J. Caesarem* trahunt; sed, cum ille in jure civ. certe non fuerit praestantissimus, melius mihi facere videntur, qui *Serv. Sulpicium*, summum tunc *JCti* intelligunt. Eo me movet ipse *Cicero*, *Brut.* c. 41. ubi: *maluit, id quod est adeptus, longe omnium, non ejusmodi modo aetatis, sed eorum etiam, qui fuissent, in jure Civ. esse princeps.* Fortasse reticuit *Sulpicii* nomen, quia adhuc in vivis esset, obiit enim in legatione ad *Antonium An.* 711. *Cic. Phil.* IX, 7. duos igitur annos post confectos hosce libros. Vitam hujus *JCti* descripsit *Ev. Otto*, *Ultraj.* 1737, 80. et in ejus *Thes. Jur.* T. V. p. 1549 sqq. vid. *Bachius H. J. l. c. §. 44.*

(28) Cautum erat lege *Cyncia*, ne quis, ob orandam causam, donum munusve accipiat. *Tacit. Ann.* XI, 5. XIII, 42. *Schulting. Jurisprud. Ant.* p. 561. *Ern. Ind. Leg. v. Bachius l. c. L. II. c. 2. sect. 2. §. 34.*

Extremum autem praeceptum operam dare jubet, ne quid contra jus et aequum contendas, ne quid pro injuria. Fundamentum enim perpetuae commendationis et famae est Justitia (29). Neque tamen alterum benignitatis genus, quod fit pecunia largiendi, omnino est repudiandum, et saepe idoneis hominibus indigentibus de re familiari impertendum (30), modo id fiat diligenter atque moderate. Stultum est enim patrimonia effundere, inconsulte largiendo. Duo largorum genera esse statuit: quorum illi prodigi, qui neque modum neque finem expensarum habent, sed bona sua dilacerando et dissipando profundunt (31); hi liberales. Transit deinde ad largitiones publicas, quas improbase videtur Cicero. Ait enim gravius et verius facere Aristotelem (32), quam Theophrastum, quod non laudet, nec admiretur, pecuniarum effusiones, ad multitudinem deliniendam factas, et dicat, haec pueris, mulierculis et servis, servorumque simillimis liberis, esse grata, gravi vero homini nullo modo probari posse. Licet nimia largitio pecuniarumque profusio sit spernenda, vitandam esse avaritiam merito praecipit. Causa largitionis est aut necessitas, aut utilitas: at vero in ea mediocritatis regula optima est. Atque etiam putat, impensas esse meliores, factas in muros, navalia, portus, aquarum ductus, omniaque quae ad usum reip. pertinent. Theatra, porticus, nova templa inprimis, non probasse refert Panaetium et Demetrium Phalereum, licet ipse propter Pompejum ea verecundius reprehendenda censeat (33). Post disputationem de publicis largitionibus, transit ad privatas, in quos et quatenus exercendas. Magis largiendum monet iis, qui calamitate premuntur, nisi forte erunt digni calamitate, quam iis, qui res meliores quaerunt, nullis suis rebus adversis; quamquam in eos restrictos omnino esse nullo modo debemus: sed in deligendis idoneis iudicium et diligentiam adhibendas esse, et eos quam plurimis beneficiis afficiendos, qui ingrati esse non possunt: convenire etiam, tum in dando munificum esse, tum in exi-

(29) *Off.* II, 19, 20.

(30) Haec carpit Lactantius *Div. Inst.* I, VI, c. 17. „Quid est,” inquit, „idoneis? Nempe iis, qui restituere ac referre gratiam possint? Si nunc Cicero viveret, exclamarem profecto: Hic, hic, M. Tulli! aberrasti a vera justitia, eamque uno verbo sustulisti, cum pietatis et humanitatis officia utilitate metitus es. Non enim idoneis hominibus largiendam est, sed quantum potest, non idoneis.” — Sed male intellecto verbi idoneus (quo Cicero significat probos homines paupertate oppressos) sensu inductum Lactantium haec Ciceronis verba reprehendisse, jam dudum monuere viri docti (Heusing. et Gernh. *ad Off.* I, 15. Engelbr. *Diss. laud.* p. 41. not. a.)

(31) Cicero *Off.* II, 22. Ulpian. *L. I. pr. D. de Curat. fur.* Lactant. *l. c. c.* 17. forte huc respicit.

(32) Cum in Aristotelis libris nil tale legatur, merito Muretus suspicatur legendum: *Aristo Stoicus.* J. M. Heusingero piacebat *Aristo Cuius.* Mureto favet Gernhard. Cum dictis cf. Cicero ipse, *ad Div.* VII, 1.

(33) *De Off.* II, 17. ubi vid. Heusinger.

gendo non acerbum: in omni re contrahenda, vendendo, emendo, conducendo, locando in viciniis et confiniis (34), aequum et facilem: multa multis de jure suo cedentem, a litibus abhorrentem: ad *Liberalitatem* etiam revocat hospitalitatem, quae utilissima est iis, qui honeste posse multum volunt, per hospites apud externos populos valere opibus et gratia.

Haec sufficiunt de beneficiis singulorum in singulos; beneficia autem, quae conferuntur ab iis, qui reip. praesunt, silentio praetermittere non possumus. Haec partim ad universos pertinent cives, partim ad singulos. Hac in re quaedam dat monita *Cicero*, quae exemplis e patriae suae historia petitis egregie illustrat (*Off.* II, 20 sqq.) Videamus illa. 1°. Is, qui reip. praest, operam dare debet, ut salus singulorum non obstet saluti reip. Damnat igitur *Tullius C. Gracchi* frumentariam magnam largitionem, quia, dum singulis prodesset, exhauriebat aërium (35). *M.* vero *Octavii* modicam, et reip. tolerabilem, et plebi necessariam: ergo et civibus et reip. salutarem praedicat. 2°. Videndum, ut suum quisque teneat, neque de bonis privatorum publice de minutio fiat. Perniciosa fuit igitur *Philippi*, Tr. pl. lex agraria, quam tamen abrogari facile passus est. 3°. Danda est opera, ne tributum sit conferendum; idque ne eveniat, multo ante erit providendum et consulendum, ut earum rerum sit copia, quae sunt necessariae. 4°. Vitanda est in omni procuratione muneris publici vel minima avaritiae suspicio quod tamen malum jampridem invasit remp. *Romanam*: unde nata lex *Calpurnia*, et tot leges *de pecuniis repetundis* (36). 5°. Deinde transit ad eorum vitiosas largitiones, qui publica abutantur auctoritate ad aliena donanda, et reprehendit hac de causa eos, qui se populares esse volunt, et aut rem agrariam ita tentant, ut possessores sedibus suis expellant, aut pecunias creditas debitoribus condonandas putant. Ii labefactant fundamenta reip. concordiam et aequitatem tollunt; id enim est proprium civi-

ta-

(34) *Confinium* peculiariter denotat spatium 5 vel 6 pedum, agros vicinos separans, quod utriusque commune, propter Leg. XII Tabb., usucapi non poterat. Vid. *G. Arnaud*, *Var. Couj.* L. I. cap. 2. p. 16 sqq. Sic vicini et confines distinguuntur in *L. 4. §. 10. D. Fin. regund.*

(35) *Frumentariam legem C. Gracchus ferebat. Fecunda res plebi Rom. Victus enim suppeditabatur large sine labore. Repugnabant boni, quod et ab industria plebem ad desidiam avocari putabant, et aërium exhauriri videbatur. Verba Cic. pro Sext. 48. Legem Octaviam impense laudat in Br. 62.*

(36) Lex *Calpurnia* lata est a *L. Pisone* Tr. pl. an. 605, ad coercendam magistratuum provincialium rapacitatem (vid. *Cic. in Verr.* IV, 25. *Brut.* 27.) Post a. 648, secuta est lex *Acilia*, *Cic. Act. I, in Verr. 97. in Verr. 1, 9. Ern. in Ind. Leg. h. l.* Dein lex *Servilia* a 634. *Cic. et Ern. l. c.* Lex *Cornelia* a *Sylla* Dictat. lata. *Cic. pro Rob. Post. 4.* Hanc secuta est a 695, lex *Julia*, antiquioribus severior. *Cic. l. c. Ern. l. c. Bachius H. §. L. II. c. 2. sect. 2. §. 83.* Eod. anno lata est lex *Vatinia*. (*Cic. in Vatin. 11.*)

tatis atque urbis, ut sit libera et non sollicita suae rei cujusque custodia: neque illam, quam putant, consequuntur gratiam. Laudat igitur satis notum *Arati Sicyonii* nobile factum, qui non modo patriam a tyrannis liberavit, sed omnibus ita consulendum putavit, ut omnes concordēs sine querela discederent (37). 6°. Deinde ne sit aes alienum, quod reip. noceat, providendum est: quod multis rationibus caveri potest; id quod fieri non posset, si rem sic instituerent, ut locupletes suum perdant, debitores lucrentur alienum. Nulla enim res vehementius remp. continet, quam fides; quae esse nulla potest, nisi erit necessaria solutio rerum creditarum: praeterea quibuscunque rebus, vel belli, vel domi, poterunt remp. augere imperio, agris, vectigalibus. Haec genera Officiorum qui persequuntur, cum summa reip. utilitate magnam sibi parabunt gratiam et gloriam. In his autem utilitatum praeceptis *Antipater Tyrius Stoicus* (38) duo praeterita censet a *Panaetio*, valetudinis scil. curationem et pecuniae. Sed has, quamvis utiles, a *Panaetio* ideo praeteritas censet *Cicero*, quod per se intellectu essent faciles. Quae autem de iis adjicit, intellectu sunt facillima (39).

Pro instituti natura, in fine hujus libri, adjicit utilitatum comparisonem, a *Panaetio* omissam. In hac autem comparatione, cum vel externa commoda cum corporeis, vel corporis commoda cum externis, et ipsa inter se corporis, et externa cum externis, comparentur, non dubium esse pronuntiat, quin major utilitas minori sit anteponenda; hac tamen lege, ne ab honesto deflectatur (40).

(37) *Cic. de Off. II, 23.* De hoc Arati facto vid. *Plutarchus in ejus vita.*

(38) Diversus est ab altero *Antipatre Tarsonsi*, philosopho Stoico, *Diogenis* discipulo, de quo III, 12. *Ac. Quaest. IV, 47.* et *Van Lynden Diss. laud. p. 33 sqq.* *Antipatrum Tyrium* vixisse Olymp. CLXXX existimat, ex hoc *Cicero* loco, *Fonsius de Scriptis. Hist. Philos. L. I. c. 13. p. 71.*

(39) *De Off. II, 24.* Cf. *Garve, Ann. T. III. p. 215 sqq.*; et alii interpretes.

(40) *Cic. Off. II, 25.* Cf. *Interpp. et Garve, Ann. Tom. III. p. 220 sq.*

CAPUT QUINTUM.

DE PUGNA UTILIS CUM HONESTO.

Post exordium libri III., quo *P. Scipionem Africanum Majorem* laudat, quod dixerat: nunquam se minus otiosum esse, quam cum otiosus, nec minus solum, quam cum solus esset, sibi que eum anteponit, quod otium sola mentis agitatione consumserit, cum ipse non tantum roboris habeat, ut cogitatione tacita e solitudine abstrahatur, sed potius ad scribendi operam studium suum in otio convertat (1); accedit ad ultimam hujus operis quaestionem, de comparatione scil. honestatis et utilitatis, a *Panaetio* praetermissam (2). Totius igitur hujus libri argumentum; ut paucis complectar, hoc est. Nulla datur vera collisio inter Officia honestatis et utilitatis: quia officiis satisfacere virtus est — et virtus summum bonum. Ambiguae tamen eorum dantur connexiones; quia officium saepe ex externa, quam profert, utilitate est cognoscenda; et utilitas saepe rei alicujus aut actionis tantum ex virtutis praeceptis est dijudicanda. Cum aliquid uno eodem temporis puncto utile et cum officiis pugnant videatur, tunc error est in utraque parte; aut sibi falsam imponit obligationem, aut falsa iudicatur honesti specie. In omnibus autem collisionibus quaeri potest: in quam parte sit error, aut officium, aut utilitas ficta sit (3).

Haec singula accuratius videamus! Primum ostendit *Cicero*, nec id, quod vere *honestum* est, cum utilitatis pugna comparari posse; nec id, quod communiter vocamus *honestum*, cum emolumentis unquam esse comparandum (4); sive *honestum*, cum *Stoicis*,

(1) *Off.* III, 1 sq.

(2) Dicta vide hujus disp. c. 2, circa finem.

(3) Cf. *Garve*, *Ann.* T. III. p. 5.

(4) *Off.* III, 3. *Garyius*, *Ann.* T. 4. p. 18 sqq. qui recte observet, *utile* corpus spectare, *honestum* vero *animam*.

cis, summum bonum putes (5), sive, quod *honestum* est, id ita summum bonum esse, ut omnia ex altera parte collocata vix minimi momenti instar habeas, uti volunt *Peripatetici* (6). *Stoici* igitur statuerunt, quidquid *honestum* est, id *utile* est; nec est quidquam utile, quod non *honestum*: quam sententiam *Cicero* in hoc libro adoptavit et non mirum. *Panaetius* enim, quem sequitur, negabat, ullam pestem majorem in vitam hominum invasisse, quam eorum opinionem, qui illa distraxerint (7). Sed, cum hac de re jam supra (cap. IV init.) quaedam dixerimus, hic subsistere possumus. *Summum bonum Stoici* dicebant *convenienter naturae vivere*; hoc habet, secundum *Ciceronem*, hanc sententiam, *cum virtute congruere semper*: virtus enim nihil est aliud, quam *in se perfecta et ad summum perducta natura* (de Leg. I, 8.) cetera, *quae secundum naturam essent*, ita legere, si ea virtuti non repugnarent (8). Sed, cum ita hoc sit, putant quidam comparationem non recte instrui posse; sed respondet *Cicero*, verum *honestum* in sapientibus solis esse; in iis autem, in quibus sapientia perfecta non est, ipsum illud quidem perfectum *honestum* nullo modo, similitudines vero *honesti*, esse posse. Officia enim, in his libris quae tradit *Cicero*, sunt vel *recta*, vel *media*. *Recta* non nisi in sapientem cadunt; *media* autem non tantum sapientum sunt, sed omni hominum generi communia (9), et vulgus, cum iudicet de *officio*, *rectum* et *perfectum* putat, quod tale appareat, quamvis re non sit. Illa igitur *honesti* cum utili comparatio minime supervacua est. Interdum dubitari solere dicit, utrum id, quod utile videretur, anteponendum esset *honesto*, non quod ea comparari oporteat inter se. Negat autem *Cicero*, aut dubitandum esse, aut unquam dubitari, an id, quod *utile* videatur, *honesto* sit anteponendum; sed tamen tempora incidere possunt, quibus, quod *turpe* plerumque habetur, *honestum* esse inveniatur. V. gr. hominem occidere *turpe* est; tyrannum vero, quamvis familiarem, non tantum non *turpe*, sed etiam *gloriosum* videtur. Attamen hic non vicit utilitas honestatem, sed honestatem utilitas secuta est. Licet igitur *Cicero* cum *Stoicis* *utile* putet, quod *honestum*, ideoque proprie nullam dari comparationem, attamen, quia ad captum popularem, et de *mediis* tantum in hoc genere agat *Officiis*, illam comparationem non omisit; et praesertim duas collisionis species hic proponit,

qua-

(5) *Cic. Parad. I. Ac. Q. I, 11. Tusc. V, 11. Diog. Laërt. Lib. VII. s. 101.*

(6) *Cic. de Fin. V, 15 sqq. Cf. Cl. v. Lennep, in Diss. laud. cap. 4.*

(7) *Off. III, 7. §. 34.*

(8) *Cic. Fin. III, 9. Diog. Laërt. VII. s. 89.* cuius verba huic loco addidit *Graevius. Cf. Lipsius Manud. ad Phil. Stoic. L. II. Diss. 14 sqq.*, ubi varias hujus dogmatis exponit interpretationes.

(9) *Vid. Dicta supra, C. II.*

quarum prima in administratione reip. versatur, altera in venditionibus aliisque contractibus, non quod nullae aliae adessent, sed quia in nullis aliis meliora inveniri possunt *criteria* (sit venia verbo), ad quae ceteri casus, in quibus *honestum* cum utili pugnare videtur, dijudicari possint (10).

Antequam tamen ipsam hancce adgrediatur materiam *Cicero*, ut sine ullo errore dijudicari possit, si quando cum illo, quod *honestum* intelligitur, pugnare videbitur id, quod dicitur *utile*, formulam constituit quamdam, *Stoicorum* sententiis consentaneam, quae talis est: *quicquid honestum, idem utile videtur: nec utile quidquam, quod non honestum* (11). Ex qua sequitur; detrahere aliquid alteri, et hominem hominis incommodum suum commodum augere, magis est contra naturam, quam mors, quam paupertas, quam dolor, quam cetera, quae possunt aut corpori accidere aut rebus externis; pro multorum vero salute et incolumitate labores et molestias suscipere, *secundum* naturam est; si enim hoc non fiat, societas hominum et communitas evertatur necesse est (12). Neque vero hoc solum natura, id est jure gentium (de quo dicemus ad finem hujusce capituli) sed etiam legibus civilibus eodem modo constitutum est, ut non liceat sui commodi causa alteri nocere: hoc enim spectant leges: hoc volunt: incolumes esse civium conjunctiones: quas qui dirimunt, eos morte, exsilio, vinculis, damno coercent (13). Atque hoc multo magis exigit ipsa naturae ratio, quae est lex divina atque humana (14). Primum argumentum, quod dissolvitur omnis humana consortio, repetitum vidimus ex societatis natura. Adjicit alterum ex hominis universa natura petitum, quo

(10) *Garve, Ann. T. IV. p. 70.*

(11) *De Off. III, 4, 20.* Dissentit tamen *Garve, Ann. T. IV. p. 11 et 44.* qui hanc formulam contineri putat verbis *Cap. V. Detrahere aliquid alteri etc.* Ideo reprehenditur ab *Hottingero cit. a Gernh. ad h. l.*

(12) *Cic. Off. III, 5.* sequi videtur normam *Stoicorum* de universali hominum societate, et in ea jus nat. positum egregie monet. Comparetur elegans e libro I. *de Legibus* locus servatus a *Lactantio Inst. Div. V, 8. Fragm. Cic. ed. Ern. p. 1190.* Cf. *Schmaus, Neues System eines Rechts der Natur, §. 10. p. 49.* Hujus juris maximam esse sanctitatem, sine rubore non violandam, testatur *Off. III, 6. Ciceronem* sequuntur *Jcti Romani.* Hinc illa regula: *jure nat. aequum est, neminem cum alterius detrimento et injuria fieri locupletiore, L. 206. ff. de Reg. Jur. et cum inter nos cognationem quamdam natura constituit, consequens est, hominem homini insidiari nefas esse L. 3. D. de Just. et Jur.* Plura habet *Grotius, J. B. et P. L. II. c. 10. §. 2.* et *Rachelius in not. ad h. Cic. l. Schulting. Not. ad Dig. T. I. P. 19. ibiq. Cl. Smalldenburg.*

(13) Recte. Leges enim civiles civium actiones regunt ad illaesam omnium libertatem et finem civitatis, jus tutum omnium ac singulorum. Cf. *Rousseau du Contr. Social. p. 68. ed. Amst. 1762.* et quae nuper scripsit *H. van Sansbeek, Disp. de Leg. Civ. Introd. et c. 3,* quae praemium reportavit in *Acad. Gron. et edita est in Annal. Gron. a. 1817.*

(14) Est definitio *Stoicorum*, qui *Dei et naturae* nominibus praemiscue usi sunt. Legatur hac de re *v. Weislo Scholten, Diss. laud. p. 33. Graevius ad h. Off. l.*

quo efficiatur, omnium utilitatem esse communem, quia natura praescribit, ut homo homini consultum velit. Unde sequitur, non magis civibus aut externis aliquid detrahi posse, quam patri, aut fratri, ut quidam perverse putant. Hac in re sequentia dat criteria. Si quis ab homine inutili, *suae* utilitatis causa, aliquid detraxerit sapiens, inhumane fecerit. Si illius vita reip. sit utilis, et si quid idcirco alii abstulerit, non est ob id reprehendendus; communis enim utilitatis derelictio contra naturam est et injusta, et lex ipsa naturae, quae utilitatem hominum conservat et continet, decernit profecto, ut ab homine inerte atque inutili ad sapientem, bonum, fortemque virum transferantur res ad vitam necessariae: qui autem si occiderit, multum de communi utilitate detraxerit (15). Addit tamen, cum nobis nulla sit societas cum tyrannis, non esse contra naturam, spoliare eum, quem est *honestum* necare (16). Quid igitur officii sit, ex tempore existimatur, ex temporis ratione judicatur. (*Off.* III, 6.)

Nulla igitur utilitatis specie moveri debemus ut ab *honesto* deflectamus, etiamsi id impune facere possimus. Qua in re sic ratiocinandum. Ubi aliqua objecta est utilitatis species, commoveri necesse est, sed si, re attente considerata, videas turpitudinem rei adjunctam, tum utilitas non est relinquenda, sed intelligendum, ubi turpitude sit, nullam ibi esse utilitatem. Quod probat ex naturalibus principiis: *turpitude* enim est contra naturam, *utilitas* secundum naturam, ergo coalescere nequeunt (17); quod probat ita; si *honestum* est, secundum naturam est: si secundum naturam, expetendum est: si expetendum est, bonum est: si bonum est, *utile* est: ergo, si *honestum* est, *utile* est: unde etiam sequitur, quod *utile* est, idem esse *honestum*, quod utrumque secundum naturam sit. Homines igitur non prohi, utilitatis specie capti, errore quodam eam separant ab *honesto* (18).

Post haec principia in genere, transeamus ad singulas collisionis species, de quibus supra jam dictum. In his *Cicero* eandem sequitur rationem, quam in superioribus libris. A quatuor enim honestatis partibus officia deduxerat; sapientiam, justitiam, fortitudinem, modestiam temperantiamque (19); et in iisdem se versaturum pro-

(15) Hanc *Cicero* sententiam immerito reprehendit *Pufendorf*, de *J. N. et G.* L. III. c. II. §. 2: sed illum egregie defendit et interpretatur *Barbeyracius*, notis *Gallieis ad h. l.*

(16) Haec fuit constans veterum rerump. sententia. De *Graecis* vid. egregia exempla apud *Cic.* pro *Mil.* 29, de *Inv.* II, 49. *Plut.* in *Comp. Solonis cum Poplic.* Nota est apud *Romanos* *Lex Valeria*, de qua *Liv.* II, 8. *Heineccius*, *Ant. Rom. App.* L. I. §. 26. *Cicero*ni adsentiri videtur *Grotius* *J. B. et P.* L. III. c. 10. §. 3.

(17) *Garve*, *Aam.* T. III. p. 46, *Cic.* reprehendit, quod *utilitatis appetitum a natura* deducit; quod ad sequens addinet argumentum observat p. 49, formam quidem habere syllogismi, sed carere vi probationis.

(18) *De Off.* III, 8.

(19) *Ibid.* I, 5.

promiserat, cum doceret, ea, quae videntur utilia, neque sunt, quam sint virtutis inimica (20). *Pearcius*, *Joh. Heusingerus* et *Gernhardus* putant, *Ciceronem* disputasse de *justitia* a c. 10 — 17. §. 71. de *prudencia* a cap. 17 — c. 25. §. 95. Pace tamen *Ciceronis*, et doctissimorum illerum interpretum, non absum, quin adsentiar *V. D. Garvio* (21), qui dicit, difficile esse dictu, ubinam sit de *justitia* disputationi finis, et ubinam de *prudencia* incipiat. Illa enim, quae dicuntur c. 17. praecedentibus tam arcte cohaerent, ut vix a se invicem distingui possint, et *Ciceronem* de hisce virtutibus disputationem una serie, sine ulla facta distinctione, absolvisse non dubito, ut harum virtutum, quae ita conjunctae sunt, ut sine *justitia* nihil valeat *prudencia* (22), in hac *utilitatis* et honestatis comparatione facilius esset conspectus. Ad rem redeamus.

I^o. Agendum est de justitiae officiis, in quibus utile cum honesto pugnare videtur. Docet primum (23), incidere saepe multas causas animum conturbantes utilitatis specie, cum dubitatur, possitne id, quod *utile* videatur, fieri non *turpiter*? Quod probat exemplo *Junii Bruti*, collegae *Collatino* imperium abrogantis, qua in re utilitas valuit propter honestatem. Secus erat in *Romulo*, cum fratrem *Remum* interfecisset, quia omisit et pietatem et humanitatem, ut id, quod *utile* videbatur, neque erat, adsequi posset (24). Deinde monet, suae cuique utilitati, quoad sine alterius injuria fiat, esse servendum. Maxime autem officia perturbantur in amicitia: sed hujus generis breve et non difficile praeceptum est. Quae enim videntur utilia, veluti honores, divitiae, voluptates, coetus, haec amicitiae nunquam sunt anteponenda; amicitiae tamen causa nihil contra remp. in jusjurandum et fidem faciendum est (25). In causa dubia, ne pro amicis quidem in foro pronuntiare licebit, ponit enim personam amici qui induit iudicis (26). Jaceat utilitas, valeat honestas, monet, et religionem fidemque amicitiae esse anteponendas.

Ab

(20) *Ibid.* III, 25. ubi *Facciolatus*.

(21) *Garve*, *Ann.* T. III. p. 252.

(22) *Off.* II, 9.

(23) *De Off.* III, 10. *Garve*, *Ann.* T. III. p. 59.

(24) De his exemplis observat *Garvius l. c.* p. 63: „Jenes Beyspiel gehört, genau genommen, nicht hierher. „Es ist nicht Nutzen mit Pflicht, sondern Pflicht mit Pflicht, im Streite, Patriotismus mit Freundesliebe, mit Dankbarkeit.“

(25) *Conf. Cicero de Amic.* c. 10 sqq.

(26) „Tantum dabit amicitiae, ut veram amici causam esse malit, ut orandae litis tempus, quoad per leges „liceat, accommodet.“ *Off.* III, 10. Innuit trium horarum spatium, quod causae dicendae concedebatur lege *Pompeja. Cic. in Brut.* 94. *ad Att.* XIII. 49. *Auct. Dial. de caus. corr. el.* c. 38.

Ab amicitia transit ad officia eorum, qui reip. praesunt, cujus caussa saepe utilitatis specie peccatur (27). Hac in re docet, crudelitatem inutilem esse, male etiam peregrinos urbibus uti prohibere, eosque exterminare; condemnat igitur leges *Juniam* et *Papianam*; laudat vero *Muciam Liciniam*, qua cautum, ne quis sit pro cive, qui civis non sit (28). Illa praeclara putat, in quibus publicae utilitatis species prae honestate contemnitur, uti fecit jam ab omni aevo laudatus *Fabricius*, qui transfugam ad *Pyrrhum* reduci curavit; si non fecisset, reip. quidem utile, sed simul summum dedecus et flagitium, fuisset. Neque licet, opes aerariumque inique augere, sociorumque et singulorum civium jura inferiora ducere commodis reip. Quare saepe *Cicero* cum *Catone* dissensit, qui nimis prae fracte videbatur aerarium et vectigalia defendisse, omnia publicanis negare, multa sociis (29).

Post haec transit ad causas dubias, in quibus cum repugnare utilitas honestati videretur, animadvertendum est, utrum plane repugnet, an possit cum honestate conjungi. Primum exemplum est, an liceat frumentario, *Rhodum* magnam frumenti copiam advehenti, in *Rhodiorum* inopia et fame, celare, plures naves frumento onustas *Rhodum* petere, ut hoc silentio suum plurimi vendere possit? Alterum est, an liceat venditori vitia rei vendendae emptorem celare. Hac de re praemittit diversas sententias *Diogenis Babylonii*, *Stoici*, et *Antipatris* discipuli ejus (30). *Antipater* putabat omnia patefacienda esse; *Diogenes* vero venditorem, quatenus jure civili sit constitutum, dicere vitia oportere: cetera sine insidiis agere: et, quoniam vendat, velle quam optime vendere. Respondit *Antipater*, non celare non civilibus tantum legibus constitui solet, sed naturae quoque principiis congruit. Nam inter contrahentes propior quaedam est societas, quam quae communis est hominum. Et sic dissolvitur, quod docet *Diogenes*,

NON

(27) De Off. III, 11.

(28) Lex *Junia*, lata M. *Junio Penno* Tr. pl., peregrinos urbe prohibuit. Vid. *Festus*. v. *Resp. Cic. Bruto* c. 25. Lex *Papia*, lata a C. *Papio* Tr. pl., eadem constituit. De qua *Ernesti Ind. Leg. h. l. Heinccc.* Comm ad *Leg. Jul. et Pap. Popp.* L. 1. c. 1. p. 12 sq. *Bachius H. J. L. II. c. 2. sect. 2. §. 80.* Legem *Muciam Liciniam* ipse *Cicero* non modo inutilem sed perniciosam reip. vocat *Or. pro Corn. maj. reo. Fragm.* p. 1117. Ed. *Ern*; memorat pro *Palbo* etiam, c. 21. — De hac lege vid. *Balduinus Jurisp. Muc.* p. 100. De *Craso* summo oratore et *Cicero* adi inprimis *Cic. in Bruto* c. 38 de *Q. Mucio Scaevola* vid. *ibid.* c. 39 sq. *De Or. I, 39. L. 2. §. 41. D. de Or. Jur. Balduin. l. c.* p. 95 sqq. *Perizon. Anim. Hist.* c. 9. p. 363 sqq. *Bachius l. c. sect. 4. §. 39.*

(29) De Off. III, 22. ubi *Heusingerus* et *Gernhardus*.

(30) De *Diogeno Babylonio* et *Antipatre Tarsensi* (diverso ab illo *Antipatre Tyrio*, de quo II, 24) praeceptoribus *Panastii*, vid. *Ernest. Ind. Hist. in y. Tennemann, Gesch. der Philos. T. IV. p. 330 sqq. et 366 sqq. Doct. van Linden, Diss. cit. §. 8, 9. p. 31 sqq.*

non celari omnia, quae tacentur: nec quidquid tibi audire utile est, idem mihi dicere necesse esse. Suam deinde proponit sententiam *Cicero*, quae eo redit; nec frumentarius ille *Rhodios*, nec venditor aedium, emtores celare debuit, nec enim id est celare, quod reticeas, sed cum, quod tu scias, id ignorare emolumentum tui causa velis eos, quorum intersit scire: ita igitur sequi videtur *Antipatris* sententiam, qui mercatoris dissimulationem tam graviter improbat (31).

Transit deinde (cap. 14.) a minore ad majus: si enim celari turpe, multo turpius est mendaci fallere oratione: et proponit hanc in rem, notissimum exemplum *Canii* et *Pythii* (32), et merito *Pythium* et omnes aliud agentes, aliud simulantes, perfidos, improbos, malitiosos putat, et ex rebus contrahendis omne tollendum esse mendacium, et ex omni vita simulationem dissimulationemque (33). Deinde non licere docet venditori apponere licitorem, et emtori apponere eum, qui contra liceat: uterque enim, si ad eloquendum venerit, non plus quam semel, eloqui debet. Improbat eorum sententiam, qui negant, sapientis emtoris esse plus dare, quam indicaverat venditor, sed contra sapientis emtoris esse ajunt, etiam minoris emere fundum, si possit, quam erat indicatus (34). Nunquam enim est *utile* peccare, quia semper est *turpe*: et, quum semper sit *honestum*, virum bonum esse, semper etiam *utile* est.

At vitia rei, emtori jam nota, dici neminis est; scientia enim utrimque par pares quoque facit contrahentes, et non videtur esse celatus, qui scivit: neque certiorari debuit, qui non ignoravit (35), sic ut servitutem aedium, quas *M. Marius Gratidianus*

C.

(31) *De Off.* III, 12—14. *Grotius de J. B. et P. Lib.* II. c. 12. §. 9. magis *Diogenem* sequi videtur, ad quem vid. *Barbeyrac, Not. Gall.* Cf. *Pufendorf. de Jure Nat. et Gent.* L. V. c. 3. §. 4 et 5. ibique *Barbeyrac.*

(32) In festiva illa narratione dicit *Cicero*: *emittit homo cupidus et locuples, tanti, quanti Pythius voluit, et emittit instructos. Nomina facit* etc. Ad quem pertineat illud *nomina facit*, non convenit inter interpretes. *J. M. Heusinger* et docti viri ibi laudati, et *Wieling, Lect. Jur. Civ.* L. I. c. 25. p. 85. acceperunt de debitore *Canio*. Potius mihi de creditore *Pythio* intelligendum videtur, quia creditoris est, *nomina facere*, uti satis docuere *Salmasius de Usuc.* c. 6. *Gron. Graevius. J. F. Heusinger* et *Gernhardus ad h. l.* Valde igitur mihi arridet novissima *Schutzii* lectio *Ille* (nempe *Pythius* ut supra de eo: et *Ille, quid mirum?* ac deinde *gravate ille primo*) *nomina facit.*

(33) Hoc crude nimis a *Cicerone* dictum esse, et sibi eum obloqui dicit, *Grotius J. B. et P. L.* III. c. 1. §. 7. Accusat enim *Ciceronem* non uno loco dixisse, mendacium et dissimulationem, his praesertim, quibus resp. commissa est, *necessarium* et *inevitabile*, et citat *pro Mil.* c. 24. et *pro Planc.* c. 6. *Ep. ad Div.* VII, 9. Sed hic errasse magnum *Grotium* satis probavit *Barbeyracius* in *Not. Gall.*

(34) *De Off.* III, 15. ubi *Hecatonis* sententiam improbasse videtur. *Hecatonem* autem defendit *Garys, Ann.* T. III. p. 146.

(35) Verba sunt *Ulp. in L. 1. §. 1. de act. emt.* ubi etiam est sermo de servitute celata. Cf. *Grotius in Flora Spars.* ad *Jus Just.* p. 167. et *Pufendorf l. l. §. 5.*

C. *Sergio Oratae* vendebat, ab ipso prius emtas, dici nihil attinet (36).

Quamquam autem aliter leges, aliter philosophi, tollant astutias; leges enim astutias apertas, certaue fraude admissas, philosophi vero damnant quoque eas, quae acute excogitatae sunt, vel quae ita leves sunt, ut eo lex non pertingat; probat tamen *Cicero*, non placuisse majoribus astutias, variisque legibus de iis cautum esse (37).

C. enim *Aquilius Gallus*, *Ciceronis* collega et familiaris, protulit de dolo malo formulas, et dolum malum definivit: cum esset *aliud simulatum, aliud actum* (38).

Atque iste dolus malus jam ante *Aquilium* legibus erat vindicatus, veluti tutela male administrata, ex Lege XII Tabb. (39), et circumscriptio adolescentium lege *Lactoria* (40); et denique *judiciis bonae fidei* (41), quorum tres fuere formulae, una *contractac-*

(36) *Cic. de Off.* III, 16, *de Orat.* I, 39. Cf. *Grotius*, *J. B. et P.* L. II. c. 12. §. 9, et *Pufendorf l. c.* In hac lite sententia *Crassi* fulciebatur lege XII tabb., qua cautum erat, ut in venditionibus ea etiam, quae nota essent, venditori vitia dicerentur, et, qui aliquid dissimularet, Retinentiae poenam ferret, sed *Antonii* sententia verior videtur, ob regulam Juris supra adlatam. *Fr. Balduin. in Jurisprud. Muc.* p. 843. et ad *Papin. de Eviction. in fin.* p. 364. pro *hae Sergio serviebant* simpliciter scribendum putat *hae serviebant*, sed *CL Barbeyracius notis ad h. l. Pufend.* satis probavit retinendam esse vulgatam lectionem.

(37) *De Off.* III, 17. ubi *Facciolatus*.

(38) *De Off.* III, 14. *N. D.* III, 30. *Top.* c. 9. Cum *Aquiliana* fere convenit *Servii Sulpicii* definitio in L. I. §. 2. *D. de dolo malo*, et *Pedii* apud *Ulp.* L. VII. §. 9. *D. de pactis*, et *Pauli Rec. Sent.* L. I. T. 8. §. 1. Licet *Cic.* hanc *Aquili* definitionem vocet luculentam, illa tamen non ita est accipienda, quasi sit perfecta, cui nihil addi possit; et merito *Ulp.* L. I. §. 2. *D. de dol. mal.* *Labeonis* definitionem praefert ceteris, non quod aliae sint falsae, sed quod haec *Labeonis* exacte, plene et distincte, rem explicat. *Huber, Digr.* L. III. c. 25. §. 1. *Ennom. Rom.* p. 177 sq. *Noods, Form. emend. doli mali* c. 2. *Schulting. in Enarr. ad p. p. D. de dol. mal.* §. 1. *Jurisprud. Antej.* p. 236. De *Aquili* vita Vid. *Heineccii Or. de Aq. Gallo Francof. ad Viady.* 1731, 4to. et in *Op. var. Syll. Ex.* XXII. p. 766 sq.

(39) *Justinian. in Pr. J. de susp. Tut.* Sciendum est suspecti crimen ex lege XII. Tabb. descendere. Add. L. I. §. 2. *D. eod.* Ex iis legibus manavit actio in duplum adversus tutorem, qui rem pupilli furatus est. L. 55. §. 1. *D. de admin. et per. Tut.*

(40) Lex *Lactoria*, lata a. u. c. 390, vetuit minores XXV. annis stipulari, et deceptos dolo malo in integrum restitui jussit. Vid. *Suet.* L. IV. *Pract.* apud *Priscian.* L. VIII. *Bachius l. c.* L. II. c. 2. s. 1. §. 26.

(41) Judicia et contractus bonae fidei satis noti sunt ex Instt. Haec autem, quae hic dicit *Cicero*, minus quadrare videntur cum iis, quae superius dixit c. 14. ubi: *Stomachari Canius. Sed quid faceret? Nondum enim Aquilius protulerat de dolo malo formulas.* Quoniam enim ante *Aquilium de dolo malo* latae erant leges, per quas venditio rescindi poterat. Sed facile, ut opinor, tollitur haec difficultas, si animadvertimus, differentiam inter contractus *stricti juris et bonae fidei.* *Cicero* enim vult, contractum nominum, in quem ea *Canii Pythiique* emptio venditio novatione transferat, etsi esset plenus doli mali, tamen, quia *stricti juris* erat, eo tempore jure civili valuisse: nec tunc poterat contractus *stricti juris*, ob dolum intervenientem, a *Practore* rescindi per in integrum restitutionem, quia nondum

tractibus bonae fidei propria, cum verbis *ex bona fide*, altera in arbitrio *rei uxoriae*, sive in contentione *rei uxoriae*, verbis *melius acquius*, tertia, qua in fiducia utebantur, *inter banos bene agier* (42). Cum hae addantur formulae, nihil agi dolose aut malitiose potest. In illis arbitriis *ex bona fide*. *Q. Scaevola Pont. Max.*, summam vim esse dicebat: fideique bonae nomen existimabat manare latissime, idque versari in tutelis, societatibus, fiduciis, mandatis, rebus emtis, venditis, conductis, locatis; in his magni esse iudicis, statuere, quid quemque cuique praestare oporteret; praesertim cum in plerisque essent iudicia contraria; in quibusdam enim contractibus utraque pars habet actionem directam; in aliis pars una directam, altera contrariam (43). Ex his igitur omnibus tollendae sunt astutiae.

At vero non tantum legibus, et bonae fidei iudiciis, de dolo malo erat cautum, sed etiam de jure praediorum, et de eo, quod justum sit in vendendis praediis, sancitum erat jure civili (44), ut in his vendendis vitia dicerentur, nota quae venditori. Cum enim ex *Legibus XII Tabb.* satis esset, ea praestari, quae essent lingua nuncupata (45); quae qui infitatus esset, dupli poenam subiret (46); his non contenti *JCii Romani* etiam *reticentiae* poenam addidere. Quicquid enim esset in praedio vitii, id statuerunt, si ven-

dum prodita erat *Aquilii* actio et exceptio doli mali. In contractibus autem, b. f. jam ante *Aquilium* secus erat. Tales enim contractus ipso jure nulli erant, ob qualemcunque dolum, in contrahendo admissum, ab aliquo contrahentium. *Noodt l. c. c. 5 et 7.* cui haec debetur explicatio.

(42) Vid. *Rachel ad Off. III, 15.* vid. praeterea de actione *rei uxoriae*, quam *Justinianus* postea in actionem ex stipulatu mutavit (*l. un. C. de rei ux. act. in exstip. §. 29, J. de act.*) *Interpp.* ad d. §. 7. *J. Cujacius in Parasitili ad d. Tit. Cod.* De actionibus, quibus adiciebatur *acquius melius*. Cf. *Cujacius, Obs. L. 22 c. 14. J. a Costa* ad dict. §. *Instit. Schulting, Enarr. ad Tit. D. de cap. minutione §. 3.* et *Noodt, Comm. ad d. T. p. 123.* De fiducia ejusque differentia a pignore et hypotheca, vid. *Isidor. Orig. L. V. c. 25. p. 932. ed. Goshofrad. Cujac. ad Pauli Sent. L. II. Tit. 13. Noodt, Obs. L. II. c. 7.*

(43) *Cic. de Off. III, 17.* Cf. §. 28. *J. de Action.* In bonae fidei iudiciis *Judex* interpret et moderator (vid. *L. VII. D. de neg. gest.* Cf. *Huber, Prael. ad Tit. Instit. de Off. Jud. §. 10. Noodt de Feen. et Us. L. III. c. 6.* De iudiciis contrariis, *Ernest. in Cl. Cic. v. Judicium.*

(44) *Off. III, 16.* Recte ad *h. l.* observat *Heusinger*, *jus civile* hic notare disputationem fori, et interpretationem prudentum. Licet haec notio in *Jure Rom.* rarior sit, hanc disputationem fori vocari *jus civile* affirmat *Pompon. L. 2. §. 5. D. Or. jur. Brisson. de verb. sign. voce Civilis. J. a Costa ad §. 3. J. leg. agn. succ.*

(45) Verba legis exstant in *Festo v. Nuncupata*, cum nexum faceret mancipiumque uti lingua nuncupasset, ita jus esto. (46) Sic, quod jus certe ex *XII Tabb.* descendit, si venditor de mensura agri emptorem decepit, in duplum damnabatur *Paulus Sent. L. I. Tit. 19. §. 1. Id. L. II. Tit. 17. §. 1. sqq.* Si enim res vendita et simpliciter, evincatur, ex empto agitur ad duplum vid. *L. 11. §. 14. D. de act. emt. L. 30 §. 20. D. de Aed. Edict. L. 2. D. de Eviction.* Cf. *Cujacius Parasitili. ad Tit. Cod. de Evictionibus.*

venditor sciret, nisi nominatim dictum esset, praestari oportere, et si quid reticuisset, *reticentiae* damnari, quae poena *actione redhibitoria* erat persequenda (47). Et hoc fundamento nititur sententia *M. Catonis Censorii*, quam refert *Tullius* noster, in lite de aedibus *Ti. Claudium Antimatum* inter et *P. Calpurnium Lanarium*: cum in venumdando aedes demoliendas esse scivisset *Claudius*, et non pronuntiasset, emtori *Calpurnio* damnum praestari oportere (48). Ergo ad fidem bonam statuit pertinere *Cato*, notum esse emtori vitium, quod nosset venditor. Nec vero in praediis solum Jus Civ. malitiam et fraudem vindicat: sed in mancipiorum etiam venditione fraus omnis vendentis excluditur. Cautum est enim Edicto Aedilitio, ut, qui mancipia vendant, certiores faciant emtores, quid morbi vitiique sit cuique mancipio; quis fugitivus errove sit: si quod mancipium capitalem fraudem admiserit, similia. Quodsi mancipium adversus ea venisset, sive adversus quod dictum promissumve fuerit, cum veniret, fuisset, Aediles actionem redhibitoriam pollicebantur in eum, qui vendidit, cujusque maxima pars in ea venditione fuit (49). Licet de hisce omnibus cautum sit jure civ. multa tamen sunt, quae, quia consuetudine, more, lege et jure civ. conceduntur, ideo turpia non videntur; naturae tamen lege aliud saepe sanctum est: aliud enim est *jus gentium*, aliud *civile*: quod *civile*, non idem continuo *gentium* est: quod autem *gentium*, idem *civile* esse debet. Sed, addidit *Cicero*, nos veri juris, germanaeque justitiae, solidam et expressam effigiem nullam tenemus: umbra et imaginibus utimur. Attamen jus civile ductum est a natura ex optimis naturae et veritatis exemplis (50). Omnes enim bonae fidei formulae ex jure naturae ductae sunt, omnesque leges, quae fraudem malitiamque vindicant, ejusdem sunt originis.

Cum hic *Cicero* in his de Officiis libris latissime de jure gentium loquatur, non abs re fore arbitror, si hic paucis *Ciceronis* de jure gentium sententiam illustremus: quod

eo

(47) Illa enim datur emtori contra venditorem ejusque heredem ad id, ut rem vitiosam, cum fructu et omni causa oblatam, restituto pretio recipiat (L. 21. §. 1. L. 23. pr. L. 44. §. 1. D. de Aed. Edict.) *Noodt Comm. ad h. l. verbis expositis causis* p. 457.

(48) Vid. *Manutius ad h. l. M. Porcius Cato Uticensis*, pater, certe fuit suae aetatis celeberrimus Jctus, edidit *commentarios* J. Civilis et *Responsa*. *Festus* v. *Mundus*. *Cic. de Oratore* II, 33. Cf. *Bachius* II. J. L. II, c. 2. sect. 4. §. 27.

(49) Ipsius edicti verba citat *Ulp.* L. 1. §. 1. D. de Aed. Ed. Causam proponendi hujus edicti, cum *Cicerone* plane convenientem, exponit L. 1. §. 2. D. eod. Hoc edictum non tantum pertinet ad mancipia, sed porrectum fuit ad jumenta L. 38. L. 43. D. eod. Cf. *Noodt Comm. ad d. l. J. C. G. Heinecc. ad Ed. Aed. forum sparsio etc.* Halae 1738.

(50) *De Off.* III. 17.

eo majoris puto momenti, cum, ut satis notum, semper admodum difficilis sit disputatio de eo, quod *Romani* per *jus naturale* et *gentium* intellexerint; quem juris *Romani* locum varii variis distinctionibus illustrare atque adjuvare conati sunt (51). Ut ad rem veniamus. Nullam distinctionem inter *jus naturae* et *gentium* *Cicero* fecisse mihi videtur. Explicat enim naturam per *jus gentium*, sive illud jus, quod naturalis ratio, inter homines constituit, quo gentes inter se utuntur (52), et consensus omnium gentium lex naturae putanda est (53). Illud jus non e constitutis legibus, sed ex natura hominis, derivandum docet; non a praetoris edicto, neque ex XII tabulis, sed penitus ex intima philosophia, hauriendam juris disciplinam putat (54) „ Est quidem vera „ lex, recta ratio, naturae congruens, diffusa in omnes, constans, sempiterna, quae „ vocet ad officium jubendo, vetando a fraude deterreat; quae tamen neque probos fru- „ stra jubet, aut vetat, nec improbos jubendo aut vetando movet. Huic legi nec abro- „ gari fas est, neque derogari ex hac aliquid licet, neque tota abrogari potest. Nec „ vero aut per senatum, aut per populum, solvi hac lege possumus. Neque est quae- „ rendus explanator aut interpret ejus alius; nec erit alia lex *Romae*, alia *Athenis*, „ alia nunc, alia posthac; sed et omnes gentes, et omni tempore, una lex, eaque sem- „ piterna et immortalis continebit; unusque erit communis, quasi magister et impera- „ tor omnium Deus ille, legis hujus inventor, disceptator, lator (55).” Ex dictis satis constare mihi videtur, *Ciceronem* agnovisse jus repetitum, non e constituto, sed ab ipsa hominis natura et ratione naturali; neque intellexisse jus naturale e physica animalium natura peti- tum, ut aliis placuit (56). Hoc jus *naturale*, sive *gentium*, scdulo dis-

(51) Horum nonnullos laudant *Eckhard*, *Herm. Jur.* L. I. c. 4. §. 132. et *C1. Smalenburg ad Schulting. not. ad* L. I. §. 3. *D. de just. et jur.* T. I. p. 16. Cf. *Stork Disp. de Rom. J. N. et G. et Civ.* Gron. 1804.

(52) *De Off.* III, 5.

(53) *Tusc. Q.* I, 13.

(54) *De Legibus* I, 5 sq. Cf. *de Inv.* II, 22, 53. *pro Milon.* 10.

(55) *Cic. Republ.* III. apud *Lactant. Insti. Div.* L. VI. c. 8. *Fragm. ed. Ern.* p. 1154 sq.

(56) De sententia *Ciceronis* de Jure Nat. vide *Schmauss, Neues System des Rechts der Natur*, §. 10. *Doct. Engel-Stronner, Diss. laud.* pag. 22 sqq. c. 2. §. 2. A doctrina *Ciceronis* non divergit philosophia *Caji* *Jcti*, qui etiam inter *jus naturae* et *gentium* non distinxisse videntur, sed utramque vocem, uti fecit *Cicero*, eadem significatione adhibuisse. *Jus* enim *gentium* dicitur, quod naturalis ratio inter omnes homines constituit, et apud omnes gentes peraeque custoditur (*L. 9. D. de just. et jur.*) Hoc jus cum ipso genere humano proditum existimat, et apud omnes homines ratione naturali peraeque servari. (vid. *L. 1. pr. D. de acq. rer. Dom.*) Hoc jus nec civilis ratio corrumpere, nec senatus auctoritate commutari potest (*L. 3. D. de cap. min. L. 2. §. 1. D. de usufr. ear. rer.*) *Juris nat. et gentium* nomine promiscue usurpatur, quod enim in *Legibus* laudatis *jus gentium* vocat, in *L. 2. D. de superfic.*, *jus naturale* vocat, et in *L. 39. D. de negot. gest. L. 4. D. ad leg. Aquil.* et *L. 3. pr. D. de acq. rer. Dom.*, rationem naturalem, et rationem civili opponit. Huic *Ciceronis* et *Caji* sententiae opposita est philosophia *Ulpiani* et *Pauli*. Triplicem enim

distinguit a jure civili, sive constituto (57), quod et fecere fere omnes Jcti *Romani* (58). Jus autem *Civile* deduxit *Tullius* a jure *naturali*, sive *gentium*, ex optimis naturae ac virtutis exemplis. Omnes enim bonae fidei formulae ex jure naturali deductae sunt, omnesque leges, quae malitiam fraudemque vindicant, eandem redolent originem (59). Ex quo intelligitur, quoniam juris natura fons sit, hoc secundum naturam esse, neminem id agere, ut ex alterius praedetur inscitia, et virum bonum vivere debere ad naturam et rationem, non tantum ad legem. Si enim vir bonus habeat hanc vim, ut, si digitis concrepuerit, possit in locupletium testamenta nomen ejus irrepere, hac vi non utatur, ne si exploratum quidem habeat, id omnino neminem unquam suspicaturum; nam vir bonus est, qui prosit quibus possit, noceat nemini, nisi lacessitus injuria (60), et intelligat, nihil expedire, neque *utile* esse, quod sit injustum. Non cadit enim in virum bonum, mentiri emolumentum causa, criminari, praeripere, fallere; ut enim, quod *turpe* est, id, quamvis occultetur, honestum tamen nullo fieri modo potest; sic, quod *honestum* non est, id utile ut fiat effici nequit, adversante et repugnante natura; neque omnino res ulla est tanti, aut commodum ullum adeo expetendum, ut viri

bo-

enim agnoscimus Jctorum veterum philosophiam *de jure nat. et gentium*. Vidimus *Caji*, *Ulpianus* autem ab eo diversus *jus nat. et gentium* distinguit et *jus naturae* duplex agnoscit. Unum, quod natura omnia animalia docuit (L. I. §. 3. *D. de just. et jure*). Alia exempla sunt in L. 24. *D. de stat. hom. L. 1. §. 27. D. de vi et vi arm.* Alterum hominibus proprium est, cujus exempla sunt in L. 4. *D. de f. et f. L. 32. D. de Reg. jur. L. V. §. 16. D. de agn. et al. Lib. L. 50. D., ad leg. Aquil.* — *Jus gentium* ipsi est, quo gentes humanae utantur, quodque usu et consuetudine receptum est, non natura (ut illud *Caji*) Vid. L. I. §. 4. L. 4. *D. de just. et jur.* Miror Cl. *Schömann* in *Progr. Lat. scripto*, asseruisse, et quidem contra Cl. *Hugonem*, qui docuerat *Ulpianum* primum fuisse, qui hanc doctrinam amplexus esset, eandem philosophiam jam *Tryphoninum* probavisse (L. 64. *D. de condic. indeb.*) vid. *Hugo*, *Lehrb. der Gesch. des Röm. Rechts* §. 310. not. 1. ed. 5tae. Quidquid sit hac de re, quam enotare hujus loci non sinit brevitatis, potius adsentior Cl. *Smalenburg*, l. c., recte dubitanti, an eodem modo alii Jcti ac *Ulpianus* jus naturale definierint, et a jure gentium distinxerint. Deinde hanc doctrinam *Ulpiano* propriam existimat, et ita placuisse *Triboniano*, ut eam in Instit. sit securus. *Paulo* jus naturae est, quod semper aequum et bonum est (L. 11. *D. de just. et jure.*) *Jus gentium* vero e constituto venit. Vid. L. 19. pr. *D. de Captiv.* Aliter vero *jus nat.* et *jus gentium* commiscuisse videtur L. 84. *D. de Reg. jur.* Cf. *Noords Comm. ad Tit. D. de just. et jur. vs. nunc Paulum* etc. p. m. 4. ubi *Pauli* doctrinam egregie explicat.

(57) *De Off. III. 5. 17.*

(58) Vid. Exempla in L. 6. L. 9. *D. de just. et jure.* Cf. *Schmauss L. Cit. §. 9. p. 39. J. C. Hoffbauer Entwurf einer Gesch. des Naturrechts*, §. 12. sq. additum illius *Naturrechts* etc. (Halae 1804.) p. 363.

(59) *De Off. III, 17.*

(60) *De Off. I, 7. III, 19. De Orat. I, 3. Lactantius Insti. Div. L. VI. c. 18. n. 16.* hoc *Ciceronis* dictum commemorans: *O quam*, inquit, *simplicem veramque sententiam, duorum verborum adfectione corruptis! quid enim opus fuerat adjungere, nisi lacessitus injuria? et Ambrosius, Off. L. I. c. 18.* illud dictum *Buangelii* auctoritate evacuari dicit (Cf. *Grotius* *J. B. et P. L. II. c. 20. §. 10. n. 5.* et *Facciolat. ad Off. I, 7.*) Huic autem *Lactantii* reprehensionem opponi potest egregius *Tullii* locus *pro Quint. c. 16.* Cf. *de Inv. II, 27. §. 81.*

boni splendor et nomen amittatur (61). Nec etiam quidem imperii acquirendi causa violandam aequitatem monet. Hunc, qui dicat hanc regnandi cupiditatem esse *honestam*, amentem pronuntiat. Probat enim talem legum et libertatis interitum, earumque oppressionem, tetram ac detestabilem, gloriosam putare. Potest tamen cuiquam *utile* esse foedissimum et teterrimum parricidium patriae: quamvis is, qui se eo obstrinxerit, ab obpressis civibus *Parens* nominetur? (*de Off.* III. 21.)

Praeterea proponit quasdam quaestiones ambiguas, in quibus *Stoici* versabantur, et in quibus *utilitas*, sive potius *extrema necessitas*, cum *honestate* pugnare videtur. Taliū quaestionum plenus erat *Vltus liber Hecatōnis de Officiis*: veluti, sitne boni viri in maxima annonae caritate, servos non alere? Adfirmat hoc *Hecato*, et in hac quaestione *Officium* dirigendum putat *utilitate*. Si in mari jactura facienda, utrum equi pretiosi jacturam potius faciat, an servuli vilis? Hic alio ducit res familiaris, alio humanitas. Si tabulam de naufragio stultus adripuerit, extorquebitne sapiens, si potuerit? Negat, quia fit injuria. Quid dominus navis? eripietne suum et juste alium detrudet? Negat *Cicero*, quia, quo non ad eum perventum sit, quo sumta navis est, non domini est navis, sed navigantium. Quae sententia recte se habet, si ad *usum* navis restringatur (62). Si autem una sit tabula, duo naufragi, lique sapientes, quaeritur an alteri, scil. in summa necessitate, alterum detrudere jus sit, ut ipse sospes evadat? *Cicero* tabulam illi ab altero cedendam esse putat, cujus magis interest, vel sua, vel reip. causa vivere (63). Alia quaestio est: si pater fana expilet, cuniculos agat ad aerarium, aut tyrannidem occupare et patriam prodere conabitur, quid filius? Priori casu nefas esse pu-

(61) *De Off.* III, 19, et 20, *ibique interpretes*.

(62) Hoc enim casu jus in tabulae usum competit ei, qui naufragi tempore tabulam primus arripuerit, et jure illum hic detrudere poterit, qui juris usum voluerit impedire (Cf. *Barbeyracius ad Pufend. de Off. Hom. et Civ. L. I. c. 5 §. 28.*) Contrariam sententiam defendit *Grotius, J. B. et P. L. I. c. 4. §. 7. n. 1. L. II. c. 2. §. 6. num. 2 sqq.* Cujus tamen doctrina neque aliis, neque mihi, placet. Cum hoc *Ciceronis* loco Cf. ejusdem *Fragmēta de Rep.* apud *Lactantium, Inst. Div. V, 16. Fragm. ed. Ernestii p. 1153.*

(63) *Barbeyrac. ad Pufend. l. c. §. 17.* *Ciceroni* pro parte adsentiri videtur, cum statuat, propriam salutem praeferi tantum legitime posse, si alterius vita societati longe sit utilior. Hanc *Ciceronis* et *Barbeyracii* doctrinam recte si quid video, opugnat *Gasse, Anm. T. IV. p. 245 sq.* In ultimo enim vitae discrimine, nemo animo tranquillo ponderare potest, cujus vita civitati foret utilior. *Pufend. J. N. et G. L. II. cap. 6 §. 4 sqq.* et *de Off. Hom. et Civ. l. c. §. 23 sqq.* et ibi *Treuer* alique, statuunt, sui conservationem tanti haberi, ut omnis lex, propter sui conservationis ardorem, cesset. Merito obversantur his *Pestal, Fund. Jurisprud. Nat. §. 291. ed. IV.* (qui pereundum potius dicit, quam cum innocui interitu vivere) *Kant, Metaphys. Anf. der Rechtsl. Einl. p. xli sq.* *Hugo, Lehrb. des Naturr. §. 123. Ed. III. Bauer Naturr. §. 49,* quorum philosophia mihi verior videtur.

putat *Cicero*, si filius magistratibus indicet; posteriori vero, si mitiora non valeant remedia, licere docet filio patrem accusare, et, si res ad perniciem reip. spectet, patriae salutem patris salutem esse anteponendam (64). Similia porro addit controversa *Stoicorum*, sed, cum magis ad simulationem pertinere videantur, huc non faciunt. Quaeris deinde: pacta et promissa semperne servanda sint, quae nec vi, nec dolo malo, ut est in *Edicto Praetorum* (65), facta sint? *Ciceronis* huc redit sententia. Cum promissa tempore commutantur, commutatur officium, et non semper est idem. Potest enim accidere promissum aliquod et conventum, ut id effici sit inutile, vel ei, cui promissum sit, vel ei, qui promiserit. Ergo promissa servanda non sunt ea, quae sint iis, quibus promiseris, inutilia: nec, si plus tibi noceant, quam illis prosint, contra officium est majus anteponi minori (66). — Deinde *Cicero*, alique, qui de *Officiis* agunt (67), docent, esse casus, quibus depositum reddere non teneamur ei, ad quem pertinet: ita non reddendum gladium, cum constet, eum, qui deposuit, aliquem velle confodere. Sic multa, quae natura *honestata* esse videntur, temporibus fiunt *non honestata*: facere promissa, stare conventis; reddere deposita, commutata utilitate, fiunt *non honestata*.

Cum haec satis sunt dicta de *justitia* et *prudencia*, ordinis postulat ratio, ut transeamus ad duas reliquas *honestatis* partes, *fortitudinem* et *moderationem temperantiamque*.

II. In hac de *fortitudine* disputatione ostendere conatus est, quam inimica sit falsa utilitas *fortitudini*, qua continetur animi excelsi magnitudo et praestantia, et viro magno *utilitati honestatem* esse anteponendam. Sed in hac quaestione sententiam suam

(64) Vix ovum ovo similis, quem quod tradit *Marcianus*, L. 35. extr. D. de relig. et sumt. fun. Cf. *Bynkersh. Obs.* L. VIII. c. 25. §. 10. *Huber Eun. Rom.* p. 460 sq.

(65) *Edictum Praetoris* ita superest in L. 7. §. 7. D. de Pact. „Pacta conventa, quae, neque dolo malo, neque adversus leges, plebiscita, SCta, Edicta principum, neque quo fraus cui eorum fiat, facta erunt, servabo” Ex hoc autem *Cic.* loco *Cujacius* ad *Pauli Sent.* L. I. Tit. 1. in *Schulting. Jurisprud. Antej.* p. 219, colligit, in Edicto olim quoque additum fuisse *neque vi*. Add. *Schulting. Enarr. ad d. Tit. D. §. 26. Noodt de Pact., et Transact.* c. 15.

(66) *Cic. Off.* I, 10. III, 25. Haec ut nimis laxa merito reprehendit *Grotius J. B. et P. L. II* c. 16. §. 27. et *Pufend. J. N. et G. L. III* c. 5. §. 9. *Lib. V. c. 12. §. 22.* ubi *Barbeyr. in notis.* Promissor enim dijudicare nequit, resne sit utilis ei, cui promissa est. *Garvius, Ann. T. II.* p. 112. distinguit hic inter contractus, sive pacta, et promissa; priora servanda magis putat, quam promissa, quia in iis penes unum contrahentium est utilitas, penes alterum non item. Mihi autem non placet *Ciceronis* doctrina, cum societatis tranquillitati, et cujuscunque civis securitati, sit contraria.

(67) *Seneca, de Benef.* II, 14. IV, 10. *Ambros. Off.* L. I. c. ult. *Pufend. J. N. et G. L. V.* c. 4. §. 7. *De Off. H. et G. L. I.* c. 15. §. 7. *Barbeyr. ad Pufend. l. c. Noodt, Probab. L. III.* c. 8. *Leibnizii Theodic.* Part. II. §. 121.

magis exemplis palam fecit, quam rationibus exquisitis confirmavit. Primo igitur loco, improbat factum *Ulyssis*, qui, ut tragici ferunt poëtae, insaniae simulatione militiam fugere voluit, ut domi otiose vivere posset (68). Non *honestum* fuit hoc consilium, ergo non *utile*. Alterum quod adfert exemplum, notius et celebratius, est *Reguli* ad hostes redeuntis, quem valde laudat. Cum enim *Romam* venisset, utilitatis speciem vidit, eam, que falsam judicavit. Sententiam igitur suam dicere recusavit, et se non esse senatorem, neque postliminio reversum, dixit; quia juraverat *Carthaginem* redire, et *Romae* manendi animum non habuerat (69). *Cicero* deinde redarguit objectiones, quas contra hoc *Reguli* facinus fingere videtur. Objicitur enim, stolide *Regulum* egisse, quod non modo non reddendos captivos censuerit, verum etiam id dissuaserit. Respondet *Cicero*, „ quod inutile Reip. est, non utile esse civi. Utilitas enim semper in eo quaerenda, „ quod honestum est et laudabile.” Deim transit ad alias objectiones. I. Ira Deorum non erat metuenda, si perjurium fecisset *Regulus*: communis enim est philosophorum opinio, non irasci Deum, neque nocere. Neque iratus *Jupiter* plus nocere potuit, quam sibi nocuerit *Regulus*. Respondet, hanc rationem non magis in *Regulum*, quam in omne jusjurandum, valere, et intelligendam esse jurisjurandi vim; est enim affirmatio religiosa, et ad justitiam fidemque pertinet (70), et quod, quasi Deo teste promiseris, id tenendum est. Jam enim non ad iram Deorum, quae nulla est (71), sed ad justitiam et fidem, pertinet. Nam praeclare dixit *Ennius* (72):

O Fides alma! apta pinnis, et jusjurandum Jovis!

Qui jus igitur jurandum violat, is *Fidem* violat. Praeterea, ad alteram hujus objectionis partem, dicit veram esse, si nihil mali esset, nisi dolere: sed hoc non modo non summum malum, sed ne malum quidem est. II. Altera objectio est: minimum de malis sumendum esse, vel potius esse turpiter vivere quam calamitose: sed merito respondet *Cicero*: nullum malum turpitudine majus. III. *Regulum* tuetur in eos, qui dicunt, *Poenis* foedifragis fidem servandam non fuisse, quia fides data non videtur, cum

(68) *De Off.* III, 26. ubi auctores laudati ab *J. M. Heusingero*, quibus addatur *Schol. Sophoclis* a *Gernh.* citatus.

(69) *De Off.* III, 26 sq. *Pomponius L.* 5. §. 3. *D. De captiv. et postlim. reversis.*

(70) *De Off.* I, c. c. 29. et locus *Aristotelis* ibi a *Gronovio* citatus.

(71) *Pearcius*, h. l. negat *Ciceronem* Deo iram detraxisse, ob. de *Leg.* II, 8, 9. pro *Rosc. Com.* c. 16. *Cat.* 1, 13 extr. Sed *J. M. Heusingerus* recte tuetur *Ciceronem* adversus *Pearcium*. Add. *Gernh.* h. l.

(72) Citat hunc versum *Apul. de Deo Socr.* ubi dicit, jusjurandum esse quasi *Jovis jurandum*. vid. *Scitio Gentili* Lib. Sing. *Origine Oper.* T. II. p. 415.

perfito data fit. Dicit *Cicero* eſſe jus bellicum fidemque jurisjurandi ſaepe cum hoſte ſervandum, modo fiat animo illud ſervandi: quod aliter, ſi id non factum ſit, nullum adeſt perjurium: v. g. ſi praedoni pactum pro capite pretium non adtuleris, nulla eſt fraus. Pirata enim non perduellis eſt, ſed communis omnium hoſtis (74). *Regulus* igitur non debuit leges pactioneſque cum juſto et legitimo hoſte initas perturbare perjurio. Quod ni ita eſſet nunquam claros viros *T. Veturium* et *Sp. Poſtunium*, *T. Numitium*, et *Q. Maclium*, et multis annis poſt *C. Mancinum*, Senatus vinctos hoſti dedidiſſet (74). Apud veteres enim *Romanos* inviolata erat jurisjurandi religio, nullumque vinculum, ad adſtringendam fidem, juſjurando arctius voluerunt (75). Id indicant *Leges XII Tabularum*: indicant leges *Sacratae* (76): indicant foedera, quibus etiam cum hoſte devincitur fides: indicant notiones et animadverſiones Cenſorum, qui nulla de re diligentius quam de jurejurando judicabant; quod verum eſſe patet ex eo, quod, cum *Hannibal* decem Captivos *Romanos* dimitteret, qui ſe in Punica caſtra redituros juraverant, duo autem eorum non redirent, illud perjurium adeo turpe *Romae* fuerit habitum, ut vulgo ſpernerentur, et a *Cenſoribus* omnium notarum damnis et ignominiiſ afficerentur, quoniam, quod ſe facturos juraverant, non feciſſent (78). Laudat igitur *Ci-*

(73) *Ciceroni* contrarius eſt *Grotius*, *J. B. et P. L. H. c. 13. §. 14 et 15.* qui ſtatuit, fidem non tantum cum publico hoſte ſervandam, ſed etiam cum latrone. A *Grotio* diſſentiunt *Pufend. J. N. et G. L. IV. c. 2. §. 3. Barbeyr. ibid.* et *Otto ad Pufend. de O. H. et C. L. I. c. 11. §. 6.*

(74) *Cic. Off. III, 30. ibique Interpp.*

(75) *Off. III, 31.*

(76) *Facciolatus* intelligit leges a Tribb. pl. lataſ a. 260. poſt ſeceſſionem in montem Sacrum. Neque ab hac ſententia alienus videtur *Reizius*, citatus a *Gernhardo ad h. l.* qui tamen et alias refert opiniones. Sed haſ leges innuiſſe mihi non videtur *Cicero*; plures enim leges dicuntur *Sacratae*, at ſenſu latiori, ex eo, quod ſacraretur caput ejus, qui egem violaverat. *Periz. Animadv. Hiſt. c. 10. p. 418. Ernesti Cl. Cic. v. Leges Sacratae.*

(77) *Cic. Off. III, 31 ſq. Gell. N. A. VII, 18.* eos, in quos, ob morum dedecus, Cenſores animadvertebant, notis cenſoriis afficiebaga. Notiones hic apud *Cic.* legendum ſatis probat *Gronov. ad Livium XXVII, 25.* Ex hiſ *Cic.* et *Gellii* locis magnum elici poteſt argumentum, ut probetur, nullam ſpecialem in pejeranteſ legem conſtitutam fuiſſe. *Cenſorum* enim notae non interveniebant in hiſ rebus, de quibus lex ſpecialis, ut ſatis patet ex *Val. Max. II, 9.* et *Cic. de Leg. II, 9;* ubi legem ex ſui temporis moribus format, *perjurii poena Divina exitium, humanu dedecus eſto. Dedecus* enim notat illam infamiae notam, quam adſpergebant Cenſores, quae conſtabat in hominum opinione; nam *Cenſorum* iudicium nihil fere damnato adferebat, niſi ruborem (*Cic. de Rep. IV; apud Non. Marcell. c. 1. n. 93.*) Conſtat ex dictiſ, perjurium apud veteres, nulla ſpeciali lege fuiſſe punitum. Poſtea erat crimen extraordinarium, pleraeque in Jure Rom. leges partim in genere docent, fuiſſe aliquam perjurii poenam, partim in ſpecie oſtendunt, perjurum alius infamia notari, alius dignitate exui, alius fuſtibus caedi. (*Matthaeus, de Crimin. p. 270 ſq. legesq. ibi cit. Haſber, Eunom. Rom. p. 187. Otto in Praef. ad Tom. IV. Theſ. Jur. p. 14 ſq.*)

cero Pomponium Trib. servantem, quod terrore coactus juraverat. Tantum, inquit, temporibus illis jusjurandum valebat (78).

Redeamus ad ceteras in *Reguli* factum objectiones. Veluti: videntur quaedam honesta, quae non sunt, sic videtur quidem *honestum*, sed non est, jurisjurandi servandi gratia ad cruciatum revertisse; quia id, quod per vim esset actum, ratum esse non debeat (79). Negat *Cicero* viro forti vim posse adhiberi. Sed quaerunt adversarii, cur igitur ad Senatum est profectus, cum praesertim de captivis dissuasurus esset? Hoc maximum in *Regulo* judicat *Cicero*, quod, quia patriae non utile putavit, idcirco sibi *honestum* et sentire illa et pati credidit (80). Ultimo loco in *Regulum* dicunt: quidquid valde *utile* sit, id fieri *honestum*, etiamsi antea non videretur. Negat *Cicero*, et utitur regula saepius repetita. Nihil est *utile*, quod idem non *honestum*: nec, quia *utile*, *honestum* est; sed quia *honestum*, ideo *utile*. Sed ex tota hac laude *Reguli* unum illud admiratione dignum judicat, quod captivos retinendos censuerit. Rediisse enim non est laus hominis, sed temporum; quod illo tempore aliud facere nil potuit, ob summam, uti vidimus, jurisjurandi sanctitatem (81). Sed totius hujus loci talis est finis: quae timido animo, humili, demisso fractoque fiunt, non sunt utilia; quia sunt flagitiosa, foeda; turpia. (*de Off.* III, 32. ext.)

Restat, inquit, quarta pars (qua totam suam de Officiis philosophiam explicit,) quae decore, moderatione, temperantia continetur. Impugnat primo loco *Cyrenaios*, *Annicerios* et *Epicurum* (82), qui omne bonum in voluptate posuerunt: virtutemque eam ob rem laudandam censuere, quod efficiens esset voluptatis (83). Nam si non modo utilitas, sed omnis vita beata, corporis firma constitutione, ejusque constitutionis spe explorata, ut docuit *Metrodorus* (84), continetur: certe haec utilitas cum honestate pugnabit. Nemo potest tem-

(78) *Cic. Off.* III, 32. *Liv.* VII, 4 sq. *Val. Max.* V, 4, 3.

(79) *Cic. Off.* III, 28.

(80) *Ibid.* III, 30.

(81) *De Off.* III, 31. *Regulum* summis laudibus efferunt *Romani* scriptores. (*Horat.* Od. III, 5, 13 sqq. *Flor.* II, 2. alii.) *Grotius*, *J. B. et P. L.* III. c. 23. §. 6. *Regulum* laudat quoque et illum non gloriose tantum, sed et illud, quod debeat, fecisse recte pronuntiat. Recte *Cl. Buddeus Spec. Jurisprud. Hist.* §. 66. in *Reguli facinore* observat haec sedulo esse discernenda, quod fidem datam servavit, et quod liberationem ex captivitate respuevit. Primum haud dubio laudandum putat; posterius tunc demum, si plane e re civitatis *Romanae* fuerit, ut potius *Regulum Carthaginiensibus* traderent, quam pacem cum iis facerent *Romani*. (*Garve, Ann.* Tom. IV. pag. 257 sqq.)

(82) De *Cyrenaiis* et *Anniceris* vid. *Heusing.* ad *Off.* III, 33. et auctores ab iis laudati. Discrepat *Epicurus* a *Cyrenaiis* in fonte voluptatis, cum voluptatem in doloris vacuitate poneret, latiusque patere judicaret, quam *Aristippus* (*Cicero de Fin.* I, 11.)

(83) *De Fin.* I, 14.

(84) De *Metrodoro Epicureo*, *Cic. de Fin.* II, 28. *Diog. Laërt.* L. X. c. 23. *Ern. in Clave, in voce.*

perantiam laudare, qui ponat summum in voluptate bonum: est enim temperantia libidinum inimica. Paucis verbis complectar: cum docuisset *Cicero*, nullam utilitatem esse honestati contrariam; hic omnem voluptatem dicit honestati contrariam esse. Quo magis reprehendendos putat *Calliphonem* et *Dinomachum*, qui se controversiam direnturos judicaverunt, si summum bonum esse statuerent honestatem cum voluptate conjunctam (85). Non recipit enim istam conjunctionem honestas, aspernatur repellitque; nec vero finis bonorum et maiorum, qui simplex esse debet, ex disparibus rebus misceri et temperari potest. Sed cum haec alio loco explicuerit *Tullius*, silentio omittamus, et ad propositum redeamus.

„Quemadmodum,” inquit, *Cicero* „igitur, siquando ea, quae videtur utilitas, honestati repugnat, dijudicanda res sit, satis est supra disputatum: sin autem speciem utilitatis etiam voluptas habere dicetur, nulla potest esse ei cum honestate conjunctio.

„Nam ut tribuamus aliquid voluptati, condimenti fortasse non nihil, utilitatis certe nihil habebit.”

CICERO

Sic tandem ad finem pervenimus elegantissimae de *Officiis* disputationis; in qua explicanda forte longior fui, quam par est, et certe mihi fuit animus; sed rerum copia et ubertate, ipsiusque operis elegantia, abductus, facile me veniam impetraturum spero. Illud autem mihi forte superesset, ut de *Ciceronianae* philosophiae et jurisprudentiae praestantia, laudibusque dissererem: sed cum doctiores fuisse sciam, qui hoc argumentum summa cum laude tractarunt (86), me ab illo officio discedere posse arbitror, ne plus semel dicta iterum dicam. Ex his enim, quae, non ut debui, sed ut potui, ego exposui, satis nobis constat, de hisce libris valere, quod *Plinius*, de libris *Panaetii de Officiis* egregie dixit: *Illae scilicet volumina ediscenda, non modo in manibus quotidie habenda esse*; et verbis *Cl. Barbeyracii* (87) disputationem finiam: „Cet excellent ouvrage, que

(85) De horum philosophorum doctrina vid. *Cic. de Fin. V, 8. Tusc. Q. V, 30. Ac. Quaest. IV, 42. J. M. Neusinger ad h. l.*

(86) Commendari possunt *Cl. Perizonii Oratio de Ciceronis eruditione et industria*, et *Chr. Meiners Orat. De Philos. Ciceronis, ejusque in universam philosophiam meritis*; in ejus *Vermischte Phil. Schriften*, Tom. I. p. 274 sqq. De *Ciceronis* in *Jurisprudentia* meritis vid. *Eschius L. II. c. 2. sect. 4. §. 43.* et auctores ab eo et editore *Stockmanno* laudati, et *Engelbronner, Diss. laud. p. 84 sqq.* Cf. *Hugo, Lehrb. der Gesch. des Röm. Rechts, §. 296. Ed. V.*

(87) Praef. ad versionem suam *Gallicam Pufendorfii, de Jure Naturae et Gentium*, pag. xcix.

"que tout le monde connoit ; est sans contredit le meilleur Traité de Morale, que nous ayons de toute l'Antiquité, le plus regulier, le plus méthodique, et celui qui s'approche le plus d'un Systeme plein et exact."

F I N I S.

"In officio colendo sita est vitae honestas omnis, et in negligendo turpitudine."

CICERO

Sic rariem ad non parvum... (The text in this section is extremely faint and largely illegible, appearing to be a Latin passage.)

(17) Dicitur philosophum... (This section contains footnotes or references, which are also very faint and difficult to read.)

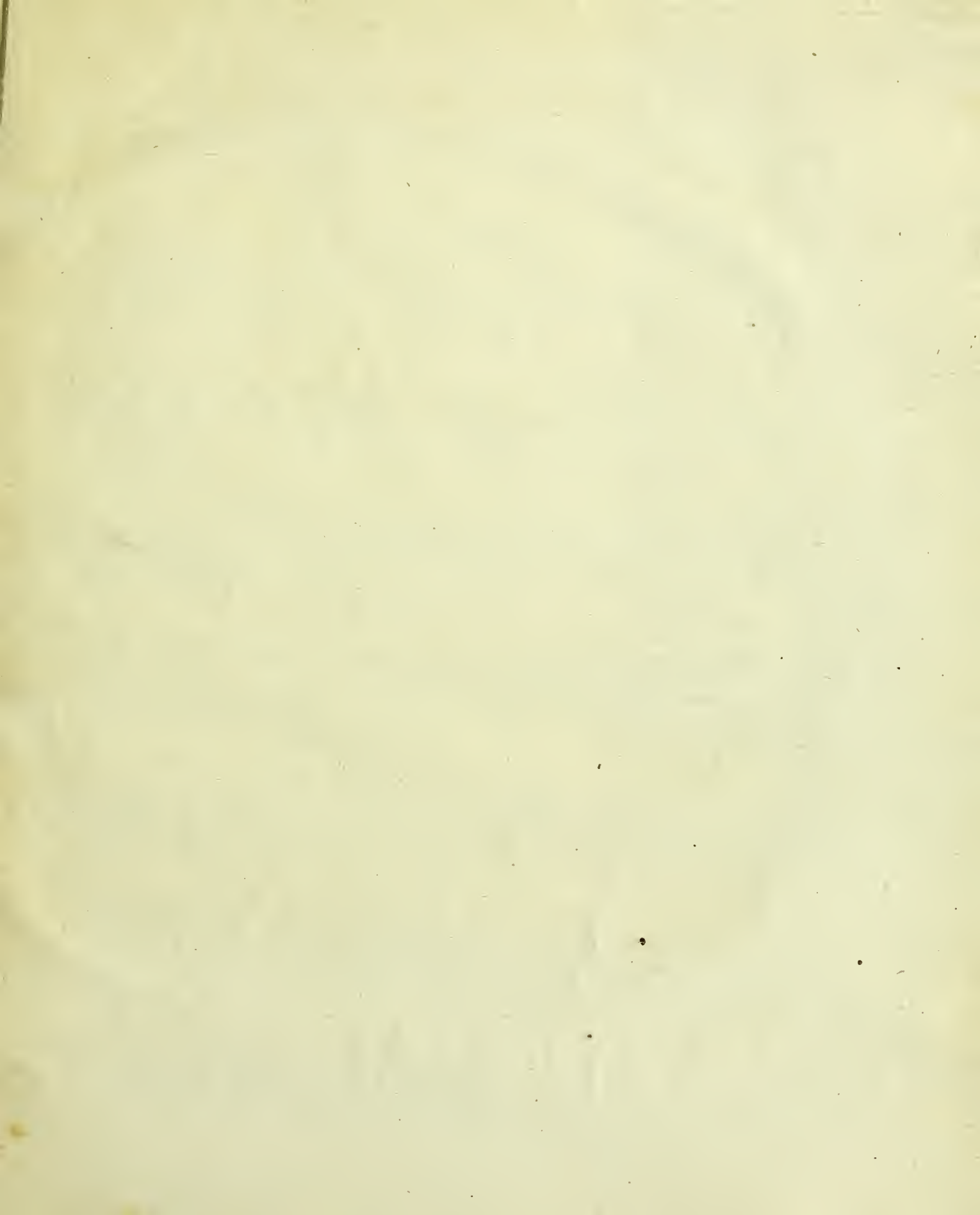

THE UNIVERSITY OF CHICAGO LIBRARY
540 EAST 57TH STREET
CHICAGO, ILLINOIS 60637

1980

THE UNIVERSITY OF CHICAGO LIBRARY
540 EAST 57TH STREET
CHICAGO, ILLINOIS 60637

1980

THE UNIVERSITY OF CHICAGO LIBRARY
540 EAST 57TH STREET
CHICAGO, ILLINOIS 60637

THE UNIVERSITY OF CHICAGO LIBRARY
540 EAST 57TH STREET
CHICAGO, ILLINOIS 60637

THE UNIVERSITY OF CHICAGO LIBRARY
540 EAST 57TH STREET
CHICAGO, ILLINOIS 60637

THE UNIVERSITY OF CHICAGO LIBRARY
540 EAST 57TH STREET
CHICAGO, ILLINOIS 60637

THE UNIVERSITY OF CHICAGO LIBRARY
540 EAST 57TH STREET
CHICAGO, ILLINOIS 60637

