

PACKAGING KATALOG

NATÜRLICH
CLEVER
VERPACKT.



LÖSUNGEN, QUALITÄT & SERVICE

inapa

PACKAGING



Inapa Packaging – *Der Kunde im Fokus*

Langjährige Erfahrung, ein erstklassiges Sortiment, persönliche Beratung und individuelle Lösungen... Das alles bietet Ihnen die Inapa Packaging. Sie ist Teil der internationalen Inapa-Gruppe, die sich auf die Entwicklung von Verpackungslösungen spezialisiert hat und mit über 200 Mitarbeitern in Deutschland, Frankreich, Spanien und Portugal erfolgreich ist.

Intelligente Lösungen

Durch die Kombination verschiedener Materialien können unsere Verpackungslösungen stets optimal auf Ihr Produkt bzw. Ihre Marke abgestimmt werden. Gemeinsam mit Ihnen entwickeln wir die bestmögliche Kombination aus Produktschutz, Kosten, Image und Nachhaltigkeit, um die Gesamtkosten im Blick zu halten, während die Entwicklungsabteilung und die Fertigung Hand in Hand arbeiten, um Ihre Lösungen schnellstmöglich zu produzieren.

Die Umwelt im Blick







Um die CO₂-Bilanz unserer Betriebe und unserer Kunden zu minimieren, engagieren wir uns für die Umwelt und versuchen immer Verpackungslösungen unter Einsatz von recycelten oder umweltfreundlichen Materialien anzubieten.

Langfristige Partnerschaften

Unser Engagement für Sie geht weit über den Verkauf hinaus. Auch nach dem Verkauf unterstützen unsere MitarbeiterInnen im Innen- und Außendienst Sie weiterhin, um sicherzustellen, dass Ihre Bedürfnisse erfüllt sind. Außerdem können wir nur durch diesen intensiven Austausch mit Ihnen die gemeinsam erarbeiteten Lösungen kontinuierlich verbessern. Ihr langfristiger Verpackungspartner zu sein, ist unser Ziel.





 Service & Dienstleistungen	5	 Transport & Lagern	115
 Kartonagen & Schachteln	17	Stop Gliss	
Standardschachteln		Palettensicherung	
Schutzverpackungen		Stretchanlagen	
Archivierung und Ablage		Paletten	
Umzug und Transport		 Beutel & Taschen	131
 Konstruktive Verpackungslösungen	41	Beutel und Säcke	
 Verkleben & Zubehör	47	Tragetaschen	
Verkleben		 Arbeitsschutz	139
Verschließen		Erste-Hilfe	
 Umreifung & Zubehör	59	Kleidung	
Umreifen		Sicherheitsausrüstung	
 Arbeitsplatzausstattung	69	 Hygiene	175
Arbeitsplatzsysteme		Seife & Desinfektion	
Schneidsysteme		Spender	
 Kennzeichnung & Markierung	79	Reinigung & Entsorgung	
Bodenmarkierung		 Bürobedarf	191
Sicherheitsplomben		Kopierpapier	
 Produktschutz	87	Briefumschläge	
Folie		Versandtaschen	
Wellpappe und Papier		 Ladungssicherung	99
Schaum		Heben	
Verpackungssysteme		Zurren	
		Transportsicherung	

SERVICE & DIENSTLEISTUNGEN



„Egal, wie die Aufgabe aussieht: Wir packen das.“

Alexander Herbst | Geschäftsführer Inapa Packaging



Es mag für ein Verpackungsunternehmen ungewöhnlich klingen, aber uns kommt es auf den gemeinsamen Erfolg an. Im Mittelpunkt unserer Arbeit steht der vertrauensvolle Dialog mit dem, was unseren Kunden am meisten am Herzen liegt: Eine perfekte Lösung zu schaffen! Dabei agieren wir als Ihr Verpackungsexperte mit einem umfangreichen und kompetenten Netzwerk und finden innovative und flexible Lösungen. Hohe Fertigungskapazitäten, Qualitätsansprüche und Kostendruck erfordern immer höhere Automatisierungsgrade bei der Verpackung. Eines haben wir dabei besonders fest im Blick: Die bedarfsgerechte Lösung für den Transport, Umschlag und Einlagerung Ihrer Produkte.

Wir setzen auf erfahrene motivierte Mitarbeiter, eine technische Ausstattung auf hohem Niveau und permanente Innovationskraft. Unsere Kunden können sich auf unsere Liefertreue und Zuverlässigkeit verlassen und wissen unsere marktgerechte Preisgestaltung zu schätzen. Unternehmen, die wir betreuen, kommen vor allem aus den Bereichen Logistik, Elektronik, Nahrungsmittel und Getränke, Chemie, Pharma und Medizintechnik. Aber wir wären nicht wir, wenn wir an dieser Stelle nicht offen wären.



„Dass Umweltschutz und Nachhaltigkeit bei uns selbstverständlich sind, freut ganz konkret meine Kinder.“

Claudia Schmidt | Fertigung

INAPA PACKAGING – INTERNATIONALE GRÖSSE

Unser Sortiment reicht von qualitativ hochwertigen Standardprodukten bis hin zu individuellen Lösungen, die wir gemeinsam mit oder auch speziell für unsere Kunden entwickeln. Auch der rege Kontakt zwischen den Niederlassungen in Deutschland, Frankreich, Spanien und Portugal sorgt für Ideenaustausch und trägt zum Finden der idealen Verpackungslösung bei. Allein in Europa sind über 200 Mitarbeiter im Verpackungsbereich bei uns beschäftigt.

Die Inapa Packaging ist Teil der paneuropäischen Inapa Gruppe (ca. 1 Mrd. Euro Umsatz mit über 1.400 Mitarbeitern bei nahezu 70.000 Kunden), mit Unternehmen aus den Bereichen Papiergroßhandel für grafische- und Office-Anwendungen, sowie Systemhäuser für den Bereich Viscom. Größe allein ist zwar kein Wert, aber genau die richtige Größe ist schon sehr beruhigend.

CLEVERE LÖSUNGEN – DER MIX MACHT'S

Eine perfekte Verpackung besteht häufig aus einer Kombination verschiedener Materialien, oft aus einem hochwertigen Standardprodukt und einer individuellen Ergänzung. Manchmal steht auch das ideale Verhältnis aus Kosten, Schutz und schneller Verfügbarkeit im Vordergrund. Nur wenn ein aufmerksamer Außendienst, eine kreative Entwicklungsabteilung und eine erfahrene Fertigung eng zusammenarbeiten, werden Kundenwünsche wirklich wahr.



FIT FÜR DIE ZUKUNFT – RESSOURCEN SCHONEN

Der Gedanke an die Umwelt ist gut. Für uns ist es eine Selbstverständlichkeit, recycelte, umweltgerechte Materialien anzubieten. Sozialen Fortschritt fördern wir, in dem wir dort, wo es machbar ist, auch auf Fair-Trade-Produkte setzen. Wir minimieren Transportwege, nutzen Material möglichst optimal und setzen biologisch abbaubare Verpackungen ein. Damit reduzieren wir den CO₂-Footprint; das freut uns und ist für unsere Kunden ein berechenbarer Vorteil.

KUNDENBINDUNG – EINE UNENDLICHE GESCHICHTE

Mit dem Verkauf hört eine Kundenbeziehung nicht auf. Wir wollen uns davon überzeugen, dass unsere Verpackungslösung dauerhaft funktioniert. Vielleicht gibt es neue Materialien, die dabei helfen, das Verpackungsgewicht zu reduzieren oder bessere Eigenschaften besitzen? Dann schlagen wir Ihnen das aktiv vor, weil wir Ihre Bedürfnisse in den Mittelpunkt unserer Anstrengungen stellen und für unsere Kunden ein langfristiger Partner sein wollen. Ein freundlicher und partnerschaftlicher Austausch, das ist unser Ziel.

„Nur wer zuhören kann,
kann auch mitreden.“

Christian Gampp | Verkauf



VERSTEHEN – DER ANFANG EINER GUTEN PARTNERSCHAFT

Eine passende Verpackung erfüllt vielschichtige Aufgaben. Emotionale Aspekte gehören dazu, genauso wie technische Faktoren, Kosten, Nachhaltigkeit und auch das Handling muss stimmen. Hohe Produktqualität ist die Basis. Kundenlösungen entwickeln wir unter Berücksichtigung von Nachhaltigkeit, Wirtschaftlichkeit, Handhabung, Qualität und Lagerplatzoptimierung. Die bedarfsgerechte Beratung wird durch unser leistungsstarkes, kompetentes Expertenteam gesichert. Da wir auf sämtliche Hersteller, Materialien und Verfahren zurückgreifen können, sind wir als Verpackungsexperte frei und unabhängig. So entsteht ein breites Produkt- und Leistungsportfolio, das von der Arbeitsplatzausstattung über die Ablaufautomatisierung bis hin zu Verpackungsmaterialien und Verpackungsdienstleistungen reicht. Kundennähe ist nicht nur ein Schlagwort. Innerhalb Deutschlands bieten wir ein flächendeckendes Niederlassungsnetz und sind durch die Inapa Gruppe auch europaweit gut vertreten. Der zentrale Einkauf und ein einheitliches Warenwirtschaftssystem stellen eine hohe Warenverfügbarkeit und schnelle Reaktionszeiten sicher: vom Erstkontakt über die Angebotserstellung bis hin zu unserem After-Sales-Service. Unser Branchen-Know-how und Weiterbildungsansatz mittels Schulungen und Seminaren wissen mittlerweile über 3.000 Kunden zu schätzen.



EIN ANSPRECHPARTNER – ALLES ERLEDIGT

Damit sich unsere Kunden auf ihr Kerngeschäft konzentrieren können, ist unser Convenience-Gedanke ihr Vorteil. Wir sind Ansprechpartner für alle Aufgaben rund um das Thema Verpackung. Dank unserer Erfahrung und Branchenkenntnisse können wir uns in Kundenprozesse hineindenken und auch komplexe Herausforderungen annehmen. Das führt dazu, dass wir Sonderwünsche erfassen und umsetzen und individuelle Prozesse optimieren, die den wirtschaftlichen Erfolg unserer Kunden verbessern. Je nach Anforderung kümmern wir uns um den jeweiligen Spezialisten und sorgen dafür, dass alles möglichst schnell einsatzfähig ist. Gerne übermitteln wir Ihnen ihre individuelle Teamtafel.

„Von der ersten Bemusterung
bis zur Serienproduktion – wir
sind immer ein Teil der Lösung.“

Carola Daum | Fertigung

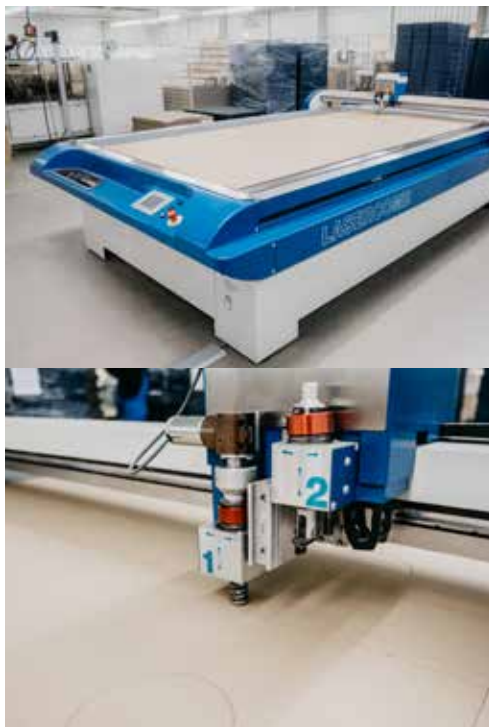

SONDERLÖSUNGEN – IHR PROBLEM HÄTTEN WIR GERN.

Nicht jedes Produkt lässt sich einfach und sicher mit Hilfe von standardisierten Produkten verpacken. Dann sind konstruktive, kundenspezifische und bedarfsgerechte Entwicklungen gefragt. Wir fertigen mit modernsten Plottern und Maschinen und verarbeiten Vollpappe, Wellpappe, Schaum oder Folien. Auch konstruktive Verpackungen aus Holz entwickeln und realisieren wir individuell mit unseren Partnern. So entstehen innovative Lösungen samt Musterbau, wie sie kaum ein Großhändler erbringen kann. Für sehr große Auflagen arbeiten wir mit passenden Fertigungspartnern zusammen, deren technische Möglichkeiten genau für diese konkreten Aufgaben passend sind.

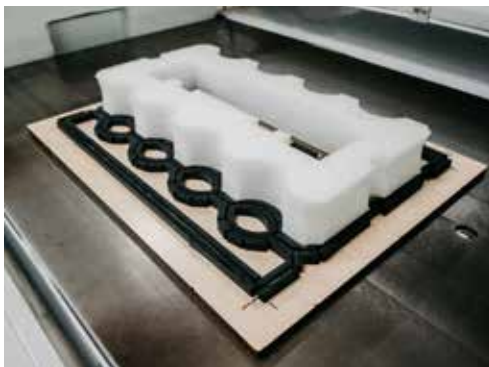

DAMIT SCHNEIDEN WIR GUT AB.

Technik und Leistungen, die wir anbieten können:

- Fertigung und Verpackungsentwicklung von Standardkartons (am Standort Wimsheim)
- AutoBox für den Schnitt von Wellpappbögen
- Brückenstanze für PE-Schaum
- Stanztiegel für Voll- sowie Wellpappen
- Lasercomb-Plotter für 1-, 2- und 3-wellige Wellpappen, PE-Schaum bis 50 mm und Hohlkammerplatten
- Kongsberg-Plotter für 1-, 2- und 3-wellige Wellpappen und PE-Schaum bis 80 mm
- Hülsenschneider für die Maßfertigung von Versandhülsen

„ Auch Standard ist bei uns nicht Standard – der Service macht den Unterschied.“

Sven Engelbrecher | Verkauf



GUTER RAT – GUTER VORRAT

In unseren Lägern haben wir vieles vorrätig, um die allermeisten Verpackungsaufgaben zu lösen. Ein großes Sortiment ist im Katalog definiert; von A wie Abroller bis Z wie Zwischenböden.

Die Produktgruppen reichen von der Arbeitsplatzausstattung bis zur Transportsicherung und Beschriftung. Von der klassischen Wellpappe bis zu innovativen Lösungen für den Versand von Glasflaschen. Dabei sind auch unsere standardisierten Produkte schon von hoher Qualität. Warum? Weil wir schon beim Einkauf darauf achten. Kundenorientierung eben, von Anfang an.





VON FULLSERVICE BIS FULLFILLMENT – EIN KLEINER SCHRITT

Um die Belastung Ihrer Mitarbeiter bei Auftragsspitzen zu verringern oder bei Sonderaufgaben oder bei Krankheitsfällen: Wir übernehmen auch komplexe Verpackungsaufgaben als Fullfillment-Anbieter. Zuerst analysieren wir im Rahmen eines Beratungstermins den konkreten Verpackungsbedarf und die Packstraße.

Und je nach Anforderung können wir Ihnen einen unserer Services anbieten:

- Beschaffungsservice: Profitieren Sie von unseren Einkaufskonditionen
- Verpackungsservice: Konfektionieren, Einschrumpfen, Einschweißen, Blistern, Palettieren, Displays bestücken und mehr
- Büroservice: Kuvertieren, Frankieren, Serienbriefherstellung
- Logistikservice: Einlagern, Versand, Zoll-Procedere
- Promotionservice: Werbemittelversand
- uvm.

Mehr Service geht nicht.

„Über 10.000 qm Lagerfläche.
Drei Logistikcenter bundesweit.

**Aber das Wichtigste:
Wir kriegen das auch
auf die Straße.“**

Mark Schöllmann | Verkaufsleiter



MIT DRUCK ARBEITEN – DAS KLAPPT.

Die Lagerfläche der drei Niederlassungen der Inapa Packaging in Wimsheim, Reinbek bei Hamburg und Tönisvorst umfasst nahezu 12.000 m² und bietet Platz für mehr als 8.500 Paletten. Insgesamt sind es über 2.200 Artikel, auf die unsere Kunden permanenten Zugriff haben. Im Internet sind diese Artikel natürlich auch zu bestellen. Nur, falls Sie mal nicht mit uns telefonieren mögen.



VERFÜGBARKEIT – WANN UND WO SIE ES BENÖTIGEN“

Schnelle Verfügbarkeit und Lieferung sind dank der Print Media Logistik und weiterer Partner gewährleistet. Wir haben Zugriff auf das Logistik-Netzwerk der Papier Union mit 150 LKW, 7 Lagerorten und über 75.000 Palettenstellplätzen, damit wir „Right-on-time“ agieren können. Egal, ob Waren abgeholt, übernommen, eingelagert, kommissioniert oder distribuiert werden sollen. Den Kleinmengenversand erledigen wir mit unserem Partner UPS.

KARTONAGEN & SCHACHTELN





Kartonagen & Schachteln

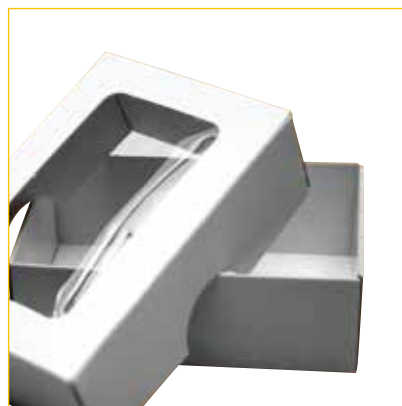

Standardschachteln
Schutzverpackungen
Archivierung und Ablage
Umzug und Transport



Ein einfaches Prinzip mit ungeahnten Möglichkeiten

Wellpappe ist ein verhältnismäßig junges Verpackungsmaterial. Erst Ende des 19. Jahrhunderts wurde mit einfachen Verfahren die Herstellung begonnen. Ausgangspunkt war das Patent des Amerikaners Albert L. Jones, das im Dezember 1871 erteilt wurde.

Die Praxis hat gezeigt, dass es kaum ein Produkt gibt, das sich nicht in Wellpappenverpackungen zweckgerecht und sicher transportieren lässt. Dabei spielt es keine Rolle, ob es sich um sperrige, komplizierte oder empfindliche Güter handelt.

Wie kaum ein anderer Packstoff ist Wellpappe technologisch und logistisch auf die Anforderungen einer funktionierenden Kreislaufwirtschaft eingestellt.

So werden nahezu alle in Deutschland anfallenden Wellpappverpackungen, die ausschließlich aus den organischen Materialien Papier und Stärke bestehen, in den Materialkreislauf zurückgeführt.

Farbig bedruckt ist Wellpappe ein aufmerksamkeitsstarker Werbeträger. Logo, Farbgestaltung und werbliche Aussagen auf der Wellpappenschachtel können die markenbildende Wirkung der Verpackung erheblich unterstützen.

Kartonagen aus Wellpappe

Wellpappe kann, je nach benötigter Stabilität, aus einer oder mehreren Lagen bestehen.

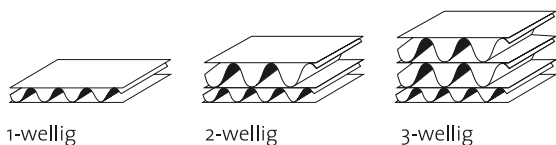

Rohpapiersorten

Die Papierlagen werden aus folgenden unterschiedlichen Rohpapiersorten zusammengefügt:

Kraftliner: wird ausschließlich importiert, aus mindestens 80 % chemischen Holzfasern

Testliner: Deckpapier aus 100 % Altpapier

Schrenz: aus unsortiertem Altpapier hergestelltes Deckpapier

Wellenstoff: aus Recyclingprodukten der heimischen Papierindustrie, hochwertiges Altpapier mit Anteilen von Halbzellstoff

Wellenarten

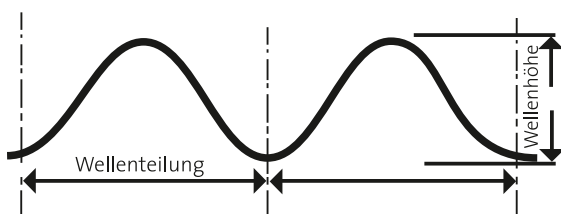

Angabe der Wellpappqualität

Bei der Angabe der Wellpappqualität bezeichnet die erste Ziffer die Anzahl der Wellen (1 für einwellig, 2 für mehrwellig).

Je mehr Wellen, desto höher die Stabilität. Die folgenden Ziffern geben Aussage über die Festigkeit der Wellpappe, je höher, desto stabiler. z. B.: 1.10 B oder 2.40 BC

Wellenart	Bezeichnung	Wellenteilung	Wellenhöhe
Grob	A	8,0 bis 9,5 mm	4,0 bis 4,8 mm
Mittel	C	6,8 bis 7,9 mm	3,2 bis 3,9 mm
Fein	B	5,5 bis 6,5 mm	2,2 bis 3,0 mm
Feinst	E	3,0 bis 3,5 mm	1,0 bis 1,8 mm



Universalkartons

Günstige Wellpappfaltschachteln für leichte bis mittlere Belastungen.

- alle in der Produkttabelle aufgeführten Größen lagermäßig vorrätig
- stabile Qualität
- vielseitiger Einsatzzweck
- 1-wellig FEFCO 0201



Universalkartons 1-wellig

Art.-Nr.	Länge (mm)	Breite (mm)	Höhe (mm)	Zusatzriller	Für	FEFCO	Qualität
8363 012 00 01 0	150	100	100			0201	1.20
8363 012 00 02 0	150	100	150			0201	1.20
8363 012 00 03 0	150	150	100			0201	1.20
8363 012 00 04 0	150	150	150			0201	1.20
8363 012 00 05 0	200	100	100			0201	1.20
8363 001 00 04 0	210	150	130		DIN A5	0201	1.20
8363 012 00 06 0	275	100	100			0201	1.20
8363 012 00 07 0	275	200	200			0201	1.20
8363 012 00 08 0	275	200	300			0201	1.20
8363 012 00 09 0	275	250	200			0201	1.20
8363 012 00 10 0	275	275	300			0201	1.20
8363 001 00 05 0	305	215	100		DIN A4	0201	1.20
8363 001 00 06 0	305	215	150		DIN A4	0201	1.20
8363 001 00 07 0	305	215	220		DIN A4	0201	1.20
8363 001 00 08 0	310	220	180		DIN A4	0201	1.20
8363 001 00 09 0	315	220	310		DIN A4	0201	1.20
8363 001 00 10 0	325	235	130		DIN A4	0201	1.20
8363 001 00 11 0	325	235	180		DIN A4	0201	1.20
8363 001 00 12 0	325	235	310		DIN A4	0201	1.20
8363 014 00 01 0	375	275	200		Pal.maß	0201	1.20
8363 014 00 02 0	375	275	300		Pal.maß	0201	1.20
8363 014 00 03 0	375	275	400		Pal.maß	0201	1.20
8363 014 00 04 0	375	375	300		Pal.maß	0201	1.20
8363 014 00 05 0	375	375	400		Pal.maß	0201	1.20
8363 001 00 14 0	425	310	160	60/110	DIN A3	0201	1.20
8363 001 00 15 0	445	315	225		DIN A3	0201	1.20
8363 013 00 01 0	450	300	200			0201	1.20
8363 013 00 02 0	450	300	300			0201	1.20
8363 013 00 03 0	450	350	200			0201	1.20
8363 013 00 04 0	450	350	300			0201	1.20
8363 013 00 05 0	450	400	400			0201	1.20
8363 013 00 06 0	525	350	200			0201	1.20
8363 013 00 07 0	525	350	300			0201	1.20
8363 013 00 08 0	525	450	400			0201	1.20
8363 013 00 09 0	525	500	500			0201	1.20
8363 013 00 10 0	575	275	250			0201	1.20

Fortsetzung, Universalkartons 1-wellig auf Seite 20



KARTONAGEN UND SCHACHTELN

Fortsetzung, Universalkartons 1-wellig

Art.-Nr.	Länge (mm)	Breite (mm)	Höhe (mm)	Zusatzriller	Für	FEFCO	Qualität
8363 013 00 11 0	575	325	300			0201	1.20
8363 013 00 12 0	575	325	350			0201	1.20
8363 014 00 06 0	575	375	200		Pal.maß	0201	1.20
8363 014 00 07 0	575	375	300		Pal.maß	0201	1.20
8363 014 00 08 0	575	375	400		Pal.maß	0201	1.20

Sonderanfertigungen auf Anfrage!

Universalkartons

Günstige Wellpappfaltschachteln für mittlere bis schwere Belastungen.

- alle in der Produkttabelle aufgeführten Größen lagermäßig vorrätig
- stabile Qualität
- hochwertige Wellpappe mit stabiler Außendecke
- flexibel einsetzbar durch Höhenriller
- vielseitiger Einsatzzweck
- 2-wellig FEFCO 0201

Universalkartons 2-wellig – 0201 Profi

Art.-Nr.	Länge (mm)	Breite (mm)	Höhe (mm)	Zusatzriller	Für	FEFCO	Qualität
8369 004 00 08 0	460	325	280			0201	2.40
8369 024 00 01 0	575	375	500			0201	2.40
8369 024 00 02 0	575	375	550			0201	2.40
8369 024 00 03 0	575	575	450			0201	2.40
8369 024 00 04 0	650	500	400	200/300		0201	2.40
8369 024 00 05 0	650	500	450	250/350		0201	2.40
8369 024 00 06 0	775	575	450	200/400/500		0201	2.40
8369 024 00 07 0	775	575	500	250/350		0201	2.40
8369 024 00 08 0	775	575	600	300		0201	2.40
8369 024 00 09 0	775	575	750	550		0201	2.40
8222 002 00 11 0	1.180	780	760	450/550/650		0201	2.40
8222 002 00 12 0	1.180	780	1070	700/800/900		0201	2.30

ZUGEHÖRIGE PRODUKTE

Begleitpapiertaschen, Klebebänder.
Bitte kontaktieren Sie Ihren Kundenberater.





Universalkartons

Günstige Wellpappfaltschachteln für mittlere bis schwere Belastungen.

- alle in der Produkttabelle aufgeführten Größen lagermäßig vorrätig
- stabile Qualität
- flexibel einsetzbar durch Höhenriller
- vielseitiger Einsatzzweck
- 2-wellig



Universalkartons 2-wellig – 0201 2.30

Art.-Nr.	Länge (mm)	Breite (mm)	Höhe (mm)	Zusatzriller	Für	FEFCO	Qualität
8369 022 00 10 0	150	150	150			0201	2.30
8369 022 00 11 0	200	150	150			0201	2.30
8369 022 00 12 0	200	150	200			0201	2.30
8369 022 00 13 0	200	200	100			0201	2.30
8369 022 00 14 0	200	200	200			0201	2.30
8369 022 00 15 0	250	150	100			0201	2.30
8369 022 00 16 0	250	150	150			0201	2.30
8369 022 00 17 0	250	200	150			0201	2.30
8369 022 00 18 0	250	250	250			0201	2.30
8369 022 00 19 0	300	100	100			0201	2.30
8369 022 00 20 0	300	200	200			0201	2.30
8369 022 00 21 0	300	200	300			0201	2.30
8369 022 00 22 0	300	250	200			0201	2.30
8369 022 00 23 0	300	250	250			0201	2.30
8369 022 00 24 0	300	250	300			0201	2.30
8369 022 00 25 0	300	300	300			0201	2.30
8369 004 00 02 0	310	220	180	130	DIN A4	0201	2.30
8369 004 00 03 0	315	220	310	200/250	DIN A4	0201	2.30
8369 004 00 07 0	320	235	300		DIN A4	0201	2.30
8369 022 00 26 0	350	200	150			0201	2.30
8369 009 00 01 0	375	275	100		Pal.Maß	0201	2.30
8369 009 00 02 0	375	275	150		Pal.Maß	0201	2.30
8369 009 00 03 0	375	275	200		Pal.Maß	0201	2.30
8369 009 00 04 0	375	275	300		Pal.Maß	0201	2.30
8369 009 00 05 0	375	275	400		Pal.Maß	0201	2.30
8369 009 00 06 0	375	375	300		Pal.Maß	0201	2.30
8369 009 00 07 0	375	375	400		Pal.Maß	0201	2.30
8369 004 00 04 0	445	310	310	200/250	DIN A3	0201	2.30
8369 004 00 01 0	450	320	320		DIN A3	0201	2.30
8369 023 00 01 0	475	275	200			0201	2.30
8369 023 00 02 0	475	275	250			0201	2.30
8369 023 00 03 0	475	275	300			0201	2.30
8369 023 00 04 0	475	325	200			0201	2.30

Fortsetzung, Universalkartons 1-wellig auf Seite 22



KARTONAGEN UND SCHACHTELN

Fortsetzung, Universalkartons 2-wellig

Art.-Nr.	Länge (mm)	Breite (mm)	Höhe (mm)	Zusatzriller	Für	FEFCO	Qualität
8369 023 00 08 0	550	350	250			0201	2.30
8369 023 00 09 0	550	350	300			0201	2.30
8369 023 00 10 0	550	350	350			0201	2.30
8369 023 00 11 0	550	400	200			0201	2.30
8369 023 00 12 0	550	400	250			0201	2.30
8369 023 00 13 0	550	400	300			0201	2.30
8369 023 00 14 0	550	400	350			0201	2.30
8369 023 00 15 0	550	400	400			0201	2.30
8369 009 00 08 0	575	275	250		Pal.Maß	0201	2.30
8369 009 00 09 0	575	375	200		Pal.Maß	0201	2.30
8369 009 00 10 0	575	375	250		Pal.Maß	0201	2.30
8369 009 00 11 0	575	375	300		Pal.Maß	0201	2.30
8369 009 00 12 0	575	375	350		Pal.Maß	0201	2.30
8369 009 00 13 0	575	375	400		Pal.Maß	0201	2.30
8369 009 00 14 0	575	375	500		Pal.Maß	0201	2.30
8369 023 00 16 0	675	475	300			0201	2.30
8369 023 00 17 0	675	475	400			0201	2.30
8369 009 00 15 0	775	375	400		Pal.Maß	0201	2.30
8369 009 00 16 0	775	375	500		Pal.Maß	0201	2.30
8222 002 00 13 0	440	310	250	120/210	DIN A3	0216	2.30

Modulkarton

Günstige Wellpappfaltschachteln für leichte bis mittlere Belastungen.

- alle in der Produkttabelle aufgeführten Größen lagermäßig vorrätig
- stabile Qualität
- vielseitiger Einsatzzweck
- ideal um eine Europalette vollständig auszulasten
- spart Frachtraum und damit Kosten
- 1-wellig auf Palettenmaß



Universalkartons 1-wellig

Art.-Nr.	Länge (mm)	Breite (mm)	Höhe (mm)	Zusatzriller	Für	FEFCO	Qualität
8363 014 00 01 0	375	275	200		Pal.maß	0201	1.20
8363 014 00 02 0	375	275	300		Pal.maß	0201	1.20
8363 014 00 03 0	375	275	400		Pal.maß	0201	1.20
8363 014 00 04 0	375	375	300		Pal.maß	0201	1.20
8363 014 00 05 0	375	375	400		Pal.maß	0201	1.20
8363 014 00 06 0	575	375	200		Pal.maß	0201	1.20
8363 014 00 07 0	575	375	300		Pal.maß	0201	1.20
8363 014 00 08 0	575	375	400		Pal.maß	0201	1.20



Modulkarton

Günstige Wellpappfaltschachteln für mittlere bis schwere Belastungen.

- alle in der Produkttabelle aufgeführten Größen lagermäßig vorrätig
- stabile Qualität
- vielseitiger Einsatzzweck
- ideal um eine Europalette vollständig auszulasten
- spart Frachtraum und damit Kosten
- 2-wellig auf Palettenmaß



Universalkartons 2-wellig – 0201 2.30 Palettenmaß

Art.-Nr.	Länge (mm)	Breite (mm)	Höhe (mm)	Zusatzriller	Für	FEFCO	Qualität
8369 009 00 01 0	375	275	100		Pal.Maß	0201	2.30
8369 009 00 02 0	375	275	150		Pal.Maß	0201	2.30
8369 009 00 03 0	375	275	200		Pal.Maß	0201	2.30
8369 009 00 04 0	375	275	300		Pal.Maß	0201	2.30
8369 009 00 05 0	375	275	400		Pal.Maß	0201	2.30
8369 009 00 06 0	375	375	300		Pal.Maß	0201	2.30
8369 009 00 07 0	375	375	400		Pal.Maß	0201	2.30
8369 009 00 08 0	575	275	250		Pal.Maß	0201	2.30
8369 009 00 09 0	575	375	200		Pal.Maß	0201	2.30
8369 009 00 10 0	575	375	250		Pal.Maß	0201	2.30
8369 009 00 11 0	575	375	300		Pal.Maß	0201	2.30
8369 009 00 12 0	575	375	350		Pal.Maß	0201	2.30
8369 009 00 13 0	575	375	400		Pal.Maß	0201	2.30
8369 009 00 14 0	575	375	500		Pal.Maß	0201	2.30
8369 009 00 15 0	775	375	400		Pal.Maß	0201	2.30
8369 009 00 16 0	775	375	500		Pal.Maß	0201	2.30

ALLES AUS EINER HAND.

Passend zu den Kartonagen und Schachteln aus dem Sortiment der Inapa Packaging einfach die Begleitpapiertaschen mitliefern lassen.

- Leichtes Handling: Dokument einlegen, aufkleben, fertig
- Damit wichtige Begleitpapiere wie Rechnungen, Lieferscheine nicht zu übersehen sind
- Kraftvolle Selbstklebung für sichere Anhaftung auf allen Oberflächen/Materialien
- In allen gängigen DIN-Formaten und vielen Ausführungen lieferbar

**MEHR
AUF SEITE 56**





KARTONAGEN UND SCHACHTELN

Automatikboden-Kartons

Günstige Wellpappfaltschachteln für leichte bis mittlere Belastungen.

- alle in der Produkttabelle aufgeführten Größen lagermäßig vorrätig
- stabile Qualität
- vielseitiger Einsatzzweck
- einfach zu handhaben – mit Automatikboden
- 1-wellig FEFCO 0711



Universalkartons 1-wellig – Automatikboden

Art.-Nr.	Länge (mm)	Breite (mm)	Höhe (mm)	Zusatzriller	Für	FEFCO	Qualität
8222 001 00 07 0	310	215	250	150/200	DIN A4	0711	1.20
8222 011 00 01 0	150	150	100			0711	1.30
8222 011 00 02 0	200	150	150			0711	1.30
8222 011 00 03 0	250	200	150			0711	1.30
8222 011 00 04 0	250	250	150			0711	1.30
8222 011 00 05 0	300	200	150			0711	1.30
8222 011 00 06 0	300	200	250			0711	1.30
8222 011 00 07 0	300	300	200			0711	1.30
8222 011 00 08 0	350	200	150			0711	1.30
8222 011 00 09 0	350	250	200			0711	1.30
8222 011 00 10 0	375	275	150			0711	1.30
8222 011 00 11 0	375	275	200			0711	1.30
8222 011 00 12 0	375	275	250			0711	1.30

Faltkartons mit Steckboden

Günstige Wellpappfaltschachteln für mittlere bis schwere Belastungen.

- Alle in der Produkttabelle aufgeführten Größen lagermäßig vorrätig
- Stabile Qualität
- Flexibel einsetzbar durch Höhenriller
- Vielseitiger Einsatzzweck
- Einfach zu handhaben – mit Steckboden
- 2-wellig FEFCO 0216



Universalkartons 2-wellig – Steckboden

Art.-Nr.	Länge (mm)	Breite (mm)	Höhe (mm)	Zusatzriller	Für	FEFCO	Qualität
8369 00700 01 0	375	375	375	300		0216	2.40
8369 007 00 02 0	450	300	250	120/210		0216	2.40
8369 007 00 03 0	475	375	175			0216	2.40
8369 007 00 04 0	475	375	275			0216	2.40
8369 007 00 05 0	475	375	350	250		0216	2.40
8369 007 00 06 0	500	300	300	120/210		0216	2.40
8369 007 00 07 0	500	400	300			0216	2.40
8369 007 00 08 0	575	375	175			0216	2.40
8369 007 00 09 0	575	375	275			0216	2.40
8369 007 00 10 0	575	375	350			0216	2.40
8369 007 00 11 0	575	375	425	240/330		0216	2.40
8369 007 00 12 0	575	375	550	240/330		0216	2.40



Universalkartons

Günstige Wellpappfaltschachteln für leichte bis mittlere Belastungen.

- alle in der Produkttabelle aufgeführten Größen lagermäßig vorrätig
- stabile Qualität
- flexibel einsetzbar durch Höhenriller
- speziell zum Versenden von Produkten im Format DIN A4 oder DIN A3
- 1- und 2-wellig



Universalkartons 1- und 2-wellig

Art.-Nr.	Länge (mm)	Breite (mm)	Höhe (mm)	Zusatzriller	Für	FEFCO	Qualität
8363 00100040	210	150	130		DIN A5	0201	1.20
8363 001 00 05 0	305	215	100		DIN A4	0201	1.20
8363 001 00 06 0	305	215	150		DIN A4	0201	1.20
8363 001 00 07 0	305	215	220		DIN A4	0201	1.20
8363 001 00 08 0	310	220	180		DIN A4	0201	1.20
8363 001 00 09 0	315	220	310		DIN A4	0201	1.20
8363 001 00 10 0	325	235	130		DIN A4	0201	1.20
8363 001 00 11 0	325	235	180		DIN A4	0201	1.20
8363 001 00 12 0	325	235	310		DIN A4	0201	1.20
8369 004 00 02 0	310	220	180	130	DIN A4	0201	2.30
8369 004 00 03 0	315	220	310	200/250	DIN A4	0201	2.30
8369 004 00 07 0	320	235	300		DIN A4	0201	2.30
8363 00 100 14 0	425	310	160	60/110	DIN A3	0201	1.20
8363 00 100 15 0	445	315	225		DIN A3	0201	1.20
8369 004 00 04 0	445	310	310	200/250	DIN A3	0201	2.30
8369 004 00 01 0	450	320	320		DIN A3	0201	2.30
8222 002 00 13 0	440	310	250	120/210	DIN A3	0216	2.30

Sonderanfertigungen auf Anfrage!

ZUGEHÖRIGE PRODUKTE

Filamentklebeband.
Bitte kontaktieren Sie Ihren Kundenberater.





KARTONAGEN UND SCHACHTELN

Aufrichteschachteln

Für DIN-Drucksachen, Prospekte und Kleinteile
Schnell und einfach aufzurichten.

- variable Füllhöhe
- platzsparende Lagerung durch gebündelte, flach liegende Auslieferung
- preiswert und umweltfreundlich
- Seiten bleiben gerade stehen
- alle in der Produkttabelle aufgeführten Größen lagermäßig vorrätig



Aufrichteschachteln

Artikel	Länge (mm)	Breite (mm)	Höhe (mm)	Ausführung	Qualität	Farbe	Pal.Type
Aufrichteschachteln aus Vollpappe							
8380 400 33 03 0	215	215	100/100	Boden/Deckel	400 g/qm	grau	EP
8380 400 30 03 0	305	215	50/50	Boden/Deckel	400 g/qm	grau	EP
8380 400 31 04 0	305	215	100/100	Boden/Deckel	400 g/qm	grau	EP
8380 400 31 01 0	305	215	100/100	nur Boden	400 g/qm	grau	EP
8380 400 31 02 0	305	215	100/100	nur Deckel	400 g/qm	grau	EP
8380 450 31 01 0	305	215	100/100	nur Boden	450 g/qm	grau	EUR
8380 450 31 02 0	305	215	100/100	nur Deckel	450 g/qm	grau	EUR
8380 450 31 03 0	305	215	100/100	nur Boden	450 g/qm	grau	EP
8380 450 31 04 0	305	215	100/100	nur Deckel	450 g/qm	grau	EP
8380 600 31 21 0	305	215	100/100	nur Boden	600 g/qm	grau	EUR
8380 600 31 22 0	305	215	100/100	nur Deckel	600 g/qm	grau	EUR

Aufrichteschachteln aus Wellpappe (Mikrowelle)

8380 120 31 25 0	305	215	50/50	nur Boden	1.2 E	braun	EUR
8380 120 31 26 0	305	215	50/50	nur Deckel	1.2 E	braun	EUR
8380 120 31 04 0	305	215	100/100	Boden/Deckel	1.2 E	braun	EUR
8380 120 31 21 0	305	215	100/100	nur Boden	1.2 E	braun	EUR
8380 120 31 22 0	305	215	100/100	nur Deckel	1.2 E	braun	EUR
8380 120 31 27 0	305	215	150/150	nur Boden	1.2 E	braun	EUR
8380 120 31 28 0	305	215	150/150	nur Deckel	1.2 E	braun	EUR

Aufrichteschachteln aus Wellpappe (Mikrowelle) – Klimaschutzverpackung

8380 451 31 01 0	305	215	100/100	nur Boden	450 g/qm	weiß/grau	EUR
8380 451 31 02 0	305	215	100/100	nur Deckel	450 g/qm	weiß/grau	EUR

Sonderanfertigungen auf Anfrage! Palettierungen: EP = Einwegpalette 63 x 88 cm, EUR = Euro-Poolpalette 80 x 120 cm



Gefahrgutverpackungen

Nachstehend aufgeführte Verpackungen sind für den See-, Luft-, Eisenbahn- und Straßenversand von gefährlichen Gütern zugelassen, sofern gemäß den entsprechenden Vorschriften eine Kiste aus Pappe (Kodierung: 4G) für das zu versendende Produkt eine zulässige Verpackung ist. Alle Faltkisten sind außen wasserabweisend beschichtet, nassfest verklebt und tragen die jeweiligen UN-Kennzeichnungen (Zulassungsnummern).



Gefahrgutkartons

Artikel	Länge (mm)	Breite (mm)	Höhe (mm)	Typ	FEFCO	Farbe
8369 010 00 01 0	275	195	300	16/12	0201	braun

Sondergrößen auf Anfrage!

Paletten-Container

- Teilweise abklappbar
- Passen auf alle Inka-, Euro- und Normpaletten



Palettencontainer

Art.-Nr.	Länge (mm)	Breite (mm)	Höhe (mm)	Zusatzriller	FEFCO	Qualität	Farbe
8369 024 00 06 0	775	575	450	200/400/500	0201	2.40	braun
8222 002 00 11 0	1.180	780	760	450/550/650	0201	2.40	braun
8222 002 00 12 0	1.180	780	1070	700/800/900	0201	2.30	braun

Sondergrößen auf Anfrage!



Klappdeckelschachteln

Ideal für Ersatz- und Kleinteile,
einteilig flachliegend, mit Steckverschluss



Klappdeckelschachteln

Art.-Nr.	Innenmaß (mm)	Qualität	FEFCO
8380 002 00 01 0	125 x 85 x 45	1.20	0471
8380 002 00 02 0	190 x 105 x 55	1.20	0471
8380 002 00 03 0	245 x 140 x 75	1.20	0471
8380 002 00 04 0	270 x 180 x 90	1.20	0471
8380 002 00 05 0	330 x 240 x 100	1.20	0471
8380 002 00 06 0	390 x 245 x 140	1.20	0471
8380 002 00 07 0	450 x 330 x 170	1.20	0471

Sonderausführungen und -größen auf Anfrage!

Stülpdeckelkartons

Fixkarton bestehend aus Boden und Deckel. Stülpdeckelkarton aus Wellpappe konzipiert für schwere Produkte und lange Transportwege.

- platzsparende flachliegende Anlieferung, Boden und Deckel gleich hoch, deshalb gute Stabilität



Stülpdeckelkartons aus Wellpappe

Art.-Nr.	Länge (mm)	Breite (mm)	Höhe (mm)	Qualität	FEFCO
8380 001 00 01 0	300	230	125	1.30	0330
8380 001 00 02 0	340	255	140	1.30	0330
8380 001 00 03 0	155	110	68	1.30	0330

Sondergrößen auf Anfrage!



Archivdepot

In dem tidyPac®-Archivdepot können Sie sowohl die tidyPac®-Archivboxen und Stehsammler als auch handelsübliche Ordner aufbewahren

- praktischer Steckverschluss
- flache Anlieferung
- einfacher Aufbau
- stapelbar
- stabil durch Stapelnasen
- großzügiges Beschriftungsfeld
- staubfreie Archivierung
- stabile Wellpappe



Archivdepot

Artikel	Länge (mm)	Breite (mm)	Höhe (mm)	Farbe
8227 012 00 01 0	310	297	333	braun

Archivbox

Zur Aufbewahrung von Ordnerinhalten, EDV-Listen bis zum Format DIN A4

- schnelles Aufbauen durch geklebten Blitzboden
- mit Griffloch und Beschriftungsfeldern für Hoch- und Querformat
- praktische Verschlusslasche
- aus stabiler Vollpappe



Archivbox VP

Artikel	Länge (mm)	Breite (mm)	Höhe (mm)	Für	Farbe
8227 008 00 01 0	316	63	238	DIN A4	braun



KARTONAGEN UND SCHACHTELN

Archivbox

Farbig bedruckte Archivbox mit Steckverschluss – ideal für Büro und Archiv

- einfach aufzurichten durch Selbstklebeverschluss am Boden
- sicherer Stand durch verklebten Boden
- große Beschriftungsfelder
- hoch und quer abstellbar
- flache Anlieferung
- für Unterlagen bis A4+
- in 5 Farben erhältlich
- aus Mikrowelle



Archivbox MW

Artikel	Länge (mm)	Breite (mm)	Höhe (mm)	Für	Farbe
8227 009 00 02 0	322	95	249	DIN A4+	blau
8227 009 00 01 0	322	95	249	DIN A4+	gelb
8227 009 00 05 0	322	95	249	DIN A4+	grau
8227 009 00 04 0	322	95	249	DIN A4+	grün
8227 009 00 03 0	322	95	249	DIN A4+	rot

Planbox

Viereckige Falthülse aus stabiler Wellpappe bis DIN A0.

Bestens geeignet sowohl für den Transport, als auch für die Archivierung von großformatigen Dokumenten, Plänen, Postern

- stapelbar, mit Beschriftungsfeld
- mit praktischen Kontrollsymbolen auf den Laschen:
+ = gefüllt, – = leer
- flache, platzsparende Anlieferung
- ideale Vorratslagerung



Planbox

Artikel	Länge (mm)	Breite (mm)	Höhe (mm)	Für	Farbe
8227 011 00 01 0	65	65	500		weiß
8227 011 00 02 0	75	75	750		weiß
8227 011 00 03 0	75	75	1100		weiß



Paketversandkarton

Für den sicheren Versand von empfindlichen Ersatzteilen, Werbe- und Geschenkartikeln, Pharma- und Kosmetikartikeln, Spielwaren, EDV- und Elektrozubehör

- zusätzliches Einsteckfach im Deckel für Dokumente
- platzsparend vorgefaltet
- sicherer ColomPac®-Selbstklebeverschluss spart Zeit und Verschlussmittel
- rationelles Handling und schnelles Aufrichten



Paketversandkarton

Artikel	Länge (mm)	Breite (mm)	Höhe (mm)	Passend für	Farbe
8214 003 00 01 0	215	155	43	A5*	braun
8214 003 00 03 0	230	166	90	A5+*	braun
8214 003 00 02 0	300	212	43	A4	braun
8214 003 00 04 0	305	212	110	A4	braun
8214 003 00 05 0	330	290	120	A4+	braun
8214 003 00 06 0	460	310	160	A3	braun

Im Versand unter Berücksichtigung von Höhe und Gewicht als Großbrief bzw. unter Ausnutzung der gesamten Höhe und unter Berücksichtigung von Gewicht als Maxibrief postalisch zugelassen.

Return Box

Professioneller Versand und Rückversand in einer Box.

- schnell aufgerichtet, befüllt und versendet durch innovative, geschützte Konstruktion
- sicherer ColomPac-Selbstklebeverschluss spart Zeit und zusätzliche Verschlussmittel
- neuer ColomPac-Rücksendeverschluss für einfachen und sicheren Rückversand
- Originalitäts- und Diebstahlschutz durch ColomPac-Selbstklebeverschluss
- Aufreißfaden für schnelles und einfaches Öffnen
- Eingriffschutz durch Seitenlaschen
- modular stapelbar, in 4 Größen erhältlich
- mit Rücksendeverschluss



Return Box

Artikel	Länge (mm)	Breite (mm)	Höhe (mm)	Typ	Farbe
8214 004 00 01 0	282	191	90	S	braun
8214 004 00 02 0	282	191	140	M	braun
8214 004 00 03 0	336	242	140	L	braun
8214 004 00 04 0	384	290	190	XL	braun



Universal- und Buchverpackungen

Ideal für Bücher, Kataloge, Broschüren, CDs u. v. m.

- schnelles und einfaches Handling
- keine Schnittverletzungen durch umlaufende Doppelklebung bzw. Wellenschnitt
- leichtes Schließen durch Selbstklebeverschluss, leichtes Öffnen durch Aufreißperforation
- besonders stabil, mit umlaufendem Kantenschutz
- variable Füllhöhe



Universal- und Buchverpackungen

Artikel	Länge (mm)	Breite (mm)	Füllhöhe (mm)	Passend für	Qualität	Farbe
8213 003 00 19 0	147	126	10 - 40	CD	1.02 E	braun
8213 003 00 20 0	217	155	10 - 50	A5	1.02 E	braun
8213 003 00 21 0	245	165	25 - 70		1.02 E	braun
8213 003 00 22 0	270	185	20 - 60		1.02 E	braun
8213 003 00 05 0	302	215	20 - 75	A4	1.02 B	braun
8213 003 00 06 0	325	250	20 - 75		1.02 B	braun
8213 003 00 07 0	330	270	20 - 75		1.02 B	braun
8213 003 00 08 0	370	290	20 - 75		1.02 B	braun
8213 003 00 09 0	455	320	20 - 55	A3	1.02 B	braun
8213 003 00 10 0	147	126	10 - 40	CD	1.02 B	weiß
8213 003 00 11 0	217	155	10 - 50	A5	1.02 B	weiß
8213 003 00 12 0	245	165	25 - 70		1.02 B	weiß
8213 003 00 13 0	270	185	20 - 60		1.02 B	weiß
8213 003 00 14 0	302	215	20 - 75	A4	1.02 B	weiß
8213 003 00 15 0	325	250	20 - 75		1.02 B	weiß
8213 003 00 16 0	330	270	20 - 75		1.02 B	weiß
8213 003 00 17 0	370	290	20 - 75		1.02 B	weiß
8213 003 00 18 0	455	320	20 - 55	A3	1.02 B	weiß

Kalender-Versandverpackung

Bringen Ihre Kalender, Schreibtischunterlagen, Kunstdrucke etc. sicher auf den Weg

- optimaler Schutz durch stabile Wellpappe
- schnelles und einfaches Handling durch Steckverschluss
- portooptimierter Versand als offenes Postversandstück
- leichtes Öffnen/Wiederverschließen



Kalender-Versandverpackung

Artikel	Außenmaß (mm)	Ausführung	Qualität	Farbe
8216 001 00 07 0	620 x 420 x 10	mit Einsteckverschluss	1.20 B	braun



Ordner-Box

Die günstige und sichere Verpackung für den Aktenversand

- stabil und sicher durch den Einsatz hochwertiger Wellpappe
- für Aktenordner mit bis zu 80 mm Rückenbreite
- einfaches Verschließen und Öffnen durch verriegelte Einstecklasche
- platzsparende Lagerung durch flach liegende Auslieferung



Ordner-Box

Art.-Nr.	Innenmaß (mm)	Qualität	FEFCO
8215 001 00 04 0	320 x 292 x 80	1.30 B	0471

Wickelverpackung

Für den sicheren Versand von Büchern, CDs, Drucksachen aller Art, Katalogen, Kalendern, Prospekten, Datenträgern usw.

- ausgeprägter umlaufender Kantenschutz
- variable Höhe bis 80 mm
- sicherer ColomPac®-Selbstklebeverschluss spart Zeit und zusätzliche Verschlussmittel



Wickelverpackung

Artikel	Länge (mm)	Breite (mm)	Füllhöhe (mm)	Passend für
8213 007 00 01 0	147	126	bis 55	
8213 007 00 02 0	217	155	bis 60	für DIN A5
8213 007 00 03 0	251	165	bis 60	für DIN A5
8213 007 00 04 0	270	190	bis 80	für DIN B5
8213 007 00 05 0	302	215	bis 60	für DIN A4
8213 007 00 06 0	325	250	bis 80	für DIN C4
8213 007 00 07 0	330	270	bis 80	für DIN C4
8213 007 00 08 0	380	290	bis 80	für DIN B4
8213 007 00 09 0	455	320	bis 70	für DIN A3



KARTONAGEN UND SCHACHTELN

Wickelverpackung

Schwere Inhalte sicher verpackt für den sicheren Versand von gewichtigen Inhalten. Ob Bücher, Versandhauskataloge oder Geschenke: Die Sicherheitslaschen verhindern unbefugtes seitliches Entnehmen oder Herausfallen des Packgutes.

- variable Packhöhe bis 92 mm
- umlaufender Kanten- und Eckenschutz
- sicherer ColomPac®-Selbstklebeverschluss spart Zeit und zusätzliche Verschlussmittel



Wickelverpackung

Artikel	Länge (mm)	Breite (mm)	Füllhöhe (mm)	Passend für
8213 006 00 01 0	230	165	bis 80	für DIN C5
8213 006 00 02 0	250	185	bis 80	für DIN B5
8213 006 00 03 0	310	220	bis 92	für DIN A4
8213 006 00 08 0	320	320	bis 60	für Langspielplatten
8213 006 00 05 0	322	292	bis 80	für 1 Ordner DIN A4
8213 006 00 04 0	325	260	bis 92	für DIN C4
8213 006 00 06 0	360	265	bis 92	für DIN B4
8213 006 00 07 0	465	330	bis 92	für DIN C3

Versandrohr

- extrem stabil durch diagonal verklebte hochwertige Vollpappe
- großer Durchmesser
- mit eingedrücktem Kunststoffdeckel



Versandrohr

Artikel	Innenmaß (mm)	Wandstärke (mm)	Farbe
8217 003 00 01 0	430 x 80	2	braun
8217 003 00 02 0	610 x 80	2	braun
8217 003 00 03 0	860 x 80	2	braun

Sonderanfertigungen auf Anfrage!

Sie benötigen individuelle Hülsen und Ringe aus Vollpappe, geschnitten in Ihren Wunschmaßen für Ihre speziellen Anforderungen?

Bitte kontaktieren Sie Ihren Kundenberater in unserer Niederlassung Wimsheim.





Planversandbox

Geeignet für den Versand und die Archivierung von gerollten Gütern wie Postern, Filmen und Plänen.

- keine zusätzlichen Verbund- oder Verschlussmittel wie Klebeband, Plastikdeckel oder Metallklammern notwendig
- blitzschnell aufgerichtet und sicher verschlossen durch Selbstklebeverschluss
- einfaches Öffnen durch Aufreißfaden
- leichte Entnahme aus Vierecksform
- stabile Wellpappe bietet Schutz
- mit doppeltem SK-Verschluss



Planversandbox

Artikel	Länge (mm)	Breite (mm)	Höhe (mm)	Passend für
8217 004 00 01 0	108	108	430	A2
8217 004 00 02 0	108	108	610	A1
8217 004 00 03 0	108	108	705	
8217 004 00 04 0	108	108	860	A0

Versandhülse und Teleskopkarton

Für den sicheren Versand länglicher, empfindlicher Versandstücke bis 1,85 m

- optimale Anpassung an Versandstücke unterschiedlicher Länge ohne zusätzliches Polstermaterial
- stabil und sicher durch Einsatz hochwertiger Wellpappe
- entsprechend Postnorm ohne Sperrgutzuschlag
- platzsparende Lagerung durch flach liegende Auslieferung

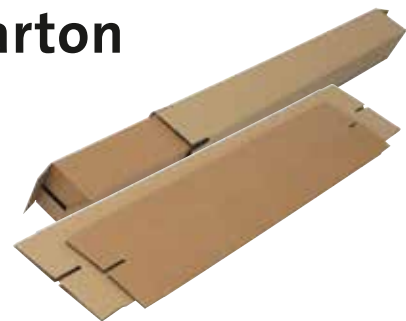

Versandhülse

Artikel	Länge (mm)	Breite (mm)	Höhe (mm)	Typ	Farbe
8217 001 00 01 0	105	105	440	Versandhülse bis 1.400 mm teleskopierbar*	weiß
8217 001 00 02 0	105	105	630	Versandhülse bis 1.600 mm teleskopierbar*	braun
8217 001 00 03 0	105	105	730	Versandhülse bis 1.700 mm teleskopierbar*	braun
8217 001 00 04 0	105	105	870	Versandhülse bis 1.850 mm teleskopierbar*	braun

Teleskopkarton

8217 001 00 05 0	112	112	1.050	Teleskopkarton	braun
------------------	-----	-----	-------	----------------	-------

* Zum Teleskopieren der Versandhülse wird der Teleskopkarton benötigt. Sonderanfertigungen auf Anfrage!



KARTONAGEN UND SCHACHTELN

Versandtaschen

Extrastarke Versandtasche aus Mikrowelle, ideal für besonders schutzbedürftige Drucksachen, Bücher, Kataloge etc.

- leichtes Schließen durch Selbstklebeverschluss
- leichtes Öffnen durch Aufreißperforation
- wenig Porto durch geringes Eigengewicht
- kann zu Prüzzwecken geöffnet und mit Postklammern wieder verschlossen werden



Versandtaschen Suprawell

Artikel	Länge (mm)	Breite (mm)	Passend für	Typ	Qualität	Farbe
8210 001 00 01 0	180	195	CD	SW 10	1.2 E	braun
8210 001 00 08 0	200	280		SW 19 F	1.2 F	braun
8210 001 00 03 0	250	353	C4	SW 40	1.2 E	braun
8210 001 00 04 0	270	390	B4	SW 50	1.2 E	braun
8210 001 00 05 0	290	410	C4	SW 60	1.2 E	braun
8210 001 00 06 0	330	490	A3	SW 70	1.2 E	braun
8210 001 00 07 0	370	540	B3	SW 80	1.2 E	braun

Blitzbodenkarton

Ideal für den Versandhandel.

- leicht an die Höhe des Packgutes anzupassen
- überlappender Automatikboden (Blitzboden) spart Zeit und zusätzliches Falten oder Verkleben
- bis zu 10 verschiedene Füllhöhen durch Rillungen in 10-mm-Abständen
- sicherer ColomPac®-Selbstklebeverschluss spart Zeit und zusätzliche Verschlussmittel
- Aufreißfaden für schnelles und einfaches Öffnen
- flache Anlieferung



Blitzbodenkarton

Art.-Nr.	Innenmaß (mm)	Passend für	Farbe	VPE
8227 006 00 01 0	229 x 164 x 50 - 115	A5+	braun	10
8227 006 00 02 0	304 x 216 x 130 - 220	A4	braun	10
8227 006 00 03 0	450 x 325 x 190 - 310	A3	braun	10



Kurierpaket

Für den sicheren und geschützten Versand von empfindlichem Versandgut bis zum DIN-A4-Format.

- mit doppeltem Selbstklebeverschluss am Boden und Deckel für schnellen Aufbau ohne zusätzliches Packmaterial
- in 4 Größen, an die Maße der Paketdienstleister angepasst
- portooptimiert für deutsche und niederländische Paketdienstleister
- flach liegende Anlieferung, einfacher Aufbau
- unkompliziertes Befüllen



Kurierpaket

Art.-Nr.	Innenmaß (mm)	Passend für	Farbe	VPE
8214 002 00 01 0	139 x 216 x 29	Maxibrief	weiß/braun	100
8214 002 00 02 0	244 x 344 x 15	A4+ Großbrief	weiß/braun	100
8214 002 00 03 0	244 x 344 x 45	A4+ Maxibrief	weiß/braun	100

Universalverpackung

Starke Verpackung für sicheren Schutz. Für den sicheren Versand von Büchern, Katalogen, Hard- und Software, Drucksachen, Spielen usw.

- variable Packhöhe bis 92 mm
- einfaches Handling durch zentrale Befüllung
- umlaufender Kantenschutz
- sicherer ColomPac®-Selbstklebeverschluss spart Zeit und zusätzliche Verschlussmittel



Universalverpackung

Art.-Nr.	Innenmaß (mm)	Füllhöhe (mm)	Passend für	Farbe	VPE
8213 008 00 01 0	230 x 165	bis 70	C5	Braun	20
8213 008 00 02 0	250 x 190	bis 85	B5	Braun	20
8213 008 00 03 0	305 x 230	bis 92	A4	Braun	20
8213 008 00 04 0	350 x 260	bis 70	C4	Braun	20
8213 008 00 05 0	350 x 320	bis 80		Braun	20
8213 008 00 06 0	430 x 310	bis 90	A3	Braun	20



Wellpappzuschnitte

Wellpappzuschnitte sind geeignet als Palettenzwischenlage, zum Abdecken oder als seitlicher Transportschutz. Sie verhindern das Verrutschen gestapelter Kartonagen.

Auf Wunsch können Wellpappzuschnitte auch in gerillter Ausführung geliefert werden. Neben der Verwendung als Zwischenlage kann Wellpappe als Unterlage, Schnitt- oder Kratzschutz, zum einfachen Trennen von Artikeln, als Staubschutz oder Stapelhilfe eingesetzt werden.



Wellpappzuschnitte

Art.-Nr.	Länge (mm)	Breite (mm)	Qualität	FEFCO
1-wellig				
8225 001 00 02 0	780	1180	1.20	0110

Transportbox

Ein Multitalent für Transport, Umzug und Aufbewahrung.

- extra reißfest und bis zu 30 kg belastbar
- mit Beschriftungsfeld
- leicht verschließbar ohne zusätzliche Verschlussmittel
- standfest, stapelbar
- hohe Tragkraft durch doppelte Wellpappe
- einfach zu handhaben – kein Klebeband notwendig (Steckverschluss), Grifflöcher



Altablage

Art.-Nr.	Innenmaß (mm)	Qualität	Farbe	VPE
8369 005 00 01 0	500 x 350 x 355	2.30 BC	braun	10
8369 005 00 02 0	680 x 350 x 355	2.30 BC	braun	10



Altablage

Geeignet für Archivablagen, Ordner etc.

- nach vorne zu öffnen, für einen schnellen und problemlosen Zugriff auf die Inhalte
- leichtes Handling
- staubfreies Archivieren
- stabile Wellpappe



Altablage

Art.-Nr.	Innenmaß (mm)	Für	Farbe	VPE
8227 007 00 01 0	426 x 324 x 300	Standardordner	braun	10

Umzugskisten

- besonders stabil (zweiwellig), mit doppeltem Boden bis 30 kg
- mit vorgedruckten Hinweissfeldern
- einfach zu handhaben – kein Klebeband notwendig (Steckverschluss), Grifflöcher



Umzugskisten

Art.-Nr.	Innenmaß (mm)	Qualität	Farbe	VPE
8369 002 00 04 0	400 x 320 x 330	2.30 BC	braun	10
8369 002 00 05 0	480 x 320 x 373	2.30 BC	braun	10
8369 002 00 06 0	650 x 350 x 373	2.40 BC	braun	10

KONSTRUKTIVE VERPACKUNGSLÖSUNGEN





Konstruktive Verpackungen



Entwicklung und Produktion
von Spezialverpackungen



Was für andere ein Problem ist, ist für uns der erste Schritt zur Lösung!



**IHR VORTEIL:
SIE ERHALTEN
ALLES AUS EINER
HAND.
VON DER IDEE
BIS ZUM FERTIGEN
PRODUKT**

Durch unsere Spezialverpackungen erhalten Ihre Produkte einen besonderen „Bodyguard“, der bis zum Bestimmungsort ständiger Begleiter ist.

Die Zielsetzung einer Spezialverpackung ist es, die von Ihnen gestellte Aufgabe unter folgenden Gesichtspunkten umzusetzen:

- optimaler Schutz
- geringes Volumen
- einfaches Handling
- hohes Preis-/Leistungsniveau
- ansprechende Optik



KONSTRUKTIVE VERPACKUNGSLÖSUNGEN

WAS WIR BIETEN, UM DIES ZU ERREICHEN

- fachkundige Beratung, auch vor Ort
- Einsatz modernster Technik für Zeichnungserstellung
- über 30 Jahre Erfahrung
- große Auswahl an hochwertigen Materialien
- fertigungsidentische Bemusterung
- Kleinserienfertigung
- Nullserienfertigung
- hochwertige, mehrfarbige Sonderdrucke
- schnelle Umsetzung



DER ENTWICKLUNGSVORGANG

Zunächst benötigen wir Informationen von Ihnen. Zeichnungen oder Produktmuster dienen uns als Grundlage der Verpackungsentwicklung. Verwendbare Formate sind hierbei .pdf, .cf2, .dxf und .eps. (Weitere Formate auf Anfrage.)

Nach der Aufnahme Ihrer Aufgabenstellung arbeiten wir bei der Entwicklung und Umsetzung der Verpackungslösung eng mit Ihnen zusammen.

Mit Hilfe unseres CAD-Systems und Schneidplotters führen wir die Entwicklungsschritte durch und können Ihnen diese anhand von Zeichnungen und gegebenenfalls Mustern verdeutlichen.

Nach Angebotserstellung und Freigabe der Entwicklung fertigen wir die Verpackung. Dabei sind sowohl Kleinserien als auch Nullserien zum Test für die Großserienfertigung möglich.



AUSWAHL DER MATERIALIEN

Welche Materialien zum Einsatz kommen, hängt maßgeblich von Ihrem Produkt und Ihren Vorgaben ab. Auf der Suche nach der optimalen Lösung greifen wir auf langjährige Erfahrung und ein weites Feld verschiedener Materialien zurück.

Dabei sind auch Kombinationen, z. B. aus Schaumstoff und Wellpappe möglich, um eine effektive Verpackung zu erhalten.



KONSTRUKTIVE VERPACKUNGSLÖSUNGEN

VERPACKUNGEN AUS WELLPAPPE

Wellpappe ist aufgrund ihrer Stabilität und Steifigkeit ein häufig eingesetztes Material.

Die enorme Variationsmöglichkeit der Wellpappe wird durch die Vielzahl der Verpackungsarten im FEFCO-Code deutlich.

Darüber hinaus sind der Kreativität jedoch keine Grenzen gesetzt.



PE-SCHAUMSTOFFE

PE-Schaumstoffe sind bruchstark und besitzen hohe Polstereigenschaften bei geringer Dichte. Sie lassen sich optimal verarbeiten und in Form bringen und eignen sich deshalb hervorragend als Polster für Konstruktivverpackungen.

In antistatischer Ausführung sind sie zur Verpackung elektronischer Bauteile einsetzbar.



HOHLKAMMERPLATTEN

Hohlkammerplatten aus Polypropylen sind ein exzellentes Produkt wenn es um Einlagen oder Gittergefäße für Mehrwegbehälter geht.

Durch die der Wellpappe nachempfundenen Form werden hohe Festigkeiten durch geringen Materialeinsatz erzielt.

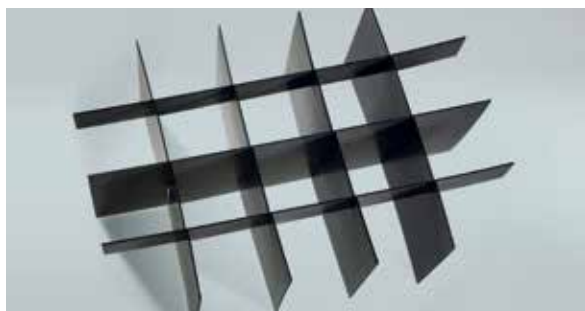

STYROPOR

Aufgrund seiner besonderen Eigenschaften ist Styropor ein sicheres Produkt. Durch passgenaue Formen werden Transporte auch auf langen Strecken kein Problem.

Die Rentabilität hängt von der Abnahmemenge ab, da Styropor oft hohe Werkzeugkosten verursacht. Deshalb bieten wir Ihnen Styroporverpackungen als Frästeil in Kleinserien an.



PUR-SCHÄUME

PUR ist ein Zweikomponentenschäum für schwer zu verpackende, unförmige Güter, der direkt um das Produkt oder mittels Werkzeugen geschäumt wird.

In unserer Schäumerei fertigen wir PUR-Verpackungen in Kleinserien bis hin zur Einzelverpackung an.





Wie für Sie gemacht.

In unserer Fertigung bieten wir technische Lösungen für konstruktive, kundenspezifische Verpackungen aus Holz, Wellpappe, Vollpappe und Schaum. Hierzu gehören:

Hülsenschneider

Ausrüstung von individuellen Hülsenlängen.

Brückenstanze

Stanzen von PE-Schaum in individuellen Formen.

Stanztiegel

Stanzen von Voll- sowie Wellpappe.

Lasercomb-Plotter

Ausrüstung von 1, 2 und 3-wellige Wellpappe und PE-Schaum bis 50 mm, sowie Hohlkammerplatten.

Kongsberg-Plotter

Ausrüstung von 1, 2 und 3-wellige Wellpappe, sowie PE-Schaum bis 80 mm.



VERKLEBEN & ZUBEHÖR

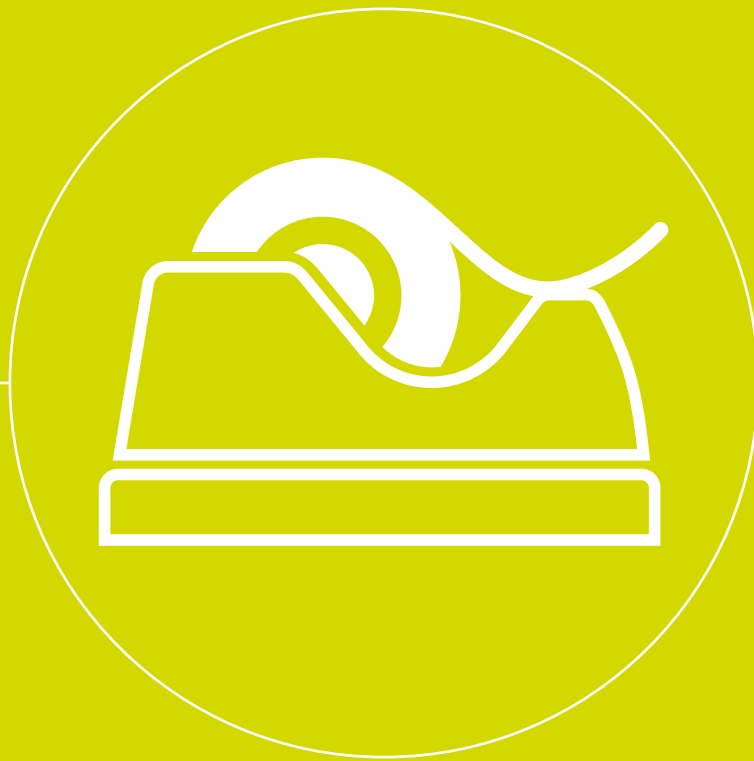



Verkleben & Zubehör



Verkleben
Verschließen



tesapack®

FÜR DEN KARTONVERSCHLUSS

tesapack 4024 PP ist ein Universal-Verpackungsklebeband auf Basis einer PP-Folie und einer speziellen Acrylatdispersionsklebmasse (HiTack) mit besonders hoher Anfangsklebkraft..

- geräuscharmes Abrollen
- verarbeitbar mit allen gebräuchlichen Handabrollern
- sehr hohe UV-, Alterungs- und Temperaturbeständigkeit für eine längere Lagerdauer

tesa 4124 PVC ist ein Premium-Verpackungsklebeband auf Basis einer extrastarken PVC-Folie mit einer starken Naturkautschukklebmasse.

- gleichmäßig und leise abrollend
- sehr gut geeignet für die Verarbeitung mit allen gebräuchlichen Handabrollern
- sehr hohe Reißfestigkeit

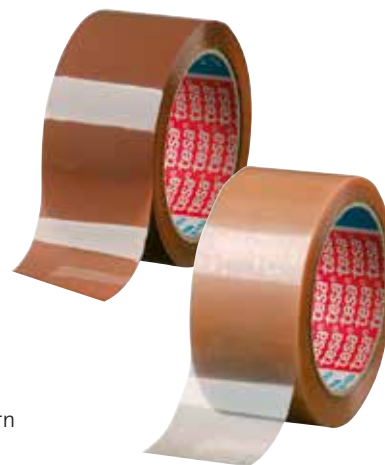

tesapack® für den Kartonverschluss

Art.-Nr.	Produkt	Abmessung	Träger/Kleber	Farbe	VPE
8236 001 00 01 0	tesapack® 4024	50 mm x 66 lfm	PP/Acrylat	braun	36
8236 001 00 02 0	tesapack® 4024	50 mm x 66 lfm	PP/Acrylat	transparent	36
8240 001 00 01 0	tesapack® 4124	50 mm x 66 lfm	PVC/Kautschuk	braun	36
8240 001 00 02 0	tesapack® 4124	50 mm x 66 lfm	PVC/Kautschuk	transparent	36

tesafilm®

FÜR DIE INNENVERPACKUNG

tesafilm 4204/4205 PP ist ein Universal-Verpackungsklebefilm auf Basis einer PP-Folie und einer Acrylatdispersionsklebmasse.

- geräuscharmes Abrollen
- verarbeitbar mit allen gebräuchlichen Tischabrollern
- sehr hohe UV-, Alterungs- und Temperaturbeständigkeit für eine längere Lagerdauer



tesapack® für den Kartonverschluss

Art.-Nr.	Produkt	Abmessung	Träger/Kleber	Farbe	VPE
8236 001 00 03 0	tesafilm® 4204	19 mm x 66 lfm	PP/Acrylat	transparent	96
8236 001 00 06 0	tesafilm® 4205	25 mm x 66 lfm	PP/Acrylat	transparent	72



PP-Klebebänder

- europäische Produktion
- für leichte bis mittelschwere Kartonagen



PP-Klebebänder

Art.-Nr.	Abmessung	Träger/Kleber	Farbe	VPE
8237 001 00 01 0	50 mm x 66 lfm	PP/Hotmelt	braun	36
8237 001 00 02 0	50 mm x 66 lfm	PP/Hotmelt	transparent	36
8237 001 00 03 0	50 mm x 990 lfm	PP/Hotmelt	transparent	6
8236 002 00 03 0	50 mm x 66 lfm	PP/Acrylat	braun	36
8236 002 00 04 0	50 mm x 66 lfm	PP/Acrylat	transparent	36

Sonderanfertigungen auf Anfrage!

INDIVIDUELL BEDRUCKTE KLEBEBÄNDER.

Klebebänder mit Ihrem Firmenlogo und/oder Ihrer Werbebotschaft sind sehr gute Werbeträger für Ihr Unternehmen.

- In Braun, Weiß oder transparent oder nach Ihren Vorgaben eingefärbt
- Einheitliches Erscheinungsbild
- Hohe Wiedererkennbarkeit
- Hochwertige Qualität
- Ein- oder mehrfarbiger Druck
- Positiv- oder Negativdruck





Kartonverschlussmaschine

FJ-1A FÜR PP- UND PVC-BÄNDER

Diese Maschine besitzt ein Seitenantriebsbandsystem und zusätzlich ein Antriebsband oben. Der Vorteil des oberen Antriebsbands besteht darin, dass hohe Kartons nicht zur Seite kippen können.

- Arbeitshöhe variabel von 500 bis 710 mm
- Transportgeschwindigkeit bis 20 m/min
- für PP- und PVC-Bänder bis zu einer Breite von 50 mm geeignet
- Verschlusseinheit für 75 mm breite Bänder optional erhältlich



TECHNISCHE DATEN

Betriebstemperatur: +5 bis 45 °C

Anschluss: 230V/50Hz/0,6kW

Geschwindigkeit: 20m/min

Kartonverschlussmaschine FJ-1A für PP- und PVC-Bänder

Art.-Nr.	Kartonlänge	Kartonbreite	Kartonhöhe	Farbe	VPE
8284 005 00 01 0	min. 150 mm	120 – 480 mm	120 – 480 mm	grau/blau	1

PP-Klebebänder

ACRYL PLUS

Sehr reißfeste Folie mit starkem, hochwertigem Kleber.

- Großrollen mit weniger Bandwechsel und weniger Bandabfall
- 127 % mehr Packband pro Rolle, seltener Rollenwechsel



PP-Klebebänder Acryl PLUS

Art.-Nr.	Abmessung	Träger/Kleber	Farbe	VPE
8236 005 00 03 0	48 mm x 150 lfm	PP/Acrylat	transparent	36

Passende Abroller finden Sie auf Seite 54.



**MEHR
AUF SEITE 54**



PP-Klebebänder monta 331

Das monta 331 ist ein reißfestes Verpackungsband auf Polypropylen-Basis.

- hohe Reißfestigkeit in Längs- und Querrichtung
- hohes Kleb- und Haftvermögen
- resistent gegen verdünnte Säuren und Laugen
- hitzebeständig – kurzfristig bis ca. +130 °C
- kältebeständig – nach der Verarbeitung bei Raumtemperatur bis ca. -30 °C
- leicht abrollbar

monta®



PP-Klebebänder

Art.-Nr.	Abmessung	Träger/Kleber	Farbe	VPE
8238 001 00 01 0	50 mm x 66 lfm	PP/Naturkautschuk	braun	36
8238 001 00 02 0	50 mm x 66 lfm	PP/Naturkautschuk	transparent	36

PVC-Klebebänder monta 283

Das Universalklebeband für mittelschwere bis schwere Kartonagen, leise abrollend.

- Kleber auf Naturkautschukbasis mit extrem hoher und zuverlässiger Klebkraft
- Trägerstärke 32 my
- kälte- und feuchtigkeitsunempfindlich
- europäische Produktion

monta®



PVC-Klebebänder

Art.-Nr.	Abmessung	Träger/Kleber	Farbe	VPE
8240 002 01 00 0	50 mm x 66 lfm	PVC/Kautschuk	braun	36
8240 002 02 00 0	50 mm x 66 lfm	PVC/Kautschuk	transparent	36

WELCHER KLEBER IST DER RICHTIGE?

Hotmelt (synthetischer Kautschuk):

Sehr gute Klebkraft auch bei Testliner-Kartonagen. Ideal für die maschinelle Verarbeitung.

Acrylat:

Sehr gute Alterungs- und UV-Beständigkeit. Das geringe Abrollgeräusch schont die Nerven Ihrer Mitarbeiter. Bevorzugter Einsatz bei der Arbeit mit Handabrollern.

(Natur-)Kautschuk:

Hohe Sofortklebkraft bei allen Witterungen und Temperaturen. Unproblematisch bei verschiedenen Kartonqualitäten (Kraft-/Testliner).





Papierklebeband

- aus reißfestem Kraftpapier
- schnell und zuverlässig anhaftender Kautschukkleber
- leise abrollend
- umweltfreundliche Verschlusslösung



Papierklebeband

Art.-Nr.	Abmessung	Träger/Kleber	Farbe	VPE
8244 001 00 01 0	50 mm x 50 lfm	Papier/Kautschuk	braun	36

Strappingband

DIE PRAKTISCHE PALETTENABSICHERUNG

- Kleber auf Naturkautschukbasis
- aus schlagfester, hochreißfester PP-Folie
- Reißkraft: 400 N/25 mm
- Breite: 19 mm



Strappingband

Art.-Nr.	Abmessung	Träger/Kleber	Farbe	VPE
8237 002 00 01 0	19 mm x 66 lfm	PP/Kautschuk	orange	96

Dehnbänder finden
Sie auf Seite 124.



**MEHR
AUF SEITE
124**



Filament-Klebebänder

Fadenverstärkt, ideal zur Sicherung von besonders schweren Packstücken und bei hohen Transportbelastungen.

- hohe Klebkraft durch Kleber auf Hotmeltbasis
- extrem hohe Reiß- und Dehnfestigkeit durch glasfaserverstärktes, biaxial ausgerecktes PP-Bandmaterial (BOPP) in 30 my
- hervorragend auch zur Umreifung und Bündelung
- bei voller Umklebung als feste Bandage einsetzbar



Filament-Klebebänder

Art.-Nr.	Abmessung	Träger/Kleber	Farbe	VPE
8241 001 00 02 0	50 mm x 50 lfm	PP/Hotmelt	transparent	18
8241 002 00 03 0	75 mm x 50 lfm	PP/Hotmelt	transparent	12

Warndruck-Klebeband

- umweltfreundlicher Acrylatkleber (Wasserbasis) mit hoher Anhaftkraft
- zusätzliche Sicherheit bei Transport und Lagerung
- leichtes und leises Abrollen
- stabiles Trägerband mit 28 my
- Aufdruck „Vorsicht Glas/Vorsicht zerbrechlich“



Warndruck-Klebeband

Art.-Nr.	Abmessung	Ausführung	Farbe	VPE
8236 004 00 01 0	50 mm x 66 lfm	Text 4-sprachig	rot	36

WARNDRUCK-KLEBEBÄNDER

Sie benötigen anderweitige Warndruck-Klebebänder, z. B. mit Hinweis „Sperrgut“, „Zollbeschau“ u. Ä.?

Wir liefern eine große Bandbreite verschiedenster Ausführungen, auch in Sondermaßen, auf Anfrage, z. B. als Einzeletiketten auf Rolle.

Sprechen Sie uns an! Gerne unterbreiten Ihnen unsere Berater ein maßgeschneidertes Angebot.





Komfort-Handabroller

- leichte, sehr robuste Bauweise
- geräuscharmer und sanfter Bandablauf durch Umlenkrolle
- mit Sicherheitszahnmesser für unfallfreies Arbeiten
- regelbare Abrollbremse
- speziell für Großrollen geeignet (siehe S. 38)
- mit gummiertem Griff
- für Rollen bis max. 50 mm Breite



Klebeband-Handabroller

- Stabile Ganzmetallausführung
- Feinzahntiges Messer für leichten, sicheren Schnitt
- mit fester/variabler Bremse
- für Rollen bis max. 50 mm Breite

Handabroller

Art.-Nr.	Produkt	Ausführung	Farbe	VPE
8295 004 00 04 0	Handabroller Komfort	gummierter Griff, Abrollbremse,	grau	1
8295 004 00 01 0	Handabroller	mit variabler Bremse,	blau	1

FixRoller

Fix montierbarer Klebeband-Rollen-Halter, der an Tischen/Tischkanten sowie auf Flächen angebracht werden kann

- Schraubhalterung in 4 Stufen verstellbar
- Drehung bis zu 360° um die eigene Achse
- gezahnte oder flache Klinge

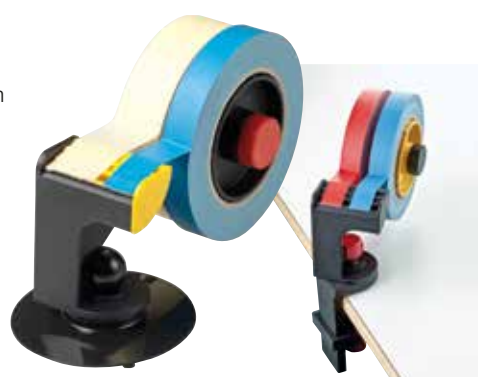

FixRoller

Art.-Nr.	Ausführung	Farbe	VPE
8295 004 00 02 0	für 2 Filmrollen, alternativ 1 Packrolle	rot/schwarz	1



Streifengeber

Unsere Klebestreifengeber verarbeiten alle handelsüblichen Nasskleberollen, verstärkt und unverstärkt, von 40 bis 100 mm Breite und bis 200 m Lauflänge. Ausgereifte Technik, klares Design, leichte Bedienbarkeit und ein gutes Preis-Leistungs-Verhältnis – all dies spricht für unsere Klebestreifengeber.

MATIC 80 PLUS

Halbautomatischer Streifengeber

- Nutzbreite 80 mm
- leichtgängige und geräuscharme Transportmechanik
- geringer Schlupf und Verschleiß
- Anfeuchtung durch hochwertigen Doppelpinsel

SELECTRONIC VARIO 755

Elektronischer Streifengeber

- 20 vorgegebene Längen von 15 bis 157 cm
- stufenlos regulierbare Oberheizung
- Unendlichtaste
- Anfeuchtung durch hochwertigen Doppelpinsel



Streifengeber

Art.-Nr.	Modell	Typ	Farbe	VPE
8289 001 00 01 0	Matic 80 plus	halbautomatisch	grau	1
8289 001 00 02 0	Selectronic Vario 755	elektronisch	weiß	1

Nassklebeband

- 100 % umweltfreundlich
- rein pflanzlicher Klebstoff
- unempfindlich gegen Kälte, Hitze und Licht



Nassklebeband

Art.-Nr.	Abmessung	Qualität	Ausführung	Farbe	VPE
8243 001 00 01 0	60 mm x 200 lfm	60 g/qm	Standardqualität	braun	12

*2 Längsfäden, 1 Sinusfaden

Sonderanfertigungen auf Anfrage!



Begleitpapiertaschen

Für die sichere portofreie Mitsendung von Begleitpapieren.

- leichtes Handling: Dokument einlegen, aufkleben, fertig
- damit wichtige Begleitpapiere wie Rechnungen, Lieferscheine nicht zu übersehen sind
- kraftvolle Selbstklebung für sichere Anhaftung auf allen Oberflächen/Materialien
- in allen gängigen DIN-Formaten und vielen Ausführungen lieferbar

Standard



Begleitpapiertaschen Standard

Art.-Nr.	Außenmaß (mm)	Für	Ausführung	Farbe	VPE
8218 001 00 01 0	175,0 x 117,5 + 22,5	C6	unbedruckt	transparent	1.000
8218 001 00 02 0	175,0 x 117,5 + 22,5	C6	Lieferschein/Rechnung	rot/schwarz	1.000
8218 001 00 03 0	240,0 x 117,5 + 22,5	DL	unbedruckt	transparent	1.000
8218 001 00 04 0	240,0 x 117,5 + 22,5	DL	Lieferschein/Rechnung	rot/schwarz	1.000
8218 001 00 05 0	240,0 x 162,5 + 22,5	C5	unbedruckt	transparent	1.000
8218 001 00 06 0	240,0 x 162,5 + 22,5	C5	Lieferschein/Rechnung	rot/schwarz	1.000
8218 001 00 07 0	340,0 x 227,5 + 22,5	C4	unbedruckt	transparent	500
8218 001 00 09 0	240,0 x 117,5 + 22,5	DL	Lieferschein/Rechnung	rot/schwarz	4 x 250

BEGLEITPAPIERTASCHEN

Sie suchen weitere Formate und Ausführungen?

Oder Sie möchten Ihren individuellen Aufdruck,
z.B. Ihr Firmenlogo, auf der Begleitpapiertasche platzieren?

Sprechen Sie uns an! Gerne unterbreiten Ihnen unsere Berater
ein maßgeschneidertes Angebot.





DIGITALDRUCK-PAPIERE FÜR JEDE HERAUSFORDERUNG.

In unserem Premium-Sortiment finden Sie alle Farbkopierer-, Laser-, Indigo- und Inkjetdrucker-Papiere. Von Qualitäts-Natur-Papieren bis hin zu synthetischen Spezialitäten – alle erfolgreich auf Digitalgeräten getestet und/oder für bestimmte Systeme zertifiziert. Hervorragende Laufeigenschaften sowie brillante Druckergebnisse sind selbstverständlich – überzeugen Sie sich selbst!

Papier-BeratungsCenter

Ihren direkten Ansprechpartner finden Sie unter:

Nord/Ost 040 - 7 27 08 111

Mitte/West 040 - 7 27 08 116

Süd 040 - 7 27 08 114

oder beratung@papierunion.de | www.papierunion.de

Grafisch | Office | Druckzubehör
Digitaldruck | Large Format Printing
Packaging | Logistik

inapa

**PAPIER
UNION**

UMREIFUNG & ZUBEHÖR





Umreifung & Zubehör

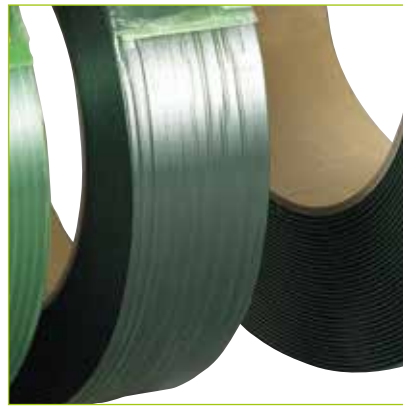
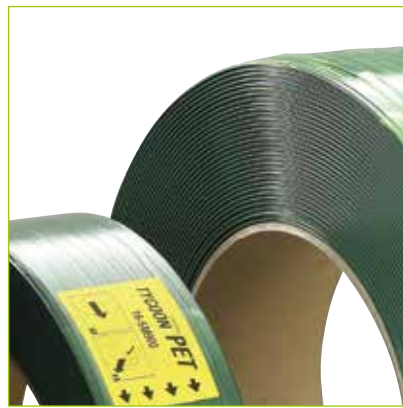

Umreifen



Gummiringe

AUS NATURKAUTSCHUK

Lieferung in Kartons zu 10 kg, unterverpackt zu 1 kg im Folienbeutel



ROTE GUMMIRINGE

Rote Gummiringe sind die mit Abstand am meisten verwendeten Ringe in Europa. Gummiringe in Rot werden im Bereich Büro, Verpackung, Industrie – z. B. Druckereien, Beutelhersteller etc. – verwendet.

Rote Gummiringe		
Art.-Nr.	Innenmaß (mm)	VPE
8313 001 00 01 0	15 x 1	1
8313 001 00 02 0	20 x 1	1
8313 001 00 03 0	25 x 1	1
8313 001 00 04 0	25 x 3	1
8313 001 00 05 0	30 x 1	1
8313 001 00 06 0	30 x 3	1
8313 001 00 07 0	40 x 1	1
8313 001 00 08 0	40 x 3	1
8313 001 00 09 0	50 x 1	1
8313 001 00 10 0	50 x 3	1
8313 001 00 11 0	50 x 4	1
8313 001 00 12 0	50 x 5	1
8313 001 00 13 0	50 x 8	1
8313 001 00 14 0	60 x 1	1
8313 001 00 15 0	60 x 3	1
8313 001 00 16 0	60 x 5	1
8313 001 00 17 0	70 x 1	1
8313 001 00 18 0	80 x 1	1
8313 001 00 19 0	80 x 3	1
8313 001 00 20 0	80 x 4	1
8313 001 00 21 0	80 x 5	1
8313 001 00 22 0	100 x 1	1
8313 001 00 23 0	100 x 2	1
8313 001 00 24 0	100 x 3	1
8313 001 00 25 0	100 x 5	1
8313 001 00 26 0	100 x 10	1
8313 001 00 27 0	120 x 1	1
8313 001 00 28 0	120 x 5	1

WEISSE GUMMIRINGE

Gummiringe in Weiß sind unauffällig und farbneutral.

Weiße Gummiringe		
Art.-Nr.	Innenmaß (mm)	VPE
8313 004 00 01 0	60 x 1	1
8313 004 00 02 0	80 x 1	1

NATURFARBENE GUMMIRINGE

Gummiringe in Natur sind geeignet, wenn Sie es farblos und unauffällig möchten. Gummiringe in Natur, oder auch transparent genannt, sind mit sehr hohem Naturkautschukanteil gefertigt und daher besonders reißfest und dehnbar.

Naturfarbene Gummiringe		
Art.-Nr.	Innenmaß (mm)	VPE
8313 005 00 01 0	15 x 1	1
8313 005 00 02 0	20 x 1	1
8313 005 00 03 0	25 x 1	1
8313 005 00 04 0	30 x 1	1
8313 005 00 05 0	40 x 1	1
8313 005 00 06 0	50 x 1	1
8313 005 00 07 0	50 x 3	1
8313 005 00 08 0	60 x 1	1
8313 005 00 09 0	60 x 6	1
8313 005 00 10 0	70 x 1	1

GRÜNE GUMMIRINGE

Grüne Gummiringe werden gerne im Bereich Gartenbau verwendet, um jegliche Art Kräuter und Schnittblumen zu bündeln.

Grüne Gummiringe		
Art.-Nr.	Innenmaß (mm)	VPE
8313 003 00 01 0	15 x 1	1
8313 003 00 02 0	20 x 1	1
8313 003 00 03 0	30 x 1	1
8313 003 00 04 0	40 x 1	1
8313 003 00 05 0	50 x 1	1
8313 003 00 06 0	60 x 1	1
8313 003 00 07 0	70 x 1	1

BLAUE GUMMIRINGE

Blaue Gummiringe		
Art.-Nr.	Innenmaß (mm)	VPE
8313 002 00 01 0	20 x 1	1
8313 002 00 02 0	30 x 1	1
8313 002 00 03 0	40 x 1	1
8313 002 00 04 0	50 x 1	1



Polyesterbänder

Extrem belastbare Sicherungsbänder für höchste Ansprüche.

POLYESTERBAND COMPOSITE

- erhöhte Reißfestigkeit durch spezielle Kunststoffbeschichtung
- hervorragender Abriebschutz durch thermoplastischen Mantel
- Aufspleißen des Bandes unmöglich
- besonders geeignet für scharfkantige und eckige Güter
- hohe Steifigkeit für einfache Handhabung (z.B. Durchschieben unter Paletten)

POLYESTERBAND GEWEBT

- hochreißfest, flexibel und leicht
- einfache Verarbeitung
- besonders geeignet für scharfkantige und eckige Güter
- hohe Steifigkeit für einfache Handhabung (z.B. Durchschieben unter Paletten)



Polyesterbänder

Art.-Nr.	Abmessung	Ausführung	Farbe	VPE
Polyesterband Composite				
8275 001 00 01 0	16,0 mm x 850 m	Zugkraft ca. 425 daN, 200-mm-Kern	weiß	2
8275 001 00 02 0	19,0 mm x 500 m	Zugkraft ca. 625 daN, 200-mm-Kern	weiß	2
Polyesterband gewebt				
8274 002 00 01 0	16,0 mm x 850 m	Zugkraft ca. 450 daN, 76-mm-Kern	weiß	2
8274 002 00 02 0	19,0 mm x 600 m	Zugkraft ca. 600 daN, 76-mm-Kern	weiß	2

Drahtschnallen

- für den manuellen Einsatz
- einfach zu handhaben



Drahtschnallen

Art.-Nr.	Abmessung	Ausführung	Qualität	VPE
8276 001 00 03 0	30 x 30 mm	für 16-mm-Bänder	verzinkt	1.000
8276 001 00 04 0	33 x 33 mm	für 19-mm-Bänder	verzinkt	1.000



Abroller AT 76

- für alle Textil-/PP-Bänder mit Kerninnendurchmesser 76 mm
- solide Qualität aus Stahl
- leicht und praktisch zu tragen



Abroller				
Art.-Nr.	Ausführung	Farbe	VPE	
8295 003 00 02 0	für Bandbreite 9 - 38 mm	rot	1	

PP-Umreifungsbänder

Für den manuellen und maschinellen Einsatz.

- zur Transportsicherung von leichten Paletten oder Einzelgebinden
- leichtes Handling
- optimale Handhabung mit Spanngeräten und Umreifungsmaschinen
- von der Rolle oder im Spenderkarton

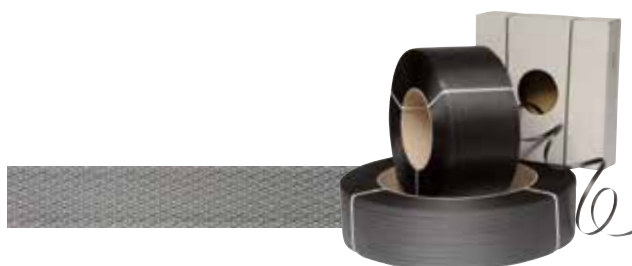

PP-Umreifungsbänder				
Art.-Nr.	Abmessung	Ausführung	Farbe	VPE
8271 001 00 06 0	12 x 0,45 mm x 1.000 lfm	Zugkraft ca. 100 daN, Spenderkarton	schwarz	1
8271 001 00 03 0	12 x 0,55 mm x 3.000 lfm	Zugkraft ca. 133 daN, 200-mm-Kern	schwarz	2
8271 001 00 07 0	12 x 0,55 mm x 3.000 lfm	Zugkraft ca. 133 daN, 406-mm-Kern	schwarz	1

Zugschnallen Kunststoff

Für den manuellen Einsatz von PP-Bändern.

- Für den manuellen Einsatz
- Leicht und einfach zu handhaben



Zugschnallen Kunststoff				
Art.-Nr.	Abmessung	Ausführung	Farbe	VPE
8276 003 00 01 0	25 x 62 mm	für 13-mm-Umreifungsbänder	Kunststoff, natur	1.000



PET-Umreifungsband

Die Alternative zum Stahlband.

- hohe Belastbarkeit
- flexibel einsetzbar
- geringe Verletzungsgefahr



PET-Umreifungsband

Art.-Nr.	Abmessung	Ausführung	Farbe	VPE
8272 001 00 02 0	15,5 x 0,6 x 2.000 m	Zugkraft ca. 401 daN, 406-mm-Kern	grün	1
8272 001 00 04 0	15,5 x 0,7 x 1.750 m	Zugkraft ca. 440 daN, 406-mm-Kern	grün	1

Stahlband

Qualitätsverpackungsstahlband

- ideal zum Umreifen von schweren und scharfkantigen Ladeeinheiten
- in Packen- oder Scheibenwicklung lieferbar
- gewachste Ausführung
- Kanten arrondiert



Stahlband

Art.-Nr.	Abmessung	Ausführung	Farbe	VPE
8273 001 00 02 0	16 x 0,5 mm	Scheibenwicklung	gebläut	1

Stahlbandschere

- für Verpackungsstahlband bis 32 mm Bandbreite
- mit einseitigem Niederhalter



Stahlbandschere

Art.-Nr.	Ausführung	Farbe	VPE
8293 004 00 02 0	Stahlbandschere	schwarz/gelb	1



Abrollwagen

Fahrbarer Abroller für PP-Umreifungsband.

- für alle Umreifungsbänder mit Kerninnendurchmesser 406 mm
- solide Qualität aus Stahl
- mit Bandbremse

Abrollwagen für PP-Umreifungsbänder

Art.-Nr.	Ausführung	Farbe	VPE
8295 003 00 03 0	fahrbar, mit 406-mm-Führung	grün	1



Abrollwagen

Verzinkter Abrollwagen in besonders stabiler Ausführung für PP- und PET-Umreifungsband.

- fahrbar auf Gummirädern
- mit Bandbremse und Ablegekasten für Geräte und Verschlussgehäusen
- für Umreifungsbänder mit Kerninnendurchmesser 406 mm

Abrollwagen für PP und PET- Bänder

Art.-Nr.	Ausführung	Farbe	VPE
8295 003 00 04 0	fahrbar, besonders stabile Ausführung	verzinkt	1



Abrollwagen

Verzinkter Stahlband-Abrollwagen in besonders stabiler Stahlrohrausführung.

- fahrbar auf Gummirädern
- für Packenwicklung
- mit Bandbremse und Ablegekasten für Geräte und Verschlussgehäusen
- für mehrlagiges (Packenwicklung) Verpackungsstahlband mit Kerninnendurchmesser 406 mm und einer Packenbreite von 65 mm

Abrollwagen für Stahlband (Packenwicklung)

Art.-Nr.	Ausführung	Farbe	VPE
8295 003 00 05 0	Fahrbar, für Packenwicklung	verzinkt	1





Abrollwagen

Verzinkter Stahlband-Abrollwagen
in besonders stabiler Stahlrohrausführung.

- für Scheibenwicklung
- mit Ablagekasten
- für einlagiges (Scheibenwicklung) Verpackungsstahlband
- leichtes Abrollen der Stahlband-Rolle durch Gleitlager



Abrollwagen für Stahlband (Scheibenwicklung)

Art.-Nr.	Ausführung	Farbe	VPE
8295 003 00 06 0	Fahrbar, für Scheibenwicklung	verzinkt	1

Spann- und Verschlussgerät

Durch seine besonders einfache Handhabung ist das Gerät bei geringem Bedienungsaufwand ausgesprochen vielseitig und wirtschaftlich.

- für PP-Umreifungsband
- einfache Bedienung, hohe Mobilität
- zuverlässiger Krimpverschluss mit Verschlusshülse
- hohes Spannvermögen
- hohe Verschlussfestigkeit bis zu 75 % der Bandfestigkeit



Spann- und Verschlussgerät

Art.-Nr.	Ausführung	Farbe	VPE
8293 003 00 01 0	Spann- und Verschlussgerät für 13-mm-Bänder		1
8293 003 00 02 0	Spann- und Verschlussgerät für 16-mm-Bänder		1
8276 004 00 01 0	Verschlusshülsen für 13-mm-Bänder	Metall	2.000
8276 004 00 02 0	Verschlusshülsen für 16-mm-Bänder	Metall	2.000

Stahlbandverschlussgerät

Manuelles, hülsenloses Stahlband-Spann- und -Verschlussgerät.

- für Verpackungsstahlbänder der Normalgüte
- einsetzbar für Stahlband-Breite 13 – 19 mm und bis zu 0,63 mm Stahlband-Dicke
- variabel einstellbar



Stahlbandverschlussgerät

Art.-Nr.	Ausführung	Farbe	VPE
8293 004 00 01 0	Stahlbandverschlussgerät, hülsenlos	blau/schwarz	1



Akku-Umreifungsgerät

SIGNODE BXT3

Das Qualitätsprodukt vom Marktführer Signode. Für alle Umreifungsbänder von 9 bis 19 mm finden Sie bei uns das passende Produkt. Das BXT3 kann im vollautomatischen, halbautomatischen und manuellen Betrieb verwendet werden. Die Ladezeit beträgt lediglich 15 – 35 Minuten und gewährleistet so eine effektive Nutzung des Gerätes.



Dank einer intuitiven Bedienung, des mehrfarbigen Info-Displays und von Akustiksignalen werden Bedienfehler weiter minimiert und vermieden und damit Ihre Produktivität verbessert. Mithilfe des neuen Designs und die nochmals verbesserte Ausstattung ist das Gerät nun auch feuchtigkeitsbeständig und damit auch für den Außeneinsatz geeignet.

PRODUKTVORTEILE

- Qualitätsprodukt vom Marktführer Signode
- bewährte Qualität für industrielle Umgebung
- schützendes Design
- leicht und perfekt ausbalanciert
- variable Spanngeschwindigkeit per Fingerdruck regelbar
- digitales Bedienfeld mit Touchpad-Einstellung
- Favorit Umreifungsfunktion
- Anzeige der angewendeten Spannkraft in Echtzeit
- elektronisch gesteuerter Umreifungsprozess
- Bandausrichtungs-Anzeige
- inklusive Akku und Ladegerät

FUNTIONEN:

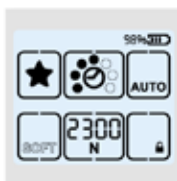

Touch Screen Bedienfeld
Für einfachste Parametereinstellung sowie Gerätestatusinformationen für den Bediener



Variable Spanngeschwindigkeit
Bei empfindlichen Packgütern per Fingerdruck regelbar



Favorit Umreifungsfunktion
Geräteeinstellungen für unterschiedliches Packgut mit einem einzigen Tastdruck abrufbar

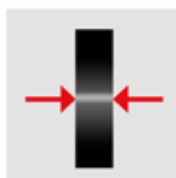

Bandausrichtungs-Anzeige
Sorgt für korrekt eingelegtes Umreifungsband und mehr Sicherheit beim Umreifungsprozess

Akku-Umreifungsgerät

Art.-Nr.	Ausführung	Farbe	VPE
8293 002 00 01 0	Spann- und Verschlussgerät	schwarz	1



Umreifungsmaschinen

HALBAUTOMATISCH UND AUTOMATISCH

UMREIFUNGSMASCHINE 535

Halbautomatisch

- preiswerte Standardversion
- einstellbare Bandspannung
- Bandvorschublänge einstellbar
- Bandbreiten: 5- 15,5 mm
- Bandspannung: 3- 45 kg
- Elektrik: 230 V, 50 Hz, 1 Ph.
- Elektronik-Steuerung
- Kerndurchmesser: 200 mm
- Kernbreite: 190 mm
- Abmessungen: 582 x 910 x 770 mm



UMREIFUNGSMASCHINE 601-D

Automatisch

- Standardausführung
- zwangsgesteuertes Umreifungsaggregat
- Elektroniksteuerung
- thermischer Schweißverschluss (Heizkeilprinzip) mit elektronischer Temperaturregelung
- kompakte Maschinenkonstruktion mit außenliegendem Abroller
- 4 Laufrollen, 2 feststellbar
- Schnellstart-Version
- Elektrik: 230 V, 50 Hz, 1 Ph.
- automatische Bandeinfädelung
- Leistung: 27 Umreifungen/Minute
- Rahmen: Standard 650 x 600 mm, weitere Rahmenabmessungen auf Kundenwunsch lieferbar
- PP-Bänder: automatengängiges PP-Band 8 - 16 mm
Spannkraft: 2,5 - 70 kg einstellbar
- Bandrollenabmessung (mm):
Kerndurchmesser 200, Breite 190



Umreifungsmaschinen

Art.-Nr.	Produkt	Ausführung	Farbe	VPE
8285 001 00 01 0	535	Halbautomatischer Umreifer	blau/grau	1
8285 001 00 02 0	601-D	Automatischer Umreifer	blau/grau	1

ARBEITSPLATZAUSSTATTUNG





Arbeitsplatz- ausstattung



Arbeitsplatzsysteme
Schneidsysteme



SYSTEM 2000

Für jede Anforderung die passende Lösung. Die Flexibilität des SYSTEM 2000 ermöglicht Ihnen die Integration in Ihre Kommissionier- und Verpackungsprozesse. Verschiedene Schnittstellenlösungen sowie Adaptionen- und Integrationsmöglichkeiten sorgen für einen unterbrechungsfreien Warenfluss. Das umfangreiche Zubehörprogramm bietet unzählige Kombinationsmöglichkeiten. Hier zeigen wir Ihnen ein paar ausgewählte Erweiterungsmöglichkeiten!



Pos.	Art.-Nr.	Bezeichnung	Ausführung	Außenmaße B x T x H (mm)
1a	8400 001 00 01 0	Packtisch SYSTEM 2000	stabile Tischkonstruktion, höhenjustierbar, Arbeitsplatte 30 mm stark, Flächenbelastbarkeit 300 kg	2.000 x 920 x 690
1b	8400 001 00 02 0	Packtisch SYSTEM 1600	stabile Tischkonstruktion, Arbeitsplatte 30 mm stark, Flächenbelastbarkeit 300 kg	960
2	8400 001 00 03 0	Befestigungsholm, lang	(1 VE = 2 Stk.) über Tisch 1.085 mm	1.600 x 800 x 690 - 960
3	8400 001 00 04 0	Ablagebord	einfache Montage an Befestigungsholmen	40 x 40 x 1770
4	8400 001 00 05 0	Schräglage	aus Stahlblech, Neigung stufenlos einstellbar	1.600 x 400
5a	8400 001 00 06 0	Anbaumagazin	inkl. 6 Fachteilern, für ca. 100 Faltschachteln	1.630 x 450
5b	8400 001 00 07 0	Anbaumagazin	inkl. 9 Fachteilern, für ca. 160 Faltschachteln	1.015 x 600
6a	8400 001 00 08 0	Rückwandbord	Vierkantrohr für Tischbreite 1600	
6b	8400 001 00 09 0	Rückwandbord	Vierkantrohr für Tischbreite 2000	1.600 x 600
7	8400 001 01 10 0	Zwischenboden	Holz, max. Flächenbelastung 50kg	1.600 x 40 x 40
8	8400 001 00 11 0	Schrankeinheit	mit einer Schublade und 1 Schranktür	2.000 x 40 x 40
9	8400 001 00 12 0	Tragsäule	mit Schraubzwinde, Klemmbereich (mm) 5-65	1.135 x 650 x 19
10	8400 001 00 13 0	Tastaturablage	zur flexiblen Befestigung an der Tragsäule	535 x 600 x 785
11	8400 001 00 14 0	TFT Gelenkarm	VESA 75/100 Schnellverschluss-Befestigung	51 x 51 x 445
12	8400 001 00 15 0	Arbeitsplatzbeleuchtung	mit Blendschutz, Befestigung an Anbaumagazin	640 x 708 x 120
13	8400 001 00 16 0	Kartonmagazin	fahrbar, Flächenbelastung 100 kg	100 x 455 x 200
14	8400 001 00 17 0	Schubladeneinheit	Stahlschublade, Kunststoff-Gleitführung	900 x 135 x 60

* für SYSTEM 1600 ** für SYSTEM 2000



SYSTEM FLEX

KOMBINIERE DIE MÖGLICHKEITEN

**BESONDERS
ERGONOMISCH:
ELEKTRISCH
HÖHEN-
VERSTELLBAR**



Die Stirnseiten der HR-Anbauprofile verfügen über eine 39:39mm Rasterlochung. Hier werden schnell und schraublos Ablageböden, Rollenhalter und weitere Komponenten eingehängt. So können Sie den Tisch ganz einfach an Ihre Prozesse anpassen, auch wenn diese sich mal ändern.



Die seitlichen Nuten werden genutzt um Bauteile wie Lochrückwände, Monitorschwenkarme und weiteres Zubehör zu befestigen und flexibel in der Höhe einzustellen. Darüber hinaus lässt sich das Zubehör jederzeit ganz einfach ergänzen.



Der obere Teil der HR-Anbauprofile kann gerade oder mit 20° Neigung montiert werden. Dadurch wird die Griffposition der Anbauten deutlich verbessert! Der Griffbereich wird für die Mitarbeiter ergonomischer. Auch die Trägerarme können mit -20°, 0°, oder +20° Neigung montiert werden. Daraus ergeben sich zahlreiche Kombinationsmöglichkeiten.



SYSTEM BASIC

Die Lösung für Einsatzbereiche, in denen es auf den Euro ankommt. Die hohen Qualitätsansprüche die wir selbst an unsere Produkte stellen, erfüllt auch dieser Packtisch. Die Arbeitshöhe beträgt 850 mm, ein Niveaueausgleich ist selbstverständlich möglich.

- stabiler Tisch in Stahlkonstruktion mit fest integrierter Lagerschale zur Aufnahme einer Materialachse
- 19 mm Arbeitsplatte
- 100 kg Flächenbelastbarkeit
- Arbeitsplatte melaminharz-beschichtet
- Ablagen aus verzinktem Stahlblech
- Schneidvorrichtung mit titanbeschichteter Klinge
- EDV Zubehör für PC, Monitor und Tastatur
- Stahlteile pulverbeschichtet: Enzianblau RAL 5010
- Zähler der Tages- und Gesamtmenge der Programmdurchläufe

DAS IST NEU:

- Anbaumagazin aus Vierkantrohr
- verschließbare Schublade aus Stahlblech
- Untertisch Kartonmagazin aus Vierkantrohr
- Beistelltisch aus verzinktem Stahlblech
- Rückwandboard aus verzinktem Stahlblech
- Achse für Rollenmaterial über oder unter dem Tisch



SIMPLY THE BEST

Sie haben spezielle Wünsche an Ihren Arbeitsplatz?
Diese können wir gerne mit Ihnen gemeinsam realisieren. Sprechen Sie uns an!





Planen und Gestalten SYSTEM BASIC



Pack- und Arbeitstisch SYSTEM BASIC

- Tischplatte 19 mm melaminharz-beschichtet
- Flächenbelastung max. 100 kg

Art.-Nr.	B x T x H (mm)
8400 002 00 01 0	1.600 x 800 x 850
8400 002 00 02 0	2.000 x 800 x 850



Befestigungsholme

- 1 VE=2 Stk.
- Höhe über Tisch 1030 mm, Raster 200 mm

Art.-Nr.	B x T x H (mm)
8400 002 00 03 0	4.0 x 40 x 1.266



Zwischenboden

- Platte 19 mm melaminharz-beschichtet
- Flächenbelastung max. 50 kg

Art.-Nr.	B x T x H (mm)
8400 002 00 04 0	1.525 x 650 x 19



Anbaumagazin

- 1 VE=2 Stk.
- Höhe über Tisch 1030 mm, Raster 200 mm

Art.-Nr.	B x T x H (mm)
8400 002 00 05 0	1.420 x 300 x 400



Formularablage

- verzinktes Stahlblech zur Befestigung an Holmen
- Flächenbelastung max. 50 kg

Art.-Nr.	B x T x H (mm)
8400 002 00 06 0	1.425 x 253 x 114



Ablagebord

- verzinktes Stahlblech zur Befestigung an Holmen
- Flächenbelastung max. 25 kg

Art.-Nr.	B x T x H (mm)
8400 002 00 07 0	1.430 x 400 x 58



Planen und Gestalten SYSTEM BASIC



Schublade

- verschließbar
- Tragfähigkeit 12,5 kg

Art.-Nr.	B x T x H (mm)
8400 002 00 08 0	513 x 530 x 160



Container

- zwei Rollen sind arretierbar
- Tragfähigkeit 50 kg

Art.-Nr.	B x T x H (mm)
8400 002 00 09 0	610 x 416 x 495



Schubladeneinheit

- zwei Rollen sind arretierbar
- Tragfähigkeit 35 kg je Schublade

Art.-Nr.	B x T x H (mm)
8400 002 01 10 0	490 x 600 x 675



Anbauschneidvorrichtung

- zur Befestigung an den Holmen
- Schnittbreite 1.250 mm
- inkl. Achse

Art.-Nr.	B x T x H (mm)
8400 002 00 11 0	1.500 x 175 x 20



PC-Halter mit Gurtband

- zur Befestigung des PCs unter dem Tisch
- Gewicht 1 kg

Art.-Nr.	B x T x H (mm)
8400 002 00 12 0	Umkreis max. 1680

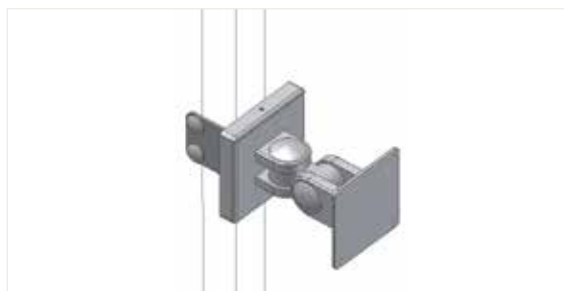

TFT Halter, Vesa 75/100

- inkl. Adapter für Vesa 75 und Vesa 100
- Gewicht 0,5 kg

Art.-Nr.	B x T x H (mm)
8400 002 00 13 0	1.430 x 400 x 58



WIR LIEFERN
ZWEI MESSER-
KASSETTEN,
SERIENMÄSSIG!

QUALITÄT
MADE
IN GERMANY



Die Messerkassetten lassen sich mit einem Handgriff auswechseln. Das Rundmesser für Papier, Wellpappe etc., die Klinge für alle Weichfolien. Eine Klemm-Mechanik sorgt für bequemes Einlegen des Materials und sicheres Nachfassen nach jedem Schnitt.





Schneidsysteme



Schneidständer waagrecht

- Austrittshöhe 890 mm
- max. Rollengewicht 200 kg
- max. Rollen-Ø 1.000 mm

Art.-Nr.	Schnittbreite (mm)	B x T x H (mm)
8400 003 00 01 0	750	1.090 x 970 x 1.060
8400 003 00 02 0	1.000	1.340
8400 003 00 03 0	1.250	1.590
8400 003 00 04 0	1.600	1.940



Doppelschneidständer

- Austrittshöhe 890/1.215 mm
- max. Gewicht je Rolle 150 kg
- max. Rollen-Ø 750 mm

Art.-Nr.	Schnittbreite (mm)	B x T x H (mm)
8400 004 00 01 0	750	1.090 x 970 x 1.740
8400 004 00 02 0	1.000	1.340
8400 004 00 03 0	1.250	1.590
8400 004 00 04 0	1.600	1.940



Untertisch-Schneidergerät

- Austrittshöhe 580 mm
- max. Rollengewicht: 200 kg
- max. Rollen-Ø 750 mm

Art.-Nr.	Schnittbreite (mm)	B x T x H (mm)
8400 005 00 01 0	750	1.000 x 880 x 740
8400 005 00 02 0	1.000	1.250
8400 005 00 03 0	1.250	1.500
8400 005 00 04 0	1.600	1.850



Schneidständer waagrecht

- Austrittshöhe stufenlos einstellbar
- max. Rollengewicht 100 kg
- max. Rollen-Ø 800 mm

Art.-Nr.	Schnittbreite (mm)	B x T x H (mm)
8400 006 00 01 0	750	1.120 x 850 x 1.165
8400 006 00 02 0	1.000	1.370
8400 006 00 03 0	1.250	1.620
8400 006 00 04 0	1.600	1.970
8400 006 00 05 0	1.800	2.170
8400 006 00 06 0	2.000	2.370



Schneidsysteme



Schneidständer, für 2 Rollen

- Austrittshöhe stufenlos einstellbar
- mit einer Schneidvorrichtung
- max. Rollengesamtwicht 130 kg
- max. Rollen-Ø 800 mm

Art.-Nr.	Schnittbreite (mm)	B x T x H (mm)
8400 007 00 01 0	750	1.120 x 850 x 1.665
8400 007 00 02 0	1.000	1.370
8400 007 00 03 0	1.250	1.620
8400 007 00 04 0	1.600	1.970
8400 007 00 05 0	1.800	2.170
8400 007 00 06 0	2.000	2.370



Doppel-Schneidständer

- Austrittshöhe stufenlos einstellbar
- mit zwei Schneidvorrichtung
- max. Rollengesamtwicht 130 kg
- max. Rollen-Ø 800 mm

Art.-Nr.	Schnittbreite (mm)	B x T x H (mm)
8400 008 00 01 0	750	1.120 x 850 x 1.665
8400 008 00 02 0	1.000	1.370
8400 008 00 03 0	1.250	1.620
8400 008 00 04 0	1.600	1.970
8400 008 00 05 0	1.800	2.170
8400 008 00 06 0	2.000	2.370



Untertisch-Schneidergerät, fahrbar

- Austrittshöhe 544 mm
- max. Rollengewicht 200 kg
- max. Rollen-Ø 750 mm

Art.-Nr.	Schnittbreite (mm)	B x T x H (mm)
8400 009 00 01 0	750	1.090 x 970 x 810
8400 009 00 02 0	1.000	1.340
8400 009 00 03 0	1.250	1.590
8400 009 00 04 0	1.600	1.940



Anbau-Schneidvorrichtung

- Klemmbereich bis 70 mm
- passend 8400 001 00 01 0

Art.-Nr.	Schnittbreite (mm)	B x T x H (mm)
8400 010 00 01 0	750	1.033 x 250 x 280
8400 010 00 02 0	1.000	1.283
8400 010 00 03 0	1.250	1.533
8400 010 00 04 0	1.600	1.883

KENNZEICHNUNG & MARKIERUNG





Kennzeichnung & Markierung

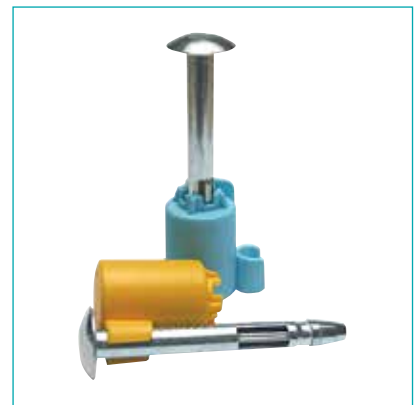

Bodenmarkierung
Sicherheitsplomben



Bodenmarkiergerät

NEW PERFEKT STRIPER

Zur professionellen und wirtschaftlichen Markierung im Innen- und Außenbereich von Parkplätzen und Parkhäusern, Freiflächen, Industriemarkierungen, Sicherheitsmarkierungen, Werkhallen, Lagerhallen, etc.

Die Regel für Arbeitsstätten ASR A1.3 besagt, dass die Begrenzung von Fahrwegen deutlich erkennbar und durchgehend auf dem Boden auszuführen ist. Dabei muss die ausgewählte Farbe gut sichtbar sein. Mit dem Bodenmarkiergerät „New Perfekt Striper“ als Set für die Grundausstattung wird jeder zum Profi.

Das Markiergerät ist jederzeit einsatzbereit und bedarf keinerlei Nachreinigung. Dose kräftig schütteln - Dose in Gerät einlegen – Markierstrecke abfahren – fertig. Die Markierung ist in etwa 30 Minuten trocken und in ca. 6 Stunden vollständig ausgehärtet.



PRODUKTVORTEILE

- vereinfachte Strichbreiteneinstellung von 3-10 cm
- schneller Umbau zum Markierstock
- neuer ergonomischer Handgriff für leichteres Auslösen der Sprühdose
- neue patentierte Dosenhalterung – Dose justiert sich selbst in die richtige Sprühposition
- verstärktes, sehr widerstandsfähiges Gehäuse
- regulierbarer Richtungspfeil zum Verfolgen der Vormarkierung
- Windschutz für exakte Markierungen
- breite Räder für größere Stabilität – erlaubt schnurgerade Markierungen
- Side-Striper für wandnahe Markierungen, wird mit dem Markiergerät geliefert
- Halterung für 3 Ersatzdosen für schnelle Verfügbarkeit der Farbe
- zum Vormarkieren (unerlässlich für gerade Linien) wird mitgeliefert: Schlagschnur 30 m und 100 g Markierpulver, Bedienungsanleitung und Parkplatzpläne inklusive
- keine Wartung und Instandhaltung nötig

Bodenmarkiergerät New Perfekt Striper

Art.-Nr.	Ausführung	Hinweis	VPE
8110 001 00 01 0	Einzelgerät	ohne Markierungsfarbe	1 Gerät

Spezial-Versiegelungslack

TRAFFIC PROTEKTOR

Gerade in Bereichen mit hoher mechanischer Belastung schützt der neue Spezial-Versiegelungslack Ihre Markierungen vor erhöhtem Abrieb und sorgt somit für bestmögliche Markierungsergebnisse.

Tragen Sie, nach Trocknung Ihrer Markierung, den Versiegelungslack mit Ihrem Markierwagen „New Perfekt Striper“ auf und erhöhen Sie die Lebensdauer Ihrer Markierungen!

- der transparente Spezial-Versiegelungslack ist ein Lack gegen Verschmutzung und zum Schutz der Markierungen
- er steigert die Lebensdauer der Markierungen und schützt sie für lange Zeit vor Verschmutzung
- nach Trocknung der Markierungen den Spezial-Versiegelungslack Traffic Protektor einfach mit dem Bodenmarkiergerät Ner Perfekt Striper auftragen



Spezial-Versiegelungslack - Traffic Protektor

Art.-Nr.	Ausführung	Farbe	VPE
8110 004 00 01 0	Doseninhalt 500 ml netto	weiß	Karton à 12 Dosen



Bodenmarkierfarbe

TRAFFIC EXTRA

Bodenmarkierungsfarbe – zur professionellen und wirtschaftlichen Markierung im Innen- und Außenbereich. Randscharfe Markierungen Parkplätzen und Betriebswegen!

- sehr abrieb- und wetterfest
- mit sehr hoher Deckkraft für sehr starke Beanspruchung z.B. LKW-Fuhrpark
- mit sehr hohem Pigmentanteil
- sonst gleiche positive Eigenschaften wie Markierfarbe „Traffic“

Erhältlich in den Farben gelb und weiß.



Bodenmarkierfarbe Traffic Extra

Art.-Nr.	Ausführung	Farbe	VPE
8110 003 00 01 0	Doseninhalt 500 ml netto	weiß	Karton à 12 Dosen
8110 003 00 02 0	Doseninhalt 500 ml netto	gelb	Karton à 12 Dosen

Bodenmarkierfarbe

TRAFFIC

Zur professionellen und wirtschaftlichen Markierung im Innen- und Außenbereich. Randscharfe Markierungen auf Parkplätzen und Betriebswegen!

Umweltschonend, da ohne FCKW, Blei, Cadmium und Toluol und problemlose Entsorgung durch den Grünen Punkt.

- abrieb- und wetterfest (Abriebfestigkeit kann je nach Bodenbeschaffenheit und Wettereinflüssen variieren)
- schnell trocknend (ca. 20 min.)
- befahrbar nach ca. 40 min. und ausgehärtet nach ca. 12 Stunden
- ACHTUNG: Vor dem Auftragen sollte der Boden gereinigt bzw. von Staub befreit werden



Bodenmarkierfarbe Traffic

Art.-Nr.	Ausführung	Farbe	VPE
8110 002 00 01 0	Doseninhalt 500 ml netto	weiß	Karton à 12 Dosen
8110 002 00 02 0	Doseninhalt 500 ml netto	gelb	Karton à 12 Dosen
8110 002 00 03 0	Doseninhalt 500 ml netto	rot	Karton à 12 Dosen
8110 002 00 04 0	Doseninhalt 500 ml netto	blau	Karton à 12 Dosen
8110 002 00 05 0	Doseninhalt 500 ml netto	grün	Karton à 12 Dosen
8110 002 00 06 0	Doseninhalt 500 ml netto	grau	Karton à 12 Dosen
8110 002 00 07 0	Doseninhalt 500 ml netto	schwarz	Karton à 12 Dosen







Schablonensätze

Schablonensätze			
Art.-Nr.	Ausführung	Abbildung	VPE
8110 005 00 01 0	<p>Schablonensatz KIT Nr. 1, 8 Schablonen, Texte und Symbole</p> <p>Einfahrt/Ausfahrt (Buchstabenhöhe 46 mm, Wortbreite 645 mm, Buchstabenbreite 60 mm)</p> <p>Parkplatz (Buchstabenhöhe 210 mm, Wortbreite 700 mm, Buchstabenbreite 127 mm)</p> <p>Reserviert (Buchstabenhöhe 128 mm, Wortbreite 700 mm, Buchstabenbreite 20 mm)</p> <p>Besucher (Buchstabenhöhe 157 mm, Wortbreite 685 mm, Buchstabenbreite 60 mm)</p> <p>Stop (Buchstabenhöhe 400 mm, Wortbreite 700 mm, Buchstabenbreite 160 mm)</p> <p>Behindertensymbol (Höhe 710 mm, Breite 570 mm)</p> <p>2 Pfeilkombinationen (Höhe 380 mm, Breite 530 mm und Höhe 60-140 mm, Breite 410-530 mm)</p>		1 Set
8110 005 00 02 0	<p>Schablonensatz KIT Nr. 2, 6 Schablonen, Zahlen</p> <p>1 2 (Zahlenhöhe 380 mm, 1-Zahlenbreite 95 mm / 2-Zahlenbreite 250 mm)</p> <p>3 4 (Zahlenhöhe 380 mm, Zahlenbreite 250 mm)</p> <p>5 6 (Zahlenhöhe 380 mm, Zahlenbreite 250 mm)</p> <p>7 8 (Zahlenhöhe 380 mm, Zahlenbreite 250 mm)</p> <p>9 0 (Zahlenhöhe 380 mm, Zahlenbreite 255 mm)</p> <p>1 2 3 4 5 / 6 7 8 9 0 (Zahlenhöhe 230 mm, Zahlenbreite 100 mm)</p>		1 Set
8110 005 00 03 0	<p>Schablonensatz KIT Nr. 3, 6 Schablonen, Versalien, Symbolen, Zeichen</p> <p>A B C D E F G H I J (Buchstabenh. 230 mm, Buchstabenbr. 100 mm)</p> <p>K L M N O P Q R S T (Buchstabenhöhe 230 mm, Buchstabenbreite 100 mm)</p> <p>U V W X Y Z - . / (Buchstabenh. 230 mm, Buchstabenbr. 100 mm)</p> <p>Behindertensymbol (Höhe 710 mm, Breite 570 mm)</p> <p>Fußgänger (Höhe 710 mm, Breite 570 mm)</p> <p>Fahrrad (Höhe 710 mm, Breite 570 mm)</p>		1 Set
8110 005 00 04 0	<p>Schablonensatz KIT Nr. 4, 6 Schablonen, Behindertensymbol</p> <p>Behindertensymbol, 710 x 570 mm</p>		1 Set
8110 005 00 07 0	<p>Schablonensatz KIT Nr. 7, 6 Schablonen, Behindertensymbol</p> <p>3 x Behindertensymbol (Höhe 300 mm, Breite 250 mm)</p> <p>3 x Behindertensymbol (Höhe 600 mm, Breite 500 mm)</p>		1 Set



Schablonensätze

Schablonensätze			
Art.-Nr.	Ausführung	Abbildung	VPE
8110 005 00 09 0	Schablonensatz KIT Handicap klein, 12 Schablonen, Behindertensymbol Behindertensymbol, 300 x 250 mm		1 Set
8110 005 00 10 0	Schablonensatz KIT Handicap groß, 12 Schablonen, Behindertensymbol Behindertensymbol, 600 x 500 mm		1 Set
8110 005 00 08 0	Schablonensatz KIT Industrie , 6 Schablonen, Aktionen: Gabelstaplerfahrer (Höhe 530 mm, Breite 600 mm) Pfeil (Länge 600 mm, Breite 400 mm) Laufweg (Länge 300 mm) Fußgänger (Höhe 620 mm, Breite 400 mm) Markierungen (Divers) Sammelstelle (Höhe 500 mm, Breite 500 mm)		1 Set
8110 005 00 11 0	Schablonensatz KIT Stellplatzmarkierung, 12 Schablonen, diverse Markierungen Maße o. Angabe		1 Set
8110 005 00 12 0	Schablonensatz KIT Zebra, 12 Schablonen, 860 cm Zebrastrifen 300 x 175 mm		1 Set



Begleitpapiertaschen

Für die sichere portofreie Mitsendung von Begleitpapieren

- leichtes Handling: Dokument einlegen, aufkleben, fertig
- damit wichtige Begleitpapiere wie Rechnungen, Lieferscheine nicht zu übersehen sind
- kraftvolle Selbstklebung für sichere Anhaftung auf allen Oberflächen/Materialien
- in allen gängigen DIN-Formaten und vielen Ausführungen lieferbar



Begleitpapiertaschen Standard

Art.-Nr.	Außenmaß (mm)	Für	Ausführung	Farbe	VPE
8218 001 00 01 0	175,0 x 117,5 + 22,5	C6	unbedruckt	transparent	1.000
8218 001 00 02 0	175,0 x 117,5 + 22,5	C6	Lieferschein/Rechnung	rot/schwarz	1.000
8218 001 00 03 0	240,0 x 117,5 + 22,5	DL	unbedruckt	transparent	1.000
8218 001 00 04 0	240,0 x 117,5 + 22,5	DL	Lieferschein/Rechnung	rot/schwarz	1.000
8218 001 00 05 0	240,0 x 162,5 + 22,5	C5	unbedruckt	transparent	1.000
8218 001 00 06 0	240,0 x 162,5 + 22,5	C5	Lieferschein/Rechnung	rot/schwarz	1.000
8218 001 00 07 0	340,0 x 227,5 + 22,5	C4	unbedruckt	transparent	500
8218 001 00 09 0	240,0 x 117,5 + 22,5	DL	Lieferschein/Rechnung	rot/schwarz	4 x 250

BEGLEITPAPIERTASCHEN

Sie suchen weitere Formate und Ausführungen?
Oder Sie möchten Ihren individuellen Aufdruck,
z.B. Ihr Firmenlogo, auf der Begleitpapiertasche platzieren?

Sprechen Sie uns an! Gerne unterbreiten Ihnen unsere Berater
ein maßgeschneidertes Angebot.





Sicherheitsplomben

Zuverlässige, selbstschließende Bolzensicherung zum Verplomben von Containern, Fahrzeugen und Lagerhallen

- Zollzulassung gemäß C-TPAT und ISO/PAS 17712
- Personalisierung bis zu 20 Zeichen möglich
- Nummerierung bis zu 15 Ziffern möglich
- auch mit Strichcode erhältlich



Sicherheitsplomben

Art.-Nr.	Typ	Ausführung	Farbe	VPE
8246 001 00 02 0	Neptunseal	Hochsicherheitsbolzenplombe	variabel	250

SICHERHEITSPLOMBEN

FÜR JEDEN EINSATZBEREICH:

- Zollbehörden: Plomben zur Sicherung von Warensendungen vor unentdecktem Zugriff
- Logistik: LKW Laderaum-Versiegelung zum Nachweis, dass während der Fahrt keine Ware entladen wurde
- Eichamt: Versiegelung von Messgeräten wie z. B. Wasserzählern als Nachweis, dass Einstellungen nicht verändert wurden.
- Sicherheit: Verhinderung unbefugter Manipulationen an zulassungspflichtigen technischen Einrichtungen
- Baugewerbe: Unbrauchbarmachung von technischen Anschlüssen, die nicht deaktiviert werden können wie z.B. Anschlüsse ans Kabelnetz-Anschlüsse, wenn ein Mieter diesen nicht wünscht.
- Fahrzeugbau: Begrenzung der Motorleistung, um das Fahrzeug in einer niedrigeren Führerschein-Kategorie führen zu dürfen

Sie benötigen Sicherheitsplomben in weiteren Ausführungen?

Bitte kontaktieren Sie Ihren Kundenberater.



PRODUKTSCHUTZ

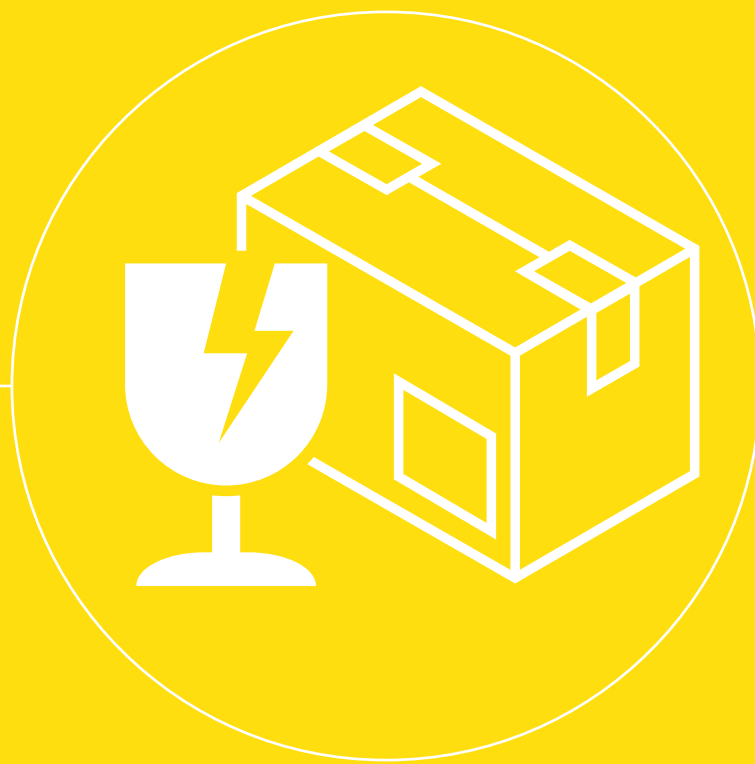

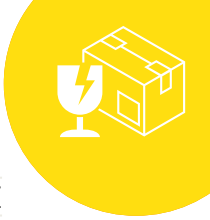

Produktschutz

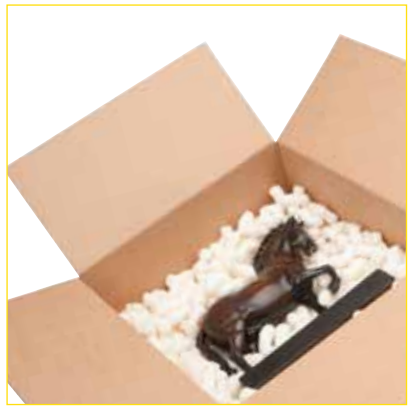

Folie
Wellpappe und Papier
Schaum
Verpackungssysteme

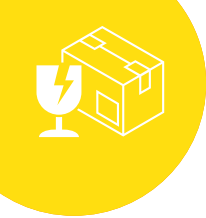

Luftpolsterfolie

2-lagig, kleine und große Noppe.

Zuverlässiger Langzeitschutz für empfindliche Produkte

- leichter und häufiger wiederverwendbar, d. h. geringerer Materialaufwand und geringere (Fracht-)Kosten
- ideal zum Verpacken empfindlicher Güter, die vor Bruch, Kratzern, Nässe, Staub geschützt werden müssen
- voll recycelbar und damit umweltfreundlich



Luftpolsterfolie 2-lagig

Art.-Nr.	Abmessung	Noppe	Farbe	VPE
8314 002 00 30 0	300 mm x 100 lfm	klein	transparent	5
8314 002 00 40 0	400 mm x 100 lfm	klein	transparent	3
8314 002 00 50 0	500 mm x 100 lfm	klein	transparent	3
8314 002 00 60 0	600 mm x 100 lfm	klein	transparent	2
8314 002 00 75 0	750 mm x 100 lfm	klein	transparent	2
8314 002 01 00 0	1000 mm x 100 lfm	klein	transparent	1
8314 002 01 20 0	1200 mm x 100 lfm	klein	transparent	1
8314 002 01 50 0	1500 mm x 100 lfm	klein	transparent	1
8314 002 02 00 0	2000 mm x 100 lfm	klein	transparent	1
8314 001 00 01 0	500 mm x 50 lfm	groß	transparent	3
8314 001 00 03 0	1000 mm x 50 lfm	groß	transparent	1

Sonderanfertigungen auf Anfrage!

LUFTPOLSTERFOLIE

Luftpolsterfolie ist in zahlreichen weiteren Ausführungen lieferbar, z. B. in antistatischer Ausführung, mit größeren Noppen, 3-lagig oder als vorgeschchnittene Bogenware von der Rolle.

Schaum, Luft oder Welle?

Der perfekte Produktschutz muss sicher und kostengünstig sein. Grundsätzlich gilt:

1. Schwere Waren kommen gut mit harten Polstern an, leichte mit weicher Polsterung.
2. Der Kartoninhalt soll an keiner Stelle mit der Umverpackung in Kontakt kommen.
3. Alle Hohlräume sollen gut ausgefüllt sein, damit im Falle stärkerer Beschleunigung/Abbremsung während des Transports nichts verrutscht.



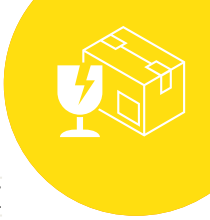

Oberflächenschutznetze

Schützen oberflächlich empfindliche Teile durch das eng anliegende, elastische Polyethylenmaterial. Es ist leicht überzustreifen und leicht zu entfernen.

- passt sich perfekt der Form der Produkte an
- kann einfach mit der Schere geschnitten werden
- kein Ansammeln von Feuchtigkeit unter dem Polsterschutz
- verschiedene Farben für verschiedene Produktdurchmesser



Oberflächenschutznetze				
Art.-Nr.	Durchmesser (mm)	Rollenlänge (lfm)	Farbe	VPE
8269 005 00 01 0	4 - 10	250	rot	250
8269 005 00 02 0	7 - 15	250	orange	250
8269 005 00 03 0	15 - 25	200	blau	200
8269 005 00 04 0	25 - 50	100	gelb	100
8269 005 00 05 0	40 - 75	50	hellgrün	50
8269 005 00 06 0	50 - 100	100	rot	100
8269 005 00 07 0	80 - 120	100	blau	100
8269 005 00 08 0	100 - 200	100	dunkelgrün	100
8269 005 00 09 0	150 - 230	50	dunkelgrün	50
8269 005 00 10 0	200 - 250	100	rot	100
8269 005 00 11 0	200 - 350	100	orange	100

OBERFLÄCHENSCHUTZNETZE

Sie benötigen einen besonderen Schutz für Ihre Produkt?
Wir entwickeln gerne maßgeschneiderte Lösungen für die optimale Verpackung.

Sprechen Sie uns an!



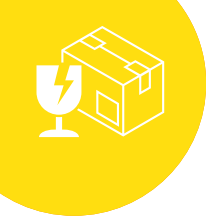

Luftkissenmaschine

Produziert bedarfsgerecht Luftkissen, die zur Polsterung, als Schutzverpackung sowie als allgemeine Transportverpackung eingesetzt werden können.

- einfache Anwendung, da keine Regulierung nötig. Das Gerät erkennt automatisch die Folienart durch RFID-Etikett
- vielseitig durch die Möglichkeit, 5 Kissenformate herstellen zu können

TECHNISCHE DATEN

Gewicht: 6kg
Maße: 360x 330x 280mm
Anschluss: 230V/1,6A
Geschwindigkeit: 7,5m/min



Luftkissenmaschine

Art.-Nr.	Ausführung	Farbe	VPE
8328 003 00 01 0	MINI PAK'R	blau/grau	1

Luftkissenfolie

Passend zur Luftkissenmaschine.

- zum Schützen und Polstern
- hergestellt aus reinem LDPE



Luftkissenfolie

Art.-Nr.	Kissenformat(mm)	Lauflänge (lfm)	Ausführung	Farbe	VPE
8328 003 00 01 0	200 x 130	325	MINI PAK'R Standardfolie	transparent	2

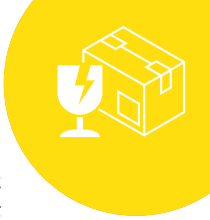

Luftbeutel-Verpackungssystem

Das Luftbeutel-Verpackungssystem wird den heutigen Verpackungsherausforderungen gerecht.

- einfache Anwendung, da keine Regulierung nötig. Das Gerät erkennt automatisch die Folienart durch RFID-Etikett
- vielseitig durch die Möglichkeit, 5 Kissenformate herstellen zu können

TECHNISCHE DATEN

Gewicht: 11,3 kg
 Anschluss: 220/240V
 Geschwindigkeit: 230 Luftkissen pro Minute



Luftbeutelfolie

Auf Rolle für das Mietverpackungssystem.

- Rollenbreite 200 mm
- Rollenlänge 1.280 m
- Rollengewicht 10,2 kg
- 9846 Luftkissen pro Rolle
- Gesamtvolumen 5,89 m³ pro Rolle



Luftbeutelfolie				
Art.-Nr.	Kissenformat (mm)	Lauflänge (lfm)	Ausführung	Farbe
8318 002 00 01 0	200 x 130	1.280	Luftbeutelfolie auf Rolle	transparent

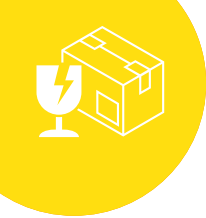

Rollenwellpappe

Vielfältig, preiswert und umweltfreundlich.

- zur Polsterung, als Zwischen-/Trennlage, zur Umhüllung etc.
- in vielen verschiedenen Breiten bedarfsgerecht zu handhaben
- zu 100 % recycelbar, unübertroffen wirtschaftlich



Rollenwellpappe

Art.-Nr.	Abmessung	Grammatur (g/qm)	Farbe	VPE
8226 001 00 15 0	150 mm x 70 m	80/80	grau	6
8226 001 00 30 0	300 mm x 70 m	80/80	grau	3
8226 001 00 50 0	500 mm x 70 m	80/80	grau	2
8226 001 00 60 0	600 mm x 70 m	80/80	grau	1
8226 001 01 00 0	1.000 mm x 70 m	80/80	grau	1

Sonderanfertigungen auf Anfrage!

Schrenzpapier

Universelle und kostengünstige Hohlraumfüllung.

- aus 100 % Recyclingpapier
- bewährte Qualität



Schrenzpapier

Art.-Nr.	Abmessung	Ausführung	Grammatur (g/qm)	Farbe	VPE
8320 001 00 01 0	500 mm x 260 lfm	auf Rolle, mit Spunden	70	grau	1
8320 001 00 02 0	750 mm x 235 lfm	auf Rolle, mit Spunden	80	grau	1

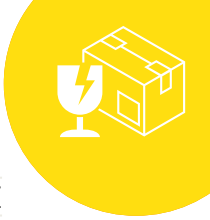

Pack Tiger + Fas Fil EZ

Die richtige Wahl unter den Papierpolstersystemen.

- aus 100 % Recyclingpapier
- platzsparend und einfach zu handhaben
- umweltschonend durch platzsparende Papierrollen im Gegensatz zu herkömmlichen Verpackungsmaterialien



Pack Tiger + Fas Fil E

Art.-Nr.	Produkt	Abmessung	Typ	Grammatur (g/qm)	Farbe	VPE
8317 001 00 02 0	TigerPad	740 mm x 390 lfm	Economy	2 x 50	braun	12
8317 001 00 03 0	TigerPad	740 mm x 325 lfm	Regular	2 x 60	braun	12
8317 001 00 04 0	TigerPad	740 mm x 280 lfm	Premium	2 x 70	braun	12
8317 002 00 01 0	TigerFill	740 mm x 373 lfm	Regular	1 x 60	braun	12
8317 002 00 02 0	TigerFill	740 mm x 430 lfm	Premium	1 x 70	braun	12
8317 002 00 03 0	TigerFill	740 mm x 560 lfm	Premium+	1 x 90	braun	12
8317 002 00 04 0	TigerFill	740 mm x 650 lfm	Premium++	1 x 105	braun	12
8317 003 00 01 0	FasFil	377 mm x 425 lfm	Regular	1 x 60	braun	40

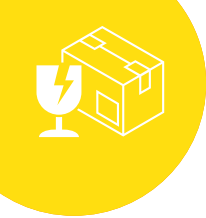

Packseide

Universell, flexibel, kostengünstig.

- ideal für den universellen Verpackungseinsatz, insbesondere auch bei empfindlichen Gütern
- praktisch als Bogenware im 10-kg-Pack
- einseitig glatt, Industriequalität
- lichtgrau



Packseide

Art.-Nr.	Abmessung (mm)	Ausführung	Grammatur (g/qm)	Farbe	VPE
8320 002 00 11 0	375 x 500	einseitig glatt	28	grau	10 kg
8320 002 00 12 0	500 x 750	einseitig glatt	28	grau	10 kg
8320 002 00 13 0	750 x 1.000	einseitig glatt	28	grau	10 kg

Packpapier, Packstoff

Bogen und Rolle.

- Ideal zum Verpacken und Schützen

PACKPAPIER, PACKSTOFF

- zum Einpacken, Polstern, Auslegen, als Zwischenlage etc.
- 100 % recycelbar und umweltfreundlich



PACKPAPIER SECAREROLLE UND KURZROLLE

- Recycling-Kraftpapier, widerstandsfähig und flexibel
- blickdicht und antistatisch



Packpapier, Packstoff

Art.-Nr.	Abmessung	Ausführung	Grammatur (g/qm)	Farbe	VPE
Packpapier Bogen					
0782 010 75 16 0	750 x 1.000 mm	einseitig glatt	100	rötlich	125
0783 060 62 18 0	640 x 920 mm	einseitig glatt, eng gerippt	60	bräunlich	500
0783 060 75 18 0	750 x 1.000 mm	einseitig glatt, eng gerippt	60	bräunlich	250

Packpapier Secarerolle und Kurzrolle

8320 003 00 01 0	500 mm x 250 lfm	Secarerolle	70	braun	1
8320 003 00 02 0	750 mm x 250 lfm	Secarerolle	70	braun	1
8320 003 00 04 0	1.250 mm x 250 lfm	Secarerolle	70	braun	1

Sonderanfertigungen auf Anfrage!

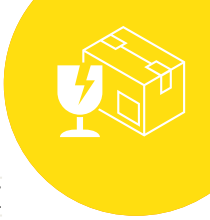

Abroller

- hohe Standfestigkeit, rutschfest
- Befestigung nicht notwendig
- für Rollen bis 250 mm Durchmesser



Abroller

Art.-Nr.	Für Rollenbreite (mm)	Ausführung	VPE
8295 005 00 04 0	300	Tischapparat waagrecht Buche	1
8295 005 00 05 0	400	Tischapparat waagrecht Buche	1
8295 005 00 01 0	500	Tischapparat waagrecht Buche	1
8295 005 00 06 0	600	Tischapparat waagrecht Buche	1
8295 005 00 07 0	700	Tischapparat waagrecht Buche	1
8295 005 00 02 0	750	Tischapparat waagrecht Buche	1
8295 005 00 08 0	800	Tischapparat waagrecht Buche	1
8295 005 00 03 0	1.000	Tischapparat waagrecht Buche	1
8295 006 00 04 0	300	Tischapparat waagrecht Aluminium	1
8295 006 00 05 0	400	Tischapparat waagrecht Aluminium	1
8295 006 00 01 0	500	Tischapparat waagrecht Aluminium	1
8295 006 00 06 0	600	Tischapparat waagrecht Aluminium	1
8295 006 00 07 0	700	Tischapparat waagrecht Aluminium	1
8295 006 00 02 0	750	Tischapparat waagrecht Aluminium	1
8295 006 00 08 0	800	Tischapparat waagrecht Aluminium	1
8295 006 00 03 0	1.000	Tischapparat waagrecht Aluminium	1

Weitere Ausführungen auf Anfrage erhältlich.

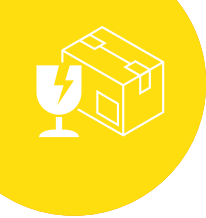

PRODUKTSCHUTZ

U Tulip + Green U

NOMAPACK®

NOMAPACK® Kantenschutzprofile sind in verschiedenen Abmessungen und Stärken verfügbar und schützen so effizient Ihr Produkt – auch über die Kante hinweg.

- Eigenklemmung durch hohe Lippenspannung
- Ersparnis bei Verpackungszeit und -kosten durch leichtes Aufstecken auf die Kante
- in verschiedenen Polsterstärken erhältlich
- für Produkte mit besonders scharfen Kanten sind speziell verstärkte Profile erhältlich
- basierend auf der NMC-NATUREFOAM™ -Technologie

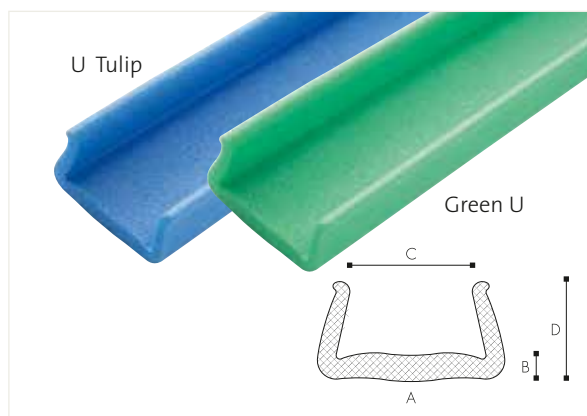

U Tulip

Art.-Nr.	Typ	A mm	B mm	C mm	D mm	Länge m	Dichte kg/m³	Farbe	VPE
8269 003 00 02 0	U Tulip 5-15	16	7	3	29	2	30	blau	560
8269 003 00 04 0	U Tulip 15-25	24	9	10	35	2	30	blau	320
8269 003 00 05 0	U Tulip 25-35	35	10	20	41	2	30	blau	240
8269 003 00 06 0	U Tulip 35-45	41	12	25	47	2	30	blau	180
8269 003 00 07 0	U Tulip 45-60	57	14	30	60	2	30	blau	100

Green U

8269 006 00 01 0	Green U 5-15	16	7	3	29		30	grün	500
------------------	--------------	----	---	---	----	--	----	------	-----

Pad Rectangular

NOMAPACK®

Kleine Distanzpolster mit großer Wirkung.

- mit oder ohne rückstandsfreiem Kleber
- vielseitig verwendbar
- extrem druckbeständig



Pad Rectangular

Art.-Nr.	Typ	A mm	B mm	C mm	Stranglänge mm	Dichte kg/m³	Farbe	VPE
8269 004 00 01 0	50 x 10 HMR	50	10	10	1150	24	blau	16.100
8269 004 00 02 0	50 x 10 HMP	50	10	10	1150	24	blau	16.100
8269 004 00 03 0	50 x 20 HMR	50	20	20	1150	24	blau	10.350
8269 004 00 04 0	50 x 20 HMP	50	20	20	1150	24	blau	10.350
8269 004 00 05 0	50 x 50 HMR	50	50	50	1150	24	blau	4.025
8269 004 00 06 0	50 x 50 HMP	50	50	50	1150	24	blau	4.025
8269 004 00 07 0	65 x 25 HMR	65	24	24	1150	24	blau	4.950
8269 004 00 08 0	65 x 25 HMP	65	24	24	1150	24	blau	4.950
8269 004 00 09 0	100 x 25 HMR	100	24	24	1150	24	blau	2.160
8269 004 00 10 0	100 x 25 HMP	100	24	24	1150	24	blau	2.160
8269 004 00 11 0	100 x 50 HMR	100	50	50	1150	24	blau	1.176
8269 004 00 12 0	100 x 50 HMP	100	50	50	1150	24	blau	1.176

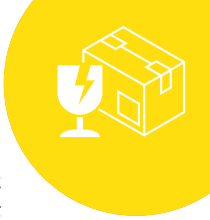

PE-Schaumfolie

Das optimale Schutzpolster für empfindliche Güter.

- Schaumfolie aus reinem geschlossenzelligem und wasserundurchlässigem Polyethylen
- hochflexibel und geschmeidig – einfach und zeitsparend in der Handhabung
- rutschsicher, verschiebt sich auch bei höherer Belastung nicht
- lebensmittelecht und geruchsneutral, enthält keine Weichmacher
- nicht schleifend und nicht ätzend, zum Einwickeln äußerst empfindlicher Güter wie Porzellan, Möbel oder technische Geräte
- als Zwischen-/Trennlage oder zur Umhüllung verwendbar



PE-Schaumfolie

Art.-Nr.	Abmessung	Ausführung	Stärke (mm)	Farbe	VPE
8269 001 00 01 0	750 mm x 700 lfm	ohne Perforation	0,8	weiß	2
8269 001 00 02 0	1.500 mm x 700 lfm	ohne Perforation	0,8	weiß	1

Schaumverpackungen

Praktische, tragbare, schützende Schaumpolster ... überall und augenblicklich.

- erstklassiger Produktschutz
- einfach im Gebrauch
- just-in-time-Verpackung
- keine Vorrichtung, kein Aufbau oder Service nötig
- platzsparende Verpackung. Dehnt sich um das 27-Fache ihrer Originalgröße aus
- professionelle Verpackung
- gebrauchsfertig, jederzeit, überall



Schaumverpackungen

Art.-Nr.	Größe der flach liegenden Beutel (mm)	Farbe	VPE
8269 002 00 01 0	380 x 460 mm	blau	48
8269 002 00 02 0	460 x 460 mm	blau	42
8269 002 00 03 0	460 x 610 mm	blau	30
8269 002 00 04 0	540 x 680 mm	blau	30

LADUNGSSICHERUNG

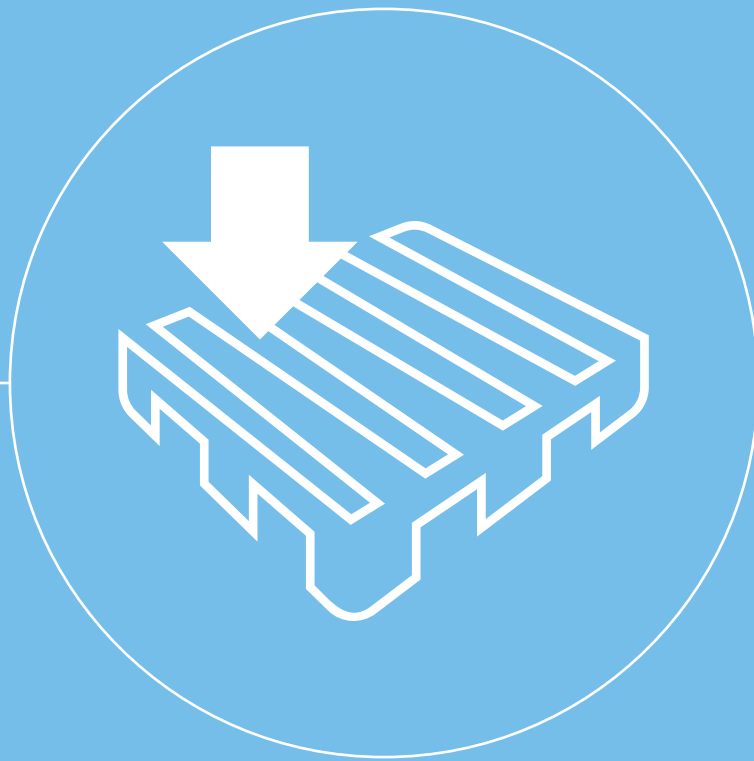

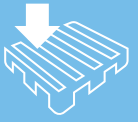

Ladungssicherung



Heben
Zurren
Transportsicherung

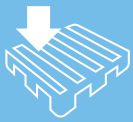

LADUNGSSICHERUNG

Liftfix Hebebänder, 2-lagig

HEBEBAND MIT SOLIDER GRUNDAUSSTATTUNG

Die 2-lagigen Liftfix Hebebänder nach DIN EN 1492-1 in bewährter Standard-Qualität und Tragfähigkeiten bis zu 10 t gehören zu einer soliden Grundausstattung einfach dazu.

Eine sektionale Verstärkung der Hebebandschleufe schützt zudem da, wo es wichtig ist – im Bereich des Kranhakens. Eine normgerechte Farbkodierung verhindert zudem Verwechslungen bei der Tragfähigkeit.

Liftfix Hebebänder haben ein ausreißfestes, doppelagiges Etikett.

Abweichende Maße in der Tabelle unten aufgrund unterschiedlicher Fertigungschargen vorbehalten. Genaue Abmessungen auf Anfrage! Technische Änderungen vorbehalten.

PRODUKTVORTEILE

- sektionale Schlaufenverstärkung
- normgerechte Farbkodierung
- doppelagiges, ausreißfestes Label



Liftfix Hebebänder, 2-lagig

Art.-Nr. | Netto-Traglast (kg) | Format (Bandbreite mm x Banddicke mm) | Länge (m) | VPE

SpanSet Hebebänder Liftfix, HB500

8399 002 25 80 0	500	36 x 3,0	2,0	1
8399 002 25 90 0	500	36 x 3,0	3,0	1
8399 002 25 00 0	500	36 x 3,0	4,0	1
8399 002 25 10 0	500	36 x 3,0	5,0	1
8399 002 25 20 0	500	36 x 3,0	6,0	1
8399 002 25 30 0	500	36 x 3,0	8,0	1

SpanSet Hebebänder Liftfix, HB1.000

8399 002 25 40 0	1.000	30 x 5,2	2,0	1
8399 002 25 50 0	1.000	30 x 5,2	3,0	1
8399 002 25 60 0	1.000	30 x 5,2	4,0	1
8399 002 25 70 0	1.000	30 x 5,2	5,0	1
8399 002 25 80 0	1.000	30 x 5,2	6,0	1
8399 002 25 90 0	1.000	30 x 5,2	8,0	1

SpanSet Hebebänder Liftfix, HB1.500

8399 002 25 00 0	1.500	50 x 6,8	2,0	1
8399 002 25 10 0	1.500	50 x 6,8	3,0	1
8399 002 25 20 0	1.500	50 x 6,8	4,0	1
8399 002 25 30 0	1.500	50 x 6,8	5,0	1
8399 002 25 40 0	1.500	50 x 6,8	6,0	1
8399 002 25 50 0	1.500	50 x 6,8	8,0	1

SpanSet Hebebänder Liftfix, HB2.000

8399 002 25 60 0	2.000	60 x 5,0	2,0	1
8399 002 25 70 0	2.000	60 x 5,0	3,0	1
8399 002 25 80 0	2.000	60 x 5,0	4,0	1
8399 002 25 90 0	2.000	60 x 5,0	5,0	1
8399 002 25 00 0	2.000	60 x 5,0	6,0	1
8399 002 25 10 0	2.000	60 x 5,0	8,0	1

SpanSet Hebebänder Liftfix, HB3.000

8399 002 26 00 0	3.000	90 x 5,0	2,0	1
8399 002 26 10 0	3.000	90 x 5,0	3,0	1
8399 002 26 20 0	3.000	90 x 5,0	4,0	1
8399 002 26 30 0	3.000	90 x 5,0	5,0	1
8399 002 26 40 0	3.000	90 x 5,0	6,0	1
8399 002 26 50 0	3.000	90 x 5,0	8,0	1

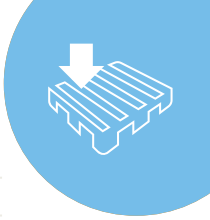

Liftfix Rundschnlige

BEWÄHRTER STANDARD FÜR DIE TÄGLICHE ANWENDUNG

Die SpanSet Liftfix-Rundschnlige wird nach DIN EN 1492-2 in Nenntragfähigkeiten von 0,5 bis 8t und Standardnutzlängen von 1 bis 5 m gefertigt. Für extrem schwere Lasten finden Sie die Liftfix Schwerlastrundschnligen mit 10 – 100 t Tragfähigkeit hier. Farbkodierte Außenhülle und eingewebte Tonnenstreifen machen es Ihnen in der täglichen Anwendung einfach, das richtige Anschlagmittel zu erkennen. Das Knicklabel ist doppellagig vernäht und somit ausreißfester und gegen Abrieb geschützt.



PRODUKTVORTEILE

- eingewebte Tonnenstreifen
- bedruckte Tragfähigkeitsangabe
- doppellagiges, ausreißfestes Label
- optional mit RFID-Transponder für IDXpert ausrüstbar

Liftfix Rundschnlige				
Art.-Nr.	Netto-Traglast (kg)	Abbildung	Länge (m)	VPE
SpanSet Rundschnlige Liftfix, RS500				
8399 002 26 00 0	500		1,0	1
8399 002 26 10 0	500		2,0	1
8399 002 26 20 0	500		3,0	1
8399 002 26 30 0	500		1,5	1
SpanSet Rundschnlige Liftfix, RS1.000				
8399 001 17 40 0	1.000		1,0	1
8399 001 17 60 0	1.000		2,0	1
8399 001 17 70 0	1.000		3,0	1
8399 001 17 80 0	1.000		4,0	1
8399 001 17 90 0	1.000		5,0	1
8399 001 17 50 0	1.000		1,5	1
SpanSet Rundschnlige Liftfix, RS2.000				
8399 001 17 00 0	2.000		1,0	1
8399 001 17 20 0	2.000		2,0	1
8399 001 17 30 0	2.000		3,0	1
8399 001 17 40 0	2.000		4,0	1
8399 001 17 50 0	2.000		5,0	1
8399 001 17 10 0	2.000		1,5	1
SpanSet Rundschnlige Liftfix, RS3.000				
8399 001 17 70 0	3.000		1,0	1
8399 001 17 10 0	3.000		2,0	1
8399 001 17 30 0	3.000		3,0	1
8399 001 17 60 0	3.000		4,0	1
8399 001 17 80 0	3.000		5,0	1
8399 001 17 90 0	3.000		1,5	1

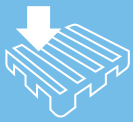

Spanset Abriebschutz

ABRIEBSCHUTZSCHLAUCH AUS PVC FÜR ZURRGURT-BREITE: 25 MM

Abriebschutzschlauch aus PVC für Zurrgurte. Schützt den Zurrgurt vor Verschleiß durch Abrieb. Abriebschutz ist kein Kantenschutz. Bei Verzurrungen über Kante muss geeigneter Kantenschutz eingesetzt werden, der auch hier bei uns im Shop bezogen werden kann.



Abriebschutz aus PVC

Art.-Nr.	Netto-Traglast (kg)	Länge (m)	VPE
8399 072 21 70 0	1.000	0,4	1
8399 072 21 70 0	1.000	0,4	1
8399 072 21 80 0	1.000	0,4	1

Joker-Haken

DIE PERFEKTE VERBINDUNG MIT DOPPELNUTZEN

Die Joker-Haken mit einer Tragfähigkeit von bis zu 10 t sind die ideale Ergänzung für Ihre Rundschlingen und Hebebänder, schließlich sind sie echte Multitalente: Sie können entweder zum Verlängern von Anschlagmitteln verwendet werden oder als Endhaken, der sicheren Halt in Anschlagpunkten gewährleistet. In Kombination mit einer oder mehreren Rundschlingen entsteht so in kürzester Zeit ein RS-Gehänge.

SICHER EINHAKEN, EINFACH VERLÄNGERN

Einfach einhaken, drehen, fertig. Die geschmiedete Sicherungsfalle sorgt dabei für einfache Handhabung und vermeidet zudem wirksam das Aushaken beim Absetzen der Last – ein Plus für Ihre Sicherheit. Durch die ausgeklügelte Konstruktion des Jokers benötigen Sie keinerlei Werkzeug, um den Haken in Ihre Rundschlingen oder Hebebänder einzufädeln. Der Joker-Haken kann aber genauso gut als Verlängerungselement verwendet werden, um z.B. zwei Rundschlingen zu verbinden.

SICHERHEIT IST OBERSTES PRINZIP

Der Joker ist in allen Konstruktionsmerkmalen auf die Verwendung mit textilen Anschlagmitteln ausgelegt. Das Ziel: einfache Handhabung bei zuverlässiger Funktionalität. Intelligente Details wie die speziell geformte Hakenspitze erleichtern das Einhängen in feste Anschlagpunkte. Die erhöhten Seitennocken am Kopf des Hakens verhindern den vorzeitigen Verschleiß des textilen Anschlagmittels, da das Anschlagmittel zwischen den Nocken geschützt und vertieft liegt. Der Stahl der Sondergüte 8 Plus ist geschmiedet und deshalb besonders robust. Die Konstruktion des Jokers nach dem Skeletto-Prinzip spart Gewicht und macht ihn angenehm im Handling. Damit jeder Irrtum ausgeschlossen ist, sind die Haken in der Farbe ihrer entsprechenden Tragfähigkeit (nach DIN EN 1492-1) lackiert. So erkennen Sie den richtigen Haken für Ihre Anwendung auf einen Blick.

Spanset Anschlaghaken

Art.-Nr.	Typ	Netto-Traglast (kg)	Abbildung	VPE
8399 049 97 10 0	Joker WLL 1.000	1.000		1
8399 049 97 10 0	Joker WLL 2.000	2.000		1
8399 049 97 10 0	Joker WLL 3.000	3.000		1

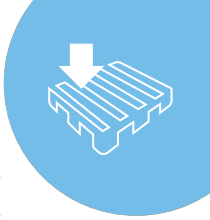

NoCut Sleeve

DIE KANTE, DER SCHUTZ UND DIE SICHERHEIT

Wenige Jahre nach der Markteinführung sind NoCut sleeve und NoCut pad zum Schutz von textilen Anschlagmitteln beim Heben scharfkantiger Lasten nicht mehr wegzudenken. Hervorragende Produkteigenschaften, die im Dialog mit den Anwendern besprochen und fortlaufend optimiert werden. Verbesserte Schnittfestigkeit und stärkere Gewebestabilität sind das Ergebnis der verbesserten Prozesstechnik, während die vereinfachte Handhabung den Praktikern zu verdanken ist, mit deren Hilfe NoCut pad überarbeitet wurden.



IHRE SICHERHEIT HAT PRIORITÄT

Für einen sicheren Hebevorgang ist unabhängig von Größe, Gewicht und Geometrie einer Last darauf zu achten, dass Hebebänder und Rundschlingen an keiner ungeschützten Kante angelegt werden. Die textilen Anschlagmittel können beschädigt werden und die Last kann abstürzen.

Wann aber liegt eine scharfe Kante vor und wie können die Anschlagmittel geschützt werden? Denn eine Kante ist bereits schädlich für ein Anschlagmittel, auch wenn diese nicht messerscharf ist!

PRODUKTVORTEILE

- Biegeweiche Schlauchkonstruktion: Die biegeeweiche Gewebekonstruktion lässt sich einfach positionieren und legt sich an die Kante an.
- Geringes Eigengewicht: Das geringe Eigengewicht sorgt für eine einfache und ergonomische Handhabung.
- Frei positionierbar: NoCut ist frei über das Anschlagmittel positionierbar und schützt genau dort, wo die scharfe Kante anliegt.
- Label: NoCut Produkte sind durch Label gekennzeichnet, die Handhabungshinweise und die allgemeinen Produktinformationen enthalten.
- Geprüfte Sicherheit: Hohe Betriebssicherheit auf Basis definierter Kantenradien – DEKRA-zertifiziert.
- Optimierte Prozesstechnik: Verbesserter Schnittschutz, vereinfachte Handhabung und stärkere Gewebestabilität erhöhen Standzeiten und Sicherheit.

Spanset Schnittschutz NoCut sleeve NCS			
Art.-Nr.	Netto-Traglast (kg)	Format	VPE
8399 057 79 70 0	1.000	75 mm x 0,4 m	1
8399 057 79 70 0	2.000	75 mm x 0,4 m	1
8399 068 88 20 0	3.000	75 mm x 0,4 m	1

ZUGEHÖRIGE PRODUKTE

Sie wollen Ihre Hände und Füße schützen?

Ab Seite 159 finden Sie Handschuhe und Sicherheitsschuhe.



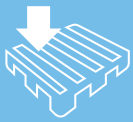

Ergo Zugratsche

2.500/50 XL

SpanSet Ergo-Zugratsche (2-teilig) mit 2.500 daN Lashing Capacity (LC) und 500 daN Vorspannkraft, (1-teilig) mit 5.000 daN Lashing Capacity (LC). Eine höhere Vorspannkraft von 750 daN ist über den TFI nachweisbar. 2-teilige sowie 1-teilige Ausführungen nach DIN EN 12195-2 mit 8 m Nutzlänge (weitere Längen auf Anfrage) und 50 mm Gurtbandbreite. Die robuste Langhebelratsche ist GS-geprüft, verfügt über einen selbst sichernden Ratschenhebel und wird durch eine Chromatierung wirkungsvoll gegen Witterungseinflüsse geschützt. Das Funktionsprinzip "ziehen statt drücken" schont die Wirbelsäule und sorgt für das mühelose Erreichen der notwendigen Vorspannkraft. Das Gurtband verfügt über Kennstreifen und eine Gurtbanddehnung von unter 4% die wirkungsvoll die Notwendigkeit des nachspannens im Fahrbetrieb minimiert.

Aufdruck oder Einwebung Ihres Firmennamens sowie Ausrüstung mit Tension Force Indikator und Ausrüstung mit Transponder sind wahlweise möglich.

PRODUKTVORTEILE

- optional mit Tension Force Indikator am Festende, dadurch max. erreichbare und ablesbare Vorspannkraft von 750 daN direkt
- selbstsichernder Ratschenhebel
- Zugprinzip und verlängerter Ratschenhebel für ergonomische und bessere Kraftübertragung
- ausreißfestes, durch Gurtbandüberlappung geschütztes Label
- Ratschenzurrigurt nach DIN EN 12195-2
- eine individuelle Bedruckung ist auf Anfrage möglich



Ergo Zugratsche 2.500/50 XL

Art.-Nr.	Netto-Traglast	Bandbreite (mm)	Länge (m)	VPE
8399 059 92 30 0	2.500 daN	50	8,0	1

Spannfix Druckratsche

STF400

Wenn es um schwere Lasten geht, darf bei der Ladungssicherung kein Kompromiss gemacht werden. Die robuste Spannfix Druckratsche von SpanSet hat einen selbstsichernden Ratschenhebel, wodurch ein Aufspringen im Fahrbetrieb ausgeschlossen werden kann. Der verlängerte Ratschenhebel sorgt für eine höhere Vorspannkraft.

Die Spannfix-Druckratsche wird nach DIN EN 12195-2 mit 50 mm Gurtbandbreite gefertigt und verfügt in der 1teiligen Variante über 4.000 daN zulässige Zurrkraft und in der 2teiligen Variante über 2.000 daN sowie eine Vorspannkraft STF (Standard Tensions Force) von 440 daN.

Optional kann die Spannfix-Ratsche mit einer Vorspannanzeige TFI 500 ausgestattet werden – so kann eine Vorspannkraft von 500 DaN (einfach, direkt) nachgewiesen werden.

PRODUKTVORTEILE

- Der selbstsichernde Ratschenhebel schließt ein nachträgliches Aufspringen der Ratsche im Fahrbetrieb aus – selbst bei stärksten Vibrationen und Rüttelbewegungen.
- Ratschen-Zurrigurt nach DIN EN 12195-2
- robustes Gurtband mit Kennstreifen
- hohe Vorspannkraft durch verlängerten Ratschenhebel
- ausreißfestes, durch Gurtbandüberlappung geschütztes Label
- optional mit Vorspannanzeige TFI 500 daN



Spannfix Druckratsche STF400

Art.-Nr.	Netto-Traglast	Format	VPE
8399 059 93 40 0	2.000 daN	50 mm x 8,0 m	1
8399 059 91 40 0	2.500 daN	50 mm x 8,0 m	1

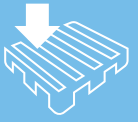

Druckratsche

500/25

Die original SpanSet Druckratsche nach DIN EN 12195-2 in 4 m wird mit 25 mm Gurtbandbreite gefertigt und verfügt in der 1teiligen Variante über 1.000 daN zulässige Zurrkraft und in der 2teiligen Variante über 500 daN zulässige Zurrkraft sowie eine Vorspannkraft STF (Standard Tensions Force) von 160 daN.

Die GS-geprüfte Ratsche ist mit einer Epoxidharzbeschichtung und einem extra breiten Ratschengriff für eine bessere Handhabung ausgestattet. Individuelle Bedruckung und Einwebung sowie Sonderlängen sind optional möglich.

PRODUKTVORTEILE

- Sonderkonstruktionen und Sonderlängen auf Anfrage
- robustes, ausreißfestes Label, geschützt durch Folienschlauch und Gurtbandüberlappung
- epoxidharzbeschichtetes Spannelement



Druckratsche 500/25

Art.-Nr.	Netto-Traglast	Bandbreite (mm)	Länge (m)	VPE
8399 001 15 60 0	500 daN	25	4,0	1

Spannfix Druckratsche

1.000-35

Die Spannfix-Druckratsche nach DIN EN 12195-2 in 4 m Standardnutzlänge wird mit 35 mm Gurtbandbreite gefertigt und verfügt in der 1-teiligen Variante über 2.000 daN zulässige Zurrkraft und in der 2-teiligen Variante über 1000 daN zulässige Zurrkraft sowie eine Vorspannkraft STF (Standard Tensions Force) von 260 daN.

Die GS-geprüfte Ratsche ist chromatiert und mit einem extra breiten Ratschengriff für eine bessere Handhabung ausgestattet. Individuelle Bedruckung und Einwebung sowie Sonderlängen sind optional möglich

PRODUKTVORTEILE

- Sonderkonstruktionen und Sonderlängen auf Anfrage
- extra breiter Ratschengriff für besonders gute Ergonomie
- rausreißfestes, durch Gurtbandüberlappung geschütztes Label
- chromatiertes Spannelement
- robustes Gurtband mit Kennstreifen

Weitere Informationen: TÜV-Zertifikat ID1419035700



Spannfix Druckratsche 1.000-35

Art.-Nr.	Netto-Traglast	Format	Ausführung	VPE
8399 001 15 90 0	500 daN	25 mm x 4,0 m	einteilig	1
8399 001 15 90 0	1.000 daN	35 mm x 4,0 m	zweiteilig mit Spitzhaken	1

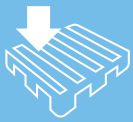

LADUNGSSICHERUNG

Spannfix Druckratsche 600/50

Die Spannfix-Druckratsche nach DIN EN 12195-2 in 4 m und 6 m Standardnutzlänge wird mit 50 mm Gurtbandbreite gefertigt. Die neue Ausführung verfügt über eine 20% höhere LC im Vergleich zu ihrem Vorgänger. Die einteilige Variante verfügt über 1.200 daN zulässige Zurrkraft und die zweiteilige Variante über 600 daN zulässige Zurrkraft sowie eine Vorspannkraft STF (Standard Tensions Force) von 228 daN.

Die GS-geprüfte Ratsche ist chromatiert und mit einem extra breiten Ratschengriff für eine bessere Handhabung ausgestattet. Individuelle Bedruckung und Einwebung sowie Sonderlängen sind optional möglich.

PRODUKTVORTEILE

- Neu: jetzt mit 20 % erhöhter LC
- Sonderkonstruktionen und Sonderlängen auf Anfrage
- extra breiter Ratschengriff für besonders gute Ergonomie
- rausreißfestes, durch Gurtbandüberlappung geschütztes Label
- chromatiertes Spannelement
- robustes Gurtband mit Kennstreifen



Spannfix Druckratsche 600/50

Art.-Nr.	Netto-Traglast	Format	Ausführung	VPE
8399 056 66 70 0	600 daN	50 mm x 4,0 m	einteilig	1
8399 059 96 90 0	600 daN	50 mm x 4,0 m	zweiteilig mit Spitzhaken	1

Spannfix Druckratsche 400/25

Die Spannfix-Druckratsche 400/25 ist gelb-chromatiert und wird nach DIN EN 12195-2 in 4 m und 6 m Standardnutzlänge mit 25 mm Gurtbandbreite gefertigt. Die Druckratsche ist einteilig oder zweiteilig mit unterschiedlichen Verbindungselementen erhältlich.

Die Druckratsche hat eine LC von 800 daN in der Umreifung und 400 daN im geraden Zug bei einem STF von 140 daN.

PRODUKTVORTEILE

- individuelle Bedruckung möglich
- Ratschen-Zurrgurt nach DIN EN 12195-2
- gelb-chromdatiertes Spannelement
- ausreißfestes, durch Gurtbandüberlappung geschütztes Label
- TÜV-Zertifikat ID1419035700



Spannfix Druckratsche 400/25

Art.-Nr.	Netto-Traglast	Format	Ausführung	VPE
8399 001 15 30 0	400 daN	25 mm x 4,0 m	einteilig	1
8399 003 38 30 0	400 daN	25 mm x 4,0 m	zweiteilig	1

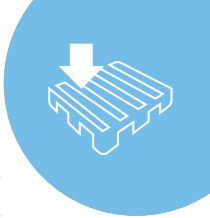

Klemmschloss-Zurrgurt

Klemmschloss-Zurrgurt zum Einfachen Bündeln und Fixieren von Gütern jeder Art. Ideal geeignet für den Einsatz in Transport und Lager.

Thermisch präzisionsfixiertes Gurtband.

PRODUKTVORTEILE

- ausreißfestes, geschütztes Label
- hohe Passgenauigkeit durch optimale Breite und Dicke des Gurtbandes, abgestimmt auf das jeweilige Klemmschloss
- Klemmschloss-Zurrgurt nach DIN EN 12195-2



Klemmschloss-Zurrgurt

Art.-Nr.	Typ	Netto-Traglast	Format	Abbildung	VPE
8399 001 15 20 0	125-25	125 daN	25 mm x 4,0 m		1
8399 053 30 90 0	250-25	250 daN	25 mm x 4,0 m		1
8399 053 30 60 0	250-25	250 daN	25 mm x 4,0 m		1
8399 001 15 80 0	375-35	375 daN	35 mm x 4,0 m		1
8399 003 36 10 0	375-35	375 daN	35 mm x 4,0 m		1
8399 001 15 10 0	500-50	500 daN	50 mm x 4,0 m		1

Schutzschlauch

LSP-SF1

Dieser Schutzschlauch ist einseitig mit einer robusten Polyurethan-Beschichtung versehen, die das Gurtband wirksam vor scharfen Kanten und rauen Oberflächen schützt. Die Polyurethan-Seite wird gegen das Ladegut gelegt und schützt den Zurrgurt gegen Scheuern und Beschädigungen. Der LSP-SF1 verbleibt am Gurt und wird einfach mit aufgerollt. So können Sie Gurtbänder bis 75 mm Breite wirksam gegen Abrieb und Einschnitte schützen. Besonders sinnvoll erweist sich der LSP-SF1 beim Transport von Betonfertigteilen, Stahl oder Metallbauteilen oder ähnlich scharfkantigen Gütern.

PRODUKTVORTEILE

- schützt das Gurtband vor scharfen Kanten
- schnitt- und abriebfest
- leichtes Handling
- gute Kraftübertragung aufgrund der reibungsarmen Gewebeoberfläche im Schlauchinneren

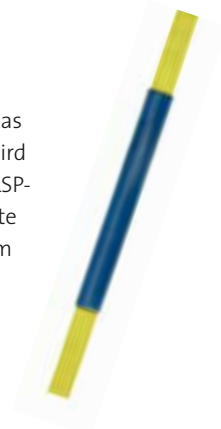

Schutzschlauch LSP-SF1

Art.-Nr.	Ausführung	Länge (m)	VPE
8399 025 50 30 0	für BB: 25 mm, Länge: 5	5,0	1
8399 004 47 50 0	für BB: 35 mm, Länge: 5	5,0	1
8399 004 47 90 0	für BB: 50 mm, Länge: 5	5,0	1

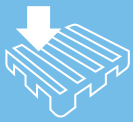

LADUNGSSICHERUNG

LaWi Langkantenwinkel

SO WIRD EIN LOSER LADUNGSVERBUND ZUM FESTEN PAKET

Dank der besonderen Wabenstruktur ist der Langkantenwinkel aus Polyethylen sehr verwindungssteif und kann sogar Ladungslücken überbrücken. Auch für empfindliche Ladegüter wie Dachziegel, Betonfertigteile, gehobelte Holzbalken oder auch palettierte Fässer etc. geeignet.

Die innere Hohlkehle im Kantenwinkel schützt die Ladungskante, die große Kantenrundung schon das Gurtband und erhöht die Vorspannkraft aufgrund einer besseren Kraftübertragung. Die große Auflagefläche ermöglicht eine einfache Anbringung auf dem Ladegut. Bei kleinerer Ladung ist der LaWi auch verkürzbar.



PRODUKTVORTEILE

- leichte Handhabung durch große Auflagefläche, Winkel fällt nicht herunter
- schützt Gurtband und Ladung
- hilft Ladungslücken zu überbrücken
- für alle Gurtbandbreiten geeignet
- beliebig verkürzbar
- einsetzbar bei -30°C bis +100°C

LaWi Langkantenwinkel

Art.-Nr.	Format (mm)	VPE
8399 031 10 90 0	800 x 210 x 120	1
8399 030 05 60 0	1.200 x 210 x 120	1
8399 031 10 10 0	2.400 x 210 x 120	1

LaWi Langkantenwinkel

MIT GURTBANDFÜHRUNG

Dank der besonderen Wabenstruktur ist der Langkantenwinkel aus Polyethylen sehr verwindungssteif und kann sogar Ladungslücken überbrücken. Auch für empfindliche Ladegüter wie Dachziegel, Betonfertigteile, gehobelte Holzbalken oder auch palettierte Fässer etc. geeignet.

Die innere Hohlkehle im Kantenwinkel schützt die Ladungskante, die große Kantenrundung schon das Gurtband und erhöht die Vorspannkraft aufgrund einer besseren Kraftübertragung. Die große Auflagefläche ermöglicht eine einfache Anbringung auf dem Ladegut. Bei kleinerer Ladung ist der LaWi auch verkürzbar.



PRODUKTVORTEILE

- leichte Handhabung durch große Auflagefläche, Winkel fällt nicht herunter
- schützt Gurtband und Ladung
- hilft Ladungslücken zu überbrücken
- für alle Gurtbandbreiten geeignet
- beliebig verkürzbar
- einsetzbar bei -30°C bis +100°C
- LaWi Typ 1637/rot mit Gurtbandführung

LaWi Langkantenwinkel

Art.-Nr.	Format (mm)	VPE
8399 031 10 40 0	800 x 140 x 100	1
8399 030 05 80 0	1.200 x 140 x 100	1
8399 031 10 50 0	2.400 x 140 x 100	1

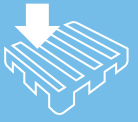

KaSi Plus Kantenschutzwinkel

SO WIRD EIN LOSER LADUNGSVERBUND ZUM FESTEN PAKET

Der innovative KaSiPlus-Kantenschutzwinkel schützt durch eine Hohlkehle die empfindliche Kante der Papierrollen bei deren Transportsicherung mit Zurrgurten. Die Gurtbandführungen über die nach innen verschobene Kantenumlenkung und die erhöhte, obere Bandumlenkung entlasten zusätzlich die empfindliche Papierrollenkante und verteilen die Flächenpressung auf eine größere Auflagefläche. Druckstellen und Beschädigungen der Papierrollen werden so wirksam vermieden.



Der robuste KaSiPlus ist stapelfähig und damit platzsparend verstaubar, ist zur Sicherung von stehenden und liegenden Papierrollen einsetzbar und kälteunempfindlich. Neu im Sortiment ist das passende Zubehör, bestehend aus einer Teleskopstange mit speziellem Aufsatz zum Positionieren des KaSiPlus auf der Papierrolle und des Gurtbandes in der Gurtführung des KaSiPlus. Zur platzsparenden Aufbewahrung dient ein Rack, welches auf das Spiegelbrett aufgesetzt, verschoben werden kann, so dass die benötigten Winkel immer griffbereit sind.

PRODUKTVORTEILE

- ideal zur Sicherung von stehenden und liegenden Papierrollen
- empfindliche Papierrollenkanten wird optimal durch Hohlkehle geschützt
- nach innen verschobene Kantenumlenkung entlastet zusätzliche die empfindliche Papierrollenkante
- robuste, durch Stege verstärkte Konstruktion
- stapelfähig und platzsparend verstaubar

KaSi Plus Kantenschutzwinkel

Art.-Nr.	Format (mm)	VPE
8399 055 59 50 0	200 x 150 x 145	1

UWI Kantenschutzwinkel

UWI – für gerade Ladungen. Der besonders preisgünstigste Kantenwinkel für gerade Kanten. Großflächige Übertragung der Sicherungskräfte, die eine Entlastung der Ladekanten bewirkt.



PRODUKTVORTEILE

- besonders preisgünstiger Kantenwinkel für geradlinige Ladungen
- großflächige Übertragung der Sicherungskräfte, die eine Entlastung der Ladungskante bewirkt
- glatte, polierte Umlenkung des Gurtbandes verbessert die Übertragung der Sicherungskraft
- ideal für gerade Ladungen

UWI Kantenschutzwinkel

Art.-Nr.	Format (mm)	VPE
8399 020 09 20 0	für 50 mm, 145 x 135 x 90	1

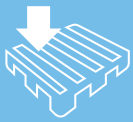

GRIP-S Antirutschmatte

Ohne Einsatz von Antirutschmatten ist ein wirtschaftliches Sichern durch Niederzurren nahezu unmöglich. Denn bei der Ladungssicherung durch Kraftverschluss gilt: Je höher die Reibung zwischen Ladung und Ladefläche, desto weniger Kraft muss durch Zurrmittel aufgebracht werden.

Die SpanSet Grip ist eine robuste, hochverdichtete Antirutschmatte aus Vollgummi. Die innovative Antirutschmatte ist unempfindlich gegenüber Betriebsstoffen und leicht zu reinigen. Ihre besondere Wirtschaftlichkeit ist durch die Mehrwegfähigkeit und die hohe Festigkeit bei mechanischer Belastung begründet. Die Reibbeiwerte der wichtigsten Materialpaarungen wurden durch neutrale Prüfstellen zertifiziert.



PRODUKTVORTEILE

- optimale Ergänzung beim Niederzurren
- vielfach wiederverwendbar
- 9 mm Materialstärke für Flächenpressungen von mehreren 100 t beim Schwertransport
- hohe Resistenz gegen Betriebsstoffe
- hohe Festigkeit bei mechanischer Belastung
- individuelle Formate (kurzfristig lieferbar) auf Anfrage
- durch den TÜV Rheinland geprüfte und zertifizierte Reibwerte
- entspricht der VDI Richtlinie 2700 ff.
- Reibbeiwertanalysen für definierte Materialpaarungen auf Anfrage

GRIP-S Antirutschmatte

Art.-Nr.	Format (mm)	VPE
8399 000 01 50 0	200 x 200 x 2	1
8399 000 01 70 0	5.000 x 266 x 2	1
8399 000 01 30 0	20.000 x 150 x 2	1

Grip-G Antirutschmatte

Die beliebte Antirutschmatte aus Gummigranulaten wird in gleichbleibend hoher Qualität gefertigt, entspricht der VDI 2700 ff. und ist universell einsetzbar. Für die gängigen Materialpaarungen werden Reibwerte von μ 0,6 und mehr erreicht und durch Prüfzertifikate dokumentiert.

Bei der Herstellung werden Gummi-Granulate in definierter Qualität und Größe unter Druck zu Antirutschmatten verklebt und verarbeitet. Über die Standardanschnitte hinaus, können kundenspezifisch Antirutschmatten in diversen Größen und Dicken konfektioniert werden.

PRODUKTVORTEILE

- entspricht der VDI 2700 ff.
- Reibwert von μ 0,6 für die gängigen Materialpaarungen
- individuelle Formate möglich



Grip-G Antirutschmatte

Art.-Nr.	Format (mm)	VPE
8399 000 01 20 0	200 x 200 x 8	1
8399 000 01 30 0	5.000 x 250 x 8	1
8399 002 21 90 0	20.000 x 150 x 3	1

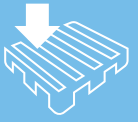

PaXafe light Abdecknetz, grün

GEKNOTETE ABDECKNETZE – DAMIT NICHTS FLIEGEN GEHT

Ob für Ihren PKW-Kombi, den Anhänger, das Pritschenfahrzeug oder den Container, mit den geknoteten PaXafe-Netzen fahren Sie sicher. Einfach kombinierbar mit den Ladungssicherungsnetzen sind sie eine sinnvolle Ergänzung für die PaXafe-Netzbaukästen.

Die geknoteten PaXafe-Abdecknetze aus wasserabweisendem Polyethylen sorgen für eine schnelle Ladungssicherung. Sie sind DEKRA-zertifiziert und mit einem fest angehängten Kennzeichnungsetikett versehen. Die robusten Abdecknetze sind in verschiedenen Größen erhältlich und weisen eine Knotenfestigkeit von 74,25 daN sowie eine statische Maschenbruchfestigkeit von 200 daN auf.

PRODUKTVORTEILE

- DEKRA-zertifiziert als Abdecknetz und mit entsprechendem Label gekennzeichnet
- Material: geflochtenes Polyethylen
- Randkettelung: 8 mm



PaXafe light Abdecknetz, grün

Art.-Nr.	Format (mm)	Stärke (mm)	Maschenweite (mm)	VPE
8399 004 40 10 0	1.500 x 2.700	2,5 – 3,0	45	1
8399 004 40 00 0	1.500 x 2.200	2,5 – 3,0	45	1
8399 004 40 20 0	2.500 x 3.500	2,5 – 3,0	45	1
8399 017 75 50 0	3.500 x 6.000	2,5 – 3,0	45	1
8399 017 75 40 0	3.500 x 5.000	2,5 – 3,0	45	1
8399 005 52 60 0	2.000 x 3.000	2,5 – 3,0	45	1
8399 025 59 60 0	4.000 x 3.000	2,5 – 3,0	45	1

PaXafe für Pkw und Kombi

LADUNGSSICHERUNGSNETZ

Mit den PaXafe Netzen für PKWs und Kombis bilden Sie Ladeeinheiten und erreichen so eine formschlüssige Ladungssicherung.

Komplett-Set inkl. 4 Zurrgurte, die ein schnelles und einfaches Anbringen des Netzes ermöglichen. Der Klemmschloss-Zurrgurt bietet einerseits einen Spitzhaken und andererseits einen Karabinerhaken.



PaXafe für Pkw und Kombi

Art.-Nr.	Format (mm)	Stärke (mm)	Maschenweite (mm)	VPE
8399 004 40 40 0	1.300 x 1.600	2,5 – 3,0	45	1

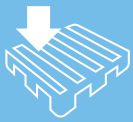

Containertür-Sicherung

MIT SPANSET CTUXAFE

Die einfache und kostengünstige Lösung verhindert böse Überraschungen beim Entriegeln der Containertür.

Beim Öffnen eines Containers weiß der Entlader zwar, was der Container geladen hat, aber nicht, wie es hinter den Türen aussieht. Wenn sich Ladegut während des Transportes gelöst oder verschoben hat, kann dieses einen Druck von innen auf die Tür des Containers ausüben. Wird eine Containertür entriegelt, kann die Ladung die Türen schlagartig aufdrücken und die davorstehenden Personen dadurch verletzen.

Das Verriegelungsgestänge beider Türhälften wird vor dem Öffnen einer Tür durch einen einteiligen Zurring mit Steckschnalle verbunden. Sollte die Tür nach dem Entriegeln von innen unter Druck stehen, kann sich diese nur einen Spalt öffnen. Die Tür wird durch den Sicherungsgurt CTUXafe gehalten. Jetzt kann der Anwender eine geeignete Sicherungsmaßnahme ergreifen, um die Tür gefahrlos zu öffnen. Anschließend lässt sich der entlastete Gurt von der Türe entfernen.

Vorteil von CTUXafe: Die Anbringung ist einfach und schnell durchgeführt. CTUXafe ist kostengünstig und im Gegensatz zur Diagonalen Sicherung ohne weitere Hilfsmittel anwendbar.



Containertür-Sicherung mit SpanSet CTUXafe

Art.-Nr.	Netto-Traglast (kg)	Länge (m)	VPE
8399 066 67 10 0	3.600	1,28	1



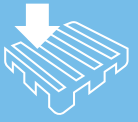

Staupolstersack

TURBOFLOW

Staupolstersäcke aus PP-Gewebe. Stausäcke unterstützen die Ladungssicherung und verhindern die Bewegung des Ladegutes. Durch die Verwendung von Polypropylen sind die Säcke auch unter herausfordernden klimatischen Bedingungen hervorragend einsetzbar. Als Innendecke wird Polyethylen verwendet, damit die Säcke auch großem Druck standhalten können.



Staupolstersack Turboflow

Art.-Nr.	Größe (cm)	VPE
8266 004 00 10 0	60 x 90	600
8266 004 00 11 0	90 x 120	450
8266 004 00 12 0	90 x 150	430
8266 004 00 13 0	90 x 180	375
8266 004 00 14 0	120 x 180	300
8266 004 00 15 0	120 x 240	245
8266 004 00 16 0	150 x 300	115

Staupolsterpistole

TURBOFLOW METAL

Die Staupolsterpistole Turboflow Metal garantiert ein sicheres und schnelles Befüllen der Turboflow-Stausäcke.



Staupolsterpistole Turboflow Metal

Art.-Nr.	Typ	VPE
8266 004 00 17 0	Turboflow Metal	600

TRANSPORT & LAGERN





Transport & Lagern

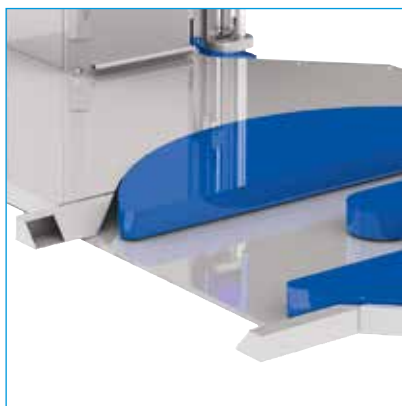

Stop Gliss
Palettensicherung
Stretchanlagen
Paletten



Einfach, effizient und umweltfreundlich! Die nachhaltige Lösung exklusiv bei Inapa Packaging



RUTSCHHEMMENDE ZWISCHENLAGEN

Für alle Bereiche der Ladeeinheitensicherung bieten die Produkte aus der Stop Gliss-Familie die passende Lösung.

Der einzigartige noppenförmige Haftauftrag sorgt für optimalen Halt in allen Lagen, ohne mit dem Produkt zu verkleben. Hierdurch ist Stop Gliss auch hervorragend für die vollautomatische Verarbeitung geeignet und gewährleistet neben dem Schutz Ihrer Produkte auch maximale Prozesssicherheit. Stop Gliss-Zwischenlagen sind i. d. R. aus Recyclingpapieren hergestellt und können über das Altpapier entsorgt werden.

VERMEIDET

Transportschäden und Reklamationen

REDUZIERT

Verpackungs-, Handlings- und Transportkosten

SCHÜTZT

Waren und Umwelt: Überwiegend aus Recyclingmaterial hergestellt, nach Verwendung recycelbar und vor allen Dingen mehrfach zu verwenden

OPTIMIERT

Lager- und Transportvolumen





Stop Gliss: der Bremskraftverstärker.

Stop Gliss beschleunigt Ihre Arbeitsabläufe. Manuell, aber besonders auch vollautomatisch (Vakuumsauggreifer) einsetzbar. Dafür sorgt die patentierte Antirutschbeschichtung mit beidseitig gegeneinander versetzten Profilstreifen.

- optimaler Grip ohne Verkleben
- als Standardversion mit Auftrag in Streifen oder mit vollflächigem Auftrag für höchste Antirutschwirkung lieferbar
- einfach und schnell sowohl manuell als auch maschinell einsetzbar
- spart Lagerkosten
- Lagerung und Einsatz bei allen Temperaturen
- 100 % recycelbar – Trägermaterial aus Papier
- Palettenneigungswinkel bis 40 Grad!
- auch in wasserabweisender Qualität



STOP GLISS®

Recyclingpapiere von 60 – 400 qm,
aus Kraftpapier oder wasserabweisend

- Beschichtung ein- oder beidseitig, in 4 Varianten
- lieferbar als Bogen- oder Rollenware in üblichen Abmessungen oder Ihrem Wunschmaß



CLEAR GRIP®

PET-Folie in 50 oder 75 my Stärke

- beidseitig beschichtet, hoch reißfest und absolut wasserfest
- ideal als Palettenauflage auch im Mehrwegeinsatz



GRIP PAD®

Kraftkarton, ca. 1,3 bis 4,4 mm Stärke

- auch aus Wellpappe lieferbar
- Beschichtung ein- oder beidseitig, in 4 Varianten
- Standard- oder Wunschgrößen, auf Anfrage auch gestanzt



GRIP'N SLIP SHEET®

Virgin-Kraft-Liner, ca. 0,9 bis 1,5 mm Stärke

- Antirutschbeschichtung oben
- PE-Beschichtung oben und unten auf Anfrage



Stop Gliss

Art.-Nr.	Abmessung (mm)	Ausführung	Qualität	Farbe	VPE
8219 001 00 01 0	750 x 1.150	Haftauftrag in Streifen	60/35 g/qm	braun	5.000
8219 001 00 02 0	750 x 1.150	Haftauftrag vollflächig	90/35 g/qm	braun	5.000



Wellpappzuschnitte

Stabile Zuschnitte aus Well- und Vollpappe.

- bewährte Qualität



Wellpappzuschnitte

Art.-Nr.	Abmessung (mm)	Ausführung	Qualität	Farbe	VPE
8225 001 00 02 0	1.180 x 780	Wellpappe	1.2 B	braun	420

Sonderanfertigungen auf Anfrage!

Graukarton

Für den universellen Einsatz in der Buchbinderei und im Lager

- Maschinengraupappe, einseitig glatt
- sehr stabil, ideal für Rückwände, Kaschierungen, Bucheinbände, Zwischenlagen



Recycling- Graukarton

Art.-Nr.	Abmessung (mm)	Flächengewicht	Farbe	VPE
1793 300 31 81 1	440 x 630	300 g/qm	grau	25 kg
1793 300 55 81 1	630 x 880	300 g/qm	grau	25 kg
1793 400 55 81 1	630 x 880	400 g/qm	grau	25 kg
1793 400 75 81 1	750 x 1.000	400 g/qm	grau	25 kg
1793 500 55 81 1	630 x 880	500 g/qm	grau	25 kg
1793 700 55 81 1	630 x 880	700 g/qm	grau	25 kg

Sonderanfertigungen auf Anfrage!

Nicht das passende Format für Ihre Anwendung gefunden?

Sprechen Sie uns an!





Kantenschutzecken

AUS KUNSTSTOFF

Bewährte Qualität für den manuellen Einsatz,
einfach zu handhaben.

- für Bänder bis 25 mm Breite



Kantenschutzecken Kunststoff

Art.-Nr.	Abmessung (mm)	Ausführung	Farbe	VPE
8280 001 00 01 0	40 x 40	Polypropylen ohne Dorn	schwarz	2.000
8280 001 00 02 0	40 x 40	Polypropylen mit Dorn	schwarz	2.000

Kantenschutzwinkel

Wirksamer Schutz aus Vollpappe gegen Transportschäden.

- stabile Vollpappe
- universell einsetzbar
- umweltfreundlich



Kantenschutzwinkel aus Vollpappe

Art.-Nr.	Abmessung (mm)	Ausführung	Farbe	VPE
8278 001 00 01 0	700 x 50 x 50	Vollpappe 3 mm	braun	50
8278 001 00 02 0	1.100 x 50 x 50	Vollpappe 3 mm	braun	50

Kantenschutzwinkel

Schützt die Kanten Ihrer Bogenware beim Stretchen.

- leichtes Handling durch Stecklasche
- keine Rückstände an der Ware, da ohne Kleber anwendbar
- durch Perforation variabel von 50 bis 100 cm Höhe

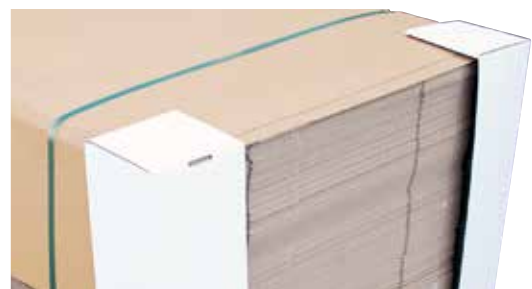

Kantenschutzwinkel aus Wellpappe

Art.-Nr.	Abmessung (mm)	Ausführung	Qualität	Farbe	VPE
8279 001 00 01 0	500 bis 1.000	mit Perforation	1.2 E	weiß/braun	50

Sonderanfertigungen auf Anfrage!



Pressholzpaletten

Die preisgünstige und umweltfreundliche Lösung im Euronorm-Maß.

- besonders preisgünstig – keine Tauschgebühren und Mietkosten
- besonders platzsparend in der Lagerung
- optimaler Produktschutz durch geschlossene Bodendecke
- optimale Raumnutzung durch Euromaß, insbesondere mit unseren euro-box-system-Kartons
- abgerundete Ecken ermöglichen problemloses Einstretchen/Einschrumpfen
- nässebeständig
- ideal auch für den Export (schädlingsfrei, mit Sirex-Zertifikat)
- umweltfreundlich, da aus Press-Spanholz und 100 % recycelbar



Pressholzpaletten

Art.-Nr.	Abmessung (mm)	Produkt/Ausführung	Farbe	VPE
8298 003 00 01 0	400 x 600	Pressspanholz, bis ca. 250 kg statisch belastbar	hellbraun	55
8298 003 00 02 0	600 x 800	Pressspanholz, bis ca. 500 kg statisch belastbar	hellbraun	60
8298 003 00 03 0	800 x 1.200	Pressspanholz, bis ca. 900 kg statisch belastbar	hellbraun	60

Europaletten

Die tauschfähige Standardpalette.

- mit IPPC-Kennzeichnung
- kammergetrocknet
- entschachtelte Anlieferung



Einwegpaletten

Die kostengünstige Alternative zur Pressholzpalette.

- für den weltweiten Export geeignet
- mit IPPC-Kennzeichnung
- kammergetrocknet
- entschachtelte Anlieferung

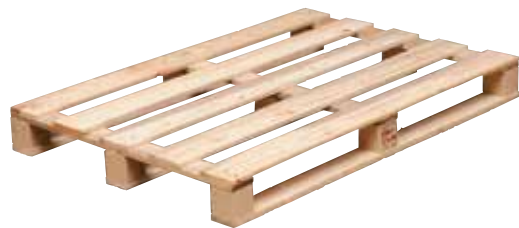

Kunststoffpaletten

Hohe Belastbarkeit bei geringem Eigengewicht.

- für den weltweiten Export geeignet
- platzsparend ineinander stapelbar



Europaletten / Einwegpaletten / Kunststoffpaletten

Art.-Nr.	Abmessung (mm)	Produkt/Ausführung	Farbe	VPE
8298 001 00 01 0	800 x 1.200 x 150	Europalette Holz, IPPC, kammergetrocknet	natur	15
8298 002 00 01 0	800 x 1.200 x 110	Einwegpalette Holz, IPPC, kammergetrocknet	natur	17
8299 001 00 02 0	800 x 1.200 x 150	Kunststoffpalette ohne Palettenkufen	schwarz	50



Stapelschutzpyramide

Die Pyramiden bieten einen wirksamen Schutz von nicht stapelfähiger Ware durch optischen und mechanischen Stapelschutz zur Vermeidung von Transportschäden

- ein unübersehbarer Hinweis, dass ein Übereinanderstapeln verboten ist
- ein sicherer Schutz für Paletten, die nicht belastet werden dürfen
- verhindert Transportschäden
- schnelle Anbringung
- selbstklebende Ausführung, auch mittels Umreifungsband zu verwenden
- mit 4-seitigem Aufdruck



Stapelschutzpyramiden

Art.-Nr.	Ausführung	Farbe	VPE
8295 003 00 04 0	Zweisprachig, mit Symbolaufdruck	weiß/rot	50

Sicherheitsplomben

Zuverlässige, selbstschließende Bolzensicherung zum Verplomben von Containern, Fahrzeugen und Lagerhallen

- Zollzulassung gemäß C-TPAT und ISO/PAS 17712
- Personalisierung bis zu 20 Zeichen möglich
- Nummerierung bis zu 15 Ziffern möglich
- auch mit Strichcode erhältlich



Sicherheitsplomben

Art.-Nr.	Typ	Ausführung	Farbe	VPE
8246 001 00 02 0	Neptunseal	Hochsicherheitsbolzenplombe	variabel	250

SICHERHEITSPLOMBEN

Sie benötigen Sicherheitsplomben in weiteren Ausführungen?
Bitte kontaktieren Sie Ihren Kundenberater.





Schrumpfhauben

AUS POLYETHYLEN

Schrumpfhauben bieten die ideale Transportsicherung für den Palettenversand.

- Schutz vor Schmutz, Feuchtigkeit und Diebstahl
- die Hauben sind transparent, somit gute Sichtbarkeit Ihres Packgutes



Schrumpfhauben aus Polyethylen

Art.-Nr.	Abmessung (mm)	Folienstärke (my)	passend für Packguthöhe (mm)	Farbe	VPE
8351 001 10 00 01	1.250 + 850 x 1.250	125	750	transparent	10
8351 001 10 00 02	1.250 + 850 x 1.500	125	1.000	transparent	10
8351 001 10 00 03	1.250 + 850 x 1.750	125	1250	transparent	10
8351 001 10 00 04	1.250 + 850 x 2.000	125	1500	transparent	10
8351 001 10 00 05	1.300 + 1.100 x 1.100	150	500	transparent	10
8351 001 10 00 06	1.300 + 1.100 x 1.600	150	1.000	transparent	10
8351 001 10 00 07	1.300 + 1.100 x 2.100	150	1500	transparent	10
8351 001 10 00 08	1.300 + 1.100 x 2.600	150	2.000	transparent	10

Sonderanfertigungen auf Anfrage!

RIPACK 2200

PE-Folien schrumpfen unter der Einwirkung von Heißluft zu einer schützenden Haut für Ihre Produkte. Dieser Prozess hat keinerlei Einfluss auf die verpackte Ware. Die RIPACK-Schrumpfpistole liegt leicht und ausgewogen in der Hand und sorgt somit für ein ermüdungsfreies Arbeiten.

- keine Verbrennungsgefahr, da der Brennkopf während des Schrumpfens kühl bleibt
- grenzenlos einsetzbar für verschiedene Formen (Paletten, Maschinen, etc...)
- hervorragende Stabilität und perfekter Zusammenhalt der Ladung
- ein drehbarer Schlauchanschluss verhindert Drall im Schlauch



RIPACK 2200 Schrumpfpistole

Art.-Nr.	Ausführung	Farbe	VPE
8290 001 00 01 0	Komplett im Kunststoffkoffer	orange	1



Handstretchfolie

VORGEDEHNT

Die kostengünstige Palettensicherung

- Kostenreduzierung pro Palette durch geringeren Folieneinsatz
- kein Vorrecken erforderlich
- reduzierter Verpackungsabfall
- Gleitreibwerte entsprechen der neuen VDI-Richtlinie 2700 Blatt 15



Handstretchfolie vorgedehnt

Art.-Nr.	Abmessung	Ausführung	Typ	Stärke (my)	Farbe	VPE
8221 001 00 03 0	430 mm x 600 lfm	Handstretchfolie mit Kern	Cast	7	transparent	6

Handstretchfolie

DIE EINFACHE UND PREISWERTE PALETTENSICHERUNG

- hervorragende Dehnfähigkeit, Durchstoßfestigkeit und Elastizität
- kerngewickelt, in 17, 20 und 23 my
- transparent oder in schwarz (Diebstahlschutz)

Abroller

FÜR HANDSTRETCHFOLIE

- mit Höhenregulierung, für Folienbreiten bis 500 mm und Kerndurchmesser bis 76 mm
- doppelt kugelgelagert, regelbare Abrollbremse
- konische Kernaufnahme

euro
wrap-system



Handstretchfolie

Art.-Nr.	Abmessung	Typ	Stärke	Farbe	VPE
8220 010 00 06 0	500 mm x 300 lfm	Cast	10 my	transparent	6
8220 002 00 02 0	500 mm x 300 lfm	Cast	17 my	transparent	6
8220 002 00 01 0	450 mm x 300 lfm	Cast	20 my	transparent	6
8220 002 00 03 0	500 mm x 300 lfm	Cast	20 my	transparent	6
8220 002 00 04 0	500 mm x 300 lfm	Cast	23 my	transparent	6
8220 002 00 05 0	500 mm x 300 lfm	Cast	23 my	schwarz	6

Abroller für Handstretchfolie

8295 002 00 02 0	Abroller höhenverstellbar	chrom	1
------------------	---------------------------	-------	---



Mini-Stretchfolie

Die kostengünstige Warensicherung.

- wirtschaftliches Kommissionieren und Bündeln
- 100 % recycelbar
- hinterlässt keine Kleberückstände
- Griffe wiederverwendbar



Handstretchfolie

Art.-Nr.	Abmessung	Ausführung	Typ	Stärke (my)	Farbe	VPE
8220 001 00 01 0	100 mm x 150 lfm	1 Abroller pro Karton	Cast	23	transparent	40
8220 001 00 02 0	100 mm x 150 lfm	ohne Abroller	Cast	23	transparent	40

Dehnbänder

Für die schnelle und stabile Sicherung von Paletten.

- ideal für die innerbetriebliche Palettensicherung
- hoher Rückstelleffekt („Gummiband“)
- geliefert in der praktischen Spenderbox



Dehnbänder

Art.-Nr.	Abmessung (mm)	Ausführung	Qualität	Farbe	VPE
8265 002 00 01 0	1.200 x 100	Spenderbox à 100 Dehnbänder	Standard	transparent	1

Palettenabdeckfolie

Schützt Ihre Ware vor Staub und Wettereinflüssen.

- leichtes Handling von der Rolle dank Abreißperforation
- reiß- und durchstoßfestes Polyethylen 23 my
- Rolle à 250 Bogen



Palettenabdeckfolie

Art.-Nr.	Abmessung (mm)	Ausführung	Stärke	Farbe	VPE
8333 002 00 06 0	1.200 x 1.600	mit Perforation	23 my	schwarz	250
8333 002 00 07 0	1.200 x 1.600	mit Perforation	23 my	transparent	250



Maschinenstretchfolien

STANDARD UND POWER

Leistungsstarke Stretchfolie für höchste Ansprüche

- hervorragende Durchstoßfestigkeit und Elastizität
- kerngewickelt, in 17, 20 und 23 my, 500 mm Breite



Maschinenstretchfolien

Art.-Nr.	Abmessung	Ausführung	Typ	Stärke (my)	Farbe	VPE (kg)
----------	-----------	------------	-----	-------------	-------	----------

Maschinenstretchfolie STANDARD Dehnfähigkeit bis 150 %

8322 001 00 01 0	500 mm x 2.100 lfm	Kern ca. 1,1 kg	Cast	17	transparent	525
8322 001 00 02 0	500 mm x 1.800 lfm	Kern ca. 1,1 kg	Cast	20	transparent	525
8322 001 00 03 0	500 mm x 1.550 lfm	Kern ca. 1,1 kg	Cast	23	transparent	525
8322 001 00 04 0	500 mm x 1.530 lfm	Kern ca. 1,1 kg	Cast	23	schwarz	525

Maschinenstretchfolie POWER Dehnfähigkeit bis 250 %

8323 001 00 04 0	500 mm x 1.550 lfm	Kern ca. 1,1 kg	Cast	23	transparent	525
8323 001 00 05 0	500 mm x 1.800 lfm	Kern ca. 1,1 kg	Cast	20	transparent	525
8323 001 00 06 0	500 mm x 2.100 lfm	Kern ca. 1,1 kg	Cast	17	transparent	525

Maschinenstretchfolie

VORGEDEHNT

- Kostenreduzierung pro Palette durch geringeren Folieneinsatz
- hohe Halte- und Rückspannkraft
- kein Vorrecksystem erforderlich
- Verpackungsabfall wird deutlich reduziert



Maschinenstretchfolien vorgedehnt

Art.-Nr.	Abmessung	Stärke (my)	Farbe	VPE
8324 001 00 01 0	430 mm x 2.700 lfm	9	transparent	60

WELCHE FOLIE IST FÜR SIE DIE BESTE?

Sowohl hinsichtlich des von Ihnen eingesetzten Wickelautomaten als auch mit Blick auf Ihre Palettenladungen. Gerne nehmen unsere Spezialisten eine umfassende Analyse vor Ort vor. Nicht selten sind hier Kosteneinsparungen von bis zu 50 % möglich.

Rechnung Gewicht einer Folirolle:

B = Breite der Folie = 0,5 m

L = Länge der Folie = 1.550 lfm

H = Dicke der Folie = 0,023 mm (23 my)

D = Dichte der Folie = 0,92 kg/dm³

B x L x H x D = Gewicht in kg 0,5 x 1.550 x 0,023 x 0,92 = 16,399 kg

Sprechen Sie uns bitte an, wir beraten Sie ausführlich (ggf. einschl. Test) bei der Optimierung Ihrer Wicklerstation.





Stretchanlage ENOeven

Halbautomatischer Stretch-Wickler für mittlere bis hohe Produktionsleistungen. Mit der extrem niedrigen Bauhöhe des Drehtellers von nur 18mm können Sie diese Maschine mit all ihren Flurförderzeugen bestücken ohne eine platzraubende Rampe oder einen teuren geöffneten Drehteller zu benutzen.

- Drehtellerhöhe nur 18mm!
- 3 unterschiedliche Folienschlitten
- 30 speicherbare Programme
- automatische Höhenerkennung
- regelbare Drehtellergeschw.
- Folienüberlappung einstellbar
- Einfach- und Kreuzwicklung
- Deckblattprogramm
- platzsparende Ringrampe (1)
- Vorreckung bis 400% (Option)

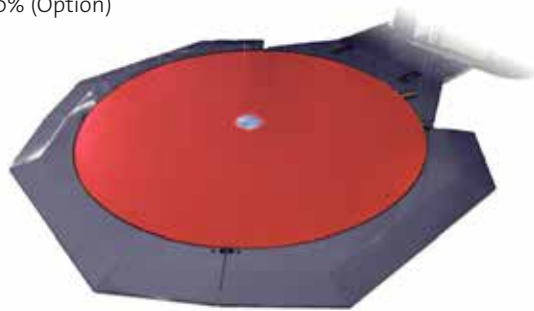

TECHNISCHE DATEN

Drehtellerdurchmesser:	1.650 mm
Max. Wickelhöhe:	2.200 mm (3.000 mm optional)
Max. Palettengewicht:	1.500 kg
Max. Palettengröße:	1.200 x 1.000 mm

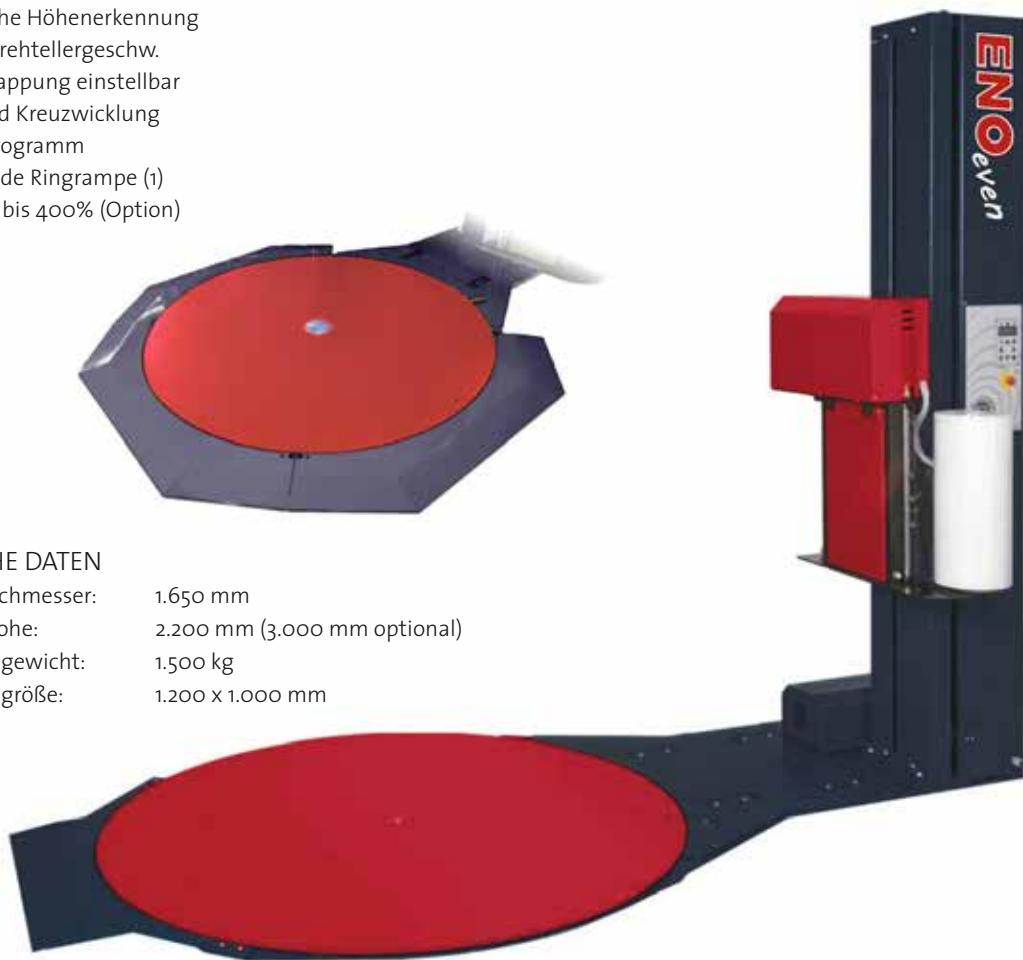

Stretchanlage ENOeven

Art.-Nr.	Typ	Farbe	VPE
8286 002 00 10 0	Stretchanlage ENOeven	grau/rot	1



Stretchfolie ENOxtrem

ENOxtrem ist eine revolutionäre Neuerung auf dem Stretchfolienmarkt und kombiniert erstmalig die Eigenschaften von Blas- und Castfilm miteinander. Der Stretch-Film lässt sich in beeindruckender Weise bidirektional dehnen und weist darüber hinaus eine extrem hohe Durchstoßfestigkeit auf.

ENOxtrem ist extrem dünn und daher extrem ökonomisch im Verbrauch. Sowohl bei der Herstellung als auch bei der Verwertung wird wesentlich weniger CO₂ erzeugt!

Die Folie ist so konzipiert, dass diese auch dann hohe Haltekräfte entfalten kann, wenn dafür nur Maschinen aus dem unteren oder mittleren Preissegment zur Verfügung stehen. Dies unterscheidet sie vom Wettbewerb bei dem hohe Dehnungen erforderlich sind, um bessere Haltekräfte zu erreichen.



Maschinenstretchfolie ENOxtrem, transparent

Art.-Nr.	Abmessung	Ausführung	Typ	Stärke (my)	VPE
8323 010 00 04 0	450 mm x 4.550 lfm	außen glatt, 45 % Vordehnung	Cast	9	28 Rollen
8323 010 00 03 0	450 mm x 3.700 lfm	außen glatt, 80 % Vordehnung	Cast	11	28 Rollen
8323 010 00 02 0	450 mm x 2.900 lfm	außen glatt, 120 % Vordehnung	Cast	14	28 Rollen

Handstretchfolie ENOxtrem

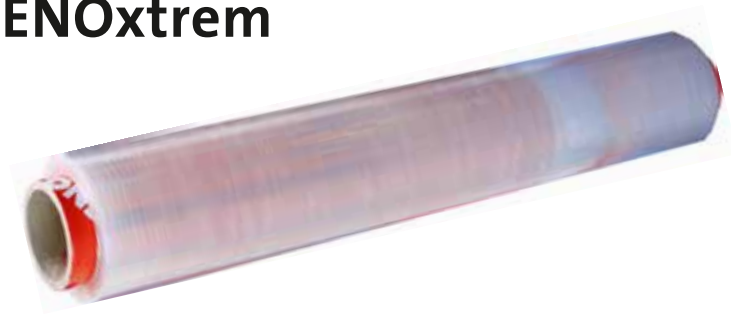

Handstretchfolie ENOxtrem, transparent

Art.-Nr.	Abmessung	Ausführung	Typ	Stärke (my)	VPE
8220 010 00 02 0	450 mm x 300 lfm	außen glatt	Cast	9	384 Rollen
8220 010 00 03 0	450 mm x 300 lfm	außen glatt	Cast	11	384 Rollen



Stretchanlage Stretch-it

- Halbautomatische Stretchanlage
- Höhenabfrage mittels Fotozelle
- für Standard- und Powerstretchfolien wie auch für vorgedehnte Automatenfolie
- CE-konform, ISO-zertifizierte Herstellung
- übersichtliches Display mit Menüführung (8 Sprachen wählbar)
- Kreuz- und Spiralwickelprogramm
- Deckblattprogramm, manuell
- einstellbare Anzahl der Kopf- und Fußwicklungen
- Zähler der Tages- und Gesamtmenge der Programmdurchläufe



TECHNISCHE DATEN

Drehtellerdurchmesser:	1.500 mm
Maschinengewicht:	ca. 650 kg
Wickelhöhe:	max. 2.250 m
Drehtellerbelastung:	2.000 kg
Max. Palettenabmessung:	800 x 1200 mm
Drehtellerantrieb:	über Kette
Drehtellermotor:	geschützt
Spannung:	AC 230 V



Stretchanlage Stretch-it

Art.-Nr.	Typ	Farbe	VPE
8286 001 00 01 0	Stretchanlage	grau/blau	1
8286 001 00 02 0	Auffahrrampe	grau/blau	1

Stretchanlage Power

- halbautomatische Stretchanlage mit Pre-Stretch-System
- Kreuz- und Spiralwickelprogramm, Deckblattprogramm, manuell
- übersichtliches Display mit Menüführung
- Positionsstopp des Drehtellers
- exakt einstellbare Anzahl der Kopf- und Fußwicklungen
- Höhenabfrage mittels Fotozelle
- für den Einsatz von Powerstretchfolien

EASY-LOAD-SYSTEM

Frontklappe öffnen, Folie einlegen,
Frontklappe schließen, fertig!

TECHNISCHE DATEN

Drehtellerdurchmesser:	1.650 mm
Maschinengewicht:	ca. 700 kg
Wickelhöhe:	max. 2.400 mm
Drehtellerbelastung:	2.000 kg
Max. Palettenabmessung:	1.200 x 1.000 mm
Spannung:	230 V



Stretchanlage Power

Art.-Nr.	Typ	Farbe	VPE
8286 001 00 03 0	Stretchanlage	grau/blau	1
8286 001 00 04 0	Auffahrrampe	grau/blau	1

BEUTEL & TASCHEN





Beutel & Taschen

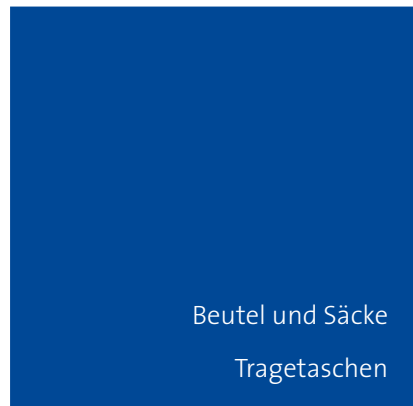
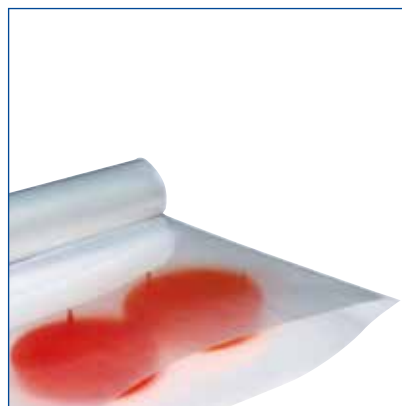
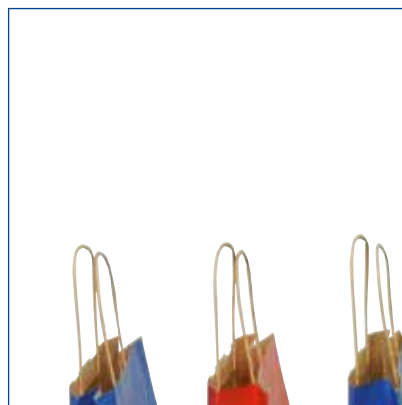

Beutel und Säcke
Tragetaschen



Druckverschlussbeutel

LDPE

Druckverschlussbeutel halten Ihre Ware sicher verschlossen und schützen diese vor Feuchtigkeit, Schmutz oder Beschädigung. Gleichzeitig sind Druckverschlussbeutel hervorragend geeignet, um zum Kauf angebotene Artikel ansprechend zu präsentieren. Druckverschlussbeutel können durch ihren Wiederverschluss vielfach geöffnet und geschlossen werden.



Neutral aus transparenter Folie

LDPE Druckverschlussbeutel

Art.-Nr.	Abmessung (mm)	Stärke (my)	Ausführung	Farbe	VPE
8247 001 00 03 0	40 x 60	50	neutral ohne Druck	transparent	2.000
8247 001 00 06 0	60 x 80	50	neutral ohne Druck	transparent	1.000
8247 001 00 07 0	60 x 130	50	neutral ohne Druck	transparent	1.000
8247 001 00 01 0	70 x 100	50	neutral ohne Druck	transparent	1.000
8247 001 00 09 0	80 x 120	50	neutral ohne Druck	transparent	1.000
8247 001 00 11 0	100 x 150	50	neutral ohne Druck	transparent	1.000
8247 001 00 02 0	120 x 170	50	neutral ohne Druck	transparent	1.000
8247 001 00 15 0	160 x 220	50	neutral ohne Druck	transparent	1.000
8247 001 00 16 0	180 x 250	50	neutral ohne Druck	transparent	1.000
8247 001 00 17 0	200 x 300	50	neutral ohne Druck	transparent	1.000
8247 001 00 18 0	220 x 310	50	neutral ohne Druck	transparent	1.000
8247 001 00 19 0	250 x 350	50	neutral ohne Druck	transparent	1.000
8247 001 00 20 0	280 x 400	50	neutral ohne Druck	transparent	1.000
8247 001 00 21 0	300 x 400	50	neutral ohne Druck	transparent	1.000
8247 001 00 23 0	350 x 450	50	neutral ohne Druck	transparent	1.000
8247 002 00 03 0	100 x 150	90	neutral ohne Druck	transparent	1.000
8247 002 00 04 0	120 x 170	90	neutral ohne Druck	transparent	1.000
8247 002 00 05 0	160 x 220	90	neutral ohne Druck	transparent	1.000

Versandverpackungen
finden Sie ab Seite 19.



**MEHR
AB SEITE 19**



Mit 3 weißen Beschriftungsbalken



Mit Eurolochung

**LDPE Druckverschlussbeutel**

Art.-Nr.	Abmessung (mm)	Stärke (my)	Ausführung	Farbe	VPE
8247 004 00 03 0	70 x 100	50	3 Beschriftungsstreifen	transparent	1.000
8247 004 00 05 0	100 x 150	50	3 Beschriftungsstreifen	transparent	1.000
8247 004 00 06 0	120 x 170	50	3 Beschriftungsstreifen	transparent	1.000
8247 004 00 07 0	160 x 220	50	3 Beschriftungsstreifen	transparent	1.000
8247 004 00 09 0	200 x 300	50	3 Beschriftungsstreifen	transparent	1.000
8247 006 00 02 0	70 x 100	50	Eurolochung	transparent	1.000
8247 006 00 03 0	80 x 120	50	Eurolochung	transparent	1.000
8247 006 00 04 0	100 x 150	50	Eurolochung	transparent	1.000
8247 006 00 05 0	120 x 170	50	Eurolochung	transparent	1.000
8247 006 00 06 0	160 x 220	50	Eurolochung	transparent	1.000
8247 006 00 07 0	180 x 250	50	Eurolochung	transparent	1.000

Gleitverschlussbeutel

LDPE

Gleitverschlussbeutel sind äußerst beliebt, wenn es um häufiges Wiederverschließen geht. Der Verschlussclip am Gleitverschlussbeutel gleitet am oberen Rand des Beutel hin und her, dadurch lässt er sich sehr komfortabel wie ein Reißverschluss beliebig oft öffnen und schließen.

**LDPE Gleitverschlussbeutel**

Art.-Nr.	Abmessung (mm)	Stärke, Ausführung	Farbe	VPE
8247 008 00 01 0	170 x 120	60 my, unbedruckt	transparent	1.000
8247 008 00 03 0	250 x 170	60 my, unbedruckt	transparent	1.000
8247 009 00 01 0	320 x 230	75 my, unbedruckt	transparent	1.000



Adhäsionsklappenbeutel

LDPE UND PP

Klappenbeutel sind verschließbare Polybeutel mit einer selbstklebenden Klappe zum Aufbewahren und Schützen von Textilien, Prospekten, Mailings etc. Häufig werden Klappenbeutel auch als Adhäsionsverschlussbeutel bezeichnet, da die Verschlussklappe des Beutels per Adhäsionsstreifen schließt.



Adhäsionsklappenbeutel

Art.-Nr.	Abmessung (mm)	Stärke, Ausführung	Farbe	VPE
LDPE 50 my, wiederverschließbar				
8259 001 00 02 0	225 x 310 + 40	50 my, wiederverschließbar	transparent	1.000
8259 001 00 03 0	250 x 350 + 50	50 my, wiederverschließbar	transparent	1.000
8259 001 00 04 0	400 x 500 + 50	50 my, wiederverschließbar	transparent	1.000
LDPE 70 my, wiederverschließbar				
8259 002 00 03 0	225 x 310 + 40	70 my, wiederverschließbar	transparent	1.000
8259 002 00 04 0	250 x 350 + 50	70 my, wiederverschließbar	transparent	1.000
PP 40 my, wiederverschließbar				
8328 001 00 02 0	225 x 310 + 40	40 my, wiederverschließbar	hochtransparent	1.000
8328 001 00 03 0	300 x 400 + 50	40 my, wiederverschließbar	hochtransparent	1.000

Schlauchfolie

LDPE

Schlauchfolie wird für alle Produkte mit unterschiedlichen Längen eingesetzt. Die Schlauchfolie wird auf Rolle geliefert und kann in der gewünschten Länge verschweißt werden, so sind Ihre Produkte sicher verpackt.



LDPE Schlauchfolie, Rollen Kern 76 mm

Art.-Nr.	Abmessung (mm)	Stärke, Ausführung	Farbe	VPE
8345 001 00 10 0	300 mm x 500 lfm	50 my, ohne Druck	transparent	1
8345 001 00 17 0	800 mm x 250 lfm	50 my, ohne Druck	transparent	1
8345 002 00 01 0	50 mm x 250 lfm	100 my, ohne Druck	transparent	2
8345 002 00 02 0	80 mm x 250 lfm	100 my, ohne Druck	transparent	1
8345 002 00 04 0	150 mm x 250 lfm	100 my, ohne Druck	transparent	1
8345 002 00 05 0	200 mm x 250 lfm	100 my, ohne Druck	transparent	1
8345 002 00 06 0	250 mm x 250 lfm	100 my, ohne Druck	transparent	1
8345 004 00 04 0	250 mm x 100 lfm	200 my, ohne Druck	transparent	1



Kordelzugbeutel

LDPE

Bei Doppelkordelzugbeuteln ist ein zweifaches Kordelsystem am oberen Beutelrand eingeschweißt. So kann beim Kordelzug- oder Zugbandbeutel ein mehrfaches Öffnen und Schließen komfortabel vorgenommen werden.



LDPE Kordelzugbeutel

Art.-Nr.	Abmessung (mm)	Stärke, Ausführung	Farbe	VPE
8256 002 00 01 0	155 x 210	50 my, Baumwollkordel doppelt	transparent	1.000
8256 002 00 02 0	170 x 280	50 my, Baumwollkordel doppelt	transparent	1.000
8256 002 00 03 0	200 x 300	50 my, Baumwollkordel doppelt	transparent	1.000
8256 002 00 04 0	250 x 350	50 my, Baumwollkordel doppelt	transparent	1.000
8256 002 00 05 0	250 x 400	50 my, Baumwollkordel doppelt	transparent	1.000
8256 002 00 06 0	300 x 400	50 my, Baumwollkordel doppelt	transparent	1.000
8256 002 00 07 0	300 x 500	50 my, Baumwollkordel doppelt	transparent	500
8256 002 00 08 0	400 x 600	50 my, Baumwollkordel doppelt	transparent	500

Flachbeutel

LDPE

LDPE-Flachbeutel sind zum Verpacken kleiner und großer Gegenstände aus fast allen Bereichen geeignet. Sie sind lebensmittelecht und ab 50 my gefrierbeständig und verschweißbar. Flachbeutel schützen Ihre Waren zuverlässig vor Schmutz und Staub und sind zu 100 % recycelbar.



LDPE Flachbeutel

Art.-Nr.	Abmessung (mm)	Stärke, Ausführung	Farbe	VPE
8256 025 00 02 0	100 x 150	25 my, ohne Druck	transparent	1.000
8256 025 00 03 0	120 x 180	25 my, ohne Druck	transparent	1.000
8256 025 00 05 0	160 x 250	25 my, ohne Druck	transparent	1.000
8256 025 00 07 0	180 x 300	25 my, ohne Druck	transparent	1.000
8256 025 00 10 0	200 x 300	25 my, ohne Druck	transparent	1.000
8256 025 00 11 0	220 x 320	25 my, ohne Druck	transparent	1.000
8256 025 00 12 0	250 x 350	25 my, ohne Druck	transparent	1.000
8256 025 00 13 0	250 x 400	25 my, ohne Druck	transparent	1.000
8256 025 00 14 0	300 x 400	25 my, ohne Druck	transparent	1.000
8256 025 00 16 0	350 x 450	25 my, ohne Druck	transparent	1.000



BEUTEL & TASCHEN

Flachbeutel

LDPE

LDPE-Flachbeutel sind zum Verpacken kleiner und großer Gegenstände aus fast allen Bereichen geeignet. Sie sind lebensmittelecht und ab 50 my gefrierbeständig und verschweißbar. Flachbeutel schützen Ihre Waren zuverlässig vor Schmutz und Staub und sind zu 100 % recycelbar.



LDPE Flachbeutel, 50 my

Art.-Nr.	Abmessung (mm)	Stärke, Ausführung	Farbe	VPE
8256 050 00 01 0	70 x 100	50 my, ohne Druck	transparent	1.000
8256 050 00 02 0	80 x 120	50 my, ohne Druck	transparent	1.000
8256 050 00 03 0	100 x 150	50 my, ohne Druck	transparent	1.000
8256 050 00 05 0	120 x 180	50 my, ohne Druck	transparent	1.000
8256 050 00 09 0	160 x 250	50 my, ohne Druck	transparent	1.000
8256 050 00 11 0	180 x 300	50 my, ohne Druck	transparent	1.000
8256 050 00 14 0	200 x 300	50 my, ohne Druck	transparent	1.000
8256 050 00 17 0	220 x 320	50 my, ohne Druck	transparent	1.000
8256 050 00 20 0	250 x 350	50 my, ohne Druck	transparent	1.000
8256 050 00 21 0	250 x 400	50 my, ohne Druck	transparent	1.000
8256 050 00 22 0	280 x 400	50 my, ohne Druck	transparent	1.000
8256 050 00 23 0	300 x 400	50 my, ohne Druck	transparent	1.000
8256 050 00 26 0	350 x 450	50 my, ohne Druck	transparent	1.000

LDPE Flachbeutel, 100 my

8256 100 00 02 0	160 x 250	100 my, ohne Druck	transparent	1.000
8256 100 00 03 0	200 x 300	100 my, ohne Druck	transparent	1.000
8256 100 00 04 0	220 x 320	100 my, ohne Druck	transparent	1.000
8256 100 00 05 0	250 x 350	100 my, ohne Druck	transparent	1.000
8256 100 00 06 0	250 x 400	100 my, ohne Druck	transparent	1.000
8256 100 00 07 0	300 x 400	100 my, ohne Druck	transparent	500
8256 100 00 09 0	350 x 450	100 my, ohne Druck	transparent	500

Papiertragetaschen

Geeignet für Geschäfte jeder Art zum Transport unterschiedlichster Güter.



Papiertragetaschen aus braunen Kraftpapier mit innenliegenden Papierflachhenkeln

Art.-Nr.	Abmessung (mm)	Ausführung	Farbe	VPE
8304 002 00 01 0	220 + 110 x 280	80 g/qm, innenliegende Papierflachhenkel	Braun	250
8304 002 00 02 0	320 + 170 x 420	80 g/qm, innenliegende Papierflachhenkel	Braun	250

BEGLEITPAPIERTASCHEN

Begleitpapiertaschen für die sichere und portofreie Mitsendung von Lieferscheinen, Rechnungen und Anschreiben finden Sie in diesem Katalog auf der Seite 56.



**MEHR
AUF SEITE 56**



IHR PAPIER- UND SPEDITIONS-SERVICE.

Logistik-Erfahrung und Papier-Kompetenz aus einer Hand.
Wir kümmern uns um Ihre Transporte.
Verlässlich, schnell und günstig.

Mehr Informationen finden Sie unter:
www.papierunion.de/logistik



PRINT MEDIA LOGISTIK

ARBEITSSCHUTZ





Arbeitsschutz



Erste-Hilfe
Kleidung
Sicherheitsausrüstung



Erste-Hilfe-Koffer QUICK-CD

Erste-Hilfe-Koffer mit SÖHNGEN®-Füllung.

- Inhalt: Füllung Standard nach DIN 13157
- Maße: ca. 260 x 170 x 110 mm
- Farbe: orange
- Material: ABS-Kunststoff
- Wandhalterung mit 90°-Stopp-Arretierung
- schlagfeste Kofferschalen mit Gummidichtung
- verstellbare Inneneinteilung und transparente Abdeckplatten
- Koffer plombierbar
- Siebdruckbeschriftung und Farbpiktogramme



Erste Hilfe-Koffer QUICK-CD

Art.-Nr.	Produktname	Zusatz
8937 034 00 01 0	Erste Hilfe-Koffer QUICK-CD-or	Füllung Standard DIN 13157

Füllung Standard DIN 13157

Nachfüllset für Betriebsverbandkästen mit Füllung nach DIN 13157. Entspricht den Mindestanforderungen nach DIN 13157 hinsichtlich Ausführung und Qualität.



Füllung Standard DIN 13157

Art.-Nr.	Produktname	Zusatz
8938 034 00 11 0	Nachfüllset für Betriebsverbandkästen	Füllung Standard DIN 13157

Füllung Standard DIN 13169

Nachfüllset für Betriebsverbandkästen mit Füllung nach DIN 13169. Entspricht den Mindestanforderungen nach DIN 13169 hinsichtlich Ausführung und Qualität.



Füllung Standard DIN 13169

Art.-Nr.	Produktname	Zusatz
8948 034 00 19 0	Nachfüllset für Betriebsverbandkästen	Füllung Standard DIN 13169



Verbandschrank HEIDELBERG

Eintüriger Verbandschrank mit Füllung Standard nach DIN 13157. Sicherheitsschloss, zwei Schlüssel, ein Einlegeboden und ein klappbares Ablageblech. Erweiterbar durch ein Medikamentenfach, einen Zusatzboden und bis zu zwei Schubladen.

- Inhalt: Füllung Standard nach DIN 13157
- Maße: ca. 302 x 362 x 140 mm
- Farbe: weiß
- Material: Stahlblech



Verbandschrank HEIDELBERG

Art.-Nr.	Produktname	Zusatz
8939 034 00 01 0	Verbandschrank HEIDELBERG	Füllung Standard DIN 13157

Verbandbuch DIN A5

Verbandbuch mit vorgedruckten Spalten, zur Registrierung von Betriebsunfällen nach DGUV Vorschrift 1.



Verbandbuch DIN A5

Art.-Nr.	Produktname	Zusatz
8951 034 00 12 0	Verbandbuch DIN A5	-



Möchten Sie Ihre Hände besser vor Verletzungen schützen?
Schauen Sie sich unsere Schutzhandschuhe auf S. 159 ff an!





Erste-Hilfe Koffer

SPEZIAL MT-CD

Basis der Spezial-Serie ist die aktuelle DIN-Norm für Betriebsverbandkästen. Um den unterschiedlichen Anforderungen gerecht zu werden wurden die Inhalte individuell, berufsrisikobezogen sinnvoll erweitert.

- Inhalt: Basis-Ausstattung Erste-Hilfe-Material Betriebsverbandkästen plus eine individuell berufsrisikobezogene Erweiterung (siehe Ausführung)
- Maße: ca. 400 x 300 x 150 mm
- Farbe: orange
- Material: ABS-Kunststoff
- Wandhalterung mit 90°-Stopp-Arretierung
- schlagfeste Kofferschalen mit Gummidichtung
- verstellbare Inneneinteilung und transparente Abdeckplatten
- Koffer plombierbar
- Siebdruckbeschriftung und Farbpiktogramme



Erste-Hilfe Koffer SPEZIAL MT-CD

Art.-Nr.	Ausführung	Abbildung	VPE
8940 034 00 02 0	<p>WERKSTATT</p> <p>Spezial Erste Hilfe-Koffer SPEZIAL MT-CD Betriebsverbandkästen plus eine individuell berufsrisikobezogene Erweiterung für Instandsetzungs- und Reparaturbetriebe, technische Werkstätten</p> <p>Passend dazu das Nachfüllbasis-Set Standard DIN 13157, Art-Nr. 8938 034 00 11 0</p>		1
8940 034 00 02 0	<p>HOLZBEARBEITUNG</p> <p>Spezial Erste Hilfe-Koffer SPEZIAL MT-CD Betriebsverbandkästen plus eine individuell berufsrisikobezogene Erweiterung für Sägewerke, Möbelindustrie, Schreiner-, Zimmerer-, Tischler und Drechslerberufe, Holzschnitzer und Möbelrestauratoren</p> <p>Passend dazu das Nachfüllbasis-Set Standard DIN 13157, Art-Nr. 8938 034 00 11 0</p>		1
8942 034 00 04 0	<p>NAHRUNGSMITTEL</p> <p>Spezial Erste Hilfe-Koffer SPEZIAL MT-CD Betriebsverbandkästen plus eine individuell berufsrisikobezogene Erweiterung für Nahrungsmittelindustrie und -weiterverarbeitung, Tiefkühlkost und Konserven, Fleischereibetriebe, Molkereien, Bäckereien</p> <p>Passend dazu das Nachfüllbasis-Set Standard DIN 13157, Art-Nr. 8938 034 00 11 0</p>		1

**Erste-Hilfe Koffer SPEZIAL MT-CD**

Art.-Nr.	Ausführung	Abbildung	VPE
8943 034 00 05 0	<p>VERWALTUNG</p> <p>Spezial Erste Hilfe-Koffer SPEZIAL MT-CD Betriebsverbandkästen plus eine individuell berufsrisikobezogene Erweiterung für Arbeitsstätten mit überwiegender Bürotätigkeit, Versicherungen, Verwaltungsabteilungen von Industrie, Handel und Gewerbe</p> <p>Passend dazu das Nachfüllbasis-Set Standard DIN 13157, Art-Nr. 8938 034 00 11 0</p>		1
8944 034 00 06 0	<p>GROSSHANDEL & LAGEREI</p> <p>Spezial Erste Hilfe-Koffer SPEZIAL MT-CD Betriebsverbandkästen plus eine individuell berufsrisikobezogene Erweiterung Großhandelsbetriebe, Speditionen, Lagerhäuser, Transportbetriebe</p> <p>Passend dazu das Nachfüllbasis-Set Standard DIN 13157, Art-Nr. 8938 034 00 11 0</p>		1
8945 034 00 07 0	<p>MASCHINENBAU</p> <p>Spezial Erste Hilfe-Koffer SPEZIAL MT-CD Betriebsverbandkästen plus eine individuell berufsrisikobezogene Erweiterung für den gesamten Maschinenbaubereich</p> <p>Passend dazu das Nachfüllbasis-Set Standard DIN 13157, Art-Nr. 8938 034 00 11 0</p>		1
8946 034 00 08 0	<p>ENTSORGUNG & UMWELTSCHUTZ</p> <p>Spezial Erste Hilfe-Koffer SPEZIAL MT-CD Betriebsverbandkästen plus eine individuell berufsrisikobezogene Erweiterung für Abfallsammel-, Entsorgungs- und Verwertungsunternehmen</p> <p>Passend dazu das Nachfüllbasis-Set Standard DIN 13157, Art-Nr. 8938 034 00 11 0</p>		1
8947 034 00 09 0	<p>BASIS</p> <p>Erste-Hilfe-Koffer mit großem Platzangebot und SÖHNGEN®-Füllung.</p> <p>Passend dazu das Nachfüllbasis-Set Standard DIN 13169, Art-Nr. 8938 034 00 11 0</p> <p>Entspricht den Mindestanforderungen nach DIN 13169 hinsichtlich Ausführung und Qualität.</p>		1



Pflasterspender

ALUDERM®-ALUPLAST GEFÜLLT

Praktischer Spender aus ABS-Kunststoff einschließlich Wandhalterung und Befestigungssatz. Eine sichere, übersichtliche und griffbereite Aufbewahrung sowie ein einfaches Nachfüllen der Pflaster sind gewährleistet.

- Inhalt: 115 elastische, aluminiumbedampfte Wundpflaster für Erwachsene:
 - 30 Strips ca. 1,9 x 7,2 cm
 - 30 Strips ca. 2,5 x 7,2 cm
 - 25 Fingerkuppenverbände
 - 20 Fingerverbände ca. 12 x 2 cm
 - 10 Fingergelenkverbände
- Maße: ca. 160 x 122 x 57 mm
- Farbe: orange
- Material: ABS-Kunststoff



dazu passend

Nachfüllset Für Pflasterspender Aluderm®-Aluplast

Pflasterspender aluderm®-aluplast gefüllt

Art.-Nr.	Produktname	Zusatz
8949 034 00 21 0	Pflasterspender	aluderm®-aluplast gefüllt

Nachfüllset

FÜR PFLASTERSPENDER ALUDERM®-ALUPLAST

Komplettes Nachfüllset für den Pflasterspender aluderm®-aluplast.

- Inhalt: 115 elastische, aluminiumbedampfte Wundpflaster für Erwachsene:
 - 30 Strips ca. 1,9 x 7,2 cm
 - 30 Strips ca. 2,5 x 7,2 cm
 - 25 Fingerkuppenverbände
 - 20 Fingerverbände ca. 12 x 2 cm
 - 10 Fingergelenkverbände



Nachfüllset für Pflasterspender aluderm®-aluplast

Art.-Nr.	Produktname	Zusatz
8950 034 00 20 0	Nachfüllset f. Pflasterspender	aluderm® komplett 115 Stk.



Krankentrage N 19

Die Krankentrage N nach DIN 13024 besitzt 4 Gleitfüße und einschiebbare Tragegriffe. Außerdem sind in der Lieferung Patienten-Sicherungsgurte mit Schnellverschlüssen enthalten. Der Tragenbezug ist aus beschichtetem Chemiefasergewebe, welches pflegeleicht und desinfizierbar ist. Tragenbezug jeweils mit Kopfkissentasche.

- Maße: ca. 2.302 x 556 x 137 mm
- Faltmaß: ca. 1.920 x 150 x 145 mm
- Material: Aluminium-Vierkantprofile



Krankentrage N 1

Art.-Nr.	Produktname	Zusatz
8952 034 00 13 0	Krankentrage N 1 x klappbar	Chemiefasergewebe

Ruheraumliege

Die Liege besteht aus einer Rahmenkonstruktion von Stahlrohr-Vierkantprofilen. Das Kopfteil ist mehrstufig verstellbar. Am Rahmengestell befindet sich serienmäßig eine Abrollvorrichtung für Ärztekrepp.

- Maße: Liegefläche ca. 2.000 x 700 mm
- Liegehöhe: ca. 500 mm
- Trägerplatte: ca. 22 mm stark, mit Belüftungsbohrungen
- Polster: Qualitäts-Schaumstoff, ca. 40 mm stark
- Bezug: gewebeverstärktes Kunstleder
- Farbe: schwarz
- Material: Stahlrohr



Ruheraumliege

Art.-Nr.	Produktname	Zusatz
8953 034 00 14 0	Ruheraumliege Stahlrohr	Kopfteil verstellbar, schwarz



PICTOGRAMME/ERKLÄRUNGEN

Waschanleitung:

- Normalwaschgang bei 40°C
- Normalwaschgang bei 85°C
- Nicht bleichen
- Trocknen im Wäschetrockner möglich, bis 60°C
- Bügeln mit einer Höchsttemperatur von 110°C
- Nicht bügeln
- Normalwaschgang bei 60°C
- Normalwaschgang bei 95°C
- Nicht Trockenreinigen
- Trocknen im Wäschetrockner möglich, bis 80°C
- Bügeln mit einer Höchsttemperatur von 150°C
- Nicht im Wäschetrockner trocknen



EN Klassifizierung:

- IEC 61482-2 Schutz vor thermischen Gefahren durch Störlichtbogen. ("Box Test" + "Offener Lichtbogentest"). Zertifizierte Schutzkleidung.
- EN ISO 11612 Schutz vor Hitze und Flammen. Zertifizierte Schutzkleidung.
- EN 1149 Schutz vor elektrostatischer Entladung. Zertifizierte Schutzkleidung.
- EN ISO 11611 Schutz beim Schweißen und verwandte Verfahren. Zertifizierte Schutzkleidung
- EN 13034 Schutz (begrenzt) vor flüssigen Chemikalien. Zertifizierte Schutzkleidung.
- EN 20471 Warnschutz. Zertifizierte Schutzkleidung.
- EN 343 Regenschutz. Zertifizierte Schutzkleidung.
- EN 342 Kälteschutz. Zertifizierte Schutzkleidung.
- EN 14404 Knieschutz. Zertifizierte Schutzkleidung.

Icon Two Jacke

4857 LUXE

Zweifarbige Jacke für industrielle Arbeiten aus strapazierfähigem Luxe-Material mit hoher Farbechtheit. Die Farben passen zu allen Produkten aus der Industriekollektion, was die Zusammenstellung des Outfits erleichtert. Geeignet für Industriewäsche.

- OEKO-TEX® zertifiziert
- Material: 65% Polyester, 35% Baumwolle
- Gewicht: 295 g/m²

Waschanleitung:

Icon Two Jacke 4857 Luxe

Art.-Nr.	Farben	Größe
8395 001...	Marine/Königsblau	XS bis 4XL





Icon Two Softshell-Jacke

4119 SSR

Zweifarbige winddichte und wasserabweisende Softshell-Jacke für industrielle Arbeiten aus robustem Webstoff mit hoher Farbechtheit. Die Farben passen zu allen Produkten aus der Industrie-Kollektion, was die Zusammenstellung des Outfits erleichtert.

- OEKO-TEX® zertifiziert
- Material: 86% Polyester, 14% Polyurethan.
- Gewicht: 280 g/m²

Waschanleitung:

Icon Two Softshell-Jacke 4119 SSR

Art.-Nr.	Farben	Größe
8395 002...	Marine/Königsblau	S bis 4XL



Icon Light JACKE

480 P154

Strapazierfähige Basic-Jacke, für industrielle Arbeiten geeignet. Verstellbare Taille und Armabschlüsse. Die Farben passen zu vielen Oberteilen, was die Zusammenstellung des Outfits erleichtert. Geeignet für Industrierwäsche.

- OEKO-TEX® zertifiziert
- Material: 65% Polyester, 35% Baumwolle
- Gewicht: 245 g/m²

Waschanleitung:

Icon Light Jacke 480 P154

Art.-Nr.	Farben	Größe
8395 003...	Dunkelgrau	XS bis 3XL
8395 003...	Königsblau	XS bis 3XL





High Vis Airtech Winterjacke

KL. 3 4035 GTT

Wind- und wasserdichte, atmungsaktive Winterjacke aus leichtem Airtech® Material mit Steppfutter. Für Industriewäsche bei 60 Grad zugelassen.

- geprüft und zugelassen gemäß EN ISO 20471 Klasse 2 (Gr. XS) und Klasse 3 (Gr. S-4XL), EN 343 Klasse 3/1 und EN 342. Hauptmaterial geprüft gemäß EN 343 Klasse 3/3
- Industriewäsche geeignet gemäß ISO 15797
- OEKO-TEX® zertifiziert
- Außenmaterial: 100% Polyester, Futter: 100% Polyester
- Gewicht Außenmaterial: 150 g/m², Futter: 190 g/m²

Waschanleitung: EN Klassifizierung: 

High Vis Airtech Winterjacke Kl. 3 4035 GTT

Art.-Nr.	Farben	Größe
8395 003...	Warnschutz-Rot/Schwarz	XS bis 3XL
8395 003...	Warnschutz-Gelb/Marine	XS bis 3XL

High Vis Airtech 3in1 Parka

KL. 3 4036 GTT

Wind- und wasserdichter, atmungsaktiver Warnschutz-Winterparka aus leichtem Airtech® Material mit herausnehmbarem Innenfutter. Für Industriewäsche bei 60 Grad zugelassen.

- geprüft und zugelassen gemäß EN ISO 20471 Klasse 3, EN 343 Klasse 3/3 und EN 342
- OEKO-TEX® zertifiziert
- Außenmaterial: 100% Polyester, Futter: 100% Polyester
- Gewicht Außenmaterial: 150 g/m², Futter: 260 g/m²

Waschanleitung: EN Klassifizierung: 

High Vis Airtech 3in1 Parka Kl. 3 4036 GTT

Art.-Nr.	Farben	Größe
8395 004...	Warnschutz-Gelb/Marine	XS bis 4XL
8395 004...	Warnschutz-Rot/Schwarz	XS bis 4XL



High Vis Airtech Jacke

KL. 3 4153 MPVX

Warnschutz-Jacke aus unserem strapazierfähigen und geschmeidigen Airtech®-Material mit guten Isolationseigenschaften. Wind- und wasserdicht.

- geprüft und zugelassen gemäß EN ISO 20471 Klasse 2 (Gr. 2XS-XS) und Klasse 3 (Gr. S-3XL) sowie EN 343 Klasse 3/3
- OEKO-TEX® zertifiziert
- Außenmaterial: 100% Polyester, Futter: 100% Polyester
- Gewicht Außenmaterial: 190 g/m², Futter: 60 g/m²

Waschanleitung:

EN Klassifizierung:

High Vis Airtech Jacke Kl. 3 4153 MPVX

Art.-Nr.	Farben	Größe
8395 005...	Warnschutz-Orange/Marine	2XS bis 3XL



High Vis Jacke

KL. 3 4026 PLU

Warnschutzjacke aus schmutz-, öl- und wasserabweisendem Material mit dunklem Kontrastmaterial an besonders beanspruchten Stellen. Viele praktische Funktionen, u.a. mit herausnehmbarem Futter kombinierbar.

- geprüft und zugelassen gemäß EN ISO 20471 Klasse 2 (Gr. XS) und Klasse 3 (Gr.S-4XL) 42
- OEKO-TEX® zertifiziert
- fluoreszierendes Material: 80% Polyester, 20% Baumwolle
- übriges Material: 65% Polyester, 35% Baumwolle
- Gewicht: 300 g/m²

Waschanleitung:

EN Klassifizierung:

High Vis Jacke Kl. 3 4026 PLU

Art.-Nr.	Farben	Größe
8395 006...	Warnschutz-Orange/Marine	XS bis 4XL
8395 006...	Warnschutz-Gelb/Schwarz	XS bis 4XL





High Vis Jacke

KL. 3 4794 TH

Warnschutzjacke aus schmutz-, öl- und wasserabweisendem Twill-Gewebe mit Doppelnaht an allen Reflexstreifen für hohe Strapazierfähigkeit. Geeignet für Industriewäsche.

- verdeckter Reißverschluss
- 2 Innentaschen – eine mit Knopf, die andere mit Klettverschluss
- verstellbare Armabschlüsse und verstellbare Unterkante
- geprüft und zugelassen gemäß EN ISO 20471
- Klasse 2 (Gr. XS) und Klasse 3 (Gr. S-3XL)
- Material: 70% Polyester, 30% Baumwolle
- Gewicht: 300 g/m²

Waschanleitung: 

EN Klassifizierung: 

High Vis Jacke Kl. 3 4794 TH

Art.-Nr.	Farben	Größe
8395 007...	Warnschutz-Rot/Schwarz	XS bis 3XL
8395 007...	Warnschutz-Gelb/Marine	XS bis 3XL



Flamestat High Vis Jacke

KL. 2 4176 ATHS

Warnschutz-zertifizierte Jacke mit inhärentem Flammschutz, für ATEX-Umgebungen geeignet, ohne Metallteile. Geeignet für Industriewäsche.

- metallfreies Kleidungsstück
- geprüft und zugelassen gemäß EN 61482-1-2 Klasse 1, EN 61482-1-1 EBT: 10,5cal/cm², HAF: 81,4% (Mehrlagen-Zertifizierung vorhanden -> siehe extra Tabelle), EN ISO 11612 A1 B1 C1 F1, EN 1149-5, EN 13034 Typ PB [6] und EN ISO 20471 Klasse 1 (Gr. XS-S) und Klasse 2 (Gr. M-3XL)
- OEKO-TEX® zertifiziert
- Material: 5% Modacryl, 35% Baumwolle, 18% Polyamid, 2% Karbon
- Gewicht: 300 g/m²

Waschanleitung: 

EN Klassifizierung: 

Flamestat High Vis Jacke Kl. 2 4176 ATHS

Art.-Nr.	Farben	Größe
8395 008...	Warnschutz-Gelb/Marine	XS bis 3XL





Flamestat Jacke

4174 ATHS

Jacke mit inhärentem Flammenschutz, ohne Metallteile, geeignet für ATEX-Umgebungen. Geeignet für Industriewäsche.

- metallfreies Kleidungsstück
- geprüft und zugelassen gemäß EN 61482-1-2 Klasse 1, EN61482-1-1 EBT: 10,5 cal/cm², HAF: 81,4% (Mehrlagen-Zertifizierung vorhanden -> siehe extra Tabelle), EN ISO 11612 A1 B1 C1 F1, EN 1149-5 und EN 13034 Typ PB [6]
- OEKO-TEX® zertifiziert
- Material: 45% Modacryl, 35% Baumwolle, 18% Polyamid, 2% Karbon
- Gewicht: 300 g/m²

Waschanleitung:

EN Klassifizierung:



Flamestat Jacke 4174 ATHS

Art.-Nr.	Farben	Größe
8395 009...	Dunkelblau	XS bis 3XL

Flamestat High Vis Gore-Tex® Pyrad® Jacke

KL. 3 4095 GXE

Flamestat High Vis GORE-TEX® Jacke mit PYRAD® Technologie. Der ultimative Multinorm-Schutz mit hohem Komfort aus sehr leichtem GXE-Material. Marktführend und einzigartig.

- metallfreies Kleidungsstück
- PTFE Membran
- geprüft und zugelassen gemäß EN 61482-1-2 Klasse 2, EN 61482-1-1 EBT: 49,1 cal/cm² HAF: 94,8%, EN ISO 11612 A1 A2 B2 C1 D3 E1 F1, EN ISO 11611 A1 A2 Klasse 2, EN 1149-5, EN 13034 Typ PB [6], EN ISO 20471 Klasse 2 (Gr. XS-S) und Klasse 3 (Gr.M-3XL) und EN 343 Klasse 3/3
- OEKO-TEX® zertifiziert
- Material Außenmaterial: 99,4% Polyester, 0,6% Karbon
Futter: 50% Aramid, 50% Viskose (flammhemmend)
- Gewicht Außenmaterial: 220 g/m², Futter: 130 g/m²

Waschanleitung:

EN Klassifizierung:



Flamestat High Vis Gore-Tex® Pyrad® Jacke Kl. 3 4095 GXE

Art.-Nr.	Farben	Größe
8395 011...	Warnschutz-Gelb	XS bis 3XL
8395 011...	Marine	XS bis 3XL



Winterjacke

4001 PRS

Winddichte und wasserabweisende Winterjacke aus robustem Außengewebe mit Steppfutter.

- verdeckter Reißverschluss bis zum oberen Kragenrand
- geprüft und zugelassen gemäß EN342
- Außenmaterial: 100% Polyester, Futter: 100% Baumwolle
- übriges Material: 65% Polyester, 35% Baumwolle
- Gewicht Außenmaterial: 210 g/m², Futter: 160 g/m²

Waschanleitung: 

Winterjacke 4001 PRS

Art.-Nr.	Farben	Größe
8395 012...	Schwarz	XS bis 5XL



Icon Two Weste

5312 LUXE

Zweifarbige Weste für industrielle Arbeiten aus strapazierfähigem Luxe-Material mit hoher Farbechtheit. Die Farben passen zu allen Produkten aus der Industriekollektion, was die Zusammenstellung des Outfits erleichtert. Geeignet für Industrielwäsche.

- OEKO-TEX® zertifiziert.
- Außenmaterial: 65% Polyester, 35% Baumwolle, Futter: 100% Polyester
- Gewicht Außenmaterial: 295 g/m², Futter: 177 g/m²

Waschanleitung: 

Icon Two Weste 5312 Luxe

Art.-Nr.	Farben	Größe
8395 013...	Army Grün hell/Army Grün	XS bis 3XL
8395 013...	Marine/Königsblau	XS bis 3XL





Icon Two Hose

2019 LUXE

Zweifarbige Hose für industrielle Arbeiten aus strapazierfähigem Luxe-Material mit hoher Farbechtheit. Die Farben passen zu allen Produkten aus der Industrie-Kollektion, was die Zusammenstellung des Outfits erleichtert. Geeignet für Industrierwäsche.

- geprüft und zugelassen gemäß EN 14404 (in Kombination mit Kniepolster)
- OEKO-TEX® zertifiziert
- Material: 65% Polyester, 35% Baumwolle
- Verstärkungen: 100% Polyamid
- Gewicht: 295 g/m²

Waschanleitung: 95°

EN Klassifizierung:

Icon Two Hose 2019 Luxe

Art.-Nr.	Farben	Größe
8395 014...	Marine/Königsblau	Tall: C146-C160
8395 014...	Marine/Königsblau	Regular: C42-C66
8395 014...	Marine/Königsblau	Short: D96-D120



Icon Two Latzhose

2019 LUXE

Zweifarbige Latzhose für industrielle Arbeiten aus strapazierfähigem Luxe-Material mit hoher Farbechtheit. Die Farben passen zu allen Produkten aus der Industrie-Kollektion, was die Zusammenstellung des Outfits erleichtert. Geeignet für Industrierwäsche.

- geprüft und zugelassen gemäß EN 14404 (in Kombination mit Kniepolster)
- OEKO-TEX® zertifiziert
- Material: 65% Polyester, 35% Baumwolle
- Verstärkungen: 100% Polyamid
- Gewicht: 295 g/m²

Waschanleitung: 95°

EN Klassifizierung:

Icon Two Latzhose 2019 Luxe

Art.-Nr.	Farben	Größe
8395 015...	Grau/Rot	Extra Tall: C246-C260
8395 015...	Grau/Rot	Tall: C146-C160
8395 015...	Grau/Rot	Regular: C42-C66
8395 015...	Grau/Rot	Short: D96-D120





Icon Light Hose

280 P154

Strapazierfähige Basic-Hose, für industrielle Arbeiten geeignet. Die Farben passen zu vielen Oberteilen, was die Zusammenstellung des Outfits erleichtert. Geeignet für Industrierwäsche.

- OEKO-TEX® zertifiziert
- Material: 65% Polyester, 35% Baumwolle
- Gewicht: 245 g/m²

Waschanleitung:

Icon Light Hose 280 P154

Art.-Nr.	Farben	Größe
8395 016...	Dunkelblau	Tall: C146-C156
8395 016...	Dunkelblau	Regular: C44-C62
8395 016...	Dunkelblau	Short: D84-D132



Icon Light Latzhose

81 P154

Basic-Latzhose aus strapazierfähigem Material, für industrielle Arbeiten geeignet. Die Farben passen zu vielen Oberteilen, was die Zusammenstellung des Outfits erleichtert. Geeignet für Industrierwäsche.

- OEKO-TEX® zertifiziert
- Material: 65% Polyester, 35% Baumwolle
- Gewicht: 245 g/m²

Waschanleitung:

Icon Light Latzhose 81 P154

Art.-Nr.	Farben	Größe
8395 017...	Dunkelgrau	Tall: C146-C156
8395 017...	Dunkelgrau	Regular: C44-C62





High Vis Hose

KL. 2 2026 PLU

Warnschutz-Hose aus schmutz-, öl- und wasserabweisendem Material mit weicher Baumwolle innen und CORDURA®-Verstärkungen an besonders beanspruchten Stellen.

- geprüft und zugelassen gemäß EN ISO 20471 Klasse 2 und EN 14404 (in Kombination mit Kniepolster)
- OEKO-TEX® zertifiziert
- fluoreszierendes Material: 80% Polyester, 20% Baumwolle
- übriges Material: 65% Polyester, 35% Baumwolle
- Verstärkungen: 100% Polyamid
- Gewicht: 300 g/m²

Waschanleitung:

EN Klassifizierung:

High Vis Hose Kl. 2 2026 PLU

Art.-Nr.	Farben	Größe
8395 018...	Warnschutz-Gelb/Marine	Tall: C146-C156
8395 018...	Warnschutz-Gelb/Marine	Regular: C44-C66
8395 018...	Warnschutz-Gelb/Marine	Short: D96-D120



High Vis Hose

KL. 1 2032 PLU

Bequeme Warnschutzhose mit Baumwolle auf der Innenseite. CORDURA®-Verstärkungen an besonders beanspruchten Stellen. Geeignet für Industrierwäsche.

- geprüft und zugelassen gemäß EN ISO 20471 Klasse 2 und EN 14404 (in Kombination mit Kniepolster)
- OEKO-TEX® zertifiziert
- fluoreszierendes Material: 65% Polyester, 35% Baumwolle
- übriges Material: 80% Polyester, 20% Baumwolle
- Verstärkungen: 100% Polyamid
- Gewicht: 300 g/m²

Waschanleitung:

EN Klassifizierung:

High Vis Hose Kl. 1 2032 PLU

Art.-Nr.	Farben	Größe
8395 019...	Warnschutz-Rot/Schwarz	Tall: C146-C156
8395 019...	Warnschutz-Rot/Schwarz	Regular: C44-C66
8395 019...	Warnschutz-Rot/Schwarz	Short: D84-D118





High Vis Latzhose

KL. 2 1015 PLU

Bequeme Warnschutz-Latzhose aus schmutz-, öl- und wasserabweisendem Material, mit Baumwolle auf der Innenseite. CORDURA®-Verstärkungen und schmutzunempfindliches dunkles Material an besonders beanspruchten Stellen. Geeignet für Industriewäsche.

- geprüft und zugelassen gemäß EN ISO 20471 Klasse 2 und EN 14404 (in Kombination mit Kniepolster)
- OEKO-TEX® zertifiziert
- fluoreszierendes Material: 80% Polyester, 20% Baumwolle
- übriges Material: 65% Polyester, 35% Baumwolle.
- Verstärkungen: 100% Polyamid
- Gewicht: 300 g/m²

Waschanleitung: 

EN Klassifizierung: 

High Vis Latzhose Kl. 2 1015 PLU

Art.-Nr.	Farben	Größe
8395 020...	Warnschutz-Gelb/Schwarz	Tall: C146-C156
8395 020...	Warnschutz-Gelb/Schwarz	Regular: C44-C66
8395 020...	Warnschutz-Gelb/Schwarz	Short: D92-D120



High Vis Hose

KL. 2 2001 TH

Warnschutzhose mit Knietaschen aus schmutz-, öl- und wasserabweisendem Twill-Gewebe mit Doppelnaht an allen Reflexstreifen für hohe Strapazierfähigkeit. Geeignet für Industriewäsche.

- geprüft und zugelassen gemäß EN ISO 20471 Klasse 2 und EN 14404 (in Kombination mit Kniepolster 124292)
- OEKO-TEX® zertifiziert
- Material: 70% Polyester, 30% Baumwolle.
- Gewicht: 300 g/m²

Waschanleitung: 

EN Klassifizierung: 

High Vis Hose Kl. 2 2001 TH

Art.-Nr.	Farben	Größe
8395 021...	Warnschutz-Orange/Marine	Tall: C146-C156
8395 021...	Warnschutz-Orange/Marine	Regular: C44-C66
8395 021...	Warnschutz-Orange/Marine	Short: D92-D120





High Vis Latzhose

KL. 2 1001 TH

Warnschutzlatzhose mit Knietaschen aus schmutz-, öl- und wasserabweisendem Twill-Gewebe mit Doppelnaht an allen Reflexstreifen für hohe Strapazierfähigkeit. Geeignet für Industrierwäsche.

- geprüft und zugelassen gemäß EN ISO 20471 Klasse 2 und EN 14404 (in Kombination mit Kniepolster)
- OEKO-TEX® zertifiziert
- Material: 70% Polyester, 30% Baumwolle
- Gewicht: 295 g/m²

Waschanleitung: 60°

EN Klassifizierung:

High Vis Latzhose Kl. 2 1001 TH

Art.-Nr.	Farben	Größe
8395 022...	Warnschutz-Rot/Schwarz	Tall: C146-C156
8395 022...	Warnschutz-Rot/Schwarz	Regular: C44-C66
8395 022...	Warnschutz-Rot/Schwarz	Short: D92-D120



Flamestat High Vis Handwerkerhose

KL. 2 2075 ATHS

Warnschutz-zertifizierte Handwerkerhose mit inhärentem Flammenschutz und CORDURA®-Verstärkungen an den Knien. Für ATEX-Umgebungen geeignet, ohne Metallteile. Geeignet für Industrierwäsche.

- metallfreies Kleidungsstück
- geprüft und zugelassen gemäß EN 61482-1-2 Klasse 1, EN 61482-1-1 EBT: 10,5 cal/cm² HAF: 81,4% (Mehrlagen-Zertifizierung vorhanden -> siehe extra Tabelle), EN ISO11612 A1 B1 C1 F1, EN 1149-5, EN 13034 Typ PB [6] und EN ISO 20471 Klasse 2
- OEKO-TEX® zertifiziert
- Material: 45% Modacryl, 35% Baumwolle, 18% Polyamid, 2% Karbon
- Verstärkungen: 79% Baumwolle (flammhemmend), 20% Polyamid, 1% Karbon
- Gewicht: 300 g/m²

Waschanleitung: 60°

EN Klassifizierung:

Flamestat High Vis Handwerkerhose Kl. 2 2075 ATHS

Art.-Nr.	Farben	Größe
8395 023...	Warnschutz-Gelb/Marine	Tall: C146-C156
8395 023...	Warnschutz-Gelb/Marine	Regular: C44-C62
8395 023...	Warnschutz-Gelb/Marine	Short: D84-D116





Flamestat Hose

2144 ATHS

Hose mit inhärentem Flammschutz, für ATEX-Umgebungen geeignet, ohne Metallteile. Geeignet für Industrierwäsche.

- metallfreies Kleidungsstück
- anpassbare Beinlänge: inkl. 5 cm Extralänge
- geprüft und zugelassen gemäß EN 61482-1-2 Klasse 1, EN 61482-1-1 EBT: 10,5 cal/cm² HAF: 81,4% (Mehrlagen-Zertifizierung vorhanden -> siehe extra Tabelle), EN ISO 11612 A1 B1 C1 F1, EN 1149-5 und EN 13034 Typ PB [6]
- OEKO-TEX® zertifiziert
- Material: 45% Modacryl, 35% Baumwolle, 18% Polyamid, 2% Karbon
- Verstärkungen: 54% Modacryl, 44% Baumwolle, 2% Karbon
- Gewicht: 300 g/m²

Waschanleitung: 

EN Klassifizierung: 

Flamestat Hose 2144 ATHS

Art.-Nr.	Farben	Größe
8395 024...	Dunkelblau	Regular: C44-C62
8395 024...	Dunkelblau	Short: D84-D116



Flamestat High Vis Latzhose

KL. 2 1075 ATHS

Warnschutz-zertifizierte Latzhose mit inhärentem Flammschutz und CORDURA®-Verstärkungen an den Knien. Für ATEX-Umgebungen geeignet, ohne Metallteile. Geeignet für Industrierwäsche.

- geprüft und zugelassen gemäß EN 61482-1-2 Klasse 1, EN 61482-1-1 EBT: 10,5 cal/cm² HAF: 81,4% (Mehrlagen-Zertifizierung vorhanden -> siehe extra Tabelle), EN ISO 11612 A1 B1 C1 F1, EN 1149-5, EN 13034 Typ PB [6], EN ISO 20471 Klasse 2
- OEKO-TEX® zertifiziert
- Material: 45% Modacryl, 35% Baumwolle, 18% Polyamid, 2% Karbon
- Verstärkungen: 79% Baumwolle (flammhemmend), 20% Polyamid, 1% Karbon
- Gewicht: 300 g/m²

Waschanleitung: 

EN Klassifizierung: 

Flamestat High Vis Latzhose Kl. 2 1075 ATHS

Art.-Nr.	Farben	Größe
8395 025...	Warnschutz-Gelb/Marine	Regular: C44-C62





Nylon-Strickhandschuh

MAXIFLEX® ULTIMATE™

Nylon-Montagehandschuhe, grau/schwarz, ATG® 34-874, ideal für alle Arbeiten unter trockenen Bedingungen mit hohen Anforderungen an das Tastgefühl, wie z. B. Automobilindustrie und -zulieferer, Feinmontage und allgemeine Montagearbeiten, Verpackungs- und Sortierarbeiten, Lagerhaltung, Transport und Logistik, Bauhandwerk und Handwerk allgemein, Agrarwirtschaft und Gartenbau u.v.m.

AUSSTATTUNG

- nahtlos gestrickte Nylon-Handschuhe mit patentierter Nitril-Mikroschaumbeschichtung, handflächenbeschichtet, Materialstärke: 1,00 mm

MATERIAL

- Nylon mit Nitril-Mikroschaum-Beschichtung, Pat. EP 1 608 808

EIGENSCHAFTEN

- 360° atmungsaktiv, hervorragende Passform, ausgezeichnete Flexibilität (dadurch extrem hoher Tragekomfort), exzellenter Nass- und Trockengriff, erreicht 18.000 Zyklen im Abriebtest, für den Umgang mit Lebensmitteln (EG) 1935/2004 und Öko-Tex zertifiziert

MaxiFlex®
ULTIMATE™



Nylon-Strickhandschuh MAXIFLEX® Ultimate™

Art.-Nr.	Größen	Farbe
8397 025...	5 – 12	grau/schwarz

Schnittschutz-Strickhandschuh

MAXICUT® ULTRA™

Schnittschutz-Strickhandschuhe, blau/schwarz, ATG® 44-3745, bietet Ihnen die höchste Schnittschutzklasse (5!) der EN in einem flexiblen und komfortablen Handschuh, kein Durchschlag der Beschichtung, garantiert komfortables Arbeiten.

AUSSTATTUNG

- nahtlos gestrickte Glasfaser-, Nylon-Strickhandschuhe mit patentierter Nitril-Mikroschaumbeschichtung, handflächenbeschichtet, „Micro-cup“-Oberfläche, verstärkte Daumenbeuge, vorgewaschen, waschbar bis 40°C

MATERIAL

- Nylon/Glasfaser/UHMWPE, Beschichtung: Nitril-Mikroschaum, silikonfrei

EINSATZGEBIETE

- Präzisionsarbeiten mit extrem hohen Schnittschutzanforderungen, Papierindustrie, Verpackungsarbeiten, Instandhaltung, Montage, Aluminiumindustrie, Elektroindustrie, Automobilindustrie, Glasindustrie

MaxiCut®
Ultra™



Nylon-Strickhandschuh MAXICUT® Ultra™

Art.-Nr.	Größen	Farbe
8397 027...	6 – 12	blau/schwarz



Schnittschutz-Strickhandschuh

MAXIFLEX® CUT™

MaxiFlex® Cut™, Schnittschutz-Strickhandschuhe, grün/schwarz, ATG® 34-8743 – ideal für Präzisionsarbeiten unter trockenen Bedingungen mit hohen Anforderungen an das Tastgefühl und unter mittlerer Schnittgefahr, wie z. B. Automobilindustrie und -zulieferung, Metall- und Glasverarbeitung, Maschinenbau, Inspektion und Wartung, Qualitätskontrolle, Verpackungs- und Sortierarbeiten, Lagerhaltung, Logistik und Transport, Bauhandwerk und Handwerk allgemein, Abfallbeseitigung und Recycling, Haushalt und Hobby u.v.m.

AUSSTATTUNG

- nahtlos gestrickte Nylon-Handschuhe mit patentierter Nitril-Mikroschaumbeschichtung, handflächenbeschichtet, verstärkte Daumenbeuge, vorgewaschen, waschbar bis 40°C

MATERIAL

- Nylon mit Nitril-Mikroschaum-Beschichtung Pat. EP 1608808, silikonfrei

EIGENSCHAFTEN

- 360° atmungsaktiv, hervorragende Passform, ausgezeichnete Flexibilität (dadurch extrem hoher Tragekomfort), durch innovative Garne Schnittfestigkeit der Klasse 3, damit optimal für Arbeiten mit scharfkantigen Werkstücken

MaxiFlex®
CUT™



MAXIFLEX® Cut™

Art.-Nr.	Größen	Farbe
8937 026...	5 – 12	grün/schwarz

Mehrzweckhandschuh

HYFLEX® 11-800

HyFlex® 11-800, Mehrzweckhandschuh, grau/weiß, Bestseller und Originalmodell mit Nitrilschaum von Ansell, wesentlich verbessertes Original, eine äußerst vielseitige Lösung für Präzisionsmontagen und allgemeine Arbeiten, bietet die perfekte Ausgewogenheit von Komfort, Beweglichkeit und Handschutz, moderne Stricktechnologie bewirkt eine erhöhte Dehnbarkeit und Flexibilität in den hochbelasteten Bereichen, die Hände haben mehr Bewegungsfreiheit und Komfort und ermüden daher weniger schnell, antistatisch gemäß EN1149, für Spezialanwendungen geeignet, guter Ölgriff. Für die Verwendung am Bau, im Fahrzeugbau, Forst-, Garten- und Agrarwirtschaft, im Handwerk, im Maschinenbau, metallverarbeitende Industrie, Nahrungsmittelindustrie, Logistik.

AUSSTATTUNG/MATERIAL

- nahtlos gestrickter Nylon-Handsuh mit Nitrilschaum-Beschichtung

EIGENSCHAFTEN

- weniger Ermüdung der Hände durch mehr Bewegungsfreiheit und Komfort, antistatisch gemäß EN 1149, für Spezialanwendungen und Präzisionsmontagen geeignet, Schnittschutzlevel 1, Abriebfestigkeit 3, Weiterreißfestigkeit 3, Durchstichfestigkeit 1



Mehrzweckhandschuh HYFLEX® 11-800

Art.-Nr.	Größen	Farbe
8397 028...	6 – 12	grau/weiß



Mehrzweckhandschuh

HYFLEX® 11-801

Mehrzweckhandschuh, schwarz/grau, eignet sich ideal für trockene oder leicht ölige Arbeitsbereiche, die einen leichten Mechanikschutz und eine hohe Präzision bei der Handhabung von Objekten erfordern, dazu gehören leichte Montagearbeiten in der Automobil-, Kunststoff-, Textil- und Verbrauchsgüterindustrie sowie Arbeiten im Lager- und Logistikbereich, Verwendung von elastischem Spandex-Material, dadurch Vermeidung von Latexallergien, silikonfreie Beschichtung, Senkung der Gefahr einer Verunreinigung von Produkten, hohe Beweglichkeit und Atmungsaktivität.



AUSSTATTUNG/MATERIAL

- nahtlos gestrickter Nylon-Handschuh mit Nitrilschaum-Beschichtung

EIGENSCHAFTEN

- exzellente Beweglichkeit, Atmungsaktivität, Robustheit, silikonfrei und dadurch geeignet für den Umgang mit Lacken, Schnittschutzlevel 1, Abriebfestigkeit 3, Weiterreißfestigkeit 3, Durchstichfestigkeit 1

Mehrzweckhandschuh HyFlex® 11-801

Art.-Nr.	Größen	Farbe
8397 028...	6 – 11	schwarz/grau

Chemikalienschutzhandschuh

SOLVEX® 37-675

Chemikalienschutzhandschuh, grün, erzielt optimale Ergebnisse in trockenen und nassen Arbeitsbereichen, in denen ein erstklassiger Chemikalienschutz entscheidend ist, wiederverwendbarer Handschuh, hohe Abriebfestigkeit, bemerkenswerter Tragekomfort, sicherer Umgang mit aggressiven Chemikalien, Innenfutter aus Baumwollvelour für außergewöhnlichen Tragekomfort, Flexibilität und Beweglichkeit, Rautenfinish erhöht die Griffsicherheit, Hammerschlagprofil reduziert durch seine griffige Oberfläche den Ausschuss von empfindlichen Teilen durch Beschädigung und damit die indirekten Kosten.



AUSSTATTUNG/MATERIAL

- Schutzstulpenhandschuh aus Nitril, innen baumwollvelourisiert, nicht puderfrei

EIGENSCHAFTEN

- vielseitig verwendbar, Chemikalien- und Flüssigkeitsschutz, eintauchfähig, Materialstärke 0,38mm, Länge: 33cm, lebensmitteltauglich, antistatisch, Schutz vor biologischen Gefahrstoffen, chemischen Gefahren, mechanischen Gefahren, Schwerpunkt: Agrarchemikalien, chem. Verarbeitungsprozesse, Metallherstellung, Druckindustrie, Raffination von Öl und Erdöl
- Chemiekalienfestigkeit:
 - J – n-Heptan (Grenzkohlenwasserstoff)
 - K – Natriumhydroxid 40% (Anorganische Lauge)
 - L – Schwefelsäure 96% (Anorganische Säure)
- Permeationslevel: Level 2, > 30min
- Penetrationswert: Ebene 3, < 0,65

Chemikalienschutzhandschuh Solvex® 37-675

Art.-Nr.	Größen	Farbe
8397 022...	6 – 12	grün



Chemikalienschutzhandschuh

MICROFLEX® 93-260

Microflex® 93-260, dreilagiger Chemikalienschutzhandschuh, Einmalhandschuh, grün(außen), blau(innen), für herausragenden Schutz vor Chemikalien, einschließlich Säuren, Lösungsmitteln und Laugen, dünnwandige Konstruktion für eine höhere Tastensensibilität und Fingerbeweglichkeit, extraweiches Material, anatomische Passform, herausragendes Tragegefühl, hohe Flexibilität, längere Lebensdauer, verlängerte Stulpe für zuverlässigen Schutz vor Gefahrstoffen, silikonfreie Materialformulierung und Verarbeitung.

AUSSTATTUNG/MATERIAL

- dreilagiger Schutzstulpenhandschuh aus Nitril und Neopren, schwere Ausführung, puderfrei, beidhändig tragbar, texturierte Finger, Rollrand

EIGENSCHAFTEN

- vielseitig verwendbar, Mischen und Zubereiten von Materialien, Handhabung von Teilen in Luft- und Raumfahrt, Maler- und Lackierarbeiten, Umgang mit unerwarteten Leckagen, Warten und Reinigen von Geräten und Anlagen, Verarbeitung von Petrochemikalien, Transport von Flüssigkeiten und Feststoffen, verlängerte Stulpe für zusätzlichen Handgelenk- und Unterarmschutz, Wandstärke 0,198mm, Länge: 30cm



Chemikalienschutzhandschuh Microflex® 93-260

Art.-Nr.	Größen	Farbe
8397 021...	5,5 – 11	grün, blau

Schutzhandschuh

SHOWA 381

Schutzhandschuh aus nahtlos verarbeitetem Microfasergarn, grau/schwarz, Innenhand mit mikroporösem Nitril beschichtet, gute Griffigkeit sowie Langlebigkeit, sehr gute Feinfühligkeit, atmungsaktiver Handrücken für reduzierte Schweißbildung, keine Allergierisiken durch Latex, für den Einsatz am Bau, in Behörden und Organisationen, im Fahrzeugbau, Forst-, Garten- und Agrarwirtschaft, Handwerk, Logistik, Maschinenbau.

AUSSTATTUNG/MATERIAL

- nahtlos gestrickter Microfaser-Handsuh mit Nitrilbeschichtung der Handfläche

EIGENSCHAFTEN

- hervorragende Eigenschaften in den Bereichen Geschmeidigkeit, Griffigkeit, allgemeine Fingerfertigkeit, Atmungsaktivität, Schutz vor mechanischen Gefahren, Schnittschutzlevel 1, Abriebfestigkeit 4, Weiterreißfestigkeit, Durchstichfestigkeit 1



Schutzhandschuh Showa 381

Art.-Nr.	Größen	Farbe
8397 024...	6 – 10	grau/schwarz



Schutzhandschuh

SHOWA 306

Showa 306, undurchlässiger Mehrzweckhandschuh aus nahtlosem atmungsaktivem 13-Gauge-Strickgewebe, blau/schwarz, revolutionäre neue Beschichtungstechnologie, Latexschaum-Vollbeschichtung mit extra Griffsicherheitsbeschichtung auf der Handinnenfläche, anatomisches Design der Handform, für den Einsatz am Bau, im Fahrzeugbau, Forst-, Garten- und Agrarwirtschaft, Handwerk, Logistik.



AUSSTATTUNG/MATERIAL:

- nahtloses, atmungsaktives 13-Gauge-Strickgewebe, Latexschaum-Vollbeschichtung, Griffsicherheitsbeschichtung der Handinnenfläche

EIGENSCHAFTEN

- hervorragende Eigenschaften in den Bereichen Geschmeidigkeit, Griffigkeit, allgemeine Fingerfertigkeit, Schutz vor mechanischen Gefahren, wasserundurchlässig, Schnittschutzlevel 1, Abriebfestigkeit 2, Weiterreißfestigkeit 2, Durchstichfestigkeit 1

Schutzhandschuh Showa 306

Art.-Nr.	Größen	Farbe
8397 023...	7 – 9	blau/schwarz

„SafetySet E“ PSA-Set

ABSTURZSICHERUNGSSET

Das preisgünstige Absturzsicherungs-Set E bietet Ihnen Sicherheit zum günstigen Preis. Zum Set gehören der Auffanggurt 2-X und das mitlaufende Auffanggerät mit Bandfalldämpfer, alles untergebracht im praktischen und robusten Metallkoffer.

Vorteil von CTUXafe: Die Anbringung ist einfach und schnell durch geführt. CTUXafe ist kostengünstig und im Gegensatz zur Diagonalen Sicherung ohne weitere Hilfsmittel anwendbar.



Containertür-Sicherungmit SpanSet CTUXafe

Art.-Nr.	Typ	VPE
8399 007 72 90 0	SpanSet SafetySet E, PSA-SET-E Absturzsicherungsset	1



uvex 1 sport

Voll im Trend. Sportlichkeit pur. Sportives Design trifft auf durchdachte Funktionalität: Der uvex 1 sport begeistert mit seinem jungen, modischen Look genauso wie mit erstklassigem Tragekomfort. Dafür sorgen sein geringes Gewicht, klimaoptimierte Hightech-Materialien und die ergonomisch gestaltete Laufsohle. uvex 1 sport – der ideale Begleiter im Arbeitsalltag und darüber hinaus.

ATMUNGSAKTIVES OBERMATERIAL

Das atmungsaktive Mesh-Obermaterial sorgt für optimierte Klimaregulierung. Der sportive Look der uvex 1 sport trägt zur Erhöhung der Trageakzeptanz von Sicherheitsschuhen bei.

UVEX 1 SPORT SOHLE

- hervorragender Laufkomfort
- sehr gute rutschhemmende Eigenschaften (SRC)
- abriebfest
- frei von lackbenetzungsstörenden Substanzen für leichte Anwendungen



HALBSCHUH S1 SRC

uvex 1 sport • Halbschuh

S1 SRC/S3 SRC

ALLGEMEINE MERKMALE

- für Chromallergiker geeignet, da aus synthetischen Materialien gefertigt
- alle Sohlenmaterialien sind frei von Silikonen, Weichmachern und anderen lackbenetzungsstörenden Substanzen

SCHUTZMERKMALE

- erfüllt die ESD-Vorgabe mit Ableitwiderstand kleiner 35 Megaohm
- 100 % metallfreie uvex xenova® Zehenschutzkappe – kompakt, anatomisch geformt, mit guter Seitenstabilität und thermisch nicht leitend
- ergonomisch gestaltete Laufsohle aus Zweidichten- Polyurethan mit sehr guter Rutschhemmung
- nichtmetallische, durchtrittshemmende Einlage nach neu esten Normvorgaben, beeinträchtigt nicht die Flexibilität des Schuhs (S3-Halbschuh)

KOMFORTMERKMALE

- außerordentlicher Tragekomfort, zu dem ein neu entwickelter Leisten ebenso beiträgt wie die klimaoptimierten, atmungsaktiven Materialien
- zur Vermeidung von Druckstellen nahezu nahtfreie Schaftkonstruktion aus Hightech-Material
- auswechselbares antistatisches Komfortfußbett mit Feuchtigkeitstransportsystem und zusätzlicher Fersen- und Vorfußdämpfung
- weich gepolsterte Lasche und Kragen
- die Größen 35 bis 40 werden über einen Damenleisten hergestellt

EINSATZGEBIETE

- leichte Anwendungen



HALBSCHUH S3 SRC



uvex 1 sport • Halbschuh S1 SRC/S3 SR

Art.-Nr.	Weite	Norm	Obermaterial	Futtermaterial	Größe
8369 002...	11	EN ISO 20345:2011 S1 SRC	Mikrovelours	Distance-Mesh-Futter	35 bis 52



uvex 1

SANDALE S1 SRC:

- besonders leichte, vielseitige S1-Sicherheitssandale
- für Chromallergiker geeignet, da aus synthetischen Materialien gefertigt
- alle Sohlenmaterialien sind frei von Silikonen, Weichmachern und anderen lackbenetzungsstörenden Substanzen
- doppelter längenverstellbarer Klettverschluss



SANDALE S1 SRC

HALBSCHUH S2 SRC:

- besonders leichter S2-Sicherheitshalbschuh
- für Chromallergiker geeignet, da aus synthetischen Materialien gefertigt
- alle Sohlenmaterialien sind frei von Silikonen, Weichmachern und anderen lackbenetzungsstörenden Substanzen



SOHLE UVEX 1

SCHUTZMERKMALE

- erfüllt die ESD-Vorgabe mit Ableitwiderstand kleiner 35 Megaohm
- 100 % metallfreie uvex xenova®-Zehenschutzkappe – kompakt, anatomisch geformt, mit guter Seitenstabilität und thermisch nicht leitend
- ergonomisch gestaltete Laufsohle aus Zweidichten-Polyurethan mit sehr guter Rutschhemmung

KOMFORTMERKMALE

- außerordentlicher Tragekomfort, zu dem ein neu entwickelter Leisten ebenso beiträgt wie die klimaoptimierten, atmungsaktiven Materialien
- zur Vermeidung von Druckstellen nahezu nahtfreie Schaftkonstruktion aus Hightech-Mikroveloursmaterial
- auswechselbares, antistatisches Komfortfußbett mit Feuchtigkeitstransportsystem und zusätzlicher Fersen- und Vorfußdämpfung
- weich gepolsterte Lasche und Kragen



HALBSCHUH S2 SRC

EINSATZGEBIETE

- leichte Anwendungen

uvex 1					
Art.-Nr.	Weite	Norm	Obermaterial	Futtermaterial	Größe
Sandale S1 SRC					
8369 003...	11	EN ISO 20345:2011 S1 SRC	Mikrovelours	Distance-Mesh-Futter	35 bis 52
Halbschuh S2 SRC					
8396 004...	11	EN ISO 20345:2011 S2 SRC	Mikrovelours	Distance-Mesh-Futter	35 bis 52



uvex 1 x-tended support

SANDALE S1 P SRC

- besonders leichte, vielseitige S1 P-Sicherheitssandale
- für Chromallergiker geeignet, da aus synthetischen Materialien gefertigt
- alle Sohlenmaterialien sind frei von Silikonen, Weichmachern und anderen lackbenetzungsstörenden Substanzen
- längere Haltbarkeit des Obermaterials über der Zehenkappe durch geschäumte Überkappe aus Polyurethan
- doppelter längenverstellbarer Klettverschluss



SANDALE S1 P SRC

HALBSCHUH S3 SRC

- besonders leichter S3-Sicherheitshalbschuh
- für Chromallergiker geeignet, da aus synthetischen Materialien gefertigt
- alle Sohlenmaterialien sind frei von Silikonen, Weichmachern und anderen lackbenetzungsstörenden Substanzen
- längere Haltbarkeit des Obermaterials über der Zehenkappe durch geschäumte Überkappe aus Polyurethan
- individuell anpassbarer, elastischer Senkel mit Schnellarretierung, Standardsenkel liegt bei



HALBSCHUH S3 SRC

SCHUTZMERKMALE

- erfüllt die ESD-Vorgabe mit Ableitwiderstand kleiner 35 Megaohm
- 100 % metallfreie uvex xenova®-Zehenschutzkappe – kompakt, anatomisch geformt, mit guter Seitenstabilität und thermisch nicht leitend
- ergonomisch gestaltete Laufsohle aus Zweidichten-Polyurethan mit sehr guter Rutschhemmung
- mediale und laterale Unterstützung für den Fuß durch einen speziell gestalteten Seitenrahmen – dadurch zusätzlicher Umknickschutz, Stabilisierung und Führung sowie Prallschutz (Halbschuh und Stiefel)
- nichtmetallische, durchtrittshemmende Einlage nach neusten Normvorgaben, beeinträchtigt nicht die Flexibilität des Schuhs

KOMFORTMERKMALE

- außerordentlicher Tragekomfort, zu dem ein neu entwickelter Leisten ebenso beiträgt wie die klimaoptimierten, atmungsaktiven Materialien mit Perforation
- zur Vermeidung von Druckstellen nahezu nahtfreie Schaftkonstruktion aus HightechMikroveloursmaterial
- auswechselbares antistatisches Komfortfußbett mit Feuchtigkeitstransportsystem und zusätzlicher Fersen- und Vorfußdämpfung
- weich gepolsterte Lasche und Kragen

EINSATZGEBIETE

- leichte Anwendungen

uvex 1 x-tended support

Art.-Nr.	Weite	Norm	Obermaterial	Futtermaterial	Größe
Sandale S1 P SRC					
8369 005...	11	EN ISO 20345:2011 S1 P SRC	Mikrovelours	Distance-Mesh-Futter	35 bis 52
Halbschuh S3 SRC					
8369 006...	11	EN ISO 20345:2011 S3 SRC	Mikrovelours	Distance-Mesh-Futter	35 bis 52



uvex motion light

HALBSCHUH S3 SRC

ALLGEMEINE MERKMALE

- robuster S3-Sicherheitshalbschuh
- alle Sohlenmaterialien sind frei von Silikonen, Weichmachern und anderen lackbenetzungsstörenden Substanzen

SCHUTZMERKMALE

- erfüllt die ESD-Vorgabe mit Ableitwiderstand kleiner 35 Megaohm
- selbstreinigende, leichtgewichtige PU-Laufsohle mit besten Abrieb- und Dämpfungseigenschaften sowie exzellenter Rutschhemmung
- zuverlässiger Schutz für Mensch und Material: durchtrittshemmende Stahlzwischensohle (bei S3-Modellen), Stahlzehenkappe und stabilisierende uvex anti-twist Hinterkappe zum Schutz vor Umknicken

KOMFORTMERKMALE

- breite, sportliche Passform für optimalen Tragekomfort
- Futter, Obermaterial und das herausnehmbare Komfortfußbett mit Feuchtigkeitstransportsystem sind klimaoptimiert nach uvex climazone
- weich gepolsterte Lasche und Kragen

EINSATZGEBIETE

- mittlere Anwendungen

UVEX MOTION LIGHT · SOHLE

- ergonomisch gestaltete Profilierung
- extrem flexibel
- besonders geringes Gewicht durch einzigartiges PU-Laufsohlensystem
- hervorragende Dämpfung
- zweischichtiges System mit abrieb- und schnittfester Laufsohle
- spürbar bessere Rutschhemmung
- selbstreinigende Profilierung
- antistatisch
- öl- und benzinbeständig
- non-marking
- erfüllt standardmäßig die ESD-Anforderungen (Ableitwiderstand < 35 Megaohm)
- kurzfristig hitzebeständig bis ca. +120 °C
- frei von lackbenetzungsstörenden Substanzen wie Silikonen, Phtalaten usw.



uvex motion light · Halbschuh S3 SRC

Art.-Nr.	Weite	Norm	Obermaterial	Futtermaterial	Größe
8369 010...	11	EN ISO 20345:2011 S3 SRC	vollnarbiges Leder	Textilfutter	38 bis 48



uvex motion light

SANDALE S1 SRC

ALLGEMEINE MERKMALE

- robuste S1- Sicherheitssandale
- alle Sohlenmaterialien sind frei von Silikonen, Weichmachern und anderen lackbenetzungsstörenden Substanzen

SCHUTZMERKMALE

- erfüllt die ESD-Vorgabe mit Ableitwiderstand kleiner 35 Megaohm
- selbstreinigende, leichtgewichtige PU-Laufsohle mit besten Abrieb- und Dämpfungseigenschaften sowie exzellenter Rutschhemmung
- zuverlässiger Schutz für Mensch und Material: Stahlzehenkappe und stabilisierende uvex anti-twist Hinterkappe zum Schutz vor Umknicken

KOMFORTMERKMALE

- breite, sportliche Passform für optimalen Tragekomfort
- Futter, Obermaterial und das herausnehmbare Komfortfußbett mit Feuchtigkeitstransportsystem sind klimaausgezeichnet nach uvex climazone – noch mehr Atmungsaktivität durch großzügige Perforation
- weich gepolsterte Lasche und Kragen

EINSATZGEBIETE

- mittlere Anwendungen

UVEX MOTION LIGHT · SOHLE

- ergonomisch gestaltete Profilierung
- extrem flexibel
- besonders geringes Gewicht durch einzigartiges PU-Laufsohlensystem
- hervorragende Dämpfung
- zweischichtiges System mit abrieb- und schnittfester Laufsohle
- spürbar bessere Rutschhemmung
- selbstreinigende Profilierung
- antistatisch
- öl- und benzinbeständig
- non-marking
- erfüllt standardmäßig die ESD-Anforderungen (Ableitwiderstand < 35 Megaohm)
- kurzfristig hitzebeständig bis ca. +120 °C
- frei von lackbenetzungsstörenden Substanzen wie Silikonen, Phtalaten usw.



uvex motion light · Sandale S1 SRC

Art.-Nr.	Weite	Norm	Obermaterial	Futtermaterial	Größe
8369 008...	11	EN ISO 20345:2011 S1 SRC	Nubuk-Leder	Textilfutter	38 bis 48



uvex motion light

HALBSCHUH S2 SRC

ALLGEMEINE MERKMALE

- robuster S2- Sicherheitshalbschuh bzw. -stiefel
- alle Sohlenmaterialien sind frei von Silikonen, Weichmachern und anderen lackbenetzungsstörenden Substanzen

SCHUTZMERKMALE

- erfüllt die ESD-Vorgabe mit Ableitwiderstand kleiner 35 Megaohm
- selbstreinigende, leichtgewichtige PU-Laufsohle mit besten Abrieb- und Dämpfungseigenschaften sowie exzellenter Rutschhemmung
- zuverlässiger Schutz für Mensch und Material: Stahlzehenkappe und stabilisierende uvex anti-twist Hinterkappe zum Schutz vor Umknicken



KOMFORTMERKMALE

- breite, sportliche Passform für optimalen Tragekomfort
- Futter, Obermaterial und das herausnehmbare Komfortfußbett mit Feuchtigkeitstransportsystem sind klimaoptimiert nach uvex climazone
- weich gepolsterte Lasche und Kragen

EINSATZGEBIETE

- mittlere Anwendungen

UVEX MOTION LIGHT · SOHLE

- ergonomisch gestaltete Profilierung
- extrem flexibel
- besonders geringes Gewicht durch einzigartiges PU-Laufsohlensystem
- hervorragende Dämpfung
- zweischichtiges System mit abrieb- und schnittfester Laufsohle
- spürbar bessere Rutschhemmung
- selbstreinigende Profilierung
- antistatisch
- öl- und benzinbeständig
- non-marking
- erfüllt standardmäßig die ESD-Anforderungen (Ableitwiderstand < 35 Megaohm)
- kurzfristig hitzebeständig bis ca. +120 °C
- frei von lackbenetzungsstörenden Substanzen wie Silikonen, Phtalaten usw.

uvex motion light · Halbschuh S2 SRC

Art.-Nr.	Weite	Norm	Obermaterial	Futtermaterial	Größe
8369 009...	11	EN ISO 20345:2011 S2 SRC	Nubuk-Leder	Textilfutter	38 bis 48



uvex motion black

HALBSCHUH S1 P SRC

ALLGEMEINE MERKMALE

- moderner S1 P-Sicherheitshalbschuh bzw. -stiefel im Sportschuhdesign
- alle Sohlenmaterialien sind frei von Silikonen, Weichmachern und anderen lackbenetzungsstörenden Substanzen

SCHUTZMERKMALE

- erfüllt die ESD-Vorgabe mit Ableitwiderstand kleiner 35 Megaohm
- selbstreinigende, leichtgewichtige PU-Laufsohle mit besten Abrieb- und Dämpfungseigenschaften sowie exzellenter Rutschhemmung
- zuverlässiger Schutz für Mensch und Material: Stahlzehenkappe und stabilisierende uvex anti-twist Hinterkappe zum Schutz vor Umknicken
- nichtmetallische, durchtrittshemmende Einlage nach neuesten Normvorgaben, beeinträchtigt nicht die Flexibilität des Schuhs

KOMFORTMERKMALE

- besonders geringes Gewicht und beste Dämpfungseigenschaften – mit optimaler Dämpfung im Fersen- und Vorderfußbereich durch das uvex 3D hydroflex® foam Fußbett
- Futter, Obermaterial und das herausnehmbare Komfortfußbett mit Feuchtigkeitstransportsystem sind klimaoptimiert nach uvex climazone
- weich gepolsterte Lasche und Kragen

EINSATZGEBIETE:

- mittlere Anwendungen



uvex motion black · Halbschuh S1 P SRC

Art.-Nr.	Weite	Norm	Obermaterial	Futtermaterial	Größe
8369 007...	11	EN ISO 20345:2011 S1 P SRC	Veloursleder mit Textileinsätzen	Textilfutter	36 bis 48

uvex K2

Kapselgehörschutz mit Längenverstellung

- geringes Gewicht und Kapselvolumen
- einfach einzustellende Längenverstellung für die perfekte Trageposition
- gepolstertes Kopfband für optimalen Tragekomfort
- Kapselpolster aus extra weichem Memory Foam garantieren ein angenehmes Tragegefühl auch bei Langzeiteinsätzen



uvex K2

Art.-Nr.	Ausführung	Norm	SNR	Farbe	VE
8397 001 00 05 0	mit Längenverstellung	EN 352-1	32 dB	schwarz, gelb	1 Stück

f/Hz	SNR: 32 dB			H: 37 dB			M: 29 dB			L: 21 dB				
	125	250	500	1000	2000	4000	8000	125	250	500	1000	2000	4000	8000
Dämm. dB	21,0	20,7	29,8	38,6	39,0	43,8	42,8	21,0	20,7	29,8	38,6	39,0	43,8	42,8
SD dB	4,5	3,1	2,8	2,7	3,2	4,3	4,0	4,5	3,1	2,8	2,7	3,2	4,3	4,0
Dämm. dB	16,5	17,7	27,0	35,8	35,8	39,4	38,7	16,5	17,7	27,0	35,8	35,8	39,4	38,7



uvex com4-fit

Einweggehörschutzstöpsel in kompaktem, ergonomischem Design

- optimal für schmale und kleinere Gehörgänge
- für den Einsatz in extrem lärmbelasteten Umgebungen geeignet
- patentierte X-Grip-Technologie reduziert den Anpressdruck im Gehörgang und erleichtert zudem das Herausnehmen des Stöpsel spürbar
- erhöhter Tragekomfort auch bei Langzeiteinsätzen



uvex com4-fit

Art.-Nr.	Ausführung	Norm	SNR	Farbe	Größe	VE		
8397 001 00 01 0	ohne Kordel	EN 352-2 Zusatzanforderung: S, V, W, E	33 dB	light orange	S	200 Paar, paarweise im Beutel		
SNR: 33 dB		H: 33 dB		M: 30 dB		L: 29 dB		
f/Hz	63	125	250	500	1000	2000	4000	8000
Dämm. dB	28,9	31,0	33,6	33,8	33,6	36,2	40,6	44,3
SD dB	3,4	5,2	5,4	5,4	4,0	4,2	3,7	2,9
Dämm. dB	25,5	25,8	28,2	28,4	29,6	32,0	36,9	41,4

UVEX Einwegstöpsel Nachfüllbox com4-fit

Art.-Nr.	Ausführung	Norm	SNR	Farbe	Größe	VE
8397 001 00 04 0	ohne Kordel	EN 352-2 Zusatzanforderung: S, V, W, E	33 dB	light orange	S	300 St.

uvex x-fit

Ergonomisch vorgeformter Einweggehörschutzstöpsel

- für den Einsatz in extrem lärmbelasteten Umgebungen geeignet
- patentierte X-Grip-Technologie reduziert den Anpressdruck im Gehörgang und erleichtert zudem das Herausnehmen des Stöpsel spürbar



uvex x-fit

Art.-Nr.	Ausführung	Norm	SNR	Farbe	Größe	VE		
8397 001 00 02 0	ohne Kordel	EN 352-2 Zusatzanforderung: S, V, W, E	37 dB	lime	M	200 Paar, paarweise im Beutel		
SNR: 37 dB		H: 36 dB		M: 34 dB		L: 34 dB		
f/Hz	63	125	250	500	1000	2000	4000	8000
Dämm. dB	35,3	38,4	39,3	40,8	38,9	37,8	45,9	45,1
SD dB	4,2	6,3	5,3	5,5	5,5	4,3	3,9	4,6
Dämm. dB	31,1	32,1	34,0	35,3	33,4	33,5	42,0	40,5

UVEX Einwegstöpsel Nachfüllbox x-fit

Art.-Nr.	Ausführung	Norm	SNR	Farbe	Größe	VE
8397 001 00 03 0	ohne Kordel	EN 352-2 Zusatzanforderung: S, V, W, E	37 dB	lime	M	300 St.



uvex 9193

SUPRAVISION EXTREME

Ob an der Fräsmaschine, im Labor oder bei Arbeiten mit UV-Licht: uvex sportstyle schützt perfekt. Die federleichte Schutzbrille im sportiven Design bietet durch ihre optimierte Scheibengeometrie sowie ihre kratz feste und beschlagfreie Beschichtung beste Sicht in jeder Situation. Ihre ergonomische Passform und die extra weiche, verstellbare Nasenauflage sorgen für besonders angenehmen Tragekomfort – den ganzen Arbeitstag.



- auch mit Sonnenschutz im sportiven Design (UV 400).
- hervorragender Tragekomfort dank uvex duo component technology und extrem weicher Nasenauflage.
- ein echtes Leichtgewicht mit nur 23 Gramm.
- robuste Außenseite
- weiche Innenseite
- außen kratzfest, innen beschlagfrei dank uvex supravisión extreme Beschichtung.
- perfekte Passform für unterschiedlichste Kopfformen.
- optimale Sicht durch innovative Scheibengeometrie.
- federleichte Schutzbrille in sportivem Design
- optimale Sicht dank uvex Scheibengeometrie, mit kratz fester Beschichtung auf der Außen- und beschlagfreier Beschichtung auf der Innenseite der Scheibe
- weiche verstellbare Nasenauflage und weiche rutschhemmende Bügelenden (uvex duo component technology) sorgen für einen druckfreien Sitz

uvex supravisión extreme

Art.-Nr.	Ausführung	Norm	Tragkörper	Scheibe	VE
8397 002 00 01 0	uvex supravisión extreme	EN 166, EN 170	schwarz, petrol W 166 FT CE	PC farblos UV 400 2C-1,2 W 1 FTKN CE	5

uvex super f

OTG

Überbrille für Korrektionsbrillenträger mit Bügel-Scharnier-Konzept

- uneingeschränkte Seitenwahrnehmung
- weiche Bügelenden für angenehmes Tragegefühl



EINSATZGEBIETE

- uvex supravisión clean: sterile Arbeitsumgebung (Labors, Kliniken, Reinräume, Lebensmittelproduktion)

uvex super f OTG

Art.-Nr.	Ausführung	Norm	Tragkörper	Scheibe	VE
8397 002 00 04 0	uvex supravisión sapphire	EN 166, EN 170	schwarz, transparent W 166 FT CE	PC farblos UV 400 2C-1,2 W 1 F	5



uvex pheos

Moderne Schutzbrille im Fashion-Look mit duosphärischer Scheibentechnologie.

- komplett metallfrei
- als Standard-Größe oder schmale Variante erhältlich
- nachhaltige Version auf Basis nachwachsender Rohstoffe (uvex pheos blue und uvex pheos s blue)
- Set bestehend aus montiertem Zusatzrahmen mit weicher Polsterung und adaptiertem Kopfband (uvex pheos guard)
- zusätzlicher Schutz der Augenbrauen durch Eye plus Protection, also Abschrägung im oberen Bereich
- weiche rutschhemmende Bügelenden (uvex duo component technology) verhindern Druckstellen
- sehr großes Sichtfeld ohne Rahmen
- schlanke Bügelgeometrie ermöglicht komfortables Tragen von Gehörschutzkapseln, Helm und Anstoßkappen



uvex pheos

Art.-Nr.	Ausführung	Norm	Tragkörper	Scheibe	VE
8397 002 00 02 0	uvex supravision excellence Standard-Größe	EN 166, EN 170	schwarz, grün W 166 F CE	PC farblos UV 400 2C-1,2 W 1 FKN CE	5

uvex pheos s

Moderne Schutzbrille im Fashion-Look mit duosphärischer Scheibentechnologie

- komplett metallfrei
- als Standard-Größe oder schmale Variante erhältlich
- nachhaltige Version auf Basis nachwachsender Rohstoffe (uvex pheos blue und uvex pheos s blue)
- Set bestehend aus montiertem Zusatzrahmen mit weicher Polsterung und adaptiertem Kopfband (uvex pheos guard)
- zusätzlicher Schutz der Augenbrauen durch Eye plus Protection, also Abschrägung im oberen Bereich
- weiche rutschhemmende Bügelenden (uvex duo component technology) verhindern Druckstellen
- sehr großes Sichtfeld ohne Rahmen
- schlanke Bügelgeometrie ermöglicht komfortables Tragen von Gehörschutzkapseln, Helm und Anstoßkappen



uvex pheos s

Art.-Nr.	Ausführung	Norm	Tragkörper	Scheibe	VE
8397 002 00 03 0	uvex supravision excellence schmale Variante	EN 166, EN 170	schwarz, lime W 166 F CE	PC farblos UV 400 2C-1,2 W 1 FKN CE	5

HYGIENE





Hygiene



Seife & Desinfektion
Spender
Reinigung & Entsorgung



PEVAPERM

Universelle Hautschutzlotion als Schutz vor wässrigen und nicht wässrigen Arbeitsstoffen.
Erhältlich als 100ml Tube oder als 1l Care&Clean Flasche.

ANWENDUNGSBEREICHE

Wässrige und nicht wässrige Arbeitsstoffe - Beispiele hierfür sind:

- Kühlschmierstoffe, wässrige Lösungen
- Öle, Fette, Teer, Bitumen, Farben, Ruß, Pigmente, Zement, Kalk
- diverse Klebstoffe, PU-Schäume, Abdichtungsmaterialien

EIGENSCHAFTEN

- allgemein anwendbar
- sehr gut einziehend
- erleichtert die Hautreinigung
- spezieller Filmbildner auf Polymer-Basis schützt die Haut vor unterschiedlichen Arbeitsstoffen
- vermindert den Kontakt der Arbeitsstoffe mit der Haut

BESCHAFFENHEIT

- Lotion (O/W Emulsion)
- mit natürlichem Kamillenwirkstoff (Bisabolol)
- nicht fettend
- pH-hautneutral
- parfümiert
- silikonfrei



PEVAPERM

Art.-Nr.	Typ	Ausführung	VPE
8393 010 00 01 0	Lotion	100ml Tube	24
8393 010 00 02 0	Lotion	1l Care & Clean Flasche	6

ZUGEHÖRIGE PRODUKTE

Das passende Spendersystem PEVAMAT für die Care & Clean Flaschen finden Sie auf Seite 182





PEVAFOAM FRESH

Hochwertige Schaumseife - Erfrischend duftend. Erhältlich in der 1l Care & Clean Flasche.

ANWENDUNGSBEREICHE

Bei leichten Verschmutzungen, wie zum Beispiel:

- in Büro und Verwaltung
- in Waschräumen im Allgemeinen

EIGENSCHAFTEN

- hautschonend durch Zuckertenside und Glycerin
- geeignet für Hand- und Körperreinigung

BESCHAFFENHEIT

- wässrige Lösung
- fein-blasiger, cremiger Schaum
- parfümiert
- pH-hautneutral
- silikonfrei



PEVAFOAM FRESH			
Art.-Nr.	Typ	Ausführung	VPE
8393 010 00 03 0	Seife	1l Care & Clean Flasche	6

HAUTSCHUTZPLAN

Übersicht zur Anwendung der nachfolgenden Produkte zur Pflege der Haut:



Hautschutz vor der Arbeit	Hautreinigung nach der Arbeit	Hautpflege nach der Arbeit
PEVAPERM	PEVAPLUS	PEVALIND
Universelle Hautschutz-Lotion	Milde Hautreinigungs-Lotion	Hautpflege- Lotion



HYGIENE

PEVAFOAM ECO

Hochwertige, unparfümierte Schaumseife – Umweltfreundlich mit ECO-Label.
Erhältlich in der 1l Care & Clean Flasche.

ANWENDUNGSBEREICHE

Bei leichten Verschmutzungen, wie zum Beispiel:

- in Büro und Verwaltung
- in Waschräumen im Allgemeinen
- im nahrungsmittelverarbeitenden Gewerbe

EIGENSCHAFTEN

- hautschonend durch Zuckertenside und Glycerin
- auch für sensible Haut geeignet und HACCP bewertet
- ausgezeichnet mit dem EU Ecolabel
- geeignet für Hand- und Körperreinigung

BESCHAFFENHEIT

- wässrige Lösung
- fein-blasiger, cremiger Schaum
- unparfümiert
- pH-hautneutral
- silikonfrei



PEVAFOAM ECO

Art.-Nr.	Typ	Ausführung	VPE
8393 010 00 04 0	Seife	1l Care & Clean Flasche	6



PEVASTAR Handreiniger Bioscrub

Konzentrierter Handreiniger mit natürlichen Reibemitteln.
Erhältlich in der 250ml Tube, sowie in der 2l- und 4l Softflasche.

ANWENDUNGSBEREICHE

Zur effektiven Entfernung von starken Verschmutzungen in allen Industriebereichen, wie zum Beispiel durch:

- Öle, Fette, Schmierstoffe
- Stäube, Graphit, Ruß
- verschiedene Farben und Druckfarben

EIGENSCHAFTEN

- reinigt porentief
- hautschonend
- rückfettend
- verstopft keine Abflüsse

BESCHAFFENHEIT

- Fließfähige Paste mit hautschonenden, natürlichen Reibemitteln aus Walnusschalenmehl
- enthält eine optimal abgestimmte, synergistisch wirkende Tensidkombination
- mit hohem Anteil an naturbasierter Rückfettung
- pH-hautneutral und silikonfrei



PEVASTAR Handreiniger Bioscrub

Art.-Nr.	Typ	Ausführung	VPE
8393 010 00 05 0	Handreiniger	250 ml Tube	12
8393 010 00 06 0	Handreiniger	2l Softflasche	6
8393 010 00 07 0	Handreiniger	4l Softflasche	4



HYGIENE

PEVALIND

Wirkstoffreiche Hautschutzlotion. Erhältlich als 100ml Tube oder als 1l Care&Clean Flasche.

ANWENDUNGSBEREICHE

Nach leichten bis starken Hautbelastungen:

- zur Pflege nach häufigen und intensiven Hautreinigungen
- zur Regeneration von angegriffenen Hautpartien
- zur Erhaltung der Hautelastizität

EIGENSCHAFTEN

- wirkstoffreich
- schwach fettend, leicht verteilbar und sehr schnell einziehend
- für jeden Hauttyp geeignet
- am ganzen Körper anwendbar
- spezielle Feuchtigkeitsspender verhindern ein zu starkes Austrocknen der Haut

BESCHAFFENHEIT

- Lotion (O/W Emulsion)
- mit hochwertigen Pflegekomponenten: Natürlicher Kamillenwirkstoff (Bisabolol), D-Panthenol, Keratin, Vitamin E und A, natürliche Öle
- pH-hautneutral
- parfümiert
- silikonfrei



PEVALIND

Art.-Nr.	Typ	Ausführung	VPE
8393 010 00 08 0	Lotion	100 ml Tube	24
8393 010 00 09 0	Lotion	1l Care & Clean Flasche	6



PEVASAN GEL

Hygienisches Händedesinfektionsmittel, DGHM/VAH gelistet. Universelles Fett- und silikonfreies Hautschutz-Gel für Handschuhträger. Erhältlich als 100ml Flasche oder als 1l Soft-Flasche.

ANWENDUNG

Ca. 1 ml vor der Arbeit bzw. vor dem Überziehen von Handschuhen auf die saubere und trockene Haut auftragen, gleichmäßig verteilen und gut einmassieren, bis die Haut wieder trocken ist. Bei hygienischer Händedesinfektion sind 2 mal 3 ml mit je 30 Sek. Einwirkzeit zu verwenden.

EIGENSCHAFTEN

- wirkt desinfizierend auf grampositive und gramnegative Bakterien, Hefen, Pilze und behüllte Viren
- inaktiviert Influenza Viren (auch H1N1) innerhalb von 15 Sekunden.
- ist DGHM/VAH gelistet als hygienisches Händedesinfektionsmittel und erfüllt die Anforderungen der DIN EN 1500 (VAH = Verbund für angewandte Hygiene).

BESCHAFFENHEIT

- alkoholisch - wässriges Gel
- mit natürlichem Kamillenwirkstoff (Bisabolol)
- enthält D-Panthenol und Glycerin
- frei von Fetten (Lipiden)
- frei von Konservierungsmitteln und Duftstoffen
- parfümiert
- dermatologisch getestet



PEVASAN GEL

Art.-Nr.	Typ	Ausführung	VPE
8393 010 00 13 0	Seife, Desinfektion	100 ml Flasche	25
8393 010 00 14 0	Seife, Desinfektion	1l Softflasche	6



PEVAMAT CARE&CLEAN

Für dieses Spendersystem bieten wir ein komplettes Programm aus Hautschutz-, Hautreinigungs- und Hautpflegemitteln an (auch Handreiniger mit Reibemitteln).

Maximale Hygiene durch Flaschen mit integrierten Dosierpumpen, welche beim Flaschenwechsel mit ausgetauscht werden - sowie durch die Möglichkeit der Verwendung von Touchless-Spendern.

Ein zeitloses Design und geringe Abmessungen machen das Spendersystem sowohl für den Industriebereich als auch für Waschräume einsetzbar.

- 1l Spendersystem - als manuell bedienbarer Spender und als Touchless-Version erhältlich.
- Kein Bohren für die Installation notwendig, da an jedem Spender ein Klebepad an der Rückseite angebracht ist.



PEVAMAT CARE&CLEAN

Art.-Nr.	Typ	Ausführung	VPE
8391 010 00 10 0	Spender	für 1l Care & Clean Flasche	1
8391 010 00 11 0	Spender	für 1l Care & Clean Flasche Touchless	1

VOORMATEC SF

Spendersystem aus Kunststoff für Softflaschen. Erhältlich in den folgenden Varianten:

VOORMATEC SF2 für 1l und 2l Softflaschen

- Haube: weiß oder silber lackiert
- Abmessungen (B x H x T): 127 x 355 x 130 mm

oder

VOORMATEC SF4 für 4l Softflaschen

- Haube: weiß
- Abmessungen (BxHxT): 160 x 455 x 150 mm



VOORMATEC SF 2 und 4

Art.-Nr.	Typ	Ausführung	VPE
8391 011 00 12 0	Spender	für 1l und 2l Softflaschen	1
8391 011 00 13 0	Spender	für 4l Softflaschen	1



ingo-man TLS 26

Spender für Flüssigseifen und Desinfektionsmittel, 1.000 ml, langer Bedienhebel, eloxiertes Aluminium, austauschbare 25er Edelstahlpumpe mit geradem Saugrohr, einstellbare Dosierung (ca. 0,7/ 1,0/ 1,5 ml), 1 Clip, HDPE-Leerflasche



ingo-man TLS 26

Art.-Nr.	Typ	Beschreibung	VPE
8391 011 00 15 0	Spender	ingo-man TLS 26 A/25, 1.000ml, silber	1
8391 011 00 16 0	Spender	ingo-man TLS 26 P/25, 1.000ml, weiß	1

ingo-man TV 26

Spender für Flüssigseifen und Desinfektionsmittel, 1.000 ml, kurzer Bedienhebel, eloxiertes Aluminium, Verschlussblende mit Sichtschlitz, austauschbare 25er Edelstahlpumpe mit geradem Saugrohr, einstellbare Dosierung (ca. 0,7/ 1,0/ 1,5 ml), 1 Clip, HDPE-Leerflasche



ingo-man TV 26

Art.-Nr.	Typ	Beschreibung	VPE
8391 011 00 19 0	Spender	ingo-man TV 26 A/25, 1.000ml, silber	1
8391 011 00 20 0	Spender	ingo-man ZV 26 P/25, 1.000ml, weiß	1



HYGIENE

ingo-man HS 15

Papierhandtuchspender für ca. 300 Faltpapierhandtücher mit ZZ- oder Lagenfalz, eloxiertes Aluminium, Metall-Frontklappe mit Sichtschlitz, mit Schloss und Schlüssel



ingo-man HS 15

Art.-Nr.	Typ	Ausführung	VPE
8391 012 00 10 0	Handtuchspender	ingo-man HS 15 A, für 300 Handtücher, silber	1
8391 012 00 11 0	Handtuchspender	ingo-man HS 15 P für 300 Handtücher, weiß	1

ingo-man HS 31

Papierhandtuchspender für ca. 750 Faltpapierhandtücher mit ZZ- oder Lagenfalz, eloxiertes Aluminium, Metall-Frontklappe mit Sichtschlitz, mit Schloss und Schlüssel



ingo-man HS 31

Art.-Nr.	Typ	Ausführung	VPE
8391 012 00 12 0	Handtuchspender	ingo-man HS 31 A, für 750 Handtücher, silber	1
8391 012 00 13 0	Handtuchspender	ingo-man HS 31 P, für 750 Handtücher, weiß	1



SanTRAL HSU 15

Papierhandtuchspender für ca. 250 Faltpapierhandtücher mit ZZ- oder Lagenfalz, Edelstahl, mit Anti-Fingerprint-Beschichtung, abschließbar, mit Sichtfenster



SanTRAL HSU 15

Art.-Nr.	Typ	Ausführung	VPE
8391 014 00 10 0	Handtuchspender	SanTRAL HSU 15 E AFP, für 250 Handtücher, silber	1
8391 014 00 11 0	Handtuchspender	SanTRAL HSU 15 P, für 250 Handtücher, weiß	1

SanTRAL HSU 31

Papierhandtuchspender für ca. 750 Faltpapierhandtücher mit ZZ- oder Lagenfalz, Edelstahl, mit Anti-Fingerprint-Beschichtung, abschließbar, mit Sichtfenster



SanTRAL HSU 31

Art.-Nr.	Typ	Ausführung	VPE
8391 014 00 12 0	Handtuchspender	SanTRAL HSU 31 E AFP, für 750 Handtücher, silber	1
8391 014 00 13 0	Handtuchspender	SanTRAL HSU 31 P, für 750 Handtücher, weiß	1

Mehrzwecktücher

Mehrzwecktücher müssen immer schnell zur Hand sein, wenn etwas verschüttet wurde oder schnell abgewischt werden muss. Unsere Mehrzwecktücher fuseln kaum und sind sehr saugstark. Es können trockene Verschmutzungen ebenso schnell entfernt werden wie ölige Verschmutzungen.

Multitex® Ultra Z6o

Das Mehrzwecktuch für alle Fälle. Die hochwertigen Vliese mit Textilcharakter eignen sich aufgrund ihrer enormen Festigkeit zur feuchten und trockenen Reinigung. Sie sind sehr weich, können große Flüssigkeitsmengen aufnehmen und bleiben reißfest. Lösungsmittelbeständig. Lebensmittelecht.

Besonders geeignet für sensible Arbeitsbereiche wie Feinmechanik, Elektro- und Fahrzeugindustrie, Großküchen, Lebensmittelindustrie.



Multitex® Ultra Z6o

Art.-Nr.	Farbe	Ausführung	VPE/Abrisse
8392 001 00 01 0	blau	30 cm x 190 lfm, 500 Abrisse á 38 cm	500

Multitex® Premium Extra Z8o

Das Mehrzwecktuch für alle Fälle. Die hochwertigen Vliese mit Textilcharakter eignen sich aufgrund ihrer enormen Festigkeit zur feuchten und trockenen Reinigung. Sie sind sehr weich, können große Flüssigkeitsmengen aufnehmen und bleiben reißfest. Lösungsmittelbeständig. Lebensmittelecht.

Besonders geeignet für sensible Arbeitsbereiche wie Feinmechanik, Elektro- und Fahrzeugindustrie, Großküchen, Lebensmittelindustrie.



Multitex® Premium Extra Z8o

Art.-Nr.	Farbe	Ausführung	VPE/Abrisse
8392 001 00 02 0	blau	32 cm x 161,5 lfm, 475 Abrisse á 34 cm	475

ZUGEHÖRIGE
PRODUKTE

Den passenden Halter als Bodenständer finden Sie auf Seite 189.





Multiclean®

DIE BLAUE ROLLE

Der Standard in vielen Werkstätten: An der Wand montiert oder vom Bodenständer – die widerstandsfähigen Multiclean®-Tücher sind immer griffbereit, wenn es darum geht, Oberflächen gründlich zu säubern. Sie eignen sich in Industrie und Handwerk z.B. für die Maschinenwartung. Multiclean® plus ist hochvolumig und daher noch aufnahmefähiger.



Multiclean®

Art.-Nr.	Farbe	Ausführung	VPE/Abrisse
8392 001 00 03 0	blau	38 cm x 190 lfm, 500 Abrisse á 38 cm	500

Multisoft® Cell

FÜR PFLEGEEXPERTEN

Empfindliche Oberflächen müssen soft behandelt werden - am besten mit Multisoft®. Denn die extraweichen, fusselarmen Spezialtücher sind die erste Wahl, wenn es um Pflege- und Polierarbeiten geht. Sie nehmen Flüssigkeiten wie z.B. Polierwachs gut auf und geben es gleichmäßig wieder ab, ohne dabei ihre Festigkeit zu verlieren. 4-lagig und besonders weich.



Multisoft® Cell

Art.-Nr.	Farbe	Ausführung	VPE/Abrisse
8392 001 00 04 0	weiß	38 cm x 380 lfm, 1.000 Abrisse á 38 cm	1.000

Multiclean® Home & Mechanic

MAXIMALE SAUBERKEIT VON DER ROLLE

Die hochwertigen zetRoll®-Einweghandtücher sind ideal für Gastronomie, Schulen oder Küchen und unentbehrlich an Tankstellen zum gründlichen Entfernen von Schmutz, Öl- und Kraftstoffrückständen. Sie ermöglichen den schnellen und praktischen Weg zu trockenen Händen oder den schnellen Wisch an Flächen oder Objekten im Umfeld.

Besonders geeignet für sensible Arbeitsbereiche wie Feinmechanik, Elektro- und Fahrzeugindustrie, Großküchen, Lebensmittelindustrie.

Einzelverpackt, mit Einleger und Tragegriff, nassfest, saugstark und fusselarm.



Multiclean® Home & Mechanic

Art.-Nr.	Farbe	Ausführung	VPE/Abrisse
8392 001 00 05 0	weiß	21,7 cm x 97,5 lfm, 500 Abrisse á 19,5 cm,	500



Tissue-Toilettenpapier

HYGIENE HAT IHRE EIGENEN GESETZE

Volumiges, saugfähiges und festes Toilettenpapier.

Farbe: weiß, 250 Blatt, 2-lagig



Tissue-Toilettenpapier

Art.-Nr.	Farbe	Ausführung	VPE /Blatt
8392 002 00 01 0	weiß	250 Blatt, 2-lagig	250

Wiper-Bowl® Polytex®

Feuchte Reinigungstücher im Spendereimer

- hohe Tuchqualität für individuellen Einsatz, beidseitig weich und abrasiv
- schmutzlösend bei schweren Fetten, Schmiere, Kleber, Öl, Teer, Kohle etc.
- geeignet für nahezu alle Materialien und Untergründe in Industrie und Handwerk, zur Fahrzeugaufbereitung wie auch zur Reinigung von Maschinensteuerungen, Computertastaturen, Telefonhörern, Autocockpits und sogar für empfindliche Oberflächen wie z. B. Plexiglas
- besonders hautfreundlich dank schonender Reinigungssubstanzen mit angenehm frischem Orangenduft
- einfache Tuchentnahme durch Abrissperforation



Wiper-Bowl® Polytex®

Art.-Nr.	Farbe	Ausführung	VPE /Tücher
8392 003 00 01 0	blau	Inhalt: ca. 72 Tücher	72

Wiper-Bowl® Multitex®

Viskositätstücher mit Textilcharakter, extrem reißfest und widerstandsfähig

- hohe Tuchqualität für individuellen Einsatz, beidseitig weich und abrasiv
- schmutzlösend bei schweren Fetten, Schmiere, Kleber, Öl, Teer, Kohle etc.
- geeignet für nahezu alle Materialien und Untergründe in Industrie und Handwerk, zur Fahrzeugaufbereitung wie auch zur Reinigung von Maschinensteuerungen, Computertastaturen, Telefonhörern, Autocockpits und sogar für empfindliche Oberflächen wie z. B. Plexiglas
- besonders hautfreundlich dank schonender Reinigungssubstanzen mit angenehm frischem Orangenduft
- einfache Tuchentnahme durch Abrissperforation



Wiper-Bowl® Multitex®

Art.-Nr.	Farbe	Ausführung	VPE /Tücher
8392 003 00 02 0	blau	Inhalt: ca. 72 Tücher	72



Bodenständer

FÜR PUTZTUCHROLLEN

Die Putztuchrollenhalter kommen immer dann zum Einsatz, wenn am Arbeitsplatz ein Reinigungstuch schnell zur Hand sein muss – weil gerade ein Topf tropft oder ein frischer Farbklecks aufgewischt werden muss.

Durch die Verwendung eines Bodenständers/Anbringung eines Putztuchrollenhalters weiß man immer, wo das nächste Tuch ist, kann es mit einer Hand entnehmen und nach Gebrauch direkt wegwerfen.

Es entfallen Suchereien und lange Wege, die Arbeit wird kaum unterbrochen und somit noch effektiver.



Bodenständer für Putztuchrollen

Art.-Nr.	Farbe	Ausführung	VPE
8392 010 00 01 0	blau	Bis 34 cm Rollenbreite	1

Bodenständer

FÜR PUTZTUCHROLLEN MIT ABFALLSACKHALTERUNG

Die Putztuchrollenhalter aus dem zetMatic®-Sortiment kommen immer dann zum Einsatz, wenn am Arbeitsplatz ein Reinigungstuch schnell zur Hand sein muss - weil gerade ein Topf tropft oder ein frischer Farbklecks aufgewischt werden muss. Durch die Anbringung eines Putztuchrollenhalters weiß man immer, wo das nächste Tuch ist, kann es mit einer Hand entnehmen und nach Gebrauch direkt in den angehängten Abfallsack wegwerfen.

Für die schnelle Entsorgung der benutzten Reinigungstücher. Spart lange Wege und vermindert das Risiko, dass die Reinigungstücher an unerlaubten und unerwünschten Stellen abgelegt werden.



Bodenständer für Putztuchrollen

Art.-Nr.	Farbe	Ausführung	VPE
8392 010 00 02 0	blau	Bis 42 cm Rollenbreite	1

Abfallsäcke 120 l



Abfallsäcke 120 l

Art.-Nr.	Typ	Farbe	Stück/Rolle
8394 060 00 01 0	Abfallsäcke 120 l Typ 60	blau	250
8394 060 00 02 0	Abfallsäcke 120 l Typ 60	gelb	250
8394 060 00 03 0	Abfallsäcke 120 l Typ 60	transparent	250
8394 120 00 01 0	Abfallsäcke 120 l Typ 100	blau	150
8394 120 00 02 0	Abfallsäcke 120 l Typ 100	gelb	150
8394 120 00 03 0	Abfallsäcke 120 l Typ 100	transparent	150

BÜROBEDARF





Bürobedarf



Kopierpapier
Briefumschläge
Versandtaschen



inapa tecno multispeed

DAS ALLROUND-OFFICE-PAPIER MIT NIEDRIGPREIS-GARANTIE

Das Allround-Office-Papier mit Niedrigpreis-Garantie, das sogar im professionellen Einsatz auf modernen Bürogeräten ordentliche Ergebnisse liefert. Insbesondere auf S/W-Kopierern und -Laserdruckern mit überzeugenden Resultaten hinsichtlich Kontrast und Randschärfe.

inapa tecno multispeed ist die ideale Wahl, wenn ökonomische Aspekte absolut im Vordergrund stehen.

EINSATZBEREICHE: Überwiegend Texte, schwarz-weiße Motive, interne Kommunikation, Arbeitskopien, Warendokumente, Lieferscheine.

inapa
tecno



inapa tecno multispeed

Art.-Nr.	Format	Ausführung	Bl./Pck./Kart.	Flächengewichte in g/qm	
0148 ...	DIN A4	holzfrei, weiß	500/2.500	75	80
○ SB ● BB					

inapa tecno paper pro

PROFI-PAPIER MIT SCHÖNER WEISSE UND ÖKOLOGISCHEM ANSPRUCH

Ein Allround-Papier gehobener Qualität mit schöner Weiße und hervorragenden Laufeigenschaften auf allen modernen Bürogeräten (Laser, Copy, Inkjet, Fax).

Seine spezielle Oberflächenkonditionierung macht es darüber hinaus zur bevorzugten Wahl beim Einsatz auf laserbasierten Highspeed-Maschinen im professionellen Bereich. Dort zeichnet sich inapa tecno pro laser durch beste Tonerhaftung für gestochen scharfe Schriftbilder und kontrastreiche Grafiken bei geringstmöglichem Tonerverbrauch aus.

EINSATZBEREICHE: Hochwertige Ausdrücke, Grafiken, Geschäftsdrucksachen, Präsentationen, Newsletter, Verkaufsunterlagen.

inapa
tecno



inapa tecno paper pro

Art.-Nr.	Format	Ausführung	Bl./Pck./Kart.	Flächengewichte in g/qm	
5112 ...	DIN A4	holzfrei, weiß	500/2.500	80	
5112 ...	DIN A4	holzfrei, weiß, Speedbox	2.500	○	
5112 ...	DIN A3	holzfrei, weiß	500/2.500	○	
○ SB ● BB					



inapa tecno premium

DAS PREMIUM-OFFICE-PAPIER FÜR ERSTKLASSIGE ERGEBNISSE

Ein Spitzenpapier hoher Weiße für höchste Ansprüche und den multifunktionalen Einsatz im Büro. Beste Rohstoffe und eine hochmoderne Fertigung garantieren technische Topwerte bei Opazität, Steifigkeit und Dimensionsstabilität und damit nicht nur erstklassige Druckresultate in der Korrespondenzqualität, sondern auch eine Top-Performance z. B. auf Hochgeschwindigkeitsgeräten und im Duplexbetrieb. Die zusätzliche ColorLok®-Zertifizierung sorgt für sichtbar bessere Druckresultate und schnellere Trocknung beim Inkjet-Druck (Pigment).

inapa tecno



EINSATZBEREICHE: Exzellente Druckresultate, farbige Bilder, Korrespondenz, Bewerbungen, Präsentationen, Dokumentationen.

UMWELT- UND QUALITÄTSZEICHEN: EU Ecolabel, FSC®, ColorLok

inapa tecno premium									
Art.-Nr.	Format	Ausführung	Bl./Pck./Kart.	Flächengewichte in g/qm					
				80	90	100	120	160	
5261 ...	DIN A4	holzfrei, hochweiß	500/2.500	○	○				
5261 ...	DIN A4	holzfrei, hochweiß	500/2.000			○			
5262 ...	DIN A4	holzfrei, hochweiß	500/2.500			○			
5261 ...	DIN A4	holzfrei, hochweiß	250/1.500				○		
5262 ...	DIN A4	holzfrei, hochweiß	250/1.250				○		
5261 ...	DIN A4	holzfrei, hochweiß	250/1.250					○	
5261 ...	DIN A4	holzfrei, hochweiß, Speedbox	2.500	○					
5262 ...	DIN A4	holzfrei, hochweiß, w-fach gelocht	500/2.500	○					
5261 ...	DIN A3	holzfrei, hochweiß	500/2.500	●	●				

○SB ●BB

Rey Office

DAS OFFICE-PAPIER FÜR KONSTANTE QUALITÄT

Schont Ressourcen und sorgt dank des 1,35-fachen Volumens und der sehr guten Steifigkeit für einen professionellen Eindruck. Eine hohe Weiße und die ColorLok®-Technologie garantieren kontrastreiche Schwarz-Weiß-Drucke, eine brillantere Farbwiedergabe und kürzere Trocknungszeiten!

INTERNATIONAL PAPER
Rey



EINSATZBEREICHE: Berichte, Schulungsunterlagen und interne wie externe Geschäftskorrespondenz.

UMWELT- UND QUALITÄTSZEICHEN:
EU Ecolabel, FSC®, ColorLok

Rey Office									
Art.-Nr.	Format	Ausführung	Bl./Pck./Kart.	Flächengewichte in g/qm					
				80					
5282 ...	DIN A4	holzfrei, weiß, geriest	500/2.500				○		
5282 ...	DIN A3	holzfrei, weiß, geriest	500/2.500					●	

○SB ●BB



BÜROBEDARF

Inacopia Office

DAS OFFICE-PAPIER MIT BESTEN LAUFEIGENSCHAFTEN FÜR DEN ALLROUND-EINSATZ

Inacopia Office ist das ideale Papier für den Allround-Einsatz im Office, ohne auf gehobene Qualitätsansprüche verzichten zu müssen. Mit seiner starken Blattstruktur auf der Basis besonders stabiler Eukalyptusfasern bewährt es sich auch bei strapaziösem Einsatz auf Hochleistungsmaschinen. Seine ansprechende Weiße gewährleistet zudem kontrastreiche Druckbilder in Schrift und Bild. Und das mit problemlosen Laufeigenschaften.

EINSATZBEREICHE: Hochwertige Ausdrücke, Grafiken, Geschäftsdrucksachen, Präsentationen, Newsletter, Verkaufsunterlagen.

UMWELT- UND QUALITÄTSZEICHEN: EU Ecolabel, FSC®

Inacopia 
Printing Quality since 1982



Inacopia Office

Art.-Nr.	Format	Ausführung	Bl./Pck./Kart.	Flächengewichte in g/qm		
				70	75	80
0208 ... /5209 .. (70 g/qm)	DIN A4	holzfrei, weiß	500/2.500	○	○	○
0208 ...	DIN A4	holzfrei, weiß, Speedbox	2.500		○	○
0208 ...	DIN A4	holzfrei, weiß, 2fach gelocht	500/2.500		○	
0208 ...	DIN A4	holzfrei, weiß, Speedbox, 2fach gel.	2.500		○	○
0208 ...	DIN A4	holzfrei, weiß, 4fach gelocht	500/2.500		○	
0208 ...	DIN A4	holzfrei, weiß, Speedbox, 4fach gel.	2.500		○	○
0208 ... /5209 .. (70 g/qm)	DIN A3	holzfrei, weiß	500/2.500	●	●	●
0208 ...	US-Format	holzfrei, weiß	500/2.500		○	

○ SB ● BB

Steinbeis TrendWhite

DAS PAPIER, DAS WIRKLICH ALLES KANN

Steinbeis TrendWhite überzeugt mit einer Weiße von ISO 80 und einem hervorragenden Preis-Leistungs-Verhältnis. Seine Laufeigenschaften sind nach ISO 12281 zertifiziert und machen Steinbeis TrendWhite zur Empfehlung für den täglichen Einsatz auf allen Büromaschinen wie Kopiergeräten, Inkjet-Druckern oder Faxgeräten.

EINSATZBEREICHE: Überwiegend Texte, schwarz-weiße Motive, interne Kommunikation, Arbeitskopien, Warendokumente, Lieferscheine.

UMWELT- UND QUALITÄTSZEICHEN: EU Ecolabel, Blauer Engel, Digital Tested, Certified for HP-Indigo

 **STEINBEIS**



Steinbeis TrendWhite

Art.-Nr.	Format	Ausführung	Bl./Pck./Kart.	Flächengewichte in g/qm
				80
5217 ...	DIN A4	100% Altpapier	500/2.500	○
5217 ...	DIN A4	100% Altpapier, Speedbox	2.500	○
5217 ...	DIN A3	100% Altpapier	500/2.500	●

○ SB ● BB



Bedruckte Briefhüllen

UND SONDERANFERTIGUNGEN

Entdecken Sie unseren Service zur Veredelung von Briefhüllen! Print-Mail-Easy-bedruckte Briefhüllen oder inapa tecno individuell: Sonderanfertigungen aus Spezialpapieren, mit oder ohne Druck, in Sonderformaten und vieles mehr.



FERTIGWARENDRUCK

Wir bedrucken bereits gefertigte Briefhüllen bis zu 4/4-farbig nach Ihren Vorgaben. Professioneller Druck auf Spezial-Hüllendruckmaschinen sorgt für eine erstklassige Druckqualität und schnelle Lieferzeit. Nutzen auch Sie unsere unkomplizierte Abwicklung und fairen Konditionen.



FLEXODRUCK

Hohe Stückzahlen können bereits während der Hüllenproduktion im Flexodruckverfahren bedruckt werden. Einfache Logos und Texte können so wirtschaftlich attraktiv direkt inline gedruckt werden. Die Auflagenhöhen variieren je nach Format. Gern erstellen wir Ihnen Ihr individuelles Angebot.



SONDERANFERTIGUNG VOM BOGEN

Ihr Format, Ihr Papier, Ihr Druck – hier erfüllen wir all Ihre Wünsche, egal ob Sonderformate, Sonderfenster, Sonderpapiere oder vollflächige Drucke und Veredelungen. Bei der Sonderanfertigung vom Bogen fertigen wir Briefhüllen auf Maß, und das bereits ab kleinster Auflagenhöhe.



Briefumschläge



Wir bringen Ihr Schriftgut sicher auf den Weg mit Briefumschlägen in echter Businessqualität.

- Fenster aus Pergamin oder Polystyrolfolie – besonders klar, umweltgerecht und gut maschinenlesbar
- Nass-, Selbst- oder Haftklebung. Immer die richtige Hülle für Ihre Anwendung: Drucken, Verarbeiten, Versenden
- „Made in Germany“ – aus modernster Produktion mit Qualitätssicherung entsprechend DINVorschriften für eine problemlose Verarbeitung
- Fertigung ausschließlich aus Qualitätspapieren

inapa tecno Briefumschläge DIN lang (110 x 220 mm), Selbstklebung

Art.-Nr.	Ausführung	Umweltzeichen	g/qm	Fenster (mm)	Kartoninhalt	Palette
0871 024 21 70 0	holzfrei weiß Offset, grauer Innendruck		75		1.000	77.000
0871 024 01 01 0	grau Recycling	Blauer Engel	75		1.000	77.000
0872 024 21 70 0	holzfrei weiß Offset, grauer Innendruck		75	45 x 90	1.000	77.000
0872 024 22 99 0	holzfrei weiß Offset, schwarzer Zahlenmeer-Innendruck		75	45 x 90	1.000	77.000
0872 024 01 01 0	grau Recycling	Blauer Engel	75	45 x 90	1.000	77.000



Kuverts

INASET PLUS LASER

Immer eine Top-Wahl für Anwendungen im Digital-/Laserbereich.

Inaset Plus Laser Kuverts zeichnen sich durch höchste Weiße, hohes Volumen, ausgezeichnete Opazität und Formation aus. Die hervorragende Oberflächenglätte und Steifigkeit demonstriert echte Premiumqualität. Alle Fensterumschläge sind mit lasergeeigneter Fensterfolie und blauem Zahlenmeer-Innendruck ausgestattet. Sie sind FSC®-Mix-zertifiziert und erfüllen damit auch höchste Umwelanforderungen.

INASET PLUS LASER Kuverts

Art.-Nr.	Ausführung		Format (mm)	g/qm	Kartoninhalt	Palette
1950 080 01 00 1	Briefumschlag	DL HK ID blau Zahlenmeer	110 x 220	80	1.000	60.000
1950 080 01 10 1	Fensterumschlag	DL HK ID blau Zahlenmeer	110 x 220	80	1.000	60.000
1950 080 02 00 1	Briefumschlag	C 6/5 NK blau Zahlenmeer	114 x 229	80	1.000	70.000
1950 080 02 10 1	Fensterumschlag	C 6/5 NK blau Zahlenmeer	114 x 229	80	1.000	70.000
1950 080 05 00 1	Briefumschlag	C 6/5 HK blau Zahlenmeer	114 x 229	80	500	60.000
1950 080 05 10 1	Fensterumschlag	C 6/5 HK blau Zahlenmeer	114 x 229	80	500	60.000
1950 100 02 00 1	Briefumschlag	DL HK ID blau Zahlenmeer	110 x 220	100	1.000	60.000
1950 100 02 10 1	Fensterumschlag	DL HK ID blau Zahlenmeer	110 x 220	100	1.000	60.000
1950 100 03 00 1	Briefumschlag	220 x 220 ID blau Zahlenmeer	220 x 220	100	500	35.000
1950 100 04 00 1	Briefumschlag	C5 HK ID blau Zahlenmeer	162 x 229	100	500	35.000
1950 100 04 10 1	Fensterumschlag	C5 HK ID blau Zahlenmeer	162 x 229	100	500	35.000
1950 120 02 00 1	Briefumschlag	C4 HK ID blau Zahlenmeer	229 x 324	120	250	15.000
1950 120 02 10 1	Fensterumschlag	C4 HK ID blau Zahlenmeer	229 x 324	120	250	15.000
1950 120 22 00 1	Versandtasche	C4 HK ID Blau Zahlenmeer	229 x 324	120	250	15.000
1950 120 22 10 1	Versandtasche	C4 m. Fe. HK ID Blau Zahlenmeer	229 x 324	120	250	15.000
1950 120 04 00 1	Versandtasche	B4 HK ID Blau Zahlenmeer	250 x 353	120	250	15.000

TIPP

- Lasergeeignete Fensterfolie
- Hellblauer Zahlenmeer-Innendruck
- FSC® zertifiziert

NEU: Vorbedruckt mit „Dialogpostwelle“





BU/VT KATALOG

Das große 1 x 1 der Kuverts.





Immer die passende Größe!

Um bei Aufträgen eine klare, sprachlich unabhängige Definition für die große Vielzahl an Verpackungsspezifikationen/-konstruktionen zu schaffen, wurde der hier aufgeführte Code ausgearbeitet. Die einfachen Symbole in Verbindung mit den Typencodes (01 bis 09) sind international gültig. Zur Auswahl der optimalen Standardverpackung oder zu individuellen Sonderausführungen beraten wir Sie gern! Unsere Verpackungsexperten freuen sich auf Ihre Anfrage, um Sie mit Top-Qualität und einem Super-Service zu überzeugen – fordern Sie uns!

01 Handelsübliche Rollen und Tafeln

0100

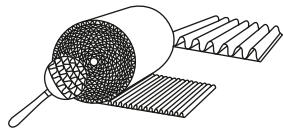

0110

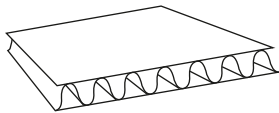

02 Faltschachteln (Faltkisten)

0200

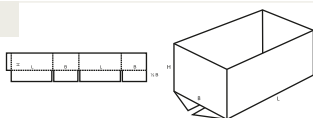

0201

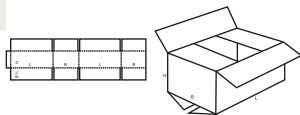

0202

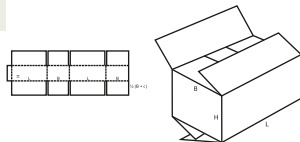

0203

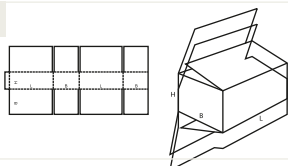

0204

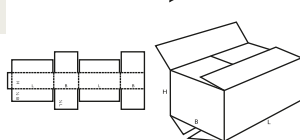

0205

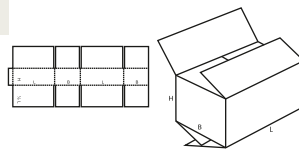

0206

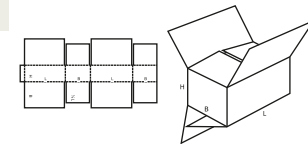

0207

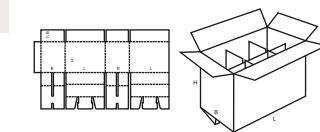

0208

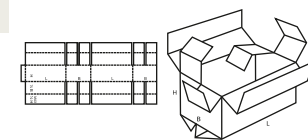

0209

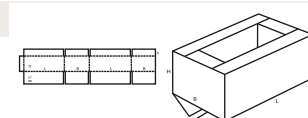

0210

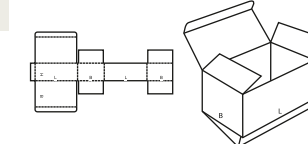

0211

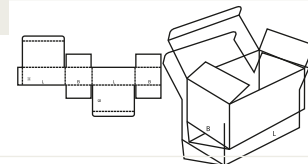

0212

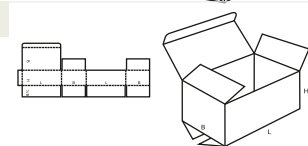

0214

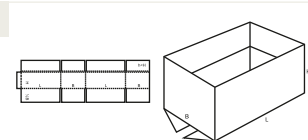

0215

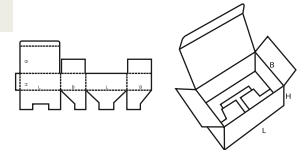

0216

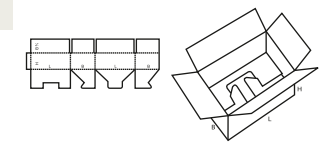

0217

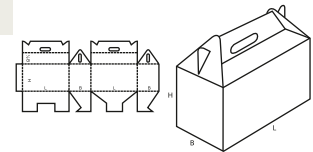

0218

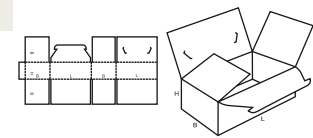

0225

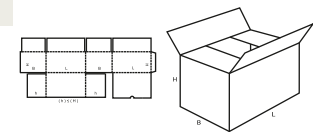

0226

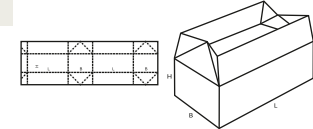

0227

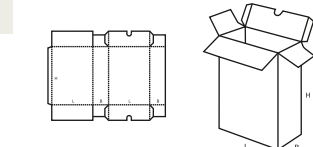

0228

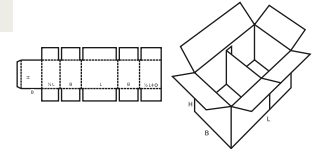

0229

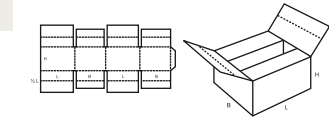

0230

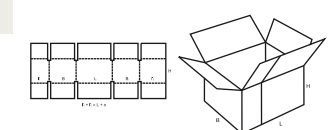

0231

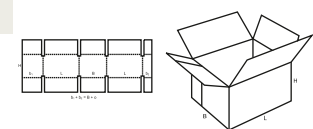

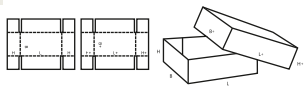

03 Deckelschachteln

0300 

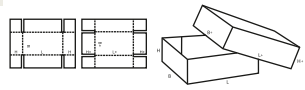
0301 

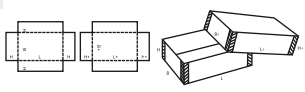
0302 

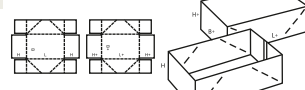
0303 

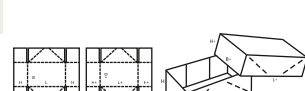
0304 

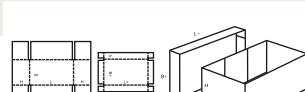
0306 

0307 

0308 

0309 

0310 

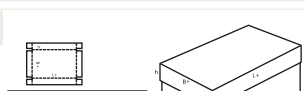
0312 

0313 

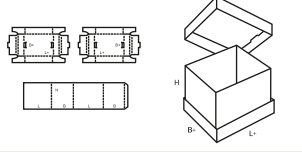
0314 

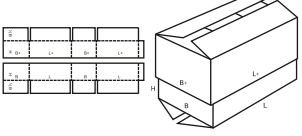
0320 

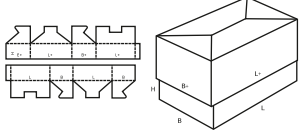
0321 

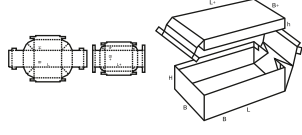
0322 

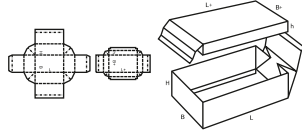
0323 

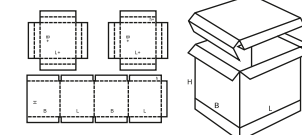
0325 

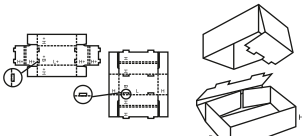
0330 

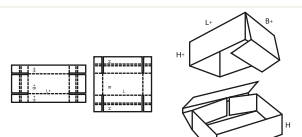
0331 

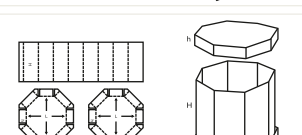
0350 

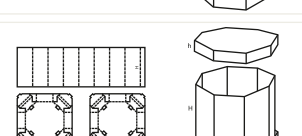
0351 

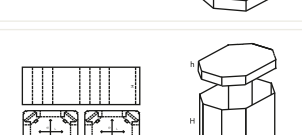
0352 

04 Falthüllen und Trays

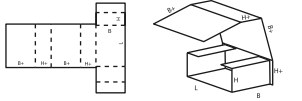
0400 

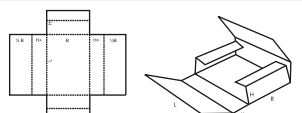
0401 

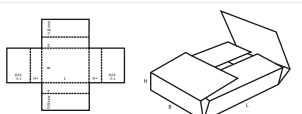
0402 

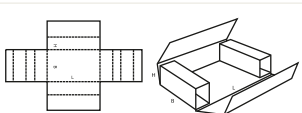
0403 

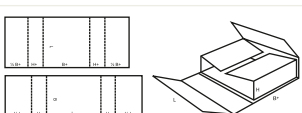
0404 

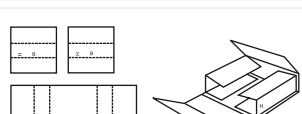
0405 

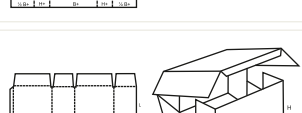
0406 

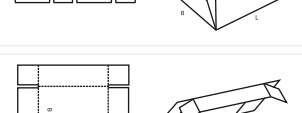
0409 

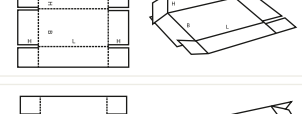
0410 

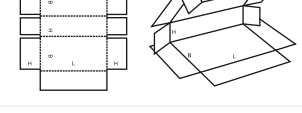
0411 

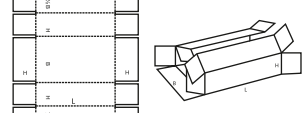
0412 

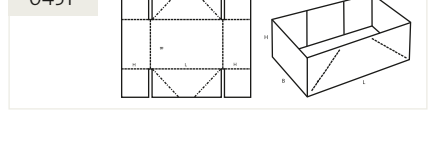
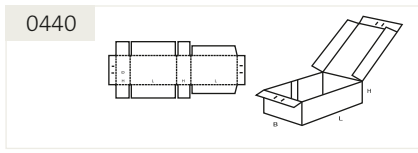
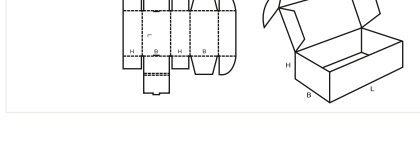
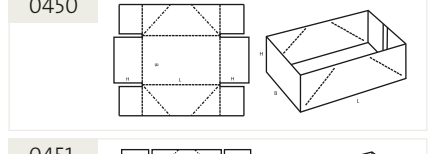
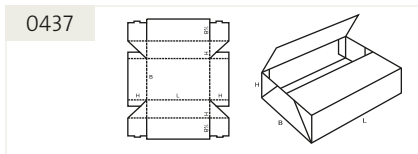
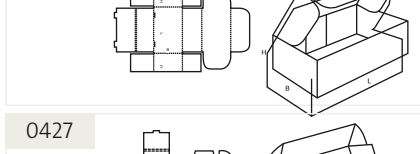
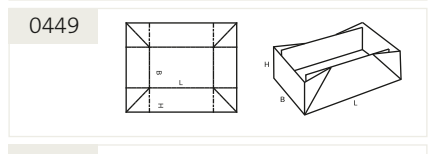
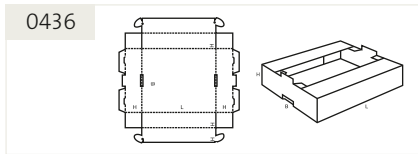
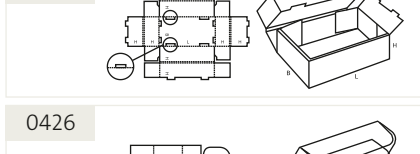
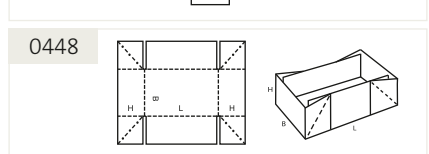
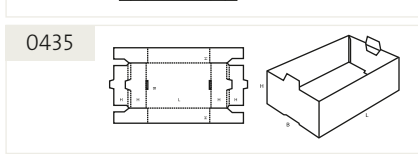
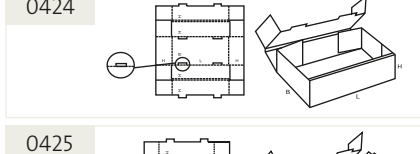
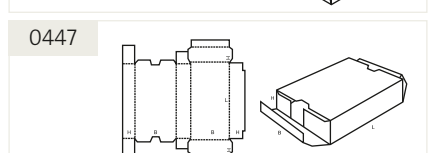
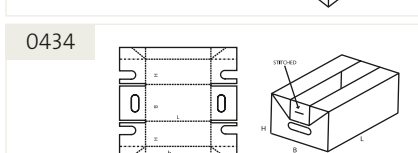
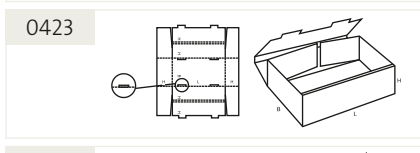
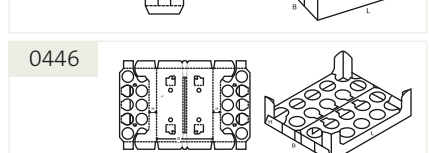
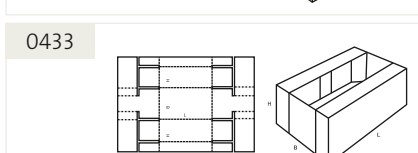
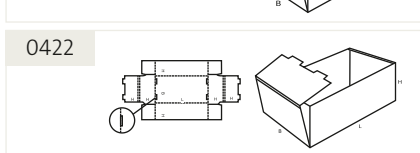
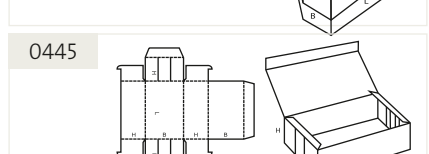
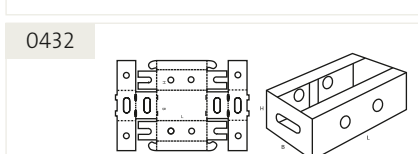
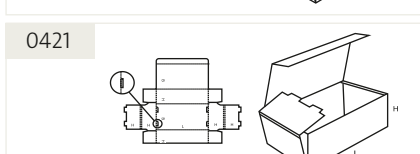
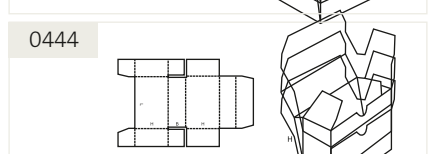
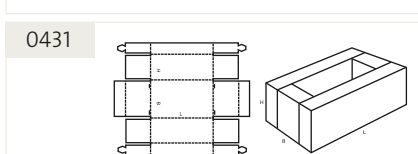
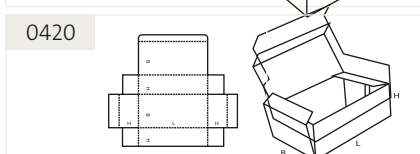
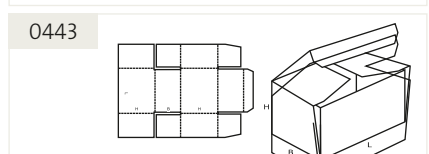
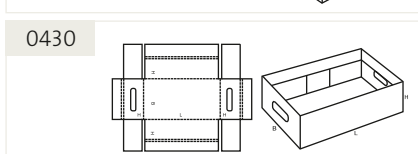
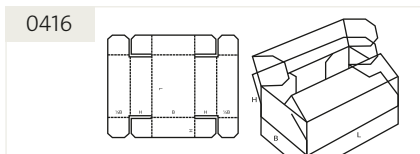
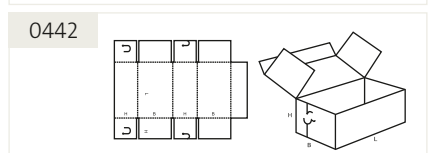
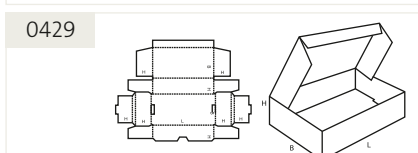
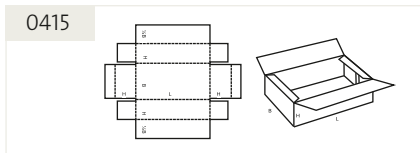
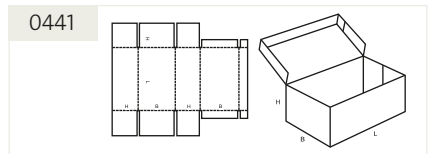
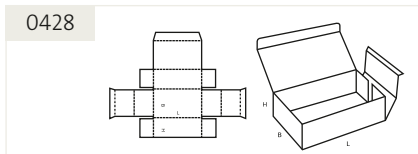
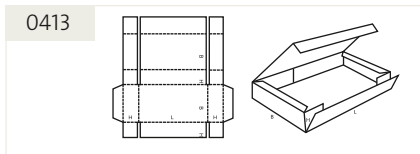

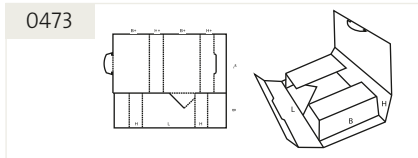
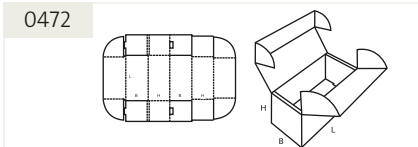
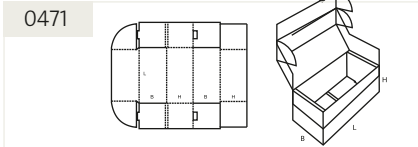
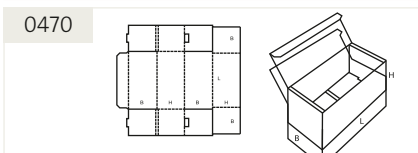
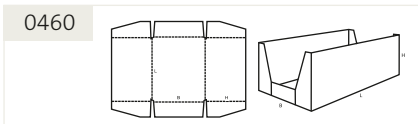
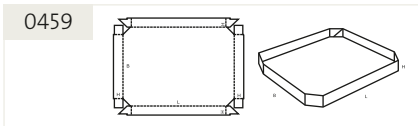
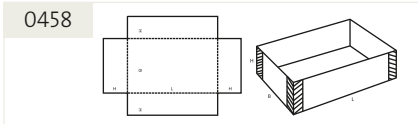
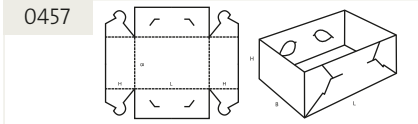
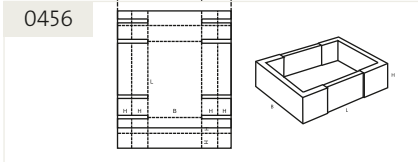
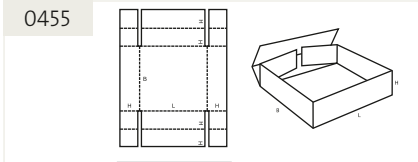
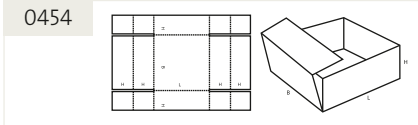
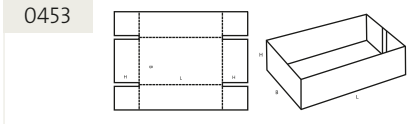
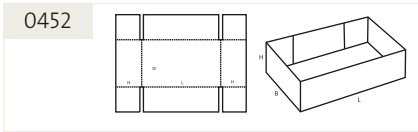

05 Schiebeschachteln

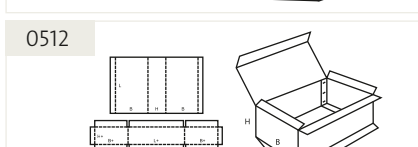
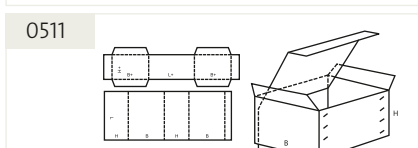
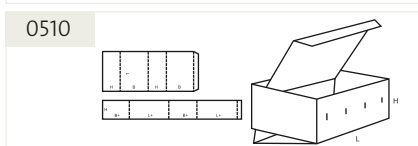
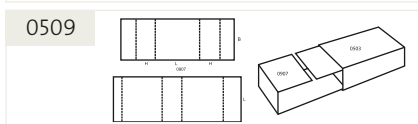
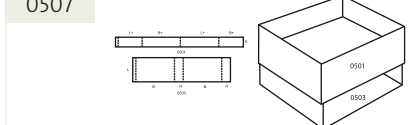
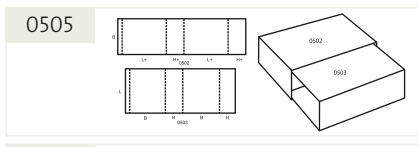
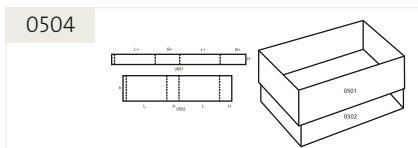
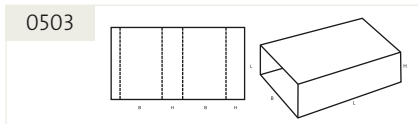
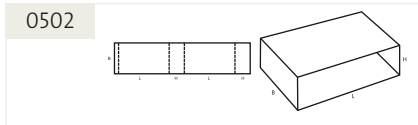
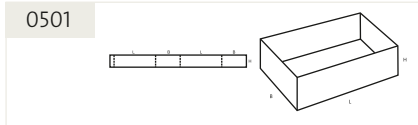

06 Formfeste Schachteln

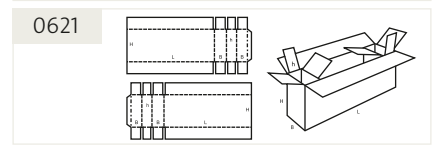
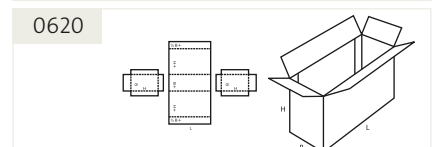
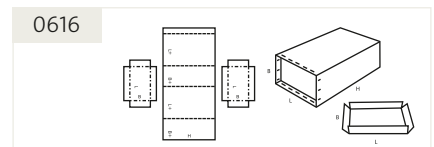
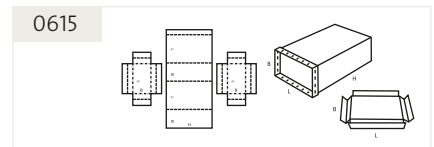
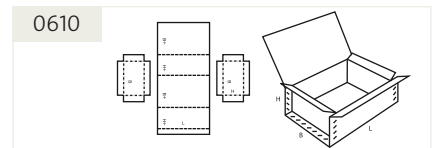
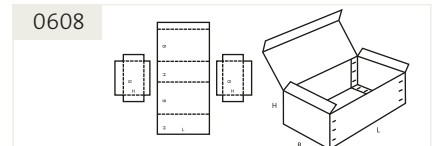
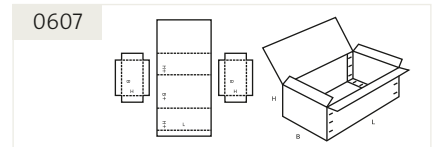
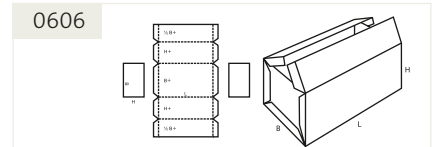
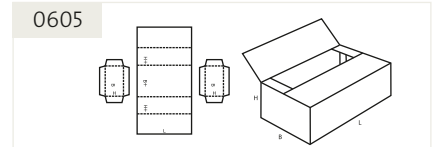
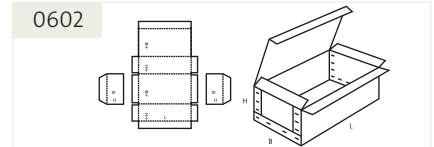
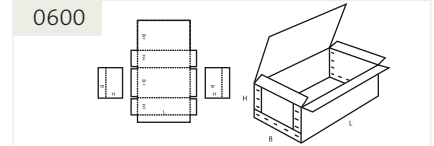



07 Fertig geklebte Schachteln

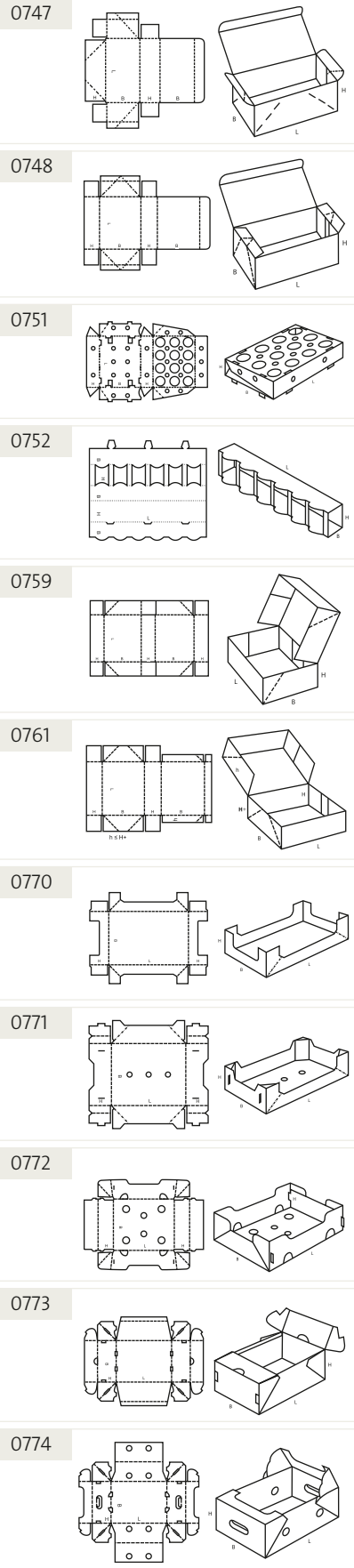
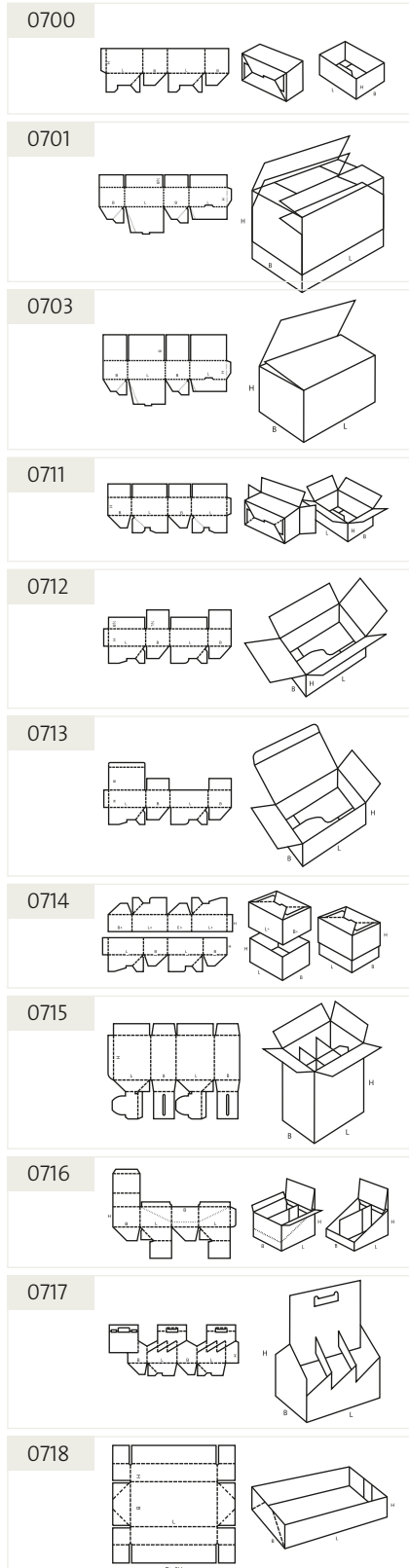

09 Inneneinrichtungen

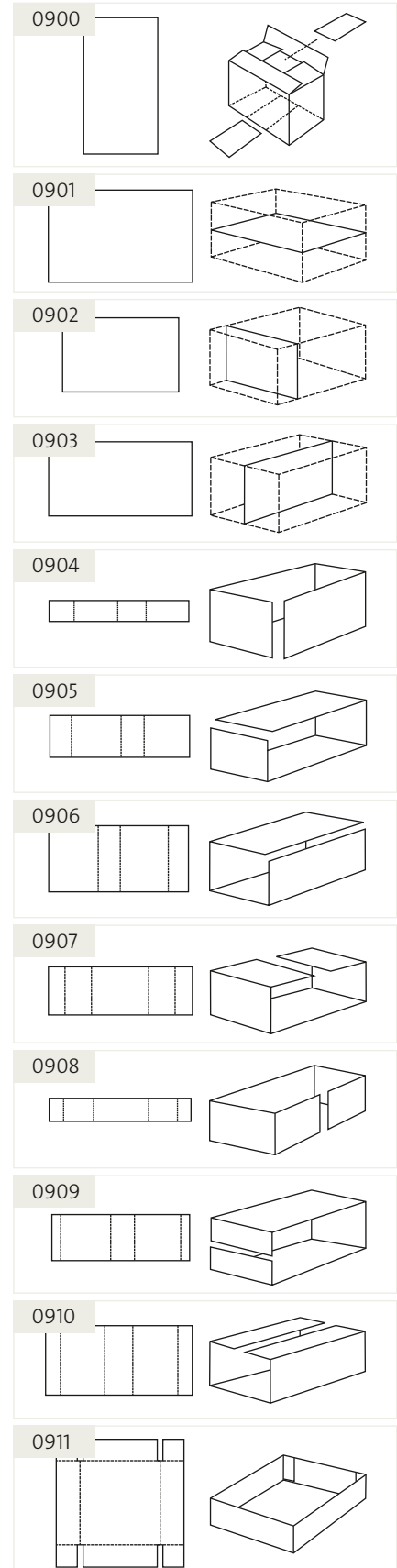

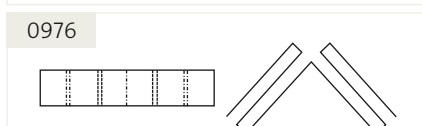
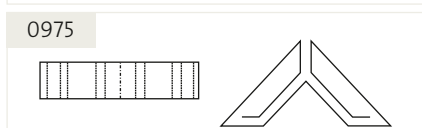
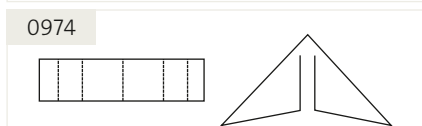
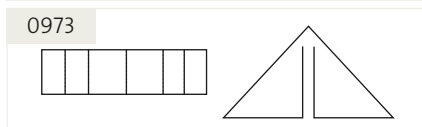
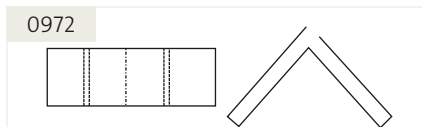
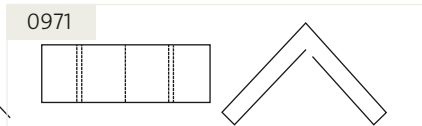
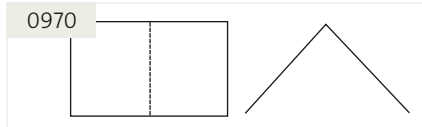
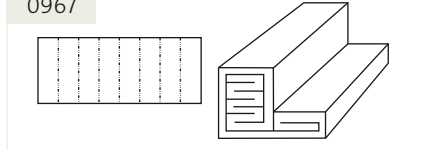
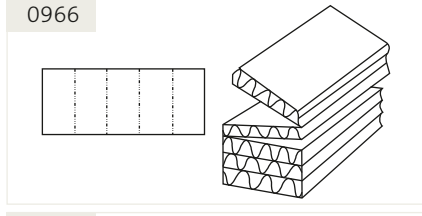
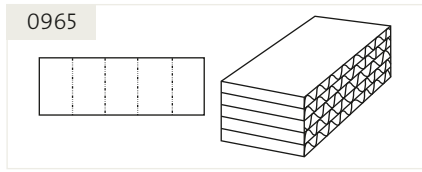
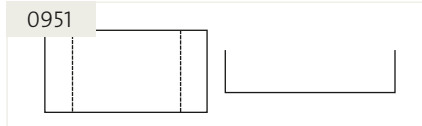
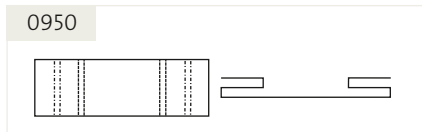
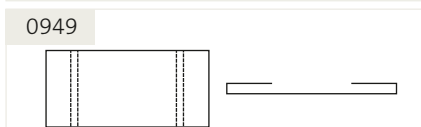
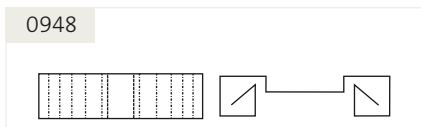
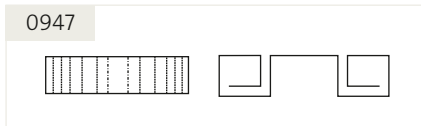
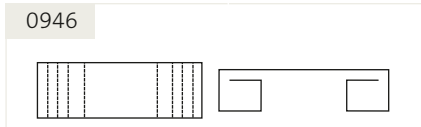
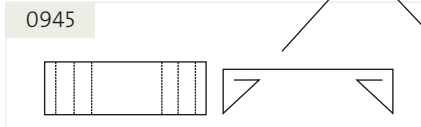
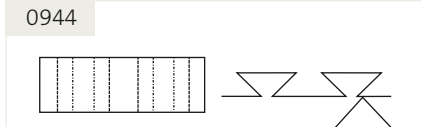
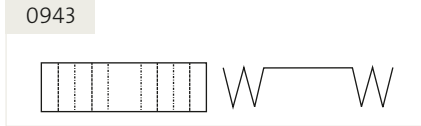
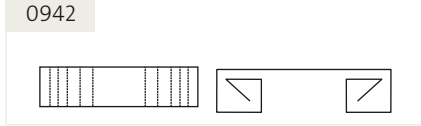
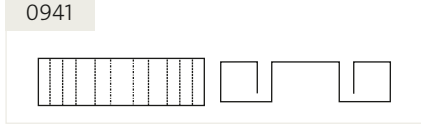
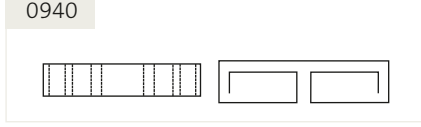
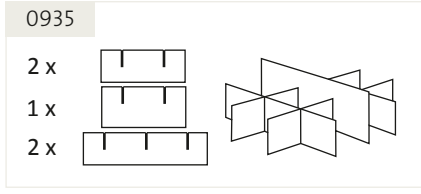
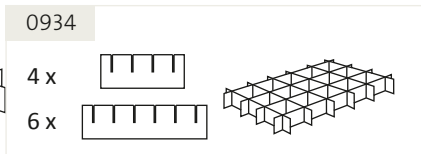
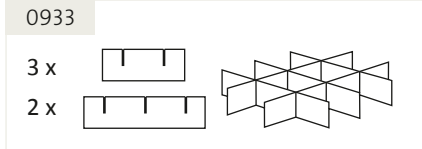
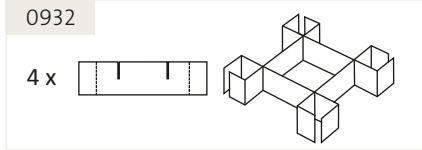
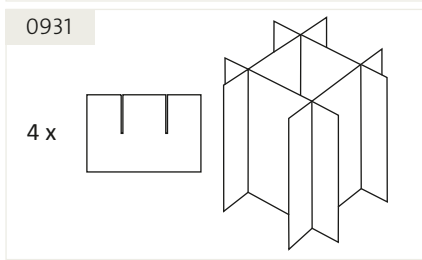
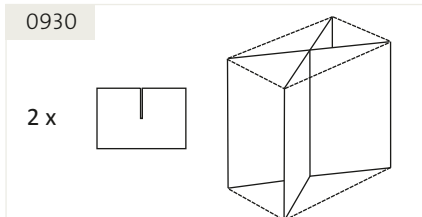
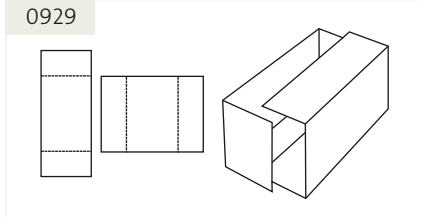
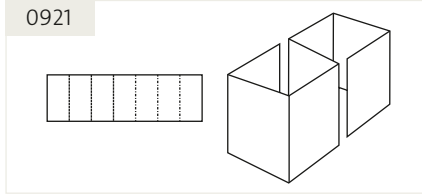
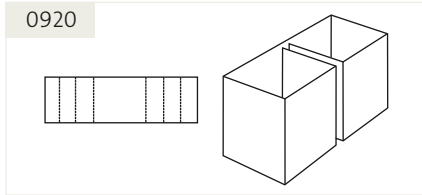
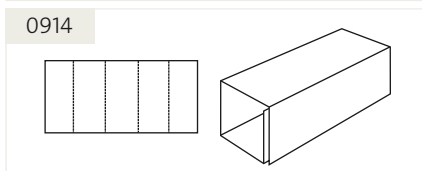
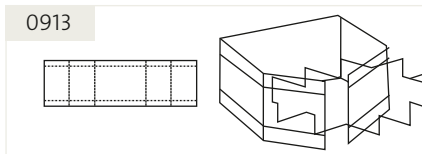



Wir sind für Sie da!

Zentrale

Osterbekstraße 90a
22083 Hamburg
info@inapa-packaging.de

www.inapa-packaging.de







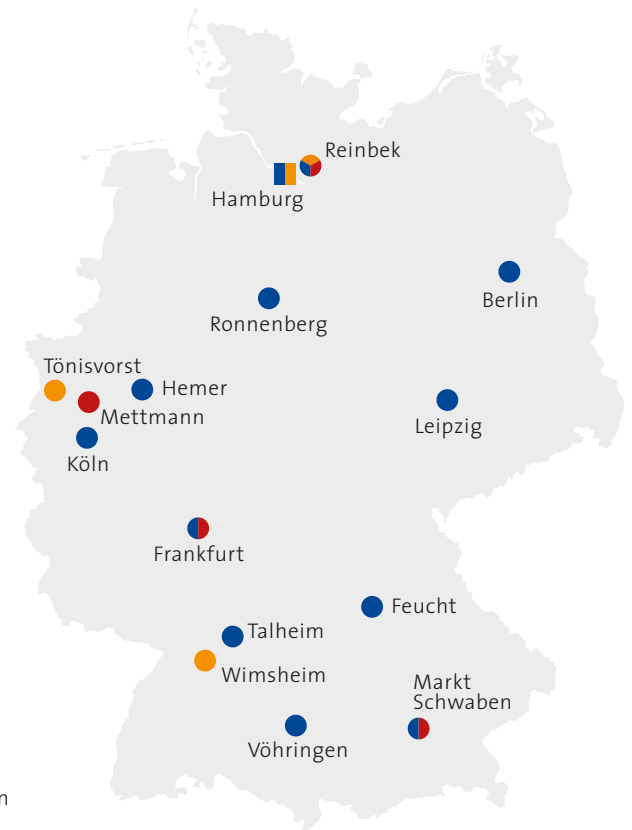







www.papierunion.de

www.complott.de

-  Zentrale
-  Inapa Packaging Standorte
-  Papier Union Standorte
-  Complott Papier Union Standorte



Entdecken Sie unser gesamtes Sortiment online unter: www.inapa-packaging.de

- | | | |
|---|--|--|
|  Service & Dienstleistungen |  Konstruktive Verpackungslösungen |  Kartonagen & Schachteln |
|  Produktschutz |  Verkleben & Zubehör |  Umreifung & Zubehör |
|  Verpackungsmaschinen |  Arbeitsplatzausstattung |  Kennzeichnung & Markierung |
|  Ladungssicherung |  Transport & Lagern |  Beutel & Taschen |
|  Arbeitsschutz |  Hygiene |  Bürobedarf |

Es gelten unsere aktuellen AGB, die Sie im Internet auf <http://www.inapa-packaging.de/rechtliches/agb/> herunterladen können.

In den AGB finden Sie auch Hinweise zum Datenschutz.

Für eventuelle Druckfehler im Katalog übernehmen wir keine Haftung.