



BRENNHOLZAUFBEREITUNG



HAUPTKATALOG 2017/2018



## Verehrte Kundinnen, verehrte Kunden,

so wie viele andere können auch Sie, wenn es um Holzspalter oder Brennholzkreissägen geht, der Marke HOLZKRAFT vertrauen.

Die Erfahrung aus Jahrzehnten in Verbindung mit den Wünschen unserer Kunden bildet die Basis für moderne, sichere und vor allem leistungsfähige Maschinen.

HOLZKRAFT Maschinen werden von Profis in der Land- und Forstwirtschaft sowie von Privatanwendern gleichermaßen eingesetzt.

Ihnen steht ein flächendeckendes Netz von Fachhändlern und Vertriebspartnern mit Rat und Tat zur Seite. Sie kaufen Ihre Maschine beim Händler Ihres Vertrauens vor Ort. Das bedeutet

für Sie nicht nur mehr Sicherheit beim Kauf, sondern kompetente Beratung und optimalen Service.

HOLZKRAFT Maschinen stehen für Qualität, Verlässlichkeit und lange Lebensdauer.

Das komplette Angebot an Holzkraft Maschinen mit allen technischen Daten, Neuheiten und Infos, finden Sie auch im Internet unter [www.holzkraft.de](http://www.holzkraft.de)

**Kilian Stürmer**  
Geschäftsführer

**Robert Stürmer**  
Gesamtvertriebsleiter



Dieses Zeichen steht für "Geprüfte Sicherheit" durch die Landwirtschaftliche Berufsgenossenschaft.

Alle in diesem Katalog aufgeführten Geräte erfüllen die in der europäischen Union gültigen gesetzlichen Vorschriften, Normen und Richtlinien.



ENTDECKEN SIE JETZT UNSERE PRODUKTVIDEOS!

Auf unserem YouTube-Kanal **Stürmer Maschinen GmbH** stehen Ihnen all unsere Produktvideos zur Verfügung. **Abonnieren** Sie unseren YouTube-Kanal, um keines der neuen Videos mehr zu verpassen.







## STÜRMER Vorführ- und Schulungszentrum

In unserem neu eröffneten Vorführzentrum am Hauptstandort Hallstadt, bei Bamberg, erleben Sie auf ca. 2.000 m<sup>2</sup> viele unserer Highlights live. Vier Fachberater stehen Ihnen mit ihrem Spezialwissen zur Verfügung.

Es erwarten Sie

- ▶ Ca. 2.000 m<sup>2</sup> Schulungs- und Ausstellungsfläche
- ▶ 150 Maschinen permanent für Sie vorführbereit
- ▶ Ein Auszug der wichtigsten Maschinen aus jeder Sparte unseres Produktportfolios

STÜRMER bietet außerdem für seine Handelspartner Produktschulungen am Firmenstandort in Hallstadt an.

In den speziell dafür eingerichteten Schulungs- und Vorführräumen wird den Fachhändlern wichtiges Fachwissen über die STÜRMER Produkte sowie die Unterschiede zu Wettbewerbsprodukten vermittelt.

Viele Maschinen werden in der Ausstellung präsentiert, vorgeführt und erklärt. Eine praxisorientierte Schulung ist somit garantiert.



Bis zu 60 Personen können zu händlereigenen Meetings, Besprechungen und Schulungen mitgebracht werden.



Das firmeneigene Bistro für den gemütlichen Ausklang von Meetings, Besprechungen und Schulungen.



**„Mit den Markenprodukten aus dem Hause STÜRMER trifft man immer die richtige Kaufentscheidung.“**

Ein Preisvergleich unter wirklich gleichwertigen und vergleichbaren Produkten gibt Ihnen die Gewissheit, dass Sie mit Markenprodukten von STÜRMER ein Produkt erwerben, das in Bedienkomfort, Ausstattung, Qualität, Technik und Preis-Leistung jedem Vergleich standhält und die richtige Kaufentscheidung für Sie ist.

Kompetente Beratung vor dem Kauf, After-sales Service und eine zuverlässige Ersatzteilversorgung nach dem Kauf garantieren dem STÜRMER Kunden die Wertsicherheit seiner Maschine über Jahre hinweg.



# SLD STÜRMER Logistikzentrum



Anfang April 2014 wurde der Betrieb im neuen Logistikzentrum aufgenommen. Auf den knapp 50.000 m<sup>2</sup> Betriebsgelände in Pettstadt bei Bamberg (15 km vom Hauptsitz entfernt) ist das neue Logistikzentrum mit 20.000 m<sup>2</sup> Hallengrundfläche entstanden: ein weiterer Meilenstein der Geschichte der STÜRMER Gruppe.

Das erklärte Ziel war es, die Lieferqualität in jeder Hinsicht zu verbessern und damit unseren sehr geschätzten Geschäftspartnern einen spürbar gesteigerten Nutzen zu bieten.

Heute sind die neuen Prozesse soweit gefestigt, dass die Wertschöpfungskette reibungslos funktioniert.

### Unsere Ziele sind Ihre Vorteile!

In unserem Logistikzentrum stehen mehr als 360.000 Artikel abrufbereit. Dies ermöglicht eine zeitnahe Versendung beinahe aller Artikel deutschland- und europaweit. Qualifizierte Mitarbeiter sorgen für die ordnungsgemäße Auslieferung der Ware. Jährlich verlassen über 100.000 Sendungen, mit eigenen Lieferfahrzeugen, per Spedition oder per Paketdienst das Firmengelände.



22.000 m<sup>2</sup> Lagerfläche

### Das SLD STÜRMER Logistik Zentrum:

- Fünf eigene LKWs
- 20.000 Paletten-Stellplätze
- 2.500 Fachbodenplätze für Kleinteile
- 22.000 m<sup>2</sup> Lagerfläche
- 52 Fachlageristen und Auszubildende
- ca. 9.450 Sendungen pro Monat
- ständig ca. 16 Mio. Euro Warenlager verfügbar

### Über 500.000 Artikel lieferbereit:

- ca. 21.000 Maschinen
  - ca. 235.000 Zubehörartikel
  - ca. 250.000 Ersatzteile
- (Stand 01.08.2017)

### Wichtigste Erfolgsfaktoren

- › Schnelle Verfügbarkeit durch hohe Lagerkapazität
- › Schnelle Verlade- und Durchlaufzeiten durch Lagerplatzverwaltung und Wegeoptimierung
- › Sichere Qualität durch Scannerverfahren
- › Massive Erhöhung der Durchlässigkeit im Warenausgangsprozess



Holzspalter		Seite
HS 5-520 H	6	6
HS 7-520 H	6	6
HS 7-1000	7	7
HS 8-1000 / 400 V	7	7
HSE 12-1350	7	7
HSE 13-1100	8-9	8-9
HSE 13-1100 Z	8-9	8-9
HSE 13-1100 ZE	8-9	8-9
HSE 18-1100	8-9	8-9
HSE 18-1100 Z	8-9	8-9
HSE 18-1100 ZE	8-9	8-9
HSE 25-1100 Z	8-9	8-9
HSE 25-1100 ZE	8-9	8-9
Profi-Holzspalter		
HS 8-1350	10-11	10-11
HS 11-1340	10-11	10-11
HS 11-1340 ZE	10-11	10-11
HS 13-1100	12-13	12-13
HS 13-1100 Z	12-13	12-13
HS 13-1100 ZE	12-13	12-13
HS 18-1100 ZE	12-13	12-13
HS 22-1100 Z	12-13	12-13



Förderband	
FB 4500	14
Wippkreissäge	
HWSE 700	15
Profi-Wippkreissägen	
HWS 505	16
HWS 701	16
HWS 701 S	16
HWS 702	17
HWS 702 Z	17
HWSR 700	18
HWSR 700 Z	18
HWSR 700 ZE	18
Rolltisch-Kreissäge	
HRTS 701	19
HRTS 701 S	19



## Produktempfehlung Holzspalter

Holz ist ein natürlicher Brennstoff, der individuelle Eigenschaften aufweist. Bitte beachten Sie, dass der jeweilige Einsatzbereich bzw. die jeweilige Spaltleistung bezüglich Holzdurchmesser und -länge auch immer abhängig von der Beschaffenheit des Holzes (Holzart, Trocknungsgrad, Holzwuchs etc.) ist!

Modell	Einsteiger	Semiprofi	Profi
<b>Einsteiger-Holzspalter horizontal</b>			
HS 5-520 H S. 4	✓	✗	✗
HS 7-520 H S. 4	✓	✗	✗
<b>Einsteiger-Holzspalter</b>			
HS 7-1000 S. 5	✓	●	✗
HS 8-1000 S. 5	✓	●	✗
HSE 12-1350 S. 5	●	✓	✗
<b>Holzspalter</b>			
HSE 13-1100 S. 6-7	●	✓	✗
HSE 13-1100 Z S. 6-7	●	✓	✗
HSE 13-1100 ZE S. 6-7	●	✓	✗
HSE 18-1100 S. 6-7	●	✓	✗
HSE 18-1100 Z S. 6-7	●	✓	✗
HSE 18-1100 ZE S. 6-7	●	✓	✗
HSE 25-1100 Z S. 6-7	●	✓	✗
HSE 25-1100 ZE S. 6-7	●	✓	✗

Modell	Einsteiger	Semiprofi	Profi
<b>Profi-Holzspalter</b>			
HS 8-1350 S. 8-9	✗	●	✓
HS 11-1340 S. 8-9	✗	●	✓
HS 11-1340 ZE S. 8-9	✗	●	✓
<b>Profi-Holzspalter</b>			
HS 13-1100 S. 10-11	✗	✗	✓
HS 13-1100 Z S. 10-11	✗	✗	✓
HS 13-1100 ZE S. 10-11	✗	✗	✓
HS 18-1100 ZE S. 10-11	✗	✗	✓
HS 22-1100 Z S. 10-11	✗	✗	✓

✓ = bestens geeignet    ● = bedingt geeignet    ✗ = nicht geeignet



# Horizontal-Holzspalter



Abb. HS 5-520 H

**HS 5-520 H / HS 7-520 H**  
Die Zwei-Hand-Sicherheits-schaltung gewährleistet hohe Betriebssicherheit. Durch Druck auf den Betriebsknopf (1) und gleichzeitiger Betätigung des Bedienhebels (2) wird der Spaltvorgang gestartet.



**HS 5-520 H**  
Serienmäßig mit sicherer und verkleideter Holzauflage inkl. Führungsblechen.

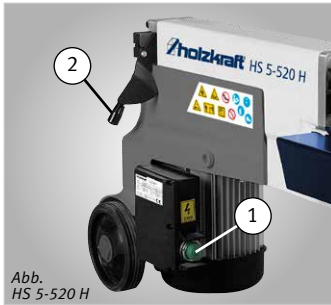
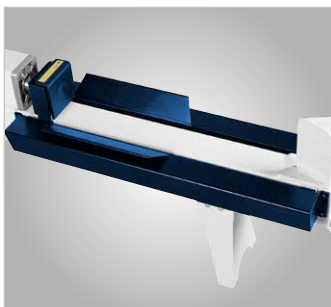

Abb. HS 5-520 H

**HS 5-520 H / HS 7-520 H**  
Der verschweißte Spaltkeil ist mehrfach verstrebt für höchste Stabilität. Serienmäßig mit zusätzlichem 4-fach Spaltkreuz.



Abb. HS 5-520 H

**HS 5-520 H / HS 7-520 H**  
Leicht transportierbar durch das serienmäßige Fahrwerk und den Transportgriffen an Vorder- und Rückseite.

## Horizontale Brennholzspalter HS 5-520 H / HS 7-520 H für ermüdungsfreies Arbeiten z.B. auf einer Werkbank

- ▶ Durch liegende Ausführung auch auf einer Werkbank verwendbar. Ideal für längeres, ermüdungsarmes Arbeiten, da kein Aufstellen des Materials mehr nötig
- ▶ Kraftvoller 230 V Elektromotor
- ▶ Leicht bedienbare Zwei-Hand-Sicherheits-schaltung für maximale Sicherheit des Anwenders
- ▶ Stabile und verwindungssteife Stahlkonstruktion
- ▶ Leicht transportierbar durch Transportgriffe und ein Fahrwerk mit zwei Laufrädern
- ▶ Geringer Platzbedarf



**HS 5-520 H inkl. 4-fach Spaltkreuz:**  
3-fach einstellbare Rücklaufdistanz für zeitsparendes Spalten  
\*Abstand zum Spaltkeil



Abbildung zeigt HS 5-520 H inkl. 4-fach Spaltkreuz auf Zubehör „Unterbau HS 5-520 H“ mit Holzauflage (Räder sind im Lieferumfang HS 5-520 H enthalten und müssen montiert werden)



HS 7-520 H



Abbildung zeigt HS 7-520 H auf Zubehör „Unterbau HS 7-20 H“

Modell	HS 5-520 H	HS 7-520 H
Art.-Nr.	5981105	5981107
€ zzgl. MwSt.	289,00	445,00
<b>Technische Daten</b>		
Spaltkraft max.	5,0 t	7,0 t
Zylinderhub max.	320 mm	390 mm
Spaltlänge max.	500 mm	520 mm
Rücklaufdistanz	420 / 470 / 530 mm	–
Hub Vorlauf Schnellgang	7,5 cm/s	6,0 cm/s
Hub Vorlauf Spaltgang	3,8 cm/s	2,45 cm/s
Hub Rücklauf	7 cm/s	5,5 cm/s
Antrieb	Elektromotor	Elektromotor
Motorleistung	1,5 kW	2,3 kW
Elektrischer Anschluss	230 V / 50 Hz	230 V / 50 Hz
Abmessungen (L x B x H)	1200 x 260 x 485 mm	1060 x 278 x 522 mm
Gewicht	50 kg	78 kg
Lieferumfang	4-fach Spaltkreuz	4-fach Spaltkreuz



**4-fach Spaltkreuz im Lieferumfang**  
Das Spaltkreuz wird einfach auf den Spaltkeil gesteckt.



Zubehör	Art.-Nr.	€ zzgl. MwSt.
Spaltkreuz HS 5-520 H	5991104	15,00
Spaltkreuz HS 7-520 H	5991117	19,90
Unterbau HS 5-520 H	5991105	45,00
Unterbau HS 7-520 H	5991118	45,00

## Brennholzspalter von 7 t bis 11 t Spaltkraft für anspruchsvolle Anwender

- ▶ Stehende Ausführung
- ▶ Für Kurz- und Langholz
- ▶ Inkl. umsteckbarem Zwischentisch für verschiedene Holzlängen
- ▶ Stufenlos einstellbarer Spalthub
- ▶ Zwei-Hand-Sicherheitschaltung mit integrierter Holzhaltevorrichtung
- ▶ Verschweißtes Spaltmesser

7t



**HS 7-1000**  
Mit verstellbarer Holzhaltevorrichtung (HS 8-1000 baugleich)

11t

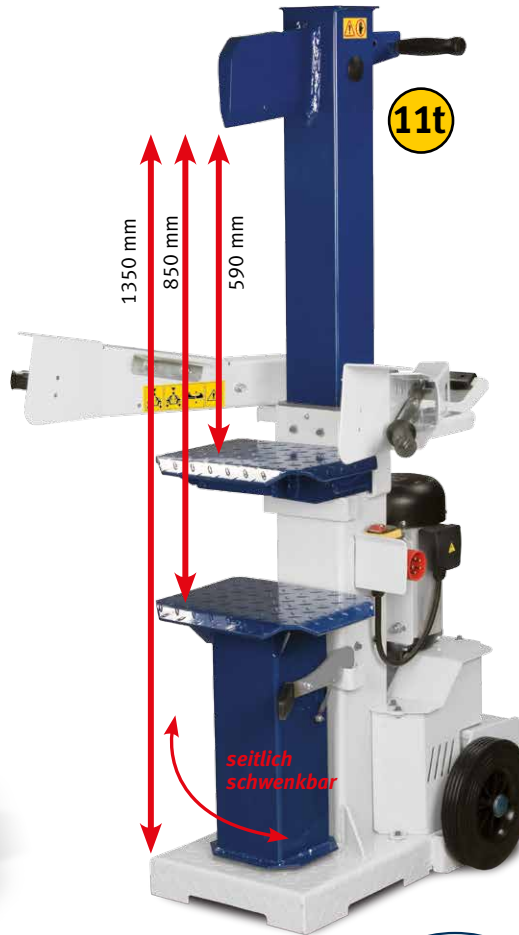

**HSE 12-1350**  
Mit seitlich schwenkbarem Tisch



**Schalter-Stecker-Kombination**  
400V/10A serienmäßig mit Phasenwender und Überlastschutz.

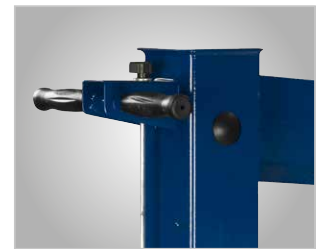

**Die Spalteinheit**  
Die Einstellung der Rücklaufdistanz des Hubmastes erfolgt bequem und einfach über eine Spannschraube.

Info & Video

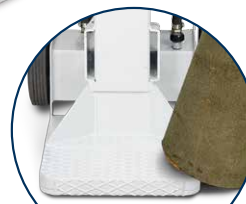

**Flache Bodenplatte**  
für einfaches Beladen von großen Stämmen

### 4-fach Spaltkreuz im Lieferumfang

(Abb. Spaltkreuz beispielhaft)



Modell	HS 7-1000 230V	HS 8-1000 400 V	HSE 12-1350
Art.-Nr.	5981117	5981116	5981120
€ zzgl. MwSt.	<b>609,00</b>	<b>609,00</b>	<b>885,00</b>
<b>Technische Daten</b>			
Spaltkraft max.	7,0 t	8,0 t	11,0 t
Zylinderhub max.	480 mm	480 mm	550 mm
Spalllänge max.	1040 mm	1040 mm	1350 mm
Spalllängen mit Zwischentisch	590/780/1040 mm	590/780/1040 mm	590/850/1350 mm
Hub Vorlauf Spaltgang	ca. 3,9 cm/s	ca. 5,5 cm/s	ca. 4,4 cm/s
Hub Rücklauf	ca. 16,8 cm/s	ca. 16,8 cm/s	ca. 19,5 cm/s
Antrieb	Elektromotor	Elektromotor	Elektromotor
Motorleistung	3,0 kW	3,5 kW	3,8 kW
Elektrischer Anschluss	230 V / 1 Ph ~ 50 Hz	400 V / 3 Ph ~ 50 Hz	400 V / 3 Ph ~ 50 Hz
Gewicht	115 kg	115 kg	200 kg
Abmessungen (L x B x H)	830 x 930 x 1470 mm	830 x 930 x 1470 mm	590 x 850 x 1350 mm



Zubehör für HSE 12-1350	Art.-Nr.:	€ zzgl. MwSt.
① Spaltkreuz	5990018	<b>22,90</b>
② Spaltkeilverbreiterung	5990019	<b>23,90</b>
③ Spaltkeilverlängerung	5990020	<b>38,90</b>

# Holzspalter

## Serie HSE – Holzspalter für anspruchsvolle Anwender mit bis zu 25 t Spaltkraft.

Mit Elektromotor, Zapfwellen- oder kombiniertem Zapfwellen-/Elektroantrieb

- ▶ Robuste und solide Verarbeitung
- ▶ Stoß- und kratzfest durch hochwertige Pulverbeschichtung
- ▶ Schnelle, werkzeuglose Spalthöheneinstellung
- ▶ Niedrige Bodenplatte für einfaches, ermüdungsarmes Beladen großer Stämme
- ▶ Schalter-Steckerkombination (400V/16A) mit Phasenwender und Überlastschutz
- ▶ Bequemer Transport durch serienmäßiges Fahrwerk mit großen Gummi-Rädern
- ▶ Platzsparende Lagerung durch einfach abenkabaren Zylinder
- ▶ Mit mechanischem Stammheber
- ▶ Leistungsstarke Industrie-Hydraulikanlage
- ▶ Zwei-Hand-Sicherheitsschaltung
- ▶ Mit Spaltguthalterung

### Modell HSE 13-1100:

- ▶ Vertikale Ausführung zum Spalten von Kurz- und Meterholz bis 1100 mm
- ▶ Antrieb durch Elektromotor

### Modell HSE 13-1100 ZE:

- ▶ Kombiniertes Elektro-/Zapfwellenantrieb mit 3-Punkt Aufhängung

### Modell HSE 18-1100:

- ▶ mit Elektroantrieb

### Modell HSE 18-1100 ZE:

- ▶ mit kombiniertem Elektro-/Zapfwellenantrieb

### Modell HSE 25-1100 ZE:

- ▶ Vertikale Ausführung zum Spalten von Kurz- und Meterholz bis 1100 mm
- ▶ Kombiniertes Elektro-/Zapfwellenantrieb mit 3-Punkt Aufhängung

### Modelle HSE 13-1100 Z, HSE 18-1100 Z, HSE 25-1100 Z:

- ▶ Vertikale Ausführung zum Spalten von Kurz- und Meterholz bis 1100 mm
- ▶ Antrieb durch Zapfwelle



**HSE 13-1100 / HSE 18-1100**  
(baugleich)  
Version mit Elektroantrieb

**HSE 13-1100 ZE**  
Version mit kombiniertem  
Zapfwellen-/Elektroantrieb

**HSE 18-1100 ZE**  
Version mit kombiniertem  
Zapfwellen-/ Elektroantrieb

**HSE 25-1100 ZE**  
Version mit kombiniertem  
Zapfwellen-/ Elektroantrieb

Modell	HSE 13-1100	HSE 13-1100 Z	HSE 13-1100 ZE	HSE 18-1100	HSE 18-1100 Z	HSE 18-1100 ZE
Art.-Nr.	5981340	5981335	5981330	5981810	5981805	5981800
€ zzgl. MwSt.	<b>1.389,00</b>	<b>1.625,00</b>	<b>1.899,00</b>	<b>1.709,00</b>	<b>1.869,00</b>	<b>2.195,00</b>

Technische Daten	HSE 13-1100	HSE 13-1100 Z	HSE 13-1100 ZE	HSE 18-1100	HSE 18-1100 Z	HSE 18-1100 ZE
Spaltkraft max.	13,0 t	13,0 t	13,0 t	18,0 t	18,0 t	18,0 t
Zylinderhub max.	945 mm	945 mm	945 mm	945 mm	945 mm	945 mm
Spaltlänge max.	1100 mm	1100 mm	1100 mm	1100 mm	1100 mm	1100 mm
Hub Vorlauf Schnellgang	7,4 cm/s	7,4 cm/s	7,4 cm/s*	6 cm/s	6,0 cm/s	6,0 cm/s
Hub Vorlauf Spaltgang	2,9 cm/s	2,9 cm/s	2,9 cm/s	2,9 cm/s	2,9 cm/s	2,9 cm/s
Hub Rücklauf	4,3 cm/s	4,3 cm/s	4,3 cm/s	4,7 cm/s	4,7 cm/s	4,7 cm/s
Antrieb	Elektromotor	Zapfwelle	Zapfwelle + Motor	Elektromotor	Zapfwelle	Zapfwelle+Motor
Motorleistung 50 Hz	4,5 kW / 400 V	-	4,5 kW / 400 V	5,1 kW / 400V	-	5,1 kW / 400V
Zapfwelldrehzahl	-	540 min <sup>-1</sup>	540 min <sup>-1</sup>	-	540 min <sup>-1</sup>	540 min <sup>-1</sup>
Schlepperleistung	-	> 20 PS	> 20 PS	-	> 20 PS	> 20 PS
Dreipunkthalterung	-	Kat. I & II	Kat. I & II	-	Kat. I & II	Kat. I & II
Gewicht	254,5 kg	269 kg	269 kg	300 kg	319 kg	319 kg
Abmessungen (LxBxH) in mm	1100 x 1200 x 2510	1100 x 1200 x 2510	2510 x 1120 x 1110	1530 x 1090 x 2520	1540 x 1140 x 2520	1540 x 1140 x 2520
Höhe Lagerstellung	2100 mm	2100 mm	2000 mm	2000 mm	2000 mm	2000 mm

\*Geschwindigkeit variiert, da abhängig von der Leistung der Antriebsquelle (Traktor)



Zylinder einfach absenkbar !

13t

Einfach absenkbarer Hydraulikzylinder für den Transport oder zur Lagerung

Doppelt ummantelte Druckschläuche

Integrierte Holzhaltevorrichtung

Schalter-Steckerkombination (400V/16A) mit Phasenwender und Überlastungsschutz

Serienmäßig mit mechanischem Stammheber

Flache Bodenplatte für einfaches Beladen großer Stämme

**HSE 13-1100**  
Holzspalter mit Fahrwerk

**HSE 13-1100**  
Rückansicht

Modell	HSE 25-1100 Z	HSE 25-1100 ZE
Art.-Nr.	5982505	5982500
€ zzgl. MwSt.	<b>2.265,00</b>	<b>2.635,00</b>

Technische Daten	HSE 25-1100 Z	HSE 25-1100 ZE
Spaltkraft max.	25,0 t	25,0 t
Zylinderhub max.	945 mm	945 mm
Spalllänge max.	1100 mm	1100 mm
Hub Vorlauf Schnellgang	8,0 cm/s	8,0 cm/s
Hub Vorlauf Spaltgang	2,8 cm/s	2,8 cm/s
Hub Rücklauf	4,3 cm/s	4,3 cm/s
Antrieb	Zapfwelle	Zapfwelle+Motor
Motorleistung 50 Hz	-	5,5 kW / 400V
Zapfwellendrehzahl	540 min <sup>-1</sup>	540 min <sup>-1</sup>
Schlepperleistung	> 20 PS	> 20 PS
Dreipunkthalterung	Kat. I & II	Kat. I & II
Gewicht	382 kg	382 kg
Abmessungen (LxBxH) in mm	2520 x 1120 x 1140	2520 x 1120 x 1140
Höhe Lagerstellung	2000 mm	2000 mm

\*Geschwindigkeit variiert, da abhängig von der Leistung der Antriebsquelle (Traktor)



Zubehör	Art.-Nr.	€ zzgl. MwSt.
① Spaltkreuz HSE 13, 18	5991800	<b>59,00</b>
② Spaltkreuz HSE 25	5992500	<b>62,90</b>
③ Gelenkwelle ohne Rutschkupplung 860 mm, Kategorie 2	5990014	<b>105,00</b>



## Der kompakte Profi-Kraftprotz – Für Kurz- und Meterholz bis 1340 mm, mit Elektromotor oder kombiniertem Zapfwellen-/Elektroantrieb

- ▶ Ideal für Hof, Forst und Gewerbe
- ▶ Kompakte, platzsparende Konstruktion
- ▶ Umsteckbarer Spalttisch für Kurzholz
- ▶ Schneller Arbeiten durch stufenlos einstellbaren Spalthub (Rücklaufdistanz)
- ▶ Verschleißfreie Spezialgleitführung zwischen Hubmast und Grundrahmen gegen Reibungsverschleiß
- ▶ Zwei-Hand-Sicherheitsschaltung mit integrierter verstellbarer Holzhaltevorrichtung
- ▶ Mit dem Hubmast verschweißtes Spaltmesser aus Spezialstahl für maximale Stabilität
- ▶ Schalter-Steckerkombination (400V/16A) mit Phasenwender und Überlastschutz
- ▶ Geräuscharme und leistungsstarke Hydraulik
- ▶ Leistungsstarke Industrie-Elektromotoren, ausgelegt für den Dauerbetrieb
- ▶ Bequemer Transport durch serienmäßiges Fahrwerk mit großen Gummi-Rädern
- ▶ Mit verschiedenen Antrieben erhältlich
- ▶ Inkl. Oberlenker-Stufenbolzen Kat. I & II
- ▶ Auslieferung erfolgt komplett montiert und anschlussfertig



### HS 8-1350

Serienmäßig mit Spalttisch, Fahrwerk und niedriger Bodenplatte für ein kräftesparendes Beladen

### HS 11-1340

Mit serienmäßigem Spalttisch und Transporthebel

### HS 11-1340 ZE

Mit kombiniertem Zapfwellen-/Elektroantrieb und serienmäßiger Dreipunkthalterung der Kategorie I & II. Die passende Gelenkwelle ist separat zu bestellen.

Modell	HS 8-1350	HS 11-1340	HS 11-1340 ZE
Art.-Nr.	5982108	5982111	5982311
€ zzgl. MwSt.	<b>1.419,00</b>	<b>1.945,00</b>	<b>2.379,00</b>
<b>Technische Daten</b>			
Spaltkraft max.	8,0 t	11,0 t	11,0 t
Zylinderhub max.	500 mm	500 mm	500 mm
Spalllänge max.	1350 mm	1340 mm	1340 mm
Spalllängen mit Zwischentisch	560/820/1080 mm	560/800/1050 mm	560/800/1050 mm
Hub Vorlauf Spaltgang	5 cm/s	4,6 cm/s	5,4 cm/s
Hub Rücklauf	9,7 cm/s	13,8 cm/s	13,8 cm/s*
Antrieb	Elektromotor	Elektromotor	Zapfwelle + Motor
Motorleistung 50 Hz	400V	400 V	400 V
Elektrischer Anschluss	3,0 kW	3,0 kW	3,0 kW
Zapfwelldrehzahl	-	-	350 - 400 min <sup>-1</sup>
Schlepperleistung	-	-	> 20 PS
Dreipunkthalterung	-	-	Kat. I & II
Gewicht	147 kg	209 kg	237 kg
Abmessungen (LxBxH)	1580 x 740 x 470 mm	1590 X 830 X 570 mm	1590 X 830 X 570 mm

\*Geschwindigkeit variiert, da abhängig von der Leistung der Antriebsquelle (Traktor)



### Stufenloser Spalthub

Über den Bedienhebel wird der Spalthub stufenlos reguliert.

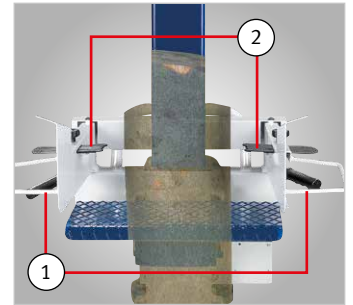

Eine hohe Betriebssicherheit wird durch die Zwei-Hand-Sicherheitsschaltung, den Handschutz (1) und die verstellbare Holzhaltervorrichtung (2) an jedem Bedienarm gewährleistet.



### Die Spalteinheit

Die Einstellung der Rücklaufdistanz des Hubmastes erfolgt hier ebenfalls bequem und einfach über eine Spannschraube. Die Spaltmesser sind aus Spezialstahl und mit dem Hubmast stabil verschweißt.



Der Transporthebel wird einfach in die Tischhalterung eingesteckt und sorgt für einen einfachen Transport.



### Optionales Zubehör

Mit dem ebenfalls aufsteckbaren Spaltkeilverbreiter können Sie in einem Arbeitsgang einen Stamm in vier Holzscheite spalten.

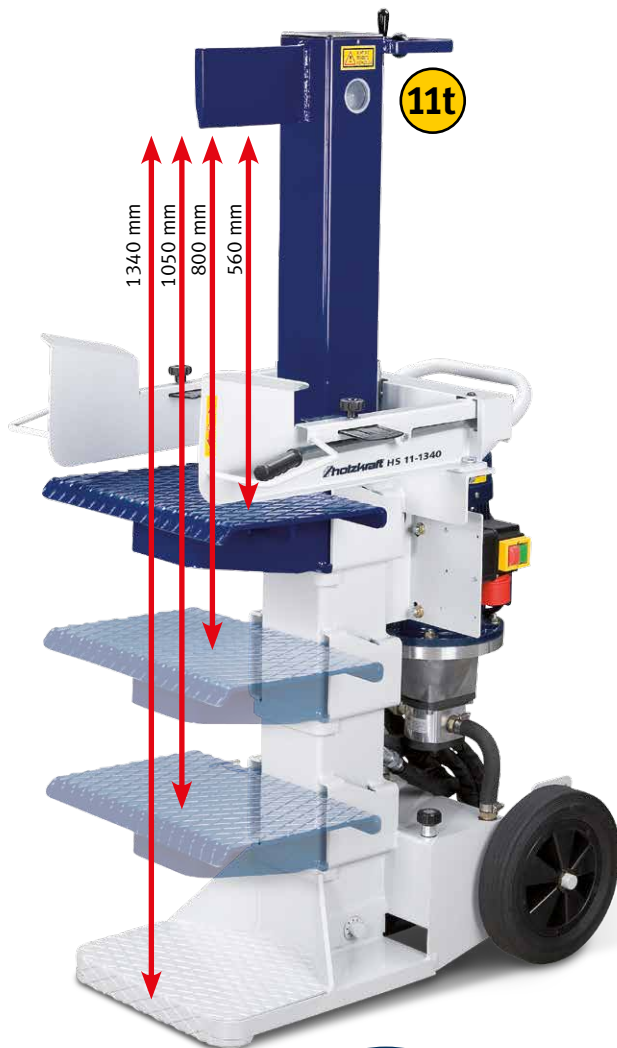

1340 mm  
1050 mm  
800 mm  
560 mm

11t

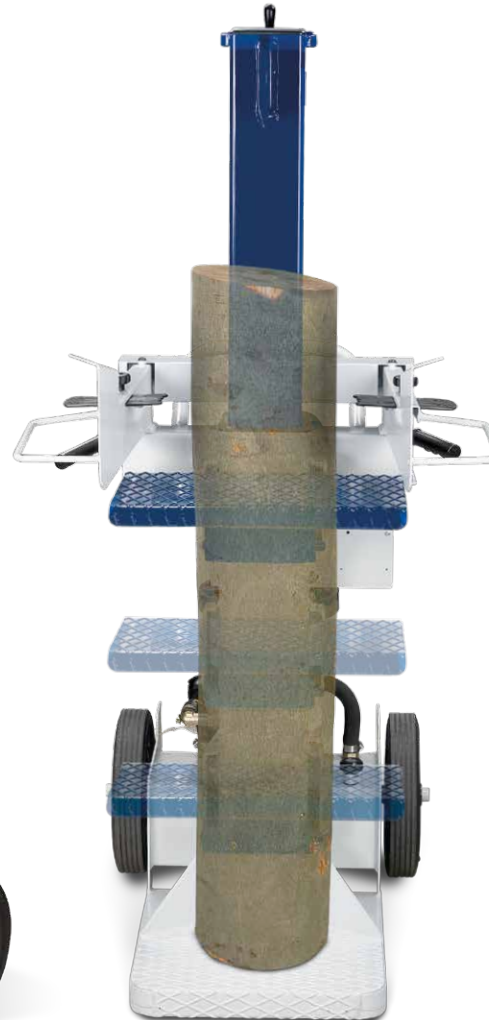

### HS 11-1340 mit Elektroantrieb

Durch den serienmäßigen, höhenverstellbaren Spalttisch und die gerippte Bodenplatte können Holzlängen von 560 mm, 800 mm, 1050 mm und 1340 mm gespalten werden. Die niedrige Bodenplatte erleichtert das Beladen.

### Niedrige Bodenplatte

für einfaches Beladen großer Stämme

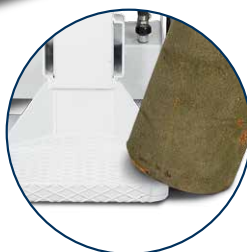

Zubehör	Art.-Nr.	€ zzgl. MwSt.
① Spaltkreuz HS 8	5990001	59,00
② Spaltkeilverbreiter HS 8	5990002	59,00
③ Spaltkreuz HS 11	5990017	89,00
④ Spaltkeilverbreiter HS 11	5990016	89,00
⑤ Gelenkwelle ohne Rutschkupplung 860 mm, Kat. II	5990014	105,00

### Optionales Zubehör

Mit der aufsteckbaren Spaltkeilverbreiter geht das Spalten noch zügiger. Das Holz springt noch schneller auf.



## Die Profi-Holzspalter für höchste Ansprüche mit bis zu 22,0 t Spaltkraft Mit Elektromotor, Zapfwellen- oder kombiniertem Zapfwellen-/Elektroantrieb

- ▶ Robuste und solide Verarbeitung in absoluter Profi-Qualität
- ▶ Stoß- und kratzfest durch hochwertige Pulverbeschichtung
- ▶ Serienmäßig mit Spalttisch für Kurzholz
- ▶ Schnelle, werkzeuglose Spalthöheneinstellung
- ▶ Großer, verschweißter Spaltkeil mit austauschbarer Messingführung und Schmiernippel
- ▶ Zwei-Hand-Sicherheitsschaltung und beweglicher Bedienhebel mit Fixierkralle
- ▶ Großdimensionierte niedrige Bodenplatte mit aufgeschweißtem Riffelblech
- ▶ Schalter-Steckerkombination (400V/16A) mit Phasenwender und Überlastschutz
- ▶ Geräuscharme und leistungsstarke Industrie-Hydraulikanlage für den Dauerbetrieb
- ▶ Leistungsstarke S1 Industrie-Elektromotoren, ausgelegt für den Dauereinsatz
- ▶ Bequemer Transport durch serienmäßiges Fahrwerk mit großen Gummi-Rädern
- ▶ Platzsparende Lagerung durch einfach absenkbarer Zylinder
- ▶ In verschiedenen Ausführungen (Elektromotor-, Zapfwellen- oder Kombi-Antrieb)



**„2-Speed-System“**  
Zwei Spalthubgeschwindigkeiten für noch effizienteres und schnelleres Spalten. Mit dem Schnell-Gang wird der Spaltkeil mit doppelter Geschwindigkeit auf Höhe des Holzes gebracht. Durch ein anschließendes Durchdrücken der Zweihandbedienhebel wird der Spalt-Gang aktiviert. Ab dann wird mit voller Kraft gespalten.

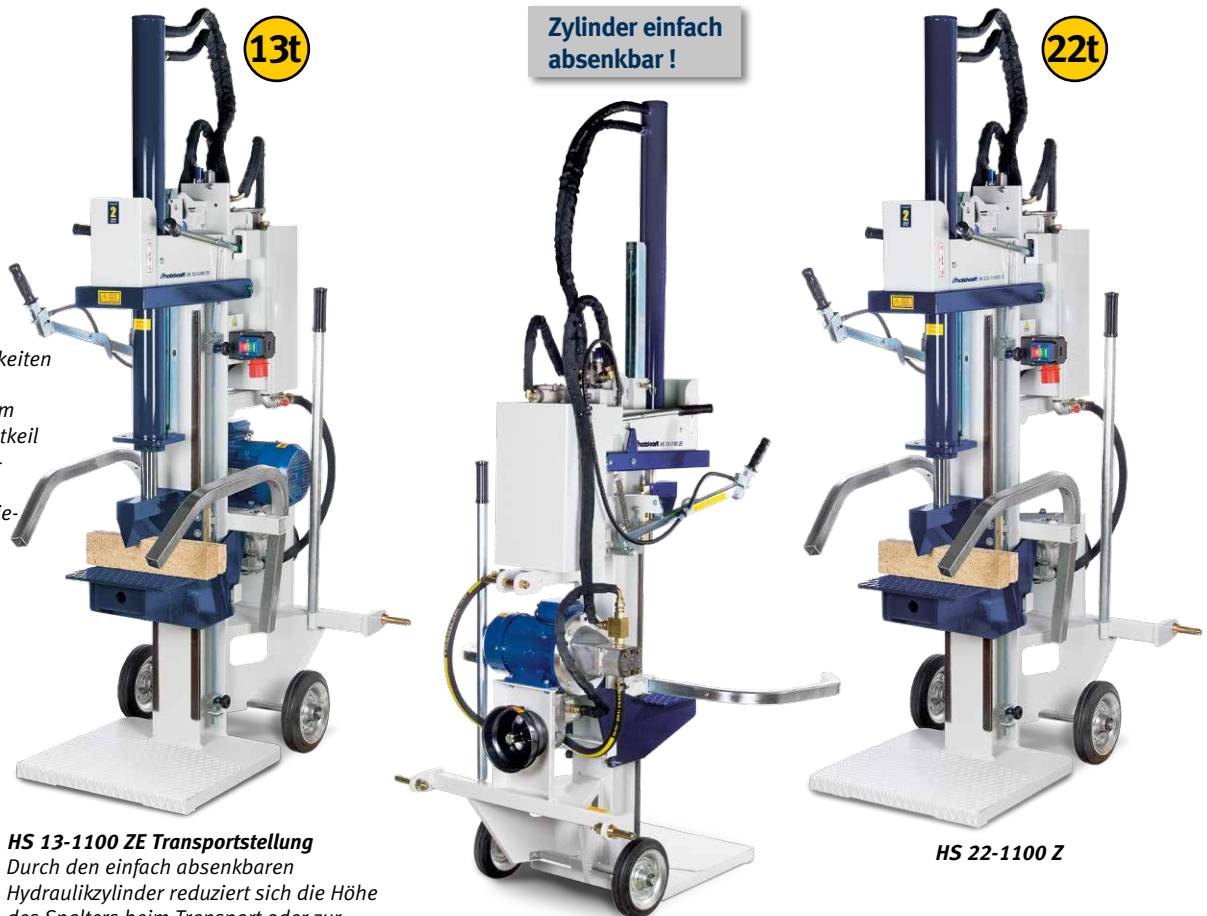

**HS 13-1100 ZE Transportstellung**  
Durch den einfach absenkbaren Hydraulikzylinder reduziert sich die Höhe des Splatters beim Transport oder zur Lagerung um ca. 60 cm.

Modell	HS 13-1100	HS 13-1100 Z	HS 13-1100 ZE	HS 18-1100 ZE	HS 22-1100 Z
Art.-Nr.	5982113	5982213	5982313	5982318	5982222
€ zzgl. MwSt.	2.420,00	2.295,00	3.069,00	3.909,00	3.799,00
<b>Technische Daten</b>					
Spaltkraft max.	13,0 t	13,0 t	13,0 t	18,0 t	22,0 t
Zylinderhub max.	1050 mm	1050 mm	1050 mm	1050 mm	1050 mm
Spalllänge max.	1100 mm	1100 mm	1100 mm	1100 mm	1100 mm
Spalllängen mit Zwischentisch	550 mm	550 mm	550 mm	550 mm	550 mm
Hub Vorlauf Schnellgang	18 cm/s	18 cm/s*	18 / 18 cm/s*	18 / 18 cm/s*	18 cm/s*
Hub Vorlauf Spaltgang	8,5 cm/s	8,5 cm/s*	8,5 / 8,5 cm/s*	6,6 / 9 cm/s*	9 cm/s*
Hub Rücklauf	10,5 cm/s	10,5 cm/s*	10,5 cm/s*	13 cm/s*	8,0 cm/s*
Antrieb	Elektromotor	Zapfwelle	Zapfwelle + Motor	Zapfwelle + Motor	Zapfwelle
Motorleistung 50 Hz	400 V	-	-	-	-
Elektrischer Anschluss	4,0 kW	-	-	-	-
Zapfwellendrehzahl	-	350-400 min <sup>-1</sup>	350-400 min <sup>-1</sup>	350-400 min <sup>-1</sup>	350-400 min <sup>-1</sup>
Schlepperleistung	-	> 30 PS	> 30 PS	> 30 PS	> 30 PS
Dreipunkthalterung	-	Kat. I & II	Kat. I & II	Kat. I & II	Kat. I & II
Gewicht	375 kg	360 kg	392 kg	474 kg	462 kg
Abmessungen (LxBxH)	2570 x 1000 x 790 mm	2570 x 1000 x 790 mm	2570 x 1000 x 790 mm	2570 x 1000 x 790 mm	2570 x 1070 x 790 mm
Höhe Lagerstellung	1930 mm	1930 mm	1930 mm	1930 mm	1930 mm

\*Geschwindigkeit variiert, da abhängig von der Leistung der Antriebsquelle (Traktor)

13t

Einfach abenkbarer Hydraulikzylinder für den Transport oder zur Lagerung.

Doppelt ummantelte Druckschläuche.

Zwei-Hand Sicherheits-Schaltung für maximale Anwendersicherheit.

Bedienhebel mit Fixierkralle.

Die serienmäßigen Haltebügel fangen das gespaltene Holz auf.

Serienmäßig mit einhängbarem Spalttisch zum Spalten von Kurzholz bis 550 mm.

Auf die Holzlänge einstellbare Anschläge, zur Vermeidung von unnötigem Spaltweg.

**HS 13-1100 ZE**  
Profi-Holzspalter mit Fahrwerk, einhängbarem Spalttisch, Zapfwellen-/Elektroantrieb und „2-Speed-System“



Zubehör	Art.-Nr.	€ zzgl. MwSt.
① Spaltkreuz HS 13-1000	5990006	179,00
② Spaltkreuz HS 18-1000/HS 22-1000	5990013	179,00
③ Gelenkwelle ohne Rutschkupplung 860 mm, Kategorie 2	5990014	105,00

**Niedrige Bodenplatte**  
für einfaches Beladen großer Stämme



Der verschweißte Spaltkeil ist mit einer austauschbaren Messingführung ausgestattet. Die Führung wird über einen integrierten Schmiernippel gewartet.



Abb. zeigt HS 13-1100 ZE, die kombinierte Ausführung mit Elektromotor- und Zapfwellenantrieb. Zuhause erfolgt der Betrieb mit Strom, unterwegs kommt der Antrieb vom Traktor, wodurch er flexibel und überall einsetzbar ist. Serienmäßig mit Dreipunktaufhängung Kat. I & II.



**Schalter-Stecker-Kombination**  
Serienmäßig mit Phasenwender und Überlastschutz. (400V/16A)

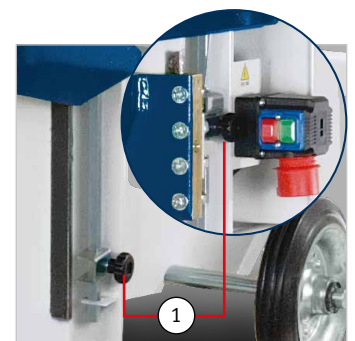

Der Spaltkeilhub kann über zwei bequem einstellbare Anschläge (1) begrenzt werden, wodurch unnötiger Spalthubweg vermieden und Zeit gespart wird.

## FB 4500 – Förderband für das zeitsparende Weiterbefördern von Brennholz sofort nach dem Schnitt

- ▶ Variable Höhenanpassung an Ladehöhe unterschiedlicher Transportmittel
- ▶ Neigungsverstellung von 5° bis 45° über Seilwinde mit großem Handrad

- ▶ Einfaches und sicheres Ein- und Ausklappen über Seilwinde und Radunterstützung
- ▶ Schneller und problemloser Auf- und Abbau. Auch von einer einzelnen Person durchführbar

### Ausstattung

- ▶ Luftbereifte Transporträder (Ø 400 mm)
- ▶ Vollverzinkte Förderwanne
- ▶ Mitnehmer aus Stahl



Abbildung zeigt Förderband FB 4500 in der Transport- und Lagerstellung

- › Förderlänge 4,50 m
- › Förderhöhe bis 3,50 m stufenlos einstellbar
- › Bedienung sowie Auf- und Abbau von einer Person durchführbar



Abbildung zeigt Förderband FB 4500 mit Wippkreissäge HWS 701

<b>Modell</b>	<b>FB 4500</b>
Art.-Nr.	5964500
<b>€ zzgl. MwSt.</b>	<b>2.499,00</b>

<b>Technische Daten</b>	
Förderbandbreite	250 mm
Förderlänge	4500 mm
Bandgeschwindigkeit	0,8 m/s
<b>Neigungsverstellung (Handseitwinde)</b>	
Förderhöhe bei 5°	
Förderhöhe bei 5°	700 mm
Förderhöhe bei 45°	3400 mm
Gesamtlänge bei Arbeitsstellung 5°	4800 mm
Gesamtlänge bei Arbeitsstellung 45°	3700 mm
Gesamtbreite bei Arbeitsstellung 5°/45°	1100 mm
Gesamthöhe bei Arbeitsstellung 5°	2130 mm
Gesamthöhe bei Arbeitsstellung 45°	3500 mm
Länge/Breite/Höhe Transport-/Lagerstellung	2770 x 1100 x 2130 mm
Gewicht	245 kg
Aufnahmeleistung Antriebsmotor	1,10 kW
Elektrischer Anschluss	400 V / 3 Ph ~ 50 Hz



<b>Zubehör</b>		Art.-Nr.	€ zzgl. MwSt.
①	Fahrvorrichtung für Kugelkopf-Kupplung, Deichsel mit Stützrad	5971010	<b>209,00</b>
②	Fahrvorrichtung für Schlepper-Zugöse, Deichsel mit Stützrad	5971011	<b>215,00</b>
③	Fahrvorrichtung mit Einhängenkonsole und Hubwagen	5971012	<b>199,00</b>



## HWSE 700 – Einsteiger-Wippkreissäge für den Brennholzschnitt

- ▶ Robust und verwindungssteif durch geschweißte Ganzstahlkonstruktion
- ▶ Automatische Rückstellrichtung der Wippe über Federzug
- ▶ Die ergonomische Wippe erlaubt ein leichteres und längeres Arbeiten
- ▶ In die Wippe eingestanzte Widerhaken verhindern ein Verdrehen des Holzes
- ▶ **Robuster starker Kreissägen-Motor**
- ▶ Schalter-Stecker-Kombination mit Nullspannungsauslöser und Phasenwender
- ▶ Stoß-, kratz- und wetterfest durch hochwertige Pulverbeschichtung
- ▶ **Serienmäßig mit hochwertigem HM-Sägeblatt**
- ▶ Auslieferung erfolgt fertig montiert und anschlussfertig



Die ergonomische Wippe erlaubt ein leichteres und ermüdungsfreieres Arbeiten

In die Wippe eingestanzte Widerhaken verhindern ein Verdrehen des Holzes



**5,2 kW starker Industriemotor**

Automatische Rückstellrichtung der Wippe über Federzug

Abstütz-Vorrichtung bzw. Transportverriegelung



Zubehör: Holz-Kreissägeblätter						
Durchmesser	Zähne	ZT	Blattstärke	Bohrung Ø	Art-Nr.	€ zzgl. MwSt.
<b>(1) Chromstahl (Wolfszahn), grobe Schnittgüte</b>						
700 mm	Z56		3,2 mm	30 mm	5970070	<b>94,90</b>

<b>(2) Hartmetall (Langschnitt-Flachzahn mit Spanabweiser und Dehnungsschlitz), grobe Schnittgüte</b>						
700 mm	Z46		4,2 mm	30 mm	5970170	<b>142,90</b>

<b>Modell</b>	<b>HWSE 700</b>
Art.-Nr.	5960700SET
<b>€ zzgl. MwSt.</b>	<b>699,00</b>

Technische Daten	
Sägeblatt-Ø	700 mm
Schnittleistung Wippe	230 mm
Schnittgeschwindigkeit	53 m/s
Arbeitshöhe	960 mm
Drehzahl	1.420 min <sup>-1</sup>
Art des Antriebs	Elektromotor
Motorleistung	5,2 kW
Elektrischer Anschluss	400 V / 3 Ph ~ 50 Hz
Gewicht	95 kg
Abmessungen (L x B x H)	1250 x 725 x 1080 mm

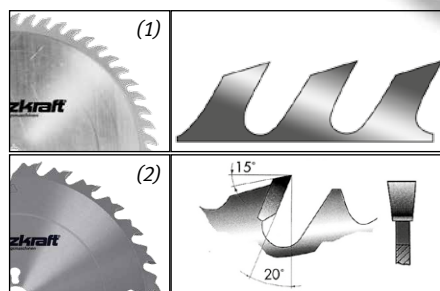

**Serienmäßig mit hochwertigem Hartmetall-Sägeblatt**

## Serie HWS – Robuste Wippkreissägen für den Brennholzschnitt

- ▶ Robuster und starker Kreissägen-Motor
- ▶ Geschweißte Stahl-Konstruktion
- ▶ Fahrvorrichtung für einfachen Transport
- ▶ Verdrehsicherung des Holzes durch eingestanzte Widerhaken in der Wippe

### Ab Modell HWS 701

- ▶ Stabiles, verwindungssteifes Stahlgestell
- ▶ Kräftesparendes Arbeiten durch idealen Wippendrehpunkt

- ▶ Wippenverlängerung mit Schnittlängen-Anzeige bis 330 mm ermöglicht das Zuschneiden von gleichen Holzlängen
- ▶ Phasenwender
- ▶ Auslieferung fertig montiert und anschlussfertig

### HWS 505

- ▶ Kraftvolles, komfortables und widerstandsfähiges Einsteiger-Modell
- ▶ Auslieferung teilmontiert und anschlussfertig

› bis ø 170 mm  
im Ganzschnitt bei Rundholz



#### Lieferumfang HWS 505

HM-Sägeblatt Ø505 mm Z40

### HWS 701

- ▶ Mit hoher Schnittleistung für den dauerhaften Einsatz

› bis ø 250 mm  
im Ganzschnitt bei Rundholz  
› bis ø 380 mm  
Schnittleistung bei Scheitholz



#### Lieferumfang HWS 701

HM-Sägeblatt Ø700 mm Z42

### HWS 701 S

- ▶ Innovation: mit vollständig geschlossenem Sägebereich für ein Vielfaches an Arbeitssicherheit, Prüfzeichen GS
- ▶ Geschlossener und sicherer Sägebereich
- ▶ Sicheres Arbeiten durch beweglichen Handgriff. Dieser fixiert das Schnittgut in der Wippe, wodurch ein leichteres Bewegen auch bei voller Beladung möglich wird.

› bis ø 245 mm  
im Ganzschnitt bei Rundholz  
› bis ø 300 mm  
Schnittleistung bei Scheitholz



#### Lieferumfang HWS 701 S

HM-Sägeblatt Ø700 mm Z42

Modell	HWS 505	HWS 701	HWS 701 S
Art.-Nr.	5963505	5963700	5963703
€ zzgl. MwSt.	<b>595,00</b>	<b>909,00</b>	<b>1.099,00</b>
<b>Technische Daten</b>			
Max. Schnittleistung Wippe Rundholz	170 mm	250 mm	245 mm
Max. Schnittleistung Wippe Wendeschnitt	–	–	–
Max. Schnittleistung Wippe Scheitholz	–	380 mm	300 mm
Max. Schnittleistung Wippe Bretter	–	380 mm	300 mm
Wippenauflage	735 mm	655 / 785 mm	655 / 785 mm
Sägeblatt-Ø	500 / 505 mm	700 mm	700 mm
Umfangsgeschwindigkeit Sägeblatt	74 m/s	51 m/s	51 m/s
Sägeblattdrehzahl(en)	2.800 min <sup>-1</sup>	1.400 min <sup>-1</sup>	1.400 min <sup>-1</sup>
Antrieb	Elektromotor mit Direktantrieb	Elektromotor mit Direktantrieb	Elektromotor mit Direktantrieb
Aufnahmeleistung Antriebsmotor	2,6 kW	5,2 kW	5,2 kW
Abgabeleistung Antriebsmotor	2,1 kW S6-40%	4 kW S6-40%	4 kW S6-40%
Elektrischer Anschluss	230 V / 1 Ph ~ 50 Hz	400 V / 3 Ph ~ 50 Hz	400 V / 3 Ph ~ 50 Hz
Abmessungen	860 x 775 x 990 mm	1270 x 730 x 1130 mm	1270 x 730 x 1130 mm
Gewicht	68,5 kg	107,5 kg	123,5 kg

Zubehör: Holz-Kreissägeblätter						
Durchmesser	Zähne ZT	Blattstärke	Bohrung Ø	Art-Nr.	€ zzgl. MwSt.	
<b>(1) Chromstahl (Wolfszahn), grobe Schnittgüte</b>						
700 mm	Z56	3,2 mm	30 mm	5970070	<b>94,90</b>	
<b>(2) Hartmetall (Langschnitt-Flachzahn mit Spanabweiser und Dehnungsschlitzen), grobe Schnittgüte</b>						
505 mm	Z40	3,8	30	5970056	<b>39,00</b>	
700 mm	Z46	4,2 mm	30 mm	5970170	<b>142,90</b>	

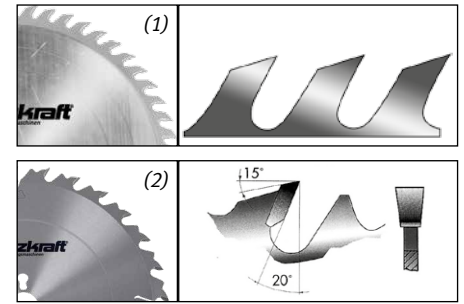

### HWS 702

- ▶ Beweglicher Sägeblattschutz führt zu besseren Schnittleistungen

- › bis Ø 250 mm im Ganzschnitt bei Rundholz
- › bis Ø 420 mm Schnittleistung bei Scheitholz

### HWS 702 Z

- ▶ Beweglicher Sägeblattschutz führt zu besseren Schnittleistungen
- ▶ Zapfwellenantrieb mit Dreipunkthalterung für stromunabhängigen Einsatz
- ▶ Überlastkupplung zum Schutz des Getriebes

- › bis Ø 250 mm im Ganzschnitt bei Rundholz
- › bis Ø 420 mm Schnittleistung bei Scheitholz



#### HWS 702 Z

- Zapfwellenantrieb mit Dreipunkthalterung
- Überlastkupplung zum Schutz des Getriebes



**7,5 kW**  
starker  
Kreissägen-  
motor

**Zapfwellen-  
antrieb**

#### Lieferumfang HWS 702

HM-Sägeblatt Ø700 mm Z42

#### Lieferumfang HWS 702 Z

HM-Sägeblatt Ø700 mm Z42

Modell	HWS 702	HWS 702 Z
Art.-Nr.	5963701	5963702
€ zzgl. MwSt.	<b>969,00</b>	<b>1.165,00</b>
<b>Technische Daten</b>		
Max. Schnittleistung Wippe Rundholz	250 mm	250 mm
Max. Schnittleistung Wippe Wendeschnitt	380 mm	380 mm
Max. Schnittleistung Wippe Scheitholz	420 mm	420 mm
Max. Schnittleistung Wippe Bretter	420 mm	420 mm
Wippenauflage	655 mm	655 mm
Sägeblatt-Ø	700 mm	700 mm
Umfangsgeschwindigkeit Sägeblatt	51 m/s	51 m/s
Sägeblattdrehzahl(en)	1.400 min <sup>-1</sup>	1.400 min <sup>-1</sup>
Zapfwelldrehzahl	-	540 min <sup>-1</sup>
Antrieb	Elektromotor mit Direktantrieb	Zapfwellenantrieb
Aufnahmeleistung Antriebsmotor	7,5 kW	-
Abgabeleistung Antriebsmotor	6 kW S6-40%	-
Elektrischer Anschluss	400 V / 3 Ph ~ 50 Hz	-
Abmessungen	1270 x 730 x 1130 mm	850 x 1090 x 1130 mm
Gewicht	121 kg	115 kg



## Serie HWSR – Äußerst robuste Wippkreissäge mit Keilriemenantrieb für den dauerhaften und kraftsparenden Einsatz bei hohen Schnittleistungen

- ▶ Stabiles, geschweißtes Winkeleisengestell
- ▶ Stabile Bauart der Maschinen für den zuverlässigen Einsatz über sehr lange Zeit
- ▶ Kräftesparendes Arbeiten durch idealen Wippendrehpunkt
- ▶ Wippenverlängerung serienmäßig: Schnittlängen-Anzeige bis 330 mm ermöglicht das Zuschneiden von gleichen Holzlängen
- ▶ Verdrehsicherung des Holzes durch eingestanzte Widerhaken in der Wippe
- ▶ Auslieferung fertig montiert und anschlussfertig

### HWSR 700

- ▶ Höchste Schnitttiefe durch intelligente Anordnung des Motors und der Holzauflage
- ▶ Fahrvorrichtung für einfachen Transport

› bis  $\varnothing$  270 mm im Ganzschnitt bei Rundholz  
› bis  $\varnothing$  420 mm Schnittleistung bei Scheitholz



### HWSR 700 Z

- ▶ Zapfwellenantrieb mit Dreipunkthalterung für stromunabhängigen Einsatz
- ▶ Überlastkupplung zum Schutz des Getriebes
- ▶ Höchste Schnitttiefe durch intelligente Anordnung des Motors und der Holzauflage

› bis  $\varnothing$  270 mm im Ganzschnitt bei Rundholz  
› bis  $\varnothing$  420 mm Schnittleistung bei Scheitholz



Zapfwellenantrieb

### HWSR 700 ZE

- ▶ Für den unabhängigen Betrieb im Wald oder auf dem Hof durch die Kombination von Elektro- und Zapfwellenantrieb
- ▶ Höchste Schnitttiefe durch intelligente Anordnung des Motors und der Holzauflage

› bis  $\varnothing$  270 mm im Ganzschnitt bei Rundholz  
› bis  $\varnothing$  420 mm Schnittleistung bei Scheitholz



Zapfwellen und Elektroantrieb

#### Lieferumfang HWSR 700

HM-Sägeblatt  $\varnothing$ 700 mm Z42  
Fahrvorrichtung

#### Lieferumfang HWSR 700 Z

HM-Sägeblatt  $\varnothing$ 700 mm Z42  
Dreipunkt-Anbau

#### Lieferumfang HWSR 700 ZE

HM-Sägeblatt  $\varnothing$ 700 mm Z42  
Dreipunkt-Anbau



Modell	HWSR 700	HWSR 700 Z	HWSR 700 ZE
Art.-Nr.	5963770	5963771	5963772
€ zzgl. MwSt.	1.485,00	1.545,00	2.025,00
<b>Technische Daten</b>			
Max. Schnittleistung Wippe Rundholz	270 mm	270 mm	270 mm
Max. Schnittleistung Wippe Wendeschnitt	540 mm	540 mm	540 mm
Max. Schnittleistung Wippe Scheitholz	420 mm	420 mm	420 mm
Wippenauflage	720 mm	720 mm	720 mm
Umfangsgeschwindigkeit Sägeblatt	51 m/s	51 m/s	51 m/s
Sägeblatt- $\varnothing$	700 mm	700 mm	700 mm
Sägeblatt-drehzahl(en)	1400 min <sup>-1</sup>	1400 min <sup>-1</sup>	1400 min <sup>-1</sup>
Zapfwelldrehzahl	-	540 min <sup>-1</sup>	540 min <sup>-1</sup>
Antrieb	Elektromotor mit Keilriemenantrieb	Zapfwelle mit Keilriemenantrieb	Zapfwelle / Elektromotor mit Keilriemenantrieb
Aufnahmeleistung Antriebsmotor	5,2 kW	-	5,2 kW
Abgabeleistung Antriebsmotor	4 kW S6-40%	-	4 kW S6-40%
Elektrischer Anschluss	400 V / 3 Ph ~ 50 Hz	-	400 V / 3 Ph ~ 50 Hz
Abmessungen	1060 x 820 x 1150 mm	1410 x 960 x 1150 mm	1500 x 900 x 1150 mm
Gewicht	135 kg	143 kg	205 kg



Zubehör	Art.-Nr.	€ zzgl. MwSt.
Fahrvorrichtung HWSR-Z und HWSR-ZE	5971001	159,00

## Serie HRTS – Rolltischkreissäge mit kugellagertem, dauerhaft leichtgängigem Stahlblech-Schiebetisch für schnelles und ermüdungsfreies Arbeiten

- ▶ Stabiles, geschweißtes Winkeleisengestell
- ▶ Dauerhafte Standfestigkeit aufgrund stabiler, verwindungssteifer Stahlkonstruktion mit hochfester Pulverbeschichtung
- ▶ Fahrvorrichtung für einfachen Transport
- ▶ Schalter-Stecker-Kombination mit Phasenwender
- ▶ Auslieferung fertig montiert und anschlussfertig

### HRTS 701

- ▶ Hohe Sicherheit durch Klapp-Halte-Vorrichtung

▶ 250 mm  
Schnitthöhe über Tisch



#### Lieferumfang HRTS 701

HM-Sägeblatt Ø700 mm Z42  
Fahrvorrichtung

### HRTS 701 S

- ▶ Geschlossener und sicherer Sägebereich für mehr Sicherheit, Effizienz und Komfort
- ▶ Sicheres Arbeiten durch beweglichen Handgriff zum Fixieren des Schnittgutes

▶ 240 mm  
Schnitthöhe über Tisch



#### Lieferumfang HRTS 701 S

HM-Sägeblatt Ø700 mm Z42  
Fahrvorrichtung

Modell	HRTS 701	HRTS 701 S
Art.-Nr.	5963704	5963705
€ zzgl. MwSt.	1.225,00	1.385,00
<b>Technische Daten</b>		
Max. Schnittleistung Tisch	250 mm	240 mm
Umfangsgeschwindigkeit Sägeblatt	51 m/s	51 m/s
Sägeblatt-Ø	700 mm Z42	700 mm Z42
Sägeblattdrehzahl(en)	1400 min <sup>-1</sup>	1400 min <sup>-1</sup>
Antrieb	Elektromotor mit Direktantrieb	Elektromotor mit Direktantrieb
Aufnahmeleistung Antriebsmotor	5,2 kW	5,2 kW
Abgabeleistung Antriebsmotor	4 kW	4 kW
Elektrischer Anschluss	400 V / 3 Ph ~ 50 Hz / S6 40%	400 V / 3 Ph ~ 50 Hz / S6 40%
Abmessungen	1420 x 855 x 1250 mm	1420 x 855 x 1250 mm
Gewicht	135 kg	153 kg

#### Zubehör: Holz-Kreissägeblätter

Durch- Zähne Blatt- Bohrung Art-Nr. € zzgl.  
messer ZT stärke Ø MwSt.

(1) Chromstahl (Wolfszahn), grobe Schnittgüte  
700 mm Z56 3,2mm 30mm 5970070 94,90

(2) Hartmetall (Langschnitt-Flachzahn mit Span-  
abweiser und Dehnungsschlitzen), grobe Schnittgüte  
700 mm Z46 4,2mm 30mm 5970170 142,90

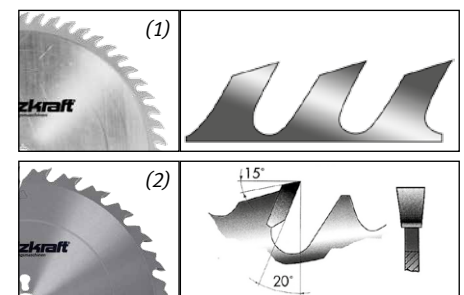

WEITERE PRODUKTE FINDEN SIE IN UNSEREN HAUPTKATALOGEN



optimum-maschinen.de



holzskraft.de



metallkraft.de



holzstar.de



schweisskraft.de



unicraft.de



aircraft-kompressoren.de



finikompressoren.de

#### Vertrieb Deutschland:

**HOLZKRAFT - Stürmer Maschinen GmbH**  
Dr.-Robert-Pfleger-Str. 26  
96103 Hallstadt / Deutschland

**Tel.:** +49 (0) 9 51 - 96 555 - 0  
**Fax:** +49 (0) 9 51 - 96 555 - 55  
**E-Mail:** info@cleancraft.de



www.holzskraft.de

#### Vertrieb Österreich:

**AIRCRAFT Kompressorenbau und  
Maschinengroßhandel GmbH**

Gewerbestraße Ost 6  
4921 Hohenzell / Österreich  
**Tel.:** +43 (0) 77 52 - 70 929 - 0  
**Fax:** +43 (0) 77 52 - 70 929 - 99  
**E-Mail:** info@aircraft.at  
**Web:** www.aircraft.at

ENTDECKEN SIE JETZT AUCH UNSERE PRODUKTVIDEOS!



Stürmer Maschinen GmbH



Kennen Sie schon unseren YouTube-Kanal **Stürmer Maschinen GmbH**?

Hier stehen Ihnen all unsere Produktvideos, nach Marken sortiert, zur Verfügung. Wir sind stets darum bemüht, Ihnen eine **breitgefächerte** und **qualitativ hochwertige Auswahl** an Videos zu bieten.

**Abonnieren** Sie unseren YouTube-Kanal, um keines der neuen Videos mehr zu verpassen:  
[www.youtube.com/c/StürmerMaschinenGmbHHallstadt](http://www.youtube.com/c/StürmerMaschinenGmbHHallstadt)

Ihr Fachhändler:



- Mit Erscheinen dieses Preiskataloges werden alle bisherigen Listen ungültig.
- Preise sind unverbindliche Preisempfehlungen, freibleibend, in €, zzgl. der gesetzlich gültigen MwSt., zzgl. Verpackungs-, Versand-, Transport-, Entlade-, Aufbau- und ggf. Einweisungskosten.
- Für Druckfehler, Irrtümer oder fehlerhafte Darstellung wird nicht gehaftet.
- Technische und optische Änderungen sind vorbehalten.
- Abb. teilweise mit optionalem Zubehör.
- Die Lieferung erfolgt ausschließlich nach unseren Lieferungs- und Zahlungsbedingungen.
- Der Verkauf erfolgt über den Fachhandel.
- Die Ware bleibt bis zur vollständigen Bezahlung unser Eigentum.
- Bei Weiterveräußerung an Dritte bleibt unser Eigentumsvorbehalt bestehen.
- Im gewerblichen Bereich gelten die gesetzlichen Garantiebestimmungen.
- Vervielfältigung und Nachdruck auf jede Weise, auch auszugsweise, bedürfen immer unserer schriftlichen Genehmigung.