



Blackbird Docking Adapter PMD-DOK2

INSTALLATION/OWNER'S MANUAL
Please read before using this equipment

INSTALLATIONS- UND BEDIENUNGSANLEITUNG

Bitte vor Verwendung des Produktes lesen

MANUEL D'INSTALLATION/D'UTILISATION

Veuillez lire ce manuel avant d'utiliser ce matériel

MANUALE DI ISTRUZIONI/GUIDA ALL'INSTALLAZIONE

Leggere il manuale prima di usare l'apparato

MANUAL DE INSTALACIÓN/DEL USUARIO

Lea el manual antes de utilizar este equipo

INSTALLATIE/GEbruikersHANDLEIDING

Lees aub alvorens dit apparaat te gebruiken

INSTALLATIONS-/ANVÄNDARMANUAL

Läs detta noga innan du använder utrustningen

INSTALLATIONS/BRUGERHÅNDBOG

Læses før produktet tages i brug



УСТАНОВКА/РУКОВОДСТВО ПОЛЬЗОВАТЕЛЯ

Внимательно прочитайте перед использованием оборудования

Points à respecter pour une utilisation sûre

- Lisez attentivement ce manuel avant de commencer à utiliser l'appareil et utilisez ce système en toute sécurité. Nous ne pouvons pas être tenus responsables des problèmes résultant du non-respect des instructions contenues dans ce manuel.
- Ce manuel utilise différents symboles graphiques pour vous montrer comment utiliser ce produit en toute sécurité et pour vous éviter de vous blesser ou d'endommager vos appareils. Voici ce que ces symboles graphiques signifient. Il est important que vous les compreniez pour la lecture de ce manuel.

• Signification des symboles

 Avertissement	Ce symbole est utilisé afin d'avertir l'utilisateur de la présence d'instructions importantes pour l'utilisation. Le non-respect de ces instructions peut entraîner de graves blessures, voire la mort.
 Mise en garde	Ce symbole est utilisé afin d'avertir l'utilisateur de la présence d'instructions importantes pour l'utilisation. Le non-respect de ces instructions peut entraîner des blessures ou des dommages matériels.

Avertissement

NE PAS DÉSASSEMBLER NI MODIFIER L'APPAREIL.

Vous risqueriez ainsi de provoquer un accident, un incendie ou un choc électrique.

UTILISER UNIQUEMENT DANS DES VOITURES AVEC UNE PRISE DE MASSE NÉGATIVE DE 12 VOLTS.

(En cas de doutes, consultez votre revendeur.) Faute de quoi, vous pourriez provoquer un incendie, etc.

NE PAS FAIRE DE JONCTIONS DE FIL DANS LES CÂBLES ÉLECTRIQUES.

Ne jamais retirer la gaine d'un câble pour alimenter d'autres appareils en électricité. Vous dépasseriez ainsi la capacité de transport actuelle du fil, provoquant ainsi des risques d'incendie ou de choc électrique.

NE PAS INSTALLER L'APPAREIL À DES EMPLACEMENTS POUVANT GÊNER L'UTILISATION DU VÉHICULE, C'EST-À-DIRE PRÈS DU VOLANT, DU LEVIER DE VITESSE, ETC.

Vous risqueriez ainsi de gêner la vision vers l'avant, les mouvements, etc., ce qui pourrait entraîner de graves accidents.

VEILLER À CE QUE LES CÂBLES NE PUISSENT PAS S'EMMÊLER DANS LES OBJETS ENVIRONNANTS.

Installez les câblages conformément aux instructions figurant dans le manuel, afin d'éviter tout risque d'obstruction lors de la conduite. Les câblages gênant les mouvements ou pendant à des endroits tels que le volant, le levier de vitesse, les pédales de frein, etc. peuvent être extrêmement dangereux.

EFFECTUER LES BRANCHEMENTS CORRECTS.

En cas de branchements incorrects, vous risquez de provoquer un incendie ou des dommages.

Mise en garde

UTILISER LES ACCESSOIRES SPÉCIFIÉS ET INSTALLER CEUX-CI CORRECTEMENT.

Veillez à utiliser uniquement les accessoires spécifiés. L'utilisation d'autres pièces que celles spécifiées risque d'endommager l'appareil au niveau interne ou celui-ci risque de ne pas être installé correctement. Les pièces risquent ainsi de se détacher et d'entraîner des situations dangereuses ou une panne du produit.

NE PAS INSTALLER À DES EMPLACEMENTS HUMIDES OU POUSSIÉREUX.

Évitez d'installer l'appareil à des emplacements très humides ou poussiéreux. L'humidité ou la poussière pouvant pénétrer dans l'appareil risque de causer des pannes.

FAIRE EFFECTUER LE CÂBLAGE ET L'INSTALLATION PAR DES EXPERTS.

Le câblage et l'installation de cet appareil requièrent une expérience et des compétences techniques spéciales. Pour garantir votre sécurité, contactez le revendeur où vous avez acheté cet appareil et demandez-lui de l'installer.

INSTALLER LE CÂBLAGE DE FAÇON À CE QU'IL NE SOIT PAS TORDU OU PINCÉ PAR UN BORD MÉTALLIQUE COUPANT.

Fixez le câblage le plus loin possible des parties mobiles (comme les rails du siège) ou des bords coupants ou pointus. Vous éviterez ainsi de tordre ou d'endommager le câblage. Si le câblage passe à travers un trou effectué dans le métal, utilisez un oeillet à caoutchouc afin d'éviter que la gaine du fil ne soit coupée par le bord métallique du trou.

Installation

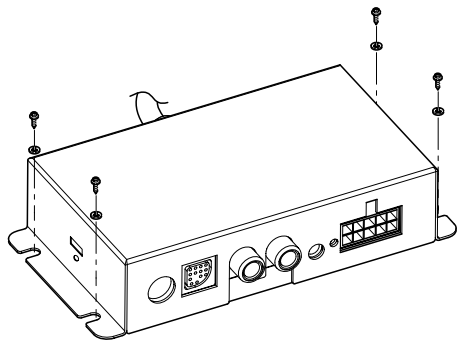

- Pour protéger l'appareil contre les parasites pouvant provenir du véhicule, laissez un espace de 10 à 20 cm entre le câblage du véhicule et celui de la station d'accueil, lors de l'installation.
- La station d'accueil doit être montée à un endroit facile d'accès, à l'aide des vis de fixation fournies.

Connexions

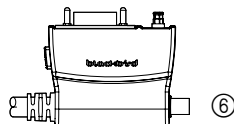
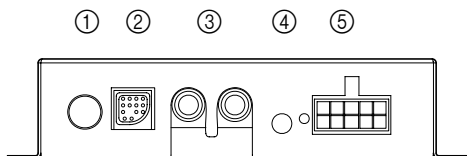
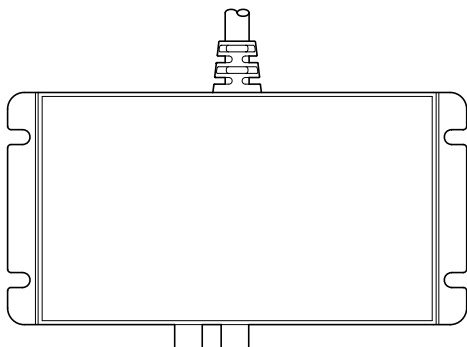

1. ENTRÉE ANTENNE (en option)

Entrée d'antenne FM (réception d'informations RDS-TMC sur la circulation). Antenne film (KAE-500FM) disponible en option. Pour plus de détails, contactez votre revendeur.

2. AFFICHAGE (sortie RVB)

Permet de connecter l'affichage des stations multimédia Alpine.

3. SORTIE AUDIO

Permet de connecter l'entrée AUX des stations multimédia Alpine (adaptateur RCA non fourni).

4. MICROPHONE

Entrée de microphone externe.

5. ALIMENTATION

Permet de connecter l'entrée d'alimentation à 10 broches.

6. ANTENNE GPS

L'antenne GPS est placée sur le connecteur menant au Blackbird.

Schéma de câblage avec IVA-D106R

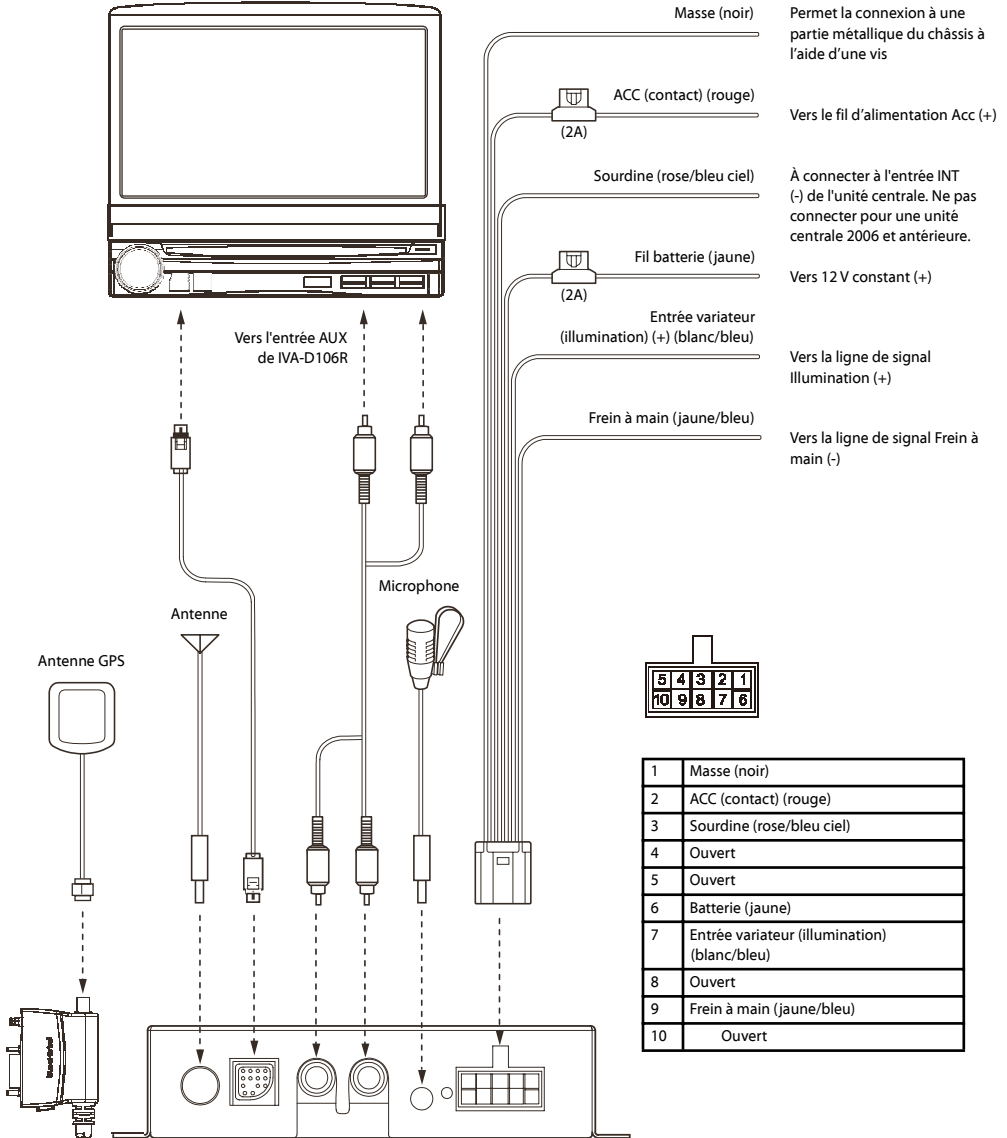

Fonctionnement du Blackbird à partir de la station multimédia (exemple avec l'IVA-D106R)

1. Connectez le Blackbird éteint à la station d'accueil.
2. Mettez la station multimédia en marche et sélectionnez Navigation comme source.

Pour écouter de la musique à l'aide du Blackbird

3. Appuyez sur SOURCE et sélectionnez AUX comme entrée.
4. Appuyez sur V.SEL et sélectionnez Navigation comme source vidéo.

- V. SEL, vous permet de continuer à utiliser la station multimédia lorsque Blackbird est affiché à l'écran.
- La fonction Musique de Blackbird est également disponible à partir du menu Navi. Pour plus de détails, reportez-vous au manuel d'utilisation du Blackbird.

Remarque : assurez-vous que le Blackbird est éteint avant de le raccorder à la station d'accueil. Si la fonction de navigation n'apparaît pas à l'écran de la station multimédia, réinitialisez le Blackbird.

Caractéristiques techniques



- Dimensions extérieures 118 (l) x 30 (h) x 70 (p) mm
- Poids 360 g
- Contenu de la boîte :
 - Station d'accueil PMD-DOK2 1
 - Câble d'alimentation à 10 broches 1
 - Câble vidéo RVB à 13 broches 1
 - Câble audio 1
 - Vis de montage 4
 - Manuel d'installation/d'utilisation 1
- Les caractéristiques techniques et l'apparence de l'appareil peuvent être modifiées sans avis préalable, afin d'apporter des améliorations au produit.

Fonctions

- Sortie d'affichage de carte de navigation vers la station multimédia
- Commande à effleurement complet avec la station multimédia compatible
- Sortie guidage vocal
- Sortie audio stéréo MP3/WMA

Pour vérifier si l'appareil est correctement installé

L'écran de connexion du véhicule vous permet de vérifier si le PMD-DOK2 est correctement installé.

1. Appuyez sur NAVI. La station multimédia affichera l'écran Blackbird.
2. Appuyez sur MENU PRINCIPAL  .
3. Appuyez sur INFORMATION  .
4. Sélectionnez CONNEXIONS VÉHICULES. L'état des connexions apparaît sur l'écran.

Illumination - Allumez et éteignez les feux de position pour contrôler cette connexion. Cela permet de faire passer l'écran de navigation du mode Nuit au mode Jour et vice-versa.

Frein à main - Mettez et enlevez le frein à main pour vérifier cette connexion. Cela permet d'accéder au menu Edition et Réglages lorsque le véhicule est garé.

Boutons d'écran supplémentaires

Lorsque le Blackbird est sur la station d'accueil, deux boutons d'écran supplémentaires s'affichent afin de vous permettre d'accéder plus facilement aux fonctions du système.



Ce bouton vous permet d'accéder aux commandes d'affichage de la station multimédia.

Remarque : après une inactivité de plus de 5 secondes, le système repassera automatiquement à l'écran de navigation du Blackbird.



Ce bouton vous permet d'afficher l'écran Musique du Blackbird. Pour accéder aux informations d'aide relatives aux fonctions musicales, reportez-vous au Manuel d'utilisation du Blackbird.



En cas de problème

Si vous rencontrez un problème, éteignez puis rallumez l'appareil. S'il ne fonctionne pas normalement, vérifiez les éléments de la liste de contrôle suivante. Ce guide vous aidera à diagnostiquer le problème. Sinon, assurez-vous que le reste de votre système fonctionne correctement ou demandez conseil à votre revendeur Alpine agréé.

Pas de fonction ou d'affichage.

- Rupture de fusible.
 - Vérifiez le fusible sur la batterie et le fil ACC de la station d'accueil ; remplacez-le par un fusible adéquat (fusible à lame de 2 A) le cas échéant.

L'écran tactile ne fonctionne pas.

- Le moniteur n'offre pas de commande tactile.
 - La fonction d'écran tactile ne fonctionne qu'avec un moniteur à écran tactile Alpine.
- Problème de connexion
 - Dans certains véhicules, il peut être nécessaire de connecter le fil d'activation à distance de la station multimédia (bleu/blanc) sur le fil de contact de la station.
- Incompatibilité
 - La station d'accueil n'accepte pas le PMD-B100 ou le PMD-B100P. Pour ces appareils, utilisez la station PMD-DOK1.

Absence de signal GPS.

- Antenne GPS non connectée.
 - Connectez l'antenne GPS fournie. Pour optimiser la réception, assurez-vous d'avoir un ciel dégagé et que l'antenne n'est pas couverte (obstruction) par une surface ou un objet métallique.

Pas d'accès à certaines fonctions.

- Certaines fonctions sont désactivées lorsque le véhicule roule.
 - Certains menus sont désactivés lorsque le véhicule roule. Garez-vous et enclenchez le frein à main pour réactiver ces fonctions.
- Certaines fonctions sont désactivées en mode de station d'accueil.
 - Retirez le Blackbird de la station et placez-le dans son logement ou en mode autonome pour activer ces fonctions.

Absence de réception des informations de trafic.

- Antenne désactivée.
 - Si vous utilisez une antenne bâton avec un séparateur actif, vous devrez peut-être utiliser le fil d'activation à distance de la station multimédia (bleu/blanc) et non le fil de sortie d'antenne électrique pour activer en continu l'antenne électrique et/ou l'amplificateur d'antenne.
- Pas d'antenne.
 - Vérifiez si une antenne FM est connectée correctement ; remplacez l'antenne ou le câble si nécessaire.

La fonction mains libres Bluetooth ne fonctionne pas.

- L'icône d'interruption s'affiche à chaque appel.
 - Accédez au menu Réglages de votre station multimédia Alpine. Dans Réglage du Système, modifiez le réglage Bluetooth sur NAV. Pour une unité centrale 2006 ou ultérieure sans réglage Bluetooth, ne branchez PAS le câble Sourdine.
- Pas de son pendant un appel.
 - Assurez-vous que la station d'accueil est connectée à l'entrée AUX de votre station multimédia Alpine. Pour une unité centrale 2006 ou ultérieure, assurez-vous de sélectionner AUX comme source, puis répondez à l'aide de votre téléphone.