

Libri i Mormonit

S E M I N A R I



UDHËZUES STUDIUMI PËR STUDENTËT

Udhëzues Studimi i Librit të Mormonit për Studentët

Përgatitur nga
Sistemi Arsimor i Kishës

Botuar nga
Kisha e Jezu Krishtit e Shenjtorëve të Ditëve të Mëvonshme
Salt Lake City, Utah

Faqet 83, 85, 87, 98, 101, 104, 105, 109, 113, 131, 133, 135, 137, 142,
145-46, 149, 151, 158, 201: Figurat nga *Tregime të Librit të Mormonit*
© 1966 Ronald K. Crosby.

© 2000 by Intellectual Reserve, Inc.
Të gjitha të drejtat rezervohen
Printed in Germany

Aprovimi në gjuhën angleze: 8/98
Aprovimi për përkthim: 8/98
Përkthim i *Book of Mormon Student Study Guide*
Albanian

Tabela e Përmbajtjes

| | | | | |
|--|---|--------------------------------|--|----|
| Si të Përdorim Këtë Manual | 1 | 2 Nefi 16 | Isaia Sheh Zotin | 47 |
| Studimi i Shkrimeve të Shenjta | 2 | 2 Nefi 17–19 | Profecitë e Mesias | 48 |
| Tabelë Leximi e Librit të Mormonit | 7 | 2 Nefi 20 | Nefitët Mbrojnë Familjet, Lirinë dhe Besimin e Tyre | 50 |
| Mirësevini në Librin e Mormonit | 8 | 2 Nefi 21–22 | Dita e Madhe e Zotit | 50 |
| Fletët Hyrëse të Librit të Mormonit | 9 | 2 Nefi 23–24 | Rënia e Babilonisë | 51 |
| Faqja e Titullit | Si dhe Pse u Shkrua Libri i Mormoni | 2 Nefi 25 | “Besimi në Krisht” | 52 |
| Hyrje, Dëshmi, një Shpjegim i Shkurtër dhe Emrat dhe Renditja e Librave | 9 | 2 Nefi 26 | Nefi Profetizon rreth Pasardhësve të Tij | 53 |
| Libri i Parë i Nefit | 13 | 2 Nefi 27 | Ardhja e Librit të Mormonit | 54 |
| 1 Nefi 1 | Profeti Lehi Thirret për të Lajmëruar Judenjtë | 2 Nefi 28 | Mëkatet dhe Grackat e Ditëve të Mëvonshme | 55 |
| 1 Nefi 2 | “I Thirra Zotit dhe Vini Re, Ai Më Vizitoi” | 2 Nefi 29 | “Një Bibël! Një Bibël! Ne e kemi një Bibël” | 56 |
| 1 Nefi 3–4 | Po të kemi Besim Zoti Do Të Na Ndhimojë | 2 Nefi 30 | Fuqia e Librit të Mormonit | 57 |
| 1 Nefi 5–6 | Rëndësia e Analeve të Shenjta | 2 Nefi 31 | Doktrina e Krishtit | 57 |
| 1 Nefi 7 | Ishmaeli Bashkohet me Lehin në Vendin e Shkretë | 2 Nefi 32 | Nefi Vazhdon t’u Mësojë Doktrinën e Krishtit | 58 |
| 1 Nefi 8 | Ëndrra e Lehit | 2 Nefi 33 | Dëshmia Përfundimtare e Nefit | 59 |
| 1 Nefi 9 | Dy Llojet e Fletëve | Libri i Jakobit | 60 | |
| 1 Nefi 10 | Profecitë e Lehit | Jakobi 1 | Detyra e Profetit | 61 |
| 1 Nefi 11–12 | Nefi Mëson për Krishtin dhe Misionin e Tij | Jakobi 2–3 | Jakobi i Jep Mësim Popullit në Tempull | 61 |
| 1 Nefi 13 | Një Vegim i Ditëve të Mëvonshme | Jakobi 4 | Pajtohuni me Perëndinë nëpërmjet Shlyerjes së Krishtit | 62 |
| 1 Nefi 14 | Vegimi i Nefit për Johebrenjtë në Ditët e Mëvonshme | Jakobi 5–6 | Alegoria e Pemës së Ullirit | 63 |
| 1 Nefi 15 | Nefi u Jep Mësim Vëllezërve të Tij | Jakobi 7 | Mësimi i Njerëzve kundër Fuqisë së Perëndisë | 66 |
| 1 Nefi 16 | Një Sferë e Mrekullueshme dhe një Hark i Thyer | Libri i Enosit | 67 | |
| 1 Nefi 17 | “Ti Do Të Ndërtosh një Anije” | Enosi 1 | Fuqia e Faljes | 67 |
| 1 Nefi 18 | Udhëtimi drejt Tokës së Premtuar | Libri i Jaromit | 68 | |
| 1 Nefi 19 | “Që Të Mund T’i Bindja Më Plotësisht Ata të Besojnë në Zotin” | Jaromi 1 | Mbani Urdhërimet dhe Përparoni | 68 |
| 1 Nefi 20–21 | Mesazhe nga Profeti Isaia | Libri i Omnit | 69 | |
| 1 Nefi 22 | Ngjarje të Ditëve të Fundit | Omni 1 | Një Përmbledhje e Mbretërve nga Omni tek Beniamini | 69 |
| Libri i Dytë i Nefit | 35 | Fjalët e Mormonit | 70 | |
| 2 Nefi 1 | “Zgjuhuni, Djemtë e Mi” | Fjalët e Mormonit 1 | Një Fjalë Shpjegimi | 70 |
| 2 Nefi 2 | Të Lirë të Zgjedhin Për Shkak të Shlyerjes | Libri i Mosias | 72 | |
| 2 Nefi 3 | Jozefi Profetizon rreth Një Jozefi Tjetër | Mosia 1 | Rëndësia e Analeve të Shenjta | 72 |
| 2 Nefi 4 | Psalmi i Nefit | Mosia 2 | Shërbimi ndaj Perëndisë | 73 |
| 2 Nefi 5 | Një Familje e Ndarë | Mosia 3 | Profecia e Krishtit | 74 |
| 2 Nefi 6 | Jakobi i Mëson Popullit nga Shkrimet e Isaia | Mosia 4 | Marrja dhe Mbajtja e një Heqjeje të Mëkateve Tona | 75 |
| 2 Nefi 7 | Zoti Ndhimmon Ata Të Cilët Besojnë në Të | Mosia 5 | Bërja Fëmijë të Krishtit | 76 |
| 2 Nefi 8 | “Zgjuhuni, Zgjuhuni!” | Mosia 6–7 | Populli i Limhit në Robëri | 77 |
| 2 Nefi 9 | “O Sa i Madh Plani i Perëndisë Tonë!” | Mosia 8 | Çfarë Është një Shikues? | 78 |
| 2 Nefi 10 | Plotësimi i Besëlidhjeve të Zotit | Mosia 9–10 | Fillimi i Analit të Zenifit | 79 |
| 2 Nefi 11 | Tre Dëshmitarët e Jezu Krishtit | Mosia 11–12 | Mbreti i Keq Noe dhe Profeti Abinadi | 80 |
| 2 Nefi 12 | Ejani në Malin e Zotit | Mosia 13–14 | Abinadi Sfidon Priftërinjtë e Ligj | 82 |
| 2 Nefi 13–14 | “Bijat e Sionit” | Mosia 15–16 | Abinadi Jep Mësim për Jezu Krishtin dhe Shpjegon se Kush Do Të Shpëtohet | 83 |
| 2 Nefi 15 | Mëkatet dhe Pasojat | Mosia 17–18 | Alma i Beson Abinadit | 85 |
| | | Mosia 19 | Fundi i Mbretit të Lig Noe | 87 |

| | | | | | |
|--------------------------------|--|-----------|--|--|------------|
| Mosia 20 | Populli i Limhit Lufton për të Mbrojtur Familjet e Tyre | 87 | Alma 42 | Mëshira dhe Drejtësia. | 129 |
| Mosia 21–22 | Robëria dhe Shpëtimi. | 88 | Alma 43 | Nefitët Mbrojnë Familjet, Lirinë dhe Besimin e Tyre | 130 |
| Mosia 23–24 | Robëria dhe Shpëtimi i Popullit të Almës | 89 | Alma 44 | Fitorja Nefite | 131 |
| Mosia 25 | Alma Organizon Kishën e Perëndisë | 91 | Alma 45 | Lamtumira e Almës | 131 |
| Mosia 26 | Braktisja në Brezin e Ri | 92 | Alma 46 | Titulli i Lirisë. | 132 |
| Mosia 27 | Kthimi në Besim i Alma të Riut. | 93 | Alma 47 | Burri Që Dëshironte të Jetë Mbret. | 133 |
| Mosia 28 | Mbreti Mosia, Shikuesi. | 94 | Alma 48 | Kapiten Moroni, një Njeri i Perëndisë. | 133 |
| Mosia 29 | Fundi i Mbretërve dhe Fillimi i Gjykatësve. | 95 | Alma 49 | Fitorja Nefite | 134 |
| Libri i Almës | | 96 | Alma 50 | Zoti Përparon Fëmijët e Tij të Bindur | 135 |
| Alma 1 | Alma dhe Nehori | 97 | Alma 51 | Rebelimi i Njerëzve të Mbretit. | 135 |
| Alma 2–3 | Rebelimi i Amlicitëve | 98 | Alma 52 | Fitorja Nefite | 136 |
| Alma 4 | Alma Dorëzon Fronin e Gjykimit | 99 | Alma 53 | Dy mijë Ushtarët e Rinj | 136 |
| Alma 5 | Një Ndryshim i Madh i Zemrës | 99 | Alma 54 | Një Shkëmbim Letrash. | 137 |
| Alma 6–7 | Alma Predikon në Gideon. | 101 | Alma 55 | Të Burgosurit Nefitë Lirohen. | 138 |
| Alma 8 | Alma Takon Amulekun | 102 | Alma 56 | Dy Mijë Ushtarët e Rinj në Betejë | 138 |
| Alma 9 | Alma i Predikon Pendim Popullit të Amonihës | 103 | Alma 57 | Dy Mijë Ushtarët e Rinj i Shpëtojnë Vdekjes | 139 |
| Alma 10 | Dëshmia e Amulekut | 104 | Alma 58 | Nefitët Marrin Qytetin e Mantit | 139 |
| Alma 11 | Ringjallja “Do të Vijë tek të Gjithë”. | 105 | Alma 59 | Moroni Dërgon Ndihmë | 140 |
| Alma 12 | Alma u Mëson Planin e Shpëtimit | 105 | Alma 60 | Letra e Moronit Drejtuar Pahoranit | 140 |
| Alma 13 | Priftëria e Perëndisë. | 106 | Alma 61 | Përgjigjja e Pahoranit drejtuar Moronit | 141 |
| Alma 14 | Mesazhi i Ungjillit Zemëron të Ligjtë | 107 | Alma 62 | Moroni Marshon për të Ndihtuar Pahoranin | 142 |
| Alma 15 | Misioni në Tokën e Sidomit | 108 | Alma 63 | Nefitët Migrojnë në Tokën në Veri | 142 |
| Alma 16 | Fundi i Qytetit të Amonihës | 108 | Libri i Helamanit. | | 144 |
| Alma 17 | Një Mision tek Lamanitët | 109 | Helamani 1 | Luftë në Zarahemla | 144 |
| Alma 18 | Kthimi në Besim i Mbretit Lamoni | 110 | Helamani 2 | Bandat e Gadianonit | 145 |
| Alma 19 | Kthimi në Besim i Gruas së Mbretit Lamon dhe të Tjerëve. | 111 | Helamani 3 | Një Kohë e Përparimit dhe e Rritjes | 146 |
| Alma 20 | Amoni Takon Babain e Lamonit | 112 | Helamani 4 | Ligësia dhe Pasojat e Saj | 146 |
| Alma 21 | Aaroni dhe Vëllezërit e Tij Mësojnë Lamanitët | 112 | Helamani 5 | Nefi dhe Lehi në Burg | 147 |
| Alma 22 | Aaroni Mëson Mbretin Lamanit | 113 | Helamani 6 | Përparimi i Udhëheq drejt Ligësisë .. Përsëri! | 148 |
| Alma 23 | Anti-Nefi Lehitët | 114 | Helamani 7 | Nefi i Shpall Pendim Popullit të Tij | 149 |
| Alma 24 | Një Besëlidhje e Mbajtur | 115 | Helamani 8 | Një Profeci e Vrasjes | 149 |
| Alma 25 | Përbushja e Profecisë | 115 | Helamani 9 | Zbulohet Një Vrasës | 150 |
| Alma 26 | “Në Fuqinë e Tij Unë Mund të Bëj të Gjitha Gjërat” | 116 | Helamani 10 | Nefit iu Dha Fuqi e Madhe | 151 |
| Alma 27 | Një Shtëpi e Re për Anti-Nefi-Lehitët | 117 | Helamani 11 | Nefi Ushtron Fuqinë e Tij në Emër të Popullit | 151 |
| Alma 28 | Nefitët Mbrojnë Popullin e Amonit. | 118 | Helamani 12 | “Dhe Kështu Ne Shohim” | 152 |
| Alma 29 | “O Sikur Të Isha një Engjëll”. | 118 | Helamani 13 | Samuel Lamaniti Profetizon tek Nefitët | 153 |
| Alma 30 | Korihori, Anti-Krishti | 119 | Helamani 14 | Shenjat e Lindjes dhe Vdekjes së Krishtit | 154 |
| Alma 31 | Një Mision tek Zoramitët. | 120 | Helamani 15 | “Në Qoftë Se Nuk Pendoheni ...”. | 155 |
| Alma 32 | Një Eksperiment me Fjalën | 121 | Helamani 16 | Reagimet ndaj Predikimit të Samuelit | 155 |
| Alma 33 | Fjalët Që Ata Duhet të Mbjellin. | 122 | Nefi i Tretë: Libri i Nefit | | 156 |
| Alma 34 | Plani i Përrjetshëm i Shëlbimit | 122 | 3 Nefi 1 | “Nesër Unë Do Të Vij në Këtë Botë”. | 157 |
| Alma 35 | Zoramitët e Kthyer në Besim Shkojnë në Jershon. | 123 | 3 Nefi 2 | Çudira midis Ligësive dhe Luftës | 157 |
| Alma 36 | Alma e Mëson Helamanin rreth Kthimit të Tij në Besim. | 124 | 3 Nefi 3–4 | Hajdutët e Gadianonit Kërcënojnë Popullin. | 158 |
| Alma 37 | “Mëso Urtësi në Rininë Tënde”. | 125 | 3 Nefi 5 | Një Shpjegim dhe Dëshmi nga Mormoni | 158 |
| Alma 38 | Alma Këshillon Birin e Tij Shiblun | 126 | | | |
| Alma 39 | Natyra Serioze e Mëkatit Seksual | 127 | | | |
| Alma 40 | Bota e Shpirtrave dhe Ringjallja | 127 | | | |
| Alma 41 | “Ligësia Kurrë Nuk Ka Qenë Lumturi” | 128 | | | |

| | | | | | |
|---|--|-----|---|--|-----|
| 3 Nefi 6 | Nga Drejtësia drejt “Ligësive të Tmerrshme” | 159 | Mormoni 8 | Moroni Sheh Ditët Tona | 183 |
| 3 Nefi 7 | Një Ndarje e Madhe | 160 | Mormoni 9 | “Unë e Di Se Ju Do T’i Keni Fjalët e Mia” | 185 |
| 3 Nefi 8 | Shkatërrim dhe Errësirë | 161 | Libri i Ethërit | 186 | |
| 3 Nefi 9–10 | Zëri i Jezu Krishtit Çan Errësirën | 161 | Ethëri 1 | Jareditët në Kullën e Babelit | 186 |
| 3 Nefi 11 | Shfaqet Shpëtimtari! | 162 | Ethëri 2 | Jareditët Ndërtojnë Mauna | 187 |
| 3 Nefi 12 | Predikimi në Tempull, Pjesa 1 | 164 | Ethëri 3 | Një Vegim i Shenjtë | 188 |
| 3 Nefi 13 | Predikimi në Tempull, Pjesa 2 | 165 | Ethëri 4 | Pendohuni dhe Ejani te Krishti | 188 |
| 3 Nefi 14 | Predikimi në Tempull, Pjesa 3 | 166 | Ethëri 5 | Një Premtim për Tre Dëshmitarët | 189 |
| 3 Nefi 15–16 | Ligji i Moisiut dhe “Delet e Tjera” | 167 | Ethëri 6 | Jareditët Kalojnë Oqeanin | 190 |
| 3 Nefi 17 | “Gëzimi Im Është i Plotë” | 168 | Ethëri 7 | Bijtë e Orihas | 191 |
| 3 Nefi 18 | Shpëtimtari Paraqet Sakramentin | 168 | Ethëri 8 | Fillojnë Kombinimet Sekrete | 191 |
| 3 Nefi 19 | Jezusi Lutet me Popullin dhe për Popullin | 169 | Ethëri 9 | Ndikimi i Atyre që Kërkojnë Fuqi dhe Fitim | 192 |
| 3 Nefi 20–22 | Profecitë rreth Fëmijëve të Besëlidhjes | 170 | Ethëri 10 | Mbretërit Jareditë | 192 |
| 3 Nefi 23 | Rëndësia e Fjalës së Shkruar | 172 | Ethëri 11 | Profetët Lajmërojnë për Shkatërrim | 193 |
| 3 Nefi 24–25 | Profecia e Malakias | 172 | Ethëri 12 | Rëndësia e Besimit, Shpresës dhe Dashurisë Hyjnore | 193 |
| 3 Nefi 26 | Një Provë për Popullin e Ditëve të Mëvonshme | 173 | Ethëri 13 | Jeruzalemi i Ri | 194 |
| 3 Nefi 27 | “Ky Është Ungjilli Im” | 174 | Ethëri 14 | Një Kohë e Luftës dhe Shkatërrimit të Madh | 195 |
| 3 Nefi 28 | Dëshirat e Veçanta të Dymbëdhjetë Dishepujve | 175 | Ethëri 15 | Fundi i Shoqërisë Jaredite | 195 |
| 3 Nefi 29–30 | Paralajmërimet e Mormonit | 175 | Librit i Moronit | 196 | |
| Nefi i Katërt: Libri i Nefit | 176 | | Moroni 1–3 | Autoriteti i Priftërisë | 196 |
| 4 Nefi 1 | Katër Breza të Paqes | 176 | Moroni 4–5 | Lutjet e Sakramentit | 197 |
| Libri i Mormonit | 178 | | Moroni 6 | Kisha Duhet të Mblidhet së Bashku Shpesh | 198 |
| Mormoni 1 | I Riu Mormon | 178 | Moroni 7 | Shpirti i Krishtit i Jepet Çdo Njeriu | 198 |
| Mormoni 2 | Një Udhëheqës i Madh në mes të Ligësisë së Madhe | 179 | Moroni 8 | Pagëzimi dhe Fëmijët e Vegjël | 199 |
| Mormoni 3 | Një Shans Tjetër, Një Mohim Tjetër | 180 | Moroni 9 | Pak Shpresë për Nefitët | 200 |
| Mormoni 4 | “Nëpërmjet të Ligjve Ndëshkohen të Ligjtë” | 181 | Moroni 10 | Një Dëshmi e Librit të Mormonit | 201 |
| Mormoni 5 | Qëllimi i Analit të Mormonit | 181 | Vendndodhje të Mundshme të Librit të Mormonit (në Lidhje me Njëra-Tjetrën) | 202 | |
| Mormoni 6 | “Shkatërrimi i Popullit Tim” | 182 | Tabela Kronologjike e Librit të Mormonit | 203 | |
| Mormoni 7 | Dëshmia e Mormonit drejtuar Popullit të Tij | 183 | | | |

Si të Përdorim Këtë Manual

Ashtu siç sugjeron dhe titulli i këtij manuali, ky është një udhëzues për studimin tuaj të shkrimeve të shenjta. Ky libër përmban disa seksione për të ndihmuar të rrisni të kuptuarin tuaj në atë çfarë lexoni.

2 Nephi 8
"Zgjidhni, Zgjidhni!"

A A ka diçka apo diçkush tjetër i cili ju mund të mbledhëni gjëshmëri në këtë jetë? Përgjigjueni e lesoni për këtë pyetje mund të gjendeni tek 2 Nephi 8. Kur ju të lexoni këtë kapitull, mendoni se çfarë është një blemë për ta ndërruar jetën mbështetëse që nuk do të shenjet kur.

B **Të Kuptojmë Shkrimet e Shenjta**
2 Nephi 8
Përc (v. 1)—Pës
Krahun (v. 5, 9)—Focet, fash
Zhdakët (v. 6)—Eminim me
Qortet (v. 7)—Fajsoq, dënoq
Sharjet (v. 7)—Fyerje, gjah
abazave
Kalonit (v. 10)—Shëlluar,
shpëtuar nga robëria (ky varg
duket se i referohet eksodit të
Izraelit nga Egjipti në ditët e
Moisit dhe kalimit të Detit të
Kuq)
Tërbëni i shpërbëni (v. 13)—
Foka ose zemërimi i
dhunshëm i armikut
Burgosur i mirguar (v. 14)—
Një njeri në robëri jashtë
adheut të tij (ose të saj)
Nxiton (v. 14)—Ngutet
Llumin (v. 17, 22)—Mbesjet
dhe maktarit e huaj që
qendrojnë në fund të një
shprehje të verës të "pish
llumin" e diçkush ishte të
pish pjesën më të keqe të saj
Qortim (v. 20)—Njëshkrim
i ditës për ta korrigjuar
Parethyeret (v. 24)—Jo i
besëlidhës; njerëz që nuk
respektojnë ose i binden Zotit

C **Studimi i Shkrimeve të Shenjta**
Bëni aktivitetet A ose B, kur ju studioni 2 Nephi 8.
A Me Fjalët Tuaja
Tek 2 Nephi 8:17–21 (shih gjithashtu Isaaia 51:17–21), Zoti flet
Izraelin të zgjedhë midis fjalëve që nuk ka as paqe ose ngushtëm
në mend. Në korrant me këtë, Zoti dëshmon për paqen dhe
ngushtëllimin që vjen nga ndjekja e Tij. Lexoni 2 Nephi 8:3, 6–8,
11–12, 22–24 dhe mendoni, duke përdorur fjalët tuaja, çfarë i tha
Zoti Izraelit meqë atyre që i besojnë dhe e ndjekin Atë.
B Krahasoni Shkrimet e Shenjta
Përgjigdhni një nga thëniet e mëposhtme dhe shkruani çfarë
mund t'i themi një shoku apo shokje që ka shpëtuar ndjenjtë të
tilla. Përdorni çfarë merrni tek 2 Nephi 8 dhe përdorni një ose
më shumë nga premtimet e Zotit që ju gëjëni në aktivitetin A.
1. "Unë e di se duhet të pendohem dhe të kthehem në kishë
dhe të jetoj sipas mësimet të ungjillit, por jam i shpëtuar

A Hyrje
Poshtë titujve të kapitujve, të cilët janë shtypur mbi figura të fletëve metalike, janë hyrje për kapitujt e shkrimit të shenjtë që ju janë caktuar të lexoni. Ky seksion përmban llojet e mëposhtme të informacionit:

- Vendosja historike
- Një shpjegim se si blloku i shkrimit të shenjtë lidhet me kapitujt para apo pas tij
- Pyetje dhe ide për të menduar përpara ose gjatë leximit tuaj, që do t'ju ndihmojnë të përqendrohesh në mesazhin e bllokut

B Të Kuptojmë Shkrimet e Shenjta
Seksioni "Të Kuptojmë Shkrimet e Shenjta" na siguron ndihmë për fjalët dhe shprehjet e vështira dhe koment për t'ju ndihmuar të kuptoni idetë dhe konceptet që gjenden në shkrimet e shenjta. Komenti shpesh përfshin thënie nga Autoritetet e Përgjithshme të Kishës.

C Studimi i Shkrimeve të Shenjta
Seksioni "Studimi i Shkrimeve të Shenjta" përmban pyetje dhe aktivitete për t'ju ndihmuar të zbuloni, të mendoni dhe të zbatoni parimet e ungjillit që gjenden në shkrimet e shenjta. Nuk ka vend që të shkruani në manual, kështu që ju duhet t'i bëni këto aktivitete në fletoren apo në një fletë tuajën.

Hapat e mëposhtme do t'ju ndihmojnë kur ju studioni shkrimet e shenjta:

- Filloni me lutje.
- Lexoni hyrjen e kapitullit që ju do të studioni dhe merrni në konsideratë mjete të tjera studimi "Përpara Leximit" (shih faqet 3–4).
- Lexoni kapitullin e caktuar, duke iu referuar për ndihmë seksionit të duhur "Të Kuptojmë Shkrimet e Shenjta". Përdorni mjete studimi "Gjatë Leximit" (shih faqet 4–5). Shkruani në fletoren tuaj shënime dhe pyetje. Gjithashtu shkruani rreth ndjenjave ose përshypjeve që janë të rëndësishme për ju.
- Bëni aktivitetet në seksionin "Të Studojmë Shkrimet e Shenjta" për kapitullin që po studioni. Ndonjëherë juve ju duhet të zgjidhni se cilin aktivitet të përfundoni. Nëse ju dëshironi të mësoni më shumë, plotësoni të gjitha aktivitetet.

Programi i Seminarit Studim në Shtëpi

Në qoftë se ju jeni në programin e seminarit studim në shtëpi, tabela e leximit në faqen 7 ju tregon se çfarë duhet të lexoni çdo javë të seminarit. Kujtoni që seminari është një program arsimor fetar i përditshëm, që leximi i shkrimeve tuaja të shenjta plot lutje duhet të bëhet një praktikë e përditshme dhe që juve ju duhet të punoni me detyrat tuaja të seminarit çdo ditë shkollë edhe pse ju nuk do të shkoni në seminar çdo ditë. Në qoftë se në vitin e seminarit ju keni më shumë ose me pak se tridhjetë e gjashtë javë, mësuesi do t'ju tregojë se cilët kapituj duhet të lexoni në javë dhe cilat detyra duhet të bëni. Leximi i shkrimeve të shenjta dhe përdorimi i këtij udhëzuesi studim do t'ju kushtojë tridhjetë deri dyzetë minuta çdo ditë shkollë kur ju nuk shkoni në klasë seminari.

Çdo javë ju duhet t'i jepni mësuesit/es tuaj fletët nga fletorja juaj që përmbajnë mendimet tuaja rreth shkrimeve të shenjta dhe aktivitetet e udhëzuesit të studimit që përfunduar për atë javë. Mësuesi juaj do t'i lexojë e do t'u përgjigjet atyre dhe do t'ua kthejë fletoren juve. Ju mund të zgjidhni të mbani dy fletore dhe t'i përdorni ato një herë në dy javë. Ju mund të shkruani gjithashtu në fletë dosjeje që hiqen dhe pastaj dorëzoni faqet që ju bëtë për atë javë. Kur mësuesi/ja ju kthen fletët tuaja, vendosini ato prapë në fletore.

Programi Ditor i Seminarit

Në qoftë se ju merrni pjesë në programin ditor të seminarit, ju do ta përdorni këtë udhëzues studim ashtu si do të udhëzoheshi nga mësuesi/ja juaj.

Studimi i Shkrimeve të Shenjta

Ky udhëzues studimi është përgatitur për t'ju ndihmuar të lexoni, studioni dhe kuptoni shkrimet e shenjta. Meqenëse shumica e kohës së studimit tuaj do të kalojë me leximin dhe mendimin rreth shkrimeve të shenjta, ky seksion është përfshirë për t'ju ndihmuar ta bëni atë më shumë efikase.

Plaku Huard W. Hanter, atëherë një anëtar i Kuorumit të Dymbëdhjetë Apostujve, i dha anëtarëve të Kishës këshillën e vlefshme mbi studimin e shkrimit të shenjtë, e cila është përmbledhur më poshtë. Ju mund të dëshironi t'i shkruani idetë e tij mbi një kartë shënimesh dhe ta vendosni kartën në një vend ku ju mund ta shikoni kur ju studioni.

- Lexoni me kujdes për të kuptuar shkrimet e shenjta.
- Studioni çdo ditë.
- Vendosni një kohë të rregullt çdo ditë se kur do të studioni.
- Studioni në një vend ku ju mund të përqendroheni pa patur mundësi shképutjesh apo ndërprerjesh.
- Më mirë studioni për një periudhë të caktuar kohe se sa të lexoni një numër të caktuar kapitujsh apo faqesh.
- Bëni një plan studimi.

(Shih Conference Report, tetor 1979, faqe 91–93; ose *Ensign*, nëntor 1979, faqe 64–65.)

Përdorimi i ndihmës së studimit në botimet ose shkrimet e shenjta të shenjtoreve të ditëve të mëvonshme, së bashku me aftësitë e mira të studimit, do të ndihmojnë në përfitimin tuaj nga studimi i shkrimit të shenjtë.

Ndihma e Studimit në Botimet e Shkrimeve të Shenjta të Shenjtorëve të Ditëve të Mëvonshme

Referencat-Kryq

Një referencë-kryq është një referencë e shkrimit të shenjtë, që do t'ju drejtojë drejt një informacioni shtesë dhe depërtimi në çështjen që ju po studioni.

10 Dhe atëherë vjen Jeruzalemi i Ri; dhe të bekuar do të jenë ata që do të banojnë në të, pasi do të jenë ata, rrobat e të cilëve do të jenë bërë të bardha nëpërmjet gjakut të Qengjit; dhe ata janë ata që numërohen mes mbetjes së farës së Jozefit, që ishin nga shtëpia e Izraelit.

10a Zbu. 7:14;
1 Ne. 12:10–11;
Alma 5:27
11a USH Izrael—
Mbledhja e Izraelit.

b DeB 133:2
c USH Besë!
Abraham
12a Mr. 10:31
1 Ne. 13:4

Për shembull, lexoni Ethëri 13:10 dhe vini re shënimin në fund të faqes 10a. Duke gjetur dhe duke lexuar shkrimin e referuar në fund të faqes, çfarë të dhëne shtesë fitoni ju rreth atyre që do të bëhen të pastër nëpërmjet Shlyerjes së Shpëtimtarit?

Referencat e Topical Guide (Udhëzuesit Tematik) dhe Bible Dictionary (Fjalorit Biblik)

Udhëzuesi Tematik (Topical Guide) përmban një listë alfabetike të qindra çështjeve me referenca të shkrimit të shenjtë nga të katër veprat standarde të Kishës. Fjalori Biblik (Bible Dictionary) jep përkufizimet dhe shpjegimet për shumë emra dhe subjekte biblike. Edhe pse nuk referohen në fund të faqes, për referenca shtesë ju mund të doni të kontrolloni indeksin për Librin e Mormoni, Doktrina e Besëlidhje dhe Perla me Vlerë të Madhe ose Udhëzuesin Për Shkrimet e Shenjta (USH).

15 Dhe njeriu i ulët do të ulet dhe i fuqishmi do të përulet dhe sytë e kryelartit do të përulen.

16 Por, Zoti i Ushtrive do të lartësohet në gjykim dhe Perëndia që është i shenjtë, do të shenjtërohet në drejtësi.

17 Atëherë qengjat do të kullojnë sipas mënyrës së tyre dhe në vendet djerrë të të pasurve të huajt do të hanë.

Për shembull, lexoni 2 Nefi 15:16 (16a). Kur ju e bëni këtë, ju mund të mendoni rreth fjalës gjykim. Shikoni shënimin në fund të faqes që ju referon tek Udhëzuesi Për Shkrimet e Shenjta (USH).

| | |
|-------------|---------------------------|
| si. | b USH Fjalë e Urtësisë. |
| 2. | 12i Psa. 28:5. |
| ihet për të | 13i Ose. 4:6. |
| tëm. | USH Dije. |
| e pasur të | 16a USH Jezu Krisht— |
| marrin | Gjykatësi. |
| ogla të | 18a USH Kotë (i), kotësi. |
| | b DMTH Ata lidhen |
| –11. | me mëkatet e |
| –32. | tyre si kafshët tek |

Ndihmë për Fjalët dhe Frazat

Disa fjalë dhe fraza janë etiketuar me simbolet apo komentet e mëposhtme:

- HEB: Një përkthim i alternuar (zëvendësuar) nga hebraishtja (gjuha origjinale e Dhjatës së Vjetër).
- GR: Një përkthim i alternuar nga greqishtja (gjuha origjinale e Dhjatës së Re).
- DMTH: Një shpjegim i idiomave (fjalë ose shprehje të përdorura në një mënyrë të veçantë kur u shkruajtën shkrimet e shenjta, por që nuk përdoren përgjithësisht sot) dhe me kuptim të vështirë.
- OSE: Një qartësim i kuptimit të shprehjeve arkaike (të vjetra).

c Llu. 3:17;
Mosia 7:29–31.
d 2 Sam. 12:7–9.
25a DeB 63:32;
Mois. 6:27.
26a USH Flamur.
b OSE fishkëllez; dmth,
sinjal për mbledhjen.
Isa. 7:18; 2 Ne. 29:2.

c USH Izrael—
Mbledhja e Izraelit.
29a 3 Ne. 21:12–13.
16 1a DMTH rreth 750
para K.
b DMTH pala e rrobës
së tij ose fundet
e saj.
2a USH Kerubinë.

Çfarë të dhëne fitoni ju nga njohja e kuptimit të fjalës hebraishte për “i Ushtrive” tek Romakët 9:29?

Përkthimi i Biblës Prej Jozef Smithit.

Zoti urdhëroi Profetin Jozef Smith të studjojë Biblën dhe të kërkojë zbulime për të marrë një përkthim më të plotë dhe më të vërtetë biblik (shih DeB 37:1; 45:60; 73:3–4). Si pasojë, Profeti

Jozef Smith rivendosi shumë të vërteta të rëndësishme dhe bëri shumë ndryshime të rëndësishme në pasazhet e Biblës, që mund të jenë keqpërkthyer, mund të jenë të paqarta ose jo të plota (shih Nenet e Besimit 1:8). Ky version me ndryshime të frymëzuara quhet "Përkthimi i Jozef Smithit." Përkthimi shkruhet shkurtimisht në shënimet në fund të faqes si "PJS." Disa ndryshime të Përkthimit të Jozef Smithit janë në shënimet në fund të faqes, ndërsa të tjerat gjenden në shtojcën e titulluar fund të faqes, ndërsa të tjerat gjenden në shtojcën e titulluar "Përkthim i Jozef Smithit," që fillon në faqen 218 në kombinimin tresh në shqip.

14 Po, përuluni madje sikurse njerëzit në ditët e ^aMelkizedekut, i cili ishte gjithashtu një prift i lartë sipas ^bvetij urdhri të njëjtë, për të cilin unë kam folur dhe që mori përsipër priftërinë e lartë përgjithnjë.

15 Dhe që po/ky Melkizedek të cilit ^aAbrahami i pagoi të ^bdhjetat, po, madje edhe ati ynë Abrahami pagoi të dhjetat e një të dhjetës së çdo gjëje që zotëronte.

16 Tani, këto ^aordinanca u dhënë sipas kësaj mënyre, kështu që njerëzit të mund të prisnin me padurim Birin e Perëndisë, duke qenë një ^bsimbol i urdhrit të tij, ose ai duke qenë urdhri i tij dhe që ata të mund ta prisnin atë me padurim për një heqje të mëkateve të tyre, që ata të mund të hynin në prehjen e Zotit.

17 Tani, ky Melkizedek ishte një mbret mbi tokën e Salemit; dhe populli i tij ishte futur thellë në paudhësi dhe neveri; po, të gjithë kishin hyrë në udhë të

Lexoni Alma 13:14 (14a). Ç'ndihmë të rëndësishme siguron Përkthimi i Jozef Smithit për këto vargje?

12/ Fja. 8:13; Alma 37:29.
13a/ Llu. 3:8.
14a/ DeB 84:14.
PJS, Zan. 14:25–40.
15a/ ush Melkizedek.
15b/ ush Abraham.
16/ Zan. 14:18–20;
Mal. 3:8–10.

14a/ ush Dhj dhjetë (16a ush Orc b ush Sim 18a ush Prit Melkize 19a Hel. 8:1 DeB 84:1)

Harta dhe Fotografi të Biblës

Hartat dhe fotografitë e Biblës që gjenden në shtojcën e botimit të Shenjtorëve të Ditëve të Mëvonshme të Biblës, janë të dobishme për të gjetur vendet që referohen në shkrimet e shenjta.

Kronologjia, Hartat dhe Fotografitë e Historisë së Kishës

Në vitin 1999, Kisha shtoi harta dhe fotografi të reja në kombinimin e tre librave. Këto të dhëna janë të ngjashme me ato që korrespondojnë në botimin e shenjtorëve të ditëve të mëvonshme të Biblës së Mbretit Xheims. Ky seksion përfshin gjithashtu një kronologji të ngjarjeve të historisë së Kishës.

Kreu i Kapitullit, Kreu i Seksionit dhe Përmbledhja e Vargut

Kreu i kapitullit e seksionit dhe përmbledhjet e vargut shpjegojnë ose japin një informacion historik të rëndësishëm për t'ju ndihmuar të kuptoni çfarë ju lexoni. Për shembull, çfarë informacioni të dobishëm merrni ju nga leximi i kreut të seksionit 89 të Doktrina e Besëlidhje?

Ndihmuesi i studimit që gjendet në botimet e shkrimeve të shenjta të shenjtorëve të ditëve të mëvonshme, është sikur të kesh një koleksion të librave të referencave në dispozicionin tuaj—të gjitha në një vend!

Aftësitë e studimit

Nefi tha se ne duhet të "ushqehemi me fjalët e Krishtit" (2 Nefi 32:3), dhe Jezusi urdhëroi Nefitët të "kërkojnë [me zell] shkrimet e shenjta" (3 Nefi 23:1). Ky lloj studimi përfshin më shumë se sa vetëm thjesht një lexim të shpejtë nëpër shkrime të shenjta. Idetë dhe aftësitë e mëposhtme, do t'ju ndihmojnë të mësoni më shumë kur ju studioni. Ato janë të ndara në tre kategori të ndryshme: para leximit, gjatë leximit dhe pas leximit.

Para Leximit

Lutja



Shkrimet e shenjta u shkruan me anë të frymëzimit. Si pasojë, ato kuptohen më mirë kur ne kemi shoqërinë e Shpirtit. Në Dhjatën e Vjetër ne mesojmë rreth priftit Ezdra, i cili "përgatiti zemrën e tij për të kërkuar ligjin e Zotit" (Ezdra 7:10). Përgatiteni zemrën për të lexuar shkrimet e shenjta duke u lutur sa herë që ju lexoni.

Merrni Informacion Historik

Kuptimi i rrethanës historike të shkrimeve të shenjta, do t'ju ndihmojë të fitoni njohuri më të madhe kur ju lexoni. Fjalori Biblik siguron sfondin historik dhe një pamje të shkurtër të përmbajtjes të çdo libri dhe temave kryesore. Kreu i seksionit në Doktrina e Besëlidhje jep një shpjegim të shkurtër të sfondit historik të zbulesave. Indeksi në fund të kombinimit tresh të librave përmban gjithashtu informacion të dobishëm. Në qoftë se keni kohë, ju mund t'i referoheni gjithashtu librave dhe manualeve të tjerë të botuar nga Kisha që kanë një sfond të shkrimit që ju po lexoni.

Bëni Pyetje



Para se të lexoni, është e mirë t'i bëni vetes pyetje të tilla si "Kush i shkroi këto vargje?" "Kujt i drejtohet?" "Pse është përfshirë ky mësim në shkrime?" "Çfarë dua të di ose të mësoj kur lexoj sot?" dhe "Çfarë do Zoti që unë të mësoj nga këto shkrime?" Kur ju lexoni shkrimet, shikoni të gjeni përgjigjet e pyetjeve

tuaja. Kujtoni që ju gjithashtu mund të përdorni ndihmuesin e studimit në botimet e shkrimeve të shenjtorëve të ditëve të mëvonshme ose të kërkoni përgjigje në manualët dhe publikimet e Kishës.

Lexoni Kreun e Kapitullit dhe Përmbledhjen e Vargut



Kreu i kapitullit dhe përmbledhja e vargut janë përmbledhje të thjeshta të ideve kryesore në një kapitull apo një seksion. Leximi i kreut të kapitullit përpara se ju të filloni një kapitull nuk është vetëm një zakon i mirë studimi por do t'ju ndihmojë gjithashtu të përgatitni veten për të bërë pyetje dhe të kërkonti përgjigjet kur ju lexoni.

Gjatë Leximit

Mos Kini Frikë të Ndaloni

Shumica e grimcave të arit nuk gjenden në sipërfaqe të tokës—por ju duhet të gërmoni për ato. Studimi juaj i shkrimit do të jetë shumë më i vlefshëm në qoftë se ju do të ngadalësoni ose ndaloni për të bërë disa aktivitete që pasojnë.

Shikoni Kuptimin e Fjalëve që Ju Nuk i Kuptoni

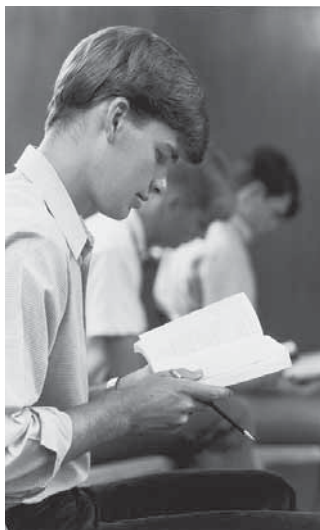

Përdorni një fjalor. Ndonjëherë shikimi i një fjale që ju mendoni se tashmë e dini, mund t'ju japë një njohuri shtesë. Seksionet "Të Kuptojmë Shkrimet e Shenjta" të këtij manuali do t'ju ndihmojnë të kuptoni shumë fjalë dhe fraza të vështira.

Kini kujdes se ndonjëherë Zoti i ka frymëzuar profetët e Tij të përfshijnë në shkrimet e tyre shpjegime që na ndihmojnë të dimë kuptimin e fjalëve dhe frazave. Për shembull, lexoni Mosia 3:19 dhe gjeni ç'donte të thoshte Mbreti Beniamin që të bëhesh si një fëmijë.

Përdorni Ndihmuesin e Studimit në Botimet e Shkrimeve të Shenjta të Shenjtorëve të Ditëve të Mëvonshme

Shih seksionin "Ndihmuesi i Studimit në Botimet e Shkrimeve të Shenjta të Shenjtorëve të Ditëve të Mëvonshme" në faqet 2–3.

Krahasoni Shkrimin e Shenjtë

Përdorimi në një varg i emrit tuaj, ndihmon për ta bërë më personal mësimin e shkrimit të shenjtë. Për shembull, çfarë ndryshimi bën të përdorni emrin tuaj në vend të "njeriut" tek Moisiu 1:39?

Përfytyroni



Imagjinoni në mendjen tuaj se çfarë po ndodh. Për shembull, kur ju lexoni Zanafilla 37, imagjinoni se si do të ndiheshit ju po të ishit një nga vëllezërit më të vegjël në familje dhe të gjithë vëllezërit tuaj më të mëdhenj të të urrenin dhe të ishin xhelozë për ty.

Nga një herë, shkrimet e shenjta na thonë të përfytyrojmë. Lexoni Alma 5:15–18 dhe ndaloni për të bërë ashtu si sugjeron Alma. Harxhoni ca kohë për të shkruar se si u ndjetë kur përfytyruat këto vargje.

Shikoni për Fjalë Lidhëse

Fjalët lidhëse përfshijnë *dhe*, *por*, *për shkak*, *prandaj*, dhe *megjithatë*, *sidoqoftë*. Kur ju lexoni këto fjalë, vini re se për çfarë ju ndihmojnë ato të kuptoni rreth dy ose më shumë idesh. Ndonjëherë ato tregojnë se si dy ose më shumë gjëra janë të ngjashme apo të ndryshme.

Për shembull, nëse mendoni se çfarë tregon fjala *për shkak* tek Mosia 26:2–3, ju mund të mësoni një të vërtetë të rëndësishme rreth studimit të shkrimit të shenjtë.

2 Ata nuk besonin në atë që thuhej në lidhje me ringjalljen e të vdekurve, as nuk besonin në lidhje me ardhjen e Krishtit.
3 Dhe tani, për shkak të mosbesimit të tyre ata nuk mund ta "kuptonin fjalën e Perëndisë; dhe zemrat e tyre ishin ngurtësuar.

Për shkak tregon një marrëdhënie shkak-dhe-pasoje midis mosbesimit të njerëzve dhe paaftësisë për të kuptuar shkrimet e shenjta dhe fjalët e profetëve.

Lexoni Doktrina e Besëlidhje 45:30–32 dhe vini re se si fjala *por* tregon një kontrast midis kushteve të të ligjve dhe të të drejtëve në ditët e mëvonshme.

30 Dhe në atë brez do të përmbushen kohërat e Johebrenjve.
31 Dhe do të ketë njerëz duke qëndruar në atë brez, që s'do të kalojnë derisa të shohin një "ndëshkim përmbytës; sepse një sëmundje shkatërruese do të mbulojë tokën.
32 Por dishepujt e mi do të "qëndrojnë në vende të shenjta dhe nuk do të lëvizin; por mes të ligjve, njerëz do të ngrënë zërat e tyre dhe do të "mallkojnë Perëndinë e do të vdesin.

Theksimi i fjalës *por* mund të na japë siguri që të drejtët do t'i shpëtohen disa shkatërrimeve para Ardhjes së Dytë.

Kërkoni Modele

Tek 2 Nefi 31:2, Nefi tha se ai dëshironte të shkruante disa fjalë rreth doktrinës së Krishtit. Atëherë në vargun 21 ai dha dëshminë e tij se ai sapo kishte shpjeguar doktrinën e Krishtit. Duke ditur se Nefi mësoi doktrinën e Krishtit midis vargjeve 2 dhe 21, ne duhet të kthehemi dhe të studjojmë më tej fjalët e Nefit për të gjetur se çfarë është doktrina e Krishtit.



Një shembull tjetër për të gjetur modele është të kërkojmë për një shpjegim të profetit të shkakut dhe pasojës, duke vështruar përdorimin e tij të fjalëve në qoftë se dhe atëherë.

Tek Levitiku 26, Moisiu profetizoi për bekimet ose

mallkimet që do t'u vijnë fëmijëve të Izraelit. Shikoni tek vargjet 3–4, 18, 23–24, 27–28 dhe 40–42 dhe vini re se Moisiu përdori modelin e fjalëve në qoftë se-atëherë kur ai mësoi fëmijët e Izraelit se çfarë do të ndodhë në qoftë se ata i binden ose nuk i binden urdhërimeve të Zotit.

Përsëritja e një fjale ose ideje është një model tjetër për të parë. Për shembull, vini re se sa herë gjendet fjala *pagëzim* tek 3 Nefi 11.

Kërkoni Lista në Shkrimet e Shenjta

Listat ju ndihmojnë të kuptoni më qartë se çfarë na mësojnë Zoti dhe profetët e Tij. Dhjetë Urdhërimet janë një listë (shih Eksodi 20). Lumturitë e plota tek 3 Nefi 12:3–11 shihen thjeshtë si një listë. Gjetja e listave të tjera mund të kërkojë pak më shumë përpjekje. Për shembull, bëni një listë nga Doktrina e Besëlidhje 68:25–31, për atë se çfarë thotë Zoti se u kërkohet prindërve për të mësuar fëmijët e tyre.

Bëni Pyetje

Vazhdoni të bëni pyetje ashtu siç jeni udhëzuar të bëni në seksionin “Para Leximit”. Kur ju lexoni, ju mund të rifrazoni pyetjet që ju bëtë para leximit, ose ju mund të bëni pyetje plotësisht të ndryshme. Kërkimi i përgjigjeve për pyetjet, është një nga mënyrat më të rëndësishme për ne që të marrim një kuptim më të madh të studimit tonë të shkrimeve të shenjta. Një nga pyetjet më të rëndësishme për të bërë është “Pse mund ta ketë frymëzuar Zoti shkruar për ta përfshirë këtë në shkrimet e shenjta?” Kërkoni të dhënat e dallueshme që shkruesit lënë ndonjëherë, kur ata thonë diçka të tillë si “dhe kështu ne pamë.”

Përgjigjijuni Pyetjeve të Dhëna në Shkrimet e Shenjta

Shumë herë Zoti pyet dhe pastaj i përgjigjet pyetjes. Ai pyeti dishepujt Nefitë “Çfarë lloj njerëzish duhet të jeni?” Ai pastaj iu përgjigj: “Madje siç jam unë” (3 Nefi 27:27).

Në raste të tjera bëhen pyetjet por nuk jepen përgjigjet—në përgjithësi sepse autori mendon se përgjigja mund të jetë e dukshme. Ndonjëherë shkruesit nuk japin një përgjigje, sidoqoftë, duke qenë se pyetja e bërë mund të kërkojë që të mendohesh dhe përgjigja nuk mund të jetë e menjëhershme. Për shembull, lexoni Alma 5:14–33 dhe përgjigjijuni pyetjeve në ato vargje sikur ju të ishit aty.

Kërkoni Kuptime Tipesh dhe Simbolesh

Profetët shpesh përdorin simbole dhe imagjinata (tipe) për t'i komunikuar më me fuqi mesazhet e tyre. Për shembull, shembëlltyrat janë një mënyrë e thënies thjeshtë të një mesazhi dhe në një mënyrë që ka një kuptim më të thellë. Historia në një shembëlltyrë e bën mësimin e dhënë më të kujtueshëm dhe më të kuptimshëm.

Sugjerimet e mëposhtme mund t'ju ndihmojnë të kuptoni simbolet në shkrimet e shenjta.

1. Kërkoni një interpretim në shkrimet e shenjta. Për shembull, Lehi pati një vegim tek 1 Nefi 8. Nefi më vonë pati një vegim në të cilin ai pa atë çfarë ati i tij kishte parë, së bashku me interpretimet e simboleve në vegimin e atit të tij (shih 1 Nefi 11–14). Ndonjëherë një interpretim mund të gjendet duke përdorur një referencë-kryq në shënimet në fund të faqes.
2. Mendoni rreth karakteristikave të simbolit dhe çfarë mund t'ju mësojë mesazhi. Alma përdori këtë aftësi për t'i shpjeguar Liahonën birit të tij Helaman (shih Alma 37:38–47).
3. Shikoni nëse simboli ju mëson diçka rreth Shpëtimtarit. Zoti i tha Adamit se “të gjitha gjërat japin dëshmi për [Të]” (Moisiu 6:63). Për shembull, si dëshmojnë elementët e ndryshëm në historinë e sakrificës së Abrahamit për djalin e tij Isak për sakrificën e Jezu Krishtit? (shih Zanafilla 22:1–19; Jakobi 4:5).

Shkruani

Mbani pranë letër ose një fletore, për të shkruar idetë që ju dëshironi të kujtoni, të tilla si lista, të dhëna të veçanta ose ndjenjat tuaja rreth diçkaje që ju lexoni. Për t'ju ndihmuar të kujtoni mendimet ose të dhënat, herën tjetër që ju do të lexoni, ju mund të doni t'i shkruani këto ide anash kollonës së shkrimit të shenjtë.

Shumë njerëz pëlqejnë të shënojnë fjalë dhe fraza të rëndësishme në shkrimet e tyre. Nuk ka një mënyrë të drejtë apo të gabuar për ta bërë këtë. (Ju mund të mos doni ta bëni fare këtë.) Disa njerëz rrethojnë numrin e vargut ose ngjyrosin apo nënvizojnë fjalë dhe fraza të rëndësishme që i japin kuptim të veçantë një vargu. Një mënyrë tjetër për të shënuar shkrimet e shenjta është të shkruajmë një referencë-kryq të një shkrimi tjetër anash vargut. Bërja e kësaj për disa vargje që trajtojnë të njëjtën çështje, ju jep juve një zinxhir të shkrimeve të shenjta mbi një çështje specifike që ju mund të gjeni duke shkruar tek secili prej shkrimeve të shenjta në zinxhir. Shënimi i shkrimeve të shenjta shpesh mund t'ju ndihmojë të gjeni shumë më shpejt vargje të rëndësishme.



Pas Leximit

Meditoni

Të meditosh do të thotë të mendosh thellë rreth diçkaje, duke bërë pyetje dhe duke vlerësuar ato çfarë dini dhe ato çfarë keni mësuar. Ndonjëherë shkrimet e shenjta e quajnë këtë “të

mendosh" (shih Jozueu 1:8). Ka disa shembuj të mirë në shkrimet e shenjta, ku zbulosa të rëndësishme vijnë si rezultat i meditimit, veçanërisht duke medituar shkrimet e shenjta (shih DeB 76:15–20; 138:1–11).

Krahasoni Shkrimet e Shenjta me Vetën Tuaj

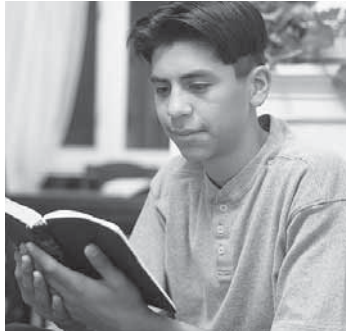

Të krahasosh shkrimet e shenjta me veten tënde, është t'i krahasosh ato me jetën tënde. Në mënyrë që t'i krahasoni shkrimet e shenjta me veten tuaj, ju duhet të bëni pyetje të tilla si "Çfarë parimesh të ungjillit mësohen në shkrimet e shenjta që unë sapo lexova?" dhe "Si lidhen këto parime me jetën time?"

Një pjesë e rëndësishme e krahasimit të shkrimeve të shenjta me veten tuaj është dëgjimi ndaj nxitjeve të Shpirtit, për të cilin Zoti premtoi "do t'ju prijë në çdo të vërtetë" (Gjoni 16:13).

Për shembull, Nefi i krahasoi shkrimet e shenjta me veten dhe familjen e tij, duke vënë në zbatim disa nga parimet që mësoi Isaia për situatën e tyre. Ai u mësoi vëllezërvë të tij që ata, ashtu si fëmijët e Izraelit, janë shkëputur nga Perëndia—Perëndia nuk është shkëputur prej tyre. Ai gjithashtu u mësoi atyre se në qoftë se ata pendohen, Zoti do të jetë i mëshirshëm dhe do t'i falë ata (shih 1 Nefi 19:24; 21:14–16). Nefi tha se duke krahasuar fjalët e Isaia me veten dhe vëllezërit e tij, besimi i tyre në Jezun Krishtin si Shëlbues do të rritej (shih 1 Nefi 19:23).

Rilexoni

Ne nuk kuptojmë çdo gjë që lexojmë për herë të parë në një pasazh të shkrimit të shenjtë. Në fakt, duhet një studim që zgjat gjithë jetën, për të kuptuar vërtetë shkrimet e shenjta. Shpesh, ne fillojmë të shikojmë modele, të përfytyrojmë më mirë dhe të kuptojmë më thellë shkrimet e shenjta pasi i kemi lexuar dy ose tre herë. Kur ju rilexoni, ju mund të doni të kërkoni mësim të reja ose të bëni pyetje të ndryshme. Përpjekja për të rishkruar një histori ose vetëm një ose dy vargje me fjalët tuaja, mund t'ju ndihmojë të zbuloni nëse ju e kuptoni ose jo atë që ju lexuat dhe ju ndihmon t'i kuptoni shkrimet e shenjta më mirë.

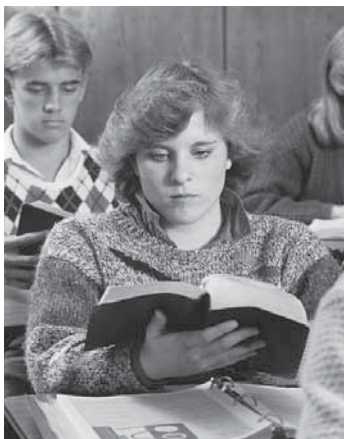

Shkruani

Disa njerëz mbajnë një ditar, në të cilin ata shkruajnë idenë kryesore të asaj çfarë lexuan, si ndjehen rreth asaj çfarë lexuan, ose si mendojnë se zbatohet në jetën e tyre ajo çfarë lexuan. Në qoftë se ju po përdorni këtë manual për seminarin studim në shtëpi, juve ju kërkohet të mbani një fletore për të marrë kreditin. Kjo fletore do të jetë si një ditar i shkrimit të shenjtë.



Gjithashtu është mirë të bisedoni me të tjerët rreth asaj çfarë keni lexuar. Shkrimi i disa shënimeve në mënyrë që ju të kujtoni se për çfarë doni të bisedoni dhe të diskutoni për atë çfarë keni mësuar, do t'ju ndihmojë të kuptoni dhe të kujtoni më shumë rreth asaj çfarë keni lexuar.

Zbatoni

Vlera e vërtetë e njohurisë që ju fitoni nga shkrimet e shenjta, vjen kur ju jetoni sipas atyre që ju mësoni. Afërsia më e madhe me Zotin dhe ndjenja e paqes që Ai ju jep, janë vetëm disa nga bekimet që u vijnë atyre që jetojnë ungjillin. Përveç kësaj, Zoti tha se atyre që jetojnë sipas asaj që kanë mësuar, do t'u jepet më shumë, ndërsa ata që nuk jetojnë sipas asaj që kanë mësuar, do të humbasin njohurinë që kanë marrë (shih Alma 12:9–11).

"Ushqehuni me bollëk me fjalët e Krishtit; pasi, vini re, fjalët e Krishtit do t'ju tregojnë të gjitha gjërat që ju duhet të bëni" (2 Nefi 32:3).

Tabelë Leximi e Librit të Mormonit

Ditët që Unë Lexova Dhjetë Minuta ose Më Shumë

| | | | | | | | |
|---|---|---|---|---|---|----|----------------|
| D | H | M | M | E | P | SH | <i>Java 1</i> |
| D | H | M | M | E | P | SH | <i>Java 2</i> |
| D | H | M | M | E | P | SH | <i>Java 3</i> |
| D | H | M | M | E | P | SH | <i>Java 4</i> |
| D | H | M | M | E | P | SH | <i>Java 5</i> |
| D | H | M | M | E | P | SH | <i>Java 6</i> |
| D | H | M | M | E | P | SH | <i>Java 7</i> |
| D | H | M | M | E | P | SH | <i>Java 8</i> |
| D | H | M | M | E | P | SH | <i>Java 9</i> |
| D | H | M | M | E | P | SH | <i>Java 10</i> |
| D | H | M | M | E | P | SH | <i>Java 11</i> |
| D | H | M | M | E | P | SH | <i>Java 12</i> |
| D | H | M | M | E | P | SH | <i>Java 13</i> |
| D | H | M | M | E | P | SH | <i>Java 14</i> |
| D | H | M | M | E | P | SH | <i>Java 15</i> |
| D | H | M | M | E | P | SH | <i>Java 16</i> |
| D | H | M | M | E | P | SH | <i>Java 17</i> |
| D | H | M | M | E | P | SH | <i>Java 18</i> |
| D | H | M | M | E | P | SH | <i>Java 19</i> |
| D | H | M | M | E | P | SH | <i>Java 20</i> |
| D | H | M | M | E | P | SH | <i>Java 21</i> |
| D | H | M | M | E | P | SH | <i>Java 22</i> |
| D | H | M | M | E | P | SH | <i>Java 23</i> |
| D | H | M | M | E | P | SH | <i>Java 24</i> |
| D | H | M | M | E | P | SH | <i>Java 25</i> |
| D | H | M | M | E | P | SH | <i>Java 26</i> |
| D | H | M | M | E | P | SH | <i>Java 27</i> |
| D | H | M | M | E | P | SH | <i>Java 28</i> |
| D | H | M | M | E | P | SH | <i>Java 29</i> |
| D | H | M | M | E | P | SH | <i>Java 30</i> |
| D | H | M | M | E | P | SH | <i>Java 31</i> |
| D | H | M | M | E | P | SH | <i>Java 32</i> |
| D | H | M | M | E | P | SH | <i>Java 33</i> |
| D | H | M | M | E | P | SH | <i>Java 34</i> |
| D | H | M | M | E | P | SH | <i>Java 35</i> |
| D | H | M | M | E | P | SH | <i>Java 36</i> |

Kapitujt e Caktuar që Lexova Këtë Javë

| | | | | | | | | | | | | | |
|-----------------------------------|---|-------------------------|----------|----------|-----------|----|----|----|----|----|----|----|----|
| "Të Studiojmë Shkrimet e Shenjta" | "Faqja e Titullit e Librit të Mormonit" | "Hyryja, Dëshmitë, ..." | 1 Nefi 1 | 2 | | | | | | | | | |
| 1 Nefi 3 | 4 | 5 | 6 | 7 | 8 | 9 | 10 | | | | | | |
| 1 Nefi 11 | 12 | 13 | 14 | 15 | 16 | | | | | | | | |
| 1 Nefi 17 | 18 | 19 | 20 | 21 | 22 | | | | | | | | |
| 2 Nefi 1 | 2 | 3 | 4 | 5 | | | | | | | | | |
| 2 Nefi 6 | 7 | 8 | 9 | 10 | | | | | | | | | |
| 2 Nefi 11 | 12 | 13 | 14 | 15 | 16 | 17 | 18 | 19 | 20 | 21 | 22 | 23 | 24 |
| 2 Nefi 25 | 26 | 27 | 28 | 29 | 30 | | | | | | | | |
| 2 Nefi 31 | 32 | 33 | Jakobi 1 | 2 | 3 | 4 | | | | | | | |
| Jakobi 5 | 6 | 7 | Enosi 1 | Jaromi 1 | | | | | | | | | |
| Omni 1 | Fjalët e Mormonit 1 | Mosia 1 | 2 | 3 | | | | | | | | | |
| Mosia 4 | 5 | 6 | 7 | 8 | 9 | 10 | | | | | | | |
| Mosia 11 | 12 | 13 | 14 | 15 | 16 | 17 | 18 | | | | | | |
| Mosia 19 | 20 | 21 | 22 | 23 | 24 | 25 | | | | | | | |
| Mosia 26 | 27 | 28 | 29 | Alma 1 | | | | | | | | | |
| Alma 2 | 3 | 4 | 5 | 6 | 7 | | | | | | | | |
| Alma 8 | 9 | 10 | 11 | 12 | 13 | | | | | | | | |
| Alma 14 | 15 | 16 | 17 | 18 | 19 | 20 | | | | | | | |
| Alma 21 | 22 | 23 | 24 | 25 | 26 | | | | | | | | |
| Alma 27 | 28 | 29 | 30 | 31 | 32 | 33 | | | | | | | |
| Alma 34 | 35 | 36 | 37 | 38 | | | | | | | | | |
| Alma 39 | 40 | 41 | 42 | 43 | 44 | | | | | | | | |
| Alma 45 | 46 | 47 | 48 | 49 | 50 | | | | | | | | |
| Alma 51 | 52 | 53 | 54 | 55 | 56 | | | | | | | | |
| Alma 57 | 58 | 59 | 60 | 61 | 62 | 63 | | | | | | | |
| Helamani 1 | 2 | 3 | 4 | 5 | 6 | | | | | | | | |
| Helamani 7 | 8 | 9 | 10 | 11 | 12 | | | | | | | | |
| Helamani 13 | 14 | 15 | 16 | 3 Nefi 1 | 2 | | | | | | | | |
| 3 Nefi 3 | 4 | 5 | 6 | 7 | 8 | 9 | 10 | | | | | | |
| 3 Nefi 11 | 12 | 13 | 14 | 15 | 16 | 17 | | | | | | | |
| 3 Nefi 18 | 19 | 20 | 21 | 22 | 23 | 24 | 25 | 26 | | | | | |
| 3 Nefi 27 | 28 | 29 | 30 | 4 Nefi 1 | Mormoni 1 | 2 | | | | | | | |
| Mormoni 3 | 4 | 5 | 6 | 7 | 8 | 9 | | | | | | | |
| Ethëri 1 | 2 | 3 | 4 | 5 | 6 | 7 | 8 | | | | | | |
| Ethëri 9 | 10 | 11 | 12 | 13 | 14 | 15 | | | | | | | |
| Moroni 1 | 2 | 3 | 4 | 5 | 6 | 7 | 8 | 9 | 10 | | | | |

Libri i Mormonit, Një Dëshmi Tjetër e Jezu Krishtit

Juve mund t'ju kenë pyetur, ose madje ndoshta keni menduar vetë: “Çfarë është Libri i Mormonit?” Zoti shpalli se Libri i Mormonit “përmban një anal të një populli të rënë, dhe të plotësisë së ungjillit të Jezu Krishtit” (DeB 20:9). Ai gjithashtu tha se Libri i Mormonit provon se Bibla është e vërtetë dhe se Perëndia thërret dhe frymëzon profetët sot tamam ashtu si bëri në kohët e lashta (shih DeB 20:10–12).

Në vitin 1982, për ta bërë të qartë për botën se çfarë është Libri i Mormonit, Plaku Boid K. Paker, një anëtar i Kuorumit të Dymbëdhjetë Apostujve, shpalli: “Me anë të vendimit të fundit të Vëllezërve, Libri i Mormonit që këtej e tutje do të mbajë titullin ‘Libri i Mormonit,’ me nëntitullin ‘Një Dëshmi Tjetër e Jezu Krishtit’” (në Conference Report, tetor 1982, f. 75; ose *Ensign*, nëntor 1982, f. 53).

Roli themelor i Librit të Mormonit është, së pari “për bindjen e Judenjve dhe Johebrenjve [gjithsecilit] se Jezusi është Krishti, Perëndia i Amshuar, që ua shfaqti veten të gjitha kombeve” (faqja e titullit e Librit të Mormonit). Qëllimi i dytë i Librit të Mormonit është t'i provojë botës se Jozef Smithi është një profet i vërtetë i Perëndisë dhe, si rrjedhim, Kisha është e vërtetë dhe profetët pasardhës flasin në emër të Perëndisë (shih DeB 20:8–12). Qëllimi i tretë është të “bindë njerëzit të vijnë te Perëndia i Abrahamit, dhe te Perëndia i Isakut, dhe te Perëndia i Jakobit, dhe të shpëtohen” (1 Nefi 6:4).

Ç'do të Thotë Studimi i Librit të Mormonit Për Mua?

Disa njerëz mendojnë pse ne kemi nevojë për Librin e Mormonit si shtesë të Biblës. Presidenti Ezra Taft Benson, atëherë President i Kuorumit të Dymbëdhjetë Apostujve, mësoi:

“Libri i Mormonit, anali i Jozefit, verifikon dhe qartëson Biblën. Ky heq pengesat, dhe rivendos shumë gjëra të qarta dhe të çmueshme. Ne dëshmojmë se kur përdoren së bashku, Bibla dhe Libri i Mormonit hutojnë doktrinat e rreme, u japin fund grindjeve dhe vendosin paqen. (Shih 2 Nefi 3:12.)

“Neve nuk na duhet të provojmë se Libri i Mormonit është i vërtetë. Libri vetë është prova e tij. Gjithçka që ne duhet të bëjmë është ta lexojmë atë dhe ta shpallim atë! Libri i Mormonit nuk është në provë—por njerëzit e botës, përfshirë dhe anëtarët e Kishës, janë në provë se çfarë do të bëjnë ata me këtë dëshmi të dytë për Krishtin.

“Unë dëshmoj se Libri i Mormonit është fjala e Perëndisë; dhe si rrjedhim Jezusi është Krishti, Jozef Smithi është një profet, Kisha e Jezu Krishtit e Shenjtorëve të Ditëve të Mëvonshme është e vërtetë, me shërbëtorët e saj të autorizuar për të kryer ordinancat e shpëtimit sot” (në Conference Report, tetor 1984, f. 7; ose *Ensign*, nëntor 1984, f. 8).

Libri i Mormonit vërtetë përmban “fjalët e Krishtit” (shih 2 Nefi 33:10–11; Moroni 10:26–27). Kur ju të filloni udhëtimin tuaj në këtë libër, kërkonti Shpëtimtarin dhe ushqehuni me fjalët e Tij. Ju do ta gjeni Atë dhe do të ushqeheni mirë. Lutuni dhe meditonit. Ju do të merrni përgjigje për pyetjet dhe shqetësimet tuaja, ose nëpërmjet fjalëve të frymëzuara që Shpirti do të sjellë në vëmendjen tuaj, ose nëpërmjet shpirtit të patejkalueshëm të vetë librit, i cili do t'ju vendosë në harmoni me procesin e zbulës.

Kushtojini vëmendje të vazhdueshme premtimit të Moronit që në qoftë se ju “kërkonti me një zemër të sinqertë, me qëllim të vërtetë duke pasur besim në Krisht, ai do t'ju tregojë të vërtetën, nëpërmjet fuqisë së Frymës së Shenjtë.

“Dhe nëpërmjet fuqisë së Frymës së Shenjtë, ju mund të dini të vërtetën e të gjitha gjërave” (Moroni 10:4–5).

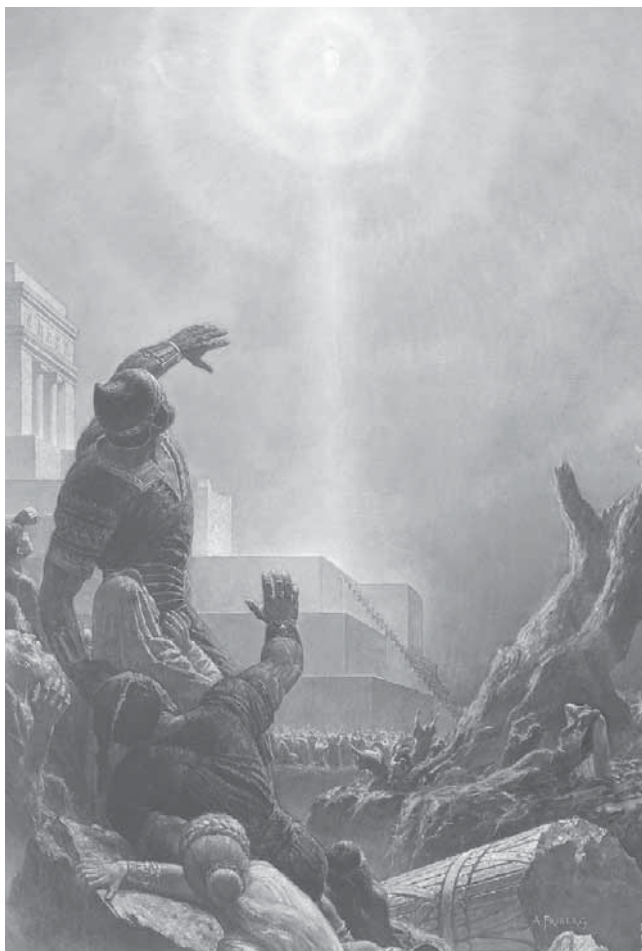

Fletët Hyrëse të Librit të Mormonit



Faqa e Titullit

Si dhe Pse u Shkrua Libri i Mormonit

Faqa e Titullit e Librit të Mormonit u shkrua nga Moroni, biri i Mormonit. Profeti Jozef Smith shpjegoi: "Faqa e titullit e Librit të Mormonit është një përkthim i saktë, marrë nga fleta e fundit, nga ana e majtë e koleksionit ose librit të fletëve, e cila përmbante analin që është përkthyer, gjuhën e të tërës si gjithë shkrimet në hebraisht në përgjithësi; dhe se faqa e titullit në fjalë nuk është në asnjë mënyrë ndonjë kompozim modern, as i imi dhe as i ndonjë njeriu tjetër që ka jetuar apo që jeton në këtë brez" (History of the Church, [Historia e Kishës] 1:71).

Faqa e titullit shpjegon se me anë të çfarë fuqie u shkrua Libri i Mormonit dhe me anë të çfarë fuqie do të vijë në ditët e fundit. Moroni dha gjithashtu disa arsye pse ky anal i shenjtë u shkrua dhe u ruajt për të ardhur në ditën tonë.

A Gjeneri Qëllimet

Në paragrafin e parë të faqes së titullit, Moroni shpjegoi se Libri i Mormonit u "shkrua me anë të urdhërimit, dhe gjithashtu me anë të shpirtit të profecisë dhe të zbulesës." Në paragrafin e dytë ai dha disa qëllime, ose arsye pse Perëndia urdhëroi që të mbaheshin këto anale. Gjeneri sa më shumë nga këto qëllime që të mundeni dhe shkruajini ato në fletore. Rrethoni njërin që është më kuptimplotë për ju.



Hyrje, Dëshmi, një Shpjegim i Shkurtër dhe Emrat e Renditja e Librave

Këto faqe hyrëse përmbajnë informacion të vlefshëm për t'ju ndihmuar të kuptoni dhe vlerësoni Librin e Mormonit. Mos i kapërceni ato. Të dhënat që përmbajnë këto faqe do t'ju japin themelin që do t'ju duhet për një kuptim të analit të shenjtë.

Të Kuptojmë Shkrimet e Shenjta

Faqa e Titullit

Përmbledhje—Version i shkurtuar : **Turbulluar**—I hutuar
Mbetje— Një pjesë e mbetur :

Faqa e Titullit—Çfarë Kuptohet me "Shtëpi e Izraelit," "Judenj," dhe "Johebrej"?

Jakobit, biri i Isakut dhe nipi i Abrahamit, iu dha nga Zoti emri Izrael (shih Zanafilla 32:28). "Shtëpia e Izraelit" i referohet pasardhësve të tij (shih Bible Dictionary [Fjalori Biblik], "Israel," "Israel, kingdom of," [Izrael, Izrael, mbretëria e.] f. (708). "Judenj" i referohet fillimisht një personi që i përket fisit të Judës, por tani ka gjithashtu kuptimin çdo njeri nga mbretëria e Judës, edhe në qoftë se ai ose ajo nuk janë në fakt nga fisi i Judës (shih Bible Dictionary [Fjalori Biblik], "Jew" [Jude] f. (713). "Johebrej" do të thotë "kombe," dhe i referohet atyre që nuk janë nga shtëpia e Izraelit ose atyre që nuk besojnë në Perëndinë e Izraelit (shih Bible Dictionary [Fjalori Biblik], "Gentile," [Johebrej] f. (679). Në Librin e Mormonit fjala *Johebrej* mund t'i referohet gjithashtu atyre që jetuan aty ose që erdhën nga kombe jashtë tokës së Izraelit, pavarësisht nga prejardhja e tyre.

Studimi i Shkrimeve të Shenjta

Bëni aktivitetin A kur ju lexoni faqen e titullit të Librit të Mormonit.

Të Kuptojmë Shkrimet e Shenjta

Hyrje

Ngatërroi gjuhët (paragrafi 2)—Turbulloi gjuhët : **Hyjnishmëri** (paragrafet 7–8)—Qenia (krijuar) nga Perëndia
Parimet (paragrafi 6)—Urdhërimet, principet :

Hyrje, paragrafi 6—Çfarë Është një Gurthemel?

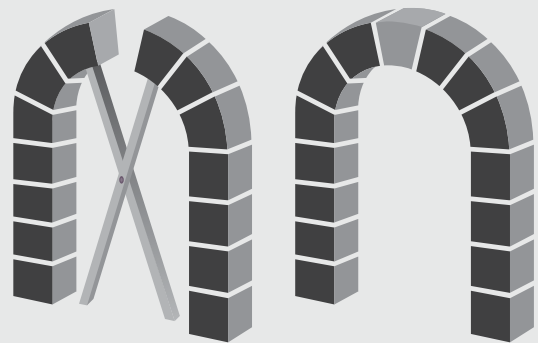

Libri i Mormonit është gurthemeli i besimit tonë.

Profeti Jozef Smith tha se “Libri i Mormonit ishte libri më korrekt se çdo libër tjetër në tokë, dhe guri i themelit i besimit tonë” (*History of the Church [Historia e Kishës]*, 4:461). Ai gjithashtu tha: “Hiqni Librin e Mormonit dhe zbulesat, dhe ku është besimi ynë? Ne nuk kemi asgjë” (*History of the Church, [Historia e Kishës]*, 2:52).

Presidenti Ezra Taft Benson shpjegoi:

“Një gur themeli është guri qendror në një hark (qemer). Ai i mban të gjithë gurët e tjerë në vend, dhe në qoftë se hiqet, harku do të shembet.

“Ka tre mënyra në të cilin Libri i Mormonit është gurthemeli i besimit tonë. Ai është gurthemeli i dëshmisë sonë për Krishtin. Ai është gurthemeli i doktrinës sonë. Ai është gurthemeli i dëshmisë.



“Libri i Mormonit është gurthemeli në dëshminë tonë për Jezu Krishtin, që është vetë Ai gurthemeli i çdo gjëje që ne bëjmë. Ai mban dëshminë e realitetit të Tij me fuqi dhe qartësi...

Libri i Mormonit është gjithashtu gurthemeli i doktrinës së Ringjalljes. Siç u përmend më parë, Zoti Vetë ka theksuar se Libri i Mormonit përmban ‘plotësinë e ungjillit të Jezu Krishtit’ (DeB 20:9). Kjo nuk do të thotë se ai përmban çdo mësim, çdo doktrinë të zbuluar ndonjëherë më parë.

Por, ai do të thotë se në Librin

e Mormonit ne do të gjejmë plotësinë e atyre doktrinave që kërkohen për shpëtimin tonë. Dhe ato mësohen qartë dhe thjesht, kështu që çdo fëmijë të mund të mësojë mënyrat e shpëtimit dhe të ekzaltimit. Libri i Mormonit ofron kaq shumë sa zgjeron kuptueshmërinë tonë për doktrinën e shpëtimit. Pa atë, shumë nga ato që janë mësuar në shkrimet e tjera të shenjta, nuk do të jenë kaq të qarta dhe të çmueshme.

Më së fundi, Libri i Mormonit është gurthemeli i dëshmisë. Po ashtu si harku shembet në qoftë se i hiqet gurthemeli, kështu qëndron ose bie e gjithë Kisha me vërtetësinë e Librit të Mormonit. Armiqtë e Kishës e kuptojnë qartë këtë. Kjo është pse ata bëjnë çmos të përpiqen të hedhin poshtë Librin e Mormonit, sepse në qoftë se ai mund të zhvlerësohet, Profeti Jozef Smith ikën bashkë me të. Po kështu dhe thirrja jonë ndaj çelësave të priftërisë, zbulesës dhe Kishës së rivendosur. Po në të njëjtën mënyrë, në qoftë se Libri i Mormonit është i vërtetë—dhe miliona kanë dëshmuar tashmë se kanë vërtetë një dëshmi të Shpirtit që është i vërtetë—atëherë një njeri duhet të pranojë thirrjet e Rivendosjes dhe të gjitha që e shoqërojnë atë” (në Conference Report, tetor 1986, 4–5; ose *Ensign*, nëntor 1986, f. 5–6).

Hyrje—Profetët Dëshmojnë për Librin e Mormonit

Presidenti Marion G. Romney, që ishte një anëtar i Presidencisë së Parë, tha: “Në qoftë se do të shmangim adoptimin e të këqijave të botës, ne duhet të ndjekim një kurs që do të ushqejë për ditë mendjet tona dhe t’i kthejmë ato përsëri tek gjërat e shpirtit. Unë nuk di ndonjë mënyrë tjetër më të mirë për ta bërë

këtë se sa duke lexuar përditë Librin e Mormonit” (në Conference Report, prill 1980, 88, ose *Ensign*, maj 1980, 66).

Të gjithë profetët e ditëve të mëvonshme kanë dëshmuar rëndësinë e studimit të Librit të Mormonit. Presidenti Ezra Taft Benson tha: “Gjendet një fuqi në libër që do të fillojë të derdhet në jetën tuaj, në momentin kur ju filloni një studim serioz të librit. Ju do të gjeni fuqi më të madhe për t’i rezistuar tundimit. Ju do të gjeni fuqi për të shmangur mashtrimin. Jo do të gjeni fuqi për të qëndruar në shtegun e ngushtë dhe të ngushtuar. Shkrimet e shenjta quhen ‘fjalët e jetës’ (DeB 84:85) dhe askund nuk janë më të vërteta se sa janë në Librin e Mormonit. Kur ju filloni të keni uri dhe etje pas këtyre fjalëve, ju do ta gjeni jetën me bollëk të madh e më të madh” (në Conference Report, tetor 1986, 6; ose *Ensign*, nëntor 1986, f. 7).

Presidenti Gordon B. Hinkli tha: “Unë dëshiroj të këshilloj çdo burrë dhe grua ... dhe çdo djalë e vajzë që është mjaft i rritur për të lexuar, të lexojë përsëri Librin e Mormonit gjatë këtij viti që vjen. Ai u shkrua për të bindur judenjtë dhe johebrenjtë se Jezusi është Krishti. Nuk ka asgjë të rëndësishme më të madhe që mund të bëjmë se sa të forcojmë në jetën tonë individuale një bindje të patundur se Jezusi është Krishti, Biri i gjallë i Perëndisë së gjallë. Ky është qëllimi i ardhjes së këtij libri të shquar dhe të mrekullueshëm. Më lejoni t’ju sugjeroj se kur ta lexoni përsëri, merrni një laps, ose një laps të kuq nëse keni, dhe vendosni një shenjë sa herë që ka një referencë që i drejtohet Jezu Krishtit në atë libër. Dhe pastaj kur veproni kështu, do të vijë tek ju një bindje shumë e vërtetë se ky është vërtetë një dëshmi tjetër për Zotin Jezu Krisht” (*Teachings of Gordon B. Hinckley* [1997], f. 44).

Dëshmia e Tre Dëshmitarëve

Hiri i Perëndisë Atit—

Dhurata dhe fuqia e Perëndisë



Oliver Kauderi

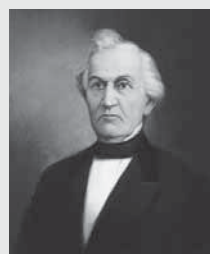

David Uitmër



Martin Heris

Dëshmia e Tre Dëshmitarëve—Çfarë do të Thotë të “Pastrojme Rrobat Tona nga Gjaku i të Gjithë Njerëzve”?

Gjaku, siç është përdorur në këtë frazë, është një simbol për mëkatin. Ata që marrin një thirrje nga Zoti për t’i dëshmuar botës, duhet të jenë të pastruar nga gjaku i botës, në qoftë se ata mësojnë dhe dëshmojnë me besnikëri. Në qoftë se ata nuk janë besnikë në thirrjen e tyre, ata do të mbajnë përgjegjësi për mëkatet e atyre që ata mund t’i kishin ndihmuar për të mësuar të vërtetën (shih Jakobi 1:18–19).

Dëshmia e Tetë Dëshmitarëve

Peshuar—Ngritur

Dëshmia e Tetë Dëshmitarëve—Pse Perëndia Thirri Kaq Shumë Dëshmitarë?

Zoti ka shpallur së “çdo gjë do të qëndrojë në gojën e dy a tre dëshmitarëve” (shih 2 Korintasve 13:1). Plaku Jozef Filling Smith, atëherë një anëtar i Kuorumit të Dymbëdhjetë Apostujve, shpjegoi: “Fjala e [Perëndisë] gjithmonë është shpallur me gojën e dëshmitarëve të caktuar siç duhet, që u caktuan për të dëshmuar punën e tij. Libri i Mormonit nuk mund të vinte në asnjë mënyrë tjetër përveç mënyrës që erdhi, dhe përmbushi ligjin. Profetët e tyre dëshmuuan se Zoti do të ngrejë “aq dëshmitarë, sa t’i duket atij e përshtatshme,” [shih 2 Nefi 27:12–14] për të ndërtuar punën e tij” (*The Restoration of All Things* [1945], f. 107).

Dëshmia e Profetit Jozef Smith

Lutje (faqe 1, paragrafi 2)—
Kërkesë, përgjërëm

Pamja e fytyrës (faqe 1,
paragrafi 5)—Pamje e jashtme

Burimin nga dolën ata (faqe 1,
paragrafi 7)—Vendi i origjinës
nga erdhën ato

I shtangur nga skena e pazakonshme (faqe 2, paragrafi 2)—Mendimi rreth natyrës së jashtëzakonshme
Rrethanave të varfra (faqe 2, paragrafi 4)—Varfëri
U vërtetua nga konfirmimi Hyjnor (faqe 3, paragrafi 8)—Ashtu si tha Perëndia se do të jetë

Një Shpjegim i Shkurtër mbi Librin e Mormonit

Historinë laike (paragrafi 2)—Historia e mbretërve, luftërave dhe kështu me radhë

Përmbledhje (paragrafi 3)—Version i shkurtuar
Më pas (paragrafi 8)—Më vonë

Shpjegim i Shkurtër—Si Përfaqësohen Grupet e Fletëve të Ndryshme në Librin e Mormonit?

Ilustrimi i faqes 12 i këtij manuali na ndihmon në shpjegimin se si grupet e ndryshme të fletëve përputhen së bashku për të bërë analin e Librit të Mormonit. Vini re se ishte shkruar shumë më tepër nga sa qenë në gjendje Mormoni dhe Moroni të përfshijnë në fletët e Mormonit (shih Helamani 3:14–15; Ethëri 15:33).

Studimi i Shkrimeve të Shenjta

Bëni dy nga aktivitetet e mëposhtme (A–F), kur ju lexoni hyrjen, dëshmitë dhe shpjegimin e shkurtër.

A Çfarë Kuptimi Kanë Ato për Ju?

Në citimin e Profetit Jozef Smith, në paragrafin 6 të hyrjes, janë tre parimet e mëposhtme rreth Librit të Mormonit. Në fletoren tuaj, shpjegoni se si çdo parim është i vërtetë dhe ç’kuptim ka ai për ju. Për t’ju ndihmuar përdorni informacionin në hyrje dhe seksionin “Të Kuptojmë Shkrimet e Shenjta”.

1. Libri i Mormonit është “më i sakti nga ndonjë libër mbi tokë.”
2. Libri i Mormonit është “gurthemeli i besimit tonë.”
3. Një njeri “do t’i afrohet më shumë Perëndisë duke iu bindur porosive të tij, se nga ndonjë libër tjetër.”

B Bëni një Hark (qemer) Gurthemeli

Duke përdorur blloqe druri ose material tjetër të përshtatshëm, ndërtoni një hark (shih figurën e një harku në f. 9). Etiketojeni gurthemelin “Libri i Mormonit.” Merreni harkun tuaj në klasë dhe tregoni se si gurthemeli e mban harkun të bashkuar së bashku.

C Si Mund Ta Di Se Libri i Mormonit Është i Vërtetë?

Lexoni dy paragrafët e fundit të hyrjes dhe shpjegoni në fletoren tuaj, se çfarë mund të bëni për të marrë një dëshmi nga Shpirti që Libri i Mormonit është i vërtetë.

D Çfarë Dëshmuuan Ata?

1. Rendisni çfarë panë dhe dëgjuan Tre Dëshmitarët dhe çfarë panë dhe prekën Tetë Dëshmitarët.
2. Ç’do të thotë për ju që njëmbëdhjetë burra të tjerë dëshmuuan se Profeti Jozef Smith i kishte vërtetë fletët e arta dhe se tre prej tyre panë një engjell dhe dëgjuan zërin e Zotit?

E Çfarë Ju Bëri Përshtypje?



Pasi të lexoni dëshminë e Profetit Jozef Smith, shkruani të paktën një gjë që ju bëri përshtypje rreth dëshmisë së tij.

F Profetët Flasin Mbi Librin e Mormonit

Bëni një tabelë me katër kollona. Etiketoni kollonën e parë “Bekimet e Premtuara,” të dytën “Këshillë rreth Leximit të Librit të Mormonit,” të tretën “Çfarë Përmban Libri” dhe të katërtën “Dëshmitë e Profetëve.” Në seksionin “Të Kuptojmë Shkrimet e Shenjta” lexoni “Çfarë është një Gurthemel?” dhe “Profetët Dëshmojnë për Librin e Mormonit.” Kërkoni thënie që i përkasin njëres prej katër kategorive dhe shkruajini ato në kollonën e duhur.

BURIMET KRYESORE PËR LIBRIN E MORMONIT

Disa nga burimet për fletët e Mormonit

Fletët e Mormonit që iu dhanë
Profetit Jozef Smith (nuk pasqyrojnë
medoemos renditjen e librave mbi fletë)

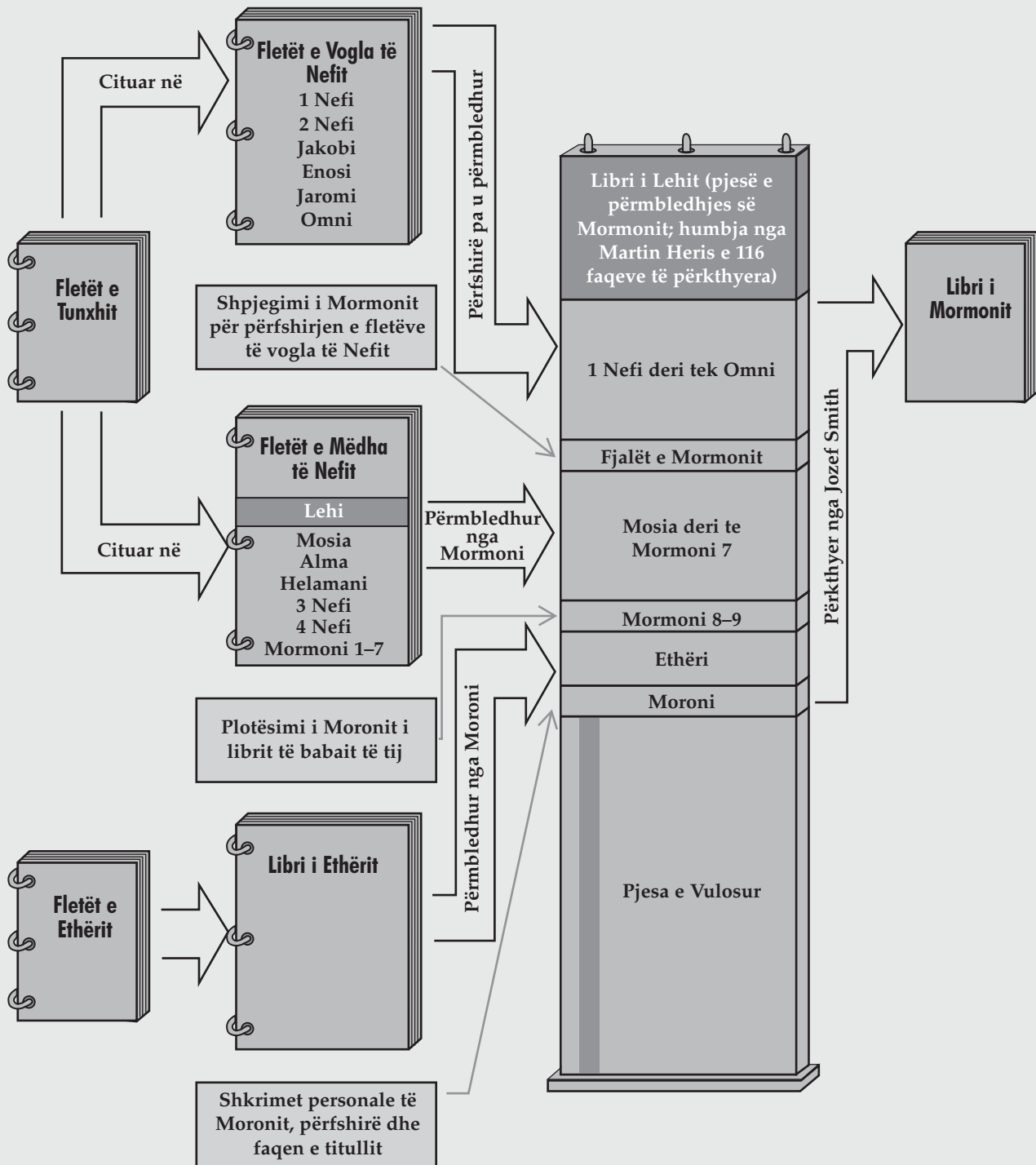

Handwritten text in a cursive script, likely a translation or commentary on the Book of Mormon, running vertically along the right edge of the page.

Libri i Parë i Nefit

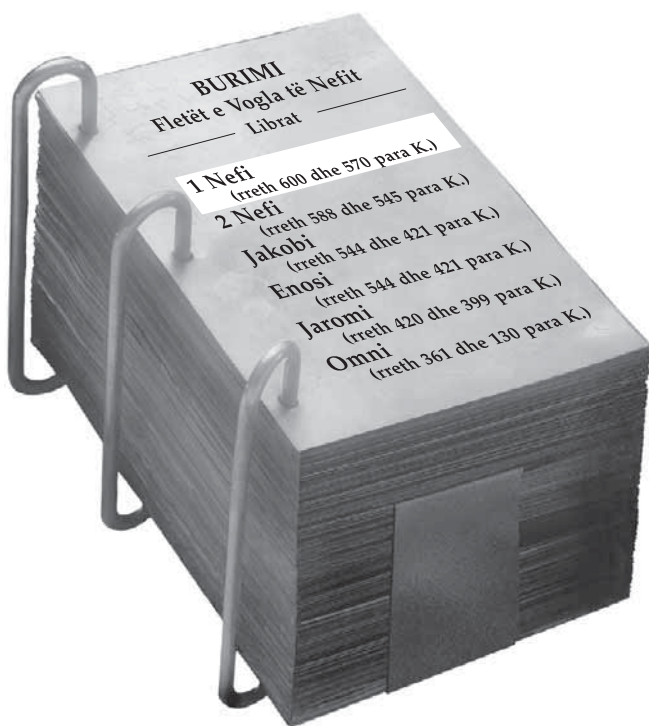

Çfarë Dini Ju për Profetin Nefi?

Ju ndoshta e dini se Nefi ishte një nga shkruarit e Librit të Mormonit, por ç'gjë tjetër dini ju për të? Kur ju të lexoni 1 dhe 2 Nefi, ju do të gjeni se Nefi ishte gjithashtu një i ditur, një gjuetar i madh, një farkëtar, një ndërtues anijeje, një lundëtar, një argjendar, një mbajtës anali, një refugjat, një ndërtues tempulli, një mbret, një luftëtar, një profet dhe një shikues. A mendoni se një njeri me këtë lloj përvojë mund të na mësojë diçka rreth jetës?

Ku dhe Kur Jetoj Nefi?

Nefi jetoj pranë Jeruzalemit, në Mbretërinë Jugore të Judës, rreth 600 vjet para lindjes së Krishtit. Kombet e fuqishme të Babilonisë dhe Egjiptit po konkurronin për kontrollin e asaj pjese të botës dhe ajo mbretëri e vogël e judenjve kishte mbetur në mes.

Për shkak të ligësive, Mbretëria Veriore e Izraelit ishte mundur dhe populli i saj u largua në robëri nga asirianët më shumë se 100 vjet më parë. Në kohën e Nefit, ligësia ishte shumë e përhapur dhe judenjtë ishin subjekt në fillim i një fuqie të huaj dhe pastaj i një tjetre. Profetë të tillë si Jeremia dhe babai i Nefit, Lehi, profetizuan se mbretëria e Judës do të shkatërrohej gjithashtu, në qoftë se populli nuk do të pendohej. Profetët Ezekiel dhe Daniel gjithashtu jetuan afërsisht në të njëjtën kohë.

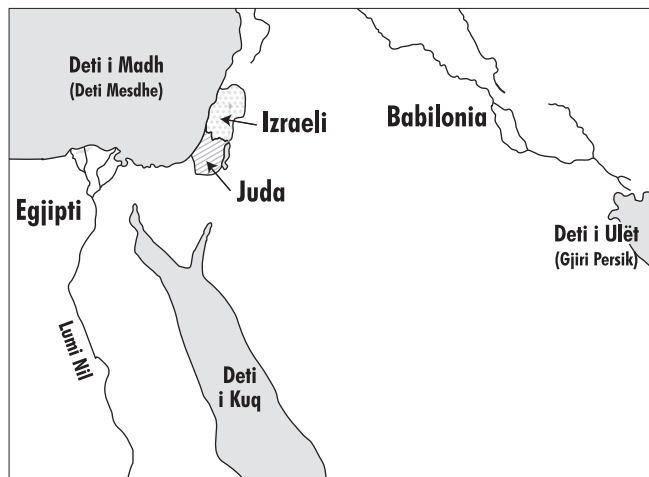

Pse e Shkroi Nefi Këtë Libër?

Ka disa të vërteta specifike që Nefi shpresonte se ne do të mësonim duke lexuar këtë libër. Hyrja e tij na jep një pamje të shkurtër të familjes së tij dhe udhëtimeve dhe vështirësive të tyre (shih paragrafin nën titullin e librit, përpara kapitullit 1). Ai shkroi se do të tregojë “se mëshirat e dhembshura të Zotit janë mbi të gjithë ata që ai ka zgjedhur, për shkak të besimit të tyre, për t’i bërë ata të pushtetshëm, madje, deri në fuqinë e çlirimit” (1 Nefi 1:20). Ai shpjegoi gjithashtu se qëllimi i tij ishte të “shkruajë për gjërat e Perëndisë” në mënyrë që të “bindë njerëzit të vijnë te Perëndia i Abrahamit, dhe te Perëndia i Isakut, dhe te Perëndia i Jakobit dhe të shpëtohen” (1 Nefi 6:3–4; shih gjithashtu Jakobi 1:1–4).

Kur ju lexoni 1 Nefi, si rrjedhim, kini kujdes se ai po na mëson ne të vijmë te Krishti dhe të shpëtohem. Ai përdor përvojat e familjes së tij, për të demonstruar fuqinë e Zotit për të shpëtuar besnikët si në këtë jetë dhe në jetën që do të vijë.



Ngjarjet tek 1 Nefi fillojnë gjashtëqind vjet para lindjes së Krishtit. Në atë kohë judenjtë, për shkak të ligësive të tyre, kishin rënë nën kontrollin e perandorisë së fuqishme babilonase. Profeti Jeremia lajmëroi judenjtë t’i nënshtrohen Babilonisë ose të shkatërrohen (shih Jeremia 27:12–13). Profeti Lehi u thirr gjithashtu për t’i lajmëruar ata të pendohen (shih 1 Nefi 1:18–19). Megjithatë, judenjtë zgjodhën të dëgjojnë këshillën e profetëve të rremë, të cilët profetizuan se Babilonia, jo Judea do të shkatërrohej (shih Jeremia 28:1–4). Ata rebeluan kundër Babilonisë dhe rreth vitit 586 para K. mbretëria e Judës dhe kryeqyteti i saj,

Jeruzalemi u shkatërrua dhe shumë judenj u çuan robër në Babiloni.

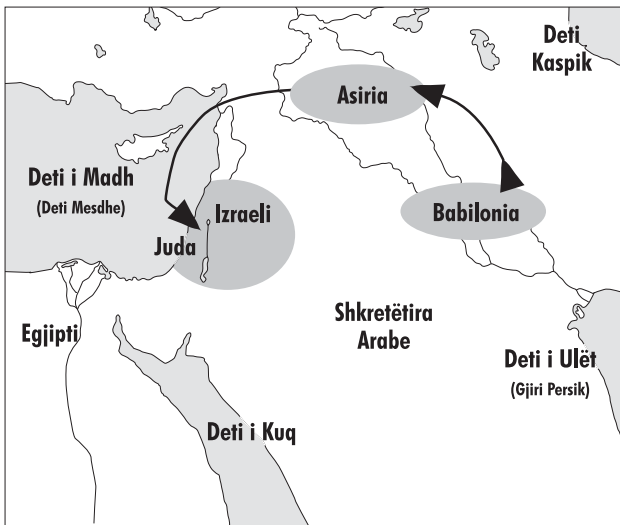

Babilonia pushtoi Asirinë dhe pastoj shkoi për të pushtuar gjithë Izraelin.

A keni menduar se si Zoti i thërret dhe i përgatit profetët e vërtetë? Ne mësojmë diçka rreth kësaj tek 1 Nefi 1, ku Nefi na thotë se si Zoti thirri babain e tij, Lehi, për t'u profetizuar judenjve. Kur ju ta lexoni këtë, shënoni se si thirrja e Lehit ishte e ngjashme me atë se si janë thirrur profetët e tjerë. (Për shembull, shih Isaia 6:1–8; Ezekieli 1:1–3, 26–28; 2; Zbulesa 10:1–2; 8–11; Joseph Smith—Historia 1:15–35).

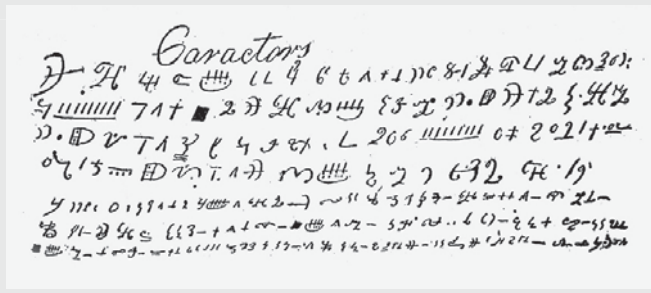

Shembuj karakteresh nga fletët e Librit të Mormonit

1 Nefi 1:20—Ç'dëshironte të Na Mësonte Nefi?

Në vargun 20, Nefi tregon pse ai shkroi historinë e familjes së tij (shih gjithashtu "Pse e Shkroi Nefi Këtë Libër?" në f. 13 të këtij manuali). Kërkoni shembuj të këtij qëllimi, kur ju të lexoni dy librat që shkroi ai.

Studimi i Shkrimeve të Shenjta

Bëni dy nga aktivitetet e mëposhtme (A–C), kur ju studioni 1 Nefi 1.

A Si Ngjan Jeta Juaj me Atë të Nefit?

Për të filluar analin e tij, Nefi përshkruan veten e tij.

1. Lexoni me kujdes 1 Nefi 1:1–3 dhe gjeni fjalët dhe frazat kyç që zbulojnë se si ishte jeta e Nefit. Ju mund të dëshironi të shënoni në shkrimet tuaja të shenjta këto fjalë. Në fletoren tuaj shkruani një ose dy fjali që përmbledh se çfarë na thotë Nefi për veten e tij.
2. Shpjegoni të paktën një mënyrë në të cilën jeta juaj është e ngjashme me jetën e Nefit.

B Gjeni Modelin

1. Kërkoni 1 Nefi 1: 5–20 dhe rendisni çfarë i ndodhi Lehit. Pyetjet e mëposhtme do t'ju ndihmojnë të gjeni pikat kryesore:
 - Çfarë bëri Lehi në fillim? (shih v. 5).
 - Çfarë pa ai? (shih v. 6–10).
 - Çfarë iu dha atij? (shih v. 11).
 - Çfarë mësoi ai? (shih v. 13–14).
 - Çfarë bëri ai me atë çfarë mësoi? (shih v. 18).
 - Si iu përgjigj populli mesazhit të tij? (shih v. 19–20).
2. Lexoni tregimin e mëposhtëm të shkrimit të shenjtë dhe rendisni fjalët dhe frazat që tregojnë se profetët e tjerë kanë patur përvoja të ngjashme me përvojën e profetit Lehi: Ezekieli 1:1–3, 26–28; 2; Zbulesa 10:1–2, 8–11; Joseph Smith—Historia 1:15–35.
3. Çfarë ju mëson kjo rreth thirrjes së Profetit Jozef Smith?

C Shkruani një Përmbledhje

Nefi lexoi analin e babait të tij dhe pastaj bëri një përmbledhje, ose version të shkurtuar mbi fletët e tij. Për të bërë përmbledhjen e tij, Nefi përzgjedhi ato pjesë që ai ndjeu se do të na ndihmojnë ne të kuptojmë më mirë Shpëtimtarin dhe dëshirën e Tij për të na ndihmuar. Të shkruash një përmbledhje është sfiduese, sepse personi që bën përmbledhjen duhet të vendosë se çfarë të

Të Kuptojmë Shkrimet e Shenjta

1 Nefi 1

- Misteret e Perëndisë** (v. 1)—Të vërtetat që nuk mund të kuptohen pa zbulesë nga Perëndia
- Turma të panumërta** (v. 8)—Një grumbullim i madh
- Shkëlqimi** (v. 9)—Ndriçimi, lavdia
- Shprehur** (v. 11)—Kërkuar, urdhëruar
- Fatkeqësi** (v. 13)—Dhembje, mjerim

- Neveritë** (v. 13, 19)—Mëkatet; mendimet dhe veprat që janë fyese në sytë e Perëndisë
- Lejoj** (v. 14)—Pranoj
- Përmbledhje** (v. 17)—Version i shkurtuar
- Shëlbimi i botës** (v. 19)—Shpëtimi i botës nga mëkati me anë të sakrificës së Krishtit

1 Nefi 1:2—Në Çfarë Gjuhe Shkroi Nefi mbi Fletët?

Nefi i referohet "gjuhës së atit tim" dhe "gjuhës së egjiptianëve." Në fund të Librit të Mormonit, Moroni i përshkruan shkrimet e tij dhe të atit të tij si "egjiptiane e reformuar" (Moroni 9:32). "Nuk dihet nëse Nefi, Mormoni ose Moroni shkruan në hebraisht me karakteret e modifikuara egjiptase apo i gdhendën fletët e tyre si në gjuhën egjiptiane dhe në karakteret egjiptiane, apo nëse Nefi i shkroi në një gjuhë dhe Mormoni e Moroni, të cilët jetuan afërsisht nëntë qind vjet më vonë, në një gjuhë tjetër" (në Daniel H. Ludlow, bot., *Encyclopedia of Mormonism*, vol. 5 [1992], 1:179).

përfshijë dhe çfarë të lerë jashtë saj. Shkruani një përmbledhje të tre vargjeve nga 1 Nefi 1, duke i përmbledhur ato në një fjali. Shkruajeni atë me të njëjtin qëllim që pati Nefi (shih “Pse e Shkroi Nefi Këtë Libër?” në f. 13 të këtij manuali).



Lehi nuk ishte i vetmi profet që zemëroi judenjtë duke iu mësuar të vërtetën. Jeremia u përndoq dhe u burgos gjithashtu rreth së njëjtës kohë. Tek 1 Nefi 2, ju do të lexoni se çfarë bëri Zoti për të shpëtuar Lehin dhe familjen e tij, jo vetëm nga judenjtë e zemëruar, por gjithashtu nga shkatërrimi i ardhshëm i Jeruzalemit. Çfarë mësoni ju nga mënyrat e ndryshme sesi iu përgjigjën fëmijët e Lehit asaj çfarë i kërkoi Zoti Lehit të bënte.

Të Kuptojmë Shkrimet e Shenjta

1 Nefi 2

Kokëfortësia (v. 11)—Kryeneçesi, krenari

Mërmëritje (v. 12)—Ankim ose mospranim me zë të ulët

I ngatërroi ata (v. 14)—I bëri ata të hutuar dhe jo të aftë për t’u përgjigjur

Nuk guxuan të (v. 14)—Mos guxim për të folur

Shtat (v. 16)—Trupi fizik

Ndëshkim (v. 24)—Pikëllim, mallkim, torturë

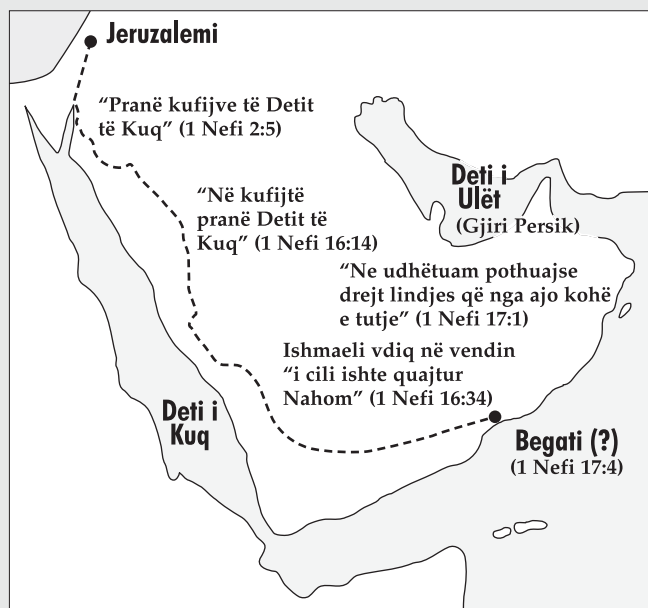

1 Nefi 2:2–6—Ku Ishte Vendi i Shkretë?

Lehi udhëhoqi familjen e tij nga Jeruzalemi drejt Detit të Kuq pranë Gjirit të Akabës. Distanca është rreth 180 milje (290 kilometra). Ishte një vend i nxehtë dhe djerrë, i njohur për hajdutë, të cilët prisnin për të plaçkitur udhëtarët e papërgatitur. Pasi arritën në Detin e Kuq, Lehi u kthye në drejtim të lindjes dhe udhëtoi dhe tre ditë të tjera përpara se të fushonte në luginën e lumit. Familjes së Lehit mund t’i jenë dashur rreth katërbëdhjetë ditë për të udhëtuar nga Jeruzalemi deri në këtë vend. Kur të lexoni rreth udhëtimeve të tyre për t’u kthyer në Jeruzalem, kujtoni kohën dhe distancat përkatëse.

1 Nefi 2:11—Çfarë Është një “Njeri Vegimtar”?

Lehin e quanin një burrë vegimtar sepse ai mori vegime, ëndrra dhe zbulesa të tjera nga Perëndia. Shumë njerëz mund ta konsideronin këtë një cilësi të mirë, por Lamani dhe Lemueli e përdorën termin për ta karakterizuar Lehin si një ëndërrues jopraktik.

Studimi i Shkrimeve të Shenjta

Bëni ose aktivitetin A ose B dhe pastaj bëni aktivitetin C, kur ju të lexoni 1 Nefi 2.

A Shkruani një Raport Lajmesh

Judenjtë u tallën dhe u zemëruan me dëshminë publike të Lehit kundër ligësive të tyre. Bëni sikur ju jeni një reporter gazete, që shkoi për të parë Lehin në shtëpinë e tij dhe pa se gjithë familja e tij ishte larguar. Kur ju biseduat me fqinjët, ju mësuat informacionin tek 1 Nefi 2:1–4. Shkruani në fletoren tuaj një raport gazete, duke përshkruar zhdukjen e papritur të Lehit dhe të familjes së tij.

B Shkruani një Shënim

Nefi i përshkroi Lamanin dhe Lemuelin si “kokëfortë” sepse ata ishin kryeneçë në padrejtësinë e tyre. Ata nuk besonin se babai i tyre ishte i frymëzuar nga Perëndia dhe ishin të inatosur, sepse ata lanë tokat dhe pasurinë në Jeruzalem dhe po vuanin në vendin e shkretë (shih 1 Nefi 2:11–13). Vëllai i tyre Nefi ishte “i pikëlluar nga ngurtësia e zemrave të tyre [dhe] i thirri Zotit për ta” (v. 18). Shkruajini një shënim Lamanit dhe Lemuelit për rëndësinë e nderimit të atit të tyre dhe të qenit të përlurur, kështu që ata të mund të dinin “veprimet e atij Perëndie që i kishte krijuar ata” (v. 12).

C Krahasoni Veprimet dhe Rezultatet

Reagimet e Lamanit dhe Lemuelit ndaj vendimit të atit të tyre për t’u larguar nga Jeruzalemi ishin shumë të ndryshme nga ato të Nefit.

- Shqyrtoni 1 Nefi 2:11–14 dhe rendisni të paktën tre arsye pse u rebeluan Lamani dhe Lemueli.
- Shqyrtoni vargjet 16–17 dhe përshkruani çfarë bëri Nefi që e ndihmoi atë për të mos u rebeluar.
- Nga ajo çfarë keni mësuar nga këto vargje, çfarë duhet të bëjë një njeri për t’u larguar nga rebelimi kundër urdhërimeve të Perëndisë?

1 Nefi 3-4

Po Të Kemi Besim Zoti Do Të Na Ndhimojë

Në qoftë se ju u përpoqët për të kryer një detyrë të vështirë që ju ka dhënë babai juaj dhe ju dështoni, a do të përpiqeshit përsëri? Në qoftë se në përpjekjen e dytë ju pothuajse u vratë dhe përsëri dështoni, a do ta ndërprisni atëherë këtë? A do të ketë ndonjë ndryshim në mënyrën se si ju e konsideroni detyrën, në qoftë se ju e dinit se detyra erdhi nga Ati juaj Qiellor dhe jo nga ati juaj tokësor? Tek 1 Nefi 3-4, bijve të Lehit iu dha një detyrë si kjo. Vini re se kush kishte besim se detyra do të plotësohej dhe pse ai e kishte këtë besim. Vini re gjithashtu se që të kesh besim nuk e bën detyrën të lehtë, por të mundur për t' u plotësuar.

Të Kuptojmë Shkrimet e Shenjta



1 Nefi 3

Gjenealogjia e paraardhësve të mi, gjenealogjia e atit tim (v. 3, 12)—Emrat dhe historia e atit tim dhe paraardhësve të tjerë

Gdhendur (v. 3, 12)—E prerë apo e gërvishtur mbi metal

I etur pas (v. 25)—Dëshirë e pakontrolluar, dëshirë

Ishim të detyruar (v. 26)—Ishim të detyruar me forcë

Paudhësi (v. 29)—Mëkate

1 Nefi 3:11—Çfarë Do Të Thotë “Hodhëm Short”?

Hedhja e shortit përdorej si një mënyrë për të bërë një zgjedhje. Metoda e saktë nuk dihet, por praktika moderne e tërheqjes së kashtës apo hedhjes së monedhave, janë shembuj të së njëjtës ide. Në kohët e lashta, megjithatë, besohej se Zoti përcaktonte rezultatin (shih Fjalët e Urta 16:33; Bible Dictionary [Fjalori Biblik], “lots, castin of,” [short, hedhja e] f. 726).

1 Nefi 3:3, 12-13, 23-27; 4:7-9, 12-13, 19-22—Çfarë Dimë Ne Rreth Labanit?

Një shkruer shenjtor i ditëve të mëvonshme tregoi disa gjëra që ne mund të mësojmë rreth Labanit në këto kapituj: “Ne mësojmë kalimthi se ai urdhëronte një garnizon të pesëdhjetëve, që ai u takua i armatosur plotësisht në mënyrë ceremoniale me ‘pletë e judenjve’ (1 Nefi 4:22) për konsultime sekrete gjatë natës, se ai duhej të kontrollonte thesarin, se ai ishte nga aristokracia e vjetër, duke qenë një kushëri i largët i vetë Lehit, ndoshta ai e mbante këtë detyrë për shkak të paraardhësve të tij, qëkurse ai mezi e mori atë me anë të meritës, se shtëpia e tij ishte vendi i ruajtjes së anave shumë të vjetra, se ai ishte një njeri i madh, i rrëmbyer, dinak dhe i rrezikshëm, dhe xhambaz, lakmitar, i paskrupullt, i lig dhe i dhënë pas pijes” (Hugh Nibley, *Lehi in the Desert, and the World of the Jaredites* [1988], f. 97).

1 Nefi 4

Andej dhe këtej (v. 2)—Këtu dhe atje

Zemëruar (v. 4)—Shumë i inatosur

I detyruar (v. 10)—I urdhëruar, i shtrënguar, i detyruar

Të mbarojë (v. 13)—Të biesh gradualisht, të bëhesh i dobët

Çdo gjë (v. 19)—Çdo pjesë të saj

Ngjesha (v. 19)—Vesha

Qëndronte (v. 35)—Të rrinte

1 Nefi 4:10-18—Pse Nefi e Vrau Labanin?

Profeti Jozef Smith tha:

“Ajo që nën një rrethanë është e gabuar, mund të jetë, dhe shpesh është, e drejtë nën një rrethanë tjetër.



© 1996 Ronald K. Crosby

Perëndia tha: ‘Nuk do të vrasësh’ [Eksodi 20:13]; një herë tjetër Ai tha: ‘Do të vendosësh shfarosjen’ [Ligji i Përtërirë 20:17]. Ky është parimi mbi të cilin drejtohet qeveria e qiellit—me anë të zbulësës përshtatur për rrethanat në të cilën vendosen fëmijët e mbretërisë. Çfarëdo gjëje që Perëndia kërkon, është e drejtë, pavarësisht se çfarë kërkon, edhe pse ne mund të mos shohim ndonjë arsye derisa të ndodhë ngjarja. Në qoftë se ne kërkojmë së pari mbretërinë e Perëndisë, të gjitha gjërat e mira do të shtohen” (*Teachings of the Prophet Joseph Smith*, përzgj. Joseph Fielding Smith [1976], f. 256).

1 Nefi 4:30-38—Fuqia e një Betimi në Ditët e Nefit

“Ashtu si Zoti jeton dhe ashtu si unë jetoj” (1 Nefi 4:32) është një shembull i një betimi solemn dhe konsiderohej më i shenjtë në lashtësi në Lindjen e Mesme. “Për të qenë më lidhës dhe më solemn, një betim duhet të bëhet me jetën e diçkaje, qoftë ajo edhe vetëm një fije prej bari. Betimi i vetëm më i tmerrshëm se sa ‘me jetën time’ ose (më pak e zakonshme) ‘me jetën e kokës sime,’ është ... ‘me jetën e Perëndisë,’ ose ‘ashtu si Zoti Jeton’ (Hugh Nibley, *An Approach to the Book of Mormon*, bot. i 2-të [1964], f. 104).

Vini re sa shpejt u qetësua Zorami nga fjalët e Nefit (shih 1 Nefi 4:35) dhe sa shpejt i besuan vëllezërit Zoramit, pasi ai bëri betimin për të shkuar me ta (shih v. 37). Në ditët tona, kur premtimet shpesh duken se konsiderohen më pak të shenjta, ajo çfarë ndodhi midis Nefit dhe Zoramit është e mrekullueshme. Shih gjithashtu 1 Nefi 3:15, ku Nefi bëri një betim se ata do të merrnin fletët e tunxhit.

Studimi i Shkrimeve të Shenjta

Bëni dy nga aktivitetet e mëposhtme (A–C), kur ju studioni 1 Nefi 3–4.

A Mjeshtëria e Shkrimit të Shenjtë— 1 Nefi 3:7

- Lexoni 1 Nefi 3:1–8 dhe pastaj në fletoren tuaj shkruani: Unë do të _____ dhe _____ sepse unë _____ . Rishikoni vargun 7 dhe shkruani një fjalë në çdo vijë bosh. Shpjegoni si ky varg përmbledh pse Nefi nuk mermëriti ashtu si bënë vëllezërit e tij.
- Rishkruani vargun 7, duke zëvendësuar emrin tuaj në vend të fjalës *Nefi*. Pastaj shkruani të paktën një herë kur ju, ashtu si Nefi, patët besim dhe kurajo për të bërë diçka të vështirë që Zoti ju kërkoi për ta bërë.
- Përmbledhni kuptimin e 1 Nefi 3:7, duke e shkruar atë si një thënie të shkurtër që mbahet mend kollaj, të tillë si “Shtrini hapin” ose “Çdo anëtar një misionar.”

B Çfarë Mund Të Mësojmë Ne nga Ai Mision?

- Nefi dhe vëllezërit e tij u përpiqën tre herë për të marrë fletët e tunxhit nga Labani. Dy përpjekjet e para përshkruhen tek 1 Nefi 3:11–27. Vizatoni në fletoren tuaj një tabelë si ajo që ndodhet më poshtë. Nga leximi juaj, plotësoni kutitë, për të treguar çfarë ndodhi në dy përpjekjet e para dhe shpjegoni si mendoni ju, pse dështuan këto përpjekje.

| | Përpjekja e Parë | Përpjekja e Dytë | Përpjekja e Tretë |
|--|------------------|------------------|-------------------|
| Kush shkoi? | | | |
| Çfarë bënë ata, ose bëri ai? | | | |
| Çfarë ndodhi? | | | |
| Si mendoni ju, pse dështoi apo pse doli me sukses? | | | |

- Rishikoni 1 Nefi 4, plotësoni kutitë për përpjekjen e tretë, dhe përgjigjuni pyetjeve të mëposhtme për t’ju ndihmuar të mendoni rreth asaj çfarë studjuat:
 - Çfarë ndryshimesh vini re ju midis çfarë besonin vëllezërit e Nefit në përpjekje për të marrë fletët dy herët e para dhe çfarë besoi Nefi në përpjekjen e tretë? (shih 1 Nefi 3:11–13, 24; 1 Nefi 4:5–12).
 - Si mund t’ju ndihmojë të keni sukses ajo çfarë mësuat rreth suksesit të përpjekjes së tretë në sfidat që ju përballoni?
 - Nga urdhëri i Zotit që Nefi të vrasë Labanin, çfarë mund të mësoni ju rreth vlerës që Ai vendos në shkrimet e shenjta?
- Vini në zbatim në jetën tuaj përvojën e Nefit. Përshkruani të paktën një sfidë me të cilën ju përballeni, ku shembulli i mëposhtëm i Nefit mund t’ju ndihmojë të bëni zgjedhjen e drejtë.

C A Krijojnë Mrekullitë Besim?

Pas dy përpjekjeve të dështuara, Lamani dhe Lemueli qortuan Nefin për atë çfarë ndodhi dhe filluan ta godasin atë dhe Samin me një shufër.

- Rishikoni 1 Nefi 3:28–31 dhe përshkruani në fletoren tuaj se çfarë ndodhi për t’i ndalur ata.
- Madje dhe pas asaj çfarë ndodhi, vëllezërit e mëdhenj akoma nuk kishin besim se Perëndia ishte më i fuqishëm se Labani (shih v. 31). Shkruani një paragraf të shkurtër duke shpjeguar pse mendoni ju se Lamani dhe Lemueli refuzuan të besonin.
- Rishikoni 1 Nefi 4:1–3 dhe shkruani një paragraf tjetër duke shpjeguar pse mendoni Nefi kishte një besim të tillë kaq të fortë.



Sa të vlefshme janë shkrimet e shenjta? Tek 1 Nefi 4, Nefi mësoi se “është më mirë që të mbarojë një njeri, sesa një komb të bjerë dhe të mbarojë në mosbesim” (v. 13). Tek 1 Nefi 5 është një tregim i çmimit emocional që i kushtoi Lehit dhe Sarias dërgimi i bijve të tyre përsëri për fletët e shkrimit të shenjtë, dhe po ashtu çfarë gjeti Nefi në ato fletë, që tregoi se përpjekjet dhe sakrificat e tyre ia vlenin. Tek 1 Nefi 6 ju do të lexoni sesi u ndje Nefi rreth shkrimeve të shenjta që ai po shkruante. Kur ju të lexoni këto kapituj, mendoni sesa të vlefshme janë shkrimet e shenjta për ju.

Të Kuptojmë Shkrimet e Shenjta

1 Nefi 5

Vajtuat (v. 1)—Ishin shumë : Ruaj (v. 14–15)—Shpëtoj të mërzitur
Fillim (v. 12–13)—Fillim, nisje :

1 Nefi 6

Mjaftoj (v. 2)—Është e : Bind (v. 4)—Mbush mendjen mjaftueshme

1 Nefi 6:3–6—Pse Mbajti Nefi një Anal?

Shumica e librave shkruhen për të na informuar, bindur, ose argëtuar, por qëllimi i tyre përfundimtar është për të fituar dhe kënaqur një publik. Nefi shpjegoi se anali i tij nuk u shkruajt për të kënaqur botën, por për të kënaqur Perëndinë (shih 1 Nefi 6:5). Për më tepër informacion mbi qëllimin e Nefit për shkrimin e tij, shih 1 Nefi 9.

Studimi i Shkrimeve të Shenjta

Bëni dy nga aktivitetet e mëposhtme (A–C), kur ju studioni 1 Nefi 5–6.

A Shkruani një Shënim Ditari

- Pas leximit të 1 Nefi 5, shkruani një shënim ditari sikur ju të ishit Saria dhe shpjegoni se si u ndje Saria në vargjet 1–9. Përfshini pikat e mëposhtme:
 - Për çfarë u ankua ajo
 - Çfarë i tha Lehi asaj
 - Çfarë ndodhi që forcoi dëshminë e saj
- Shkruani një paragraf duke shpjeguar disa përvoja që keni patur, që ju kanë ndihmuar të dini se Perëndia i mban premtimet e Tij dhe i bekon ata që e duan dhe i shërbejnë Atij.

B Bëni një Listë

- Bëni një listë se çfarë gjeti Lehi në fletët e tunxhit duke plotësuar fjalitë e mëposhtme në fletoren tuaj (shih 1 Nefi 5:10–16):
 - Fletët përmbanin pesë _____.
 - Dhe gjithashtu një anal që nga mbretërimi i _____.
 - Dhe gjithashtu profecitë _____; duke përfshirë shumë nga _____.
 - Gjithashtu një gjenealogji të _____, që i tregoi atij se ai ishte një pasardhës i _____.
- Rishikoni 1 Nefi 5:17–22 dhe tregoni çfarë ndikimi pati leximi i shkrimeve të shenjta tek Lehi. Çfarë ndikimi ka Shpirti mbi ju, kur ju lexoni shkrimet e shenjta?

C Ndiqni Shembullin e Nefit

- Nga çfarë lexuat tek 1 Nefi 6, çfarë dëshironte Nefi të përfshinte në analin e tij? Çfarë dëshironte ai që të linte jashtë tij? Pse?
- Duke pasuar shembullin e Nefit, rendisni pesë gjëra që ju mund të thoni si pjesë të dëshmisë që do të jetë “e kënaqshme për Perëndinë dhe për ata që nuk janë të botës” (v. 5).



Nefi dhe vëllezërit e tij u urdhëruan të bëjnë një udhëtim tjetër për në Jeruzalem. Këtë herë ata u dërguan për të sjellë Ishmaelin dhe familjen e tij për t'u bashkuar me ta në vendin e shkretë. Pse zgjodhi Zoti familjen e Ishmaelit? Pse Ishmaeli duhej të zgjidhte të bashkohej me Lehin? Si reagues Lamani dhe Lemueli ndaj kësaj detyre? Kur ju të lexoni 1 Nefi 7, kërkoni përgjigje të mundshme për këto pyetje.

Të Kuptojmë Shkrimet e Shenjta

1 Nefi 7

E drejtë (v. 1)—I duhur ose i ditur
Përpjekur (v. 14)—Kanë punuar shumë
Pushonin (v. 14)—Ndalonin
Më shtyn (v. 15)—Më urdhëron

1 Nefi 7:2—Pse zgjodhi Zoti Familjen e Ishmaelit?

Zoti urdhëroi Lehin të dërgojë bijtë e tij në Jeruzalem dhe të sjellë Ishmaelin dhe familjen e tij në vendin e shkretë. Ishmaeli duhet të jetë zgjedhur, të paktën pjesërisht, sepse ai ishte i gatshëm të ndiqte Zotin. Nefi shkroi se ata “i thanë atij fjalët e Zotit” (1 Nefi 7:4) dhe “Zoti zbuti zemrën e Ishmaelit” (v. 5).

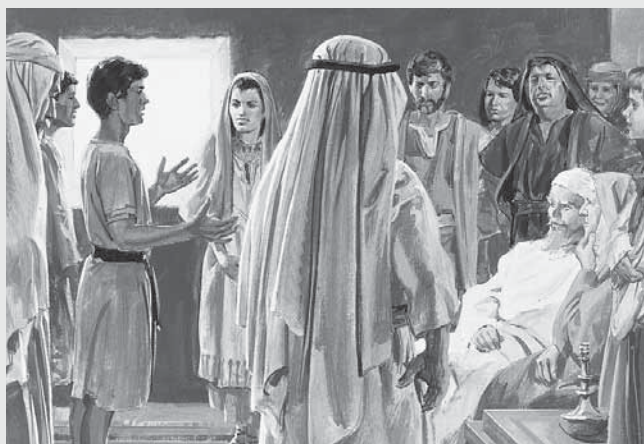

Studimi i Shkrimeve të Shenjta

Bëni aktivitetin A ose B, kur ju studioni 1 Nefi 7.

A Rendisni Çfarë Ndodhi

Rendisni ngjarjet kryesore tek 1 Nefi 7. Merrni veçanërisht në konsideratë vargjet 1, 4–6, 8, 16, 18–19 dhe 22.

B Analizoni dhe Zbatoni Çfarë Ndodhi

- Rishikoni 1 Nefi 7:1–5 dhe shpjegoni pse mendoni ju Zoti zgjodhi Ishmaelin dhe familjen e tij për t'u bashkuar me Lehin në vendin e shkretë (shih seksionin “Të Kuptojmë Shkrimet e Shenjta” për ndihmë të mëtejshme).
- Në vargjet 10–12 Nefi përsëriti të njëjtën frazë tre herë. Cila është fraza? Si mundet që harresa të jetë një arsye për rebelimin e Lamani dhe Lemuelit? Rendisni të paktën tre ide ose përvoja nga jeta juaj që do t'ju ndihmojnë të jeni më të bindur në qoftë se ju i kujtoni gjithmonë ato.
- Shkruani një paragraf të shkurtër duke përshkruar se si 1 Nefi 7:16–19 na jep një shembull të “mëshirave të dhembshura” që Nefi na premtoi të na tregojë kur ai filloi librin e tij (shih 1 Nefi 1:20).



1 Nefi 8

Ëndrra e Lehit

Ëndrra e frymëzuar e Lehit simbolikisht përfaqëson jetën tonë në vdekshmëri. Ne mund ta gjejmë veten tonë të përfaqësuar në të dhe mund të shikojmë se ku drejtohet jeta jonë në qoftë se ne qëndrojmë në shtegun tonë të tanishëm. Vini re se çfarë i solli Lehit gëzim dhe dhembje. Shikoni gjithashtu çfarë bënë fëmijët e Lehit në ëndërr. Pse disa prej tyre ishin në rrezik? Mendoni se si mund të jetë ndjerë Lehi kur ai meditoi çfarë Zoti i zbuloi atij në këtë ëndërr.



Të Kuptojmë Shkrimet e Shenjta

- 1 Nefi 8**
- Urdhëroi** (v. 6)—Kërko
 - Shenjë** (v. 15)—Sinjalet për të ardhur
 - E ngushtë** (v. 20)—E ngushtuar dhe direkte (përdorimi i dy fjalëve që kanë kuptim të ngjashëm, e ngushtë dhe e ngushtuar, është një formë poetike)
 - Filluan** (v. 22)—Fillim
 - Përqeshnin** (v. 28)—Të bësh lojë me, të tallësh

Studimi i Shkrimeve të Shenjta

Bëni dy nga aktivitetet e mëposhtme (A–C), kur ju studioni 1 Nefi 8.

A Gjeni Çelësin

Në ëndrrën e tij, Lehi e pa veten e tij në një vend të shkretëtë, të errët për shumë orë (shih 1 Nefi 8: 4–9). Çfarë bëri Lehi për të dalë nga errësira? Si është errësira që provoi Lehi e ngjashme me botën në të cilën jetojmë? Si mund t’ju ndihmojë juve gjithashtu ajo çfarë bëri Lehi për të dalë nga errësira?

B Krahasoni Shkrimet e Shenjta me një Frazë

Ëndrra e Lehit na ndihmon të kuptojmë parimet e rëndësishme rreth jetës dhe përpjekjeve tona për të jetuar ungjillin. Imazhet në ëndërr janë simbolike dhe ato përfaqësojnë sfidat reale që ne përballim çdo ditë. Shkruani çfarë pa Lehi, siç renditen më poshtë, dhe pastaj, nga leximi juaj i 1 Nefi 8, zgjidhni frazën që përshkruan më mirë imazhin.

| Çfarë Pa Lehi | Cila Thënie e Përshkruan Më Mirë Atë? |
|---|---|
| 1. "Vend të shkretëtë, të errët dhe të zymtë" (v. 4) | a. një vend i këndshëm b. një vend i frikshëm |
| 2. "Njeriu ... veshur me një robë të bardhë" (v. 5) | a. ndihmoi Lehin të ndjehej në qetësi b. rriti frikën e Lehit |
| 3. "Fushë e gjerë dhe e madhe" (v. 9) | a. gjithashtu një vend i errët dhe i zymtë b. një vend neutral |
| 4. Nje pemë me një frut të mrekullueshëm (shih v. 10) | a. qendra e ëndrrës b. burimi i shqetësimit të Lehit |
| 5. "Lumi me ujë" (v. 13) | a. një rrezik b. një bekim |
| 6. "Shufra e hekurit" (v. 19) | a. shënonte shtegun për tek pema b. mbronte udhëtarët nga lumi |
| 7. Shtegu i ngushtë pranë lumit (shih v. 20) | a. i lehtë për ta ndjekur b. i vështirë për ta ndjekur |
| 8. "Mjegull errësire" (v. 23) | a. e bënte udhëtimin të vështirë b. e shkaktuar nga shumë njerëz |
| 9. "Ndërtesa e gjerë dhe e madhe" (v. 26) | a. qëndronte pranë pemës së jetës b. qëndronte përtej lumit |

C Shkruani një Intervistë Lajmesh

Lehi na tha se fruti i pemës në ëndrrën e tij "ishte i dëshirueshëm për ta bërë dikë të lumtur" (1 Nefi 8:10) dhe ngrënia e frutit e mbushi atë me "gëzim jashtëzakonisht të madh" (v. 12). Në ëndrrën e tij, Lehi pa katër grupe njerëzish që përfaqësonin njerëzit në këtë jetë:

- Ata që përpiqeshin të arrinin tek pema por që humbnin në mes të errësirës (shih v. 21–23)

- Ata që arrinin tek pema, por që largoheshin kur turmat i tallnin ata (shih v. 24–25, 28)
- Ata të cilët dëshironin ndërtesën e madhe dhe të gjerë më shumë se sa frutin e pemës (shih v. 26–27, 31–33)
- Ata që mbërritën tek pema dhe që nuk kishin turp (shih v. 30)

1. Imagjinoni sikur ju të jeni një reporter lajmesh dhe ju intervistuat një njeri nga secili prej katër grupeve. Nga ajo që lexuat rreth secilit grup, shkruani si mendoni ju se do t'i përgjigjej secili njeri pyetjeve të mëposhtme:
 - a. Ku po përpiqeshit të shkonit? *Pse?*
 - b. A mbërritët atje ku po shkonit? *Pse, ose pse jo?*
 - c. A ju pëlqeu vendi ku përfunduat? *Pse, ose pse jo?*
2. Supozoni se ju mund të intervistoni po ata njerëz në jetën tjetër. Shkruani si mendoni ju se do t'i përgjigjeshin ata pyetjes së fundit nga kjo pikpamje.



Nefi mbajti dy lloje analesh. Njëri ishte historia jofetare e popullit të tij (fletët e mëdha të Nefit); i dyti ishte një anal i shenjtë (fletët e vogla të Nefit). Kur të lexoni 1 Nefi 9, kërkoni arsyet që dha Nefi për mbajtjen e këtyre dy analetë. Në seksionin “Të Kuptojmë Shkrimet e Shenjta” ju do të mësoni se çfarë dimë ne sot rreth arsyeve për mbajtjen e dy llojeve të fletëve. Kjo ngjarje na mëson se Zoti ka një plan që merr parasysh si dështimet tona ashtu dhe sukseset tona.

Të Kuptojmë Shkrimet e Shenjta

1 Nefi 9

Mbretërimin (v. 4)—
Sundimin

• Përpjekjeve (v. 4)—
• Mosmarrëveshje, grindje

1 Nefi 9:3–6—Për një Qëllim të Urtë

Në vitin 1828 Profeti Jozef Smith po përkthente Librin e Mormonit dhe kishte përfunduar 116 faqe të shkruara me dorë. Martin Heris iu përgjërua Jozefit disa herë për ta lejuar atë që t’ia tregonte përkthimin familjes së tij. Zoti herën e parë tha jo, por më në fund dha leje në qoftë se Martini do të premtonte t’ia tregonte ato vetëm disa vetëve të zgjedhur. Martin Heris e theu

premtimin e tij dhe 116 fletët humbën. Jozefit iu copëtua shpirti, por nga kjo përvojë ai mësoi një mësim të çmueshëm rreth bindjes dhe sa e pamundur është që të ligjtë të pengojnë Atin Qiellor në përbushjen e punës së Tij (shih DeB 3:1–10).



© Robert T. Barrett



Zoti e dinte çfarë do bënte Martin Heris dhe e planifikoi këtë që dymijë vjetë më parë. Zoti i tha Nefit të bëjë dy lloje të analetë, që pasqyronin të njëjtën periudhë. Njëri, fletët e mëdha, përmbanin historinë jofetare të nefitëve. Tjetri, fletët e vogla, u rezervuan për historinë e tyre të shenjtë. Jozef Smithi filloi përkthimin nga përmbledhja e Mormonit e fletëve të mëdha, kështu 116 fletët që humbi Martini përmbanin informacion mbi historinë jofetare.

Zoti gjithashtu e dinte se armiqtë e Profetit do t’i ndryshonin fletët e vjedhura, kështu që në qoftë se Jozefi e përkthente përsëri të njëjtin material, ata do të thoshin se ai nuk ishte një profet, sepse nuk mundi ta përkthejë atë në të njëjtën mënyrë dy herë (shih DeB 10:10–19). Zoti i tha Jozefit që të mos e përkthejë më atë pjesë përsëri, por të përkthejë fletët e vogla të Nefit, të cilat mbulonin të njëjtën periudhë por që përmbanin analin më të rëndësishëm të shenjtë (shih DeB 10:30–45; shih gjithashtu “Burimet Kryesore për Librin e Mormonit,” f. 12).

Studimi i Shkrimeve të Shenjta

Bëni aktivitetet A ose B, kur ju studioni 1 Nefi 9.

A Bëni një Shënim Anash Faqes

Tek 1 Nefi 9, Nefi përdori frazat “këto fletë” dhe “fletët e tjera” për t’iu referuar të dy llojeve të fletëve që Zoti e urdhëroi atë të bënte. Anash fletës të shkrimeve tuaja të shenjta, shkruani një shënim si ai më poshtë për t’ju ndihmuar të kujtoni se cilit lloj fletësh po i referohej ai: *këto fletë = fletët e vogla dhe fletët e tjera = fletët e mëdha.*

B Zbatojeni Atë në Jetën Tuaj

Nefi iu bind Zotit dhe bëri dy lloje fletësh, edhe pse atij nuk iu tha pse. Si mund t’ju frymëzojë shembulli i besimit dhe i bindjes së Nefit për të jetuar urdhërimet që ju mund të mos i kuptoni plotësisht?

1 Nefi 10

Profecitë e Lehit



Kapitujt 1–8 të 1 Nefi janë kryesisht përmbledhja nga Nefi e analit të atit të tij, Lehi, dhe kapitulli 9 është shpjegimi i Nefit për mbajtjen e dy llojeve të fletëve. Tek 1 Nefi 10, Nefi filloi një anal të jetës dhe shërbesës së tij (shih 1 Nefi 10:1). Ai përfshiu një profeci të atit të tij në lidhje me të ardhmen. Kur ju lexoni këtë profeci, vini re sa shumë hollësi mori Lehi me anë të zbulësës në lidhje me ngjarjet e ardhshme. Vini re gjithashtu ndikimin që patën fjalët e Lehit tek Nefi.

Të Kuptojmë Shkrimet e Shenjta



1 Nefi 10

Do t'u shfaqet (v. 11)—Zbulojë Vetën e Tij

Njëzëri (v. 13)—Së bashku në unitet

Mbetje (v. 14)—Pjesët e mbetura

Shartohen (v. 14)—Bashkohen

Dobishme (v. 15)—E duhur, e dëshirueshme

Provë (v. 21)—Sprovë ose testim (që do të thotë jetën tonë në tokë)



1 Nefi 10:14—Shpërndarja dhe Grumbullimi i Izraelit



Lehi e krahasoi shtëpinë e Izraelit me një pemë ulliri, degët e së cilës do të shpërndahen në gjithë botën për shkak të mosbesimit të tyre. Ai pa familjen e tij si pjesë e asaj shpërndarjeje. (Shih 1 Nefi 10:11–13.)

Ai gjithashtu profetizoi se pasi ungjilli të dërgohet tek johebrenjtë, degët e shpërndara të shtëpisë së Izraelit do të mbledhen përsëri. Lehi pastaj shpjegoi se të “shartoresh” tek pema, e cila përfaqëson shtëpinë e Izraelit, do të thotë të “vijne në njohurinë e Mesias së vërtetë” (v. 14). Me fjalë të tjera, mënyra e vërtetë që një njeri të bëhet anëtar i shtëpisë së Izraelit është të dëgjojë dhe pranojë ungjillin e Jezu Krishtit.

Studimi i Shkrimeve të Shenjta



Bëni aktivitetin A ose B, kur ju studioni 1 Nefi 10.

A Lexoni për Përgjigjen

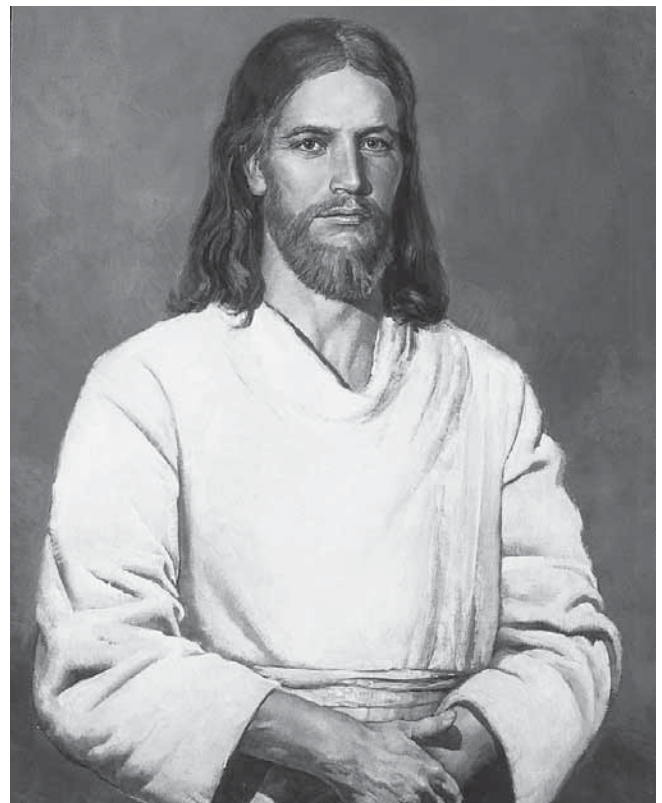

Tek 1 Nefi 10:4–11 Nefi regjistroi përshkrimin e Lehit të një ngjarjeje që do të ndodhte në të ardhmen, pas gjashtë qind vjetësh. Lexoni këto vargje për t'ju ndihmuar t'u përgjigjeni pyetjeve të mëposhtme rreth Të Shenjtit të Izraelit:

1. Pse ka nevojë për një Shpëtimtar?
2. Çfarë do t'i ndodhte Mesias?
3. Si do të mësonin johebrenjtë për Krishtin?

B Plotësoni Vendet Bosh

Tek 1 Nefi 10:17–22, Nefi ndau dëshminë e tij për fuqinë e Shpirtit për të na ndihmuar të kuptojmë gjërat e Perëndisë. Përmbledhni dëshminë e Nefit për fuqinë e Shpirtit dhe tregoni se si mund të zbatohet ajo në jetën tuaj.

1 Nefi 11-12

Nefi Mëson për Krishtin dhe Misionin e Tij



Çfarë bëni ju kur lexoni një pasazh të shkrimit të shenjtë apo merrni një këshillë nga udhëheqësit e Kishës, që ju e dini që është e rëndësishme, por ju nuk e kuptoni? Tek 1 Nefi 10:17-19, Nefi dëshmoi se ne mund të kuptojmë gjërat e Perëndisë me anë të fuqisë së Frymës së Shenjtë, dhe ai na ndihmoi të kuptojmë çfarë duhet të bëjmë ne. Nefi dëshironte të "shihnte, dhe dëgjonte, dhe të dinte" (v. 17) atë çfarë i kishte treguar babai në një ëndërr të frymëzuar.

Tek 1 Nefi 11-14 është një anal se si Zoti plotësoi dëshirën e Nefit dhe i tregoi atij jo vetëm çfarë pa Lehi, por gjithashtu i dha atij kuptimin e shumë simboleve. Kur ju lexoni kapitullin 11, vini re çfarë bëri Nefi për të qenë gati për të marrë një zbuluesë kaq të mrekullueshme. Në kapitullin 12, kërkonti mënyrat se si e zbatoi Nefi këtë zbuluesë tek populli i tij.

Të Kuptojmë Shkrimet e Shenjta



1 Nefi 11

Qëndroi mbi (v. 27)—Pushoi mbi

Shërbyer, shërbyen (v. 28, 30)—Duke shërbyer, duke u dhënë çfarë është e nevojshme

Gjuhëve (v. 36)—Gjuhët

1 Nefi 11:16-36—Çfarë Është "Denjimi i Perëndisë"?



"Të denjosh është fjalë për fjalë 'të shkosh midis.' 'Denjimi i Perëndisë' duhet kuptuar ... në dy mënyra. Aspekti i parë është denjimi i Perëndisë Atit, që do të thotë Elohim [shih 1 Nefi 11:16-23]. 'Denjimi i Perëndisë shtrihet në faktin se ai, një Qenie e ekzaltuar, zbret nga froni i tij i amshuar për t'u bërë Ati i një Biri të vdekshëm, një Biri të lindur "sipas mënyrës së mishit"' ([Bruce R. McConkie,] *The Mortal Messiah*, 1:314)...

"Aspekti i dytë i denjimit të Perëndisë ishte ai i Birit, që do të thotë Krisht [shih 1 Nefi 11:24-32]. Jehova—ati i qiellit dhe i tokës, krijuesi i gjithë gjërave që nga fillimi, i madhi UNË JAM dhe Perëndia i Abrahamit, Isakut dhe Jakobit—do të vijë në tokë, të lërë fronin e tij hyjnor, të marrë një trup prej mishi dhe kockash, t'ia nënshtrojë veten dobësive dhe ndyrësive të mishit dhe prirjeve të liga të njerëzimit, dhe të punojë për shpëtimin e

tij si një njeri i vdekshëm; e tillë është doktrina e "denjimit të Perëndisë'" (Joseph Fielding McConkie and Robert L. Millet, *Doctrinal Commentary on the Book of Mormon*, vol. 4. [1987-92], 1:78, 82).

1 Nefi 12

Trazuara (v. 4)—Zhurma

Çaheshin (v. 4)—Ndaheshin

Mjegullnajë (v. 5)—Mjegull

Humnerë (v.18)—Një e thelluar e gjerë, vend i thellë në tokë

Bien në mosbesim (v. 22)—Rënia gradualisht ose bërja i dobët për shkak të mungesës së besimit.

1 Nefi 11-12—Çfarë Mësoi Nefi rreth Ëndrrës së Lehit?

Tabela e mëposhtme përmbledh disa nga çfarë mësoi Nefi rreth ëndrrës së atit të tij:

| Simboli nga Ëndrra e Lehit | Interpretimi që iu Dha Nefit |
|---|--|
| Pema me frutin e bardhë (shih 1 Nefi 8:10-11) | Dashuria e Perëndisë, që tregoi Ai duke dhënë Birin e Tij për të qenë Shpëtimtari ynë (shih 1 Nefi 11:21-25; u quajt "pema e jetës" tek 15:22) |
| Lumi i ujit (të ndotur) (shih 8:13) | Thellësitë e ferrit në të cilin bien të ligjtë (shih 12:16; u quajt "fëlliqësi" tek 15:27) |
| Shufra e hekurit (shih 8:19) | Fjala e Perëndisë, e cila mund të na çojë të sigurtë tek pema (shih 11:25) |
| Mjegulla e errësirës (shih 8:23) | "Tundimet e djallit," i cili verbon njerëzit, kështu që ata humbin udhën e tyre dhe nuk mund të gjejnë pemën (shih 12:17) |
| Ndërtesa e gjerë dhe e madhe në ajër (shih 8:26) | Krenaria dhe imagjinatat e kota të botës (shih 11:36; 12:18) |
| Njerëzit që filluan të ecnin në shtegun drejt pemës, por që humbën në mjegull (shih 8:21-23) | Nefi nuk i identifikoi njerëzit e veçantë me të gjithë turmat në ëndërr, por ai pa llojet e mëposhtme të njerëzve: <ul style="list-style-type: none"> Njerëzit që e dëgjuan Jezusin por "e flakën atë" (shih 11:28) Njerëzit që kryqëzuan Jezusin, madje pasi Ai shëroi të sëmurët dhe flaku djajtë (shih v. 31-33) Njerëzit që u mblodhën së bashku "në ndërtesën e gjerë dhe të madhe" për të luftuar kundër Dymbëdhjetë Apostujve (shih v. 34-36) Nefitët dhe Lamanitët që u "bashkuan së bashku për luftë" (shih 12:1-4, 13-15) Nefitët të cilët, për shkak të krenarisë, u shkatërruan nga lamanitët (shih v. 19-23) |
| Njerëzit që dëshironin ndërtesën e madhe dhe të gjerë më shumë se pemën (shih 8:26-27, 31-33) | |
| Njerëzit që u mbajtën tek shufra, u përlën tek pema dhe morën nga fruti, ata injoruan tallësit dhe nuk u larguan (shih 8:30, 33). | Ata që marrin dhuratat më të mëdha të Perëndisë—jetën e përjetshme (shih 15:36). |

Studimi i Shkrimeve të Shenjta

Bëni aktivitetin A dhe një nga dy aktivitetet e tjera (B ose C) kur ju studioni 1 Nefi 11–12.

A Zbuloni Kuptimin e Ëndrrës

Nga leximi juaj i 1 Nefi 11 dhe 12, përgjigjuni pyetjeve të mëposhtme për të përshkruar çfarë mësoi Nefi rreth ëndrrës së atit të tij. Në qoftë se është e nevojshme përdorni seksionin “Të Kuptojmë Shkrimet e Shenjta”. (Ju mund të dëshironi të shkruani në fletore kuptimin e simboleve krahas vargjeve përkatëse tek 1 Nefi 8.)

1. Çfarë karakteristikash apo cilësish ka pema me frutin e dëshirueshëm që e bën atë një simbol efektiv të dashurisë së Perëndisë për fëmijët e Tij dhe Shlyerjes së Jezu Krishtit?
2. Si ngjan fjala e Perëndisë (shkrimet e shenja dhe fjalët e profetëve) me shufrën e hekurit që pa Lehi?
3. Si ju ka ndihmuar fjala e Perëndisë të “shijoni” gëzimin që vjen nga dashuria e Perëndisë?
4. Si është tundimi si “mjegulla e errësirës” dhe cili është çelësi për të mos u verbuar apo humbur?
5. Cili është ndryshimi midis njerëzve që arritën tek pema dhe u larguan dhe atyre që arritën tek pema dhe qëndruan aty?

B Gjeni Çfarë Mësoi Nefi rreth Jezusit

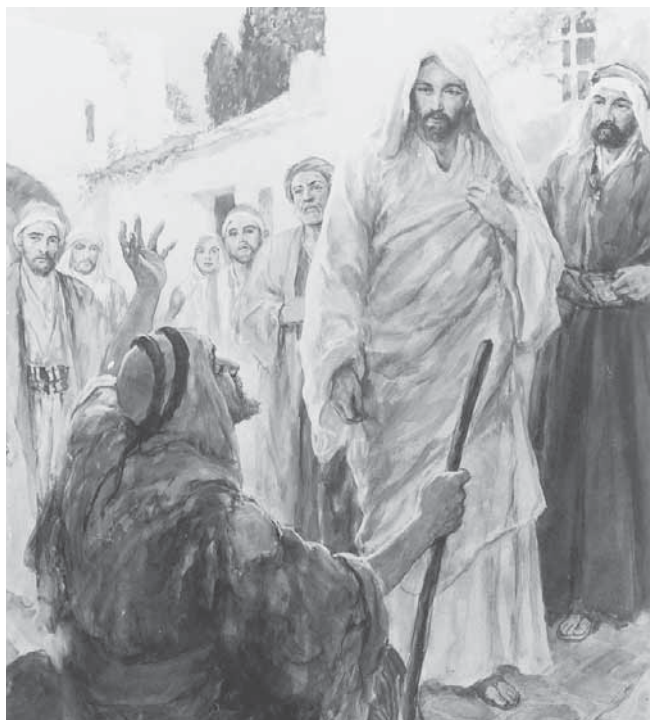

Kur iu tregua Nefit kuptimi i ëndrrës së atit të tij, ai mësoi shumë gjëra se çfarë do të bënte Jezusi kur Ai të vinte në tokë pothuajse 600 vjet më vonë.

1. Rishikoni 1 Nefi 11–12 dhe rendisni të paktën tetë ngjarje që tregoi Nefi rreth jetës së Shpëtimtarit.
2. Çfarë ju mëson kjo profeci rreth saktësisë së njohurisë së Perëndisë për të ardhmen?

C Bëni një Shenjë Paralajmërimi

Bëni një diagramë ose një shenjë që tregon ndërtesën e gjerë dhe të madhe, pemën, dhe humnerën që i ndante ata (shih 1 Nefi 12:18). Etiketoni çdo simbol dhe pastaj shkruani mbi një poster një parrullë ose një mesazh paralajmërimi që do të ndihmojë të bindë të tjerët të shmangin ndërtesën. Jini krijues dhe përpikuni të përdorni një ide ose mënyrë të re për posterin tuaj.



Vegimi që mori Nefi në përgjigje të “meditimit” të tij rreth ëndrrës së babait të tij jepet tek 1 Nefi 11–14. Kapitujt 11–12 përmbajnë një profeci rreth shërbesës së vdekshme të Jezu Krishtit, Shlyerjes së Tij dhe vizitës së Tij te nefitët në kontinentin amerikan. Vegimi i Nefit vazhdon në kapitullin 13 me një profeci rreth çfarë ndodhi në kontinentin amerikan pasi u shkatërrua fara e Nefit. Vini re sa e hollësishme dhe e saktë është kjo profeci. Vini re gjithashtu sa shumë dinte Nefi rreth të ardhmes së popullit të tij në tokën e premtuar madje para se ata të largoheshin nga zona pranë Detit të Kuq.

Të Kuptojmë Shkrimet e Shenjta

1 Nefi 13

Neveritshme (v. 5–6)—Të ligj, të urreyeshëm
Gra të përdala (v. 7–8)—Njerëz imoralë ose prostitutat
Zbriti (v. 12)—Ndikoi, frymëzoi
Shkatërruan (v. 14, 34)—Ndëshkuan, hidhëruan
Të parët e këtyre johebrenjve (v. 17)—Njerëzit nga vendet prej të cilëve erdhën

Një libër (v. 20)—Bibla
Shtrembërojnë (v. 27)—Ndryshojnë për keq
Krejtësisht (v. 30)—Plotësisht
Mbetje (v. 34)—Pjesa e mbetur
Lajme (v. 37)—Lajme, mesazhe
Libra të tjerë (v. 39)—Libri i Mormonit dhe shkrime të tjera të shenja
Gjuhëve (v. 40)—Gjuhët

1 Nefi 13:3—Çfarë Janë “Mbretëritë e johebrenjve”?

Nefi përdori këtu fjalën *johebrenj* për t’iu referuar gjithë kombeve jashtë tokës së Izraelit. Për një përkufizim më të plotë shih Bible Dictionary [Fjalori Biblik], “Gentile” [Johebre] 679.

1 Nefi 13:5-9—Ç'është Dashur të Thuhet me "Kishë e Cila Është më e Neveritshmja"?



© Greg K. Olsen

Nuk është e saktë të mendosh se çdo kishë apo fe e veçantë është "kisha e madhe e neveritshme" që përmendet nga Nefi. Çdo grup njerëzish që ndjek udhët e Satanit janë pjesë e mbretërisë së djallit dhe janë armiqtë e Krishtit dhe Kishës së Tij (shih 2 Nefi 10:16). Ata janë si ata që jetojnë në ndërtesën e madhe dhe të gjerë që u pa në ëndrrën e Lehit.

1 Nefi 13:12—Kush Ishte "Njeriu midis johebrenjve?"

Nefi pa "një burrë midis johebrenjve" të cilin "Shpirti i Perëndisë" e frymëzoi të lundrojë aty ku do të ishin pasardhësit e Lehit në tokën e premtuar. Kristofor Kolombi është një krahasim i jashtëzakonshëm për njeriun që përshkroi Nefi. Kolombi shkroi: "Që nga rinia ime e këtej, unë isha një lundërtar dhe kështu kam vazhduar deri në këtë ditë... *Zoti ka qenë mjaft miratues ndaj dëshirës sime, dhe Ai dha mbi mua kurajon dhe mirëkuptimin; njohurinë e lundrimit Ai ma dha me bollëk... Zoti hapi mendjen time, më dërgoi në det dhe më dha pasionin për të vepruar. Ata të cilët dëgjuan [iniciativën] time, e quajtën atë budallallëk, më tallën dhe qeshën me mua. Por kush mund të dyshojë, se ajo Frymë e Shenjtë më frymëzoi?" (nga Jacob Wassermann, *Columbus, Don Quixote of the Seas*, 19-20, 46; shkronjat kursive të shtuara; cituar në McConkie and Millet, *Doctrinal Commentary on the Book of Mormon*, 1:91).*

Studimi i Shkrimeve të Shenjta

Bëni dy nga aktivitetet e mëposhtme (A-C) kur ju studioni 1 Nefi 13.

A Bëni një Krahasim

Tek 1 Nefi 13:1-9, Nefi përshkroi një "kishë të neveritshme" qëllimi i së cilës ishte të shkatërrojë Shenjtorët e Perëndisë (shih më sipër seksionin "Të Kuptojmë Shkrimet e Shenjta").

1. Kur ju të lexoni këto vargje, rendisni çfarë tha Nefi se janë dëshirat e atyre që janë nën ndikimin e Satanit. Pastaj bëni një listë tjetër të disa prej bekimeve që janë më të rëndësishme për anëtarët e Kishës.
2. Shkruani një paragraf të shkurtër duke shpjeguar pse bekimet në listën e anëtarëve besnikë, do të sjellin lumturi më të madhe nga ç'janë shkruar në listën tjetër.



© 1977 Dan Thornton

B Krahasoni një Titull me një Varg

Tek 1 Nefi 13:10-19 është një anal i vegimit të Nefit për zbulimin e kontinenteve amerikane nga eksploruesit europianë. Ai gjithashtu pa konfliktet që kolonizatorët europianë do të kishin me pasardhësit e Lehit për atdheun e tyre.

1. Kopjoni në fletore titujt e mëposhtëm. Pastaj, pas çdo titulli, shkruani një numër vargu nga 1 Nefi 13:10-19 që shkon me titullin:

- Pelegrinët Lundrojnë drejt Botës së Re për Liri Fetare
- Ndonëse më e Vogël në Numër, Ushtria Revolucionare Fiton
- Anijet Kalojnë 3000 Milje të Oqeanit Atlantik
- Kolombi Lundron drejt Botës së Re
- Amerikanët Vendas Dëbohen nga Shtëpitë e Tyre
- Johebrenjtë Përparojnë në Amerikë



2. Çfarë dini ju rreth historisë së vendit tuaj që tregon dorën e Zotit në përgatitjen për të marrë ungjillin?

C Përmbliidhni Profecitë

Nefit iu tregua se si Bibla, Libri i Mormonit dhe shkrimet e tjera të shenjta do të vijnë në ditët e fundit. Përmbliidhni çfarë pa Nefi, duke iu përgjigjur pyetjeve të mëposhtme:

1. Çfarë pa ai se do të ndodhë me Biblën, pasi u shkruajt nga profetët dhe apostujt, që do të bëjë që johebrenjtë të “pengohen”? (shih 1 Nefi 13:20–29).
2. Çfarë do të bëjë Zoti për farën ose pasardhësit e Nefit, kur johebrenjtë të vijnë në Amerikë? (shih 1 Nefi 13:30–31).
3. Çfarë do të bëjë Zoti për të ndihmuar që johebrenjtë, judenjtë, pasardhësit e Lehit dhe anëtarët e Kishës së Tij sot të mësojnë ungjillin e vërtetë? (shih 1 Nefi 13:32–41).
4. Si zbatohet mesazhi i vargut 37 për ju dhe për vendimet tuaja të ardhshme?



Vegimi i Nefit përfundon në 1 Nefi 14. Në të ai na tregon luftën që do të ndodhë mes Kishës së Qengjit të Perëndisë dhe kishës së madhe e të neveritshme të djallit. Vini re premtimet që Zoti u bën johebrenjve, të cilët pranojnë ungjillin në ditët e fundit. Edhe pse ju mund të jeni nga Izraeli, po që se ju nuk jeni një Jude apo një pasardhës i Lehit, ju do të numëroheni me johebrenjtë për të cilët shkroi Nefi. Kur ju të lexoni këtë kapitull, shikoni se cili është roli juaj për punën e Zotit në ditët e mëvonshme.

Të Kuptojmë Shkrimet e Shenjta

1 Nefi 14

Ngatërrohet (v. 2)—Përzjerë me njerëz të tjerë, kështu që identiteti i tyre të mos dallohet më

Neveritshme (v. 3)—Të ligj, të urryeshëm

Plotë (v. 3)—Komplet, total

Vepër e madhe dhe e mrekullueshme (v. 7)—Kjo i referohet Rivendosjes së ungjillit dhe Kishës

Material (v. 7)—Fizike

Lavirja (v. 10)—Kisha e djallit është një lavire në sensin se njerëzit e saj kanë flakur Perëndinë dhe shkuan pas Satanit.

Sundim (v. 11)—Zona e ndikimit, kështjellë

1 Nefi 14:7–10—Pse ka “Vetëm Dy Kisha”?

“Kisha e djallit” nuk i referohet një kishë të veçantë, por i drejtohet çdo njeriu, grupi, organizate ose filozofie që vepron kundër kishës së Jezu Krishtit dhe shpëtimit të fëmijëve të Perëndisë. E vërtetë dhe mirësi sigurisht mund të gjendet jashtë Kishës së Jezu Krishtit të Shenjtorëve të Ditëve të Mëvonshme, por plotësia e ungjillit, e cila gjendet vetëm në Kishën e rivendosur, është thelbësore për shpëtimin që Ati ynë Qiellor dëshiron për fëmijët e Tij. Rivendosja e ungjillit, ajo “vepër ... e madhe dhe e mrekullueshme” (1 Nefi 14:7), ashtu siç i tha

engjëlli Nefit, do të ndajë njerëzit “qoftë në bindjen e tyre për paqen dhe jetën e përjetshme, ose dorëzimin e tyre në ngurtësinë e zemrave të tyre, dhe në verbërinë e mendjeve të tyre, deri në çuarjen e tyre në robëri dhe gjithashtu në shkatërrim” (v. 7).

Plaku Brus R. Mekonki, i cili ishte një anëtar i Kuorumit të Dymbëdhjetë Apostujve, mësoi: “Ka vetëm dritë dhe errësirë; nuk ka zonë muzgu të mugët. Njerëzit ose duhet të ecin në dritë ose ata nuk mund të shpëtohen. Çdo gjë më pak se shpëtimi nuk është shpëtim. Do të jetë më mirë të ecim në mugëtitirë ose të shikojmë shpejt rrezet e para të një agimi të largët se sa të mbulohejmë në errësirën e plotë, por shpëtimi në vetvete është vetëm për ata që ecin përpara në dritën flakëruese të diellit të mesditës (*The Millennial Messiah: The Second Coming of the Son of Man* [1982], f. 54).

Studimi i Shkrimeve të Shenjta

Bëni dy nga aktivitetet e mëposhtme (A–C) kur ju studioni 1 Nefi 14.

A Gjeni Premtimet “Në qoftë se–Atëherë”

Tek 1 Nefi 14:1–3, engjëlli i tha Nefit për kushtet e bekimeve në dispozicion të johebrenjve, të cilat na përfshijnë ne. Këto bekime theksohen në premtime “në qoftë se–atëherë”—në qoftë se ju e bëni këtë, atëherë Perëndia do të bëjë atë. Gjeni premtimet dhe plotësoni thëniet e mëposhtme në fletoren tuaj.

Në qoftë se:

- Johebrenjtë ...
- Dhe forcojnë ...

Atëherë:

- Ata do të numërohen ...
- Ata do të jenë një ...
- Ata nuk do të jenë më ...
- Dhe ajo gropë e madhe ...

B Gjeni Të Dhëna në një Gazetë

Tek 1 Nefi 14:7–10, engjëlli i tha Nefit se njerëzit vendosin midis dy zgjedhjeve.

1. Rishikoni këto vargje dhe përmblidhni se kush janë këto dy zgjedhje (shih gjithashtu seksionin “Të Kuptojmë Shkrimet e Shenjta”).
2. Në një gazetë kërkoni nëpër artikuj dhe reklama dhe gjeni të paktën dy shembuj njerëzish, grupesh, ose filozofish që Satani dëshiron që ne t’i besojmë në vend të ungjillit të Jezu Krishtit. Shpjegoni pse këto gjëra nuk mund të na sjellin “paqen dhe jetën e përjetshme” (v. 7).

C Shkruani Pyetjet e Testit Tuaj

Në fund të vegimit të tij, Nefi pa luftën që do të ndodhë mes “kishës së Qengjit të Perëndisë” dhe kishës së djallit. Ai gjithashtu mësoi se një profet tjetër do të jepte një zbulues të ngjashme shumë vite më vonë.

1. Kërkoni 1 Nefi 14:11–30 dhe shkruani gjashtë deri tetë pyetje testi, që ju mendojnë se janë pyetje të rëndësishme për t’ju përgjigjur nga këto vargje. Sigurohuni gjithashtu të jepni përgjigjet.

2. Çfarë mësoni ju në këto vargje se si mund të jetë e ardhmja juaj?



1 Nefi 15

Nefi u Jep Mësim Vëllezërve të Tij

Tek 1 Nefi 11–14 është një tregim i një vegimi të mrekullueshëm që Nefi mori në përgjigje të dëshirës së tij për të “parë gjërat që ati [i tij] pa” (shih 1 Nefi 11:3). Vini re tek 1 Nefi 15 çfarë zbuloi Nefi rreth Lamanit dhe Lemuelit, kur ai u kthye pasi e udhëzuan engjëjt. Kur ju lexoni këtë kapitull, kërkonte arsyt pse Nefi ishte i gatshëm të ecë sipas dritës së zbulësës hyjnore dhe vëllezërit e tij mbetën në errësirë. Vini re gjithashtu shpjegimet shtesë që dha Nefi, që na ndihmojnë të kuptojmë zbulosat që morën ai dhe ati i tij, Lehi.

Të Kuptojmë Shkrimet e Shenjta



1 Nefi 15

Haheshin, grindeshin (v. 2, 6)—Ziheshin, debatonin

Shfaqqi (v. 13)—Tregoi

Ngatërrohet (v. 20)—Përzjerë me njerëz të tjerë, kështu që identiteti i tyre të mos dallohet më

Qetësuan (v. 20)—Lehtësuan

Shigjetat e zjarrta të kundërshtarit (v. 24)—

Goditjet e zjarrta të Satanit

Aftësinë (v. 25)—Zotësi, fuqi

Ngrihet (v. 30)—Çohet lart

Ditët e provës (v. 31)—Koha e testimi dhe provës (që do të thotë kjo tokë, vdekshmëri)

Tokësor (v. 31)—Fizike

Që kanë të bëjnë me (v. 33)—Që kanë të bëjnë me, kanë lidhje me

1 Nefi 15:13, 16—Çfarë Është Shartimi?

Për një shpjegim se si shtëpia e Izraelit është si një pemë dhe një ilustrim të shartimit, shikoni seksionin “Të Kuptojmë Shkrimet e Shenjta” për 1 Nefi 10:14 (f. 21).

Studimi i Shkrimeve të Shenjta

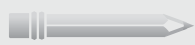

Bëni një nga aktivitetet e mëposhtme (A–C), kur ju studioni 1 Nefi 15.

A Gjeni Modelin “Në qoftë se—Atëherë”

Nefi dëgjoi vëllezërit e tij të thonë se ata nuk e kuptojnë ëndrrën e atit të tyre.

1. Rishikoni 1 Nefi 15:1–9 dhe shpjegoni çfarë bëri Nefi që vëllezërit e tij nuk e bënë, për të kuptuar çfarë kishte thënë ati i tyre.

2. Përfundoni në fletoren tuaj thëniet e mëposhtme për të treguar modelin “Në qoftë se—Atëherë” për marrjen e zbulësës që mori Nefi në vargun 11:

Në qoftë se:

- Ju nuk do të ...
- Dhe kërkonte ...
- Me ...

Atëherë:

- Sigurisht këto gjëra ...

3. Mendoni rreth thënieve “Në qoftë se” dhe asaj çfarë mund të bëni ju për të rritur gatishmërinë tuaj për të marrë përgjigjet nga Ati Qiellor.

B Vendosini Thëniet Sipas Rradhës

Në përgjigje të vëllezërve të tij, Nefi e krahasonte shtëpinë e Izraelit me një pemë ulliri. Përdorni 1 Nefi 15:12–20 për t’ju ndihmuar të vendosni thëniet e mëposhtme sipas rradhës së duhur:

- Ungjilli shkon tek johebrenjtë sepse judenjtë dhe lamanitët e mohuan atë.
- Johebrenjtë do ta pranojnë ungjillin dhe shartohen në pemën e ullirit që përfaqëson Izraelin.
- Nefitët janë një degë e këputur nga pema e Izraelit.
- Pema do të rivendoset për të përmbushur premtimet e bëra Abrahamit.
- Pasardhësit e Lehit do ta dëgjojnë dhe pranojnë ungjillin.

C Zbatoni një Citim



Plaku Nill A. Makuell, një anëtar i Kuorumit të Dymbëdhjetë Apostujve, tha: “Dishepujt e vërtetë i thithin shigjetat e zjarrta të kundërshtarit duke mbajtur lart mburojën e kalitur të besimit me njëren dorë, dhe duke mbajtur shufrën e hekurit në dorën tjetër... Këtu nuk duhet të ketë gabim, kjo i kërkon të dyja duart!” (në Conference Report, prill 1987, 87; ose *Ensign*, maj 1987, f. 70).

Lexoni me kujdes 1 Nefi 15:21–36, dhe pastaj shkruani një paragraf, duke treguar se si besimi dhe mbajtja e fjalës së Perëndisë mund t’ju ndihmojë t’i rezistoni tundimve që ju hasni.



1 Nefi 16

Një Sferë e Mrekullueshme dhe një Hark i Thyer

A keni vënë re ndonjëherë se kur jeni në një vijë me Shpirtin, është shumë më e lehtë për t’u marrë me durim me gjërat që

shkojnë gabim në jetën tuaj? Nga ana tjetër, shumica e njerëzve shkojnë se kur distanca midis tyre dhe Zotit rritet, kontrolli i tyre i temperamentit të tyre tkurret. Tek 1 Nefi 16, ju do të lexoni rreth të dy llojeve të përvojave. Zbuloni si Zoti ndonjëherë përdor fatkeqësinë për të na mësuar mësimet të rëndësishme.

Të Kuptojmë Shkrimet e Shenjta

1 Nefi 16

Gjëra të rënda (v. 1–2)—Të vërteta të vështira për t'u pranuar

Godet ata drejt në qendër (v. 2)—Ekspozojnë fajin e tyre

Këshilloj (v. 4)—Nxist, inkurajoj

Furnizimet (v. 11)—Ushqim dhe pajisje

Hobe (v. 15)—Armë e përdorur për hedhjen e gurëve



Hobet vazhdojnë të përdoren sot në disa vende.

Shumë të lodhur (v. 19)—i lodhur, i rraskapitur

Qortuar (v. 25)—sharë, ndëshkuar



1 Nefi 16:10—Çfarë ishte “Sfera e rumbullakët me Mjeshtëri të Çuditshme”?

Çuditshme në këtë varg do të thotë e bërë me kujdes, e detajuar dhe e ndërlikuar. Zoti përgatiti sferën për të drejtuar Lehin dhe grupin e tij të vogël në vendin e shkretëtë. Në mësojmë nga Alma se kjo sferë, që shërbeu si një drejtues apo kompas, quhej Liahona (shih Alma 37:38).

Lehi dhe familja e tij zbuluan se Liahona kishte dy akrepa, ose tregues, që u tregonin atyre në cilin drejtim të ecnin (shih 1 Nefi 16:10). Kishte gjithashtu një vend në sferë ku shfaqej shkrimi dhe në mënyrë të mrekullueshme “ndryshonte herë pas here” (v. 29; shih vv. 26–30). Ky udhëzues do të punonte vetëm sipas veprave të besimit të tyre (shih v. 28–29).

Studimi i Shkrimeve të Shenjta

Bëni aktivitetin C (aktivitetet A dhe B janë sipas dëshirës), kur ju studioni 1 Nefi 16.

A Shkruani një Përkufizim

Vëllezërit e Nefit u ankuar sepse Nefi u foli atyre “gjëra të rënda” (1 Nefi 16:1).

1. Studioni vargjet 1–3 dhe shpjegoni çfarë mendoni ju do të thotë “gjëra të rënda.”
2. Shpjegoni pse këto të njëjta të vërteta nuk ishin “gjëra të rënda” për Nefin.

B Bëni një Figurë

Studioni 1 Nefi 16:10–30 dhe bëni një figurë se si e mendoni ju mund të jetë dukur Liahona. Përfshini përshkrimin e vetive të saj.

C Përmbliidhni Çfarë Ndodhi

Familja e Lehit vuajti në vendin e shkretëtë kur Lehi theu harkun.

1. Përmbliidhni çfarë ndodhi në çdo pasazh të mëposhtëm nga 1 Nefi 16, dhe pastaj shpjegoni se çfarë mund të ketë mësuar familja e Lehit nga çdo përvojë.
 - a. Vargjet 17–19
 - b. Vargjet 20–21
 - c. Vargjet 22–23
 - d. Vargjet 24–29
 - e. Vargjet 30–31
2. Si mund t’ju ndihmojë përvoja e harkut të thyer të Nefit në qoftë se ju humbni papritur punën që ju siguronte paratë e nevojshme për të ushqyer dhe veshur familjen?
3. Edhe pse Lehi mërmëriti, si mendoni ju, pse Nefi shkoi tek ai për këshillë se ku të shkonte për të gjuajtur ushqim?



Grupi i vogël i Lehit më në fund mbaroi udhëtimin e tij në vendin e shkretëtë, kur Zoti i drejtoi ata drejt një vendi pjellor në bregdet, të cilin ata e quajtën Begati. Tek 1 Nefi 17, Nefi dha disa hollësi të përvojës së tyre në vendin e shkretëtë, që ai nuk i kishte përmendur më parë. Shikoni sa gjatë udhëtuan ata në vendin e shkretëtë, çfarë hëngrën ata, dhe si qenë në gjendje që të mbijetonin me një dietë të tillë. Vini re gjithashtu pse Lamani dhe Lemueli filluan të mërmërisin përsëri.

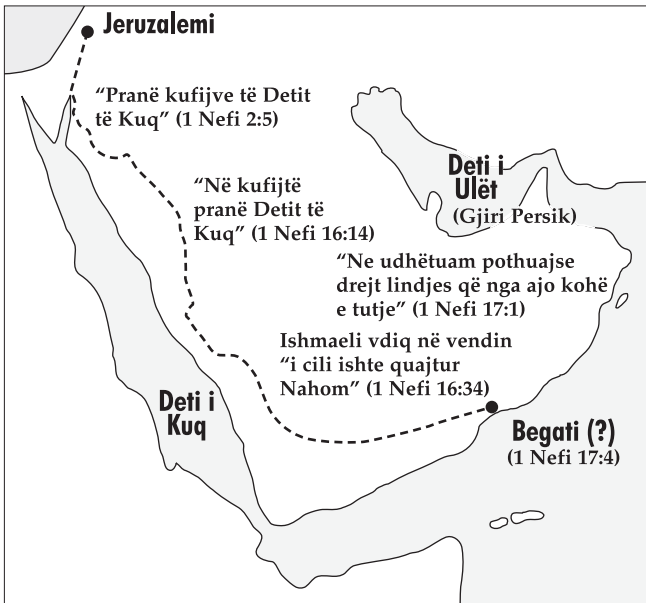

Rruga e mundshme e udhëtimit të Lehit në vendin e shkretë

Të Kuptojmë Shkrimet e Shenjta

1 Nefi 17

Qëndruam (vv. 3–4)—

Qëndruan për pak kohë

Megjithëse (v. 6)—Edhe pse

Shkrirë (vv. 9, 16)—Të shkrish, të tretësh

Kacek (v. 11)—Një pajisje për të fryrë ajrin mbi zjarr për ta bërë atë më të nxehtë

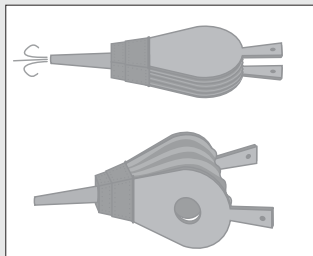

Kacekë

Statute (v. 22)—Ligjet, rregullat

Robëri (vv. 24–25)—Skllavëri

Ngarkuar (v. 25)—ngarkesë, barrë e rëndë

Fjalë të rënda kundër (vv. 30, 42)—Folën keq për, ofenduan

Vlerëson tërë mishrat njëlloj (v. 35)—I konsideron të gjithë fëmijët e Tij të barabartë

Disiplinoi (v. 41)—Disiplinoi, korrigjoi

Copë-copë (v. 45)—Veç e veç, pjesë- pjesë

Copëtuat nga dhembja (v. 47)—Shkatërruar me dhembje të madhe

Harxhimin (v. 48)—Shkatërrimin

Fishket (v. 48)—Mblidhet, thahet

Asgjë (v. 48)—Asgjë

Studimi i Shkrimeve të Shenjta

Bëni dy nga aktivitetet e mëposhtme (A–E) kur ju studioni 1 Nefi 17.

A Çfarë na Mëson Nefi rreth Udhëtimit në Vendin e Shkretë?

- Rishikoni 1 Nefi 17:1–6, 12 dhe përgjigjuni pyetjeve të mëposhtme rreth udhëtimit në vendin e shkretë:
 - Sa kohë iu desh atyre të udhëtonin nga Jeruzalemi për në Begati?
 - Çfarë hëngrën ata kryesisht në vendin e shkretë?
 - Pse mendoni ju Nefi tha: “Të mëdha qenë bekimet e Zotit mbi ne” (v. 2)?
- Gjeni mësimin “kështu ne shohim,” duke gjetur modelin “Në qoftë se—Atëherë” në vargun 3:

Në qoftë se “fëmijët e njerëzve _____
Atëherë “Ai bën _____ dhe _____
siguron _____
- Ju mund të mos endeni nëpër shkretëtirë, por jeta juaj akoma ka sfida të vështira. Shpjegoni si mund të vini në zbatim në jetën tuaj mësimin “kështu ne shohim”.

B Përshkruani një Shembull Modern

Zoti i tha Nefit të ndërtojë një anije—një detyrë që ishte përtej aftësisë së tij natyrale. Studioni 1 Nefi 17:7–11 dhe vini re çfarë bëri Zoti dhe çfarë i kërkoi Ai Nefit për të bërë. Pastaj shkruani një tregim të një njeriu sot, të cilit i është kërkuar të bëjë diçka të vështirë dhe duhet të mbështetet te Zoti për të ditur se si ta arrijë atë.

C Krahasoni Vëllezërit

- Studioni 1 Nefi 16:1–3, 18–20, 37–38; 17:17–21, 48 dhe rendisni arsyet pse mërmëritën Lamani dhe Lemueli, ose që ishin të zemëruar, dhe pse ata “u ngazëlluan.”
- Studioni 1 Nefi 16:4–5; 17:19, 47 dhe rendisni arsyet pse Nefi ishte i gëzuar dhe pse ai ishte i brengosur.
- Çfarë mësoni rreth karakterit të këtyre burrave nga ndryshimet e të dy listave?
- Krahasoni çfarë thanë se e dinin Lamani dhe Lemueli në 1 Nefi 16:38; 17:19, 22 me atë që ata thanë se e dinin tek 1 Nefi 17:55. Çfarë e ndryshoi të kuptuarin e tyre?

5. Çfarë keni mësuar nga 1 Nefi 17 që mund t'ju ndihmojë të bëheni më shumë si Nefi dhe më pak si Lamani dhe Lemueli?

D Shkruajeni Atë me Fjalët Tuaja

Nefi u kujtoi vëllezërve të tij historinë e Moisiut që udhëhoqi fëmijët e Izraelit jashtë nga Egjipti dhe e krahasoi atë me Lehin që nxori familjen e tij jashtë Jeruzalemit (shih 1 Nefi 17:23–45).

1. Rishikoni këto vargje dhe rendisni të paktën katër gjëra të ngjashme me atë që i ndodhi popullit të Moisiut dhe çfarë i ndodhi kolonisë së Lehit.
2. Lexoni me kujdes 1 Nefi 17:45 dhe shpjegoni çfarë do të thotë të “ndjesh” fjalët e Zotit, ose të tregoni një kohë kur ju ndjetë se shkrimet e shenja po ju flisnin.

E Shpjegoni Figurën

Vëllezërit e Nefit nuk ishin të lumtur dhe vetëm fuqia e Zotit mundi t'i mbante ata larg nga marrja e jetës së tij. Djathtas është një përshkrim i skenës nga 1 Nefi 17:48–55. Shpjegoni çfarë po ndodh në figurë dhe tregoni çfarë vargjesh përfaqëson.



A keni njohur njerëz që ishin të brengosur për shkak të mëkateve të tyre, por që nuk donin të ndryshonin? Përfundimisht, a u penduan ata? Sa shumë brengë duruan

ata përpara se të ndryshonin sjelljen e tyre? Kush tjetër u ndikua nga qëndrimi i tyre? Lamani dhe Lemueli e kishin një përvojë të tillë tek 1 Nefi 18. Shikoni çfarë i motivoi ata më në fund që të pendohen. Vini re gjithashtu ndikimin e kokëfortësisë së tyre mbi pjesën tjetër të familjes së tyre.

Të Kuptojmë Shkrimet e Shenjta



1 Nefi 18

Çuditshme (v. 1)—
Jashtëzakonshme, unike

Kishin lindur (v. 7)—U bë babai i

Furnizimet (v. 8)—Ushqim dhe pajisje të tjera

Bënin (v. 17)—Flisnin

Të shtyrë nga mosha (v. 17)—Të vjetër (të moshuar)

Studimi i Shkrimeve të Shenjta



Bëni dy nga aktivitetet e mëposhtme (A–C), kur ju studioni 1 Nefi 18.

A Intervistoni një Karakter

Familja e Lehit ishte gati për të lundruar drejt një toke të panjohur, me një anije të një modeli të pazakonshëm (1 Nefi 18:1–7). Në qoftë se ju do të ishit një reporter i punësuar për të intervistuar familjen para nisjes së tyre, ç'mendonni ju se do të thoshin ata? Caktoni tre anëtarë të grupit të Lehit dhe sugjeroni dy pyetje që mund të bëni ju si reporter. Pastaj shkruani ç'mendonni ju se do të thoshin këta njerëz në përgjigje të pyetjeve tuaja.

B Mos Humbisni Hollësitë!

Historia e familjes së Lehit në lundrim drejt tokës së premtuar, është interesante dhe përmban disa hollësi të rëndësishme që mund të harrohen kollaj. Pas leximit të 1 Nefi 18, përgjigjuni pyetjeve të mëposhtme:

1. Cilët janë dy anëtarët e rinj të familjes së Lehit që përmenden për herë të parë në këtë kapitull?
2. Pse mendoni ju Zoti lejoi që Nefi të qëndronte i lidhur kaq gjatë, në vend që ta zgjidhte atë në mënyrë të mrekullueshme, ashtu si bëri Ai tek 1 Nefi 7:18; 16:39 dhe 17:48?
3. Çfarë ndodhi në këtë kapitull që përmbush çfarë profetizoi Zoti tek 1 Nefi 17:13?

C Gjeni Mësime për Jetën

Historia e udhëtimit në det drejt tokës së premtuar, mund të shihet gjithashtu si një metaforë (simbol) për jetën tonë në tokë. Për shembull, shumë njerëz, të tillë si vëllezërit e Nefit tek 1 Nefi 18:9, përqendrohen në interesat tokësore dhe harrojnë Perëndinë dhe varësinë e tyre nga fuqia e Tij. Përgjigjuni pyetjeve të mëposhtme për të eksploruar si kjo histori është e ngjashme me përvojat që mund të kemi ne:

1. Ku ngjan çfarë bëri Nefi me vëllezërit e tij në vargun 10 me atë çfarë bën ndërgjegjja jonë (drita e Krishtit) për ne?
2. Ku ngjan busulla që nuk punon dhe stuhia me atë çfarë na ndodh neve kur “lidhim” ndërgjegjen tonë?

- Si mund të krahasohet lirimi i Nefit me jetën tonë?
- Çfarë ndodhte sa herë që lutej Nefi? Si mund t'a vini këtë në zbatim në jetën tuaj? (shih veçanërisht vv. 1–3; 21–23).
- Si mund të zbatohet përshkrimi i Nefit për sjelljen e keqe të vëllezërve të tij, bijve të Ishmaelit dhe grave të tyre (shih v. 9), për disa nga sjelljet e sotme dhe mungesën e respektit për të tjerët?



Pse disa njerëz i duan shkrimet e shenjta dhe gjejnë një pasuri të ngushëllimit, shpresës dhe kurajos në to, ndërsa të tjerët duket se nuk kanë interes për to, ose mendojnë për to si të pakuptimshme? Nefi na tregoi se çfarë ai shkroi, nuk do të jetë e kënaqshme për botën, por do të jetë e kënaqshme për Perëndinë dhe për "ata që nuk janë të botës" (1 Nefi 6:5). Si mendoni ju, pse njerëzit që i kanë vendosur zemrat mbi gjërat e kësaj jete, kanë interes më të paktë në gjërat e përjetësisë? Kur të studioni 1 Nefi 19, shikoni se çfarë ka bërë dhe po bën Zoti për të nxitur fëmijët e Tij të vijnë në shtëpi dhe të jetojnë me Të përsëri.

Të Kuptojmë Shkrimet e Shenjta



1 Nefi 19

Ndodhën (v. 2)—Ndodhën
Gabim (v. 6)—Bëj një gabim
Varr (v. 10)—Vend varrimi
 (shpesh një tumë ose shpellë)
Copëtohen (v. 12)—Ndahen

Ndëshkohen (v. 13)—
 Pikëllohen, mbarojnë
Për t'u tallur (v. 14)—Një
 populull i persekutuar

1 Nefi 19:1–6—Dy Llojet e Fletëve



Tek 1 Nefi 9, Nefi shkroi se kishte bërë dy lloje fletësh. Lloji i parë, fletët e mëdha të Nefit përmbanin një tregim të hollësishëm të popullit të tij; lloji i dytë, fletët e vogla të Nefit, ishin një anal i shenjtë fetar. Tek 1 Nefi 19, fraza "fletët e para" ose "fletët e tjera" i referohet fletëve të mëdha të Nefit dhe fraza "këto fletë" i referohet fletëve të vogla (shih "Burimet Kryesore për Librin e Mormonit," f. 12).

Nefi shpresonte se brezat e ardhshme do t'i shihnin këto shkrime si të dobishme për t'i sjellë ata tek Krishti.

1 Nefi 19:10—Kush Ishin Zenoku, Neumi dhe Zenosi?

Nefi citoi Zenokun, Neumin dhe Zenosin si profetë të kohës së Dhjatës së Vjetër, ku profecitë e hollësishme të Jezu Krishtit u regjistruan mbi fletë tunxhi. Dëshmitë e tyre nuk gjenden në Dhjatën e Vjetër që ne kemi sot. Shkrimet e tyre në mënyrë të dukshme janë disa nga të vërtetat "e qarta dhe më të çmueshme" që u hoqën nga "kisha e madhe dhe e neveritshme" (1 Nefi 13:26). Pa Librin e Mormonit, ne nuk do të dinim asgjë rreth këtyre tre profetëve besnikë të kohërave të Dhjatës së Vjetër ose profecive të tyre.

Studimi i Shkrimeve të Shenjta



Bëni dy nga aktivitetet e mëposhtme (A–C) kur ju studioni 1 Nefi 19.

A Rendisni "Pjesët e Qarta dhe të Çmueshme"

Zoti urdhëroi Nefin të përfshinte në llojin e dytë të fletëve të tij (fletët e vogla) shumë pjesë të qarta dhe të çmueshme që do të mungonin nga Bibla (shih 1 Nefi 19:3 dhe seksionin "Të Kuptojmë Shkrimet e Shenjta").

- Rishikoni 1 Nefi 19:8–14 dhe rendisni të vërtetat që mësoi Nefi rreth lindjes, jetës dhe vdekjes së Jezu Krishtit dhe gjithashtu çfarë do t'i ndodhte shtëpisë së Izraelit pas vdekjes së Tij.
- Për të vërtetat që ju renditët, identifikoni ato që tha Nefi se i mësoi nga engjëlli dhe atë që ai e mësoi nga shkrimet e Zenokut, Neumit ose Zenosit.

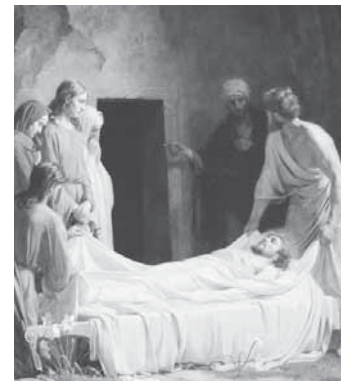

B Analizoni Si Mund të Jenë Gjërat të Ndryshme

Mendoni rreth profecive të hollësishme rreth jetës së Jezusit që rivendos Libri i Mormonit (shih 1 Nefi 19:8–14). Si mendoni ju se do të ishin të ndryshme besimet e judenjve dhe kristianëve të tjerë në qoftë se të vërtetat e tyre do të ishin akoma në Dhjatën tonë të Vjetër?

C Mjeshtëria e Shkrimit të Shenjtë—1 Nefi 19:23

Nefi i lexoi shumë gjëra familjes së tij nga shkrimet e profetit Isaia. Lexoni 1 Nefi 19:22–24 dhe shpjegoni pse Nefi donte që familja e tij (dhe ne) të njohim fjalët e Isaia.

1 Nefi 20–21

Mesazhe nga Profeti Isaia

Nefi i lexoi popullit të tij nga profecitë e Isaia “për t’i bindur më plotësisht ata të besojnë në Zotin, Shëlbuesin e tyre” (1 Nefi 19:23). Tek 1 Nefi 20–21 janë regjistruar disa nga këto profeci të rëndësishme të Isaia nga fletët e tunxhit, të cilat janë të ngjashme me ato që gjenden në Dhjatën e Vjetër. Kur ju të lexoni këto kapituj, shikoni çfarë na mëson Isaia rreth shtëpisë së Izraelit. Pse ka qenë Izraeli kaq i pikëlluar gjatë shekujve dhe çfarë po bën Zoti për të sjellë popullin e besëlidhjes së Tij përsëri tek Ai? Si pjesë e shtëpisë moderne të Izraelit, ne mund të zbatojmë gjithashtë fjalët e Isaia në jetën tonë.

Të Kuptojmë Shkrimet e Shenjta

1 Nefi 20

Betohesh (v. 1)—Bën besëlidhje, premtion

Mbështeten në (v. 2)—Mbështetesh nga, varesh nga, të qëndrosh besnik ndaj

Kokëfortë (v. 4)—Kokëfortë

Tradhëtishtë (v. 8)—Pander-shmërishtë, pa besnikëri

Shkelës (v. 8)—Dikush që thyen besëlidhjet

Përmbaj (v. 9)—Pengoq, heq, shtyj

Rafinuar (v. 10)—Pastruar

Matur (v. 13)—Arritur

Fara ... pasardhësi i barkut tënd (v. 19)—Pasardhës (fëmijë, nipër e mbesa, e kështu me rradhë)

Çau (v. 21)—Ndau

1 Nefi 20:1—Çfarë Janë “Ujërat e Judës”?

Plaku Brus R. Mekonki shkroi: “Isaia thotë se ‘shtëpia e Jakobit’ ka ‘dalë nga burimet e Judës’ (Isaia 48:1), një thënie me interes të madh për shenjtoret e ditëve të mëvonshme duke pasur parasysh faktin se fjalët e tij, ashtu si janë shkruar në fletët e tunxhit shtojnë frazën, ‘ose nga ujërat e pagëzimit’ (1 Nefi 20:1), duke ruajtur kështu në pastërti një tekst të Dhjatës së Vjetër rreth pagëzimit” (*Mormon Doctrine*, bot. i 2-të, [1966], f. 832). Ky është një shembull i shkëlqyer i të vërtetave të “qarta dhe të çmueshme” të hequra nga Bibla (1 Nefi 13:29).

1 Nefi 20:1–2—“Ata e Quajnë Vetën se Janë nga Qyteti i Shenjtë”

Siç citohet tek 1 Nefi 20:1–2, profeti Isaia qortoi shtëpinë e Izraelit që shpallte të ndiqnin Zotin pa mbajtur urdhërimet e Tij. Ata mendonin se duke qenë se ata ishin populli i besëlidhjes së Tij dhe jetuan në qytetin e shenjtë të Jeruzalemit, Perëndia gjithmonë do t’i mbronte ata. Isaia u kujtoi atyre se nuk ka të bëjë se ku jetoni por si jetoni, kjo është e rëndësishme (shih vv. 18–22). Ky parim i njëjtë është i vërtetë dhe sot.

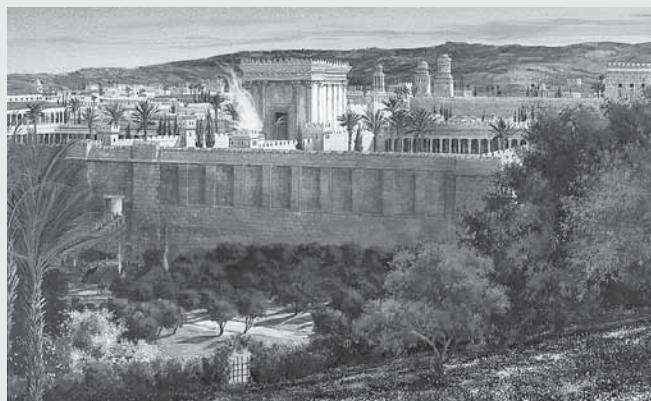

Jeruzalemi, Qyteti i Lashtë i Shenjtë

1 Nefi 20:3–8—“Unë Kam Shpallur Gjërat e Mëparshme ... Unë të Kam Treguar Gjëra të Reja”

Zoti u ka dhënë fëmijëve të Tij shumë të dhëna ose arsye për të besuar fjalët e Tij dhe profetët e Tij. Tek 1 Nefi 20:3–8, Ai citoi disa nga këto të dhëna dhe shpjegoi pse këto profeci ishin të domosdoshme. Që nga fillimi, Perëndia ka zbuluar shumë ngjarje që do të ndodhin larg në të ardhmen. Një nga qëllimet e Tij në këto profeci afat gjata ishte për të penguar njerëzit e ligj për t’u dhënë pas idhujve dhe perëndive të reme për veprat e Tij të mrekullueshme (shih vv. 3–5). Perëndia gjithashtu ka zbuluar ngjarje që kanë ndodhur papritur, kështu që të ligjtë të mos mund të thonë “E dija këtë” (shih vv. 6–8).

1 Nefi 20:14–17—Zoti Mbështet Profetët e Tij

Zoti i do profetët e Tij dhe “do të plotësojë fjalën e tij të cilën e ka shpallur nëpërmjet tyre” (v. 14). Në një zbulues moderne, Zoti shpalli: “Qoftë nëpërmjet zërit tim apo nëpërmjet zërit të shërbëtorëve të mi, është njësoj” (DeB 1:38).

1 Nefi 21

Barinjve (v. 1)—Barinj; në këtë rast, udhëheqësit fetarë të judenjve

Nga barku (v. 1)—Para se unë të lindesha

Millin (v. 2)—Pajisje për të mbajtur shigjetat

Më kot dhe për asgjë (v. 4)—Për asgjë

Urrejne (v. 7)—Urrej, neveris

Trashëgimet e shkretuara (v. 8)—Bosh ose trashëgimi pa vlerë

Gdhendur (v. 16)—Prerë, gërvishtur, ose shënjuar

Tepër i ngushtë (v. 20)—Shumë e vogël ose e ngushtë; kur Zoti të mbledhë fëmijët e Tij në Sion, ata përsëri do të jenë të shumtë.

Poshtë e lart (v. 21)—Tutje tëhu, andej këtej



1 Nefi 21:1—Një Rivendosje e Rëndësishme nga Fletët e Tunxhit

E gjithë fjalja e parë e profecisë së Isaia cituar tek 1 Nefi 21:1, nuk gjendet në kapitullin korrespondues në librin e Isaia (shih Isaia 49:1). Siç duket, ky material ishte në fletët e tunxhit që përdori Nefi, por ka humbur nga Bibla që përdorim ne tani. Isaia 49 (ose 1 Nefi 21) tregon rreth ardhjes së Mesias, mbledhjes së Izraelit dhe dërgimit të ungjillit tek johebrenjtë. Nga versioni i Librit të Mormonit ne mësojmë se ky mesazh u drejtohej veçanërisht atyre izraelitëve (si familja e Lehit), që u shkëputën si degë nga trupi kryesor i Izraelit dhe u shpërndanë kudo. Ne gjithashtu mësojmë se arsyeja e shpërndarjes së tyre ishte ligësia e udhëheqësve të tyre në Jeruzalem.

1 Nefi 21:1–9—Kush Ishte Ai Që Perëndia e Thirri para se Ai të Lindej?

Vargjet 1–9 përshkruajnë Shpëtimtarin, Jezu Krisht, i cili u thirr para lindjes së Tij (shih v. 1), fjalët e të cilët copëtuan zemrat e të ligjve si një shpatë e mprehtë (shih v. 2), jeta e të cilit është e panjollë si një shigjetë e ndritshme (shih v. 2), që është dritë për johebrenjtë (shih v. 6), dhe që u përbuz nga njerëzit (shih v. 7). Duke qenë se jetët e profetëve janë parë ndonjëherë si tipe, ose shembuj të Shpëtimtarit, këto vargje mund të zbatohen gjithashtu plotësisht për Isaian. Ato mund të zbatohen gjithashtu për Profetin Jozef Smith:

- *Ai u paracaktua.* Ai dëshmoi: “Çdo burrë që ka një thirrje për të shërbyer te banorët e botës, u shugurua për këtë qëllim në Këshillin e Madh në qiell para se kjo botë të ishte. Unë supozojo se jam shuguruar në këtë detyrë në atë Këshill të Madh” (*Teachings of the Prophet Joseph Smith*, 365; shih gjithashtu 2 Nephi 3:7–15).
- *Fjalët e tij ishin të mprehta dhe jeta e tij një shigjetë e ndritur.* Ai tha: “Unë jam si një gur i madh, i fortë që rrokulliset nga një mal i lartë dhe lëmimi i vetëm që unë marr është kur disa cepa fërkohen nga kontakti me diçka tjetër, duke goditur me forcë intensive kundër besimeve fanatike, intrigave të priftërinjve, ... botuesve gënjeshtarë, gjyqtarëve dhe anëtarëve të jurisë së korruptuar, ... të përkrahur nga turmat keqdashëse, blasfemuesit, burrat dhe gratë e shturura dhe të korruptuar—gjithë goditjet e ferrit, një qoshe këtu dhe një qoshe atje. Kështu unë do të bëhem një shigjetë e lëmuar dhe e ndriçuar në millin e të Plotfuqishmit (*Teachings of the Prophet Joseph Smith*, f. 304).
- *Ai u dërgua për të qenë një dritë tek johebrenjtë.* Zoti i shpalli atij: “Ky brez do ta ketë fjalën time nëpërmjet teje” (DeB 5:7–10; shih gjithashtu DeB 86:11).
- *Ai ishte i përbuzur nga njerëzit.* Engjëll Moroni profetizoi se si e mira dhe e liga do të flitet rreth Jozefit mes gjithë njerëzve (shih Joseph Smith—History [Historia e Jozef Smithit], 1:33).

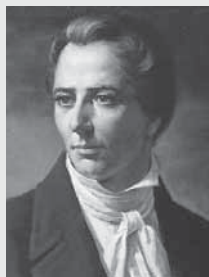
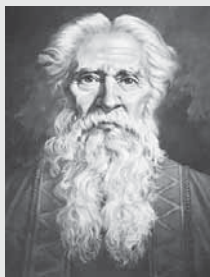

Studimi i Shkrimeve të Shenjta

Bëni dy nga aktivitetet e mëposhtme (A–E) kur ju studioni 1 Nefi 20–21.

A Gjeni Përgjigjet

Isaia pa rënien e fëmijëve të Izraelit. Ai u bëri thirrje atyre të pendohen, kështu që ata të mund të bëjnë punën që Zoti u ka dhënë atyre dhe të marrin bekimet e Tij. Lexoni 1 Nefi 20:1–11, 20 dhe përgjigjuni pyetjeve të mëposhtme:

1. Çfarë ka bërë Zoti për t'i provuar popullit të Tij se kush është Ai? (shih vv. 3–8; shih gjithashtu “Të Kuptojmë Shkrimet e Shenjta” për 1 Nephi 20:3–8).
2. Si mendoni ju, pse Isaia përdori imazhin e një qafe hekuri (shih v. 4) për të përshkruar fëmijët e Izraelit?
3. Edhe pse njerëzit qenë rebelë në të kaluarën, çfarë tha Zoti se do të bëjë për ta? Pse? (shih vv. 9–11).
4. Çfarë tha Zoti se duhet të bëjnë njerëzit? (shih v. 20; shih gjithashtu Mosia 26:29–30).
5. Si mund të zbatohen këto mësimet të Isaia për kohën tonë “për përfitimin dhe mësimin tonë” (1 Nefi 19:23)?

B Shpjegoni Ngjashmëritë

Tek 1 Nefi 20:11–17, Zoti shpalli rolin e Tij si Krijues dhe Shpëtimtar. Këto vargje gjithashtu tregojnë dashurinë dhe mbështetjen e Tij për profetët e Tij. Në vargjet 18–22, Isaia përshkroi se çfarë do t'i kishte ndodhur fëmijëve të Izraelit, në qoftë se ata do të kishin qenë vazhdimisht të bindur. Ai pastaj u bëri atyre thirrje për t'u penduar.

1. Rishikoni 1 Nefi 20:18–22 dhe shpjegoni se si ngjashmëritë (krahasimet që përdorin *si* ose *ngjashëm me*) që përdori Isaia—një lumë, dallgë, rërë dhe zalli—përshkruajnë premtimet e Zotit për besnikët.
2. Pse mendoni ju se të ligët nuk kanë paqe? (shih v. 22).

C Profecia Mund të Përmbushet në Më Shumë se Një Mënyrë

Një karakteristikë e shumë profecive të Isaia, është se ato mund të kenë më shumë se një zbatim dhe përmbushje.

1. Studioni 21:1–10 dhe shpjegoni pse këto vargje përshkruajnë Jezu Krishtin.
2. Shpjegoni pse këto vargje përshkruajnë gjithashtu Jozef Smithin (shih gjithashtu seksionin “Të Kuptojmë Shkrimet e Shenjta”).

D Si e Kujtoni Shpëtimtarin?



1. Kur Zoti mund të mos e bekonte Izraelin (Sionin) për shkak të mosbindjes së popullit, çfarë mendonin njerëzit se kishte ndodhur? (shih 1 Nefi 21:14).
2. Çfarë thotë Zoti se do t'i kujtojë gjithmonë Atij popullin e Tij? (shih v. 16).
3. Shkruani një paragraf duke shpjeguar çfarë ju ndihmon t'ju kujtojë Shpëtimtarin, si në kishë dhe herë të tjera.

“Por unë nuk do të të harroj ty, O shtëpi e Izraelit”

E Vendosini Idetë sipas Rradhës

Tek 1 Nefi 21:22–26 është premtimi i Isaias që Zoti do ta shpëtojë popullin e Tij. Më poshtë janë disa ide të rëndësishme nga këto vargje. Riorganizojini ato, kështu që ato të jenë sipas rradhës në të cilën ato paraqiten në pasazh.

- Zoti do të çlirojë ata që janë në robëri të mëkatit dhe të ligësisë.
- Njerëzit me fuqi dhe influencë do të mbështesin punën e Kishës.
- Çdo njeri do ta dijë se Jezu Krishti është Shpëtimtari.
- Zoti do të luftojë ata që luftojnë kundër Kishës së Tij.
- Ata që besojnë në Zot nuk do të turpërohen për ungjillin.
- Zoti do të rivendosë Kishën mes johebrenjve si një standard të drejtësisë për botën.
- Ata që luftojnë Kishën do të shkatërrojnë veten.



1 Nefi 22

Ngjarje të Ditëve të Fundit

Nefi e dinte se fjalët e Isaias ishin të vështira që disa njerëz t'i kuptonin. Në fakt, vetë familja e Nefit i kërkoi atij të shpjegojë se çfarë ka cituar ai tek 1 Nefi 20–21 (shih 1 Nefi 22:1). Kur ju të lexoni 1 Nefi 22, vini re shpjegimin e Nefit për shumë të vërteta të rëndësishme që gjenden tek 1 Nefi 20–21. Në veçanti, vini re çfarë tha Nefi rreth shpërndarjes së Izraelit dhe rolit që do të luanin johebrenjtë në mbledhjen e Izraelit në ditët e fundit. Kujtoni që anëtarët e Kishës së Tij sot, edhe pse ne jemi nga shtëpia e Izraelit sipas linjës dhe sipas besëlidhjes, përfshihen midis “johebrenjve” që përmenden në këtë kapitull dhe kanë një rol në mbledhjen e Izraelit.

Të Kuptojmë Shkrimet e Shenjta



1 Nefi 22

Shfaqën (v. 2)—Tregoi, bëri të njohur

Zhveshi krahun e tij (v. 10)—Tregoi fuqinë e tij

Mugëtira (v. 12)—Gjendje e genies i panjohur

Për të futur në kurth (v. 14)—Zënë në grackë, i zënë rob

Ushtrinë gjykim (v. 21)—Zbatojë gjykimin

Sundim (v. 24)—Fuqi, kontroll, autoritet

1 Nefi 22:8—Çfarë është “Puna e Mrekullueshme” që Zoti Do Të Bëjë në Ditët e Mëvonshme?



Në shumicën e historisë së tyre të gjatë, fëmijët e Izraelit nuk ishin besnikë ndaj atij Perëndie që i bëri ata popullin e zgjedhur të Tij. Megjithë bekimet e Tij, ata shpesh preferuan mënyrat e botës në vend të mënyrave të Perëndisë. Si rezultat, shumica prej tyre u shpërnda në të gjithë botën dhe humbën identitetin e tyre. Pasardhësit e Lehit janë një shembull se si një familje u shpërnda dhe ruajti identitetin e saj. Ata e dinin se kush ishin ata. Puna e mrekullueshme e ditëve të mëvonshme do të jetë të

mbledhë sa më shumë pasardhës të shpërndarë të Izraelit, kur janë të gatshëm të kthehen te Zoti. Edhe pse anëtarët e Kishës sot janë nga shtëpia e Izraelit, Nefi na referoi ne si johebrenj, sepse ne vijmë nga vende johebreje.

Studimi i Shkrimeve të Shenjta



Bëni dy nga aktivitetet e mëposhtme (A–D) kur ju studioni 1 Nefi 22.

A Shpërndarja e Izraelit: Kush, Ku, Kur dhe Pse?

Fjalët e Isaias në lidhje me shpërndarjen e Izraelit gjenden tek 1 Nefi 21:1. Nefi shpjegoi më shumë rreth kësaj shpërndarjeje tek 1 Nefi 22:3–5. Përmbledhni informacionin shtesë që ne mësojmë rreth shpërndarjes nga Nefi. Sigurohuni të shpjegoni kush u shpërnda, kur dhe ku u shpërndanë ata dhe pse.

B Krahasoni Idenë me Vargun

Tek 1 Nefi 21:22, Isai foli për rolin e johebrenjve në mbledhjen e Izraelit. Tek 1 Nefi 22, Nefi na jep më shumë informacion rreth kësaj mbledhjeje. Kopjoni në fletoren tuaj secilën nga thëniet e mëposhtme dhe pas secilës rendisni vargun ose vargjet nga 1 Nefi 22:6–12 që përmban atë ide:

- Fuqia e Zotit është e domosdoshme për johebrenjtë, për të bekuar gjithë njerëzit me ungjillin.
- Pasuria dhe përparimi i kombeve johebreje do të përdoret për të mbështetur punën misionare që kërkohet për të mbledhur Izraelin e shpërndarë.
- Izraeli do të mblidhet kur të vijë në njohurinë e Jezu Krishtit si Shpëtimtari i Tyre.
- Një komb i madh johebre do të shpërndajë pasardhësit e Lehit.
- Johebrenjtë do të bekojnë gjithë shtëpinë e Izraelit duke u mësuar atyre ungjillin.
- Zoti do të sjellë ungjillin në kombin e madh johebre. Ky komb si kthim do të bekojë pasardhësit e Lehit, duke ndarë ungjillin me ta.
- Besëlidhjet e Zotit do t'i zbulohen botës me anë të fuqisë së Zotit.



C Shkruani një Titull Gazete

Tek 1 Nefi 22:13–18, Nefi përshkroi gjykimin që do të vijë mbi të ligjtë në ditët e fundit. Për secilin nga këto vargje, shkruani një titull gazete që përmbledh ngjarjen që përshkroi Nefi.

D Bëni një Krahasim

Nefi shpjegoi disa nga ndryshimet mes asaj se çfarë do t'u ndodhë të drejtëve dhe çfarë do t'u ndodhë të ligjive në ditët e fundit.

1. Studioni 1 Nefi 22:16–26 dhe rendisni premtimet ndaj të drejtëve. Bëni një listë tjetër të ndëshkimeve që do të bien mbi të ligjtë.
2. Lexoni 1 Nefi 22:28–31 dhe shpjegoni çfarë do Nefi që ne të mësojmë nga çfarë shkroi ai.



Libri i Dytë i Nefit



Nefi i dytë fillon shumë vjet pasi familja e Lehit u largua nga Jeruzalemi dhe pas mbërritjes së tyre në tokën e premtuar. Në katër kapitujt e parë, Nefi regjistroi fjalët e fundit të këshillës që ati i tij i dha para se të vdiste. Kur të lexoni 2 Nefi, vini re çfarë i ndodhi familjes pasi vdiq Lehi.



Këshilla e Lehit tek 2 Nefi 1, i drejtohej veçanërisht Lamanit dhe Lemuelit. Përpara se ta lexoni këtë, mendoni çfarë do të dëshironit t'i thoshit Lamanit dhe Lemuelit, në qoftë se ju do të ishit prind i tyre. Vini re çfarë tha Lehi dhe merrni në konsideratë çfarë efekti mund të ketë patur mbi bijtë e tij.



Të Kuptojmë Shkrimet e Shenjta



2 Nefi 1

Rrëfeu me hollësi (v. 1)—U kujtoi, u citoi

Me gjithë hidhërimet tona (v. 5)—Edhe pse ne kemi patur sfida dhe sprovë

Besëlidhur (v. 5)—Bëri një premtim të shenjtë

Trashëgim (vv. 5, 8–9)—Zotërim ose pronë familjare

Kushtuar (vv. 7, 32)—Veçuar veçanërisht ose përkushtuar për qëllime të shenjta

Ngacmojë (v. 9)—Shqetësojë, dëmtojë

Bien (v. 10)—Të largohesh gradualisht

Fatkeqësi (v. 12)—Dërgimi i ndëshkimeve; ngjarje që tregojnë gjykimin e Perëndisë

Shëlbuar (v. 15)—Shpëtuar, një kuptim më i plotë është “i mori nga robëria”

Statute (v. 16)—Ligje, urdhërimi, rregulla

Shqetësimi (v. 16)—Shqetësim

Shkaktoni (v. 22)—Të sjellë mbi ju

Errësira (v. 23)—Gjendje e qenies i panjohur

Ashpërsi (v. 26)—Një qortim

Përbante (v. 26)—Të mbante

Të fliste (v. 27)—Të shqiptonte

Studimi i Shkrimeve të Shenjta



Bëni aktivitetet A dhe B, kur ju studioni 2 Nefi 1.

A Përfundoni Këto Fjali

Tek 2 Nefi 1:5–12 janë fjalët e Lehit drejtuar fëmijëve të tij rreth tokës së trashëgimisë së tyre, e cila përfshin Amerikën e Veriut dhe të Jugut. Përfundoni thëniet e mëposhtme që përmbledhin këto mësimet të Lehit. Përpikuni t'i perifrazoni ato me fjalët tuaja, por sigurohuni që fjalia juaj të përfshijë plotësisht çfarë mësoi Lehi:

1. Përveç pasardhësve të Lehit, toka është një trashëgimi e ... (Shih vv. 5–7.)
2. Në qoftë se ata që jetojnë në këtë tokë të premtuar do t'i shërbejnë Perëndisë dhe do të mbajnë urdhërimet e Tij, atëherë ... (Shih vv. 7, 9–12.)
3. Zoti i mbajti të fshehura kombet e tjera nga njohuria rreth tokës në atë kohë sepse ... (Shih v. 8.)

B “Bëhuni Burra”



Plaku Karlos E. Esei, i cili ishte një anëtar i Presidencisë së të Shtatëdhjetës, tregoi një përvojë që ai pati si një prift tetëmbëdhjetë vjeçar në Priftërinë Aaronë, kur ai refuzoi të bashkohej me një grup shokësh të tij në aktivitetet e tyre të papërshtatshme. Ai shkroi: “Kur u largova ..., shokët e mi më thumbuan duke bërtitur: ‘Kur do të rritesh?’ ‘Kur nuk do të jesh më një qullac dhe një besimtar fanatik?”

“Kur do të bëhesh burrë?” (In the Lord’s Service [1990], f. 46; shih gjithashtu Conference Report, prill 1992, 58; ose Ensign, maj 1992, f. 40). Lehi u kërkoi bijve të tij të “bëhen burra” (2 Nefi 1:21), por ai donte të thoshte diçka shumë të ndryshme nga çfarë donin të thoshin të rinjtë në tregim. Për këtë aktivitet plotësoni numrin 1, dhe pastaj bëni ose numrin 2 ose 3.

1. Duke u bazuar në atë çfarë na mësoi Lehi tek 2 Nefi 1:13–24, rendisni të paktën pesë karakteristika që Lehi i shoqëroi me qenien një njeri i Perëndisë. Për çdo karakteristikë, shkruani vargun në të cilin u gjet kjo.
2. Shkruani një paragraf rreth ndryshimeve midis karakteristikave që renditët ju dhe se si djemtë në historinë e Plakut Esei dhe shumë njerëz të tjerë të botës do ta shpjegojnë çfarë do të thotë të jesh një burrë.
3. Rishikoni vargjet 13 dhe 15 dhe shkruani një paragraf duke krahasuar gjendjen e burrave të drejtë si Lehi me gjendjen e burrave të botës, si Lamani dhe Lemueli.

Jezu Krishti mësoi: “Çfarë lloj njerëzish duhet të jeni? Në të vërtetë, unë ju them juve, madje siç jam unë” (3 Nefi 27:27).



Jakobi ishte i pari nga dy fëmijët që i lindën Lehit dhe Sarias në vendin e shkretë (shih 1 Nefi 18:7). Si rrjedhim, ai kaloi shumë sprova gjatë rritjes së tij— si nga vështirësia e udhëtimit edhe nga “ashpërsia e vëllezërve të tij” (2 Nefi

2:1). Këshilla e Lehit tek 2 Nefi 2, ishte veçanërisht për Jakobin, dhe shpjegon si është e mundur të provosh paqe dhe gëzim në një botë të mjerimit dhe kundërshtimit. Ky është një nga kapitujt në Librin e Mormonit që na tregon shumë rreth planit të lumturisë të Atit Qiellor.

Të Kuptojmë Shkrimet e Shenjta



2 Nefi 2

Vuajtjes (v. 1)—Fatkeqësisë

Shenjtërojë (v. 2)—Veçuar për një qëllim të shenjtë

Shëlbues (v. 3)—Dikush që paguan çmimin për të shpëtuar një tjetër nga robëria shpirtërore (Jezu Krishti)

Justifikohet (v. 5)—Treguar për të qenë i lirë nga mëkati ose faji, falet

Penduar (v. 7)—Hidhëruar nga mëkati, përlurur

Merita (v. 8)—Vepra të këndshme dhe të mira (në këtë rast, Shlyerja e Shpëtimtarit— e cila përfshin vuajtjen, vdekjen dhe Ringjalljen e Tij)

Hiri i Mesias së Shenjtë (v. 8)—Fuqia e Jezu Krishtit (shih Bible Dictionary [Fjalori Biblik], “grace,” [hiri] f. 697)

Ndërmjetësim (vv. 9–10)—Veprimi si ndërmjetës për të ndihmuar dy grupe të zgjidhin një problem ose ndryshim (në këtë rast është ndihma e Shpëtimtarit për gjithë njerëzimin që është ndarë nga Ati Qiellor nëpërmjet mëkatis)

Shkaktimin (v. 10)—Zbatimin, madhështimin

Bashkëngjitur (v. 10)—Bashkëlidhur

Bashkim (v. 11)—Një përzierje e dy ose më shumë gjërave të vendosura së bashku për të formuar një gjë

Asgjë (v. 12)—Pa qëllim, asgjë

Joshej (v. 16)—Tundohej, bindej

U zgjatën (v. 21)— U shpënë

Gjendje e provës (v. 21; shih gjithashtu v. 30)—Kohë e testimit ose e provës

Shkelje, Shkelur (vv. 21–22)—Të thyesh ose të dhunosh një ligj

Me përjashtim (v. 26)—Përveç

Të nevojshme (v. 27)—Dobishme, thelbësore

Ndërmjetës (vv. 27–28)—Ai që punon për të sjellë në harmoni dy grupe që nuk bien në marrëveshje (në këtë rast, Jezu Krishti)

Qëllim (v. 30)—Qëllim

2 Nefi 2:3–10—“Udhë është Përgatitur ... dhe Shpëtimi është Falas”

Shlyerja e Jezu Krishtit çliron gjithë njerëzimin nga ndikimet e Rënies dhe siguron një kusht shpëtimi nga ndikimet e mëkatis personal (shih diagramën shoqëruese). Ashtu si i tha Lehi Jakobit: “shpëtimi është falas” (2 Nefi 2:4). Ne nuk shpëtohem për shkak të ndonjë vepre tonën, por për shkak të Shlyerjes së Jezu Krishtit. Megjithatë, ka kërkesa që ne duhet të përmbushim për të marrë të gjitha përfitimet e Shlyerjes së Shpëtimtarit. Lehi tha se shpëtimi u jepet vetëm atyre “që kanë një zemër të thyer dhe një shpirt të penduar; dhe për askënd tjetër nuk mund të plotësohen kërkesat e ligjit” (v. 7). Nëse ne do të kërkojmë kushtet përfituese të Shlyerjes së Krishtit, ne duhet të ushtrojmë besim të mjaftueshëm në Të, për t’u penduar për gjithë mëkatis tona. Nuk ka asnjë mënyrë tjetër për të marrë përfitimet e plota të kësaj vepre shëlbuese. (Shih *Book of Mormon Student Manual* [Religion 121–22, 1996], f. 23).

Rezultatet e Rënies së Adamit prej Së Cilës Ne Kemi Nevojë të Shpëtohemi

- Vdekja fizike: Ne të gjithë kemi lindur me trupa të vdeksëm që sigurisht do të vdesin.
- Vdekja shpirtërore: Ne të gjithë kemi lindur në një botë të rënë dhe u ndamë nga Ati ynë Qiellor.
- Ne jetojmë në një tokë telestiale, të rënë.

Bekimet e Pakushtëzuara të Shlyerjes

- Të gjithë ata që kanë jetuar ndonjëherë do të ringjallen me një trup fizik të pavdeksëm (shih Alma 11:42–44).
- Të gjithë do të sillen në praninë e Perëndisë për gjykim (shih Alma 11:44; Helamani 14:15–17).
- Toka do të bëhet çelestiale (shih DeB 88:18–20).



Rezultatet e Rënies Sonë prej Së Cilës Ne Kemi Nevojë të Shpëtohemi

- Kur ne bëhemi të përgjegjshëm për zgjedhjet tona, mëkatet tona na bëjnë të padenjë për t'u kthyer në praninë e Atit tonë Qiellor (shih Mosia 16:2–5).

Bekimet e Kushtëzuara të Shlyerjes

- Në qoftë se ne kemi besim në Jezu Krishtin, pendo kemi dhe pagëzohemi, ne mund të pastrohemi nga mëkatet tona. Nëpërmjet dhuratës së Frymës së Shenjtë, ne mund të bëhemi të shenjtëruar dhe të denjë për të mbetur në praninë e Atit dhe të bëhemi si është Ai (shih Alma 34:13–17; 42:15; Moroni 10:32–33; DeB 76:58; 132:19–20; Moisiu 5:5–11).

2 Nefi 2:5—“Sipas Ligjit Asnjë Mish Nuk Justifikohet”

Të justifikohesh do të thotë të mos shpalleh fajtor, të falesh nga mëkati. Është të jesh i pranueshëm ose i drejtë para Perëndisë. Lehi mësoi se asnjë nuk justifikohet (bëhet i drejtë) sipas ligjit, por për shkak të dhunimeve të ligjit, njerëzit flaken nga Perëndia (shih 2 Nefi 2:5). Ashtu si mësoi Apostulli Pal: “sepse të gjithë mëkatuan dhe u privuan nga lavdia e Perëndisë” (Romakëve 3:23). “Kështu me anë të ligjit, që është, duke folur sikur të mos ishte asgjë por ligji i veprimt, njerëzit do të përjashtoheshin si përkohësisht dhe shpirtërisht. Ata do të përjashtohen përkohësisht sepse ata nuk mund të mbajnë me përsosmëri ligjin dhe ata do të përjashtohen shpirtërisht për shkak se dhunimi i ligjit e bën dikë të papastër dhe ‘asgjë e papastër nuk mund të banojë ... në praninë e tij’ (Moisiu 6:57; shih gjithashtu 2 Nefi 9:6–10)” (Gerald N. Lund, “The Fall of Man and His Redemption,” in Monte S. Nyman and Charles D. Tate Jr., eds., *The Book of Mormon: Second Nephi, the Doctrinal Structure* [1989], 90). “Shëlbimi vjen nëpërmjet Mesias së Shenjtë” sepse “ai ofron

veten si sakrificë për mëkatin, për t’iu përgjigjur kërkesave të ligjit” (2 Nefi 2:6–7).

Studimi i Shkrimeve të Shenjta

Bëni tre nga katër aktivitetet e mëposhtme (A–D) kur ju studioni 2 Nefi 2.

A Shpjegoni Si Është Shpëtimi Falas

1. Studioni 2 Nefi 2:3–9 dhe shpjegoni se thënia e Lehit që “shpëtimi është falas” (v. 4) dhe thënia e tij se shpëtimi u jepet atyre që besojnë dhe ndjekin Jezu Krishtin (shih v. 9) janë të dyja të vërteta. (Shih për ndihmë, nëse është e nevojshme seksionin “Të Kuptojmë Shkrimet e Shenjta.”)
2. Kërkoni 2 Nefi 2:5–8 dhe shpjegoni çfarë çmimi pagoi Shpëtimtari për të na shpëtuar përkohësisht dhe shpirtërisht. Si do të ishte gjendja jonë po të mos kishte Shpëtimtar? (v. 5).

B Ligjet e Perëndisë: Çelësat drejt Lumturisë

Disa njerëz mendojnë se të gjitha ligjet janë bërë nga njerëzit—se nuk ka ligje të përjetshme dhe, si rrjedhim, nuk ka gjendje të tillë si mëkati. Ata besojnë se njerëzit duhet të jenë të aftë të bëjnë gjithçka që duan për aq kohë sa ata nuk dëmtojnë dikë. Pas mësimit rreth nevojës për një “kundërshtim në të gjithë gjërat” (2 Nefi 2:11), Lehi shpjegoi si ligjet e Perëndisë lidhen me lumturinë tonë. Lexoni 2 Nefi 2:13 dhe shkruani në fletoren tuaj parimin që ju mendoni se po mësonte Lehi.

C Mjeshtëria e Shkrimit të Shenjtë—2 Nefi 2:25

1. Ky varg i shkurtër thekson një të vërtetë të thjeshtë rreth Rënies. Lexoni gjithashtu 2 Nefi 2:22–23, që shpjegon çfarë mund të ndodhte nëse Adami nuk do të kishte kryer shkelje dhe po të mos kishte marrë frutin e ndaluar. Shkruani “Sepse Adami ra ...” dhe përfundoni fjalinë duke renditur pasojat e Rënies të përmendura tek 2 Nefi 2:22–25. (Lehi disa herë shpjegoi se çfarë *nuk* do të ndodhte pa Rënie, rifrazoni këto pasoja për të shpjeguar çfarë ndodhi *në të vërtetë*.)
2. Lehi tha: “Njerëzit janë, që ata të mund të kenë gëzim” (v. 25). Rishikoni vargjet tek 2 Nefi 2 që kanë fjalët *lumturi*, *gëzim*, *mjerim* dhe *fatkeqësi* (vv. 5, 10–11, 13, 18, 23, 25, 27). Çfarë na mësoi Lehi në këto vargje rreth si dhe pse ne duhet të kemi gëzim dhe kush do që ne të jemi të mjeruar?



D Mjeshtëria e Shkrimit të Shenjtë—2 Nefi 2:27

Vizatoni në fletoren tuaj një diagramë që ilustron doktrinën e rëndësishme që mësohet në këtë varg. Bëjeni atë në mënyrë që

ta varni në një vend ku ju mund ta shihni shpesh, për t'ju kujtuar për këto të vërteta të rëndësishme.



Tek 2 Nefi 3, Lehi përmendi katër burra të ndryshëm të quajtur Jozef. Fjalët e tij i drejtohen djalit të tij më të vogël, Jozefit. Lehi foli për profetin e madh Jozef që u shit në Egjipt. Ishte ky Jozefi nga rridhte familja e Lehit. Lehi citoi një profeci që bëri Jozefi i Egjiptit përpara se ai të vdiste. Në atë profeci Jozefi foli për ditët e mëvonshme dhe për dy burra të tjerë të quajtur Jozef, që do të jenë gjithashtu pasardhësit e tij. Kur ju të studioni këtë kapitull, mësoni kush janë këta dy Jozefë të ditëve të mëvonshme dhe pse janë ata të rëndësishëm.

Të Kuptojmë Shkrimet e Shenjta



2 Nefi 3

Fruti i ...ijeve (vv. 5–7, 11–12, 18–19, 21)—Pasardhës

Shfaqej (v. 5)—Tregoi, bëri të njohur

Shikues (vv. 6–7, 11, 14)—Një person që mund të dijë gjërat e kaluara, të tashme dhe të ardhme (shih Mosia 8:13–17)

Vlerësohet (v. 7)—Vlerësohet, respektohet

Ngatërrimin, ngatërruar (vv. 12, 14)—Hedhje ose flakur, të çrregullt, hutuar ose ngatërruar

Dhënie fund të (v. 12)—Ndalimin, ndërprerjen

Filluan (v. 13)—Fillim

Dëgjoni (v. 23)—Dëgjo dhe bindu

Rivendosje (v. 24)—Të kthesh (në këtë rast, të kthesh Izraelin te Perëndia i tyre, të vërtetat, besëlidhjet e tyre dhe tokat e tyre)

2 Nefi 3:6–21—Ku Gjendet Profecia e Jozefit?

Profecia e Jozefit, i cili u shit në Egjipt, cituar nga Lehi tek biri i tij Jozefi, nuk gjendet në Biblën që ne kemi sot. Ajo u rivendos, sidoqoftë nga Profeti Jozef Smith dhe gjendet në Përkthimin e Jozef Smithit, tek Zanafilla 50:24–38. Lehi e gjeti këtë tek fletët e tunxhit që bijtë e tij i morën nga Labani në Jeruzalem (shih 1 Nefi 3:3, 19–20; 5:10–16; 2 Nefi 4:1–2).

2 Nefi 3:6–18—Jozefët e Ditëve të Mëvonshme

Profecia e lashtë e Jozefit i referohet një Jozefi të ditëve të mëvonshme, që do të jetë një profet i madh dhe një bekim si për pasardhësit e Lehit dhe për të gjithë shtëpinë e Izraelit. Profecia thotë se ky Jozef i ditëve të mëvonshme do të ketë gjithashtu një baba që do të quhet Jozef. Ky profet i ditëve të mëvonshme

është Profeti Jozef Smith. Kështu, janë katër Jozefë të ndryshëm për të cilët flitet tek 2 Nefi 3: Jozefi i Egjiptit; Jozefi biri i Lehit; Profeti Jozef Smith dhe Jozef Smith Plaku, që ishte babai i profetit Jozef Smith).



Studimi i Shkrimeve të Shenjta

Bëni aktivitetin A dhe, nëse dëshironi bëni aktivitetin B, kur ju të studioni 2 Nefi 3.

A Analizoni Misionin e Profetit

- Shikuesi që referohet tek 2 Nefi 3:6–21 është Profeti Jozef Smith. Rendisni çfarë mësoni ju rreth misionit të tij nga kjo profeci. (Këtu përmenden të paktën dhjetë gjëra.) Përpikuni ta paraqesni secilën me fjalët tuaja.
- Përzgjidhni një pjesë të misionit të Profetit Jozef Smith dhe shpjegoni si ka patur një ndikim të rëndësishëm në jetën tuaj.

B Një Profeci e Përbushur në Ditët Tona

Janë dy libra që përmenden tek 2 Nefi 3:12—njëri shkruar nga pasardhësit e Jozefit (Libri i Mormonit) dhe një shkruar nga Juda (Bibla).

- Rendisni çfarë thotë profecia se përbushin këto dy libra së bashku.
- Përshkruani si patja e këtyre dy librave ju ka ndihmuar të përbushni qëllimet që ju renditët.
- Lexoni shtesën e fundit të titullit të Librit të Mormonit. Në çfarë mënyrash ky libër është "Një Dëshmi Tjetër e Jezu Krishtit"?

Plaku Boid K. Paker, një anëtar i Kuorumit të Dymbëdhjetë Apostujve, tha se Bibla dhe Libri i Mormonit "janë lidhur tani së bashku në një mënyrë të tillë që nëse ju zhyteni tek njëri do të mbyteni tek tjetri; kur ju mësoni nga njëri, ju ndriçoheni nga tjetri. Ata janë vërtetë një në duart tona. Profecia e Ezekielit [Ezekieli 37:15–19] tani qëndron e përbushur" (në Conference Report, tetor 1982; ose Ensign, nëntor 1982, f. 53).

2 Nefi 4

Psalmi i Nefit

Disa nga fjalët e fundit që foli profeti i madh Lehi jepen tek 2 Nefi 4. Pas vdekjes së atit të tij, Nefi regjistroi disa mendime dhe ndjenja rreth shpirtmërisë së tij. Ai shkroi rreth tyre në një formë poetike—shumë të ngjashme me psalmet e Dhjatës së Vjetër. Si rrjedhim 2 Nefi 4:16–35 është quajtur shpesh “psalmi i Nefit.” Ky psalm mund të jetë një burim i forcës për këdo që do Perëndinë dhe dëshiron t’i shërbejë Atij, por që ndjehet i rënduar si pasojë e rëndimit të dobësive të tij.

Të Kuptojmë Shkrimet e Shenjta

2 Nefi 4

Të bjerë mbi kokat e prindërve tuaj (v. 6)—Prindërit tuaj do të jenë përgjegjës

U bë (vv. 12, 24)—U rrit

Qortimeve (v. 13)—

Korrigjimet për mëkatet

I detyruar (v. 14)—I urdhëruar, i shtrenguar, i detyruar

I mjerë (v. 17)—I mjeruar, i padenjë

Pikëllon (v. 17)—Është i mërzitur

Rrethuar (v. 18)—Rrotull, përçark

Ngacmojnë (v. 18)—Shqetësojnë

Ngatërruar (v.22)—Hedhje ose flakur, të çrregullt, hutuar ose ngatërruar

U urdhërova (v. 25)—U komandova

Denjimi i Zotit (v. 26)—Jezu Krishti, një qenie hyjnore, duke u shërbyer të tjerëve

Pakësohet (vv. 26, 29)—Zvogëlohet

Thyer (v. 32)—Përulur, pa krenari

Penduar (v. 32)—Përulur, hidhëruar nga mëkati

Pengesë (v. 33)—Bllok

Krahun prej mishi (v. 34)—Urtësia e njeriut

Zemërgjerësi (v. 35)—Me shumicë, me bujari

Pa të drejtë (v. 35)—papërshtatshmërisht, për arsye të gabuara

Studimi i Shkrimeve të Shenjta

Bëni aktivitetet A ose B, kur ju studioni 2 Nefi 4.

A Duke Kujtuar Profetin Lehi



Rishikoni fjalët e fundit të Lehit tek 2 Nefi 4:1–11. Merrni në konsideratë çfarë keni mësuar nga Lehi që nga 1 Nefi 1 dhe rendisni tre shembuj të karakterit të tij që duhen kujtuar rreth tij. Për çdo çështje, shpjegoni pse ju zgjodhët atë dhe si mendoni ju se duke e kujtuar atë, do të jetë një bekim për pasardhësit e tij.

B Shkruani Gjërat e Shpirtit Tuaj

Tek 2 Nefi 4:15–35, ne lexuam disa nga “gjërat e shpirtit të [Nefit]” (v. 15). Ky është një bllok i mirë i shkrimit të shenjtë për ta lexuar me zë të lartë. Pasi ta keni lexuar atë, zgjidhni pesë fraza ose fjali nga çfarë tha Nefi që janë gjithashtu pjesë e “gjërave të shpirtit [tuaj].” Shpjegoni pse secila prej tyre është e rëndësishme për ju.

2 Nefi 5

Një Familje e Ndarë

Pavarësisht nga këshilla e Lehit për të qenë të bashkuar (shih 2 Nefi 1:21), pati një ndarje në familje, për shkak të xhelozisë dhe inatit të vazhdueshëm të Lamanit dhe të Lemuelit kundrejt vëllait të tyre Nefit. Por, ashtu si dëshmoi Nefi tek 1 Nefi 1:20, Zoti ishte i mëshirshëm për çlirim të besnikëve. Kur të lexoni 2 Nefi 5, vini re ndryshimin në mënyrën se si jetuan të dy grupet si rezultat i qëndrimeve dhe veprimeve të tyre.

Të Kuptojmë Shkrimet e Shenjta

2 Nefi 5

Më mjafton (vv. 4, 34)—Është e mjaftueshme

Statute (v. 10)—Ligjet, rregullat

Mbollëm (v. 11)—Të mbjellësh

Korrëm (v. 11)—Volëm

Joshës (v. 21)—Tundues, tërheqës

Neveritshëm (v. 22)—Pakëndshëm, urryes

Përtac (v. 24)—Dembel

Dinakëri (v. 24)—Finok, dredharak, dhelpëri

Ndëshkim (v. 25)—Pikëllim, mallkim, torturë

Shenjtërojë (v. 26)—Veçuar për një qëllim të shenjtë

2 Nefi 5:20–25—“Mallkimi” Nuk Ishte “një Lëkurë e Zezë”

“Mallkimi” që Zoti bëri mbi lamanitët rebelë nuk ishte që të përjashtoheshin nga prania e Tij (shih 2 Nefi 5:20–21). Zoti bëri që “të vijë mbi ta një lëkurë e zezë” kështu që nefitët nuk do të ngatërroheshin, ose të lidhnin martesë me ta dhe të sillnin një mallkim mbi vete (shih vv. 21–23).

Studimi i Shkrimeve të Shenjta

Bëni aktivitetin A, kur ju studioni 2 Nefi 5.

A Gjeni Ndryshimet

1. Vizatoni në fletore një tabelë si ajo më poshtë dhe plotësojeni atë me informacionin që ju gjetët në referencat e dhëna:

| Nefitët | Për Çfarë të Kërkoni | Lamanitët |
|---------|---|-----------|
| | Si u ndjenë udhëheqësit? Çfarë bënë ata? (shih 2 Nefi 5:1–4, 12; 14–18, 26, 29, 31–32). | |
| | Çfarë bëri populli? (shih vv. 6–11, 15, 17, 20–22, 24–27) | |
| | Kush ishin rezultatet? (shih vv. 11, 13, 16, 20–22, 25–27, 34). | |

2. Nefitët “jetuan sipas mënyrës së lumturisë” (2 Nefi 5:27). Rishikoni 2 Nefi 5, përdorni indeksin ose Udhëzuesin Tematik për të gjetur shkrime të tjera të shenja mbi “lumturinë” dhe rendisni tre mënyra për të jetuar “sipas mënyrës së lumturisë.”



Tek 2 Nefi 5:26, ne lexojmë se Nefi veçoi Jakobin dhe Jozefin për të qenë “priftërinj dhe mësues” tek nefitët. Disa nga mësimet e Jakobit jepen tek 2 Nefi 6–10, i cili është një predikim dy ditor që ai i dha popullit nefit. Në më të shumtën e kapitujve 6–8, Jakobi citoi profetin Isaia (Isaia 49:22–52:2). Ai gjithashtu shpjegoi pse i citoi këto pasazhe dhe çfarë duhet të bëjnë njerëzit për t’i kuptuar më mirë ato. Ju mund të doni të lexoni në fillim kapitujt 6–10, duke mbajtur në mendje informacionin e mëposhtëm. Pastaj kthejuni dhe lexoni çdo kapitull duke përdorur ndihmën në këtë udhëzues studimi.

- “Që ju të mund të mësoni dhe lavdëroni emrin e Perëndisë suaj” (2 Nefi 6:4). Kur ju të lexoni kapitujt 6–8, shikoni çfarë mësoi Jakobi rreth Perëndisë dhe si e nxiti ai popullin e tij të lavdërojë Atë (ta duan dhe ta ndjekin Atë me përvullësi dhe respekt).
- “Ato të mund të përshtaten te ju” (2 Nefi 6:5). Kjo është hera e dytë që një profet i Librit të Mormonit thotë t’i përshtatim fjalët e Isaia me veten (shih 1 Nefi 19:23; shih gjithashtu “Krahasoni Shkrimin e Shenjtë” f. 4 të këtij udhëzuesi studimi).
- Tek 2 Nefi 6:8–15, Jakobi shpjegoi kuptimin e disa prej pasazheve që ai i lexoi popullit të tij.
- “Unë jua lexova këto gjëra, që ju të mund të dini për besëlidhjet e Zotit” (2 Nefi 9:1). Kur të lexoni kapitujt 6–8, merrni në konsideratë çfarë mësohet rreth besëlidhjeve të Zotit—çfarë janë ato dhe pse Zoti është kaq i zotuar për t’i përmbushur ato.

- “Unë ju flas këto gjëra që ju të gëzoheni” (2 Nefi 9:3). Kur të lexoni fjalët e Isaia, mendoni si ju japin ato arsye për t’u gëzuar.
- Tek 2 Nefi 9:4–54; Jakobi diskutoi doktrinën që qëndron prapa mesazhit të Isaia.
- Tek 2 Nefi 10, Jakobi përfundoi predikimin që kishte filluar një ditë më parë.

Të Kuptojmë Shkrimet e Shenjta



2 Nefi 6

Shqetësimi (v. 3)—Ndjenjat e shqetësimit dhe përkujdesjes

Këshilluar (v. 3)—Nxitur, inkurajuar

Flamurin (v. 6)—Diçka e vendosur me anë të autoritetit si një rregull sipas të cilit gjykohehen të tjerët; gjithashtu një sinjal (në këtë rast; sinjali është ungjilli)

Shfaqet (vv. 9, 14)—Tregon, bën të njohur

Fshikullojnë (v. 9)—Godasim me një kamzhik që ka pjesë të dhëmbëzuara prej kocke ose guri në fund

Qëllohen dhe do të hidhërohen (v. 10)—Ndëshkohen dhe vuajnë dhembje fizike dhe mendore

Poshtë e lart (v. 11)—Tutje tëhu, andej këtej

Lihen të mbarojnë (v. 11)—Të lejojsh të shkatërrosh plotësisht

Stuhia (v. 15)—Një stuhi e madhe

Epidemia (v. 15)—Plagë, sëmundje

Preja (vv. 16–17)—Viktimat e një armiku

Lirohet i burgosuri (v. 16)—Kur lirohet një i burgosur

Luftoj (v. 17)—Luftoj kundër

Shtypin (v. 18)—Trajton padrejtësisht

2 Nefi 6:6–18—Sipas Çfarë Rradhe Do Të Ndodhin Këto Ngjarje?

Ngjarjet e shkruara tek 2 Nefi 6 nuk janë vendosur sipas rradhës që ato ndodhën ose do të ndodhin. Në qoftë se ngjarjet do të ishin në mënyrë kronologjike, rradhitja e përafërt e këtyre vargjeve do të ishte 8–11, 6–7, 11–18. Më poshtë përvijohen çështjet e shtjelluara në këto vargje:

- Vargjet 6–7 përmbajnë profecinë e Isaia për mbledhjen e Izraelit në ditët tona, ndihmuar nga johebrenjtë.



- Vargjet 8–9 tregojnë për rënien e Jeruzalemit, robërinë e judenjve në Babiloni dhe kthimin e tyre në Jeruzalem nën Kirin e Madh të Persisë (shih tabelën kronologjike në Bible Dictionary (Fjalorin Biblik), f. 639–40).
- Vargjet 9–11 parathënë ardhjen e parë të Jezu Krishtit tek judenjtë dhe si do të vuajnë dhe shpërndahen ata për shkak të mohimit të Tij.

- Vargjet 11–18 përmbajnë shpjegim të mëtejshëm të Jakobit për profecinë e Isaia në vargjet 6–7 në lidhje me mbledhjen e Izraelit në ditët e mëvonshme.

2 Nefi 6:7, 13—“Prit” për Zotin

Fjala *prit* siç përdoret nga Isaia, do të thotë të qëndrosh i lidhur fortë, ose akoma, derisa diçka e prishme të ndodhë. Të “Presësh Zotin” është të qëndrosh i vërtetë ndaj Tij deri në kohën kur Ai e sheh të përshtatshme të derdhë masën e plotë të bekimeve të Tij.

2 Nefi 6:12—“Kisha e Madhe dhe e Neveritshme”

Shih seksionin “Të Kuptojmë Shkrimet e Shenjta” për 1 Nephi 13:5–9 (f. 24).

2 Nefi 6:14—Zoti Do Të Rimarrë Popullin e Tij në Herën e Dytë

Herën e parë që Zoti rimori popullin e Tij, Izraelin, ishte kur Ai i nxorri ata jashtë Egjiptit dhe u përpoq t’i vendosë ata në tokën e tyre të premtuar. Herën e dytë Ai kërkon të gjejë popullin e Tij në këtë periudhë. Profeti Jozef Smith mësoi: “Koha më në fund ka ardhur kur Perëndia i Abrahamit, i Isakut dhe i Jakobit, ka vendosur përsëri për herë të dytë dorën e tij për të gjetur mbetjen e popullit të Tij” (*Teachings of the Prophet Joseph Smith*, f. 14). Çelësat e kësaj mbledhjeje u rivendosën nga Moisiu në Tempullin e Kirtlandit në vitin 1836 (shih DeB 110:11).

Studimi i Shkrimeve të Shenjta

Bëni aktivitetin C dhe aktivitetin A ose B, kur ju studioni 2 Nefi 6.

A Pse Duhet të Dëgjojmë?

1. Imajinoni sikur jetoni në kohën e Jakobit. Nga çfarë lexuat tek 2 Nefi 6:1–4, rendisni të paktën tre arsye që duhet të jepni për të nxitur një mik të bashkohet me ju dhe të dëgjojë mësimet e Jakobit.
2. Shpjegoni si këto arsye zbatohen për të dëgjuar udhëheqësit e priftërisë sonë sot.

B Shpjegoni Ndryshimin

1. Lexoni tregimin e Jakobit për herën parë dhe të dytë që Jezu Krishti do të “shfaqë veten e tij” (shih 2 Nefi 6:8–10, 14–15). Krahasoni dy shfaqjet duke vënë re ngjashmëritë dhe ndryshimet e tyre.
2. Pse mendoni ju se ardhja e dytë e Shpëtimtarit do të jetë shumë e ndryshme nga ardhja e Tij e parë?

C Krahasoni Shkrimet e Shenjta

Nefi dhe Jakobi i thanë popullit të tyre se ata duhet të krahasojnë ose vënë në zbatim shkrimet e shenjta, veçanërisht fjalët e Isaia, për veten (shih 1 Nephi 19:23; 2 Nefi 6:5). Për t’i krahasuar shkrimet e shenjta me veten, duhet të mësojmë çfarë do të thotë një pasazh i shkrimit të shenjtë, të përcaktojmë cilat janë parimet dhe t’i zbatojmë këto parime në jetën tonë. Studioni 2 Nefi 6:6–18 dhe rendisni të paktën tre parime ose të vërteta dhe tregoni si zbatohen ato në jetën tuaj.



2 Nefi 7

Zoti Ndhmon Ata Të Cilët Besojnë në Të

Profecia e dhënë me shumë hollësi e Isaia për Mesian, që gjendet në Bibël tek Isaia 50, gjendet gjithashtu tek 2 Nefi 7. Për një njohje më të hollësishme për këtë dhe kapituj të tjerë marrë nga shkrimet e Isaia shih hyrjen e 2 Nefi 6.

Të Kuptojmë Shkrimet e Shenjta



2 Nefi 7

Letra e shkurorëzimit (v. 1)—Dokument ligjor

Kreditorë (v. 1)—Atyre që u detyrohemi para.

Thesin e lirit (v. 3)—Pëllhurë e bërë me lesh dhie ose gamiljeje, që vishet gjatë kohëve të hidhërimit

Goditësve (v. 6)—Dikush që godet apo fshikullon një tjetër

Shkulnin flokët (v. 6)—Shkul qimet e mjekrës sime; kjo është shenjë e mosrespektimit

Hutohem (v. 7)—Turpërohem

Strall (v. 7)—Një gur shumë i fortë

Justifikon (v. 8)—Fal

Rrethoheni (v. 11)—Rrethoj

Studimi i Shkrimeve të Shenjta

Bëni aktivitetet A ose B, kur ju studioni 2 Nefi 7.

A Gjeni një Mesazh

Kërkoni 2 Nefi 7 dhe gjeni një mesazh që ju mendoni se do të ndihmojë njerëzit e mëposhtëm. Shkruajeni mesazhin në fletore dhe shpjegoni pse mendoni ju kjo do të ndihmojë secilin prej njerëzve.

1. Një njeri që nuk i është bindur urdhërimeve dhe ndjen se Zoti nuk do ta ndihmojë më atë.
2. Një njeri që po kalon vështirësi për të kuptuar pse është e rëndësishme të ndjekim urdhërimet e Zotit.

B Një Profeci



Cilat vargje tek 2 Nefi 7 u shkruan nga Isaia dhe megjithatë duken sikur ato u thanë nga Jezu Krishti? Shpjegoni pse.



2 Nefi 8

“Zgjhuni, Zgjhuni!”

A ka diçka apo dikush tek i cili ju mund të mbështeteni gjithmonë në këtë jetë? Përgjigja e Isaia për këtë pyetje mund të gjendet tek 2 Nefi 8. Kur ju të lexoni këtë kapitull, meditoni se çfarë është një bekim për ta ndërtuar jetën mbi një themel që nuk do të shembet kurrë.

Të Kuptojmë Shkrimet e Shenjta



2 Nefi 8

Prerë (v. 1)—Pres

Krahun (vv. 5, 9)—Forcë, fuqi

Zhdukjet (v. 6)—Eliminoj me

Qortoj (v. 7)—Fajësoj, dënoj

Sharjet (v. 7)—Fyerje, gjuhë abuzive

Kalonin (v. 10)—Shëlbuar, shpëtuar nga robëria (ky varg duket se i referohet eksodit të Izraelit nga Egjipti në ditët e Moisiut dhe kalimit të Detit të Kuq)

Tërbimi i shtypësit (v. 13)—Frika ose zemërimi i dhunshëm i armikut

Burgosur i mërguar (v. 14)—

Një njeri në robëri jashtë atdheut të tij ose të saj

Nxiton (v. 14)—Ngutet

Llumin (vv. 17, 22)—Mbetjet dhe materialet e huaja që qëndrojnë në fund të një shisheje të verës; të “pish llumin” e diçkaje është të pish pjesën më të keqe të saj

Qortimin (v. 20)—Ndëshkim i dhënë për t’u korrigjuar

Parrethprerë (v. 24)—Jo i besëlidhjes; njerëz që nuk respektojnë ose i binden Zotit

Studimi i Shkrimeve të Shenjta

Bëni aktivitetet A ose B, kur ju studioni 2 Nefi 8.

A Me Fjalët Tuaja

Tek 2 Nefi 8:17–21 (shih gjithashtu Isaia 51:17–21), Zoti ftoi Izraelin të zgjohej ndaj faktit që nuk ka as paqe ose ngushëllim në mëkat. Në kontrast me këtë, Zoti dëshmoi për paqen dhe ngushëllimin që vjen nga ndjekja e Tij. Lexoni 2 Nefi 8:3, 6–8, 11–12, 22–24 dhe rendisni, duke përdorur fjalët tuaja, çfarë i tha Zoti Izraelit rreth atyre që i besojnë dhe e ndjekin Atë.

B Krahasoni Shkrimet e Shenjta

Përzgjidhni një nga thëniet e mëposhtme dhe shkruani çfarë mund t’i thoni një shoku apo shoqeje që ka shprehur ndjenja të tilla. Përdorni çfarë mësuat tek 2 Nefi 8 dhe përfshini një ose më shumë nga premtimet e Zotit që ju gjetët në aktivitetin A.

1. “Unë e di se duhet të pendohem dhe të kthehem në kishë dhe të jetoj sipas mësimëve të ungjillit, por jam i shqetësuar

se çfarë do të thonë dhe mendojnë miqtë dhe punëdhënësi im. Më duhet ta ndryshoj jetën time shumë!”

2. “Jam përpjekur të pendohem, por unë ndjehem fajtor gjatë gjithë kohës. A mund të falem vërtetë ndonjëherë dhe të ndjehem i/e pastër përsëri? Dhe madje në qoftë se pendohem—unë kam lënduar tashmë kaq shumë të tjerë nëpërmjet mëkateve të mia. A ja vlen?”

3. “Pse duhet të pendohem? Si është të jetuarit e një jete fetare më e mirë se sa mënyra që po jetoj tani?”



2 Nefi 9

“O Sa i Madh Plani i Perëndisë Tonë!”

Kapitujt e Isaia që Jakobi citoi tek 2 Nefi 6–8, zbuluan shumë rreth fuqisë së Zotit për të çliruar popullin e Tij. Megjithëse Isaia dëshmoi rreth asaj çfarë do të bëjë Zoti për shtëpinë e Izraelit për t’i çliruar ata nga armiqtë e tyre dhe që t’i mbledhë ata në tokat e tyre të premtuara, Jakobi nxiti përngjasimin e fjalëve të Isaia me jetën tonë individuale (shih 2 Nefi 6:5). Një shembull i madh i krahasimit të mësimëve të Isaia gjendet tek 2 Nefi 9, ku Jakobi na mësoi dhe dëshmoi fuqinë e Zotit për të na çliruar nga armiqtë tanë më të mëdhenj—vdekja dhe ferri. Ky kapitull përmban të vërteta të rëndësishme rreth planit të Atit Qiellor për fëmijët e Tij, duke përfshirë rëndësinë e Shlyerjes së Jezu Krishtit në atë plan.

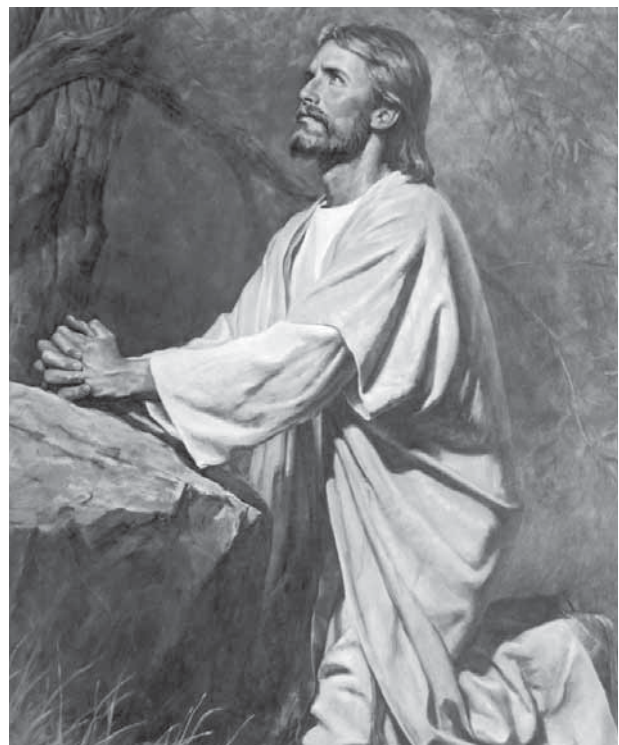

Të Kuptojmë Shkrimet e Shenjta



2 Nefi 9

Vendosë (v. 3)—Japë

Nevojshme (vv. 5, 47–48)—E domosdoshme, themelore

Nevojshme (v. 5)—Është e domosdoshme ose e duhur

Të mund t'i nënvihen (vv. 5, 8)—Të jesh nën autoritetin ose kontrollin e

Korrupsion (v. 7)—Kjo i referohet trupit të vdekshëm, i cili do të vdesë

Pakorrupsion; pakorruptueshëm (vv. 7, 13)—Kjo i referohet trupit të ringjallur, i cili do të jetojë përgjithmonë

Gjykimi i parë (v. 7)—“Ke për të vdekur me siguri” (Zanafilla 2:17) ishte gjykimi i parë i Perëndisë thënë mbi njeriun

Mashtroi (v. 9)—I mashtruar, keqadministruar

Gati në (v. 9)—I ngjashëm

Pavdekshëm (vv. 13, 15)—Në gjendje për të jetuar përgjithmonë (veçanërisht në një gjendje të ringjallur)

Përmbush (v. 17)—Kryen, plotëson

Përbuzur, përçmon (vv. 18, 42)—Urren

Dënim (v. 25)—I gjykuar për të qenë fajtor

Dredharak (v. 28)—Mashtgues

Kotësia (v. 28)—Krenaria, egoiste

Dobësitë (v. 28)—Pafuqitë

Nuk është e dobishme (v. 28)—Nuk është e mirë

Dorëzohesh në ngasjet (v. 39)—Dorëzohesh tundimeve

Mendje-kontrolluar nga mishi (v. 39)—Të botës, dorëzohesh orekseve dhe dëshirave trupore

Maturit (v. 43)—I kujdesshëm, i ditur

Të detyruar (v. 10)—I shtrenguar, i detyruar

Pre (v. 46)—Viktimë

Trazoja (v. 47)—Mundoja

Urren (v. 49)—Urren, neverit

Denjimet (v. 53)—Shërbesa e Jezu Krishtit, një qenie hyjnore për të tjerët

Studimi i Shkrimeve të Shenjta



Bëni dy nga aktivitetet e mëposhtme (A–D), kur ju studioni 2 Nefi 9.

A Natyra Hyjnore e Perëndisë

Profeti Jozef Smith na mësoi se një nga gjërat e nevojshme në mënyrë që të “ushtrosh besim në Perëndi në jetë dhe shpëtim” është të kesh “një ide të saktë të karakterit, përkryerjeve dhe cilësive të [Perëndisë]” (*Lectures on Faith* [1985], 38). Rendisni çfarë mësuar rreth Perëndisë nga thëniet thirrrore të Jakobit (thëniet që fillojnë me pasthirmën “O”) tek 2 Nefi 9: 8, 10, 13, 17, 19–20.

B Shkruani Pyetjet

Një metodë për studimin e shkrimeve të shenjta është të meditojmë mbi faktin që ajo çfarë ju lexoni përmban përgjigje të rëndësishme nga Perëndia dhe pastaj për të pyetur veten “Cilat ishin pyetjet?” Shumë të vërteta të rëndësishme rreth planit të shpëtimit të Atit Qiellor për fëmijët e Tij gjenden tek 2 Nefi 9:5–27. Shkruani të paktën pesë pyetje doktrinale të rëndësishme që mund t’u jepet përgjigje nga këto vargje. Pas çdo pyetjeje, përfshini përgjigjen nga 2 Nefi 9.

C Mjeshtëria e Shkrimit të Shenjtë 2 Nefi 9:28–29

- Si lidhet doktrina që mësohet tek 2 Nefi 9:20 me problemin që tha Jakobi se kanë disa njerëz? (shih vv. 28–29).
- Përdorni 2 Nefi 9:28–29 për t’ju ndihmuar të shpjegoni çfarë mund t’i thoni një anëtarë të Kishës që bëri deklaratat e mëposhtme:
 - “Nuk do të përpiqem shumë për t’u arsimuar. Kjo është e gjitha e panevojshme dhe vetëm e përkohshme.”
 - “S’ka problem të pish pak alkool. Disa shkencëtarë thonë se njerëzit që pijnë pak, janë më të shëndetshëm se ata që nuk pijnë fare.”
 - “Unë nuk e di se si e thirrën atë në atë detyrë në Kishë. Unë kam shumë më tepër përvojë se ai dhe ai nuk është në të vërtetë aq i zgjuar kur është fjala për shkrimet e shenjta.”

D Bëni një Figurë

Skiconi një vizatim me imazhet e përmendura tek 2 Nefi 9:41–42.



Jakobi diskutoi përsëri tek 2 Nefi 10 për të ardhmen e shtëpisë së Izraelit. Ai profetizoi në lidhje se çfarë do t’i ndodhë judenjve, çfarë do t’i ndodhë popullit të tij, dhe çfarë do t’i ndodhë johebrenjve që banojnë në tokat e popullit të tij. Gjeni pse u shpërndanë judenjtë dhe çfarë duhet të ndodhë para se ata të mblidhen përsëri në shtëpi. Vini re gjithashtu çfarë tha Jakobi se duhet të bëjmë para se të “merremi në mbretërinë e përjetshme të Perëndisë” (v. 25).

Të Kuptojmë Shkrimet e Shenjta



2 Nefi 10

Duhet (v. 3)—Është e domosdoshme

Bëheshin (v. 4)—Kryheshin

Intrigat e priftërinjve (v. 5)—Duke predikuar për përfitim dhe lavdi (shih 2 Nefi 26:29)

Shpërndarja (v. 8)—Shpërndarja

Fortifikoj (v. 12)—Forcoj

I lidhur (v. 16)—Shërbëtor ose skllav

Kushtoj (v. 19)—Veçim për një qëllim të shenjtë

Pajtohuni (v. 24)—Jini të bindur ndaj, jini në harmoni me

Hirit hyjnor (v. 25)—Fuqi nga Perëndia

Studimi i Shkrimeve të Shenjta

Bëni aktivitetin A ose B, kur ju studioni 2 Nefi 10.

A Përfundoni Fjalitë

1. Kombi jude ishte i vetmi komb në tokë që do të ... (shih 2 Nefi 10:3–4.)
2. Njerëzit në Jeruzalem kryqëzuan Jezusin për shkak të ... tyre (shih vv. 4–5.)
3. Për shkak të mëkateve të tyre, judenjtë ... (shih v. 6.)
4. Judenjtë do të mblidhen ... (Shih vv. 7–9.)

B Çfarë të Kujtoni



1. Nga dëshmia e tij tek 2 Nefi 10:23–24, cilat janë dy idetë kryesore që Jakobi dëshironte të kujtojë populli i tij? Çfarë do të thotë të “pajtohesh me Perëndinë”?
2. Si do të jetë jeta juaj e ndryshme në qoftë se ju gjithmonë kujtonit këto dy të vërteta?

3. Shkruani rreth dy mënyrave si do të përpiqeni për të kujtuar këto dy të vërteta për javën tjetër.



Pas leximit të fjalëve të Jakobit në pesë kapitujt e mëparshëm, ne kthehemi përsëri tek fjalët e Nefit. Nefi gjithashtu citoi nga profeti Isaia dhe tek 2 Nefi 11 ai dha disa arsye pse ai veproi kështu.

Në faqet hyrëse të Librit të Mormonit, ju lexuat dëshmitë e tre dëshmitarëve të veçantë të Librit të Mormonit. Tek 2 Nefi 11, ju do të lexoni rreth tre dëshmitarëve të veçantë në Librin e Mormonit. Gjeni se për çfarë janë ata dëshmitarë.

Të Kuptojmë Shkrimet e Shenjta

2 Nefi 11

Mjaftojnë (v. 1)—Janë mjaft : Tipizojnë (v. 4)—Simbolizojnë

2 Nefi 11:4—Si Janë “Çdo Gjë Që Është Dhënë nga Perëndia” Simbolike të Shpëtimtarit?

Nefi dëshmoi se “çdo gjë që është dhënë nga Perëndia” janë tipe ose simbole të Jezu Krishtit, jetës së Tij, shërbesës dhe Shlyerjes. Për profetin Moisi, Zoti shpalli: “Çdo gjë u krijua dhe u bë për të dëshmuar për mua” (Moisiu 6:63). Jeta dhe misioni i Moisiut është një shembull i mirë se si kjo është e vërtetë. Çfarë bëri Moisiu për izraelitët në ditët e tij është një shembull, ose model, të asaj çfarë Jezu Krishti do të bëjë për gjithë njerëzimin. Moisiu ishte një çlirimtar, një shpëtimtar, një ligjvënës, një gjykatës dhe një drejtues për popullin e tij. Në shkallën më të madhe, Jezu Krishti është e gjithë kjo dhe më shumë për të gjithë fëmijët e Atit Qiellor.

Nuk është vetëm jeta e profetëve që na kujton Shpëtimtarin. Vetë Jezusi përdori shumë gjëra të zakonshme për të simbolizuar rolin e Tij në jetën tonë. Për shembull, Ai mësoi se Ai ishte si buka (shih Gjoni 6:35), uji (shih Gjoni 7:37–38), drita (shih Gjoni 8:12), një hardhi (shih Gjoni 15:5) dhe madje një kllonjë (shih Mateu 23:37). Plaku Brus R. Mekonki, i cili ishte një anëtar i Kuorumit të Dymbëdhjetë Apostujve, mësoi: “Në qoftë se do të kishim pamje të mjaftueshme, ne do të shihnim se në çdo ordinancë ungjilli, në çdo rit që është pjesë e besimit të zbuluar, në çdo kryerje të urdhëruar nga Perëndia, në të gjitha gjërat, Hyjnia i jep popullit të tij diçka që tipizon shërbesën e përtjetshme të Krishtit të Përtjetshëm” (*The Promised Messiah: The First Coming of Christ* [1978], 378).

Studimi i Shkrimeve të Shenjta

Bëni aktivitetin A ose B, kur ju studioni 2 Nefi 11.

A Kush? Ku? Pse?

1. *Kush* janë tre dëshmitarët e veçantë të Krishtit që përmenden tek 2 Nefi 11?
2. Duke përdorur ndihmësin e studimit në shkrimet tuaja të shenjta, shkruani referimin e shkrimit të shenjtë duke treguar *ku* mund të gjendet dëshmia e çdo burri.
3. *Pse* mendoni ju Nefi donte që ne t’i njihnim këta dëshmitarë? Në përgjigjen tuaj, përdorni çfarë tha Nefi tek 2 Nefi 11 po ashtu dhe mendimet tuaja.



B Çfarë Ju Sjell Kënaqësi?

1. Gjeni të pesë herët kur Nefi tha: “shpirti im kënaqet” tek 2 Nefi 11. Rendisni se çfarë tha ai, i solli atij gëzim dhe kënaqësi.
2. Shkruani për veten tuaj tre thëniet “shpirti im kënaqet”—me të njëjtin stil si të Nefit—që përfaqëson çfarë ju sjell gëzim dhe kënaqësi, dhe shpjegoni pse.

2 Nefi 12

Ejani në Malin e Zotit

Trembëdhjetë kapitujt e tjerë, 2 Nefi 12–24, citohen nga libri i Isaia (shih Isaia 2–14). Nefi tha se ai përfshiu fjalët e Isaia sepse ato përmbanin dëshminë e Isaia për Krishtin dhe kështu, të gjithë që i lexojnë ato të mund të “ngrenë zemrat e tyre dhe të gëzohen për gjithë njerëzimin” (2 Nefi 11:8; shih gjithashtu v. 2). Duke përsëritur çfarë mësoi më parë ai dhe vëllai i tij Jakobi, Nefi tha “të krahasojmë” fjalët e Isaia me veten (2 Nefi 11:8; shih gjithashtu 1 Nefi 19:23; 2 Nefi 6:5). Ne i krahasojmë shkrimet e shenjta me veten, kur ne përpiqemi të gjejmë se si diçka që ka ndodhur në shkrimet e shenjta, zbatohet në jetën tonë sot.

Pas citimit nga libri i Isaia, Nefi shkroi rreth kuptimit të mesazhit të Isaia. Ju mund të doni të lexoni 2 Nefi 25:1–8 përpara se të lexoni 2 Nefi 12–24 dhe gjeni çfarë mësoi Nefi rreth profecive të Isaia. Isaia shkroi në një shkrim të ndryshëm nga shkruarit e tjerë të Librit të Mormonit. Ai përdori gjuhë poetike dhe simbolike sipas mënyrës së judenjve, për të përçuar mesazhin e tij. Kur ju shikoni për parimet e ungjillit të përfaqësuar me anë të poezisë dhe simbolikës së tij dhe i krahasoni ato me ditët tona dhe me veten, ju në këto kapituj do të gjeni shumë pasazhe që janë shumë kuptimplote për ju.

Kur Isaia profetizoi, kishte dy mbretëri të izraelitëve—mbretëria jugore e Judës dhe mbretëria veriore e Izraelit (gjithashtu e quajtur Efraim). Shumë izraelitë në të dyja mbretëritë ishin larguar nga Zoti dhe e kishin vendosur besimin e tyre në idhuj dhe në urtësinë dhe fuqinë e tyre. Përveç kësaj, të dy kombet kërcënoheshin vazhdimisht nga lufta me fqinjët kundërshtarë, veçanërisht nga kombi i fuqishëm i Asirisë. Mesazhet e Isaia identifikojnë qartë mëkatet e izraelitëve, pasojat e atyre mëkateve, çfarë duhet të bëjnë njerëzit për t’u penduar dhe mëshirën e madhe të Zotit në dispozicion për ata në qoftë se ata duan të pendohen. Këto mesazhe mund të krahasohen me të gjithë popujt e besëlidhjes që janë larguar nga Zoti.

Të Kuptojmë Shkrimet e Shenjta

2 Nefi 12

Lartësohet (vv. 2, 11, 17)—Ngrihet lart, vendos në një vend të lartë

Qortojë (v. 4)—Thirrje për t’u penduar, qortim

Të mbushur me zakonet e Lindjes (v. 6)—Marrin ushqimin e tyre shpirtëror nga besimet pagane të Asirisë dhe Babilonisë

Falltarët (v. 6)—Njerëz që përpiqen të parashikonë ngjarje të ardhshme, fallxhorët

Krenare (v. 11–12)—Kryelartë, fodull

Krenaria (vv. 11, 17)—Fodullëku, kryelartësia

Zhdukë krejtësisht (v. 18)—Shkatërruar plotësisht

Hedhë (v. 20)—Flakë tutje

Mos u varni më në njeriun (v. 22)—Ndalo së besuari në njeri

Ç’vlerë ka (v. 22)—Ç’lidhje, i menduar

2 Nefi 12:2–4—“Mali i Shtëpisë së Zotit”



Në ditët e Isaia, fraza “Mali i shtëpisë së Zotit” i referohej veçanërisht tempullit në Jeruzalem. Profetët në ditët tona kanë thënë se i referohet gjithashtu të gjitha tempujve, që bëhen “malet e Zotit” ku njerëzit mund të vijnë dhe të mësojnë udhët e Perëndisë, kështu që ata të mund të ecin në shtigjet e Tij. Presidenti Haurad W. Hanter mësoi se vizioni i Isaia zbatohet si për individët ashtu dhe për të gjithë botën. Pasi nxiti anëtarët ta bëjnë “adhurimin e tempullit, dhe besëlidhjet e tempullit, dhe martesën në tempull, qëllimin tonë final tokësor dhe përvojën më të lartë të vdekshme” ai dha ftesën dhe premtimin e mëposhtëm:



“Le të vijë kuptimi, dhe bukuria, dhe paqja e tempullit në jetën tuaj të përditshme më drejtpërdrejtë, në mënyrë që dita e mijëvjeçarit të mund të vijë dhe koha e premtuar kur ‘ata të farkëtojnë shpatat e tyre duke i kthyer në plugje dhe heshtat e tyre në draprinj; ku një komb nuk ka për të ngritur shpatën kundër një kombi tjetër dhe nuk do të mësojnë më luftën ... [por do të] ecin në dritën e Zotit’ (Isaia 2:4–5)” (në Conference Report, tetor 1994. 118; ose *Ensign*, nëntor 1994, f. 88).

2 Nefi 12:12—"Dita e Zotit"

"Dita e Zotit" është një frazë që i referohet një kohe të gjykimit. Për shumë izraelitë, ishte kur asirianët dhe babilonasit erdhën të pushtonin. Ardhja e Dytë e Krishtit do të jetë një "ditë e Zotit" kur të ligjtë do të shkatërrohen. Në një nivel individual, dita e Zotit mund të jetë dita kur ne do të vdesim dhe kthehemi tek Perëndia ose thjesht një kohë kur ne kuptojmë se rrethanat tona shkojnë përtej kontrollit tonë dhe ne kemi nevojë për ndihmën e Zotit. Siç citohet tek 2 Nefi 12:10–22, Isaia në mënyrë dramatike përshkroi se si gjërat tokësore që duken kaq të çmueshme për disa, nuk do të vlejnjë për asgjë në atë ditë.

Studimi i Shkrimeve të Shenjta

Bëni aktivitetin A kur ju studioni 2 Nefi 12.

A Vizatoni Mesazhin

Siç citohet tek 2 Nefi 12:2–4, Isaia profetizoi për bekimet që do t'i vijnë Izraelit, kur ata të vendosin tempullin, ordiancat dhe besëlidhjet e tij mbi të gjitha gjërat tokësore. Tek 2 Nefi 12:5–9 gjendet përshkrimi i tij se çfarë quante populli të rëndësishme dhe çfarë besuan ata në vend të Zotit. Vizatoni një figurë që përfaqëson mesazhin e Isaia tek 2 Nefi 12:1–9. Ju mund ta vizatoni atë, mund ta bëni atë me një kolazh duke përdorur figura nga revistat dhe gazetatat, ose mund të përdorni kombinimin e këtyre të dyjave. Përfshini ato që ju mendoni se janë shembuj modernë të idhujve dhe mënyrave të rreme të marrjes së udhëzimit, për të cilat foli Isaia në vargjet 6–9.



2 Nefi 13–14

"Bijate e Sionit"

2 Nefi 13:1–12 është një vazhdimësi e diskutimit të Isaia se çfarë mund të ndodhte në qoftë se izraelitët këmbëngulnin në vendosjen e besimit të tyre në besimet e rreme. Isaia i thirri izraelitët "bija të Sionit" (v. 16), që përfaqëson idenë se ata janë fëmijë të besëlidhjes dhe ai i krahasoi ata me një grua krenare që turpërohet. Në kontrast me këtë, tek 2 Nefi 14 është përshkrimi i Isaia se çfarë do të ndodhë kur bijat e Sionit do të përulin veten, pendohen dhe kthehen te Zoti.

Të Kuptojmë Shkrimet e Shenjta

2 Nefi 13

Mbështetjen dhe përkrahjen (v. 1)—Gjithë ndihmën e tyre
Mashtrulesin (v. 3)—Zanaççi i aftë
Oratorin e shkathët (v. 3)—Folës i kënaqshëm dhe bindës
Shtypur (v. 5)—Mposhtur, mbingarkuar

I pandershmi (v. 5)—I ulët

Provokuar (v. 8)—Nxit zemërimin

Dukja (v. 9)—Pamja e jashtme

Plaçkat (v. 14)—Gjëra të marra një tjetri me anë të kërcënimeve ose dhunës

Lozonjarë (v. 16)—Epshorë, pa respekt për ligjin e dëlirësisë

Duke folur me naze (v. 16)—Duke ecur në një mënyrë për të tërhequr vëmendjen

Zbulojnë pjesët e fshehta të tyre (v. 17)—I ekspozon ato, i bën ata me turp

Zbukurimeve (v. 18)—Rrjetë flokësh

Rrathëve të rrumbullakët si hëna (v. 18)—Varëse me forma gjysmë hëne që tregojnë adhurimin e perëndës së hënës

2 Nefi 14

Turpin (v. 1)—Turpin, humbjen e nderit

Tërheqës (v. 2)—Tërheqës

Pastruar (v. 4)—Pastruar, rafinuar

Mantelet ...shamitë e kokës ... karficat e ndryshme (v. 22)—Mantelë, shami koke dhe bigudina

Brezi (v. 24)—Kaish, rrip mesi

Rreckë (v. 24)—E grisur, e shqyer

Shami brezi (v. 24)—Copë

Rrip prej thesi (v. 24)—Pëlhurë e bërë me lesh dhe ose gamileje, që vishet gjatë kohëve të hidhërimit

Ankohen (v. 26)—Qajnë, rënkojnë

I shkretuar (v. 26)—Bosh, i braktisur nga Perëndia

Tabernakull (v. 6)—Strehë

Strehim (v. 6)—Paqe dhe siguri

Mbulesë (v. 6)—Strehë

2 Nefi 13–14—Kur Do Të Përmbushet Profecia e Isaia?

Një karakteristike e shumë profecive të Isaia, është se ato mund të kenë më shumë se një përmbushje. Përmbushja e tragjedisë së përshkruar te 2 Nefi 13 (Isaia 3), mund të shihet në ngjarjet e rënies së Judës dhe Jeruzalemit (shih 2 Nefi 13:8; Isaia 3:8) në duart e babilonasve rreth vitit 587 para K. Vini re, megjithatë, se kreu i 2 Nefi 14 vendos qartë një përmbushje të këtyre ngjarjeve në "ditën e mijëvjeçarit." Kur ne shikojmë simbolikisht tek 2 Nefi 13, nuk është e vështirë të shikojmë të përshkruar në këto vargje mëkatën e këtyre ditëve të fundit.



2 Nefi 14:1—Shtatë Gra

Duke vazhduar me imazhin e bijave të Sionit që filloi tek 2 Nefi 13, kapitulli 14 përmban përshkrimin e Isaia për gratë që ishin kaq të përlurura nga gjendja e tyre, sa që shtatë prej tyre do të ishin të gatshme të martoheshin me të njëjtin burrë. Zoti shpesh e përdor martesën për të simbolizuar marrëdhëniet e besëlidhjes midis Atij dhe Kishës së Tij; Zoti është dhëndri dhe Kisha është nusja. Duke qenë jo besnik dhe adhurues i idhujve, Izraeli u largua simbolikisht nga Zoti dhe u martua me një tjetër. Megjithatë, siç përshkruhet tek 2 Nefi 12–13, ato idhuj nuk sigurojnë mbrojtje dhe do të shkatërrohen në “ditën e Zotit” (shih 2 Nefi 12:12–13). Pastaj Izraeli kupton se aty ku e vendos besimin nuk siguron ndihmë (shih 2 Nefi 13:18). Dhe 2 Nefi 14:1 përshkruan simbolikisht përlësinë e bijave të Sionit, kur ato kërkojnë të martohen përsëri, ose të kthehen te Zoti. Kjo lloj përlësie rezulton në shëlbimin dhe pastrimin e tyre (shih 2 Nefi 14:2–4).

Studimi i Shkrimeve të Shenjta

Bëni aktivitetin A kur ju studioni 2 Nefi 13–14.

A Gjeni Subjektet

Tek 2 Nefi 13–14 gjenden disa imazhe të fuqishme që Isaia përdori për të përshkruar se çfarë e mban popullin larg nga ardhja te Krishti, po ashtu dhe parimet e rëndësishme që lidhen me ardhjen te Krishti. Shkruani në fletore çështjet e mëposhtme. Pas çdo çështjeje, shkruani fjalët dhe frazat nga 2 Nefi 13–14, që përshkruajnë çfarë mësoi Isaia rreth tyre dhe vargjet ku ju gjetët fjalët dhe frazat.

1. Krenaria dhe natyra materialiste
2. Dhembje prej mëkatit
3. Fuqia e Perëndisë për të na pastruar nga mëkati dhe faji
4. Fuqia e mbajtjes së besëlidhjeve për të na mbrojtur nga i ligu.



Tek 2 Nefi 15 (Isaia 5) është identifikimi i vazhdueshëm nga Isaia i mëkateve të fëmijëve të Izraelit dhe pasojave të tyre në qoftë se njerëzit nuk pendohen. Nëse ju lexoni me kujdes, ju do të shihni se mëkatet e popullit të ditëve të Isaia janë shumë të ngjashme me mëkatet që bëjnë njerëzit sot.

Të Kuptojmë Shkrimet e Shenjta



2 Nefi 15

Që ka të bëjë (v. 1)—Rreth

Gardhin (v. 5)—Gardh mbrojtës

Gjykim (v. 7)—Drejtësi, paanësi

Shtypje (v. 7)—I padrejtë ose trajtim i egër

Shkretuara (v. 9)—Bosh

Dhjetë akra ... bath, dhe ...

homeri ... efah (v. 10)—Fushat do të prodhojnë shumë më pak se duhet (shih Bible Dictionary [Fjalori Biblik], “weights and measures” [peshat dhe masat] f. 788–89)

Uritur (v. 13)—Uri

Zhurma (v. 14)—pompozitet (madhështi)

Shenjtërohet (v. 16)—Bëhet i shenjtë

Tërheqin (v. 18)—Tërheq

Maturit (v. 21)—I kujdesshëm, i ditur

Përligjin (v. 23)—Konsideron të pafajshëm

Bykun (v. 24)—Shtresë e jashtme e hollë, ose cipa e drithit

2 Nefi 15:8—“Ata që Bashkojnë Shtëpi me Shtëpi”

Çdo familjeje në Izrael i ishte caktuar një pjesë e caktuar e tokës kur ata hynë në tokën e premtuar në ditët e Mosiut dhe Jozueut. Kjo tokë nuk duhej të shitej (shih Levitikun 25:23–24; 1 Mbretërve 21:1–3), por njerëzit lakmitarë do të përpiqeshin ta merrnin atë në çdo mënyrë. “Bashkimi shtëpi me shtëpi” i referohet orvatjeve të lakmitarëve për të blerë gjithë tokën në Izrael.

Studimi i Shkrimeve të Shenjta

Bëni aktivitetin A kur ju studioni 2 Nefi 15.

A Modernizoni Mesazhin

Fjala *mjerë* i referohet një gjendjeje hidhërimi të madh. Isaia e përdori këtë fjalë gjashtë herë kur ai identifikoi mëkatet e izraelitëve (shih 2 Nefi 15:8–22). Ai e dinte se në qoftë se ata nuk pendoheshin, pasojat e mëkateve të tyre do të sillnin hidhërim të thellë—veçanërisht në kohën e gjykimit. Në qoftë se Isaia do të ishte një profet në tokë sot, ai do të gjente ndoshta të njëjtat lloje të mëkateve. Shkruani një formulim modern me “mjerë” për të gjashtë gjërat që dënoi Isaia. Secila duhet të përmbajë një shembull të mënyrës si njerëzit kryejnë ose tundohen të kryejnë këto mëkate sot.



Nefi tha se Isaia ka parë Zotin (shih 2 Nefi 11:2). Rrëfimi i Isaia për vegimin e tij dhe thirrjen e tij për të qenë profet u citua te 2 Nefi 16. Profeti Jozef Smith tha: “Çdo burrë që ka

një thirrje për të shërbyer te banorët e botës, u shugurua për këtë në Këshillin e Madh në qiell para se kjo botë të ishte” (Teachings of the Prophet Joseph Smith, 365).

Të Kuptojmë Shkrimet e Shenjta



2 Nefi 16

Cepat e mantelit (v. 1)—Cepat e veshjes së tij; përshkrimi i saj që mbushte tempullin është simbolike dhe përfaqëson madhështinë e Zotit

Serafinët (vv. 2, 6)—Qenie qiellore, engjëj

Mbarova (v. 5)—rrënuar, shkatërruar

Pastruar (v. 7)—Pastruar, rafinuar

Nuk e dalluan dot (v. 9)—Nuk e njohën ose nuk e kuptuan

Braktisje (v. 12)—Largim, dezertim

2 Nefi 16:2—Pse Serafini Ka Krahë?

Krahët përfaqësonin fuqinë e tyre për të lëvizur, për të vepruar dhe për të bërë gjëra të tjera (shih DeB 77:4).

2 Nefi 16:8—Isaia Ndoqi Shembullin e Shpëtimtarit

Përgjigjja e Isaia ndaj thirrjes për të shërbyer është e ngjashme me mënyrën që u përgjigj Jezu Krishti në jetën paramortore (shih Moisiu 4:1; Abrahami 3:27).

2 Nefi 16:9–11—Çfarë Duhet të Bënte Isaia Kur Ai Predikoi?



Vargu 9 shpjegon se edhe pse Isaia do ta bënte të vërtetën të njohur tek populli i tij, ata do ta mohonin atë. Toni i vargut 10 është si rrjedhim ironik ose sarkastik. Zoti tha se sa më shumë që Isaia mësonte të vërtetën, aq më shumë njerëzit do të mbyllnin sytë dhe veshët e tyre ndaj kësaj. Prandaj, thirrja e Isaia ishte të mësonte dhe të dëshmonte derisa veshët e popullit të mbylleshin plotësisht dhe sytë e tyre të

mbylleshin plotësisht ose, ashtu si thotë vargu 11, derisa të mos ketë njeri për t’i predikuar. Mormonit dhe Moronit iu dhanë thirrje të ngjashme më vonë në Librin e Mormonit (shih Moroni 9:6).

Studimi i Shkrimeve të Shenjta



Bëni aktivitetin A kur ju studioni 2 Nefi 16.

A Cili Është Mësimi?

1. Si u ndje Isaia në praninë e Zotit? (shih v. 5).
2. Çfarë e ndryshoi mënyrën si u ndje ai? (shih vv. 6–7).
3. Çfarë na mëson kjo rreth asaj se çfarë duhet të bëjmë ne në mënyrë që të qëndrojmë me siguri në praninë e Zotit?

2 Nefi 17–19

Profecitë e Mesias



Kapitujt 17–19 të 2 Nefi (Isaia 7–9) përqendrohen rreth ngjarjeve historike specifike dhe njerëzve nga koha e Isaia (ai profetizoi me përafërsi nga 740–700 para K.). Mbretëria e Judës—për të cilën profetizoi Isaia në këto kapituj—u kërcënua nga mbretëria veriore e Izraelit (e quajtur Efraim), që u bashkua me Sirinë për të sulmuar Judën (shih 2 Nefi 17:1–2). Mesazhi i Zotit nëpërmjet profetit Isaia ishte ai që populli i Judës duhet t’i besojë Zotit dhe Ai do t’i çlirojë ata. Ata nuk duhej të bashkoheshin me kombe të tjera për mbrojtje (shih 2 Nefi 18:11–12) dhe as të mos dëgjonin këshillën e ndonjë tjetri (shih vv. 19–22), por thjesht t’i besonin Zotit (shih vv. 8–10, 13–17).

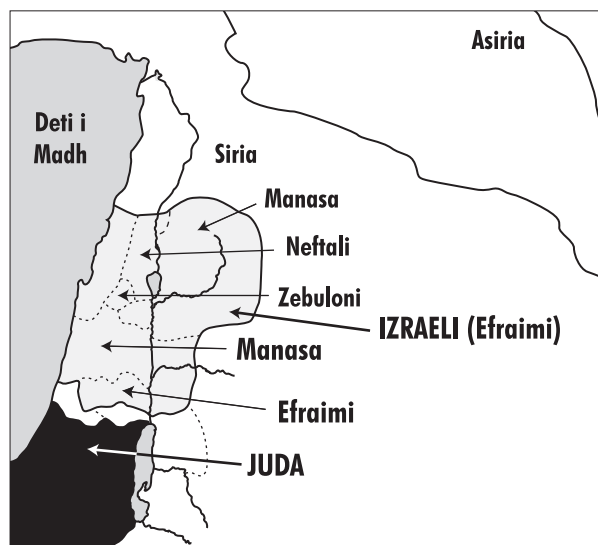

Vendet e referuar te 2 Nefi 17–19

Ndoshta arsyeja më e rëndësishme që Zoti premtoi ta çlirojë mbretërinë e Judës ishte sepse, kur Ai erdhi për të përmbushur shërbesën e Tij tokësore, Ai do të lindë në familjen e Judës si një pasardhës direkt i Mbretit David. Si pasojë, Ai do ta ruajë popullin e Tij derisa ajo ngjarje e premtuar të ndodhë (shih 2 Nefi 20:27); kujtoni që fjala Mesia do të thotë “i vajosuri”. Kur të lexoni këto kapituj, shikoni për profeci të rëndësishme rreth lindjes dhe misionit të Jezu Krishtit që gjenden nëpërmjet fjalëve të Isaias drejtuar judenjve. Gjithashtu merrni në konsideratë se si mesazhi i Isaias për besimin në fuqinë e çlirimit të Zotit, zbatohet si tek ju personalisht, po ashtu dhe për të gjithë ata që presin Ardhnjen e Dytë të Mesias.

Të Kuptojmë Shkrimet e Shenjta



2 Nefi 17

Shtëpia e Davidit (v. 2)—Mbretëria e Judës

Bashkuar (Konfederatë) (v. 2)—Bashkuar në një traktat

Kanal (v. 3)—Kanal për lëvizjen e ujit

Ura zjarri me tym (v. 4)—Pishtarë flaka e të cilave ishte shuar dhe kishte vetëm tym

Brengos (v. 6)—Irritoj, mundoj

Të bëjmë një të çarë për ne (v. 6)—Të bëjmë udhën tonë

Emanuel (v. 14)—Fjalë në hebraisht që do të thotë “Perëndia me ne”, i referohet Jezu Krishtit

Vendi që ti urren (v. 16)—Vendet e armiqve tuaj

Më të largët (v. 18)—Më e largëta

Kazëm (v. 25)—Tip shati i përdorur për të punuar tokën

2 Nefi 17:8, 16—Një Profeci kundër Armiqve të Judës

Kjo profeci e shkatërrimit të Efraimit (mbretëria veriore e Izraelit) dhe Sirisë u përmbush në vitin 721 para K. kur ata u mundën nga Asiria (shih gjithashtu 2 Nefi 18:4). Asirianët çuan në robëri shumë izraelitë të mbretërisë veriore (shih 2 Mbretërve 17:22–23) dhe ata u njohën si “fiset e humbura të Izraelit” (shih 3 Nefi 15:15; 17:4).

2 Nefi 18

Gjerësinë (v. 8)—Gjithë gjerësia

Bashkohuni ... armatosuni (v. 9)—Bëhesh gati për luftë

Asgjë (v. 10)—Asgjë

Vend i shenjtë (v. 14)—Vend i sigurisë dhe mbrojtjes

Një kurth dhe një çark (v. 14)—Një grackë

Të dobësuar (v. 21)—Në një situatë të vështirë ose të rrezikshme

Shqetësohen (v. 21)—Acarohen ose mërzhiten

2 Nefi 18:1–8—Maher-shalal-hash-bazi

Tek 2 Nefi 17, ne lexojmë se Zoti i premtoi Ahazit, mbretit të Judës, se Ai do të jetë me popullin e Judës dhe do ta mbrojë atë. Si një shenjë, Zoti i tha Ahazit se një grua do të lindë një djalë dhe emri i tij do të jetë Emanuel, që do të thotë “Perëndia me ne.” Plaku Xhefri R. Holland, një anëtar i Kuorumit të Dymbëdhjetë Apostujve, mësoi: “Ka elementë të shumfishtë ose elementë paralelë për këtë profeci, si në shumicën e shkrimit të Isaias. Kuptimi më i drejtpërdrejtë u përqendrua ndoshta në bashkëshorten e Isaias, një grua e pastër dhe e mirë, që rreth kësaj kohe lindi një djalë, fëmijë që u bë një tip dhe ngjasim i përmbushjes

më të vonshme e më të madhe të profecisë që do të realizohej me lindjen e Jezu Krishtit” (*Christ and the New Covenant* [1997], 79).



Tek 2 Nefi 18, ne lexojmë që bashkëshortja e Isaias lindi një foshnje dhe Zoti i tha ta quajë atë Maher-shalal-hash-baz, që do të thotë “shpejtojë shkatërrimin, ai nxit prenë,” ose “shkatërrimi është gati për të ndodhur.” Mbreti i Judës e mohoi keshillën e Isaias dhe në vend që Perëndia të ishte me ta, ata do të provonin shkatërrimin nga duart e asirianëve. Siç rrëfëhet në profecitë e mëvonshme të Isaias, megjithatë, Zoti nuk i lejoi asirianët të shkatërrojnë plotësisht popullin e Judës.

Ai e mbrojti qytetin e Jeruzalemit dhe për 100 vjet të tjera, kur ata u çuan në robëri nga pushtues më pak shkatërrues—babilonasit. Përfundimisht, kjo mbrojtje e mëshirshme e Zotit, siguroi një udhë për judenjtë që të kthehen në Jeruzalem dhe për Jezusin që të lindë tek judenjtë në tokën e profetizuar në shkrimet e shenjta, dhe kështu të japë një përmbushje më të madhe të profecisë dhënë Ahazit nga Isaia (shih 2 Nefi 17:14).

2 Nefi 19

Mjeroi më rëndë (v. 1)—Më shumë shqetësim, më shumë mundim

Plaçkë (v. 3)—Prona të marra nga armiqët e tyre në luftë

Zgjedhë (v. 4)—Një skelet druri që vendoset rreth qafës së kafshëve ose njerëzve, kështu që ata të mund të tërheqin ose të mbajnë ngarkesa të rënda, këtu kjo simbolizon robërinë ose skllavërinë

Shkop, shufër (v. 4)—Shkopinj të përdorura për të korriguar ose për të goditur

kafshët ose skllavërit dhe ndonjëherë e përdorur për ndihmë në të ecur

Zell (v. 7)—Dëshirë e etur

Mburrje (v. 9)—Guxim ose forcë

Kundërshtarët (v. 11)—Armiqtë

Hipokrit (v. 17)—Një njeri që pretendon të jetë çfarë ai ose ajo nuk është në të vërtetë

Marrëzira (v. 17)—Budallallëqe

Ferra (v. 18)—Një bimë ose shkurre me gjemba

2 Nefi 19:1–7—Profecitë rreth Zonës së Galilesë



Pjesa më veriore e Izraelit, pranë detit të Galilesë, ishte zona e Izraelit që u godit së pari nga armiqët që erdhën nga veriu (shih hartën në f. 48). Kur këto ushtri pushtuese mbërritën, kjo zonë vuajti shkatërrimin më të madh. Profecia e Isaias cituar tek 2 Nefi 19:1–7 premtoi çlirimin e kësaj zone nëpërmjet një fëmije, një pasardhës i Davidit, i cili ishte gjithashtu “Perëndia i Fuqishëm” i tyre. Kjo zonë e Galilesë është

zona ku Jezusi kaloi pjesën më të madhe të shërbesës së Tij të vdekshme. Siç shkruhet tek 2 Nefi 19:5, Ai largoi robërinë dhe barrat e tyre jo me luftë fizike, por me anë të djegies së brendshme të Frymës së Shenjtë (shih gjithashtu DeB 19:31).

Studimi i Shkrimeve të Shenjta

Bëni aktivitetin A kur ju studioni 2 Nefi 17–19.

A Profecitë rreth Jezu Krishtit

1. Çfarë vargu tek 2 Nefi 17 (Isaia 7) tregohet se u përmbush tek Mateu 1:20–23? Ju mund të dëshironi të bëni referencë kryq për këto dy shkrime të shenjta.
2. Rendisni emrat dhe titujt e Jezu Krishtit që gjenden tek 2 Nefi 18:13–14; 19:6. Pranë secilës, shkruani pse është një emër ose një titull i saktë për Të.



Zoti lejoi asirianët të pushtonin mbretërinë veriore të Izraelit. Ai gjithashtu i lejoi ata të shkatërronin shumë pjesë të mbretërisë së Judës. Tek 2 Nefi 20 (Isaia 10), ne lexojmë çfarë tha Zoti rreth asirianëve dhe rreth pse ata nuk lejoheshin të pushtonin komplet Judën.

Kur ju të lexoni këtë kapitull, mendoni se si fjalët e Isaia mund të zbatohen te populli i Zotit në ditët e fundit dhe tek ata që i përndjekin ata. Mësimet e këtij kapitulli mund të krahasohen gjithashtu me një njeri që është larguar nga Zoti dhe ndjen gjykimet e Perëndisë mbi të, dhe që mendon nëse ka ndonjë shpresë për një kthim tek Ai.

Të Kuptojmë Shkrimet e Shenjta

2 Nefi 20

Nxjerrin dekrete të padrejta (v. 1)—Japin urdhëra ose rregulla të liga
Mjerimin (v. 1)—Padrejtësi, dhembje

Porositur (v. 1)—Urdhëruar
Gjykim (v. 2)—Drejtësi, paanësi
Pre (vv. 2, 6)—Viktimë

Indinjata (vv. 5, 25)—Zemërim, pakënaqësi

Llucë (v. 6)—Baltë e thellë

Ua kalonin (v. 10)—Tejkalonin

Guximshme (v. 12)—patrembur, krenar

Prerë (v. 15)—Pret, copëton

Flamurbajtës (v. 18)—Njeri që mban flamurin në luftë

Mbetje (vv. 20–22)—Pjesa e mbetur

Varen më (v. 20)—Varen nga

Shkatërrim (vv. 22–23)—Shkatërrim

Dërgojë një ndëshkim (v. 26)—Nxit një ndëshkim

Cungojë degën (v. 33)—Presë degën

Krenarët (v. 33)—Krenar

2 Nefi 20:28–34—Qytete në Izrael dhe Judë

Këto vargje përshkruajnë një ushtri duke ardhur nga veriu në drejtim të Jeruzalemit, duke shkatërruar qytete gjatë rrugës.

Kur ushtria arriti në Jeruzalem, Zoti mundi armiqtë dhe judenjtë u mbrojtën. Një përmbushje historike e kësaj jepet tek Isaia 36–37.

Studimi i Shkrimeve të Shenjta

Bëni aktivitetin A kur ju studioni 2 Nefi 20.

A Identifikoni Parimin

1. Sipas 2 Nefi 20:13–16, cilat qëndrime të asirianëve e zemëruan Zotin? (Këto qëndrime të njëjta bënë që izraelitët të sjellin trazira mbi veten e tyre; shih 2 Nefi 12:8–9; 15:21). Cilat janë mënyrat që njerëzit tregojnë të njëjtat qëndrime sot?
2. Sipas vargjeve 20–22, çfarë ndryshimi duhet të bëjë një mbetje e fëmijëve të Izraelit, që t'i sjellë ata përsëri tek Zoti? Si mund të zbatohet kjo tek njerëzit sot të cilët duan, ose kanë nevojë të kthehen te Zoti?



Kur Moroni vizitoi Profetin Jozef Smith në vitin 1823, ai i tha Jozefit se Isaia 11 (që citohet tek 2 Nefi 21) “po përmbushet” (Joseph Smith—Historia 1:40). Kjo na ndihmon të kuptojmë që profecitë e Isaia cituar tek 2 Nefi 21–22 janë për ditët e fundit dhe mbretërimin mijëvjeçar të Krishtit.

Këto kapituj duhet të kenë qenë një burim shprese për izraelitët, të cilët e kuptuan se edhe pse Zoti do ta flakë popullin e Tij për ligësitë e tyre, jashtë nga trungu që do të ngelej pas bërjes së prerjes, Mesia do të vijë (shih 2 Nefi 21:1). Ky mesazh mund t'u japë shpresë gjithashtu individëve të cilët ndjejnë se nuk kanë patur fat në jetën e tyre. Perëndia ka fuqi të bëjë që gjëra të mëdha të vijnë nga ajo që duket e shkretuar. Ata që përfitojnë nga bekimet e Tij të mëshirshme,

mund të dëshirojnë t'i këndojnë lavde Perëndisë, si ato që gjenden tek 2 Nefi 22.

Të Kuptojmë Shkrimet e Shenjta



2 Nefi 21

Degëz (v. 1)—Një filiz i ri, një degë

Trung (v. 1)—Trupi kryesor i pemës ose bimës

Qortojë (vv. 3–4)—Të qortosh ose korrigjosh me një qëllim të mirë

Barazi (v. 4)—Drejtësi, paanësi

Të bindurit (v. 4)—Modest, i përlulur

Shufra (v. 4)—Disiplinë (i ndryshëm nga kuptimi *degëz* në v. 1)

Brezi i ijeve të tij, brezi i veshkave të tij (v. 5)—Të dyja këto fraza i referohen një rripi mesi

I gjirit (v. 8)—Shumë i vogël, foshnjë gjiri

Emblemë (vv. 10, 12)—Një flamur ose banderolë, rreth të cilit mblidhen ata që kanë besnikëri ndaj këtij flamuri

Të shpërndarët (v. 12)—Përhapurit

Zilia (v. 13)—Të jesh xheloz për

Kundërshtarët (v. 13)—Armiqtë

Bregos (v. 13)—Irritio, mundoj

Plaçkitin (v. 14)—Shkatërrojnë dhe marin pasuritë

Këpuçë të thata (v. 15)—Paiu lagur këmbët e tyre

2 Nefi 21:1–5—Jezu Krishti Është Dega

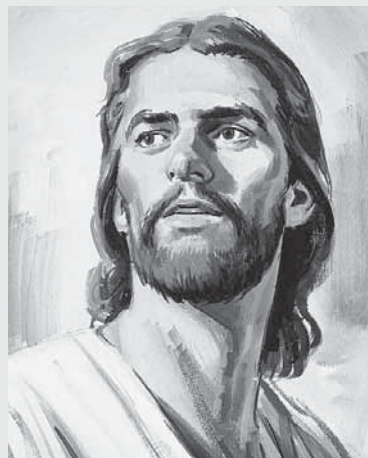

Plaku Xhefri R. Holland, duke folur për 2 Nefi 21 mësoi: “Është e qartë nga Libri i Mormonit dhe Doktrina e Besëlidhje se karakteri kryesor në këtë pasazh është Jezu Krishti” (*Christ and the New Covenant*, 86; shih gjithashtu 2 Nefi 30:7–9; DeB 113:1–6). Isai, që referohet tek 2 Nefi 21:1, ishte babai i mbretit David dhe si pasojë, babai i linjës mbretërore në Izrael. Edhe pse

mbretërit nga linja e Davidit, nuk mbretëruan më në Judë në kohën e lindjes së Krishtit, Jezusi u lind nga kjo linjë mbretërore (shih Mateu 1:1–17). Jezusi përmbushi profecinë e Isaia dhe lindi në kohën kur mbretëria e Judës ishte më shumë si një trung se sa një pemë e fuqishme në rritje siç ishte një herë e një kohë në kohën e Davidit dhe Salomonit.

Studimi i Shkrimeve të Shenjta



Bëni aktivitetin A kur ju studioni 2 Nefi 21–22.

A Mësoni Më Shumë rreth Jezu Krishtit

1. Rendisni çfarë mësuat rreth Shpëtimtarit nga 2 Nefi 21:1–5; 22:1–6.

2. Zgjidhni një gjë nga lista juaj që ju frymëzon të “ngrini zemrën dhe gëzoheni,” siç shpresonte Nefi tek 2 Nefi 11:8. Shpjegoni çfarë ju frymëzon dhe ju ngre ju lart shpirtërisht.

2 Nefi 23–24 Rënia e Babilonisë



Foto nga Gerald Silver në Lynn Hillon Expedition, 1976

Mbretëria e Judës u shpëtua nga shkatërrimi i duarve të asirianëve në vitin 721 para K. Por, për shkak të rritjes së ligësisë së popullit të Judës, babilonasit i pushtuan ata rreth vitit 587 para K. Në mënyrë që t'i shpëtonte atij shkatërrimi Zoti udhëhoqi Lehin dhe familjen e tij larg nga Jeruzalemi. Babilonia ishte një komb shumë i dhënë pas gjërave të botës dhe idhujtar. Këto profeci të Isaia tregojnë se edhe pse Zoti përdori Babiloninë për të ndëshkuar Judën, dita e gjykimit do t'i vijë Babilonisë po ashtu si dhe Judës.

Për shkak të natyrës materialiste dhe ligësisë së Babilonisë, kjo u bë një simbol për të gjithë ata të natyrës materialiste dhe të ligësisë (shih DeB 1:16; 133:14). Shkatërrimi i Babilonisë shpirtërore do të ndodhë në Ardhjen e Dytë të Jezu Krishtit. Merrni në konsideratë se si këto profeci të Isaia do të zbatohen në atë kohë dhe si mund t'ju nxisin të jeni besnikë në një botë ku Babilonia duket se ka fuqi. Vini re gjithashtu te 2 Nefi 24 (Isaia 14) se Isaia krahasoi mbretërinë e Babilonisë me Luçiferin. Nga ai pasazh ne mësojmë se si Luçiferi ra në jetën para lindjes.

Të Kuptojmë Shkrimet e Shenjta

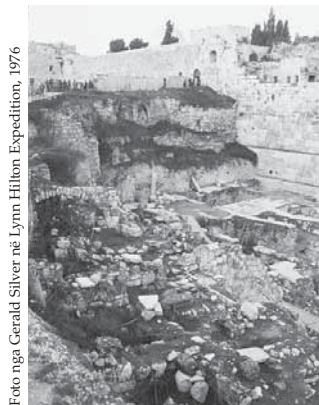

2 Nefi 23

Barra (v. 1)—Mesazhi i gjykimit

Të shenjtit e mi (v. 3)—Njerëzit e drejtë të besëlidhjes, shenjtoret

Potershme (v. 4)—Rrëmujë, trazirë

Rreshton (v. 4)—Thërret së bashku

Shkretuar (v. 9, 22)—Bosh

Arroganca (v. 11)—Krenaria, ndjenja e qenies mbi të tjerët

Përdhunohen (v. 16)—U kapën dhe i morën me vete me dhunë, përdhunim (rrëmbehen)

Frutin e barkut (v. 18)—Fëmijët e vegjël

Qenie të pakëndshme (v. 21)—Krijesa të dhembshme; kjo i referohet kafshëve të egra që jetojnë në shkretëtirë

Satirët (v. 21)—Cjepër (mashkulli i dhisë) ose demonë
Zgjatet (v. 22)—Zgjatet

2 Nefi 23:11, 15, 19—Mëkati i Krenarisë

Ne lexojmë tek 2 Nefi 23–24 se Perëndia e dënoi Babiloninë për të njëjtat lloje të mëkateve që Ai dënoi tek izraelitët dhe asirianët—të gjithë përqendroheshin rreth krenarisë (shih 2 Nefi 12:10–12; 13:15–26; 15:15, 21; 18:9–10; 20:12–15).

2 Nefi 24

Lidhen (v. 1)—Bashkohen me
Shtypësit (vv. 2, 4)—Ata që sundojnë mbi ta dhe i keqtrajtojnë ata

Proverb (v. 4)—Një thënie e shkurtër që mëson të vërtetën

Mori fund (v. 4)—Ndaloi së qeni i fuqishëm

Skeprat (v. 5)—Stafe që përfaqësojnë autoritetin për të sunduar

Pengon (v. 6)—Ndërpret ose e ndalon atë

Zhurma (v. 11)—pompozitet (madhësi)

Ngrihem (vv. 13–14)—Ngjitem lart

Kërmë (v. 19)—Trup i vdekur

Famshme (v. 20)—Me famë, i njohur për arritje të mëdha

Çafkave (v. 23)—Një zog që ha peshk, një çafkë

Fshesën (v. 23)—Fshesë

Anullojë (v. 27)—Anullim, e bën të pavlefshme (joefektive)

Shufra (v. 29)—Shkop i përdorur për ndëshkim ose ndihmë për të ecur

Nga rrënja e gjarpërit do të dalë një nepërkë, dhe ... një gjarpër i egër fluturoes (v. 29)—Nga një gjarpër i vogël jo helmues do të dalë një gjarpër helmues

Rrënjën (v. 30)—Burim, origjinë

Shpërndarë (v. 31)—Shkatërruar, mbaruar

Studimi i Shkrimeve të Shenjta

Bëni aktivitetin A ose B, kur ju studioni 2 Nefi 23–24.

A Shkruani një Pyetje-rrufe

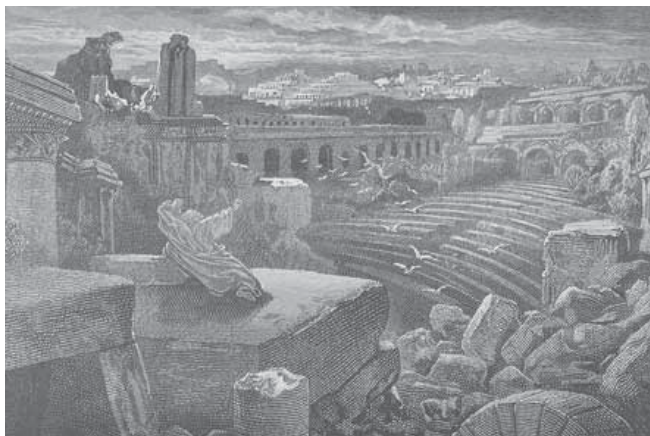

Profecia e Isaia për shkatërrimin e Babilonisë dhe mbretit të saj citohet te 2 Nefi 23–24. Shkruani dhjetë pyetje-rrufe që përqendrohen aty ku ju mendoni se janë konceptet më të rëndësishme në këto dy kapituj. Pas çdo pyetjeje shkruani përgjigjet në kllapa.

B Përmbliidhni Doktrinën

1. Shkruani disa thënie që përmbledhin çfarë mësuar ju nga 2 Nefi 24:4–20 se si Luçiferi u bë Satani dhe çfarë do t'i ndodhë përfundimisht atij dhe atyre që i shërbejnë atij.
2. Ç'gjë tjetër mësoni ju rreth Satanit dhe pasuesve të tij nga Doktrina e Besëlidhje 76:25–30, 33, 36–38, 44–46 dhe Moisiu 4:1–4?



Një nga arsytet që dha Nefi për përfshirjen e fjalëve të Isaia në fletët e vogla, ishte dëshmia e Isaia për Krishtin (shih 2 Nefi 11:1, 4, 6, 8). Pasi Nefi mbaroi së cituari nga Isaia, ai shpjegoi se ai e dinte që fjalët e Isaia do të ishin të vështira për t'u kuptuar, por që janë shumë të vlefshme. Shikoni për mënyrat që tha Nefi se si ne mund t'i kuptojmë më mirë profecitë e Isaia (shih në veçanti 2 Nefi 25:1–8). Shikoni gjithashtu për profecinë e vetë Nefit për Krishtin, të cilën ai jep me "thjeshtësi" (2 Nefi 25:4).

Të Kuptojmë Shkrimet e Shenjta

2 Nefi 25

Neverive (v. 2)—Mëkate; mendime dhe vepra që janë fyese për Perëndinë

Kufizoj (v. 8)—Limitoj

Ndëshkuar (v. 16)—Dënuar

Nevojshme (vv. 16, 30)—E domosdoshme, themelore

Pajtohen (v. 23)—Të vish përsëri në unitet pas një mosmarrëveshjeje

Hirit (v. 23)—Fuqia e Jezu Krishtit (shih gjithashtu Bible Dictionary [Fjalor Biblik], "grace" [hiri], f.697)

Vendosmëri (v. 24)—I qëndrueshëm në mendim ose qëllim

Mjaftueshme (v. 28)—Mjaft

Në asnjë mënyrë (v. 29)—Në asnjë mënyrë ose shkallë

2 Nefi 25:1–8—Pesë Çelësat për të Kuptuar Isaian

Nefi, ndërsa po shpjegonte pse fjalët e Isaia ishin "të vështira për t'u kuptuar prej shumë nga njerëzit e mi" (2 Nefi 25:1), siguroi çelësat e mëposhtme për të fituar një kuptueshmëri më të mirë të Isaia:

1. *Kuptoni judenjtë* (vv. 1–2, 5). "Mënyra e profetizimit midis judenjve" të tilla si përdorimi i tyre i simbolizmit dhe kuptimit të dyfishtë, dhe të tjera "gjëra të judenjve" ishin unike.
2. *Përdorni një shkrim të shenjtë modern* (vv. 3–4). Shkrimi i shenjtë modern është komentuesi më i mirë i Isaia. Nefi profetizoi me "thjeshtësi" shumë nga të njëjtat gjëra që Isaia foli me simbolizëm të bukur. Sa më mirë që e kuptojmë ungjillin, aq më e lehtë do të jetë ta kuptojmë Isaian.

3. Lutuni për “shpirtin e profecisë” (v. 4). Kur ne jetojmë të denjë ndaj dhuratave të Shpirtit, të gjitha gjërat do të na zbulohen sipas vullnetit të Zotit dhe kur ne të jemi të aftë për t’i marrë këto gjëra (shih gjithashtu Alma 12:9–11).

4. Studioni gjeografinë e Tokës së Shenjtë (v. 6). Isaia shpesh përdori vendndodhjen e Tokës së Shenjtë—njerëzit, kombet dhe vendet—për të ilustruar mesazhin e tij.

5. Vështroni për përmbushjen e profecisë (v. 7–8). Ato pjesë të profecive të Isaia qe mbeten të paqarta për ne, do të bëhen të qarta kur ne i shohim ato të ndodhin në këto ditë të fundit.

2 Nefi 25:23—Ne Shpëtohemi nëpërmjet Hirit, pas Gjithçkaje Që Mund të Bëjmë

Ne shpëtohemi nëpërmjet fuqisë së Shlyerjes së Jezu Krishtit. Megjithatë, ne duhet të vijmë te Krishti sipas kushteve të Tij në mënyrë që të fitojmë të gjitha bekimet që Ai na ofron ne lirisht. Ne vijmë te Krishti duke bërë “gjithçka që ne mund të bëjmë” për ta kujtuar Atë, të mbajmë besëlidhjet tona me Të, dhe t’i bindemi urdhërimeve të Tij (shih DeB 20:77, 79; shih gjithashtu Abrahami 3:25).

Studimi i Shkrimeve të Shenjta

Bëni aktivitetet A dhe B, kur ju studioni 2 Nefi 25.

A Bëni një Vijë Kohore

Bëni në fletore një vijë kohore, duke e etiketuar atë “Ditët e Nefit” në njërin anë të vijës dhe “Ardhja e Dytë e Jezu Krishtit” në anën tjetër. Mbusheni atë me të paktën pesë nga profecitë e Nefit te 2 Nefi 25:10–19. Ju mund të dëshironi të shtoni akoma në këtë vijë kohore, kur ju lexoni dhe disa nga kapitujt e tjerë të 2 Nefi.

B Përgjigjuni Pyetjes së një Joanëtari

1. Imagjinoni që dikush, i cili nuk është një anëtar i Kishës, ju pyet: “A adhurojnë ose madje besojnë në Krisht shenjtorët e ditëve të mëvonshme?” Rëndisni pesë ose më shumë të vërteta nga 2 Nefi 25:20–30 që gjetët ju, që ilustrojnë besimet tona në Jezu Krisht dhe marrëdhënien tonë me Të.

2. Çfarë ndjenje dhe dëshmi personale rreth Krishtit do të ndanit me atë person?



2 Nefi 26

Nefi Profetizon rreth Pasardhësve të Tij

Pas profetizimit tek 2 Nefi 25 për shkatërrimin dhe shpërndarjen e judenjve, Nefi profetizoi te kapitulli 26 për shkatërrimin dhe shpërndarjen e popullit të tij. Vini re arsyen që tha ai sepse do të ndodhë dhe si ai dhe Zoti u ndjenë rreth kësaj.

Nefi foli gjithashtu rreth johebrenjve të ditëve të fundit dhe për marrëdhënien me popullin e tij. Në këtë rast, johebrenjtë janë kombe dhe popuj të botës, të cilët nuk janë judenj ose pasardhës të Lehit. Duke qenë se ata jetuan në kombe “johebreje”, Profeti Jozef Smith dhe të tjerët që ishin pjesë e Rivendosjes së ungjillit duhet të konsiderohen johebrenj në profecitë e Nefit.

Të Kuptojmë Shkrimet e Shenjta

2 Nefi 26

Grindje (v. 2)—Mosmarrëveshje, grindje

Kallamishte (vv. 4, 6)—Kërcej të shkurtër të thatë që mbesin pas korrsjes së grurit

Gati më dërrmoi mua (v. 7)—Pothuajse shkatërroi gjithë forcën time

Asgjë (v. 10)—Asgjë

Lënë udhë (v. 10)—Sprapsen, dorëzohen

Përpiqet (v. 11)—punon shumë

Rënë (vv. 15, 17, 19)—Rënë gradualisht

Ngujuar (v. 15)—Sulmuar

Smirë (v. 21)—Xheloz

Grindje (v. 21)—Argumenta
Shpirtligësi (vv. 21, 32)—Dëshira për të dëmtuar një tjetër

Fije liri (v. 22)—Një litar i bërë me fije liri

Mirëqenien (v. 29)—Lumturi dhe mirë-qenie

Sion (vv. 29–31)—Mbretëria e Zotit në tokë

Lavirësi (v. 32)—Mëkate seksuale

Idhujtarët (v. 33)—Jobesimtarët

2 Nefi 26:20— Blloku i Madh Pengues i Johebrenjve

Sipas mëtimeve të Nefit te 1 Nefi 13:29, johebrenjtë u penguan për shkak se “gjërat e qarta dhe të çmueshme” u hoqën nga shkrimet e shenjta, duke i lënë ato me një ide të paqartë për doktrinën e vërteta të ungjillit të Jezu Krishtit.

Studimi i Shkrimeve të Shenjta

Bëni dy nga tre aktivitetet e mëposhtme (A–C), kur ju studioni 2 Nefi 26.

A Skiconi një Figurë

Vizatoni në fletore një figurë në masën e një flete fletoreje që paraqet idetë te 2 Nefi 26:3, 8, 10 rreth asaj pse u shkatërruan nefitët.

B Çështje të Rëndësishme të Ungjillit për Ditën Tonë

1. Presidenti Ezra Taft Benson tha: “Anali i historisë së nefitëve pikërisht para vizitës së Shpëtimtarit, zbulon shumë paralele të ditëve tona, kur ne marrim pjesë në ardhjen e dytë të Shpëtimtarit” (në Conference Report, prill 1987, 3; ose *Ensign*, maj 1987, 4). Bazuar në atë çfarë na mësoi Nefi rreth asaj periudhe kohe tek 2 Nefi 26:1–11, rendisni tre pika të ungjillit që do të përfshinin ju, në qoftë se u caktuat për të dhënë një bisedë mbi përgatitjen për të qenë me Shpëtimtarin në Ardhjen e Tij të Dytë. Pranë çdo pike, rendisni vargun ku u gjet ai te 2 Nefi 26.
2. Shtoni katër pika të tjera në listën tuaj, bazuar në atë çfarë mësoi Nefi te 2 Nefi 26:20–22, 29–32 rreth johebrenjve në ditët e fundit.



C Mësoni të Vërteta të Rëndësishme rreth Perëndisë

1. Bazuar në atë çfarë lexuat te 2 Nefi 26:23–28, 33, rendisni tre mendime se si është Zoti.
2. Për çdo mendim, shpjegoni çfarë ndryshimi ka të njohësh atë të vërtetë të veçantë rreth Zotit.



Tek 2 Nefi 26:16–17, Nefi profetizoi se fjalët e tij dhe fjalët e popullit të tij do t'i flasin “nga pluhuri” pasardhësve të tij

në ditët e mëvonshme. Tek 2 Nefi 27, ai profetizoi më shumë se si do të ndodhë kjo “në ditët e fundit, ose në ditët e johebrenjve” (v. 1).



Të Kuptojmë Shkrimet e Shenjta

2 Nefi 27

Stuhia (v. 2)—Një stuhi e madhe

Ndaluni dhe çudituni (v. 4)—Ndaloni dhe mendoni ose meditoni rreth kësaj

Parashikues (v. 5)—Profetë, burra me vizion shpirtëror (shih Bible Dictionary “Seer” [Fjalori Biblik “parashikues”] f. 771)

Ruaj (v. 22)—Shpëtoj

Parimet (v. 25)—Urdhërimet, principet

Vlerësohet (vv. 27–28)—

Vlerësohet, respektohet

Terr (v. 29)—Një gjendje e qenies i panjohur

Të bindurit (v. 30)—Modestët, përlulurit

Përbuzësi (v. 31)—Ai që tall

Atë që qorton në derë (v. 32)—Njeri që ka autoritet për t’ju treguar ku ju po veproni gabim (i tillë si gjykatës, peshkop, ose prindër)

Studimi i Shkrimeve të Shenjta

Bëni aktivitetin A kur ju studioni 2 Nefi 27.

A Shpjegoni Përbushjen e Profecisë

1. Në fletore bëni një tabelë si ajo më poshtë. Në kollonën e etiketuar “Profeci” shkruani vargjet nga 2 Nefi 27 që përmbajnë profecinë e përbushur nga ngjarjet e përshkruara në referencat e shkrimit të shenjtë që ju lexuat te kollona “Përbushja”.

| Profecia | Përbushja |
|----------|--------------------------------------|
| | Historia e Jozef Smithit 1:59, 63–64 |
| | Dëshmia e Tre Dëshmitarëve |
| | Dëshmia e Tetë Dëshmitarëve |
| | Historia e Jozef Smithit 1:63–65 |
| | Historia e Jozef Smithit 1:19 |



2. Pasi t'i keni lexuar shkrimet e shenjta në kollonën "Përmeshja", jepni emrat e njerëzve të përmendur në frazat e mëposhtme tek 2 Nefi 27: "një burrë" (v. 9), "një tjetër" (v. 9, 15), "tre dëshmitarët" (v. 12), "pak" (v. 13), "të mësuarit" (v. 15, 18), "atij që nuk është i mësuar" (v. 19–20).



Tek 2 Nefi 27, Nefi profetizoi për ardhjen e Librit të Mormonit në ditët e mëvonshme për të larguar errësirën e Braktisjes. Tek 2 Nefi 28, Nefi përshkroi çfarë përpiqet të bëjë Satani për t'i mbajtur njerëzit larg nga parja e asaj drite dhe nga mësimi rreth Zotit dhe të vërtetave të Tij. Ata të cilët lexojnë, kuptojnë dhe ndjekin këshillën e 2 Nefi 28, do të kenë një avantazh të madh në kapërcimin e pengesave të Satanit dhe mësimet e rreme të njerëzve në ditët e mëvonshme.

Të Kuptojmë Shkrimet e Shenjta



2 Nefi 28

I detyruar (v. 1)—I urdhëruar, i shtrënguar (i detyruar)

Mbetje (v. 2)—Pjesa e mbetur

Grinden (v. 4)—Zihen, debatojnë

Fuqi shprehëse (v. 4)—Zbulesë, frymëzim

Parimit (vv. 5–6, 14, 26, 30)—Urdhërim, parim

Përligjin (v. 8)—Konsideron të pafajshëm

Vendeve të shenjta (v. 13)—Ndërtesat e Kishës

Çoroditin (v. 15)—Ndryshojnë për keq

Shajnë kundër (v. 16)—Flasin keq për, fyejnë me gjuhë abuzive

Paqësojë (v. 21)—Qetësojë

Përkundë (v. 21)—Vendos të pushojë në qetësi

Trupore (v. 21)—Të botës, jo shpirtërore

Kapur (v. 23)—Zënë (rob)

Bën prej mishi krahun e tij (v. 31)—Konsideron njeriun të jetë burimi më i madh i fuqisë

Krahu im është i shtrirë (v. 32)—Fuqia për të ndihmuar është në dispozicion

2 Nefi 28:7–8—"Hani, Pini dhe Dëfrehuni"

Ne duhet të pranojmë se ka shumë njerëz në botë sot, të cilët besojnë në qëndrimet e shprehura te 2 Nefi 28:7–8. Presidenti Jozef Fillding Smith, megjithatë, i citoi këto vargje dhe tha: "Mos mendoni se kjo u tha për botën... Kjo është thënë për anëtarët e Kishës" (*Seek Ye Earnestly ...* [1970], 143). Disa anëtarë të Kishës besojnë se mund të mëkatojnë tani dhe të pendohen më vonë. Ata besojnë se të jetuarit e ungjillit do t'i largojë nga gëzimi i tyre i jetës. Nga përvoja dhe nga zbulesa, sidoqoftë, ne mund të shikojmë dhe dimë se "ligësia kurrë nuk ka qenë lumturi" (Alma 41:10) dhe se "asnjë gjë e papastër nuk mund të hyjë në mbretërinë e Perëndisë" (1 Nefi 15:34).

Peshkopi Riçard C. Edli, një këshilltar në Këshillin e Peshkopit, tha: "Ne nuk mund të themi se mund të mbjellim pak tërshërë të egër në rininë tonë ose që ne mund të lllapashitemi pak rreth ekstremeve të mëkatit. Nuk ka ekstreme të mëkatit. Çdo veprim, i mirë apo i keq, ka një pasojë. Çdo veprim i mirë përmirëson aftësinë tonë për të bërë mirë dhe që të qëndrojmë më të fortë kundër mëkatit dhe dështimit. Çdo shkelje, pavarësisht sa e vogël të jetë, na bën ne më të prekshëm ndaj ndikimit të Satanit herën tjetër që ai na tundon ne. Satani na merr ne një inç sa herë që ne veprojmë gabim, duke na mashtruar me pasojat e të ashtuquajturave mëkate të vogla, derisa ai na zë rob në shkelje të mëdha. Nefi e përshkruan këtë si një teknikë të paqësimit, përkundjes dhe lajkatimit deri sa Satani të na 'kap [ne] me zinxhirët e tij të tmerrshëm, prej të cilëve nuk ka çlirim' (2 Nefi 28:22; shih gjithashtu v. 21)" (në Conference Report, tetor 1994, 54; ose *Ensign*, nëntor 1994, 40).

Studimi i Shkrimeve të Shenjta



Bëni dy nga aktivitetet e mëposhtme (A–C), kur ju studioni 2 Nefi 28.

A Mjeshtëria e Shkrimit të Shenjtë—2 Nefi 28:7–9

1. Shkruani një frazë moderne për të shprehur çdo ide të rreme të 2 Nefi 28:7–9 që Nefi tha se do të bëhet e njohur në ditët tona (për shembull, idea në vargun 7 mund të shprehet si "Shkoni dhe bëni ç'të mundeni, se jeta të jepet vetëm një herë").

2. Për çdo frazë gjeni të paktën tre shkrime të shenjta që shpjegojnë pse ky qëndrim është doktrinë “e rreme dhe e kotë dhe e marrë” (v. 9).
3. Shpjegoni pse ju zgjodhët çdo shkrim të shenjtë. Ju mund të dëshironi të shkruani referencat anash faqes pranë 2 Nefi 28:7–9, kështu që ju të mund të ndihmoni të forconi të tjerët, që mund të tundohen nga këto filozofi të njohura por të marra.

B Identifikoni Metodën e Satanit

1. Lexoni 2 Nefi 28:19–23 dhe rendisni mënyrat e ndryshme që përpiqet Satani të “kapë” njerëzit në “zinxhirët e përhershëm” të tij.
2. Për çdo pikë në listën tuaj, jepni një shembull se si i përdor ai ato metoda tek të rinjtë sot.

C Të Pikëlluarit

Mjerë është një fjalë që i referohet dëshpërimit dhe keqardhjes së thellë. Rendisni qëndrimet dhe veprimet nga 2 Nefi 28:15–16, 24–32 që Nefi tha do të sjellin “mjerim”.



Ndonjëherë, njerëzit që nuk janë anëtarë të Kishës argumentojnë se Libri i Mormonit nuk mund të jetë i vërtetë, sepse Bibla është i vetmi libër shkrim i shenjtë që Perëndia i dha njeriut. Tek 2 Nefi 29, Nefi profetizoi për këtë mësim të rremë dhe u shkroi me zell atyre njerëzve që shprehën atë qëndrim. Ky kapitull është një vazhdim i ideve të shprehura në fund të 2 Nefi 28 rreth johebrenjve që refuzojnë më shumë fjalën e Perëndisë duke i besuar mësimet të tyre (shih 2 Nefi 28:27–32).

Të Kuptojmë Shkrimet e Shenjta



2 Nefi 29

Tyre (v. 1)—Johebrenjve

Flamur (v. 2)—Diçka e vendosur me anë të autoritetit si një rregull sipas të cilit gjykohej të tjerët (ungjilli)

Ushtojnë (v. 2–3)—Një tingull i bërë për të tërhequr vëmendjen; të flasësh, të thërrasësh

Lodhjet (v. 4)—Punët e vështira, punë e rëndë, mjerimin

Zellin (v. 4)—Përpjekje e vazhdueshme, përkushtim

2 Nefi 29:12–14—“Fjalët e Fiseve të Humbura të Izraelit”

Plaku Brus R. Mekonki sugjeroi se analet për të cilat flitet tek 2 Nefi 29:12–14 do të “vijne në një mënyrë të mrekullueshme, nën drejtimin e presidentit të Kishës së Jezu Krishtit të Shenjtorëve të Ditëve të Mëvonshme, që është një zbulues dhe një përkthyes dhe që mban çelësat e mbretërisë së Perëndisë në tokë dhe që i përkasin të gjithë njerëzimit, përfshirë Dhjetë Fiset” (*The Millennial Messiah*, 217). Ne e dimë se Shpëtimtari vizitoi disa nga fiset e humbura të Izraelit pas Ringjalljes së Tij dhe pasi Ai vizitoi nefitët (shih 3 Nefi 16:1–3; 17:4).

Studimi i Shkrimeve të Shenjta



Bëni aktivitetin A kur ju studioni 2 Nefi 29.

A Përgjigjia e Kritikëve të Librit të Mormonit

Duke i paraprirë argumentave të njerëzve në ditët tona të cilët thonë se tashmë ata e kanë një Bibël dhe që nuk kanë nevojë për më shumë shkrime të shenjta, Nefi dha shtatë parime që këta njerëz duhet të mendojnë përpara se të mos pranojnë Librin e Mormonit si shkrim të shenjtë. Thëniet dhe pyetjet e mëposhtme i referohen asaj çfarë shkroi Nefi. Shkruajini ato në fletore dhe pastaj shkruani çfarë shkroi Nefi në 2 Nefi 29:7–11 në lidhje me secilën prej tyre, së bashku me vargun ku gjendet citimi. (Lista nuk është sipas rradhës që ato gjenden në kapitull.)

1. Perëndia vepron nëpërmjet dy ose tre dëshmitarëve (shih Mateu 18:16; 2 Korintasve 13:1). Libri i Mormonit është një dëshmitar i dytë që mësimet në Bibël janë të vërteta (shih Mormoni 7:8–9).
2. Pse ankoheni për të patur më shumë shkrim të shenjtë për t’ju ndihmuar t’ju udhëheqë?
3. A mendoni se Bibla përmban gjithçka ka thënë Perëndia ose që do të thotë ndonjëherë?
4. Meqenëse Perëndia ka folur në Bibël, a do të thotë kjo se Ai nuk mund të flasë ndonjë herë tjetër ose në një vend tjetër?
5. Bibla është anal i marrëdhënieve të Perëndisë me izraelitët në vendet e Lindjes së mesme. Megjithatë, Ai është Perëndia i izraelitëve kudo dhe për të gjithë kombet. Ai gjithashtu u jep fjalën e Tij atyre.



6. Të gjitha kombet të cilave Perëndia u flet, urdhërohen të shkruajnë fjalët e Tij. Ne do të gjykohe mi për ato gjëra që janë shkruar (shih Zbulesa 20:12–13).
7. Një tjetër libër i shkrimit të shenjtë që përmban dëshmi shtesë të ungjillit, dëshmon se Perëndia është i njëjti dje, sot dhe përgjithmonë.



Plaku Brus R. Mekonki shkroi: “Pak njerëz në tokë, qoftë brenda ose jashtë Kishës, kanë kapur vizionin se për çfarë është i gjithë Libri i Mormonit. Të paktë janë ata midis njerëzve që e dinë rolin që ka luajtur dhe do të luajë akoma në përgatitjen e udhës për ardhjen e Atij për të cilin është një dëshmitar i ri” (The Millennial Messiah, 159).

Nefi ishte një nga këta “njerëz të paktë” që e kuptoi rolin e Librit të Mormonit në ditët e mëvonshme. Ai shkroi rreth shpërndarjes së judenjve, rënien e popullit të tij dhe ligësinë e kombeve johebreje në ditët e mëvonshme, kur shumë do të mohojnë Librin e Mormonit si një dëshmitar të dytë të Jezu Krishtit dhe ungjillit të Tij. Kur të lexoni 2 Nefi 30, shikoni për çfarë profetizoi Nefi se do të bëjë Libri i Mormonit për të bëkuar të gjithë këto tre grupe njerëzish përpara Ardhjes së Dytë të Krishtit.

Të Kuptojmë Shkrimet e Shenjta

2 Nefi 30

- Lejoj (v. 1)—Pranoj, lejojë
- Fillojë (v. 8)—Fillim
- Fiseve (v. 8)—Familjeve
- Gjykojë (v. 9)—Të sjellë drejtësi për
- Drejtësi (v. 9)—Drejtësi, paanësi

- Brezi i ijeve të tij, brezi i veshkave të tij (v. 11)—Të dyja këto fraza i referohen një rripi mesi ose shiriti që mbështillet rrotull mesit të personit (këtu përdoret simbolikisht)
- Foshnja e gjirit (v. 14)—Fëmijë gjiri
- Nepërkës, skrapthit (v. 14)—Gjarpërinj helmues

2 Nefi 30:2—Kush Janë Populli i Besëlidhjes së Zotit?

Vini re se 2 Nefi 30:2 thekson se të gjithë ata që kanë besim në Jezu Krisht dhe pendohen janë “populli i besëlidhjes së Zotit.” Kjo është pse Pali mundi të thotë se “jo të gjithë që janë nga Izraeli janë Izrael” (Romakëve 9:6). Të jesh një anëtar i shtëpisë së Izraelit, e titulluar për gjithë bekimet e familjes së besëlidhjes, kërkon më shumë se sa origjinë të të parëve. Ata që nuk janë të lindur në shtëpinë e Izraelit bëhen anëtarë të familjes së besëlidhjes nëpërmjet besimit të tyre në Jezu Krisht, pendimit dhe bërjes së besëlidhjes së pagëzimit, të cilat i bëri të mundur Shlyerja e Jezu Krishtit.

Studimi i Shkrimeve të Shenjta

Bëni aktivitetin A kur ju studioni 2 Nefi 30.

A Çfarë Mësoni Ju?

1. Shkruani tre krerët e mëposhtme përmes majës së një faqeje në fletoren tuaj: Judenjtë, Pasardhësit e Lehit dhe Johebrejtë. Lexoni 2 Nefi 30:1–7 dhe poshtë çdo kreu rendisni gjithçka që ju mësuat rreth atij grupi. Vendosni një yll ngjitur me thënien që keni në listen tuaj, që ka të bëjë diçka me Librin e Mormonit.
2. Tek 2 Nefi 30:8–18, Nefi përshkroi dy ngjarje, ose periudha kohore, për të cilat Libri i Mormonit na ndihmon të përgatitemi. Si quhen zakonisht ato periudha kohore?



3. Për secilën nga këto dy ngjarje të identifikuar më lart, rendisni gjithçka që ju mëson kapitulli 30 rreth kësaj.
4. Çfarë ndjeni ju se do të jetë më parashikuese rreth qenies i denjë për të jetuar gjatë periudhës kohore të përshkruar në vargjet 12–18?



Ne kemi mësuar shumë prej Nefit dhe rreth Nefit që në fillim të Librit të Mormonit. Përpara se ai t'ia jepte fletët vëllait të

tij Jakob dhe të përgatitej për të lënë vdekshmërinë, Nefi përmbledhi mësimet të rëndësishme rreth ungjillit të Jezut Krishtit dhe la dëshminë e tij të vërtetësisë të asaj që ai shkroi.

Tek 2 Nefi 31:2, Nefi shkroi se ai donte të na jepte “disa fjalë ... në lidhje me doktrinën e Krishtit.” Pastaj në vargun 21 ai dëshmoi se ai kishte mësuar të vërtetën e doktrinës së Krishtit. Studioni me kujdes çfarë përmbahet midis vargjeve 2 dhe 21, kështu që ju të mund të mësoni se çfarë janë elementet e rëndësishëm të doktrinës së Krishtit.

Të Kuptojmë Shkrimet e Shenjta

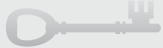

2 Nefi 31

Më mjaftojnë (v. 2)—Janë të mjaftueshme për qëllimet e mia

Doktrinën (v. 2, 21)—Parimet, të vërtetat

Çfarë gjëje (v. 6)—Në çfarë mënyrash

Dëshmon (v. 7)—Vendos të vërtetën, jep të dhëna

Hipokrizi (v. 13)—Të preten-dosh të jesh çfarë dikush nuk është

Mashtrim (v. 13)—Mosndershmëri

Heqje (v. 17)—Falje

Meritat (v. 19)—Mirësi ose përsosmëri që i jepet dikujt për ta nderuar ose shpërblyer

Vendosmëri (v. 20)—I qëndrueshëm në mendim ose qëllim

2 Nefi 31:13–14—“Gjuha e Engjëjve”

Shih 2 Nefi 32:2–3 për t’ju ndihmuar të kuptoni çfarë do të thotë të keni gjuhën e engjëjve.

2 Nefi 31:21—Të Qenit Një i Kokës së Perëndisë

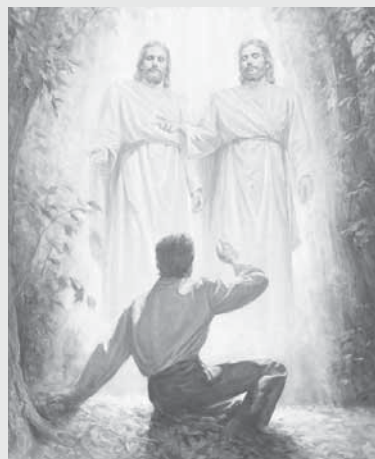

Duke mos kuptuar plotësisht doktrinën në lidhje me natyrën e Perëndisë, njerëzit kanë keqkuptuar thëniet në lidhje me anëtarët e Kokës së Perëndisë që janë “një.” Ati dhe Biri së bashku iu shfaqën Profetit Jozef Smith (shih Historia e Jozef Smithit 1:17), dhe iu zbulua atij se anëtarët e Hyjnisë janë qenie të ndara, individuale (shih DeB 130:22). Megjithatë, ata janë “një” në sensin

që fjalët dhe veprat e secilit prej anëtarëve të Hyjnisë do të jenë fjalët dhe veprat e dy të tjerëve (shih 3 Nefi 11:32–36). Ata janë përsosmërisht të bashkuar në qëllim.

Studimi i Shkrimeve të Shenjta

Bëni të paktën dy nga katër aktivitetet e mëposhtme (A–D) kur ju studioni 2 Nefi 31.

A

Përmbledhni Mësimet e Nefit

Në një paragraf, përmbledhni “doktrinën e Krishtit” që gjendet në 2 Nefi 31:3–20. Sigurohuni të përfshini çdo parim të rëndësishëm.

B Pse Pagëzim?



© 1988 Greg K. Olsen

1. Lexoni 2 Nefi 31:5–9 dhe rendisni arsyet pse u pagëzua Jezusi.
2. Çfarë duhet t’i shtohet listës, nëse ne po rendisim arsyet pse *ne* duhet të pagëzohemi? (shih DeB 33:11; Nenet e Besimit 1:4).

C Vizatoni

Bëni një vizatim ose skemë që përfaqëson çfarë mësoi Nefi në 2 Nefi 31:17–20 rreth mënyrave si ne mund të fitojmë jetën e përjetshme. Përfshini të gjitha idetë dhe elementet për të cilat foli Nefi. Tragojani atë një miku/e ose një anëtar i familjes dhe pyesni nëse kuptimi i saj është i qartë për ta.

D Jepni Më Shumë Shpjegim

Ndonjëherë një fjalë ose frazë e thjeshtë në shkrimet e shenjta mund të përfaqësojë ide të thella, të rëndësishme dhe të fuqishme. Merrni në konsideratë fjalët dhe frazat e mëposhtme nga 2 Nefi 31. Shpjegoni rëndësinë dhe mesazhin e secilës.

1. “Ngushtimin e shtegut” (v. 9)
2. “Qëllim të plotë të zemrës” (v. 13)
3. “Porta” (v. 17)
4. “Ushqyer” (v. 20)



Proçesi i fitimit të jetës së përjetshme nëpërmjet Jezut Krishtit që shkroi Nefi në 2 Nefi 31, është shumë i bukur, i thellë dhe i thjeshtë për t’u shpjeguar. A është kjo me të vërtetë gjithçka që ne duhet të bëjmë?

Nefi kuptoi se disa njerëz akoma meditoni se çfarë duhet të bëjnë pas hyrjes “nëpërmjet udhës” (2 Nefi 32:1). Tek 2 Nefi 32, Nefi shpjegoi se si duhet të vazhdojmë.

Të Kuptojmë Shkrimet e Shenjta



2 Nefi 32

Meditohj (v. 1, 8)—Të mendosh thellë rreth

Nëpërmjet udhës (v. 1, 5)—Në shtegun që të çon drejt jetës së përjetshme (siç shpjegohet në 2 Nefi 31)

Kuptoj (v. 8)—Kuptoj, ndjej, vëzhgoj

Shenjtërojë (v. 9)—Veçim për një qëllim të shenjtë

2 Nefi 32:3—“Fjalët e Krishtit Do T’ju Tregojnë të Gjitha Gjërat që Ju Duhet të Bëni”

Plaku Boid K. Paker mësoi: “Në qoftë se [ju] jeni njohur me zbulosat, nuk ka pyetje—personale, ose shoqërore, ose politike, ose profesionale—që nevojitet të kalojë pa përgjigje. Aty përmbahet plotësia e ungjillit të përjetshëm. Aty ne gjejmë parimet e së vërtetës që do të zgjidhin çdo ngatërresë, dhe çdo problem, dhe çdo dilemë që do të përballë familja njerëzore ose çdo individ në të” (“Teach the Scriptures,” në *Charge to Religious Educators* [bot. 3-të], 89).

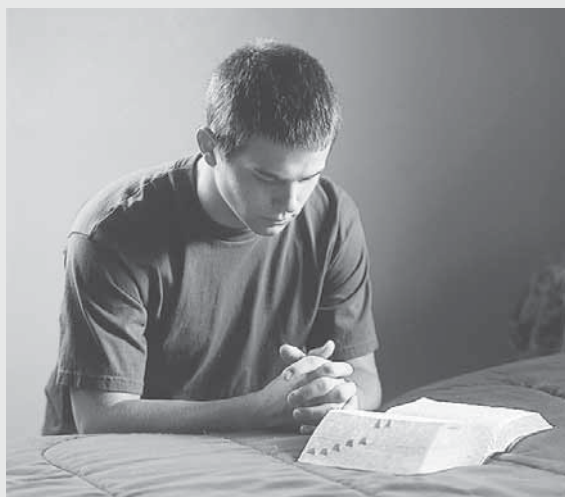

2 Nefi 32:8-9—Lutje

Presidenti Gordon B. Hinkli mësoi: “Ne mund të bëjmë hapa të mëdhenj në drejtim të përsosmërisë në qëndrimin tonë personal. Ne mund të jemi të përsosur në lutjet tona ndaj Atit tonë Qiellor. Janë disa gjëra në të cilat është shumë e vështirë të jesh i përsosur, por unë shpresoj se gjithsecili ... do të ulet në gjunjtë e tij ose të saj çdo natë dhe në mëngjes dhe të falenderojë Zotin për bekimet e Tij, të falenderojë Zotin për mirësinë e Tij, të falenderojë Zotin për çdo dhuratë që Ai i ka dhënë, dhe të lutet për forcë për të bërë gjëra të drejta, dhe të kujtojë para Zotit të gjithë ata që janë në nevojë dhe në dëshpërim. Ne mund të jemi të përkryer në lutjet tona, vëllezërit dhe motrat e mia” (“Inspirational Thoughts,” *Ensign*, korrik 1998, 2).

Studimi i Shkrimeve të Shenjta



Bëni aktivitetet A dhe B, kur ju studioni 2 Nefi 32.

A Mjeshtëria e Shkrimit të Shenjtë—2 Nefi 32:3

1. Sipas 2 Nefi 32:1-3, çfarë duhet të bëjmë pasi të kemi hyrë në shtegun që të çon drejt jetës së përjetshme?

2. Si është kjo e ngjashme me atë çfarë pa Lehi në vegimin e tij që do t’i mbajë njerëzit në shteg (shih 1 Nefi 8)?
3. Jepni tre mënyra të ndryshme si mund të marrësh dhe të ushqehesh me fjalët e Krishtit.

B Mjeshtëria e Shkrimit të Shenjtë—2 Nefi 32:8-9

Imagjinoni sikur ju keni një mik që po lufton me dëshminë e tij ose të saj dhe ju ka bërë juve komentet e mëposhtme. Shkruajeni çdo koment në fletore dhe ndiqeni atë me një frazë ose fjali nga 2 Nefi 32:8-9, që mund t’ju ndihmojë të dini çfarë t’i thoni mikut ose mikes suaj.

1. “Unë nuk lutem shumë shpesh.”
2. “Ndonjëherë mendoj se ndoshta duhet të lutem, por pastaj nuk e ndjej ta bëj këtë, kështu që nuk e bëj.”
3. “Duke qenë se kam patur shumë pak përvoja shpirtërore, unë mendoj se nuk do të lutem më.”
4. “Kam lexuar ca nga Libri i Mormonit, por nuk duket se po më ndihmon. Çfarë do të më ndihmojë të fitoj më shumë prej tij?”



2 Nefi 33

Dëshmia Përfundimtare e Nefit

Fjalët e fundit që shkroi Nefi në Librin e Mormonit gjenden në 2 Nefi 33. Në të ai shpreh dashurinë dhe zotimin e tij të thellë për popullin e tij, po ashtu dhe dëshminë e tij të fuqishme për Jezun Krishtin. Ne gjithashtu mësojmë si u ndje ai rreth asaj që shkroi dhe ç’duhet të thonë fjalët e tij për ata që i lexojnë ato. Kur ju të lexoni, meditoni mbi këtë dëshmi të veçantë nga një prej profetëve të zgjedhur të Perëndisë. Gjeni kur Nefi tha se ju dhe ai do të takoheni përsëri.

Të Kuptojmë Shkrimet e Shenjta



2 Nefi 33

I konsiderojnë si gjëra pa vlerë (v. 2)—I konsiderojnë ato të pavlefshme

Ashpër (v. 5)—Vrazhdë, me një gjuhë dhe ndjenjë të rëndë

Dashuri hyjnore (v. 7-9)—Dashuria e pastër e Krishtit (shih Moroni 7:47)

Pajtohen (v. 9)—Të vish përsëri në unitet pas një mosmarrëveshjeje

Ditës së provës (v. 9)—Koha e testimit dhe provës (që do të thotë kjo jetë në tokë, vdekshmëri)

Studimi i Shkrimeve të Shenjta

Bëni aktivitetin A ose B, kur ju studioni 2 Nefi 33.

A "Vlerë të Madhe"

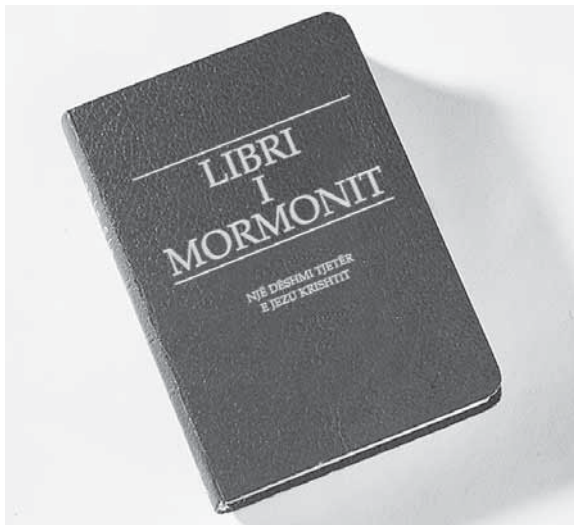

1. Nefi shkroi se mësimet në Librin e Mormonit janë të një "vlerë të madhe" (2 Nefi 33:3). Lexoni vargjet 4–5 dhe rendisni katër mënyra që Libri i Mormonit mund të jetë një bekim për ne.
2. Shkruani si ka ndikuar Libri i Mormonit në një nga këto mënyra, ose shpjegoni se cila nga këto katër mënyra ka qenë më e rëndësishme për ju në studimin tuaj deri tani të Librit të Mormonit.

B Përgatitje Misioni

Duke folur në një mbledhje priftërie të konferencës së përgjithshme, Presidenti Ezra Taft Benson tha se Libri i Mormonit "do të jetë libri më i rëndësishëm që do të lexoni në përgatitjen për një mision dhe për jetën. Një i ri që e njih dhe e do Librin e Mormonit, që e ka lexuar atë disa herë, që ka një dëshmi të qëndrueshme për vërtetësinë e tij dhe që i zbaton mësimet e tij, do të jetë në gjendje t'i bëjë ballë dredhivë të djallit dhe do të jetë një mjet i fuqishëm në duart e Zotit" (në Conference Report, prill 1986, 56; ose *Ensign*, maj 1986, 43). Zgjidhni dy gjëra që misionarët duhet të dinë, bëjnë ose përdorin nga 2 Nefi 33 për t'i ndihmuar ata të jenë misionarë më efektivë. Shpjegoni secilën sikur ju po bisedonit me një misionar në rrugën e tij ose të saj për në fushën e misionit.

Libri i Jakobit



Çfarë Dimë Ne rreth Profetit Jakob?

Përveç qenies së tij si një nga vëllezërit më të vegjël të Nefit, ne dimë sa më poshtë rreth Jakobit:

- Ai u lind nga Saria dhe Lehi gjatë tetë vjetëve që ata udhëtuan në vendin e shkretëtë.
- Ai duhet të ketë qenë më i vogël se dhjetë vjeç kur arriti në tokën e premtuar.
- Ai u "përkushua" për të qenë një prift dhe një mësues nga vëllai i tij Nefi (shih 2 Nefi 6:2; Jakobi 1:18).
- Ai u bë ruajtësi i analit nefit pas Nefit (shih Jakobi 1:1–2). Ai mund të ketë qenë në atë kohë rreth pesëdhjetë vjeç.
- Në rininë e tij, ai ishte i privilegjuar të shikojë Shpëtimtarin (shih 2 Nefi 2:3–4; 11:2–3).
- Ai ishte një baba i drejtë (shih Enosi 1:1).
- Ai ishte një nga mësuesit doktrinorë më të mëdhenj në Librin e Mormonit (shih 2 Nefi 6–10; Jakobi 1–7).

Doktrina të Rëndësishme që Mësohen në Librin e Jakobit

Jakobi ishte një nga mësuesit doktrinorë më të fuqishëm të Librit të Mormonit. Disa nga gjërat që ne mund të mësojmë në librin e Jakobit janë:

- Rëndësia e përbushjes së thirrjeve tona (shih Jakobi 1)
- Rreziku i fodullëkut, pasurisë dhe imoralitetit (shih Jakobi 2–3)
- Si të fitojmë besim të palëkundur (shih Jakobi 4)
- Shpërndarja dhe mbledhja e Izraelit (shih Jakobi 5)
- Si të sillemi me femohuesit dhe çfarë mund t'u ndodhë kërkuesve të shenjave (shih Jakobi 7)



Jakobi 1 Detyra e Profetit

Kur ne duam dikë, ne shqetësohemi rreth mirëqenies së atij personi. Profeti Jakob përshkroi dashurinë që ai ndjeu për popullin e tij si "shqetësim." Ai pati një kuptim profetik të planit të shpëtimit dhe i dinte pasojat që do të vinin mbi ta në qoftë se ata vazhdonin në mëkatet e tyre. Vini re si Zoti e bekoji Jakobin për shkak të "besimit dhe shqetësimit të madh" të tij (shih Jakob 1:5–6).

Të Kuptojmë Shkrimet e Shenjta

Jakobi 1

Gdhendur (v. 5)—E prerë apo e gërvishur mbi metal

Kreun (v. 4)—Pjesët më të rëndësishme

Shqetësim (v. 5)—Merak, problem (shqetësim)

Dalloj (v. 14)—Identifikoj

Jepet (v. 15)—Dorëzohet, kënaqin dëshirat e tyre me tepri

Konkubina (v. 15)—Gra të ligjshme me gjendje shoqërore më të ulët dhe me të drejta më të pakta se sa një grua e rregullt.

Jakobi 1:1—Fletët e Vogla

Jakobi shkroi analin e tij të shenjtë në fletët e vogla të Nefit. (Për një shpjegim të fletëve të ndryshme që u bënë Libri i Mormonit, shih "Burimet Kryesore për Librin e Mormonit," f. 12.)

Jakobi 1:7–8—"Provokimin ... në Vendin e Shkretë"

Pasi Zoti, pas shumë mrekullish të mëdha, i nxori fëmijët e Izraelit jashtë Egjiptit, ata u zemëruan me Të me anë të mosbindjes së tyre. Si rezultat, ai brez nuk u lejua të hyjë në tokën e premtuar.

Jakobi 1:17–19—"Ne Lartësuam Detyrën Tonë"



Presidenti Tomas S. Monson, Këshilltar i Parë në Presidencinë e Parë, shpjegoi pse ne kemi nevojë të lartësojmë thirrjet tona dhe si ne e bëjmë këtë:

"Presidenti Xhon Tejlër na paralajmëroi: 'nëse ju nuk i lartësoni thirrjet tuaja, Perëndia do t'ju mbajë përgjegjës për ata të cilët ju mund t'i shpëtonit nëqoftëse do ta kishit bërë detyrën tuaj.' ...

"Si e lartëson dikush një thirrje? Thjesht duke kryer shërbimin

që ka të bëjë me të" (në Conference Report, prill 1996, 61, ose *Ensign*, maj 1996, 43).

Studimi i Shkrimeve të Shenjta

Bëni aktivitetet A dhe B, kur ju studioni Jakob 1.

A Gjeni Shikimin Paraprak të Jakobit

Në këtë kapitull të parë, Jakob na dha një shikim paraprak se për çfarë do të shkruajë ai në Jakob 2–3. Gjeni përgjigjet e pyetjeve të mëposhtme tek Jakob 1:

1. Kush ishin "praktikat e liga" (v. 15) ku u përfshinë nefitët?
2. Si krahasohen këto mëkate me praktikat e liga në botën sot?

B Shkruani një Letër

Supozoni që ju jeni një udhëheqës në kuorumin e priftërisë suaj ose në klasën e Të Rejave dhe juve iu kërkua t'i jepni një këshillë një anëtar të grupit tuaj që nuk po përmbush thirrjen e tij apo të saj. Përdorni çfarë mësoi Jakob 1 tek Jakob 1:17–2:3 dhe shkruajini këtij personi një letër për ta ndihmuar atë të kuptojë rëndësinë e bërjes së detyrës sonë në thirrjet tona (shih gjithashtu seksionin "Të Kuptojmë Shkrimet e Shenjta" për Jakob 1:17–19).



Jakobi 2–3 Jakobi i Jep Mësim Popullit në Tempull

Jakobi filloi shërbesën e tij duke mësuar popullin e tij të shmangë tre mëkate: dashurinë për pasuri, kryelartësinë dhe padëlirësinë. Sa herë që nefitët binin në ligësi, një ose më shumë nga këto mëkate ishin gjithmonë të përfshira. Ndërsa ju shikoni botën, a janë këto mëkate shpesh të pranishme sot? Çfarë mëkatesh tipike sot i bëjnë njerëzit dhe kombet të bien në ligësi?

Të Kuptojmë Shkrimet e Shenjta

Jakobi 2

Detyrohem (v. 9)—Shtrëngohem, detyrohem

Paralajmëruar (v. 9)—Këshilluar, nxitur

Ngushëllimit (v. 9)—Qetësimi

Dora e providencës (v. 13)—Perëndia

Ju justifikon (v. 14)—Ju mban të pafajshëm, ju fal

Mbushet me poshtërsi (v. 23)—Rritet në ligësi

Lavirësi (v. 23, 28, 33)—Mëkate seksuale

Konkubina (v. 24, 27)—Gra të ligjshme me gjendje shoqërore më të ulët dhe me të drejta më të pakta se sa një grua e rregullt

Jakobi 2:13—“Veshjeve Tuaja të Shtrenjta”

Ka shumë njerëz sot që e gjykojnë vlerën e njerëzve të tjerë nga mënyra se si ata duken dhe vishen. “Fraza ‘veshje të shtrenjta’ përsëritet më shumë se dymbëdhjetë herë në Librin e Mormonit. Pothuasje gjithmonë është përshkruese e një populli që ka përparuar nga ndihma e Zotit, i është kushtuar vetes dhe arritjeve të veta dhe që këtej e tutje ka filluar të vendosë theks më të madh mbi shkëlqimin e pamjes së jashtme se sa mbi pastërtinë e enës së tyre të brendshme” (McConkie and Millet, *Doctrinal Commentary on the Book of Mormon*, 2:14).

Jakobi 2:23–30—Martesa e Pautorizuar me Shumë Gra Është një Neveri për Perëndinë

Për të kuptuar komentet e Jakobit këtu, është e dobishme të vërejmë se vetëm Davidi dhe Salomoni u ndëshkuan sepse morën shumë gra dhe konkubina. Abrahami, Jakobi dhe Moisiu, të cilët gjithashtu patën shumë gra dhe konkubina, nuk u ndëshkuan. Në zbuluesen moderne, Zoti shpjegoi se Davidi dhe Salomoni mëkatuan kur ata morën gratë që nuk ua kishte dhënë Perëndia atyre (shih DeB 132:34–39). Jakobi gjithashtu tregoi se një arsye që Zoti ka autorizuar me raste martesën me shumë gra, është që të rrisë farë nga Ai, por në qoftë se Ai nuk e urdhëron atë, martesë me shumë gra është e ndaluar (shih Jakobi 2:30).

Jakobi 3

Ngushëllojë (v. 1)—Qetësojë : **Ngrenë aftësitë** (v. 11)—
Ndëshkojnë (v. 3)—Dënojnë : Zgjon aftësitë dhe emocionet
Përbuzni (v. 9)—Fyeni, : **Lavirësisë dhe epsheve**
përdorin gjuhë abuzive : (v. 12)—Mëkate dhe epshe
seksuale

Jakobi 3:11—Çfarë është “Vdekja e Dytë”?

Të gjithë fëmijët e Atit Qiellor do të qëndrojnë para Zotit për gjykim. Ata që nuk janë penduar dhe nuk janë të denjë për të marrë ndonjë shkallë të lavdisë, ata të cilët vdesin përsa i përket gjërave që kanë të bëjnë me drejtësinë, do të flaken nga prania e Perëndisë. Kjo quhet “vdekja e dytë” (shih Alma 12:15–18; Helamani 14:14–19).

Studimi i Shkrimeve të Shenjta

Bëni dy nga aktivitetet e mëposhtme (A–C) kur ju studioni Jakobi 2–3.

A Gjeni Parimin e Ungjillit

1. Krahasoni Jakobi 2:5; Alma 12:3; dhe Doktrina e Besëlidhje 6:16 dhe në fletore përshkruani një fuqi që ka përdorur Perëndia që nuk e ka asnjë tjetër, përveçse kur i është dhënë prej Tij.
2. Si ndikon në lutjet e një personi dija se Perëndia e ka këtë fuqi?

B Mjeshtëria e Shkrimit të Shenjtë— Jakobi 2:18–19

Rishikoni këshillën e Jakobit drejtuar popullit të tij rreth rreziqeve të kryelartësisë dhe pasurisë, tek Jakobi 2:12–21. Shkruani katër paragrafë që përshkruajnë se si familja juaj, shkolla juaj, komuniteti juaj dhe vendi juaj do të ishte ndryshe në qoftë se gjithsecili ndiqte këshillën e Jakobit, veçanërisht atë në vargjet 17–19.

C Përmbliidhni Çfarë Mësoi Jakobi?

Rishikoni çfarë mësoi Jakobi rreth martesës dhe dëlirësisë tek Jakobi 2:23–35; 3:10–12. Përmbliidhni çfarë na mëson Jakobi rreth grave, nënave dhe bijave.

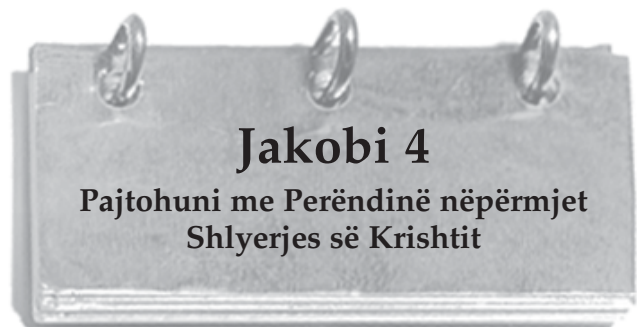

Çfarë dini rreth Shlyerjes së Jezu Krishtit? Si ndikon sakrifica e Tij tek ju? A e kuptoni se sa urgjentisht ose dëshpërimisht ju keni nevojë për Shpëtimtarin? Jakobi profetizoi se judenjtë midis të cilëve Jezusi do të jetojë, nuk do ta kuptojnë Atë ose misionin e Tij. Ata do ta mohojnë Atë dhe ungjillin e Tij (shih Jakobi 4:15) dhe, si rezultat, ata do të shkatërrohen dhe do të shpërndahen siç u shpërndanë Dhjetë Fiset para tyre.

Të Kuptojmë Shkrimet e Shenjta

Jakobi 4

Përbuzje (v. 3)—Mosrespekt, : **Pajtohuni** (v. 11)—Të bërë të
mosmirënjohje : gatshëm ose të pranueshëm
Denjimin (v. 7)—Gatishmëria : me Perëndinë nëpërmjet
për të bekuar : Shlyerjes
: **Arrijmë** (v. 12)—Realizojmë

Jakobi 4:11—“Frutet e Para të Krishtit”

Çdonjeri që ka jetuar ndonjëherë në tokë, do të ringjallet, por ata që janë “pajtuar me [Perëndinë] nëpërmjet shlyerjes së Krishtit” janë “frutet e para të Krishtit.” Ata janë ata që do të vijnë në ringjalljen e parë dhe do të banojnë mbretërinë çelestiale (shih Bible Dictionary “resurrection” [Fjalori Biblik, “ringjallja,”] f. 761).

Jakobi 4:14–17—Jezu Krishti Është “I Vetmi Themel i Sigurtë”

“Duke parë përtej shenjës” (Jakobi 4:14) do të thotë se judenjtë po shikonin për diçka tjetër dhe jo Jezu Krishtin për t’i shpëtuar ata. Jakobi profetizoi se judenjtë do ta mohojnë Mesian, “gurin mbi të cilin ata mund të ndërtojnë dhe të kenë themel të sigurtë” (v. 15). Ai pastaj iu referua shkrimeve të shenjta që thonë se Ai do të bëhet “themeli i vetëm i sigurtë” i tyre (v. 16; shih Psalmet 118:22; Mateu 21:42). Në qoftë se ne nuk ndërtojmë mbi Jezu Krishtin, ne nuk do të marrim premtimin e gëzimit të përjetshëm me Të. Jakobi 5–6 shpjegon si judenjtë, dhe e gjithë shtëpia e Izraelit, duhet të ndërtojë mbi themelin e Jezu Krishtit.

Studimi i Shkrimeve të Shenjta

Bëni aktivitetin A ose B, kur ju studioni Jakobi 4.

A Formula për Besim të Palëkundur

Jakobi përshkroi si fitoi ai besim të palëkundur dhe fuqinë për të lëvizur malet.

1. Rishikoni Jakobi 4:6–7 dhe shikoni për fjalët *kërkoj*, *zbulesa*, *profeci*, *dëshmitar*, *shpresë* dhe *hir*.
2. Duke përdorur këto fjalë, përshkruani si tha Jakobi që ne mund të kemi një besim të tillë të fuqishëm.

B Pse të Dëgjojmë Perëndinë?

Jakobi shkroi për madhësitë e Perëndisë dhe pse ne duhet ta dëgjojmë Atë. Kërkoni Jakobi 4:8–13 për përgjigje të pyetjeve të mëposhtme:

1. Si mund të mësojmë rreth Perëndisë?
2. Me anë të çfarë fuqie u krijua toka?
3. Pse duhet të dëgjojmë këshillën e Perëndisë?
4. Çfarë bekimi u jepet atyre që pajtohen me Perëndinë nëpërmjet Shlyerjes? (Shih gjithashtu seksionin “Të Kuptojmë Shkrimet e Shenjta” për Jakobi 4:11.)
5. Cila është e vërteta? Kush e njeh gjithë të vërtetën?
6. Duke përdorur çfarë ju mësuat nga pyetjet e mëparshme, çfarë do t’i thoshit dikujt që nuk mendoi se mësimi rreth Perëndisë duhet të jetë i dobishëm?



Një alegori është një histori që përdor simbole për të shpjeguar të vërtetën e rëndësishme. Alegoria e pemës së ullirit tek Jakobi 5, na mëson rreth qëllimeve të Zotit në shpërndarjen dhe mbledhjen e shtëpisë së Izraelit. Në kapitullin 6, profeti

Jakob përmbledhi pikat kryesore të alegorisë. Në fund të Jakobi 4, Jakobi pyeti se si judenjtë do të ndërtojnë ndonjëherë mbi “themelin e sigurtë” të Jezu Krishtit pasi ata e mohuan Atë (shih Jakobi 4:17). Shikoni për përgjigje të kësaj pyetje tek Jakobi 5–6.

Të Kuptojmë Shkrimet e Shenjta

Jakobi 5

| | |
|--|--|
| U vjetërua (v. 3)—U rrit | ••• Këtu (v. 21, 23–25)—Këtu |
| Zënë (mbushnin) (v. 9, 30)—Ngarkonin | ••• Tharë (v. 40, 43, 45)—Fishkur ose rrudhur |
| Më të veçuar (v. 13–14, 19, 38)—Më të ulët | ••• Priten, pres (v. 46–47, 49)—Pres |
| Se ku (v. 13)—Kudo | ••• Plehëruar, plehëroni (v. 47, 64)—Plehëruar, plehëroj |
| Ku (v. 20)—Ku | |

Jakobi 5:1—Kush Ishte Profeti Zenos?

Zenosi së bashku me Zenokun dhe Neumin, ishin profetë gjatë kohëve të Dhjatës së Vjetër, shkrimet e të cilëve nuk gjenden në Bibël, por që u gjenden në fletët e tunxhit (shih 1 Nefi 19:10; seksioni “Të Studjojmë Shkrimet e Shenjta” për 1 Nefi 19:10, f. 30).

Jakobi 5—Të Kuptojmë Alegorinë e Zenosit

Çdo pikë në një alegori nuk do të merret me domosdoshmëri si një simbol i diçkaje tjetër, por, simbole kryesore të veçanta duhen kuptuar në mënyrë që të kuptohet alegoria. Simbolet e mëposhtme janë të rëndësishme në kuptimin e alegorisë së pemës së ullirit:

| Simboli | Çfarë Mund të Përfaqësojnë |
|-------------------------------------|--|
| Vreshti | Bota |
| Pronari i vreshtit; Zoti i vreshtit | Perëndia |
| Shërbëtorët | Profetët e Zotit |
| Pema e ullirit të butë | Shtëpia e Izraelit, populli i besëlidhjes së Zotit |
| Pema e ullirit të egër | Johebrenjtë, ose joizraelitët (më vonë në alegori degët e egra janë femohuesit e Izraelit) |
| Degët | Grupet e njerëzve |
| Rrënjët e pemës së ullirit të butë | Besëlidhjet që bën Zoti me fëmijët e Tij, një burim i vazhdueshëm i forcës dhe jetës për besnikët |
| Fruti | Jeta ose veprat e njerëzimit |
| Gërmimi, krasitja, plehërimi | Puna që bën Zoti për fëmijët e Tij, për t’i ndihmuar ata të jenë të bindur dhe të frutshëm |
| Shpërngulja e degëve | Shpërndarja e grupeve të njerëzve në të gjithë botën, ose rivendosja e tyre andej nga ato erdhën |
| Shartim | Bashkimi i një grupi njerëzish me një tjetër; i referohet shpërndarjes së Izraelit, gjithashtu do të thotë “të vijnë në njohurinë e Mesias së vërtetë” (shih 1 Nefi 10:14) |

| | |
|--------------------------|--|
| Degët e kalbura | Njerëzit që vdesin shpirtërisht nga mëkati dhe braktisja |
| Flakja e degëve në zjarr | Gjykimi i Perëndisë |

Jakobi 5:8–10—Çfarë Do Të Thotë të “Shartosh” Degët?



Degët shartuese

Për të shartuar degët, priten degë nga një pemë ose bimë e shëndetshme dhe e gjallë dhe futen në një vend tjetër (shih ilustrimin shoqërues). Degët në këtë alegori përfaqësojnë grupe të njerëzve që Zoti i merr nga një vend dhe i vendos ata në një vend tjetër. Në sensin e shkrimit të shenjtë, *shartim* do të thotë të “vish në njohurinë e Mesias së vërtetë” (1 Nefi 10:14).

Jakobi 5:8, 13–14, 19–25—Degët e “Reja dhe të Njoma” të Shtëpisë së Izraelit

“Degët e reja dhe të njoma” duket se janë ato njerëz që iu përgjigjën “krasitjes dhe plehërimit” nga Perëndia dhe profetët e Tij. Ato ishin më të afta se degët e vjetra, ose grupet e izraelitëve që duhet të hiqen dhe të shkatërrohen.

Presidenti Jozef Fillding Smith mësoi: “Në këtë shëmbëlltore pema e ullirit është Shtëpia e Izraelit... Në tokën e saj amtare ajo filloi të vdesë. Kështu Zoti mori degë si nefitet, si fiset e humbura dhe si të tjera që Zoti i largoi dhe ne nuk dimë asgjë rreth kësaj, në vende të tjera të tokës. Ai i mbolli ata në gjithë vreshtin e tij, që është bota” (*Answers to Gospel Questions*, comp. Joseph Fielding Smith Jr., 5 vols. [1957–66], 4:204).

Alegoria e Zenosit na ndihmon të kuptojmë se shpërndarja e degëve të Izraelit në gjithë botën ishte një bekim si për Izraelin dhe për pjesën tjetër të fëmijëve të Atit Qiellor, johebrenjtë. Plaku Brus R. Mekonki, i cili ishte një anëtar i Kuorumit të Dymbëdhjetë Apostujve, shpjegoi: “Në përgjithësi, Zoti dërgon në tokë në linjën e Jakobit [Izraelit] ato shpirtra të cilët në para ekzistencë zhvilluan një talent të veçantë për natyrën shpirtërore dhe për të njohur të vërtetën. Ata që linden në këtë linjë, që kanë gjakun e Izraelit në venat e tyre dhe e kanë të lehtë të pranojnë ungjillin, thuhet se kanë *gjakun besues*” (*Mormon Doctrine*, 81).

Ndërsa Izraeli i shpërndarë u trazua me johebrenjtë rreth tyre, gjaku i Izraelit u përhap madje dhe më tej. Plaku Xheims E. Faust, atëherë një anëtar i Kuorumit të Dymbëdhjetë Apostujve, komentoi: “Shpërndarja e Izraelit në të gjithë botën spërkati gjakun që beson, kështu që shumë vende mund të marrin tani nga plani i ungjillit” (në Conference Report, tetor 1982, 127; ose *Ensign*, nëntor 1982, f. 87–88).

Jakobi 5:32–46—Kur u Korrupuan të Gjitha Pemët?

Pjesa e alegorisë kur të gjithë degët japin frut të keq, duket se përfaqëson periudhën e Braktisjes, përpara rivendosjes së ungjillit. Kur Zoti i foli Jozef Smithit në Vegimin e Parë, Ai i tha Jozefit se

ai nuk duhej të bashkohej me asnjë nga kishat e asaj kohe, sepse ato ishin të gjitha “gabim” Historia e Jozef Smithit 1:19).

Jakobi 6

Kokëfortë (v. 4)—Kokëfortë

Kundërshtues (v. 4)—Kontradiktor, pengues

Lutem (v. 5)—Lyp, përgjerohem

Qëndroni besnik, qëndron besnik (v. 5)—Bashkuar me, kapem pas

Studimi i Shkrimeve të Shenjta

Bëni aktivitetet A dhe B, kur ju studioni Jakobi 5–6.

A Çfarë Na Mëson Alegoria e Zenosit rreth Shtëpisë së Izraelit?

Pasi keni studjuar alegorinë e pemës së ullirit tek Jakobi 5, shkruani në fletore nëse thënie të mëposhtme janë të vërteta apo jo dhe rendisni vargjet ku ju gjetët përgjigjet. (Përdorni tabelën në faqen 65 të këtij manuali për ndihmë të mëtejshme.)

1. Pema e ullirit të butë përfaqëson shtëpinë e Izraelit dhe degët e kalbuara përfaqësojnë njerëzit e ligj.
2. Pronari i vreshtit krasiti dhe ushqeu pemën për ta bërë atë të japë frut të mirë.
3. Degët natyrale të reja dhe të njoma rebeluan dhe u vendosën apo u shpërndanë si ndëshkim.
4. Degët natyrale, që u mbollën në tokë të mirë, që rritën frut të mirë dhe frut të keq, mund të përfaqësojnë nefitet dhe lamanitët.
5. Është një kohë kur të gjitha pemët japin vetëm frut të keq. Atëherë Zoti vendosi të rivendosë ungjillin nëpërmjet Profetit Jozef Smith.
6. Degët e pemëve që u shpërndanë, më vonë u shartuan përsëri me pemën e tyre origjinale.
7. Nuk ka kurrë një kohë kur të gjitha pemët japin vetëm frut të keq.

B Si Zbatohet Kjo Alegori Për Mua

Përgjigjuni në fletore tre prej pyetjeve të mëposhtme:

1. Në cilën pjesë të alegorisë mendoni ju se po jetojmë ne sot? Pse?
2. Pse mendoni ju Jakobi ishte i gatshëm të shkruajë këtë alegori të gjatë mbi fletë?
3. Ç’kuptim ka për ju shpërndarja dhe mbledhja e Izraelit?
4. Çfarë ju mëson kjo alegori rreth shqetësimit të Atit Qiellor për gjithë fëmijët e Tij?
5. Cilat janë disa gjëra që Zoti ka bërë në jetën tuaj për t’ju “krasitur” dhe “ushqyer” ju?
6. Jakobi 6 është një përmbledhje e Jakobit 5. Cilat vargje në Jakobi 6:5–13 mendoni ju se përmbledhin më mirë çfarë do të thotë për ju alegoria e pemës së ullirit? Shpjegoni pse ju zgjodhët këto vargje?

Vizita e Parë

Përpapara Kohës së Krishtit (v. 3-14)

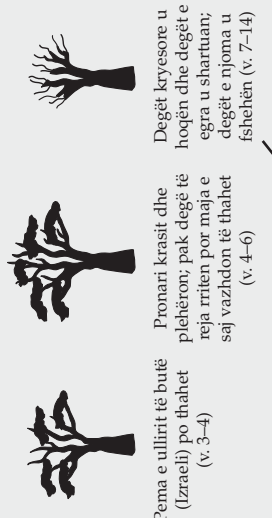

Degët e fishkura u dogjën (v. 7, 9)



Pema e ullirit të egër (Johëbrenjtë; v. 7, 9)

Vizita e Dytë

Koha e Krishtit (v. 15-28)



Fruti i mirë (v. 15-18)



Tokë e varfër, frut të mirë (v. 20-22)



Tokë më e varfër, frut të mirë (v. 23)



Fruti (kjo degë nuk përmendet përsëri; v. 24)



Tokë e mirë, frut të mirë dhe të keq (v. 25)

Vizita e Parë: Perëndia pa braktisjen e Izraelit të lashhtë. Ai dërgoi profetë të thërrasin pendim, por pak veta dëgjuan. Ai lejoi të shkatërrohen të dobrit dhe sollar, johëbrenjtë. Pak degë të drejta të Izraelit u shpërndanë nëpër botë.

Vizita e Dytë: Perëndia pa që Izraelit (rrënjja e pemës së vjetër) u shpëtua dhe prodhoi frut të mirë. Degët e shpërndara të Izraelit prodhuan gjithashtu frut të mirë, përveç nefitëve dhe lamaniëve, fruti i të cilëve ishte pjesërisht i mirë dhe pjesërisht i keq.

Vizita e Tretë

Braktisja e Madhe (v. 29-49)



Fruti i keq (v. 29-37)



Fruti i keq (v. 39, 46)



Fruti i keq (v. 39, 46)



Veitëm frut të keq (v. 39-46)

Vizita e Tretë: Perëndia pa që Krishtërimi (rrënjja e pemës së vjetër e përbërë nga izraelitët dhe johëbrenjtë) ishte korruptuar, por që rrënjët ishin akoma të mira. Degët natyrale që u shpërndanë u korruptuan gjithashtu.

Vizita e Katërt

Mbledhja e Izraelit dhe Ungjillit Shkon në Gjithë Botën (v. 50-76)

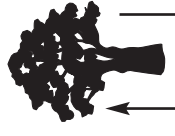

Të gjitha pemët bëhen një dhe japin frut natyral (v. 74-76)



Kur degët natyrale rriten, degët e egra digjen (v. 57-58, 65-73)



Degët e pemës origjinale u shartuan përsëri me pemën origjinale (v. 52-53)



Kur del përsëri frut i keq, fruti i mirë do të mblidhet jashtë dhe vreshti do të digjet (v. 77)

Vizita e Katërt: Perëndia dhe shërbëtorët e Tij rivendosin ungjillin në pastërtinë e tij. Ata fillojnë të mbledhin Izraelin e shpërndarë dhe çojnë ungjillin në gjithë botën. Kur rritet drejtësia, ligësia shkatërrohet derisa nuk mbetet më ligësi (Ardhja e Dytë e Jezu Krishtit). Drejtësia triumfon për një kohë të gjatë (Mijëvjeçari). Kur e keqja lyn përsëri në botë, Perëndia do të veçojë të drejtët nga të ligjtë dhe do të pastrojë tokën me anë të zjarrit.



Jakobi 7

Mësimi i Njerëzve kundrejt Fuqisë së Perëndisë

A keni diskutuar ndonjëherë ungjillin me një njeri të mirë-arsimuar dhe elokuent, i cili jo vetëm që nuk ju besoi por ishte kritik ndaj besimit tuaj? Kjo mund të jetë pak kërcënuese dhe madje pak frikësuese. Tek Jakobi 7, Jakobi na tregon për një përvojë të tillë. Vini re, pse Jakobi “nuk mund të lëkundej” nga besimi i tij (Jakobi 7:5).

Të Kuptojmë Shkrimet e Shenjta



Jakobi 7

Shtrembërojnë (v. 7)—
Ndryshojnë, korruptojnë
Blasfemi (v. 7)—Të flasësh
keq, mosrespektues, ose mos-
nderim ndaj gjërave të shenjta

Vuajtje (v. 26)—Vuajtje
Adieu (v. 27)—Lamtumirë

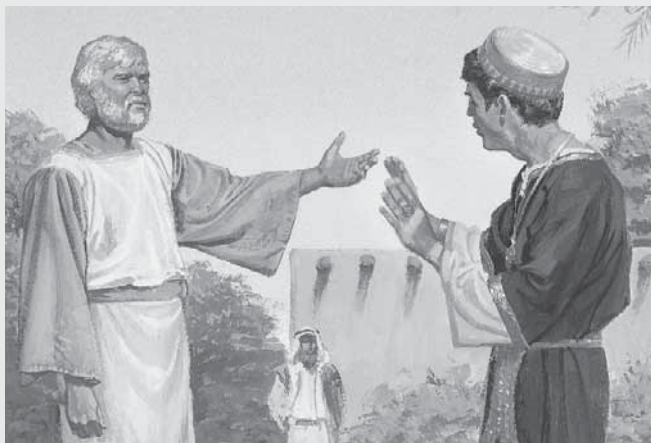

Jakobi 7:13–20—Rreziqet e Kërkimit të Shenjave

“Më trego një shenjë” tha Sheremi (Jakobi 7:13), por shenja nuk ishte vërtetë çfarë donte ai. Satani e kishte bindur Sheremin se nuk ishte e mundur të dije diçka që nuk mund të shihej. Jakobi

e dinte se edhe pse ne nuk mund ta shohim Frymën e Shenjtë, fuqia e Tij është e pamohueshme. Besuesve në Jezu Krisht u janë premtuar shenja, jo për të krijuar besim, por për shkak të besimit të tyre. Ata që kërkojnë shenja pa besim, do të ndëshkohen sipas provës që ata kërkojnë (shih DeB 63:9–13).

Studimi i Shkrimeve të Shenjta



Bëni aktivitetet A dhe B, kur ju studioni Jakobi 7.

A Ekzaminoni Kundërshtarin e Jakobit

Për të kuptuar më mirë çfarë mësoi Sheremi dhe pse ai ishte në gjendje të mashtrojë kaq shumë njerëz, kopjoni në fletore fjalitë 1–9 dhe plotësoni pjesët që mungojnë me informacion nga Jakobi 7:1–9. Pastaj përgjigjuni pyetjeve 10 dhe 11.

- Sheremi mësoi se nuk do të ketë _____.
- Ai punoi _____.
- Ai ishte _____.
- Ai pati një _____ të përsosur.
- Ai përdori shumë fuqinë e _____.
- Burimi i fuqisë së tij ishte _____.
- Ai mësoi se njerëzit nuk duhet të shikojnë për ardhjen e Krishtit, por duhet të ruanin në vend të kësaj ligjin e _____.
- Ai tha se Jakobi nuk mund të dijë për ardhjen e Krishtit, sepse ai nuk mund të tregojë për _____.
- Sheremi tha se nuk ka Krisht, kurrë nuk ka patur dhe kurrë _____.
- Dy thëniet e fundit të Sheremit janë në kontradiktë me njëra-tjetrën. Shpjegoni pse thëniet 8 dhe 9 nuk mund të jenë të dyja të vërteta.
- Çfarë ju tregoi kjo juve rreth asaj se si vepron djalli?

B Ekzaminoni Forcën e Jakobit

Rishikoni Jakobi 7:5, 8, 10–12, 21–22 dhe shkruani në fletore një paragraf që përshkruan të paktën tre arsye pse Jakobi “nuk mund të lëkundej” nga dituria dhe fuqia e fjalimit të Sheremit.

Libri i Enosit



Çfarë Duhet të Dini para Leximit të Enosit

Enosi ishte i biri i Jakobit (shih Jakobit 7:27) dhe, si rrjedhim, nipi i Lehit. Enosi e mbylli analin e tij duke treguar se ai po plakej dhe se kishin kaluar 179 vjet që kur Lehi u largua nga Jeruzalemi. Kjo vendos dhe datën e shkrimit të tij që është rreth 420 vjet para K.



Për disa, të tillë si Pali, Enosi dhe Alma i Riu, kuptimi i seriozitetit të mëkatit dhe natyrës së lavdishme të premtimeve të Perëndisë ndaj të drejtëve, duket se do të ketë ardhur menjëherë. Ndryshimi për mirë (i kthimit në besim) nuk mund të jetë gjithmonë kaq i papritur. Në lidhje me procesin e pendimit, Presidenti Ezra Taft Benson tha:

“Ne duhet të jemi të kujdesshëm, kur kërkojmë të bëhemi shumë e më shumë si hyjnia, që të mos dëshpërohemi dhe të humbim shpresën. Të bëhemi si Krishti është ta ndjekim atë gjithë jetën dhe shumë shpesh përfshin rritjen dhe ndryshimin që është i ngadalshëm, pothuajse i paperceptueshëm. Shkrimet e shenja na japin ngjarje të jashtëzakonshme të njerëzve, jeta e të cilëve ndryshoi dramatikisht, në një moment, siç ishin: Alma i Riu, Pali në rrugën për në Damask, Enosi duke u

lutur edhe gjatë natës, Mbreti Lamoni. Shembuj të tillë të habitshëm të fuqisë së ndryshimit, madje dhe të atyre të futur në mëkat, japin sigurinë se Shlyerja mund të arrijë madje dhe ata që janë në dëshpërimin më të thellë.

“Por ne duhet të jemi të kujdesshëm kur diskutojmë këto shembuj të shënuar. Edhe pse ata janë realë dhe të fuqishëm, ato janë më shumë një përjashtim se sa rregull. Për çdo Pal, për çdo Enos dhe për çdo Mbret Lamoni, ka qindra dhe mijëra njerëz që e shohin procesin e pendimit shumë më hollë, shumë më të paperceptueshëm. Ditë pas dite ata i afrohen më afër Zotit, duke e kuptuar nga pak se ata po ndërtojnë një jetë hyjnore” (“A Mighty Change of Heart,” Ensign, tetor 1989, 5).

Kur të lexoni librin e Enosit, vini re rrënjët e përvojës së tij—çfarë e çoi Enosin të gjunjëzohet, duke iu përgjyer Zotit “me lutje të fuqishme dhe kërkesë të sinqertë për shpirtin tim” (Enosi 1:4). Vini re gjithashtu frutat që erdhën—si tek ai vetë dhe tek të tjerët—kur ai kërkoi dhe fitoi një falje të mëkateve të tij.

Të Kuptojmë Shkrimet e Shenja



Enosi 1

Kujdesin (v. 1)—Mësimdhënia dhe trajnimi, si ajo që prindërit e dashur u japin fëmijëve të tyre

Këshillën (v. 1)—Një lajmërim miqësor kundër mëkatit ose gabimit, këshillë

Pamëshirshëm (v. 20)—I egër, i ashpër

Kordhë (v. 20)—Shpatë e përkulur

Studimi i Shkrimeve të Shenja



Bëni aktivitetin A ose B, kur ju studioni Enosin 1.

A Çfarë Lloj Lutjeje?



1. Kërkoni Enosi 1:1–10 dhe rendisni në fletoren tuaj fjalët që përshkruajnë çfarë po mendonte Enosi, çfarë po ndjente ai dhe si u lut ai. Si ishte lutja e Enosit e ndryshme nga lutjet e tjera?
2. Shpjegoni si mund t'i bëjmë ne lutjet tona më efektive duke ndjekur shembullin e Enosit.

B Cili Është Rezultati Natyral i Qenies i Falur?

1. Shqetësimi i parë i Enosit ishte i natyrshëm dhe me vend për shpëtimin e tij (shih Enosi 1:1–8). Pasi ai mori falje për mëkatet e tij, rrethi i shqetësimit të tij u zgjerua.

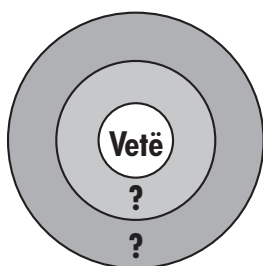

Vizatoni në fletore një diagramë shoqëruese dhe etiketoni për kë u lut Enosi herën e dytë (shih v. 9–10) dhe të tretën (shih v. 11–17).

2. Si ishin lutjet e Enosit të ngjashme me ato si u ndje Lehi në 1 Nefi 8:10–18? Çfarë na mësojnë Enosi dhe Lehi rreth atyre që janë kthyer vërtetë në besim dhe që kanë lindur përsëri?

Libri i Jaromit



Një nga gëzimet e anëtarësisë në Kishën e vërtetë është të shikosh si profecitë dhe premtimet e Zotit përmbushen në jetën tonë personale. Më shumë se një herë Zoti i premtoi Nefit dhe popullit të tij se nëse ata do të mbajnë urdhërimet e Perëndisë, ata do të përparojnë në tokë dhe do të çlirohen nga armiqtë e tyre (shih 1 Nefi 1:20; 2:20–24). Jaromi e shkroi librin e tij për të dëshmuar se Zoti i mban premtimet e Tij. Shikoni çfarë duhet të bënin nefitët në ditët e Jaromit për të mposhtur armiqtë e tyre.

Të Kuptojmë Shkrimet e Shenjta



Jaromi 1

Më mjafton mua (v. 2)—
Është e mjaftueshme për mua

Lidhje të Ngushtë (v. 4)—
Komunikim, shoqëri

Iu shfaq (v. 4)—Iu tregua, iu dha

Nuk përdhosnin gjërat e shenjta, as nuk blasfemonin (v. 5)—Ata nuk abuzonin ose

të flisnin pa respekt për gjërat e shenjta, ata nuk ishin mendje lehtë.

U vërtetua (v. 9)—Provuar që është e vërtetë

Grindjesh, dhe mosmarrëveshjes (v. 13)—Argumenta, zënie dhe mosunitet

Çfarë Dimë Ne rreth Jaromit?

Jaromi ishte i biri i Enosit, nipi i Jakobit dhe stërnipi i Lehit (shih Jaromi 1:1). Libri i tij përfshin një periudhë kohore prej rreth gjashtëdhjetë vjetësh, nga 420–361 para K. (shih Enosi 1:25; Jaromi 1:13).



Studimi i Shkrimeve të Shenjta



Bëni aktivitetin A kur ju studioni Jaromi 1.

A Gjeni Listën

Jaromi shkroi: “Dhe kështu, duke qenë të përgatitur që të përballonim lamanitët, ata nuk përparuan kundër nesh” (Jaromi 1:9).

1. Kërkoni vargjet 4–8 dhe rendisni në fletore të paktën tre mënyra si u përgatitën nefitët për të përballuar armiqtë e tyre.

2. Nga lista juaj, zgjidhni njërën që mund t’ju ndihmojë për të kapërcyer tundimet dhe ndikimin e Satanit dhe shpjegoni se si bërja e kësaj mund ta pengojë atë që të përparojë kundër jush.

Libri i Omnit



Kush Ishte Omni?

Omni ishte i biri i Jaromit, nipi i Enosit dhe stërnipi i Jakobit.

Çfarë Është E Veçantë rreth Këtij Libri?

Libri i Omnit përmban shkrimet e pesë mbajtësve të ndryshëm të analit nefit dhe përfshin periudhën kohore nga viti 361 para K. deri rreth 130 para K. (shih Jaromi 1:13; Mosia 1:10). Libri i Omnit është libri i fundit i përkthyer nga fletët e vogla të Nefit (shih "Burimet Kryesore për Librin e Mormonit" f. 12).



Libri i Omnit përmban vetëm tridhjetë vargje. Ky u shkrua nga pesë shkruar të ndryshëm dhe përfshin rreth 200 vjet. Ndërsa shkrimet e këtyre njerëzve janë të shkurtra, ato na mësojnë se çfarë ndodhi midis kohës së mbajtësit të analit Omni dhe mbretërimit të Mbretit Beniamin. Me interes të veçantë është çfarë ndodhi në ditët e Mbretit Mosia I, ati i Mbretit Beniamin, kur nefitët e drejtë u drejtuan përsëri të shkonin në një pjesë tjetër të vendit.

Të Kuptojmë Shkrimet e Shenjta



Omni 1

Statutet (v. 2)—Urdhërimet, ligjet, rregullat

I kalova ato mbi (v. 3)—I kalova mbi, i dha ato

Lejoj (v. 6)—Pranoj, lejojë

Paralajmëruan (v. 13)—Këshilluan, iu dhanë udhëzime

Prishur (v. 17)—Ndryshoi nga versioni i saktë

Ngatërroi (v. 22)—Turbulloi

Pasardhës (v. 25)—Fëmijë ose pasardhës

Omni 1:12–30—Kush Ishin Personazhet në Librin e Omnit?

Amaleki, shkruesi i pestë në librin e Omnit, përmendi grupet e ndryshme të mëposhtme tek Omni 1:12–30 (shih gjithashtu "Tabela Kronologjike e Librit të Mormonit" f. 203):

- Nefitët që ndoqën Mbretin Mosia I jashtë tokës së Nefit dhe në vendin e shkretë derisa ata erdhën në tokën e Zarahemlës
- Lamanitët (dhe çdo nefit që u bashkua me ta) që mbetën në tokën e Nefit
- Populli i Zarahemlës (ndonjëherë u quajtën mulekitë) që erdhën nga Jeruzalemi në kohën e Zedekias (afërsisht rreth 587 para K.)
- "Koriantumri dhe vrasjes së popullit të tij" (v. 21; të quajtur jareditë) që erdhën nga kulla e Babelit
- Grupi i nefitëve të cilët Zenifi i udhëhoqi nga toka e Zarahemlës që u kthyen në tokën e Nefit

Studimi i Shkrimeve të Shenjta



Bëni ndonjë nga tre aktivitetet e mëposhtme (A–E) kur ju studioni Omni 1.

A Gjeni Temën e Ngjashme

Libri i Omnit përmban shkrimet e pesë burrave të ndryshëm: Omni, Amaroni, Çemishi, Abinadomi dhe Amaleki.

1. Shkruani në fletore emrin e secilit dhe pas çdo emri, rendisni vargjet që shkroi secili.
2. Çfarë ngjarjesh të ngjashme shkruan Omni, Amaroni, Abinadomi dhe Amaleki? Çfarë mund të na mësojë kjo rreth përafërsisht 200 vjetëve që përfshihen në këtë libër?

B Bëni një Krahasim

Lexoni Omni 1:12–13 dhe pastaj lexoni 1 Nefi 2:1–4 dhe 2 Nefi 5:5–8.

1. Çfarë kanë të përbashkët këto anale?
2. Si janë të gjitha këto shembuj të asaj çfarë mësoi Nefi tek 1 Nefi 1:20?
3. Çfarë mësimi mund të mësoni nga këto rrëfime që mund të zbatohen në jetën tuaj?

C Përmbushja e Profecisë

Familja e Lehit dhe populli i Zarahemlës (ndonjëherë të thirrur mulekitë) që të dy u larguan nga Jeruzalemi, por në kohë të ndryshme. Një ndryshim i rëndësishëm midis tyre ishte se familja e Lehit mori shkrimet e shenja me vete dhe populli i Zarahemlës nuk i mori ato. Rishikoni Omni 1:14–17 dhe shpjegoni çfarë ndikimi pati ky ndryshim në popullin e Zarahemlës dhe si e tregon kjo të vërtetën e asaj çfarë Zoti i tha Nefit tek 1 Nefi 4:12–17.

D Vizatoni Marrëdhënien midis Grupeve

Në fletore tuaj vizatoni një diagramë si ajo që tregohet më poshtë, duke etiketuar pesë grupet e ndryshme që përmenden në librin e Omnit. Përfshini një përshkrim të secilit grup dhe të dhënat e rëndësishme (për ndihmë, shikoni seksionin “Të Kuptojmë Shkrimet e Shenja” për Omni 1:12–30; “Tabela Kronologjike e Librit të Mormonit” f. 203). Ju mund të dëshironi t’i emërtoni këto grupe anash vargjeve të shkrimeve tuaja të shenja në librin e Omnit.

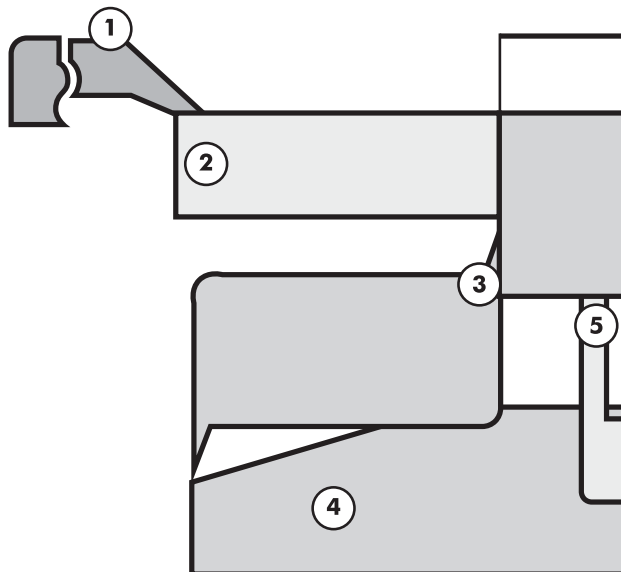

E Gjeni Përgjigjen

Amaleki e mbylli analin e tij me një përmbledhje të jetës së Mbretit Beniamin, i biri i Mbretit Mosia I. Kur ju lexoni Omni 1:23–30, përgjigjuni në fletore pyetjeve të mëposhtme:

1. Sa i suksesshëm ishte Mbreti Beniamin si një mbret luftëtar?
2. Pse ia dha Amaleki analet nefite Mbretit Beniamin?
3. Nga e dimë ne që Amaleki ishte një njeri i drejtë?
4. Çfarë ndodhi me grupin e parë që u larguan nga Zarahemla dhe që dëshironte të kthehej në tokën e Nefit?

Fjalët e Mormonit

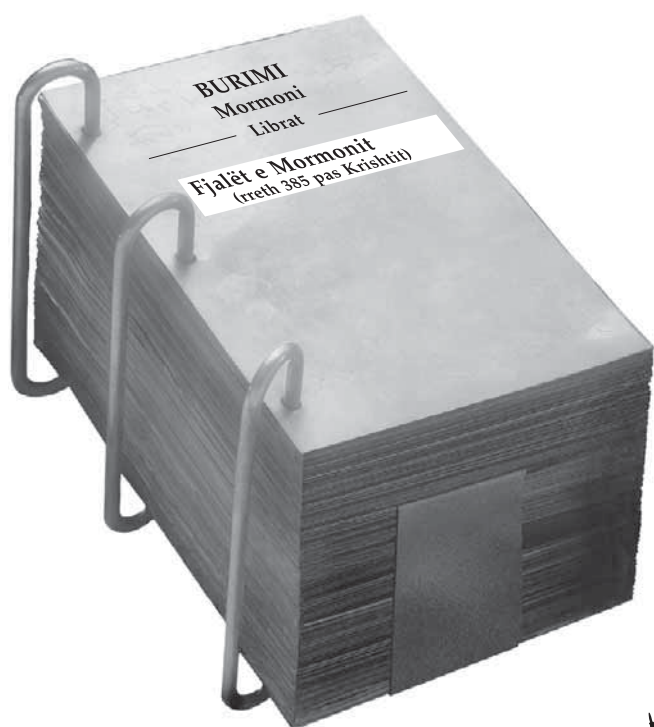

Një Libër Jo i Së Njëjtës Kohë

Libri i shkurtër i quajtur Fjalët e Mormonit u shkrua nga profeti dhe mbajtësi i analit Mormon rreth 385 vjet pas K., më shumë se 500 vjet pasi shkrimtari i fundit shkroi në librin e Omnit. Ky është shpjegimi i Mormonit për përfshirjen e tij të fletëve të vogla të Nefit me përmbledhjen e tij të fletëve të mëdha të Nefit. Ju do të mësoni më shumë rreth profetit Mormon më vonë, kur ju të studioni shkrimet e tij.



Mormoni, ashtu si Nefi (shih 1 Nefi 9:5; 19:3), nuk e dinte pse ishte e domosdoshme mbajtja e dy palë analësh që

pasqyronin të njëjtën periudhë kohore. Mormoni përfshiu komplet fletët e vogla të Nefit me përmbledhjen e tij të fletëve të mëdha të Nefit, sepse Zoti e frymëzoi atë të veprojë kështu. Gjeni pse Mormoni ndjeu që fletët e vogla ishin kaq të rëndësishme. (Për më tepër informacion shih "Burimet Kryesore për Librin e Mormonit," f. 12.)

Të Kuptojmë Shkrimet e Shenjta



Fjalët e Mormonit 1

Shërbejë (v. 2)—Përfitojë, bekojë

Përmbledhje (v. 3)—Version i shkurtuar

Grindje (v. 16)—argumenta, zënkë

Shumë beteja me lamanitët (v. 16)—Shumë nefitë u larguan për t'u bashkuar me lamanitët

Fjalët e Mormonit 1:5–7—Cili ishte Synimi i Urtë për Përfshirjen e Fletëve të Vogla të Nefit?

Zoti e kishte urdhëruar Nefin të mbante dy palë analesh: një anal historik mbi fletët e mëdha dhe, për një "qëllim të veçantë," një anal fetar në fletët e vogla (shih 1 Nefi 9). Edhe pse Mormoni kishte bërë një përmbledhje nga fletët e mëdha të Nefit që pasqyronte periudhën kohore nga Lehi deri në kohën e Mbretit Beniamin, ai u frymëzua të shtojë fletët e vogla të Nefit, të cilat pasqyronin po të njëjtën periudhë kohore, "për një synim të urtë" (Fjalët e Mormonit 1:7). Ai i shtoi ato pa bërë ndonjë ndryshim në to. Për një shpjegim se çfarë ishte ky synim i urtë, shih seksionin "Të Kuptojmë Shkrimet e Shenjta" për 1 Nefi 9:3–6 (f. 20).

Studimi i Shkrimeve të Shenjta



Bëni dy nga aktivitetet e mëposhtme (A–C), kur ju studioni Fjalët e Mormonit 1.

A Krahasoni Frazën me Përkufizimin Përfundimtar

Ndonjëherë është e vështirë të dish se cilave fletë i referohej Mormoni, kur ai shkroi për analet e ndryshme me të cilat ai po punonte. Shkruani në fletore frazat e mëposhtme. Pastaj, kur të lexoni Fjalët e Mormonit 1:1–9, çiftëzoni një nga katër përkufizimet

përfundimtare me secilën frazë. Ju mund të dëshironi ta shkruani përkufizimin përfundimtar pranë çdo fraze tek shkrimet tuaja të shenjta.

Frazat

"Analin që unë kam qenë duke bërë" (v. 1)

"Këto anale" (v. 2)

"Fletët e Nefit" (v. 3)

"Analet që u dorëzuan në duart e mia" (v. 3)

"Gjeta këto fletë" (v. 3)

"Këto fletë më kënaqin mua" (v. 4)

"Unë zgjodha këto gjëra" (v. 5)

"Analet e mia" (v. 5)

"Fletët e Nefit" (v. 5)

"Unë do t'i marr këto fletë" (v. 6)

"Të mbaroj analin tim" (v. 9)

Përkufizimet përfundimtare

1. Libri i Mormonit
2. Anali historik i Nefit (fletët e mëdha)
3. Anali fetar i Nefit (fletët e vogla)
4. Koleksioni i analeve që përdori Mormoni për përmbledhjen e tij

B Skiconi një Model Kapaku Libri

Vizatoni në fletore një kapak libri për fletët e vogla të Nefit, që tregon atë që ndodhet në libër. Modelojeni atë në mënyrë të tillë që njerëzit të tërhiqen ta lexojnë atë. Lexoni Fjalët e Mormonit 1:3–6 për ide që mund të dëshironi të përfshini në kapakun e librit tuaj.

C Ndërtoni një Vijë Kohore

Duke qenë se Libri i Mosias fillon kur Mbreti Beniamin ishte plak, Mormoni donte që ne të dinim rreth arritjeve të tij mëdha. Pas leximit të Fjalëve të Mormonit 1:12–18, bëni një vijë kohore të ngjarjeve në jetën e Mbretit Beniamin. Pastaj shkruani një fjali që përmbledh jetën e tij.

Libri i Mosias

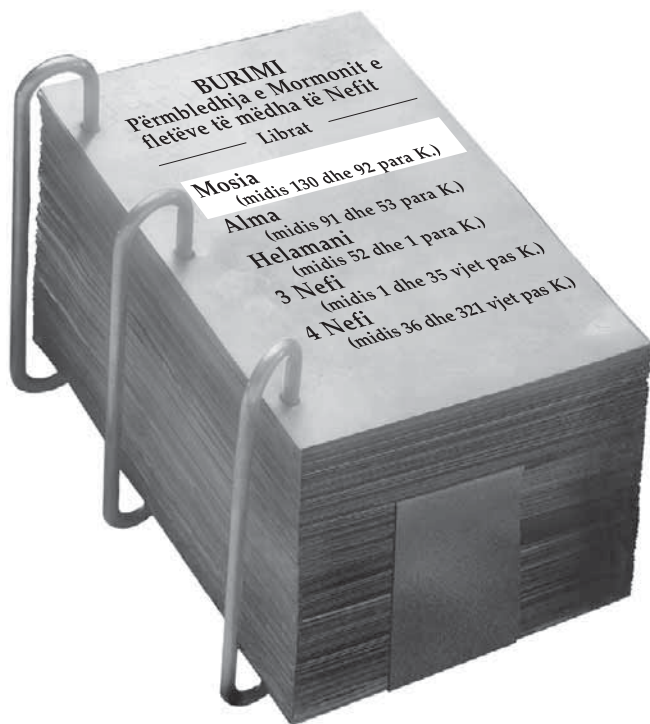

Kush e Shkroi Librin e Mosias?

Librat në Librin e Mormonit që erdhën nga fletët e vogla të Nefit (1 Nefi–Omni) nuk u përmbledhën nga Mormoni. Ai i vendosi këto fletë, pa asnjë ndryshim, me përmbledhjen e tij të fletëve të mëdha. Duke filluar me librin e Mosias, ne lexojmë përmbledhjen e Mormonit të fletëve të mëdha të Nefit.

Libri i Mosias u quajt sipas emrit të mbretit dhe profetit Mosia, që ishte i biri i Mbretit Beniamin dhe nipi i Mbretit Mosia I, për të cilin ju lexuat në librin e Omnit (shih Omni 1:12).

Çfarë Mund të Gjeni në Këtë Libër?

Tek Mosia ju do të lexoni rreth heronjve të mëdhenj, të tillë si Mbreti Beniamin, Mbreti Mosia II, Abinadi dhe Alma Plaku. Ju gjithashtu do të gjeni rrëfime të batakçinjve të mëdhenj, të tillë si Mbreti Noe dhe Amuloni. Por më e rëndësishmja, ju do të gjeni ungjillin e Jezu Krishtit, shpjeguar në predikimet e mëdha dhe ilustruar nga histori magjepsëse.

Libri i Mosias fillon rreth vitit 130 para K. dhe përfundon rreth vitit 91 para K. Sidoqoftë, ky nuk është një tregim i vazhdueshëm. Në përmbledhjen e tij, Mormoni thur së bashku rrëfimet e tre grupeve të afërta të nefitëve:

- Nefitët në Zarahemla (Mosia 1–8; 25–29)
- Nefitët që ndoqën Zenifin për në tokën e Nefit (Mosia 9–22)
- Alma Plaku dhe grupi i tij i të kthyerve në besim (Mosia 23–24)

Tabela e mëposhtme ilustron pjesën e rrëfimit të Librit të Mormonit nga libri i Mosias (për më tepër hollësi, shih “Tabela Kronologjike e Librit të Mormonit” f. 203).

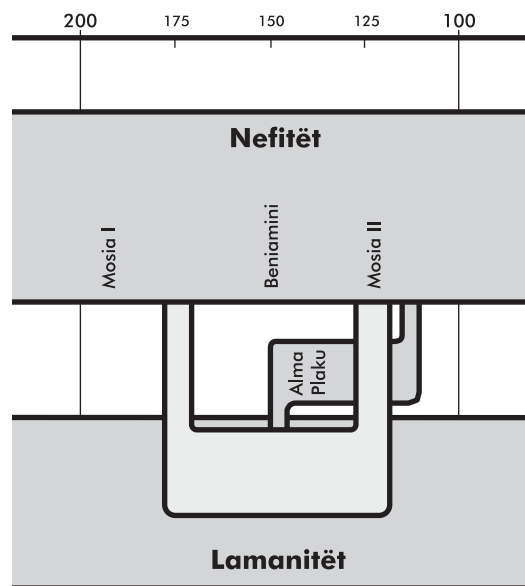

A keni marrë ndonjëherë në konsideratë se si do të ishte jeta juaj pa Biblën dhe Librin e Mormonit? Çfarë dini rreth qëllimit të kësaj jete në tokë dhe çfarë mund të prisni pas vdekjes? Ashtu si Libri i Mormonit është një dëshmi e sigurtë për ne që Jozef Smithi ishte një profet i Perëndisë, fletët e Nefit dhe fletët e tunxhit ishin dëshmi për nefitët se Zoti vërtetë i udhëhoqi paraardhësit e tyre për të dalë nga toka e Jeruzalemit.

Kur të lexoni Mosia 1–5, mbani në mendje se mësimet e Zotit nuk u dhanë për t’i bërë thirrje popullit të lig për pendim. Këta nefitë ishin të bindur dhe besnikë ndaj besëlidhjeve të tyre, kjo është pse Mbreti Beniamin donte t’u jepte atyre një emër të ri (shih Mosia 1:11). Shikoni se kush ishte emri i ri dhe si mund të merrni ju të njëjtin bekim.

Të Kuptojmë Shkrimet e Shenjta

Mosia 1

Ruajtur (v. 5)—Ruajtur për një synim të veçantë

• **Misteret** (v. 5)—Të vërteta të mësuara vetëm me anë të besimit dhe zbulësës

Rënë (v. 5)—Rënë gradualisht
U plak (v. 9)—U rrit, u bë
Domosdoshme (v. 9)—E duhur, e dëshirueshme
Thirrje (v. 10)—Lajmërim, deklaratë
Dallohet (v. 11)—Njihet, dihet

Fshihet (v. 12)—Fshihet
Shkelës kurore (v. 13)—Jo besnik ndaj besëlidhjeve dhe premtimeve, imoral
Ngarkoi (vv. 15–16)—Përgjegjësi
Patën (v. 17)—Fituan

Studimi i Shkrimeve të Shenjta

Bëni aktivitetet A dhe B, kur ju studioni Mosia 1.

A Shkruani një Pjesë Ditari

Supozoni sikur jeni Mosia II, biri i Mbretit Beniamin. Studioni Mosia 1:1–8 dhe pastaj shkruani në fletore një pjesë ditari që përmbledh këshillën që ju dha babai në këto vargje. Sigurohuni të përfshini të paktën dy parime të rëndësishme që ai ju mësoi rreth shkrimeve të shenja.

B Bëni një Kuic (pyetje-rrufe)

Rishikoni Mosia 1:11–18 dhe shkruani të paktën tre pyetje rrufe (kuice): një nga vargjet 11–12, një nga vargjet 13–15 dhe një nga vargjet 16–18. Sigurohuni të përfshini përgjigjet.



© 1967 Bill L. Hill

Kur Mbreti Beniamin arriti në fund të jetës së tij, ai dëshironte t'i fliste popullit të tij rreth ungjillit dhe të shpallte mbretin e tyre të ri. Fjalimi i Mbretit Beniamin fillon tek Mosia 2 dhe vazhdon deri në kapitujt 3 dhe 4. Ky predikim i fuqishëm mund të na ndihmojë të kuptojmë

ungjillin. Kujtoni që ky predikim nuk iu dha anëtarëve jobesnik, por njerëzve që jetonin në paqe. Populli i Mbretit Beniamin ishin anëtarë besnik, që ishin gati të hidhnin hapin tjetër në përparimin e tyre drejt qenies të rilindur shpirtërisht (shih Mosia 1:11; 5:7). Kur të studioni predikimin e Mbretit Beniamin, vini re arsyet që dha ai për përpjekjen për t'u bërë "një shenjtor nëpërmjet shlyerjes së Krishtit" (Mosia 3:19).

Të Kuptojmë Shkrimet e Shenjta



Mosia 2

Parëlindurit (v. 3)—Parëlindur
Shkel e shko (v. 9)—I trajton si të parëndësishme
Dobësive (v. 11)—Dobësi, sëmundje
Përkushtuar (v. 11)—Veçim për një qëllim të shenjtë
Lejua (v. 11–13)—U lejua

Ngarkuar (v. 14)—Rënduar
Padobishëm (v. 21)—Joproduktivë, padenjë
Ndryshon (v. 22)—Ndryshon
Bërë deri tani (v. 31)—Siç keni bërë më parë
Zgjedh (v. 33)—Dëshiron, do
Kthyer (v. 34)—Japë, dorëzojë

Mosia 2:16–17—Pse Perëndia Na Kërkon t'i Shërbejmë Njëri-Tjetrit?

Presidenti Marion G. Romney, që ishte një anëtar i Presidencisë së Parë, mësoi:

"Shërbimi nuk është diçka që ne duojmë në këtë tokë, që të mund të fitojmë të drejtën për të jetuar në mbretërinë celestiale. Shërbimi është fija e vërtetë prej së cilës është bërë jeta e ekzaltuar në mbretërinë celestiale.

Duke ditur se shërbimi është çfarë jep Ati ynë Qiellor si përmbushje, dhe duke ditur se ne duam të jemi atje ku është Ai dhe ashtu si është Ai, pse ne duhet të urdhërohemi t'i shërbejmë njëri-tjetrit? Oh, për ditën e lavdishme, kur këto gjëra do të vijnë në mënyrë natyrale për shkak të pastërtisë së zemrave tona. Në atë ditë nuk do të ketë nevojë për një urdhërim, sepse ne do të kemi provuar vetë se vërtetë jemi të lumtur kur ne lidhemi në shërbim bujar (në Conference Report, tetor 1982, 135; ose *Ensign*, nëntor 1982, 93).

Mosia 2:20–24—Pse Mbreti Beniamin Tha Se Ne Jemi "Shërbëtorë të Padobishëm"?



Mbreti Beniamin dha dy arsye pse ne jemi të padobishëm. Së pari, gjithçka që ne kemi dhe jemi është e mundshme vetëm për shkak të dhuratës së Perëndisë që është jeta për gjithë fëmijët e Tij (shih Mosia 2:23). Ne jemi në borxh me Të për vetë jetën tonë. Së dyti, madje dhe kur ne jemi të bindur, "ai ju bekon menjëherë; dhe prandaj ai ju ka paguar juve. Dhe ju jeni akoma në borxh ndaj tij" (v. 24). Më e rëndësishmja nga këto bekime është, sigurisht, dhurata e Shlyerjes. Çmimi që pagoi Jezu Krishti për të na shëlbuar ne nga mëkati dhe vdekja është i pafund, një çmim që ne kurrë nuk mund ta ripaguajmë. Ne nuk duhet, megjithatë, të mendojmë se Perëndia i krahason gjithçka që ai ka bërë për ne me atë çfarë ne bëjmë për Të. Ai na do dhe është i kënaqur me çdo përpjekje tonën për t'i shërbyer dhe për t'iu bindur.

Mosia 2:27–28—Çfarë Do Të Thotë të “Pastroj Rrobat e Mia nga Gjaku Juaj”?

Në Izraelin e lashtë, ishte e zakonshme për një komunitet të ndërtonte një kullë, mbi të cilën vendosej një rojtar për të lajmëruar popullin për afrimin e rrezikut. Në qoftë se rojtari nuk ia dilte të jepte alarmin kur afrohej armiku, ai do të ishte përgjegjës për humbjen e jetëve nga sulmi, ose me gjuhën e Dhjatës së Vjetër, “gjaku” i tyre do të ishte në duart dhe veshjen e rojtarit. Mbreti Beniamin e kuptoi se thirrja e tij si profet dhe mbret, ishte si ajo e një rojtari mbi kullë (shih Ezekieli 33:1–9). Në qoftë se ai do të dështonte t’i mësonte dhe t’i dëshmonte me besnikëri, për të lajmëruar popullin për pendim, “gjaku” i tyre (shpirtërisht) do të binte mbi veshjen e tij (shih gjithashtu Jakobi 1:18–19).

Studimi i Shkrimeve të Shenjta

Bëni aktivitetet A–C, kur ju studioni Mosia 2.

A Shkruani një Përshkrim

1. Rishikoni Mosia 2:9–16 dhe shkruani një përshkrim të llojit të udhëheqësit që ishte Mbreti Beniamin, duke përfshirë të gjithë cilësitë që do të gjeni në këto vargje.
2. Pse do t’ju pëlqente të jetonit në një vend të udhëhequr nga një mbret i tillë?

B Mjeshtëria e Shkrimit të Shenjtë—Mosia 2:17

Mbreti Beniamin shpjegoi se kur ne u shërbejmë njerëzve të tjerë, ne vërtetë i shërbejmë Perëndisë.

1. Si mendoni ju, pse Zoti na kërkon t’i shërbejmë njëri-tjetrit? (për ndihmë të mëtejshme, shih seksionin “Të Kuptojmë Shkrimet e Shenjta” për Mosia 2:16–17).
2. Përshkruani një kohë kur ju ofruat shërbim vetëmohues dhe tregoni si u ndjetë rreth këtij.

C Meditoni Mësimet e Mbretit Beniamin

Predikimi i Mbretit Beniamin është mbushur plot me doktrina të rëndësishme që duhet t’iu kushtohet mendim i kujdesshëm. Studioni Mosia 2:18–41 dhe përgjigjuni *tre* prej pyetjeve të mëposhtme:

1. Fjalët e kujt ju kujtojnë Mosia 2:18 (shih Luka 22:24–26)? Çfarë ju mëson kjo rreth udhëheqësve të drejtë?
2. Lexoni Mosia 2:20–24. Në çfarë mënyrash jemi ne “shërbëtorë të padobishëm”? Si mendoni ju ndjehet Perëndia rreth nesh edhe pse ne jemi “të padobishëm”?
3. Lexoni Mosia 2:25 dhe Helamani 12:4–13. Në çfarë mënyrash mund të konsiderohemi më të paktë se pluhuri i tokës?
4. Rishikoni Mosia 2:27–28. Pse Mbreti Beniamin dëshiron t’i flasë popullit të tij edhe një herë të fundit? Çfarë duhet të bëjmë që të sigurohemi që veshjet tona të mos njolloshen me gjakun e bashkëqenieve tona? (për ndihmë të mëtejshme, shih seksionin “Të Kuptojmë Shkrimet e Shenjta” për Mosia 2:27–28).
5. Çfarë do të thotë të dalësh në “rebelim të hapur kundër Perëndisë”? (shih v. 36–37). Përshkruani të paktën dy situata në të cilën një anëtar i Kishës në moshën tuaj mund të jetë në “rebelim të hapur” dhe ndoshta nuk e kupton këtë.

6. Në vargjet 38–41, Mbreti Beniamin foli për një “gjendje të tmerrshme” dhe një “gjendje lumturie.” Çfarë do të thotë secila frazë? Kush do të jetë në secilën gjendje?



Mosia 3 Profecia e Krishtit

Mosia 3 është një vazhdim i mrekullueshëm i predikimit të Mbretit Beniamin drejtuar popullit të tij. Mbi njëqind vjet para lindjes së Krishtit, një engjell iu shfaq Mbretit Beniamin dhe i tregoi atij me hollësi të mrekullueshme për ardhjen e Shpëtimtarit. Kërkoni shpjegimin që tregon se si Shpëtimtari është në gjendje të na ndihmojë të kthehemi tek Ati ynë Qiellor. Pas leximit të këtij kapitulli, ju do të keni një kuptim më të qartë se çfarë bëri Krishti për të gjithë ne.

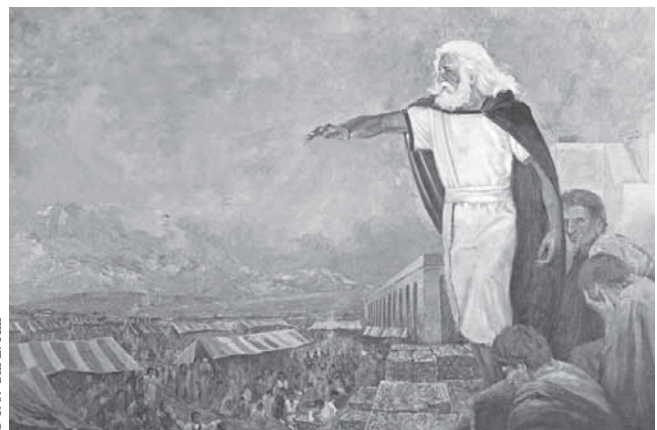

© 1967 Bill L. Hill

Të Kuptojmë Shkrimet e Shenjta

Mosia 3

Lajmet (v. 3)—Lajme

Plotfuqishëm (v. 5)—Gjithë fuqishëm

Tabernakull prej argjile (v. 5)—Trup fizik

Dhembja (v. 7)—Dhembje, pikëllimi, agonia (hidhërimi)

Fshikullojnë (v. 9)—Godasim me një kamzhik që ka pjesë të dhëmbëzuara prej kocke ose guri në fund

Shlyen (v. 11, 16)—Paguan çmimin

Vlen (v. 15)—Ia vlen

Nënshtuar (v. 19)—Gatishmëri për t’u bindur

Ngarkohen (v. 25)—Zotohen, dorëzohen

Mosia 3:15—“Simbole dhe Hijë”

Tipet dhe hijet janë simbole që mësojnë dhe dëshmojnë të vërteta të mëdha. Ligji i Moisiut përmbante shumë simbole që mësuuan dhe dëshmuuan rreth jetës së ardhshme dhe shërbesës së

Shpëtimtarit. Për shembull, qingjat meshkuj të patëmetë, të parëlindur, që ofroheshin si sakrificë, ishin simbole (tipe) dhe kujtues (hije) të sakrificës së ardhshme shlyese të Jezu Krishtit si Qengji i Perëndisë (shih Alma 25:15).

Mosia 3:19—Çfarë Është “Njeriu i Natyrshëm” Që Ne Duhet të Zhveshim?



Plaku Nill A. Maksiell, një anëtar i Kuorumit të Dymbëdhjetë Apostujve, shpjegoi:

“Së pari njeriu i natyrshëm është një ‘armik ndaj Perëndisë.’ (Mosia 3:19.) Kjo do të thotë që individë të tillë (qoftë në se do të kuptojnë plotësisht ndërlikimet e rezistencës së tyre ose jo) do të kundërshtojnë qëllimin përfundimtar të Perëndisë për njerëzimin, i cili është, siç e dimë, ‘të sjellë të ndodhë pavdekësinë dhe jetën e përhjetshme të njeriut.’ (Moisiu 1:39.) Duke patur parasysh interesat tona të përhjetshme, njeriu natyral si rrjedhim nuk është miku ynë, madje dhe në qoftë se ndonjëherë, ne dukemi rehat me të....

Në vend që të bëhet një shenjtor, të jetë si fëmijë dhe i gatshëm për t’iu nënshtruar Atit të Përhjetshëm, njeriu natyror është rebelues dhe këmbëngulës të ecë sipas mënyrës së tij. Ai është fëmijor (i papjekur) në vend të qenies si fëmijë (i pastër).

Njeriu natyror gjithashtu me kokëfortësi kërkon për lumturi me padrejtësi—një nocion jashtëzakonisht naiv rreth natyrës së lumturisë dhe universit...

Njeriu natyror gjithashtu me kokëfortësi kërkon për lumturi me padrejtësi—një nocion jashtëzakonisht naiv rreth natyrës së lumturisë dhe universit...

Kështu është që njeriu i natyrshëm, në përpjekjen për të jetuar ‘pa Perëndinë në botë’ dhe duke ushqyer skllavërisht instiktet e tij natyrore, në të vërtetë po jeton ‘[i] kundërt nga natyra e lumturisë.’ (Alma 41:11.)” (Notwithstanding My Weakness [1981], 71–2).

Studimi i Shkrimeve të Shenjta

Bëni dy nga aktivitetet e mëposhtme (A–C), kur ju studioni Mosia 3.

A Përdorni Shënimet në Fund të Faqes

Mbreti Beniamin u mësua nga një engjëll rreth ardhjes së Jezu Krishtit.

1. Kur ju lexoni Mosia 3:1-8, rendisni pesë fakte të rëndësishme rreth Krishtit.
2. Shikoni në shënimet në fund të faqes për çdo fakt që ju zgjodhët dhe jepni një shpjegim se çfarë thotë secili prej tyre rreth Tij.

B Kë Shpëton Gjaku i Krishtit?

Në qoftë se Shlyerja e Jezu Krishtit nuk do të paguante për mëkatet tona, ne nuk mund të shpëtoheshim. Tek Mosia 3:11–18, Mbreti Beniamin identifikoi tre grupe njerëzish për të cilët “shleu” gjaku i Krishtit. Shqyrtoni këto vargje dhe përshkruani këto tre lloje njerëzish. Çfarë tha Mbreti Beniamin se duhet të bëjmë për të marrë shpëtimin që vjen “nëpërmjet gjakut shlyes të Krishtit, Zotit të Plotfuqishëm” (v. 18)?

C Mjeshtëria e Shkrimit të Shenjtë—Mosia 3:19

Për t’ju ndihmuar të kuptoni rëndësinë e zhveshjes së njeriut të natyrshëm dhe për t’u bërë shenjtor, përgjigjuni pyetjeve të mëposhtme kur të lexoni Mosia 3:19:

1. Çfarë është “njeriu i natyrshëm” dhe pse është ai një armik ndaj Perëndisë? (shih 1 Korintasve 2:12–14; Alma 41:11; dhe seksionin “Të Kuptojmë Shkrimet e Shenjta” për Mosia 3:19).
2. Si na “thërret” Fryma e Shenjtë?
3. Çfarë roli luan Shlyerja e Jezu Krishtit për t’ju ndihmuar të bëheni një shenjtor? (shih Mosia 5:2; 27:25–26).



Mosia 4

Marrja dhe Mbajtja e një Heqjeje të Mëkateve Tona

Mosia 3:19 na nxit të zhveshim “njeriun e natyrshëm” dhe të bëhemi “shenjtor me anë të shlyerjes së Krishtit Zotit.” Tek Mosia 4, ju do të lexoni si ia doli mbanë populli i Mbretit Beniamin në bërjen e kësaj. Mbreti atëherë u tha atyre si të shmangin humbjen e atij bekimi të madh që ata kishin marrë. Shikoni mënyrat që Mbreti Beniamin tha se qenia vërtetë i kthyer në besim ndryshon një njeri.

Mosia 4 përfshin fjalimin e Mbretit Beniamin drejtuar popullit të tij që fillon tek Mosia 2. Kini parasysh se Mormoni përfshiu disa nga përforcimet e mësimëve të Mbretit Beniamin tek Mosia 5.

Të Kuptojmë Shkrimet e Shenjta

Mosia 4

Hodhi sytë rreth e përqark (v. 1)—Pa rreth e rrotull

Gjendje trupore (v. 2)—Gjendje tokësore ose e rënë

Heqje (v. 3, 11–12)—Falje e mëkateve

Kuptojë (v. 9)—Kuptoj

Ndihmoni (v. 16)—Mbështetje, përkrahje, ndihmë

Ofrojë lutjen e tij (v. 16, 22)—Kërkon ose lutet për ndihmë

Përmbaj dorën time (v. 17)—Refuzoj ndihmën time

Jap (v. 17, 21, 26)—Jap, ndaj

Dënioni atë (v. 22)—Gjykoni atë si të papërdorshëm

Lakmoni (v. 25)—Dëshirë egoiste

E nevojshme (v. 27)—E kërkueshme

E domosdoshme (v. 27)—E nevojshme, themelore

Ndryshme (v. 29)—Të shumta, gjithfarësh

Studimi i Shkrimeve të Shenjta

Bëni aktivitetin A ose B dhe aktivitetin C ose D, kur ju studioni Mosia 4.

A Analizoni Çfarë Ndodhi

Një ndryshim i madh erdhi mbi popullin si rezultat i vënies në zbatim të mësimave të Mbretit Beniamin në jetën e tyre.

1. Lexoni Mosia 4:1–3 dhe përgjigjuni në fletore pyetjeve në tabelën e mëposhtme.

| | | | | |
|--------------------|---|--------------------|---|-----------------------|
| Çfarë kuptuan ata? | → | Çfarë kërkuan ata? | → | Cili ishte rezultati? |
|--------------------|---|--------------------|---|-----------------------|

2. Si është ajo çfarë ndodhi tek ky popull një shembull i asaj çfarë tha Mbreti Beniamin se duhet të bëjnë ata në Mosia 3:19?
3. Si është kjo e ngjashme me atë çfarë pa Lehi në ëndrrën e tij? (shih 1 Nefi 8:10–12).

B Gjeni Listat

Mbreti Beniamin donte që populli i tij të kuptonte se si të shpëtohej në mbretërinë e Perëndisë. Siç tregohet tek Mosia 4:1–3, ata provuan se si ishte të merrje një heqje të mëkateve të tyre si rezultat i besimit të tyre.

1. Në vargjet 4–10, Mbreti Beniamin shpjegoi më tej çfarë kërkohet për shpëtim. Studioni këto vargje dhe bëni në fletore një listë të të vërtetave që ai tha se duhet të kuptojmë (shih v. 5–7) dhe një listë tjetër të parimeve që ai tha se ne duhet së pari të “besojmë” dhe pastaj të “bëjmë” për të marrë shpëtimin (shih v. 8–10).
2. Edhe pasi ne jemi falur dhe bërë të pastër, nuk është gjithmonë e lehtë të qëndrojmë të pastër. Studioni vargjet 11–12 dhe rendisni çfarë tha Mbreti Beniamin se duhet të bëjmë për të “mbajtur një heqje të mëkateve [tona].”
3. Në vargjet 12–16, Mbreti Beniamin renditi bekimet që do të jenë tonat “në qoftë se” ne bëjmë çfarë mësohet në vargun 11. Vini re se “mbajtja e një heqjeje të mëkateve tona” është vetëm një nga bekimet e bindjes. Rendisni bekimet që përmendi ai dhe pastaj zgjidhni dy prej tyre dhe shpjegoni pse ato do të jenë të dëshirueshme për ju.

C Si Do Të Jetë Justifikimi i Tyre?



Unë nuk do të jap sepse ...



Unë nuk mund të jap sepse ...

Figura shoqërise ilustron mendimet e Mbretit Beniamin rreth atyre që refuzuan t’u japin të varfërve. Lexoni Mosia 4:17–25 dhe përfundoni në fletoren tuaj, thëniet me atë çfarë mund të thotë një person në çdo situatë. Çfarë thotë Mbreti Beniamin se duhet të jetë qëndrimi i tyre në vend të kësaj?

D Mjeshtëria e Shkrimit të Shenjtë—Mosia 4:30

1. Bëni në fletoren tuaj një skicë ose vizatim me një parrullë ose ilustrim që shpreh idenë që mësoi Mbreti Beniamin tek Mosia 4:30.
2. Shpjegoni pse mendoni ju se është e rëndësishme të “vëzhgojmë” mendimet, fjalët dhe veprat tona.



Mosia 5 përmban një anal të këshillës së Mbretit Beniamin drejtuar popullit të tij pas predikimit të tij që gjendet tek Mosia 2–4. Kujtoni që predikimi i tij u dha për të frymëzuar dhe motivuar një popull të mirë dhe të bindur drejt një niveli më të lartë të drejtësisë dhe kthimit të oërtetë në besim (shih hyrjen te Mosia 1 në këtë udhëzues studimi, f. 72). Kërkoni këshillën e Mbretit Beniamin që ndihmoi popullin të ndryshojë dhe bekimin më të madh që morën ata si rezultat i atij ndryshimi.

Të Kuptojmë Shkrimet e Shenjta

Mosia 5

Prirje (v. 2)—Dëshirë të fortë : **Krye** (v. 8)—Emri i Krishtit
E nevojshme (v. 3)—E duhur, : **Plot me** (v. 15)—Mbushur me e dëshirueshme

Mosia 5:7—Pse Thirremi Ne Fëmijë të Krishtit?

Aty ynë Qiellor është ati i shpirtave tanë (shih Hebrejve 12:9). Etërit tanë tokësorë janë etërit e trupave tanë fizikë dhe të vdekshëm. Në predikimin e tij të madh, Mbreti Beniamin shpjegoi se për shkak të sakrificës së Tij shlyese, Jezu Krishti është ati i rilindjes sonë shpirtërore (shih Mosia 3:19; 5:7). “Ndryshimi i madh” që erdhi në zemrat e popullit të Mbretit Beniamin, është një shembull i fuqishëm i qenies “i lindur përsëri” (shih Mosia 4:2–3; 5:2; 27:24–26; Gjoni 3:5). Presidenti Jozef Fillding Smith mësoi se Krishti “u bë at për ne, sepse ai na dha pavdekësinë ose jetën e përjetshme nëpërmjet vdekjes dhe sakrificës së tij në kryq” (*Answers to Gospel Questions*, 4:178–79).

Mosia 5:8–15—Çfarë Do Të Thotë “Të Merrni mbi Vete Emrin e Krishtit”?

Plaku M. Rasëll Ballard, një anëtar i Kuorumit të Dymbëdhjetë Apostujve, shpjegoi: “Nëpërmjet pagëzimit ne marrim mbi vete

emrin e Krishtit dhe premtojmë të bëjmë gjërat që Ai do të bënte, duke përfshirë bindjen e urdhërimeve të Perëndisë. Si kthim, Zoti premtonte të dërgojë Shpirtin e Tij të na drejtojë, forcojë dhe ngushëllojë [shih 2 Nefi 31:13; Mosia 18:8–10]. Ndoshta më e rëndësishmja, Ai gjithashtu premtonte të na falë mëkatet tona për të cilat ne pendohemi me të vërtetë [shih 2 Nefi 31:17]. Në një mënyrë më të saktë, ata që zbresin në ujërat e pagëzimit i kanë larguar mëkatet e tyre. Ata dalin nga vaska e pagëzimit po aq të lirë dhe të pastër nga mëkati sa ditën kur ata lindën” (*Our Search For Happiness* [1993], 90).

Marrja mbi vete e emrit të Krishtit nuk është një ngjarje që ndodh vetëm një herë. Presidenti Boid K. Paker, President Veprues i Kuorumit të Dymbëdhjetë Apostujve tha: “Disa mendojnë se ata u pagëzuan shumë shpejt. Ah sikur ata të mund të pagëzoheshin tani dhe të kishin një fillim të pastër. Por kjo nuk është e domosdoshme! Nëpërmjet ordinancës së sakramentit, ju rinovoni besëlidhjet e bëra në pagëzim. Kur ju plotësoni të gjitha kushtet e pendimit, sado i vështirë qoftë, ju do të faleni dhe shkeljet tuaja nuk do ta shqetësojnë më mendjen tuaj” (në Conference Report, prill 1997, 10, ose *Ensign*, maj 1997, 10).

Vini re sa i ndryshëm është ungjilli nga idetë e botës. Duket se është një shqetësim i zakonshëm për shumë njerëz të gjejnë se “kush janë ata.” Mbreti Beniamin theksoi se pyetja më e rëndësishme do të jetë “i kujt jeni ju.” Të marrim mbi vete emrin e Krishtit, do të thotë t’i përkasim Atij me anë të besëlidhjes. Kur koha jonë në tokë të mbarojë, ne ose do të “thirremi me anë të emrit të Krishtit” (Mosia 5:9) dhe t’i përkasim Atij (shih v. 15), ose ne do të “thirremi me ndonjë emër tjetër” dhe nuk do t’i përkasim Krishtit por Satanit (v. 10; shih Alma 5:38–39).

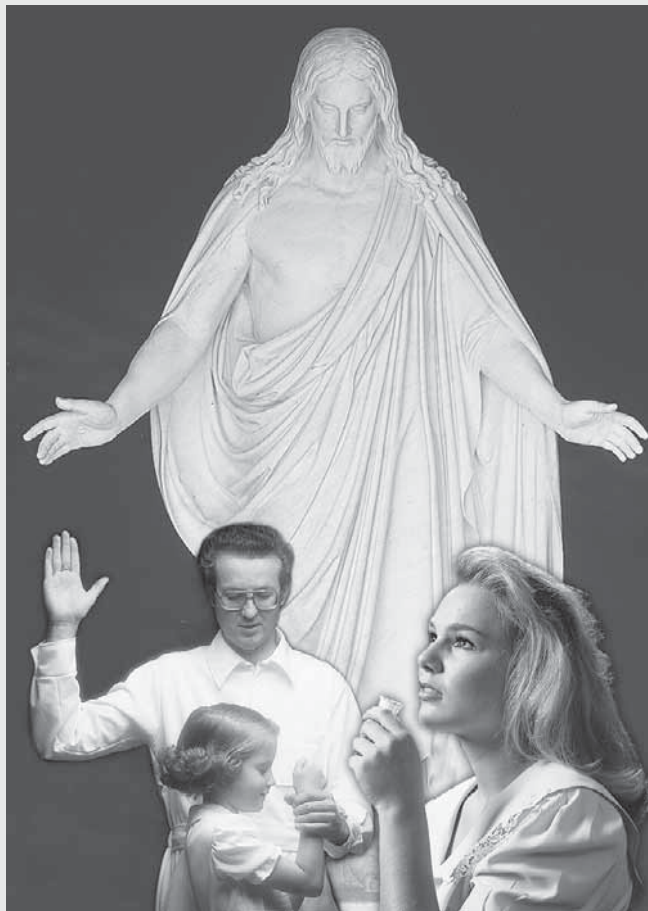

Studimi i Shkrimeve të Shenjta

Bëni aktivitetin A, kur ju studioni Mosia 5.

A Shpjegoni Çfarë Ndodhi

Mosia 5 ilustron disa hapa të rëndësishme që ne të gjithë duhet të ndërmarrim për të ardhur te Krishti.

1. Vizatoni në fletoren tuaj një diagramë të ngjashme si ajo më poshtë dhe plotësoni kutitë me përgjigjet e pyetjeve. (Ju do të keni nevojë t’i bëni kutitë më të mëdha.)

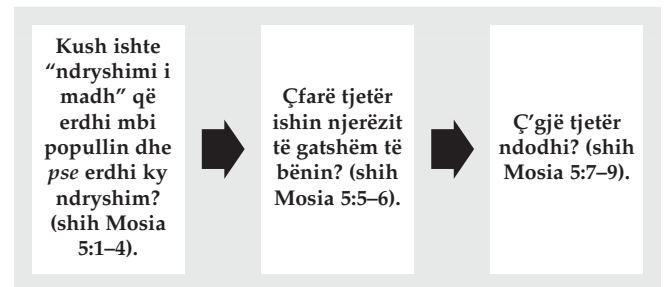

2. Shkruani një shembull modern se si bërja një bir ose bijë e Krishtit shpirtërisht, do të ndikojë në veprimet e përditshme të njeriut.



Pas bërjes së një anali për të gjithë ata që bënë një besëlidhje me Krishtin, Mbreti Beniamin caktoi birin e tij Mosian (Mosia II) për të sunduar mbretërinë. Çfarë mendoni ju se do të bëjë një mbret i ri në fillim? Ju mund të habiteni me çfarë bëri Mosia. Mosia 7 na jep një shikim paraprak se çfarë u ndodhi nefitëve për të cilët ne lexuam tek Omni 1:27–30, që u kthyen përsëri në tokën e Nefit. Ju do ta lexoni këtë histori me hollësi më të madhe tek Mosia 9–22.

Të Kuptojmë Shkrimet e Shenjta

Mosia 6
Domosdoshme (v. 1)—E duhur, e dëshirueshme

Mosia 7

| | |
|--|--|
| <p>Ngacmimet (v. 1)—Kërkesa të përsëritura</p> <p>Përpiqem (v. 12)—Provoj</p> <p>Varësi (v. 18, 22)—Nën kontrollin e të tjerëve</p> <p>Vendimtare (v. 18)—Efektive</p> | <p>Shumë i zellshëm (v. 21)—Shumë energjik</p> <p>Dredhitë (v. 21)—Mjete mashtruese</p> <p>Ndihmoj (v. 29)—Mbështes, përkrah, ndihmoj</p> <p>Pengoj (v. 29)—Blllokoj</p> |
|--|--|

Mosia 7:1–6—Ku Ishte Toka Lehi–Nefi në Lidhje me Tokën e Zarahemlës?

Një fare kohe pasi mbreti Mosia (babai i mbretit Benjamin) arriti në Zarahemla, një grup njerëzish dëshironte të kthehej në tokën e Nefit. Grupi i parë që iku dështoi për shkak të grindjes (shih Omni 1:27–28). Grupi i dytë, i udhëhequr nga Zenifi, pati sukses në ngritjen e një vendbanimi në tokën e Lehi–Nefit (shih Omni 1:29–30; Mosia 7:9, 21). Rreth pesëdhjetë vjet më vonë, mbreti Mosia II dërgoi një grup nën drejtimin e Amonit për të gjetur se çfarë ndodhi me popullin e Zenifit (shih Mosia 7:1–6). Për më shumë informacion, shih “Vendndodhje të Mundshme të Librit të Mormonit (në Lidhje me Njëra-Tjetrën)” (f. 202).

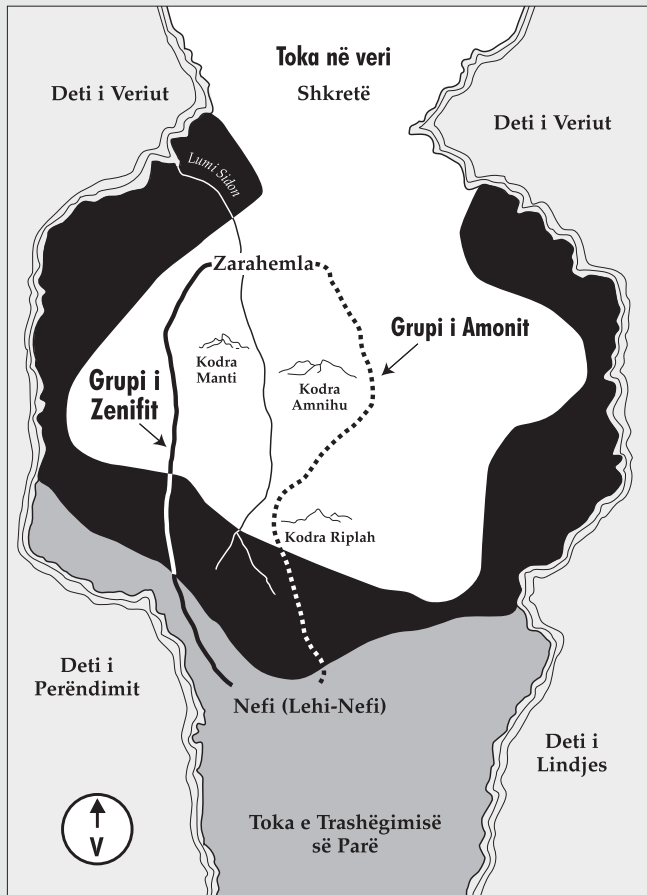

Studimi i Shkrimeve të Shenjta

Bëni aktivitetin A ose B, kur ju studioni Mosia 6–7.

A Shkruani Analin Tuaj

Mbreti Benjamin kërkoi që të bëhej një anal për ata njerëz që bënë besëlidhje për të ndjekur Jezu Krishtin (shih Mosia 6:1). Sot në Kishë ne gjithashtu mbajmë anale. Çdo anëtar i Kishës ka një dokument që tregon marrëdhëniet familjare dhe të dhëna të rëndësishme. Ashtu si populli i mbretit Benjamin, emrat tuaj janë shkruar si dikush që ka bërë një besëlidhje me Krishtin. Rendisni disa ngjarje të rëndësishme që kanë ndodhur dhe do të ndodhin në jetën tuaj. Për ato ngjarje që tashmë kanë ndodhur, rendisni gjithashtu datat.

B Shkruani një Letër

Supozoni sikur ju jetuat në kohën e Limhit dhe ju kishit anëtarë të familjes që ishin të sëmurë dhe nuk ishin në gjendje të dëgjonin bisedën e Limhit drejtuar popullit të tij. Studioni Mosia 7:17–33 dhe pastaj shkruajini familjes suaj një letër, duke shkruar me hollësi parimet e rëndësishme që mësoi Limhi. Sigurohuni që të shpjegoni sa më poshtë:

1. Pse duhet të “ngushëllohen” ata (v. 18)
2. Pse e lanë lamanitët popullin që të kthehej në tokën e Lehi–Nefit.
3. Arsyen e vërtetë për trazirat e tanishme
4. Çfarë duhet të bëjë populli për t’u çliruar



Tek Mosia 7, mbreti Limhi shpjegoi shkurtimisht çfarë i kishte ndodhur popullit të tij që nga koha kur gjyshi i tij, Zenifi, udhëhoqi atë koloni të nefitëve nga toka e Zarahemlës për në tokën e Lehi–Nefit. Tek Mosia 8, Amoni i shpjegoi Limhit se si mund të përkthehen analet e lashta dhe kush është ndryshimi midis një profeti dhe një shikuesi. Pse kishte nevojë Limhi për atë informacion? Si ju ndihmon ky kapitull për të rritur vlerësimin tuaj për udhëheqësit e Kishës sot?

Të Kuptojmë Shkrimet e Shenjta

Mosia 8

Tregonte, tregoi (v. 2–3)—Ritregoi, rishikoi

Interpretonte (v. 6)—Përkthente

Gërryer (v. 11)—gropë, dëmtuar

Interpretues (v. 13)—Urimi dhe Thumimi

Padepërtueshme (v. 20)—Ngurtësuar, të paaftë për të mësuar

Mosia 8:16—“Një Shikues Është Gjithashtu një Zbulues dhe një Profet”

Nga përshkrimi i Amonit te Mosia 8:13–18, ne mësojmë se ndërkohë që një profet dhe një shikues shpallin që të dy fjalën e Perëndisë, një shikues ka mjetin e marrjes së zbulës nga Perëndia që nuk është në dispozicion të çdo profeti (shih v.13). Ai jo vetëm që mund të shikojë të ardhmen, por ai mund të shohë gjithashtu gjërat e shkuara e të fshehura me qartësi hyjnore (v.17). Një shikues “shikon” me anë të fuqisë së Perëndisë atë që nuk mund të shihet me sy natyror (shih Moisiu 6:35–36). Sa herë që ne mbështesim udhëheqësit e Kishës në konferencën e përgjithshme, ne e njohim Presidencinë e Parë të Kishës dhe Kuorumin e Dymbëdhjetë Apostujve si profetë, shikues dhe zbulues.



Studimi i Shkrimeve të Shenjta

Bëni dy nga aktivitetet e mëposhtme (A–C) kur ju studioni Mosia 8.

A Dërgoni një Mesazh dhe një Hartë

Limhi i tha Amonit për një grup kërkues që u dërgua në veri për të gjetur Zarahemlën. Ata nuk e gjetën Zarahemlën dhe në vend të saj zbuluan tokën e Jareditëve (e quajtur gjithashtu Toka e Veriut ose Shkretëtirë).

1. Vizatoni në fletoren tuaj një hartë si ajo në seksionin “Të Kuptojmë Shkrimet e Shenjta” për Mosia 7:1–6 dhe shtoni një vijë për rrugën që mund të ketë bërë ky grup kërkues (shih gjithashtu hartën në f. 202).
2. Supozoni sikur ju të ishit udhëheqësi i atij grupi. Studioni Mosia 8:7–11 dhe shkruani një mesazh që përshkruan çfarë gjetët atje.

B Tregoni Çfarë Kuptimi ka Kjo Sot

1. Studioni Mosia 8:13–18 dhe përshkruani dhuratat që kishte Mbreti Mosia si shikues që e bënë atë më shumë se një profet (për ndihmë të mëtejshme për Mosia 8:16 shih seksionin “Të Kuptojmë Shkrimet e Shenjta”).
2. Shqyrtoni disa nga mesazhet e kohëve të fundit që kemi marrë nga profetët, shikuesit dhe zbuluesit tanë modernë (nga fjalimet e konferencës, revista e Kishës dhe artikujt e *Church News*, ose burime të tjera që ju mund të keni në dispozicion) dhe përshkruani disa nga të vërtetat dhe rreziqet që ata “shikojnë” që shumica e njerëzve në botë nuk i shohin.

C Përdorni Fjalorin Biblik

Rishikoni Mosia 8:13–18 dhe lexoni në Bible Dictionary (Fjalorin Biblik] rreth Urimit dhe Thumimit (fq. 786–87). Shkruani një përmbledhje të shkurtër se për çfarë përdoren këta “interpretues” dhe kush i përdor ato.

Mosia 9–10

Fillimi i Analit të Zenifit

Kujtoni, se kur ju lexoni Mosia 9–24, ka dy dhe ndonjëherë tre grupe të veçanta nefitësh që jetojnë në vende të ndryshme të tokës (shih ilustrimin shoqërues dhe Tabelën Kronologjike të Librit të Mormonit në f. 203).

Kujtoni që Mosia I u paralajmërua nga Zoti të marrë të drejtët që do ta ndiqnin atë dhe “të ikte nga toka e Nefit” (Omni 1:12). Ai dhe populli i tij zbuluan një grup tjetër njerëzish që jetonin në një tokë që ata e quajtën Zarahemla. Ai përfundimisht u bë mbret mbi grupin e kombinuar të nefitëve dhe të popullit të Zarahemlës. Mosia I u pasua nga biri i tij Benjamin dhe nipi i tij Mosia II.

Dikur pasi Mosia I arriti në Zarahemla, Zenifi udhëhoqi një grup nefitësh për në tokën e Nefit (shih Omni 1:27–30; Mosia 7:21). Aty ai ngriti një koloni midis lamanitëve dhe u bë mbreti i tyre. Mosia 9–22 është marrë nga anali i Zenifit. Rrëfimi mbulon mbi pesëdhjetë vjet dhe përfshin rrëfime të pasardhësve të Zenifit: birit të tij Noe dhe nipit Limhi. Ju do të lexoni gjithashtu rreth Abinadit dhe Alma Plakut, dy profetëve të mëdhenj, misionet e të cilëve filluan dhe mbaruan shumë ndryshe.

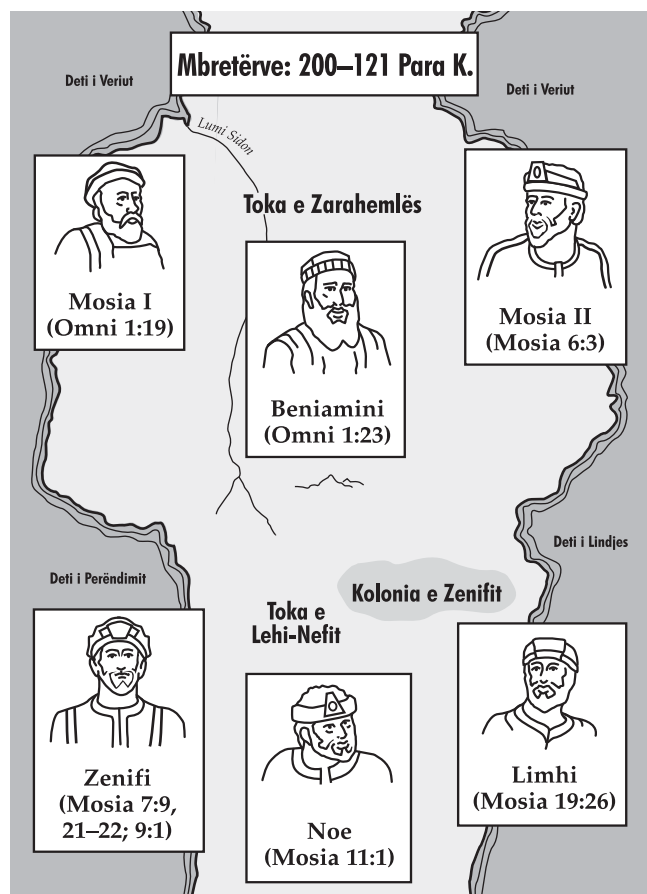

Të Kuptojmë Shkrimet e Shenjta



Mosia 9

Trashëgimit të parë (v. 1)—Vendi i parë ku u vendosën pasi mbërritën në Amerikë

I rreptë (v. 2)—Strikt, i ashpër

Shumë i zellëshëm (v. 3)—Shumë energjik

Goditëm (v. 3)—Ndëshkuam, pikëlluam

Natyrën (v. 5)—Qëndrimin, dëshirën

I fortë (v. 11)—Rritet, bëhet

Ngopnin (v. 12)—Mbushnin

Pikëllimin (v. 19)—Dhembje e madhe

Mosia 10

Copë lëkure (v. 8)—Rrip i gjerë lëkure

Ijeve (v. 8)—Brez

Zemëruar (v. 14)—Shumë të inatosur

Nxita (v. 19)—Inkurajova, ngacmova

Mosia 10:11–18—Rreziku i Traditave të Rreme

Lamanitët i mësuan fëmijëve të tyre një “ushtrim urrejtjeje” për nefitët për shkak të traditave të tyre të rreme që mësuan ata nga etërit e tyre (shih Mosia 10:13–17). Mosia 10:11–18 ilustron të vërtetën e zbulesave të mëposhtme dhënë Profetit Jozef Smith: “Dhe ai i lig vjen dhe largon dritën dhe të vërtetën nëpërmjet mosbindjes, nga fëmijët e njerëzve, dhe për shkak të traditës së etërve të tyre” (DeB 93:39).

Plaku Richard G. Scott, një anëtar i Kuorumit të Dymbëdhjetë Apostujve mësoi se si ne mund të shmangim humbjen e dritës së ungjillit për shkak të traditave të rreme:

“Studioni me kujdes shkrimet e shenjta dhe këshillën e profetëve për të kuptuar se si dëshiron Zoti të jetoni ju. Pastaj vlerësoni çdo pjesë të jetës suaj dhe bëni çdo ndreqje të nevojshme. Kërkoni ndihmë nga dikush tjetër që ju e respektoni, që ka qenë në gjendje të lerë mënjane disa bindje ose tradita të thella që nuk janë në harmoni me planin e Zotit. Kur keni dyshim, pyesni veten ‘Nëse është kjo çfarë Shpëtimtari do që unë të bëj?’ ...

“Unë dëshmoj se ju do të largoni pengesat drejt lumturisë dhe do të gjeni paqe më të madhe kur ju bëni besnikërinë tuaj të parë anëtarësinë tuaj në Kishën e Jezu Krishtit dhe mësimet e Tij bazë të jetës suaj. Ku traditat familjare, kombëtare ose zakonet bien ndesh me mësimet e Perëndisë, lëri ato mënjane. Ku traditat dhe zakonet janë në harmoni me mësimet e Tij, ato duhet të ushqehen dhe ndiqen për të ruajtur kulturën dhe trashëgiminë tuaj. Është një trashëgimi që ju kurrë nuk duhet ta ndryshoni. Është ajo trashëgimi që vjen nga qenia bijë ose bir i Atit në Qiell. Për të pasur lumturi, kontrolloni jetën tuaj nga kjo trashëgimi” (në Conference Report, prill 1998, 112, 114; ose *Ensign*, maj 1998, 86–87).



Studimi i Shkrimeve të Shenjta



Bëni aktivitetin A ose B, kur ju studioni Mosia 9–10.

A Ejani, Dëgjoni Zërin e Profetit

Historia te Mosia 9 i përgjigjet një pyetjeje moderne: Kush është përfitimti që kemi një profet të gjallë në dispozicion për ne, në qoftë se ne nuk dëgjojmë çfarë thotë ai?

1. Rishikoni Omni 1:12–13 dhe shpjegoni kush i udhëhoqi nefitët nga toka e Nefit për në tokën e Zarahemlës dhe *pse*.
2. Rishikoni Mosia 9:1–3 dhe shpjegoni kush i udhëhoqi këto grupe të nefitëve përsëri në tokën e Nefit dhe *pse*.
3. Studioni Mosia 9:4–19 dhe përmbledhni çfarë u ndodhi nefitëve që u kthyen në tokën e Nefit.
4. Çfarë ju mëson përvoja e tyre me lamanitët rreth asaj pse Zoti u tha atyre të largohen fillimisht?
5. Përshkruani ndryshimin që ndodhi te ky popull nga Mosia 9:3 deri te 9:17–19 dhe si i shpëtoi ky ndryshim ata.
6. Populli i Zenifit e mësoi këtë mësim të rëndësishëm, por ata mund të kishin shmangur luftën dhe të shpëtonin shumë jetë në qoftë se ata do të kishin ndjekur profetin e tyre, Mosia I dhe të qëndronin në tokën e Zarahemlës. Mendoni rreth këshillës që keni dëgjuar nga profeti i gjallë që i ka dhënë Kishës kohët e fundit. Rendisni tre parimet që ai na ka mësuar të bëjmë dhe përshkruani problemet që ju e ndjeni se mund t’i shmangni në qoftë se ju ndiqni këshillën e tij.

B Zbatoni Këshillën e Zotit në Jetën Tuaj

Mosia 10:11–18 rendit një numër të traditave (besimeve) të rreme të lamanitëve, të cilat iu mësuan fëmijëve të tyre dhe trazuan zemërimin e tyre kundrejt nefitëve.

1. Për secilën ngjarje të mëposhtme, përshkruani besimin ose interpretimin e rremë të lamanitëve dhe pastaj shpjegoni çfarë ndodhi në të vërtetë:
 - a. Lanë Jeruzalemin
 - b. Kalimi i detit
 - c. Mbërritja në tokën e premtuar (ose toka e trashëgimisë së tyre të parë)
 - d. Nefi dhe gjithë besnikët shpëtuan nga Lamani dhe Lemueli në vendin e shkretë
2. Rishikoni thënien e Plaku Skot në seksionin “Të Kuptojmë Shkrimet e Shenjta” për Mosia 10:11–13. Shpjegoni çfarë duhet të bëni për të identifikuar ato zakone ose tradita nga kultura ose kombi juaj që nuk janë në harmoni me ungjillin e Jezu Krishtit.



Mosia 11–12

Mbreti i Keq Noe dhe Profeti Abinadi

Ç’ndryshim ka kur populli ka udhëheqës të drejtë? Mendoni se çfarë i ndodhi popullit të drejtë të mbretit Beniamin te Mosia 1–5. Si mendoni ju çfarë i ndodhi popullit të Zenifit

kur ata u qeverisën nga mbreti i keq Noe? Kur lexoni Mosia 11–12, vini re përsëri se sa shumë ndikon qëndrimi dhe veprimet e udhëheqësve në jetën e popullit të tyre. Vështroni gjithashtu ndikimin që pati mbi këtë popull dëshmia kurajoze e Abinadit.



Të Kuptojmë Shkrimet e Shenjta

Mosia 11

Kaloi (v. 1)—Dha, dhuroi
Gra pa kurorë (v. 2)—Gra të ligjshme me gjendje shoqërore më të ulët dhe me të drejta më të pakta se sa një grua e rregullt.
Lavirësi (v. 2, 6)—Mëkate seksuale
Grigjave (v. 3)—Kafshë të vogla të majmura për t'u therrur
U bënë idhujtarë (v. 7)—Filluan të adhurojnë perëndi të rreme

Mosia 11:2—“Shumë Bashkëshorte dhe Gra pa Kurorë” të Mbretit Noe

Në këtë kohë, Zoti kishte ndaluar ushtrimin e patjes së më shumë se një gruaje dhe të grave pa kurorë (shih seksionin “Të Kuptojmë Shkrimet e Shenjta” për Jakobi 2:23–30, f. 62).

Mosia 12

Mjerim dhe zi buke (v. 4)—Uri dhe sëmundje
Lidhura (v. 5)—Shtrënguar
Pa gojë (v. 5)—I pamundur për të folur
Zbuloj (v. 8)—Zbuloj, bëj publike

Mosia 12:31–32—“A Vjen Shpëtimi me anë të Ligjit të Moisiut?”

Abinadi i pyeti priftërinjtë e ligj të mbretit Noe nëse shpëtimi erdhi “me anë të ligjit të Moisiut” (Mosia 12:31). Ata iu përgjigjën se një njeri mund të shpëtohet duke jetuar ligjin e Moisiut. Ajo përgjigje, sidoqoftë, ishte vetëm pjesërisht e vërtetë. Abinadi dha një përgjigje më të plotë në Mosia 13:27–35.

Gjoksmbrojtëse (v. 11)—Një mur i lartë deri tek kraharori
Vend strehimi (v. 13)—Vend për strehim
Lavire (v. 14)—Gra imorale
Verëpirës (v. 15)—Një njeri që pi verë pa masë, i dehur
Zemëruan (v. 26–27)—Shumë i inatosur

Kapnin atë me fjalë (v. 19)—I shkakton atij të bierë në kontradiktë me veten
I ngatërroi ata (v. 19)—I ngatërroi ata
Përdhos, përdhosur (v. 26)—Ndryshuar, korruptuar

Studimi i Shkrimeve të Shenjta

Bëni dy nga aktivitetet e mëposhtme (A–C), kur ju studioni Mosia 11–12.

A Plotësoni Listën

- Gjeni fjalët e mëposhtme në Mosia 11:1–15 dhe pastaj shkruani një fjali për çdo fjalë, duke shpjeguar si ndryshoi mbretëria kur fuqinë e mori Noe:

| | |
|-----------------|-----------------------|
| a. Urdhërimet | f. Idhujtarë |
| b. Bashkëshorte | g. Ndërtesa |
| c. Mëkat | h. Kullë |
| d. Një e pesta | i. Jetesë të shthurur |
| e. Priftërinjtë | j. Verë |
- Rendisni disa nga ndryshimet midis mbretit Noe dhe mbretit Beniamin, rreth të cilave ju lexoni në Mosia 1–2. Cilin do të zgjidhni ju si udhëheqës tuaj? Pse?

B Krahasoni Profecitë

Zoti thirri Abinadin të lajmërojë mbretin Noe dhe popullin e tij të pendohet ose atë do ta ndjekin ndëshkime të veçanta.

- Shqyrtoni Mosia 11:20–25 dhe gjeni frazat “në qoftë se nuk pendohen” dhe “në qoftë se ky popull nuk pendohet.” Rendisni katër ndëshkimet që tha Abinadi se do të vijnë mbi këtë popull në qoftë se ata nuk pendohen.
- Çfarë bëri mbreti Noe dhe populli i tij kur ata dëgjuan mesazhin e Abinadit? (shih Mosia 11:26–29).
- Në Mosia 12 ne lexojmë se pas dy vjetësh Zoti e dërgoi përsëri Abinadin për t’i profetizuar popullit. Kërkoni Mosia 12:1–7 për fjalët *do të* dhe rendisni çfarë tha Abinadi se *do t’i* ndodhë atij populli.
- Si e ndryshojnë fjalët *do të* profecinë e dytë të Abinadit nga paralajmërimi i tij i parë në Mosia 11:20–25?
- Lexoni Mosia 12:8 dhe shpjegoni çfarë i tha Zoti pastaj Abinadit se do t’i ndodhë popullit këtë herë “në qoftë se ata nuk pendohen.”

C Gjeni një Zbatim Modern

Në Mosia 12:9–37, ju lexoni rreth arrestimit të Abinadit dhe fillimin e sprovës së tij përpara mbretit Noe dhe priftërinjtë të tij.

- Shqyrtoni vargjet 9–16 dhe shpjegoni kush mendoni ju ishte arsyeja e vërtetë për zemërimin që ndjeu populli kundër Abinadit. Si mund të zbatohet kjo në kohën tonë kur disa anëtarë mund të kenë probleme në pranimin e këshillës që ka dhënë profeti?
- Çfarë arsyeje dha Abinadi në Mosia 12:27 për priftërinjtë që nuk i kuptojnë shkrimet e shenjta? Lexoni gjithashtu 1 Korintasve 2:11–14 dhe shpjegoni çfarë na mësojnë këto dy shkrime të shenjta për të përfituar në maksimum nga studimi juaj i shkrimeve të shenjta.

Mosia 13–14

Abinadi Sfidon Priftërinjtë e Ligj

Kur Zoti na jep një detyrë, Ai gjithashtu na jep fuqinë për ta përbushur atë (shih 1 Nefi 3:7). Detyra e Abinadit ishte të lajmërojë mbretin Noe dhe popullin e tij për pendim. Në Mosia 13–14 ju do të lexoni rreth mënyrës së mrekullueshme se si Zoti ndihmoi Abinadin për ta përbushur atë detyrë. Kur të lexoni dëshminë e tij të fuqishme, imagjinoni Abinadin duke ua mësuar këto gjëra udhëheqësve politikane të fuqishëm sot. Çfarë ndjeni ju, si do ta trajtonin ata atë?

Në Mosia 14 ne lexojmë se Abinadi citoi Isaia 53, që përshkruan çmimin që do të paguajë Krishti për mëkatet tona dhe sa të pavlerësueshëm do të jenë njerëzit për këtë dhuratë. Pse mendoni ju Abinadi zgjodhi atë kapitull për t'ia cituar atyre priftërinjtë të ligj?

Të Kuptojmë Shkrimet e Shenjta

Mosia 13

Çmendur (v. 1, 4)—Çmenduri

Guxuan (v. 5)—Guxuan

Shenjtëroi (v. 19)—I bërë i shenjtë ose shenjtëruar

Lakmosh (v. 24)—Ke një dëshirë të tepruar ose egoiste

Domosdoshme (v. 27, 29)—E nevojshme, thelbësore

Ligji kryerjesh (v. 30)—Ritet dhe ordinancat e ligjit të Moisiut

Mosia 13:10—“Një Simbol dhe një Shenjë e Gjërave Që Do Të Vijnë”



Tipat dhe shenjat janë simbole dhe kujtues që mësojnë dhe dëshmojnë për të vërteta më të mëdha (shih seksionin “Të Kuptojmë Shkrimet e Shenjta” për Mosia 3:15, f. 75).

Abinadi lajmëroi mbretin Noe dhe priftërinjtë e tij se çfarëdo që ata të zgjedhin për t'i bërë atij, do të jetë një “simbol” ose një tip

i asaj që do t'u ndodhë atyre dhe të tjerëve. Ju do të lexoni rreth përbushjes së kësaj profecie më vonë te Mosia 19 dhe Alma 25.

Mosia 13:27–28—“Shpëtimi Nuk Vjen Vetëm nëpërmjet Ligjit”

Në Mosia 13:27–28, Abinadi korrigjoi një ide të rreme të shprehur nga priftërinjtë e mbretit Noe (shih Mosia 12:31–32). Ai mësoi se bindja vetëm ndaj ligjit të Moisiut nuk mund t'u sjellë atyre shpëtimin. Ata të gjithë kishin nevojë për Shpëtimtarin për të shlyer (paguajë çmimin) për mëkatet e tyre ose “ata do të mbaronin patjetër, pavarësisht nga ligji i Moisiut.”

Plaku Brus R. Mekonki, që ishte një anëtar i Kuorumit të Dymbëdhjetë Apostujve, vuri në zbatim për ditët tona të njëjtin mësim:

“Tani le të supozojmë një çështje moderne. Supozoni se ne i kemi shkrimet e shenja, ungjillin, priftërinë, Kishën, ordinancat, organizimin, madje çelësat e mbretërisë—gjithçka që është tani, deri me pikë e me presje—dhe akoma nuk ka një shlyerje të Krishtit. Çfarë pastaj? A mund të shpëtohem ne? A do të na shpëtojnë ne të gjitha veprat tona të mira? A do të shpërblehem ne për gjithë drejtësinë tonë?

Ka shumë mundësi që ne nuk mund. Ne nuk shpëtohem vetëm nëpërmjet veprave, pavarësisht sa të mira janë ato; ne shpëtohem sepse Perëndia dërgoi Birin e tij për të derdhur gjakun e tij në Gjetsemani dhe në Kalvar, që të gjithë nëpërmjet tij të mund të shpërblehem. Ne shpëtohem nëpërmjet gjakut të Krishtit (Veprat e Apostujve 20:28; 1 Korintasve 6:20).

Për të perifrastuar Abinadin: “Shpëtimi nuk vjen vetëm nëpërmjet Kishës; dhe po të mos ishte për shlyerjen, dhënë nëpërmjet hirit të Perëndisë si një dhuratë falas, gjithë njerëzimi duhet të mbarojë patjetër dhe kjo pavarësisht nga Kisha dhe gjithçka që ka të bëjë me të” (*Doctrines of the Restoration: Sermons and Writings of Bruce R. McConkie*, ed. Mark L. McConkie [1989], 76).

Mosia 14

As trajtë as hijeshi (v. 2)—Bukuri e pazakonshme ose tërheqëse

Çmuam (v. 3)—E çmuar, e respektuar

Ndëshkimi i paqes sonë (v. 5)—Ndëshkimi që Krishti vuajti, kjo na jep ne paqe

Vurratat (v. 5)—Dëmtime nga goditja apo fshikullimi; vuajtja dhe dhembja e Tij

Zgjasë (v. 10)—Zgjatësi

Vuajtjet (v. 11)—Vuajtje, dhembje

Bëri ndërmjetësi për (v. 12)—Mbrojtë, mbajti anën në vend të dikujt tjetër

Studimi i Shkrimeve të Shenjta

Bëni aktivitetet A dhe C, dhe aktivitetin B ose D kur ju studioni Mosia 13–14.

A Shkruani një Letër

Imagjinoni sikur ju të ishit një shërbëtor i oborrit të mbretit Noe dhe ishit atje kur Abinadi u soll aty për t'u gjykuar. Nga çfarë ju mësuat në Mosia 12:17–14:12, shkruani në fletoren tuaj një letër drejtuar një shoku duke i përshkruar çfarë ndodhi. Sigurohuni të përfshini një përmbledhje të asaj çfarë tha Abinadi dhe profecitë që bëri ai. Përshkruani gjithashtu si u përgjigjen mbreti dhe priftërinjtë e tij dhe ndonjë gjë të pazakonshme që ndodhi. Mbylleni me përshtypjet tuaja për profetin Abinadi. Ky mund të jetë plani për një bisedë të ardhshme në mbledhjen e sakramentit.

B Dhjetë Urdhërimet Sot

Në Mosia 12:34–13:24, Abinadi recitoi për Mbretin Noe dhe priftërinjtë e tij Dhjetë Urdhërimet.

1. Gjени dhe shënoni në shkrimet tuaja të shenja secilën nga Dhjetë Urdhërimet (për ndihmë të mëtejshme krahasoni Eksodi 20:3–17).
2. Zgjidhni tre nga urdhërimet dhe për secilin, shkruani një paragraf duke përshkruar se si do të ndryshojë mëhalla apo komuniteti juaj nëse çdo njeri e besoi dhe e jetoi atë urdhërim.

C Analizoni Përgjigjen e Abinadit

Abinadi pyeti priftërinjtë e ligj në se një njeri mund të shpëtohet nëpërmjet të jetuarit të ligjit të Moisiut (shih Mosia 12:31–32). Ata iu përgjigjën se një njeri mund të shpëtohet nëpërmjet të jetuarit të atij ligji. Abinadi pastaj shpjegoi pse kjo përgjigje nuk ishte plotësisht e vërtetë (shih Mosia 12:33–13:26). Ai pranoi se mbajtja e urdhërimeve të Perëndisë, përfshirë Dhjetë Urdhërimet që mori Moisiu, ishte e domosdoshme por jo e mjaftueshme. Pastaj ai mësoi një mësim shumë të rëndësishëm. Studioni Mosia 13:27–35 dhe përgjigjuni pyetjeve të mëposhtme:

1. Çfarë tha Abinadi se do të ndodhë me ligjin e Moisiut në të ardhmen?
2. Cili ishte qëllimi i ligjit të Moisiut? (shih v. 29–30).
3. Çfarë po përpiqej Zoti t’u mësonte atyre nëpërmjet ordinancave dhe sakrificave të ligjit të Moisiut? (shih v. 31–35).
4. Pse nuk ishte vetë ligji i mjaftueshëm për të shpëtuar ndonjë njeri? (shih gjithashtu Romakëve 3:20, 23; 2 Nefi 2:5–7).
5. Si zbatohet shpjegimi i Abinadit për vendin e ligjit të Moisiut, gjithashtu për ligjet dhe ordinancat e ungjillit në ditët tona? (shih seksionin “Të Kuptojmë Shkrimet e Shenjta” për Mosia 13:27–28).

D Përshtatni frazën me vargun e duhur

Për të mbështetur mësimin e tij rreth nevojës për një Shpëtimtar, Abinadi citoi disa nga mësimet e profetit Isaia rreth Jezu Krishtit.

1. Lexoni Mosia 14 dhe pastaj kopjoni në fletoren tuaj fjalitë e mëposhtme. Pas çdo fjalie, shkruani numrin e vargut në të cilin u gjet kjo e vërtetë.

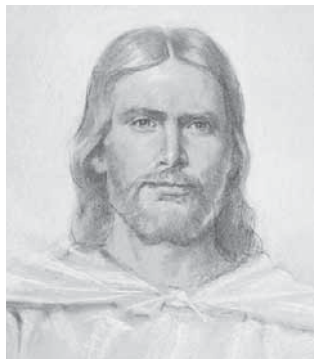

- a. Ai vdiq me të ligjtë edhe pse Ai nuk kishte bërë asgjë të keqe.
- b. Ai vuajti për mëkatet tona dhe ndëshkimi i Tij na sollti ne paqe.
- c. Shumica e njerëzve e mohoi Atë, gjë e cila i sollti Atij shumë pikëllim.
- d. Ai nuk u përpoq të mbrojë Vetveten ose të shpëtoj jetën e Tij.

- e. Jezu Krishti është një shërbëtor i drejtë, i cili, si pasojë e Shlyerjes së Tij, do të shpëtojë shumë njerëz.

Mosia 15–16

Abinadi Jep Mësim për Jezu Krishtin dhe Shpjegon se Kush Do Të Shpëtohet

A keni patur mundësinë për të biseduar me dikë nga një kishë tjetër e krishtere rreth asaj se si është Perëndia? Shumica e kishave të tjera të krishtere mësojnë doktrinën e Trinisë, që është se Perëndia Ati, Jezu Krishti dhe Fryma e Shenjtë janë tre manifestime apo paraqitje të ndryshme të së njëjtës Qenie. Kur ai pa Atin dhe Birin në Korijen e Shenjtë, Profeti Jozef Smith mësoi se Hyjnia konsiston në tre Personazhe të veçanta (shih Historia e Jozef Smithit 1:15–20; DeB 130:22–33).

Në Mosia 15, Abinadi mësoi se Jezusi është “Ati dhe Biri” dhe se “ata janë një Perëndi, po pikërisht Ati i Amshuar i qiellit dhe i tokës” (v. 2, 4). Kjo mund të duket në fillim si hutuese, por kur kuptohet si duhet, kjo zbulon një të vërtetë themelore rreth Hyjnisë, veçanërisht Jezu Krishtit, që ne ndonjëherë nuk e shohim. Kini kujdes që të mos e humbisni atë të vërtetë kur ju studioni dëshminë e Abinadit.

Mosia 15–16 përfundon mësimet e Abinadit para mbretin Noe dhe priftërinjtë të tij të ligj. Vëzhgoni për shpjegimet e tij se kush do të shpëtohet nëpërmjet Shlyerjes së Jezu Krishtit dhe kush nuk do të shëllbehet. Në fund të këtyre kapitujve ju do të jeni më mirë në gjendje të shpjegoni se çfarë mund të presim ne kur i gjithë njerëzimi do të shëllbehet.

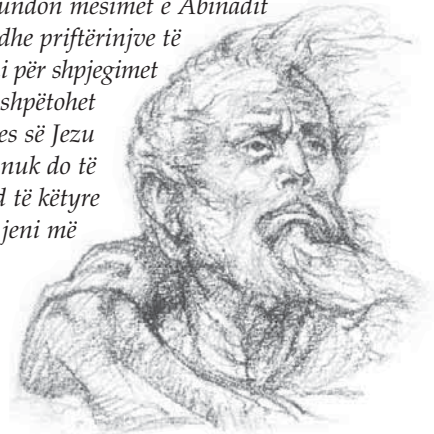

Abinadi

Të Kuptojmë Shkrimet e Shenjta

Mosia 15

Nënshtuar mishin (v. 2)—E bëri trupin fizik të bindur
U zu (v. 3)—Krijoi, dha jetë
Mohohet (v. 5)—Mohohet
Bëjë ndërmjetësim për (v. 8)—Mbrojti, mbajti anën e dikujt tjetër

Mes (v. 9)—Ndërmjet

Farën (v. 10)—Fëmijë, pasardhës (këtu është përdorur simbolikisht ose shpirtërisht)

Vullnet të plotë (v. 26)—Me qëllim, qëllimisht

Mosia 15:1–7—Si Është Krishti dhe Ati dhe Biri?

Në vitin 1916, Presidencia e Parë dhe Kuorumi i Dymbëdhjetë Apostujve dhanë një përkufizim të detajuar mbi Atin dhe Birin (shih "The Father and the Son: A Doctrinal Exposition by the First Presidency and the Twelve," në James E. Talmage, *The Articles of Faith*, 12th ed. [1924], pp. 466–73). Më poshtë janë disa shembuj se si na mësojnë ato se Jezu Krishti përfaqësohet si Ati:

1. Ai është Krijuesi i të gjitha gjërave si rrjedhim në shumë pasazhe të shkrimit të shenjtë referohet si "pikërisht Ati i Amshuar i qiellit dhe i tokës" (shih Mosia 15:4; 16:15; Alma 11:38–39; Ethëri 4:7).
2. Ai është Ati i të gjithë atyre që pranojnë sakrificën e Tij shlyese dhe besëlidhin me Të t'i binden ungjillit të Tij të përjetshëm (shih Mosia 5:7; 15:10–13; Ethëri 3:14; DeB 25:1).
3. Ai është Ati nëpërmjet "veshjes me pushtet hyjnor të autoritetit." Kjo do të thotë se Shpëtimtari është plotësisht përfaqësuesi i autorizuar dhe me mandat i Atit të Tij, se çfarëdo që Ai bën si ekzekutues i vullnetit të Atit ka një ndikim të përhershëm dhe lidhës meqënëse kryhet nëpërmjet agjentit të zgjedhur të Atit.

Mosia 15:21—Çfarë Është Ringjallja e Parë?

"Ringjallja e parë" që i referohet Abinadi, fillon me Ringjalljen e Jezu Krishtit. Në atë kohë u ringjallën shumë që vdiqën përpara Tij, që meritonin një lavdi çelestiale. Kur Shpëtimtari të vijë përsëri, Ai do të shpallë atë që quhet mëngjesi i ringjalljes së parë, kur të tjerët që kanë vdekur dhe që meritojnë një lavdi çelestiale do të ringjallen (shih DeB 88:96–98). Ringjallja e parë do të vazhdojë deri në fund të Mijëvjeçarit. (Shih McConkie, *Mormon Doctrine*, f. 640).

Mosia 16

Kërcëllojnë dhëmbët e tyre (v. 2)—Kërcëllojnë dhëmbët e tyre së bashku nga zemërimi ose dhembja

Mashtroi (v. 3)—Gënjeu, joshi

Mishi, ephsor, i djallëzuar (v. 3)—Në lidhje me kënaqësitë fizike dhe dëshirat e botës

Korrupsion (v. 10)—Vdekshmëri

Pakorrupsion (v. 10)—Pavdekshmëri

Studimi i Shkrimeve të Shenjta

Bëni dy aktivitete nga A–D dhe një aktivitet nga E–F, kur ju studioni Mosia 15–16.

A Përmbliidhni Doktrinën

Studioni fjalët e Abinadit në Mosia 15:1–7 dhe shpjegoni si është Jezusi edhe "Ati dhe Biri" (për ndihmë të mëtejshme shih seksionin "Të Kuptojmë Shkrimet e Shenjta" për Mosia 15:1–7).

B Cila Është Pyetja?

Më poshtë gjenden fraza nga Mosia 15:8–9. Këto vargje shpjegojnë se si Jezu Krishti na shpëton nga mëkati dhe vdekja. Merrni në konsideratë çdo provë dhe mendoni një pyetje që mund të marrë përgjigje me anë të frazës.

| Përgjigjia | Cila Është Pyetja? |
|---|--------------------|
| "Këput lidhjet e vdekjes" | |
| "Bën ndërmjetësim për fëmijët e njerëzve" | |
| "Mbushur me dhembshuri" | |
| "Duke marrë përsipër paudhësitë e tyre" | |
| "Duke plotësuar kërkesat e drejtësisë" | |

C Gjeni Listën

Abinadi dha shembuj të atyre për të cilët Jezu Krishti është një Atë.

1. Studioni Mosia 15:11–13 dhe rendisni dy grupe njerëzish që do të quhen "fara" (që do të thotë fëmijë) të Jezu Krishtit.
2. Lexoni vargjet 14–17 dhe përshkruani një grup tjetër që mund të quhet "fara" e Krishtit, sepse ata bëjnë të njëjtat gjëra si ata që ju renditet në grupin e dytë.



D Kush Do Të Dalë Përpara në Ringjalljen e Parë?

Tek Mosia 15:19–26, Abinadi përshkroi tre grupe njerëzish që do të dalin të parët në ringjalljen e parë për të trashëguar jetën e përjetshme.

1. Lexoni këto vargje, duke kërkuar për fjalët kyç *besuan*, *padituri* dhe *fëmijë*. Shkruani një fjali që përshkruan secilin nga këto tre grupe.
2. Një nga bekimet që kemi profetë të gjallë është se ata mund të qartësojnë doktrinën. Mund të duket se Abinadi tregoi se *çdokush* që vdiq pa dëgjuar ndonjëherë ungjillin do të marrë automatikisht jetën e përjetshme, por nuk është kështu. Shënimi në fund të faqes në shkrimin e shenjtë për vargun 24 (vini re indeksin *a* ngjitur me fjalën *shpëtimi*) na jep Doktrina e Besëlidhje 137:7 si një referencë kryq. (Për ndihmë në lidhje me shënimet në fund të faqes dhe referencat kryq, shih "Ndihma e Studimit në Botimet e Shkrimeve të Shenjta të Shenjtorëve të Ditëve të Mëvonshme," f. 2–3.) Lexoni Doktrina e Besëlidhje 137:7–9 dhe shpjegoni çfarë qartësojnë këto vargje se cilët nga gjithë njerëzit që "vdiqën pa një njohuri të ungjillit" do të trashëgojnë mbretërinë çelestiale.
3. Lexoni Mosia 15:26–27 dhe përshkruani ata që *nuk* do të vijnë në ringjalljen e parë.

E Përgjigjiuni një Letre

Imagjinoni sikur ju morët letrën e mëposhtme nga një shok që ju e takuat në udhëtim verën e kaluar. Përdorni të vërtetat që Abinadi mësoi në Mosia 16 dhe shkruani në fletoren tuaj një përgjigje të pyetjeve të shokut tuaj.

I dashur shok,

Kam menduar për bisedën tonë të verës së kaluar.

U ndjeva ndryshe kur ju më thatë çfarë besonit.

Kur mendova për atë çfarë ju më thatë në lidhje me Jezun Krishtin, unë u hutova rreth një gjëje. Ju thatë se besonit se Jezusi ishte Shpëtimtari juaj. Unë nuk e kuptoj pse ne duhet të shpëtohem ose nga çfarë kemi nevojë të shpëtohem. Në qoftë se Perëndia na krijoi, ne nuk duhet të jemi kaq të këqinj. Gjithashtu, më bëri përshtypje paqja që duket se ju jep besimi juaj. Ju dukeni më i lumtur nga sa jam unë. Pse ndodh kjo? Çfarë do të ndodhë nëse unë nuk besoj si ty dhe nuk bëj gjërat që mëson Kisha juaj? Shpresoj se do të kesh kohë të më përjaigjesh, sepse vërtetë dua të di çfarë besoni ju.

Shoku yt.

F Përfundoni Fjalinë

Tek Mosia 16:6–9, Abinadi dëshmoi se si do të kapërcehet vdekja për gjithë njerëzimin nëpërmjet fuqisë së Jezut Krishtit. Përfundoni fjalitë e mëposhtme, duke përdorur çfarë ju mësuat nga këto vargje:

1. Në qoftë se nuk do të kishte ardhur Krishti, atëherë ...
2. Në qoftë se Krishti nuk do të kishte kapërcyer vdekjen, atëherë ...
3. Për shkak të ringjalljes së Tij, ...
4. Duke qenë se Krishti është drita dhe jeta e botës, atëherë ...
5. Të vërtetat që mësoi Abinadi bëjnë një ndryshim në jetën time sepse ...

Mosia 17–18

Alma i Beson Abinadit



© 1996 Ronald K. Crosby

Tek Mosia 12–16, Abinadi qortoi mbretin Noe dhe priftërinjtë e tij të ligj dhe u bëri thirrje atyre të pendohen. Siç mund ta prisni, mbreti i lig e mohoi mesazhin dhe urdhëroi që Abinadi të vritej. Por një nga priftërinjtë e mbretit Noe e besoi mesazhin e Abinadit dhe u pendua. Ai madje u përpoq të shpëtojë Abinadin. Ky njeri ka një rol të rëndësishëm gjatë gjithë pjesës tjetër të librit të Mosias. Çfarë lloj kurajoje mendoni ju duhet për të qëndruar para mbretit dhe priftërinjve kolegë për të mbrojtur një njeri me të cilin ata janë të zemëruar dhe që duan ta vrasin ?



Alma

Të Kuptojmë Shkrimet e Shenjta

Mosia 17

Një akuzë kundër teje (v. 7)—Një krim për t'ju ngarkuar ju me faj
Sharë (v. 12)—Fyer, ofenduar

Fshikulluan (v. 13)—Goditën, fshikulluan me kamzhik
Tufa degësh (v. 13)—Tufa shkarpash, shkopinsh apo degësh

Mosia 18

Ngritjes (v. 2)—Ngjitjes lart, rritjes
Shkoi aty (v. 5)—Shkoi atje
Dendur (v. 5)—Rritje e dendur

Grindje (v. 21)—Argument, zënkë
Jepte (v. 27)—Japë, ndajë
Lajmëruan (v. 34)—Iu tha

Mosia 18:13—Si e Mori Alma Autoritetin për të Pagëzuar?

Presidenti Jozef Fillding Smith mësoi: “Ne mund të arrijmë në përfundimin se Alma e mbante priftërinë përpara se ai, me të

tjerët të ngatërroheshin me mbretin Noe. Qoftë kjo e vërtetë apo jo, nuk përbën ndonjë ndryshim, sepse në Librin e Mosias theksohet përfundimisht se ai kishte autoritet [shih Mosia 18:13, 18]" (*Answers to Gospel Questions*, 3:203).



Mosia 18:14–15—A Mundet një Njeri të Pagëzojë Vetveten?

Kur Alma pagëzoi Helamin në ujrat e Mormonit, ai e futi Helamin nën ujë dhe ai u fut nën ujë bashkë me të. Në pagëzimin tjetër, Alma zhyti në ujë vetëm personin dhe nuk u zhyt edhe vetë në ujë. Presidenti Jozef Fillding Smith shpjegoi: "Kur Alma pagëzoi veten me Helamin, ky nuk ishte rasti që Alma po pagëzonte veten, por ishte thjesht si një [shenjë] kujtim ndaj Zotit për përlësinë dhe pendimin e tij të plotë" (*Answers to Gospel Questions*, 3:203).

Studimi i Shkrimeve të Shenjta

Bëni aktivitetin A ose B dhe një nga aktivitetet e tjera (C–E) kur ju studioni Mosia 17–18.

A Çfarë Bëri Abinadi Që e "Meritonte Vdekjen"?

Pasi dëgjuan Abinadin, Noes dhe priftërinjtë të tij iu deshën tre ditë për të gjetur një akuzë kundër Abinadit dhe ta shpallnin se e "meritonte të vdesë" (shih Mosia 17:6–8).

1. Lexoni Mosia 17:6–8 dhe shpjegimin e mëparshëm të Limhit në Mosia 7:26–28. Kush ishte akuza e tyre kundër Abinadit?
2. Pse mendoni ju Noe dhe priftërinjtë e tij ishin kaq të zemëruar për këtë "krim"?

B Shkruani një Tregim si Dëshmitar Okular

Mosia 17:9–20 jep dëshminë dhe profecinë e fundit të Abinadit. Studioni këto vargje dhe pastaj shkruani një tregim ose ngjarje sikur ju të ishit atje si reporter për një gazetë. Sigurohuni të shpjegoni çfarë shtoi Abinadi në këtë profeci përveç asaj që tashmë e kishte profetizuar rreth mbretit Noe në Mosia 12:3.

C Jepni një Shembull Modern

Përpara se të ftonte njerëzit të praninin pagëzimin, Alma u shpjegoi atyre disa nga premtimet që bëhen me këtë besëlidhje.

1. Në fletoren tuaj, bëni një tabelë si ajo që tregohet këtu. Kur ju studioni Mosia 18:8–10, përdorni fjalët në paranteza për t'ju ndihmuar të identifikoni kërkesën që përmendi Alma, premtimet që bëjmë ne dhe premtimet që bën Zoti. Plotësoni tabelën me informacionin që gjeni. Ju mund të doni të shënoni dhe t'u vini një numër këtyre premtimeve në shkrimet tuaja të shenjta.

| Një Kërkesë Fillestare | Çfarë Premtoj Unë | Çfarë Premton Zoti |
|------------------------|-------------------|--------------------|
| 1. (dëshirues) | 1. (barrat) | 1. (shëlbim) |
| | 2. (vajtoi) | 2. (së pari) |
| | 3. (ngushëllim) | 3. (përjetshme) |
| | 4. (qëndroj) | 4. (Shpirti) |
| | 5. (shërbej) | |
| | 6. (mbaj) | |



2. Përzgjidhni tre nga premtimet që ne bëjmë në pagëzim dhe jepni një shembull modern se ç'kuptim kanë ato në Kishë sot.

D Krahasoni Ndjenjat Tuaja

Mosia 18:11–16 përshkruan çfarë ndodhi dhe si u ndje populli kur Alma pagëzoi në ujërat e Mormonit. Në fletoren tuaj, shkruani një paragraf që përshkruan si u ndjetë në pagëzimin tuaj. Si i keni parë premtimet e Zotit të përmbushen në jetën tuaj? Çfarë vlerësoni ju rreth pagëzimit tuaj më shumë tani se sa më parë?



E Shkruani një Përshkrim të një Udhëheqësi të Kishës

Pasi Alma pagëzoi popullin, ai kishte nevojë të organizojë Kishën në vendin e shkretë për t'u kujdesur për ta. Mosia 18:18–26 tregon rreth priftërinjtë ose udhëheqësve të Kishës që ai thirri.

1. Studioni këto vargje dhe pastaj shkruani një përshkrim të kërkesave për këta udhëheqës të Kishës. (Për shembull: "Një udhëheqës i Kishës është ... dhe është i gatshëm të ...") Si janë këto kërkesa të ngjashme me ato për thirrjen e një peshkopi apo presidenti dege sot?
2. Lexoni Mosia 18:21–30 dhe shkruani një përshkrim tjetër se çfarë pritej nga anëtarët e rinj.
3. Pse mendoni ju këta njerëz ishin kaq të lumtur?



A keni parë ndonjëherë dikë që ka qenë i persekutuar të ngrihet kundër persekutuesit? Në Mosia 19, ju do të lexoni se si Gideoni u ngrit kundër mbretit të lig Noe. Ju gjithashtu do të lexoni se si u shpëtua mbreti Noe nga Gideoni, por jo nga profecia e Abinadit. Kur të lexoni këtë kapitull, vini re gjithashtu se si u përmbush profecia e Abinadit rreth popullit.

Të Kuptojmë Shkrimet e Shenjta



Mosia 19

Ankthin (v. 7)—Shqetësim, frikë

Qëndruan (v. 13)—Ndejtën, mbetën

Haraç (vv. 15, 16)—Taksa, pagesë e detyruar për të ruajtur paqen

Trazuan (v. 29)—Shqetësojë, dëmtojë



Mbreti Noe



Mbreti Limhi

Studimi i Shkrimeve të Shenjta



Bëni një nga aktivitetet e mëposhtme (A–C) kur ju studioni Mosia 19.

A Vizatoni një Skenë nga Historia

Pasi të keni lexuar Mosia 19, zgjidhni një skenë nga kjo histori dhe bëni një vizatim të thjeshtë të kësaj në fletoren tuaj. Përfshini të gjitha detajet e rëndësishme për pjesën e historisë që ju zgjidhët të vizatoni. Ngjitur me vizatimin tuaj shpjegoni çfarë vizatuat dhe rendisni vargjet që ju ilustruat.

B Krahasoni Profecinë me Përmbushjen e Saj.

1. Shqyrtoni profecitë e Abinadit rreth mbretit Noe dhe popullit të tij në Mosia 12:2–3. Pastaj studioni Mosia 19 dhe gjeni dhe rendisni vargjet që tregojnë se këto dy profeci u përmbushën. Ju mund të dëshironi ta shkruani referencën për profecinë anash faqes në shkrimet tuaja të shenjta ngjitur me vargjet që tregojnë përmbushjen.
2. Shpjegoni në fletoren tuaj se si u përmbush çdo profeci.

C Intervistoni një Personazh

Fati i mbretit Noe përshkruhet në Mosia 19:18–24. Supozoni se ju ishit një reporter lajmesh që udhëton me njerëzit e Gideonit dhe që intervistuat një nga njerëzit që shkoi me mbretin Noe. Shkruani si mendoni ju se ai mund t'i përgjigjej pyetjeve të mëposhtme:

- Pse shkua me mbretin në vend që të qëndronit me familjen tuaj?
- Pse nuk është mbreti me ju tani?
- Çfarë i ndodhi atij?
- Çfarë i ndodhi priftërinjve?
- Pse po ktheheni ju?
- Në qoftë se do të të duhej ta bëje përsëri, çfarë do të bëje ndryshe?



Shumica e priftërinjve të mbretit Noe ishin njerëz të ligj. Në Mosia 20 ju do të lexoni se si vazhduan ata në ligësinë e tyre madje dhe pasi mbreti Noe u vra dhe ata ikën për të shpëtuar jetën e tyre në vendin e shkretë. Kur të lexoni këtë kapitull, vini re fuqinë që kishte populli i Limhit kur luftonte për një kauzë të drejtë.

Të Kuptojmë Shkrimet e Shenjta



Mosia 20

Nuk guxonin (v. 3)—Nuk guxuan

E rëndë (v. 10)—i dhunshëm, e egër

Vunë në veprim tërë fuqinë e tyre (v. 11)—Vendosën përpjekje të madhe

Lidhën (v. 13)—Fashuan

Ndalo (v. 17)—Stop, qëndro
Mos ia ngarko këtë gjë atyre (v. 17)—Mos i qortoni ata

Paqësohen, paqësojmë (v. 19–20, 22, 24)—Qetësuan, zbutën

Vuri fajin (v. 23)—Dha qortimin për

Studimi i Shkrimeve të Shenjta



Bëni aktivitetin A ose B, kur ju studioni Mosia 20.

A Çfarë Mësoni rreth Gideonit?

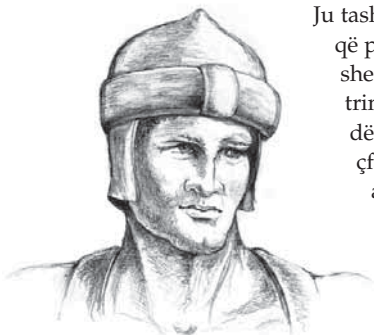

Ju tashmë keni lexuar disa ngjarje që përfshijnë Gideonin. Për shembull, ai u përball me trimëri me mbretin Noe dhe dërgoi njerëzit për të gjetur se çfarë i ndodhi mbretit dhe atyre që lanë familjet e tyre dhe ikën me të (shih Mosia 19). Studioni Mosia 20 dhe përgjigjuni pyetjeve të mëposhtme:

1. Çfarë pozicioni mbajti Gideoni në qeverinë e mbretit Limhi?
2. Çfarë bëri Gideoni për t'i ndaluar lamanitët t'i sulmonin ata përsëri? (shih Mosia 20:14–24).
3. Çfarë tha Gideoni se ishte shkaku i pikëllimit që po vuante populli i Limhit?
4. Çfarë zbulon kjo rreth llojit të njeriut që ishte Gideoni?

B Shkruani një Testim

Nga leximi juaj në Mosia 20, shkruani pesë pyetje rreth ngjarjeve ose parimeve të rëndësishme në këtë kapitull. Sigurohuni të përfshini përgjigjen dhe vargjet ku u gjet përgjigjia pas çdo pyetjeje.



Mosia 21–22 Robëria dhe Shpëtimi

Në qoftë se ju do të ishit në robëri tek një armik që ju përdorte si kafshë barre dhe që ju bënte të mbanit barra të rënda, çfarë do të bënit për të rifituar lirinë tuaj? Ku do të drejtoheshit

për ndihmë? Kur të lexoni Mosia 21–22, shikoni se çfarë bëri populli i Limhit në atë situatë. Vini re gjithashtu se si vazhduan të përmbushen profecitë e Abinadit.

Të Kuptojmë Shkrimet e Shenjta



Mosia 21

Pikëllimin (v. 9)—Shprehje të hidhërimit, keqardhjes

Duke iu nënshtruar (v. 13)—Duke iu nënshtruar

Përparonin pjesërisht (v. 16)—Të bekohesh hap pas hapi

Mosia 21:22–24—Dy Histori Bashkohen së Bashku Përsëri

Është e domosdoshme të kujtojmë se Mosia 1–8 është përmbledhja e Mormonit e analit të Mosias dhe përmban historinë e nefitëve në Zarahemla deri në mbretërimin e Mosias II (shih “Tabelën Kronologjike të Librit të Mormonit” f. 203). Mosia 9–22 është marrë nga anali i Zenifit dhe tregon historinë e nefitëve që u larguan nga Zarahemla në kohën e Mosia I dhe ndoqën Zenifin në tokën e Lehi-Nefit.

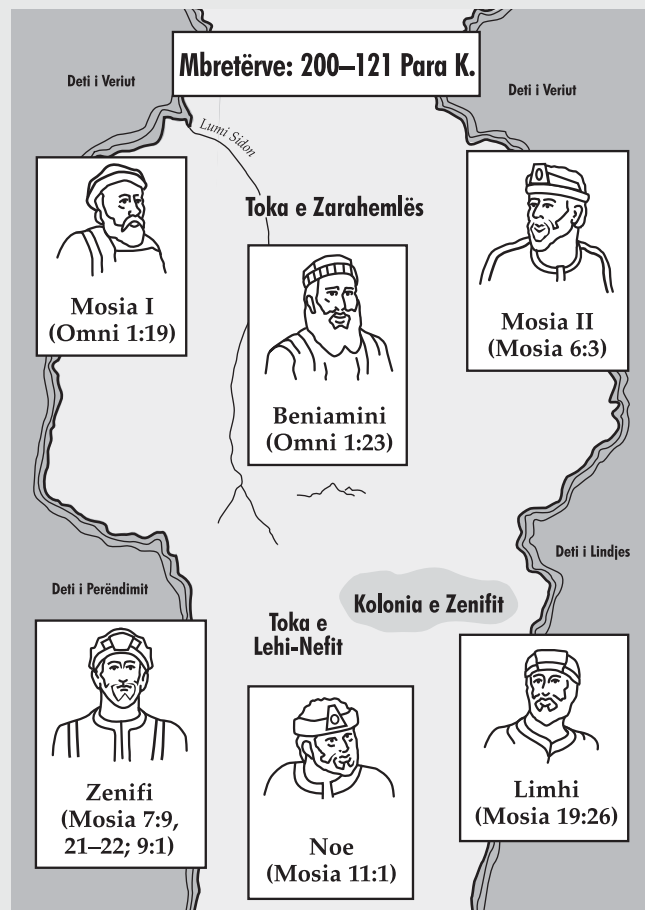

Në Mosia 7–9 ne lexuam se Mosia II dërgoi një ekspeditë, të udhëhequr nga Amoni, për të parë se çfarë i ndodhi kolonisë së Zenifit, i cili ishte larguar nga Zarahemla pesëdhjetë vjet më parë. Amoni gjeti nipin e Zenifit, mbretin Limhi dhe popullin e tij në robëri të lamanitëve. Në Mosia 21, ne lexuam rreth ardhjes së Amonit dhe njerëzve të tij nga pikpamja e Limhit.

Mosia 22

Deri tani (v. 3–4)—Më parë, përpara kësaj

Fjalë (v. 6)—Lajmërim, deklaratë

Haraç (v. 7)—Taksë, pagesë e detyrueshme për të ruajtur paqen

Rezervat (v. 12)—Ushqim dhe pajisje të tjera

Studimi i Shkrimeve të Shenjta

Bëni dy nga aktivitetet e mëposhtme (A–C), kur ju studioni Mosia 21–22.

A Si u Përmbush Kjo Profeci?

Edhe pse Abinadi ishte vvarë kohë më parë, profecitë e tij vazhdonin të përmbusheshin.

- Krahasoni Mosia 12:1–8 me 21:1–3. Përshkruani çfarë i ndodhi popullit të Limhit që kishte profetizuar Abinadi.
- Krahasoni Mosia 11:23–25 me 21:13–15. Përshkruani çfarë i ndodhi tjetër popullit të Limhit që kishte profetizuar Abinadi.

B Gjeni Arsyen e Vërtetë

Pikërisht ashtu si kishte profetizuar Abinadi, populli i Limhit ishte vendosur nën robërinë e lamanitëve. Në fletoren tuaj, vizatoni një tabelë si ajo që paraqitet këtu:

| Përpyqjet për arratisje | Rezultatet |
|---------------------------------|------------|
| Mosia 21:6–9 | |
| Mosia 21:10–11 | |
| Mosia 21:12 | |
| Mosia 21:25–26 (Mosia 8:7–8) | |
| Mosia 21:13–15; 22:1–16 | |

- Studioni vargjet e renditura në kollonën e parë dhe në po të njëjtën kollonë, përshkruani shkurtimisht çdo përpyqje që bëri populli i Limhit për të shpëtuar nga robëria lamanite. Pastaj, në kollonën e dytë, përshkruani rezultatet e çdo përpyqjeje.
- Shqyrtoni çfarë profetizoi Abinadi në Mosia 11:23 dhe përdoreni atë varg për të shpjeguar arsyen e vërtetë që katër përpyqjet e para të arratisjes nuk funksionuan.
- Pse mendoni ju Amoni dhe njerëzit e tij nga Zarahemla erdhën vetëm pasi populli i Limhit “u përul thellësisht” dhe “iu lut Perëndisë fuqimisht” (Mosia 21:14)?
- Kush mendoni ju e frymëzoi Gideonin për të menduar për planin e suksesshëm të arratisjes?
- Mendoni rreth “robërisë” që vjen kur njeriu i dorëzohet tundimeve të Satanit. Çfarë shikoni në përvojën e popullit të Limhit që mund të zbatohet në përpyqjet tona për t’u arratisur nga robëria e mëkatit?



C Vizatoni një Hartë

Studioni Mosia 21:23–27 dhe Mosia 8:7–9 dhe vizatoni një hartë që tregon rrugën e mundshme që bëri ekspedita e dyzetë e tre burrave të Limhit. Tregoni tokën që po kërkoni ata dhe tokën që gjetën në vend të asaj që kërkonin. Për ndihmë përdorni ilustrimin e tokave të Librit të Mormonit në këtë udhëzues studimi shih f. 202).



Me popullin e Limhit që kthehet i sigurtë në Zarahemla, Mosia 23–24 kalon nga populli i Limhit në atë çfarë i ndodhi Almës dhe besimtarëve që e pasuan atë. Në lexojmë rreth ikjes së tyre nga ushtritë e Mbretit Noe në Mosia 18. Kur të lexoni këto vargje, ju gjithashtu do të mësoni çfarë ndodhi me ish shokët e Almës—priftërinjtë e ligj të mbretit Noe. Ata vazhduan të ndjekin udhët e tyre të liga. Ndërsa lexoni, vini re se si vazhdojnë të përmbushen profecitë e Abinadit.

Të Kuptojmë Shkrimet e Shenjta

Mosia 23

E nevojshme (v. 7)—E duhur, e këshillueshme

Çmoni (v. 7)—Vlerësoni, respektoni

Kurth (v. 9)—Grackë

E rëndë (v. 9)—Të hidhur, të dhembshme

Mundimesh (v. 10)—Vuajtjesh

Robëri (v. 13)—Skllavëri

Prangat e paudhësisë (v. 13)—Kufizim nga liria personale, pasojat e mëkatit

Kishin të bënin (v. 18)—Kanë të bëjnë me

Mosia 23:21–24—Robëri për Popullin e Almës

Profecia e Abinadit kundër mbretit Noe dhe popullit të tij kishte dy pjesë. Kur Abinadi i paralajmëroi ata herën e parë, ai u tha atyre se ata do të vuajnë dhembje dhe robëri në qoftë se ata nuk pendohen (shih Mosia 11). Kur ai i paralajmëroi ata herën e dytë, dy vjetë më vonë, ata nuk ishin penduar akoma. Në paralajmërimin e tij të dytë ai u tha atyre se robëria dhe vuajtja do të vijë tek ata patjetër dhe në qoftë se ata akoma nuk pendohen, ata do të shkatërrohen (shih Mosia 12). Edhe pse Alma dhe populli i tij u pendua pas paralajmërimit të dytë të Abinadit, ata nuk u penduan aq shpejt sa t'i shpëtonin robërisë dhe vuajtjes së profetizuar.

Mosia 24

Dinak (v. 7)—I zgjuar, mashtrues

Thellë (v. 19)—Të thellë, të rëndë

Plaçkitjeje (v. 7)—Grabitje me forcë

Studimi i Shkrimeve të Shenjta

Bëni dy nga aktivitetet e mëposhtme (A–D), kur ju studioni Mosia 23–24.

A Mbatjtja në Rregull e Popullit dhe e Vendeve

Diagrama shoqëruese është nga seksioni “Tabela Kronologjike e Librit të Mormonit” (shih f. 203). Vizatoni ose kopjoni një diagramë si kjo në fletore dhe nga leximi juaj i Mosia 1–24, shkruani emrat dhe vendet e mëposhtme në vendet e duhura në tabelë: Zenifi, Mosia I, Mbreti Noe, Abinadi, Mbreti Beniamin, Mbreti Mosia II, Mbreti Limhi, Alma Plaku, toka e Zarahemlës, toka e Lehi-Nefit.

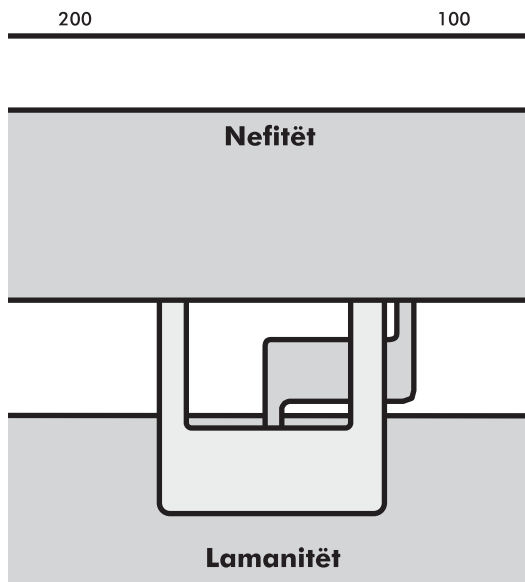

B Shpjegoni të Papriturën

Në Mosia 23:16–24:4 ndodhën disa ngjarje që mund të duken të pazakonshe. Studioni çdo pyetje më poshtë dhe shpjegoni pse ndodhi çdo ngjarje ashtu siç ndodhi:

1. Pse besoni ju Zoti e lejoi Almën dhe popullin e tij të qëndrojnë në robëri tek lamanitët, ndërsa ata u penduan dhe ishin të drejtë? (Sigurohuni të përfshini në përgjigjen tuaj çfarë ju mësuat nga Mosia 11:23; 12:1–2, për ndihmë të mëtejshme shih seksionin “Të Kuptojmë Shkrimet e Shenjta” për Mosia 23:21–24).
2. Pse mendoni ju ushtria e lamanitëve (që kishte ndjekur popullin e Limhit) pati mëshirë për Almën dhe popullin e tij?
3. Pse mendoni ju bijat e lamanitëve iu lutën lamanitëve për të patur mëshirë mbi ata priftërinj të ligj që i kishin rrëmbyer ato?
4. Pse mendoni ju Amulonit dhe priftërinjve të tjerë të ligj iu dhanë detyra me autoritet mes lamanitëve?

C Krahasoni Personazhet

Të dy, Amuloni dhe Alma kishin qenë priftërinj në oborin e mbretit Noe, por ata kishin ndjekur shtigje të ndryshme që nga ajo kohë.

1. Shqyrtoni Mosia 23:6–20 dhe 24:8–12 dhe shkruani një paragraf që krahason llojin e njeriut që u bë Alma me llojin e njeriut që ishte Amuloni.
2. Çfarë ju mësojnë këto ndryshime rreth ndikimit që ka tek njerëzit një dëshmi e ungjillit? Pse mendoni ju të ligjtë zemërohen kaq shumë me ata të cilët përpiqen për të qenë të mirë?



D Krahasoni Ikjet

Ka disa ndryshime interesante midis mënyrës se si u shpëtua Alma dhe populli i tij nga lamanitët dhe mënyrës se si u shpëtua Limhi dhe populli i tij. Nga studimi juaj i Mosia 21:24 përgjigjuni pyetjeve të mëposhtme:

1. Çfarë ndryshimi gjetët ju në lidhje me se kur secili grup vendosi të kthehej te Zoti me lutje për shpëtim? (krahasoni Mosia 21:11–15 dhe 23:25–29; 24:9–12).
2. Çfarë ndryshimesh gjetët ju në mënyrën si e ndihmoi Zoti secilin grup me barrat e tyre? (krahasoni Mosia 21:15–17 dhe 24:13–15).
3. Çfarë ndryshimesh gjetët ju në përfshirjen e Zotit me atë çfarë ndodhi me rojet lamanite, që lejoi që çdo grup të largohej? (krahasoni Mosia 22:3–11 dhe 24:16–19).
4. Çfarë ndryshimesh gjetët ju në përfshirjen e Zotit me atë çfarë ndodhi me ushtritë që u dërguan për të kapur çdo grup? (krahasoni Mosia 22:13–16 dhe 24:20–25).
5. Në çfarë mënyre janë sprovat dhe sfidat e sotme të ngjashme me ato që përballoi populli i Almës?

6. Cilët janë disa shembuj të mënyrave si janë të ngurtësuar zemrat sot?



Mosia 25

Alma Organizon Kishën e Perëndisë

Grupet e ndryshme të nefitëve ishin më në fund të sigurtë së bashku në tokën e Zarahemlës. Supozoni se ju keni qenë një nefit që qëndroi në Zarahemla gjatë gjithë kohës. Kush mund të kenë qenë mendimet tuaja pas dëgjimit të historive të popullit të Limhit dhe popullit të Almës? Vini re çfarë bëri mbreti Mosia II dhe Alma për mirëqenien e popullit të Zarahemlës.

Të Kuptojmë Shkrimet e Shenjta

Mosia 25

Qëndruar (v. 7)—Ndejtën, mbetën

Ankth (v. 11)—Hidhërim, brengë

..... **Nxiti** (v. 16)—Këshilloj, inkurajoj, mësoj

Mosia 25:1–4, 13—Kush ishte një Nefit?

Dy grupet kryesore të popujve në Librin e Mormonit ishin nefitët dhe lamanitët. Asnjë grup, sidoqoftë, nuk përbëhej vetëm nga një popull. Lamanitët nuk përfshinë vetëm pasardhësit e Lamanit, Lemuelit dhe ata nga grupi i Lehit që qëndruan me ta, por gjithashtu nefitët e ligj që u bashkuan më vonë me ta. Nefitët përfshinë pasardhësit e Nefit dhe ato nga grupi i Lehit që e pasuan atë, si edhe popullin e Zarahemlës (shih Mosia 25:13).

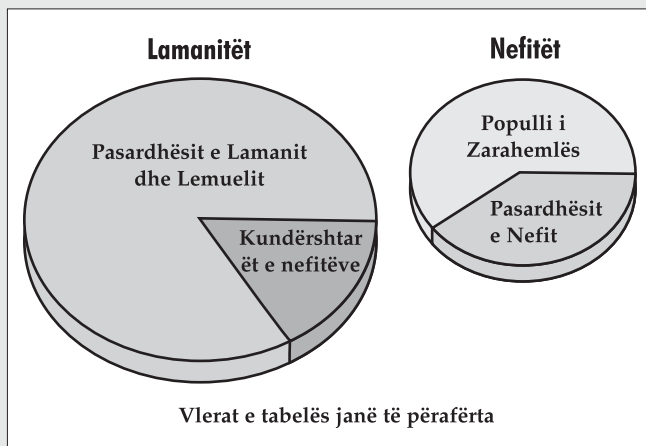

Mund të jetë më e lehtë për të mbajtur mend se, në përgjithësi, nefitët ishin ata që ndoqën ungjillin e Jezu Krishtit dhe lamanitët nuk e ndoqën atë. Kishte më shumë se dyfish nga ata që quheshin lamanitë sesa kishte nefitë dhe nga populli i Zarahemlës së bashku (shih Mosia 25:2–3).

Studimi i Shkrimeve të Shenjta

Bëni aktivitetin A ose B, kur ju studioni Mosia 25.

A Cilat Ishin Ndjenjat e Tyre?

Kur populli dëgjoi historitë se çfarë ndodhi gjatë dhe pas kohës së mbretit Noe, ata u “goditën nga mrekullia dhe çudia” (Mosia 25:7). Lexoni vargjet e mëposhtme dhe përshkruani çfarë dëgjuan dhe si u ndjenë ata. Numri 1 jepet si një shembull.

1. Mosia 25:8—Ata dëgjuan se si u shpëtua populli i Limhit nga robëria lamanite. I mbushi ata me gëzim të madh.
2. Mosia 25:9
3. Mosia 25:10
4. Mosia 25:11
5. Mosia 25:12

B Një Takim në Zarahemla

1. Tek Mosia 25:1 ne lexojmë se Mosia e thirri të gjithë popullin së bashku. Ky grumbullim mund të krahasohet me konferencat e përgjithshme që ne mbajmë rregullisht në Kishë sot. Në fletoren tuaj shkruani një rend ditor ose formular raportimi si ai që tregohet këtu dhe plotësojeni atë nga studimi juaj i vargjeve të renditura.

Rendi Ditor i Mbledhjes në Zarahemla

Data: (shih datat e sugjeruara për Mosia 24:25)

Kryesimi: (shih Mosia 25:1)

Folësi #1: (shih Mosia 25:5)

Çështja: (shih Mosia 25:5–6)

Përgjigjia e popullit: (shih Mosia 25:7–13)

Folësi #2: (shih Mosia 25:14)

Çështja: (shih Mosia 25:15–16)

Përgjigjia e popullit: (shih Mosia 25:17)

Pas Konferencës:

(Lexoni Mosia 25:18–23 dhe përshkruani çfarë ndodhi në Zarahemla pas kësaj konference të rëndësishme.)

2. Si mund të zbatohen përvojat e tyre në ditët tona?
3. Sipas Mosia 25:24, çfarë bëri Zoti për këtë popull?
4. Pse mendoni ju është e rëndësishme të dini çfarë bëri Zoti për ata?



Mosia 26

Braktisja në Brezin e Ri

Me gjithë nefitët e kthyer të sigurtë në Zarahemla dhe të lirë nga lamanitët, ju mund të prisni që jeta do të jetë në paqe të plotë dhe pa probleme. Por kjo nuk duket të jetë mënyra siç është jeta shumë shpesh. Shumë nga të rriturit midis nefitëve kishin provuar direkt sprova të ashpra që vijnë nga ligësia dhe gëzim që vjen nga fitimi i faljes dhe shpëtimit të Zotit. Fëmijët e tyre, megjithatë, nuk patën të njëjtat përvoja dhe shumë mohuan mësimet dhe dëshmitë e prindërve të tyre. A ka të rinj sot që përpiqen në të njëjtën mënyrë dhe rebelojnë kundër prindërve të tyre? Kur të lexoni Mosia 26, shikoni çfarë gjeti Zoti si shkak të një rebelimi të tillë dhe se ku të çon ky rebelim.

Të Kuptojmë Shkrimet e Shenjta



Mosia 26

Grindjeve (v. 5)—Mosmarrëveshjeve, grindjeve

Qortoheshin (v. 6)—Paralajmëroi kundër praktikave mëkatore

Kapur në paudhësi (v. 11)—Mëkate të ndryshme

Shkelësin (v. 19)—Person që thyen një ligj

Rregulloi (v. 37)—Qeverisi, drejtoi

Me kujdes (v. 37)—Me kujdes, vigjilent

Mosia 26:5–12—Ligjet e Perëndisë dhe Ligjet e Njeriut

Është e rëndësishme të kuptojmë se mund të ketë një ndryshim midis asaj çfarë është një mëkat dhe çfarë është një krim. Një krim është dhunim i ligjeve të tokës, ndërsa një mëkat është dhunim i ligjeve të Perëndisë. Shpesh një veprim mund të jetë i të dyjave, por disa veprime që janë mëkate mund të mos jenë kundër ligjeve të njeriut. Alma kërkoi ndihmën e mbretit për shkak të keqbërjeve të popullit të tij. Mbreti Mosia kuptoi se edhe pse shumë nga besimet e këtij populli ishin të rreme dhe se disa anëtarë të Kishës ishin mashtruar nga “fjalët lajkatare” (Mosia 26:6), ata nuk ishin kundër ligjit nefit. Alma pastaj iu kthye Zotit për ta ndihmuar atë të merrej me keqbërjet në Kishë. Shih Doktrina e Besëlidhje 134 për një zbuluesë moderne mbi të njëjtën çështje.

Studimi i Shkrimeve të Shenjta



Bëni dy nga aktivitetet e mëposhtme (A–D) kur ju studioni Mosia 26.

A Gjeni Shkaqet

Ka të ngjarë se në çdo brez ka të rinj të “brezit të ri” (Mosia 26:1) të cilët mohojnë mësimet që prindërit e tyre kanë mësuar dhe u kanë mësuar. Mosia 26 përshkruan një situatë të tillë në Zarahemla.

1. Studioni Mosia 26:1–5 dhe pastaj vizatoni në fletore një diagramë të ngjashme me atë që tregohet këtu. Zëvendësoni shenjën e pikëpyetjes (?) në kutitë me atë çfarë çoi, ose shkaktoi problemin, të dhënë në vargjet e shkrimit të shenjtë.

?

(Shih v. 1–2)

Çfarë ndodhi që çoi në këto probleme?

?

(Shih v. 4.)



Ata nuk mund ta kuptonin fjalën e Perëndisë dhe zemrat e tyre u ngurtësuan (v. 3).

Ata as nuk do të pagëzoheshin as nuk do të bashkoheshin me Kishën (v. 4).



2. Mendoni për njerëzit që ju njihni, të cilët nuk do të përpiqen për të kuptuar ungjillin, ose ata që refuzojnë të bashkohen dhe të jenë aktivë në Kishë. Shkruani një paragraf ku të shpjegoni ngjashmëritë që shihni ju midis shkaqeve dhe problemeve të tyre dhe shkaqeve të atyre problemeve në Zarahemla.
3. Lexoni Doktrina e Besëlidhje 136:32–33 dhe shpjegoni çfarë duhet të bëjmë ne për të kapërcyer këto probleme dhe shkaqet e tyre.

B Zbuloni Proçesin



Në Mosia 26, Mormoni përshkroi një problem të vështirë që përballoi Alma si kreu i Kishës. Deklarata Zyrtare 2, në fund të Doktrina e Besëlidhje, përshkruan një problem të vështirë që përballoi Presidenti Spenser W. Kimbell si President i Kishës në ditët tona.

1. Studioni Mosia 26:1–12 dhe përshkruani problemin që përballoi Alma.
2. Lexoni Deklarata Zyrtare 2 dhe përshkruani problemin që përballoi Presidenti Kimbell.
3. Lexoni Mosia 26:13–14 dhe rendisni fjalët ose frazat që përshkruajnë si u ndje Alma dhe çfarë duhet të bënte ai përpara se “fjala e Zotit t’i drejtohej atij.”
4. Shqyrtoni Deklarata Zyrtare 2 dhe rendisni fjalët dhe frazat që përshkruajnë çfarë bëri Presidenti Kimbell dhe Presidencia e Parë përpara se të jepej kjo zbuluesë.
5. Çfarë ju mësojnë këto lista juve rreth përgatitjeve për marrjen e zbuluesës?

C Gjeni Bekimet

Fjala *bekuar* përmendet në çdo varg të Mosia 26:15–19.

1. Kërkoni këto vargje dhe rendisni kush tha Zoti në çdo varg është “i bekuar” dhe *pse* ata janë të bekuar.
2. Çfarë besëlidhje apo premtimi i dha Zoti Almës në Mosia 26:20?
3. Lexoni informacionin në Bible Dictionary “election” [Fjalori Biblik “të zgjedhurit”] (f. 662–63) dhe shpjegoni pse mendoni se Almës iu dha një premtim i tillë.

D Gjeni Përgjigjet

Alma e kërkoi Zotin dhe mori një zbulësë mbi atë se çfarë duhet të bënte rreth anëtarëve të Kishës të cilët bëjnë mëkat serioz. Kur ju lexoni Mosia 26:21–39, shikoni për përgjigjet e pyetjeve të mëposhtme:

1. Çfarë bën Zoti për ata që besojnë dhe pagëzohen? (shih v. 21–24).
2. Cili është fati i atyre që refuzojnë të pendohen dhe të pranojnë ungjillin? (shih v. 25–28).
3. Çfarë duhet të bëjë Kisha kur një anëtar kryen mëkat serioz dhe më pas pendohet? (shih v. 29–31).
4. Çfarë duhet të bëjë Kisha në qoftë se një anëtar nuk është i gatshëm për t’u penduar? (shih v. 32).
5. Çfarë do të thotë “nuk u numëruan” mes njerëzve të Zotit? (shih v. 36).
6. Çfarë ndikimi patën veprimet e Almës mbi Kishën? (shih v. 37–39).

Mosia 27

Kthimi në Besim i Alma të Riut

Si mendoni ju se do të ndjeheshit në qoftë se ju do të kishit bërë përpjekje të madhe për të arritur diçka dhe pastaj të shikoni dikë të vijë dhe të përpiqet të shkatërrojë atë çfarë ju po bënit? A do të ketë ndonjë ndryshim në qoftë se personi që po përpiqej të shkatërronte punën tuaj ishte dikush që ju e donit? Kjo është situata që përballuan si profeti Alma dhe mbreti Mosia. Në Mosia 27, ju do të lexoni se ata që kishin qëllim të shkatërronin punën e këtyre burrave të mëdhenj ishin vetë bijtë e tyre! Ndërsa lexoni, vini re besimin e një ati fisnik dhe gatishmërinë e Atit tonë në Qiell për të shpërblyer besimin e madh. Ngjarjet e këtij kapitulli patën një ndikim dramatik mbi ata të rinj, po ashtu dhe mbi nefitët dhe lamanitët.

Të Kuptojmë Shkrimet e Shenjta



Mosia 27

Iu bënë (v. 1)—Detyruan, imponuan

Mendjemadhësinë (v. 4)—Arrogancën, kryelartësia

Çmonte (v. 4)—Respektonte, vlerësonte

Pengesë (v. 9)—Barrierë, pengesë

Sikur do të çahaj (v. 18)—Ndahej në pjesë

Ftuar (v. 23)—Ftuar, nxitur

Vreri i hidhësisë (v. 29)—Furma më ekstreme e hidhësisë

Humnerë (v. 29)—Një gropë shumë e thellë, një thellësi pa fund

Dërrmuar (v. 29)—Mundim i madh

Ngushëllim (v. 33)—Qetësim, sigurim

Punë (v. 33)—Raskapitje, punë e rëndë

Me zell (v. 35)—Me entuziazëm, me energji

Mosia 27:11–26—Kthimi i Mrekullueshëm në Besim i Alma të Riut

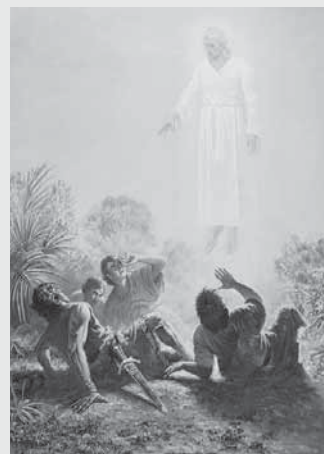

Tregimi i kthimit në besim të Almës së Ri është një shembull i mrekullueshëm se çfarë bën Shlyerja e Jezu Krishtit për ata që pendohen. Të jesh “shëlbuar nga Zoti” (Mosia 27:24) do të thotë të jesh i shpëtuar, i shpërblyer ose i kthyer nga një gjendje e një borxhi të madh (shih v. 27–29). Të jesh “lindur nga Shpirti”, “i lindur përsëri,” ose “i lindur nga Perëndia” do të thotë të ndryshosh nga gjendja jonë e rënë tokësore “drejt një gjendjeje të drejtësisë” duke u

bërë “krijesa të reja” (v. 25–26). Ne nuk jemi më skllëvër të mëkatit por kemi dëshirë të bëjmë gjithmonë mirë (shih Mosia 5:2).

Ndërsa historia e kthimit në besim të Almës së Ri është madhështore, Presidenti Ezra Taft Benson dha këshillën e mëposhtme:



“Ne duhet të jemi të kujdesshëm, kur kërkojmë të bëhemi shumë e më shumë si hyjnia, që të mos dëshpërohemi dhe të humbim shpresën. Të bëhemi si Krishti është ta ndjekim atë gjithë jetën dhe shumë shpesh përfshin rritjen dhe ndryshimin që është i ngadalshëm, pothuajse i paperceptueshëm. Shkrimet e shenjta na japin ngjarje të jashtëzakonshme të njerëzve, jeta e të cilëve

ndryshoi dramatikisht, në një moment, siç ishte: Alma i Riu, Pali në rrugën për në Damask, Enosi duke u lutur edhe gjatë natës, Mbreti Lamoni. Shembuj të tillë të habitshëm të fuqisë së ndryshimit, madje dhe të atyre të futur në mëkat, japin sigurinë se Shlyerja mund të arrijë madje dhe ata që janë në dëshpërimin më të thellë.

Por ne duhet të jemi të kujdesshëm kur diskutojmë këto shembuj të shënuar. Edhe pse ata janë realë dhe të fuqishëm, ato janë më shumë një përjashtim se sa rregull. Për çdo Pal, për çdo Enos dhe për çdo Mbret Lamoni, ka qindra dhe mijëra njerëz që e shohin procesin e pendimit si shumë më të hollë, shumë më të paperceptueshëm. Ditë pas dite ata i afrohen më afër Zotit, duke e kuptuar nga pak se ata po ndërtojnë një jetë hyjnore. Ata jetojnë jetë të qetë të mirësisë, shërbimit dhe zotimit...

Ne nuk duhet ta humbim shpresën. Shpresa është një spirancë për shpirtrat e njerëzve. Satani dëshiron të na e heqë këtë spirancë. Në këtë mënyrë ai mund të sjellë dëshpërim dhe nënshtrim. Por ne nuk duhet ta humbim shpresën. Zoti është i kënaqur me çdo përpjekje, madje dhe ato të voglat fare, ato të përditshme në të cilat ne përpiqemi për t'u bërë më shumë si Ai. Edhe pse ne mund të shohim se na duhet të ecim shumë në rrugën drejt përsosjes, ne nuk duhet të heqim dorë nga shpresa ("A Mighty Change of Heart," *Ensign*, tetor 1989, 5).

Mosia 27:29—Sa Zgjat "Mundimi i Përrjetshëm"?

Kur Alma i Riu ishte pa ndjenja, ai po "kalonte me shumë vështirësi nëpër shumë vuajtje, duke u pënuar, pothuajse deri në vdekje" (Mosia 27:28). Vuajtja e tij ishte kaq e madhe sa ai e përshkroi atë si "i dërmuar nga mundimi i përrjetshëm" (v. 29). Frazja "mundim i përrjetshëm" mund të jetë ngatërruese, meqenëse ne nga ky kapitull dimë se ai ishte pa ndjenja pak më shumë se dy ditë.

Ne duhet të kuptojmë se fjala *i përrjetshëm* ka një kuptim të ndryshëm për Zotin nga çfarë ka për botën. Në zbuluesin moderne, Zoti tha:

"Unë jam i pafundëm dhe ndëshkimi që është dhënë nga dora ime, është ndëshkim i pafundëm, sepse i Pafundëm është emri im. Prandaj—

Ndëshkim i përrjetshëm është ndëshkimi i Perëndisë" (DeB 19:10–11).

Termet si "mundimi i përrjetshëm" janë më shumë një përshkrim i *llojit* të mundimit (mundimi i Perëndisë) se sa kohëzgjatja e vuajtjes (shih DeB 19:6–12). Kujtoni gjithashtu se kjo përshkruan ndëshkimin për mëkatet e papenduara.

Studimi i Shkrimeve të Shenjta

Bëni dy nga aktivitetet e mëposhtme (A–D) kur ju studioni Mosia 27.

A Zgjidhni Thëniet e Vërteta

Pas leximit të Mosia 27:1–7, lexoni thëniet e mëposhtme dhe tregoni në se ato janë të vërteta apo të rreme. Në qoftë se ju mendoni se një thënie është e rreme, riformulojeni atë për ta bërë të vërtetë.

1. Nefitët në Zarahemla u bashkuan të gjithë si anëtarë të Kishës.
2. Mbreti nxori një ligj që çdo njeri duhet të respektojë Kishën.

3. Anëtarët e varfër të Kishës u ankuan rreth trajtimit të keq nga anëtarët e pasur.
4. Udhëheqësit e Kishës ishin të gjithë vullnetarë që shërbyen pa pagesë.
5. Duke qenë se kishte kaq shumë anëtarë të varfër, Kisha luftoi me varfërinë.

B Shkruajeni Atë me Fjalët Tuaja

Vizita e një engjëlli pati një ndikim të fuqishëm mbi Almën e Ri.

1. Studioni Mosia 28:13–16 dhe me fjalët tuaja, rishkruani çfarë tha engjëlli. Kujtoni që engjëlli ishte i drejtpërdrejtë dhe foli në atë mënyrë që e la Almën pa një justifikim.
2. Çfarë gjeni në vargjet që ndihmojnë shpjegimin pse Zoti dërgoi engjëllin tek Alma i Riu dhe te bijtë e Mosias?

C Drejtoni një Intervistë

Mendoni për një person në lagjen, degën, kunjin, ose distriktin tuaj, ose ndoshta një të afërm, besimin e të cilit në Perëndi dhe bindjen ndaj ungjillit ju i admironi.

1. Intervistojeni atë person dhe bëjini pyetjet e mëposhtme:
 - Si e fituat një dëshmi të ungjillit të Jezu Krishtit?
 - A erdhi dëshmia juaj e tëra menjëherë apo pas një perudhe të gjatë kohe?
 - Sa kohë ju desh për të arritur nivelin tuaj të tanishëm të bindjes dhe besnikërisë?
2. Përshkruani si ishte përvoja e tij ose e saj e ngjashme apo e ndryshme nga përvoja e Almës së Ri në Mosia 27:23–32.
3. Lexoni gjithashtu thënien nga Presidenti Ezra Taft Benson në seksionin "Të Kuptojmë Shkrimet e Shenjta" për Mosia 27:11–26 dhe shpjegoni çfarë keni mësuar rreth procesit për t'u bërë si Krishti.

D Përshkruani Si Ishin Gjërat të Ndryshme

1. Shqyrtoni Mosia 27:8–10, 32–37 dhe përshkruani si ndryshuan Alma i Riu dhe katër bijtë e Mosias si rezultat i përvojës së tyre të kthimit në besim.
2. Si janë këta burra një shembull i asaj çfarë mëson Mosia 27:25–26? Çfarë na mëson kjo rreth dikujt që është vërtetë i kthyer në besim?



Në qoftë se do të ishit shumë i sëmurë me një sëmurdje të tmerrshme që po vriste mijëra njerëz rrotull jush dhe pastaj ju dha formula e një ilaçi të fuqishëm që do t'ju kuronte juve plotësisht, çfarë do të bënit me atë formulë? A do ta mbanit

atë për vete? A do ta shisnit atë? A do ta largonit atë? Në një farë mënyre, kjo është e ngjashme me situatën e katër bijve të Mosias. Kur të lexoni Mosia 28, zbuloni kush ishte “sëmundja” dhe çfarë bënë ata me kurën që iu dha.

Të Kuptojmë Shkrimet e Shenjta



Mosia 28

Më të urreyer (v. 4)—Më të ligjtë

Dhembje (v. 4)—Hidhërim, brengë

Ngatërroi (v. 17)—Hutoi

Interpretuesit (v. 20)—Urimi dhe Thumimi (shih gjithashtu v. 13–14)

Mosia 28:11–19—Ku e Gjejmë Informacionin që Përktheu Mosia nga Këto Fletë të Arta?

Fletët e arta të gjetura nga populli i Limhit tregojnë historinë e Jareditëve. Moroni më vonë shkroi një përmbledhje të atij anali, i cili është në librin e Ethërit (shih Ethëri 1:1). Shih gjithashtu “Burimet Kryesore për Librin e Mormoni” (f. 12).

Studimi i Shkrimeve të Shenjta



Bëni aktivitetin A ose B, kur ju studioni Mosia 28.

A Shkruajini një Letër Mbretit Mosia

Në Mosia 28:1–5, Mormoni shpjegoi si u ndjenë katër bijtë e Mosias rreth shërbimit të një misioni tek lamanitët.

1. Studioni këto vargje dhe shënoni gjithë arsyet që mund të gjeni që shpjegojnë pse donin ata të shërbejnë një mision.
2. Shkruajini një letër mbretit Mosia sikur ju të ishit Amoni ose Aaroni dhe shpjegoni ku dëshironi të shkoni dhe pse. Sigurohuni të përfshini arsyet që gjetët në vargjet 1–5.
3. Cilat nga këto arsye ju e ndjeni se mund të kenë qenë më të rëndësishmet për ata njerëz? Pse?



Më shumë se gjithçka tjetër bijtë e Mosias dëshironin të shërbenin një mision

B Gjeni Faktet

Kur bijtë e Mosias kërkuan të shkojnë në një mision tek lamanitët, mbreti Mosia u detyrua të marrë disa vendime të rëndësishme. Shihni Mosia 28:5–20 për përgjigje të pyetjeve të mëposhtme:

1. Çfarë e bindi Mosian të lejojë bijtë e tij të shkojnë në një mision tek armiqtë e tyre lamanitët? (shih v. 5–9).
2. Cilat janë tre premtimet që Zoti i dha Mosias në lidhje me bijtë e tij? (shih v. 7).
3. Nga çfarë hoqën dorë bijtë e Mosias për të shkuar në misionin e tyre? (shih v. 10).
4. Kush janë tre palët e fletëve që përmenden në vargun 11?
5. Cilën palë të fletëve përktheu Mosia dhe si qe në gjendje ai t'i përkthejë ato? (shih v. 11–13).
6. Ku mund ta gjeni informacionin që përktheu Mosia nga fletët e arta?



7. Kujt ia dha Mosia analet? Çfarë na mëson kjo rreth gatishmërisë së Zotit për të falur?

Mosia 29

Fundi i Mbretërve dhe Fillimi i Gjykatësve

Asnjë nga bijtë e mbretit Mosia nuk ishte i gatshëm për të shërbyer si mbreti i ardhshëm. Ata zgjodhën në vend të kësaj të shkojnë në një mision tek lamanitët (shih Mosia 28:5–10). Në Mosia 29 ju do të lexoni rreth sfidave që solli vendimi i tyre mbi nefitët dhe çfarë vendosi të bëjë mbreti Mosia. Kur të lexoni këtë kapitull, vini re çfarë tha Mosia se ishte e mirë dhe e keqe rreth një sundimi qeveritar nga një mbret. Çfarë lloj qeverisje tjetër sugjeroi ai dhe çfarë avantazhesh dhe rreziqesh shikonte ai në të?

Të Kuptojmë Shkrimet e Shenjta



Mosia 29

Çoroditjen, shtrembëron (v. 7, 23)—Ndryshimi i së mirës në të keqe, korrupton

Domosdoshme (v. 13, 16, 24)—E duhur, e dëshirueshme

Aftësinë (v. 14)—Aftësitë

Ndërhyrjen e Krijesit të tyre

të shumëditur (v. 19)—Përndia vjen për shpëtimin e tyre

Prëzoni (v. 21)—Largojë, hequr

Bën (v. 23)—Kalon, ndërton

Kundra (v. 26)—Kundër, në kundërshtim me

Mundimet (v. 33)—Vuajtje, dhembje

Hoqën dorë nga (v. 38)—U dorëzuan

Pasuri (v. 40)—Pasuri

Studimi i Shkrimeve të Shenjta



Bëni aktivitetet A dhe B, kur ju studioni Mosia 29.

A Argumentoni

Më poshtë janë thëniet që favorizojnë qeverisjen me një mbret. Përdorni idetë nga Mosia 29:18–25 për të korrigjuar çdo thënie që ju mendoni se është e rreme.

1. Një mbret është vetëm një njeri; problemet e tij nuk ndikojnë tek populli.
2. Një mbret i shërben vullnetit të popullit.
3. Mbretërit i nënshtrohen ligjit të vendit.
4. Qeveritë më të mira janë ato me mbretër.

B Identifikoni Parimet e Rëndësishme

Mosia 29:25–31 sugjeron disa parime të rëndësishme. Më poshtë janë fjalët dhe referencat kyç nga Mosia 29. Pas leximit të shkrimit të shenjtë, shkruani një parim të përgjithshëm që sugjeron ai.

1. Zakonshme (v. 26)
2. Shkatërrim (v. 27)
3. Gjykime të padrejta (v. 28–29)
4. Do të bien mbi kokat e tyre (v. 30)
5. Bien mbi kokat e mbretërve (v. 31)

Libri i Almës

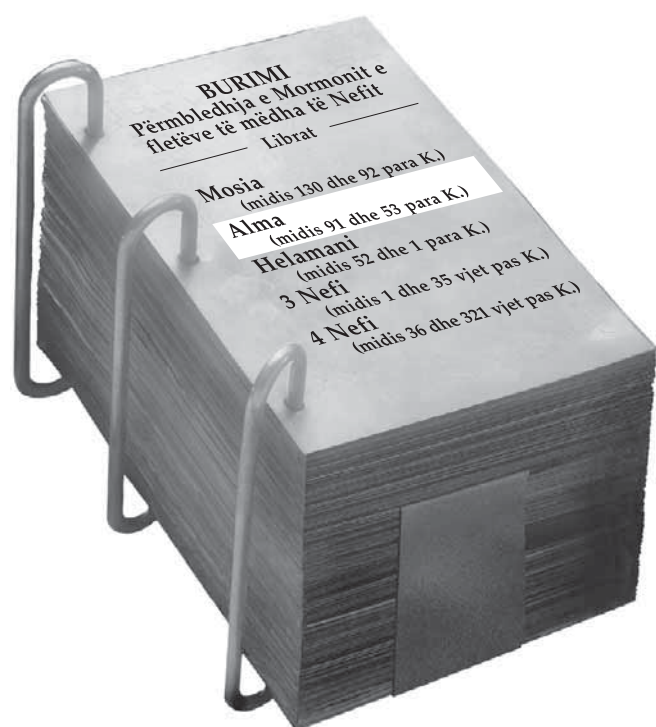

Kush e Shkroi Librin e Almës?

Siç do ta vini re nga faja e parë e librit të Almës, titulli i plotë dhe hyrja shpjegojnë se Alma, biri i Almës dhe shpesh i quajtur Alma i Riu, është profeti sipas të cilit ka marrë emrin ky libër. Libri është përmbledhja e Mormonit e librit të Almës nga fletët e mëdha të Nefit (shih “Burimet Kryesore për Librin e Mormonit” f. 12).

Ndonëse ky libër mban emrin e Almës, ai përfshin shkrime të autorëve të tjerë:

- Kapitujt 1–44 janë nga anali i Almës.
- Kapitujt 45–62 janë nga shkrimet e Helamanit, një nga bijtë e Almës.
- Kapitulli 63 është kryesisht informacion i marrë nga Shiblioni, një bir tjetër i Almës.

Çfarë Do Të Gjej në Librin e Almës?

Libri i Almës është libri më i gjatë në Librin e Mormonit, por përfshin një periudhë më pak se 40 vjet (rreth 91–52 para K.). Në këtë libër ju do të gjeni disa nga historitë më të mëdha misionare të Librit të Mormonit. Për shembull, ju do të mësoni çfarë ndodhi me të katër bijtë e Mosias, të cilët të gjithë zgjodhën të shkojnë në misione mes lamanitëve në vend që njëri prej tyre të bëhej mbret mbi nefitët. Ju lexuat rreth vendimit të tyre në Mosia 28.

Libri i Almës gjithashtu përmban disa nga mësimet më të rëndësishme doktrimore në Librin e Mormonit. Ju do të lexoni rreth parimeve të tilla si:

- Thirrjet e priftërisë para kësaj jete të vdekshme.
- Fuqia e Shlyerjes së Jezu Krishtit për t'i sjellë Ringjalljen të gjithëve dhe shpëtim të penduarve.
- Fuqia e fjalës është më e madhe sesa fuqia e shpatës.
- Marrëdhënia themelore mes Krijimit, Rënies dhe Shlyerjes.
- Si na ndihmon besimi në Jezu Krisht dhe pendimi për të na kualifikuar për mëshirë nëpërmjet Shlyerjes dhe për të plotësuar kërkesat e drejtësisë.

Libri i Almës gjithashtu përmban analin e disa luftrave, veçanërisht në kapitujt 43–62. Ju do të vini re se edhe pse këta kapituj tregojnë rreth luftrave të tmerrshme, ata vazhdojnë të na mësojnë të vërteta të rëndësishme dhe të përjetshme që janë themelore për ditët tona.



Alma 1 Alma dhe Nehori

Alma ishte kryegjykatësi i Zarahemlës dhe udhëheqësi i Kishës. Një nga sfidat e tij të para ishte të gjykonte një njeri të quajtur Nehor, i cili ngriti një kishë rivale, mësoi doktrinën të rreme dhe vrau një nefit besnik. Shumë njerëz sot besojnë dhe na mësojnë të njëjtat doktrina të rreme që mësoi Nehori. Kur të lexoni Alma 1, mendoni se çfarë ishte e gabuar në doktrinën e Nehorit dhe pse Alma tha se ishte e rrezikshme.

Të Kuptojmë Shkrimet e Shenjta

Alma 1

Detyruar (v. 1)—Kërkuar

Duke iu kundërvënë (v. 3)—Mban një qëndrim të fortë kundër

Njohur (v. 3)—I admiruar nga populli, i miratuar

Robra shumë të çmuara (v. 6, 27)—Veshje të shtrenjta

Qortuar (v. 7)—Korrigjuar, këshilluar

Duke pasur mbi supe (v. 9)—U kërrus

Përpjekur (v. 12)—Përpjekur

Hakmarrje (v. 13)—Ndëshkim

Turpshme (v. 15)—Pahijshme, e turpshme

Thonë (v. 20)—Me dhënë, të mësosh të tjerët

Grindeshin (v. 22)—Grindje, zënkë

Fshinë (v. 24)—U hoqën, u fshinë

Hijshëm (v. 27)—Tërheqës

Jepeshin pas (v. 32)—Dhënë pas dëshirave të tyre

Thashetheme (v. 32)—Argumenta të kota, bisedë boshe

Guxojnë (v. 33)—Guxuan

Alma 1:12—Çfarë Është Intriga e Priftërinjve? Çfarë Po Mësonte Nehori Që Ishte Kaq me Popullaritet?

Siç shpjegohet nga Nefi “mashtrome nga priftëria kanë të bëjnë me njerëz që predikojnë dhe e vënë veten si një dritë për botën, që ata të marrin fitime dhe të kenë lëvdata nga bota; por ata nuk kërkojnë mirëqenien e Sionit” (2 Nefi 26:29). Sipas këtij përkufizimi, çfarë jepte mësim Nehori ishte mashtrim priftërie.

- Ai kritikoi Kishën dhe mësoi se priftërinjtë dhe mësuesit duhet të bëhen të njohur me popullin (shih Alma 1:3). Kjo tregon se ai donte që populli të lëvdonte dhe të ndiqte atë dhe jo Perëndinë.
- Ai mësoi se të gjithë priftërinjtë dhe mësuesit (si ai) duhet të paguhen për predikimin në vend që edhe të punojnë për të mbështetur veten e tyre (shih v. 3). Kjo tregon se dëshira e tij ishte për të marrë fitime dhe begati nga puna e të tjerëve.

- Në mënyrë që të merrnin pagesë për predikim, Nehori, ashtu si gjithë mësuesit e rremë, mësuan atë çfarë populli donte që të dëgjonte. Ai mësoi se “i gjithë njerëzimi duhet të shpëtohet ditën e fundit” (v. 4). Kjo doktrinë do të ishte shumë e pëlqyeshme për të mosbindurit. Sa më e lehtë dhe ngushëlluese është të dëgjosh se çdo njeri do të shpëtohet, në vend që të të mësohet se parime të tilla si besimi, pendimi dhe bindja janë të domosdoshme për shpëtimin. Kjo tregon se Nehori ishte më i interesuar për mirëqenien e tij sesa për të ndihmuar popullin të rritej në drejtësi dhe për mirëqenien e Sionit.



Nehori u ekzekutua për vrasjen e Gideonit, por kjo nuk i dha fund popullaritetit të mësimet të tij. Ndërsa vazhdoni studimin tuaj të Librit të Mormonit ju do të takoni vazhdimisht njerëz (të tillë si amlicitët, amalekitët, amulonitët dhe amonihahitët) që ndoqën mësimet e Nehorit.

Studimi i Shkrimeve të Shenjta

Bëni një nga aktivitetet e mëposhtme (A–C), ndërsa studioni Alma 1.

A Korrigjoni Doktrinën

Nehori ishte fajtor për intriga të priftërinjve dhe vrasje.

1. Për t’ju ndihmuar të kuptoni doktrinën e Nehorit dhe rreziqet e mashtrimit të priftërinjve, vizatoni në fletore një tabelë si ajo që tregohet këtu.

| Nehori | Mashtrimi i priftërinjve | Priftëria |
|--------|--------------------------|-----------|
| 1. | | |
| 2. | | |
| 3. | | |

2. Në kollonën e parë, rendisni tre elementët e doktrinës së Nehorit nga Alma 1:3–4.
3. Në kollonën e dytë, shpjegoni se si çdo doktrinë e rreme që mësoi ai cilësohet si mashtrim priftërie, siç përshkruhet në 2 Nefi 26:29 (për ndihmë, në qoftë se është e nevojshme, shih seksionin “Të Kuptojmë Shkrimet e Shenjta” për Alma 1:12).
4. Në kollonën e tretë, korrigjoni çdo ide të rreme me një shpjegim se çfarë duhet të japë mësim një mbajtës i vërtetë i priftërisë.

B A Ka një Mënyrë të Gabuar për të Mbrojtur të Vërtetën?

Tek Alma 1:19–20 ju lexoni rreth përndjekjeve që përballuan anëtarët e Kishës.

1. Si iu përgjigjën disa anëtarë të Kishës kësaj përndjekjeje? (shih v. 21–22).
2. Çfarë ndikimi pati përgjigja e tyre ndaj përndjekjes mbi pjesën tjetër të Kishës dhe mbi vetë ata? (shih v. 22–24).
3. Ku ngjante përgjigja ndaj kundërshtimit nga ata anëtarë me përgjigjen e Nehorit që gjendet tek Alma 1:7–9?
4. Shpjegoni çfarë na mëson ky kapitull rreth përgjigjes ndaj përndjekjes dhe pse kjo është mënyra më e mirë.

C Një Ditë në Jetën e Një Nefiti Adoleshent

Shqyrtoni Alma 1:25–33, që përshkruan si ishte jeta në Kishë në ditët e Almës dhe pastaj plotësoni një nga detyrat e mëposhtme.

1. Imagjinoni sikur ju ishit një adoleshent në ditët e Almës. Përshkruani si mund të jetë një ditë tipike për ju në atë shoqëri të bekuar. Jini krijues dhe përshkruani familjen tuaj, bërjen gati për shkollë, çfarë vishni, si ju trajtojnë të tjerët dhe si i trajtoni ju të tjerët dhe si është marrëdhënia juaj me jobesimtarët.
2. Krahasoni komunitetin tuaj me atë që përshkruhet tek Alma 1:25–33. Ku ngjajnë ata? Ku ndryshojnë? Çfarë mund të bëni ju për ta bërë veten dhe komunitetin tuaj më të ngjashëm me atë që përshkroi Alma?



Alma 2–3 Rebelimi i Amlicëve

Vdekja e Nehorit (shih Alma 1) nuk i dha fund trazirës që erdhi nga mësimet e tij të frymëzuara prej Satanit. Tek Alma 2–3 ju do të lexoni rreth Amlicit, një pasuesi të Nehorit, që donte më shumë sesa fillimin e një kisha rivale për fitim personal. Kur të lexoni këta kapituj, shikoni se çfarë donte Amlici në të vërtetë dhe se si Alma dhe anëtarët e tjerë të Kishës e përballuan këtë kërcënim. Vini re gjithashtu se si diskutimi i Almës të mënyrës se si të ligjtë e tregojnë veten e tyre, mund të zbatohet gjithashtu në ditët tona.

Të Kuptojmë Shkrimet e Shenjta

Alma 2

Përpiqen (v. 2)—Përpiqen

Zëri (v. 3–4)—Vota

Hiqte atyre (v. 4)—Largojë

Kundërshtime (v. 5)—

Grindje, debate

Habitshme (v. 5)—
Çuditshme, e papritur

Dalloheshin (v. 11)—I njohur
nga, identifikuar

Uritura (v. 37)—Shumë të
uritur

Alma 3

Shkelën (v. 2)—Shkelur,
shtypur

Rruar (v. 4)—Rruar

Përreth vetes (v. 5)—
Mbështjellë ose lidhur

**Përzjeu farën e tij, përzien
farën e tij** (v. 9, 15)—Martohen
dhe të kenë fëmijë me

U quajt me atë emër (v. 10)—
i njohur me atë emër

Mallkimi (v. 19)—Ndëshkim,
dënim

Vendosën, vendos (v.
26–27)—Dëshironin, dëgjonin

Alma 3:6–12—Cilët Janë Lamanitët dhe Cilët Janë Nefitët?

Në këtë kohë në analin e Librit të Mormonit, identiteti i një nefiti dhe një lamaniti nuk ishte një çështje kaq e madhe e linjës aktuale të gjakut sa ç'ishte një çështje besimi. Ata të cilët "drejtoshin nga lamanitët" (shih Alma 3:10) quheshin lamanitë pavarësisht nga linja aktuale e familjes së tyre. Ata të cilët besonin në analet e nefitëve dhe që "besonin në urdhërimet e Perëndisë" (v. 11), njiheshin si nefitë pavarësisht nga linja e tyre.

Studimi i Shkrimeve të Shenjta

Bëni aktivitetin B dhe aktivitetin A ose C ndërsa ju studioni Alma 2–3.

A Përshkruani Problemin



Amlici

Amlici ishte një njeri i talentuar dhe dinak. Alma e dinte se ai përfaqësonte një kërcënim të vërtetë në shoqërinë nefite.

1. Studioni Alma 2:1–4 dhe përshkruani çfarë planifikoi të bëjë Amlici.
2. Si tregojnë vargjet 5–10 se shqetësimet e Almës lidhur me Amlicin ishin të sakta?

B Gjeni një Zbatim

Alma 2:12–38 përshkruan përgatitjen dhe betejat që ndodhën në luftën mes nefitëve dhe amlicitëve e lamanitëve. Ndërsa meditonit për këto ngjarje, mendoni si ngjajnë këto beteja me betejat që ju duhet të bëni kundër ligësisë. Përgjigjuni pyetjeve të mëposhtme:

1. Ku ngjante plani i Amlicit për nefitët me planin e Satanit për ju?



2. Përshkruani të paktën dy gjëra që bëri Alma për të shkatërruar Amlicin, që janë të ngjashme me çfarë mund të bëni ju për të mbrojtur veten nga goditjet e Satanit.

C Jepni një Shembull Modern

Në Alma 3, Mormoni na kujton për mallkimin që erdhi mbi lamanitët në ditët e Nefit (shih 2 Nefi 5:20–25; seksionin “Të Kuptojmë Shkrimet e Shenjta” për 2 Nefi 5:20–25, f. 39).

1. Shqyrtoni Alma 3:4–10 dhe shpjegoni arsyen e atij mallkimi.
2. Çfarë premtimi bëri Zoti për ata që u bashkuan me lamanitët dhe që luftuan kundër nefitëve? (shih vargjet 9–17).
3. Çfarë bënë amlicitët për ta përmbushur vetë atë premtim?
4. Si e “tregojnë veten” njerëzit sot si mosbesues?



Zoti u premtoi nefitëve shumë herë se në qoftë se ata do të mbanin premtimet, ata do të përparonin në tokë (për shembull, shih Mosia 1:7). Tek Alma 2–3 ju lexuat se si nefitët besnikë u shpëtuan nga kërcënimet amlicit-lamanit duke thirrur Zotin për forcë. Zoti i bekoj ata dhe ata u shpëtuan.

Tek Alma 4, nuk ka armik të jashtëm, as luftra as grindje, por në njëfarë mënyre situata ishte më e dëshpëruar kur pushtoheshin nga lamanitët. Cili ishte burimi i atij rreziku? Presidenti Xhorxh Q. Kanon, që ishte këshilltar në Presidencinë e Parë, na mësoi: “Ne duhet të sprovohemi në të gjitha gjërat dhe shpejt apo vonë ne do të provohemi me anë të përparimit dhe bollëkut. Shumë njerëz që mbetën shenjtorë besnikë të ditëve të mëvonshme kur ishin të varfër, mund të mos jenë në gjendje të qëndrojnë të tillë kur të jenë të pasur. Pasuritë [kanë] një ndikim shumë korruptues mbi zemrën njerëzore dhe kërkon që njerëzit që janë shumë të pastër të jenë po aq të ndershëm, virtuoze, të përlulur dhe të drejtë kur ata rrethohen nga luksi dhe pasuria njëllor sikur të jenë në rrethana të varfëra dhe në nevojë” (Gospel Truth, bot. Jerreld L. Newquist, vëll. 2. [1957, 1974], 2:319).

Kur të lexoni Alma 4, shikoni si zbatohet thënia e Presidentit Kanon për ata nefitë dhe për ne!

Të Kuptojmë Shkrimet e Shenjta

Alma 4

Pikëlluar (v. 2)—Të shqetësuar, munduar

Pikëlluar (v. 7)—U ndjenë keq, plot me pikëllim

Shpirtligësive (v. 9)—Poshtërsi, urrejtje

Përuleshin (v. 13)—Përlulur

Duke ndihmuar (v. 13)—Ndihmuar, mbështetur, ushqyer

Studimi i Shkrimeve të Shenjta

Bëni aktivitetin A, ndërsa studioni Alma 4.

A Krahasoni Dy Periudha Kohore

Gjenden ngjashmëri interesante dhe ndryshime të rëndësishme midis përshkrimeve të Kishës tek Alma 1 dhe Alma 4. Në vitin e dytë të mbretërimit të gjykatësve, Kisha dhe anëtarët e saj përparuan (shih Alma 1:31), ndërsa pikërisht gjashtë vjet më vonë Kisha “filloi të dështonte në përparimin e saj” (Alma 4:9–10).

1. Vizatoni në fletore një tabelë të ngjashme me atë që tregohet këtu. Studioni vargjet e renditur për çdo kollonë dhe përshkruani se si çdo çështje lidhet me Kishën gjatë çdo periudhe kohore. Për shembull, sa përparues ishin anëtarët dhe çfarë ndikimi pati ky përparim mbi ta? (shih Alma 1:29–31; 4:6–8).

| | Alma 1:25–31 | Alma 4:6–12 |
|----------------------------|--------------|-------------|
| Përndjekje | | |
| Barazi dhe dashuri hyjnore | | |
| Krenari | | |
| Paqe | | |
| Përparim | | |

2. Krahasoni dy listat dhe përmbliidhni arsyet e fillimit të dështimit të Kishës që jepen tek Alma 4.
3. Mendoni rreth jetës suaj në po ato çështje të njëjta. Cilat janë disa mënyra si ju mund të rrisni nivelin tuaj të drejtësisë dhe kështu të ndihmoni Kishën të përparojë?



A keni dëgjuar ndonjëherë dikë të thotë diçka të tillë: “Ju nuk keni pse të jeni të përkryer për të shkuar në qiell; Perëndia do t’ju lejojë të hyni për aq kohë sa ju nuk bëni gjëra vërtet të liga. Noshita ju mund të njihni njerëz që nuk e thonë këtë, por të cilët jetojnë sikur ta besojnë se kjo është e vërtetë. Çfarë do t’i thoni një njeriu të tillë? Sa të mirë duhet të jemi që të mund të kthehemi të jetojmë me Perëndinë? Çfarë do të bëjë mëshira e Perëndisë për ne dhe si e fitojmë ne këtë mëshirë? Alma 5 është një vend i mirë për të gjetur përgjigjet e pyetjeve të tilla.

Alma hoqi dorë nga pozicioni i tij si kryegjykatës për t’ia kushtuar kohën e tij ndërtimit të Kishës (shih Alma 4:11–20). Ai filloi me qytetin e Zarahemlës. Alma 5 është e ngjashme me një bisedë të konferencës së përgjithshme nga profeti Alma. Mesazhi që ai dha është një nga më të rëndësishmit në Librin e Mormonit. Kur ju lexoni çfarë tha ai, mendoni se si zbatohet kjo tek ju.

Të Kuptojmë Shkrimet e Shenjta



Alma 5

Mbajtur në kujtesë (v. 6)—Kujtoni

Marrë shëmbëlltërinë e tij në pamjen tuaj (v. 14)—Të bëhesh si Krishti në qëndrim dhe sjellje

Gjyqit (v. 18)—Sallën e gjykimit

Qëndrojnë në vend (v. 18)—Mosbindje, kundërshtuat

Rrobat janë pastruar dhe bërë të bardha (v. 21)—Një referencë simbolike e largimit të mëkateve

Që tallet (v. 30)—Tallen, tregojnë mosrespekt kundrejt

Thënë (v. 37)—Shpallur, pretenduar

Gaboni (v. 43)—Bëni një gabim

Urdhri (v. 49)—Autoriteti i priftërisë

Alma 5:9—A Jeni të Shpëtuar?



Plaku Dallin H. Oaks, një anëtar i Kuorumit të Dymbëdhjetë Apostujve, tha: “Kur shenjtorët e ditëve të mëvonshme përdorin fjalët *i shpëtuar* dhe *shpëtim*, ka të paktën gjashtë kuptime të ndryshme. Sipas disave prej tyre, shpëtimi ynë është i sigurtë—ne tashmë jemi të shpëtuar. Tek të tjerët, për shpëtimin mund të flitet si për një ngjarje e ardhshme ... apo si kusht për një ngjarje të ardhshme... Por nga të

gjitha këto kuptime, ose lloje të shpëtimit, shpëtimi është me dhe nëpërmjet Jezu Krishtit” (në Conference Report, prill 1998, 76; ose *Ensign*, maj 1998, f. 55). Më poshtë janë përmbledhjet e gjashtë kuptimeve të ndryshme për të cilat foli Plaku Oaks:

1. Ne shpëtohem nga pasojat e përhershme të vdekjes. Për shkak të Ringjalljes së Jezu Krishtit, i gjithë njerëzimi do të ringjallet.
2. Ne shpëtohem nga mëkati nëpërmjet Shlyerjes së Krishtit dhe duke ndjekur planin e ungjillit. Pendimi është një pjesë e rëndësishme e shpëtimit nga pasojat e mëkateve tona.
3. Ne shpëtohem kur ne “lindim përsëri.” Kjo ndodh kur ne hyjmë në një marrëdhënie besëlidhjeje me Krishtin nëpërmjet pranimit të pagëzimit, marrjes së Frymës së Shenjtë dhe marrjes së emrit të Krishtit mbi veten tonë. Ne duhet gjithashtu të mbajmë me besnikëri dhe ta rinovojmë atë marrëdhënie besëlidhjeje.
4. Ne shpëtohem nga errësira e injorancës, kur mësojmë rreth planit të ungjillit. Ungjilli i Jezu Krishtit sjell dritë në jetën tonë.
5. Ne shpëtohem nga vdekja e dytë, e cila është vdekja përfundimtare shpirtërore, për shkak të Shlyerjes së Krishtit. Çdo njeri, përveç atyre të paktëve që bëhen bijtë e mallkimit, do të hyjë në një mbretëri të lavdisë.
6. Shpresa jonë është se ne do të shpëtohem më në fund në mbretërinë celestiale. Përveç kërkesave të tjera, ky shpëtim, ose ekzaltim, gjithashtu kërkon që të bëjmë besëlidhje të shenjta në tempujt e Perëndisë dhe të mbetemi besnikë ndaj tyre (shih Conference Report, f. 76–78; ose *Ensign*, f. 55–57).

Alma 5:7–14—Çfarë Është Ky Ndryshim i Fuqishëm i Zembrës?

Në qoftë se kërkojmë pak në shkrimet e shenjta që përshkruajnë këtë ndryshim, ne mësojmë se disa nga karakteristikat e treguara

nga ata që kanë provuar këtë ndryshim të fuqishëm, përfshijnë sa më poshtë:

- Ata “nuk kanë më prirje të bëjnë keq, por të bëjnë mirë vazhdimisht” (Mosia 5:2).
- Ata kanë “ndryshuar nga gjendja e tyre e mishit dhe e rënë në një gjendje drejtësie” (Mosia 27:25).
- Ata janë “zgjuar ... nga një gjumë i thellë” dhe u “ndriçuan nga drita e fjalës së përjetshme” (Alma 5:7).
- “Ata u përlën dhe e vunë besimin e tyre në Perëndinë e vërtetë dhe të gjallë” (Alma 5:13).

Plaku Merrill J. Batman, një anëtar i të Shtatëdhjetës, na mësoi se si një njeri e fiton këtë ndryshim të fuqishëm: “Ndryshimet në zemër dhe në shpirt ndodhin si rezultat i mbjelljes dhe ushqimit të farës [shih Alma 32:28]. Studimi i shkrimit të shenjtë, lutja, bindja dhe shërbimi janë elementët kyç në ndërtimin e besimit në Krisht” (në Conference Report, tetor 1992, 38; ose *Ensign*, nëntor 1992, 28).

Mbreti Beniamin dhe Alma së bashku treguan fuqinë e predikimit të fjalës së Perëndisë duke sjellë ndryshim të fuqishëm (shih Mosia 4:1–3; 5:1–2; Alma 5:7, 11–13).

Duke folur për fuqinë e shkrimeve të shenjta, veçanërisht të Librit të Mormonit, për të ndryshuar jetën, Presidenti Ezra Taft Benson deklaroi: “Nuk është vetëm se Libri i Mormonit na mëson të vërtetën, edhe pse në të vërtetë ky e bën këtë. Nuk është vetëm se Libri i Mormonit jep dëshmi të Krishtit, edhe pse në të vërtetë ky e bën këtë, gjithashtu. Por ka diçka më shumë. Gjendet një fuqi në libër që do të fillojë të derdhet në jetën tuaj, në momentin kur ju filloni një studim serioz të librit. Ju do të gjeni fuqi më të madhe për t’i rezistuar tundimit. Ju do të gjeni fuqi për të shmangur mashtrimin. Ju do të gjeni fuqi për të qëndruar në shtegun e ngushtë dhe të ngushtuar. Shkrimet e shenjta quhen ‘fjalët e jetës’ (DeB 84:85), dhe askund nuk është kjo më e vërtetë sesa për Librin e Mormonit. Kur filloni të keni uri dhe etje për këto fjalë, ju do ta gjeni jetën me bollëk të madh e më të madh” (në Conference Report, tetor 1986, 6; ose *Ensign*, nëntor 1986, 7).

Studimi i Shkrimeve të Shenjta



Bëni aktivitetin A dhe një aktivitet tjetër (B–D) kur ju studioni Alma 5.

A Shkruani një Letër

Imagjinoni sikur ju keni një shok që nuk e merr besimin dhe ungjillin shumë seriozisht. Qëndrimi i tij ose i saj është se në të vërtetë nuk kemi pse të jemi kaq të mirë që të mund të shpëtohem. Miku juaj beson se Perëndia i njej të gjitha dobësitë tona dhe do të na shpëtojë ne sidoqoftë; ne vetëm duhet të shmangim mëkatet që janë vërtet të mëdha. Ju vërtet e doni mikun tuaj dhe doni që ai ose ajo të kuptojë dhe të gjejë lumturi. Shkruajini një letër këtij miku, duke i shpjeguar se çfarë nuk është e saktë rreth ideve të tij ose të saj në lidhje me Shlyerjen. Përdorni të vërtetat që mësoi Alma në Alma 5:10–42 për t’ju ndihmuar të mësoni mikun tuaj. Sigurohuni të shpjegoni në letrën tuaj çështjet e mëposhtme:

- Çfarë do të thotë fjala *i shpëtuar*?
- Çfarë do të thotë të provosh “ndryshim të fuqishëm” dhe të “lindësh nga Perëndia”? Si mund të ndihmojë ky parim për të ndryshuar një njeri?

- Çfarë mund të bëjmë për të provuar këtë ndryshim të fuqishëm?
- Çfarë është e nevojshme për të ndryshuar zemrat tona dhe që të lindemi nga Perëndia?
- Çfarë do të bëhemi ne në qoftë se nuk ndryshojmë?

B Shpjegoni Ditën e Gjykimit

Alma e përshkroi ditën e gjykimit, kur ne të gjithë do të dalim para Perëndisë për t'u gjykuar.

1. Duke përdorur informacionin tek Alma 5:16–25, krahasoni ndjenjat e të papenduarit dhe të të penduarit.
2. Doktrina e Besëlidhje 76:5–10 na jep më shumë informacion se si do të bekohen të penduarit dhe të drejtët. Studioni këto vargje dhe krahasoni çfarë u ofron Zoti atyre që e ndjekin Atë me atë çfarë u ofron djalli pasuesve të tij. Cilin do të donit të kishit? Pse? Si do të ndiheshit në qoftë se Zoti do t'ju thoshte juve këto fjalë tek Alma 5:16?

C Krahasojini me Kohët Moderne

Alma e dinte se anëtarët e Kishës në kohën e tij përballuan sfida të vështira. Kërkoni Alma 5:26–35, 52–62 dhe rendisni dy sfida që përmendi Alma që janë gjithashtu sfida në ditët tona. Duke përdorur çfarë mësuat nga Alma, shpjegoni çfarë mund të bëjmë për t'i kapërcyer ato.

D Shkruani një Përmbledhje Fjale Kyç



Alma e ndau dëshminë e tij në Alma 5:37–52. Rendisni çfarë mendoni ju se janë pesë fjalë ose fraza të rëndësishme në dëshminë e tij. Shpjegoni arsyet tuaja për zgjedhjen e çdo fjale apo fraze.



Alma 6–7

Alma Predikon në Gideon

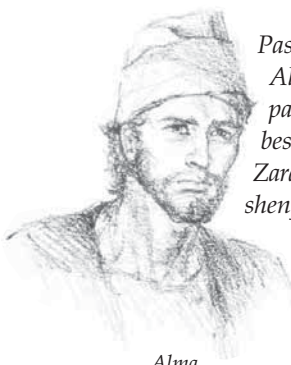

Alma

Pas forcimit të Kishës në Zarahemla, Alma shkoi në qytetin e Gideonit. Ai pa se anëtarët e Kishës atje ishin më besnikë nga ata që kishin qenë në Zarahemla. Prandaj, mesazhi i tij drejtuar shenjtorëve në Gideon nuk ishte një thirrje kaq e madhe për pendim sesa ishte një mesazh i udhëzimit dhe kurajos. Vini re se çfarë na mësoi

Alma në Alma 6–7 rreth misionit të Shpëtimtarit dhe çfarë duhet të bëjmë ne për t'u pastruar nëpërmjet Shlyerjes së Tij.

Të Kuptojmë Shkrimet e Shenjta



Alma 6

E lirë (v. 5)—Ofruar lirisht, jo kufizuar

Rregullime (v. 7)—Rregulla

Alma 7

Luteni që të keni hirin e tij (v. 3)—Lutje për ndihmë hyjnore

Sulmon (v. 15)—Trazon

Dilemën (v. 3, 18)—Krizë, situatë dëshpërimi

Kursi i tij është një rreth i përjetshëm (v. 20)—Udhët e Perëndisë janë të përjetshme dhe të pandryshueshme

Enë (v. 10)—Person me cilësi dhe thirrje të veçantë

Të lehtë për t'u mësuar (v. 23)—Të gatshëm për të pranuar udhëzim ose këshillë

Dobësive (v. 12)—Dobësi, papërsosmëri

Përmbajtur (v. 23)—Të matur, përdorimi i vetëkontrollit

Ndihmë (v. 12)—Ndihmë, mbështetje

Alma 7:11–13—Si Mund të Më Ndhimjojë Mua Shlyerja e Jezu Krishtit?

Shumë kristianë e kuptojnë se me anë të vuajtjes së Tij në Gjetsemani dhe në kryq, Shpëtimtari pagoi për mëkatet tona. Tek Alma 7:11–13, profeti Alma shpjegoi se Shlyerja bën këtë dhe shumë më tepër. Alma dëshmoi se Shpëtimtari erdhi në tokë për të marrë mbi veten e Tij çdo lloj vuajtjeje që është një pjesë e kësaj përvoje të vdekshme.

- Ai mori mbi veten e Tij "dhembjet dhe sëmundjet e popullit të tij" (v. 11). Kjo përfshin gjithë llojet e vuajtjeve që vijnë te ne, madje dhe kur ne nuk kemi bërë asgjë të gabuar.
- Ai mori mbi veten e Tij vdekjen, kështu që ne të mund të ringjallemi (shih v.12).
- Ai mori mbi veten e Tij dobësitë tona (shih v.12), që përfshin dobësitë dhe papërsosmëritë e trupit, mendjes apo karakterit, me të cilat ne luftojmë brenda vetes me dëshirën tonë për t'u bërë si Krishti.
- Ai mori mbi veten e Tij mëkatet tona, kështu që ne të mund të falemi (shih v. 13).

Plaku Xhon H. Grobërg, një anëtar i Shtatëdhjetës, tha: "Unë dëshmoj se asnjë njeri nuk ka provuar dhe as do të provojë ndonjëherë asnjë lloj rrethanash, qofshin ato zhgënjimi, tradhtie, dhembjeje, përndjekjeje, vuajtjeje, ose çfarëdo gjëje, që nuk mund dhe nuk është kapërcyer nga Shpëtimtari! Ju nuk mund të ndjeni dëmtim, emocional apo fizik, që Ai nuk e ka ndërjerë tashmë. Nuk ka kombinim të emocioneve njerëzore ose sëmundje fizike ose vuajtje që nuk mund të gjejë strehim në sakrificën e Shpëtimtarit për ne. Ai e di se si të na ndihmojë. Ai dëshiron të na ndihmojë. Ju lutem lëreni atë" ("Trust the Lord" [CES fireside for young adults, 1 maj 1994, 6).

Studimi i Shkrimeve të Shenjta



Bëni aktivitetin B dhe aktivitetin A ose C kur ju studioni Alma 6–7.

A Përmbledhni Besëlidhjen e Pagëzimit

Një besëlidhje është një marrëveshje, premtim ose kontratë mes dy njerëzve apo grupeve. Krahasoni Alma 7:15–16 dhe Doktrina e Besëlidhje 20:77 dhe shkruani një përmbledhje se çfarë i premtojmë ne Atit Qiellor dhe çfarë na premtim Ai kur ne bëjmë besëlidhjen e pagëzimit (shih për ndihmë të mëtejshme Mosia 18).

B Vini në Zbatim Shlyerjen në Ditët Tona

Në Alma 7:9–16, Alma ndau dëshminë e tij rreth jetës dhe misionit të Jezu Krishtit.

1. Kërkoni vargjet 11–13 dhe rendisni katër sfida të ndryshme që mund të përballojmë ne në këtë jetë dhe që jeta dhe Shlyerja e Jezu Krishtit na ndihmon ne për këtë (shih gjithashtu informacionin në seksionin “Të Kuptojmë Shkrimet e Shenjta” për Alma 7:11–13).
2. Për secilën nga situatat e mëposhtme, identifikoni se cilën nga katër sfidat ilustron dhe shpjegoni se si kthimi te Jezu Krishti do ta ndihmojë atë person:
 - a. Melinda është dymbëdhjetë vjeç. Muajin e kaluar një aksident automobilistik e la atë të paralizuar nga këmbët.
 - b. Huan ka bërë disa zgjedhje të këqija dhe ka bërë gjëra për të cilat tani atij i vjen turp. Ai ndjehet i dëshpëruar dhe i padenjë.
 - c. Majkëll është 45 vjeç. Ai ka grua dhe fëmijë. Ai sapo mësoi se ka kancer dhe mjekët thonë se ai nuk ka më shumë se një vit jetë. Ai është i mërzitur, i hutuar dhe madje pak i zemëruar.
 - d. Ema sapo është thirrur si presidente e klasës së saj të Laurehave. Ajo kurrë nuk ka pasur një thirrje si kjo më parë. Ajo e do ungjillin dhe vërtet dëshiron të bëjë një punë të mirë, por ajo ndihet shumë e frikësuar dhe e papërshtatshme.

C Ilustroni Shkrimin e Shenjtë

Studioni Alma 7:19–21 dhe bëni një vizatim të një parimi të rëndësishëm të ungjillit që e gjetët të përshkruar aty. Titullojeni vizatimin tuaj me një frazë që shpjegon çfarë përfaqëson ai.



Alma 8 Alma Takon Amulekun



Puna misionare kërkon përpjekje të madhe dhe ndonjëherë mund të jetë shkurauese. Kur Presidenti Gordon B. Hinckley ishte misionar i ri në Angli, ai u ndje shumë i dekurajuar. “[Ai] i shkroi babait të tij se nuk po kishte rezultat me punën misionare dhe se ai nuk e shihte të arsyeshme të harxhonte kot kohën e tij dhe paratë e babait të tij. Duke iu përgjigjur njëherësh si baba dhe si president kunji, Brajënt Hinckley i dërgoi një përgjigje që ishte e shkurtër dhe e saktë: ‘I dashur Gordon, kam letrën tënde të fundit. Unë kam vetëm një sugjerim: harroje veten dhe shko të punosh!’” (Sheri L. Dew, Go Forward With Faith: The Biography of Gordon B. Hinckley [1996], 64).



Alma u dekurajua kur po predikonte në Amonihah. Kur lexoni për përvojën e tij, shikoni si e nxiti dhe forcoi Zoti atë, kështu që ai të mund të vazhdonte punën e tij.

Të Kuptojmë Shkrimet e Shenjta

Alma 8

Urdhrit të shenjtë të Perëndisë (v. 4)—Priftëria Melkizedeke

Shanë (v. 13)—Fyen, abuzuan

Ankth (v. 14)—Dhembje, hidhërim, agoni

Kundër statuteve (v. 17)—
Kundër ligjeve

U rritën edhe më shumë (v. 28)—U bënë më keq

Studimi i Shkrimeve të Shenjta

Bëni dy nga aktivitetet e mëposhtme (A–C), ndërsa studioni Alma 8.

A Shkruani një Artikull

Krahasoni përvojat e Almës në tokën e Melekut (shih Alma 8:3–6) dhe në Amonihah (shih v. 7–13). Në qoftë se ju ishit një gazetar reporter i caktuar për të shkruar një artikull rreth vizitës së Almës në secilin vend, çfarë do të shkruanit? Sigurohuni të përfshini si u trajtua ai dhe pse mendoni ju u trajtua ai në atë mënyrë.

B Përmbliidhni Çfarë U Tha



Një engjëlli i foli si Almës edhe Amulekut.

1. Përmbliidhni çfarë i tha engjëlli Almës (shih Alma 8:14–17) dhe çfarë i tha Amulekut (shih Alma 8:20; 10:7).
2. Si mund t'i nxisë sot misionarët ajo që tha engjëlli?

C Shkruani një Letër në Shtëpi

Imagjinoni sikur ju jeni Alma ose Amuleku duke i shkruar një letër familjes suaj. Studioni Alma 8:21–32 dhe shkruajini një shënim shtëpisë rreth asaj se ç'po ndodh në misionin në Amonihah.

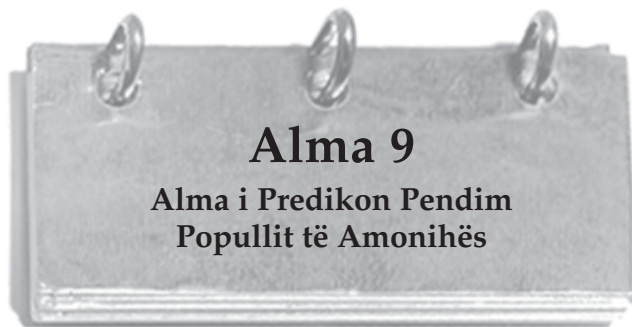

Populli zemërgur i Amonihës ishte i zemëruar me Almën e Amulekun dhe i thoshte fyerje atyre. Më vonë, këta dy misionarë besnikë u flakën në burg. Në qoftë se do të përballleshit me këtë lloj kundërshtimi, si do të reagonit? Kur ju lexoni Alma 9, imagjinoni sikur jeni atje me Almën. Çfarë lloj kurajoje do të jetë e nevojshme që të përballojnë ata njerëz? Çfarë mund të thoni që do t'i ndihmonte më mirë ata? Mësimet e Almës dhe Amulekut drejtuar popullit të Amonihahut gjenden në kapitujt 9–14.

Të Kuptojmë Shkrimet e Shenjta

Alma 9

Grindeshin (v. 1)—Zihen, debatojnë

Kokëfortë (v. 5, 31)—Kokëfortë, krenarë

Brez i çoroditur (v. 8)—Njerëz të ligj

Mbaruar në një gjendje (v. 11)—Caktuar në një gjendje

Vërtetuar (v. 14)—Provuar të jetë e vërtetë

Më e lehtë për të duruar (v. 15, 23)—Më mirë

Zgjasë ekzistencën e tyre (v. 16)—Zgjasin kohën e tyre

Është e afërt (v. 25)—Do të vijë shpejt

Drejtësi (v. 26)—Paanësi, drejtësi

Lejoi (v. 33)—Lejoi

Alma 9:26–27—Procesi Shërues i Pendimit

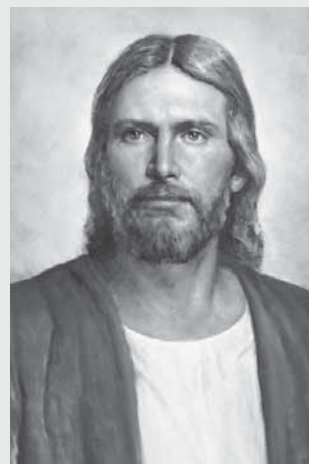

Presidenti Xhejms E. Faust, Këshilltar i Dytë në Presidencinë e Parë tha: “Të gjithë ne kemi bërë kthesa të gabuara gjatë rrugës. Unë e besoj se Perëndia i dashur dhe i mëshirshëm, fëmijët e të cilit ne jemi, do të na gjykojë sa më lehtë Ai të mundë për gabimet që kemi bërë dhe do të na japë bekimin maksimal për të mirën që ne bëjmë. Thënia sublime e Almës [në Alma 9:26] mua më duket një afirmim i kësaj” (në Conference Report, tetor 1996, 75; ose *Ensign*, nëntor 1996, 53).

Studimi i Shkrimeve të Shenjta

Bëni aktivitetin A dhe B ose aktivitetin C ndërsa studioni Alma 9.

A Çfarë Mund Të Mësojmë nga Historia?

Numëroni herët që Alma përdori frazat “a nuk e mbani mend” dhe “keni harruar” në Alma 9:7–14.

1. Rendisni shembujt që ai përdori nga historia nefite dhe lamanite për të treguar domosdoshmërinë e pendimit.
2. Shkruani idetë tuaja se si secili nga këta shembuj do ta ndihmojë popullin në Amonihah të pendohet.
3. Në çfarë mënyrash ju ndihmojnë shembujt e tij për të pasur një dëshirë më të madhe për t'u penduar?

B Bëni një Inventar

Alma rendit bekimet e shumta që provuan nefitët në Alma 9:18–22.

1. Bëni në fletore dy kollona. Në një kollonë rendisni bekimet tokësore (fizike) që iu dhanë nefitëve dhe në kollonën tjetër rendisni bekimet shpirtërore që ata morën.
2. Lexoni paralajmërimin e Almës në Alma 9:23–24. Si zbatohet paralajmërimi i tij në Doktrina e Besëlidhje 82:3? Pse?

C Bëni një Poster

Krijoni një poster që përfaqëson doktrinat që mësohen në Alma 9:25–30. Bëjeni posterin në atë mënyrë që ju të mund ta përdorni atë në një klasë, për të ndihmuar studentët e tjerë të kuptojnë më mirë mësimet e Almës rreth Jezu Krishtit.



Peshkopi H. David Bërtën, atëherë Këshilltar i Parë në Këshillin Kryesues të Peshkopit, na mësoi: "Alma dhe Amuleku e dëgjuan engjëllin. Ata iu përgjigjën thirrjes për shërbim misionar dhe ata predikuan pendim. Ata qëndruan të fortë përballë kundërshtive dhe burgimit. Ata janë heronj, jeta e të cilëve është e denjë për t'u marrë shembull" (në Conference Report, prill 1993, 60; ose Ensign, maj 1993, 47). Kur ju lexoni kthimin në besim dhe dëshminë e Amulekut, merrni në konsideratë si njohuria e tij për Jezu Krishtin e ndihmoi atë gjatë periudhës së vështirë. Çfarë cilësish pati Amuleku që do të pëlqenit të kishit?



Amuleku

Të Kuptojmë Shkrimet e Shenjta

Alma 10

Farefis, farefis, farefis (v. 4, 7, 11)—Anëtarët e familjes
Duart e punës sime (v. 4)—Puna ime, punë e ndershme
Misteret (v. 5)—Të vërteta që mund të njihen vetëm nëpërmjet zbulesës hyjnore
Ruajtjen (v. 5)—Ruajtjen
Treguar (v. 10)—Njohur
Dredhive (v. 13)—Mënyra dinake dhe mashtruese të bërjes së pyetjeve dhe të të folurit

Çoroditur (v. 18)—Ndryshojnë, korruptojnë
Epidemi (v. 22–23)—Sëmundje ose murtajë
Përbuz, fjalë të këqia kundër (v. 24, 29)—Kritikon, ofendon
Më i pari (v. 31)—I pari në radhë ose nga rëndësia

Alma 10:22–23—"Lutjet e të Drejtëve"

Presidenti Spenser W. Kimbëll, atëherë President Veprues i Kuoromit të Dymbëdhjetë Apostujve tha: "Shumë zëra të shpirtrave joshës mbrojnë kënaqësitë e mishit dhe kënaqësitë e shfrenuara fizike. Bota jonë tani është shumë e njëjtë me atë që ishte në ditët e profetit nefit, i cili tha: '...po të mos ishte për

lutjet e të drejtëve ... ju do të vizitoheshit, madje, që tani me shkatërrim të plotë...' (Alma 10:22.) Sigurisht, ka tepër shumë të drejtë dhe besnikë, të cilët jetojnë të gjitha urdhërimet dhe jeta dhe lutjet e të cilëve e mbrojnë botën nga shkatërrimi" (në Conference Report, prill 1971, 7; ose Ensign, qershor 1971, 16).

Paraardhësit e Amulekut



Studimi i Shkrimeve të Shenjta

Bëni dy nga aktivitetet e mëposhtme (A–C), kur ju studioni Alma 10.

A Intervistoni një të Kthyer të Ri në Besim

Flisni me një të kthyer në besim të kohëve të fundit në Kishë rreth kthimit dhe rreth dëshmisë të tij ose të saj. Krahasoni përvojën e këtij të kthyeri në besim me Amulekun në Alma 10:1–11. Përgjigjuni pyetjeve të mëposhtme:

1. Ku ngjajnë përvojat e tyre?
2. Si ndryshojnë përvojat e tyre?
3. Si është Alma 10:8 i ngjashëm me 1 Nefi 3:7?

B Bëni një Listë Fjalësh

1. Kur të lexoni Alma 10:12–32, rendisni fjalët që përshkruajnë njerëzit e ligjit dhe gjykatësit në Amonihah.
2. Pse mendoni se këta njerëz të mësuar, të pasur dhe me influencë ishin kaq të shqetësuar nga fjalët e Almës dhe të Amulekut?

C Shpjegoni

Tek Alma 10:22–23, Amuleku mësoi një doktrinë të rëndësishme. Studioni këto vargje dhe përgjigjuni pyetjeve të mëposhtme:

1. Çfarë e mbroi qytetin e Amonihahut nga shkatërrimi?
2. Cilët janë disa shembuj që tregojnë se si ky parim është i vërtetë sot?
3. Çfarë ngushëllimi dhe sigurie ju jep ky parim?



Alma 11

Ringjallja “Do të Vijë tek të Gjithë”

A do ta mohoni dëshminë tuaj për një shumë të madhe parash? Tek Alma 11, Zezromi, një gjykatës i lig, sfidoi mësimet e Almës dhe Amulekut. Shikoni sa para i ofroi ai Amulekut për të mohuar ekzistencën e Perëndisë. Gjithashtu, vini re si Amuleku e mallkoi Zezromin.

Të Kuptojmë Shkrimet e Shenjta

Alma 11

Detyruar (v. 2)—Detyronte

Llogaritja (v. 5, 14, 18)—

Mënyra e numërimit

Para (v. 24)—Para

Mbash (v. 25)—Mbash

Rripat e vdekjes do të jenë zgjidhur, zgjidhë rripat e kësaj vdekjeje të përkohshme (v. 41–42)—Kapërcimi i vdekjes me anë të Ringjalljes

Materialisht (v. 42)—Fizike, e vdekshme

Ribashkim (v. 44)—Ringjallje

Nxirret (v. 44)—Thirret për t’u përgjigjur, i ngarkuar për keqbërje

Të mos shohin më

korruption (v. 45)—Nuk do të vdesin më

Alma 11:5–19—Sistemi Monetar Nefit

Tabela e mëposhtme do t’ju ndihmojë të kuptoni më mirë sistemin monetar nefit gjatë mbretërimit të gjykatësve. Vini re se një pagë ditore e gjykatësit në atë kohë ishte e barabartë me një senine ari (shih Alma 11:3).

| Peshat dhe Masat Nefite | | |
|--|--------|-------------|
| Monedha argjendi = Monedha ari = E vlefshme në drith | | |
| Leah | asnjë | 1/8 masës |
| Shiblum | asnjë | 1/4 masës |
| Shiblon | asnjë | 1/2 masës |
| Senum | Senine | 1 masë |
| asnjë | Antion | 1 1/2 masës |
| Amnor | Seon | 2 masa |
| Ezrom | Shuma | 4 masa |
| Onti | Limnah | 7 masa |

Alma 11:38–39—Si Është Jezu Krishti Gjithashtu “Ati i Amshuar”?

Shih seksionin “Të Kuptojmë Shkrimet e Shenjta” për Mosia 15:1–7 (f. 84).

Studimi i Shkrimeve të Shenjta

Bëni aktivitetet A dhe B, kur ju studioni Alma 11.

A Bëni Matematikë

Lexoni Alma 11:1–19 dhe zgjidhni problemet e mëposhtme matematikore:

1. Sa masa të drithit mund të blejë një gjykatës nefit me rrogën e tij ditore? (shih v. 3, 7).
2. Rroga e sa ditëve ishte e vlefshme një onti argjendi? (shih v. 11–13).
3. Sa rroga ditore i ofroi Zezromi Amulekut, në qoftë se ai do të mohonte dëshminë e tij? (shih v. 22).
4. Sa para mendoni do të jetë vlera e rryshfetit të Zezromit sot?
5. Pse mendoni ju është i rëndësishëm informacioni mbi sistemin monetar nefit?

B Shkrime të Shenjta të Dobishme Misionare

Misionarëve u bëhen shumë pyetje. Shkruani secilin varg nga Alma 11:36–46 që ju do të përdornit për t’u përgjigjur çdo pyetjeje të mëposhtme:

1. Si do të dukem unë kur të ringjalle?
2. Sa njerëz që jetojnë në tokë do të ringjallen?
3. Çfarë më kërkohet të bëj në mënyrë që të hyj në qiell?
4. Pasi të ringjalle, a do të vdes përsëri?



Alma 12

Alma u Mëson Planin e Shpëtimit

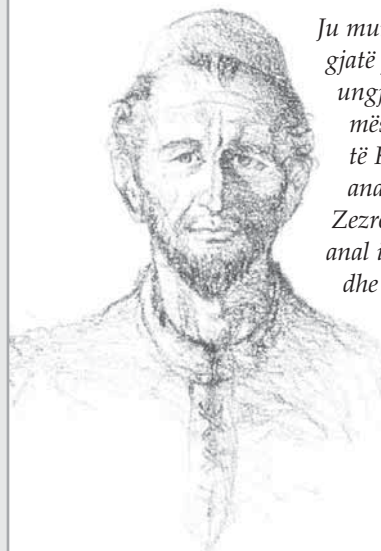

Zezromi

Ju mund të keni shumë mundësi gjatë jetës suaj për të ndarë ungjillin me të tjerët dhe për të mësuar ata që nuk janë anëtarë të Kishës. Alma 11 është një anal i përvojës së Amulekut me Zezromin. Alma 12 është një anal i Almës që mëson Zezromin dhe popullin rreth e rrotull. Kur të lexoni kapitullin 12, mendoni si misionarët sot mund t’i përdorin këto mësimet ose doktrina gjatë diskutimeve të tyre.

Të Kuptojmë Shkrimet e Shenjta



Alma 12

Vetëdije (v. 1)—Dije, mendime

Foli në këtë mënyrë (v. 2)—Foli në këtë mënyrë

Stërholluar, stërhollimeve (v. 4)—I zgjuar, tinzar, dinak

Shani (v. 4)—Kritikojë, fyejë

Grackë (v. 6)—Kurth

Janë (v. 9)—Vendosur

Thonë (v. 9)—Japin

Vëmendjes dhe zellit (v. 9)—Bindjes dhe besnikërisë

Shumë të gëzuar po të (v. 14)—Dëshirë, të jesh i gatshëm

Kerubinë (v. 21)—Një lloj qenieje engjëjllore

Pavlefshme (v. 23)—Padobishme

Gjendje e përkohshme prove, gjendje përgatitore (v. 24, 26)—Periudhë e provës

Nga krijimi i botës (v. 25)—Në jetën paramortore

Heqje (v. 34)—Falje

Provokon, provokimin, provokojmë (v. 36–37)—Sigurojnë një arsye që një person tjetër të zemërohet; “provokimi i parë” mund t’i referohet Rënies së njerëzimit ose kohës kur fëmijët e Izraelit mërmëritën dhe zgjodhën ligësinë pasi u çliruan me anë të Zotit nga Egjipti (shih shënimin në fund të faqes 36c).

Alma 12:9–10—Si Mund të Vij Unë në “Njohurinë e Mistereve të Perëndisë”?

Zbulesa moderne qartëson se ne përparojmë hap pas hapi. Ne marrim më shumë dritë e të vërtetë kur mbajmë urdhërimet e Perëndisë dhe jetojmë të vërtetë ndaj dritës dhe së vërtetës që ne tashmë kemi. (Shih DeB 84:44–47; 93:20, 27–28.)

Alma 12:16–18, 32—Çfarë është Vdekja e Dytë?

Plaku Boid K. Paker, një anëtar i Kuorumit të Dymbëdhjetë Apostujve, shpjegoi: “Shlyerja ishte absolutisht thelbësore për njeriun për të pastruar veten nga mëkati dhe për të kapërcyer vdekjen e dytë, e cila është vdekja shpirtërore, që është ndarja nga Ati ynë në Qiell. Sepse shkrimet e shenjta na tregojnë, shtatë herë ato na tregojnë, se asgjë e papastër nuk mund të hyjë në praninë e Perëndisë” (në Conference Report, prill 1988, 82; ose *Ensign*, maj 1988, 70; shih gjithashtu numrin 5 në seksionin “Të Kuptojmë Shkrimet e Shenjta” për Alma 5:9, f. 100).

Studimi i Shkrimeve të Shenjta



Bëni dy nga aktivitetet e mëposhtme (A–C), kur ju studioni Alma 12.

A Përcaktoni një Term

1. Lexoni Alma 12:6 dhe rendisni tri fraza që identifikojnë qëllimet e Satanit.
2. Për çdo frazë që ju renditet, shkruani një metodë që përdor Satan për të tërhequr rininë sot.
3. Studioni Alma 12:9–11 dhe shkruani një përkufizim për termin “zinxhirët e ferrit.”

B Shkruani një Bisedë

Imagjinoni të caktoheni për të folur në mbledhjen e sakramentit mbi çështjen e “Gjykimit Final.” Shkruani një bisedë të shkurtër

duke përdorur Alma 12:12–18 si referencën tuaj. Përdorni të paktën dy citime nga këto vargje.

C Një Rënie në Ngritje



Lexoni Alma 12:19–27 dhe përgjigjuni pyetjeve të mëposhtme:

1. Çfarë ndodhi kur Adami mori frutin e ndaluar?
2. Çfarë do të ndodhte në qoftë se Adami do të kishte marrë nga pema e jetës pasi ai të kishte marrë frutin e ndaluar? (shih v. 23).
3. Pse është një “gjendje e periudhës së provës” e domosdoshme përpara ringjalljes dhe gjykimit tonë? (shih Alma 42:4–5).

Alma 13

Priftëria e Perëndisë

Priftëria është autoriteti i Perëndisë deleguar njeriut për të shërbyer për shpëtimin e fëmijëve të Tij. Ati Qiellor zgjodhi njerëzit në jetën paramortore të cilët Ai e dinte se do të ishin të aftë ta ndihmonin Atë në vdekshmëri. Si e dinte Ai se cilin të zgjedhë? Alma e shpjegoi këtë dhe na ndihmoi të kuptojmë përgjegjësinë e madhe që qëndron mbi ata të cilët e marrin priftërinë. Pas leximit të Alma 13 ju do të jeni të aftë të shpjegoni pse priftëria është e rëndësishme dhe çfarë pret Zoti nga ata që mbajnë këtë fuqi.

Të Kuptojmë Shkrimet e Shenjta



Alma 13

Do të desha ta çoja mendjen tuaj (v. 1)—Ju kërkon të mendoni rreth fillimit

Paraditurisë së Perëndisë, paraditurisë të të gjitha gjërave (v. 3, 7)—Aftësia e Perëndisë për të ditur që më parë të ardhmen

Shenjtëruan (v. 11)—U pastruan nga mëkati

Veshjet e tyre u lanë dhe u zbardhën (v. 11)—Mëkatet u falën

Urrejtjen (v. 12)—Urrejtje

Fryte të përshtatshme për (v. 13)—Vepra të mira që kënaqin kërkesat e

Simbol (v. 16)—Simbol, ngjasim

Përforcuar (v. 17)—Bërë

Shtrembëroni (v. 20)—Ndërroni, ndryshoni kuptimin e

Alma 13:1-18—"Urdhri i Shenjtë i Perëndisë"

Fraza "urdhri i shenjtë i Perëndisë" ose një formë e saj, shfaqet shpesh në Alma 13. Kjo i referohet Priftërisë Melkizedeke. Përpara kohës së Melkizedekut kjo priftëri "quhej Priftëria e Shenjtë, sipas Urdhërit të Birit të Perëndisë."

Por për shkak të respektit ose nderimit për emrin e Qenies Supreme, për të shmangur përsëritjen shumë të shpeshtë të emrit të tij, ata, kisha, në ditët e lashta, e quajtën atë priftëri sipas Melkizedekut ose Priftëria Melkizedeke" (DeB 107:3-4).

Studimi i Shkrimeve të Shenjta

Bëni aktivitetin A dhe aktivitetin B ose C kur ju studioni Alma 13.

A Shpjegoni Çfarë Kuptimi Ka

Kur të lexoni Alma 13:1-6, përmbliidheni mesazhin me fjalët tuaja.

B Intervistoni një Mbjajtës Priftërie

Lexoni Alma 13:7-13 me dikë që mban Priftërinë Melkizedeke. Bëjini pyetjet e mëposhtme dhe shkruani përgjigjet e tij:

1. Sipas opinionit tuaj, cila është doktrina më e rëndësishme që mësohet në këto vargje?
2. Pse mendoni është privilegj të mbash Priftërinë Melkizedeke?
3. Ç'mendoni ju si do të ishte në qoftë se të gjithë mbajtësit e priftërisë do të përputheshin me përshkrimin në vargun 12?

C Prezantoni një Udhëheqës të Kishës

Juve ju është kërkuar të prezantoni Melkizedekun si folës në një takim rreth vatrës. Përdorni Alma 13:14-19 për të mbledhur disa fakte për prezantimin tuaj. Shkruani çfarë do të thoshit për të prezantuar këtë njeri të madh.



Alma 14

Mesazhi i Ungjillit Zemëron të Ligjtë

Shpesh kërkon kurajo për të ndjekur mësimet e shërbëtorëve të Zotit. Sfidat e përballuara nga të përlulurit në Alma 14, sidoqoftë janë vërtet të jashtëzakonshme. Ju mund të habiteni se sa shumë të kthyer të rinj në besim dhe njerëz të tjerë të drejtë duhet të durojnë për besimin e tyre. Vini re veçanërisht se si u ndje Amuleku rreth asaj çfarë ai pa dhe forcën dhe urtësinë e Almës. Përoç kësaj, përpiquani të imagjinoni çfarë menduan të ligjtë kur ata panë se çfarë i kishte ndodhur në të vërtetë Almës dhe Amulekut.

Të Kuptojmë Shkrimet e Shenjta



Alma 14

Sharë (v. 2, 5, 7)—Kritikuan, ofenduan

Fshehtaz (v. 3)—Në fshehtësi, privatisht

Ngacmohej (v. 6)—Mundohej, lëndohej

Martirizimit (v. 9)—Vuan dhe vdes si pasojë e besimit apo besimeve të tij

Digjeshin, digjen (v. 9-10, 14)—Shkatërrohen, digjen për vdekje

Detyron (v. 11)—Detyron, urdhëron

Qëlloi (v. 14-15, 17, 20, 24-25)—Goditi

Squfur (v. 14)—Squfur që digjet, simbolikë e vuajtjes dhe mundimit që vuajnë të ligjtë

Çanë (v. 27)—U nda në dy pjesë

Menjëherë (v. 28)—Menjëherë

Alma 14:8-11—Pse Lejon Zoti që të Vuajnë të Drejtët?

Shumë prej nesh mund të ndihen si Amuleku kur pa vuajtjen e njerëzve të drejtë e të përlulur. Alma, sidoqoftë, e ndihmoi atë (dhe ne) të kuptojmë që Ati Qiellor ka një vizion më të madh të asaj çfarë duket tragjedi për burrat dhe gratë e vdekshme. Plaku Spenser W. Kimbëll, atëherë një anëtar i Kuorumit të Dymbëdhjetë Apostujve, shpjegoi:

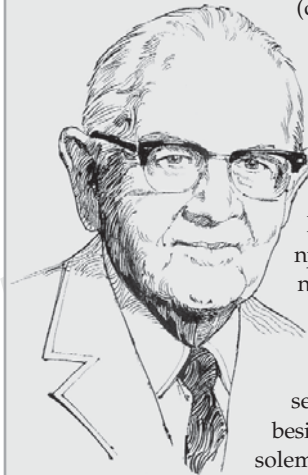

Ne gjejmë shumë njerëz kritikë kur një njeri i drejtë vritet, një baba ose nënë e re largohet nga familja ose kur ndodh vdekje e dhunshme.

Disa njerëz hidhërohen kur lutjet e tyre të përsëritura shpesh duken se nuk marrin përgjigje. Disa humbin besimin dhe tharohen kur administrimet solemne nga njerëzit e shenjtë duket se nuk merren parasysh... Por në qoftë se gjithë

të sëmuret do të shëroheshin, në qoftë se gjithë të drejtët do të mbroheshin dhe gjithë të ligjtë do të shkatërroheshin, i gjithë programi i Atit do të anulohet dhe parimi bazë i ungjillit, zgjedhja e lirë, do të përfundonte...

Në qoftë se gjithë lutjet marrin përgjigje menjëherë sipas dëshirave tona egoiste dhe kuptimit tonë të kufizuar, atëherë aty do të ketë pak ose aspak vuajtje, dhembje, zhgënjim, ose madje vdekje; dhe në qoftë se këto nuk do të ishin, do të kishte gjithashtu mungesë të gëzimit, suksesit, ringjalljes, jetës së përditshme dhe përditshme "Tragedy or Destiny," *Improvement Era*, mars 1966, 180, 210; shih gjithashtu Alma 60:13; DeB 98:13).

Studimi i Shkrimeve të Shenjta

Bëni aktivitetin A ose B, kur ju studioni Alma 14.

A Shpjegoni Parimet

1. Studioni Alma 14:8–11; 60:13 dhe citimin nga Plaku Kimbëll që gjendet në seksionin “Të Kuptojmë Shkrimet e Shenjta” për Alma 14:8–11 dhe pastaj shpjegoni pse besoni ju se Alma dhe Amuleku nuk e përdorën fuqinë e tyre të priftërisë për të shpëtuar të drejtët që po vriteshin. Vini re veçanërisht drejtimin e Almës nga Shpirti.
2. Çfarë të dhënash siguron thënia e Plakut Kimbëll, për të shpjeguar pse Almës dhe Amulekut u duhej të prisnin kaq gjatë përpara se atyre t’u jepej fuqia për të shpëtuar veten e tyre nga burgu? (shih Alma 14:26–29).

B Pyetje të Papërgjigjura

Pas detyrimit të Almës dhe Amulekut për të parë djegien e besimtarëve besnikë, gjykatësit e këqinj të Amonihahut u bënë atyre shumë pyetje, shtatë prej të cilave jepen në Alma 14:14–21.

1. Gjeni këto pyetje dhe shkruajini ato në fletoren tuaj, pastaj shkruani përgjigjen që ju mendoni se mund të kenë dhënë Alma dhe Amuleku dhe që ata menduan se ishte përgjigje e drejtë.
2. Shqyrtoni Alma 14:2–5 dhe pastaj lexoni 3 Nefi 14:6 e Mateu 27:11–14 dhe shpjegoni pse mendoni se ata refuzuan t’u përgjigjen pyetjeve të gjykatësve të ligj.
3. A është e domosdoshme t’i përgjigjesh çdo njeriu që ju tall për besimin tuaj ose që kritikon punën e Zotit? Pse po ose pse jo?



© 1991 Gary L. Kapp

Alma 15

Misioni në Tokën e Sidomit

Siç mësuat në Alma 14, njerëzit e ligj të Amonihahut dëbuan disa nga ata njerëz, të cilët besonin në mesazhin e Almës,

përfshirë Zezromin dhe dogjën të tjerët në zjarr. Alma 15 na tregon ku shkuan këta besimtarë dhe çfarë ndodhi me Zezromin dhe Amulekun, që humbën gjithçka kishin në Amonihah. Vini re gjithashtu çfarë na mëson ky kapitull rreth ndikimeve të fajit dhe fuqisë së Shlyerjes.

Të Kuptojmë Shkrimet e Shenjta

Alma 15

Vuajtjet (v. 3)—Vuajtje

Trazoj (v. 3)—mundim, dhembje

Luti (v. 5)—Ju lut, përgjyera

Ngarkuar (v. 15)—Dhënë atributin për

Ndalim, ndaluar (v. 17)—Stop, ndalim

Vende të Shenjta (v. 17)—Vende të adhurimit

Studimi i Shkrimeve të Shenjta

Bëni një nga aktivitetet e mëposhtme (A–C), kur ju studioni Alma 15.

A Çfarë Mund të Ketë Thënë Ai?



Shqyrtoni Alma 15:1–4 dhe pastaj shkruani një mesazh duke shprehur çfarë mendoni do të kishte dëshiruar Zezromi t’i thoshte Almës dhe Amulekut.

B Shkruani një Shënim Ditari

Shkruani një shënim ditari sikur ju të ishit ose Zezromi ose Alma duke treguar për përvojën e përshkruar në Alma 15:5–12.

C Jepni një Shembull Modern

1. Nga Alma 15:16 rendisni çfarë sakrifikoi Amuleku në mënyrë që t’i shërbejë Zotit.
2. Shkruani një përshkrim të një njeriu që ju njihni, i cili, ashtu si Amuleku, ishte i gatshëm të sakrifikojë për të shërbyer një mision.

Alma 16

Fundi i Qytetit të Amonihës

Alma paralajmëroi popullin e lig të Amonihës se do të shkatërrroheshin në qoftë se ata nuk pendoheshin (shih Alma 8:16–17; 9:4). Alma 16 tregon si u përmbush kjo profeci. Ironikisht, pjesa tjetër e tokës po gëzonte bekime të mëdha nga Zoti ndërsa Kisha rritej nën mësimin dhe udhëheqjen e Almës. Kur të lexoni këtë kapitull, mendoni çfarë dëshironte Mormoni që të mësojmë ne duke vënë në kontrast historinë e Amonihës me përshkrimin e bekimeve që erdhën tek të drejtët.

Të Kuptojmë Shkrimet e Shenjta



Alma 16

Mjaftueshme (v. 3)—Mjaft e madhe

Shkretua (v. 10–11)—Pabanuar

Kufomat u copëtuan (v. 10)—Trupat e vdekur u copëtuan

Sinagogat (v. 13)—Kisha, vende të adhurimit

Shartohet në hardhinë e vërtetë (v. 17)—Bashkohet me Krishtin dhe Kishën e Tij



Shartim është bashkimi i një dege të një bime me trunkun e një tjetre. Ky është simbol se si ne bashkohemi me Jezu Krishtin.

Grindjeve (v. 18)—Mosmarrëveshje, grindje

Shpirtligësive (v. 18)—Dëshirë për të lënduar të tjerët, urrejtje

Sharjeve (v. 18)—Kritikave, fyerjeve

Epsheve (v. 18)—Veprime epshore

Studimi i Shkrimeve të Shenjta



Bëni një nga aktivitetet e mëposhtme (A–C), kur ju studioni Alma 16.

A Vizatoni një Hartë

- Në fletoren tuaj vizatoni një version të thjeshtuar të hartës së tokave të Librit të Mormonit që gjendet në faqen 202. Etiketoheni hartën me vendet e përmendura në Alma 16:1–8. Pastaj, me shigjeta dhe shpjegime, tregoni çfarë ndodhi në vargjet 1–8.
- Çfarë mësimi mendoni ju dëshironte Mormoni që ne të mësonim nga kjo histori?

B Imagjinoni Vetën Tuaj në Këtë Histori

Shqyrtoni si ishte jeta në Zarahemla pasi “vendosja e kishës u bë e përgjithshme në tërë vendin” (Alma 16:15; shih v. 15–21). Përshkruani dy gjëra që do t’ju kishin pëlqyer më shumë po të jetonit atje atëherë.

C Përshkruani Përfitimet

Kërkoni Alma 16 dhe përshkruani të paktën tre përfitime që do t’i vijnë komunitetit tuaj në qoftë se çdo njeri jeton ungjillin.



Alma 17

Një Mision tek Lamanitët



Amoni, Aaroni, Omneri, Himni

Tek Mosia 28, të katër bijtë e mbretit Mosia dëshironin të shërbenin më mirë një mision sesa njëri prej tyre të shërbente si mbret. Alma 17 fillon tregimin e misioneve të tyre te lamanitët, duke treguar shembujt e mrekullueshëm të asaj çfarë do të thotë të jesh një misionar. Kur të lexoni kapitujt e tjerë, kushtojini vëmendje të veçantë asaj se çfarë mësuat ju rreth përgatitjes, veprimeve dhe mësimëve të misionarëve të suksesshëm. Kujtoni, ju nuk duhet të jeni patjetër misionarë me kohë të plotë për të filluar zbatimin e asaj që mësuat.

Të Kuptojmë Shkrimet e Shenjta



Alma 17

Përforcuar (v. 2)—Rritur

Lodhje (v. 5)—Këputje

Poshtërsisë (v. 9)—Ligësisë

Përtac (v. 15)—Dembel

Rangut (v. 18)—Detyrës

Studimi i Shkrimeve të Shenjta



Bëni aktivitetin A ose B, kur ju studioni Alma 17.

A Identifikoni Modelin

1. Bëni në fletore një diagramë të thjeshtë, si ajo më poshtë. Pastaj kërkonte Alma 17:2–3 dhe rendisni në kutitë modelin që ndoqën bijtë e Mosias për të fituar fuqi shpirtërore.

Çfarë bënë ata për t'u përgatitur:



Cili ishte rezultati:

2. Cilin nga këto bekime shpirtërore do të pëlqenit të merrnit veçanërisht? Çfarë duhet të bëni ju për ta marrë atë?

B Zbatoni Shkrimet e Shenjta

Merrni në konsideratë situatën e mëposhtme: Plaku Braun dhe Plaku Uillson janë misionarët e parë të caktuar në një qytet të vogël dhe të izoluar. Kryebashkiaku i qytetit pa se pleqtë kishin arritur dhe u dërgoi një mesazh atyre që nuk ishin të mirëpritur në qytetin e tij. Në studimin e mëngjesit të ungjillit, pleqtë lexuan Alma 17. Ata të dy e ndjenë se duhej të zbatonin atë çfarë mësuari në situatën e tyre moderne.

1. Shkruani një përfundim të kësaj historie që përfshin çfarë mendoni se mund të bëjnë këta dy pleq për të zbatuar parimet që ata mësuari në Alma 17. Përpuni të përfshini sa më shumë parime që të jetë e mundur mbi punën misionare efikase.
2. Në fund të historisë suaj, rendisni parimet që zbatuan ata dhe vargjet ku ju gjetët çdo parim.



Një përvojë e suksesshme misionare varet nga si prezantohet së pari mesazhi i ungjillit. Si do ta fillonit t'i mësonit ungjillin një mbreti? Ndërsa lexoni Alma 18, kërkonte më shumë shembuj se si t'ua mësoni efektivisht ungjillin të tjerëve—në të dyja mënyrat çfarë t'ua mësoni dhe si t'ua mësoni.



© 1995 Gary L. Kapp



Të Kuptojmë Shkrimet e Shenjta



Alma 18

Plaçkitnin (v. 7)—Vjedhje

Guxojnë (v. 11)—Guxim

Pamja (v. 12)—Pamja, fytyra

Kuptoi (v. 16)—Kuptoi, e dinte

Dallojmë (v. 18)—Dinte

Dinakëri (v. 23)—Dredhi, strategji

Paraqiti (v. 38–40)—Shpjegoi

Duke qarë humbjen e tij (v. 43)—Duke u ndjerë keq pasi ata menduan se ai kishte vdekur

Alma 18:36–43—Fuqia e Doktrineve të Ungjillit

Ku do të filloni kur ju keni një mundësi për t'i mësuari ungjillin dikujt i cili nuk di asgjë rreth Perëndisë? Vini re se Amoni filloi duke iu përgjigjur pyetjeve të mbretit Lamoni rreth natyrës së Perëndisë (shih Alma 18:18–28) dhe pastaj i mësoi atij rreth Krijimit (shih v. 28–36), Rënies, duke përfshirë qëndrimin e rënë të paraardhësve të tij (shih v. 36–38) dhe Shlyerjen ose “planin e shëlbimit” (v. 39). Zgjedhja e Amonit se çfarë t'i mësojë dhe si t'ia mësojë ishte e frymëzuar dhe pati një ndikim shumë të madh mbi mbretin Lamoni (shih v. 42–43).

Plaku Rasëll M. Nelson, një anëtar i Kuorumit të Dymbëdhjetë Apostujve, na ndihmoi të kuptojmë pse këto doktrina janë kaq themelore: “Ndërsa është qendrore në plan, ne duhet të përpiqemi të kuptojmë kuptimin e Shlyerjes. Përpara se të mund ta kuptojmë atë, megjithatë, ne duhet të kuptojmë rënien e Adamit. Dhe përpara se të mund të vlerësojmë plotësisht Rënien, ne duhet së pari të kuptojmë Krijimin. Këto tri ngjarje—Krijimi, Rënia dhe Shlyerja—janë tri shtylla të shquara të planit të Perëndisë dhe ato ndërlidhen nga ana doktrinale” (në Conference Report, tetor 1993, 45; ose *Ensign*, nëntor 1993, 33).

Studimi i Shkrimeve të Shenjta



Bëni dy nga aktivitetet e mëposhtme (A–C), kur ju studioni Alma 18.

A Krahasoni Shkrimet e Shenjta me një Shembull Modern

1. Lexoni historinë e mëposhtme të treguar nga Plaku Robert E. Uells, i cili ishte anëtar i të Shtatëdhjetës. Si ngjan kjo histori me përvojën e Amonit në Alma 17–18?

“Dy pleq takuan dhe mësuari një profesor... Mendja e tij nuk ishte e hapur ndaj mesazhit të tyre, por burrit iu desh të shkojë në spital për një operacion. Ndërsa po merrte veten në spital, oborri dhe kopshti i tij ishin në gjendje të keqe. Dy misionarët patën përshtypjen që ta përdornin ditën e tyre të përgatitjes për të korrur barin e tij, rregulluar gardhin dhe ujitur lulet.

Gruaja i tha bashkëshortit të saj se çfarë kishin bërë ata. Ai dërgoi fjalë që misionarët të vinin në spital dhe me lotë në sytë e tij ai tha: ‘Kurrë në jetën time nuk ka bërë asnjë njeri ndonjë gjë për mua.’

Sjellja e tij ndryshoi. Ai dëgjoi diskutimet misionare. Skeptik më parë, ai tani i kushtoi vëmendje të përqendruar dhe dukshëm u bë i butë dhe më i përlur. Ai u lut për herë të parë që nga koha kur ishte fëmijë dhe ai mori një dëshmi e u pagëzua” (në Conference Report, tetor 1985; ose *Ensign*, nëntor 1985, 28).

2. Çfarë lloj shërbimi mund t’i jepni ju familjes, mëhallës dhe komunitetit tuaj në këtë kohë të jetës suaj?

B Një Plan për Mësimdhënien e Ungjillit

Amoni ia paraqiti ungjillin mbretit hap pas hapi.

1. Vizatoni në fletore një diagramë si ajo që tregohet këtu dhe plotësoni çdo hap me një përmbledhje të asaj çfarë Amoni i mësoi mbretit lamanit në Alma 18:24–40.



2. Shpjegoni pse mendoni ju Amoni vendosi t’ia mësojë këto doktrina sipas kësaj radhe (për ndihmë, në qoftë se është e nevojshme, shih seksionin “Të Kuptojmë Shkrimet e Shenjta” për Alma 18:36–43).

C Parimet e Ndarjes së Ungjillit

Shkruani tre parime të rëndësishme që ju i mësuat nga Alma 17–18 rreth ndarjes së ungjillit, që ju mendoni se mund të përdoren nga gjithë anëtarët e Kishës—jo vetëm nga misionarët me kohë të plotë.

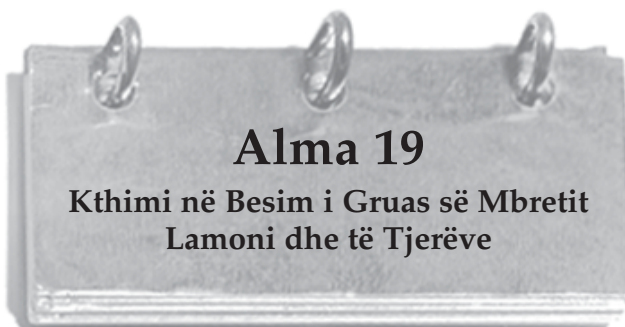

Alma 19 shënon disa përvoja të mrekullueshme shpirtërore. Ato mund të duken madje më të mrekullueshme në qoftë se ju rilexoni përshkrimin tek Alma 17:14–15 të llojit të popullit midis të cilit po punonte Amoni. Kushtojini vëmendje të veçantë asaj që dëshiron Mormoni të mësojmë ne nga këto përvoja, siç jepet në fund të Almës 19.



© 1966 Ronald K. Crosby

Të Kuptojmë Shkrimet e Shenjta



Alma 19

Varr (v. 1, 5)—Varr

Velloja (v. 6)—Perdja

Kishte futur (v. 6)—

Mbushur, frymëzuar

Shtirirë përdhe (v. 17–18)—

Rrafsh në tokë

Qortuan (v. 20–21, 26)—Nuk miratuan, qortuan

Kujdes (v. 33)—Ndihmoi

Biseduar (v. 34)—Folur

Studimi i Shkrimeve të Shenjta



Bëni aktivitetet A dhe B, kur ju studioni Alma 19.

A Procesi i Kthimit në Besim

Alma 19 mëson shumë rreth procesit të kthimit në besim. Përgjigjuni pyetjeve të mëposhtme për t’ju ndihmuar të zbuloni këtë proces:

1. Nga Alma 19:6, 33, cilat mendoni ju janë fjalët dhe frazat më të rëndësishme që përshkruajnë kthimin në besim të mbretit Lamoni dhe shërbëtorëve të tij? Pse mendoni se çdo fjalë dhe frazë që zgjidhët ju është e rëndësishme?



2. Sipas Alma 19:16–17, si u kthye në besim Abishi?
3. Sipas Alma 19:29–35, si u kthyen në besim lamanitët e tjerë?

4. Pse mendoni ju disa nuk u kthyen në besim?

Mendoni se cilat fjalë, fraza ose përvoja tek Alma 19 janë pothuajse si procesi i kthimit tuaj në besim.

B Cili Është Morali i Historisë?

Tek Alma 19:36 profeti-historian Mormoni shpjegoi se çfarë donte ai që ne të mësonim nga përvojat e Amonit.

1. Me fjalët tuaja, shpjegoni çfarë tha Mormoni se është mësimi dhe rendisi të paktën dy ngjarje nga Alma 17–19 që ilustrojnë atë parim.
2. Çfarë ndryshimi sjell ky parim në jetën tuaj?



Jo të gjithë bijtë e Mosias patën të njëjtin lloj sukesi misionar siç pati Amoni. Tek Alma 20 ju do të lexoni si vëllai i Amonit, Aaroni, dhe shokët e tij përfunduan në burg. Ju do të lexoni gjithashtu si e fitoi Amoni lirinë e tyre në një luftë me shpatë me babain e Lamoni! Çfarë filloi si një situatë shumë e rrezikshme përfundoi si një mundësi tjetër e madhe misionare.

Të Kuptojmë Shkrimet e Shenjta



Alma 20

Tregoi (v. 11–13)—Shpjegoi
Dredhivë (v. 13)—Dredhi
E domosdoshme që të përmbahesh (v. 18)—E domosdoshme që të ndalosh

Hakmarrje (v. 18)—Ndëshkim
Nxjerrë (v. 24)—Ndikuar

Studimi i Shkrimeve të Shenjta

Bëni një nga aktivitetet e mëposhtme (A–C), kur ju studioni Alma 20.

A Intervistoni një Misionar

1. Shqyrtoni Alma 20:1–5 dhe shpjegoni si e dinte Amoni se vëllezërit e tij ishin në burg.
2. Intervistoni dikë në kunjin ose distriktin e misionit tuaj i cili ka shërbyer, ose që po shërben tashmë një mision dhe i kërkoni atij ose asaj të ndajë me ju një përvojë kur ata u drejtuan me anë të Shpirtit. Përmbledhjeni këtë përvojë në fletoren tuaj.

B

Përfundoni Fjalitë



Amoni i foli me guxim babait të zemëruar të mbretit Lamoni. Poshtë janë frazat që përmbledhin çfarë tha ai dhe si u përgjigj babai i mbretit Lamoni. Shkruani frazat në fletoren tuaj dhe përfundojini ato me fjalët tuaja, duke përdorur çfarë mësuat ju nga Alma 20:17–27. Pas çdo fraze të përfunduar, tregoni kush ishte folësi.

1. Mos e vrit birin tënd. Por në qoftë se e bën, është më mirë që ...
2. Në qoftë se ju vdisni, atëherë ...
3. E di se në qoftë se e vras birin tim ...
4. Nxirri vëllezërit e mi nga burgu ...
5. Në qoftë se ti do të më falësh jetën ...
6. Pasi ju e doni birin tim ...

C Një Ndryshim i Zemrës

Përdorni citime direkte nga Alma 20 për t'iu përgjigjur pyetjeve 1 dhe 2. Përgjigjuni pyetjes 3 me fjalët tuaja:

1. Si u ndje babai i mbretit Lamoni për Amonin kur u takuan në fillim?
2. Pse e ndryshoi ai mendjen e tij?
3. Çfarë na mëson ky mësim rreth qëndrimit ndaj atyre që kundërshtojnë të vërtetën?



Alma 21–26 është anal i punës misionare të Aaronit, Mulokit dhe vëllezërve të tyre. Përvoja e tyre ishte shumë e ndryshme nga ajo e Amonit. Kur lexoni Alma 21, shikoni si ishte e ndryshme kjo dhe pse. Ju mund të habiteni se kush ua shkaktoi atyre problemin më të madh.

Të Kuptojmë Shkrimet e Shenjta



Alma 21

Lindjes (v. 1)—Lindje
Forcoheshin (v. 3)—Rriten, bëhen
Neveritë (v. 3)—Mëkate; mendime dhe vepra që janë fyese për Perëndinë

Sinagoga, vende të shenjta (v. 5–6, 11, 16, 20)—Kisha, vende të adhurimit
Shëlbuar (v. 7)—Shpëtuar
Zellshëm për (v. 23)—Entuziastë, të etur

Alma 21:3—Cilët Ishin Amalekitët dhe Populli i Amulonit?

Amalekitët ishin femohues nefitë. Kjo është hera e parë që Libri i Mormonit i përmend ata. Populli i Amulonit ishin pasardhës të priftërinjve të ligj të mbretit Noe, të cilët braktisën familjet e tyre, ikën në vendin e shkretë, u martuan me gra lamanite dhe u bënë pjesë e shoqërisë lamanite (shih Mosia 23:31–35).

Alma 21:4—Urdhri i Nehorit

Për informacion mbi “urdhritë e Nehoritëve” shih seksionin “Të Kuptojmë Shkrimet e Shenjta” për Alma 1:12 (f. 97–98).

Studimi i Shkrimeve të Shenjta



Bëni aktivitetin A ose B, kur ju studioni Alma 21.

A Shkruani një Letër

Pas leximit të Alma 21, në fletoren tuaj shkruani një letër drejtuar familjes suaj sikur ju të ishit Aaroni dhe përshkruani shkurtimisht përvojat tuaja.

Thank you all for the great...

B Shkrimi Juaj i Preferuar

Shqyrtoni Alma 21:9. Supozoni se ju dëshironit t’i “hapni shkrimet e shenjta” një shoku në lidhje me Shpëtimtarin. Çfarë shkrimi të shenjtë të Librit të Mormonit që keni studiuar ju deri tani do të ndanit me të? Pse?



Alma 22

Aaroni Mëson Mbretin Lamanit

Misionarët autorizohen të mësojnë ungjillin. Megjithatë, kjo detyrë ka shumë sfida. Një misionar duhet të pyesë: Çfarë t’u mësoj? Si mund t’i ndihmoj njerëzit të ndiejnë Shpirtin? Si t’u përgjigjem pyetjeve të tyre? Shikoni shembuj pozitivë të mësimdhënies së ungjillit kur ju lexoni rreth Aaronit që mëson babain e mbretit Lamoni. Krahasoni si dhe çfarë mësoi ai me përvojën e Amonit në Alma 18:22–40.



Babai i Lamoni

Të Kuptojmë Shkrimet e Shenjta

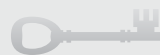

Alma 22

Bujarisë (v. 3)—Bujarisë
Gjendjen e mishit (v. 13)—Gjendja e vdekshme ose tokësore
Meritonte (v. 14)—Të jesh i denjë për ose të kesh të drejtë për

Shkukur nga gjoksi im (v. 15)—Hequr nga zemra ose shpirti im
U shtri (v. 17)—Ra përmbys me nderim
Qetësuan (v. 25)—U bënë të qetë
Bllokuar (v. 33)—Rrethuar

Alma 22:12–14—Për të Kuptuar Shlyerjen së Pari Ne Duhet të Kuptojmë Doktrinat e Krijimit dhe të Rënies së Adamit

Plaku Brus R. Mekonki, i cili ishte një anëtar i Kuorumit të Dymbëdhjetë Apostujve, shkroi: “Plani i përjetshëm i Atit kërkoi krijimin, Rënien dhe shlyerjen, të gjitha të thurura së bashku në një të tërë të bashkuar” (A New Witness for the Articles of Faith [1985], 82).

Presidenti Ezra Taft Benson na ndihmoi ta kuptojmë më tej këtë: “Shenjtorët e Librit të Mormonit e dinin se plani i shëlbimit duhet të fillojë me rrëfimin e rënies së Adamit...

Ashtu si një njeri në të vërtetë nuk ka dëshirë për ushqim derisa ta marrë uria, po kështu ai nuk ka dëshirë për shpëtimin e Krishtit derisa t’i dijë pse ai ka nevojë për Krishtin.



Asnjë njeri nuk e di mjaftueshëm dhe siç duhet pse ai ka nevojë për Krishtin derisa të kuptojë dhe të pranojë doktrinën e Rënies dhe ndikimin e saj mbi gjithë njerëzimin. Dhe asnjë libër tjetër

në botë nuk e shpjegon këtë doktrinë jetësore aq mirë sa Libri i Mormonit...

A e pranojmë dhe a u mësojmë çfarë na tregojnë neve zbuluesat rreth Krijimit, Adamit dhe rënies së njeriut dhe shëlbimit nga ajo rënie nëpërmjet shlyerjes së Krishtit? ...

A e kuptojmë dhe a jemi ne efektivë në mësimdhënien dhe predikimin e Shlyerjes? Çfarë kuptimi personal ka vuajtja e Zotit në Gjetsemani dhe në Kalvar për secilin prej nesh?

Çfarë kuptimi ka për ne shëlbimi nga Rënia?" (në Conference Report, prill 1987, 106–7; ose *Ensign*, maj 1987, 85).

Studimi i Shkrimeve të Shenjta

Bëni aktivitetet A dhe B, kur ju studioni Alma 22.

A Identifikoni Fjalët Kyç

- Shqyrtoni Alma 22:5–11 dhe rendisni pesë fjalë kyç që përfaqësojnë idetë kryesore në këtë pasazh.
- Rrethojeni fjalën që ju mendoni se është më e rëndësishme dhe shpjegoni pse e zgjodhët atë.
- Pse mendoni ju misionarët fillojnë duke mësuar parimet bazë të ungjillit?

B Përgjigjuni Pyetjes

- Sipas Alma 22:12–14, cilat janë tre doktrina themelore që i mësoi Aaroni mbretit? (për ndihmë, në qoftë se është e nevojshme shih seksionin "Të Kuptojmë Shkrimet e Shenjta" për Alma 22:12–14).
- Pas mësimit të këtyre doktrinave, mbreti bëri dy pyetje të rëndësishme (shih v. 15). Shkruajini këto dy pyetje me fjalët tuaja.
- Duke përdorur Alma 22:15–18 si model, shkruani përgjigjen tuaj në qoftë se një shok do t'jua bënte juve këto pyetje.



A njihni ndonjë që u kthye në besim te Zoti dhe ungjilli i Tij nëpërmjet punës misionare? Si ndryshuan ata kur e pranuan ungjillin? Në çfarë mënyrash ndikoi në jetën tuaj studimi i Librit të Mormonit? Ndërsa lexoni Alma 23, vini re si mesazhi i ungjillit ndryshoi njerëzit që mësoi Amoni. Vëreni besëlidhjen që bënë ata dhe merrni në konsideratë si do të ndikojë ajo në të ardhmen e tyre.

Të Kuptojmë Shkrimet e Shenjta

Alma 23

Dekret (v. 2)—Ligj, urdhër

Hynin lirisht (v. 2)—Liria për

të ardhur dhe ikur si të donin

Plaçkitnin (v. 3)—Grabisinin

Shenjtëruar (v. 4)—Veçuar

për një qëllim të shenjtë

Kaloi (v. 16)—Bisedoi, kërkoi

këshillë

Dalloheshin (v. 16)—Njiheshin ose identifikoheshin nga

Punëtor (v. 18)—Shumë punëtorë, të begatë

Marrëveshje (v. 18)—

Marrëdhënie dhe komunikim shoqëror

Alma 23:17—Çfarë kuptimi ka Emri Anti-Nefi-Lehi?

Emri *Anti-Nefi-Lehi* mund të ketë kuptimin që të kthyerit e rinj në besim dëshironin të bëheshin si Nefi dhe Lehi dhe ata mund të kenë zgjedhur një emër të ri që reflektonte dëshirat e tyre të drejta. Studimet tregojnë se në disa gjuhë ka një rrënjë të përbashkët që i korrespondon fjalës *anti* që do të thotë "përballë" ose "pasqyrim" ashtu si ju do të shiheshit në pasqyrë. Mund të ketë kuptim të ngjashëm me fjalën *imitim*. Sipas kësaj të dhëne, emri *Anti-Nefi-Lehitët* mund t'i referohet atyre që dëshironin të imitonin çfarë mësuan pasardhësit e Nefit dhe Lehit (shih Daniel H. Ludlow, *A Companion to Your Study of the Book of Mormon* [1976], 210).

Studimi i Shkrimeve të Shenjta

Bëni dy nga aktivitetet e mëposhtme (A–C), kur ju studioni Alma 23.

A Një Kthim i Vërtetë në Besim

Lexoni Alma 23:6–13 dhe përgjigjuni pyetjeve të mëposhtme:

- Çfarë bënë lamanitët që ishin pagëzuar që tregoi se ata ishin kthyer në besim te Zoti?
- Pse mendoni ju këta lamanitë "nuk hoqën dorë kurrë nga besimi i tyre" (v. 6)?
- Çfarë armësh rebelimi kundër Perëndisë duhet të "ulin" njerëzit sot?

B Mësimdhënia e Ungjillit

Studioni Alma 23:4–6 dhe përgjigjuni pyetjeve të mëposhtme:



1. Çfarë përdorën Alma dhe vëllezërit e tij si burim kryesor për mësimdhënie?
2. Çfarë fuqie i ndihmoi ata në mësimdhënie të tyre?
3. Cilat fraza përshkruajnë sa efektive ishte mësimdhënia e tyre?
4. Çfarë përvojash e kanë forcuar dëshminë tuaj?

C Shpjegoni Kush dhe Pse

Rishikoni Alma 23:6–13, 16–18. Shpjegoni cilët ishin njerëzit të cilët morën mbi vete emrin Anti-Nefi-Lehi dhe pse ishin ata kaq besnikë në mbajtjen e urdhërimeve.



Mendoni për besëlidhjet që bëtë në pagëzim dhe sa të rëndësishme janë këto besëlidhje. A do të ishit më të gatshëm të jepnit jetën sesa të thyenit besëlidhjet tuaja? Anti-Nefi-Lehitët i vlerësonin besëlidhjet e tyre më shumë sesa jetën e tyre. Ndërsa lexoni rreth zotimit të tyre, mendoni rreth kurajos së kërkuar për të mbajtur besëlidhjet tuaja në botën e sotme.

Të Kuptojmë Shkrimet e Shenjta

Alma 24

Meritave (v. 10)—Veprime të drejta, Shlyerja

Njollën (v. 11–13, 15)—Çngjyrosje, njollë; në vargun 11 dhe kur përdoret për herë të parë në vargjet 12 dhe 15, kjo është përdorur simbolikisht për të nënkuptuar fajin ose mëkatet

Dha (v. 15)—Dha

Garantuar (v. 18)—Premtuar

Shtrinë përdhe (v. 21)—Shtrinë përdhe

Tronditën (v. 25)—Ndjenë dhembje dhe pikëllim

Dallojmë (v. 30)—Njohim, shikojmë

Studimi i Shkrimeve të Shenjta

Bëni aktivitetet A dhe B, kur ju studioni Alma 24.

A E Vërtetë apo e Rreme?



Shkruani në fletore thënie të mëposhtme. Duke përdorur Alma 24:11–19, tregoni cilat thënie janë të sakta duke shkruar *e vërtetë* në fund të fjalisë. Rishkruajini thënie të rreme për t'i bërë ato të vërteta.

1. Njerëzit ndjenë se ata ishin më të humburit e gjithë njerëzimit për shkak të vrasjes që ata kishin bërë përpara kthimit të tyre në besim (shih v. 11).
2. Anti-Nefi-Lehitët ishin të sigurtë se do të faleshin në qoftë se ata shkonin përsëri në luftë (shih v. 12–13).
3. Populli u çarmatos vetë pasi ata kishin frikë të shkonin në luftë dhe të vriteshin (shih v. 16).
4. Në vend që të vrisnin dhe vidhnin, këta të kthyer në besim vendosën të merrnin ushqim dhe kujdes nga nefitët (shih v. 18).
5. Kthimi i tyre në besim ishte kaq i fortë sa ata ishin më të gatshëm të vdisnin sesa të mëkatonin (shih v. 19).

B Krijoni një Përkujtimore Historike

Lexoni Alma 24:17–26. Imagjinoni se një përkujtimore historike u vendos në vendin ku ndodhën këto ngjarje. Bëni një skicë të pamjes që do të donit të kishte përkujtimorja dhe çfarë mendoni ju se duhet shkruar mbi të.



Zoti i ka dërguar profetët e Tij për të shërbyer si lajmëtarë të Tij dhe për të bërë të njohur vullnetin e Tij. Ndonjëherë ata parashikojnë ngjarjet e ardhshme. Alma 25 tregon në detaje të habitshme përbushjen e disa prej profecive të profetit të martirizuar Abinadi. Ndërsa lexoni, reflektoni mbi mesazhet e profetit sot dhe pse vjen lumturi më e madhe kur ne ndjekim këshillën e tij.

Të Kuptojmë Shkrimet e Shenjta



Alma 25

Hakmarrje (v. 1)—Gjakmarrje

Uzurpuan (v. 5)—Marrë padrejtësisht ose me forcë

Simbol (v. 10)—Simbol, ngjasim

Vërtetuar (v. 12)—Provuar të jetë e vërtetë

Përmbaheshin rregullave (v. 15)—Ordinanca të shoqëruara me ligjin e Moisiut

Studimi i Shkrimeve të Shenjta



Bëni aktivitetin B dhe pastaj aktivitetin A ose C, kur ju studioni Alma 25.

A Kontrolloni Shënimin në Fund të Faqes

Shënimi në fund të faqes për Alma 25:2 jep të dhëna se pse populli në tokën e Amonihës u shkatërrua. Lexoni vargjet e renditura në shënimin në fund të faqes dhe shkruani një përmbledhje të asaj që ndodhi në Amonihë dhe pse.

B Si U Përbush Profecia?

1. Abinadi profetizoi në lidhje me akuzuesit e tij dhe pasardhësit e tyre kur atë po e digjnin. Lexoni fjalët e fundit të Abinadit në Mosia 17:14–19 dhe rendisni një përmbledhje të shkurtër të çdo elementi të profecisë së tij.



2. Kërkoni Alma 25:4–12 për të identifikuar cilat ngjarje përbushën fjalët e Abinadit. Vendosni numrin e vargut ngjitur me profecinë në listën tuaj.

3. Diskutoni me prindërit, mësuesin tuaj ose disa anëtarë të tjerë të rritur të Kishës disa nga fjalët profetike të profetëve të ditëve të mëvonshme të cilat janë përbushur. Shkruani çfarë mësoni ju.

C Gjeni Idetë Kyç

Shumë nga lamanitët u bashkuan me popullin e Anti-Nefi-Lehi dhe pranuan ligjin e Moisiut. Gjeni frazat në Alma 25:15–16 që shpjegojnë pse ligji i Moisiut ishte një pjesë e rëndësishme e ungjillit në atë kohë dhe pastaj përmbledhni në një fjali pse e ndjeni se ai ligj ishte i dobishëm për nefitët.



Alma 26

“Në Fuqinë e Tij Unë Mund të Bëj të Gjitha Gjërat”



Misionarët me kohë të plotë shpesh kthehen në shtëpi me entuziazëm të madh. Kur misionarët besnikë kthehen, si flasin ata zakonisht në lidhje me përvojën e misionit të tyre, njerëzit që mësuan dhe Zotit? Ndërsa lexoni Alma 26, imagjinoni se ju ishit i pranishëm kur Amoni reflektoi mbi misionin e tij. A duket ai mburracak apo i përulur? Kujt ia dha ai atributin për suksesin e tij? Çfarë mund të mësoni ju rreth mirënjohjes nga shembulli i tij?

Të Kuptojmë Shkrimet e Shenjta



Alma 26

Humnerën (v. 3)—Një gropë shumë e thellë, një thellësi pa fund

Vathën e Perëndisë (v. 4)—Kisha

Duajve ... mblidhen në hambarë (v. 5)—I referohet korrjes; një mënyrë simbolike për të folur rreth të kthyerve në besim që u kthyen në Kishë

E madhe (v. 15)—Me bollëk

Vuajtjet (v. 16)—Durim

Dorëzoi (v. 19)—Dërgoi, mbylli

Penduar (v. 21)—Penduar, përulur

Vuajtur çdo heqje të drejte (v. 28)—Të shkosh pa atë që është e domosdoshme



Studimi i Shkrimeve të Shenjta



Bëni dy nga aktivitetet e mëposhtme (A–C), kur ju studioni Alma 26.

A Plotësoni Tabelën

Amoni përdori fjalë përshkuese për të ilustruar idetë e tij në Alma 26:3–7. Kopjoni dhe plotësoni tabelën e mëposhtme:

| Alma 26 | Fjalët e Amonit | Kuptimi |
|---------|------------------------------|--|
| v. 3 | “Humnerën më të errët” | Një gjendje më mëkatore |
| v. 3 | “Mjete në duart e Perëndisë” | |
| v. 5 | “Fusha qe gati” | |
| v. 5 | | Punuar për ndarjen e ungjillit dhe suksesi i arritur |
| v. 5 | | Të kthyerit në besim u kthyen në Kishë |
| v. 6 | | Qëndrojnë të fortë në besim gjatë tundimit |
| v. 7 | “Zoti i të korrave” | |

B Përgjigjuni me Fjalët Tuaja

Shqyrtoni Alma 26:10 dhe gjeni çfarë mendoi Aaroni se po bënte Amoni.

- Lexoni Alma 26:11–16 dhe përmbliidhni çfarë ndjeni ju se tha dhe bëri në të vërtetë Amoni.
- Shënoni shembuj nga jeta juaj kur keni marrë ndihmë nga Zoti.

C Shkruani një Letër

- Lexoni Doktrina e Besëlidhje 18:13–16 dhe rendisni premtimet që bëri Zoti për ata që ndajnë ungjillin. Gjeni përshkrimet në Alma 26:1–4, 13–14, 35 që janë të ngjashme me ato premtime dhe ngjitur me premtimet që ju shënuat shkruani numrin e vargut në të cilin shfaqet ky.
- Shkruajini një letër një misionari që njihni, ose bisedoni me një misionar të kthyer dhe citoni vargjet nga Alma 26 që ju pëlqyen më shumë. Kërkojini atij t’ju dërgojë një përshkrim të shkurtër të gëzimit më të madh që gjeti ai gjatë shërbimit të Zotit.



Fakti që shumë lamanitë u kthyen në besim te Zoti dhe pranuan më mirë të sakrifikonin jetën e tyre sesa të ngrinin përsëri shpatat tregoi zotimin e tyre të mrekullueshëm ndaj

Tij. Siç lexuat në Alma 24, vini re se veprimet e këtyre lamanitëve të përkushtuar dhe të penduar ndihmuan në sjelljen e kthimit në besim madje të më shumë lamanitëve. Megjithatë, të gjithë njerëzit u prekën nga veprimet e tyre. Lamanitë të tjerë (dhe nefitë që kishin dalë kundër) vazhduan të përpiqen të shkatërrojnë anti-nefi-lehitët. Në Alma 27 ju do të mësoni çfarë tha Zoti rreth kësaj situatë. Ndërsa lexoni, mendoni rreth vendimit që morën nefitët. Si do të kishit votuar ju? Pse? Në çfarë mënyrash mund të zbatohet shembulli i tyre sot?

Të Kuptojmë Shkrimet e Shenjta

Alma 27

E kotë (v. 1)—Padobishme
Mbarojmë (v. 10, 12)—Vdesim
Provojmë (v. 15)—Provojmë, përcaktojmë ndjenjat e tyre
Penduar (v. 18)—Penduar, përlulur
Mbajtjen (v. 24)—Mbështetjen, sigurojnë mjete për
Dalluan (v. 26–27)—Njohën, identifikuan

Zellin, zellshëm (v. 27, 30)—Dëshirë të madhe, devocion
Urrejtjen (v. 28)—Urrejtje, neveritje
Bindeshin (v. 28)—Bindur
Keqe (v. 29)—Ashpër, dhembje e fortë
Shkaktuar (v. 29)—Detyruar, imponuar

Studimi i Shkrimeve të Shenjta

Bëni dy nga aktivitetet e mëposhtme (A–C), kur ju studioni Alma 27.

A Cili Ishte Plani?

Tabela e mëposhtme do t’ju ndihmojë të ndiqni problemin që përballoi Alma dhe planin që ai vendosi të zbatojë. Kopjojeni tabelën në fletoren tuaj, pastaj përdorni informacionin tek Alma 27:1–12 për t’ju ndihmuar ta plotësoni atë.

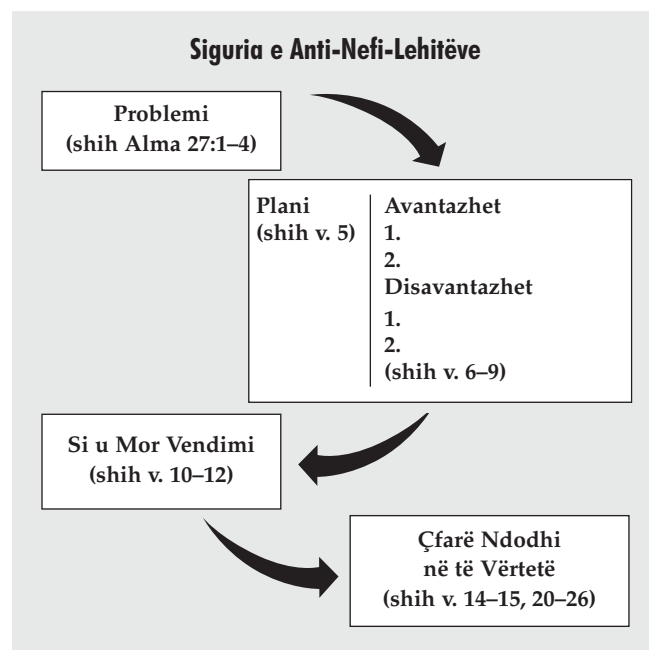

B Cilat Janë Karakteristikat?

1. Sipas Alma 27:18 kush provon gëzim dhe lumturi më të madhe?
2. Kush nuk do ta dijë kurrë nëse mësimi i Alma 27:18 është i vërtetë apo jo? Kush me siguri nuk do ta dijë?
3. Duke përdorur ndihmat nga shkrimet tuaja të shenjta, gjeni dy karakteristika të tjera për përjetimin e gëzimit dhe lumturisë më të madhe.

C Identifikoni Fjalët dhe Frazat

1. Rendisni fjalët dhe frazat nga Alma 27:27–39 që dallojnë anti-nefi-lehitët, të cilët ishin populli i Amonit.
2. Cilën prej këtyre do të dëshironit veçanërisht të bëhej e ditur? Pse?



Lejimi i popullit të Amonit që të jetonte në tokën ku jetuan nefitët dukej i drejtë dhe i përshtatshëm. Po nëse kostoja e një vendimi të tillë përfshinte humbjen e një ati ose një vëllai në një luftë për t'i mbrojtur ata? Alma 28 na tregon se sa të zotuar ishin nefitët për të ndihmuar ata në nevojë dhe për të bërë atë çfarë e dinin se Zoti donte që ata të bënin. Kushtojini vëmendje të veçantë vargjeve të fundit të kapitullit, në të cilat Mormoni na kujton se shumë nga dhembjet dhe vuajtjet që ne lexuam tek Alma 28 nuk duhet të ndodhin. Ai identifikoi shkakun e vërtetë të tyre dhe “pabarazive” të tjera—me fjalë të tjera, pse ndodhin disa ngjarje që në të vërtetë nuk janë të ndershme dhe as të drejta. Ai gjithashtu na kujtoi se çfarë mund t'i parandalojë ngjarje të tilla që të mos ndodhin.

Të Kuptojmë Shkrimet e Shenjta

Alma 28

Vajtimi (v. 4)—Mërzi e madhe, zi

Brengje (v. 6)—Solemnitet, Vetpërmbytje

Paimagjinueshëm (v. 8)—Pothuajse e pamundur për ta kuptuar

Kalben (v. 11)—Prishen, çrrënjosen

Përfunduan (v. 11)—I dhënë, i bindur

Mjerimi (v. 11)—Brengë, hidhërim

Ngazëllehen (v. 12)—Festojnë, shprehin gëzim, kënaqen

Futur në kurth (v. 13)—Bërë ose modeluar për ta zënë në grackë

Studimi i Shkrimeve të Shenjta

Bëni aktivitetin A, kur ju studioni Alma 28.

A Tregoni Moralin

Tek Alma 28:13, Mormoni shkroi një nga dy thënie “dhe kështu ne shohim”. Ai pastaj shpjegoi një mësim që mund të mësohet nga ngjarjet e përshkruara. Me fjalët tuaja, përmbliidhni mësimin që mësoi ai dhe shpjegoni si lidhet ai me ngjarjet që përmenden në kapitull. Tek Alma 28:14, jepen dy thënie të tjera “dhe kështu ne shohim”. Ju mund të doni t'i shënoni ato në shkrimet tuaja të shenjta.



Shërbimi i një misioni të nderuar siguron shumë përvoja dhe mundësi të vlefshme për rritje shpirtërore. Ky të sjell një ndjenjë që e mbush zemrën me gëzim. Kur lexoni Alma 29, përpuni të kuptoni gëzimin që ndjeu Alma, kur mendoi bekimet që i erdhën atij dhe të tjerëve për shkak të pjesëmarrjes së tij në punën e Zotit. Misionarët sot mund të ndiejnë të njëjtin lloj gëzimi kur bekojnë të tjerët me shërbimin e tyre. Vini re gjithashtu ndikimin që pati gëzimi i Almës mbi dëshirat e tij.

Të Kuptojmë Shkrimet e Shenjta

Alma 29

Kënaqur (v. 3)—Kënaqur

Dhënë, jep (v. 3–4)—Dhënë, atribuar

Trazoj (v. 4)—Ndjej mundim ose dhembje

Pandryshueshme (v. 4)—Pandryshueshëm

Brejtje të ndërgegjes (v. 5)—Keqardhje, ndjenja e fajit

Shikon të përshtashme (v. 8)—Ndjen se është e drejtë

Studimi i Shkrimeve të Shenjta

Bëni dy nga aktivitetet e mëposhtme (A–C), kur ju studioni Alma 29.

A Jepni Disa Këshilla

Duke përdorur çfarë mësuat në Alma 29, shkruani një letër këshille që mund t'i jepet një të riu gjatë rrugës së tij për në fushën e misionit. Përfshini të paktën dy ide nga Alma 29 rreth qëndrimeve të një misionari të madh.

B Vini Re një Fjalë të Rëndësishme

Fjala *kujtoni* shfaqet disa herë tek Alma 29:10–13. Ju mund të doni ta nënvizoni atë fjalë sa herë që shfaqet.

1. Çfarë kujtoi Alma? Pse i kujtoi ai këto gjëra?
2. Çfarë kujtoni ju kur dëshironi të rrisni ndjenjat tuaja të shpirtmërisë?

C Përcaktoni një Fjalë

Sipas Alma 29:13–17, si do ta përkufizonte Alma *suksesin* e qenies një nga shërbëtorët e Zotit—si një misionar? (shih Alma 8:15 për çfarë i tha engjëlli Almës qysh herët në jetën e tij, që do t'i jepte atij shkak për t'u gëzuar madje dhe në përpjekjet e tij të pasukseshme në dukje.)

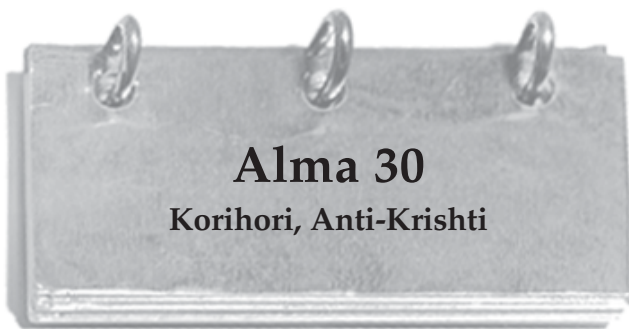

Presidenti Ezra Taft Benson na kujton se “Libri i Mormonit ekspozon armiqtë e Krishtit... Ai fortifikon pasuesit e përlulur të Krishtit kundër planeve, strategjive dhe doktrinave të djallit në ditët tona. Tipat e braktisësve në Librin e Mormonit janë të ngjashëm me tipat që ne kemi sot. Perëndia, me njohurinë e tij të pafund, e formuloi Librin e Mormonit që ne të mund të shikojmë gabimin dhe të dimë se si të kundërshtojmë konceptet e rreme edukative, politike, fetare dhe filozofike për kohën tonë” (“The Book of Mormon Is the Word of God,” *Ensign*, janar 1988, 3).

Alma 30 duket se është një nga kapitujt për të cilin po fliste Presidenti Benson. Në të ju do të lexoni rreth një Anti-Krishti, argumentet e të cilit ishin shumë të ngjashme me mësimet dhe besimet e disa njerëzve sot. Ndërsa lexoni, shikoni për gabimet në logjikën që përdori ai për t'i bërë mësimet e rreme dhe të liga të duken si diçka që çdo njeri inteligjent mund t'i pranojë. Ky kapitull mund të jetë jashtëzakonisht i vlefshëm për të na ndihmuar të identifikojmë dhe refuzojmë mësimet e rreme të ditëve tona.

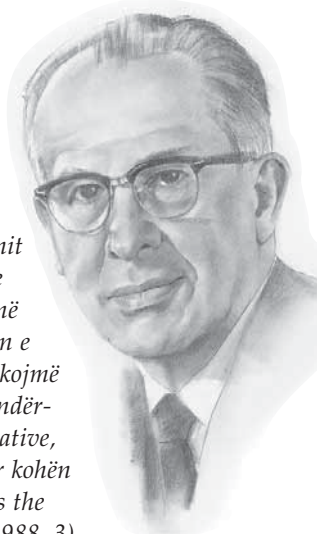

Të Kuptojmë Shkrimet e Shenjta

Alma 30

Kundërshtim (v. 7)—Kundër, kundërshtim

Nënshtroheni (v. 13, 28)—Lidhje

Tërbuar (v. 16)—Të eksituar dhe hutuar

Çrregullim (v. 16)—Gjendje e çmendur ose e trazuar

Kalonte (v. 17)—Mbijetoi, përparoi

Mënyrës së sjelljes (v. 17)—Kontroll i përdorur mbi veprimet e tjetrit

Ngrinin kokat e tyre (v. 18, 23)—Nuk ndjehesh fajtor, krenar

Përdhosur, prish (v. 22, 60)—Ndryshuar, korruptuar

Uzurpojnë (v. 23)—E marrë padrejtësisht ose me dhunë

Mbusheni, përfitonin (v. 27, 31–32)—Të fitosh më shumë nga sa është e nevojshme, të jetosh në luks të jashtëzakonshëm

Tekave (v. 28)—Dëshira të papritura të pamenduara

Rebelohej (v. 29, 31)—Fyejë, kritikojë

Blasfemi (v. 30)—Të flasësh me mosrespekt rreth gjërave të shenjta

Fryrë (v. 31)—Duke u bërë më i madh dhe më i gjallë

Dredhi (v. 42)—Plane, skema

Tregojë (v. 44)—Tregojë të dhëna, tregon

Memec (v. 47, 49, 52)—I pamundur për të folur

Flasë (v. 49–50)—Aftësia për të folur

Mishit (v. 53)—Tokësore, jo shpirtërore

Alma 30:12–50—Kritikuesit e Kishës dhe Kërkuesit e Shenjës

Profeti Jozef Smith mësoi: “Ai njeri që ngrihet për të ndëshkuar të tjerët, duke gjetur gabime në lidhje me Kishën, duke thënë se ata kanë dalë nga udha, kurse ai vetë është i drejtë, atëherë dijeni me siguri, se ai njeri është në rrugën e madhe të braktisjes dhe nëse ai nuk pendohet, do të femohojë, ashtu si Perëndia jeton. Parimi është po aq korrekt sa ai që jep Jezusi kur thotë se ai që kërkon një shenjë është një njeri kurorëshkelës dhe ky parim është i përgjeshëm, i padevijueshëm dhe i fortë si shtyllat e qiellit, por sa herë që ju shihni një njeri që shkon pas shenjave, ju mund ta dini se ai është një njeri kurorëshkelës” (*Teachings of the Prophet Joseph Smith*, 156–57). E vërteta e thënies së tij të fundit mund të shihet tek Alma 30:18, 53.

Studimi i Shkrimeve të Shenjta

Bëni aktivitetin A ose B dhe pastaj bëni aktivitetin C ose D, kur ju studioni Alma 30.

A Shpjegoni Efektet

Plaku Boid K. Parker, një anëtar i Kuoromit të Dymbëdhjetë Apostujve, mësoi: “Doktrina e vërtetë, e kuptuar, ndryshon qëndrimet dhe sjelljen” (në Conference Report, tetor 1986, 20; ose *Ensign*, nëntor 1986, 17). Gjithashtu mund të thuhet se besimi i doktrinës së rreme do të ndryshojë qëndrimin dhe sjelljen e dikujt. Ne mund të shohim këtë në rrefimin për Korihorin.

1. Bëni një tabelë me katër kollona, si ajo më poshtë. Në kollonën e parë, rendisni të paktën pesë doktrina ose mësimet që Korihori i shpalli si të vërteta në Alma 30:13–18. Në kollonën e dytë, shkruani çfarë efekti mendoni ju do të ketë besimi i asaj doktrine në qëndrimin ose sjelljen e një njeriu. Në kollonën

e tretë, shkruani doktrinën e vërtetë. Pastaj, në kolumnën e fundit, shkruani efektin që kjo doktrinë e vërtetë do të ketë në qëndrimin dhe sjelljen e një njeriu.

Efektet e Doktrinë së Vërtetë dhe të Rreme

| Doktrina e Rreme e Korihorit | Efektet mbi Qëndrimin dhe Sjelljen | Doktrina e Vërtetë | Efektet mbi Qëndrimin dhe Sjelljen |
|------------------------------|------------------------------------|--------------------|------------------------------------|
| | | | |
| | | | |
| | | | |
| | | | |
| | | | |

2. Sipas Alma 30:17–18, si po ndikonte ose shpresonte të ndikonte Korihori në qëndrimin dhe sjelljen e njerëzve?

B Paraqitni Problemet nga ana Logjike

Kur njerëzit grinden, ata shpesh përpiqen të përdorin logjikën për të treguar sa i arsyeshëm është pozicioni i tyre. Një argument logjik, sidoqoftë, fillon me ide të veçanta që një njeri beson ose supozon të jenë të vërteta. Korihori nuk bënte përjashtim. Ai bëri dy konkluzione “logjike” në Alma 30:12–18. Ato mund të identifikohen si rezultat i logjikës dhe argumentit të tij, kur ai tha “prandaj” ose me fjalë të tjera “ne duhet të arrijmë në këtë përfundim në mënyrë logjike.”

1. Identifikoni konkluzionin e Korihorit në vargun 15. Pastaj identifikoni çfarë supozoi ai të jetë e vërtetë në mënyrë që të vinte në atë konkluzion.
2. Identifikoni konkluzionin e Korihorit në vargun 17. Pastaj identifikoni çfarë supozoi ai të jetë e vërtetë në mënyrë që të vinte në atë konkluzion.
3. Cili është problemi në supozimet e Korihorit të asaj çfarë është e vërtetë?
4. Korihori i pyeti besimtarët nga e dinin ata me siguri se çfarë besonin ata ishte e vërtetë. Ne mund të pyesim njëjloj si Korihori. Vini re çfarë i kërkoi Alma atij në vargun 40. Çfarë të dhënash dha Alma pastaj në vargjet 41 dhe 44 se çfarë ai, Alma, besonte ishte e vërtetë?

C Si Thuhet Sot?

Rendisni pesë thënie të bëra nga Korihori në Alma 30:12–18, 23–28 që njerëzit vazhdojnë të përdorin si argumente kundër ungjillit të vërtetë të Jezu Krishtit sot. Pranë çdo thënieje nga Korihori, shkruani si përdorin njerëzit të njëjtin argument sot.

D Jepini Mbështetje Këtij Konkluzioni

Tek Alma 30:60 Mormoni shpjegoi se çfarë donte ai që ne të mësonim nga shembulli i Korihorit. Përdorni çfarë mësuat ju nga Alma 30 për të bërë një listë të atyre që mund ta mbështesin të vërtetën e thënies së Mormontit.



Në fund të Alma 30 ne lexojmë se Korihori vdiq ndërsa po lypte mes një populli të quajtur zoramitë. Në Alma 31 ne lexojmë për Almën dhe të tjerët që shkojnë për të predikuar ungjillin midis tyre. Edhe pse ata e vunë Korihorin në këmbë, shumë nga idetë e tij u shfaqën në besimin e zoramitëve. Shikoni për to kur të lexoni këtë kapitull. Gjithashtu, ju do të lexoni dy lutje krahasuese në Alma 31. Kur të bëni këtë, merrni në konsideratë çfarë zbulojnë këto lutje rreth popullit që i ofroi ato.

Të Kuptojmë Shkrimet e Shenjta



Alma 31

Lajme (v. 1)—Lajme, informacion

Marrëveshje (v. 4)—Marrëdhënie dhe komunikim shoqëror

Kundërshtarëve (v. 8)—Rebelë, dëmtues

Përgjërime (v. 10)—Lutje

Zgjedhur (v. 16–17)—Veçanërisht i zgjedhur

Pikëllua (v. 24)—Shqetësua

Fryrë (v. 27)—Gjithë krenari dhe kotësi

Pabesnikëri (v. 30)—Mungesë e besnikërisë

Dobësitë (v. 30)—Dobësi

Durojnë (v. 33)—Durim

Vuri duart e tij mbi të gjithë ata (v. 36)—Vuri duart e tij mbi ta për një bekim priftërie

Alma 31:3–Zoramitët



Në Librin e Mormontit janë dy grupe njerëzish të quajtur zoramitë. Të parët ishin pasardhës të Zoramit, shërbëtor i Labanit, që u largua nga Jeruzalemi me Nefin. Të dytët ishin pasues të një braktisësi nefit të quajtur Zoram, që udhëhoqi popullin e tij në rebelim kundër nefitëve dhe udhëve të Zotit.

Alma 31:5—Fuqia e Fjalës

Është interesante të vini re se Alma kërkoi të zgjidhë një problem politik me një kurë shpirtërore. Nefitët ishin të shqetësuar se zoramitët mund të nxisnin lamanitët për të luftuar kundër

nefitëve. Alma e ndjente se mënyra më e mirë për ta ndaluar këtë ishte t'u predikonte ungjillin zoramitëve, kështu që ata të mund të provonin një ndryshim të zemrës. Alma zgjodhi të punojë mbi shkakun e problemit, jo simptomat.

Në një bisedë të titulluar "Fuqia e Fjalës" Presidenti Ezra Taft Benson këshilloi udhëheqësit e priftërisë që të punojnë me thelbin e problemeve në Kishë: "Shpesh ne bëjmë përpjekje të madhe në përpjekje për të rritur nivelet e aktivitetit në kunjat tona. Ne punojmë me zell për të rritur përqindjen e atyre që marrin pjesë në mbledhjet e sakramentit. Ne punojmë për të arritur një përqindje më të lartë të të rinjve tanë në misione. Ne përpiqemi të përmirësojmë numrin e atyre që martohen në tempull. Të gjitha këto janë përpjekje të rekomandueshme dhe të rëndësishme për rritjen e mbretërisë. Por kur anëtarët individë dhe familjet e zhysin veten rregullisht dhe në mënyrë konsekuente në shkrimet e shenjtja, pjesët e tjera të aktivitetit do të vijnë vetë automatikisht. Dëshmitë do të rriten. Zotimi do të forcohet. Familjet do të forcohen. Zbulesa personale do të rritet" (*Ensign*, maj 1986, 81).

Studimi i Shkrimeve të Shenjta

Bëni dy nga aktivitetet e mëposhtme (A–C), kur ju studioni Alma 31.

A Shkruani një Shembull

Tek Alma 31:5 ju lexoni se Alma besoi se fjala e Perëndisë ka fuqi për të frymëzuar popullin të bëjë atë çfarë shpata ose çdo mjet tjetër force nuk mund ta bëjë. Jepni një shembull nga vetë jeta juaj, duke treguar se si shkrimet e shenjtja ose mësimet e udhëheqësve të Kishës ju kanë motivuar të veproni në një mënyrë që askush tjetër nuk mund t'ju detyronte të vepronit apo të silleshit.

B Bëni një Lidhje

Shkruani frazat nga Alma 31:8–20 që tregojnë se si mësimet dhe praktikat e liga të zoramitëve ishin të ngjashme me ato çfarë mësoi Korihori. Pas çdo fraze, shkruani një numër vargu nga Alma 30 ku Korihori mësoi atë ide.

C Bëni një Krahasim

Krahasoni qëndrimet dhe lutjet e zoramitëve në Alma 31:13–18, 23 me qëndrimin dhe lutjen e Almës tek Alma 31:24–38. Përfshini në krahasimin tuaj të paktën dy mënyra të rëndësishme ku ato ishin të ndryshme. Përfundojeni duke shkruar çfarë mendoni duhet të mësojnë lexuesit modernë për t'i ndihmuar ata në parimin e lutjes.



Alma 32

Një Eksperiment me Fjalën

Tek Alma 31 ju lexoni rreth punës misionare mes zoramitëve. Në qoftë se do të ishit Alma, çfarë do të donit t'u mësonit atyre? Si do t'ua kishit mësuar ju atë?

Alma 32 është e preferuar për misionarët, sepse i ndihmon t'u shpjegojnë njerëzve që ata mësojnë se si mund të arrijnë ata në njohurinë e vërtetësisë së parimeve të ungjillit. Megjithatë, ky nuk është vetëm për kërkuesit e Kishës. Të gjithë ne—pavarësisht nga niveli i shpirtmërisë sonë—mund të zbatojmë parimet që mëson Alma në këtë kapitull.

Të Kuptojmë Shkrimet e Shenjta



Alma 32

Leckosura (v. 2)—Ashpërsisë, thjeshtësisë

Veshjeve (v. 2)—Veshje

Vlerësuar (v. 3)—Vlerësuar

Zgjyra (v. 3)—Me vlerë ose përdorim të vogël

Përbuzën (v. 5, 12)—Nuk pëlqehen, urrehen

Penduar (v. 7)—Penduar, përlulur

Detyruar (v. 13–16, 25)—Detyruar nga rrethanat

Kalon (v. 23)—Jep

Ngatërrojnë (v. 23)—Hutojnë thjeshtësisë

Vini në veprim aftësitë tuaja (v. 27)—Jini gati dhe të kujdesshëm

I fjetur (v. 34)—Joaktiv, papërdorshëm

Dallueshme (v. 35)—E kuptueshme, e dukshme

Shterpë (v. 39)—Joproduuese, nuk ka ushqim për rritjen e gjërave

Korri (v. 43)—Korri, mbliidhni

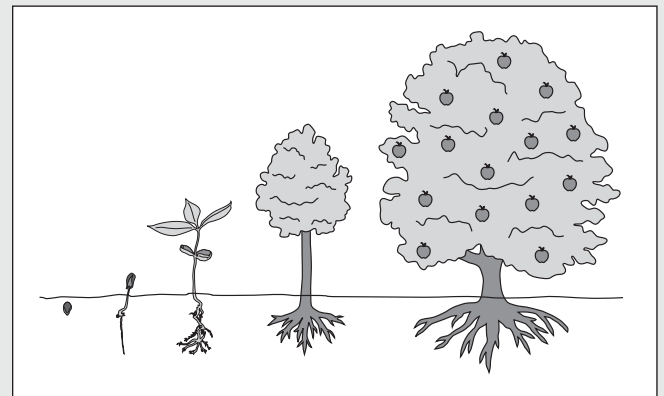

Alma 32:21–22—Cili Është Ndryshimi mes Fesë, Besimit dhe Dijes?

Feja mund të jetë pasive, thjesht një pranim se diçka është e vërtetë, ndërsa besimi është aktiv. Besimi kërkon fe dhe besë. Na jep mirëbesim dhe bindje dhe na çon ne drejt veprimit. Ne nuk mund të kemi besim pa fe, por ne mund të kemi fe dhe të mos besojmë. Nuk është e mjaftueshme, si rrjedhim, vetëm të kemi besim fetar në Jezu Krisht. Në mënyrë që ungjilli të bekojë jetën tonë, ne duhet të kemi besim që na motivon ta ndjekim Atë. Dija, ashtu si feja, ka nevojë për veprim në mënyrë që të na sjellë dobi. Thjesht të diturit se diçka mund të na ndihmojë ose dëmtojë, nuk na bën ndonjë të mirë, vetëm po qe se ne veprojmë mbi këtë dije. Ka një dije të veçantë që vjen kur ushtrojmë besim dhe kërkojmë të jetojmë ungjillin. Kur ne veprojmë mbi fenë tonë me besim, shpirti atëherë prek zemrën dhe mendjen tonë. Ne marrim një dëshmi shpirtërore nga Fryma e Shenjtë që na lejon të themi se "ne e dimë" që Krishti është Shpëtimtari ynë dhe se Kisha është e vërtetë. (Shih James E. Talmage, *Articles of Faith*, f. 96–100.)

Studimi i Shkrimeve të Shenjta

Bëni dy nga aktivitetet e mëposhtme (A–C), kur ju studioni Alma 32.

A Mjeshtëria e Shkrimit të Shenjtë— Alma 32:21

1. Shkruani një shembull që ilustron se si bindja ndaj urdhërimeve të Perëndisë tregon besimin e një njeriu. Në shembullin tuaj, tregoni mënyrat kur një njeri nuk “ka një dije të përsosur”, por ka “shpresë për gjërat që nuk shihen, të cilat janë të vërteta.”
2. Supozoni se po flisnit me një mikun tuaj rreth besimit. Ju i jepni përkufizimin mbi besimin tek Alma 32:21. Miku juaj pastaj ju pyet: “Por si e di ti që diçka që nuk shihet është e vërtetë?” Si do të përgjigjeshit ju? Jepni një shembull specifik për diçka që ju e dini se është e vërtetë por që nuk e keni parë.

B Shkruani Udhëzimet

Shkruani disa udhëzime hap pas hapi për “provën” që përshkroi Alma tek Alma 32:27–43. Sigurohuni që të përfshini lajmërimet se çfarë do ta pengojë një njeri për të marrë rezultatet e duhura.

C Gjeni dhe Shpjegoni një Ide të Përsëritur

Gjeni tri fjalë që shfaqen në çdo varg tek Alma 32:41–43. Shpjegoni çfarë mendoni ju se është rëndësia e secilit nga këto tre qëndrime apo cilësi në procesin e rritjes dhe të kuptimit shpirtëror. Ju mund të doni t’i shënoni këto fjalë në shkrimet tuaja të shenja.



Në Alma 32, Alma u mësoi zoramitëve rreth procesit të rritjes në besimin dhe dijen shpirtërore. Ai i nxiti ata të mbjellin të vërtetat e ungjillit në zemrat e tyre me anë të fjalës së Perëndisë dhe shpjegoi se si kjo farë e vogël e fjalës së Perëndisë do të rritej në një pemë të madhe të dritës, gëzimit dhe jetës së përjetshme. Tek Alma 33, ne lexojmë për të vërtetat specifike të ungjillit që ai donte që ata t’i “mbillnin” në atë kohë. Vini re si mësimet e Almës u përgjigjen specifikisht pyetjeve dhe problemeve që ai pa mes zoramitëve tek Alma 31–32.

Të Kuptojmë Shkrimet e Shenjta

Alma 33

Gaboni rëndë (v. 2)—Bëni një gabim të madh

Dhënë (v. 16)—Dhënë, kujtuar

Simbol (v. 19)—Simbol, ngjasim

Duke i hedhur sytë diçkaje (v. 21)—Duke parë rrotull

Përtacë (v. 21)—Dembelë

Alma 33:3–17—Zenosi dhe Zenoku

Shih seksionin “Të Kuptojmë Shkrimet e Shenjta” për 1 Nefi 19:10 (f. 30).

Alma 33:18–22—Pse Moisiu Ngriti një Gjarpër mbi një Shtizë?

Plaku Brus R. Mekonki, i cili ishte një anëtar i Kuorumit të Dymbëdhjetë Apostujve, mësoi: “Moisiu, në vendin e shkretë, kur Zoti dërgoi ‘gjarpërinj flakërues’ mes tyre, ku shumë njerëz në Izrael u goditën dhe vdiqën, bëri një gjarpër prej bronzi dhe e vuri mbi një shtizë. Pastaj të gjithë ata që u goditën nga helmimi i zvarranikëve dhe që vështruan me besim tek gjarpri i bronzitë, jetuan; të tjerët vdiqën. Pse? Sepse Moisiu u urdhërua nga Perëndia të veprojë kështu dhe kjo ishte një ordinancë në Izrael—një ordinancë e kryer në ngjashmëri me faktin se Mesia i Premtuar do të ngrihet mbi kryq dhe të gjithë që do ta shikonin atë me besim do të jetonin: të tjerët do të vdesin” (*The Mortal Messiah: From Bethlehem to Calvary*, 4 vol. [1979–81], 1:476–77).

Studimi i Shkrimeve të Shenjta

Bëni aktivitetin A ose B, kur ju studioni Alma 33.

A Zgjidhjet e Zotit

1. Tek Alma 31:8–23 dhe 32:2–5 ne lexojmë për problemet e zoramitëve dhe të mënyrave se si shumë prej tyre kishin humbur rrugën. Identifikoni të paktën dy nga problemet dhe mësimet e rreme të tyre dhe pastaj përmbledhni çfarë mëson Alma tek Alma 33 që siguron përgjigje ose zgjidhje për secilën nga ato që ju renditët.
2. Pse ishte e rëndësishme për Almën t’u jepte mësim zoramitëve rreth eksperimentimit të fjalës së Perëndisë (tek Alma 32) përpara se t’i këshillonte ata mbi mënyrat si të zgjidhnin problemet e tyre (tek Alma 33)?

B Gjarpëri mbi një Shtizë

1. Lexoni Numrat 21:4–9 dhe Alma 33:18–22 dhe shpjegoni si gjarpëri i bronzitë mbi shtizë ishte një tip (simbol) i Jezu Krishtit (për ndihmë nëse është e nevojshme shih seksionin “Të Kuptojmë Shkrimet e Shenjta” për Alma 33:18–22).
2. Si mund t’ju ndihmojë në jetën tuaj shikimi apo kthimi te Krishti?



A keni qenë ndonjëherë i humbur? Tek Alma 34, Amuleku dëshmoi se po të mos kishite qenë Shlyerja e Shpëtimtarit, gjithë njerëzimi do të vuante dy vdekje të ndryshme dhe do

të ishte i humbur përgjithmonë. Të tilla janë pasojat serioze të Rënies së Adamit dhe gjithë njerëzimit. Ndërsa lexoni, meditoni mënyrat se si Shlyerja e Jezu Krishtit na ndihmon të kapërcejmë këto vdekje. Kujtoni se që të marrim gjithë bekimet e planit të shpëtimit të Perëndisë ne duhet të përfshihemi duke bërë atë çfarë Ati ynë Qiellor kërkon prej nesh. Shikoni çfarë mund të bëni për të përmbushur planin e Tij.

Të Kuptojmë Shkrimet e Shenjta

Alma 34

Shkëputjes (v. 2)—Rebelimit, braktisjes

Nevojshme (v. 9–10, 13)—E domosdoshme, thelbësore

Çdo pikë dhe presje (v. 13)—Madje dhe pjesën më të vogël (pikat dhe presjet janë simbolet më të vogla të shkruara në gjuhën hebreje)

Nuk ju vlen për asgjë (v. 28)—Është e pavlefshme për ju, nuk ju ndihmon

Zgjyra (v. 29)—Plehrë, ose me vlerë apo përdorim të vogël

Shtyni, shtyrë (v. 33, 35)—largoj, vonoj

Nënshtruar (v. 35)—Kontrolluar nga

Shani (v. 40)—Fyeni, kritikoni

Alma 34:9–14—“Një Flijim i Madh dhe i Fundit”

Amuleku mësoi se vetëm “një flijim i pafund dhe i përgjeshëm” do ta ketë fuqinë për të shëlbuar fëmijët e Perëndisë nga Rënia e Adamit, e cila solli mëkatin dhe vdekjen në botë (shih Alma 34:10–12). Plaku Rasëll M. Nelson na mësoi: “Jezusi ishte i vetmi që mund të ofronte një shlyerje të tillë të pafund, qëkurse Ai u lind nga një nënë e vdekshme dhe një Atë i pavdekshëm. Për shkak të kësaj të drejte trashëgimie unike, Jezusi ishte një Qenie e pafund” (në Conference Report, tetor 1996, 46, ose *Ensign*, nëntor 1996, 35).

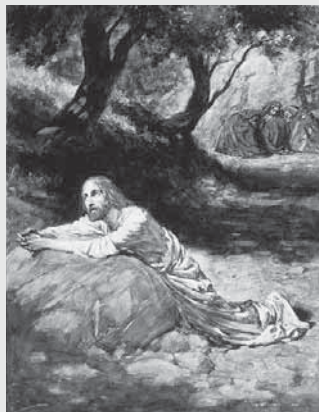

Alma 34:32–34—Pse Është e Rëndësishme të Pendohe mi dhe të Përgatitemi në Këtë Jetë?

Plaku Brus R. Mekonki mësoi: “Kjo jetë është koha që është dhënë që njerëzit të pendohen dhe të përgatiten të takohen me Perëndinë. Ata që kanë mundësinë në këtë jetë të pranojnë të vërtetën janë të detyruar ta marrin atë; përndryshe, shpëtimi i plotë do t’u mohohet atyre. Shpresat e shpërblimit nëpërmjet të ashtuquajturit *pendimit përpara se të odesë* janë të kota” (*Mormon Doctrine*, 631).

Studimi i Shkrimeve të Shenjta

Bëni dy nga aktivitetet e mëposhtme (A–D), kur ju studioni Alma 34.

A Çfarë e Bën një Dëshmi?

Alma 34:8–16 shënon një pjesë të dëshmisë së Amulekut.

1. Rishikoni secilin nga segmentet e mëposhtme të shkrimit të shenjtë nga Alma 34 dhe shkruani në fletore ç’kuptim kanë ato sipas mendimit tuaj: vargjet 8–9; 10–12; 13–14; dhe 15–16.
2. Shpjegoni cila mendoni ju ishte baza e dëshmisë së Amulekut.
3. Cila pjesë e dëshmisë së Amulekut është gjithashtu pjesë e dëshmisë suaj?

B Shkruani një Letër

Një shoqe ju thotë se ajo nuk lutet më sepse nuk ka një vend intim për t’u lutur dhe nuk e di se për çfarë të lutet. Studioni Alma 34:17–27 dhe shkruajini asaj një letër, të bazuar mbi këshillën e Amulekut, që jep pesë sugjerime se ku dhe kur duhet të lutet ajo dhe për çfarë duhet të lutet.

C Mjeshtëria e Shkrimit të Shenjtë—Alma 34:32–34

Ju jeni të shqetësuar për një shok që nuk po mban urdhërimet. Komentet e tij janë të renditura më poshtë. Shkruajini ato në fletore. Pastaj shkruani një përgjigje për secilën prej tyre. Përfshini në përgjigjen tuaj fjalë ose fraza nga Alma 34:32–34.

1. “Unë do të pendohem përpara misionit tim, por deri atëherë dua të zbavitem.”
2. “Mirë, nëse vdes, unë mund të pendohem gjithmonë në botën e shpirtave. A nuk është ajo për këtë?”

D Shkruani një Pyetje-Rrufe

Për çdo varg tek Alma 34:37–41, shkruani një pyetje që mund të marrë përgjigje me atë varg. Pas çdo pyetjeje, përfshini përgjigjen tuaj.



Të jetuarit e ungjillit ndonjëherë kërkon ndryshime të vështira në jetën tonë. Ne mund të na duhet të ndryshojmë punën, të zgjedhim miq të rinj ose madje të shpërngulemi. Kur të lexoni Alma 35, vini re ndryshimet e vështira që erdhën në jetën e zoramitëve, të cilët besonin në fjalët e Almës dhe Amulekut dhe si siguroi Zoti për ta një udhë për të gjetur gëzim në ungjill. Mendoni si mund t’ju japë kjo juve shpresë në sfidat që përballoni.

Të Kuptojmë Shkrimet e Shenjta



Alma 35

Kaloi (v. 3)—Biseduan, këshilluan

Dredhitë (v. 3)—Profesion

Fshehtaz (v. 5)—Në fshehtësi, privatisht

Ke bërë (v. 9)—Folur, shprehur

Mes (v. 13)—Midis

Ngurtësoheshin (v. 15)—Të

bëheshin më rezistentë ndaj drejtësisë

Studimi i Shkrimeve të Shenjta



Bëni një nga aktivitetet e mëposhtme (A–C), kur ju studioni Alma 35.

A Ekspozoni Planin e Fshehtë

Zëreni se ju jeni një spiun që keni depërtuar në udhëheqjen zoramite. Pas leximit të Alma 35:1–6, shkruani një memorandum që përshkruan planin e lig të zoramitëve dhe si ndikon ai tek ata që jetojnë parimet e ungjillit.

B Shkruani një Raport Lajmesh

Lexoni Alma 35:7–12 dhe shkruani një reportazh në gazetë mbi krizën në Jershon. Përfshini sa më poshtë:

1. Një titull.
2. Një shembull të kërcënimeve që ju mendoni se mund të kenë “dalë” nga zoramitët.
3. Një përmbledhje të përgjigjes së Amonitit dhe si mund të përmirësojë ajo disa situata ku ju jetoni.

C Përshkruani Ndjenjat

1. Meditoni Alma 35:14–16 dhe përshkruani ndjenjat e Almës rreth situatës dhe çfarë bëri ai rreth kësaj.
2. Si ngjan kjo me atë çfarë na kanë mësuar profetët e ditëve të mëvonshme rreth përgatitjes së familjeve tona për kohët e vështira që janë profetizuar për të ardhmen?



Alma 36

Alma e Mëson Helamanin rreth Kthimit të Tij në Besim

Si i përgatit një atë i dashur fëmijët e tij për t'i rezistuar tundimeve të Satanit? Si mund t'i frymëzojë ai ata të kenë më shumë dëshirë për bekimet e ungjillit sesa për tërheqjet e përkohshme të botës? Alma 36–42 është një anal i këshillës së profetit Alma drejtuar bijve të tij. Studiojini këta kapituj plot lutje për të kuptuar çfarë donte Alma të dinin dhe të bënin fëmijët e tij. Të vërtetat që ai u mësoi janë premtime

për bekimet tona të vdekshme dhe të përjetshme, duke kapërcyer çdo gjë që ka Satani për të ofruar.

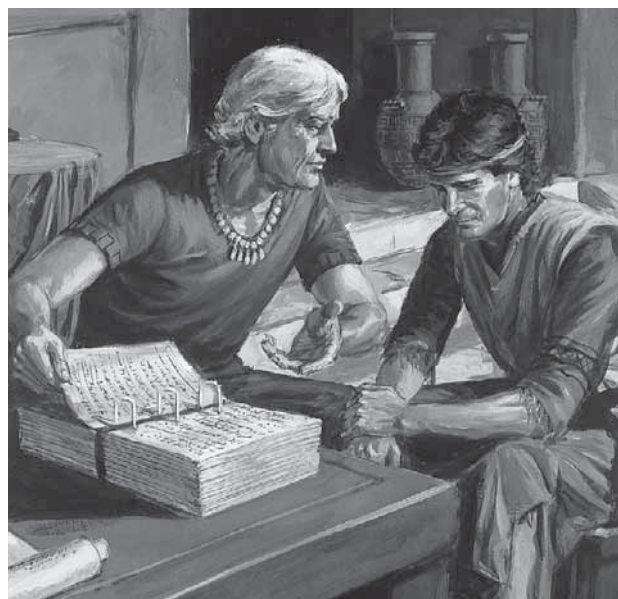

Të Kuptojmë Shkrimet e Shenjta



Alma 36

Të lutem (v. 3)—Lus, përgjerohem

Materialisht (v. 4)—Fizike, e vdekshme

Mendja e mishit (v. 4)—Urtësia e botës.

Torturova, torturonte (v. 12, 14, 16–17)—Munduar, turbulluar

Ngacmuar (v. 12, 17, 19)—Vuajtur, dhembur, në dhembje të thellë

Therrëse (v. 21)—E fortë

Alma 36:18—Vrerin e Hidhësisë

Ne e provojmë “vrerin e hidhësisë” kur ndjejmë pendim ose ndjenja të thella të dhembjes për diçka që kemi bërë gabim. Por jo çdo njeri e lejon veten ta ndjejë këtë pendim. Presidenti Spenser W. Kimbëll mësoi se “ata që zgjedhin këtë alternativë përfundimisht bëhen zemërgur dhe humbin dëshirën e tyre për t'u penduar. Alternativa tjetër është ta lejojmë keqardhjen të na udhëheqë [ne] drejt dhembjes totale, pastaj drejt pendimit dhe më në fund drejt faljes përfundimtare” (“The Gospel of Repentance,” *Ensign*, tetor. 1982, 4).

Studimi i Shkrimeve të Shenjta



Bëni dy nga aktivitetet e mëposhtme (A–C), kur ju studioni Alma 36.

A Kujtoni Robërinë e Etërve Tuaj

Alma 36 fillon dhe mbaron me këshillën e Almës drejtuar birit të tij Helamanit, për të kujtuar robërinë e etërve të tyre dhe çlirimin e tyre përfundimtar me anë të fuqisë së Perëndisë (shih Alma 36:2, 28–29). Vini re se si e përdori Alma jetën e tij si një shembull të atij parimi.

1. Lexoni Alma 36:6–16 dhe përshkruani mënyrat në të cilat Alma ishte në robëri.
2. Lexoni vargjet 17–21 dhe përshkruani mënyrat në të cilat Alma u çlirua me anë të fuqisë së Perëndisë.
3. Shkruani një paragraf të shkurtër duke shpjeguar se si këto ngjarje ju ndihmojnë të besoni në fuqinë e Perëndisë për t'ju çliruar nga sprovat e jetës që ju duket se ju mbjanë në robëri.

B Identifikoni Elementët

Bazuar në Alma 36:13–24, jepni të dhëna që Alma provoi secilin nga elementët e mëposhtëm të pendimit:

1. Njeh mëkatit
2. Ndien dhembje
3. Rrëfen
4. Kthen dëmshpërblimin (ripaguan atë çka ka humbur)

C Shpjegoni Frazën Kyç

Meditoni bekimet e renditura në Alma 36:25–29. Për çdo frazë ose fjalë kyç të mëposhtme përmbliidhni bekimet e shoqëruara me të dhe shpjegoni pse janë të rëndësishme këto bekime:

1. “Lindur nga Perëndia” (v. 26)
2. “Mbështetur” (v. 27)
3. “Ngrejë” (v. 28)



A keni përdorur ndonjëherë një busull? Çfarë mund të bëjë një busull për ju? Ka raste kur ne kemi nevojë për një busull shpirtëror për të na udhëhequr dhe drejtuar. Zoti na ka pajisur me një busull shpirtëror. Kur lexoni Alma 37, shikoni çfarë është busulla shpirtërore dhe sa e dobishme mund të jetë për ju sot.

Të Kuptojmë Shkrimet e Shenjta

Alma 37

Shkrim i shenjtë (v. 5)—Shkrim i shenjtë

Ngatërrojnë (v. 6)—Turbullojnë

Nuk do të derdhim (v. 11)—Ndaloj

Interpretues (v. 21)—Urimi dhe Thumimi (shih Bible Dictionary “Urim and Thummim” [Fjalori Biblik “Urimi dhe Thumimi,”] fq. 786–87)
Gazelem (v. 23)—Me sa duket një emër dhënë një shikuesi të panjohur

Ndoshta (v. 27)—Ndoshta

Urrejnjë (v. 29)—Urrejtje

Të hollë (v. 39)—Bërë me kujdes, e detajuar

Përtacë (v. 41, 43, 46)—Dembel

Lumturi (v. 44)—Gëzim të madh

Lugine (v. 45)—Luginë; simbolike e jetës së vdekshme

Alma 37:21–31—Njëzet e Katër Fletët dhe Lidhjet e Fshehta

Alma paralajmëroi Helamanin të mbrojë analin Jaredit (njëzet e katër fletët e arta) kështu që betimet, shenjat dhe besëlidhjet e lidhjeve të fshehta që shkatërruan Jareditët të mos njiheshin prej neshëve. Plaku Brus R. Mekonki shkroi: “Gjatë gjithë epokave të njëpasnjëshme ka pasur grupe, organizata, kisha dhe qeveri që kanë pasur objektiva dhe betime të fshehta të ngjashme—të gjitha të frymëzuara nga Satani” (*Mormon Doctrine*, 471).

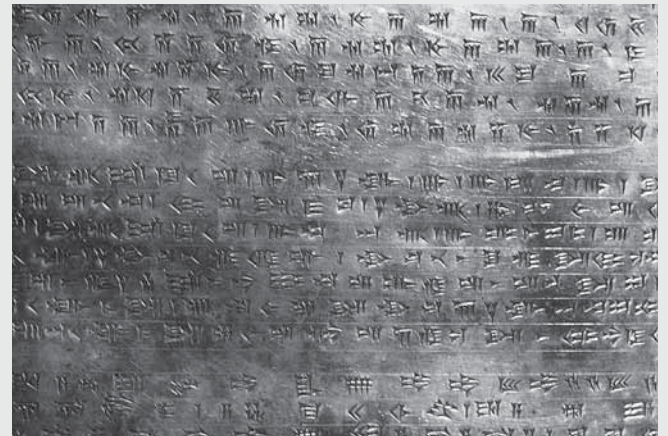

Studimi i Shkrimeve të Shenjta

Bëni aktivitetin A ose B dhe aktivitetin C kur ju studioni Alma 37.

A Mjeshtëria e Shkrimit të Shenjtë—Alma 37:6–7

Disa njerëz mendojnë se shkrimet e shenja janë vetëm shkrime të së kaluarës dhe nuk mund të jetë ndonjë ndihmë për ta sot.

1. Shqyrtoni Alma 37:6–7 dhe jepni një shembull të një vargu “të vogël dhe të thjeshtë” shkrimi të shenjtë që ka qenë një bekim në jetën tuaj.
2. Kërkoni Alma 37:8–20 dhe rendisni të paktën tre “qëllime të urta” për të cilat janë ruajtur shkrimet e shenja dhe përmbliidhni se si këto qëllime mund të bekojnë njerëzit sot.

B Mjeshtëria e Shkrimit të Shenjtë—Alma 37:35

Mendoni rreth Alma 37:35 dhe si do t’ia mësonit atë një fëmijë pesëvjeçar. Shkruani një skicë për çfarë do të thoni, duke i mbështetur idetë tuaja me informacionin në vargjet 36–37.

C Shkruani Udhëzime

Në Alma 37:38–47, Alma e krahasoi Liahonën ose udhëzuesin me shkrimet e shenjta, ose me “fjalët e Krishtit.”

1. Shqyrtoni këto vargje dhe shkruani një palë udhëzime se si të përdorim Liahonën.
2. Shpjegoni si këto udhëzime mund t’ju ndihmojnë gjithashtu të përdorni më mirë shkrimet e shenjta.



Alma 38

Alma Këshillon Birin e Tij Shiblon

Këshilla e Almës drejtuar birit të tij Shiblon ishte e shkurtër (vetëm një kapitull) por e fuqishme. Studiojeni atë me kujdes kur mësoni rreth forcës dhe dobësive të Shiblonit. Gjithashtu shikoni mënyrat me të cilat ju mund të sillni gëzim tek prindërit tuaj.



Të Kuptojmë Shkrimet e Shenjta

Alma 38

Robëri (v. 4)—Zinxhirë, bllokuar

Ankth (v. 8)—Dhembje, hidhërim, agoni

Përmbytur (v. 10)—I matur, përdor vetëkontroll

Arrogant (v. 12)—Forcë, i shfrenuar

Matur (v. 15)—Serioz

Alma 38:12—“Të Frenosh të Gjitha Pasionet e Tua”



Qëllimi i një freri është të kontrollojë dhe drejtojë kalin, jo për të torturuar dhe as për ta shkatërruar atë. Ky është kuptimi i këshillës së “frenimit” të pasioneve tona. “A është vetëmohimi urtësi sepse diçka nuk shkon me pasionet tona, apo sepse diçka shkon mirë me pasionet tona? Alma mësoi birin e tij: ‘Vër re të frenosh të gjitha pasionet e tua, që të mund të mbushesh me dashuri.’

(Alma 38:12; shkrimi i theksuar i shtuar.) Ai nuk tha t’i eliminosh

ose madje t’i shtypësh pasionet e tua, por *frenoji* ato—mbrohu, kanalizoji dhe përqëndroji ato. Pse? Sepse disiplina e bën të mundur një dashuri më të madhe dhe më të thellë” (Bruce C. Hafen and Marie K. Hafen, *The Belonging Heart* [1994], 302).

Studimi i Shkrimeve të Shenjta

Bëni aktivitetin A ose B, kur ju studioni Alma 38.

A Kthejini Dobësitë në Forcë

1. Vizatoni në fletore dy kollona dhe etiketoni njëren “Forca e Shiblonit” dhe tjetrën “Paralajmërimet Dhënë Shiblonit.” Lexoni Alma 38:1–5, 10–15 dhe rendisni cilat mendoni ju ishin forca dhe paralajmërimet e tij.
2. Lexoni Ethëri 12:27 dhe shpjegoni se si po t’u vemë veshin paralajmërimeve të udhëheqësve tanë mund të na forcojë ne.

B Shkruani një Letër

Alma i mësoi birit të tij Shiblonit procesin e marrjes së njohurisë shpirtërore.

1. Vizatoni një tabelë si ajo më poshtë, por i lini pyetjet jashtë saj. Kur të rishikoni Alma 38:6–9, shikoni për përgjigjet e pyetjeve dhe brenda kutive shkruani vargun ose vargjet që u përgjigjen atyre.

Cila është e vetmja mënyrë se si ne mund të shpëtohem?

Çfarë duroi Alma për të marrë një heqje të mëkateve të tij?

Si e përshkroi Alma lindjen e njerëzve kur ata pendohen?

Si marrin ata të lindur nga Perëndia njohuri më të madhe shpirtërore?

Njohuria Shpirtërore

2. Në fletoren tuaj, shkruajini një letër një miku, duke përshkruar si të marrin njohuri shpirtërore.



Alma ishte i kënaqur me bijtë e tij Helaman dhe Shiblon. Megjithatë, ai nuk ishte i kënaqur me qëndrimin imoral të birit të tij Korianton. Alma e njihte dhembjen që shoqëron mëkatit dhe dëshironte që të tjerët ta shmangnin atë dhembje (shih Alma 36:11–16). Si pasojë, ai kishte diçka më shumë për t'i thënë Koriantonit sesa bijve të tjerë. Vini re çfarë i këshilloi të bënte Alma birit të tij për të kapërcyer mëkatet e tij.

Të Kuptojmë Shkrimet e Shenjta

Alma 39

Bregnosi mua (v. 3)—Hidhëroi, shqetësoi

Përdalë (v. 3)—Grua imorale ose prostitutë

Trazoj (v. 7)—Mundim, dhembje, dhembje e thellë

Heqësh (v. 9)—Dorëzohesh, braktisësh

Kryq (v. 9)—Mohoj, refuzoj

Përmbahesh nga (v. 12)—Ta mbash veten larg nga bërja e gjërave, përmbahesh

Lajme (v. 15)—Lajme

Alma 39:5–6—Sa Serioze Janë Mëkatet Seksuale në Sytë e Zotit?

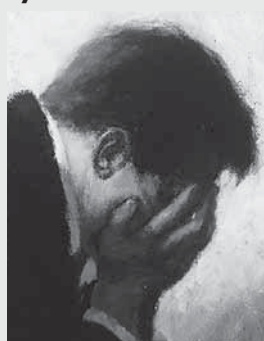

Presidencia e Parë, në një mesazh të lexuar gjatë konferencës së përgjithshme në muajin tetor 1942, shpalli:

“Mëkati seksual .. qëndron në poshtërsinë e tij pranë vrasjes...

... Ju nuk mund të shoqërohemi në marrëdhënie seksuale të paligjshme jo martesore ... dhe t'i shpëtoni ndëshkimeve dhe gjykimeve që Zoti ka shpallur kundër këtij mëkati” (në Conference Report, tetor 1942, 11).

Alma 39:6—Në Çfarë Sensi Vrasja Falet?

Plaku Brus R. Mekonki mësoi: “Vrasësit përfundimisht falen, por vetëm në sensin se të gjitha mëkatet falen përveç mëkatit kundër Frymës së Shenjtë, ata nuk falen në sensin që shpëtimi çelstial është vënë në dispozicion të tyre” (*Mormon Doctrine*, 520).

Plaku Spenser W. Kimbëll, atëherë një anëtar i Kuorumit të Dymbëdhjetë Apostujve, shpjegoi:

“Gjoni shkroi se ‘asnjë vrasës nuk ka jetë të përjetshme të qëndrueshme në vete.’ [Gjoni 3:15.] Vrasësi i mohon vetes shpëtimin në mbretërinë çelstiale dhe në këtë sens ai nuk mund të falet për krimin e tij...

Sigurisht, ligjet si të tokës dhe të Perëndisë njohin një ndryshim të madh mes vrasësit ose masakrës me paramendim dhe vrasjes së njeriut e cila nuk ishte e paramenduar. Gjithashtu njerëzit fatkeqësisht do të marrin jetën e të tjerëve në luftë” (*The Miracle of Forgiveness* [1969], 127, 129).

Studimi i Shkrimeve të Shenjta

Bëni aktivitetin B dhe aktivitetin A ose C kur ju studioni Alma 39.

A Pse Ishte Alma i Pikëlluar?

- Lexoni Alma 39:1–11 dhe rendisni pesë gjëra për të cilat Alma u ndje i mërzhitur që Koriantoni kishte bërë ose nuk kishte bërë, që e pengonin Koriantonin të ishte një misionar i mirë.
- Shkruani çfarë duhej të bënte Koriantoni për t’u penduar (shih v. 7–13).

B Shkruani një Letër

Presidenti Ezra Taft Benson mësoi: “Mëkati epidemik për këtë brez është imoraliteti seksual” (në Conference Report, prill 1986, 4 ose *Ensign*, maj 1986, 4). Rishikoni Alma 39:3–9 dhe shkruani në fletore një paragraf për të forcuar dikë kundër tundimeve të imoralitetit.

- Shpjegoni sa serioz është imoraliteti seksual.
- Tregoni pse ju zgjodhët të mos i dorëzoheni tundimit.
- Përdorni thënien në seksionin “Të Kuptojmë Shkrimet e Shenjta” për Alma 39:5–6 dhe shpjegoni pse mendoni ju këto mëkate janë kaq serioze (shih gjithashtu DeB 42:24–25).

C Çfarë Ndryshimi Bën Shembulli Juaj?

Shqyrtoni Alma 39:11–13 dhe mendoni rreth ndikimit që pati shembulli i Koriantonit mbi zoramitët.

- Krahasoni çfarë bëri Koriantoni (shih v. 11) me atë që ai u thirr për të shpallur (shih v. 15–16).
- Çfarë ndikimi mund të ketë një shembull i keq mbi njerëzit?
- Çfarë ndikimi mund të ketë një shembull i mirë mbi njerëzit?



A ju ka pyetur ndonjëherë një shok se ku shkojmë ne pasi vdesim? Si do t'i përgjigjeshit kësaj pyetjeje? Tek Alma 40 janë përgjigjet e Almës ndaj disa pyetjeve rreth jetës pas vdekjes. Lexoni çfarë mësoi Alma dhe shikoni nëse ai i përgjigjet ndonjë pyetjeje që keni pasur ju rreth jetës së përtejme.

Të Kuptojmë Shkrimet e Shenjta



Alma 40

Ky korrupsion nuk vishet me pakurrupsion (v. 2)—Ky trup i vdekshëm nuk do të ringjallet

Interval mes (v. 66)—Kohë midis

Indinjatën e flaktë (v. 14)—Zemërim i drejtë i madh

Dorëzimi, dorëzimi (vv. 15, 17, 26)—Detyrë, gjykim

Rivendoset (v. 23)—Rikthim

Llumin (v. 26)—Mbetjet dhe materialet e huaja që qëndrojnë në fund të një shisheje të verës; të “pish llumin” e diçkaje është të pish pjesën më të keqe të saj



© 1994 Jolynn M. Hegsted

Studimi i Shkrimeve të Shenjta



Bëni aktivitetin C dhe aktivitetin A ose B kur ju studioni Alma 40.

A Përfundoni Fjalinë

Hetoni Alma 40:1–8 dhe gjeni fjalët që plotësojnë secilën nga fjalitë e mëposhtme. Shkruani në fletore fjalitë e plotësuara.

1. “Nuk ka Ringjallje ... deri _____.”
2. “Një kohë është caktuar që _____.”
3. “Duhet të ketë _____.”

B Parajsë Apo Burg?

Alma 40:11–15 përmend dy konditat në botën e shpirtave. Lexoni ato vargje dhe rendisni disa pasoja që pasojnë vdekjen për të drejtët dhe për të ligjtë.

C Krahasoni Thënien me një Varg

Nga çfarë ju mësuar tek Alma 40:15–26, shkruani një thënie doktrinale rreth Ringjalljes për çdo frazë të mëposhtme:

1. Shpirti dhe trupi
2. Në kohën e Ringjalljes së Krishtit
3. Mes vdekjes dhe ringjalljes
4. Një gjendje të lumturisë ose mjerimit
5. Të qëndrosh para Perëndisë
6. Të gjitha gjërat rivendosen



Alma 41

“Ligësia Kurrë Nuk Ka Qenë Lumturi”

A keni menduar ndonjëherë pse disa njerëz duket se shmangin pasojat e diçkaje të bërë gabim? Alma i shpjegoi birit të tij Koriantonit se çfarë u ndodh atyre që mendojnë se ka lumturi në ligësi. Ndërsa lexoni Alma 41, vini re mësimet e tij rreth gjyqimit final, rreth parimit të rivendosjes dhe se në Ringjallje çdo njeri do të marrë përsëri karakteristikat dhe atributet që mori në vdekshmëri.



Të Kuptojmë Shkrimet e Shenjta



Alma 41

Shtrembëruar (v. 1)—Shtrembëruar, përdredhur apo ndryshuar kuptimin e

Përputhje (v. 2–3)—Kërkuar

Pandryshueshme (v. 8)—

Pandryshueshme

Mishi (v. 11, 13)—Tokësore, vdekshme

Justifikon (v. 15)—Fal

Alma 41:2—Cili Është “Plani i Rivendosjes”?

Fjala *rivendosje* do të thotë t’i kthesh në gjendjen e mëparshme. Alma 40:1–41:2 e përshkruan planin e rivendosjes si Ringjalljen, ku shpirti dhe trupi bashkohen së bashku përsëri. Edhe një kuptim tjetër jepet tek Alma 41:3–15. Plani i rivendosjes përfshin gjithashtu gjykimin final, kur ne marrim një shpërblim sipas asaj që ne bëjmë në vdekshmëri. Presidenti Jozef Filling Smith mësoi: “Ka një ligj hyjnor të kompensimit. Vdekshmëria është si rrjedhim një vend prove. Njerëzit duhet të gjykojnë sipas veprave të tyre dhe ka një shpërblim ose ndëshkim për veprat e bëra në trupin e vdekshëm. Nuk ka njëanshmëri në mbretërinë e Perëndisë. Çfarë merr individi është ajo çfarë ai meriton” (*Answers to Gospel Questions*, 5:16). Në kuptimin e vërtetë, çfarë ne do të bëhemi në përjetësi përcaktohet nga sjellja dhe dëshirat tona në vdekshmëri (shih DeB 88:21–32).

Alma 41:11—“Vrerin e Hidhësirës”

Shih “Të Kuptojmë Shkrimet e Shenjta” për Alma 36:18 (f. 125).

Studimi i Shkrimeve të Shenjta

Bëni aktivitetet A dhe B, kur ju studioni Alma 41.

A Përgjigjuni një Pyetjeje

Lexoni Alma 41:1–6 dhe shkruani përgjigjet për dy nga pyetjet e mëposhtme mbi planin e rivendosjes:

1. Në këto vargje fjala *rivendosje* ndonjëherë i referohet ringjalljes. Shpjegoni mënyrat e tjera si është përdorur këtu *rivendosja*.
2. Si është plani i rivendosjes i drejtë dhe i saktë?
3. Çfarë u ndodh të ligjve, sipas gjykimeve të Perëndisë?
4. Sipas Mosia 4:30, nga cilat aspekte të jetës do të gjykohe mi ne?

B Mjeshtëria e Shkrimit të Shenjtë—Alma 41:10

Presidenti Ezra Taft Benson tha: “Ju nuk mund të veproni gabim dhe të ndiheni mirë. Kjo është e pamundur!” (“To ‘the Rising Generation,’” *New Era*, qershor 1986, 5). Përdorni Alma 41:3–10 për t’ju ndihmuar t’u përgjigjeni pyetjeve të mëposhtme:

1. Pse është e vërtetë thënia e Presidentit Benson si në këtë jetë dhe në jetën që vjen?
2. Pse ligësia nuk është kurrë lumturi? Pse bëhemi të lumtur kur përpiqemi të ndjekim shembullin dhe mësimet e Jezu Krishtit?



Kur Alma mbylli mësimet e tij drejtuar Koriantonit, ai iu përgjigj pyetjeve se si do të ishte jeta pa pendim, mëkat, ligj dhe ndëshkime. Perëndia mund të jetë i drejtë dhe i mëshirshëm. Alma 42 mund t’ju ndihmojë të kuptoni pse jeni këtu në tokë dhe sa e rëndësishme është jeta në tokë për përparimin tuaj të përjetshëm.

Të Kuptojmë Shkrimet e Shenjta

Alma 42

Dorëzohet (v. 1, 14)—
Caktuar, gjykuar

Kerubin (v. 2–3)—Një lloj
qenie engjëjlore

Kohë për provë, gjendje prove (v. 4, 10, 13)—Kohë e provës (jeta e vdekshme)
Fizikisht, fizike (vv. 7–9)—Fizike, e vdekshme
Plotësuar (v. 15)—Plotësuar, kënaqur
Brejtje të ndërgjegjes (v. 18)—Turp, faj, pendim

Zbaton (v. 22)—Kujdeset, zbaton
Penduar (v. 23–24)—Penduar, përulur
Hiç fare (v. 25)—Pak, pjesë e vogël
Përmbaheshin (v. 31)—Seriozitet

Alma 42:7–9, 15—Vdekja Fizike dhe Ajo Shpirtërore Erdhën nëpërmjet Rënies dhe Kapërcehen nëpërmjet Shlyerjes së Jezu Krishtit

Në dëshminë e tyre për Jezu Krishtin, Presidencia e Parë dhe Kuorumi i Dymbëdhjetë Apostujve shpallën:

“Ai dha jetën e Tij për të shlyer mëkatet e gjithë njerëzimit. E Tija ishte dhurata e madhe e deleguar për të gjithë që do të jetojnë ndonjëherë në tokë.

Ne solemnsht shpallim se jeta e Tij, e cila është qendrore në gjithë historinë e njerëzimit as nuk filloi në Bethlehem dhe as përfundoi në Kalvar. Ai ishte i Parëlinduri i Atit, Biri i Vetëmlindur i Atit në mish, Shëlbuesi i botës.

Ai u ngrit nga varri për t’u ‘bërë fruti i parë i atyre që kanë fjetur’ (1 Korintasve 15:20)” *Krishti i Gjallë* [1 Jan. 2000; item no. 36299].

Studimi i Shkrimeve të Shenjta

Bëni aktivitetin B ose aktivitetin A dhe C, kur ju studioni Alma 42.

A Shkruani Përgjigjet Tuaja



Përdorni Alma 42:1–10 për t’ju ndihmuar t’u përgjigjeni pyetjeve të mëposhtme:

1. Cilat ishin dy vdekjet që erdhën si pasojë e Rënies së Adamit?
2. Cila vdekje nuk do të ndikonte mbi Adamin nëse ai do të kishte marrë nga pema e jetës?
3. Cilën vdekje do të kishte provuar sidoqoftë Adami nëse ai do të kishte marrë nga pema e jetës?
4. Cilat do të ishin pasojat në qoftë se Adami do të kishte marrë nga pema e jetës pas Rënies?
5. Çfarë bëri Zoti me pemën e jetës pas Rënies? Pse?
6. Cili është një qëllim i kohës së provës, ose jetës së vdekshme?
7. Si mund ta përdorni ju periudhën tuaj të provës me mençuri?

B Plotësoni Diagramën

Vizatoni në fletore diagramën e mëposhtme. Përdorni Alma 42:11–24 dhe thënien nga seksioni “Të Kuptojmë Shkrimet e Shenjta” për Alma 42:7–9, 15 për të plotësuar figurën vezake me dy rezultatet kryesore të Rënies dhe drejtkëndëshin me fjalët se si kapërcehen këto rezultate. Pastaj përgjigjuni pyetjeve.

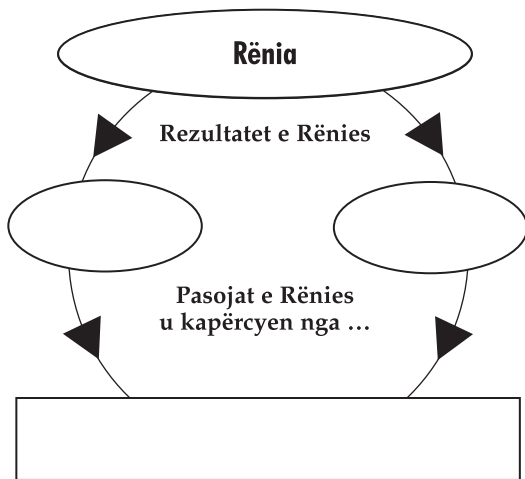

1. Sipas vargut 15, çfarë na "sjell" Shlyerja dhe çfarë "plotëson" ajo?
2. Shkruani në fletore fjalinë e mëposhtme, duke i mbushur vendet bosh me informacion nga vargu 17: Njeriu nuk mund _____ po qe se ai së pari nuk _____, të cilën ai nuk mund ta ketë bërë vetëm po qe se kishte një _____, që nuk do të ekzistonte pa një _____.
3. Si e kapërcen Shlyerja vdekjen fizike? (shih v. 23).
4. Si e kapërcen Shlyerja vdekjen shpirtërore që erdhi nëpërmjet Rënies së Adamit? (shih v. 23).
5. Cilit grup i jepet mëshira? (shih v. 23–24).
6. Në çfarë mënyrash dija çfarë mund të bëjë Shlyerja për ju ndikon në atë çfarë ndjeni ju rreth Jezu Krishtit?

C Shkruani një Përmbledhje

Fjalët e fundit të Almës drejtuar birit të tij Korianton gjenden tek Alma 42:27–31. Imagjinojeni veten një prind me një djalë ose vajzë të pabindur. Shqyrtoni Alma 42:27–31 dhe shkruani një përmbledhje të asaj se çfarë do të thoshit ju për të korrigjuar dhe forcuar fëmijën tuaj.



Alma 43 paraqet Kapiten Moronin, një udhëheqës i madh ushtarak nefit dhe vazhdon tregimin e luftimeve mes lamanitëve dhe nefitëve. Ka shumë arsye pse Mormoni përfshiu rrëfimin e luftimeve në Librin e Mormonit. Kur të lexoni dhe studioni këto faqe, mendoni për çfarë do të jeni të gatshëm të luftoni. A ka ndonjë gjë që ju do të rrezikonit jetën tuaj për ta mbrojtur?

Të Kuptojmë Shkrimet e Shenjta



Alma 43

Urdhërit të shenjtë (v. 2)—Priftëria

Nënshtronte (v. 7)—Kontrollonte

Uzurpojnë (v. 8)—Marrë padrejtësisht ose me dhunë

Detyruar (v. 14)—U kërkohet

Përreth ijeve të tyre (v. 20)—Lidhën rreth brezit të tyre

Fshihej (v. 27)—Fshehur, padukshëm

Strategji (v. 30)—Plane të bëra me kujdes

Studimi i Shkrimeve të Shenjta



Bëni aktivitetin A dhe aktivitetin B ose C kur ju studioni Alma 43.

A Identifikoni Motivacionet për Luftë

1. Lexoni Alma 43:4–8 dhe rendisni arsyet e lamanitëve për fillimin e një lufte.
2. Lexoni vargjet 9–12, 26, 30 dhe rendisni arsyet e nefitëve për të luftuar në luftë.
3. Lexoni vargjet 18–21 dhe rendisni si u përgatitën nefitët për luftë.
4. Çfarë mund të mësoni nga nefitët rreth përgatitjes së vetes suaj për të kapërcyer tundimet e vdekshmërisë? (shih gjithashtu DeB 27:15–18).



B Përshkruani Moronin

1. Lexoni Alma 43:16–17, 23–26, 53–54 dhe shkruani një përshkrim të Moronit, një udhëheqës i madh ushtarak nefit.
2. Përshkruani një njeri të cilin ju e njihni dhe që ka disa karakteristika të Moronit.
3. Identifikoni dy tipare që kishte Moroni që do të donit t'i kishit më shumë.

C Vizatoni një Hartë

Shqyrtoni Alma 43:22–53 sikur ju po studioni historinë luftarake dhe bëni sa më poshtë:

1. Referojuni "Vendndodhje të Mundshme të Librit të Mormonit (në Lidhje me Njëra-Tjetrën)" (f. 202) dhe identifikoni vendet e përmendura në Alma 43:22–53.

- Krahasoni çfarë i frymëzoi lamanitët për të luftuar me atë çfarë i frymëzoi nefitët, dhe shpjegoni pse fituan nefitët (shih v. 43–50).
- Shkruani një paragraf rreth asaj se cili mendoni ju është mësimi më i rëndësishëm që ju mësuat nga ajo luftë.



Alma 44

Fitorja Nefite

Pse u tha Moroni luftëtarëve të tij të ndalin luftën kur ata ishin gati të shkatërrojnë armiqët e tyre? Çfarë ju tregon kjo juve rreth zemrës së Moronit? Udhëheqja e Moronit ndryshon shumë nga ajo e Zerahemës. Ju duhet të kujtoni se ata ishin të dy nefitë dhe shumica e luftimit bëhej midis nefitëve besnikë dhe nefitëve braktisës me lamanitët që ata kishin bindur të luftonin me ta. Kjo luftë mund të parandalohej në qoftë se nuk do të kishte njerëz si Zerahemna. Çfarë emocionesh ndjeni kur ju ndodh diçka që mund të parandalohej në jetën tuaj?

Të Kuptojmë Shkrimet e Shenjta

Alma 44

Pak (v. 1)—Një distancë e shkurtër

Plagosin (v. 7)—Dorëzoi, shkaktoi

Shfaroseni (v. 7)—Vdesin të gjithë

Dorezë (v. 12)—Dorezë

Inatosur (v. 16)—Zemëruar

Studimi i Shkrimeve të Shenjta

Bëni dy nga aktivitetet e mëposhtme (A–C), kur ju studioni Alma 44.

A Zhvilloni një Intervistë



Imagjinoni se ju mund të intervistonit Kapiten Moronin dhe Zerahemnën pas luftës. Shqyrtoni Alma 44:1–9 dhe përfshini sa më poshtë si pjesë të intervistës:

- Krahasoni çfarë tha Moroni dhe Zerahemna se ishte arsyeja për fitoren nefite (shih Alma 44:3–4, 9).
- Shpjegoni pse mendoni ju është e vështirë për disa njerëz të njohin fuqinë e Perëndisë (shih 3 Nefi 2:1–2).

B Shkruani një Raport Lajmesh

Shkruani një raport lajmesh nga skena e luftës që jepet tek Alma 44:11–24 drejtuar një publiku në ankth për lajme rreth luftës.

C Bëni një Krahasim

- Rishikoni Alma 44:11–24 dhe rendisni mënyrat se si tregoi Moroni si drejtësi dhe mëshirë madje në një kohe lufte (Alma 43:54).
- Lexoni Alma 42:22–24 dhe krahasoni drejtësinë dhe mëshirën e Moronit me drejtësinë dhe mëshirën e Perëndisë.



Alma 45

Lantumira e Almës

Kur keni pasur për herë të fundit një intervistë me babain tuaj ose me një udhëheqës priftërie? Përpara kalimit të anavele dhe udhëheqjes tek biri i tij Helamani, Alma e intervistoi dhe e bekoi atë. Shikoni si krahasohet intervista e Helamanit me ato që keni bërë ju. Vini re udhëzimet e rëndësishme që ka dhënë ai dhe sa e vështirë do të jetë thirrja e tij.

Të Kuptojmë Shkrimet e Shenjta

Alma 45

Bien (v. 10, 12)—Të largohesh gradualisht

Epidemi (v. 11)—Sëmundje

Shfaroset (v. 11, 14)—

Shkatërrohet plotësisht

Epsheve (v. 12)—Imoralitet, epsh

Përçarje (v. 21, 23)—Rebelime, braktisje

Rregull (v. 21)—Korrigjim, riorganizim



Alma

Alma 45:18–19—A U Mor Alma Nga Shpirti?

Presidenti Jozef Filling Smith mësoi: “Është një mendim shumë i arsyeshëm të besosh se si Moisiu dhe Alma, ashtu si Elija dhe

Gjoni [zbuluesi], u morën në shpirt për të përmbushur disa punë të cilat Zoti i kishte ruajtur për ta për një ditë të ardhshme” (*Answers to Gospel Questions*, 5:38). Kur individët e drejtë merren në shpirt, trupat e tyre ndryshohen, kështu që ata nuk janë subjekt i dhembjes fizike dhe vdekjes. Disa qenie të marra në shpirt janë marrë nga toka pa provuar vdekjen, në mënyrë që të përmbushin qëllimet e Zotit. Qeniet e ngritura në qiell pa provuar vdekjen, do të pësojnë një ndryshim në të ardhmen kur ata kalojnë nga një gjendje e marrë në shpirt në një gjendje të ringjallur.

Studimi i Shkrimeve të Shenjta

Bëni dy nga aktivitetet e mëposhtme (A–C), kur ju studioni Alma 45.

A Një Intervistë me Almën

Alma 45:1–8 përmban intervistën e Almës me birin e tij Helaman. Supozoni se Alma po ju interviston ju. Shkruani pyetjet e Almës dhe si do t’u përgjigjeshit ju atyre.

B Jepni Opinionin Tuaj

Shqyrtoni Alma 45:9–14.

1. Përmbledhni profecinë e rëndësishme që Alma i kërkoi Helamanit ta mbajë sekret.
2. Shkruani opinionin tuaj pse profecia duhej të mbahej e fshehtë.
3. Çfarë na mëson kjo profeci rreth aftësisë së Almës për të profetizuar dhe për ta parë të ardhmen, si një dhuratë nga Perëndia?

C Qeniet e Marra në Shpirt

Lexoni Alma 45:18–19, thënien nga Presidenti Jozef Filling Smith në seksionin “Të Kuptojmë Shkrimet e Shenjta” për Alma 45:18–19 dhe informacionin në Udhëzuesin Për Shkrimet e Shenjta nën kreun “Qenie të Ngritura në Qiell” (f. 159). Shkruani të paktën tri të vërteta që ju mësuat rreth qenieve të marra në shpirt për secilin nga këto tre burime.



A ju kujtohet çfarë lexuat për rebelimin e Amlicit në Alma 2? Një rebelim i ngjashëm u bë tek Alma 46. Amalikia, një tjetër që donte të ishte mbret, kërkoi të rrëzojë qeverinë nefite. Shikoni kapitenin nefit që doli para për ta kundërshtuar atë. Ai ka të ngjarë të bëhet një nga heronjtë tuaj të preferuar në Librin e Mormonit. Vini re gjithashtu metodën që përdori ky kapiten për të mbledhur popullin e tij për kauzën e lirisë dhe meditonini pse ishte kjo kaq efektive.

Të Kuptojmë Shkrimet e Shenjta

Alma 46

Zemëruar (v. 2–4)—Inatosur
Pasigurta (v. 7)—Pasigurtë, rrezikshme
Mënyrave dinake (v. 10)—Plane të mençura
Grisi (v. 12–13, 19, 21)—Grisur, shqyer

• **Përreth ijeve të tyre** (v. 21)—Lidhën rreth brezit të tyre
 • **Mbetje** (v. 23–24, 27)—Pjesë e mbetur
 • **Preu udhën** (v. 32)—Ndaloi, u ngrit dhe preu
 • **Ngrihej** (v. 36)—U ngrit

Studimi i Shkrimeve të Shenjta

Bëni një nga aktivitetet e mëposhtme (A–C), kur ju studioni Alma 46.

A Identifikoni Fjalët Kyç

1. Vizatoni tre kollona dhe etiketojini ato “Dëshira e Amalikias” “Metoda e Amalikias” dhe “Ndikimi i Amalikias.” Shqyrtoni Alma 46:1–7 dhe rendisni fjalët kyç nën këta tituj.
2. Kërkoni vargjet 8–10 dhe shpjegoni çfarë mund të mësojmë nga rezultati i ndikimit të Amalikias mbi nefitet.
3. Cilët njerëz, grupe ose organizata sot mund të kenë të njëjtat dëshira dhe të përdorin të njëjtat metoda që përdori Amalikia?

B Shkruani një Version Modern

Lexoni çfarë shkroi Kapiten Moroni mbi titullin e lirisë, tek Alma 46:12. (Ju mund të dëshironi ta shënoni atë në shkrimet tuaja të shenjta.) Përgatisni titullin tuaj të lirisë që mund ta paraqisni në dhomën tuaj ose në klasën e seminarit. Përfshini fjalët ose figurat për të cilat ju ndjeni se ia vlen ruajtja dhe mbrojtja.

C Shpjegoni Figurën



Shqyrtoni Alma 46:21–28 dhe shkruani një shënim ditari sikur ju të ishit atje. Shpjegoni çfarë po ndodhte në figurën shoqëruese dhe si mund të jeni ndjerë ju kur dëgjuat Kapiten Moronin.



Alma 47

Burri Që Dëshironte të Ishte Mbret



Lehonti

Fakti që Amalikia duhej të largohej nga Zarahemla për të shpëtuar jetën e tij, nuk i ndaloi planet e tij për pushtet. Ai komplotoi për të përdorur lamanitët si ndihmë për të mundur nefitët, kështu që ai të mund të bëhej mbret mbi të gjithë vendin. Ju do të gjeni se plani i tij i mençur zbuloi tamam sa i lig ishte ai dhe sa pak kujdesej ai për çdo njeri tjetër përveç vetes.



Amalikia

Të Kuptojmë Shkrimet e Shenjta



Alma 47

Shpallje (v. 1–2)—Mesazh ose lajmërim zyrtar

Detyronte të merrnin armët (v. 3)—Detyronte ata të luftonin

Aty (v. 5)—Atje

Vendim (v. 6)—Zotim, zgjidhje

Pranonin (v. 6)—Detyronin, kontrollonin

Rrëzonte (v. 8)—Heqësh nga pushteti

Të dërguar (v. 10, 32)—

Lajmëtar ose lajmëtarë zyrtarë

Pak nga pak (v. 18)—

Gradualisht, çdo herë nga pak

Shenjë (v. 23)—Simbol

Mashtrim (v. 30, 35)—

Pandershmëri, me hile

Dredhive (v. 35)—Mashtrues, tinëzarë

Shkëputurit (v. 35–36)—Rebelët

Studimi i Shkrimeve të Shenjta



Bëni dy nga aktivitetet e mëposhtme (A–C), kur ju studioni Alma 47.

A Skiconi Planin

Alma 47:4–19 tregon rreth planit të Amalikias për t'u bërë mbret. Duke përdorur vargjet e renditura më poshtë, shpjegoni çfarë dhe pse-të e planit të tij.

Çfarë bëri Amalikia?

Pse e bëri ai këtë?

(shih v. 5)

(shih v. 4)

(shih v. 10)

(shih v. 8)

(shih v. 13)

(shih v. 18)

B Çfarë Do Të Thoshin Ata?

Pasi të lexoni çfarë bëri Amalikia tek Alma 47:20–29, shkruani një thënie të shkurtër që ju mendoni se përfaqëson çfarë mund të ketë thënë secili nga grupet e mëposhtme rreth asaj që ndodhi.

- Shërbëtorët e mbretit
- Shërbëtorët e Amalikias
- Populli i Amonit

C Shkruani një Thënie “Kështu Ne Shohim”

Alma 47:36 mëson të vërteta interesante rreth jetës. Meditoni rreth asaj çfarë shkroi Mormoni dhe pastaj shkruani një mësim që ne mund të mësojmë nga ky varg dhe si zbatohet ky mësim në ditët tona.



Alma 48

Kapiten Moroni, një Njeri i Perëndisë



Mendoni për një udhëheqës që ka pasur një ndikim të fortë në jetën tuaj. Çfarë cilësish mendoni ju ka një udhëheqës i suksesshëm? Zoti i bekoi nefitët me një udhëheqës të madh në një kohë kur lamanitët ishin të vendosur të sundonin mbi të gjithë vendin. Çfarë e bëri të madh Kapiten Moronin? Kur të lexoni Alma 48, identifikoni disa nga cilësitë e karakterit të tij që ju do t'ju pëlqenin në jetën tuaj. Gjithashtu shikoni për olerësimin mbresëlënës që dha Mormoni për këtë udhëheqës trim.

Të Kuptojmë Shkrimet e Shenjta



Alma 48

Fshehjes (v. 5, 8)—Sigurisë, strehim

Fortifikatat (v. 9)—Ndërtesa të përdorura për mbrojtje

Dobishëm (v. 19)—Dobishëm, nevojshëm, efektiv

Detyruar, kundërshtim (v. 21–22)—Hezitues

Barbare (v. 24)—Mizor, brutal

Alma 48:19—“Jo Më Pak Të Dobishëm”



© 1988 Merrett T. Smith

Kur lexojmë rreth heronjve të mëdhenj në shkrimin e shenjtë, ne ndonjëherë mund të ndiejmë se nuk mund t'i arrijmë standardet e tyre të larta ose nuk mund të arrijmë shumë për të ndihmuar në ndërtimin e mbretërisë së Perëndisë. Presidenti Haurd W. Hantër, atëherë President i Kuorumit të Dymbëdhjetë Apostujve, mësoi: “Jo çdo njeri në shkollë do të jetë president i trupit studentor ose presidente e Shoqatës së Ndihmës, ose mësues i kuorumit të pleqve. Jo të

gjithë ju do të jeni si Moroni, që të merrni brohoritje nga kolegët tuaj gjithë ditën për çdo ditë. Jo, shumica do të jenë të qetë, njerëz relativisht të panjohur që vijnë dhe ikin dhe që e bëjnë punën e tyre pa zhurmë. Atyre prej jush që e shohin këtë si vetmi ose si diçka frikësuese ose jombresëlënëse, unë ju them se “ju nuk jeni më pak të dobishëm’ sesa shumica mbresëlënëse e shoqërisë suaj. Ju, gjithashtu, jeni pjesë e ushtrisë së Perëndisë” (“Jo Më Pak Të Dobishëm” në *Brigham Young University 1990–91 Devotional and Fireside Speeches* [1991], 2).

Studimi i Shkrimeve të Shenjta



Bëni dy nga aktivitetet e mëposhtme (A–C), kur ju studioni Alma 48.

A Krahasoni Përgatitjet

Si Moroni dhe Amalikia kishin një plan për fitimin e luftës së ardhshme.

1. Shqyrtoni Alma 48:1–10 dhe krahasoni çfarë bëri secili udhëheqës për të përgatitur popullin e vet.
2. Çfarë bëri Kapiten Moroni në fillim për të përgatitur popullin e tij? Çfarë ju mëson juve kjo rreth urtësisë dhe besimit të tij?
3. Në çfarë mënyrash mund të vini në zbatim atë çfarë bëri Moroni ndaj sfidave që ju përballni në jetën tuaj?

B Shkruani një Hyrje

Duke përdorur idetë nga Alma 48:10–13, 17–18, shkruani një paragraf që mund të lexohet nëse juve ju kërkohet të prezantoni Moronin si një folës në një takim me të rinjtë rreth vatrës.

C Çfarë Besuan Ata rreth Luftës?

Supozoni se mësuesi juaj i historisë u kërkoi anëtarëve të klasës të studiojnë se çfarë besojnë rreth luftës besime apo kultura të ndryshme.

1. Studioni Alma 48:14–16, 23–25 dhe shkruani një paragraf duke shpjeguar besimet e nefitëve.
2. Çfarë ndryshimi mendoni ju do të sillte në botë, nëse çdokush e besonte këtë?



Alma 49 Fitorja Nefite

Alma 48 tregon për përgatitjet që bëri si Moroni dhe Amalikia për luftë. Në Alma 49 ju do të lexoni rreth rezultateve të këtyre përgatitjeve. Çfarë ndryshimi mendoni ju bën të besosh në forcën tënde, ashtu si Amalikia, kundrejt besimit në Zot, si Moroni? Kur të lexoni këtë kapitull, shikoni mënyrat si mund të vini në zbatim parimet që ju mësoni në jetën tuaj.

Të Kuptojmë Shkrimet e Shenjta



Alma 49

Vendosur (v. 2)—Vendosur

Bregore dheu (v. 4)—Mur prej balte ose dheu

Ndryshuar (v. 11)—Ndryshuar

Paparë (v. 21)—E madhe, masive

Studimi i Shkrimeve të Shenjta



Bëni aktivitetin A, kur ju studioni Alma 49.

A Jini një Korrespondent Luftë

Supozoni sikur ju jeni një reporter lajmesh i caktuar për të ndjekur ushtrinë lamanite në luftë.

1. Për secilën nga tre palë vargjet e mëposhtme, përgatitni një titull dhe një raport të shkurtër lajmesh, duke përshkruar për lexuesit tuaj se çfarë ndodhi: Alma 49:1–12, 13–25 dhe 26–30.
2. Apostulli Pal mësoi se “sepse beteja jonë nuk është kundër gjakut dhe mishit, por kundër principatave, kundër pushteteve, kundër sunduesve të botës së errësirës të kësaj epoke, kundër frymërave të mbrapshta në vendet qiellore” (Efesianëve 6:12). Shpjegoni si mund ta merrni mësimin që mësuat nga përgatitjet e nefitëve për luftë dhe t’i zbatoni ato në luftrat ose konfliktet tuaja shpirtërore kundër mëkatit dhe ligësisë.

Alma 50

Zoti i Bën të Përparojnë Fëmijët e Tij të Bindur

Sa herë gjatë leximit deri tani të Librit të Mormonit ju keni lexuar premtimin e Zotit se nëse njerëzit do të mbajnë urdhërimet e Tij, ata do të përparojnë në vend? Dhe sa shpesh ju keni parë të dhëna të së vërtetës së atij premtimi në jetën e njerëzve të Librit të

Mormonit?

Alma 50 na

jep një

shembull

tjetër të kësaj

të vërtete. Pse

mendoni ju Zoti i

linte shërbëtorët e

Tij ta përsërisnin atë

mesazh kaq shpesh?



Alma 51

Rebelimi i Njerëzve të Mbretit

Çfarë bëni ju kur përballeni me opinione konfliktuale mbi çështje të rëndësishme? Kur të lexoni Alma 51, shikoni konfliktin me të cilin u përballën nefitët dhe çfarë e bëri situatën edhe më sfiduese. Mendoni se anën e cilit grup do të mbanit, në qoftë se do të jetonit në atë kohë.

Të Kuptojmë Shkrimet e Shenjta



Alma 51

Njerëz të familjeve të larta (v. 8)—Fisnikë, të pasur, me pushtet

Zemëruar (v. 13–14)—Inatosur

Lutje (v. 15)—Kërkesë formale me shkrim

Emrin (v. 21)—Emër, titull

Thonin që kishin gjak (v. 21)—Shpallnin se ishin njerëz të sërës së lartë me anë të lindjes së tyre

Dredhive (v. 27)—Plane të mençura, dinakëri

Zmbrapset (v. 31)—Tërhiqej

Sulmuan (v. 32)—Sulm dhe ngacmim i vazhdueshëm

Shtizë (v. 34)—Shtizë

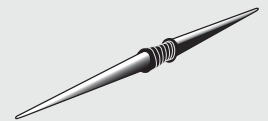

Të Kuptojmë Shkrimet e Shenjta



Alma 50

Ndërtim piketash (v. 3)—

Gardh të mprehtë, kunjë

tragues

Sigurisë (v. 12)—Premtimit

Vërtetuar (v. 19)—Provuar të vërteta

Përfunduan (v. 22)—

Caktuan, dorëzuan

Studimi i Shkrimeve të Shenjta



Bëni aktivitetin A ose B, kur ju studioni Alma 50.

A Bëni një Vizatim

Alma 50:1–6 jep një përshkrim të tipit të mbrojtjeve të ndërtuara për të mbrojtur qytetet. Vizatoni si mendoni ju ishin këto mbrojtje. Kujtoni, ato ishin të mjaftueshme për të lejuar nefitët të zmbrapsnin luftëtarët e shumë të lamanitë.

B Shpjegoni Pse

Alma 50:23 përmban një vështrim të rëndësishëm të asaj kohe në historinë nefite.

1. Studioni Alma 50:17–22 dhe rendisni të vërtetat që donte Mormoni që ne të mësonim.
2. Pse mendoni ju këta njerëz ishin kaq të lumtur?

Studimi i Shkrimeve të Shenjta



Bëni dy nga aktivitetet e mëposhtme (A–C), kur ju studioni Alma 51.

A Shkruani një Përshkrim

Çfarë mesazhesh mund të kenë dhënë njerëzit e mbretit dhe njerëzit e lirë për të bindur njerëzit të mbështesin anën e tyre? Pasi të lexoni Alma 51:1–8, shkruani një përshkrim të shkurtër për secilën nga pikëpamjet e tyre politike.

B Gjeni Përgjigjen

Kur të lexoni Alma 51:13–21, shkruani përgjigjet për pyetjet e mëposhtme:

1. Cila ishte përgjigja e njerëzve të mbretit ndaj sulmit lamanit?

2. Si iu përgjigj qeveria veprimeve të njerëzve të mbretit?
3. Si i dha fund Moroni rebelimit të njerëzve të mbretit?
4. Pse mendoni ju ishte e rëndësishme për Moronin të ndërmerre veprimin që mori?
5. Pse mendoni ju Moroni i përfshiu të gjitha këto detaje rreth kërcënimeve të lirisë në përmbledhjen e tij të anaveve nefite? (shih Mormoni 8:34–35).

C Tregoni një Histori

Shqyrtoni Alma 51:29–37 dhe me fjalët tuaja, shkruani një histori të Teankumit dhe Amalicias që ju mund t'ia tregoni fëmijëve të Fillores.



A jeni përballur ndonjëherë me një dilemë? Një dilemë është një situatë që kërkon një zgjedhje të vështirë midis disa alternativave. Tek Alma 52, nefitët u përballën me një dilemë tjetër serioze. Kur të lexoni këtë kapitull, shihni si i ndihmoi Zoti ata të zgjidhin dilemën e tyre dhe mendoni rreth mënyrave sesi kjo zgjidhje mund t'ju ndihmojë për dilemat tuaja.

Të Kuptojmë Shkrimet e Shenjta

Alma 52

Vend strehimi (v. 6)—Siguri, strehim

Shpërblësë (v. 8)—Çmimi i këmbimit

Dërmuar (v. 10)—Goditur, sulmuar

Strategji (v. 10)—Plane të bëra me kujdes

Tërhiqnin (v. 19)—Lajkatonin, bindnin

Dërguar (v. 20)—Lajmëtarë zyrtarë

Bëri (v. 21)—Vendosi

Nxirrnin (v. 21)—Mashtronte, zë në grackë

Fuqi (v. 24)—Energji, forcë

Duke pasur shpirt të paepur (v. 33)—Mosqenia i gatshëm për t'u dorëzuar apo nënshtruar

Nuk do të derdhim (v. 37)—Ndalojmë



Studimi i Shkrimeve të Shenjta

Bëni aktivitetin A, kur ju studioni Alma 52.

A Identifikoni Dilemën dhe Përmbledhni Zgjidhjen

Lamanitët pushtuan shumë qytete nefite dhe përdorën fortifikimet e tyre për të mbrojtur trupat e veta nga ushtritë nefite. Lexoni Alma 52:16–20 dhe identifikoni dilemën që përballuan udhëheqësit nefitë.

1. Rishikoni vargjet 21–32 dhe shkruani një paragraph të shkurtër duke përmbledhur strategjinë që përdorën nefitët për të mundur lamanitët.
2. Çfarë planesh apo vendimesh mund të bëni ju tani që do t'ju ndihmojnë të kapërceni sulmet e Satanit gjatë jetës suaj?



Plaku Reks D. Pinigër, një anëtar i të Shtatëdhjetëshes, tha: "Ata prej jush që e kanë lexuar Librin e Mormonit janë njohur me historinë e bijve të Helamanit. (Shih Alma 53:56–58). Kur etërit e tyre u kthyen në ungjill, etërit besëlidhën me Zotin se ata kurrë nuk do të merrnin përsëri armët. Por përfundimisht shtëpitë e tyre u kërcënuan nga ushtritë armike në atë pikë sa etërit duhet të zgjidhnin të luftonin apo të

vdisinin. Tamam atëherë dy mijë luftëtarët e rinj, që nuk ishin lidhur me të njëjtën besëlidhje, dolën vullnetarë për të mbrojtur prindërit e tyre dhe shtëpitë e tyre” (në Conference Report, tetor 1982, 34; ose Ensign, nëntor 1982, 25). Çfarë mund të mësojmë nga besimi dhe veprimet e tyre? Presidenti Xheims E. Faust u tha mbajtësve të Priftërisë Aarone të

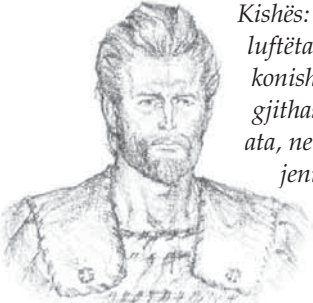

Helamani

Kishës: “Për mua, ju të rinj dukeni si luftëtarët e rinj të Helamanit, ‘jashtëzakonisht trima për sa i përket guximit dhe gjithashtu fuqisë dhe energjisë.’ Ashtu si ata, ne shpresojmë se ju jeni njerëz të cilët jeni ‘të besuar në çdo kohë, në çdo gjë që u besohet’” (në Conference Report, prill 1998, 57; ose Ensign, maj 1998, 43).

Të Kuptojmë Shkrimet e Shenjta



Alma 53

Detyruan, detyruar (v. 1, 5, 15)—Detyruar

Parapet prej trarësh (v. 4)—Mur druri

Vuri (v. 7)—Përdori

Intrigave (v. 8–9)—Komplote të fshehta

Përçarje (v. 8–9)—Ndarje, rebelime

Trima për sa i përket guximit (v. 20)—Jashtëzakonisht trima

Përmbaheshin (v. 21)—Seriozitet

Të rinj (v. 22)—Të rinj



Studimi i Shkrimeve të Shenjta



Bëni dy nga aktivitetet e mëposhtme (A–C), kur ju studioni Alma 53.

A Identifikoni Zgjidhjet

Ushtria nefite kishte qenë fitimtare, por më vonë përballi disa probleme.

1. Lexoni Alma 53:1–7 dhe identifikoni të paktën tre probleme që ndeshën nefitet në atë kohë.
2. Identifikoni zgjidhjet që gjeti Kapiten Moroni për çdo problem.

B Krahasoni Besëlidhjet

1. Krahasoni besëlidhjen e bërë nga populli i Amonit (shih Alma 53:10–15) me besëlidhjen e bërë prej bijve të tyre (shih v. 17).
2. Shkruani një paragraf që shpjegon pse është e rëndësishme të mbash besëlidhjet.

C Gjeni Karakteristika të Ngjashme

Lexoni Alma 53:20–21 dhe rendisni karakteristikat që kishin dy mijë ushtarët e rinj dhe që duhet të kenë misionarët tanë me kohë të plotë.



Kapiten Moroni i shkroi një letër Amoronit, udhëheqësit të burgosurish.

Çfarë do të shkruanit në një letër drejtuar një armiku? Ajo çfarë zgjodhi të shkruajë Moroni mund t’ju habisë. Kur të lexoni letrën e Moronit dhe përgjigjen e Amoronit, vini re ndjenjat e thella nga të dy palët e konfliktit.



Të Kuptojmë Shkrimet e Shenjta



Alma 54

Furnizimet (v. 2)—Ushqim dhe pajisje

Letër (v. 4, 11, 14–15, 24)—Letër

Shpata e zemërimit të tij të plotfuqishëm (v. 6)—Ndëshkimi i Perëndisë

Toka e trashëgimit tonë të parë (v. 12)—Vendi ku jetoi

populli ynë në fillim (toka e Nefit)

Marr hak gjakun e tij nga ju (v. 16)—Të vrasin ty sepse ti e vrave atë

Ke bërë (v. 19)—Folur, shprehur

Shfarosjen (v. 20)—Shkatërrim i plotë

Studimi i Shkrimeve të Shenjta

Bëni dy nga aktivitetet e mëposhtme (A–C), kur ju studioni Alma 54.

A Tre Letrat

Shqyrtoni shkëmbimin e letrave tek Alma 54:1–4, 11–12, 15, 20.

1. Kush e shkroi letrën e parë? Çfarë kërkoi ai?
2. Kush e shkroi letrën e dytë? Cili ishte plani i Kapiten Moronit për shkëmbimin e të burgosurve?
3. Kush e shkroi letrën e tretë? Pse ra dakord ai me kushtet?

B Rishkruani Premtimet

Merrni në konsideratë premtimet e Kapiten Moronit dhe rishkruajini ato në gjuhën moderne.

1. Premtimi i parë (shih Alma 54:6)
2. Premtimi i dytë (shih v. 10)
3. Premtimi i tretë (shih v. 12)
4. Pse mendoni ju Moroni ishte kaq i zemëruar me Amoronin? Si ndieheni ju kur shihni dikë që kërcënon të tjerët me forcë fizike?

C Krahasoni Dy Burrat

Krahasoni fjalët e Moronit (shih Alma 54:4–14) me fjalët e Amoronit (shih v.16–24). Shkruani çfarë mësuar ju rreth dy burrave nga gjërat që ata shkruan.



Shpëtimtari i mësoi dishepujt eTij “jini, pra, të mençur si gjarpërinjtë” (Mateu 10:16). Dishepujt e Tij në kontinentin amerikan kishin gjithashtu nevojë për frymëzim dhe urtësi, ndonjëherë madje zgjuarsi për të ruajtur lirinë e tyre. Shikoni çfarë strategjie dredharake përdori Moroni për të shpëtuar të burgosurit nefitë të luftës pa humbje jete.

Të Kuptojmë Shkrimet e Shenjta

Alma 55

- | | |
|---|--|
| Mashttrim (v. 1)—Gënjeshtres, dinakërisë | Madhe (v. 17)—Ekstrem, i thellë, i plotë |
| Çështje e drejtë (v. 1)—Parime të drejta, qëllime | Pak (v. 21)—Distancë e shkurtër |
| Dalëngadalë (v. 14)—Pas pak | Intrigat (v. 27)—Komplete të fshehta |

Studimi i Shkrimeve të Shenjta

Bëni aktivitetin A, kur ju studioni Alma 55.

A Bëni një Test

Shqyrtoni si i liroi Moroni të burgosurit nefitë tek Alma 55:4–24 dhe shkruani gjashtë pyetje testi dhe përgjigjet e tyre. Pyetjet duhet të kërkojnë fjali të plota si përgjigje.



A keni komunikuar ndonjëherë me dikë nëpërmjet letrave? Ndoshta mund t'i keni shkruar rregullisht një shoku apo anëtar të familjes që shërben një mision. Ndoshta ju mund të keni krijuar një miqësi me dikë në një qytet apo vend tjetër. Kur ne ndajmë lajme të mira, kjo mund të rrisë shpirtin e tjetrit, të ndriçojë ditën dhe të ketë një ndikim të këndshëm ngjites mbi atë person. Kur të lexoni Alma 56, vini re lajmet e mira që ndau Helamani rreth ushtarëve të tij të rinj. Vini re gjithashtu çfarë i shkroi ai Kapiten Moronit rreth mbrojtjes së Zotit për ata të rinj besnikë.

Të Kuptojmë Shkrimet e Shenjta

Alma 56

- | | |
|---|--|
| Pjesë (v. 1)—Pjesë, vend | Trimëri (v. 16)—Me guxim |
| Vuajtjet (v. 2, 7)—Vështirësi, fatkeqësi | Guxuan (v. 24–25, 40)—Guxuan |
| Më mjafton (v. 5)—Është mjaft për mua | Të sulmonin për të ndaluar (v. 29)—Nxitonin për të sulmuar |
| Ngushëllojmë (v. 11)—Qetësojmë, sigurojmë | Shkaktuar (v. 51)—Shkaktuar |
| Duke punuar (v. 15)—Duke shfrytëzuar, duke punuar | |

Studimi i Shkrimeve të Shenjta

Bëni dy nga aktivitetet e mëposhtme (A–C), kur ju studioni Alma 56.

A Kurajo në Luftë

Lexoni Alma 56:42–56 dhe përgjigjuni pyetjeve të mëposhtme:

1. Pse ishin bijtë e popullit të Amonit kaq kurajozë?
2. Çfarë i solli Helamanit “gëzim të madh” pas luftës?

B Shkruani një Letër



Rishikoni Alma 56:27–29, 47–48, 54–56 dhe imagjinoni sikur jeni një prej ushtarëve të rinj. Shkruajini një letër prindërve tuaj duke i shpjeguar si kontributet dhe ndikimi i tyre ju ndihmoi juve si ushtar.

C Shpjegoni Çfarë Po Ndodh në Varg

Harta e mëposhtme ilustron ngjarjet në Alma 56:27–54. Rendisni secilën nga referencat e shkrimit të shenjtë të shkruara mbi hartë dhe shpjegoni çfarë ndodhi atëherë.

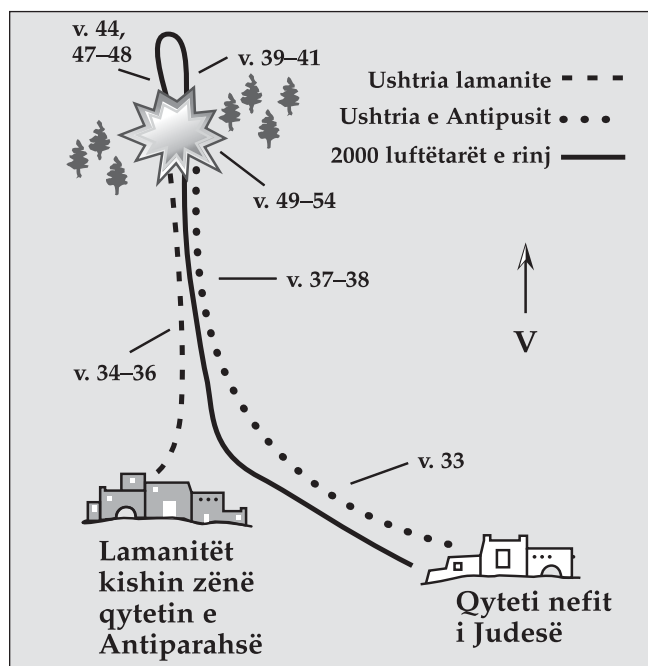

Alma 57

Dy mijë Ushtarët e Rinj i Shpëtojnë Vdekjes

Fëmijët të cilët ndjekin me besnikëri mësimet e prindërve dhe udhëheqësve të drejtë mund të arrijnë gjëra të mëdha në jetën e tyre. Dy mijë luftëtarët e rinj të Helamanit ishin fëmijë të tillë që luftuan trimërisht në luftë kundër lamanitëve. Kur të lexoni Alma 57, mendoni çfarë arritën ata luftëtarë të rinj dhe pse ata ishin në gjendje ta arrinin këtë.

Të Kuptojmë Shkrimet e Shenjta

Alma 57

Letër (v. 1–3)—Letër

Bënim (v. 7)—Bënim

Ndihmë (v. 12)—Ndihmë, mbështetje, forcë

Detyruar (v. 13)—Detyruar, urdhëruar

Paapur (v. 20)—Trim, pa dekurajuar

Shoqëronin (v. 22)—Merrnin, shoqëronin

Ia detyrojmë (v. 26)—Atribuojnë, caktojnë

Së bashku (v. 33)—Si një grup

Studimi i Shkrimeve të Shenjta

Bëni aktivitetin A ose B, kur ju studioni Alma 57.

A Shkruani Fjalët Kyç

Shqyrtoni Alma 57:19–27.

1. Shkruani fjalët dhe frazat kyç që ju mendoni se shpjegojnë çfarë bënë dhe besuan këta luftëtarë të rinj që i shpëtoi mrekullisht ata.
2. Shkurtimisht shkruani se si e zhvilluat ju besimin tuaj dhe rreth një kohe kur ju u ndihmuat me anë të fuqisë së Perëndisë për shkak të besimit tuaj.

B Zhvilloni një Konferencë Shtypi

Imagjinoni se ju jeni një përfaqësues i qeverisë nefite që mbani një konferencë shtypi rreth luftërave. Përdorni informacionin në Alma 57:19–36 për t’iu përgjigjur pyetjeve të mëposhtme:

1. Sa veta janë vrarë dhe plagosur në konfliktin më të fundit?
2. Si e shpjegoni shkallën e ulët të vdekjes mes dymijë ushtarëve të rinj?
3. Pse kaq shumë nga të burgosurit lamanitë të luftës vdiqën?

Alma 58

Nefitët Marrin Qytetin e Mantit

Ushtria nefite shpesh përballoi në luftë ushtri lamanite më të madhe në numër. Alma 58 tregon për një rast kur ushtria

nefitë kishte jashtëzakonisht nevojë për pajisje dhe përforcime. A jeni ndjerë ndonjëherë të tronditur nga situatat në jetën tuaj? Çfarë ju ndihmoi? Kur të lexoni këtë kapitull, vini re çfarë i motivoi nefitët që të vazhdonin. Kërkoni për besimet që u dhanë atyre vendosmërinë për të kapërcyer vështirësitë e tyre.

mbështetje dhe shikoni të paktën për dy shqetësime që pati Moroni lidhur me popullin e tij dhe qeverinë që duhej ta kishte ndihmuar atë.

Të Kuptojmë Shkrimet e Shenjta



Alma 58

Nxirrnin (v. 1)—Mashtrore, zë në grackë

Të dërguar (v. 4)—Lajmëtar ose lajmëtarë zyrtarë

Dilnin na sulmonin (v. 6)—Nxitonin para për të sulmuar

Strategji (v. 6, 28)—Plane të kujdesshme

Fshiheshin, fshehën (v. 16–17)—Fsheh

Fraksion (v. 36)—Grup disident

Ligjet (v. 40)—Ligje

Studimi i Shkrimeve të Shenjta



Bëni aktivitetin A ose B, kur ju studioni Alma 58.

A Mendoni për një Përdorim Modern

Lexoni Alma 58:1–13.

1. Çfarë bënë nefitët kur përballuan një situatë tronditëse?
2. Shkruani rreth një situatë moderne që mund të zgjidhet duke ndërmarrë një veprim të ngjashëm.

B Në Qoftë Se Do Të Ishit Ju

Lexoni Alma 58:39–41.

1. Rendisni shkurtimisht çfarë tha Helamani rreth ushtarëve të rinj.
2. Në qoftë se jeni një e re, si do të ndiheshit po të ishit shoqe me ndonjë nga këta apo të dilnit me një djalë me këto cilësi? Pse? Në qoftë se jeni një i ri, si do të ndiheshit në qoftë se ju do t'ju përshkruanin si një njeri që ka këto cilësi? Çfarë mund të ndryshoni në jetën tuaj për të zhvilluar këto cilësi?



Forcat lamanite u rritën në forcë dhe kërcënuan qytetet nefite. Kapiten Moroni i dërgoi një letër Pahoranit, duke i kërkuar më shumë ushtarë dhe pajisje për të ndihmuar në mbrojtje të tokës së tyre, por ndihma nuk erdhi kurrë. Kur të lexoni Alma 59, vini re çfarë ndodhi si rezultat i mungesës së kësaj

Të Kuptojmë Shkrimet e Shenjta



Alma 59

Detyruar (v. 6)—Detyruar

Mospërfilljes (v. 13)—Mungesë të interesit, neglizhim

Studimi i Shkrimeve të Shenjta



Bëni aktivitetin A, kur ju studioni Alma 59.

A Shkruani një Letër

Shqyrtoni Alma 59:3–13 dhe shkruajini një letër Parohanit që përfshin problemet dhe shqetësimet që do të kishit rreth kësaj situatë në qoftë se ju do të ishit Moroni.



Kapiten Moroni e pa se ekuilibri i fuqisë ndryshoi në favor të lamanitëve. Ndërsa ushtria lamanite forcohej në numër, nefitët nuk morën as pajisje as përforcime nga Pahorani. Nëse do të ishit Moroni, cili do të ishte shqetësimi juaj? Si do të ndiheshit rreth Pahoranit? Alma 60 është një letër që Moroni ia shkroi Pahoranit. Shikoni nëse mendimet dhe ndjenjat e Moronit ishin të ngjashme me ato që do të kishit pasur ju.

Të Kuptojmë Shkrimet e Shenjta



Alma 60

Dhënë (v. 5)—Dhënë, dorëzuar

Shtangësie (v. 7)—Mendje tarallake

Plogështisë (v. 14)—Dembelizmit

Shpartalluar (v. 16)—Shpërndarë

Kryengritje (v. 27)—Rebelime

Uzurpojnë (v. 27)—E marrë padrejtësisht ose me dhunë

Lëvizni (v. 29)—Ngrihuni, veproni

Pengoni (v. 30)—Pengoju udhën, pengoj

Mbaheni (v. 34)—Qëndroni besnik, mbështesni

Alma 60:23–24—“Së Pari Duhet Pastruar Brendësia e Enës”

Është më e rëndësishme që t'i mbajmë zemrat dhe mendjet tona të pastra sesa të shqetësohemi tepër për pastërtinë e jashtme, pasi,

ashtu si na mëson fjala e urtë “ashtu si [një njeri] mendon në zemër të tij, ashtu është ai” (Fjalët e Urta 23:7). Kur u konfrontua rreth dishepujve të Tij për moskryerjen e larjes tradicionale të duarve të tyre para ngrënies, Jezusi mësoi se “nga zemra dalin mendimet e mbrapshta, vrasjet, shkeljet e kurorës, kurvëria, vjedhjet, dëshmitë e rreme, blasfemitë.” Ai vazhdoi duke thënë se “këto janë gjërat që e ndotin njeriun” dhe jo duart e palara (Mateu 15:19–20).

Moroni ishte i shqetësuar se shpirti i kombit të tij ishte shpirtërisht i sëmurë dhe kishte nevojë për t’u pastruar. Presidenti Ezra Taft Benson na mësoi rreth nevojës për një pastrim të tillë në ditët tona:

“Nëse ne duhet të pastrojmë enën e brendshme, ne duhet të flakim imoralitetin dhe të pastrohemi...”

Vëllezër dhe motra të mia të dashura, kur ne pastrojmë enën e brendshme, ne duhet të bëjmë ndryshime në jetën tonë personale, në familjet tona dhe në Kishë” (në Conference Report, prill 1986, 4, 6; ose *Ensign*, maj 1986, 5, 7).

Studimi i Shkrimeve të Shenjta

Bëni dy nga aktivitetet e mëposhtme (A–C), kur ju studioni Alma 60.

A Zgjidhni një Udhëheqës

Imagjinoni se Kapiten Moroni ishte një kandidat për t’u bërë udhëheqësi i vendit tuaj. Lexoni Alma 60:2–10 dhe rendisni ato cilësi që ju mendoni se e bëjnë atë një udhëheqës të mirë.

B Zgjidhni Formulimet



Shikoni Alma 60:10–15 dhe shkruani në fletore tre nga formulimet e mëposhtme që mendoni se përfaqësojnë më mirë idetë që shprehu Moroni në letrën e tij drejtuar Pahoranit.

1. Udhëheqësit e nefitëve i donin dhe i mbështesnin ushtarët e tyre.
2. Udhëheqësit e nefitëve ishin përgjegjës për vdekjet e trupave të tyre.
3. Udhëheqësit nefitë qëndruan aty duke mos bërë asgjë ndërsa ushtarët vdisnin në luftë.
4. Ushtarët nefitë vdiqën për shkak të mungesës së besimit të tyre.
5. Qeveria nefite ishte e ngadaltë dhe e neglizhoi ushtrinë e saj.

C Rishkruani Frazat

Më poshtë janë disa fraza të marra nga Alma 60:23–36. Lexoni secilën në kontekst të vargjeve që kanë lidhje me të dhe pastaj rishkruani frazën me fjalët tuaja.

1. “Derisa të kemi pastruar më parë enën nga përbrenda” (v. 24)
2. “Unë do të shkaktoj kryengritje mes jush” (v. 27)
3. “Është për shkak të paudhësisë suaj, që pësuam humbje kaq të madhe” (v. 28)

4. “Në qoftë se nuk na dërgoni ndihma, vini re, unë do të vij te ju” (v. 30)
5. “Paudhësia juaj është për shkak të dashurisë që keni për madhësi dhe për gjërat e kota të botës” (v. 32)
6. “Unë nuk kërkoj pushtet, por ta hedh poshtë atë” (v. 36)



Qyteti i Zarahemlës dhe qeveria nefite qenë pushtuar nga armiqtë e lirisë dhe drejtësisë. Ndodhi në këtë kohë të rrezikshme kur Pahorani mori letrën e Moronit. Si do të kishit reaguar ju ndaj letrës së Moronit në qoftë se ju do të ishit Pahorani? Kur të lexoni përgjigjen e Pahoranit, kujtoni ashpërsinë e letrës së Moronit dhe mendoni çfarë lloj njeriu ishte Pahorani.

Të Kuptojmë Shkrimet e Shenjta

Alma 61

Penguar (v. 4)—Dekurajuar

Qëndrojnë në vend (v. 7)—

Nuk e përfillin

Guxojnë (v. 7)—Guxim

• **Aleancë** (v. 8)—Partneritet, traktat

• **Qortuar** (v. 9)—Kritikuar, fajësuar

• **Kërkohej** (v. 12)—E domosdoshme, e kërkueshme

Studimi i Shkrimeve të Shenjta

Bëni aktivitetet A dhe B, kur ju studioni Alma 61.

A Problemet dhe Zgjidhjet

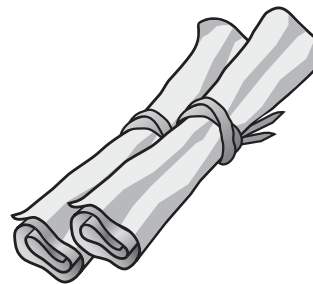

Vizatoni në fletore dy kollona dhe etiketojini ato njëzën “Problemi” dhe tjetrën “Zgjidhja.” Lexoni Alma 61 dhe përshkruani problemin që përballi Pahorani dhe rendisni veprimet që rekomandoi ai. Lexoni kreun e kapitullit të Alma 51 dhe shpjegoni si mendoni ju do t’i përgjigjej Moroni zgjidhjes së Pahoranit.

B Ndani një Shembull

Shqyrtoni Alma 61:15–21.

1. Shkruani dy shembuj njerëzish që ju i njihni të cilët kanë arritur sukses si pasojë të forcës që ata morën nga Zoti.
2. Shkruani dy mënyra se si ju mund të keni më shumë forcën e Zotit në jetën tuaj.



Alma 62

Moroni Marshon për të Ndhimuar Pahoranin

Si pasojë e kurajos dhe aftësive si udhëheqës të Moronit dhe udhëheqësve të tjerë nefitë, rebelimi i njerëzve të mbretit në Zarahemla u shua dhe lufta me lamanitët më në fund përfundoi. Çfarë lloj ndikimi, mendoni ju, pati

ky rebelim mbi vendin? Çfarë efekti mendoni ju pati lufta e gjatë dhe shkatërrimtare e lamanitëve mbi shoqërinë nefite dhe mbi Kishën?

Kërkoni përgjigjet e këtyre pyetjeve kur të studioni Alma 62.



Moroni

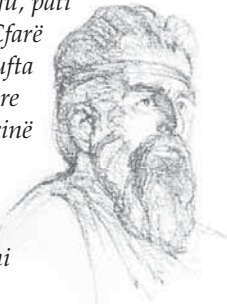

Pahorani

Të Kuptojmë Shkrimet e Shenjta



Alma 62

Kundërshtarëve (v. 6)—
Nefitët rebelues

Trimëri (v. 37)—Trimërisht,
me guxim

Dorëzoi (v. 43)—Dorëzoi
Rregull (v. 44)—Korrigjim,
riorganizim
Bëhej (v. 48, 51)—Rritej

Studimi i Shkrimeve të Shenjta



Bëni dy nga aktivitetet e mëposhtme (A–D), kur ju studioni Alma 62.

A Skiconi Ngjarjet

Për secilën nga ngjarjet e mëdha të mëposhtme nga Alma 62:1–11, shkruani dy detaje që kanë të bëjnë me historinë:

1. Ngriti flamurin (shih v. 1–5)
2. Dëbuar njerëzit e mbretit (shih v. 6–9)
3. Zbatimi i ligjit (shih v. 10–11)

B Çfarë Do Të Thoshit Ju?

Shqyrtoni Alma 62:12–17. Imagjinoni të jeni udhëheqës i popullit të Amonit. Shkruani çfarë mund t'ju thoni të burgosurve lamanitët të luftës.

C Shkruani një Nekrologji

Lexoni Alma 62:35–38 dhe shkruani një nekrologji për Teankumin. (Një nekrologji është një lajmërim për vdekjen e një personi që përfshin informacion të shkurtër rreth të vdekurit.) Përfshini informacion të tillë se kush ishte ai, çfarë arriti ai dhe pse bëri atë që bëri.

D Përmbledhni një Pasazh

Shqyrtoni Alma 62:39–51.

1. Rendisni disa arsye pse mendoni ju disa nefitë u “forcuan” nga lufta ndërsa të tjerët u “zbutën.”
2. Shpjegoni pse Helamani dhe vëllezërit e tij ndihmuan njerëzit të kapërcejnë pasojat e luftës.
3. Çfarë mund të bëni tani për t'ju përgatitur për kohët e vështira që do të vijnë në jetën tuaj kështu që zemra juaj të mos forcohet?



Alma 63

Nefitët Migrojnë në Tokën në Veri

Me përfundimin e luftës lamanite, nefitët zgjeruan vendbanimet e tyre në tokën në drejtim të veriut. Pse mendoni ju kjo shpërngulje ishte e dëshirueshme? A ishte kjo për hir të tokës së re dhe për më shumë mundësi apo kishte arsye të tjera? Disa nga ata që u nisën për në tokën në veri u zhdukën dhe vendi ku banuan ata mbetet i panjohur. Ku mund të kenë shkuar ata?



Të Kuptojmë Shkrimet e Shenjta



Alma 63

Gjërat e shenjta (v. 1, 11)— : Dorëzuan (v. 13)—Dhanë
Analet dhe objektet e shenjta
nefite

Alma 63:5–9—Kush Ishte Hagothi?

Hagothi ndërtoi varka të mëdha dhe lundroi drejt veriut. Destinacioni i tij nuk u mësua kurrë nga nefitët. Profetët e ditëve të mëvonshme shpallën se varkat e Hagothit mbërritën në ishujt e Paqësorit, ku ata u bënë pjesë e kulturës polineziane. Në vitin 1913, duke iu përgjigjur një telegrami që kishte marrë më parë se “ndoshta” ata ishin disa prej popullit të Hagothit, Presidenti Jozef F. Smith i tha një grupi shenjtorësh polinezianë: “Dëshiroj t’ju them juve vëllezërve dhe motrave nga Zelanda e Re, se ju *jeni* disa nga populli i Hagothit, dhe NUK ka NDOSHTA për këtë!” Ai shpjegoi se kur ishte misionar në Hauai, Shpirti i kishte dëshmuar atij se polinezianët ishin pasardhës të Lehit (në William A. Cole and Elwin W. Jensen, *Israel in the Pacific* [1961], 388). Më vonë, në lutjen përkushtuese të tempullit të Hauait, Presidenti Hibër J. Grant falënderoi Atin Qiellor se “mijëra dhe qindra mijëra prej pasardhësve të Lehit, në këtë tokë të favorizuar, kanë ardhur në njohurinë e ungjillit” (“The Dedicatory Prayer in the Hawaiian Temple,” *Improvement Era*, shkurt 1920, 283).

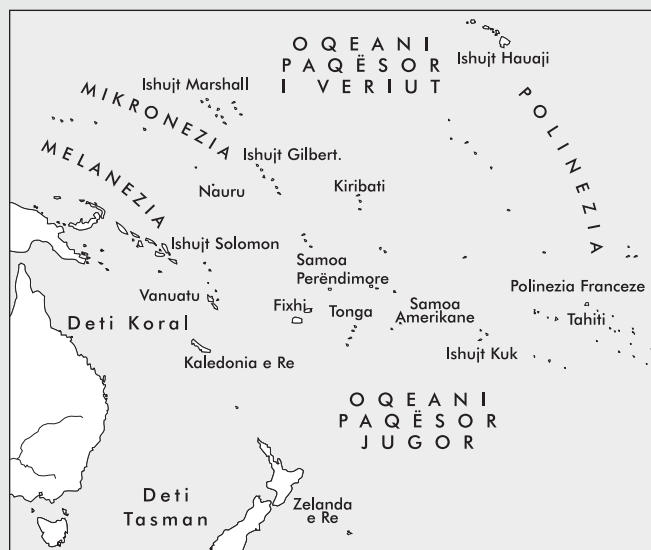

Studimi i Shkrimeve të Shenjta



Bëni aktivitetin A ose B, kur ju studioni Alma 63.

A Bëni Matematikë

Shqyrtoni Alma 43:3, 17; 62:39; 63:3 për të llogaritur informacionin e mëposhtëm:

1. Sa vjet kaloi Moroni duke luftuar lamanitët?
2. Sa vjet gëzoi ai një pushim në paqe të plotë pas përfundimit të luftës?

B Shkruani rreth Asaj Çfarë Keni Mësuar

Ju tashmë e keni lexuar librin e Almës. Shkruani rreth një shkrimi të shenjtë, një historie, ose disa pjesëve nga libri që ju e ndjeni se kanë ndikuar në jetën tuaj për mirë. Tregoni si ju ka ndihmuar të bëheni një njeri më i mirë.

Libri i Helamanit



Kohët e Mira dhe Kohët e Liga

Deri në këtë çast në Librin e Mormonit ju keni lexuar rreth kohëve kur nefitët ishin të drejtë dhe rreth kohëve kur ata ishin të ligj. Në librin e Helamanit ata kalojnë sa andej këtej mes drejtësisë dhe ligësisë kaq shpesh sa që pothuajse mund të ngatërrohesh. Kjo sigurisht na bën të mendojmë pse ata ishin kaq të paqëndrueshëm. Ju mund të dëshironi të mbani shënime në fletore, ose të bëni një shënim të veçantë në shkrimet tuaja të shenjta sa herë që lexoni që nefitët ndryshuan nga drejtësia në ligësi, ose nga ligësia në drejtësi, në librin e Helamanit. Bëni një shënim të veçantë tek Helamani 12 për shpjegimin e Mormonit për këto ndryshime.

Lamanitët Gjithashtu Ndryshojnë

Një aspekt tjetër i pazakontë në librin e Helamanit është se lamanitët shpesh ishin më të drejtë se nefitët. Në fakt, një nga profetët më të paharrueshëm në këtë libër, dhe në të gjithë Librin e Mormonit, është një lamanit i quajtur Samuel.

Përgatitja për Shpëtimtarin

Libri i Helamanit mbyllet pikërisht përpara lindjes së Jezu Krishtit. Presidenti Ezra Taft Benson mësoi se: "anali i historisë nefite pikërisht para vizitës së Shpëtimtarit, zbulon shumë krahasime me ditët tona, kur ne presim ardhjen e dytë të Shpëtimtarit" (në Conference Report, prill 1987, 3; ose *Ensign*, maj 1987, 4). Ju do të dëshironi t'i shikoni këto krahasime ndërsa lexoni librin e Helamanit.



Kur gjykatësi i madh nefit Pahorani odiq, aty pati një luftë të madhe se kush do ta zëvendësonte atë. Kjo çoi në grindje dhe gjakderdhje. Gjatë asaj kohe nefitët u përballën me dy armiq: Kishkumenin dhe Koriantumrin. Kush ishin këta burra dhe cilat ishin qëllimet e tyre? Ndërsa ata luftuan kundër nefitëve në mënyra të ndryshme, ata ishin të ngjashëm në dëshirën e tyre për të shkatërruar shoqërinë nefite.

| | | | |
|---|--|--|--|
|  <p>PAHORANI I .. kryegjykatës i madh</p> |  <p>PAHORANI II .. u caktua si kryegjykatësi i ri; u vra nga Kishkumeni</p> |  <p>PAKUMENI .. vëllai i Pahoranit II; u caktua kryegjykatës pas vrasjes së vëllait të tij</p> |  <p>MORONIHA .. udhëheqës i ushtrisë nefite; bir i Kapiten Moronit</p> |
|  <p>PAANÇI .. vëllai i Pahoranit II; udhëhoqi një kryengritje kundër vëllait të tij</p> |  <p>KISHKUMENI .. vrau Pahoranin II dhe pastaj organizoi një shoqëri të fshehtë</p> |  <p>KORANTUMRI .. një kundërshtar nefit; udhëhoqi ushtrinë lamanite</p> |  <p>TUBALOTHI .. bir i mbretit lamanit, Amoronit</p> |

Të Kuptojmë Shkrimet e Shenjta



Helamani 1

Panumërt (v. 14)—Shumë të madhe, panumërt

Asgjësoi rojat (v. 20)—Vrau rojet

Qendrës (v. 22)—Kala, fortesë

Qëndroi (v. 23)—Qëndroi

Kryeqytetin (v. 27)—Qendra zyrtare e qeverisë

Preu atyre (v. 30)—Preu atyre

Futi (v. 32)—Vendosi papritur

Në mes të (v. 32)—Në mes

Studimi i Shkrimeve të Shenjta



Bëni dy nga aktivitetet e mëposhtme (A–C), kur ju studioni Helamani 1.

A Kush e Bëri Këtë?

- Shkruani një fjali rreth veprimeve të secilit prej njerëzve të mëposhtëm tek Helamani 1: Pahorani (biri), Paançi, Pakumeni, Kishkumeni, Koriantumri, Tubalothi, Moroniha.
- Merrni në konsideratë çfarë zbuloi Helamani 1:13–17 rreth Koriantumrit dhe Tubalothit. Përdorni informacionin që jepet në ato vargje dhe shënimet e tyre në fund të faqes për të përcaktuar çfarë kishin të përbashkët këta dy njerëz të ligj. Ju mund të habiteni.

B Morali i Historisë

- Çfarë mësimesh mendoni ju duhet të kenë mësuar nefitët nga ngjarjet në Helamani 1? Jepni shembuj specifikë nga kapitulli.
- Çfarë mësimesh mendoni ju mund të mësojnë njerëzit në ditët tona nga Helamani 1? Jepni shembuj specifikë nga kapitulli.

C Bëni një Vizatim

Tek Helamani 1:18–34 jepet një përshkrim i lëvizjes fatale të ushtrisë së Koriantumrit, e cila rezultoi në disfatën e tij. Pas leximit të tregimit, bëni një vizatim që ilustron çfarë i ndodhi ushtrisë lamanite dhe pse Moroniha qe në gjendje t'i bënte ata të kapitullonin.



Tek Helamani 1, Mormoni shkroi rreth dy kryegjykatësve që u oranë. Kur të lexoni Helamani 2, vini re kush ishte kryegjykatësi i ri. Pse mendoni ju ata zgjodhën atë? Çfarë bëri ai që të mos ishte kryegjykatësi i tretë që vritej?

Çfarë duhej të bëhej rreth atij kërcënimi të ri dhe të fuqishëm ndaj kombit nefit? Vini re gjithashtu çfarë tha Mormoni rreth ndikimit të këtyre lidhjeve të fshehta.

Të Kuptojmë Shkrimet e Shenjta



Helamani 2

Vuri një pritë (v. 3)—Pritë të fshehtë

Lidhje (v. 8)—Grup i organizuar për të vepruar në fshehtësi

Helamani 2:8—Çfarë Është një Lidhje e Fshehtë?



Gadiantoni

Banda ose organizata e Gadiantonit, ishte një lidhje e fshehtë. Lidhjet e fshehta janë grupe njerëzish që përdorin metoda të liga për të fituar fuqi dhe pasuri. Ata veprojnë në fshehtësi pasi ata kërkojnë të mashtrorjnë dhe të shfrytëzojnë të tjerët. Ata veprojnë me anë të hilesë, vrasjes dhe mashtrimit dhe janë armiq të qeverive të ndershme dhe njerëzve të mirë kudo. Ata janë të gatshëm të bëjnë çfarëdo që të jetë e nevojshme për të arritur synimet e tyre. Profetët modernë na kanë paralajmëruar

se ka organizata sot që janë po aq të rrezikshme sa ishin bandat e Gadiantonit në kohën e nefitëve.

Studimi i Shkrimeve të Shenjta



Bëni aktivitetet A dhe B, kur ju studioni Helamani 2.

A Identifikoni Elementët Kyc

- Tek Helamani 2:13–14, çfarë shkroi Mormoni rreth ndikimit të mundshëm të lidhjeve të fshehta mes nefitëve?
- Duke përdorur Helamani 1:9–12 dhe 2:1–8, 11 rendisni çfarë bëjnë lidhjet e fshehta, pse i bëjnë ata këto gjëra dhe si i bëjnë ata këto?

B Jepni një Shembull Modern

- Duke marrë në konsideratë çfarë mësuar nga bërja e aktivitetit A, shkruani se si mund të ndikohet jeta juaj nga lidhjet e fshehta.
- Si mendoni ju se mund të ndihmojmë ne parandalimin dhe përhapjen e lidhjeve të fshehta?

Helamani 3

Një Kohë e Përparimit dhe e Rritjes

Helamani 3 përfshin ngjarjet e rreth dhjetë vjetëve mes nefitëve. Kjo ishte një kohë kur nefitët provuan shumë përparim. Gjithashtu pati një rritje të jashtëzakonshme në Kishë. Mormoni bëri një shënim të veçantë se çfarë mund të mësojmë në nga ky tregim. Kushtojini vëmendje të veçantë frazave “dhe kështu ne shohim” dhe “ne shohim” vër këto mësimet të rëndësishme.



Helamani, biri i Helamanit

Megjithatë, jo çdo gjë po shkonte mirë. Vini re sfidat që përballuan nefitët. Cilat ishin shkaqet e këtyre sfidave?

kohore të ngjashme me atë që tregohet më poshtë dhe plotësojeni atë me çfarë mësuat nga Helamani 3.

Vija Kohore: Helamani 3

| Vargu | 1 | 3 | 18 | 19 | 23 | 32 | 33 | 37 |
|---------------|---|---|----|----|----|----|----|----|
| Viti | | | | | | | | |
| Çfarë ndodhi? | | | | | | | | |

B Shpjegoni Lidhjen

Sipas Helamani 3:1, cila është lidhja mes krenarisë dhe grindjes

C Zbatoni Shkrimet e Shenjta

Imagjinoni se ju keni një shok që është përpjekur për të bërë zgjedhje të drejta. Shoku juaj e di se unguilli është i vërtetë, por zgjedhjet e këqija kanë sjellë ndjenja të fajit dhe pyetje rreth mundësisë së pendimit dhe nëse pendimi është i vlefshëm apo jo. Në çfarë mënyrash specifike mund të përdorni ju Helamani 3:27–30, 35 për të ndihmuar shokun tuaj të shmangë tundimin, të kthehet në Kishë dhe të rrisë besimin e tij ose saj në Jezu Krisht?

Helamani 4

Ligësia dhe Pasojat e Saj



Përparimi mund të çojë në ligësi. Ligësia pastaj mund të çojë në shkatërrim. Kjo nuk është e vërtetë vetëm për nefitët por dhe për njerëzit sot. Pse duhet të kërcënohemi me shkatërrim përpara se ta kuptojmë se jemi në vështirësi shpirtërore? Pse nefitët nuk iu bindën Zotit si në kohë të mira edhe në kohë të këqija? Tek Helamani 4, Mormoni përshkroi çfarë ndodh kur përparimi të çon në ligësi. Fjalët e tij mund të zbatohen gjithashtu dhe për ne për disa aspekte të shoqërisë sonë sot.

Të Kuptojmë Shkrimet e Shenjta

Helamani 3

Përçarje (v. 1, 3, 14, 17)—Grindje, rebelime

Shkatërruar (v. 5–6)—Rrënuar, shkatërruar

Veprimet (v. 13)—Bërjet

Barazi (v. 20)—Paanësi

Ndajë copë-copë (v. 29)—Nënshtrojë dhe shkatërrojë

Dinakëritë (v. 29)—Shkathhtësi, mashtrim

Kurthet (v. 29)—Grackat

Mashtrimet (v. 29)—Dinakëritë

Përpijë (v. 29)—Gëlltitë

Ngushëllim (v. 35)—Ngushëllim

Shenjtërimin (v. 35)—Të bëhesh i larë dhe i pastruar

Dhënies (v. 35)—T'i jepesh, t'i nënshtrohesh

Studimi i Shkrimeve të Shenjta

Bëni dy nga aktivitetet e mëposhtme (A–C), kur ju studioni Helamani 3.

A Bëni një Vijë Kohore

Gjatë gjithë kapitullit të tretë të Helamanit ka data. Çdo varg i renditur në vijën kohore të mëposhtme ka një ngjarje shoqëruese dhe vitin kur ndodhi ngjarja. Në fletoren tuaj, vizatoni një vijë

Të Kuptojmë Shkrimet e Shenjta

Helamani 4

Përpoqën (v. 30)—Përpiqen

Shtypjes (v. 12)—Mizori

Përballoi (v. 16)—Ekspozoi, filloi

Përçmuar (v. 21)—Injoruar, mosbindje, trajtuar si e parëndësishme

Gjenin pëlqimin (v. 25)—

Qëndroj pranë, qëndroj besnik

Studimi i Shkrimeve të Shenjta

Bëni aktivitetet A dhe B, kur ju studioni Helamani 4.

A Mëkati Universal

1. Është thënë se krenaria është mëkati universal, që do të thotë se pothuajse çdo mëkat është disi i lidhur me krenarinë. Në fletoren tuaj vizatoni këtë marrëdhënie duke vendosur fjalën *krenari* në qendër të një flete. Rrethojeni fjalën dhe vizatoni shigjeta të drejtuara jashtë rrethit nga çdo drejtim. Në fund të çdo shigjete, rendisni një nga mëkatet që Helamani tha tek 4:12–13 se erdhi për shkak të krenarisë së nefitëve.



2. Zgjidhni tre nga mëkatet që ju shkruat dhe shpjegoni se si krenaria mund t'ju çojë tek ai tip i mëkatit.
3. Çfarë thotë Helamani 3:35 se mund të bëjmë për të penguar apo eliminuar krenarinë nga jetët tona dhe kështu të parandalojmë shumë mëkate të ndryshme?

B Tani Unë Shikoj

1. Gjeneroni dhe nënvizoni frazën “ata panë” tek Helamani 4:23–26 dhe rendisni pasojat e mëkateve që panë nefitët.
2. Çfarë bekimi ka siguruar Zoti për të na ndihmuar të “shohim” më parë pasojat, kështu që ne nuk kemi pse t'i provojmë ato? (shih Mosia 8:16–18).
3. Jepni një shembull specifik të një pasoje që Zoti ndihmoi ju ose familjen tuaj për ta kuptuar dhe shmangur për shkak të këtij besimi.



Nefi, biri i Helamanit, dorëzoi fronin e gjykimin në mënyrë që të kalojë më shumë kohë me predikimin e ungjillit, ashtu si kishte bërë Alma pak dekada më parë (shih Alma 4:15–19). Çfarë na mësojnë veprimet e këtyre dy profetëve për ta reformuar më mirë shoqërinë? Shoku i Nefit në predikim ishte vëllai i tij Lehi, një njeri që ishte po aq shpirtëror sa

Nefi (shih Helamani 11:19). Tek Helamani 5, ju do të lexoni rreth këtyre misionarëve të mëdhenj dhe rreth këshillës që ata morën nga ati i tyre. Kur të lexoni këtë kapitull, shikoni për provën se ata e dëgjuan këshillën e babait të tyre.



Nefi dhe Lehi Rrethohen nga një Shigjellë e Zjarrit © 1966 Ronald K. Crosby

Të Kuptojmë Shkrimet e Shenjta

Helamani 5

Gati (v. 2)—Të bëhesh gati
Lajmet (v. 11, 29)—Mesazh, lajme
Hutuan (v. 17)—Luftë dhe përgënjeshtime, konfuzion
Trazire (v. 30)—Zhurme

Shpërnda (v. 31, 42–43)—Largohem, zhdukem
Copë-copë (v. 33)—Ndanë
Flasin (v. 38–39)—Të flasësh
Kërkua (v. 49)—Iu tha, u ftuan

Studimi i Shkrimeve të Shenjta

Bëni dy nga aktivitetet e mëposhtme (A–C), kur ju studioni Helamani 5.

A Një Fjalë e Rëndësishme

Plaku Spenser W. Kimbëll, atëherë një anëtar i Kuorumit të Dymbëdhjetë Apostujve, tha: “Kur shikoni në fjalor për fjalën më të rëndësishme, a e dini çfarë është ajo? Mund të jetë “kujto.” Pasi të gjithë ju keni bërë besëlidhje—ju e dini ç’duhet të bëni dhe ju e dini si ta bëni—nevoja jonë më e madhe është të kujtojmë... ‘Kujto’ është fjala. ‘Kujto’ është programi” (“Circles of Exaltation” [address to religious educators, 28 qershor 1968], 8).

1. Gjeneroni dhe nënvizoni fjalën *kujto* në këshillën e Helamanit drejtuar bijve të tij tek Helamani 5:5–14 dhe bëni në fletore një listë të atyre çfarë donte ai që ata të kujtonin.
2. Zgjidhni një gjë nga lista juaj dhe shpjegoni ndikimin që duhet të ketë në jetën e një njeriu në qoftë se ai ose ajo do ta kujtojë vazhdimisht atë parim.
3. Sipas Helamani 5:5, 14, si iu përgjigjën Nefi dhe Lehi këshillës së babait të tyre?

B Mjeshtëria e Shkrimit të Shenjtë— Helamani 5:12

Krijoni një lloj vizatimi—ju mund ta vizatoni, përdorni figura që i prisni ose një kombinim të të dyjave—që do t’ju ndihmojë t’u mësoni Helamani 5:12 fëmijëve në Filllore. Ndajeni atë me familjen tuaj.

C Siguroni të Dhëna

Shkrimet e shenja shpesh flasin për fuqinë e fjalës së Perëndisë. Kjo i referohet ndikimit të mësimdhënies së ungjillit dhe si i ndihmon njerëzit të ndryshojnë dhe pendohen për mëkatet e tyre. Kur të rishikoni Helamani 5:13–19, shikoni për shembuj të “fuqisë së fjalës.” Shpjegoni si njerëzit në komunitetin e Nefit ndryshuan si rezultat i predikimit të tij atyre.



Tek Helamani 6, ne lexojmë rreth disa ndikimeve të misionit të Nefit dhe Lehët mes njerëzve—veçanërisht mes lamanitëve. Atje kishte shumë paqe dhe përparim. Megjithatë, shpesh është më e lehtë ta harrosh Zotin në kohët e paqes dhe përparimit. Kur njerëzit përqendrohen në tundimet e kësaj bote, Satani mund të fitojë fuqi më të madhe mbi ta. Një nga mjetet e tij më efektive janë lidhjet e fshehta. Lidhjet e fshehta lulëzojnë aty ku ka egoizëm, lakmi dhe uri për pushtet. Ky kapitull dokumenton se si Satani dhe lidhjet e fshehta fituan fuqi të madhe përsëri mes nefitëve. Çfarë mund të mësojmë nga kjo? Lexoni me kujdes për të parë se çfarë donte Mormoni dhe Zoti që ne të kuptojmë, kështu që ne të mos bëjmë të njëjtat gabime dhe të biem nën fuqinë e kundërshtarit.

Të Kuptojmë Shkrimet e Shenja

Helamani 6

Papenduar (v. 2)—Të papenduar, mos ardhje keq për gjërat e bëra gabim

Nxitën (v. 4)—Nxit, këshilloj

Shkëmbime (v. 8)—Tregëti, komunikim

Lulëzuan (v. 12)—Përparuan, sukses

Plaçkitnin (v. 17–18, 21, 23)—Të marrësh diçka nga dikush me anë të forcës ose dhunës

Bindi (v. 26)—Të bësh diçka të duket e dëshirueshme, përpiqesh

Joshur (v. 38)—Tërhiqen pas mosbindjes

Plaçkitjet (v. 38)—Pasuri të vjedhura

Studimi i Shkrimeve të Shenja

Bëni dy nga aktivitetet e mëposhtme (A–D), kur ju studioni Helamani 6.

A Gjena Fraza të Rëndësishme

1. Helamani 6:31 na mëson se Satani kishte zaptuar “pjesën më të madhe” të zemrave të nefitëve. Ai nuk ia arriti dhe nuk mundi t’i detyrojë ata të jenë në fuqinë e tij. Gjeni të paktën dy fraza që përshkruajnë se si ai qe në gjendje të fitojë fuqi mbi zemrat e nefitëve. Shkruajini ato në fletore.
2. Çfarë mund të bëni për ta mbajtur Satanin larg nga zaptimi i zemrës suaj? Ju mund të merrni në konsideratë disa nga parimet që mësuat tek Helamani 5, si pjesë të përgjigjes suaj.

B Mendoni për një Pyetje

Bëni në fletoren tuaj një tabelë të ngjashme me atë më poshtë, që përmban fraza nga Helamani 6:21–31. Mendoni për një pyetje që mund të marrë përgjigje me anë të frazës së gjetur. Pika e parë është një shembull për t’ju ndihmuar për të filluar.

| Helamani 6 | Përgjigja | Pyetja |
|------------|---|--|
| v. 21 | Satani | Kush i frymëzon udhëheqësit e lidhjeve të fshehta? |
| v. 22 | “Dhe kjo që ata të dallonin një vëlla që kishte hyrë në besëlidhje” | |
| v. 26 | Gadiantoni | |
| v. 28 | “Shkatërrim të plotë” | |
| v. 30 | “Autori i të gjitha mëkateve” | |
| v. 31 | “Shkelën me këmbët e tyre” | |

C Çfarë Mund të Bëni?

1. Rendisni çfarë na mëson Helamani 6:17–40 rreth lidhjeve të fshehta. Shënoni vargjet ku ju gjetët çdo gjë në listën tuaj.
2. Duke u bazuar tek Helamani 6, bëni një listë tjetër të tre gjërave që ju mund të bëni për të parandaluar ose eliminuar lidhjet e fshehta dhe ndikimet e tyre të liga nga shoqëria tuaj. Jepni një referencë nga Helamani 6 (ose disa referenca të tjera në shkrimet e shenja) për çdo ide që ju gjeni.

D Bëni një Krahasim

Bëni në fletoren tuaj një tabelë të ngjashme me atë më poshtë për të krahasuar kushtet e nefitëve me kushtet e lamanitëve në fund të Helamani 6. Për çdo varg të renditur nga Helamani 6, shkruani çfarë zbulon ai rreth kushteve të nefitëve apo të lamanitëve. Disa vargje japin informacion vetëm rreth njërit prej grupeve.

| Nefitët | Helamani 6 | Lamanitët |
|---------|------------|-----------|
| | v. 34 | |
| | v. 35 | |
| | v. 36 | |
| | v. 37 | |
| | v. 38 | |
| | v. 39 | |
| | v. 40 | |



Helamani 7

Nefi i Shpall Pendim Popullit të Tij

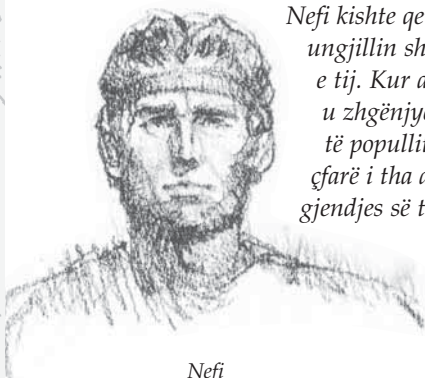

Nefi

Nefi kishte qenë duke predikuar ungjillin shumë larg nga shtëpia e tij. Kur ai u kthye, ai u habit dhe u zhgënjye nga ligësitë e mëdha të popullit. Helamani 7 na tregon çfarë i tha ai popullit rreth gjendjes së tyre.

Të Kuptojmë Shkrimet e Shenjta

Helamani 7

| | |
|--|--------------------------------------|
| Vendlindjen e tij (v. 3)— Vendi ku ai lindi (Zarahemla) | • Caktuar (v. 9)—Zotuar, të gatshëm |
| Morën (v. 4)—Morën fuqinë ilegalisht | • Çuditëni (v. 15)—Ndiheh i habitur |
| Fare të drejtë (v. 4)—I përshtatshëm | • Lajkave (v. 16)—Tundimeve |
| Vendosur (v. 7)—Bindur | • Deri tani (v. 22)—Përpara, më parë |

Studimi i Shkrimeve të Shenjta

Bëni aktivitetet A dhe B, kur ju studioni Helamani 7.

A Sugjeroni një Himn

Shqyrtoni Helamani 7:1–11. Cili do të kishte qenë një himn i mirë për të ndihmuar në ngritjen e shpirtit të Nefit? Pse? (Për më tepër ndihmë, shih indeksin e çështjeve në fund të librit të himneve.)

B Identifikoni Idetë e Rëndësishme

Duke përdorur çfarë ju mësuat tek Helamani 7:11–29, përgjigjuni pyetjeve të mëposhtme:

- Çfarë tha Nefi se ishte arsyeja e “zisë së tij të madhe” (v. 11) për nefitët?
- Çfarë tha Nefi se do të ndodhë në qoftë se ata nuk pendohen? (Shikoni për frazën e përsëritur “nëse nuk do të pendoheni” në këto vargje.)
- Çfarë paralajmërimesh keni dëgjuar nga profetët tanë të gjallë t’u japin njerëzve të ditëve tona?



Helamani 8

Një Profeci e Vrasjes

Helamani 7, tregoi se Nefi po predikonte drejtpërdrejt pendim. Çfarë ndodhi kur Lehi, Nefi, Abinadi, Alma dhe Amuleku ishin kaq të drejtpërdrejtë me popullin e tyre? Si mendoni ju se u pritën mësimet e Nefit nga populli i tij? Kushtojini vëmendje të veçantë çfarë tha dhe bëri gjykatësi Gadianton.

Të Kuptojmë Shkrimet e Shenjta

Helamani 8

| | |
|--------------------------------|--|
| Kapni (v. 1)—Arrestoni | • Detyruar (v. 10)—Detyruar |
| Shajë (v. 2, 5)—Fyejë, qortoje | • Detyruar (v. 11)—Nxitur me anë të Shpirtit |
| Kundërshtim (v. 3)—Kundër | • Bronzi (v. 14)—Bronz |
| Ndodhin (v. 8)—Ndodh | |

Helamani 8:19–20—Kush Ishte Zenosi, Zenoku dhe Eziasi?

Kjo është e vetmja herë që Eziasi përmendet në shkrimet e shenjta. Ashtu si ato të Zenosit dhe Zenokut, mësimet e tij përmbaheshin në fletët e tunxhit (shih seksionin “Të Kuptojmë Shkrimet e Shenjta” për 1 Nefi 19:10, f. 30).

Helamani 8:21—Muleku, Bir i Zedekias

Pasardhësit e Mulekut ishin pjesë e popullit të Zarahemlës që u zbuluan nga Mosia I dhe populli i tij (shih Omni 1:14–19). Ata u bënë nefitë.

Studimi i Shkrimeve të Shenjta

Bëni aktivitetin A ose B, kur ju studioni Helamani 8.

A Bëni një Krahasim

1. Tek Helamani 8:1–10, disa nga udhëheqësit e ligj të popullit ndëshkuan Nefin. Sipas vargjeve 4 dhe 10, pse nuk e kapën ata Nefin që t'i bënin keq atij?
2. Në kontrast me ndenjat e njerëzve të ligj tek Helamani 8, identifikoni frazën në Doktrina e Besëlidhje 121:45 që përshkruan ndenjat që mund të kemi kur ne jetojmë një jetë të virtutshme dhe të drejtë.
3. Shkruani një thënie që përmbledh një mësim që mund të mësojmë nga Helamani 8:4, 10.

B Plotësoni Skicën

Nefi përdori shembuj nga historia për të ndihmuar njerëzit të kuptojnë të vërtetën. Bëni në fletoren tuaj një diagramë të ngjashme me atë më poshtë për të skicuar idetë kryesore në paraqitjen e tij. Përdorni Helamani 8:11–20 për të plotësuar idetë që mungojnë në skicë.

Nefi mësoi të njëjtat të vërteta si dhe profetët e tjerë përpara tij.

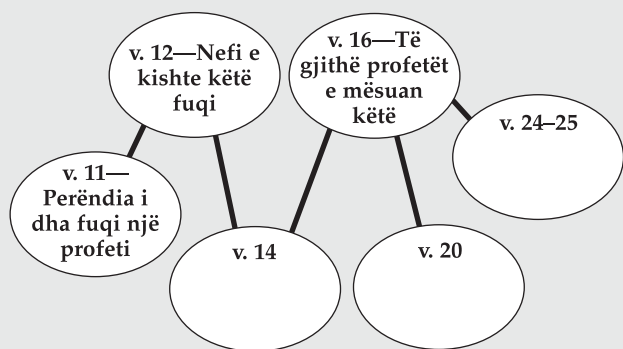

Si mund ta di ndonjëri se dikush është një profet? Në fund të Helamani 8, Nefi profetizoi vdekjen e kryegjykatësit. Duket e logjikshme se kur populli të zbulonte të vërtetën e asaj profecie, kjo do t'u provonte atyre se Nefi ishte profet. Kur të lexoni Helamani 9, shikoni reagimet e ndryshme ndaj përmbushjes së profecisë së tij dhe mendoni pse njerëzit kishin reagime kaq të ndryshme. A e kuptuan ata njerëz rolin e një profeti? Cili është roli më i rëndësishëm i një profeti?



Të Kuptojmë Shkrimet e Shenjta

Helamani 9

Maskuar (v. 6)—Mbuluar
Goditi (v. 8)—Mposhti
Shpjeguan (v. 16)—Shpjegoi pikëpamjen e tyre
Liruan (v. 18)—Lanë të lirë
Ndryshme (v. 19)—Ndryshme
Zinin në kundërshtim (v. 19)—Ta bësh atë të thotë diçka gabim

Pjesëtar i komplotit (v. 20)—Të bashkuar në një komplot të fshehtë
Parrethprerë në zemër (v. 21)—Njerëz me zemra të papastra
Dijë (v. 30)—Njohësh

Studimi i Shkrimeve të Shenjta

Bëni dy nga aktivitetet e mëposhtme (A–C), kur ju studioni Helamani 9.

A Çfarë Kuptuan Ata?

Shqyrtoni Helamani 9:1–15 dhe përgjigjuni pyetjeve të mëposhtme:

1. Çfarë zbuluan pesë nefitët rreth profecisë së Nefit?
2. Pse u "frikësuan", "drodhën" dhe "ranë përdhe" për shkak të asaj që ata panë? (Jini specifikë; citoni vargjet nga Helamani 7 si pjesë të përgjigjes suaj.)
3. Pse u çuan pesë nefitët në burg?

B Gjeni Arsyen e Vërtetë

1. Sipas Helamani 9:16–20, çfarë shpjegimi dhanë gjykatësit e ligj për saktësinë e profecisë së Nefit?
2. Në qoftë se gjykatësve të ligj u kërkohet të shpjegojnë pse mendonin se Nefi bëri atë për çfarë ata e akuzuan, çfarë mendoni ju se do të kishin thënë ata?
3. Cila mendoni ju se do të ishte aryeja e tyre e vërtetë për akuzimin e Nefit?
4. Si janë ata gjykatës të ngjashëm me njerëzit sot, të cilët refuzojnë të besojnë të dhënat se Perëndia jeton dhe i flet profetëve të Tij?

C Përfundoni Fjalinë

Kopjoni në fletore fjalitë e mëposhtme të papërfunduara. Pastaj përfundoni fjalitë me informacionin tek Helamani 9:39–41.

1. Disa njerëz i besuan fjalët e Nefit sepse ...
2. Të tjerët dëgjuan pesë nefitët dhe besuan pasi ...
3. Disa thanë se Nefi ishte një profet sepse ...
4. Të tjerët thanë se ai ishte një perëndi pasi ...



Ne mund të mendojmë se njerëzit do të dëshironin të ndiqnin Nefin pasi profecia e tij rreth kryegjykatësit u përmbush. Grindja në fund të Helamanit 9, sidoqoftë, është fakt se mrekullitë nuk i kthejnë njerëzit. Shikoni tek Helamani 10 për cilësitë që e lejojnë një njeri të jetë i qëndrueshëm. Gjithashtu vini re fuqinë e veçantë që Zoti i dha Nefit dhe pse ai u besua me një bekim të tillë. Si ndikoi kjo fuqi nga Perëndia tek njerëzit? Si duhet të ketë ndikuar tek ata?

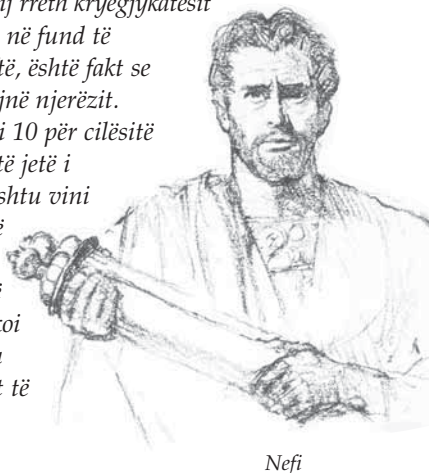

Nefi

Të Kuptojmë Shkrimet e Shenjta

Helamani 10

Andej këtej (v. 1)—Këtu atje

Mërzitur (v. 3)—Të mërzitur, zhgënjyer, shkura juar

Nuk ke kërkuar të shpëtosh jetën tënde (v. 4)—Kujdesur vetëm për vetveten

Epidemi (v. 6)—Sëmundje, sëmundje e bimëve ose njerëzve

Vulosësh (v. 7)—Lidhesh ose sigurohesh me anë të autoritetit të veçantë të priftërisë

Godasë (v. 10)—Sulm, ndëshkim

Me gjithë (v. 13)—Pavarësisht

Largua (v. 16)—Kujdes

Helamani 10:4–10—Nefi Mori Fuqi të Veçantë nga Perëndia

Helamani 10:7 mëson se Zoti i premtoi Nefit se çfarëdo që ai do të lidhë ose zgjidhë në tokë do të lidhet ose zgjidhet në qiell. Kjo është e njëjta fuqi që Shpëtimtari i dha Pjetrit, Jakobit dhe Gjonit (shih Mateu 16:19) dhe Profetit Jozef Smith (shih DeB 128:8–10; 132:46). Të njëjtat fuqi ose çelësa mbahen nga Presidenti i Kishës

së Jezu Krishtit të Shenjtorëve të Ditëve të Mëvonshme. Ne mësojmë nga tregimi i Helamanit 10 se kjo fuqi u jepet vetëm atyre që Zoti mund t'u besojë.

Studimi i Shkrimeve të Shenjta

Bëni aktivitetet A dhe B, kur ju studioni Helamani 10.

A Pse Nefi Mori Fuqi të Tillë të Madhe?

1. Rendisni premtimet që Zoti i bëri Nefit tek Helamani 10:4–10.
2. Sipas këtyre vargjeve, pse Zoti ishte i gatshëm t'i garantojë atij fuqi të tillë kaq të madhe?
3. Lexoni gjithashtu Doktrina e Besëlidhje 50:29 dhe shpjegoni çfarë na mëson ky varg pse Nefi ishte kaq i bekuar. Shpjegoni gjithashtu ç'kuptim ka ky varg për ju.

B Çfarë Do Të Thoshit Ju?

Imagjinoni sikur ju të ishit një nefit që po jetonit në kohën e Helamanit 10 dhe të ishit një dëshmitar i asaj çfarë shkruhet aty. Në qoftë se do t'i shkruanit një shok në një qytet të largët rreth profetit Nefi, cilat janë tre karakteristika që do t'i përmendnit në letrën tuaj? Shpjegoni çfarë përshtypje ju kanë bërë secila nga këto karakteristika në lidhje me Nefin.



Në qoftë se do t'u jepej fuqia që Zoti i dha Nefit në Helamani 10, si do ta përdornit atë më mirë për të ndihmuar popullin tuaj? Helamani 11 tregon çfarë bëri Nefi dhe si u përgjigj populli. Shikoni gjithashtu për më shumë rreth ndikimeve të bandave të Gadiantonit mbi kombin. Cili do të thoshit ju ishte problemi më i madh mes popullit nefit? Si shfaqet (duket) ky problem sot?

Të Kuptojmë Shkrimet e Shenjta

Helamani 11

Rroba thesi (v. 9)—Një copë e ashpër që vishej si shenjë e dhembjes

Fashitet (v. 11)—I kënaqur, sillet në një përfundim

Çmuan (v. 18)—Konsideruan, pranuan, respektuan

Aspak (v. 19)—Copëz, pjesë e vogël

Dëme (v. 27)—Dëmtim, konfuzion, shkatërrim

Detyruan (v. 31)—Detyruan

Gjendeshin (v. 31)—Kishin marrë, mbushur

Përmirësuan (v. 36)—Pendim, korrigjim, ndryshim

Studimi i Shkrimeve të Shenjta

Bëni dy nga aktivitetet e mëposhtme (A–C), kur ju studioni Helamani 11.

A Identifikoni Hollësitë

Shkruani në fletore titujt e mëposhtëm. Gjeni dhe rendisni hollësitë nga anali i Helamanit 11:1–18 që i përkasin çdo titulli.

- Problemi
- Zgjidhja e Nefit
- Pasoja
- Rezultati Përfundimtar

B Krijoni një Faqe të Parë

Helamani 11:17–22 përshkruan çfarë ndodhi gjatë disa viteve të mbretërimit të gjykatësve (rreth 16–14 Para K.). Duke përdorur shembullin e mëposhtëm të faqes së parë për vitin e shtatëdhjetë e gjashtë, krijoni një faqe të parë të gazetës për vitin e shtatëdhjetë e shtatë dhe atë të shtatëdhjetë e tetë, duke përdorur ngjarjet e përshkruara për çdo vit.



C Si Ndodhi?

Shqyrtoni Helamani 11:28–37 dhe përgjigjuni pyetjeve të mëposhtme:

1. Çfarë bëri ushtria nefite dhe lamanite për të kapur hajdutët e Gadianonit?
2. Sa të suksesshëm qenë ata?
3. Pse u bënë kaq të fuqishëm hajdutët e Gadianonit? Çfarë mësimi mund të mësohet për ditët tona?



Tek Helamani 12, Mormoni e ndërpreu rrëfimin e tij për nefitët për të na folur drejtpërsëdrejti neve. Në kapitullin e mëparshëm, ai tregon se si nefitët kaluan nga ligësia në drejtësi dhe pastaj prapë në ligësi—përsëri e përsëri. Çfarë duket veçanërisht e pashpresë për Mormonin, ishte se nefitët ishin të drejtë vetëm kur ata kishin nevojë urgjente për ndihmën e Perëndisë. Ata nuk dukej se vepronin mirë kur Zoti i bekonte dhe i përparonte ata. Lexojeni këtë kapitull me kujdes pasi është shkruar për kohën dhe ditët tona. Le të shpresojmë se mund të mësojmë nga këshilla e Mormonit dhe të shmangim problemet që provuan nefitët.

Të Kuptojmë Shkrimet e Shenjta

Helamani 12

Në fund (v. 2)—Të jesh specifik

Këshillave (v. 5)—Këshillë, mësim

- **Nuk i çmojë fare** (v. 6)—Konsiderohen të jenë të padenjë, pakuptimtë
- **Mallkohet** (v. 18–20)—Ndëshkuar, mallkuar

Studimi i Shkrimeve të Shenjta

Bëni dy nga aktivitetet e mëposhtme (A–C), kur ju studioni Helamani 12.

A Shihni Parimet

1. Në secilin nga tre vargjet e para të Helamanit 12, Mormoni shkroi rreth se çfarë duhet të “shohim” nga shembulli i nefitëve. Ju mund të dëshironi të nënvizoni frazat “ne mund të shohim” dhe “kështu ne shohim” në vargjet 1–3. Pastaj rendisni në fletore me fjalët tuaja parimet që dëshironi Mormoni të sigurohej se ne i kuptuam.
2. Shtoni në listën tuaj parimet rreth Perëndisë dhe njeriut që Mormoni identifikoi në vargjet 4–6.
3. Jepni një shembull duke treguar një nga këto parime që ju keni parë të funksionojë sot.

B Zgjidhni dhe Përdorni Fjalët e Rëndësishme

Helamani 12:8–20 përshkruan fuqinë e Zotit. Për çdo varg në këtë pasazh, zgjidhni një fjalë ose shprehje që ju mendoni se është e rëndësishme në atë çfarë Mormoni po na mëson. Pasi të rendisni fjalët tuaja kyç, përdorini të gjitha ato për të shkruar një përmbledhje të mesazhit të Mormonit në këto vargje.

C Përfundimi

Helamani 12:23–26 përmban këshillën e Mormonit për atë çfarë Zoti dëshiron për ne. Imagjinoni se keni një mik që po kalon probleme të ngjashme me ato që po provonin nefitët. Supozoni që tashmë ju i keni shpjeguar parimet që mësoi Mormoni tek Helamani 12:1–11 dhe me fjalët tuaja, shkruajini të njëjtën këshillë shokut tuaj.



Helamani 13

Samuel Lamaniti Profetizon tek Nefitët



Situata tek Helamani 13 është e ndryshme nga ajo çfarë ne gjejmë në mënyrë tipike në Librin e Mormonit. Ky kapitull tregon rreth një profeti lamaniti, Samueli, i cili u profetizoi nefitëve të papenduar rreth ardhjes së shkatërrimit të tyre. Nefitët e refuzuan Samuelein—por jo sepse ai ishte një lamaniti. Kur të lexoni këtë kapitull, mendoni rreth mesazhit të

Samuelit dhe pse ai dëshironte ta jepte atë. Pyesni veten pse populli e refuzoi Samuelein dhe mesazhin e tij. Pse njerëzit në çdo kohë i refuzojnë mesazhet e profetëve?

(“Fourteen Fundamentals in Following the Prophet,” në 1980 *Devotional Speeches of the Year* [1981], 28).

Helamani 13:38—Si Fitohet Lumturia?

Profeti Jozef Smith mësoi:

“Lumturia është objekti dhe modeli i ekzistencës sonë; dhe do të jetë përfundimi, në qoftë se ne ndjekim shtegun që të çon në të; dhe ky shteg është virtuti, drejtësia, besnikëria, shenjtëria dhe mbajtja e të gjithë urdhërimeve të Perëndisë...

... Ai kurrë nuk do t’i drejtojë një ordinancë ose t’i japë një urdhrim popullit të Tij që nuk llogaritet [modelohet] sipas natyrës së tij për të arritur atë lumturi të cilën Ai e modeloi dhe që nuk do të përfundojë me vlerën më të madhe të së mirës dhe lavdisë për ata që bëhen marrës të ligjit dhe ordinancave të tij” (*History of the Church*, 5:134–35).

Studimi i Shkrimeve të Shenjta

Bëni aktivitetin A ose B, kur ju studioni Helamani 13.

A Rendisni Mëkatet dhe Pasojat

1. Gjeni dhe rendisni mëkatet që Zoti tha se janë më tundueset për njerëzit (shih v. 7–8, 14–24, 26–28, 38).
2. Cilat nga këto mëkate mendoni ju se janë më tunduese për njerëzit e moshës suaj sot?
3. Rendisni pasojat që Zoti paralajmëroi nëse nefitët nuk pendoheshin (shih v. 8–10, 17–20, 29–38).
4. Në çfarë mënyrash vijnë këto pasoja mbi ata të cilët refuzojnë të pendohen sot?

B Profetët e Vërtetë, Profetët e Rremë

Tek Helamani 13:24–28, Samueli përshkroi si i mohuan nefitët profetët e vërtetë dhe nderuan ata të rremë. Shqyrtoni këto vargje me një prind ose udhëheqës të Kishës dhe përfundoni së bashku sa më poshtë:

1. Rendisni disa shembuj që tregojnë se si njerëzit mohojnë profetët e vërtetë të Zotit sot.
2. Rendisni disa shembuj të njerëzve ose organizatave ku disa njerëz kërkojnë drejtim dhe udhëheqje në vend që t’i kërkojnë tek profetët e Zotit.
3. Kërkoni Helamani 13:29–39 dhe përshkruani se si mund të përbushen këto vargje në ditët tona.

Të Kuptojmë Shkrimet e Shenjta

Helamani 13

| | | |
|---|-----|--|
| Lajme (v. 7)—Lajme | ••• | Grindje (v. 22)—Zënka, Grindje |
| Epidemi (v. 9)—Sëmundje, plagë ose epidemi | ••• | Shpirtligësi (v. 22)—Dëshirë për të dëmtuar |
| Neverive (v. 14–17)—Mëkate të tmerrshme | ••• | Shkretimi (v. 32)—Ndëshkim |
| Shëlbejë atë (v. 19)—Shpëtojë atë, përdor atë për përfitim | ••• | Provës (v. 38)—Provë në vdekshmëri |

Helamani 13:24–29—Mohimi i Profetëve

Kur ne mohojmë profetët e vërtetë, të cilët shikojnë me anë të dritës së zbulesës dhe ndjekim në vend të tyre ata që nuk kanë dritë hyjnore, ne vërtetë po ndjekim “drejtues të verbër” (Helamani 13:29). Presidenti Marion G. Romney, që ishte një anëtar i Presidencisë së Parë, tha: “Ata që shpallin të pranojnë ungjillin dhe që në të njëjtën kohë kritikojnë dhe refuzojnë të ndjekin këshillën e profetit po pretendojnë një pozicion të pambrojtshëm. Një shpirt i tillë të çon në braktisje” (në Conference Report, prill 1983, 21; ose *Ensign*, maj 1983, 17). Presidenti Ezra Taft Benson, kur ai ishte President i Kuorumit të Dymbëdhjetë Apostujve, mësoi: “Si u përgjigjemi fjalëve të një profeti të gjallë, kur ai na tregon se çfarë kemi nevojë të dimë, por që nuk do të dëshironim t’i dëgjonim, është një provë e besnikërisë sonë”



Helamani 14

Shenjat e Lindjes dhe Vdekjes së Krishtit

Nefitët ishin të ndarë nga qindra kilometra distancë nga shërbesa e vdekshme e Shpëtimtarit. Ata dinin për Jezu Krishtin dhe ungjillin e Tij nëpërmjet shkrimeve të tyre të shenjta, dëshmisë së profetëve të tyre dhe me anë të zbulesës personale. Tek Helamani 14, ju do të mësoni disa nga shenjat më të veçanta të premtuara nefitëve, që do të shënonin lindjen dhe vdekjen e Jezu Krishtit në Izrael. Ndërsa vazhdoni studimin tuaj gjatë pjesës së fundit të Helamanit dhe 3 Nefi, shikoni për përmbushjen e këtyre shenjave. Vini re gjithashtu kush i besoi ata dëshmitarë, kush nuk i besoi dhe pse.

Ne jemi në një situatë të ngjashme. Ne jemi të ndarë në kohë nga shërbesa e vdekshme e Shpëtimtarit prej shumë qindra vjetësh. Ne kemi të njëjtët dëshmitarë dhe të njëjtën mundësi për të marrë zbulesë personale. Ne gjithashtu kemi dëshminë e profetëve modernë se Jezu Krishti vërtetë është Biri i Perëndisë dhe Ai do të vijë përsëri. Ne gjithashtu kemi shenja të veçanta që janë premtuar në lidhje me këtë Ardhje të Dytë. Ndërsa lexuat se sa në mënyrë të plotë u përmbushën profecitë rreth ardhjes së parë të Shpëtimtarit, meditoni ngjashmëritë me profecitë që ne kemi rreth Ardhjes së Tij të Dytë (shih gjithashtu DeB 1:37–38).

Të Kuptojmë Shkrimet e Shenjta

Helamani 14

Qëllim (v. 11–12, 28–29)—Synim

Meritave (v. 13)—Shlyerja dhe karakteri, qëndrimet

Përshtatshme (v. 15)—Bëhet e nevojshme për të

Nevojshme (v. 15)—E domosdoshme, thelbësore

Kositet (v. 18)—Pritet

Çahen më dysh (v. 22)—Ndahen më dysh

Stuhi (v. 23, 27)—Stuhi të mëdha

Helamani 14:18–20—Çfarë Është “Vdekja Shpirtërore” ose “Vdekja e Dytë”?

Për më tepër informacion shih seksionin “Të Kuptojmë Shkrimet e Shenjta” për Alma 12 (f. 106).

Helamani 14:29–31—Ne Mund të Zgjedhim Veprimet Tona por Jo Pasojat

Plaku Riçard G. Skot, një anëtar i Kuorumit të Dymbëdhjetë Apostujve, mësoi:

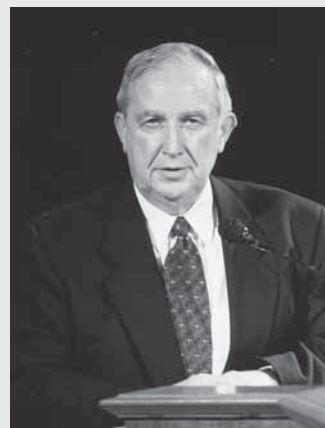

“Kur të tjerët ju japin këshillë, a keni thënë ndonjëherë: ‘Unë thjesht nuk besoj në të njëjtën mënyrë si ju. Ato janë standardet dhe parimet tuaja. Unë kam të mial’? Ju lutem kuptoni që asnjë nuk mund të ndryshojë të vërtetën. Arsyetimi, shfrenimi i egoizmit, gjithë argumentet e njerëzve, zemërimi ose këmbëngulja nuk mund ta ndryshojnë të vërtetën. Satani e di këtë, kështu ai përpiqet të krijojë një atmosferë ku dikush

padashur fillon të ndjejë se jo vetëm që mund të zgjedhë se çfarë të bëjë, por mund të përcaktojë se çfarë është e drejtë të bëjë. Satani përpiqet të na bindë të jetojmë jashtë së vërtetës duke arsyetuar veprimet tona si e drejta e zgjedhjes.

Por Ati ynë i Përrjetshëm përcaktoi të vërtetën dhe ndërtoi çfarë ishte e drejtë dhe e gabuar përpara krijimit të kësaj toke. Ai gjithashtu rregulloi pasojat e bindjes dhe mosbindjes sipas atyre të vërtetave. Ai mbrojtë të drejtën për të zgjedhur shtegun tonë në jetë, kështu që ne të mund të rritemi, zhvillohemi dhe jemi të lumtur, por ne nuk kemi të drejtën për të zgjedhur pasojat e veprimeve tona...

Ju lutem kuptoni, asnjë nuk e ka privilegjin të zgjedhë çfarë është e drejtë. Perëndia e rezervoi atë të drejtë për Vetën e Tij. Zgjedhja jonë na lejon të zgjedhim mes shtigjeve alternuese, por atëherë ne lidhemi me pasojat që Perëndia ka vendosur. Më vonë, në qoftë se neve nuk na pëlqen ku na çon shtegu, e vetmja dalje është me anë të pendimit” (në Conference Report, tetor 1992, 82–83; ose *Ensign*, nëntor 1992, 61).

Studimi i Shkrimeve të Shenjta

Bëni dy nga aktivitetet e mëposhtme (A–C), kur ju studioni Helamani 14.

A Rendisni Shenjat

- Bëni në fletore dy kollona. Titullojeni njëren “Shenjat e Lindjes së Krishtit” dhe titullojeni tjetrën “Shenjat e Vdekjes së Krishtit.” Rendisni shenjat që u dha Samueli njerëzve tek Helamani 14:2–7, 20–28; rendisni gjithashtu vargun ku gjendet çdo shenjë.
- Sipas Helamanit 14:8–13, 28–31, cili ishte qëllimi i shenjave?

B Pse Duhej të Vdiste Jezusi?

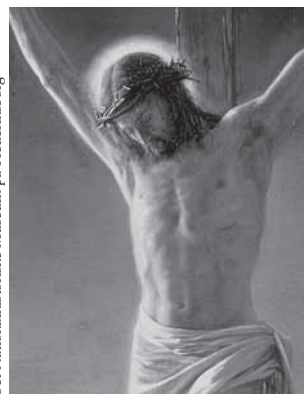

Helamani 14:14 fillon profecitë e Samuelit për shenjat e vdekjes së Jezu Krishtit. Si pjesë të kësaj profecie, ai shpjegoi pse ishte e rëndësishme që Krishti të vdiste. Përmbledhni këto mësimet të rëndësishme duke renditur arsyet që dha Samueli tek Helamani 14:15–19.

C Përgjigjuni Duke Përdorur Shkrimet e Shenjta

Supozoni së një i ri ju tha: “Çdo njeri po më çmend. Prindërit e mi, udhëheqësit e mi, mësuesit e mi—çdonjëri ngeli duke më thënë se çfarë të bëj. Pse ka kaq shumë urdhërime? Pse nuk më lënë rehat dhe të më lejojnë të bëj zgjedhjet e mia?” Përdorni Helamani 14:29–31 dhe thënien e Plakut Skot nga seksioni “Të Kuptojmë Shkrimet e Shenjta” për t’i shkruar një përgjigje pyetjeve të atij personi. Sigurohuni të përfshini një shpjegim të marrëdhënieve midis zgjedhjes, pasojave dhe urdhërimeve të Atit Qiellor.



Pothuajse gjatë gjithë analit të Librit të Mormonit, nefitët gëzuan bekimet e ungjillit, duke përfshirë privilegjin e patjes së profetëve dhe shkrimeve të shenjta. Zoti ka thënë se ku jepet shumë, shumë dhe kërkohet (shih Lluca 12:48; DeB 82:3). Shikoni si e mësoi Samueli këtë parim tek Helamani 15.

Të Kuptojmë Shkrimet e Shenjta

Helamani 15

Shkretuara (v. 1)—Rrënuara, shkatërruara, bosh

Japin gji (v. 2)—Ushqejnë me gji foshnjat e tyre

Strehim (v. 2, 12)—Strehë për siguri

Ndëshkuar (v. 3)—Korrigjuar me anë të ndëshkimit ose vuajtjes

Me kujdes (v. 5)—Me drejtësi

Statutet (v. 5)—Ligjet

Bien në mosbesim (v. 11, 15)—Largohen gradualisht nga e vërteta

Studimi i Shkrimeve të Shenjta

Bëni aktivitetin A ose B, kur ju studioni Helamani 15.

A Shpjegoni Idenë

1. Sipas Helamani 15:3 dhe Doktrina e Besëlidhje 95:1; 101:1–9, cili është qëllimi i ndëshkimit të Zotit?
2. Si është ndëshkimi një shfaqje e dashurisë së Perëndisë për ne?
3. Në çfarë mënyrash është ndëshkimi i dashurisë së Zotit i ngjashëm me dashurinë e prindërve, kur ata ndëshkojnë fëmijët e tyre kur është e nevojshme?
4. Shqyrtoni paralajmërimin që u dha Samueli nefitëve tek Helamani 15:14–17 dhe shpjegoni si është ky shkrim i shenjtë i ngjashëm me paralajmërimin e Zotit në Doktrina e Besëlidhje 82:1–4.

B Si të Jemi të Fortë dhe të Qëndrueshëm

Samueli tregoi se lamanitët të cilët u kthyen në besim me anë të predikimit të Amonit dhe vëllezërve të tij, mbetën besnikë madje dhe kur nefitët nuk qëndruan (shih Helamani 15:1–6).

1. Kërkoni Helamani 15:7–8 dhe identifikoni çfarë u ndodhi atyre lamanitëve që i bëri ata kaq të “fortë dhe të qëndrueshëm në besim.”
2. Vizatoni në fletoren tuaj diagramën e mëposhtme dhe plotësoni vendet bosh me ato çfarë mësuar në vargjet 7–8.

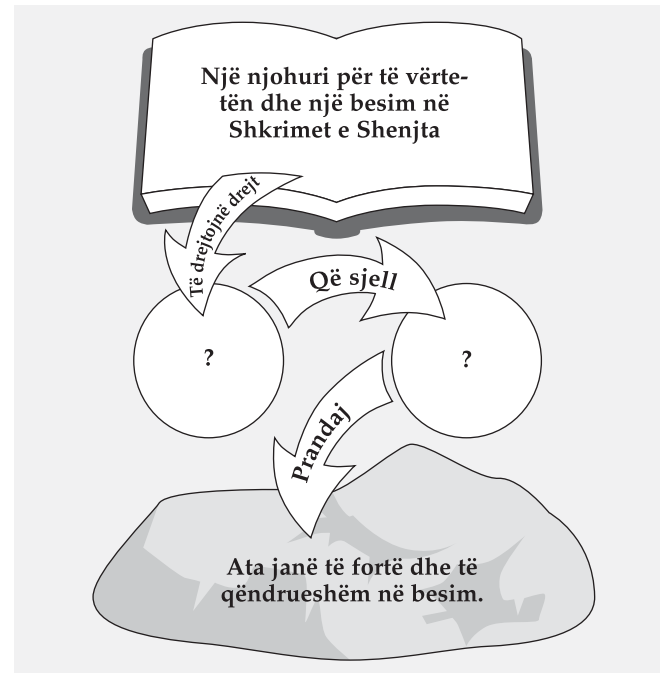

3. Cilën pjesë të këtij procesi ju ndjeni ju se keni nevojë të përmirësoni për të rritur besimin tuaj në Jezu Krisht?



Ndërsa Helamani 13–15 është një anal i profecive të Samuelit mes nefitëve, Helamani 16 jep mënyrat e ndryshme sesi njerëzit iu përgjigjën profecive të tij. Mesazhi i ungjillit mund të na japë shumë reagime të ndryshme. Presidenti Spenser W. Kimbëll tha se adhurimi “është një përgjegjësi individuale dhe pavarësisht nga çfarë është thënë nga podiumi, nëse dikush dëshiron të adhurojë Zotin në shpirt dhe të vërtetë, ai mund ta bëjë këtë duke marrë pjesë në mbledhjet e tij, duke marrë sakramentin dhe duke medituar bukuritë e ungjillit. Në qoftë se shërbimi në [kishë] është një dështim për ju, ju keni dështuar. Askush nuk mund të adhurojë për ju; ju duhet të bëni pritjen tuaj për Zotin” (“The Sabbath—A Delight,”

Ensign, Jan. 1978, 5). Kur të lexoni se si njerëzit iu përgjigjën Samuelit, konsideroni se si do t'i ishit përgjigjur ju mesazhit. Gjithashtu vini re si ndryshojnë ndjenjat sa më shumë kohë kalon nga koha kur profetizoi Samueli.

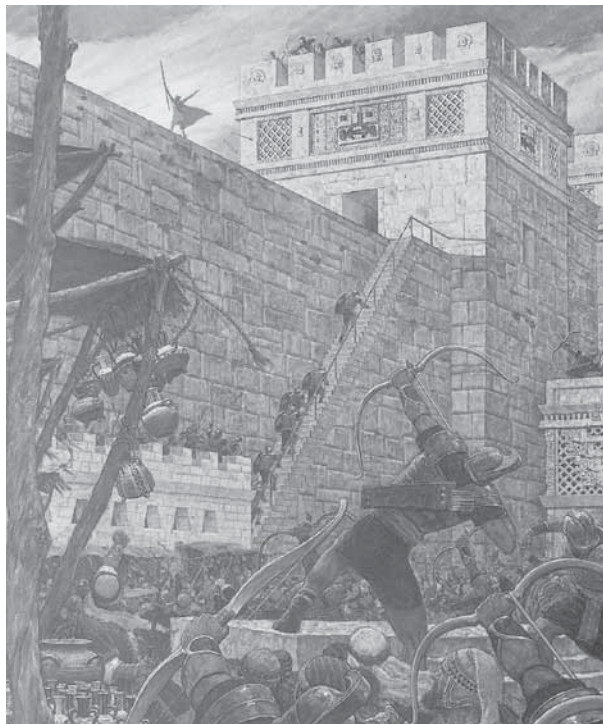

Të Kuptojmë Shkrimet e Shenjta



Helamani 16

Me kujdes (v. 10)—Me drejtësi, në drejtësi

Ndryshim (v. 12)—Ndryshim

Dredhive (v. 21)—I zgjuar, mashtrues

Të kota (v. 22)—Padobishme, budallallëqe

Studimi i Shkrimeve të Shenjta



Bëni aktivitetin A, kur ju studioni Helamani 16.

A Krahasoni Ndarjet mes Njerëzve

- Rendisni në fletore sa më poshtë: “shumtë” (Helamani 16:1), “të gjithë” (v. 2), “shumë të tjerë” (v. 3), “të gjithë” (v. 5), “pjesa më e madhe (v. 6), “ shumica (v. 10), “pjesa më e vogël” (v. 10), “njerëzve” (v. 12), “njerëzve, disa njerëzve” (v. 14), “njerëzit” (v. 15–22), “popullit të Zotit” (v. 23). Pas çdo renditjeje, shkruani me fjalët tuaja si iu përgjigj ky grup i veçantë mesazhit të Samuelit, mësimet e Nefit ose të shenjave dhe çudive që u dhanë në pesë vitet e fundit para lindjes së Jezu Krishtit.
- Meditoni se si duhet të kishte qenë të ishte një pasues i vërtetë i Jezu Krishtit në kohën e Helamanit 16. Shkruani çfarë mund të bëni ju sot në përgatitjen tuaj personale për Ardhjen e Tij të Dytë dhe pse kjo është e rëndësishme.

Nefi i Tretë: Libri i Nefit



Rreth 3 Nefi

Deri në botimin e vitit 1879 të Librit të Mormonit, ky libër titullohej thjesht “Libri i Nefit, biri i Nefit, i cili ishte biri i Helamanit.” Plaku Orson Prat, i cili ishte anëtar i Kuorumit të Dymbëdhjetë Apostujve, rekomandoi shtimin e titullit “Nefi i Tretë” i cili u miratua nga Presidencia e Parë.

Mormoni e mbledhi librin e 3 Nefi nga analet e një profeti të quajtur Nefi, që ishte pasardhës nga familja që mbante anale e Almës (shih tabelën shoqëruese).

Mbajtësit e Analit

Alma Plaku

Alma i Riu

Helamani

Helamani,
biri i Helamanit

Nefi

Nefi,
biri i Nefit

Ky libër fillon në kohën e lindjes së Shpëtimtarit. Kapitujt e parë tregojnë çfarë ndodhi mes nefitëve dhe lamanitëve gjatë periudhës së jetës së vdekshme të Jezu Krishtit. Pjesa më e madhe e 3 Nefit jep fjalët dhe veprimet e Shpëtimtarit gjatë vizitës së Tij tek populli i Librit të Mormonit pas Kryqëzimit dhe Ringjalljes së Tij.



3 Nefi 1

“Nesër Unë Do Të Vijnë në Këtë Botë”

A ju kanë tallur ndonjëherë për shkak të besimit tuaj? Merrni në konsideratë se për sa shumë besim ka nevojë një njeri për të qëndruar i vërtetë dhe besinik madje dhe në qoftë se do t’i duhet të burgoset ose të dënohet me vdekje. Nefitët dhe lamanitët që besonin provuan tamam këtë sfidë të madhe ndërsa afrohej koha për përmbushjen e profecisë së Samuelit në lidhje me ardhjen e Jezu Krishtit. Kur të lexoni 3 Nefi 1, përpiquni të imagjinoni se çfarë mund t’u kenë thënë jobesimtarët besimtarëve dhe sa e vështirë mund të ketë qenë për të qenë besnikë në ato ditë. Shumë prej nesh njihen me historinë e lindjes së Shpëtimtarit në Bethlehem, por ngjarjet që ndodhën mes popullit të Librit të Mormonit në kohën e lindjes së Krishtit janë po aq të madhërishme.



Të Kuptojmë Shkrimet e Shenjta

3 Nefi 1

Ngarkuar (v. 2)—Përgjegjësi
Vend (v. 3)—Vend
Bëheshin (v. 4)—Bërë
Kotë (v. 6, 8)—Padobishme, budallallëqe

Potere (v. 7)—Shqetësim
Edhe më të vogla (vv. 20, 25)—Çdo pjesë e vogël
Duke u përpjekur (v. 24)—Duke u përpjekur

E nevojshme (v. 24)—E domosdoshme

Pikë dhe presje (v. 25)—Pjesa më e vogël

Bazat (v. 27)—Fortesat

Kundërshtarë (v. 28)—Njerëz që ndaluan së besuari dhe u bashkuan me armikun
Vendosnin vetë (v. 29)—Egoistë, rebelë
Brezit të ri (v. 30)—Rinia

Studimi i Shkrimeve të Shenjta

Bëni aktivitetin A ose B, kur ju studioni 3 Nefi 1.

A Bëni një Shënim Ditari

- Shkruani çfarë mendoni se mund të kishte shkruar dikush që jetoi në atë kohë në ditarin e tij ose të saj pas ngjarjeve tek 3 Nefi 1:1–21. Përshkruani situatën—shpresat, frikën dhe reagimet që mund të ketë pasur ky person.
- Shpjegoni çfarë mund të mësojmë në rreth Zotit dhe profetëve të Tij nga një përvojë e tillë.

B Kthimet në besim

- Rendisni të paktën katër grupe të ndryshme njerëzish që referohen tek 3 Nefi 1:22–30 dhe përshkruani se si shenjat e lindjes së Krishtit ndikuan në dëshminë dhe kthimin në besim të secilit grup.
- Çfarë ju mëson kjo juve rreth rëndësisë së shenjave në procesin e kthimit në besim?



3 Nefi 2

Çudira midis Ligësive dhe Luftës

“Pjesa më e madhe e njerëzve” u kthyen në besim kur u dhanë shenjat e lindjes së Krishtit (shih 3 Nefi 1:22). Shenjat, megjithatë, nuk i kthejnë njerëzit, por ato forcojnë dhe konfirmojnë të vërtetën për ata që tashmë janë kthyer në besim. 3 Nefi 2 jep çfarë ndodhi kur njerëzit kthimet e të cilëve u bazuan mbi shenjat harruan rreth çudive dhe ngjarjeve që ata kishin dëshmuar.

Të Kuptojmë Shkrimet e Shenjta

3 Nefi 2

Numëronin (v. 8)—Numëronin, llogaritnin
Shkretuan (v. 11)—Shkatërruan

Kërdi (v. 11)—Shkatërrim, gjakderdhje
Detyruar (v. 12)—Detyruar

Studimi i Shkrimeve të Shenjta

Bëni aktivitetet A dhe B, kur ju studioni 3 Nefi 2.

A Hapa Tatëpjetë

Edhe pse ndryshimi në qëndrimet e njerëzve që ju lexoni tek 3 Nefi 2:3 duket se ndodhi shumë shpejt, ky nuk ndodhi menjëherë.

1. Bëni një diagramë që përfaqëson hapat gradualë që morën disa njerëz, që i sollën ata nga një "shlyerje e madhe e mëkateve" tek 3 Nefi 1:23 në "ligësi të madhe" tek 3 Nefi 2:3. Etiketojeni çdo hap me frazat nga 3 Nefi 1:27–2:3.
2. Bëni një diagramë tjetër që përfaqëson procesin në rritje drejt shpirtmërisë më të madhe. Identifikoni çfarë mund të bëni për të qëndruar të vërtetë ndaj ungjillit dhe për të rritur besimin dhe dëshminë tuaj për Jezu Krishtin.

B Parimet e Mbrojtjes

1. Çfarë bënë nefitët dhe lamanitët për të mbrojtur veten e tyre dhe për të "fituar njëfarë epërsie" ndaj hajdutëve të Gadiantonit? (shih 3 Nefi 2:11–12, 17).
2. Çfarë iu dha hajdutëve të Gadiantonit "shumë përfitime"? (shih v. 18).
3. Cili mendoni ju është mesazhi i këtyre incidentëve për anëtarët bashkëkohorë të Kishës?



A keni qenë ndonjëherë të frikësuar si pasojë e ndikimeve të liga në botë? Shkrimet e shenjta na mësojnë se "Perëndia

nuk na ka dhënë frymë frike; por force, dashurie dhe urtësië" (2 Timoteut 1:7) dhe "nëse jeni të përgatitur, ju s'do të frikësoheni" (DeB 38:30). Në 3 Nefi 3–4, hajdutët e Gadiantonit u përpoqën të shkaktonin frikë në zemrat e besnikëve. Kur të lexoni këta kapituj, vini re si iu përgjigjën nefitët dhe lamanitët së keqes me besim në vend të frikës.

Gidianhi

Të Kuptojmë Shkrimet e Shenjta

3 Nefi 3

Vendosmërisë (v. 2, 5)—Zotim i fortë, i qëndrueshëm

Me armë në dorë (v. 3)—Me armatimet e tyre

I shqetësuar për mirëqenien tuaj (v. 5)—I shqetësuar për ju

E ardhshëm (v. 8)—Tjetër

Shuheni (v. 8)—Shkatërroheni

Shkëput, shkëputur (v. 10–11)—Rebelim, rebeluan

Shpallje (v. 13, 22)—Mesazh, lajmërim

Vunë në veprim (v. 16)—Bënë përpjekje të mëdha

3 Nefi 4

Zbritnin (v. 1)—Nxitonin

Kafshë të egra (v. 2, 20)—Kafshë për ushqim

Plaçkitnin (v. 4–5)—Grabitje, marrë me forcë

Rezerva ushqimore (v. 4, 18–19)—Pajisje

Jetonin (v. 4–5)—Mbijetonin

Veshur (v. 7)—Veshur

Rruara (v. 7)—Rruar tullë

Përgjyruan (v. 10)—Lutën

Filloi (v. 11)—Filloi

Rrethonin (v. 16–18, 23)—Rrethonin dhe sulmonin

Të pakta (v. 19)—Mungesës

Studimi i Shkrimeve të Shenjta

Bëni aktivitetin A ose B, kur ju studioni 3 Nefi 3–4.

A Njihni dhe Kapërceni Ndikimet e Liga

1. Rendisni çfarë bënë dhe thanë Gidianhi dhe Zemnahah tek 3 Nefi 3:1–10; 4:7, 16–23 që ju kujtojnë metodat dhe tundimet e Satanit.
2. Si do ta vinit në zbatim këshillën e Lakoneusit dhe Gidgidonit tek 3 Nefi 3:11–22, 24–26; 4:8–10, 15, 18, 33 për të kapërcyer sulmet e Satanit sot?

B Veshur për të Bërë Përshtypje

1. Përshkruani si u veshën hajdutët e Gadiantonit (shih 3 Nefi 4:7–8) dhe shpjegoni pse mendoni ju ata u veshën në atë mënyrë. A u duk se funksionoi?
2. Përshkruani një situatë në jetën tuaj kur ju dëshironit të jepnit një përshtypje të veçantë nga mënyra si u veshët.
3. Përmbliidhni këshillën dhënë nga udhëheqësit e Kishës mbi "Veshja dhe Paraqitja e Jashtme" siç jepet tek libërthi *Për Forcën e Rinisë*.





Tek 3 Nefi 4 ju lexuat si kërcënimet e hajdutëve të Gadiantonit i motivuan nefitët dhe lamanitët të pendohen. Tek 3 Nefi 5, ju do të lexoni rreth bekimeve që ata morën si pasojë e pendimit të tyre. Nga ajo çfarë keni lexuar deri tani në Librin e Mormoni, si mendoni ju sa kohë zgjati kjo periudhë e paqes dhe e përparimit? Mormoni e prezantoi veten e tij në këtë kapitull dhe shpjegoi pse ai mbajti dhe përmbledhi analet që ne tani i quajmë Libri i Mormoni. Vini re se në ditët e fundit ungjilli do të dërgohet tek të gjithë njerëzit dhe se shtëpia e Izraelit do të mblidhet.

Të Kuptojmë Shkrimet e Shenjta

3 Nefi 5

Hoqën (v. 3)—Hoqën dorë
Lavirësitë (v. 3)—Imoraliteti seksual
Ndodhur (v. 8)—Rastisur, ndodhur
Veprimet (v. 9)—Historitë, ngjarjet

Lënë (v. 14)—Vdekur
Fillim (v. 16)—Fillimin
Mbetje (v. 23–24)—Një pjesë e mbetur
Shpërndanë (v. 26)—Përhapur

3 Nefi 5:13—Mormoni, një Dishepull i Jezu Krishtit

Plaku Thiodor M. Burton, që ishte anëtar i të Shtatëdhjetës, mësoi se “në anglisht, të paktën, fjala *disiplinë* ka të njëjtën rrënjë si fjala *dishepull*” (në Conference Report, tetor 1985, 81; ose *Ensign*, nëntor 1985, 65). Mund të thuhet se një dishepull është një njeri i disiplinuar, i cili pranon, mëson dhe jeton sipas një doktrine apo mënyre të jetës (shih Gjoni 3:25). Mormoni ishte një pasues i Jezu Krishtit dhe jetoi sipas mësimëve të Tij.

3 Nefi 5:21–26—Shtëpia e Jakobit dhe Fara e Jozefit

Tek 3 Nefi 5:21–26, Mormoni ridëgjoi një temë të përsëritur shpesh në Librin e Mormoni—mbledhjen e shtëpisë së Jakobit

ose shtëpinë e Izraelit. “Mbetja e farës së Jozefit” i referohet pasardhësve të Lehit që jetojnë sot. Profecitë në lidhje me fëmijët e Lehit tani janë përmbushur në mënyra dramatike.

Studimi i Shkrimeve të Shenjta

Bëni aktivitetin A kur ju studioni 3 Nefi 5.

A Takoni Autorin

- Shqyrtoni 3 Nefi 5:8–20 dhe rendisni të paktën pesë gjëra që ju mësuat rreth:
 - Mormonit.
 - Analeve që përmbledhi Mormoni për Librin e Mormoni.
- Çfarë i shton kjo njohuri të kuptuarit dhe vlerësimit tuaj për Librin e Mormoni?



Mendoni për dikë të moshës suaj i cili ose cila është i/e drejtë dhe ka një dëshmi të fortë. Imagjinoni se pas tamam katër vjetësh ju e takoni përsëri atë person dhe ai ose ajo është përfshirë në të gjitha llojet e ligësisë. Çfarë mund të ketë ndodhur në këta katër vjet? Si mund të ketë ndodhur kaq shpejt kur dëshmia e atij personi ishte kaq e fortë? Kjo është shumë e ngjashme me historinë tek 3 Nefi 6. Kapitulli fillon në vitin e njëzetegjastë pas lindjes së Krishtit dhe përfundon në vitin e tridhjetë. Kur lexoni se çfarë u ndodhi nefitëve në një kohë kaq të shkurtër, kushtojini vëmendje arsyeve që dha Mormoni për rënien e tyre të shpejtë.

Të Kuptojmë Shkrimet e Shenjta

3 Nefi 6

Përdorur (v. 2)—Ngrënë
Me anë të punës së tyre (v. 3)—Mjaftueshëm për të mbijetuar
Pengonte (v. 5)—Ndaluar, penguar
Kundërshtime (v. 10)—Zënka, Grindje
Dallohen (v. 12)—Ndahen, njihen

Paditur (v. 12)—Të pa mësuar, pa arsimuar
Zemërimet, sharjes (v. 13)—Fyerjes, dënimet
Penduar (v. 13)—Penduar
Kundër (v. 24)—Kundër
Farefis (v. 27)—Anëtarët e familjes
Nuk përfillën (v. 30)—Nuk iu bindën, kundërshtuan hapur

Studimi i Shkrimeve të Shenjta

Bëni aktivitetin A ose B, kur ju studioni 3 Nefi 6.

A Bëni një Hartë Rruge

1. Në fletoren tuaj, vizatoni një hartë rruge që fillon në "Gjendja e Drejtësisë" dhe mbaron tek "Gjendje Ligësie të Tmerrshme." Studioni me kujdes 3 Nefi 6:9–18 dhe vendosni pikat në hartë që përfaqësojnë "vendet" ku kaluan njerëzit në rrugën e tyre drejt një gjendjeje ligësie të tmerrshme. Vërini çdo pike një emër që përshkruan çfarë bënë nefitët që tregon lëvizjen e tyre larg nga drejtësia dhe shënoni vargun ku ju e gjetët atë.
2. Shtoni një rrugë tjetër në hartën tuaj që të çon drejt jetës së përrjetshme. Ashtu si me rrugën tjetër, etiketoni pikat që përfaqësojnë çfarë bënë ca njerëz tek 3 Nefi 6 për të qëndruar të drejtë madje dhe kur pothuajse çdokush tjetër po shkonte drejt ligësisë.



B Pasojat Serioze

1. Me fjalët tuaja, përmbliidhni çfarë shënoi Mormoni se ishte veçanërisht e gabuar rreth ligësisë së njerëzve tek 3 Nefi 6:17–18.
2. Çfarë thotë Mosia 2:36–39 se janë disa nga pasojat e qëndrimeve dhe sjelljeve të tilla?



Pse është e vështirë ndonjëherë për të pasurit të qëndrojnë besnikë mes mirëqenies së tyre? Pasi nefitët dhe lamanitët kishin fituar lirinë e tyre në një luftë të madhe me hajdutët e Gadiantonit, asgjë përveç mëkateve të tyre s'i mbajtën ata larg nga përparimi i tyre i vazhdueshëm (shih 3 Nefi 6:4–5). Disa dëshironin më

shumë sesa liria nga lufta dhe nevoja. Ata dëshironin çlirim prej ligjeve të njerëzve dhe urdhërimeve të Perëndisë. Plaku Nill A. Maksuell, një anëtar i Kuorumit të Dymbëdhjetë Apostujve, mësoi: "Ne jemi të lirë t'u bindemi ose jo urdhërimeve të Perëndisë, por ne nuk jemi të lirë të ndryshojmë përmbajtjen e këtyre urdhërimeve. As nuk mundemi ne të shmangim pasojat e thyerjes së këtyre urdhërimeve. Zgjedhja gjithmonë duhet të përfshijë të duam pasojat e asaj çfarë dëshirojmë" (Wherefore, Ye Must Press Forward [1977], 11). Kur të lexoni çfarë u ndodhi këtyre njerëzve tek 3 Nefi 7, mendoni nëse ata ishin vërtetë të lumtur nga pasojat e dëshirave të tyre të liga.

Të Kuptojmë Shkrimet e Shenjta

3 Nefi 7

Rregulloret (v. 6)—Ligjet

Dosa tek zhgërryerja e saj në llucë (v. 8)—Një derr që zhgërryhet në baltë

Kundërshtarë (v. 12)—Njerëz që rebelojnë kundër atyre që janë në fuqi

Penguan (v. 13)—Vonuan, ngadalësuan

Bënte shkelje (v. 14)—Veproje gabim, mëkatoje

Mjaftonte (v. 17)—Jetë e mjaftueshme

Të kuptonte (v. 21)—Të tregonte, të shfaqte

Dobësitë (v. 22)—Të metat

Ndikuar (v. 22)—Bekuar, të ndikuar nga

Studimi i Shkrimeve të Shenjta

Bëni aktivitetin A ose B, kur ju studioni 3 Nefi 7.

A Gjenerali Faktet

Përfundoni me fjalët tuaja fjalitë e mëposhtme me atë çfarë ju mësuat tek 3 Nefi 7. Shkruajeni çdo fjali në fletoren tuaj.

1. Pasi kryegjykatësi u vra ... (shih v. 1–8)

- Jakobi ... (shih v. 9–14)
- Besimi i Nefit ishte shumë i madh ... (shih v. 15–20)
- Njerëzit që u kthyen në besim ... (shih v. 21–26)

B Pse Zoti Tregon Mrekulli tek të Ligjtë?

Tek 3 Nefi 7:14 ne shikojmë se kishin kaluar tridhjetë e një vjet që nga lindja e Krishtit. Shpejt shkatërrimet e profetizuara për vdekjen e Jezu Krishtit do të vijnë mbi këta njerëz (shih 3 Nefi 8:5).

- Shqyrtoni 3 Nefi 7:15–22 dhe rendisni gjithë të dhënat e fuqisë së Perëndisë të gjendura në këto vargje dhe mënyrat e ndryshme si reagoan njerëzit ndaj tyre.
- Lexoni Ezekieli 33:6–11 (në Dhjatën e Vjetër) dhe shpjegoni pse mendoni ju Zoti u tregoi nefitëve fuqi kaq të madhe.
- Çfarë këshille kanë dhënë profetët tanë të gjallë për të përgatitur njerëzit për shkatërrimet e profetizuara për Ardhjen e Dytë të Shpëtimtarit?



Në Ardhjen e Dytë të Jezu Krishtit, të ligjtë do të shkatërrohen dhe të drejtët do të ngrihen për të takuar Shpëtimtarin. A keni medituuar ndonjëherë se si do të jetë kjo? Tek 3 Nefi 8 gjendet një përshkrim i shkatërrimeve që ndodhën mes nefitëve në kohën që Jezusi u kryqëzua në Jeruzalem. Ndërsa lexoni, vini re kush u shkatërrua dhe pse. Gjithashtu vini re se ngjarjet ndodhën pikërisht ashtu si kishte profetizuar Samuel Lamaniti (shih Helamani 14:20–27).



Të Kuptojmë Shkrimet e Shenjta



3 Nefi 8

I drejtë (v. 1)—I drejtë, i ndershëm

Llogaritjen (v. 2)—Numërimin, llogaritjen

Padurim (v. 3)—Me etje

Furtunë (v. 6, 12, 17)—Stuhi shkatërruese

Çahet më dysh (v. 6)—Ndahej në pjesë

Të shkreta (v. 14)—Bosh

U çanë më dysh (v. 18)—Ndahen më dysh

Rënë (v. 20)—Vdekur

Avullin (v. 20)—Renë

3 Nefi 8:25—Mohimi i Profetëve

Shumë nga ata që shpëtuan nga shkatërrimet e përshkuara në 3 Nefi 8 e kuptuan se në qoftë se shumica e njerëzve nuk do të kishte mohuar profetët, ata nuk do të ishin shkatërruar.

Studimi i Shkrimeve të Shenjta



Bëni aktivitetin A ose B, kur ju studioni 3 Nefi 8.

A Krahasoni Dy Ngjarje

- Çfarë po kërkonin njerëzit me “padurim të madh” (v. 3) dhe pse?
- Përmbledhni çfarë thotë Doktrina e Besëlidhje 133:38–45 rreth asaj se si do të ndihen të drejtët kur të afrohet koha e Ardhjes së Dytë të Shpëtimtarit.
- Krahasoni 3 Nefi 8:4–22 dhe Jozeph Smith—Mateu 1:28–33 dhe rendisni ngjashmëritë që shikoni ju mes ardhjes së Shpëtimtarit tek nefitët dhe çfarë u profetizua për t’i paraprirë Ardhjes së Tij të Dytë.

B Një Letër drejtuar Vetes

- Pse njerëzit po “rënkonin” “ulërinin” dhe “vajtonin” tek 3 Nefi 8:23?
- Nga 3 Nefi 8:24–25 çfarë dëshironin ata, si popull të kishin bërë për të shmangur atë tragjedi të madhe?
- Supozoni se ju ishit një nga profetët e Zotit. Shkruajini një mesazh të gjithë njerëzve në lidhje me atë se çfarë duhet të bëjnë ata për të shmangur shkatërrimet e premtuara të ditëve të fundit, në qoftë se njerëzit nuk do të pendohen.



Njerëzit që i mbijetuan fatkeqësive të përshkuara në 3 Nefi 8, dëgjuan zërin e Jezu Krishtit në errësi. Mesazhi i tij jepet në 3 Nefi 9. Ishte qetësi për një kohë dhe pastaj ata dëgjuan zërin e Tij përsëri. Mesazhi i Tij i dytë jepet në 3 Nefi 10.

Kushtojini vëmendje të madhe se çfarë tha Shpëtimtari rreth shkatërrimeve në tokë dhe çfarë duhet të bëjnë ata që shpëtuan.

Të Kuptojmë Shkrimet e Shenjta



3 Nefi 9

Mjerë (v. 2)—Hidhërim, brengje

Të mos vijë më kundër tyre (v. 5, 7–9, 11)—Thirrën tek unë për drejtësi

Vendet (v. 7)—Vend

Alfa dhe Omega (v. 18)—Shkronja e parë dhe e fundit e alfabetit grek, që përfaqëson

fuqinë e Tij mbi gjithë gjërat që nga fillimi deri në fund.

Derdhje gjaku (v. 19)—Sakrifikimin e kafshëve nën ligjin e Moisiut

Zemër të thyer (v. 20)—Zemër të përlurur, i dëgjueshëm

Shpirt të penduar (v. 20)—Penduar, përlurur

3 Nefi 9:13—“Që Të Mund T’ju Shëroj”

Ishte e mrekullueshme që çdokush i mbijetoi shkatërrimeve. Ata që mbetën ishin mjaft të drejtë për të shpëtuar, por akoma më shumë kërkohesh prej tyre. Ata u urdhëruan të “kthehen,” të “pendohen” dhe të “kthehen në besim, që unë mund t’ju shëroj.” Presidenti Harold B. Li tha: “Mrekullitë më të mëdha që unë shoh sot nuk janë domosdo për shërimin e trupave të sëmurë, por mrekullitë më të mëdha që unë shoh janë shërimi i shpirtave të sëmurë” (në Conference Report, prill 1973, 178; ose *Ensign*, korrik 1973, 123).

3 Nefi 9:16—“Unë Erdha Te Të Mitë dhe Të Mitë Nuk Më Pranuan”

Jezusi filloi shërbesën e Tij mes popullit të Tij të vjetër të besëlidhjes, shtëpia e Izraelit—te judenjtë në veçanti. Ata kishin fjalët e profetëve dhe ligjin e Moisiut, dhe ata dëshmuuan shumë mrekulli të Shpëtimtarit, të gjitha këto dëshmonin për Të. Megjithatë, për shkak të gjendjes së tyre mosbesuese, shumica e tyre e mohoi Atë dhe mësimet e Tij. (Shih gjithashtu Gjoni 1:11; DeB 6:21.)

3 Nefi 10

Pushuan së rënkuari dhe ulërituri (v. 2)—Ndaluan së qari dhe së vajtuari

Ushqyer (v. 4)—Forcuan dhe bekuan

Zhduk (v. 9)—U largua

Çarë (v. 9)—Ndanë në pjesë

Zhurmat (v. 9)—Zhurmë

Ngjit (v. 10)—Bashkua

Mbetja e farës së tyre (v. 16–17)—Pjesë e pasardhësve të tyre

Ngritjes (v. 18)—Ngritjes lart



Ashtu si kloçka kujdeset për zogjtë e saj, Shpëtimtari siguron kujdes mbrojtës për ata të cilët e ndjekin Atë, duke i paralajmëruar vazhdimisht ata për rrezikun dhe duke i mbledhur ata në vend të sigurtë.

Studimi i Shkrimeve të Shenjta



Bëni dy nga aktivitetet e mëposhtme (A–C), kur ju studioni 3 Nefi 9–10.

A Gjeni një Ide të Përsëritur

1. Ndërsa rishikoni 3 Nefi 9:5, 7–9, 11; 10:12, shikoni çfarë identifikoi qartë Shpëtimtari si arsye pse disa njerëz u shkatërruan dhe të tjerët u shpëtuan.
2. Çfarë dëshiron Mormoni që të kuptojmë ne në 3 Nefi 10:14–16?
3. Sipas Doktrina e Besëlidhje 1:14, si do të jetë Ardhja e Dytë e Shpëtimtarit e ngjashme me shfaqjen e Tij në Librin e Mormonit?

B “Ejani tek Unë”

1. Bëni në fletore dy kollona. Në njëren anë rendisni çfarë tha Jezusi se duhet të bëjnë “më të drejtët” në 3 Nefi 9:11–22. Në anën tjetër, rendisni çfarë u premtoi Jezusi atyre në këto vargje.
2. Çfarë ju mëson juve kjo rreth Jezu Krishtit, që ju jep juve besim për të bërë çfarë Ai kërkon dhe se Ai mund t’i përmbushë premtimet e Tij?

C Njohja e Dashurisë së Shpëtimtarit

1. Krahasoni përgjigjen e djallit lidhur me shkatërrimet në vend tek 3 Nefi 9:2 me mënyrën si u përgjigj Shpëtimtari tek 3 Nefi 9:13–14; 10:4–6.
2. Lexoni 2 Nefi 2:18, 27; 26:24–25 dhe shpjegoni pse përgjigjet e djallit dhe Jezusit ishin kaq të ndryshme.
3. Shkruani rreth një kohe kur Shpëtimtari ju “grumbulloi” ose “ushqeu” juve ashtu siç premtoi Ai të bëjë për popullin e Tij tek 3 Nefi 10:4–6.



Për 600 vjet, profetët nefitë dhe lamanitë kishin folur, shkruar dhe profetizuar për ardhjen e Jezu Krishtit. Ata e dinin se Ai nuk do të vinte tek ata gjatë jetës së Tij të vdekshme, por se Ai do t’u shfaqej fëmijëve të Lehit pas Ringjalljes së Tij (shih 2 Nefi 26:9; Alma 16:20). Besimtarët e vendosin tërë besimin dhe shpresën e tyre në Atë dhe misionin e Tij shpëtues. Tek 3 Nefi 11, ju do të lexoni përmbushjen e lavdishme të atyre profecive. Anali i vizitës së Shpëtimtarit në Amerikë vazhdon gjatë 3 Nefi 28. Ndërsa lexoni këta kapituj, meditoni se si duhet të ketë qenë për ata që ishin të pranishëm kur u shfaq Shpëtimtari. Konsideroni me kujdes çfarë zgjodhi Jezusi të thotë dhe të bëjë në kohën e shkurtër që Ai kaloi me ta dhe çfarë na mëson kjo rreth asaj se kë quajti Ai thelbësore.



tjerëve, të cilët janë lënduar gjithashtu nga plagët e jetës, ndoshta madje në shtëpinë e miqve të tyre” (*Christ and the New Covenant* [1997], 258–59).



Të Kuptojmë Shkrimet e Shenjta



3 Nefi 11

Hodhën sytë (v. 3, 8)—
Vështruan

Trupit (v. 3)—Trup

Guxonin (v. 8)—Guxuan

Dinin (v. 8)—Dinin

Plotësuar (v. 11)—Bindur

Ngjitjes (v. 12)—Ngjitje

Njëzëri (v. 16)—Së bashku

Hosana! (v. 17)—Më dhuroi
shpëtimin!

Në këtë mënyrë (v. 22–23)—
Në këtë mënyrë

Grindje (v. 22, 28)—Zënka,
grindje

Zhytni (v. 26)—Zhytur
plotësisht

Trashëgojë (v. 33, 38)—Marrë
plotësisht me anë të së drejtës
ligjore

Portat e ferrit (v. 39–40)—
Fuqia e djallit

Triumfojnë (v. 39)—Fitojnë
lavdi, fitojnë

3 Nefi 11:14–15—Plagët e Shpëtimtarit

Plaku Xhefri R. Holland, një anëtar i Kuorumit të Dymbëdhjetë Apostujve, shpalli:

“Edhe pse fuqia e Ringjalljes mund të jetë—dhe padyshim do të jetë një ditë—rivendosur plotësisht dhe t’i ketë shëruar plagët nga kryqëzimi, megjithatë Krishti zgjodhi t’i ruajë këto shenja për një qëllim, duke përfshirë pamjen e tij në ditët e fundit, kur ai t’i tregojë këto shenja dhe zbulojë se ai u plagos ‘në shtëpinë e miqve të [tij]’ [Zakaria 13:6; shih gjithashtu DeB 45:52].

Plagët në duart, këmbët dhe në ijat e tij janë shenja që në vdekshmëri ndodhën gjëra të dhimbshme, madje tek të drejtët dhe të përkryerit, shenja që vuajtja nuk është dëshmi se Perëndia nuk na do. Është i rëndësishëm dhe shpresues fakti se është Krishti i plagosur që vjen për të na shpëtuar. Ai që mban mbresat e sakrificës, lëndimet e dashurisë, emblemat e përlësisë dhe faljes është Kapiteni i Shpirtit tonë. Kjo dëshmi e dhembjes në vdekshmëri është menduar padyshim për t’u dhënë kurajo të

3 Nefi 11:1–8—Si i Flet Perëndia Njeriut?

Presidenti Jozef F. Smith, atëherë këshilltar në Presidencinë e Parë, tha: “Fryma e Shenjtë e Perëndisë më ka folur—jo nëpërmjet veshit, as nëpërmjet syrit, por në shpirtin tim, në pjesën e gjallë dhe të përvetshme—dhe më ka zbuluar se Jezusi është Krishti, Biri i Perëndisë së gjallë” (*Mësimet e Presidentëve të Kishës: Joseph F. Smith* [1998], 7).

3 Nefi 11:27, 32–36—Uniteti i Atit, Birit dhe Frymës së Shenjtë

Tek 3 Nefi 11 ka një dëshmi tjetër të doktrinës që anëtarët e Hyjnisë janë individë të veçantë por të bashkuar plotësisht në përpjekjet e tyre për “të [bërë] të ndodhë pavdekësia dhe jeta e përvetshme e njeriut” (Moisiu 1:39). Ata mund të flasin për njëri-tjetrin dhe i dëshmojnë njëri-tjetrit për shkak të unitetit të tyre në qëllim dhe doktrinë. Njerëzit dëgjuan zërin e Atit, ata panë dhe dëgjuan Jezu Krishtin dhe ata u mësuan në lidhje me rolet e ndryshme por të bashkuara të këtyre dy individëve dhe Frymës së Shenjtë. (shih gjithashtu Gjoni 17:20–23 dhe DeB 130:22 në lidhje me unitetin, por të ndarë, si anëtarë të Hyjnisë.)

Studimi i Shkrimeve të Shenjta



Bëni dy nga aktivitetet e mëposhtme (A–E), kur ju studioni 3 Nefi 11.

A Shkruani një Bisedë

Supozoni se jeni caktuar të flisni në mbledhjen e sakramentit mbi temën “Mësimi për të Dëgjuar Perëndinë.”

- Shkruani një bisedë duke përdorur 3 Nefi 11:1–8 për të shpjeguar si të përgatisim më mirë vetën tonë për të dëgjuar fjalën e Perëndisë. Merrni në konsideratë për të diskutuar pyetje të ngjashme me sa më poshtë: Si erdhi zëri? Si është përshkruar ai? Çfarë bënë njerëzit për ta dëgjuar atë? Pse nuk e dëgjuan ata herën e parë?

2. Lexoni gjithashtu Doktrina e Besëlidhje 136:32–33 dhe përdorni ndihmësin e studimit në shkrimet tuaja të shenjta për të gjetur më shumë pasazhe që mund të ndihmojnë një njeri të dëgjojë dhe kuptojë zërin e Perëndisë me anë të Frymës së Shenjtë. Shpjegojini këto pasazhe në bisedën tuaj (për ndihmë të mëtejshme shih DeB 1:38; 18:34–36).

B Gjykoni Çfarë Do Të Thotë në të Vërtetë

1. Nga gjithë mënyrat si Jezusi mund ta kishte prezantuar Vetën e Tij, pse mendoni ju Ai tha çfarë Ai bëri në 3 Nefi 11:10–11? Çfarë mund të mësojmë rreth Shpëtimtarit nga prezantimi i Tij?
2. Lexoni Doktrina e Besëlidhje 19:16–20 dhe shpjegoni çfarë përfshihej në pirjen e “kupës së hidhur.”

C Qenia një Dëshmitar

1. Shqyrtoni 3 Nefi 11:14–16 dhe shpjegoni çfarë donte Jezusi që njerëzit të dinin dhe çfarë bënë njerëzit për ta marrë atë dëshmi.
2. Shkruani ca fjali duke shpjeguar pse mendoni ju Jezusi i la njerëzit ta shihnin dhe ta preknin Atë një nga një.
3. Si mund ta dini *ju* se Jezusi u ringjall, pa e parë dhe pa ndërje në fakt plagët e Tij?

D Rendisni Doktrinat e Pagëzimit

Rendisni të paktën katër të vërteta të rëndësishme që mësuam rreth pagëzimit nga çfarë tha dhe bëri Jezusi në 3 Nefi 11:18–40.

E Mjeshtëria e Shkrimit të Shenjtë— 3 Nefi 11:29

1. Shkruani dy pyetje rreth grindjes dhe që mund t’u përgjigjesh nga leximi i 3 Nefi 11:28–30. Përfshini përgjigjet.
2. Lexoni Fjalët e Urta 15:1 dhe përmbliidhni çfarë thotë rreth një mënyre për të shmangur grindjen. Pastaj sugjeroni dy ose më shumë mënyra që ju mendoni se një njeri mund ta shmangë grindjen në marrëdhëniet familjare.

Plaku Lin G. Robins, anëtar i të Shtatëdhjetës tha:

“Zemërimi është nënshtrim ndaj ndikimit të Satanit duke ia dorëzuar vetëkontrollin tonë...”

Kuptimi dhe lidhja mes zgjedhjes së lirë dhe zemërimit është hapi i parë në zhdukjen e zemërimit nga jeta jonë. Ne mund të zgjedhim që të mos zemërohemi” (në Conference Report, prill 1998, 106; ose *Ensign*, Maj 1998, 80–81).



Predikimi në Mal, që gjendet tek Mateu 5–7 në Dhjatën e Re, mund të konsiderohet si burimi i vetëm më i mirë për të gjetur themelin e mësimëve të Jezu Krishtit gjatë shërbesës së Tij të vdekshme. Nuk është e habitshme që Jezusi u mësoi pothuajse të njëjtin predikim nefitëve, kur Ai i vizitoi ata. Vini re se si predikimi i Tij drejtuar fëmijëve të Lehit qartëson dhe jep kuptim shtesë për atë çfarë lexuam në Dhjatën e Re. Ai predikim në tempull jepet tek 3 Nefi 12–14. Ai na mëson çfarë pret Shpëtimtari nga ata që dëshirojnë të jenë dishepujt e Tij.

Të Kuptojmë Shkrimet e Shenjta



3 Nefi 12

Vini veshin (v. 1)—Bindeni

Skamësit në shpirt (v. 3)—

Të përulur

Zemërbutët (v. 5)—Të

përulurit, të duruarit

Shajnë (v. 11)—Flasin në mënyrë abuzive rreth diçkaje

Shijen (v. 13)—Shijen, ndikimin

Ligjin ose profetët (v. 17)—

Ligji i Moisiut dhe mësimet e

profetëve në Dhjatën e Vjetër

Asnjë pikë e asnjë presje (v. 18)—Shkronja dhe shenja më

e vogël në alfabetin hebraisht

Raka (v. 22)—Një emër fyesh (i referohet një njeriu që e ka kokën bosh)

Këshillit (v. 22)—Gjykimit

Diçka (v. 23)—Ndonjë gjë

Pajtohu (v. 24)—Bën paqe

Kundërshtarin (v. 25)—Armik

Madje një senine (v. 26)—

Sasinë e plotë (seninja është paraja nefite)

Për ta dëshiruar (v. 28)—Ka mendime të papastra, lakmi

Mbani kështu kryqin tuaj (v. 30)—Bëni diçka shumë të

vështirë për të përmbushur apostullimin tuaj

Lavirësi (v. 32)—Mëkat seksual

Të bësh betim të rremë (v. 33)—Shkelni premtimin tuaj,

premtim të rremë

Betohesh (v. 34, 36)—Të bësh

betime ose premtime

Keqtrajtojnë (v. 44)—Në një mënyrë të shëmtuar ose të

urryeshme

Studimi i Shkrimeve të Shenjta



Bëni dy nga aktivitetet e mëposhtme (A–C), kur ju studioni 3 Nefi 12.

A Si të Bekohemi

1. Gjeneroni dhe nënvizoni fjalën *bekuar* sa herë që gjendet tek 3 Nefi 12:1–11. Ky seksion i predikimit të Jezusit shpesh është quajtur “lumturitë” sipas fjalës latine për “të bekuar” që do të thotë “të jesh me fat ose i lumtur” (shih Mateu 5:3, shënimet në fund të faqes a).
2. Në fletoren tuaj, bëni një tabelë të ngjashme me shembullin e mëposhtëm dhe plotësojeni atë me informacionin që ju mësoni nga 3 Nefi 12:1–12 dhe nga mendimet dhe ndjenjat tuaja.

| Çfarë Tha Jezusi Se Do Të Na Bëjë Ne "Të Bekuar" | Bekimet që Jezusi Tha se Do Të Vijnë | Pse një Njeri Duhet të Jetë me Fat ose i Lumtur |
|--|---|--|
| Duke i kushtuar vëmendje fjalëve të dymbëdhjetë di-shepujve, Jezusi zgjodhi (v. 1) | Pagëzohuni me ujë, zjarr dhe me Frymën e Shenjtë (v. 1) | Pasi pagëzimi është thelbësor për pastrimin e mëkateve |
| | | |
| | | |

B Shpjegoni Krahasimet

Tek 3 Nefi 12:13–16 Jezusi krahasoi pasuesit e Tij me kripën dhe dritën. Disa njerëz mund të mendojnë se Ai duhet të thoshte se ata ishin si ar, nëse Ai vërtetë donte që ata të ndihen të vlershëm. Diskutoni këtë mësim me prindërit ose mësuesin tuaj dhe bëni sa më poshtë:

1. Rendisni të gjitha arsyet që ju mund të mendoni pse kripa është më e dobishme se ari.
2. Shpjegoni pse një dritë është një simbol i përshtatshëm për një dishepull të vërtetë të Jezu Krishtit.

C Kuptimi i Vërtetë i Ligjit



Jezusi u tha nefitëve se Ai nuk erdhi për të shkatërruar ligjin por për ta përmbytur atë (shih 3 Nefi 12:17). Një nga mënyrat si Ai e bëri këtë ishte duke ndihmuar njerëzit të merrnin vesh kuptimin e plotë të ligjeve dhe urdhërimeve që Ai u kishte dhënë më parë fëmijëve të Izraelit. Më poshtë është një listë e ligjeve të cilët Ai i ndihmoi ata t'i kuptonin më mirë tek 3 Nefi

12:20–48. Për secilin, shpjegoni kuptimin e plotë të ligjit në ungjillin e Krishtit, ashtu siç e përvijoi Ai në këtë kapitull.

1. "Nuk duhet të vrasësh" (v. 21).
2. "Nuk duhet të shkelësh kurorën" (v. 27).
3. "Nuk duhet të bësh betim të rremë" (v. 33).
4. "Sy për sy dhe dhëmb për dhëmb" (v. 38).
5. "Duaje të afërmin tënd" (v. 43).



3 Nefi 13

Predikimi në Tempull,
Pjesa 2



© 1995 Gary L. Knapp

Tek 3 Nefi 13, Shpëtimtari vazhdoi mësimin rreth nivelit më të lartë të drejtësisë dhe u përqendrua në problemin e hipokrizisë. Një hipokrit është një njeri që thotë një gjë dhe bën tjetër gjë. Për shembull, një njeri që dënon publikisht kë shikon video jo të përshtatshme, por që i shikon ato vetë privatisht. Vini re se Shpëtimtari na mëson se ne duhet të bëjmë gjënë e drejtë për arsyen e drejtë si në qëndrimin tonë në publik ashtu dhe privatisht.

Të Kuptojmë Shkrimet e Shenjta

3 Nefi 13

Lëmosha (v. 1–4)—Nevojat e duhura, dhurimet

Hipokritët (v. 2, 5, 16)—Njerëzit që tjetër thonë dhe tjetër bëjnë

Dhomëzën (v. 6)—Një vend privat në shtëpinë tuaj

Përsëritje të kota (v. 7)—Fjalë të njëjta të përsëritura përsëri e përsëri pa ndonjë mendim ose ndjenjë

Paganët (v. 7)—Njerëz që nuk e pranojnë ungjillin

Shenjtëruar (v. 9)—I shenjtë, i shenjtëruar

Pamje (v. 16)—Pamja, fytyra

Shëndoshë (v. 22)—Përqendruar në drejtësi, jo i shushatur

Mamonit (v. 24)—Pasuri, natyrë materialiste

Të veshurit (v. 25, 28)—Veshje

Mbjellin (v. 26)—Mbjell

Korrin (v. 26)—Korrin

Kubit (v. 27)—Një njësi mase (rreth 18 inç ose 46 centimetra)

Shtatit (v. 27)—Gjatësia e trupit

Punojnë (v. 28)—Punë

Tjerrin (v. 28)—Bësh veshje

Vesh (v. 29)—Veshur shumë bukur

Secilës ditë i mjafton e keqja e vet (v. 34)—Çdo ditë ka mjaft nga shqetësimet e veta

3 Nefi 13:25–34—Mos Mendoni për Çfarë Do Të Hani, Pini apo Vishni

Shumë njerëz e kanë keqkuptuar këshillën e Shpëtimtarit "mos u shqetësoni për jetën tuaj" te Mateu 6:25–34. Disa kanë menduar se ata nuk duhet të shqetësohen rreth patjes së një pune dhe mbështetjes së vetes. Versioni nefit i këtij predikimi na ndihmon të kuptojmë se kjo këshillë iu dha veçanërisht Dymbëdhjetë Apostujve dhe dymbëdhjetë di-shepujve nefitë, të cilët duhej të flaknin gjërat e tyre të botës dhe t'ia kushtonin gjithë energjitë thirrjes së tyre. Të gjithë anëtarët e Kishës, sidoqoftë, mund t'i

vënë në zbatim këto parime për veten e tyre duke u përqendruar më shumë në çështjet shpirtërore dhe më pak në përkujdesjet e botës.

Studimi i Shkrimeve të Shenjta

Bëni një nga aktivitetet e mëposhtme (A–C), kur ju studioni 3 Nefi 13.

A Jepni një Shembull Modern

Rishikoni 3 Nefi 13:1–24 dhe rendisni katër shembuj që dha Jezusi për të bërë gjënë e drejtë për arsye të gabuar. Pas çdo shembulli, jepni një shembull bashkëkohor se si mund t'i bëjë një njeri këto gjëra për arsye të drejta.

B Lutje më Kuptimplote



Shkruani rreth mënyrave si do ta përdornit 3 Nefi 13:5–15 për të mësuar një mësim të shkurtër mbi lutjen në një klasë me fëmijë të vegjël. Përfshini gjithë idetë që ju dëshironi të ndani nga këto vargje dhe si zbatohen ato tek anëtarët e klasës.

C Mendoni për një Vënie në Zbatim

Përkruani të paktën dy situata të zakonshme për njerëzit e moshës suaj, që përfshijnë marrjen e shumë vendimeve. Në çfarë mënyrash mund të ndihmojë këshilla e Shpëtimtarit tek 3 Nefi 13:19–20, 33 për të marrë vendime të drejta.



A keni njohur ndonjë njeri që ndjente se anëtarësia në Kishë ishte e rëndësishme por që mbajtja e gjithë urdhërimeve në të vërtetë nuk kërkohet apo pritej? Tek 3 Nefi 14, që është e ngjashme me Mateu 7, Jezu Krishti u dha këshillë të veçantë atyre që shpallnin të ishin pasuesit e Tij, por që nuk mbanin urdhërimet e Tij.

Të Kuptojmë Shkrimet e Shenjta

3 Nefi 14

Mase ju matni (v. 2)—Standardizoni masën tuaj ose gjykohuni sipas

Qimen (v. 3–5)—Copë ose pikë e vogël

Trarin (v. 3–5)—Copë e madhe druri

Derrave (v. 6)—Derra

Çjerrin (v. 6)—Shqyejnë

Ligji dhe profetët (v. 12)—Kuptimi i ligjit të Moisiut dhe mësimet e profetëve të Dhjatës së Vjetër

Ngushtë (v. 13–14)—E ngushtë, strikte

Uritur (v. 15)—Shprehje simbolike për njerëzit që janë grabitqarë, të cilët shfrytëzojnë dhe u shkaktojnë viktima të tjerëve për të kënaqur dëshirat e tyre

Them (v. 23)—Them

Bëni paudhësi (v. 23)—Bëjnë gjëra të liga

Studimi i Shkrimeve të Shenjta

Bëni një nga aktivitetet e mëposhtme (A–C), kur ju studioni 3 Nefi 14.

A Si Do Të Përgjigjesht?

Urdhërimi i Jezusit tek 3 Nefi 14:1–5 (ose Mateu 7:1–5) shpesh është keqkuptuar dhe madje abuzuar. Për shembull, imagjinoni që një shok ju ftoi të merrnit pjesë në një aktivitet që ju e dinit që ishte kundër standardeve të Zotit. Shoku juaj citon Mateu 7:1–5 dhe thotë se nëse ju nuk e miratoni, atëherë ju po e gjykoni atë dhe të tjerët dhe nuk është kjo çfarë duhet të bëjë një kristian. Shkruani ç'mendoni se Shpëtimtari dëshiron që ju të thoni. Në përkthimin e tij të frymëzuar të Biblës së Mbretit Xheims, Profeti Jozef Smith qartësoi mësimin e Shpëtimtarit, se duhet të “mos gjykoni padrejtësisht, që ju të mos gjykojeni; por gjykoni me gjykim të drejtë” (PJS, Mateu 7:2; 3 Nefi 14:15–20 dhe Moroni 7:14–19 mund të ndihmojnë gjithashtu).

B Lutjet dhe Përgjigjet

1. Çfarë mësoni rreth Atit Qiellor nga mësimet e Jezu Krishtit tek 3 Nefi 14:7–11?
2. Duke u bazuar në atë çfarë mësojnë këto vargje, çfarë do të bënte Ati Qiellor nëse ju kërkoni bukë ose peshk? A do t'ju jepte Ai diçka të dëmshme? Çfarë do të bënin prindërit tuaj?
3. Shkruani rreth një kohe kur ju ishit mirënjohës që Ati Qiellor nuk ju dha atë çfarë ju mendoni se e dëshironit. Shpjegoni pse dhe si mund t'ju ndihmojë kjo përvojë në lutjet dhe kërkesat e ardhshme.
4. Nga çfarë mësuat tek 3 Nefi 18:20; Doktrina e Besëlidhje 50:28–29; 88:64–65, përmbledhni si i përgjigjet Ati ynë Qiellor kërkesave tona.

C Shkruani Pyetjet Tuaja

Shkruani të paktën tre pyetje të rëndësishme dhe kuptimplote që kanë shpesh njerëzit, që mund të marrin përgjigje me 3 Nefi 14:13–27. Jepni përgjigjet nga shkrimet e shenjta.

3 Nefi 15–16

Ligji i Moisiut dhe “Delet e Tjera”

Deri në vizitën e Jezu Krishtit, fëmijët e drejtë të Izraelit që jetonin në Amerikë, jetuan ligjin e Moisiut. Tek 3 Nefi 15, Jezusi u mësoi njerëzve se ligji i Moisiut u përmbush me Të. Në kapitujt 15–16, Jezusi shpjegoi se vizita e Tij tek ata ishte një përmbushje e një profecie që Ai kishte bërë në vdekshmëri (shih Gjoni 10:16). Shpjegimi i Tij përfshinte profeci të mëtejshme rreth shtëpisë së Izraelit.



Të Kuptojmë Shkrimet e Shenjta

3 Nefi 15

Hodhi një vështrim rreth e rrotull (v. 1)—Pa rreth e përçark

Kuptoi (v. 2)—E dinte pa i thënë askush asgjë

Vathë (v. 17, 21)—Tufë e organizuar bagëtish

Shfaqesha (v. 23)—Bëja të njohur

3 Nefi 15:2–7—Përmbushja e Ligjit të Moisiut

Kur Jezusi shpalli se Ligji i Moisiut u “përmbush” dhe “ka një fund,” Ai nuk po tregonte se kishin përfunduar parimet dhe doktrinat, por që ceremonitë dhe sakrificat që kishin lidhje me Shlyerjen e Tij kishin mbaruar (shih Alma 34:13–14). Ju tashmë keni mësuar se disa parime të ligjit të dhëna Moisiut, në fakt u zgjeruan më tej me ligjin e ungjillit (shih 3 Nefi 12:21–48; shih gjithashtu 3 Nefi 24; 25; DeB 59:5–14). Me fjalë të tjera, mënyrës si u praktikua ungjilli nën ligjin e Moisiut i erdhi fundi, por jo urdhërimeve, parimeve bazë dhe doktrinave të ungjillit, të cilat ekzistojnë përgjithmonë.

3 Nefi 16

Megjithëse (v. 8)—Edhe pse

Të qëllohet dhe ... mjerohet (v. 9)—Dëmtuar dhe shqetësuar prej të tjerëve

Të urrehet dhe tallet (v. 9)—Folur për të në mënyrë të ligë

Mashtrimeve (v. 10)—Veprime të pandershme

Djallëzive (v. 10)—Ligësive

Intrigave të priftërinjve (v. 10)—Duke predikuar për para dhe për lavdinë e të tjerëve (shih 2 Nefi 26:29)

Lavirësive (v. 10)—Sjellje imorale seksuale

Rojet (v. 18)—Në kohët e lashta, rojet qëndronin mbi një kul-lë për të vrojtuar armiqtë ose lajmëtarët (në këtë rast do të ishte duke parë për lajmet e mira se Sioni është vendosur)



Përveshur krahun e tij të shenjtë (v. 20)—Treguar fuqinë e Tij

3 Nefi 16:4–15—Johebrenjtë

Fjala *johebrenj* do të thotë “kombe.” Ajo i referohet atyre që nuk janë nga shtëpia e Izraelit ose që nuk besojnë në Perëndinë e Izraelit. Siç është përdorur termi në Librin e Mormonit, gjithashtu i referohet atyre që vijnë nga kombet johebrehe, të cilat janë të gjitha kombe jashtë tokës së Izraelit, madje dhe nëse janë pasardhës së Izraelit me anë të gjakut (shih 1 Nefi 13:13–19; shih gjithashtu Bible Dictionary, “Gentile,” [Fjalori Biblik, Johebre] fq. 679).

Studimi i Shkrimeve të Shenjta

Bëni dy nga aktivitetet e mëposhtme (A–D), kur ju studioni 3 Nefi 15–16.

A Çfarë Ka rreth Ligjit të Moisiut?

- Lexoni Mosia 13:27–30 dhe Alma 25:15–16 dhe seksionin “Të Kuptojmë Shkrimet e Shenjta” për 3 Nefi 15:2–7 dhe përmbledhni çfarë mësojnë ato rreth ligjit të Moisiut.
- Përmbledhni çfarë tha Jezusi rreth ligjit të Moisiut tek 3 Nefi 15:2–10.
- Shpjegoni ç’mendoni ju se donte të thoshte Jezusi në fjalinë e parë të 3 Nefi 15:9.

B Jini një Misionar

Supozoni se dikush që nuk është anëtar i Kishës ju pyet se çfarë kuptimi ka Gjoni 10:16.

- Duke përdorur çfarë ju mësuat nga 3 Nefi 15–16, shkruani çfarë do t’i thoni atij personi.
- Çfarë do të thoshit nëse do t’ju pyetnin: “Si mund ta di se çfarë thotë Libri i Mormonit është e vërtetë?”

C Cili Është Mësimi?

- Sipas 3 Nefi 15:11–16:5 pse nuk e dinin dishepujt e Jezusit në Jeruzalem se kush ishin “delet e tjera”?
- Çfarë urdhëroi Zoti për të siguruar që kjo njohuri të mos humbiste?
- Sugjeroni dy mësimet që mund të mësojmë nga ky incident.

D Profecitë për t'u Përbushur

Kur Libri i Mormonit flet për johebrenjtë, i referohet çdo njërit që nuk është nga shtëpia e Izraelit ose që nuk është nga toka e Izraelit. Edhe pse shumica e anëtarëve të Kishës sot janë anëtarë të shtëpisë së Izraelit me anë të linjës, për njerëzit e Librit të Mormonit ne do t'i konsiderojmë johebrenj.

1. Çfarë premtoi Zoti për t'i ofruar johebrenjve (neve) tek 3 Nefi 16:1–7? A është përbushur kjo profeci? Nëse është kështu, në çfarë mënyrash?
2. Çfarë tha Ai se do të ndodhë nëse jehebrenjtë e pranin ofertën dhe çfarë do të ndodhte nëse do ta refuzonin? (shih v. 8–15). Çfarë të dhëne shihni ju të çdo gjëje nga këto që po ndodh sot?
3. Çfarë u premtoi Zoti pasardhësve të Lehit? (shih v. 16).



3 Nefi 17 “Gëzimi Im Është i Plotë”

Shumica e njerëzve që jetonin aty ku Jezusi mësoi gjatë shërbesës së Tij të vdekshme, nuk e besuan se Ai ishte Mesia i premtuar. Të gjithë ata që e panë Shpëtimtarin në tokën e Begatisë besuan në Të, e adhuruan Atë dhe i dëgjuan mësimet e Tij, sepse ata ishin mbetja e drejtë që i mbijetuan shkatërrimit në kohën e Kryqëzimit të Tij (shih 3 Nefi 10:9–14). Tek 3 Nefi 17, ditës së tyre të parë me Të po i vinte fundi. Përpiquni të imagjiloni sikur jeni atje, kur ju lexoni këtë kapitull.

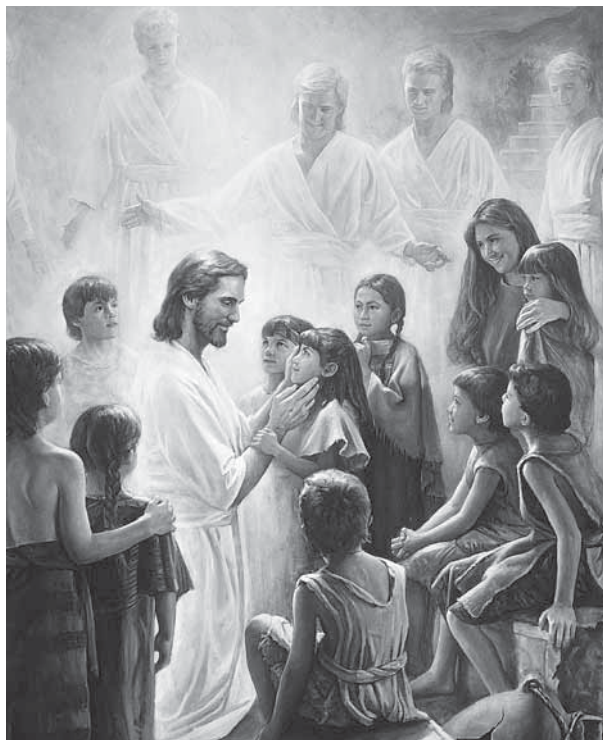

Të Kuptojmë Shkrimet e Shenjta



3 Nefi 17

Rrinte (v. 5)—Qëndronte, rrinte

Zemra (v. 6–7)—Ndenja të brendshme

Dhembshuri (v. 6–7)—Ndjenja të simpatisë, dashurisë dhe mirësisë

Çalë (v. 7, 9)—Topall

Gjymtë (v. 7)—Që lëviz me vështirësi ose dhembje

Sakat (v. 7)—I dëmtuar në njëfarë mënyre

Mjaftueshëm (v. 8)—Mjaftueshme

Memecët (v. 9)—Që nuk mund të flasin

Shëndetshëm (v. 10)—Mirë, të shëndetshëm

Kuptojnë (v. 17)—Konsiderojnë, imagjinojnë

U tha (v. 19)—U tha atyre të

Shërbyen (v. 24)—U mësuan, bekuan, shërbyen

Studimi i Shkrimeve të Shenjta



Bëni një nga aktivitetet e mëposhtme (A–C), kur ju studioni 3 Nefi 17.

A Një Model për Mësim

1. Çfarë u kërkoi Jezusi nefitëve të bënin, tek 3 Nefi 17:1–3, për t'i ndihmuar ata të kuptojnë më mirë mësimet e Tij?
2. Bëni një listë të asaj se çfarë mund të bëni ju për t'i vënë në zbatim këto parime të njëjta për mësim në studimin tuaj të ungjillit.

B Në Qoftë Se Do Të Ishit Atje

Ndërsa merrni në konsideratë gjithçka që ndodhi tek 3 Nefi 17, shkruani rreth ngjarjeve të veçanta që ju do të gëzonit duke parë ose duke marrë pjesë në të dhe shpjegoni pse.

C Mësojmë rreth Natyrës së Jezu Krishtit

Krahasoni çfarë bëri Jezusi tek 3 Nefi 17:14 me çfarë ndodhi në vargjet 15–24 dhe përgjigjuni pyetjeve të mëposhtme:

1. Pse ishte Jezusi i shqetësuar në vargun 14?
2. Pse po qante Ai në vargjet 21–23?
3. Çfarë na mësojnë këto vargje rreth Jezusit?
4. Si mund të ndihmojë mëkatarët të pendohen të diturit e mënyrës se si ndihet Jezusi për ne?



3 Nefi 18 Shpëtimtari Paraqet Sakramentin

Të ishte në praninë e Jezu Krishtit ishte një përvojë e mrekullueshme dhe shpirtërore për njerëzit në tokën e Begatisë.

Është e lehtë të kuptosh pse ata nuk donin që Ai të largohej (shih 3 Nefi 17:5). Përpara se Ai të largohej prej tyre, megjithatë, Ai u mësoi atyre se si mund të kenë gjithmonë Shpirtin e Tij me ta. Çfarë mësoi Shpëtimtari tek 3 Nefi 18 rreth marrjes së Shpirtit të Tij, zbatohet po aq shumë sot sa zbatohet tek njerëzit në Librin e Mormonit.

Të Kuptojmë Shkrimet e Shenjta



3 Nefi 18

Gjë i dëshmon (v. 10–11)—Dëshmon në një mënyrë të veçantë

Që të mos (v. 15, 18)—Por kini frikë që

T’ju kalojë në shoshë (v. 18)—T’ju ketë në fuqinë e tij

Të marrë nga mishi dhe nga gjaku im (v. 28–30)—Marrja e sakramentit

Shërbeni (v. 28, 30, 32)—Shërbeni, beconi

Mallkimin (v. 29)—Ndalimin e përparimit shpirtëror

Me qëllim të plotë të zemrës (v. 32)—Një zgjidhje personale për të qenë i bindur

Dënim (v. 33)—Ndëshkim

3 Nefi 18:6–14—Bekimet e Sakramentit

Plaku Xhefri R. Holland mësoi: “Çdo ordinancë e ungjillit përqendrohet në një mënyrë ose tjetër mbi shlyerjen e Zotit Jezu Krisht dhe sigurisht kjo është arsyeja pse kjo ordinancë e veçantë me gjithë simbolizmin dhe shëmbëlltyrën e saj vjen tek ne me lehtësi dhe më shpesh se çdo gjë tjetër në jetën tonë. Vjen me anë të asaj që quhej ‘më e shenjtëruara, më e shenjtë e të gjitha mbledhjeve në Kishë’ (Joseph Fielding Smith, *Doctrines of Salvation*, përmb. Bruce R. McConkie, 3 vëll. [Salt Lake City: Bookcraft, 1954–56], 2:340)” (në Conference Report, shtator–tetor 1995, 88–89; ose *Ensign*, nëntor 1995, 67–68).

Plaku Melvin J. Ballard, i cili ishte një anëtar i Kuorumit të Dymbëdhjetë Apostujve, tha:

“Kush është mes nesh që nuk e lëndon shpirtin e tij me anë të fjalës, mendimit apo veprimit nga Shabati në Shabat? Ne bëjmë gjëra për të cilat na vjen keq dhe dëshirojmë të falemi... Nëse ka një ndjenjë në shpirtat tanë për të cilën ne do të donim të faleshim, atëherë metoda për të fituar faljen nuk është me anë të ripagëzimit; ... por është se ne duhet të pendohejmë për mëkatet tona, të shkojmë tek ata kundër të cilëve ne kemi mëkatuar ose shkelur dhe të fitojmë faljen e tyre dhe pastaj të ndreqemi në tavolinën e sakramentit, ku, nëse jemi penduar vërtet dhe e kemi vendosur veten në gjendjen e duhur, ne do të falemi dhe shërimin shpirtëror do të vijë në shpirtat tanë...”



Unë jam një dëshmitar se ka një shpirt që merr pjesë në administrimin e sakramentit që ngroh shpirtin nga koka tek këmbët; ju ndjeni se plagët e shpirtit janë shëruar dhe barra ju është hequr. Ngushëllimi dhe lumturia vjen në shpirtin që është i denjë dhe vërtet i dëshiruar për të marrë këtë ushqim shpirtëror” (Melvin J. Ballard: *Crusader for Righteousness* [1966], 132–33).

3 Nefi 18:28–29—Kur Jemi Ne të Denjë për të Marrë Sakramentit?

Plaku Xhon H. Grobërg, një anëtar i Shtatëdhjetëshes, mësoi: “Nëse ne dëshirojmë të përmirësohemi (që është të pendohejmë) dhe nuk jemi nën frenimin e priftërisë, atëherë, sipas mendimit tim, ne jemi të denjë. Nëse, sidoqoftë, ne nuk kemi dëshirë të përmirësohemi, nëse nuk kemi ndër mend të ndjekim udhëzimin e Shpirtit, ne duhet të bëjmë pyetjen: A jemi të denjë ta marrim atë, apo po tallemi me vetë qëllimin e sakramentit?” (në Conference Report, prill 1989, 50; ose *Ensign*, maj 1989, 38).

Studimi i Shkrimeve të Shenjta



Bëni aktivitetin A dhe aktivitetin B ose C, kur ju studioni 3 Nefi 18.

A Thelloni të Kuptuarin Tuaj

- Shkruani pesë të vërteta të rëndësishme që mund të mësojmë rreth sakramentit nga ajo çfarë mësoi Jezusi tek 3 Nefi 18:1–14, 28–32.
- Krahasoni çfarë tha Jezusi rreth sakramentit tek 3 Nefi 18:12–13 me atë çfarë tha Ai rreth pagëzimit në 3 Nefi 11:38–40. Çfarë zbulon kjo rreth rëndësisë së sakramentit?
- Pasi të keni lexuar 3 Nefi 18:1–14, 28–32 dhe citimet rreth sakramentit nga seksioni “Të Kuptojmë Shkrimet e Shenjta” shkruani një plan për atë që keni ndërmend të bëni, për ta bërë sakramentit një pjesë më kuptimplote për jetën tuaj.

B Cila Është Pyetja?

Shkruani pesë pyetje rreth lutjes që mund të marrin përgjigje nga 3 Nefi 18:15–23. Pas çdo pyetjeje, shkruani përgjigjen tuaj, së bashku me vargun nga e morët përgjigjen.

C Si Është Bërë Kjo?

Tek 3 Nefi 12:14–16, Jezusi u tha pasuesve të Tij se ata duhet të jenë “drita e këtij populli” dhe ta lënë dritën e tyre të shkëlqejë përpara të tjerëve. Ky parim vihet në zbatim njëllor për ne sot. Sipas 3 Nefi 18:22–25, cila është drita që ne duhet ta mbajmë lart? Si e mbajmë këtë dritë lart?



Pas ngjarjeve në 3 Nefi 18, Jezu Krishti e la popullin dhe u ngjiti në qiell. Kapitulli 19 tregon se çfarë bënë njerëzit gjatë

natës dhe ditën tjetër, kur u kthye Jezusi. Në fund të këtij kapitulli është dëshmia e Jezusit rreth forcës së besimit të tyre. Ndërsa lexoni, shikoni çfarë bënë ata për të shfaqur besimin e tyre dhe merrni në konsideratë si mund të ndiqni ju shembullin e tyre.

Të Kuptojmë Shkrimet e Shenjta



3 Nefi 19

Shpërnda (v. 1)—U nda
U përhap mes njerëzve
(v. 2–3)—Biseduan kudo
Ndryshuar (v. 8)—
E ndryshme
Pushim (v. 24, 30)—Ndalim

**Ata nuk përsëritnin shumë
fjalë** (v. 24)—Ata u lutën
ashtu si u drejtuan nga
Fryma e Shenjtë
Fytyrës (v. 25)—Pamja, fytyra

3 Nefi 19:11–13—A Nuk Ishin Këta Njerëz Tashmë të Pagëzuar?

Presidenti Jozef Fillding Smith, atëherë President i Kuorumit të Dymbëdhjetë Apostujve, mësoi:

“Edhe pse ata ishin pagëzuar më parë për heqjen e mëkateve të tyre... Shpëtimtari urdhëroi Nefin dhe popullin të pagëzoheshin përsëri, pasi ai kishte organizuar një Kishë të re nën ungjill. Përpara kësaj kjo ka qenë e organizuar nën ligjin [e Moisiut].

Për të njëjtën arsye Jozef Smithi dhe ata që kishin qenë pagëzuar përpara 6 prillit, 1830, u pagëzuan përsëri në ditën e organizimit të Kishës” (*Doctrines of Salvation*, përmb. Bruce R. McConkie, 3 vëll. [1954–56], 2:336).

Studimi i Shkrimeve të Shenjta



Bëni aktivitetin B dhe aktivitetin A ose C, kur ju studioni 3 Nefi 19.

A Marrja e Frymës së Shenjtë

Pasi pagëzohemi, personi që na konfirmon do të na bekojë me “marrjen e Frymës së Shenjtë.” Me fjalë të tjera, fuqia e priftërisë mund të na konfirmojë ose japë dhuratën e Frymës së Shenjtë, por varet nga ne nëse ne e marrim atë.

1. Çfarë bënë dishepujt në 3 Nefi 19:8–14 që i udhëhoqi ata drejt përvojës së marrjes së Frymës së Shenjtë?
2. Si mund të ndiqni shembullin e këtyre dishepujve për të ndërjer Frymën e Shenjtë në jetën tuaj më shpesh? Kur të përgjigjeni, merrni në konsideratë gjithashtu çfarë mësuat në 3 Nefi 18.

B Lutjet e Jezusit

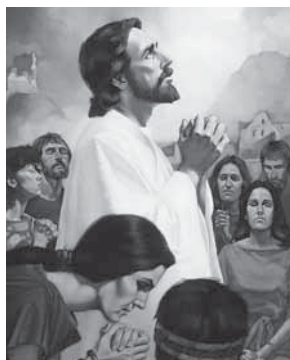

1. Rendisni çfarë tha Jezusi në lutjet e Tij rreth atyre që besojnë në Të (shih 3 Nefi 19:19–23, 27–29).
2. Çfarë ju bën më tepër përshtypje për çfarë u lut Jezusi?
3. Çfarë ndryshimi mund të bëjë në jetën tuaj të përditshme dija se kjo ishte lutja e Shpëtimtarit për ju?

C Shembujt e Besimit

Në 3 Nefi 19:35, Jezusi tha se dishepujt kishin shfaqur “besim të madh.” Shkruani cilët mendoni ju janë dy shembuj të rëndësishëm të besimit në 3 Nefi 19.



3 Nefi 20–22

Profecitë rreth Fëmijëve të Besëlidhjes

Në 3 Nefi 20–22 janë profecitë rreth shtëpisë së Izraelit dhe të johebrenjve dhe si Zoti do të përmbushë besëlidhjet që Ai bëri me fëmijët e Tij. Pasardhësit e atyre me të cilët Zoti ka bërë besëlidhje quhen “fëmijë të besëlidhjes” dhe u jepet e drejta e bekimeve të veçanta të shoqëruara me ato besëlidhje nëse ata janë besnikë. Përfundimisht, sidoqoftë, besëlidhja e Zotit është që gjithë fëmijët e Atit Qiellor do të kenë mundësinë të bëhen pjesë e familjes së besëlidhjes dhe të marrin shpëtimin dhe ekzaltimin. Mësimet në këta tre kapituj janë një dëshmi nga Jezu Krishti Vetë se Ai do të përmbushë, me kohë, çdo pjesë të kësaj besëlidhjeje të madhe si për shtëpinë e Izraelit, ashtu dhe për johebrenjtë—me fjalë të tjera, për gjithë familjen e Perëndisë.

Të Kuptojmë Shkrimet e Shenjta



3 Nefi 20

Mbetje (v. 10, 13, 16)—Pjesa e mbetur

Trashëgimin (v. 14, 29, 33, 46)—Zotërim (zakonisht i referohet diçkaje që pasohet nga një prind ose një paraardhës tjetër)

Shkel (v. 16)—Ecën

Duajt (v. 18)—Duajt e grurit të mbledhur së bashku

Lëmë (v. 18)—Dysheme për shirjen e drithit

Unë do ta bëj bririn tënd prej hekuri dhe do t'i bëj thundrat e tua prej tunxhi (v. 19)—Unë do t'ju bëj shumë të fortë në ditët e fundit

Kushtoj fitimet e tyre (v. 19)—Bëjë pasurinë e tyre të shenjtë me anë të përkushtimit

Fiset (v. 25, 27)—Familjet

Murtajë (v. 28)—Një fshikullimë (simbolikë e sprovave dhe trazirës)

Përveshur krahun e tij të shenjtë (v. 35)—Treguar fuqinë e Tij

Parrethprerët (v. 36)—Ata që nuk kanë bërë besëlidhje me Zotin

Asgjë (v. 38)—Asgjë të vlershme

Mbani enët e Zotit (v. 41)—Bëni punën e Zotit, mbani atë që është e shenjtë

Praparoja (v. 42)—Mbrojtje

Lëvdohet (v. 43)—Lavdi

Pamja (v. 44)—Pamja, imazhi
Shfytyruar (v. 44)—Dëmtuar, prishur, njollosur

3 Nefi 21

Shpërndarja, shpërndarëve (v. 1, 26–27)—Përhapja, shpërndarë

Bëhen (v. 5)—Bëhen

Dëshira (v. 6)—Bëhet e nevojshme për të

Falltarët (v. 16)—Njerëz të cilët hiqen se thonë të vërtetën ose bëjnë mrekulli të tjera, por që nuk janë nga Perëndia

Pyjet (v. 18)—Vende ku njerëzit adhuronin idhujt në kohën e Dhjatës së Vjetër

Intrigat e priftërinjve (v. 19)—Predikimi për para dhe lavdi (shih 2 Nefi 26:29)

Hakmarrje (v. 21)—Drejtesi e fortë, ndëshkim

3 Nefi 21:6—Johebrenjtë Numërohen me Shtëpinë e Izraelit

Presidenti Jozef Fillding Smith mësoi: “Çdo njeri që përqafton ungjillin bëhet i shtëpisë së Izraelit. Me fjalë të tjera, ata bëhen anëtarë të linjës së zgjedhur, ose fëmijë të Abrahamit nëpërmjet Isakut dhe Jakobit, të cilëve iu bënë premtimet” (*Doctrines of Salvation*, 3:246; shih gjithashtu 2 Nephi 30:1–2).

3 Nefi 21:22–25 (shih gjithashtu 3 Nefi 20:22)—Jeruzalemi i Ri

Jeruzalemi i Ri



Qyteti i Jeruzalemit të Ri do të ndërtohet në Kontenë Xhekson, Misuri dhe do të quhet qyteti i Sionit (shih DeB 45:64–68; 57:1–3; Moisiu 7:62).

3 Nefi 22

Shterpë (v. 1)—Një grua që nuk ka fëmijë

Provove dhembjen (v. 1)—Dhembjet e lindjes gjatë daljes së fëmijës

Shkretuara (v. 1, 3)—Të vetmuara, të lëna vetëm, bosh, të braktisura

Turpin (v. 4)—Turpin dhe çnderimin prej mëkateve të mëparshme

Safirë, agati, rubinësh (v. 11–12)—Perla dhe gurë të çmuar

Farkëtarin (v. 16)—Farkëtar (ai që i jep formë metalit në objekte të përdorshme)

3 Nefi 22:2—Perdet, Litarët dhe Kunjat

Isaia e krahasoi shtëpinë e Izraelit me një tendë. Sa më të gjatë të jenë litarët dhe perdet dhe sa më të fortë kunjat, aq më e madhe do të jetë tenda.

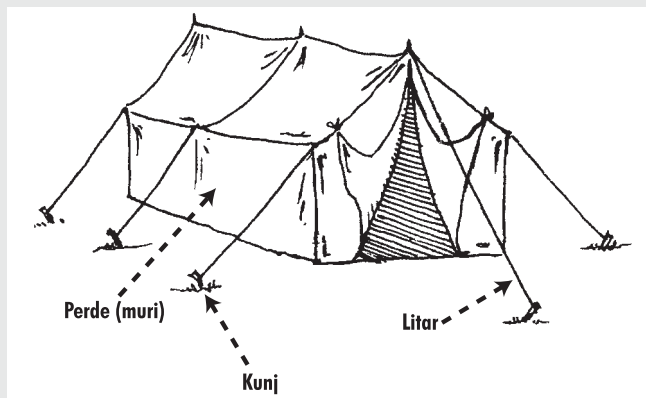

Studimi i Shkrimeve të Shenjta

Bëni dy nga aktivitetet e mëposhtme (A–D), kur ju studioni 3 Nefi 20–22.

A Grumbullimi i Izraelit

Grumbullimi i Izraelit nuk është vetëm për njerëz të tjerë në vende të tjera, ai na përfshin ne dhe ditët tona. Studioni 3 Nefi 20:13, 18–19, 29–33; 21:1, 20–28; 22:13–14, 17 dhe rendisni çfarë tha Zoti se pse Ai do ta grumbullojë Izraelin dhe çfarë do të ndodhte kur Ai ta bënte këtë.

B Bekimet nga Zoti

1. Sipas 3 Nefi 20:25–26, cila është një nga mënyrat që Zoti ka bekuar dhe vazhdon të bekojë “fëmijët e besëlidhjes”?
2. Sipas 3 Nefi 20:27, në çfarë mënyrash i ka bekuar Zoti kombet johebreje?
3. Si ju kanë ndihmuar këto dy bekime në jetën tuaj? (Për ndihmë, në qoftë se është e nevojshme shih seksionin “Të Kuptojmë Shkrimet e Shenjta” për 3 Nefi 20–22.)

C Një Mesazh për Kombet Johebreje

1. Me fjalët tuaja, shpjegoni çfarë tha Zoti në 3 Nefi 21:14–21 rreth asaj se ç’do të ndodhë me kombet johebreje që nuk pendohen? Përdorni disa shembuj bashkëkohorë të asaj çfarë u tha.
2. Çfarë tha Zoti në 3 Nefi 21:22–25 rreth johebrenjve të cilët pendohen dhe grumbullohen në Jeruzalemin e Ri?

D Krahasoni Fjalët e Isaia

Në 3 Nefi 22, Shpëtimtari citoi Isaia 54, i cili është një dëshmi poetike e dashurisë së Zotit për popullin e Tij, ndërsa Ai përmbush besëlidhjen e Tij për t’i mbledhur ata së bashku në praninë e Perëndisë.

1. Gjatë gjithë shkrimeve të shenjta, Zoti shpesh e ka krahasuar marrëdhënien e Tij të besëlidhjes me Kishën e Tij me një marrëdhënie martesore. Ai është Bashkëshorti dhe Kisha është bashkëshortja. Merrni në konsideratë disa cilësi të Zotit i qeni një bashkëshort i mirë për Kishën e Tij, i tillë si, të qenët një shembull i drejtë dhe që siguron dashuri, nevojat materiale, ngushëllim dhe mbrojtje për familjen e Tij. Për secilën nga këto përgjegjësi, gjeni të paktën një frazë nga 3 Nefi 22 që tregon si Zoti është “bashkëshort” i përkryer për Kishën.
2. Si mund ta ngushëllojë mesazhi tek 3 Nefi 22 një të kthyer të ri në besim? Si mund ta përdorim ne atë çfarë tha Zoti në 3 Nefi 22, për të na ndihmuar të kujdesemi për të kthyerit e rinj në besim?

3 Nefi 23

Rëndësia e Fjalës së Shkruar

A keni pasur ndonjëherë një mendim ose përvojë që dëshironit ta kujtonit? A e shkruajtët atë, kështu që të mund ta kujtoni qartë? A keni vënë re se nëse ju nuk mbani shënim për ato përvoja dhe mendime, atëherë kujtimi i tyre zbehet dhe madje ndryshon? Shikoni si ua mësoi Shpëtimtari këtë parim nefitëve në 3 Nefi 23.

Të Kuptojmë Shkrimet e Shenjta



3 Nefi 23

Me zell (v. 1)—Me përpjekje të qëndrueshme dhe të sinqertë

Mbi (v. 2)—Rreth

Dëgjojë (v. 5)—Dëgjoni dhe bindjuni

Shpjegoi (v. 6, 14)—Mësoi, shpjegoi kuptimin e



Studimi i Shkrimeve të Shenjta



Bëni aktivitetin A ose B, kur ju studioni 3 Nefi 23.

A Jini Specifikë

- Identifikoni dy fjalë që përdori Jezusi për të përshkruar si duhet t'i lexojmë profecitë e Isaia. Ju mund të doni t'i nënvizoni ato në shkrimet tuaja të shenjta.
- Shkruani rreth tre metodave që mund të përdorë një njeri për të lexuar shkrimet e shenjta sipas mënyrës që e përshkroi Jezusi.

B Si Vihet në Zbatim Kjo për Ju?

Shqyrtoni 3 Nefi 23:6–13 dhe përshkruani çfarë i kërkoi Jezusi Nefit për të bërë dhe pastaj shkruani si mendoni ju zbatohet ky mesazh për ju.

3 Nefi 24–25

Profecia e Malakias

Malakia ishte një profet i Dhjatës së Vjetër që mësoi rreth viteve 430 Para K., pothuajse dyqind vjet pasi Lehi u largua nga Jeruzalemi. Në 3 Nefi 24–25, Shpëtimtari citoi nga ajo që tani është Malakia 3–4, kështu që nefitët të kishin këto mësimet të rëndësishme. Këta kapituj kanë gjithashtu një mesazh të veçantë për ne në ditët e mëvonshme.

Të Kuptojmë Shkrimet e Shenjta



3 Nefi 24

Durojë (v. 2)—Të kalojë vështirësi, durojë

Rafinuesi (v. 2–3)—Njeriu që shkrin shkëmbin për të nxjerrë metal të pastër (Ky simbol përdoret për të mësuar se njerëzit do të pastrohen nga papastërtitë dhe mëkatet e tyre në Ardhjen e Dytë të Krishtit.)

Larësve (v. 2)—Një njeri që e bën rrobën të bardhë

Pastrojë, rafinojë (v. 3)—Bën të pastra

Magjistarëve (v. 5)—Njerëz që ushtrojnë gjërat e drejtuara prej Satanit dhe sjellje të korruptuar

Shtypin punëtorin (v. 5)—Mashtrojnë ose ia hedhin punonjëseve

Konsumuar (v. 6)—Shkatërruar

Gllabëruesin (v. 11)—Shkatërrues

Rrepta (v. 13)—Të ashpra, të forta

E kotë (v. 14)—Pa vlerë ose përfitim

Lartësuar (v. 15)—Arritur sukses

Tundojë Perëndinë (v. 15)—Provokojnë Zotin me anë të mosbindjes ndaj urdhërimeve të Tij

Kishin frikë (v. 16)—Nderonin, donin dhe bindeshin

3 Nefi 24:3–4—Bijtë e Levit

Nën ligjin e Moisiut, anëtarët e fisit të Levit mbanin priftërinë dhe administronin ordinancat e ligjit për njerëzit. Sot ne e quajmë priftërinë që mbajtën ata "Priftëria Aarone" (shih DeB 13:1; 84:31–32; 128:24).

3 Nefi 24:10–12—Bekimet e së Dhjetës



Duke folur për bekimet shpirtërore dhe tokësore të së dhjetës, Presidenti Hibër J. Grant tha: "Përparimi vjen tek ata që zbatojnë ligjin e së dhjetës. Kur them përparim, nuk po mendoj vetëm në termat

e dollarit dhe qindarkave... Ajo çfarë unë e llogarit si përparim të vërtetë ... është rritja e njohurisë së Perëndisë, në dëshmi, në

fuqinë për të jetuar ungjillin dhe për t'i frymëzuar familjet tona të vepronë njëllor. Ky është përparimi i llojit të vërtetë" (*Gospel Standards* [1941], 58).

3 Nefi 25

Kashtë (v. 1)—Kashta e thatë prej grurit që ngelet në fushë pas korrjes së grurit

As rrënjë as degë (v. 1)—Prindër, gjyshër (paraardhësit), as fëmijët (pasardhësit)

Gjykimet (v. 4)—Ligjet
Ditës së madhe dhe të tmerrshme të Zotit (v. 5)—Ardhja e Dytë e Jezu Krishtit

3 Nefi 25:5–6—Zoti Do Të Dërgojë Elijan



Në përmbushje të këtij premtimi të Zotit nëpërmjet Malakias, Elija u kthye në tokë në vitin 1836 në Tempullin e Kirtlandit dhe dorëzoi çelësat e priftërisë për të bërë të mundur të kryhen ordinancat shpëtuese për ata që kanë vdekur (shih DeB 110:13–16). Ai rivendosi atë çfarë në referohet ndonjëherë ne si fuqia vulosëse e priftërisë. Është kjo fuqi me anën e së cilës familjet bashkohen së bashku për përjetësi.

Studimi i Shkrimeve të Shenjta

Bëni aktivitetin A dhe aktivitetin B ose C, kur ju studioni 3 Nefi 24–25.

A Kush Do Të Mbijetojë dhe Kush Nuk Do Të Mbijetojë në Ardhjen e Dytë?

Bëni në fletore dy kollona. Në njërën kollonë, shkruani fjalët dhe frazat nga 3 Nefi 24–25 që përshkruajnë kush *nuk do të* "durojë ditën" dhe çfarë do t'u ndodhë atyre. Në kollonën tjetër shkruani çfarë thonë këta dy kapituj se kush *do ta* "durojë ditën," çfarë do t'u ndodhë atyre dhe çfarë do të bëjnë ata.

B Bekimet e së Dhjetës

1. Çfarë tha Zoti në 3 Nefi 24:8–9 rreth atyre që nuk e paguajnë të dhjetën e tyre?
2. Nga vargjet 10–12 shkruani çfarë tha Zoti rreth atyre që e paguajnë të dhjetën e tyre?

3. Krahasoni Dokrina e Besëlidhje 64:23 me 3 Nefi 25:1 dhe shkruani çfarë u premtoi Zoti paguesve besnikë të së dhjetës. Përveç së dhjetës, ç'gjë tjetër duhet të sakrifikojmë për Zotin në përgatitjen për Ardhjen e Tij të Dytë?

C Si Ka Ndikuar Kjo tek Ju?

Shkruani rreth mënyrave më të rëndësishme që ju mendoni se përmbushja e 3 Nefi 25:5–6 ka ndikuar në jetën tuaj.



Vizita e dytë e Jezusit tek nefitët, e cila fillon në 3 Nefi 19, përfundon në kapitullin 26. Ju do të vini re se Mormoni shpjegoi në këtë kapitull se Jezusi tha dhe bëri shumë më tepër mes popullit nga ajo çfarë është shkruar në Librin e Mormonit. Ai gjithashtu tha, sidoqoftë, se ne mund të kemi një ditë anale të tjera të asaj se çfarë u tha dhe u bë. Kur të lexoni, shikoni pse ne nuk i kemi ato anale dhe çfarë duhet të bëjmë për t'i pasur ato.

Të Kuptojmë Shkrimet e Shenjta

3 Nefi 26

Të madhe (v. 3)—Ekstreme

Provuar (v. 9, 11)—Provë

Tregohen (v. 9)—Njihen, zbulohen

Mallkimin (v. 10)—Ndëshkim, ndalon procesin e përparimit, çensurim

Ndaloi (v. 11)—E urdhëroi atë që të mos
Shpreheshin (v. 14, 16)—Të flasësh
Të gjitha gjërat të përba-shkëta mes tyre (v. 19)—Ndanë gjithçka që kishin me të tjerët

3 Nefi 26:9–11—Ruajtja e "Gjërave më të Mëdha"



Presidenti Jozef Filling Smith, atëherë President i Kuorumit të Dymbëdhjetë Apostujve, tha: “Kur ne vetë, anëtarët e Kishës, jemi të gatshëm të mbajmë urdhërimet ashtu si na u dhanë dhe tregojmë besimin tonë ... , atëherë Zoti është gati të sjellë analin tjetër dhe të na e japë atë neve, pasi ne nuk jemi gati tani për ta marrë atë. Pse? Sepse ne nuk kemi jetuar sipas kërkesave ... në leximin e analit i cili na është dhënë dhe në ndjekje të këshillave të tij” (në Conference Report, shtator-tetor 1961, 20).

Studimi i Shkrimeve të Shenjta

Bëni aktivitetin A kur ju studioni 3 Nefi 26.

A Gjërat Më Të Mëdha dhe Më Të Vogla

1. Shqyrtoni 3 Nefi 26:6–12 dhe shkruani çfarë mësojmë ne në Librin e Mormonit.
2. Lexoni gjithashtu Alma 12:9–11, Doktrina e Besëlidhje 84:54–58 dhe seksionin më lart “Të Kuptojmë Shkrimet e Shenjta” dhe shkruani çfarë duhet të bëjmë si individë dhe çfarë duhet të bëjë Kisha si e tërë për të marrë “gjërat më të mëdha” nga Zoti.
3. Rendisni disa nga “gjërat më të mëdha” që ndodhën mes nefitëve pasi Jezusi u largua (shih 3 Nefi 26:15–21).



3 Nefi 27

“Ky Është Ungjilli Im”

Gjatë dy vizitave të Tij të para në Amerikë, Jezu Krishti u mësoi personalisht ungjillin e Tij dhe drejtoi ndërtimin e Kishës së Tij mes nefitëve. Ai zgjodhi dhe shuguroi udhëheqës për të çuar përpara punën e Tij. Ata vazhduan të mësojnë ungjillin e Tij dhe të administrojnë ordinancat shpëtuese të priftërisë. Siç shkruhet në 3 Nefi 27, pas një periudhe të papërcaktuar të kohës, Shpëtimtari bëri një vizitë të tretë tek dishepujt e Tij nefitë. Ajo vizitë na mëson se Jezu Krishti, si kreu i Kishës së Tij, nuk është shumë larg dhe i jep udhëzime udhëheqësve të Kishës së Tij. Zoti vazhdon të drejtojë Kishën e Tij nëpërmjet shërbëtorëve të Tij të caktuar. Presidenti Gordon B. Hinkli, atëherë këshilltar në Presidencinë e Parë, dëshmoi: “Le të kuptohet nga të gjithë se Jezu Krishti qëndron në krye të kësaj kisha, që mban emrin e Tij të shenjtë. Ai kujdeset për të. Ai po e drejton atë. Duke qëndruar në krahun e djathtë të Atit të Tij, Ai drejton këtë punë” (në Conference Report, prill 1994, 75; ose Ensign, maj 1994, 59). Ndërsa lexoni, vini re çfarë mësoi Jezusi rreth ungjillit të Tij në këtë kapitull.

Të Kuptojmë Shkrimet e Shenjta

3 Nefi 27

Debate (v. 3)—Mosmarrëveshje, grindje

Kositen (v. 11–12, 17)—Pritet

Tërheq (v. 14–15)—Sjellë, tërheq

Shenjtëroheni (v. 20)—Bëhen të pastër dhe të shenjtë, pastrohen

Biri i humbjes (v. 32)—Dikush që provon vdekjen e dytë (shpirtërore)

3 Nefi 27:3–8—Emri i Kishës

Jezusi e bëri të qartë në 3 Nefi 27 se Kisha e Tij do të thirrej sipas emrit të Tij. Kur Zoti rivendosi ungjillin e Tij në ditët tona, Ai zbuloi se Kisha e Tij duhet të thirret përsëri sipas emrit të Tij (shih DeB 115:3–4). Me gjithë kishat e ndryshme që shpallnin të jenë kristiane në kohën e Jozef Smithit, pak janë ato që thirren sipas emrit të Jezu Krishtit.

Studimi i Shkrimeve të Shenjta

Bëni aktivitetin B dhe aktivitetin A ose C, kur ju studioni 3 Nefi 27.

A “Në Emrin Tim”

1. Ju mund të dëshironi të nënvizoni në 3 Nefi 27:1–10 çdo frazë që ka të bëjë me emrin e Krishtit (të tilla si, “në emrin e Jezusit,” “emri i Krishtit,” “sipas këtij emri,” “në emrin e tij,” ose “në emrin tim”). Lexoni gjithashtu Mosia 3:17; 5:7–13 dhe shkruani një paragraf që shpjegon pse gjithçka që ne bëjmë ose themi në Kishë duhet të bëhet “në emrin e Jezu Krishtit.”
2. Lexoni paragrafin në Bible Dictionary për “prayer” [Fjalori Biblik, (lutje)] në faqen 753 që fillon “Ka shumë pasazhe ...” Shkruani një paragraf që shpjegon çfarë do të thotë të lutesh “në emrin e Jezu Krishtit.”

B Cili Është “Lajmi i Mirë”?

Fjala *ungjill* fjalë për fjalë do të thotë “lajmi i mirë” ose “lajm i gëzuar.”

1. Lexoni me kujdes 3 Nefi 27:9–21 dhe nënvizoni fjalën *ungjill* sa herë që shfaqet.
2. Çfarë thotë Jezusi veçanërisht se e përbën ungjillin e Tij?
3. Përmbledhni në një paragraf se si këto vargje rreth ungjillit të Jezu Krishtit lidhen me nenin e tretë dhe të katërt të besimit.
4. Si është ungjilli “lajm i mirë” për ju?
5. Në jetën tuaj personale, çfarë do të thotë të “jetosh ungjillin”?

C Mjeshtëria e Shkrimit të Shenjtë—3 Nefi 27:27

1. Çfarë detyre të veçantë morën dymbëdhjetë dishepujt nefitë nga Shpëtimtari tek 3 Nefi 27:24–27?
2. Çfarë tha Jezusi se ata kanë nevojë të bëjnë në mënyrë që të përparojnë në detyrën e tyre?
3. Shkruani një paragraf që përshkruan si po përpiqeni ju të bëheni më shumë si Krishti. Përfshini veçanërisht çfarë keni bërë dhe çfarë do të donit të bënit më mirë.

3 Nefi 28

Dëshirat e Veçanta të Dymbëdhjetë Dishepujve

Nëse do të kërkonit diçka që ju dëshironi nga Shpëtimtari, çfarë do të ishte ajo? Dymbëdhjetë dishepujve nefitë iu dha kjo mundësi. Vini re se çfarë kërkuan ata. A do të jetë kërkesa juaj e ngjashme apo e ndryshme nga ajo e tyre?



Të Kuptojmë Shkrimet e Shenjta

3 Nefi 28

Moshën e një njeriu (v. 2)—Numri i viteve që një njeri jeton zakonisht

Sa hap e mbyll sytë (v. 8)—Për një çast

Vdekshmëria (v. 8, 36)—Pasja e një trupi fizik që mund të vdesë

Pavdekshmëri (v. 8, 36)—Pasja e një trupi të ringjallur që nuk mund të vdesë kurrë

Mish (v. 9)—Trup fizik ose i vdekshëm

Rrinin (v. 12)—Qëndronin në tokë

Duke mbledhur (v. 18)—Duke kthyer në besim

Çaheshin më dysh (v. 19)—Ndahen më dysh

Mjaftueshme (v. 20)—Mjaft të thella

Pirës (v. 22)—Bebe

3 Nefi 28:13–17, 36–40—Shpërfytyrimi dhe Transformimi

Mormoni tha se tre nga dymbëdhjetë dishepujt nefitë u "shpërfytyruan." Kjo i referohet një ndryshimi të përkohshëm që një njeri duhet të provojë në mënyrë që të qëndrojë në praninë e Perëndisë dhe të mos shkatërrohet (shih DeB 67:11; Moisiu 1:11). Shpërfytyrimi nuk duhet të ngatërrohet me transformimin e trupit (ngritja në qiell pa provuar vdekjen), edhe pse të dyja ka mundësi që ndikojnë në trup në mënyra të ngjashme. Shpërfytyrimi është një ndryshim momental, ndërsa transformimi është një ndryshim afatgjatë në trup dhe përfundon vetëm kur dikush kalon nga vdekshmëria në pavdekshmëri, ose ringjallet

(shih 3 Nefi 28:8). Midis atyre të cilët u transformuan janë Enoku dhe qyteti i Sionit (Moisiu 7:18–23, 27), Elija, Apostulli Gjon (DeB 7) dhe tre dishepujt nefitë (3 Nefi 28:4–11, 15–40).

Studimi i Shkrimeve të Shenjta

Bëni aktivitetet A dhe B, kur ju studioni 3 Nefi 28.

A Çfarë Dëshironi Ju?

1. Shkruani çfarë dëshironin nëntë prej dymbëdhjetë dishepujve nefitë tek 3 Nefi 28 dhe rendisni bekimet që u premtoi Zoti atyre.
2. Shkruani çfarë dëshironin tre dishepujt e tjerë në 3 Nefi 28 dhe rendisni bekimet që u premtoi Zoti atyre.
3. Në qoftë se do t'ju kërkohet të zgjidhnit mes atyre që iu dha të nëntëve ose të treve, kë do të zgjidhnit? Pse?

B Shkruani një Pyetje-Rrufe

Duke përdorur çfarë mësuar rreth qenieve të transformuara në përgjithësi dhe tre nefitëve në veçanti, shkruani një pyetje rrufe me "e vërtetë apo "e rreme." Pyetjet rrufe duhet të përfshijnë të paktën pesë thënie. Pas çdo thënieje, shkruani përgjigjen e saktë dhe vargun në të cilin ju e mësuar atë.

3 Nefi 29–30

Paralajmërimet e Mormonit

Në vend që të vazhdonte të tregonte çfarë ndodhi pas vizitës së Jezu Krishtit tek nefitët, Mormoni e mbylli 3 Nefi me dëshminë, këshillën dhe lajmërimet e tij për lexuesit e ardhshëm. Kujtoni, ndërsa lexoni kapitujt 29–30, se Mormoni po u shkruante direkt njerëzve të ditëve tona.

Të Kuptojmë Shkrimet e Shenjta

3 Nefi 29

Të kota (v. 3)—Pa vlerë ose çmim

Përbuzni, përbuz (v. 4–5, 8)—Mospëlqim, mohim, trajton lehtëshëm

Tallni ... as të vini në lojë (v. 8)—Tallni ose bëni gallatë me

Zbatojë (v. 9)—Kryejë

3 Nefi 30

Lavirësitë (v. 2)—Mëkate seksuale

Neveritë (v. 2)—Mëkate serioze; mendime dhe vepra që janë fyese për Perëndinë

Idhujtaritë (v. 7)—Adhurimin e perëndive të rreme

Heqje (v. 2)—Falje, çlirim nga faji

Studimi i Shkrimeve të Shenjta

Bëni aktivitetet A dhe B, kur ju studioni 3 Nefi 29–30.

A Bëni një Listë

1. Lexoni çfarë tha Mormoni në 3 Nefi 29:1–4, 8–9 dhe rendisni çfarë duhet të dimë ose bëjmë, pasi ky anal erdhi në botë. Nëse ka një arsye të dhënë në këto vargje përse ne duhet t'i dimë dhe t'i bëjmë këto gjëra, shkruajeni atë ngjitur me pikën në listën tuaj.

2. Rendisni grupet e veçanta të njerëzve që Mormoni u dha paralajmërimet në 3 Nefi 29:5–7; 30:2. Në qoftë se ka një pasojë të paralajmërimit të përmendur, shkruajeni atë ngjitur me pikën në listën tuaj.
3. Nga këshilla dhe paralajmërimet që ai dha në 3 Nefi 29–30, rendisni për çfarë u frymëzua të njëjtte Mormoni rreth ditëve tona.

B Kush Po Flet?

Me kujdes lexoni 3 Nefi 30:1–2. Fjalët e kujt janë shkruar në vargun 2? Pse mendoni ju Mormoni u urdhërua t'i shkruante ato?

Nefi i Katërt: Libri i Nefit

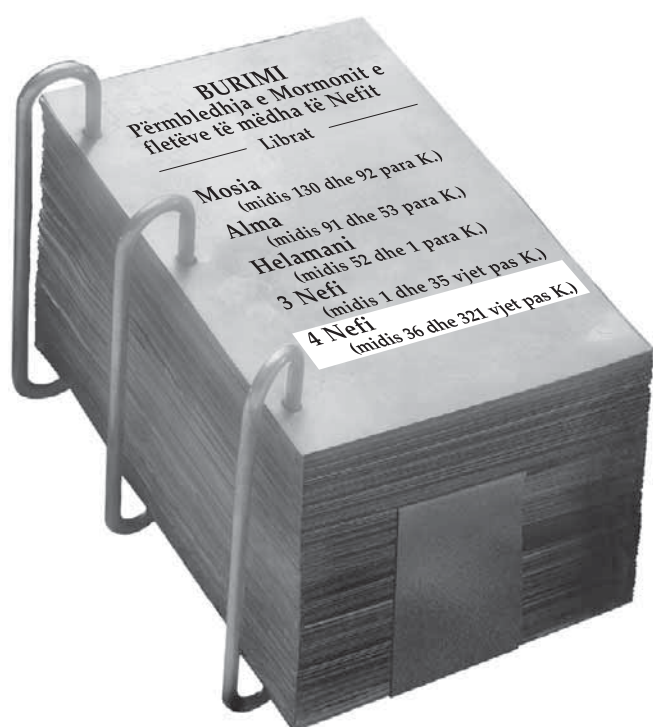

Rreth 4 Nefi

Deri në botimin e vitit 1879 të Librit të Mormonit, ky libër titullohej thjesht "Libri i Nefit, i cili ishte biri i Nefit, njërit prej dishepujve të Jezu Krishtit." Plaku Orson Prat, i cili ishte anëtar i Kuorumit të Dymbëdhjetë Apostujve, rekomandoi shtimin e titullit "Nefi i Katërt" i cili u miratua nga Presidencia e Parë.

Pjesa e parë e 4 Nefi ndonjëherë është quajtur "Epoka e Artë." Për 170 vjet njerëzit ishin të bashkuar dhe jetuan në paqe e pa grindje dhe ata i kishin "të gjitha gjërat të përbashkëta mes tyre" (4 Nefi 1:3). Si qenë ata në gjendje të ndërtojnë një periudhë të tillë kaq të bekuar dhe të përparuar? Më vonë, njerëzit filluan të ndahen përsëri dhe bënë "të gjitha llojet e ligësisë" (v. 34). Pas një periudhe të tillë kaq të bekuar paqeje, pse do të zgjidhnin njerëzit një drejtim të tillë?



Pasi të ligjtë u shkatërruan dhe pjesa e mbetur e njerëzve mori mësim dhe shërbim nga Shpëtimtari dhe engjëjt qiellorë, njerëzit jetuan në paqe dhe drejtësi për shumë breza. Jeta e tyre ishte e ngjashme me atë të provuar nga populli i Enokut, që u thirr Sion (shih Moisiu 7:18). Mormoni shkroi se "nuk mund të kishte një popull më të lumtur" (4 Nefi 1:16). Kur të lexoni, shikoni çfarë parimesh të ungjillit jetuan ata që sollën lumturi të tillë.

Fatkeqësisht, njerëzit në të vërtetë u bënë po aq të ligj sa në ditët para ardhjes së Jezu Krishtit. Ne duhet të marrim në konsideratë me kujdes dhe të mësojmë nga gabimet që bënë ata, që pati si rezultat atë rënie nga drejtësia dhe lumturia e madhe në ligësi dhe mjerim, gjë që solli shkatërrimin përfundimtar të kombit nefit.

Të Kuptojmë Shkrimet e Shenjta

4 Nefi 1

Të gjitha gjërat e përbashkëta (v. 3)—Çdo njeri e kuptoi se të gjitha që ata zotëronin kishte ardhur nga Zoti dhe kështu ata ndanë me dëshirë çfarë kishin me të tjerët dhe për ndërtimin e mbretërisë së Perëndisë.

Bënë (v. 5)—Bënë

Vendet (v. 9, 19)—Vend

Trazira (v. 167)—Shqetësime, rebelime

Ndyrësie (v. 16)—Plot epsh, mëkate seksuale

Rroba (v. 24)—Veshje

Klasa (v. 26)—Grupe shoqërore që bazohen tek paraja ose popullariteti

Ranë (v. 34, 38)—Të largohesh gradualisht

Stolisën (v. 41)—Zbukuruan

Mendjemëdhenj (v. 43)—
Egoistë

Tregti në të gjitha llojet e
tregtisë (v. 46)—Të blesh dhe
të shesësh shumë gjëra, tregti

I shtyrë (v. 48)—Urdhëruar

Mbetjes (v. 49)—Pasardhësve,
pjesës së mbetur

Studimi i Shkrimeve të Shenjta

Bëni dy nga aktivitetet e mëposhtme (A–C), kur ju studioni 4 Nefi.

A Populli Më i Lumtur

- Në 4 Nefi 1:16, Mormoni shkroi se nuk mund të kishte popull më të lumtur sesa populli i përshkruar në 4 Nefi 1:1–22. Rendisni të paktën pesë parime të gjetura në këto vargje, që ju besoni se ndikuan më shumë në udhëheqjen e tyre drejt kësaj lumturie.
- Sipas 4 Nefi 1:15, cila ishte arsyeja e vetme që u eliminua grindja? Shpjegoni pse mendoni se kjo cilësi e njerëzve solli ndryshimin.

B Drejtoni një Intervistë

Imagjinoni se një grup të rinjsh nga koha e përshkruar tek 4 Nefi 1:1–22 qenë të gatshëm të intervistoheshin në ditët tona. Shkruani tre pyetje që ju mendoni se të rinjtë nga ditët tona do të dëshironin t’u bënin atyre. Pastaj shkruani përgjigjet që ju mendoni se mund të japin ata, duke u bazuar në atë çfarë lexuat në 4 Nefi.

C Hapat Që Të Çojnë Poshtë

- Plaku Spenser W. Kimbëll, atëherë një anëtar i Kuorumit të Dymbëdhjetë Apostujve, mësoi: “Mëkati, si një udhëtim,

fillon me hapin e parë” (*The Miracle of Forgiveness* [1969], 214). Në 4 Nefi, shoqëria nefite jetoi me bindje ndaj urdhërimeve të Perëndisë deri në gjysmën e parë të kapitullit, por në fund ata u bënë jashtëzakonisht të ligj. Në fletoren tuaj, vizatoni një palë shkallë që të zbresin poshtë. Aty duhet të jenë nga pesë deri tetë shkallë. Në majë të shkallës, shkruani çfarë duket se tregon 4 Nefi se ishte hapi i parë që morën njerëzit, që i çoi ata poshtë dhe renditni vargun në të cilin ju e mësuar këtë. Vazhdoni etiketimin e çdo hapi me çfarë na mëson pjesa tjetër e 4 Nefi se ishin hapat e tjera që zbresin poshtë, duke i larguar njerëzit nga lloji i jetës që Zoti do të donte që ata të jetonin.

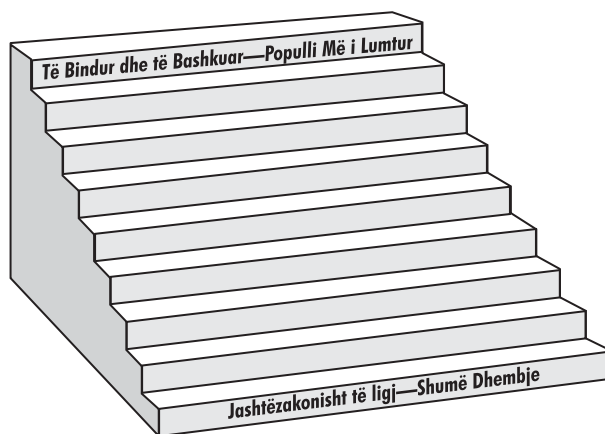

- Në fund të 4 Nefi, vetëm pak veta në shoqërinë e tyre mund të konsideroheshin të drejtë. Ngjitur me çdo hap të diagramës suaj, shkruani shkurtimisht çfarë mund të kenë bërë njerëzit e drejtë për të qëndruar të drejtë, kur pjesa tjetër e shoqërisë së tyre mori hapin për të zbritur poshtë.
- Si mendoni do të jenë ndjerë kur qenë mes të paktëve që jetonin të vërtetë ndaj mësimëve të Jezu Krishtit në fund të 4 Nefi? Çfarë sfidash mendoni ju duhet të ketë përballuar atëherë një njeri i drejtë?

Libri i Mormonit



Libri i Vetë Autorit

Pas grumbullimit dhe shkrimit të të gjithë librave që ne tani i quajmë Libri i Mormonit, profeti Mormoni shkroi një rrëfim të ditëve të tij. Ky libër më i vogël quhet gjithashtu “libri i Mormonit” edhe pse është brenda librit më të madh të quajtur Libri i Mormonit. Mormoni u vra dikur pasi ai shkroi atë çfarë gjendet në Mormoni 7. Biri i tij, Moroni, përfundoi analin që kishte filluar i ati i tij (shih Mormoni 8–9).

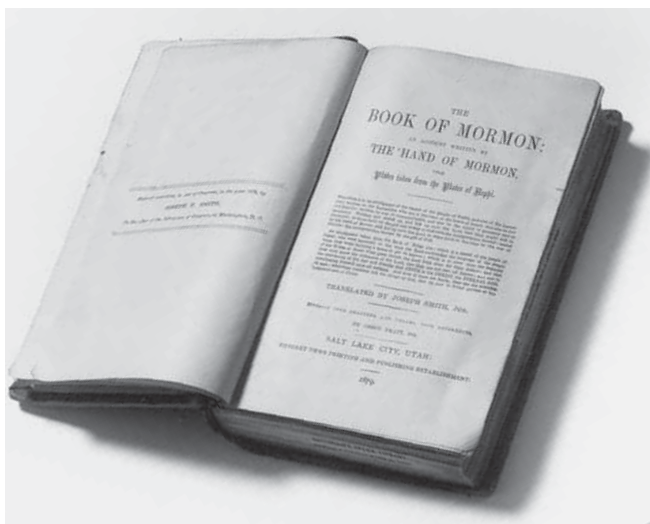

“Më Mirë”

Në një përpjekje për të korrigjuar një gabim në interpretimin e disa njerëzve të fjalës *Mormon*, Profeti Jozef Smith i shkroi një letër botuesit të *Times and Seasons [Kohët dhe Stinët]*, një botim i hershëm i Kishës. Në të ai tha:

“Me anë të gazetës suaj, dëshiroj të korrigjoj një gabim...

Gabimi për të cilin flas është përkufizimi i fjalës ‘Mormon.’ Është deklaruar se kjo fjalë e ka prejardhjen nga fjala greke *mormo*. Kjo nuk është e vërtetë. Nuk ka pasur as greqisht as latinisht në fletët nga të cilat unë, me anë të hirit të Zotit, përktheva Librin e Mormonit...

Fjala Mormon, fjalë për fjalë do të thotë, më mirë” (*History of the Church*, 5:399–400).

Mormon = Më Mirë

Duke folur për njerëzit që nuk janë anëtarë të Kishës që na quajnë ne “Mormonë,” Presidenti Gordon B. Hinkli u mësoi anëtarëve të Kishës një mënyrë për ta marrë këtë emër si kompliment.

Ai tha:

“Dhe kështu, ndonëse ndonjëherë më vjen keq që njerëzit nuk e thërrasin këtë kishë sipas emrit të saj të saktë, unë jam i lumtur që epiteti që përdorin ata është një nder i madh, i bërë ky nga një njeri dhe një libër i shquar, që jep një dëshmi të pakrahueshme në lidhje me Shëlbuesin e botës.

Çdo njeri që e njej burrin Mormon me anë të leximit dhe meditim të fjalëve të tij, çdokush që lexon këtë thesar të çmuar të historisë, i cili u mbledh dhe u ruajt në një masë të madhe prej tij, do të vijë e do të njohë se *Mormon* nuk është një fjalë diskreditimi, por që përfaqëson të mirën më të madhe—atë të mirë që është nga Perëndia. Ishte përkthyesi i ditëve tona i këtij anali të lashtë që shpalli se nëpërmjet leximit të tij një njeri do t’i afrohet më shumë Perëndisë sesa me anë të leximit të ndonjë libri tjetër.

E gjitha kjo vendos mbi ne të kësaj kishë dhe këtij brezi një përgjegjësi të madhe dhe kërkuese për të kuptuar se kur për ne flitet si Mormonë, ne kështu duhet të jetojmë që, shembulli ynë të rrisë perceptimin se *Mormon* do të thotë në të vërtetë, më mirë” (në Conference Report, tetor 1990, 70; ose *Ensign*, nëntor 1990, 52–53).

Kur të lexoni rreth Mormonit në këta pak kapituj, mendoni si mund të ndiqni ju shembullin e tij dhe të jeni ose të keni “më shumë të mira” në jetën tuaj.



Mormoni ishte njeri i madh madje dhe në rini të tij. Duke folur për të rinjtë e Kishës, Presidenti Spensër W. Kimbëll, tha: “Ju djem të rinj nuk keni nevojë të prisni që të jeni të mëdhenj. Ju mund të jeni misionarë të mrekullueshëm, të rinj të fortë, shokë të mirë dhe udhëheqës të lumtur dhe të besuar të Kishës. Ju nuk keni pse të prisni deri nesër” (në Conference Report, prill 1976, 71; ose Ensign, maj 1976,

47). Presidenti Gordon B. Hinkli i këshilloi të rinjtë dhe të rejtat të "besoni në kapacitetin tuaj për të mësuar dhe bërë diçka në jetën tuaj. Qëndroni drejt dhe shkoni përpara" (Teachings of Gordon B. Hinckley, 715).



Kur të lexoni Mormoni 1, vini re sa vjeç ishte Mormoni dhe çfarë u tha rreth tij në atë moshë. Gjithashtu mendoni çfarë lexuat në pjesën e fundit të 4 Nefi rreth llojit të shoqërisë në të cilën u rrit Mormoni. Shembulli i tij i drejtësisë rinore në mes të ligësive të mëdha është një mësim po aq i fuqishëm si çdo mësim që ai predikoi.

Të Kuptojmë Shkrimet e Shenjta



Mormoni 1

I matur (v. 2, 15)—I aftë për të menduar seriozisht rreth çështjeve të rëndësishme, me mendje shpirtërore

Vënë re (v. 2)—Mësoj, kuptoj

Gdhendjet, gdhendësh (v. 3–4)—Shkrimet, shkruar mbi metal

Hoqën dorë nga plani i tyre (v. 12)—Hoqën dorë (u dorëzuan) nga plani i tyre

Mbizotëroi (v. 13)—Pati ndikim më të madh

Përpoqa (v. 16)—Përpiqem, provoj

Shtrigëri (v. 19)—Përpyqje për të fituar zbulesa të rreme nga burime të liga

Studimi i Shkrimeve të Shenjta



Bëni aktivitetin A, kur ju studioni Mormoni 1.

A Pasojat

Fjala për shkak të është e rëndësishme të vihet re në shkrimet e shenjta. Kjo shpesh na ndihmon të identifikojmë veprimet dhe pasojat e tyre, qofshin të mira ose të liga.

1. Duke përdorur çfarë ju lexuat në Mormoni 1:13–14, bëni një diagramë të ngjashme me atë më poshtë dhe identifikoni pasojat që provuan nefitët dhe veprimet që sollën këto pasoja.

Veprimet

"Për shkak të"

Pasojat

2. Supozoni që një nefit i ditëve të Mormomit e pa diagramën tuaj ose i lexoi ato vargje, atij ose asaj iu shpjeguan parimet dhe pastaj u përgjigj duke thënë: "E pastaj?" Shkruani një përgjigje drejtuar një njeriu të tillë për ta ndihmuar atë të kuptojë sa të rëndësishme janë ato pasoja. Përfshini shembuj të veçantë si jeta juaj është e ndryshme, sepse ju keni provuar bekimet për të cilat foli Mormoni.



Ne lexuam në Mormoni 1 rreth pasojave shpirtërore të ligësive të nefitëve. Tek Mormoni 2, ne mësojmë rreth disa shkeljeve të tyre dhe pasojave që pasuan. Ndonjëherë, kur na ndodhin gjëra të liga, këto mund të na përulin dhe udhëheqin për të parë më nga afër jetën tonë dhe të bëjmë ndryshimet e nevojshme. Kur të lexoni Mormoni 2, vini re si iu përgjigjen nefitët e ditëve të Mormomit disfatave, tragjediave dhe vuajtjeve që rezultuan si pasojë e veprimeve të tyre. Çfarë mund të mësoni nga shembulli i tyre? Çfarë mund të mësoni nga shembulli i Mormomit në këtë kapitull?

Të Kuptojmë Shkrimet e Shenjta



Mormoni 2

Trupi (v. 1)—Gjatësia

Kërdia (v. 8)—Trupa të dëmtuar dhe të vdekur, të vvarë

Kryengritje e plotë (v. 8)—Motiv i vazhdueshëm, mbulim

Vajtje dhe kujë (v. 11–12)—Shumë mërzi, qarje, dhembje të thellë

I kotë (v. 13)—Pa qëllim

Zemra të thyera (v. 14)—Përlulësi, dhembje

Shpirtra të penduar (v. 14)—

Një dëshirë e brendshme për t'u penduar dhe për të bërë vullnetin e Perëndisë

Kositur (v. 15)—Vrarë në luftë

Neverive (v. 18, 27)—Mëkate serioze; mendime dhe vepra që janë fyese për Perëndinë

Kurajon (v. 24)—Përpyqje e madhe, forcë

Fatkeqësie (v. 27)—Tragjedi, fatkeqësi

Mormoni 2:11–14—"Dhimbja e të Mallkuarve" ose "Keqardhja ... në Pendim"

President Spencer W. Kimbëll mësoi se "shumë shpesh njerëzit mendojnë se ata janë penduar dhe janë të denjë për falje, kur gjithçka që ata kanë bërë është të shprehin trishtim ose keqardhje për ngjarjen e palumtur" (Teachings of Spencer W. Kimball, bot. Edward L. Kimball [1982], 87). Përshkrimi i Mormomit në Mormoni 2:11–14 na ndihmon të kuptojmë se vetëm keqardhja "në pendim" të çon drejt llojit të ndryshimit që na bën të pastër dhe e zëvendëson keqardhjen me lumturi. Ky "[trishtim] sipas Perëndisë" më i thellë (shih 2 Korintasve 7:10) është një perceptim se veprimet tona të liga janë në të vërtetë rebelim kundër

Perëndisë (shih Mormoni 2:15) dhe se ne kemi kontribuar në vuajtjen e të tjerëve—duke përfshirë Shpëtimtarin (shih Mosia 14:5; DeB 19:16–19). “Keqardhja ... në pendim” do të thotë se ne kemi dëshirë të ndryshojmë.



Mormoni 2:15—“Dita e Hirit Kishte Kaluar”

Presidenti Jozef Fillding Smith, atëherë President i Kuorumit të Dymbëdhjetë Apostujve, shpjegoi se “është e mundur që njerëzit të futen thellë në errësirë nëpërmjet rebelimit dhe ligësisë saqë shpirti i pendimit i lë ata... dhe ata shkojnë përtej fuqisë së pendimit” (*Doctrines of Salvation*, 2:194; shih gjithashtu Helamani 13:38).

Ne mund të mësojmë shumë rreth karakterit të Mormoni nga mënyra se si vazhdoi ai të ndihmojë popullin e tij pasi e kuptoi se kjo “ditë e hirit kishte kaluar.”

Studimi i Shkrimeve të Shenjta

Bëni aktivitetin A, kur ju studioni Mormoni 2.

A Arsyet për Keqardhje

1. Sipas Mormoni 2:10–15, pse po vuanin nefitët? Pas çdo arsyeje që do të rendisni, shënoni vargun ose vargjet në të cilin e gjetët.
2. Sipas Mormoni 2:10–15, 18–19, 25–27, pse u pikëllua Mormoni? Pas çdo arsyeje që do të rendisni, shënoni vargun ose vargjet në të cilin e gjetët.
3. Cili ishte ndryshimi mes pikëllimit të nefitëve dhe pikëllimit të Mormoni?
4. Shpjegoni si çdo pasazh i mëposhtëm i shkrimit të shenjtë lidhet me pikëllimin e nefitëve, me pikëllimin e Mormoni ose të të dyve bashkë: Alma 41:10; 42:29; Moroni 10:22; Moisiu 7:28–40.



Në Mormoni 3 ne mësojmë shumë rreth mëshirës së Perëndisë dhe madhësisë së Mormoni, kur marrim në konsideratë se Zoti u dha nefitëve të ligj një mundësi tjetër për t’u penduar. Zoti gjithashtu i ndihmoi ata në luftrat e tyre kundër lamanitëve. Në Dhjatën e Vjetër, profetit Ezekiel, Zoti i tha: “A ndjej vallë gëzim nga vdekja e të pabesit? ... apo përkundrazi që ai të kthehet nga rrugët e tij dhe të jetojë?” (Ezekieli 18:23). Pavarësisht sa shumë Zoti dëshiron që gjithë njerëzit të pendohen, Ai nuk do të na detyrojë dhe ligji i drejtësisë duhet të plotësohet. Ndërsa lexoni Mormoni 3, shënoni me kujdes cilat veprime dhe qëndrime i ndanë nefitët nga Zoti. Fatkeqësisht, shumë njerëz sot bëjnë po ato të njëjta gabime. Duket se Mormoni dëshironte prej nesh të mësonim nga ky rrëfim i trishtuar i vetë-shkatërrimit të nefitëve, meqenëse ai shkroi veçanërisht për ditët tona në pjesën e fundit të këtij kapitulli.

Të Kuptojmë Shkrimet e Shenjta

Mormoni 3

Më kot (v. 3)—Pa përgjigje

Letër (v. 4)—Letër

Plotësisht (v. 11)—Komplet

Tri herë (v. 13)—Tri herë

Hakmarrja (v. 15)—Drejtësi e fortë, ndëshkim

Soditës (v. 16)—Duke mos marrë pjesë

Treguar (v. 16, 20)—Bëj të njohur

Fillojë (v. 17)—Fillojë

Studimi i Shkrimeve të Shenjta

Bëni aktivitetin A, kur ju studioni Mormoni 3.

A Një Zë Nga Pluhuri

Ndërsa lexoni faqet e fundit të Librit të Mormonit, ka vende ku duket se Mormoni dhe Moroni dinin për ditët tona po ashtu siç dinin dhe për ditët e tyre. Duke folur direkt për ne në Mormoni 3:17, Mormoni tha: “Prandaj ...” ose me fjalë të tjera, “Për shkak të gjërave që ju tani i dini, unë ju them juve këtë ...”

1. Rendisni të vërtetat që dëshmoi Mormoni në Mormoni 3:17–22.
2. Shkruani si do t’ju ndihmojë kuptimi i këtyre të vërtetave të parandaloni përsëritjen e gabimeve tragjike të nefitëve.



Tek Mormoni 3 ne lexojmë se Mormoni refuzoi të jetë komandanti i ushtrisë nefite për shkak të ngurtësisë së zemrave të tyre dhe meqë kënaqeshin me derdhjen e gjakut vazhdimisht. Mormoni vazhdoi, megjithatë, të vëzhgojë dhe bëjë një anal të popullit të tij. Ndërsa lexoni Mormoni 4, shikoni për ndonjë ndryshim në qëndrimet ose sukseset e nefitëve në luftë.

Të Kuptojmë Shkrimet e Shenjta

Mormoni 4

Mundeshin (v. 4)—Mundur
Dëbuan (v. 8)—Mohuan
qëllimin e tyre
Këmbëngulje (v. 10)—
Vazhduan vendosmërisht
Kërdisë (v. 11)—Trupa të
vdekur, të vvarë

Studimi i Shkrimeve të Shenjta

Bëni aktivitetin A ose B, kur ju studioni Mormoni 4.

A Shkruani një Pyetje-Rrufe

Shkruani një pyetje të shkurtër rrufe që përfshin cilat mendoni ju janë tre deri pesë idetë ose ngjarjet më të rëndësishme në Mormoni 4. Ju mund ta shkruani atë si një pyetje rrufe “e vërtetë ose e rreme” ose si pyetje me përgjigje të shkurtra. Përfshini një përgjigje kyç që rendit vargun ose vargjet në të cilin gjendet çdo përgjigje.

B Refuzuan për t’u Penduar

Në Mormoni 4:10–18, shënioni ato vargje që ju ndjeni se përkrahajnë çfarë u ndodhi nefitëve për shkak se ata refuzuan të pendohen. Shkruani ç’mendoni ju si u ndjenë nefitët gjatë asaj kohe dhe pse.



Anali i Mormonit i ngjarjeve gjatë ditëve të tij ka qenë plot fatkeqësi dhe dëshpërim, dhe fatkeqësisht, për shkak të ligësisë të tyre, jeta nuk u përmirësua për nefitët. Mormoni i kushtoi kohë në Mormoni 5 shpjegimit se çfarë mendonte ai se duhet të mësojnë njerëzit në ditët e mëvonshme nga ky anal tragjik.

Të Kuptojmë Shkrimet e Shenjta

Mormoni 5

Fatkeqësitë (v. 1)—
Vështirësitë, vuajtjet
Mbajtëm (v. 4)—Ruajtëm,
mbajtëm, kujdesëm, mbrojtëm
Sfilis (v. 8)—Mundoj
Asgjë (v. 9)—Asgjë
Përmbledhje (v. 9)—Version i
shkurtuar
Fatkeqësinë (v. 11)—Tragjedi,
fatkeqësi
Qëllim (v. 14)—Synim
Fara (v. 15)—Pasardhësit
Neveritshëm (v. 15)—Urryer,
pakëndëshëm, pështirë
Byku (v. 16, 18)—Lëvozhga e
hollë e pjesës së jashtme të
një kokrrë gruri
Anije (v. 18)—Anije

Studimi i Shkrimeve të Shenjta

Bëni aktivitetin A ose B, kur ju studioni Mormoni 5.

A Qëllimet e Librit të Mormonit

1. Në Mormoni 5:14–15, Mormoni dha arsye pse Libri i Mormonit do të vinte në ditët tona. Rendisni këto qëllime në fletoren tuaj.
2. Në listën tuaj, shtoni qëllimet e gjetura në 1 Nefi 13:40; 2 Nefi 3:12; Doktrina e Besëlidhje 3:19–20; 10:48–52, 62–63; 20:11–12.

B “Të Dashur Johebrenj ...!”

Mormoni e dinte se kombet johebrenje do të kenë në ditët e fundit fjalët e tij. Ai u shkroi veçanërisht atyre një pjesë të madhe në Mormoni 5:9–24. Përmbledhni mesazhin e Mormonit për johebrenjtë duke shkruar me fjalët tuaja një letër që i drejtohet

“johëbrenjve në ditët e fundit.” Kur të shkruani vini re se Mormoni shkroi rreth johëbrenjve po ashtu dhe drejtuar johëbrenjve.



Kishin kaluar më shumë se gjashtëdhjetë vjet ndërmjet shkrimeve në Mormoni 1 dhe 6. Mormoni kishte udhëhequr ushtritë nefite për mbi pesëdhjetë vjet. Siç keni lexuar, sidoqoftë, nefitët refuzuan të bëjnë ndryshime në jetën e tyre që do t'i kishte lejuar atyre të merrnin ndihmën e Zotit dhe t'i shpëtonte ata nga shkatërrimi. Mormoni 6 jep një anal të luftërave të fundit të bëra nga kombi nefit—një komb që kishte filluar mbi nëntëqind vjet më parë, një komb me premtime të veçanta nga Zoti dhe një komb me privilegjin që u vizituan nga Biri i ringjallur i Perëndisë. Ndërsa lexoni për hidhërimin e Mormorit, merrni në konsideratë si janë fjalët e tij të ngjashme me ato të Jezu Krishtit, kur Ai tha: “Jeruzalem, Jeruzalem, ... sa herë kam dashur t'i mbledh bijtë e tu ashtu si i mbledh kllonçka zogjtë e vet nën krahë, por ju nuk deshët!” (Mateu 23:37).

Të Kuptojmë Shkrimet e Shenjta



Mormoni 6

Lejoja (v. 6)—Lejoja, pranoja
Kalbur (v. 15)—Prishur
Copëtua nga pikëllimi (v. 16)—U copëtua me dhembje emocionale

Pavdekshmëri (v. 21)—Një trup i ringjallur që do të jetojë gjithmonë

Mormoni 6—Një Vijë Kohore e Jetës së Mormorit

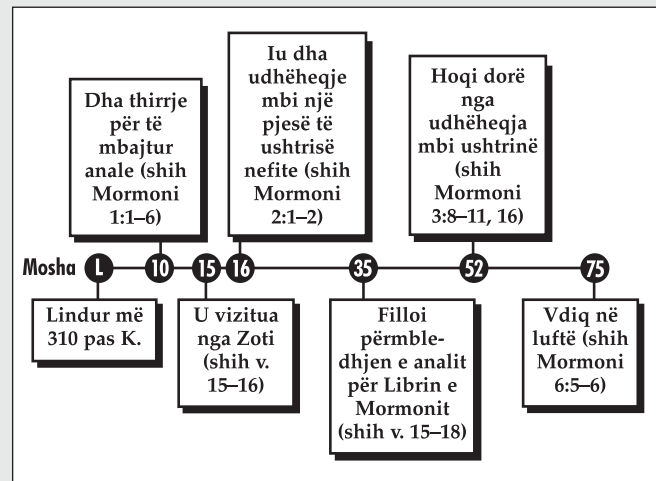

Studimi i Shkrimeve të Shenjta



Bëni aktivitetin A, kur ju studioni Mormoni 6.

A Bëni një Krahasim

Kur lexojmë rreth shkatërrimit të një populli që u largua nga drejtësia e tyre drejt ligësisë së madhe, ne duhet të kuptojmë gjithashtu se kjo është një histori e një njeriu që jetoi me drejtësi për mbi gjashtëdhjetë vjet në mes të ligësive të pabesueshme. Një vështrim më nga afër, mund të na ndihmojë të vlerësojmë më shumë pikërisht si ishte Mormoni si Krishti, po ashtu jep një shembull se si të marrim vendime të drejta në ditët tona.

1. Ndajeni një faqe të fletores në dy kollona. Titullojeni një anë “Nefitët” dhe rendisni nën të çdo gjë që ju mësuat nga referencat e mëposhtme rreth nefitëve në kohën e Mormorit: Mormoni 1:13-14, 16-17, 19; 2:10-15, 18, 26; 3:9-10, 13-14; 4:8, 10-12; 5:2, 15-18; 6:7.
2. Titullojeni kollonën e dytë të faqes “Mormoni” dhe rendisni nën të çdo gjë që ju mësuat nga referencat e mëposhtme rreth Mormorit: Mormoni 1:1-2, 5, 15-17; 2:1-2, 9, 12-15, 19, 23-24, 27; 3:1-3, 11-14, 16-22; 5:1-2, 8-11, 13; 6:2-4, 6, 16-22. Përpiquni të kuptoni çfarë përfshihet rreth Mormorit në disa nga referencat, për të përcaktuar çfarë zbulojnë ato rreth karakterit të tij. Për shembull, merrni në konsideratë çfarë krahasoi ai me atë çfarë do të kishte bërë ai në një situatë të tillë. Ose, merrni në konsideratë veprimet e tij duke marrë parasysh llojin e njerëzve mes të cilëve jetoi dhe që udhëhoqi.
3. Shkruani një paragraf pse Mormoni mund të konsiderohet një nga njerëzit më shumë si Krishti në shkrimet e shenjta.



Mormoni 7

Dëshmia e Mormonit drejtuar Popullit të Tij

Ne lexuam në Mormoni 6 për luftrat e tmerrshme dhe shkatërruese në të cilat vetë Mormoni u plagos. Mormoni 7 është mesazhi i Mormonit “drejtuar mbetjes së popullit të tij që u kursye” (v. 1) si në kohën e tij dhe në ditët e mëvonshme. Meqenëse biri i Mormonit, Moroni, shkroi Mormoni 8 dhe na tregon për vdekjen e Mormonit, kjo është dëshmia finale që Mormoni shkroi në këtë libër.



Të Kuptojmë Shkrimet e Shenjta

Mormoni 7

Ky (v. 9)—Libri i Mormonit

U bënë (v. 9)—U bënë

Në të (v. 9)—Bibla

Studimi i Shkrimeve të Shenjta

Bëni aktivitetet A dhe B, kur ju studioni Mormoni 7.

A Çfarë dhe Pse

Në dëshminë e tij finale drejtuar pasardhësve të nefitëve dhe lamanitëve, Mormoni shkroi çfarë donte ai të dinin dhe të bënin ata. Në pjesën e sipërme të faqes së fletës suaj, rendisni nga Mormoni 7 çfarë donte ai që të dinin njerëzit. Në pjesën e poshtme të faqes, rendisni çfarë donte ai të bënin ata. Pas çdo pike në të dyja listat, shpjegoni shkurtimisht pse mendoni ju ai dëshironte që ata të dinin ose ta bënin këtë.

B Fjalët Përfundimtare të Mormonit

Mormoni 1–7 janë fjalët e fundit që Mormoni shkroi mbi fletë. Shkruani një paragraf si ndiheni ju rreth Mormonit dhe asaj çfarë shkroi ai.

Mormoni 8

Moroni Sheh Ditët Tona

Shkrimet e birit të Mormonit, Moronit, fillojnë në Mormoni 8. Ai shkroi se ati i tij u vra në luftë dhe se ai, Moroni, mbeti vetëm. Në pjesën tjetër të kapitullit, Moroni shkroi rreth ardhjes së Librit të Mormonit në ditët e fundit me anë të fuqisë së Perëndisë. Ati i tij e kishte urdhëruar atë të shkruajë pjesë të saj (shih Mormoni 8:1) dhe pjesën tjetër ai e shkroi nga vegimet që Shpëtimtari i tregoi atij në lidhje me ditët e fundit (shih v. 34–41).

Moroni kuptoi se asnjë në ditët e tij nuk do ta lexonte analin dhe se ai po shkruante për ditët tona. Duke vënë re se Moroni dhe profetët e tjerë të Librit të Mormonit kishin parë ditët tona, Presidenti Ezra Taft Benson këshilloi: “Në qoftë se ata panë ditët tona dhe zgjodhën ato gjëra që do të kenë vlerën më të madhe për ne, a nuk është kjo si duhet ta studjojmë ne Librin e Mormonit? Ne duhet të pyesim vazhdimisht veten tonë: ‘Pse e frymëzoi Zoti Mormonin (ose Moronin apo Almën) për ta përfshirë këtë në analin e tij? Çfarë mësimi mund të mësoj nga kjo për të më ndihmuar të jetoj në këtë ditë dhe kohë?’” (në Conference Report, tetor 1986, 5; ose Ensign, nëntor 1986, 6). Bëni këto pyetje ndërsa lexoni këtë kapitull dhe ndërsa vazhdoni deri në fund të Librit të Mormonit.



Të Kuptojmë Shkrimet e Shenjta



Mormoni 8

Ku (v. 4)—Ku

Qëllimin e tij (v. 5)—Synimin e tij

Farefisi (v. 5)—Familja

Shpërndarë (v. 15)—Përhapur

Nxitim (v. 19)—Me shpejtësi, pa kujdes, pa matur

Hakmarrja (v. 20, 40–41)—Drejtësi e fortë, ndëshkim

Fëlliçura (v. 28)—Papastra, pashenjtja, korruptuese

Stuhi (v. 29)—Stuhi të tmerrshme

Avuj (v. 29)—Re

Ndryshme (v. 30)—Shumë të ndryshme

Vrerin e hidhësirës (v. 31)—Shih seksionin “Të Kuptojmë Shkrimet e Shenjta” për Alma 36:18 (f. 124)

Rripat e paudhësisë (v. 31)—Rob i mëkatit

Çoroditur (v. 33)—Korruptuar, i gatshëm për të mos u bindur

Kokëfortë (v. 33)—Krenarë

Ndryshuar (v. 33)—Ndryshuar, korruptuar

Rroba (v. 36–37)—Veshje

Shpirtligj (v. 36)—Inatçij, urrejtje

Zbukurimet (v. 37)—Zbukurimet e tepruara

Prishin (v. 38)—Për të korruptuar dhe shkatërruar

Hak (v. 41)—Merr hak për

Mormoni 8:7—Shkatërrimi i Plotë i Nefitëve

Pasi Jezu Krishti i vizitoi ata, asnjë nuk u quajt një “nefit” ose një “lamanit”, të gjithë njerëzit u bashkuan me Të. Më vonë, njerëzit filluan të ndahen përsëri në grupe dhe e thirrën veten lamanitë ose nefitë, sipas besimeve dhe traditave të tyre, jo detyrimisht për shkak të asaj nga rridhnin ata. Si pasojë, kur ne lexojmë se nefitët u shkatërruan plotësisht, do të thotë se të gjithë ata që e quanin veten e tyre pasues të traditave nefite, u shkatërruan. Mund të kishte pasardhës të Nefit, Samit, Jakobit dhe Jozefit mes lamanitëve të cilët nuk u shkatërruan si popull.

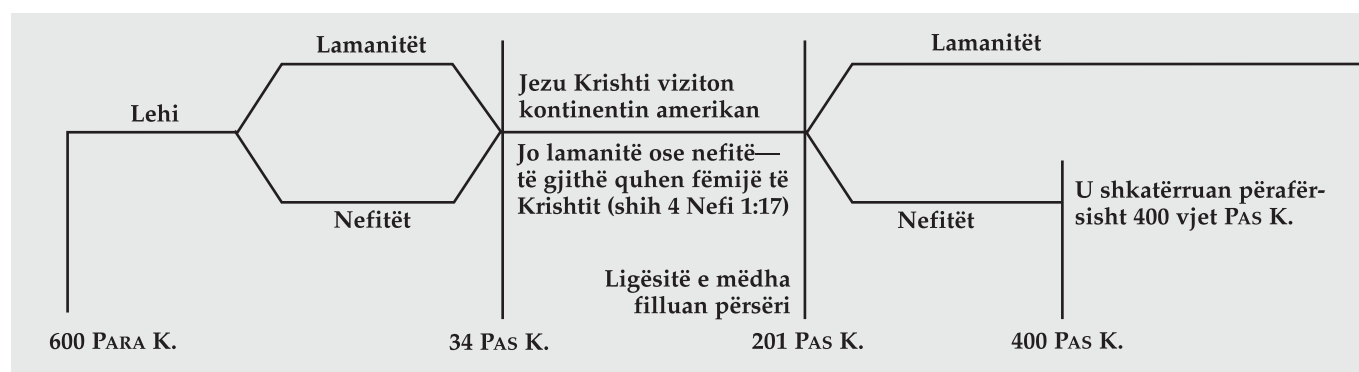

Studimi i Shkrimeve të Shenjta

Bëni dy nga aktivitetet e mëposhtme (A–C), kur ju studioni Mormoni 8.

A Lexoni Këshillën

Bazuar në çfarë shkroi Moroni në Mormoni 8:12, 17–19, 21, 23, 34–35, bëni një listë të “Udhëzimeve dhe Këshillës për Lexuesit e Librit të Mormoni.”

B

Përshkruani Ditën

- Në Mormoni 8:26–32, Moroni përshkroi ditën në të cilën Libri i Mormoni do të vijë në botë. Rendisni të paktën dhjetë kushte që tha Moroni se do të ekzistojnë gjatë asaj kohe.
- Çfarë ju bën më tepër përshtypje rreth profecisë së Moroni në lidhje me ditët tona?

C Përgjigjuni Moronit



1. Në Mormoni 8:34–35, Moroni dëshmoi se ai pa ditët tona. Bazuar në çfarë lexuat në vargjet 36–41, çfarë duket se e shqetëson atë më shumë?
2. Gjeni dhe rendisni gjithë pyetjet që bëri Moroni në Mormoni 8:36–41. Pastaj shkruani një përgjigje që ju mendoni se përfaqëson më shumë qëndrimet e botës sot.
3. Shkurtimisht shkruani një letër sikur po i kthenit përgjigje Moronit. Shpjegojini atij çfarë po bëni ju personalisht rreth shqetësimeve që ai shprehu në Mormoni 8:36–41.

Mormoni 9

“Unë e Di Se Ju Do T’i Keni Fjalët e Mia”

Siç lexoni në Mormoni 8, Moroni pa ditët tona dhe e dinte se kur do të përmbusheshin profecitë e tij. Në Mormoni 9, ai bëri atë që ai mendoi se ishte mundësia e fundit për t’u folur njerëzve më shumë jobesimtarë të ditëve tona (shih Mormoni 1:1). Ata të cilët besojnë, sidoqoftë, mund të mësojnë shumë nga çfarë mësoi dhe mënyrën si e mësoi ai atë.

Të Kuptojmë Shkrimet e Shenjta

Mormoni 9

Ndëshkimit (v. 2)—Kohën e Ardhjes së Dytë të Jezu Krishtit
Torturuar (v. 3)—Munduar, vuajtur
Pashueshëm (v. 5)—Nuk mund të shuhet

Ndryshueshmëri, ndryshon (v. 9–10)—ndryshim
Fizike (v. 13)—Fizike, e vdekshme
Pushuar (v. 15, 19–20)—Ndaluar, përfunduar
Bërë (v. 16–19)—Bërë

Mormoni 9

Dishepujve të tij që do të rinin (v. 22)—Tre dishepujt nefitë që u shndërruan dhe vazhduan shërbesën e tyre në tokë

Vërtetoj (v. 25)—Provoj

Përçmojë (v. 26–27)—Urrejë

Provës (v. 28)—Prova në këtë jetë të vdekshme

Shpenzoni atë mbi epshet tuaja (v. 28)—Për të kënaqur dëshirat tuaja fizike ose tokësore

Ndryshuan (v. 32–33)—Ndryshuan

Studimi i Shkrimeve të Shenjta

Bëni aktivitetin A ose B, kur ju studioni Mormoni 9.

A Këshillë për Njerëz të Veçantë

Moroni foli për të paktën katër grupe njerëzish në Mormoni 9. Përmbliidhni mesazhin e tij për:

1. Ata “që nuk besojnë në Krisht” (v. 1–6).
2. Ata “që mohojnë zbulësat e Perëndisë” (v. 7–14).
3. Ata që nuk besojnë se Perëndia mund të bëjë mrekulli (v. 15–25).
4. Ata që “përçmojnë veprat e Zotit” (v. 26–31).

B Doktrinat e Planit të Perëndisë

Nuk ka asnjë pasazh të vetëm të shkrimit të shenjtë në të cilin të shpjegohet në detaj plani i shpëtimit të Perëndisë dhe që tregon lidhjen e të gjithë elementëve të planit me njëri-tjetrin. Doktrinat e planit janë shpërndarë në gjithë shkrimet e shenjtë, ku ata të cilët studiojnë me zell, mund t’i gjejnë dhe zbatojnë ato. Përpjekja e nevojshme e bën të mësuarin më të kuptueshëm dhe më të kujtueshëm. Mormoni 9 përmban disa doktrina të rëndësishme në lidhje me “planin e madh të lumturisë.” Në Mormoni 9, gjeni cilat mendoni ju janë pesë doktrinat e rëndësishme në lidhje me planin. Shkruajini ato në fletore, së bashku me një shpjegim të shkurtër të rëndësisë së kësaj doktrine ndaj planit si i tërë.

Libri i Ethërit



Kush Ishte Ethëri?

Ethëri ishte profeti i fundit dhe mbajtësi i analit të Jareditëve (shih Ethëri 15:33–34). Rrëfimi i tij i ngritjes dhe rënies së kombit Jaredit u regjistrua në njëzet e katër fletët që u gjetën nga populli i mbretit Limhi (shih Mosia 8:7–11). Përfundimisht, Mbreti Mosia përktheu analin dhe i solli atij dhe popullit të tij shumë pikëllim (shih Mosia 28:18). Ndërsa Moroni endej nëpër vend, ai përmblodhi analin Jaredit dhe e përfshiu atë me analet e tjera të Librit të Mormonit, pasi ati i tij, Mormoni, kishte thënë që “të gjithë njerëzit të dinë gjërat që janë shkruar në këtë rrëfim” (Mosia 28:19).

Kush Ishin Jareditët?

Ngjarjet që ndodhen në librin e Ethërit fillojnë në kohën e Kullës së Babelit (rreth 2200 vjet para K.) kur Zoti ngatërroi gjuhët. Zoti e bekoj Jaredin, vëllanë e tij dhe familjet e tyre për t’i shpëtuar ngatërrimit të gjuhëve dhe i drejtoi ata drejt kontinentit Amerikan. Ata u bënë të njohur si Jareditë. Atje ata përparuan dhe morën bekimet e Zotit si populli i Tij i zgjedhur. Megjithatë, historia e Jareditëve përfundoi pothuajse në të njëjtën mënyrë si bëri kombi nefit rreth 2600 vjet më vonë. Krenaria, lidhjet e fshehta dhe mohimi i fjalëve të profetëve bëri që të dy kombet të largohen nga Perëndia dhe të shkatërrohen plotësisht.

Çfarë Mund të Mësoj nga Ky Rrëfim?

Libri i Ethërit përmban shumë rrëfime të luftrave, rebelimeve dhe shkatërrimeve mes popullit Jaredit. Megjithatë, mes kësaj ligësie të madhe, ka rrëfime të njerëzve që ushtruan besim në Jezu Krisht dhe morën shumë mrekulli të fuqishme nga Zoti. Shumë doktrina të rëndësishme thuhën gjithashtu brenda faqeve të tij. Si anëtar/e e Kishës që jeton në ditët e fundit, ju gjithashtu, shpesh mund ta shihni veten tuaj të rrethuar nga ndikimet e liga. Mësimet nga libri i Ethërit do t’ju ndihmojnë të mbeteni të fortë dhe të pastër. Lexoni me kujdes këtë anal të lashtë dhe

merrni në konsideratë, pse u ruajt ky. Pyesni veten çfarë mund të mësoni nga njerëz kaq besnikë si vëllai i Jaredit, Emeri, Ethëri dhe të tjerët.



A ka ndodhur ndonjëherë kur ju keni pasur nevojë për ndihmë të veçantë nga Zoti—kur keni pasur nevojë për bekime ose forcë përtej fuqisë suaj? Dy familje që jetonin në kohën e Kullës së Babelit, kishin nevojë për ndihmë të veçantë nga Zoti. Ndërsa lexoni Ethëri 1, shikoni për bekime të veçanta që kërkuan ata dhe shikoni si u kualifikuan ata për këto.

Të Kuptojmë Shkrimet e Shenjta

Ethëri 1

Ndodhën (v. 3–4)—Ndodhën : **Ngatërroi** (v. 33–37)—
U betua në zemërimin e tij : Ngatërroi
(v. 33)—Premtoi në : **Vihu në krye të** (v. 42)—
zemërimin e Tij : Udhëhoqi

Studimi i Shkrimeve të Shenjta

Bëni aktivitetet A dhe B, kur ju studioni Ethëri 1.

A Shkruani një Përmbledhje

Ethëri 1:2 i referohet “njëzet e katër fletëve.” Rishikoni ilustrimin “Burimet Kryesore për Fletët e Librit të Mormonit,” (f. 12) dhe

shkrimet e shenja të mëposhtme dhe shkruani një përmbledhje se çfarë mësuat për këtë anal: Mosia 8:9; 21:27; 22:14; 28:11; Alma 37:21–32.

B Zgjidhja e Problemeve me Ndhimën e Zotit

Kopjoni në fletore tabelën e mëposhtme. Lexoni Ethëri 1:33–43 dhe përgjigjuni çdo pyetje duke përdorur çfarë mësuat nga vargjet e renditura.

| Cili ishte problemi? | Çfarë veprimi ndërmoren ata? | Si i bekoji Zoti ata? |
|----------------------|------------------------------|-----------------------|
| v. 33–34 | v. 35 | v. 35 |
| v. 36 | v. 37 | v. 37 |
| v. 38 | v. 39–40 | v. 41–43 |

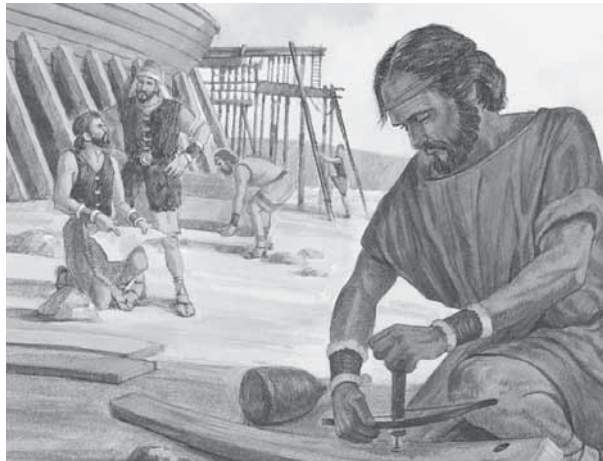

Jareditët udhëtuan përmes shumë ujrave ndërsa u udhëhoqën drejt tokës së premtuar (shih Ethëri 2:6–7). Zoti e dinte se udhëtimi i tyre përgjatë detit do të ishte i vështirë dhe u dha atyre udhëzime të veçanta se si të ndërtonin mauna që do t'i ndihmonin ata të udhëtonin të sigurtë. Ndërsa lexoni Ethëri 2, krahasoni udhëtimin e tyre drejt tokës së premtuar me jetën tuaj kur ju përparoni drejt mbretërisë çelestiale. Plaku Gordon B. Hinkli, atëherë anëtar i Kuorumit të Dymbëdhjetë Apostujve, mësoi se udhëtimi ynë në jetë do të jetë gjithashtu i vështirë:

“Unë takoj shpesh shumë njerëz të cilët ankohen vazhdimisht rreth barrës së përgjegjësisë të tyre. Sigurisht që presioni është i madh. Ka shumë, shumë shumë, për të bërë... Ndryshoni mënyrën si mendoni. Ungjilli është lajmi i mirë.

Njeriu është që të mund të ketë gëzim. Jini të lumtur! Le të shkëlqejë ajo lumturi në fytyrat tuaja dhe të flasë me anë të dëshmisë suaj...

Më kënaqin fjalët e Xhenkins Lloid Xhons...

‘Çdokush që imagjinon se lumturia është normale, po harxhon shumë kohë duke ardhur rrotull dhe duke bërë titull se e kanë grabitur.

Shumica e goditjeve të lehta në lojën e golfit nuk futen në vrimë. Shumica e mishit është e fortë. Shumica e fëmijëve rriten për t'u bërë thjesht njerëz. Shumica e martesave të suksesshme kërkojnë një shkallë të madhe tolerance të përbashkët. Shumica e punëve shpesh janë më të mërzitshme se çdo gjë tjetër.

Jeta është si udhëtimi me tren në kohët e vjetra—vonesa, devijime, tymra, pluhura, zgjyra dhe troshitje, që zbukurohet vetëm rastësisht nga pamjet e bukura dhe drithërimat e vrullshme të shpejtësisë.

Marifeti është të falënderosh Zotin që ju la të udhëtoni’ (Deseret News, 12 qershor 1973)” (Four Imperatives for Religious Educators [address to religious educators, 15 shtator 1978], 4).

Të Kuptojmë Shkrimet e Shenja



Ethëri 2

Kurthe (v. 2)—Grackat

Përkthehet (v. 3)—Që do të thotë

Pjesë (v. 5)—Zonë

Mauna (v. 6, 16, 18)—Varka

Lejoi (v. 7, 22)—Lejojë

Ruajtur (v. 7)—Shpëtuar, mbrojtur

Ndëshkoi (v. 14)—Qortoi, korrigjoi

Me majë (v. 17)—Me majë

Bëheshin (v. 23)—Thërrmoheshin

Ethëri 2:13—“Moriankumeri”



“Kur jetonte në Kirtland, Plakut Rejnolds Kahun i lindi një djalë. Një ditë, kur Presidenti Jozef Smith po kalonte te dera, ai thirri Profetin brenda dhe i kërkoi atij të bekojë dhe t'i vërë emrin bebes. Jozefi e bëri këtë dhe i dha djalit emrin e Mahonri Moriankumer. Kur mbaroi bekimin, ai e vendosi fëmijën në krevat dhe duke u kthyer nga Plaku Kahun, ai tha: emri që i dhashë djalit tënd është emri i vëllait të Jaredit, Zoti sapo ma tregoi (ose ma zbuloi) atë mua” (“Questions and Answers,” Improvement Era, korrik 1905, 705).

Studimi i Shkrimeve të Shenja



Bëni dy nga aktivitetet e mëposhtme (A–C), kur ju studioni Ethëri 2.

A Përgjigjuni një Pyetjeje

Imagjinoni se një shok që nuk është anëtar i Kishës ju pyet se çfarë është dashur të thuhet me termin “toka e premtuar” (Ethëri 2:9). Përdorni Ethëri 2:8–12 dhe shkruani çfarë do të thonit për të ndihmuar mikun tuaj të kuptojë një nga domethëniet e kësaj fraze në lidhje me tokën që referohet në këto vargje.

B Shkruani një Thënie “Kështu ne Shohim”

Pas leximit të Ethëri 2:13–16, mendoni për një mësim që mëson ky rrëfim dhe shkruani thënien “kështu ne shohim” që përmbledh çfarë Zoti dëshiron që ne të mësojmë nga kjo përvojë.

C Bëni një Vizatim

1. Rishikoni Ethëri 2:16–25 dhe bëni një figurë se si mendoni ju se ishin maunat Jaredite. Vizatimi juaj duhet të ilustrtojë se si funksiononin maunat dhe pse modeli i tyre ishte i suksesshëm.
2. Duke përdorur Ethëri 2:1–7; 6:1–4 bëni një listë se çfarë morën Jareditët me vete në maunat e tyre.



Pasi të vdisni, çfarë lloj karakteri dëshironi që njerëzit të lidhin me ju, kur ata të mendojnë për jetën tuaj? Vëllai i Jaredit ishte i njohur për besimin e tij. Në fakt, për shkak të besimit të tij, ai pa Jezu Krishtin para lindjes. Plaku Xhefri R. Holland, anëtar i Kuorumit të Dymbëdhjetë Apostujve, shpjegoi se kur Krishti tha: “Kurrë unë nuk i jam shfaqur njeriut që kam krijuar” (Ethëri 3:15), Ai “po i thoshte vëllait të Jaredit, ‘Kurrë unë nuk i jam shfaqur njeriut në këtë mënyrë, pa vullnetin tim, por vetëm për shkak të besimit të shikuesit.’ Si rregull, profetët ftohen në praninë e Zotit... Sigurisht Zoti vetë po lidhte besimin e pashembullt me vegimin e tij të pashembullt” (Christ and the New Covenant, 23). Ndërsa lexoni Ethëri 3, shikoni çfarë tjetër mund të mësoni rreth fuqisë së besimit nga vëllai i Jaredit.

Të Kuptojmë Shkrimet e Shenjta



Ethëri 3

Shkriu (v. 1, 3)—Nxehu dhe shkriu

Rrethuar (v. 2)—Rrethuar, mbuluar

Stuhishme (v. 3)—Stuhi e jashtëzakonshme

Veli (v. 6, 19–20)—Perde ose pengesë e fshehtë

Godiste (v. 8)—Sulmonte

Dy gurë (v. 23, 28)—Urimi dhe Thumimi

Studimi i Shkrimeve të Shenjta



Bëni aktivitetet A dhe B, kur ju studioni Ethëri 3.

A Lexoni për Përgjigjet

Përgjigjuni pyetjeve të mëposhtme ndërsa studioni Ethëri 3:1–8:

1. Pse vëllai i Jaredit i bëri gurët të tejdrukshëm?
2. Pse mendoi vëllai i Jaredit se Zoti mund të jetë i mërzitur?
3. Për çfarë po lutej vëllai i Jaredit?

B Çfarë Mësuat Ju?

Në Ethëri 3, vëllai i Jaredit mësoi shumë rreth Jezu Krishtit, “drita, jeta dhe e vërteta e botës” (Ethëri 4:12). Shqyrtoni Ethëri 3 dhe rëndisni të paktën dhjetë të vërteta që mësuat rreth Shpëtimtarit.



Ju mund të kujtoni se një pjesë të fletëve të arta që mori Profeti Jozef Smith u vulosën. A keni menduar ndonjëherë çfarë përmbahet në atë pjesë të analit të shenjtë? Në Ethëri 4,

Moroni dha disa shpjegime në lidhje me përmbajtjen e këtij anali. Ndërsa lexoni, shikoni për përgjigje të pyetjeve të mëposhtme: Pse nuk e kemi në analin e vëllait të Jaredit që ta studiojmë? Çfarë duhet të ndodhë para se të hapet ky anal? Çfarë do të kërkohet prej secilit prej nesh?



Ethëri 5

Një Premtim për Tre Dëshmitarët

Ethëri 5 është një mesazh nga Moroni për përkthyesin e ardhshëm të Librit të Mormonit—Profetin Jozef Smith. Imagjinoni si u ndje Profeti Jozef Smith kur mësoi në këtë kapitull se tre dëshmitarë të tjerë do të shohin fletët e arta. Ç'gjë tjetër rreth mesazhit të Moronit mendoni ju, do të ketë pasur interes të veçantë për të?

Të Kuptojmë Shkrimet e Shenjta



Ethëri 4

Të shfaqeshin (v. 2, 4, 14, 16)—Zbuloheshin

Ranë (v. 3)—Rënë gradualisht

Interpretuesit (v. 5)—Urimi dhe Thumimi

Mallkuar (v. 8)—Mallkuar, munduar

Grisni (v. 15)—Shqyeni

Filluar (v. 17)—Filluar

Studimi i Shkrimeve të Shenjta



Bëni aktivitetin A dhe aktivitetin B ose C, kur ju studioni Ethëri 4.

A Shpjegoni Çfarë Do të Thoshte Ai

Nga çfarë mësuat në Ethëri 4:1–6, shkruani si mendoni ju mund t'u përgjigjej Moroni pyetjeve të mëposhtme:

1. Pse duhet të fshihnit analin dhe interpretuesit?
2. Çfarë duhet të ndodhë përpara se të zbulohen analet?
3. Çfarë është diçka që ju e lexuat në anal?

B Shkruani një Përkufizim

Lexoni Ethëri 4:11–12 dhe shkruani një përkufizim të fjalës *mirë* siç gjendet e përdorur në këto vargje.

C Shkruani një Përmbledhje Fjalie

Duke përdorur secilën nga fjalët e mëposhtme nga Ethëri 4:13–19, shkruani dy ose tri fjali që shprehin idenë kryesore të këtij pasazhi: *Johebrenj, shfaqin, ndajnë, shpalosin, filluan, ngritën.*

Të Kuptojmë Shkrimet e Shenjta



Ethëri 5

Privilegjuar (v. 2)—Favorizuar, bekuar, të zgjedhur

Vendosen (v. 4)—Provohen, deklarohen të vërteta

Me siguri (v. 3)—Pa ndonjë dyshim

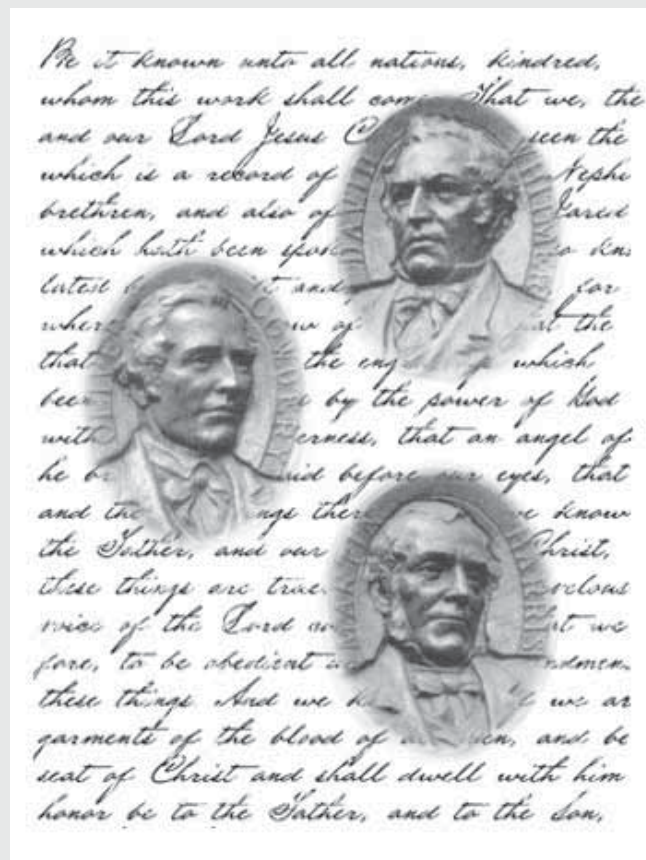

Studimi i Shkrimeve të Shenjta

Bëni aktivitetin A dhe B, kur ju studioni Ethëri 5.

A Shkruani Dëshminë Tuaj

Lexoni Ethëri 5:3 dhe vini re fjalën *siguri*.

1. Lexoni “Dëshmia e Tre Dëshmitarëve” në faqen e parë të Librit të Mormonit. Çfarë ndodhi që i lejoi ata të “dinë me siguri” se anali nefit ishte i vërtetë?
2. Shkruani një përvojë që ju keni pasur me Librin e Mormonit për t’ju ndihmuar të dini se është i vërtetë.

B Shpjegoni Pse

Pas leximit të Ethëri 5:4–6, shpjegoni pse mendoni ju Zoti do të kërkojë dhe thërrasë dëshmitarë për të dëshmuar vërtetësinë e Librit të Mormonit.



Ethëri 6

Jareditët Kalojnë Oqeanin

Çfarë udhëtimi të rrezikshëm e të frikshëm duhet të kenë provuar Jareditët kur kapërcyen oqeanin! Vini re se si Zoti i ndihmoi dhe i këshilloi ata. Disa kohë pasi ata mbërritën në tokën e premtuar, njerëzit kërkonin nga vëllai i Jaredit diçka që e shqetësoi shumë atë. Kur të lexoni, mendoni pse ata kërkuan atë gjë duke e ditur se si do të ndihej udhëheqësi i tyre në lidhje me këtë.

Të Kuptojmë Shkrimet e Shenjta

Ethëri 6

| | | |
|--|-------|--|
| Jetonin (v. 4)—Mbijetonin | | Dëmtonte (v. 10)—Copëtonte, lëndonte |
| Duke ia dorëzuar (v. 4)—Duke ia besuar, duke ia autorizuar | | Pikëllueshme (v. 23)—Shumë shqetësuese |
| Stuhitë (v. 6)—Stuhi të forta | | Bëhej (v. 25)—Detyrohej, shtrëngohej |
| Puthitura (v. 7)—Kundër ujit | | |
| Rrethuar (v. 7)—Rrethuar, mbuluar | | |

Studimi i Shkrimeve të Shenjta

Bëni aktivitetet A dhe B, kur ju studioni Ethëri 6.

A

Shkruani një Shënim Ditari

Lexoni Ethëri 6:1–11 dhe imagjinoni të qenët një udhëtar në një nga maunat Jaredite.

1. Shkruani një shënim ditari që ju mendoni se do të jetë tipike për ndonjë ditë. Merreni në konsideratë përfshirjen e informacionit rreth kushteve të maunave, kushteve të udhëtimit, momentet e frikës dhe kohët e lumtura.
2. Krahasoni vështirësitë që përballën ata me vështirësitë që përballni ju gjatë udhëtimit të jetës suaj. Shkruani çfarë ju jep “dritë” në jetën tuaj dhe si është bekuar jeta juaj për shkak të kësaj.

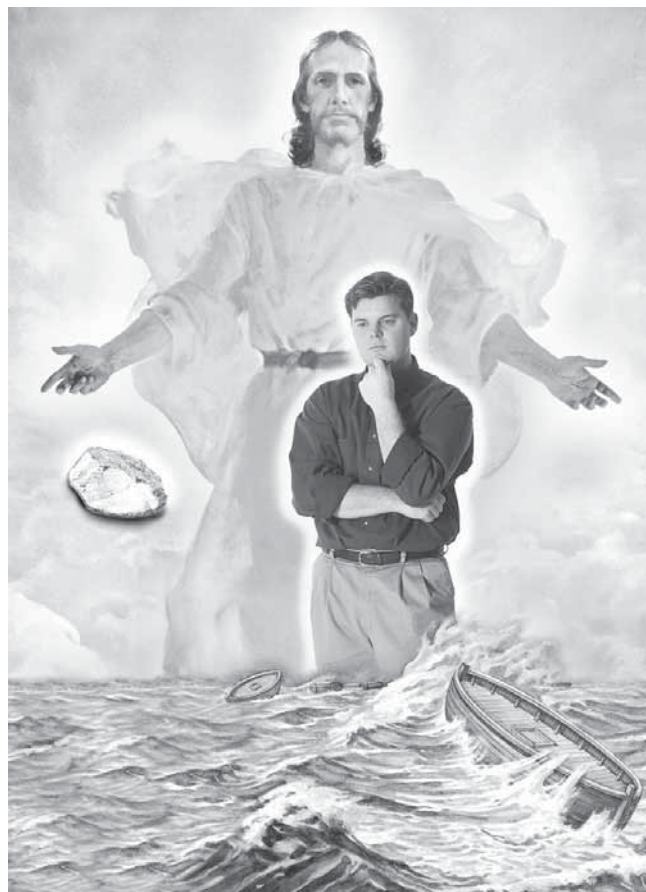

B Bëni një Deklaratë për Shtypin

Imagjinoni që reporterët e televizionit intervistuan Jaredin dhe familjen e tij në lidhje me dëshirën e njerëzve për të pasur një mbret. Nga çfarë mësuat në Ethëri 6:22–30, shkruani një përgjigje që ju mendoni se mund t’u kenë dhënë njerëzit e mëposhtëm këtyre pyetjeve:

- Vëllai i Jaredit: “Pse jeni kundër pasjes së një mbreti?”
- Jaredi: “Çfarë ndjeni rreth idesë së një mbreti?”
- Pagagu: “Cila është përgjigja juaj ndaj emërimit si mbret?”
- Orihahu: “Pse e pranuat kandidimin për mbret?”

Ethëri 7

Bijtë e Orihas

Këshilla e vëllait të Jaredit kundër pasjes së një mbreti ishte e frymëzuar, siç tregohet në konfliktin dhe dëshirën për fuqi që erdhi nëpërmjet mbretërimit të mbretërve. Pasardhësit e Orihaut luftuan njëri-tjetrin për kontrollin e mbretërisë. Kjo ligësi në postet e larta çoi në ligësitë mes njerëzve. Ndërsa lexoni Ethëri 7, vini re çfarë i sollti përfundimisht njerëzit në pendim.

Të Kuptojmë Shkrimet e Shenjta

Ethëri 7

Sundoi (v. 1, 11, 24–25, 27)— **Fjalë të rënda** (v. 24)—Të Solli flasësh duke ofenduar

Shkriu (v. 9)—Shkriu mineral

Studimi i Shkrimeve të Shenjta

Bëni aktivitetin A, kur ju studioni Ethëri 7.

A Kush është Kush?

Studioni me kujdes Ethëri 7:1–8:7 dhe kopjoni në fletore tabelën e mëposhtme gjenealogjike.

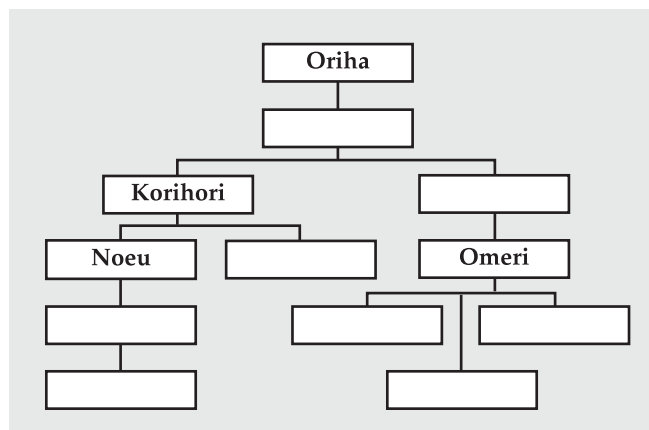

- Plotësoni vendet bosh të tabelës.
- Rrethoni emrat e atyre që shërbyen si mbret.
- Shkruani shkronjën "D" për ata që ishin të drejtë dhe shkronjën "L" për ata që ishin të ligj.
- Përgjigjuni pyetjeve të mëposhtme rreth tabelës suaj.
 - Si e tregon kjo se u përmbush profecia e vëllait të Jaredit në Ethëri 6:23?
 - Cili person ju bëri më shumë përshtypje në këtë familje? Pse?

Ethëri 8

Fillojnë Kombinimet Sekrete

Problemet vazhduan ndërsa udhëheqësit Jareditë luftonin midis tyre për fuqi dhe pasuri. Por në Ethëri 8 problemet ashpërsohen më shumë. Shikoni paraqitjen e një të lige që si pasojë ndihmoi shkatërrimin e gjithë kombit Jaredit. Moroni e mbylli kapitullin me një paralajmërim të ashpër për gjithë lexuesit e ardhshëm. Si zbatohet paralajmërimi i tij tek ju?

Të Kuptojmë Shkrimet e Shenjta

Ethëri 8

E zonja (v. 8)—E zgjuar

Bënte (v. 8)—Krijonte, zhvillonte

E bukur (v. 9)—Shumë e bukur

Betoheni se (v. 13–14)—Premtoni

Përhapte (v. 14)—Tregonte

U betua (v. 15–16, 20)—Premtoi

E keqja (v. 18)—E tmerrshme, shkatërruese

Hakmarrje (v. 22, 24)—Ndëshkim

Mashtroi (v. 25)—Gënjeu

Ethëri 8:9–22—Lidhjet e Fshehta

Lidhje e fshehtë është një grup njerëzish të ligj, të cilët bashkohen së bashku fshehtas për të gënjer, mashtruar, vjedhur, vrarë ose për të bërë gjithçka të nevojshme për të fituar pasuri, kamje ose pushtet (shih Helamani 7:21; 8:26–28). Lidhja e parë e fshehtë ishte midis Satanit dhe Kainit, i cili vrau vëllanë e tij Abelin (shih Moisiu 5:28–32). Lidhjet e fshehta çuan në shkatërrimin e njerëzve në ditët e Noeut dhe të gjithë shoqërive Jaredite dhe nefite (shih Ethëri 8:21).

Studimi i Shkrimeve të Shenjta

Bëni aktivitetin A, kur ju studioni Ethëri 8.

A Një Zë i Paralajmërimit

Shkruani paralajmërimet që ju do të jepnit në situatat e mëposhtme:

- Ju jeni një oficer i fshehtë policie dhe zbuloni planin e Akishit (shih Ethëri 8:4–12). Shkruani një raport për të paralajmëruar udhëheqësin tuaj për këtë plan të fshehtë.
- Ju jeni caktuar nga profeti për të dhënë një bisedë, duke përdorur Ethëri 8:20–26 si tekstin tuaj. Shkruani një paragraf që përshkruan paralajmërimin që ju mendoni se kanë nevojë anëtarët e Kishës sot.

Ethëri 9

Ndikimi i Atyre që Kërkojnë Fuqi dhe Fitim

Ethëri 9 zbulon si anën më të mirë dhe atë më të keqe të shoqërisë Jaredite. Në të ju do të lexoni rreth mbretërve të ligj dhe mbretërve të drejtë, bijve që ishin besnikë dhe bijve që rebeluan kundër etërve të tyre. Ndërsa lexoni, shikoni si ndryshuan njerëzit dhe mbretërit kur ligësia u rrit.

Të Kuptojmë Shkrimet e Shenjta

Ethëri 9

Prej aty (v. 3)—Ai vend

Fitime (v. 11)—Pasuri

Kurelomë dhe kumonë (v. 19)—Nuk është e sigurtë se ç'loj kafshësh ishin këto.

Përqaftonte (v. 26)—Pranonte

Thatësirë (v. 30)—Krizë ose thatësirë

Pengonin (v. 33)—Bllokoni

Përpinë (v. 34)—Hëngrën të babëzitur

Rimëkëmbeshin (v. 35)—Fituan forcë

Ethëri 9—Kush është Kush në Ethëri 9?

Më poshtë është një vijë kohore për t'ju ndihmuar të kuptoni shumë karaktere dhe ngjarje në Ethëri 9.

Ligësia Nuk Mund të Sjellë Lumturi

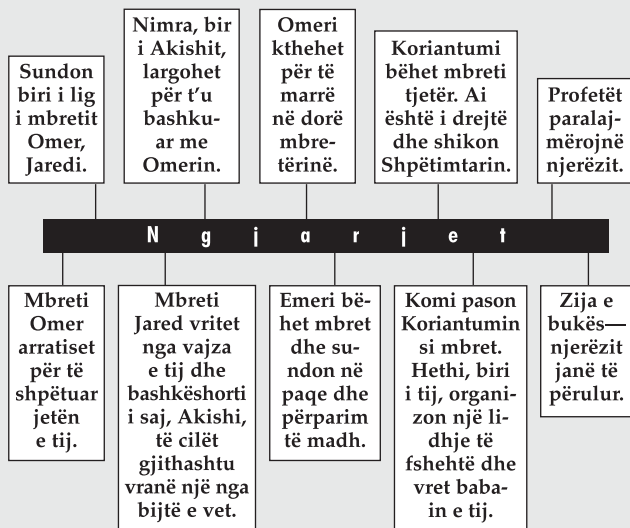

Studimi i Shkrimeve të Shenjta

Bëni aktivitetin A, kur ju studioni Ethëri 9.

A Përgatisni një Raport

Duke përdorur Ethëri 9:1–9, shkruani çfarë mund të ketë thënë Nimrah në raportin e tij dërguar Omerit rreth asaj se çfarë po ndodhte në mbretëri.

Ethëri 10

Mbretërit Jareditë

Jareditët duket se nuk mësuan nga përvojat e tyre të kaluara. Ata përsëritnin të njëjtat mëkate përsëri e përsëri. Kur të lexoni Ethëri 10, merrni në konsideratë çfarë kishte të bënte përparimi me problemet e Jareditëve. Cili është mësimi që Moroni dëshironte nga ne të kuptojmë nga ky rrëfim i shumë mbretërve Jareditë?

Të Kuptojmë Shkrimet e Shenjta

Ethëri 10

E vështirë (v. 5)—Vështirë

Për t'u mbajtur (v. 5)—Për t'u duruar, për t'u mbajtur

Mjeroi (v. 7)—Nëpërkëmbi, rëndoi, shkaktoi vështirësi ose të liga

Tregti (v. 22)—Tregti

Studimi i Shkrimeve të Shenjta

Bëni aktivitetin B dhe aktivitetin A ose C, kur ju studioni Ethëri 10.

A Shkruani një Hyrje

Shqyrtoni Ethëri 10:1–8 dhe shkruani një paragraf të shkurtër duke prezantuar Shezin dhe birin e tij Riplakishin. Kujtoni që një prezantim duhet të nënvizojë se çfarë bënë njerëzit dhe çfarë kontributesh bënë ata si udhëheqës.

B Bëni një Gjykim

- Në fletoren tuaj, rendisni dymbëdhjetë udhëheqësit Jareditë tek Ethëri 10:9–34.
- Pranë çdo emri shkruani nëse udhëheqësi i mbajti urdhërimet ose nuk i mbajti urdhërimet, ose që ju nuk jeni të sigurtë.

C Shpjegoni një Frazë

Moroni shkroi tek Ethëri 10:28 se atje "nuk mund të kishte kurrë një popull më të bekuar, sesa ishin ata."

1. Për kë po fliste ai?
2. Cili mendoni ju ishte qëllimi i Moronit në bërjen e kësaj deklarate?



Profetët e Perëndisë thirren për të predikuar pendim. Ata të cilët ndjekin profetët shohin se Ai e mban fjalën e Tij dhe se ata marrin bekimet që Ai u ka premtuar. Ata të cilët nuk ndjekin profetët përjashtohen nga këto bekime (shih DeB 1:14). Profetët i paralajmëruan jareditët shumë herë për t'u penduar. Në ditët tona, ashtu si në të kaluarën, thirrja e tyre e paralajmërimit drejtuar të ligjve është të pendohen dhe të vijnë te Krishti. Nëse ata nuk e bëjnë këtë, shkatërrimi i pret ata. Ndërsa lexoni si jareditët shkatërruan shoqërinë e tyre, mendoni se çfarë mësimesh mund të mësoni nga gabimet e tyre.

Të Kuptojmë Shkrimet e Shenjta

Ethëri 11

Gjëmë (v. 6)—Fatkeqësi, mjerim

Sëmundje (v. 7)—Sëmundje ngjitëse

Krejtësisht (v. 12)—Plotësisht

Studimi i Shkrimeve të Shenjta

Bëni aktivitetin A ose B, kur ju studioni Ethëri 11.

A Shkruani një Shpjegim

Shqyrtoni Ethëri 11:1–5, 13–23 dhe përgjigjuni pyetjeve të mëposhtme:

1. Pse i mohuan jareditët profetët dhe kërkuan t'i vrisnin ata?
2. Në çfarë mënyrash mendoni ju njerëzit mund të mohojnë profetët sot?
3. Pse mendoni ju është e rëndësishme të ndiqni këshillën e profetit?

B Shpjegoni Diagramën

Merrni në konsideratë diagramën e mëposhtme kur studioni Ethëri 11:5–12.

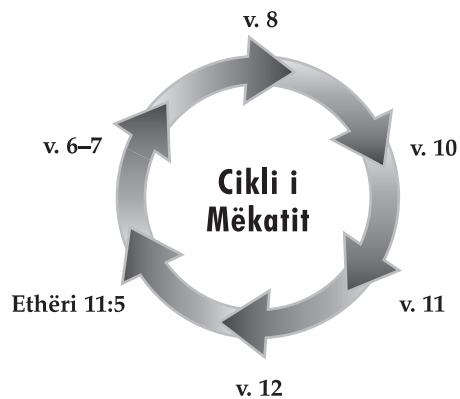

1. Identifikoni ngjarjet kyç për çdo referencë të dhënë.
2. Shpjegoni se si grafiku përfaqëson çfarë po ndodhte në kombin jaredit.



Ç'është besimi në Zotin Jezu Krisht? Në çfarë mënyrash mund të përmirësojë jetën tuaj? Si mundet që rritja e besimit tuaj t'ju japë fuqi për të bekuar jetën e të tjerëve? Cilët janë disa shembuj se si besimi është fuqi? Si na ndihmon Perëndia të fitojmë besim? Si mundet që rritja e besimit tuaj në Perëndi ju jep fuqi për të bekuar jetën e të tjerëve? Moroni dha përgjigje për këto dhe për pyetje të tjera të rëndësishme, ndërsa ai mësoi nga përvoja e tij rreth besimit, shpresës dhe dashurisë hyjnore.

Të Kuptojmë Shkrimet e Shenjta

Ethëri 12

Ndalohej (v. 2)—Pengohej, frenohet

Plot me (v. 4)—Shumë gjëra

Ishin pjestarë (v. 8–9)—Marrin

Solli (v. 14–16, 18)—Bëri

Dashuria hyjnore (v. 28, 34–37)—Dashuria e pastër e Krishtit

Dëshmon (v. 41)—Dëshmi

Studimi i Shkrimeve të Shenjta

Bëni dy nga aktivitetet e mëposhtme (A–C), kur ju studioni Ethëri 12.

A Mjeshtëria e Shkrimit të Shenjtë— Ethëri 12:6

Imagjinoni se ju morët një letër nga një shok kërkues i Kishës, i cili dyshon në rrëfimin e Profetit Jozef Smith mbi Vegimin e Parë dhe kërkon provë që rrëfimi është i vërtetë. Duke përdorur Ethëri 12:4–9, shkruani një letër me përgjigjen tuaj.

B Bëni një Listë

Lexoni Ethëri 12:10–22.

1. Rendisni shembuj të mrekullive ose çudive që citoi Moroni për të mësuar rreth besimit.
2. Përzgjidhni një nga këto mrekulli dhe shkruani ku mund ta gjeni ju analin e kësaj në shkrimet e shenjta.
3. Me fjalët tuaja, përmbliidhni idenë kryesore që mësoi Moroni me këta shembuj.



© 1991 Gary L. Kapp

© 1991 Gary L. Kapp

C Mjeshtëria e Shkrimit të Shenjtë— Ethëri 12:27

Imagjinoni se ju është kërkuar të jepni mësim mbi Ethëri 12:27–29. Shkruani një shembull që tregon se si zbatohet ky shkrim i shenjtë në përvojën bashkohore.



Neni i dhjetë i besimit thekson se ne besojmë “se Sioni (Jeruzalemi i Ri) do të ndërtohet në kontinentin amerikan.” A keni menduar ndonjëherë çfarë do të thotë ky, ku do të ndërtohet Sioni, kur do të ndërtohet ose kush do ta ndërtojë atë? Kjo profeci ka rëndësi të madhe ndaj ngjarjeve përpara Ardhjes së Dytë të Shpëtimtarit. Ndërsa lexoni Ethëri 13, shikoni çfarë mëson ky rreth Jeruzalemit të Ri.



Të Kuptojmë Shkrimet e Shenjta



Ethëri 13

U tërhoqën (v. 2)—U tërhoqën, u zmbrafsën, u pakësuan

Mbetjen (v. 6)—Ata që mbeten, të mbeturit

Ngatërruar (v. 8)—Ngatërroi, hutoi, prishi

Zgavrën (v. 13)—Vrimën, shpellën

Ndalonte (v. 31)—Pengonte, parandalonte, frenonte

Studimi i Shkrimeve të Shenjta



Bëni aktivitetin A ose B, kur ju studioni Ethëri 13.

A Shkruani një Artikull Enciklopedik

Juve ju është kërkuar të shkruani një artikull për një enciklopedi për fëmijë. Tema juaj është qyteti i Jeruzalemit të Ri. Përdorni Ethëri 13:1–12 për t’ju ndihmuar të shkruani një artikull që është pesëdhjetë fjalë i gjatë dhe i shkruar kështu që një fëmijë njëmbëdhjetëvjeçar të mund ta kuptojë.

B Shkruani një Seri Shënimesh Ditari

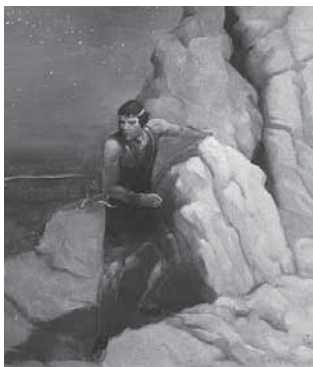

© Gary E. Smith

Lexoni Ethëri 13:13–22 dhe shkruani katër shënime të shkurtra ditari sikur ju po ndani të njëjtin vend të fshehtë si Ethëri. Shënimi i ditarit tuaj duhet të përfshijë periudhën e fshehjes së Ethërit.

Ethëri 14

Një Kohë e Luftës dhe Shkatërrimit të Madh

A mund të bëheshin Jareditët më brutalë dhe të ligj nga sa ishin? Kur të lexoni Ethëri 14, mendoni pse Moroni shkroi ligësitë ekstreme të Jareditëve. Pse është ky një mësim shumë i rëndësishëm nga Libri i Mormonit?

Të Kuptojmë Shkrimet e Shenjta

Ethëri 14

Kapej (v. 2)—Mbahej fort pas : Hedhur (v. 22)—Shpërndarë

Rrethoi (v. 5)—Goditi, rrethoi vazhdimisht

Studimi i Shkrimeve të Shenjta

Bëni aktivitetet A dhe B, kur ju studioni Ethëri 14.

A Gjenero Karakteret

Ethëri 14:1–17 përmend katër udhëheqës Jareditë, përveç Koriantumrit.

1. Renditni emrat e këtyre katër burrave.
2. Shpjegoni çfarë i ndodhi secilit prej këtyre udhëheqësve dhe Koriantumrit.

B Dërgoni një Raport Lajmesh

Ju jeni një reporter i fushës së betejës, përgjegjës për dërgimin e raporteve të lajmeve tek ata që nuk përfshihen në luftë. Shqyrtoni Ethëri 14:18–31 dhe shkruajini tre raporte të shkurtra botuesit tuaj, që të ndihmojë lexuesit të kuptojnë çfarë ndodhi në luftën civile të Jareditëve.

Ethëri 15

Fundi i Shoqërisë Jaredite

Fundi erdhi për Jareditët. A mbijetoi ndonjë? Çfarë i ndodhi profetit Ethër? Kur të lexoni përshkrimin e Moronit për shkatërrimin e Jareditëve, kujtoni se nefitët sollën shkatërrimin e tyre në të njëjtën mënyrë. Çfarë duhet të ketë kujtuar Moroni kur shkroi rreth Jareditëve? Mendoni rreth mësimet që ne duhet të nxjerrim nga këto kombe që dikur ishin të mëdhenj.



Të Kuptojmë Shkrimet e Shenjta

Ethëri 15

Fjalë për fjalë (v. 3)—Çdo detaj, të gjitha ato

Vajtonin (v. 16)—Qanin, vajtonin
Çanë (v. 16–17)—Përshkuan

Studimi i Shkrimeve të Shenjta

Bëni dy nga aktivitetet e mëposhtme (A–C), kur ju studioni Ethëri 15.

A Shkruani një Letër

Rishikoni Ethëri 15:1–12 dhe shkruani një letër që ju mendoni se mund t'i ketë shkruar Koriantumri familjes së tij.

B Shpjegoni Pse

Lexoni me kujdes Ethëri 15:19 dhe shkruani një paragraf që shpjegon pse situata e dhënë në Ethëri 15:13–22 ishte kaq e tmerrshme për Jareditët.

C Cili Është Mësimi?

Pas leximit të Ethëri 15:19, shkruani cili mendoni ju është mësimi që Moroni dëshironte që të mësonim ne nga populli Jaredit (shih gjithashtu Omni 1:20–22).

Libri i Moronit



Ashtu si pikëçuditësja në fund të një fjalie, dëshmia e Moronit është një konkluzion i përshtatshëm për Librin e Mormonit. Zoti i dha Moronit një vegim të jashtëzakonshëm për ditët tona. Duke folur për ne, Moroni dëshmoi: “Vini re, unë ju flas sikur të ishit të pranishëm, por megjithatë nuk jeni akoma. Por vini re, Jezu Krishti ju ka paraqitur tek unë dhe unë i di veprimet tuaja” (Mormoni 8:35). Për shkak të perspektivës së tij profetike, është e rëndësishme të dimë më shumë rreth Moronit dhe mesazhit të tij.

Kush ishte Moroni?

Plaku Mark E. Pitërsen, anëtar i Kuorumit të Dymbëdhjetë Apostujve, shpjegoi se Moroni “jetoi në Amerikë diku njëmijë e pesëqind vjet më parë dhe ishte një profet i Perëndisë në atë kohë. Ai dhe ati i tij, Mormoni, ishin historianë të popullit që banonte më parë këtë tokë. Ata shkruan historinë e kombit të tyre, duke e gdhendur atë mbi fletë të arta për t’i rezistuar shkatërrimit të kohës, pasi ky anal do të kishte rëndësi të madhe në ditët e mëvonshme” (në Conference Report, tetor 1983, 41; ose *Ensign*, nëntor 1983, 29).

Moroni e fshehu analin e shenjtë në Kodrën Kumorah rreth vitit 421 pas K. Fletët qëndruan aty deri më 22 shtator 1827, kur Moroni, si një engjell nën detyrën e Zotit, ia dorëzoi fletët Profetit Jozef Smith për përkthim (shih Historia e Jozef Smithit 1:59).

Pse Duhet ta Lexoj Librin e Moronit?

Moroni e përfundoi librin e tij me një ftesë për të gjithë të “vijne te Krishti” (Moroni 10:32). Brenda këtyre kapitujve, ju do të gjeni mësimet e Moronit në lidhje me mënyrën se si duhet ta bëjmë këtë. Për kërkuesin e vërtetë të ndershëm ai shpjegoi mënyrën për të gjykuar mes së mirës dhe së ligës (shih Moroni 7:13–19) dhe si mundet që dikush të dijë se Libri i Mormonit është i vërtetë (shih Moroni 10:4–5). Ai përfshiu hollësi të rëndësishme për të ndihmuar në identifikimin e shenjave dhe praktikave të Kishës së vërtetë të Jezu Krishtit (shih Moroni 1–6; 8:10–12; 10:8–18).

Moroni dëshmoi se vetëm nëpërmjet Jezu Krishtit ne mund të shenjtërohemi dhe përsosemi. Ky mesazh i thellë është një konkluzion i përshtatshëm ndaj mesazhit të Librit të Mormonit, i cili është që të bindë të gjithë se “Jezusi është Krishti, Perëndia i Përvetshëm” (faqja e titullit e Librit të Mormonit).



Imagjinoni të jeni vetëm. Ju nuk keni shtëpi, miqtë dhe familja juaj është orarë dhe tani vrasësit e tyre kërkojnë jetën tuaj. Kjo ishte situata e Moronit kur ai përfundoi analin e atit të tij. Edhe pse ai mendoi se nuk kishte mjaft kohë për të shkruar, ai ishte i kujdesshëm të shtojë atë çfarë ai mendoi se do të jetë e vlefshme për brezat e ardhshëm. Kur të lexoni Moroni 1–3, shikoni për doktrina dhe ordianca të rëndësishme të ungjillit dhe parime të qeverisjes së Kishës.

Të Kuptojmë Shkrimet e Shenjta



Moroni 1

Fund përmbledhjes (v. 1)— : Kundërshtim (v. 4)—
Përfundimin e një versioni të : Ndryshe nga, në
shkurtuar : kundërshtim me

Moroni 2

Dishepujve (v. 1)—
Dymbëdhjetë udhëheqësit e
Kishës mes nefitëve

Moroni 3

Shuguruan (v. 1, 3–4)—Ju dha
autoriteti i priftërisë për të

Studimi i Shkrimeve të Shenjta



Bëni dy nga aktivitetet e mëposhtme (A–C), kur ju studioni Moroni 1–3.

A Shkruani një Shënim Falënderimi

Shqyrtoni Moroni 1 dhe shkruajini një shënim falënderimi Moronit që vë në dukje veçanërisht sfidat që përballi ai dhe vlerësimin për punën e tij.

B Shpjegojani këtë një Joanëtari



Supozoni se një shok joanëtar vizitoi mbledhjen tuaj të sakramentit dhe pa një njeri të konfirmohet anëtar i Kishës. Duke përdorur Moroni 2, shkruani çfarë do t'i thonit shokut tuaj rreth kësaj ordinance dhe fuqisë me anë të së cilës iu dha dhurata e Frymës së Shenjtë.

C Bëni një Plan

Peshkopi ose presidenti i degës suaj ju ka kërkuar të mësoni një të ri rreth Priftërisë Aarone duke përdorur Moroni 3. Shkruani një plan se për çfarë do t'i mësonit atij.



Moroni 4-5 Lutjet e Sakramentit

Plaku David B. Heit, anëtar i Kuorumit të Dymbëdhjetë Apostujve tha: "Përvooja jonë më e vlefshme adhuruese në mbledhjen e sakramentit është ordinance e shenjtë e sakramentit, pasi siguron mundësinë për të përqendruar mendjen dhe zemrën tonë tek Shpëtimtari dhe sakrifica e Tij" (në Conference Report, shtator-tetor 1989, 75; ose Ensign, nëntor 1989, 61). Është e përshtatshme që Moroni u ndje i nxitur për të përfshirë lutjet e sakramentit në analin e tij.

Të Kuptojmë Shkrimet e Shenjta

Moroni 4

Administronin (v. 1)—Përnga- : Shenjtërosh (v. 3)—Bësh të
titja dhe shërbimi zyrtarisht : shenjtë, pastrosht

Moroni 5

Moroni 5:1—Sakramenti

Duke u folur të rinjve të Kishës, Plaku Robert D. Heils, një anëtar i Kuorumit të Dymbëdhjetë Apostujve, tha:

"Ju dhjakë, mësues dhe priftërinj të rinj: A jeni ju të denjë për kryerjen e detyrës në përgatitjen, shpërndarjen dhe bekimin e sakramentit? Këto janë përgjegjësi të shenjta. Buka dhe uji janë emblema të mishit dhe gjakut të Shpëtimtarit; ato përfaqësojnë sakrificën e Tij shlyese.



Mendoni për këtë për një moment. Sakramenti që ju administroni çdo javë është në kujtim të Shlyerjes së Jezu Krishtit. Dhurata e mrekullueshme e Shlyerjes kapërcen pa kushte vdekjen fizike dhe është e pafund sepse është për të gjithë ata që kanë jetuar ose që do të jetojnë ndonjëherë në vdekshmëri. Nëpërmjet Shlyerjes, ne të gjithë shëlbehemi nga Rënia e Adamit dhe do të ringjallemi.

Sidoqoftë, që bekimet e plota të Shlyerjes të kenë efekt në jetën tonë dhe të na lejojnë të kthehemi të jetojmë me Atin tonë Qiellor, ne duhet të pendohemi për mëkatet tona dhe të jemi besnikë në bindjen ndaj urdhërimeve të Perëndisë. Kështu, bekimet shëlbuese të pendimit dhe faljes janë një pjesë e rëndësishme e Shlyerjes, por ato kushtëzohen nga besnikëria jonë në bindjen ndaj urdhërimeve dhe ordinanceve të Perëndisë.

Oh, sa i bekon Zoti mbajtësit e denjë të Priftërisë Aarone që e bekojnë dhe u ndajnë sakramentin anëtarëve besnikë të Kishës në kujtim të Tij! Dhe sa i bekon Ai ata që e marrin sakramentin me denjësi!" (në Conference Report, prill 1996, 50; ose Ensign, maj 1996, 35–36).

Studimi i Shkrimeve të Shenjta

Bëni aktivitetin A, kur ju studioni Moroni 4–5.

A Kujtoni Besëlidhjen

Kur ne marim sakramentin, ne rinovojmë besëlidhjet që bëmë në pagëzim. Me kujdes lexoni lutjet e sakramentit në Moroni 4:3 dhe 5:2 dhe pastaj përgjigjuni pyetjeve të mëposhtme:

1. Çfarë premtimesh i bëni Perëndisë kur ju merrni sakramentin?
2. Cilat janë bekimet që Zoti u premtonte atyre që mbajnë besëlidhjet e tyre?
3. Cili është një synim që mund të vendosni, që do t'ju ndihmojë të mbani urdhërimet që ju rinovoni gjatë sakramentit?

Moroni 6

Kisha Duhet të Mblidhet së Bashku Shpesh

A keni ndjerë ndonjëherë se ju nuk mund të bëni ndonjë gjë që është shumë e rëndësishme në Kishë, pasi ju jeni i ri ose e re? Moroni u dha disa udhëzime bazë si të rinjve ashtu dhe të rriturve rreth anëtarësisë së tyre në Kishë. Kur të lexoni Moroni 6, bëjini vetes pyetjet e mëposhtme: Çfarë po bëj për të ndihmuar që familja dhe miqtë e mi të ushqehen me “fjalën e mirë të Perëndisë”? Çfarë mund të bëj për të ndihmuar që t’i bëj mbledhjet e kishës më lartësuese shpirtërisht?

Të Kuptojmë Shkrimet e Shenjta



Moroni 6

Sollën fryt (v. 1)—Vepra që tregojnë

Penduar (v. 2)—Penduar

Ndikuan (v. 4)—Ndryshuan

Ushqeheshin (v. 4)—Ushqeheshin

Meritat (v. 4)—Shlyerja dhe karakteri, qëndrimet, cilësitë

Fshiheshin (v. 7)—Hiqeshin, shuheshin

Dëshirë të singertë (v. 8)—Qëllim të plotë të zemrës

Nxitnin (v. 9)—Inkurajonin, këshillonin

Të kërkonin (v. 9)—Të kërkonin me përlulesi bekime

Studimi i Shkrimeve të Shenjta



Bëni aktivitetin A ose B, kur ju studioni Moroni 6.

A Shpjegojani këtë një Miku

Shoqja juaj ju ka shkruar një letër që shpjegon se ajo dëshiron të bashkohet me Kishën. Lexoni Moroni 6:1–4 dhe shkruajini asaj një letër duke i shpjeguar:

1. Kërkesat për pagëzim.
2. Çfarë pret Zoti nga ajo pasi të pagëzohet.
3. Ndihmën që do të marrë ajo nga anëtarët e tjerë pasi të pagëzohet.

B Intervistoni një Udhëheqës të Kishës

Intervistoni një udhëheqës të lagjes ose degës suaj ose një anëtar të familjes dhe shkruani shpjegimet e tij ose të saj për frazat e mëposhtme nga Moroni 6:5–9:

1. “Për të folur me njëri-tjetrin, në lidhje me mirëqenien e shpirtit të tyre” (v. 5)
2. “Të kujdesshëm që të mos kishte ndonjë paudhësi mes tyre” (v. 7)

3. “Dënonin atë para pleqve” (v. 7)

4. “Ata faleshin” (v. 8)

5. “Mbledhjet e tyre bëheshin ... sipas mënyrës së shfaqjes së Shpirtit” (v. 9)

Moroni 7

Shpirti i Krishtit i Jepet Çdo Njeriu

Me sa kujdes do të dëgjoni nëse profeti do të fliste në lagjen ose degën tuaj? Profeti Mormoni i foli popullit të tij në një nga vendet e tyre të adhurimit dhe Moroni përfshiu shumë nga ai mesazh në Moroni 7. Shikoni çfarë mësoi Mormoni rreth lutjes, si të njohim ndryshimin mes së mirës dhe së ligës dhe çfarë i bën të mundshme mrekullitë. Meditoni çfarë tha Mormoni rreth dashurisë hyjnore dhe pse është kjo e nevojshme për jetën e përvetshme.



Shlyerja ishte vepra më e madhe e dashurisë hyjnore të Krishtit.

Të Kuptojmë Shkrimet e Shenjta

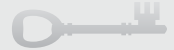

Moroni 7

Pa zemër (v. 8)—Pa dëshirë. Me hezitim

Nxit (v. 12–13)—Mbush mendjen, tundon

Ju lutem (v. 19)—Lyp, përgjerohem

Treguar (v. 22)—Njohur

Të ndryshme (v. 24)—Shumë të ndryshme

Përkrah (v. 28)—Flet në favor të

Pjesa tjetër (v. 32)—Pjesa e mbetur

E përshtatshme (v. 33)—E nevojshme

Është e duruar (v. 45)—Është e duruar pa u ankuar

Nuk kërkon të mirën e vet (v. 45)—Vendos në fillim

Perëndinë dhe të tjerët

Moroni 7:6–9—A Janë të Pastra Motivet Tuaja?

Plaku Dallin H. Oaks, një anëtar i Kuorumit të Dymbëdhjetë Apostujve, mësoi:

“Ne jo vetëm duhet të bëjmë atë çfarë është e drejtë. Ne duhet të veprojmë për arsye të drejta. Termi bashkëkohor është për *motiv të mirë*. Shkrimet e shenjta shpesh e tregojnë këtë qëndrim të përshtatshëm mendor me fjalët *qëllim të plotë të zemrës ose qëllim të vërtetë*.”

Shkrimet e shenjta e bëjnë të qartë se Perëndia i kupton motivet tona dhe do t’i gjykojë veprimet tona në përputhje me rrethanat tona. Nëse ne nuk veprojmë për arsye të drejtë, veprat tona nuk do të llogariten si drejtësi” (*Pure in Heart* [1988], 15).

Moroni 7:45–47—Çfarë Është Dashuria Hyjnore?

Plaku C. Maks Kalduell, që ishte anëtar i të Shtatëdhjetës, tha: “Dashuria hyjnore nuk është një rregull ose një parim, as nuk është vetëm një fjalë për të përshkruar veprimet ose qëndrimet tona. Për më tepër, është një kusht i brendshëm që duhet të zhvillohet dhe ushtrohet në mënyrë që të kuptohet. Ne jemi zotëruar të dashurisë hyjnore kur kjo është pjesë e natyrës sonë. Njerëzit që kanë dashuri hyjnore, kanë shumë dashuri për Shpëtimtarin, kanë marrë prej dashurisë së tij dhe i duan të tjerët ashtu si i do ai” (në Conference Report, tetor 1992, 40; ose *Ensign*, nëntor 1992, 30).

Studimi i Shkrimeve të Shenjta

Bëni aktivitetin D dhe dy nga aktivitetet e tjera (A–C) kur ju studioni Moroni 7.

A Plotësoni Fjalinë

Duke përdorur Moroni 7:1–11, plotësoni fjalitë e mëposhtme të papërfunduara:

1. Mormoni i mendoi njerëzit të jenë anëtarë besnikë të Kishës sepse ...
2. Lutjet që nuk janë të singërta nuk janë të dobishme sepse ...

B Mjeshtëria e Shkrimit të Shenjtë—Moroni 7:16–17

Presidenti Ezra Taft Benson tha: “Le të përdorim standardin [e Mormonit] për të gjykuar atë çfarë lexojmë, muzikën që dëgjojmë, shfaqjet që shohim, mendimet që mendojmë. Le të jemi më shumë si Krishti” (në Conference Report, prill 1986, 100; ose *Ensign*, May 1986, 78). Lexoni Moroni 7:12–19 dhe rendisni si mund ta dini ju se diçka është e mirë ose e keqe.

C Besim, Shpresë dhe Dashuri Hyjnore

Shënoni fjalët *besim*, *shpresë* dhe *dashuri hyjnore* sa herë ato shfaqen në Moroni 7:21–48; Ethëri 12:3–36; dhe Moroni 10:20–23. Shkruani shkurtimisht çfarë mësuat ju rreth besimit, shpresës dhe dashurisë hyjnore.

D Mjeshtëria e Shkrimit të Shenjtë—Moroni 7:45

Planifikoni një bisedë 3–5 minutëshe mbi temën e dashurisë hyjnore dhe përfshini mënyrat si ne mund të bëhemi si

Shpëtimtari në jetën tonë të zakonshme të përditshme. Përdorni Moroni 7:45–48, thënien e Plakut Kalduell në seksionin “Të Kuptojmë Shkrimet e Shenjta” dhe shembuj se si dikush mund të tregojë dashurinë e pastër të Krishtit.



A e dini pse fëmijët nuk pagëzohen deri sa ata bëhen tetë vjeç? Mormoni shpjegoi arsyen në një letër drejtuar birit të tij, Moronit. Moroni e përfshiu këtë udhëzim të rëndësishëm në analin e tij të shenjtë. Meditoni mësimet e Mormonit dhe shikoni se si ato dëshmojnë fuqinë e Shlyerjes së Jezu Krishtit.

Të Kuptojmë Shkrimet e Shenjta

Moroni 8

Letër (v. 1, 6)—Letër

Debate (v. 4–5)—Zënka, Grindje

I madh (v. 6)—Serioz, i ndezur

Shëndetshmit (v. 8)—I shëndetshëm

Tallje solemne (v. 9, 23)—Veprime serioze të mosrespektimit

Paragjykues (v. 12, 18)—Padrejtë, i anshëm

Njëanshëm me njerëzit

(v. 12)—Një njeri që nuk e trajton çdo njeri njëjloj

Vrerin e hidhësisë (v. 14)—Shih seksionin “Të Kuptojmë Shkrimet e Shenjta” për Alma 36:18 (f. 125)

Përçmon (v. 20)—Shpall pafuqi, e konsideron të pavlefshme

Moroni 8:8—“Ligji i Rrethprerjes Mbaron Me Mua”
Shih Bible Dictionary “circumcision” (Fjalori Biblik, rrethprerja) (f. 646).

Moroni 8:8–24—Pagëzimi i Fëmijëve



Në vitin 1830 Profeti Jozef Smith mësoi se “fëmijët e vegjël janë shëlbuer që nga krijimi i botës” nëpërmjet Krishtit. Ata “nuk mund të mëkatojnë, sepse fuqi nuk i është dhënë Satanit për t’i tunduar fëmijët e vegjël, derisa ata fillojnë të bëhen të përgjegjshëm para meje” (DeB 29:46–47). Një vit më vonë, në vitin 1831, Zoti i zbuloi Profetit se fëmijët konsiderohen të përgjegjshëm në moshën tetë vjeç (shih DeB 68:25–27).

Studimi i Shkrimeve të Shenjta

Bëni aktivitetet A dhe B, kur ju studioni Moroni 8.

A Çfarë Mund të Thoni?

Fqinjët tuaj nuk janë anëtarë të Kishës. Fëmija i tyre i sapolindur vdiq papritur. Shqyrtoni Moroni 8:5–22 dhe shkruajini një letër për t'i ngushëlluar duke u bazuar në mësimet e Mormonit. Përfshini shpjegimin e Mormonit se pse fëmijët e vegjël nuk kanë nevojë të pagëzohen.

B Lidheni Shkrimin e Shenjtë me një Histori

Lexoni Moroni 8:25–26 dhe rendisni parimet që ilustrohen në historinë e mëposhtme:

Tomasi u pagëzua natën e kaluar. Ai është nëntëmbëdhjetë vjeç dhe dëgjoj për herë të parë rreth Kishës nga një shok në kolegji. Pasi misionarët i dhanë atij mësimet, ai hoqi dorë nga pirja e kafes, çajit dhe birrës. Ai kënaqet kur vjen në Kishë dhe ka zënë shumë miq të rinj. Shokët e tij të vjetër thonë se ai ka ndryshuar—se ai është pak më shumë i turpshëm dhe i menduar, më i matur por nuk është më zbavitës. Tomasi është entuziast për jetën e tij në Kishë. Ai po shpreson të shkojë në mision sapo ai të bëjë një vit si anëtar i Kishës, kështu që ai mund të ndihmojë të tjerët të gjejnë atë çfarë gjeti ai.



Moroni 9 Pak Shpresë për Nefitët

Pak pasi ata mbërritën në tokën e premtuar, Lehi i profetizoi popullit të tij se “pasi të kenë marrë kaq shumë bekime të mëdha nga dora e Zotit”, nëse ata “do ta hedhin poshtë të Shenjtin e Izraelit, Mesian e vërtetë, Shëlbuesin e tyre dhe Perëndinë e tyre, vini re, gjykimet e atij që është i drejtë do të peshojnë mbi ta” (2 Nefi 1:10). Ai tha se Perëndia do t’u “heqë atyre tokat e zotërimeve të tyre, dhe ai do të bëjë që ata të shpërndahen dhe të goditen” dhe se aty do të ketë “gjakderdhje dhe fatkeqësi të mëdha mes tyre” (v. 11–12). Ndërsa lexoni letrën e Mormonit drejtuar birit të tij, Moronit, shikoni arsyet pse profecitë e Lehit ishin gati për t’u përmbushur. Cilat mësimet nga Moroni 9 mund t’ju ndihmojnë t’u rezistoni ligësive të botës sot?

Të Kuptojmë Shkrimet e Shenjta

Moroni 9

E dhimbshme (v. 1)—E vështirë për ta përshkruar, e dhimbshme për shpirtin

Përpjekuri (v. 4)—Duke punuar, duke luftuar

Tabernakull prej argjile (v. 6)—Trup i vdekshëm
Neveri (v. 9, 13, 15)—Ligësi serioze, të këqia
Qytetëruar (v. 12)—Të bindur, të sjellshëm

Mes (v. 17)—Midis
Çoroditja (v. 18)—Korrupsioni
Çoroditur (v. 19)—Ligësi, korrupsion
Hidhërojnë (v. 25)—Pikëllojnë, brengosin

Mormoni 9:9—Pse Është Ligji i Dëlirësisë Kaq i Rëndësishëm?

Plaku Riçard G. Skot, një anëtar i Kuorumit të Dymbëdhjetë Apostujve, mësoi: “Imoraliteti seksual krijon një barrierë ndaj ndikimit të Frymës së Shenjtë me të gjitha aftësitë e tij lartësuese, fuqizuese dhe të ndriçimit. Ai shkakton stimulim të fuqishëm fizik dhe emocional. Me kohë, ky krijon një oreks të pashuar që e çon shkelësin të bëjë akoma më shumë mëkat serioz. Kjo shkakton egoizëm dhe mund të prodhojë veprime agresive të tilla si brutalitetin, abortin, abuzimin seksual dhe krimin e dhunshëm. Një stimulim i tillë mund të çojë në veprime të homoseksualitetit dhe ato janë të këqija dhe absolutisht të gabuara” (në Conference Report, tetor 1994, 50–51; ose *Ensign*, nëntor 1994, 38).

Studimi i Shkrimeve të Shenjta

Bëni aktivitetet A dhe B, kur ju studioni Moroni 9.

A Siguroni të Dhëna

Në Moroni 9:4, Mormoni kishte frikë se Shpirti i Zotit ishte larguar nga nefitët.

- Shqyrtoni Moroni 9:1–20 dhe shkruani dhjetë fraza që tregojnë se vëzhgimi i Mormonit ishte i saktë.
- Lexoni vargjet 21–26 dhe shkruani një paragraf që ju besoni se përmbledh ndjenjat e Mormonit.
- Përgjigjuni pyetjes që Mormoni i bëri birit të tij në vargjet 13–14.
- Përshkruani ç’mendoni ju se do të thotë “nuk kanë ndjenja” (v. 20). Çfarë të dhënash të këtij kushti shihni ju sot?



B Jepni Mendimin Tuaj

Lexoni Moroni 9:9 dhe shpjegoni pse besoni ju dëlirësia dhe virtuti janë të “dashura dhe të çmuara mbi të gjithë gjërat.”

Moroni 10

Një Dëshmi e Librit të Mormonit

Në fillim të vitit shkollor ju filluat studimin ditor të Librit të Mormonit, i cili dëshmon për Jezun Krishtin dhe planin e shpëtimit. Tani është koha të vlerësoni ndjenjat dhe dëshminë tuaj për Librin e Mormonit. Dëshmia juaj duhet të jetë më e fortë nga ç'ka qenë, pasi ju keni zbatuar shumë nga parimet shpëtuese të mësuara brenda këtij libri.

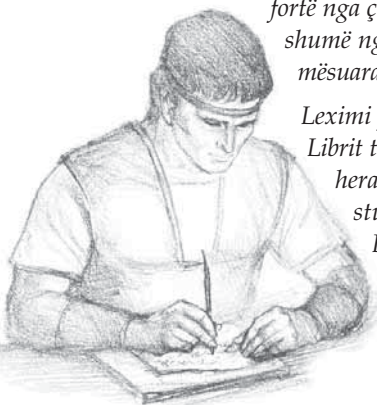

Moroni

Leximi juaj i kapitullit të fundit të Librit të Mormonit nuk duhet të jetë hera e fundit që ju e lexoni dhe e studioni këtë libër të shenjtë.

Bëjeni studimin e këtij libri një aktivitet të jetës që do t'ju ndihmojë të "vini te Krishti dhe përsoseni në të" (Moroni 10:32).

Të Kuptojmë Shkrimet e Shenjta

Moroni 10

Këshilluar, këshilloj (v. 2-4)—Nxsis, shtyj

Ndryshme (v. 17)—Individualisht

..... Dëshpërim (v. 22)—Pashpresë

..... Ushtojë (v. 28)—Përhapet, tingëllojë, depërtojë

..... Hutohesh (v. 31)—Ndahesh

Studimi i Shkrimeve të Shenjta

Bëni aktivitetin A dhe një nga aktivitetet e tjera (B-D) kur ju studioni Moroni 10.

A Mjeshtëria e Shkrimit të Shenjtë—Moroni 10:4-5



1. Lexoni Moroni 10:3-7 dhe rendisni çfarë duhet të bëjmë për të "njohur të vërtetën e të gjitha gjërave."
2. Shkruani një shënim ditari që përfshin (1) dëshminë tuaj për Librin e Mormonit, (2) si ndjekja e këshillës së nënvizuar në ato vargje ka ndihmuar që dëshmia juaj të rritet dhe (3) si ka ndryshuar dëshmia juaj kur ju keni studiuar Librin e Mormonit në këtë vit të seminarit.

B Identifikoni Dhuratat e Shpirtit

Në Moroni 10:8-19 ju do të gjeni shembuj të dhuratave të Shpirtit.

1. Në fletoren tuaj, identifikoni dhuratat që përmendi Moroni.
2. Pse mendoni ju se këto dhurata të Perëndisë iu dhanë njerëzve?
3. Shpjegoni se si pasja e këtyre dhuratave mund t'ju ndihmojë ju, familjen tuaj dhe të tjerët të shërbejnë.

C Përfundoni Fjalinë

Duke përdorur çfarë ju mësuat në Moroni 10:24-29, plotësoni fjalitë e mëposhtme:

1. Mjerë ata që vdesin në mëkatin e tyre, pasi ...
2. Çdo njeri do ta njohë të vërtetën kur ...
3. Është e mundur të njohim të vërtetën për shkak të ...

D Kujtoni një Përvojë

Mendoni rreth përvojave tuaja në seminar këtë vit dhe përgjigjuni pyetjeve të mëposhtme rreth Moroni 10:32-34:

1. Vargu 32: Cila është një përvojë që ju ka ndihmuar të "vini te Krishti" dhe t'i "mohoni vetes çdo ligësi"?



2. Vargu 33: Cili është një mësim që ju mund të kujtoni nga studimi i këtij viti që ju ka ndihmuar të keni dëshirë për t'u bërë "i shenjtë, pa njollë"?
3. Vargu 34: Cili profet tjetër në Librin e Mormonit mësoi doktrinën e njëjtë që mësoi Moroni në këtë varg? (shih Jakobi 6:13).

KISHA E
JEZU KRISHTIT
E SHENJTORËVE TË
DITËVE TË MËVONSHME

