

Mormoni Raamatu

ÕPIK



SEMINARILE

Koostanud
Kiriku Haridussüsteem

Välja andnud
Viimse Aja Pühade Jeesuse Kristuse Kirik.
Salt Lake City, Utah, USA

Lk 84–85, 87, 99, 102, 104, 106, 110, 113, 132–133, 135, 137, 142,
145–146, 149, 151, 158, 202: pildid raamatust *The Book of Mormon Story*
© 1966 Ronald K. Crosby.

© 2000
Kõik õigused kuuluvad Intellectual Reserve, Inc.
Trükitud Ameerika Ühendriikides

Ingliseelse originaali heakskiit: 8/98
Tõlke heakskiit: 8/98
Originaali pealkiri: *Book of Mormon Seminary Student Study Guide*
Estonian

Sisukord

Kuidas seda õpikut kasutada	1	
Pühakirjade uurimine	2	
Mormoni Raamatu lugemisgraafik	6	
Tere tulemast Mormoni Raamatuga tutvuma	7	
Mormoni Raamatu sissejuhatavad leheküljed	8	
Tiitelleht		
Kuidas ja miks Mormoni Raamat kirjutati	8	
Sissejuhatus, tunnistused, lühike selgitus ning raamatute nimed ja järjekord	8	
Esimene Nefi raamat	12	
1 Nefi 1	Prohvet Lehhi kutsutakse juute hoiatama	12
1 Nefi 2	„Ma hüüdsin Issanda poole; ja vaata, ta külastas mind“	13
1 Nefi 3–4	Issand aitab, kui on usku	14
1 Nefi 5–6	Pühade ülestähenduste tähtsus	16
1 Nefi 7	Ismael läheb Lehhi juurde kõnnumaale ..	16
1 Nefi 8	Lehhi unenägu	17
1 Nefi 9	Kahed plaadid	18
1 Nefi 10	Lehhi prohvetlikud kuulutused	19
1 Nefi 11–12	Nefi õpib Kristusest ja Tema missioonist	20
1 Nefi 13	Nägemus viimsest ajast	21
1 Nefi 14	Nefi nägemus paganatest viimsel ajal	23
1 Nefi 15	Nefi õpetab oma vendi	24
1 Nefi 16	Imepärane kera ja katkine vibu	24
1 Nefi 17	„Sa pead ehitama laeva“	25
1 Nefi 18	Rännak töötatud maale	27
1 Nefi 19	„Et ma võiksin täielikumalt veenda neid uskuma Issandasse“	27
1 Nefi 20–21	Prohvet Jesaja sõnumid	28
1 Nefi 22	Viimse aja sündmused	30
Teine Nefi raamat	32	
2 Nefi 1	„Ärgake, minu pojad“	32
2 Nefi 2	Tänu lepitusele oleme vabad, et valida	33
2 Nefi 3	Joosep kuulutab ette ühest oma nimekaimust	34
2 Nefi 4	Nefi laul	35
2 Nefi 5	Perekonna jagunemine	36
2 Nefi 6	Jaakob õpetab inimesi Jesaja kirjutuste alusel	36
2 Nefi 7	Issand aitab neid, kes Temale loodavad ..	37
2 Nefi 8	„Ärka, ärka!“	38
2 Nefi 9	„Oo, kui suurepärase on meie Jumala plaan!“	38
2 Nefi 10	Issanda lepingute täitumine	39
2 Nefi 11	Kolm Jeesuse Kristuse tunnistajat	40
2 Nefi 12	Tulge Issanda mäele	41
2 Nefi 13–14	„Siioni tütreid“	42
2 Nefi 15	Patud ja tagajärjed	43
2 Nefi 16	Jesaja näeb Issandat	43
2 Nefi 17–19	Prohvetlikud kuulutused Messiasist	44
2 Nefi 20	Jumala rahva vaenlased hävitatakse	45
2 Nefi 21–22	Suur Issanda päev	46
2 Nefi 23–24	Babüloni langemine	47
2 Nefi 25	„Uskuge Kristusesse“	48
2 Nefi 26	Nefi kuulutab ette oma järeltulijatest	49
2 Nefi 27	Mormoni Raamatu esiletulek	49
2 Nefi 28	Viimse aja patud ja püüused	50
2 Nefi 29	„Piibel! Piibel! Meil on Piibel“	51
2 Nefi 30	Mormoni Raamatu vägi	52
2 Nefi 31	Kristuse õpetus	53
2 Nefi 32	Nefi jätkab Kristuse õpetuse õpetamist	54
2 Nefi 33	Nefi viimane tunnistus	54
Jaakobi raamat	56	
Jaakob 1	Prohveti kohustus	56
Jaakob 2–3	Jaakob õpetab rahvast templis	57
Jaakob 4	Saage lepitatud Jumalaga Kristuse lepituse läbi	58
Jaakob 5–6	Mõistujutt õlipuust	58
Jaakob 7	Inimeste õpetatus Jumala väega võrreldes	61
Enose raamat	62	
Enos 1	Andestuse vägi	62
Jaaromi raamat	63	
Jaarom 1	Pidage kinni käskudest ja olge edukad	63
Omni raamat	64	
Omni 1	Kokkuvõte Omnist Benjaminini valitsenud kuningate valitsusajast	64
Mormoni sõnad	65	
Mormoni sõnad 1	Selgituseks	65
Moosia raamat	67	
Moosia 1	Pühade ülestähenduste tähtsus	67
Moosia 2	Jumala teenimine	68
Moosia 3	Prohvetlik kuulutus Kristusest	69
Moosia 4	Oma pattude andekssaamine ja andekssaamise alalhoidmine	70
Moosia 5	Kristuse lasteks saamine	71
Moosia 6–7	Limhi rahva orjaaeg	72
Moosia 8	Kes on nägija?	73
Moosia 9–10	Seenifi ülestähenduse algus	74
Moosia 11–12	Paheline kuningas Noa ja prohvet Abinadi	75
Moosia 13–14	Abinadi esitab pahelistele preestritele üleskutse	76
Moosia 15–16	Abinadi õpetab Jeesusest Kristusest ja selgitab, keda päästetakse	78
Moosia 17–18	Alma usub Abinadit	79
Moosia 19	Pahelise kuningas Noa saatust	81
Moosia 20	Limhi rahvas võitleb, et kaitsta oma peresid	82
Moosia 21–22	Orjus ja vabanemine	82
Moosia 23–24	Alma rahva orjus ja vabanemine	83
Moosia 25	Alma asutab Jumala Kiriku	85
Moosia 26	Pealekasvava põlvkonna usust taganemine	85
Moosia 27	Alma noorema pöördumine	87

Moosia 28	Nägija kuningas Moosia	88	Alma 51	Kuningameeste vastuhakk	127
Moosia 29	Kuningate valitsusaja lõpp ja kohtunike valitsusaja algus	89	Alma 52	Nefilaste võit	128
Alma raamat		90	Alma 53	Kaks tuhat noort sõdurit	129
Alma 1	Alma ja Nehor	90	Alma 54	Kirjavahetus	130
Alma 2–3	Amlisilaste mäss	91	Alma 55	Vangistatud nefilased vabastatakse	130
Alma 4	Alma loobub kohtujärjest	92	Alma 56	Kaks tuhat noort sõdurit lahingus	131
Alma 5	Võimas muutus südames	93	Alma 57	Kaks tuhat noort sõdurit pääsevad surma käest	131
Alma 6–7	Alma jutlustab Giideonis	94	Alma 58	Nefilased vallutavad Manti linna	132
Alma 8	Alma kohtab Amulekki	95	Alma 59	Moroni saabab välja abipalve	132
Alma 9	Alma jutlustab Ammoniiha rahvale meelearandusest	96	Alma 60	Moroni kiri Pahoranile	133
Alma 10	Amuleki tunnistus	97	Alma 61	Pahorani vastus Moronile	133
Alma 11	Ülestõusmine „tuleb kõigile“	98	Alma 62	Moroni marsib Pahoranile appi	134
Alma 12	Alma õpetab päästmisplaani	99	Alma 63	Nefilaste ränne põhjapoolsele maale	134
Alma 13	Jumala preesterlus	100	Heelamani raamat		136
Alma 14	Evangeeliumi sõnum ajab pahelised vihale	100	Heelaman 1	Sõda Sarahemlas	136
Alma 15	Misjon Sidomi maale	101	Heelaman 2	Gadiantoni jõugud	137
Alma 16	Ammoniiha linna lõpp	102	Heelaman 3	Õitsengu- ja kasvuaeg	137
Alma 17	Misjon laamanlaste juurde	103	Heelaman 4	Pahelisis ja selle tagajärjed	138
Alma 18	Kuningas Lamooni usulepöördumine	103	Heelaman 5	Nefi ja Lehhi vanglas	139
Alma 19	Kuningas Lamooni naine ja teised pöörduvad usule	104	Heelaman 6	Õitseng viib pahelisiseni ... Jälle!	139
Alma 20	Ammon kohtub Lamooni isaga	105	Heelaman 7	Nefi kuulutab oma rahvale meelearandust	140
Alma 21	Aaron ja ta vennad õpetavad laamanlasi	106	Heelaman 8	Prohvetlik kuulutus mõrvast	141
Alma 22	Aaron õpetab laamanlaste kuningat	106	Heelaman 9	Mõrvar avastatakse	141
Alma 23	Anti-nefi-lehhilased	107	Heelaman 10	Nefi antakse suur võim	142
Alma 24	Lepingust kinnipidamine	108	Heelaman 11	Nefi rakendab oma väge rahva nimel	143
Alma 25	Täitunud prohvetlik kuulutus	108	Heelaman 12	„Ja nõnda me näeme“	143
Alma 26	„Tema jõuga võin ma teha kõiki asju“	109	Heelaman 13	Laamanlane Saamuel kuulutab ette nefilastele	144
Alma 27	Anti-nefi-lehhilaste uus kodu	110	Heelaman 14	Kristuse sünni ja surma tunnustähed	145
Alma 28	Nefilased kaitsevad Ammoni rahvast	111	Heelaman 15	„Kui te meelt ei paranda ...“	146
Alma 29	„Oo, et ma oleksin ingel“	111	Heelaman 16	Kuidas Saamueli jutlustamisele reageeriti	147
Alma 30	Kristuse-vastane Korihor	112	Kolmas Nefi: Nefi raamat		148
Alma 31	Misjon soramlaste juurde	113	3 Nefi 1	„Homme ma tulen maailma“	148
Alma 32	Sõna proovilepanemine	114	3 Nefi 2	Imed keset pahelisisust ja sõda	149
Alma 33	Sõnad, mida nad peaksid istutama	115	3 Nefi 3–4	Gadiantoni röövlid ähvardavad inimesi	149
Alma 34	Igavene lunastusplaan	115	3 Nefi 5	Mormoni selgitus ja tunnistus	150
Alma 35	Usulepöördunud soramlased põgenevad Jersonisse	116	3 Nefi 6	Õigsusest „kohutavasse pahelisisusse“	151
Alma 36	Alma räägib Heelamanile oma usulepöördumisest	117	3 Nefi 7	Suur jagunemine	151
Alma 37	„Õpi tarkust oma nooruses“	117	3 Nefi 8	Häving ja pimedus	152
Alma 38	Alma annab nõu oma pojale Siblonile	118	3 Nefi 9–10	Jeesuse Kristuse hääl läbibstab pimeduse	153
Alma 39	Seksuaalse patu tõsidus	119	3 Nefi 11	Päästja ilmub!	154
Alma 40	Vaimumaailm ja ülestõusmine	120	3 Nefi 12	Templijutlus, 1. osa	155
Alma 41	„Pahelisis ei ole kunagi olnud õnn“	121	3 Nefi 13	Templijutlus, 2. osa	156
Alma 42	Halastus ja õiglus	121	3 Nefi 14	Templijutlus, 3. osa	157
Alma 43	Nefilased kaitsevad oma perekondi, vabadust ja usku	122	3 Nefi 15–16	Moosese seadus ja „teised lambad“	158
Alma 44	Nefilaste võit	123	3 Nefi 17	„Mu rõõm on täielik“	159
Alma 45	Alma hüvastijätt	124	3 Nefi 18	Päästja tutvustab sakramenti	159
Alma 46	Vabaduse tähis	124	3 Nefi 19	Jeesus palvetab koos inimestega ja inimeste eest	160
Alma 47	Mees, kes tahtis olla kuningas	125	3 Nefi 20–22	Prohvetlikud kuulutused lepingulastest	161
Alma 48	Ülemjuhataja Moroni – Jumala mees	126	3 Nefi 23	Kirjasõna tähtsus	162
Alma 49	Nefilaste võit	127			
Alma 50	Issand soosib oma kuulekaid lapsi	127			

3 Nefi 24–25	Malakia prohvetlikud kuulutused	163	Eter 5	Kolme tunnistaja lubamine	179
3 Nefi 26	Viimse aja inimeste proovilepanek	164	Eter 6	Jeredlased ületavad ookeani	180
3 Nefi 27	„See on minu evangeelium“	165	Eter 7	Oriiha pojad	180
3 Nefi 28	Kaheteistkümne jüngri erilised soovid	165	Eter 8	Salavandeseltside algus	181
3 Nefi 29–30	Mormoni hoiatused	166	Eter 9	Võimu ja omakasu otsijate mõju	181
Neljas Nefi: Nefi raamat 167			Eter 10	Jeredlaste kuningad	182
4 Nefi 1	Neli põlvkonda rahu	167	Eter 11	Prohvetid hoiatavad hävingu eest	182
Mormoni raamat 168			Eter 12	Usu, lootuse ja ligimesearmastuse tähtsus	183
Mormon 1	Noor mees Mormon	169	Eter 13	Uus-Jeruusalemm	184
Mormon 2	Vägev juht keset suurt pahelisust	170	Eter 14	Suur sõja- ja hävinguaeg	184
Mormon 3	Veel üks võimalus, veel üks äraütlemine	170	Eter 15	Jeredlaste ühiskonna lõpp	185
Mormon 4	„Pahelisi karistatakse paheliste läbi“	171	Moroni raamat 185		
Mormon 5	Mormoni ülestähenduse eesmärk	171	Moroni 1–3	Preesterluse volitus	186
Mormon 6	Minu rahva hävitus	172	Moroni 4–5	Sakramendipalved	186
Mormon 7	Mormoni tunnistus oma rahvale	173	Moroni 6	Kirik peaks kohtuma sageli	187
Mormon 8	Moroni näeb meie aega	174	Moroni 7	Kristuse Vaim on antud igale inimesele	188
Mormon 9	„Ma tean, et te saate minu sõnad“	175	Moroni 8	Ristimine ja väikesed lapsed	188
Eteri raamat 176			Moroni 9	Nefilaste lootusetu olukord	189
Eter 1	Jeredlased Paabeli torni juures	176	Moroni 10	Tunnistus Mormoni Raamatust	190
Eter 2	Jeredlased ehitavad pargaseid	177	Mormoni Raamatu paikade eeldatav asukoht (üksteise suhtes) 192		
Eter 3	Püha nägemus	178	Mormoni Raamatu kronoloogiline tabel 193		
Eter 4	Parandage meelt ja tulge Kristuse juurde	178			

Kuidas seda õpikut kasutada

Nagu õpiku pealkiri viitab, on see mõeldud pühakirjade uurimiseks. Selles on mitmed osad, et aidata sul loetud paremini mõista.

A



2 Nefi 26
Nefi kuulutab ette oma järeltulijatest

Kuulutanud 2 Nefi 25. peatükis juutide hävitamisest ja hajuamisest, kuulab Nefi 26. peatükis omaenda rahva hävitusest ja hajuamisest. Pane tähele, miks see tema sõnad juhtub, ning mida tema ja Issand sellest arvasid.

Nefi rääkis ka viimase aja paganatest ja nende seotusest tema rahvaga. Antud juhul on paganad maailma rahvad ja inimesed, kes ei ole jäänud egi Lehibi järeleliijad. Kuna nad ei ole „paganarühmad“, siis, peetakse Issandit ja Issa, kes võisid olla evangeeliumi taastamisest. Nefi prohvetlikes kuulutustes paganateks.

B



Pühakirjade mõistmine

2 Nefi 26

Tüübid (s 2) – vaidlused, lahkarvamused	Püram (s 15) – ründama
Kõned (s 4, 6) – lõhised kaivand tüüdid, mis järvad järele pärast vihkajate hävitama (s 7) – kogu jõudu ära võtma	Riid (s 21) – vaidlused
Alustama (s 10) – lärele andma, alla andma	Vihkamine, viha kandmine (s 21, 32) – soov teisele kahju tekkida
Võitlema (s 11) – nugevat tööd tegema	Linane mõär (s 22) – linakududest valmistatud nõör
Langenud pükamõõda (s 15, 17, 19) – vähehaaval emale jäänud	Sioon (s 28-31) – Issanda kuninglik muu pool
	Hooramine (s 32) – suguline patt
	Paganad (s 33) – usumataid

2 Nefi 26:20 – Paganate suur komistuskivi
Vastavalt Nefi õpetusele pühakirjakohtas 1 Nefi 13:29 paganad komistavad, kuna „õelged ja viiruslikud õelad“ olid pühakirjadest ära võetud, jättes neile selgusetu pildi Jeesuse Kristuse evangeeliumi õigest õpetusest.

C

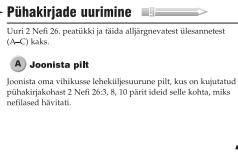

Pühakirjade uurimine

Uri 2 Nefi 26. peatükki ja tiida alljärgnevest ülesannetest (A=C) kaks.

A Joonista pilt

Joonista oma vihikusse lehekülgsuurune pilt, kas on kujutatud pühakirjakohtas 2 Nefi 26:3, 8, 10 pärit isidele selle kohta, miks neil oleks hävitat.

B



2 Nefi 27
Mormoni Raamatu esiletulek

1. President Ezra Taft Benson ütles: „Vahetult Päätsja külastusele seotud neilaste ajalugu käsitlev ülesandendus ilmub mitmeid parandusi meie emal ajaga, mil me ostame Päätsja teise tulemist“ (Korveteeniskõned, apr 1987, lk 3; või Ensign, mai 1987, lk 4). Loetle Nefi poolt pühakirjakohtas 2 Nefi 26:1–11 seltsi ajaperioodi kohta õpetaja alusel kolm evangeeliumi teemat, millest sa rääkisid, kui sa saaksid ülesandeks kõneleda sellest, kuidas valmistada oema Päätsja teise tulemise ajal koost Päätsjaga. Kirjuta iga teema kõrvalde salm 2 Nefi 26. peatükist, kust seda leida.

2. Täienda oma loetelu veel nelja teemaga, mis põhinevad sellel, mida Nefi õpetas pühakirjakohtas 2 Nefi 26:20–22, 28–32 viimase aja paganate kohta.

C



Õpi selgeks tähtsad töed seoses Jumalaga

1. Pane kirja pühakirjakohtas 2 Nefi 26:25–28, 33 loetu alusel kolm avaldust selle kohta, milline on Issand.

2. Selgita iga avalduse puhul, mida selle konkreetse töö toomine sinu arvates muudab.

A Sissejuhatus

Metallplaatide piltidele trükitud peatükkide pealkirjade all on toodud nende pühakirjapeatükkide sissejuhatused, mis sa pead läbi lugema. Selles osas on kirjas järgnev teave:

- Ajalooline olustik
- Selgitus, kuidas pühakirjakohtade plokk on seotud sellele eelnevate ja järgnevate peatükkidega
- Küsimused ja ideed, millele enne lugemist või lugemise ajal mõelda, mis aitavad sul keskenduda ploki sõnumile

B Pühakirjade mõistmine

„Pühakirjade mõistmise“ osa aitab saada aru rasketest sõnadest ja väljenditest ning selgitab pühakirjades peituvaid ideid ja käsitusi. Selgituste seas on toodud sageli Kiriku üldjuhtide avaldused.

C Pühakirjade uurimine

„Pühakirjade uurimise“ osas on kirjas küsimused ja ülesanded, mis aitavad sul pühakirjades peituvaid evangeeliumi põhimõtteid avastada, neile mõelda ja neid rakendada. Vastuste kirjutamiseks ei ole õpikus ruumi, seega pead sa kasutama nende ülesannete täitmiseks vihikut või eraldi paberilehte.

Pühakirjade uurimisel on sul abi järgmistest sammudest:

- Alusta palvega.
- Loe läbi uuritava peatüki sissejuhatus ja kaalutle muid „Enne lugemist“ õpioskusi (vt lk 2).
- Loe ülesandeks antud peatükki, pöördudes abi saamiseks õige „Pühakirjade mõistmise“ osa poole. Kasuta „Lugemise ajal“ õpioskusi (vt lk-d 3–4). Kirjuta märkmed ja küsimused vihikusse. Pane kirja ka sinu jaoks tähtsad tunded või muljed.
- Täida uuritava peatüki „Pühakirjade uurimise“ osas toodud ülesanded. Vahel saad sa valida, milliseid ülesandeid täita. Kui sa tahad õppida rohkem, täida kõik ülesanded.

Seminari koduõppeprogramm

Kui sa osaled seminari koduõppeprogrammis, näitab lk 6 toodud lugemisgraafik, mida sa pead igal seminarinädalal lugema. Pea meeles, et seminar on igapäevane usuõppe programm, et palve-meelne pühakirjade lugemine peaks olema igapäevane tava ja et sa pead täitma oma seminariülesandeid igal koolipäeval, kuigi sa seminaris iga päev ei käi. Kui su seminariaastas on rohkem või vähem kui kolmkümmend kuus nädalat, ütleb su õpetaja sulle, milliseid peatükke nädala jooksul lugeda ja milliseid ülesandeid täita. Igal koolipäeval, mil sa seminaritunnis ei käi, peaksid sa uurima pühakirju ja seda õpikut kolmkümmend kuni nelikümmend minutit.

Iga nädal peaksid sa andma oma õpetajale need vihikulehed, kuhu sa oled kirjutanud oma mõtted nädala jooksul loetud pühakirjakohtade kohta ja tol nädalal täidetud õpikuülesanded. Sinu õpetaja loeb need läbi, vastab neile ja annab vihiku sulle tagasi. Sa võiksid võtta endale kaks vihikut ja kasutada neid üle nädala. Sa võid kasutada ka kiirkõitjat ja esitada õpetajale konkreetse nädala leheküljed. Kui õpetaja leheküljed tagastab, pane need vihiku vahele tagasi.

Igapäevane seminariprogramm

Kui sa käid seminaris iga päev, kasutad sa seda õpikut, nagu õpetaja juhatab.

Pühakirjade uurimine

See õpik on koostatud selleks, et aidata sul lugeda, uurida ja mõista pühakirju. Kuna enamik sinu õpiajast möödub pühakirju lugedes ja nende üle mõtiskledes, on selle osa eesmärk aidata sul teha seda tõhusamalt.

Vanem Howard W. Hunter, kes oli tollal Kaheteistkümne Apostli Kvoorumi liige, andis Kiriku liikmetele pühakirjade uurimise kohta väärt nõu, millest on tehtud alljärgnev kokkuvõte. Sa võiksid kirjutada tema ideed kaardile ja panna see sellisesse kohta, kus see oleks sulle uurimise ajal näha.

- Loe hoolikalt, et pühakirjadest aru saada.
- Uuri iga päev.
- Kehtesta igapäevane regulaarne õpiaeg.
- Õpi sellises kohas, kus miski su tähelepanu eemale ei tõmba ega vahele ei sega.
- Õpi mingi ajaperioodi jooksul, selle asemel et lugeda läbi teatud arv peatükke või lehekülgi.
- Koosta õppekava.
(Vt *Konverentsikõned*, okt 1979, lk-d 91–93; või *Ensign*, nov 1979, lk-d 64–65.)

Sinu pühakirjade uurimisele aitab kaasa, kui sa kasutad heade õpioskuste kõrval ka viimse aja pühade pühakirjaväljaannetes olevaid abivahendeid.

Õppimist hõlbustavad abivahendid viimse aja pühade pühakirjaväljaannetes

Ristviited

Ristviide on pühakirjaviide, mis aitab sul saada õpitaval teemal täiendavat teavet ja taipu.

Joseph Smithi piiblitõlge

Issand käskis prohvet Joseph Smithil uurida Piiblit ja otsida ilmutust, et piiblitõlge oleks täielikum ja õigem (vt ÕL 37:1; 45:60; 73:3–4). Selle tulemusena taastas prohvet Joseph Smith paljud tähtsad tõesed ja tegi mitmeid tähendusrikkaid muudatusi Piibli lõikudes, mis polnud ilmselt õigesti tõlgitud, selged ega täielikud (vt 8. usuartikkel). Selle inspireeritud muudatustega versiooni nimi on „Joseph Smithi tõlge“. Selle tõlke lühend on JST.

Peatükkide, osade ja salvide lühikokkuvõtted

Peatükkide, osade ja salvide lühikokkuvõtted selgitavad või jagavad tähtsat tausteteavet, et aidata sul loetust aru saada. Näiteks, millist abistavat teavet võid sa lugeda Õpetuse ja Lepingute 89. osa lühikokkuvõttest?

Viimse aja pühade pühakirjaväljaannetes olevad õppimist hõlbustavad abivahendid on nagu väike teatmike kogumik, mis on sinu jaoks kõik ühest kohast kättesaadav.

Õpioskused

Nefi ütles, et me peaksime „toitu[ma] rõõmuga Kristuse sõnadest“ (2 Nefi 32:3) ja Jeesus käskis nefilastel „uuri[da] ... usinalt“ pühakirju (3 Nefi 23:1). Selline uurimine on midagi enam, kui

vaid pühakirjade kiire läbilugemine. Järgmised ideed ja oskused aitavad sul õppides rohkem teada saada. Need jagunevad kolme kategooriasse: enne lugemist, lugemise ajal ja pärast lugemist.

Enne lugemist

Palve



Pühakirjad kirjutati inspiratsiooni kaudu. Järelikult mõistame me neid kõige paremini, kui Vaim on meie kaaslane. Vanas Testamendis saame me teada preester Esrast, kes „oli oma südant valmistanud Jehoova käsuõpetust nõudma“ (Esra 7:10). Valmista oma südant pühakirju lugema, palvetades iga kord, kui sa loed.

Kogu tausteteavet

Pühakirja ajaloolise tausta mõistmine aitab sul saada lugedes rohkem taipu. Õpetuse ja Lepingute raamatu osade lühikokkuvõtted selgitavad lühidalt ilmutuste ajaloolist tausta. Kasulikku teavet leiab ka kolmikväljaande taga asuvast sisuregistrist. Kui sul on aega, võiksid sa vaadata ka muid Kiriku poolt välja antud raamatuid ja käsiraamatuid, mis kirjeldavad sinu poolt loetava pühakirjakoha tausta.

Esita küsimusi



Enne lugema asumist on kasulik esitada endale taolisi küsimusi: „Kes need salmid kirjutas?“ „Kellele?“ „Miks on see õpetus lisatud pühakirjadele?“ „Mida ma tahan täna lugedes teada saada või õppida?“ Ja: „Mida Issand tahab, et ma nendest pühakirjakohtadest õpiksin?“ Lugedes pühakirju, otsi oma küsimustele

vastuseid. Pea meeles, et sa võid kasutada ka viimse aja pühade pühakirjaväljaannetes olevaid õppimist hõlbustavaid abivahendeid või otsida vastuseid Kiriku käsiraamatutest ja väljaannetest.

Loe peatükkide ja salvide lühikokkuvõtteid

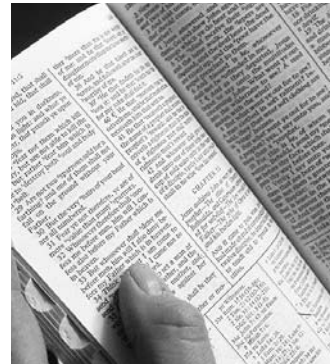

Peatükkide ja salvide lühikokkuvõtted võtavad lihtsustatud kujul kokku peatüki või osa peamised ideed. Peatüki lühikokkuvõtte lugemine enne peatüki lugemist pole mitte üksnes hea õpiharjumus, vaid aitab sul valmistuda ka küsimuste esitamiseks ja vastuste otsimiseks, kui sa loed.

Lugemise ajal

Ära kardä peatuda

Enamik kullakamakaid ei ole maapinnal – sa pead kaevama, et neid leida. Sinu pühakirjade uurimine on palju enam väärt, kui sa aeglustad või peatud ja täidad mõned ära toodud ülesanded.

Vaata järele sõnade tähendused, mida sa ei mõista

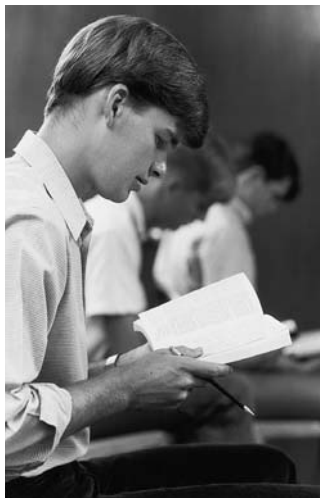

Kasuta sõnaraamatut. Vahel annab sulle täiendavat taipu mõne sellise sõna järele vaatamine, mida sa enda arvates juba tead. „Pühakirjade mõistmise” osa selles õpikus aitab saada aru paljudest rasketest sõnadest ja väljenditest.

Tea, et vahel on Issand inspireerinud oma prohveteid lisama oma kirjutistele selgitusi, mis aitavad meil teada sõnade ja väljendite tähendust. Näiteks loe Moosia 3:19 ja vaata järele, mida ütles kuningas Benjamin lapsesarnaseks saamise tähenduse kohta.

Kasuta õppimist hõlbustavaid abivahendeid viimse aja pühade pühakirjaväljaannetes

Vaata osa „Õppimist hõlbustavad abivahendid viimse aja pühade pühakirjaväljaannetes” lk 2.

Kõrvuta pühakirjakohta

Oma nime kasutamine salmis aitab muuta pühakirja õpetused isiklikumaks. Näiteks, mida see muudab, kui asendada sõna „inimesele” pühakirjakohas Mooses 1:39 omaenda nimega?

Kujutle



Kujuta toimuvat ette. Näiteks, kui sa loed 1 Moosese 37, kujuta ette, mida sina oleksid tundnud, kui sa oleksid olnud üks pere noorematest vendadest, keda kõik sinu vanemad vennad vihkavad või kelle peale nad on kadedad.

Pühakirjad käsivad meil vahel ette kujutada: Loe Alma 5:15–18 ja tee nagu Alma soovitab. Varu veidi aega, et panna kirja, mida sa tundsids neid salme ette kujutades.

Otsi siduvaid sõnu

Siduvate sõnade hulka kuuluvad *ja, aga, sest, sellepärast* ja *sellest hoolimata*. Pane tähele neid sõnu lugedes, mida need aitavad sul mõista kahe või enama idee puhul. Need näitavad vahel, kuidas kaks või rohkem asja omavahel sarnanevad või üksteisest erinevad.

Mõeldes näiteks sellele, millele viitab sõna *pärast* pühakirjakohas Moosia 26:2–3, võid sa õppida midagi olulist pühakirjade uurimise kohta.

2 Nad ei uskunud, mis oli öeldud surnute ülestõusmise kohta ega uskunud nad ka Kristuse tulekusse.

3 Ja nüüd, nende uskumatusse pärast nad ei võinud mõista Jumala sõna ja nende südamed olid muutunud kalgiiks.

Sõna *pärast* viitab põhjuse ja tagajärgede vahelisele seosele inimeste uskmatuse ja nende suutmatuse vahel mõista pühakirju ja prohvetite sõnu.

Loe Õpetus ja Lepingud 45:30–32 ja pane tähele, kuidas sõna *kuid* osutab paheliste ja õigemeelsete vahelisele erinevusele viimsel ajal.

30 And in that generation shall the "times of the Gentiles be fulfilled.

31 And there shall be men standing in that "generation, that shall not pass until they shall see an overflowing "scourge; for a desolating "sickness shall cover the land.

32 But my disciples shall "stand in holy places, and shall not be moved; but among the wicked, men shall lift up their voices and "curse God and die.

Sõna *kuid* rõhutamine võib anda meile kindlust, et õigemeelised säästetakse mõnest hävingust enne teist tulemist.

Otsi kavandeid

2 Nefi 31:2 ütles Nefi, et ta tahab kirjutada mõned sõnad Kristuse õpetusest. Seejärel tunnistas ta 21. salmis, et oli just selgitanud Kristuse õpetust. Teades, et Nefi õpetas teise ja kahekümne esimese salmi vahel Kristuse õpetust, peaksime me minema tagasi ja uurima Nefi sõnu põhjalikumalt, et saada teada, mis see Kristuse õpetus on.



Üks viis kavandite leidmiseks on otsida prohveti selgitust põhjuse ja tagajärje kohta, jälgides, kuidas ta kasutab sõnu *kui* ja *siis*. 3 Moosese 26 kuulutas Mooses ette õnnistustest või needustest, mis saavad osaks Iisraeli lastele. Vaata salme 3–4, 18,

23–24, 27–28 ja 40–42 ning pane tähele, et Mooses kasutas *kui* / *siis* kavandit, kui ta õpetas Iisraeli lastele, mis juhtub, kui nad kuuletuvad või ei kuuletu Issanda käskudele.

Veel üheks kavandiks, mida otsida, on mõne sõna või mõtte kordamine. Vaata näiteks, mitu korda võib leida sõna *ristima* pühakirjakohas 3 Nefi 11.

Otsi pühakirjades olevaid loetelusid

Loetelud aitavad sul selgemalt mõista, mida Issand ja Tema prohvetid õpetavad. Kümme käsku on loetelu (vt 2 Moosese 20). Ka pühakirjakohas 3 Nefi 12:3–11 toodud õndsakskiitmistest on kerge loetelu märgata. Muude loetelude märkamine võib olla veidi keerukam. Koosta näiteks Õpetus ja Lepingud 68:25–31 alusel loetelu sellest, mida peavad vanemad Issanda sõnul oma lastele õpetama.

Esita küsimusi

Jätka küsimuste esitamist, nagu sind õpetati „Enne lugemist” osas. Lugedes võid sa enne lugemist esitatud küsimused ümber sõnastada või küsida hoopis midagi muud. Küsimustele vastuste otsimine on üks tähtsamaid viise, kuidas pühakirjade uurimisega kaasneb parem arusaamine. Üks tähtsamaid küsimusi, mida esitada, on järgmine: „Miks inspireeris Issand kirjutajat seda pühakirjadele lisama?” Otsi selgeid vihjeid, mida kirjutajad vahel jätavad, kui nad ütlevad midagi taolist, nagu „ja nii me näeme”.

Vasta pühakirjades esitatud küsimustele

Issand esitab mitmel korral küsimuse ja seejärel vastab sellele. Ta küsis nefilastest jüngeritelt: „Missugused mehed te peaksite olema?” Seejärel vastas Ta: „Just nagu mina olen” (3 Nefi 27:27).

Mõnikord esitatakse küsimusi ilma vastuseid andmata – tavaliselt sellepärast, et autori meelest võib vastus niigi selge olla. Vahel aga ei too kirjutajad vastust, kuna esitatud küsimus võib nõuda veidi mõtlemist ja vastus ei pruugi tulla otsekohe. Loe näiteks Alma 5:14–33 ja vasta neis salmides esitatud küsimustele, nagu sa oleksid kohapeal.

Otsi näiteid või võrdkujusid

Prohvetid kasutavad sageli võrdkujusid või kujundlikkust, et edastada oma sõnumeid veelgi võimsamalt. Tähenamissõnad on näiteks üks viis, kuidas edastada sõnumit lihtsalt ja sügavalt tähenduslikumalt. Tähenamissõnas esitatud lugu muudab õpetunni meeldejäavamaks ja tähendusrikkamaks.

Järgmised soovitusel võivad aidata sul mõista pühakirjades toodud võrdkujusid:

1. Otsi pühakirjadest tõlgendust. Näiteks, Lehhi nägi 1 Nefi 8. peatükis nägemust. Hiljem nägi Nefi nägemust, kus ta nägi sama, mis tema isagi, aga koos isa nägemuses olnud võrdkujude tõlgendusega (vt 1 Nefi 11–14). Vahel võib peituda tõlgendus joonealustes märkustes toodud ristviites.
2. Mõttele võrdkujusid iseloomustavatele omadustele ja sellele, mida see võrdkujus võiks sulle õpetada. Alma kasutas seda oskust, tutvustades Liahoonat oma pojale Heelamanile (vt Alma 37:38–47).
3. Vaata, kas see võrdkujus õpetab sulle midagi Päästjast. Issand ütles Adamale, et „kõik asjad tunnistavad [Temast]” (vt Mooses 6:63). Näiteks, kuidas tunnistavad Jeesuse Kristuse ohverdusest need erinevad üksikasjad, mis on kirjas loos, kus Aabraham toob ohvriks oma poja Iisaki? (Vt 1 Mooses 22:1–19; Jaakob 4:5).

Kirjuta

Hoia läheduses veidi paberit või vihik, kuhu kirjutada ideed, mis sa tahad meelde jätta, nagu näiteks loetelud, erilised tajumused või tunded, mida loetu sinus tekitab. Aitamaks sul neid mõtteid või tajumusi ka korduval lugemisel mäletada, võiksid sa kirjutada need ideed ka oma pühakirja lehekülgede servale.

Paljudele inimestele meeldib tähtsaid sõnu ja väljendeid oma pühakirjades märgistada. Selle tegemiseks ei ole ühtegi viisi, mis oleks teistest õigem. (Võib olla ei soovi sa seda üldse teha.) Mõned inimesed ümbritsevad ringiga salmide numbrid või värvivad või tõmbavad joone alla tähtsatele sõnadele ja väljenditele, mis annavad salmille erilise tähenduse. Üks viis pühakirjade märgistamiseks on viidata lehekülje servas mõnele teisele pühakirjakohale. Toimides nii mitme sama teemat käsitleva salmi puhul, lood sa teatud teema kohta pühakirjaahela, mille sa ükskõik millist ahelas olevat pühakirjakohta vaadates üles leiad. Pühakirjade märgistamine aitab sul sageli leida tähtsaid salme kiiremini.



Pärast lugemist

Mõtiskle

Mõtisklemine on millegi üle sügavalt järele mõtlemine, küsimuste esitamine ning oma teadmiste ja õpitu hindamine. Vahel nimetatakse seda pühakirjades „meeles mõlgutamiseks” (vt Laulud 143:5). Pühakirjades on mitu head näidet, kus tähtsad ilmutused tulid mõtisklemise, eriti pühakirjade üle mõtisklemise tulemusena (vt ÕL 76:15–20; 138:1–11).

Kõrvuta pühakirju endaga

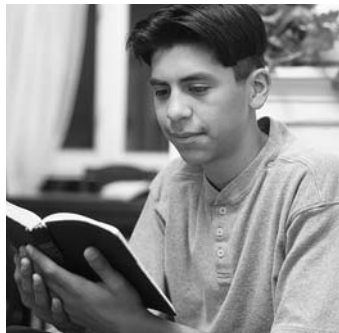

Pühakirjade endaga kõrvutamine tähendab nende võrdlemist omaenda eluga. Selleks et pühakirju endaga kõrvutada, pead sa esitama selliseid küsimusi nagu „Milliseid evangeliumi põhimõtteid õpetatakse selles pühakirjakohas, mida ma just lugesin?” ja „Kuidas on need põhimõtted seotud minu eluga?” Pühakirjade

endaga kõrvutamisel on tähtis osa Vaimu õhutuste kuulamisel, sest Issand töötas, et Vaim „juhatab teid kõigesse tõtte” (Johannes 16:13).

Näiteks Nefi kõrvutas pühakirju iseenda ja oma perega, rakedades mõnda Jesaja õpetatud põhimõtet oma olukorras. Ta õpetas oma vendadele, et nad olid Iisraeli laste kombel eksinud Jumala juurest – Jumal ei olnud eksinud nende juurest. Ta õpetas neile ka, et kui nad parandavad meelt, on Issand nende vastu halastav ja andestab neile (vt 1 Nefi 19:24; 21:14–16). Nefi ütles, et Jesaja sõnu iseenda ja oma vendadega kõrvutades suureneb nende usk Jeesusesse Kristusesse kui Lunastajasse (vt 1 Nefi 19:23).

Loe uuesti

Me ei mõista pühakirjalõigu esmakordsel lugemisel kõike, mis seal kirjas on. Tegelikult nõuab pühakirjade tõeline mõistmine eluaegset uurimist. Sageli hakkame me nägema pühakirjades kavandeid ning neid paremini ette kujutama ja sügavamalt mõistma pärast seda, kui oleme neid kaks või kolm korda lugenud. Korduval lugemisel võiksid sa otsida uusi õpetusi või esitada erinevaid küsimusi. Kui sa püüad lugu või ühtekahte salmi oma sõnadega ümber kirjutada, võib see aidata sul avastada, kas sa oled loetust aru saanud või mitte, ja aitab sul mõista pühakirju paremini.

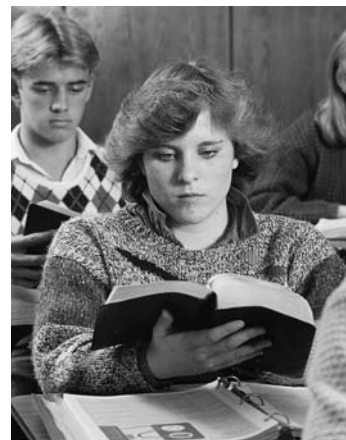

Kirjuta

Mõned inimesed peavad päevikut, kuhu nad kirjutavad peamise idee, millest nad on lugenud, mida nad loetust arvavad ja kuidas käib loetu nende arvates nende elu kohta. Kui sa kasutad seda õpikut seminari koduõppeprogrammis, on sul vaja hinde saamiseks vihikut pidada. See vihik on nagu pühakirjapäevik.



Hea on ka õpitust teistega rääkida. Märkmete tegemine, et pidada meeles, millest sa tahad rääkida, ning õpitu arutamine aitavad sul loetut paremini mõista ja meeles pidada.

Rakenda

Pühakirjadest saadud teadmiste tõeline väärtus ilmneb õpitu järgi elamisel. Issandaga lähedasem olemine ja Tema antud rahu tundmine on vaid mõned õnnistused, mis saavad osaks evangeeliumi järgi elajatele. Lisaks sellele ütles Issand, et neile, kes elavad õpitu järgi, antakse rohkem, samas kui need, kes ei ela õpitu järgi, kaotavad oma teadmised (vt Alma 12:9–11).

„Toituge rõõmuga Kristuse sõnadest; sest vaata, Kristuse sõnad ütlevad teile kõik, mida te peate tegema” (2 Nefi 32:3).

Mormoni Raamat: Teine testament Jeesusest Kristusest

Võib-olla on sinult küsitud või ehk oled sa isegi mõtisklenud, „mis on Mormoni Raamat?“ Issand kuulutas, et Mormoni Raamat „sisaldab langenud rahva ülestähendust ja Jeesuse Kristuse evangeeliumi täiust“ (vt ÕL 20:9). Ta ütles ka, et Mormoni Raamat tõendab, et Piibel on tõde, ning et Jumal kutsub ja inspireerib prohveteid tänapäeval, nagu Ta tegi muistegi (vt ÕL 20:10–12).

Selgitamaks maailmale, mis on Mormoni Raamat, teatas Kahe-teistkümne Apostli Kvoorumi liige, vanem Boyd K. Packer, 1982. aastal: „Vendade hiljutise otsuse alusel on Mormoni Raamatu pealkirjaks nüüdsest peale „Mormoni Raamat“, alapealkirjaga „Teine testament Jeesusest Kristusest““ (*Konverentsikõned*, okt 1982, lk 75; või *Ensign*, nov 1982, lk 53).

Mormoni Raamatu peamine roll on esiteks, „juudi ja pagana [ehk kõikide] veenmi[ne], et Jeesus on Kristus, Igavene Jumal, kes teeb end ilmsiks kõikidele rahvastele“ (Mormoni Raamatu tiitelleht). Mormoni Raamatu teiseks eesmärgiks on tõendada maailmale, et Joseph Smith on tõeline Jumala prohvet ning sellest tulenevalt on Kirik õige ja prohveti ametijärglased räägivad Jumala nimel (vt ÕL 20:8–12). Kolmandaks põhjuseks on „veenda inimesi tulema Aabrahami Jumala ja Iisaki Jumala ja Jaakobi Jumala juurde, ja saama päästetud“ (1 Nefi 6:4).

Mida võib Mormoni Raamatu uurimine minu jaoks tähendada?

Mõned inimesed võivad imestada, miks me vajame lisaks Piiblile veel Mormoni Raamatut. Vanem Ezra Taft Benson, kes teenis tollal Kaheteistkümne Apostli Kvoorumi juhatajana, õpetas:

„Mormoni Raamat, Joosepi ülestähendus, kinnitab ja selgitab Piiblit. See eemaldab komistuskivid, see taastab paljud selged ja väärtuslikud asjad. Me tunnistame, et kui neid koos kasutada, lükkavad Piibel ja Mormoni Raamat ümber valeõpetused, vaigistavad tülid ja kehtestavad rahu. (Vt 2 Nefi 3:12.)

Me ei pea tõendama, et Mormoni Raamat on tõde. Mormoni Raamat tõendab ise oma õigsust. Meil jääb üle vaid seda lugeda ja kuulutada! Mormoni Raamat ei ole prooviks – maailma inimesed, sealhulgas Kiriku liikmed, on siin selleks, et neid järele proovitaks, mida nad selle Kristuse teise tunnistajaga ette võtavad.

Ma tunnistan, et Mormoni Raamat on Jumala sõna ja sestap Jeesus on Kristus, Joseph Smith on prohvet, Viimse Aja Pühade Jeesuse Kristuse Kirik on õige ning selle teenijatel on tänapäeval volitus teha päästvaid talitusi“ (*Konverentsikõned*, okt 1984, lk 7; või *Ensign*, nov 1984, lk 8).

Mormoni Raamat sisaldab tõepoolest „Kristuse sõnu“ (vt 2 Nefi 33:10–11; Moroni 10:26–27). Otsi Päästjat ja toitu rõõmuga Tema sõnadest, kui sa selle raamatu ette võtad. Sa leiad Ta ja oled hästi toidetud. Palveta ja mõtiskle. Sa saad vastused oma küsimustele ja muredele, kas siis inspireeritud sõnade kaudu, millega Vaim su tähelepanu köidab, või raamatu enda ületamatu vaimu kaudu, mis ühitab sind ilmutuse protsessiga.

Pööra sageli tähelepanu Moroni töotusele, et kui sa „küsi[d] siira südamega, kogu hingest, omades usku Kristusesse, ta teeb [sulle] selle kohta ilmsiks tõe läbi Püha Vaimu võimu.

Ja Püha Vaimu võimu läbi võite te teada tõe kõigist asjadest“ (Moroni 10:4–5).

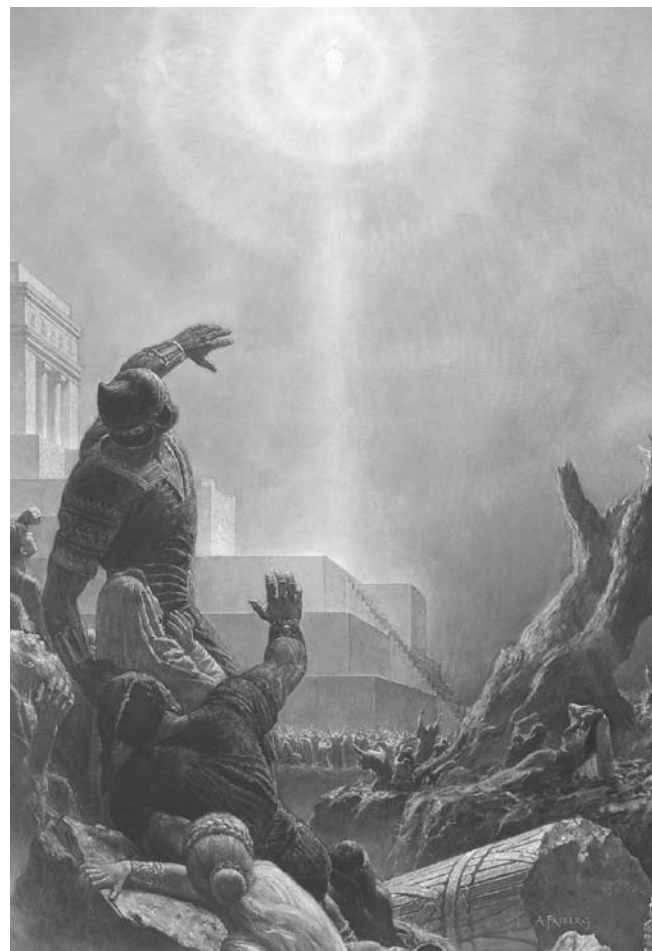

Mormoni Raamatu sissejuhatavad leheküljed

Tiitelleht

Kuidas ja miks Mormoni Raamat kirjutati

Mormoni Raamatu tiitellehe kirjutab Mormoni poeg Moroni. Prohvet Joseph Smith selgitas: „Mormoni Raamatu tiitelleht on sõnasõnaline tõlge, mis on võetud selle kogumiku või plaatide raamatu kõige viimaselt vasakpoolsest leheküljelt, kus oli kirjas ülestähendus, mis on ära tõlgitud, mille kirjakeel on kogu ulatuses sama nagu heebrea kiri üldiselt, ning see nimetatud tiitelleht ei ole mingil kombel kaasajal kokku pandud, ei minu ega ühegi teise inimese poolt, kes on elanud või elab selles põlvkonnas” (History of the Church, 1. kd, lk 71).

Tiitelleht selgitab, mis vae läbi Mormoni Raamat kirjutati ja mis vae läbi see viimsel ajal esile tuleb. Moroni tõi ka mitu põhjust, miks see püha ülestähendus kirjutati ja miks seda säilitati meie aja jaoks.

Sissejuhatus, tunnistused, lühike selgitus ning raamatute nimed ja järjekord

Nendel sissejuhatavatel lehekülgedel on kirjas väärt informatsioon, mis aitab sul Mormoni Raamatut mõista ja hinnata. Ära jäta neid vahele. Nendel lehekülgedel peituv teave annab sulle vajaliku aluse selle püha ülestähenduse mõistmiseks.

Pühakirjade mõistmine



Tiitelleht

Lühendus – lühendatud versioon : Jääk – järelejäänud osa
: Segas – ajas segi

Tiitelleht – Mida mõeldakse „israeli koja”, „juudi” ja „pagana” all?

Issand andis Jaakobile, Iisaki pojale ja Aabraham pojapojale, nimeks Iisrael (vt 1 Moosese 32:28). „Iisraeli koda” viitab tema järglastele. „Juut” viitas algselt isikule, kes kuulus Juuda suguharru, kuid tähendab nüüdseks kõiki, kes pärinevad Juuda kuningriigist, isegi kui nad ei ole tegelikult Juuda suguharrust. „Pagan” tähendab „rahvaid” ja viitab neile, kes ei ole Iisraeli kojast, või neile, kes ei usu Iisraeli Jumalasse. Mormoni Raamatus võib sõna paganad viidata ka neile, kes elasid väljaspool Iisraeli riiki elanud rahvaste seas või kes tulid nende seast, hoolimata sellest, milline oli nende inimeste päritolu.

Pühakirjade uurimine



Uuri Mormoni Raamatu tiitellehte ja täida ülesanne A.

A Leia eesmärgid

Tiitellehe esimeses lõigus selgitab Moroni, et Mormoni Raamat on „kirjutatud käsu kohaselt ning ka läbi prohvetliku kuulutuse ja ilmutuse vaimu”. Teises lõigus toob ta mitu eesmärki või põhjust, miks Jumal käskis neid ülestähendusi pidada. Otsi üles nii palju eesmärke, kui suudad ja kirjuta need oma vihikusse. Tõmba joon ümber sellele, mis on sinu jaoks kõige olulisem.

Pühakirjade mõistmine



Sissejuhatus

Segas keeled (2. lõik) – ajas segi keeled : Jumalikkus (7.–8. lõik) – Jumalast lähtuv
Õpetused (6. lõik) – käsud, põhimõtted

Sissejuhatus, 6. lõik – Mis on päiskivi?

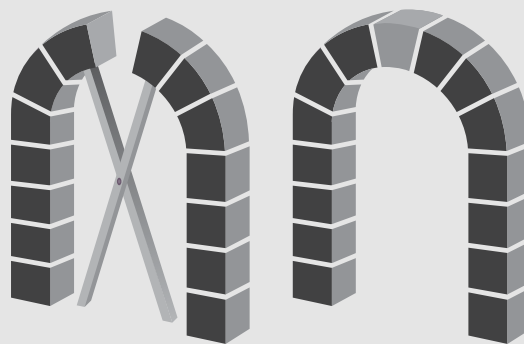

Mormoni Raamat on meie usundi päiskivi

Prohvet Joseph Smith ütles, et „Mormoni Raamat on kõige korrektsem igast raamatust maa peal ja meie usundi päiskivi” (History of the Church, 4. kd, lk 461). Ta ütles ka: „Võtke ära Mormoni Raamat ja ilmutused ning kus on meie usund? Meil ei ole seda” (History of the Church, 2. kd, lk 52).

President Ezra Taft Benson selgitas:

„Päiskivi on võlvkaare keskel asetsev kivi. See hoiab kõik teised kivid paigal ja selle eemaldamisel võlv variseb.

Mormoni Raamat on meie usundi päiskiviks kolmel viisil. See on päiskiviks meie tunnistusele Kristusest. See on päiskiviks meie õpetusele. See on päiskiviks meie tunnistusele.



Mormoni Raamat on päskiviks meie tunnistusele Jeesusest Kristusest, kes ise on nurgakiviks kõigele, mida me teeme. See tunnistab Tema reaalsusest väe ja selgusega. . .

Mormoni Raamat on päskiviks ka ülestõusmise õpetusele. Nagu juba varem mainitud, ütles Issand ise, et Mormoni Raamat sisaldab „Jeesuse Kristuse evangeeliumi täiust“ (vt ÖL 20:9). See ei tähenda, et see sisaldab igat õpetust, mis on kunagi ilmutatud. Pigem tähendab see seda, et Mormoni Raamatust leiame me nende õpetuste täiuse, mis on vajalikud meie päästmiseks. Ja neid õpetatakse selgelt ja lihtsalt, nii et isegi lapsed võivad õppida, kuidas saada päästetud ja ülendatud. Mormoni Raamat pakub nii palju sellist, mis suurendab meie arusaamist päästmise õpetustest. Ilma selleta pole suur osa muudes pühakirjades õpetatust kaugeltki mitte nii selge ja väärtuslik.

Lõpetuseks, Mormoni Raamat on päskiviks meie tunnistusele. Samamoodi nagu kaar variseb kokku, kui päskivi ära võetakse, on kogu Kiriku püsimine või langemine seotud Mormoni Raamatu õigsusega. Kiriku vaenlased mõistavad seda selgelt. Sellepärast nad püüavadki nii pikka aega kummutada Mormoni Raamatu õigsust, sest kui see õnnestub kahtluse alla seada, on sama lugu ka prohvet Joseph Smithiga. Samuti juhtub meie väidetega preesterluse võtmetest, ilmutusest ja taastatud Kirikust. Kui aga Mormoni Raamat on õige – ja miljonid on nüüd tunnistanud, et neil on Vaimu tunnistus, et see on tõepoolset nii – siis tuleb sarnaselt nõustuda ka taastamist ja kõike sellega kaasnevat puudutatavate väidetega” (*Konverentsikõned*, okt 1986, lk-d 4–5; või *Ensign*, nov 1986, lk-d 5–6).

Sissejuhatus – Prohvetid tunnistavad Mormoni Raamatust

Esimese Presidentkonna liikmeks olnud president Marion G. Romney ütles: „Selleks et hoiduda maailma pahesid omaks võtmast, peame me hoidma kurssi, mis toidab iga päev meie meelt vaimuga ja pöörab meie tähelepanu vaimu asjadele. Ma ei tea paremat viisi selle tegemiseks, kui igapäevane Mormoni Raamatu lugemine” (*Konverentsikõned*, apr 1980, lk 88; või *Ensign*, mai 1980, lk 66).

Kõik viimse aja prohvetid on tunnistanud Mormoni Raamatu uurimise tähtsusest. President Ezra Taft Benson ütles: „Selles raamatus peitub vägi, mis hakkab voogama teie ellu sel hetkel, mil te hakkate raamatut tõsiselt uurima. Te leiate suuremat väge kiusatustele vastu panna. Te leiate väge pettustest hoiduda. Te leiate väge jääda kitsale ja ahtale teerajale. Pühakirju kutsutakse „elu sõnadeks“ (vt ÖL 84:85) ja see ei ole millegi puhul õigem kui Mormoni Raamatu puhul. Kui te hakkate tundma nälga ja janu nende sõnade järele, leiate te elu üha külluslikumalt” (*Konverentsikõned*, okt 1986, lk 6; või *Ensign*, nov 1986, lk 7).

President Gordon B. Hinckley ütles: „Ma tahaksin õhutada igat meest ja naist ... ning igat poissi ja tüdrukut, kes on lugemiseks piisavalt vana, lugema uuesti Mormoni Raamatut selle tuleva aasta jooksul. See kirjutati juudi ja pagana veenmiseks, et Jeesus on Kristus. Me ei saa teha midagi tähtsat, kui kindlustada

oma elu vankumatu veendumusega, et Jeesus on Kristus, elava Jumala elav Poeg. See on selle tähelepanuväärse ja imelise raamatu esiletuleku eesmärk. Lubage mul soovitada teil seda uuesti lugeda ja võtta pliats, võimaluse korral punane, ning teha iga kord väike märgistus, kui selles raamatus viidatakse Jeesusele Kristusele. Ja seda tehke veendute te tõeliselt, et see on tõepoolset teine tunnistus Issandast Jeesusest Kristusest” (*Teachings of Gordon B. Hinckley* [1997], lk 44).

Kolme tunnistaja tunnistus

Isa, Jumala arm – Jumala annid ja vägi



Oliver Cowdery



David Whitmer



Martin Harris

Kolme tunnistaja tunnistus – Mida tähendab „puhastada oma rõivad kõikide inimeste verest“?

Veri sümboliseerib selles lauses pattu. Nende kohta, kes saavad Issandalt kutse maailmale tunnistada, öeldakse, et nad on puhtad maailma verest, kui nad õpetavad ja tunnistavad ustavalt. Kui nad ei täida oma kutset ustavalt, vastutavad nad osaliselt nende pattude eest, kellel nad oleksid võinud aidata tõest teada saada (vt Jaakob 1:18–19).

Kaheksa tunnistaja tunnistus

Hoidnud – kätte võtnud

Kaheksa tunnistaja tunnistus – Miks kutsus Jumal nii palju tunnistajaid?

Issand on kuulutanud, et „kahe ja kolme tunnistaja ütlusega tehakse iga asi kindlaks“ (vt 2 korintlastele 13:1). Vanem Joseph Fielding Smith, kes oli tollal Kaheteistkümnepostli Kvoorumu liige, selgitas: „[Jumala] sõna on alati kuulutatud nõuetekohaselt asetatud tunnistajate ütlusega, kes asetati sellest tõest tunnistama. Mormoni Raamat ei saanud tulla esile ühelgi teisel viisil, kui ta tuli, ja täita seda seadust. Selle prohvetid kuulutasid, et Issand hangib „nii palju [tunnistajaid], nagu ta seda heaks peab“ [vt 2 Nefi 27:12–14], et oma tööd kinnitada” (*The Restoration of All Things* [1945], lk 107).

Prohvet Joseph Smithi tunnistus

Anuma (lk IX, 2. lõik) – tunnigivald paluma

Pale (lk IX, 5. lõik) – nägu Sellest, kust nad tulid (lk IX, 7. lõik) – koht, kust nad algusest pärinesid

Mõeldes ... ainulaadsusest (lk X, 3. lõik) – mõtiskledes selle ebatavalisuse üle

• Vaene olukord (lk X, 5. lõik) – vaesus

• Jumaliku kinnitusega tõendatuna (lk XII, 4. lõik) – nii nagu Jumal oli öelnud

Lühike selgitus Mormoni Raamatu kohta

Ilmalik ajalugu (2. lõik) – Lühendus (3. lõik) – lühenda-
kuningaid, sõdasid jne puu- tud versioon
dutav ajalugu Seejärel (8. lõik) – hiljem

Lühike selgitus – Kuidas on erinevad plaatide kogumikud Mormoni Raamatus esindatud?

Selles õpikus lk 11 toodud joonis aitab selgitada, kuidas erinevad plaatide kogumikud moodustavad Mormoni Raamatu ülestähenduse. Pane tähele, et kirjutatud oli palju enam, kui Mormon ja Moroni suutsid Mormoni plaatidele kanda (vt Heelaman 3:14–15; Eter 15:33).

Pühakirjade uurimine

Uuri sissejuhatust, tunnistusi ja lühikest selgitust ning täida alljärgnevatest ülesannetest (A–F) kaks.

A Mida need sinu jaoks tähendavad?

Sissejuhatuse kuuendas lõigus toodud prohvet Joseph Smithi tsitaadis on Mormoni Raamatu kohta kirjas kolm järgnevat põhimõtet. Selgita oma vihikus iga põhimõtte õigsust ja mida see sinu jaoks tähendab. Kasuta abiks sissejuhatuses ja „Pühakirjade mõistmise” osas toodud teavet.

1. Mormoni Raamat on „kõige korrektsem igast raamatust maa peal”.
2. Mormoni Raamat on „meie usundi päiskivi”.
3. Inimene saab „Jumalale selle õpetuste järgi elades ligemale, kui ühegi teise raamatu abil”.

B Valmista päiskiviga võlvkaar

Kasuta puuklotse või muud sobilikku materjali ja ehita võlvkaar (vt võlvkaare pilti lk 8). Kinnita päiskivile silt „Mormoni Raamat”. Võta oma võlvkaar tundi kaasa ja näita, kuidas päiskivi võlvi koos hoiab.

C Kuidas ma võin teada, et Mormoni Raamat on tõde?

Loe sissejuhatusest kahte viimast lõiku ja selgita oma vihikus, mida sa pead tegema, et Vaim tunnistaks sulle Mormoni Raamatu õigsusest.

D Mille tunnistajateks nad olid?

1. Loetle, mida kolm tunnistajat nägid ja kuulsid ning mida kaheksa tunnistajat nägid ja puudutasid.
2. Mida see sinu jaoks tähendab, et veel üksteist meest tunnistasid, et Joseph Smithil olid tõepoolest kuldplaadid, ning et kolm neist nägid inglit ja kuulsid Issanda häält?

E Mis sulle muljet avaldas?



Lugenud prohvet Joseph Smithi tunnistust, pane kirja vähemalt üks asi, mis sulle tema tunnistuse puhul muljet avaldas.

F Prohvetid räägivad avameelselt Mormoni Raamatust

Koosta neljast veerust koosnev tabel. Pane esimesele veerule pealkirjaks „Tõetatud õnnistused”, teisele „Mormoni Raamatu lugemist puudutav nõuanne”, kolmandale „Raamatu sisu” ja neljandale „Prohvetite tunnistused”. Loe „Mis on päiskivi?” ja „Prohvetid tunnistavad Mormoni Raamatust” „Pühakirjade mõistmise” osas. Otsi avaldusi, mis kuuluvad ühte neljast kategooriast ja kirjuta need vastavasse veergu.

PEAMISED MORMONI RAAMATU ALLIKAD

Mõned Mormoni plaatide allikad

Mormoni plaadid, mis anti prohvet Joseph Smithile (ei kajasta tingimata plaatidel olnud raamatute järjekorda)

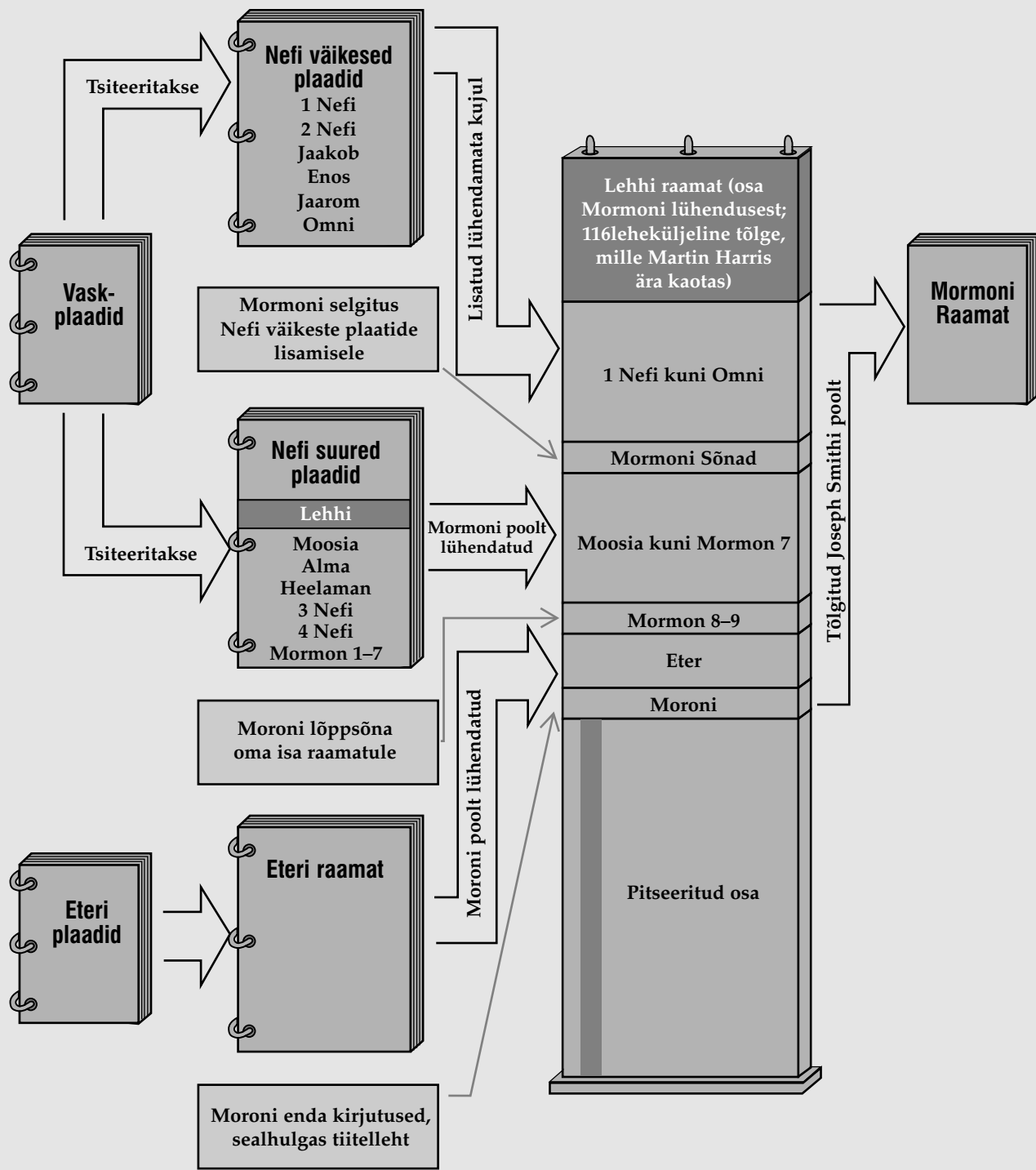

Esimene Nefi raamat



Mida sa tead prohvet Nefist?

Sa tead ilmselt, et Nefi on üks Mormoni Raamatu kirjutajatest, aga mida sa tema kohta veel tead? Kui sa loed 1. ja 2. Nefi raamatut, saad sa teada, et Nefi oli veel õpetust saanud inimene, suur jahimees, sepp, laevaehitaja, meresõitja, kullassepp, ülestähenduste pidaja, pagulane, templiehitaja, kuningas, sõdalane, prohvet ja nägija. Kas sa arvad, et selliste kogemustega mees suudaks meile elu kohta midagi õpetada?

Kus ja millal Nefi elas?

Nefi elas Jerusalemma lähedal, lõunapoolses Juuda kuningriigis, ligikaudu 600 aastat enne Kristuse sündi. Selles maailmas osas võitlesid vägevad Paabeli ja Egiptuse rahvad võimu üle ja see väike juudiriik jäi nende vahele.

Põhjapoolne Iisraeli kuningriik oli pahelisuse tõttu vallutatud ja selle rahvas rohkem kui 100 aastat tagasi assüürlaste poolt vangiviidud. Nefi ajal oli pahelisus laialt levinud ning juudid olid kõigepealt ühe ja seejärel teise võõrvõimu alluvuses. Sellised prohvetid nagu Jeremija ja Nefi isa Lehhi kuulutasid ette, et ka Juuda kuningriik hävitatakse, kui inimesed meelt ei paranda. Umbes samal ajal elasid ka prohvet Hesekiel ja prohvet Taaniel.

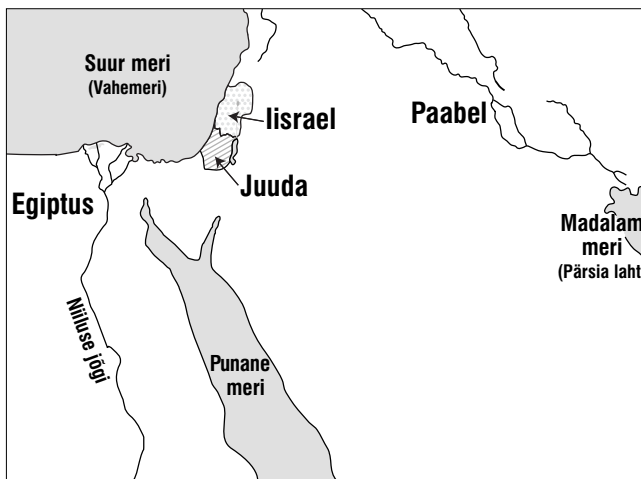

Miks Nefi kirjutas selle raamatu?

Nefi lootis, et me saame seda raamatut lugedes teada mõned konkreetsed tõed. Oma sissejuhatuses esitab ta lühiülevaate oma perest ning nende rännakutest ja heitlustest (vt raamatu pealkirja all olevat lõiku, mis eelneb 1. peatükile). Ta kirjutab, et ta näitab, „et Issanda õrn halastus on kõikide nende üle, keda ta on välja valinud nende usu pärast, et teha neid tugevaks, kuni pääsemise väeni välja“ (1 Nefi 1:20). Ta selgitab ka, et tema eesmärgiks on „kirjutada Jumala asjadest“, et „veenda inimesi tulema Aabrahami Jumala ja Iisaki Jumala ja Jaakobi Jumala juurde, ja saada päästetud“ (1 Nefi 6:3–4; vt ka Jaakob 1:1–4).

Ole seega 1. Nefit lugedes teadlik, et ta õpetab meid tulema Jeesuse Kristuse juurde ja saada päästetud. Ta kirjeldab oma pere kogemuste alusel Issanda väge päästa ustavad nii selles kui ka tulevases elus.



1 Nefi sündmused saavad alguse 600 aastat enne Kristuse sündi. Tol ajal olid juudid langenud oma pahelisuse tõttu vägeva Paabeli impeeriumi võimu alla. Prohvet Jeremija hoiatas juute, et nad peavad alistuma Paabelile või muidu nad hävitatakse (vt Jeremija 27:12–13). Ka prohvet Lehhi kutsuti neid meelega parandusele hoiatama (vt 1 Nefi 1:18–19). Juudid aga otsustasid kuulata valeprohvetite nõuannet, kes kuulutasid, et Juuda asemel hävitatakse hoopis Paabel (vt Jeremija 28:1–4). Nad mässasid Paabeli vastu ja umbes 586 a eKr Juuda kuningriik ja selle pealinn Jerusalemm hävitati ning paljud juudid viidi vangidena Paabelisse.

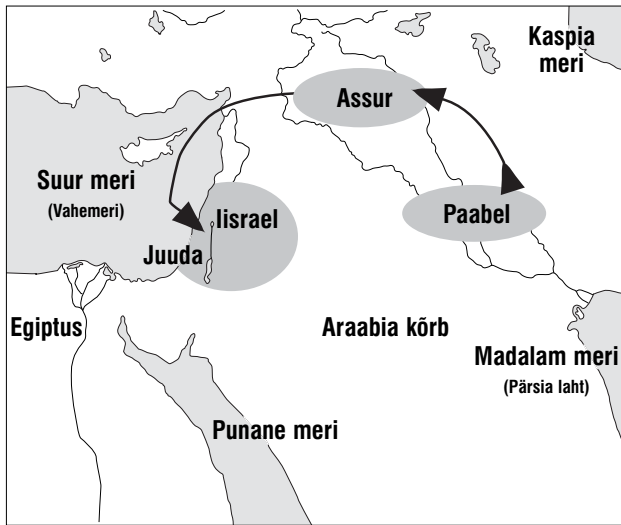

Paabel vallutas Assuri ja jätkas seejärel kogu Iisraeli vallutamist

Kas sa oled mõtisklenud, kuidas Issand kutsub ja valmistab ette tõelisi prohveteid? Me saame sellest veidi teada 1 Nefi 1. peatükist, kus Nefi räägib meile, kuidas Issand kutsus tema isa Lehhi juutidele ette kuulutama. Pane seda lugedes tähele, kuidas Lehhi kutsumine sarnaneb teiste prohvete kutsumisega. (Vt näiteks Jesaja 6:1–8; Hesekiel 1:1–3, 26–28; 2; Ilmutuse 10:1–2, 8–11; Joseph Smith – Ajalugu 1:15–35.)

Pühakirjade mõistmine

1 Nefi 1

Jumala saladused (s 1) – tõed, mida ei mõisteta ilma Jumalalt saadud ilmutuseta

Arvutud hulgad (s 8) – suur hulk

Käskis (s 11) – palus

Häda (s 13) – kurbus, haletsusväärus

Jäledused (s-d 13, 19) – patud; mõtted ja teod, mis on Jumala silmis vastumeelsed

Lühendus (s 17) – lühendatud versioon

Maailma lunastus (s 19) – maailma päästmine patust Kristuse ohverduse läbi

1 Nefi 1:2 – Mis keeles kirjutas Nefi plaatidele?

Nefi viitas „oma isa keelele” ja „egiptlaste keelele”. Mormoni Raamatu lõpus nimetas Moroni omaenda ja oma isa kirjutust „muudetud egiptuse keeleks” (Mormon 9:32). „Pole teada, kas Nefi, Mormon või Moroni kirjutasid heebrea keeles muudetud egiptuse hieroglüüfidega või graveerisid oma plaatidele nii egiptuse keeles kui ka egiptuse hieroglüüfidega või kas Nefi kirjutas ühes ning Mormon ja Moroni, kes elasid umbes üheksasada aastat hiljem, teises keeles” (Daniel H. Ludlow, koost, *Encyclopedia of Mormonism*, 5 kd [1992], 1. kd, lk 179).

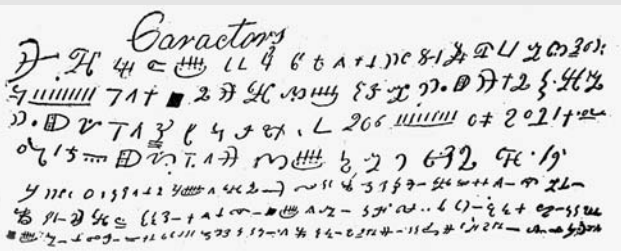

Näide hieroglüüfidest Mormoni Raamatu plaatidel

1 Nefi 1:20 – Mida tahtis Nefi meile õpetada?

20. salmis ütleb Nefi, miks ta pani kirja oma perekonna loo (vt ka „Miks Nefi kirjutas selle raamatu?” lk 12 selles õpikus). Otsi selle eesmärgi kohta näiteid, kui sa loed neid kahte tema kirjutatud raamatut.

Pühakirjade uurimine

Uuri 1 Nefi 1. peatükki ja täida alljärgnevatest ülesannetest (A–C) kaks.

A Kuidas sarnaneb sinu elu Nefi eluga?

Nefi alustab oma ülestähendust iseenda tutvustamisega.

- Loe hoolikalt 1 Nefi 1:1–3 ning leia võtmesõnad ja laused, mis paljastavad, milline oli Nefi elu. Sa võiksid need sõnad oma pühakirjades märgistada. Kirjuta oma vihikusse ühe-kahe lausega kokkuvõtte sellest, mida Nefi enda kohta rääkis.
- Too selgituseks vähemalt üks viis, kuidas su elu Nefi omaga sarnaneb.

B Leia kavand

- Uuri 1 Nefi 1:5–20 ja loetle, mis juhtus Lehliga. Järgnevad küsimused aitavad sul leida üles peamised punktid:

- Mida tegi Lehhi kõigepealt? (vt s 5)
- Mida ta nägi? (vt s-d 6–10)
- Mis talle anti? (vt s 11)
- Mida ta sai teada? (vt s-d 13–14)
- Mida ta oma teadmistega peale hakkas? (vt s 18)
- Kuidas inimesed reageerisid tema sõnumile? (vt s-d 19–20)

- Loe järgmisi pühakirjalugusid ning loetle sõnad ja laused, mis näitavad, et teistele prohvetitele on saanud osaks sarnased kogemused nagu Lehhilegi: Hesekiel 1:1–3, 26–28; 2; Ilmutuse 10:1–2, 8–11; Joseph Smith – Ajalugu 1:15–35.

- Mida see õpetab sulle prohvet Joseph Smithi kutsumisest?

C Pane kirja lühendus

Nefi luges oma isa ülestähendust ja tegi seejärel lühenduse ehk lühema versiooni omaenda plaatidele. Nefi valis lühenduse tegemiseks need osad, mis tema arvates aitaksid meil paremini mõista Päästjat ja Tema soovi meid aidata. Lühenduse tegemine on keeruline, kuna lühenduse tegija peab otsustama, mida lühendusele lisada ja mida välja jätta. Kirjuta lühendus kolmest salmist 1 Nefi 1. peatükis, pannes need kirja ühe lausega. Kirjuta samal eesmärgil nagu Nefi seda tegi (vt „Miks Nefi kirjutas selle raamatu?” lk 12 selles õpikus).

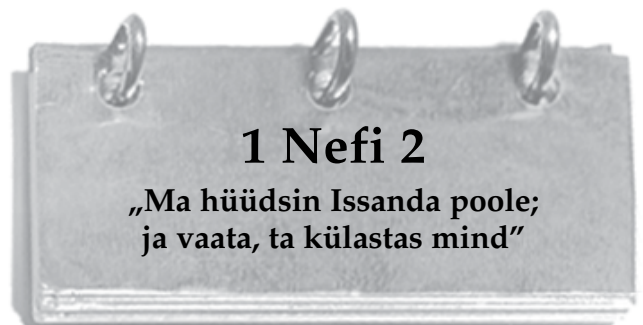

Lehhi polnud ainuke prohvet, kes tõde õpetades juudid vihale ajas. Umbes sel samal ajal kiusati taga ja vangistati ka Jeremija. 1 Nefi 2. peatükis loed sa sellest, mida Issand tegi, et päästa Lehhi ja ta pere mitte üksnes vihaste juutide käest vaid ka Jeruusalemma ees ootavast hävingust. Mida sa õpid nendest erinevatest viisidest, kuidas Lehhi lapsed reageerisid sellele, mida Issand Lehhil teha palus?

Pühakirjade mõistmine



1 Nefi 2

Kangekaelsus (s 11) – jonnakus, uhkus

Nurisema (s 12) – kaebama või vaikselt vastu vaidlema

Ajas nad segadusse (s 14) – ajas nad hämmeldusse, nii et nad ei osanud vastata

Kasv (s 16) – kehaehitus

Nuhtlus (s 24) – vaev, needus, piin

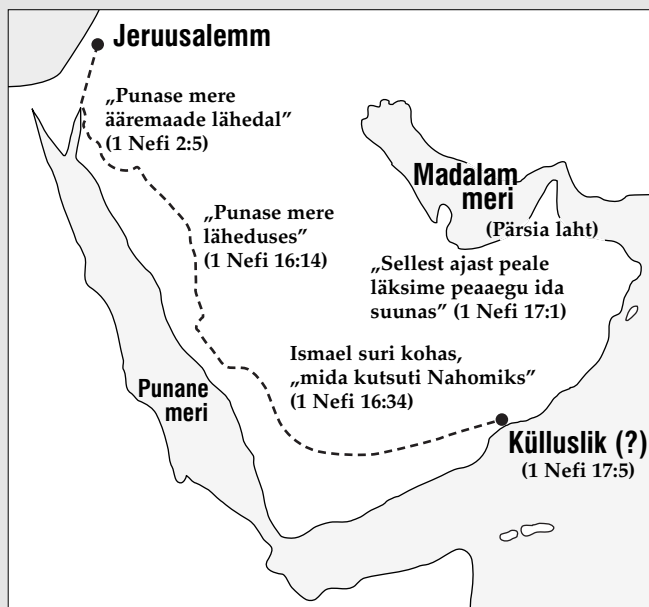

1 Nefi 2:2–6 – Kus asus kõnnumaa?

Lehhi juhatas oma pere Jeruusalemmast Punase mere äärde Akaba lahe lähedale. See vahemaa on ligikaudu 290 kilomeetrit. Seal oli palav ning maa ei kandnud vilja ja oli tuntud röövlite pooldest, kes pidasid vahti kaitsetute rändurite röövimiseks. Jõudnud Punase mere äärde, pööras Lehhi lõunasse ja rändas veel kolm päeva, enne kui ühe jõe orgu telkima jäi. Jeruusalemma linnast sinna paika rändamine võis võtta Lehhi perel umbes neliteist päeva. Ära unusta rännakuks kulunud aega ja vahemaid, kui sa loed sellest, kuidas nad Jeruusalemma vahet käisid.

1 Nefi 2:11 – Kes on „nägemustega mees“?

Lehhit nimetati nägemustega meheks, sest ta nägi nägemusi, unenägusid ja muid Jumala ilmutusi. Enamik inimesi peaks seda heaks omaduseks, aga Laaman ja Lemuel kasutasid seda väljendit, et iseloomustada Lehhit kui kasutatut unistajat.

Pühakirjade uurimine



Uuri 1 Nefi 2. peatükki ning täida alljärgnevatest ülesannetest A või B ja seejärel C.

A Kirjuta uudiste reportaaž

Juudid pilkasid Lehhit ja olid vihased, et ta tunnistas avalikult nende pahelisusest. Kujuta ette, et sa oled ajalehereporter, kes läheb Lehhi juurde koju ja avastab, et kogu pere on ära läinud. Rääkinud naabritega, said sa teada seda, mis on kirjas 1 Nefi 2:1–4. Kirjuta oma vihikusse ajalehereportaaž, kirjeldades Lehhi ja tema pere ootamatut kadumist.

B Kirjuta kiri

Nefi ütles Laamani ja Lemueli kohta „kangekaelsed“, sest nad jätkasid jonnakalt oma halba käitumist. Nad ei uskunud, et nende isa sai Jumalalt inspiratsiooni, ning olid vihased, et nad oma maad ja vara Jeruusalemma jätsid ja kõnnumaal kannatasid (vt 1 Nefi 2:11–13). Nende vend Nefi oli „kurb nende südamete kalkuse pärast [ja] hüüd[is] Issanda poole nende eest“ (s 18). Kirjuta Laamanile ja Lemuelile kiri, kui tähtis on austada oma isa ja olla alandlik, et nad võiksid tunda „selle Jumala tegusid, kes oli neid loonud“ (s 12).

C Kõrvuta tegusid ja tagajärgi

Laaman ja Lemuel reageerisid oma isa otsusele Jeruusalemmast lahkuda hoopis erinevalt kui Nefi.

1. Vaata üle 1 Nefi 2:11–14 ning loetle vähemalt kolm põhjust, miks Laaman ja Lemuel mässasid.
2. Vaata üle salmid 16 ja 17 ning kirjelda, mida Nefi tegi, mis aitas tal mitte mässata.
3. Mida peaks üks inimene tegema nendest salmidest õpitu kohaselt, et hoiduda mässamast Jumala käskude vastu?



1 Nefi 3–4 Issand aitab, kui on usku

Kui sa püüaksid täita isalt saadud rasket ülesannet ja ei saaks sellega hakkama, kas sa prooviksid uuesti? Kui sa saaksid teisel katsel peaaegu surma ja ikkagi ei saaks hakkama, kas sa annaksid siis alla? Kas sinu suhtumine ülesandesse muutuks, kui sa teaksid, et ülesanne ei pärinegi sinu maiselt isalt vaid hoopis sinu Taevaselt Isalt? 1 Nefi 3–4 anti Lehhi poegadele selline ülesanne. Pane tähele, kellel oli usku ülesande täitmisesse ja miks tal oli selline usk. Pane tähele ka seda, et uskumine ei muuda ülesannet lihtsaks, teeb vaid selle täitmise võimalikuks.

Pühakirjade mõistmine



1 Nefi 3

Minu esiisade sugupuu, minu isa sugupuu (s-d 3, 12) – minu isa ja teiste esivanemate nimed ja ajalugu

- Uurendatud (s-d 3, 12) – graveeritud või kraabitud metallile
- Himustamine (s 25) – kontrollimatu soov, tahtmine
- Süüteod (s 29) – patud

1 Nefi 3:11 – Mida tähendab „heitsime liisku“?

Liisu heitmist kasutati valiku tegemiseks. Täpne meetod pole teada, aga selle näideteks on kaasaja kõrretõmbamise või mündiviskamise tava. Muistsel ajal siiski usuti, et Issand määrab ära tulemuse (vt Õpetussõnad 16:33).

1 Nefi 3:3, 12–13, 23–27; 4:7–9, 12–13, 19–22 – Mida me teame Laabanist?

Üks viimse aja pühast kirjamees juhtis tähelepanu mõnele asjale, mida me saame teada Laabani kohta nendest peatükkidest: „Me saame mõõdaminnis teada, et ta juhtis viiekümneliikmelist sõjaväeosa, et ta kohtus täies paraadvormis „juutide vanematega“ (1 Nefi 4:22), et õhtul nendega salaja nõu pidada, et tema valduses oli varakamber, et ta kuulus vanasse aristokraatide suguvõssa, olles kauge sugulane Lehhi endaga, et tal oli tema töö ilmselt tänu tema esivanematele, kuna ta sai selle vaevalt oma teenete alusel, et tema majas hoiti väga vanasid ülestähendusi, et ta oli suurt kasvu mees, kärsitu, kaval ja ohtlik ning pealekauba julm, ahne, süd ametu, nõrk ja joomar“ (Hugh Nibley, *Lehi in the Desert, and the World of the Jaredites* [1988], lk 97).

1 Nefi 4

Sundis (s 10) – käskis, käis peale

Iga eseme (s 19) – kõige sinna juurde kuuluva

Langeks pikkamööda (s 13) – eemalduks vähehaaval, muutuks nõrgaks

Panin niuete ümber (s 19) – kinnitasin puusade ümber

1 Nefi 4:10–18 – Miks Nefi tappis Laabani?

Prohvet Joseph Smith ütles:

„See, mis on ühes olukorras ebaõige, võib olla ja sageli ongi teises olukorras õigustatud.



© 1966 Ronald K. Crosby

Jumal ütles: „Sa ei tohi tappa!“ [2 Moosese 20:13] ja ühes teises olukorras: „Hävita sootuks“ [5 Moosese 20:17]. See ongi põhimõte, mille alusel taevast valitseatakse – ilmutuse kaudu, mis vastab kuningriigi laste olukorrale. Mida iganes Jumal nõuab, see on õige, mis see ka poleks, kuigi me ei pruugi näha selle põhjust, enne kui sündmustest on kaua aega möödunud. Kui me otsime esiti Jumala kuningriiki, siis kõike head antakse pealegi“ (*Teachings of the Prophet Joseph Smith*, valinud Joseph Fielding Smith [1976], lk 256).

1 Nefi 4:30–38 – Vande vägi Nefi päevil

„Nii tõesti, kui Issand elab ja mina elan“ (1 Nefi 4:32) on näide pühast vandest ja seda peeti muistses Kesk-Idas kõige pühamaks. „Selleks, et üks vanne oleks kõige siduvam ja püham, tuleks vanduda kellegi elu nimel, isegi kui selleks oleks vaid rohulible. Ainus vanne, mis oleks veelgi hirmsam kui „oma elu nimel“ või (vähem levinult) „ma annan oma pea“, on ... „Jumala elu nimel“ või „nii tõesti, kui Issand elab“, (Hugh Nibley, *An Approach to the Book of Mormon*, 2. tr [1964], lk 104).

Pane tähele, kui kiiresti Soram Nefi sõnade peale rahunes (vt 1 Nefi 4:35) ja kui kiiresti hakkasid vennad Soramit usaldama, kui ta oli andnud vande nendega kaasa minna (vt s 37). Meie päevil, mil lubadusi ei peeta sageli nii pühadeks, on Nefi ja Sorami vahel toimunu tähelepanuväärne. Vaata ka 1 Nefi 3:15, kus Nefi andis vande, et nad saavad vaskplaadid endale.

Pühakirjade uurimine

Uuri 1 Nefi 3. ja 4. peatükki ja täida alljärgnevatest ülesannetest (A–C) kaks.

A Pühakirjakoha valdamine – 1 Nefi 3:7

- Loe 1 Nefi 3:1–8 ja kirjuta seejärel oma vihikusse: Ma _____ ja _____, sest ma _____. Vaata seitsmendat salmi ja kirjuta igasse lünka üks sõna. Selgita, kuidas võtab see lause kokku, miks Nefi ei nurisenud nagu tema vennad.
- Kirjuta seitsmes salmi oma vihikusse, asendades *Nefi* nime omaenda nimega. Seejärel pane kirja vähemalt üks olukord, kus sul jagus nagu Nefilgi usku ja julgust teha midagi rasket, mida Issand sinult palus.
- Tee kokkuvõte 1 Nefi 3:7 tähendusest, pannes selle kirja lühikeseks, kergesti meelde jääva avaldusena nagu „võta pikem samm“ või „iga liige – misjonär“.

B Mida me võime sellest missioonist õppida?

- Nefi ja ta vennad püüdsid kolm korda Laabanilt vaskplaate saada. Kahte esimest katset kirjeldatakse pühakirjakohas 1 Nefi 3:11–27. Joonista oma vihikusse alljärgnevataoline tabel. Kirjuta loetu alusel lahtritesse, mis juhtus kahe esimese katse ajal ja selgita, miks sinu arvates need katsed nurjusid.

	Esimene katse	Teine katse	Kolmas katse
Kes läks(id)?			
Mida nad tegid või mida ta tegi?			
Mis juhtus?			
Mis sa arvad, miks see nurjus või õnnestus?			

2. Vaata üle 1 Nefi 4, täida lahtrid kolmanda katse kohta ja vasta järgnevatele küsimustele, et aidata sul õpitu üle järele mõelda:
 - a. Milliseid erinevusi sa märkad selles osas, millele lootsid Nefi vennad, kui nad püüdsid esimesed kaks korda plaate kätte saada, ja millele lootis Nefi kolmandal katsel? (Vt 1 Nefi 3:11–13, 24; 1 Nefi 4:5–12.)
 - b. Kuidas saab kolmandast katsest õpitu aidata sul oma proovilepanekutes edukas olla?
 - c. Issand käskis Nefil Laabani ära tappa. Mida õpetab see sulle sellest, kui väärtuslikud on pühakirjad Issanda silmis?
3. Rakenda Nefi kogemust omaenda elus. Kirjelda vähemalt tühte oma proovilepanekut, kus Nefi eeskujuga järgimine võiks aidata sul teha õige valiku.

C Kas imed tekitavad usku?

Pärast kahte ebaõnnestunud katset süüdistasid Laaman ja Lemuel toimunus Nefit ning hakkasid teda ja Sami kepiga lööma.

1. Vaata üle 1 Nefi 3:28–31 ja kirjelda oma vihikus, mis juhtus, et neid peatada.
2. Vanematel vendadel ei olnud ka pärast juhtunut usku, et Jumal on Laabanist vägevam (vt s 31). Kirjuta lühike lõik, selgitamaks, miks sinu arvates keeldusid Laaman ja Lemuel uskumast.
3. Vaata üle 1 Nefi 4:1–3 ja kirjuta veel üks lõik, et selgitada, miks sinu arvates oli Nefil nii tugev usk.



Kui hinnalised on pühakirjad? 1 Nefi 4. peatükis sai Nefi teada, et „on parem, et hukub üks inimene, kui et terve rahvas langeks pikkamööda uskmatusse ja hukkuks” (s 13). 1 Nefi 5. peatükis on kirjas, millist emotsionaalset hinda pidid Lehhi ja Saaria tasuma, et saata oma pojad tagasi pühakirjaplaatide järele, ja ka mida Lehhi nendelt plaatidelt leidis, mis näitab, et nende jõupingutused ja ohverdused olid seda väärt. 1 Nefi 6. peatükis loed sa sellest, mida arvas Nefi nendest pühakirjadest, mida ta ise kirjutas. Mõtiskle neid peatükke lugedes selle üle, kui hinnalised on pühakirjad sinu jaoks.

Pühakirjade mõistmine

1 Nefi 5

Kurvastanud (s 1) – taga igatsenud

∴ **Säästetud** (s-d 14–15) – päästetud

1 Nefi 6

Küllalt (s 2) – piisav

∴ **Veenda** (s 4) – nõusse rääkida

1 Nefi 6:3–6 – Miks pidas Nefi ülestähendust?

Enamik raamatuid kirjutatakse informeerimiseks, veenmiseks või meelelahutuseks, kuid nende lõppeesmärk on lugejate võitmine ja neile meele järele olemine. Nefi selgitas, et seda ülestähendust ei kirjutatud mitte maailma, vaid Jumala meeleheaks (vt 1 Nefi 6:5). Saamaks rohkem teavet, mis eesmärgil Nefi kirjutas, vaata 1 Nefi 9.

Pühakirjade uurimine

Uuri 1 Nefi 5. ja 6. peatükki ja täida alljärgnevatest ülesannetest (A–C) kaks.

A Pane kirja päevikusissekanne

1. Lugenud 1 Nefi 5, pane kirja päevikusissekanne, nagu sa oleksid Saaria, ja selgita, mida sinu arvates Saaria tundis salmides 1–9. Lisa järgnev:
 - a. Mille üle ta kaebas.
 - b. Mida Lehhi talle ütles.
 - c. Mis juhtus, mis tema tunnistust tugevdas.
2. Pane kirja üks lõik, kus sa kirjeldad kõiki oma kogemusi, mis aitasid sul teada, et Jumal peab oma lubadusi ning õnnistab neid, kes Teda armastavad ja teenivad.

B Koosta loetelu

1. Koosta loetelu sellest, mis Lehhi vaskplaatidelt leidis, lõpetades oma vihikus järgmised laused (vt 1 Nefi 5:10–16):
 - a. Plaadid sisaldasid viit _____.
 - b. Ja samuti ülestähendust kuni _____ valitsusaja alguseni välja.
 - c. Ja samuti _____ prohvetlikke kuulutusi, millest paljud pärinevad _____.
 - d. Ja samuti _____ sugupuud, mis ütles talle, et ta on _____ järeltulija.
2. Vaata üle 1 Nefi 5:17–22 ja räägi, kuidas mõjus pühakirjade lugemine Lehhi. Kuidas Vaim sind mõjutab, kui sa loed pühakirju?

C Järgi Nefi eeskujuga

1. Mida sa saad teada 1 Nefi 6. peatükist selle kohta, mida Nefi tahtis lisada oma ülestähendusele? Mida ta tahtis välja jätta? Miks?
2. Järgi Nefi eeskujuga ja loetle viis asja, mida sa võiksid oma tunnistuses öelda, mis oleksid „meelepärased Jumalale ja nendele, kes ei ole maailmast” (s 5).



Nefit ja ta vendi juhatati veel kord Jeruusalemma naasma. Sel korral saadeti nad Ismaeli ja tema pere järele, et nad tulksid kõnnumaale nende juurde. Miks valis Issand Ismaeli pere? Miks otsustas Ismael Lehhi juurde minna? Kuidas Laaman ja Lemuel sellele ülesandele reageerisid? Lugesed 1 Nefi 7, otsi sellele küsimusele võimalikke vastuseid.

Pühakirjade mõistmine



1 Nefi 7

Lakkab (s 14) – lõpetab

Sunnib (s 15) – käsib

Võitlemast (s 14) – jõudu pingutamast

1 Nefi 7:2 – Miks valis Issand Ismaeli pere?

Issand käskis Lehhil saata oma pojad Jeruusalemma ning tuua Ismael ja tema pere kõnnumaale. Ismael valiti vähemalt osaliselt ilmselt ka sellepärast, et ta oli nõus Issandat järgima. Nefi kirjutas, et nad „rääkisi[d] temale Issanda sõnad“ (1 Nefi 7:4) ja „Issand pehmendas Ismaeli ... südant“ (s 5).

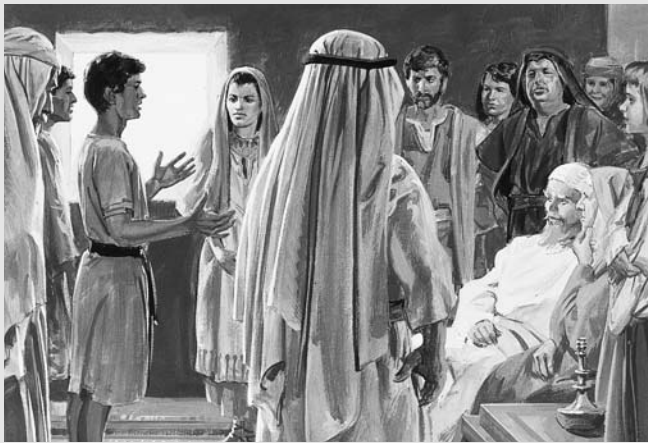

Pühakirjade uurimine



Uuri 1 Nefi 7. peatükki ja täida ülesanne A või B.

A Pane kirja, mis juhtus

Loetle peamised sündmused pühakirjakohas 1 Nefi 7. Vaata eriti salme 1, 4–6, 8, 16, 18–19 ja 22.

B Analüüsi ja rakenda juhtunut

- Vaata üle 1 Nefi 7:1–5 ning selgita, miks sinu arvates Issand valis Ismaeli ja ta pere kõnnumaale Lehhi juurde minema (otsi vajaduse korral abi „Pühakirjade mõistmise“ osast).
- Salmides 10–12 kordab Nefi sama väljendit kolm korda. Mis on see väljend? Kuidas võis olla unustamine Laamani ja Lemueli mässamise põhjuseks? Loetle vähemalt kolm ideed või kogemust oma elust, mis võiksid aidata sul olla kuulekam, kui sa neid alati meeles peaksid.
- Pane kirja lühike lõik, kus sa kirjeldad, kuidas 1 Nefi 7:16–19 toob näite „õrnast halastusest“, mida Nefi lubas meile näidata, kui ta oma raamatuga alustas (vt 1 Nefi 1:20).



1 Nefi 8 Lehhi unenägu

Lehhi inspireeritud unenägu kirjeldab sümboolselt meie elu surelikkuses. Me võime leida sealt iseend ja näha, mis suuna on meie elu võtnud, kui me jääme praegusele rajale. Pane tähele, mis tõi Lehhile rõõmu ja kurbust. Jälgi ka, mida tegid unenäos Lehhi lapsed. Miks olid mõned neist hädaohus? Mõttele sellele, mida Lehhi võis tunda, kui ta mõtiskles selle üle, mida Issand talle tema unenäos ilmutas.



Pühakirjade mõistmine



1 Nefi 8

Viipasin (s 15) – andsin märku

Mõnitasid (s 28) – pilkasid, norisid

Ahtake (s 20) – kitsas ja sirge (kahe sarnase tähendusega sõna kitsas ja ahtake kasutamise on luulevorm)

Pühakirjade uurimine



Uuri 1 Nefi 8. peatükki ja täida alljärgnevatest ülesannetest (A–C) kaks.

A Leia võti

Oma unenäos nägi Lehhi, et ta oli mitu tundi pimedal tühermaal (vt 1 Nefi 8:4–9). Mida Lehhi tegi pimedusest pääsemiseks? Kuidas sarnaneb Lehhile osaks saanud pimedus selle maailmaga, kus me elame? Kuidas saab see, mida Lehhi tegi pimedusest pääsemiseks, ka sind aidata?

B Leia paarid

Lehhi unenägu aitab meil mõista tähtsaid elu põhimõtteid ja meie püüdlusi evangeeliumi järgi elada. Unenäos olevad kujutised on sümbolised ja need kujutavad meie igapäevaseid proovilepanekuid. Kirjuta oma vihikusse alljärgnevat loetelu Nefi poolt nähtud asjadest ja vali seejärel läbi loetud 1 Nefi 8. peatüki alusel üks väljend, mis seda kujutist kõige paremini kirjeldab.

Mida Lehhi nägi	Milline avaldus seda kõige paremini kirjeldab?
1. Pime ja sünge kõnnumaa (vt s 4)	a. meeldiv koht b. hirmus koht
2. Valgesse rüüsse riietatud mees (vt s 5)	a. aitas Lehhil tunda kergendust b. suurendas Lehhi hirmu
3. Suur ja avar väli (vt s 9)	a. samuti üks pime ja sünge paik b. neutraalne paik
4. Puu, mille vili oli ihaldusväärne (vt s 10)	a. unenäo keskpunkt b. Lehhi mure põhjustaja
5. Vee jõgi (vt s 13)	a. hädaoht b. õnnistus
6. Raudkäsipuu (vt s 19)	a. märgistas teed puuni b. kaitses rändureid jõe eest
7. Mööda jõekallast viiv ahtake tee (vt s 20)	a. kerge järgida b. raske järgida
8. „Pimeduseudu“ (s 23)	a. raskendas edasiminekut b. põhjustatud inimeste rohkuse poolt
9. Suur ja ruumikas ehitis (vt s 26)	a. seisis elupuul kõrval b. seisis teisel pool jõge

C Kirjuta uudisteintervjuu

Lehhi ütles meile, et puuvili tema unenäos „oli ihaldusväärne, et teha inimest õnnelikuks“ (1 Nefi 8:10) ja vilja maitsmine täitis ta „äärmiselt suure rõõmuga“ (s 12). Lehhi nägi oma unenäos nelja inimrühma, mis esindavad inimesi selles elus:

- need, kes püüdsid puuni jõuda, kuid eksisid pimeduseudesse (vt s-d 21–23)
- need, kes jõudsid puuni, kuid lahkusid selle juurest, kui rahvahulgad neid mõnitasid (vt s-d 24–25, 28)
- need, kes ihaldasid suurt ja ruumikat ehitist rohkem kui puu vilja (vt s-d 26–27, 31–33)
- need, kes jõudsid puuni ega häbenenud (vt s 30).

1. Kujuta ette, et sa oled uudistereporter ja intervjuueerid igast neljast rühmast ühte inimest. Kirjuta iga rühma kohta loetu alusel, kuidas sinu arvates vastaks iga intervjuueeritu järgmistele küsimustele:

a. Kuhu sa püüdsid minna? *Miks?*

b. Kas sa jõudsid oma sihtpunkti? *Miks või miks mitte?*

c. Kas sulle meeldib see koht, kuhu sa välja jõudsid? *Miks või miks mitte?*

2. Oletame, et sa võiksid intervjuueerida neid samu inimesi järgmises elus. Kirjuta, mida sa arvad, kuidas nad vastaksid viimasele küsimusele sellest vaatenurgast.



Nefi pidas kahtesid plaate. Ühtedel oli tema rahva ilmalik ajalugu (Nefi suured plaadid), teistel oli püha ülestähendus (Nefi väikesed plaadid). Loe 1 Nefi 9 ja otsi Nefi poolt toodud põhjuseid nende plaatide pidamiseks. Sa saad „Pühakirjade mõistmise“ osas teada, mida me teame täna sellest, mis põhjusel ta pidas kahtesid plaate. Me õpime selle tulemuseks, et Issanda plaan arvestab nii meie möödalaksmiste kui meie edusammudega.

Pühakirjade mõistmine



1 Nefi 9

Valitsusaeg (s 4) – ajaperiood, mil keegi valitseb

1 Nefi 9:3–6 – Targaks otstarbeks

1828. aastal tõlkis prohvet Joseph Smith Mormoni Raamatut ja oli lõpetanud 116 käsitsi kirjutatud lehekülge. Martin Harris palus Josephit mitu korda, et ta lubaks tal näidata tõlget oma perele. Issand ütles esmalt ära, kuid andis lõpuks loa, kui Martin lubab, et ta näitab neid vaid mõnele üksikule. Martin Harris murdis lubadust ja 116 lehekülge läksid kaduma. Joseph oli rõhutud, kuid sai selle kogemuse kaudu väärt õppetunni kuulekusest ja sellest, kui võimatu on pahelistel Taevast Isa Tema töö tegemise juures takistada (vt ÕL 3:1–10).



© Robert T. Barrett



Issand teadis, mida Martin Harris teeb, ja valmistus selleks ette rohkem kui kaks tuhat aastat varem. Issand käskis Nefil teha kahed plaadid sama ajaperioodi kohta. Ühtedel, suurematel

plaatidel, oli kirjas nefilaste ilmalik ajalugu. Teised, väiksemad plaadid, jäeti nende püha ajaloo tarbeks. Joseph Smith alustas Mormoni suurte plaatide lühenduse tõlkimisega ja seega sisaldasid 116 plaati, mis Martin Harris ära kaotas, teavet ilmaliku ajaloo kohta.

Issand teadis ka, et prohveti vaenlased teevad varastatud lehekülgedele muudatusi, nii et kui Joseph sama materjali uuesti tõlgiks, ütleksid nad, et ta ei ole prohvet, kuna ta ei suuda kaks korda sama moodi tõlkida (vt ÕL 10:10–19). Issand ütles Josephile, et ta ei tõlgiks enam sama osa, vaid tõlgiks Nefi väikesed plaadid, mis katsid sama ajaperioodi, aga kus oli kirjas tähtsam püha ülestähendus (vt ÕL 10:30–45; vt ka „Peamised Mormoni Raamatu allikad“, lk 11).

Pühakirjade uurimine

Uuri 1 Nefi 9. peatükki ning täida ülesanded A ja B.

A Tee lehekülje servale märged

1 Nefi 9. peatükis kasutab Nefi väljendeid „need plaadid“ ja „teised plaadid“, viitamaks kahteledele plaatidele, mis Issand tal teha käskis. Kirjuta oma pühakirjades lehekülje servale midagi järgnevataolist, mis aitaks sul meeles pidada, milliste lehekülgede ta viitab: *need plaadid* = väikesed plaadid ja *teised plaadid* = suured plaadid.

B Rakenda seda oma elus

Nefi kuuletus Issandale ja valmistas kahed plaadid, kuigi talle ei öeldud, miks. Kuidas inspireerib Nefi usk ja kuulekus sind elama nende käskude järgi, mida sa ei pruugi täiel määral mõista?



1 Nefi 10

Lehhi prohvetlikud kuulutused

Peatükid 1–8 1 Nefi raamatus on suures osas Nefi kokkuvõtte oma isa, Lehhi ülestähendusest ja peatükis 9 selgitab Nefi, miks ta pidas kahtesid plaate. 1 Nefi 10. peatükis alustas Nefi ülestähendust omaenda elust ja teenimistööst (vt 1 Nefi 10:1). Ta lisas sellele ka oma isa prohvetliku kuulutuse tuleviku kohta. Pane seda prohvetlikku kuulutust lugedes tähele, kui üksikasjalikult Lehhiile ilmutuse kaudu tulevikust teada anti. Pane tähele ka, milline mõju oli Lehhi sõnadel Nefile.

Pühakirjade mõistmine



1 Nefi 10

Ennast ilmsiks tegema (s 11) – ennast ilmutama, näitama
Jääk (s 14) – järelejäänud osad
Poogitakse (s 14) – ühendatakse

Sobis (s 15) – kohane, soovitatav
Prooviaeg (s 21) – katseaeg või kontrollimine (tähebändab meie elu maa peal)

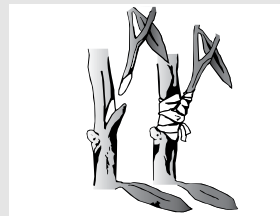

1 Nefi 10:14 – Iisraeli hajutamine ja kokkukogumine



Lehhi kõrvutas Iisraeli koda õlipuuga, mille oksad hajutatakse üle kogu maailma nende uskmatuse pärast. Ta nägi, et see hajutamine puudutab ka tema enda perekonda. (Vt 1 Nefi 10:11–13.)

Ta kuulutas ka ette, et pärast seda, kui evangeelium viiakse paganatele, kogutakse Iisraeli koja hajutatud oksad uuesti kokku. Lehhi selgitas seejärel, et „pookimine“ puu külge, mis kujutab Iisraeli koda, tähendab tulla „teadmisele tõelisest Messiasist“ (s 14). Teiste sõnadega saab inimesest tõeline Iisraeli koja liige, kui ta kuuleb ja võtab vastu Jeesuse Kristuse evangeeliumi.

Pühakirjade uurimine

Uuri 1 Nefi 10. peatükki ja täida ülesanne A või B.

A Loe, et leida vastus

1 Nefi 10:4–11 kirjutab Nefi sellest, kuidas Lehhi kirjeldas ühte tulevikusündmust, mis leiab aset kuuesaja aasta pärast. Loe neid salme ja vasta nende abil järgnevatele küsimustele Iisraeli Püha kohta:

1. Miks on vaja Lunastajat?
2. Mis juhtub Messiaga?
3. Kuidas paganad saavad teada Kristusest?

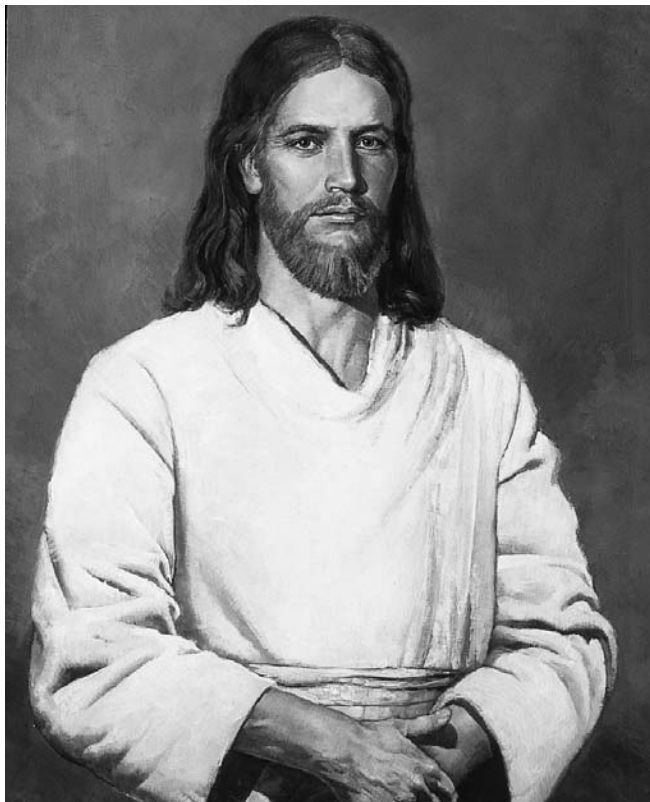

B Täida lüngad

1 Nefi 10:17–22 jagab Nefi oma tunnistust Vaimu väest, aitamaks meil mõista Jumala asju. Tee kokkuvõtte Nefi tunnistusest Vaimu väe kohta ja räägi, kuidas see võib käia sinu elu kohta.



1 Nefi 11–12

Nefi õpib Kristusest ja Tema missioonist

Mida sa teed, kui sa loed mõnda pühakirjalõiku või saad Kiriku juhtidelt nõu, mille tähtsuses sa oled veendunud, kuid mida sa ei mõista? 1 Nefi 10:17–19 Nefi tunnistas, et me võime mõista Jumala asju Püha Vaimu väe läbi, ja ta aitas meil aru saada, mida me peame tegema. Nefi soovis „näha ja kuulda ja teada“ (s 17), mida tema isale inspireeritud unenäos näidati.

1 Nefi 11–14 on kirjas ülestähendus, kuidas Issand täitis Nefi soovi ja näitas talle mitte ainult seda, mida Lehhi nägi, vaid ütles talle ka paljude sümbolite tähenduse. Loe 11. peatükki ja pane tähele, mida Nefi tegi, et olla valmis sellise imelise ilmutuse saamiseks. Otsi 12. peatükist viise, kuidas Nefi rakendas seda ilmutust omaenda rahva suhtes.

Pühakirjade mõistmine



1 Nefi 11

1 Nefi 11:16–36 – Mis on „Jumala alandumine“?



„Alandumine tähendab sõna otseses mõttes „alla teiste sekka minekut“. „Jumala alandumist“ tuleb mõista ... kaheti. Esimeseks aspektiks on Isa, Jumala, st Elohimi alandumine [vt 1 Nefi 11:16–23]. „Jumala alandumine seisneb tõsiasi, et Tema, kes on ülendatud, astub maha oma igaveselt troonilt, et saada Isaks surelikule Pojale, Pojale, kes sündis „liha järgi“, ([Bruce R. McConkie,] *The Mortal Messiah*, 1. kd, lk 314) ...

„Jumala alandumise teiseks aspektiks oli Poja, st Kristuse alandumine [vt 1 Nefi 11:24–32]. Jehoova – taeva ja maa isa, kõikide asjade looja algusest peale, suur MINA OLEN ning Aabrahami, Iisaki ja Jaakobi Jumal – tuleb maa peale, lahkub oma jumalikult troonilt, võtab endale luust ja lihast keha, allutab end liha nõrkustele ning inimkonna alatule ja pahalisele loomusele, ja teenib välja oma päästmise sureliku inimesena, selline on õpetus „Jumala alandumisest“, (Joseph Fielding McConkie ja Robert L. Millet, *Doctrinal Commentary on the Book of Mormon*, 4 köidet, [1987–1992], 1. kd, lk 78, 82).

1 Nefi 12

Vine (s 5) – udu

Kuristik (s 18) – lai lõhe, sügavik

• Langevad pikkamööda uskmatusse (s 22) – eemalduvad vähehaaval või muutuvad nõrgaks usu puudumise tõttu

1 Nefi 11–12 – Mida sai Nefi teada Lehhi unenäo kohta?

Järgnevas tabelis on toodud kokkuvõtlikult mõned asjad, mida Nefi sai teada oma isa unenäo kohta:

Lehhi unenäost pärinev sümbol	Nefile antud tõlgendus
Valge viljaga puu (vt 1 Nefi 8:10–11)	Jumala armastus, mida Ta näitas, andes oma Poja meie Päästjaks (vt 1 Nefi 11:21–25; pühakirjakohas 15:22 nimetatakse „elupuuks“)
(Räpase) vee jõgi (vt 8:13)	Põrgu sügavus, kuhu langevad pahalised (vt 12:16; pühakirjakohas 15:27 nimetatakse „räpasuseks“)
Raudkäsipuu (vt 8:19)	Jumala sõna, mis võib juhtida meid turvaliselt puu juurde (vt 11:25)
Pimeduseudu (vt 8:23)	„Kuradi kiusatused“, mis pimestavad inimesi, nii et nad eksivad oma teelt ega suuda leida puud (vt 12:17)
Õhus seisev suur ja ruumikas ehitis (vt 8:26)	Maa ilma ohus ja asjatud ettekujutused (vt 11:36; 12:18)

Inimesed, kes hakkavad minema mööda puu juurde viivat teerada, aga eksivad udu tõttu (vt 8:21–23)

Inimesed, kes jõuavad käsipuust kinni hoides puuni, aga lahkuvad selle juurest, kui neid mõnitatakse (vt 8:24–25, 28)

Inimesed, kes ihaldavad suurt ja ruumikat ehitist rohkem kui puud (vt 8:26–27, 31–33)

Inimesed, kes hoidsid käsipuust kinni, langesid puu ette maha ja söid vilja. Nad ei pööranud mõnitajatele tähelepanu ega lahkunud (vt 8:30, 33).

Nefi ei toonud välja konkreetseid inimesi kõikide unenäos olnud rahvahulkade seast, aga ta nägi järgnevaid inimitüüpe:

- inimesed, kes kuulsid Jeesust, aga „ajasid ta välja“ (vt 11:28)
- inimesed, kes löid Jeesuse risti, isegi pärast seda, kui Ta tegi terveks haiged ja ajas välja kuradid (vt s-d 31–33)
- inimesed, kes kogunesid kokku „suures ja ruumikas ehitises“, et võidelda kaheteistkümne apostli vastu (vt s-d 34–36)
- nefilased ja laamanlased, kes olid „kokku kogunenud võitluseks“ (vt 12:1–4, 13–15)
- nefilased, kes hävitati uhkuse tõttu laamanlaste poolt (vt s-d 19–23).

Need, kes saavad osa sellest, mis on suurim kõikidest Jumala andidest – igavesest elust (vt 15:36)

Pühakirjade uurimine

Uuri 1 Nefi 11. ja 12. peatükki ning täida ülesanne A ja üks kahest ülejäänud ülesandest (B või C).

A Avasta unenäo tähendus

Lugenud 1 Nefi 11 ja 12, vasta järgnevatele küsimustele, et selgitada, mida Nefi sai teada oma isa unenäo kohta. Kasuta vajaduse korral „Pühakirjade mõistmise“ osa. (Sa võiksid kirjutada sümbolite tähenduse oma vihikus sobivate 1 Nefi 8. peatüki salvide kõrvale.)

1. Millised on isuäratava viljaga puu iseloomustajad või omadused, mille tõttu see sümboliseerib tõhusalt Jumala armastust oma laste vastu ja Jeesuse Kristuse lepitust?
2. Kuidas on Jumala sõna (pühakirjad ja prohvetite sõnad) nagu raudkäsipuu, mida Lehhi nägi?
3. Kuidas on Jumala sõna aidanud sul „maitsta“ seda rõõmu, mis tuleb Jumala armastusest?
4. Kuidas on kiusatus nagu „pimeduseudu“ ning mis on see võti, mis ei lase pimestatud saada ja ära eksida?
5. Mis vahe on nendel inimestel, kes jõudsid puuni ja seejärel langesid eemale, ning nendel, kes jõudsid puuni ja jäid sinna?

B Uuri, mida Nefi sai teada Jeesusest

Kui Nefile näidati tema isa unenäo tähendust, sai ta teada palju selle kohta, mida teeb Jeesus, kui Ta umbes 600 aastat hiljem maa peale tuleb.

1. Vaata üle 1 Nefi 11–12 ja loetle vähemalt kaheksa sündmust, mida Nefile näidati Päästja elu kohta.
2. Mida see prohvetlik kuulutus õpetab sulle sellest, kui täpselt Jumal tulevikku tunneb?

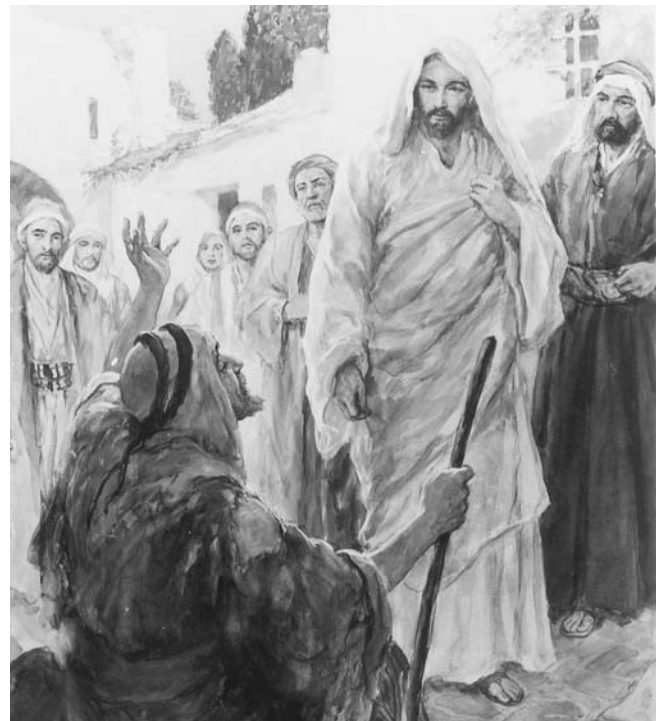

C Joonista hoiatusmärk

Joonista skeem või märk, kus on näha suur ja ruumikas ehitis, puu ja neid eraldav kuristik (vt 1 Nefi 12:18). Märgista iga sümbol ja kirjuta seejärel plakatile juhtlause või hoiatussõnum, mis aitaks veenda teisi ehitisest kõrvale hoidma. Ole loominguline ja püüa kasutada oma plakati juures uut ideed või lähenemisviisi.



Nägemus, mis anti Nefile vastuseks, kui ta „mõtiskles“ oma isa unenäo üle, on kirjas 1 Nefi 11–14. Peatükid 11–12 sisaldavad prohvetlikku kuulutust Jeesuse Kristuse sureliku teenimistöö, Tema lepituse ja Ameerika mandril nefilaste juures käimise kohta. Nefi nägemus jätkub 13. peatükis prohvetliku kuulutusega sellest, mis juhtub Ameerika mandril pärast Nefi soo hävingut. Pane tähele, kui üksikasjalik ja täpne on see prohvetlik kuulutus. Pane tähele ka seda, kui palju Nefi teadis tema rahva tulevikust töötatud maal veel enne seda, kui nad Punase mere piirkonnast lahkusid.

Pühakirjade mõistmine



1 Nefi 13

Jäle (s-d 5–6) – paheline, vihkamisväärne

Hoorad (s-d 7–8) – kõlvatud inimesed või prostituudid

Mõjutas (s 12) – inspireeris

Löödud (s-d 14, 34) – karistatud, vaevatud

Paganad, kelledest nad

põlvnesid (s 17) – nende maade rahvad, kust nad põlvnesid

Raamat (s 20) – Piibel

Moonutada (s 27) – pabeliseks muuta

Jääk (s 34) – järelejäänud osa

Teisi raamatuid (s 39) – Mormoni Raamat ja muud pühakirjad

1 Nefi 13:3 – Mis on „paganate kuningriigid“?

Nefi kasutas siin sõna *paganad*, et viidata kõikidele rahvastele väljaspool Iisraeli maad.

1 Nefi 13:5–9 – Mida mõeldakse kiriku all, „mis on kõige jäledam“?



Nefi poolt mainitud „suureks ja jäledaks kirikuks“ pole õige pidada ühtegi konkreetset kirikut või usulahku. Iga inimrühm, mis järgib Saatanat, kuulub kuradi kuningriiki ning on Kristuse ja Tema Kiriku vaenlane (vt 2 Nefi 10:16). Nad on nagu need, kes elavad Lehhi unenäos nähtud suures ja ruumikas ehitises.

1 Nefi 13:12 – Kes on „mees paganate seas“?

Nefi nägi „ühte meest paganate seas“, keda „Jumala Vaim“ inspireeris sõitma laevaga töötatud maale, sinna, kus on Lehhi järeltulijad. Nefi poolt kirjeldatud mehega sobib tähelepanuväärsel kombel kokku Christoph Kolumbus. Kolumbus kirjutab: „Ma olen olnud oma kõige varasemast noorusest alates meresõitja ning jätkanud seda tänapäevani ... Issand oli mu soovi vastu heatahtlik, Ta andis mulle mõistust ja vaimujõudu. Purjetamisteaduses andis Ta seda küllaga ... Meie Issand mulle ... meele avas ning mu merele saatis ja mulle tegevuseks indu andis. Kes mu ettevõttest kuulsid, nimetasid seda mõttetuks, tõgasid mind ja naersid. Kes aga saaks kahelda, et see ei olnud Piiha Vaimu enda valgustus?“ (Jakob Wassermann, *Christoph Kolumbus, Maailmamere don Quijote Portree*, lk 16–17; kaldkiri lisatud; tsiteerinud McConkie ja Millet, *Doctrinal Commentary on the Book of Mormon*, 1. kd, lk 91.)

Pühakirjade uurimine



Uuri 1 Nefi 13. peatükki ja täida alljärgnevatest ülesannetest (A–C) kaks.

A Kõrvuta

1 Nefi 13:1–9 kirjeldab Nefi „jäledat kirikut“, mille eesmärgiks oli Jumala pühade hävitamine (vt ülaltoodud „Pühakirjade mõistmine“).

1. Loetle neid salme lugedes, mis on Nefi sõnul nende soovideks, kes on Saatanaga mõju all. Seejärel koosta teine loetelu mõnedest õnnistustest, mis on kõige tähtsamad Kiriku liikmetele.
2. Kirjuta lühike lõik, selgitamaks, miks ustavate liikmete loetelus olevad õnnistused toovad suuremat õnne kui see, mis on kantud teise loetellu.



© 1977 Dan Thomsen

B Sobita pealkiri salmiga

1 Nefi 13:10–19 on ülestähendus Nefi nägemusest selle kohta, kuidas eurooplastest maadeuurijad Ameerika mandrid avastasid. Ta nägi ka konflikte, mis tekivad eurooplastest asunike ja Lehhi järeltulijate vahel seoses nende kodupaikadega.

1. Kirjuta järgmised pealkirjad oma vihikusse. Seejärel kirjuta iga pealkirja taha ühe salmi number pühakirjalõigust 1 Nefi 13:10–19, mis selle pealkirjaga kokku sobiks:

- Palverändurid seilavad Uude Maailma usuvabaduse järele
- Olgugi et vähemuses, on revolutsioonilised väed võidukad
- Laevad sõidavad ligikaudu 5000 kilomeetrit üle Atlandi ookeani
- Kolumbus seilab Uude Maailma
- Ameerika põliselanikud aetakse nende kodudest
- Paganatel läheb Ameerikas hästi



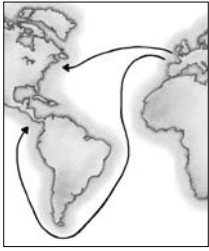

2. Mida sa tead oma riigi ajaloo kohta, mis näitab, et Issanda käsi on seda evangeeliumi vastuvõtmiseks ette valmistanud?

C Tee prohvetlikest kuulutustest kokkuvõte

Nefile näidati, kuidas Piibel, Mormoni Raamat ja muud pühakirjad viimsel ajal esile tulevad. Tee Nefi poolt nähtust kokkuvõtte, vastates järgmistele küsimustele:

1. Mida ta nägi selle kohta, mis juhtub Piibliga, kui prohvetid ja apostlid on selle valmis kirjutanud, mis paneb paganad „kommistama”? (vt 1 Nefi 13:20–29)
2. Mida teeb Issand Nefi soo ehk järeltulijatega, kui paganad tulevad Ameerikasse? (vt 1 Nefi 13:30–31)
3. Mida teeb Issand, et aidata paganatel, juutidel, Lehhi järeltulijatel ja oma Kiriku tänastel liikmetel õppida tõelist evangeeliumi? (vt 1 Nefi 13:32–41)
4. Kuidas käib 37. salmi sõnum sinu ja su tulevaste otsuste kohta?



Nefi nägemus lõpeb 1 Nefi 14. peatükis. Talle näidati seal heitlust, mis leiab aset Jumala Talle Kiriku ning kuradi suure ja jälede kiriku vahel. Pane tähele, mida Issand töötab paganatele, kes viimsel ajal evangeeliumi vastu võtavad. Sa võid küll pärineda Iisraelist, aga kui sa ei ole juut või Lehhi järeltulija, loetakse sind nende paganate hulka, kellest Nefi kirjutas. Uuri seda peatükki lugedes, milline on sinu roll Issanda viimse aja töös.

Pühakirjade mõistmine

1 Nefi 14

Segadusse ajama (s 2) – teiste rahvastega segunema, nii et nende identiteeti ei ole võimalik enam kindlaks teha

Jäle (s 3) – paheline, vihkamisväärne

Suur ja imepärase töö (s 7) – sellega viidatakse evangeeliumi ja Kiriku taastamisele

Ilmalikult (s 7) – füüsiliselt

Hoor (s 10) – kuradi kirik on hoor selles mõttes, et selle inimesed on hülganud Jumala ja järgnenud Saatanale.

1 Nefi 14:7–10 – Miks on „ainult kaks kirikut”?

„Kuradi kirik” ei viita mingile kindlale kirikule, vaid igale isikule, rühmale, organisatsioonile või filosoofiale, mis tegutseb Jeesuse Kristuse kiriku ja Jumala laste päästmise vastu. Loomulikult võib tõe ja headust leida väljaspool Viimse Aja Pühade Jeesuse Kristuse Kirikut, aga evangeeliumi täius, mida võib leida üksnes taastatud Kirikus, on hädavajalik päästeks, mida meie Taevane Isa soovib oma lastele. Evangeeliumi taastamine, see „suu[r] ja imepära[ne] töö” (1 Nefi 14:7), nagu ingel ütles Nefile, lööb inimesed lahku, „kas veenmaks neid rahule ja igavesele elule või jätmaks neid nende südame kalkusesse ja meelepimedusse, nii et nad langevad vangistusse ja ka hävingusse” (s 7).

Vanem Bruce R. McConkie, kes oli Kaheteistkümmne Apostli Kvoorumi liige, õpetas: „On vaid valgus ja pimedus, ei mingit hämarat videvikuvööndit. Inimesed kas käivad valguses või ei või saada päästetud. Miski muu kui päästmine pole päästmine. Hämaras kõndimine või põgus pilk paarile esimesele kauge koidiku kiirele võib olla küll parem kui täielikku pimedusse mähkumine, kuid pääste ise on üksnes nende jaoks, kes astuvad keskpäeva päikese valguselõõma (*The Millennial Messiah: The Second Coming of the Son of Man* [1982], lk 54).

Pühakirjade uurimine

Uuri 1 Nefi 14. peatükki ja täida alljärgnevatest ülesannetest (A–C) kaks.

A Leia üles „kui – siis” töötused

1 Nefi 14:1–3 rääkis ingel Nefile tingimuslikest õnnistustest, mis on kättesaadavad paganatele, kelle hulka kuulume ka meie. Neid õnnistusi esitatakse „kui – siis” töötuste kujul – kui sina teed nii, siis Jumal teeb naa. Leia töötused ja lõpeta oma vihikus järgmised laused.

Kui:

- paganad ...
- ja ei tee ...

Siis:

- loetak nad ...
- nad saavad olema ...
- kunagi enam ei viida neid ...
- ja see suur auk ...

B Leia ajalehest tõendusmaterjale

1 Nefi 14:7–10 ütles ingel Nefile, et inimesed otsustavad kahe valiku vahel.

1. Vaata need salmid üle ja kirjuta kokkuvõtlikult, mis nendeks valikuteks on (vt ka „Pühakirjade mõistmise” osa).
2. Sirvi ajaleheartikleid ja -kuulutusi ning leia vähemalt kaks näidet inimestest, rühmadest või filosoofiatest, mida Saatan tahab, et me usaldaksime Jeesuse Kristuse evangeeliumi asemel. Selgita, miks need asjad ei saa tuua meid „rahule ja igavesele elule” (s 7).

C Pane kirja omaenda testiküsimused

Nefi nägi oma nägemuse lõpus heitlust, mis leiab aset „Jumala Talle Kiriku” ning kuradi kiriku vahel. Ta sai teada ka seda, et

mitmed aastad hiljem antakse sarnane ilmutus veel ühele prohvetile.

1. Uuri 1 Nefi 14:11–30 ja pane kirja kuus kuni kaheksa testiküsimust, millele sinu arvates on tähtis nende salvide alusel vastata. Esita kindlasti ka vastused.
2. Mida sa said nendest salvidest teada selle kohta, milline võib olla sinu enda tulevik?



1 Nefi 15

Nefi õpetab oma vendi

1 Nefi 11–14 on ülevaade imelisest nägemusest, mille Nefi sai vastuseks oma soovile „näha asju, mida [tema] isa nägi“ (vt 1 Nefi 11:3). Pane tähele 1 Nefi 15, mida Nefi avastas Laamani ja Lemueli kohta pärast seda, kui inglid olid teda õpetanud. Otsi seda peatükki lugedes põhjuseid, miks Nefi oli võimeline käima jumaliku ilmutuse valguse järgi ja tema vennad komistasid pimeduses. Pane tähele ka Nefi täiendavaid selgitusi, mis aitavad meil mõista temale ja ta isale Lehhile antud ilmutusi.

Pühakirjade mõistmine

1 Nefi 15

Sõnavahetus (s 6) – vaidlus

Ilmsiks tegemine (s 13) – näitamine

Segadusse ajama (s 20) – teiste rahvastega segunema, nii et nende identiteeti ei ole võimalik enam kindlaks teha

Vastase tulised nooled (s 24) – Saatana ägedad rünnakud

Prooviaja päevad (s 31) – katseaeg ja järele proovimine (tähendab seda maist elu, surelikkust)

Ajalik (s 31) – füüsiline

Puutuvad (s 33) – on seotud, seoses

1 Nefi 15:13, 16 – Mis on pookimine?

Leidmaks selgitust, kuidas sarnaneb Iisraeli koda puuga, ja joo-nist pookimise kohta, vaata „Pühakirjade mõistmise“ osa, kus käsitletakse 1 Nefi 10:14 (lk 19).

Pühakirjade uurimine

Uuri 1 Nefi 15. peatükki ja täida alljärgnevatest ülesannetest (A–C) üks.

A Leia üles „kui – siis“ kavand

Nefi kuulis, kuidas ta vennad ütlesid, et nad ei mõistnud oma isa unenägu.

1. Vaata üle 1 Nefi 15:1–9 ning selgita, mida Nefi tegi ja vennad ei teinud, et mõista, mida nende isa oli öelnud.

2. Lõpeta oma vihikus järgmised laused, et tuua välja „kui – siis“ kavand ilmutuse saamiseks, mille Nefi esitas 11. salmis:

Kui:

- te ei tee ...
- ja palute ...
- hoolega ...

Siis:

- tehakse kindlasti need asjad ...

3. Mõttele „kui“ lausetele ja sellele, mida sina saaksid teha, et suurendada oma valmisolekut Taevaselt Isalt vastuste saamiseks.

B Pane laused õigesse järjekorda

Vendadele antud vastuses kõrvutas Nefi Iisraeli koda õlipuuga. Pane 1 Nefi 15:12–20 abil järgmised laused õigesse järjekorda:

- Evangeelium läheb paganatele, kuna juudid ja laamanlased hülgasid selle.
- Paganad võtavad evangeeliumi vastu ja nad poogitakse õlipuu külge, mis kujutab Iisraeli.
- Nefilased on Iisraeli puu küljest murtud oks.
- Puu endine kuju taastatakse, et täita Aabrahamile antud töötused.
- Lehhi järeletulijad kuulevad evangeeliumi ja võtavad selle vastu.

C Rakenda tsitaati



Kaheteistkümne Apostli Kvoorumi endine liige, vanem Neal A. Maxwell, ütles: „Tõelised jüngrid leevendavad vastase tuliseid nooli, hoides ühe käega kõrgel usukilpi, millega neid kustutada, ning hoides samal ajal teise käega raudkäsipuust ... Ärge eksige, selleks läheb vaja mõlemat kätt!“ (Konverentsikõned, apr 1987, lk 87; või *Ensign*, mai, 1987, lk 70)

Loe hoolikalt 1 Nefi 15:21–36 ja kirjuta seejärel üks lõik selle kohta, kuidas usk ja Jumala sõnast kinni hoidmine saavad aidata sul hoiduda sinu ees seisvatest kiusatustest.



1 Nefi 16

Imepärane kera ja katkine vibu

Kas sa oled kunagi märganud, et kui sa oled Vaimule häälestatud, on sul palju kergem saada kannatlikult hakkama sellega, mis su elus viltu läheb? Teisalt leiab enamik inimesi, et kui nende ja Issanda vaheline vahemaa kasvab, siis nende enesevalitsus kahaneb. 1 Nefi 16. peatükis loed sa mõlemat sorti

kogemustest. Avasta, kuidas Issand kasutab vahel vastuolusid selleks, et anda tähtsaid õppetunde.

Pühakirjade mõistmine



1 Nefi 16

Rasked asjad (s-d 1–2) – tõesed, mida on raske kuulda võtta

Lõikab neid otse nende keskmesse (s 2) – paljastab nende süü

Õhutama (s 4) – kannustama, julgustama

Tagavara (s 11) – toit ja varud

Lingud (s 15) – sõjariistad, mida kasutatakse kivide lennutamiseks



Lingusid kasutatakse mõnes paigas veel tänapäevalgi

Väga kurnatud (s 19) – ülimalt väsinud

Noomima (s 25) – tõrelema, korrale kutsuma



1 Nefi 16:10 – Mis oli „ümarmargune väga peenelt töödeldud kera“?

Sõna peenelt tähenduseks selles salmis on hoolikalt valmistatud, üksikasjalik ja keeruline. Issand valmistas selle kera, et juhatada Lehhi ja tema väikest rühma mööda kõnnumaad. Me saame Almalt teada, et seda kera, mis täitis suunanäitaja või kompassi ülesannet, kutsuti Liahoonaks (vt Alma 37:38).

Lehhi ja tema pere avastasid, et Liahoonal oli kaks osutit ehk seierit, mis näitasid neile, mis suunas rännata (vt 1 Nefi 16:10). Keral oli ka koht, kuhu ilmus kiri, mida „muudeti aeg-ajalt“ (s 29; vt s-d 26–30) imepäraselt. See suunanäitaja töötas ainult nende usu alusel (vt s-d 28–29).

Pühakirjade uurimine



Uuri 1 Nefi 16. peatükki ja täida ülesanne C (ülesanded A ja B on valikulised).

A Pane kirja määratlus

Nefi vennad nurisesid, kuna Nefi rääkis neile „raskeid asju“ (1 Nefi 16:1).

1. Uuri salme 1–3 ja selgita, mida nad mõtlesid sinu arvates „raskete asjade“ all.
2. Selgita, miks needsamad tõesed polnud Nefi jaoks „rasked asjad“.

B Joonista pilt

Uuri 1 Nefi 16:10–30 ja joonista pilt, kuidas Liahoona võis sinu arvates välja näha. Lisa selle tunnuste kirjeldus.

C Tee juhtunust kokkuvõte

Lehhi pere kannatas kõnnumaal, kui Nefi vibu murdus.

1. Tee kokkuvõte sellest, mis leidis aset 1 Nefi 16. peatüki igas järgmises lõigus, ning selgita seejärel, mida sinu arvates võis Lehhi pere igast kogemusest õppida:
 - a. salmid 17–19
 - b. salmid 20–21
 - c. salmid 22–23
 - d. salmid 24–29
 - e. salmid 30–31.
2. Kuidas võiks Nefi katkise vibuga seotud kogemus sulle abiks olla, kui sa kaotaksid ootamatult töö, mis varustas sind sinu pere toitmiseks ja katmiseks vajaliku rahaga?
3. Kuigi Lehhi nurises, läks Nefi temalt ometi nõu küsima, kus toitu jahtida. Mis sa arvad, miks ta seda tegi?



Foto: Warren Aston, avaldatud sihtasutuse Foundation for Ancient Research and Mormon Studies loal.

Lehhi väikese rühma kõnnumaarännak lõppes viimaks, kui Issand juhatas nad viljakasse kohta ranniku ääres, mida nad

kutsusid Külluslikuks. 1 Nefi 17. peatükis esitab Nefi nende kõnnumaa kogemuse kohta mõned üksikasjad, mida ta pole varem maininud. Uuri, kui kaua nad kõnnumaal rändasid, mida nad söid ja kuidas nad suutsid sel viisil toitudes ellu jääda. Pane ka tähele, miks Laaman ja Lemuel hakkasid uuesti nurisema.

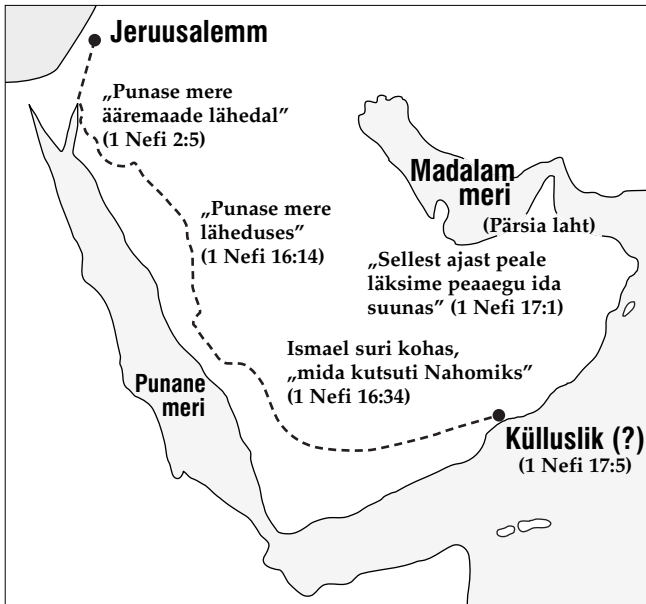

Lehhi võimalik rännutee kõnnumaal

Pühakirjade mõistmine

1 Nefi 17

Lõõts (s 11) – vahend õhu puhumiseks, et tuli kuumem oleks

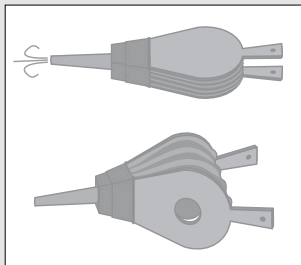

Lõõts

Määrused (s 22) – seadused, reeglid

Orjaks (s-d 24–25) – orjaks olemine

Koormatud (s 25) – kandami all, vaevatud

Pilkama (s-d 30, 42) – kurja rääkima, solvama

Peab kõike liha võrdseks (s 35) – suhtub kõikidesse oma lastesse ühtemoodi

Nuhtlema (s 41) – distsiplineerima, korrale kutsuma

Lõhenema (s 45) – lahku lööma

Täis ahastust (s 47) – ülimalt kurb

Kulumine (s 48) – hävimine

Närbuma (s 48) – kokku tõmbuma, kuivama

Pühakirjade uurimine

Uuri 1 Nefi 17. peatükki ja täida alljärgnevatest ülesannetest (A–E) kaks.

A Mida õpetas Nefi kõnnumaarännaku kohta?

1. Vaata üle 1 Nefi 17:1–6, 12 ja vasta järgmistele kõnnumaarännaku puudutavatele küsimustele:

- Kui kaua neil läks aega, et Jeruusalemmast Külluslikku rännata?
- Mida nad kõnnumaal peamiselt söid?
- Mis sa arvad, miks Nefi ütles: „Suured olid Issanda õnnistused meile” (s 2)?

2. Avasta „sellest me näeme” õppetund, leides 3. salmist „kui – siis” kavandi:

Kui „inimlapsed _____,”

siis „_____ ta neid ja _____ varustab _____”.

3. Sa ei pruugi küll kõrbes rännata, aga su elus tuleb ikka ette raskeid proovilepanekuid. Selgita, kuidas sa võiksid rakendada „sellest me näeme” õppetundi oma elus.

B Too kaasaegne näide

Issand käskis Nefil laeva ehitada – milline ülesanne käis tal üle loomulike võimete. Uuri 1 Nefi 17:7–11 ning pane tähele, mida tegi Issand ja mida Ta nõudis Nefilt. Seejärel kirjuta üks lugu kaasaja inimesest, kellel palutakse teha midagi rasket ja kes peab toetuma Issandale, et teada, kuidas seda täita.

C Võrdle vendi

- Uuri 1 Nefi 16:1–3, 18–20, 37–38; 17:17–21, 48 ning loetle põhjused, miks Laaman ja Lemuel nurisid või olid vihased ning miks nad olid „rõõmsad”.
- Uuri 1 Nefi 16: 4–5; 17:19, 47 ning loetle põhjused, miks Nefi oli rõõmus ja miks ta kurvastas.
- Mida sa saad teada nende meeste iseloomu kohta kahes loetelus toodud erinevuste alusel?
- Võrdle, mida teadsid Laaman ja Lemuel enda sõnul pühakirjakohas 1 Nefi 16:38; 17:19, 22 ja mida nad teadsid enda sõnul pühakirjakohas 1 Nefi 17:55. Mis muutis nende arusaamist?
- Mida sa oled õppinud 1 Nefi 17. peatükist, mis võib aidada sul olla rohkem selline nagu Nefi ning vähem selline nagu Laaman ja Lemuel?

D Kirjuta omaenda sõnadega

Nefi meenutas oma vendadele lugu, kus Mooses viis Iisrali lapsed välja Egiptusemaalt, ning kõrvutas seda sellega, kuidas Lehhi lahkus oma pere eesotsas Jeruusalemmast (vt 1 Nefi 17:23–45).

- Vaata need salmid üle ja loetle vähemalt neli sarnasust selle vahel, mis juhtus Moosese rahvaga ja mis juhtus Lehhi rühmaga.
- Loe hoolikalt 1 Nefi 17:45 ja selgita, mida sinu arvates tähendab „tunda” Issanda sõnu, või räägi ajast, mil sa tundsid, et pühakirjad räägivad sinule.

E Selgita pildil toimuvat

Nefi vennad ei olnud õnnelikud ja vaid Issanda vägi suutis takistada neid temalt elu võtmast. Paremalt kujutatakse steeni pühakirjakohast 1 Nefi 17:48–55. Selgita, mis pildil toimub ja räägi, milliseid salme sellel kujutatakse.





1 Nefi 18

Rännak töötatud maale

Kas sul on olnud tuttavaid, kes kannatasid oma pattude tõttu, aga ei tahtnud muutuda? Kas nad tegid viimaks meelepärandust? Kui palju nad kannatasid, enne kui nad oma käitumist muutsid? Kellele veel nende käitumine mõju avaldas? Laamanil ja Lemuelil oli selline kogemus 1 Nefi 18. peatükis. Uuri, mis motiveeris neid lõpuks meelt parandama. Pane tähele ka, milline mõju oli nende kangekaelsusel ülejäänud perele.



Pühakirjade mõistmine



1 Nefi 18

Peen (s 1) – erakordne, ainulaadne

Vanadusest nõrgad (s 17) – eakad

Pühakirjade uurimine



Uuri 1 Nefi 18. peatükki ja täida alljärgnevatest ülesannetest (A–C) kaks.

A Intervjueri loo tegelast

Lehhi pere oli valmis sõitma tundmatule maale ebatavalise projekti järgi ehitatud laevaga (1 Nefi 18:1–7). Mis sa arvad, mida need pereliikmed sinule ütlesid, kui sa oleksid reporter, keda on palgatud neid enne nende lahkumist intervjuerima? Vali Lehhi rühmast kaks liiget ja paku välja kaks küsimust, mida sa võiksid reporterina esitada. Seejärel kirjuta, mida sa arvad, kuidas need inimesed sinu küsimustele vastaksid.

B Ära jäta tähele panemata üksikasju!

Lugu, kus Lehhi pere seilab töötatud maale, on huvitav ja sisaldab mõningaid olulisi üksikasju, mis võivad jääda kergesti märkamata. Lugenud 1 Nefi 18, vasta järgmistele küsimustele:

1. Millist kahte uut Lehhi pere liiget mainitakse esmakordselt selles peatükis?
2. Mis sa arvad, miks lasi Issand Nefil olla nii kaua kinni seotud, selle asemel, et teda imepäraselt lahti päästa, nagu Ta päästis ta 1 Nefi 7:18; 16:39 ja 17:48?
3. Mis juhtus selles peatükis, mis viis täide selle, mida Issand pühakirjakohas 1 Nefi 17:13 ette kuulutas?

C Leia elu õppetunnid

Töötatud maale rändamise lugu võib vaadelda ka kui meie maise elu metafoori (sümbolit). Näiteks, paljud sellised inimesed nagu Nefi vennad 1 Nefi 18:9 keskenduvad maistele huvidele ning unustavad Jumala ja asjaolu, et nad on Tema väest sõltuvad. Vasta järgmistele küsimustele, et järele uurida, kuidas sarnaneb see lugu meile osaks saada võivate kogemustega:

1. Kuidas sarnaneb see, mida Nefi tegi oma vendadele 10. salmis, sellega, mida meie südametunnistus (Kristuse valgus) teeb meiega?
2. Kuidas sarnaneb seiskunud kompass ja torm sellega, mis juhtub meiega, kui me oma südametunnistuse „kinni seome“?
3. Millega võiks kõrvutada Nefi vabakslaskmist meie elus?
4. Mis juhtus alati, kui Nefi palvetas? Kuidas sa saad rakendada seda oma elus? (vt eriti s-d 1–3, 21–23)
5. Kuidas saab see, kuidas Nefi kirjeldab oma vendade, Ismaeli poegade ja nende naiste (vt s 9) jämedat käitumist, käia mõne tänapäevase käitumisviisi ja teiste vastu austuse puudumise kohta?

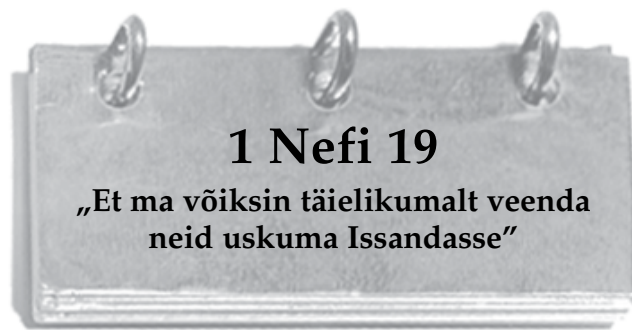

1 Nefi 19

„Et ma võiksin täielikumalt veenda neid uskuma Issandasse“

Miks mõned inimesed armastavad pühakirju ja leiavad neist rikkalikult tröösti, lootust ja julgustust, samas kui teised ei näi neist üldse huvituvat või peavad neid mõttetuks? Nefi ütles meile, et see, mis ta kirjutas, ei ole meelepärane maailmale, vaid on meelepärane Jumalale ja „nendele, kes ei ole maailmast“ (1 Nefi 6:5). Mis sa arvad, miks inimesed, kelle süda on häälestatud selle elu asjadele, ei tunne erilist huvi igaviku asjade vastu? Uuri 1 Nefi 19 ja otsi, mida Issand on teinud ja teeb, et julgustada oma lapsi koju tulema ja jälle Tema juures elama.

Pühakirjade mõistmine



1 Nefi 19

Eksima (s 6) – viga tegema
Hauakamber (s 10) – matmis-koht (sageli haud või koobas)
Lõhenema (s 12) – mõranema

.....
Piitsutama (s 13) – vaevama, karistama
Pilke- ja naerualused (s 14) – tagakiusatud

1 Nefi 19:1–6 – Kahed plaadid



1 Nefi 9 kirjutab Nefi, et ta on valmistanud kahed plaadid. Esimestel, Nefi suurtel plaatidel, oli kirjas üksikasjalik ülestähendus tema rahva kohta. Teised, Nefi väikesed plaadid, kujutasid endast püha usulist ülestähendust. 1 Nefi 19. peatükis viitab väljend „esimesed plaadid“ või „teised plaadid“ Nefi suurtele plaatidele ja väljend „need plaadid“ väikestele plaatidele (vt „Peamised Mormoni Raamatu allikad“, lk 11).

Nefi lootis, et need kirjutused osutuvad tulevastele põlvkondadele kasulikuks nende Kristuse juurde toomisel.

1 Nefi 19:10 – Kes olid Seenok, Neum ja Seenos?

Nefi tsiteeris Seenokit, Neumi ja Seenost kui Vana Testamendi aegseid prohveteid, kelle üksikasjalikud prohvetlikud kuulutused Jeesusest Kristusest olid talletatud vaskplaatidele. Meie praeguses Vanas Testamendis nende tunnistused puuduvad. Nende kirjutused on ilmselt mõned „selged ja kõige väärtuslikumad“ töed, mis eemaldati „suure ja jäleda kiriku“ poolt (1 Nefi 13:26). Ilma Mormoni Raamatuta ei teaks me midagi ei nendest kolmest ustavast Vana Testamendi aegsest prohvetist ega ka nende prohvetlikest kuulutustest.

Pühakirjade uurimine



Uuri 1 Nefi 19. peatükki ja täida alljärgnevatest ülesannetest (A–C) kaks.

A Koosta loetelu „selgematest ja väärtuslikematest kohtadest“

Issand käskis Nefil lisada oma teistele plaatidele (väikestele plaatidele) palju selgeid ja väärtuslikke kohti, mis Piiblist välja jäävad (vt 1 Nefi 19:3 ja „Pühakirjade mõistmise“ osa).

1. Vaata üle 1 Nefi 19:8–14 ja loetle töed, mida Nefi sai teada Jeesuse Kristuse sünni, elu ja surma kohta ning samuti selle kohta, mis juhtub Iisraeli kojaga pärast Tema surma.
2. Tee loetletud tõe puhul kindlaks, milliste kohta Nefi ütles, et ta sai need teada inglilt ja millised ta sai teada Seenoki, Neumi või Seenose kirjutustest.

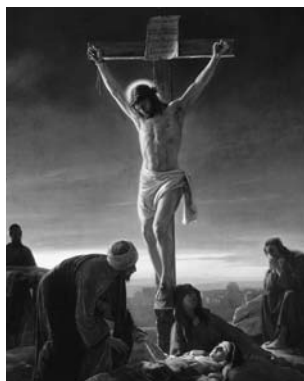

B Analüüsi, kuidas olukord võiks erineda

Mõttele Jeesuse elu käsitlevatele üksikasjalikele prohvetlikele kuulutustele, millest Mormoni Raamat teada annab (vt 1 Nefi 19:8–14). Mis sa arvad, kuidas erineksid juutide ja teiste kristlaste tõekspidamised, kui need töed oleksid ikka veel alles meie Vanas Testamendis?

C Pühakirjakoha valdamine – 1 Nefi 19:23

Nefi luges oma perele palju asju, mida prohvet Jesaja oli kirjutanud. Loe 1 Nefi 19:22–24 ja selgita, miks Nefi tahtis, et tema pere (ja meie) teaks Jesaja sõnu.



Nefi luges oma rahvale Jesaja prohvetlike kuulutusi, et „täielikumalt veenda neid uskuma Issandasse, nende Lunastajasse“ (1 Nefi 19:23). 1 Nefi 20–21 on kirjas mõned neist tähtsatest vaskplaatidelt pärinevatest Jesaja prohvetlikest kuulutustest, mis sarnanevad Vanas Testamendis olevatega. Uuri neid peatükke lugedes, mida Jesaja õpetas Iisraeli koja kohta. Miks on Iisrael olnud sajandite vältel nii vaevatud ja mida Issand teeb, et tuua oma lepingurahvas taas enda juurde? Kaasaja Iisraeli kotta kuulujatena võime ka meie rakendada Jesaja sõnu oma elus.

Pühakirjade mõistmine



1 Nefi 20

Vanduma (s 1) – lepinguid tegema, töötama
Toetuma (s 2) – lootma, sõltuma, ustavaks jääma
Kangekaelne (s 4) – jonnakas
Reetlikult (s 8) – ebaausalt, ebalojaalselt

.....
Üleastuja (s 8) – käskude rikkuja
Laotanud (s 13) – üle ulatunud
Sugu ... niuete vili (s 19) – järeltulijad (lapsed, lapselapses jne)
Lõhestama (s 21) – poolitama

1 Nefi 20:1 – Mis on „Juuda veed“?

Vanem Bruce R. McConkie kirjutab: „Jesaja ütleb, et „Jaakobi koda“ on „väljunud Juuda vetest“ (vt *The Holy Bible, Isaiah 48:1*), milline avaldus pakub suurt huvi viimse aja pühadele, pidades silmas tõsiasja, et tema sõnadele, nagu need on kirjas vaskplaatidel, lisandus väljend: „või ristimise vetest“ (1 Nefi 20:1), säilitades seega ehedal kujul Vana Testamendi teksti, mis käsitleb ristimist“ (*Mormon Doctrine*, 2. tr [1966], lk 832). See on suurepärase näide sellest, et Piiblist on eemaldatud „selgeid ja väärtuslikke“ tõdesid (1 Nefi 13:29).

1 Nefi 20:1–2 – „Nad [nimetavad] endid püha linna järgi“

Pühakirjakohas 1 Nefi 20:1–2 tsiteeritult nuhtleb prohvet Jesaja Iisraeli koda, et nad väidavad järgivat Issandat, ilma et nad peaksid kinni Tema käskudest. Nad arvasid, et kuna nad olid Tema lepingurahvas ja elasid pühas Jeruusalemma linnas, siis Jumal alati kaitseb neid. Jesaja tuletas neile meelde, et pole tähtis, kus elatakse, vaid *kuidas* elatakse (vt s-d 18–22). Seesama põhimõte kehtib ka tänapäeval.



Jeruusalemm, muistne Püha linn

1 Nefi 20:3–8 – „Endisi asju olen ma ... kuulutanud ... Ma olen näidanud sinule uusi asju“

Issand on andnud oma lastele mitmeid tõendeid või põhjuseid Tema sõnade ja Ta prohvetite uskumiseks. 1 Nefi 20:3–8 osutab Ta mõnele sellisele tõendile ja selgitab, miks need prohvetlikud kuulutused olid vajalikud. Jumal on ilmutanud algusest peale palju sündmusi, mis leiavad aset kauges tulevikus. Üheks Tema pikemaajaliste prohvetlike kuulutuste eesmärgiks on takistada pahelistel inimestel tunnustada iidoleid või ebajumalaid Tema imepärase tegude eest (vt s-d 3–5). Jumal on ilmutanud ka sündmusi, mis on leidnud aset ootamatult, et pahelised ei saaks öelda: „Ma teadsin seda“ (vt s-d 6–8).

1 Nefi 20:14–17 – Issand toetab oma prohveteid

Issand armastab oma prohveteid ja „täidab oma sõna, mis ta on nende kaudu kuulutanud“ (s 14). Ta kuulutab ühes kaasaja ilmutuses: „Olgu minu enda hääle või minu teenijate häälega, see on sama“ (vt ÖL 1:38).

1 Nefi 21

Karjased (s 1) – antud juhul juutide usujuhid

Emaüsast (s 1) – enne minu sündi

Nooletupp (s 2) – koht noolte kandmiseks

Jälestama (s 7) – vihkama, põlgama

Mahajäetud pärusosa (s 8) – Tühi või viljatu pärandiosa

Liiga kitsas (s 20) – liiga väike või ahas; kui Issand kogub

oma lapsed Siionisse, on neid jälle väga rohkearvuliselt.

Eksleja (s 21) – sinna-tänna uitaja



1 Nefi 21:1 – Tähtis ennistus, mis pärineb vaskplaatidelt

Jesaja raamatu vastavas peatükis (vt Jesaja 49:1) puudub terve esimene lause Jesaja prohvetlikust kuulutusest, mida tsiteeritakse pühakirjakohas 1 Nefi 21:1. See materjal oli ilmselt kirjas Nefi kasutuses olnud vaskplaatidel, kuid on kadunud meie nüüdisaegsest Piiblist. Jesaja 49. peatükk (või 1 Nefi 21) räägib Messia tulekust, Iisraeli kogumisest ja evangeeliumi viimisest paganatele. Mormoni Raamatu versioonist saame me teada, et see sõnum oli suunatud eriti neile iisraellastele (nagu Lehhi pere), kes murti nagu oksad Iisraeli põhitüve küljest ja hajutati laiali. Me saame teada ka seda, et nende hajutamise põhjuseks oli nende Jeruusalemma juhtide pahelisuus.

1 Nefi 21:1–9 – Kes oli see, kelle Jumal kutsus enne Tema sündi?

Salmid 1–9 kirjeldavad Päästjat, Jeesust Kristust, kes kutsuti enne Tema sündi (vt s 1), kelle sõnad lõikavad pahelistele südamesse nagu terav mõök (vt s 2), kelle elu on veatu nagu lihvitud nool (vt s 2), kes on valguseks paganatele (vt s 6) ja keda inimesed põlgavad (vt s 7). Kuna prohvetite elu vaadeldakse vahel kui Päästja elu mudelit või näidist, võivad need salmid käia õigustatult ka Jesaja kohta. Samuti võivad need käia prohvet Joseph Smithi kohta:

- *Ta oli ette määratud.* Ta tunnistas: „Iga inimene, kellel on kutse teenida maailma elanikke, määrati sel eesmärgil ametisse suure taevase nõupidamise ajal enne selle maailma loomist. Ma eeldan, et mind määrati selle suure nõupidamise ajal just sellesse ametisse“ (*Teachings of the Prophet Joseph Smith*, lk 365; vt ka 2 Nefi 3:7–15).
- *Tema sõnad olid teravad ja ta elu lihvitud nool.* Ta ütles: „Ma olen kui tohutu tahumatu kivi, mis kõrgelt mäelt alla veereb, ja ainus lihv saab mulle osaks siis, kui mõni nurk hõõrduv maha millegi muuga kokku puutudes, tabades üha jõulisemalt usu- list vagatsemist, preestripettust, ... valetavaid toimetajaid, tõrksaid kohtumõistjaid ja vandekohtunikke, ... keda toetavad jõugud, ketserid, ohjeldamatud ning kõlvatud mehed ja naised – kogu põrgu, mis siit-sealt nurga maha lööb. Nii saab minust sile ja lihvitud nool Kõikvõimsa nooletupes“ (*Teachings of the Prophet Joseph Smith*, lk 304).

- *Ta saadeti valguseks paganatele.* Issand kuulutas talle: „See põlvkond saab minu sõna sinu kaudu” (vt ÕL 5:7–10; vt ka ÕL 86:11).
- *Ta oli inimeste poolt põlatud.* Ingel Moroni kuulutas ette, et kõikide inimeste seas hakatakse rääkima Josephist nii head kui halba (vt Joseph Smith – Ajalugu 1:33).



Pühakirjade uurimine

Uuri 1 Nefi 20. ja 21. peatükki ning täida alljärgnevatest ülesannetest (A–E) kaks.

A Leia vastused

Jesaja nägi pealt Iisraeli laste möödalaskmisi. Ta kutsus neid meeleparandusele, et nad võiksid täita töö, mille Issand oli neile andnud, ja saada Temalt õnnistusi. Loe 1 Nefi 20:1–11, 20 ja vasta järgmistele küsimustele:

1. Mida Issand on teinud, et tõestada oma rahvale, kes Ta on? (vt s-d 3–8; vt ka „Pühakirjade mõistmise” osa, kus käsitletakse 1 Nefi 20:3–8)
2. Mis sa arvad, miks kasutas Jesaja Iisraeli laste kirjeldamiseks raudse kaela kujundit (vt s 4)?
3. Mida lubas Issand inimestele teha, kuigi nad olid olnud minevikus mässumeelsed? Miks? (vt s-d 9–11)
4. Mida pidid inimesed Issanda sõnul tegema? (vt s 20; vt ka Moosia 26:29–30)
5. Kuidas võiksid need Jesaja õpetused olla meie ajal „meile kasuks ja õpetuseks” (1 Nefi 19:23)?

B Selgita võrdlusi

1 Nefi 20:11–17 kuulutab Issand oma rollist Looja ja Päästjana. Need salmid räägivad ka sellest, kuidas Ta armastab ja toetab oma prohveteid. Salmides 18–22 kirjeldab Jesaja, mis oleks juhtunud Iisraeli lastega, kui nad oleksid jäänud kuulekaks. Seejärel kutsub ta neid meelt parandama.

1. Vaata üle 1 Nefi 20:18–22 ja selgita, kuidas Jesaja poolt kasutatud võrdlused (kus kasutatakse sõnu *kui* või *nagu*) – jõgi, lained, liiv ja liivaterad – kirjeldavad töötusi, mis Issand on andnud ustavatele.
2. Mis sa arvad, miks pahelistel pole rahu? (vt s 22)

C Prohvetlik kuulutus võib täituda rohkem kui ühel viisil

Paljudele Jesaja prohvetlikele kuulutustele on iseloomulik, et neil võib olla rohkem kui üks rakendus ja täitumisviis.

1. Uuri 1 Nefi 21:1–10 ja selgita, kuidas need salmid kirjeldavad Jeesust Kristust.
2. Selgita, kuidas need salmid võivad kirjeldada ka prohvet Joseph Smithi (vt ka „Pühakirjade mõistmise” osa).

D Kuidas sina Päästjat meeles pead?



„Ometi ei unusta mina sind, oo Iisraeli koda”

1. Mis oli inimeste arvates juhtunud, kui Issand ei saanud Iisraeli (Siionit) inimeste sõnakuulmatuse pärast õnnistada? (vt 1 Nefi 21:14)
2. Mis pidi Issanda sõnul Talle alati Tema rahvast meelde tuletama? (vt s 16)
3. Pane kirja üks löik, kus sa selgitad, mis aitab sul Päästjat nii kirikus kui muudel aegadel meeles pidada.

E Pane ideed õigesse järjekorda

1 Nefi 21:22–26 on kirjas Jesaja töötus, et Issand päästab oma rahva. Järgnevalt on toodud mõned tähtsad ideed, mis pärinevad nendest salmidest. Sea need sellisesse järjekorda, nagu need selles lõigus esinevad.

- Issand päästab need, kes on patu ja pahelisuse vangistuses.
- Vägevad ja mõjuvõimsad inimesed toetavad Kiriku tööd.
- Iga inimene saab teada, et Jeesus Kristus on Päästja.
- Issand peab võitlust nendega, kes võitlevad Tema Kiriku vastu.
- Need, kes loodavad Issandale, ei jää evangeeliumi pärast häbisse.
- Issand taastab paganate seas oma Kiriku kui õigsuse lipu maailmale.
- Need, kes võitlevad Kirikuga, hävitavad iseend.



Nefi teadis, et mõnel inimesel oli Jesaja sõnu raske mõista. Õigupoolest palus Nefi enda pere tal selgitada, mida ta oli pühakirjakohas 1 Nefi 20–21 (vt 1 Nefi 22:1) tsiteerinud. Kui sa loed 1 Nefi 22, pane tähele Nefi selgitust paljude tähtsate tõdede kohta, mis on kirjas 1 Nefi 20–21. Pööra erilist tähelepanu sellele, mida Nefi rääkis Iisraeli hajutamisest ja sellest, millist rolli mängivad paganad Iisraeli kogumisel viimisel ajal. Pea meeles, et paljud Tema Kiriku praegused liikmed, kes on küll päritolult ja lepingu järgi Iisraeli kojast,

loetakse selles peatükis mainitud „paganate” hulka ja neil on Iisraeli kogumisel oma osa.

Pühakirjade mõistmine



1 Nefi 22

Ilmsiks tegema (s 2) – näitama, tutvustama

Oma käsivart paljastama (s 10) – oma võimu näitama

Ülemvõim (s 24) – kõrgem võim, juhtimine, otsustusõigus

1 Nefi 22:8 – Mis on see „imepärase töö”, mida Issand teeb viimsel ajal?



Enamiku ajast oma pika ajaloole vältel olid Iisraeli lapsed ebaustavad sellele Jumalale, kes tegi neist oma valitud rahva. Hoolimata Tema õnnistustest eelistasid nad sageli maailma teid Jumala teedele. Selle tulemusena hajutati enamik neist üle kogu maailma ja nad kaotasid oma identiteedi. Lehhi järeltulijad on näide sellest, kuidas üks pere hajutati, aga oma identiteeti ei kaotanud. Nad teadsid, kes nad on. Viimse aja imepäraseks tööks on nii paljude hajutatud Iisraeli järeltulijate kokkukogumine, kes on nõus

Issanda juurde naasma. Kuigi kaasaja Kiriku liikmed kuuluvad Iisraeli kotta, viitab Nefi osale neist kui paganatele, sest nad põlvnevad paganarahvastest.

Pühakirjade uurimine



Uuri 1 Nefi 22. peatükki ja täida alljärgnevatest ülesannetest (A–D) kaks.

A Iisraeli hajutamine: kes, kus, millal ja miks?

Jesaja sõnad Iisraeli hajutamise kohta on kirjas 1 Nefi 21:1. Nefi räägib rohkem sellest hajutamisest pühakirjakohas 1 Nefi 22:3–5. Tee kokkuvõtte täiendavast teabest, mida annab meile hajutamise kohta Nefi. Selgita kindlasti, kes hajutati, millal ja kuhu nad hajutati ning miks.

B Sobita idee salmiga

1 Nefi 21:22 räägib Jesaja paganate rollist Iisraeli kogumisel. 1 Nefi 22 annab Nefi meile veel teavet selle kogumise kohta. Kirjuta iga järgnev avaldus oma vihikusse ja märgi igaihe taha salm või salmid pühakirjakohast 1 Nefi 22:6–12, mis seda ideed sisaldavad:

- Selleks, et paganad saaksid õnnistada kõiki inimesi evangeeliumiga, läheb vaja Issanda väge.
- Paganarahvaste rikkust ja edukust kasutatakse hajutatud Iisraeli kogumiseks vajaliku misjonitöö toetamiseks.
- Iisrael kogutakse kokku, kui neile saab teatavaks, et Jeesus Kristus on nende Päästja.

- Suur paganarahvas hajutab Lehhi järeltulijad.
- Paganad õnnistavad kogu Iisraeli koda, õpetades neile evangeeliumi.
- Issand toob evangeeliumi suurele paganarahvale. See rahvas õnnistab omakorda Lehhi järeltulijaid, jagades nendega evangeeliumi.
- Issanda lepingud ilmutatakse maailmale Issanda väe kaudu.



C Pane kirja ajaleheartikli pealkiri

1 Nefi 22:13–18 kirjeldab Nefi kohtumõistmist, mis saab osaks pahelistele viimsel ajal. Kirjuta iga salmi kohta ajaleheartikli pealkiri, mis võtab kokku Nefi poolt kirjeldatud sündmuse.

D Võrdle

Nefi selgitas mõningaid erinevusi selles osas, mis juhtub õigemeelsetega ja mis juhtub pahelistega viimsel ajal.

1. Uuri 1 Nefi 22:16–26 ja loetle õigemeelsetele antud töötused. Koosta teine loetelu karistustest, mis saavad osaks pahelistele.
2. Loe 1 Nefi 22:28–31 ja selgita, mida Nefi tahtis, et me tema poolt kirja pandust õpiksimise.





Teine Nefi raamat algab mitu aastat pärast seda, kui Lehhi pere lahkus Jeruusalemmast ja kui nad olid saanud töötatud maale. Neljas esimeses peatükis pani Nefi kirja oma isa viimased sõnad, enne kui ta isa suri. Lugeses 2 Nefi raamatut, pane tähele, mis juhtus perega pärast Lehhi surma.



Lehhi nõuanne 2 Nefi 1 on suunatud eriti Laamanile ja Lemuelile. Mõtle enne lugemist, mida sina tahaksid öelda Laamanile ja Lemuelile, kui sina oleksid nende vanem. Pane tähele, mida Lehhi ütles, ja mõtiskle, milline mõju võis sel sinu arvates olla tema poegadele.

Pühakirjade mõistmine



2 Nefi 1

Vaatamata meie kannatustele (s 5) – kuigi meil on olnud proovilepanekuid ja katsumusi

Leping (s 5) – püha töötus

Pärusmaa, pärand (s-d 5, 8–9) – omand või perekonna vara

Pühitsetud (s-d 7, 32) – spetsiaalselt kõrvale pandud või pühale eesmärgile pühendatud

Häirima (s 9) – muret või kahju tegema

Langema pikkamööda (s 10) – eemalduma vähehaaval

Nuhtlused (s 12) – karistused; sündmused, mis näitavad Jumala kohtuotsuseid

Lunastama (s 15) – päästma; sõnasõnalisem tähendus: „orjusest välja ostma”

Seadused (s 16) – käsud, reeglid

Vaevama (s 16) – muret tegema

Tõmbama (s 22) – enda peale tooma

Selgusetus (s 23) – tundmatus

Terav (s 26) – noomiv

Pühakirjade uurimine



Uuri 2 Nefi 1. peatükki ning täida ülesanded A ja B.

A Lõpeta need laused

2 Nefi 1:5–12 on Lehhi sõnad tema poegadele nende pärusmaa kohta, mis hõlmab Põhja- ja Lõuna-Ameerikat. Lõpeta järgmised laused, mis teevad neist Lehhi õpetustest kokkuvõtte. Püüa esitada need omaenda sõnadega, kuid jälgi, et Lehhi õpetus oleks lauses täielikult edastatud:

1. Lisaks Lehhi järeltulijatele on see maa pärusmaaks ... (Vt s-d 5–7.)
2. Kui need, kes elavad sel töötatud maal, teenivad Jumalat ja peavad kinni Tema käskudest, siis ... (Vt s-d 7, 9–12.)
3. Issand ei lasknud teistel rahvastel tol ajal sellest maast teada saada, sest ... (Vt s 8.)

B „Olge mehed”



Seitsmekümnete juhatuse liikmeks olnud vanem Carlos E. Asay rääkis ühest kogemusest kaheksateistkümnendaastase preestrina Aaroni Preesterluses, kui ta keeldus eakaaslaste rühmaga nende sobimatutes tegevustes kaasa löömast. Ta kirjutas: „Kui ma minema kõndisin ... , hüüdsid mu kaaslasted mulle pilgates: „Millal sa suureks saad?“, „Millal sa pole enam memmekas ja usufanaatik?“, „Millal saab sinust

mees?"" (In the Lord's Service [1990], lk 46; vt ka *Konverentsikõned*,

apr 1992, lk 58; või *Ensign*, mai 1992, lk 40). Lehhi palus oma poegadelt: „Olge mehed” (2 Nefi 1:21), pidades siiski silmas hoopis midagi muud, kui need noored mehed selles loos. Täida selle ülesande puhul number 1 ja seejärel 2 või 3.

1. Loetle Lehhi poolt pühakirjakohas 2 Nefi 1:13–24 õpetatu alusel vähemalt viis tunnust, mida Lehhi seostas Jumala meheks olemisega. Kirjuta iga tunnuse kõrvale salm, kus see kirjas on.
2. Kirjuta üks lõik selle kohta, kuidas sinu poolt loetletud tunnused erinevad sellest, kuidas vanem Asay loos olnud poisid ja paljud teised maised inimesed määratleksid meheks olemist.
3. Vaata üle 13. ja 15. salm ning pane kirja üks lõik, kus sa võrdled omavahel selliste õigemeelsete inimeste olukorda nagu Lehhi ja selliste maiste inimeste olukorda nagu Laaman ja Lemuel.

Jeesus Kristus õpetas: „Missugused mehed te peaksite olema? Tõesti ma ütlen teile, just nagu mina olen” (3 Nefi 27:27).



Jaakob oli esimene kahest lapsest, kes sündisid Lehhile ja Saariale kõnnumaal (vt 1 Nefi 18:7). Sellest tulenevalt koges ta üles kasvades mitmeid katsumisi – nii rändamisega seotud raskuste kui ka „oma vendade jõhkruuse pärast” (2 Nefi 2:1). Lehhi nõuanne 2 Nefi 2. peatükis oli mõeldud eriti Jaakobile ja aitab selgitada, kuidas on võimalik kogeda rahu ja rõõmu viletsust ja vastuolusid täis maailmas. See on üks neist Mormoni Raamatu peatükkidest, kus räägitakse palju Taevase Isa õnneplaanist.

Pühakirjade mõistmine

2 Nefi 2

Ahistus (s 1) – kannatus

Pühitsema (s 2) – pühal eesmärgil sisse seadma

Lunastaja (s 3) – keegi, kes tasub selle eest, et päästa kedagi teist vaimsest orjusest (Jeesus Kristus)

Õigeks mõistetud (s 5) – patust või süüst vabastatud, andeks antud

Kahetsev (s 7) – patu üle kurvastav, alandlik

Teened (s 8) – armulised ja head teod (antud juhul Päästja lepitus – mille juurde kuuluvad Tema kannatused, surm ja ülestõusmine)

Püha Messia armulikkus

(s 8) – Jeesuse Kristuse vägi

Eestkostmine (s-d 9–10) – vahemeheks olemine, et aidata kahel osapoolel probleemi või lahkarvamust lahendada (antud juhul on selleks Päästja abi kõikidele inimestele, kes on patu kaudu Taevasest Isast eraldatud)

Peale panemine (s 10) – rakendamine, pealesundimine

Määratud (s 10) – kinnitatud

Liitmine (s 11) – kahe või enama asja ühendamine, et moodustada üht tervikut

Väärtusetu (s 12) – otstarbetu, mitte miski

Ahvatletud (s 16) – keelitatud, veendud

Prooviseisund (s 21; vt ka s 30) – proovilepanemise aeg

Üleastumine, üle astuma (s-d 21–22) – seadust murdma või rikkuma

Kasulikud (s 27) – vajalikud, olulised

Vahemees (s-d 27–28) – keegi, kes tegutseb kahe eriarvamusel oleva osapoolte kooskõlastamise nimel (antud juhul Jeesus või Kristus)

2 Nefi 2:3–10 – „Tee on valmistatud ... ja päästmine on vaba”

Jeesuse Kristuse lepitus vabastab kogu inimkonna langemise tagajärgedest ja tagab tingimusliku pääsemise isikliku patu tagajärgedest (vt juuresolev skeem). Nagu Lehhi ütles Jaakobile: „Päästmine on vaba” (2 Nefi 2:4). Meid ei päästeta mitte mõne meie teo, vaid Jeesuse Kristuse lepituse tõttu. Selleks aga, et saada Päästja lepitusest täielikult kasu, peame me täitma mõned nõuded. Lehhi ütles, et päästmisel lastakse osaks saada ainult neile, „kellel on murtud süda ja kahetsev vaim ja mitte kellegi teise eest ei saa seaduse nõudmisi täita” (s 7). Selleks, et Kristuse lepitusest tingimuslikult kasu saada, peame me rakendama Temasse piisavalt usku, et parandada meelt kõikidest oma pattudest. Muul viisil pole sellest lunastavast teost täie kasu saamine võimalik (vt *Book of Mormon Student Manual* [Religion 121–122, 1996], lk 23).

Aadama langemise tagajärjed, millest meid tuleb päästa

- Füüsiline surm: Igaüks meist sündis sureliku kehaga, mis lõpuks sureb.
- Vaimne surm: Igaüks meist sündis langenud maailma ja on eraldatud meie Taevasest Isast.
- Me elame teeleilise, langenud maa peal.

Lepituse tingimusteta õnnistused

- Kõik, kes on kunagi elanud, tõusevad üles surematu füüsilise kehaga (vt Alma 11:42–44).
- Kõik tuuakse kohtumõistmiseks tagasi Jumala juurde (vt Alma 11:44; Heelaman 14:15–17).
- Maa tehakse selestiliseks (vt ÕL 88:18–20).



Meie enda langemise tagajärjed, millest meid tuleb päästa

- Hakates vastutama oma valikute eest, muudavad meie patud meid vääriliseks, et oma Taevase Isa juurde tagasi pöörduda (vt Moosia 16:2–5).

Lepituse tingimuslikud õnnistused

- Kui meil on usku Jeesusesse Kristusesse ja me parandame meelt ning saame ristitud, võime me saada oma pattudest puhtaks. Püha Vaimu annid kaudu võime me saada pühitsetuks ja vääriliseks, et jääda Taevase Isa juurde ja saada selliseks nagu Tema (vt Alma 34:13–17; 42:15; Moroni 10:32–33; ÕL 76:58; 132:19–20; Moosies 5:5–11).

2 Nefi 2:5 – „Seaduse järgi ükski liha ei ole õigeks mõistetud”

Õigeks mõistetud on see, kes on süütuks kuulutatud, kelle patud on andestatud. Ta on Jumala poolt heaks kiidetud ja Tema silmis õigemeelne. Lehhi õpetas, et kedagi ei mõisteta õigeks (ei loeta õigemeelseks) seaduse järgi, vaid et seaduse rikkumise pärast on inimesed Jumalast eemaldatud (vt 2 Nefi 2:5). Nagu õpetas apostel Paulus: „Kõik on pattu teinud ja on Jumala aust ilma” (Roomlastele 3:23). „Seega seaduse järgi, rääkides otsekui vaid seadus mõjuks, oleksid inimesed eemaldatud nii ajalisel kui vaimselt. Neid eemaldataks ajalisel, kuna nad ei suuda seadusest täiuslikult kinni pidada, ja neid eemaldataks vaimselt, sest seaduse rikkumine teeb ebapuhtaks ja „miski ebapuhas ei saa ... elada tema juures” (Mooses 6:57; vt ka 2 Nefi 9:6–10) (Gerald N. Lund, „The Fall of Man and His Redemption”, Monte S. Nyman ja Charles D. Tate noorem, toim, *The Book of Mormon: Second Nephi, the Doctrinal Structure* [1989], lk 90). „Lunastus tuleb Pühas Messias ja läbi tema”, kuna „ta annab end patu ohvriks, et täita seaduse nõudmised” (2 Nefi 2:6–7).

Pühakirjade uurimine



Uuri 2 Nefi 2. peatükki ja täida alljärgnevatest ülesannetest (A–D) kolm.

A Selgita, kuidas on päästmine vaba

1. Uuri 2 Nefi 2:3–9 ning selgita, et Lehhi avaldused, et „päästmine on vaba” (s 4) ja et päästmine saab osaks neile, kes usuvad Jeesusesse Kristusesse ja järgivad Teda (vt s 9), on mõlemad õiged. (Otsi vajaduse korral abi „Pühakirjade mõistmise” osast.)
2. Uuri 2 Nefi 2:5–8 ning selgita, millist hinda maksis Päästja, et päästa meid ajalisel ja vaimselt. Milline oleks meie olukord, kui Päästjat poleks? (Vt s 5.)

B Jumala seadused: õnne võtmed

Mõned inimesed arvavad, et kõik seadused on inimeste välja mõeldud – et igavesi seadusi ei ole ja seega pole ka patt mingi tingimus. Nad usuvad, et inimesed peaksid saama teha, mida nad tahavad, nii kaua kui nad ei tee kellelegi kahju. Õpetanud, miks on vaja, et „kõigis asjades on vastandlikkus” (2 Nefi 2:11), selgitas Lehhi, kuidas on Jumala seadused seotud meie õnnega. Loe 2 Nefi 2:13 ja kirjuta oma vihikusse põhimõtte, mida Lehhi sinu arvates õpetas.

C Pühakirjakoha valdamine – 2 Nefi 2:25

1. See lühike salm toob kuulda-vale lihtsa tõe langemise kohta. Loe ka 2 Nefi 2:22–23, kus selgitatakse, mis oleks juhtunud, kui Aadam poleks üle astunud ja keelatud vilja maitsnud. Kirjuta „Kuna Aadam langes ...” ja lõpeta lause, loetledes pühakirjakohas 2 Nefi 2:22–25 mainitud langemise tagajärjed. (Lehhi selgitab vahepeal, mis ilma langemiseta ei oleks juhtunud; sõnasta need tagajärjed ümber, et selgitada, mis juhtus.)



2. Lehhi ütles: „Inimesed on, et nad võiksid tunda rõõmu” (s 25). Vaata üle need salmid 2 Nefi 2. peatükis, kus on sõnad *õnn*, *rõõm*, *viletsus* ja *õnnetu* (s-d 5, 10–11, 13, 18, 23, 25, 27). Mida õpetas Lehhi nendes salmides selle kohta, kuidas ja miks me võime tunda rõõmu, ning kes tahab, et me oleksime õnnetud?

D Pühakirjakoha valdamine – 2 Nefi 2:27

Joonista oma vihikusse skeem, mis kirjeldab selles salmis õpetatud tähtsat õpetust. Tee see selline, et võiksid riputada selle kuskile, kus sa seda sageli näed, tuletamaks sulle meelde neid tähtsaid tõdesid.



2 Nefi 3. peatükis mainib Lehhi nelja erinevat Joosepi-nimelist meest. Ta sõnad on suunatud tema noorimale pojale Joosepile. Lehhi rääkis suurest prohvetist, Joosepist, kes müüdi Egiptusesse. Just sellest Joosepist Lehhi pere põlvneski. Lehhi tsiteeris prohvetlikku kuulutust, mille Egiptuse Joosep andis enne oma surma. Selles prohvetlikus kuulutuses rääkis Joosep viimsest ajast ja veel kahest mehest, kes on tema nimekaimud ja samuti tema järeltulijad. Tutvudes selle peatükiga, uuri välja, kes on need kaks viimse aja Josephit ja miks nad on tähtsad.

Pühakirjade mõistmine



2 Nefi 3

Niuete vili (s-d 5–7, 11–12, 18–19, 21) – järeltulijad

Ilmsiks tegema (s 5) – näitama, tutvustama

Nägija (s-d 6–7, 11, 14) – inimene, kes võib teada mineviku, oleviku ja tuleviku asjadest (vt Moosia 8: 13–17)

Austatud (s 7) – hinnatud, luugupeetud

Vaigistada (s 12) – lõpetada

Kuuletuma (s 23) – kuulama ja täitma

Taastamine (s 24) – tagasi toomine (antud juhul Iisraeli tagasi toomine nende Jumala, tõe ja nende lepingute juurde ning nende maadele)

2 Nefi 3:6–21 – Kust võib leida Joosepi prohvetlikku kuulutust?

Egiptusesse müüdnud Joosepi prohvetlikku kuulutust, mida Lehhi tsiteeris oma pojale Joosepile, ei ole kirjas tänapäeva Piiblis. See anti aga uuesti prohvet Joseph Smithile ja on kirjas Joseph Smithi poolt tõlgitud pühakirjakohas 1 Moosese 50:24–38. Lehhi leidis selle vaskplaatidelt, mis tema pojad said Laabanilt Jeruusalemmas (vt 1 Nefi 3:3, 19–20; 5:10–16; 2 Nefi 4:1–2).

2 Nefi 3:6-18 – Viimse aja Josephid

Joosepi muistses prohvetlikus kuulutuses viidatakse viimse aja Josephile, kellest saab suur prohvet ning õnnistus nii Lehhi järeltulijatele kui kogu Iisraeli kojale. Prohvetlikus kuulutuses öeldakse, et selle viimse aja Josephi isa nimi on samuti Joseph. Selleks viimse aja prohvetiks on prohvet Joseph Smith. Seega räägitakse 2 Nefi 3. peatükis neljast erinevast Joosepist: Egiptuse Joosepist, Lehhi pojast Joosepist, prohvet Joseph Smithist ja Joseph Smith vanemast, kes oli prohvet Joseph Smithi isa).



Pühakirjade uurimine

Uuri 2 Nefi 3. peatükki ning täida ülesanne A ja soovi korral ülesanne B.

A Analüüsi prohveti missiooni

1. Nägija, kellele viidatakse pühakirjakohas 2 Nefi 3:6-21, on prohvet Joseph Smith. Loetle, mida sa saad teada tema missiooni kohta sellest prohvetlikust kuulutusest. (Seal mainitakse vähemalt kümnet asja.) Püüa öelda igat asja omaenda sõnadega.
2. Vali üks osa prohvet Joseph Smithi missioonist ja selgita, kuidas see on avaldanud tähtsat mõju sinu elus.

B Meie ajal täitunud prohvetlik kuulutus

Pühakirjakohas 2 Nefi 3:12 mainitakse kahte raamatut – ühe on kirjutanud Joosepi järeltulijad (Mormoni Raamat) ja teise Juuda järeltulijad (Piibel).

1. Loetle, mida need kaks raamatut prohvetliku kuulutuse sõnul üheskoos korda saavad.
2. Kirjelda, kuidas mõlema raamatu olemasolu on täitnud sinu poolt loetletud eesmärgid.
3. Loe täiendit, mis on hiljuti Mormoni Raamatu pealkirjale lisatud. Millisel viisil on see raamat „Teine testament Jeesusest Kristusest“?

Kaheteistkümmne Apostli Kvoorum liige vanem Boyd K. Packer ütles, et Piibel ja Mormoni Raamat „on nüüd sellisel viisil kokku põimitud, et ühte keskendunult uurides tõmbab sind teise poole, ühest õppides valgustab sind teine. Need moodustavad tõepoolest meie käes terviku. Hesekieli prohvetlik kuulutus [Hesekiel 37:15-19] on nüüd täitunud“ (Konverentsikõned, okt 1982, lk 75; või *Ensign*, nov 1982, lk 53).

2 Nefi 4 Nefi laul

Mõned viimased sõnad, mida suur prohvet Lehhi rääkis, on kirjas 2 Nefi 4. Pärast oma isa surma pani Nefi kirja mõned mõtted ja tunded omaenda vaimesuse kohta. Ta kirjutas neist luulevormis, mis meenutab paljuski Vana Testamendi laule. Sellest tulenevalt kutsutakse 2 Nefi 4:16-35 sageli „Nefi lauluks“. See laul võib olla jõuallikaks igaihele, kes armastab Issandat ja tahab Teda teenida, kuid tunneb, et ta nõrkused teda kammitsevad.

Pühakirjade mõistmine

2 Nefi 4

Vastutus pandaks teie vanemate peade peale (s 6) – teie vanemad vastutavad

Manitsused (s 13) – pattude tõttu korralekutsumised

Sunnitud (s 14) – käsu saanud

Armetu (s 17) – haletsusväärne, vääritu

Ahastuses (s 18) – kurb

Tökestama (s 18) – tüli tegema

Issanda alandumine (s 26) – jumalik Jeesus Kristus teenib teisi

Raugema (s-d 26, 29) – vähenema

Murtud (s 32) – alandlikuks tehtud, uhkusetu

Kahetsev (s 32) – alandlik, patu üle kurvastav

Lihalik käsivars (s 34) – inimtarkus

Vääriti (s 35) – kõlvaltult, valel põhjusel

Pühakirjade uurimine

Uuri 2 Nefi 4. peatükki ning täida ülesanded A ja B.

A Prohvet Lehhi meespidamine



Vaata üle Lehhi viimased sõnad 2 Nefi 4:1-11. Mõtiskle, mida sa oled õppinud Lehilt ja Lehist alates 1 Nefi 1. peatükist, ning too kolm näidet tema iseloomu kohta, mis peaks temast meelde jääma. Selgita iga omaduse puhul, miks sa selle valisid ja kuidas sinu arvates selle meespidamine oleks tema järeltulijatele õnnistuseks.

B Pane kirja oma hinge asjad

Pühakirjakohast 2 Nefi 4:15-35 loeme me mõningaid „[Nefi] hinge asju“ (s 15). See pühakirjaplokk sobib valjult lugemiseks.

Lugenud selle läbi, vali Nefi jutust viis väljendit või lauset, mis puudutavad ka sinu „hinge asju“. Selgita, miks sa pead igauht neist tähtsaks.



Olgugi et Lehhi andis nõu ühinenud olla (vt 2 Nefi 1:21), leidis aset perekonna jagunemine, kuna Laaman ja Lemuel olid jätkuvalt oma venna Nefi peale kadedad ja vihased. Aga just nagu Nefi tunnistas 1 Nefi 1:20, oli Issand ustavate vabastamisel halastav. Luges 2 Nefi 5. peatükki, pane tähele, kuidas nende kahe inimrühma elu nende hoiakute ja tegude tõttu erines.

Pühakirjade mõistmine



2 Nefi 5

Piisab (s-d 4, 34) – on küllalt
Määrused (s 10) – seadused, reeglid
Külvama (s 11) – istutama
Korjama (s 11) – saaki koguma
Ahvatlevad (s 21) – kütkestavad, meeldivad

Vastik (s 22) – vihkamisväärne
Nuhtlus (s 25) – vaev, needus, piin
Pühitsema (s 26) – pühal eesmärgil ametisse asetama

2 Nefi 5:20–25 – „Needuseks” ei olnud „tume nahk”

„Needus”, millel Issand lasi tulla mässumeelsete laamanlaste peale, oli nende eemaldamine Tema juurest (vt 2 Nefi 5:20–21). Issand laskis „nende nahal muutuda tumedaks”, et nefilased ei seguneks ega abielluks nendega ja ei tooks seda needust enda peale (vt s-d 21–23).

Pühakirjade uurimine



Uuri 2 Nefi 5. peatükki ja täida ülesanne A.

A Tee kindlaks erinevused

1. Joonista oma vihikusse alljärgnevatoluline tabel ja kannna sinna teave, mille sa leiad tabelis toodud pühakirjaviidetest:

Nefilased	Mida otsida	Laamanlased
	Millised olid juhtide tunded? Mida nad tegid? (vt 2 Nefi 5:1–4, 12, 14–18, 26, 29, 31–32)	
	Mida tegi rahvas? (vt s-d 6–11, 15, 17, 20–22, 24–27)	
	Millised olid tulemused? (vt s-d 11, 13, 16, 20–22, 25–27, 34)	

2. Nefilased elasid „väga õnnelikult” (2 Nefi 5:27). Vaata üle 2 Nefi 5 ja leia veel teisigi pühakirjakohti „õnne” kohta ning loetle kolm moodsust, kuidas elada „väga õnnelikult”.



Me loeme pühakirjakohast 2 Nefi 5:26, et Nefi aetas Jaakobi ja Joosepi ametisse, et nad oleksid nefilaste „preestrid ja õpetajad”. Mõned Jaakobi õpetused on kirjas 2 Nefi 6–10, mis on kahepäevane jutlus, mille ta esitas nefilaste rahvale. Enamiku ajast tsiteerib Jaakob 6.–8. peatükis prohvet Jesajat (Jesaja 49:22–52:2). Ta selgitab ka, miks ta neid lõike tsiteerib ja mida inimesed peaksid tegema, et neid paremini mõista. Loe kõigepealt läbi peatükid 6–10, pidades meeles järgmist teavet. Seejärel uuri igat peatükki uuesti, kasutades seejuures selle õpiku abi.

- „Et te õpiksite ja annaksite au oma Jumala nimele” (2 Nefi 6:4). Luges 6.–8. peatükki, otsi, mida õpetas Jaakob Jumala kohta ja kuidas ta kannustas oma rahvast Talle au andma (Teda armastama ning alandlikult ja austusega järgima).
- „Neid võib kõrvutada teiega” (2 Nefi 6:5). See on teine kord, kui Mormoni Raamatu prohvet ütleb, et me peaksime kõrvutama Jesaja sõnu iseendaga (vt 1 Nefi 19:23; vt ka „Kõrvuta pühakirjakohta” lk 3 selles õpikus).
- 2 Nefi 6:8–15 selgitab Jaakob mõne lõigu tähendust, mida ta lugus oma rahvale.
- „Ma olen lugenud neid asju, et te teaksite Issanda lepingute” (2 Nefi 9:1). Lugenu 6.–8. peatükki, mõtiskle, mida seal õpetatakse Issanda lepingute kohta – mis need on ja miks on Issand nii pühendunud nende täitmisele.
- „Ma räägin teile neid asju, et te võiksite rõõmustada” (2 Nefi 9:3). Mõttele Jesaja sõnu luges sellele, kuidas need annavad sulle põhjust rõõmustamiseks.

- Pühakirjakohas 2 Nefi 9:4–54 arutab Jaakob Jesaja sõnumi taga peituvat õpetust.
- 2 Nefi 10. peatükis jätkab Jaakob eelmisel päeval alustatud jutlust.

Pühakirjade mõistmine



2 Nefi 6

Õhutanud (s 3) – kannustanud, julgustanud

Lipp (s 6) – märguanne, leppe-märk (antud juhul on selleks evangeelium)

Ilmsiks tegema (s-d 9, 14) – näitama, tutvustama

Piitsutama (s 9) – peksma piitsaga, mille otstes on teravad luu- või kivitükid

Löödud ja vaevatud (s 10) – karistatud ning kannatavad füüsilist ja hingevalu

Siia ja sinna (s 11) – edasi ja tagasi

Ei lasta hukkuda (s 11) – ei lasta täiesti hävineda

Katk (s 15) – häda, haigus

Saak (s-d 16–17) – vaenlase ohvrid

Rõhuma (s 18) – ebaõiglaselt kohtlema

2 Nefi 6:6–18 – Mis järjekorras toimuvad need sündmused?

2 Nefi 6 kirjutatud sündmused ei ole loetletud nende toimumise järjekorras. Kronoloogilise järjekorda seatuna paikneksid need salmid umbes nii: 8–11, 6–7, 11–18. Järgnevalt on ära toodud nendes salmid käsitletud teemad:

- Salmides 6–7 on kirjas Jesaja prohvetlik kuulutus selle kohta, kuidas Iisrael meie päevil paganate abiga kokku kogutakse.



- Salmid 8–9 räägivad Jeruusalemma langemisest, juutide vangipõlvest Paabelis ja nende naasmisest Jeruusalemma Pärsia kuninga Kooses Suure alla.

- Salmid 9–11 kuulutavad ette sellest, kuidas Jeesus Kristus tuleb esmakordselt juutide juurde ning kuidas nad kannatavad ja kuidas neid hajutatakse Tema hülgamise pärast.

- Salmides 11–18 selgitab Jaakob täiendavalt Jesaja prohvetlikku kuulutust 6.–7. salmis Iisraeli viimse aja kogumise kohta.

2 Nefi 6:7, 13 – „Oota” Issandat

Sõna *ootama* tähendab Jesaja kasutuses tõsist kiindumust, jäädes samas paigale või rahulikuks, kuni miski oodatu aset leiab. „Issanda ootamine” tähendab Temale truuks jäämist kuni selle ajani, mil Ta näeb sobivaks oma õnnistused täiel määral välja valada.

2 Nefi 6:12 – „Suur ja jäle kirik”

Vaata „Pühakirjade mõistmise” osa, kus käsitletakse 1 Nefi 13:5–9 (lk 22).

2 Nefi 6:14 – Issand saab oma rahva tagasi teist korda

Issand sai esimest korda oma rahva, iisraellased, tagasi, kui Ta tõi nad välja Egiptusest ja püüdis neid töötatud maale elama asutada. Teist korda püüab Ta oma rahvast tagasi saada käesoleval ajajärgul. Prohvet Joseph Smith õpetas: „Lõpuks on saabunud aeg, mil Aabrahami, Iisaki ja Jaakobi Jumal on sirutanud veel teist korda kätte, et oma rahva jääki tagasi saada” (*Teachings of the Prophet Joseph Smith*, lk 14). Selle kogumise võtmed taastati Moosese kaudu Kirtlandi templis 1836. aastal (vt ÕL 110:11).

Pühakirjade uurimine



Uuri 2 Nefi 6. peatükki ning täida ülesanne C ja ülesanne A või B.

A Miks ma peaksin kuulama?

1. Kujuta ette, et sa elad Jaakobi ajal. Loetle pühakirjakohast 2 Nefi 6:1–4 loetu alusel vähemalt kolm põhjust, miks sa kannustaksid sõpra koos sinuga Jaakobi õpetusi kuulama.
2. Selgita, kuidas on need põhjused seotud meie praeguste preesterluse juhtide kuulamisega.

B Selgita erinevust

1. Loe Jaakobi ülestähendust esimese ja teise korra kohta, mil Jeesus Kristus „teeb end ilmsiks” (vt 2 Nefi 6:8–10, 14–15). Võrdle neid kahte ilmumist, tuues välja nende sarnasused ja erinevused.
2. Mis sa arvad, miks on Päästja teine tulemine Tema esimesest tulemisest nii erinev?

C Kõrvuta pühakirjakohta

Nefi ja Jaakob ütlesid oma rahvale, et nad peaksid kõrvutama pühakirju, eriti Jesaja sõnu, iseendiga ehk neid rakendama (vt 1 Nefi 19:23; 2 Nefi 6:5). Pühakirjade kõrvutamine iseendaga tähendab pühakirjalõigu tähenduse uurimist, põhimõtete kindlaks tegemist ja nende põhimõtete rakendamist oma elus. Uuri 2 Nefi 6:6–18 ja loetle vähemalt kolm põhimõtet või tõde ning räägi, kuidas need käivad sinu elu kohta.



Jesaja tähelepanuväärselt üksikasjalik prohvetlik kuulutus Messiast, mis on kirjas Piiblis Jesaja 50. peatükis, on talletatud ka 2 Nefi 7. peatükis. Vaata 2 Nefi 6. peatüki sissejuhatust, mis on ühtlasi selle ja teiste Jesaja kirjutustest võetud peatükkide üksikasjalikumaks sissejuhatuseks.

Pühakirjade mõistmine



2 Nefi 7

Lahutuskiri (s 1) – lahutus tõendav ametlik dokument

Võlausaldajad (s 1) – need, kellele võlgnetakse raha

Kotiriie (s 3) – riie, mis on valmistatud jämedakoelisest kitse- või kaamelikarvast ja mida kantakse kurbuse ajal

Lööja (s 6) – keegi, kes teist peksab või piitsutab

Katkusid karvu (s 6) – kiskusid mu habemest karvu; see oli lugupidamatuse tunnus

Segadusse ajama (s 7) – häbistama

Ränikivi (s 7) – väga kõva kivim

Mõistab õigeaks (s 8) – andestab

Pühakirjade uurimine



Uuri 2 Nefi 7. peatükki ning täida ülesanded A ja B.

A Leia sõnum

Uuri 2 Nefi 7 ja leia sõnum, mis sinu arvates aitab järgmisi inimesi. Kirjuta sõnum oma vihikusse ja selgita, miks see sinu arvates igauht neist inimestest aitab.

1. Inimene, kes ei ole kuuletunud käskudele ja kellele tundub, et Issand teda enam ei aita.
2. Inimene, kellel on raske mõista, miks on tähtis järgida Issanda käske.

B Prohvetlik kuulutus



Millised salmid 2 Nefi 7. peatükis kirjutas Jesaja, aga tunduvad, nagu need oleks kuuldavale toonud Jeesus Kristus. Selgita, miks.

2 Nefi 8 „Ärka, ärka!”

Kas on olemas miski või keegi, kellele sa võid alati loota selles elus? Jesaja vastus sellele küsimusele on kirjas 2 Nefi 8. peatükis. Mõtiskle seda peatükki lugedes, milline õnnistus on rajada oma elu alusele, mis kunagi ei lagune.

Pühakirjade mõistmine



2 Nefi 8

Käsi, käsivars (s-d 5, 9) – jõud, vägi

Tühistama (s 6) – kehtetuks tunnistama

Etteheitel (s 7) – süüdistused või laitudused

Sõim (s 7) – solvangud

Lunastatud (s 10) – vangistusest päästetud (see salm näib viitavat Iisraeli väljarändelegi Egiptusest Moosese päevil ja Punase mere ületamisele)

Rõhuja (s 13) – vaenlane

Pagendatud vang (s 14) – inimene, kes on vangis väljaspool oma kodumaad

Sade (s-d 17, 22) – sete ja eraldunud tahke aine, mis settib veininõu põhja; millegi „sademe joomine” tähendab selle halvima osa joomist

Sõitlus (s 20) – noomimine, selleks et korrale kutsuda

Ümberlõikamatud (s 24) – need, kes ei ole lepingurahas; inimesed, kes ei austa Issandat ega kuuletu Temale

Pühakirjade uurimine



Uuri 2 Nefi 8. peatükki ning täida ülesanded A ja B.

A Omaenda sõnadega

Pühakirjakohas 2 Nefi 8:17–21 (vt ka Jesaja 51:17–21) kutsub Issand Iisraeli ärkama tõsiasja peale, et patust pole ei rahu ega tröösti. Vastandina sellele tunnistab Issand rahust ja trööstist, mis tulevad Temale järgnemisest. Loe 2 Nefi 8:3, 6–8, 11–12, 22–24 ja loetle omaenda sõnadega, mida Issand ütles Iisraelile nende kohta, kes Teda usaldavad ja järgivad.

B Kõrvuta pühakirju

Vali üks alljärgnev avaldus ja kirjuta, mida sa võiksid öelda sõbrale, kes väljendab selliseid tundeid. Kasuta 2 Nefi 8. peatükki õpitut ja lisa vähemalt üks Issanda töötus, mille sa ülesandes A välja toid.

1. „Ma tean, et ma peaksin meelt parandama ja kirikusse tagasi tulema ning evangeeliumi õpetuste järgi elama, aga mulle teeb muret, mida mõtlevad ja ütlevad mu sõbrad ja mu tööandja. Ma peaksin oma elu tohutult muutma!”
2. „Ma olen küll püüdnud meelt parandada, kuid tunnen end kogu aeg süüdlasena. Kas ma saan üldse kunagi tõeliselt andeks ja tunnen end jälle puhtana? Ja isegi kui ma teen meeleparandust – ma olen oma pattudega juba nii paljudele haiget teinud. Mis kasu sellest on?”
3. „Miks ma peaksin meelt parandama? Kuidas usklik eluviis on parem kui see, kuidas ma praegu elan?”

2 Nefi 9

„Oo, kui suurepärane on meie Jumala plaan!”

Jesaja peatükid, mida Jaakob tsiteerib 2 Nefi 6–8, ilmutavad palju Issanda väest päästa oma lapsi. Kuigi Jesaja tunnistas sellest, mida Issand teeb Iisraeli kojale, et päästa nad nende vaenlaste käest ja koguda nad nende töötatud maadele, innustab Jaakob meid kõrvutama Jesaja sõnu omaenda eluga (vt 2 Nefi 6:5). Üks suurepärane näide Jesaja õpetuste kõrvutamise kohta on kirjas 2 Nefi 9, kui Jaakob õpetab ja tunnustab Issanda väest päästa meid meie suurimate vaenlaste – surma ja põrgu käest. Selles peatükis on kirjas tähtsad tõesed Taevase Isa plaani kohta, mille Ta on teinud oma lastele, kaasa arvatud see, kui tähtis on selles plaanis Jeesuse Kristuse lepitus.

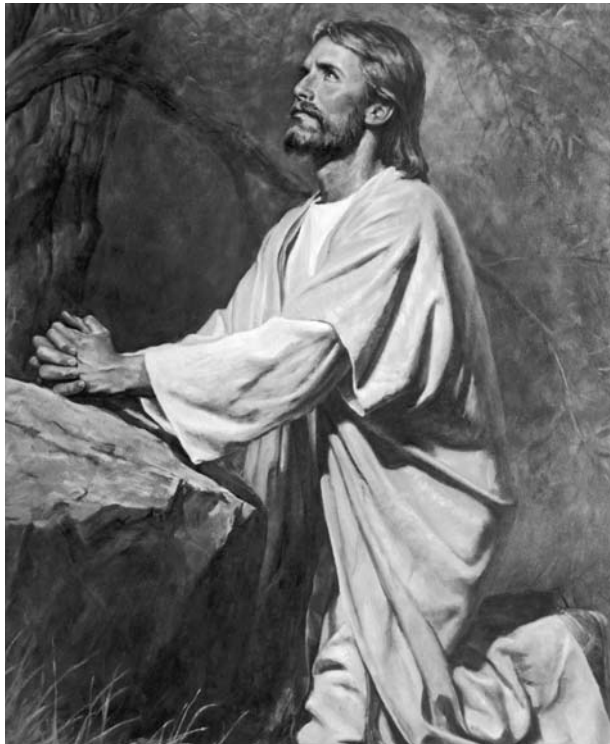

Pühakirjade mõistmine

2 Nefi 9

Alluv, alam (s-d 5, 8) – kellegi võimu või valitsuse alune

Rikutus (s 7) – see viitab surelikule kehale, mis ära sureb

Rikkumatus; kadumatu (s-d 7, 13) – viitavad ülestõusnud kehale, mis elab igavesti

Esimene kohtumõistmine (s 7) – „[Sa pead] surma surema” (1 Moosese 2:17) oli esimene kohtuotsus, mille Jumal langetas inimese suhtes

Pettis (s 9) – tüssas, eksitas

Peaaegu (s 9) – sarnane

Surematu (s-d 13, 15) – võimeline elama igavesti (eriti ülestõusnuna)

Põlgama (s-d 18, 42) – vihkama

Kaval (s 28) – valelik

Edevus (s 28) – uhkus, minakeskus

Ei ole kasu (s 28) – ei tee head

Lihalik meelestatus (s 39) – maisus, keha himudele või soovidele järeleandmine

Mõistlikud (s 43) – hoolikad, arukad

Sunnitud (s 46) – kohustatud

Saak (s 46) – ohver

Vaevama (s 47) – piinama

Jälestama (s 49) – vihkama, põlgama

Alandumine (s 53) – jumalik Jeesus Kristus teenib teisi

Pühakirjade uurimine

Uuri 2 Nefi 9. peatükki ja täida alljärgnevatest ülesannetest (A–D) kaks.

A Jumala jumalik loomus

Prohvet Joseph Smith õpetas, et selleks, et „rakendada Jumalasse eluku ja päästmiseks vajalikku usku”, on vaja „mõista õigesti [Jumala] iseloomu, täiuslikkust ja omadusi” (*Lectures on Faith* [1985], lk 38). Loetle, mida sa saad teada Jumala kohta Jaakobi hüüatusavaldustest (avaldused, mis algavad hüüatusega „oo”) pühakirjasalmides 2 Nefi 9:8, 10, 13, 17, 19–20.

B Pane kirja küsimused

Üheks pühakirjade uurimise meetodiks on mõtiskleda tõsiasja üle, et see, mida sa loed, sisaldab tähtsaid Jumalalt saadud vastuseid, ning seejärel küsida endalt: „Millistele küsimustele vastatakse?” Pühakirjakohas 2 Nefi 9:5–27 on kirjas paljud tähtsad tõesed päästmisplaani kohta, mis Taevasel Isal on oma laste jaoks. Pane kirja vähemalt viis õpetusse puutuvat küsimust, millele saab vastata nende salmide alusel. Kirjuta iga küsimuse järgi vastus 2 Nefi 9. peatükist.

C Pühakirjakoha valdamine – 2 Nefi 9:28–29

1. Kuidas on pühakirjakoha 2 Nefi 9:20 õpetus seotud probleemiga, mis oli mõnedel inimestel Jaakobi sõnul? (Vt s-d 28–29.)
2. Selgita 2 Nefi 9:28–29 alusel, mida sa võiksid öelda Kiriku liikmele, kes ütleb järgmist:
 - a. „Ma ei hakka hariduse nimel eriti pingutama. See on kõik asjatu ja üksnes ajutine.”
 - b. „Veidi alkoholi võib ikka juua. Mõned teadlased ütlevad, et inimesed, kes veidi joovad, on tervemad kui need, kes üldse ei joo.”
 - c. „Ma ei tea, miks nad ta Kirikus sellesse ametisse kutsusid. Mul on palju enam kogemusi kui temal ja pühakirju ta ka eriti ei tunne.”

D Joonista pilt

Visanda paberile pühakirjakohas 2 Nefi 9:41–42 kujutatut.



Jaakob arutab taas Iisraeli koja tuleviku 2 Nefi 10. peatükis. Ta kuulutab ette, mis juhtub juutidega, mis juhtub tema enda rahvaga ja mis juhtub paganatega, kes pärivad tema rahva maad. Uuri, miks juudid hajutati ja mis peab juhtuma, enne kui nad jälle koju kogutakse. Pane tähele ka seda, mida me peame Jaakobi sõnul tegema, enne kui me võime „pääseda Jumala igavesse kuningriiki” (s 25).

Pühakirjade mõistmine



2 Nefi 10

Preestripettus (s 5) – kasu ja ülistuse nimel jutlustamine (vt 2 Nefi 26: 29)

Kindlustama (s 12) – tugevdama

Pühitsema (s 19) – pühal eesmärgil kõrvale panema

Ennast allutama (s 24) – kuu- lekas või üksmeelne olema

Jumalik arm (s 25) – Jumalalt saadud vägi

Pühakirjade uurimine



Uuri 2 Nefi 10. peatükki ja täida ülesanne A või B.

A Lõpeta laused

1. Juudi rahvas on ainuke rahvas maa peal, kes ... (Vt 2 Nefi 10:3–4.)
2. Jeruusalemma inimesed löid Jeesuse risti oma ... pärast. (Vt s-d 4–5.)
3. Oma pattude tõttu juudid ... (Vt s 6.)
4. Juudid kogutakse kokku ... (Vt s-d 7–9.)

B Mida meeles pidada



1. Millist kahte peamist ideed sisaldab Jaakobi tunnistus 2 Nefi 10:23–24, mida ta tahtis, et tema rahvas meeles peaks? Mida tähendab „enda allutamine Jumalale“?
2. Kuidas sinu elu erineks, kui sa neid kahte tõde alati meeles peaksid?
3. Pane kirja kaks viisi, kuidas sa pead neid tõdesid meeles järgmisel nädalal.



2 Nefi 11

Kolm Jeesuse Kristuse tunnistajat

Lugenud Jaakobi sõnu viies viimases peatükis, pöördume me uuesti tagasi Nefi sõnade juurde. Ka Nefi tsiteerib prohvet Jesajat ja toob 2 Nefi 11. peatükis mõned põhjused, miks ta seda teeb.

Mormoni Raamatu sissejuhatavatelt lehekülgedelt loed sa kolme erilise tunnistaja tunnistust Mormoni Raamatu kohta. 2 Nefi 11. peatükist loed sa kolmest erilisest tunnistajast Mormoni Raamatus. Vaata, millest nad tunnistavad.

Pühakirjade mõistmine



2 Nefi 11

Küllalt (s 1) – piisab

Võrdkuju (s 4) – sümbol

2 Nefi 11:4 – Kuidas sümboliseerivad „kõik asjad, mis on Jumala poolt antud,“ Päästjat?

Nefi tunnistab, et „kõik asjad, mis on Jumala poolt antud,“ on Jeesuse Kristuse, Tema elu, teenimistöö ja lepituse võrdkujud ehk sümbolid. Issand kuulutas prohvet Moosesele: „Kõik asjad on loodud tunnistama minust“ (vt Mooses 6:63). Moosese elu ja missioon on hea näide selle paikapidavusest. See, mida Mooses tegi oma päevil iisraellastele, on näide või näidis sellest, mida Jeesus Kristus teeb kogu inimkonnale. Mooses oli oma rahvale lunastaja, päästja, seaduseandja, kohtumõistja ja juht. Palju suuremas mastaabis on Jeesus Kristus kõike seda ja veelgi enam kõikidele Taevase Isa lastele.

Päästjat ei meenuta meile ainult prohvete elu. Jeesus ise katus palju tavalisi asju, mis Tema rolli meie elus sümboliseerivad. Näiteks õpetas Ta, et Ta on nagu leib (vt Johannese 6:35), vesi (vt Johannese 7:37–38), valgus (vt Johannese 8:12), viinapuu (vt Johannese 15:5) ja isegi kana (vt Matteuse 23:37). Vanem Bruce R. McConkie, kes oli Kaheteistkümnepäevase Apostli Kvoorum liige, õpetas: „Kui meil oleks piisavalt taju, näeksime me igas evangeeliumi talituses, igas tavandis, mis kuulub ilmutatud kiriku juurde, igas Jumala poolt kästud toimingus, kõiges, mis Jumalus annab oma rahvale, midagi sellist, mis on Igavese Kristuse igavese teenimistöö võrdkujuks“ (*The Promised Messiah: The First Coming of Christ* [1978], lk 378).

Pühakirjade uurimine



Uuri 2 Nefi 11. peatükki ja täida ülesanne A või B.

A Kes? Kus? Miks?

1. Kes on need kolm erilist Kristuse tunnistajat, keda mainitakse 2 Nefi 11. peatükis?
2. Kasuta oma pühakirjades olevaid õppimist hõlbustavaid abivahendeid ja pane kirja pühakirjaviide, mis näitab, kus iga mehe tunnistus kirjas on.
3. Mis sa arvad, miks Nefi tahtis, et me teame nendest tunnistajatest? Vasta nii Nefi sõnade põhjal 2 Nefi 11. peatükis kui ka oma mõtete põhjal.



B Mis teeb sulle rõõmu?

1. Leia üles need viis korda, kui Nefi ütleb 2 Nefi 11. peatükis „minu hing tunneb heameelt“. Pane kirja, mis tõi talle tema sõnul rõõmu ja rahulolu.
2. Pane kirja kolm omaenda „minu hing tunneb heameelt“ avaldust – väljendades end samamoodi nagu Nefi – mis kirjeldavad seda, mis toob sulle rõõmu ja rahulolu ning selgita, miks.



2 Nefi 12 Tulge Issanda mäele

Järgmised kolmteist peatükki, 2 Nefi 12–24, on tsiteeritud Jesaja raamatust (vt Jesaja 2–14). Nefi ütles, et ta lisas Jesaja sõnad, kuna nende hulgas oli Jesaja tunnistus Kristusest, ja et kõik, kes neid loevad, võiksid „oma südant ülendada ja rõõmustada kõikide inimeste eest“ (2 Nefi 11:8; vt ka s 2). Korrates seda, mida tema ja ta vend Jaakob olid varem õpetanud, ütles Nefi, et me võime „kõrvutada“ Jesaja sõnu iseendaga (2 Nefi 11:8; vt ka 1 Nefi 19:23; 2 Nefi 6:5). Me kõrvutame pühakirju iseendaga, kui me püüame kindlaks teha, kuidas miski pühakirjades toimunu meie elus täna kasutust leiab.

Tsiteerinud Jesaja raamatust, kirjutab Nefi Jesaja sõnumi mõistmisest. Enne kui sa loed 2 Nefi 12–24, võiksid sa lugeda 2 Nefi 25:1–8 ja otsida, mida Nefi õpetab Jesaja prohvetliku kuulutuste kohta. Jesaja kirjutamisstiil erineb teiste Mormoni Raamatu kirjutajate omast. Ta kasutas oma sõnumi edasiandmiseks luulet ja sümbolite keelt nagu juutidel kombeks. Otsides tema luule ja sümbolika poolt esindatud evangeeliumi põhimõtteid ning kõrvutades neid meie aja ja iseendaga, leiad sa nendest peatükkidest palju lõike, mis on sulle väga tähendusrikkad.

Ajal, mil Jesaja ette kuulutas, oli iisraellastel kaks kuningriiki – lõunapoolne Juuda kuningriik ja põhjapoolne Iisraeli kuningriik (nimetatud ka Efraimiks). Paljud iisraellased olid pöördunud mõlemas kuningriigis Issandast ja hakanud lootma ebajumalatele ning omaenda tarkuse ja jõu peale. Lisaks sellele ähvardasid mõlemaid rahvaid pidevalt sõjad vaenulike naabritega, eriti vägeva Assuri rahvaga. Jesaja sõnumid töid selgelt välja iisraellaste patud, nende pattude tagajärjed, mida inimesed võiksid teha, et meelt parandada, ja millise Issanda õrna halastuse osaliseks nad saavad, kui nad meelt parandavad. Neid sõnumeid võib kõrvutada kõikide lepinguinimestega, kes on Issanda juurest eemale uidanud.

Pühakirjade mõistmine

2 Nefi 12

Ülendatama (s-d 2, 11, 17) – kõrgele tõstma, kõrgele kohale panema

Noomima (s 4) – meeleanalüüsi kutsuma

Idamaa kombeid täis (s 6) – ammutavad vaimset toitu Assuri ja Paabeli paganauskudelt

Ennustajad (s 6) – inimesed, kes püüavad ennustada tulevasi sündmusi

Kõrk (s-d 11–12) – uhke

Upsakus (s-d 11, 17) – uhkus

Kaotab (s 18) – hävitab

Ütelge endid lahti inimesest : Milleks teda pidada (s 22) –
(s 22) – ärge usaldage enam : mida temast arvata, kuidas
inimest : temasse suhtuda

2 Nefi 12:2–4 – „Issanda koja mägi“



Jesaja päevil viitas väljend „Issanda koja mägi“ konkreetselt Jeruusalemma templile. Meie aja prohvetid on õpetanud, et see viitab ka kõikidele teistele templitele, millest saavad „Issanda koja mäed“, kuhu inimesed võivad tulla ja kus nad saavad õppida Jumala teedest, et nad oskaksid käia Tema radadel. President Howard W. Hunter õpetas, et Jesaja nägemus käib nii üksikisikute kui ka kogu maailma kohta. Kannustanud liikmeid muutma „templis teenimise, templilepingud ja templiabieliu oma maiseks lõppeesmärgiks ning ülimaks surelikuks kogemuseks“, esitas ta järgmise kutse ja töötuse:



„Laske templi tähendusel ja ilul ja rahul jõuda vahetumalt teie igapäevaelu, et võiks saabuda millenniumiaeg, see töötatud aeg, mil „nad taovad oma mõõgad sahka-deks ja piigid sirpideks; rahvas ei tõsta mõõka rahva vastu ja nad ei õpi enam sõdima ... [vaid käivad] Jehoova valguses!“ (Jesaja 2:4–5)“ (Konverentsikõned, okt 1994, lk 118; või *Ensign*, nov 1994, lk 88).

2 Nefi 12:12 – „Issanda päev“

„Issanda päev“ on väljend, mis viitab kohtumõistmise ajale. Paljude iisraellaste jaoks saabus see siis, kui assurlased ja paabelased tulid vallutusretkele. Kristuse teine tulemine on „Issanda päev“, mil pahelised hävitatakse. Isiklikul tasandil võib Issanda päev olla päev, mil me sureme ja naaseme Jumala juurde, või

lihtsalt aeg, mil me mõistame, et meie olukord ei ole meie kontrolli all ja me vajame Issanda abi. Pühakirjakohas 2 Nefi 12:10–22 tsiteerituna kirjeldab Jesaja dramaatiliselt, kuidas maised asjad, mis mõnele nii hinnalised tunduvad, on tol päeval tähtsusetud.

Pühakirjade uurimine

Uuri 2 Nefi 12. peatükki ja täida ülesanne A.

A Joonista sõnumist pilt

Pühakirjakohas 2 Nefi 12:2–4 kuulutab Jesaja ette õnnistustest, mis tulevad Iisraeli rahvale, kui nad asetavad templi ning selle talitused ja lepingud maistest asjadest kõrgemale. Pühakirjakohas 2 Nefi 12:5–9 on tema kirjeldus selle kohta, mida inimesed tähtsaks pidasid ja mida nad usaldasid Issanda asemel. Joonista pilt, mis kujutab Jesaja sõnumit pühakirjakohas 2 Nefi 12:1–9. Sa võiksid selle joonistada, valmistada ajakirjadest või ajalehtedest lõigatud piltidest kollaaži või kombineerida omavahel mõlemad stiilid. Lisa pildile need asjad, mis on sinu arvates kaasaegsed näited ebajumalatest ja valedest juhatuse saamise viisidest, millest Jesaja rääkis salmides 6–9.



2 Nefi 13–14 „Siioni tütred”

Pühakirjakohas 2 Nefi 13:1–12 jätkub Jesaja arutelu selle üle, mis juhtuks, kui iisraellased jätkaksid visalt vääruskude usaldamist. Jesaja ütles iisraellaste kohta „Siioni tütred” (s 16), mis annab mõista, et nad on lepingulapsed, ja ta kõrvutas neid upsaka naiselega, keda alandatakse. Vastandina sellele on 2 Nefi 14. peatükis Jesaja kirjeldus selle kohta, mis juhtuks, kui Siioni tütred alanduksid, parandaksid meelt ja pöördusid Issanda poole.

Pühakirjade mõistmine

2 Nefi 13

- | | |
|--|--|
| Tugi ja toetus (s 1) – kogu abi | Röövitu (s 14) – asjad, mis on võetud kelleltki teiselt ähvarduste või vägivaldaga |
| Osav võlur (s 3) – oskustööline | Liiderlik (s 16) – himur; keegi, kellel pole mingit austust kõlbelise puhtuse seaduse vastu |
| Lausuda oskaja (s 3) – meeldiv ja veenev kõneleja | Tippimisi (s 16) – kõnnakuga tähelepanu äratades |
| Rõhutud (s 5) – võimualune, ülekoormatud | |
| Põlatu (s 5) – alam | |
| Ärritama (s 8) – vihale ajama | |

- | | |
|--|---|
| Paljastab nende salajased kohad (s 17) – näitab, millised nad tegelikult on, häbistab neid | Pihik (s 24) – varrukateta jakike |
| Laubahted (s 18) – juukse- võrgud | Kotiriie (s 24) – riie, mis on valmistatud jämedakoelisest kitse- või kaamelikarvast ja mida kantakse kurbuse ajal |
| Kuu sarnased ümmargused rõngad (s 18) – kuusirpidega kaelakeed, mis viitavad kuumjumalanna kummardamisele | Kurtma (s 26) – nutma, soiguma |
| | Tühi (s 26) – Jumala poolt hüljatud |

2 Nefi 14

- | | |
|---------------------------------|--|
| Nägus (s 2) – meeldiv | Pelgupaik (s 6) – rahulik ja turvaline koht |
| Katus (s 6) – varjualune | Ulualune (s 6) – varjupaik |

2 Nefi 13–14 – Millal Jesaja prohvetlik kuulutus täitub?

Paljudele Jesaja prohvetlikele kuulutustele on iseloomulik, et need võivad täituda rohkem kui üks kord. 2 Nefi 13. peatükis (Jesaja 3) kirjeldatud tragöödia täitumist võib märgata sündmustes, mis leidsid aset enne ja pärast Juuda ja Jeruusalemma langemist (vt 2 Nefi 13:8; Jesaja 3:8) babüloonlaste kätte 587 a eKr. Pane siiski tähele, et 2 Nefi 14. peatüki sissejuhatuses öeldakse selgelt, et üks nende sündmuste täitumine leiab aset „tuhandeaastase rahuriigi ajal”. Uurides 2 Nefi 13. peatüki võrdkujulisust, pole raske märgata, et nendes salmides kirjeldatakse viimse aja patte.

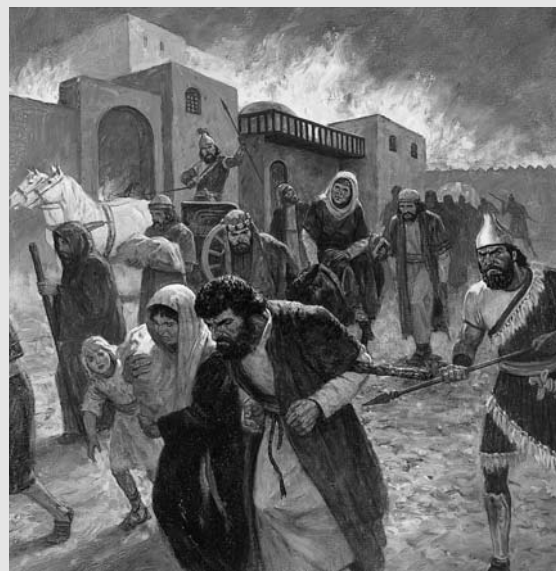

2 Nefi 14:1 – Seitse naist

Jätkates kujutisega Siioni tütardest, millega alustati 2 Nefi 13. peatükis, kirjeldab Jesaja 14. peatükis nait, kes muutusid olude sunnil nii alandlikuks, et seitse neist oleksid olnud nõus abielluma ühe ja sama mehega. Issand kasutab sageli abieliu, et sümboliseerida lepingulisi suhteid Tema ja Ta Kiriku vahel – Issand on peigmees ja Kirik on pruut. Seoses ebaustavuse ja ebajumalate kummardamisega oli Iisrael sümboolselt Issanda maha jätnud ja teisega abiellunud. Nagu pühakirjakohas 2 Nefi 12–13 kirjeldatakse, ei paku need ebajumalad siiski kaitset ja need hävitatakse „Issanda päeval” (vt 2 Nefi 12:12–13). Seejärel mõistab Iisrael, et sellest, mida ta usaldas, pole mingit abi (vt 2 Nefi 13:18). Ja 2 Nefi 14:1 kirjeldab sümboolselt Siioni tütarde alandlikkust, kui nad ihaldavad taas abielluda või naasta Issanda juurde. Sellise alandlikkuse tulemuseks on lunastus ja puhastamine (vt 2 Nefi 14:2–4).

Pühakirjade uurimine

Uuri 2 Nefi 13. ja 14. peatükki ning täida ülesanne A.

A Leia teemad

Pühakirjakohas 2 Nefi 13–14 on mõned vägevad kujutised, mille abil Jesaja kirjeldas, mis hoiab inimesi Kristuse juurde tulemast, aga ka tähtsad põhimõtted, mis on seotud Kristuse juurde tulemisega. Kirjuta järgmised teemad oma vihikusse. Kirjuta iga teema järele sõnad ja väljendid pühakirjakohast 2 Nefi 13–14, mis kirjeldavad, mida Jesaja nende kohta õpetas, ning salmid, kust sa need sõnad ja väljendid leidsid.

1. Uhkus ja maisus
2. Patu üle kurvastamine
3. Jumala vägi meid patust ja süüst puhastada
4. Lepingutest kinnipidamise vägi meie kaitsmisel kurja eest



2 Nefi 15. peatükis (Jesaja 5) toob Jesaja jätkuvalt välja Iisraeli laste patte ja nende tagajärge, kui inimesed meelt ei paranda. Hoolikal lugemisel märkad sa, et Jesaja päevil elanud inimeste patud sarnanevad paljuski pattudega, mida inimesed panevad toime tänapäeval.

Pühakirjade mõistmine

2 Nefi 15

Aed (s 5) – kaitsev tara

Kohtumõistmine (s 7) – õiglus

Rõhumine (s 7) – ebaõiglus või karm kohtlemine

Kümme aakrit ... bati-möödu ja hoomer ... eefa-möödu

(s 10) – põllud annavad palju vähem kui peaksid

Pühitsema (s 16) – pühaks tegema

Arukad (s 21) – hoolsad, targad

Õigust andma (s 23) – süütuks pidama

Kuluhein (s 24) – kuivanud rohi või kõrrelised

2 Nefi 15:8 – „Neile, kes liidavad koja kojale”

Igale Iisraeli suguvõsale määrati konkreetne maaosa, kui nad Moosese ja Joosua päevil tootatud maale jõudsid. Seda maad ei tohtinud maha müüa (vt 3 Moosese 25:23–24; 1 Kuningate 21:1–3), kuid ahned inimesed püüdsid seda ikkagi endale saada. „Koja kojale” liitmine viitab ahnete püüdlustele kogu maa Iisraelis endale osta.

Pühakirjade uurimine

Uuri 2 Nefi 15. peatükki ja täida ülesanne A.

A Muuda sõnum kaasaegseks

Sõna *häda* viitab tõeliselt kurbadele oludele. Jesaja kasutas seda iisraellaste patte välja tuues kuus korda (vt 2 Nefi 15:8–22). Ta teadis, et kui nad ei paranda meelt, toovad nende patu tagajärjed sügavat kurbust – eriti kohtumõistmise ajal. Kui Jesaja oleks tänapäeval prohvetina maa peal, leiaks ta ilmselt eest samasugused patud. Kirjuta kaasaegne „häda” avaldus iga kuue asja kohta, mille Jesaja hukka mõistis. Igatiks peaks sisaldama näidet, kuidas inimesed teevad selliseid patte või tunnevad selleks kiusatust tänapäeval.



Nefi ütles, et Jesaja oli näinud Issandat (vt 2 Nefi 11:2). Jesaja aruannet tema nägemusest ja prohvetiks kutsumisest tsiteeritakse 2 Nefi 16. peatükis. Prohvet Joseph Smith ütles: „Iga inimene, kellel on kutse teenida maailma elanikke, pühitseti sel eesmärgil ametisse suures taevases nõukogus enne selle maailma loomist” (Teachings of the Prophet Joseph Smith, lk 365).

Pühakirjade mõistmine

2 Nefi 16

Kuuepalistused (s 1) – ülerõiva ääred; kirjeldus sellest, kuidas see täitis templi, on võrdkujuline ja kujutab Issanda vägevust

Seeravid (s-d 2, 6) – taevased olendid, inglid

Kadunud (s 5) – hävitatud

Ei taibanud (s 9) – ei märganud või ei mõistnud

Mahajäetus (s 12) – lahkumine, hülgamine

2 Nefi 16:2 – Miks olid seeravitel tiivad?

Tiivad kujutavad nende väge liikuda, tegutseda ja teha muid asju (vt ÕL 77:4).

2 Nefi 16:8 – Jesaja järgis Päästja eeskju

Jesaja vastas teenimiskutsele samamoodi kui Jeesus Kristus surelikkusele eelnevas elus (vt Moosese 4:1; Aabraham 3:27).

2 Nefi 16:9–11 – Mida pidi Jesaja tegema, kui ta jutlustas?



9. salm selgitab, et kuigi Jesaja teeb töö teatavaks oma rahvale, ei võta nad seda vastu. 10. salmi toon on seetõttu ironiline või sarkastiline. Issand ütles, et mida enam Jesaja tõde õpetab, seda enam sulevad inimesed sellele oma silmad ja kõrvad. Jesaja kutseks oli seega õpetada ja tunnistada, kuni rahva kõrvad olid täiesti sulgunud ja silmad täiesti kinni, või nagu ütleb 11. salm, kuni ei ole enam kellelegi jutlustada. Mormoni ja Moroni anti sarnane kutse hiljem Mormoni Raamatus (vt Moroni 9:6).

Pühakirjade uurimine

Uuri 2 Nefi 16. peatükki ja täida ülesanne A.

A Mida sellest õppida?

1. Kuidas Jesaja tundis end Issanda juuresolekul? (Vt s 5.)
2. Mis tema enesetunnet muutis? (Vt s-d 6–7.)
3. Mida see õpetab meile selle kohta, mida me peame tegema, et olla Issanda juuresolekul enesekindlad?



2 Nefi peatükid 17–19 (Jesaja 7–9) koondavad tähelepanu konkreetsetele Jesaja-aegsetele ajaloosündmustele ja inimestele (ta kuulutas ette umbes 740–700 a eKr). Juuda kuningriiki – kellele Jesaja neis peatükkides ette kuulutab – ähvardas põhjapoolne Iisraeli kuningriik (kutsutud Efraimiks), kes ühines Süüriaga, et Juudale kallale tungida (vt 2 Nefi 17:1–2). Issand edastas prohvet Jesaja kaudu sõnumi, et Juuda rahvas peaks usaldama Issandat ja Ta päästab nad. Nad ei tohtinud ühineda enese kaitsmiseks teiste rahvastega (vt 2 Nefi 18:11–12) ega kuulata mingit muud nõuannet (vt s-d 19–22), vaid pidid lihtsalt usaldama Issandat (vt s-d 8–10, 13–17).

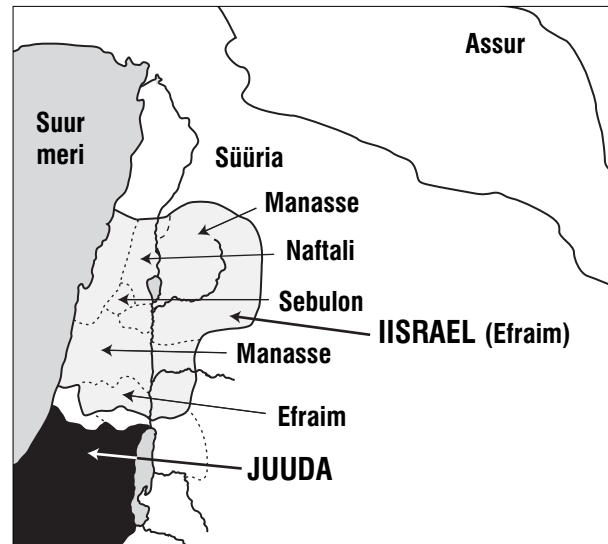

Kohad, millele viidatakse 2 Nefi 17–19

Tähtsaim põhjus, miks Issand lubas päästa Juuda kuningriigi, on vast see, et kui Ta tuleb hiljem täitma oma surelikku teenimistööd, sünnib Ta Juuda suguvõssa kuningas Taaveti otse järeltulijana. Järelikult hoiab Ta oma rahvast kuni selle tootatud sündmuse toimumiseni (vt 2 Nefi 20:27; pea meeles, et sõna Messias tähenduseks on „võitu“). Loe neid peatükke ja otsi tähtsaid prohvetlikke kuulutusi Jeesuse Kristuse sünni ja missiooni kohta, mida võib leida kõigest, mida Jesaja on öelnud juutidele. Mõtiskle ka selle üle, kuidas Jesaja sõnum Issanda lunastava väe usaldamisest käib nii sinu enda kui ka kõikide nende kohta, kes ootavad Messia teist tulemist.

Pühakirjade mõistmine

2 Nefi 17

Taaveti koda (s 2) – Juuda kuningas

Liidus (s 2) – lepinguga ühinenud

Veejuhe (s 3) – kanal vee juhtimiseks

Suitsevad tukiotsakesed (s 4) – tõrvikud, mille leek on kustunud ja mis üksnes suitsevad

Meelepaha tegema (s 6) – häirima, piinama

Endi vahel jaotama (s 6) – sisse tungima

Immaanuel (s 14) – heebreakeelne sõna, mis tähendab „Jumal meiega“; viitab Jeesusele Kristusele

Maa, mida sa põlgad (s 16) – sinu vaenlaste riigid

Köblas (s 25) – tööriist, mida kasutatakse pinnase kobestamiseks

2 Nefi 17:8, 16 – Juuda vaenlaste vastane prohvetlik kuulutus

See prohvetlik kuulutus Efraimi (põhjapoolse Iisraeli kuningriigi) ja Süüria hävingust läks täide 721 a eKr, kui nad vallutati Assuri poolt (vt ka 2 Nefi 18:4). Assurlased viisid vangi paljud põhjapoolsest kuningriigist pärit iisraellased (vt 2 Kuningate 17:22–23) ja neid hakati tundma kui „Iisraeli kadunud suguharusid“ (vt 3 Nefi 15:15; 17:4).

2 Nefi 18

Nii lai kui see ongi (s 8) – kogu lauses

Ühinege ... pange vöö vööle (s 9) – valmistuge võitluseks

Läheb tühja (s 10) – ei lähe korda

Pühamu (s 14) – turvapaik

Lõks ja püüdepael (s 14) – püüdis

Vaevatud (s 21) – raske või ohtlik olukord

2 Nefi 18:1–8 – Maher-saalal-haas-bas

2 Nefi 17. peatükis loeme me sellest, et Issand töötas Juuda kuningale Ahasele, et Ta on Juuda rahvaga ja säästab nad. Selle tunnustähiks ütles Issand Ahasele, et üks naine saab lapse ja tema nimeks saab Immaanuel, mis tähendab „Jumal meiega“. Kaheteistkümmet Apostli Kvoorumi liige vanem Jeffrey R. Holland õpetas: „Nagu paljude Jesaja kirjutiste puhul, nii on ka sellel prohvetlikul kuulutusel mitmed või kõrvutatavad koostisosad. Kõige vahetum tähendus keskendub ilmselt Jesaja naisele, süütule ja heale naisele, kes sünnitas umbes sel ajal poja, kes sümboliseeris ja peegeldas suuremat, hiljem täituvat prohvetlikku kuulutust, mis läheb täide Jeesuse Kristuse sünniga“ (*Christ and the New Covenant* [1997], lk 79).



2 Nefi 18. peatükist me loeme, et Jesaja naine sünnitas lapse ja Issand ütles, et talle tuleb nimeks panna Maher-saalal-haas-bas, mis tähendab „põgene, saak, röövija läheneb“ või „kohe saabub häving“. Juuda kuningas hülgas Jesaja nõuande ja selle asemel, et Jumal nendega oleks, kogevad nad assurlaste käes hävingut. Nagu on kirjas Jesaja hilisemates prohvetlikes kuulutusel, ei lasknud Issand assurlastel Juuda rahvast siiski täielikult hävitada. Ta hoidis Jeruusalemma linna

veel 100 aastat, mil nad langesid veidi leebema vallutaja – babüloomlaste – vangistusse. See Issanda halastav kaitse võimaldas juudid lõpuks Jeruusalemma naasta ja Jeesusel sündida juudi rahvast pühakirjades ettekuulutatud maal ning lasta seega tähtsamal viisil täituda Jesaja poolt Ahasele antud prohvetlikul kuulutusel (vt 2 Nefi 17:14).

2 Nefi 19

Vaevas valusamalt (s 1) – valmistas palju rohkem muret, piinas

Saak (s 3) – vaenlastelt sõjas võetud vara

Ike (s 4) – puust raamistik, mis pannakse loomadele või inimestele kaela, et nad saaksid tõmmata või kanda raskeid koormaid; antud juhul sümboliseerib see orjust

Kepp, vits (s 4) – vahend, mida kasutatakse loomade või orjade korralekutsumiseks või peksmiseks ja mida kasutatakse vahel käimistoena

Agarus (s 7) – innukus

Ülbus (s 9) – julgus või jõud

Vastased (s 11) – vaenlased

Silmakirjatseja (s 17) – inime, kes teeskleb olevat selline, nagu ta tegelikult ei ole

Kibuvits (s 18) – okkiline taim või põõsas

2 Nefi 19:1–7 – Galilea piirkonda puudutavad prohvetlikud kuulutused



Iisraeli põhjapoolsem osa Galilea mere lähedal oli see Iisraeli piirkond, mida põhjast tulnud vaenlased kõigepealt ründasid (vt kaart lk „00“ [48]). Nende vallutusvägede saabudes sai sellele piirkonnale osaks kõige suurem häving. Jesaja prohvetlik kuulutus, mida tsiteeritakse 2 Nefi 19:1–7, töötas sellele piirkonnale lunastust ühe lapse, Taaveti järeltulija kaudu, kes on ühtlasi nende „Vägev Jumal“. Selles Galilea piirkonnas veetis Jeesus enami

miku oma maise teenimistööst ajast. Nagu on kirjas pühakirjakohas 2 Nefi 19:5, vabastas Ta nad vangistusest ja koormatest mitte füüsilise võitluse läbi, vaid Püha Vaimu põlemisega inimeste sees (vt ka ÕL 19:31).

Pühakirjade uurimine

Uuri 2 Nefi 17., 18. ja 19. peatükki ning täida ülesanne A.

A Prohvetlikud kuulutused Jeesusest Kristusest

- Millise 2 Nefi 17. peatüki (Jesaja 7) täitumisele osutatakse pühakirjakohas Matteuse 1:20–23? Sa võiksid ühendada need kaks pühakirjakohta ristviidetega.
- Loetle Jeesuse Kristuse nimed ja nimetused, mis on kirjas 2 Nefi 18:13–14; 19:6. Kirjuta iga nime või nimetuse järele, miks see on Talle sobilik.



Issand lasi assurlastel vallutada põhjapoolse Iisraeli kuningriigi. Ta lubas neil ka hävitada paljud Juuda kuningriigi alad. 2 Nefi 20. peatükist (Jesaja 10) loeme me sellest, mida Issand



ütles assurlaste ja selle kohta, miks neil ei lastud Juudat täielikult vallutada.

Lugedes seda peatükki, mõtle sellele, kuidas Jesaja sõnad võiksid käia Issanda rahva kohta viimisel ajal ja nende kohta, kes neid taga kiusavad. Selle peatüki õpetust saab kõrvutada ka inimesega, kes on Issandast eemale pöördunud ja

tunneb, et Jumal mõistab tema üle kohut, ning kes mõtiskleb selle üle, kas tal on üldse lootust Tema juurde naasta.



2 Nefi 21–22

Suur Issanda päev

Kui Moroni 1823. aastal prohvet Joseph Smithi külastas, ütles ta Josephile, et Jesaja 11. peatükk (mida tsiteeritakse 2 Nefi 21. peatükis) „on varsti täitumas“ (vt Joseph Smith – Ajalugu 1:40). See aitab meil mõista, et Jesaja prohvetlikud kuulutused, mida tsiteeritakse 2 Nefi 21–22, on viimsest ajast ja Kristuse tuhandeaastasest valitsemisest.

Need peatükid oleksid olnud lootuseallikaks iisraellastele, kes mõistsid, et kuigi Issand lõikab oma rahva maha nende pahelisuse tõttu, tuleb tüvest või kannust, mis pärast lõikamist järele jääb, Messias (vt 2 Nefi 21:1). See sõnum võib anda lootust ka neile, kellel on tunne, et nad on kogenud elus ebaõnne. Jumalal on vägi panna suurepäraseid asju võrsuma sellest, mis näib olevat laastatud. Need, kes Tema halastavatest õnnistustest kasu saavad, soovivad ehk laulda kiitust Jumalale nagu need, kellest kirjutatakse 2 Nefi 22. peatükis.

Pühakirjade mõistmine

2 Nefi 20

Annavad ebaõiglasi seadusi (s 1) – esitavad pahelisi käskke või reegleid

Kibedus (s 1) – ebaõiglus, kurbus

Määrama (s 1) – korraldust andma

Kohus (s 2) – õiglus

Saak (s-d 2, 6) – ohver

Meelepaha (s-d 5, 25) – viha, vastikus

Uulitsapori (s 6) – tänaval olev muda

Visa (s 12) – julge, uhke

Lipukandja (s 18) – isik, kes, lipp käes, lahingusse läheb

Jääk (s-d 20–22) – järelejäänud osa

Toetuma (s 20) – sõltuma

Keerutab piitsa (s 26) – õhutab karistust

Oksi laasima (s 33) – oksid kõrvaldama

Upsakad (s 33) – uhked

2 Nefi 20:28–34 – Iisraeli ja Juuda linnad

Need salmid kirjeldavad põhjast Jeruusalemma suunas liikuvat sõjaväge, mis oma teel linnad hävitab.

Kui sõjavägi jõuab Jeruusalemma, kõrvaldab Issand vaenlased ja juudid säästetakse. Üks nendest kordadest, kui see prohvetlik kuulutus ajaloos täitus, on kirjas Jesaja 36–37.

Pühakirjade uurimine

Uuri 2 Nefi 20. peatükki ja täida ülesanne A.

A Tee kindlaks põhimõte

1. Milline assurlaste hoiak vihastas Issandat vastavalt pühakirjakohale 2 Nefi 20:13–16? (Samasuguse hoiaku tõttu põhjustasid ka iisraellased endile hädasid; vt 2 Nefi 12:8–9; 15:21). Kuidas näitavad inimesed samasugust hoiakut tänapäeval?
2. Millise muudatuse teeb Iisraeli laste jääk vastavalt salmidel 20–22, mis toob nad tagasi Issanda juurde? Kuidas võiks see käia kaasaja inimeste kohta, kes tahavad või peavad Issanda juurde naasma?

Pühakirjade mõistmine

2 Nefi 21

Vitsuke (s 1) – noor kasv, oks

Tüvi (s 1) – puutüvi

Noomima (s-d 3–4) – heatahtlikult tõrelema või korrale kutsuma

Võrdsus (s 4) – õiglus

Tasane (s 4) – vähenõudlik, alandlik

Vits (s 4) – korrale allutamine

Imik (s 8) – rinnalaps

Pillutatud (s 12) – hajutatud

Vastased (s 13) – vaenlased

Rõhuma (s 13) – häirima, piinama

Riisuma (s 14) – hävitama ja vara ära võtma

Kuiva jalaga (s 15) – ilma et jalad märjaks saaksid

2 Nefi 21: 1–5 – Jeesus Kristus on võsu

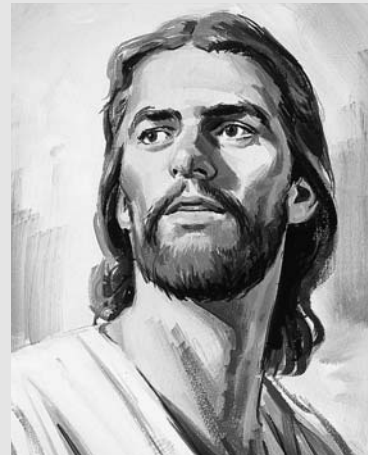

Rääkides 2 Nefi 21. peatükist, õpetas vanem Jeffrey R. Holland: „Mormoni Raamatust ning Õpetusest ja Lepingutest selgub, et selle lõigu peategelane on Jeesus Kristus“ (*Christ and the New Covenant*, lk 86; vt ka 2 Nefi 30:7–9; ÕL 113:1–6). Iisai, kellele viidatakse pühakirjakohtas 2 Nefi 21:1, oli kuningas Taaveti isa ja järelikult Iisraeli kuningasoo isa. Kuigi Taaveti

soost kuningad ei valitsenud enam Juudas Kristuse sünni ajal, sündis Jeesus sellesse kuninglikku suguvõssa (vt Matteuse 1:1–17). Jeesus viis täide Jesaja prohvetliku kuulutuse ja sündis ajal, mil Juuda kuningriik oli pigem nagu känd kui vägev kasvav puu, mis see oli olnud Taaveti ja Saalomoni ajal.

Pühakirjade uurimine

Uuri 2 Nefi 21. ja 22. peatükki ning täida ülesanne A.

A Õpi rohkem Jeesusest Kristusest

1. Loetle, mida sa õpid Päästja kohta pühakirjakohadest 2 Nefi 21:1–5; 22:1–6.
2. Vali oma loetelust üks asi, mis inspireerib sind „südant ülen-da[ma] ja rõõmusta[ma]”, nagu Nefi lootis pühakirjakohas 2 Nefi 11:8. Selgita, miks see sind inspireerib ja su meelt ülendab.



2 Nefi 23–24 Babüloni langemine



Gerald Silvert foto, pildistatud Lynn Hillioni ekspeditsiooni ajal, 1976

Juuda kuningriigil ei lastud hävineda assurlaste käes 721 a eKr. Kuna aga Juuda rahva pahelisus üha suurenes, valutasid babüloomlased nad umbes 587 a eKr. Selleks, et selle hävingu eest põgeneda, juhatas Issand Lehhi ja ta pere Jeruusalemmast minema. Babüloni rahvas oli väga maine ja ebajumalaid kummardav. Need Jesaja prohvetlikud kuulutused näitavad,

et kuigi Issand kasutas Babüloni Juuda karistamiseks, saabub Babüloni kohtupäev, just nagu see saabus Juudalegi.

Babüloni maisuse ja pahelisuse tõttu sai sellest kõige maise ja pahelise sümbol (vt ÕL 1:16; 133:14). Vaimse Babüloni häving leiab aset Jeesuse Kristuse teise tulemise ajal. Mõtiskle selle üle, kuidas käivad need Jesaja prohvetlikud kuulutused tolle aja kohta ja kuidas need võivad innustada sind olema ustav maailmas, kus võim näib olevat Babüloni käes. Pane tähele 2 Nefi 24. peatükis (Jesaja 14) ka seda, et Jesaja võrdles Babüloni kuningat Lutsiferiga. Selles peatükis saame me teada, kuidas Lutsifer surelikkusele eelnevas elus langes.

Pühakirjade mõistmine

2 Nefi 23

Koorem (s 1) – kohtuotsus
Pühitsetud (s 3) – õigemeelne lepingurahvas, pühad
Käärrikas (s 4) – segane, mässumeelne
Üle vaatama (s 4) – kokku kutsuma
Laastama, laastatud (s-d 9, 22) – tühjaks tegema, tühi
Kõrkus (s 11) – uhkus, end teistest paremaks pidamine

Teotama (s 16) – kinni võtma ja vägivaldselt ära viima, vägistama
Ihuvili (s 18) – väikelapsed
Ulguvad olevused (s 21) – haletsusväärsed olevused; sellega viidatakse kõnnumaal elavatele metsloomadele
Sikujalgsed (s 21) – isased kitsed või demonid

2 Nefi 23:11, 15, 19 – Uhkuse patt

Me loeme 2 Nefi 23–24, et Jumal mõistis Babüloni hukka samasuguste pattude eest, mis Ta mõistis hukka iisraellastes ja assurlastes, mis kõik koondusid uhkuse ümber (vt 2 Nefi 12:10–12; 13:15–26; 15:15, 21; 18:9–10; 20:12–15).

2 Nefi 24

Ühte hoidma (s 1) – ühinema
Rõhujad (s-d 2, 4) – need, kes nende üle valitsevad ja neid halvasti kohtlevad
Ütelus (s 4) – lühike ütlus, mis õpetab töde
Lõpp tulnud (s 4) – ei ole enam vägev
Valitsuskepp (s 5) – kepp, mis sümboliseerib valitsemisvõimu
Takistama (s 6) – ära hoidma, peatama
Tõusma (s-d 13–14) – üles minema
Laip (s 19) – surnukeha

Austama (s 20) – kuulsaks pidama, suurte saavutuste eest ülistama
Hüüp (s 23) – kaladest toituv lind, toonekureline
Tühjaks tegema (s 27) – tühistama, kehtetuks tunnistama
Vits (s 29) – karistamisvahend
Mao juure seest väljub mürk-madu, ja ... lõõmav lendmadu (s 29) – väiksemast mittemürgisest ussist tuleb mürk-madu
Juur (s 30) – algallikas, päritolu
Lagunenud (s 31) – hävitatud, lõppenud

Pühakirjade uurimine

Uuri 2 Nefi 23. ja 24. peatükki ning täida ülesanne A või B.

A Pane kirja küsimustik



Jesaja prohvetlikku kuulutust Babüloni ja selle kuninga hävingust tsiteeritakse 2 Nefi 23–24. Pane kirja kümneküsimuseline küsimustik, mis keskendub neis kahes peatükis õpetatud käsitustele, mis on sinu arvates kõige tähtsamad. Too iga küsimuse järel sulgudes vastused.

B Tee õpetusest kokkuvõtte

1. Kirjuta mõned kokkuvõtlikud avaldused, mida sa saad teada pühakirjakohast 2 Nefi 24:4–20 selle kohta, kuidas Lutsiferist sai Saatan ning mis juhtub lõpuks temaga ja nendega, kes teda teenivad.
2. Mida muud sa saad teada Saatanaga ja tema järgijate kohta pühakirjakohtadest Õpetus ja Lepingud 76:25–30, 33, 36–38, 44–46 ning Mooses 4:1–4?



Üks põhjus, miks Nefi lisis Jesaja sõnad väikestele plaatidele, oli Jesaja tunnistus Kristusest (vt 2 Nefi 11:1, 4, 6, 8). Lõpetanud Jesaja tsiteerimise, selgitas Nefi, et ta teab, et Jesaja sõnu on raske mõista, aga need on väga väärtuslikud. Otsi viise, kuidas me võiksime Nefi sõnul Jesaja prohvetlikke kuulutusi paremini mõista (vt eriti 2 Nefi 25:1–8). Otsi ka Nefi enda prohvetlikku kuulutust Kristusest, mille ta annab „vastavalt selgusele“ (2 Nefi 25:4).

Pühakirjade mõistmine

2 Nefi 25

Jäleduse teod (s 2) – patud; mõtted ja teod, mis on Jumala silmis vastumeelsed

Piitsutama (s 16) – karistama

Lepitatud (s 23) – pärast lahk-
arvamust taas üksmeelele
jõudma

Arm (s 23) – Jeesuse Kristuse vägi

Kindlalt (s 24) – kindlameelselt, otsusekindlalt

2 Nefi 25:1–8 – Viis võtit Jesaja mõistmiseks

Selgitades, miks „paljudele minu rahvast oli raske aru saada“ (2 Nefi 25:1) Jesaja sõnadest, andis Nefi Jesaja paremaks mõistmiseks järgmised võtmed:

1. **Mõista juute** (s-d 1–2, 5). „Ettekuulutamise viis juutide keskel“, nagu see, kuidas nad kasutasid sümboleid ja mitmetähenduslikkust, ning muud „juutide asjad“ olid ainulaadsed.
2. **Kasuta kaasaja pühakirja** (s-d 3–4). Kaasaja pühakiri selgitab Jesajat kõige paremini. Nefi kuulutas ette „vastavalt selgusele“ palju samasid asju, millest Jesaja rääkis kaunite sümboleitega.

Mida paremini me mõistame evangeeliumi, seda kergem on meil mõista seda Jesajas.

3. **Palveta, et saada „prohvetliku kuulutuse vaimu“** (s 4). Elades Vaimu andide väärilisena, ilmutatakse meile kõik asjad vastavalt Issanda tahtele ja siis, kui me suudame neid asju vastu võtta (vt ka Alma 12:9–11).
4. **Uuri Püha Maa geograafiat** (s 6). Jesaja kasutas sageli oma sõnumi kirjeldamiseks Püha Maa olustikku – inimesi, rahvaid ja kohti.
5. **Jälgi prohvetliku kuulutuse täitumist** (s-d 7–8). Need osad Jesaja prohvetlikust kuulutusest, mis jäävad meile selgusetuks, saavad selgeks siis, kui me näeme neid täitumas sel viimsel ajal.

2 Nefi 25:23 – Peale kõike, mida me suudame teha, oleme me päästetud armu läbi

Meid päästetakse Jeesuse Kristuse lepituse väega. Selleks, et saada kõiki õnnistusi, mida Ta meile heldekäeliselt pakub, peame me aga tulema Kristuse juurde Tema tingimustel. Me tuleme Kristuse juurde, kui me teeme „kõike, mida me suudame teha“, selleks et Teda mäletada, pidada kinni Temaga sõlmitud lepingutest ja kuuletuda Tema käskudele (vt ÕL 20:77, 79; vt ka Aabraham 3:25).

Pühakirjade uurimine

Uuri 2 Nefi 25. peatükki ning täida ülesanded A ja B.

A Koosta kronoloogiline joon

Joonista oma vihikusse kronoloogiline joon, kirjutades ühte otsa „Nefi aeg“ ja teise otsa „Jeesuse Kristuse teine tulemine“. Kanna sellele vähemalt viis Nefi prohvetlikku kuulutust pühakirjakohast 2 Nefi 25:10–19. Sa võiksid täiendada seda kronoloogilist joont, kui sa loed paari järgmist 2 Nefi peatükki.

B Vasta kellegi küsimusele, kes ei ole Kiriku liige

1. Kujuta ette, et keegi, kes ei ole Kiriku liige, küsib: „Kas viimse aja pühad teenivad Kristust või üldse usuvad Temasse?“ Loetle vähemalt viis töde pühakirjakohast 2 Nefi 25:20–30, millele sa võiksid osutada, mis kirjeldavad meie töökeppidamisi seoses Jeesuse Kristusega ja meie suhet Temaga.
2. Millistest isiklikest tunnetest Kristuse kohta sa räägiksid sellele inimesele ja millest sa talle tunnistaksid?



2 Nefi 26

Nefi kuulutab ette oma järeltulijatest

Kuulutanud 2 Nefi 25. peatükis juutide hävitamisest ja hajutamist, kuulutab Nefi 26. peatükis omaenda rahva hävingust ja hajutamisest. Pane tähele, miks see tema sõnul juhtub, ning mida tema ja Issand sellest arvasid.

Nefi rääkis ka viimse aja paganatest ja nende seotusest tema rahvaga. Antud juhul on paganad maailma rahvad ja inimesed, kes ei ole juudid ega Lehhi järeltulijad. Kuna nad elasid „paganarahvaste” seas, peetakse Joseph Smithi ja teisi, kes võtsid osa evangeeliumi taastamisest, Nefi prohvetlikes kuulustes paganateks.

Pühakirjade mõistmine

2 Nefi 26

Tülid (s 2) – vaidlused, lahk-
arvamused

Kõrred (s-d 4, 6) – lühikesed
kuivanud tüükad, mis jäävad
järele pärast viljakoristust

Hävitama (s 7) – kogu jõudu
ära võtma

Alistuma (s 10) – järele and-
ma, alla andma

Võitlema (s 11) – tugevat
tööd tegema

Langenud pikkamööda
(s-d 15, 17, 19) – vähehaaval
eemale jäänud

Piirama (s 15) – ründama

Riid (s 21) – vaidlused

Vihkamine, viha kandmine
(s-d 21, 32) – soov teisele kah-
ju tekitada

Linane nõör (s 22) – linakiu-
dudest valmistatud nõör

Siion (s-d 29–31) – Issanda
kuningriik maa peal

Hooramine (s 32) – suguline
patt

Paganad (s 33) – uskmatud

2 Nefi 26:20 – Paganate suur komistuskivi

Vastavalt Nefi õpetusele pühakirjakohas 1 Nefi 13:29 paganad komistasid, kuna „selged ja väärtuslikud asjad” olid pühakirja-dest ära võetud, jättes neile selgusetu pildi Jeesuse Kristuse evangeeliumi õigetest õpetustest.

Pühakirjade uurimine

Uuri 2 Nefi 26. peatükki ja täida alljärgnevatest ülesannetest (A–C) kaks.

A Joonista pilt

Joonista oma vihikusse leheküljesuurune pilt, kus on kujutatud pühakirjakohast 2 Nefi 26:3, 8, 10 pärit ideid selle kohta, miks nefilased hävitati.

B Meie ajal tähtsad evangeeliumiteemad

1. President Ezra Taft Benson ütles: „Vahetult Päästja külastusele eelnenud nefilaste ajalugu käsitlev ülestähendus ilmutab mitmeid paralleele meie endi ajaga, mil me ootame Päästja teist tulemist” (*Konverentsikõned*, apr 1987, lk 3; või *Ensign*, mai 1987, lk 4). Loetle Nefi poolt pühakirjakohas 2 Nefi 26:1–11 selle ajaperioodi kohta õpetatu alusel kolm evangeeliumi teemat, millest sa räägiksid, kui sa saaksid ülesandeks kõneleda sellest, kuidas valmistuda olema Päästja teise tulemise ajal koos Päästjaga. Kirjuta iga teema kõrvale salm 2 Nefi 26. peatükist, kust seda leida.
2. Täienda oma loetelu veel nelja teemaga, mis põhinevad sellel, mida Nefi õpetas pühakirjakohas 2 Nefi 26:20–22, 29–32 viimse aja paganate kohta.



C Õpi selgeks tähtsad töed seoses Jumalaga

1. Pane kirja pühakirjakohast 2 Nefi 26:23–28, 33 loetu alusel kolm avaldust selle kohta, milline on Issand.
2. Selgita iga avalduse puhul, mida selle konkreetse töö teadmine sinu arvates muudab.

2 Nefi 27

Mormoni Raamatu esiletulek

Pühakirjakohas 2 Nefi 26:16–17 kuulutab Nefi ette, et tema sõnad ja ta rahva sõnad kuulduvad „põrmust” tema järeltulijatele viimisel ajal. Pühakirjakohas 2 Nefi 27 kuulutab ta täiendavalt sellest, kuidas see „viimastel päevadel või paganate päevadel” (s 1) aset leiab.



Pühakirjade mõistmine



2 Nefi 27

Marutuul (s 2) – raevutsev torm

Peatuge ja imestage (s 4) – lõpetage ja mõtisklege selle üle

Nägijad (s 5) – prohvetid; inimesed, kes näevad vaimseid nägemusi

Säilitama (s 22) – säästma

Ettekirjutised (s 25) – käsud, põhimõtted

Pidama (s-d 27–28) – hindama, väärtustama

Selgusetus (s 29) – tundmatus

Tasane (s 30) – vähenõudlik, alandlik

Pilkaja (s 31) – mõnitaja

See, kes noomib väravas (s 32) – inimene, kellel on volitus sulle öelda, millal sa eksid (nt kohtunik, piiskop või lapsevanemad)

2. Lugenud läbi „Täitumise“ veerus toodud pühakirjakohad, esita nende inimeste nimed, kellest räägivad järgmised sõnad 2 Nefi 27. peatükis: „ühele mehele“ (s 9), „ühele teisele“ (s-d 9, 15), „kolm tunnistajat“ (s 12), „mõned üksikud“ (s 13), „õpetatu“ (s-d 15, 18), „temale, kes ei ole õpetatud“ (s-d 19–20).



Pühakirjade uurimine



Uuri 2 Nefi 27. peatükki ja täida ülesanne A.

A Selgita, kuidas prohvetlik kuulutus täitus

1. Joonista oma vihikusse alljärgnevataoline tabel. Kirjuta „Prohvetliku kuulutuse“ veergu need salmid 2 Nefi 27. peatükist, kus on kirjas prohvetlik kuulutus, mis täitus sündmuste läbi, millest räägitakse „Täitumise“ all loetletud pühakirjakohtades.

Prohvetlik kuulutus	Täitumine
	Joseph Smith – Ajalugu 1:59, 63–64
	Kolme tunnistaja tunnistus
	Kaheksa tunnistaja tunnistus
	Joseph Smith – Ajalugu 1:63–65
	Joseph Smith – Ajalugu 1:19



2 Nefi 27. peatükis kuulutab Nefi ette Mormoni Raamatu esiletulekust viimisel ajal, et hajutada usupimedust. 2 Nefi 28. peatükis kirjeldab Nefi, mida Saatan püüab teha, et mitte lasta inimestel seda valgust näha ning Issandast ja Tema tõdedest teada saada. Nendel, kes loevad, mõistavad ja järgivad 2 Nefi 28. peatükis toodud nõuandeid, on suured eelised Saatan püüinistest ja inimeste valeõpetustest viimisel ajal jagu saada.

Pühakirjade mõistmine



2 Nefi 28

Sundinud (s 1) – käskinud

Jääk (s 2) – järelejäänud osa

Selle, mida öelda (s 4) – ilmutuse, inspiratsiooni

Õpetus (s-d 5–6, 14, 26, 30) – käsk, põhimõte

Õigeks mõistma (s 8) – süütaks pidama

Pühakojad (s 13) – Kiriku hooned

Moonutama (s 15) – paheliseks muutma

Teotama (s 16) – millestki halba rääkima, solvama

Suigutama (s 21) – vaikselt uinutama

Lihalik (s 21) – maine, mitte vaimne

Võimuses (s 23) – vangistuses

Usaldama lihalikku käsivart (s 31) – pidama inimest ülimaks võimuallikaks

Käsi on välja sirutatud (s 32) – abi on saadaval

2 Nefi 28:7–8 – „Söö, joo ja ole rõõmus”

Meie möönaksime, et tänapäeval on maailmas palju inimesi, kes pooldavad pühakirjakohas 2 Nefi 28:7–8 väljendatud suhtumist. President Joseph Fielding Smith aga tsiteeris neid salme ja ütles: „Ärge arvake, et seda öeldi maailma kohta ... Seda öeldakse Kiriku liikmete kohta” (*Seek Ye Earnestly ...* [1970], lk 143). Mõned Kiriku liikmed usuvad, et nad võivad praegu patustada ja hiljem meelt parandada. Nad usuvad, et evangeeliumi järgi elamine ei lase neil täiel määral elu nautida. Me võime siiski kogemuste ja ilmutuste läbi näha ja teada, et „pahelisus ei ole kunagi olnud õnn” (Alma 41:10) ning et „miski ebapuhas ei saa siseneda Jumala kuningriiki” (1 Nefi 15:34).

Piiskop Richard C. Edgley, üks nõuandjatest Juhtivas Piiskopkonnas, ütles: „Me ei saa öelda, et me teeme nooruspõlves vaid mõned rumalused või et me vaid kergelt riivame pattu. Pattu ei saa riivata. Igal teol, heal või halval, on tagajärg. Iga hea teo tulemusena suudame me rohkem head teha ja seista kindlamalt patu või ebaõnnestumise vastu. Iga üleastumine, ükskõik kui tühine see ka pole, muudab meid Saatana mõjule veelgi vastuvõtlikumaks, kui ta meid järgmine kord kiusab. Saatana võtab meie üle võimust vähehaaval, pettes meid niinimetatud tühistest pattude tagajärgede suhtes, kuni ta paneb meid korda saatma suuremaid üleastumisi. Nefi kirjeldab seda meetodit kui rahustamist, suigutamist ja ärameelitamist, kuni Saatana „haarab [meid] oma hirmsate ahelatega, millest pole mingit pääsu” (2 Nefi 28:22; vt ka s 21)” (*Konverentsikõned*, okt 1994, lk 54; või *Ensign*, nov 1994, lk 40).

Pühakirjade uurimine

Uuri 2 Nefi 28. peatükki ja täida alljärgnevatest ülesannetest (A–C) kaks.

A Pühakirjakoha valdamine – 2 Nefi 28:7–9

1. Pane kirja kaasajale omasel kujul iga pühakirjakohas 2 Nefi 28:7–9 toodud ebaõige idee, mis pidi Nefi sõnul meie ajal populaarne olema (nt, 7. salmis toodud ideed saaks väljendada nii: „Kasuta juhust, sa elad vaid üks kord”).
2. Leia iga lause kohta vähemalt kolm pühakirjakohta, mis selgitavad, miks selline suhtumine on „vale ja asjatu ja rumal” (vt s 9).
3. Selgita, miks sa iga pühakirjakoha valisid. Sa võiksid kirjutada viited pühakirjalehekülje servale, 2 Nefi 28:7–9 kõrvale, et saaksid aidata tugevdada teisi, keda need üldlevinud kuid rumalad filosoofiad ahvatleda võivad.

B Tee kindlaks Saatana meetodid

1. Loe 2 Nefi 28:19–23 ja loetle erinevaid meetodeid, kuidas Saatana püüab „haarata” inimesi oma „igaveste ahelatega”.
2. Too iga loetletud meetodi kohta näide, kuidas ta rakendab seda tänapäeva noorte puhul.

C Õnnetud

Häda on sõna, mis viitab sügavale kurbusele ja kahetsusele. Loetle pühakirjakohas 2 Nefi 28:15–16, 24–32 toodud hoiakud ja teod, mis Nefi sõnul inimestele „häda” toovad.



Vahel inimesed, kes ei ole Kiriku liikmed, vaidlevad, et *Mormoni Raamat* ei saa olla õige, kuna Piibel on ainuke pühakirjaraamat, mille Jumal andis inimesele. Pühakirjakohas 2 Nefi 29 kuulutab Nefi ette sellest valeõpetusest ja kirjutab usinalt nendele inimestele, kellel on selline hoiak. Selles peatükis jätkatakse ideedega, mida väljendati 2 Nefi 28. peatükis lõpus selle kohta, et paganad ei võta vastu täiendavaid Jumala sõnu ja loodavad omaenese teadmistele (vt 2 Nefi 28:27–32).

Pühakirjade mõistmine

2 Nefi 29

Nende (s 1) – paganate

Lipp (s 2) – võimukandja poolt antud seadus, mille alusel teiste üle kohut mõistetakse (evangeelium)

Pingsalt (s-d 2–3) – pinevalt, ärevalt

Usinus (s 4) – kindel püüd, pühendumus

2 Nefi 29:12-14 – „Iisraeli kadunud suguharude sõnad”

Vanem Bruce R. McConkie vihjas, et pühakirjakohas 2 Nefi 29:12-14 mainitud ülestähendused „tulevad esile imelisel viisil, Viimse Aja Pühade Jeesuse Kristuse Kiriku presidendi juhatusel, kes on ilmutaja ja tõlkija, ning kes hoiab Jumala maapealse kuningriigi võtmeid, mis puudutavad kõiki inimesi, kaasa arvatud kümnet suguharu” (*The Millennial Messiah*, lk 217). Me teame, et Päästja külastas mõnda Iisraeli kadunud suguharu pärast oma ülestõusmist ja pärast nefilaste külastamist (vt 3 Nefi 16:1-3; 17:4).

Pühakirjade uurimine

Uuri 2 Nefi 29. peatükki ja täida ülesanne A.

A Vastuseks Mormoni Raamatu kritiseerijatele

Aimates ette, kuidas tänapäeva inimesed väidavad, et neil on juba Piibel ja neil ei ole vaja rohkem pühakirju, andis Nefi seitse põhimõtet, millele need inimesed peaksid mõtlema, enne kui nad välistavad Mormoni Raamatu kui pühakirja. Järgmised avaldused ja küsimused viitavad Nefi poolt kirjapandule. Kirjuta need oma vihikusse ja seejärel pane kirja, mida Nefi kirjutab pühakirjakohas 2 Nefi 29:7-11 nende kõigi kohta, ning too ära salm, kus iga asi kirjas on. (Loetelu järjestus ei ühti peatüki järjestusega.)

1. Jumal tegutseb kahe või kolme tunnistaja kaudu (vt Matteuse 18:16; 2 korintlastele 13:1). Mormoni Raamat on teine tunnistaja, et Piibli õpetused on õiged (vt Mormon 7:8-9).
2. Miks sa ei taha, et sul oleks abiks rohkem pühakirju?
3. Kas sa arvad, et Piiblis on kirjas kõik, mis Jumal on öelnud või kunagi ütleb?
4. Kuna Jumal on rääkinud Piiblis, kas see tähendab, et Ta ei saa rääkida mingil muul ajal või kohas?
5. Piibel on ülestähendus sellest, kuidas Jumal lävis iisraellastega Lähis-Ida maades. Ometi on Ta kõikjal elavate iisraellaste ja kõikide rahvaste Jumal. Ta annab oma sõnu ka neile.



6. Kõikidel rahvastel, kellele Jumal räägib, kästakse Tema sõnad kirja panna. Meie üle mõistetakse kohut nende kirja pandud asjade alusel (vt Ilmutuse 20:12-13).
7. Teine pühakirjaraamat, kus on kirjas täiendavad tunnistused evangeeliust, tunnistab, et Jumal on sama eile, täna ja igavesti.



2 Nefi 30 Mormoni Raamatu vägi

Vanem Bruce R. McConkie kirjutas: „Vähesed inimesed maa peal, kas siis Kirikus või väljaspool Kirikut, on saanud aru, mida Mormoni Raamat endast kujutab. Neid on inimeste seas vähe, kes teavad, millist osa on see mänginud ja hakkab veel mängima, et valmistada teed Tema tulemiseks, kelle uueks tunnistajaks see raamat ise on” (*The Millennial Messiah*, lk 159).

Nefi oli üks neist „vähestest inimestest”, kes mõistis, milline roll on Mormoni Raamatul viimisel ajal. Ta kirjutas juutide hajutamise, tema enda rahva langemisest ja paganarahvaste pahelisusest viimisel ajal, mil paljud hülgavad Mormoni Raamatu kui teise tunnistaja Jeesusest Kristusest ja Tema evangeeliust. Luges 2 Nefi 30. peatükki, otsi Nefi prohoetlikke kuulutusi selle kohta, mida Mormoni Raamat teeb, et õnnistada neid kolme inimrühma enne Kristuse teist tulemist.

Pühakirjade mõistmine

2 Nefi 30

Suguharud (s 8) – suguseltsid	•	Vööna niuetel, vööna puusadel (s 11) – käsitleda antud juhul kui võrdkuju
Kohut mõistma (s 9) – õigust andma	•	Imik (s 14) – rinnalaps
Võrdselt (s 9) – õiglaselt	•	Rästik, mürkmadu (s 14) – mürgised maod

2 Nefi 30:2 – Kes on Issanda lepingurahvas?

Pane tähele, et Issand ütleb pühakirjakohas 2 Nefi 30:2, et kõik, kellel on usku Jeesusesse Kristusesse ja kes parandavad meelt, on „Issanda lepingurahvas”. Sellepärast saigi Paulus öelda, et „mitte kõik need, kes põlvnevad Iisraelist, ei ole Iisrael” (Roomlaste 9:6). Selleks et olla Iisraeli koja liige, kellel on õigus kõikidele lepingusoo õnnistustele, on vaja midagi enam kui põlvnemist. Need, kes ei ole sündinud Iisraeli kotta, saavad lepingusoo liikmeteks, kui neil on usku Jeesusesse Kristusesse, kui nad parandavad meelt ja kui nad teevad ristimisel lepinguid, mille teeb võimalikuks Jeesuse Kristuse lepitus.

Pühakirjade uurimine

Uuri 2 Nefi 30. peatükki ja täida ülesanne A.

A Mida sa saad teada?

1. Kirjuta järgmised kolm pealkirja oma vihikus lehekülje ülal serva: Juudid, Lehhi järeltulijad ja Paganad. Loe 2 Nefi 30:1-7 ja kirjuta iga pealkirja alla, mida sa saad teada selle rühma

kohta. Märgista tähekesega iga loetelus toodud avaldus, mis on mingil viisil seotud Mormoni Raamatuga.

2. Pühakirjakohas 2 Nefi 30:8–18 kirjeldab Nefi kahte sündmust või ajaperioodi, milleks Mormoni Raamat aitab meil valmistuda. Kuidas neid ajaperioode harilikult kutsutakse?



3. Loetle kummagi ülalmainitud sündmuse puhul kõik, mida peatükk 30 selle kohta õpetab.
4. Mis sa arvad, mida oodatakse kõige enam, selleks et olla vääriline elama salmides 12–18 kirjeldatud ajaperioodil?



Mormoni Raamatu algusest saadik oleme me õppinud palju Nefilt ja Nefi kohta. Enne kui ta andis plaadid oma vennale Jaakobile ja valmistus surelikkusest lahkuma, võttis Nefi kokku tähtsad õpetused Jeesuse Kristuse evangeeliumist ning jättis oma tunnistuse tema poolt kirjutandu õigsuse kohta.

Pühakirjakohas 2 Nefi 31:2 kirjutab Nefi, et ta tahab anda meile „mõne sõna ... Kristuse õpetusest”. Seejärel tunnistab ta 21. salmis, et on õpetanud Kristuse õiget õpetust. Uuri hoolikalt, mis on kirjas 2. ja 21. salmi vahel, et sa võiksid saada teada, mis on Kristuse õpetuse tähtsad koostisosad.

Pühakirjade mõistmine

2 Nefi 31

Küllalt (s 2) – eesmärkide jaoks piisav

Õpetus (s-d 2, 21) – põhimõtted, tõesed

Milles (s 6) – mis viisil

Tunnistama (s 7) – tõde jalute seadma, tõendama

Silmakirjalikkus (s 13) – teesklemine, et ollakse selline, nagu tegelikult ei olda

Pettus (s 13) – ebaausus

Teene (s 19) – hea või oivaline tegu, mis pälvib austust või tasu

Püsivalt (s 20) – kindlameelselt, otsusekindlalt

2 Nefi 31:13–14 – „Inglite keel”

Vt 2 Nefi 32:2–3, mis aitab sul mõista, mis tähendab rääkida inglite keeles.

2 Nefi 31:21 – Üks Jumal

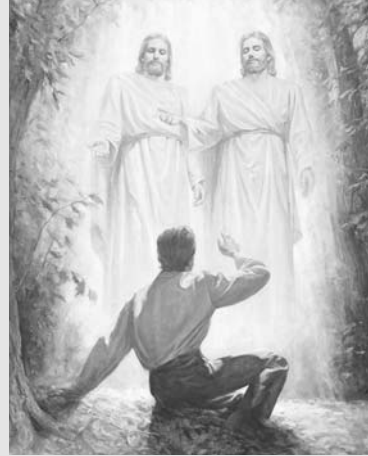

Mõistmata täielikult Jumala loomust puudutavaid õpetusi, on inimesed saanud valesti aru avaldustest, mis väidavad, et Jumaluse liikmed on „üks”. Prohvet Joseph Smithile ilmusid *mõlemad*, nii Isa kui Poeg (vt Joseph Smith – Ajalugu 1:17), ja talle ilmutati, et Jumaluse liikmed on eraldi olevad, omaette isikud (vt ÖL 130:22). Nad on aga „üks” selles mõttes, et Jumaluse ükskõik millise liikme

sõnad ja teod oleksid ka kahe ülejäänud sõnad ja teod (vt 3 Nefi 11:32–36). Nad on oma eesmärgi poolest täiesti üksmeelsed.

Pühakirjade uurimine

Uuri 2 Nefi 31. peatükki ja täida neljast alljärgnevast ülesandest (A–D) vähemalt kaks.

A Tee kokkuvõtte Nefi õpetustest

Võta ühe lõiguga kokku „Kristuse õpetus” pühakirjakohas 2 Nefi 31:3–20. Pane kindlasti kirja kõik tähtsad põhimõtted.

B Miks ristida?



1. Loe 2 Nefi 31: 5–9 ja loetle põhjused, miks Jeesus sai ristitud.
2. Mida tuleks sellele loetelule lisada, kui loetleda põhjuseid, miks *meie* peame olema ristitud? (vt ÖL 33:11; 4. usuartikkel)

C Joonista

Joonista pilt või joonis, kus on näha, mida Nefi õpetas pühakirjakohas 2 Nefi 31:17–20 sellest, kuidas me võime saada igavese elu. Lisa kõik ideed ja elemendid, millest Nefi rääkis. Näita seda oma sõbrale või pereliikmetele ja küsi, kas selle tähendus on neile selge.

D Selgita täiendavalt

Vahel võib üks lihtne sõna või väljend esindada pühakirjades sügavaid, tähtsaid ja vägevaid mõtteid. Mõtiskle järgmiste sõnade üle pühakirjakohas 2 Nefi 31. Selgita igäühe tähendust ja sõnumit.

1. „Kui kitsas on tee” (s 9)

2. „Kogu oma südamest” (s 13)
3. „Värav” (s 17)
4. „Toitudes” (s 20)



Igavese elu saamine Jeesuse Kristuse kaudu, millest Nefi kirjutab pühakirjakohas 2 Nefi 31, on kaunis ja põhjalik ning seda on lihtne selgitada. Kas see on tõesti kõik, mida me peame tegema?

Nefi tunnetas, et mõned inimesed mõtisklesid ikka veel selle üle, mida nad peavad tegema pärast seda, kui nad on siseneanud „teed pidi” (2 Nefi 32:1). 2 Nefi 32. peatükis selgitab Nefi, mida me peame edasi tegema.

Pühakirjade mõistmine

2 Nefi 32

Juurdlema (s 1) – sügavalt mõtlema

Teed pidi (s-d 1, 5) – igavesse ellu viival teerajal (nagu selgitatakse 2 Nefi 31)

Tajuma (s 8) – tunnetama, tundma, täheldama

Pühitsema (s 9) – pühäl eesmärgil sisse õnnistama

2 Nefi 32:3 – „Kristuse sõnad ütlevad teile kõik, mida te peate tegema”

Vanem Boyd K. Packer õpetas: „Kui ilmutused on teile tuttavad, pole küsimust – ei isiklikku, sotsiaalset, poliitilist ega ametialast – mis peaks jääma vastamata. Selles peitub igavese evangeeliumi täius. Selles leiame me õiged põhimõtted, mis lahendavad kõik segadused ja kõik probleemid ning kõik dilemmad, millega on vastakuti inimikond või mõni sinna kuuluv üksikisik” („Teach the Scriptures,” *Charge to Religious Educators* [3. tr], lk 89).



2 Nefi 32:8–9 – Palve

President Gordon B. Hinckley õpetas: „Me võime astuda pikki samme oma isikliku käitumise täiustumise suunas. Me palved Taevaisale võivad olla täiuslikud. Mõnes asjas on väga raske täiuslik olla, aga ma loodan, et igaüks ... laskub põlvili õhtul ja hommikul ning tänab Issandat Tema õnnistuste eest, tänab Issandat Tema lahkuse eest, tänab Issandat iga anni eest, mis Ta on andnud, ning palvetab, et saada jõudu teha õigesti ja mäletada Issanda ees kõiki, kes on vaevatud ja puuduses. Meie palved, vennad ja õed, võivad olla täiuslikud” („Inspirational Thoughts,” *Ensign*, juuli 1998, lk 2).

Pühakirjade uurimine

Uuri 2 Nefi 32. peatükki ning täida ülesanded A ja B.

A Pühakirjakoha valdamine – 2 Nefi 32:3

1. Mida me peame tegema vastavalt pühakirjakohale 2 Nefi 32:1–3, kui me oleme jõudnud igavesse ellu viivale teerajale?
2. Kuidas sarnaneb see sellega, mis Lehhi nägemuses inimesi rajal hoidis (vt 1 Nefi 8)?
3. Nimeta kolm erinevat viisi Kristuse sõnade saamiseks ja nendest toitumiseks.

B Pühakirjakoha valdamine – 2 Nefi 32:8–9

Kujuta ette, et sul on sõber, kellel on raskusi oma tunnistusega ja on öelnud sulle järgmist. Kirjuta iga lause oma vihikusse ja pane seejärel kirja väljend või lause pühakirjakohast 2 Nefi 32:8–9, mis võiks aidata sul teada, mida oma sõbrale öelda.

1. „Ma ei palveta eriti sageli.”
2. „Vahel ma mõtlen, et peaksin ilmselt palvetama, aga siis pole mul ei ole selleks tuju ja nii ma ei palvetagi.”
3. „Kuna mul on olnud nii vähe vaimseid kogemusi, siis ma vist ei hakkagi enam palvetama.”
4. „Ma olen lugenud natuke Mormoni Raamatut, aga sellest ei näi olevat mingit abi. Mis aitaks mul sellest rohkem kasu saada?”



Nefi viimased sõnad Mormoni Raamatus on kirjas 2 Nefi 33. peatükis. Selles väljendab ta sügavat armastust oma rahva vastu ja neile pühendumist ning ka oma vägevast tunnistust Jeesusest Kristusest. Me saame teada ka seda, mida ta arvab kirjutatust ja milline tähendus peaks tema kirjutustel olema nendele, kes neid loevad. Mõtiskle lugedes selle erilise

tunnistuse üle, mille on andnud üks Jumala valitud prohvetitest. Vaata järele, millal sa Nefi sõnul temaga jälle kohtud.

Pühakirjade mõistmine



2 Nefi 33

Mittemillekski (s 2) – väär-
tusetuks

Valjult (s 5) – ilustamata, kar-
misõnaliselt ja -tundeliselt

Ligimesearmastus (s-d 7-9) –
Kristuse puhas armastus (vt
Moroni 7:47)

Lepitatud (s 9) – pärast lahk-
arvamust taas üksmeelele
jõudma

Prooviaeg (s 9) – katseaeg ja
järeleproovimine (tähendab
seda maist elu, surelikkust)

Pühakirjade uurimine



Uuri 2 Nefi 33. peatükki ja täida ülesanne A või B.

A „Suureks väärtuseks”

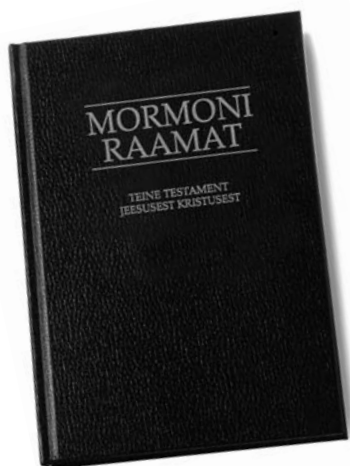

1. Nefi kirjutas, et Mormoni Raamatu õpetused on „suureks väärtuseks” (2 Nefi 33:3). Loe salme 4–5 ja loetle neli viisi, kuidas Mormoni Raamat saab olla meile õnnistuseks.
2. Kirjuta, kuidas Mormoni Raamat on mõjutanud sind ühel sellisel viisil, või selgita, milline neist neljast viisist on olnud sulle seni Mormoni Raamatu uurimisel kõige tähtsam.

B Misjoniks valmistumine

Üldkonverentsi preesterluse koosolekul ütles president Ezra Taft Benson oma kõnes, et Mormoni Raamat „saab olema kõige tähtsam raamat, mida te loete oma misjoniks ja eluks valmistudes. Noor mees, kes tunneb ja armastab Mormoni Raamatut, kes on selle mitu korda läbi lugenud, kellel on püsiv tunnistus selle õigsusest ja kes rakendab selle õpetusi, suudab seista kuradi ka-valuste vastu ja on Issanda käes vägevaks töövahendiks” (*Konverentsikõned*, apr 1986, lk 56; või *Ensign*, mai 1986, lk 43). Vali 2 Nefi 33. peatükist kaks asja, mida misjonärid peaksid teadma, tegema või kasutama, et nad võiksid olla misjonäridena veelgi tõhusamad. Selgita igat asja, nagu sa räägiksid misjonäriaga, kes on teel misjoniväljale.



Mida me teame prohvet Jaakobist?

Lisaks sellele, et ta oli üks Nefi noorematest vendadest, teame me Jaakobi kohta järgmist:

- Ta sündis Saariale ja Lehhile nende kaheksa aastat kestnud kõnnumaarännaku ajal.
- Ta polnud ilmselt veel kümneaastane, kui ta jõudis töötatud maale.
- Tema vend Nefi „pühitses“ ta preestriks ja õpetajaks (vt 2 Nefi 6:2; Jaakob 1:18).
- Temast sai pärast Nefit nefilaste ülestähenduste pidaja (vt Jaakob 1:1–2). Ta võis olla sel ajal umbes viiekümneaastane.
- Tal oli noorena eriline võimetus näha Päästjat (vt 2 Nefi 2:3–4; 11:2–3).
- Ta oli õigemeelne isa (vt Enos 1:1).
- Ta oli üks suurimaid evangeeliumi õpetajaid Mormoni Raamatus (vt 2 Nefi 6–10; Jaakob 1–7).

Jaakobi raamatu tähtsad õpetused

Jaakob oli üks vägevamaid evangeeliumi õpetajaid Mormoni Raamatus. Mõned asjad, mida me saame Jaakobi raamatust õppida, on järgmised:

- kui tähtis on täita oma kutseid (vt Jaakob 1)
- millised ohud kaasnevad uhkuse, rikkuse ja kõlvatusega (vt Jaakob 2–3)
- kuidas saada vankumatut usku (vt Jaakob 4)
- iisraeli hajutamine ja kokkukogumine (vt Jaakob 5)
- kuidas kohelda usust taganenuid ja mis võib juhtuda tunnustähtede otsijatega (vt Jaakob 7).



Kui me armastame kedagi, hoolime me selle inimese heaolust. Prohvet Jaakob kirjeldas armastust, mida ta tundis oma rahva vastu, kui „äreovust“. Ta mõistis prohvetile omasel kombel päästmisplaani ja teadis, millised tagajärjed saavad neile osaks, kui nad jätkavad patustamist. Pane tähele, kuidas Issand õnnistas Jaakobit tema „usu ja suure äröovuse“ tõttu (vt Jaakob 1:5–6).

Pühakirjade mõistmine



Jaakob 1

Uurendatud (s 1) – graveeritud või kraabitud metallile

Peamised punktid (s 4) – kõige tähtsamad osad

Äreovus (s 5) – mure, hool

Eristama (s 14) – identifitseerima, kindlaks tegema

Endale lubama (s 15) – järeleandma, soovide täitmisega liialdama

Liignaised (s 15) – seaduslikud abielunaised, kes on madalamast seisusest ja kellel on vähem õigusi kui tavalisel abielunaisel

Jaakob 1:1 – Väiksed plaadid

Jaakob kirjutas oma püha ülestähenduse Nefi väikestele plaatile. (Leidmaks selgitust erinevate plaatide kohta, millest koostati Mormoni Raamat, vaata „Peamised Mormoni Raamatu allikad“, lk 11.)

Jaakob 1:7–8 – „Nurina ajal ... kõnnumaal“

Kui Issand oli Iisraeli lapsed mitmete imetegude kaudu Egiptusest välja toonud, vihastasid nad Teda oma sõnakuulmatusega. Selle tulemusena ei lastud sel põlvkonnal minna töötatud maale.

Jaakob 1:17–19 – „Me andsime oma ametis ... endast kõik“



President Thomas S. Monson, esimene nõuandja Esimeses Presidendkonnas, selgitas, miks me peame andma oma ametites endast kõik ja kuidas me seda teeme:

„President John Taylor hoiatas meid: „Kui te ei anna oma ametites endast kõik, peab Jumal teid vastutavaks nende ees, keda te oleksite võinud päästa, kui te oleksite oma kohust täitnud.“ ...

Kuidas anda oma ametis endast kõik? Lihtsalt sellekohase

teenimise kaudu" (*Konverentsikõned*, apr 1996, lk 61; või *Ensign*, mai 1996, lk 43).

Pühakirjade uurimine

Uuri Jaakobi 1. peatükki ning täida ülesanded A ja B.

A Leia Jaakobi ülevaade

Selles esimeses peatükis annab Jaakob meile ülevaate sellest, millest ta kirjutab Jaakobi 2.–3. peatükis. Leia Jaakobi 1. peatükist vastused järgmistele küsimustele:

1. Milliseid „pahelisi harjumusi“ (s 15) nefilased endale lubasid?
2. Kuidas sarnanevad need patud tänapäeva maailma paheliste harjumustega?

B Kirjuta kiri

Oleta, et sa oled oma preesterluse kvoorumi või Noorte Naiste klassi juht ja sul palutakse anda nõu oma rühma liikmele, kes ei täitnud oma ametikohustusi. Kasuta Jaakob õpetust pühakirjakohas Jaakob 1:17–2:3 ja kirjuta selle alusel kiri sellele inimesele, et aidata tal mõista, kui tähtis on täita oma ametiga kaasnevaid kohustusi (vt ka „Pühakirjade mõistmise“ osa, kus käsitletakse Jaakob 1:17–19).



Jaakob alustas oma teenimistööd, õpetades oma rahvast välisma kolme pattu: rikkusearmastust, uhkust ja voorusetust. Mil iganes nefilased langesid pahelisusesse, oli sellega alati seotud üks neist pattudest. Kui sa vaatad maailma, kas sa näed, et need patud on ka tänapäeval sageli esindatud? Millised patud panevad tänapäeval tüüpiliselt inimesi ja rahvaid pahelisusesse langema?

Pühakirjade mõistmine

Jaakob 2

- | | | |
|--|-----|---|
| Manitsema (s 9) – hoiatama, noomima | ••• | Hooramine (s-d 23, 28, 33) – suguline patt |
| Leevendama (s 9) – talutavaks tegema | ••• | Liignaised (s 24, 27) – sea-
duslikud abielunaised, kes on
madalamast seisusest ja kellel
on vähem õigusi kui tavalisel
abielunaisel |
| Hoolitsuse käsi (s 13) – Jumal | ••• | |
| Mõistab õigeks (s 14) – peab
süütuks, andestab | ••• | |
| Kasvama süütegudes (s 23) –
olema pahelisem | ••• | |

Jaakob 2:13 – „Rõivaste hinnalisus“

Tänapäeval hindavad paljud inimesed teisi nende välimuse ja riiete alusel. „Väljend „rõivaste hinnalisus“ esineb Mormoni Raamatus rohkem kui tosinal korral. Peaaegu alati kirjeldatakse sellega inimesi, keda Issand on soosinud, kes on hakanud ennast ja oma omandit üle tähtsustama ning asetama seejärel suuremat rõhku oma väljanägemisele kui oma sisemise astja puhtusele” (McConkie ja Millet, *Doctrinal Commentary on the Book of Mormon*, 2. kd, lk 14).

Jaakob 2:23–30 – Õigustamatud mitmikabielud on Jumala silmis järelevalvitud

Jaakobi siinseid märkusi aitab mõista täheldus, et üksnes Taavet ja Saalomon mõisteti hukka mitme naise ja liignaise võtmise eest. Aabrahami, Jaakobit ja Moosest, kellel olid samuti naised ja liignaised, hukka ei mõistetud. Kaasaja ilmutuses selgitab Issand, et Taavet ja Saalomon patustasid, kui nad võtsid naisi, keda Jumal ei olnud neile andnud (vt ÕL 132:34–39). Jaakob viitab ka sellele, et üks põhjus, miks Issand on mõnikord mitmikabielu heaks kiitnud, on see, et endale sugu üles kasvatada. Kui Ta aga seda ei käsi, pole mitmikabielu lubatud (vt Jaakob 2:30).

Jaakob 3

- | | | |
|---|-----|---|
| Nuhtlema (s 3) – karistama | ••• | Hoorus ja kiimalus (s 12) –
sugulised patud ja himu |
| Teotama (s 9) – solvama | ••• | |
| Äratage võimed (s 11) – kut-
suge esile oskused ja tunded | ••• | |

Jaakob 3:11 – Mis on „teine surm“?

Kõik Taevase Isa lapsed seisavad kohtumõistmiseks Issanda ees. Need, kes ei paranda meelt ega vääri mingit hiilguse astet, need, kes surevad selle suhtes, mis puutub õigsusesse, eemaldatakse Jumala juurest. Seda kutsutakse „teiseks surmaks” (vt Alma 12:15–18; Heelaman 14:14–19).

Pühakirjade uurimine

Uuri Jaakobi 2. ja 3. peatükki ning täida alljärgnevatest ülesannetest (A–C) kaks.

A Leia evangeeliumi põhimõte

1. Võrdle pühakirjakohti Jaakob 2:5, Alma 12:3 ning Õpetus ja Lepingud 6:16 ja kirjelda oma vihikus Jumala väge, mida ei ole kellelgi teisel, kui just Tema pole seda andnud.
2. Kuidas võib teadmine, et Jumalal on selline vägi, mõjutada kellegi palveid?

B Pühakirjakoha valdamine – Jaakob 2:18–19

Vaata üle, millist nõu andis Jaakob oma rahvale pühakirjakohas Jaakob 2:12–21 seoses uhkuse ja rikkuse ohtudega. Pane kirja neli lõiku, kirjeldades, mis oleks sinu peres, koolis, kogukonnas ja riigis teisiti, kui kõik järgiksid Jaakobi nõuannet, eriti seda, mis on kirjas salmides 17–19.

C Tee kokkuvõtte Jaakobi õpetusest

Vaata üle, mida Jaakob õpetas abielu ja vooruslikkuse kohta pühakirjakohas Jaakob 2:23–35; 3:10–12. Tee kokkuvõtte sellest, mida Jaakob õpetas meile abielunaistest, emadest ja tütardest.

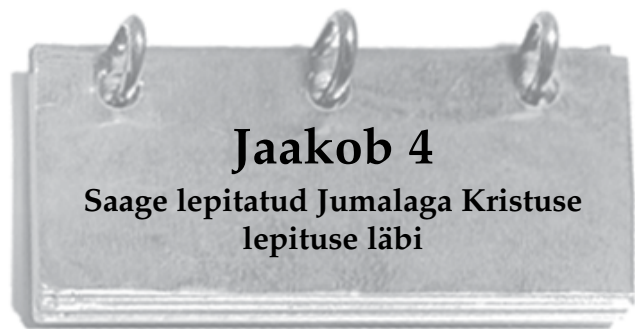

Mida sa tead Jeesuse Kristuse lepitusest? Kuidas Tema ohverdus sind mõjutab? Kas sa mõistad, kui pakiliselt või meeleheitlikult sa vajad Päästjat? Jaakob kuulutas ette, et juudid, kelle seas Jeesus elab, ei mõista Teda ega Tema missiooni. Nad hülgavad Ta ja Tema evangeeliumi (vt Jaakob 4:15) ning selle tulemusel neid liiuakse ja hajutatakse, nagu tehti kümne suguharuga enne neid.

Pühakirjade mõistmine



Jaakob 4

Põlgus (s 3) – lugupidamatus, tänamatus
Alandumine (s 7) – õnnistamisvalmidus
Lepitatud (s 11) – lepituse kaudu Jumalale meelepäraseks või vastuvõetavaks saama

Jaakob 4:11 – „Kristuse esikvili”

Igaüks, kes on kunagi maa peal elanud, tõuseb üles, kuid need, kes on „lepitatud [Jumalaga] Kristuse ... lepituse läbi”, on „Kristuse esikvili”. Nemad on need, kes tulevad esile esimesel ülestõusmisel ja pärivad seestilise kuningriigi.

Jaakob 4:14–17 – Jeesus Kristus on „ainuke kindel alus”

„Märgist mööda vaatamine” (Jaakob 4:14) tähendab seda, et juudid ootasid, et neid päästab miski muu kui Jeesus Kristus. Jaakob kuulutas ette, et juudid hülgavad Messia, „kivi, millele nad võiksid ehitada ja omada kindlat alust” (s 15). Seejärel viitas ta pühakirjadele, kus öeldakse, et Tema saab ikkagi nende „ainukeseks kindlaks aluseks” (s 16; vt Laulud 118:22; Matteuse

21:42). Kui me ei ehita Jeesusele Kristusele, ei saa me töötatud igavest õnne Tema juures. Jaakobi 5.–6. peatükis selgitatakse, kuidas juudid ja kõik, kes kuuluvad Iisraeli kotta, ehitatakse veel Jeesuse Kristuse alusele.

Pühakirjade uurimine



Uuri Jaakobi 4. peatükki ja täida ülesanne A või B.

A Kõikumatu usu valem

Jaakob kirjeldab, kuidas tema usk muutus kõikumatuks ja kuidas ta sai väe mägesid liigutada.

1. Vaata üle Jaakob 4:6–7 ning otsi sõnu *uurime, ilmutus, prohvetlik kuulutus, tunnistajad, lootus* ja *arm*.
2. Kirjelda nende sõnadega, kuidas meil saab olla Jaakobi sõnul selline vägev usk.

B Miks kuulata Jumalat?

Jaakob kirjutas Jumala vägevusest ja sellest, miks me peaksime Teda kuulama. Uuri pühakirjakohta Jaakob 4:8–13, et leida vastuseid järgmistele küsimustele:

1. Kuidas me saame õppida Jumalast?
2. Mis väe läbi maa loodi?
3. Miks me peaksime kuulama Jumala nõuandeid?
4. Milline õnnistus antakse neile, kes on lepitatud Jumalaga lepituse läbi? (Vt ka „Pühakirjade mõistmise” osa, kus käsitletakse Jaakob 4:11.)
5. Mis on tõde? Kes teab kogu tõde?
6. Mida sa ütlesid eelnevatest küsimustest õpitu alusel kellelegi, kes ei arva, et Jumala kohta õppimisest oleks kasu?



Mõistujutt on lugu, kus kasutatakse tähtsate tõdede selgitamiseks sümboleid. Mõistujutt õlipuust Jaakobi 5. peatükis õpetab meile Issanda eesmärkidest Iisraeli koja hajutamisel ja kokkukogumisel. 6. peatükis teeb Jaakob kokkuvõtte mõistujutu peamistest punktidest. Jaakobi 4. peatüki lõpus küsib Jaakob, kuidas võivad juudid kunagi veel ehitada Jeesuse Kristuse „kindla aluse” peale, kui nad on Ta hülganud (vt Jaakob 4:17). Otsi sellele küsimusele vastust Jaakobi 5.–6. peatükist.

Pühakirjade mõistmine



Jaakob 5

Jäi vanaks (s 3) – vananes : Närtsinud (s-d 40, 43, 45) –
 Koormama (s 9, 30) – vaevama : kokku tõmbunud või närbunud

Jaakob 5:1 – Kes oli prohvet Seenos?

Seenos koos Seenoki ja Neumiga olid Vana Testamendi aegsed prohvetid, kelle kirjutusi ei ole Piiblis, küll aga olid need vaskplaatidel (vt 1 Nefi 19:10 ja „Pühakirjade uurimise” osa, kus käsitletakse 1 Nefi 19:10, lk 28).

Jaakob 5 – Seenose mõistujutu mõistmine

Iga mõistujutus mainitud asi ei pruugi olla tingimata millegi muu sümbol, kuid mõistujutu mõistmiseks tuleb siiski saada aru mõnedest peamistest sümbolitest. Õlipuu mõistujutu mõistmiseks on tähtsad järgmised sümbolid:

Sümbol	Mida see võiks esindada
Viinamägi	Maailm
Viinamäe peremees; viinamäe isand	Jumal
Teenijad	Issanda prohvetid
Väärisõlipuu	Iisraeli koda, Issanda lepingurahvas
Metsõlipuu	Paganad, mitteisraellased (hiljem on mõistujutus metsikud oksad usust taganenud Iisrael)
Oksad	Inimrühmad
Väärisõlipuu juured	Lepingud, mis Issand sõlmib oma lastega, ustavate pidev jõu- ja eluallikas
Vili	Inimeste elu või teod
Kaevamine, kärpimine, väetamine	Töö, mida Issand teeb oma laste heaks, et aidata neil olla kuulekad ja viljakad
Okste siirdamine	Inimrühmade hajutamine kogu maailmas või nende tagasi toomine sinna, kust nad pärinevad
Pookimine	Ühe inimrühma liitmine teisega; Iisraeli hajutamisele viidates tähendab see ka „tule[mist] teadmisele tõelisest Messiasst” (vt 1 Nefi 10:14)
Kõdunenud oksad	Inimesed, kes surevad vaimselt pattude ja usust taganemise tagajärjel
Okste tulle viskamine	Jumala kohtuotsused

Jaakob 5:8-10 – Mida tähendab okste „pookimine”?



Okste pookimine

Okste pookimiseks lõigatakse puu või taime küljest terved elusad oksad ja kinnitatakse kuhugi mujale (vt juuresolev pilt). Selles mõistujutus olevad oksad esindavad inimrühmi, kelle Issand võtab ühest kohast ja paigutab mujale. Pookimise pühakirjaliseks tähenduseks on „tule[mine] teadmisele tõelisest Messiasst” (1 Nefi 10:14).

Jaakob 5:8, 13-14, 19-25 – Iisraeli koja „noored ja õrnad” võrsed

„Noored ja õrnad võrsed” paistavad olevat need inimesed, kes reageerisid Jumala ja Tema prohvetite „kärpimistele ja väetamisele”. Nad võtsid rohkem õppust kui vanad omale kohale kasvanud oksad või iisraellaste rühmad, kes tuli eemaldada ja hävitada.

President Joseph Fielding Smith õpetas: „Selles tähendamissõnas on õlipuu Iisraeli koda ... Oma kodumaal hakkas see surema. Nii viis Issand sellised oksad nagu nefilased, nagu kadunud suguharud ja nagu teised, keda Issand minema juhatus, kelle kohta me midagi ei tea, muudesse maailmapaikadesse. Ta istutas nad kõikjale oma viinamäele, mis kujutab endast maailma” (*Answers to Gospel Questions*, koost Joseph Fielding Smith noorem, 5 kd [1957-1966], 4. kd, lk 204).

Seenose mõistujutt aitab meil mõista, et Iisraeli okste hajutamine kõikjale maailmas oli õnnistuseks nii Iisraelile kui ka Taevase Isa ülejäänud lastele, paganatele. Vanem Bruce R. McConkie, kes oli Kaheteistkümne Apostli Kvoorumu liige, selgitas: „Üldiselt saadab Issand Jaakobi [Iisraeli] sugupuus maa peale need vaimud, kellel kujunes surelikkusele eelnevas elus välja eriline vaimsuse ja tõe tundmise anne. Nende kohta, kes on sündinud selles sugupuus, kelle veenides on Iisraeli veri ja kellel on kerge evangeeliumi vastu võtta, on öeldud, et neil on usk veres” (*Mormon Doctrine*, lk 81).

Kui hajutatud Iisraeli segunes neid ümbritsenud paganatega, levis Iisraeli veri veelgi kaugemale. Vanem James E. Faust, kes oli tollal Kaheteistkümne Apostli Kvoorumu liige, märkis: „Iisraeli hajutamine kõikjale maailma piserdas uskuvat verd, nii et paljud rahvad võivad nüüd evangeeliumi plaanist osa saada” (*Konverentsikõned*, okt 1982, lk 127; või *Ensign*, nov 1982, lk 87-88).

Jaakob 5:32-46 – Millal muutusid kõik puud rikutuks?

See osa mõistujutust, kus kõik puud kannavad halba vilja, näib esindavat usust taganemise perioodi, mis eelnes evangeeliumi taastamisele. Kui Issand rääkis Joseph Smithiga esimeses nägemuses, ütles Ta Josephile, et too ei liituks ühegi tolleaegse kirjuga, sest need olid kõik „eksiteel” (Joseph Smith – Ajalugu 1:19).

Jaakob 6

Kangekaelne (s 4) – jonnakas : Anuma (s 5) – tungivalt palum

Pühakirjade uurimine



Uuri Jaakobi 5. ja 6. peatükki ning täida ülesanded A ja B.

A Mida õpetab Seenose mõistujutt meile Iisraeli kojast?

Uurinud Jaakobi 5. peatükki mõistujuttu õlipuust, kirjuta oma vihikusse, kas järgmised laused on õiged või valed, ja loetle salmid, kust sa leidsid vastused. (Otsi vajaduse korral abi tabelist lk 60 selles õpikus.)

- Väärisõlipuu esindab Iisraeli koda ja kõdunevad oksad esindavad pabelisi inimesi.
- Viinamäe peremees kärpis puud ja hoolitses selle eest, et see kannaks head vilja.
- Väärisõlipuu noored ja õrnad oma võrsed mässasid ja selle karistuseks nad siirdati või hajutati.



Esimene külastus

Enne Kristuse aega (s-d 3-14)



Väarisõlipuu (Israael) on suuremas (s-d 3-4)



Peremees kärbib ja väetab; mõned uued võrsed sirguvad, aga latv on ikkagi suuremas (s-d 4-6)



Peamiselt oksad eemaldatakse ja metsikud oksad poogitakse külge; õrnad võrsed peidetakse (s-d 7-14)



Kuivanud oksad põletatakse (s-d 7, 9)



Metsõlipuu (paganad); s-d 7, 9

Loomulikud oksad peidetakse kõige madalamatesse viinamäe osadesse.

Teine külastus

Kristuse aeg (s-d 15-28)



Hea viili (s-d 15-18)



Viilets pinnas; hea viili (s-d 20-22)



Viiletsam pinnas; hea viili (s 23)



Viili (seeda oksa enam ei mainita; s 24)



Hea pinnas; hea ja halb viili (s 25)

Esimene külastus: Jumal nägi muistse Israaeli usust taganemist. Ta saatis prohvetid inimesi meeleparandusele kutsuma, aga ainult vähesed kuulasid. Ta lasi pabelised hävitada ja tõi sisse paganad. Mõned Israaeli õigemeelsed oksad hajutati üle kogu maailma.

Teine külastus: Jumal nägi, et Israael (vana juurdunud puu) oli päästetud ja kandis head vilja. Ka Israaeli hajutatud oksad kandis head vilja, kuid välja arvatud neflased ja laamanlased, kelle viili oli osaliselt hea ja osaliselt halb.

Neijas külastus

Israaeli kokkukogumine ja evangeeliumi läheb kogu maailma (s-d 50-76)



Loomulike okste kasvades metsikud oksad põletatakse (s-d 57-58, 65-73)



Esialgse puu oksad poogitakse tagasi hajutatud puude külge (s-d 54-56)



Hajutatud puude oksad poogitakse tagasi esialgse puu külge (s-d 52-53)

Millennium

(s-d 76-77)



Kõik puud muutuvad ühesuguseks ja kannavad loomulikku vilja (s-d 74-76)



Kui uuesti hakkab tulema halba vilja, kogutakse hea viili väija ja viinamägi põletatakse (s 77)

Neijas külastus: Jumal ja Tema teenijad taastavad evangeeliumi ehtsal kujul. Nad hakkavad kokku koguma hajutatud Israaeli ja viima evangeeliumi kogu maailmale. Õigemeelse kasvades pabelised hävitatakse, kuni ei jää järele mingit pabelistust (Jeesuse Kristuse teine tulemine). Õigemeelsus valitseb kaua (millennium). Kui halb tuleb taas maailma, eraldab Jumal õigemeelsed pabelistest ja puhastab maa tulega.

Handwritten notes in the right margin, including the text "H 4 c 44 11 9 6 b a r d 2021-2022" and other markings.

4. Heasse pinnasesse istutatud väärisõlipuu oks, mis kasvatas head vilja ja halba vilja, võib esindada nefilasi ja laamanlasi.
5. Ühel ajahetkel kannavad kõik puud ainult halba vilja. Siis alustas Issand evangeeliumi taastamist prohvet Joseph Smithi kaudu.
6. Hajutatud puuksad poogiti hiljem uuesti esialgse puu külge.
7. Sellist aega ei ole kunagi, mil kõik puud kannavad ainult head vilja.

B Kuidas käib see mõistujutt minu kohta?

Vasta oma vihikus ükskõik millisele kolmele järgnevale küsimusele:

1. Millises mõistujutu osas elame me sinu arvates tänapäeval? Miks?
2. Mis sa arvad, miks oli Jaakob nõus selle pika mõistujutu plaatidele talletama?
3. Mida tähendab Iisraeli hajutamine ja kogumine sinu jaoks?
4. Mida sa õpid sellest mõistujutust selle kohta, kuidas Taevane Isa hoolib kõikidest oma lastest?
5. Mis on mõned asjad, mida Issand on teinud sinu elus, et sind „kärpida“ ja „toita“?
6. Jaakobi 6. peatükk on Jaakobi 5. peatüki kokkuvõte. Millised salmid pühakirjakohas Jaakob 6:5–13 võtavad sinu arvates kõige paremini kokku, mida mõistujutt õlipuust sinu jaoks tähendab? Selgita, miks sa valisid just need salmid?



Kas sa oled kunagi vestelnud evangeeliumist õpetatud ja kõneosava inimesega, kes mitte üksnes ei uskunud, vaid oli ka kriitiline sinu tõekspidamiste suhtes? See võib olla heidutav ja isegi veidi hirmus. Jaakobi 7. peatükis räägib Jaakob sellisest kogemusest. Pane tähele, miks Jaakobi tõekspidamisi „ei saanud kõigutada“ (Jaakob 7:5).

Pühakirjade mõistmine

Jaakob 7

- | | |
|---|-------------------------------------|
| Moonutama (s 7) – muutma, rikkuma | ∴ takse midagi halba või lugupeetud |
| Jumala pilkamine (s 7) – kui pühade asjade kohta räägi- | ∴ Viletsus (s 26) – kannatus |
| | ∴ Jumalaga (s 27) – head aega |

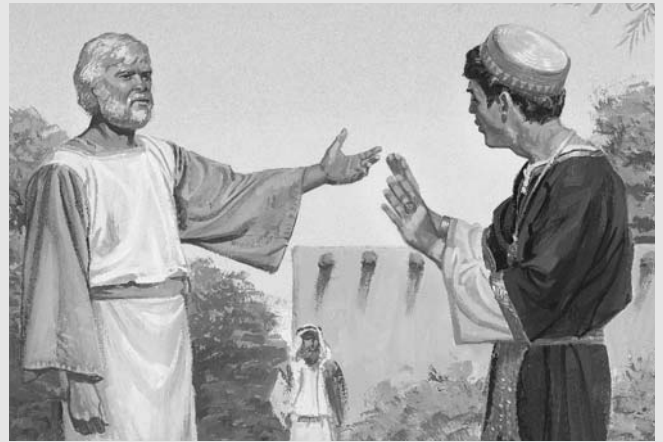

Jaakob 7:13–20 – tunnustähtede otsimise ohtlikkus

„Näita mulle tunnustähte,“ ütles Serem (Jaakob 7:13), kuid tunnustäht polnud see, mida ta tegelikult tahtis. Saatan oli veennud Seremit, et pole võimalik teada midagi, mida pole näha. Jaakob teadis, et kuigi me ei või näha Püha Vaimu, ei saa Tema väge eitada. Jeesusesse Kristusesse uskujatele lubatakse tunnustähti mitte usu tekitamiseks, vaid tänu nende usule. Need, kes otsivad tunnustähti ilma usuta, mõistetakse hukka sellesama otsitud tõendi alusel (vt ÕL 63:9–11).

Pühakirjade uurimine

Uuri Jaakobi 7. peatükki ning täida ülesanded A ja B.

A Uuri, milline oli Jaakobi vastane

Mõistmaks paremini Seremi õpetusi ja miks tal õnnestus petta nii paljusid inimesi, kirjuta laused 1–9 oma vihikusse ja täida lüngad pühakirjakoha Jaakob 7:1–9 alusel. Seejärel vasta küsimustele 10 ja 11.

1. Serem õpetas, et _____ ei tule.
2. Ta töötas _____.
3. Ta oli _____.
4. Tal oli täiuslik _____.
5. Ta kasutas palju _____ ja _____ võimu.
6. Tema vägi pärines _____.
7. Ta õpetas, et inimesed ei peaks ootama Kristuse tulekut, vaid peaksid hoopis täitma Moosese seadust _____.
8. Ta ütles, et Jaakob ei võinud teada Kristuse tulemisest, sest ta ei saanud rääkida _____.
9. Serem ütles, et Kristust ei ole, pole kunagi olnud ega saa kunagi _____.
10. Seremi kaks viimast lauset on teineteisele vasturääkivad. Selgita, miks laused 8 ja 9 ei saa mõlemad õiged olla.
11. Mida see räägib sulle sellest, kuidas kurat tegutseb?

B Uuri, millised olid Jaakobi tugevad küljed

Vaata üle Jaakob 7:5, 8, 10–12, 21–22 ning kirjuta oma vihikusse lõik, kirjeldades vähemalt kolme põhjust, miks Jaakobit „ei saanud kõigutada“ Seremi õpetatus ja kõne võim.



Mida sa peaksid teadma enne Enose raamatu lugemist

Enos oli Jaakobi poeg (vt Jaakob 7:27) ja seega Lehhi lapselaps. Enos osutas oma ülestähenduse lõpus sellele, et ta oli vanaks jäämas ja et 179 aastat oli möödunud ajast, mil Lehhi lahkus Jeruusalemmast. Tema kirjutuse daatumiks võiks olla seega umbes 420 a eKr.



Mõni üksik, nagu näiteks Paulus, Enos ja Alma noorem, on hakanud mõistma patu tõsidust ja Jumala poolt õigemeelsetele antud töotuste hiilgavat olemust näiliselt äkitselt. Paremus suunas toimuv muutatus (pöördumine) ei pruugi alati olla nii ootamatu. President Ezra Taft Benson ütles meeleanuduse protsessi kohta järgmist:

„Püüdes saada üha enam Jumala-sarnaseks, peame me vaatama ette, et me ei muutuks heidutatuks ega kaotaks lootust. Kristuse-sarnaseks saamine on eluaegne püüdlus ning sellega kaasneb väga sageli kasv ja muutus, mis on aeglane, vaata et märkamatu. Pühakirjades on kirjas tähelepanuväärsed lood meestest, kelle elu muutus olnuga võrreldes dramaatiliselt,

silmapiilkelt: Alma noorem, Paulus teel Damaskusesse, Enos veel ööselgi palvetamas, kuningas Lamooni. Sellised hämmastavad näited, kuidas üks vägi suudab muuta isegi neid, kes on patust läbi imbunud, annavad kindlust, et lepitus võib ulatuda isegi nendeni, kes on sügavaimas meeletuses.

Me peame siiski olema ettevaatlikud neid tähelepanuväärseid näiteid arutades. Olgugi et tõelised ja vägevad, on need pigem erandiks kui reeglilik. Iga Pauluse, iga Enose ja iga kuningas Lamooni puhul on sadu ja tuhandeid inimesi, kelle jaoks on meeleanuduse protsess palju tajumatum, palju märkamatum. Päev-päevalt liiguvad nad Issandale lähemale, mõistmata, et nad kujundavad oma elu Jumala järgi“ („A Mighty Change of Heart“, Ensign, okt 1989, lk 5).

Uurides Enose raamatut, pane tähele, mis on tema kogemuse taga – mis pani Eenost põlvili laskuma ja hüüdma Issanda poole „võimsas palves ja anumises omaenda hinge eest“ (Enos 1:4). Pane tähele ka, millist vilja see kandis – nii talle endale kui ka teistele – kui ta püüdis oma patud andeks saada ja kui talle andestatigi.

Pühakirjade mõistmine



Enos 1

Kasvatama hoolitsuses (s 1) – õpetama ja koolitama oma lapsi armastavate vanemate kombel

Manitsus (s 1) – leebe hoiatus patu või eksimuse vastu, nõuanne

Pühakirjade uurimine



Uuri Enose 1. peatükki ja täida ülesanne A või B.

A Milline palve?



1. Uuri Enos 1:1–10 ja loetle oma vihikus sõnad, mis kirjeldavad seda, mida Enos mõtles, millised olid tema tunded ja kuidas ta palvetas. Kuidas Enose palve erineb paljudest palvetest?
2. Selgita, kuidas meie saame muuta Enose eeskujul oma palved tõhusamaks.

B Mis on andekssaamise loomulik jätk?

1. Enos muretses esmalt loomulikult ja õigustatult omaenda päästmise pärast (vt Enos 1:1–8). Saanud omaenda patud andeks, tema muretsemisulatus laienes.

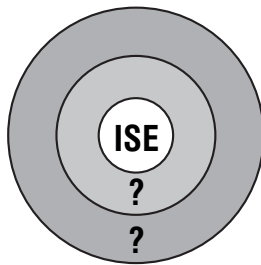

Joonista juuresolev kujutis oma vihikusse ja pane kirja, kelle eest palvetas Enos teisena (vt s-d 9–10) ja kolmandana (vt s-d 11–17).

2. Kuidas sarnanesid Enose palved sellega, mida Lehhi tundis pühakirjakohas 1 Nefi 8:10–18? Mida Enos ja Lehhi õpetavad meile nende kohta, kes on tõeliselt pöördunud ja on uuesti sündinud?

Jaaromi raamat



meie endi elus. Issand töötas rohkem kui ühel korral Nefile ja tema rahvale, et kui nad peavad kinni Jumala käskudest, saadab neid maal edu ja nad päästetakse nende vaenlaste käest (vt 1 Nefi 1:20; 2:20–24). Jaarom kirjutas oma raamatu selleks, et tunnistada, et Issand täidab oma tötusi. Vaata, mida pidid nefilased Jaaromi päevil tegema, et oma vaenlastest võitu saada.

Pühakirjade mõistmine

Jaarom 1

Küllalt (s 2) – piisav

Ühendus (s 4) – suhtlemine, lävimine

Ilmsiks tegema (s 4) – näitama, andma

Ei teotanud ega pilganud pühadust (s 5) – nad ei kurnitarvitanud pühi asju ega rää-

kinud neist lugupidamatult; nad ei olnud kergemeelsed
Täide minema (s 9) – õigeks osutuma
Tülid ja lahkkelid (s 13) – vaidlused, üksmeele puudumine

Mida me teame Jaaromist?

Jaarom oli Enose poeg, Jaakobi pojapoeg ja Lehhi pojapoepoeg (vt Jaarom 1:1). Tema raamat hõlmab umbes kuuekümnendaastast ajaperioodi, alates 420–361 a eKr (vt Enos 1:25; Jaarom 1:13).

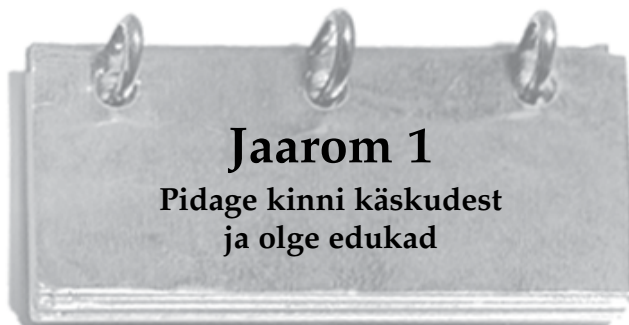

Üks Issanda tõelise Kiriku liikmeks olemise rööme on näha, kuidas Issanda prohoetlikud kuulutused ja tötused täituvad

Pühakirjade uurimine

Uuri Jaaromi 1. peatükki ja täida ülesanne A.

A Leia loetelu

Jaarom kirjutas: „Ja nii olles ette valmistunud laamanlaste kohutamiseks, ei olnud neil edu meie vastu“ (Jaarom 1:9).

1. Uuri salme 4–8 ja loetle oma vihikus vähemalt kolm viisi, kuidas nefilased valmistusid oma vaenlaste vastu.
2. Vali oma loetelust üks asi, mida sina võiksid teha, mis aitaks sul saada jagu Saatana kiusatustest ja mõjust, ning selgita, kuidas selle tegemine ei laseks tal sinu vastu edu saavutada.



Kes oli Omni?

Omni oli Jaaromi poeg, Enose pojapoeg ja Jaakobi pojapoepoeg.

Mis on selles raamatus ainulaadset?

Omni raamat koosneb viie erineva nefilased ülestähendustepidaja kirjutustest ja hõlmab ajaperioodi 361 a eKr kuni umbes 130 a eKr (vt Jaarom 1:13; Moosia 1:10). Omni raamat on ühtlasi viimane raamat, mis on tõlgitud Nefi väikestel plaatidelt (vt „Peamised Mormoni Raamatu allikad”, lk 11).



Omni raamatus on ainult kolmkümmend salmi. Selle on kirjutanud viis erinevat kirjutajat ja see hõlmab umbes 200 aastat. Kuigi need mehed kirjutasid vaid lühidalt, aitavad need kirjutused teada saada, mis juhtus ülestähendustepidaja Omni ajast kuni kuningas Benjaminini valitsusajani. Erilist huvi pakub see, mis juhtus kuningas Benjaminini isa, kuningas Moosia I päevil, kui õigemeelseid nefilasi juhatati taas kord teise piirkonda põgenema.

Pühakirjade mõistmine



Omni 1

Manitsema (s 13) – nõu, juhi-
seid andma

Rikutud (s 17) – õiget kuju
on muudetud

Segas (s 22) – ajas segamini

Järeltulijad (s 25) – lapsed,
lapselapsed

Omni 1:12–30 – Kes on kes Omni raamatus?

Amaleki, Omni raamatu viies kirjutaja, mainis pühakirjakohas Omni 1:12–30 viit erinevat rühma (vt ka „Mormoni Raamatu kronoloogiline tabel”, lk 193):

- Nefilased, kes läksid kuningas Moosia I järel Nefi maalt kõnnumaale, kuni nad jõudsid Sarahemla maale.
- Laamanlased (ja nendega ühinenud nefilased), kes jäid Nefi maale.
- Sarahemla rahvas (kutsutakse vahel muleklasteks), kes tulid Jeruusalemmast Sidkija ajal (umbes 587 a eKr).
- Koriantumr ja tema rahva tapetud (vt s 21; kutsutakse jeredlasteks), kes tulid Paabeli torni juurest.
- Rühm nefilasi, kes lahkus Seenifi juhtimisel Sarahemla maalt ja naasis Nefi maale.

Pühakirjade uurimine



Uuri Omni 1. peatükki ja täida alljärgnevatest ülesannetest (A–E) kolm.

A Leia ühine teema

Omni raamatu on kirjutatud viis erinevat meest: Omni, Amaron, Kemis, Abinadom ja Amaleki.

1. Kirjuta iga mehe nimi oma vihikusse ja loetle iga nime järel salmid, mis igaüks kirjutas.
2. Millistest sarnastest sündmustest Omni, Amaron, Abinadom ja Amaleki kirjutasid? Mida võiks see rääkida meile selle umbes 200-aastase perioodi kohta, mida see raamat hõlmab?

B Kõrvuta

Loe kõigepealt Omni 1:12–13 ning seejärel 1 Nefi 2:1–4 ja 2 Nefi 5:5–8.

1. Mis on nendes ülevaadetes ühist?
2. Kuidas on need kõik näited sellest, mida Nefi õpetas pühakirjakohas 1 Nefi 1:20?
3. Milliseks õppetunniks on need ülevaadet sinu elus?

C Prohvetliku kuulutuse täitumine

Nii Lehhi pere kui Sarahemla rahvas (kutsutakse vahel muleklasteks) lahkusid Jeruusalemmast, ainult et erinevatel aegadel. Üks tähtis erinevus nende vahel on see, et Lehhi pere võttis kaasa pühakirjad, Sarahemla rahvas aga mitte. Vaata üle Omni 1:14–17 ja selgita, milline mõju oli sel erinevusel Sarahemla rahvale ja kuidas see näitab, et Issand rääkis Nefile õigust pühakirjakohas 1 Nefi 4:12–17.

D Joonista vihikusse, kuidas rühmad on omavahel seotud

Joonista oma vihikusse alltoodutaoline joonis, märkides ära viis erinevat rühma, keda mainitakse Omni raamatus. Lisa iga rühma kohta kirjeldus ja tähtsad kuupäevad (vt abi saamiseks „Pühakirjade mõistmise“ osa, kus käsitletakse Omni 1:12–30; „Mormoni Raamatu kronoloogiline tabel“, lk 193). Sa võiksid kirjutada nende rühmade nimed oma pühakirjades Omni raamatu lehekülgede servale.

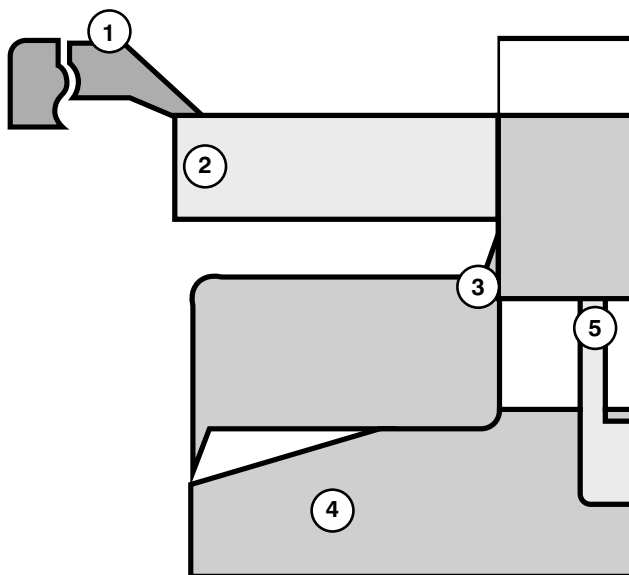

E Leia vastused

Amaleki lõpetas oma ülestähenduse kokkuvõttega kuningas Moosia I poja, kuningas Benjamini elust. Lugeses Omni 1:23–30, vasta oma vihikus järgnevatele küsimustele:

1. Kui edukas oli kuningas Benjamin sõdiva kuningana?
2. Miks andis Amaleki nefilaste ülestähendused kuningas Benjaminile?
3. Kuidas me teame, et Amaleki oli õigemeelne mees?
4. Mis juhtus esimese rühmaga, kes lahkus Sarahemlast ja tahtis minna tagasi Nefi maale?

Mormoni sõnad



Raamat, mis kuulub teise ajastusse

See lühike raamat, mis kannab nime Mormoni sõnad, pandi kirja prohvet ja ülestähendustepidaja Mormoni poolt umbes a.D. 385, rohkem kui 500 aastat pärast seda, kui viimane kirjutaja kirjutas Omni raamatusse. Mormon selgitab siin, miks ta lisas Nefi väikesed plaadid tema poolt lühendatud Nefi suurtele plaatidele. Prohvet Mormoni kohta saad sa rohkem teada hiljem, kui sa uurid tema kirjutusi.



Mormon ei teadnud nagu Nefigi (vt 1 Nefi 9:5; 19:3), miks oli vaja kahte sama ajaperioodi hõlmavat ülestähendust. Mormon lisas lõpetatud Nefi väikesed plaadid tema poolt

lühendatud Nefi suurtele plaatidele, kuna Issand teda selleks inspireeris. Uuri, miks Mormon pidas väikeseid plaate nii tähtsaks. (Leidmaks rohkem teavet, vaata „Peamised Mormoni Raamatu allikad“, lk 11.)

Pühakirjade mõistmine



Mormoni sõnad 1

Kasuku (s 2) – õnnistuseks

Lühendus (s 3) – lühendatud versioon

Tüli (s 16) – vaidlused, kaklused

Palju siirdumisi laamanlaste poolele (s 16) – paljud nefilased lahusid, et ühineda laamanlastega

Mormoni Sõnad 1:5–7 – Mis oli see tark eesmärk, miks lisati Nefi väikesed plaadid?

Issand oli käskinud Nefil pidada kahte ülestähendust: ajaloolist ülestähendust suurte plaatidel ja „eriliseks otstarbeks“ usu puudutatavat ülestähendust väikestel plaatidel (vt 1 Nefi 9). Kuigi Mormon oli teinud lühenduse Nefi suurtest plaatidest, mis hõlmasid Lehhist kuningas Benjaminini väldanud ajaperioodi, inspireeriti teda lisama nendele „targal eesmärgil“ Nefi väikesed plaadid, mis hõlmasid sama ajaperioodi (Mormoni sõnad 1:7). Ta lisas need, ilma et oleks neil midagi muutunud. Leidmaks selgitust mainitud targa eesmärgi kohta, vaata „Pühakirjade mõistmise“ osa, kus käsitletakse 1 Nefi 9:3–6 (lk 18).

Pühakirjade uurimine



Uuri Mormoni sõnu ja täida alljärgnevatest ülesannetest (A–C) kaks.

A Sobita omavahel väljendid ja tähendused

Vahel on raske teada, millistele plaatidele Mormon viitab, kui ta kirjutab nendest erinevatest ülestähendustest, mille kallal ta tööd tegi. Kirjuta järgmised väljendid oma vihikusse. Lugeses seejärel pühakirjakohta Mormoni sõnad 1:1–9, sobita iga väljendiga üks neljast tähendusest. Sa võiksid kirjutada tähendused oma pühakirjadesse iga väljendi kõrvale lehekülje servale.

Väljendid

„Ülestähendused, mis ma olen teinud“ (s 1)

„Need ülestähendused“ (s 2)

„Nefi plaatidest“ (s 3)

„Ülestähenduste hulgas, mis olid loovutatud minu kätte“ (s 3)

„Ma leidsin need plaadid“ (s 3)

„Nendel plaatidel“ (s 4)

„Ma valisin need asjad“ (s 5)

„Oma ülestähenduse“ (s 5)

„Nefi plaatidelt“ (s 5)

„Ma võtan need plaadid“ (s 6)

„Et lõpetada oma ülestähendus“ (s 9)

Tähendused

1. Mormoni Raamat

2. Nefi ajalooline ülestähendus (suured plaadid)

3. Nefi usu puudutatav ülestähendus (väikesed plaadid)

4. Ülestähenduste kogum, mida Mormon kasutas oma lühenduse tegemisel

B Kujunda raamatukaas

Joonista oma vihikusse Nefi väikeste plaatide raamatukaas, kus on näha selle raamatu sisu. Kujunda see nii, et inimesed tahaksid seda lugeda. Loe Mormoni sõnad 1:3–6, et leida ideid, mida sa tahaksid oma raamatukaanele lisada.

C Koosta kronoloogiline joon

Kuna Moosia raamatu alguses on kuningas Benjamin juba eakas, tahtis Mormon, et me teaksime tema suurtest saavutustest. Lugenud pühakirjakohta Mormoni sõnad 1:12–18, koosta kronoloogiline joon kuningas Benjaminini elus aset leidnud sündmustest. Pane seejärel kirja lause, mis tema elu kokku võtab.

Moosia raamat



Kes kirjutas Moosia raamatu?

Mormon ei lühendanud neid Mormoni Raamatu raamatuid, mis pärinesid Nefi väikestelt plaatidelt (1 Nefi – Omni). Ta lisis need plaadid ilma ühegi muudatusest tema poolt lühendatud suurte plaatidele. Moosia raamatust alates loeme me lühendust, mille Mormon tegi Nefi suurtest plaatidest.

Moosia raamat on saanud oma nime kuningas ja prohvet Moosia järgi, kes oli kuningas Benjamini poeg ja kuningas Moosia I pojapoeg, kellest sa lugesid Omni raamatust (vt Omni 1:12).

Mida sa sellest raamatust leiad?

Moosia raamatust loed sa sellistest suurtest kangelastest nagu kuningas Benjamin, kuningas Moosia II, Abinadi ja Alma vanem. Lisaks leiad sa ülevaateid sellistest suurtest kelmidest nagu kuningas Noa ja Amulon. Kõige tähtsam on aga see, et sa leiad suurepäraseid selgitavaid jutlusi ja paeluvalt kirjeldavaid lugusid Jeesuse Kristuse evangeeliumist.

Moosia raamat algab umbes 130 a eKr ja lõppeb umbes 91 a eKr. See ei ole siiski üks pidev jutustus. Oma lühenduses põimis Mormon omavahel kokku lood kolmest üksteisega seotud nefilaste rühmast:

- Sarahemla nefilased (Moosia 1–8; 25–29)
- nefilased, kes naasid Seenifi järel Nefi maale (Moosia 9–22)
- Alma vanem ja tema pöördunuterühm (Moosia 23–24).

Järgnev skeem kirjeldab seda osa Mormoni Raamatu loost, mida hõlmab Moosia raamat (vt üksikasjade osas „Mormoni Raamatu kronoloogiline tabel”, lk 193).

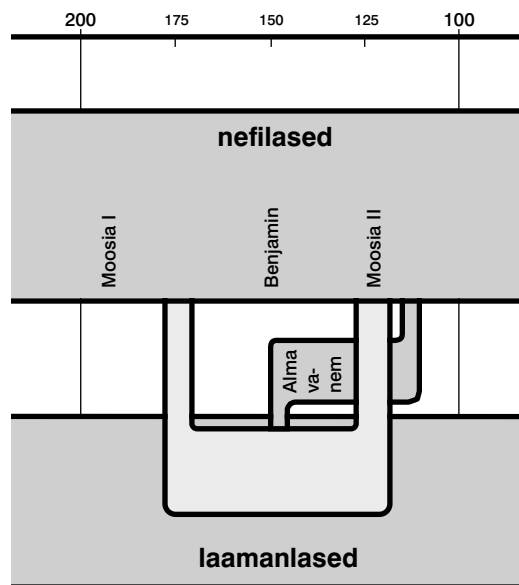

Kas sa oled kunagi mõtisklenud, milline oleks sinu elu ilma Piibli ja Mormoni Raamatuta? Mida sa teaksid selle maise elu eesmärgist ja sellest, mida oodata pärast surma? Just nagu Mormoni Raamat on meile kindel tunnistaja, et Joseph Smith oli Jumala prohvet, nii tunnistasid Nefi plaadid ja vaskplaadid nefilastele, et nende esivanemad lahkusid tõepoolest Issanda juhtimisel Jeruusalemma maalt.

Lugedes Moosia 1–5, pea meeles, et Issanda õpetusi ei antud selleks, et kutsuda pahelisi inimesi meelearandusele. Need nefilased olid kuulekad käskudele ja ustavad oma lepingutele ning sellepärast tahtis kuningas Benjamin anda neile uue nime (vt Moosia 1:11). Uuri, mis see uus nimi oli ja kuidas sina võiksid saada sama õnnistuse.

Pühakirjade mõistmine

Moosia 1

Kaitsma (s 5) – eriliseks ots-tarbeks säästma

Saladused (s 5) – tõed, mida saadakse teada üksnes usu ja ilmutuse kaudu

• **Langenud pikkamööda** (s 5) – vähehaaval eemale jäänud

• **Vajalik** (s 9) – õige, soovitatav

• **Läkitus** (s 10) – teadaanne, avaldus

Eraldada (s 11) – ära tunda
Abielurikkuja (s 13) – ebaus-
tav lepingutele ja lubadustele,
kõlblusetu

Endile tõmbama (s 17) – ära
teenima

Pühakirjade uurimine

Uuri Moosia 1. peatükki ning täida ülesanded A ja B.

A Pane kirja päevikusissekanne

Oleta, et sa oled kuningas Benjamini poeg, Moosia II. Uuri pühakirjakohta Moosia 1:1–8 ja pane seejärel oma vihikusse kirja päevikusissekanne, mis võtab kokku nõuanded, mis su isa andis sulle nendes salmides. Lisa kindlasti vähemalt kaks tähtsat põhimõtet, mida ta õpetas pühakirjade kohta.

B Koosta küsimustik

Vaata üle Moosia 1:11–18 ja pane kirja vähemalt kolm küsimust: üks salmide 11–12 alusel, üks salmide 13–15 alusel ja üks salmide 16–18 alusel. Lisa kindlasti vastused.



Moosia 2 Jumala teenimine



© 1967 Bill L. Hill

Kui kuningas Benjamini elu lähenes lõpule, soovis ta kõneleda oma rahvale evangeeliumist ja teatada, kes on nende uus kuningas. Kuningas Benjamini kõne algab Moosia 2. peatükis ning kestab 3. ja 4. peatükis. See vägev jutlus võib aidata meil evangeeliumist aru saada. Pea

meeles, et seda jutlust ei peetud ebaustavatele liikmetele, vaid rahu elavatele inimestele. Kuningas Benjamini inimesed olid ustavad liikmed, kes olid valmis astuma järgmist sammu oma teel vaimse taassünni poole (vt Moosia 1:11; 5:7).

Uurides kuningas Benjamini jutlust, pane tähele tema toodud põhjuseid, miks tuleks püüda saada „pühaks läbi Issanda Kristuse lepituse“ (Moosia 3:19).

Pühakirjade mõistmine



Moosia 2

Naljatlema (s 9) – tähtsuse-
tuks pidama

Pühitsema (s 11) – pühäl ees-
märgil ametisse asetama

Koormatud (s 14) – vaevatud
Kasutu (s 21) – tulutu, vääritud
Otsustama (s 33) – soovima,
tahtma

Moosia 2:16–17 – Miks nõuab Issand, et me teeniksime üksteist?

Esimese Presidentkonna endine liige, president Marion G. Romney, õpetas:

„Teenimine ei ole miski, mida selles elus kuidagimoodi korda saata, et pälvida õigust elada selestilises kuningriigis. Teenimine on just see kiudaine, millest ühendatud elu selestilises kuningriigis on moodustatud.

Teades, et teenimine on see, mis pakub meie Taevaisale rahuldust, ning teades, et me tahame olla seal, kus Tema on ja nagu Tema on, miks me peame siis ootama käsku, et teineteist teenida? Oh seda hiilgavat päeva, mil kõik need asjad tulevad loomupäraselt puhtast südamest. Sel päeval pole vaja mingit käsku, sest me teame omast käest, et me oleme tõeliselt õnnelikud ainult siis, kui me teenime omakasupüüdmatult“ (Konverentsikõned, okt 1982, lk 135; või *Ensign*, nov 1982, lk 93).

Moosia 2:20–24 – Miks ütles kuningas Benjamin, et me oleme „kasutud teenijad“?



Kuningas Benjamin tõi kaks põhjust, miks me oleme kasutud. Esiteks on kõik, mis meil on ja kes me oleme, võimalik üksnes tänu elu annile, mille Jumal on andnud kõikidele oma lastele (vt Moosia 2:23). Me võlgname Talle oma elu eest. Teiseks, parasjagu, kui me oleme kuulekad, „ta kohe õnnistab teid ja seepärast on ta tasunud teile. Ja te olete ikka veel tema võlglased“ (s 24). Kõige tähtsam nendest õnnistustest on loomulikult lepituse and. Hind, mida Jeesus Kristus maksis, et meid patust ja surmast lunastada, on piiritu, selline, mida me ei suuda kunagi tagasi maksta. Me ei peaks siiski arvama, et Jumal kõrvutab kõike meie heaks tehtut sellega, mida me teeme Temale. Ta armastab meid ja tunneb heameelt igast meie teenimis- ja kuuletumispüüdest.

Moosia 2:27–28 – Mida tähendab „puhastada oma riided teie verest“?

Muistses Iisraelis oli kogukonnal tavaks ehitada torn, kuhu pandi valvur, kes hoiataks inimesi läheneva hädaohu eest. Kui valvuril ei õnnestunud hoiatada, et vaenlane on tulemas, vastutas ta rünnakus kaotatud elu eest, ehk Vana Testamendi sõnul olid

valvuri käed ja riided nende „verega“ koos. Kuningas Benjamin mõistis, et tema kutse prohveti ja kuningana sarnanes tornis oleva valvuri omale (vt Hesekiel 33:1–9). Kui tal ei õnnestu õpetada ja tunnistada ustavalt ning hoiatada inimesi meelt parandama, oleksid tema riided (vaimses mõttes) nende „verega“ koos (vt ka Jaakob 1:18–19).

Pühakirjade uurimine

Uuri Moosia 2. peatükki ja täida ülesanded A–C.

A Pane kirja iseloomustus

1. Vaata üle Moosia 2:9–16 ja kirjuta iseloomustus, milline juht oli kuningas Benjamin, lisades sellele kõik omadused, mis sa nendest salmidest leiad.
2. Miks sa tahaksid elada kohas, kus valitseb selline kuningas?

B Pühakirjakoha valdamine – Moosia 2:17

Kuningas Benjamin selgitas, et kui me teenime teisi, teenime me tegelikult Jumalat.

1. Mis sa arvad, miks nõuab Issand, et me teeniksime üksteist? (Otsi vajaduse korral abi „Pühakirjade mõistmise“ osast, kus käsitletakse Moosia 2:16–17.)
2. Kirjelda ühte korda, kui sa teenisid kedagi omakasupüüdmatult, ja räägi, millised olid sinu tunded.

C Mõtiskle kuningas Benjamini õpetuste üle

Kuningas Benjamini jutlus on täis tähtsaid õpetusi, mille üle peaks hoolikalt järele mõtlema. Uuri Moosia 2:18–41 ja vasta ükskõik millisele kolmele järgmistest küsimustest:

1. Kelle sõnu meenutab sulle pühakirjakoht Moosia 2:18 (vt Luuka 22:24–26)? Mida see õpetab sulle õigemeelsetest juhtidest?
2. Loe Moosia 2:20–24. Mil moel oleme me „kasutud teenijad“? Mis sa arvad, millised tunded on Jumalal meie vastu, kuigi me oleme „kasutud“?
3. Loe Moosia 2:25 ja Heelaman 12:4–13. Kuidas võib meid pidada vähemaks kui maa põrm?
4. Vaata üle Moosia 2:27–28. Miks tahtis kuningas Benjamin rääkida oma rahvaga veel viimast korda? Mida me peame tegema, et veenduda, et meie riided ei ole määratud oma ligimeste verrega? (Otsi vajaduse korral abi „Pühakirjade mõistmise“ osast, kus käsitletakse Moosia 2:27–28.)
5. Mida tähendab tulla „avalikus mässus Jumala vastu“ (vt s-d 36–37)? Kirjelda vähemalt kahte olukorda, kus sinu vanune Kiriku liige võib olla „avalikus mässus“, ilma et ta pruugiks seda isegi mõista.
6. Salmides 38–41 räägib kuningas Benjamin „hirmsast olukorrast“ ja „röömsast olukorrast“. Mida kumbki väljend tähendab? Kes saavad olema kummaski olukorras?



Moosia 3. peatükis jätkub kuningas Benjamini oivaline jutlus oma rahvale. Rohkem kui sada aastat enne Kristuse sündi ilmus kuningas Benjaminile ingel, kes rääkis talle Päästja tulekust tähelepanuväärselt üksikasjalikult. Otsi selgitust, kus antakse meile teada, kuidas saab Päästja aidata meil naasta meie Taevase Isa juurde. Lugened seda peatükki, mõistad sa paremini, mida Kristus on teinud meie kõigi heaks.

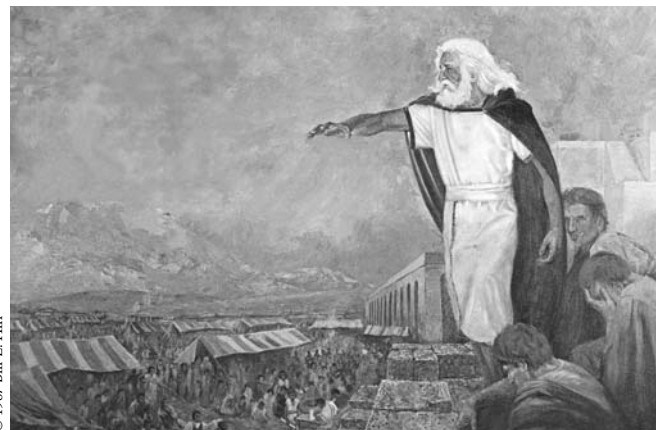

© 1967 Bill L. FHL

Pühakirjade mõistmine

Moosia 3

Rõõmusõnumid (s 3) – head uudised	• Piitsutama (s 9) – peksma piitsaga, mille otstes on teravad luu- või kivitükid
Kõigeväeline (s 5) – kõikvõimas	• Lepitama (s-d 11, 16) – vajalikku hinda maksuma
Savielamu (s 5) – füüsiline keha	• Kasutu (s 15) – väärtusetu
Ahastus (s 7) – kurbus, südamavalu, agoonia	• Alistuv (s 19) – meelsasti kuuletuv
	• Panema silm silma vastu (s 25) – seadma vastakuti

Moosia 3:15 – „Võrdkujusid ja märke“

Võrdkujud ja märgid on sümbolid, mis õpetavad ja tunnustavad suurtest tõdedest. Moosese seadus sisaldas palju sümboleid, mis õpetasid ja tunnustasid Päästja tulevases elust ja teenimistööst. Näiteks olid ohvriks toodud esmasündinud veatud isased lambad Jeesuse Kristuse kui Jumala Talle tulevase lepitusohvri sümboliks (võrdkujuks) ja meeldetuletuseks (märgiks) (vt Alma 25:15).

Moosia 3:19 – Kes on see „loomupärane inimene”, kelle me peame maha jätma?



Kaheteistkümne Apostli Kvoorumu endine liige, vanem Neal A. Maxwell, selgitas:

„Esiteks on loomupärane inimene „Jumala vaenlane” (Moosia 3:19). See tähendab, et selline inimene (mõistes või mõistmata täiel määral oma vastuseisu tähendust) on vastu Jumala lõppeesmärgile sees inimkonnaga, milleks on, nagu me teame, „tuua inimesele surematust ja igavene elu” (vt Moosies 1:39).

Meie igaviku huvides pole loomupärane inimene seega ka meie sõber, olgugi et me võime end temaga aeg-ajalt päris koduselt tunda ...

Selle asemel, et saada pühaks, kes on lapsesarnane ja nõus alistasuma meie igavesele Isale, on loomupärane inimene mässumeelne ega muuda otsust jääda enda valitud rajale. Ta on lapsik, mitte lapsesarnane.

Loomupärane inimene otsib kangekaelselt õnne süütegudest – milline hämmastavalt naiivne arusaam õnne olemusest ja universumist ...

Niisiis loomupärane inimene, kes püüab elada „maailmas ilma Jumalata” ja allub orjalikult oma loomusundidele, elab tegelikult „vastuolus õnne loomusega” (Alma 41:11) (Notwithstanding My Weakness [1981], lk-d 71–72).

Pühakirjade uurimine

Uuri Moosia 3. peatükki ja täida alljärgnevatest ülesannetest (A–C) kaks.

A Loetle tõsiasjad

Ingel rääkis kuningas Benjaminile Jeesuse Kristuse tulemisest.

1. Lugesed pühakirjakohta Moosia 3:1–8, loetle Kristuse kohta viis tähtsat tõsiasja.

B Keda Kristuse veri päästab?

Kui Jeesuse Kristuse lepitus ei oleks tasunud meie pattude eest, ei võiks me saada päästetud. Pühakirjakohas Moosia 3:11–18 toob kuningas Benjamin välja kolm inimrühma, keda Kristuse veri „lepitab”. Uuri neid salme ja kirjelda neid kolme liiki inimesi. Mida me peame kuningas Benjaminini sõnul tegema, et saada osa päästmisest, mis tuleb „Kristuse, Kõigeväelise Issanda, lepitavas veres ja selle kaudu” (s 18)?

C Pühakirjakoha valdamine – Moosia 3:19

Aitamaks sul mõista, kui tähtis on jätta maha loomupärane inimene ja saada pühaks, vasta pühakirjakohta Moosia 3:19 uurides järgmistele küsimustele:

1. Kes on „loomupärane inimene” ja miks ta on Jumala vaenlane? (vt 1 korintlastele 2:12–14; Alma 41:11; „Pühakirjade mõistmise” osa, kus käsitletakse Moosia 3:19)
2. Kuidas Püha Vaim meid „kutsub”?

3. Millist rolli mängib Jeesuse Kristuse lepitus, aidates sul saada pühaks? (vt Moosia 5:2; 27:25–26)

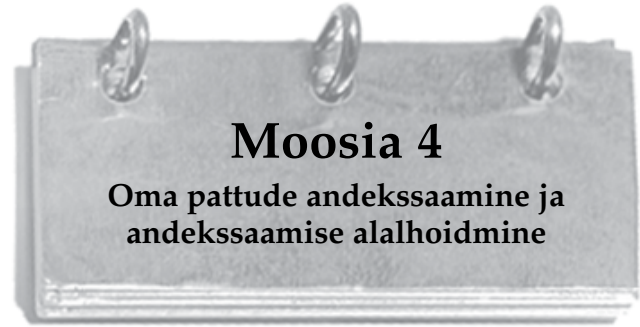

Pühakirjakohas Moosia 3:19 innustatakse meid jätma maha „loomupärane inimene” ja saama „pühaks läbi Issanda Kristuse lepituse”. Moosia 4. peatükis loed sa selle kohta, kuidas kuningas Benjaminini rahvas sellega edukalt hakkama sai. Kuningas rääkis neile seejärel, kuidas vältida saadud suure õnnetuse kaotamist. Otsi viise, kuidas kuningas Benjaminini sõnul tõeline pöördumine inimest muudab.

Kuningas Benjaminini kõne oma rahvale, mis algas Moosia 2. peatükis, jõuab lõpule Moosia 4. peatükis. Tea, et Mormon lihas mõned kuningas Benjaminini täiendavad õpetused Moosia 5. peatükile.

Pühakirjade mõistmine

Moosia 4

Heitis oma pilgu üle (s 1) – vaatas ringi

Lihalik olukord (s 2) – maine või langenud seisund

Oma kätt tagasi tõmbama (s 17) – aitamast keelduma

Hukka mõistma (s 22) – kõlbmatuks pidama

Himustama (s 25) – isekalt ihaldama

Vaja (s 27) – vajalik, oluline

Pühakirjade uurimine

Uuri Moosia 4. peatükki ning täida ülesanded A või B ja C või D.

A Analüüsi juhtunut

Kuningas Benjaminini õpetusi ellu rakendades kogesid inimesed märkimisväärset muutust.

1. Loe Moosia 4:1–3 ja vasta oma vihikus järgmises tabelis toodud küsimustele.

Mida nad mõistsid?

Mida nad palusid?

Mis oli selle tulemuseks?

2. Kuidas on nende inimestega juhtunu näide sellest, mida nad pidid tegema kuningas Benjaminini sõnul pühakirjakohas Moosia 3:19?

3. Kuidas sarnaneb see sellega, mida Lehhi nägi oma unenäos? (Vt 1 Nefi 8:10–12.)

B Leia loetelud

Kuningas Benjamin tahtis, et tema rahvas mõistaks, kuidas saada päästetud Jumala kuningriiki. Pühakirjakohast Moosia 4:1–3 on näha, et nad kogesid, mis tunne on saada oma patud andeks oma usu tulemusena.

1. Salmides 4–10 selgitab kuningas Benjamin täiendavalt, mis on päästmiseks vajalik. Uuri neid salme ja koosta oma vihikus üks loetelu täddest, mida me peaksime tema sõnul mõistma (vt s-d 5–7), ning teine loetelu põhimõtetest, millesse me peame tema sõnul kõigepealt „uskuma” ja mida me peame seejärel „tegema”, et päästetud saada (vt s-d 8–10).
2. Isegi pärast seda, kui meile on andestatud ja meid on puhtaks tehtud, pole alati kerge puhtaks jääda. Uuri salme 11–12 ja loetle, mida me peame kuningas Benjaminini sõnul tegema, et „saa[da] alati oma patud andeks”.
3. Salmides 12–16 lotleb kuningas Benjamin õnnistused, mis saavad meie omaks, „kui” me teeme seda, mida 11. salmis õpetatakse. Pane tähele, et „oma pattude andekssaamine” on vaid üks kuulekuse eest saadav õnnistus. Loetle tema mainitud õnnistused ning vali seejärel neist kaks ja selgita, miks need oleksid sinu jaoks ihaldusväärsed.

C Milline oleks nende vabandus?

Juuresolev pilt kirjeldab, mida mõtles kuningas Benjamin nendest, kes keelduvad vaestele andmast. Loe Moosia 4:17–25 ja lõpeta oma vihikus laused, mida võiks inimene kummaski olukorras öelda. Mida ütles kuningas Benjamin selle kohta, milline peaks nende hoiak tegelikult olema?



Ma ei jaga, sest ...



Ma ei saa jagada, sest ...

D Pühakirjakoha valdamine – Moosia 4:30

1. Visanda või joonista oma vihikusse loosung või pilt, mis väljendab mõtet, mida kuningas Benjamin õpetas pühakirjakohas Moosia 4:30.
2. Selgita, miks on sinu arvates tähtis „jälgida” oma mõtteid, sõnu ja tegusid.



Moosia 5

Kristuse lasteks saamine

Moosia 5. peatükis on kirjas nõuanded, mis kuningas Benjamin andis oma rahvale pärast oma jutlust Moosia 2–4. Pea meeles, et ta esitas oma jutluse selleks, et inspireerida häid ja kuulekaid inimesi veelgi õigemeelsemaks saama ja tõeliselt usule pöörduma (vt Moosia 1. peatüki sissejuhatus selles õpikus, lk 73). Otsi, millised kuningas Benjaminini nõuanded aitasid inimestel muutuda ja millise suurema õnnistuse nad said selle muutuse tulemusena.

Pühakirjade mõistmine

Moosia 5

Vajalik (s 3) – õige, soovitav : Hõivatud (s 15) – täis
Nimetus (s 8) – Kristuse nimi :

Moosia 5:7 – Miks meid kutsutakse Kristuse lasteks?

Meie Taevane Isa on meie vaimude isa (vt Heebrealastele 12:9). Meie maised isad on meie sureliku füüsilise keha isad. Oma suures jutluses selgitab kuningas Benjamin, et Jeesuse Kristuse lepitava ohverduse tõttu on Tema meie vaimse uuestisünni isa (vt Moosia 3:19; 5:7). Kuningas Benjaminini rahva südames esile kutsutud „vägev muutus” on võimas näide „uuesti sündimisest” (vt Moosia 4:2–3; 5:2; 27:24–26; Johannese 3:5). President Joseph Fielding Smith õpetas, et Kristusest „sai meie isa, kuna ta andis meile surematuse või igavese elu, kui ta suri ja ohverdas end ristil” (*Answers to Gospel Questions*, 4. kd, lk-d 178–179).

Moosia 5:8–15 – Mida tähendab „võtta enda peale Kristuse nime”?

Kaheteistkümnepäevase Apostli Kvoorum liige, vanem M. Russell Ballard, selgitas: „Ristimise kaudu võtame me enda peale Kristuse nime ja lubame teha seda, mida teeks Tema, mille juurde käib ka Jumala käskudele kuuletumine. Issand lubab omalt poolt saata oma vaimu meid juhutama, tugevdama ja trööstima [vt 2 Nefi 31:13; Moosia 18:8–10]. Kõige tähtsam on vast see, et Ta lubab ka andeks anda need meie patud, millest me tõeliselt meelt parandame [vt 2 Nefi 31:17]. Nende patud, kes lähevad ristimisvetesse, pestakse ära sõna otseses mõttes. Nad väljuvad ristimisbasseinist patuta ja puhtana nagu päeval, mil nad sündisid” (*Our Search For Happiness* [1993], lk 90).

Kristuse nime enda peale võtmine ei ole mingi ühekordne sündmus. Kaheteistkümnepäevase Apostli Kvoorum tegevjuht, vanem Boyd K. Packer, ütles: „Mõned mõtisklevad, ega nad liiga varakult ristitud saanud. Kui nad vaid võiksid nüüd ristitud saada ja uuesti otsast alata. See ei ole aga vajalik! Sakramenditalituse läbi uuendate te ristimisel tehtud lepinguid. Kui te täidate kõik meelearanduse tingimused, ükskõik kui rasked need ka pole,

võite te saada andeks ja teie üleastumised ei tee teile enam mee-
lehämi” (Konverentsikõned, apr 1997, lk 10; või Ensign, mai
1997, lk 10).

Pane tähele, kuivõrd erinev on evangeelium maisest mõttemaail-
mast. Näib, et paljud inimesed püüavad ühtviisi teada saada,
„kes nad on”. Kuningas Benjamin rõhutas, et palju tähtsamaks
küsimuseks on: „Kelle sa oled?” Kristuse nime enda peale võt-
mine tähendab kuuluda lepingu alusel Temale. Kui meie aeg
maa peal on läbi saanud, kutsutakse meid kas „Kristuse nime
järgi” (Moosia 5:9) ja me kuulume Temale (vt s 15), või me oleme
„kutsutud mõne teise nimega” ega kuulu Kristusele, vaid Saa-
tanale (s 10; vt Alma 5:38–39).

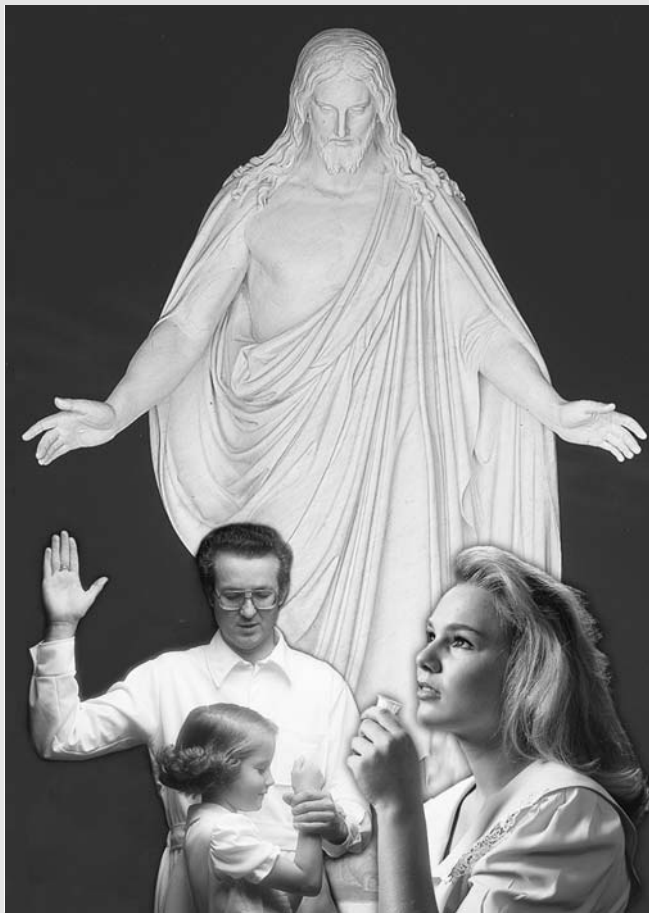

Pühakirjade uurimine

Uuri Moosia 5. peatükki ja täida ülesanne A.

A Selgita, mis juhtus

Moosia 5. peatükis kirjeldatakse mõningaid tähtsaid samme, mis on meile kõigile vajalikud Kristuse juurde tulemisel.

1. Joonista oma vihikusse järgnev skeem ja kirjuta lahtritesse küsimuste vastused. (Joonista lahtrid veidi suuremad.)

Mis oli see inimestele osaks saanud „vägev muutus” ja miks see muutus aset leidis? (vt Moosia 5:1–4)

Mida inimesed seejärel teha tahtsid? (vt Moosia 5:5–6)

Mis seejärel juhtus? (vt Moosia 5:7–9)

2. Pane kirja üks tänapäevane näide sellest, kuidas vaimselt Kristuse pojaks või tütreks saamine mõjutab selle inimese argielu.



Pannud kirja kõik need, kes tegid Kristusega lepingu, määras kuningas Benjamin oma poja Moosia (Moosia II) kuningriiki valitsema. Mis sa arvad, mida uus kuningas kõigepealt teeks? Moosia tegu võib tunduda sulle üllatav. Moosia 7. peatükis antakse ülevaade sellest, mis juhtus nefilastega, kes naasid Nefi maale, millest me lugesime pühakirjakohast Omni 1:27–30. Üksikasjalikumalt lugu loed sa peatükkidest Moosia 9–22.

Pühakirjade mõistmine

Moosia 6

Vajalik (s 1) – õige, soovitav

Moosia 7

Katsun (s 12) – püüan

Alluvuses (s-d 18, 22) – teiste võimu all

Otsustav (s 18) – tõhus

Agar (s 21) – innukas

Osavus (s 21) – petlikkus

Tökestama (s 29) – blokeerima

Moosia 7:1–6 – Kus asus Lehhi-Nefi maa Sarahemla maa suhtes?

Mingil hetkel pärast kuningas Moosia I (Kuningas Benjamini isa) Sarahemlasse saabumist soovis üks rühm inimesi Nefi maale naasta. Esimesel rühmal ei õnnestunud naasmine tüli tõttu (vt Omni 1:27–28). Teisel rühmal, keda juhtis Seenif, õnnestus end Lehhi-Nefi maal sisse seada (vt Omni 1:29–30; Moosia 7:9, 21). Umbes viiskümmend aastat hiljem saatis kuningas Moosia II ühe rühma Ammoni juhtimisel välja uurima, mis Seenifi rahva-
ga juhtus (vt Moosia 7:1–6). Leidmaks täiendavat teavet, vaata „Mormoni Raamatu paikade eeldatav asukoht (üksteise suhtes)” (lk 192).

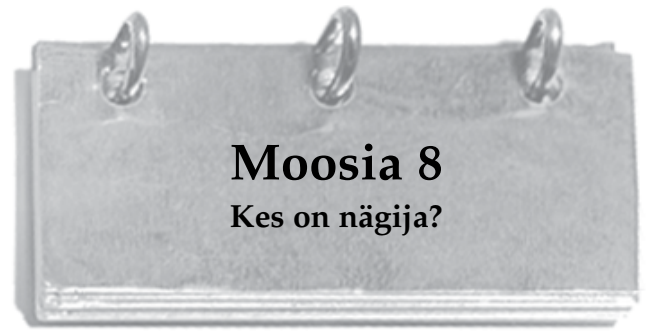
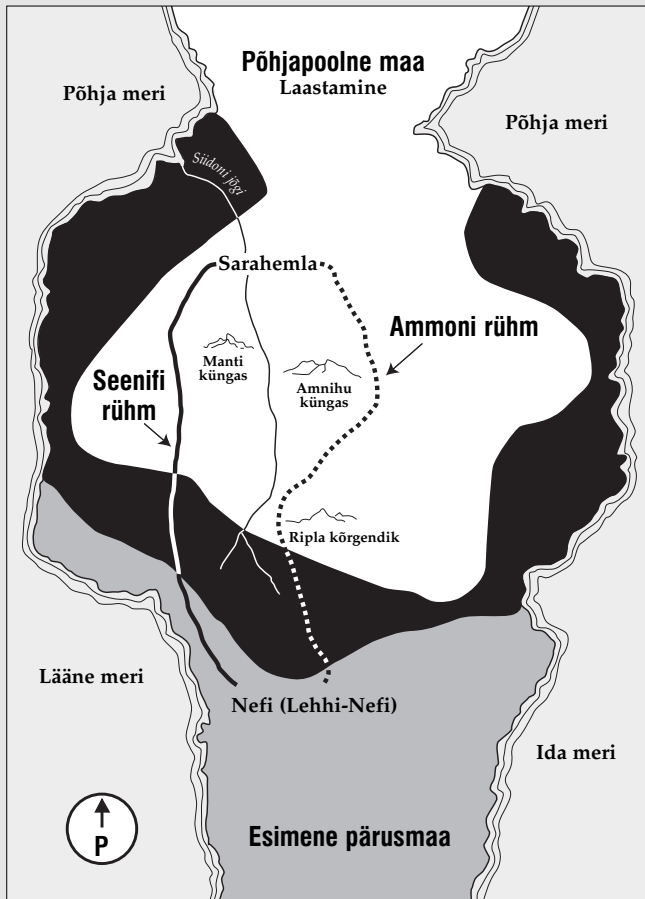

Moosia 8

Kes on nägija?

Moosia 7. peatükis selgitab kuningas Limhi lühidalt, mis juhtus tema rahvaga sellest ajast peale, kui tema vanaisa Seenif juhatas tolle nefilaste rühma Sarahemla maalt tagasi Lehhi-Nefi maale. Moosia 8. peatükis selgitab Ammon Limhile, kuidas muistseid ülestähendusi saab tõlkida ning mis vahe on prohvetil ja nägijal. Miks oli Limhil vaja seda teada saada? Kuidas see peatükk aitab sul rohkem hinnata tänaseid Kiriku juhte?

Pühakirjade mõistmine



Moosia 8

Kaetud roostega (s 11) – auk-lik, kahjustatud

Läbitungimatu (s 20) – kalk, õpetamatu

Tõlkijad (s 13) – Uurim ja Tummim

Moosia 8:16 – „Nägija on ilmutaja ja ka prohvet”

Me saame Ammoni kirjeldusest pühakirjakohas Moosia 8:13–18 teada, ei kuigi nii prohvet kui ka nägija kuulutavad mõlemad Jumala sõna, on nägijal Jumalalt ilmutuse saamiseks vahendid, mida iga prohvet endale ei saa (vt s 13). Ta mitte üksnes ei näe tulevikku, vaid näeb jumaliku selgusega ka möödunut ja varjatut (vt s 17). Nägija „näeb” Jumala väe läbi seda, mis ei ole nähtav tavalisele silmale (vt Mooses 6:35–36). Iga kord kui me toetame Kiriku juhte üldkonverentsi ajal, tunnustame me Kiriku Esimest Presidentkonda ja Kaheteistkümmet Apostli Kvoorumit prohvetite, nägijate ja ilmutajatena.



Pühakirjade uurimine



Uuri Moosia 6. ja 7. peatükki ning täida ülesanne A või B.

A Kirjuta omaenda ülestähendus

Kuningas Benjamin palus koostada ülestähenduse nende inimeste kohta, kes sõlmisid lepingu, et nad järgivad Jeesust Kristust (vt Moosia 6:1). Ka tänapäeval peame me Kirikus ülestähendusi. Iga Kiriku liikme kohta on koostatud ülestähendus, kus on kirjas sugulussuhted ja tähtsad kuupäevad. Just nagu kuningas Benjamini rahvas, nii oled ka sina pandud kirja kui keegi, kes on sõlminud lepingu Kristusega. Loetle mõned tähtsad sündmused, mis on sinu elus aset leidnud ja mis sind veel ees ootavad. Pane kirja juba aset leidnud sündmuste puhul ka kuupäevad.

B Kirjuta kiri

Oleta, et sa elasid Limhi ajal ja mõned sinu pere liikmed olid haiged ega kuulnud, kui kuningas Limhi oma rahvale kõneles. Uuri pühakirjakohta Moosia 7:17–33 ja kirjuta seejärel oma perele kiri, tuues üksikasjalikult välja Limhi õpetatud tähtsad põhimõtted. Selgita kindlasti järgmist:

1. Miks nad peaksid olema „lohutatud” (s 18)?
2. Miks lasid laamanlased neil inimestel Lehhi-Nefi maale naasta?
3. Milline on nende inimeste hetkeprobleemide tegelik põhjus?
4. Mida peavad inimesed tegema, et pääseda?

Pühakirjade uurimine



Uuri Moosia 8. peatükki ja täida alljärgnevatest ülesannetest (A–C) kaks.

A Sõnum ja kaart

Limhi rääkis Ammonile rühmast, kes saadeti põhja poole Sarahemlat otsima. Nad ei leidnud Sarahemlat ja avastasid selle asemel jeredlaste maa (kutsutud ka Põhjapoolseks maaks või Laastamiseks).

1. Joonista oma vihikusse sarnane kaart, mis on ära toodud „Pühakirjade mõistmise“ osas, kus käsitletakse Moosia 7:1–6, ning märgista sellel joonega, mis teed pidi võis see otsijate rühm minna (vt ka kaarti lk 192).
2. Oleta, et sina oled selle rühma juht. Uuri pühakirjakohta Moosia 8:7–11 ja kirjuta sõnum sellest, mis sa eest leidsid.

B Räägi, milline tähendus on sellel tänapäeval

1. Uuri pühakirjakohta Moosia 8:13–18 ja kirjelda ande, mis kuningas Moosial olid nägijana, mistõttu ta oli enam kui prohvet (otsi vajaduse korral abi „Pühakirjade mõistmise“ osast, kus käsitletakse Moosia 8:16).
2. Vaata üle mõned hiljutised sõnumid, mis me oleme saanud oma tänapäeva prohvetitelt, nägijatelt ja ilmutajatelt (konverentside kõnedes, Kiriku ajakirjade ja ajalehe artiklites või muudes olemasolevates allikates) ning kirjelda mõningaid tõdesid ja ohtusid, mida nad „näevad“, mida enamik inimesi maailmas ei näe.



Moosia 9–10 Seenifi ülestähenduse algus

Lugedes Moosia 9–24, pea meeles, et maa eri paigus elas kaks ja vahel kolm erinevat nefilaste rühma (vt juuresolevat illustratsiooni ja Mormoni Raamatu kronoloogilist tabelit lk 193).

Pea meeles, et Issand hoiatas Moosia I, et ta võtaks õigemeelsed, kes tahavad temale järgneda, ja „põgeneks Nefi maalt“ (Omni 1:12). Ta avastas oma rahvaga inimrühma, kes elas maal, mida nad kutsusid Sarahemlaks. Temast sai lõpuks nefilaste ja Sarahemla rahva ühise rühma kuningas. Moosia I ametijärglasteks olid tema poeg Benjamin ja poja-poeg Moosia II.

Mõni aeg pärast seda, kui Moosia I Sarahemlasse saabus, juhatas Seenif ühe nefilaste rühma Nefi maale tagasi (vt Omni 1:27–30; Moosia 7:21). Seal rajas ta laamanlaste seas oma asunduse ja sai selle kuningaks. Moosia 9–22 on võetud Seenifi ülestähendusest. See aruanne hõlmab rohkem kui viitkümmend aastat ja sellele on lisatud Seenifi järeltulijate, tema poeg Noa ja poja-poeg Limhi aruanded. Sa loed ka Abinadist ja Alma vanemast, kahest suurest prohvetest, kelle missioon algas ja lõppes väga erinevalt.

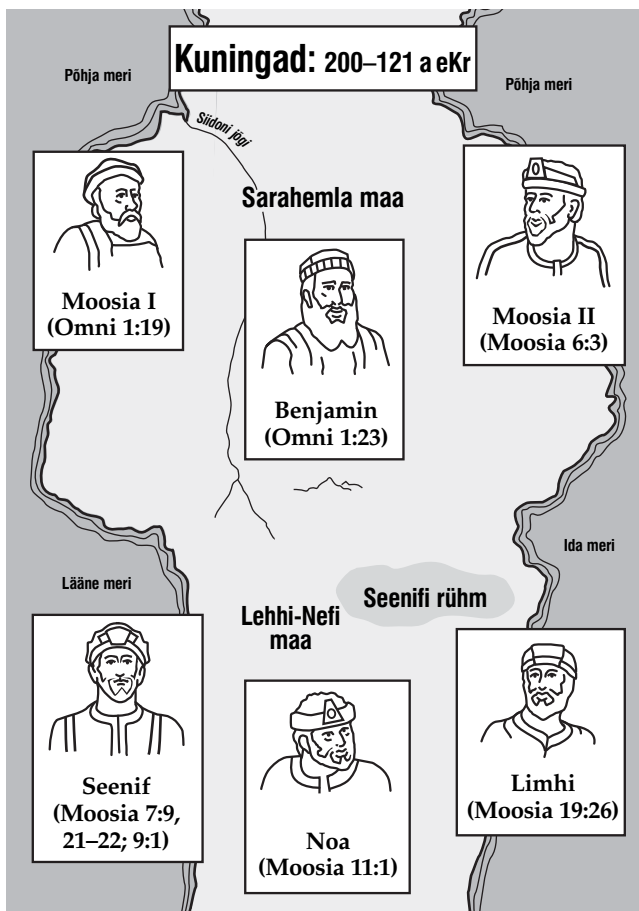

Pühakirjade mõistmine

Moosia 9

Esimene pärusmaa (s 1) – esimene koht, kuhu nad elama asusid pärast Ameerikasse jõudmist
Üliagar (s 3) – liiga innukas
Tabama (s 3) – karistama, vaevama

Meeleolu (s 5) – suhtumine, tahe
Elama ülekuülluses (s 12) – tarbima liigsel määral
Lein (s 19) – suur kurbus

Moosia 10

Niuded (s 8) – talje

Moosia 10:11–18 – Valede pärimuste ohtlikkus

Oma isadelt saadud valede pärimuste tõttu õhutasid laamanlaste oma lastes „igavest vihavaenu“ nefilaste vastu (vt Moosia 10:13–17). Pühakirjakohas Moosia 10:11–18 selgitatakse järgneva prohvet Joseph Smithile antud ilmutuse paikapidavust: „See paheline tuleb ja võtab inimlastelt ära valguse ja tõe, sõnakuulmatuse kaudu ja nende isade pärimuste tõttu“ (ÖL 93:39).

Kaheteistkümnepäevase Apostli Kvoorumi liige, vanem Richard G. Scott, õpetas, kuidas hoiduda evangeeliumi valguse kaotamisest valede pärimuste tagajärjel:

„Uurige hoolikalt pühakirju ja prohvetite nõuandeid, et mõista, kuidas elada nii, nagu tahab Issand. Hinnake seejärel igat oma eluvaldkonda ja tehke vajalikud parandused. Paluge abi kelleltki, kellest te lugu peate, kellel on õnnestunud lükata kõrvale

mõned sügavad veendumused või pärimused, mis ei ole kooskõlas Issanda plaaniga. Kui teil on kõhkluksi, küsige endalt: „Kas see on see, mida Päästja minult ootab?“ ...

Ma tunnistan, et te eemaldate õnne teel olevad takistused ja leiote suuremat rahu, olles kõigepealt truu oma liikmestaatusele Jeesuse Kristuse Kirikus ja rajades oma elu Tema õpetustele. Seal, kus perekondlikud või rahvuslikud pärimused ja tavad on vastuolus Jumala õpetustega, jätke need kõrvale. Seal, kus pärimused ja tavad on kooskõlas Tema õpetustega, tuleks neid kalliks pidada ja järgida, et teie kultuur ja pärand võiksid säilida. Ühte pärandit ei pea te kunagi muutma. See pärand kaasneb Taevaisa tütreks või pojaks olemisega. Leidmaks õnne, ohjake oma elu selle pärandi alusel” (Konverentsikõned, apr 1998, lk-d 112, 114; või *Ensign*, mai 1998, lk 86–87).



Pühakirjade uurimine

Uuri Moosia 9. ja 10. peatükki ning täida ülesanne A või B.

A Tule, kuula prohveti häält

Moosia 9. peatüki lugu annab vastuse väga kaasaegsele küsimusele: Mis kasu on elavast prohvetist, kui me ei kuula, mida ta ütleb?

1. Vaata üle Omni 1:12–13 ning selgita, kes juhatas nefilased Nefi maalt Sarahemlasse ja *miks*.
2. Vaata üle Moosia 9:1–3 ning selgita, kes juhatas need nefilaste rühmad tagasi Nefi maale ja *miks*.
3. Uuri Moosia 9:4–19 ja võta kokku, mis juhtus nefilastega, kes naasid Nefi maale.
4. Mida nende kogemused laamanlastega õpetavad sulle sellest, miks Issand neil algselt lahkuda käskis?
5. Kirjelda, milline muutus neis inimestes aset leidis, alates Moosia 9. peatüki 3. salmist kuni salmideni 17–19, ja kuidas see muutus nad päästis.
6. Seenifi rahvas sai selle tähtsa õppetunni, kuid nad oleksid võinud sõda vältida ja säästa paljude elu, kui nad oleksid vaid järginud oma prohvetit, Moosia I, ja jäänud Sarahemla maale. Mõtle, millist nõu oled sa kuulnud elavat prohvetit hiljuti Kirikule andmas. Loetle kolm põhimõtet, mida ta on meid järgima õhutanud, ja selgita, milliseid probleeme saad sa enda arvates vältida, kui sa tema nõu järgid.

B Rakenda Issanda nõuannet oma elus

Pühakirjakohas Moosia 10:11–18 on loetelu laamanlaste valedest pärimustest (tõekspidamistest), mida nende lastele õpetati ja mis tekitasid neis viha nefilaste vastu.

1. Kirjelda iga järgmise sündmuse puhul, milline oli laamanlaste vale tõekspidamine või tõlgendus, ja seejärel selgita, mis juhtus tegelikult:
 - a. Jeruusalemmast lahkumine
 - b. mere ületamine

- c. Tootatud maale (või esimesele pärusmaale) saabumine
- d. Nefi ja kõikide ustavate inimeste põgenemine Laamani ja Lemueli juurest kõnnumaale.

2. Vaata üle vanem Scotti avaldus „Pühakirjade mõistmise” osas, kus käsitletakse Moosia 10:11–13. Selgita, mida sa pead tegema, et määrata kindlaks, millised sinu kultuuri või rahva tavad või kombad ei ole kooskõlas Jeesuse Kristuse evangeeliumiga.

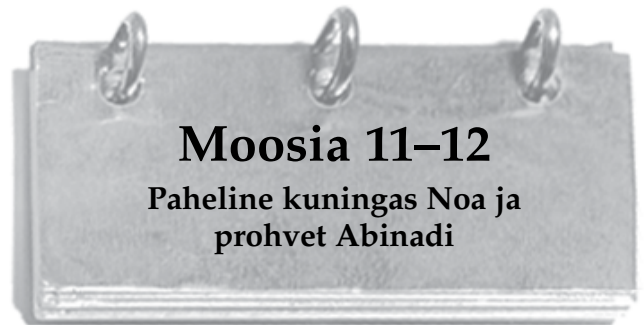

Mis vahe sel on, kui inimestel on õigemeelsed juhid? Mõttele sellele, mis juhtus õigemeelse kuningas Benjamini rahvaga peatükkides Moosia 1–5. Mis sinu arvates juhtus Seenifi rahvaga, kui nad olid pahelise kuningas Noa valitsuse all? Lugesed Moosia 11–12, pane taas kord tähele, kui palju mõjutavad juhtide suhtumine ja teod nende rahva elu. Jälgi ka, milline mõju oli sellele rahvale Abinadi vapral tunnistusel.

Pühakirjade mõistmine

Moosia 11

Liignaised (s 2) – seaduslikud abielunaised, kes on madalast seisusest ja kellel on vähem õigusi kui tavalisel abielunaisel

Hooramine (s-d 2, 6) – suguline patt

Nuumloomad (s 3) – noorloomad, keda kasvatatakse liha pärast

Rinnatis (s 11) – umbes rinnuni ulatuv sein

Hoorad (s 14) – kõlblusetud naised

Joomar (s 15) – keegi, kes joob liiga palju alkoholi, joodik

Moosia 11:2 – Kuningas Noal oli „palju naisi ja liignaisi”

Tol ajal oli Issand mitmenaisepidamise ja liignaise võtmise ära keelanud (vt „Pühakirjade mõistmise” osa, kus käsitletakse Jaakob 2:23–30, lk 57).

Moosia 12

Näljahäda ja katk (s 4) – nälj ja haigus	Sisse rääkima (s 19) – vahele jääma, end paljastama
Tumm (s 5) – kõnevõimetus	Moonutama (s 26) – muutma, rikkuma
Paljastama (s 8) – ilmsiks tegema, avalikustama	

Moosia 12:31–32 – „Kas päästmine tuleb Moosese seaduse kaudu?”

Abinadi küsis kuningas Noa pahelistelt preestritelt, „kas päästmine tuleb Moosese seaduse kaudu” (Moosia 12:31). Nad vastasid, et inimene võib saada päästetud, kui ta elab Moosese seaduse järgi. See lause on aga vaid osaliselt õige. Abinadi annab täielikuma vastuse pühakirjakohas Moosia 13:27–35.

Pühakirjade uurimine

Uuri Moosia 11. ja 12. peatükki ning täida alljärgnevatest ülesannetest (A–C) kaks.

A Lõpeta loetelu

- Leia pühakirjakohas Moosia 11:1–15 järgmised sõnad ja kirjuta seejärel iga sõna kohta lause, selgitades, kuidas kuningriik Noa võimule tulles muutus:
 - käsud
 - naised
 - patustamine
 - üks viiendik
 - preestrid
 - ebajumalaid kummardavad
 - ehitised
 - torn
 - prassiv elu
 - vein.
- Loetle mõned erinevused kuningas Noa ja kuningas Benjamini vahel, kellest sa lugesid peatükkides Moosia 1–2. Keda sa tahaksid meelsamini oma juhiks? Miks?

B Võrdle prohvetlikke kuulutusi

Issand kutsus Abinadi kuningas Noad ja tema rahvast hoiatama, et nad parandaksid meelt või vastasel juhul järgnevad teatud karistused.

- Uuri pühakirjakohta Moosia 11:20–25 ja leia ütlused „kui nad oma meelt ei paranda” ja „kui see rahvas ei paranda meelt”. Loetle neli karistust, mis pidid Abinadi sõnul rahvast tabama, kui nad meelt ei paranda.
- Mida kuningas Noa ja ta rahvas tegid, kui nad kuulsid Abinadi sõnumit? (Vt Moosia 11:26–29.)
- Me loeme Moosia 12. peatükist, et kahe aasta pärast saatis Issand Abinadi uuesti rahvale ette kuulutama. Uuri pühakirjakohta Moosia 12:1–7 ja loetle, mis leiab Abinadi sõnul selle rahvaga aset tulevikus.
- Kuidas kindel kõneviis eristab Abinadi teist prohvetlikku kuulutust tema esimesest hoiatusest pühakirjakohas Moosia 11:20–25?
- Loe Moosia 12:8 ja selgita, mida ütles Issand seejärel Abinadile selle kohta, mis juhtub selle rahvaga seekord, „kui nad oma meelt ei paranda”.

C Leia kaasaegne rakendus

Pühakirjakohas Moosia 12:9–37 lugesid sa Abinadi vahistamisest ning sellest, kuidas kuningas Noa ja ta preestrid asusid tema üle kohut mõistma.

- Vaata üle salmid 9–16 ja selgita, mis oli sinu arvates tegelik põhjus, miks inimesed olid Abinadi peale vihased. Kuidas võib see käia meie aja kohta, kui mõnel liikmel võib olla raskesti prohveti antud nõu tunnistamisega?
- Millised põhjused tõi Abinadi pühakirjakohas Moosia 12:27 selle kohta, miks preestrid ei mõista pühakirju? Loe ka 1 korintlastele 2:11–14 ja selgita, mida need kaks pühakirjakohta õpetavad selle kohta, kuidas pühakirjade uurimisest kõige rohkem kasu saada.



Kui Issand annab meile mingi ülesande, annab Ta meile ka vää selle täitmiseks (vt 1 Nefi 3:7). Abinadi ülesandeks oli kutsuda kuningas Noa ja tema rahvas meeleparandusele. Moosia 13–14 loed sa imepärasest viisist, kuidas Issand aitas Abinadil seda ülesannet täita. Lugesid tema julget tunnistust, kujuta ette, kuidas Abinadi õpetab seda tänastele mõjuvõimsatele poliitikutele. Mis sa arvad, kuidas nad teda kohtleksid? Me loeme Moosia 14. peatükist, et Abinadi tsiteeris Jesaja 53. peatükki, kus kirjeldatakse hinda, mida Kristus maksab meie pattude eest, ja kui tänamatult inimesed sellesse andi suhtuvad. Mis sa arvad, miks otsustas Abinadi seda peatükki pahelistele preestritele tsiteerida?

Pühakirjade mõistmine

Moosia 13

Hull (s-d 1, 4) – vaimuhaige	Toimingute seadus (s 30) – Moosese seaduse tavandid ja talitused
Pühitsema (s 19) – pühaks muutama	
Himustama (s 24) – midagi liigselt või isekalt ihaldama	

Moosia 13:10 – „Võrdkuju ja vari asjadest, mis tulevad”

Võrdkujud ja varjud on sümbolid ja meeldetuletused, mis õpetavad ja tunnistavad tähtsamatest tõdedest (vt „Pühakirjade uurimise” osa, kus käsitletakse Moosia 3:15, lk 69). Abinadi hoiatas kuningas Noad ja tema preestrid, et ükskõik mida nad temaga teevad, on see selle „võrdkuju” või sümbol, mis juhtub nende endi ja teistega. Selle prohvetliku kuulutuse täitumisest loed sa hiljem Moosia 19. ja Alma 25. peatükis.



Moosia 13:27–28 – „Päästmine ei tule üksnes seaduse läbi”

Pühakirjakohas Moosia 13:27–28 parandab Abinadi kuningas Noa preestrite eksiarvamust (vt Moosia 12:31–32). Ta õpetab, et ainuüksi Moosese seadusele kuuletumine ei too neile päästmist. Neil kõigil oli vaja, et Päästja teeks lepituse (tasuks) nende pattude eest või muidu „peaksid nad möödapääsmatult hukkuma, hoolimata Moosese seadusest”.

Vanem Bruce R. McConkie, kes oli Kaheteistkümne Apostli Kvoorumu liige, kõrvutas sama õppetundi meie ajaga:

„Vaadelgem õige tänapäevast juhtumit. Oletame, et meil on pühakirjad, evangeelium, preesterlus, Kirik, talitused, organisatsioon ja isegi kuningriigi võtmed – täpisealt kõik see, mis meil on praegu – ja ometi puuduks Kristuse lepitus. Mis siis saaks? Kas me võiksime saada päästetud? Kas kõik meie heated päästaksid meid? Kas meile tasutaks meie õigsuse eest?

Kohe kindlasti mitte. Ainuüksi meie teod meid ei päästa, olgu need kui tahes head. Meid päästetakse, kuna Jumal saatis oma Poja Ketsemanis ja Kolgatal oma verd valama, et kõik võiksid olla Tema läbi lunastatud. Meid päästetakse Kristuse vere läbi (Apostlite teod 20:28; 1 korintlastele 6:20).

Parafraseerides Abinadi: „Päästmine ei tule üksnes Kiriku läbi; sest kui ei oleks lepitust, mis antakse Jumala armust tasuta annina, siis peaksid kõik inimesed möödapääsmatult hukkuma, ja seda hoolimata Kirikust ja kõigest selle juurde kuuluvast” (Doctrines of the Restoration: Sermons and Writings of Bruce R. McConkie, toim Mark L. McConkie [1989], lk 76).

Moosia 14

Kuju ega nägusust (s 2) – harukordset ilu ega veetlevust

Lugu pidama (s 3) – hindama, austama

Karistus, et meil oleks rahu (s 5) – karistus, mida Kristus kandis, mis toob meile rahu

Vermed (s 5) – peksmise või piitsutamise tagajärjel saadud haavad; Tema kannatused ja valu

Hingevaev (s 11) – kannatus, valu

Eestkostet tegema (s 12) – kaitsma, kellegi eest paluma

Pühakirjade uurimine

Uuri Moosia 13. ja 14. peatükki ning täida ülesanded A ja C ning B või D.

A Kirjuta kiri

Kujuta ette, et sa oled kuningas Noa õukonnas teenija ja oled kohal, kui Abinadi kohtu ette tuuakse. Kirjuta pühakirjakohast Moosia 12:17–14:12 õpitu alusel vihikusse kiri, kus sa kirjeldad juhtunut oma sõbrale. Lisa kindlasti kokkuvõtte sellest, mida ütles Abinadi ja mida ta ette kuulutas. Kirjelda ka kuninga ja tema preestrite reageeringut ning kõike ebatavalist, mis aset leidis. Pane lõpetuseks kirja, milline mulje jäi sulle Abinadist. Sa võid koostada selle kirja alusel mõne tulevase sakramendikõne.

B Kümme käsku ja tänapäev

Pühakirjakohas Moosia 12:34–13:24 tsiteerib Abinadi kuningas Noale ja tema preestritele kümnet käsku.

1. Leia ja märgista kõik kümme käsku oma pühakirjades (leidmaks täiendavat abi, võrdle 2 Moosese 20:3–17).
2. Vali kolm käsku ja kirjuta igaühe kohta lõik, kus sa kirjeldad, kuidas sinu naabruskond või ümbruskond muutuks, kui kõik usuksid sellesse käsusse ja elaksid selle järgi.

C Analüüsi Abinadi vastust

Abinadi küsis pahelistelt preestritelt, kas inimene võib saada päästetud, kui ta elab Moosese seaduse järgi (vt Moosia 12:31–32). Nad vastasid, et inimene võib saada päästetud, kui ta järgib seda seadust. Seejärel selgitas Abinadi, miks see vastus pole täiesti õige (vt Moosia 12:33–13:26). Ta oli nõus, et Jumala käskudest, sealhulgas Moosesele antud kümnest käsust kinnipidamine on küll vajalik, kuid sellest ei piisa. Seejärel esitas ta väga tähtsa õppetunni. Uuri Moosia 13:27–35 ja vasta järgmistele küsimustele:

1. Mida ütles Abinadi selle kohta, mis juhtub Moosese seadusega tulevikus?
2. Mis oli Moosese seaduse eesmärk? (Vt s-d 29–30.)
3. Mida püüdis Issand neile õpetada Moosese seaduse talituste ja ohverduste kaudu? (Vt s-d 31–35.)
4. Miks seadusest endast ei piisanud kellegi päästmiseks? (Vt ka Roomlastele 3:20, 23; 2 Nefi 2:5–7.)
5. Kuidas Abinadi selgitas Moosese seaduse tähtsusest käib ka meie aja evangeeliumiseaduste ja –talituste kohta? (Vt „Pühakirjade mõistmise” osa, kus käsitletakse Moosia 13:27–28.)

D Sobita laused salmidega

Toetamaks oma õpetusi Päästja vajalikkusest, tsiteeris Abinadi mõnda prohvet Jesaja õpetust Jeesusest Kristusest.

1. Loe Moosia 14. peatükki ja kirjuta seejärel järgnevad laused oma vihikusse. Kirjuta iga lause järele salmi number, kust seda tõde leida võib.



- a. Ta suri koos pahelistega, kuigi Ta ei olnud midagi valesi teinud.
- b. Ta kannatas meie pattude eest ja Tema karistus tõi meile rahu.
- c. Enamik inimesi hülgas Ta, mis kurvastas Teda väga.
- d. Ta ei püüdnud end kaitsta ega omaenda elu päästa.
- e. Jeesus Kristus on õigemeelne teenija, kes päästab oma lepituse tõttu palju inimesi.

Moosia 15–16

Abinadi õpetab Jeesusest Kristusest ja selgitab, keda päästetakse

On sul kunagi olnud võimalust rääkida mõne teise kristliku kiriku liikmega sellest, milline on Jumal? Enamik teistest kristlikest kirikutest õpetab Kolmainususest, mis tähendab seda, et üks ja seesama Isik ilmub kolmel erineval kujul kas siis Isa Jumala, Jeesuse Kristuse või Püha Vaimuna. Näinud Isa ja Poega Pühas metsasalus, sai prohvet Joseph Smith teada, et Jumalus koosneb kolmest erinevast Isikust (vt Joseph Smith – Ajalugu 1:15–20; ÕL 130:22–23).

Moosia 15. peatükis õpetab Abinadi, et Jeesus on „Isa ja Poeg” ja et „nad on üks Jumal, jah, tõeline taeva ja maa Igavene Isa” (s-d 2, 4). See võib tunduda esialgu segadust tekitavalt, aga kui seda õigesti mõista, teeb see Jumaluse, eriti Jeesuse Kristuse kohta ilmsiks olulise tööga, mis jääb meile vahel kahe silma vahele. Vaata ette, et see tõde ei jääks sul märkamata, kui sa uurid Abinadi tunnistust.

Pühakirjakohas Moosia 15–16 jõuavad Abinadi õpetused kuningas Noa ja tema paheliste preestrite ees lõpule. Otsi tema selgitust selle kohta, kes Jeesuse Kristuse lepituse kaudu päästetakse ja keda ei lunastata. Nende peatükkide lõpus suudad sa paremini selgitada, mida me võime oodata, kui kogu inimkond üles tõuseb.

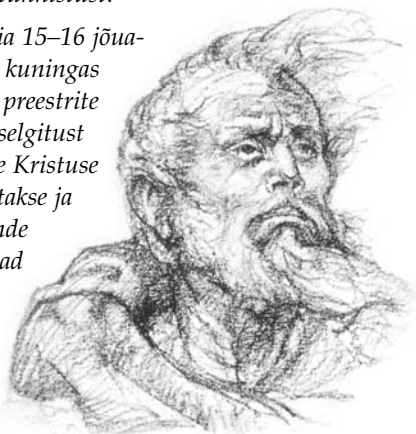

Abinadi

Pühakirjade mõistmine



Moosia 15

Liha allutama (s 2) – füüsiliselt kuuletuma

Eostama (s 3) – looma, elu

Salata (s 5) – hüljata

Eestkostet tegema (s 8) – kaitsma, kellegi eest paluma
Sugu (s 10) – lapsed, järeltulijad (antud juhul on tähendus sümbolne või vaimne)

Moosia 15:1–7 – Kuidas on Kristus nii Isa kui Poeg?

1916. aastal esitasid Esimene Presidentkond ja kaheteistkümne Apostli Kvoorum üksikasjaliku avalduse Isa ja Poja kohta (vt „The Father and the Son: A Doctrinal Exposition by the First Presidency and the Twelve”, James E. Talmage, *The Articles of Faith*, 12. tr [1924], lk 466–473). Järgnevalt on toodud mõned

näited sellest, kuidas Jeesus Kristus nende õpetuste kohaselt Isa kujutab:

1. Ta on kõige Looja ja seetõttu öeldakse Tema kohta paljudes pühakirjalõikudes „tõeline taeva ja maa Igavene Isa” (vt Moosia 15:4; 16:15; Alma 11:38–39; Eter 4:7).
2. Ta on Isaks kõikidele, kes võtavad vastu Tema lepitusohvri ja sõlmivad Temaga lepingu, et nad kuuletuvad Tema igavesele evangeeliumile (vt Moosia 5:7; 15:10–13; Eter 3:14; ÕL 25:1).
3. Ta on Isa „jumaliku volituse alusel”. See tähendab, et Päästjal on täielik volitus ja õigus oma Isa esindada, et kõigel, mida Ta teeb oma Isa tahte täidesaatjana, on jääv ja kohustav mõju, kuna selle on täide saatnud Isa valitud esindaja.

Moosia 15:21 – Mis on esimene ülestõusmine?

„Esimene ülestõusmine”, millele Abinadi viitas, algas Jeesuse Kristuse ülestõusmisega. Tol ajal tõusid üles paljud need, kes surid enne Teda, kes olid selestilise hiilguse väärilised. Kui Päästja tuleb jälle, juhatab Ta sisse niinimetatud esimese ülestõusmise koidiku, mil tõusevad üles teised, kes on surnud ja on selestilise hiilguse väärilised (vt ÕL 88:96–98). Esimene ülestõusmine kestab Millenniumi lõpuni (vt McConkie, *Mormon Doctrine*, lk 640).

Moosia 16

Hambaid kiristama (s 2) – hambaid vihast või valust krigistama

Petma (s 3) – pettusega meelitama

Lihalik, meeleline, kuratlik (s 3) – kehalistest naudingutest ja maistest himudest huvitunud
Rikutus (s 10) – surelikkus
Rikkumatus (s 10) – surematus

Pühakirjade uurimine



Uuri Moosia 15. ja 16. peatükki ning täida ülesannetest A–D kaks ja ülesannetest E–F üks.

A Tee õpetusest kokkuvõte

Uuri Abinadi sõnu pühakirjakohas Moosia 15:1–7 ning selgita, kuidas Jeesus on ühtlasi „Isa ja Poeg” (otsi vajaduse korral abi „Pühakirjade uurimise” osast, kus käsitletakse Moosia 15:1–7).

B Milline on küsimus?

Järgmised väljendid on võetud pühakirjakohast Moosia 15:8–9. Need salmid selgitavad, kuidas Jeesus Kristus vabastab meid patust ja surmast. Mõttele iga väljendi puhul, millisele küsimusele saaks sellega vastata.

Vastus	Milline on küsimus?
„Murrab surma ahelad”	
„Teha eestkoste inimlaste eest”	
„Täis kaastunnet”	
„Võtnud endale nende süü”	
„Rahuldanud õigluse nõuded”	

C Leia loetelu

Abinadi tõi näiteid nendest, kellele Jeesus Kristus on Isa eest.

1. Uuri pühakirjakohta Moosia 15:11–13 ja loetle kaks inimrühma, kelle kohta öeldakse Jeesuse Kristuse „sugu” (st lapsed).
2. Loe salme 14–17 ja kirjelda veel ühte rühma, keda võiks kutsuda Kristuse „sooks”, kuna nad teevad seda sama, mida teeb sinu poolt loetletud teine rühm.



D Kes tulevad esile esimeses ülestõusmises?

Pühakirjakohas Moosia 15:19–26 kirjeldab Abinadi kolme inimrühma, kes tulevad esile esimeses ülestõusmises, et pärida igavene elu.

1. Loe neid salme, otsides võtmesõnu *uskusid*, *teadmatuses* ja *lastel*. Kirjuta iga rühma iseloomustamiseks üks lause.
2. Üks õnnistus, mis kaasneb elavate prohvetitega, on see, et nad võivad õpetust selgitada. Võib näida, otsekui oleks Abinadi märkinud, et *kõik*, kes surid ilma kunagi evangeeliumi kuulmata, saavad automaatselt igavese elu, aga nii see ei ole. Loe Õpetus ja Lepingud 137:7–9 ning räägi, kuidas need salmid selgitavad, kes neist kõikidest inimestest, kes on „surnud ilma teadmisset sellest evangeeliumist”, pärivad selestilise kuningriigi.
3. Loe Moosia 15:26–27 ja kirjelda, kes *ei* tule esile esimeses ülestõusmises.

E Vasta kirjale

Oleta, et sa said järgmise kirja sõbralt, kellega sa möödunudsuvisel reisi ajal kohtusid. Kasuta tödesid, mida Abinadi õpetas Moosia 16. peatükis ja vasta oma vihikus sõbra küsimustele.

Kallis sõber!

Ma olen mõelnud meie mullusuvisele jutuajamisele. Ma tundsin end kuidagi teistmoodi, kui sa rääkisid mulle oma tõekspidamistest. Mõeldes sellele, mida sa rääkisid Jeesusest Kristusest, jäi üks asi mulle selgusetuks. Sa ütlesid, et usud, et Jeesus on sinu Päästja. Ma ei mõista, miks või millest meid on vaja päästa. Kui Jumal juba meid lõi, pole me ilmselt nii halvad. Lisaks avaldas mulle muljet, millist rahu sa saad oma tõekspidamistest. Sa paistad palju õnnelikum kui mina. Millest see tuleb? Mis juhtub siis, kui ma ei usu nagu sina ega tee seda, mida sinu Kirik õpetab? Ma loodan, et sul on aega mulle vastata, kuna tahaksin tõsiselt teada, millesse sa usud.

Sinu sõber

F Lõpeta lause

Pühakirjakohas Moosia 16:6–9 tunnistab Abinadi, kuidas kogu inimkond saab surmast jagu Jeesuse Kristuse väe läbi. Lõpeta nendest salmidest õpitu alusel järgmised laused:

1. Kui Kristus ei oleks tulnud, siis ...
2. Kui Kristus ei oleks surmast jagu saanud, siis ...
3. Tema ülestõusmise tõttu ...
4. Kuna Kristus on maailma valgus ja elu, siis ...
5. Tõed, mida Abinadi õpetas, muudavad mu elu, kuna ...

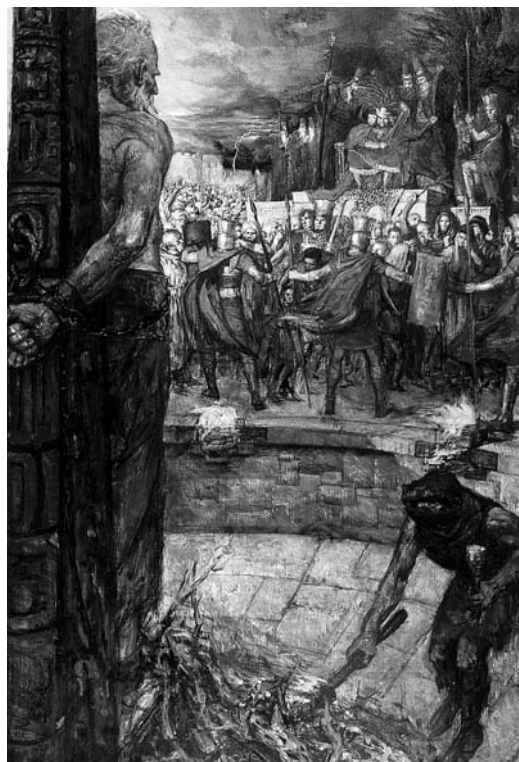

© 1966 Ronald K. Crosby

Pühakirjakohas Moosia 12–16 noomis Abinadi kuningas Noad ja tema pahelisi preestreid ning kutsus neid meelt parandama. Nagu sa võisidki oodata, hülgab paheline kuningas selle sõnumi ja käsib Abinadi tappa. Üks kuningas Noa preestritest aga usub Abinadi sõnumit ja parandab meelt. Ta isegi püüab Abinadiit päästa. Sel mehel on tähtis roll ülejäänud Moosia raamatus. Mis sa arvad, millist julgust läheb vaja, et kuningale ja teistele preestritele vastu

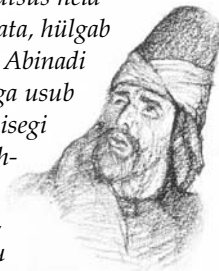

Alma

astuda ning kaitsta meest, kelle peale nad on vihased ja keda nad tahavad tappa?

Pühakirjade mõistmine



Moosia 17

Süüdistus sinu vastu (s 7) – kuritegu, milles sind süüdistada

Piitsutama (s 13) – peksma, vitsaga lööma

Moosia 18

Kaitset otsima (s 5) – varju minema

Tüli (s 21) – vaidlused, sõdimine

Tihnik (s 5) – tihe võsa

Moosia 18:13 – Kuidas sai Alma ristimiseks vajaliku volituse?

President Joseph Fielding Smith ütles: „Me võime järeldada, et Alma hoidis preesterlust, enne kui kuningas Noa tema ja teiste tegevusele vahele segas. Sel pole vahet, kas see ka tegelikult nii oli, sest Moosia raamatus on selgelt kirjas, et tal oli volitus [vt Moosia 18:13, 18]” (*Answers to Gospel Questions*, 3. kd, lk 203).



Moosia 18:14–15 – Kas keegi saab iseennast ristida?

Kui Alma ristis Heelami Mormoni vetes, lasi ta Heelami vee alla ja laskus ka ise vee alla koos temaga. Järgmist inimest ristides Alma ise vee alla ei laskunud. President Joseph Fielding Smith selgitas: „Kui Alma laskus koos Heelamiga vee alla, ei olnud tegu sellega, et Alma oleks iseennast ristinud, vaid see oli pelgaks tunnuseks [märgiks] Issandale tema alandlikkusest ja täielikust meelearandusest” (*Answers to Gospel Questions*, 3. kd, lk 203).

Pühakirjade uurimine



Uuri Moosia 17. ja 18. peatükki ning täida ülesanne A või B ja üks ülejäänud ülesannetest (C–E).

A Mida tegi Abinadi, mis oli „surma väärt”?

Kui kuningas Noa ja tema preestrid olid Abinadi ära kuulnud, kulus neil kolm päeva, enne kui nad Abinadi vastu süüdistuse leidsid ja kuulutasid, et ta on „surma väärt” (vt Moosia 17:6–8).

1. Loe Moosia 17:6–8 ja Limhi eelnevat selgitust pühakirjakohas Moosia 7:26–28. Milles nad Abinadi süüdistasid?
2. Mis sa arvad, miks olid Noa ja tema preestrid selle „kuriteo” pärast nii vihased?

B Pane kirja pealtnägija aruanne

Pühakirjakohas Moosia 17:9–20 on kirjas Abinadi viimane tunnistus ja prohvetlik kuulutus. Uuri neid salme ja kirjuta seejärel selle sündmuse kohta aruanne, otsekui sa oleksid viibinud seal juures ajalehereporterina. Selgita kindlasti, mida Abinadi lisis selles prohvetlikus kuulutuses sellele, millest ta oli kuningas Noa kohta juba ette kuulutanud pühakirjakohas Moosia 12:3.

C Too kaasaegne näide

Enne kui Alma palus inimestel ristitud saada, selgitas ta neile mõningaid lubadusi, mis koos selle lepinguga antakse.

1. Joonista oma vihikusse alljärgnevat tabeli. Uurides Moosia 18:8–10, määratle sulgudes olevate sõnade abil Alma poolt mainitud nõue, meie lubadused ja Issanda lubadused. Kanna leitud teave tabelisse. Sa võiksid märgistada ja nummerdada need lubadused oma pühakirjades.

Algne nõue	Mida mina luban	Mida Issand lubab
1. (soovite)	1. (koormaid)	1. (lunastatud)
	2. (leinata)	2. (esimeses)
	3. (trööstida)	3. (igavene)
	4. (seista)	4. (Vaimu)
	5. (teenite)	
	6. (peate)	



2. Vali kolm lubadust, mis me anname ristimisel, ja too kaasaegne näide sellest, mida need tähendavad Kirikus tänapäeval.

D Võrdle oma tundeid

Pühakirjakohas Moosia 18:11–16 kirjeldatakse, mis juhtus ja millised olid inimeste tunded, kui Alma Mormoni vetes ristis. Kirjuta oma vihikusse lõik, kus sa kirjeldad, mida tundsid sina oma ristimise ajal. Kuidas sa oled näinud oma elus Issanda lubaduste täitumist? Mida sa hindad oma ristimise juures nüüd rohkem kui varem?



E Kirjelda ühte Kiriku juhti

Kui Alma oli inimesed ristinud, oli tal vaja rajada kõnnumaal Kirik, et nende eest hoolitseda. Pühakirjakohas Moosia 18:18–26 räägitakse preestritest või Kiriku juhtidest, keda ta ametisse kutsus.

1. Uuri neid salme ja kirjelda seejärel kirjalikult nendele Kiriku juhtidele esitatud nõudeid. (Näiteks: „Kiriku juht on ... ja on meeleldi valmis ...”) Kuidas sarnanevad need nõuded nendega, mis esitatakse piiskopi või koguduse juhataja kutses olija le tänapäeval?
2. Loe Moosia 18:21–30 ja pane kirja ka see, mida oodati uutelt liikmetelt.
3. Mis sa arvad, miks olid need inimesed nii õnnelikud?



Kas sa oled kunagi näinud, kuidas keegi, keda piinatakse, oma piinaja vastu välja astub? Moosia 19. peatükis loed sa, kuidas Giideon astus pahelise kuningas Noa vastu. Sa loed ka sellest, kuidas kuningas Noa pääses küll Giideoni käest, aga mitte Abinadi prohvotlikust kuulutusest. Pane seda peatükki lugedes ka tähele, kuidas täitus Abinadi prohvotlik kuulutus rahva kohta.

Pühakirjade mõistmine

Moosia 19

Ahastus (s 7) – meeleheide, hirm

Maks (s-d 15, 26) – pealesunnituid tasu rahu säilimise eest

Tülitama (s 29) – muret või kahju tegema



Kuningas Noa



Kuningas Limhi

Pühakirjade uurimine

Uuri Moosia 19. peatükki ja täida alljärgnevatest ülesannetest (A–C) üks.

A Joonista loost üks pilt

Lugenud läbi Moosia 19. peatüki, vali loost üks stseen ja joonista sellest lihtne pilt oma vihikusse. Joonista pildile kõik valitud osa puudutavad tähtsad üksikasjad. Selgita loo kõrval, millest sa joonistasid, ning loetle salmid, mis on sinu pildil kujutatud.

B Sobita prohvetlik kuulutus selle täitumisega

1. Vaata üle Abinadi prohvetlikud kuulutused kuningas Noa ja tema rahva kohta pühakirjakohas Moosia 12:2–3. Seejärel uuri Moosia 19. peatükki ning leia ja loetle salmid, mis näitavad, et need kaks prohvetlikku kuulutust täitusid. Sa võiksid kirjutada prohvetlikku kuulutust puudutava pühakirjaviite oma pühakirjade lehekülje servale, salmide kõrvale, kus räägitakse selle täitumisest.
2. Selgita oma vihikus, kuidas kumbki prohvetlik kuulutus täitus.

C Intervjueeri loo tegelast

Kuningas Noa saatust kirjeldatakse pühakirjakohas Moosia 19:18–24. Oleta, et sa oled Giideoni meestega rändav uudistereporter ja intervjueerid ühte meest, kes läks kaasa kuningas Noaga. Kirjuta, kuidas ta sinu arvates vastaks järgnevatele küsimustele:

- Miks sa läksid kuningaga ega jäänud oma perega?
- Miks kuningas ei ole praegu koos sinuga?
- Mis temaga juhtus?
- Mis juhtus preestritega?
- Miks sa tagasi tuled?
- Mida sa teeksid teisiti, kui peaksid kõike otsast alustama?

Moosia 20

Limhi rahvas võitleb,
et kaitsta oma peresid

Enamik kuningas Noa preestritest olid pahelised mehed. Moosia 20. peatükis loed sa sellest, kuidas nende pahelisuus jätkus ka pärast seda, kui kuningas Noa oli tapetud ja nad põgenesid ellujäämise nimel kõnnumaale. Pane seda peatükki lugedes tähele, millise väega võitles Limhi rahvas õige eesmärgi nimel.

Moosia 21–22

Orjus ja vabanemine

Mida sa teeksid oma vabaduse tagasisaamiseks, kui sa oleksid väenlase orjuses, kes kasutaks sind kui veolooma ja paneks sind kandma raskeid koormaid? Kuhu sa pööduksid abi saamiseks? Lugedes Moosia 21–22, uuri, mida tegi Limhi rahvas sellises olukorras. Pane tähele ka seda, kuidas jätkus Abinadi prohvetlike kuulutuste täitumine.

Pühakirjade mõistmine

Moosia 20

Äge (s 10) – vägivaldne, raevukas

End pingutama (s 11) – suuri jõupingutusi tegema

Ära pane seda tegu nende arvele (s 17) – ära süüdista neid

Süüks panema (s 23) – süüdistama

Pühakirjade uurimine

Uuri Moosia 20. peatükki ja täida ülesanne A või B.

A Mida sa saad teada Giideoni kohta?



Sa oled lugenud juba mitmest Giideoniga seondust sünnimomendist. Näiteks astus ta välja kuningas Noa vastu ning saatsis mehed uurima, mis juhtus kuninga ja nendega, kes jätsid maha oma pered ja põgenesid koos temaga (vt Moosia 19). Uuri Moosia 20. peatükki ja vasta järgmistele küsimustele:

1. Milline amet oli Giideonil kuningas Limhi valitsuses?
2. Mida Giideon tegi, et mitte lasta laamanlastel neid uuesti rünnata? (Vt Moosia 20:14–24.)
3. Mis oli Giideoni sõnul Limhi rahva kannatuste põhjuseks?
4. Mida see ilmutab selle kohta, milline mees oli Giideon?

B Pane kirja testiküsimused

Kirjuta Moosia 20. peatükist loetu alusel viis küsimust selle peatükki tähtsate sündmuste või põhimõtete kohta. Lisa kindlasti igale küsimusele vastus või salmid, kus see vastus kirjas on.

Pühakirjade mõistmine

Moosia 21

Halamine (s 9) – kurbuse väljendus, kahetsemine

End alistama (s 13) – järele andma

Järk-järgult edenema (s 16) – vähehaaval õnnistusi saama

Moosia 21:22–24 – Kahe loo taasühinemine

Abistav on meeles pidada, et Moosia peatükid 1–8 on Mormoni lühendus Moosia ülestähendusest ja seal on kirjas lugu Sarahemla nefilastest kuni Moosia II valitsusajani (vt „Mormoni Raamatu kronoloogiline tabel“, lk 193). Moosia peatükid 9–22 on võetud Seenifi ülestähendusest ning jutustavad nefilastest, kes lahkusid Sarahemlast Moosia I ajal ja naasid Seenifi järel Lehhi-Nefi maale.

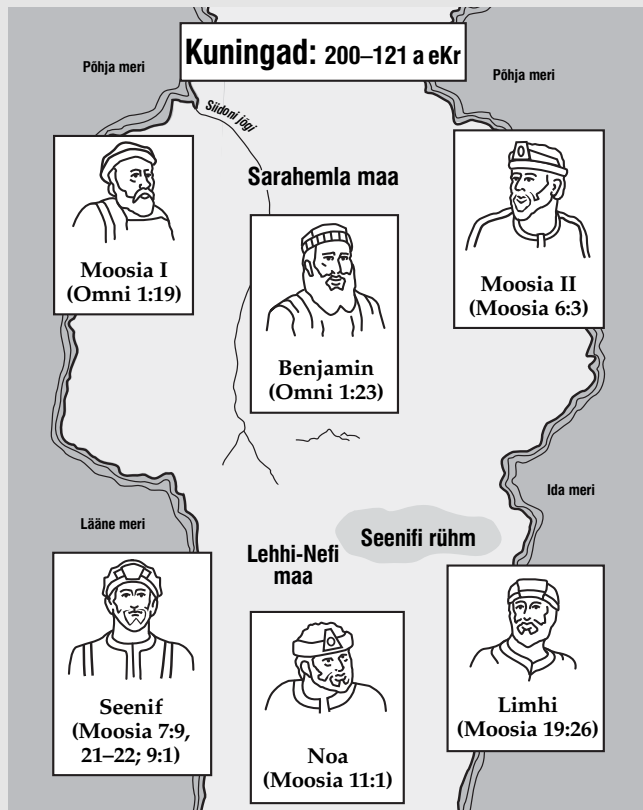

Me loeme Moosia peatükkidest 7–9, et Moosia II saatis välja ühe uurimisrühma, kes uuriks Ammoni juhtimisel, mis juhtus Seenifi rühmaga, kes lahkus Sarahemlast rohkem kui 50 aastat tagasi. Ammon avastas, et Seenifi lapselaps, kuningas Limhi, ja tema rahvas olid laamanlaste orjuses. Moosia 21. peatükist loeme me sellest, mida arvas Ammoni ja tema meeste tulekust Limhi.

Moosia 22

Läkitus (s 6) – teadaanne, avaldus

Toidumoon (s 12) – toit ja muud tagavarad

Veiniandam (s 7) – pealesunitud maks rahu säilimise eest

Pühakirjade uurimine

Uuri Moosia 21. ja 22. peatükki ning täida alljärgnevatest ülesannetest (A–C) kaks.

A Kuidas see prohvetlik kuulutus täitus?

Kuigi Abinadi tapeti kaua aega tagasi, läksid tema prohvetlikud kuulutused jätkuvalt täide.

- Võrdle omavahel pühakirjakohti Moosia 12:1–8 ja 21:1–3. Kirjelda, mis juhtus Limhi rahvaga, millest Abinadi oli ette kuulutanud.
- Võrdle omavahel pühakirjakohti Moosia 11:23–25 ja 21:13–15. Kirjelda, mis juhtus veel Limhi rahvaga, millest Abinadi oli ette kuulutanud.

B Leia tegelik põhjus

Just nagu prohvet Abinadi oli ette kuulutanud, sattus Limhi rahvas laamanlaste orjusesse. Joonista oma vihikusse allkujutatunaoline tabel:

Põgenemiskatsed	Tulemused
Moosia 21:6–9	
Moosia 21:10–11	
Moosia 21:12	
Moosia 21:25–26 (Moosia 8:7–8)	
Moosia 21:13–15; 22:1–16	

- Uuri esimeses veerus loetletud salme ja kirjelda samas veerus lühidalt igat katset, kuidas Limhi rahvas püüdis laamanlaste orjusest pääseda. Seejärel kirjelda teises veerus iga põgenemiskatse tulemust.
- Vaata üle, mida kuulutas Abinadi ette pühakirjakohas Moosia 11:23, ja selgita selle salmi alusel, miks esimesed neli põgenemiskatset tegelikult ei õnnestunud.
- Mis sa arvad, miks Ammon ja tema mehed tulid Sarahemlast alles pärast seda, kui Limhi inimesed „alandasid endid” ja „hüüdsid võimsalt Jumala poole” (Moosia 21:14)?
- Mis sa arvad, kes inspireeris Giideoni mõtlema välja eduka põgenemisplaani?

- Mõttele „orjusele”, mis järgneb, kui anda alla Saatana kiusatusetele. Mida sellist märkad sa Limhi rahva kogemustes, mis võiks käia selle kohta, kuidas sa püüad ise patu orjusest pääseda?



C Joonista kaart

Uuri pühakirjakohti Moosia 21:23–27 ja Moosia 8:7–9 ning joonista kaart, kus on näha võimalik teekond, mille Limhi neljakümne kolme meheline uurimisrühm ette võttis. Näita, kus on maa, mida nad otsisid, ja maa, mille nad selle asemel leidsid. Kasuta abiks selles õpikus (lk 192) toodud kaarti Mormoni Raamatu maade kohta.

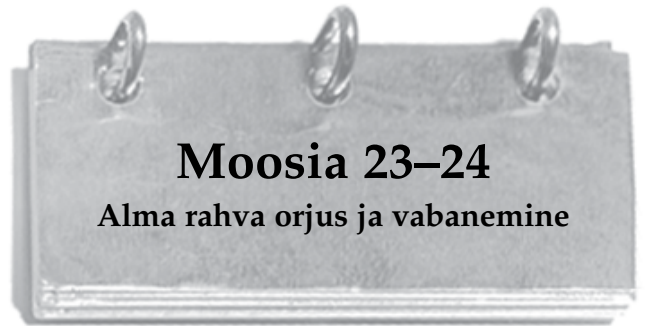

Kui Limhi rahvas on taas turvaliselt Sarahemlase jõudnud, pöörduvad Moosia peatükkid 23–24 Limhi rahvalt selle juurde, mis juhtus Almaga ja temale järgnenud usklikega. Moosia 18. peatükis lugesime me sellest, kuidas nad põgenesid kuningas Noa sõjavägede eest. Neid peatükke lugedes saad sa ka teada, mis juhtus Alma endiste kaastlastega – kuningas Noa paheliste preestritega. Nad jätkasid oma pahelisi tegusid. Pane luges tähele, kuidas jätkus Abinadi prohvettlike kuulutuste täitumine.

Pühakirjade mõistmine

Moosia 23

Hea (s 7) – õige, soovitatav

Ahelad (s 13) – orjus

Eelistama (s 7) – hindama, lugu pidama

Süü ahelad (s 13) – isikliku vabaduse piirangud, patu tagajärjed

Valusalt (s 9) – kahetsedes, vaevaliselt

Puutuma (s 18) – seotud olema

Moosia 23:21–24 – Alma rahva orjus

Abinadi prohvetlik kuulutus kuningas Noa ja tema rahva vastu oli kaheosaline. Kui Abinadi neid esmakordselt hoiatas, ütles ta neile, et neile saavad osaks kannatused ja orjus, kui nad meelt ei paranda (vt Moosia 11). Kui ta neid kaks aastat hiljem teist korda hoiatas, polnud nad ikka veel meelt parandanud. Neid teistkordselt hoiatades ütles ta neile, et orjus ja katsumused tabavad neid kohe kindlasti, ja kui nad ikka veel meelt ei paranda, siis nad hävitatakse (vt Moosia 12). Kuigi Alma ja ta rahvas parandasid meelt pärast Abinadi teist hoiatust, ei parandanud nad meelt piisavalt vara, et ettekuulutatud orjusest ja kannatustest pääseda.

Moosia 24

Kaval (s 7) – valelik
Rüüstama (s 7) – jõu abil
varastama

Pühakirjade uurimine

Uuri Moosia 23. ja 24. peatükki ning täida alljärgnevatest ülesannetest (A–D) kaks.

A Kuidas inimestel ja kohtadel vahet teha

Juuresolev telg pärineb osast „Mormoni Raamatu kronoloogiline tabel“ (vt lk 193). Joonista sarnane telg oma vihikusse ja kirjuta Moosia peatükkidest 1–24 loetu alusel järgmised nimed ja kohad teljel õigesse kohta: Seeniff, Moosia I, kuningas Noa, Abinadi, kuningas Benjamin, kuningas Moosia II, kuningas Limhi, Alma vanem, Sarahemla maa, Lehhi-Nefi maa.

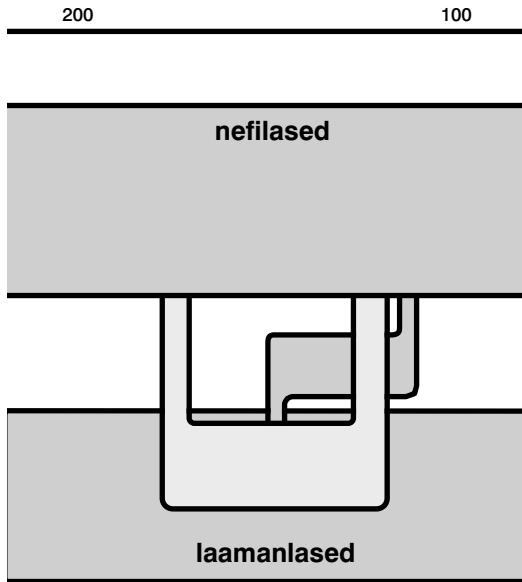

B Selgita ootamatusi

Pühakirjakohas Moosia 23:16–24:4 leidsid aset paljud sündmused, mis võivad tunduda ebatavalistena. Uuri igat järgnevat küsimust ja selgita, mis sa arvad, miks iga sündmus leidis aset just sellisel viisil:

1. Mis sa arvad, miks lubas Issand Almal ja tema rahval laamanlaste orjusesse sattuda, kui nad olid teinud meeleparandust ja olid õigemeelsed? (Lisa kindlasi oma vastusele pühakirjakohast Moosia 11:23; 12:1–2 õpitu; otsi vajaduse korral abi „Pühakirjade mõistmise“ osast, kus käsitletakse Moosia 23:21–24.)

2. Mis sa arvad, miks laamanlaste sõjavägi (kes oli Limhi rahvast taga ajanud) Almale ja tema rahvale halastas?
3. Mis sa arvad, miks laamanlaste tütreid anusid, et laamanlased halastaksid neid röövinud pahelistele preestritele?
4. Mis sa arvad, miks Amulonile ja teistele pahelistele preestritele anti laamanlaste seas mõjuvõimsad ametikohad?

C Võrdle isikuid

Nii Amulon kui Alma olid olnud kuningas Noa õukonnas preestriteks, kuid olid järginud sellest ajast peale väga erinevaid radu.

1. Uuri pühakirjakohta Moosia 23:6–20 ja 24:8–12 ning pane kirja üks lõik, kus sa võrdled, milline inimene oli saanud Almast ja milline inimene oli Amulon.
2. Mida õpetavad need erinevused sulle sellest, kuidas tunnustus evangeeliumist mõjub inimestele? Mis sa arvad, miks pahelised saavad nii vihaseks nende peale, kes püüavad olla head?



D Võrdle põgenemisi

Selle vahel, kuidas Alma ja ta rahvas laamanlaste käest päästeti ja kuidas Limhi ja tema rahvas päästeti, on mõned huvitavad erinevused. Vasta Moosia peatükkidest 21–24 uuritu alusel järgmistele küsimustele:

1. Milliseid erinevusi leidsid sa selle kohta, millal kumbki rühm otsustas pääsemise nimel palves Issanda poole pöörduda? (Võrdle Moosia 21:11–15 ja 23:25–29; 24:9–12.)
2. Milliseid erinevusi leidsid sa selles, kuidas Issand aitas kumbagi rühma nende koormate kandmisel? (Võrdle Moosia 21:15–17 ja 24:13–15.)
3. Milliseid erinevusi leidsid sa selle kohta, milline oli Issanda osalus laamanlastest valvuritega juhtunud, mis võimaldas kumbalgi rühmal pääseda? (Võrdle Moosia 22:3–11 ja 24:16–19.)
4. Milliseid erinevusi leidsid sa selle kohta, milline oli Issanda osalus sõjavägedega juhtunud, kes saadeti kumbagi rühma uuesti kinni võtma? (Võrdle Moosia 22:13–16 ja 24:20–25.)
5. Kuidas sarnanevad tänapäevased katsumused ja proovilepanekud nendega, millega Alma rahvas silmitsi seisis?
6. Millised on mõned näited sellest, kuidas südamed on tänapäeval kalgid?



Moosia 25

Alma asutab Jumala Kiriku

Erinevad nefilaste rühmad olid lõpuks taas üheskoos turvaliselt Sarahemla maal. Oleta, et sa oled nefilane, kes on kogu aeg Sarahemlas olnud. Millised võiksid olla sinu mõtted, kui sa oled kuulnud Limhi rahva ja Alma rahva lugusid? Pane tähele, mida tegid kuningas Moosia II ja Alma, et kindlustada Sarahemla rahva heaolu.

Pühakirjade mõistmine



Moosia 25

Ahastus (s 11) – kurbus, südamevalu

Õhutama (s 16) – kannustama, julgustama, õpetama

Moosia 25:1–4, 13 – Kes oli nefilane?

Kaks peamist inimrühma Mormoni Raamatus olid nefilased ja laamanlased. Kumbki rühm ei koosnenud siiski ainult ühest rahvusest inimestest. Laamanlaste hulka ei kuulunud mitte ainult Laamani, Lemueli ja nende järglased, kes jäid Lehhi rühmast nendega, vaid ka nendega hiljem liitunud pahelised nefilased. Nefilaste hulka kuulusid Nefi ja nende järglased, kes järgnesid talle Lehhi rühmast, aga ka Sarahemla rahvas (vt Moosia 25:13).

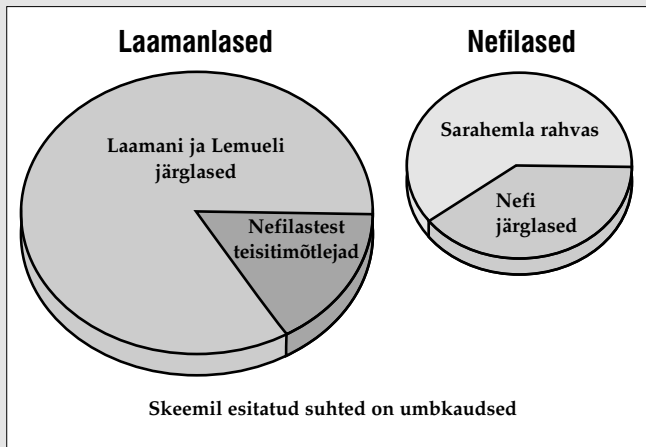

Kergem on vast meeles pidada, et üldjuhul olid nefilased need, kes järgisid Jeesuse Kristuse evangeeliumi, ja et laamanlased ei järginud. Laamanlasteks kutsutute arv ületas rohkem kui kahekordselt nefilaste ja Sarahemla rahva koguarvu (vt Moosia 25:2–3).

Pühakirjade uurimine



Uuri Moosia 25. peatükki ja täida ülesanne A või B.

A Millised olid nende tunded?

Kuulates lugusid sellest, mis oli juhtunud kuningas Noa ajal ja pärast seda, „haaras [inimesi] imestus ja hämmastus“ (Moosia 25:7). Loe läbi järgmised salmid ja kirjelda, mida nad kuulsid ja millised olid nende tunded. Number 1 on näide.

1. Moosia 25:8 – Nad kuulsid, kuidas Limhi rahvas vabastati laamanlaste orjusest. Nad täitsid suure rõõmuga.
2. Moosia 25:9
3. Moosia 25:10
4. Moosia 25:11
5. Moosia 25:12

B Sarahemlas toimunud koosolek

1. Me loeme pühakirjakohast Moosia 25:1, et Moosia kutsus kogu rahva kokku. Sellist kogunemist võiks võrrelda tänapäeval Kirikus regulaarselt peetavate üldkonverentsidega. Kirjuta oma vihikusse siintoodusarmane päevakord või raport ja täida see loetletud salme uurides.

Sarahemla koosoleku päevakord

Kuupäev: (vt kuupäevavihjet pühakirjakohas Moosia 24:25)

Eesistuja: (vt Moosia 25:1)

1. kõneleja: (vt Moosia 25:5)

Teema: (vt Moosia 25:5–6)

Rahva reageering: (vt Moosia 25:7–13)

2. kõneleja: (vt Moosia 25:14)

Teema: (vt Moosia 25:15–16)

Rahva reageering: (vt Moosia 25:17)

Pärast konverentsi:

(Loe Moosia 25:18–23 ja kirjelda, mis leidis aset Sarahemlas pärast seda tähtsat konverentsi.)

2. Kuidas võiksid nende kogemused käia meie aja kohta?
3. Mida tegi Issand selle rahva heaks vastavalt pühakirjakohale Moosia 25:24?
4. Mis sa arvad, miks on tähtis teada, mida Issand nende heaks tegi?

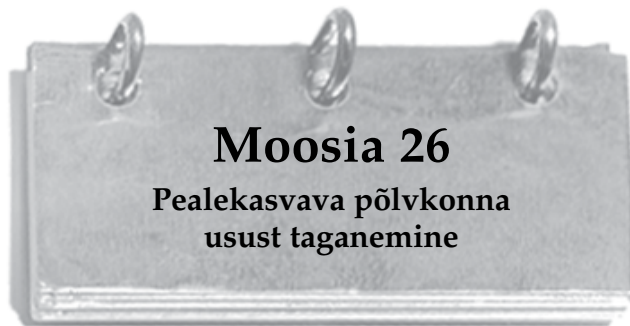

Moosia 26

Pealekasvava põlvkonna usust taganemine

Kui kõik nefilased olid turvaliselt Sarahemlasse naasnud ja laamanlastest vabanenud, võis ju arvoata, et edasine elu oli

rahulik ja probleemideta. Väga sageli aga elus nii ei lähe. Paljud täiskasvanud, kes kuulusid nefilaste sekka, olid saanud omal nahal tunda raskeid katsumusi, mis tulevad pahelisusest, ja rõõmu, mis tuleb Issanda andestusest ja lunastusest. Nende lastel aga sellised kogemused puudusid ning paljud hülgasid oma vanemate õpetused ja tunnistused. Kas tänapäeval on noori, kes heitlevad samal moel ja mässavad oma vanemate vastu? Lugeses Moosia 26. peatükki, otsi, mida tõi Issand sellise mässi põhjuseks ja kuhu see viib.

Pühakirjade mõistmine

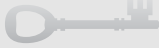

Moosia 26

Lahkhelid (s 5) – lahkarvamused, tülid

Manitsema (s 6) – patuste tavade eest hoiatama

Mitmesugused süüteod (s 11) – erinevad patud

Üleastuja (s 19) – inimene, kes rikub seadust

Korrastama (s 37) – juhutama, korraldama

Mõistlikult (s 37) – hoolikalt, tähelepanelikult

Moosia 26:5–12 – Jumala seadused ja inimeste seadused

Tähtis on mõista, et patul ja kuriteol võib olla vahe. Kuriteo puhul on tegu riigi seaduste rikkumisega, samas kui patt kujutab endast Jumala seaduste rikkumist. Sageli võib mõni tegu olla nii üks kui teine, kuid mõned teod, mis on patud, ei pruugi olla inimseadustevastased. Alma otsis kuningalt abi oma inimeste pahategude pärast. Kuningas Moosia mõistis, et kuigi paljud nende inimeste tõekspidamised olid valed ja mõningaid Kiriku liikmeid oli petetud „meelitavate sõnadega“ (Moosia 26:6), polnud need vastuolus nefilaste seadustega. Seejärel pöördus Alma Issanda poole, et Issand aitaks tal tegeleda Kirikus tehtud pahategudega. Vaata samateemalist kaasaegset ilmutust Õpetuse ja Lepingute 134. peatükis.

Pühakirjade uurimine



Uuri Moosia 26. peatükki ja täida alljärgnevatest ülesannetest (A–D) kaks.

A Leia põhjused

Tundub, et iga põlvkonna seas on noori „pealekasvavast põlvkonnast“ (Moosia 26:1), kes hülgavad oma vanemate õpitud ja õpetatud õppetunnid. Moosia 26. peatükk kirjeldab sarnast olukorda Sarahemlas.

1. Uuri pühakirjakohta Moosia 26:1–5 ja joonista seejärel oma vihikusse siintoodusarnane skeem. Kirjuta kastidesse küsimärgi (?) asemele põhjus, mis viis pühakirjasalmides kirjas oleva probleemini või mis selle esile kutsus.

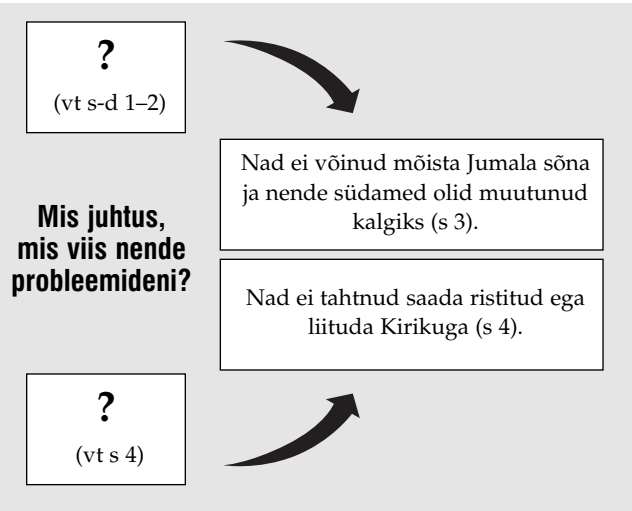

Mis juhtus, mis viis nende probleemideni?

2. Mõttele oma tuttavatele, kes ei püüagi evangeeliumist aru saada, või neile, kes ei taha liituda või Kirikus aktiivsed olla. Pane kirja lõik, selgitades, milliseid sarnasusi sa näed nende probleemide ja Sarahemlas esinenud probleemide põhjuste vahel.
3. Loe Õpetus ja Lepingud 136:32–33 ning selgita, mida me võime teha, et nendest probleemidest ja nende põhjustest jagu saada.

B Avasta protsess



Moosia 26. peatükis kirjeldab Mormon rasket probleemi, millega Alma Kiriku juhina silmitsi seisis. Õpetuse ja Lepingute raamatu lõpus toodud Ametlikus teadaandes nr 2 kirjeldatakse rasket probleemi, millega oli vastakuti president Spencer W. Kimball meie aja Kiriku presidendina.

1. Uuri pühakirjakohta Moosia 26:1–12 ja kirjelda probleemi, millega Alma silmitsi seisis.
2. Loe läbi Ametlik teadaanne nr 2 ja kirjelda probleemi, millega seisis silmitsi president Kimball.
3. Loe Moosia 26:13–14 ja loetle sõnad või väljendid, mis kirjeldavad Alma *tundeid* ja seda, mida ta pidi *tegema*, enne kui „tuli temale Issanda hääl“.
4. Uuri Ametlikku teadaannet nr 2 ning loetle sõnad ja väljendid, mis kirjeldavad, mida president Kimball ja Esimene Presidendid tegid enne selle ilmutuse saamist.
5. Mida õpetavad need loetelud sulle ilmutuste saamiseks valmistumisest?

C Leia õnnistused

Sõna *õnnistatud* mainitakse pühakirjakohta Moosia 26:15–19 igas salmis.

1. Uuri neid salme ja loetle, kes on Issanda sõnul „õnnistatud“ igas salmis ja *miks* nad on õnnistatud.

2. Millise lepingu või töotuse andis Issand Almale pühakirjakohtas Moosia 26:20?

D Leia vastused

Alma otsis Issandat ja sai ilmutuse, mida teha Kiriku liikmetega, kes panevad toime tõsise patu. Lugeses pühakirjakohta Moosia 26:21–39, otsi vastuseid järgnevatele küsimustele:

1. Mida teeb Issand nende heaks, kes usuvad ja saavad ristitud? (Vt s-d 21–24.)
2. Milline on nende saatus, kes keelduvad meelt parandamast ja evangeeliumi vastu võtmast? (Vt s-d 25–28.)
3. Mida peab Kirik tegema, kui liige paneb toime tõsise patu ja teeb seejärel meeleparandust? (Vt s-d 29–31.)
4. Mida peab Kirik tegema, kui liige ei ole nõus meelt parandama? (Vt s 32.)
5. Mida tähendab mitte olla „arvatud“ Issanda rahva hulka? (Vt s 36.)
6. Milline mõju oli Alma tegevusel Kirikule? (Vt s-d 37–39.)



Mis sa arvad, mis tunne sul oleks, kui sa oleksid teinud suuri jõupingutusi millegi saavutamise nimel ja siis tuleb keegi, kes püüab sinu tööd hävitada? Kas see muudaks asja, kui sinu tööd püüab hävitada keegi, keda sa armastad? Selline oli nii prohvot Alma kui ka kuningas Moosia olukord. Sa loed Moosia 27. peatükist, et need, kes kavatsesid nende suurte meeste tööd hävitada, olid nende enda pojad! Pane lugeses tähele õilsa isa usku ja meie Taevaisa valmidust suure usu eest tasu jagada. Selle peatüki sündmused mõjusid dramaatiliselt nii neile noortele meestele kui ka nefilastele ja laamanlastele.

Pühakirjade mõistmine

Moosia 27

Upsakus (s 4) – ülbus, uhkus

Austama (s 4) – hindama, lugu pidama

Lõhki kärise (s 18) – lõhenema

Käskima (s 23) – paluma, kannustama

Sapi kibedus (s 29) – kõige äärmuslikum kibedus

Sügavik (s 29) – väga sügav auk, põhjatu sügavus

Trööst (s 33) – lohutus, rahustus

Raskus (s 33) – vaevanägemine, ränk töö

Innukas (s 35) – entusiastlik, agar

Moosia 27:11–26 – Alma noorema tähelepanuväärne pöördumine

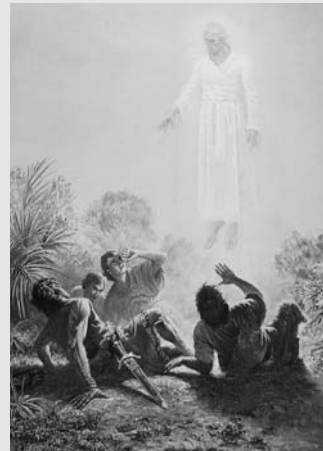

Alma noorema pöördumislugu on suurepärase näide sellest, mida teeb Jeesuse Kristuse lepitus neile, kes meelt parandavad. Ütlus „Issand on mind lunastanud“ (Moosia 27:24) vihjab suurest võlast päästmisele, vabastamisele või vabaks ostmisele (vt s-d 27–29). „Vai must sündimine“, „uuesti sündimine“ või „Jumalast sündimine“ tähendab maise langenud olukorra muutumist „õigsuse olukorraks“, saades „uuteks olevusteks“ (s-d 25–26). Me ei ole enam patu orjad, vaid soovime teha selle asemel alati head (vt Moosia 5:2).

Kuigi Alma noorema pöördumislugu on muljetavaldav, andis president Ezra Taft Benson järgmist nõu:

„Püüdes saada üha enam Jumala-sarnaseks, peame me vaatama ette, et me ei muutuks heidutatuks ega kaotaks lootust. Kristuse-sarnaseks saamine on elu aegne püüdlus ning sellega kaasneb sageli kasv ja muutus, mis on aeglane, vaata et märkamatu. Pühakirjades on kirjas tähelepanuväärsed lood meestest, kelle elu muutus olnuga võrreldes dramaatiliselt, silmapilkselt: Alma noorem, Paulus teel Damaskusesse, Enos veel ööselgi palvetamas, kuningas Lamooni. Sellised hämmastavad näited, kuidas üks vägi suudab muuta isegi neid, kes on patust läbi imunud, annavad kindlust, et lepitus võib ulatuda isegi nendeni, kes on sügavaimas meeleheites.



Me peame siiski olema ettevaatlikud neid tähelepanuväärseid näiteid arutades. Olgugi et tõelised ja vägevad, on need pigem erandiks kui reeglilik. Iga Pauluse, iga Enose ja iga kuningas Lamooni puhul on sadu ja tuhandeid inimesi, kelle jaoks on meeleparanduse protsess palju tajumatum, palju märkamatum. Päev-päevalt liiguvad nad Issandale lähemale, mõistmata, et nad kujundavad oma elu Jumala järgi. Nende vaikne elu on täis headust, teenimist ja pühendumust ...

Me ei tohi kaotada lootust. Lootus on inimhinge ankur. Saatan tahaks, et me selle ankrust minema viskaksime. Sel viisil saab ta tuua heidutatust ja allaandmist. Meie aga ei tohi kaotada lootust. Issandale teeb heameelt iga jõupingutus, isegi pisikesed ja igapäevased, millega me püüame saada üha rohkem selliseks nagu

Tema. Kuigi me võime näha, et meil on veel pikk tee täiuslikkuse seni, ei tohi me kaotada lootust" („A Mighty Change of Heart", *Ensign*, okt 1989, lk 5).

Moosia 27:29 – Kui kaua kestab „igavene piin”?

Samal ajal kui Alma noorem oli teadvuseta, oli ta „paljudest raskustest läbi tungim[as] ja surma läheduses meelt paranda[mas]" (Moosia 27:28). Tema kannatused olid nii pingelised, et ta ütleb neid kirjeldades, et ta oli „piinatud igavesest piinast" (s 29). Väljend „igavene piin" võib olla segadust tekitav, kuna me saame sellest peatükist teada, et ta oli teadvusetu vaid veidi rohkem kui kaks päeva.

Me peame mõistma, et sõna *igavene* on Issanda jaoks erineva tähendusega kui maailma jaoks. Issand ütles ühes kaasaja ilmutuses:

„Mina olen lõputu, ja karistus, mis on antud minu käest, on lõputu karistus, sest Lõputu on minu nimi. Mispärast – igavene karistus on Jumala karistus" (ÕL 19:10–11).

Sellised väljendid nagu „igavene piin" kirjeldavad pigem piina liiki (Jumala piin) kui kannatuse pikkust (vt ÕL 19:6–12). Pea samuti mees, et see kirjeldab karistust pattude eest, millest pole meelt parandatud.

Pühakirjade uurimine

Uuri Moosia 27. peatükki ja täida alljärgnevatest ülesannetest (A–D) kaks.

A Millised laused on õiged?

Lugenud pühakirjakohta Moosia 27:1–7, loe järgmisi lauseid ja osuta, kas need on õiged või valed. Kui sa arvad, et mõni lause on vale, pane see kirja nii, et see oleks õige.

1. Sarahemla nefilased olid kõik üksmeelsed Kiriku liikmed.
2. Kuningas andis välja seaduse, et kõik peavad Kirikut austama.
3. Vaesed Kiriku liikmed kaebasid, et rikkad liikmed kohtlevad neid halvasti.
4. Kõik Kiriku juhid olid vabatahtlikud, kes ei saanud teenimise eest palka.
5. Kuna vaeseid liikmeid oli nii palju, oli Kirik vaesuse tõttu raskustes.

B Kirjuta omaenda sõnadega

Ingli külastusel oli Alma nooremale vägev mõju.

1. Uuri pühakirjakohta Moosia 27:13–16 ja kirjuta seejärel omaenda sõnadega, mida ingel ütles. Pea mees, et ingel oli otsekohene ja rääkis nii, et Almale ei jäänud mingit ettekäänat.
2. Mida sa leiad nendest salmidest, mis aitab selgitada, miks Issand saatis ingli Alma noorema ja Moosia poegade juurde?

C Intervjuueeri

Mõttele kellelegi oma kogudusest, vaiast või ringkonnast või siis mõnele sugulasele, kelle usku Jumalasse ja kuulekust evangeeliumile sa imetled.

1. Intervjuueeri seda inimest ja esita talle järgmised küsimused:
 - Kuidas sa said tunnistuse Jeesuse Kristuse evangeeliumist?

- Kas su tunnistus tuli korrapealt või pikema perioodi jooksul?
 - Kui kaua sul aega läks, et jõuda oma kuulekuse ja ustavuse poolest praegusele tasemele?
2. Kirjelda, kuidas ta kogemus sarnaneb või erineb Alma noorema omast pühakirjakohas Moosia 27:23–32.
 3. Loe ka president Ezra Taft Bensoni avaldust „Pühakirjade mõistmise" osas, kus käsitletakse Moosia 27:11–26, ja selgita, mida sa oled õppinud Kristuse-sarnaseks saamise protsessist.

D Kirjelda, kuidas asjalood muutusid

1. Vaata üle Moosia 27:8–10, 32–37 ning kirjelda, kuidas Alma noorem ja Moosia neli poega oma pöördumiskogemuse tõttu muutusid.
2. Kuidas on need mehed näide sellest, mida õpetatakse pühakirjakohas Moosia 27:25–26? Mida räägib see meile kellestki, kes on tõeliselt pöördunud?



Moosia 28

Nägija kuningas Moosia

Kui sa oleksid haigestunud kohutavasse tõppe, mille tõttu tuhanded sinu ümber surevad, ja sulle antaks seejärel retsept mõjusa ravimi valmistamiseks, mis sind täiesti terveks teeb, mida sa siis selle retseptiga teeksid? Kas sa hoiaksid seda enda teada? Kas sa müüksid selle maha? Kas sa annaksid selle ära? Moosia nelja poja olukord oli veidi sellesarnane. Leia see „tõbi", lugedes Moosia 28. peatükki, ja avasta, mida nad tegid neile antud ravimeetodiga.

Pühakirjade mõistmine

Moosia 28

Alatu (s 4) – paheline

Hingeahastus (s 4) – kurbus, südamevalu

Segama (s 17) – segamini ajama

Tõlkijad (s 20) – Uurim ja Tummim (vt ka s-d 13–14)

Moosia 28:11–19 – Kust me leiame teabe, mille Moosia tõlkis nendelt kuldplaatidelt?

Limhi rahva leitud kuldplaatidel on kirjas jeredlaste lugu. Moroni kirjutas hiljem sellest ülestähendusest lühenduse, mis on kirjas Eteri raamatus (vt Eter 1:1). Vaata ka „Peamised Mormoni Raamatu allikad" (lk 11).

Pühakirjade uurimine

Uuri Moosia 28. peatükki ja täida ülesanne A või B.

A Kirjuta kuningas Moosiale kiri

Pühakirjakohas Moosia 28:1–5 selgitab Mormon, mida Moosia neli poega arvasid laamanlaste juurde misjonile minekust.

1. Uuri neid salme ja pane tähele kõiki põhjuseid, mida sa suudad leida, mis selgitavad, miks nad tahtsid misjonil teenida.
2. Kirjuta kuningas Moosiale kiri, nagu sa oleksid Ammon või Aaron ning selgita, kuhu sa tahad minna ja miks. Lisa kindlasti salmidest 1–5 leitud põhjused.
3. Mis sa arvad, millised neist põhjustest võisid olla nende meestele kõige tähtsamad? Miks?



Moosia pojad soovisid rohkem kui midagi muud misjonil teenida

B Leia faktid

Kui Moosia pojad palusid luba laamanlaste juurde misjonile minna, oli kuningas Moosia kohustatud tegema mõned tähtsad otsused. Uuri pühakirjakohta Moosia 28:5–20, et leida vastuseid järgnevale küsimustele:

1. Mis veenis Moosiat lubama oma poegadel oma vaenlaste, laamanlaste juurde misjonile minna? (Vt s-d 5–9.)
2. Millised kolm töotust andis Issand Moosiale seoses tema poegade? (Vt s 7.)
3. Millest Moosia pojad loobusid misjonile mineku nimel? (Vt s 10.)
4. Millist kolme plaatidekogumikku mainitakse 11. salmis?
5. Millise plaatidekogumiku tõlkis Moosia ja kuidas ta seda suutis? (Vt s-d 11–13.)
6. Kust sa võid leida teavet, mille Moosia tõlkis kuldplaatidelt?



7. Kellele Moosia need ülestähendused andis? Mida see õpetab meile Issanda andestamisvalmidusest?

Moosia 29

Kuningate valitsusaja lõpp ja kohtunike valitsusaja algus

Ükski kuningas Moosia poeg polnud nõus teenima järgmise kuningana. Selle asemel otsustasid nad minna laamanlaste juurde misjonile (vt Moosia 28:5–10). Moosia 29. peatükis loed sa, milliste probleemidega nefilased nende otsuse tõttu vastakuti olid ja mida kuningas Moosia teha otsustas. Pane seda peatükki lugedes tähele, mis oli Moosia sõnul head ja halba kuninga poolt juhitud valitsuses. Millist muud valitsust ta soovitas ning milliseid eelseid ja ohte ta selle juures nägi?

Pühakirjade mõistmine

Moosia 29

Moonutama (s-d 7, 23) – head halvaks muutma, rikkuma

Sobiv, sobilik, soovitav (s-d 13, 16, 24) – kohane, õige

Nende kõiketeadva Looja vaheleastumine (s 19) – Jumala appitulek

Troonilt tõukama (s 21) – kõrvaldama, lahti saama

Jõustama (s 23) – vastu võtma, kehtestama

Vastand (s 26) – vastu, vastuolus

Hingevalu (s 33) – kannatus, vaev

Kasu (s 40) – varandus

Pühakirjade uurimine

Uuri Moosia 29. peatükki ning täida ülesanded A ja B.

A Esita seisukoht

Järgmised avaldused räägivad kuninga kasuks. Paranda pühakirjakoha Moosia 29:18–25 alusel kõik avaldused, mida sa pead valeks.

1. Kuningas on vaid üks inimene. Tema probleemid ei puutu rahvasse.
2. Kuningas täidab rahva tahet.
3. Kuningad on kohustatud täitma riigi seadusi.
4. Parimad valitsused on kuningate valitsused.

B Too välja tähtsad põhimõtted

Pühakirjakohas Moosia 29:25–31 vihjatakse mitmele tähtsale põhimõttele. Järgnevad võtmesõnad ja viited pärinevad Moosia 29. peatükist. Lugenud pühakirjakohta, pane kirja üldine põhimõte, millele seal vihjatakse:

1. tavaline (s 26)
2. hävitus (s 27)
3. ebaõiglased kohtuotsused (s-d 28–29)
4. vastutus nende endi peade peal (s 30)
5. kuningad on vastutavad (s 31).

Alma raamat



Mida ma leian Alma raamatust?

Alma raamat on pikim raamat Mormoni Raamatus, kuid hõlmab vähem kui 40-aastast perioodi (umbes 91–52 a eKr). Sa leiad selles raamatust ühed parimad misjonilood Mormoni Raamatus. Näiteks saad sa teada, mis juhtus Moosia nelja pojaga, kes otsustasid kõik minna pigem laamanlaste juurde misjonile, kui et üks neist nimetatakse nefilaste kuningaks. Sa lugesid nende otsusest Moosia 28. peatükis.

Alma raamatus on kirjas ka ühed olulisimad õpetusalased õpetused Mormoni Raamatus. Sa loed sellistest põhimõtetest nagu:

- Sellele surelikule elule eelnenud preesterluse ametid.
- Jeesuse Kristuse lepituse vägi tuua ülestõusmine kõikidele ja päästmine neile, kes meelt parandavad.
- Sõna vägi on suurem kui mõõga vägi.
- Loomise-, langemise- ja lepitusevaheline oluline suhe.
- Kuidas usk Jeesusesse Kristusesse ja meeleparandus aitavad meil väärida halastust lepituse kaudu ja rahuldada õiguse nõuded.

Alma raamatus, eriti peatükkides 43–62, on kirjas ka mitut sõda puudutav ülestähendus. Sa märkad, et kuigi need peatükid räägivad kohutavatest sõdadest, õpetatakse neis ikka tähendusrikaid ja ajatuid tõdesid, mis on meie päevil olulised.

Kes kirjutas Alma raamatu?

Nagu sa märkad Alma raamatu esimesel leheküljel, selgitatakse kogu pealkirja ulatuses ja sissejuhatuses, et Alma poeg Alma, keda kutsutakse sageli Alma nooremaks, on see prohvet, kelle järgi raamat on oma nime saanud. Raamat on Mormoni lühendus Alma raamatust, mis pärineb Nefi suurteilt plaatidelt (vt „Peamised Mormoni Raamatu allikad“, lk 11).

Kuigi see raamat kannab Alma nime, sisaldab see ka teiste autorite kirjutusi:

- Peatükid 1–44 pärinevad Alma ülestähendusest.
- Peatükid 45–62 pärinevad Alma ühe poja, Heelamani kirjutustest.
- Peatükk 63 on peamiselt teave, mille on pannud kirja Alma teine poeg, Siblon.



Alma oli Sarahemla ülemkohtunik ja Kiriku juht. Üheks tema esimeseks proovilepanekuks oli mõista kohut mehe üle, kelle nimi oli Nehor, kes asutas rivaalitseva kiriku, õpetas valeõpetust ja tappis ühe ustava nefilase. Paljud inimesed usuvad ja õpetavad tänapäevalgi samasid valeõpetusi, mida õpetas Nehor. Luges Alma 1. peatükki, mõtle, mis on Nehori õpetuse juures vale ja miks see on Alma sõnul ohtlik.

Pühakirjade mõistmine



Alma 1

Rahva poolt armastatud (s 3) – imetletud, heaks kiidetud	Vaidlema (s 22) – tülitsema, võitlema
Manitsema (s 7) – korrale kutsuma, hoiatama	Kustutama (s 24) – eemaldama, maha tõmbama
Vanadusest nõrk (s 9) – eakas	Nägus (s 27) – meeldiv
Katsuma (s 12) – püüdma	Seotud olema (s 32) – himudele järele andma
Kättemaks (s 13) – karistus	Lobisemine (s 32) – mõttetu vaidlemine, asjatu jutt
Edasi andma (s 20) – edastama, õpetama	

Alma 1:12 – Mis on preestripettus? Mida Nehor õpetas, mis osutus nii populaarseks?



Nefi määratluse kohaselt on „preestripettus ... selline, et inimesed jutlustavad ja esitavad endid valgusena maailmale, et nad võiksid saada kasu ja maailma ülistust; aga Siioni heaolu nad ei otsi” (2 Nefi 26:29). Selle määratluse järgi on Nehori poolt õpetatu preestripettus.

- Ta kritiseeris Kirikut ning õpetas, et preestrid ja õpetajad peaksid olema rahva poolt armastatud (vt Alma 1:3). See näitab meile, et ta tahtis, et inimesed ülistaksid ja järgiksid pigem teda kui Jumalat.
- Ta õpetas, et kõikidele preestritele ja õpetajatele (nagu ta ise) tuleks jutlustamise eest maksta ja nad ei peaks tegema veel tööd iseendi ülalpidamiseks (vt s 3). See näitab, et ta soovis teiste töö arvel kasu saada ja majanduslikku heaolu saavutada.
- Selleks et jutlustamise eest tasu saada, õpetas Nehor, nagu kõik valeõpetajad, seda, mida inimesed soovisid kuulda. Ta õpetas, et „terve inimkond päästetakse viimsel päeval” (s 4). Selline õpetus meeldib väga sõnakuulmatutele. Kui palju kergem ja lohutust pakkuvam on kuulda, et kõik päästetakse, kui kuulata õpetust, et päästmiseks läheb vaja selliseid põhimõteteid nagu usk, meelega parandus ja kuulekus. See näitab, et Nehorit huvitas rohkem omaenda kui Siioni heaolu ja inimestel õigsuses kasvada aitamine.

Nehor hukati Giidoni mõrvamise eest, aga sellega ei lõppenud tema õpetuste populaarsus. Jätkates Mormoni Raamatu uurimist, kohtad sa aeg-ajalt inimesi (nagu näiteks amlisilased, amalekilased, amulonlased ja ammonihalased), kes järgivad Nehori õpetusi.

Pühakirjade uurimine



Uuri Alma 1. peatükki ja täida alljärgnevatest ülesannetest (A–C) üks.

A Paranda õpetuses vead

Nehor oli süüdi preestripettuses ja mõrvas.

1. Aitamaks sul mõista Nehori õpetust ja preestripettuse ohtlikkust, joonista oma vihikusse alljärgnevatooline tabel.

Nehor	Preestripettus	Preesterlus
1.		
2.		
3.		

2. Loetle esimeses veerus kolm osa Nehori õpetusest pühakirjakohas Alma 1:3–4.
3. Selgita teises veerus, kuidas iga tema valeõpetus käib preestripettuse alla, nagu seda kirjeldatakse pühakirjakohas 2 Nefi 26:29 (otsi vajaduse korral abi „Pühakirjade mõistmise” osast, kus käsitletakse Alma 1:12).
4. Kirjuta kolmandasse veergu iga eksiidee paranduseks selgitust selle kohta, mida õpetaks tõeline preesterluse hoidja.

B Kas tööde saab kaitsta ka valesti?

Pühakirjakohas Alma 1:19–20 loed sa Kiriku liikmetele osaks saanud tagakiusamisest.

1. Kuidas mõned Kiriku liikmed sellele tagakiusamisele reageerisid? (Vt s-d 21–22.)
2. Milline mõju oli sellisel tagakiusamisele reageerimisel ülejäänud Kirikule ja neile endile? (Vt s-d 22–24.)
3. Kuidas sarnanes viis, kuidas need liikmed vastuseisule reageerisid, Nehori reageeringule, mis on kirjas pühakirjakohas Alma 1:7–9?
4. Selgita, mida õpetatakse selles peatükis tagakiusamisele reageerimisest ja miks nii on kõige parem.

C Nefilasest teismelise tavaline päev

Vaata üle Alma 1:25–33, kus kirjeldatakse, kuidas Kirikus elati Alma päevil, ja täida seejärel üks järgmistest ülesannetest.

1. Oleta, et sa olid Alma päevil teismeline. Kirjelda, milline võiks olla sinu tavaline päev selles õnnistatud ühiskonnas. Ole loominguine ja kirjelda oma perekonda, kooliminekuks valmistumist, oma riideid, seda, kuidas teised sind kohtlevad ja kuidas sina kohtled teisi, ning millised on sinu suhted uskmatautega.
2. Võrdle oma ühiskonda ja seda, mida kirjeldatakse pühakirjakohas Alma 1:25–33. Mille poolest need teineteisega sarnanevad? Mille poolest need erinevad? Mida sa saaksid teha, et sina ja sinu ühiskond sarnaneks rohkem Alma poolt kirjeldatuga?



Alma 2–3 Amlisilaste mäss

Nehori Saatanast inspireeritud õpetustega kaasnenuvad hädad ei lõppenud tema surmaga (vt Alma 1). Alma peatükkides

2–3 loed sa Nehori järgijast Amlisist, kes tahtis midagi enamat, kui vaid omakasu nimel rivaalitsevat kirikut luua. Lugesid neid peatükke, uuri, mida Amlisi tegelikult tahtis ning kuidas Alma ja teised Kiriku liikmed selle ähvardusega toime tulid. Pane tähele ka, kuidas Alma arutelu paheliste enesemärgistusviisist võib käia ka meie aja kohta.

Pühakirjade mõistmine



Alma 2

Ilma jätmata (s 4) – ära võtma
 Riid (s 5) – vaidlus, tüli

Hämmastav (s 5) – imestama
 panev, üllatav
 Eristama (s 11) – ära tundma

Alma 3

Tallama (s 2) – trampima, tampima
 Pügama (s 4) – juukseid lõikama

Oma sugu segama (s-d 9, 15) – abielluma ja lapsi saama
 Hukkamõist (s 19) – karistus, kohtuotsus

Alma 3:6–12 – Kes on laamanlased ja kes on nefilased?

Seda aega puudutavas Mormoni Raamatu aruandes polnud nefilaste ja laamanlaste identiteet mitte niivõrd tegelike veresidemete kui usu küsimus. Neid, kes lasid „ennast laamanlaste poolt eemale juhtida“ (Alma 3:10), kutsuti laamanlasteks, hoolimata nende tegelikust põlvnemisest. Neid, kes uskusid nefilaste üles-tähendusi ja kes „uskusid Jumala käskusid“ (s 11), tunti nefilastena, vaatamata sellele, milline oli nende päritolu.

Pühakirjade uurimine



Uuri Alma 2. ja 3. peatükki ning täida ülesanne B ja ülesanne A või C.

A Kirjelda probleemi



Amlisi

Amlisi oli andekas ja kaval mees. Alma teadis, et ta oli tõeliseks ohuks nefilaste ühiskonnale.

1. Uuri pühakirjakohta Alma 2:1–4 ja kirjelda, mida Amlisi teha kavatses.
2. Kuidas salmid 5–10 näitavad, et Alma mure Amlisi pärast oli õigustatud?

B Leia kaasaegne rakendus

Pühakirjakohas Alma 2:12–38 kirjeldatakse sõjaks ettevalmistumist ja lahinguid, mis toimusid nefilaste, amlisilaste ja laamanlaste vahel. Mõtiskledes nende sündmuste üle, mõtle sellele, kuidas sarnanevad need lahingud nendega, mida sa pead pidama pahelisuse vastu. Vasta järgmistele küsimustele:

1. Kuidas sarnaneb Amlisi plaan seoses nefilastega sellele, mida Saatan sinu suhtes plaanib?



2. Kirjelda vähemalt kahte asja, mida Alma tegi Amlisi löömiseks, mis on midagi taolist, mida sina saaksid teha, et kaitsta end Saatana rünnakute vastu.

C Too kaasaegne näide

Alma 3. peatükis tuletab Mormon meile meelde needust, mis tabas laamanlasi Nefi päevil (vt 2 Nefi 5:20–25; „Pühakirjade mõistmise“ osa, kus käsitletakse 2 Nefi 5:20–25, lk 36).

1. Vaata üle Alma 3:4–10 ja selgita selle needuse põhjust.
2. Millise lubaduse andis Issand neile, kes ühinevad laamanlastega ja võitlevad nefilaste vastu? (Vt s-d 9–17.)
3. Mida tegid amlisilased, et ise selle lubaduse täide viia?
4. Kuidas inimesed „märgistavad“ end tänapäeval kui uskmatud?



Alma 4

Alma loobub kohtujärjest

Issand töötas nefilastele mitu korda, et kui nad peavad kinni käskudest, saadab neid maal edu (vt näiteks Moosia 1:7). Alma peatükkidest 2–3 loed sa sellest, kuidas ustavad nefilased pääsesid ohust, mida kujutasid neile amlisilased ja laamanlased, kuna nad hiiüidsid jõu saamiseks Issanda poole. Issand õnnistas neid ja nad päästeti.

Alma 4. peatükis pole küll mingit välist vaenlast, ei sõdu ega võitlusi, kuid olukord oli tegelikult palju meeleheitlikum kui laamanlaste sissetungi ajal. Mis selle ohu esile kutsus? Esimeses Presidentkonnas nõuandjaks olnud president George Q. Cannon õpetas: „Meid katsutakse järele kõiges ning varem või hiljem pannakse meid proovile majandusliku heaolu ja külluse poolest. Paljud inimesed, kes olid ustavad viimse aja pühad, kui nad olid vaesed, ei suuda vastu pidada, kui nad on rikkad. Varandusel on inimsüdametele tõeliselt hukutav mõju ja vaid tõeliselt süüitud inimesed suudavad olla luksusest ja rikkusest ümbritsetuna sama ausad, vooreslikud, alandlikud ja õige-meelsed nagu siis, kui nad on puruvaestes oludes“ (Gospel Truth, toim Jerreld L. Newquist, 2 kd. [1957, 1974], 2. kd, lk 319).

Uurides Alma 4. peatükki, vaata, kuidas käib president Cannoni avaldus nende nefilaste ja meie kohta!

Pühakirjade mõistmine



Alma 4

Vaevatud (s 2) – mures, piinatud

Õelus (s 9) – alatus, viha

Alandama (s 13) – alandlikuks muutuma

Pühakirjade uurimine



Uuri Alma 4. peatükki ja täida ülesanne A.

A Võrdle kahte ajaperioodi

Kiriku kirjeldamisel Alma 1. ja Alma 4. peatükis on ära toodud huvipakkuvad sarnasused ja tähtsad erinevused. Kohtunike valitsuse teisel aastal Kirik ja selle liikmed edenesid (vt Alma 1:31), kuid vaid kuus aastat hiljem „ei olnud kirikul enam edu“ (Alma 4:9–10).

1. Joonista oma vihikusse siintoodusarnane tabel. Uuri mõlemas veerus loetletud salme ja kirjelda, kuidas iga teema puudutab Kirikut kummalgi ajaperioodil. Näiteks, milline oli liikmete majanduslik öitseng ja kuidas see neile mõjus? (Vt Alma 1:29–31; 4:6–8.)

	Alma 1:25–31	Alma 4:6–12
Tagakiusamine		
Võrdsus ja ligimesearmastus		
Uhkus		
Rahu		
Majanduslik öitseng		

2. Võrdle loetelusid ja võta kokku Alma 4. peatükis toodud põhjused, miks Kirikul ei läinud enam hästi.
3. Mõttele samadele valdkondadele oma elus. Kuidas saaksid sina oma õigsust suurendada ja aidata seega Kirikul edeneda?



Alma 5

Võimas muutus südames

Kas sa oled kunagi kuulnud kelleltki midagi taolist: „Taevasse minemiseks ei pea olema täiuslik. Jumal laseb sind sisse, kui sa just midagi tõeliselt halba korda ei saada.“ Äkki tead sa kedagi, kes küll nii ei räägi, aga kes elab selle tõekspidamise järgi. Mida sa sellisele inimesele ütleksid? Kui head me peame olema, et me saaksime naasta elama Jumala juurde? Mis

kasu on meil Jumala halastusest ja kuidas me pälvime sellise halastuse? Alma 5. peatükk on hea koht, kust sellistele küsimustele vastuseid leida.

Alma loobus ülemkohtuniku ametist, et pühendada oma aeg Kiriku ülesehitamisele (vt Alma 4:11–20). Ta alustas Sarahemla linnast. Alma 5. peatükk on nagu prohvet Alma üldkonverentsikõne. Tema sõnum on üks tähtsamaid sõnumeid Mormoni Raamatus. Mõttele tema sõnumit lugedes, kuidas käib see sinu kohta.

Pühakirjade mõistmine

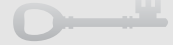

Alma 5

Saama tema peegelpildi oma näoilmesse (s 14) – saada oma hoiakult ja käitumiselt selliseks, nagu on Kristus

Trotsima (s 18) – teadlikult mitte kuuletuma, vastu olema

Riided on pestud valgeks (s 21) – sümbolne viide paatust puhtaks pesemisele

Pilkama (s 30) – naeruvääristama, lugupidamatust üles näitama

Avalikult tunnistama (s 37) – väitma, teesklema

Eksima (s 43) – viga tegema

Kord (s 49) – preesterluse volitus

Alma 5:9 – Kas sa oled päästetud?



Kaheteistkümne Apostli Kvoorumi liige vanem Dallin H. Oaks ütles: „Viimse aja pühade keeekasutuses on sõnadel *päästetud* ja *päästmine* vähemalt kuus erinevat tähendust. Mõne tähenduse kohaselt on meie päästmine kindel – me oleme juba päästetud. Teiste tähenduste kohaselt tuleb päästmisest rääkida kui tulevases sündmusest ... või tulevikusündmusest tingitult ... Kuid kõikide päästmise tähenduste või

liikide kohaselt tuleb päästmine Jeesuses Kristuses ja Jeesuse Kristuse kaudu“ (Konverentsikõned, apr 1998, lk 76; või *Ensign*, mai 1998, lk 55). Järgnevalt on toodud ära kokkuvõtte kuuest erinevast tähendusest, millest vanem Oaks kõneles:

1. Me oleme päästetud surma püsimõjust. Jeesuse Kristuse ülestõusmise tõttu tõuseb kogu inimkond üles.
2. Me oleme päästetud patust Kristuse lepituse kaudu ja evangeeliumi plaani järgides. Patu tagajärgedest pääsemisel on tähtis osa meeleparandusel.
3. Me oleme päästetud, kui me oleme „uuesti sündinud“. See juhtub siis, kui me astume lepingulistesse suhetesse Kristusega, saades ristitud, võttes vastu Püha Vaimu ja võttes enda peale Kristuse nime. Me peame sellest lepingulisest suhtest ka usvalt kinni pidama ja seda uuendama.
4. Me oleme päästetud süngest teadmatusest, kui me saame teada evangeeliumi plaanist. Jeesuse Kristuse evangeelium toob meie ellu valgust.
5. Me oleme päästetud Kristuse lepituse tõttu teisest surmast, mis on lõplik vaimne surm. Kõik, peale nende väheste, kellest saavad hukatuse pojad, lähevad auhiilguse kuningriiki.

6. Me loodame, et meid päästetakse lõpuks selestilisse kuningriiki. Lisaks muudele nõuetele nõutakse selle päästmise või ülenduse puhul ka seda, et me sõlmime pühad lepingud Jumala templites ja jääme neile ustavaks (vt *Konverentsikõned*, apr 1998, lk-d 76–78; või *Ensign*, lk-d 55–57).

Alma 5:7–14 – Mis on võimas muutus südames?

Kui me uurime mõnda pühakirjakohta, kus kirjeldatakse seda muutust, saame me teada, et mõni asi, mida saab öelda seda võimsat muutust kogenute iseloomustamiseks, on järgmine:

- Neil „ei ole mingit tahet teha halba, vaid teha pidevalt head“ (Moosia 5:2).
- Nad on „muudetud nende lihalikust ja langenud olukorrast õigsuse olukorda“ (Moosia 27:25).
- Nad on „ärata[tud] sügavast unest“ ja „valgustatud igavese sõna valgusega“ (Alma 5:7).
- „Nad alandasid end ja panid oma usalduse õigele ja elavale Jumalale“ (Alma 5:13).

Seitsmekümnete liige vanem Merrill J. Bateman rääkis, kuidas ühes inimeses toimub selline võimas muutus: „Südame- ja hingemuutus leiab aset seemne külvamise ja selle eest hoolitsemise tulemusena [vt Alma 32:28]. Pühakirjauurimine, palve, kuulekus ja teenimine on võtmelemendid usu tugevdamisel Kristusesse“ (*Konverentsikõned*, okt 1992, lk 38; või *Ensign*, nov 1992, lk 28).

Nii kuningas Benjamin kui ka Alma näitasid, milline vägi on Jumala sõna jutlustamisel selle võimsa muutuse esilekutsumisel (vt Moosia 4:1–3; 5:1–2; Alma 5:7, 11–13).

Rääkides pühakirjade, iseäranis Mormoni Raamatu väest elu muuta, kuulutas president Ezra Taft Benson: „Asi pole lihtsalt selles, et Mormoni Raamat räägib tõde, kuigi ta teeb seda tööpoolest. Asi pole lihtsalt selles, et Mormoni Raamat tunnistab Kristusest, kuigi ta teeb tööpoolest ka seda. Asi on siiski milleski enamas. Selles raamatus peitub vägi, mis hakkab voogama teie ellu sel hetkel, mil te hakkate raamatut tõsiselt uurima. Te leiate suuremat väge kiusatustele vastu panna. Te leiate väge pettustest hoiduda. Te leiate väge jääda kitsale ja ahtale teerajale. Pühakirju kutsutakse „elu sõnadeks“ (vt ÕL 84:85) ja see ei ole millegi puhul õigem kui Mormoni Raamatu puhul. Kui te hakkate tundma nälga ja janu nende sõnade järele, leiate te elu üha külluslikumalt“ (*Konverentsikõned*, okt 1986, lk 6; või *Ensign*, nov 1986, lk 7).

Pühakirjade uurimine

Uuri Alma 5. peatükki ning täida ülesanne A ja veel üks ülesanne (B–D).

A Kirjuta kiri

Kujuta ette, et sul on sõber, kes ei suutu usku ja evangeeliumisse eriti tõsiselt. Tema arvates ei pea me päästmise nimel üldsegi nii head olema. Sinu sõber arvab, et Jumal teab kõiki meie nõrkusi ja päästab meid nendest hoolimata. Me peame lihtsalt hoiduma tõeliselt suurtest pattudest. Su sõber on sulle tõeliselt armas ja sa tahad, et ta mõistaks, mis on õnn, ja leiaks selle. Kirjuta sellele sõbrale kiri, selgitades, mille osas ta lepituse puhul eksib. Kasuta sõbra õpetamisel tõdesid, millest Alma räägib pühakirjakohas Alma 5:10–42. Selgita kirjas kindlasti järgmist:

- Mida tähendab sõna *päästetud*?

- Mida see tähendab, kui keegi kogeb „võimsat muutust“ ja on „sündinud Jumalast“? Kuidas võib sellest põhimõttest olla abi inimese muutmisel?
- Mida me saame teha, et kogeda seda võimsat muutust?
- Miks on vajalik, et meie süda oleks muudetud ja et me oleksime sündinud Jumalast?
- Mis meist saab, kui me ei muutu?

B Selgita, mis on kohtupäev

Alma kirjeldas kohtupäeva, mil me kõik tuleme kohtumõistmiseks Jumala ette.

1. Kasuta pühakirjakohas Alma 5:16–25 toodud teavet ning võrdle meeltparandanute tundeid ja nende tundeid, kes ei ole meelt parandanud.
2. Pühakirjakohas Õpetus ja Lepingud 76:5–10 antakse rohkem teavet selle kohta, kuidas meeltparandanuid ja õigemeelseid õnnistatakse. Uuri neid salme ning võrdle, mida pakub Issand oma järgijatele ja mida pakub kurat neile, kes järgivad teda. Mida sina tahaksid meelsamini saada? Miks? Mis tunne sul oleks, kui Issand lausuks pühakirjakohas Alma 5:16 olevad sõnad sinule?

C Võrdle kaasajaga

Alma teadis, et tema aja Kiriku liikmed olid vastakuti raskete proovilepanekutega. Uuri pühakirjakohta Alma 5:26–35, 52–62 ja loetle kaks Alma poolt mainitud probleemi, mis on probleemiks ka tänapäeval. Selgita Almalt õpitu alusel, mida me saame teha, et neist jagu saada.

D Kirjuta võtmesõnaline kokkuvõte



Alma jagas oma tunnistust pühakirjakohas Alma 5:37–52. Loetle tema tunnistusest viis sõna või väljendit, mis on sinu arvates tähtsad. Selgita, mis põhjusel sa iga sõna või väljendi valisid.



Alma 6–7 Alma jutlustab Giideonis

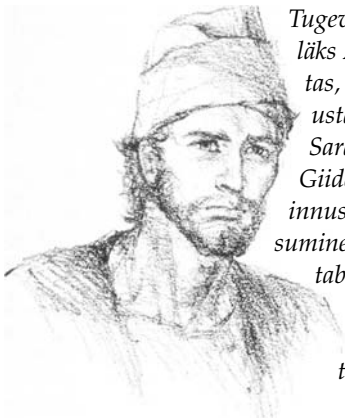

Alma

Tugevdanud Kirikut Sarahemlas, läks Alma Giideoni linna. Ta avastas, et sealsed Kiriku liikmed on ustavamad, kui olid olnud liikmed Sarahemlas. Seega oli tema sõnum Giideoni pühadele pigem õpetus ja innustus kui meelesparandusele kutsumine. Pane tähele, mida Alma õpetab Alma peatükkides 6–7 Päästja missioonist ja sellest, mida me peame tegema, et Tema lepitus meid puhastaks.

Pühakirjade mõistmine

Alma 6

Vaba (s 5) – kõigile kättesaadav, piiranguteta

Korraldused (s 7) – reeglid

Alma 7

Tema armu paluma (s 3) – palvetama, et saada jumaliku abi

Tõkestama (s 15) – tüli tegema

Kitsikus (s-d 3, 18) – kriis, meeletu olukord

Tema kulg on üks igavene ring (s 20) – Jumala teguviisid on igavesed ja muutumatud

Anum (s 10) – inimene, kellel on erilised omadused ja kutse

Kergesti palutav (s 23) – õpust võttev või nõu kuulav

Nõrkused (s 12) – puudused, vead

Möödukas (s 23) – kombekas, ennast valitsev

Alma 7:11–13 – Kuidas saab Jeesuse Kristuse lepitus mind aidata?

Paljud kristlased mõistavad, et Ketsemanis ja ristil kannatades maksis Päästja meie pattude eest. Pühakirjakohas Alma 7:11–13 selgitab prohvet Alma, et lepitus teeb sellest veel palju enam. Alma tunnistab, et Päästja tuli maa peale, et võtta enda kanda igasugused kannatused, mis kuuluvad selle sureliku kogemuse juurde.

- Ta võttis enda peale „oma rahva valud ja haigused“ (s 11). Siia juurde kuuluvad kõiksugu vaevad, mida me kogeme ka siis, kui me pole teinud midagi valesti.
- Ta võttis enda peale surma, et me võiksimme üles tõusta (vt s 12).
- Ta võttis enda peale meie nõrkused (vt s 12), mille juurde kuuluvad keha, meele või iseloomu nõrgad küljed ja puuded, mis meid vaevavad, kui me soovime saada selliseks, nagu on Kristus.
- Ta võttis enda peale meie patud, et me võiksimme andeks saada (vt s 13).

Seitsmekümnete liige, vanem John H. Groberg, ütles: „Ma tunnistan, et keegi ei ole kunagi kogenud ega koge mingisugust olukorda, olgu tegu pettumise, reetmise, valu, tagakiusamise, kannatuse või ükskõik millega, mida Päästja ei saa ja pole talunud! Te ei või tunda mingit valu, ei emotsionaalset ega ka füüsilist, mida Tema pole juba tundnud. Sellist inimtunnete või füüsiliste haiguste või kannatuste kombinatsiooni ei ole, mis ei leiaks varju ohverduses, mille Päästja tegi meie eest. Ta teab,

kuidas meid aidata. Ta tahab meid aidata. Palun laske Tal seda teha“ („Trust the Lord“ [KHSi küünlavalgusõhtu noortele täiskasvanutele, 1 mai 1994], lk 6).

Pühakirjade uurimine

Uuri Alma 6. ja 7. peatükki ning täida ülesanne B ja ülesanne A või C.

A Tee kokkuvõtte ristimislepingust

Leping on kahe inimese või rühma vaheline nõusolek, lubadus või kokkulepe. Võrdle omavahel pühakirjakohti Alma 7:15–16 ning Õpetus ja Lepingud 20:77 ning kirjuta kokkuvõtlikult, mida me lubame Taevasele Isale ja mida lubab Tema meile, kui me sõlmime ristimislepingu (otsi vajaduse korral abi Moosia 18. peatükist).

B Rakenda lepitust meie päevil

Pühakirjakohas Alma 7:9–16 tunnistab Alma Jeesuse Kristuse elust ja missioonist.

1. Uuri salme 11–13 ja loetle neli erinevat probleemi, mida me võime kohata selles elus, mille puhul on meile abiks Jeesuse Kristuse elu ja lepitus (vt ka teavet „Pühakirjade mõistmise“ osas, kus käsitletakse Alma 7:11–13).
2. Määratle iga järgmise olukorra puhul, millist neljast loetletud probleemist see kirjeldab, ja selgita, kuidas aitaks seda inimest Jeesuse Kristuse poole pöördumine:
 - a. Linda on kaheteistkümnepäevane. Möödunud kuus toimunud autoavarii tõttu on ta jalad halvatud.
 - b. Jaan on teinud mõned halvad valikud ja pannud toime asju, mille pärast ta nüüd häbi tunneb. Ta on masendunud ja tunneb end vääriltuna.
 - c. Miikael on 45-aastane. Tal on naine ja lapsed. Ta sai just teada, et tal on vähk ja arstide sõnul on tal jäänud elada maksimaalselt üks aasta. Ta on kurb, segaduses ja isegi veidi vihane.
 - d. Emma on just kutsutud Noorte Naiste klassivanemaks. Tal ei ole kunagi olnud sellist kutset. Ta armastab evangeeliumi ja tahab tööpoolest oma kutset hästi täita, kuid on hirmul ja arvab, et ta ei saa hakkama.

C Joonista pühakirjakohast pilt

Uuri pühakirjakohta Alma 7:19–21 ja joonista pilt tähtsast evangeeliumi põhimõttest, mida seal kirjeldatakse. Pealkirjasta pilt väljendiga, mis selgitab, mida pildil kujutatakse.



Alma 8

Alma kohtab Amulekki



Misjonitöö nõuab suuri jõupingutusi ja võib olla aeg-ajalt heidutav. Kui president Gordon B. Hinckley oli noore misjonärina Inglismaal, tundis ta end väga heidutatuna. „[Ta] kirjutas oma isale, et ei jõudnud oma misjonitööga kuskile ega näinud oma aja ja oma isa raha raiskamisel mingit mõtet. Vastates talle nii isa kui vaia juhatajana, saatis Bryant Hinckley vastuse, mis oli liihike ja tabav: „Kallis Gordon, sain su viimase kirja kätte. Mul on ainult üks soovitus: unusta end ja hakka tööle!” (Sheri L. Dew, *Go Forward With Faith: The Biography of Gordon B. Hinckley* [1996], lk 64).



Almat heidutas Ammoniihas jutlustamine. Lugeses tema kogemusest, vaata, kuidas Issand teda innustas ja tugevdas, et ta oma tööd jätkaks.

A Kirjuta artikkel

Võrdle Alma kogemusi Meleki maal (vt Alma 8:3–6) ja Ammoniihas (vt s-d 7–13). Kui sa oleksid ajalehereporter ja peaksid kirjutama artikli Alma külaskäigust kummassegi paika, mida sa siis kirjutaksid? Lisa kindlasti, kuidas teda koheldi ja miks sinu arvates teda niiviisi koheldi.

B Tee öeldust kokkuvõte



Ingel rääkis nii Alma kui Amulekiga.

1. Tee kokkuvõtte sellest, mida ütles ingel Almale (vt Alma 8:14–17) ja Amulekile (vt Alma 8:20; 10:7).
2. Kuidas võiks see, mis ingel ütles, innustada tänaseid misjonäre?

C Kirjuta oma kodustele

Kujuta ette, et sa oled Alma või Amulek ja kirjutad oma kodustele. Uuri pühakirjakohta Alma 8:21–32 ja kirjuta koju, mis Ammoniihas misjonil olles toimub.



Ammoniiha kõvasüdameline rahvas oli vihane ning solvas Almat ja Amulekki. Hiljem heideti need kaks ustavat misjonäri vanglasse. Kuidas sina reageeriksid sellisele vastuseisule? Kujuta ette Alma 9. peatükki lugedes, et sa oled koos Almaga. Kui vapper peab olema, et selle rahvaga silmitsi seista? Mida sa ütleksid, mis aitaks neid kõige enam? Alma ja Amuleki õpetused Ammoniiha rahvale on kirjas peatükkides 9–14.

Pühakirjade mõistmine



Alma 8

Jumala püha kord (s 4) – Melkisedeki Preesterlus

Sõimama (s 13) – solvama, halvasti kohtlema

Hingepiin (s 14) – kurbus, südamevalu, agoonia

Kasvama veel tugevamaks (s 28) – halvemaks saama

Pühakirjade uurimine



Uuri Alma 8. peatükki ja täida alljärgnevatest ülesannetest (A–C) kaks.

Pühakirjade mõistmine



Alma 9

Kangekaelne (s-d 5, 31) – jonnakas, uhke

Rikutud põlvkond (s 8) – halvad inimesed

Õigeks osutunud (s 14) – tõestatud

Olemasolu pikendama (s 16) – aega pikendama

Lähedal (s 25) – tuleb peagi

Erapooletus (s 26) – õiglus, õigsus

Alma 9:26–27 – Meeleparanduse tervendav protsess

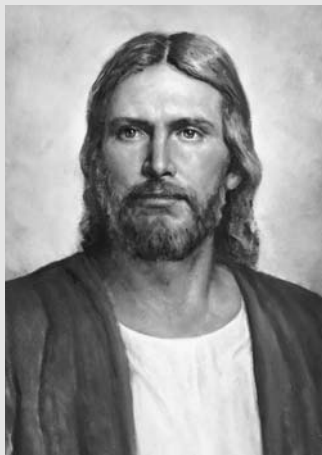

President James E. Faust, endine teine nõuandja Esimeses Presidentkonnas, ütles: „Igaüks meist on oma teel valele poole pööranud. Ma usun, et lahke ja halastav Jumal, kelle lapsed me oleme, mõistab meie väärtegade üle kohut nii leebelt, kui Ta saab, ja annab meile maksimaalse õnnistuse meie heateo eest. Alma ülevad sõnad [pühakirjakohas Alma 9:26] näivad mulle selle kinnituseksena” (*Konverentsikõned*, okt 1996, lk 75; või *Ensign*, nov 1996, lk 53).

Pühakirjade uurimine

Uuri Alma 9. peatükki ning täida ülesanded A ja B või ülesanne C.

A Mida me võime õppida ajaloost?

Loe, mitu korda kasutab Alma pühakirjakohas Alma 9:7–14 väljendeid „kas te ei mäleta” ja „kas te olete unustanud”.

1. Loetle näited, mida ta tõi nefilaste ja laamanlaste ajaloost, et näidata meeleparanduse vajalikkust.
2. Pane kirja oma mõtted, kuidas igaüks neist näidetest aitaks Ammoniiha rahval meelt parandada.
3. Mil viisil tekitavad tema näited sinus suuremat soovi meelt parandada?

B Koosta loetelu

Alma loetleb pühakirjakohas Alma 9:18–22 paljusid õnnistusi, mis olid nefilastele osaks saanud.

1. Joonista oma vihikusse kaks tulpa. Loetle ühes tulbas nefilastele antud ilmalikud (füüsilised) õnnistused ja teises tulbas neile osaks saanud vaimsed õnnistused.
2. Loe Alma hoiatust pühakirjakohas Alma 9:23–24. Kuidas ühtib tema hoiatus pühakirjakohaga Õpetus ja Lepingud 82:3? Miks?

C Valmista plakat

Valmista plakat, kus on kujutatud pühakirjakoha Alma 9:25–30 õpetused. Kujunda plakat nii, et saaksid kasutada seda tunnis, aitamaks teisel õpilastel paremini mõista Alma õpetusi Jeesusest Kristusest.



Alma 10

Amuleki tunnistus

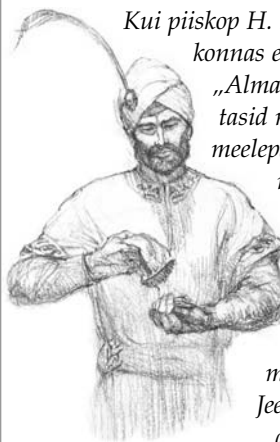

Amulek

Kui piiskop H. David Burton oli Juhtivas Piiskopkonnas esimene nõuandja, õpetas ta järgmist: „Alma ja Amulek kuulasid inglit. Nad vastasid misjoniteenistuse kutsele ja jutlustasid meeleparandust. Nad seisisid püstitäi, vaatamata hädadele ja vangistusele. Nad on kangelased, kelle elu väärrib jäljendamist” (*Konverentsikõned*, apr 1993, lk 60; või *Ensign*, mai 1993, lk 47). Lugesed Amuleki pöördumisest ja tunnistusest, mõtiskle, kuidas tema teadmised Jeesusest Kristusest teda sel raskel ajal aitasid. Milliseid Amuleki omadusi tahaksid sa jäljendada?

Pühakirjade mõistmine

Alma 10

Töökus (s 4) – tubli töö

Saladused (s 5) – tõesed, mida võib teada ainult jumaliku ilmutuse kaudu

Säilitamine (s 5) – säästmine

Ilmsiks tegema (s 10) – teada andma

Kavalad plaanid (s 13) – ebaausad ja eksitavad küsimused ja kõneviis

Moonutama (s 18) – muutma, rikkuma

Katk (s-d 22–23) – haigus või häda

Pilkama (s-d 24, 29) – kritiseerima, solvama

Alma 10:22–23 – Õigemeelsete inimeste palved

Vanem Spencer W. Kimball, kes oli tollal Kaheteistkümne Apostli Kvoorumitegevjuht, ütles: „Paljud hukutavate vaimude häälde propageerivad lihaliikke himusid ja ohjeldamatut füüsilist rahuldust. Meie maailm on tänapäeval paljuski samasugune, nagu see oli ühe nefilastest prohveti päevil, kes ütles: „... kui see ei oleks õigemeelsete palvete pärast, ... teid oleks nimelt praegu nuheldud täieliku hävitamisega ...” (*Alma 10:22*). Loomulikult on väga palju õigemeelseid ja ustavaid, kes elavad kõikide käskude järgi ning kelle elu ja palved hoiavad maailma hävinemast” (*Konverentsikõned*, apr 1971, lk 7; või *Ensign*, juuni 1971, lk 16).

Amuleki esivanemad



Pühakirjade uurimine

Uuri Alma 10. peatükki ja täida alljärgnevatest ülesannetest (A–C) kaks.

A Inervjueeri vastpöörduvad liiget

Räägi kellegagi, kes on hiljuti Kirikuga liitunud, tema pöördumisest ja tunnistusest. Võrdle selle pöördunu kogemust Amuleki omaga pühakirjakohas Alma 10:1–11. Vasta järgmistele küsimustele:

1. Kuidas nende kogemused sarnanevad?
2. Kuidas nende kogemused erinevad?
3. Kuidas sarnanevad omavahel pühakirjakohad Alma 10:8 ja 1 Nefi 3:7?

B Koosta sõnastik

1. Lugesed pühakirjakohta Alma 10:12–32, loetle sõnad, millega kirjeldatakse Ammoniiha seadusetundjaid ja kohtunikke.
2. Mis sa arvad, miks Alma ja Amuleki sõnad neile õppinud, rikastele ja mõjuvõimsatele inimestele nii muret tegid?

C Selgita

Pühakirjakohas Alma 10:22–23 õpetab Amulek ühte tähtsat õpetust. Uuri neid salme ja vasta järgmistele küsimustele:

1. Mis kaitses Ammoniiha linna hävingust?
2. Millised on mõned näited, et see põhimõte kehtib ka tänapäeval?
3. Millist tröösti ja kinnitust see põhimõte sulle annab?



Alma 11

Ülestõusmine „tuleb kõigile“

Kas sa eitaksid oma tunnistust suure rahasumma eest? Alma 11. peatükis seab paheline seadusetundja Siesrom Alma ja Amuleki õpetused kahtluse alla. Vaata, kui palju raha ta pakkus Amulekile, et too eitaks Jumala olemasolu. Pane tähele ka, kuidas Amulek Siesromi hämmingusse ajas.

Pühakirjade mõistmine



Alma 11

Rehkendamine (s-d 5, 14) – arvutusviis

Surma köidikute lahti päästmine, päästab lahti ajalise surma köidikud (s-d 41–42) – surmast jagusaamine ülestõusmise kaudu

Ajaline (s 42) – füüsiline, surelik

Taastamine (s 44) – ülestõusmine

Kohtu ette kutsuma (s 44) – vastust andma, halbade tegude eest vastutama

Enam ei saa näha rikutust (s 45) – ei sure enam kunagi

Alma 11:5–19 – Nefilaste rahasüsteem

Järgnev tabel aitab sul paremini mõista nefilaste rahasüsteemi kohtunike valitsuse ajal. Pane tähele, et kohtuniku päevapalk oli tol ajal võrdsustatud kuldseiniiga (vt Alma 11:3).

Nefilaste mõõtühikud

Hõbemündid =	kuldmündid =	viljamõõt
Leah	puudub	1/8 mõõtu
Siblum	puudub	1/4 mõõtu
Siblon	puudub	1/2 mõõtu
Senum	Senin	1 mõõt
puudub	Antion	1 1/2 mõõtu
Amnor	Seon	2 mõõtu
Esrom	Shum	4 mõõtu
Onti	Limna	7 mõõtu

Alma 11:38–39 – Kuidas on Jeesus Kristus ka „lgavene Isa“?

Vaata „Pühakirjade mõistmise“ osa, kus käsitletakse Moosia 15:1–7 (lk 78).

Pühakirjade uurimine

Uuri Alma 11. peatükki ning täida ülesanded A ja B.

A Arvuta

Loe Alma 11:1–19 ja lahenda järgmised matemaatikaülesanded:

1. Mitu viljamõõtu sai nefilaste kohtumõistja osta oma päevalga eest? (Vt s-d 3, 7.)
2. Mitme päeva palk võrdus hõbeontiga? (Vt s-d 11–13.)
3. Mitme päeva palka pakkus Siesrom Amulekile, kui too eitaks oma tunnistust? (Vt s 22.)
4. Mis sa arvad, kui palju võiks Siesromi altkäemaks täna väärt olla?
5. Mis sa arvad, miks nefilaste rahasüsteemi puudutav teave on tähtis?

B Misjonäridele abiks olevad pühakirjakohad

Misjonäridele esitatakse palju küsimusi. Pane kirja, milliseid salme sa kasutaksid pühakirjakohast Alma 11:36–46, et vastata igale järgnevale küsimusele:

1. Milline ma välja näen, kui ma olen üles tõusnud?
2. Kui palju maa peal elavaid inimesi tõuseb üles?
3. Mida ma pean tegema, et minna taevasse?
4. Kas ma ei sure enam kunagi, kui ma olen üles tõusnud?



Alma 12

Alma õpetab päästmisplaani



Siesrom

Sul võib avaneda elus palju võimalusi, et jagada teistega evangeeliumi ja õpetada neid, kes ei ole Kiriku liikmed. Alma 11. peatükis on kirjas Amuleki kogemused seoses Siesromiga. Alma 12. peatükis on kirjas, kuidas Alma õpetab Siesromit ja ümbritsevaid inimesi. Mõtles 12. peatükki lugedes, kuidas tänased misjonärid võiksid kasutada neid õpetusi oma vestlustes.

Pühakirjade mõistmine



Alma 12

Süütunne (s 1) – süüteadlikkus, mäletamine

Kaval, kavalus (s 4) – osav, salajane, riikalik

Teotama (s 4) – kritiseerima, solvama

Püünis (s 6) – lõks

Avaldama (s 9) – teatavaks tegema

Tähelepanu ja usinus (s 9) – kuulekus ja ustavus

Oleksime rõõmsad (s 14) – sooviksime, tahaksime meeleldi

Keerub (s 21) – ingelliku olendi liik

Kasutu (s 23) – asjatu

Prooviseisund, ettevalmistusaeg (s-d 24, 26) – proovilepaneku aeg

Maailma rajamisest peale (s 25) – surelikkusele eelnevas elus

Ärritama, ärritamine (s-d 36–37) – teisele inimesele vihastamiseks põhjust andma; „esimene ärritamine” võib viidata inimkonna lange-misele või ajale, mil Iisraeli lapsed nurisesid ja otsustasid olla pabelised, kuigi Issand oli nad eelnevalt Egiptusest välja toonud.

Alma 12:9–10 – Kuidas ma võin saada teada „Jumala saladusi”?

Kaasaegne ilmutus selgitab, et meie areng on järkjärguline. Me saame rohkem valgust ja tõe, kui me täidame Jumala käske ning elame ustavalt meil juba olevale valgusele ja tõe. (Vt ÕL 84:44–47; 93:20, 27–28.)

Alma 12:16–18, 32 – Mis on teine surm?

Kaheteistkümmne Apostli Kvoorumu liige, vanem Boyd K. Packer, selgitas: „Lepitus oli täiesti oluline selleks, et inimesed saaksid end patust puhastada ja saada jagu teisest surmast, mis on vaimne surm, mis on meie Taevaisast eraldumine. Sest pühakirjad ütlevad meile, ütlevad seitse korda, et miski ebapuhas ei saa minna Jumala juurde” (*Konverentsikõned*, apr 1988, lk 82; või *Ensign*, mai 1988, lk 70; vt ka nr 5 „Pühakirjade mõistmise” osas, kus käsitletakse Alma 5:9, lk 93).

Pühakirjade uurimine



Uuri Alma 12. peatükki ja täida alljärgnevatest ülesannetest (A–C) kaks.

A Pane kirja väljendi definitsioon

1. Loe Alma 12:6 ja pane kirja kolm väljendit, mis määratlevad Saatana kavatsused.
2. Kirjuta iga väljendi kohta üks meetod, kuidas Saatan püüab noori täna allakäigule vedada.
3. Uuri pühakirjakohta Alma 12:9–11 ja defineeri väljend „põrgu ahelad”.

B Kirjuta kõne

Kujuta ette, et sul on palutud kõneleeda sakramendikoosolekul teemal „Viimane kohtumõistmine”. Kirjuta lühike kõne, toetudes pühakirjakohale Alma 12:12–18. Kasuta neist salmidest vähemalt kahte tsitaati.

C Ülespoole langemine



Loe Alma 12:19–27 ja vasta järgnevatele küsimustele:

1. Mis juhtus, kui Aadam maitses keelatud vilja?
2. Mis oleks juhtunud, kui Aadam oleks maitanud elupuu vilja pärast keelatud vilja maitmist? (Vt s 23.)
3. Miks meil on vaja „prooviaega” enne ülestõusmist ja kohtumõistmist? (Vt Alma 42:4–5.)



Alma 13 Jumala preesterlus

Preesterlus on volitus, mille Jumal on andnud inimesele, et ta saaks tegutseda Tema laste päästmise heaks. Taevane Isa valis surelikkusele eelnevas elus mehed, kelle kohta Ta teadis, et nad saavad Teda surelikkuses aidata. Kuidas Ta teadis, keda valida? Alma selgitab seda ja aitab meil mõista suurt vastutust, mis lasub nende peal, kes saavad preesterluse. Lugened Alma 13. peatükki, oskad sa selgitada, miks preesterlus on tähtis ja mida ootab Issand neilt, kellele see vägi on antud.

Pühakirjade mõistmine



Alma 13

Mõtteid suunama (s 1) – mõelda paluma

Jumala etteteadmine, etteadmimine kõigist asjadest (s-d 3, 7) – Jumala võime tullevikku ette teada

Pühitsemata (s 11) – patust puhtaks tegema

Rõivaid valgeks pesema (s 11) – patud andeks andma

Jäledus (s 12) – viha

Sobiv vili (s 13) – head teod, mis rahuldavad millekski vajalikud nõuded

Võrdkuju (s 16) – sümbol, sarnasus

Moonutama (s 20) – muutma, tähendust väänama

Alma 13:1–18 – „Jumala püha kord”

Alma 13. peatükis esineb sageli väljend „Jumala püha kord” või mõni selle vorm. Sellega viidatakse Melkisedeki Preesterlusele.

Enne Melkisedeki aega kutsuti seda preesterlust „Pühaks Preesterluseks Jumala Poja Korra Järgi.”

Kuid lugupidamisest ehk austusest Kõrgeima Olendi nime vastu, et hoida ära tema nime liiga sagedast kordamist, nimetasid nad – kirik muistseil päevil – selle preesterluse Melkisedeki järgi, ehk Melkisedeki Preesterluseks” (vt ÕL 107:3–4).

Pühakirjade uurimine



Uri Alma 13. peatükki ning täida ülesanne A ja ülesanne B või C.

A Selgita, mida see tähendab

Lugedes pühakirjakohta Alma 13:1–6, võta sõnum kokku omaenda sõnadega.

B Intervjueeri preesterluse hoidjat

Loe Alma 13:7–13 koos kellegagi, kes hoiab Melkisedeki Preesterlust. Esita järgmised küsimused ja pane kirja tema vastused:

1. Mis on sinu arvates kõige tähtsam õpetus, mida neis salmides õpetatakse?
2. Miks sa arvad, et Melkisedeki Preesterluse hoidmine on privileeg?
3. Mis sa arvad, kuidas oleks, kui kõik preesterluse hoidjad vastaksid 12. salmis toodud kirjeldusele?

C Tutvusta Kiriku juhti

Sul on palutud tutvustada Melkisedekit küünlavalgusõhtu kõnelejana. Kogu pühakirjakohast Alma 13:14–19 mõned faktid, mida oma tutvustuses kasutada. Pane kirja, mida sa ütleksid selle suurepärase mehe tutvustuseks.



Alma 14 Evangeeliumi sõnum ajab pahelised vihale

Issanda teenijate õpetuste järgimine nõuab sageli julgust. Need probleemid aga, millega alandlikud olid vastakuti Alma 14. peatükis, on tõeliselt tähelepanuväärsed. Sind võib üllatada, kui palju peavad uued pöördunud ja teised õigemeelsed inimesed oma usu nimel taluma. Märki spetsiaalselt üles, mida Amulek nähtust arvas ning kui tugev ja tark oli Alma. Lisaks sellele püüa ette kujutada, mida mõtlesid pahelised, kui nad nägid, mis juhtus lõpuks Alma ja Amulekiga.

Pühakirjade mõistmine



Alma 14

Teotama, pilkama (s-d 2, 5, 7) – kritiseerima, solvama

Vaevama (s 6) – piinama, valutama

Hukkamisplats (s 9) – koht, kus inimesed kannatasid ja surid (sh nende usu või tõekspidamiste pärast)

Hävitama, hävima (s-d 9–10, 14) – surnuks põlema

Sundima (s 11) – käskima, peale käima

Väävel (s 14) – põlev väävel; sümboliseerib pahelistele osaks saavaid piinu

Kaheks lõhenema (s 27) – kaheks tükiks rebenema

Alma 14:8–11 – Miks laseb Issand õigemeelsetel kannatada?

Paljud meist võivad tunda sama, mis Amulek, kui ta nägi pealt õigemeelsete alandlike inimeste kannatusi. Alma aga aitas tal (ja meil) mõista, et Taevasel Isal on parem pilt sellest, mis tundub surelikele meestele ja naistele tragöödiانا. Vanem Spencer W. Kimball, kes oli tollal Kaheteistkümne Apostli Kvoorumi liige, selgitas:

„Me näeme, kuidas paljud inimesed on kriitilised, kui õigemeelne inimene saab surma, kui perelt võetakse noor isa või ema, või kui on tegu vägivaldse surmaga. Mõned muutuvad kibestunuks, kui sagedased palved näivad jäävat vastamata. Mõned kaotavad usu ja kibestuvad, kui tundub, et pühade meeste poolt antud pühad õnnistused on jäänud tähele panemata ... Aga kui kõik haiged saaksid terveks, kõik õigemeel-

sed oleksid kaitstud ja pahelised hävitatud, muutuks kehtetuks kogu Isa programm ja lõppeks evangeeliumi peamine põhimõte, valikuvabadus ...

Kui kõikidele palvetele vastataks kohe, vastavalt meie isekatele soovidele ja piiratud mõistusele, siis poleks peaaegu et üldse kannatusi, kurbust, pettumusi ega isegi surma. Ja kui neid ei oleks, puuduks ka rõõm, edu, ülestõusmine, igavene elu ja jumalus“ („Tragedy or Destiny“, *Improvement Era*, märts 1966, lk-d 180, 210; vt ka Alma 60:13; ÖL 98:13).

Pühakirjade uurimine



Uuri Alma 14. peatükki ja täida ülesanne A või B.

A Selgita põhimõtteid

1. Uuri pühakirjakohta Alma 14:8–11; 60:13 ja vanem Kimballi tsitaati „Pühakirjade mõistmise“ osas, kus käsitletakse Alma 14:8–11 ning selgita seejärel, miks sinu arvates Alma ja Amulek ei kasutanud preesterluse väge, et päästa õigemeelseid, keda tapma asuti. Pane eriti tähele Vaimu juhatast, mida Alma järgis.
2. Kuidas aitab vanem Kimballi avaldus selgitada, miks Alma ja Amulek pidid ootama nii kaua, enne kui neile anti vägi end vanglast vabastada? (Vt Alma 14:26–29.)

B Vastamata küsimused

Sundinud Almat ja Amulekki ustavate usklike põlemist pealt vaatama, esitasid Ammoniiha pahelised kohtunikud neile mitmeid küsimusi, millest seitse on kirjas pühakirjakohas Alma 14:14–21.

1. Leia need küsimused ja kirjuta need oma vihikusse ning pane seejärel kirja vastused, mille Alma ja Amulek oleksid sinu arvates andnud, kui nad oleks vastamist õigeks pidanud.
2. Vaata üle Alma 14:2–5 ning loe seejärel pühakirjakohti 3 Nefi 14:6 ja Matteuse 27:11–14 ning selgita, mida sa arvad, miks nad ei vastanud paheliste kohtunike küsimustele.
3. Kas on vaja vastata igale inimesele, kes pilkab sind sinu tõekspidamiste pärast või kritiseerib Issanda tööd? Miks või miks mitte?



© 1991 Cary L. Kapp

Alma 15

Misjon Sidomi maale

Nagu sa said teada Alma 14. peatükist, ajasid Ammoniiha pahelised inimesed välja mõned nendest inimestest, kes uskusid Alma sõnumit, sh Siesromi, ning panid ülejäänud põlema. Alma 15. peatükis räägitakse meile, kuhu need usklikud läksid ning mis juhtus Siesromi ja Amulekiga, kes

kaotasid kogu oma omandi Ammoniihas. Pane tähele ka, mida õpetatakse selles peatükis meile süü tagajärgedest ja lepituse väest.

Pühakirjade mõistmine



Alma 15

Ahistused (s 3) – kannatused
Vaevama (s 3) – piinama, valu tegema
Omistama (s 15) – kellelegi kuuluvaks pidama

Ohjeldama (s 17) – peatama, lakkama

Pühakojad (s 17) – kohad, kus teenida Jumalat

Pühakirjade uurimine



Uuri Alma 15. peatükki ja täida alljärgnevatest ülesannetest (A–C) üks.

A Mida ta oleks võinud öelda?



Vaata üle Alma 15:1–4 ja pane seejärel kirja sõnum sellest, mida Siesrom oleks sinu arvates tahtnud öelda Almale ja Amulekile.

B Pane kirja päevikusissekanne

Pane kirja päevikusissekanne, nagu sa oleksid Siesrom või Alma, rääkides pühakirjakohas Alma 15:5–12 kirjeldatud kogemusest.

C Too kaasaegne näide

- Loetle pühakirjakohast Alma 15:16, mida Amulek ohverdas Issanda teenimise nimel.
- Kirjelda kirjalikult mõnda oma tuttavat, kes oli nagu Amulekki nõus ohverdama misjonil teenimise nimel.



Alma hoiatas Ammoniiha pahelisi inimesi, et nad hävitatakse, kui nad meelt ei paranda (vt Alma 8:16–17; 9:4). Alma 16. peatükis räägitakse, kuidas see prohvetic kuulutus täitus.

Iroonilisel viisil tundis ülejäänud maa rõõmu suurtest Issanda õnnistustest Kiriku kasvades Alma õpetuste ja juhatuse all. Lugesed seda peatükki, mõtle sellele, mida Mormon tahtis meile õpetada, vastandades Ammoniiha lugu kirjeldusega õigemeelsetele tulnud õnnistustest.

Pühakirjade mõistmine



Alma 16

Küllaldane (s 3) – piisavalt suur

Laastatud (s-d 10–11) – asustamata

Järama (s 10) – närima

Kogudusekojad (s 13) – kirikud, kohad, kus teenida Jumalat

Poogitud õige viinapuu külge (s 17) – liitunud Kristuse ja Tema Kirikuga

Tülid (s 18) – vaidlused

Õelus (s 18) – kahjutekitamis-soov, viha

Sõimamine (s 18) – kriitika, solvangud

Himurus (s 18) – iharad teod



Pookimine on ühe istiku oksa ühendamise teise istiku tüvega. See sümboliseerib seda, kuidas meid ühendatakse Jeesuse Kristusega.

Pühakirjade uurimine



Uuri Alma 16. peatükki ja täida alljärgnevatest ülesannetest (A–C) üks.

A Joonista maakaart

- Joonista oma vihikusse lihtsustatud kujul Mormoni Raamatu maade kaart lk 192. Märkista kaardil pühakirjakohas Alma 16:1–8 mainitud kohad. Seejärel näita noolte ja selgitustega, mis juhtus salmides 1–8.
- Mis sa arvad, mida Mormon tahtis, et me sellest loost õpiksime?

B Kujuta ette, et sa oled selles loos osaline

Vaata, milline oli elu Sarahemlas pärast seda, kui „kirikute asustamine oli üldine kõikjal kogu maal” (Alma 16:15; vt s-d 15–21). Kirjelda kahte asja, mis sulle oleks tol ajal seal elades enim meeldinud.

C Kirjelda kasu

Uuri Alma 16. peatükki ja kirjelda vähemalt kolme asja, millest sinu elukohas kasu saadaks, kui kõik elaksid evangeeliumi järgi.



Alma 17

Misjon laamanlaste juurde



Ammon, Aaron, Omner, Himni

Moosia 28. peatükis soovisid kuningas Moosia neli poega teenida pigem misjonil, kui et üks neist oleks kuningas. Alma 17. peatükis algab lugu nende misjonist laamanlaste juures, tuues imelisi näiteid sellest, mis tähendab olla misjonär. Lugeses paari järgmist peatükki, pööra erilist tähelepanu sellele, mida sa saad teada edukate misjonäride ettevalmistustest, tegudest ja õpetustest. Pea meeles, et sa ei pea olema põhimisjonär, et õpitud rakendada hakata.

Pühakirjade mõistmine



Alma 17

Kurnatus (s 5) – väsimus

Alatus (s 9) – pahelisus

Pühakirjade uurimine



Uuri Alma 17. peatükki ja täida ülesanne A või B.

A Tee kindlaks plaan

- Joonista oma vihikusse järgnevataoline lihtne skeem. Seejärel uuri pühakirjakohta Alma 17:2–3 ja kanna lahtritesse plaan, mida Moosia pojad järgisid, et saada vaimset väge.

Mida nad tegid, et ette valmistuda:



Mis oli selle tulemus:

- Millisest sellisest vaimsest õnnistusest tahaksid sa eriti saada? Mida sa pead tegema, et seda saada?

B Rakenda pühakirju

Mõtsikle järgmise olukorra üle: Vanem Braun ja vanem Wilson on esimesed misjonärid, kes on määratud tööle üksildasse väikelinna. Linnapea sai teada vanemate saabumisest ja saatis neile sõnumi, et nad ei ole tema linnas teretulnud. Vanemad lugesid hommikuse evangeeliumiuurimise ajal Alma 17. peatükki. Mõlemad tundsid, et peaksid rakendama õpitud hetkeolukorras.

- Kirjuta loole lõpp, lisades, mida need kaks vanemat võiksid sinu arvates teha, et rakendada Alma 17. peatükist õpitud põhimõtteid. Püüa lisada nii palju tõhusa misjonitöö põhimõtteid kui võimalik.
- Loetle oma loo lõpus, milliseid põhimõtteid nad rakendasid, ja salmid, kust sa iga põhimõtte leidsid.



Alma 18

Kuningas Lamooni usulepöördumine

Edukas misjonikogemus sõltub sageli sellest, kuidas evangeeliumi sõnumit esmalt tutvustatakse. Kuidas hakkaksid sina evangeeliumit kuningale õpetama? Lugeses Alma 18. peatükki, otsi veel näiteid, kuidas evangeeliumi tõhusalt teistele õpetada – nii selles osas, mida õpetada, kui ka selles osas, kuidas seda õpetada.



© 1995 Gary L. Kapp

Pühakirjade mõistmine



Alma 18

Rüüstamine (s 7) – varastamine

Pale (s 12) – ilme, nägu

Tajuma (s 16) – mõistma, teadma

Lugema (s 18) – teadma

Kavalus (s 23) – trikk, strateegia

Halades tema kaotuse pärast (s 43) – kurvastades, kuna nad arvasid, et ta on surnud

Alma 18:36–43 – Evangeeliumi õpetuste vägi

Millest sa alustad, kui sul on võimalus õpetada evangeeliumi kellelegi, kes isegi ei tea Jumalast? Pane tähele, et Ammon vastas algul kuningas Lamooni küsimustele Jumala olemuse kohta (vt Alma 18:18–28) ning seejärel õpetas talle loomisest (vt s-d 28–36), langemisest, sh tema esivanemate pahelisest käitumisest (vt s-d 36–38), ja lepitusest ehk „lunastusplaanist“ (s 39). Ammoni õpetustevalik ja -järjekord olid inspireeritud ning need avaldasid kuningas Lamoonile sügavat mõju (vt s-d 42–43).

Kaheteistkümne Apostli Kvoorumi liige vanem Russell M. Nelson aitas meil mõista, miks need õpetused on nii olulised: „Kuna lepitusel on plaanis keskne koht, peaksime me püüdma mõista selle tähendust. Enne aga, kui seda mõista, peame me saama aru Aadama langemisest. Ja enne kui me suudame langemist tõeliselt hinnata, peame me esmalt mõistma loomist. Need kolm sündmust – loomine, langemine ja lepitus – on Jumala plaani kolm eenduvat tugisammast, mis on õpetuse poolest tihedalt seotud“ (*Konverentsikõned*, okt 1993, lk 45; või *Ensign*, nov 1993, lk 33).

Pühakirjade uurimine



Uuri Alma 18. peatükki ja täida alljärgnevatest ülesannetest (A–C) kaks.

A Võrdle pühakirju kaasaegse näitega

1. Loe järgmist lugu, mille jutustas seitsmekümnete liikmeks olnud vanem Robert E. Wells. Kuidas sarnaneb see lugu Ammoni kogemusega, mis on kirjas pühakirjakohas Alma 17–18?

„Kaks vanemat kohtusid ühe professoriga ja õpetasid teda ... Ta ei olnud nende sõnumi suhtes vastuvõtlik, aga ta pidi minema haiglasse operatsioonile. Samal ajal, kui ta haiglas toibus, tema aed kannatas. Need kaks misjonäri tundsid mõjutust oma ettevalmistuspäeval tema muru niita, hekki pügada ja lilli rohida.

Naine rääkis oma mehele, mida nad olid teinud. Ta palus vanemad haiglasse kutsuda ja ütles pisarsilmil: „Kogu minu täisea jooksul pole keegi kunagi vaevaks võtnud minu heaks midagi teha.“

Tema käitumine muutus. Ta kuulas misjonäri vestlust. Olnud varem skeptiline, süvenes ta nüüd tähelepanelikult ning muutus silmnähtavalt vaguramaks ja alandlikumaks. Ta palvetas esmakordselt pärast lapsena palvetamist ning sai tunnistuse ja ristiti“ (*Konverentsikõned*, okt 1985, lk 36; või *Ensign*, nov 1985, lk 28).

2. Kuidas sa saad teenida oma perekonda, naabruskonda ja ühiskonda praegusel ajal oma elus?

B Evangeeliumi õpetamise plaan

Ammon tutvustas evangeeliumi kuningale samm-sammult.

1. Joonista oma vihikusse siintoodutaoline skeem ja kirjuta igale astmele kokkuvõtte sellest, mida Ammon õpetas laamanlaste kuningale pühakirjakohas Alma 18:24–40.

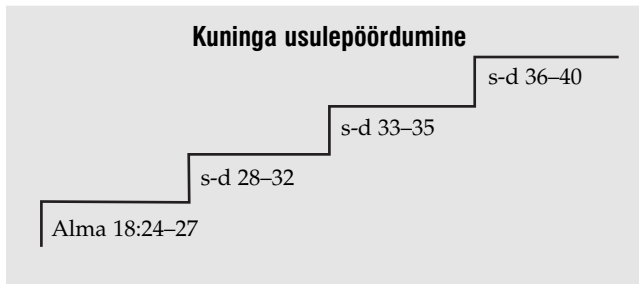

2. Selgita, mis sa arvad, miks Ammon otsustas esitada neid õpetusi sellises järjekorras (otsi vajaduse korral abi „Pühakirjade mõistmise“ osast, kus käsitletakse Alma 18:36–43).

C Evangeeliumi jagamise põhimõtted

Pane kirja kolm tähtsat põhimõtet, mida sa õppisid peatükkidest Alma 17–18 evangeeliumi jagamise kohta, mida sinu arvates võivad kasutada kõik Kiriku liikmed – mitte ainult põhimisjonärid.

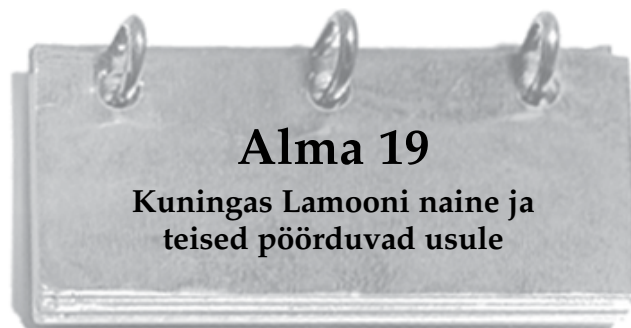

Alma 19. peatükis on kirjas mõned tähelepanuväärsed vaimsed kogemused. Need võivad näida veelgi tähelepanuväärsemad, kui sa loed pühakirjakohast Alma 17:14–15 uuesti kirjeldust, milliste inimeste seas Ammon töötas. Pööra erilist tähelepanu sellele, mida Mormon tahtis, et me nendest kogemustest õpiksimise, mis on kirjas Alma 19. peatüki lõpus.



© 1966 Ronald K. Crosby

Pühakirjade mõistmine



Alma 19

Hauakamber (s-d 1, 5) – haud : Noomima (s-d 20–21, 26) –
Loor (s 6) – eesriie : hukka mõistma, laitma
Sisendama (s 6) – täitma, : Juhendama (s 33) – aitama
inspireerima

Pühakirjade uurimine



Uuri Alma 19. peatükki ning täida ülesanded A ja B.

A Pöördumisprotsess

Alma 19. peatükis õpetatakse palju pöördumisprotsessist. Vasta järgmistele küsimustele, mis aitavad sul seda protsessi avastada:

1. Mis on sinu arvates pühakirjakohas Alma 19:6, 33 kõige tähtsamad sõnad ja väljendid, mis kirjeldavad kuningas Lamooni ja tema teenijate usulepöördumist? Mis sa arvad, miks iga sinu poolt valitud sõna või väljend on tähtis?



2. Kuidas pöördus usule Abis vastavalt pühakirjakohale Alma 19:16–17?
3. Kuidas pöördusid usule laamanlased vastavalt pühakirjakohale Alma 19:29–35?
4. Mis sa arvad, miks mõned ei pöördunud usule?

Mõttele, millised sõnad, väljendid või kogemused Alma 19. peatükis sarnanevad kõige enam sinu enda pöördumisprotsessiga.

B Milline on loo moraal?

Pühakirjakohas Alma 19:36 selgitab prohvet-ajaloolane Mormon, mida ta tahab, et me õpime Ammoni kogemustest.

1. Selgita omaenda sõnadega, mis on Mormoni sõnul selleks õppetunniks ja loetle vähemalt kaks sündmust Alma 17.–19. peatükist, mis seda põhimõtet kirjeldavad.
2. Mida see põhimõte sinu elus muudab?



Alma 20

Ammon kohtub Lamooni isaga

Kõik Moosia pojad polnud misjonärina sama edukad kui Ammon. Alma 20. peatükis loed sa sellest, kuidas Ammoni vend Aaron ja ta kaaslased pandi lõpuks vangi. Sa loed ka sellest, kuidas Ammon võitles välja nende vabastamise mõõgavõitluses Lamooni isaga! Olukorrast, mis oli algul väga ohtlik, sai lõpuks veel üks suurepärane misjonitöövõimalus.

Pühakirjade mõistmine



Alma 20

Kavalus (s 13) – silmakirjalikkus : Mõjutada (s 24) – mõju avaldada
Kättemaks (s 18) – karistus

Pühakirjade uurimine



Uuri Alma 20. peatükki ja täida alljärgnevatest ülesannetest (A–C) üks.

A Vestle misjonäriaga

1. Vaata üle Alma 20:1–5 ja selgita, kuidas Ammon teadis, et ta vennad on vangis.
2. Vestle kellegagi oma vaias või misjoniringkonnas, kes on teeninud või teenib hetkel misjonil, ja palu tal jagada sinuga kogemust, kui ta oli Vaimust juhitud. Tee selle kogemuse kohta vihikusse kokkuvõte.

B Lõpeta laused

Ammon rääkis julgelt kuningas Lamooni vihase isaga. Alltoodud laused võtavad kokku, mida ta ütles ja kuidas kuningas Lamooni isa vastas. Kirjuta laused oma vihikusse ja lõpeta need omaenda sõnadega pühakirjakohast Alma 20:17–27 õpitu alusel. Kui oled lause lõpetanud, märgi ära, kes räägib.



1. Ära tapa oma poega. Kui sa aga teed seda, siis on parem ...

2. Kui sa sured, siis ...
3. Ma tean, et kui tapaksin oma poja, ...
4. Lase mu vennad vanglast välja ...
5. Kui sa säästad mu elu ...
6. Kuna sa armastad mu poega ...

C Südamemuutus

Vasta 1. ja 2. küsimusele Alma 20. peatükki tsiteerides. Vasta 3. küsimusele omaenda sõnadega:

1. Mida arvas kuningas Lamooni isa Ammonist, kui nad esimest korda kohtusid?
2. Miks ta meelt muutis?
3. Mida see õpetab meile selle kohta, kuidas lävida nendega, kes on tõe vastu?



Peatükkides Alma 21–26 on kirjas Aaroni, Muloki ja nende vendade misjonitöö. Nende kogemus oli Ammoni omast palju erinev. Jälgi, kuidas ja miks see erines, luges Alma 21. peatükki. Sind võib üllatada, kes neile kõige enam tüli tegi.

Pühakirjade mõistmine

Alma 21

Jäledused (s 3) – patud; mõtted ja teod, mis on Jumala silmis vastumeelsed

Kogudusekohad, pühakojad (s-d 5–6, 11, 16, 20) – kirikud, kohad, kus Jumalat teenida

Lunastama (s 7) – päästma
Innukad (s 23) – entusiastlikud, agarad

Alma 21:3 – Kes olid amalekilased ja Amuloni rahvas?

Amalekilased olid usust taganenud nefilased. Mormoni Raamatust mainitakse neid siin esimest korda. Amuloni rahvas põlvnes kuningas Noa pahelistest preestritest, kes hülgasid oma pered, põgenesid kõnnumaale, abiellusid laamanlannadega ja hakkasid kuuluma laamanlaste hulka (vt Moosia 23:31–35).

Alma 21:4 – Nehorite kord

Leidmaks teavet „nehorite korra“ kohta, vaata „Pühakirjade mõistmise“ osa, kus käsitletakse Alma 1:12 (lk 91).

Pühakirjade uurimine

Uuri Alma 21. peatükki ja täida ülesanne A või B.

A Kirjuta kiri

Lugenud Alma 21. peatükki, kirjuta oma vihikusse kiri oma vanematele, otsekui sa oleksid Aaron, ja kirjelda lühidalt oma kogemusi.

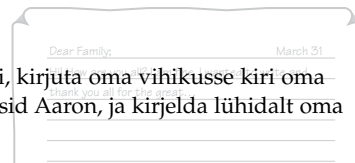

B Sinu lemmikpühakirjakoht

Vaata üle Alma 21:9. Oleta, et sa tahaksid Päästja õpetustega seoses sõbrale pühakirju „selgita[da]“. Millist seni Mormoni Raamatust õpitud pühakirjakohta sa temaga jagaksid? Miks?

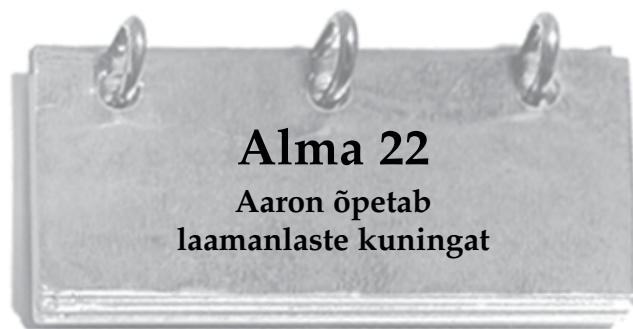

Lamooni isa

Misjonäride ülesandeks on evangeeliumi õpetada. Selle ülesandega kaasnevad aga paljud väljakutsed. Misjonär peab küsima: Mida ma õpetan? Kuidas ma saan aidata inimestel Vaimu tunda? Kuidas ma vastan nende küsimustele? Otsi evangeeliumi õpetamise kohta positiivseid näiteid, kui sa loed sellest, kuidas Aaron kuningas Lamooni isa õpetas. Võrdle seda, kuidas ja mida ta õpetas, Ammoni kogemusega pühakirjakohas Alma 18:22–40.

Pühakirjade mõistmine

Alma 22

Suuremeelsus (s 3) – omakasupüüdmatust

Lihalik seisund (s 13) – surelik või ajutine olukord

Teenima (s 14) – väärima või õigustatud olema

Rinnast välja juurima (s 15) – südamest või hingest eemaldama

Pikali heitma (s 17) – aupaklikult maha langema

Tõkestama (s 33) – ümber piirama

Alma 22:12–14 – Mõistmaks lepitust, tuleb esmalt mõista loomise ja Aadama langemise õpetusi

Vanem Bruce R. McConkie, kes oli Kaheteistkümmne Apostli Kvoorumi liige, kirjutas: „Isa igavene plaan nõudis loomist, langemist ja lepitust, mis on kõik põimitud kokku ühtseks tervikuks“ (A New Witness for the Articles of Faith [1985], lk 82).

President Ezra Taft Benson aitas meil seda veelgi lähemalt mõista:

„Mormoni Raamatu pühad teadsid, et lunastusplaan peab algama ülevaatega Aadama langemisest ...

Just nagu inimesel puudub tõeline söögiisu, enne kui tal tekib nälg, nii ei soovi ta ka Kristuse päästmist, enne kui ta teab, miks tal Kristust vaja on.



Keegi ei tea piisavalt ja päriselt, miks ta vajab Kristust, enne kui ta ei mõista ega võta omaks langemise õpetust ja selle mõju kogu inimkonnale. Ja ükski muu raamat maailmas ei selgita seda olulist õpetust kaugeltki mitte nii hästi kui Mormoni Raamat ...

Kas me võtame omaks ja õpetame seda, mida ilmutused räägivad meile loomisest, Aadamast ja inimese langemisest ning lunastamisest sellest langemisest Kristuse lepituse kaudu? ...

Kas me mõistame lepitust ning õpetame ja jutlustame seda mõjusalt? Mida tähendavad Issanda kannatused Ketsemanis ja Kolgatal meile kõigile isiklikult?

Mida tähendab meie jaoks langemisest lunastamine?" (*Konventsikõned*, apr 1987, lk 106–107; või *Ensign*, mai 1987, lk 85)

Pühakirjade uurimine

Uuri Alma 22. peatükki ning täida ülesanded A ja B.

A Leia võtmesõnad

1. Vaata üle Alma 22:5–11 ja loetle viis võtmesõna, mis esindavad peamisi ideid selles lõigus.
2. Tõmba ring ümber sõnale, mis on sinu arvates tähtsaim, ja selgita, miks sa selle valisid.
3. Mis sa arvad, miks hakkavad misjonärid kõigepealt õpetama peamisi evangeeliumi põhimõtteid?

B Vasta küsimusele

1. Millised olid vastavalt pühakirjakohale Alma 22:12–14 need kolm olulist õpetust, mida Aaron kuningale õpetas? (Otsi vajaduse korral abi „Pühakirjade mõistmise“ osast, kus käsitletakse Alma 22:12–14.)
2. Saanud teada nendest õpetustest, esitas kuningas kaks tähtsat küsimust (vt s 15). Pane need kaks küsimust kirja omaenda sõnadega.
3. Võta pühakirjakoht Alma 22:15–18 kavandiks ja pane kirja oma vastus, kui sõber peaks sulle need küsimused esitama.

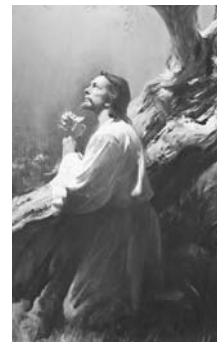

Alma 23

Anti-nefi-lehhilased

Kas sa tead kedagi, kes võttis Issanda ja Tema evangeeliumi vastu misjonitöö vahendusel? Kuidas nad muutusid, kui nad evangeeliumi vastu võtsid? Kuidas on Mormoni Raamatu uurimine mõjutanud sinu elu? Lugeses Alma 23. peatükki, pane tähele, kuidas muutis evangeeliumi sõnum neid inimesi, keda õpetas Ammon. Vaata, millise lepingu nad sõlmisid, ja mõtiskle, milline mõju võis sellel olla nende tulevikule.

Pühakirjade mõistmine

Alma 23

Määrus (s 2) – seadus, korraldus

Vaba pääs (s 2) – vabandustulla ja minna, nagu nad ise tahavad

Rüüstama (s 3) – röövima

Pühitsema (s 4) – pühalt eesmärgil ametisse seadma

Eristama (s 16) – ära tundma

Töökas (s 18) – tööd armastav, edukas

Ühendus (s 18) – sõbralikud suhted ja lävimine

Alma 23:17 – Mida tähendab nimi anti-nefi-lehhi?

Nimi *anti-nefi-lehhi* võib tähendada, et uued pöördunud soovisid saada selliseks nagu Nefi ja Lehhi ning valisid endale uue nime, milles väljendusid nende õigemeelsed soovid. Uuringud näitavad, et mõnes keeles on sõnal *anti* üldlevinud sõnatüvi, mis tähendab millegi „poole“ või „ees“, nagu siis, kui seistakse peegli ees. See võib sarnaneda oma tähenduse poolest sõnaga *jäljendamine*. Kui nii võtta, võib nimi *anti-nefi-lehhilased* viidata neile, kes püüavad jäljendada seda, mida õpetasid Nefi ja Lehhi järeltulijad (vt Daniel H. Ludlow, *A Companion to Your Study of the Book of Mormon* [1976], lk 210).

Pühakirjade uurimine

Uuri Alma 23. peatükki ja täida alljärgnevatest ülesannetest (A–C) kaks.

A Tõeline usulepöördumine

Loe Alma 23:6–13 ja vasta järgnevale küsimustele:

1. Mida tegid ristitud laamanlased, mis näitas, et nad olid Issanda vastu võtnud?
2. Mis sa arvad, miks need laamanlased „ei langenud kunagi ära“ (s 6)?
3. Millised Jumala vastu mässamise relvad peaksid inimesed täna „maha panema“?

B Evangeeliumi õpetamine

Uuri pühakirjakohta Alma 23:4–6 ja vasta järgmistele küsimustele:



1. Milline oli peamine allikas, mida Aaron ja ta vennad õpetamisel kasutasid?
2. Milline vägi neid õpetamise juures aitas?
3. Millised väljendid kirjeldavad nende õpetamise tõhusust?
4. Millised kogemused on tugevdanud sinu tunnistust?

C Selgita, kes ja miks

Vaata üle pühakirjakohad Alma 23:6–13, 16–18. Selgita, kes olid need inimesed, kes võtsid endale nimeks anti-nefi-lehhi ja miks nad olid nii ustavad käskude pidamisel.



Mõttele ristimisel sõlmitud lepingutele ja sellele, kui tähtsad on need lepingud. Kas sa oleksid nõus pigem elust loobuma, kui oma lepinguid murdma? Anti-nefi-lehhilased pidasid oma lepinguid kallimaks kui oma elu. Lugesed nende pühendumusest, mõttele vaprusel, mida läheb vaja selleks, et pidada kinni oma lepingutest tänapäeva maailmas.

Pühakirjade mõistmine



Alma 24

Teened (s 10) – õigemeelsed teod, lepitus

Plekk, häbiplekk, määrima (s-d 11–13, 15) – värvimuudatus, määratud koht; salmis 11 ning esmakordsel kasutamisel salmides 12 ja 15 tähendab see sümboliliselt süüd või patte

Tõendama (s 18) – lubama

Pikali viskama (s 21) – pikali heitma

Kõrvetada saama (s 25) – valu ja kurbust tundma

Nägema (s 30) – teadma

Pühakirjade uurimine



Uuri Alma 24. peatükki ning täida ülesanded A ja B.

A Õige või vale?



Kirjuta järgmised laused oma vihikusse. Määratle Alma 24:11–19 alusel, millised laused on õiged, kirjutades lause lõppu *õige*. Kirjuta valed laused ümber, et needki oleksid õiged.

1. Rahvas arvas, et nad olid kogu inimkonnast kõige kadunud, kuna nad olid enne usulepöördumist tapnud (vt s 11).
2. Anti-nefi-lehhilased olid kindlad, et neile antakse andeks, kui nad lähevad lahingusse (vt s-d 12–13).
3. Rahvas loobus relvadest, kuna kartis sõtta minna ja surma saada (vt s 16).
4. Selle asemel et tappa ja varastada, otsustasid need usulepöördunud lasta nefilastel neid toita ja nende eest hoolt kanda (vt s 18).
5. Nad olid nii tugevalt usule pöördunud, et olid nõus pigem surema kui patustama (vt s 19).

B Kujunda ajalooline mälestustahvel

Loe Alma 24:17–26. Kujuta ette, et nende sündmuste toimumiskohta on paigaldatud ajalooline mälestustahvel. Visanda, milline võiks mälestustahvel sinu meelest välja näha ja mis võiks sinu arvates sellele kirjutatud olla.



Issand on saatnud oma prohvetid teenima Tema sõnumitoojatena ja tegema teatavaks Tema tahet. Vahel ennustavad nad

ette tulevikusündmusi. Alma 25. peatükis näidatakse hämmastavalt üksikasjalikult, kuidas täitusid mõned märtrina surnud prohvet Abinadi prohoetlikud kuulutused. Mõtiskle lugedes tänase prohoeti sõnumitele ja sellele, miks me oleme tema nõu järgides õnnelikumad.

Pühakirjade mõistmine



Alma 25

Kättemaks (s 1) – kättemastamine

Anastama (s 5) – vägivaldselt omastama

Võrdpilt (s 10) – sümbol, sarnasus

Õigeks osutama (s 12) – tõeks osutama

Välised toimingud (s 15) – Moosese seadusega seotud talitused

Pühakirjade uurimine



Uuri Alma 25. peatükki ning täida ülesanne B ja seejärel ülesanne A või C.

A Vaata järgi pühakirjadest

Loe pühakirjakohhti Alma 8:16 ja Alma 16:9, mis aitavad taibata, miks Ammoniiha maa rahvas hävitati. Kirjuta kokkuvõtlikult, mis juhtus Ammoniihaga ja miks.

B Kuidas prohvetlik kuulutus täitus?

1. Abinadi kuulutas ette oma süüdistajate ja nende järeltulijate kohta, kui ta surnuks põletati. Loe Abinadi viimaseid sõnu pühakirjakohast Moosia 17:14–19 ja loetle kokkuvõtlikult kõik tema prohvetliku kuulutuse osad.



2. Uuri Alma 25:4–12, et teha kindlaks, milliste sündmustega Abinadi sõnad täitusid. Kirjuta salmi number oma loetus toodud prohvetliku kuulutuse kõrvale.

3. Aruta oma vanemate, õpetaja või mõne muu täiskasvanud Kiriku liikmega, millised on mõned viimse aja prohvetite prohvetlikud sõnad, mis on täide läinud. Pane kirja, mida sa teada saad.

C Leia võtmeid

Paljud laamanlased liitusid anti-nefi-lehhilastega ja võtsid vastu Moosese seaduse. Leia pühakirjakohast Alma 25:15–16 selgitused, miks Moosese seadusel oli evangeeliumis tol ajal tähtis osa, ja võta seejärel ühe lausega kokku, miks sinu arvates see seadus nefilasi aitas.

Alma 26

„Tema jõuga võin ma teha kõiki asju“



Põhimisjonärid naasevad sageli koju väga entusiastlikena. Kuidas ustavad misjonärid räägivad tavaliselt oma misjonikogemusest, inimestest, keda nad õpetasid ja Issandast, kui nad koju naasevad? Kujuta Alma 26. peatükki lugedes, et sa olid kohal, kui Ammon oma misjonit meenutas. Kas ta näib uhkeldava või alandliku-

na? Kellele ta oma edu eest au andis? Mida õpetab tema eeskuju sulle tänuikkusest?

Pühakirjade mõistmine



Alma 26

Sügavik (s 3) – väga sügav auk, põhjatu sügavus

Jumala lambatara (s 4) – kirik

Aita kogutud vihud (s 5) – viitab löikusele; tähendab sümboliliselt Kirikusse toodud pöördunud

Küllus (s 15) – rohkus

Pikameelsus (s 16) – kannatlikkus

Patukahetseja (s 21) – meeleparandaja, alandlik

Igasugust puudust kannatama (s 28) – vajalikust ilma jääma



Pühakirjade uurimine



Uuri Alma 26. peatükki ja täida alljärgnevatest ülesannetest (A–C) kaks.

A Täida tabel

Selgitamaks oma mõtteid, kirjeldas Ammon neid pühakirjakohas Alma 26:3–7. Joonista ja täida järgmine tabel:

Alma 26	Ammoni sõnad	Tähendus
s 3	„Kõige pimedamas sügavikus“	Kõige patusemas olukorras
s 3	„Tööriistadeks Jumala käes“	
s 5	„Põld oli küps“	
s 5		Töötasid, jagades evangeliumi, ja kogesid edu
s 5		Kirikusse toodud pöördunud
s 6		Jäävad kiusatustes usule kindlaks
s 7	„Lõikusaja Issand“	

B Vasta omaenda sõnadega

Vaata üle Alma 26:10 ja otsi, mida Ammon Aaroni arvates tegi.

- Loe Alma 26:11–16 ja tee kokkuvõte, mida Ammon sinu arvates tegelikult ütles ja tegi.
- Pane kirja näited oma elust, kui sina said Issandalt abi.

C Kirjuta kiri

- Loe Õpetus ja Lepingud 18:13–16 ning loetle lubadused, mis Issand andis neile, kes jagavad evangeliumi. Leia pühakirjakohast Alma 26:1–4, 13–14, 35 nende lubadustega sarnanevad kirjeldused ja kirjuta iga loetletud lubaduse kõrvale salmi number, kus see kirjas on.
- Kirjuta kiri tuttavale misjonärile või räägi mõne koju naasnud misjonäri ja tsiteeri Alma 26. peatükist salme, mis sulle kõige enam meeldivad. Palu, et ta kirjeldaks sulle lühidalt suurimat rõõmu, mida ta on leidnud Issanda teenimisest.



Tõsiasi, et paljud laamanlased võtsid Issanda omaks ja ohverdasid mõõkade haaramise asemel pigem oma elu, näitab seda, kui imeväärset nad Temale pühendunud olid. Luges Alma 24. peatükki, pane tähele, et nende pühendunud ja meelt parandanud laamanlaste teod aitasid veelgi enamatel laamanlastel usule pöörduda. Kõiki nende teod siiski ei liigutanud. Muud laamanlased (ja lahkusulised nefilased) püüdsid ikka veel anti-nefi-lehhilasi hävitada. Alma 27. peatükis saad sa teada, mida ütles Issand selle olukorra kohta.

Mõttele lugedes nefilaste otsusele. Kuidas sina oleksid hääletanud? Miks? Kuidas saaks nende eeskuju rakendada tänapäeval?

Pühakirjade mõistmine



Alma 27

Asjatu (s 1) – kasutu
 Hukkuma (s-d 10, 12) – surema
 Järele katsuma (s 15) – proovile panema, nende tundeid kindlaks tegema
 Patukahetseja (s 18) – meeleparandaja, andlik
 Ülal pidama (s 24) – toetama, varustama

Eristama (s 26–27) – ära tundma
 Agarus (s 27) – innukas soov, pühendumine
 Põlgus (s 28) – viha, jälestus
 Mõjutama (s 28) – veenma, keelitama
 Raske (s 29) – karm, tõeliselt valus
 Määrama (s 29) – peale sundima

Pühakirjade uurimine



Uuri Alma 27. peatükki ja täida alljärgnevatest ülesannetest (A–C) kaks.

A Mis plaaniga oli tegemist?

Järgmine skeem aitab mõista probleemi, millega Alma oli vastakuti, ja plaani, mille ta otsustas täide viia. Joonista skeem oma vihikusse ja seejärel täida see pühakirjakohas Alma 27:1–12 toodud teabe abil.

Anti-nefi-lehhilaste turvalisus

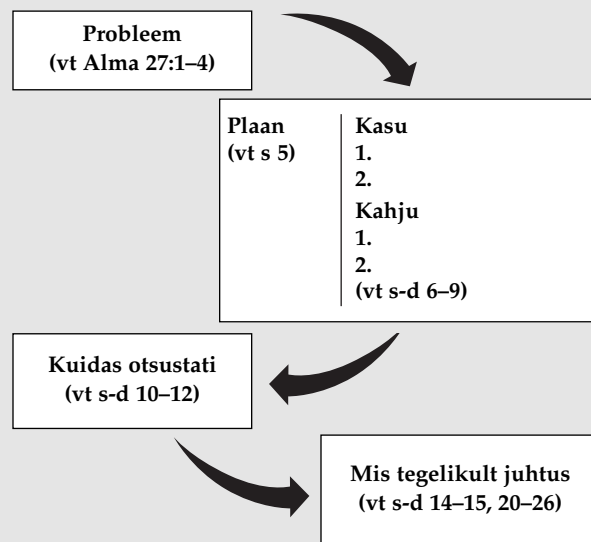

B Millised on vajalikud omadused?

- Kellele saab osaks suurim rõõm ja õnn vastavalt pühakirjakohale Alma 27:18?

2. Kes ei saa kunagi teada, kas pühakirjakohas Alma 27:18 õpetatu on õige või ei ole? Kes ei tea seda kohe kindlasti?

C Leia sõnad ja väljendid

1. Loetle pühakirjakohast Alma 27:27–30 sõnad ja väljendid, mis eristavad teistest anti-nefi-lehhilasi, kes olid Ammoni rahvas.
2. Milline neist on selline, mille järgi sa eriti tahaksid tundud olla? Miks?

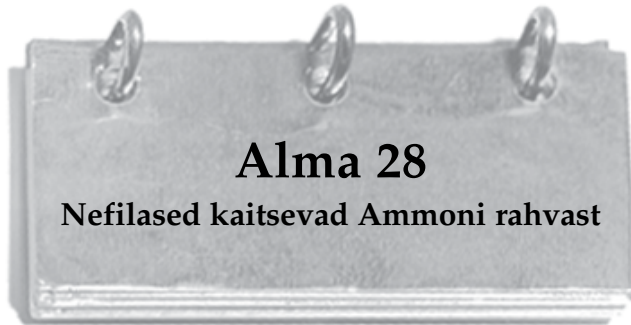

Alma 28

Nefilased kaitsevad Ammoni rahvast

Ammoni rahval nefilaste maal elada lubamine tundus õige ja õiglane. Aga kui sellise otsusega kaasneb isa või venna kaotamine nende kaitseks peetud lahingus? Alma 28. peatükis on näha, kui pühendunud olid nefilased abivajajate aitamisele ja neile teada oleva Issanda tahte täitmisele. Pööra erilist tähelepanu peatüki viimastele salmidele, kus Mormon tuletab meile meelde, et suur osa kannatustest ja kurbusest, millest me loeme Alma 28. peatükis, oleks võinud jääda ka olemata. Ta tõi välja selle ja muu „ebavõrdsuse“ tõelise põhjuse ehk teiste sõnadega, miks leiavad aset mõned sündmused, mis ei ole päris õiglased või ära teenitud. Ta tuletas meile ka meelde, mis võib selliseid sündmusi ära hoida.

Pühakirjade mõistmine

Alma 28

Halamine (s 4) – suur kurbus, lein	Häda (s 11) – kurbus, haletsusväärus
Arusaadamatu (s 8) – näiliselt võimatu mõista	Juubeldama (s 12) – rõõmutsema, hõiskama, vaimustuma
Kõdunema (s 11) – lagunema, mädanema	Püünis (s 13) – löks

Pühakirjade uurimine

Uuri Alma 28. peatükki ja täida ülesanne A.

A Milline on moraal?

Pühakirjakohas Alma 28:13 pani Mormon kirja esimese kahest „ja nõnda me näeme“ avaldusest. Seejärel selgitas ta, mida saab kirjeldatud sündmustest õppida. Võta ta õpetus kokku omaenda sõnadega ja selgita, kuidas on see seotud selles peatükis mainitud sündmustega. Pühakirjakohas Alma 28:14 on toodud ära kaks täiendavat „ja nii me näeme“ avaldust. Sa võiksid märgistada need oma pühakirjades.



Alma 29

„Oo, et ma oleksin ingel“

Auväärne misjonil teenimine annab vaimseks kasvuks mitmeid väärt kogemusi ja võimalusi. Sellega kaasnev tunne täidab südame rõõmuga. Luges Alma 29. peatükki, püüa tunnetada Alma rõõmu, kui ta mõtles õnnistustele, mis said osaks talle ja teistele, kuna ta osales Issanda töös. Misjonärid võivad tunda tänapäeval sarnast rõõmu, kui nad õnnistavad teisi omaenda teenimistööga. Pane tähele ka, kuidas mõjus Alma rõõm tema soovidele.

Pühakirjade mõistmine

Alma 29

Osaks andma (s 3) – välja jagama, määrama	Südametunnistuspiin (s 5) – kahetsus, süütunne
Äestama (s 4) – tundma valu või piina	Sobiv (s 8) – õige

Pühakirjade uurimine

Uuri Alma 29. peatükki ja täida alljärgnevatest ülesannetest (A–C) kaks.

A Anna nõu

Kirjuta Alma 29. peatükist õpitu alusel nõuandev kiri, mille võiks anda misjonile minevale noorele mehele. Lisa Alma 29. peatükist vähemalt kaks mõtet selle kohta, milline on suurepärase misjonäri suhtumine.

B Pane tähele tähtsat sõna

Pühakirjakohas Alma 29:10–13 esineb mitu korda sõna *mäletama*. Sa võiksid selle iga kord silmapaistvalt märgistada.

1. Mida Alma mäletas? Miks ta mäletas neid asju?
2. Mida sina mäletad, kui sa soovid suurendada oma vaimusustunnet?

C Defineeri sõna

Kuidas defineeriks Alma vastavalt pühakirjakohale Alma 29:13–17 ühe Issanda teenija – näiteks misjonäri – *edu*? (Vt Alma 8:15, et näha, mida ingel ütles Almale varem elus selle kohta, mis annab talle põhjust rõõmustada isegi näiliselt nurjunud püüdluste puhul.)



Alma 30

Kristusevastane Korihor

President Ezra Taft Benson tuletas meile meelde, et „Mormoni Raamat paljastab Kristuse vaenlased ... See kindlustab Kristuse alandlikke järgijaid kuradi kurjade plaanide, strateegiatega ja õpetuste vastu meie ajal. Usust taganenud, kellest räägitakse Mormoni Raamatus, sarnanevad tänapäevaste usust taganenutega. Jumal kujundas oma lõputu etteteadmise juures Mormoni Raamatu nii, et me võiksime näha vigu ja teada, kuidas võidelda meie aja hardusalaste, poliitiliste, usuliste ja filosoofiliste valearusaamadega” („The Book of Mormon Is the Word of God”, Ensign, jaan 1988, lk 3).



Alma 30. peatükk tundub olevat üks neist peatükkidest, millest president Benson rääkis. Sa loed selles peatükis ühest kristusevastasest, kelle argumendid sarnanevad väga mõne tänapäeva inimese õpetuste ja tõekspidamistega. Otsi lugedes loogikavigu tema mõttekäigus, millega ta tahtis panna valesid ja halbu õpetusi näima millegi sellisena, millega iga arukas inimene nõus oleks. See peatükk võib olla eriti väärtuslik, aitamaks meil teha kindlaks ja hüljata nüüdisaegsed valeõpetused.

Jumala teotamine (s 30) – lugupidamatu rääkimine pühadest asjadest
Suureline (s 31) – häält tõstev ja ägestuv
Pettused (s 42) – salaplaanid, riikad

Näitama (s 40) – tõendama, osutama
Tumm (s 47, 49, 52) – kõnevõimetu
Lihalik (s 53) – maine, mitte vaimne

Alma 30:12–50 – Kiriku kritiseerimine ja tunnustähtede otsimine

Prohvet Joseph Smith õpetas: „See inimene, kes hakkab teisi hukka mõistma, nurisedes Kiriku üle, öeldes, et nad on teelt kõrvale kaldunud, samas kui ta ise on õigemeelne, siis teadke kindlalt, et see mees on usust taganemise peateel ja kui ta ei parranda meelt, taganeb ta usust, mis on sama kindel, nagu Jumal elab. See põhimõte on sama õige kui see, mille esitas Jeesus, öeldes, et see, kes otsib tunnustähte, on abielurikkuja inimene, ning see põhimõte on sama igavene, eksimatu ja kindel nagu taeva sambad, sest mil iganes te näete meest tunnustähte otsimas, võite te pidada teda abielu rikkuvaks meheks” (Teachings of the Prophet Joseph Smith, lk-d 156–157). Tema viimase avalduse paikapidavuses võib veenduda pühakirjakohas Alma 30:18, 53.

Pühakirjade uurimine

Uuri Alma 30. peatükki ning täida ülesanne A või B ja seejärel C või D.

A Kirjelda mõju

Kaheteistkümmne Apostli Kvoorumi liige, vanem Boyd K. Packer, õpetas: „Õige õpetus muudab selle mõistmise korral suhtumist ja käitumist” (Konverentsikõned, okt 1986, lk 20; või Ensign, nov 1986, lk 17). Samuti võiks öelda, et suhtumist ja käitumist muudab valeõpetuse uskumine. Me võime näha seda Korihori loos.

1. Koosta alljärgnevatooline neljast veerust koosnev tabel. Kirjuta esimesse veergu vähemalt viis õpetust, mida Korihor kuulutas tõe pähe pühakirjakohas Alma 30: 13–18. Kirjuta teise veergu, mis sa arvad, kuidas mõjutaks selle õpetuse uskumine inimese suhtumist või käitumist. Kirjuta kolmandasse veergu õige õpetus. Seejärel kirjuta viimasesse veergu, milline mõju oleks tõenäoliselt sellel õigel õpetusel inimese suhtumisele ja käitumisele.

Õige ja vale õpetuse mõju			
Korihori valeõpetus	Mõju suhtumisele ja käitumisele	Õige õpetus	Mõju suhtumisele ja käitumisele

Pühakirjade mõistmine

Alma 30

Vastuolus (s 7) – vastu, vastupidine
Ikestama (s-d 13, 28) – ühendama
Meeletus (s 16) – ärritumine ja segadus
Meeltesegadus (s 16) – hullunud või segaduses olemine
Edasi jõudma (s 17) – hakka-ma saama, edu saavutama
Omaenda juhtimine (s 17) – enesekontroll

Pead (püsti) tõstma (s-d 18, 23) – süüd mitte tundma, uhke olema
Moonutama (s-d 22, 60) – muutma, rikkuma
Anastama (s 23) – ebõiglaselt või vägivaldselt võtma
Üleküllus (s-d 27, 31–32) – kaugelt enam kui vaja, ülemäärane luksus
Tuju (s 28) – äkiline mõtlematu soov
Teotama (s-d 29, 31) – solvama, kritiseerima

2. Kuidas Korihor vastavalt pühakirjakohale Alma 30:17–18 mõ-
jutas või lootis mõjutada inimeste suhtumist ja käitumist?

B Paljasta loogikaga seotud probleemid

Kui inimesed vaidlevad, püüavad nad sageli loogika alusel tõestada oma seisukoha arukust. Loogiline väide algab siiski teatud ideega, mis on inimese arvates või eelduste kohaselt õige. Korihor polnud erand. Ta jõudis pühakirjakohas Alma 30:12–18 kahe „loogilise“ järelduseni. Neid võib võtta tema loogika ja põhjenduste tulemusena, kui ta ütles „sellepärast“ ehk teiste sõnadega „me peame loogiliselt järeldama, et“.

1. Leia Korihori järeldus salmis 15. Seejärel tee kindlaks, mida ta pidas õigeks, et üldse jõuda sellise järelduseni.
2. Leia Korihori järeldus salmis 17. Seejärel tee kindlaks, mida ta pidas õigeks, et üldse jõuda sellise järelduseni.
3. Mis Korihori õigeupidamiste puhul probleemiks on?
4. Korihor küsis usklikelt, kuidas nad saavad kindlalt teada, et see, mida nad usuvad, on õige? Me võiksime küsida sama Korihorilt. Pane tähele, mida küsis Alma temalt 40. salmis. Millised tõendid esitas Alma seejärel salmides 41 ja 44 selle kohta, et see, mida tema, Alma, usub, on õige.

C Kuidas seda öeldakse tänapäeval?

Loetle viis avaldust, mis Korihor tegi pühakirjakohas Alma 30:12–18, 23–28, mida inimesed väidavad veel tänapäevalgi Jeesuse Kristuse evangeeliumi vastu. Kirjuta iga Korihori väite kõrvale, kuidas inimesed kasutavad seda väidet tänapäeval.

D Toeta järeldust

Pühakirjakohas Alma 30:60 selgitab Mormon, mida ta tahab, et me Korihori näitest õpime. Koosta Alma 30. peatükist õpitu alusel loetelu sellest, mis toetab Mormoni avalduse paikapidavust.



Me loeme Alma 30. peatüki lõpus, et Korihor suri, kerjates rahva seas, keda kutsuti soramlasteks. Alma 31. peatüki lõpus loeme me sellest, kuidas Alma ja teised läksid nende sekka evangeeliumi jutlustama. Kuigi nad trampisid Korihori jalge alla, tulid paljud tema ideed ilmsiks soramlaste usu juures. Otsi neid seda peatükki lugedes. Sa loed Alma 31. peatükis ka kahte erinevat palvet. Mõtiskle neid lugedes, mida ilmutavad need palved neid esitanud inimeste kohta.

Pühakirjade mõistmine



Alma 31

Ühendus (s 4) – sõbralikud suhted ja lävimine

Lahku lööma (s 8) – mässama, üle jooksma

Anuma (s 10) – tungivalt paluma

Valima (s-d 16–17) – spetsiaalselt välja valima

Murest täituma (s 24) – kurvastama

Ülimalt ennast täis (s 27) – tohutult uhke ja edev

Truudusetus (s 30) – lojaalsusetus, ebaustavus

Jõuetus, jõuetu (s 30) – nõrkus

Taluma (s 33) – välja kannatama

Pani oma käed kõikide nende peale (s 36) – andis neile preesterluse õnnistuse

Alma 31:3 – Soramlased



Mormoni Raamatus kutsutakse soramlasteks kahte inimrühma. Esimene rühm põlvnes Laabani teenijast Soramist, kes lahkus Jeruusalemmast koos Nefiga. Teine rühm järgnes usust taganenud nefilasele, kelle nimi oli Soram, kes mässas oma rahva eesotsas nefilaste ja Issanda teguviiside vastu.

Alma 31:5 – Sõna vägi

Huvitav on täheldada, et Alma püüdis lahendada poliitilist probleemi vaimse meetodiga. Nefilased olid mures, et soramlased võivad ässitada laamanlased nefilaste vastu sõdima. Alma arvates sai seda kõige paremini ära hoida soramlastele evangeeliumi jutlustades, et nad kogeksid südame muutust. Alma otsustas teha tööd probleemi põhjustaja, mitte sümptomite kallal.

Kõnes pealkirjaga „Sõna vägi“ andis president Ezra Taft Benson preesterluse juhtidele nõu töötada Kirikus probleemide juurte kallal: „Sageli teeme me suuri jõupingutusi, püüdes tõsta meie vaiades aktiivsustaset. Me töötame usinalt, et suurendada saramendikoosolekul osalejate protsenti. Me näeme vaeva, et üha kõrgem protsent meie noortest meestest läheks misjonile. Me püüame parandada nende arvu, kes abielluvad templis. Kõik need on kiiduväärt jõupingutused ja tähtsad kuningriigi kasvu jaoks. Aga kui liikmed ja pered süvenevad regulaarselt ja järjekindlalt pühakirjadesse, tulevad automaatselt ka need muud tegevusvaldkonnad. Tunnistused kasvavad. Pühendutakse tugvamini. Perekonnad on kindlustatud. Tulvab isiklik ilmutus“ (Ensign, mai 1986, lk 81).

Pühakirjade uurimine



Uuri Alma 31. peatükki ja täida alljärgnevatest ülesannetest (A–C) kaks.

A Pane kirja näide

Sa loed pühakirjakohast Alma 31:5, et Alma uskus, et Jumala sõnal on vägi inspireerida inimesi tegema seda, mida mõök või

mõni muu relv ei suuda. Too oma elust näide, kuidas pühakirjad või Kiriku juhtide õpetused motiveerisid sind tegutsema nii, nagu keegi ei oleks suutnud sind tegutsema või käituma sundida.

B Ühenda

Pane kirja väljendid pühakirjakohast Alma 31:8–20, mis näitavad, kuidas soramlaste pahelised õpetused ja tavad sarnanesid Korihori õpetustega. Kirjuta iga väljendi taha salmi number Alma 30. peatükist, kus Korihor seda ideed õpetas.

C Kõrvuta

Kõrvuta soramlaste suhtumist ja palvet pühakirjakohas Alma 31:13–18, 23 Alma suhtumise ja palvega pühakirjakohas Alma 31:24–38. Lisa oma võrdlusele ka vähemalt kaks tähtsat viisi, kuidas need erinevad. Pane lõpetuseks kirja, mida kaasaja lugejad peaksid sinu arvates õppima, millest neil palve põhimõtte juures abi oleks.



Alma 32 Sõna proovilepanemine

Alma 31. peatükis lugesid sa misjonitööst soramlaste seas. Kui sina oleksid olnud Alma, mida sa oleksid tahtnud neile õpetada? Kuidas sa oleksid seda õpetanud?

Alma 32. peatükk on misjonäride lemmik, sest see aitab selgitada inimestele, keda nad õpetavad, kuidas nad võivad saada teada evangeeliumi põhimõtete õigsusest. See ei ole mõeldud siiski ainult Kirikuga tutvujatele. Igaüks meist – hoolimata meie vaimusastmest – saab rakendada põhimõtteid, mida Alma selles peatükis õpetab.

Pühakirjade mõistmine

Alma 32

Vilets (s 2) – jämedakoeline, lihtne

Rõivad (s 2) – riided

Praht (s 3) – midagi väärtusetut või kasutat

Põlatud (s-d 5, 12) – vastu-meelne, vihatud

Pattu kahetsev (s 7) – meelt parandav, alandlik

Sunnitud (s-d 13–16, 25) – oludest tingitud

Oma võimeid äratama (s 27) – olema valvas ja tähelepanelik

Soikus (s 34) – vaibunud, rakendamata

Märgatav (s 35) – mõistetav, ilmne

Viljatu (s 39) – viljakandmatu; puuduvad toitained, et seal midagi kasvada saaks

Lõikama (s 43) – korjama, koguma

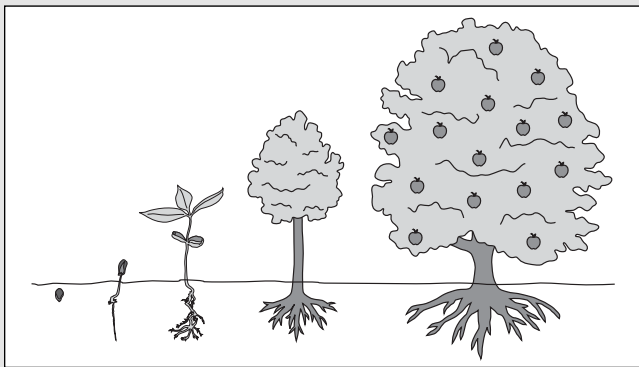

Alma 32:21–22 – Mis vahe on usul, uskumisel ja teadmisel?

Uskuda saab ka passiivselt, pelgalt nõustudes, et miski on tõde, samas kui usk on aktiivne. Usk nõuab uskumist ja usaldamist. See võimaldab meil olla kindel ja veendunud ning paneb meid tegutsema. Meil ei saa olla usku, ilma et me usuksime, ometi võime me uskuda, ilma et meil oleks usku. Pelgast Jeesusesse Kristusesse uskumisest seega ei piisa. Selleks et evangeelium õnnistaks meie elu, peab meil olema usk, mis motiveerib meid Teda järgima. Teadmine vajab nagu uskuminegi tegutsemist, et sellest meile kasu oleks. Pelk teadmine, et miski võib meile abiks olla või kahju teha, pole meile mingil kombel kasulik, kui me ei tegutse vastavalt sellele teadmisele. Kui me rakendame usku ja püüame elada evangeeliumi järgi, saame erilise teadmise osaliseks. Kui me tegutseme vastavalt oma uskumisele usuga, puudutab vaim meie südant ja meelt. Me saame Pühalt Vaimult vaimse tunnistuse, mis võimaldab meil öelda, et „me teame“, et Kristus on meie Päästja ja et Kirik on õige. (Vt James E. Talmage, *Articles of Faith*, lk-d 96–100.)

Pühakirjade uurimine

Uuri Alma 32. peatükki ja täida alljärgnevatest ülesannetest (A–C) kaks.

A Pühakirjakoha valdamine – Alma 32:21

1. Pane kirja näide, mis kirjeldab, kuidas Jumala käskudele kuuletumine näitab usku. Osuta oma näites sellele, kuidas inimesel „ei ole täiuslik teadmine“, kuid ta „looda[b] asjadele, mida pole näha, kuid mis on tõsi“.
2. Oleta, et sa rääkisid oma sõbraga usust. Sa andsid usu kohta Alma definitsiooni pühakirjakohas Alma 32:21. Su sõber küsis seejärel: „Aga kuidas sa tead, et miski nähtamatu on tõde?“ Kuidas sa vastaksid? Too konkreetne näide millestki, mille kohta sa tead, et see on tõde, kuid mis ei ole nähtav.

B Pane kirja juhised

Kirjuta rühm sammsammulisi juhiseid „proovi“ jaoks, mida Alma kirjeldas Alma 32:27–43. Lisa kindlasti hoiatused selles osas, mis takistab inimest jõudmast õigete tulemusteni.

C Leia korduv mõte ja selgita seda

Leia kolm sõna, mis esinevad Alma 32:41–43 igas salmis. Selgita, kui tähtis on sinu arvates igaüks neist kolmest tunnusest või omadusest vaimse kasvu ja arusaamise kujunemise käigus. Sa võiksid märgistada need sõnad oma pühakirjades.



Alma 33

Sõnad, mida nad peaksid istutama

Alma 32. peatükis õpetas Alma soramlastele vaimse usu ja teadmiste kasvamise protsessist. Ta kannustas neid istutama evangeeliumi tõed oma südamesse Jumala sõna kaudu ja selgitas, kuidas sellest väikesest Jumala sõna seemnest saaks kasvada vägev valguse, rõõmu ja igavese elu puu. Alma 33. peatükist loeme me teatud evangeeliumitõdedest, mida ta tahtis, et nad tol ajal „istutaksid”. Pane tähele, kuidas Alma õpetused vastasid konkreetsetele nende küsimustele ja probleemidele, mida ta nägi soramlaste hulgas Alma 31. ja 32. peatükis.

Pühakirjade mõistmine



Alma 33

Väga eksima (s 2) – suurt viiga tegema

Võrdkuju (s 19) – sümbol, sarnasus

Silmi pöörama (s 21) – ringi vaatama

Alma 33:3–17 – Seenos ja Seenok

Vaata „Pühakirjade mõistmise” osa, kus käsitletakse 1 Nefi 19:10 (lk 28).

Alma 33:18–22 – Miks pani Mooses mao ridva otsa?

Vanem Bruce R. McConkie, kes oli Kaheteistkümne Apostli Kvoorumi liige, õpetas: „Kui Issand saatis rahva sekka „mürgiseid madusid”, nii et paljud Iisraelis said salvata ja surid, tegi Mooses kõnnumaal vaskmao ja pani selle ridva otsa. Seejärel kõik need, keda mürgised roomajad salvasid ja kes vaatasid usuga vaskmahu, jäid ellu, teised aga surid. Miks? Kuna Jumal käskis Moosesel nii teha ja see oli Iisraelis talitus – talitus, mida tehti selle tõsiasi võrdkujuna, et Lubatud Messias tõstetakse üles ristile, ja kõik, kes vaatavad tema poole usuga, jäävad elama: teised aga surevad” (*The Mortal Messiah: From Bethlehem to Calvary*, 4 kd. [1979–1981], 1. kd, lk 476–477).

Pühakirjade uurimine



Uuri Alma 33. peatükki ja täida ülesanne A või B.

A Issanda lahendused

1. Pühakirjakohas Alma 31:8–23 ja 32:2–5 loeme me soramlaste probleemidest ja viisidest, kuidas paljud neist olid sattunud eksiteele. Tee kindlaks vähemalt kaks nende probleemi ja valeõpetust ning tee seejärel kokkuvõtte Alma õpetusest Alma

33. peatükis, mis annab vastuse või lahenduse kõigele, mis sa välja töid.

2. Miks oli Almal tähtis õpetada soramlastele Jumala sõna proovilepanemisest (Alma 32), enne kui ta andis neile nõu, kuidas nad saaksid oma probleeme lahendada (Alma 33)?

B Madu ridva otsas

1. Loe 4 Moosese 21:4–9 ja Alma 33:18–22 ning selgita, kuidas vaskmahu ridva otsas oli Jeesuse Kristuse võrdkuju (sümbol) (otsi vajaduse korral abi „Pühakirjade uurimise” osast, kus käsitletakse Alma 33:18–22).
2. Kuidas Kristuse poole vaatamine või pöördumine saab aidata sind sinu elus?



Alma 34

Igavene lunastusplaan

Kas sa oled kunagi ära eksinud? Alma 34. peatükis tunnistab Amulek, et kui poleks olnud Päästja lepitust, saaks kogu inimkonnale osaks kaks erinevat surma ja nad oleks igaveseks kadunud. Sellised on Aadama langemise tõsised tagajärjed kogu inimkonnale. Mõtiskle lugedes, kuidas aitab Jeesuse Kristuse lepitus meil neid surmasid ületada. Pea meeles, et selleks, et saada kõiki Jumala lunastusplaani õnnistusi, peame me selles osalema, tehes seda, mida meie Taevane Isa meilt nõuab. Vaata, mida sa pead tegema, et Tema plaani täita.

Pühakirjade mõistmine



Alma 34

Lahku löömine (s 2) – mäss, usust taganemine

Iga täheke ja märgike (s 13) – vähimigi osa (tähekesed ja märgikesed on kõige väiksemad kirjamärgid heebrea keeles)

Pole teile mingiks kasuks (s 28) – teie jaoks väärtusetu, ei aita teid

Räbu (s 29) – midagi väärtusetut või kasutat

Edasi lükkama (s-d 33, 35) – hilisemaks jätma, viivitama

Alluv (s 35) – juhitud

Solvama (s 40) – teotama, kritiseerima

Alma 34:9–14 – „Suur ja viimne ohverdus”

Amulek õpetas, et ainult „lõpmatu ja igavene ohverdus” suudaks lunastada Jumala lapsed Aadama langemisest, mis tõi patu ja surma maailma (vt Alma 34:10–12). Vanem Russell M. Nelson õpetas: „Jeesus on ainuke, kes võis teha sellise lõpmatu lepituse, kuna Ta sündis surelikust emast ja surematust Isast. Selle ainulaadse sünniõiguse tõttu on Jeesus lõpmatu” (*Konverentsikõned*, okt 1996, lk 46; või *Ensign*, nov 1996, lk 35).



Alma 34:32–34 – Miks on tähtis parandada meelt ja valmistuda selles elus?

Vanem Bruce R. McConkie õpetas: „See elu on aeg, mis on antud inimestele selleks, et parandada meelt ja valmistuda kohtama Jumalat. Neil, kel on võimalus siin elus tõe vastu võtta, on kohustatud seda tegema, muidu jäetakse nad ilma täielikust päästmisest. Asjatu on loota tasu niinimetatud *surivoodil meeleparandamise läbi*” (*Mormon Doctrine*, lk 631).

Pühakirjade uurimine

Uuri Alma 34. peatükki ja täida alljärgnevatest ülesannetest (A–D) kaks.

A Millest koosneb tunnistus?

Pühakirjakohas Alma 34:8–16 on kirjas osa Amuleki tunnistusest.

1. Vaata üle kõik järgmised osad Alma 34. peatükist ja kirjuta oma vihikusse, mida need sinu arvates tähendavad: salmid 8–9, 10–12, 13–14 ja 15–16.
2. Selgita, mis oli sinu arvates Amuleki tunnistuse aluseks.
3. Milline osa Amuleki tunnistusest kuulub ka sinu tunnistuse juurde?

B Kirjuta kiri

Sõber räägib sulle, et ta ei palveta enam, kuna tal ei ole palvetaamiseks vaikset kohta ja ta ei tea, millest palvetada. Uuri Alma 34:17–27 ja kirjuta talle Amuleki nõuande alusel kiri, kus on viisi soovitusi, kus, millal ja millest ta võiks palvetada.

C Pühakirjakoha valdamine – Alma 34:32–34

Sa muretsed sõbra pärast, kes ei pea kinni käskudest. Alljärgnevalt on toodud tema selgitused. Kirjuta need oma vihikusse. Seejärel kirjuta kummalegi vastus. Kasuta oma vastuses sõnu või väljendeid pühakirjakohast Alma 34:32–34.

1. „Ma parandan meelt enne misjonit, seni tahan ma aga veidi lõbutseada.”
2. „Kui ma surengi, saan ma alati vaimumaailmas meelt parandada. Selle jaoks see ju ongi?”

D Kirjuta küsimustik

Kirjuta iga salmi kohta pühakirjakohas Alma 34:37–41 küsimus, millele saab vastata selle salmi alusel. Lisa igale küsimusele oma vastus.



Alma 35

Usulepöördunud soramlased põgenevad Jersonisse

Evangeeliumi järgi elamine nõuab elus vahel raskeid muudatusi. Meil tuleb võib-olla vahetada töökohta, valida uusi sõpru või isegi mujale kolida. Luges Alma 35. peatükki, pööra tähelepanu rasketele muudatustele soramlaste elus, kes uskusid Alma ja Amuleki sõnu, ning kuidas Issand võimaldas neil evangeeliumis rõõmu leida. Mõttele sellele, kuidas annab see sulle lootust sinu proovilepanekute puhul.

Pühakirjade mõistmine

Alma 35

- Nõu pidama (s 3) – rääkima, arutama
- Pettus (s 3) – väited
- Kõvaks muutuma (s 15) – õigsuse vastu olema

Pühakirjade uurimine

Uuri Alma 35. peatükki ja täida alljärgnevatest ülesannetest (A–C) üks.

A Paljasta salaplaan

Kujuta ette, et sa oled salaagent, kes on end märkamatuks soramlaste juhtide hulka sokutanud. Lugenud Alma 35:1–6, pane kirja märgukiri, kus sa kirjeldad soramlaste pahelist plaani ja seda, kuidas see mõjutab neid, kes elavad evangeeliumi põhimõtete järgi.

B Kirjuta uudiste reportaaz

Loe Alma 35:7–12 ja kirjuta ajalehe reportaaz Jersonis aset leidnud kriisist. Lisa järgnev:

1. Pealkiri.
2. Näide ähvardustest, mida soramlased sinu arvates öelda võisid.
3. Kokkuvõtte sellest, kuidas ammonlased sellele reageerisid ja kuidas see võiks parandada mõnda olukorda seal, kus sina elad.

C Kirjelda tundeid

1. Mõtiskle Alma 35:14–16 üle ning kirjelda Alma tundeid seoses selle olukorraga ja mida ta selle heaks tegi.
2. Kuidas sarnaneb see sellega, mida viimse aja prohvetid on meile õpetanud seoses meie perede ettevalmistamisega tulevikus ette kuulutatud rasketeks aegadeks?



Alma 36

Alma räägib Heelamanile oma usulepöördumisest

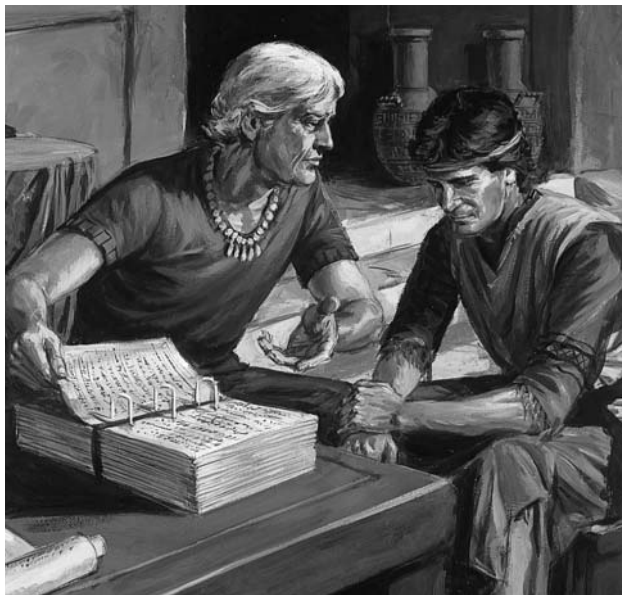

Kuidas armastav isa valmistab oma lapsi ette Saatanaga kiustustele vastu panema? Kuidas ta saab neid inspireerida, et nad sooviksid evangeeliumi õnnistusi rohkem kui ajutisi maailma võludusi? Alma 36–42 on kirjas prohvet Alma nõuanne tema poegadele. Uuri neid peatükke palvemeelselt, et mõista, mida Alma tahtis, et tema lapsed teaksid ja teeksid. Tema õpetatud tõed on meile lubatud surelikud ja igavesed õnnistused, mis ületavad kõik, mida Saatan suudab pakkuda.

Pühakirjade mõistmine

Alma 36

Anuma (s 3) – tungivalt paluma

Ajaline (s 4) – füüsiline, suurelik

Lihalik meel (s 4) – maailma tarkus

Piin, piinama (s-d 12, 14, 16–17) – vaevama

Äestama (s-d 12, 17, 19) – vaevama, valu tegema, sügavalt kurvastama

Terav (s 21) – äge

Alma 36:18 – Kibeduse sapp

Me kogeme „kibeduse sappi”, kui me tunneme süümepiinu või sügavat kurbust, et me oleme teinud midagi valesti. Igaüks siiski ei lase sellistel süümepiinadel tekkida. President Spencer W. Kimball õpetas, et „need, kes otsustavad selle alternatiivi kasuks, muutuvad lõpuks tundetuks ega soovi enam meelt parandada. Teine võimalus on lasta süümepiinadel juhatada [meid] täieliku kurbuseni, seejärel meeleparanduseni ja lõpuks andetuseni” („The Gospel of Repentance”, *Ensign*, okt 1982, lk 4).

Pühakirjade uurimine

Uuri Alma 36. peatükki ja täida alljärgnevatest ülesannetest (A–C) kaks.

A Pea meeles oma isade vangistust

Alma 36 algab ja lõpeb Alma nõuandega oma pojale Heelamanile pidada meeles nende isade vangistust ja seda, et nad vabastati lõpuks Jumala väe läbi (vt Alma 36:2, 28–29). Pane tähele, kuidas Alma tõi selle põhimõtte puhul näiteks omaenda elu.

1. Loe Alma 36:6–16 ja kirjelda, kuidas Alma oli vangistuses.
2. Loe salme 17–21 ja kirjelda, kuidas Alma vabastati Jumala väega.
3. Kirjuta lühike lõik, selgitades, kuidas need sündmused aitavad sul uskuda, et Jumala vägi vabastab sind elukatumustest, mis näivad sind vangistuses hoidvat.

B Leia meeleparanduse osad

Tõesta Alma 36:13–24 alusel, et Alma tegi läbi kõik järgmised meeleparanduse osad:

1. mööna pattu
2. kurvasta Jumala meele järgi
3. tunnista üles
4. hüvita (tasu kaotatu eest).

C Selgita võtmesõna

Mõtiskle pühakirjakohas Alma 36:25–29 loetletud õnnistuste üle. Nimeta iga järgmise võtmesõna või -väljendi puhul kokkuvõtlikult sellega seotud õnnistused ja selgita, miks need õnnistused on tähtsad:

1. „sündinud Jumalast” (s 26)
2. „toetatud” (s 27)
3. „tõstab mind üles” (s 28).



Alma 37

„Õpi tarkust oma nooruses”

Kas sa oled kunagi kompassi kasutanud? Mida võib kompass sinu heaks teha? On aegu, mil meil on vaja, et meid juhiks ja juhataks vaimne kompass. Issand on andnud meile vaimse kompassi. Lugesed Alma 37. peatükki, otsi, mis on see vaimne kompass ja kui suureks abiks saab see olla sulle tänapäeval.

Pühakirjade mõistmine

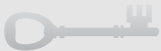

Alma 37

Püha kiri (s 5) – pühakiri

Hoiduma (s 11) – lakkama

Tõlkijad (s 21) – Uurim ja Tummim

Gaselem (s 23) – ilmselt ühele tundmatule nägijale antud nimi

Juhuslikult (s 27) – võib-olla

Põlgama (s 29) – vihkama

Peen (s 39) – hoolikalt tehtud, üksikasjalik

Pikaldane (s-d 41, 43, 46) – laisk

Õndsus (s 44) – suur rõõm

Mureorg (s 45) – suureliku elu sümbol

Alma 37:21–31 – Kaksikümmend neli plaati ja salavandeseltsid

Alma hoiatas Heelamani, et ta kaitseks jeredlaste ülestähendust (kahtekümmend nelja kuldplaati), nii et jeredlased hävitanud salavandeseltside vanded, tunnustähed ja lepingud ei oleks nefilastele teada. Bruce R. McConkie kirjutab: „Kõikide järjestikuste ajastute vältel on olnud rühmitusi, ühendusi, kirikuid ja valitsusi, millel on olnud sarnased vanded ja eesmärgid – kõik inspireeritud Saatanast” (*Mormon Doctrine*, lk 471).

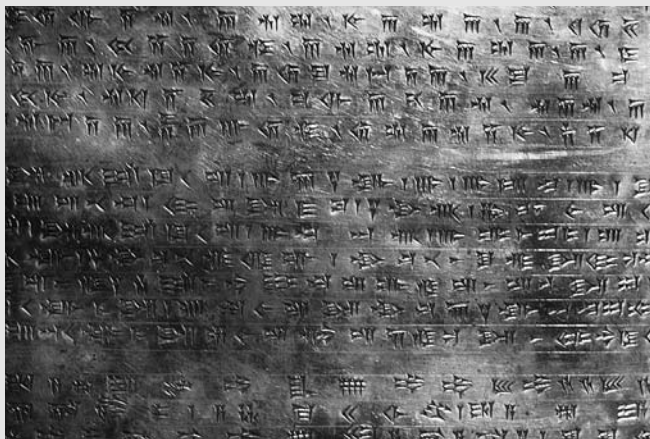

Pühakirjade uurimine



Uuri Alma 37. peatükki ja täida ülesanne A või B ja ülesanne C.

A Pühakirjakoha valdamine – Alma 37:6–7

Mõned inimesed näivad arvavat, et pühakirjad on vaid minevikurjutused, millest ei ole neile tänapäeval mingit kasu.

1. Vaata üle Alma 37:6–7 ja too üks näide „väikesest ja lihtsast” pühakirjasalmist, mis on olnud sinu elus õnnistuseks.
2. Uuri Alma 37:8–20 ja loetle vähemalt kolm „tarka otstarvet”, mispärast pühakirjad on alles hoitud ja tee kokkuvõtte, kuidas need otstarbed saavad õnnistada inimesi tänapäeval.

B Pühakirjakoha valdamine – Alma 37:35

Mõttele pühakirjakohale Alma 37:35 ja sellele, kuidas sa õpetaksid seda viieaastasele lapsele. Pane kirja plaan, mida sa talle ütleksid, toetades oma ideid salmides 36–37 kirjas oleva teabega.

C Pane kirja juhised

Pühakirjakohas Alma 37:38–47 võrdles Alma Liahoonat ehk suunanäitajat pühakirjade ehk „Kristuse sõnadega”.

1. Vaata need salmid üle ja pane kirja mõned juhised, kuidas Liahoonat kasutada.
2. Selgita, kuidas need juhised saavad aidata sul ka pühakirju paremini kasutada.



Alma 38

Alma annab nõu oma pojale Siblonile

Alma nõuanne oma pojale Siblonile on lühidavõitu (vaid üks lühike peatükk) kuid võimas. Uuri seda hoolikalt, saades teada Sibloni tugevatest ja nõrkadest külgedest. Otsi ka viise, kuidas sina saaksid tuua rõõmu oma vanematele.



Pühakirjade mõistmine



Alma 38

Ahelates (s 4) – köidikutes, kinni seotud

Ahastus (s 8) – kurbus, südamevalu, agoonia

Mõõdukas (s 10) – mõõtu pidav, ennast kontrolliv

Ülbus (s 12) – mõjuvõim, allasurumine

Arukas (s 15) – tõsine

Alma 38:12 – „Ohjelda kõiki oma kirgi”



Ohjade otstarbeks on hobuse kontrolli all hoidmine ja juhtimine, mitte tema piinamine või hävitamine. Sama mõeldakse ka siis, kui meid nõustatakse oma kirgi „ohjeldama”. „Kas enesalgamine on arukas, kuna meie kirgedega on midagi lahti või hoopis korras? Alma õpetas oma pojale: „Vaata ka, et sa ohjeldad kõiki oma kirgi, et sa võiksid täituda armastusega.” (Alma 38:12; kaldkiri lisatud.) Ta ei öelnud, kõrvalda oma kired või et suru

need alla, vaid ohjelda neid – rakmesta, suuna ja koonda need. Miks? Sest distsipliin võimaldab kogeda rikkalikumat, sügavat armastust” (Bruce C. Hafen ja Marie K. Hafen, *The Belonging Heart* [1994], lk 302).

Pühakirjade uurimine

Uuri Alma 38. peatükki ja täida ülesanne A või B.

A Muuda nõrkus tugevuseks

1. Tõmba vihikusse kaks veergu ning pane ühele pealkirjaks „Sibloni tugevad küljed” ja teisele „Siblonile antud hoiatused. Loe Alma 38:1–5, 10–15 ja pane kirja, mis olid sinu arva-tes tema tugevad küljed ja hoiatused.
2. Loe Eter 12:27 ja selgita, kuidas oma juhtide hoiatuste kuul- davõtmine saab meid tugevdada.

B Kirjuta kiri

Alma rääkis oma pojale Siblonile vaimsete teadmiste saamise protsessist.

1. Joonista alljärgnevatoline tabel, kuid ära kirjuta sinna küsi- musi. Vaadates üle Alma 38:6–9, otsi küsimustele vastuseid ja kanna lahtritesse salm või salmid, mis neile vastavad.

Milline on ainuke viis, kuidas me võime saada päästetud?

Mida Alma talus, et oma patud andeks saada?

Kuidas kirjeldas Alma sündi, mille inimesed meelt parandades läbi teevad?

Kuidas need, kes on sündinud Jumalast, saavad suuremaid vaimseid teadmisi?

Vaimsed teadmised

2. Kirjuta oma vihikusse kiri sõbrale, kirjeldades, kuidas oman- dada vaimseid teadmisi.



Alma oli rahul oma poegade Heelamani ja Sibloniga. Ta ei olnud aga rahul oma poja Koriantoni kõlvatu käitumisega. Alma teadis, milline valu on seotud patuga ja tahtis, et teised sellest valut hoiduksid (vt Alma 36:11–16). Sellest tulenevalt oli tal Koriantonile mõnevõrra rohkem öelda kui teistele poegadele. Pane tähele, millist nõu andis Alma oma pojale pattudest jagusaamiseks.

Pühakirjade mõistmine

Alma 39

Mulle kohutav (s 3) – kurnav, häiriv	Loobuma (s 9) – maha jätma, hülgama
Hoor (s 3) – kõlblusetu naine, prostituut	Hoiduma (s 9) – keelduma, lõpetama
Üles äestama (s 7) – vaevama, valu tegema, sügavalt kur- vastama	Hoiduma (s 12) – mitte tege- ma, lahti ütleva
	Rõõmusõnumid (s 15) – rõõmsad uudised

Alma 39:5–6 – Kui tõsised on seksuaalsed patud Issanda silmis?



Esimene Presidentkond kuulutas 1942. aasta oktoobrikuu üldkonve- rentsi ajal ette loetud sõnumis:

„Seksuaalne patt ... asub oma kole- tuslikkuse poolest mõrva kõrval Te ei saa olla abieluvälistes kee- latud seksuaalsuhetes ... ning pää- sedit karistustest ja kohtuotsustest, mis Issand on selle patu vastu välja kuulutanud” (*Konverentsikõned*, okt 1942, lk 11).

Alma 39:6 – Mis mõttes on mõrv andestatav?

Vanem Bruce R. McConkie õpetas: „Mõrvarid saavad lõpuks andeks, kuid üksnes selles mõttes, et kõik patud andestatakse, välja arvatud patt Püha Vaimu vastu; neile ei andestata selles mõttes, et nad võiksid saada osa selestilisest päästmisest” (*Mormon Doctrine*, lk 520).

Vanem Spencer W. Kimball, kes oli tollal Kaheteistkümne Apostli Kvoorumi liige, selgitas:

„Johannes kirjutab, et „ühelgi inimesetapjal ei ole igavest elu, mis temasse jääks.“ [1 Johannese 3:15] Mõrvar ütleb ära päästmisest selestilises kuningriigis ega saa selles mõttes oma kuriteo eest andeks ...

Loomulikult teevad nii riigi kui Jumala seadused suurt vahet mõrval ehk tahtlikul tapmisel ja ettekavatsemata tapmisel. Samuti peavad inimesed kahjuks teistelt elu võtma sõjas“ (*The Miracle of Forgiveness* [1969], lk-d 127, 129).

Pühakirjade uurimine

Uuri Alma 39. peatükki ning täida ülesanne B ja ülesanne A või C.

A Miks Alma kurvastas?

1. Loe Alma 39:1–11 ja loetle viis asja, mille üle Almal oli kurb meel, kuna Korianton oli neid teinud või tegemata jätnud ega olnud seetõttu hea misjonär.
2. Kirjuta, mida Korianton pidi tegema, et meelt parandada (vt s-d 7–13).

B Kirjuta kiri

President Ezra Taft Benson õpetas: „Seda põlvkonda vintsutav katk on seksuaalne kõlblusetus“ (*Konverentsikõned*, apr 1986, lk 4; või *Ensign*, mai 1986, lk 4). Vaata üle Alma 39:3–9 ja kirjuta vihikusse lõik, tugevdamaks kedagi kõlblusetuse kiusatuse vastu.

1. Selgita, kui tõsine on seksuaalne kõlblusetus.
2. Räägi, miks sa oled otsustanud kiusatusele mitte alla anda.
3. Vaata avaldust „Pühakirjade mõistmise“ osas, kus käsitletakse Alma 39:5–6, ja selgita, miks sinu arvates on need patud nii tõsised (vt ka ÕL 42:24–25).

C Mida muudab sinu eeskuj?

Vaata üle Alma 39:11–13 ja mõtle, milline mõju oli Koriantoni eeskujul soramlastele.

1. Võrdle omavahel, mida Korianton tegi (vt s 11) ja mida teda kutsuti kuulutama (vt s-d 15–16).
2. Milline mõju võib olla inimestele halval eeskujul?
3. Milline mõju võib olla inimestele heal eeskujul?



Alma 40

Vaimumaailm ja ülestõusmine

Kas mõni sõber on sinult kunagi küsinud, kuhu me läheme pärast surma? Kuidas sa vastaksid sellele küsimusele? Alma 40. peatükis on Alma vastused mitmele küsimusele, mis puudutavad elu pärast surma. Loe, mida Alma õpetab, ja

vaata, kas ta vastab mõnele küsimusele, mis sinul on olnud hauataguse elu kohta.

Pühakirjade mõistmine

Alma 40

See rikutus ei riietu rikku-
matusesse (s 2) – see suurelik
keha ei tõuse üles

Tuline meelepaha (s 14) – tõ-
sine õigustatud pahameel

Üle andmine (s-d 15, 17, 26)
– määramine, kohtuotsus

Taastama (s 23) – tagasi tooma

Sade (s 26) – sete ja eraldunud
tahke aine, mis settib veini-
nõu põhja; millegi „sademe
joomine“ tähendab selle hal-
vima osa joomist



© 1994 Jolyrm M. Hegsted

Pühakirjade uurimine

Uuri Alma 40. peatükki ning täida ülesanne C ja ülesanne A või B.

A Lõpeta lause

Uuri Alma 40:1–8 ja leia sõnad, mis lõpetavad kõik järgmised laused. Kirjuta lõpetatud laused oma vihikusse.

1. „Ei ole ülestõusmist ... enne, kui _____.“
2. „On määratud aeg, millal _____.“
3. „Peab olema _____.“

B Paradiis või vangla?

Pühakirjakohas Alma 40:11–15 mainitakse kahte seisundit vaimumaailmas. Loe neid salme ja loetle mõned tagajärjed, mis saavad pärast surma osaks õigemeelsetele ja pahelistele.

C Sobita avaldus salmiga

Kirjuta pühakirjakohast Alma 40:15–26 õpitu alusel ülestõusmist käsitlev õpetlik avaldus iga järgmise väljendi kohta:

1. vaim ja keha
2. Kristuse ülestõusmise ajal
3. surma ja ülestõusmise vahel
4. õnnelik või õnnetu seisund
5. Jumala ees seisma
6. kõik asjad taastatakse.



Alma 41

„Pahelisus ei ole kunagi olnud õnn“

Kas sa oled kunagi mõtisklenud, miks mõned inimesed näivad mööda hiilivat tagajärgedest, mis kaasnevad millegi valesti tegemisega? Alma selgitas oma pojale Koriantonile, mis juhtub nendega, kes arvavad, et pahelisuses peitub õnn. Lugesed Alma 41. peatükki, pane tähele, mida see õpetab viimasest kohtumõistmisest, taastamise põhimõttest ja sellest, et ülestõusmisel pälvivad kõik jälle surelikkuses omandatud iseloomuomadused ja -tunnused.



Pühakirjade mõistmine

Alma 41

Väänama (s 1) – moonutama, tähendust muutma : Lihalik (s-d 11, 13) – maine, surelik
Vajalik (s-d 2-3) – nõutav : Õigustama (s 15) – andestama

Alma 41:2 – Mis on „taastamise plaan“?

Sõna *taastamine* tähendab endisesse seisundisse viimist. Pühakirjakohas Alma 40:1–41:2 kirjeldatakse taastamise plaani kui ülestõusmist, mil vaim ja keha on taas omavahel ühendatud. Täiendav tähendus on toodud ära Alma 41:3–15. Taastamise plaani juurde kuulub ka viimane kohtumõistmine, kui me saame tasu vastavalt sellele, mida me tegime surelikkuses. President Joseph Fielding Smith õpetas: „On olemas jumalik hüvitamis-seadus. Surelikkus on seega proovipinnas. Inimeste üle tuleb mõista kohut nende tegude alusel ja surelikus kehas toime pandud tegude eest antakse tasu või karistus. Jumala kuningriigis pole erapoolikust. Inimene saab, mis ta on ära teeninud“ (*Answers to Gospel Questions*, 5. kd, lk 16). See, kelleks me saame igavikus, määratakse tegelikult kindlaks meie sureliku käitumise ja soovide järgi (vt ÕL 88:21–32).

Alma 41:11 – „Kibeduse sapp“

Vt „Pühakirjade mõistmise“ osa, kus käsitletakse Alma 36:18 (lk 117).

Pühakirjade uurimine

Uuri Alma 41. peatükki ning täida ülesanded A ja B.

A Vasta küsimusele

Loe Alma 41:1–6 ja vasta kirjalikult ükskõik millisele kahele järgmisele taastamise plaani puudutavale küsimusele:

1. Nendes salmides viitab sõna *taastamine* vahel ülestõusmisele. Selgita muid tähendusi, kuidas sõna *taastamine* siin kasutusel on.
2. Kuidas on taastamise plaan õige ja õiglane?
3. Mis juhtub pahelistega Jumala kohtuotsuse alusel?
4. Milliste eluaspektide alusel mõistetakse meie üle kohut vastavalt pühakirjakohale Moosia 4:30?

B Pühakirjakoha valdamine – Alma 41:10

President Ezra Taft Benson ütles: „Te ei saa teha valesti ja tunda end hästi. See on võimatu!“ („To ‘the Rising Generation’“, *New Era*, juuni 1986, lk 5). Vasta Alma 41:3–10 abil järgmistele küsimustele:

1. Miks kehtib president Bensoni avaldus nii selles kui tulevases elus?
2. Miks pahelisus ei ole kunagi õnn? Miks me muutume õnnelikumaks, kui me püüame järgida Jeesuse Kristuse eeskujuga ja õpetusi?



Alma 42

Halastus ja õiglus

Jõudes Koriantoni õpetamisega lõpule, vastas Alma küsimustele selle kohta, milline oleks elu ilma meeleparanduse, patu, seaduse ja karistusteta. Jumal võib olla nii õiglane kui halastav. Alma 42. peatükk võib aidata sul mõista, miks sa oled siin maa peal ja kui tähtis on maapealne elu sinu igavese arengu jaoks.

Pühakirjade mõistmine

Alma 42

Jätma (s 1) – määrama, mõistma : Prooviaeg (s-d 4, 10, 13) – katseaeg (surelik elu)
Keerub (s-d 2-3) – ingelliku olendi liik : Ajaline, ajalik (s-d 7-9) – füüsiline, surelik

Rahuldama (s 15) – täitma, lepitama

Südametunnistuspiin (s 18) – häbi, süütunne, kahetsus

Täide viima (s 22) – täitma, jõustama

Patukahetseja (s 23–24) – meeleparandaja, andlik

Põrm (s 25) – natuke (mitte üks põrm – sugugi, üldsegi mitte)

Alma 42:7–9, 15 – Ajaline ja vaimne surm tulid langemise kaudu ja need ületatakse Jeesuse Kristuse lepitusega

Oma tunnistuses Jeesusest Kristusest kuulutasid Esimene Presidentkond ja Kaheteistkümne Apostli Kvoorum:

„Ta andis oma elu, et teha lepitus kogu inimkonna pattude eest. Tema oli lepitusanniks kõigi nende eest, kes eales maa peal elavad.

Me tunnistame pühalikult, et Tema elu, mis on kogu inimajaloo keskmeks, ei saanud alguse Petlemmas ega lõppenud Kolgatal. Ta oli Isa Esmasündinu, Ainusündinud Poeg lihas, maailma Lunastaja.

Ta tõusis hauast, et saada „esmaseks nende seast, kes on läinud hingama“ (1 korintlastele 15:20)“ (*Elav Kristus* [1. jaan 2000; nr 36299 124]).

Pühakirjade uurimine

Uuri Alma 42. peatükki ning täida ülesanne B või ülesanded A ja C.

A Pane kirja oma vastused

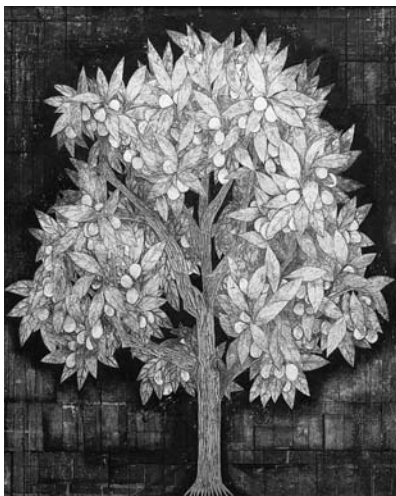

Vasta Alma 42:1–10 abil järgmistele küsimustele:

1. Millised kaks surma tekkisid Aadama langemise tulemusena?
2. Milline surm oleks ära jäänud, kui Aadam oleks söönud elupuu vilja?
3. Milline surm oleks Aadamale siiski osaks saanud, kui ta oleks söönud elupuu vilja?

4. Millised oleksid olnud tagajärjed, kui Aadam oleks söönud elupuu vilja pärast langemist?
5. Mida tegi Issand elupuuga pärast langemist? Miks?
6. Mis on üks meie prooviaja või suureliku elu eesmärk?
7. Kuidas sa saad oma prooviaega arukalt kasutada?

B Täida diagramm

Joonista oma vihikusse järgnev diagramm. Vaata Alma 42:11–24 ja avaldust „Pühakirjade mõistmise“ osas, kus käsitletakse Alma 42:7–9, 15, ning kirjuta nende alusel ovaalidesse langemise kaks peamist tagajärge ja ristkülikusse, kuidas neid tagajärgesid ületada. Seejärel vasta küsimustele.

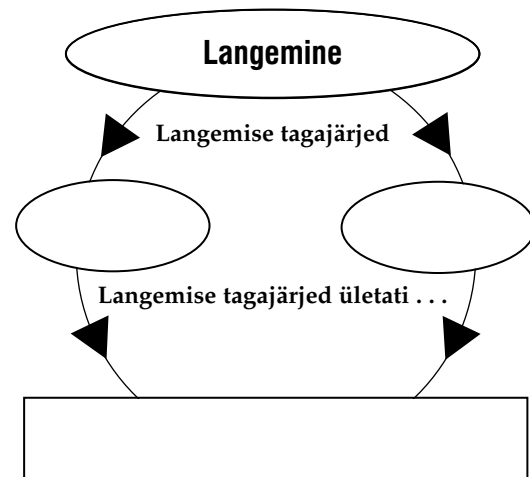

1. Mille „teostab“ ja mida „rahuldab“ lepitus vastavalt 15. salmile?
2. Kirjuta järgmine lause oma vihikusse, täites lüngad 17. salmist pärit teabega: Inimene ei saanud _____, ilma et ta kõigepealt _____, mida ta ei oleks saanud teha, kui poleks olnud _____, mis ei saaks olla ilma _____.
3. Kuidas ületab lepitus ajalise surma? (Vt s 23.)
4. Kuidas ületab lepitus Aadama langemisest ajendatud vaimse surma? (Vt s 23.)
5. Kellele halastatakse? (Vt s-d 23–24.)
6. Kuidas teadmine, mida lepitus sinu heaks teeb, mõjutab sinu tundeid Jeesuse Kristuse vastu?

C Kirjuta kokkuvõte

Alma viimased sõnad oma pojale Koriantonile on kirjas Alma 42:27–31. Kujuta ette, et sa oled lapsevanem, kellel on üleannetu poeg või tütar. Vaata üle Alma 42:27–31 ja kirjuta kokkuvõtlikult, mida sa ütleksid, et oma last korrale kutsuda ja tugevdada.



Alma 43 tutvustab ülemjuhataja Moronit, suurt nefilaste sõjaväe juhti, ja jätkab ülevaadet laamanlaste ja nefilaste vahelistest sõdadest. Selleks on mitu põhjust, miks Mormon lisas sõjalood Mormoni Raamatusse. Mõttele neid lehekülgi lugedes ja uurides sellele, mille nimel sina oleksid nõus võitlema. Kas on midagi, mille kaitsmise nimel oled sa nõus riskima oma eluga?

Pühakirjade mõistmine



Alma 43

- Püha kord (s 2) – preesterlus : Niutele võõtatud (s 20) – puusade ümber seotud
Allutama (s 7) – võimu võtma : Varjama (s 27) – peitma
Anastama (s 8) – ebõiglaselt või vägivaldselt võtma : Sõjakavalus (s 30) – hoolikad plaanid
Sunnitud (s 14) – kohustatud

Pühakirjade uurimine



Uuri Alma 43. peatükki ning täida ülesanne A ja ülesanne B või C.

A Määratle sõja motivatsioonid

1. Loe Alma 43:4–8 ja loetle laamanlaste põhjused sõja alustamiseks.
2. Loe salmid 9–12, 26, 30 ja loetle nefilaste sõdimise põhjused.
3. Loe salmid 18–21 ja loetle, kuidas nefilased sõjaks valmistusid.
4. Mida sa võid nefilastelt õppida selle kohta, kuidas valmistuda ületama surelikkuse kiusatusi? (Vt ka ÕL 27:15–18.)



B Kirjelda Moronit

1. Loe Alma 43:16–17, 23–26, 53–54 ja kirjelda kirjalikult suurt nefilaste sõjaväe juhti Moronit.
2. Kirjelda mõnda tuttavat, kellel on mõned Moroni iseloomuomadused.
3. Leia kaks Moronile iseloomulikku joont, milline sina kõige enam olla tahaksid.

C Joonista kaart

Vaata üle Alma 43:22–53, nagu sa uurisid sõjapidamise ajalugu, ja tee järgmist:

1. Vaata „Mormoni Raamatu paikade eeldatav asukoht (üksteise suhtes)” (lk 192) ja leia Alma 43:22–53 mainitud kohad.
2. Võrdle, mis inspireeris laamanlasi võitlema ja mis inspireeris nefilasi, ning selgita, miks nefilased võitsid (vt s-d 43–50).
3. Kirjuta lõik selle kohta, mis on sinu arvates tähtsaim õppetund, mida sellest lahingust saadi.



Alma 44 Nefilaste võit

Miks käskis Moroni oma sõjameestel võitlemine lõpetada, kui neil ei jäänud palju puudu oma vaenlaste hävitamisest? Mida see räägib sulle Moroni südamest? Moroni juhtimisviis erines väga Serahemna omast. Sa peaksid meeles pidama, et nad olid mõlemad nefilased ja et enamik võitlusest käis ustavate nefilaste ning usust taganenud nefilaste ja laamanlaste vahel, keda nad veensid endaga võitlema. Seda sõda oleks saanud ära hoida, kui seda poleks peetud selliste inimeste pärast nagu Serahemna. Mida sina tunned, kui sinu elus leiab aset miski ennetata?

Pühakirjade mõistmine



Alma 44

Mõnevõrra (s 1) – veidi maad : Hävima (s 7) – kõik ära surema

Pühakirjade uurimine



Uuri Alma 44. peatükki ja täida alljärgnevatest ülesannetest (A–C) kaks.

A Intervjueri



Kujuta ette, et sa saaksid intervjueerida ülemjuhataja Moronit ja Serahemnat pärast sõda. Vaata üle Alma 44:1–9 ja lisa intervjuule järgnev:

1. Võrdle, mis oli Moroni ja mis oli Serahemna sõnul nefilaste võidu põhjuseks (vt Alma 44:3–4, 9).
2. Selgita, miks sinu arvates on mõnel inimesel raske Jumala väge märgata (vt 3 Nefi 2:1–2).

B Kirjuta uudiste reportaaž

Kirjuta sõjauudiseid himustavale lugejaskonnale uudiste reportaaž lahingustseenist, mis on kirjas Alma 44:11–24.

C Võrdle

1. Vaata üle Alma 44:11–24 ja loetle, kuidas Moroni oli nii õiglane kui halastav isegi sõja ajal (vt Alma 43:54).

2. Loe Alma 42:22–24 ning võrdle Moroni õiglust ja halastust Jumala õigluse ja halastusega.



Millal oli sul viimati vestlus oma isaga või preesterluse juhiga? Enne kui Alma andis ülestähendused ja juhtimise üle oma pojale Heelamanile, vestles ta temaga ja õnnistas teda. Vaata, kuidas on Heelamani vestlus võrreldav sinu omadega. Pane tähele talle antud tähtsaid juhiseid ja tema kutse raskust.

Pühakirjade mõistmine



Alma 45

Langema pikkamööda (s-d 10, 12) – eemalduma vähehaaval

Katk (s 11) – haigus

Välja surema, hävima (s-d 11, 14) – täiesti hävinema

• **Iharus** (s 12) – kõlblusetus, himurus

• **Lahkhelid** (s-d 21, 23) – mäss, usust taganemine

• **Eeskiri** (s 21) – reeglistik, korraldus



Alma

Alma 45:18–19 – Kas Alma muudeti?

President Joseph Fielding Smith õpetas: „Väga arukas mõte on uskuda, et nii Mooses kui Alma olid nagu Eelija ja [ilmutaja] Johanneski muudetud, et teha mingit tööd, mis Issandal oli neile varuks mõneks tulevaseks päevaks” (*Answers to Gospel Questions*, 5. kd, lk 38). Õigemeelsete inimeste muutmisel muudetakse nende keha nii, et nad ei tunne enam surelikku valu ega sure. Vahel võetakse muudetud isikud maa pealt ilma suremata, et täituksid Issanda eesmärgid. Muudetud isikud teevad siiski

tulevikus läbi muudatuse, kui nad lähevad muudetud seisundist üle ülestõusnud seisundisse.

Pühakirjade uurimine



Uri Alma 45. peatükki ja täida alljärgnevatest ülesannetest (A–C) kaks.

A Vestlus Almaga

Pühakirjakohas Alma 45:1–8 on kirjas Alma vestlus oma poja Heelamaniga. Kujuta ette, et Alma vestleb sinuga. Pane kirja Alma küsimused ja kuidas sa neile vastaksid.

B Avalda arvamust

Vaata üle Alma 45:9–14.

1. Tee kokkuvõtte tähtsast prohvetlikust kuulutusest, mida Alma palus Heelamanil salajas hoida.
2. Pane kirja oma arvamus, miks seda prohvetlikku kuulutust tuli salajas hoida.
3. Mida räägib see prohvetlik kuulutus meile Alma ettekuulutamise ja tuleviku nägemise võime kui Jumala anni kohta?

C Muudetud isikud

Loe Alma 45:18–19 ja president Joseph Fielding Smithi avaldust „Pühakirjade mõistmise” osas, kus käsitletakse Alma 45:18–19. Pane kirja vähemalt kolm tõsiasja, mida sa said nendest allikatest teada muudetud isikute kohta.



Alma 46

Vabaduse tähis

Kas sa mäletad, et sa lugesid Alma 2. peatükis Amlisi mässust? Sarnane mäss tõusis Alma 46. peatükis. Amalikia, järgmine kuningaks püüdleja, püüdis kukutada nefilaste valitsust. Vaata, kes oli see nefilaste ülemjuhataja, kes talle vastu astus. Temast saab tõenäoliselt üks sinu lemmikkangelasi Mormoni Raamatus. Pane tähele ka, mis meetodiga see ülemjuhataja oma rahva vabaduse nimel kokku kogus, ja mõtiskle, miks see meetod oli nii tõhus.

Pühakirjade mõistmine



Alma 46

Ebakindlad (s 7) – ohtlikud, riskantsed

• **Niuete ümber võõtatud** (s 21)
– puusade ümber seotud

Jääk (s-d 23–24, 27) – järele-
jäänud osa

Suunduma kellegi poole
(s 32) – kedagi peatama, ette
jõudma ja teed ära lõikama

Heiskama (s 36) – üles tõm-
bama

Pühakirjade uurimine

Uuri Alma 46. peatükki ja täida alljärgnevatest ülesannetest (A–C) üks.

A Leia võtmesõnad

- Tõmba kolm veergu ja kirjuta nende pealkirjadeks „Amalikia soov“, „Amalikia meetod“ ja „Amalikia mõju“. Vaata üle Alma 46:1–7 ja kirjuta nende pealkirjade alla võtmesõnad.
- Uuri salme 8–10 ja selgita, mida me saame õppida sellest, mida Amalikia mõju põhjustas nefilastele.
- Millistel tänapäeva inimestel, rühmitustel või ühingutel võivad olla samad soovid ja võivad kasutada samasid meetodeid, mis Amalikiagi?

B Pane kirja kaasaegne versioon

Loe, mida ülemjuhataja Moroni kirjutas vabaduse tähisele pühakirjakohas Alma 46:12. (Sa võiksid märgistada selle oma pühakirjades.) Valmista omaenda vabaduse tähis, mille sa saaksid oma toas või seminaris välja panna. Lisa sellele sõnad või pildid sellest, mis väärrib sinu arvates kaitset või säilitamist.

C Selgita pilti



Vaata üle Alma 46:21–28 ja pane kirja päevikusissekanne, otse-
kui sa oleksid seal olnud. Selgita, mis toimub juuresoleval pildil
ja kuidas sina oleksid end tundnud, kui sa oleksid kuulnud
ülemjuhataja Moronit.



Alma 47

Mees, kes tahtis olla kuningas



Lehonti



Amalikia

*Fakt, et Amalikia pidi Sarahemlast põgenema, et
ellu jääda, ei teinud lõppu tema või-
muuanastamisplaanidele. Ta salase-
pitses laamanlasi ära kasutada, et
vallutada nende abil nefilased, et
temast võiks saada kogu maa ku-
ningas. Tema kavalad
plaanid ilmutavad
sulle, kui paheline
ta tegelikult oli ja
kui vähe ta hoolis kel-
lestki teisest peale iseenda.*

Pühakirjade mõistmine

Alma 47

Läkitus (s-d 1–2) – ametlik
sõnum või teadaanne

Relvastuma (s 3) – võitlema

Troonilt tõukama (s 8) – või-
mult tagandama

Saadik (s-d 10, 32) – ametlik
sõnumitooja

Jaokaupa (s 18) – järk-järgult,
vähehaaval

Märk (s 23) – sümbol

Pettus (s-d 30, 35) – ebaausus,
sohk

Kaval (s 35) – petlik, valelik

Teisitimõtledjad (s-d 35–36) –
vastuhakkajad

Pühakirjade uurimine

Uuri Alma 47. peatükki ja täida alljärgnevatest ülesannetest (A–C) kaks.

A Visanda plaan

Pühakirjakohas Alma 47:4–19 räägitakse Amalikia plaanist kunin-
gaks saada. Selgita alltoodud salmide abil, mida ta oma plaani
järgi tegi ja miks.

Mida Amalikia tegi?	Miks ta tegi seda?
(vt s 5)	(vt s 4)
(vt s 10)	(vt s 8)
(vt s 13)	
(vt s 18)	

B Mida nad ütleksid?

Lugenud sellest, mida Amalikia tegi pühakirjakohas Alma 47:20–29, pane kirja lühiavaldus, mis sinu arvates väljendab seda, mida iga järgnev inimrühm oleks toimunu kohta öelnud:

1. kuninga teenijad
2. Amalikia teenijad
3. Ammoni rahvas.

C Pane kirja „nõnda me näeme” avaldus

Alma 47:36 räägib elu kohta huvitavaid tõikasid. Mõtiskle Moroni poolt kirjutatu üle ja seejärel pane kirja üks õppetund, mida me võime sellest salmist saada, ja kuidas see õppetund käib meie aja kohta.



Mõtle mõnele juhile, kellel on olnud sinu elus tugev mõju? Millised on sinu arvates ilme eduka juhi omadused? Issand õnnistas nefilasi suurepärase juhiga ajal, mil laamanlased olid otsustanud valitseda kogu maa üle. Mis tegi ülemjuhataja Moronist suurepärase juhi? Luges Alma 48, too välja mõned tema iseloomujooned, mis sulle sinu elus meeldiksid. Otsi ka, millise muljet avaldava austusavalduse tegi Mormon selle vapra juhi kohta.

Pühakirjade mõistmine

Alma 48

Pelgupaik (s-d 5, 8) – turvaline koht, varjupaik

Kindlused (s 9) – kaitseehitised

Kasulik (s 19) – abivalmis, vajalik

Vastu tahtmist, vastumeelsus (s-d 21–22) – kõhklevalt

Julm halastamatus (s 24) – metsikus, jõhkrus

Alma 48:19 – „Mitte sugugi vähem kasulikud”

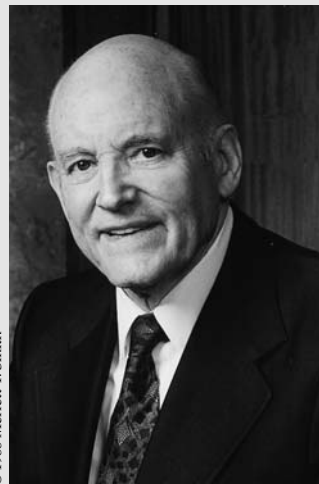

© 1988 Merrett T. Smith

Kui me loeme suurtest pühakirjakangelastest, võime me vahel tunda, et me ei vasta nende kõrgetele standarditele või pole eriti suureks abiks Jumala kuningriigi ehitamisel. President Howard W. Hunter, kes oli tollal Kaheteistkümne Apostli Kvoorumu juhataja, õpetas: „Kõikidest ei saa koolis klassivanemad või Abiühingu juhatajad või vanemate kvoorumu õpetajad. Kõik teie seast ei saa sellisteks nagu Moroni, kellele saavad kogu päev, päevast päeva osaks kaaslaste kiiduavaldused. Ei, enamik

on vaiksed, suhteliselt tundmatud inimesed, kes tulevad ja lähevad ning teevad oma tööd ilma pasunahüüta. Neile teie seast, kes te peate seda üksildaseks, ehmatavaks või lihtsalt ebahuvitavaks, ütlen ma, et te pole „mitte sugugi vähem kasulikud” kui teie kõige tähelepanuväärsemad kaaslased. Ka teie kuulute Jumala sõjaväkke” („No Less Serviceable”, *Brigham Young University 1990–1991 Devotional and Fireside Speeches* [1991], lk 2).

Pühakirjade uurimine

Uuri Alma 48. peatükki ja täida alljärgnevatest ülesannetest (A–C) kaks.

A Võrdle ettevalmistusi

Nii Moronil kui Amalikalil oli plaan ees ootava sõja võitmiseks.

1. Vaata üle Alma 48:1–10 ja võrdle, mida kumbki juht tegi, et oma inimesi ette valmistada.
2. Mida tegi ülemjuhataja Moroni kõigepealt oma inimeste ettevalmistamiseks? Mida see räägib sulle tema tarkusest ja usust?
3. Kuidas sa saad rakendada seda, mida Moroni tegi, oma elu proovilepanekute puhul?

B Kirjuta tutvustus

Kirjuta pühakirjakohas Alma 48:10–13, 17–18 toodud ideede alusel lõik, mille võiks ette lugeda, kui sul palutaks tutvustada Moronit noorte küünlavalgusõhtu kõnelejana.

C Millised olid nende sõjaga seotud töökspidamised?

Oleta, et sinu ajalooõpetaja palus klassiliikmetel uurida, millised töökspidamised on erinevatel uskudel või kultuuridel seos sõjaga?

1. Uuri Alma 48:14–16, 23–25 ja kirjuta üks lõik nefilaste töökspidamiste selgituseks.
2. Mis sa arvad, mida see maailmas muudaks, kui kõik usuksid seda?



Alma 49 Nefilaste võit

Alma 48. peatükis räägitakse ettevalmistustest, mis Moroni ja Amalikia kumbki sõjaks tegid. Alma 49. peatükis loed sa nende ettevalmistuste tulemustest. Mis vahe on sinu arvates omaenda jõu peale lootmisel, nagu tegi Amalikia, ja Issanda peale lootmisel, nagu tegi Moroni? Otsi seda peatükki lugedes viise, kuidas sa saaksid rakendada õpitud põhimõtteid oma elus.

Pühakirjade mõistmine



Alma 49

Muldvall (s 4) – mullast või
pinnasest kaitsebarjäär

Tohutu (s 21) – suur, rah-
varohke

Pühakirjade uurimine



Uuri Alma 49. peatükki ja täida ülesanne A.

A Ole sõjakorrespondent

Oleta, et sa oled ajalehereporter, kelle ülesandeks on minna laamanlaste sõjaväe järel lahingusse.

1. Pane igale järgnevale salmirühmale pealkiri ja koosta lühike uudiste reportaaž, kirjeldades oma lugejatele toimunut: Alma 49:1–12, 13–25 ja 26–30.
2. Apostel Paulus õpetas, et „meil ei ole maadlemist vere ja lihaga, vaid valitsuste ja võimudega, selle pimeduse maailma valitsejatega, taevaaluste kurjuse vaimudega” (Efeslastele 6:12). Selgita, kuidas sa saad võtta nefilaste sõjaettevalmistustest saadud õppetunni ning rakendada seda oma vaimsetes lahingutes või kokkupõrgetes patu ja pahelisusega.



Alma 50 Issand soosib oma kuulekaid lapsi

Kui sageli Mormoni Raamatu senise lugemise vältel oled sa lugenud Issanda lubadust, et kui inimesed peavad kinni Tema käskudest, edenevad nad maal? Ja kui sageli oled sa näinud Mormoni Raamatu inimeste elus tõendeid selle lubaduse paikapidavuse kohta? Alma 50. peatükis tuuakse järgmine näide selle paikapidavusest. Mis sa arvad, miks Issand lasi oma teenijatel seda sõnumit nii sageli korrata?



Pühakirjade mõistmine



Alma 50

Teivastest tara (s 3) – teravate
otstega kaigastest valmis-
tud aed

Tõeks saama (s 19) – õigeks
osutumata

Turvatus (s 12) – julgeolek

Andma (s 22) – määrama,
mõistma

Pühakirjade uurimine



Uuri Alma 50. peatükki ja täida ülesanne A või B.

A Joonista pilt

Pühakirjakohas Alma 50:1–6 kirjeldatakse, milliseid kaitseehitisi rajati linnade kaitsmiseks. Joonista, millised need kaitseehitised sinu arvates välja nägid. Pea meeles, et need olid piisavalt tugevad, võimaldades nefilastel arvukad laamanlaste sõjamehed tagasi ajada.

B Selgita, miks

Pühakirjakohas Alma 50:23 on kirjas tähtis täheldus tolle aja kohta nefilaste ajaloo.

1. Uuri Alma 50:17–22 ja loetle tõed, mida Mormon tahtis meile teada anda.
2. Mis sa arvad, miks need inimesed olid nii õnnelikud?



Alma 51 Kuningameeste vastuhakk

Mida sa teed, kui kohtad tähtsates küsimustes lahkarvamusi? Luges Alma 51. peatükki, vaata, milliste vastuoludega olid nefilased silmitsi, ja mis seda olukorda veelgi enam raskendas. Mõtle, millise rühma poolt oleksid sina, kui sa oleksid elanud tol ajal.

Pühakirjade mõistmine



Alma 51

Kõrgest soost (s 8) – kõrgem seisus, rikkus, võim

Palvekiri (s 15) – ametlik kirjalik taotlus

Väitsid olevat suursugust verd (s 21) – väitsid, et nad on oma sünni tõttu kõrgemast seisusest

Kavalus (s 27) – salakavalad plaanid

Tagasi lööma (s 31) – tagasi tõrjuma

Ründama (s 32) – jätkuvalt kallale tungima ja tülitama

Alma 51:5–6 – Kes olid vabadusemehed ja kuningamehed?

Alma 51. peatükis kirjeldatakse kahte tüüpi valitsusi. Üks põhineks ideel, et rahva enamik (vabadusemehed) valib selle, „mis on õige“ (Moosia 29:26). Teise moodustas inimrühm (kuningamehed), kes soovis endale „võimu ja volitust rahva üle“ (Alma 51:8).

Pühakirjade uurimine



Uuri Alma 51. peatükki ja täida alljärgnevatest ülesannetest (A–C) kaks.

A Kirjelda

Milliseid sõnumeid võisid kuningamehed ja vabadusemehed edastada, et veenda inimesi nende poolt olema? Lugenud Alma 51:1–8, kirjelda lühidalt kirjalikult kõiki nende poliitilisi vaateid.

B Leia vastus

Uurides Alma 51:13–21, kirjuta vastused järgmistele küsimustele:

1. Kuidas reageerisid kuningamehed laamanlaste kallaletungile?
2. Kuidas reageeris valitsus kuningameeste tegevusele?
3. Kuidas peatas Moroni kuningameeste vastuhaku?
4. Mis sa arvad, miks Moroni pidi nii toimima?
5. Mis sa arvad, miks Mormon lisis kõik need vabadust ohustavad üksikasjad nefilaste ülestähenduste lühendusele? (Vt Mormon 8:34–35.)

C Jutusta lugu

Vaata üle Alma 51:29–37 ja kirjuta oma sõnadega lugu Teankumist ja Amalikiast, mida sa võiksid jutustada Algühingu lastele.

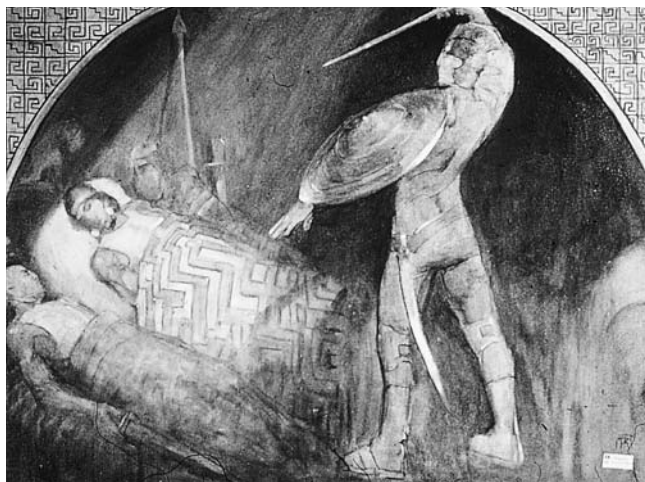

Alma 52

Nefilaste võit

Oled sa kunagi kokku puutunud dilemmaga? Dilemma on olukord, kus tuleb teha raske valik kahe võimaluse vahel. Alma 52. peatükis seisid nefilased silmitsi järgmise tõsise dilemmaga. Lugesed seda peatükki, vaata, kuidas Issand aitas neil nende dilemmat lahendada, ja mõtle, kuidas selline lahendus saaks aidata sind sinu dilemmade puhul.

Pühakirjade mõistmine



Alma 52

Varjupaik (s 6) – turvaline koht, pelgupaik

Lunaraha (s 8) – vahetustasu

Piitsutama (s 10) – ründama, ahistama

Kavalus (s 10) – hoolikad plaanid

Meelitama (s 19) – keelitama, venma

Saadikud (s 20) – ametlikud sõnumitoojad

Peibutama (s 21) – kavaldama, petma

Jõuline (s 24) – energiline, vastupidav

Võitmatu vaimuga (s 33) – soovimata alla anda ega alistuda



Pühakirjade uurimine

Uuri Alma 52. peatükki ja täida ülesanne A.

A Leia dilemma ja tee kokkuvõtte lahendusest

Laamanlased vallutasid paljud nefilaste linnad ja kasutasid nende kindluseid selleks, et kaitsta oma vägesid nefilaste sõjavägede eest. Loe Alma 52:16–20 ja leia dilemma, millega nefilaste juhid silmitsi seisisid.

1. Vaata üle salmid 21–32 ja kirjuta lühikokkuvõtte strateegiast, mida nefilased kasutasid laamanlaste võitmiseks.
2. Milliseid plaane või otsuseid saad sa teha praegu, mis aitavad sul võita Saatana rünnakuid kogu elu?



Alma 53

Kaks tuhat noort sõdurit



Heelaman

Seitsmekümnete liige vanem Rex D. Pinegar ütles: „Need teist, kes on lugenud Mormoni Raamatut, teavad lugu Heelamani poegadest. (Vt Alma 53:56–58.)

Kui nende isad võtsid vastu evangeeliumi, sõlmisid nad Issandaga lepingu, et nad ei haara enam kunagi relvi. Vaenulikud väed olid aga viimaks nende kodudele nii suureks ohuks, et isad pidid valima

Heelaman võitlemise või surma vahel. Siis need kaks tuhat noort meest, kes ei olnud seotud sama lepinguga, pakkusidki end vabatahtlikult oma vanemaid ja kodusid kaitsma” (Konverentsikõned, okt 1982,

lk 34; või Ensign, nov 1982, lk 25). Mida me saame õppida nende usust ja tegudest? President James E. Faust ütles Kiriku Aaroni Preesterluse hoidjatele: „Minu silmis, noored mehed, olete te nagu Heelamani noored sõdurid, „äärmiselt vaprad julguses ja samuti jõus ja tegutsemistahtes”. Me loodame, et te olete nagu nemadki mehed, „kes [on] alati ustavad kõiges, mis iganes [teile usaldatakse]”” (Konverentsikõned, apr 1998, lk 57; või Ensign, mai 1998, lk 43).

Pühakirjade mõistmine

Alma 53

Palkidest rinnatis (s 4) – puitsein

Salasepitsus (s-d 8–9) – salaplaan

Lahkhelid (s-d 8–9) – vaidlused, vastuhakud

Vaprad julguses (s 20) – eriti julged

Arukus (s 21) – tõsidus



Pühakirjade uurimine

Uuri Alma 53. peatükki ja täida alljärgnevatest ülesannetest (A–C) kaks.

A Tee kindlaks lahendused

Nefilaste sõjavägi oli olnud võidukas, kuid kohtas hiljem mitmeid probleeme.

1. Loe Alma 53:1–7 ja leia vähemalt kolm probleemi, millega nefilased tol korral vastakuti seisisid.
2. Tee kindlaks, millise lahenduse leidis ülemjuhataja Moroni igale probleemile.

B Võrdle lepinguid

1. Võrdle omavahel lepingut, mille sõlmis Ammoni rahvas (vt Alma 53:10–15), ja lepingut, mille sõlmisid nende pojad (vt s 17).
2. Kirjuta üks lõik selgituseks, miks on tähtis lepingutest kinni pidada.

C Leia sarnased iseloomuomadused

Loe Alma 53:20–21 ning loetle, millised olid kahe tuhande noore sõduri iseloomuomadused, mis peaksid olema ka meie põhimisjonäridel.



Ülemjuhataja Moroni kirjutas kirja laamanlaste juhile Ammoroni, et pidada läbirääkimisi vangide vahetuse osas. Mida sina kirjutaksid vaenlasele? Moroni kiri võib sind üllatada. Lugeses Moroni kirja ja Ammoroni vastust, pane tähele mõlema konflikti osapoole sügavaid tundeid.

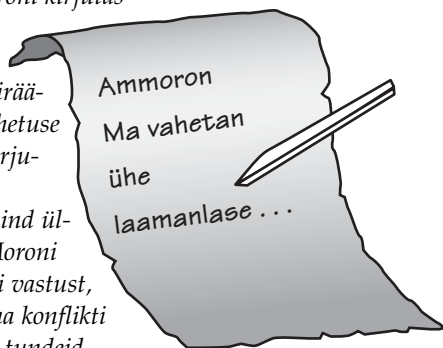

Pühakirjade mõistmine

Alma 54

Toiduvarud (s 2) – toit ja tagavarad

Tema kõikvõimsa viha mõök (s 6) – Jumala karistus

Meie esimene pärusmaa (s 12) – koht, kus meie rahvas kõigepealt elas (Nefi maa)

Tema vere eest teile kätte maksuma (s 16) – teid tapma, kuna te tapsite tema

Hävitama (s 20) – täielikult hävinema

Pühakirjade uurimine

Uuri Alma 54. peatükki ja täida alljärgnevatest ülesannetest (A–C) kaks.

A Kolm kirja

Vaata üle pühakirjakohas Alma 54:1–4, 11–12, 15, 20 peetud kirjavahetus.

1. Kes kirjutas esimese kirja? Mida ta soovis?
2. Kes kirjutas teise kirja? Milline oli ülemjuhataja Moroni vangide vahetusplaan?
3. Kes kirjutas kolmanda kirja? Miks ta nõustus nende tingimustega?

B Kirjuta lubadused ümber

Mõtiskle ülemjuhataja Moroni lubaduste üle ja pane need kirja kaasaegsel kujul.

1. Esimene lubadus (vt Alma 54:6)
2. Teine lubadus (vt s 10)
3. Kolmas lubadus (vt s 12)
4. Mis sa arvad, miks Moroni oli Ammoroni peale nii vihane? Mis tunne sul on, kui sa näed, kuidas keegi ähvardab teisi jõuga?

C Võrdle neid kahte meest

Võrdle Moroni sõnu (vt Alma 54:4–14) Ammoroni sõnadega (vt s-d 16–24). Kirjuta, mida sa õppisid nende kahe mehe kohta nende kirjutuste põhjal.



Päästja õpetas oma jäingritele: „Olge siis arukad nagu maod” (Matteuse 10:16). Tema Ameerika jäingrid vajasis samuti inspiratsiooni ja tarkust ning vahel isegi kavalust, et oma vabadust säilitada. Vaata, millist kavalat strateegiat Moroni kasutas, et päästa nefilastest sõjavangid ilma elusid kaotamata.

Pühakirjade mõistmine

Alma 55

Pettus (s 1) – vale, kavalus

Õiglane asi (s 1) – õige põhimõte, eesmärk

Peagi (s 14) – varsti

Kõige sügavam vaikus (s 17)

– eriti vaikne, täielik vaikus

Veidi (s 21) – lühike vahemaa

Salasepitsused (s 27) – salaplaanid

Pühakirjade uurimine

Uuri Alma 55. peatükki ja täida ülesanne A.

A Koosta test

Vaata üle, kuidas Moroni vabastas nefilastest vangid pühakirjakohas Alma 55:4–24 ning pane kirja kuus testiküsimust ja nende

vastused. Küsimused peaksid olema sellised, millele saab vastata ainult täislausega.



Kas sa oled kunagi kellegagi kirjavahetust pidanud? Ehk oled sa kirjutanud regulaarselt misjonil teenivale sõbrale või pereliikmele. Võib-olla oled sa sõbrunenud kellegagi, kes on teisest linnast või riigist. Kui me jagame häid uudiseid, võib see tõsta teise meeleolu, muuta päeva rõõmsamaks ja mõjuda sellele inimesele meeldival kombel nakkavalt. Luges Alma 56. peatükki, pane tähele häid uudiseid, mida Heelaman rääkis oma uute sõdurite kohta. Pane tähele

ka, mida ta kirjutas ülemjuhataja Moronile selle kohta, kuidas Issand neid ustavaid noori mehi kaitses.

Pühakirjade mõistmine

Alma 56

Katsumused (s 7) – raskused, kurnatus

Küllalt (s 5) – piisav

Trööstima (s 11) – lohutama, kinnitama

Sangarlikult (s 16) – vapralt

Välja tungima (s 29) – rünnakule tormama

Pühakirjade uurimine

Uuri Alma 56. peatükki ja täida alljärgnevatest ülesannetest (A–C) kaks.

A Võitlusjulgus

Loe Alma 56:42–56 ja vasta järgmistele küsimustele:

1. Miks olid Ammoni rahva pojad nii julged?
2. Mis oli Heelamanile „suureks rõõmuks“ pärast lahingut?

B Kirjuta kiri



Vaata üle Alma 56:27–29, 47–48, 54–56 ja kujuta ette, et sa oled üks noortest sõduritest. Kirjuta oma vanematele kiri, selgitades, kuidas nende panus ja mõju on sind sõdurina aidanud.

C Selgita salmis toimuvat

Järgnev kaart kirjeldab sündmuse pühakirjakohas Alma 56:27–54. Pane kirja kõik kaardile kirjutatud pühakirjaviited ja selgita, mis selles loos siis toimus.

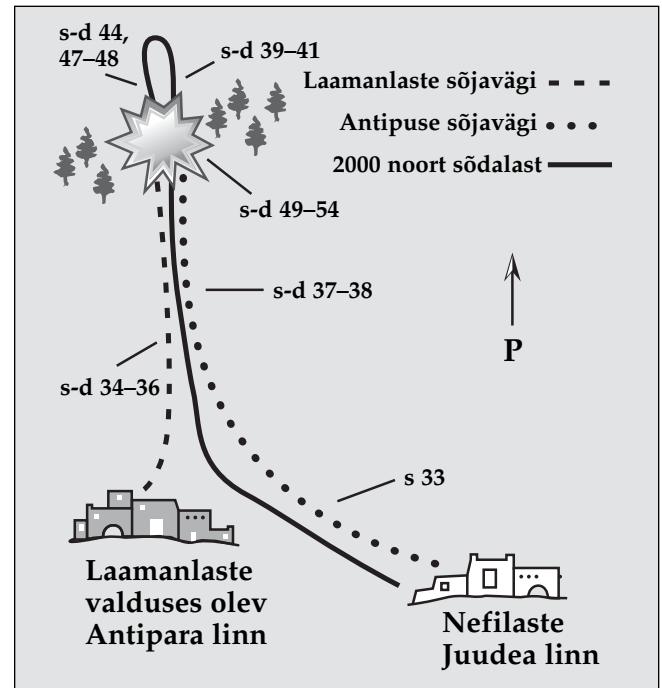

Lapsed, kes järgivad ustavalt õigemeelsete vanemate ja juh-tide õpetusi, suudavad elus suuri asju korda saata. Heelamani kaks tuhat noort sõdalast olid sellised lapsed, kes võitlesid vapralt sõjas laamanlaste vastu. Luges Alma 57. peatükki, mõtle sellele, mida need noored sõdalased korda saatsid ja miks nad seda suutsid.

Pühakirjade mõistmine



Alma 57

Sunnitud (s 13) – kohustatud : Arvele kirjutama (s 26) –
Edasi toimetama (s 22) – vii- : tunnustama, omistama
ma, saatma : Hulgakesi (s 33) – rühmana

Pühakirjade uurimine



Uuri Alma 57. peatükki ja täida ülesanne A või B.

A Pane kirja võtmesõnad

Vaata üle Alma 57:19–27.

1. Pane kirja võtmesõnad ja väljendid, mis sinu arvates selgitavad, mida need noored sõdalased tegid ja uskusi, mis neid imepäraselt päästis.
2. Kirjuta lühidalt, kuidas kujunes sinu usk, ja räägi ajast, kui Jumala vägi sind sinu usu tõttu aitas.

B Pea pressikonverents

Kujuta ette, et sa esindad nefilaste valitsust ja pead sõdade kohta pressikonverentsi. Vasta Alma 57:19–36 abil järgnevatele küsimustele:

1. Kui paljud said surma ja haavata kõige viimasel kokkupõrkes?
2. Kuidas sa selgitad kahe tuhande noore sõduri madalat suremust?
3. Miks surid nii paljud laamanlastest sõjavangid?

Alma 58

Nefilased vallutavad
Manti linna

Nefilaste sõjavägi kohtas sageli lahingus suuremaid laamanlaste sõjavägesid. Alma 58. peatükis räägitakse ajast, mil nefilaste sõjavägi vajab meeletult tagavarasid ja abivägesid. Kas sa oled kunagi tundnud, et olukord on muutunud su elus üle jõu käivaks? Mis sind aitas? Pane seda peatükki lugedes tähele, mis motiveeris nefilasi jätkama. Otsi tõekspidamisi, mis andsid neile meeletult raskustest üle saada.

Pühakirjade mõistmine

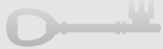

Alma 58

Saadik (s 4) – ametlik sõnu- : Väljatunge korraldama (s 6)
mitojoja : – rinnakule tormama

Kavalus, sõjakavalus (s-d 6, : Lõhenemine (s 36) – lahkari-
28) – hoolikad plaanid : vamused

Peitma (s-d 16–17) – varjama

Pühakirjade uurimine



Uuri Alma 58. peatükki ja täida ülesanne A või B.

A Mõtle kaasaegsele rakendusele

Loe Alma 58:1–13.

1. Mida nefilased tegid, kui nende olukord oli muutunud üle jõu käivaks?
2. Kirjuta ühest kaasaegsest olukorrast, mille saaks lahendada sarnaselt tegutsedes.

B Kui tegemist oleks sinuga

Loe Alma 58:39–41.

1. Loetle lühidalt, mida Heelaman ütles nende noorte sõdurite kohta.
2. Kui sa oled noor naine, siis mida sa arvad selliste omadustega poisiga sõbrustamisest või kohtamas käimisest? Miks? Kui sa oled noor mees, siis kuidas sa end tunneksid, kui sinu kirjeldamisel tuuakse välja sellised omadused? Mida sa saad oma elus muuta, et arendada selliseid omadusi?

Alma 59

Moroni saadab välja abipalve

Laamanlaste väed said jõudu juurde ja olid ohuks nefilaste linnadele. Ülemjuhataja Moroni saatis Pahoranile kirja, paludes appi sõdureid ja tagavarasid, et kaitsta nende maad, kuid abi ei saanud. Luges Alma 59. peatükki, pane tähele, mis juhtus toetuse puudumise tagajärjel ja leia vähemalt kaks asja, mis panid Moroni muretsema tema rahva ja valitsuse pärast, kes oleks pidanud teda toetama.

Pühakirjade mõistmine



Alma 59

Ükskõiksus (s 13) – huvi puudumine, hoolimatus

Pühakirjade uurimine



Uuri Alma 59. peatükki ja täida ülesanne A.

A Kirjuta kiri

Vaata üle Alma 59:3–13 ja kirjuta Pahoranile kiri, rääkides talle oma probleemidest ja muredest, mis sul oleksid sellises olukorras, kui sa oleksid Moroni.



Alma 60

Moroni kiri Pahoranile

Ülemjuhataja Moroni nägi pealt, kuidas võim kaldus laamanlaste poolele. Kui laamanlaste sõjavägi muutus arvult tugevamaks, ei saanud nefilased Pahoranilt ei tagavarasid ega abivõgesid. Mille üle sa muretseksid, kui sa oleksid Moroni? Millisel arvamusel oleksid sa Pahoranist? Alma 60 on kiri, mille Moroni kirjutas Pahoranile. Vaata, kas Moroni mõtted ja tunded sarnanevad sellega, mida sina oleksid mõelnud ja tundnud.

Pühakirjade mõistmine

Alma 60

Tardumus (s 7) – nürimeelus, tuimus

Loidus (s 14) – laiskus

Hajutama (s 16) – laiali ajama

Mäss (s 27) – vastuhakk

Anastama (s 27) – ebõiglaselt või vägivaldselt võtma

Midagi tegema (s 29) – ärkama, tegutsema hakkama

Takistama (s 30) – tee peal ees olema, raskendama

Alma 60:23–24 – „Esmalt puhastatagu astja seestpoolt”

Tähtsam on hoida oma süda ja meel puhtana, kui olla üleliia mures välispidise puhtuse pärast, sest Õpetussõnade kohaselt „[inimene] on selline, [nagu ta] arvestab oma hinges” (Õpetussõnad 23:7). Kui Jeesusele öeldi, et Tema jüngrid ei pese kombekohaselt enne sööma asumist oma käsi, õpetas Jeesus: „Südamest lähtub kurje mõtteid, mõrvu, abielurikkumisi, hoorust, vargusi, valetunnistusi, jumalopilget.” Ta jätkas, öeldes, et „need on, mis rüvetavad inimese”, mitte pesemata käed (Matteuse 15:19–20).

Moroni oli mures, et tema rahva süda on vaimselt haige ja vajab puhastamist. President Ezra Taft Benson õpetas sellise puhastamise vajalikkusest meie päevil:

„Selleks et puhastada astjat seestpoolt, peame me hülgama kõlblusetuse ja olema puhtad ...

Mu armsad vennad ja õed, puhastades astjat seestpoolt, tuleb teha muudatusi meie isiklikus elus, meie peredes ja Kirikus” (Konverentsikõned, apr 1986, lk-d 4, 6; või *Ensign*, mai 1986, lk-d 5, 7).

Pühakirjade uurimine

Uuri Alma 60. peatükki ja täida alljärgnevatest ülesannetest (A–C) kaks.

A Juhi valimine

Kujuta ette, et ülemjuhataja Moroni kandideerib sinu riigi juhi kohale. Loe Alma 60:2–10 ja loetle omadused, mis teevad temast sinu arvates hea juhi.

B Vali avaldused



Vaata üle Alma 60:10–15 ja kirjuta oma vihikusse kolm avaldust, mis esindavad järgmiste avalduste seas sinu arvates kõige paremini mõtteid, mida Moroni väljendas oma kirjas Pahoranile.

1. Nefilaste juhid armastasid ja toetasid oma sõdureid.
2. Nefilaste juhid vastutasid oma vägede surmasaamise eest.
3. Nefilaste juhid istusid tegevusetult, samal ajal kui sõdurid said lahingus surma.
4. Nefilaste sõdurid said surma, kuna neil polnud usku.
5. Nefilaste valitsus oli laisk ega hoolinud oma sõjaväest.

C Kirjuta laused ümber

Alljärgnevad laused pärinevad pühakirjakohast Alma 60:23–36. Loe neid kõiki vastavate salvide kontekstis ja seejärel pane need laused kirja omaenda sõnadega.

1. „Enne, kui me oleme teinud puhtaks oma astja seestpoolt” (s 24).
2. „Ma õhutan mässu teie hulgas” (s 27).
3. „See on teie süütegude pärast, et me oleme kannatanud nii suuri kaotusi” (s 28).
4. „Kui te meile abi ei anna, vaata, siis ma tulen teie juurde” (s 30).
5. „Teie süüteod on tingitud teie armastusest hiilguse ja maailma tühistest asjade vastu” (s 32).
6. „Ma ei otsi võimu, vaid et seda maha kiskuda” (s 36).



Alma 61

Pahorani vastus Moronile

Sarahemla linna ja nefilaste valitsuse olid vallutanud vabaduse ja õigsuse vaenlased. Pahoran sai Moronilt kirja sellisel ohtlikul ajal. Kuidas sina oleksid reageerinud Moroni kirjale, kui sa oleksid Pahoran? Lugesid Pahorani vastust, pea meeles Moroni karmi kirja ja mõtle sellele, milline mees oli Pahoran.

Pühakirjade mõistmine



Alma 61

Heidutama (s 4) – araks
tegema

Hukka mõistma (s 9) –
kritiseerima, süüdistama

Liit (s 8) – partnerlus, leping

Nõutud (s 12) – vajalik,
kohustuslik

Pühakirjade uurimine



Uuri Alma 61ning täida ülesanded A ja B.

A Probleemid ja lahendused

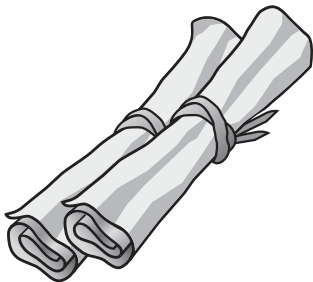

Tõmba vihikusse kaks veergu ning pane ühele pealkirjaks „Probleem” ja teisele „Lahendus”. Loe Alma 61. peatükki ja kirjelda Pahorani probleemi ning pane kirja, mida ta teha soovitas. Loe Alma 51. peatüki sissejuhatust ja selgita, kuidas Moroni sinu arvates Pahorani lahendusele vastaks.

B Too näide

Vaata üle Alma 61:15–21.

1. Pane kirja kaks näidet tuttavatest, kes on olnud edukad, kuna Issand on neile jõudu andnud.
2. Pane kirja kaks viisi, kuidas sina võid oma elus Issandalt jõudu juurde saada.



Alma 62

Moroni marsib Pahoranile appi

Moroni ja nefilaste teiste juhtide vapruse ja juhiõimete tõttu suruti kuningameeste mäss Sarahemlas maha ja sõda laamanlastega jõudis viimaks lõpule. Kuidas see mäss sinu arvates rahvale mõjus?

Kuidas mõjus sinu arvates pikk ja laastav laamanlastega peetud sõda nefilaste ühiskonnale ja Kirikule?

Otsi nendele küsimustele vastuseid, uurides Alma 62. peatükki.



Moroni

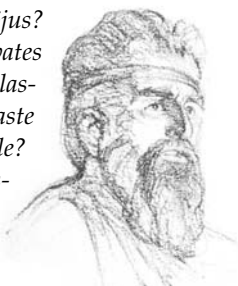

Pahoran

Pühakirjade mõistmine



Alma 62

Teisitimõtlejad (s 6) – mässu-
meelsed nefilased

Kord (s 44) – reeglistik,
ümberkorraldused

Vapralt (s 37) – kartmatult,
julgelt

Pühakirjade uurimine



Uuri Alma 62. peatükki ja täida alljärgnevatest ülesannetest (A–D) kaks.

A Sündmuste ülevaade

Pane kirja kaks looga seotud üksikasja iga järgmise Alma 62:1–11 kirjas oleva suursündmuse kohta:

1. lipu heiskamine (vt s-d 1–5)
2. kuningameeste lüüasaamine (vt s-d 6–9)
3. seaduse kehtestamine (vt s-d 10–11).

B Mida sina ütleksid?

Vaata üle Alma 62:12–17. Kujuta ette, et sa oled Ammoni rahva juht. Kirjuta, mida sa ütleksid laamanlastest sõjavangidele.

C Kirjuta nekroloog

Loe Alma 62:35–38 ja kirjuta Teankumi kohta nekroloog. (Nekroloog on surmakuulutus, millele on lisatud lühikirjutis äsja surnud isiku mälestuseks.) Lisa näiteks, kes ta oli, millised olid tema saavutused ja miks ta seda kõike tegi.

D Tee lõigust kokkuvõte

Vaata üle Alma 62:39–51.

1. Loetle mõned põhjused, miks sinu arvates oli sõda mõned nefilased „kalgiks” muutnud, samas kui teised olid muutunud „heasüdamlikumaks”.
2. Selgita, kuidas Heelaman ja ta vennad aitasid inimestel sõja tagajärgedest jagu saada.
3. Mida sa saad teha praegu, et valmistuda elus ees ootavateks rasketeks aegadeks, nii et sinu süda ei muutuks kalgiks?



Alma 63

Nefilaste ränne põhjapoolsele maale

Laamanlaste sõja lõppedes levisid nefilaste asundused põhjapoolsele maale. Mis sa arvad, miks sooviti selline ränne ette võtta? Kas seda tehti uue maa ja suuremate võimaluste

pärast või muudel põhjustel? Mõned neist, kes põhjapoolse maa pärast minema läksid, jäid kadunuks ja nende uus elukoht on teadmata. Kuhu nad võisid minna?



Pühakirjade mõistmine



Alma 63

Pühad esemed (s-d 1, 11) – nefilaste pühad ülestähendused ja asjad

Alma 63:5–9 – Kes oli Haagot?

Haagot ehitas suured laevad ja purjetas põhja poole. Nefilased ei saanud kunagi teada tema sihtkohta. Viimse aja prohvetid on kuulutanud, et Haagoti laevad jõudsid Vaikse ookeani saartele, kus nad segunesid Polüneesia rahvuskultuuriga. Vastates 1913. aastal varem saabunud telegrammile, et „ehk” on nemad mõned Haagoti inimesed, ütles president Joseph F. Smith ühele Polüneesia pühade rühmale: „Ma tahan öelda teile, Uus-Meremaa vennad ja õed, et te olete mõned Haagoti inimesed ja selles POLE KAHTLUSTKI!” Ta selgitas, et kui ta oli Havail misjonär, oli Vaim talle tunnistanud, et polüneeslased põlvnevad Lehhist (William A. Cole ja Elwin W. Jensen, *Israel in the Pacific* [1961], lk 388). President Heber J. Grant tänas hiljem Havai templi pühitsuspalves Taevast Isa, et „tuhanded ja kümned tuhanded Lehhi järglased on saanud sellel soositud maal teada evangeeliumist” („The Dedicatory Prayer in the Hawaiian Temple”, *Improvement Era*, veebr 1920, lk 283).



Pühakirjade uurimine



Uuri Alma 63. peatükki ja täida ülesanne A või B.

A Arvuta

Vaata üle Alma 43:3, 17; 62:39; 63:3, et arvutada välja järgmised andmed:

1. Mitu aastat veetis Moroni laamanlastega võideldes?
2. Mitu aastat sai Moroni pärast sõja lõppu rahumeelselt erus olla?

B Kirjuta, mida sa oled õppinud

Sa oled nüüd Alma raamatu läbi lugenud. Kirjuta pühakirjakoost, loost või mõnest raamatu osast, mis on sinu arvates sind jäädavalt mõjutanud. Räägi, kuidas see on aidanud sul saada paremaks inimeseks.

Heelamani raamat



Kõrg- ja madalseisud

Sa oled lugenud senini Mormoni Raamatus aegadest, mil nefilased olid õigemeelsed, ja aegadest, mil nad olid pahelised. Heelamani raamatus muutuvad nad õigemeelseks ja seejärel jälle paheliseks nii sageli, et see võib peaaegu segadusse ajada. Nende ebastabiilsus paneb meid kahtlemata imestama. Sa võiksid pidada oma vihikus arvestust või teha oma pühakirjadesse spetsiaalse märke iga korra kohta, kui sa loed Heelamani raamatus, et nefilased muutusid õigemeelsest paheliseks või pahelisest õigemeelseks. Märkista eraldi Mormoni selgitus nende muudatuste kohta Heelamani 12. peatükis.

Ka laamanlased muutuvad

Teine ebataoline asi Heelamani raamatus on see, et laamanlased olid sageli õigemeelsemad kui nefilased. Tegelikult on üks selle raamatu ja kogu Mormoni Raamatu meeldejäätavatest prohvetitest laamanlane nimega Saamuel.

Päästja tulekuks valmistumine

Heelamani raamat lõpeb vahetult enne Kristuse sündi. President Ezra Taft Benson õpetas, et „vahetult enne Päästja külastust peetud nefilaste ajaloo ülestähendus ilmutab mitmeid paralleele meie ajaga, mil me ootame Päästja teist tulemist” (Konverentsikõned, apr 1987, lk 3; või *Ensign*, mai 1987, lk 4). Kindlasti tahad sa otsida neid paralleele, kui sa loed Heelamani raamatut.



Kui nefilaste suur kohtumõistja Pahoran suri, oli raskusi talle asemiku valimisega. See viis erimeelsuste ja verevalamiseni. Tol ajal olid nefilased vastakuti kahe vaenlasega: Kiskuumeni ja Koriantumriga. Kes olid need mehed ja millised olid nende eesmärgid? Kuigi nad võitlesid nefilaste vastu erineval viisil, soovisid nad ühtmoodi nefilaste ühiskonda hävitada.

 <p>PAHORAN I .. suur ülemkohtunik</p>	 <p>PAHORAN II .. uus ülemkohtunik, kelle mõrvas Kiskuumen</p>	 <p>PAKUUMENI .. Pahoran II vend, kes määrati ülem- kohtunikuks pärast oma venna mõrva</p>	 <p>MORONIIHA .. nefilaste sõjavägede juht, ülemjuhataja Moroni poeg</p>
 <p>PAANKI .. Pahoran II vend, kes juhtis mässu oma venna vastu</p>	 <p>KISKUUMEN .. tappis Pahoran II ja asutas seejärel salaliidu</p>	 <p>KORIAANTUMR .. nefilasest teisitimõtleja, kes juhatas laamanlaste sõjaväge</p>	 <p>TUBALOT .. laamanlaste kuninga Ammoroni poeg</p>

Pühakirjade mõistmine



Heelaman 1

Loendamatu (s 14) – väga suur, arvutu

Lõi maha ... vahid (s 20) – tappis valvurid

Viibima (s 23) – olema

Pealinn (s 27) – ametlik riigivalitsemise keskus

Takistas nende taganemist (s 30) – löikas ära nende taganemistee

Pühakirjade uurimine

Uuri Heelamani 1. peatükki ja täida alljärgnevatest ülesannetest (A–C) kaks.

A Kes mida tegi?

1. Pane kirja üks lause iga järgneva inimese tegude kohta Heelamani 1. peatükis: Pahoran (poeg), Paanki, Pakuumeni, Kiskuumen, Koriantumr, Tubalot, Moroniha.
2. Võta arvesse, mida ilmutab Heelaman 1:13–17 Koriantumri ja Tubaloti kohta. Tee selle teabe alusel kindlaks, mis neil kahel pahalisel mehel oli ühist. See võib sind üllatada.

B Loo moraal

1. Mida nefilased oleksid pidanud sinu arvates Heelamani 1. peatüki sündmustest õppima? Too peatükist konkreetseid näiteid.
2. Mida võiksid meie aja inimesed sinu arvates Heelamani 1. peatükist õppida? Too peatükist konkreetseid näiteid.

C Joonista pilt

Pühakirjakohas Heelaman 1:18–34 kirjeldatakse Koriantumrile saatustlikuks saanud sõjakäiku, mis lõppes tema lüüasaamisega. Lugenud seda aruannet, joonista pilt, et illustreerida, mis juhtus laamanlaste sõjavägedega ja miks Moroniil õnnestus neid lüüa.



Heelaman 2 Gadiantoni jõugud

Heelamani 1. peatükis kirjutab Mormon kahe ülemkohtuniku mõrvamisest. Lugesid Heelamani 2. peatükki, pane tähele, kes oli uus ülemkohtunik. Mis sa arvad, miks nad tema valisid? Mida ta tegi selleks, et mitte olla kolmas mõrvatud ülemkohtunik? Mida oleks saanud teha selle uue ja vägeva ohu vastu, mis nefilasi ähvardas? Pane tähele ka, mida Mormon ütles nende salavandenõude mõju kohta.

Pühakirjade mõistmine

Heelaman 2

Võimalust ootama (s 3) –
salaja luurama

∴ Vandenõu (s 8) – salajane
∴ kokkulepe

Helaman 2:8 – Mis on vandenõu ja vandeselts?

Vandenõu on leping, mis on sõlmitud vandeseltsi liikmete vahel. Gadiantoni jõuk või ühendus oli salavandeselts. Salavandeseltsid



Gadianton

on inimrühmad, kes võtavad võimu ja varanduse saamise nimel kasutusele pahalised meetodid. Nad tegutsevad salaja, kuna soovivad petta ja teisi ära kasutada. Nad panevad toime kuritegusid, mõrvasid ja pettusi ning on kõikjal ausa riigikorra ja heade inimeste vaenlased. Nad on nõus oma eesmärgi nimel ükskõik mida korda saatma. Kaasaja prohvetid on meid hoiatanud, et tänapäeval on organisatsioone, mis on sama ohtlikud kui Gadiantoni jõugud nefilaste ajal.

Pühakirjade uurimine

Uuri Heelamani 2. peatükki ning täida ülesanded A ja B.

A Leia võtmeelemendid

1. Mida kirjutab Mormon pühakirjakohas Heelaman 2:13–14 salavandeseltside lõpptagajärjest nefilaste seas?
2. Loetle Heelaman 1:9–12 ja 2:1–8, 11 alusel, mida salavandeseltsid teevad ning miks ja kuidas nad seda teevad.

B Too kaasaegne näide

1. Võttes arvesse ülesande A täitmisel õpitut, kirjuta, kuidas salavandeseltsid võiksid mõjutada sinu elu.
2. Kuidas me saame sinu arvates aidata salavandeseltside levikut takistada?



Heelaman 3 Õitsengu- ja kasvuaeg



Heelaman, Heelamani poeg

Heelamani 3. peatükk hõlmab umbes kümneaastast sündmusteperioodi nefilaste seas. Nefilased kogesid tol ajal suurt õitsengut. Ka Kirikus leidis aset märkimisväärne kasv. Mormon märkis spetsiaalselt, mida me võiksime sellest loost õppida. Pööra nende tähtsate õppetundide puhul erilist tähelepanu väljenditele „nõnda me näeme” ja „me näeme”.

Kõik siiski hästi ei läinud. Pööra tähelepanu proovilepanekutele, millega nefilased vastakuti seisid. Mis olid nende proovilepanekute põhjusteks?

Pühakirjade mõistmine



Heelaman 3

Lahkhelid (s-d 1, 3, 14, 17) – vaidlused, vastuhakud	Kavalus (s 29) – osavus, valedikkus
Laastatud (s-d 5–6) – rikutud, rüüstatud	Püünis (s 29) – lõks
Erapooletus (s 20) – õiglus	Riugas (s 29) – pettus
Lõhestama (s 29) – paljastama ja hävitama	Lohutus (s 35) – trööst
	Pühitsetud (s 35) – puhas ja ehe
	Andma (s 35) – allutama

Pühakirjade uurimine



Uuri Heelamani 3. peatükki ja täida alljärgnevatest ülesannetest (A–C) kaks.

A Koosta ajatelg

Heelamani 3. peatükk on kuupäevi täis. Iga järgmisel ajateljel märgitud salmiga kaasneb sündmus ja aastaarv, mil see sündmus aset leidis. Joonista oma vihikusse alltoodusarnane ajatelg ja täida see Heelamani 3. peatükist õpitu asusel.

Ajatelg: Heelaman 3

Salm	1	3	18	19	23	32	33	37
Aasta								
Mis juhtus?								

B Selgita seotust

Kuidas on uhkeldamine ja lahkkelid omavahel seotud vastavalt pühakirjakohale Heelaman 3:1?

C Rakenda pühakirju

Kujuta ette, et sul on sõber, kellel on olnud raskusi õigete valikute tegemisega. Su sõber teab, et evangeelium on õige, kuid halvad valikud on tekitanud temas süütunnet ning küsimusi, kas meeleparandus on võimalik ja kas see on üldse vaeva väärt. Kuidas sa saaksid konkreetselt kasutada Heelaman 3:27–30, 35, et aidata oma sõbral vältida kiusatust, naasta Kirikusse ja suuredada usku Jeesusesse Kristusesse?



Heelaman 4

Pahelisuus ja selle tagajärjed

Õitseng võib viia pahelisuuseni. Pahelisuus võib omakorda viia hävinguni. See ei käi mitte üksnes nefilaste vaid ka tänapäeva inimeste kohta. Miks meid tuleb ühhoardada hävinguga, enne kui me mõistame, et me oleme väimsetes raskustes? Miks ei kuuletunud nefilased Issandale nii headel kui halbadel aegadel? Heelamani 4. peatükis kirjeldab Mormon, mis juhtus, kui õitseng viis pahelisuuseni. Tema sõnu saab rakendada ka meie ja mõnede seisukohtade kohta meie tänases ühiskonnas.

Pühakirjade mõistmine



Heelaman 4

Rõhumine (s 12) – julmus	Jumala poole hoidma (s 25) – Jumala lähedale hoidma, us-tavaks jääma
Põlgama (s 21) – tähele pane-mata jätma, mitte kuuletuma, tähtsusetuks pidama	

Pühakirjade uurimine



Uuri Heelamani 4. peatükki ning täida ülesanded A ja B.

A Laialt levinud patt

- On öeldud, et uhkus on laialt levinud patt, mis tähendab seda, et peaaegu iga patt on mingil kombel uhkusega seotud. Joonista see seotus oma vihikusse, kirjutades sõna *uhkus* lehekülje keskele. Ümbritse see sõna ringiga ja tõmba ringist igasse suunda nooli. Kirjuta iga noole lõppu üks patt, mis Heelaman 4:12–13 sõnul sai alguse nefilaste uhkuse tõttu.

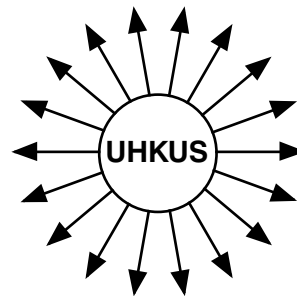

- Vali kirjapandute seast kolm pattu ja selgita, kuidas võib uhkus viia sellise patuni.
- Mida öeldakse pühakirjakohas Heelaman 3:35 selle kohta, mida me saame teha, et uhkust oma elus ennetada või eemaldada, ning ennetada seeläbi paljusid erinevaid patte?

B Nüüd ma näen

- Leia ja märgista sõnad „nad nägid“ Heelaman 4:23–26 ja loetle nefilaste poolt nähtud patu tagajärjed.
- Milliseid õnnistusi on Issand andnud, et aidata meil „näha“ tagajärgi juba varakult, et me ei peaks neid kogema? (Vt Moosia 8:16–18.)
- Too konkreetne näide tagajärjest, mida Issand aitas sul või sinu perel selle õnnistuse tõttu märgata ja vältida.

Heelaman 5

Nefi ja Lehhi vanglas

Heelamani poeg Nefi loobus kohtujärjest, et veeta rohkem aega evangeeliumi jutlustades, just nagu Alma oli teinud mõnikümme aastat varem (vt Alma 4:15–19). Mida õpetavad nende kahe prohveti teod meile selle kohta, kuidas kõige paremini ühiskonda ümber kasvatada? Nefi kaaslaseks jutlustamisel oli tema vend Lehhi, mees, kes oli sama väimne kui Nefigi (vt Heelaman 11:19). Heelamani 5. peatükis loed sa neist suurepärasest misjonäridest ja sellest, millist nõu nad said oma isalt. Otsi seda peatükki lugedes tõendeid, et nad kuulasid oma isa nõuannet.



Nefi ja Lehhi on tühjendatud tuleksambaga © 1966 Ronald K. Crosby

Pühakirjade mõistmine

Heelaman 5

Küpsema (s 2) – valmis saama : Lärmitsev (s 30) – vali
Sõnum (s-d 11, 29) – teade, : Hajuma (s-d 31, 42–43) – lah-
uudis : kuma, laiali minema

Pühakirjade uurimine

Uuri Heelamani 5. peatükki ja täida alljärgnevatest ülesannetest (A–C) kaks.

A Tähtis sõna

Vanem Spencer W. Kimball, kes oli tollal Kaheteistkümmene Apostli Kvoorumii liige, ütles: „Kui te otsite sõnaraamatust kõige tähtsamat sõnakombinatsiooni, kas te teate, mis selleks on? Selleks võiks olla „meeles pidama“. Kuna te kõik olete teinud lepinguid – te teate, mida teha, ja te teate, kuidas seda teha – on meie

suurimaks vajaduseks meelepidamine ... See sõnakombinatsioon on „meeles pidama“. See programm on „meelespidamine“ („Circles of Exaltation“ [address to religious educators, 28. juuni 1968], lk 8).

1. Leia ja märgista sõnakombinatsioon *meeles pidama* Heelamani nõuandes oma poegadele pühakirjakohas Heelaman 5:5–14 ja loetle oma vihikus, mida ta tahtis, et nad meeles peavad.
2. Vali oma loetelust üks asi ja selgita, milline mõju oleks sellele inimese elus, kes seda põhimõtet pidevalt meeles peaks.
3. Kuidas reageerisid Nefi ja Lehhi oma isa nõuandele vastavalt pühakirjakohale Heelaman 5:5, 14?

B Pühakirjakoha valdamine – Heelaman 5:12

Valmista mingisugune pilt – sa võid selle joonistada, kasutada välja lõigatud pilte või mõlemaid kombineerida – mis aitaks sul õpetada pühakirjakohta Heelaman 5:12 Algühingu lastele. Näita seda oma perele.

C Tõenda

Pühakirjades räägitakse sageli Jumala sõna võimust. See viitab evangeeliumi õpetamise mõjule ja sellele, kuidas see aitab inimestel muutuda ja oma pattudest meelt parandada. Vaadates üle Heelaman 5:13–19, otsi näiteid „sõna võimust“. Selgita, kuidas inimesed Nefi kogukonnas muutusid, kuna ta jutlustas neile.

Heelaman 6

Õitseng viib pahelisuseni ... Jälle!

Heelamani 6. peatükis loeme me mõnest tagajärjest, mis Nefi ja Lehhi misjonil oli inimeste, eriti laamanlaste seas. Valitses suur rahu ja õitseng. Sageli on aga kergem unustada Issandat rahu ja õitsengu ajal. Kui inimesed keskenduvad selle maailma kiusatustele, võib Saatan saada nende üle suurt võimu. Üheks tema tõhusaimaks vahendiks on salavandeseltsid. Salavandeseltsid vahavad seal, kus esineb isekust, ahmust ja võimuiha. Selles peatükis on kirjas, kuidas Saatan ja salavandeseltsid jälle nefilaste seas suurt võimu said. Mida me võime sellest õppida? Loe hoolikalt, et taibata, mida Mormon ja Issand tahtsid meile mõista anda, et me ei teeks neidsamu vigu ega langeks vastase võimu alla.

Pühakirjade mõistmine

Heelaman 6

Patukahetsematu (s 2) – keegi, kes ei paranda meelt, kes ei kahetse halbu tegusid : Suhtlema (s 8) – kauplema, lävima
Õhutama (s 4) – innustama, kannustama : Edenema (s 12) – edu saavutama, edasi jõudma

Rüüstama (s-d 17–18, 21, 23) – teiselt jõuga või vägivaldselt ära võtma

Ahvatlema (s 26) – midagi meeldivana paistma panema, kiusatust tekitama

Ära meelitama (s 38) – sõna-kuulmatusele ahvatlema

Röövsaak (s 38) – varastatud varandus

Pühakirjade uurimine

Uuri Heelamani 6. peatükki ja täida alljärgnevatest ülesannetest (A–D) kaks.

A Leia tähtsad väljendid

1. Pühakirjakohas Heelaman 6:31 õpetatakse meile, et Saatan oli saanud haarde „suurema osa” nefilaste südames. Ta ei sundinud ega saanudki neid oma võimu alla sundida. Leia vähemalt kaks väljendit, mis kirjeldavad, kuidas ta suutis saada võimu nefilaste südamele üle. Kirjuta need oma vihikusse.
2. Mida sa saad teha, et takistada Saatanal sinu südames haaret saamast? Sellele küsimusele vastates võiksid sa vaadata läbi mõned Heelamani 5. peatükis õpitud põhimõtted.

B Mõttele küsimusele

Joonista oma vihikusse alltoodusarnane tabel, kus on kirjas väljendid pühakirjakohast Heelaman 6:21–31. Mõttele, millisele küsimusele saaks antud väljendi abil vastata. Esimesel real on toodud näide, et sind ülesande alustamisel aidata.

Heelaman 6	Vastus	Küsimus
s 21	Saatan	Kes inspireerib salavandeseltside juhte?
s 22	„Et nad võiksid tunda ära venna, kes oli ühinenud lepinguga”	
s 26	Gadianton	
s 28	„Täielikku hävitusse”	
s 30	„Kõige patu algataja”	
s 31	„Trampisid oma jalge alla”	

C Mida saad sina teha?

1. Loetle, mida õpetab Heelaman 6:17–40 salavandeseltside kohta. Märgist salmid, kust sa iga loetelus oleva punkti leidsid.
2. Loetle Heelamani 6. peatüki alusel veel kolm asja, mida sina saaksid teha, et aidata ennetada või kõrvaldada salavandeseltsid ja nende halb mõju sinu ühiskonnast. Too iga leitud idee kohta viide Heelamani 6. peatükist (või mõni muu pühakirjaviide).

D Võrdle

Joonista oma vihikusse järgnevataoline tabel, et võrrelda nefilaste olukorda laamanlaste olukorraga Heelamani 6. peatüki lõpus. Kirjuta iga Heelamani 6. peatükist loetletud salmi korral, mida seal räägitakse kas nefilaste või laamanlaste olukorra kohta. Mõnes salmis antakse teada ainult ühest rühmast.

Nefilased	Heelaman 6	Laamanlased
	s 34	
	s 35	
	s 36	
	s 37	
	s 38	
	s 39	
	s 40	



Nefi oli jutlustanud evangeeliumi kodust kaugel. Kui ta tagasi tuli, hämmastas teda ja valmistas talle pettumust rahva suur pahelisus. Heelamani 7. peatükis räägitakse meile, mida ta ütles rahvale nende olukorra kohta.

Pühakirjade mõistmine

Heelaman 7

Sünnimaa (s 3) – koht, kus ta sündis (Sarahemla)
Anastama (s 4) – ebaseaduslikult võimu haarama
Õige (s 4) – korralik
Õpetatav (s 7) – veendav

Osa (s 9) – kohustus
Imestama (s 15) – üllatunud olema
Ahvatlemine (s 16) – kiusatus
Senini (s 22) – enne, varem

Pühakirjade uurimine

Uuri Heelamani 7. peatükki ning täida ülesanded A ja B.

A Soovita üks kirikulaul

Vaata üle Heelaman 7:1–11. Milline oleks olnud üks hea kirikulaul, mis oleks aidanud Nefi tuju tõsta? Miks?

B Leia tähtsad ideed

Vasta pühakirjakohast Heelaman 7:11–29 õpitu alusel järgmistele küsimustele:

1. Mis oli Nefi sõnul selle põhjus, et ta tundis nefilaste pärast suurt kurvastust (vt s 11)?
2. Mis pidi Nefi sõnul juhtuma, kui nad meelt ei paranda? (Otsi neis salmides korduvaid väljendeid „kui te ei paranda oma meelt“ ja „välja arvatud, kui te parandate oma meelt“.)
3. Milliseid hoiatusi oled sa kuulnud meie elavaid prohveteid meie aja inimestele andmas?



Heelamani 7. peatükist oli näha, et Nefi oli meelega paranduse jutlustamisel väga otsekohene. Mis juhtus, kui Lehhi, Nefi, Abinadi, Alma ja Amulek olid oma rahvaga nii otsekohesed? Mis sa arvad, kuidas Nefi rahvas Nefi õpetused vastu võttis? Pööra erilist tähelepanu sellele, mida ütlesid ja tegid Gadiantoni kohtunikud.

Pühakirjade mõistmine

Heelaman 8

Teotama, söimama (s-d 2, 5) : Vaskne (s 14) – vask-
– solvama, tõrelema
Öhutatud (s 11) – Vaimu
poolt innustatud

Heelaman 8:19–20 – Kes olid Seenos, Seenok ja Esias?

See on ainus kord, kui Esiasit mainitakse pühakirjades. Seenose ja Seenoki õpetuste sarnaselt olid ka tema õpetused vaskplaatidel (vt „Pühakirjade mõistmise“ osa, kus käsitletakse 1 Nefi 19:10, lk 28).

Heelaman 8:21 – Sidkija poeg Mulek

Muleki järglased kuulusid Sarahemla rahva hulka, kelle avastasid Moosia I ja tema rahvas (vt Omni 1:14–19). Neist said nefilased.

Pühakirjade uurimine

Uuri Heelamani 8. peatükki ja täida ülesanne A või B.

A Võrdle

1. Pühakirjakohas Heelaman 8:1–10 mõistavad mõned pahalised rahvajuhid Nefi hukka. Miks nad teda vastavalt salmidele 4

ja 10 kinni ei võtnud ega eemale ei toimetanud, et talle haiget teha?

2. Vastandina pahaliste meeste tunnetele Heelamani 8. peatükis, leia väljend pühakirjakohas Õpetus ja Lepingud 121:45, mis kirjeldab meile omaseid tundeid, kui meie elu on vooruslik ja õigemeelne.
3. Kirjuta avaldus, mis võtab kokku õppetunni, mille me saame pühakirjakohast Heelaman 8:4, 10.

B Lõpeta diagramm

Nefi aitas inimestel tõde mõista ajaloost võetud näidete abil. Joonista oma vihikusse alltoodusarnane diagramm, et tuua välja tema ettekande põhiideed. Pane kirja diagrammis puuduvad ideed Heelaman 8:11–20 alusel.

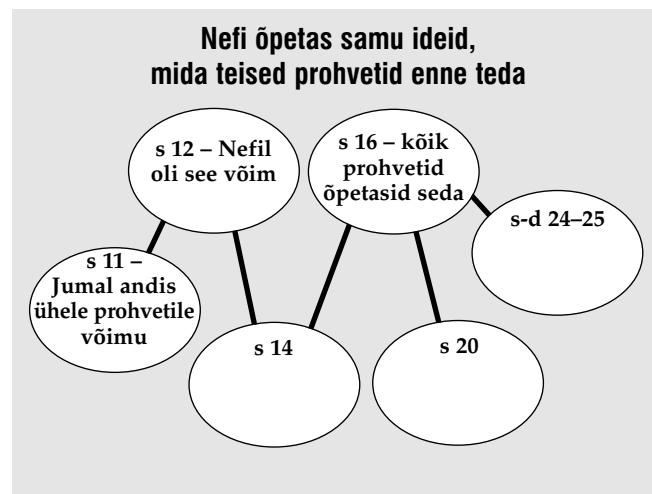

Kuidas võib seda teada, et keegi on prohvet? Heelamani 8. peatüki lõpus kuulutas Nefi ette ülemkohtuniku surmast.

Tundub loogiline, et selle prohvetliku kuulutuse paikapidavuse avastamine oleks pidanud tõendama inimestele, et Nefi oli prohvet. Lugeses Heelamani 9. peatükki, vaata, kuidas erinevalt reageeriti tema prohvetliku kuulutuse täitumisele, ja mõtle sellele, miks inimesed reageerisid nii erinevalt. Kas need inimesed mõistsid prohveti rolli? Milline on prohveti tähtsaim roll?

Pühakirjade mõistmine



Heelaman 9

Seletama (s 16) – oma seisukohta selgitama

Mitmesugune (s 19) – erinev

Enesele vastu rääkima (s 19) – midagi valesti ütleva

Kaassüüdlane (s 20) – vandenõust osavõtja

Südamis ümberlõikamatud (s 21) – inimesed, kes ei ole südamedelt puhtad

Pühakirjade uurimine



Uuri Heelamani 9. peatükki ja täida alljärgnevatest ülesannetest (A–C) kaks.

A Mida nad mõistsid?

Vaata üle Heelaman 9:1–15 ja vasta järgmistele küsimustele:

1. Mida viis nefilast avastasid Nefi prohvetliku kuulutuse kohta?
2. Miks nad tundsid nähtu tõttu „hirmu“ ning „värisesid“ ja „langesid maha“? (Ole konkreetne; tsiteeri oma vastuses salme Heelamani 7. peatükist.)
3. Miks viidi need viis nefilast vanglasse?

B Leia tõeline põhjus

1. Kuidas selgitasid pahelised kohtunikud Nefi prohvetliku kuulutuse paikapidavust vastavalt pühakirjakohale Heelaman 9:16–20?
2. Mis sa arvad, mida pahelised kohtunikud oleksid öelnud, kui neil oleks palutud selgitada, miks nad arvasid, et Nefi tegi seda, milles nad teda süüdistasid?
3. Mis sa arvad, mis põhjusel nad tegelikult Nefit süüdistasid?
4. Kuidas sarnanevad need kohtunikud tänapäeva inimestega, kes keelduvad uskumast tõenditesse, et Jumal elab ja räägib oma prohvetitega?

C Lõpeta lause

Kirjuta järgmised lõpetamata laused oma vihikusse. Seejärel lõpeta laused pühakirjakohast Heelaman 9:39–41 saadud teabe alusel.

1. Mõned inimesed uskusid Nefi sõnu, sest ...
2. Teised kuulasid viit nefilast ja uskusid, sest ...
3. Mõned ütlesid, et Nefi on prohvet, sest ...
4. Teised ütlesid, et ta on jumal, sest ...



Heelaman 10

Nefile antakse suur võim

Me võiksime arvata, et inimesed tahtsid järgida Nefit, kui tema prohvetlikud kuulutused ülemkohtunikust täitusid. Heelamani 9. peatüki lõpus olev väitlus tõendab siiski, et imeteod ei pööra inimesi usule. Otsi Heelamani 10. peatükist omadusi, mis võimaldavad inimesel olla vankumatu. Pane tähele ka seda, millise erilise väe andis

Issand Nefile ja miks tema hoolde usaldati selline õnnistus. Kuidas selline Jumala vägi inimesi mõjutas? Kuidas see oleks pidanud neid mõjutama?

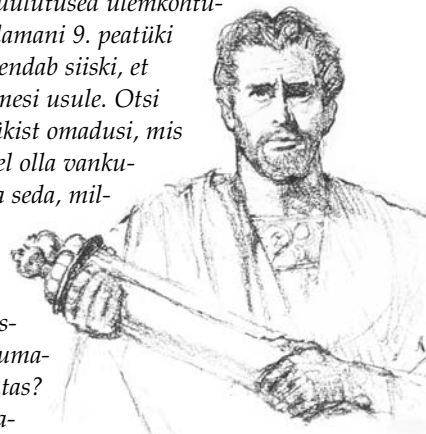

Nefi

Pühakirjade mõistmine



Heelaman 10

Sinna-täna (s 1) – siia ja sinna

Masendatud (s 3) – kurb, pettunud, heidutatud

Püüdma päästa iseenda elu (s 4) – hoolima vaid iseendast

Katk (s 6) – haigus

Pitseerima (s 7) – siduma või kinnitama konkreetse preestriteluse volitusega

Nuhtlema (s 10) – lööma, karistama

Heelaman 10:4–10 – Nefi sai Jumalalt erilise väe
Heelaman 10:7 räägib, et Issand lubas Nefile, et mida iganes ta sidus või päästis lahti maa peal, seotakse või päästetakse lahti taevas. Päästja andis sellesama väe Peetrusele, Jakoobusele ja Johannesele (vt Matteuse 16:19) ning prohvet Joseph Smithile (vt ÕL 128:8–10; 132:46). Neidsamu vägesid või võtmeid hoiab Viimse Aja Pühade Jeeseuse Kristuse Kiriku president. Me saame teada Heelamani 10. peatükis olevast aruandest, et see vägi antakse ainult neile, keda Issand saab usaldada.

Pühakirjade uurimine



Uuri Heelamani 10. peatükki ning täida ülesanded A ja B.

A Miks sai Nefi sellise suure väe?

1. Loetle lubadused, mis Issand andis Nefile pühakirjakohas Heelaman 10:4–10.

- Miks oli Issand vastavalt nendele salmidele nõus talle sellist suurt väge andma?
- Loe ka Õpetus ja Lepingud 50:29 ning selgita, mida räägib see salm sellest, miks Nefi oli nii õnnistatud. Selgita ka, mida see salm sinu jaoks tähendab.

B Mida sina ütleksid?

Kujuta ette, et sa oled nefilane, kes elab Heelamani 10. peatüki ajal ja sa oled tunnistajaks seal kirjas olevale. Kui sa kirjutaksid prohvet Nefist eemal asuvas linnas elavale sõbrale, millist kolme iseloomuomadust sa oma kirjas mainiksid? Selgita, milline mulje on jäänud sulle Nefist iga mainitud iseloomuomaduse alusel.



Kui sulle antaks vägi, mille Issand andis Nefile Heelamani 10. peatükis, kuidas sa kasutaksid seda kõige paremini oma rahva aitamiseks? Heelamani 11. peatükis räägitakse, mida Nefi tegi ja kuidas inimesed reageerisid. Vaata ka, kuidas Gadiantoni jõugud veel rahvale mõjuvad. Mis on sinu sõnul suurim probleem nefilaste seas? Kuidas on see probleem ilmne (nähtav) tänapäeval?

Pühakirjade mõistmine

Heelaman 11

Kotirrie (s 9) – jämedakoeline kangas, mida kantakse kurbuse ajal

Vaigistama (s 11) – rahustama, lõpule viima

Austama (s 18) – võtma, tunnustama, hindama

Põrm (s 19) – natuke (mitte põrmugi – sugugi, üldsegi)

Laastamine (s 27) – kahju, segadus, häving

Sunnitud (s 31) – kohustatud

Nuhtluseks olema (s 31) – vallutama, täitma

Parandama (s 36) – meelt parandama, muutma

Pühakirjade uurimine

Uuri Heelamani 11. peatükki ja täida alljärgnevatest ülesannetest (A–C) kaks.

A Leia üksikasjad

Kirjuta järgmised pealkirjad oma vihikusse. Leia ja loetle pühakirjakohas Heelaman 11:1–18 toodud üksikasjad, mis kuuluvad nende pealkirjade alla.

- Probleem
- Nefi lahendus

- Tagajärg
- Lõpptulemus

B Koosta esikülj

Heelaman 11:17–22 kirjeldab, mis juhtus mõne kohtunike valitsuse aasta vältel (u 16–14 a eKr). Koosta järgmise seitsmekümne kuuendat aastat kajastava näidisesikülje alusel ajalehe esiküljed seitsmekümne seitsmenda aasta ja seitsmekümne kaheksanda aasta kohta, kasutades selleks kummalgi aastal kirjeldatud sündmusi.



C Kuidas see juhtus?

Vaata üle Heelaman 11:28–37 ja vasta järgmistele küsimustele:

- Mida tegid nefilaste ja laamanlaste sõjaväed, et püüda vabandada Gadiantoni röövlitest?
- Kui edukad nad olid?
- Miks said Gadiantoni röövlid nii vägevaks? Mida võib sellest õppida meie ajal?



Heelamani 12. peatükis katkestab Mormon nefilastest jutustamise, et rääkida otse meile. Eelmistes peatükkides kirjutas ta, kuidas nefilased muutusid pahelisest õigemeelseks ja siis jälle paheliseks – üha uuesti ja uuesti. Mormonile näis eriti pettumust valmistavat see, et nefilased olid õigemeelsed üksnes siis, kui Issanda abi oli neile äärmiselt vajalik. Tundus, et nad ei saanud hästi hakkama, kui Issand neid õnnistas ja majanduslikult soosis. Loe seda peatükki hoolikalt, kuna see kirjutati meie päeviks ja kaasajaks. Loodetavasti saame me Mormoni nõuandest õppust võtta ja vältida probleeme, mis said osaks nefilastele.

Pühakirjade mõistmine

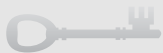

Heelaman 12

Lõpuks (s 2) – täpsemalt öeldes

Neetud (s-d 18–20) – hukka mõistetud, nuheldud

Põlgama (s 6) – väärtusetuks, mõttetuks pidama

Pühakirjade uurimine



Uuri Heelamani 12. peatükki ja täida alljärgnevatest ülesannetest (A–C) kaks.

A Näe põhimõtteid

1. Heelamani 12. peatüki kolmes esimeses salmis kirjutab Mormon sellest, mida me peaksime nefilaste näitest „nägema”. Sa võiksid märgistada salmides 1–3 väljendid „me näeme” ja „me võime näha”. Seejärel kirjuta oma vihikusse omaenda sõnadega põhimõtted, mida Mormon tahtis meile kindlasti mõista anda.
2. Lisa oma nimekirjale Jumalat ja inimest käsitlevad põhimõtted, mis Mormon tõi välja salmides 4–6.
3. Too näide ühest sellisest põhimõttest, mille toimimist oled sa tänapäeval tähendanud.

B Vali välja tähtsad sõnad ja kasuta neid

Heelaman 12:8–20 kirjeldab Issanda väge. Vali selles lõigus igast salmist üks sõna või väljend, mis on sinu arvates Mormoni õpetuse juures tähtis. Pannud kirja võtmesõnad, kirjuta nende kõigi abil kokkuvõtte Mormoni sõnumist nendes salmides.

C Lõppkokkuvõte

Heelaman 12:23–26 sisaldab Mormoni nõuannet seoses sellega, mida Issand meilt soovib. Kujuta ette, et sul on sõber, kelle probleemid sarnanevad nefilaste omadega. Oleta, et sa oled juba selgitanud põhimõtteid, mida Mormon õpetas pühakirjakohas Heelaman 12:1–22 ja kirjuta seesama nõuanne oma sõbrale omaenda sõnadega.



mitteparandavatele nefilastele nende eelseisvat hävingut ette kuulutas. Nefilased ei võtnud Saamueli kuulda, kuid mitte sellepärast, et ta oli laamanlane. Mõtle seda peatükki lugedes Saamueli sõnumile ja miks ta otsustas selle esitada. Küsi endalt, miks rahvas Saamueli ja tema sõnumi hülgas. Miks inimesed hülgavad prohvetite sõnumeid mis tahes ajastul?

Pühakirjade mõistmine



Heelaman 13

Röömusõnumid (s 7) – röömsad uudised

Katk (s 9) – haigus, nuhtlus või epideemia

Jäledused (s-d 14–17) – kohutavad patud

Lunastama (s 19) – säästma, kasu saama

Tüli (s 22) – vaidlused, riid

Pahatahtlikkus (s 22) – kahju tekitamise soov

Laastamine (s 32) – karistus

Prooviaeg (s 38) – surelikkuse katseaeg

Heelaman 13:24–29 – Prohvetite hülgamine

Kui me hülgame õiged prohvetid, kes näevad ilmutuse valguse varal, ja järgime hoopis neid, kel pole jumalikku valgust, järgime me tõepoolest „pimedaid juhte” (Heelaman 13:29). President Marion G. Romney, kes oli Esimese Presidentkonna liige, ütles: „Need, kes väidavad, et nad võtavad evangeeliumi vastu, ning samal ajal kritiseerivad ja keelduvad järgimast prohveti nõuannet, võtavad endale kaitsmatu positsiooni. Selline vaim viib usust taganemisele” (*Konverentsikõned*, apr 1983, lk 21; või *Ensign*, mai 1983, lk 17). Vanem Ezra Taft Benson, kes oli tollal Kahe-teistkümmne Apostli Kvoorumu juhataja, õpetas: „See, kuidas me reageerime elava prohveti sõnadele, kui ta ütleb meile, mida me peame teadma, kuigi mida me pigem ei võtaks kuulda, on meie ustavuse proovilepanek” (*Fourteen Fundamentals in Following the Prophet*, 1980 *Devotional Speeches of the Year* [1981], lk 28).

Heelaman 13:38 – Kuidas saavutatakse õnn?

Prohvet Joseph Smith õpetas:

„Õnn on meie olemasolu eesmärk ja kavatsus ning ka selle lõpptulemus, kui me järgime selleni viivat rada, ning selleks rajaks on voores, õigsus, ustavus, pühadus ja kõikidest Jumala käskudest kinnipidamine. . .

. . . Ta ei kehtesta kunagi oma rahvale talitust ega anna käsku, mis ei ole arvestatud [kujundatud] oma loomult Tema kujundatud õnnele kaasa aitama ning mille lõpptulemuseks pole ülmas koguses head ja hülgust neile, kes Tema seaduse ja talitused vastu võtavad” (*History of the Church*, 5. kd, lk-d 134–135).

Heelaman 13

Laamanlane Saamuel kuulutab ette nefilastele



Heelamani 13. peatükis valitsev olukord erineb sellest, mida me tüüpiliselt Mormoni Raamatust eest leiame. See peatükk räägib laamanlasest prohvetist, Saamuelist, kes meelt

Pühakirjade uurimine

Uuri Heelamani 13. peatükki ja täida ülesanne A või B.

A Loetle patud ja tagajärjed

1. Leia ja loetle patud, mis on Issanda sõnul inimestele kõige ahvatlevamad (vt s-d 7–8, 14–24, 26–28, 38).
2. Mis sa arvad, millised neist pattudest on kõige ahvatlevamad sinu vanustele inimestele tänapäeval?
3. Loetle tagajärjed, mille eest Issand hoiatas, kui nefilased ei oleks meelt parandanud (vt s-d 8–10, 17–20, 29–38).
4. Kuidas on need tagajärjed tulnud nende peale, kes keelduvad tänapäeval meelt parandamast?

B Õiged prohvetid, valeprohvetid

Pühakirjakohas Heelaman 13:24–28 kirjeldab Saamuel, kuidas nefilased hülgasid õiged prohvetid ja austasid valeprohveteid. Vaata need salmid üle vanema või Kiriku juhiga ja täitke üheskoos järgnev:

1. Too mõned näited sellest, kuidas inimesed hülgavad Issanda õiged prohvetid tänapäeval.
2. Too mõned näited inimestest või ühingutest, kellelt mõned otsivad juhiseid ja juhatust Issanda prohvetite asemel.
3. Uuri Heelaman 13:29–39 ja kirjelda, kuidas need salmid võivad olla täitunud meie ajal.



Heelaman 14

Kristuse sünni ja surma tunnustähed

Nefilased jäid Päästja maisest teenimistööst mitmesaja kilomeetri kaugusele. Nad teadsid Jeesusest Kristusest ja Tema evangeeliumist oma pühakirjade, oma prohvetite tunnistuse ja isikliku ilmutuse kaudu. Heelamani 14. peatükis saad sa teada mõnedest nefilaste töötatud väga konkreetsetest

tunnustähedest, mis tähistavad Jeesuse Kristuse sünni ja surma Iisraelis. Jälgi nende tunnustähete täitumist, kui sa jätkad ülejäänud Heelamani raamatu uurimist ja jõuad järjega 3 Nefi raamatusse. Pane tähele ka, kes uskusid neid tõendeid, kes ei uskunud ja miks.

Meie olukord on sellesarnane. Meie ja Päästja mais teenimistöö vahele jääb mitusada aastat. Meil on samad tõendid ja sama võimalus isikliku ilmutuse saamiseks. Meil on ka kaasaja prohvetite tunnistus, et Jeesus Kristus on tõepoolest Jumala Poeg ja et Ta tuleb jälle. Meil on ka konkreetsete tunnustähed, mida on töötatud seoses teise tulemisega. Kui sa loed sellest, kui põhjalikult Päästja esimese tulemise prohvetlikud kuulutused täitusid, mõtiskle, kuidas see sarnaneb prohvetlike kuulutustega, mis meil on Tema teise tulemise kohta (vt ka ÕL 1:37–38).

Pühakirjade mõistmine

Heelaman 14

Kavatus, lootus (s-d 11–12, 28–29) – eesmärk

Nõutav (s 15) – vajalik

Hädavajalik (s 15) – oluline

Teened (s 13) – lepitus ja iseloom, omadused

Lõhestama (s 22) – murdma

Heelaman 14:18–20 – Mis on „vaimne surm“ ehk „teine surm“?

Leidmaks rohkem informatsiooni, vaata „Pühakirjade mõistmise“ osa, kus käsitletakse Alma 12. peatükki (lk 99).

Heelaman 14:29–31 – Me võime otsustada oma tegude, kuid mitte tagajärgede üle

Kaheteistkümnepäevase Apostli Kvoorumii liige, vanem Richard G. Scott, õpetas:



„Kui teised teile nõu annavad, kas te olete kunagi öelnud: „Ma lihtsalt ei usu nii nagu sina. Need on sinu standardid ja sinu põhimõtted. Minul on minu omad“? Palun mõistke, et keegi ei saa muuta tõe. Mõistuspäraseks muutmine, omakasu allasurumine, kõik inimeste väited, viha ega omavoli ei saa tõe muuta. Saatan teab seda ja püüab seega luua õhustiku, kus inimene hakkab teadmatult tundma, et ta otsustab mitte

üksnes oma tegevuse üle, vaid määrab ka, milline tegevus on õige. Saatan püüab veenda meid elama tõevaliselt, mõistuspäraseks tehes meie tegusid kui õigust valikuid teha.

Meie Taevane Isa aga määrab tõe ning sätestas, mis on õige ja vale, enne selle maa loomist. Ta kinnitas ka nendele tõdedele kuuletumise ja mittekuuletumise tagajärjed. Ta kaitses meie elutee valimise õigust, et me saaksime kasvada, areneda ja õnnelikud olla, kuid meil puudub õigus otsustada oma tegude tagajärgede üle ...

Palun mõistke, et kellelgi ei ole õigust õige üle otsustada. Jumal jättis selle eelise iseendale. Meie valikuvabadus võimaldab meil valida erinevate radade vahel, seejärel saavad aga meile parata-

matult osaks Jumala poolt määratud tagajärjed. Kui meile hiljem ei meeldi, kuhu rada meid viib, on ainus pääs meelearanduse kaudu" (*Konverentsikõned*, okt 1992, lk-d 82–83; või *Ensign*, nov 1992, lk 61).

Pühakirjade uurimine

Uuri Heelamani 14. peatükki ja täida alljärgnevatest ülesannetest (A–C) kaks.

A Loetle tunnustähed

1. Tõmba oma vihikusse kaks veergu. Kirjuta ühele pealkirjaks „Kristuse sünni tunnustähed” ja teisele „Kristuse surma tunnustähed”. Loetle tunnustähed, mis Saamuel andis inimestele pühakirjakohas Heelaman 14:2–7, 20–28; pane kirja ka salmid, kus iga tunnustäht kirjas on.
2. Mis oli vastavalt pühakirjakohale Heelaman 14:8–13, 28–31 tunnustähtede eesmärgiks?

B Miks Jeesus pidi surema?

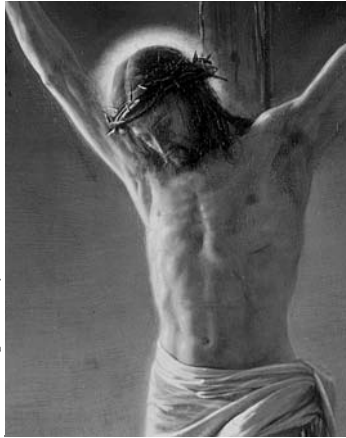

Saamueli prohvetlikud kuulutused Jeesuse Kristuse surma tunnustähtede kohta algavad pühakirjakohas Heelaman 14:14. Osana sellest prohvetlikust kuulutusest selgitas ta, miks Kristusel oli vaja surra. Tee nendest tähtsatest õpetustest kokkuvõtte, pannes kirja põhjuseid, mis Saamuel esitas pühakirjakohas Heelaman 14:15–19.

C Vasta pühakirjade alusel

Oleta, et üks noor inimene ütles sulle: „Kõik ajavad mind hulkuks! Mu vanemad, mu juhid, mu õpetajad – igaüks ütleb mulle, mida teha. Miks peab olema nii palju käsk? Miks nad ei võiks mind lihtsalt rahule jätta ja lasta mul ise otsustada?” Kirjuta ta küsimustele vastus Heelaman 14:29–31 ja vanem Scotti avalduse alusel, mis on kirjas „Pühakirjade mõistmise” osas. Selgita kindlasti ka seda, kuidas valikuvabadus, tagajärjed ja Taevase Isa käsud omavahel seotud on.



Enamiku ajast Mormoni Raamatus nautisid nefilased evangeeliumi õnnistusi, mille juurde kuulusid privileegina ka prohvetid ja pühakirjad. Issand on öelnud, et kus palju on antud, seal palju nõutakse (vt Luuka 12:48; ÕL 82:3). Vaata, kuidas Saamuel õpetas seda põhimõtet Heelamani 15. peatükis.

Pühakirjade mõistmine

Heelaman 15

Laastatud (s 1) – kasutamatu, hävitatud, tühi	Ettevaatlikult (s 5) – õige-meelselt
Imetama (s 2) – oma imikuid rinnaga toitma	Määrused (s 5) – seadused
Pelgupaik, varjupaik (s-d 2, 12) – turvaline varjualune	Pikkamööda uskmatuse langema (s-d 11, 15) – aegamisi tõest eemale pöörduma
Taltsutama (s 3) – karistuse või kannatuse läbi korrale kutsuma	

Pühakirjade uurimine

Uuri Heelamani 15. peatükki ja täida ülesanne A või B.

A Selgita ideed

1. Mis on vastavalt pühakirjakohtadele Heelaman 15:3 ning Õpetus ja Lepingud 95:1; 101:1–9 põhjus, miks Issand taltsutab?
2. Kuidas näitab taltsutamine Jumala armastust meie vastu?
3. Kuidas sarnaneb Jumala taltsutatav armastus lapsevanemate armastusega, kui nemad vajadusel oma lapsi taltsutavad?
4. Vaata üle hoiatus, mille Saamuel andis nefilastele pühakirjakohas Heelaman 15:14–17 ja selgita, kuidas sarnaneb see pühakirjakoht Issanda hoiatusega Õpetuses ja Lepingutes 82:1–4.

B Kuidas olla kindel ja vankumatu

Saamuel rõhutas, et laamanlased, kes pöördusid usule Ammoni ja ta vendade jutlustamise läbi, jäid ustavaks, isegi kui nefilased ei jäänud (vt Heelaman 15:1–6).

1. Uuri Heelaman 15:7–8 ja too välja, mis juhtus nende laamanlastega, mille tõttu nad olid nii „kindlad ja vankumatud usus”.
2. Joonista oma vihikusse järgnev diagramm ja täida lüngad salmidest 7–8 õpitu alusel.

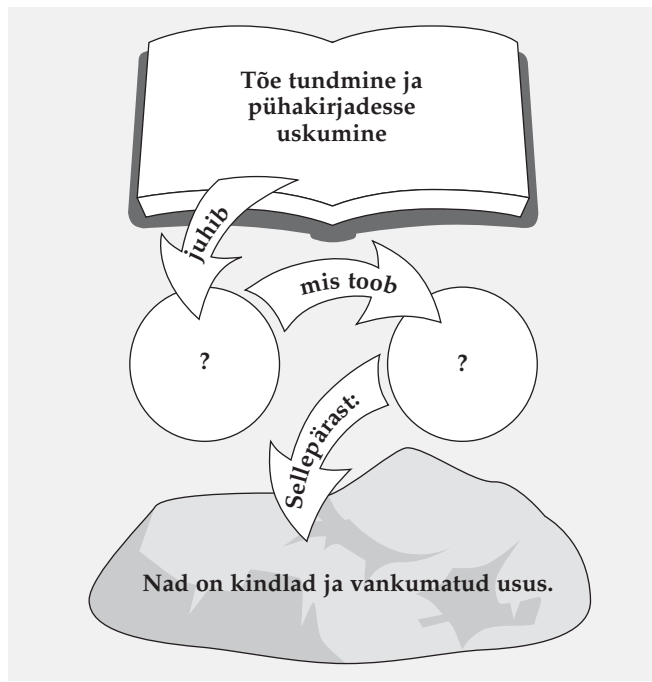

3. Kus selle protsessi käigus pead sina veel enda arvates arenema, et suurendada oma usku Jeesusesse Kristusesse?

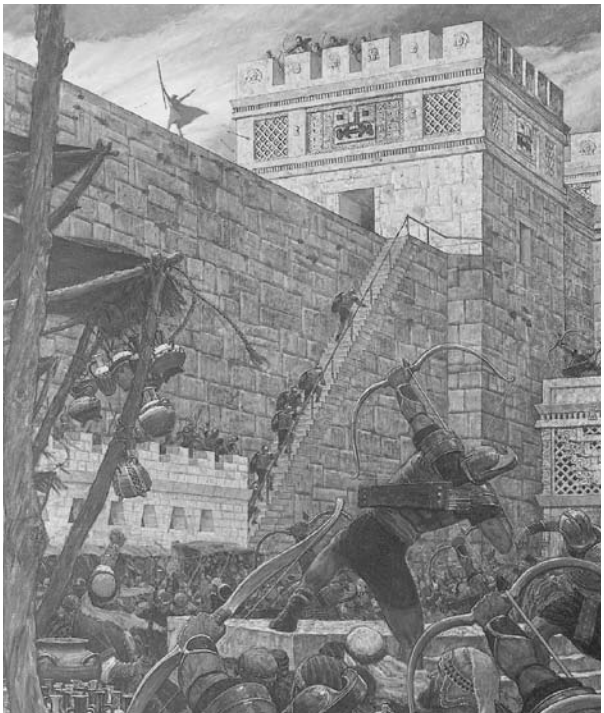

Kui Heelaman 13–15 on ülestähendus Saamueli prohvõtlikest kuulutustest nefilaste seas, on Heelamani 16. peatükis kirjas erinevad viisid, kuidas inimesed tema prohvõtlikele kuulutustele reageerisid. Evangeeliumi sõnum võib välja meelitada mitmeid erinevaid reageeringuid. President Spencer W. Kimball ütles, et jumalakummardamine „on individuaalne kohustus ja hoolimata sellest, mis kõnepuldis öeldakse, võib keegi, kes soovib kummardada Issandat tões ja vaimus, teha seda oma koosolekul käies, sakramenti võttes ja evangeeliumi kauniduse üle mõtiskledes. Kui [kiriku] jumalateenistus on teie jaoks läbi kukkunud, siis olete teie läbi kukkunud. Keegi ei saa Jumalat kummardada teie eest; te peate ise Issandat teenima” („The Sabbath—A Delight”, Ensign, jaan 1978, lk 5). Lugesed, kuidas inimesed Saamueli reageerisid, mõtiskle, kuidas sina oleksid võinud sellele sõnumile reageerida. Pane tähele ka seda, kuidas tunded muutusid, mida enam aega Saamueli prohvõtlikest kuulutustest mööda läks.

Pühakirjade mõistmine



Heelaman 16

Ettevaatlikult (s 10) – õige-
meelselt

Tühine (s 22) – kasutu, naemeelselt
ruväärne

Pühakirjade uurimine



Uuri Heelamani 16. peatükki ja täida ülesanne A.

A Võrdle inimestevahelisi lahkavamusi

1. Kirjuta oma vihikusse järgnev: „paljud” (Heelaman 16:1), „kõik” (s 2), „veel rohkem” (s 3), „kõik” (s 5), „suurem osa” (s 6), „suurem osa” (s 10), „väiksem osa” (s 10), „rahvas” (s 12), „inimesed, targad inimesed” (s 14), „rahvas” (s-d 15–22), „Issanda rahvas” (s 23). Kirjuta iga loetletud rühma järele oma sõnadega, kuidas see kõnealune rühm reageeris Saamueli sõnumile, Nefi õpetustele või tunnustähtedele ja imedele, mis anti Jeesuse Kristuse sünnile eelnenuid viie viimase aasta jooksul.
2. Mõtiskle selle üle, mis tunne oleks olnud olla tõeline Jeesuse Kristuse järgija Heelamani 16. peatüki ajal. Kirjuta, mida sa saad teha, et ise tänapäeval Tema teiseks tulemiseks ette valmistuda ja miks on see tähtis.

Kolmas Nefi: Nefi raamat



Kolmandast Nefi raamatust

Kuni Mormoni Raamatu 1879. aasta väljaandeni kandis see raamat lihtsalt pealkirja „Heelamani poja Nefi poja Nefi raamat“. Vanem Orson Pratt, kes oli Kaheteistkümne Apostli Kvoorumii liige, soovitas lisada pealkirjale „Kolmas Nefi“, mille Esimene Presidentkond heaks kiitis.

Mormon koostas Kolmanda Nefi raamatu ülestähenduste alusel, mis pärinesid prohvetilt, kelle nimi oli Nefi, kes põlvnes Alma ülestähendusi pidavast sugupuust (vt juuresolev tabel).

Ülestähendustepidajad

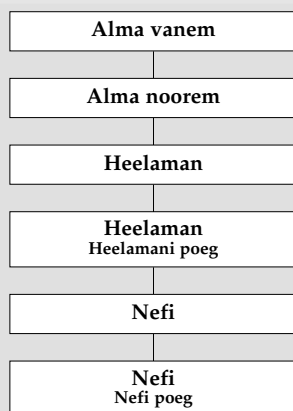

See raamat saab alguse Päästja sünni ajal. Esimestes peatükides räägitakse, mis juhtus nefilaste ja laamanlaste seas Jeesuse Kristuse sureliku elu ajal. Suurem osa Kolmandast Nefist talletab endas Päästja sõnu ja tegusid, kui Ta pärast oma ristilöömist ja ülestõusmist Mormoni Raamatu rahvast külastas.



Kas sind on kunagi sinu töekspidamiste pärast naeruvääristatud? Mõtiskle, kui palju usku peab inimesel olema, et jääda truuks ja ustavaks, isegi kui see tähendab vangistust või surmamõistmist. Usklikele nefilastele ja laamanlastele sai osaks just selline proovilepanek, kui lähenes aeg, mil Saamueli prohvetlikud kuulutused Jeesuse Kristuse tulemisest pidid täituma. Lugesed 3 Nefi 1. peatükki, püüa ette kujutada, mida uskmatud võisid usklikele öelda, ja kui raske võis olla neil päevil ustavaks jääda. Enamik meist teab Päästja sünnilugu Petlenmas, kuid Kristuse sünni ajal Mormoni Raamatu rahva seas aset leidnud sündmused on sama tähendusrikkad.

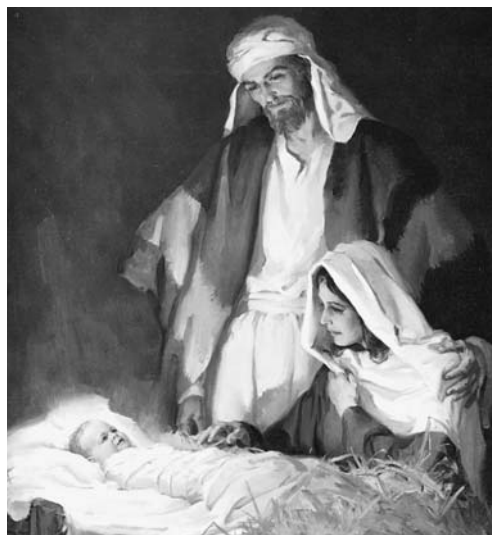

Pühakirjade mõistmine



3 Nefi 1

Hoolde jätma (s 2) – kohustuseks andma

Asjatu (s-d 6, 8) – kasutu, naeruväärne

Lärm (s 7) – rahurikkumine

Vaja (s 24) – oluline

Täht või punkt (s 25) – vähim osa

Teisitimõtledjad (s 28) – inimesed, kes lakkasid uskumast ja ühinesid vaenlasega

Iseseisev (s 29) – isekas, tõrges

Kasvav põlvkond (s 30) – noored

Pühakirjade uurimine

Uuri 3 Nefi 1. peatükki ja täida ülesanne A või B.

A Koosta päevikusissekanne

1. Pane kirja, mida mõni tol ajal elanud inimene võis sinu arva-tes oma päevikusse kirjutada pärast pühakirjakohas 3 Nefi 1:1–21 ära toodud sündmusi. Kirjelda olukorda – millised võisid olla selle inimese lootused, hirmud ja reageeringud.
2. Selgita, mida me saame õppida sellisest kogemusest Issanda ja Tema prohvetite kohta.

B Usulepöördumine

1. Loetle vähemalt neli erinevat inimrühma, kellele viidatakse pühakirjakohas 3 Nefi 1:22–30, ning kirjelda, kuidas Kristuse sünni tunnustähed mõjutasid iga rühma tunnistust ja usulepöördumist.
2. Mida see õpetab sulle tunnustähtede tähtsusest pöördumis-protsessis?



3 Nefi 2

Imed keset pahelisust ja sõda

„Suurem osa rahvast” pöördus usule, kui anti Kristuse sünni tunnustähed (vt 3 Nefi 1:22). Tunnustähed aga ei pööra inimesi usule, vaid tugevdavad ja kinnitavad tõesid nende jaoks, kes on juba usule pöördunud. 3 Nefi 2. peatükis on kirjas, mis juhtus siis, kui inimesed, kelle usulepöördumise aluseks olid tunnustähed, pealt nähtud imed ja sündmused ära unustasid.

Pühakirjade mõistmine

3 Nefi 2

Laastama (s 11) – hävitama
Veresaun (s 11) – häving,
verevalamine

Pühakirjade uurimine

Uuri 3 Nefi 2. peatükki ning täida ülesanded A ja B.

A Allakäik

Kuigi muutus inimeste suhtumises, millest sa lugesid pühakirjakohas 3 Nefi 2:3, näis toimuvat küllaltki kiiresti, ei toimunud see hetkega.

1. Koosta diagramm, kus on esindatud järkjärgulised sammud, mida mõned inimesed astusid, mis töid nad „suure pattude

andestuse” juurest pühakirjakohas 3 Nefi 1:23 „suure kurjani” pühakirjakohas 3 Nefi 2:3. Märgista iga samm pühakirjakohast 3 Nefi 1:27–2:3 pärit väljenditega.

2. Koosta teine diagramm, mis esindab protsessi, mis viib tõusu-joones suurema vaimsuse poole. Too välja, mida sa saad teha, et jääda ustavaks evangeeliumile ning suurendada oma usku ja tunnistust Jeesusest Kristusest.

B Kaitsvad põhimõtted

1. Mida tegid nefilased ja laamanlased, et end kaitsta ja „saavutada eelist” Gadiantoni röövlite ees? (Vt 3 Nefi 2:11–12, 17.)
2. Mis andis Gadiantoni röövlitele „palju eeliseid”? (Vt s 18.)
3. Mis sa arvad, milline sõnum on nendel vahejuhtumitel kaasaja Kiriku liikmetele?



3 Nefi 3–4

Gadiantoni röövlid ähvardavad inimesi

Kas sa oled kunagi tundnud hirmu maailma halbade mõjude pärast? Pühakirjad õpetavad meile, et „Jumal ei ole meile

andnud arguse vaimu, vaid väe ja armastuse ja mõistliku meele vaimu” (2 Timoteosele 1:7) ning „kui te

olete ettevalmistunud, siis te ei kardate” (ÕL 38:30). 3 Nephi 3. ja 4. peatükis püüdsid Gadiantoni röövlid ustavate südames hirmu tekitada.

Uurides neid peatükke, pane tähele, kuidas nefilased ja laamanlased reageerisid kurjusele hoopis usu, mitte hirmuga.



Gidiaani

Pühakirjade mõistmine

3 Nefi 3

Vankumatus (s-d 2, 5) – kindel pühendumus, püsivus
Relvastatult (s 3) – relvadega
Möeldes teie heaolule (s 5) – muretsedes teie pärast
Välja surema (s 8) – hävinema
Lahknema, lahknemine (s-d 10–11) – vastu hakkama, vastuhakk
Läkitus (s-d 13, 22) – sõnum, teadaanne
Pingutama (s 16) – jõupingutus tegema

3 Nefi 4

- | | | |
|--|---|---|
| Edasi tungima (s 1) – sööstma | • | Vöötatud (s 7) – riietatud |
| Jahiloomad, jahisaak (s-d 2, 20) – toiduks tarvitavad loomad | • | Pöetud (s 7) – kiilaks aetud |
| Rüüstama (s-d 4–5) – varastama, jõuga võtma | • | Piirama (s-d 16–18, 23) – ümbritsema ja ründama |
| | • | Puudulik (s 19) – vähene |

Pühakirjade uurimine

Uuri 3 Nefi 3. ja 4. peatükki ning täida ülesanne A või B.

A Märka ja saa jagu halvast mõjust

1. Loetle, mida Gidiaani ja Semnariia tegid ja ütlesid pühakirjakohas 3 Nefi 3:1–10; 4:7, 16–23, mis meenutab sulle Saatana meetodeid ja kiusatusi.
2. Kuidas sa saaksid rakendada Lakooneuse ja Gidgidooi nõuannet 3 Nefi 3:11–22, 24–26; 4:8–10, 15, 18, 33, et saada jagu Saatana rünnakutest tänapäeval?

B Muljetavaldav riietumine

1. Kirjelda, kuidas Gadiantoni röövliid riietusid (vt 3 Nefi 4:7–8) ja selgita, miks nad sinu arvates nii riietusid. Kas see näis õnnestuvat?
2. Kirjelda sinu elus ette tulnud olukorda, kus sa tahtsid riietumisega teatud muljet avaldada?
3. Võta kokku meie Kiriku juhtide nõuanne teemal „Riided ja välimus”, mis on kirjas trükises *Sulle, noor!*



Pühakirjade mõistmine

3 Nefi 5

- | | | |
|--------------------------------------|---|-------------------------------------|
| Hülgama (s 3) – maha jätma | • | Läinud siit (s 14) – surnud |
| Hooramine (s 3) – suguline patt | • | Jääk (s-d 23–24) – järelejäänud osa |
| Tegemised (s 9) – ajalugu, sündmused | • | Hajutama (s 26) – laiali ajama |

3 Nefi 5:13 – Mormon, Jeesuse Kristuse jünger

Seitsmekümnete liikmeks olnud vanem Theodore M. Burton õpetas, et „vähemalt inglise keeles on sõnal *distsipliin* (*discipline*) sama tüvi, mis sõnal *jünger* (*disciple*)” (*Konverentsikõned*, okt 1985, lk 81; või *Ensign*, nov 1985, lk 65). Võib öelda, et jünger on distsiplineeritud isik, kes võtab omaks, õpib selgeks ja elab vastavalt õpetusele või teatud eluviisile (vt Johannese 3:25). Mormon oli Jeesuse Kristuse järgija ja elas vastavalt Tema õpetustele.

3 Nefi 5:21–26 – Jaakobi koda ja Joosepi sugu

Pühakirjakohas 3 Nefi 5:21–26 kõneleb Mormon ühel Mormoni Raamatus sageli korratud teemal, milleks on Jaakobi või Iisraeli koja kokkukogumine. „Joosepi soo jääk” osutab Lehhi järglastele, kes elavad tänapäeval. Lehhi laste kohta antud prohvetlikud kuulutused täituvad nüüd vapustaval kombel.

Pühakirjade uurimine

Uuri 3 Nefi 5. peatükki ja täida ülesanne A.

A Saa tuttavaks autoriga

1. Vaata üle 3 Nefi 5:8–20 ja loetle vähemalt viis asja, mida sa saad teada:
 - a. Mormoni kohta
 - b. ülestähenduste kohta, mis Mormon lühendas Mormoni Raamatu jaoks.



3 Nefi 4. peatükis lugesid sa sellest, kuidas Gadiantoni röövliite ühoardused motiveerisid nefilasi ja laamanlasi meelt parandama. 3 Nefi 5. peatükis loed sa õnnistustest, mis said neile osaks meelearanduse tõttu. Mis sa arvad Mormoni Raamatust senini loetu alusel, kui kaua see rahu- ja õitsengu-aeg kestis? Mormon tutvustas selles peatükis ka iseennast ja selgitas, miks ta pidas ja lühendas ülestähendusi, mida me nimetame nüüd Mormoni Raamatuks. Pane tähele, et viimisel ajal viiakse evangeelium kõikidele inimestele ja Iisraeli koda kogutakse kokku.

2. Kuidas need teadmised aitavad sul Mormoni Raamatut paremini mõista ja hinnata?



Mõtle kellelegi omavanusele, kes on õigemeelne ja kellel on tugev tunnistus. Kujuta ette, et sa näed seda inimest jälle nelja aasta pärast ja ta on seotud kõiksugu pahelisega. Mis võis selle nelja aastaga juhtuda? Kuidas võis see juhtuda nii kiiresti, kui selle inimese tunnistus oli nii tugev? See sarnaneb väga looga 3 Nefi 6. peatükis. See peatükk saab alguse 26 aastat pärast Kristuse sünni ja lõppeb 30. aastal. Lugesed, mis juhtus nefilastega nii lühikese aja jooksul, pööra tähelepanu põhjustele, mis Mormoni sõnul nende kiire allakäigu esile kutsusid.

Pühakirjade mõistmine



3 Nefi 6

Tarvitama (s 2) – sööma

Elama oma tööst (s 3) – tööd tehes endale eluks vajalikku teenima

Takistama (s 5) – peatama, ära hoidma

Lahkhelid (s 10) – vaidlused, tüli

Klassidesse eralduma (s 12) – eristuma, liigitama

Harimatu (s 12) – võhik, hari-dusetu

Sõim, sõimama (s 13) – solvama, hurjutama

Pattukahetsev (s 13) – meelt-parandav

Ei tunnistanud (s 30) – ei kuuletunud, eirasid

Pühakirjade uurimine



Uuri 3 Nefi 6. peatükki ja täida ülesanne A või B.

A Joonista teekaart

- Joonista oma vihikusse kaart, mis algab „õigsuse olukorrast“ ja lõppeb „kohutavas pahelisuse seisundis“. Uuri hoolikalt 3 Nefi 6:9–18 ja kanna kaardile „kohad“, mida inimesed läbisid oma teel kohutavasse pahelisuse seisundisse. Anna igale punktile nimi, mis kirjeldab seda, mida nefilased tegid, mis näitab, kuidas nad õigsusest eemaldusid, ja märgi ära salm, kus see kirjjas on.
- Lisa oma kaardile veel üks tee, mis viib igavesse ellu. Tähistä ka sellel teel punktid, mis kujutavad seda, mida üksikud inimesed tegid 3 Nefi 6. peatükis, et jääda õigemeelseks, isegi kui peaaegu kõik teised rändasid pahelisuse suunas.

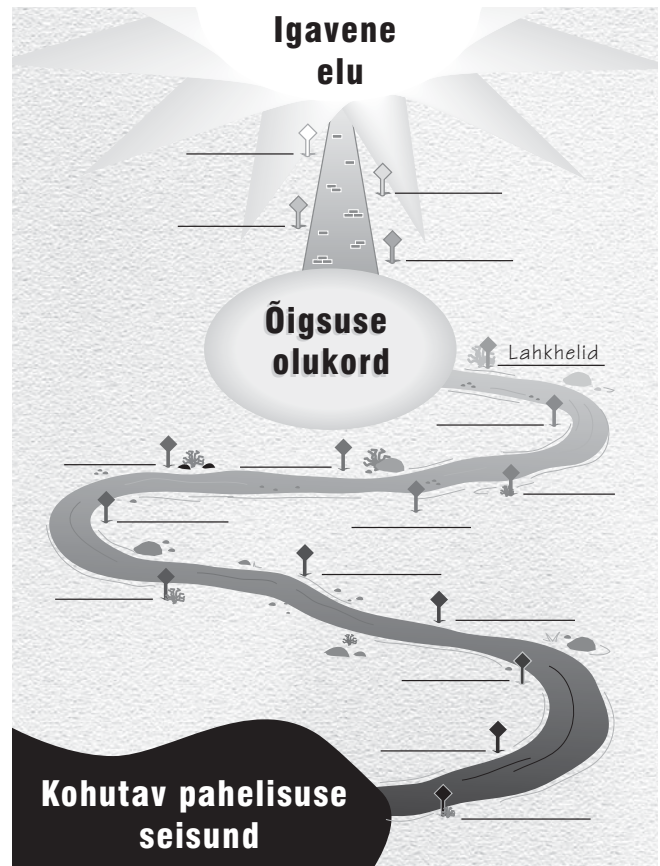

B Tõsised tagajärjed

- Võta oma sõnadega kokku, mis oli Mormoni sõnul eriti halvasti seoses rahva pahelisusega pühakirjakohas 3 Nefi 6:17–18.
- Mida öeldakse pühakirjakohas Moosia 2:36–39 selle kohta, millised tagajärjed võivad olla sellisel suhtumisel ja käitumisel?



Miks on rikastel vahel raske keset oma majanduslikku õitsengut ustavaks jääda? Kui nefilased ja laamanlased olid Gadiantoni röövlitega peetud suures sõjas vabaduse saavutanud, hoidsid neid jätkuvalt õitsengust eemal vaid nende patud (vt 3 Nefi 6:4–5). Mõned tahtsid midagi enam kui üksnes sõjast ja puudusest vabaneda. Nad soovisid vabaneda inimeste seadustest ja Jumala käskudest. Vanem

Neal A. Maxwell õpetas Kaheteistkümne Apostli Koorumi liikmena: „Meil on vabadus kuuletuda või mitte kuuletuda Jumala käskudele, kuid meil ei ole vabadust muuta nende käskude sisu. Ka ei saa me vältida nende käskude murdmisest tulenevaid tagajärgi. Valimisega peaks alati kaasas käima meie tahtmiste tagajärgede tahtmine” (Wherefore, Ye Must Press Forward [1977], lk 11). Lugeses sellest, mis juhtus nende inimestega 3 Nefi 7. peatükis, mõtle sellele, kas nad olid oma paheliste soovide tagajärgede üle tõeliselt õnnelikud.



3 Nefi 8

Häving ja pimedus

Pühakirjade mõistmine

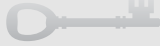

3 Nefi 7

Korraldused (s 6) – seadused
Teisitimõtlejad (s 12) – inimesed, kes mässavad võimulolijate vastu
Takistama (s 13) – pidurdama, aeglustama
Eksimine (s 14) – ülekohtus, patustamine

Küllalt (s 17) – piisav
Teatama (s 21) – näitama, osutama
Jõuetus (s 22) – nõrkus
Mõjutatud (s 22) – õnnistatud, mõjust osa saanud

Jeesuse Kristuse teise tulemise ajal pahelised hävitatakse ja õigemeelsed tõmmatakse üles Päästjale vastu. Kas sa oled kunagi mõelnud sellele olukorrale? 3 Nefi 8. peatükis kirjeldatakse hävingut, mis toimus nefilaste seas ajal, mil Jeesus Jeruusalemmas risti löödi. Pane lugeses tähele, kes hävitati ja miks. Pööra tähelepanu ka sellele, et sündmused leidsid aset just nii, nagu laamanlane Saamuel oli ette kuulutanud (vt Heelaman 14:20–27).



Pühakirjade uurimine



Uuri 3 Nefi 7. peatükki ja täida ülesanne A või B.

A Leia faktid

Lõpeta järgmised laused oma sõnadega 3 Nefi 7. peatükist õpitu alusel. Kirjuta iga lause oma vihikusse.

1. Pärast seda, kui ülemlkohtunik oli mõrvatud ... (vt s-d 1–8)
2. Jaakob ... (vt s-d 9–14)
3. Nefil oli nii suur usk ... (vt s-d 15–20)
4. Usule pöördunud inimesed ... (vt s-d 21–26)

B Miks näitab Issand imesid pahelistele?

Pühakirjakohas 3 Nefi 7:14 me näeme, et Kristuse sünnist oli möödunud kolmkümmend üks aastat. Peagi saab sellele rahvale osaks ettekuulutatud häving, mis leiab aset Jeesuse Kristuse surmahetkel (vt 3 Nefi 8:5).

1. Vaata üle 3 Nefi 7:15–22 ja loetle kõik nendes salmides leiduvad tõendid Jumala väe kohta ning erinevad viisid, kuidas inimesed neile reageerisid.
2. Loe Hesekiel 33:6–11 (Vanast Testamendis) ja selgita, mis sa arvad, miks Issand näitas nefilastele sellist suurt väge.
3. Millist nõu on andnud meie elavad prohvetid, et valmistada inimesi ette hävinguteks, mida on ette kuulutatud seoses Päästja teise tulemisega?

Pühakirjade mõistmine



3 Nefi 8

Õiglane (s 1) – õigemeelne, aus

Tõsidus (s 3) – innukus

Maru (s 6) – laastav torm

Kaheks lõhenema (s 18) – pooleks murduma

Langenud (s 20) – surnud

Pimeduseaur (s 20) – pimedusepilv

3 Nefi 8:25 – Prohvetite hülgamine

Paljud nende seast, kes pääsesid 3 Nefi 8. peatükis kirjeldatud hävingust, mõistsid, et kui enamik rahvast poleks prohveteid hüljanud, poleks neid hävitatud.

Pühakirjade uurimine



Uuri 3 Nefi 8. peatükki ja täida ülesanne A või B.

A Võrdle kahte sündmust

1. Mida rahvas ootas „suure tõsidusega” (s 3) ja miks?

- Võta kokku, mida öeldakse Õpetuses ja Lepingutes 133:38–45 selle kohta, kuidas õigemeelsed end tunnevad Päästja teise tulemise lähenedes.
- Võrdle pühakirjakohti 3 Nefi 8:4–22 ja Joseph Smith – Matteuse 1:28–33 ning loetle, milliseid sarnasusi sa näed Päästja tulekus nefilaste juurde ja selles, mis eelneb prohvetliku kuulutuse kohaselt Tema teisele tulemisele.

B Kiri iseendale

- Miks inimesed „leinasid”, „halasid” ja „nutsid” pühakirjakohtas 3 Nefi 8:23?
- Mida sa saad teada pühakirjakohast 3 Nefi 8:24–25 selle kohta, mida nad soovisid, et nad oleksid rahvana teinud selle suure tragöödia vältimiseks?
- Oleta, et sina olid üks Issanda prohvetitest. Kirjuta kõikidele inimestele sõnum selle kohta, mida nad peavad tegema, et vältida hävinguid, mida on lubatud viimseks ajaks, kui inimesed meelt ei paranda.



Inimesed, kes 3 Nefi 8. peatükis kirjeldatud hävingu üle elasid, kuulsid pimeduses Jeesuse Kristuse häält. Tema sõnum on kirjas 3 Nefi 9. peatükis. Mõnda aega valitses vaikus ja siis nad kuulsid Ta häält uuesti. Tema teine sõnum on kirjas 3 Nefi 10. peatükis. Pööra erilist tähelepanu sellele, mida ütles Päästja maad tabanud hävingu kohta, ja mida ellujäänud tegema pidid.

Pühakirjade mõistmine

3 Nefi 9

Häda (s 2) – kurbus, lein
Ei tuleks enam minule nende vastu (s-d 5, 7–9, 11) – ei hütaks minu poole õigluse nimel

Alfa ja Oomega (s 18) – kreeka tähestiku esimene ja viimane täht, mis kujutab Tema võimu kõikide asjade üle algusest lõpuni

Vere valamine (s 19) – loomade ohverdamine vastavalt Moosese seadusele

Murtud süda (s 20) – alandlik süda, õplik

Kahetsev vaim (s 20) – meelt-parandav, õplik

3 Nefi 9:13 – „Et ma võiksin teid terveks teha”

Oli tähelepanuväärne, et keegi selle hävingu üle elas. Allesjäänud olid piisavalt õigemeelsed, et pääseda, ometi nõuti neilt veel midagi palju enam. Neil kästi tulla tagasi ja parandada meelt ning pöörduda usule, „nii et ma võiksin teid terveks teha”.

President Harold B. Lee ütles: „Suurim imetegu, mida ma tänapäeval näen, ei ole tingimata haige keha terveks tegemine, vaid suurim imetegu, mida ma näen, on haige hinge terveks ravimine” (*Konverentsikõned*, apr 1973, lk 178; või *Ensign*, juuli 1973, lk 123).

3 Nefi 9:16 – „Ma tulin omade juurde ja omad ei võtnud mind vastu”

Jeesus alustas oma teenimistööd oma muistse lepingurahva, Iisraeli koja – täpsemalt juutide seas. Neil olid prohvetite sõnad ja Moosese seadus ning nad olid tunnustajateks Päästja paljudele imetegudele, mis kõik tunnistasid Temast. Kuna neil polnud aga usku, lükkas enamik neist Tema ja Ta õpetused tagasi. (Vt ka Johannese 1:11; ÕL 6:21.)

3 Nefi 10

Lakkama hädaldamast ja halamast (s 2) – lõpetama nutmise ja leinamise

Toitma (s 4) – tugevdama ja õnnistama

Hajuma (s 9) – lahkuma

Lõhenema (s 9) – lagunema

Kohutav (s 9) – vali

Nende soo jääk (s-d 16–17) – osa nende järeltulijatest



Nagu kana hoolitseb oma tibude eest, hoolitseb Päästja kaitsvalt nende eest, kes Teda järgivad, hoiatades neid pidevalt ohu eest ja kogudes neid sinna, kus on turvaline.

Pühakirjade uurimine

Uuri 3 Nefi 9. ja 10. peatükki ning täida alljärgnevatest ülesannetest (A–C) kaks.

A Leia korduv idee

- Vaadates üle 3 Nefi 9:5, 7–9, 11; 10:12, otsi, mida Päästja määratles selgelt kui põhjust, miks mõned inimesed hävitati ja teised säästeti.
- Mida tahtis Mormon meile mõista anda pühakirjakohas 3 Nefi 10:14–16?
- Kuidas sarnaneb Päästja teine tulemine vastavalt Õpetusele ja Lepingutele 1:14 Tema ilmutamisega Mormoni Raamatus?

B „Tulge minu juurde”

- Tõmba oma vihikusse kaks veergu. Kirjuta ühte veergu, mida Jeesus käskis „õigemeelsematel” teha pühakirjakohas 3 Nefi 9:12–22. Loetle teises veerus, mida Jeesus neile nendes salmides lubas.

2. Mida sellist õpetab see sulle Jeesusest Kristusest, mis annab sulle usku teha, mida Ta palub, ja usaldust, et Ta suudab oma lubadused täide viia?

C Päästja armastuse märkamine

1. Võrdle kuradi reageeringut maal aset leidnud hävingule pühakirjakohas 3 Nefi 9:2 ja Päästja reageeringut pühakirjakohas 3 Nefi 9:13–14; 10:4–6.
2. Loe 2 Nefi 2:18, 27; 26:24–25 ning selgita, miks kurat ja Jeesus reageerisid nii erinevalt.
3. Kirjuta ajast, mil Päästja on sind „kokku kogunud“ või „toitud“, nagu Ta lubas teha oma rahvaga pühakirjakohas 3 Nefi 10:4–6.



Nefilaste ja laamanlaste prohvetid olid 600 aastat rääkinud, kirjutanud, kuulutanud ette Jeesuse Kristuse tulekust. Nad teadsid, et Ta ei tule nende juurde oma surelikus elus, vaid et Ta ilmub Lehhi laste juurde pärast ülestõusmist (vt 2 Nefi 26:9; Alma 16:20). Usklikud panid kogu oma usu ja lootuse Temale ja Ta päästvale missioonile. 3 Nefi 11. peatükis loed sa nende prohvetlike kuulutuste hiilgavast täitumisest. Ülestähendus sellest, kuidas Päästja Ameerikat külastas, kestab 3 Nefi 28. peatüki lõpuni. Mõtiskle neid peatükke

lugedes, mis tunne võis olla neil, kes Päästja ilmumist pealt nägid. Pane hoolega tähele, mida Jeesus otsustas öelda ja teha selle lühikese aja jooksul, mille Ta veetis koos nendega, ning mida see õpetab meile selle kohta, mida Ta pidas oluliseks.

Pühakirjade mõistmine



3 Nefi 11

Pilku suunama (s 8) – vaatama

Alistuma (s 11) – kuuletuma

Ühel häälele (s 16) – üheskoos

Hoosianna! (s 17) – Lase mulle osaks saada päästmisel!

Vaidlused (s-d 22, 28) – tüli

Kastma (s 26) – täielikult katma

Pärima (s-d 33, 38) – seaduse alusel päriks endale saama

Põrgu väravad (s-d 39–40) – kuradi vägi

3 Nefi 11:14–15 – Päästja haavad

Kaheteistkümmne Apostli Kvoorumi liige, vanem Jeffrey R. Holland, kuulutas:

„Kuigi ülestõusmise vägi oleks võinud parandada – ja kahtlemata ühel päeval parandabki – ning eemaldab täielikult ristilöömisel saadud haavad, otsustas Kristus siiski jätta need haavad alles teatud eesmärgil, mille juurde kuulub ka Ta ilmumine viimsel ajal, mil Ta näitab neid arme ja paljastab, et Teda haavati tema „sõprade kijas“ [Sakarja 13:6; vt ka ÖL 45:52].

Tema kätes, jalgades ja küljes olevad haavad on märgiks, et surelikkuses juhtub valusaid asju isegi puhaste ja täiuslikega, märgiks, et kannatus pole tõend sellest, et Jumal meid ei armasta. See on tähelepanuväärne ja lootustandev fakt, et just haavatud Kristus on see, kes tuleb meid päästma. Tema, kes kannab ohvrihaavu, armastuse vigastusi, alandlikkuse ja andestuse sümboliteid, on meie Hingekapten. See tõend surelikkuse valulikkusest on mõeldud kahtlemata selleks, et julgustada teisi, kes on saanud samuti elus haiget ja haavata, vahest isegi oma sõprade kijas“ (Christ and the New Covenant [1997], lk 258–259).



3 Nefi 11:1–8 – Kuidas Jumal räägib inimesega?

President Joseph F. Smith, kes oli tollal Esimeses Presidentkonnas nõuandja, ütles: „Jumala Püha Vaim on rääkinud minuga – mitte kõrva kaudu, mitte silma kaudu, vaid minu vaimule, minu

elusale ja igavesele osale – ja on ilmutanud mulle, et Jeesus on Kristus, elava Jumala Poeg” (*Teachings of the Presidents of the Church: Joseph F. Smith* [1998], lk 7).

3 Nefi 11:27, 32–36 – Isa, Poja ja Püha Vaimu ühtsus

3 Nefi 11. peatükis on veel üks tunnistus õpetuse kohta, et Jumaluse liikmed on eraldi isikud, olles ometi täiesti ühtsed oma püüetelt „tuua inimesele surematus ja igavene elu” (Mooses 1:39). Nad saavad rääkida üksteisega ja tunnistada üksteisest, kuna nad on eesmärgilt ja õpetuselt üksmeelsed. Inimesed kuulsid Isa häält, nad nägid ja kuulsid Jeesust Kristust ning neile õpetati nende kahe isiku ja Püha Vaimu erinevatest kuid ühtsetest rollidest. (Vt ka Johannese 17:20–23 ja ÕL 130:22 seoses Jumaluse liikmete ühtsuse kuid ometi eraldatusega.)

Pühakirjade uurimine

Uuri 3 Nefi 11. peatükki ja täida alljärgnevatest ülesannetest (A–E) kaks.

A Kirjuta kõne

Oleta, et sa oled saanud ülesandeks kõneleda sakramendikoosolekul teemal: „Kuidas õppida Jumalat kuulama.”

1. Kirjuta 3 Nefi 11:1–8 alusel kõne, et selgitada, kuidas me saame end Jumala sõna kuulamiseks paremini ette valmistada. Sa võiksid arutleda taoliste küsimuste üle: Kuidas see hääl tuli? Kuidas seda kirjeldatakse? Mida inimesed tegid, et seda kuulda? Miks nad ei kuulnud seda esimesel korral?
2. Loe ka pühakirjakohta Õpetus ja Lepingud 136:32–33 ning leia pühakirjade uurimist hõlbustavate materjalide abil veel lõike, mis võiksid aidata kellelgi kuulda ja mõista Jumala häält Püha Vaimu kaudu. Selgita neid lõike oma kõnes (leidmaks täiendavat abi, vt ÕL 1:38; 18:34–36).

B Mõtle, mida see tegelikult tähendab

1. Jeesus oleks võinud tutvustada end mitmeti. Mis sa arvad, miks Ta tegi seda just nii, nagu on kirjas 3 Nefi 11:10–11? Mida me võime õppida Päästja kohta Tema tutvustuse alusel?
2. Loe Õpetus ja Lepingud 19:16–20 ning selgita, mis kaasnes „kibedast karikast” joomisega.

C Tunnistajaks olemine

1. Vaata üle 3 Nefi 11:14–16 ning selgita, mida Jeesus tahtis inimestele teada anda, ja mida inimesed tegid, et saada seda tunnistust.
2. Kirjuta paar lauset, selgitades, mis sa arvad, miks Jeesus lasi inimestel Teda ükshaaval vaadata ja puudutada.
3. Kuidas saad *sina* teada, et Jeesus tõusis üles, ilma et sa Tema haavu tegelikult näeksid ja katsuksid?

D Loetle ristimist puudutavad õpetused

Loetle vähemalt neli tähtsat tõe, mida me saame ristimise kohta teada sellest, mida Jeesus ütles ja tegi pühakirjakohas 3 Nefi 11:18–40.

E Pühakirjakohta valdamine – 3 Nefi 11:29

1. Pane kirja kaks küsimust tülitsemise kohta, millele saab vastata, lugedes pühakirjakohta 3 Nefi 11:28–30. Lisa vastused.
2. Loe pühakirjakohta Õpetussõnad 15:1 ja võta kokku, mida seal räägitakse ühest viisist, kuidas tüli vältida. Seejärel soovita veel kaks viisi, kuidas saab sinu arvates vältida tüli peresuhetes.

Seitsmekümnete liige, vanem Lynn G. Robbins, ütles:

„Viha on Saatana mõjule järeleandmine enesevalitsusest loobumise kaudu ...

Valikuvabaduse ja viha vahelise seose mõistmine on esimene samm oma elust viha eemaldamisel. Me võime otsustada, et me ei vihasta” (*Konverentsikõned*, apr 1998, lk 106; või *Ensign*, mai 1998, lk-d 80–81).



3 Nefi 12 Templijutlus, 1. osa

Uues Testamendis Matteuse 5–7 kirjas olevat Mäejutlust võiks pidada parimaks omaette allikaks, kust leida alust õpetustele, mida Jeesus Kristus õpetas oma sureliku teenimistöökantsul. Pole üllatav, et Jeesus õpetas peaaegu sama jutlust nefilastele, kui Ta neid külastas. Pane tähele, kuidas Tema jutlus Lehhi lastele selgitab ja aitab täiendavalt mõista Uuest Testamendist loetut. See templi juures peetud jutlus on kirjas 3 Nefi 12–14. Seal õpetatakse meile, mida Päästja ootab neilt, kes soovivad olla Tema järgijad.

Pühakirjade mõistmine

3 Nefi 12

Kuulda võtma (s 1) – kuule-tuma

Vaimust vaesed (s 3) – aland-likud

Tasased (s 5) – alandlikud, kannatlikud

Laimama (s 11) – teotama

Maitse (s 13) – maik, mõju

Seadus või prohvetid (s 17) – Moosese seadus ja prohvetite õpetused Vanas Testamendis

Mitte ühtki tähekest või üht-ki märgikest (s 18) – pisim täht ja märk heebrea tähestikus

Raka (s 22) – solvav nimi (viitab sellele, et inimene on rumal)

Suurkohus (s 22) – kohtu-mõistjad

Leppima (s 24) – rahu sõlmima

Vastane (s 25) – vaenlane

Viimne veering (s 26) – kogu summa

Himustama (s 28) – kõlvatuud mõtteid mõtlema, ihaldama

Oma risti üles võtma (s 30) – tegema midagi väga rasket, et täita oma järgrikohust

Hoorus (s 32) – suguline patt
Valet vanduma (s 33) – lubadust murdma, valelubadust andma
Vanduma (s-d 34, 36) – van- net või lubadusi andma
Hoolimatult (s 44) – alatul või vastikul kombel

Pühakirjade uurimine

Uuri 3 Nefi 12. peatükki ja täida alljärgnevatest ülesannetest (A–C) kaks.

A Kuidas olla õnnistatud

1. Leia ja tõmba joon alla sõnale *õnnistatud* iga kord, kui see on kirjas pühakirjakohas 3 Nefi 12:1–11. Seda osa Jeesuse jutlusest kutsutakse sageli „õndsakskiitmisteks”, mis tuleneb ladinakeelsest sõnast „õnnis” ja tähendab „õnnelikkust”.
2. Joonista oma vihikusse alltoodud näite taoline tabel ja täida see pühakirjakohast 3 Nefi 12:1–12 saadud teabe ning omaenda mõtete ja tunnete alusel.

Mis teeb Jeesuse sõnul meist „õnnistatud”	Jeesuse sõnul tulevad õnnistused	Miks on inimene õnnelik
Jeesuse poolt valitud kaheteistkümne jüngril sõnade kuuldavõtmine (s 1)	Ristimine vee, tule ja Püha Vaimuga (s 1)	Sest ristimine on vajalik pattude andestamiseks

B Selgita võrdlusi

Pühakirjakohas 3 Nefi 12:13–16 võrdles Jeesus oma järgijaid soola ja valgusega. Mõned inimesed võivad mõelda, et Ta oleks pidanud ütleva, et nad on nagu kuld, kui Ta oleks tõeliselt tahtnud, et nad tunneksid end väärtuslikena. Aruta seda õpetust oma vanemate või õpetajaga ja tee järgmist:

1. Loetle kõik põhjused, mis sa suudad välja mõelda, miks soolast on rohkem kasu kui kullast.
2. Selgita, miks on valgus õigele Jeesuse Kristuse jüngrile kohane sümbol.

C Seaduse tõeline tähendus



Jeesus ütles nefilastele, et Ta ei tulnud seadust tühistama, vaid täitma (vt 3 Nefi 12:17). Üks moodus, kuidas Ta seda tegi, oli see, et Ta aitas inimestel mõista, milline on nende seaduste ja käskude täielik tähendus, mis Ta oli varem Iisraeli lastele andnud. Järgnevalt on loetletud seadused, mida Ta aitas neil paremini mõista pühakirjakohas 3 Nefi 12:20–48. Selgita iga seaduse pu-

hul, mis on selle täielik tähendus Kristuse evangeliumis, nagu Ta tõi selle välja selles peatükis.

1. „Sa ei tohi tappa” (s 21).
2. „Sa ei tohi abielu rikkuda” (s 27).
3. „Sa ei tohi valet vanduda” (s 33).
4. „Silm silma vastu ja hammas hamba vastu” (s 38).
5. „Armasta oma ligimest” (s 43).



© 1995 Gary L. Kapp

3 Nefi 13. peatükis jätkab Päästja kõrgema õigsustaseme õpetamist ja puudutab silmakirjalikkuse probleemi. Silmakirjatseja on inimene, kes ütleb üht ja teeb teist. Näiteks inimene, kes avalikult laudab maha sobimatute videofilmide vaatamise, kuid ise vaatab neid salaja. Pane tähele Päästja õpetust, et me peame käituma õigesti nii avalikult kui omaette olles.

Pühakirjade mõistmine

3 Nefi 13

Armastuseannid (s-d 1–4) – heateod, annetused

Silmakirjatsejad (s-d 2, 5, 16) – inimesed, kes ütlevad üht ja teevad teist

Kamber (s 6) – privaatne koht sinu kodus

Asjatult korrutama (s 7) – ühtede ja samade sõnade korrutamine tuimalt või ilma mõtlemata

Paganad (s 7) – inimesed, kes ei võta vastu evangeliumi

Pühitsetud (s 9) – püha

Kurvapalgeline (s 16) – kurva ilmega, kurvanäoline

Pühendunud (s 22) – õigsusele keskendunud, mitte hajevil

Mammon (s 24) – vara, maisus

Külvama (s 26) – seemneid maha panema

Lõikama (s 26) – saaki koristama

Küünar (s 27) – pikkusühik (umbes 53 sentimeetrit)

Ketrama (s 28) – lõnga valmistama

Ehitud (s 29) – kaunitl riides

Päevale on küllalt omast halvast (s 34) – igas päevas on piisavalt muresid

3 Nefi 13:25–34 – Ära muretse oma söögi, joogi või riietuse pärast

Paljud inimesed on mõistnud valesti Päästja nõuannet: „Ärge olge mures oma elu pärast” (Matteuse 6:25–34). Mõned on arvanud, et see tähendab, et nad ei pea muretsema töö ja iseenda ülalpidamise pärast. Jutluse nefilastele esitatud variant aitab meil mõista, et see nõuanne anti konkreetselt kaheteistkümnemele apostlile ja kaheteistkümnemele jüngrile, kes pidid hülgama oma maised eesmärgid ja pühendama kogu oma jõu oma kutsele. Kõik Kiriku liikmed võiksid siiski rakendada seda põhimõtet iseenda puhul, keskendudes rohkem vaimsetele asjadele ja vähem maistele muredele.

Pühakirjade uurimine

Uuri 3 Nefi 13. peatükki ja täida alljärgnevatest ülesannetest (A–C) üks.

A Too kaasaegne näide

Vaata üle 3 Nefi 13:1–24 ja loetle neli näidet, mis Jeesus tõi selle kohta, kuidas õigeid asju tehakse valel põhjusel. Too iga näite järel kaasaegne näide, kuidas neid asju saaks teha õigel põhjusel.

B Sisukam palve



Kirjuta, kuidas sa õpetaksid 3 Nefi 13:5–15 alusel väikeste laste klassile lühikese õppetunni palvest. Lisa kõik ideed, mida sa tahaksid jagada nendest salmidest, ja kuidas need käivad klassiliikmete kohta.

C Mõttele rakendusele

Kirjelda vähemalt kahte sinu vanuste seas levinud olukorda, millega kaasneb paljude otsuste tegemine. Kuidas saaks Päästja nõuanne pühakirjakohas 3 Nefi 13:19–20, 33 õigemeelsete otsuste tegemise juures aidata.



Kas sa oled tundnud kedagi, kes näis arvavat, et Kiriku liikmeks olemine on tähtis, kuid kõikidest käskudest kinnipidamine

pole tegelikult kohustuslik ega eeldustekohane? 3 Nefi 14. peatükis, mis sarnaneb Matteuse 7. peatükiga, annab Jeesus Kristus konkreetset nõu neile, kes väidavad olevat Tema järgijad, kuid ei pea kinni Tema käskudest.

Pühakirjade mõistmine

3 Nefi 14

Mööduga mõõtma (s 2) – standardi alusel midagi hindama või millegi üle otsustama

Pind (s.d 3–5) – väike killuke või pilpake

Palk (s.d 3–5) – suur puutükk

Kiskuma (s 6) – rebima

Seadus ja prohvetid (s 12) – Moosese seaduse ja Vana Testamendi prohvetite õpetuste tähendus

Kiskja (s 15) – sümbolne avaldus inimeste kohta, kes on nagu röövlomad, kes omaenda soovide rahuldamise nimel teisi tüssavad ja ära kasutavad

Avalikult tunnistama (s 23) – ütleva

Süütegude toimepanijad (s 23) – halbade asjade tegijad

Pühakirjade uurimine

Uuri 3 Nefi 14. peatükki ja täida alljärgnevatest ülesannetest (A–C) üks.

A Kuidas sa vastaksid?

Jeesuse käsku pühakirjakohas 3 Nefi 14:1–5 (või Matteuse 7:1–5) mõistetakse ja isegi kasutatakse sageli valesti. Kujuta näiteks ette, et üks sõber kutsub sind üritusele, mis on vastuolus Issanda standarditega ja sa oled sellest teadlik. Su sõber tsiteerib Matteuse 7:1–5 ja ütleb, et kui sa seda pahaks paned, mõistad sa kohut tema ja teiste üle, ning et üks kristlane ei peaks nii tegema. Kirjuta, mida Päästja laseks sul sinu arvates öelda. Oma inspireeritud kuningas Jakoobuse Piibli tõlkes selgitas prohvet Joseph Smith Päästja õpetust nii: „Ärge mõistke kohut ebaõiglaselt, et teie üle ei mõistetaks kohut; vaid mõistke õiglast kohut” (JST, Matteuse 7:2; abiks võivad olla ka 3 Nefi 14:15–20 ja Moroni 7:14–19).

B Palved ja vastused

1. Mida sa saad teada Taevase Isa kohta Jeesuse Kristuse õpetustest pühakirjakohas 3 Nefi 14:7–11?
2. Mida Taevane Isa teeks nende salvide alusel, kui sa paluksid leiba või kala? Kas Ta annaks sulle midagi kahjulikku? Mida teeksid sinu vanemad?
3. Kirjuta ajast, mil sa olid tänulik, et Taevane Isa ei andnud sulle seda, mida sa arvasid tahtvat. Selgita, miks ja kuidas see kogemus võiks olla sulle abiks sinu tulevaste palvete ja palumiste juures.
4. Võta kokku pühakirjakohtadest 3 Nefi 18:20 ning Õpetus ja Lepingud 50:28–29; 88:64–65 õpitu alusel, kuidas meie Taevane Isa vastab meie palumistele.

C Pane kirja oma küsimused

Pane kirja vähemalt kolm tähtsat ja tähendusrikast küsimust, mida inimesed sageli esitavad, millele leiab vastuse pühakirjakohas 3 Nefi 14:13–27. Vasta pühakirjade alusel.

3 Nefi 15–16

Moosese seadus ja „teised lambad”

Ameerikas elanud õigemeelsed Iisraeli lapsed elasid kuni Jeesuse Kristuse külaskäiguni Moosese seaduse järgi. 3 Nefi 15. peatükis õpetab Jeesus inimestele, et Moosese seadus on Tema täidetud. Peatükkides 15–16 selgitab Jeesus, et Tema külas-käik nende juurde kujutab endast ühe prohvetliku kuulutuse täitumist, mille Ta oli andnud surelikkuses (vt Johannese 10:16). Tema selgituse juurde kuuluvad täiendavad prohvetlikud kuulutused Iisraeli koja kohta.



Pühakirjade mõistmine

3 Nefi 15

Silmadel üle käia laskma (s 1) : **Ilmsiks tegema** (s 23) – teada andma, tutvustama

Tajuma (s 2) – teadma, ilma et keegi midagi ütleks

3 Nefi 15:2–7 – Moosese seaduse täitumine

Kui Jeesus kuulutas, et Moosese seadus on „täidetud” ja „sellel [on] lõpp”, ei viidanud Ta sellele, et põhimõtted ja õpetused olid otsa saanud, vaid pigem sellele, et lõppenud olid Tema lepitusele osutavad kombetalitused ja ohverdamised (vt Alma 34:13–14). Sa oled juba õppinud, kuidas mõned Moosesele antud seaduse põhimõtted tegelikult evangeeliumi seaduses laienesid (vt 3 Nefi 12:21–48; vt ka 3 Nefi 24; 25; ÖL 59:5–14). Teisisõnu jõudis lõpule viis, kuidas evangeeliumi järgi elati Moosese seaduse kohaselt, mitte aga evangeeliumi peamised käsud, põhimõtted ja õpetused, mis eksisteerivad igavesti.

3 Nefi 16

Olgugi (s 8) – kuigi

Lüüa ja vaevata (s 9) – teiste poolt haiget teha ja muret põhjustada

Pilgata ja naerda (s 9) – kellestki halba rääkida

Pettused (s 10) – ebaausad teod

Preestripettused (s 10) – raha ja teiste kiituse nimel jutlustamine (vt 2 Nefi 26: 29)

Hooramised (s 10) – kõlvatu suguline patt

Valvurid (s 18) – muistsel ajal seisid valvurid tornis ja jälgisid, kas on näha vaenlasi või sõnumitoojaid (antud juhul oodatakse häid uudiseid Siioni asutamisest)



Püha käsivart paljastama (s 20) – oma väge näitama

3 Nefi 16:4–15 – Paganad

Sõna *paganad* tähendab „rahvaid”. See viitab neile, kes ei ole Iisraeli kojast või kes ei usu Iisraeli Jumalasse. Mormoni Raamatus kasutatuna viitab see nimetus ka neile, kes tulevad paganaravaste hulgast, kelleks on kõik rahvad väljaspool Iisraelimaad, isegi kui nad on põlvnemise poolest Iisraeliga veresugulased (vt 1 Nefi 13:13–19).

Pühakirjade uurimine

Uuri 3 Nefi 15. ja 16. peatükki ning täida alljärgnevatest ülesannetest (A–D) kaks.

A Mis on Moosese seadus?

- Loe Moosia 13:27–30 ja Alma 25:15–16 ning „Pühakirjade mõistmise” osa, kus käsitletakse 3 Nefi 15:2–7 ja võta kokku, mida seal õpetatakse Moosese seadusest.
- Võta kokku, mida ütles Jeesus Moosese seaduse kohta pühakirjakohas 3 Nefi 15:2–10.
- Selgita, mida Jeesus sinu arvates mõtles 3 Nefi 15:9 esimeses lauses.

B Ole misjonär

Oleta, et keegi, kes ei ole Kiriku liige, küsib sinult Johannese 10:16 tähendust.

- Kirjuta, mida sa ütleksid sellele inimesele 3 Nefi 15. ja 16. peatükist õpitu alusel.
- Mida sa ütleksid, kui sinult küsitaks: „Kuidas ma tean, et Mormoni Raamatus öeldu on tõde?”

C Milline on õppetund?

- Miks ei teadnud Jeesuse jüngrid Jeruusalemmas vastavalt pühakirjakohale 3 Nefi 15:11–16:5, kes olid need „teised lambad”?
- Mida Issand käskis, et kindlustada, et need teadmised ei läheks kaotsi?
- Soovita kaks õppetundi, mida me saame sellest vahejuhtumist õppida.

D Prohvetlike kuulutuste täitumine

Kui Mormoni Raamatus räägitakse paganatest, viidatakse sellega igatühele, kes ei ole Iisraeli kojast või kes ei ole Iisraelimaalt. Kuigi enamik tänaseid Kiriku liikmeid on päritolult Iisraeli koja liikmed, peaks Mormoni Raamatu rahvas meid paganateks.

1. Mida lubas Issand pakkuda paganatele (meile) pühakirjakohas 3 Nefi 16:1–7? Kas see prohvetlik kuulutus on täitunud? Kui jah, siis kuidas?
2. Mis Tema sõnul juhtub, kui paganad pakkumise vastu võtavad, ja mis juhtub siis, kui nad selle tagasi lükkavad? (Vt s-d 8–15). Milliseid tõendeid sa näed selle kohta, kuidas miski sellest tänapäeval aset leiab?
3. Mida lubas Issand Lehhi järeltulijatele? (Vt s 16.)



3 Nefi 17 „Mu rõõm on täielik“

Enamik inimesi, kes elas seal, kus Jeesus oma sureliku teenistöö ajal õpetas, et uskunud, et Ta on töötanud Messias. Kõik need, kes nägid Päästjat Külluse maal, uskusid Tema, kummardasid Teda ja kuulasid Tema õpetusi, sest nemad olid see õigemeelne jääk, kes elas üle Tema ristilöömise ajal aset leidnud hävingu (vt 3 Nefi 10:9–14). 3 Nefi 17. peatükis on nende esimene Temaga veedetud päev lõpule jõudmas. Püüa seda peatükki lugedes ette kujutada, et sa oled nende seas.

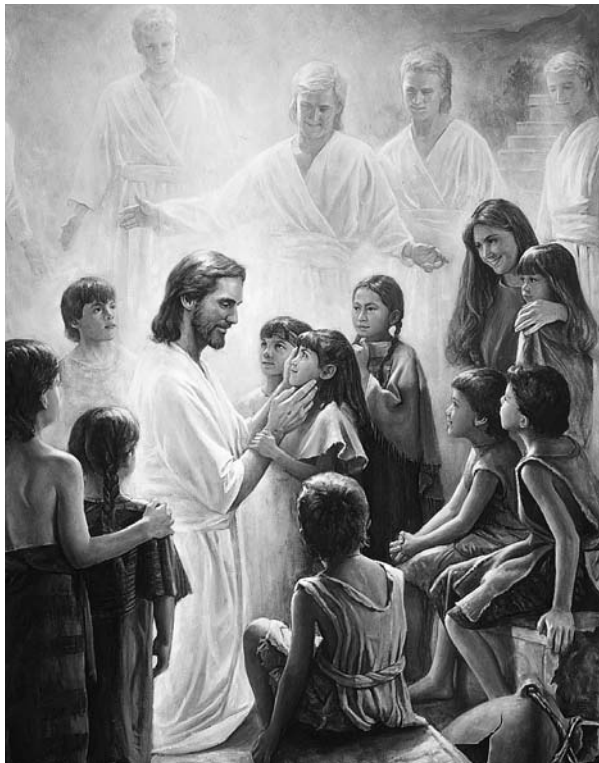

Pühakirjade mõistmine



3 Nefi 17

Kaastunne, kaasa tundma (s-d 6–7) – poolehoid, armastus, heasoovlikkus

Jalutu (s-d 7, 9) – käimisvõimetu

Lonkur (s 7) – keegi, kes liigub läbi raskuste või valuga

Vigane (s 7) – mingil kombel kahjustusi saanud

Piisav (s 8) – küllaldane

Tumm (s 9) – ei saa rääkida

Mõistma (s 17) – käsitlema, ette kujutama

Teenima (s 24) – õpetama, õnnistama, hoolitsema

Pühakirjade uurimine



Uuri 3 Nefi 17. peatükki ja täida alljärgnevatest ülesannetest (A–C) üks.

A Õppeplaan

1. Mida palus Jeesus nefilastel teha pühakirjakohas 3 Nefi 17:1–3, et aidata neil paremini mõista Tema õpetusi?
2. Loetle, mida sina saad teha, et rakendada neidsamu õpipõhimõtteid, kui sa ise evangeeliumi uurid.

B Kui sa oleksid seal olnud

Mõtiskledes kõige selle üle, mis juhtus 3 Nefi 17. peatükis, kirjuta konkreetsetest sündmustest, mida sulle oleks meeldinud näha või kus sulle oleks meeldinud osaleda, ja selgita, miks.

C Teadasaamine Jeesuse Kristuse loomusest

Võrdle, mida Jeesus tegi pühakirjakohas 3 Nefi 17:14 ja mis juhtus salmides 15–24 ning vasta järgmistele küsimustele:

1. Miks oli Jeesus mures 14. salmis?
2. Miks Ta nuttis salmides 21–23?
3. Mida need juhtumid räägivad meile Jeesusest?
4. Kuidas võib selle teadmine, mida Jeesus meist arvab, aidata patustajatel meelt parandada?



3 Nefi 18 Päästja tutvustab sakramenti

Jeesuse Kristuse juures viibimine oli Külluse maa inimeste jaoks imeline ja vaimne kogemus. Kerge on mõista, miks nad ei tahtnud, et Ta ära läheb (vt 3 Nefi 17:5). Enne aga, kui Ta nende juurest lahkus, õpetas Ta neile, kuidas Tema Vaim saaks olla alati koos nendega. See, mida Päästja õpetas 3 Nefi 18. peatükis Tema Vaimu saamise kohta, käib sama palju meie kohta tänapäeval, kui see käis Mormoni Raamatu inimeste kohta.

Pühakirjade mõistmine



3 Nefi 18

Sõeluda kui nisu (s 18) – oma võimu alla saada

Minu lihast ja verest osa saada (s-d 28–30) – sakramenti võtta

Needus (s 29) – vaimse arengu peatumine

Kogu südamest (s 32) – iseseisev otsus kuulekas olla

Hukkamõistmine (s 33) – karistus

3 Nefi 18:6–14 – Sakramendi õnnistused

Vanem Jeffrey R. Holland õpetas: „Iga evangeeliumitalitus keskendub ühel või teisel kombel Issanda Jeesuse Kristuse lepitusele, ja see on teadagi see, miks kõnealune talitus koos kogu oma sümbolika ja kujunditega jõuab meieni hõlpsamini ja korduvamalt kui miski muu meie elus. See jõuab meieni koosolekul, mida on nimetatud „kõikidest Kiriku koosolekutest kõige pühakumaks, kõige pühalikumaks“ (Joseph Fielding Smith, *Doctrines of Salvation*, koost Bruce R. McConkie, 3 kd. [Salt Lake City: Bookcraft, 1954–1956], 2. kd, lk 340)“ (*Konverentsikõned*, sept–okt 1995, lk-d 88–89; või *Ensign*, nov 1995, lk-d 67–68).

Vanem Melvin J. Ballard, kes oli tollal Kaheteistkümne Apostli Kvoorumi liige, ütles:

„Kes meie seast ei haava oma vaimu sõna, mõtte või teoga hingamispäevast hingamispäevani? Me teeme asju, mida me kahetseme, ja soovime andeks saada ... Kui me tunneme hinges, et tahame saada andeks, siis andekssaamise meetod ei tähenda taasristimist; . . . vaid see tähendab meelearandust oma pattudest, nende juurde minekut, kelle vastu me oleme patustanud või üle astunud, ja neilt andekssaamist ning seejärel sakramendilaua äärde siirdumist, kus siira meelearanduse ja õige seisundi saavutamise korral antakse meile andeks ning meie hingedele saab osaks vaimne tervenemine ...

Ma olen selle tunnistajaks, et sakramendijagamist saadab vaim, mis soojendab hinge pealaest jalatallani; te tunnete, kuidas vaimuhaavad paranevad ja koorem kergeneb. Trööst ja õnn saab osaks hingele, mis on vääriline ja soovib tõeliselt sellest vaimsest toidust osa saada“ (Melvin J. Ballard: *Crusader for Righteousness* [1966], lk-d 132–133).



3 Nefi 18:28–29 – Millal me oleme sakramendi väärilised?

Seitsmekümnete liige, vanem John H. Groberg, õpetas: „Kui meil on soov end parandada (mis tähendab meelearandust) ja me ei ole preesterluse piirangute all, siis oleme me minu arvates väärilised. Kui meil aga puudub soov ennast parandada, kui

meil pole mingit kavatsust Vaimu juhatust järgida, peame me küsima: Kas me oleme sakramendi väärilised, või pilkame selle tõelist otstarvet?“ (*Konverentsikõned*, apr 1989, lk 50; või *Ensign*, mai 1989, lk 38)

Pühakirjade uurimine



Uuri 3 Nefi 18. peatükki ning täida ülesanne A ja ülesanne B või C.

A Mõista veelgi paremini

1. Pane kirja viis tähtsat tõe, mida me saame õppida sakramendi kohta Jeesuse õpetusest pühakirjakohas 3 Nefi 18:1–14, 28–32.
2. Võrdle, mida Jeesus ütles sakramendi kohta pühakirjakohas 3 Nefi 18:12–13 ja mida Ta ütles ristimise kohta pühakirjakohas 3 Nefi 11:38–40. Mida see räägib sakramendi tähtsuse kohta?
3. Lugenud pühakirjakohta 3 Nefi 18:1–14, 28–32 ja sakramenti puudutavaid tsitaate „Pühakirjade mõistmise“ osast, pane kirja plaan oma kavatsuste kohta, kuidas muuta sakramendi tähendust oma elus sisukamaks.

B Milline on küsimus?

Pane kirja viis küsimust palve kohta, millele saab vastata 3 Nefi 18:15–23 alusel. Kirjuta iga küsimuse järele oma vastus koos salmiga, kust see vastus pärineb.

C Kuidas seda tehakse?

Pühakirjakohas 3 Nefi 12:14–16 ütles Jeesus oma järgijatele, et nad peavad olema „selle rahva valguseks“ ja laskma oma valgusel paista teiste ees. See põhimõte käib ühtviisi ka meie kohta tänapäeval. Mis on vastavalt pühakirjakohale 3 Nefi 18:22–25 see valgus, mida me peame kõrgel hoidma? Kuidas me seda valgust kõrgel hoiame?



Pärast 3 Nefi 18. peatükki toimunud sündmuse lahkus Jeesus Kristus inimeste juurest ja tõusis taevasse. 19. peatükis räägitakse, mida inimesed tegid kogu öö ja järgmisel päeval, kui Jeesus tagasi tuli. Selle peatüki lõpus on Jeesuse tunnistus nende usu tugevuse kohta. Jälgi lugedes, mida nad tegid, mis nende usku väljendas, ja mõtiskle selle üle, kuidas sa võiksid nende eeskuju järgida.

Pühakirjade mõistmine



3 Nefi 19

Levis kuuldus (s-d 2–3) – kõikjal räägiti	••• Ei kasutanud palju sõnu (s 24) – palvetasid Püha
Lakkamatult (s-d 24, 30) – ilma lõpetamata	••• Vaimu juhatusel
	••• Pale (s 25) – ilme, nägu

3 Nefi 19:11–13 – Kas need inimesed polnud juba ristitud?

President Joseph Fielding Smith, kes oli tollal Kaheteistkümne Apostli Kvoorumi juhataja, õpetas:

„Kuigi nad olid varem ristitud, et oma patud andeks saada, ... käskis Päästja Nefil ja rahval taas ristitud saada, kuna Ta oli rakanud Kiriku uuesti evangeeliumi põhjal. Enne seda rajanes see [Moosese] seadusel.

Sel samal põhjusel Joseph Smith ja need, kes said ristitud enne 6. aprilli 1830, ristiti uuesti Kiriku asutamise päeval” (*Doctrines of Salvation*, koost Bruce R. McConkie, 3 kd. [1954–1956], 2. kd, lk 336).

Pühakirjade uurimine



Uuri 3 Nefi 19. peatükki ning täida ülesanne B ja ülesanne A või C.

A Püha Vaimu vastuvõtmine

Pärast seda, kui me oleme ristitud, ütleb meid kinnitav isik meid õnnistades: „Võta vastu Püha Vaim.” Teisisõnu saab preesterluse vägi anda Püha Vaimu anni, aga selle vastuvõtmine sõltub meist endast.

1. Mida tegid jüngrid pühakirjakohas 3 Nefi 19:8–14, mis viis neid Püha Vaimu saamiseni?
2. Kuidas sa saad järgida nende jüngrite eeskujut, et tunda Püha Vaimu oma elus sagedamini? Mõtiskle vastates ka selle üle, millest sa said teada 3 Nefi 18. peatükis.

B Jeesuse palved



1. Loetle, mida ütles Jeesus oma palvetes nende kohta, kes Temasse usuvad (vt 3 Nefi 19:19–23, 27–29).
2. Mille eest Jeesus palvetas, mis sulle kõige enam muljet avaldab?
3. Kuidas võiks sinu igapäevaelu muuta teadmine, et Päästja tegi selle palve sinu eest?

C Usu näited

Pühakirjakohas 3 Nefi 19:35 ütleb Jeesus, et jüngrid olid üles näidanud „suurt usku”. Kirjuta, mis on sinu arvates kaks ilmekat näidet usust 3 Nefi 19. peatükis.



3 Nefi 20–22 Prohvetlikud kuulutused lepingulastest

3 Nefi peatükkides 20–22 on kirjas prohvetlikud kuulutused Iisraeli kojast ja paganatest ning sellest, kuidas Issand täidab oma lastega sõlmitud lepingud. Nende järglasi, kellega Issand on lepingud sõlminud, kutsutakse „lepingulasteks”, ja kui nad on ustavad, on neil õigus saada teatavaid nende lepingutega seotud õnnistusi. Lõpuks siiski seisneb Issanda leping selles, et kõikidel Taevase Isa lastel on võimalik kuuluda lepinguperekonda ning saada osa päästmisest ja ülen-dusest. Nende kolme peatüki õpetused on Jeesuse Kristuse enda tunnistus, et Ta täidab õigel ajal kõik selle suure lepingu osad nii Iisraeli koja kui paganate ehk teisisõnu kogu Jumala perekonna puhul.

Pühakirjade mõistmine



3 Nefi 20

Jääk (s-d 10, 13, 16) – järelejäädud osa

Pärand, pärus- (s-d 14, 29, 33, 46) – omand (viitab tavaliselt millelegi, mille annab edasi vanem või mõni esivanem)

Maha tallama (v 16) – peal kõndima

Rehealune (s 18) – viljapek-suplats

Ma teen sulle raudsarve ja vasksõrad (s 19) – ma teen su viimsel ajal väga tugevaks

Kasu pühitsema (s 19) – vara pühitsemise kaudu pühaks tegema

Sugukonnad (s 25, 27) – suguvõsad

Nuhtlus (s 28) – karistus (sümboliseerib katsumusi ja vaeva)

Püha käsivart paljastama (s 35) – oma väge näitama
Ümberlõikamatu (s 36) – see, kes ei ole Issandaga lepinguid sõlminud

Mitte millegi (s 38) – millegi täiesti väärtusetu

Issanda astja kandjad (s 41) – Issanda töö tegijad, millegi püha edasiviijad

Taga (s 42) – kaitse

Ülistama (s 43) – kiitma

Nägu (s 44) – välimus, kujutis

Rikutud (s 44) – kahjustatud

3 Nefi 21

Hajutus, hajutatud (s-d 1, 26–27) – laiali aetud

Ennustajad (s 16) – inimesed, kes väidavad teadvat tulevikku või tegevat muid imesid, kuid kes ei ole Jumalast

Hiied (s 18) – kohad, kus inimesed kummardasid ebaju-

malaid Vana Testamendi aegadel

Preestripettus (s 19) – raha ja kiituse nimel jutlustamine (vt 2 Nefi 26: 29)

Kättemaks (s 21) – tulivihane õigusemõistmine, karistus

3 Nefi 21:6 – Paganad arvatakse Iisraeli koja hulka

President Joseph Fielding Smith õpetas: „Iga inimene, kes evangeliumi vastu võtab, arvatakse Iisraeli koja hulka. Teisisõnu saavad neist valitud sugupuud liikmed ehk Aabrahami lapsed Iisaki ja Jaakobi kaudu, kellele need töötused anti” (*Doctrines of Salvation*, 3. kd, lk 246; vt ka 2 Nefi 30:1–2).

3 Nefi 21:22–25 (vt ka 3 Nefi 20:22) – Uus-Jeruusalemm

Uus-Jeruusalemm



Uus-Jeruusalemma linn ehitatakse Ameerika Ühendriikides Missouri osariiki Jacksoni maakonda ja seda hakatakse kutsuma Siioni linnaks (vt ÖL 45:64–68; 57:1–3; Mooses 7:62).

3 Nefi 22

Sigimatu (s 1) – naine, kellel pole lapsi

Sünnitusvalud (s 1) – tuhud, sünnitamisega kaasnevad valud

Vallaline (s 1) – üksik

Teotus (s 4) – varasematest pattudest tulenev häbi ja autus

Safiirid, ahhaadid, granaatkivid (s-d 11–12) – hinnalised vääriskivid

Sepp (s 16) – metallist esemete valmistaja

3 Nefi 22:2 – Vaibad, telginöörid ja vaiad

Jesaja kõrvutas Iisraeli koda telgiga. Mida pikemad on telginöörid ja vaibad ning mida tugevamad on vaiad, seda suurem saab olla telk.

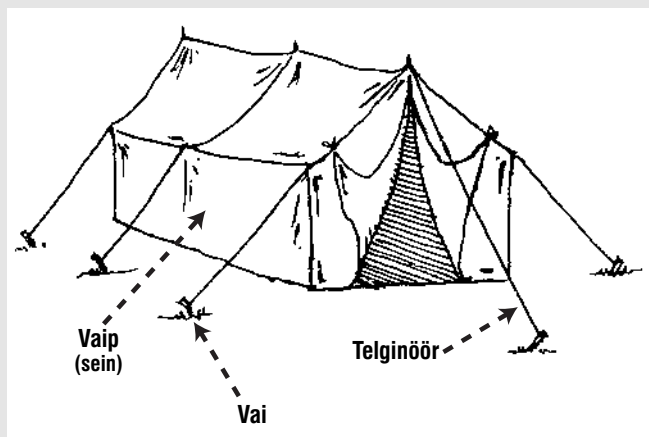

Pühakirjade uurimine

Uuri 3 Nefi 20.–22. peatükki ja täida alljärgnevatest ülesannetest (A–D) kaks.

A Iisraeli kokkukogumine

Iisraeli kokkukogumine ei puuduta üksnes teisi inimesi teistes kohtades. See puudutab meid ja meie aega. Uuri 3 Nefi 20:13, 18–19, 29–33; 21:1, 20–28; 22:13–14, 17 ja loetle, miks Issand Iisraeli kokku kogub ja mis siis juhtub, kui Ta on seda teinud.

B Issanda õnnistused

1. Mis on vastavalt pühakirjakohale 3 Nefi 20:25–26 üks viis, kuidas Issand on õnnistanud „lepingu lapsi” ja jätkab nende õnnistamist?
2. Kuidas on Issand õnnistanud paganarahvaid vastavalt pühakirjakohale 3 Nefi 20:27?
3. Kuidas on need kaks õnnistust sind sinu elus aidanud? (Otsi vajaduse korral abi 3 Nefi 20–22 sissejuhatuselt ja „Pühakirjade mõistmise” osast.)

C Sõnum paganarahvastele

1. Selgita oma sõnadega, mida ütles Issand pühakirjakohas 3 Nefi 21:14–21 selle kohta, mis juhtub, kui paganarahvad meelt ei paranda. Too öeldu kohta kaasaegseid näiteid.
2. Mida ütles Issand pühakirjakohas 3 Nefi 21:22–25 paganate kohta, kes parandavad meelt ja kes kogutakse kokku Uus-Jeruusalemma?

D Kõrvuta Jesaja sõnu

- 3 Nefi 22. peatükis tsiteerib Päästja Jesaja 54. peatükki, mis on luuleline tunnistus Issanda armastusest oma rahva vastu, kui Ta viib täide oma lepingu koguda nad kokku ja Jumala juurde.
1. Pühakirjades võrdleb Issand sageli Tema ja Ta Kiriku vahelist lepingulist suhet abielusuhtega. Tema on Mees ja Kirik on Tema naine. Mõtiskle mõne tunnuse üle, kuidas Issand on Kirikule hea mees, nagu näiteks oma perele õigemeelseks eeskujuks olemine ning pere armastamine, materiaalsete vajaduste rahuldamine, lohutamine ja kaitsmine. Leia iga kohustuse kohta vähemalt üks väljend 3 Nefi 22. peatükist, mis näitab, kuidas Issand on Kirikule täiuslik „mees”.
 2. Kuidas võiks 3 Nefi 22. peatüki sõnum trööstida uut pöördunud? Kuidas me võiksime kasutada seda, mida Issand ütles 3 Nefi 22. peatükis, et hoolitseda selle abil uute pöördunute eest?



On sul kunagi tulnud mõni mõte või olnud mõni kogemus, mida sa tahtsid meelde jätta? Kas sa panid selle kirja, et see sul selgelt meeles püsiks? Oled sa märganud, et kui sa neid kogemusi ja mõtteid kirja ei pane, siis su mälestused hääbuvad ja isegi muutuvad? Vaata, kuidas Issand õpetas seda põhimõtet nefilastele 3 Nefi 23. peatükis.

Pühakirjade mõistmine



3 Nefi 23

Usinalt (s 1) – vankumatult ja tõsidusega

Kuulama (s 5) – kuuletuma

Seletama (s-d 6, 14) – õpetama, tähendust selgitama



Pühakirjade uurimine



Uuri 3 Nefi 23. peatükki ja täida ülesanne A või B.

A Täpsusta

1. Leia kaks sõna, mida Jeesus kasutas, et kirjeldada, kuidas me peaksime lugema Jesaja prohvetlikke kuulutusi. Sa võiksid need oma pühakirjades alla joonida.
2. Kirjuta kolmest meetodist, kuidas pühakirju saaks lugeda Jeesuse poolt kirjeldatud viisil.

B Kuidas see käib sinu kohta?

Vaata üle 3 Nefi 23:6–13 ja kirjelda, mida Jeesus Nefil teha palus, ning seejärel kirjuta, kuidas käib see sõnum sinu arvates sinu kohta.



Malakia oli Vana Testamendi prohvet, kes õpetas umbes 430 a eKr, peaaegu 200 aastat pärast seda, kui Lehhi lahkus Jeruusalemmast. 3 Nefi 24. ja 25. peatükis tsiteerib Päästja praegust Malakia 3. peatükki, et nefilastel oleksid need tähtsad õpetused. Neil peatükkidel on tähtis sõnum ka meie jaoks tänapäeval.

Pühakirjade mõistmine



3 Nefi 24

Taluma (s 2) – üle elama, vastu pidama

Sulataja (s-d 2–3) – inimene, kes sulatab maaki, ei saada sellest puhast metalli (Seda sümbolit kasutatakse selleks, et õpetada, et inimesed puhastatakse kõigest ebapuhtast ja pattudest Kristuse teise tulemise ajal.)

Vanutaja (s 2) – inimene, kes riiet valgendab

Nõiad (s 5) – inimesed, kes tegelevad maagiaga, mille eesotsas on Saatan, ja kelle tegevust ei saa usaldada

Palgalisele liiga tegema (s 5) – töötajaid petma või ära kasutama

Kahjur (s 11) – hävitaja

Karm (s 13) – julge, võimukas

Asjatu (s 14) – väärtusetu või kasutu

Üles seatud (s 15) – edukas

Jumalat kiusama (s 15) – Issandat vaevama Tema käskudele mitte kuuletudes

Kartma (s 16) – austama, armastama ja kuuletuma

3 Nefi 24:3–4 – Leevi pojad

Moosese seaduse all hoidsid Leevi suguharu liikmed preesterlust ning viisid inimeste seas läbi selle seaduse talitusi. Täna nimetame me seda nende hoitud preesterlust „Aaroni Preesterluseks“ (vt ÕL 13:1; 84:31–32; 128:24).

3 Nefi 24:10–12 – Kümnnise õnnistused



Kõneledes kümnnise vaimsetest ja ilmalikest õnnistustest, ütles president Heber J. Grant: „Edu saadab neid, kes kuuletuvad kümnnise seadusele. Õeldes edu, ei mõtle ma selle all üksnes dollareid ja sen-

te ... Ma pean tõeliseks eduks ... kasvamist Jumala tundmise poolest, tunnistuse poolest ning jõu poolest elada evangeeliumi järgi ja inspireerida meie pereseid nii elama. See on kõige tõelisem edu“ (*Gospel Standards* [1941], lk 58).

3 Nefi 25

Kõrred (s 1) – kuivad kõrretüükad, mis jäävad pärast viljalõikust põllule

Juur ega oksa (s 1) – vana-maid, vanavanemaid (esivanemaid) ega lapsi (järeltulijaid)

Määrused (s 4) – seadused

Issanda päev, suur ja kardetav (s 5) – Jeesuse Kristuse teine tulemine

3 Nefi 25:5–6 – Issand saadab Eelija

Selle Malakia kaudu antud Issanda õnnistuse täitudes naasis Eelija 1836. aastal maa peale Kirtlandi templis ning andis üle preesterluse võtmed, mis võimaldavad teha päästvaid talitusi nende heaks, kes on surnud (vt ÕL 110:13–16). Ta taastas väe, millele viidatakse vahel kui preesterluse pitseerimisväele. Just selle väe läbi pitseeritakse pered kokku igaveseks.



Jeesuse teistkordne nefilaste külastamine, mis algas 3 Nefi 19. peatükis, jõuab lõpule 26. peatükis. Sa märkad, et Mormoni selgitab selles peatükis, et Jeesus ütles ja tegi rahva seas palju enam, kui Mormoni Raamatus on kirja pandud. Kuid ta ütles ka seda, et ühel päeval võime me saada tol ajal öeldu ja tehtu kohta täiendavad ülestähendused. Jälgi lugedes, miks meil neid ülestähendusi pole, ja mida me peame tegema, et neid saada.

Pühakirjade uurimine

Uuri 3 Nefi 24. ja 25. peatükki ning täida ülesanne A ja ülesanne B või C.

A Kes peab ja kes ei pea vastu teisele tulemisele?

Tõmba oma vihikusse kaks veergu. Kirjuta ühte veergu sõnad ja väljendid 3 Nefi 24. ja 25. peatükist, mis kirjeldavad, kes *ei suuda* „taluda tema tulekupäeva“, ja mis nendega juhtub. Kirjuta teise veergu, mida ütlevad need kaks peatükki selle kohta, kes *suudavad* „taluda tema tulekupäeva“, mis nendega juhtub ja mida nad teevad.

B Kümne önnistused

1. Mida ütles Issand pühakirjakohas 3 Nefi 24:8–9 nende kohta, kes kümnest ei maksa?
2. Kirjuta salmide 10–12 alusel, mida ütles Issand nende kohta, kes maksavad kümnest?
3. Võrdle omavahel pühakirjakohti Õpetus ja Lepingud 64:23 ning 3 Nefi 25:1 ja kirjuta, mida lubas Issand ustavatele kümnesmaksjatele. Mida me võiksime lisaks kümnele veel Isandale ohverdada, kui me valmistume Tema teiseks tulemiseks?

C Kuidas see on mõjutanud sind?

Kirjuta, kuidas pühakirjakoha 3 Nefi 25:5–6 täitumine on sinu arvates kõige ilmekamalt sinu elu mõjutanud.



Pühakirjade mõistmine

3 Nefi 26

Põletav (s 3) – ülisuur
Proovima (s-d 9, 11) – proovile panema
Ilmsiks tegema (s 9) – teatavaks tegema, ilmutama
Hukkamõistmine (s 10) – karistamine, arengu peatamine, mahalaitmine

Keelas (s 11) – käskis mitte kirjutada
Neil oli kõik ühine (s 19) – nad jagasid teistega kõike, mis neil oli

3 Nefi 26:9–11 – „Suuremate asjade” varjulhoidmine

Vanem Joseph Fielding Smith, kes oli tollal Kaheteistkümne Apostli Kvoorumi juhataja, ütles: „Kui meie, Kiriku liikmed, oleme ise nõus pidama käske, nii nagu need on meile antud, ja näitame oma usku ... , on Issand valmis muu ülestähenduse esile tooma ja meile andma, kuid praegu ei ole me selle saamiseks valmis. Miks? Sest me ei ole nõuetekohaselt ... lugenud seda ülestähendust, mis on meile antud, ega järginud selle nõuandeid” (*Konverentsikõned*, sept–okt 1961, lk 20).



Pühakirjade uurimine

Uuri 3 Nefi 26. peatükki ja täida ülesanne A.

A Suuremad ja vähemad asjad

1. Vaata üle 3 Nefi 26:6–12 ja kirjuta, mida me saame teada selle kohta, mis Mormoni Raamatus kirjas on.
2. Loe ka Alma 12:9–11, Õpetus ja Lepingud 84:54–58 ning üldtoodud „Pühakirjade mõistmise” osa ja kirjuta, mida me peame tegema isiklikult ja mida peab tegema Kirik tervikuna, et saada Issandalt „suuremad asjad”.

3. Loetle mõned suuremad asjad, mis juhtusid nefilaste seas pärast Jeesuse lahkumist (vt 3 Nefi 26:15–21).



Kui Jeesus Kristus kahel esimesel korral Ameerikat külastas, õpetas Ta isiklikult oma evangeeliumi ja juhatas oma Kiriku asutamist nefilaste seas. Ta valis ja pühitses juhid Tema tööd edasi viima. Nad jätkasid Tema evangeeliumi õpetamist ja päästvat preesterluse talituste läbiviimist. Nagu 3 Nefi 27. peatükis kirjas, külastas Päästja täpsustamata aja pärast oma nefilastest jüngreid kolmandat korda. See külastäik õpetab meile, et Jeesus Kristus ei ole oma Kiriku peana kaugel, ja annab juhiseid oma Kiriku juhtidele. Issand jätkab oma Kiriku juhtimist oma ametisemääratud teenijate kaudu. President Gordon B. Hinckley, kes oli tollal Esimeses Presidentkonnas nõuandja, andis järgmise tunnistuse: „Olgu kõigile arusaadav, et Jeesus Kristus seisab selle kiriku eesotsas, mis kannab Tema püha nime. Tema peab selle üle valvet. Tema juhatab seda. Seistes oma Isa paremal käel, juhatab Ta seda tööd“ (Konverentsikõned, apr 1994, lk 75; või Ensign, mai 1994, lk 59). Pane lugedes tähele, mida Jeesus õpetas selles peatükis oma evangeeliumi kohta.

Pühakirjade mõistmine



3 Nefi 27

Vaidlused (s 3) – väitlused, lahkarvamused

Tõmbama (s-d 14–15) – tooma, ligi meelitama

Pühitsema (s 20) – puhtaks ja pühaks tegema

Hukatusepoeg (s 32) – keegi, kellele saab osaks teine surm (vaimne)

3 Nefi 27:3–8 – Kiriku nimi

Jeesus selgitas 3 Nefi 27. peatükis, et Tema Kirikut kutsutakse Tema nime järgi. Taastanud oma evangeeliumi tänapäeval, ilmutas Issand, et Tema Kirikut tuleks kutsuda jälle Tema nime järgi (vt ÕL 115:3–4). Samas kui kõik need erinevad kirikud Joseph Smithi ajal väitsid end olevat ristiusulised, kutsuti vaid vähesed Jeesuse Kristuse nime järgi.

Pühakirjade uurimine



Uuri 3 Nefi 27. peatükki ning täida ülesanne B ja ülesanne A või C.

A „Minu nimel“

1. Sa võiksid märgistada pühakirjakohas 3 Nefi 27:1–10 kõik väljendid, mis on seotud Kristuse nimega (nagu nt „Jeesuse

nimesse“, „Kristuse nime“, „selle nimega“, „tema nimel“ või „minu nimel“). Loe ka Moosia 3:17; 5:7–13 ja kirjuta üks lõik selgituseks, miks kõik, mida me Kirikus teeme või ütleme, peab olema tehtud „Jeesuse Kristuse nimel“.

B Mis on „head uudised“?

Sõna *evangeelium* tähendab otseses mõttes „häid uudiseid“ või „rõõmusõnumeid“.

1. Loe hoolikalt 3 Nefi 27:9–21 ja tõmba joon alla sõnale *evangeelium*, iga kord kui see esineb.
2. Mis moodustab Jeesuse sõnul täpsemalt Tema evangeeliumi?
3. Võta ühe lõiguga kokku, kuidas need Jeesuse Kristuse evangeeliumi käsitlevad salmid on seotud kolmanda ja neljanda usuartikliga.
4. Kuidas on evangeelium sulle „heaks uudiseks“?
5. Mida tähendab „evangeeliumi järgi elamine“ sinu isiklikus elus?

C Pühakirjakoha valdamine – 3 Nefi 27:27

1. Millise erilise ülesande said kaksteist nefilastest jüngrit Päästjalt pühakirjakohas 3 Nefi 27:24–27?
2. Mida nad pidid Jeesuse sõnul tegema või kes nad pidid olema, et oma ülesannet edukalt täita?
3. Kirjuta üks lõik selle kohta, kuidas sa püüad saada rohkem selliseks nagu Kristus. Täpsusta, mida sa oled teinud ja mida sa tahaksid teha paremini.



Kui sa saaksid paluda Päästjalt midagi, mida sa soovid, mis see siis oleks? Kaheteistkümmene nefilastest jüngerile anti selline võimalus. Pane tähele, mida nad palusid. Kas sinu soov sarnaneks nende soovidega või oleks neist erinev?



Pühakirjade mõistmine



3 Nefi 28

Inimese iga (s 2) – inimese normaalne eluiga

Silmapiikselt (s 8) – otsekohe

Surelikkus (s-d 8, 36) – olukord, kus inimesel on füüsiline keha, mis võib surra

Surematuus (s-d 8, 36) – olukord, kus inimesel on ülestõusnud keha, mis ei sure kunagi

Liha (s 9) – füüsiline või surelik keha

Liitma (s 18) – usule pöörama

Kaheks lõhenema (s 19) – lagunema

3 Nefi 28:13–17, 36–40 – Muundamine ehk kirkastumine

Mormon ütles, et kolm nefilasesst jüngrit olid „muundatud“. See viitab ajutisele muutusele, mille inimene peab läbi tegema, et Jumala juures vastu pidada ja mitte hävineda (vt ÕL 67:11; Mooses 1:11). Kirkastumist ei tohiks segi ajada keha pikemaajalise muutmise, kuigi mõlemal on vist kehale sarnane mõju. Kirkastumine on hetkeline muutus, samas kui keha pikemaajaline muutmine lõppeb alles siis, kui inimene muutub surelikust surematuks või on ülestõusnud (vt 3 Nefi 28:8). Nende seas, keda mingil ajal muudeti, on Eenok ja Siioni linn (Mooses 7:18–23, 27), Eelija, apostel Johannes (ÕL 7) ja kolm nefilasesst jüngrit (3 Nefi 28:4–11, 15–40).

Pühakirjade uurimine



Uuri 3 Nefi 28. peatükki ning täida ülesanded A ja B.

A Mida sina soovid?

1. Pane kirja, mida üheksa kaheteistkümnest nefilasesst jüngrist soovisid 3 Nefi 28. peatükis ja loetle õnnistused, mida Issand neile lubas.
2. Pane kirja, mida ülejäänud kolm jüngrit soovisid 3 Nefi 28. peatükis ja loetle õnnistused, mida Issand lubas neile.
3. Kui sul lastaks valida selle vahel, mis anti üheksale või kolmele, kumma sa siis valiksid? Miks?

B Pane kirja küsimustik

Pane kirja „õige ja vale“ küsimustik, kasutades selleks teavet, mida sa oled saanud teada muudetud isikute kohta üldiselt ning eriti kolme nefilase kohta. Küsimustik peaks koosnema vähemalt viiest väitest. Kirjuta iga väite järele õige vastus ja salm, kust sa seda teada said.



3 Nefi 29–30 Mormoni hoiatused

Selle asemel, et jätkata jutustamist, mis juhtus pärast seda, kui Jeesus Kristus nefilasi külastas, lõpetab Mormon 3 Nefi oma tunnistuse, nõuande ja hoiatusega, mis on mõeldud tulevastele lugejatele. Pea meeles 29. ja 30. peatükki lugedes, et Mormon kirjutas otseselt meie aja inimestele.

Pühakirjade mõistmine



3 Nefi 29

Asjatud (s 3) – väärtusetud või kasutud

Põlgama (s-d 4–5, 8) – mitte hoolima, hülgame, kerge-meelselt suhtuma

Pilkama ... ega narrima (s 8) – nõökima või välja naerma

3 Nefi 30

Hooramised (s 2) – sugulised patud

Jäledused (s 2) – tõsised patud; mõtted ja teod, mis solvavad Jumalat

Ebajumalakummardamised (s 2) – valede jumalate teenimine

Pühakirjade uurimine



Uuri 3 Nefi 29. ja 30. peatükki ning täida ülesanded A ja B.

A Koosta loetelu

1. Loe, mida ütles Mormon pühakirjakohas 3 Nefi 29:1–4, 8–9, ja loetle, mida me peaksime teadma või tegema, kuna see ülestähendus on maailmale ilmsiks tehtud. Kui nendes salmides on toodud põhjus, miks me peaksime neid asju teadma või tegema, kirjuta see oma loetelusse vastava punkti kõrvale.
2. Loetle konkreetseid inimrühmi, keda Mormon hoiatas pühakirjakohas 3 Nefi 29:5–7; 30:2. Kui selle hoiatuse puhul on märgitud ka tagajärg, kirjuta see loetelusse vastava punkti kõrvale.
3. Loetle Mormoni poolt 3 Nefi 29. ja 30. peatükis antud nõuande ja hoiatuste alusel, mida ta teadis inspiratsiooni kaudu meie aja kohta.

B Kes räägib?

Loe hoolikalt 3 Nefi 30:1–2. Kelle sõnad on kirjas teises salmis? Mis sa arvad, miks Mormonil kästi need kirja panna?

Neljas Nefi: Nefi raamat



Neljandast Nefi raamatust

Kuni Mormoni Raamatu 1879. aasta väljaandeni kandis see raamat lihtsalt pealkirja „Jeesuse Kristuse ühe jüngri Nefi poja Nefi raamat“. Vanem Orson Pratt, kes oli Kaheteistkümne Apostli Kvoorumi liige, soovitas lisada pealkirjale „Neljas Nefi“, mille Esimene Presidentkond heaks kiitis.

4 Nefi algusosa on kutsutud vahel „Kuldajastuks“. Inimesed olid 170 aastat üksmeelsed ja elasid rahu, ilma tülitsemata, ning neil oli „kõik ühine nende keskel“ (4 Nefi 1:3). Kuidas nad jõudsid sellise õnnistatud öitsenguperioodini? Hiljem hakkasid inimesed taas lahku lööma ja tegid „igasuguseid süütegusid“ (s 34). Miks need inimesed valisid sellise kursi pärast sellist õnnistatud rahuperioodi?



4 Nefi 1

Neli põlvkonda rahu

Kui pahelised olid hävitatud ning järelejäänud inimesi õpetasid ja teenisid Päästja ja taevased inglid, elasid inimesed mitme põlvkonna vältel rahu ja õigsuses. Nende elu sarnanes Siioniks kutsutud Eenoki rahva eluga (vt Mooses 7:18). Mormon kirjutab, et „ei saanud olla õnnelikumat rahvast“ (4 Nefi 1:16). Jälgi lugedes, milliste evangeeliumi põhimõtete järgi nad elasid, millega kaasnes selline õnn.

Kahjuks muutusid inimesed lõpuks sama paheliseks nagu ajal, mis eelnes Jeesuse Kristuse tulemisele. Me peaksime hoolikalt mõtisklema ja võtma õppust nende vigadest, mille tulemuseks oli see langemine, mis viis suure õigsuse ja õnne juurest pahelisuse ja hädani, millega kaasnes nefilaste rahva lõplik hävinemine.

Pühakirjade mõistmine



4 Nefi 1

Kõik ühine (s 3) – igaüks tödes, et kõik, mis neil oli, tuli Issandalt, ja nii olid nad nõus jagama oma vara teistega ning Jumala kuningriigi ülesehitamiseks.

Rahutused (s 16) – korrarikumised, mässud

Himurus (s 16) – iharus, sugulised patud

Rõivad (s 24) – riided

Klassid (s 26) – raha või populaarsuse alusel tekkinud ühiskonnakihid

Langema pikkamööda (s-d 34, 38) – eemalduma vähehaaval

Ehtima (s 41) – kaunistama

Edev (s 43) – isekas

Kauplesid igasuguste asjadega (s 46) – ostsid ja müüsid paljusid asju, vahetasid kaupa

Sundima (s 48) – käskima

Jääk (s 49) – järeltulijad, järelejäänud osa

Pühakirjade uurimine



Uuri 4 Nefi raamatut ja täida alljärgnevatest ülesannetest (A–C) kaks.

A Kõige õnnelikum rahvas

- Pühakirjakohas 4 Nefi 1:16 kirjutab Mormon, et ei saanud olla õnnelikumat rahvast kui rahvas, keda kirjeldatakse pühakirjakohas 4 Nefi 1:1–22. Loetle vähemalt viis põhimõtet nendest salmidest, millel oli sinu arvates kõige suurem mõju selle õnneni jõudmisel.
- Mis oli vastavalt pühakirjakohale 4 Nefi 1:15 üks ja ainuke põhjus, miks tülisid polnud? Selgita, mis sa arvad, miks see inimeste omadus nii mõndagi muutis.

B Intervjueeri

Kujuta ette, et tänapäeval oleks võimalik intervjuuerida ühte noorterühma, kes on pärit pühakirjakohas 4 Nefi 1:1–22 kirjeldatud ajastust. Pane kirja kolm küsimust, mida tänapäeva noored sinu arvates neilt küsida tahaksid. Seejärel pane kirja 4 Nefi raamatust loetu alusel, mida nad võiksid sinu arvates vastata.

C Allakäigule viivad sammud

- Vanem Spencer W. Kimball, kes oli tollal Kaheteistkümne Apostli Kvoorumi liige, õpetas: „Patt nagu rännakki algab esimesest sammust“ (*The Miracle of Forgiveness* [1969], lk 214). 4 Nefi raamatu esimesel poolel elas nefilaste ühiskond kuulekalt Jumala käskude järgi, raamatu lõpus aga olid nad muutunud äärmiselt pahelisteks. Joonista oma vihikusse allapoole viiv astmerida. Astmeid peaks olema viiest kaheksani. Kirjuta

ülemisele astmele, mis näib olevat 4 Nefi raamatu alusel esimene samm, mis viis inimesed allakäigule, ja pane kirja salm, kust sa seda teada said. Märgista järjest kõik astmed selle alusel, mida 4 Nefi raamatus õpetatakse muude allakäigusammude kohta, mis viisid inimesi eemale Issanda poolt soovitud eluviisi juurest.

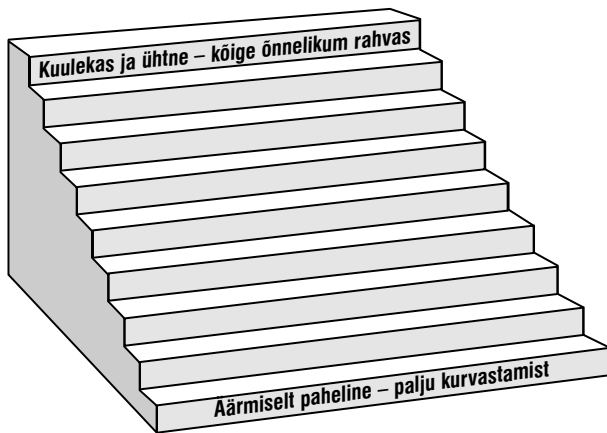

2. 4 Nefi raamatu lõpus võis väga väheseid inimesi nende ühiskonnas õigemeelseks pidada. Kirjuta lühidalt iga diagrammiastme kõrvale, mida õigemeelsed inimesed võisid sinu arvates teha, et jääda õigemeelseks, kui ülejäänud ühiskond selle allakäigusammu astus.

3. Mis sa arvad, mis tunne võis olla viibida nende väheste seas, kes elasid ustavalt Jeesuse Kristuse õpetustele 4 Nefi raamatu lõpus? Mis sa arvad, milliste katsumustega oleks õigemeelne inimene tollal vastakuti olnud?

Mormoni raamat



Autori enda raamat

Põiminud tervikuks ja pannud kirja kõik raamatud, mida me kutsume nüüd Mormoni Raamatuks, kirjutas prohvet Mormon ülevaate omaenda ajast. Seda väiksemat raamatut kutsutakse samuti „Mormoni raamatuks”, kuigi see asub suuremas raamatus, mille nimeks on Mormoni Raamat. Mormon tapeti millalgi pärast seda, kui ta oli kirja pannud Mormoni 7. peatüki sisu. Tema poeg Moroni lõpetas oma isa alustatud ülestähenduse (vt Mormon 8–9).

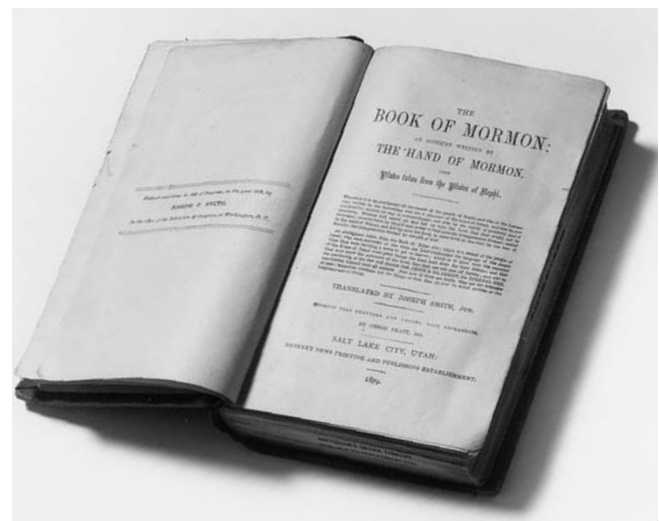

„Rohkem head”

Püüdes parandada viga, mida mõned inimesed tegid sõna mormon tõlgendamisel, kirjutas prohvet Joseph Smith kirja Kiriku varajase väljaande *Times and Seasons* toimetajale. Ta ütles selles:

„Ma soovin teie lehe vahendusel viga parandada ...

Viga, millest ma räägin, on sõna mormon defineerimine. On väidetud, et see sõna tuleneb kreeka sõnast *mormo*. Nii see siiski pole. Plaatidel, millelt ma tõlkisin Jumala armu läbi Mormoni Raamatu, polnud ei kreeka ega ladina keelt.

Sõna mormon täpne tähendus on rohkem head” (*History of the Church*, 5. kd, lk-d 399–400).

Mormon = rohkem head

Rääkides sellest, et inimesed, kes pole Kiriku liikmed, kutsuvad meid mormoonideks, õpetas president Gordon B. Hinckley Kiriku liikmetele, kuidas muuta see nimetus komplimentiks.

Ta ütles:

„Ja kuigi mul on vahel kahju, et inimesed ei kutsu seda Kirikut õige nimega, olen ma rõõmus, et nende poolt kasutatud hüüdnimi on väga auväärne tänu ühele silmapaistvale mehele ja raamatule, mis annab võrratut tunnistust maailma Lunastajast.

Igaüks, kes õpib tundma seda Mormoni nime kandvat meest tema sõnade lugemise ja nende üle mõtisklemise kaudu, igaüks, kes loeb seda hinnalist ajalooleidu, mis on kokku pandud ja säilitatud suurelt osalt tema poolt, saab teada, et mormon ei ole häbisõna, vaid et see esindab ülimat head – seda head, mis pärineb Jumalalt. Selle muistse ülestähenduse kaasaegne tõlkija oli see, kes kuulutas, et seda lugedes saaks inimene Jumalale ligemale kui ühtegi teist raamatut lugedes.

Kõik see paneb meie peale, kes me oleme sellest Kirikust, ja selle põlvkonna peale lasuva ja paljunõudva kohustuse tõdeda, et kui meist räägitakse kui mormoonidest, peame me elama nii, et meie eeskujuga aitab paremini tajuda, et mormoon võib tähendada tõepoolest rohkem head” (*Konverentsikõned*, okt 1990, lk 70; või *Ensign*, nov 1990, lk-d 52–53).

Lugedes mõne järgmise peatüki jooksul Mormonist, mõtle sellele, kuidas sa saaksid järgida tema eeskujuga ja olla või leida oma elus „rohkem head”.



Mormon 1

Noor mees Mormon

Mormon oli suurepärase juba noorena. Kõneledes Kiriku noortele meestele, ütles president Spencer W. Kimball: „Noored poisid, te ei pea ootama, et saada suurepäraseks. Te saate olla oivalised misjonärid, tugevad noored mehed, suurepärased kaaslased ning rõõmsad, usaldusväärased Kiriku juhid. Te ei pea ootama homseni” (*Konverentsikõned*, apr 1976, lk 71; või *Ensign*, mai 1976, lk 47). President Gordon B. Hinckley andis noortele meestele ja noortele naistele nõu „uskuda, et te suudate õppida ja oma elus midagi saavutada. Pea püsti ja edasi!” (*Teachings of Gordon B. Hinckley*, lk 715).

Lugedes Mormoni 1. peatükki, pane tähele, kui vana Mormon oli, ja mida temast selles vanuses räägiti. Mõtle ka sellele, mida sa luged 4 Nefi raamatu lõpuosas selle kohta, millises ühiskonnas Mormon üles kasvas. Tema õigemeelne eeskujuga, mida ta noorena keset pahelisust üles näitas, on sama võimas õppetund kui see, mida ta jutlustas.



Pühakirjade mõistmine



Mormon 1

Arukas (s-d 2, 15) – võimeline tähtsate asjade üle tõsiselt järele mõtlema, vaimselt meelestatud

Taibuga (s 2) – õppust võttev, arusaaja

Uurendused, uurendama (s-d 3–4) – kirjutused, metallile kirjutama

Kavatsusest loobuma (s 12) – plaani hülgama

Võimust võtma (s 13) – enim mõju omama

Nõidused (s 19) – püüd saada halbadest allikatest valemilmutusi

Pühakirjade uurimine



Uuri Mormoni 1. peatükki ja täida ülesanne A.

A Tagajärjed

Pärast on üks tähtis sõna, mida pühakirjades tähele panna. See aitab meil sageli märgata tegusid ja nende häid või siis halbu tagajärgi.

1. Loe pühakirjakohta Mormon 1:13–14 ja koosta loetu alusel alltoodusarnane skeem ning tee kindlaks nefilastele osaks saanud tagajärjed ja teod, mis neid tagajärgi põhjustasid.

Teod

„pärast”

tagajärjed

2. Oleta, et üks Mormoni päevil elanud nefilane nägi su skeemi või luged neid salme ja talle selgitati neid põhimõtteid, mille peale ta ütles: „Ja siis?” Kirjuta sellele inimesele vastus, et aidata tal mõista nende tagajärgede tähtsust. Lisa konkreetset näidet sellest, kuidas sinu elu erineb, kuna sa oled kogenud neid õnnistusi, millest Mormon rääkis.

Mormon 2

Vägev juht keset suurt pahelisust

Me lugesime Mormoni 1. peatükis nefilaste pahelisuse vaimsetest tagajärgedest. Mormoni 2. peatükis saame me teada mõnest nende üleastumisest ja nende tagajärgedest. Vahel võib halbade asjade juhtumine meid alandlikuks teha ja panna meid oma elu lähemalt silmitsema ning vajalikke muudatusi tegema. Pane Mormoni 2. peatükki lugedes tähele, kuidas Mormoni aja nefilased reageerisid lüüasaamistele, õnnetustele ja murele, mis olid nende tegude tulemuseks. Mida sa saad õppida nende eeskujust? Mida sa saad õppida Mormoni eeskujust selles peatükis?

Pühakirjade mõistmine



Mormon 2

Kasv (s 1) – pikkus

Veresaun (s 8) – haavatud ja surnud, tapmine

Täielik pööre (s 8) – ühe ja sama tegevuse kordumine täies ulatuses

Kurtmine ja halamine (s-d 11–12) – palju kurbust, nuttu, sügav mure

Asjata (s 13) – mõttetu

Murtud süda (s 14) – alandlikkus, kurvastus Jumala meele järele

Kahetsev vaim (s 14) – sisemine soov meelt parandada ja Jumala tahet täita

Maha niidetud (s 15) – lahingus tapetud

Jäledused (s-d 18, 27) – tõsised patud; mõtted ja teod, mis solvavad Jumalat

Julgus (s 24) – energilisus, jõulisus

Mormon 2:11–14 – „Neetute kurvastus” või „kurvastus ... meeleparanduseks”

President Spencer W. Kimball õpetas, et „väga sageli mõtlevad inimesed, et nad on meelt parandanud ja andekssaamise vääri- lised, kuigi nad on kahetsusväärse juhtumi pärast üksnes kurbust või kahetsust väljendanud” (*Teachings of Spencer W. Kimball*, toim Edward L. Kimball [1982], lk 87). Mormoni kirjeldus pühakirjakohas Mormon 2:11–14 aitab meil mõista, et üksnes „meeleparanduseks” vajalik kurvastus viib selliste muudatusteni, mis teevad meid puhtaks ja asendavad kurbuse õnnega. See sügavam „kurvastus Jumala meele järgi” (vt 2 korintlastele 7:10) on mõistmine, et meie pahelised teod on tegelikkuses mäss Jumala vastu (vt Mormon 2:15) ja et me oleme suurendanud teiste – kaasa arvatud Päästja – kannatusi (vt Moosia 14:5; ÖL 19:16–19). „Kurvastus ... meeleparanduseks” tähendab seda, et me soovime muutuda.



Mormon 2:15 – „Armupäevad olid ... möödunud”

Vanem Joseph Fielding Smith, kes oli tollal Kaheteistkümnepostli Kvoorumi juhataja, selgitas, et „inimestel on võimalik mässu ja pahelisuse kaudu nii kaugele pimedusse jõuda, et meeleparanduse vaim jätab nad maha ... ja nad jõuavad meeleparanduse mõjuulatusest välja” (*Doctrines of Salvation*, 2. kd, lk 194; vt ka Heelaman 13:38).

Me õpime nii mõndagi Mormoni iseloomu kohta sellest, kuidas ta aitas inimesi ka pärast seda, kui ta mõistis, et „armupäevad olid ... möödunud”.

Pühakirjade uurimine



Uuri Mormoni 2. peatükki ja täida ülesanne A.

A Kurvastamise põhjused

1. Miks nefilased kurvastasid vastavalt pühakirjakohale Mormon 2:10–15? Märki iga põhjuse järele salm või salmid, kust sa selle leidsid.
2. Miks Mormon kurvastas vastavalt pühakirjakohale Mormon 2:10–15, 18–19, 25–27? Kirjuta iga põhjuse järel salm või salmid, kust sa selle leidsid.
3. Mille poolest erines nefilaste kurvastus Mormoni kurvastusest?
4. Selgita, kuidas iga järgmine pühakirjalõik käib nefilaste kurvastuse, Mormoni kurvastuse või mõlema kohta: Alma 41:10; 42:29; Moroni 10:22; Mooses 7:28–40.

Mormon 3

Veel üks võimalus, veel üks äräutlemine



Mormoni 3. peatükis õpime me nii mõndagi Jumala halastusest ja Mormoni õilsameelsusest, võttes arvesse, et Issand andis pahelistele nefilastele veel ühe võimaluse meelt parandada. Issand aitas neid ka laamanlaste vastu peetud lahingutes. Issand ütles Vana Testamendi prohvetile, Hesekielile: „Kas mul tõesti peaks olema hea meel õela surmast ... ? Kas mitte sellest, et ta pöördub ära oma teedelt ja jääb elama?“ (Hesekiel 18:23) Hoolimata sellest, kuidas Issand ka ei soovi, et kõik inimesed meelt parandavad, ei hakka Ta meid sundima, ja õigluse seadus peab olema rahuldatud. Lugeses Mormoni 3. peatükki, pane hoolikalt tähele, millised teod ja hoiakud lahutasid nefilasi Issandast. Kahjuks teevad paljud inimesed tänapäeval samu vigu. Tundub, et Mormon tahtis, et me võtaksime sellest nefilaste kurvast enesehävitusloost õppust, kuna ta kirjutas selle peatüki lõpuosas spetsiaalselt meie aja jaoks.

Pühakirjade mõistmine



Mormon 3

Asjata (s 3) – kasutu : **Juuresolev** (s 16) – tegevusetu
Kättemaks (s 15) – tulvivihane : **Ilmsiks tegema** (s-d 16, 20) – teada andma
 õigusemõistmine, karistus

Pühakirjade uurimine



Uuri Mormoni 3. peatükki ja täida ülesanne A.

A Hääl põrmust

Mormoni Raamatu viimaseid lehekülgi lugedes tuleb ette kohti, kus tundub, et Mormon ja Moroni tundsid tänapäeva sama hästi kui nende endi ajastut. Rääkides otseselt meiega, ütles Mormon pühakirjakohas Mormoni 3:17: „Seepärast ...“ ehk teisisõnu: „Nende asjade tõttu, mida te nüüd teate, räägin ma teile seda ...“

1. Loetle töed, millest Mormon tunnistas pühakirjakohas Mormoni 3:17–22.
2. Kirjuta, kuidas nende tödede mõistmine ei lase sul korrata nefilaste traagilisi vigu.



Mormon 4

„Pahelisi karistatakse paheliste läbi“

Mormoni 3. peatükis lugesime me, et Mormon keeldus olemast nefilaste sõjaväe ülem, kuna nende süüdamised olid kalgid ja nad tundsid heameelt pidevast verevalamisest. Mormon jätkas siiski oma rahva jälgimist ja nende kohta ülestähenduse pidamist. Jälgi Mormoni 4. peatükki lugedes, kas nefilaste suhtumises või lahingute edukuses toimub mingisuguseid muudatusi.

Pühakirjade mõistmine



Mormon 4

Lüüa saama (s 4) – kaotama : **Veresaun** (s 11) – surnukehad, tapmine
Tagasi lööma (s 8) – mitte laskma eesmärki saavutada

Pühakirjade uurimine



Uuri Mormoni 4. peatükki ja täida ülesanne A või B.

A Pane kirja küsimustik

Pane kirja lühike küsimustik, mis hõlmab kolme kuni viit ideed või sündmust, mis on sinu arvates Mormoni 4. peatükis kõige tähtsamad. Sa võid koostada küsimustiku, millele saaks vastata kas „õige või vale“ või mille küsimustele saaks anda lühivastuse. Lisa ka vastuste võti, kus on kirjas salm või salmid, millest võib leida iga vastuse.

B Keeldusid meelt parandamast

Märgista pühakirjakohas Mormoni 4:10–18 need salmid, mis sinu arvates kirjeldavad, mis juhtus nefilastega, kuna nad keeldusid meelt parandamast. Kirjuta, mis sa arvad, kuidas nefilased end sel ajal tundsid ja miks.



Mormon 5

Mormoni ülestähenduse eesmärk

Mormoni jutustus tema päevil aset leidnud sündmustest on olnud täis kurvastust ja meeleheidet, ning kahjuks ei läinud

nefilaste elu nende pahelisuse tõttu paremaks. Mormon leidis Mormoni 5. peatükis aega, et selgitada, mida peaksid inimesed viimsel ajal sellest traagilisest jutustusest tema arvoates õppima.



Mormon 6

Minu rahva hävitus



Mormoni 1. ja 6. peatüki kirjutuste vahel oli möödunud üle kuuekümmend aastat. Mormon oli juhtinud nefilaste sõjavägesid rohkem kui viiskümmend aastat. Nagu sa oled lugenud, polnud nefilased siiski nõus tegema oma elus muudatusi, mis oleks võimaldanud neil saada abi Issandalt ja päästa neid hävingust. Mormoni 6. peatükk annab ülevaate nendest viimastest lahingutest, mida pidas Nefi rahvas – rahvas, kes sai alguse rohkem kui üheksasada aastat tagasi, rahvas, kes oli saanud Issandalt erilisi töotusi, ja rahvas, kes oli nii privileeritud, et neid külastas Jumala ülestõusnud Poeg. Lugeses Mormoni kurvastusest, mõtiskle, kuidas sarnanevad tema sõnad Jeesuse Kristuse omadega, kes ütles: „Jeruusalem, Jeruusalem ... ! Kui mitu korda ma olen tahtnud su lapsi koguda, otsegu kana kogub oma pojakesi tiibade alla, ja teie ei ole tahtnud!” (Matteuse 23:37)

Pühakirjade mõistmine



Mormon 5

Valduses hoidma (s 4) – endale jätma, kaitsma

Üles äestama (s 8) – vaevama

Kokkuvõte (s 9) – lühiversion

Õnnetus (s 11) – kurb lugu, häving

Sugu (s 15) – järeltulijad

Vastik (s 15) – vihatud, eemal-letõukav, vastumeelne

Aganad (s-d 16, 18) – viljatera ümbritsevad kedad

Pühakirjade uurimine



Uuri Mormoni 5. peatükki ja täida ülesanne A või B.

A Mormoni Raamatu eesmärgid

1. Pühakirjakohas Mormon 5:14–15 tõi Mormon põhjused, miks Mormoni Raamat tuleb esile tänapäeval. Kirjuta need eesmärgid oma vihikusse.
2. Lisa oma loetelule eesmärgid, mis on kirjas pühakirjakohtades 1 Nefi 13:40; 2 Nefi 3:12; Õpetus ja Lepingud 3:19–20; 10:48–52, 62–63; 20:11–12.

B „Kallid paganad ...”

Mormon teadis, et tema sõnad jõuavad viimse aja paganarahvasteni. Ta kirjutas suurema osa pühakirjakohast Mormon 5:9–24 spetsiaalselt neile. Tee kokkuvõtte Mormoni sõnumist paganatele, kirjutades oma sõnadega kirja, mis on adresseeritud „Viimse aja paganatele”. Pane kirjutades tähele, et Mormon kirjutas nii paganatest kui paganatele.



Pühakirjade mõistmine



Mormon 6

Kõdunema (s 15) – mädanema

Ahastusest lõhenema (s 16) – hingevalu käes rebenema

Surematust (s 21) – ülestõusnud keha, mis elab igavesti

Mormon 6 – Mormoni elukronoloogia

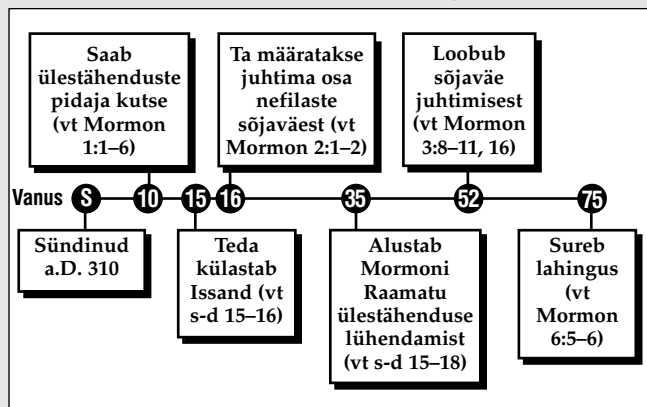

Pühakirjade uurimine

Uuri Mormoni 6. peatükki ja täida ülesanne A.

A Võrdle

Lugesed rahva hävingust, kes pöördus õigsuse juurest suure pahelisuse juurde, tuleb meil mõista, et see on ühtlasi lugu mehest, kes elas õigemeelselt rohkem kui kuuskümmend aastat tohtu pahelisuse keskel. Lähem vaatlemine aitab meil täielikult hinnata, kui kristlik Mormon oli, ja annab meile ka eeskujus, kuidas teha õigemeelseid otsuseid meie ajal.

- Jaga üks lehekülj oma vihikus kaheks veeruks. Kirjuta ühele poolele pealkirjaks „Nefilased“ ja loetle selle all kõik, mida sa saad teada järgmistest viidetest Mormoni ajal elanud nefilaste kohta: Mormon 1:13-14, 16-17, 19; 2:10-15, 18, 26; 3:9-10, 13-14; 4:8, 10-12; 5:2, 15-18; 6:7.
- Kirjuta teisele veerule pealkirjaks „Mormon“ ja loetle selle all kõik, mida sa saad teada järgmistest viidetest Mormoni kohta: Mormon 1:1-2, 5, 15-17; 2:1-2, 9, 12-15, 19, 23-24, 27; 3:1-3, 11-14, 16-22; 5:1-2, 8-11, 13; 6:2-4, 6, 16-22. Püüa mõista, mida vihjatakse Mormoni kohta mõnes viites, et selgitada välja, mida seal ilmutatakse tema iseloomu kohta. Mõtiskle näiteks tema tegude üle, võrreldes sellega, mida ta oleks sellises olukorras teha võinud. Või mõtiskle tema tegude üle selliste inimeste valguses, kelle seas ta elas ja keda ta juhtis.
- Kirjuta üks lõik sellest, miks Mormonit võiks pidada üheks kõige kristlikumaks inimeseks pühakirjades.



Mormon 7 Mormoni tunnistus oma rahvale

Mormoni 6. peatükis lugesime me hirmsatest ja hävitavatest lahingutest, kus ka Mormon ise sai haavata. Mormoni 7. peatükk on Mormoni sõnum „selle rahva jäägile, kes on säästetud“ (s 1), nii tema ajal kui viimsetel päevadel. Kuna Mormon poeg Moroni kirjutas Mormoni 8. peatüki ja räägib meile Mormoni surmast, on see viimane tunnistus, mille Mormon sellesse raamatusse kirjutas.



Pühakirjade mõistmine

Mormon 7

See siin, seda siin, seda (s 9) : Seda teist (s 9) – Piibel – Mormoni Raamat

Pühakirjade uurimine

Uuri Mormoni 7. peatükki ning täida ülesanded A ja B.

A Mida ja miks

Oma viimases tunnistuses nefilaste ja laamanlaste järeltulijatele kirjutab Mormon, mida ta tahtis, et nad teaksid ja teeksid. Loetle oma vihikus lehekülje ülaosas Mormoni 7. peatüki alusel, mida ta tahtis, et inimesed teaksid. Loetle lehekülje allosas, mida ta tahtis, et nad teeksid. Selgita lühidalt pärast igat loetletud asja, miks ta sinu arvates tahtis, et nad seda teaksid või teeksid.

B Mormoni viimased sõnad

Mormon 1-7 on viimased sõnad, mis Mormon plaatidele kirjutas. Kirjuta üks lõik selle kohta, mida sa arvad Mormonist ja tema kirjutustest.

Mormon 8

Moroni näeb meie aega

Mormoni poja Moroni kirjutused algavad Mormoni 8. peatükis. Ta kirjutab, et ta isa tapeti lahingus, ja et tema, Moroni, oli üksi jäänud. Ülejäänud peatüki vältel kirjutab Moroni, kuidas Mormoni Raamat viimisel ajal Jumala väe kaudu esile tuleb. Osa sellest oli käskinud tal kirja panna tema isa (vt Mormoni 8:1) ja ülejäänud pani ta kirja nägemuste alusel, mida Päästja oli näidanud talle viimse aja kohta (vt s-d 34–41).

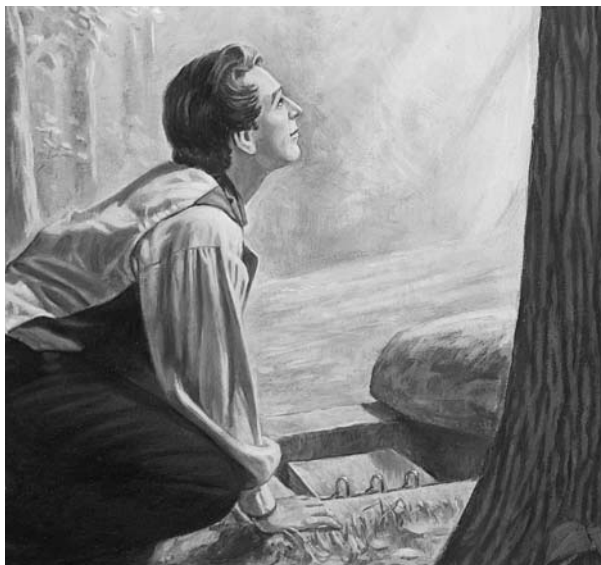

Moroni mõistis, et keegi tema päevil seda ülestähendust ei loe, ja et ta kirjutab meie aja jaoks. Märkides, et Moroni ja teised Mormoni Raamatu prohvetid olid näinud meie aega, andis president Ezra Taft Benson nõu: „Kui nad nägid meie aega ja valisid need asjad, mis on meie jaoks kõige väärtuslikumad, kas see pole siis see, kuidas me peaksime uurima

Mormoni Raamatut? Me peaksime endilt pidevalt küsima: „Miks Issand inspireeris Mormoni (või Moroni või Almat) seda oma ülestähendusele lisama? Millise õppetunni võin ma siit saada, mis aitaks mul elada täna ja sel ajastul?“, (Konverentsikõned, okt 1986, lk 5; või Ensign, nov 1986, lk 6). Esita neid küsimusi, kui sa loed seda peatükki ja jätkad lugemist kuni Mormoni Raamatu lõpuni.

Pühakirjade mõistmine



Mormon 8

Põhjus (s 5) – eesmärk

Suguselts (s 5) – sugulased

Hajutama (s 15) – laiali ajama

Äkitselt (s 19) – kiirelt, hoolimatult, mõtlematult

Kättemaks (s-d 20, 40–41) – tulivihane õigusemõistmine, karistus

Rüvetatud (s 28) – ebapuhtad, ebapühad, rikutud

Kibeduse sapp (s 31) – vt „Pühakirjade mõistmise osa“, kus käsitletakse Alma 36:18 (lk 117)

Süü ahelad (s 31) – patu vangistus

Rikutud (s 33) – kõlvatu, meelega sõnakuulmatu

Kangekaelne (s 33) – uhke

Muutma (s 33) – rikkuma

Rõivad (s-d 36–37) – riided

Pahatahtlikkus (s 36) – viha, vihkamine

Kaunistused (s 37) – ülemäärased ehted

Roostetama (s 38) – rikkuma ja hävitama

Kätte maksuma (s 41) – tasuma

Mormon 8:7 – Nefilaste täielik häving

Pärast Jeesuse Kristuse külastäiku ei kutsutud kedagi „nefilaseks“ või „laamanlaseks“. Kõik inimesed olid Temas ühtsed. Hiljem hakkasid inimesed taas rühmadesse eralduma ja end laamanlasteks või nefilasteks kutsuma, mitte tingimata selle alusel, kellest nad pärinesid, vaid vastavalt oma tõekspidamistele ja tavadele. Seega, kui me loeme, et nefilased hävitati täielikult, tähendab see seda, et hävitati kõik need, kes pidasid end nefilaste tavade järgijateks. Laamanlaste seas võis olla Nefi, Sami, Jaakobi ja Joosepi järglasi, keda kui rahvast ei hävitatud.

Pühakirjade uurimine



Uuri Mormoni 8. peatükki ja täida alljärgnevatest ülesannetest (A–C) kaks.

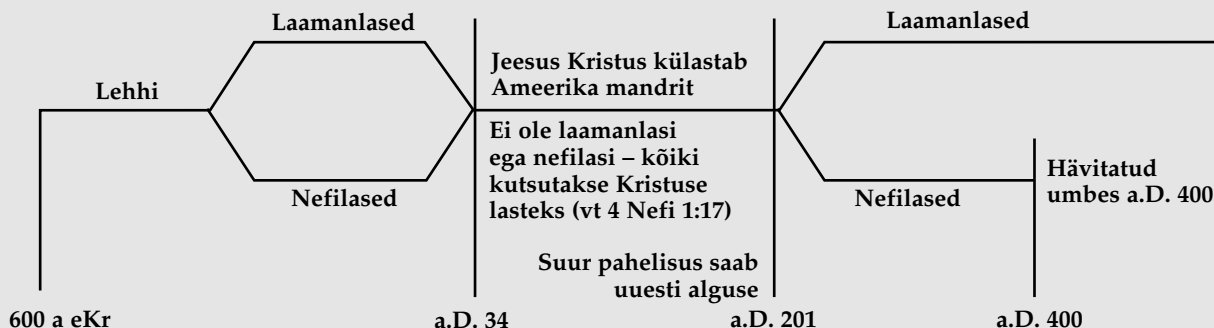

A Lugesinõuanne

Uuri, mida Moroni kirjutas pühakirjakohas Mormon 8:12, 17–19, 21, 23, 34–35, ning pane selle alusel kirja „Juhised ja nõuanded Moroni Raamatu lugejatele“.

B Kirjelda aega

1. Pühakirjakohas Mormon 8:26–32 kirjeldab Moroni aega, mil Moroni Raamat maailmas esile tuleb. Loetle vähemalt kümme tingimust, mis Moroni sõnul tol ajal valitsevad.
2. Mis sulle selle juures kõige enam muljet avaldab, mida Moroni meie aja kohta ette kuulutas?

C Vasta Moronile



1. Pühakirjakohas Mormon 8:34–35 tunnistas Moroni, et ta nägi meie aega. Mis näis talle salmidest 36–41 loetu alusel kõige enam muret tegevat?
2. Leia ja pane kirja kõik küsimused, mida Moroni esitas pühakirjakohas Mormon 8:36–41. Seejärel pane kirja vastus, mis kujutab sinu arvates kõige enam tänapäeva maailma suhtumist.
3. Kirjuta lühike kiri, otseku si vastaksid Moronile. Selgita talle, mida võtad sina isiklikult ette nende murede osas, mida ta väljendas pühakirjakohas Mormon 8:36–41.

Mormon 9

„Ma tean, et te saate minu sõnad“

Nagu sa lugesid Mormoni 8. peatükist, nägi Moroni meie aega ja teadis, millal tema prohvetlikud kuulutused täituvad. Mormoni 9. peatükis kasutab ta ära tema arvates viimase võimaluse, et rääkida meie aja uskmatumatele inimestele (vt Moroni 1:1). Need, kes usuvad, võivad aga tema õpetustest ja õpetamisviisist palju õppida.

Pühakirjade mõistmine



Mormon 9

- Nuhtlemispäev** (s 2) – Jeesuse Kristuse teise tulemise aeg
- Piinama** (s 3) – vaevama, kannatusi tekitama
- Kustutamatu** (s 5) – ei saa kustutada
- Ajalik** (s 13) – füüsiline, surelik
- Lakkama** (s-d 15, 19) – lõpetama
- Oma jüngritele, kes pidid alles jääma** (s 22) – kolm nefilastest jüngrit, kes muudeti ja kes jätkasid maa peal teenimist
- Kinnitama** (s 25) – tõestama
- Põlgama** (s-d 26–27) – vihkama
- Prooviaeg** (s 28) – katseaeg selles surelikus elus
- Kulutada seda oma himudes** (s 28) – oma füüsilisi või maiseid soove rahuldada

Pühakirjade uurimine



Uuri Mormoni 9. peatükki ja täida ülesanne A või B.

A Nõuanne teatud kindlale inimrühmale

Mormoni 9. peatükis räägib Moroni vähemalt neljale inimrühmale. Tee kokkuvõtte tema sõnumist:

1. Neile, „kes ei usu Kristusesse“ (s-d 1–6).
2. Neile, „kes [eitavad] Jumala ilmutusi“ (s-d 7–14).
3. Neile, kes ei usu, et Jumal võib teha imesid (s-d 15–25).
4. Neile, „kes põlga[vad] Issanda tegusid“ (s-d 26–31).

B Jumala plaani käsitlevad õpetused

Sellist pühakirjalõiku pole, kus Jumala päästmisplaani selgitatakse üksikasjalikult ja kus võib näha, kuidas kõik plaani osad on üksteisega seotud. Plaani käsitlevad õpetused on pühakirjadesse laiali puistatud, kust need, kes usinalt uurivad, võivad neid leida ja rakendada. Vajalik pingutus muudab õppimise süksamaks ja meeldejäävamaks. Mormoni 9. peatükk sisaldab mitmeid tähtsaid „suurde õnnepalani“ puutuvaid õpetusi. Leia Mormoni 9. peatükist viis päästmisplaani puuduvat õpetust, mis on sinu arvates tähtsad. Kirjuta need oma vihikusse ja selgita lühidalt selle õpetuse tähtsust plaanis tervikuna.



Kes oli Eter?

Eter oli jeredlaste rahva viimane prohvet ja ülestähendustepidaja (vt Eter 15:33–34). Tema lugu Jeredi rahva tärkamisest ja langeemisest oli kirjutatud kahekümne neljale plaadile, mille leidis kuningas Limhi rahvas (vt Moosia 8:7–11). Kuningas Moosia tõlkis viimaks selle loo ning see tõi talle ja tema rahvale suurt kurbust (vt Moosia 28:18). Kui Moroni maal ringi uitas, lühendas ta jeredlaste ülestähenduse ja liitis selle muude Mormoni Raamatu ülestähendustega, sest tema isa, Mormon, oli öelnud, et „on vajalik, et kõik inimesed teaksid asjadest, mis selles aruandes on kirjutatud” (Moosia 28:19).

Kes olid jeredlased?

Eteri raamatus jutustatud sündmused said alguse Paabeli torni ajal (u 2200 a eKr), mil Issand ajas keeled segamini. Issand õnnistas Jeredit, tema venda ja nende perekondi, nii et neil õnnestus keeltesegadusest pääseda, ja juhatas nad Ameerika mandrile. Neid hakati tundma jeredlastena. Nad saavutasid seal edu ja said Issanda valitud rahvana osa Tema õnnistustest. Ometi lõppes jeredlaste lugu paljuski sarnaselt nefilaste rahvaga umbes 2600 aastat hiljem. Uhkus, salavandeseltsid ja prohvetite sõnade hülgamine pani mõlemad rahvad Jumalast eemale pöörduma ja lasi neil täiesti hävineda.

Mida ma võin sellest loost õppida?

Eteri raamatus on palju lugusid Jeredi rahva keskel aset leidnud sõdadest, mässamisest ja hävingust. Keset seda suurt pahelisust on siiski liigutavaid lugusid inimestest, kes rakendasid usku Jeesusesse Kristusesse ja said osa paljudest Issanda vägevatest imetegudest. Selle lehekülgedel õpetatakse ka paljusid tähtsaid õpetusi. Viimsel ajal elava Kiriku liikmena võid ka sina leida end sageli halvast mõjust ümbritsetuna. Eteri raamatust pärinevad õppetunnid aitavad sul jääda tugevaks ja puhtaks. Loe seda

muistset ülestähendust hoolikalt ja mõtiskle, miks seda alles hoiti. Küsi endalt, mida sa saad õppida sellistelt ustavatelt inimestelt nagu Jeredi vend, Emer, Eter ja teised.

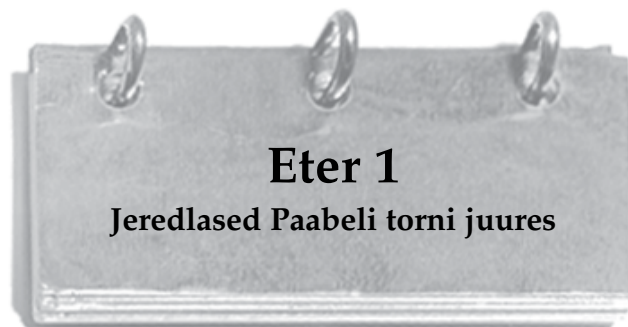

Kas on kunagi ette tulnud aega, mil sa vajasid Issandalt erilist abi – mil sul oli vaja õnnistusi või jõudu, ilma milleta sa poleks ise hakkama saanud? Issandalt vajasid erilist abi kaks Paabeli torni ajal elanud perekonda. Vaata Eteri 1. peatükki lugedes, millist erilist õnnistust nad taotlesid ja kuidas nad said selle vääriliseks.

Pühakirjade mõistmine



Eter 1

Vanduma (s 33) – lubama
Segama (s-d 33–37) – segi ajama

Mine nende ees (s 42) – juhata

Pühakirjade uurimine



Uuri Eteri 1. peatükki ning täida ülesanded A ja B.

A Kirjuta kokkuvõte

Pühakirjakohas Eter 1:2 viidatakse „kahekümne neljale plaadile”. Vaata üle skeem „Peamised Mormoni Raamatu allikad” (lk 11) ja järgmised pühakirjakohad ning kirjuta kokkuvõtlikult, mis sa

oled selle ülestähenduse kohta teada saanud: Moosia 8:9; 21:27; 22:14; 28:11; Alma 37:21–32.

B Probleemide lahendamine Issanda abil

Kanna järgnev tabel oma vihikusse. Loe pühakirjakohta Eter 1:33–43 ja vasta igale küsimusele loetletud salmidest õpitu alusel.

Mis oli probleemiks?	Mida nad ette võtsid?	Kuidas Issand neid õnnistas?
s-d 33–34	s 35	s 35
s 36	s 37	s 37
s 38	s-d 39–40	s-d 41–43



Eter 2 Jeredlased ehitavad pargaseid

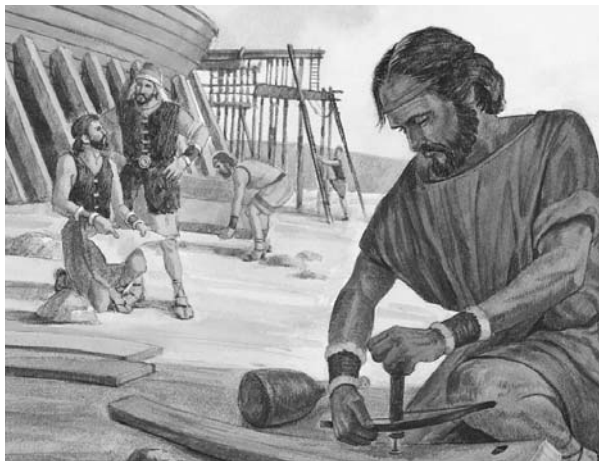

Kui jeredlasi töötatud maa poole juhutati, rändasid nad üle paljude vete (vt Eter 2:6–7). Issand teadis, et nende mereteet saab olema raske ja andis neile konkreetseid juhised, kuidas ehitada laevu, mis aitaksid neil turvaliselt kohale jõuda.

Lugesdes Eteri 2. peatükki, võrdle nende rännakut töötatud maale sellega, kuidas sa liigud omaenda elus seelastilise kuningriigi poole. Vanem Gordon B. Hinckley, kes oli tollal Kaheteistkümneme Apostli Koorumi liige, õpetas, et ka meie elutee saab olema raske:

„Ma kohtan nii palju inimesi, kes nurisevad pidevalt oma kohustustekoorma üle. Pinge on loomulikult suur. Nii palju, liiga palju, on teha ... Muutke oma mõtlemisviisi. Evangeelium kujutab endast häid uudiseid. Inimene on, et ta võiks tunda rõõmu. Olge õnnelikud! Paistku see õnn teie nägudelt ja kõnelgu teie tunnistuste kaudu ...

Mulle meeldivad järgmised Jenkins Lloyd Jones'i sõnad ...

„Kõik, kes kujutavad ette, et õndsus on normaalne, raiskavad palju aega ringi joostes ja kisades, et neid on rõõvitud.

Enamik lööke ei jõua pesani. Enamik loomalihasest on vintske. Enamikust lastest saavad suureks kasvades vaid inimesed. Enamikus abieludes läheb vaja suurel määral mõlemapoolset sallivust. Enamik töödest on sageli pigem igavad.

Elu on nagu vana aja rongisõit – viivitused, eksitused, suits, tolm, tuhk ja rappumine, sekka vaid paiguti ilusaid vaateid ja põnevusttekitavaid kiirendusi.

Kunst on tänada Issandat, et Ta sul üldse sõita lasi“ („Deseret News“, 12. juuni 1973) („Four Imperatives for Religious Educators“ [kõne usuõpetajatele, 15. sept 1978], lk 4).

Pühakirjade mõistmine



Eter 2

Püüenised (s 2) – löksud

Tõlkes on (s 3) – tähendab

Pargased (s-d 6, 16, 18) – laevad

..... **Taltsutama** (s 14) – riidlema, korraldama kutsuma

Eter 2:13 – „Moriankumer“



„Kirtlandis elades sündis vanem Reynolds Cahoonile poeg. Ühel päeval, kui president Joseph Smith tema uksest möödus, kutsus ta prohveti sisse ning palus tal anda lapsele nime ja õnnistuse. Joseph tegi seda ja andis poisile nimeks Mahonri Moriancumer. Lõpetanud õnnistamise, pani ta lapse voodile ja ütles vanem Cahooni poole pöördudes: „Nimi, mille ma su lapsele andsin, on Jeredi venna nimi. Issand on seda just mulle näidanud (või ilmutanud)“ („Questions and Answers“, *Improvement Era*, juuli 1905, lk 705).

Pühakirjade uurimine



Uuri Eteri 2. peatükki ja täida alljärgnevatest ülesannetest (A–C) kaks.

A Vasta küsimusele

Kujuta ette, et üks sõber, kes pole Kiriku liige, küsis sinult, mida tähendab „töötatud maa“ (Eter 2:9). Pane Eter 2:8–12 alusel kirja, mida sa ütleksid, et aidata oma sõbral mõista selle väljendi üht tähendust, mis on seotud nendes salmidest viidatud maaga.

B Pane kirja „nõnda me näeme“ avaldus

Lugenud pühakirjakohta Eter 2:13–16, mõtle õppetunnile, mida see lõik edastab, ja kirjuta „nõnda me näeme“ avaldus, mis võtab

kokku, mida Issand tahab meile selle kogemuse kaudu teada anda.

C Joonista pilt

1. Vaata üle Eter 2:16–25 ja joonista pilt sellest, kuidas jeredlaste pargased sinu arvates välja nägid. Sinu joonistusest peaks selguma, kuidas need pargased liikusid ja miks oli nende kavand nii õnnestunud.
2. Koosta Eter 2:1–7; 6:1–4 alusel loetelu, mida jeredlased pargastele kaasa võtsid.



Milline on üks iseloomulik tunnus, mida sa tahaksid, et inimesed sinuga seostaksid, kui nad pärast sinu surma su elule mõtlevad? Jeredi venda tuntu tema usu poolest. Tegelikult nägi ta oma usu tõttu Jeesust Kristust veel enne, kui Ta maa peale tuli. Kaheteistkümmne Apostli Kvoorumu liige, vanem Jeffrey R. Holland, selgitas, et kui Kristus ütles: „Mitte kunagi ei ole ma ennast näidanud inimesele, kelle ma olen loonud“ (Eter 3:15), ütles Ta „Jeredi vennale: „Mitte kunagi ei ole ma ennast näidanud inimesele niiviisi, mitte omast tahtest, vaid ainuüksi nägija usu ajel.“ Reeglina

kutsutakse *prohveteid Issanda juurde ... Ilmselt haakis Issand ise sellise ennekuulmatu usu selle ennekuulmatu nägemusega*” (Christ and the New Covenant, lk 23). Uurides Eteri 3. peatükki, vaata, mida muud saad sa õppida Jeredi vennalt usu väe kohta.

Pühakirjade mõistmine



Eter 3

Ümbritsema (s 2) – katma
Raevutsev (s 3) – äärmiselt tormine

Loor (s-d 6, 19–20) – varjav eesriie või takistus

Kaks kivi (s-d 23, 28) –
Uurim ja Tummim

Pühakirjade uurimine



Uuri Eteri 3. peatükki ning täida ülesanded A ja B.

A Loe ja vasta

Vasta järgmistele küsimustele, kui sa uurid pühakirjakohta Eter 3:1–8:

1. Miks Jeredi vend valmistas läbipaistvad kivid?
2. Miks Jeredi vend arvas, et Issand võib olla vihane?
3. Mille nimel Jeredi vend palvetas?

B Mida said teada sina?

Eteri 3. peatükis sai Jeredi vend nii mõndagi teada Jeesusest Kristusest, kes on „maailma valgus ja elu ja tõde“ (Eter 4:12). Vaata üle Eteri 3. peatükk ja loetle vähemalt kümme tõsiasja, mida sina Päästja kohta teada said.



Ekh meenub sulle, et osa prohvet Joseph Smithi saadud kuldplaatidest oli pitseeritud. Kas sa oled kunagi mõtisklenud, mis seal pühade ülestähenduste osas kirjas on? Eteri 4. peatükis selgitab Moroni veidi selle ülestähenduse sisu. Otsi lugedes vastuseid järgnevatele küsimustele: Miks me ei saa uurida Jeredi venna ülestähendust? Mis peab aset leidma, enne kui tema ülestähendus avatakse? Mida meilt kõigilt nõutakse?

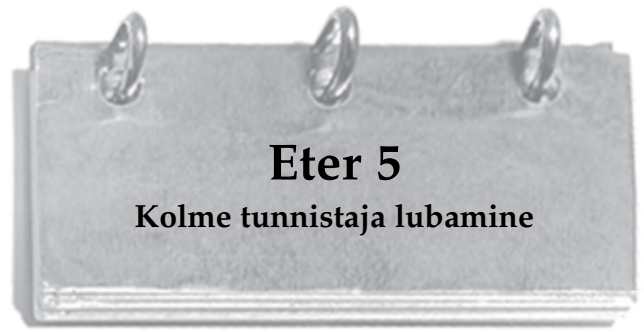
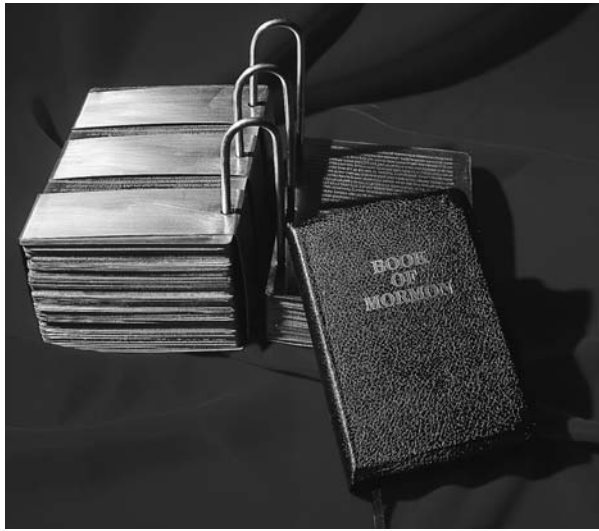

Eter 5

Kolme tunnistaja lubamine

Eteri 5. peatükk on Moroni sõnum Mormoni Raamatu tulevasele tõlkijale – prohvet Joseph Smithile. Kujuta ette, mida prohvet Joseph Smith võis tunda, kui ta sai selles peatükis teada, et kuldplaate näevad veel kolm tunnistajat. Mis võis teda veel Moroni sõnumi juures eriti huvitada?

Pühakirjade mõistmine



Eter 4

- Ilmsiks tegema (s-d 2, 4, 14, 16) – avaldama
- Langema pikkamööda (s 3) – eemalduma vähehaaval
- Tõlkijad (s 5) – Uurim ja Tummim
- Neetud (s 8) – vaevatud

Pühakirjade uurimine



Uuri Eteri 4. peatükki ning täida ülesanne A ja ülesanne B või C.

A Selgita, mida ta ütles

Kirjuta pühakirjakohast Eter 4:1–6 õpitu alusel, kuidas vastaks Moroni sinu arvates järgnevatele küsimustele:

- Miks sa pidid ülestähenduse ja tõlkijad ära peitma?
- Mis peab juhtuma, enne kui ülestähendused avalikuks tehakse?
- Räägi millestki, mida sa ülestähenduselt lugesid?

B Kirjuta definitsioon

Loe pühakirjakohta Eter 4:11–12 ja defineeri nende salmide alusel sõna *hea*.

C Kirjuta paarilauseline kokkuvõte

Kasuta kõiki järgmiseid sõnu pühakirjakohast Eter 4:13–19 ja pane kirja kaks-kolm lauset, milles väljendub selle lõigu peamine idee: *paganad, näitama, rebima, ilmutama, algama, tõstma*.

Pühakirjade mõistmine



Eter 5

- Eelist omama (s 2) – soositud, õnnistatud, välja valitud, olema
- Kindlasti (s 3) – kahtlemata
- Kinnitama (s 4) – tõendama, õigeks kuulutama

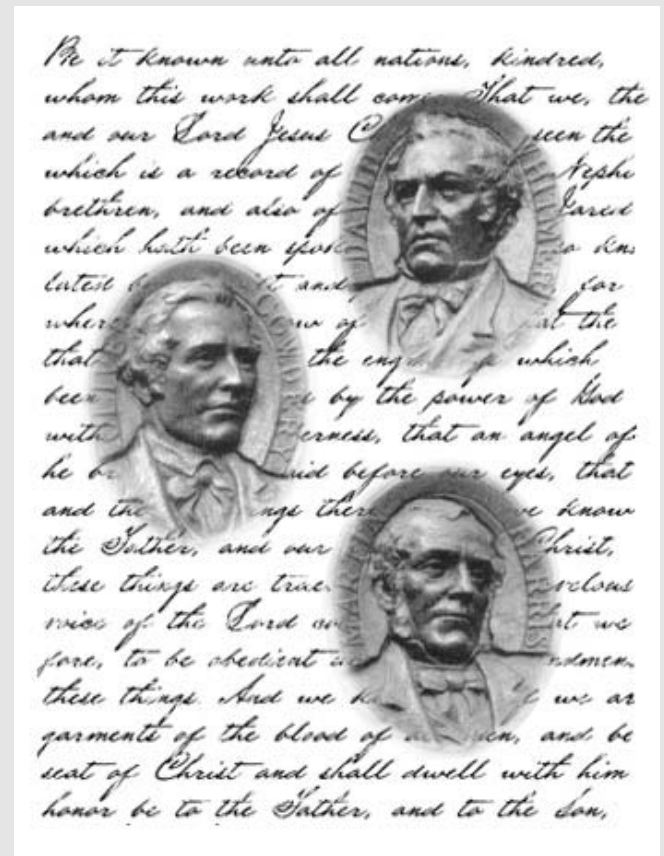

Pühakirjade uurimine



Uuri Eteri 5. peatükki ning täida ülesanded A ja B.

A Pane kirja oma tunnistus

Loe pühakirjakohta Eter 5:3 ja pane tähele sõna *kindlasti*.

1. Loe Mormoni Raamatu algusest „Kolme tunnistaja tunnistus”. Mis juhtus, võimaldades neil „kindlalt” teada, et nefilaste ülestähendus on õige?
2. Pane kirja üks oma kogemustest seoses Mormoni Raamatuga, mis aitab sul teada, et raamat on õige.

B Selgita, miks

Lugenud pühakirjakohta Eter 5:4–6, selgita, mis sa arvad, miks Issand vajab ja kutsub tunnistajaid Mormoni Raamatu õigsusest tunnistama.



Eter 6

Jerelased ületavad ookeani

Milline ohtlik ja hirmuäratav teekond võis olla jeredlaste jaoks ookeani ületamine! Pane tähele, kuidas Issand neid aitas ja trööstis. Mõni aeg pärast töötatud maale saabumist soovis rahvas Jeredi vennalt midagi, mis tegi talle suurt muret. Mõtle lugedes, miks nad seda palusid, kuigi nad teadsid, mida nende juht sellest arvab.

Pühakirjade mõistmine



Eter 6

Hoolde usaldama (s 4) – hoo- : Ümbritsema (s 7) – katma
le alla andma

Pühakirjade uurimine



Uuri Eteri 6. peatükki ning täida ülesanded A ja B.

A Pane kirja päevikusissekanne

Loe pühakirjakohta Eter 6:1–11 ja kujuta ette, et sa reisis ühel jeredlaste pargasel.

1. Pane kirja päevikusissekanne, mis võiks olla sinu arvates ühele päevale iseloomulik. Sa võiksid rääkida ka pargaste seisundist, reisitingimustest, hirmuäratavatest hetkedest ja rõõmuagadest.
2. Võrdle neile osaks saanud raskusi nendega, millega sina oma eluteel vastakuti seisad. Kirjuta, mis annab sulle „valgust” sinu elus ja kuidas on su elu sellepärast õnnistatud.

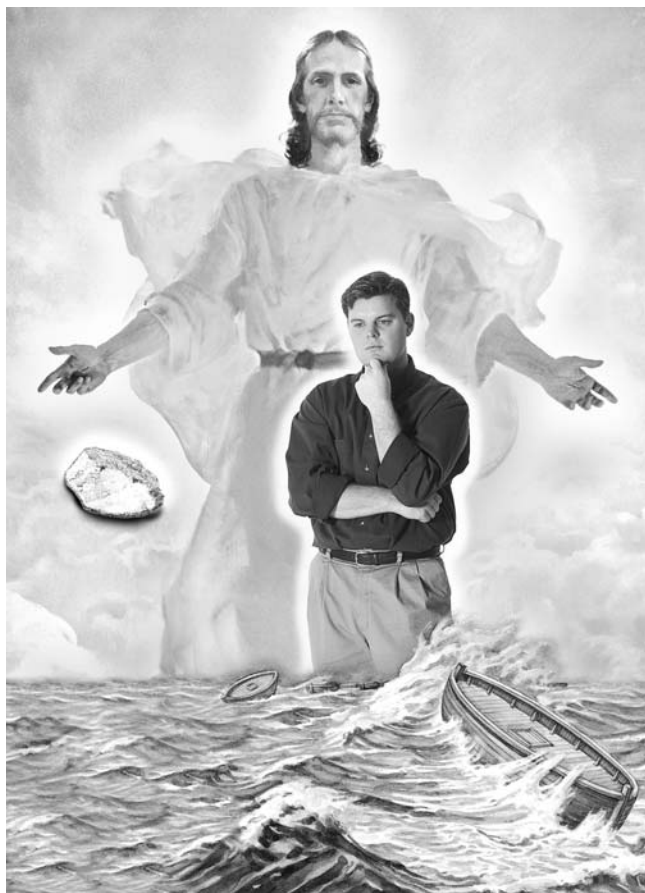

B Kirjuta pressiavaldus

Kujuta ette, et telereporterid intervjuerisid Jeredit ja tema sugulasi seoses rahva sooviga endale kuningas saada. Kirjuta pühakirjakohast Eter 6:22–30 õpitu alusel, kuidas sinu arvates vastaksid järgmised inimesed nendele esitatud küsimusele:

- Jeredi vend: „Miks sa ei taha kuningat?”
- Jered: „Mida arvad sina kuningas valimise ideest?”
- Paagag: „Mida sa arvad kuningaks kandideerimisest?”
- Oriiha: „Miks sa lasid end kuningaks määrata?”



Eter 7

Oriiha pojad

Nagu näha kuningate valitsemise tagajärjel tekkinud lahkheidest ja võimuihast, oli Jeredi venna nõuanne mitte valida kuningat inspireeritud. Oriiha järeltulijad võitlesid üksteisega kuningrõõgi valitsemise pärast. See kõrgetel ametikohtadel aset leidnud pahelisus viis pahelisuseni rahva seas. Lugedes Eteri 7. peatükki, pane tähele, mis pani inimesed viimaks meelt parandama.

Pühakirjade mõistmine



Eter 7

Kohut mõistma (s-d 1, 11, 24–25, 27) – õigust mõistma : **Sõimama** (s 24) – solvama

Pühakirjade uurimine



Uuri Eteri 7. peatükki ja täida ülesanne A.

A Kes on kes?

Uuri hoolikalt pühakirjakohta Eter 7:1–8:7 ja kanna järgnev sugupuutabel oma vihikusse.

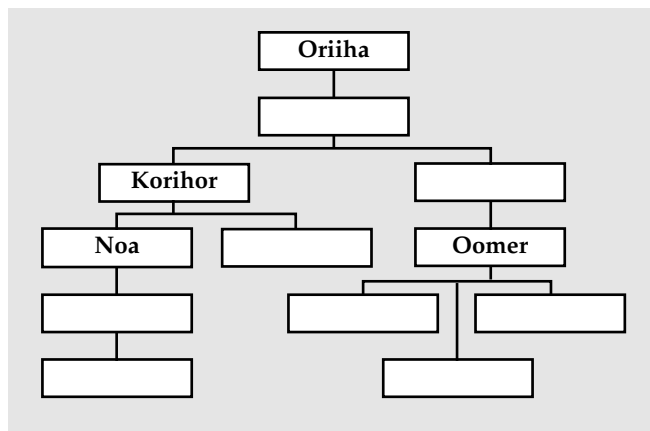

1. Täida tabelis tühjad lahtrid.
2. Tõmba joon ümber nende nimedele, kes olid kuningaks.
3. Kirjuta Õ-täht nende kõrvale, kes olid õigemeelsed, ja P-täht nende kõrvale, kes olid pahelised.
4. Vasta järgmistele tabelit puudutavatele küsimustele:
 - a. Kuidas see näitab, et Jeredi venna prohvetlik kuulutus pühakirjakohas Eter 6:23 oli täide läinud?
 - b. Kes sulle sellest suguvõsast kõige enam muljet avaldab? Miks?



Probleemid jätkusid, kui jeredlaste juhid võitlesid omavahel võimu ja varanduse nimel. Eteri 8. peatükis aga muutuvad probleemid veelgi halvemaks. Jälgi, kuidas tehakse tutvust millegi halvaga, mis aitas lõpuks hävitada kogu jeredlaste rahva. Moroni lõpetab selle peatüki karmi hoiatusega kõikidele tulevastele lugejatele. Kuidas käib tema hoiatus sinu kohta?

Pühakirjade mõistmine



Eter 8

Kogenud (s 8) – leidlik : **Vanded** (s-d 15–16, 20) – lubadused
Vanduma (s-d 13–14) – lubama : **Jäle** (s 18) – kohutav, hävitav
Teatavaks tegema (s 14) – välja rääkima : **Kättemaks** (s 22, 24) – karistus

Eter 8:9–22 – Salavandeseltsid

Salavandeselts on rühm pahelisi inimesi, kes ühinevad salaja selle nimel, et valetada, petta, varastada, mõrvata või teha, mis iganes vajalik rikkuse, varanduse või võimu saamiseks (vt Heelaman 7:21; 8:26–28). Esimene salavandeselts loodi Saatana ja Kaini vahel, kes tappis oma venna Aabeli (vt Mooses 5:28–32). Salavandeseltside tõttu hävinesid Noa päevil elanud inimesed ning kogu jeredlaste ja nefilaste ühiskond (vt Eter 8:21).

Pühakirjade uurimine



Uuri Eteri 8. peatükki ja täida ülesanne A.

A Hoiatushää!

Pane kirja hoiatused, mida sa annaksid järgmistes olukordades:

1. Sa oled salapolitseinik ja avastad Akiisi plaani (vt Eter 8:4–12). Pane kirja aruanne, et hoiatada oma juhti sellest salaplaanist.
2. Prohvet on andnud sulle ülesandeks pidada kõne ja kasutada kõne tekstina pühakirjakohta Eter 8:20–26. Kirjuta üks lõik hoiatusest, mida kaasaja Kiriku liikmed sinu arvates vajavad.

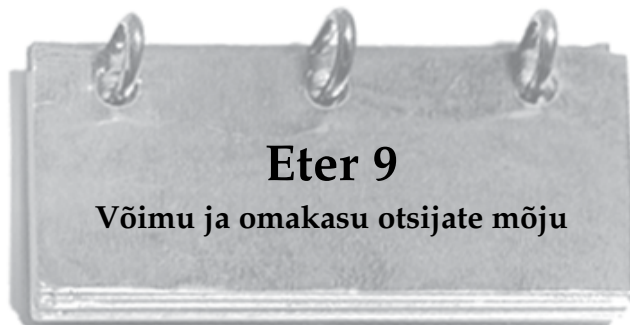

Eteri 9. peatükis tehakse ilmsiks nii jeredlaste ühiskonna parimad kui ka halvimad küljed. Sa loed selles peatükis pahelistest kuningatest ja õigemeelsetest kuningatest, poegadest, kes olid ustavad, ja poegadest, kes mässasid oma isade vastu. Jälgi lugedes, kuidas rahvas ja kuningad pahelisuse kasvades muutusid.

Pühakirjade mõistmine



Eter 9

Kasu (s 11) – rikkused : **Omaks võtma** (s 26) – heaks kiitma
Kureloomid ja kumomid (s 19) – pole välja selgitatud, milliste loomadega oli tegemist. : **Tõkestama** (s 33) – ees olema
Õgima (s 34) – ahnelt sööma : **Toibuma** (s 35) – jõuda saama

Eter 9 – Kes on kes Eteri 9. peatükis?

Alljärgnev kronoloogiline joon aitab sul mõista Eteri 9. peatüki paljusid tegelasi ja sündmuseid.

Pahelisus ei saa tuua õnne

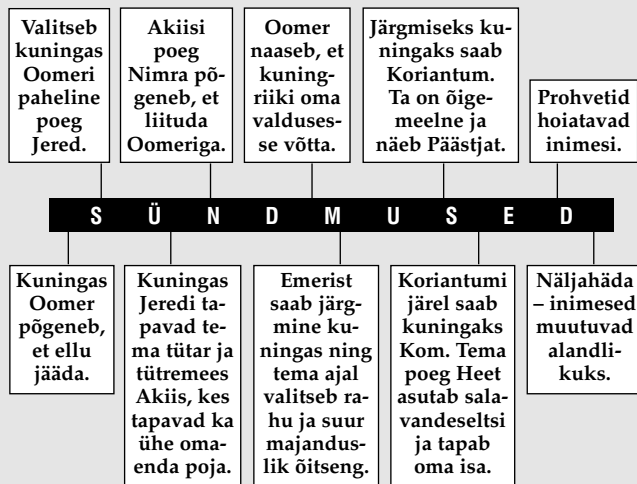

Pühakirjade uurimine

Uuri Eteri 9. peatükki ja täida ülesanne A.

A Koosta aruanne

Kirjuta Eter 9:1–9 alusel, mida Nimra võis öelda oma aruandes Oomerile kuningriigi toimuva kohta.



Eter 10

Jeredlaste kuningad

Tundub, et jeredlased ei võtnud oma minevikukogemustest õppust. Nad kordasid ikka ja jälle samu patte. Lugesid Eteri 10. peatükki, mõtiskle, kuidas on jeredlaste probleemidega seotud majanduslik õitseng. Mida õpetlikku tahab Moroni meile mõista anda oma aruandes jeredlaste paljudest kuningatest?

Pühakirjade mõistmine

Eter 10

Kanda (s 5) – vastu pidada, taluda

Vaevama (s 7) – halvasti kohtlema, koormama, raskusi või halba tekitama

Kauplema (s 22) – kaupa vahetama

Pühakirjade uurimine

Uuri Eteri 10. peatükki ning täida ülesanne B ja ülesanne A või C.

A Kirjuta tutvustus

Vaata üle Eter 10:1–8 ning pane kirja Seesi ja tema poja Riplakiisi lühitutvustus. Pea meeles, et tutvustus peaks tooma välja, mida inimesed tegid ja milline oli nende panus juhtidena.

B Otsusta

1. Kirjuta oma vihikusse kaksteist jeredlaste juhti pühakirjakoost Eter 10:9–34.
2. Kirjuta iga nime kõrvale, kas see juht pidas kinni käskudest või ei pidanud, või ei sa pole selles kindel.

C Selgita lauset

Moroni kirjutab pühakirjakohas Eter 10:28, et „mitte kunagi ei saanud üks rahvas olla rohkem õnnistatud ... kui nemad”.

1. Kellest ta räägib?
2. Mis sa arvad, mis eesmärgil Moroni seda ütles?



Eter 11

Prohvetid hoiatavad hävingu eest

Jumala prohvetid on kutsutud jutlustama meelearandust. Need, kes prohveteid järgivad, avastavad, et Ta peab sõna, ja nad saavad osa Tema lubatud õnnistustest. Need, kes ei järgi prohveteid, lõigatakse nendest õnnistustest ära (vt ÕL 1:14). Prohvetid olid mitu korda jeredlasi meelt parandama hoiatanud. Nagu minevikus, nii kõlab ka tänapäeval nende hoiatustehüüd, et pahelised parandaksid meelt ja tuleksid Issanda juurde. Kui nad seda ei tee, ootab neid häving. Mõtle, mida sa saad jeredlaste vigadest õppida, kui sa loed, kuidas nad hävitasid oma ühiskonna.

Pühakirjade mõistmine

Eter 11

Häda (s 6) – vaev, viletsus

Katk (s 7) – kergesti leviv haigus

Pühakirjade uurimine

Uuri Eteri 11. peatükki ja täida ülesanne A või B.

A Pane kirja selgitus

Vaata üle Eter 11:1–5, 13–23 ja vasta järgmistele küsimustele:

1. Miks jeredlased hülgasid prohvetid ja püüdsid neid tappa?
2. Mis sa arvad, kuidas saavad inimesed tänapäeval prohveti hüljata?
3. Mis sa arvad, miks on tähtis järgida prohveti nõuannet?

B Selgita skeemi

Arvesta järgmise skeemiga, kui sa uurid pühakirjakohta Eter 11:5–12.

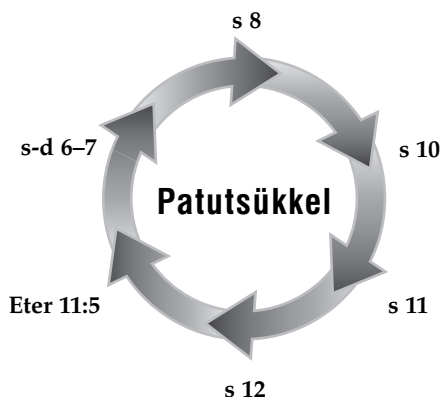

1. Too iga viite puhul välja võtmelemendid.
2. Selgita, kuidas kujutab skeem jeredlaste rahvaga toimunut.



Mida kujutab endast usk Issandasse Jeesusesse Kristusesse? Kuidas saab see sinu elu paremaks teha? Kuidas usu tugevdamine võimaldab sul õnnistada teiste elu? Millised on mõned näited usust kui väest? Kuidas Jumal aitab meil usku saada? Kuidas üha tugevam usk Jumalasse võimaldab sul õnnistada teiste elu? Moroni vastas neile ja teistele tähtsatele küsimustele, õpetades oma kogemuste alusel usust, lootusest ja ligimesearmastusest.

Pühakirjade mõistmine

Eter 12

Takistama (s 2) – peatama, tagasi hoidma
Tulvil olema (s 4) – tegema palju

Ligimesearmastus (s-d 28, 34–37) – Kristuse puhas armastus

Pühakirjade uurimine

Uuri Eteri 12. peatükki ja täida alljärgnevatest ülesannetest (A–C) kaks.

A Pühakirjakohta valdamine – Eter 12:6

Kujuta ette, et sa said kirja Kirikuga tutvuvalt sõbralt, kes kahtleb prohvet Joseph Smithi loos esimesest nägemusest ja palub tõendeid, et see lugu on tõde. Kirjuta Eter 12:4–9 alusel kiri ja pane kirja oma vastus.

B Koosta loetelu

Loe pühakirjakohta Eter 12:10–22.

1. Loetle näited imedest, mille alusel Moroni õpetas usust.
2. Vali üks neist imedest ja pane kirja, kus sellest pühakirjades kirjutatakse.
3. Võta oma sõnadega kokku peamine idee, mida Moroni nende näidete varal õpetas.



C Pühakirjakohta valdamine – Eter 12:27

Kujuta ette, et sul on palutud õpetada õppetund teemal Eter 12:27–29. Pane kirja näide, kus on näha, kuidas see pühakirjakoht ühtib mõne tänapäevase kogemusega.



Eter 13

Uus-Jeruusalemm

Kümnnes usuartikkel teavitab, et me usume, „et Siion (Uus-Jeruusalemm) ehitatakse Ameerika mandrile“. Kas sa oled kunagi mõtisklenud, mida see tähendab, kuhu Siion ehitatakse, millal see ehitatakse või kes selle ehitavad? See prohvetlik kuulutus omab suurt tähtsust Päästja teisele tulemisele eelnevate sündmuste puhul. Lugeses Eteri 13. peatükki, vaata, mida seal õpetatakse Uus-Jeruusalemma kohta.



Pühakirjade mõistmine



Eter 13

Taanduma (s 2) – tagasi tõmbuma, vähenema

Jääk (s 6) – need, kes on järele jäänud, ülejäänud

Segama (s 8) – segadusse või kimbatusse ajama, heidutama

Ohjeldama (s 31) – tagasi hoidma, takistama, peatama

Pühakirjade uurimine



Uuri Eteri 13. peatükki ja täida ülesanne A või B.

A Kirjuta entsüklopeediaartikkel

Sul on palutud kirjutada artikkel laste entsüklopeediasse. Sinu teemaks on Uus-Jeruusalemma linn. Kirjuta Eter 13:1–12 alusel viiekümnesõnaline artikkel, mis oleks arusaadav üheteistkümnenaastasele lapsele.

B Pane kirja päevikusissekanded



© Cary E. Smith

Loe pühakirjakohta Eter 13:13–22 ja pane kirja neli lühikest päevikusissekannet, nagu sa jagaksid Eteriga sama varjupaika. Sinu päevikusissekanded peaksid hõlmama ajavahemikku, mil Eter end varjas.



Eter 14

Suur sõja- ja hävinguaeg

Kas jeredlased oleksid võinud muutuda veel julmemaateks ja pahelisemateks? Lugeses Eteri 14. peatükki, mõtle sellele, miks Moroni jeredlaste äärmise pahelisuse üles tähendas. Miks on see Mormoni Raamatu õppetund nii tähtis?

Pühakirjade mõistmine



Eter 14

Piirama (s 5) – pidevalt ründama, ümbritsema

Pühakirjade uurimine



Uuri Eteri 14. peatükki ning täida ülesanded A ja B.

A Tee kindlaks isikud

Pühakirjakohas Eter 14:1–17 mainitakse lisaks Koriantumrile veel nelja jeredlaste juhti.

1. Pane kirja nende nelja mehe nimed.
2. Selgita, mis iga nimetatud juhi ja Koriantumriga juhtus.

B Edasta uudiste reportaaž

Sa oled lahingureporter, kelle kohustuseks on edastada uudiste reportaaže neile, kes sõjas ei osale. Vaata üle Eter 14:18–31 ja kirjuta oma toimetajale kolm lühireportaaži, mis aitavad su lugejatel mõista jeredlaste kodusõjas toimuvat.



Eter 15

Jeredlaste ühiskonna lõpp



Jeredlastele oli saabunud lõpp. Kas keegi jäi ellu? Mis juhtus prohveta Eteriga? Lugedes Moroni kirjeldust jeredlaste hävingu kohta, pea meeles, et nefilased põhjustasid omaenda hävingu sarnasel viisil. Mis võis Moronile meelde tulla, kui

ta kirjutas jeredlastest? Mõttele, mida me peame õppima neilt kunagistelt võimsatelt rahvastelt.

Pühakirjade mõistmine



Eter 15

Iga täht (s 3) – iga üksikasi, kõik neist

Vapustama (s-d 16–17) – läbistama

Hädaldama (s 16) – nutma, leinama

Pühakirjade uurimine



Uuri Eteri 15. peatükki ja täida alljärgnevatest ülesannetest (A–C) kaks.

A Kirjuta kiri

Vaata üle Eter 15:1–12 ja kirjuta kiri, mille Koriantumr võis sinu arvates oma perele kirjutada.

B Selgita, miks

Loe hoolikalt pühakirjakohta Eter 15:19 ja kirjuta üks lõik selgituseks, miks pühakirjakohas Eter 15:13–22 üles tähendatud olukord oli jeredlaste jaoks nii kohutav.

C Milline on õppetund?

Lugenud pühakirjakohta Eter 15:19, kirjuta, milline on sinu arvates õppetund, mida Moroni tahtis, et me jeredlaste rahvalt õpiksimise (vt ka Omni 1:20–22).

Moroni raamat



Nagu hüüumärk lause lõpus, nii on ka Moroni tunnistus sobiv lõpp Mormoni Raamatule. Issand andis Moronile tähelepanuväärse nägemuse meie aja kohta. Rääkides meile, tunnistab Moroni: „Vaata, ma räägin teile, nii nagu te oleksite siinsamas ja ometi te ei ole. Aga vaata, Jeesus Kristus on näidanud teid mulle ja ma tean teie tegusid” (Mormon 8:35). Tema prohvetlikust vaatenurgast lähtudes on tähtis Moroni ja tema sõnumi kohta rohkem teada saada.

Kes oli Moroni?

Kaheteistkümne Apostli Kvoorumi liige, vanem Mark E. Petersen, selgitas, et Moroni „elas Ameerikas ligikaudu tuhat viissada aastat tagasi ja oli toonane Jumala prohvet. Tema ja ta isa Mormon olid varemalt siin maal elanud rahva ajaloolased. Nad panid kirja oma rahva ajaloo, uurendades selle kuldplaatidele, et see peaks vastu ajahambale, sest see ülestähendus pidi olema viimisel ajal paljutähendav” (*Konverentsikõned*, okt 1983, lk 41; või *Ensign*, nov 1983, lk 29).

Moroni peitis selle püha ülestähenduse Kumoori künkale umbes a.D. 421. Plaadid jäid sinna kuni 22. septembrini 1827, kui Moroni andis inglina Issanda korraldusel plaadid tõlkimiseks prohvet Joseph Smithile (vt Joseph Smith – Ajalugu 1:59).

Miks ma peaksin lugema Mormoni Raamatut?

Moroni lõpetab oma raamatu, esitades kõigile kutse: „Tulge Kristuse juurde” (Moroni 10:32). Nendest peatükkidest leiad sa Moroni õpetused, kuidas seda teha. Tõelisele tõetsijale selgitab ta, kuidas otsustada hea ja halva vahel (vt Moroni 7:13–19) ja kuidas saab teada, et Mormoni Raamat on õige (vt Moroni 10:4–5). Ta lisab tähtsaid üksikasjad, mis aitavad kindlaks teha Jeesuse Kristuse õige Kiriku tunnused ja tavad (vt Moroni 1–6; 8:10–12; 10:8–18). Moroni tunnistab, et me võime saada puhtaks ja täiuslikuks üksnes Jeesuse Kristuse kaudu. See sügavamõtteline sõnum sobib lõpetama Mormoni Raamatu sõnumit, mille eesmärk on veenda kõiki, et „Jeesus on Kristus, Igavene Jumal” (Mormoni Raamatu tiitelleht).



Moroni 1–3 Preesterluse volitus

Kujuta ette, et sa oled ükski. Sul pole kodu, su sõbrad ja pere on tapetud ning nende mõrvarid püüavad nüüd sinu elu võtta. Selline oli Moroni olukord, kui ta lõpetas oma isa ülestähenduse. Kuigi ta arvas, et tal ei jäänud kirjutamiseks palju aega, pani ta veel hoolikalt kirja selle, mida ta pidas tulevastele põlvkondadele väärtuslikuks. Lugeses Moroni 1.–3. peatükki, otsi tähtsaid evangeeliumi õpetusi ja talitusi ning Kiriku juhtimise põhimõtteid.

Pühakirjade mõistmine

Moroni 1

Lühendamise (s 1) – lühema : Vastupidiselt (s 4) – erinevalt versiooni tegemine :

Moroni 2

Jüngrid (s 1) – kaksteist Kiriku juhti nefilaste seas

Moroni 3

Ametisse pühitsema (s-d 1, 3–4) – preesterluse volitust andma

Pühakirjade uurimine

Uuri Moroni 1.–3. peatükki ja täida alljärgnevatest ülesannetest (A–C) kaks.

A Kirjuta tänukiri

Vaata üle Moroni 1. peatükk ja kirjuta Moronile tänukiri, kus sa tunnustad konkreetselt tema proovilepanekuid ja tänad teda tema töö eest.

B Selgita seda kellelegi, kes pole liige



Oleta, et üks mitteliikmest sõber käis teie sakramendikoosolekul ja nägi, kuidas keegi kinnitati Kiriku liikmeks. Kirjuta Moroni 2. peatüki alusel, mida sa ütleksid oma sõbrale selle talituse ja väe kohta, mille kaudu antakse Püha Vaimu andi.

C Koosta plaan

Sinu piiskop või koguduse juhataja on palunud sul õpetada ühele noorele mehele Aaroni Preesterlusest Moroni 3. peatüki alusel. Pane kirja plaan, millest sa õpetaksid.



Moroni 4–5 Sakramendipalved

Kaheteistkümne Apostli Kvoorumi liige, vanem David B. Haight, ütles: „Meie väärtuslikem Jumala kummardamisega seotud elamus sakramendikoosolekul on püha sakramenditalitus, kuna see annab võimaluse keskenduda oma mõtteis ja südames Päästjale ja Tema ohverdusele” (Konverentsikõned, sept–okt 1989, lk 75; või Ensign, nov 1989, lk 61). On paslik, et Moroni tundis mõjutust lisada sakramendipalved oma ülestähendusele.

Pühakirjade mõistmine

Moroni 4

Pühitsema (s 3) – pühaks tegema, puhastama

Moroni 5

Moroni 5:1 – Sakrament

Kõneledes Kiriku noortele meestele, ütles Kaheteistkümne Apostli Kvoorumi liige, vanem Robert D. Hales:

„Teie, noored diakonid, õpetajad ja preestrid! Kas te olete väärilised, et sakramenti ette valmistada, jagada ja õnnistada? Need on pühad kohustused. Leib ja vesi on meie Päästja ihu ja vere sümbolid. Need esindavad Tema lepitusohvrit.



Mõelge hetkeks sellele. Sakrament, mida te iga nädal jagate, on Jeesuse Kristuse lepituse mälestuseks. Lepituse imepärane and saab tingimusteta jagu füüsilisest surmast ning on lõputu, sest see on mõeldud kõikidele, kes on elanud või elavad kunagi surelikkuses. Lepituse kaudu lunastatakse meid kõiki Aadama langemisest ja me tõuseme üles.

Selleks aga, et kõik lepituse õnnistused toimiksid meie elus ja võimaldaksid meil naasta elama oma Taevase Isa juurde, peame parandama meelt oma pattudest ja kuuletuma ustavalt Jumala käskudele. Nõnda on meelega paranduse ja andestuse lunastavad õnnistused tähtis osa lepitusest, kuid need sõltuvad meie ustavusest Jumala käskudele ja talitustele kuuletumisel.

Oo, kuidas Issand õnnistab väärilisi Aaroni Preesterluse hoidjaid, kes õnnistavad ja jagavad sakramenti ustavatele Kiriku liikmetele Tema mälestuseks! Ja kuidas Ta õnnistab neid, kes võtavad sakramenti vääriliselt!" (*Konverentsikõned*, apr 1996, lk 50; või *Ensign*, mai 1996, lk-d 35–36)

Pühakirjade uurimine

Uuri Moroni 4. ja 5. peatükki ning täida ülesanne A.

A Pea meeles lepingut

Võttes sakramenti, uuendame me ristimise ajal tehtud lepinguid. Loe hoolikalt pühakirjakohtades Moroni 4:3 ja 5:2 toodud sakramendipalveid ning vasta seejärel järgmistele küsimustele:

1. Mida sa lubad Jumalale, kui sa võtad sakramenti?
2. Milliseid õnnistusi lubab Issand neile, kes oma lepingutest kinni peavad?
3. Millise eesmärgi võiksid sa endale seada, mis aitaks sul pidada kinni lepingutest, mida sa sakramendi ajal uuendad?



Moroni 6

Kirik peaks kohtuma sageli

Kas sa oled kunagi tundnud, et sa ei saa teha Kirikus midagi väga tähtsat, kuna sa oled noor? Moroni andis nii noortele kui vanadele mõned peamised juhised Kiriku liikmeks olemise kohta. Lugesed Moroni 6. peatükki, esita endale järgmised küsimused: Mida ma teen, et aidata toita oma perekonda ja sõpru „Jumala hea sõnaga”? Mida ma saan teha, et aidata muuta Kiriku koosolekuid vaimuülevõtmiseks?

Pühakirjade mõistmine

Moroni 6

Vili (s 1) – teod

Kahetsev (s 2) – meelt parandav

Mõjutama (s 4) – muutma

Teened (s 4) – lepitus ja iseloom, omadused

Kogu hingest (s 8) – kogu südamest

Õhutama (s 9) – innustama, kannustama

Anuma (s 9) – alandlikult õnnistusi paluma

Pühakirjade uurimine

Uuri Moroni 6. peatükki ja täida ülesanne A või B.

A Selgita sõbrale

Su sõber on kirjutanud sulle kirja, kus ta selgitab, et tahab liituda Kirikuga. Loe pühakirjakohta Moroni 6:1–4 ja kirjuta talle kiri, selgitades:

1. Ristimiseks vajalikke nõudeid.
2. Mida Issand temalt ootab, kui ta on ristitud.
3. Millist abi ta saab teistelt liikmetelt, kui ta on ristitud.

B Vestle Kiriku juhiga

Vestle ühe oma koguduse juhiga või pereliikmega ja pane kirja tema selgitus järgnevate väljendite kohta pühakirjakohast Moroni 6:5–9:

1. „Rääkida üksteisega oma hingede heaolust” (s 5).
2. „Jälgi[da] rangelt, et nende keskel ei oleks mingeid süütegusid” (s 7).
3. „Mõist[a] süüdi vanemate ees” (s 7).
4. „Neile andestati” (s 8).
5. „Juhata[da] ... koosolekuid vastavalt sellele, kuidas Vaim ... mõjutas” (s 9).

Moroni 7

Kristuse Vaim on antud igale inimesele

Kui hoolikalt sa kuulaksid, kui prohvet kõneleks teie koguduses? Prohvet Mormon kõneles oma rahvale ühes nende jumalateenistuspäigast ja Moroni lisas enamiku sellest sõnumist Moroni 7. peatükile. Vaata, mida õpetas Mormon palvest, sellest, kuidas teha vahet heal ja halval, ning sellest, mis teeb imeteod võimalikuks. Mõtiskle selle üle, mida rääkis Mormon ligimesearmastusest ja sellest, miks see on igavese elu puhul hädavajalik.



Lepitus oli Kristuse ligimesearmastavaim tegu.

Pühakirjade mõistmine

Moroni 7

Meelitama (s-d 12–13) – veenma, ahvatlema

Ilmsiks tegema (s 22) – teada andma

Eest kostma (s 28) – kellegi poolt olema

Sobilik (s 33) – vajalik

Pikameelne (s 45) – kannatlik ja ei nurise

Ei otsi omakasu (s 45) – paneb Jumala ja teised esikohale

Moroni 7:6–9 – Kas sinu motiivid on puhtad?

Kaheteistkümne Apostli Kvoorumi liige, vanem Dallin H. Oaks, õpetas:

„Me ei pea mitte üksnes *tegema* õigesti. Me peame tegutsema õigel põhjusel. Kaasaegseks väljendiks oleks *hea motiiviga*. Pühakirjades kirjeldatakse sageli seda sobilikku vaimulaadi sõnadega *südamete täie sihikindlusega* või *kogu hingest*.”

Pühakirjad selgitavad, et Jumal mõistab meie motiive ja otsustab nende alusel meie tegude üle. Kui me ei tegutse õigel põhjusel, ei peeta meie tegusid õigemeelseteks” (*Pure in Heart* [1988], lk 15).

Moroni 7:45–47 – Mis on ligimesearmastus?

Seitsmekümne liikmeks olnud vanem C. Max Caldwell ütles:

„Ligimesearmastus pole pelk ettekirjutus või põhimõte, samuti pole see ka pelk sõna, mis kirjeldaks tegusid või suhtumist. Pigem on see sisemine seisund, milleni tuleb jõuda ja mida tuleb kogeda, selleks et seda mõista. Meis on ligimesearmastust, kui see kuulub meie loomuse juurde. Inimesed, kellel on ligimesearmastust, armastavad Päästjat, on saanud tunda Tema armastust, ja armastavad teisi nagu Tema” (*Konverentsikõned*, okt 1992, lk 40; või *Ensign*, nov 1992, lk 30).

Pühakirjade uurimine

Uuri Moroni 7. peatükki ning täida ülesanne D ja kaks ülesannet ülejäänud ülesannete (A–C) seast.

A Lõpeta lause

Lõpeta Moroni 7:1–11 alusel järgmised laused:

1. Mormon pidas rahvast ustavateks Kiriku liikmeteks, kuna ...
2. Palved, mis ei ole siirad, et too kasu, sest ...

B Pühakirjakoha valdamine – Moroni 7:16–17

President Ezra Taft Benson ütles: „Otsustagem Mormoni standardi alusel, mida me loeme, millist muusikat me kuulame, millist meelelahutust me vaatame, milliseid mõtteid me mõtleme. Olgem rohkem Kristuse moodi” (*Konverentsikõned*, apr 1986, lk 100; või *Ensign*, mai 1986, lk 78). Loe pühakirjakohta Moroni 7:12–19 ja pane kirja, kuidas sa võid teada, kas miski on hea või halb.

C Usk, lootus ja ligimesearmastus

Märgista sõnad *usk*, *lootus* ja *ligimesearmastus* iga kord, kui need esinevad pühakirjakohtades Moroni 7:21–48; Eter 12:3–36 ja Moroni 10:20–23. Kirjuta lühidalt, mida sa said teada usust, lootusest ja ligimesearmastusest.

D Pühakirjakoha valdamine – Moroni 7:45

Pane kirja 3–5-minutilise kõne plaan teemal ligimesearmastus ja lisa, kuidas me võiksime saada selliseks nagu Päästja oma argises igapäevaelus. Kasuta pühakirjakohta Moroni 7:45–48, vanem Caldwelli avaldust „Pühakirjade mõistmise” osas ja näiteid sellest, kuidas Kristuse puhast armastust näidata.

Moroni 8

Ristimine ja väikesed lapsed

Kas sa tead, miks lapsi ei ristita, enne kui nad on kaheksa-aastased? Mormon selgitas selle põhjust kirjas, mille ta kirjutas oma pojale Moronile. Moroni lisas selle tähtsa õpetuse

oma pühale ülestähendusele. Mõtiskle Mormoni õpetuse üle ja vaata, kuidas see tunnistab Jeesuse Kristuse lepituse väest.

Pühakirjade mõistmine



Moroni 8

Vaidlused (s-d 4–5) – tüli

Jäme (s 6) – tõsine, silmatorkav

Pühaduse teotus (s-d 9, 23) – tõsine lugupidamatuse ülesnäitamine

Eelistav (s-d 12, 18) – ebaõiglane, erapoolik

Isikute vahel vahet tegema (s 12) – mõnda inimest ebaõiglaselt kohtlema

Kibeduse sapp (s 14) – vt

„Pühakirjade mõistmise” osa, kus käsitletakse Alma 36:18 (lk 117)

Kõlbmatuks tunnistama (s 20) – jõuetuks või väärtusetuks pidama

Moroni 8:8 – „Ümberlõikamisseadus on kaotatud minus”

Vt Bible Dictionary, „circumcision” (lk 646).

Moroni 8:8–24 – Laste ristimine



Prohvet Joseph Smith sai 1830. aastal teada, et „maailma rajamisest saadik on väikesed lapsed lunastatud” Kristuse kaudu. Nad „ei saa teha patu, sest Saatanale ei ole antud võimu ahvatleda väikeseid lapsi enne, kui nad saavad vastutavateks minu ees” (vt ÕL 29:46–47). Aasta hiljem, 1831. aastal, ilmutas Issand prohvetile, et lapsi peetakse vastutavateks, kui nad on saanud kaheksa-aastaseks (vt ÕL 68:25–27).

Pühakirjade uurimine



Uuri Moroni 8. peatükki ning täida ülesanded A ja B.

A Mida sa võiksid öelda?

Sinu naabrid ei ole Kiriku liikmed. Nende vastsündinud laps suri ootamatult. Vaata üle pühakirjakoht Moroni 8:5–22 ja kirjuta Mormoni õpetuse alusel lohutuskiri. Lisa ka Mormoni selgitus, miks väikesed lapsed ei pea saama ristitud.

B Seosta pühakirjakohta looga

Loe pühakirjakohta Moroni 8:25–26 ja pane kirja järgmises loos kirjeldatud põhimõtted.

Toomas sa eile õhtul ristitud. Ta on üheksateistaastane ja kuulis Kirikust esmakordselt oma sõbralt ülikoolis. Kui misjonärid olid teda õpetanud, ei joonud ta enam kohvi, teed ega õlut. Talle meeldib Kirikus käia ja ta on leidnud uusi sõpru. Tema vanad sõbrad ütlevad, et ta on muutunud – et ta on veidi ujemad ja mõtlikum, veidi küpsem, kuid temaga pole enam lõbus. Elu

Kirikus tekitab Toomas ootusärevust. Ta loodab minna misjonile niipea, kui on aasta aega Kiriku liikmeks olnud, et ta saaks aidata teistelgi leida seda, mille ta ise leidis.



Moroni 9

Nefilaste lootusetu olukord

Peagi pärast töötatud maale saabumist kuulutas Lehhi oma rahvale ette, et kui nad „pärast seda, kui nad on Issanda käest vastu võtnud nii suuri õnnistusi, ... hülgavad Iisraeli Püha, tõelise Messia, nende Lunastaja ja nende Jumala, vaata, nende peale langevad tema kohtumõistmised, kes on õiglane” (2 Nefi 1:10). Ta ütles, et Jumal „võtab nendelt ära nende omanduses olevad maad, ja ta põhjustab nende hajutamise ja lüüasaamise” ning et tulevikus „on nende seas verevalamised ja suured nuhtlused” (s-d 11–12). Lugeses Mormoni kirja oma pojale Moronile, otsi põhjuseid, miks Lehhi prohvetlik kuulutus oli täitumas. Millised Moroni 9. peatüki õppetunnid saavad aidata sul hoiduda pahelisusest tänapäeva maailmas?

Pühakirjade mõistmine



Moroni 9

Valus (s 1) – raske kirjeldada, valus hingele

Heitlema (s 4) – töötama, vaeva nägema

Savielamu (s 6) – surelik keha

Jäledus (s-d 9, 13, 15) – tõsine pahelisus, halb

Kultuurne (s 12) – kuulekas, viisakas

Kõlvatus (s 18) – pahelisus

Pöörasus (s 19) – halb, pahe-
lilus

Mormon 9:9 – Miks on kõlbelse puhtuse seadus nii tähtis?

Kaheteistkümnepäevase Apostli Kvoorum liige, vanem Richard G. Scott, õpetas: „Kõlvatu seksuaalkäitumine tekitab barjääri Püha Vaimu mõjule koos kõigi selle meeltülendavate, valgustavate ja hoogu andvate võimetega. See kutsus esile vägevast füüsilisest ja emotsionaalsest stimulatsioonist. Peagi tekitab see vaigistamatu iha, mis viib süüdlase veel tõsisema patuni. See tekitab isekust ning võib kutsuda esile selliseid agressiivseid tegusid nagu julmus, abort, suguline kuritarvitamine ja vägivaldne kuritegevus. Selline stimulatsioon võib viia homoseksuaalsete tegudeni ning need on pahelised ja täiesti ebaõiged” (Konverentsikõned, okt 1994, lk 50–51; või Ensign, nov 1994, lk 38).

Pühakirjade uurimine



Uuri Moroni 9. peatükki ning täida ülesanded A ja B.

A Tõenda

Pühakirjakohas Moroni 9:4 kardab Mormon, et Issanda Vaim on nefilased maha jätnud.

1. Vaata üle Moroni 9:1–20 ja pane kirja kümme väljendit, mis näitavad, et Mormoni täheldus on õige.
2. Loe salme 21–26 ja kirjuta lõik, mis võtab sinu arvates kokku Mormoni tunded.
3. Vasta küsimusele, mille Mormon esitas oma pojale salmides 13–14.
4. Kirjelda, mida tähendab sinu arvates „ilma tundeta“ (s 20) olemine. Milliseid tõendeid selle olukorra kohta näed sa tänapäeval?



B Avalda arvamust

Loe pühakirjakohta Moroni 9:9 ja selgita, mis sa arvad, miks kõlbelisus ja vooreslikkus on „kalleim ja hinnaliseim kõikidest asjadest“.



Kooliaasta alguses hakkasid sa uurima iga päev Mormoni Raamatut, mis tunnistab Jeesusest Kristusest ja päästmisplaani. Nüüd on aeg hinnata, millised on sinu tunded ja tunnistus seoses Mormoni Raamatuga. Sinu tunnistus peaks olema tugevam kui varem, sest sa rakendasid paljusid päästavaid põhimõtteid, mida selles raamatust õpetatakse.

Mormoni Raamatu viimase peatüki lugemine ei peaks olema viimane kord, kui sa loed ja uurid seda püha raamatut. Kujunda selle raamatu

Moroni

uurimisest eluaegne harjumus, mis aitab sul „tul[la] Kristuse juurde ja saa[da] täiustatud temas“ (Moroni 10:32).

Pühakirjade mõistmine



Moroni 10

Õhutus, õhutama (s-d 2–4) – : Kostuma (s 28) – levima, julgustus, kannustus : kölama
Meeleheide (s 22) – lootusetus : Segaduses (s 31) – eraldatud

Pühakirjade uurimine



Uuri Moroni 10. peatükki ning täida ülesanne A ja üks ülejäänud ülesannetest (B–D).

A Pühakirjakoha valdamine – Moroni 10:4–5



1. Loe pühakirjakohta Moroni 10:3–7 ja loetle, mida me peaksime tegema, et „teada tõe kõigist asjadest“.
2. Pane kirja päevikusissekanne, lisades sellele: 1) oma tunnistuse Mormoni Raamatu kohta, 2) kuidas nendes salmides toodud nõuande järgimine on aidanud su tunnistusel kasvada, ja 3) kuidas on su tunnistus muutunud, kui sa oled Mormoni Raamatut sel aastal seminaris uurinud.

B Leia Vaimu annid

Pühakirjakohas Moroni 10:8–19 leiad sa näiteid Vaimu andidest.

1. Kirjuta Moroni mainitud annid oma vihikusse.
2. Mis sa arvad, miks neid Jumala ande inimestele antakse?
3. Selgita, kuidas need annid saavad aidata sinul, su perel ja teistel teenida.

C Lõpeta lause

Lõpeta pühakirjakohast Moroni 10:24–29 õpitu alusel järgmised laused:

1. Häda neile, kes surevad oma pattudes, sest ...
2. Kõik saavad teada tõe, kui ...
3. Tõe on võimalik teada, kuna ...

D Tuleta meelde mõni kogemus

Mõtle kogemustele, mis sa oled seminaris sel aastal saanud, ja vasta järgmistele pühakirjakohta Moroni 10:32–34 puudutavatele küsimustele:

1. 32. salm: Milline kogemus on aidanud sul „tul[la] Kristuse juurde“ ja „keela[ta] endale kõik jumalatu“?



2. 33. salm: Millist selleaastast õppetundi sa mäletad, mille tõttu sa soovisid saada „pühaks, ilma plekita“?
3. 34. salm: Milline Mormoni Raamatu prohvet õpetas sedasama õpetust, mida Moroni õpetab selles salmis? (Vt Jaakob 6:13.)

Mormoni Raamatu paikade eeldatav asukoht (üksteise suhtes)



Mormoni Raamatu paikade eeldatav asukoht üksteise suhtes vastavalt raamatus toodud andmetele. Kaardil toodut ei peaks püüdma samastada ühegi olemasoleva geograafilise asupaigaga. Algselt koostanud Daniel H. Ludlow ja kasutatud tema loal.

Mormoni Raamatu kronoloogiline tabel

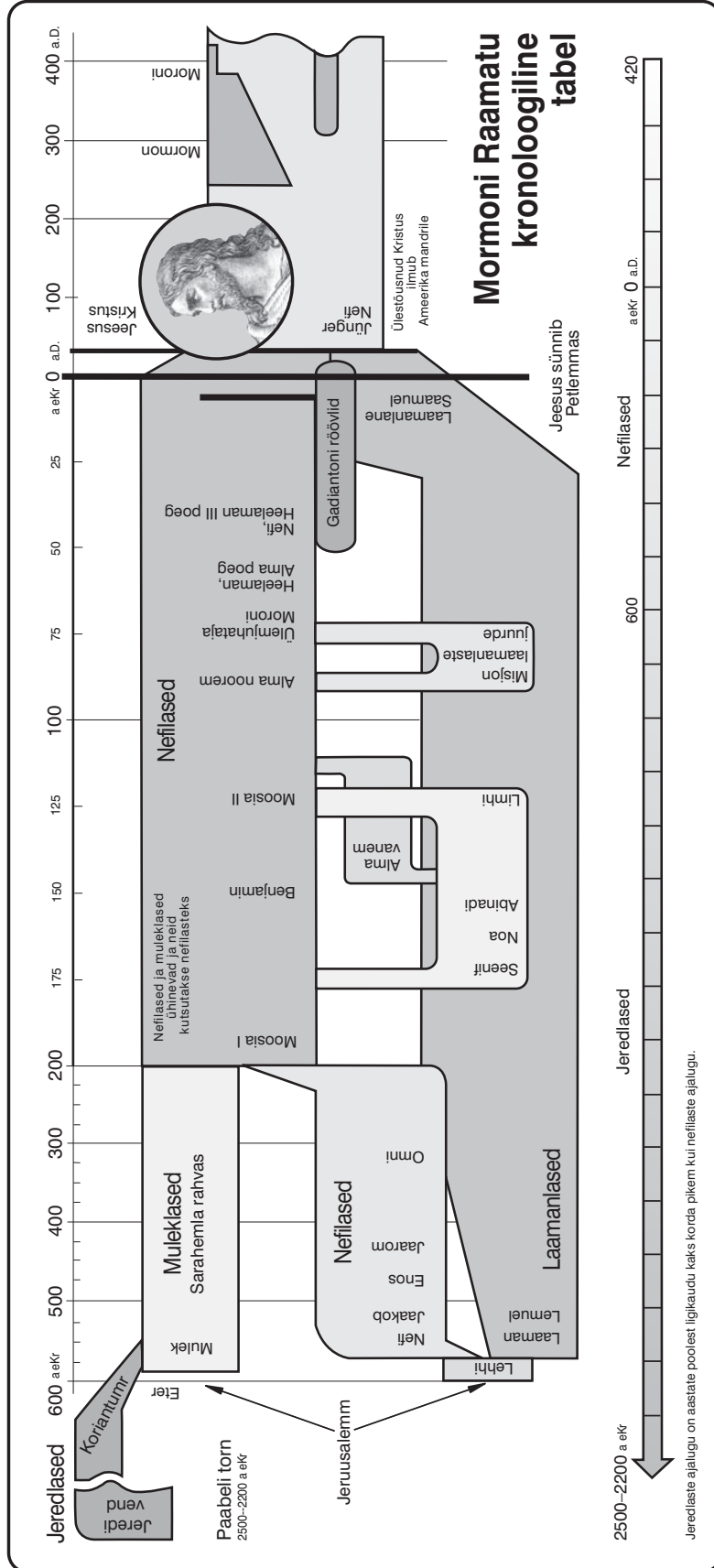

Handwritten notes on the left margin, including phrases like "L 206", "1111111111", "20211111", and "20111111".

VIIMSE AJA PÜHADE
JEE SUSE KRISTUSE
KIRIK

