

몰몬경

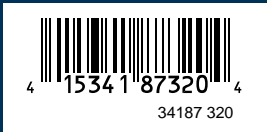

학생 학습 지도서

예수 그리스도
후기성도교회



84-85, 87, 99, 102, 104, 106, 110, 113, 132-33, 135, 137, 142,
145-146, 149, 151, 158, 202쪽 그림: *물문경 이야기*에서
© 1966 Ronald K. Crosby.

© 2000 Intellectual Reserve, Inc.

판권 소유

Printed in Korea

영어 승인: 8/98

번역 승인: 1/07

*Book of Mormon Student Study Guide*의 번역
Korean

목차

본 교재의 사용법.....1	니파이후서 26장	니파이가 그의 후손에 대해 예언함.....53	
경전을 공부함.....2	니파이후서 27장	물몬경의 출현.....54	
물몬경 독서표.....7	니파이후서 28장	후일의 죄와 함정.....55	
물몬경으로의 초대.....8	니파이후서 29장	“하나의 성경, 우리에게는 하나의 성경이 있으니”.....56	
물몬경 소개.....9	니파이후서 30장	물몬경의 권능.....57	
표제지	니파이후서 31장	그리스도의 교리.....57	
소개, 증언, 물몬경에 대한 간단한 해설 및 물몬경에 나오는 책명과 순서.....9	니파이후서 32장	니파이가 그리스도의 교리를 계속하여 가르침.....58	
니파이전서.....13	니파이후서 33장	니파이의 마지막 간증.....59	
니파이전서 1장	선지자 리하이가 유대인들에게 경고하라는 부름을 받음.....13	야곱서.....60	
니파이전서 2장	“주께 부르짖었더니, 보라, 그가 나를 찾아오사”.....15	야곱서 1장	선지자의 의무.....61
니파이전서 3~4장	주님이 도와주실 것이라는 신앙을 가짐.....16	야곱서 2~3장	야곱이 성전에서 백성들을 가르침.....61
니파이전서 5~6장	거룩한 기록의 중요성.....17	야곱서 4장	예수 그리스도의 속죄를 통해 하나님과 화해함.....62
니파이전서 7장	이스마엘이 광야의 리하이와 합류함.....18	야곱서 5~6장	감람나무의 비유.....63
니파이전서 8장	리하이의 꿈.....19	야곱서 7장	인간의 지식 대 하나님의 권능.....66
니파이전서 9장	두 종류의 판.....20	이노스서.....67	
니파이전서 10장	리하이의 예언들.....21	이노스서 1장	용서의 힘.....67
니파이전서 11~12장	니파이가 그리스도와 그분의 성역에 대해 배움.....22	에이롬서.....68	
니파이전서 13장	후일에 대한 시현.....23	에이롬서 1장	계명을 지키면 변영함.....68
니파이전서 14장	후일의 이방인들에 대한 니파이의 시현.....25	움나이어.....69	
니파이전서 15장	니파이가 형들을 가르침.....26	움나이어 1장	움나이부터 베냐민까지의 왕들에 대한 요약.....69
니파이전서 16장	기적의 공과 부러진 활.....27	물몬의 말씀.....71	
니파이전서 17장	“배를 건조할지니라”.....28	물몬의 말씀 1장	설명하는 말.....71
니파이전서 18장	약속의 땅을 향한 여행.....29	모사이야서.....72	
니파이전서 19장	“그들을 설득하여 ... 구속주를 기억하게 하려”.....30	모사이야서 1장	성스러운 기록의 중요성.....73
니파이전서 20~21장	선지자 이사야의 메시지.....31	모사이야서 2장	하나님께 대한 봉사.....73
니파이전서 22장	후일의 사건들.....33	모사이야서 3장	그리스도에 대한 예언.....74
니파이후서.....35	니파이후서 1장	모사이야서 4장	죄사함을 받고 유지함.....75
니파이후서 1장	“깨어나라!”.....35	모사이야서 5장	그리스도의 자녀가 됨.....76
니파이후서 2장	속죄로 인해 선택할 수 있음.....36	모사이야서 6~7장	속박된 림하이의 백성.....78
니파이후서 3장	조셉이 다른 조셉에 대해 예언함.....38	모사이야서 8장	선견자는 어떤 사람인가?.....79
니파이후서 4장	니파이의 시편.....39	모사이야서 9~10장	지니프의 기록이 시작됨.....79
니파이후서 5장	분열된 가족.....39	모사이야서 11~12장	사악한 노아 왕과 선지자 아빈아다이.....81
니파이후서 6장	야곱이 이사야의 기록을 통해 백성들을 가르침.....40	모사이야서 13~14장	아빈아다이가 사악한 제사들에게 도전함.....82
니파이후서 7장	주님은 그분을 의지하는 사람들을 도우심.....41	모사이야서 15~16장	아빈아다이가 예수 그리스도에 대해 가르치고 누가 구원 받을 것인지 설명함.....83
니파이후서 8장	“깨소서, 깨소서.”.....42	모사이야서 17~18장	엘마가 아빈아다이를 믿음.....85
니파이후서 9장	“하나님의 계획하심이 위대하지 아니하냐”.....42	모사이야서 19장	사악한 노아 왕의 최후.....87
니파이후서 10장	주님의 성약의 성취.....43	모사이야서 20장	림하이의 백성들이 가족을 지키기 위해 싸움.....88
니파이후서 11장	예수 그리스도에 대한 세 명의 증언.....44	모사이야서 21~22장	속박과 해방.....88
니파이후서 12장	주의 산으로 오라.....45	모사이야서 23~24장	엘마의 백성들의 속박과 해방.....90
니파이후서 13~14장	“시온의 딸들”.....46	모사이야서 25장	엘마가 하나님의 교회를 조직함.....91
니파이후서 15장	죄와 그 결말.....47	모사이야서 26장	자리나는 세대의 배도.....92
니파이후서 16장	이사야가 주님을 봄.....47	모사이야서 27장	엘마 이세의 개종.....93
니파이후서 17~19장	메시아에 대한 예언들.....48	모사이야서 28장	선견자 모사이야 왕.....95
니파이후서 20장	하나님의 백성의 적들이 멸망 당함.....50		
니파이후서 21~22장	주의 크신 날.....50		
니파이후서 23~24장	바벨론의 몰락.....51		
니파이후서 25장	“그리스도를 믿으라”.....52		

모사이야서 29장	왕의 통치가 끝나고 판사 제도가 시작됨	96
엘마서		97
엘마서 1장	엘마와 니허	97
엘마서 2~3장	에블리싸이인들의 모반	98
엘마서 4장	엘마가 판사직을 버림	99
엘마서 5장	마음의 크나큰 변화	100
엘마서 6~7장	엘마가 기드온에서 복음을 가르침	102
엘마서 8장	엘마가 엠올레크를 만남	103
엘마서 9장	엘마가 엠몬아이하의 사람들에게 회개를 전파함	103
엘마서 10장	엠올레크의 간증	104
엘마서 11장	부활은 “모든 사람에게 다 이루어질 것”임	105
엘마서 12장	엘마가 구원의 계획을 가르침	106
엘마서 13장	하나님의 신권	107
엘마서 14장	복음 메시지가 사악한 자들을 노하게 함	107
엘마서 15장	사이돔 땅에서의 선교	109
엘마서 16장	엠몬아이하 성의 멸망	109
엘마서 17장	레이맨인에 대한 선교 사업	110
엘마서 18장	라모나이 왕의 개종	110
엘마서 19장	라모나이 왕의 아내와 그 밖의 사람들이 개종함	111
엘마서 20장	암몬이 라모나이의 부친을 만남	112
엘마서 21장	아론과 그의 형제들이 레이맨인들을 가르침	113
엘마서 22장	아론이 레이맨인의 왕을 가르침	113
엘마서 23장	엔타이-니파이-리하이 백성	114
엘마서 24장	성약을 지키	115
엘마서 25장	예언이 성취됨	116
엘마서 26장	“그의 능력 안에서 내가 모든 것을 할 수 있음이라”	116
엘마서 27장	엔타이-니파이-리하이 백성들의 새로운 고향	117
엘마서 28장	니파이인들이 암몬 백성들을 지켜 줌	118
엘마서 29장	“오 내가 천사라면”	119
엘마서 30장	반그리스도인 코리호어	119
엘마서 31장	조렘인들에 대한 선교 사업	120
엘마서 32장	말씀을 시험함	121
엘마서 33장	심어야 할 말씀	122
엘마서 34장	영원한 구축의 계획	123
엘마서 35장	조렘인 개종자들이 여어손으로 피신함	124
엘마서 36장	엘마가 힐라맨에게 자신의 개종에 대해 가르침	124
엘마서 37장	“네가 젊었을 때에 지혜를 배우라”	125
엘마서 38장	엘마가 아들 시블론에게 권고함	126
엘마서 39장	성적인 죄의 심각성	127
엘마서 40장	영의 세계와 부활	128
엘마서 41장	“간악함은 결코 행복이 아니었느니라”	128
엘마서 42장	자비와 공의	129
엘마서 43장	니파이인들이 가족과 자유와 종교를 수호함	130
엘마서 44장	니파이인의 승리	131
엘마서 45장	엘마의 고별	132
엘마서 46장	자유와 기치	132
엘마서 47장	왕이 되고 싶었던 사람	133
엘마서 48장	하나님의 사람, 모로나이 장군	134
엘마서 49장	니파이인의 승리	135
엘마서 50장	주님께서 순종하는 자녀들을 번성하게 하심	135

엘마서 51장	왕당파의 모반	136
엘마서 52장	니파이인의 승리	136
엘마서 53장	이천 명의 젊은 용사들	137
엘마서 54장	편지 교환	138
엘마서 55장	니파이인 포로가 석방됨	138
엘마서 56장	전쟁터에서의 이천 명의 청년 병사들	139
엘마서 57장	이천 명의 청년 병사들이 죽음을 모면함	139
엘마서 58장	니파이인들이 맨타이 성을 점령함	140
엘마서 59장	모로나이가 도움을 청함	140
엘마서 60장	페이호랜에게 보내는 모로나이의 편지	141
엘마서 61장	모로나이의 편지에 대한 페이호랜의 답신	142
엘마서 62장	모로나이가 페이호랜을 도우려 행군함	142
엘마서 63장	북쪽 땅으로 간 니파이인 이주민	143
힐라맨서		144
힐라맨서 1장	제이라헤틀라의 전쟁	144
힐라맨서 2장	개다이엔톤 도적단	145
힐라맨서 3장	번영과 성장의 시기	146
힐라맨서 4장	사악함과 그 결과	146
힐라맨서 5장	감옥의 니파이와 리하이	147
힐라맨서 6장	번영은 다시 사악함을 불러옴	148
힐라맨서 7장	니파이가 백성들에게 회개를 외침	149
힐라맨서 8장	살인에 대한 예언	149
힐라맨서 9장	살인자가 발견됨	150
힐라맨서 10장	니파이가 큰 권능을 받음	151
힐라맨서 11장	니파이가 백성들을 위해 권능을 행사함	151
힐라맨서 12장	“우리가 할 수 있나니”	152
힐라맨서 13장	레이맨인 사무엘이 니파이인들에게 예언함	153
힐라맨서 14장	그리스도의 탄생과 죽음의 표적	154
힐라맨서 15장	“너희가 회개하지 아니하면 ...”	155
힐라맨서 16장	사무엘의 전도에 대한 반응	156
제3니파이		157
제3니파이 1장	“내일은 내가 세상에 와서”	157
제3니파이 2장	간악함과 전쟁 중의 기적	158
제3니파이 3~4장	개다이엔톤 도적단이 백성들을 위협함	158
제3니파이 5장	물문의 말씀과 간증	159
제3니파이 6장	의로움에서 “심히 간악함”으로	160
제3니파이 7장	거대한 분열	161
제3니파이 8장	파괴와 암흑	161
제3니파이 9~10장	어둠을 꿰뚫은 예수 그리스도의 음성	162
제3니파이 11장	구주께서 나타나심!	163
제3니파이 12장	성전에서의 가르침, 제1부	165
제3니파이 13장	성전에서의 가르침, 제2부	166
제3니파이 14장	성전에서의 가르침, 제3부	167
제3니파이 15~16장	모세의 율법과 “다른 양”	167
제3니파이 17장	“나의 기쁨이 넘치는도다”	168
제3니파이 18장	구주께서 성찬에 대하여 가르치심	169
제3니파이 19장	예수님이 백성들과 함께 그들을 위한 기도를 드리심	170
제3니파이 20~22장	언약의 자녀들에 관해 예언하심	171
제3니파이 23장	기록의 중요성	172
제3니파이 24~25장	말라기의 예언	173
제3니파이 26장	후일의 백성들을 위한 시험	174

제3니파이 27장	“이것이 내가 너희에게 준 복음이라”.....	174	이더서 5장	세 증인에 대한 약속	190
제3니파이 28장	열두 제자의 특별한 소망.....	175	이더서 6장	야렛인들이 바다를 건넌	190
제3니파이 29~30장	물문의 경고.....	176	이더서 7장	오라이하의 아들들.....	191
제4니파이		177	이더서 8장	비밀 결사가 시작됨.....	192
제4니파이 1장	네 세대에 걸친 평화	177	이더서 9장	권력과 이익을 추구하는 자들의 결과	192
물문서		178	이더서 10장	야렛인의 왕들	193
물문서 1장	청년 물문.....	179	이더서 11장	선지자들이 멸망에 대해 경고함.....	193
물문서 2장	극심한 악 가운데 서 있는 위대한 지도자.....	180	이더서 12장	신앙, 소망, 사랑의 중요성.....	194
물문서 3장	또 한 번의 기회, 또 한 번의 거절.....	181	이더서 13장	새 예루살렘.....	195
물문서 4장	“간악한 자들이 벌을 받는 것은 간악한 자들로 말미암나니”	181	이더서 14장	대격전과 멸망의 때.....	195
물문서 5장	물문의 기록의 목적.....	182	이더서 15장	야렛 국가의 종말.....	196
물문서 6장	“내 백성 니파이인들의 멸망”	182	모로나이서.....		197
물문서 7장	백성들에 대한 물문의 간증.....	183	모로나이서 1~3장	신권의 권세.....	197
물문서 8장	모로나이가 우리 시대를 봄.....	184	모로나이서 4~5장	성찬 기도.....	198
물문서 9장	“너희가 나의 말을 갖게 될 줄 내가 알아”	185	모로나이서 6장	교회 회원은 자주 모여야 함	199
이더서		186	모로나이서 7장	그리스도의 영이 모든 사람에게 주어져	199
이더서 1장	바벨탑의 야렛인들.....	187	모로나이서 8장	침례와 어린아이	200
이더서 2장	야렛인들이 배를 만들	187	모로나이서 9장	거의 희망이 없는 니파이인들	201
이더서 3장	거룩한 시현.....	188	모로나이서 10장	물문경에 대한 간증.....	202
이더서 4장	회개하고, 그리스도께 나아오라	189	물문경 상의 지역들(상호 관련으로 본).....		203
			물문경 연대표		204

본 교재의 사용법

본 교재는 그 제목에서 알 수 있듯이 여러분의 경전 학습에 대한 길잡이이다. 본 교재에는 여러분이 읽는 것을 이해하는 데 도움이 될 여러 항목이 들어 있다.

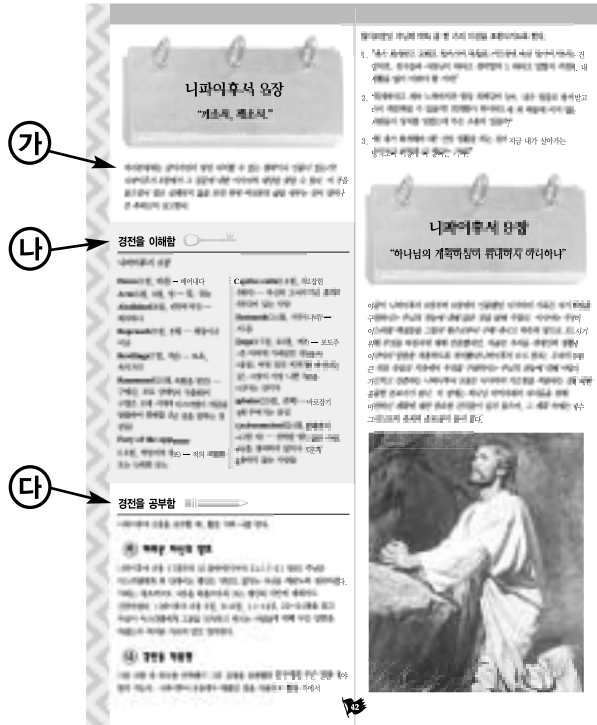

가 소개
금속판 모양의 그림 위에 인쇄된 각 장의 서문 바로 밑에는 여러분이 읽도록 지정된 경전의 각 장들에 대한 소개가 나와 있다. 이 난에는 다음과 같은 내용이 들어 있다.

- 역사적 배경
- 성구 블록이 그 앞이나 그 뒤의 장들과 어떻게 관련되는지에 대한 설명
- 여러분이 읽기 전이나 읽는 동안 생각해 보아야 할 것으로서, 그 메시지에 집중하는 데 도움이 될 질문과 개념들

나 경전을 이해함
“경전을 이해함” 부분은 어려운 낱말과 구절을 이해하는 데 도움이 되며 그 구절에 포함된 생각과 개념을 이해하는 데 도움이 될 해설이 들어 있다. 그 해설에는 종종 교회 총관리 직원들의 말씀이 포함되어 있다.

다 경전을 공부함
“경전을 공부함” 부분에는 여러분이 그 구절에 나온 복음 원리들을 찾아 내고 그것에 대해 생각해 보고 적용하는 데 도움이 될 질문과 활동이 실려 있다. 교재에는 기록할 여백이 없으므로 여러분은 노트나 다른 용지를 이용해 이러한 활동들을 해야 할 것이다.

다음 단계는 여러분이 경전을 공부하는 데 도움이 될 것이다.

- 기도로 시작한다.
- 여러분이 공부할 각 장에 대한 소개를 읽고 “읽기 전” 학습법을 고려해 본다. (3~4쪽 참조)
- 도움이 되도록 해당 “경전을 이해함” 부분을 참조하면서 지정된 장을 읽는다. “읽는 동안” 학습법을 사용한다. (4~5쪽 참조) 자신의 노트에 간단한 기록이나 질문을 적는다. 또 자신에게 중요한 느낌이나 감명받은 것에 대해 적는다.
- 여러분이 공부하고 있는 장의 “경전을 공부함” 부분에 나오는 활동을 한다. 때때로 여러분은 몇 개의 활동 중 어떤 활동을 할 것인지 선택하게 될 것이다. 더 많이 배우고 싶다면 나와 있는 활동을 모두 한다.

가정 학습 세미나리 프로그램

여러분이 가정 학습 세미나리 프로그램에 참여하고 있다면 여러분은 매주 읽어야 할 독서 과제를 보여 주는 7쪽의 독서 도표를 따라야 한다. 세미나리는 매일매일 이행해야 할 종교 교육 프로그램이라는 것과, 날마다 기도하는 마음으로 경전을 읽어야 하며, 비록 매일 세미나리에 참석하지 못할지라도 매 학습일마다 세미나리 과제를 해야 한다는 사실을 기억한다. 만일 한 해의 세미나리 일 수가 36주 전후 정도라면 교사는 여러분에게 한 주에 읽어야 할 부분과 완수해야 할 과제를 말해 줄 것이다. 여러분이 세미나리 수업에 참석하지 않게 되는 학습일마다 경전을 읽고 본 학습 지도서를 사용하는 데 걸리는 시간은 매일 삼십 분은 되어야 한다.

매주 여러분은 교사에게 그 주의 성구들에 대한 여러분의 생각과 그 주에 완수한 학습 지도서 활동이 담긴 여러분의 노트를 제출해야 한다. 여러분의 교사는 그것을 읽고 의견을 적어 돌려줄 것이다. 여러분은 두 권의 노트를 준비해서 매주 번갈아가며 사용할 수도 있다. 또한 낱장으로 분리되는 루스 리프식 바인더를 이용해서 그 주에 완수한 부분만 제출할 수도 있다. 나중에 교사가 돌려주면 도로 바인더에 끼워 넣는다.

일일 세미나리 프로그램

여러분이 일일 세미나리 프로그램에 참여할 경우에는 교사가 지시하는 대로 본 학습 지도서를 사용한다.

경전을 공부함

본 학습 지도서는 여러분이 경전을 읽고 공부하고 이해하는 데 도움을 주기 위해 마련되었다. 대부분의 학습 시간을 경전을 읽고 그것에 대해 생각하는 데 사용할 것이므로 이 부분은 그것을 더욱 효과적으로 수행하는 데 도움을 주기 위해 준비되었다.

하워드 더블류 헌터 장로는 십이사도 정원회 일원으로 계실 당시 교회 회원들에게 경전 공부에 대해 귀중한 권고를 해주었는데 그것은 아래와 같이 요약된다. 여러분은 그의 제언을 카드에 적어서 공부하는 동안 잘 볼 수 있는 장소에 붙여둘 수 있다.

- 경전을 이해하기 위해 주의 깊게 읽는다.
- 매일 경전을 공부한다.
- 매일 경전을 공부할 정규적인 시간을 정한다.
- 산만해지거나 방해받지 않고 집중할 수 있는 장소에서 공부한다.
- 일정한 분량의 장이나 페이지를 읽는 것보다는 일정한 시간 동안 공부한다.
- 학습 계획표를 짤다.
(성도의 빛, 1980년 3월호, 경전 읽기, 94~96쪽 참조)

훌륭한 학습 기법이 실린 후기 성도판 경전에 들어있는 학습 보조 자료를 이용한다면 경전 공부에 유익할 것이다.

후기 성도 판 경전 학습 보조 자료

전후 참조

전후 참조를 활용하면 지금 공부하는 내용에 대해 추가적인 지식과 통찰력을 얻을 수 있는 경전 참조 성구를 공부할 수 있다.

34 이 말은 여러 사람에게서 말미암은 것이 아니요 한 사람에게서 말미암은 것도 아니요, 나에게서 말미암은 것이니, 그러즉 너희는 이 말이 나에게서 말미암은 것이요 사람에게서 말미암은 것이 아님을 증언할지니라.

35 이는 이를 너희에게 말하는 것이 나의 음성인 연고라. 이는 이것이 나의 영으로써 너희에게 주어짐이요 나의 권능으로써 너희는 이를 서로에게 읽어 줄 수 있되 나의 권능으로써가 아니고는 너희가 이를 갖지 못하였을 것임이니라.

36 그러즉 너희는 내 음성을 들었고 내 말을 안다고 증언할 수 있느니라.

37 그리고 이제 보라, 나는 너 울리

예를 들면, 교리와 성약 18편 34~35절을 읽고 각주의 35거를 참조한다. 각주의 전후 참조 성구를 찾아 읽음으로써 주님의 음성이 들리는 것에 관해 어떤 통찰력을 추가적으로 얻을 수 있는가?

32 거 모로 3:1-4;
교성 20:60; 107:58.
인내 성임하다, 성임.
↳ 뱀후 1:21;
교성 68:3-4.
↳ 교성 20:27.
34 거 인내 경전.

35 거 교성 1:38.
인내 음성.
36 거 인내 증언하다.
38 거 인내 행위.
40 거 인내 예배.
42 거 교성 20:71;
29:47; 68:27.

경전 안내서

경전 안내서에는 가나다 순으로 여러 단어와 주제가 실려 있으며, 교회의 표준 경전 네 권과 관련된 참조 성구가 실려 있다. 경전상의 여러 명칭과 주제에 대한 정의와 설명이 담겨 있다.

39 또 이렇게 되리니, 나를 경외하는 자는 주의 큰 날이 임하기를 곧 “인자가 오는” 경조를 바라며 기다리리라.

40 또 그들은 경조와 기이한 일들을 보리니, 이는 그러한 것이 위로는 하늘에서와 아래로는 땅에서 보일 것임이라.

41 또 그들은 피와 불과 연기의 안개를 보리라.

42 또 주의 날이 임하기 전에 해가 어두워지고, 달은 피로 변하며, 별들이 하늘에서 떨어지리라.

35 거 마 24:6.
37 거 눅 13:28;
/ 눅 21:29-31.
39 거 교성 10:55-56.
인내 두려움—하나님에 대한 두려움; 순종, 순종하는, 순종하다.
↳ 인내 예수 그리스도의 제림.
↳ 인내 인자.

↳ 인내 표적, 시대의.
↳ 뱀후 3:10-13;
교성 35:15-16;
모세 7:62.

41 거 교성 29:21; 97:25-26.
42 거 솔 2:10;
계 6:12;
교성 88:87; 133:49.

예를 들면, 교리와 성약 45편 39절을 읽는다. 구절을 읽다 보면, “나를 경외(두려워-feareth)하는 자는”이라는 문구에서 경외(두려워)라는 단어가 궁금해질 것이다. 우리가 그분을 두려워하기를 주님께서 원하신다는 의미일까? 경전 안내서의 “두려움”이라는 주제를 가리키는 각주에 주목한다. 주님을 경외해야 한다는 점을 명확하게 가르쳐 주는 참조 성구를 찾아본다. 두려움이라는 단어가 경전에서 사용된 두 가지 다른 방법에 대해 추가적인 설명을 찾아보려면 경전 안내서의 “두려움” 항목을 살펴본다.

조셉 스미스 역 성경

주님께서는 선지자 조셉 스미스에게 더 완전하고 정확한 성경 번역을 얻을 수 있도록 성경을 공부하여 계시를 구하도록 명하셨다. (교성 45:60 참조) 그 결과 선지자 조셉 스미스는 여러 중요한 진리들을 회복하고, 오역의 가능성이 있거나 불분명하거나 불완전한 여러 성경 구절들을 바로 잡아 놓았다. (신앙개조 1:8 참조) 영감으로 변경된 이 성경 판을 “조셉 스미스 역 성경”이라고 한다. 그 번역은 “조성”이라는 약어로 나와 있다. 조셉 스미스가 번역한 변경 내용 중 일부가 경전 안내서의 조셉 스미스 역 성경의 발췌문에 나와 있다.

성경 지도 및 사진

경전 안내서에서 볼 수 있는 성경 지도 및 사진은 경전에서 언급된 장소를 찾는 데 도움이 된다.

교회 역사 연대기, 지도 및 사진

장 머리글, 편 머리글 및 구절 요약

장과 편 머리글, 그리고 구절 요약을 통해 읽고 있는 내용을 이해하는 데 도움이 되는 설명이나 중요한 배경 지식을 알 수 있다. 예를 들면, 교리와 성약 89편 머리글을 읽으면 도움이 되는 어떤 정보를 얻을 수 있는가?

후기 성도 판 경전에 포함된 학습 보조 자료는, 유용한 참고 자료가 모두 하나의 소책자로 묶여 있는 것에 비할 수 있다.

학습 기술

니파이는 우리가 “그리스도의 말씀을 흡족히 취”(니전 32:3)해야 한다고 했으며, 예수님은 니파이인들에게 “경전을 부지런히 상고하라”(3니 23:1)고 명하였다. 이런 종류의 학습은 경전을 단순히 빨리 읽어나가는 것 이상의 것을 의미한다. 다음의 제언과 기술들은 여러분이 공부할 때 더 많은 것을 배우도록 도와줄 것이다. 그것들은 세 가지의 다른 범주 즉 읽기 전, 읽는 동안 및 읽은 후로 나뉘어진다.

읽기 전

기도



경전은 영감을 통해 기록되었다. 그러므로 그것들은 영을 동반할 때 가장 잘 이해할 수 있다. 구약에서 우리는 제사장 에스라에 대해 배우는데 그는 “여호와와 의 올법을 연구하 ... 기로 결심”(에스라 7:10)한 사람이었다. 여러분도 경전을 읽을 때마다 기도함으로써 읽을 준비를 한다.

배경 지식을 얻음



경전의 역사적인 배경을 이해하면 그것을 읽을 때 더 큰 통찰력을 얻게 될 것이다. 성서 사전은 역사적인 배경을 알려주며 경전 속의 각 책의 내용 및 주요 주제에 대해 간단한 개요를 제공해 준다. 교리와 성약의 각편 서문은 각 계시에 대한 역사적인 배경을 간단하게 설명해 준다. 합본 뒤의 색인에도 유용한 정보가 나와

있다. 시간이 있다면 여러분이 읽는 경전에 대한 배경 지식이 실려 있는 교회의 다른 서적과 교재들을 참조할 수 있다.

질문함

읽기 전에 “누가 이것을 기록했는가?” “누구에게 썼는가?” “왜 이 가르침이 경전에 포함되었는가?” “오늘 경전을 읽을 때 나는 무엇을 알고 싶은가 또는 무엇을 배우고 싶은가?” 그리고 “주님은 이 구절에서 내가 무엇을 배우기를 바라시는가?”와 같은 질문을 자신에게 해 본다면 도움이 될 것이다. 경전을 읽으면서 자신의 질문에 대한 답을 찾아본다. 또한 후기 성도판 경전의 학습 보조 자료를 이용할 수 있다는 것을 기억한다. 또는 교회 교재와 출판물에서도 답을 찾아본다.

각 장 서문과 각 절 요약 읽음



각 장 서문과 각 절 요약은 각 장이나 각 편의 주요 개념에 대한 간단한 요약이다. 여러분이 각 장을 읽기 전에 그 서문을 읽는 것은 훌륭한 학습 습관일 뿐만 아니라, 읽는 동안 질문하고 답을 찾으도록 자신을 준비하는 데도 도움이 될 것이다.

읽는 동안

멈추는 것을 두려워하지 않음

대부분의 금덩어리는 지표에서 발견되지 않는다. 그것을 얻으려면 땅을 파야 한다. 만일 여러분이 속도를 늦추어 읽거나, 읽는 것을 멈추고 수반된 활동들을 한다면 여러분의 경전 학습은 한층 더 유의하게 될 것이다.

여러분이 이해하지 못하는 단어의 의미를 찾아봄



사전을 이용한다. 때때로 여러분이 이미 알고 있는 단어라도 다시 찾아본다면 새로운 통찰력을 얻을 수 있다. 본 교재의 “경전을 이해함” 부분은 여러분이 많은 어려운 단어와 속어를 이해하는데 도움이 될 것이다.

주님은 때때로 그분의 선지자들에게 영감을 주셔서 우리가 단어와 속어의 의미를 아는 데 도움이 되는 설명을 그들의 기록에 포함시키도록 하심을 인식한다. 그 예로서, 모사야야서 3장 19절을 읽고 베냐민 왕이 어린이이같이 되라고 말한 것이 무슨 뜻인지 찾아본다.

후기 성도판 경전에 나오는 학습 보조 자료를 이용함

2~3쪽의 “후기 성도판 경전에 나오는 학습 보조 자료” 부분을 참조한다.

경전을 적용함

각 구절에 여러분 자신의 이름을 넣어본다면 경전의 가르침을 더욱 개인적으로 만드는 데 도움이 된다. 예를 들어, 모세서 1장 39절에서 “사람” 대신 자신의 이름을 집어 넣을 때, 어떤 차이가 생기는가?

상상함



일어나고 있는 일을 마음 속으로 그려본다. 예를 들어 창세기 37장을 읽을 때 여러분의 형들 모두가 동생인 자신을 미워하거나 시기한다면 어떤 기분이 들지 상상해 본다.

때때로 경전은 우리에게 상상해보라고 한다. 엘마서 5장 15~18절을 읽고 잠시 엘마가 제안한 대로 해 본다. 시간을 내서 이러한 구절들을 상상해 보았을 때 어떤 느낌이

들었는지에 대해 기록한다.

접속어를 찾아봄

접속어에는 그리고, 그러나, 말미암아, 때문에, 그러므로, 그럼에도 불구하고 등이 있다. 이런 단어들은 두 가지 또는 그 이상의 개념을 이해하는 데 도움이 된다는 것을 유념한다. 때때로 접속어는 두 가지 또는 그 이상의 일이 어떻게 비슷하거나 다른지 보여 준다.

예를 들어 모사야서 26장 2~3절의 말미암아라는 말이 가리키는 것에 대해 생각한다면 경전 학습에 관한 한 가지 중요한 진리를 배울 수 있다.

54 그리고 과거에는 네비 마음이 '먼저 믿음으로 말미암아 그리고 너희가 받은 것을 기뻐하며 다했음으로 말미암아 이루어졌나니'

55 이 '희영과 먼저 믿음은 온 교 회로 하여금 정죄 아래 놓이게 하였 느니라.

말미암아라는 말은 '백성들의 믿지 않음'과 '경전 및 선지자들의 말씀을 이해하지 못하는 것' 사이의 인과 관계를 나타낸다.

교리와 성약 45편 30~32절을 읽고

그러나라는 말이 후기에 악인들과 의인들의 대조되는 상태를 어떻게 보여 주는지 주목한다.

51 또 그 세대에서 있는 사람들이 뉘에 넘치는 '제왕을 보기에서는 국 지 아니하리니. 이는 왕에게 되는 질명이 그 땅을 뒤덮을 것임이니라.

32 그러나 나의 제자들은 기록한 곳에 '서서 출가우지 아니하리라. 그러나 악인 중에서는 사람들이 그들 에 충성을 하여 하나님을 '지주하고 확신하라.

그러나라는 말을 강조할 때 우리는 의인들이 재림 전의 어떤 멸망으로부터 보호받을 것임을 확신할 수 있게 된다.

표현 형식을 찾아봄

니파이후서 31장 2절에서 니파이는 그리스도의 교리에 대해 몇 마디를 기록하고자 한다고 말했다. 그런 다음 21절에서는 자신이 그리스도의 교리를 설명했다고 간증했다. 우리는 니파이가 2절부터 21절까지 그리스도의 교리를 가르쳤음을 알게 되었으므로 우리는 그리스도의 교리가 무엇인지 알기 위해 되돌아가서 니파이의 말씀을 더 깊게 공부해야 한다.



표현 형식 찾기의 또 다른 예는 선지자가 하던 하리라라는 말을 사용했는지 주목함으로써 원인과 결과에 대한 그의 설명을 살펴보는 것이다. 레위기 26장에서 모세는 이스라엘 백성에게 올 축복이나 저주에 대해 예언했다. 3~4절,

18절, 23~24절, 27~28절 및 40~42절을 찾아보고 모세가 이스라엘 백성에게 주님의 계명에 순종하거나 불순종할 때 일어날 일들을 가르칠 때 하던 하리라 표현을 사용했던 것을 주목한다.

말이나 개념을 반복하는 것도 살펴보아야 할 또 다른 형식이다. 예를 들면 제3니파이 11장에서 침례라는 말이 몇 번이나 나오는지 주목한다.

경전에서 목록을 찾아봄

목록은 여러분이 주님과 그분의 선지자들이 가르치신 것을 더욱 분명히 이해하는 데 도움이 된다. 십계명은 하나의 목록이다.(출애굽기 20장 참조) 제3니파이 12장 3~11절의 진복판단은 하나의 목록이라는 것을 쉽게 알 수 있다. 다른 목록들을 찾는 데는 조금 더 많은 노력이 필요할 수도 있다. 그 예로서 주님께서 부모로 하여금 자녀들에게 무엇을 가르치도록 요구하셨는지에 대해 교리와 성약 68편 25~31절로부터 하나의 목록을 만들어 본다.

질문함

“읽기 전” 부분에서 지시 받은 대로 질문을 계속한다. 읽으면서 읽기 전에 했던 질문을 바꿀 수도 있고 완전히 다른 질문을 할 수도 있다. 질문에 대한 답을 찾아보는 것은 경전 학습에서 더 많은 것을 이해할 수 있는 가장 중요한 방법 중 하나이다. 가장 중요한 질문 중 하나는 “왜 주님은 기록자에게 경전에 이것을 포함시키도록 영감을 주셨을까?”이다. 기록자들이 때때로 “이와 같이 우리는 알 수 있느니라.”와 같은 말을 할 때 그들이 남기는 명백한 단서가 무엇인지 살펴본다.

경전에 나온 질문에 대해 봄

많은 경우에 주님은 질문하신 다음 그 질문에 대해 주셨다. 그분은 니파이인 제자들에게 “그러즉 너희가 어떠한 사람이 되어야 마땅하냐?”라고 물으셨다. 그런 다음 “나와 같은 자라야 하느니라.”고 대답하셨다.(제3니파이 27:27)

또 다른 경우에는 질문은 주어지지만 대답은 주어지지 않는다. 이는 일반적으로 저자가 그 답이 명백한 것이라고 생각하기 때문이다. 하지만 기록자들은 때때로 그 질문에 대해 얼마간 생각해 보는 것이 필요하거나 직접적인 답이 나올 수 없기 때문에 답을 주지 않기도 한다. 그 예로서 엘마서 5장 14~33절을 읽고 여러분이 그 자리에 있었던 것처럼 그 구절에 나온 질문에 대해 본다.

예표와 상징적인 의미를 살펴봄

선지자들은 그들의 메시지를 더욱 강력하게 전하기 위해 종종 상징과 비유적 표현(유형)을 사용한다. 예를 들면 비유는 메시지를 단순하게 말하면서도 더욱 깊은 의미를 갖게 해주는 한 가지 방법이다. 비유로 하는 이야기는 공과를 더욱 잘 기억하게 하고 의미 있는 가르침이 되게 해준다.

다음 제언들은 여러분이 경전에 나오는 상징을 이해하는 데 도움이 될 것이다:

1. 경전에서 해석을 찾아본다. 예를 들면 리하이는 니파이전서 8장에서 시현을 보았다. 후에 니파이는 부친이 보았던 것과 같은 시현을 보는데 그 시현에는 부친의 시현에 나온 상징들에 대한 해석이 함께 나온다.(니파이전서 11~14장 참조) 때때로 각주의 전후 참조를 사용하면 해석을 찾을 수 있다.
2. 상징의 특징과 그 상징이 여러분에게 무엇을 가르쳐줄 수 있는지에 대해 생각해 본다. 엘마는 이 방법을 사용해서 아들인 힐라맨에게 리아호나를 설명했다.(엘마서 37:38~47 참조)
3. 상징이 여러분에게 구주에 대해 무엇을 가르쳐주는지 생각해 본다. 주님은 아담에게 “모든 것이 다 나를 증거”(모세 6:63)한다고 말씀하셨다. 예를 들어 아브라함이 아들 이삭을 희생으로 바치는 이야기에서 몇 가지 다른 요소들은 어떻게 예수 그리스도의 희생을 증거하는가?(창세기 22:1~19; 야곱서 4:5 참조)

적어 봄

노트나 종이를 가까이 두고 목목이나 여러분이 알게 된 것, 또는 읽은 것에 관한 느낌 등과 같이 기억해 두고 싶은 생각들을 적는다. 또한 다음에 읽을 때 그런 생각이나 통찰들을 잘 기억할 수 있도록 자신의 경전 여백에 이러한 생각들을 적을 수도 있다.

많은 사람들이 자신의 경전에서 중요한 말과 구절을 표시하는 것을 좋아한다. 이렇게 하는 데는 정해진 방법이 없다.(여러분은 전혀 표시하고 싶어하지 않을 수도 있다.) 어떤 사람들은 구절의 번호에 동그라미를 치거나 색칠하거나 어떤 사람들은 그 구절에 특별한 의미를 부여하는 중요한 말과 속어에 밑줄을 긋기도 한다. 경전에 표시하는 또 다른 방법으로는 여백에 다른 성구의 전후 참조를 적는 것이다. 같은 주제를 다루는 여러 구절에 대해 이렇게 표시하면 여러분은 그 중 어느 성구라도 하나를 봄으로써 다른 것들을 찾을 수 있는, 특정 주제에 대한 성구 사슬을 얻게 된다. 성구에 표시를 한다면 여러분은 종종 중요한 구절을 더 빨리 찾을 수 있다.



읽은 후

상고함

상고한다는 것은 어떤 것에 대해 질문해 보고 여러분이 아는 것과 배운 것을 검토하면서 깊이 생각하는 것이다. 때때로 경전에서는 이것을 “묵상”(여호수아 1:8 참조)이라고 부른다. 경전에는 상고, 특히 경전을 상고한 결과로 중요한 계시를 받았던 여러 가지 훌륭한 사례들이 나온다.(교리와 성약 76:15~20; 138:1~11 참조)

경전을 자신에게 적용함



경전을 자신에게 적용한다는 것은 경전을 자신의 생활에 비추어 보는 것이다. 경전을 적용하기 위해 여러분은 “나는 방금 읽었던 성구에서 어떤 복음 원리를 배울 수 있는가?”와 “그 원리는 나의 생활과 어떻게 연관되는가?”와 같은 질문을 해보아야 한다. 경전을 적용하는 데 있어 중요한 부분은 주님께서 약속하신 바처럼

“너희를 모든 진리 가운데로 인도”(요한복음 16:13)할 영의 속삭임에 귀를 기울이는 것이다.

예를 들면, 니파이는 이사가가 그들의 상황에 대해 가르쳤던 몇 가지 원리를 적용함으로써 경전을 자신과 가족들에게 비유시켰다. 그는 형들에게 그들이 이스라엘 백성들처럼 하나님의 길에서 벗어났지만 하나님은 그들을 버리지 않으셨다고 가르쳤다. 또한 그들이 회개하면 주님께서 그들을 자비롭게 용서하실 것이라고 가르쳤다.(니파이전서 19:24; 21:14~16 참조) 니파이는 이사의의 말씀을 자신과 형제들에게 비춤으로써 구속주이신 예수 그리스도에 대한 그들의 믿음이 커질 것이라고 말했다.(니파이전서 19:23 참조)



다시 읽음

우리는 경전을 한 번 읽고 그 가운데 있는 모든 것을 이해하지는 못한다. 실제로 경전을 진정으로 이해하려면 평생에 걸쳐 공부해야 한다. 우리는 종종 두세 번 읽은 후에야 표현양식을 알고, 더 잘 마음속에 떠올릴 수 있게 되며 더욱 깊이 경전을 이해하게 된다. 여러분은 다시 읽으면서 새로운 가르침을 찾아보거나 다른 질문들을 하고 싶어질 것이다. 여러분 자신의 말로 이야기를 다시 적어 보거나 한 두 구절만이라도 다시 써 보는 것이 읽은 것을 이해하고 있는지 아닌지를 알아 보는 데 도움이 될 것이며, 경전을 더 잘 이해하는 데도 도움이 될 것이다.

적어 봄

어떤 사람들은 그들이 읽었던 것의 주요 개념이나 읽은 것에 대한 느낌 또는 그들의 삶에 적용하는 방법 등을 자신의 일지에 적어 나간다. 여러분이 가정 학습 세미나나 프로그램을 위해 본 교재를 사용하고 있다면 학점을 받기 위해 기록할 노트를 준비해야 할 것이다. 이 노트는 경전 일지처럼 될 것이다.



여러분이 읽은 것에 대해 다른 사람들과 이야기를 나누는 것도 좋다. 여러분이 이야기하고 싶은 것을 기억하기 위해 메모를 해두는 것과, 여러분이 알게 된 것을 토론하는 것은 읽은 것을 보다 잘 이해하고 기억하는 데 도움이 될 것이다.

적용함

여러분이 경전에서 얻는 지식의 진정한 가치는 여러분이 배운 대로 생활할 때 나타난다. 주님께 지극히 가까워지고 그분이 주시는 평화를 느끼는 것은 복음대로 생활하는 사람들에게 주어지는 축복 중 단지 일부에 불과하다. 배운 대로 생활하는 사람들은 더 많은 것을 받을 것이며, 배운 대로 생활하지 않는 사람들은 그들이 가진 지식을 잃게 될 것이라고 주님은 말씀하셨다.(앨마서 12:9~11 참조)

“그리스도의 말씀을 흡족히 취하라 하였노니, 이는 보라, 그리스도의 말씀은 너희가 무엇을 행하여야 할지 모든 것을 너희에게 일러 주심이니라.”(니파이후서 32:3)

물몬경으로의 초대

십 분 이상 읽은 날

일	월	화	수	목	금	토	제 1주
일	월	화	수	목	금	토	제 2주
일	월	화	수	목	금	토	제 3주
일	월	화	수	목	금	토	제 4주
일	월	화	수	목	금	토	제 5주
일	월	화	수	목	금	토	제 6주
일	월	화	수	목	금	토	제 7주
일	월	화	수	목	금	토	제 8주
일	월	화	수	목	금	토	제 9주
일	월	화	수	목	금	토	제 10주
일	월	화	수	목	금	토	제 11주
일	월	화	수	목	금	토	제 12주
일	월	화	수	목	금	토	제 13주
일	월	화	수	목	금	토	제 14주
일	월	화	수	목	금	토	제 15주
일	월	화	수	목	금	토	제 16주
일	월	화	수	목	금	토	제 17주
일	월	화	수	목	금	토	제 18주
일	월	화	수	목	금	토	제 19주
일	월	화	수	목	금	토	제 20주
일	월	화	수	목	금	토	제 21주
일	월	화	수	목	금	토	제 22주
일	월	화	수	목	금	토	제 23주
일	월	화	수	목	금	토	제 24주
일	월	화	수	목	금	토	제 25주
일	월	화	수	목	금	토	제 26주
일	월	화	수	목	금	토	제 27주
일	월	화	수	목	금	토	제 28주
일	월	화	수	목	금	토	제 29주
일	월	화	수	목	금	토	제 30주
일	월	화	수	목	금	토	제 31주
일	월	화	수	목	금	토	제 32주
일	월	화	수	목	금	토	제 33주
일	월	화	수	목	금	토	제 34주
일	월	화	수	목	금	토	제 35주
일	월	화	수	목	금	토	제 36주

금주에 읽어야 할 장들

“경전을 공부함”	“물몬경 표제지”	“소개, 간증, ...”	니파이전서 1	2장		
니파이전서 3	4	5	6	7 8 9 10장		
니파이전서 11	12	13	14	15 16장		
니파이전서 17	18	19	20	21 22장		
니파이후서 1	2	3	4	5장		
니파이후서 6	7	8	9	10장		
니파이후서 11	12	13	14	15 16 17 18 19 20 21 22 23 24장		
니파이후서 25	26	27	28	29 30장		
니파이후서 31	32	33장	아굽서 1	2 3 4장		
아굽서 5	6	7장	이노스서 1장	에이름서 1장		
움나이사서 1장	물몬의 말씀 1장	모사이야서 1	2	3장		
모사이야서 4	5	6	7	8 9 10장		
모사이야서 11	12	13	14	15 16 17 18장		
모사이야서 19	20	21	22	23 24 25장		
모사이야서 26	27	28	29장	엘마서 1장		
엘마서 2	3	4	5	6 7장		
엘마서 8	9	10	11	12 13장		
엘마서 14	15	16	17	18 19 20장		
엘마서 21	22	23	24	25 26장		
엘마서 27	28	29	30	31 32 33장		
엘마서 34	35	36	37	38장		
엘마서 39	40	41	42	43 44장		
엘마서 45	46	47	48	49 50장		
엘마서 51	52	53	54	55 56장		
엘마서 57	58	59	60	61 62 63장		
힐라맨서 1	2	3	4	5 6장		
힐라맨서 7	8	9	10	11 12장		
힐라맨서 13	14	15	16장	제3니파이 1	2장	
제3니파이 3	4	5	6	7 8 9 10장		
제3니파이 11	12	13	14	15 16 17장		
제3니파이 18	19	20	21	22 23 24 25 26장		
제3니파이 27	28	29	30장	제4니파이 1장	물몬서 1	2장
물몬서 3	4	5	6	7 8 9장		
이더서 1	2	3	4	5 6 7 8장		
이더서 9	10	11	12	13 14 15장		
모로나이사서 1	2	3	4	5 6 7 8 9 10장		

여러분은 “몰몬경은 무엇인가?”라는 질문을 받거나 자문해 볼 때가 있을 것이다. 주님은 “몰몬경에는 한 타락한 백성의 기록과 … 예수 그리스도의 복음의 충만함이 실려 있”(교리와 성약 20:9)다고 선포하셨다. 또한 주님은 몰몬경이 성경의 참됨과, 하나님께서 고대에 하셨던 것과 마찬가지로 오늘날에도 선지자들을 부르시고 영감을 주신다는 것을 입증해 준다고 말씀하셨다.(교리와 성약 20:10~12 참조)

1982년에 십이사도 정원회의 일원이었던 보이드 케이 팩커 장로는 몰몬경이 어떤 책인지 세상에 분명하게 알리기 위해 다음과 같이 선언했다. “최근 총관리 역원들의 결정에 따라 앞으로는 ‘몰몬경’이라는 표제에 ‘예수 그리스도의 또 하나의 성약’이라는 부제를 붙이기로 했습니다.”(성도의 벗, 1983년 1월호, 82쪽)

몰몬경의 근본적인 목적은 첫째, “유대인과 이방인(모든 사람)에게 예수는 그리스도시요, 영원하신 하나님으로, 모든 나라에 자기를 나타내신다는 것을 확신시키려는”(몰몬경 표제지) 것이다. 몰몬경의 두 번째 목적은 조셉 스미스가 하나님의 참된 선지자이며, 그러므로 교회는 참되고 그의 뒤를 잇는 선지자들은 하나님의 이름으로 말씀한다는 사실(교리와 성약 20:8~12 참조)을 세상에 입증하는 것이다. 세 번째 목적은 “사람들을 설득하여, 아브라함의 하나님, 그리고 이삭의 하나님, 그리고 야곱의 하나님께로 나아와 구원받게 하”(니파이전서 6:4)는 것이다.

몰몬경 학습은 내게 어떤 의미를 줄 수 있는가?

어떤 사람들은 우리가 왜 성경 외에도 몰몬경을 필요로 하는지 궁금해 한다. 에즈라 테프트 벤슨 회장은 십이사도 정원회 회장이었을 때 다음과 같이 가르쳤다.

“조셉의 기록인 몰몬경은 성경을 증거하고 명백히 해줍니다. 몰몬경은 걸림돌을 제거해 주며 많은 간결하고도 진귀한 사실들을 회복시켜 줍니다. 우리가 성경과 몰몬경을 함께 사용할 때 이 두 경전은 거짓 교리를 뒤집어엎고 논쟁을 잠잠케 하며 평화를 이룩한다는 사실을 간증드립니다.(니파이후서 3:12 참조)

“우리는 몰몬경이 참됨을 증명할 필요가 없습니다. 그 책 자체가 그것을 증명하기 때문입니다. 단지 우리는 그 책을 읽고 선포하기만 하면 됩니다. 몰몬경이 심판대에 놓여있는 것이 아니라, 교회 회원을 포함한 세상 사람들이 그리스도의 두 번째 증인인 이 책을 어떻게 대할 것인가에 대해 심판을 받고 있습니다.

“몰몬경이 하나님의 말씀임을 간증드리며 예수는 그리스도시요 조셉 스미스는 선지자이시며, 예수 그리스도 후기 성도 교회는 참되며, 이 교회에서는 권세를 가진 종들이 예수 그리스도의 이름으로 구원 의식을 집행하고 있음을 간증드립니다.”(성도의 벗, 1985년 1월호, 8쪽)

몰몬경은 참으로 “그리스도의 말씀”(니파이후서 33:10~11; 모로나이서 10:26~27 참조)을 담고 있다. 여러분이 이 책으로의 여행을 시작하면 구주를 찾아서 그분의 말씀을 기쁘게 지키도록 한다. 여러분은 그분을 발견할 것이며, 훌륭하게 양육될 것이다. 기도하고 상고한다. 여러분은 영을 통해 끌리는 영감받은 말씀을 통해서나, 계시를 받도록 준비시켜 줄 그 책 자체의 탁월한 영을 통해서 여러분의 의문과 고민에 대한 응답을 받을 것이다.

여러분이 “그리스도를 믿는 신앙을 가지고, 진정한 의도를 지니며, 진실한 마음으로 간구할진대, 그는 성신의 권능으로 너희에게 이것의 참됨을 드러내어 주시리라.

“또 성신의 권능으로 너희는 모든 것의 참됨을 알게 되리라.”(모로나이서 10:4~5)라고 한 모로나이의 약속을 자주 생각한다.



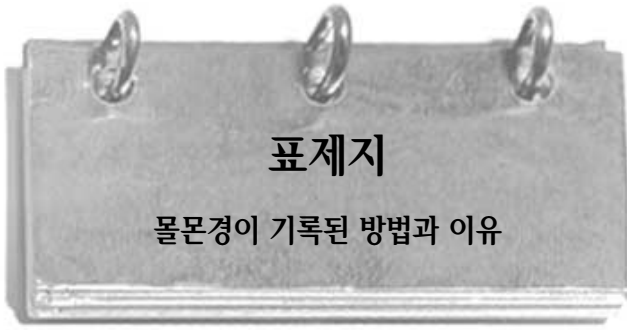

표제지

몰몬경이 기록된 방법과 이유

몰몬경의 표제지는 몰몬의 아들 모로나이가 쓴 것이다. 선지자 조셉 스미스는 다음과 같이 설명했다: “몰몬경의 표제지는 문자 그대로 번역된 것으로서, 번역된 기록이 담긴 모든 판의 맨 마지막 장 왼쪽 편에 있는 것으로, 전체적인 언어의 흐름은 일반적으로 모든 히브리어 기록과 같으며, 그것은 표제지가 어떠한 면에서도 현대의 창작물이 아니고, 제가 지어낸 것도 아니며 예전에 살았거나 또는 이 시대에 사는 누군가가 지어낸 것도 아니라는 것을 말해줍니다.”(교회 정사, 1:71)

표제지는 몰몬경이 어떤 권능으로 기록되었는지 그 책이 후일에 어떤 권능으로 세상에 나왔는지 설명해 준다. 모로나이는 또 이 성스러운 기록이 기록되고 보존되어 오늘날 세상에 나온 여러 가지 이유도 말해 준다.

가 목적을 찾음

모로나이는 표제지의 첫번째 행에서 몰몬경이 “계명과 예언과 계시의 영에 의하여 기록”되었다고 설명했다. 두 번째 행에서는 하나님이 이 기록을 보존하라고 명하신 목적 혹은 이유 몇 가지를 말했다. 가능한 한 많은 목적을 찾아서 여러분의 노트에 적는다. 여러분에게 가장 의미 있는 것에 동그라미를 친다.

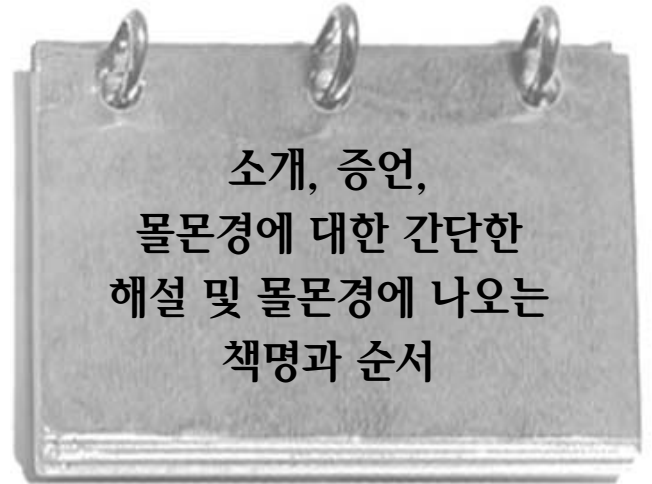

소개, 증언, 몰몬경에 대한 간단한 해설 및 몰몬경에 나오는 책명과 순서

이 소개 페이지에는 여러분이 몰몬경을 이해하고 올바르게 인식하는 데 도움이 될 귀중한 정보가 들어있다. 그것들을 건너뛰지 않는다. 이 페이지에 포함되어 있는 통찰력은 여러분이 그 거룩한 기록을 이해하는 데 필요한 토대가 될 것이다.

경전을 이해함

표제지

Abridgment (요약) — 줄여서 말함 : 일부
Remnant (남은 자들) — 남아있는 : **Confounded** (혼잡하게) — 어지럽게

표제지 — “이스라엘 백성”, “유대인”, “이방인”은 무엇을 의미하는가?

이삭의 아들이자 아브라함의 손자인 야곱은 주님으로부터 이스라엘이라는 이름을 받았다.(창세기 32:28 참조) “이스라엘 백성”은 그의 후손들을 가리킨다.(성서 사전, 708쪽, “이스라엘”, “이스라엘 왕국” 참조) “유대인”은 원래 유다 지파에 속한 사람들을 가리키는 말이었지만, 실제로 유다 지파가 아니더라도 유다 왕국 출신인 사람들까지 의미하게 되었다.(성서 사전, 713쪽, “유대인” 참조) “이방인”은 “여러 국민”을 의미하며, 이스라엘 백성이 아닌 사람들이나 이스라엘의 하나님을 믿지 않는 사람들을 가리킨다.(성서 사전, 679쪽, “이방인” 참조) 몰몬경 속에서 이방인이라는 말은 혈통에 관계없이 이스라엘 지역 밖에서 살거나 바깥 지역 국가 출신인 사람을 가리킬 수도 있다.

경전을 공부함

몰몬경 표제지를 공부할 때 활동 가를 한다.

경전을 이해함

소개

Confounded the tongues (둘째 단락, 언어를 혼잡하게) — 말을 혼란케 : 계율, 원리
Divinity (일곱째~여덟째 단락, 신성함) — 하나님으로부터 온

Precepts (여섯째 단락, 교훈) —

소개, 6행 — 종석이란 무엇인가?

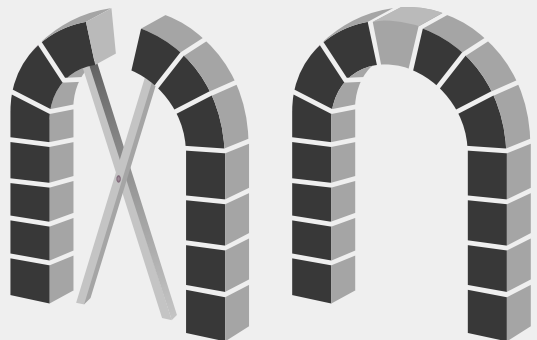

몰몬경은 우리 종교의 종석이다.

선지자 조셉 스미스는 “물몬경은 지상의 어떠한 책보다도 가장 정확한 책이며, 우리 종교의 종석”(교회 정사 4:461)이라고 말했다. 그는 또 이렇게 말했다. “물몬경과 계시를 뺀다면 우리 종교는 어떻게 될까요? 우리에게 아무 것도 없을 것입니다.”(교회 정사, 2:52)

에즈라 태프트 벤슨 회장은 다음과 같이 설명했다.

“종석이란 아치에서 중앙에 놓이는 돌입니다. 그것은 다른 돌들이 제 자리에 있도록 받쳐주며, 그것을 떼어내면, 아치는 무너져 버립니다.

“물몬경이 우리 종교의 종석이 되는 데에는 세 가지 방법이 있습니다. 그것은 그리스도를 증거하는 종석이며, 우리 종교의 종석이고, 간증의 종석입니다.



“물몬경은 우리가 행하는 모든 일에서 친히 모퉁이 돌이 되시는 예수 그리스도에 대한 우리의 증거가 되는 종석입니다. 그것은 권능과 명백함으로 주님의 실재하심을 증거해 줍니다. ... “물몬경은 또한 부활의 교리의 종석입니다. 전에도 언급한 바 있듯이, 주님은 친히 물몬경에는 ‘예수 그리스도의 복음의 충만함’(교회와 성약 20:9)이 들어 있다고 말씀하셨습니다. 그것은 그곳에는 이제까지 계시된 모든 가르침과 모든 교리가 포함되어 있다는 의미는 아닙니다. 오히려 물몬경에서 우리는 우리의 구원에 필요한 충만한 교리를 찾을 수 있다는 뜻입니다. 그리고

그것은 분명하고 간결하게 가르쳐져 있기 때문에 어린이이라도 구원과 승영의 방법을 알 수 있게 되어 있습니다. 물몬경은 구원의 교리에 대한 우리의 이해를 넓혀 주는 많은 것을 제시해 주고 있습니다. 그러한 것이 없이는, 다른 경전에서 가르치고 있는 많은 것이 것처럼 간결하고 진귀한 것이 될 수 없을 것입니다.

“마지막으로 물몬경은 간증에 대한 종석입니다. 종석을 떼어내면, 아치가 무너지듯이, 교회의 모든 것은 물몬경의 진실성과 더불어 서게 되거나 무너지게 됩니다. 교회의 적대자들은 이 사실을 분명하게 이해하고 있습니다. 이러한 이유로 그들은 어떻게 해서든지 물몬경을 논박하고자 합니다. 왜냐하면 그것이 믿을 수 없는 것으로 판명될 수 있다면, 선지자 조셉 스미스도 더불어 그렇게 되기 때문입니다. 신권의 열쇠와 계시와 회복된 교회에 대해서도 우리는 마찬가지로 주장합니다. 그러나 그와 마찬가지로 물몬경이 참되다면—이제 수백만의 사람들이 그것이 참되다는 영의 증거를 받았음을 간증했습니다—인간은 회복과 그에 수반되는 주장을 받아들여야 합니다.”(성도의 벗, 1987년 1월호, 5쪽)

소개 — 선지자들이 물몬경에 대해 간증함

제일회장단의 일원이었던 매리온 지 롬니 회장은 이렇게 말했다. “세상의 악을 택하는 일을 피하려면, 매일 우리 마음에 성령에 속하는 것을 먹여 주고 마음이 거기로 돌아가게 해주는 과정을 추구하여야 합니다. 나는 매일 물몬경을 읽는 것이 이렇게 할 수 있는 가장 좋은 방법임을 알고 있습니다.”(성도의 벗, 1980년 11월호, 95쪽)

후일의 모든 선지자들은 물몬경을 공부하는 것의 중요성에 대해 간증했다. 에즈라 태프트 벤슨 회장은 다음과 같이 말했다. “그 책 속에는 그 책을 진지하게 연구하는 순간부터 여러분의 생활에 흘러들어오기 시작하는 권능이 있습니다. 여러분은 유혹을 물리치는 더욱 큰 힘을 찾을 수 있을 것입니다. 여러분은 속임수를 피하는 힘을 찾게 됩니다. 여러분은 끈고 좁은 길에 머물러 있는 힘을 찾게 됩니다. 경전은 ‘생명의 말씀’(교회와 성약 84:85)이라 불리우며, 물몬경에 있는 것보다 더 참된 것은 어느 곳에도 들어 있지 않습니다. 여러분이 그러한 말씀에 주리고 목마르기 시작할 때, 여러분은 더욱 풍요한 삶을 발견하게 될 것입니다.”(성도의 벗, 1987년 1월호, 6쪽)

고든 비 힝클리 회장은 이렇게 말했다. “저는 모든 성인 남자와 여자 ... 그리고 글을 읽을 수 있을 정도로 자란 모든 소년 소녀들에게 금년에 다시 한 번 물몬경을 읽을 것을 권고하고 싶습니다. 이 책은 유대인과 이방인들에게 예수 그리스도이시라는 것을 확신시키기 위해 쓰여졌습니다. 우리의 삶에서 예수 그리스도이시며 살아계신 하나님의 살아계신 아들이라는 흔들리지 않는 확신을 굳게 세우는 것보다 우리가 할 수 있는 더 중요한 일은 없습니다. 그것이야말로 이 놀랍고 경이로운 책이 세상에 나온 목적입니다. 저는 여러분에게 다시 그 책을 읽으면서 연필—만일 빨간 색연필이 있다면 그것을 들고 그 책에서 예수 그리스도가 언급될 때마다 표시를 해보기를 권고합니다. 여러분이 그렇게 하신다면, 이 책이 진실로 주 예수 그리스도에 대한 또 하나의 증인이라는 참된 확신을 얻게 될 것입니다.”(고든 비 힝클리의 가르침 [1997년], 44쪽)

세 증인의 증언

Grace of God the Father

(하나님 아버지의 은혜) —
하나님의 은사와 권능



올리버 카우드리



데이비드 휘트머



마틴 해리스

세 증인의 증언 — “우리의 옷이 만민의 피에 대하여 깨끗하게”는 무슨 뜻인가?

이 구절에서 사용된 피는 죄를 상징한다. 주님으로부터 세상에 간증하라는 부름을 받은 사람들은 그들이 충실하게 가르치고 간증한다면 세상의 죄로부터 깨끗해진다는 말씀을 듣는다. 만일 그들이 자신의 부름에 충실하지 않는다면, 그들은 진리를 배우도록 도와주었어야 할 사람들의 죄에 대해 책임의 일부를 짊어질 것이다.(야곱서 1:18~19 참조)

여덟 증인의 증언

Hefted (만져 보았고) — 들어 보았고

여덟 증인의 증언 — 왜 하나님은 그렇게 많은 증인들을 부르셨는가?

주님은 “두세 증인의 입으로 말마다 확정하리라”(고린도후서 13:1 참조)고 선언하셨다. 조셉 필딩 스미스 장로는 십이사도 정원회의 일원이었던 당시에 이렇게 설명했다. “하나님의 말씀은 언제나 그분의 사업에 대해 간증하라는 부름을 받은 정당하게 임명된 증인의 입을 통해 선포되어 왔습니다. 몰몬경은 그런 방법 외의 다른 어떤 방법으로도 나올 수 없었으며, 율법을 이루었습니다. 몰몬경의 선지자들은 주님께서 그분의 사업을 세우시기 위해 ‘그가 보시기에 좋은’ 만큼 많은 증인들 [나파이후서 27:12~14 참조]을 일으키실 것이라고 선포했습니다.”(만유의 회복 [1945년], 107쪽)

선지자 조셉 스미스의 증언

Supplication(1쪽 둘째 단락, 간구) — 부탁, 간청

Countenance(1쪽 다섯째 단락, 얼굴) — 외모

The source from whence they sprang(1쪽 일곱째 단락, 그들이 어디서 왔는가) — 그들의 원래 출신지

Musing on the singularity

몰몬경에 대한 간단한 해설

Secular history(둘째 단락, 세속적 역사) — 왕들과 전쟁 등에 관한 역사

Abridgment(셋째 단락,

(2쪽 셋째 단락, 특이한 광경을 마음에 두고) — 그 특별한 현상에 대해 생각하면서

Indigent circumstances(2쪽 다섯째 단락, 궁핍한) — 가난한

Attested by Divine affirmation(4쪽 마지막 단락, 신성한 증언에 의해 입증된) — 하나님께서 말씀하신 대로

요약) — 줄여서 말함

Subsequently(여덟째 단락 뒤어) — 그 결과

간단한 해설 — 몰몬경에서는 두 종류의 다른 판을 어떻게 묘사하는가?

본 교재의 12쪽에 나오는 그림은 두 종류의 다른 판이 몰몬경의 기록을 구성하는 데 서로 어떻게 보완되는지를 설명하는 데 도움이 된다. 몰몬과 모로나이가 몰몬의 판에 포함시켰던 것보다 훨씬 더 많은 기록이 있었던 것을 염두에 둔다.(힐라맨서 3:14~15; 이더서 15:33 참조)

경전을 공부함

소개, 증언 및 간단한 해설을 공부할 때, 활동 가~바 중 두 가지를 한다.

가 그것들은 여러분에게 무엇을 의미하는가?

소개 여섯째 단락에 나오는 선지자 조셉 스미스의 말에 따르면 몰몬경에는 다음의 세 가지 원리가 존재한다. 여러분의 노트에 각각의 원리가 어떻게 참되며 또 그것이 여러분에게 무엇을 의미하는지 설명한다. 도움을 얻기 위해

소개에 나오는 정보와 “경전을 이해함” 부분에 나오는 정보를 이용한다.

1. 몰몬경은 “지상의 어떠한 책보다도 가장 정확한 책”이다.
2. 몰몬경은 “우리 종교의 종석”이다.
3. 사람들은 “다른 어떤 책보다 이 책의 교훈대로 생활한다면 하나님께 더욱 가까이 갈” 것이다.

나 종석 아치를 만들

나무 블록이나 다른 적절한 재료를 사용해서 아치를 만든다(9쪽의 아치 그림 참조). 종석에 “몰몬경”이라는 표를 붙인다. 여러분이 만든 아치를 반에 가져와서 종석이 어떻게 아치를 유지시켜 주는지 보여 준다.

다 나는 어떻게 몰몬경이 참됨을 알 수 있는가?

소개 마지막 두 단락을 읽고 노트에 여러분이 몰몬경이 참되다는 영의 증거를 받기 위해 무엇을 해야 하는지 설명한다.

라 그들은 무엇을 증거했는가?

1. 세 증인이 보고 들었던 것과 여덟 증인이 보고 만졌던 것을 열거한다.
2. 열한 명의 사람들이 선지자 조셉 스미스가 정말 금판을 가졌으며 그들 중 세 사람이 천사를 보고 주님의 음성을 들었다고 증언한 것은 무엇을 의미하는가?

마 여러분은 어떤 느낌을 받았는가?



선지자 조셉 스미스의 증언을 읽고 난 후 여러분이 그의 간증에 대해 받았던 느낌을 최소한 한 가지 적는다.

바 선지자들이 몰몬경에 대해 이야기함

네 칸으로 된 표를 만든다. 첫째 칸에는 “약속된 축복”, 둘째 칸에는 “몰몬경을 읽는 것에 대한 권고”, 셋째 칸에는 “그 책에는 무엇이 실려 있는가?” 그리고 넷째 칸에는 “선지자들의 증언”이라고 제목을 붙인다. “경전을 이해함” 부분에서 “종석이란 무엇인가?”와 “선지자들이 몰몬경에 대해 증언함”을 읽는다. 각 범주에 속하는 말씀들을 찾아서 해당되는 칸에 적어넣는다.

물몬경의 주요 출처

물몬의 판에 대한 일부 출처

선지자 조셉 스미스에게
주어진 물몬의 판
(반드시 판에 나온 책
순서대로 된 것은 아님)

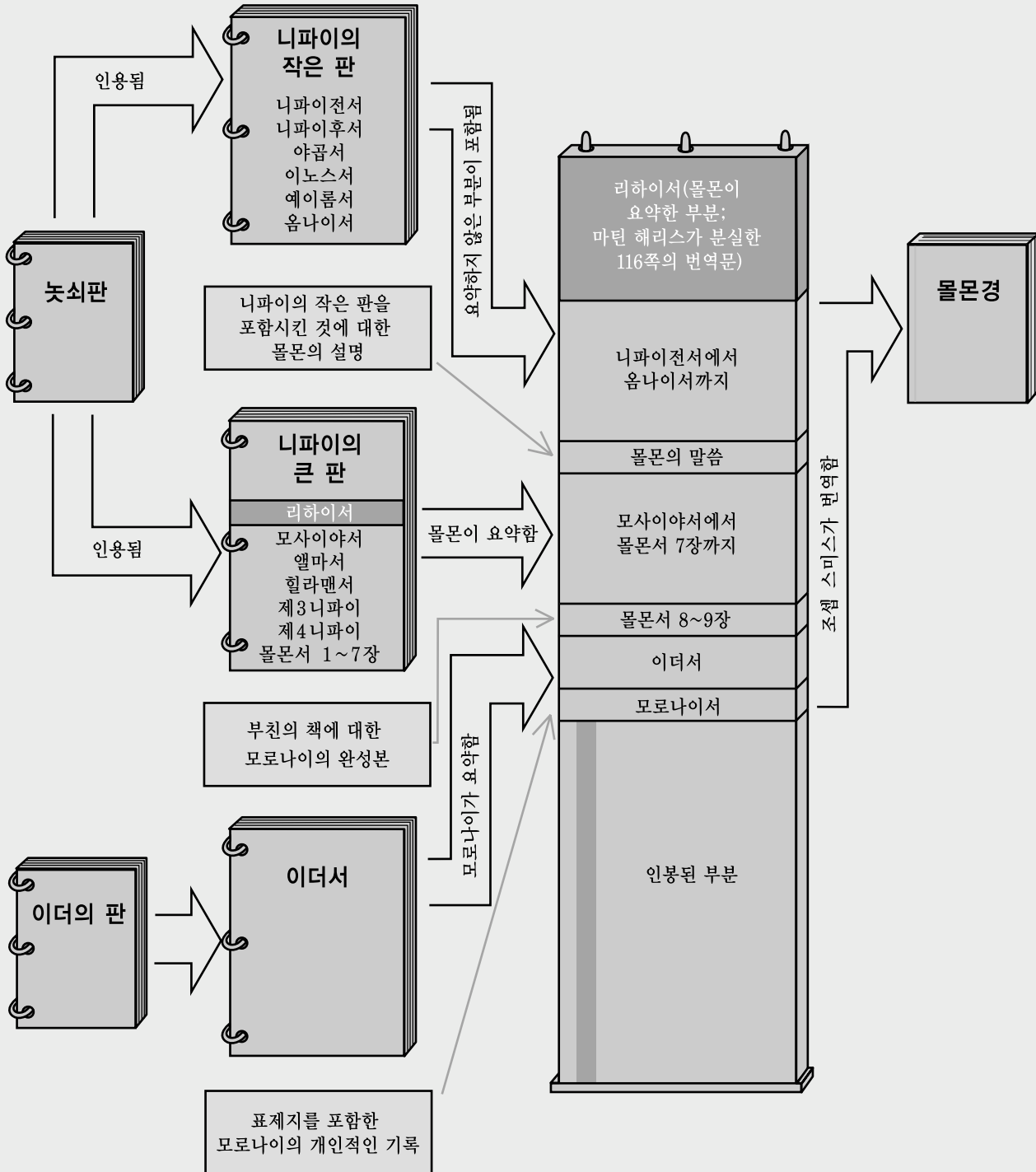



여러분은 선지자 니파이에 대해 무엇을 알고 있는가?

여러분은 아마 니파이가 물론경의 기록자 중 한 사람이란 것은 알겠지만 그 외에 그에 대해 무엇을 알고 있는가? 여러분은 니파이전서와 니파이후서를 읽으면서 니파이가 또한 학자, 뛰어난 사냥꾼, 대장장이, 조상가, 항해자, 금 세공인, 기록 보관자, 피난자, 성전 건축가, 왕, 전사, 선지자 및 선견자이기도 했다는 것을 알게 될 것이다. 여러분은 그런 종류의 경험을 한 사람이 우리에게 삶에 대해 어떤 것을 가르쳐 줄 수 있다고 생각하는가?

니파이는 언제 어디에서 살았는가?

니파이는 그리스도가 탄생하시기 600년 전쯤에 유다 남왕국의 예루살렘 가까운 곳에 살았다. 강력한 바벨론과 애굽이 그 지역의 지배권을 놓고 경쟁하고 있었으며, 작은 유다 왕국은 그 중간에 끼어 있었다.

이스라엘의 북왕국은 사약함으로 말미암아 100여년 전에 앗수르에게 정복당하고 백성들은 포로로 잡혀갔다. 니파이 시절에는 사약함이 만연하였으며, 유대인들은 처음에 한 외세의 지배를 받고 있다가 이어 또 다른 외세의 지배를 받고 있었다. 예레미야와 니파이의 부친인 리하이 같은 선지자들은 백성들이 회개하지 않으면 유다 왕국이 멸망될 것이라고 예언했다. 선지자 에스겔과 다니엘도 이와 비슷한 시기에 살았다.



왜 니파이는 이 책을 썼는가?

니파이는 우리가 이 책을 읽고 어떤 특정한 진리를 배우기를 바랐다. 그는 그의 가족과 그들의 여행과 수고에 대한 간단한 개요를 전하면서 이 기록을 시작한다.(책 제목 아래, 제1장 표지 앞의 단락을 참조한다.) 그는 “자비가 그 신앙으로 말미암아, 그가 택하신 자 모두의 위에 있어 그들을 능하게 하여, 참으로 구원의 능력에 이르게 하였음을”(니파이전서 1:20) 보여주겠다고 썼다. 그는 또한 그의 목적이 “사람들을 설득하여, 아브라함의 하나님, 그리고 이삭의 하나님, 그리고 야곱의 하나님께로 나아와 구원받게 하”기 위해 “하나님의 것에 관하여”(니파이전서 6:3~4; 야곱서 1:1~4도 참조) 쓰는 것이라고 설명했다.

그러므로 니파이전서를 읽을 때 그가 우리에게 예수 그리스도께 나아와 구원받도록 가르치고 있음을 깨달아야 한다. 그는 충실한 자들이 이 생과 내세 모두에서 구원하시는 주님의 권능을 증명하기 위해 그의 가족의 경험을 사용한다.

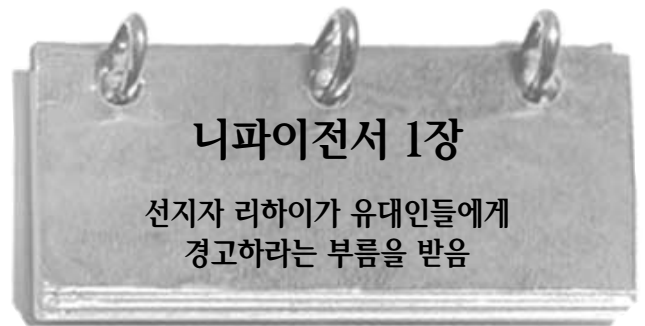

니파이전서의 사건들은 그리스도가 탄생하시기 600년 전에 시작된다. 그 당시 유대인들은 자신들의 사약함 때문에 강국인 바빌로니아 제국의 지배를 받게 되었다. 선지자 예레미야는 유대인들에게 바벨론에 속박되거나 멸망될 것이라고 경고했다.(예레미야 27:12~13 참조) 선지자 리하이 역시 그들에게 회개하도록 경고하라는 부름을 받았다.(니파이전서 1:18~19 참조) 그러나 유대인들은 유다가 아니라 바벨론이 멸망할 것이라고 예언했던

거짓 선지자들의 권고에 귀 기울일 것을 선택했다.(예레미야 28:1~4 참조) 그들은 바벨론에 향거했으며, 기원전 586년 경에 유다 왕국과 그 수도인 예루살렘은 파괴되었고, 많은 유대인들이 포로가 되어 바벨론으로 잡혀갔다.

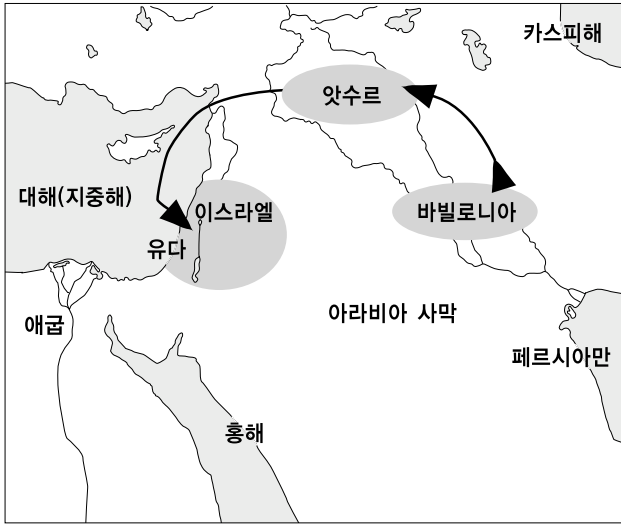

바벨론은 앗수르를 정복한 다음 계속하여 전 이스라엘을 정복했다.

여러분은 주님이 어떻게 참된 선지자를 부르고 준비시키시는지 의문을 가져본 적이 있는가? 주님께서 어떻게 니파이의 부친인 리하이를 통해 유대인들에게 예언하게 하셨는지를 니파이전서 1장에서 배운다. 그것을 읽으면서 리하이의 부름이 다른 선지자들이 부름받은 방법과 어떻게 비슷하지 주목한다.(예로써 이사야 6:1~8; 에스겔 1:1~3, 26~28; 2장: 요한계시록 10:1~2, 8~11; 조셉 스미스-마태 1:15~35 참조)

경전을 이해함

니파이전서 1장

Mysteries of God(1절, 하나님의 ... 비밀) — 하나님으로부터 계시를 받지 않고는 이해할 수 없는 진리

Numberless concourses(8절, 무수한) — 엄청나게 많이 모여 있는

Luster(9절, 광채) — 빛남

bade(11절, 하셨느니라) — 요청하셨느니라, 명하셨느니라

Wo(13절, 화가 있도다) — 가없다, 비탄스럽다

Abomination(13절, 19절, 가증함)

— 죄, 즉 하나님 보시기에 거슬리는 생각과 행동들

Suffer(14절, (하였느니라) — 허락하다

Abridgment(17절, 요약) — 짧게 줄임

Redemption of the world(19절, 세상의 구속) — 그리스도의 희생을 통해 세상을 죄에서 구함

니파이전서 1:2 — 니파이는 어떤 언어로 판을 기록했는가?

니파이는 “나의 부친의 언어”와 “애굽인의 언어”라고 말했다. 물문경 끝쪽에서 모로나이는 자신의 기록과 그 부친의 기록이 “개정된 애굽어”(물문서 9:32)라고 설명했다. “니파이나 물문이나 모로나이가 개정된 애굽 문자로 히브리어를 기록했는지 또는 애굽 문자로 애굽어를 판에 새겼는지 아니면 니파이보다 약 900년 후에 살았던 물문과 모로나이가 니파이가 기록했던 언어와는 다른 언어로 기록했는지는 알려져 있지 않다.”(다니엘 에이치 루드로우 편, 물문어집 백과 사전, 5권[1992년], 1:179)

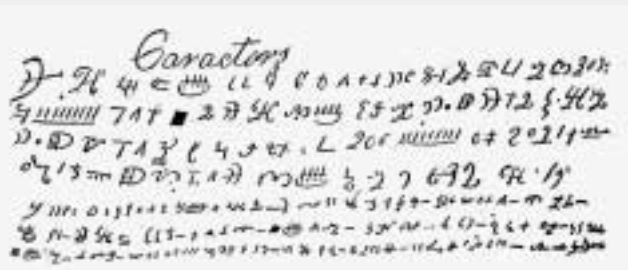

물문경 판의 문자 견본

니파이전서 1:20 — 니파이는 우리에게 무엇을 가르치고 싶었는가?

20절에서 니파이는 그의 가족의 이야기를 기록한 이유를 말했다.(본 교재 13쪽의 “왜 니파이는 이 책을 썼는가?”도 참조) 니파이가 기록한 두 권의 책을 읽으면서 이 목적의 예를 살펴본다.

경전을 공부함

니파이전서 1장을 공부할 때, 활동 가~다 중 두 가지를 한다.

가 여러분의 생활은 니파이의 생활과 어떻게 비슷한가?

니파이는 그의 기록을 시작하기 위해 자신을 소개했다.

1. 니파이전서 1장 1~3절을 주의깊게 읽고 니파이의 생활이 어떠했는지를 나타내는 핵심 단어와 구절을 찾는다. 여러분은 경전의 이 구절에 표시할 수도 있다. 여러분의 노트에 니파이가 자신에 대해 우리에게 말했던 것을 한두 문장으로 요약하여 적는다.
2. 어떤 면에서 여러분의 생활이 니파이의 생활과 비슷한지 최소한 한 가지 예를 든다.

나 표현 형식을 찾아봄

1. 니파이전서 1:5~20을 찾아서 리하이에게 일어났던 일을 열거한다. 다음 질문은 여러분이 주요 일들을 찾는 데 도움이 될 것이다:
 - 리하이는 처음에 무엇을 했는가?(5절 참조)
 - 그는 무엇을 보았는가?(6~10절 참조)
 - 그는 무엇을 받았는가?(11절 참조)
 - 그는 무엇을 알게 되었는가?(13~14절 참조)
 - 그는 자신이 알게 된 것으로 무엇을 했는가?(18절 참조)
 - 그의 메시지에 사람들은 어떤 반응을 보였는가?(19~20절 참조)
2. 다음의 경전 기사를 읽고 다른 선지자들이 선지자 리하이의 경험과 비슷한 일을 겪었음을 보여주는 단어와 구절을 열거한다. 에스겔 1:1~3, 26~28; 2장: 요한계시록 10:1~2, 8~11; 조셉 스미스-마태 1:15~35.
3. 이것은 선지자 조셉 스미스의 부름에 대해 여러분에게 무엇을 가르쳐 주는가?

다 요약하여 적기

니파이는 부친의 기록을 읽고 그것을 자신의 판에 요약하여 기록했다. 니파이는 요약판을 만들기 위해 우리가 구주와, 우리를 돕고자 하는 그분의 소망을 더 잘 이해하는데 도움이 되리라고 생각하는 부분들을 선택했다.

요약하여 기록하는 것은 포함시키고 빼야 할 부분을 결정하는 데 어려움이 따른다. 니파이전서 1장에서 세 구절을 한 문장으로 요약하여 적는다. 이를 니파이와 동일한 목적으로 적는다. (본 교재 13쪽의 “왜 니파이는 이 책을 썼는가?” 참조)

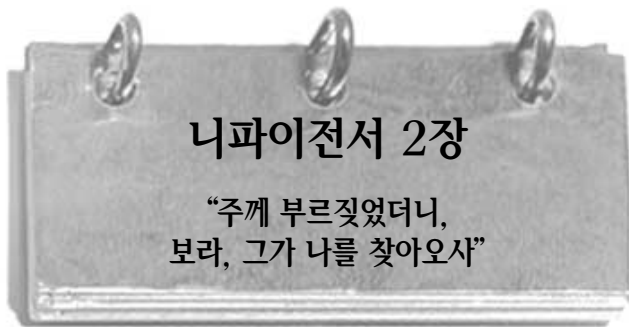

진리를 가르침으로써 유대인을 화나게 한 선지자는 리하이 한 사람만이 아니었다. 예레미야 역시 이와 비슷한 시기에 박해를 받고 옥에 갇혔다. 니파이전서 2장에서 여러분은 주님이 리하이와 그의 가족을 성난 유대인에게서뿐 아니라 다가를 예루살렘의 멸망에서도 구하시기 위해 무엇을 하셨는지 읽을 것이다. 여러분은 리하이의 자녀들이 주님께서 리하이에게 하도록 명하신 일에 대해 다른 방식으로 반응했던 것에서 무엇을 배우는가.

경전을 이해함

니파이전서 2장

Stiffneckedness(11절, 완고함)

— 고집이 셈, 교만함

Murmur(12절, 불평함)

— 낮은 소리로 투덜대거나 찬성하지 않음

Did confound them(14절,

말씀하시니) — 당황하게 만들어

대답할 수 없게 하시니

Durst not utter(14절, 감히 거스려

말하려 하지 아니하였느니라) — 감히 말하지 못함

Stature(16절, 체격) — 몸의 크기

Scourge(24절, 채찍) — 괴로움,

저주, 고통



니파이전서 2:2~6 — 그 광야는 어디였는가?

리하이는 그의 가족을 예루살렘에서 아라바만 가까운 홍해로 이끌어갔다. 그 거리는 약 180마일(290킬로미터)이다. 그곳은 더운 불모지로서 준비되지 못한 여행자들을 덮치려고 기다리는 도둑들로 유명했다. 리하이는 홍해에 도달한 후 남쪽으로 방향을 바꿔서 삼 일 간을 더 여행하여 강의 계곡에 천막을 쳤다. 리하이의 가족들이 예루살렘 성에서 이 지점으로 오는 데는 14일 정도가 걸렸을 것이다. 예루살렘으로 돌아가는 여행에 관해 읽을 때 관련된 때와 거리를 염두에 둔다.

니파이전서 2:11 — “환상을 보는” 사람은 어떤 사람인가?

리하이는 하나님으로부터 시현과 꿈과 다른 계시들을 받았기 때문에 환상에 사로잡힌 사람이라고 불렸다. 대부분의 사람들은 이를 훌륭한 사람으로 여기겠지만 레이먼과 레뮤엘은 리하이를 비현실적인 공상가로 묘사하기 위해 그 말을 사용했다.

경전을 공부함

니파이전서 2장을 공부할 때, 활동 가 또는 나와 다를 한다.

가 뉴스 기사를 작성함

유대인들은 리하이가 공공연하게 그들의 사악함에 대해 증거한 것을 조롱하고 노여워했다. 여러분이 리하이를 만나러 그의 집에 갔다가 모든 가족이 사라져 버린 것을 발견한 신문 기자라고 가정한다. 여러분은 이웃 사람들과 이야기하다가 니파이전서 2:1~4에 나오는 정보들을 알았다. 여러분의 노트에 리하이와 그 가족이 갑자기 사라진 것을 묘사하는 신문 기사를 작성한다.

나 적어 봄

니파이는 레이먼과 레뮤엘이 부당하게 고집을 세웠기 때문에 그들이 “완고”하다고 묘사했다. 그들은 부친이 하나님으로부터 영감을 받았다는 것을 믿지 않았으며 예루살렘에 있던 그들의 토지와 재산을 버리고 광야에서 고난을 겪는 것 때문에 화를 냈다. (니파이전서 2:11~13 참조) 그들의 동생인 니파이는 “그들의 마음의 완악함으로 인해 비통하여진 나는 그들을 위하여 주께 부르짖었”(18절)다. 레이먼과 레뮤엘에게, “그들을 창조하신 그 하나님의 행하심”(12절)을 알 수 있도록 부친을 영예롭게 하고 겸손하게 되는 것의 중요성에 관해 적어 본다.

다 행동과 결과를 비교함

예루살렘을 떠나기로 한 부친의 결정에 대해 레이먼과 레뮤엘의 반응은 니파이의 반응과 아주 달랐다.

1. 니파이전서 2:11~14를 살펴보고 레이먼과 레뮤엘이 거역했던 이유를 최소한 3가지 열거한다.
2. 16~17절을 살펴보고 니파이가 부친을 거역하지 않도록 하기 위해 무엇을 했는지 설명한다.
3. 여러분이 이 구절에서 배운 것에 따르면 사람은 하나님의 계명을 거스르지 않도록 무엇을 해야 하는가?

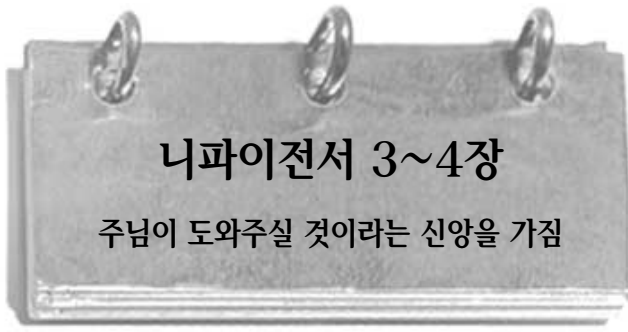

니파이전서 3~4장

주님이 도와주실 것이라는 신앙을 가짐

만일 여러분이 부친으로부터 부여받은 어려운 일을 하려고 노력하다가 실패한다면, 다시 해보려고 하겠는가? 만일 두 번째 시도에서 실패당할 뻔하고 여전히 실패했을 경우, 그것을 중단하겠는가? 만일 그 과제가 육신의 아버지가 아니라 하나님 아버지께서 주신 것임을 안다면, 그 일에 착수하는 방법이 달라지겠는가? 니파이전서 3~4장에서 리하이의 아들들은 그와 같은 과제를 받았다. 누가 그 일을 완수할 수 있는 신앙을 가졌는지, 또 왜 그런 신앙을 가졌는지 주목한다. 또한 신앙을 가지는 것이 그 일을 쉽게 만드는 것이 아니라 단지 완수할 수 있게 해주는 것임을 주목한다.

경전을 이해함

니파이전서 3장

Genealogy of my forefathers, genealogy of my father(3절, 12절, 내 조상의 족보) — 나의 부친 및 다른 선조들의 이름과 역사
Engraven(3절, 12절, 새겨져, 새겨져 있는) — 금속에 굽어서 새기다

Lust after(25절, 탐을 내더니) — 억제하기 어려운 욕망, 바람
Were obliged(26절, 둘 수밖에 없었으니) — 올 수밖에 없었고
Iniquities(29절, 악함) — 죄

니파이전서 3:11 — “제비 뽑았느니라”란 무슨 뜻인가?

제비 뽑기는 선택의 한 가지 방법으로 이용되었다. 그 정확한 방법은 알려져 있지 않지만 오늘날 밀짚을 뽑는 것이나 동전을 튕겨올리는 것도 같은 예다. 그러나 고대에는 주님이 그 결과를 정하신다고 믿었다.(잠언 16:33; 성서 사전 726쪽, “제비 뽑기”, 참조)

니파이전서 3:3, 12~13, 23~27; 4:7~9, 12~13, 19~22 — 우리는 라반에 대해 무엇을 알고 있는가?

한 후기 성도 작가는 이 장들에서 우리가 라반에 대해 알 수 있는 몇 가지 사실을 다음과 같이 지적했다. “우리는 이것을 읽으면서 그가 오십 명의 수비병을 지휘하며, 밤의 비밀 협의를 위해 정식으로 갑옷을 갖춰 입고 ‘유대인 장로들(니파이전서 4:22)을 만났으며, 보물고를 관리했고, 고대의 귀족이자, 리하이의 먼 친척 중 한 명이었으며, 또 조상 덕분에 그 지위를 얻었다고 생각되는데, 이는 공을 세워 그것을 얻기란 거의 불가능했기 때문이며, 그의 집은 아주 오래된 기록을 보관하는 장소였고, 그는 몸이 크고, 화를 잘 내며, 교활하고, 위험하며, 거래할 때는 무자비하고, 탐욕스럽고, 사악했으며, 우둔하고, 술을 좋아했다는 것을 알 수 있다.”(휴 니블리, *사막의 리하이 및 야벳인의 세계*[1988년, 97쪽])

니파이전서 4장

Hither and thither(2절, 이리저리) — 몰락해 감, 약화됨
— 여기저기
Every whit(19절, 하나도 빠짐없이) — 모두 다
Wroth(4절) — 매우 화가 남
Constrained(10절, 강권하심을 받았느니라) — 명하다, 강제하다, 강권하다
Gird on(19절, 둘렀느니라) — 매었으니
Dwindle(13절, 빠져들어) — 서서히
Tarry(35절, 함께 머물렀다고) — 같이 머무르겠노라고

니파이전서 4:10~18 — 니파이는 왜 라반을 죽였는가?

선지자 조셉 스미스는 다음과 같이 말했다.

“어떤 상황에서는 잘못된 것이 다른 상황에서는 올바른 일이 될 경우가 흔히 있다.



© 1996 로널드 케이 프로스너

“하나님께서 ‘살인하지 말지니라’[출애굽기 20:13]고 말씀하셨으나, 또 어떤 곳에서는 ‘너희는 온전히 멸망시키라’[신명기 20:17]고 말씀하셨다. 이러한 원리에 의해 하나님의 정부가 다스림을 받는다. 곧 왕국의 자녀들이 처해 있는 상황에 따라 적절하게 계시를 적용하는 것이다. 비록 우리가 사건 발생 후 오랜 시간이 지날 때까지, 그와 같은 사건이 일어난 원인을 알 수 없을지라도 하나님께서 요구하시는 것은 무엇이든지 옳은 것이다. 우리가 먼저 하나님의 나라를 구하면 모든 좋은 것들이 더해질 것이다.”(선지자 조셉 스미스의 가르침, 조셉 필딩 스미스 편[1976년, 241쪽])

니파이전서 4:30~38 — 니파이 시대의 맹세의 힘

“주께서 살아 계시고, 또 내가 살아 있음같이”(니파이전서 4:32)란 엄숙한 맹세의 한 본보기이며 그것은 고대 중동 지역에서 가장 성스러운 것으로 간주되었다. “가장 구속력이 있고 엄숙한 맹세가 되기 위해서는 비록 풀잎 하나일지라도 생명을 거는 것이어야 했다. ‘내 생명으로’나 (드물게는) ‘내 머리의 생명으로’ 보다 더 엄숙한, 유일한 맹세는 ... ‘하나님의 생명으로’나 ‘주님이 살아 계신 한’ 이다.”(휴 니블리, *몰몬경예의 접근*, 2판[1964년, 104쪽])

조램이 니파이의 말에 얼마나 빨리 진정되었는지(니파이전서 4:35 참조) 또 조램이 함께 가기로 맹세하자 니파이 일행이 얼마나 빨리 조램을 신뢰하였는지를(37절 참조) 주목한다. 약속이 흔히 덜 신성하게 여겨지는 오늘날 니파이와 조램 사이에 일어난 일은 놀랄 만하게 보인다. 니파이가 기어이 낫쇠판을 얻겠다고 맹세하는 니파이전서 3장 15절도 참조한다.

경전을 공부함

니파이전서 3~4장을 공부할 때, 활동 가~다 중 두 가지를 한다.

가 성구 익히기 — 니파이전서 3:7

- 니파이전서 3장 1~8절을 읽고 여러분의 노트에 다음과 같이 적는다.
제가 _____ 주께서 명하신대로 _____ . 7절을 살펴보고 빈 칸을 채워 넣는다. 이 문장이 니파이가 형들처럼 불평하지 않았던 이유를 어떻게 요약해 주는지 설명한다.
- 니파이라는 이름 대신 여러분의 이름을 집어넣어 7절을 적어 본다. 그런 다음 여러분이 니파이처럼 주님이 하도록 명하신 어려운 일을 수행할 신앙과 용기를 가졌던 경우를 최소한 한 가지 적는다.
- 니파이전서 3장 7절의 의미를 요약하여 “결음의 폭을 넓히십시오.”나 “모든 회원은 선교사다.”와 같이 짧고 쉽게 외울 수 있는 문장으로 만들어 본다.

나 우리는 그 임무에서 무엇을 배울 수 있는가?

- 니파이와 형들은 라반에게서 낚시판을 얻으려고 세 번이나 시도했다. 니파이전서 3장 11~27절에 처음에 두 번 시도한 것이 묘사되어 있다. 여러분의 노트에 다음과 같은 도표를 그린다. 칸 속에 여러분이 읽은 것을 통해 처음 두 번의 시도에서 어떤 일이 벌어졌는지 또 왜 그 시도가 실패했다고 생각하는지 적는다.

	첫번째 시도	두 번째 시도	세 번째 시도
누가 갔는가?			
그들 혹은 그는 무엇을 했는가?			
무슨 일이 일어났는가?			
왜 여러분은 그것이 실패 혹은 성공했다고 생각하는가?			

- 니파이전서 4장을 살펴보고, 세 번째 시도에 대한 칸을 채운 다음 여러분이 공부했던 것에 관해 생각하는 데 도움이 될 다음 질문에 대답한다:
 - 여러분은 니파이의 형들이 그 판을 얻기 위해 의지했던 것과 세 번째 시도에서 니파이가 의지했던 것 사이에 어떤 차이점을 발견하는가?(니파이전서 3:11~13, 24; 니파이전서 4:5~12 참조)
 - 세 번째 시도하여 성공한 것에 대해 배운 것은 여러분이 직면한 도전을 극복하는데 어떻게 도움이 될 수 있는가?
 - 주님이 니파이에게 라반을 죽이라고 명하신 것에서 여러분은 주님이 경전에 부여하신 가치에 대해 무엇을 배울 수 있는가?
- 니파이의 경험을 여러분 자신의 생활에 적용한다. 여러분이 직면한 도전 중에서 니파이의 모범을 따르는 것이 올바른 선택을 하는 데 도움이 될 수 있는 최소한 한 가지 도전을 묘사한다.

다 기적이 신앙을 낳을 수 있는가?

두 번의 시도가 실패한 후, 레이맨과 레뮤엘은 니파이를 비난했으며 막대기로 니파이와 샘을 때리기 시작했다.

- 니파이전서 3장 28~31절을 살펴보고 무슨 일이 일어나서 그들을 저지시켰는지 노트에 적는다.
- 그 일이 일어난 후에도, 두 형들은 여전히 하나님께서 라반보다 더 강하시다는 신앙을 갖지 못했다.(31절 참조) 레이맨과 레뮤엘이 믿기를 거절했다고 생각하는 이유를 짧은 단락으로 설명하여 적는다.
- 니파이전서 4장 1~3절을 살펴보고 니파이가 그토록 강한 신앙을 지녔다고 생각하는 이유를 또 다른 단락으로 설명하여 적는다.

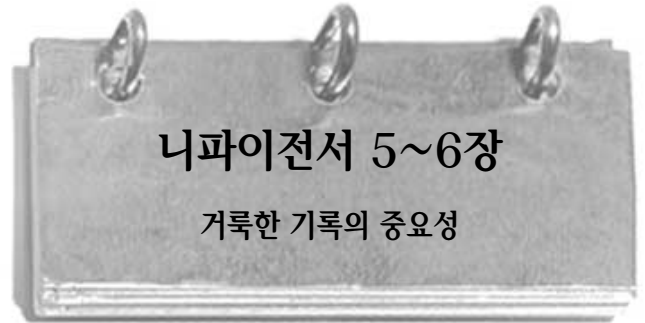

경전은 얼마나 귀중한가? 니파이전서 4장에서 니파이는 “한 사람이 죽는 것이 한 민족이 믿지 않음에 빠져들어 멸망되는 것보다 나으리라”(13절)는 것을 배웠다. 니파이전서 5장에는 경전이 새겨진 그 판들에서 그들이 노력하고 희생할 만한 가치를 발견한 것 외에도 리하이와 새라이야가 그 판을 가지러 아들을 돌려보내면서 치른 정신적인 대가에 대한 기사도 나와 있다. 여러분은 6장에서 니파이가 자신이 기록하고 있던 경전에 대해 느낀 바를 읽게 될 것이다. 이 장들을 읽으면서 경전이 여러분에게 얼마나 귀중한지에 대해 생각해본다.

경전을 이해함

니파이전서 5장

Mourned(1절, 진실로 슬퍼하셨음이라) — 아주 슬퍼하셨음
Preserved(14~15절, 보존되어) — 구하심
Commencement(12~13절, 초) — 시작

니파이전서 6장

Sufficeth(2절, 족함) — 족함
Persuade(4절, 설득하여) — 납득시켜

니파이전서 6:3~6 — 왜 니파이는 기록을 계속했는가?

대부분의 책들은 정보를 주거나 설득하기 위해서, 또는 흥미를 주기 위해 쓰여지지만 그 궁극적인 목적은 독자를 얻고 그들을 즐겁게 하는 것이다. 니파이는 자신의 기록이 세상을 즐겁게 하기 위해서가 아니라 하나님을 즐겁게 하기 위해 만들어졌다고 설명했다.(니파이전서 6:5 참조) 니파이가 기록한 목적에 대한 더 자세한 내용은 니파이전서 9장을 참조한다.

경전을 공부함

니파이전서 5~6장을 공부할 때, 활동 가~다 중 두 가지를 한다.

가 매일의 일지를 적음

1. 니파이전서 5장을 읽은 후, 여러분이 새라이아인 것처럼 매일의 일지를 기록하고 1~9절에서 새라이아가 어떤 마음이었는지 설명한다. 다음 부분을 포함시킨다.

- ㄱ. 그녀가 불평했던 것
- ㄴ. 리하이가 그녀에게 했던 말
- ㄷ. 그녀의 간증을 강화시킨 일

2. 하나님께서는 약속을 지키시며, 그분을 사랑하고 섬기는 사람들을 축복하신다는 것을 여러분이 아는 데 도움이 되었던 경험들을 글로 묘사한다.

나 목록을 만들

1. 공책에 다음 문장을 완성하여 리하이가 노트판에서 발견한 것의 목록을 만든다.(니파이전서 5:10~16 참조)

- ㄱ. 그 판에는 _____ 다섯 책이 담겨 있었다.
- ㄴ. 또한 유대왕 _____ 통치 초까지의 _____ 의 기록도 실려 있었다.
- ㄷ. _____ 가 말씀하신 많은 예언의 말씀을 비롯하여 거룩하신 _____ 이 전하신 예언의 말씀도 담겨 있었다.
- ㄹ. 또한 _____ 의 족보가 실려 있었는데 그것은 리하이가 _____ 의 후손임을 알려주었다.

2. 니파이전서 5장 17~22절을 살펴보고 경전 읽기가 리하이에 어떤 영향을 미쳤는지 말한다. 여러분이 경전을 읽을 때 영은 여러분에게 어떤 영향을 미치는가?

다 니파이의 모범을 따름

1. 여러분이 니파이전서 6장에서 읽은 것에 의하면 니파이는 자신의 기록에 어떤 것을 포함시키고 싶어했는가? 그는 어떤 것을 기록하지 않으려고 했는가? 그 이유는?
2. 니파이의 모범을 따라, “하나님께 그리고 세상에 속하지 않은 자들에게 기쁨이 되는”(5절) 간증에 속한다고 말할 수 있는 다섯 가지를 열거한다.



니파이전서 7장

이스마엘이 광야의 리하이와 합류함

니파이와 그의 형들은 다시 예루살렘으로 여행하라는 지시를 받았다. 이번에는 이스마엘과 그 가족을 데려와 광야에 있는 자신들의 가족과 합류시키기 위해 보내어졌다. 왜 주님은 이스마엘의 가족을 선택하셨는가? 왜 이스마엘은 리하이와 합류할 것을 선택했을까? 레이맨과 레뮤엘은 이 임무 지명에 대해 어떻게 반응했는가? 니파이전서 7장을 읽으면서, 이 질문들에 대해 가능한 답들을 찾아본다.

경전을 이해함

니파이전서 7장

Meet(1절, 좋지) — 적절하지 혹은 현명하지

Ceaseth(14절, 그치심이니) — 멈추실 것

Strive(14절, 애쓰기) — 열심히 노력하기

Constraineth(15절, 강권하심이니이다) — 멎혀서다.

니파이전서 7:2 — 왜 주님은 이스마엘의 가족을 선택하셨는가?

주님은 리하이에 아들들을 예루살렘으로 보내어 이스마엘과 그 가족을 광야로 데려오라고 멎혀서다. 이스마엘은 가까이 주님을 따랐기 때문에 적어도 부분적으로 선택받았음에 틀림없다. 니파이는 자신들이 “그에게 주의 말씀을 전하”(니파이전서 7:4)였으며 “주께서 이스마엘 ... 의 마음을 부드럽게 하여 주셨”(5절)라고 기록했다.



경전을 공부함

니파이전서 7장을 공부할 때, 활동 가 또는 나를 한다.

가 일어난 일을 열거함

니파이전서 7장의 주요한 사건들을 열거한다. 특히 1, 4~6, 8, 16, 18~19절과 22절을 고찰한다.

나 일어난 일을 분석하고 적용함

1. 니파이전서 7장 1~5절을 살펴보고 주님이 왜 이스마엘과 그 가족을 광야의 리하이와 합류하도록 선택하셨다고 생각하는지 설명한다.(더 자세한 내용은 “경전을 이해함” 편을 참조한다).
2. 10~12절에서 니파이는 세 번이나 같은 구절을 되풀이했다. 그 구절은 무엇인가? 잊어 버린 것이 어떻게 레이맨과 레뮤엘의 반역의 이유가 될 수 있었는가? 항상 기억한다면 더욱 순종적이 되는 데 도움이 될 수 있을 개념이나, 생활하면서 얻은 경험을 최소한 세 가지 열거한다.
3. 니파이전서 7장 16~19절이 어떻게 니파이가 그의 기록을 시작할 때 우리에게 보여 주기로 약속했던 “주의 친절하신 자비”의 예가 되는지를 짧은 단락으로 설명하여 적는다.(니파이전서 1:20 참조)



니파이전서 8장 리하이의 꿈

리하이의 영감적인 꿈은 필멸의 우리의 삶을 상징적으로 나타낸다. 우리는 그 꿈에서 우리 자신의 모습을 발견할 수 있으며 또 우리가 현재의 길을 계속 걸어간다면 우리 삶이 어디로 나아갈지도 알 수 있다. 리하이를 기쁘게 한 것과 슬프게 한 것이 무엇인지 주목한다. 또한 리하이의 자녀들이 그 꿈에서 무엇을 했는지도 살펴본다. 그 중 어떤 자녀는 왜 위험에 빠졌는가? 리하이가 이 꿈에서 주님이 그에게 계시하셨던 것을 깊이 생각하면서 어떻게 느꼈을지에 대해 생각해 본다.



경전을 이해함

니파이전서 8장

Bade(6절, 말하여) — 청하여

Beckoned(15절, 손짓하고) — 오라고 신호하며

Strait(20절, 협착하고 좁은) — 좁고
뚝바른(비슷한 뜻을 가진 두 낱말,
'곧고', '좁은' 을 사용하는 것은

시적인 형태임)

Commence(22절, 들어서서) —
들어가기 시작하자

Scoffing(28절, 비웃는) — 놀리는,
조롱하는

경전을 공부함

니파이전서 8장을 공부할 때, 활동 가~다 중 두 가지를 한다.

가 비결을 찾아봄

리하이는 꿈에서 자신이 오랫동안 어두운 황무지에 있음을 깨달았다.(니파이전서 8:4~9 참조) 리하이는 그 어둠에서 벗어나기 위해 무엇을 했는가? 리하이가 경험했던 그 어둠은 어떻게 우리가 살고 있는 세상과 같은가? 리하이가 어둠에서 벗어나기 위해 했던 일이 어떻게 여러분에게도 도움이 될 수 있는가?

나 성구와 구절 짝짓기

리하이의 꿈은 우리로 하여금 세상에 대한 중요한 원리와 복음에 따라 살려는 노력에 대한 중요한 원리를 이해하도록 도움을 준다. 꿈 속의 형상들은 상징적이며, 그것들은 우리가 매일 직면하는 실제의 도전들을 나타낸다. 아래에 열거된 대로 리하이가 보았던 것을 모두 적은 다음 니파이전서 8장에서 읽은 것을 바탕으로 그 형상을 가장 잘 묘사하고 있는 구절을 선택한다.

리하이가 보았던 것	어느 내용이 그가 본 것을 가장 잘 묘사하는가?
1. “어둡고 황량한 광야” (4절)	ㄱ. 기분 좋은 장소 ㄴ. 두려운 장소
2. “그가 흰 옷을 입었더니” (5절)	ㄱ. 리하이가 안심하도록 도왔다 ㄴ. 리하이의 두려움을 증가시켰다
3. “크고 광활한 벌판” (9절)	ㄱ. 역시 어둡고 황량한 장소였다 ㄴ. 뚜렷하지 않은 흐릿한 장소였다
4. “먹음직한 열매가 달린 나무” (10절 참조)	ㄱ. 그 꿈의 핵심 ㄴ. 리하이가 근심하는 원인
5. “흐르는 강” (13절)	ㄱ. 위험물 ㄴ. 축복
6. “쇠막대” (19절)	ㄱ. 나무에 이르는 길을 표시함 ㄴ. 여행자들이 강에 빠지지 않도록 지켜줌
7. 강 옆에 난 협착하고 좁은 길 (20절 참조)	ㄱ. 따르기 쉬운 길 ㄴ. 따르기 어려운 길
8. 어둠의 안개(23절)	ㄱ. 여행을 어렵게 만들 ㄴ. 많은 사람들 때문에 생김
9. “크고 넓은 건물” (26절)	ㄱ. 생명의 나무 옆에 서 있음 ㄴ. 강 건너에 서 있음

다 인터뷰 기사를 작성함

리하이는 우리에게 꿈에서 본 그 나무의 열매가 “사람을 행복하게 해 줄 만큼 먹음직한”(니파이전서 8:10)그 열매를 먹었을 때 “심히 큰 기쁨으로”(12절) 충만해졌다고 말했다. 리하이는 꿈에서 이 세상의 사람들을 상징하는 네 그룹의 사람들을 보았다.

- 나무로 가려고 노력했지만, 어두운 안개 속에서 길을 잃어버린 사람들 (21~23절 참조)

- 나무에 이르렀지만, 군중이 조롱하자 떨어져 나간 사람들(24~25, 28절 참조)
 - 나무의 열매보다 크고 넓은 건물을 더 갈망했던 사람들(26~27, 31~33절 참조)
 - 나무에 이르렀지만, 부끄러워하지 않았던 사람들(30절 참조)
1. 여러분이 신문 기자가 되어 각 그룹에서 한 사람씩 인터뷰했다고 상상한다. 여러분이 각 그룹에 대해 읽은 것을 바탕으로 각 사람이 다음 질문에 어떻게 대답했는지 적는다.
 - ㄱ. 당신은 어디로 가려고 합니까? 그 이유는 무엇입니까?
 - ㄴ. 당신은 당신이 가려고 했던 곳에 갔습니까? 왜 갔습니까 혹은 왜 못갔습니까?
 - ㄷ. 당신이 갔던 곳이 마음에 듭니까? 왜 마음에 듭니까 혹은 왜 마음에 들지 않습니까?
 2. 다음 세상에서 위에서 인터뷰했던 사람들과 다시 인터뷰할 것이라고 가정한다. 그들이 그 때의 관점으로 마지막 질문에 어떻게 대답하리라고 생각하는지 적는다.



니파이는 두 종류의 판을 기록했다. 하나는 백성들의 세속적인 역사 기록이며(니파이의 큰 판), 두 번째 것은 성스러운 기록이었다(니파이의 작은 판). 니파이전서 9장을 읽으면서 니파이가 그 두 가지 판을 기록했던 이유를 찾아본다. “경전을 이해함” 편에서 여러분은 그가 두 종류의 판을 기록했던 이유에 대해 오늘날 우리가 알게 된 것을 배울 것이다. 이 사건은 우리에게 주님이 우리의 성공은 물론 실패도 고려한 계획을 갖고 계심을 가르쳐준다.

경전을 이해함

니파이전서 9장

Reign(4절, 다스림) — 통치

Contentions(4절, 다툼) — 불일치, 논쟁

니파이전서 9:3~6 — 현명하신 목적으로

1828년, 물문경을 번역하고 있던 선지자 조셉 스미스는 116페이지의 번역을 이미 끝내두고 있었다. 마틴 해리스는 조셉에게 그 번역한 원고를 자기 가족에게

보여 주게 해 달라고 여러 번 간청했다. 주님께서는 처음에는 안 된다고 하셨지만, 단지 선택된 몇 사람에게만 보여 준다고 약속하는 조건으로 마침내 허락해 주셨다. 마틴 해리스는 약속을 어겼고, 그 116쪽의 원고는 분실되었다. 조셉은 몹시 상심하였으나 이 경험을 통해 순종에 관해, 그리고 악한 자가 하나님 아버지께서 그분의 사업을 이루시는 것을 방해하는 것을 막는 것이 얼마나 불가능한지에 대해 귀중한 교훈을 배웠다.(교리와 성약 3:1~10 참조)



© 로버트 타미 베넷

주님은 마틴 해리스가 무엇을 할지 아셨으며 이전 년도 더 전에 그것에 대해 미리 계획해 두셨다. 주님은 니파이에게 같은 시기를 다룬 두 종류의 기록을 만들라고 하셨다. 큰 판에는 니파이인들의 세속적인 역사를 기록했다. 다른 하나인 작은 판에는 그들의 성스러운 역사를 기록했다. 조셉 스미스는 물문이 요약했던 큰 판부터 번역하기 시작했다, 그래서 마틴이 잃어버린 그 116쪽의 원고에는 세속적인 역사에 대한 기록이 들어 있었다.

주님은 또한 선지자의 적들이 잃어버린 원고를 변경시켜서 조셉이 같은 부분을 다시 번역할 경우, 두 번째에는 똑같이 번역할 수 없으므로 선지자가 아니라고 말할 것을 알고 계셨다.(교리와 성약 10:10~19 참조) 주님은 조셉에게 그 부분을 다시 번역하지 말고 니파이의 작은 판을 번역하라고 하셨는데, 그 판은 같은 시기를 다루고 있지만 더욱 중요한 성스러운 기록을 담고 있었다.(교리와 성약 10:30~45 참조; 12쪽의 “물문경의 주요 출처” 참조)

경전을 공부함

니파이전서 9장을 공부할 때, 활동 가와 나를 한다.

가 여백에 기록함

니파이전서 9장에서 니파이는 주님께서 만들라고 명하신 두 종류의 판을 말하기 위해 “이 판”과 “다른 판”이라는 말을 사용했다. 여러분의 경전 여백에 니파이가 어느 판을 언급하고 있었는지 기억하는 데 도움이 되도록 다음과 같이 기록한다. 이 판=작은 판과 다른 판=큰 판.

나 자신의 생활에 적용함

니파이는 이유가 듣지 못했지만 주님께 순종하여 두 가지 판을 만들었다. 니파이의 신앙과 순종의 모범은 어떻게 여러분이 완전히 이해할 수 없을지도 모르는 계명에 따라 살도록 영감을 줄 수 있는가?

니파이전서 10장

리하이의 예언들

니파이전서 1~8장은 니파이가 주로 그의 부친인 리하이의 기록을 요약한 것이며 9장은 그가 두 종류의 판을 기록한 것에 대한 설명이다. 니파이전서 10장에서 니파이는 자신의 삶과 성역에 대해 기록하기 시작했다.(니파이전서 10:1 참조) 그는 그의 부친이 미래에 대해 했던 예언들도 포함시켰다. 이 예언을 읽으면서 리하이가 미래의 사건에 대해 얼마나 자세하게 계시를 받았는지 주목한다. 또한 리하이의 말이 니파이에게 미쳤던 영향도 주목한다.

경전을 이해함

니파이전서 10장

- Make himself manifest**(11절, 나타내 보이시리라) — 드러내시리라
- With one accord**(13절, 하나같이) — 다 함께
- Remnants**(14절, 남은 자들) — 살아 남은 백성
- Grafted in**(14절, 원가지들에~)

- 접목될 것이니) — 결합되다
- Expedient**(15절) — 적절한, 타당한
- Probation**(21절, 시험의 날) — 시련이나 고난의 날(세상에서의 우리의 삶을 뜻함)

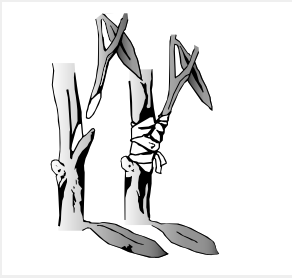

니파이전서 10:14 — 이스라엘의 분산과 집합



리하이는 이스라엘 백성을 그들의 불신앙으로 말미암아 그 가지가 온 세상에 흩어질 감람나무에 비유했다. 그는 자신의 가족을 그렇게 흩어지는 한 가지로 보았다.(니파이전서 10:11~13 참조)

그는 또한 이방인들이 복음을 받아들인 후 이스라엘 백성의 흩어진 가지들이 다시 모일 것이라고 예언했다. 리하이는 그 때 이스라엘 백성을 상징하는 원목에 “접붙여지리라”는 것이 “참 메시아를 알게 됨”(14절)을 뜻한다고 설명했다. 다른 말로 바꾸면 사람이 참으로 이스라엘 백성의 일원이 되는 방법은 예수 그리스도의 복음을 듣고 받아들이는 것이다.

경전을 공부함

니파이전서 10장을 공부할 때, 활동 가나 나를 한다.

가 읽고 답하기

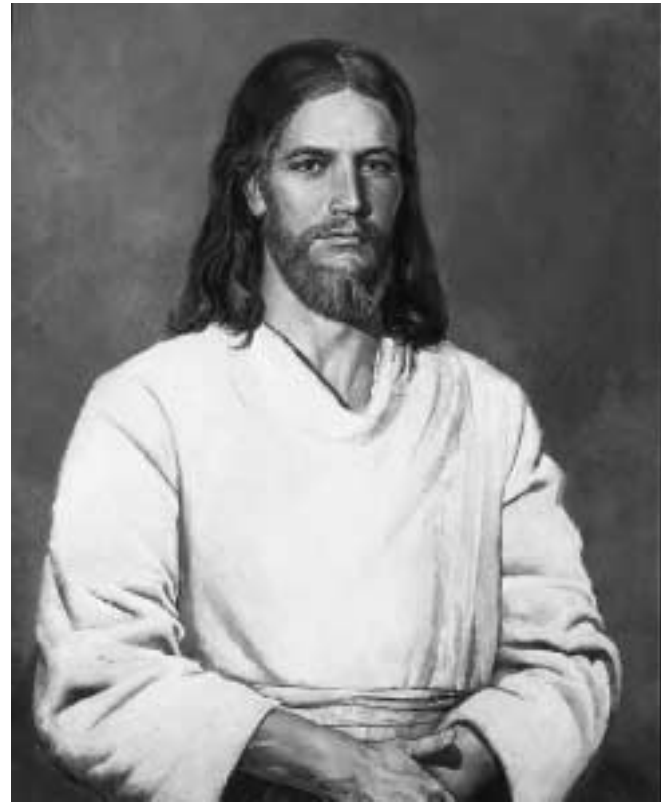

니파이전서 10:4~11에서 니파이는 리하이가 육백 년 후에 일어날 사건을 묘사한 것을 기록했다. 이스라엘의 거룩하신 분에 대한 다음 질문에 답하는 데 도움을 얻기 위해 그 구절들을 읽는다.

1. 왜 구속주가 필요한가?
2. 메시아에게 무슨 일이 벌어지는가?
3. 이방인들이 어떻게 그리스도에 대해 배우는가?

나 빈 칸 채우기

니파이전서 10장 17~22절에서 니파이는 우리가 하나님의 일을 이해하도록 돕기 위해 영의 권능에 대한 자신의 간증을 전했다. 영의 권능에 대한 니파이의 간증을 요약하고, 그것을 여러분의 생활에 어떻게 적용할 수 있는지 말한다.

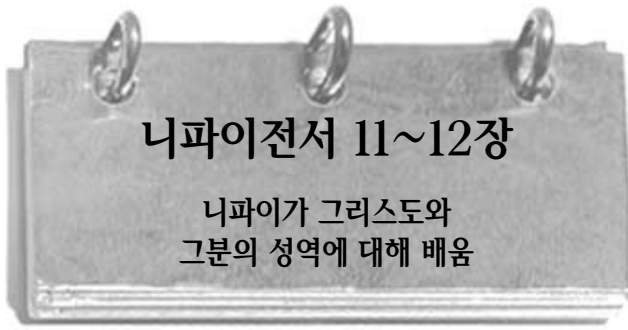

니파이전서 11~12장

니파이가 그리스도와 그분의 성역에 대해 배움

여러분은 경전의 어떤 구절을 읽거나 교회 지도자로부터 어떤 권고를 받았을 때 그것이 중요하긴 하지만 이해가 되지 않을 경우에 어떻게 하는가? 니파이전서 10장 17~19절에서 니파이는 우리가 성신의 권세를 통해 하나님의 일들을 이해할 수 있다고 간증했으며, 우리가 어떻게 해야 하는지 알도록 도와주었다. 니파이는 그의 부친이 영감받은 꿈으로 보았던 것을 "보고 듣고 알기"(17절)를 간절히 원했다.

니파이전서 11~14장은 주님이 어떻게 니파이의 소망을 허락하시고 그에게 리하이가 보았던 것뿐 아니라, 많은 상징의 의미까지도 알려 주셨는가에 대한 기록이다. 11장을 읽으면서 니파이가 그토록 놀라운 계시를 받을 준비를 갖추기 위해 무엇을 했는지 주목한다. 12장에서는 니파이가 이 계시를 자신의 백성에게 적용한 방법을 살펴본다.

경전을 이해함

니파이전서 11장

Abide upon(27절, 머무르더라) — 성역을 베푸더라) — 봉사함, 필요한 것들을 배움
Ministering unto, minister unto(28, 30절, 성역을 베푸시매, **Tongues**(36절, 방언) — 언어

니파이전서 11:16~36 — “하나님의 사랑”은 무엇인가?

“하나님의 사랑, 곧 자기를 낫춘다는 것은 문자 그대로 가운데로 내려오는 것”이다. ‘하나님의 사랑’은 두 가지 방법으로 ... 이해되어야 한다.



첫번째 면은 엘로힘을 의미하는 하나님 아버지의 낮추심이다. (니파이전서 11:16~23 참조)
 ‘하나님의 사랑은 승영하신 존재인 그분이 “육체를 입고” 태어난 아들 곧 필멸의 아들의 아버지가 되기 위해 보좌에서 내려 오신 사실에 있다.’ (브루스 알 맥콩키, *The Mortal Messiah*, 1:314) ...
 “하나님의 사랑의 두 번째 면은 그리스도를 의미하는 아들의 낮추심이다.(니파이전서 11:24~32 참조) 하늘과 땅의 아버지이시자

태초부터 만물의 창조주이시며, 위대한 자존자이시자, 아브라함과 이삭과 야곱의 하나님인 예호와와는 그분의 거룩한 보좌를 떠나 지상으로 오셔서, 살과 뼈의 육신을 취하고, 육체의 연약함과 인간의 허약하고 불완전한 기질을 기꺼이

취하시어 필멸의 인간으로서 구원을 이루신 것이었다. 그러한 것이 ‘하나님의 사랑’의 교리다.”(조셉 필딩 맥콩키와 로버트 엘 밀렛, *Doctrinal Commentary on the Book of Mormon*, 4권[1987~1992년], 1:78, 82)

니파이전서 12장

Tumultuous(4절, 요란한) — 땅에 깊숙이 패인 장소
 시끄러운
Dwindle in unbelief(22절, 믿지 않음에 빠지리라) — 신앙이 부족하여 서서히 떨어져 나감 또는 약화됨
Rent(4절, 갈라지는) — 허물어지며
Vapor(5절, 연무) — 안개
Gulf(18절, 심연) — 넓게 갈라진 틈,

니파이전서 11~12장 — 니파이는 리하이의 꿈에 대해 무엇을 배웠는가?

다음 도표는 니파이가 그의 부친의 꿈에 대해 배웠던 것들을 요약한 것이다.

리하이의 꿈에 나타난 상징	니파이가 받은 해석
흰 열매가 달린 나무 (니파이전서 8:10~11 참조)	하나님께서 자신의 아들을 우리의 구주로 주심으로써 그분의 사랑을 보여 주셨음(니파이전서 11:21~25 참조; 15:22에서 “생명의 나무”라 일컬어짐)
(더러운) 강물(8:13 참조)	사악한 자들이 빠지는 지옥의 깊이 (12:16 참조; 15:27에서 “더러움”이라고 일컬어짐)
쇠막대(8:19 참조)	하나님의 말씀. 우리를 나무까지 안전하게 인도해 줄 수 있음(11:25 참조)
어둠의 안개(8:23 참조)	“악마의 유혹”. 사람들이 길을 잃고 나무를 찾을 수 없도록 눈을 멀게 함 (12:17 참조)
우뚝 서있는 크고 넓은 건물 (8:26 참조)	세상의 교만과 헛된 망상 (11:36; 12:18 참조)
나무로 가는 길에 들어섰지만 안개 속에서 길을 잃은 사람들 (8:21~23 참조)	니파이는 꿈 속의 모든 무리를 각기 구체적으로 알지는 못했으나 다음과 같은 부류의 사람들을 보았다. <ul style="list-style-type: none"> • 예수님의 말씀을 듣고 “그를 몰아” 낸 사람들(11:28 참조) • 예수님이 병든 자들을 고쳐주시고 마귀를 쫓아내신 후에도 그분을 십자가에 못박은 사람들(31~33절 참조) • 십이사도를 대적하여 싸우기 위해 “크고 넓은 건물 안”에 함께 모인 사람들(34~36절 참조) • “서로 대적하여 싸우려고 함께 모이는” 니파이인과 레이맨인들 (12:1~4, 13~15절 참조) • 교만으로 인해 레이맨인들에게 멸망당한 니파이인들(19~23절 참조)
나무보다는 크고 넓은 건물을 더 갈망했던 사람들(8:26~27, 31~33절 참조)	
쇠막대를 계속 잡고 나와서 없드러지며 열매를 따먹은 사람들; 그들은 조롱하는 사람들을 개의치 않았으며 떨어져나가지 않았음 (8:30, 33절 참조)	하나님의 모든 은사 중 가장 큰 은사인 영생을 취한 사람들(15:36 참조)

니파이전서 11~12장을 공부할 때, 활동 가, 나 또는 다를 한다.

가 꿈의 의미를 알아냄

니파이전서 11장과 12장에서 읽은 것을 근거로 니파이가 그의 부친의 꿈에 대해 배웠던 것을 묘사하는 다음 질문에 답한다. 필요하다면 “경전을 이해함” 편을 이용한다.(여러분은 자신의 노트에 니파이전서 8장에 나오는 관련된 구절 옆에 그 상징의 의미를 적는다.)

1. 맛있는 열매가 달린 그 나무는 자녀들에 대한 하나님의 사랑과 예수 그리스도의 속죄를 효과적으로 상징하는 어떤 특성 혹은 어떤 특질을 갖고 있는가?
2. 하나님의 말씀(경전과 선지자의 말씀)은 리하이가 보았던 쇠막대와 어떻게 비슷한가?
3. 하나님의 말씀은 어떻게 여러분이 하나님의 사랑에서 나오는 기쁨을 “맞보도록” 도와주었는가?
4. 유혹은 어떻게 “어두운 안개”와 비슷하며, 눈이 멀어 길을 잃지 않을 비결은 무엇인가?
5. 나무에 이른 다음 떨어져 나간 사람들과 그대로 남아 있던 사람들의 차이점은 무엇인가?

나 니파이가 예수님에 대해 배웠던 것을 찾음



니파이는 부친의 꿈의 의미를 보게 되었을 때 예수님이 거의 600년 후에 세상에 오셔서 하실 일에 대해 많은 것을 배웠다.

1. 니파이전서 11~12장을 다시 살펴보고 구주의 생애에 대해 니파이가 보게 된 사건을 최소한 여덟 가지 열거한다.

2. 이 예언은 하나님께서 미래를 정확하게 아시는 것에 대해 여러분에게 무엇을 가르쳐주는가?

다 경고 표지를 만들

크고 넓은 건물과 나무 및 그들을 갈라놓는 심연(니파이전서 12:18 참조)을 나타내는 그림판이나 표지판을 만든다. 각각의 상징에 꼬리표를 붙인 다음 포스터에 그 건물을 피하도록 다른 사람들을 납득시키는 데 도움이 될 슬로건이나 경고 메시지를 적는다. 독창적으로 새로운 아이디어를 이용하거나 포스터와 비슷하게 만들도록 노력한다.



니파이가 그의 부친의 꿈에 대해 “깊이 생각” 했던 결과로 받았던 시현이 니파이전서 11~14장에 기록되어 있다. 11~12장에는 예수 그리스도께서 육신으로 베푸신 성역과 속죄 및 미래록의 니파이인들을 방문한 것에 대한 예언이 나와 있다. 니파이의 시현은 그의 후손이 멸망한 후에 미래록에서 일어날 일에 대한 예언이 들어 있는 13장에도 계속 이어진다. 이 예언이 얼마나 자세하고 정확한지 주목한다. 또한 니파이가 홍해 근처 지역을 떠나기 전부터 이미 약속의 땅에서의 그의 백성의 미래에 대해 얼마나 많은 것을 알고 있었는지도 주목한다.

경전을 이해함

니파이전서 13장

- | | |
|---|---|
| Abominable (5~6절, 가증한) — 사악한, 증오에 찬 | Pervert (27절, 굽게 하여) — 그릇되게 변질시키며 |
| Harlots (7~8절, 창녀) — 부도덕한 사람이나 매춘부 | Utterly (30절, 온전히) — 완전히 |
| Wrought upon (12절, 역사하시매) — 영향을 미침, 영감을 줌 | Remnant (34절, 남은자) — 살아남은 백성 |
| Smitten (14, 34절, 괴로움을 당하더라, 친) — 벌을 받고, 고통을 받고 | Tidings (37절, 소식) — 통지, 기별, 전언 |
| Their mother Gentiles (17절, 그들의 어미 이방인) — 고국의 백성 | Other books (39절, 다른 책) — 물문경과 다른 경전 |
| A book (20절, 한 책) — 성경 | Tongues (40절, 방언) — 언어 |

니파이전서 13:3 — “이방인의 나라와 왕국들”은 무엇인가?

니파이는 여기서 이스라엘 땅 밖의 모든 나라를 지칭하기 위해 이방인이라는 말을 사용했다. 더 완전한 뜻을 알려면 성서 사전 679쪽의 “이방인”을 참조한다.

니파이전서 13:5~9 — 세상의 어느 교회보다도 “가증한 교회”는 무슨 뜻인가?



© 그레그 켈이 왓슨

어떤 특정한 교회나 종파가 니파이가 언급한 “크고 가증한 교회”라고 생각하는 것은 온당치 않다. 악마의 길을 따르는 집단이 악마의 왕국의 일부이며 그리스도와 그분의 교회의 적이다.(니파이후서 10:16 참조) 그들은 리하이의 꿈에서 본 크고 넓은 건물 안에 사는 사람들과 같다.



© 1977년 켈이 왓슨

나 각 구절과 제목을 짝지우기

니파이전서 13장 10~19절에는 유럽의 탐험가들이 미대륙을 발견하는 것에 대한 니파이의 시현이 기록되어 있다. 또한 그는 유럽에서 온 이주자들이 이미 그 땅에 살고 있던 리하이의 후손들과 전투를 벌이는 것도 보았다.

1. 다음 제목을 여러분의 노트에 적는다. 그런 다음 각 제목 뒤에 니파이전서 13장 10~19절에서 그 제목에 어울리는 구절의 번호를 적는다.

- 청교도들이 종교의 자유를 위해 배를 타고 신세계로 감
- 수적인 열세에도 불구하고 독립군이 승리함
- 배로 3,000(4,828킬로미터)마일을 횡단하여 대서양을 건넌
- 콜럼부스가 신세계로 향해 나아감
- 미대륙의 원주민들이 고향에서 내쫓김
- 이방인들이 미국에서 번성함

니파이전서 13:12 — “이방인 가운데서 한 사람을 보았는데”는 누구를 가리키는가?

니파이는 리하이의 후손들이 살 약속의 땅으로 항해해 가도록 “하나님의 영”으로부터 영감을 받은 한 사람이 “이방인들 가운데” 서 있는 것을 보았다. 크리스토퍼 콜럼부스는 니파이가 묘사했던 그 사람에 놀랍게도 잘 들어맞는다. 콜럼부스는 이렇게 기록했다. “나는 청소년기가 시작될 때부터 지금까지 계속 뱃사람으로 지내왔다. ... 주님은 내 소망을 기뻐하셨고, 내게 용기와 이해력을 축복해 주셨다. 그분은 내게 항해에 대한 지식을 풍성하게 허락해 주셨다. ... 우리 주님은 내 마음을 열고, 나를 바다로 보내셨으며, 그렇게 하도록 열정을 주셨다. 나의 [계획]을 들었던 사람들은 그것을 어리석다고 했으며, 나를 조롱하고, 비웃었다. 그러나 오직 성신이 내게 영감을 주었다는 사실을 누군들 의심할 수 있겠는가?”(제이콥 와서먼의 *Columbus, Don Quixote of the Seas*, 19~20, 46쪽에서; 맥콩키와 밀렛의 *Doctrinal Commentary on the Book of Mormon*, 1:91에 인용됨)



경전을 공부함

니파이전서 13장을 공부할 때, 활동 가~다 중 두 가지를 한다.

가 비교하기

니파이전서 13장 1~9절에서 니파이는 하나님의 성도를 파멸시키는 것이 그 목적인 “가증한 교회”를 묘사했다.(위에 나온 “경전을 이해함”편 참조)

1. 이 구절을 읽으면서 니파이가 사탄의 영향력을 받는 사람들이 바라는 것이라고 말했던 것을 열거한다. 그런 다음 또 교회 회원들에게 가장 중요한 축복들을 몇 가지 열거한다.
2. 충실한 성도들의 목록에 나온 축복들이 왜 다른 목록에 적힌 것들보다 더 큰 행복을 가져다주는지 설명하는 글을 간단히 적는다.



2. 여러분 나라의 역사에서, 복음을 받아들이도록 준비시키기 위해 주님께서 그 손길을 보여주시는 것에 대해 여러분이 알고 있는 것은 무엇인가?

다 예언을 요약함

니파이는 성경과 물문경과 또 다른 경전이 후일에 어떻게 출현하는지 보았다. 다음 질문에 답함으로써 니파이가 보았던 것을 요약한다.

1. 니파이는 선지자와 사도들이 성경을 기록한 후 그 책에 이방인들이 “실족하여 넘어”지는 원인이 되는 어떤 일이 벌어지는 것을 보았는가?(니파이전서 13:20~29 참조)
2. 주님은 이방인들이 미대륙에 올 때 니파이의 자손 혹은 후손을 위해 무엇을 하실 것인가?(니파이전서 13:30~31 참조)
3. 주님은 이방인들과 유대인들과 리하이의 후손 및 오늘날 그분의 교회 회원들이 참된 복음을 배우도록 돕기 위해 무엇을 하실 것인가?(니파이전서 13:32~41 참조)
4. 37절의 메시지는 여러분과 여러분이 앞으로 할 결심에 어떻게 적용되는가?

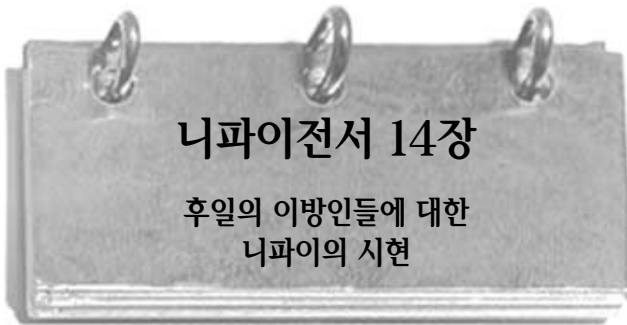

니파이의 시현은 니파이전서 14장에서 끝난다. 그는 그 시현에서 하나님의 어린 양의 교회와 악마의 크고 가증한 교회 사이에 벌어질 싸움을 보았다. 주님이 후일에 복음을 받아들이는 이방인들에게 하신 약속을 주목한다. 비록 여러분이 이스라엘인일지라도 유대인이나 리하이의 후손이 아닌 한은 니파이가 말했던 이방인으로 간주될 것이다. 이 장을 읽으면서 후일의 주님의 사업에서 여러분의 역할이 무엇인지 살펴본다.

경전을 이해함

니파이전서 14장

confounded(2절, 혼란하게) — 독자성을 더 이상 구별할 수 없을 정도로 다른 사람들과 섞이어

abominable(3절, 가증한) — 사악한, 악의에 찬

utter(3절, 온전히) — 완전히, 전적으로

great and marvelous work(7절, 크고 기이한 일) — 이것은 복음과

교회의 회복을 가리킴
temporally(7절, 현세적으로) — 실제로

whore(10절, 창녀) — 악마의 교회는 그 회원들이 하나님을 저버리고 사탄을 좇게 한다는 점에서 창녀다.

dominion(11절, 다스리터라) — 영향력을 미치는 지역, 근거지

니파이전서 14:7~10 — 왜 “단지 두 개의 교회가 있을 따름”인가?

“악마의 교회”는 어떤 특정한 교회를 가리키는 것이 아니라 예수 그리스도의 교회와 하나님의 자녀의 구원에 반대하는 어떠한 사람이나 그룹이나 조직이나 철학을 가리킨다. 분명히 예수 그리스도 후기 성도 교회 밖에서도 진리와 선함을 발견할 수 있지만, 회복된 교회 안에만 있는 충만한 복음은 하나님 아버지께서 그분의 자녀들을 위해 바라시는 구원의 본질이다. 천사가 니파이에게 말한 대로 그 “크고 기이한 일”(니파이전서 14:7)인 복음의 회복은 사람들을 나누어 “그들에게 화평과 영생을 확신시키거나, 아니면 그들 마음의 완악함과 그들 생각의 눈먼 데로 그들을 넘겨주어 ... 멸망을 당하게”(7절) 할 것이다.

십이사도 정원회의 일원이었던 브루스 알 맥콩키 장로는 이렇게 가르쳤다. “오직 빛과 어둠만이 존재합니다. 어슴푸레한 중간 지대는 없습니다. 인간은 빛 속에서 걷지 않는다면 구원받을 수 없습니다. 구원에 조금이라도 못 미치는 것은 구원이 아닙니다. 희미한 빛 속에서 걷거나 이른 새벽의 어두운 빛을 훑듯 보는 것이 완전한 어둠에 싸여 있는 것보다 나을 수는 있지만, 구원 그 자체는 오직 한낮의 강렬한 태양빛 속으로 나아가는 사람들을 위한 것입니다.”(*The Millennial Messiah: The Second Coming of the Son of Man* [1982년], 54쪽)

경전을 공부함

니파이전서 14장을 공부할 때, 활동 가~다 중 아무거나 두 가지를 한다.

가 “만일 — 그러면” 약속을 찾아봄

니파이전서 14장 1~3절에서 천사는 니파이에게 이방인들이 받을 수 있는 조건적인 축복에 대해 말했는데 그것은 우리에게도 해당된다. 이 축복은 “만일 — 그러면” 약속 즉 만일 네가 그것을 하면 그러면 하나님은 저것을 하실 것이다라는 약속으로 나와 있다. 그 약속들을 찾아내어 여러분의 노트에 다음의 문장을 완성한다.

만일:

- 이방인들이 ...
- 마음을 완악하게 ...

그러면:

- ... 헤아림을 받을 것이라
- ... 받을 것이요
- 더 이상
- 혼란하게 되지 아니하리라

나 신문에서 증거를 찾음

니파이전서 14장 7~10절에서 천사는 니파이에게 사람들은 두 가지 중에서 하나를 선택한다고 말했다.

1. 위의 구절을 살펴보고 그 두 가지 선택이 무엇인지 요약한다. (“경전을 이해함” 편을 참조한다.)
2. 신문의 기사와 광고를 잘 살펴보면서 사탄이 우리가 예수 그리스도의 복음 대신 의지하기를 바라는 사람이나 그룹이나 철학의 예를 최소한 두 가지 찾아본다. 그러한 것들이 왜 우리에게 “화평과 영생”(7절)을 가져다 줄 수 없는지 설명한다.

다 직접 시험 문제를 만들

니파이는 그가 받은 시험의 끝 부분에서 “하나님의 어린 양의 교회”와 악마의 교회 사이에 벌어질 싸움을 보았다. 또한 그는 다른 선지자가 오랜 세월 후에 비슷한 계시를 받을 것도 보았다.

1. 니파이전서 14장 11~30절을 자세히 살펴보고 이 구절에서 답을 찾을 수 있는 중요한 질문이 되는 질문을 여섯 개에서 여덟 개 정도 생각하여 적는다. 답도 적는다.
2. 여러분은 이 구절에서 여러분 자신의 장래가 어떻게 될 것인지에 대해 무엇을 배웠는가?



니파이전서 11~14장에는 니파이가 “아버지가 본 것들을 ... 보”고 싶어했던 것에 대한 응답으로 받았던 놀라운 시험의 기사가 나와 있다.(니파이전서 11:3 참조) 니파이전서 15장에서 니파이가 천사로부터 가르침을 받고 돌아왔을 때 레이맨과 레뮤엘에 관해 무엇을 발견했는지 주목한다. 이 장을 읽으면서 니파이가 거룩한 계시의 빛을 따라 걸을 수 있었던 이유와 그의 형들이 어둠 속에서 실족하여 넘어졌던 이유를 찾아본다. 또 니파이가 우리에게 전해주는, 자신과 그의 부친 리하이가 받았던 계시를 이해하도록 도와주는 부가적인 설명도 주목한다.

경전을 이해함

니파이전서 15장

Disputing, disputations (2, 6절, 논쟁) — 쟁론, 주장	— 사탄의 맹렬한 공격
Manifested (13절, 뜻하시느) — 나타나신	Faculty (25절, 힘) — 능력
confounded (20절, 혼란하게 되) — 더 이상 독자성을 구별할 수 없을 정도로 다른 사람들과 섞임	Ascendeth (30절, 올라가며) — 솟아오르며
pacified (20절, 누그러져) — 마음이 가라앉아	Days of probation (31절, 시험의 날) — 시험과 증명의 시기(이 세상의 생활, 필멸성을 의미함)
Fiery darts of the adversary (24절, 대적의 불화살도)	Temporal (31절, 현재적) — 물질적인
	Pertaining to (33절, 에 대해) — 에 따라, ... 에 관련하여

니파이전서 15:13, 16 — 접목된다는 것은 무엇인가?

이스라엘 백성이 어떻게 나무와 같은지에 대한 설명과 접목의 실례를 보기 위해 니파이전서 10장 14절에 대한 “경전을 이해함” 편(21쪽)을 참조한다.

경전을 공부함

니파이전서 15장을 공부할 때, 활동 가~다 중 하나를 한다.

가 “만일 — 그러면” 문형을 찾음

니파이는 형들이 부친의 꿈을 이해하지 못하였다고 말하는 것을 들었다.

1. 니파이전서 15장 1~9절을 살펴보고 리하이가 말한 것을 이해하기 위해 니파이가 행한 것과 형들이 행하지 않았던 것을 설명한다.
2. 여러분의 노트에다 11절에서 니파이가 말한, 계시를 받는 것에 대한 “만일 — 그러면” 문형을 보여주는 다음 문장을 완성한다.

만일:

- 너희가 ... 하지 아니하고
- 부지런히 ... 지키며
- ... 내게 구할진대

그러면:

- 이러한 것들이
- 3. “만일”로 시작되는 문장과 여러분이 하나님 아버지로부터 더욱 잘 응답받도록 준비하기 위해 할 수 있는 일에 대해 생각해 본다.

나 문장을 순서대로 나열함

니파이는 형들에게 대답하면서 이스라엘 백성을 감람나무에 비유했다. 다음 문장을 니파이전서 15장 12~20절을 사용하여 적절한 순서대로 나열한다.

- 유대인들과 레이맨인들이 복음을 거절했기 때문에 그것은 이방인들에게 주어진다.
- 이방인들은 복음을 받아들여 이스라엘을 상징하는 감람나무에 접붙여질 것이다.
- 니파이인들은 이스라엘의 나무에서 떨어져 나온 한 가지이다.
- 그 나무는 아브라함에게 주어진 약속을 성취시키기 위해 원래대로 회복될 것이다.
- 리하이의 후손들은 복음을 듣고 받아들일 것이다.

다 인용문을 적용함



십이사도 정원회 회원인 닐 에이 맥스웰 장로는 이렇게 말했다. “참된 그리스도의 제자는 한 손에 신앙의 방패를 들고 다른 한 손으로는 쇠막대를 잡고 악한 자의 불화살을 막아야 합니다. ... 그들은 양손을 다 써야 하기 때문에 실수가 없어야 합니다.”(성도의 빛, 1987년 7월호, 78쪽)

니파이전서 15장 21~36절을 주의깊게 읽은 다음, 신앙과 하나님의 말씀을 꼭 잡는 것이 어떻게 여러분이 직면한 유혹을 물리치는 데 도움이 될 수 있는지를 설명하는 글을 적는다.

니파이전서 16장

기적의 공과 부러진 활

여러분은 영과 조화를 이루고 있을 때 자신의 삶에서 잘못되고 있는 일들에 대해 참을성 있게 대처하는 것이 훨씬 더 쉽다는 것을 깨달은 적이 있는가? 반면에 대부분의 사람들은 자신들과 주님 사이의 간격이 커질수록 자신의 자제력이 줄어든다는 것을 알게 된다. 여러분은 니파이전서 16장에서 그 두 가지 종류의 경험에 관해 읽을 것이다. 주님이 때때로 중요한 교훈을 가르치시기 위해 어떻게 역경을 사용하는지 찾아본다.

경전을 이해함

니파이전서 16장

Hard things(1~2절, 심한 것) — 받아들이기 어려운 사실

Cutteth them to the very center(2절, 그 중심까지 베기) — 죄책감을 자극함

Exhort(4절, 권면하였느니라) —

간곡히 권함, 격려함

Provision(11절, 양식) — 음식과 생활 필수품

Slings(15절, 물매) — 돌을 던지는 데 사용하는 무기



물매는 지금도 어떤 곳에서는 여전히 사용된다.

Much fatigued(19절, 지친) — 기력이 없어진, 기진맥진한

Chastened(25절, 질책을 받았나니)

— 꾸지람을 들었나니, 잘못을 지적받았나니



니파이전서 16:10 — “정교한 솜씨로 만들어진 한 둥근 공”은 무엇이었는가?

이 구절의 “정교한”은 “정성스럽게 만들어진, 섬세한, 복잡한 것”을 뜻한다. 주님은 광야의 리하이와 그의 소규모의 이주자들을 인도하시기 위해 그 공을 준비하셨다. 우리는 방향구, 또는 나침반으로 사용되었던 이 공이 리아호나로 불리었다는 사실을 엘마에게서 배운다.(엘마서 37:38 참조)

리하이와 그의 가족은 리아호나에 그들이 여행할 방향을 보여주는 방추 또는 바늘이 두 개가 있음을 발견했다.(니파이전서 16:10 참조) 또한 그 공 위에는 글자가 나타나 기적처럼 “시시로 ... 바뀌”(29절; 26~30절 참조)는 부분이 있었다. 이 방향구는 오직 그들의 신앙에 따라서만 작동하곤 했다.(28~29절 참조)

경전을 공부함

니파이전서 16장을 공부할 때, 활동 다와, 가 또는 나를 한다.

가) 말뜻 적기

니파이의 형들은 니파이가 그들에게 “심한 것”(니파이전서 16:1)을 했기 때문에 불평했다.

1. 1~3절을 공부하고 “심한 것”이 무엇을 의미하는지 설명한다.
2. 왜 똑같은 그 진리들이 니파이에게는 “심한 것”이 아니었는지 설명한다.

나) 그림 그리기

니파이전서 16장 10~30절을 공부하고 여러분이 추측하는 리아호나의 모습을 그림으로 그린다. 그 특징에 대한 묘사도 포함시킨다.

다) 일어난 일을 요약하기

리하이의 가족은 니파이의 활이 부러졌을 때 광야에서 고통을 겪었다.

1. 니파이전서 16장의 다음 각 구절들에서 일어난 일을 요약한 다음 리하이의 가족이 그 각각의 경험에서 무엇을 배웠다고 생각하는지 설명한다.
 - ㄱ. 17~19절
 - ㄴ. 20~21절
 - ㄷ. 22~23절
 - ㄹ. 24~29절
 - ㅁ. 30~31절
2. 만일 여러분이 가족을 먹고 입히는 데 필요한 돈을 벌어오던 일자리를 갑자기 잃어버렸다면, 니파이의 부러진 활에 대한 경험은 여러분에게 어떻게 도움이 될 수 있는가?
3. 여러분은 리하이가 불평하고 있음에도 불구하고 왜 니파이가 부친에게 가서 식량을 위한 사냥감을 구할 장소를 물었다고 생각하는가?



니파이전서 17장

“배를 건조할지니라”

리하이의 소규모 이주자들은 주님의 인도로 마침내 광야 여행을 끝내고 자신들이 풍요라 불렀던, 해변의 비옥한 곳에 당도했다. 니파이전서 17장에서 니파이는 이전에 언급하지 않았던 광야에서의 몇 가지 경험을 자세하게 전해 준다. 그들이 광야를 얼마나 오래 여행했는지, 무엇을 먹었는지, 또 어떻게 매일 그런 음식을 먹고 생존할 수 있었는지를 살펴본다. 또한 레이맨과 레뮤엘이 왜 또 다시 불평하기 시작했는지 주목한다.



사진: 외젠 에스본, 고대 화술 조사 및 물문 연구 재단의 허가를 받아 게재함



광야에서 리하이가 여행했을 추정 경로

경전을 이해함



니파이전서 17장

Sojourn(3~4절, 머무는) — 잠시 체류하는

Notwithstanding(6절, ... 에도) — ... 이지만

Molten(9, 16절, 녹일, 녹여 낸) — 용해하여

Bellows(11절, 풀무) — 불에 공기를 불어넣어 더욱 세게 타도록 해주는 기구

Statutes(22절, 율법) — 법, 규정

Bondage(24~25절, 속박) — 노예 상태

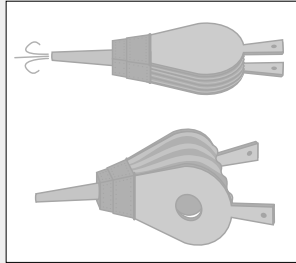

풀무

Laden(25절, 짐 지워져 있었음) — 짐을 짐

Reviled against(30, 42절, 욕하였나이다, 욕하였음) — 욕하고, 모욕하였고

Esteemeth all flesh in one(35절, 모든 육체를 하나로 여기시나니) — 그분의 모든 자녀를 똑같이 여기시나니

Straitened(41절, 곤경에 빠지게 하셨나니) — 혼란하시었으니, 잘못을 바로잡았으니

Asunder(45절, 갈라질 듯) — 서로 떨어질 듯

Rent with anguish(47절, 번민으로 ... 찢겼고) — 큰 슬픔으로 비탄에 잠겼고

Consuming(48절, 소멸할) — 파괴할

Wither(48절, 말라 버릴) — 줄어들며, 바삭 마를

Naught(48절, 진멸되리라) — 파멸되리라

경전을 공부함



니파이전서 17장을 공부할 때, 활동 가~나 중 두 가지를 한다.

가 니파이는 광야 여행에 대해 무엇을 알려 주었는가?

1. 니파이전서 17장 1~6절과 12절을 살펴보고 광야 여행에 대한 다음 질문에 답한다.

ㄱ. 그들이 예루살렘에서 풍요까지 여행하는 데는 얼마나 오랜 시간이 걸렸는가?

ㄴ. 그들은 광야에서 주로 무엇을 먹었는가?

ㄷ. 왜 여러분은 니파이가 “주의 복이 얼마나 컸던지”(2절)라고 말했다고 생각하는가?

2. 3절에서 “만일 — 그러면” 문형을 찾아내어 “그리하여 우리는 ... 알았느니라”의 가르침을 발견하도록 한다.

만일 “인간들이 _____
그러면 “하나님께서서는 _____ 하시고 _____ 하시며,
_____ 예비하시나니

3. 여러분은 사막을 떠돌지는 않을 수도 있겠지만 그래도 여러분의 생활에는 여전히 어려운 문제들이 있다. 여러분의 생활에 “그리하여 우리는 ... 알았느니라”의 가르침을 어떻게 적용할 수 있는지 설명한다.

나 현대의 예를 말함

주님은 니파이에 배를 만들라고 하셨는데 그것은 그의 일상적인 능력 밖의 일이었다. 니파이전서 17장 7~11절을 공부하고 주님이 하셨던 일과 그분이 니파이에 하도록 요구하셨던 일이 무엇인지 주목한다. 그런 다음 오늘날 어려운 일을 하도록 요구 받고 그것을 이루는 방법을 알기 위해 주님을 의지해야만 하는 사람의 이야기를 적는다.

다 형제들을 비교함

1. 니파이전서 16장 1~3절, 18~20절, 37~38절, 17장 17~21절과 48절을 공부하고 레이맨과 레뮤엘이 불평하거나 화를 냈던 이유 및 "기뻐하였"던 이유를 열거한다.
2. 니파이전서 16장 4~5절과 17장 19절과 47절을 공부하고 니파이가 기뻐했던 이유와 슬퍼했던 이유를 열거한다.
3. 여러분은 그 두 가지 목록에서의 차이점을 통해서 이 사람들의 성격에 대해 무엇을 알 수 있는가?
4. 레이맨과 레뮤엘이 니파이전서 16장 38절과 17장 19절 및 22절에서 그들이 안다고 말했던 것과 니파이전서 17장 55절에서 안다고 말했던 것을 비교한다. 무엇이 그들의 이해력을 변화시켰는가?
5. 여러분은 니파이전서 17장에서 레이맨과 레뮤엘처럼 되지 않고 더욱 니파이처럼 되는 데 도움이 될 수 있는 무엇을 배웠는가?

라 자신의 말로 적음

니파이는 그의 형들에게 모세가 이스라엘 백성을 애굽에서 이끌어 냈던 이야기를 상기시켰으며 이를 리하이가 그의 가족을 예루살렘에서 이끌어 낸 것과 비교했다.(니파이전서 17:23~45 참조)

1. 그 구절을 살펴보고 모세의 백성들에게 일어났던 일과 리하이 일행에게 일어났던 일 사이의 유사점을 최소한 네 가지 열거한다.
2. 니파이전서 17장 45절을 주의깊게 읽고 하나님의 말씀을 "느끼는" 것이 무슨 뜻이라고 생각하는지 설명하거나, 경전이 여러분에게 말해주는 것을 느꼈던 경우에 대해 이야기한다.

마 그림을 설명함

니파이의 형들은 기쁘지 않았으며 그들이 니파이의 생명을 뺏으려는 것을 막을 수 있는 것은 오직 주님의 권능 뿐이었다. 오른쪽의 그림은 니파이전서 17장 48~55절의 장면을 묘사한 것이다. 그림 속에서 무슨 일이 벌어지고 있는지 설명하고, 어느 구절이 그것을 나타내는지 말한다.



후에 자신의 행동을 바꾸었는가? 그들의 행동은 다른 사람에게 영향을 미쳤는가? 니파이전서 18장에는 레이맨과 레뮤엘의 이와 같은 경험이 나와 있다. 마침내 그들이 회개하도록 동기를 부여한 것이 무엇인지 살펴본다. 또한 그들의 완고함이 나머지 가족들에게 미친 영향도 주목한다.



경전을 이해함

니파이전서 18장

Curious(1절, 정교한) — 뛰어난, 비길 바 없는
Had begat(7절, 낳으셨으니) — ...의 아버지가 되다
Provisions(8절, 양식) — 음식과

기타 생활 필수품
Breathe out(17절, 말을 하였나니) — 이야기를 하였나니
Stricken in years(17절, 연로하시고) — 늙고

경전을 공부함

니파이전서 18장을 공부할 때, 활동 가~다 중 두 가지를 한다.

가 리하이 가족과 인터뷰함

리하이의 가족은 특별하게 설계된 배로 미지의 땅을 향해 떠날 준비가 되었다.(니파이전서 18:1~7) 만일 여러분이 리하이 가족이 떠나기 전에 그 가족과 인터뷰하도록 고용된 기자라면 그들이 어떻게 말할 것이라고 생각하는가? 리하이 일행 중 세 명을 골라 기자로서 물어볼 수 있는 질문 두 가지를 제시한다. 그런 다음 그 사람들이 여러분의 질문에 대한 답으로 말하리라고 생각하는 것을 적는다.

나 사소한 부분을 놓치지 말 것!

약속의 땅으로 향해하는 리하이 가족의 이야기는 흥미로우면서도 쉽게 지나칠 수 있는 의미심장한 세세한 부분들을 담고 있다. 니파이전서 18장을 읽고 난 후 다음 질문들에 답한다.

1. 이 장에서 리하이 가족 중 새로운 어떤 두 사람이 처음으로 언급되었는가?
2. 여러분은 주님이 니파이전서 7장 18절과 16장 39절 및 17장 48절에서 하셨던 것처럼 니파이를 기적적으로 풀어주시는 대신 왜 그토록 오랫동안 묶여있게 놔두셨다고 생각하는가?
3. 이 장에는 무슨 일이 일어나서 주님이 니파이전서 17장 13절에서 예언하셨던 것을 성취시켰는가?



여러분은 자신의 죄 때문에 고통을 겪고 있으나 변화하고 싶어하지 않는 사람들을 아는가? 그들은 결국 회개했는가? 그들은 얼마나 많은 고통을 겪은

다 삶의 교훈을 찾음

약속의 땅으로 향해해 가는 이야기는 우리의 지상 생활에 대한 은유(상징)도 될 수 있다. 예를 들면 니파이전서 18장 9절에 나오는 니파이의 형들처럼 많은 사람들이 세상적인 관심사에 집중하여 하나님과 자신의 권능에 의지하는 것을 잇는다. 이 이야기가 어떻게 우리가 겪을 수 있는 경험과 비슷한지 알아보기 위해 다음 질문에 답한다.

- 10절에서 니파이가 형들에게 행한 일은 우리의 양심(그리스도의 빛)이 우리에게 해주는 역할과 어떻게 비슷한가?
- 작동하지 않는 나침반과 폭풍우는 우리의 양심이 "마비"되었을 때 우리에게 벌어지는 일과 어떻게 비슷한가?
- 니파이가 자유롭게 된 것은 우리의 삶에서 무엇에 비유될 수 있는가?
- 니파이가 기도할 때마다 무슨 일이 일어났는가? 여러분은 이것을 여러분의 생활에 어떻게 적용할 수 있는가?(특히 1~3절과 21~23절 참조)
- 니파이가 그의 형들과 이스마엘의 아들들 및 그들의 아내들의 무례한 행동에 대해 묘사한 것은(9절 참조) 어떻게 오늘날 사람들의 태도 및 다른 사람들에 대한 존중심이 결여된 것에 적용될 수 있는가?



니파이전서 19장

“그들을 설득하여 ...
구속주를 기억하게 하려”

왜 어떤 사람들은 경전에 전혀 흥미를 갖지 못하거나 그것을 의미있게 생각하지 않는 것처럼 보이는 반면 또 어떤 사람들은 그것을 소중히 여기고 그 안에서 풍성한 위안과 희망과 격려를 찾는가? 니파이는 우리에게 그가 기록한 것이 세상을 기쁘게 하지는 못하나 하나님과 “세상에 속하지 않는 자”(니파이전서 6:5)는 기쁘게 할 것이라고 말했다. 여러분은 왜 이 세상의 것들에 마음을 둔 사람들이 영원한 것들에 별반 관심을 갖지 않는다고 생각하는가? 니파이전서 19장을 공부하면서 주님이 그분의 자녀들이 집으로 돌아와 다시 그분과 함께 살 수 있도록 격려하시기 위해 무엇을 하셨고 또 현재 무엇을 하시는지 살펴본다.

경전을 이해함

니파이전서 19장

Transpired(2절, 일어났던) — 생겼던

Err(6절, 잘못을 범한다 할진데) — 실수할진데

Sepulchre(10절, 무덤) — 매장 장소(흔히 묘나 굴)

Rend(12절, 깨어질) — 갈라질

Scourged(13절, 괴롭힘을 당할 것도) — 고통을 당할 것은, 벌을 받을 것은

A hiss and a byword(14절, 조롱거리와) — 박해받는 사람들

니파이전서 19:1~6 — 두 종류의 판



니파이전서 9장에서 니파이는 자신이 두 종류의 판을 만들었다고 적었다. 첫번째 판은 니파이의 큰 판으로서 그의 백성들의 상세한 기사를 담고 있고 두 번째 판은 니파이의 작은 판으로써 성스러운 종교적인 기록이었다. 니파이전서 19장에서 “첫번째 판”이나 “다른 판”이라는 말은 니파이의 큰 판을 가리키며 “이 판”은 작은 판을 가리킨다.(“몰몬경의 주요 출처” 12쪽 참조)

니파이는 미래의 세대들이 그리스도께 나아가는 데 이 기록이 도움이 된다는 것을 깨닫기를 바랐다.

니파이전서 19:10 — 지노크와 니움과 지노스는 누구였는가?

니파이는 구약 시대의 선지자였던 지노크와 니움과 지노스를 인용했는데 늦쇠판에는 그들이 예수 그리스도에 대해 상세히 예언한 것이 기록되어 있었다. 그들의 간증은 오늘날 우리가 가진 구약 성경에는 나오지 않는다. 그들의 기록은 분명히 “크고 가증한 교회”가 빼내어 버린 “명백하고 극히 귀한”(니파이전서 13:26) 진리들 중의 일부이다. 몰몬경이 없었다면 우리는 구약 시대의 그 충실한 세 선지자들이나 그들의 예언에 대해 아무 것도 알지 못했을 것이다.

경전을 공부함

니파이전서 19장을 공부할 때, 활동 가~다 중 두 가지를 한다.

가 “명백하고 극히 귀한 부분”을 열거함

주님은 니파이에게 그의 두 번째 판(작은 판)에 성경에서 빠지게 될 간략하고 진귀한 부분들을 많이 포함시키라고 명하셨다.(니파이전서 19:3과 “경전을 이해함” 편 참조)

1. 니파이전서 19장 8~14절을 살펴보고 니파이가 예수 그리스도의 탄생과 생애와 죽음에 대해 배웠던 진리들을 열거하고, 또한 그분이 돌아가신 후 이스라엘 백성에게 일어난 일을 열거한다.
2. 여러분이 열거한 진리 중에서 어느 것이 니파이가 천사에게 배웠다고 말한 것인지, 또 어느 것이 지노크나 니움이나 지노스의 기록에서 배웠다고 한 것인지 알아본다.



나 어떤 차이가 생겼는지 분석함

물론경에서 회복된 예수님의 생애에 대한 상세한 예언들에 대해 생각해 본다.(니파이전서 19:8~14 참조) 만일 그 진리들이 여전히 구약에 남아 있었다면 유대인과 다른 기독교도들의 믿음이 어떻게 달라졌으리라고 생각하는가?

다 성구 익히기 — 니파이전서 19:23

니파이는 그의 가족에게 선지자 이사야의 기록 중에서 많은 것을 읽어 주었다. 니파이전서 19장 22~24절을 읽고 왜 니파이가 그의 가족(그리고 우리도)이 이사야의 말씀을 알기를 원했는지 설명한다.



니파이는 그의 백성들에게 “그들을 설득하여 그들로 하여금 그들의 구속주를 기억하게 하여”(니파이전서 19:23) 이사야의 예언들을 읽어 주었다. 니파이전서 20~21장에는 낯익은 곳에 있는 이사야의 중요한 예언 중 일부가 기록되어 있는데 그것은 구약에 나오는 것들과 비슷하다. 이 장들을 읽으면서 이사야가 이스라엘 백성에 대해 가르쳤던 것을 살펴본다. 왜 이스라엘은 수세기에 걸쳐 그렇게 고난을 겪었으며, 주님께서 성약의 백성들을 다시 그분께로 데려오기 위해 무엇을 하고 계시는가? 현대의 이스라엘 백성의 일원으로서 우리도 역시 이사야의 말씀을 우리 생활에 적용할 수 있다.

경전을 이해함

니파이전서 20장

Swear (1절, 맹세하며) — 성약을 맺음, 약속함	뒤로 미를
Stay themselves upon (2절, 의지하지) — 신뢰하지, 믿지, ... 에게 충실하지	Refined (10절, 정제하였으되) — 깨끗이 하였으되
Obstinate (4절, 완고) — 강퍽함	Spanned (13절, 펼쳤나니) — 끝까지 이르게 했나니
Treacherously (8절, 불충하게) — 정직하지 않아서, 충실하지 않아서	Seed....offspring of thy bowels (19절, 자손 ... 네 몸의 소생) — 후손들(자녀, 손자녀 등)
Transgressor (8절, 범법자) — 계명을 어기는 사람	Clave (21절, 가른즉) — 나누 즉
Defer (9절, 미룰) — 보류할, 연기할,	

니파이전서 20:1 — “유다의 물”은 무엇인가?

브루스 알 맥콩키 장로는 다음과 같이 적었다: “이사야는 ‘야곱 집’이 ‘유다의 근원에서 나왔’(사 48:1)다고 하는데, 낯익은 대로 그의 말에 ‘곧 침례의 물’(니일 20:1)이라는 구절이 추가되었던 사실을 고려한다면 이것은 후기 성도에게 크게 흥미 있는 내용이며, 그러므로 그것은 침례에 대한 구약 성경의

원문을 순수한 그대로 전해준다.”(*Mormon Doctrine*, 2판 [1966년], 832쪽) 이것은 성경에서 제하여진 “명백하고 극히 귀한” 진리에 대한 훌륭한 실례이다.(니파이전서 13:29)

니파이전서 20:1~2 — “스스로를 거룩한 성 백성이라 칭하거니와”

니파이전서 20장 1~2절에 인용된 대로 선지자 이사야는 이스라엘 백성이 계명을 지키지 않으면서 주님을 따른다고 주장하는 것을 비난했다. 그들은 자신들이 하나님의 성약의 백성이며 거룩한 성인 예루살렘에 살기 때문에 하나님이 항상 그들을 지켜 주실 것이라고 생각했다. 이사야는 그들에게 어디서 사는가보다 어떻게 사는가가 더 중요하다는 사실을 상기시켰다.(18~22절 참조) 오늘날에도 그와 같은 원리는 참된 것이다.



고대의 거룩한 도시 예루살렘

니파이전서 20:3~8 — “내가 ... 이전 일들을 ... 선포하였나니 ... 새 일 ... 네게 선포되었나니”

주님께서 자녀들에게 그분의 말씀과 선지자들을 믿도록 많은 증거 또는 근거를 주셨다. 니파이전서 20장 3~8절에서 주님은 그런 증거들을 몇 가지 인용하셨으며 왜 그런 예언들이 필요했는지 설명하셨다. 하나님은 태초부터 먼 장래에 일어날 많은 사건들을 밝혀 주셨다. 그분이 이렇게 긴 범위에 걸친 예언들을 주신 목적 중 하나는 악한 자들이 그분의 기이한 업적을 우상이나 거짓 신들의 공으로 돌리는 것을 막기 위함이었다(3~5절 참조). 하나님은 또한 일어날 일들을 감작스럽게 나타내기도 하셔서 악인들이 “내가 이를 알고 있었다”고 말할 수 없었다.(6~8절 참조)

니파이전서 20:14~17 — 주님은 그분의 선지자를 지지하심

주님은 그분의 선지자들을 사랑하시며 “그가 그들로 선포한 자기의 말을 이룰”(14절) 것이다. 주님은 현대의 계시에서 이렇게 선포하셨다. “내 자신의 음성으로 한 것이나 나의 종들의 음성으로 한 것이나 같으니라.”(교리와 성약 1:38)

니파이전서 21장

Pastors (1절, 목자) — 양치기; 여기에서는 유대인들의 종교적인 지도자	기업을 상속하게) — 황야 또는 불모지를 상속으로
From the womb (1절, 태에서부터) — 태어나기 전부터	Graven (16절, 새겼고) — 조각하였고, 굽어서 표시하였고, 자국을 내었고
Quiver (2절, 화살통) — 화살을 담은 통	Too strait (20절, 너무 좁으니) — 너무 작거나 비좁아; 주님이 그분의 자녀들을 시온에 모으실 때 그들이 다시 셀 수 없이 많아질 것임.
For naught and in vain (4절, 허무하고 헛되이) — 아무 것도 아니게	To and fro (21절, 이리저리) — 여기저기
Abhorreth (7절, 멸시하는) — 싫어하는, 혐오하는	
Desolate heritages (8절, 황폐한	



니파이전서 21:1 — 낫쇠판을 통해 중요한 진리가 회복됨

니파이전서 21장 1절에 인용된 이사야의 예언의 첫 문장 전체는 이사야서의 상응하는 장에는 나와 있지 않다.(이사야 49:1 참조) 니파이가 사용하였으나 오늘날 현재의 성경에서는 잃어버린 이 내용은 낫쇠판에 분명하게 나와 있었다. 이사야 49장(또는 니파이전서 21장)은 메시아의 오심과 이스라엘의 집합 및 이방인들에게 복음이 전해지는 것에 대해 말해준다. 우리는 물론경의 이사야서를 통해 이 메시지가 이스라엘의 원 나무에서 꺾어져나간 가지처럼 떨어져나간 이스라엘인들(리하이의 가족처럼)에게 주어지는 것임을 배운다. 또한 그들이 흩어진 이유가 예루살렘에 있던 이스라엘 지도자의 사악함 때문이었다는 것도 배운다.

니파이전서 21:1~9 — 태어나기 전에 하나님이 부르셨던 사람은 누구였는가?

1~9절은 구주이신 예수 그리스도를 묘사하고 있다. 그분은 태어나기 전부터 부르심을 입었으며(1절 참조), 그분의 말씀은 날카로운 칼처럼 사악한 자들의 마음을 베어 내며(2절 참조), 그분의 생애는 갈아놓은 화살처럼 흠이 없으며(2절 참조), 그분은 이방인들에게 빛이 되시며(6절 참조), 사람들에게 멸시당하신다.(7절 참조) 선지자들의 생애는 때때로 구주의 모형 또는 본으로 보여지기 때문에 이 구절들은 이사야에게도 당연히 적용될 수 있으며 이는 또한 선지자 조셉 스미스에게도 적용된다.

- 그는 **예임되었다**. 조셉 스미스는 이렇게 간증했다. “이 세상의 주민에게 성역을 베풀도록 부름받은 자들은, 모두 이 세상이 생기기 전에 천국 회의에서 그 목적을 위해 성임받았습니다. 저도 그 회의에서 이 목적을 위해 성임된 줄로 압니다.”(선지자 조셉 스미스의 가르침, 349쪽; 니파이후서 3:7~15 또한 참조)
- 그의 **말씀은 날카롭고 그의 생애는 갈아놓은 화살이었다**. 조셉 스미스는 다음과 같이 말했다. “나는 높은 산에서 굴러내리는 커다란 거친 바위와도 같습니다. 나는 종교적인 완고한 아집, 돈으로 매매되는 성직자의 직분, ... 거짓말하는 편 집자들, 거짓 맹세하는 판사와 배심원들, 그리고 폭도와 신성 모독자들과 온갖 부패한 자들의 영향을 입어 위증하는 집행 당국 등에 부딪혀 조금씩 마멸되고 있습니다. 그 모든 악이 거친 돌과 같은 나의 이 모서리 저 모서리를 깨뜨려 둥글게 하고 있습니다. 그리하여 나는 전능하신 하나님의 화살통에 꽂힌 부드럽게 잘 다듬어진 화살대가 될 것”(선지자 조셉 스미스의 가르침, 287쪽)입니다.
- 그는 **이방인들에게 빛이 되도록 파송되었다**. 주님은 조셉 스미스에게 다음과 같이 선포하셨다. “이 세대는 너를 통하여 나의 말을 가지게 되리라.”(교리와 성약 5:7~10; 교리와 성약 86:11 참조)
- 그는 **사람들에게 멸시당했다**. 천사 모로나이는 조셉이 모든 사람들에게 좋게도 전해지고 나쁘게도 전해지리라고 예언했다.(조셉 스미스-마태 1:33 참조)



경전을 공부함

니파이전서 20~21장을 공부할 때, 활동 가~마 중 두 가지를 한다.

가) 해답 찾기

이사야는 이스라엘 백성이 타락하는 것을 보았다. 그는 그들에게 주님이 부여하신 일을 수행하여 그분의 축복을 받을 수 있도록 회개를 외쳤다. 니파이전서 20장 1~11절과 20절을 읽고 다음 질문에 답한다.

1. 주님은 그분의 백성에게 자신이 누구인지를 증명하기 위해 무엇을 하셨는가?(3~8절 참조; 니파이전서 20:3~8절에 대한 “경전을 이해함” 편 참조)
2. 여러분은 왜 이사야가 이스라엘 백성을 묘사하기 위해 무쇠로 된 목의 이미지(4절 참조)를 사용했다고 생각하는가?
3. 주님은 이스라엘 백성이 과거에 반항적이었음에도 불구하고 그들을 위해 무엇을 하시겠다고 말씀하셨는가? 그 이유는?(9~11절 참조)
4. 주님은 이스라엘 백성이 무엇을 해야 한다고 말씀하셨는가?(20절 참조; 모사이사서 26:29~30도 참조)
5. 이사야의 이러한 가르침들은 “우리의 유익과 배움이 되도록”(니파이전서 19:23) 우리 시대에 어떻게 적용할 수 있는가?

나) 상징들을 설명함

니파이전서 20장 11~17절에서 주님은 창조주와 구주로서의 자신의 역할을 선포하셨다. 또한 이 구절들은 선지자들에 대한 그분의 사랑과 지지를 말해준다. 이사야는 18~22절에서 이스라엘 백성이 꾸준히 순종한다면 어떤 일이 일어날지를 묘사한 다음 그들에게 회개를 외쳤다.

1. 니파이전서 20장 18~22절을 살펴보고 이사야가 사용했던 강, 파도, 모래알, 모래 알맹이 같은 상징(같은이나 처럼 사용하는 비유)들이 어떻게 충실한 자들에 대한 주님의 약속을 묘사해 주는지 설명한다.
2. 여러분은 왜 악인들에게 평강이 없다고 생각하는가?(22절 참조)

다) 예언은 한 가지 이상의 방법으로 성취될 수 있음

이사야의 많은 예언들의 한 가지 특징은 그 예언들이 적용되고 성취되는 방법들이 한 가지 이상이라는 것이다.

1. 니파이전서 21장 1~10절을 공부하고 이 구절이 어떻게 예수 그리스도를 묘사하는지 설명한다.
2. 이 구절이 또 어떻게 선지자 조셉 스미스도 묘사해 줄 수 있는지 설명한다.(“경전을 이해함” 편 참조)

라 여러분은 어떻게 구주를 기억하는가?



“오 이스라엘의 만백성들이,
나는 너희를 잊지 아니하리다.”

1. 주님이 이스라엘 백성의 불순종으로 말미암아 그들을(시온) 축복하실 수 없게 되자 그들은 무슨 일이 일어났다고 생각했는가?(니파이전서 21:14 참조)
2. 주님께서 항상 그분의 백성들을 생각하심을 무슨 말로 표현하셨는가?(16절 참조)
3. 여러분이 교회에 있거나 다른 곳에 있을 때 항상 구주를 기억하도록 도와 주는 것이 무엇인지를 설명하는 글을 적는다.

마 개념들을 순서대로 놓기

니파이전서 21장 22~26절에는 주님이 그분의 백성을 구원하실 것이라는 이사야의 약속이 나온다. 아래의 내용은 이 구절들에 있는 중요한 개념이다. 이것들이 경전에 나오는 순서대로 놓이도록 다시 배치한다.

- 주님은 죄와 사악함에 빠진 사람들을 구해 주실 것이다.
- 권능과 영향력을 가진 사람들이 교회의 사업을 지지해 줄 것이다.
- 모든 사람들이 예수 그리스도가 구주이심을 알 것이다.
- 주님은 그분의 교회를 대적하여 싸우는 자들과 싸우실 것이다.
- 주님을 의지하는 사람들은 복음을 부끄러워하지 않을 것이다.
- 주님은 세상에 대한 의의 표준으로 이방인 가운데 교회를 회복하실 것이다.
- 교회를 대적하여 싸우는 자들은 스스로 멸망할 것이다.



니파이전서 22장

후일의 사건들

니파이는 이사야의 말씀이 어떤 사람들에게는 이해하기가 어렵다는 것을 알았다. 실제로 니파이 자신의 가족도 그에게 그가 니파이전서 20~21장에 인용했던 것을 설명해 달라고 부탁했다.(니파이전서 22:1 참조) 니파이전서 22장을 읽으면서 니파이전서 20~21장의 많은 중요한 진리에 대한 니파이의 설명에 주목한다. 특히 이스라엘의 분산과 후일의 이스라엘의 집합에서 이방인들이 수행할 역할에 대해 니파이가 말했던 것에 주목한다. 오늘날 주님의 교회 회원들은 혈통과 성약에 의해 이스라엘에 속할지라도 이

장에서 언급된 “이방인”으로 간주되며, 이스라엘의 집합의 한 역할을 맡고 있다는 것을 기억한다.

경전을 이해함



니파이전서 22장

Manifest(2절, 알려짐) — 보여짐, 나타내짐

Make bare his arm(10절, 그 팔을 드러내시지) — 주님의 권능을 보이시지

Obscurity(12절, 희미한) — 모르는 상태

Ensnare(14절, 빠뜨리려고) — 탓에 빠뜨리려, 잡으려고

Execute judgment(21절, 심판을 집행하시리이다) — 심판하시리라

Dominion(24절, 주권) — 권능, 지배권, 권세

니파이전서 22:8 — 주님이 후일에 행하실 “기이한 일”은 무엇인가?



이스라엘 백성은 그들의 긴 역사의 대부분의 기간 동안 자신들을 선택된 백성으로 만들어 주신 바로 그 하나님께 충실하지 못했다. 하나님의 축복에도 불구하고 그들은 자주 그분의 방법보다 세상의 방법을 더 선호했다. 그 결과 그들 대부분이 세상 전역에 흩어져 정체성을 상실했다. 리하이의 후손들은 어느 한 가족이 어떻게 흩어져서 그들의 정체성을 유지하는가에 대한 본보기이다. 그들은 자신들이 누구인지 알았다. 후일의 기이한 일은 흩어진 이스라엘의 많은 후손들이 기꺼이 주님에게

돌아오으로써 집합하는 것이 될 것이다. 오늘날 교회의 회원들은 이스라엘 백성에 속하더라도 이방 민족 출신이므로 니파이는 우리를 이방인으로 언급했다.

경전을 공부함



니파이전서 22장을 공부할 때, 활동 가~라 중 두 가지를 한다.

가 이스라엘의 분산: 누가, 어디에, 언제, 왜?

이스라엘의 분산에 대한 이사야의 말씀이 니파이전서 21장1절에 나온다. 니파이는 니파이전서 22장 3~5절에서 그 분산에 대해 더욱 많이 설명했다. 니파이에게서 배운 분산에 대한 추가 내용을 요약한다. 누가 흩어졌는지, 언제 어디에 흩어졌는지 그리고 왜 흩어졌는지를 반드시 설명한다.

나 개념과 구절을 짝지음

니파이전서 21장 22절에서 이사야는 이스라엘의 집합에 대한 이방인의 역할을 이야기했다. 니파이는 니파이전서 22장에서 우리에게 집합에 대해 더 많은 설명을 해주었다. 여러분의 공책에 다음 내용을 모두 베껴 다음 각각의 뒤에 니파이전서 22장 6~12절에서 그 개념을 담고 있는 구절을 하나 또는 그 이상 열거한다.

- 주님의 능력은 이방인들이 모든 사람들을 복음으로 축복해 주는 데 필수적이다.
- 이방 민족의 부와 번영은 흩어진 이스라엘을 모으기 위해 필요한 선교사업을 후원하는 데 사용될 것이다.
- 이스라엘은 예수 그리스도가 그들의 구주임을 알게 됨으로써 집합될 것이다.
- 강한 이방인의 나라가 리하이의 후손들을 훔을 것이다.
- 이방인들은 이스라엘 백성에게 복음을 가르침으로써 모든 이스라엘 백성을 축복해줄 것이다.
- 주님은 그 강한 이방인의 나라에 복음을 전해 주실 것이다. 그 나라는 다음으로 리하이의 후손들에게 복음을 전해줌으로써 그들을 축복해 줄 것이다.
- 주님의 능력을 통해 그분의 성약이 세상에 보여질 것이다.



다 신문 기사 제목을 씀

니파이전서 22장 13~18절에서 니파이는 후일에 사악한 자들에게 임할 심판을 묘사했다. 각각의 구절에 대해 니파이가 말했던 사건을 요약하는 신문 기사의 제목을 쓴다.

라 비교하기

니파이는 후일에 의인들에게 일어날 일과 악인들에게 일어날 일의 차이점을 몇 가지 설명했다.

1. 니파이전서 22장 16~26절을 공부하고 의인들에게 주어진 약속을 열거한다. 따로 악인들에게 임할 벌도 열거한다.
2. 니파이전서 22장 28~31절을 읽고 니파이가 자신의 기록에서 우리가 배우기를 원했던 것이 무엇인지 설명한다.





니파이후서는 리하이의 가족이 예루살렘을 떠나 약속의 땅에 도착해서 여러 해가 지난 후부터 시작된다. 앞의 네 장에서 니파이는 그의 부친이 세상을 떠나기 전에 마지막으로 권고해 준 말씀을 기록했다. 니파이후서를 읽으면서 리하이가 사망한 후 그의 가족에게 어떤 일이 일어났는지 주목한다.



니파이후서 1장에 있는 리하이의 권고는 주로 레이먼과 레뮤엘에게 주는 말씀이었다. 그것을 읽기 전에 만일 여러분이 레이먼과 레뮤엘의 아버지라면 그들에게 무슨 말을 하고 싶는지 생각해 본다. 리하이가 말했던 것을 주목하고 그것이 그의 아들들에게 미쳤을 영향에 대해 생각해 본다.



경전을 이해할



니파이후서 1장

Rehearsed unto(1절, 들려주었느니라) — 상기시키다, 이야기해준다

Notwithstanding our afflictions(5절, 우리의 고난에도 불구하고) — 비록 우리가 어려움과 시련을 겪었지만

Covenanted(5절, 성약하신) — 거룩한 약속을 맺으신

Inheritance(5절, 8~9절, 유업) — 소유 또는 가족의 재산

Consecrated(7절, 32절, 성별되었느니라) — 거룩한 목적을 위해 특별히 따로 쟁겨두다 혹은 헌납하다

Molest(9절, 괴롭히거나) — 곤란을 겪게 하거나, 해를 입히거나

Dwindle(10절, 빠져들) — 점차로 타락할

Visitations(12절, 큰 징벌) — 벌이 주어짐; 하나님의 심판을 보여주는 사건

Redeemed(15절, 구속하셨나니) — 구하셨으니; 문자 그대로의 의미에 더 가까운 것은 “대가를 치르고 구속에서 풀어줌”이다.

Statutes(16절, 법도) — 율법, 계명, 규칙

Anxiety(16절, 근심) — 걱정

Incur(22절, 이르지) — 임하지

Obscurity(23절, 어둠) — 알려지지 않은 상태

Sharpness(26절, 날카롭게 말하였다) — 비난하다

Restrain(26절, 억제할) — 억누를

Utterance(27절, 말하게) — 이야기하게

경전을 공부할



니파이후서 1장을 공부할 때, 활동 가와 나를 한다.

가 문장 완성하기

니파이후서 1장 5~12절에는 리하이가 그들의 상속의 땅에 대해 아들들에게 주는 말씀이 나와 있는데 이 땅은 북아메리카와 남아메리카를 다 포함한다.

리하이의 이러한 가르침이 요약되어 있는 다음 내용을 완성한다. 그것을 여러분 자신의 말로 나타내되, 반드시 리하이가 가르쳤던 것을 모두 포함시켜야 한다.

1. 그 땅은 리하이의 후손에게뿐만 아니라 ... 에게도 상속의 땅이다.(5~7절 참조)
2. 이 약속의 땅에 사는 사람들이 하나님을 섬기고 그분의 계명을 지킨다면 ... (7절, 9~12절 참조)
3. ... 때문에 주님은 다른 나라들이 이 땅에 대해 알지 못하게 하셨다.(8절 참조)

나 “대장부가 되며”



칠십인 정원회 회장단의 한 분이신 칼로스 이 에이시 장로는 아론 신권을 지닌 열여덟 살의 제사로서 동년배 일행의 온당치 못한 활동에 가담하는 것을 거절할 때 겪었던 자신의 경험에 대해 이야기했다. 그는 이렇게 기록했다. “친구들을 떠나오는데 ... 그들은 큰 소리로, ‘넌 도대체 언제나 어른이 되겠니? ‘현재쯤이나 앞전때는 태도를 버리고 그 광신적인 종교에서 벗어나라!’ ‘넌 언제

사내다워질거냐?’ 라며 놀려 댔습니다.”(성도의 빛, 1992년 7월호, 40쪽) 리하이도 그의 아들들에게 “대장부가 되”(니파이후서 1:21)라고 요구했지만, 그가 말한 의미는 앞의 이야기에서 그 소년들이 말한 의미와는 완전히 다른 것이었다. 이 활동을 위해 1번을 한 다음, 2번이나 3번을 행한다.

1. 리하이가 니파이후서 1장 13~24절에서 가르쳤던 것을 바탕으로 리하이가 하나님 앞에서 사내다워지는 것과 연관시켜 말한 특성을 최소한 다섯 가지 열거한다. 각 특성에 대해 그것이 들어있는 구절을 적는다.
2. 여러분이 열거한 특성과 애시 장로의 이야기에 나오는 소년들 및 세상적인 다른 많은 사람들이 사내다워진다는 뜻을 정의하는 방법의 차이에 대해 한 단락으로 적는다.
3. 13절과 15절을 살펴보고 리하이와 같이 의로운 남자와 레이맨과 레뮤엘처럼 세상적인 남자의 상태를 비교하여 한 단락으로 적는다.

예수 그리스도는 이렇게 가르치셨다. “그런즉 너희가 어떠한 사람이 되어야 마땅하나? 진실로 내가 너희에게 이르노니 나와 같은 자라야 하느니라.”(제3니파이 27:27)

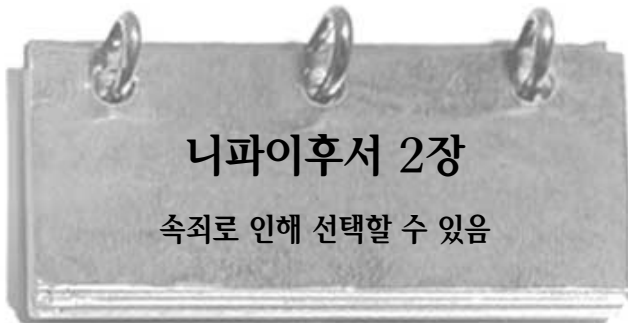

니파이후서 2장

속죄로 인해 선택할 수 있음

야곱은 광야에서 리하이와 새라이아 사이에 태어난 두 자녀 중 첫번째 아들이었다.(니파이전서 18:7) 따라서 그는 자라는 동안 힘든 여행과

“행들의 횡포”(니파이후서 2:1)로 말미암아 많은 시련을 겪었다. 니파이후서 2장에 나오는 리하이의 권고는 특별히 야곱을 위한 것으로 비참하고 대립적인 세상에서 어떻게 평화와 기쁨을 누리는 것이 가능한지 설명하는데 도움이 된다. 이 장은 몰몬경에서 하나님 아버지의 행복의 계획에 대해 우리에게 많은 것을 알려주는 장들 중 하나이다.

경전을 이해함



니파이후서 2장

Tribulation(1절, 고난) — 고통

Consecrate(2절, 성별하사) — 기록한 목적을 위해 따로 쟁겨두다

Redeemer(3절, 구속주) — 영적인 속박에서 다른 사람을 구하려고 값은 치른 사람(예수 그리스도)

Justified(5절, 의롭다 하심을) — 죄나 잘못이 없음을, 용서받은

Contrite(7절, 상한) — 죄를 후회하는, 겸손한

Merits(8절, 공덕) — 자비롭고 선한 행위(여기에서는 구주의 속죄로서 그분의 고난과 죽음과 부활을 포함함)

Grace of the Holy Messiah(8절, 거룩하신 메시아의 ... 은혜) — 예수 그리스도의 권세(성서 사전, 697쪽의 “은혜(grace)” 참조)

intercession(9~10절, 중재하심) — 두 무리가 어떤 문제나 차이점을 해결하도록 돕기 위해 조정 역할을 함(여기서는 죄로 인해 하나님 아버지로부터 분리되게 된 모든 사람들에게 대한 구주의 도움을 말함)

Inflicting(10절, 가하는 데) — 적용하는 데, 부과하는 데

Affixed(10절, 부가된) — 부속된

Compound(11절, 하나가 되어야 할 것이라) — 두 가지 이상의 것이 혼합되어 하나를 형성함

Naught(12절, 허사) — 목적이 없음, 무의미

Enticed(16절, 이끌리지) — 유혹받지, 설득되지

Prolonged(21절, 연장되었으니) — 길어졌으니

State of probation(21절; 30절도 참조, 시험의 날) — 시험받는 시간, 입증하는 시간

Transgression, transgressed(21~22절, 범법, 범법하다) — 법을 어김 또는 위반함

Save(26절, 제외하고는) — 외에는

Expedient(27절, 마땅한) — 필요한, 없어서는 안될

Mediator(27~28절, 중보자) — 서로 동의하지 않는 두 편이 일치하게 되도록 일하는 사람(여기서는 예수 그리스도)

Object(30절, 목적) — 의도하는 바

니파이후서 2:3~10 — “길이 예비되었으며 구원은 거저 주어지는 것이니라”

예수 그리스도의 속죄는 모든 인류를 타락의 영향에서 벗어나게 해주며 또 개인적인 죄의 영향에서 조건적으로 벗어나게 해준다(첨부된 도표 참조). 리하이가 야곱에게 말했듯이 “구원은 거저 주어지는 것”(니파이후서 2:4)이다. 우리는 우리의 어떤 행위로 인해 구원 받는 것이 아니라, 예수 그리스도의 속죄로 인해 구원 받는다. 하지만 구주의 속죄로 인한 모든 유익을 얻기 위해서는 우리가 완수해야 하는 요구 조건들이 있다. 리하이는 구원이 오직 “상한 마음과 통회하는 심령을 지닌” 자에게만 허가되며, 그렇지 않고서는 “아무에게도 율법의 목적이 부응될 수 없느니라”(7절)고 말했다. 만일 우리가 그리스도의 속죄로 인한 조건적인 유익을 얻고자 한다면, 우리는 우리의 모든 죄를 회개하기에 충분할 만큼 그분을 믿는 신앙을 행사해야 한다.(몰몬경 학생 교재 종교 121~122, 23쪽 참조)

우리가 구원받아야 할 아담의 타락의 결과

- 육체적인 죽음: 우리는 모두 궁극적으로 죽게 될 필멸의 육신을 입고 태어난다.
- 영적인 죽음: 우리는 모두 타락한 세상에 태어나 하나님 아버지에게서 분리된다.
- 우리는 별의 영광의 상태인 타락한 세상에 살고 있다.

속죄의 무조건적인 축복

- 이 세상에 살았던 사람 모두는 불멸의 육신으로 부활하게 될 것이다. (앨마서 11:42~44 참조)
- 모든 사람은 심판받기 위해 하나님의 면전으로 돌아가게 될 것이다. (앨마서 11:44 ; 힐라맨서 14:15~17 참조)
- 세상은 해의 왕국이 될 것이다. (교리와 성약 88:18~20 참조)



우리가 구원 받아야 할 우리 자신의 타락의 결과

- 우리는 우리의 선택에 대해 책임이 있으므로, 죄를 지으면 우리는 하나님 아버지의 면전으로 돌아갈 수 없게 된다. (모사이야서 16:2~5 참조)

속죄로 인한 조건적인 축복

- 만일 우리가 예수 그리스도를 믿는 신앙을 지니고 회개하고 침례 받는다면, 우리는 우리의 죄로부터 깨끗해질 수 있다. 성신의 은사를 통해 우리는 정결하게 되고 합당하게 되어, 아버지의 면전에 거하면서 그분처럼 될 수 있다. (앨마서 34:13~17; 42:15; 모로나이사서 10:32~33; 교리와 성약 76:58; 132:19~20; 모세 5:5~11 참조)

니파이후서 2:5 — “율법으로는 아무 육체도 의롭다 하심을 얻지 못하니”
의롭다는 것은 죄가 없다고 선고 받는 것 즉 죄를 사함 받는 것을 의미한다. 그것은 하나님께서 받아들일 수 있는 것이며 하나님 앞에 의로운 것이다. 리하이는 율법으로 비추어 아무도 의롭지(정당하지) 않으며 인간은 율법을 위반함으로써 말미암아 하나님 앞에서 잘려진다고 가르쳤다. (니파이후서 2:5 참조) 사도 바울이 가르친 대로 “모든 사람이 죄를 범하였으매 하나님의 영광에 이르지 못”(로마서 3:23)한다. “그러므로 율법에 의해서만, 즉 율법의 적용만 있을 뿐이라고 말한다면, 인간은 영적으로나 육적으로 모두 잘려질 것이다. 인간은 율법을 완전하게 지킬 수 없기 때문에 육적으로 잘려질 것이며 율법을 범한 것 때문에 아무도 깨끗하지 못하며, 부정한 것이 ... 곧 그의 면전에 거할 수 없 (모세서 6:57; 니파이후서 9:6~10 참조)기 때문에 영적으로 잘려질 것이다.”(제럴드 엔 렌드, “The Fall of Man and His Redemption”, 몬트 에스 니멘과 찰스 디 테이트 이세 편집, *The Book of Mormon: Second Nephi, the Doctrinal Structure* 중에서 [1989년], 90쪽) “구속은 기록하신

메시아 안에서 기록하신 메시아를 통하여 임하”기 때문에 “그는 죄를 위한 희생으로 자신을 바치사, ... 율법의 목적에 부응”한다. (니파이후서 2:6~7)

경전을 공부함

니파이후서를 공부할 때, 활동 가~라 중 세 가지를 한다.

가 구원이 어떻게 거저 주어지는지를 설명함

1. 니파이후서 2장 3~9절을 공부하고 “구원은 거저 주어지는 것”(4절)이라는 말과 또 구원은 예수 그리스도를 믿고 따르는 사람들에게 허가된다는(9절 참조) 리하이의 말이 모두 참됨을 설명한다. (필요하다면 도움을 얻기 위해 “경전을 이해함” 편을 참조한다.)
2. 니파이후서 2장 5~8절을 자세히 살펴보고 구주께서 우리를 영적으로 육적으로 구하시기 위해 어떤 대가를 치렀는지 설명한다. 구주가 안 계셨더라면 우리의 상황은 어떻게 되었겠는가?(5절 참조)

나 하나님의 율법: 행복으로 가는 열쇠

일부 사람들은 모든 율법은 인간이 만든 것으로 영원한 율법은 없으며, 그러므로 죄와 같은 그런 조건도 없다고 생각한다. 그들은 사람들이 다른 사람들에게 해를 끼치지 않는 한 원하는 대로 무엇이든지 할 수 있어야 한다고 믿는다. 리하이는 “모든 것에 반대되는 것”(니파이후서 2:11)의 필요성에 대해 가르친 후 하나님의 율법이 어떻게 우리의 행복과 관련이 있는지를 설명했다. 니파이후서 2장 13절을 읽고 여러분의 노트에 야곱이 가르치고 있다고 생각하는 원리를 적는다.

다 성구 익히기 — 니파이후서 2:25

1. 이 짧은 구절은 타락에 대한 단순한 진리를 말해준다. 아담이 범법하여 금단의 열매를 따먹지 않았더라면 어떤 일이 일어났을지를 설명해주는 니파이후서 2장 22~23절도 읽는다. “아담이 범법했기 때문에 ...”라고 적고 니파이후서 2장 22~25절에 언급된 타락의 결과를 열거하여 그 문장을 완성한다. (리하이는 때때로 타락이 없었다면 어떤 일은 일어나지 않았을 것이라고 설명했다. 그 결과를 바꿔 적어 무슨 일이 일어났는지를 설명한다.)



2. 리하이는 “사람이 존재함은 기쁨을 갖기 위함이나니라.”(25절)고 말했다. 니파이후서 2장에서 행복, 기쁨, 비참하게, 비참이라는 낱말이 들어있는 구절들을 살펴본다. (5절, 10~11절, 13절, 18절, 23절, 25절, 27절) 리하이는 우리가 어떻게 기쁨을 가질 수 있으며 왜 우리가 기쁨을 가질 수 있는지, 또 누가 우리가 비참하게 되기를 바라는데 대해 이 구절들에서 무엇을 가르쳤는가?

라 성구 익히기 — 니파이후서 2:27

여러분의 노트에 이 구절에서 가르치는 중요한 교리를 보여주는 도표를 그린다. 여러분이 이 중요한 진리를 상기할 수 있도록 그것을 자주 보는 장소에 걸 수 있게 만든다.

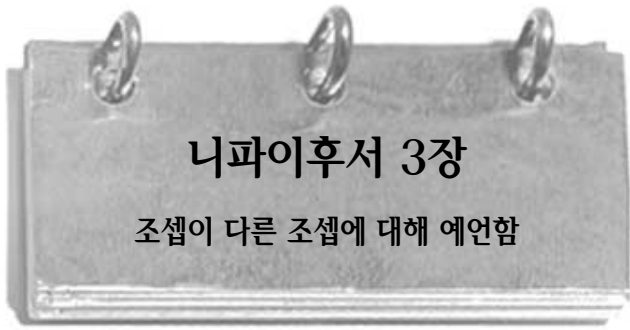

니파이후서 3장

조셉이 다른 조셉에 대해 예언함

니파이후서 3장에서 리하이는 요셉이라는 이름을 가진 네 명의 다른 사람들을 언급했다. 그의 이야기는 막내 아들 요셉에게 주는 것이었다. 리하이는 애굽으로 팔려갔던 위대한 선지자 요셉에 대해 말했다. 리하이의 가족은 이 요셉의 자손이었다. 리하이는 애굽의 요셉이 죽기 전에 했던 한 예언을 인용했다. 그 예언에서 요셉은 후일에 대해 이야기했으며 그의 후손이 되기도 할 다른 두 명의 요셉(조셉 스미스 이세와 일세)에 대해 이야기했다. 이 장을 공부하면서 후일의 이 두 요셉이 누구이며, 그들이 왜 중요한지 배우도록 한다.

아버지도 또한 조셉이라는 이름을 가질 것이라고 전해 준다. 이 후일의 선지자는 선지자 조셉 스미스이다. 그러므로 니파이후서 3장에서 말하는 네 명의 다른 조셉은 애굽의 요셉과 리하이의 아들 요셉과 선지자 조셉 스미스 및 선지자 조셉 스미스의 아버지인 조셉 스미스 일세이다.



경전을 이해함



니파이후서 3장

The fruit of...loins(5~7절, 11~12절, 18~19절, 21절, 허리의 열매) — 자손

Manifest(5절, 나타내신) — 임하신, 알게 하신

Seer(6~7절, 11절, 14절, 선견자) — 과거와 현재와 미래의 일을 알 수 있는 사람(모사이야서 8:13~17 참조)

Esteemed(7절, 높이 여김을 받으리라) — 가치있게 여겨지다, 높이 평가되다

Confounding, confounded(12절,

14절, 무너뜨리며, 좌절될 것이니) — 팽개침 또는 팽개쳐짐, 어지럽혀짐, 혼란함 또는 혼란에 빠짐

Laying down of(12절, 가라앉히며) — 중단시키며

Commence(13절, 시작됨) — 개시됨

Hearken(23절, 귀를 기울일 것임)

— 듣고 순종함

Restoration(24절, 회복) — 되돌리는 것(여기서는 이스라엘을 그들의 하나님과 진리와 성약과 영토로 돌아가게 하는것을 말함)

니파이후서 3:6~21 — 요셉의 예언은 어디에 나오는가?

애굽에 팔려갔던 요셉의 예언은 리하이가 그의 아들 요셉에게 인용해 준 것으로 현재 우리가 가진 성경에는 나오지 않는다. 하지만 그것은 선지자 조셉 스미스에 의해 회복되었으며 조셉 스미스 역 성경의 창세기 50장 24~38절에서 볼 수 있다. 리하이는 아들들이 예루살렘의 라반에게서 구해온 낫쇠판에서 그것을 보았다.(니파이전서 3:3, 19~20; 5:10~16; 니파이후서 4:1~2 참조)

니파이후서 3:6~18 — 후일의 조셉들

고대 조셉의 예언은 위대한 선지자이며 리하이의 후손 및 전 이스라엘 백성 모두에게 축복이 될 후일의 조셉에 관한 것이다. 그 예언은 이 후일의 조셉의

경전을 공부함



니파이후서 3장을 공부할 때, 활동 가를 하고 원한다면 활동 나도 한다.

가 선지자의 사명을 검토함

1. 니파이후서 3장 6~21절에 언급된 선견자는 선지자 조셉 스미스다. 여러분이 이 예언에서 그의 사명에 대해 배운 것을 열거한다.(최소한 열 가지는 언급한다.) 각각의 항목을 여러분 자신의 말로 나타내도록 한다.
2. 선지자 조셉 스미스의 사명 중 하나를 선택해서 그것이 여러분의 삶에 어떻게 중대한 영향을 미쳤는지 설명한다.

나 우리 시대에 예언이 성취됨

니파이후서 3장 12절에는 두 가지 책이 언급되어 있다. 하나는 요셉의 후손이 기록한 것이고(물문경) 다른 하나는 유다의 후손이 기록한 것이다.(성경)

1. 그 예언에서 이 두 책이 함께 성취할 것이라고 말한 것을 열거한다.
2. 이 두 책이 여러분이 열거했던 그 목적을 어떻게 성취하는지 설명한다.
3. 최근에 물문경에 추가된 제목을 읽는다. 어떤 면에서 이 책이 “예수 그리스도의 또 하나의 성약”인가?

십이사도 정원회의 회원인 보이드 케이 패커 장로는 성경과 물문경은 “여러분이 하나를 자세히 살펴볼 때 다른 것에 의해 이끌리게 되고, 여러분이 한 권을 배우면 다른 것에 의해 깨닫게 되는 그러한 식으로 그들은 서로 얽혀 있습니다. 그것들은 참으로 우리의 손에서 하나가 됩니다. 에스겔의 예언은 이제 성취되었습니다.”라고 말했다.(성도의 벗, 1983년 1월호, 82쪽)



니파이후서 4장 니파이의 시편

니파이후서 4장에는 위대한 선지자 니파이가 이야기한 마지막 말씀 중 일부가 기록되어 있다. 니파이는 부친이 돌아가신 후 자신의 영적인 생각과 느낌들을 구약의 시편과 아주 비슷한 시적인 형태로 기록했다. 따라서 니파이후서 4장 16~35절은 흔히 “니파이의 시편”으로 불린다. 이 시는 주님을 사랑하며 그분을 섬기고자 하지만 자신의 약함으로 부담을 느끼는 모든 사람에게 힘의 원천이 될 수 있다.

경전을 이해함

니파이후서 4장

Answered upon the heads of your parents(6절, 너희 부모의 머리 위에 응답되리라) — 너희 부모들이 책임지게 되리라

Waxed(12절, 24절, 족터라, 해지되) — (차차) ... 하게 되다

Admonitions(13절, 훈계) — 죄를 타이름

Constrained(14절, 강권하심을 받았음이라) — 명령받았음이라, 강요받았음이라

Wretched(17절, 곤고한) — 가련한, 가치없는

Grieveth(17절, 비통해 하는) — 슬퍼하는

Encompassed(18절, 에워싸였도다) — 둘러싸이다

Beset(18절, 괴롭히는) — 괴롭히는

Confounded(22절, 파하시) —

혼란에 빠뜨리어, 혼란스럽게 하여
Bidden(25절, 명하심을 받았도다) — 명령 받다

Condescension of the Lord(26절) — 예수 그리스도, 기록하신 분, 다른 사람에게 성역을 베푸심

Slacken(26절, 29절, 소진되며, 힘을 풀리게) — 적어지다

Broken(32절, 상하였고) — 겸손한, 교만하지 않은

Contrite(32절, 통회하오니) — 겸손한, 죄를 뉘우치오니

Hedge(33절, 막지) — 방해하지

Arm of flesh(34절, 육신의 팔) — 인간의 지혜

Liberally(35절, 아낌없이) — 풍족하게, 후하게

Amiss(35절, 잘못) — 타당하지 않게, 그릇된 이유로

경전을 공부함

니파이후서 4장을 공부할 때, 활동 가와 나를 한다.

가 선지자 리하이를 기억함



니파이후서 4장 1~11절에 나오는 리하이의 마지막 말씀을 살펴본다. 니파이전서 1장부터 리하이와 그에게서 배웠던 것을 깊이 생각해 보고 그의 품성에서 그에 대해 기억해야 하는 세 가지 모범을 열거한다. 여러분이 왜 그 항목들을 선택했으며 그것을 기억하는 것이 어떻게 그의 후손에게 축복이 될 것인지 설명한다.

나 여러분이 영으로 느끼는 일을 적음

니파이후서 4장 15~35절에서 우리는 “니파이의 영혼에 속한 것”(15절) 중 몇 가지를 읽었다. 이것은 소리 내어 읽기에 좋은 경전 블록이다. 그것을 읽은 후 니파이가 말했던 것 중에서 “여러분의 영혼에 속한 것”이기도 한 것을 다섯 구절 또는 다섯 문장을 선택한다. 각 항목이 왜 여러분에게 중요하다고 느끼는지 설명한다.



니파이후서 5장 분열된 가족

하나로 단합하라는 리하이의 권고(니파이후서 1:21 참조)에도 불구하고 동생인 니파이에 대한 레이맨과 레뮤엘의 계속적인 시기심과 분노로 인해 가족은 분열되었다. 그러나 니파이가 니파이전서 1장 20절에서 간증한 그대로 주님은 충실한 자에게 구원의 자비를 베푸셨다. 니파이후서 5장을 읽으면서 그 두 집단의 백성들의 태도와 행위의 결과로서 그들의 생활 방식에 나타난 차이점을 주목한다.

경전을 이해함

니파이후서 5장

Sufficeth(4절, 34절, 족하다) — 충분하다

Statutes(10절, 규례) — 율법, 규칙

Sow(11절, 씨를 뿌리고) — 씨를 심어

Reap(11절, 거두었음이라) — 수확하다

Enticing(21절, 꾀임이 되지) — 유혹하지, 사람의 마음을 끌지

Loathsome(22절, 혐오스러운) — 역겨운, 싫은

Idle(24절, 게으른) — 나태한

Subtlety(24절, 간교가 가득한) — 비열한, 속이는, 간사한

Scourge(25절, 채찍) — 괴로움의 근원, 저주, 고통

Consecrate(26절, 성별하여) — 기록한 목적을 위해 따로 제쳐둠

니파이후서 5:20~25 — “검은 빛깔”은 “저주”가 아님

주님이 반항적인 레이맨들에게 내리신 “저주”는 그들의 면전에서 단절하여 쫓아내는 것이었다.(니파이후서 5:20~21 참조) 주님은 니파이인들이 레이맨인들과 섞여 즉 그들과 결혼하여 저주를 초래하지 않도록 “검은 빛깔의 피부로 그들에게 임하게” 하셨다.(21~23절 참조)

경전을 공부함

니파이후서 5장을 공부할 때, 활동 가를 한다.

가 차이점을 알아봄

1. 여러분의 노트에 다음과 같은 도표를 그리고, 주어진 참조 성구에서 찾은 내용을 적어 넣는다.

니파이인	찾아볼 점	레이맨인
	그 지도자들은 어떻게 느꼈는가? 그들은 무엇을 했는가? (니파이후서 5:1~4, 12, 14~18, 26, 29, 31~32 참조)	
	백성들은 무엇을 했는가? (6~11절, 15절, 17절, 20~22절, 24~27절 참조)	
	그 결과는 무엇이었는가? (11절, 13절, 16절, 20~22절, 25~27절, 34절 참조)	

2. 니파이인들은 “행복하게 살았”다.(니파이후서 5:27) 니파이후서 5장을 살펴본 다음 색인이나 주제별 색인을 이용하여 “행복”에 대한 다른 성구를 찾아보고 “행복하게” 살기 위한 세 가지 방법을 열거한다.

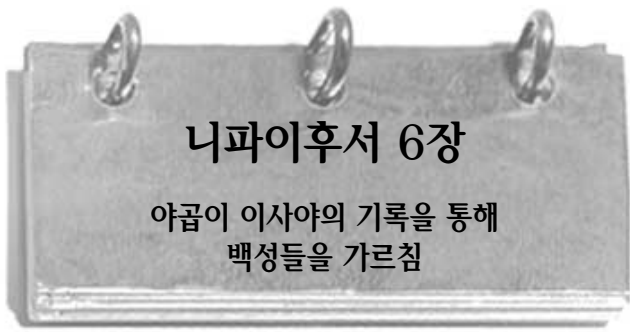

우리는 니파이후서 5장 26절에서 니파이가 야콥과 요셉을 성별하여 니파이인들의 “제사와 교사”가 되게 했다는 것을 읽었다. 니파이후서 6장부터 10장 사이에 기록되어 있는 야콥의 가르침은 그가 이틀 동안 니파이 백성들에게 말씀한 내용이다. 6장부터 8장까지의 많은 부분에서 야콥은 선지자 이사야의 기록을 인용했다(이사야 49:22~52:2). 또한 그는 그 구절을 인용한 이유와 니파이 백성들이 그것들을 더 잘 이해하기 위해 무엇을 해야 할지 말했다. 여러분은 다음 내용을 염두에 두고 먼저 6장부터 10장까지를 읽을 수도 있다. 그런 다음 앞으로 되돌아가서 본 학습 지도서의 보조 자료를 이용하여 각 장을 공부한다.

- “너희로 배우고 하나님의 이름을 영광스럽게 하게 하려 함이니라.”(니파이후서 6:4). 여러분은 6장부터 8장까지 읽으면서 야콥이 하나님에 대해 무엇을 가르쳤으며, 백성들이 그분을 영광스럽게 하도록(겸손함과 경외심을 품고 그분을 사랑하며 따르도록) 어떻게 격려했는지 살펴본다.
- “너희에게 비유함이 가하니”(니파이후서 6:5). 이것은 물문경의 선지자가 두번째로 이사야의 말씀을 우리 자신에게 적용하라고 말한 것이었다(니파이전서 19:23 참조; 본 학습 지도서 4쪽의 “경전을 적용함” 참조).
- 니파이후서 6장 8절부터 15절 사이에서 야콥은 백성들에게 읽어 주었던 글 중 몇몇 구절의 의미를 설명해 주었다.
- “내가 너희에게 이러한 것을 읽었음은, 너희로 하여금 주께서 ... 주의 성약에 관하여 알게 하려 함이라.”(니파이후서 9:1) 6장부터 8장까지 읽으면서 그 구절이 주님의 성약에 대해 무엇을 가르치고 있는지, 즉 그 성약이 무엇이며 왜 주님은 그것을 이루시기 위해 그토록 애쓰시는지 깊이 생각해 본다.

- “내가 이러한 것들을 너희에게 말하는 것은, ... 너희가 기뻐하 ... 게 하려 함이니라.”(니파이후서 9:3) 이사야의 말씀을 읽으면서 그것들이 어떻게 여러분을 기쁘게 만드는지에 대해 생각해 본다.
- 니파이후서 9장 4절부터 54절 사이에서 야콥은 이사야의 메시지 이면에 있는 교리를 논했다.
- 니파이후서 10장에서 야콥은 전날에 시작했던 설교를 끝맺었다.

경전을 이해함

니파이후서 6장

- Anxiety**(3절, 염려) — 걱정하는 마음 : 여기저기
- Exhorted**(3절, 권면하였고 — 설득하였고, 격려했고) : **Suffered to perish**(11절, 멸망) — 완전히 망하게 됨
- Standard**(6절, 기) — 다른 사람들이 판단 받는 척도로서 권위 있게 정해진 것: 신호(여기서 신호는 복음임) : **Tempest**(15절, 폭풍우) — 맹렬한 비바람
- Manifest**(9절, 14절, 나타내실, 나타내사) — 보여 주다, 알게 하다 : **Pestilence**(15절, 역병) — 전염병, 질환
- Scourge**(9절, 채찍질하고) — 끝에 들쭉날쭉한 뼈 조각이나 돌이 달린 채찍으로 치고 : **Prey**(16~17절, 노략물) — 적에게 빼앗긴 것
- Smitten and afflicted**(10절, 치심을 입으며 고난을 당할) — 벌을 받으며 육체적인 고통과 정신적인 고통을 겪을 : **Captive delivered**(16절, 사로잡힌 자를 건져내다) — 포로를 풀어 주다
- To and fro**(11절, 이리저리) — : **Contend with**(17절, 다투는) — ... 와 싸우는
- : **Oppress**(18절, 학대하는) — 부당하게 대하는

니파이후서 6:6~18 — 이 사건들은 어떤 순서로 일어날 것인가?

니파이후서 6장에 기록된 사건들은 일어난, 또는 일어날 순서대로 나열되지 않았다. 그 사건들을 연대순으로 늘어 놓는다면, 그 구절들의 대략적인 순서는 8~11절, 6~7절, 11~18절이 될 것이다. 이 구절들에서는 다음과 같은 요점을 다루었다.

- 6절부터 7절은 우리 시대에 이스라엘이 이방인의 도움으로 집합하는 것에 대한 예언을 담고 있다.



- 8절부터 9절은 예루살렘의 몰락과 유대인이 바벨론의 포로가 되는 것과 그들이 바사의 고레스 왕 치하에서 예루살렘으로 돌아오는 것에 대해 말해 준다.(성서 사전, 639~40쪽에 있는 연대표 참조)
- 9절부터 11절은 예수 그리스도께서 유대인들에게 강림하시는 것과 그들이 그분을 거절함으로 인해 어떻게 고난을 겪으며 흩어질 것인가를 예언해 준다.

- 11절부터 18절에는 야곱이 6절부터 7절에 나오는 후일의 이스라엘의 집합에 관한 이사야의 예언을 더 자세히 설명하는 내용이 나온다.

니파이후서 6:7, 13 — 주님을 “기다리는”

이사야가 사용한 “기다리다”라는 말은 기대한 일이 일어날 때 까지 굳건하게 떨어지지 않고 남아 있다는 뜻이다. “주님을 기다린다”는 것은 주님이 그분의 충만한 축복을 부어 주실 알맞은 때라고 여기실 때까지 계속 그분에게 충실하는 것이다.

니파이후서 6:12 — “크고 가증한 교회”

니파이전서 13장 5절부터 9절까지에 대한 “경전을 이해함” 편(24쪽)을 참조한다.

니파이후서 6:14 — 주님이 그분의 백성을 두 번째로 회복하실 것임

주님이 그분의 백성인 이스라엘을 첫번째로 회복하신 때는 애굽에서 그들을 이끌어내어 약속의 땅에 세우려 하셨던 때였다. 그분이 두 번째로 그분의 백성을 회복하시고자 하는 때는 이 경륜의 시대이다. 선지자 조셉 스미스는 이렇게 가르쳤다: “마침내 아브라함의 하나님, 야곱의 하나님, 이삭의 하나님께서 다시 손을 펴서 그의 백성의 잔류민을 재차 회복하실 때가 되었습니다.”(선지자 조셉 스미스의 가르침, 14쪽) 이 집합의 열쇠는 1836년 커틀랜드 성전에서 모세가 회복시켜 주었다.(교리와 성약 110:11 참조)

경전을 공부함

니파이후서 6장을 공부할 때, 활동 다와, 가 또는 나를 한다.

가 왜 나는 귀기울여야 하는가?

1. 여러분이 야곱의 시대에 살고 있다고 상상한다. 니파이후서 6장 1절부터 4절까지 읽었던 것을 바탕으로 친구에게 여러분과 같이 야곱의 가르침에 귀기울이도록 권고하기 위해 들려줄 최소한 세 가지 이유를 열거한다.
2. 그 이유들이 오늘날 우리의 신권 지도자들에게 귀기울이는데 어떻게 적용되는지 설명한다.

나 차이점을 설명함

1. 예수 그리스도께서 첫 번째와 두 번째로 “나타내”실 것에 대한 야곱의 기사를 읽는다(니파이후서 6:8~10, 14~15 참조). 그 두 가지 오심의 유사성과 차이점을 적어서 두 사건을 비교한다.
2. 왜 여러분은 구주의 재림이 그분의 첫번째 오심과 것처럼 다를 것이라고 생각하는가?

다 경전을 적용함

니파이와 야곱은 그들의 백성들에게 경전 특히 이사야의 말씀을 그들 자신에게 비추어보거나 적용해야 한다고 말했다(니파이전서 19:23; 니파이후서 6:5 참조). 경전을 우리 자신에게 적용하는 것은 경전의 내용이 뜻하는 것을 배우고 그 원리가 무엇인지 판단하여 그것들을 우리 생활에 적용하는 것이다. 니파이후서 6장 6절부터 18절까지를 공부하고 최소한 세 가지 원리 또는 진리를 열거한 다음 그것들이 여러분의 생활에 어떻게 적용될 수 있는지 이야기한다.



니파이후서 7장

주님은 그분을 의지하는 사람들을 도우심

성경의 이사야 50장에 나오는, 메시아에 대한 이사야의 놀라우리만치 상세한 예언이 니파이후서 7장에도 기록되어 있다. 이 장과 이사야의 기록에서 취한 다른 장들에 대한 더 상세한 소개는 니파이후서 6장에 대한 소개를 참조한다.

경전을 이해함

니파이후서 7장

- | | |
|--|--|
| Bill (1절, [이혼서]) — 법률상의 문서 | 뿔다) — 수염을 잡아 당기다; 이것은 경멸의 표시임 |
| Creditors (1절, 채권자) — 돈을 빌려준 사람 | Confounded (7절, 부끄러움을 당하다) — 굴욕감을 느끼다 |
| Sackcloth (3절, 굵은 베) — 슬픈 기간에 입는 거친 염소 털이나 낙타 털로 만든 천 | Flint (7절, 부싷돌) — 아주 단단한 돌 |
| Smiter (6절, 때리는 자) — 다른 사람을 때리거나 채찍질하는 사람 | Justifieth (8절, 의롭다 하시다) — 용서하시다 |
| Plucked off the hair (6절, 수염을 | Compass (11절, 두르는) — 에워싸는 |

경전을 공부함

니파이후서 7장을 공부할 때, 활동 가와 나를 한다.

가 메시지를 찾음

니파이후서 7장을 살펴 보면서 다음 사람들에게 도움이 되리라고 생각하는 메시지를 찾는다. 여러분의 노트에 그 메시지를 적고, 왜 그것이 그 사람에게 도움이 될 것이라고 생각하는지 설명한다.

1. 계명에 순종하지 않았으므로 주님이 더 이상 자신을 도와주시지 않을 것이라고 생각하는 사람
2. 주님의 계명을 지키는 것이 왜 중요인지 이해하기 어려운 사람.

나 예언



이사야가 니파이후서 7장을 기록했음에도 불구하고 마치 예수 그리스도가 말씀하시는 것처럼 보이는 구절들은 어느 것인가? 그 이유를 설명한다.



니파이후서 8장

“깨소서, 깨소서.”

여러분에게는 살아가면서 항상 의지할 수 있는 철학이나 인물이 있는가? 니파이후서 8장에서 그 질문에 대한 이사야의 대답을 찾을 수 있다. 이 장을 읽으면서 결코 실패하지 않을 토대 위에 여러분의 삶을 세우는 것이 얼마나 큰 축복인지 상고한다.

경전을 이해함



니파이후서 8장

Hewn(1절, 떠낸) — 베어내다

Arm(5절, 9절, 팔) — 힘, 권능

Abolished(6절, 폐하여지다) — 폐지하다

Reproach(7절, 질책) — 책망이나 비난

Revilings(7절, 비방) — 모욕, 욕지거리

Ransomed(10절, 속함을 받은) — 구제된, 포로 상태에서 구출된(이 구절은 모세 시대에 이스라엘이 애굽을 탈출하여 홍해를 건넌 것을 말하는 것 같음)

Fury of the oppressor

(13절, 억압자의 횡포) — 적의 격렬한 또는 난폭한 분노

Captive exile(14절, 사로잡힌

유배자) — 자신의 고국이 아닌 곳에서 속박되어 있는 사람

Hasteneth(14절, 서두르나니) — 서두름

Dregs(17절, 22절, 찌꺼기) — 포도주 그릇 바닥에 가라앉은 침전물과 이물질; 어떤 것의 찌꺼기를 마신다는 것은 그것의 가장 나쁜 부분을 마신다는 것이다

Rebuke(20절, 견책) — 바로잡기 위해 주어지는 응징

Uncircumcised(24절, 할례받지 아니한 자) — 성약을 맺지 않은 사람; 주님을 경외하지 않거나 그분께 순종하지 않는 사람들

경전을 공부함



니파이후서 8장을 공부할 때, 활동 가와 나를 한다.

가 여러분 자신의 말로

니파이후서 8장 17절부터 21절에서(이사야 51:17~21 참조) 주님은 이스라엘에게 죄 안에서는 평안도 위안도 없다는 사실을 깨닫도록 권유하셨다. 이와는 대조적으로 그분을 따름으로써 오는 평안과 위안에 대해서도 간증하셨다. 니파이후서 8장 3절, 6~8절, 11~12절, 22~24절을 읽고 주님이 이스라엘에게 그분을 의지하고 따르는 사람들에게 대해 무슨 말씀을 하셨는지 여러분 자신의 말로 열거한다.

나 경전을 적용함

다음 내용 중 하나를 선택해서 그런 감정을 표현했던 친구에게 무슨 말을 해야 할지 적는다. 니파이후서 8장에서 배웠던 것을 사용하고 활동 가에서

찾아보았던 주님의 약속 중 한 가지 이상을 포함시키도록 한다.

1. “내가 회개하고 교회로 돌아가서 복음의 가르침에 따라 살아야 한다는 건 알지만, 친구들과 사장님이 뭐라고 생각할지 또 뭐라고 말할지 걱정돼. 내 생활을 많이 바꿔야 할 거야?”
2. “회개하려고 계속 노력하지만 항상 죄책감이 들어. 내가 정말로 용서 받고 다시 깨끗해질 수 있을까? 회개한다 하더라도 내 죄 때문에 이미 많은 사람들이 상처를 입었는데 무슨 소용이 있을까?”
3. “왜 내가 회개해야 돼? 신앙 생활을 하는 것이 지금 내가 살아가는 방식보다 어떻게 더 좋다는 거야?”



니파이후서 9장

“하나님의 계획하심이 위대하지 아니하냐”

야곱이 니파이후서 6장부터 8장에서 인용했던 이사야의 기록은 자기 백성을 구원하시는 주님의 권능에 대해 많은 것을 밝혀 주었다. 이사야는 주님이 이스라엘 백성들을 그들의 원수로부터 구해 내시고 약속의 땅으로 모으시기 위해 무엇을 하실지에 대해 간증했지만, 야곱은 우리들 개개인의 생활에 이사야의 말씀을 적용하도록 격려했다(니파이후서 6:5 참조). 우리의 가장 큰 적인 죽음과 지옥에서 우리를 구원하시는 주님의 권능에 대해 야곱이 가르치고 간증하는 니파이후서 9장은 이사야의 가르침을 적용하는 것에 대한 훌륭한 본보기가 된다. 이 장에는 하나님 아버지께서 자녀들을 위해 마련하신 계획에 대한 중요한 진리들이 실려 있으며, 그 계획 속에는 예수 그리스도의 속죄의 중요성이 들어 있다.

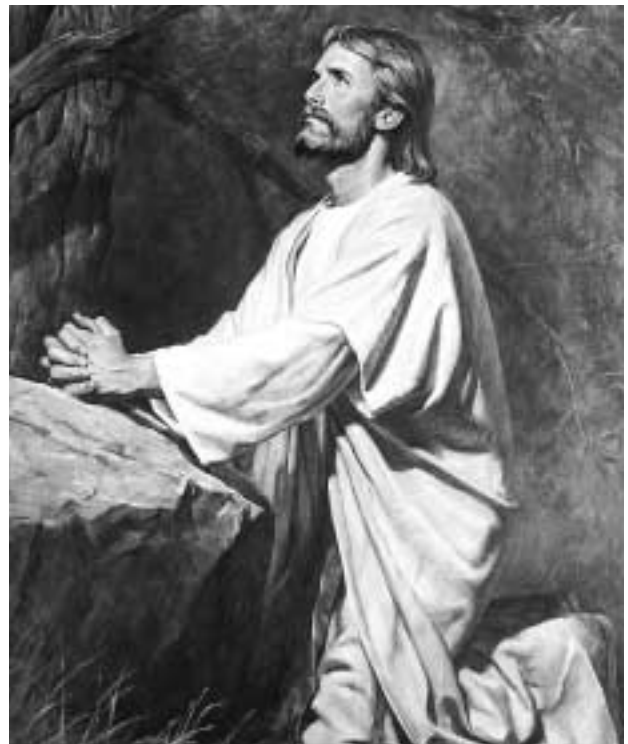

경전을 이해함



니파이후서 9장

Bestow upon(3절, 내리실) — 주실

Expedient(5절, 47~48절, 필요함이나, 필요할 것이니라) — 필요한, 필수적인

Behooveth(5절, 마땅함이라) — 필요하다 또는 적절하다

Become subject(5절, 8절, 복종하게) — ... 의 지배 하에 또는 관리 하에

Corruption(7절, 썩을 것) — 이것은 죽게 될 필멸의 육신을 말함

Incorruption; incorruptible(7절, 13절, 썩지 않을 것) — 이것은 영원히 살 부활한 육신을 말함

The first judgment(7절, 첫째 심판) — “정녕 죽으리라”(창세기 2:17)가 인간들에게 선고된 하나님의 첫번째 심판이었음

Beguiled(9절, 속인) — 기만하다, 그릇 인도하다

Nigh unto(9절, 변형시켜) — 닻게

Immortal(13절, 15절, 불멸의 것) — 영원히 살 수 있음(특히 부활된 상태로)

Executeth(17절, 시행하심) — 실행함, 완성함

Despised, despiseth(18절, 42절, 경멸히) — 미워하다

Condemnation(25절, 정죄) — 유죄 선고

Cunning(28절, 간교한) — 기만적인

Vainness(28절, 헛됨) — 교만, 이기주의

Frailties(28절, 나약함) — 약함

Profiteth them not(28절, 그들이 유익하게 하지 못하니) — 그들에게 하나도 좋지 않으니

Yielding to the enticings(39절, 핼에 굴복함) — 유혹에 굴복하는 것

Carnally-minded(39절, 생각하는 바가 육신에 속한즉) — 세속적인, 육신의 욕망이나 욕구에 관심을 기울이는

Prudent(43절, 분별있는) — 신중한, 현명한

Constrained(46절, 어찌할 수 없이) — ... 하지 않을 수 없는

Prey(46절, 희생물) — 희생자

Harrow up(47절, 썩레질하겠느냐) — 괴롭하겠느냐

Abhorreth(49절, 혐오하며) — 미워하다, 몹시 싫어하다

Condescensions(53절, 낮추어 오심) — 거룩한 존재이신 예수

그리스도의 다른 사람들에 대한 성역

경전을 공부함



니파이후서 9장을 공부할 때, 활동 가~라 중 두 가지를 한다.

가 하나님의 신성한 본질

선지자 조셉 스미스는 “생명과 구원의 하나님을 믿는 신앙을 행사”하기 위해 꼭 필요한 일 중 하나는 “[하나님의] 성품과 온전함과 속성에 대한 올바른 지식”을 갖는 것이라고 가르쳤다.(*Lectures on Faith*[1985년], 38쪽)

니파이후서 9장 8절, 10절, 13절, 17절 및 19~20절에서 야곱이 감탄조로 한 말들(“오”라는 감탄문으로 시작한 말)을 통해 여러분이 하나님에 대해 배운 것을 열거한다.

나 질문 적기

경전을 공부하는 한 가지 방법은 여러분이 읽고 있는 것에 하나님으로부터 온 중요한 응답이 담겨 있다는 사실을 생각하고 “그 질문이 무엇이었는가?”라고 자문해 보는 것이다. 하나님 아버지께서 그분의 자녀들을 위해 마련하신 구원의 계획에 대한 많은 중요한 진리들이 니파이후서 9장 5절부터 27절까지 나와 있다. 이 구절들에서 답을 찾을 수 있는 최소한 다섯 가지의 교리적인 중요한 질문들을 적는다. 각 질문을 적은 후 니파이후서 9장에 나오는 답도 적는다.

다 성구 익히기 — 니파이후서 9:28~29

- 니파이후서 9장 20절에서 가르치는 교리는 야곱이 말했던 일부 사람들의 문제와 어떻게 연관되는가? (28~29절 참조)
- 다음과 같이 말한 교회 회원에게 니파이후서 9장 28절부터 29절을 사용하여 여러분이 할 수 있는 말을 설명하도록 한다:
 - “난 교육 받으려고 그렇게 열심히 노력하지 않을 거야. 교육이란 도무지 필요가 없으며 일시적인 것에 불과해.”
 - “술을 조금 마시는 건 괜찮아. 어떤 과학자들 얘기로는 술을 조금 마시는 사람들이 전혀 안 마시는 사람보다 더 건강하다고 해.”
 - “왜 그 사람에게 그런 교회 직분의 부름을 주었는지 모르겠어. 내가 그 사람보다 훨씬 경험도 풍부한데도 그 사람은 경전에 대해 잘 알지도 못해.”

라 그림 그리기

니파이후서 9장 41절부터 42절에서 이야기된 내용을 그림으로 그린다.



니파이후서 10장에서 야곱은 다시 이스라엘 백성의 미래에 대해 논했다. 그는 유대인들에게, 그 자신의 백성들에게, 또 그의 백성의 땅을 상속받는 이방인들에게 어떤 일이 일어날 지에 관해 예언했다. 왜 유대인들이 흩어졌는지, 또 그들이 다시 본국에 집합되기 전에 어떤 일이 일어나야 하는지를 찾아본다. 또한 야곱이 우리가 “영원하신 하나님의 왕국을 상 받”(25절)하려면 무엇을 해야 한다고 말했는지 주목한다.

경전을 이해함



니파이후서 10장

Must needs be expedient(3절, 필요하리니) — 필요하다

Wrought(4절, 행하여지면) — 행하다

Priestcrafts(5절, 사제술) — 이득과 칭찬을 얻기 위해 전도함(니파이후서 26:29 참조)

Dispersion(8절, 분산) — 흩어짐

Fortify(12절, 견고하게 하리니) — 강화하다

Bond(16절, 메인 자) — 종이나 노예 필요하리니

Consecrate(19절, 성별하리니) — 거룩한 목적을 위해 따로 제쳐 두다

Reconcile yourselves(24절, 너희 자신을 ... 화합되게 하고) — ... 의 말을 잘 듣다, 화해를 이루다

Grace divine(25절, 하나님께로 말미암은 은혜) — 하나님의 관능

경전을 공부함

니파이후서 10장을 공부하면서 활동 가나 나를 한다.

가 문장 완성하기

1. 유대인은 이 세상에서 ... 유일한 민족이다.(니파이후서 10:3~4 참조)
2. 예루살렘에 있는 사람들은 ... 때문에 예수님을 십자가에 못박았다(4~5절 참조)
3. 유대인은 그들의 죄악으로 말미암아 ... (6절 참조)
4. 유대인은 ... 모일 것이다(7~9절 참조)

나 무엇을 기억해야 하는가



1. 야곱은 니파이후서 10장 23절부터 24절에서의 간증을 통해 그의 백성이 어떤 두 가지 주요한 개념을 기억하기를 원했는가? “하나님의 뜻을 따”른다는 것은 무슨 뜻인가?
2. 여러분이 그 두 가지 진리를 항상 기억한다면 여러분의 생활은 어떻게 달라지겠는가?

3. 다음 주에 여러분이 그 두 가지 진리를 기억하기 위해 노력할 두 가지 방법에 대해 적는다.



니파이후서 11장

예수 그리스도에 대한 세 명의 증인

앞서 다섯 장의 야곱의 말씀을 읽은 후 우리는 다시 니파이의 말씀으로 돌아간다. 니파이 역시 선지자 이사야의 기록을 인용했으며, 그는 그렇게 한 이유를 니파이후서 11장에서 몇 가지 말해주었다.

물문경의 소개에서 여러분은 물문경에 대한 세 명의 특별한 증인의 간증을 읽었다. 니파이후서 11장에서도 여러분은 물문경에 대한 특별한 세 증인에 대해 읽을 것이다. 그들이 무엇을 증거하는지 찾아본다.

경전을 이해함

니파이후서 11장

Sufficeth(1절, 족함이라) — Typifying(4절, 예표) — 상징
충분하다

니파이후서 11:4 — “하나님께서 ... 주신 모든 것”이 어떻게 구주를 상징하는가?

니파이는 “하나님께서 ... 주신 모든 것”이 예수 그리스도와 그분의 생애와 성역 및 속죄에 대한 상징 또는 예표라고 간증했다. 주님은 선지자 모세에게 “만물은 ... 나를 증거하기 위하여 창조되고 지음을 받았나니”(모세서 6:63)라고 선포하셨다. 모세의 생애와 성역은 이것이 어떻게 참된지에 대한 훌륭한 실례이다. 모세가 그의 생애 동안 이스라엘인을 위해 행했던 일은 예수 그리스도께서 모든 인류를 위해 행하실 일에 대한 본보기이다. 모세는 그의 백성들의 해방자요, 구원자이며 입법자이자 심판관이었고 안내자였다. 넓은 의미에서 예수 그리스도는 하나님 아버지의 모든 자녀들에게 있어 모든 것 그 이상의 의미를 지닌다.

단지 선지자들의 삶만이 우리에게 구주를 상기시켜 주는 것은 아니다. 예수님은 우리의 삶에서 그분의 역할을 상징하시기 위해 몸소 많은 평범한 것들을 이용하셨다. 예를 들면, 그분은 자신을 떡(요한복음 6:35 참조)과 물(요한복음 7:37~38 참조), 빛(요한복음 8:12 참조)과 포도 나무(요한복음 15:5 참조)와 같다고 가르치셨으며, 심지어는 암탉(마태복음 23:37 참조)과도 같다고 가르치셨다. 십이사도 정원회 회원이었던 브루스 알 맥콩키 장로는 이렇게 가르쳤다. “만일 우리가 충분한 통찰력을 가진다면, 우리는 모든 복음의 의식에서, 계시된 종교의 일부인 모든 의례에서, 하나님의 모든 계명을 실행하는 데서, 하나님이 그분의 백성들에게 주신 만물 속에서 영원하신 그리스도의 영원한 성역을 상징하는 어떤 것을 볼 것입니다.”(*The Promised Messiah: The First Coming of Christ*[1978년, 378쪽])

경전을 공부함

니파이후서 11장을 공부할 때, 활동 가나 나를 한다.

가 누구? 어디서? 왜?

1. 니파이후서 11장에 언급된 그리스도의 특별한 세 증인은 누구인가?
2. 경전에 있는 학습 보조 자료를 이용하여 각 사람의 간증을 어디서 찾을 수 있는지를 보여주는 참조 성구를 적는다.
3. 왜 니파이는 우리가 이 증인들에 대해 알기를 원했다고 생각하는가? 여러분 자신의 생각과 함께 니파이후서 11장에서 니파이가 말했던 것도 사용하여 답한다.



나 여러분에게 기쁨을 가져다 주는 것은 무엇인가?

1. 니파이가 니파이후서 11장에서 “내 영혼이 그의 말을 기뻐함이라”고 말했던 다섯 군대를 찾아본다. 그가 자신에게 기쁨과 만족감을 안겨 준다고 말했던 것들을 열거한다.
2. 여러분에게 기쁨과 만족감을 가져다 주는 것을 묘사하는, 여러분 자신의 “내 영혼이 기뻐하는” 서술 세 가지를 니파이와 같은 문체로 적고 그 이유를 설명한다.



니파이후서 12장

주의 산으로 오라

이어지는 니파이후서 12장부터 24장까지의 열세 장에는 이사야서가 인용되어 있다.(이사야 2~14장 참조) 니파이는 이사야의 말씀이 그리스도에 대한 이사야의 간증을 담고 있으므로 그것을 읽는 모든 사람들이 "마음을 들어올리고 ... 기뻐"(니파이후서 11:8; 2절 참조)할 수 있기 때문에 이를 포함시켰다고 말했다. 니파이는 자신과 동생 야곱이 이전에 가르쳤던 것을 반복하면서, 이사야의 말씀을 우리들 자신에게 "비추어"보라고 말했다.(니파이후서 11:8; 니파이전서 19:23; 니파이후서 6:5 참조) 경전에서 일어났던 일이 오늘날 우리 생활에 어떻게 적용되는지 알려고 노력할 때 우리는 경전을 우리 자신에게 비추어보는 것이 된다.

니파이는 이사야서를 인용한 후 이사야의 메시지를 이해하는 것에 대해 기록했다. 여러분은 니파이후서 12장부터 24장까지를 읽기 전에 먼저 니파이후서 25장 1절부터 8절까지를 읽고 니파이가 이사야의 예언에 대해 가르쳤던 것을 찾아볼 수도 있다. 이사야는 몰몬경의 기록자들과는 다른 양식으로 기록했다. 그는 유대인의 풍속대로 자신의 메시지를 전하기 위해 시적이고 상징적인 언어를 사용했다. 그의 시와 상징적으로 표현된 복음 원리들을 찾아서 그것을 우리 시대와 여러분 자신에게 비추어 본다면, 여러분은 이 장들에서 아주 의미있는 구절들을 많이 발견하게 될 것이다.

이사야가 예언하던 당시에 이스라엘에는 두 개의 왕국 즉 남쪽의 유다 왕국과 북쪽의 이스라엘 왕국(에브라임이라고도 불리움)이 있었다. 두 왕국 다 많은 이스라엘인들이 주님을 저버리고 우상을 믿었으며 자신의 지혜와 힘에 의지했다. 게다가 두 왕국은 모두가 적대적인 이웃 나라들 특히 강력한 앗수르로부터 끊임없이 전쟁의 위협을 받았다. 이사야의 메시지는 이스라엘인들의 죄와 그들의 죄의 결말을 분명히 확인시켜 주었으며, 사람들이 회개하기 위해 무엇을 할 수 있는지, 또 그들이 회개하기만 한다면 주님의 친절한 자비를 얻을 수 있다는 것을 확실하게 알려 주었다. 이러한 메시지들은 주님으로부터 떨어져나간 모든 성약의 백성들에게도 적용될 수 있다.

경전을 이해함

니파이후서 12장

Exalted(2절, 11절, 17절, 높임을 받으시다) — 높이 들어올려지다, 높은 곳에 놓이다

Rebuke(4절, 꾸짖으시리니) — 요구하시리니, 견책하시리니

Be replenished from the east(6절, 동방에서 채워지며) — 앗수르와 바벨론의 이교에서 그들의 영적인 양식을 취하며

Soothsayers(6절, 술객) — 미래의 사건을 예언하려고 시도하는 사람, 사주쟁이

Lofty(11~12절, 교만한) — 거만한

Haughtiness(11절, 17절, 거만한) — 오만

Utterly abolish(18절, 온전히

없애시리라) — 완전히 멸망시키리라

Cast(20절, 던지고) — 버리고

Cease ye from man(22절, 사람 의지하기를 그치라) — 더이상 사람들 믿지 말라

Accounted of(22절, 셈함) — 주목할, 중히 여김

니파이후서 12:2~4 — “주의 집”



이사야 시대에 “주의 집”은 명확하게 예루살렘의 성전을 가리키는 것이었다. 우리 시대의 선지자들 또한 그 말이 모든 성전을 가리키는 것으로 사람들이 하나님의 길을 걸을 수 있도록 가서 그분의 방법을 배울 “주의 산”이 되는 것이라고 가르쳤다. 하워드 더블류 헌터 회장은 이사야의 시현이 개인과 온 세상 모두에 적용된다고 가르쳤다. 그는 회원들에게 “성전 예배와 성전 성약 및 성전 결혼을 통해 성전을 지상에서 우리의 최고 목표로 또 최상의 경험으로 만”들도록 격려한 후 다음과 같은 권유와 약속을 주었다.



“복천년이 올 수 있도록 여러분의 매일의 생활에 성전의 의미와 아름다움과 평화가 더욱 직접적으로 임하기를 기원합니다. 약속된 매인 복천년은 ‘우리가 그 칼을 쳐서 보습을 만들고 그 창을 쳐서 낫을 만들 것이며 이 나라와 저 나라가 다시는 칼을 들고 서로 치지 아니하며 다시는 전쟁을 연습치 아니[하고] ... 여호와의 빛에 행’(이사야 2:4~5)할 것입니다.”(성도의 벗, 1995년 1월호, 87~88쪽)

니파이후서 12:12 — “주의 날”

“주의 날”은 심판의 때를 가리키는 말이다. 많은 이스라엘인들에게 주의 날은 앗수르인과 바벨론 사람들이 정복하러 왔던 때였다. 그리스도의 재림은 악한 자들이 멸망될 “주의 날”이 될 것이다. 개인적인 수준에서 주의 날은 우리가 죽어서 하나님께 돌아가는 날이거나 우리 상황이 우리 능력 밖의 일이므로 주님의 도움이 필요하다는 것을 깨닫는 때일 수도 있다. 이사야는 니파이후서 12장 10~22절에 인용된 대로 어떤 사람들에게 그토록 귀중하게 여겨지는 세상적인 것들이 그날에 얼마나 무의미한 것이 될지를 극적으로 묘사했다.

경전을 공부함

니파이후서 12장을 공부할 때 활동 가를 한다.

가 메시지를 나타내는 그림

이사야는 니파이후서 12장 2~4절에 인용된 대로 이스라엘이 성전과 그 의식 및 성약을 모든 세상적인 것 위에 둘 때 그들에게 올 축복들에 대해 예언했다. 니파이후서 12장 5~9절에는 이스라엘 사람들이 무엇을 중요하게 여겼는지, 또 그들이 주님 대신 무엇을 의지했는지를 이사야가 묘사한 것이 나온다. 니파이후서 12장 1~9절에 나오는 이사야의 메시지를 나타내는 그림을 그린다. 그림을 그려도 좋고 잡지와 신문에 있는 그림을 사용하여 콜라주를 만들거나 혹은 두 가지를 합성하여 만들어도 좋다. 이사야가 6~9절에서 이야기했던 우상과, 인도를 구하는 잘못된 방법에 대한 현대의 예라고 생각하는 것을 포함시킨다.



니파이후서 13장 1~12절에서도 이스라엘인들이 거짓 종교에 의지하기를 계속 고집한다면 어떤 일이 일어날 것인가에 대한 이사야의 논의가 계속된다. 이사야는 이스라엘인을 일컬어 성약의 자녀라는 개념을 나타내는 “시온의 딸들”(16절)이라 불렀으며 또 창피를 당하게 되는 교만한 여인에 비유했다. 이와는 대조적으로 니파이후서 14장에서는 시온의 딸들이 스스로 겸손하여 회개하고 주님께로 돌아설 때 일어날 일에 대한 이사야의 묘사가 나온다.

경전을 이해함

니파이후서 13장

The stay and the staff(1절, 의지하는 것과 의뢰하는 것) — 그들이 의지하는 모든 것
 : 숙련된 기술자
Eloquent orator(3절, 능변한 연사) — 사람을 즐겁게 하고 말씀씨가
 : 능란한 연설자

Oppressed(5절, 학대를 받을 것이요) — 못 견디게 하다, 너무 괴롭하다
Base(5절, 비천한 자) — 가장 낮은 자
Provoke(8절, 격노하게) — 성나게 하다
Countenance(9절, 안색) — 외양
Spoil(14절, 탈취한 것) — 협박이나 폭력을 통해 다른 사람에게서 취한 것
Wanton(16절, 음란한) — 정욕을 품은, 순결의 법을 전혀 존중하지 않는
Mincing(16절, 아기작거리 걸으며) — 주의를 끄는 방법으로 걸으며
Discover their secret parts(17절, 은밀한 부분을 드러내실) — 폭로하다, 부끄럽게 하다
Cauls(18절, 망사 모자) — 헤어네트
Round tires like the moon(18절, 니파이후서 14장)
Reproach(1절, 수치) — 부끄러움, 불명예
Comely(2절, 아름답고) — 사람의 마음을 끄는
Purged(4절, 정결케 하다) — 씻다, 달같은 둥근 장식) — 달의 여신을 숭배하는 것을 나타내는 초승달 모양의 목걸이
Mantles...wimples...crisping-pins(22절, 망토와 너울과 ... 핀을) ... 머리에 꽂는 핀 — 망토와 베일과 머리를 곱슬곱슬하게 하는 기구
Girdle(24절, 허리띠) — 허리띠
Rent(24절, 찢어진) — 찢어지거나 해어진
Stomacher(24절, 화려한 옷) — 에복
Sackcloth(24절, 굵은 베옷) — 슬픈 때에 입었던 거친 염소털이나 낙타털로 만든 옷
Lament(26절, 곡할) — 울, 한탄할
Desolate(26절, 황폐하여) — 텅 비어; 주님에게서 버림받아
Reproach(1절, 수치) — 부끄러움, 깨끗이 하다
Tabernacle(6절, 장막) — 피난처
Refuge(6절, 피난처) — 평화롭고 안전한 곳
Covert(6절, 숨는 곳) — 피난처

니파이후서 13~14장 — 이사야의 예언은 언제 성취될 것인가?

이사야의 많은 예언의 특징은 그것들이 한 가지 이상으로 성취될 수 있다는 것이다. 니파이후서 13장(이사야 3장)에 묘사된 비극은 주전 587년경 바벨론에 의해 유다와 예루살렘이 포위되어 멸망당했던 사건에서 성취되었다고 볼 수 있다. 그러나 니파이후서 14장의 서문에서 “복천년” 때에도 그 사건이 성취된다고 분명하게 인정하는 것을 주목한다. 니파이후서 13장을 상징적으로 볼 때, 그 구절 속에서 이 후일의 죄를 묘사한 것을 보는 것은 그다지 어렵지 않다.



니파이후서 14:1 — 일곱 여자

14장에는 니파이후서 13장에서 나왔던 시온의 딸에 대한 이미지가 이어지면서 자신들의 처지로 인해 아주 겸손해져서 일곱 명이 가까이 한 남자와 결혼하려는 여인들에 대한 이사의 묘사가 들어 있다. 주님은 주님과 자신의 교회 사이의 성약 관계를 자주 결혼 관계를 빌어 주님은 신랑으로 교회는 신부로 비유하셨다. 이스라엘은 불성실함과 우상 숭배로 인해 주님을 떠나서 다른 남자와 결혼했다. 그러나 니파이후서 12~13장에 묘사된 대로 그런 우상들은 그들을 전혀 보호해 주지 못하며 “주의 날”(니파이후서 12:12~13 참조)에 파멸된다. 그 후에야 이스라엘은 자신이 의지했던 것이 아무 도움도 주지 않는다는 사실을 깨닫는다.(니파이후서 13:18 참조) 니파이후서 14장 1절은 시온의 딸들이 다시 결혼하게 되기를 즉 주님께 돌아오기를 구할 때 그들의 겸손함을 상징적으로 설명해 준다. 그러한 겸손함으로 인하여 그들은 구속받고 깨끗하게 된다.(니파이후서 14:2~4 참조)

경전을 공부함

니파이후서 13~14장을 공부할 때, 활동 가를 한다.

가 주제를 찾음

니파이후서 13~14장에는 사람들이 그리스도에게 나아가는 것에 관련된 중요한 원리들뿐만 아니라 그리스도에게 나아가지 못하게 하는 것을 묘사하기 위해 이사가 사용했던 여러 개의 강력한 상징들이 나온다. 여러분의 노트에 다음의 주제들을 적는다. 각각의 주제 뒤에 니파이후서 13~14장에서 이사가 그것에 대해 가르쳤던 것을 나타내는 낱말과 속어를 적고, 그 낱말과 속어를 찾아낸 구절도 적는다.

1. 교만과 세상적인 마음
2. 죄에 대한 슬픔
3. 우리를 잘못과 죄에서 깨끗이 씻어 주시는 하나님의 권능
4. 악에서 보호받는 데 있어 성약을 지키는 것의 힘



니파이후서 15장(이사야 5장)에서 이사는 계속해서 이스라엘 백성의 죄와 또 그들이 회개하지 않을 때 일어나게 될 결과를 확인시켜 준다. 여러분이 주의깊게 읽는다면 이사 시대 백성들의 죄가 오늘날 사람들이 범하는 죄와 아주 비슷하다는 것을 알게 될 것이다.

경전을 이해함

니파이후서 15장

Touching(1절, 두근) — ...에 대해
Hedge(5절, 울타리) — 보호용 울타리
Judgment(7절, 공평) — 공명정대
Oppression(7절, 학대) — 부당하고 잔인한 대우
Desolate(9절, 황폐할) — 빌
Ten acres...bath, and...homer...ephah(10절, 열 에이커 ... 밭 ... 호멜 ... 에바) — 들판의 생산량이 당연히 생산될 양보다 훨씬 적을 것임(성서 사전, 788~89쪽, “도량형” 참조)
Famished(13절, 굶주리고) — 굶주리고
Pomp(14절, 영광) — 빛남
Sanctified(16절, 거룩하다 함을 받다) — 거룩하게 되다
Draw(18절, 끄는) — 끌어 당기는
Prudent(21절, 명철한) — 신중한, 현명한
Justify(23절, 의롭다 하며) — 결백하게 여기며
Chaff(24절, 겨) — 곡물의 바깥 가버운 껍질이나 깻지

니파이후서 15:8 — “집에 집을 연결하 ... 는 자들”

이스라엘의 각 가족은 모세와 여호수아 시대에 그들이 약속의 땅에 들어갔을 때 어떤 일정한 몫의 땅을 할당 받았다. 이 땅은 파는 것이 아니었지만(레위기 25:23~24; 열왕기상 21:1~3 참조) 탐욕스러운 사람들은 그것을 어떻게 해서든지 손에 넣으려고 했다. “집에 집을 연결하 ... 는 자들”은 이스라엘의 모든 땅을 매점하려고 시도하는 탐욕스러운 사람들을 가리킨다.

경전을 공부함

니파이후서 15장을 공부할 때, 활동 가를 한다.

가 메시지를 현대식으로 바꿈

“화 있을지언대”라는 말은 깊은 슬픔의 상태를 나타낸다. 이사는 이스라엘인들의 죄를 확인하면서 이 말을 여섯 번이나 사용했다.(니파이후서 15:8~22 참조) 그는 그들이 회개하지 않는다면 그 죄의 결과가 깊은 슬픔을 초래할 것임을, 특히 심판의 때에 더욱 그럴 것임을 알고 있었다. 만일 이사가 오늘날의 선지자라고 해도 아마 똑같은 죄들을 발견할 것이다. 이사가 꾸짖었던 여섯 가지를 각각 현대식의 “화 있을지언대” 문장으로 바꾸어 적는다. 각각의 문장 속에는 오늘날 사람들이 이러한 죄를 범하거나 또는 범하려고 유혹 받는 방법의 예가 들어 있어야 한다.



니파이는 이사가 주님을 보았다고 말했다.(니파이후서 11:2 참조) 니파이후서 16장에는 이사의 시현과 선지자로 부름받는 것에 대한 그의

기사가 인용되어 있다. 선지자 조셉 스미스는 “이 세상의 주민에게 성역을 베풀도록 부름받은 자들은, 모두 이 세상이 생기기 전에 천국 회의에서 그 목적을 위해 성임받았습니다.”(선지자 조셉 스미스의 가르침, 349쪽)라고 말했다.

경전을 이해함



니파이후서 16장

Train(1절, 옷자락) — 겹옷의 끝자락; 성전에 가득하다는 설명은 상징적인 것으로 주님의 위대하심을 나타냄

Seraphim(2절, 6절, 스랍) — 천상의 존재, 천사

Undone(5절, 망하게) — 몰락하게, 파멸하게

Purged(7절, 사하여지다) — 씻어지다, 깨끗이 되다

Perceived not(9절, 알지 못하였느니라) — 알아보지 못하거나 이해하지 못하다

Forsaking(12절, 저버림) — 버려진 곳, 유기된 곳

니파이후서 16:2 — 왜 스랍은 날개를 가졌는가?

날개는 움직이고 행동하며 기타 일들을 수행하는 능력을 나타낸다.(교리와 성약 77:4 참조)

니파이후서 16:8 — 이사야는 구주의 모범을 따랐음

봉사하는 부름에 대한 이사야의 응답은 예수 그리스도께서 전세에 응답하셨던 방법과 비슷했다.(모세 4:1; 아브라함 3:27 참조)

니파이후서 16:9~11 — 이사야는 가르칠 때 어떻게 하도록 요구 받았는가?



9절은 이사야가 그의 백성들에게 진리를 알려 주더라도 그들이 그 진리를 거절할 것임을 설명해 준다. 그래서 10절의 어투는 방어적이고 풍자적이다. 주님은 이사야가 진리를 가르치면 가르칠수록 그 백성들은 더욱 눈과 귀를 막을 것이라고 말씀하셨다. 그러므로 이사야의 부름은 백성들의 귀가 완전히 감기고 눈이 완전히 닫힐 때까지, 또는 11절에서 말하는대로 가르칠 사람이 하나도 없어질 때까지 가르치고

간증하는 것이었다. 후에 몰몬경에서 몰몬과 모로나이도 이와 비슷한 부름을 받았다.(모로나이서 9:6 참조)

경전을 공부함



니파이후서 16장을 공부할 때, 활동 가를 한다.

가 무엇을 배울 수 있는가?

1. 이사야는 주님의 면전에서 어떻게 느꼈는가? (5절 참조)
2. 무엇이 그의 느낌을 바꾸어 주었는가? (6~7절 참조)
3. 이것은 우리가 주님의 면전에서 자신있게 서기 위해 해야 할 일에 대해서 무엇을 가르쳐주는가?

니파이후서 17~19장

메시아에 대한 예언들



니파이후서의 17장부터 19장까지는 이사야 시대부터 일어난 특정한 역사적 사건과 인물을 중심으로 전개된다.(그는 대략 주전 740~700년부터 예언했다) 이사야가 이 장들에서 예언했던 유다 왕국은 북쪽 이스라엘 왕국(에브라임이라고 불림)의 위협을 받고 있었는데, 이스라엘 왕국은 유다를 치기 위해 수리아와 연합하였다.(니파이후서 17:1~2 참조) 선지자 이사야를 통해 주신 주님의 메시지는 유다 백성들이 주님을 의지하면 주님께서 그들을 구원하실 것이라는 것이었다. 그들은 보호 받기 위해 다른 국가와 연합해서도 안되고(니파이후서 18:11~12 참조), 다른 어떤 조연도 들어서는 안되며(19~22절 참조), 오로지 주님만 믿어야 했다.(8~10절, 13~17절 참조)



니파이후서 17~19장에 나오는 장소들

주님이 유다 왕국을 구해주시겠다고 약속하셨던 가장 중요한 이유는 아마도 그분이 지상의 성역을 완수하러 오실 때 다윗왕의 직계 자손으로 유다의 가계에서 태어나시도록 되어 있기 때문이었을 것이다. 따라서 주님은 약속된 사건이 일어날 때까지(니파이후서 20:27 참조; 메시아라는 말은 “기름부음 받은 자”를 뜻한다는 것을 기억한다) 그분의 백성을 보존하려고 하셨다. 이 장들을 읽으면서 이사야가 유대인들에게 주는 말씀 전반에 나오는 예수 그리스도의 탄생과 성역에 대한 중요한 예언을 찾아본다. 또한 주님의 구원의 권세를 믿으라는 이사야의 메시지가 메시아의 재림을 기다리고 있는 모든 사람들과 마찬가지로 여러분에게도 어떻게 개인적으로 적용되는지 생각해 본다.

Covenant(1997년, 79쪽)



니파이후서 18장에서 우리는 이사야의 아내가 아기를 낳았고 주님이 그를 마헬살랄하스바스라는 이름으로 부르라고 하셨다는 것을 읽었는데 그 이름은 “속히 노략하기 위해 서둘러 탈취함” 또는 “멸망이 임박함”을 의미했다. 유다 왕이 이사야의 권고를 거절했으므로 그들은 하나님께서 그들과 함께 해주시는 것 대신 앗수르인의 손에 멸망 당할 터이었지만, 그러나 후에 이사야의 예언에 기록된 대로, 주님은 앗수르인들이 유다 백성을 완전히 멸망시키도록 내버려 두지는 않으셨다. 주님은

예루살렘 성을 그 다음 100년 동안 지켜 주셨으며, 그 후 그들은 보다 덜 파괴적인 정복자인 바빌로니아인들에게 포로로 잡혀가게 되었다. 결국 주님의 이 자비로운 보호하심은, 유대인들이 예루살렘에 돌아오고 예수님이 경전에서 예언된 땅에서 유대인들에게 태어나실 길을 마련해 주었으며, 그리하여 이사야가 아하스에게 예언했던 것을 더욱 크게 성취시켰다.(니파이후서 17:14 참조)

경전을 이해함

니파이후서 17장

The house of David (2절, 그의 백성) — 유다 왕국	us (6절, 우리를 위하여 그를 파하고) — 힘으로 길을 내다
Confederate (2절, 동맹하다) — 조약을 맺고 연합하다	Immanuel (14절, 임마누엘) — 히브리어로 “하나님이 우리와 함께 계시다”를 뜻함; 예수 그리스도를 가리킴
Conduit (3절, 수도) — 물을 흘려보내는 수로	The land that thou abhorrest (16절, 내가 미워하는 땅) — 너희 원수의 나라들
Smoking firebrands (4절, 연기나는 부지깥개) — 불꽃은 꺼지고 연기만 피어오르는 횃불	Uttermost (18절, 맨 끝) — 가장 먼
Vex (6절, 괴롭게 하고) — 짜증나게 하고, 고통을 주고	Mattock (25절, 곡괭이) — 흙을 분쇄하기 위해 사용하는 괭이의 일종
Make a breach therein for	

니파이후서 17:8, 16 — 유다의 적들에 대한 예언

에브라임(북쪽 이스라엘 왕국)과 수리아의 멸망에 대한 이 예언은 그 나라들이 앗수르에게 정복된 때인 기원전 721년에 성취되었다.(니파이후서 18:4 참조) 앗수르인들은 북쪽 왕국의 많은 이스라엘인들을 포로로 잡아갔으며(열왕기하 17:22~23 참조) 그들은 “이스라엘 집의 다른 지파”(제3니파이 15:15; 17:4 참조)로 알려지게 되었다.

니파이후서 18장

Breadth (8절) — 전체 너비	보호받는 장소
Associate yourselves...gird yourselves (9절, 연합하라 ... 너희 허리에 띠를 띠라) — 전투 준비를 하라	A gin and a snare (14절, 덫과 울무) — 함정
Naught (10절, 허사가 되리라) — 아무 것도 아니다	Hardly bestead (21절, 곤고하고) — 어렵거나 위험한 처지로
Sanctuary (14절, 성소) — 안전하게	Fret (21절, 안달하여) — 짜증이 나서 또는 화가 나서

니파이후서 18:1~8 — 마헬살랄하스바스

니파이후서 17장에서 우리는 주님이 유다 왕 아하스에게 유다 백성들과 함께 하시며 그들을 지켜주시겠다고 약속하셨던 것을 읽었다. 주님은 아하스에게 표적으로 여인이 아들을 낳아서 그 이름을 “하나님이 우리와 함께 계시다”를 뜻하는 임마누엘이라고 할 것이라고 말씀하셨다. 십이사도 정원회 회원인 제프리 알 홀런드 장로는 이렇게 가르쳤다. “이 예언에는 이사야의 기록 중 많은 부분과 마찬가지로 중의적인 또는 대응적인 의미 요소들이 있습니다. 아마 가장 직접적인 의미는 그 즈음 아들을 낳았던 순결하고 훌륭한 여인인 이사야의 아내에게 맞춰지는 것 같은데 그 아이는 더 후에 예수 그리스도의 탄생으로 실현될 그 예언의 더 위대한 성취에 대한 상징이자 전조였습니다.”(Christ and the New

니파이후서 19장

More grievously afflict (1절, 더욱 혹심히 괴롭게) — 더욱 많이 곤란하게	데 사용한 장대로 때때로 걸을 때의 보조 기구로도 사용됨
Spoil (3절, 탈취물) — 전쟁에서 적들로부터 빼앗은 재물	Zeal (7절, 열심) — 간절한 소망
Yoke (4절, 멍에) — 동물이나 사람의 목 둘레에 얹어서 무거운 짐을 끌어당기거나 나르도록 할 수 있게 한 상태를 상징함	Stoutness (9절, 완약함) — 대담함이나 힘
Staff, rod (4절, 몽둥이, 막대기) — 동물이나 노예들을 징계하거나 때리는 데 사용한 장대로 때때로 걸을 때의 보조 기구로도 사용됨	Adversaries (11절, 원수) — 적
	Hypocrite (17절, 위선자) — 실제로는 아니면서 그런 척하는 사람
	Folly (17절, 어리석음) — 미련함
	Briers (18절, 쭈레) — 가시투성이의 초목이나 관목

니파이후서 19:1~7 — 갈릴리 지역에 대한 예언들



이스라엘의 가장 북부인 갈릴리 해 인근은 이스라엘이 북쪽에서 오는 적들에게 가장 먼저 공격 당하는 지역이었다.(48쪽의 지도 참조) 그런 정벌대들이 올 때마다 이 지역은 가장 많이 파괴 당했다. 니파이후서 19장 1~7절에 인용된 이사야의 예언은 다윗의 후손이며 그들의 “전능하신 하나님”이기도 한 한 아기를 통해 이 지역이 구함 받을 것을 약속해 주었다. 이 갈릴리 지역은 예수님이 지상 생활에서 많은 성역을 베풀었던 곳이다.

니파이후서 19장 5절에 기록된 대로 예수님은 물리적인 전투가 아니라 성신의

내적인 불사름으로 그들의 속박과 짐을 벗겨 주셨다.(또한 교리와 성약 19:31 참조)

경전을 공부함

니파이후서 17장부터 19장을 공부할 때, 활동 가를 한다.

가 예수 그리스도에 대한 예언들

1. 마태복음 1장 20~23절은 니파이후서 17장(이사야 7장)의 어느 구절이 이루어졌음을 보여 주는가? 여러분은 이 두 성구를 전후 참조해 볼 수도 있다.
2. 니파이후서 18장 13~14절과 19장 6절에 나오는 예수 그리스도의 이름과 칭호를 열거한다. 각각의 이름이나 칭호 옆에 그것이 왜 그분에게 적절한지 적는다.



주님은 앗수르인들이 북쪽 이스라엘 왕국을 정복하도록 내버려두셨다. 또한 그들이 유다 왕국의 여러 지역을 파괴하는 것도 허락하셨다. 니파이후서 20장(이사야 10장)에서 우리는 주님이 앗수르인에 대해서, 그리고 그들이 유다를 완전히 정복하도록 허락 받지 못한 이유에 대해서 말씀하신 것을 본다.

이 장을 읽으면서, 이사야의 말씀이 후일의 주님의 백성들과 그들을 핍박하는 사람들에게 적용될 수 있는 방법들에 대해 생각해 본다. 또한 이 장에 있는 가르침들은 주님으로부터 돌아섰다가 하나님의 심판이 자신에게 임했다고 여기며 그분에게로 돌아가갈 때 과연 희망이 있는지 궁금해 하는 사람에게도 적용될 수 있다.

경전을 이해함

니파이후서 20장

- Decree unrighteous decrees**(1절, 부당함, 유감) — 불의한 법령을 공포하며) — 악한 명령이나 규정을 공포하다
- Prescribed**(1절, 규정함) — 명령하다
- Grievousness**(1절, 가혹함) —

Judgment(2절, 공평) — 공정, 공명정대

Prey(2절, 6절, 먹이) — 희생자

indignation(5절, 25절, 분노) — 노여움, 혐오감

Mire(6절, 진흙) — 아주 질척거리는 흙

Did excel(10절, 우세하였나니) — ... 더 나았으니

Stout(12절, 완악한) — 뻔뻔스러운, 교만한

Heweth(15절, 켜는) — 베다, 자르다

Standard-bearer(18절, 기를 든 자) — 전쟁터에 깃발을 들고 가는 사람

Remnant(20~22절, 남은자) — 남은 일부

Stay upon(20절, 의지하지) — 믿지

Consumption(22~23절, 소멸) — 파멸

Stir up a scourge(26절, 채찍을 흔들어) — 벌하여

Lop the bough(33절, 가지를 자르시리니) — 가지를 잘라내리니

haughty(33절, 거만한) — 뽐내는

니파이후서 20:28~34 — 이스라엘과 유다의 도시들

이 구절들은 북쪽에서 온 군대가 예루살렘을 향해 갈 때 도시들을 파괴하면서 가는 것을 묘사한다.

그 군대가 예루살렘에 다다르면 주님이 그 적들을 베어 쓰러뜨리시고 유대인들은 보호 받을 것이다. 이것이 역사적으로 성취된 일 중 하나가 이사야 36~37장에 기록되어 있다.

경전을 공부함

니파이후서 20장을 공부할 때, 활동 가를 한다.

가 원리를 확인함

1. 니파이후서 20장 13~16절에 따르면 앗수르인들의 어떤 태도가 주님을 노하게 했는가?(이스라엘인들도 이와 똑같은 태도 때문에 고난을 겪었다; 니파이후서 12:8~9; 15:21 참조) 오늘날 사람들이 이와 똑같은 태도를 보여 주는 행동들은 무엇인가?
2. 20~22절에 따르면 이스라엘 백성의 잔류민들에게 어떤 변화가 일어나서 그들이 주님에게로 돌아갈 것인가? 이것은 주님에게로 돌아가고 싶어하거나, 또는 돌아가야 하는 사람들에게 어떻게 적용될 수 있는가?



1823년, 선지자 조셉 스미스를 방문한 모로나이는 조셉 스미스에게 이사야 11장(니파이후서 21장에 인용된 것이) "바야흐로 성취되게 되었다"(조셉 스미스-역사 1:40)고 말했다. 이를 통해 우리는 니파이후서 21~22장에 인용된 이사야의 예언들이 후일과 그리스도의 복천년 통치에 대한 것임을 이해할 수 있다.

주님이 자신의 백성들의 사악함으로 인해 그들을 베어내실지라도 그 후에 남겨질 줄기나 그루터기에서 메시아가 나오시리라는 것(니파이후서 21:1 참조)을 이해했던 이스라엘인들에게는 이 장들이 희망의 원동력이 되었을

것이다. 또한 이 메시지는 삶이 불행하다고 생각하는 사람들에게 희망을 안겨준다. 하나님은 파괴된 것처럼 보이는 것에서도 훌륭한 것을 만드시는 힘을 가지셨다. 그분의 자비로운 축복을 얻는 사람들은 니파이후서 22장에서 나오는 사람들처럼 하나님을 찬송하고 싶은 것이다.

경전을 이해함

니파이후서 21장

Rod(1절, 어린 가지) — 새로 나오는 가지

Stem(1절, 줄기) — 나무나 식물의 본체

Reprove(3~4절, 판단하지, 심판하지) — 선의를 갖고 나무라거나 타이르는 것

Equity(4절, 공평) — 공정

Meek(4절, 온유한) — 자기를 낮추는, 겸손한

Rod(4절, 막대기) — 징벌(1절의 rod와는 다른 뜻임)

Girdle of his loins, girdle of his reins(5절, 허리의 띠, 몸의 띠) —

이것은 모두 허리띠를 가리킴

Sucking(8절, 젖먹는) — 아주 어린, 젖먹는

Ensign(10절, 12절, 기호) — 그것에 충성스러운 사람들이 모이는 기

Dispersed(12절, 흩어진) — 분산된

Envy(13절, 시기) — 샘내는

Adversaries(13절, 대적들) — 원수들

Vex(13절, 괴롭히지) — 짜증나게 하다, 고통을 주다

Spoil(14절, 노략할) — 파괴하고 재산을 빼앗다

Dry shod(15절, 마른 신으로) — 발을 적시지 않고

니파이후서 21:1~5 — 그 가지는 예수 그리스도이심



제프리 알 홀랜드 장로는 니파이후서 21장에 대해 말씀하면서 다음과 같이 가르쳤다. “물론경과 교리와 성약을 통해 이 글이 가리키는 인물은 예수 그리스도라는 것이 분명합니다”(Christ and the New Covenant, 86쪽; 또한 니파이후서 30:7~9; 교리와 성약 113:1~6 참조) 니파이후서 21장 1절에서 말하는 이새는 다윗 왕의 부친이며, 따라서 그는 이스라엘

왕가의 선조다. 그리스도가 탄생하신 당시에는 다윗가의 왕들이 더 이상 유다를 통치하지 않았으나 예수님은 그 왕가에서 태어나셨다.(마태복음 1:1~17 참조) 예수님은 이사야의 예언을 이루셨다. 그는 유다 왕국이 한때 다윗과 솔로몬 시대에 그랬던 것처럼 강대하게 자란 나무라기보다 오히려 그루터기라 할 만한 시기에 태어나셨다.

경전을 공부함

니파이후서 21~22장을 공부할 때, 활동 가를 한다.

가 예수 그리스도에 대해 더욱 많이 배움

1. 여러분이 니파이후서 21장 1~5절과 22장 1~6절에서 구주에 대해 배운 것을 열거한다.

2. 여러분이 열거한 것 중에서 니파이가 니파이후서 11장 8절에서 소망했던 대로 여러분의 “마음을 들어올리고 만인을 위해 기뻐하는” 영감을 주는 항목을 하나 선택한다. 그것이 왜 여러분에게 영감을 주고 여러분의 마음에 힘을 얻게 하는지 설명한다.

니파이후서 23~24장

바벨론의 몰락



1976년, 리 힐은 바빌론의 제람드 산비 촬영

유다 왕국은 기원전 721년에 앗수르인의 손에 멸망 당하는 것을 가까스로 모면했다. 그러나 유다 백성들은 그 사악함이 점점 커졌으므로 기원전 587년 경에는 바벨론인들에게 정복당하고 말았다. 주님께서 리하이와 그의 가족을 예루살렘에서 이끌어내신 것은 바로 그 멸망에서 구하기 위함이었다. 바벨론은 매우 세속적이며 우상을 숭배하는 나라였다. 이사야의 이 예언들은 비록 주님이 유다를

벌하기 위해 바벨론을 이용했지만 바벨론에도 역시 유다와 마찬가지로 심판의 날이 임할 것임을 보여준다.

바벨론은 그 세속성과 사악함으로 말미암아 모든 세속적인 것과 사악함의 상징이 되었다.(교리와 성약 1:16; 133:14 참조) 영적인 바벨론의 멸망은 예수 그리스도의 재림시에 일어날 것이다. 그 때 이사야의 이 예언들이 어떻게 적용될 것인지, 또 그 예언은 바벨론이 권능을 갖고 있는 것처럼 보이는 이 세상에서 어떻게 여러분이 충실하도록 용기를 북돋아 줄 수 있는지 깊이 생각해 본다. 또한 니파이후서 24장(이사야 14장)에서 이사야가 바벨론의 왕을 루시퍼에 비유한 것에 주목한다. 그 글에서 우리는 루시퍼가 전세에서 어떻게 타락했는지를 배운다.

경전을 이해함

니파이후서 23장

Burden(1절, 경고) — 심판의 메시지

Sanctified ones(3절, 거룩하게 된 자들) — 의로운 성약의 백성, 성도들

Tumultuous(4절, 떠드는) — 혼란스러운, 어지러운

Mustereh(4절, 소집하시도다) — 함께 모으다

Desolate(9절, 22절, 황폐한) — 텅

빈

Arrogancy(11절, 오만) — 거만, 다른 사람보다 낫다는 느낌

Ravished(16절, 욕을 당하리라) — 폭력으로 강탈당하고 잡혀가다, 강간당하다

Fruit of the womb(18절, 태의 열매) — 아주 어린 아이들

Doleful creatures(21절, 음울한 피조물) — 애도하는 동물들; 이것은 사막에 사는 야수들을 가리킴
Satyrs(21절, 들염소들) — 숫염소나

악마
Prolonged(22절, 연장되지) — 늘어지다

니파이후서 23:11, 15, 19 — 교만의 죄

우리는 니파이후서 23~24장에서 하나님께서 이스라엘인들과 앗수르인들을 책망하셨던 똑같은 종류의 죄로 바벨론을 꾸짖으셨던 것을 읽는다. 그들은 모두가 교만에 사로잡혀 있다.(니파이후서 12:10~12; 13:15~26; 15:15, 21; 18:9~10; 20:12~15 참조)

니파이후서 24장

Cleave(1절, 가입할) — 합류하다
Oppressors(2절, 4절, 압제자) — 그들을 지배하고 혹사하던 자들
Proverb(4절, 속담) — 진리를 가르치는 짧은 말
Ceased(4절, 그쳤으며) — 확실하게 멈춘 상태
Scepters(5절, 홀) — 통치권을 나타내는 지팡이
Hindereth(6절, 막는) — 그것을 막거나 중단시키다
Pomp(11절, 영화) — 화려함
Ascend(13~14절, 올라가리라) — 올라가다
Carcass(19절, 주검) — 죽은 몸
Renowned(20절, 명성이 나지) — 이름나다, 훌륭한 업적으로 유명하다

Bittern(23절, 해오라기) — 물고기를 잡아먹는 새, 왜가리
Besom(23절, 비) — 빗자루
Disannul(27절, 폐하겠느냐) — 취소하다, 무효로 만들다
Rod(29절, 막대기) — 벌줄 때나 보행시 보조 기구로 사용된 막대기
Out of the serpent's root shall come forth a cockatrice, and...a fiery flying serpent(29절, 뱀의 뿌리에서 독사가 나겠고 ... 날아다니는 불뱀) — 보다 못한 독없는 뱀에게서 독사가 나올 것임
Root(30절, 뿌리) — 근원, 기원
Dissolved(31절, 해체되었다) — 파괴당하다, 끝내다

경전을 공부함

니파이후서 23~24장을 공부할 때, 활동 가나 나를 한다.

가 퀴즈 문제를 작성함



니파이후서 23~24장에는 바벨론의 멸망과 그 왕에 대한 이사야의 예언이 인용되어 있다. 여러분이 이 두 장에서 가르치는 가장 중요한 개념이라고 생각하는 것에 초점을 맞추어 퀴즈 문제 열 가지를 만든다. 각 질문 뒤에 괄호를 치고 답을 적는다.

나 교리를 요약함

1. 루시퍼가 어떻게 사탄이 되었는지 또 그와 그를 섬기는 자들에게 결국 무슨 일이 일어날 것인지에 대해 여러분이 니파이후서 24장 4~20절에서 배웠던 것을 몇 가지로 요약하여 적는다.
2. 여러분은 교리와 성약 76편 25~30절, 33절, 36~38절, 44~46절과 모세 4장 1~4절에서 사탄과 그의 추종자들에 대해 그 밖의 다른 어떤 것을 배웠는가?

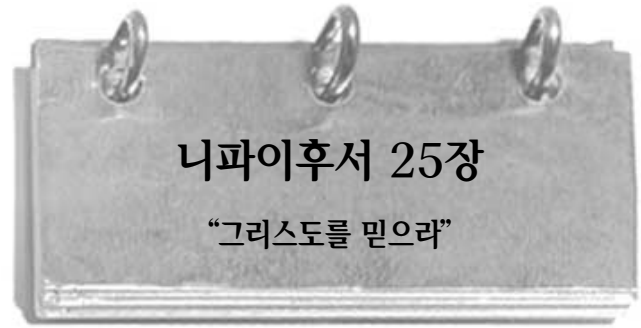

니파이가 작은 판에 이사야의 말씀을 포함시켰던 이유 중 하나는 그리스도에 대한 이사야의 간증 때문이었다.(니파이전서 11:1, 4, 6, 8 참조) 니파이는 이사야의 기록을 인용한 후 이사야의 말씀이 이해하기 어렵지만 매우 귀중하다고 하는 것을 안다고 설명했다. 우리가 이사야의 예언들을 더 잘 이해할 수 있도록 니파이가 이야기했던 점들을 찾아본다(특히 니파이후서 25:1~8 참조). 또 니파이가 “명백”(니파이후서 25:4)하게 말했던 니파이 자신의 그리스도에 대한 예언도 찾아본다.

경전을 이해함

니파이후서 25장

Abominations(2절, 가증함) — 죄; 하나님을 노엽게 하는 생각과 행동들
Confine(8절, 국한시키리니) — 한정하다
Scourged(16절, 채찍질하신) — 벌하다
Expedient(16절, 30절, 필요할) — 필연적인, 필수적인
Reconciled(23절, 화목하게) — 논쟁 후 다시 사이가 좋아지다
Grace(23절, 은혜) — 예수 그리스도의 권능(또한 697쪽, 성서 사전의 “은혜grace” 참조)
Steadfastness(24절, 굳건함) — 마음이나 목적이 확고함
Sufficient(28절, 족함이라) — 족하다
In nowise(29절, 결코 ... 아니하리라) — 조금도 아니다

니파이후서 25:1~8 — 이사야를 이해하는 다섯 가지 열쇠

니파이는 이사야의 말씀이 왜 “많은 자들이 깨닫기 힘든 것”(니파이후서 25:1)인지 설명하면서 그것을 더 잘 이해할 수 있게 해주는 다음의 열쇠들을 전해 주었다.

1. 유대인을 이해한다.(1~2절, 5절) 상징과 이중적인 의미들을 사용한 “예언하는 방식”과 “유대인들의 것”은 특이했다.
2. 현대의 경전을 이용한다.(3~4절) 현대의 경전은 이사야서에 대한 가장 훌륭한 주해서이다. 니파이는 이사야가 아름다운 상징으로 이야기했던 똑같은 많은 것을 “명백”하게 예언했다. 우리가 복음을 더 잘 이해할수록 이사야서의 내용을 이해하는 것도 더 쉬워질 것이다.
3. “예언의 영”을 간구한다(4절). 우리가 성신의 은사를 받기에 합당하게 생활할

때, 모든 것이 주님의 뜻에 따라 우리가 그것들을 받아들일 수 있는 대로 우리에게 밝혀질 것이다. (또 엘마서 12:9~11 참조)

4. 팔레스타인의 지리를 공부한다(6절). 이야야는 자신의 메시지를 설명하기 위해 자주 팔레스타인의 환경 즉 사람들과 나라와 장소를 사용했다.

5. 예언이 성취되기를 기다린다(7~8절). 이야야의 예언 중에서 우리가 여전히 이해하기 어려운 부분들은 그것들이 이 후일에 이루어지는 것을 볼 때 분명해질 것이다.

니파이후서 25:23 — 우리는 우리가 할 수 있는 모든 것을 다 한 후 하나님의 자비로 구원 받음

우리는 예수 그리스도의 속죄의 권능으로 구원 받는다. 그러나 우리는 그분이 우리에게 값없이 주시는 모든 축복을 얻기 위해 반드시 그분이 바라시는 조건으로 그분께 나아가야 한다. 우리는 그리스도를 기억하고 그분과 맺은 우리의 성약을 지키며 그분의 계명에 순종하기 위해 “우리가 할 수 있는 모든 것”을 다 함으로써 그분께 나아간다. (교리와 성약 20:77, 79 참조; 또 아브라함서 3:25 참조)

경전을 공부함

니파이후서 25장을 공부할 때, 활동 가와 나를 한다.

가 연대표를 만들

공책에 줄을 긋고 줄 한 쪽 끝에는 “니파이의 시대”, 다른 한 쪽 끝에는 “예수 그리스도의 재림”이라고 쓴 연대표를 만든다. 니파이후서 25장 10~19절에 나오는 니파이의 예언 중 최소한 다섯 가지를 그 줄 위에 적는다.

니파이후서의 다음 몇 장을 더 읽으면서 이 연대표에 예언을 또 추가할 수도 있다.

나 비회원의 질문에 대답함

- 교회 회원이 아닌 어떤 사람이 “후기 성도들은 그리스도를 예배합니까 아니면 믿기라도 합니까?”라고 물었다고 상상한다. 니파이후서 25장 20~30절에서 여러분이 예수 그리스도와 또 그분과의 관계에 대한 우리의 믿음을 설명한다고 지적할 수 있는 진리를 다섯 가지 또는 그 이상 열거한다.
- 여러분은 그 사람에게 그리스도에 대한 어떤 개인적인 느낌과 간증을 전해 줄 것인가?



니파이후서 26장

니파이가 그의 후손에 대해 예언함

니파이는 니파이후서 25장에서 유대인의 멸망과 분산에 대해 예언한 후 26장에서는 그의 백성들의 멸망과 분산에 대해 예언했다. 니파이는 왜 그 일이 일어나리라고 말했는지, 또 그와 주님이 그 일에 대해 어떻게 느꼈는지 주목한다.

또한 니파이는 후일의 이방인들에 대해서 그리고 그의 백성과 그들의 관계에 대해서 이야기했다. 여기에 나오는 이방인들은 유대인이나 리하이의 후손이 아닌, 세상의 여러 나라와 백성들이다. 선지자 조셉 스미스와 복음의 회복에 참여했던 그 밖의 사람들은 “이방인” 나라에 살았기 때문에 니파이의 예언에서의 이방인으로 간주된다.

경전을 이해함

니파이후서 26장

Contentions(2절, 다툼) — 논쟁, 불일치

Stubble(4절, 6절, 그루터기) — 곡식을 추수한 후 남겨진 짧고 마른 줄기

Well nigh consumeth me(7절, 나를 거의 소멸하는도다) — 내 힘이 거의 없어질 듯하였으나

Naught(10절, 헛된 것) — 무의미한 것

Yield(10절, 굴종하여) — 내주다, 항복하다

Strive(11절, 애쓰시지) — 열심히 일하다

Dwindled(15절, 17절, 19절, 명백하고 귀한) — 서서히 떨어져

나가다

Laid siege(15절, 둘러 진 치시고) — 공격하다

Envyings(21절, 시기) — 질투

Strifes(21절, 다툼) — 논쟁

Malice(21절, 32절, 원한) — 남을 해치려는 마음

Flaxen cord(22절, 아마 줄) — 아마로 만든 끈

Welfare(29절, 복리) — 행복과 안녕

Zion(29~31절, 시온) — 지상의 주님의 왕국

Whoredoms(32절, 음행) — 성적인 죄

Heathen(33절, 이방) — 불신자

니파이후서 26:20 — 이방인들의 큰 걸림돌

니파이전서 13장 29절에서 니파이가 가르쳤던 바에 따르면, 이방인들은 경전에서 “명백하고 귀한 것들”을 빼내어 예수 그리스도의 복음의 참된 교리가 모호해지도록 했기 때문에 실족하여 넘어졌다.

경전을 공부함

니파이후서 26장을 공부할 때, 다음 세 가지 활동 가~다 중 두 가지를 한다.

가 그림을 구상함

니파이인들이 멸망당한 이유에 대해 니파이후서 26장 3절, 8절, 10절의 해석을 묘사하는 그림을 여러분의 공책 한 페이지 전체에 그린다.

나 우리 시대를 위한 중요한 복음 주제

1. 에즈라 테프트 벤슨 회장은 이렇게 말했다. “구주께서 방문하시기 직전의 니파이인들의 역사에 관한 기록은 구주의 재림을 고대하고 있는 우리 시대와 유사한 점을 많이 나타내 줍니다.”(성도의 빛, 1987년 7월호”, 4쪽) 니파이후서 26장 1~11절에서 니파이가 그 시기에 대해 가르쳐 주었던 것을 바탕으로, 여러분이 재림 때에 구주와 함께 할 준비에 대한 말씀을 지명 받을 경우, 그 말씀에 포함시킬 세 가지 복음 주제를 열거한다. 각각의 주제 다음에 니파이후서 26장에서 그 주제가 나온 구절을 열거한다.
2. 니파이후서 26장 20~22절, 29~32절에서 니파이가 후일의 이방인들에 대해 가르쳤던 것에 의거하여 여러분의 목록에 네 가지 주제를 더 추가한다.



다 하나님에 대한 중요한 진리를 배움

1. 여러분이 니파이후서 26장 23~28절, 33절에서 읽었던 것을 바탕으로 주님은 어떤 분인지에 대한 세 가지 내용을 적는다.
2. 각각의 내용에 담긴 주님에 대한 그 특정한 진리를 아는 것이 여러분에게 어떤 차이를 가져온다고 생각하는지 설명한다.

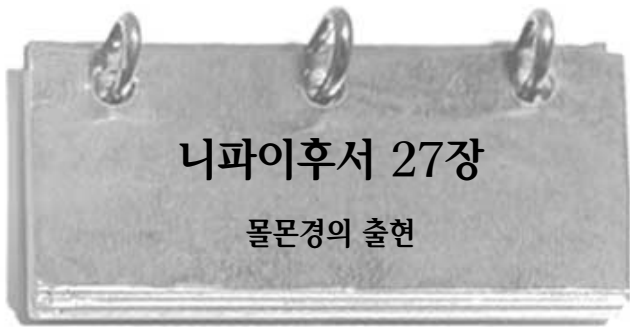

니파이후서 26장 16~17절에서 니파이는 그의 말씀과 그의 백성의 말씀이 후일에 그의 후손들에게 “터끝에서” 이야기할 것이라고 예언했다. 그는 니파이후서 27장에서 그 일이 “마지막 날에 곧 이방인의 날에”(1절) 어떻게 일어날지에 대해 더욱 많이 예언했다.



경전을 이해함

니파이후서 27장

Tempest(2절, 태풍) — 격렬한 폭풍

Stay yourselves and wonder(4절, 멈추어 서서 놀라워할지어다) — 멈추어서 그것에 대해 생각해 보거나 상고하라

Seers(5절, 선견자들) — 선지자들, 영적인 시현을 보는 사람들(771쪽, 성서 사전, “선견자” 참조)

Preserve(22절, 보존하기) — 따로 보관하다

Precepts(25절, 가르침) — 계명, 원리

Esteemed(27~28절, 여김을)

받으리라) — 값이 매겨지다, 평가되다

Obscurity(29절, 어두운) — 미지의 상태

Meek(30절, 온유한) — 겸손한, 겸허한

Scorner(31절, 조롱하는 자) — 조롱하는 자

Him that reproveth in the gate(32절, 성문에서 책망하는 자) — 사람들이 잘못했을 때 그들에게 말할 수 있는 권한을 가진 사람(판사나 감독 또는 부모같은 사람들)

경전을 공부함

니파이후서 27장을 공부할 때, 활동 가를 한다.

가 예언이 성취된 것을 설명함

1. 여러분의 공책에 다음과 같은 도표를 그린다. “성취”라고 적힌 칸의 참조 성구에 묘사된 사건으로 성취되었던 예언이 나와 있는 니파이후서 27장의 구절을 “예언”이라고 표시된 칸에 적는다.

예언	성취
	조셉 스미스-역사 1:59, 63~64
	세 증인의 증언
	여덟 증인의 증언
	조셉 스미스-역사 1:63~65
	조셉 스미스-역사 1:19



2. “성취” 칸에 나오는 성구들을 읽고, 니파이후서 27장의 다음 구절에서 이야기되는 사람들의 이름을 말한다. “한 사람”(9절), “다른 자”(9절, 15절), “세 증인”(12절), “뗏목”(13절), “학자”(15절, 18절), “학자가 아닌 자”(19~20절)



니파이는 니파이후서 27장에서 배도의 어둠을 걷어 내기 위해 후일에 물몬경이 출현할 것에 대해 예언했다. 니파이후서 28장에는 사람들이 그 빛을 보고 주님과 그분의 진리에 대해 배우지 못하도록 사탄이 무엇을 하려고 하는지 묘사되어 있다. 니파이후서 28장의 권고를 읽고 이해하고 따르는 사람들은 후일에 사탄의 함정과 인간들의 거짓 가르침을 극복하는 데 커다란 도움을 얻을 것이다.

경전을 이해함



니파이후서 28장

Constrained(1절, 강권하시는) — 명하다, 강요하다

Remnant(2절, 남은 자) — 남아 있는 일부

Contend(4절, 다툼) — 논쟁하다, 토론하다

Utterance(4절, 말씀) — 계시, 영감

Precept(5~6절, 14절, 26절, 30절, 교훈) — 계명, 원리

justify(8절, 의롭다 하시리라) — 죄가 없다고 간주하다

Sanctuaries(13절, 성소) — 교회 건물

Pervert(15절, 굽게 하는) — 약한 것으로 바꾼

Reville against(16절, 욕하며) — 욕하다, 욕하며 모욕하다

Pacify(21절, 달래며) — 가라앉히다

Lull(21절, 속여 가서 ... 거하게 하리니) — 조용히 쉬게 하다

Carnal(21절, 육신의) — 세속적인, 영적이 아닌

Seized(23절, 붙잡힌) — 사로잡힌

Maketh flesh his arm(31절, 육신으로 자기의 팔을 삼는) — 사람을 가장 위대한 힘의 근원으로 여기다

Arm is lengthened out(32절, 팔이 펼쳐져 있음이라) — 도와주는 힘을 얻을 수 있다.

니파이후서 28:7~8 — “먹고 마시고 즐거워하라”

우리는 니파이후서 28장 7~8절에 표현된 태도를 가진 사람들이 오늘날 세상에 많이 있다는 사실에 공감할 것이다. 하지만 조셉 필딩 스미스 회장은 그 구절을 인용하면서 다음과 같이 말했다. “이것이 세상 사람들을 이야기한다고 생각하지 마십시오. ... 바로 교회 회원들에 대한 이야기입니다.”(*Seek Ye Earnestly* ... [1970년], 143쪽) 일부 교회 회원들은 지금 죄를 짓지만 나중에 회개할 수 있다고 믿는다. 그들은 복음대로 산다면 삶의 즐거움을 누릴 수 없다고 믿는다. 그러나 우리는 경험과 계시를 통해 “간악함은 결코 행복이 아니”(앨마서 41:10)며, “부정한 것은 아무것도 하나님의 왕국에 들어가지 못할 것”(니파이전서 15:34)이라는 사실을 알 수 있다.

관리 감독단의 보좌인 리차드 시 에즐리 감독은 다음과 같이 말했다. “우리는 젊어서, 고의로 죄를 조금 저지르겠다거나, 죄의 가장자리까지 가 보겠다고 말할 수 없습니다. 죄는 가장자리가 없습니다. 옳든 그르든 간에 모든 행동에는 결과가 있습니다. 모든 선한 행동은 우리에게 선을 행하는 능력을 증가시켜 주고, 죄나 실패에 맞서 더욱 확고하게 설 수 있게 해줍니다. 사탄은 우리를 조금씩 쫓아냅니다. 사소하게 보이는 작은 죄로부터 시작하여 큰 죄로 우리를 속박할 때까지 우리를 속입니다. 니파이는 사탄이 ‘그의 끔찍한 사슬로 ... 움켜쥐 (니파이후서 28:22; 21 참조) 우리를 달래고 달콤한 말로 꾀는 방법을 설명하였습니다.’(성도의 벗, 1995년 1월호, 40쪽)

경전을 공부함



니파이후서 28장을 공부할 때, 다음 활동 가~다 중 두 가지를 한다.

가 경전 익히기 — 니파이후서 28:7~9

1. 니파이후서 28장 7~9절에서 니파이가 우리 시대에 만연하리라고 말했던 각각의 거짓된 철학을 현대적으로 표현하여 적는다.(예를 들면, 7절의 사고 방식은 “할 수 있는 동안에 그렇게 해. 한번 밖에 없는 인생이야.”라는 식으로 표현할 수 있다.)
2. 각 문장에 대해 그 태도가 왜 “거짓되고 헛되며 어리석은” 가르침인지(9절) 설명하는 성구를 최소한 세 가지 찾아본다.

3. 왜 여러분이 그 성구들을 선택했는지 설명한다. 이런 일반적이지만 어리석은 철학에 현혹될 수 있는 사람들을 강화해 줄 수 있도록 니파이후서 28장 7~9절 옆의 여백에 참조 경전들을 적어도 좋다.

나 악마의 방법을 알아봄

1. 니파이후서 28장 19~23절을 읽고 악마가 사람들을 “움켜쥐어” 그의 “끔찍한 시술”에 얽매려고 애쓰는 여러 가지 다른 방법들을 열거한다.
2. 여러분이 열거한 각 항목에 대해 악마가 오늘날 젊은이들에게 어떻게 그런 방법들을 사용하는지에 대한 예를 든다.

다 슬퍼하는 사람들

화 있을지언데는 깊은 슬픔과 애도를 나타내는 말이다. 니파이가 말한, 사람들에게 “화”를 가져다줄 태도와 행동들을 니파이후서 28장 15~16절과 24~32절에서 찾아 열거한다.

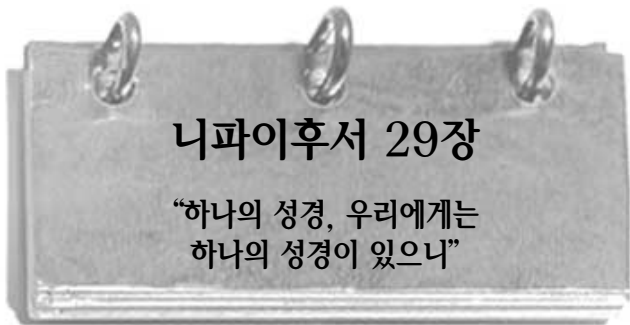

때때로 교회 회원이 아닌 사람들은 성경이 하나님이 인간에게 주셨던 유일한 경전이기에 때문에 몰몬경은 참될 수가 없다고 주장한다. 니파이는 니파이후서 29장에서 이런 거짓된 가르침에 대해 예언했으며 그런 태도를 보이는 사람들에게 간곡하게 이야기했다. 이 장에는 이방인들이 더 많은 하나님의 말씀을 거절하는 것과 자신의 학식에 의지하는 것에 관해 표현한 니파이후서 28장 끝부분의 가르침이 계속 이어진다.(니파이후서 28:27~32 참조)

경전을 이해함



니파이후서 29장

Them(1절, 그들) — 이방인들

Standard(2절, 기호) — 사람들이 그것에 의해 판단받는 규칙으로서 권세를 통해 수립된 것

Hiss(2~3절, 울려 나아감) — 주의를 집중하게 만드는 소리; 이야기하다,

외치다

Travails(4절, 괴로움) — 고통스러운 노력, 힘든 일, 역경

Diligence(4절, 부지런함) — 끊임없는 노력, 헌신

니파이후서 29:12~14 — “잃어버린 이스라엘의 지파의 말씀”

브루스 알 맥콩키 장로는 니파이후서 29장 12~14절에서 이야기하는 그 기록이 “계시자요 번역자며, 잃어버린 열 지파를 포함한 모든 인류에게 관련된 지상의 하나님의 왕국의 열쇠를 가진, 예수 그리스도 후기 성도 교회의 회장의 인도로 기이한 방법을 통해 세상에 나올 것”(The Millennial Messiah, 217쪽)이라고 시사했다. 우리는 구주께서 부활하신 후 니파이 백성을 방문하신 다음 잃어버린 이스라엘 지파 중 일부를 방문하셨다는 것을 안다.(제3니파이 16:1~3; 17:4 참조)

경전을 공부함



니파이후서 29장을 공부할 때, 활동 가를 한다.

가 물문경 비판자에게 대답함

니파이는, 이미 성경을 가졌으므로 더 이상 다른 성경은 필요 없다는 오늘날의 주장을 예견하면서, 물문경을 경전으로 받아들일 것을 거절하기 전에 그것에 대해 생각해 보아야 하는 사람들에게 일곱 가지 원칙을 전해 주었다. 다음의 서술과 질문은 니파이가 기록한 것과 관련이 있다. 여러분의 노트에 그것들을 적은 다음 인용된 구절과 함께 각각의 항목에 대해 니파이가 니파이후서 29장 7~11절에서 기록했던 것을 적는다.(29장에 나와있는 순서대로 열거되어 있지 않다.)

1. 하나님은 두세 증인을 통해 일하신다.(마태복음 18:16; 고린도후서 13:1 참조) 물문경은 성경의 가르침이 참되다는 두 번째 증인이다.(몰몬서 7:8~9 참조)
2. 여러분은 인도 받는 데 도움이 되는 경전을 더 많이 갖는 것에 대해 왜 불평하는가?
3. 여러분은 성경에 하나님이 이미 말씀하셨거나 앞으로 말씀하실 모든 것이 다 담겨 있다고 생각하는가?
4. 하나님께서는 이미 성경을 통해 말씀하셨으므로 그것은 그분이 다른 시대나 다른 장소에서는 말씀하실 수 없다는 뜻인가?
5. 성경은 하나님이 중동 지역의 이스라엘인들을 대하셨던 기록이다. 하지만 그분은 모든 지역의 이스라엘인들과 모든 민족의 하나님이시다. 그분은 그 사람들에게도 역시 자신의 말씀을 전하신다.



- 6. 하나님이 말씀을 주시는 모든 민족은 그분의 말씀을 기록하라는 명을 받는다. 그분은 기록된 것들을 통해 심판하실 것이다. (요한 계시록 20:12~13 참조)
- 7. 복음에 대해 또 다른 간증을 믿고 있는 다른 경전은 하나님이 어제나 오늘이나 영원토록 같으시다는 것을 증거한다.



니파이후서 30장

물문경의 권능

브루스 알 맥콩키 장로는 이렇게 기록했다. “교회 안이나 밖을 모두 통틀어 물문경이 참으로 무엇에 관한 것인지를 이해하는 사람은 별로 없습니다. 그 책이 새롭게 증거해 주는 주님의 오심을 위해 길을 예비함에 있어 담당해 왔던 역할과 앞으로 담당할 역할을 아는 사람은 별로 없습니다.” (The Millennial Messiah, 159쪽)

니파이는 후일의 물문경의 역할을 이해했던 “몇몇” 사람 중 하나였다. 그는 유대인의 분산과 그의 백성들의 멸망, 그리고 많은 사람들이 물문경을 예수 그리스도와 그분의 복음에 대한 두 번째 증인으로 받아들일 것을 거절할, 후일의 이방 국가들의 사악함에 대해 기록했다. 니파이후서 30장을 읽으면서 니파이가 그리스도의 재림 전에 물문경이 어떤 일로 그 세 그룹의 사람들을 축복해 준다고 예언했는지 살펴본다.

경전을 이해함

니파이후서 30장

Suffer(1절, 하도목) — 허락하다, 허가하다

Commence(8절, 시작하실니) — 착수하다

Kindreds(8절, 족속) — 민족

Judge(9절, 심판하시고) — 정의롭게 처리하다

Equity(9절, 공평) — 공정, 공명정대

Girdle of his loins, girdle of his

reins(11절, 허리의 띠, 몸의 띠) — 두 가지 다 허리띠나 사람들의 허리를 둘러싸는 장식 띠를 말함(여기서는 상징적으로 사용됨)

Sucking child(14절, 젖 먹는 어린이) — 젖먹이

Asp, cockatrice(14절, 독사) — 독있는 뱀

니파이후서 30:2 — 주의 언약의 백성은 누구인가?

예수 그리스도를 믿고 회개하는 모든 사람은 “주의 언약의 백성”이라고 말한 니파이후서 30장 2절을 주목한다. 이것이 바로 바울이 “이스라엘에게서 난 그들이 다 이스라엘이 아니요”(로마서 9:6)라고 말할 수 있었던 이유다. 성약의 가족의 모든 축복을 받을 자격을 얻는 이스라엘 백성의 일원이 되기 위해서는 고대보다 더욱 많은 것이 요구된다. 이스라엘 백성에게서 태어나지 않은 사람들은 예수 그리스도를 믿는 신앙과, 회개와, 예수 그리스도의 속죄를 가능하게 해주는 침례 시에 맺는 성약을 통해 성약의 가족의 일원이 된다.

경전을 공부함

니파이후서 30장을 공부할 때, 활동 가를 한다.

가 여러분은 무엇을 배우는가?

1. 다음 세 개의 제목을 여러분의 노트 상단에 가로로 적는다: 유대인들, 리하이의 후손들, 이방인들. 니파이후서 30장 1~7절을 읽고 각각의 제목 아래 여러분이 그 그룹에 대해 배웠던 것을 모두 열거한다. 여러분이 열거한 것 중에서 물문경과 관계있는 내용 옆에 별을 그린다.
2. 니파이후서 30장 8~18절에서 니파이는 물문경이 우리를 준비시켜 주는 두 가지 사건 또는 두 가지 시기를 묘사했다. 우리는 그것들을 일반적으로 무엇이라고 부르는가?



3. 위에서 말했던 그 두 가지 사건에 대해 각각, 30장에서 가르쳐 주는 모든 것을 열거한다.
4. 여러분은 12~18절에 묘사된 그 시기 동안 합당하게 살기 위해서는 무엇이 가장 요구되리라고 생각하는가?



니파이후서 31장

그리스도의 교리

우리는 물문경의 첫 부분부터 지금까지 니파이에게서 많은 것을 배웠으며 또 그 자신에 대해서도 많은 것을 배웠다. 그는 동생인 야곱에게 그 판을 주고

세상을 떠날 준비를 하기 전에 예수 그리스도의 복음에 대한 중요한 가르침을 요약하고 자신이 기록했던 것의 참됨에 대해 간증했다.

니파이후서 31장 2절에서 니파이는 우리에게 “그리스도 가르침에 관하여 ... 몇 마디 말”을 전해 주고 싶다고 기록한 다음, 21절에서는 자신이 그리스도의 참된 교리를 가르쳤다고 간증했다. 그리스도 교리의 중요한 요소가 무엇인지 배울 수 있도록 2절부터 21절 사이에 담긴 내용을 주의 깊게 공부한다.

경전을 이해함



니파이후서 31장

Sufficeth me(2절, 족하나) — 내 목적에 충분하다

Doctrine(2절, 21절, 가르침, 교리) — 원리, 진리

Wherein(6절, 으로) — 방법으로

Witnesseth(7절, 증거함) — 진리를 확립함, 증명함

Hypocrisy(13절, 위선) — 아니면서 그런 척함

Deception(13절, 거짓) — 부정직

Remission(17절, 죄사함) — 용서

Merits(19절, 공덕) — 사람을 명예롭게 해주거나 보상을 받을 수 있게 해주는 미덕이나 장점

Steadfastness(20절, 굳건함) — 확고한 마음이나 목적

니파이후서 31:13~14 — “천사의 방언”

천사의 방언을 하는 것이 무슨 뜻인지 이해하는 데 도움을 얻기 위해 니파이후서 32장 2~3절을 참조한다.

니파이후서 31:21 — 신회의 하나됨



사람들은 하나님의 속성에 관한 교리를 완전히 이해하지 못해서 신회의 구성원들이 “하나”라는 것과 관련된 말을 오해했다. 하나님 아버지와 아들은 두 분 다 선지자 조셉 스미스에게 나타나셨고(조셉 스미스-역사 1:17 참조), 신회의 구성원들이 별개의 독립된 존재임을 밝혀 주셨다.(교리와 성약 130:22 참조) 그러나 신회의 어떤 한 분의 말씀과 행동은 다른 두 분의 말씀과

행동이라는 점에서 그분들은 “하나”이다.(제3니파이 11:32~36 참조) 그분들은 목적에서 온전히 하나가 되신다.

경전을 공부함



니파이후서 31장을 공부할 때, 활동 가~라 중 최소한 두 가지를 한다.

가 니파이의 가르침을 요약함

니파이후서 31장 3~20절에 나오는 “그리스도 교리”를 한 단락으로 요약한다. 모든 중요한 원리를 반드시 포함시킨다.

나 왜 침례받는가?



© 1988년 그림 그레그 에이크홀름

1. 니파이후서 31장 5~9절을 읽고 예수님이 침례 받으셨던 이유를 열거한다.
2. 우리가 반드시 침례 받아야 하는 이유를 나열한다면 그 목록에 무엇을 추가해야 하는가?(교리와 성약 33:11; 신앙개조 제4조 참조)

다 그리기

니파이가 니파이후서 31장 17~20절에서 우리가 영생을 얻을 수 있는 방법에 대해 가르쳤던 것을 나타내는 그림이나 도표를 그린다. 니파이가 이야기했던 모든 개념과 요소를 포함시킨다. 그것을 친구나 가족에게 보여 주고 그 뜻을 분명히 알겠는지 묻는다.

라 보충해서 설명함

때때로 경전의 간단한 한 단어나 구절이 심오하고 중요한 가르침을 나타낼 수 있다. 니파이후서 31장에 나오는 다음 단어나 구절들을 숙고해 본다. 각각의 의미와 메시지를 설명한다.

1. “길의 험착함”(9절)
2. “마음의 뜻을 다하고”(13절)
3. “[너희가 들어가야 할] 문”(17절)
4. “흡족히 취하며”(20절)

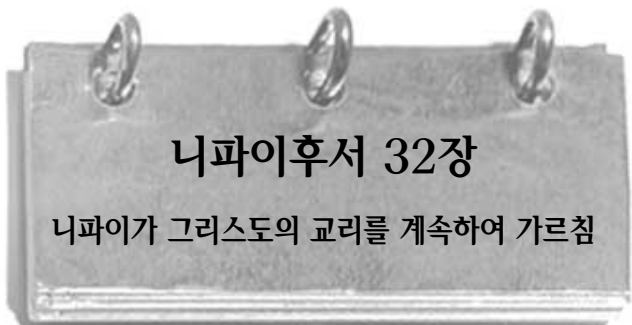

니파이는 니파이후서 31장에서 예수 그리스도를 통해 영생을 얻는 과정을 아름답고 심오하고 단순하게 설명하고 있다. 우리가 해야 할 일은 참으로 그것이 모두인가?

니파이는 “길로 말미암아”(니파이후서 32:1) 들어선 후 자신이 해야 할 일에 대해 깊이 생각하는 사람들이 있음을 알고 있었다. 니파이는 니파이후서 32장에서 우리가 어떻게 그 길을 계속 나아가야 할지 설명했다.

경전을 이해함

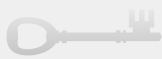

니파이후서 32장

Ponder (1절, 8절, 깊이 생각하느냐) — ... 에 대해 깊이 생각하다	설명된대로
By the way (1절, 5절, 길로 말미암아, 주의 길) — 영생으로 인도하는 길(니파이후서 31장에서	Perceive (8절, 알) — 알아챌, 느낄, 깨달음 Consecrate (9절, 성별하시리하다) — 거룩한 목적을 위해 따로 제쳐두다

니파이후서 32:3 — “그리스도의 말씀은 너희가 무엇을 행하여야 할지 모든 것을 너희에게 일러 주심이라.”

보이드 케이 패커 장로는 이렇게 가르쳤다: “[여러분이] 계시에 정통해진다면, 개인적인 문제나 사회적인 문제나 정치적인 문제나 직업상의 문제에서 답을 얻지 못하는 질문은 없을 것입니다. 그 안에 영원한 복음의 충만함이 있습니다. 그 안에서 우리는 인류나 어떤 개인이 직면할 모든 혼란과 모든 문제와 모든 곤경을 해결할 참된 원리를 발견합니다.”(“Teach the Scriptures,” in *Charge to Religious Educators*[3판, 89쪽])



니파이후서 32:8~9 — 기도

고든 비 힝클리 회장은 다음과 같이 가르쳤다. “우리는 인간적 행위에서 완전을 향해 크게 나아갈 수 있습니다. 우리는 하나님 아버지께 드리는 기도를 통해서 온전해질 수 있습니다. 온전하게 되기가 매우 어려운 면도 있습니다. 그러나 저는 여기 계시는 모든 ... [분들이] 이렇게 하시기를 바랍니다. 아침 저녁으로 무릎을 꿇고 주님의 축복에 대해 감사드리십시오. 주님의 친절에 대해 감사드리십시오. 주님께서 주신 모든 은사에 대해 감사를 드리십시오. 의로운 일을 할 수 있는 힘을 주시기를 간구하십시오. 공평하고 고통받는 모든 사람들을 위하여 기도하는 것을 잊지 마십시오. 형제 자매 여러분, 우리는 기도를 통해서 온전해질 수 있습니다.”(리아호나, 1999년 4월호, 19쪽)

경전을 공부함



니파이후서 32장을 공부할 때, 활동 가와 나를 한다.

가 성구 익히기 — 니파이후서 32:3

1. 니파이후서 32장 1~3절에 따르면, 우리는 영생으로 인도하는 길에 들어선 후 무엇을 해야 하는가?

2. 그것은 리하이의 시현에서 사람들이 계속 그 길을 따라가게 해주었던 것과 어떻게 비슷한가?(니파이전서 8장 참조)
3. 그리스도의 말씀을 받아들이고 기쁘게 지킬 수 있는 세 가지 다른 방법을 말한다.

나 경전 익히기 — 니파이후서 32:8~9

여러분에게 자신의 간증에 대해 고민하면서 다음과 같이 말한 친구가 있다고 상상한다. 여러분의 노트에 각각의 말을 적은 다음, 친구에게 해줄 말에 도움이 될 수 있는 구절이나 문장을 니파이후서 32장 8~9절에서 찾아 적는다.

1. “난 기도를 자주 하지 않아.”
2. “이따금 기도해야 한다고 생각하지만, 별로 내키지 않아서 하지 않고 있어.”
3. “난 영적인 경험을 거의 못했기 때문에, 기도하지 않을 생각이야.”
4. “난 물문경을 조금 읽었지만 별로 도움이 되지 않는 것 같아. 그 밖에 도움이 될 게 뭐가 있겠어?”



니파이후서 33장은 니파이가 물문경에서 기록한 마지막 말씀이다. 여기서 니파이는 예수 그리스도에 대한 강한 간증과 함께 백성들에 대한 자신의 깊은 사랑과 헌신을 표명했다. 우리는 또한 그가 자신의 기록과 그 기록을 읽는 사람들에게 그것이 의미있는 것이 되어야 하는 것에 대해 어떤 생각을 가졌는지를 배운다. 읽으면서 하나님이 선택하신 선지자 중 한 사람이 전해준 이 특별한 간증을 깊이 생각해 본다. 니파이가 자신과 여러분이 다시 만날 것이라고 말할 때를 찾아본다.

경전을 이해함



니파이후서 33장

Esteem them as things of naught (2절, 이를 아무것도 아닌 것으로 여기느니라) — 그것들을 가치없게 여기다	순수한 사랑(모로나이서 7:47 참조)
Harshly (5절, 엄하게) — 귀에 거슬리게, 격한 말과 감정으로	Reconciled (9절, 화합하여) — 의견 차이가 있을 후 다시 하나가 됨
Charity (7~9절, 사랑) — 그리스도의	Day of probation (9절, 시험의 날) — 시련과 입증의 시기(이 세상의 생활을 의미함, 필멸의 상태)



니파이후서 33장을 공부할 때, 활동 가 또는 나를 한다.

가 “큰 가치가 있는 것”



1. 니파이는 몰몬경의 가르침이 “큰 가치가 있”(니파이후서 33:3)다고 기록했다. 4~5절까지 읽고 몰몬경이 우리에게 축복이 될 수 있는 네 가지 방법을 열거한다.
2. 몰몬경이 그런 방법 중 하나로 여러분에게 어떻게 영향을 미쳤는지에 대해 적어 보거나 아니면 이제까지 몰몬경을 공부하는 데 있어 그 네 가지 방법 중 어느 것이 여러분에게 가장 중요했는지 설명한다.

나 선교 사업 준비

에즈라 태프트 벤스 회장은 연차 대회의 신권 모임에서 말씀하면서 다음과 같이 이야기했다. 몰몬경은 “여러분이 선교 사업과 인생을 위해 준비하면서 읽어야 할 가장 중요한 책이 될 것입니다. 몰몬경을 읽고 사랑하며 여러 번 읽고, 그것의 참됨에 대하여 변치 않는 간증을 갖고 있으며, 그 가르침을 적용하는 청소년은 마귀의 간사에 대항할 수 있으며, 주께서 쓰시는 강한 도구가 될 것입니다.”(성도의 벗, 1986년 7월호, 47쪽) 선교사들이 더욱 유능한 선교사가 될 수 있도록 니파이후서 33장에서 알아야 하거나 또는 행해야 하거나 이용해야 하는 것 두 가지를 선택한다. 여러분이 마치 선교 지역으로 가고 있는 선교사에게 말하는 것처럼 그 두 가지를 각각 설명한다.

야곱서



우리는 선지자 야곱에 대해 무엇을 아는가?

우리는 야곱이 니파이의 동생 중 하나라는 사실 외에도 그에 대해 다음과 같은 것을 알고 있다.

- 그는 세라리아와 리하이가 8년 동안 광야를 여행할 때 그들 사이에서 태어났다.
- 약속의 땅에 도착했을 때 그는 열 살이 되지 못했을 것이다.
- 그는 형인 니파이에 의해 제사와 교사가 되도록 “성별”되었다.(니파이후서 6:2; 야곱서 1:18 참조)
- 그는 니파이 다음으로 니파이의 기록 관리인이 되었다.(야곱서 1:1~2 참조) 그때 그는 50세 가량 되었을 것이다.
- 어린 시절에 그는 구주를 보는 특권을 가졌다.(니파이후서 2:3~4; 11:2~3 참조)
- 그는 의로운 아버지였다.(이노스서 1:1)
- 그는 몰몬경에 나오는 가장 위대한 교리 교사 중 한 사람이었다.(니파이후서 6~10장; 야곱서 1~7장 참조)

야곱서에서 가르치는 중요한 교리들

야곱은 몰몬경에서 가장 유력한 교리 교사 중 한 사람이었다. 우리가 야곱서에서 배울 수 있는 것들은 다음과 같다.

- 우리의 부름을 수행하는 것의 중요성(야곱서 1장 참조)
- 교만과 부와 부도덕함의 위험(야곱서 2~3장 참조)
- 굳건한 신앙을 얻는 방법(야곱서 4장 참조)
- 이스라엘의 분산과 집합(야곱서 5장 참조)
- 배도자를 대하는 방법과 표적을 구하는 자에게 일어날 수 있는 일(야곱서 7장 참조)



야곱서 1장 선지자의 의무

누군가를 사랑할 때 우리는 그 사람의 복지에 대해 염려한다. 선지자 야곱은 자신의 백성에 대해 느끼는 사랑을 “염려”라는 말로 설명했다. 그는 구원의 계획에 대해 선지자다운 이해력을 갖고 있었으며 백성들이 계속 죄 가운데 행한다면 그들에게 올 결과도 알고 있었다. 주님이 야곱의 “신앙과 크나큰 염려”로 인하여 그를 어떻게 축복해 주셨는지 주목한다.(야곱서 1:5~6 참조)

경전을 이해함

야곱서 1장

Engraven(1절, 새겨진) — 금속에 새겨거나 굵어서 쓰다
Heads(4절, 골자) — 가장 중요한 부분
Anxiety(5절, 염려) — 걱정
Distinguish(14절, 구별하지) — 확인하다

Indulge themselves(15절, 탐닉하기) — 따르다, 욕망을 지나치게 만족시키다
Concubines(15절, 첩) — 정식 아내보다 사회적 지위가 더 낮고 권리가 더 적은 합법적인 아내

야곱서 1:1 — 작은 판

야곱은 니파이의 작은 판에 자신의 성스러운 기록을 적었다. (물문경을 구성한 여러 가지 판에 대한 설명은 12쪽의 “물문경의 주요 출처”를 참조한다.)

야곱서 1:7~8 — “이스라엘의 자손들이 ... 그의 안식에 들어오지 못할까”

주님께서 많은 위대한 기적을 통해 이스라엘 백성을 애굽에서 이끌어 내신 후 그들은 불순종으로 주님을 노엽게 했다. 그 결과로 그 세대는 약속의 땅에 들어가는 것을 허락받지 못했다.

야곱서 1:17~19 — “우리의 직분을 영화롭게 하되, 책임을 맡으며”



제일회장단 제1보좌인 토마스 에스 몬슨 회장은 우리가 왜 우리의 부름을 영화롭게 해야 하는지, 또 어떻게 그렇게 할 수 있는지 설명했다.
“존 테일러 회장님은 우리에게 다음과 같이 주의를 주셨습니다. ‘만약 여러분이 부름을 충실히 이행하지 못한다면, 하나님께서는 여러분이 의무를 다했다면 구원할 수 있었을 사람들에게 대한 책임을 여러분에게 물으실 것입니다.’ ...
“어떻게 부름을 영화롭게 합니까? 부름에 따른 봉사를 수행함으로써 할 수 있습니다.”(성도의 벗, 1996년, 7월호, 43쪽)

경전을 공부함

야곱서 1장을 공부할 때, 활동 가와 나를 한다.

가 야곱이 예고한 것을 찾음

야곱은 이 첫번째 장에서 그가 야곱서 2~3장에서 기록할 것에 대해 예고해 주었다. 야곱서 1장에서 다음 질문에 대한 답을 찾는다.

1. 니파이인들은 어떤 “사악한 관행”(15절)에 열중하였는가?
2. 그런 죄는 오늘날 세상의 간악한 짓과 어떻게 비교되는가?

나 편지쓰기

여러분이 신권 정원회나 청남반의 지도자라고 가정하고 여러분의 그룹에서 자신의 부름을 수행하지 않는 한 사람에게 조언을 해주라는 부탁을 받았다고 가정한다. 야곱이 야곱서 1장 17절부터 2장 3절에서 가르쳤던 것을 활용하여 이 사람에게 자신의 부름에 따른 의무 수행의 중요성을 이해하도록 도움이 되는 편지를 쓴다.(또한 야곱서 1:17~19의 “경전을 이해함” 편도 참조한다)



야곱서 2~3장

야곱이 성전에서 백성들을 가르침

야곱은 백성들에게 세 가지 죄 즉 부를 사랑하는 것과 교만과 불순결을 피하도록 가르치면서 성역을 베풀기 시작했다. 니파이인들이 사악해질 때마다 항상 이러한 죄가 한 가지 또는 그 이상 연루되어 있었다. 이러한 죄는 오늘날 세상에도 흔히 보이는가? 일반적으로 오늘날엔 어떤 죄로 말미암아 사람들과 나라들이 사악함으로 빠져드는가?

경전을 이해함

야곱서 2장

Constrained(9절, 엄격한 명령으로) — 할 수 없이 ... 하다, 억지로 하다
Admonish(9절, 훈계하여) — 경고하다, 죄어치다
Consoling(9절, 위로하고) — 편하게 하다
Hand of providence(13절, 은총의 손길) — 하나님
Justifieth you(14절, 의롭다 하시는

줄) — 죄가 없다고 하다, 용서하다
Wax in iniquity(23절, 죄악이 자라기) — 점점 더 사악해지다
Whoredoms(23절, 28절, 33절, 음행) — 성적인 죄
Concubines(24절, 27절, 첩) — 정식 아내보다 사회적 지위가 낮고 권리가 적은 합법적인 아내

야곱서 2:13 — “의복의 값짐”

오늘날엔 다른 사람들의 가치를 외모와 의복으로 판단하는 사람들이 많이 있다. “물론경에는 값진 의복”이라는 말이 열두 번 이상 나온다. 그 말은 거의 언제나 주님을 통해 변영하게 된 다음 자기 자신과 그들이 획득한 것에 열중하게 되고 그 이후로 그릇의 안을 깨끗이 하기보다 외적인 모습을 빛나게 하는 것에 더 중점을 두기 시작하는 사람들을 묘사한다.”(맥콩키와 밀렛, *Doctrinal Commentary on the Book of Mormon*, 2:14)

야곱서 2:23~30 — 승인 받지 못한 복수 결혼은 하나님께 가증스러운 것임

여기에서 야곱이 한 말을 이해하기 위해서는 많은 아내와 첩을 취한 것에 대해 오직 다윗과 솔로몬만이 비난 받았다는 것을 주목하면 도움이 된다. 아브라함과 야곱과 모세도 역시 여러 아내와 첩을 두었지만 비난 받지 않았다. 현대의 계시에서 주님은 다윗과 솔로몬이 하나님께서 주시지 않은 아내들을 취했을 때 죄를 지은 것이라고 설명하셨다.(교리와 성약 132:34~39 참조) 또한 야곱은 주님께서 이따금 복수 결혼을 승인하시는 한 가지 이유는 그분에게로 자손을 일으키기 위한 것이지만, 그분이 명하지 않으신다면, 복수 결혼은 금지된 것임을 지적했다.(야곱서 2:30 참조)

야곱서 3장

- | | |
|-------------------------------------|--|
| Console (1절, 위로하심) — 편하게 하다 | Arouse the faculties (11절, 능력을 일깨우라) — 능력과 감정을 일깨우다 |
| Scourge (3절, 매질하여) — 벌하다 | Fornication and lasciviousness (12절, 음행과 호색) — 도덕적인 죄와 정욕 |
| Revile (9절, 욕하다) — 모욕하다, 욕하다 | |

야곱서3:11 — “둘째 사망”은 무엇인가?

하나님 아버지의 모든 자녀들은 심판 받기 위해 주님 앞에 서게 될 것이다. 영광의 등급을 받기에 합당하지 않고 회개하지 않는 사람들 즉 의로운 일을 행하지 않았던 사람들은 하나님의 면전에서 잘리게 될 것이다. 이것을 “둘째 사망”이라고 부른다.(앨마서 12:15~18; 힐라맨서 14:14~19 참조)

경전을 공부함

야곱서 2~3장을 공부할 때, 활동 가~다 중 두 가지를 한다.

가 복음 원리를 발견함

- 야곱서 2장 5절과 앨마서 12장 3절 및 교리와 성약 6편 16절을 비교해 보고 하나님이 허가해 주시지 않으면 아무도 가질 수 없는 하나님의 권능을 노트에 적는다.
- 하나님이 이 권능을 갖고 계심을 아는 것이 사람들의 기도에 어떻게 영향을 미치겠는가?

나 성구 익히기 — 야곱서 2:18~19

야곱서 2장 12~21절에서 야곱이 그의 백성들에게 교만과 부의 위험에 대해 권고한 것을 살펴본다. 모든 사람들이 야곱의 권고를, 특히 17~19절의 권고를 따른다면 여러분의 가정과 학교와 지역 사회와 나라가 어떻게 달라질 것인지를 설명하는 글을 네 단락으로 적는다.

다 야곱의 가르침을 요약함

야곱이 야곱서 2장 23~35절과 3장 10~12절에서 결혼과 순결에 대해 가르쳤던 것을 살펴본다. 야곱이 아내와 어머니와 딸들에 대해 우리에게 가르쳤던 것을 요약한다.

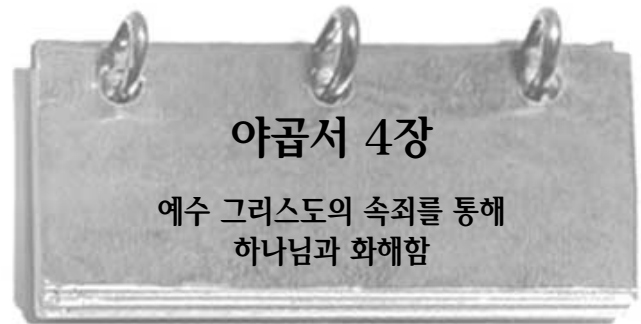

여러분은 예수 그리스도의 속죄에 대해 무엇을 아는가? 그분의 희생은 여러분에게 어떻게 영향을 미치는가? 여러분은 자신에게 구주가 얼마나 절실히 필요한지 이해하는가? 야곱은 유대인들이 그들 가운데 거하실 예수님과 그분의 사명을 이해하지 못할 것이라고 예언했다. 그들은 그분과 그분의 복음을 거절하고(야곱서 4:15 참조) 그 결과로 그 이전의 열 지파들처럼 매를 맞고 흩어지게 될 것이다.

경전을 이해함

야곱서 4장

- | | |
|---|--|
| Contempt (3절, 경멸) — 경멸, 배은 망덕 | 속죄를 통해 하나님과 화합하게 되다 또는 하나님에게 받아들여지다 |
| Condescensions (7절, 낮추어오심) — 가까이 축복해 주는 마음 | Attain (12절, ... 고자 할진대) — ...에 이르다 |
| Reconciled (11절, 화목하게 되라) — | |

야곱서 4:11 — “그리스도의 첫 열매”

세상에 살았던 모든 사람들이 부활하겠지만 “그리스도의 속죄를 통하여 [하나님께 가까이 하]는 사람들은 “그리스도의 첫 열매”이다. 그들은 첫째 부활에 나아와 해의 왕국을 상속받는다.(성서 사전, 761쪽의 “부활” 참조)

야곱서 4:14~17 — 예수 그리스도는 “유일하고 견고한 기초”이다

“지나체”(야곱서 4:14)라는 말은 유대인들이 구원 받기 위해 예수 그리스도보다도 다른 어떤 것을 찾고 있었다는 뜻이다. 야곱은 유대인들이 “그 위에 세워 안전한 기초를 가질 수 있는 돌”(15절)이신 메시아를 거절할 것이라고 예언했다. 그런 다음 그는 경전을 참조하여 그분이 언제나 그들의 “유일하고 견고한 기초”(16절; 시편 118:22; 마태복음 21:42 참조)이 되실 것이라고 말했다. 만약 우리가 예수 그리스도 위에 짓지 않는다면, 그분과 함께 약속된 영원한 기쁨을 받지 못할 것이다. 야곱서 5~6장은 유대인들과 이스라엘 지파의 모든 백성이 어떻게 예수 그리스도의 기초 위에 세워질 것인지 설명해 준다.

경전을 공부함

야곱서 4장을 공부할 때, 활동 가 또는 나를 한다.

가 흔들리지 않는 신앙을 얻기 위한 법칙

야곱은 자신이 어떻게 흔들리지 않는 신앙과 산을 움직이는 권능을 얻었는지 설명했다.

1. 야곱서 4장 6~7절까지를 읽으면서 *구하여, 계시, 예언, 증거, 소망, 자바라*는 낱말을 살펴본다.
2. 야곱이 어떻게 우리가 그런 강한 신앙을 가질 수 있다고 말했는지 그 낱말들을 사용하여 설명한다.

나 왜 하나님께 귀기울여야 하는가?

야곱은 하나님의 위대하심과 또 우리가 그분께 귀기울여야 하는 이유에 대해 기록했다. 다음 질문에 대한 답을 얻기 위해 야곱서 4장 8~13절을 자세히 살펴본다.

1. 우리는 하나님에 대해 어떻게 배울 수 있는가?
2. 세상은 어떤 권능으로 창조되었는가?
3. 우리는 왜 하나님의 권고에 귀기울여야 하는가?
4. 속죄를 통해 하나님께 나아가는 사람들에게는 어떤 축복이 주어지는가?(또한 야곱서 4:11에 대한 “성구를 이해함” 편도 참조한다.)
5. 진리는 무엇인가? 누가 모든 진리를 아는가?
6. 하나님에 대해 배우는 것이 도움이 되지 않는다고 생각하는 사람에게 앞의 질문에서 배웠던 것을 활용하여 무엇이라고 말하겠는가?



비유는 중요한 진리를 설명하기 위해 상징을 사용하여 전달하는 이야기다. 야곱서 5장에 나오는 감람나무의 비유는 우리에게 이스라엘 백성의 분산과 집합에 담긴 주님의 목적에 대해 가르쳐 준다. 6장에서는 선지자 야곱이 그 비유의 주요한 점들을 요약했다. 야곱서 4장 끝부분에서 야곱은 유대인들이

예수 그리스도를 거절한 후 어떻게 그분의 “돌” 위에 지을 수 있는냐고 물었다.(야곱서 4:17 참조) 야곱서 5~6장에서 그 질문에 대한 답을 찾아본다.

경전을 이해함

야곱서 5장

- Waxed old**(3절, 고목이 되매) — 점점 늙게 되다
- Cumber**(9절, 30절, 버리지, 시달리게) — 방해하다
- Nethermost**(13~14절, 19절, 38절, 가장 낮은 곳) — 가장 못한 곳
- Whithersoever**(13절, 어디든지) — 어디든지
- Whither**(20절, 곳 — 곳
- Hither**(21절, 23~25절, 이리) — 여기
- Withered**(40절, 43절, 45절, 말라) — 오그라들다, 시들다
- Hewn, hew**(46~47절, 49절, 찍히, 찍어) — 절단하다
- Dunged, dung**(47절, 64절, 거름을 주었으며, 거름을 주라) — 비옥하게 하다

야곱서 5:1 — 선지자 지노스는 누구였는가?

지노스는 지노크, 니움과 더불어 구약 시대의 선지자로서 성경에는 그 기록이 나오지 않으나 늦쇠판에는 들어 있었다.(니파이전서 19:10; 30쪽의 니파이전서 19:10에 대한 “경전을 공부함” 편 참조)

야곱서 5장 — 지노스의 비유를 이해함

비유 속의 모든 항목이 반드시 어떤 것들을 상징한다고 할 수는 없지만, 주요한 어떤 상징들은 그 비유를 이해하기 위해 반드시 알아야 한다. 다음의 상징들은 감람나무의 비유를 이해하는 데 있어 중요하다.

상징	의미하는 것
포도원	세상
포도원 주인	하나님
종들	주님의 선지자들
가꾸어진 감람나무	이스라엘 백성, 주님의 성약의 백성
들감람나무	이방인이나 이스라엘인이 아닌 사람 (비유의 뒤에 나오는 들감람나무는 배도한 이스라엘임)
가지	사람들의 무리
가꾸어진 감람나무의 뿌리	주님께서 그분의 자녀들과 맺는 성약, 충실한 자들에 대한 끊임없는 힘과 생명의 원천
열매	사람들의 생활 또는 업적
둘레 파헤치기, 가지치기, 거름 주기	주님께서 그분의 백성들이 순종적이 되고 많은 결실을 얻도록 도와주기 위해 행하시는 일
가지 옮겨심기	세상 도처에 사람들을 흩어지게 하거나 그들의 출신지로 돌려보냄
접붙이기	한 무리의 사람들과 다른 무리의 사람들의 결합; 흩어진 이스라엘의 가리킴, 또 “참 메시아를 알게 됨” (니파이전서 10:14 참조)을 뜻하기도 한다

썩은 가지들	죄와 배도로 인해 영적으로 죽은 사람들
가지를 붙여 던짐	하나님의 심판

야곱서 5:8~10 — 가지를 “접붙”인다는 것은 무슨 뜻인가?



가지 접붙이기

가지를 접붙이려면 나무나 식물에서 건강하고 싱싱한 가지를 잘라내어 다른 가지에 끼워넣는 것을 말한다.(수목원 그림 참조) 이 비유에 나오는 가지들은 주님이 한 장소에서 다른 장소로 이주시킨 사람들을 의미한다. 경전상의 의미로 접붙이기는 “참 메시아에게로 접목됨”(니파이전서 10:14)을 의미한다.

야곱서 5:8, 13~14, 19~25 — 이스라엘 백성의 “어리고 연한” 가지들

“어리고 연한 가지”들은 하나님과 그분의 선지자들이 “가지를 치고 거름을 주는 것”에 반응을 보이는 사람들인 것 같다. 그들은 이미 자리 잡힌 오래된 가지 즉 옮겨지고 멸망당해야 할 이스라엘 백성의 무리보다 더욱 가르치기가 쉽다. 조셉 필딩 스미스 회장은 이렇게 가르쳤다. “그 비유에서 감람나무는 이스라엘 백성입니다. … 그 감람나무는 본토에서 죽기 시작했습니다. 그래서 주님은 니파이인들과 잃어버린 지파, 그리고 주님이 인도해 내셨던, 우리가 전혀 모르는 그 밖의 무리와 같은 가지들을 세상의 여러 지역으로 데려가셨습니다. 그들은 그들의 포도원 도처에 심으셨는데 그 포도원은 세상을 의미합니다.”(Answers to Gospel Questions, 조셉 필딩 스미스 이세 편, 5권 [1957~1966년], 4:204)

지노스의 비유는 이스라엘의 가지들이 세상 도처에 흩어진 것이 이스라엘과 하나님 아버지의 나머지 자녀들 즉 이방인들 모두에게 축복이었다는 것을 우리가 이해하는 데 도움이 된다. 십이사도 정원회 회원이었던 브루스 알 맥쿱키 장로는 이렇게 설명했다. “일반적으로 주님은 전세에서 영성과 진리를 깨닫는 것에 특별한 재능을 발전시켰던 영들을 야곱이스라엘의 혈통으로 세상에 내보내십니다. 그들의 혈관 속에 이스라엘의 피를 가지고 태어나는 자들 즉 복음을 받아들여기가 쉽다는 것을 깨닫는 사람들은 신앙의 피를 가졌다고 합니다.”(Mormon Doctrine, 81쪽)

흩어진 이스라엘이 주위의 이방인들과 섞이면서 이스라엘의 피는 더욱 널리 퍼져 나갔다. 제임스 이 파우스트 장로는 십이사도 정원회 회원이던 당시에 다음과 같이 말했다. “전세계에 흩어진 이스라엘이 믿음의 피를 뿌렸으므로, 많은 국가에서 현재 복음의 계획을 받아들일 수 있게 된 것입니다.”(성도의 빛, 1983년 1월호, 136쪽)

야곱서 5:32~46 — 나무가 모두 나빠졌던 것은 언제인가?

비유에서 나무가 모두 못된 열매를 맺었다는 부분은 복음이 회복되기 전에 있었던 대배도의 기간을 나타내는 듯하다. 주님은 첫번째 시현에서 조셉에게 모든 교회마다 “그르”기 때문에 당시의 아무 교회에도 가입하지 말라고 말씀하셨다.(조셉 스미스-역사 1:19)

야곱서 6장

- Stiffnecked**(4절, 목이 뻣뻣하고) — 완고함
- Beseech**(5절, 구하노니) — 간청하다, 탄원하다
- Gainsaying**(4절, 거스려 말하는) — 반대하다, 이의를 제기하다
- Cleave, cleaveth**(5절, 합하기를, 합하심) — 합동하다, 매달리다

경전을 공부함

야곱서 5~6장을 공부하면서 활동 가와 나를 한다.

가 지노스의 비유는 이스라엘 백성에 대해 우리에게 무엇을 가르쳐 주는가?

야곱서 5장의 감람나무의 비유를 공부한 후, 공책에 다음의 문장들이 참인지 거짓인지 적고 여러분이 답을 찾았던 구절을 열거한다.(추가적인 도움을 얻기 위해 본 교재의 65쪽에 나오는 도표를 사용한다.)

1. 가꾸어진 감람나무는 이스라엘 백성을 나타내며 썩은 가지는 사악한 사람들을 의미한다.
2. 포도원 주인은 나무가 훌륭한 열매를 맺게 하기 위해 가지를 치고 거름을 주었다.
3. 어리고 부드러운 원가지는 멋대로 자랐고, 그 벌로 이식되거나 흩어지게 되었다.
4. 비옥한 땅에 심겨져 좋은 열매와 못된 열매를 맺었던 원가지는 니파이인과 레이맨인을 의미할 수 있다.
5. 모든 나무가 다 못된 열매만 맺었던 때가 있었다. 그래서 주님은 선지자 조셉 스미스를 통해 복음을 회복해 나가셨다.
6. 흩어진 나뭇가지들은 후에 원 나무에 접붙여졌다.
7. 모든 나무가 다 좋은 열매만 맺은 때는 한 번도 없었다.

나 이 비유는 나에게 어떻게 적용되는가

여러분의 노트에 다음 질문 중 세 가지에 대한 답을 적는다.

1. 여러분은 오늘날 우리가 그 비유의 어느 부분에 살고 있다고 생각하는가? 이유는?
2. 여러분은 야곱이 왜 기꺼이 판에 이 긴 비유를 기록했다고 생각하는가?
3. 이스라엘의 분산과 집합은 여러분에게 어떤 의미가 있는가?
4. 여러분은 하나님 아버지께서 그분의 모든 자녀를 염려하시는 것에 대한 이 비유에서 무엇을 배우는가?
5. 주님이 여러분의 삶에서 “가지치기”와 “거름 주기”를 하기 위해 행하셨던 일들은 어떤 것인가?
6. 야곱서 6장은 야곱서 5장을 요약한 것이다. 야곱서 6장 5~13절 중에서 감람나무의 비유가 여러분에게 의미하는 바를 가장 훌륭하게 요약했다고 생각하는 구절은 어느 구절인가?

감람나무의 비유 (야곱서 5장)

첫번째 방문

그리스도가 오시기 전(3~14절)



가꾸어진 감람나무 (이스라엘)가 죽어가고 있다(3~4절)



주인이 가지를 치고 거름을 준다; 몇 개의 새 가지가 나왔지만 남은 여정히 죽어가고 있다(4~6절)



큰 가지들이 잘려지고 들감람나무 가지가 침투여진다; 연한 가지는 숨겨 심어진다(7~14절)



시든 가지는 태워진다(7절, 9절)



들감람나무 (이방인: 7절, 9절)

원나무의 가지들은 포도원 구석에 숨겨 심어졌다



세 번째 방문

대배도(29~49절)



못된 열매 (29~37절)



못된 열매 (39절, 46절)



못된 열매 (39절, 46절)



못된 열매만 맺힘(39~46절)

네 번째 방문

이스라엘의 집합과 복음이 온 세상에 전해짐(50~76절)



원가지가 자람에 따라 들감람나무의 가지는 태워진다 (57~58절, 65~73절)

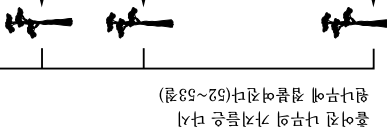

(원55~59)수준은 높은 들감람 나무는 수인만 죽고 하단은 온 열매

원나무의 가지들은 태워진 나무들에 남겨진다(54~56절)

복천년

(76~77절)



모든 나무가 하나로 되어 원래의 진귀한 열매를 맺는다(74~76절)



나쁜 열매가 다시 생기면 좋은 열매는 따로 모아지고 포도원은 분쇄될 것이다(77절)

첫번째 방문: 하나님은 고대 이스라엘의 배도를 보셨다. 그분은 회개를 의지도록 진지자들을 보내셨지만 귀를 기울이는 사람들은 거의 없었다. 그분은 악인들이 멸망 당하고 이방인을 부르도록 내버려 두셨다. 이스라엘의 뒷면 의로운 가지들은 세상 곳곳에 흩어졌다.

두번째 방문: 하나님은 이스라엘(원나무의 뿌리)이 구원 받아 좋은 열매를 맺는 것을 보셨다. 이스라엘의 흩어진 가지들도 일부는 좋고 일부는 나쁜 나무이인들과 메이멘인들을 제외하고는 좋은 열매를 맺었다.

세번째 방문: 하나님은 기독교 (이스라엘인과 이방인들로 이루어진 원나무의 뿌리)가 타락했지만 그 뿌리는 여전히 훌륭하다는 것을 아셨다. 흩어진 원가들도 역시 썩었다.

네 번째 방문: 하나님과 그분의 종들은 복음을 순수한 상태로 회복하셨다. 그분들은 흩어진 이스라엘을 모으기 시작하며 온 세상에 복음을 전해주신다. 의로움이 증가되고 악인들은 멸망당하여 악이 완전히 사라진다(예수 그리스도의 제림). 의로움이 오랫동안 지배할 것이다(복천년). 다시 세상에 악이 생기면 하나님께서는 의인들을 악인들과 가르시고, 세상을 불로 정결케 하실 것이다.

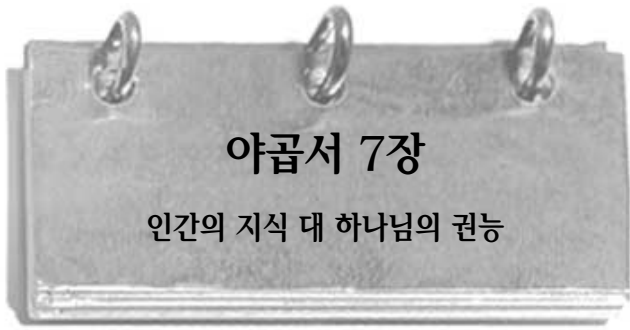

야곱서 7장

인간의 지식 대 하나님의 권능

여러분은 훌륭한 교육을 받고 말을 능란하게 잘하며 여러분의 신앙을 믿지 않을 뿐만 아니라 그것에 대해 비판적이기까지 한 사람과 복음에 대해 토론해 본 적이 있는가? 그것은 위협적이고 조금은 두려운 일이 될 수조차 있다. 야곱서 7장에서 야곱은 그런 경험에 대해 이야기한다. 야곱이 왜 자신의 믿음에서 “흔들릴 수 없었”(야곱서 7:5)는지 주목한다.

경전을 이해함



야곱서 7장

Pervert(7절, 굽게 하고) — 변경시키다, 타락시키다

경멸하거나 불경스럽게 말하는 것
Tribulation(26절, 환난) — 고생

Blasphemy(7절, 하나님을 모독하는 일) — 거룩한 것을 욕하거나

Adieu(27절, 잘 있으라) — 작별 인사



야곱서 7:13~20 — 표적을 구하는 것의 위험성

시렘은 “내게 표적을 보이라”(야곱서 7:13)고 말했으나 그가 진심으로 원했던 것은 표적이 아니었다. 사탄은 시렘으로 하여금 볼 수 없는 것을 아는 것을 불가능하다고 믿게 만들었다. 야곱은 우리가 성신을 볼 수 없더라도 그의 권능은 부정할 수 없다는 것을 알고 있었다. 예수 그리스도를 믿는 사람들은 신앙을 얻기 위해서가 아니라 바로 그들의 신앙 때문에 표적을 약속 받았다. 신앙 없이 표적을 구하는 사람들은 그들이 구하던 증거로 인해 정죄 받을 것이다.(교리와 성약 63:9~11 참조)

경전을 공부함



야곱서 7장을 공부할 때, 활동 가와 나를 한다.

가 야곱의 적을 살펴봄

시렘이 무엇을 가르쳤는지 또 그가 왜 그토록 많은 사람들을 속일 수 있었는지를 더 잘 이해하기 위해 여러분의 노트에 1~9번까지의 문장을 베끼고 빈 칸을 야곱서 7장 1~9절에 있는 내용으로 채워넣는다. 그런 다음 10번과 11번 문제에 답한다.

1. 시렘은 _____ 란 있을 수 없다고 가르쳤다.
2. 그는 _____ 힘썼다.
3. 그는 _____ 하였다.
4. 그는 백성들이 쓰는 언어를 완전히 _____
5. 그는 온갖 _____ 로 능변을 토했다.
6. 그의 능력의 근원은 _____ 었다.
7. 그는 백성들에게 그리스도의 오심을 기다리지 말고 대신 _____ 의 율법을 지켜야 한다고 가르쳤다.
8. 그는 야곱이 _____ 을 말하지 못하기 때문에 그리스도의 오심에 대해 알지 못한다고 말했다.
9. 시렘은 그리스도는 지금 있지 아니하고, 있지도 아니하였으며, _____ 이라고 말했다.
10. 시렘이 말한 위의 마지막 두 진술은 서로 모순된다. 왜 8번과 9번이 동시에 다 참이 될 수 없는지 설명한다.
11. 이것은 악마가 어떻게 일하는지에 대해 여러분에게 무엇을 말해주는가?

나 야곱의 힘을 살펴봄

야곱서 7장 5절, 8절, 10~12절, 21~22절을 살펴보고 여러분의 공책에 야곱이 시렘의 학식과 능변에 “흔들릴 수 없었”던, 최소한 세 가지 이유를 한 단락으로 설명하여 적는다.



이노스서를 읽기 전에 알아야 할 것

이노스는 야곱의 아들(야곱서 7:27 참조)이었으므로 리하이의 손자였다. 이노스는 자신이 연로해지고 있으며 리하이가 예루살렘을 떠난지 179년이 흘렀음을 지적하면서 그의 기록을 끝마쳤다. 그러므로 그가 기록한 때는 기원전 약 421년이었을 것이다.



이노스서 1장

용서의 힘

바울이나 이노스나 엘마 이세와 같은 몇몇 사람들에게는 죄의 심각성에 대한 깨달음과 의로운 사람들에게 하나님께서 주신 약속의 영광스러운 힘이 동시에 온 것처럼 보인다. 더 좋은 것으로 바뀌는 것(개심)이 언제나 그렇게 하루 아침에 이루어지지는 않을 것이다. 에스라 태프트 벤슨 회장은 회개의 과정에 대해 다음과 같이 말했다:

“우리는 더욱더 하나님처럼 되고자 하는 과정에서 실망하거나 희망을 잃지 않도록 주의해야 합니다. 그리스도처럼 되는 것은 평생의 과업이며, 여기에는 거의 깨닫지 못할 만큼 느린 성장과 변화가 포함됩니다. 경전에는 극적으로 생의 변화를 겪었던 사람들에게 대한 놀라운 기사들이 기록되어

있습니다. 예를 들면, 엘마 이세, 다메섹으로 가던 바울, 밤늦도록 기도하던 이노스, 라모나이 왕 등이 있습니다. 죄에 깊이 빠져 있는 사람들까지도 변화시킬 수 있는 힘에 대한 이와 같은 놀라운 예를 통해 속죄는 절망에 빠져 있는 사람들에게 효력을 미침을 확신케 됩니다.

“그러나 우리는 이들에 관해 토론할 때 주의하지 않으면 안됩니다. 그 변화가 실제적이고 강력한 것이기는 하지만 그것은 일상적이 아닌 특별한 예외의 경우였습니다. 바울이나 이노스, 라모나이 왕과 같은 상황에 처한 사람들은 회개의 과정이 훨씬 더 미묘하고 깨닫기 어렵다는 것을 알게 됩니다. 매일매일 그들은 하나님과 같은 생활을 하고 있다는 사실을 미처 깨닫지 못하면서 주님께로 가까이 다가갑니다.”(성도의 빛, 1990년 3월호, 7쪽)

이노스서를 공부하면서 그의 경험의 원인 즉 무엇이 이노스가 무릎꿇고 주님께 울부짖어 구하며 “[그의] 영육을 위해 심령을 다하여 간구하”(이노스 1:4)게 만들었는지 주목한다. 또한 그가 죄사함을 구하고 그것을 얻으면서 그 자신과 다른 사람들 모두에게 주어진 수확도 주목한다.

경전을 이해함



이노스서 1장

Nurture(1절, 교양) — 가르침과 훈련, 사랑하는 부모가 그 자녀에게 베푸는 것과 같은 것
Admonition(1절, 훈계) — 죄나 잘못에 대해 친절하게 주의를 주는 것, 권고

Ferocious(20절, 흉포하며) — 흉포한, 사나운
Cimeter(20절, 신월도) — 곡선 모양의 칼

경전을 공부함



이노스서 1장을 공부할 때, 활동 가 또는 나를 한다.

가 어떤 종류의 기도인가?



1. 이노스서 1장 1~10절을 자세히 살펴보고 이노스가 생각하던 것, 느끼던 것 및 기도했던 방법을 묘사해 주는 단어를 노트에 열거한다. 이노스의 기도는 일반적인 기도와 어떻게 달랐는가?
2. 우리가 이노스의 모범을 따름으로써 어떻게 좀더 효과적으로 기도할 수 있는지 설명한다.

나 용서받는 데 따르는 결과는 무엇인가?

1. 이노스의 첫번째 관심은 당연히 자신의 구원에 대한 것이었다. 그는 자신의 죄를 용서 받은 후 관심의 범위를 넓혔다.

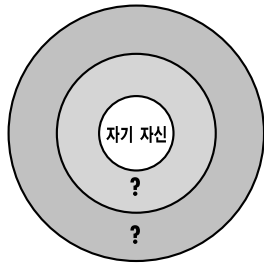

여러분의 노트에 첨부된 도표를 그리고 이노스가 두 번째로 누구를 위해 기도했으며(9~10절 참조), 또 세 번째로는 누구를 위해 기도했는지(11~17절 참조) 적는다.

2. 이노스의 기도는 리하이가 니파이전서 8장 10~18절에서 느꼈던 것과 어떻게 비슷한가? 이노스와 리하이는 우리에게 참으로 개심하여 거듭나는 사람에 대해 무엇을 가르쳐 주는가?

예이롬서

우리는 예이롬에 대해 무엇을 아는가?

예이롬은 이노스의 아들이며 야곱의 손자였고 리하이의 증손이었다(예이롬서 1:1 참조). 그의 책은 기원전 420년에서 361년까지의 약 60년에 걸친 기록이다.(이노스서 1:25; 예이롬서 1:13 참조)



참된 교회의 회원이 됨으로써 얻는 기쁨 중 하나는 주님의 예언과 약속이 우리의 개인적인 삶에서 어떻게 이루어지는지 보는 것이다. 주님은 니파이와 그의 백성들에게 그들이 하나님의 계명을 지키면 그 땅에서 번성하고 원수에게서 자유롭게 되리라고 여러 번 약속해 주셨다.(니파이전서 1:20; 2:20~24 참조) 예이롬은 그의 책을 기록하면서 주님께서는 약속을 지키신다는 것을 간증했다. 예이롬 시대의 니파이인들은 적을 이기기 위해 무엇을 해야 했는지 주의하여 살펴본다.

경전을 이해함

예이롬서 1장

Sufficeth me(2절, 내가 족하게 여기노라) — 내게 충분하다

Communion(4절, 교통) — 교제, 연락

Maketh manifest(4절, 나타내시는) — 보여 주는, 주어지는

Profaned not, neither did they blaspheme(5절, 불경하거나 모독을 행하지 아니하였나니) — 그들은 거룩한 것을 오용하거나 그것에 대해

무례하게 말하지 않았다; 그들은 경솔하지 않았다.

Verified(9절, 확증되었느니라) — 사실이라고 증명되다

Contentions, and dissensions(13절, 다툼과 불화) — 논쟁, 반목, 불화

경전을 공부함

예이롬서 1장을 공부할 때, 활동 가를 한다.

가 열거한 것을 살펴봄

예이롬은 “이같이 레이맨들을 만날 준비를 갖추매 저들이 우리를 거스려 형통하지 못”(예이롬서 1:9)했다고 기록했다.

1. 4~8절까지를 자세히 살펴보고 니파이인들이 그들의 적을 대비했던 방법을 최소한 세 가지를 노트에 열거한다.

2. 여러분이 열거한 것 가운데에서 사탄의 영향력과 유혹을 극복하기 위해 여러분이 할 수 있는 것을 하나 선택하고, 그렇게 하는 것이 어떻게 사탄이 여러분에게 성공을 거두지 못하게 할 수 있는지 설명한다.

옴나이서



옴나이서는 30절만으로 되어 있다. 이 책은 각각 다른 다섯 명의 기록자들이 기록했으며 약 200년간의 기간을 다룬다. 이들의 기록은 짧지만 우리는 그 기록들을 통해 기록 보관자인 옴나이 때로부터 베냐민 왕의 통치 때까지 일어난 일들을 알 수 있다. 그 중 특별히 흥미로운 것은 의로운 니파이인들이 다시 다른 지역으로 떠나라는 지시를 받은 때인, 베냐민 왕의 부친 모사이야 1세 시절에 일어났던 일이다.

옴나이는 누구였는가?

옴나이는 예이롬의 아들이자 이노스의 손자이며 야곱의 증손이었다.

이 책의 특징은 무엇인가?

옴나이서는 다섯 명의 각각 다른 니파이의 기록 보관자가 기록한 내용이 담긴 책으로 기원전 361년부터 기원전 130년까지의 기간을 다루고 있다(예이롬서 1:13; 모사이야서 1:10 참조). 옴나이서는 니파이의 작은 판에서 번역한 마지막 책이다.(12쪽의 “물몬경의 주요 출처” 참조)

경전을 이해함

옴나이서 1장

Statutes(2절, 법도) — 계명, 율법, 규칙

Conferred them upon(3절, 내려주었노니) — 그것들을 전해 주면서, 주면서

Suffer(6절, 용납하지) — 허가하다, ... 하게 내버려두다

Admonished(13절, 훈계를 받으며) — 권고 받으며, 가르침 받으며

Corrupted(17절, 혼잡하게 되었고) — 올바른 원형이 바뀌다

Confounded(22절, 혼잡하게 하실) — 혼동시키실

Seed(25절, 후손) — 자녀나 후손

욘나에서 1:12~30 — 욘나에서에서 언급되는 사람들은 누구인가?

욘나에서의 다섯 번째 기록자인 아멜레카이는 욘나에서 1장 12~30절에서 다음에 나오는 각각 다른 무리들을 언급했다.(204쪽의 “물문경 연대표”도 참조한다)

- 모사이야 일세를 따라 니파이 땅에서 광야로 떠나 제이라헤물라 땅으로 갔던 니파이인들
- 니파이 땅에 남았던 레이맨인들(그리고 그들과 연합했던 니파이인들)
- 시드기야 시대(기원전 약 587년)에 예루살렘에서 왔던 제이라헤물라 백성(때로는 물레크인이라 불림)
- 바벨탑에서 떠난 “코리엔투머라 하는 자와 죽임을 당한 그의 백성”(21절: 야렛인으로 불림)
- 지니프의 인도로 제이라헤물라 땅을 떠나 니파이 땅으로 되돌아간 일단의 니파이인들

경전을 공부함

욘나에서 1장을 공부할 때, 활동 가~마 중 세 가지를 한다.

가 비슷한 주제 찾기

욘나에서는 다섯 명의 다른 사람들 즉 욘나이, 애메이론, 케미시, 아비아돔, 아멜레카이의 기록을 담고 있다.

1. 여러분의 노트에 각 사람의 이름을 쓰고 그 뒤에 각자가 기록했던 구절을 나열한다.
2. 욘나와 애메이론과 아비아돔 그리고 아멜레카이는 어떤 비슷한 사건에 대해 기록했는가? 그것은 이 책이 다루고 있는 약 200년의 기간에 대해 우리에게 무엇을 가르쳐 줄 수 있는가?

나 비교하기

욘나에서 1장 12~13절까지를 읽은 다음 니파이전서 2장 1~4절까지와 니파이후서 5장 5~8절까지를 읽는다.

1. 이러한 기사들은 어떤 공통점을 갖고 있는가?
2. 그 사건들은 어떻게 모두 니파이전서 1장 20절에서 니파이가 가르쳤던 것에 대한 본보기가 되는가?
3. 여러분은 이 기사들에서 여러분의 삶에 적용할 어떤 교훈을 배울 수 있는가?

다 예언의 성취

리하이의 가족과 제이라헤물라 백성(때로는 물레크인이라 불림)들은 모두 예루살렘을 떠나왔지만 그 시기가 달랐다. 그들 간의 중요한 한 가지 차이점은 리하이의 가족은 경전을 가지고 왔고 제이라헤물라 백성은 그렇지 못했다는 것이다. 욘나에서 1장 14~17절까지를 살펴보고 그 차이점이 제이라헤물라 백성에게 어떤 영향을 미쳤는지, 또 그것이 니파이전서 4장 12~17절에서 주님이 니파이에게 말씀하셨던 것의 참됨을 어떻게 보여주는지 설명한다.

라 각 그룹 간의 관계를 그림

욘나에서에서 언급한 각각 다른 다섯 그룹을 표시하는 아래의 도표를 여러분의 노트에 그린다. 각 그룹에 대한 설명과 중요한 연대를 적어넣는다.(도움을 위해 욘나에서 1:12~30에 대한 “경전을 이해함” 편과 204쪽의 “물문경 연대표”를 참조한다.) 여러분이 가진 경전의 욘나에서의 여백에 이 그룹들을 표시할 수도 있다.

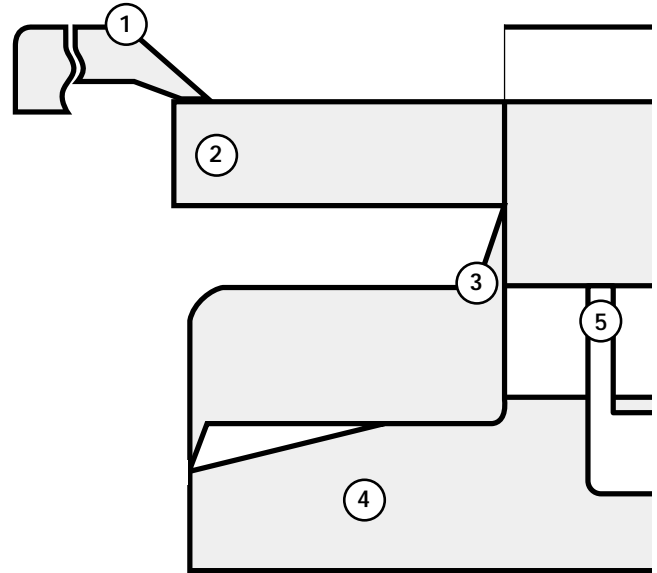

마 질문에 답하기

아멜레카이는 모사이야 일세의 아들인 베냐민 왕의 생애를 요약하면서 그의 기록을 끝맺었다. 욘나에서 1장 23~30절까지를 읽고 다음 질문에 대한 답을 여러분의 노트에 적는다.

1. 베냐민 왕은 전사로서 얼마나 성공했는가?
2. 아멜레카이는 왜 니파이의 기록을 베냐민 왕에게 주었는가?
3. 우리는 어떻게 아멜레카이가 의인이었음을 아는가?
4. 제이라헤물라를 떠나 니파이 땅으로 되돌아가려 했던 첫번째 그룹에게 무슨 일이 일어났는가?



연대순의 기록이 아닌 책

몰몬의 말씀이라고 불리는 이 짧은 책은 음나이서의 마지막 저자가 기록한 지 500년 이상이 지난 기원 후 385년 경에 선지자요 기록 보관자인 몰몬이 기록했다. 그것은 몰몬이 니파이의 큰 판을 요약한 것과 더불어 니파이의 작은 판을 포함시킨 것에 대한 설명이다. 여러분은 후에 선지자 몰몬의 기록을 공부할 때 그에 대해 더 많은 것을 배울 것이다.



몰몬은 니파이처럼(니파이전서 9:5; 19:3 참조) 같은 시기를 다룬 두 가지의 판이 왜 필요한지 알지 못했다. 몰몬은 주님이 그렇게 하도록 영감을 주셨기 때문에 니파이의 큰 판을 요약한 것과 더불어 니파이의 작은 판 전체를 포함시켰다. 몰몬이 왜 작은 판이 그토록 중요하다고 느꼈는지 살펴본다. (자세한 내용은 12쪽의 “몰몬경의 주요 출처”를 참조한다.)

경전을 이해함



몰몬의 말씀 1장

Profit(2절, 유익한 것이 되게) — ... **Lamanites**(16절, 많은 자들이 에게 이롭다, 축복하다) : 이반하여 레이맨인들에게로 가는 일이
Abridgment(3절, 요약) — 줄인 : 있는 후) — 레이맨인과 연합하기 위해
Contention(16절, 다툼) — 논쟁, 싸움 : 떠난 후 많은 니파이인들이
Many dissensions away unto the :

몰몬의 말씀 1:5~7 — 니파이의 작은 판을 포함시킨 현명한 뜻은 무엇이었는가?

주님은 니파이에게 두 종류의 기록을 만들도록, 즉 큰 판에는 역사적인 기록을, 작은 판에는 “특별한 목적”을 위해 종교적인 기록을 남기도록 명하셨다(니파이전서 9장 참조). 몰몬은 리하이로부터 베냐민 왕에 이르는 시기를 다룬 니파이의 큰 판을 요약했지만 “현명한 목적”(몰몬의 말씀 1:7)을 위해 같은 시기를 다룬 니파이의 작은 판을 추가하라는 영감을 받았다. 그는 그것을 조금도 변경시키지 않고 그대로 다 포함시켰다. 그 현명한 뜻이 무엇이었는지에 대한 설명을 위해서선 니파이전서 9장 3~6절에 대한 “경전을 이해함” 편(20쪽)을 참조한다.

경전을 공부함



몰몬의 말씀 1장을 공부할 때, 활동 가~다 중 두 가지를 한다.

가 구절과 정의 잇기

몰몬이 작업 중이던 여러 가지 판에 대해 기록하면서 언급한 판이 어느 판인지 알기 어려울 때가 있다. 여러분의 노트에 다음 구절을 적은 다음, 몰몬의 말씀 1장 1~9절까지 읽으면서 각 구절과 네 가지 정의를 짝짓는다. 여러분의 경전을 펴고 각 구절 옆의 여백에 어느 판인지 적을 수도 있다.

구절
“이제까지 내가 만들어 오던 기록” (1절)
“이 기록” (2절)
“니파이의 판” (3절)
“내 손에 넘겨진 기록들” (3절)
“이 판을 발견하였느니라” (3절)
“이 판에 있는 것들이 나를 기쁘게 하며” (4절)
“이러한 것들을 택하여” (5절)
“내 기록” (5절)
“니파이의 판” (5절)

“이 판을 취하여” (6절)

“내 기록을 끝까지 완성하고자 하노니” (9절)

정의

1. 물문경
2. 니파이의 역사적인 기록(큰 판)
3. 니파이의 종교적인 기록(작은 판)
4. 물몬이 요약하는 데 이용했던 모든 기록들

나 책 표지를 디자인함

니파이의 작은 판의 내용이 무엇인지 나타내는 책 표지를 여러분의 노트에 그린다. 사람들이 그것을 읽고 싶은 마음이 생기도록 디자인한다. 책 표지에 담고 싶은 느낌들을 찾기 위해 물몬의 말씀 1장 3~6절까지를 읽는다.

다 연대표를 만들

모사이아서는 베냐민 왕이 연로해졌을 때부터 시작되기 때문에 물몬은 우리가 베냐민 왕의 위대한 업적에 대해 알기를 원했다. 물몬의 말씀 1장 12~18절까지를 읽은 후 베냐민 왕의 삶에서 일어났던 사건의 연대표를 만든다. 그런 다음 그의 생애를 한 문장으로 요약하여 적는다.

모사이아서



이 책에서 여러분은 무엇을 발견할 수 있는가?

여러분은 모사이아서에서 베냐민 왕, 모사이아 이세 왕, 아빈아다이 그리고 엘마 일세와 같은 위대한 영웅들에 대해 읽을 것이다. 또한 노아 왕과 앰울론 같은 대약당들에 대한 기사도 보게 될 것이다. 무엇보다 가장 중요한 것은 위대한 설교와 매력적인 이야기로 설명해 주고 보여 주는 예수 그리스도의 복음을 발견하는 것이다.

모사이아서는 기원전 약 130년에 시작되어 기원전 약 91년에 끝난다. 그러나 그것은 연속된 하나의 이야기가 아니다. 물몬은 자신이 요약한 판에서 관련된 있는 세 니파이인 집단의 기사들을 함께 엮어 놓았다.

- 제이라헤물라의 니파이인들(모사이아서 1~8장; 25~29장)
- 지니프를 따라 니파이 땅으로 돌아간 니파이인들(모사이아서 9~22장)
- 엘마 1세와 개종한 그의 백성(모사이아서 23~24장)

다음의 도표는 물문경의 기사에서 모사이아서가 다루는 분량을 보여준다(자세한 내용은 204쪽의 “물문경 연대표”를 참조한다).

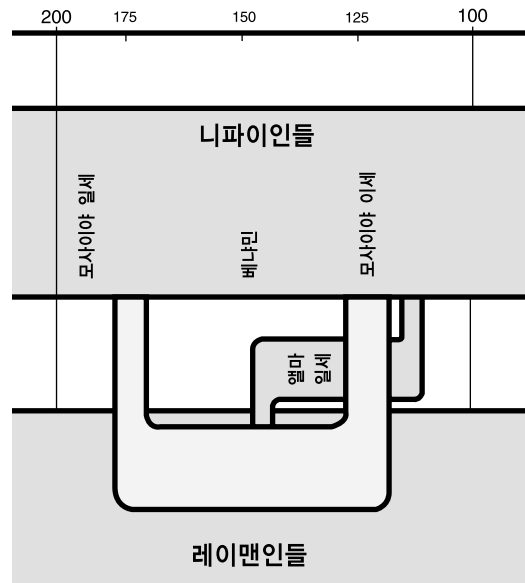

모사이아서는 누가 기록했는가?

니파이의 작은 판에 있는 물문경의 책들(니파이전서~움나이서)은 물몬이 요약하지 않았다. 그는 그 작은 판들을 전혀 손대지 않고 그대로 큰 판을 요약한 것과 함께 두었다. 우리는 모사이아서를 열기 시작하면서 물몬이 니파이의 큰 판을 요약한 것을 읽게 된다.

모사이아서는 베냐민 왕의 아들이며, 여러분이 움나이서에서 읽었던(움나이서 1:12 참조) 모사이아 일세의 손자인, 왕이자 선지자였던 모사이아의 이름을 딴 것이다.



모사이야서 1장

성스러운 기록의 중요성

여러분은 성경과 물몬경이 없다면 여러분의 삶이 어떤 것인지 생각해 본 적이 있는가? 이 지상 생활의 목적과 죽음 후에 기대할 수 있는 것에 대해 무엇을 알겠는가? 물몬경이 우리에게 조셉 스미스가 하나님의 선지자라는 확실한 증거가 되는 것처럼, 니파이의 판과 낫쇠판 역시 니파이인들에게 주님이 그들의 조상을 예루살렘 땅에서 인도해 내셨다는 증거가 된다.

모사이야서 1~5장까지를 읽으면서 주님의 이 가르침들은 사악한 백성에게 회개를 외치기 위해 주어진 것이 아님을 염두에 둔다. 이 니파이인들은 계명을 잘 지켰으며 그들의 성약에 충실하였는데 그것이 바로 베냐민 왕이 그들에게 새 이름을 주고 싶어한 이유였다.(모사이야서 1:11 참조) 새 이름이 무엇인지 또 여러분이 어떻게 그와 똑같은 축복을 받을 수 있는지 살펴본다.

경전을 이해함

모사이야서 1장

- Preserved**(5절, 보존되어) — 특별한 목적을 위해 지키다
- Mysteries**(5절, 비밀) — 신앙과 계시로서만 배우는 진리
- Dwindled**(5절, 빠져) — 서서히 떨어져가다
- Waxed**(9절) ... 한지라 — 하게 되다
- Expedient**(9절, 좋겠다고) — 적절한, 바람직한
- Proclamation**(10절, 포고) — 발표, 선언
- Distinguished**(11절, 구별되게) — 인정되게, 알려지게
- Blotted out**(12절, 지워져 없어지다) — 삭제되다
- Adulterous**(13절, 음란한) — 성약과 약속에 충실하지 않은, 부도덕한
- Charge**(15~16절, 책임) — 의무
- Incurred**(17절, 초래하였나니) — 가져오다

경전을 공부함

모사이야서 1장을 공부할 때, 활동 가와 나를 한다.

가 일지 적기

여러분이 베냐민 왕의 아들인 모사이야 2세라고 가정한다. 모사이야서 1장 1~8절을 공부한 다음 여러분의 공책에 그 구절에서 부친인 베냐민 왕이 여러분에게 권고해 주었던 것들을 요약하여 일지 형식으로 적는다. 경전에 관해 부친이 가르쳐 준 중요한 원리를 최소한 두 가지는 포함시키도록 한다.

나 퀴즈 문제 만들기

모사이야서 1장 11~18절까지를 살펴보고 최소한 세 개의 퀴즈 문제를 적는다: 11~12절, 13~15절, 그리고 16~18절에서 각각 한 개씩의 문제를 만든다. 답도 적어넣도록 한다.



모사이야서 2장

하나님께 대한 봉사



출처: 루터 1961 ©

베냐민 왕은 세상을 떠날 때가 가까워지자 백성들에게 복음에 대해 이야기하고 새로운 왕을 발표하기를 간절히 원했다. 베냐민 왕의 이야기는 모사이야서 2장에서 시작되어 3장과 4장까지 이어진다. 이 힘찬 설교는 우리가 복음을 이해하도록 도와준다. 이 말씀은 충실하지 못한 회원들에게 주는 것이 아니라 평화롭게 사는

사람들에게 주는 것임을 기억한다. 베냐민 왕의 백성들은 영적인 거듭남으로 발전해 가는 데 있어 다음 단계를 밟을 준비가 된 충실한 회원들이었다. (모사이야서 1:11; 5:7 참조) 베냐민 왕의 설교를 공부하면서 그가 “그리스도의 속죄를 통하여 성도”(모사이야서 3:19)가 되도록 노력하라고 했던 이유들을 주목한다.

경전을 이해함

모사이야서 2장

- Firstlings**(3절, 처음 난 것) — 처음 태어난 것
- Trifle**(9절, 소홀히 다루게) — 하찮게 여기게
- Infirmities**(11절, 약점) — 결점, 병
- Consecrated**(11절, 성별되었으며) — 거룩한 목적을 위해 따로 제쳐두다
- Suffered**(11~13절, 용납하지) — 허락하다, 허가하다
- Laden**(14절, 부과되다) — 부담하다
- Unprofitable**(21절, 무익한) — 헛된, 쓸모없는
- Vary**(22절, 변경하시지) — 바꾸다
- Hitherto done**(31절, 지금까지 해 온) — 이전에 해 왔던
- Listeth**(33절, 즐겨) — 바라다, 원하다
- Render**(34절, 돌려야) — 주다, 넘겨주다

모사이야서 2:16~17 — 하나님은 왜 우리가 서로 봉사하도록 명하시는가?

제일회장단의 일원이었던 매리온 지 롬니 회장은 다음과 같이 가르쳤다.

“섬긴다는 것은 우리가 해의 왕국에서 살 권리를 얻을 수 있도록 이 지상에서 견디어 내는 어떤 것이 아닙니다. 섬긴다는 것은 바로 해의 왕국에서 승영의 생활을 이루게 해주는 것입니다.

“섬김은 하나님 아버지께 성취를 안겨주는 것임을 알며, 모두 하나님이 계신 곳에서 하나님과 같이 되기를 원한다는 사실을 알고 있는 우리가 다른 사람을 섬기라는 명을 믿음이 마땅하지 않습니까? 아, 우리 마음이 순수해짐으로써 이러한 모든 것이 자연스럽게 도래하는 날은 얼마나 영화로운 날이 되겠습니까? 그날이 되면, 우리는 헌신적으로 봉사할 때에만 참으로 행복하게 된다는 것을 스스로 경험하게 되므로 명령할 필요가 전혀 없을 것입니다.”(성도의 빛, 1983년 1월호, 145쪽)



모사이야서 2:20~24 — 베냐민 왕은 왜 우리가 “무익한 중”이라고 말했는가?

베냐민 왕은 우리가 무익한 중이 되는 두 가지 이유를 들었다. 첫째, 우리가 가진 모든 것과 우리 자신은, 하나님이 그분의 모든 자녀에게 주신 생명의 은사로 인해서만 가능하다.(모사이야서 2:23 참조) 우리는 우리 자신의 생명을 그분에게 빚지고 있다. 둘째, 우리가 순종할지라도 “즉시 너희를 축복하시니 이미 너희가 행한 대로 갚으신 것인데 그 일로도 너희가 빚을 진 것이요”(24절), 물론 그런 축복 중 가장 중요한 축복은 속죄의 은사다. 예수 그리스도께서 우리를 죄와 죽음에서 구속하시기 위해 치르신 값은 무한하며 결코 우리가 갚을 수 없는 것이다. 그러나 하나님께서 친히 우리를 위해 행하신 모든 일을 우리가 그분을 위해 행하는 일과 견준다고 생각해서는 안 된다. 그분은 우리를 사랑하시며, 우리가 최선을 다해 봉사하고 순종하는 것을 기뻐하신다.

모사이야서 2:27~28 — “나의 옷이 너희의 피로부터 깨끗하게 되게 하여”는 무슨 뜻인가?

고대 이스라엘에서는 지역에 망대를 세워 그 위에 파수꾼을 두고 위험이 다가오는 것을 사람들에게 경고하는 것이 일반적인 일이었다. 만일 적이 올 때 파수꾼이 경고하지 못했다면 그는 그 습격으로 목숨을 잃은 사람들의 생명에 책임이 있게 되거나, 아니면 구약의 표현대로 죽은 사람들의 “피”가 그의 손과 옷에 묻을 것이다. 베냐민 왕은 선지자와 왕으로서의 자기 부름이 망대 위의 파수꾼의 부름과 같음을 깨달았다.(에스겔 33:1~9 참조) 만약 그가 충실하게 가르치고 간증하지 못하며 백성들에게 회개하도록 경고하지 못한다면, 그들의 “피”(영적인 의미)가 그의 옷에 묻을 것이다.(야곱서 1:18~19도 참조)

경전을 공부함

모사이야서 2장을 공부할 때, 활동 가~다를 한다.

가 모사함

1. 모사이야서 2장 9~16절을 살펴보고 베냐민 왕이 어떤 지도자였는지 그 구절에서 발견한 모든 자질을 포함시켜서 묘사한다.

2. 왜 여러분은 그런 왕이 다스리는 곳에서 살고 싶은가?

나 성구 익히기 — 모사이야서 2:17

베냐민 왕은 우리가 다른 사람들에게 봉사할 때 실제로는 하나님께 봉사하는 것이라고 설명했다.

1. 여러분은 주님이 왜 우리에게 서로 봉사하도록 명하셨다고 생각하는가?(추가적인 설명을 원하면 모사이야서 2:16~17에 대한 “경전을 이해함” 편을 참조한다)
2. 여러분이 비이기적으로 봉사한 경우를 이야기하고 그것에 대해 어떤 기분이 들었는지 말한다.

다 베냐민 왕의 가르침을 상고함

베냐민 왕의 설교는 주의깊게 생각해 보아야 하는 중요한 교리들로 가득차 있다. 모사이야서 2장 18~41절까지를 공부하고 다음 질문 중 세 가지를 택해 답한다.

1. 모사이야서 2장 18절은 여러분에게 누구의 말을 상기시켜 주는가?(누가복음 22:24~26 참조) 그것은 의로운 지도자에 대해 무엇을 가르쳐주는가?
2. 모사이야서 2장 20~24절을 읽는다. 우리는 어떤 면에서 “무익한 중”인가? 여러분은 하나님이 우리가 “무익”할지라도 우리에게 대해 어떻게 느끼신다고 생각하는가?
3. 모사이야서 2장 25절과 힐라맨서 12장 4~13절까지를 읽는다. 우리는 어떤 면에서 땅의 티끌보다 못하게 여겨질 수 있는가?
4. 모사이야서 2장 27~28절까지를 살펴본다. 베냐민 왕은 왜 그의 백성에게 마지막으로 한 차례 이야기하고 싶어했는가? 우리는 우리 옷이 동료들의 피로 얼룩되지 않도록 하기 위해 무엇을 해야 하는가?(더 자세한 내용은 모사이야서 2:27~28에 대한 “경전을 이해함” 편을 참조한다).
5. “하나님께 드러내어 거역”한다는 것은 무슨 뜻인가?(36~37절 참조) 여러분 나이의 교회 회원이 “드러내어 거역”하면서도 그것을 깨닫지 못할 수 있는 상황을 최소한 두 가지 이야기한다.
6. 38~41절에서 베냐민 왕은 “무서운 처지”와 “행복한 상태”에 대해 이야기했다. 그 두 가지는 각각 무슨 뜻인가? 각각의 상태에 처할 사람들은 어떤 사람들인가?



모사이야서 3장에는 베냐민 왕이 그의 백성들에게 전하는 놀라운 설교가 계속 이어진다. 그리스도가 탄생하시기 백 년도 더 전에 한 천사가 베냐민 왕에게 나타나서 그리스도의 오심에 대해 놀라우리만치 자세하게 말해 주었다. 구주께서 어떻게 우리가 하나님 아버지께로 돌아가도록 도울 수 있는지에 대해 설명해 준 것을 살펴본다. 이 장을 읽고 나면 여러분은 그리스도께서 우리 모두를 위해 행하셨던 일을 더욱 잘 이해하게 될 것이다.



출처: 1967년 1967

경전을 이해함



모사이야서 3장

Tidings(3절, 소식) — 기별

Omnipotent(5절, 전능하신) — 절대적인 힘을 가지신

Tabernacle of clay(5절, 흙으로 지어진 성막) — 육신

Anguish(7절, 고뇌) — 비탄, 큰 슬픔, 고민

Scourge(9절, 채찍질 할) — 끝부분에 들쭉날쭉한 뼈나 돌 조각이

· 박힌 채찍으로 때리다

Atoneth(11절, 16절, 속죄함이라, 대속하여 줌이라) — 값을 치르다

Availleth(15절, [무익함을] — 가치 있다

Submissive(19절, 유순) — 기꺼이 순종하는

Consigned(25절, 되고) — 넘기다, 건네주다

모사이야서 3:15 — “예표와 그림자”

예표와 그림자는 위대한 진리에 대해 가르치고 증거해 주는 상징들이다. 모세의 율법은 미래의 구주의 생애와 성역에 대해 가르치고 증거해 주는 많은 상징들을 포함하고 있다. 예를 들면, 제물로 바치는 흠이 없고 처음에 태어난 수양은 미래에 있을 하나님의 어린 양이신 예수 그리스도의 속죄의 희생에 대한 상징(예표)과 그것을 상기시키는 것(그림자)이었다.(엘마서 25:15 참조)

모사이야서 3:19 — 우리가 버려야 할 “육에 속한 사람”은 무엇인가?



십이사도 정원희 회원인 닐 에이 맥스웰 장로는 다음과 같이 설명했다.

“육에 속한 사람은 ‘하나님의 적’(모사이야서 3:19)이다. 이것은 그런 사람들은 (자신이 반대하는 것의 의미를 제대로 이해하든 못하든) 인류에 대한 하나님의 궁극적인 목적 즉 우리가 아는 바와 같이 ‘사람에게 불멸과 영생을 가져다 주는 것’(모세서 1:39)을 반대할 것이라는 뜻이다. 그러므로 우리의 영원한 관심거리인

육으로 난 인간은 비록 우리가 그와 함께 편히 잘 지내는 것처럼 보일 때라도 우리의 친구가 아니다 ...

“육에 속한 사람은, 성도가 되며 어린아이같이 되어 우리의 영원하신 아버지께 기꺼이 순종하는 대신 반항적이며 자신의 길을 걷기를 고집한다. 그는 순진한 어린 아이가 아니라 유치한 어린아이와 같다.

“또한 육에 속한 사람은 행복과 우주의 본질에 대해 믿을 수 없을 만큼 단순한 생각으로 완강하게 죄에서 행복을 구한다 ...

“그러므로 ‘세상에서 하나님을 따르지 아니하고’ 살려고 하며 타고난 본능을 맹목적으로 따르는 육에 속한 사람은 실제로 ‘행복하지 못’(엘마서 41:11)하게 살고 있는 것이다.”(Notwithstanding My Weakness[1981년, 71~2쪽)

경전을 공부함



모사이야서 3장을 공부할 때, 활동 가~다 중 두 가지를 한다.

가 각주를 이용함

베냐민 왕은 천사에게서 예수 그리스도의 오심에 대해 배웠다.

1. 모사이야서 3장 1~8절을 읽으면서 그리스도에 대한 다섯 가지 중요한 사실을 열거한다.
2. 여러분이 열거한 사실에 대해 각각 해당하는 각주를 찾아보고 그리스도에 대해 나와 있는 설명을 적는다.

나 그리스도의 피는 누구를 구원해주는가?

만약 예수 그리스도의 속죄가 우리의 죄를 갚아 주지 않았다면 우리는 구원 받을 수 없을 것이다. 모사이야서 3장 11~18절에서 베냐민 왕은 그리스도의 피가 “구속”해 주는 세 그룹의 사람들을 밝혀 주었다. 그 구절들을 자세히 살펴보고 그 세 부류의 사람들을 말해 본다. 베냐민 왕은 우리가 “전능하신 주 그리스도의 속죄의 피”(18절)를 통하여 구원을 받기 위해 무엇을 해야 한다고 말했는가?

다 성구 익히기 — 모사이야서 3:19

육으로 난 인간을 버리고 성도가 되는 것의 중요성을 잘 이해할 수 있도록 모사이야서 3장 19절을 공부하면서 다음 질문에 답한다.

1. “육에 속한 사람”은 어떤 사람이며 왜 그는 하나님의 적인가? (고린도전서 2:12~14; 엘마서 41:11; 모사이야서 3:19에 대한 “성구를 이해함” 편 참조)
2. 성신은 어떻게 우리를 “인도”하시는가?
3. 예수 그리스도의 속죄는 여러분이 성도가 되는 데 어떤 역할을 해주는가? (모사이야서 5:2; 27:25~26 참조)

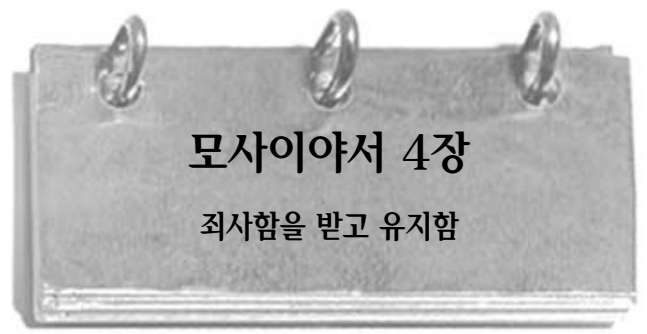

모사이야서 3장 19절은 우리가 “육에 속한 사람”을 버리고 “주 그리스도의 속죄의 피로 그리고 그 피를 통하여 성도가” 되도록 격려해 준다. 모사이야서 4장에서 여러분은 베냐민 왕의 백성들이 어떻게 그렇게 하는 데 성공했는지 알게 될 것이다. 그런 뒤, 베냐민 왕은 백성들에게 그들이 받았던 커다란 축복을 잃지 않는 방법을 말해 주었다. 베냐민 왕이 말했던, 참된 개종이 사람을 변화시키는 방법들을 살펴본다.

모사이야서 4장에서는 모사이야서 2장에서 시작된, 백성들에게 주는 베냐민 왕의 말씀이 끝난다. 물론이 모사이야서 5장에 베냐민 왕의 후속 가르침을 일부 포함시켰다는 것을 인식한다.

경전을 이해함

모사이야서 4장

Cast his eyes round about (1절, 눈을 들어 ... 둘러보았더니) — 주위를 돌아보다	Stay my hand (17절, 내 손을 금하여) — 도움을 주지 않다
Carnal state (2절, 속된 상태) — 세속적인 또는 타락한 상태	Impart (17절, 21절, 26절, 나누어) — 주다, 나누다
Remission (3절, 11~12절, 죄사함) — 죄를 용서함	Condemn him (22절, 그를 정죄한다면) — 그를 부당하게 비난하다
Comprehend (9절, 이해하실) — 이해하다	Covet (25절, 탐함이나) — 이기적으로 원하다
Succor (16절, 구제) — 돕다, 거들다, 원조하다	Requisite (27절, 요구되지) — 요구하다
Putteth up his petition (16절, 22절, 간청을 올리는) — 도움을 요청하거나 호소하는	Expedient (27절, 필요가 있나) — 필수적인, 없어서는 안될
	Divers (29절, 다양한) — 많은, 다양한

경전을 공부함

모사이야서 4장을 공부할 때, 활동 가 또는 나와, 다 또는 라를 한다.

가 무슨 일이 일어났는지를 분석함

백성들이 베냐민 왕의 가르침을 자신들의 생활에 적용하자 그들에게는 놀라운 변화가 일어났다.

1. 모사이야서 4장 1~3절을 읽고 다음 도표의 질문에 대한 답을 여러분의 노트에 적는다.

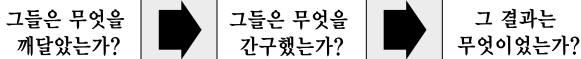

2. 이 백성들에게 일어난 일은 어떻게 베냐민 왕이 모사이야서 3장 19절에서 그들이 해야 한다고 말했던 일의 본보기인가?
3. 이것은 리하이가 그의 꿈에서 보았던 것과 어떻게 비슷한가?(니파이전서 8:10~12 참조)

나 목록을 작성함

베냐민 왕은 그의 백성들이 어떻게 하나님의 왕국에서 구원 받게 되는지 알기를 원했다. 모사이야서 4장 1~3절에서 보여 주는 것처럼 그들은 자신들의 신앙의 결과로 죄사함을 받는 일을 경험했다.

1. 4~10절에서 베냐민 왕은 구원 받기 위해 필요한 것을 더욱 자세히 설명했다. 이 구절들을 공부한 다음 여러분의 공책에 베냐민 왕이 우리가 알아야 한다고 말했던 진리(5~6절 참조)의 목록을 만들고, 또 우리가 구원을 받기 위해 먼저 "믿"은 다음 "행"해야 한다고 베냐민 왕이 말했던

원리(8~10절 참조)의 목록을 또 하나 만든다.

2. 우리가 용서받고 깨끗해지더라도 그것을 유지하는 것이 언제나 쉬운 일은 아니다. 11~12절을 공부한 다음 베냐민 왕이 우리가 "죄사함을 항상 간직하"기 위해 해야 한다고 말했던 일을 열거한다.
3. 베냐민 왕은 "만일" 우리가 11절에서 배운 것을 행한다면 우리 것이 될 축복들을 12~16절에서 나열했다. "죄사함을 항상 간직하"는 것은 순종으로 오는 축복 중 하나에 불과하다는 것을 주목한다. 베냐민 왕이 말했던 축복들을 열거한 다음 그 중에서 두 가지를 골라 그것들이 왜 바랄 만한 가치가 있는지 설명한다.

다 그들은 무엇이라고 변명할 것인가?

여기 수록된 그림은 가난한 자들에게 나눠주기를 거절하는 사람들에게 대한 베냐민 왕의 생각을 보여준다. 모사이야서 4장 17~25절까지를 읽고 각각의 상황에 놓인 사람들이 무엇이라고 말할지 그 문장을 여러분의 노트에 완성한다. 베냐민 왕은 그들이 태도를 어떻게 바꾸어야 한다고 말했는가?



... 때문에 나눠 주지 않겠어.



... 때문에 나눠 줄 수 없어.

라 성구 익히기 — 모사이야서 4:30

1. 여러분의 노트에 베냐민 왕이 모사이야서 4장 30절에서 가르쳤던 개념을 나타내는 삽화나 표어가 든 그림을 그린다.
2. 우리가 우리의 생각과 말과 행동을 "지키는" 것이 왜 중요하다고 생각하는지 설명한다.

모사이야서 5장

그리스도의 자녀가 됨

모사이야서 5장은 베냐민 왕이 모사이야서 2~4장의 말씀을 전한 후 백성들에게 권고했던 기록을 담고 있다. 그의 설교는 선량하고 순종적인 백성들에게 더 높은 단계의 의로움과 참된 개심으로 나아가도록 영감을 주고 동기를 부여하기 위해 주어진 것이었음을 기억한다(본 학습 지도서 73쪽의

모사이야서 1장에 대한 소개를 참조한다. 백성들이 변화하도록 도와 주었던 베냐민 왕의 권고와 그 변화의 결과로 백성들이 받았던 더 큰 축복을 살펴본다.

경전을 이해함

모사이야서 5장

Disposition(2절, 의향) — 간절히 바라다

Expedient(3절, 필요하다면) — 적절한, 타당한

Head(8절, 머리아래) — 그리스도의 이름 하에

Abounding in(15절, 가득하여) — 가득 채우다

모사이야서 5:7 — 우리는 왜 그리스도의 자녀라고 불리는가?

하나님 아버지는 우리 영의 아버지이다(히브리서 12:9 참조). 지상의 아버지는 필멸의 몸을 가진 우리 육신의 아버지이다. 베냐민 왕은 그의 위대한 설교에서 예수 그리스도는 그분의 속죄의 희생을 통해 우리를 영으로 다시 낳으신 아버지라고 설명했다.(모사이야서 3:19; 5:7 참조) 베냐민 왕의 백성들의 마음에 일어난 “큰 변화”는 “거듭 나는” 것에 대한 훌륭한 본보기다(모사이야서 4:2~3; 5:2; 27:24~26; 요한복음 3:5 참조). 조셉 필드 스미스 회장은 그리스도는 “십자가 상에서의 죽음과 희생을 통해 우리에게 불멸과 영생을 주시기 때문에 우리의 아버지가 되”신다고 가르쳤다.(Answers to Gospel Questions, 4:178~79)

모사이야서 5:8~15 — “그리스도의 이름을 받”는다는 것은 무슨 뜻인가?

십이사도 정원회의 회원인 러셀 엠 벨라드 장로는 이렇게 설명했다: “우리는 침례를 통해 예수 그리스도의 이름을 받들며, 하나님의 계명에 순종하는 것을 포함하여 그분이 바라시는 일들을 하기로 약속합니다. 그 대신에 주님은 그분의 영을 보내어 우리를 인도해주시고, 강화해주시며, 위로해주시기로 약속하십니다.[니파이후서 31:13; 모사이야서 18:8~10참조] 아마 가장 중요한 것은 그분이 우리가 진심으로 회개하는 죄를 용서해 주시기로 약속하신 것일 것입니다.[니파이후서 31:17 참조] 침례의 물로 들어가는 사람들은 문자 그대로의 방법으로 그들의 죄를 씻어 냅니다. 그들은 세상에 태어났던 날처럼 죄없이 깨끗하게 침례탕에서 나옵니다.”(Our Search For Happiness[1993년, 90쪽]) 그리스도의 이름을 받든다는 것은 한 순간에 끝나는 일이 아니다. 십이사도 정원회 회장 대리인 보이드 케이 패커 회장은 이렇게 말했다: “어떤 사람은 자신이 너무 빨리 침례받는 게 아닌가 의아해 합니다. 일단 침례를 받으면 깨끗하게 출발하게 되는 것인가 궁금해 합니다. 그러나 그것만이 능사는 아닙니다. 여러분은 성찬식을 통해 침례 받을 때 맺은 성약을 새롭게 할 수 있습니다. 아무리 어려울지라도, 회개의 제반 조건을 모두 충족시키면 여러분은 죄사함을 받고 범법으로 인해 더 이상 마음의 고통을 받는 일이 없어질 수 있습니다.”(성도의 벗, 1997년, 7월호, 10쪽)

복음이 세상의 생각과 얼마나 다른지 유념한다. “나는 누구인가”를 아는 것이 많은 사람들의 일반적인 관심사인 것처럼 보인다. 베냐민 왕은 “나는 누구의 편인가”가 더 중요한 질문일 것이라고 역설했다. 그리스도의 이름을 받든다는 것은 성약을 통해 그분께 속하게 된다는 뜻이다. 살아가면서 우리는 “그리스도의 이름으로 불리움을”(모사이야서 5:9) 받고 그분께 속하게 되거나, 아니면 “다른 이름으로 불리워야”하며 그리스도가 아닌 사탄에게 속하게 될 것이다.(10절; 앨마서 5:38~39 참조)

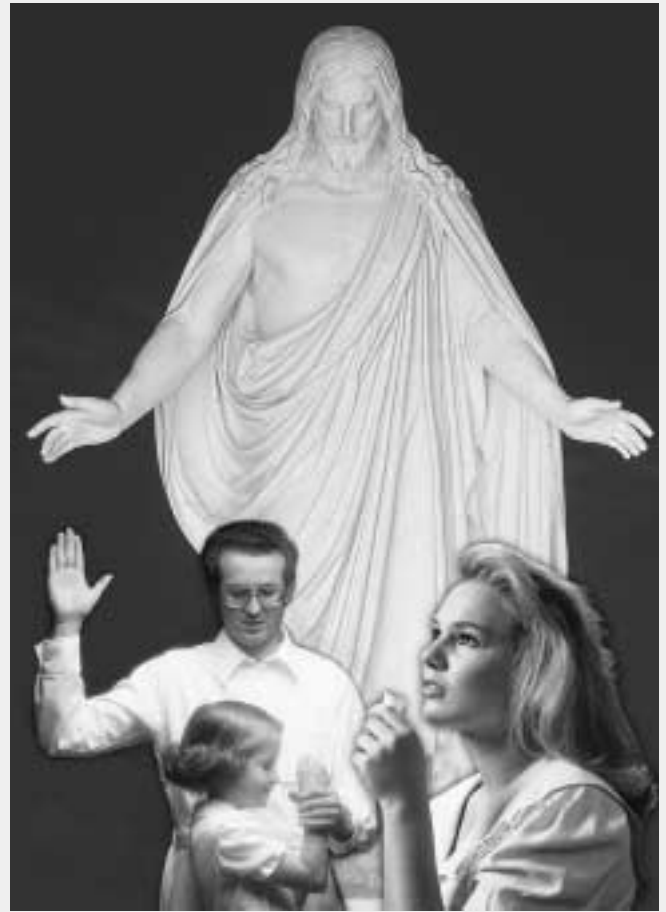

경전을 공부함

모사이야서 5장을 공부할 때, 활동 가를 한다.

가 무슨 일이 일어났는지 설명함

모사이야서 5장은 우리 모두가 그리스도께 나가는 데 반드시 밟아야 할 중요한 몇 가지 단계를 보여 준다.

1. 여러분의 노트에 다음과 비슷한 표를 그리고 칸 속에 그 질문에 대한 답을 적어넣는다.(여러분은 표를 더 크게 그려야 할 것이다.)

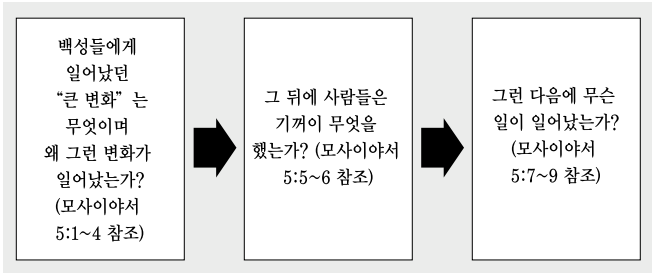

2. 영적으로 그리스도의 자녀가 되는 것이 일상 생활에 어떻게 영향을 미치는지에 대한 현대의 예를 하나 적는다.

모사이야서 6~7장

속박된 림하이의 백성

베냐민 왕은 그리스도와 성약을 맺은 모든 사람의 이름을 기록한 후 그의 아들 모사이야(모사이야 2세)를 왕국의 통치자로 임명했다. 여러분은 새로운 왕이 먼저 무엇을 했으리라고 생각하는가? 여러분은 모사이야가 한 일에 놀랄지도 모른다. 모사이야서 7장은 우리가 이미 움나이서 1장 27~30절에서 그들에 대해 읽었던, 니파이 땅으로 돌아간 니파이인들에게 무슨 일이 일어났는지를 미리 보여준다. 여러분은 이 이야기를 모사이야서 9~22장에서 더욱 자세하게 읽게 될 것이다.

경전을 이해함

모사이야서 6장

Expedient(1절, 마땅하다) — 적절한, 타당한

모사이야서 7장

Teasings(1절, 강청함) — 반복하여 부락하다

Endeavor(12절, 노력하겠나이다) — 시도하다

Subjection(18절, 22절, 종속) — 다른 사람들의 지배를 받음

Effectual(18절, 효과적인) — 효과적인

Over-zealous(21절, 열의가 지나쳤고) — 지나치게 열망하다

Craftiness(21절, 간교함) — 기만적인 방법

Succor(29절, 구제하지) — 돕다, 거들다, 원조하다

Hedge up(29절, 막아) — 방해하다

모사이야서 7:1~6 — 리하이-니파이 땅은 제이라헤물라 땅으로부터 어디에 있었는가?

모사이야 일세(베냐민 왕의 아버지)가 제이라헤물라에 도착한 후 이따금 니파이 땅으로 돌아가고 싶어하는 사람들이 있었다. 첫번째 그룹은 분쟁으로 인해 실패했다.(움나이서 1:27~28 참조) 지니프가 이끌었던 두 번째 그룹은 리하이-니파이 땅에 정주하는 데 성공했다.(움나이서 1:29~30; 모사이야서 7:9, 21 참조) 약 오십 년 후 모사이야 왕(모사이야 2세)은 지니프의 백성에게 어떤 일이 있는지 알아보기 위해 암몬을 대장으로 한 일단의 사람들을 파견했다.(모사이야서 7:1~6 참조) 자세한 내용은 “Possible Book of Mormon Sites(in Relation to Each Other)”(203쪽)을 참조한다.

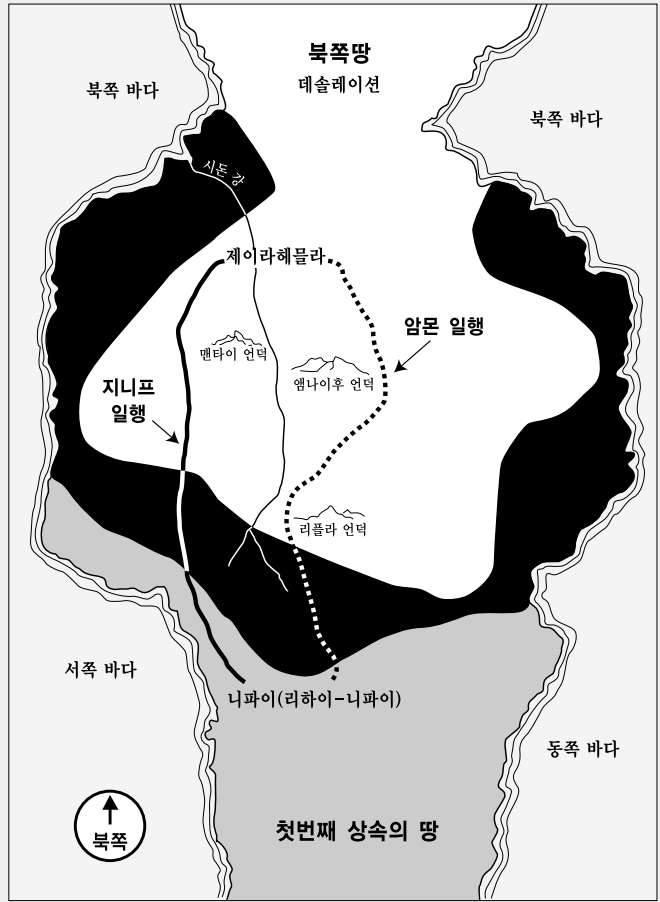

경전을 공부함

모사이야서 6~7장을 공부할 때, 활동 가 또는 나를 한다.

가 자신의 기록을 적음

베냐민 왕은 예수 그리스도를 따르기로 성약을 맺은 사람들의 기록을 만들도록 명했다(모사이야서 6:1 참조). 오늘날 우리 또한 교회에서 기록을 갖고 있다. 교회의 모든 회원들에게는 가족 관계와 중요한 날짜들이 적힌 기록이 있다. 여러분의 이름도 베냐민 왕의 백성들처럼 그리스도와 성약을 맺은 사람으로 기록되어 있다. 여러분의 생애에서 지금 일어나고 있거나 앞으로 일어날 중요한 여러 가지 사건들을 열거한다. 또 이미 일어났던 사건들의 날짜도 적도록 한다.

나 편지 쓰기

여러분이 림하이의 시대에 살고 있으며, 여러분의 가족 중에는 병들어서 림하이가 백성에게 말한 것을 들을 수 없었던 사람들이 있다고 가정한다. 모사이야서 7장 17~33절을 공부한 다음 여러분의 가족에게 림하이가 가르친 중요한 원리를 상세하게 설명한 편지를 쓴다. 다음의 내용들이 반드시 설명에 포함되어야 한다.

1. 그들이 “위로를 받”(18절)이야 하는 이유
2. 레이맨인들이 그 백성들을 리하이-니파이 땅으로 돌아오게 한 이유
3. 현재의 고난에 대한 진정한 이유
4. 해방되기 위해 그 백성이 해야 하는 일

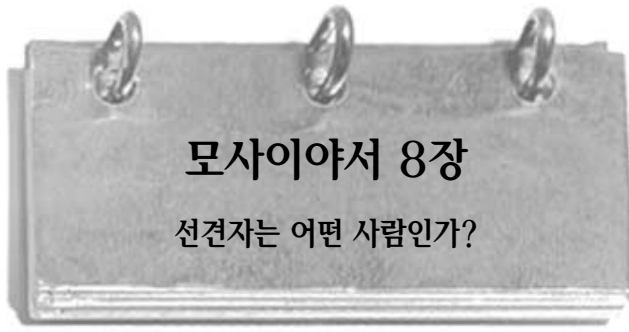

모사이야서 8장 선견자는 어떤 사람인가?

모사이야서 7장에서 람하이 왕은 그의 조부인 지니프가 제이라헤물라에서 니파이인 이주자들을 이끌고 리하이-니파이 땅으로 온 이래 그 백성에게 일어났던 일들을 간단히 설명했다. 모사이야서 8장에서는 암몬이 고대의 기록이 어떻게 번역될 수 있는지 또 선지자와 선견자의 차이점은 무엇인지 설명했다. 람하이는 왜 그 정보가 필요했는가? 이 장은 어떻게 여러분이 오늘날 교회의 지도자들에 대해 더욱 감사하도록 도와주는가?

경전을 이해함

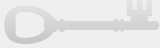

모사이야서 8장

Rehearse, rehearsed(2~3절, 이야기하게, 이야기하고) — 되풀이하다, 회고하다	패인, 손상된 Interpreters(13절, 해석기) — 우림과 둠뎀
Interpret(6절, 해석함) — 번역하다	Impenetrable(20절, 우둔하고) — 무감각한, 말을 잘 듣지 않는
Cankered(11절, 부식되어) — 움푹	

모사이야서 8:16 — “선견자는 계시자요 또한 선지자니”

모사이야서 8장 13~18절에서 암몬이 설명한 것을 통해 우리는 선지자와 선견자가 모두 하나님의 말씀을 선포하지만, 선견자는 모든 선지자가 가질 수 없는 하나님의 계시를 받는 도구를 가지고 있다는 사실을 배운다(13절 참조). 그는 미래를 볼 수 있을 뿐만 아니라 과거사와 감추어진 일까지도 아주 분명하게 볼 수 있다(17절 참조). 선견자는 하나님의 권능을 통해 육안으로 볼 수 없는 것을 “본다.”(모세서 6:35~36 참조) 우리는 연차 대회에서 교회의 지도자들을 지지할 때마다 교회의 제일회장단과 십이사도 정원회를 선지자와 선견자와 계시자로 인정한다.



경전을 공부함



모사이야서 8장을 공부할 때, 활동 가~다 중 두 가지를 한다.

가 보고서와 지도를 보냄

람하이는 암몬에게 제이라헤물라를 찾기 위해 북쪽으로 파견했던 수색대에 대해 말했다. 그들은 제이라헤물라를 찾지 못하고 그 대신 아렛인의 땅을 발견했다.(북쪽 땅이나 데슬레이션이라고도 불림)

- 여러분의 공책에 모사이야서 7장 1~6절에 대한 “경전을 이해함” 편에 있는 것과 같은 지도를 그리고 이 수색대가 지나갔을 경로를 긋는다.(203쪽의 지도도 참조)
- 여러분이 그 수색대의 지도자라고 가정한다. 모사이야서 8장 7~11절을 공부하고 여러분이 그곳에서 찾았던 것을 설명하는 보고서를 적는다.

나 오늘날 그것이 주는 의미를 말함

- 모사이야서 8장 13~18절을 공부하고, 모사이야 왕이 선지자보다 더욱 뛰어난 선견자로서 가졌던 은사들을 설명한다.(자세한 내용은 모사이야서 8:16에 대한 “경전을 이해함” 편을 참조한다)
- 현대의 선지자요, 선견자며 계시자가 최근에 준 메시지들(연차 대회 말씀, 교회 잡지와 신문의 기사 또는 여러분이 구할 수 있는 그밖의 자료)을 검토하고, 대부분의 세상 사람들은 보지 못하지만 그들은 “보는” 진실과 위험들을 서술한다.

다 성서 사전을 이용함

모사이야서 8장 13~18절을 검토하고, 성서 사전(786~87쪽)에서 우림과 둠뎀에 대해 읽는다. 그 “번역기”를 어디에 사용하며 누가 사용하는지 간단하게 요약하여 적는다.



모사이야서 9~10장 지니프의 기록이 시작됨

모사이야서 9장부터 24장까지를 읽는 동안 여러분은 니파이인들이 그 땅의 각각 다른 지역에서 두 그룹으로, 또 어떤 때는 세 그룹으로 분리되어 살고 있었음을 기억하도록 한다.(수룩된 그림과 204쪽의 물문경 연대표를 참조한다.)

모사이야 1세가 주님으로부터 그를 따르는 의로운 사람들을 데리고 “니파이 땅에서 도망하”(욘나이사서 1:12)라는 경고를 받았던 것을 상기한다. 그와 그의 백성들은 제이라헤물라라고 부르는 땅에 사는 다른 백성들을 발견했다. 결국 그는 니파이인과 제이라헤물라 백성들이 연합한 나라의 왕이 되었다. 그의 아들인 베냐민과 손자인 모사이야 2세가 그의 뒤를 이어서 왕이 되었다.

모사야 1세가 제이라헤물라에 도착한 지 얼마 후 지니프가 일단의 니파이인들을 이끌고 니파이 땅으로 돌아갔다. (욘나아서 1:27~30; 모사야서 7:21 참조) 그는 레이맨인 지역 가운데에 거주지를 세우고 함께 간 사람들의 왕이 되었다. 모사야서 9~22장은 지니프의 기록에서 취한 것이다. 그 기사는 약 50년의 기간을 다루고 있으며 지니프의 후계자 즉 그의 아들인 노아와 손자인 립하이의 기사를 담고 있다. 여러분은 또한 아주 다르게 성역을 시작하고 끝맺은 위대한 두 선지자, 아빈아디아와 엘마 일세에 대해 읽을 것이다.



모사야서 10:11~18 — 그릇된 전언의 위험

레이맨인들은 선조에게서 배운 그릇된 전언으로 말미암아 그들의 자녀에게 니파이인에 대한 “영원한 증오”를 가르쳐 주었다. (모사야서 10:13~17 참조) 모사야서 10장 11~18절은 선지자 조셉 스미스가 받은 다음 계시가 참됨을 보여준다. “저 사악한 자가 와서 사람의 자녀들에게서 불순종을 통하여 그리고 그들 조상의 전통으로 말미암아 빛과 진리를 빼앗아 가느니라.” (교리와 성약 93:39)

십이사도 정원회 회원인 리차드 지 스코트 장로는 다음과 같이 우리가 그릇된 전언으로 말미암아 복음의 빛을 잃는 것을 어떻게 피할 수 있는지 가르쳤다. “주의길게 경전과 선지자들의 권고를 연구함으로써 주께서 여러분이 어떻게 살기를 원하시는지 깨달으십시오. 그런 다음 여러분의 삶의 각 부분들을 평가해 보고, 필요하면 변화시키십시오. 주님의 계획과 조화되지 않는 뿌리깊은 신념이나 전통을 버릴 수 있었던, 여러분이 존경하는 누군가에게 도움을 구하십시오. 의문이 나면 이렇게 질문하십시오. ‘이 일은 구주께서 내가 하길 원하시는 것일까?’ ...

“저는 여러분이 예수 그리스도 교회의 회원 됨에 최우선 순위를 두고 그분의 가르침이 삶의 기초가 되게 할 때, 행복의 걸림돌을 제거하여 더 많은 평강을 얻게 된다는 것을 간증드립니다. 가족이나 국가의 전통 혹은 관습이 하나님의 가르침과 상충되면, 이것들을 제거하십시오. 하지만 전통과 관습 등이 그분 가르침과 조화를 이룰 때는, 여러분의 문화와 유산을 보존하기 위해 이것들을 간직하고 따르십시오. 그리고, 여러분이 절대로 변화시켜서는 안될 유산이 하나 있습니다. 그러한 유산은 하나님 아버지의 아들 딸로서의 여러분의 존재에서 비롯됩니다. 행복을 위해서는, 그와 같은 유산에 따라, 자신의 삶을 통제하십시오.” (성도의 빛, 1998년 7월호, 86, 87쪽)



경전을 공부함

모사야서 9~10장을 공부할 때, 활동 가 또는 나를 한다.

가 와서 선지자의 음성을 들으라

모사야서 9장의 이야기는 바로 오늘날의 다음과 같은 질문에 대해 준다. 만일 우리가 살아계신 선지자가 말하는 것을 듣지 않는다면, 살아계신 선지자를 가진다는 것이 우리에게 무슨 유익이 있는가?

1. 욘나아서 1장 12~13절을 복습하고, 니파이인들을 니파이땅에서 제이라헤물라 땅으로 인도해간 사람과 그 이유를 설명한다.
2. 모사야서 9장 1~3절을 검토하고, 이 니파이인 일행을 이끌고 니파이 땅으로 돌아간 사람과 그 이유를 설명한다.
3. 모사야서 9장 4~19절을 공부하고, 니파이 땅으로 돌아갔던 니파이인들에게 일어난 일을 요약한다.
4. 그들과 레이맨인들 사이에 일어난 일은 처음에 주님이 그들에게 떠나도록 말씀하셨던 이유에 대해 무엇을 가르쳐 주는가?
5. 모사야서 9장 3절과 17~19절에서 이 백성에게 일어났던 변화와 그것이 어떻게 그들을 구해 주었는지 이야기한다.

경전을 이해함

모사야서 9장

- First inheritance** (1절, 첫 번 기업의 땅) — 그들이 아메리카 대륙에 도착한 후 처음 거주했던 장소
- Austere** (2절, 엄하고) — 엄한, 단호한
- Over-zealous** (3절, 열의가 지나쳐) — 지나치게 열망하다
- Smitten** (3절, 치심을 당하였나니) —
- 별반다, 고통받다
- Disposition** (5절, 의향) — 의향, 바라는 것
- Wax** (11절, 하기 시작하였으니) — (차차) ... 하게 되다, ... 이 되다
- Glut** (12절, 배불리려) — 차치하다
- Lamentation** (19절, 애통) — 커다란 슬픔

모사야서 10장

- Leathern girdle** (8절, 가죽띠) — 폭이 넓은 가죽 허리띠
- Loins** (8절, 허리) — 허리
- Wroth** (14절, 노하였으니) — 몹시
- 화났으니
- Stimulate** (19절, 격려하였나니) — 격려하다, 자극하다

6. 지니프의 백성들은 중요한 교훈을 배우긴 했지만, 만일 선지자인 모사이야 1세를 따라 제이라헤물라 땅에 머물렀더라면, 전쟁도 피하고 많은 사람들의 목숨도 구할 수 있었을 것이었다. 최근에 살아계신 선지자가 교회에 준, 여러분이 들었던 권고에 대해 생각한다. 그가 우리에게 행하도록 가르쳤던 원리를 세 가지 열거하고, 여러분이 그의 권고를 따른다면 피할 수 있다고 생각하는 문제들을 이야기한다.

나 여러분 자신의 생활에 주님의 권고를 적용함

모사이야서 10장 11~18절에는 레이맨인들의 여러 가지 그릇된 전언(믿음)들이 열거되어 있다. 레이맨인들은 그 전언들을 자녀들에게 가르쳐서 니파이인들에 대한 증오심을 불러일으켰다.

1. 다음의 각 사건에 대해 레이맨인들의 그릇된 전언이나 그들의 해석을 이야기한 다음 그 사건의 진상을 설명한다.

- ㄱ. 예루살렘을 떠남
- ㄴ. 바다를 건넌
- ㄷ. 약속의 땅(또는 그들의 첫번 상속의 땅)에 도착함
- ㄹ. 니파이와 충실한 모든 사람들이 레이맨과 레뮤엘을 피해 광야로 떠남

2. 모사이야서 10장 11~13절에 대한 “경전을 이해함” 편의 스코트 장로의 말씀을 복습한다. 예수 그리스도의 복음과 일치하지 않는 여러분의 나라나 문화 속의 관습 및 전통을 알아보기 위해 여러분이 해야 할 일을 설명한다.

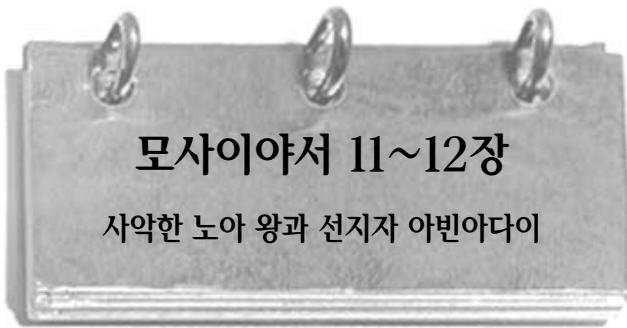

백성들에게 의로운 지도자가 있을 때는 어떤 다른 점이 있는가? 모사이야서 1~5장에서 의로운 베냐민 왕의 백성들에게 어떤 일이 일어났는지에 대해 생각한다. 사악한 노아 왕이 지니프의 백성들을 다스릴 때 그들에게 무슨 일이 일어났다고 생각하는가? 모사이야서 11~12장을 읽으면서 지도자의 태도와 행동이 그 백성들의 삶에 얼마나 큰 영향을 미치는지 다시 한 번 더 주목한다. 또한 아빈아다이의 용기 있는 간증이 이 백성에게 미친 영향을 살펴본다.

경전을 이해함



모사이야서 11장

Conferred(1절, 넘겨준지라) — 주다, 승인하다
Concubines(2절, 첩) — 정식 아내보다 더 낮은 사회적 지위와 더 적은 권리를 가진 합법적인 아내
Whoredoms(2절, 6절, 음행) — 성적인 죄
Fatlings(3절, 가축) — 식량으로 삼기 위해 살찌우는 어린 동물
Became idolatrous(7절, 우상을 섬기게 되었으니) — 거짓된 신을

송배하기 시작하다
Breastwork(11절, 흉벽) — 가슴께까지 올라오는 벽
Resort(13절, 피난처) — 도피처
Harlots(14절, 창녀) — 부도덕한 여인
Wine-bibber(15절, 술꾼) — 술을 과도하게 마시는 사람, 술고래
Wroth(26~27절, 노하여) — 몹시 화난

모사이야서 11:2 — 노아 왕의 “많은 처와 첩”

이 당시에 주님은 한 명 이상의 아내를 두거나 여러 첩들을 두는 관행을 금지하셨다.(62쪽의 야곱서 2:23~30에 대한 “경전을 이해함” 편을 참조한다)

모사이야서 12장

Famine and pestilence(4절, 기근과 역병) — 굶주림과 질병
Lashed(5절, 매게) — 묶다
Dumb(5절, 말 못하는) — 말할 수 없는
Discover(8절, 드러내려) — 나타내다, 공표하다
Cross him(19절, 그를 책잡아) —

모순된 말을 하게 만들다
Confound them(19절, 파하였음이다) — 그들을 당황하게 하다
Perverting, perverted(26절, 굽게함으로, 굽게 하였느니라) — 변경시키는, 변조하는

모사이야서 12:31~32 — “구원이 모세의 율법으로 말미암아 오느냐?”

아빈아다이는 노아 왕의 사악한 제사들에게 구원이 “모세의 율법으로 말미암아”(모사이야서 12:31) 오는지 물었다. 그들은 사람이 모세의 율법에 따라 살면 구원받을 수 있다고 대답했다. 그러나 그 대답은 일부만 맞는 것이었다. 아빈아다이는 모사이야서 13장 27~35절에서 더욱 완벽한 답을 주었다.

경전을 공부함



모사이야서 11~12장을 공부할 때, 활동 가~다 중 두 가지를 한다.

가 목록을 완성함

1. 모사이야서 11장 1~15절에서 다음 낱말을 찾은 다음, 노아가 권력을 취했을 때 그 왕국이 어떻게 바뀌어졌는지를 설명하는 문장을 각 낱말을 사용하여 적는다.

- ㄱ. 계명
- ㄴ. 처
- ㄷ. 죄
- ㄹ. 오분의 일
- ㅁ. 제사
- ㅂ. 이상 송배
- ㅅ. 건물
- ㅇ. 높은 망대
- ㅈ. 방탕한 생활
- ㅊ. 포도주

2. 모사이야서 1~2장에서 읽었던 베냐민 왕과 노아 왕의 차이점을 몇 가지 열거한다. 여러분은 어느 왕을 여러분의 지도자로 삼고 싶은가? 이유는?

나 예언을 비교함

주님은 아빈아다이를 불러서 노아 왕과 그 백성들에게 회개하지 않으면 정해진 벌이 올 것이라고 경고하게 하셨다.

1. 모사이야서 11장 20~25절을 살펴보고 “그들이 회개하지 아니하면”이란 구절과, “이 백성이 회개하고 … 아니할진대”이라는 구절을 찾아본다. 아빈아다이가 그들이 회개하지 않으면 오리라고 말했던 네 가지 벌을 열거한다.
2. 노아 왕과 그의 백성들은 아빈아다이의 메시지를 들었을 때 어떻게 했는가?(모사이야서 11:26~29 참조)
3. 모사이야서 12장에서 우리는 주님이 2년 후 다시 아빈아다이를 보내어 그 백성들에게 예언하게 하신 것을 읽는다. 모사이야서 12장 1~7절에서 주님이 하시겠다고 한 일과 그 백성들이 당하리라고 한 일들을 자세히 살펴보고, 아빈아다이가 그 백성들에게 일어나리라고 한 일들을 열거한다.
4. 아빈아다이의 두 번째 예언은 주님이 하시겠다고 한 일과 백성들이 당할 일에 대해 모사이야서 11장 20~25절에서 그가 경고했던 첫번째 예언과 어떤 차이가 있는가?
5. 모사이야서 12장 8절을 읽은 다음, 주님이 아빈아다이에 이변에 그 백성들에게 “그들이 회개하지 아니하면” 무슨 일이 일어나리라고 말씀하셨는지 이야기한다.

다 현대의 예를 찾아봄

모사이야서 12장 9~37절에서 여러분은 아빈아다이가 잡혀서 노아 왕과 제사들로부터 심문받기 시작하는 것에 대해 읽는다.

1. 9~16절을 살펴보고 그 백성들이 아빈아다이에 노여움을 느낀 실제 이유가 무엇이라고 생각하는지 말한다. 이것은 우리 시대에 일부 회원들이 선지자가 주신 권고를 받아들이기 어려워하는 경우에 어떻게 적용될 수 있는가?
2. 아빈아다이는 모사이야서 12장 27절에서 제사들이 경전을 이해하지 못하는 이유가 무엇이라고 했는가? 또한 고린도전서 2장 11~14절을 읽고 그 두 성구가 여러분의 경전 공부에 최대한 활용하는 것에 대해 가르치는 바가 무엇인지 설명한다.

모사이야서 13~14장

아빈아다이가 사악한 제사들에게 도전함

주님은 우리에게 임무를 주실 때 그것을 완수할 힘도 함께 주신다(니파이전서 3:7 참조). 아빈아다이의 임무는 노아 왕과 그의 백성들에게 회개를 외치는 것이었다. 모사이야서 13~14장에서 여러분은 주님이 기적적인 방법으로 아빈아다이가 그 임무를 완수하도록 도우신 것에 대해 읽을 것이다. 아빈아다이의 담대한 간증을 읽으면서 그가 오늘날 정치적으로 힘 있는 지도자들에게 가르치는 모습을 상상한다. 그들이 그를 어떻게 대하리라고 생각하는가?

모사이야서 14장에서 우리는 아빈아다이가 이사야서 53장을 인용한 것을

읽는데, 그것은 그리스도가 우리의 죄에 대해 치르실 대가와 사람들이 이 은사를 얼마나 제대로 깨닫지 못할 것인지에 관해 이야기해 준다. 여러분은 아빈아다이가 그 사악한 제사들에게 인용해 주기 위해 왜 그 장을 선택했다고 생각하는가?

경전을 이해함

모사이야서 13장

Mad(1절, 4절, 미쳤거늘) — 제 정신이 아닌

Durst(5절, 감히) — 감히

Hallowed(19절, 거룩하게 하였느니라) — 거룩하게 또는 신성하게 하다

Covet(24절, 탐내지) — 지나친 욕심이나 이기적인 욕구를 가지다

Expedient(27절, 29절, 필요가) — 필요한, 없어서는 안될

Law of performances(30절, 의례의 율법) — 모세의 율법의 의식

모사이야서 13:10 — “장차 이를 일의 예표가 되며 그림자가 되리로다”

예표와 그림자는 더욱 위대한 진리에 대해 가르치고 증거해 주는 상징이며 기억하게 하는 것이다(75쪽의 모사이야서 3:15에 대한 “경전을 이해함” 편을 참조한다). 아빈아다이는 노아 왕과 그 제사들에게 그들이 어떤 일을 하기로 선택하든지 간에 그것은 그들과 그 백성들에게 일어날 일에 대한 “예표” 또는 상징이 되리라고 경고했다. 여러분은 모사이야서 19장과 엘마서 25장에서 이 예언이 성취되는 것에 대해 읽을 것이다.



모사이야서 13:27~28 — “구원이 율법만으로는 오지 아니하니”

모사이야서 13장 27~28절에서 아빈아다이는 노아 왕의 제사들이 말했던 그릇된 개념을 바로잡아 주었다.(모사이야서 12:31~32 참조) 그는 오직 모세의 율법에 순종하는 것만으로는 구원 받을 수 없다고 가르쳤다. 그들 모두 그들의 죄를 속죄(대가를 치름)해 주시는 구주가 필요하며, 그렇지 않으면 “모세의 율법에 도 불구하고, 그들은 불가피하게 멸망”할 것이다.

십이사도 정원회의 회원이었던 브루스 알 맥쿱키 장로는 그와 같은 가르침을 우리 시대에 적용했다.

“이제 현대의 경우를 생각해봅시다. 우리가 경전과 복음과 신권과 교회와 의식과 심지어 왕국의 열쇠 즉 마지막 일자 일화에 이르기까지 현재 존재하는 모든 것을 가지고 있지만, 그러나 그리스도의 속죄가 없다고 가정해 보십시오. 그러면 어떻게 됩니까? 우리는 구원 받을 수 있습니까? 우리의 모든 선행이 우리를 구원해 주겠습니까? 우리의 모든 의로움에 대해 보답받겠습니까?”

“절대적으로 분명히 우리는 보답 받지 못할 것입니다. 우리가 얼마나 선했던지간에 행위만으로는 구원 받지 못할 것입니다. 우리는 하나님께서 그의 아들들을 보내셔서

그를 통해 모든 인류가 속함 받을 수 있도록 그의 피를 겻세마네와 갈보리에서 흘리게 하셨기 때문에 구원 받는 것입니다. 우리는 그리스도의 피로 인해 구원 받습니다.(사도행전 20:28; 고린도전서 6:20)

“아빈아다이의 말을 바꿔보겠습니다. ‘구원이 오직 교회로 인하여만 임하는 것이 아니니, 하나님의 자비로 인해 값없이 주는 은사로서 마련된 속죄가 아닐진대, 이 교회와 그에 속한 모든 것일지라도 사람은 피하지 못하고 죽음을 당하리라.’”(Doctrines of the Restoration: Sermons and Writings of Bruce R. McConkie, 마크 엘 맥콩키 편[1989년], 76쪽)

모사이야서 14장

Form nor comeliness(2절, 모양도 없으며 고운 용모도 없으니) — 비범한 아름다움과 매력

Esteemed(3절, 귀히 여기지) — 소중한, 높이 평가되는

The chastisement of our peace(5절, 우리의 화평을 위한 징계가 그에게 임하였고) — 우리에게 화평을 주시려고 그리스도가 벌을 받음

Stripes(5절, 채찍에 맞음) — 매나 채찍에 맞아서 생긴 상처; 그분의 고통과 괴로움

Prolong(10절, 길게) — 연장하다

Travail(11절, 수고) — 고통, 고생

Made intercession for(12절, 중재하였음이니라) — ... 를 위해 변호하다, 탄원하다

경전을 공부함

모사이야서 13~14장을 공부할 때, 활동 가와 다를 하고, 나 또는 라를 한다.

가 편지 쓰기

여러분이 노아 왕의 궁중에 있던 종으로서 아빈아다이가 끌려와 재판 받는 곳에 있었다고 상상한다. 모사이야서 12장 17절부터 14장 12절에서 배웠던 것에 근거하여 친구에게 무슨 일이 일어났는지 설명하는 편지를 여러분의 공책에 적는다. 아빈아다이가 말했던 것의 개요와 그의 예언을 반드시 포함시킨다. 또 왕과 제사들이 어떻게 반응했으며 어떤 이상한 일이 일어났는지 묘사한다. 여러분이 선지자 아빈아다이에게서 받았던 인상을 적는 것으로 끝맺는다. 이것은 나중에 성찬식에서 말씀할 내용에 대한 개요가 될 수 있다.

나 오늘날의 십계명

모사이야서 12장 34절부터 13장 24절에서 아빈아다이는 노아 왕과 그의 제사들에게 십계명을 읽어 주었다.

1. 여러분의 경전에서 십계명을 찾아 표시한다.(더 자세히 알기 위해 출애굽기 20:3~17을 비교한다)
2. 그 계명들 중 아무거나 세 가지를 선택하고 모든 사람이 그 계명들을 믿고 그대로 생활한다면 여러분의 이웃과 지역 사회가 어떻게 바뀔지를 묘사하는 글을 적는다.

다 아빈아다이가 말한 답을 분석함

아빈아다이는 사악한 제사들에게 사람이 모세의 율법에 따라 사는 것으로 구원 받을 수 있는지 물었다.(모사이야서 12:31~32 참조) 그들은 사람이 그 율법에 따라 살면 구원 받을 수 있다고 대답했다. 그러자 아빈아다이는 왜 그것이 완전한 답이 아닌지 설명했다.(모사이야서 12:33~13:26 참조) 그는 모세가 받았던 십계명을 포함하여 하나님의 계명을 지키는 것이 필요하다는 데에는 동의했지만 충분한 것은 아니라고 말한 다음, 중요한 가르침을 주었다. 모사이야서 13장 27~35절을 공부하고 다음 질문에 답한다.

1. 아빈아다이는 모세의 율법에 대해 장차 무슨 일이 일어나리라고 말했는가?
2. 모세의 율법의 목적은 무엇인가?(29~30절 참조)
3. 주님은 모세의 율법에 따른 의식과 희생 제물을 통해 그들에게 무엇을 가르쳐 주려고 하셨는가?(31~35절 참조)
4. 왜 율법 그 자체로는 그 누구를 구원하기에 충분하지 못한가?(로마서 3:20, 23; 니파이후서 2:5~7도 참조)
5. 아빈아다이가 모세의 율법의 위치에 대해 설명해 준 것이 또한 오늘날 복음의 율법과 의식에 어떻게 적용되는가?(모사이야서 13:27~28에 대한 “경전을 이해함” 편 참조)

라 문장과 성구 짝짓기

아빈아다이는 구주의 필요성에 대한 자신의 가르침을 입증하기 위해 예수 그리스도에 대한 선지자 이사야의 가르침 몇 가지를 인용했다.

1. 모사이야서 14장을 읽은 다음 아래의 문장을 여러분의 노트에 베끼다. 각 문장 뒤에 그 내용이 몇 절에 나오는지 그 숫자를 적는다.



- a. 그분은 전혀 악을 행하지 않으셨으나 악한 자들과 함께 돌아가셨다.
- b. 그분은 우리의 죄로 인해 고통을 겪으셨고, 우리에게 화평을 주시기 위해 징벌을 받으셨다.
- c. 대부분의 사람들이 그분을 거절했으며 그것으로 인해 그분은 크게 슬퍼하셨다.

- a. 그분은 자신을 변호하거나 자신의 목숨을 지키려 하지 않으셨다.
- b. 예수 그리스도는 그분의 속죄로 말미암아 많은 사람들을 구원하실 의로운 종이다.

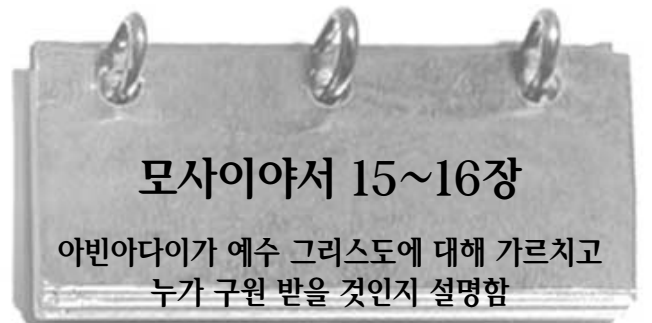

여러분은 하나님이 어떤 분인지에 대해 다른 교회 사람들과 이야기를 나눠 본 적이 있는가? 대부분의 다른 교회가 가르치는 삼위 일체는 하나님 아버지와 예수 그리스도와 성신이 다른 세 가지 모습으로 나타나지만 같은 존재라는 교리이다. 선지자 조셉 스미스는 성스러운 숲에서 아버지와 아들을 보았을 때 신화가 각각 다른 세 분으로 구성되어 있음을 알았다.(조셉 스미스-역사 1:15~20; 교리와 성약 130:22~23 참조)

모사이야서 15장에서 아빈아다이는 예수님이 “아버지요 아들”이며 “한 하나님이시라, 참으로 바로 하늘과 땅의 영원하신 아버지”(2절, 4절)라고 가르쳤다. 이것은 처음에는 혼란스러워 보이지만 제대로 이해하면 신화에 대해, 특히 예수 그리스도에 대해 우리가 때때로 간과하는 본질적인 진리를

밝혀 준다. 아빈아다이의 간증을 공부하면서 그 진리를 빠뜨리지 않도록 주의한다.

모사이야서 15~16장에서는 노아 왕과 그의 사악한 제사들에게 주는 아빈아다이의 가르침이 끝을 맺는다. 예수 그리스도의 속죄로 구원 받을 사람들과 구속 받지 못할 사람들에 대한 아빈아다이의 설명을 살펴본다. 이 장들을 공부하고 나면, 모든 사람이 부활할 때 우리가 무엇을 기대할 수 있는지를 여러분은 더욱 잘 설명할 수 있을 것이다.

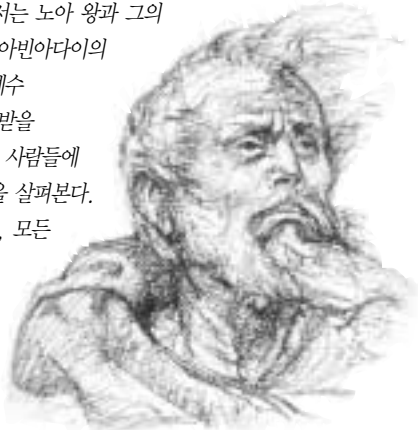

아빈아다이

경전을 이해함

모사이야서 15장

Subjected the flesh(2절, 육체를 ... : 중재함) — 변호하다, ... 를 위해 복종시키셨으므로) — 육신을 순종시키다 : 탄원하다

Conceived(3절, 잉태되었음) — 창조되다, 생명을 보다 : **Seed**(10절, 씨) — 자녀, 후손(여기서는 상징적으로 또는 영적으로 사용됨)

Disowned(5절, 버림당함) — 거부되다 : **Wilfully**(26절, 고의로) — 일부러, 계획된

Make intercession for(8절, ...)

모사이야서 15:1~7 — 그리스도는 어떻게 아버지와 아들 모두가 되시는가?

1916년에 제일회장단과 십이사도 정원회는 아버지와 아들에 대한 상세한 성명서를 발표했다. (제임스 탈매지, 신앙 개조 중 “아버지와 아들: 제일회장단과 십이사도의 교리 주해” 참조) 다음은 그들이 예수 그리스도가 어떻게 아버지로 표현되는지 가르쳤던 몇 가지 예다.

1. 그분은 만물의 창조주이시다. 그러므로 많은 성구에서 “하늘과 땅의 영원하신 아버지”로 언급되어 있다(모사이야서 15:4; 16:15; 엘마서 11:38~39; 이터서 4:7 참조).
2. 그분은 그분의 속죄의 희생을 받아들이고 영원한 복음에 순종하기로 그분과 성약을 맺는 모든 사람들의 아버지이시다(모사이야서 5:7; 15:10~13; 이터서 3:14; 교리와 성약 25:1 참조).
3. 그분은 “신성한 권세를 부여받음으로써” 아버지가 되신다. 이것은 구주께서 아버지의 대표자로 완전히 승인 받고 임명되었다는 뜻이며, 아버지의 뜻을 집행하는 자로서, 그가 무엇을 행하든지 아버지의 선택된 대리인으로서 수행했으므로, 영속적이고 구속력 있는 결과를 갖게 된다는 의미이다.

모사이야서 15:21 — 첫째 부활은 무엇인가?

아빈아다이가 말했던 “첫째 부활”은 예수 그리스도의 부활과 함께 시작되었다. 그 때 그분 앞에 죽었던 사람들과 해의 영광을 받을 만한 많은 사람들이 부활했다. 구주께서는 재림하시면서 첫째 부활의 아침이라 불리는 때를 알리실 것이며, 그 때 죽은 사람들 중 해의 영광을 받을 만한 그 밖의 사람들이 부활될 것이다. (교리와

성약 88:96~98 참조) 첫째 부활은 복천년이 끝날 때까지 계속될 것이다. (백공기, *Mormon Doctrine*, 640쪽 참조)

모사이야서 16장

Gnash their teeth(2절, 이를 갈) — 되고) — 육신의 즐거움과 세속적인 분노나 고통으로 이빨을 간다 : 욕망에 관심을 갖는

Beguile(3절, 속인) — 기만하다, 꾀다 : **Corruption**(10절, 썩어야 할 것) — 필멸의 것

Carnal, sensual, devilish(3절, 육신에 속하며 육욕적이며 악마와 같이) : **Incorruption**(10절, 썩지 아니함) — 불멸의 것

경전을 공부함

모사이야서 15~16장을 공부할 때, 활동 가~라 중에서 두 가지와 활동 마와 바 중에서 한 가지를 한다.

가 교리를 요약함

모사이야서 15장 1~7절에 있는 아빈아다이의 말씀을 공부하고 예수님이 어떻게 “아버지요 또한 아들”이 모두 되는지 설명한다. (더 자세히 알기 위해 모사이야서 15장 1~7절에 대한 “경전을 이해함” 편을 참조한다.)

나 질문 만들기

다음은 모사이야서 15장 8~9절에 나오는 구절이다. 그 구절들은 예수 그리스도께서 어떻게 우리를 죄와 죽음에서 풀어 주시는지 설명해 준다. 각 구절들을 숙고하고, 그 구절로 답할 수 있는 질문을 생각해 본다.

답	다음 대답의 질문은 무엇인가?
“사망의 줄을 끊으시고”	
“사람의 자녀들을 위해 중재할”	
“금홍로 총만하시”	
“그들의 죄악 ... 을 친히 짊어지고”	
“공의의 요구를 충족시키셨느니라”	

다 목록 찾기

아빈아다이는 예수 그리스도가 아버지가 될 사람들에 대해 말해 주었다.

1. 모사이야서 15장 11~13절을 공부하고 예수 그리스도의 “씨”(자녀를 의미함)로 불릴 두 그룹의 사람들을 열거한다.
2. 14~17절을 읽고 위에서 열거했던 두 번째 그룹의 사람들과 같은 일을 하기 때문에 그리스도의 “씨”로 불릴 수 있는 또 다른 그룹을 이야기한다.



라 첫째 부활에는 누가 나아올 것인가?

모사이야서 15장 19~26절에서 아빈아다이는 영생을 상속받기 위해 첫째 부활에 나아올 세 그룹의 사람들을 설명했다.

1. 그 구절들을 읽으면서 핵심 단어인 **믿은, 알지 못하고, 어린 아이들**을 찾아본다. 세 그룹의 사람들 각각을 설명하는 문장을 적는다.
2. 살아 계신 선지자를 가진 축복 중 하나는 그들이 교리를 명백히 설명해 줄 수 있다는 것이다. 아빈아다이가 복음을 듣지 못하고 죽었던 모든 사람이 자동적으로 영생을 얻을 것이라고 말한 것처럼 보일 수 있지만, 그렇지 않다. 24절의 각주(구원 옆에 있는 기호 a를 주목한다)는 교리와 성약 137편 7절을 참조 성구로 제시해 준다.(각주와 참조 성구에 대한 도움말을 보려면 “후기 성도관 경전, 2~3쪽에 나오는 학습 보조 자료”를 참조한다.) 교리와 성약 137편 7~9절을 읽고, 그 구절이 “복음을 알지 못하고 죽은” 모든 사람 중, **해의 왕국을 상속받을 자들을 어떻게 명백히 밝혀 주는지** 설명한다.
3. 모사이야서 15장 26~27절을 읽고 첫째 부활에 나오지 못할 사람들을 설명한다.

마 답장 쓰기

여러분이 지난 여름에 여행하다가 만났던 친구로부터 다음과 같은 편지를 받았다고 가정한다. 아빈아다이가 모사이야서 16장에서 가르쳤던 진리를 사용하여 친구의 질문에 답하는 편지를 여러분의 노트에 적는다.

그리운 친구에게,

나는 지난 여름에 우리가 나누었던 이야기를 계속 생각하고 있어. 네가 믿는 것을 내게 말해주었을 때 뭔가 특이함을 느꼈어. 네가 예수 그리스도에 관해 말했던 것을 생각하면 한 가지가 무척 혼란스러워. 넌 예수님이 너의 구세주라고 했어. 난 우리가 왜 구원 받아야 하는지 또는 무엇으로부터 구원 받아야 하는지 이해가 안돼. 만약 하나님이 우리를 창조하셨다면 우리가 그렇게 나쁘지는 않을 거야. 또 너의 믿음에서 나오는 것 같은 평화로움이 내겐 무척 인상적이었어. 넌 나보다 행복해 보이는 것 같아. 그 이유는 뭘까? 내가 너처럼 믿지 않고 너희 교회에서 가르치는 일을 하지 않는다면 무슨 일이 일어나지? 네가 믿는 것을 정말로 알고 싶어서 그러니까 꼭 답장을 해주면 좋겠어.

너의 친구로부터,

바 문장 완성하기

모사이야서 16장 6~9절에서 아빈아다이는 예수 그리스도의 권능을 통해 모든 인류가 어떻게 죽음을 극복할 것인지 간증했다. 여러분이 그 구절에서 배웠던 것을 이용하여 다음 문장을 완성한다.

1. 만일 그리스도께서 세상에 오시지 않으셨더라면 ...
2. 만일 그리스도께서 죽은 자 가운데서 일어나지 아니하셨더라면 ...
3. 그분의 부활로 인해 ...
4. 그리스도께서 세상의 빛이요 생명이기 때문에 ...
5. ... 때문에 아빈아다이가 가르쳤던 진리는 내 생활을 변화시킨다.



© 1996년 제이 프란시스

모사이야서 12~16장에서 아빈아다이는 노아 왕과 그의 사악한 제사들을 꾸짖고 그들에게 회개를 외쳤다. 여러분이 예상할 수 있는 바와 같이 사악한 왕은 그 메시지를 거절했으며 아빈아다이를 죽이라고 명령했다. 그러나 노아 왕의 제사 중 한 사람은 아빈아다이의 메시지를 믿고 회개했다. 심지어 그는 아빈아다이를 구하려고 노력했다. 이 사람은 모사이야서의

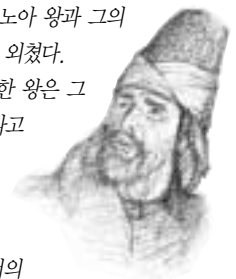

엘마

나머지 부분 전체에서 중요한 역할을 한다. 왕과 동료 제사들에게 용감히 대항하면서 그들이 화를 내고 죽이려고 하는 사람을 옹호하려면 어떤 용기가 필요하리라고 생각하는가?

경전을 이해함

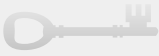

모사이사서 17장

An accusation against thee(7절, 너의 죄과) — 너를 고발할 범죄
Reviled(12절, 욕하였나이다) — 모욕하다, 기분을 상하게 하다
Scourged(13절, 매질하였더라) — 매질하다, 고통을 주다.
Faggots(13절, 나뭇단) — 잔가지나 막대기 또는 굵은 나뭇가지 다발

모사이사서 18장

Ascension(2절, 승천) — 올라감, 상승
Resorted thither(5절, 몸을 숨겼더라) — 그곳에 갔다
Thicket(5절, 숲) — 나무들이 뺨뺨하게 자란
Contention(21절, 다툼) — 논쟁하는, 싸우는
Impart(27절, 나누어) — 주다, 나누다
Apprised(34절, 통지를 받았던지라) — ...에 대해 말해지다

모사이사서 18:13 — 엘마는 침례를 베푸는 권세를 어떻게 받았는가?

조셉 필딩 스미스 회장은 이렇게 가르쳤다. “우리는 엘마가 다른 사람들과 더불어 노아 왕의 방해를 받기 전에 신권을 소유하고 있었다는 결론을 내릴 수도 있습니다. 이것이 사실이든 아니든 모사이사서에는 그가 권세를 가지고 있었다고 분명하게 기술되어 있기 때문에 달라지는 것은 없습니다.[모사이사서 18:13, 18 참조](Answers to Gospel Questions, 3:203)



모사이사서 18:14~15 — 자신에게 침례를 베풀 수 있는가?

엘마는 물몬의 샘에서 힐렘에게 침례를 베풀 때, 그를 물 속에 잠기게 하면서 자신도 함께 물 속에 잠겼다. 다음 사람에게 침례를 베풀 때는 그 사람만 잠기게 하면서 자신은 물 속에 잠기지 않았다. 조셉 필딩 스미스 회장은 이렇게 설명했다. “엘마가 힐렘과 함께 자신에게 침례를 베풀었을 때 그것은 자신을 침례한 것일 뿐만 아니라 주님께 대한 겸손함과 온전한 회개의 표징[표시]이기도 했습니다.”(Answers to Gospel Questions, 3:203)

경전을 공부함



모사이사서 17~18장을 공부하면서 활동 가나 나를 하고 나머지 활동 다~마중 한 가지를 한다.

가 아빈아다이는 “죽어 마땅한” 무슨 일을 했는가?

노아 왕과 그의 제사들은 아빈아다이의 말을 듣고 난 후 삼 일 동안 그를 고소할 구실을 찾아서 그에게 “죽어 마땅하다”라고 선고했다.(모사이사서 17:6~8 참조)

1. 모사이사서 17장 6~8절과 앞서 림하이가 모사이사서 7장 26~28절에서 설명했던 것을 읽는다. 그들이 아빈아다이를 고발한 죄는 무엇인가?
2. 여러분은 노아 왕과 그의 제사들이 왜 그 “죄과” 때문에 그토록 화를 냈다고 생각하는가?

나 목격담을 적음

모사이사서 17장 9~20절은 아빈아다이의 마지막 간증과 예언에 대한 기록이다. 그 구절들을 공부한 다음, 여러분이 신문 기자로서 그곳에 있었던 것처럼 그 사건에 대한 기사를 적는다. 이번 예언에서 아빈아다이는 노아 왕에 대해 모사이사서 12장 3절에서 이미 예언했던 것에 무엇을 추가했는지 반드시 설명하도록 한다.

다 현대의 예를 말함

엘마는 사람들에게 침례를 받도록 권유하기 전에, 성약을 맺는 몇 가지 약속에 대해 설명했다.

1. 여러분의 노트에 여기에 나온 표를 똑같이 그린다. 모사이사서 18장 8~10절을 공부하면서 엘마가 이야기한 필요 조건과 우리가 맺는 약속 및 주님이 맺으시는 약속을 알아보는 데 도움이 되도록 괄호 속의 낱말에 유의한다. 여러분이 찾은 내용으로 표를 완성한다. 여러분의 경전에서 그 약속들에 표시하고 번호를 매길 수도 있다.

선행 조건	나의 약속	주님의 약속
1. (원함)	1. (짐)	1. (구속)
	2. (애통)	2. (첫째)
	3. (위로)	3. (영원)
	4. (되다)	4. (영)
	5. (받들)	
	6. (지킴)	



2. 우리가 침례 받을 때 맺는 약속 중에서 세 가지를 선택하여 오늘날 그것이 교회에서 의미하는 것에 대한 현대의 예를 말한다.

라 느낌을 비교함

모사이야서 18장 11~16절은 엘마가 물몬의 샘에서 침례를 베풀 때 무슨 일이 일어났는지 또 사람들이 어떻게 느꼈는지를 설명해 준다. 여러분의 공책에 여러분이 침례 받을 때 어떤 기분이 들었는지 묘사하는 글을 적는다. 여러분의 삶에서 주님의 약속이 성취되는 것을 본 적이 있는가? 여러분이 지금 침례에 대해 침례 당시보다 더 많이 깨닫고 있는 것은 무엇인가?



마 교회 지도자들에게 요구되는 사항을 적음

엘마는 백성들에게 침례를 베풀 후, 그들을 돌보기 위해 광야에 교회를 세워야 했다. 모사이야서 18장 18~26절은 그가 부른 제사 즉 교회 지도자들에 대해 말해 준다.

1. 그 구절들을 공부한 다음, 그 교회 지도자들에게 요구되었던 사항들을 묘사하는 글을 적는다.(예: “교회 지도자는 … 하며, 가까이 … 한다”) 그러한 요구 사항은 오늘날 감독이나 지부 회장의 부름에 요구되는 것과 얼마나 비슷한가?
2. 모사이야서 18장 21~30절을 읽고 새로운 회원에게 요구되었던 것을 묘사하는 글을 하나 더 적는다.
3. 여러분은 그들이 왜 그렇게 행복했다고 생각하는가?



여러분은 박해를 받고 있던 사람이 자신을 박해하던 사람에게 대항하는 것을 본 적이 있는가? 모사이야서 19장에서 여러분은 기드온이 어떻게 사악한 노아 왕에게 대항했는지 읽을 것이다. 또한 노아 왕이 기드온으로부터는 벗어나지만, 어떻게 아빈아다이의 예언을 벗어나지 못했는지 읽을 것이다. 이 장을 읽으면서 아빈아다이가 그 백성들에게 예언했던 것이 어떻게 이루어지는가에 대해서도 주목한다.

경전을 이해함



모사이야서 19장

Anguish(7절, 고뇌) — 고민하다, 두려워하다

Tarried(13절, 머뭇) — 가만히 있다, 머무르다

Tribute(15절, 26절, 조공) — 조세, 평화를 유지하기 위한 강제적인 지불

Molest(29절, 괴롭히거나) — 성가시게 하다, 해치다



노아 왕



림하이 왕

경전을 공부함



모사이야서 19장을 공부할 때, 활동 가~다 중 한 가지를 한다.

가 이야기에 나오는 장면을 그림

모사이야서 19장을 읽은 후, 그 이야기에서 한 장면을 골라 여러분의 공책에 그것에 대한 간단한 그림을 그린다. 여러분이 고른 이야기의 중요한 세부 사항을 모두 그려넣는다. 그림 옆에 무엇을 그렸는지 설명을 적고 표현된 구절들도 적는다.

나 예언과 그 성취된 것을 맞추어 봄

1. 모사이야서 12장 2~3절에 나오는 노아 왕과 그의 백성들에 대한 아빈아다이의 예언을 복습한다. 그런 다음 모사이야서 19장을 공부하고, 그 두 예언이 성취된 것을 보여 주는 구절을 찾아 적는다. 여러분은 자신의 경전에도 그 예언이 성취된 것을 보여주는 구절 옆의 여백에 그 예언에 대한 참조 성구를 적을 수도 있다.
2. 여러분의 공책에 각 예언이 어떻게 성취되었는지 그 설명을 적는다.

다 한 사람과 인터뷰함

모사이야서 19장 18~24절에는 노아 왕의 운명이 묘사되어 있다. 여러분이 기드온의 수색대와 함께 광야로 간 신문 기자로서 노아 왕과 함께 달아났던 사람 중 한 명과 인터뷰한다고 가정한다. 다음 질문에 그가 대답할 것이라고 생각되는 바를 적는다.

- 당신은 왜 가족과 함께 남아 있지 않고 왕과 함께 갔습니까?
- 왕은 왜 지금 당신과 같이 있지 않습니까?
- 왕에게 무슨 일이 생겼습니까?

- 제사들에게는 무슨 일이 생겼습니까?
- 당신은 왜 돌아오고 있습니까?
- 만약 같은 상황이 다시 한 번 더 주어진다면, 당신은 무엇을 다르게 하겠습니까?



노아 왕의 제사들은 대부분 악한 사람들이었다. 모사이야서 20장에서 여러분은 노아 왕이 살해당하자 살기 위해 광야로 도망간 후에도 그들이 계속하여 어떻게 악을 행했는지 읽을 것이다. 이 장을 읽으면서 림하이 백성들이 의로운 명분으로 싸울 때 지녔던 힘을 주목한다.

경전을 이해함

모사이야서 20장

- | | |
|---|--|
| Durst not (3절, 못하였더라) — 감히 ... 않다 | Lay not this thing to their charge (17절, 이 일을 그들의 탓으로 돌리지 마옵소서) — 그들을 탓하지 마시옵소서 |
| Sore (10절, 맹렬해졌으니) — 격렬한, 맹렬한 | Pacified, pacify (19~20절, 22절, 24절, 누그러지게, 달래고) — 마음을 가라앉히다, 달래다 |
| Exerted themselves (11절, 혼신의 힘으르 다하였고) — 엄청난 힘을 내다 | Attributed (23절, 돌리니라) — ... 에게 탓을 돌리다 |
| Bound up (13절, 싸매고) — 봉대를 감다 | |
| Forbear (17절, 마옵시고) — 멈추다, 참다 | |

경전을 공부함

모사이야서 20장을 공부할 때, 활동 가 또는 나를 한다.

가 여러분은 기드온에 대해 무엇을 배우는가?



여러분은 이미 기드온이 관련된 사건을 여러 가지 읽었다. 예를 들면, 그는 노아 왕에게 대항했고, 왕과, 또 가족을 두고 왕을 따라 도망갔던 사람들에게 어떤 일이 있는지 알기 위해 사람들을 파견하기도 했다.(모사이야서 19장 참조) 모사이야서 20장을 공부하고 다음 질문에 답한다.

1. 기드온은 림하이 왕의 정부에서 어떤 위치를 차지하고 있었는가?
2. 기드온은 레이맨인들이 다시 공격해 오는 것을 중지시키기 위해 무엇을 했는가?
3. 기드온은 림하이의 백성들이 겪는 고난의 원인이 무엇이라고 말했는가?
4. 이것은 기드온이 어떤 사람인지에 대해 무엇을 나타내 주는가?

나 질문 만들기

모사이야서 20장을 읽고 그 안에 들어있는 중요한 사건이나 원리들에 대해 다섯 가지의 질문을 만든다. 각 질문 뒤에 반드시 답과 또 그 답이 들어 있는 구절을 적어넣도록 한다.



만약 여러분을 짐 나르는 짐승처럼 부리며 무거운 짐을 지게 하는 적에게 여러분이 속박되어 있다면 여러분은 다시 자유를 얻기 위해 무엇을 하겠는가? 여러분은 어디에서 도움을 구하겠는가? 모사이야서 21~22장을 읽으면서 림하이의 백성들이 그런 상황에서 무엇을 했는지 살펴본다. 또한 아빈아다이의 예언이 어떻게 계속하여 이루어졌는지도 주목한다.

경전을 이해함

모사이야서 21장

- | | |
|--|---|
| Lamentation (9절, 애곡) — 비탄의 표현, 애도 | Prosper by degrees (16절, 점차로 ... 번영하기) — 차차 축복받다 |
| Subjecting themselves (13절, 스스로를 내어맡겨) — 굴복하다 | |

모사이야서 21:22~24 — 두 이야기가 다시 하나로 연결됨

모사이야서 1~8장은 물론이 모사이야의 기록을 요약한 것으로, 모사이야 2세의 통치 때까지의 제이라헤물라의 니파이인들에 대한 이야기를 담고 있음을 기억하는 것이 도움이 된다(204쪽의 “물론경 연대표” 참조). 모사이야서 9~22장은 지니프의 기록에서 취한 것으로, 모사이야 1세 때 제이라헤물라를 떠나서 지니프를 따라 리하이-니파이 땅으로 돌아갔던 니파이인들에 대한 이야기를 전해 준다.



모사이야서 7~9장에서 우리는 모사이야 2세가 50여년 전에 제이라헤물라를 떠나 이주한 지니프 일행에 대한 소식을 알기 위해 암몬이 이끄는 탐험대를 파견했다는 것을 읽었다. 암몬은 지니프의 손자인 림하이 왕과 그의 백성들이 레이맨인들에게 속박되어 있는 것을 발견했다. 모사이야서 21장에서 우리는 림하이 왕의 관점에서 암몬과 그 일행이 도착하는 것에 대해 읽는다.

모사이야서 22장

- | | |
|--|---|
| Hitherto (3~4절, 지금까지) — 이전에, 이 일 전에 | Tribute (7절, 조공) — 조세, 평화를 유지하기 위한 강제적인 지불 |
| Proclamation (6절, 포고) — 발표, 포고 | Provisions (12절, 양식) — 음식 및 그 밖의 물품 |

경전을 공부함

모사이야서 21~22장을 공부할 때, 활동 가~다 중 두 가지를 한다.

가 이 예언이 어떻게 성취되었는가?

비록 아빈아다이는 오래 전에 죽음을 당했지만, 그가 예언한 것들은 계속하여 성취되었다.

1. 모사이야서 12장 1~8절과 21장 1~3절을 비교한다. 림하이의 백성들에게 아빈아다이가 예언했던 어떤 일이 벌어졌는지 이야기한다.
2. 모사이야서 11장 23~25절과 21장 13~15절을 비교한다. 림하이의 백성들에게 아빈아다이가 예언했던 그 밖의 다른 어떤 일이 벌어졌는지 이야기한다.

나 참 이유를 찾음

선지자 아빈아다이가 예언했던 그대로 림하이의 백성들은 레이맨인들에게 속박당했다. 여러분의 노트에 여기 그려진 것과 같은 표를 그린다.

속박에서 벗어나려는 시도	결과
모사이야서 21:6~9	
모사이야서 21:10~11	
모사이야서 21:12	
모사이야서 21:25~26 (모사이야서 8:7~8)	
모사이야서 21:13~15; 22:1~16	

1. 첫번째 칸에 열거된 구절들을 공부하고 그 칸에 림하이의 백성들이 레이맨인들의 속박에서 벗어나기 위해 각각 시도했던 것을 간단히 적는다. 그런 다음 두 번째 칸에 각 시도의 결과를 적는다.
2. 아빈아다이가 모사이야서 11장 23절에서 예언했던 것을 복습하고 그 구절을 바탕으로 앞선 네 번의 시도가 성공하지 못했던 참 이유를 설명한다.
3. 여러분은 왜 림하이의 백성들이 “지극한 겸양으로 스스로 겸손하여졌고, 또 하나님께 간절히 부르짖”(모사이야서 21:14)은 후에야 비로소 암몬과 그 일행이 제이라헤물라로부터 오게 되었다고 생각하는가?
4. 여러분은 누가 기드온에게 성공적인 탈출 계획을 생각하도록 영감을 주었다고 생각하는가?
5. 사탄의 유혹에 굴복할 때 오는 “속박”에 대해 생각해 본다. 여러분은 림하이의 백성들이 겪은 경험으로부터 죄의 속박에서 벗어나기 위해 노력하는 데 적용할 수 있는 것은 무엇인가?



다 지도그리기

모사이야서 21장 23~27절과 모사이야서 8장 7~9절을 공부하고 림하이가 파견한 마흔세 명의 원정대가 택했을 경로를 보여 주는 지도를 그린다. 그들이 찾고 있던 땅과 그 대신 그들이 발견했던 땅을 나타낸다. 참고하기 위해 본 학습 지도서의 물몬경 지역에 대한 그림(203쪽)을 활용한다.

모사이야서 23~24장

엘마의 백성들의 속박과 해방

림하이의 백성들이 안전하게 제이라헤물라로 돌아간 것과 동시에, 모사이야서 23~24장에서는 림하이의 백성들에게서 엘마와 그를 따르는 신도들에게로 이야기가 옮겨진다. 우리는 모사이야서 18장에서 그들이 노아 왕의 군대를 피해 달아난 것에 대해 읽었다. 여러분은 23장과 24장을 읽으면서 엘마의 이전 동료들 즉 노아 왕의 사악한 제사들에게 어떤 일이 일어났는지도 알게 될 것이다. 그들은 계속 사악한 길을 따르고 있었다. 읽으면서 아빈아다이의 예언이 어떻게 계속 성취되는지 주목한다.

경전을 이해함

모사이야서 23장

Expedient(7절, 합당하지) — 적절한, 현명한
Esteem(7절, ... 여기지) — 평가하다, 중시하다
Snare(9절, 올무) — 속임수
Sore(9절, 쓰라린) — 슬픈, 고통스러운

Tribulation(10절, 환난) — 괴로움
Bonds(13절, 결박) — 노예 신세
Bonds of iniquity(13절, 죄악의 결박) — 개인적인 자유의 속박, 죄의 결박
Pertaining to(18절, ... 에 관한) — ... 와 관계있는

모사이야서 23:21~24 — 엘마의 백성들이 속박됨

노아 왕과 그 백성들에 대한 아빈아다이의 예언은 두 부분으로 이루어져 있다. 아빈아다이가 그들에게 첫번째로 경고했을 때는 그들이 회개하지 않으면 고난과 속박을 겪을 것이라고 했다.(모사이야서 11장 참조) 그가 이 년 후 두 번째로 경고했을 때도 그들은 여전히 회개하지 않았다. 아빈아다이는 두 번째 경고에서 그들에게 분명히 속박과 고난이 임할 것이며, 만약 그들이 그래도 회개하지 않는다면, 멸망 당할 것이라고 했다.(모사이야서 12장) 비록 엘마와 그의 백성들이 아빈아다이가 두 번째로 경고한 후에 회개했을지라도, 예언된 속박과 고난에서 벗어날 만큼 빨리 회개한 것은 아니었다.

모사이야서 24장

Cunning(7절, 교활하고) — 영리한, 기만적인
Plunder(7절, 약탈) — 힘으로 훔침
Profound(19절, 깊은) — 심한

경전을 공부함

모사이야서 23~24장을 공부할 때, 활동 가~라 중 두 가지를 한다.

가 인명과 지명을 올바르게 기입함

첨부된 도표는 “물문경 연대표”(204쪽 참조) 편에 나와 있다. 이를 여러분의 노트에 그린 다음 모사이야서 1~24장에서 읽은 것을 근거로 도표의 적절한 위치에 다음의 인명과 지명을 적는다: 지니프, 모사이야 1세, 노아 왕, 아빈아다이, 베냐민 왕, 모사이야 2세, 림하이 왕, 엘마 1세, 제이라헤물라 땅, 리하이~니파이 땅.

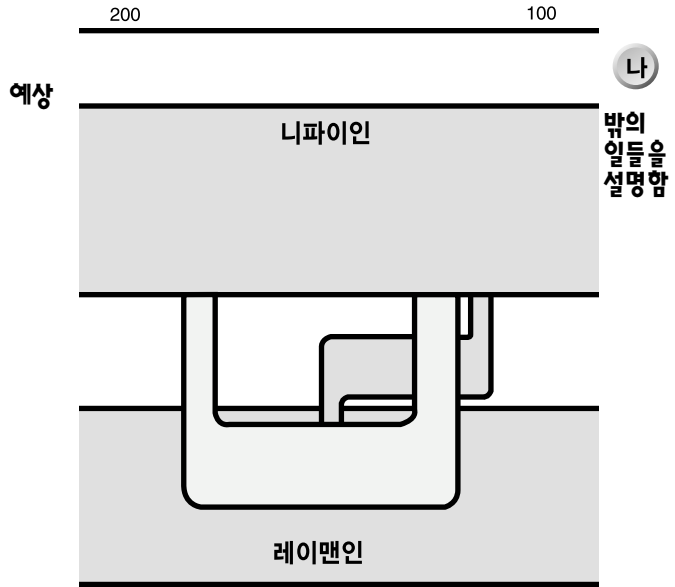

모사이야서 23장 16절부터 24장 4절까지는 이상하게 보일 수도 있는 사건들이 여러 가지 일어난다. 아래의 각 질문들을 공부하고 그 사건들이 왜 각기 그런 식으로 벌어졌다고 생각하는지 설명한다.

1. 여러분은 주님께서 왜 엘마와 그의 백성이 회개하고 의로웠을 때에도 레이맨인들에게 속박당하게 버려 두셨다고 생각하는가?(모사이야서 11:23; 12:1~2에서 배웠던 것을 반드시 여러분의 대답에 포함시킨다; 더 자세히 알기 위해 모사이야서 23:21~24에 대한 “경전을 이해함” 편을 참조한다.)
2. 왜 여러분은 레이맨인의 군대(림하이의 백성을 추적하던 중이었음)가 엘마와 그의 백성들에게 자비를 베풀었다고 생각하는가?
3. 왜 그 레이맨인의 딸들은 레이맨인들에게 자신들을 납치했던 그 사악한 제사들에게 자비를 베풀어 주기를 간청했다고 생각하는가?
4. 왜 앰울론과 그의 사악한 동료 제사들이 레이맨인들 가운데서 권위 있는 지위를 받았다고 생각하는가?

다 인물 비교

앰울론과 엘마는 둘 다 노아 왕의 궁중에 있던 제사들이었지만 그 이후 두 사람은 아주 다른 길을 걸었다.

1. 모사이야서 23장 6~20절과 24장 8~12절을 자세히 살펴보고 변화된 엘마의 사람됨과 앰울론의 사람됨을 비교하는 글을 적는다.

2. 이 차이점은 복음에 대한 간증이 사람에게 미치는 영향에 대해 여러분에게 무엇을 가르쳐 주는가? 왜 여러분은 사악한 자들이 선하게 되려고 노력하는 사람에게 대해 그토록 화를 낸다고 생각하는가?



라 속박에서 벗어난 일을 비교함

엘마와 그 백성들이 레이맨인에게서 벗어난 방법과 림하이와 그의 백성들이 벗어난 방법 사이에는 몇 가지 흥미로운 차이점이 있다. 모사이야서 21~24장에서 공부했던 것을 근거로, 다음 질문에 대답한다.

1. 두 백성이 해방을 간구하면서 주님께로 돌아서기로 결심했던 시기에 관해 어떤 차이점을 발견했는가?(모사이야서 21:11~15와 23:25~29; 24:9~12를 비교한다.)
2. 주님이 두 백성의 집에 대해 그들을 도우셨던 방법에서 어떤 차이점을 발견했는가?(모사이야서 21:15~17과 24:13~15를 비교한다.)
3. 두 백성이 도망갈 수 있도록 주님께서 레이맨인 보호의 사건에 개입하신 것에서 어떤 차이점을 발견했는가?(모사이야서 22:3~11과 24:16~19를 비교한다.)
4. 두 백성을 다시 잡아오기 위해 파견된 군대에게 일어난 일에 주님께서 개입하신 것에서 어떤 차이점을 발견했는가?(모사이야서 22:13~16과 24:20~25를 비교한다.)
5. 어떤 면에서 오늘날의 시련과 도전은 엘마의 백성들이 직면했던 그것과 비슷한가?
6. 오늘날 마음이 강박한 행동에 대한 예로는 어떤 것들이 있는가?



니파이인의 다른 무리들은 마침내 모두 제이라헤물라 땅에 안전하게 돌아갔다. 여러분이 제이라헤물라에 계속 있었던 니파이인이었다고 가정한다. 림하이의 백성들과 엘마의 백성들에 대한 이야기를 듣고 여러분은 어떤 생각이 들었겠는가? 모사이야 이세 왕과 엘마가 제이라헤물라 백성들의 복리를 위해 무슨 일을 했는지 주목한다.

경전을 이해함



모사이야서 25장

Tarried(7절, 머물렀던) — 머무르다, 남아 있다
Exhort(16절, 권면하였더라) — 역설하다, 격려하다, 가르치다
Anguish(11절, 고뇌) — 비통, 비탄

모사이야서 25:1~4, 13 — 니파이인은 누구였는가?

물문경에 나오는 주요한 두 그룹은 니파이인과 레이맨인이었다. 하지만 어느 그룹도 한 백성으로만 이루어지지 않았다. 레이맨인에는 레이맨과 레뮤엘 및 리하이 일행 중 그들과 함께 남았던 사람들의 후손뿐 아니라 후에 그들과 합류했던 약한 니파이인들도 포함되어 있었다. 니파이인은 니파이와 리하이 일행 중 그들 따랐던 사람들의 후손은 물론, 제이라헤물라 백성도 포함하고 있었다.(모사이야서 25:13 참조)

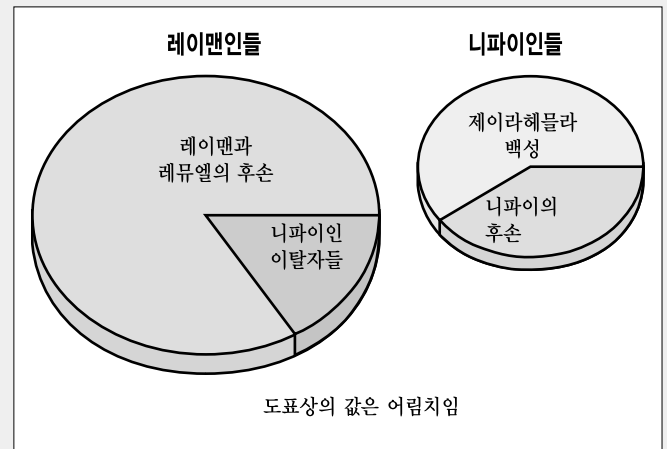

일반적으로 니파이인들은 예수 그리스도의 복음을 따랐고, 레이맨인들은 그렇지 못했다고 기억하는 편이 더 쉬울 것이다. 레이맨인이라고 불린 사람들의 수는 니파이인과 제이라헤물라 백성을 합한 수보다 두 배 이상 되었다.(모사이야서 25:2~3 참조)

경전을 공부함



모사이야서 25장을 공부할 때, 활동 가 또는 나를 한다.

가 그들은 어떻게 느꼈는가?

백성들은 노아 왕 시대와 그 후에 일어났던 일에 대한 이야기를 듣고 “경이와 놀라움에 사로잡혔”(모사이야서 25:7)다. 다음 구절을 읽고 그들이 무엇을 들었으며 또 어떻게 느꼈는지 설명한다. 1번은 보기로 주어진 것이다.

1. 모사이야서 25:8 — 그들은 림하이의 백성이 어떻게 레이맨인의 속박에서 구출되었는지 들었다. 그들은 그것을 듣고 큰 기쁨으로 가득 찼다.
2. 모사이야서 25:9
3. 모사이야서 25:10
4. 모사이야서 25:11
5. 모사이야서 25:12

나 제이라헤물라에서의 집회

1. 모사이야서 25장 1절에서 우리는 모사이야가 모든 백성을 함께 소집했던 것을 읽었다. 이 모임은 오늘날 우리가 교회에서 정기적으로 갖는 연차 대회에 비유될 수 있다. 여러분의 노트에, 여기에 나온 것과 비슷한 의사록이나 보고서 양식을 적고, 열거된 구절을 공부해서 각 항목을 적어넣는다.

제이라헤물라 모임의 의사록

날짜: (모사이야서 24장 25절이 시사해주는 날짜 참조)

사회: (모사이야서 25:1 참조)

첫번째 연사: (모사이야서 25:5 참조)

주제: (모사이야서 25:5~6 참조)

사람들의 반응: (모사이야서 25:7~13 참조)

두 번째 연사: (모사이야서 25:14 참조)

주제: (모사이야서 25:15~16 참조)

사람들의 반응: (모사이야서 25:17 참조)

집회 후

(모사이야서 25장 18~23절을 읽고 이 중요한 모임이 끝난 후 제이라헤물라에 무슨 일이 일어났는지 설명한다.)

2. 그들의 경험은 우리 시대에 어떻게 적용될 수 있는가?
3. 모사이야서 25장 24절에 따르면, 주님은 이 백성들에게 무엇을 해주셨는가?
4. 왜 여러분은 주님이 그들을 위해 해주신 일을 아는 것이 중요하다고 생각하는가?



모사이야서 26장

자라나는 세대의 배도

여러분은 모든 니파이인들이 안전하게 제이라헤물라로 돌아와 레이맨인들로부터 벗어나게 되면 삶이 평화롭고 아무 문제가 없을 것이라고 기대할지도 모른다. 그러나 삶이란 참으로 그렇게 쉽게만 되는 것 같지는 않아 보인다. 니파이인들 중 많은 성인들이 악에서 비롯된 혹심한 고난을 겪었으며, 또한 주님의 용서와 해방을 얻는 데서 오는 기쁨을 직접 경험했다. 그러나 그 같은 경험을 하지 못한 그들의 많은 자녀들은 부모들의 가르침과 간증을 받아들이지 않았다. 오늘날에도 이와 같은 갈등으로 부모에게 반항하는 젊은이들이 있는가? 모사이야서 26장을 읽으면서 주님이 그런 반항과 그것으로 야기되는 사태의 원인을 무엇이라고 밝히셨는지 주목한다.

경전을 이해함



모사이야서 26장

Dissensions(5절, 분쟁) — 의견 차이, 말다툼

Admonished(6절, 훈계를 받아야) — 죄 있는 행동에 대해 경고하다

Divers iniquities(11절, 여러 가지 죄악) — 여러 가지의 죄

Transgressor(19절, 범법자) — 법을 어긴 사람

Regulate(37절, 바로잡으매) — 다스리다, 다루다

Circumspectly(37절, 신중히) — 주의깊게, 조심스럽게

모사이야서 26:5~12 — 주님의 율법과 인간의 법

죄와 범죄 사이에 차이가 있을 수 있다는 것을 이해하는 것이 중요하다. 범죄는 나라의 법을 위반하는 것인 반면, 죄는 하나님의 율법을 위반하는 것이다. 종종 한 가지 행위가 그 두 가지에 다 해당될 수 있지만 죄가 되는 어떤 행동들은 인간의 법을 거스르지 않을 수도 있다. 엘마는 백성들의 비행 때문에 왕에게 도움을 구했다. 모사이야 왕은 이 백성들의 믿음 중 많은 것이 그릇되고, 일부 교회 회원들이 “아침하는 말”(모사이야서 26:6)에 속았을지라도, 그들이 니파이인의 법을 어긴 것은 아님을 깨달았다. 그래서 엘마는 교회 내의 비행을 처리하기 위해 주님께 도움을 청하기로 했다. 이와 같은 주제에 대한 현대의 계시를 살펴보기 위해 교리와 성약 134편을 참조한다.

경전을 공부함



모사이야서 26장을 공부할 때, 활동 가~라 중 두 가지를 한다.

가 원인을 찾음

어느 시대에나 부모들이 배우고 가르쳤던 교훈을 거절하는 “장성”(모사이야서 26:1)하는 젊은이들이 있는 것 같다. 모사이야서 26장은 제이라헤물라에서 벌어진 그런 상황을 이야기해 준다.

1. 모사이야서 26장 1~5절을 공부한 다음, 여러분의 공책에 여기에 있는 것과 비슷하게 도표를 그린다. 물음표 자리에는 그 경전 구절에 나오는, 문제를 야기한 것 또는 원인이 된 것을 적어 넣는다.

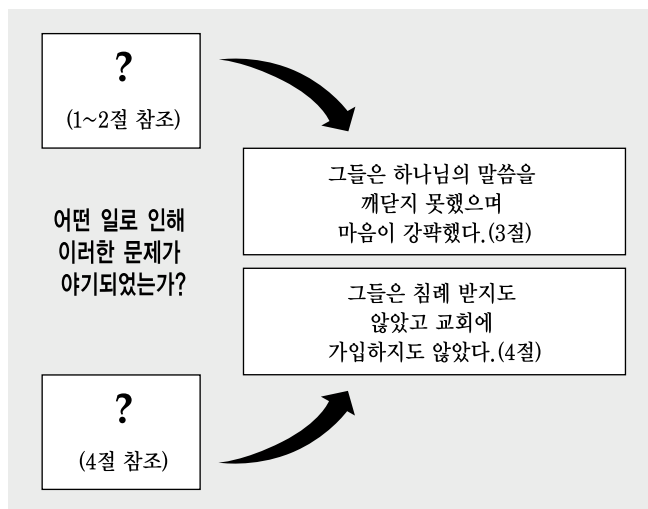

- 혹시 여러분이 아는, 복음을 이해하려고 하지 않거나, 교회에 들어오는 것을 거절하거나, 교회에서 활동적이지 않은 사람들에게 대해 생각해 본다. 그들이 가진 문제의 원인과 제이라해틀라의 문제의 원인 간의 유사성을 설명하는 글을 적는다.
- 교리와 성약 136편 32~33절을 읽고 우리가 이런 문제들과 그 원인을 극복하기 위해 무엇을 할 수 있는지 설명한다.

나 과정을 발견함



모사이야서 26장에서 몰몬은 엘마가 교회의 우두머리로서 직면했던 어려운 문제들을 설명했다. 교리와 성약 끝에 나오는 선언문 2는 스펜서 더블류 김볼 회장이 현대의 교회의 회장으로서 직면했던 어려운 문제를 설명해 준다.

- 모사이야서 26장 1~12절을 공부하고 엘마가 직면했던 문제를 이야기한다.
- 선언문 2를 읽고 김볼 회장이 직면했던 문제를 이야기한다.
- 모사이야서 26장 13~14절을 읽고 엘마가 “주의 음성이 그에게 임하”시기 전에 어떻게 느꼈으며 무엇을 했는지를 설명해 주는 낱말이나 속어를 열거한다.
- 선언문 2를 자세히 살펴보고 김볼 회장과 제일회장단이 그 계시를 받기 전에 무엇을 했는지를 설명해 주는 낱말과 구절을 열거한다.
- 위에서 열거했던 것들은 계시를 받기 위한 준비에 대해 여러분에게 무엇을 가르쳐 주는가?

다 축복을 찾아봄

모사이야서 26장 15절부터 19절 사이의 각 구절에는 복이 있으리도라는 말이 나와 있다.

- 그 구절들을 자세히 살펴보고 주님이 각 구절에서 누구에게 “복이 있다”라고 말씀하셨으며, 또 왜 그들이 복이 있다고 말씀하셨는지를 열거한다.
- 주님은 모사이야서 26장 20절에서 엘마에게 어떤 성약 또는 약속을 해주셨는가?
- 성서 사전의 “택하심 election”(662~663쪽)에 나온 설명을 읽고 엘마가 왜 그런 약속을 받았다고 생각하는지 설명한다.

라 답을 찾아봄

주님께 간구한 엘마는 심각한 죄를 범한 교회 회원들을 어떻게 처리해야 하는지에 대한 계시를 받았다. 모사이야서 26장 21~39절을 읽고 다음 질문에 대한 답을 찾아본다.

- 주님은 믿고 침례 받는 사람들에게 무엇을 해주시는가?(21~24절 참조)
- 회개하고 복음을 받아들일기를 거절하는 사람들의 운명은 어떤 것인가?(25~28절 참조)

- 회원이 심각한 죄를 범하고 그 이후 회개할 때 교회는 어떻게 해야 하는가?(29~31절 참조)
- 만약 그 회원이 회개하고 싶어하지 않으면 교회는 어떻게 해야 하는가?(32절 참조)
- 주님의 백성으로 “헤아리지 아니하고”는 무슨 뜻인가?(36절 참조)
- 엘마의 조치는 교회에 어떤 영향을 미쳤는가?(37~39절 참조)



모사이야서 27장

엘마 이세의 개종

만약 여러분이 어떤 일을 성취하기 위해 심혈을 기울이는데 누가 따라다니면서 여러분이 하는 일을 망치려고만 애쓰다면 여러분의 기분은 어떻겠는가? 만약 여러분의 일을 망치려고 노력하는 사람이 여러분이 사랑하는 사람이라면 어떤 차이가 있겠는가? 이는 바로 선지자 엘마와 모사이야 왕이 다같이 직면했던 상황이었다. 여러분은 모사이야서 27장에서 이 훌륭한 사람들의 일을 망치는 데 전념하던 자들이 바로 그들의 아들들이었음을 알게 될 것이다! 이 내용을 읽으면서 여러분은 고결한 아버지의 신앙과 또 그 위대한 신앙에 하나님 아버지께서 기꺼이 보답하신 것에 주목한다. 이 장에 나오는 사건은 그 젊은이들뿐만 아니라 니파이인들과 레이맨인들에게도 극적인 영향을 미쳤다.

경전을 이해함

모사이야서 27장

Inflicted(1절, 가해지는) — 강요되다, 부과되다

Haughtiness(4절, 거만) — 오만, 교만

Esteem(4절, 여기며) — 존중하다, 소중히 하다

Hinderment(9절, 방해거리) — 장벽, 장애물

Part asunder(18절, 갈라짐) — 산산조각내다

Bidding(23절, 구하니라) — 권유하다, 격려하다

Gall of bitterness(29절, 쓴디쓴 담즙) — 가장 극도의 쓰라린 상태

Abyss(29절, 심연) — 아주 깊은 구덩이, 끝없는 깊이

Racked(29절, 괴로움을 당하였으나) — 크게 고통을 받다

Consolation(33절, 위로) — 위안, 확신

Travail(33절, 노고) — 곤란, 노고

Zealously(35절, 열심히) — 매우 열심히, 간절히

모사이야서 27:11~26 — 엘마 이세의 놀라운 개종

엘마 이세의 개종에 대한 기사는 예수 그리스도의 속죄가 회개한 사람을 위해 무엇을 해주는가에 대한 훌륭한 예이다. “주께 구속함을 받았음”(모사이야서 27:24)은 구함받거나 속함받거나 또는 커다란 빛을 진 상태에서 탐감받는 것을 암시한다.(27~29절 참조) “영으로 거듭”나는 것이나, “거듭”나는 것 또는



“하나님께서서 나”는 것은 우리의 세속적이고 타락한 상태에서 “의로운” 상태로 변화되어 “새 것”이 되는 것을 의미한다.(25~26절 참조) 우리는 더 이상 죄의 노예가 아니며, 대신 항상 선을 행하기를 바랄 뿐이다.(모사이야서 5:2 참조)

엘마 이세의 개종에 대한 이야기는 감동적이지만, 에즈라 테프트 벤슨 회장은 다음과 같은 주의를 주었다. “우리[는] 더욱더 하나님처럼 되고자 하는 과정에서 실망하거나 희망을 잃지 않도록 주의해야 [합니다].

그리스도처럼 되는 것은 평생의 과업이며, 여기에는 거의 깨닫지 못할 만큼 느린 성장과 변화가 포함됩니다. 경전에는 극적으로 생의 변화를 겪었던 사람들에게 대한 놀라운 기사들이 기록되어 있습니다. 예를 들면, 엘마 이세, 다메섹으로 가던 바울, 밤늦도록 기도하던 이노스, 라모나이 왕 등이 있습니다. 죄에 깊이 빠져 있는 사람들까지도 변화시킬 수 있는 힘에 대한 이와 같은 놀라운 예를 통해 속죄는 절망에 빠져 있는 사람들에게 효력을 미침을 확신케 됩니다.



“그러나 우리는 이들에 관해 토론할 때 주의하지 않으면 안 됩니다. 그 변화가 실제적이고 강력한 것이기는 하지만, 그것은 일상적이 아닌 특별한 예외의 경우였습니다. 바울이나 이노스, 라모나이 왕과 같은 상황에 처한 사람들은 회개의 과정이 훨씬 더 미묘하고 깨닫기 어렵다는 것을 알게 됩니다. 매일매일 그들은 하나님과 같은 생활을 하고 있다는 사실을 미처 깨닫지 못하면서 주님께로 가까이 다가갑니다. 그들은 조용히 선을 행하고 봉사하며 헌신하는 생활을 하고 있습니다. ...

“우리는 희망을 잃어서는 안 됩니다. 희망은 인간에게 있어서 영혼의 닻입니다. 사탄은 우리가 그 닻을 던져 버리기를 원합니다. 이와 같이 하여 실망하고 낙담하게 할 수 있습니다. 그러나 우리는 희망을 잃어서는 안됩니다. 주님께서는 우리가 좀 더 그분과 같이 되려고 매일 기울이는 노력이 아무리 작은 것이라 하더라도 기뻐하십니다. 우리는 완전을 향해 나아가는 길이 먼 것처럼 느껴지더라도 희망을 포기해서는 안 됩니다.”(성도의 빛, 1990년 3월호, 7쪽)

모사이야서 27:29 — “영원한 고통”은 얼마나 오래 지속되는가?

엘마 이세는 의식을 잃고 있는 동안 “많은 환난을 헤쳐 지나며, 죽음 가까이에 이르도록 회개하고 나서”(모사이야서 27:28)다. 그 고통이 너무나 심해서 그는 그것을 “영원한 고통으로 괴로움을 당하였”(29절)다고 묘사했다. 우리는 이 장에서

그가 의식을 잃은 상태로 있었던 것이 이틀보다 조금 더 걸렸다는 것을 알기 때문에 “영원한 고통”이라는 표현은 혼란스러울 수도 있다.

우리는 “영원한”이라는 말이 세상 사람들이 생각하는 것보다 주님께는 특별히 다른 의미를 갖는 말임을 이해해야 한다. 현대의 계시에서 주님은 이렇게 말씀하셨다: “내가 무궁함ियो 내 손에서 주어지는 형벌은 무궁한 형벌임이니, 이는 무궁이 내 이름임이라. 즈린주- ...

“영원한 형벌은 하나님의 형벌이요”(교리와 성약 19:10~11)

“영원한 고통”이라는 말은 고통의 기간이라기보다 오히려 고통의 종류(하나님의 고통)에 대한 설명에 더 가깝다.(교리와 성약 19:6~12 참조) 또한 이것은 회개하지 않은 죄에 대한 형벌을 묘사해준다는 것도 기억한다.

경전을 공부함

모사이야서 27장을 공부할 때, 활동 가~라 중 두 가지를 한다.

가 참 내용을 가려냄

모사이야서 27장 1~7절을 읽은 후 다음에 기술된 것을 보면서 참인지 거짓인지 표시한다. 거짓이라고 생각할 경우에는 맞게 고쳐서 쓴다.

1. 제이라헤물라의 니파이인들은 모두 교회 회원으로 단합되어 있었다.
2. 왕은 모든 사람이 교회를 존중해야 한다는 법을 통과시켰다.
3. 교회의 가난한 회원들은 부유한 회원들이 함부로 대하는 것에 대해 불평했다.
4. 교회의 지도자들은 모두 보수를 받지 않고 자발적으로 봉사했다.
5. 가난한 회원들이 너무 많았기 때문에 교회는 빈곤을 해결하기 위해 노력했다.

나 자신의 말로 적음

천사의 방문은 엘마 이세에게 강력한 영향을 미쳤다.

1. 모사이야서 27장 13~16절을 공부하고 천사가 했던 말을 여러분 자신의 말로 다시 적는다. 천사는 단도직입적으로 엘마가 변명할 수 없는 방법으로 이야기했다는 것을 기억한다.
2. 여러분은 그 구절들에서 주님이 엘마 이세와 모사이야의 아들들에게 천사를 보내셨던 이유를 설명하도록 도움을 줄 무엇을 찾았는가?

다 인터뷰를 실시함

여러분의 와드나 지부나 스테이크나 지방부에서 혹은 여러분의 친척 중에서 하나님에 대한 신앙과 복음에 대한 순종으로 인해 여러분이 존경하게 된 사람에 대해 생각해 본다.

1. 그 사람을 인터뷰하면서 다음 질문을 한다.
 - 형제님(자매님)은 예수 그리스도의 복음에 대한 간증을 어떻게 얻었습니까?
 - 형제님(자매님)은 한꺼번에 간증을 다 얻었습니까, 아니면 보다 긴 시간에 걸쳐 얻었습니까?

- 지금과 같은 정도의 순종과 충실함에 이르는 데 얼마나 많은 시간이 걸렸습니까?
- 2. 그 사람의 경험이 모사이야서 27장 23~32절에 나오는 엘마 이세의 경험과 어떻게 비슷한지, 또는 어떻게 다른지 이야기한다.
- 3. 또 모사이야서 27장 11~26절에 대한 “경전을 이해함” 편의 에즈라 테프트 벤슨 회장의 말씀을 읽고 그리스도와 같이 되는 과정에 대해 무엇을 배웠는지 설명한다.

라 상황이 어떻게 달라졌는지 설명함

1. 모사이야서 27장 8~10절과 32~37절을 복습하고 엘마 이세와 모사이야의 아들들이 그들의 개종의 결과로 어떻게 달라졌는지 이야기한다.
2. 이 사람들이 어떻게 모사이야서 27장 25~26절에서 가르치는 것에 대한 본보기가 되는가? 이것은 참되게 개종한 사람들에 대해 우리에게 무엇을 가르쳐 주는가?



모사이야서 28장

선견자 모사이야 왕

만약 여러분이 주위의 수많은 사람들이 죽음에 이르는 무서운 병에 걸려 심하게 아픈데 그것을 완전히 낫게 해줄 효과적인 약에 대한 처방전을 받았다면, 여러분은 그 처방전으로 어떻게 하겠는가? 그것을 혼자서 가지고 있을 것인가? 판매할 것인가? 거저 나눠줄 것인가? 그것은 모사이야의 아들들이 처했던 상황과 어느 정도 비슷하다. 모사이야서 28장을 읽으면서, 그 “병”이 무엇인지 또 그들이 얻은 치료법으로 어떻게 했는지 알아본다.

경전을 이해함

모사이야서 28장

- Vilest**(4절, 비천한) — 가장 악한 : 혼란스러운
- Anguish**(4절, 고뇌) — 슬픔, 비탄 : **Interpreters**(20절, 해석기) —
- Confounded**(17절, 혼잡하게) — : 우림과 둠뎀(13~14절도 참조)

모사이야서 28:11~19 — 우리는 모사이야가 이 금판에서 번역한 자료를 어디서 찾아볼 수 있는가?

림하이의 백성들이 발견한 금판은 아렛인에 대한 이야기를 전해 준다. 후에 모로나이는 그 기록을 요약했는데, 그것이 바로 이더서의 내용이다.(이더서 1:1 참조) 또한 “물문경의 주요 출처”(12쪽)를 참조한다.

경전을 공부함

모사이야서 28장을 공부할 때, 활동 가나 나를 한다.

가 모사이야 왕에게 편지를 씀

물문은 모사이야서 28장 1~5절에서 모사이야의 네 아들들이 레이맨인에게 선교 사업을 하는 것에 대해 어떻게 느꼈는지 설명해 준다.

1. 그 구절들을 공부하고, 그들이 왜 선교 사업을 하고 싶어했는지 설명해 주는 이유들을 여러분이 찾을 수 있는 대로 모두 적는다.
2. 마치 여러분이 암몬이나 아론인 것처럼 모사이야 왕에게 편지를 써서, 여러분이 어디로 가고 싶은지, 또 그 이유는 무엇인지 설명한다. 여러분이 1~5절에서 찾은 이유들을 반드시 포함시킨다.
3. 여러분은 그 중 어느 이유가 그들에게 가장 중요할 것이라고 생각하는가? 그 이유는?



모사이야의 아들들은 그 무엇보다도 선교 사업을 하기를 원했다.

나 진상을 알아봄

모사이야의 아들들이 레이맨인에게 선교 사업을 하러 가기를 간청했을 때 모사이야 왕은 몇 가지 중요한 결정들을 내리지 않을 수 없었다. 다음 질문에 대한 답을 찾기 위해 모사이야서 28장 5~20절을 자세히 살펴본다.

1. 모사이야는 무엇을 확신하고 아들들이 그들의 적인 레이맨인에게 선교 사업을 하러 가도록 허락했는가? (5~9절 참조)
2. 주님은 모사이야에게 그의 아들들에 관해 무슨 세 가지 약속을 해주셨는가? (7절 참조)

3. 모사이야의 아들들은 선교 사업을 하러 가기 위해 무엇을 포기했는가? (10절 참조)
4. 11절에 언급된 세 종류의 판은 무엇인가?
5. 모사이야는 그 중 어느 판을 번역했으며, 어떻게 그것을 번역할 수 있었는가? (11~13절 참조)
6. 여러분은 모사이야가 금판에서 번역했던 내용을 어디서 찾을 수 있는가?



7. 모사이야는 그 기록을 누구에게 넘겨주었는가? 그것은 주님이 기꺼이 용서해 주시는 것에 대해 우리에게 무엇을 가르쳐 주는가?

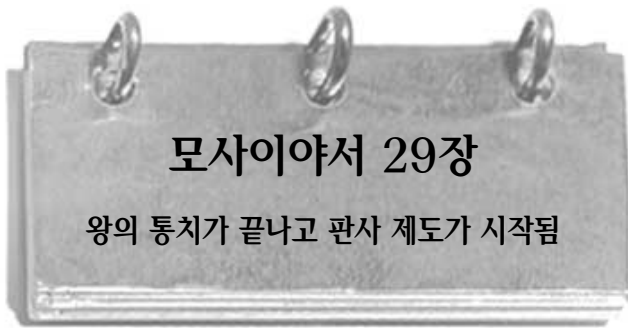

모사이야 왕의 아들들은 아무도 기꺼이 다음 왕위를 물려받으려 하지 않았다. 그 대신 그들이 선택한 것은 레이맨인에게 선교 사업을 하러 가는 것이었다. (모사이야서 28:5~10 참조) 여러분은 모사이야서 29장에서 그들의 결정이 니파이인들에게 어떤 문제를 초래했으며, 모사이야 왕이 무엇을 하려고 결심했는지에 대해 읽을 것이다. 이 장을 읽으면서 모사이야가 왕이 다스리는 정치 체제에 대한 장단점에 대해 말한 것을 주목한다. 그는 어떤 다른 종류의 정치 체제를 제안했으며, 그것에 대해 어떤 장점과 위험을 보았는가?

경전을 이해함

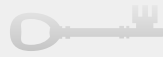

모사이야서 29장

Perverting, pervert(7절, 23절, 굵게 하며) — 선을 악으로 바꾸며, 타락시키며

Expedient(13절, 16절, 24절, 합당하리라) — 적절한, 바람직한

Faculties(14절, 역량) — 재능

The interposition of their all-wise Creator(19절, 전지하신 창조주의 중재) — 그들을 구하기 위한 하나님의 중재하심

Dethrone(21절, 폐위시킬 수) —

그만두게 하다, 폐하다

Enacteth(23절, 제정하여) — 통과하다, 제정하다

Contrary(26절, 반하는) — ... 에 반하여, ... 에 반대하여

Travails(33절, 노고) — 고통, 근심

Relinquished(38절, 버리고) — 포기하다

Lucre(40절, 이득) — 재물

경전을 공부함



모사이야서 29장을 공부할 때, 활동 가와 나를 한다.

가 주장을 입증함

다음은 왕을 가지는 것에 찬성하는 내용들이다. 모사이야서 29장 18~25절에 나온 개념들을 사용하여 틀렸다고 생각되는 내용들을 바로잡는다.

1. 왕은 단지 한 사람이므로 그의 문제는 백성들에게 영향을 미치지 않는다.
2. 왕은 백성들의 뜻을 따른다.
3. 왕은 국가의 법으로 제재를 받는다.
4. 최고의 정치 체제는 왕이 통치하는 것이다.

나 중요한 원리를 확인함

모사이야서 29장 25~31절은 여러 가지 중요한 원리를 암시해 준다. 다음은 모사이야서 29장의 핵심이 되는 낱말과 참조 구절이다. 그 경전을 읽은 후, 그것이 암시하는 일반적인 원리를 적는다.

1. 혼하지(26절)
2. 멸망(27절)
3. 불의한 판사(28~29절)
4. 그 죄악이 그들 자신의 머리 위에 응답되리다.(30절)
5. 그들의 죄악이 그 왕들이 머리 위에 응답되느니라.(31절)



누가 엘마서를 기록했는가?

여러분이 엘마서의 첫 페이지에서 보는 바와 같이 제목과 책의 서문은 이 책이 엘마의 아들인, 흔히 엘마 이세로 불리는 선지자 엘마의 이름을 따라 지었다는 것을 설명해 준다. 이 책은 물문이 니파이의 큰 판에 있던 엘마서를 요약한 것이다. (12쪽의 “물문경의 주요 출처” 참조)

이 책은 엘마의 이름을 따지만 다른 저자들의 기록도 포함하고 있다.

- 1~44장은 엘마의 기록에서 요약한 것이다.
- 42~65장은 엘마의 아들 중 하나인 힐라맨의 기록에서 요약한 것이다.
- 63장은 주로 엘마의 다른 아들인 시블론이 기록한 내용이다.

나는 엘마서에서 무엇을 보게 될 것인가?

엘마서는 물문경에서 가장 길지만 40년이 채 못 되는 기간을 다루고 있다(기원전 약 91~52년 사이). 이 책에서 여러분은 물문경에서의 가장 위대한 몇몇 선교사들의 이야기를 발견하게 될 것이다. 그 예로서 여러분은 니파이인들의 왕으로 임명되기보다는 모두 레이맨인들에게 가서 선교 사업을 하기를 택했던 모시아아의 네 아들들에게 어떤 일이 있었는지에 대해 배울 것이다. 여러분은 이미 모시아아서 28장에서 그들의 결심에 대해 읽은 바 있다.

또한 엘마서는 물문경에서 가장 중요한 교리적인 가르침들도 담고 있다. 여러분은 다음과 같은 원리들에 대해 읽게 될 것이다.

- 이 세상에 오기 전부터 존재한 신권의 부름.
- 모든 사람에게 부활을 가져다주고 회개한 사람들에게 구원을 가져다주는 예수 그리스도의 속죄의 권능.
- 말씀의 권능은 검의 힘보다 더 크다.

- 창조와 타락과 속죄의 필요 불가결한 관계.
- 예수 그리스도를 믿는 신앙과 회개가 우리에게 속죄를 통한 자비를 얻게 해 주고, 공의의 요구를 충족시키게 해주는 방법.

또 엘마서는 특별히 43~62장에서 여러 번에 걸친 전쟁에 대한 기록을 다루고 있다. 여러분은 이 장들이 끔찍한 전쟁에 관한 기록이기는 하지만, 그래도 여전히 우리 시대에 필수적인, 중요하고도 영원한 진리들을 가르쳐 준다는 것을 알게 될 것이다.



엘마는 제이라헤물라의 대판사였고 교회의 지도자였다. 그가 맡은 첫번째 과제 중 하나는 참된 교회에 대항하는 교회를 세우고, 그릇된 교리를 가르치며, 충실한 한 니파이인을 살해한 니허라는 사람을 재판하는 것이었다. 오늘날 많은 사람들이 니허가 가르쳤던 것과 같은 그릇된 교리를 믿고 가르친다. 엘마서 1장을 읽으면서 니허의 교리에서 무엇이 잘못되었으며, 왜 엘마가 그것을 위험하다고 했는지에 대해 생각해 본다.

경전을 이해할

엘마서 1장

- | | |
|--|--|
| Obliged (1절, 의무를 지게) — 필수적으로 | Ignominious (15절, 욕된) — 불명예스러운, 창피스러운 |
| Bearing down against (3절, 압박하며) — ... 에 강하게 대항함 | Impart (20절, 나누) — 주다, 가르치다 |
| Popular (3절, 칭찬받아) — 사람들에게 존경받다, 인정받다 | Contend (22절, 다투기) — 논쟁하다, 싸우다 |
| Costly apparel (6절, 27절, 값진 의복) — 비싼 옷 | Blotted out (24절, 지워지) — 삭제되다, 지워지다 |
| Admonishing (7절, 훈계하였더라) — 징계하다, 경고하다 | Comely (27절, 단정하였더라) — 매력적인 |
| Stricken (9절, 나이 많아) — 세월이 굴복하다 | Indulge themselves (32절, 탐닉하며) — 자신의 욕망에 굴복하다 |
| Endeavored (12절, ~고자 하였나니) — 노력하다 | Babbings (32절, 수다) — 무의미한 논쟁, 헛된 이야기 |
| Vengeance (13절, 보복) — 벌 | Durst (33절, 감히) — 감히 |

엘마서 1:12 — 교회의 가르침을 돈을 받고 판다는 것은 무엇을 말하는가? 니허는 그토록 인기를 얻었던 무엇을 가르치고 있었는가?

니파이가 정의한대로 “사제술이란 사람들이 가르침을 베풀되, 스스로를 세상을 위한 빛으로 세워 이익과 세상의 칭찬을 얻으려 하는 것”(니파이후서 26:29)이다.

그 정의에 따르면 니허가 가르쳤던 것은 하나님의 일을 금전으로 행하는 것이었다.

- 그는 교회를 비판했으며, 제사들과 교사들에게 사람들의 인기를 얻어야 한다고 가르쳤다.(엘마서 1:3 참조) 이것은 그가 사람들의 칭송을 구하며, 사람들이 하나님보다는 자신을 따르기를 원했다는 것을 보여 준다.
- 그는 모든 제사들과 교사들이(자신과 같은) 생계를 유지하기 위해서는 스스로 일하기보다는 오히려 그들이 봉사하는 것에 대한 보수를 받아야 한다고 가르쳤다(3절). 이것은 그가 바라는 것이 다른 사람의 수고로 이득을 얻고 부유해지는 것임을 보여 준다.
- 모든 거짓된 교사들처럼 니허도 봉사에 대한 보수를 받기 위해 사람들이 듣고 싶어하는 것을 가르쳤다. 그는 “마지막 날에 구원을 받을 것”(4절)이라고 가르쳤다. 그 교리는 불순종하는 사람들을 무척 만족시켰을 것이다. 신앙과 회개와 순종이 구원에 필수적이라는 원리를 배우는 것보다는 모든 사람이 구원 받을 것이라고 듣는 편이 훨씬 더 편하며 위로가 될 것이다. 이것은 니허가 사람들이 의로움과 시온의 복리 속에서 발전하도록 돕기보다는 자신의 복리에 더 관심이 많았다는 것을 보여 준다.



니허는 기드온을 살해한 죄로 처형되었지만, 그의 가르침에 대한 인기는 끝나지 않았다. 여러분은 물론경을 계속 공부하면서 주기적으로 니허의 가르침을 따르는 사람들(애물리싸이, 아멜레카이, 앰울론인, 앰몬아이하 사람 같은)을 만나게 될 것이다.

경전을 공부함

엘마서 1장을 공부할 때, 활동 가~다 중 한 가지를 한다.

가 교리를 바로잡음

니허는 하나님의 일을 금전으로 행하는 죄와 살인을 저질렀다.

1. 니허의 교리와 하나님의 일을 금전으로 행하는 것의 위험을 이해하는 데 도움이 되도록, 여러분의 공책에 여기 나온 것과 같은 표를 그린다.

니허	하나님의 일을 금전으로 행하는 일	신권
1.		
2.		
3.		

2. 첫번째 칸에 엘마서 1장 3~4절에 나오는 니허의 교리의 세 가지 요소를 열거한다.

3. 두 번째 칸에는 그가 가르쳤던 거짓된 교리 하나하나가 어떻게 니파이후서 26장 29절에서 설명된 대로 하나님의 일을 금전으로 행하는 것임을 보여 주는지 설명한다(필요하다면 보조 자료를 얻기 위해 엘마서 1:12에 대한 “경전을 이해함” 편을 참조한다).
4. 세 번째 칸에는 각각의 거짓된 개념을 참된 신권 소유자가 가르칠 설명으로 고쳐 적는다.

나 진리를 수호하는데 그릇된 방법이 존재하는가?

엘마서 1장 19~20절에서 여러분은 교회의 회원들이 직면했던 핍박에 대해 읽는다.

1. 교회의 일부 회원들은 그 핍박에 어떻게 반응했는가? (21~22절 참조).
2. 핍박에 대한 그들의 반응은 나머지 교회 회원들과 그들 자신에게 어떤 영향을 미쳤는가? (22~24절 참조).
3. 그 회원들이 반대자들에게 보인 반응은 엘마서 1장 7~9절에 나오는 니허의 반응과 어떻게 비슷한가?
4. 이 장이 핍박에 반응하는 것에 대해 우리에게 무엇을 가르쳐주는지 또 그것이 왜 최상의 방법인지 설명한다.

다 니파이인 십대의 하루 생활

엘마 시대에 교회 생활이 어떠했는지를 묘사해 주는 엘마서 1장 25~33절을 살펴본 다음 아래의 과제 중 하나를 완성한다.

1. 여러분이 엘마 시대의 십대라고 가정한다. 그 축복 받은 사회에서 여러분의 전형적인 하루가 어떠했는지 묘사한다. 독창적으로 여러분의 가족, 학교에 갈 준비, 복장, 다른 사람들이 여러분을 대하는 방식, 여러분이 다른 사람을 대하는 방식 그리고 비회원들과의 관계를 묘사한다.
2. 현재 여러분이 속한 지역 사회와 엘마서 1장 25~33절에 묘사된 사회를 비교한다. 그것들은 얼마나 비슷한가? 또 얼마나 다른가? 여러분은 자신과 여러분이 속한 지역 사회를 엘마가 묘사했던 사회와 더욱 비슷하게 만들기 위해 무엇을 할 수 있는가?



엘마서 2~3장

애물리싸이인들의 모반

니허의 죽음(엘마서 1장 참조)은 악마의 영감을 받은 그의 가르침이 초래한 재난을 종식시키지 못했다. 엘마서 2~3장에서 여러분은 니허의 추종자인 애물리싸이에 대해 읽을 것인데, 그는 개인적인 이득을 얻기 위해 참된 교회와 맞서는 교회를 세우는 것 이상의 일을 원했다. 이 장을 읽으면서 애물리싸이가 실제로 원했던 것은 무엇인지, 또 엘마와 다른 교회 회원들이 어떻게 그 위협에 대처했는지 찾아본다. 또한 사악한 자들이 자신들을 나타내는 방식에 대해 엘마가 이야기한 것이 우리 시대에 어떻게 적용될 수 있는지 주목한다.

경전을 이해함



앨마서 2장

Endeavor(2절, 힘쓰기) — 애쓰다
Voice(3~4절, 소리) — 표결
Deprive them of(4절, 박탈할) — 가져가다
Dispute(5절, 논쟁) — 논의, 토론
Wonderful(5절, 경악스러운) —

놀라운
Distinguished(11절, 구별되어) — ...로 알다, ...임을 알다
Ravenous(37절, 굶주린) — 몹시 배고픈

앨마서 3장

Trodden(2절, 짓밟혔음이라) — 내리 밟다, 육중하게 걷다
Shorn(4절, 깎지는) — 밀다
Girded(5절, 두른) — 감다, 매다
Mingle his seed, mingleth his seed(9절, 15절, 씨와 섞는) — ...와 결혼하여 자녀를 갖다

Called under that head(10절, 그 칭호하에 일컬음을 받았고) — 동족임을 인정받다
Condemnation(19절, 정죄) — 형벌, 선고
Listed, listeth(26~27절, 원한) — 바라다, 따르다

앨마서 3:6~12 — 누가 레이맨인이고, 누가 니파이인인가?

이 당시 물문경의 기사에서 니파이인, 또는 레이맨인이라는 신분 증명은 실제적인 혈통의 문제라기보다는 믿음의 문제였다. “레이맨인들에게 이끌려 가는”(앨마서 3:10) 사람들은 실제 가계에 관계없이 레이맨인으로 불렸다. 니파이인의 기록을 믿었던 사람들과 “하나님의 계명을 믿”(11절)었던 사람들은 그들의 혈통에 관계 없이 니파이인으로 알려졌다.

경전을 공부함



앨마서 2~3장을 공부할 때, 활동 나와, 가 또는 다를 한다.

가 문제를 설명함



에블리씨어

에블리씨어는 유능하고 교활한 사람이었다. 앨마는 그가 니파이인들의 사회에 실제적인 위협을 준다는 것을 알았다.

1. 앨마서 2장 1~4절을 공부하고 에블리씨어가 무슨 일을 계획했는지 이야기한다.
2. 5~10절은 에블리씨어에 대한 앨마의 염려가 정확했다는 것을 어떻게 보여주는가?

나 적용되는 것을 찾아봄

앨마서 2장 12~38절은 니파이인과 에블리씨어인 및 레이맨인들 사이의 전쟁에서 있었던 준비와 전투를 기술하고 있다. 이 사건들을 숙고하면서, 이러한 전투가 어떻게 여러분이 악에 맞서 싸우는 전투와 비슷하지 생각해보는 것이다. 다음 질문에 답한다.

1. 니파이인들에 대한 에블리씨어의 계획은 여러분에 대한 사탄의 계획과 어떻게 비슷한가?



2. 앨마가 에블리씨어를 쳐부수기 위해 했던 일 중에서 여러분이 사탄의 공격으로부터 자신을 지키기 위해 할 수 있는 것과 비슷한 일을 최소한 두 가지 이야기한다.

다 현대의 예를 말함

앨마서 3장에서 물문은 우리에게 니파이 시대에 레이맨들에게 임했던 저주를 상기시켜 주었다.(니파이후서 5:20~25; 39쪽의 니파이후서 5:20~25에 대한 “경전을 이해함” 편 참조)

1. 앨마서 3장 4~10절을 검토하고 그 저주의 이유를 설명한다.
2. 주님은 레이맨인들과 합류하여 니파이인들을 대적해 싸우는 사람들에게 어떤 약속을 해 주셨는가? (9~17절 참조)
3. 에블리씨어인들은 무엇을 함으로써 자신들에게 주어진 약속을 성취시켰는가?
4. 오늘날 사람들은 믿지 않는 자임을 어떻게 “스스로 ... 표를 ... 두”는가?

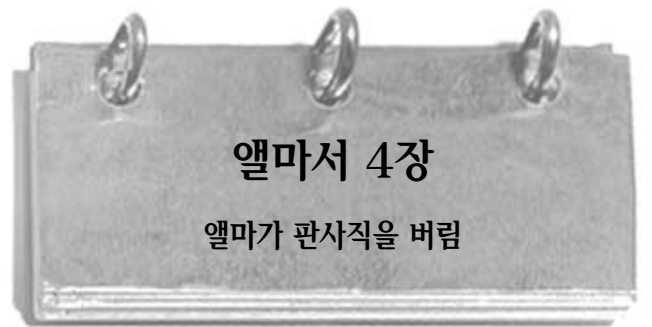

앨마서 4장

앨마가 판사직을 버림

주님은 니파이인들에게 그들이 계명을 지키면 그 땅에서 번영할 것이라고 여러 번 약속해 주셨다.(예를 들면, 모사이아서 1:7 참조) 앨마서 2~3장에서 여러분은 충실한 레이맨인들이 주님께 힘을 구함으로써 에블리씨어인과 레이맨인들의 위협으로부터 어떻게 보호 받았는지 읽었다. 주님이 그들을 축복하셨으므로 그들은 구함을 받았다.

앨마서 4장에는 전쟁이나 분쟁 같은 외형적인 적은 없지만, 매우 실제적인 면에서 레이맨인들이 쳐들어왔을 때보다 더 절망적인 상황이 나타난다. 그런 위협의 원인은 무엇이었는가? 제일회장단의 보좌였던 조지 큐 케넌 회장은 이렇게 가르쳤다: “우리는 모든 것에서 시험 받아야 하며, 조만간 반드시 부와 풍요로움으로 시험 받을 것입니다. 가난할 때에는 충실한 후기 성도로 남아 있던 많은 사람들이 부유해지면 견뎌낼 수 없을지도 모릅니다. 부는 인간의 마음에 매우 퇴폐적인 영향을 미치므로, 정말로 순수한 사람은 부와 풍요로움에 둘러싸여 있을 때에도 가난하고 부족한 상황이 있을 때와 마찬가지로 정직하고 유덕하고 겸손하며 고결해야 합니다.”(Gospel Truth, 제랄드 엘 뉴퀴스트 편, 2권, [1957년, 1974년], 2:319)

앨마서 4장을 공부하면서 케넌 회장의 말씀이 어떻게 그 니파이인들과 우리에게 적용되는지 살펴본다!

경전을 이해함



엘마서 4장

Afflicted(2절, 고난을 당하되) — 근심스러운, 괴로워하는
Grieved(7절, 비통하게) — 슬프게 느끼다, 슬픔으로 가득 차다

Malice(9절, 악의) — 악의, 미움
Abasing(13절, 낮추어) — 겸허한
Succoring(13절, 도움을 베풀었나니) — 돕다, 후원하다, 돌보다

경전을 공부함



엘마서 4장을 공부할 때, 활동 가를 한다.

가 두 기간을 비교함

엘마서 1장과 4장에서의 교회 묘사 사이에는 흥미 있는 유사성과 중요한 차이점이 있다. 판사 치세 이년째 되던 해에는 교회와 회원들이 번영했던 반면, 단지 육년이 지난 뒤의 교회는 “발전하지 못”(엘마서 4:9~10) 했다.

- 여러분의 공책에 여기 나온 것과 비슷한 도표를 그린다. 각 칸에 적힌 구절들을 공부하고 그 주제들이 각 기간 동안의 교회와 어떻게 관련되는지 설명한다. 예를 들면, 교회 회원들은 얼마나 번영했으며, 그것은 그들에게 어떤 영향을 미쳤는가?(엘마서 1:29~31; 4:6~8 참조)

	엘마서 1:25~31	엘마서 4:6~12
핍박		
평등과 사랑		
교만		
평화		
번영		

- 두 가지 목록을 비교하고, 엘마서 4장에 나온 대로 교회가 발전하지 못하게 된 이유를 요약한다.
- 같은 면에서 여러분의 생활에 대해 생각해 본다. 여러분이 더욱 의롭게 됨으로써 교회 발전을 도울 수 있는 방법에는 어떤 것들이 있는가?

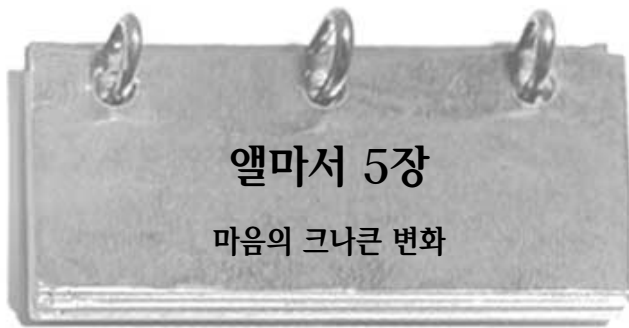

엘마서 5장

마음의 크나큰 변화

여러분은 누군가가 “천국에 가기 위해서 완전해질 필요는 없어. 하나님은 아주 나쁜 죄만 짓지 않으면 들어오게 해 주실 거야.”라는 식으로 말하는

것을 들은 적이 있는가? 아마도 여러분은 사람들이 그렇게 말하지는 않지만 그것을 사실로 믿고 있는 것처럼 생활하고 있다는 것을 알 것이다. 여러분은 그런 사람들에게 뭐라고 말하겠는가? 우리가 하나님께 돌아가서 그분과 함께 살기 위해서는 얼마나 선해야 하는가? 하나님의 자비는 우리에게 무엇을 해 줄 것이며, 우리는 어떻게 그 자비를 얻는가? 엘마서 5장은 그런 질문에 대한 답을 찾기에 좋은 곳이다.

엘마는 교회를 일으켜 세우는 일에 일생을 바치기 위해 대판사로서의 자신의 지위를 포기했다(엘마서 4:11~20 참조). 그는 제이라해물라 성에서부터 그 일을 시작했다. 엘마서 5장은 선지자 엘마의 연차 대회 말씀과도 같다. 그가 준 메시지는 물론경에서 가장 중요한 것 중 하나이다. 그가 말했던 것을 읽으면서 그것이 여러분에게 어떻게 적용되는지에 대해 생각해 본다.

경전을 이해함



엘마서 5장

Retained in remembrance(6절, 기억 속에 간직하였느니라) — 상기하다

Received his image in your countenances(14절, 너희의 얼굴에 그의 형상을 지녀 보았느니라) — 태도와 행동에서 그리스도처럼 되다

Tribunal(18절, 심판대) — 재판받는 법정

Set at defiance(18절, 거역하였음) — 고의로 순종하지 않는, 대항하는

Garments are washed

white(21절, 옷이 씻겨져 희게 되지) — 죄가 씻겨져 나간 것에 대한 상징적인 표현

Make a mock of(30절, 업신여기다) — 놀리다, ...에게 경멸을 나타내 보이다

Professed(37절, 고백하였으나) — 안다고 주장하다, 아는 척하다

Err(43절, 잘못 알아들음) — 오해하다

Order(49절, 반차) — 신권의 권세

엘마서 5:9 — 여러분은 구원 받는가?



십이사도 정원회의 회원인 델린 에이치 옥스 장로는 이렇게 말했다. “후기 성도들이 구원받거나 구원같은 말을 사용할 때, 여기에는 최소한 여섯 가지의 다른 의미가 들어있습니다. 이러한 의미 가운데 몇 가지에 따르면, 우리의 구원은 확정되었으며, 우리는 이미 구원 받았습니니다. 또다른 의미로 볼 때, 구원은 미래의 일이거나 혹은 미래의 일로 조건지어진 것으로 이야기되어야 합니다. 하지만, 이러한 모든 의미에도 불구하고, 구원은 주님 안에서, 그리고 주님을 통해서 오는 것입니다.”(성도의 빛, 1998년 7월호, 59쪽) 다음은 옥스 장로가 말한 여섯 가지의 다른 의미를 요약한 것이다.

- 우리는 죽음이라는 영원한 결과로부터 구원 받는다. 예수 그리스도의 부활로 말미암아 모든 인류는 부활할 것이다.
- 우리는 복음의 계획을 따름으로써 그리스도의 속죄를 통해 죄에서 구원 받는다. 회개는 우리 죄의 결과로부터 구원 받는 데 중요한 일부분이다.
- 우리는 “거듭나”게 될 때 구원 받는다. 이것은 우리가 침례를 받고 성신을 받으며 그리스도의 이름을 짊어짐으로써 그리스도와 성약의 관계를 맺을 때 일어난다. 우리는 또한 그러한 성약 관계를 충실하게 지키고 새롭게 해야 한다.

- 우리는 복음의 계획에 대해 배우면서 무지함의 암흑에서 구원 받는다. 예수 그리스도의 복음은 우리의 삶에 빛을 가져다 준다.
- 우리는 그리스도의 속죄로 인해 궁극적인 영적 죽음인 두 번째 사망에서 구원 받는다. 멸망의 자식이 될 소수를 제외하고는 모든 사람은 영광의 왕국으로 들어갈 것이다.
- 우리의 소망은 최종적으로 해의 왕국에 구원 받는 것이다. 이러한 구원 즉 승영에는 다른 필요 조건 외에도 하나님의 성전에서 성스러운 성약을 맺고 그것을 충실하게 지키는 것이 또한 요구된다. (성도의 빛, 1998년 7월호, 59~61쪽)

엘마서 5:7~14 — 마음의 이 크나큰 변화는 무엇인가?

이 변화를 묘사하는 경전 중 몇 구절을 자세히 살펴본다면 우리는 이 크나큰 변화를 경험한 사람들이 보여 주는 몇 가지 특징을 알게 되는데, 이 변화에는 다음과 같은 것들이 포함된다.

- 그들은 “악을 행하고자 하는 의향이 없으며, 끊임없이 선을 행하고자”(모시아야서 5:2) 한다.
- 그들은 “타락한 상태에서 의로움의 상태로”(모시아야서 27:25) 변화된다.
- 그들은 “깊은 잠에서 깨어나 “영원하신 말씀의 빛을 받았”(엘마서 5:7)다.
- 그들은 “스스로 겸손하여, 참되고 살아 계신 하나님을 신뢰하였”(엘마서 5:13)다.

철십인 정원회의 회원인 메릴 제이 베이트먼 장로는 사람이 이 크나큰 변화를 얻는 방법을 다음과 같이 가르쳤다. “영혼의 변화는 씨앗을 뿌리고 키움으로써 일어나게 됩니다 [엘마서 32:28 참조]. 경전을 공부하고 기도하고 순종하며 봉사하는 것이 그리스도에 대한 신앙을 쌓는 데 주요 원리가 됩니다.”(성도의 빛, 1993년 1월호, 28쪽)

베냐민 왕과 엘마는 모두 크나큰 변화를 가져오는, 하나님의 말씀을 가르치는 것의 힘을 설명했다. (모시아야서 4:1~3; 5:1~2; 엘마서 5:7, 11~13 참조)

에зра 테프트 벤슨 회장은 삶을 변화시키는 경전의 힘 특히 몰몬경에 대해 말씀하면서 다음과 같이 선포했다. “진실로 몰몬경은 진리를 가르치고 있으나, 그것뿐만은 아닙니다. 몰몬경이 진실로 그리스도에 대하여 간증하고 있으나, 그에 국한하는 것은 아닙니다. 그 이상 되는 것이 있습니다. 그 책 속에는 그 책을 진지하게 연구하는 순간부터 여러분의 생활에 흘러들어오기 시작하는 권능이 있습니다. 여러분은 유혹을 물리치는 더욱 큰 힘을 찾을 수 있을 것입니다. 여러분은 속임수를 피하는 힘을 찾게 됩니다. 여러분은 곧고 좁은 길에 머물러 있는 힘을 찾게 됩니다. 경전은 ‘생명의 말씀’(교리와 성약 84:85)이라 불리우며, 몰몬경에 있는 것보다 더 참된 것은 어느 곳에도 들어 있지 않습니다. 여러분이 그러한 말씀에 주리고 목마르기 시작할 때, 여러분은 더욱 풍요한 삶을 발견하게 될 것입니다.”(성도의 빛, 1987년 1월호, 6쪽)

경전을 공부함

엘마서 5장을 공부할 때, 활동 가를 하고, 나~라 중 하나를 한다.

가 편지 쓰기

여러분에게 종교와 복음을 그다지 심각하게 여기지 않는 친구가 있다고 상상한다. 그 친구는 구원받기 위해 우리가 실제로 그렇게 선할 필요는 없다고 생각한다. 여러분의 친구는 하나님이 우리의 약함을 아시므로 어떻게 해서든지

우리를 구원해 주실 것이며 우리는 정말 큰 죄만 피하면 된다고 믿는다. 여러분은 그 친구를 아주 사랑하므로 그 친구가 행복을 깨닫고 찾기를 바란다. 이 친구의 속죄에 관한 생각이 잘못된 점을 설명하는 편지를 쓴다. 여러분의 친구를 가르치는데 도움을 얻기 위해 엘마가 엘마서 5장 10~42절에서 가르쳤던 진리를 이용한다. 편지에 다음에 나온 점들을 반드시 설명하도록 한다.

- 구원받다는 말은 무슨 뜻인가?
- “크나큰 변화”를 경험하고 “하나님에게서” 난다는 것은 무슨 뜻인가? 이 원리는 사람이 변화되는 데 어떻게 도움을 줄 수 있는가?
- 우리는 그 크나큰 변화를 경험하기 위해 무엇을 할 수 있는가?
- 우리의 마음이 변화되어 하나님에게서 나기 위해서는 무엇이 필요한가?
- 변화되지 않는다면 우리는 어떻게 되는가?

나 심판의 날을 설명함

엘마는 심판의 날에 대해 설명했다. 그때 우리는 모두 하나님께 나아가 심판받을 것이다.

1. 엘마서 5장 16~25절에 나온 내용을 바탕으로, 회개하지 않은 사람과 회개한 사람의 감정을 비교한다.
2. 교리와 성약 76편 5~10절은 회개한 자들과 의로운 자들이 어떻게 축복받을 것인가에 대해 더욱 많은 것을 알려 준다. 그 구절들을 공부하고 주님이 그분을 따랐던 사람들에게 주시는 것과 악마가 그의 추종자들에게 주는 것을 비교한다. 여러분은 어느 쪽을 택할 것인가? 이유는? 만약 주님께서 엘마서 5장 16절에 나온 말씀을 여러분에게 하신다면 어떤 느낌이 들겠는가?

다 현대와 비교함

엘마는 그 시대의 교회 회원들이 어려운 도전에 직면했음을 알았다. 엘마서 5장 26~35절과 52~62절을 자세히 살펴보고, 엘마가 이야기했던 도전 중에서 우리 시대에도 문제가 되는 것을 두 가지 열거한다. 여러분이 엘마서에서 배웠던 것을 활용하여 그것들을 극복하기 위해 우리가 무엇을 할 수 있는지 설명한다.

라 핵심 단어를 요약하여 적음



엘마서 5장 37~52절에서 엘마는 자신의 간증을 전했다. 엘마의 간증에서 여러분이 중요하다고 생각되는 다섯 개의 낱말이나 구절을 열거한다.



엘마서 6~7장

엘마가 기드온에서 복음을 가르침



엘마

엘마는 제이라헤물라의 교회를 강화한 뒤, 기드온 성으로 옮겨갔다. 그곳에서 그는 제이라헤물라의 성도들보다 더 충실한 교회 회원들을 발견했다. 따라서 기드온 성도들에게 전한 그의 메시지는 회개의 외침이라기보다는 오히려 일종의 가르침과 격려였다. 엘마서 6~7장에서 엘마가 구주의 사명에 대해서, 또 우리가 그분의 속죄로 정결케 되기 위해 해야 할 것에 대해서 무엇을 가르쳤는지 주목한다.

경전을 이해함

엘마서 6장

Liberal(5절, 자유로이) — 아낌 없이 주어지는, 제한되지 않는

엘마서 7장

Supplicating of his grace(3절, 하나님의 은혜를 간구해 왔음) — 하나님의 도움을 간구해 음

Dilemma(3절, 18절, 곤경) — 위기, 절망적인 상태

Vessel(10절, 그릇) — 특별한 자질을 지닌, 부름 받은 사람

Infirmities(12절, 연약함) — 약함, 결함

Succor(12절, 도울지) — 돕다, 지원하다

Regulations(7절, 질서) — 규정, 규칙

Beset(15절, 에워싸며) — 괴롭히다

His course is one eternal round(20절, 그의 진리는 하나의 영원한 원이라) — 하나님의 방법은 영원하며 변함이 없다.

Easy to be entreated(23절, 쉽게 권함을 받으며) — 가르침과 권고를 받아들일 준비를 하라

Temperate(23절, 절제하며) — 중용의, 온건한

엘마서 7:11~13 — 예수 그리스도의 속죄는 어떻게 나에게 도움이 될 수 있는가?

많은 기독교인들이 구주께서 겐세마네와 십자가의 고통을 통해 우리의 죄 값을 치르셨다는 것을 알고 있다. 엘마서 7장 11~13절에서 선지자 엘마는 구주의 속죄가 그 일뿐 아니라 그 이상의 많은 것을 이루었다고 설명했다. 엘마는 구주께서 지상에 오셔서 이 세상 경험의 일부인 온갖 종류의 고통을 겪으셨다고 강조했다.

- 그분은 “백성의 고통과 질병”(11절을) 겪으셨다. 이 고통에는 우리가 아무런 잘못을 저지르지 않았을 때에도 우리에게 올 수 있는 모든 종류의 고통이 포함된다.

- 그분은 우리가 부활할 수 있도록 몸소 죽음을 당하셨다. (12절)
 - 그분은 몸소 우리의 연약함을 짊어지셨다. (12절), 이 연약함에는 육체나 정신의 약함과 불완전함, 또는 그리스도처럼 되려는 소망 안에서 우리가 끊임없이 노력하는 우리 성품의 약함과 불완전함이 포함된다.
 - 그분은 우리가 용서받을 수 있도록 몸소 우리의 죄를 짊어지셨다.
- 칠십인 정원회의 한 분인 존 에이치 그로버그 장로는 이렇게 말했다. “저는 어느 누구도 구주께서 이겨 내지 못하시거나 이겨 내실 수 없는 실망이나, 배반, 아픔, 박해, 고통 등과 같은 것을 경험하거나 경험하게 되지는 못할 것이라고 간중드립니다. 그분은 여러분이 정서적으로나 육체적으로 겪을 수 있는 모든 아픔을 이미 경험하셨습니다. 우리를 위한 구주의 희생 안에서 피난처를 찾을 수 없는 감정상의 문제나 육체적 질병이나 고통은 없습니다. 그분은 우리를 도울 방법을 알고 계십니다. 그분은 우리를 돕기를 원하십니다. 그분이 돕게 하십시오.” (“Trust the Lord” [독신 성인을 위한 종교 교육원 노년의 모임, 1994년 5월 1일, 6쪽])

경전을 공부함

엘마서 6~7장을 공부할 때, 활동 나 및 가 또는 다를 한다.

가 침례 성약을 요약함

성약이란 두 사람이나 두 집단 간의 협정 약속 또는 계약이다. 엘마서 7장 15~16절과 교리와 성약 20편 77절을 비교하고, 우리가 하나님 아버지께 약속한 것과, 우리가 침례 성약을 할 때 하나님께서 우리에게 약속하신 것을 요약하여 적는다. (모사이야서 18장 참조)

나 속죄를 우리 시대에 적용함

엘마서 7장 9~16절에서 엘마는 예수 그리스도의 삶과 사명에 대한 자신의 간증을 전했다.

1. 11~13절을 자세히 살펴보고 구주의 삶과 속죄가 우리에게 도움이 되어 줄, 우리가 이 생에서 마주칠 수 있는 네 가지 다른 도전들을 적는다. (엘마서 7장 11~13절의 “경전을 이해함” 난의 정보를 참조한다.)
2. 다음 각각의 상황들이 설명하는 네 가지 도전들을 알아보고 예수 그리스도에게로 향하는 것이 어떻게 그 사람에게 도움이 될 것인지 설명한다.
 - 가. 멜런다는 열두 살이다. 지난 달의 자동차 사고로 두 다리가 마비되었다.
 - 나. 후안은 몇 가지 나쁜 선택을 하여 지금은 부끄럽게 생각되는 일들을 저질렀다. 그는 풀이 죽어 자신이 쓸모없다는 생각을 하고 있다.
 - 다. 마이클은 마흔 다섯 살이다. 그에게는 아내와 자녀들이 있다. 그는 방금 자신이 암에 걸렸음을 알게 되었고, 의사들은 그가 단지 일년밖에 살 수 없다고 말한다. 그는 슬프고 당황스럽고 화가 나기까지 한다.
 - 르. 엘마는 막 월계만 회장으로 부름 받았다. 그녀는 예전에 이와 같은 부름을 받은 적이 없었다. 그녀는 복음을 사랑하며 정말로 좋은 일을 하고 싶지만 너무 두려운 나머지 자신이 적합하지 않다고 생각한다.

다 경전을 그림으로 나타냄

엘마서 7장 19~21절을 공부하고 거기에 나와 있는 중요한 복음 원리 한 가지에 대한 그림을 그린다. 그 그림이 나타내는 바를 설명하는 구절과 함께 여러분이 그린 그림의 제목을 붙인다.

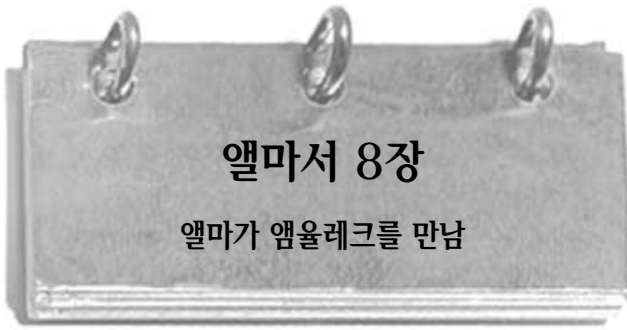

앨마서 8장

앨마가 앰올레크를 만남



선교 사업에는 큰 노력이 요구되며, 때로는 낙담할 수도 있다. 고든 비힝클리 회장은 영국에서 봉사하던 젊은 선교사 시절에 매우 낙담한 적이 있었다. “그는 부친에게 보내는 편지에서 선교 사업이 잘 되지 않고 있으며, 자신의 시간과 아버지의 돈만 낭비하고 있는 것 같다고 말했습니다. 스테이크장이기도 했던 아버지 브라이언트 힝클리는 다음과 같은 간단한 답신을 보냈습니다. ‘사랑하는 고든, 편지 잘 받았다. 나로서는 단지 자신을 잊어버리고 선교 사업에만 몰두하라는 제안밖에 줄 수가 없구나.’”(세리 엘 듀, *Go Forward With Faith: The Biography of Gordon B. Hinckley* [1996], 64쪽)



앨마는 암몬아이하에서 복음을 전파하던 중 낙담하게 되었다. 그의 경험을 읽으면서 주님께서 그가 일을 계속하도록 어떻게 격려하고 강화시켰는지 찾아본다.

경전을 이해함



앨마서 8장

Holy order of God(4절, 하나님의 거룩한 반차) — 멜기세덱 신권

Reviled(13절, 욕하고) — 모욕하여, 욕지거리를 하여

Anguish(14절, 고뇌) — 슬픔, 비애, 고통

Contrary to the statutes(17절, 규례에 반하는) — 율법을 거스리는

Did wax more gross(28절, 더욱 중하게 되었더라) — 더욱 악화되었다

경전을 공부함



앨마서 8장을 공부할 때, 활동 가~다 중 두 가지를 한다.

가 기사 작성

앨마가 밀렉 땅(앨마서 8:3~6절 참조)과 암몬아이하(7~13절 참조)에서 경험한 것을 각각 비교한다. 만일 여러분이 앨마가 그 두 곳을 방문한 것에 대한 기사를 쓰도록 지명을 받은 신문 기자라면 어떻게 쓰겠는가? 앨마가 당한 일과 그가 왜 그런 대우를 받았다고 생각하는지를 포함시키도록 한다.

나 천사가 한 말을 요약함



한 천사가 앨마와 앰올레크에게 말했다.

1. 천사가 앨마에게 한 말(앨마서 8:14~17 참조)과 앰올레크에게 한 말(앨마서 8:20; 10:7 참조)을 요약한다.
2. 그 천사의 말은 오늘날의 선교사들을 어떻게 격려해 주겠는가?

다 집에 편지 쓰기

여러분이 가족에게 편지를 쓰고 있는 앨마나 앰올레크라고 가정한다. 앨마서 8장 21~32절을 공부하고 암몬아이하에서의 선교 사업 중 어떤 일이 있었는지에 대해 집에 보내는 편지를 쓴다.

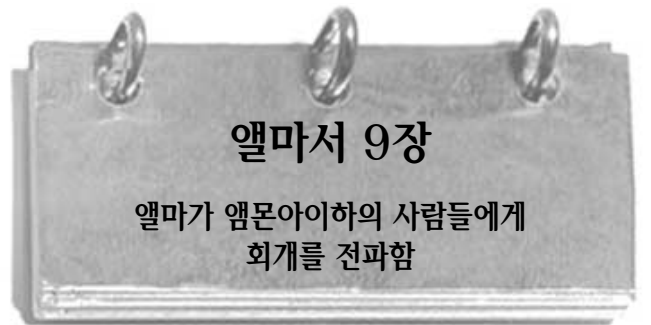

앨마서 9장

앨마가 암몬아이하의 사람들에게 회개를 전파함

마음이 강박한 암몬아이하 사람들은 앨마와 앰올레크에게 화를 내며 욕을 퍼부었다. 나중에 이 두 충실한 선교사들은 욕에 던져졌다. 만일 여러분이 이런 종류의 반대에 부딪힌다면 어떻게 대응하겠는가? 앨마서 9장을 읽으면서 여러분이 앨마와 함께 그곳에 있다고 상상한다. 그런 사람들과

마주하려면 어떤 용기가 필요하겠는가? 어떤 말로 그들을 가장 잘 도울 수 있었는가? 9~14장에는 앰몬이이하 사람들에게 대한 엘마와 앰올레크의 가르침이 나와 있다.

경전을 이해함



엘마서 9장

Contend(1절, 다투기) — 주장하며, 논쟁하며

Stiffnecked(5, 31절, 목이 뻣뻣한) — 완고한, 오만한

Perverse generation(8절, 궤역한 세대) — 사악한 백성들

Consigned to a state(11절, 상태로 처해졌으리라) — 상태로 정해지다

Verified(14절, 입증되어) — 사실로 드러나다

More tolerable(15, 23절, 견디기 쉬울) — 더 나은

Prolong their existence(16절, 생존을 길게 해 주실) — 시간을 늘려 주다

Is nigh at hand(25절, 가까웠느니라) — 곧 올 것이다

Equity(26절, 공평) — 공정함, 정의

Suffer(33절, 용인하지) — 허락하다

엘마서 9:26~27 — 회개의 치유 과정

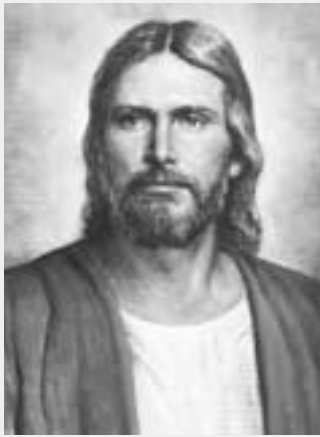

제일회장단 제2보좌인 제임스 이 파우스트 회장은 이렇게 말했다.
“누구든지 살다 보면 잘못된 결정을 내릴 때가 있습니다. 저는 친절하시고 자비로우신 우리의 아버지 하나님께서 우리의 잘못에 대해서는 최대한 관용을 베푸시고 우리가 잘한 일에 대해서는 최대한으로 축복해 주실 것이라고 믿습니다. 엘마의 고귀한 말씀을(엘마서 9:26절에 있는) 보면서 이것을 확신할 수 있습니다.”(성도의 빛, 1997년 1월호, 57쪽)

경전을 공부함



엘마서 9장을 공부할 때, 활동 가와 나 또는 다를 한다.

가 우리는 역사를 통해 무엇을 배울 수 있는가?

엘마서 9장 7~14절에서 엘마가 “기억하지 못하느냐”와 “잊었느냐”란 구절을 사용한 횡수를 세어본다.

1. 엘마가 니파이인과 레이맨인의 역사에서 회개의 필요성을 보여 주기 위해 사용했던 예들을 열거한다.
2. 이 각 예들은 앰몬이이하 사람들이 회개하는 데 어떻게 도움이 될 수 있는지, 그에 대한 여러분의 생각을 적는다.
3. 엘마가 든 예들은 어떤 식으로 여러분에게 회개하고자 하는 더 큰 소망을 갖게 해 주는가?

나 재고 조사를 함

엘마서 9장 18~22절에서 엘마는 니파이인들이 받았던 많은 축복을 열거한다.

1. 여러분의 노트에 두개의 칸을 만든다. 한쪽 칸에 니파이 백성들이 받았던

세상적인(물질적) 축복을 적고, 다른 칸에는 그들이 받았던 영적인 축복을 적는다.

2. 엘마서 9장 23~24절에 있는 엘마의 경고를 읽는다. 그의 경고는 교리와 성약 82편 3절에 어떻게 적용이 되는가? 왜 그런가?

다 포스터 만들기

엘마서 9장 25~30절에서 가르치는 교리를 나타내는 포스터를 만든다. 여러분이 반에서, 다른 학생들이 예수 그리스도에 대한 엘마의 가르침을 더 잘 이해하도록 돕는 데 사용할 수 있는 방법으로 포스터를 만든다.



앰올레크

감리 감독단 제1보좌인 에이치 데이비드 버튼 감독은 다음과 같이 가르쳤다. “엘마와 앰올레크는 천사의 말에 따랐습니다. 그들은 선교사의 부름을 받아들여 회개를 외쳤습니다. 그들은 역경을 겪고 감옥에 갇히면서도 담대하게 서 있었습니다. 그들은 본받을 가치가 있는 삶을 살았던 영웅들입니다.”(성도의 빛, 1993년 7월호, 46쪽) 앰올레크의 개종담과 그의 간증을 읽으면서 예수 그리스도에 대한 그의 지식이 그 어려운 시기에 어떻게 도움이 되었는지 생각해본다. 앰올레크는 여러분이 닦고 싶은 어떤 자질을 가졌는가?

경전을 이해함



엘마서 10장

Kindreds, kindred, kinsfolk(4, 7, 11절, 친척, 친족) — 일가친척

The hand of my industry(4절, 나의 근면한 손) — 열심히 정직하게 일하여

Mysteries(5절, 비밀) — 하나님의 계시로만 알려질 수 있는 진리들

Preservation(5절, 보전하심) — 구원하심

Manifest(10절, 나타내 주셨음이라) — 알려진

Cunning devices(13절, 간교한

책략) — 교활하게 오도하는 질문 및 대화 방법

Pervert(18절, 굽게 하며) — 바꾸며, 붕괴하며

Pestilence(22, 23절, 역병) — 질병이나 역병

Revile against, reviled against(24, 29절, 욕하는도다, 욕하였도다) — 비난하다, 모욕했다

Foremost(31절, 앞장섰더라) — 지위나 중요도가 으뜸인

앨마서 10:22~23 — “의인의 기도”

당시 십이사도 정원회 회장 대리였던 스펜서 더블류 킴블 회장은 다음과 같이 말했다. “사악한 영이 부르짖는 소리는 속된 환락과 채울 수 없는 육체의 만족을 사주합니다. 오늘날 우리가 살고 있는 이 세상은 옛날 니파이인 선지자들이 다음과 같은 말씀을 전하던 때와 아주 흡사합니다. ‘... 의인들의 기도가 아니었더라면, ... 너희에게는 지금 완전한 멸망이 임할 것이로되.’”(앨마서 10:22) 물론 이 세상에는 성실하게 살면서 모든 계명을 빠짐없이 지키고, 이 세상을 멸망으로부터 지키고자 기도를 계속하는 사람도 수없이 많을 것입니다.”(성도의 벗, 1971년 10월호, 19쪽)

앰올레크의 조상들

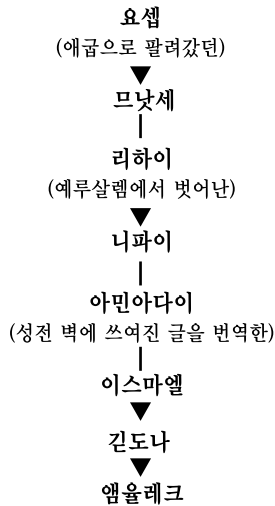

앨마서 11장

부활은 “모두에게 임할 것”임

여러분은 많은 액수의 돈 때문에 자신의 간증을 부인하겠는가? 앨마서 11장에서 사악한 변호사 지에즈롬은 앨마와 앰올레크의 가르침에 도전했다. 앰올레크에게 하나님의 존재를 부인하게 하려고 지에즈롬이 제공한 돈이 얼마인지 찾아본다. 또한 앰올레크가 어떻게 지에즈롬을 당황케 했는지를 주목한다.

경전을 이해함

앨마서 11장

Compelled(2절, 억지로 ~게 되거나) — 강제로 ~시키다
Reckoning(5, 14, 18절, 세는) — 계산하는
Loosing of the bands of death, loose the bands of this temporal death(41~42절, 사망의 줄이 풀리는 것, 현세적 사망의 줄을 푸실 것) — 부활을 통해 죽음을 극복하다
Temporal(42절, 현세적) — 육체적, 죽어야 할 운명의
Restoration(44절, 회복) — 부활
Arraigned(44절, 심문을 받고) — 악한 일로 비난 받거나 대답하도록 요청 받아
No more see corruption(45절, 다시는 썩음을 보지 못하게 되리라) — 결코 다시 죽지 않는다

경전을 공부함

앨마서 10장을 공부할 때, 활동 가~다 중 두 가지를 한다.

가 새 개종자와 면담함

최근에 교회로 개종한 사람들과 함께 그들의 개종과 간증에 대한 얘기를 나눈다. 이 개종자들의 경험을 앨마서 10장 1~11절의 앰올레크의 경험과 비교한다. 다음 질문에 답한다.

1. 그들의 경험은 어떻게 유사한가?
2. 그들의 경험은 어떻게 다른가?
3. 앨마서 10장 8절과 니파이전서 3장 7절은 어떻게 유사한가?

나 단어 목록을 만들

1. 앨마서 10장 12~32절을 읽으면서 앰몬아이하의 변호사들과 판사들이 묘사하는 낱말들을 열거한다.
2. 학식 있고 부유하며 영향력 있는 사람들이 앨마와 앰올레크의 말에 왜 그토록 관심을 보였다고 생각하는가?

다 설명하기

앨마서 10장 22~23절에서 앰올레크는 중요한 한 가지 교리를 가르쳤다. 그 구절들을 공부하고 다음 질문에 답한다.

1. 앰몬아이하 성이 멸망되지 않도록 지켜준 것은 무엇이었는가?
2. 오늘날 이 원리가 참됨을 보여주는 예들은 어떤 것인가?
3. 이 원리는 여러분에게 어떤 위안과 확신을 주는가?

앨마서 11:5~19 — 니파이인의 금전 제도

다음 도표는 판사치세 당시의 니파이인들의 금전 제도를 더욱 잘 이해하는 데 도움이 될 것이다. 그 당시 판사의 하루 임금에 금 한 시나인이었음을 주목한다.(앨마서 11:3 참조)

니파이인들의 도량형기

은화	=	금화	=	바꿀수 있는 곡식
리아		나와 있지 않음		1/8말
시블럼		나와 있지 않음		1/4말
시블린		나와 있지 않음		1/2말
시눔		시나인		1말
나와 있지 않음		엔티온		1 1/2말
앰노어		시안		2말
에즈롬		슌		4말
온타이		림나		7말

앨마서 11:38~39 — 어떻게 예수 그리스도는 또한 “영원하신 아버지”인가?

모사이야서 15장 1~7절에 대한 “경전을 이해함” 난(84쪽)을 참조한다.

경전을 공부함

엘마서 11장을 공부할 때, 활동 가와 나를 한다.

가 수학적 계산

엘마서 11장 1~19절을 읽고 다음 수학 문제를 푼다.

1. 니파이인 판사의 하루 임금으로 얼마만큼의 곡식을 살 수 있었는가?(3, 7절 참조)
2. 은 한 온타이는 몇 일의 임금에 해당되는가?(11~13절 참조)
3. 지에즈롬은 앰올레크가 간증을 부인한다면 몇 일의 임금을 주겠다고 했는가?(22절 참조)
4. 지에즈롬이 제시한 뇌물은 오늘날 얼마에 해당되는지 추정할 수 있겠는가?
5. 니파이인의 금전 제도에 대한 지식은 왜 중요하다고 생각하는가?

나 선교사에게 도움이 되는 성구

선교사들은 많은 질문을 받는다. 엘마서 11장 36~46절에서 어느 구절이 다음 각 질문의 답에 사용되었는지 적는다.

1. 부활할 때 나는 어떤 모습이었는가?
2. 지상에 산 사람 중 얼마나 많은 사람들이 부활하겠는가?
3. 하나님 나라에 들어 가기 위해 내게 요구되는 일은 무엇인가?
4. 부활한 후, 나는 언젠가 다시 죽을 것인가?

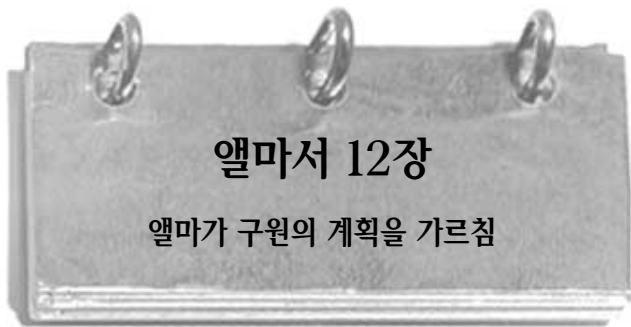

엘마서 12장

엘마가 구원의 계획을 가르침



지에즈롬

여러분은 살아가면서 다른 사람과 복음을 나누고 비회원을 가르칠 많은 기회를 가질 것이다. 엘마서 11장은 앰올레크가 지에즈롬에게 복음을 가르친 경험의 기록이며, 엘마서 12장은 엘마가 지에즈롬과 주변에 있던 사람들을 가르친 기록이다. 12장을 읽으면서 오늘날 선교사들이 토론 중에 이 가르침이나 교리들을 어떻게 사용하는지에 대해 생각한다.

경전을 이해함

엘마서 12장

Consciousness(1절, 깨닫고) — 지식으로, 상기하여

Spake on this wise(2절, 이같이 말하였더라) — 이렇게 말했다

Subtle, subtlety(4절, 간교한) — 영악한, 음흉한, 교활한

Reville(4절, 욕하며) — 비난하게 하여, 모욕하게 하여

Snare(6절, 올무) — 올가미

Laid(9절, 놓여) — 두었다

Impart(9절, 나누어) — 주어질 수 있는

Heed and diligence(9절, 주의와 부지런함) — 순종과 성실함

Fain be glad if(14절, ~면 실로 기쁠 것이라) — 간절히, 기꺼이 ~할 마음으로

Cherubvim(21절, 그룹들) —

일종의 천사

Void(23절, 헛되게) — 쓸모없게

Probationary state, preparatory state(24, 26절, 시험의 생활, 준비할 겨를) — 시험의 때

From the foundation of the world(25절, 세상의 기초가 놓이던 때로부터) — 전세에서

Remission(34절, 사함) — 용서

Provoketh, provocation, provoke(36~37절, 노하시게 하여) — 다른 사람이 화를 내도록 동기를 주다; 36절의 “첫 번 노하셨을 때”는 인간의 타락, 또는 이스라엘 자손들이 주님에 의해 애굽에서 구조된 후에 불평하고 악을 택한 때를 일컫는다.(36c의 각주 참조)

엘마서 12:9~10 — 나는 어떻게 “하나님의 비밀을 [일]”게 될 수 있는가?

현대 계시는 우리가 한 단계씩 발전해 나감을 분명히 알려 준다. 우리는 하나님의 계명을 지키고 이미 받은 빛과 진리에 따라 참되게 살 때 더 많은 빛과 진리를 받게 된다. (교성 84:44~47, 93:20, 27~28 참조)

엘마서 12:16~18, 32 — 둘째 사망은 무엇인가?

십이사도 정회원의 보이드 케이 패커 장로는 다음과 같이 설명했다. “속죄는 인간이 자신의 죄로부터 깨끗케 되고 영적인 사망인 둘째 사망, 즉 우리 하나님 아버지로부터 분리되는 것을 극복하기 위해 절대적으로 필요했습니다. 경전에 여러 번 나와 있듯이 불결한 것이 하나님 면전에 들어갈 수는 없을 것입니다.”(성도의 빛, 1988년 7월호, 78쪽)

경전을 공부함

엘마서 12장을 공부할 때, 활동 가~다 중 두 가지를 한다.

가 용어를 정의함

1. 엘마서 12장 6절을 읽고 사탄의 의도를 말해 주는 세 구절을 열거한다.
2. 열거된 각 구절에 해당하는, 오늘날 사탄이 청소년을 타락시키기 위해 사용하는 방법을 한 가지씩 적는다.
3. 엘마서 12장 9~11절을 읽고 “지옥의 사슬”이란 말의 정의를 적는다.

나 말씀을 적음

“최후의 심판”이란 주제로 성찬식 말씀을 지명 받았다고 가정한다. 엘마서 12장 12~18절을 참조하여 짧은 말씀을 적는다. 그 구절들에서 최소한 두 가지 이상의 내용을 인용한다.

다 아담의 타락



엘마서 12장 19~27절을 읽고 다음 질문에 답한다.

1. 아담이 금단의 열매를 따먹었을 때 어떤 일이 일어났는가?
2. 만약 아담이 금단의 열매를 따 먹은 후에 생명 나무의 열매를 따 먹었다면 어떤 일이 일어났겠는가?(23절 참조)
3. 부활과 심판 이전에 “시험의 상태”가 필요한가?(엘마서 42:4~5 참조)



엘마서 13장 하나님의 신권

신권은 하나님께서 자녀들의 구원을 위해 일하도록 인간에게 위임하신 하나님의 권세이다. 전세에서 하나님 아버지께서는 능히 해 낼 수 있다고 판단되는 남자들을 택해 이 세상에서 그분의 조력자가 되게 하셨다. 하나님께서는 어떻게 택하실 사람을 아셨는가? 엘마는 이것을 설명하면서 우리가 신권을 받는 자에게 부여된 위대한 책임을 이해하도록 도와주었다. 엘마서 13장을 읽고 나서 여러분은 신권이 왜 중요하며, 주님께서 이 권능을 지닌 자들에게 무엇을 기대하시는지 설명할 수 있게 될 것이다.

경전을 이해함

엘마서 13장

Cite your minds forward(1절,

돌리고자 하노니) — 태초를 생각하도록 요청한다

Foreknowledge of God,

foreknowledge of all things(3, 7절, 하나님의 미리 아심) — 미래에 대해 미리 아시는 하나님의 능력

Sanctified(11절, 성결하게 되었으며) — 죄로부터 깨끗하게 되었고

Garments were washed

white(11절, 옷은 희게 된) — 죄가 용서받았다

Abhorrence(12절, 혐오함) — 싫어하다, 증오하다

Fruit meet for(13절, 합당한 열매) — 요구를 충족시킬 선행

Type(16절, 방식) — 상징, 외관

Waxed(17절, 되었더라) — ~되었던

Wrest(20절, 왜곡하면) — ~의 뜻을 왜곡하면

엘마서 13:1~18 — “하나님의 신권”

엘마서 13장에는 “하나님의 신권”이나 그런 형태의 말이 자주 나타난다. 이는 멜기세덱 신권을 칭한다. “멜기세덱 이전 시대에는 이를 하나님의 아들의 반차를 좇는 성 신권이라 하였다.

“그러나 지존자의 이름을 존중하며 경외하는 뜻에서 그의 이름을 너무 자주 반복하는 것을 피하기 위하여, 그들 곧 옛 시대의 교회 회원은 멜기세덱을 좇는 신권 또는 멜기세덱 신권이라 일컬었느니라.”(교경 107:3~4)

경전을 공부함

엘마서 13장을 공부할 때, 활동 가와, 나 또는 다를 한다.

가 의미 설명

엘마서 13장 1~6절을 읽으면서 그 메시지를 자신의 말로 요약한다.

나 신권 소유자와 면담함

멜기세덱 신권을 가진 사람과 엘마서 13장 7~13절을 함께 읽는다. 다음 질문을 하고 그의 대답을 적는다.

1. 형제님은 이 구절에서 가르치는 가장 중요한 교리가 무엇이라고 생각합니까?
2. 멜기세덱 신권을 소유하는 것이 왜 특권이라고 생각합니까?
3. 모든 신권 소유자가 12절에서 묘사된 것에 부합한다면 어떤 것이라고 생각합니까?

다 교회 지도자 소개

여러분은 노변의 모임 연사로서 멜기세덱을 소개하도록 요청 받았다. 엘마서 13장 14~19절을 활용해서 소개에 사용할 자료를 모은다. 이 위대한 사람을 소개하기 위해 말할 내용을 적는다.

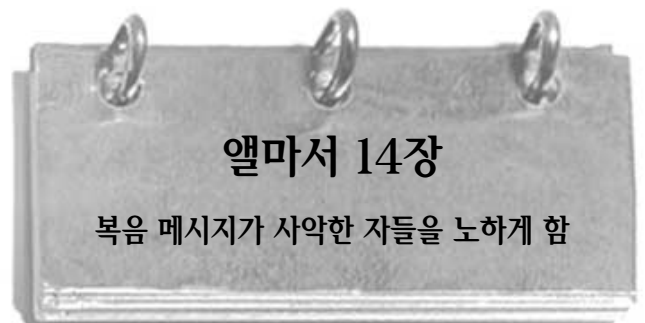

엘마서 14장

복음 메시지가 사악한 자들을 노하게 함

주님의 종들의 가르침을 따르는 데에는 종종 용기가 필요하다. 그러나 엘마서 14장에서 겸손한 자들이 부딪혔던 도전들은 실로 엄청난 것이었다. 여러분은 새로운 개종자들과 그 밖의 의로운 사람들이 자신들의 신앙 때문에 얼마나 많은 것을 견뎌 내야 했는지를 보고 놀라게 될 것이다. 엠울레크가 자신이 본 것에 대해 어떻게 느꼈는지에 관해, 또 엘마의 힘과 지혜에 대해 특별히 메모해 두도록 한다. 덧붙여, 사악한 자들이 결국 엘마와 엠울레크에게 일어난 일을 보고 어떤 생각을 했을지를 상상해 보도록 한다.



앨마서 14장

Reviled(2, 5, 7절, 욕하였다) — 비난했다, 모욕했다
Privily(3절, 은밀히) — 비밀리에, 내밀히
Harrowed up(6절, 괴로움을 당하지) — 고통 받다, 괴롭힘을 당하다
Martyrdom(9절, 순교) — 신앙이나 믿음 때문에 고통 당하거나 죽는 것
Consumed, consuming(9~10, 14절, 불에 타는) — 파괴되어, 불에

타 죽어
Constraineth(11절, 억제하다) — 강제로 ~시키다, 명령하다
Smote(14~15, 17, 20, 24~25절, 치고) — 때리며
Brimstone(14절, 유황) — 불타는 유황, 사악한 자들이 겪는 고통의 상징
Rent in twain(27절, 둘로 갈라져) — 두 쪽으로 찢어져
Straightway(28절, 곧바로) — 즉시

앨마서 14:8~11 — 왜 주님께서는 의로운 자들이 고통을 당하도록 허락하시는가?

우리들은 대부분이 의로운 자들이나 겸손한 자들의 고통을 보면서 앰올레크가 느꼈던 것처럼 느낄 수 있다. 그러나 앨마는 인간들에게 비극처럼 보여지는 것에 대한 하나님 아버지의 깊은 뜻을 앰올레크가(또 우리가) 이해하도록 도와주었다. 당시 십이사도 정원회의 일원이셨던 스펜서 더블류 김볼 장로는 이렇게 설명했다.

“의로운 사람이 죽임을 당하거나 젊은 아버지 혹은 어머니가 가족을 남겨 놓고 세상을 떠나거나 변사를 당할 때, 우리는 많은 사람이 비판을 하는 것을 봅니다. 어떤 사람은 계속해서 기도하다가 그 응답이 없으면 원망하기도 합니다. 또 어떤 사람은 거룩한 신권을 지닌 사람들이 행한 엄숙한 병자 축복이 별로 효과가 없거나 계속하여 기도를

드려도 아무런 회복도 없으면 신앙을 잃고 신랄한 태도를 취하게 됩니다. 그러나 만약 아픈 사람들이 모두 다 고침을 받고, 의로운 자들이 보호를 받고, 사악한 자들은 멸망하게 된다면 하나님 아버지의 모든 계획은 아무런 뜻이 없는 것이 되고, 복음의 근본 원칙과 선택의지는 허망한 것이 되게 됩니다. ...

“모든 사람의 기도가 자신의 이기적인 욕망과 편협한 이해에 따라 즉시로 응답된다면 고통이나 슬픔, 실망이나 죽음까지도 조금 혹은 전혀 없게 될 것이며, 이러한 것들이 없으면 곧 기쁨과 성공, 부활과 영생도 없고, 하나님처럼 될 수도 없을 것입니다.”(“비극이나 운명이나” 스펜서 더블류 김볼, 성도의 벗, 1968년 7월호, 19~20쪽)

경전을 공부함

앨마서 14장을 공부할 때, 활동 가 또는 나를 한다.

가 원리를 설명함

1. 앨마서 14장 8~11절 및 60장 13절과 앨마서 14장 8~11절에 대한 “경전을 이해함” 부분에 나오는 김볼 장로의 인용문을 공부한 다음, 앨마와 앰올레크가 죽임을 당하던 의로운 자들을 구하기 위해 신권의 권능을 사용하지 않았던 이유에 대한 여러분의 생각을 설명한다. 특별히 앨마가 영의 지시를 따랐던 점에 유의한다.
2. 김볼 장로의 말씀은 앨마와 앰올레크가 감옥에서 자신들을 구할 능력을 받기까지 그토록 오래 기다려야 했던 이유를 설명해 주는 어떤 통찰력을 제공해 주는가?(앨마서 14:26~29 참조)

나 대답하지 않았던 질문들

믿음이 충실한 자들이 불에 타는 것을 앨마와 앰올레크에게 지켜보게 한 후, 앰몬아이히의 사악한 판사들은 그들에게 앨마서 14장 14~21절에 기록된 7가지 질문을 비롯한 많은 질문을 했다.

1. 그러한 질문을 찾아 여러분의 노트에 적고, 앨마와 앰올레크가 마음먹었다면 대답했을 것이라고 생각되는 답을 적는다.
2. 앨마서 14장 2~5절을 검토해 본 다음, 제3니파이 14장 6절 및 마태복음 27장 1~14절을 읽고 왜 그들이 사악한 판사들의 질문에 대답하기를 거부했는지 여러분의 생각을 설명한다.
3. 여러분의 믿음을 놓고 여러분을 조롱하거나 주님의 사업을 비난하는 모든 사람들에게 대답할 필요가 있는가? 왜 대답할 필요가 있는가? 아니면 왜 대답할 필요가 없는가?



김볼 장로 © 1961

앨마서 15장

사이돔 땅에서의 선교

앨마서 14장에서 배운 것처럼 엠몬아이하의 사악한 사람들은 지에즈롬을 비롯한 앨마의 메시지를 믿은 사람들을 내어 쫓거나 불에 태웠다. 앨마서 15장은 그런 믿는 자들이 어디로 갔는지, 또 엠몬아이하에서 자기들이 가졌던 모든 것을 잃어버린 지에즈롬과 앰울레크에게 무슨 일이 일어났는지를 알려 준다. 또한 이 장이 우리에게 죄의 결과와 속죄의 권능에 대해 무엇을 가르쳐 주는지 주목한다.

경전을 이해함

앨마서 15장

Tribulations (3절, 환난) — 괴로움	아무의 능력으로 인정하니
Harrow up (3절, 괴롭혀) — 괴롭혀, 고통을 주어	Check, checked (17절, 억제, 억제)를 받아) — 멈추고, 그리고
Besought (5절, 구하더라) — 빌다, 애원하는지라	Sanctuaries (17절, 성소) — 예배 장소
Ascribing (15절, 돌림이요) — ~을	

경전을 공부함

앨마서 15장을 공부할 때, 활동 가~다 중, 한 가지를 한다.

가 무슨 말을 했을 것인가?



앨마서 15장 1~4절을 검토한 다음, 지에즈롬이 앨마와 앰울레크에게 말하고 싶었을 것이라 생각되는 것을 보여 주는 메시지를 적는다.

나 일지 쓰기

여러분이 앨마서 15장 5~12절의 경험에 대해 얘기하는 지에즈롬이나 앨마인 것처럼 일지를 적는다.

다 현대의 예를 말함

1. 앨마서 15장 16절에서 앰울레크가 주님께 봉사하기 위해 희생한 것을 적는다.
2. 여러분이 알고 있는 사람 중에 앰울레크처럼 선교 사업을 하기 위해 기꺼이 희생한 사람의 이야기를 적는다.

앨마서 16장

엠몬아이하 성의 멸망

앨마는 엠몬아이하의 사악한 사람들이 회개하지 않으면 멸망할 것이라고 경고했다.(앨마서 8:16~17; 9:4 참조) 앨마서 16장은 그 예언이 어떻게 성취되었는지를 보여준다. 아이러니컬하게도 그 나라의 나머지 사람들은 앨마의 가르침과 지도하에 교회가 점점 발전하는 가운데 주님의 큰 축복을 누리고 있었다. 이 장을 읽으면서 여러분은 물론이 엠몬아이하의 이야기와 의로운 자들에게 오는 축복의 이야기를 대조시킴으로써 우리에게 알려 주고 싶었던 것에 대해 생각해 본다.

경전을 이해함

앨마서 16장

Sufficient (3절, 충분한) — 충분히 많은	참포도나무에 접목되어) — 그리스도 및 그분의 교회에 들어온
Desolate (10~11절, 황폐하여) — 사람이 살지 않는	Strifes (18절, 다툼) — 다툼, 논쟁
Carcases were mangled (10절, 주검들이 ~갈기갈기 찢기었더라) — 시체들은 찢어졌다	Malice (18절, 악독) — 다른 사람에게 해를 주고자 함, 증오
Synagogues (13절, 회당) — 교회, 예배소	Revilings (18절, 모욕함) — 비난, 모욕
Grafted into the true vine (17절,	Lasciviousness (18절, 음란함) — 음탕한 행동



접붙인다는 것은 식물의 가지를 다른 줄기에 이식시키는 것이다. 이는 우리가 예수 그리스도와 합해지는 것을 상징한다.

경전을 공부함

앨마서 16장을 공부할 때, 활동 가~다 중 한 가지를 한다.

가 지도 그리기

1. 여러분의 노트에 203쪽에 나와 있는 물문경 땅의 지도를 간단히 그린다. 앨마서 16장 1~8절에 언급된 장소들을 표시한 다음, 화살표를 그리고 설명을 적어 1~8절에서 어떤 일이 일어났는지를 보여준다.

2. 이 이야기에서 물몬은 어떤 교훈을 우리에게 가르치고 싶어했다고 생각하는가?

나 이 이야기 속에 자신이 살고 있다고 상상함

“온 땅에 두루 교회가 세워지고 난”(엘마서 16:15; 15~21절 참조) 이후 제이라헤블라의 생활이 어땠는지를 살펴본다. 여러분이 그 당시에 그곳에서 살았다면 가장 좋아했을 점 두 가지를 묘사한다.

다 유익한 점을 기술함

엘마서 16장을 살펴보고 모든 사람들이 복음대로 산다면 여러분의 사회에 있게 될 유익한 점을 최소한 세 가지 이상 기술한다.

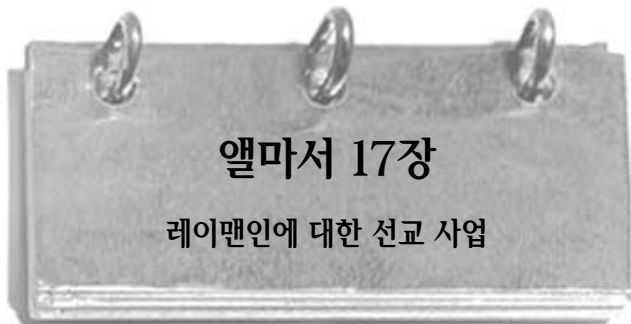

얌몬, 아론, 음너, 힌나이

모사이야서 28장에서 모사이야 왕의 네 아들들은 왕이 되기보다 선교사로 봉사하기를 소망했다. 엘마서 17장은 그들이 레이맨인들에게 가서 선교 사업을 하면서 선교사가 어떤 것인지를 보여 주는 훌륭한 모범의 기사로 시작된다. 다음 몇 장을 읽으면서 각별한 주의를 기울여 성공적인 선교사의 준비와 행동과 가르침에 대해 배우도록 한다. 반드시 복음 선교사가 되어야만 여러분이 배운 것을 적용할 수 있는 것은 아님을 기억하도록 한다.

경전을 이해함

엘마서 17장

- Waxed(2절, 강해져 있었나니) — 강해졌다
- Fatigue(5절, 피로) — 피로에 지침

- Baseness(9절, 비속함) — 사악함
- Indolent(15절, 게으른) — 게으른
- Stations(18절, 위치) — 임무 지명

경전을 공부함

엘마서 17장을 공부할 때, 활동 가 또는 나를 한다.

가 유형을 알아봄

1. 노트에 아래의 것과 같은 간단한 도형을 그린 다음, 엘마서 17장 2~3절을 연구하고 모사이야의 아들들이 영적인 힘을 얻기 위해 따랐던 유형을 네모칸 안에 열거한다.

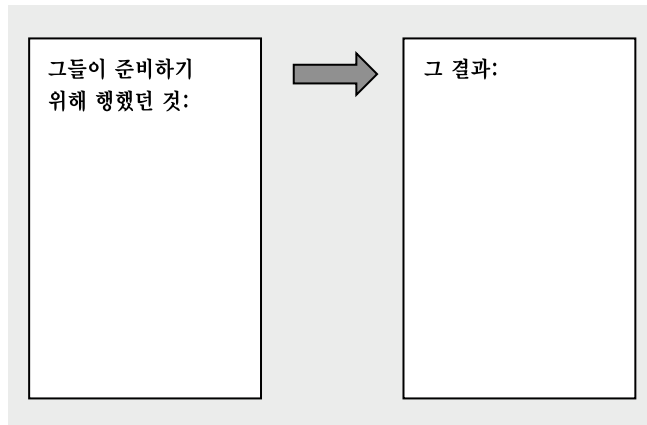

2. 여러분은 그러한 영적인 축복 중 특별히 어떤 축복을 받고 싶은가? 그것을 받기 위해 여러분은 무엇을 해야 하는가?

나 경전을 적용함

다음 상황을 생각해 본다. 브라운 장로와 윌슨 장로는 조그만 외딴 마을로 부름을 받은 첫번째 선교사들이다. 그 마을의 시장은 장로들이 도착한 것을 알고 자기네 마을은 이들을 받지 않는다는 전갈을 보냈다. 그 장로들은 아침 복음 공부 시간에 엘마서 17장을 읽었다. 그들은 둘 다 거기서 배운 것을 자신들이 지금 처한 상황에 적용해야겠다는 생각을 했다.

1. 이 두 장로들이 엘마서 17장에서 배운 원리들을 적용하기 위해 했을 법한 내용이 포함된 이 이야기의 결론을 적는다. 효과적인 선교 사업의 원리들을 가능한 많이 포함시키도록 한다.
2. 여러분의 이야기의 결론에 그들이 적용한 원리들과 그 원리들이 나와 있는 구절을 적는다.



선교 사업의 성공은 종종 복음 메시지를 처음에 어떻게 소개하는가에 좌우된다. 여러분은 왕에게 어떤 식으로 시작하여 복음을 가르치겠는가? 엘마서 18장을 읽으면서 다른 사람에게 효과적으로 복음을 가르치는 방법, 즉 무엇을 가르칠 것인가 및 어떻게 가르칠 것인가에 대한 더 많은 예를 찾아보도록 한다.



경전을 이해함

앨마서 18장

Plunder(7절, 약탈)~**훔침**

Durst(11절, 감히 그리함) — 감히 함

Countenance(12절, 안색) — 외모, 얼굴

Perceived(16절, 알게 된지라) — 이해하다, 알다

Discern(18절, 분별함) — 알다

Guile(23절, 계책) — 술책, 전략

Expounded(38~40절, 설명하였더라) — 설명했다

Lamenting his loss(43절, 그의 잃음을 크게 슬퍼하며) — 그가 죽었다고 여겨 슬퍼하며

앨마서 18:36~43절 — 복음 교리의 권능

여러분은 하나님에 대해 전혀 아는 바가 없는 어떤 사람에게 복음을 가르칠 기회가 주어졌을 때 어디서 시작하겠는가? 암몬이 하나님의 본질에 관한 라모나이 왕의 질문에 대답(앨마서 18:18~28 참조)한 것을 시작으로, 창조(36~38절 참조), 선조들의 타락한 행위를 포함한 타락(36~38절) 및 속죄 또는 “구속의 계획”(39절)에 대해 가르쳤던 것을 주목한다. 무엇을 가르치며 어떤 순서로 가르칠 것인가에 대한 암몬의 선택은 영감받은 것이었으며 라모나이 왕에게 커다란 영향을 미쳤다.(42~43절)

십이사도 정원회의 러셀 엠 벨슨 장로는 이 교리들이 왜 그토록 중요한지를 우리에게 이해시켜 주었다. “속죄는 이 계획의 중심이 되기 때문에, 우리는 그 의미를 이해하기 위해 노력해야겠습니다. 그러나 속죄를 이해하기 이전에 아담의 타락을 이해해야 하며, 아담의 타락을 이해하기 이전에 먼저 창조를 이해해야 합니다. 이 세 가지, 즉, 창조와 타락과 속죄는 하나님의 계획 가운데 가장 두드러진 세 기둥이며, 이것들은 교리적으로 상호 연결되어 있습니다.”(성도의 벗, 1994년 1월호, 33쪽)

경전을 공부함

앨마서 18장을 공부할 때, 활동 가~다 중 두 가지를 한다.

가 경전을 현대의 예와 비교함

1. 칠십인이었던 로버트 이 웰즈 장로의 다음 말씀을 읽는다. 이 이야기는 앨마서 17~18장에 있는 암몬의 경험과 어떻게 유사한가?

“두 선교사가 ... 한 교수를 만나 가르쳤습니다. 그는 마음을 열고 장로들의 메시지를 받아들이지 않았습니다. 그런데 그 사람은 수술을 받기 위해 입원을 해야 했습니다. 그가 병원에 있는 동안 그의 정원과 마당은 엉망이 되었습니다. 두 선교사는 준비일을 이용하여 그의 집에 있는 잔디도 깎고, 울타리의 가지도 치고, 꽃밭의 잡초도 뽑아야겠다고 생각했습니다.

“부인은 선교사들이 한 일을 남편에게 말했습니다. 그는 선교사들을 병원으로

불러 눈물을 흘리며 이렇게 말했습니다. ‘내가 성인이 된 이후 자신의 일을 놓아 두고 나를 위해 일해 준 사람은 이제까지 아무도 없었습니다.’

“그의 태도는 바뀌었습니다. 그는 선교사의 토론에 귀를 기울였습니다. 전에는 회의적이었지만 이제는 토론에 열중하였으며, 눈에 띄도록 온유하고 겸손해졌습니다. 그는 성인이 된 후 처음 기도를 하였으며, 간증을 얻고 침례를 받았습니다.”(성도의 벗, 1986년 1월호, 33쪽)

2. 여러분은 자신의 생애 가운데 이 시기 동안 자신의 가족과 이웃과 지역 사회에 어떤 종류의 봉사를 할 수 있는가?

나 복음을 가르치기 위한 계획

암몬은 왕에게 한 단계씩 복음을 소개했다.

1. 자신의 노트에 아래에 있는 것과 같은 도표를 그리고 앨마서 18장 24~40절에서 암몬이 라모나이 왕에게 가르친 것을 요약하여 각 단계에 적어넣는다.

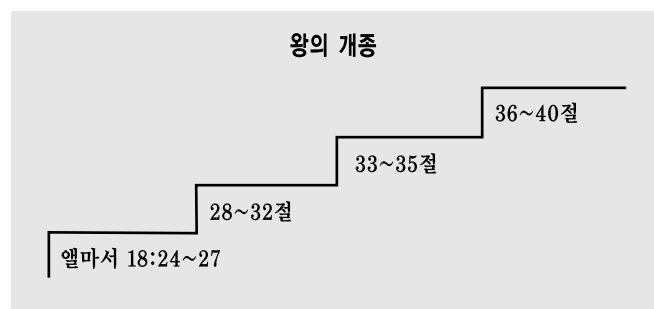

2. 암몬이 왜 그 교리들을 그런 순서로 가르치기로 했다고 생각하는지 설명한다.(필요하다면 도움을 얻기 위해 앨마서 18장 36~43절의 “경전을 이해함” 편을 참조한다.)

다 복음을 나누는 원리

앨마서 17~18장에서 여러분이 배운 원리, 즉 복음을 나누는 것에 대해 복음 선교사만이 아닌 모든 교회 회원이 사용할 수 있다고 생각되는 세 가지 중요한 원리들을 적는다.

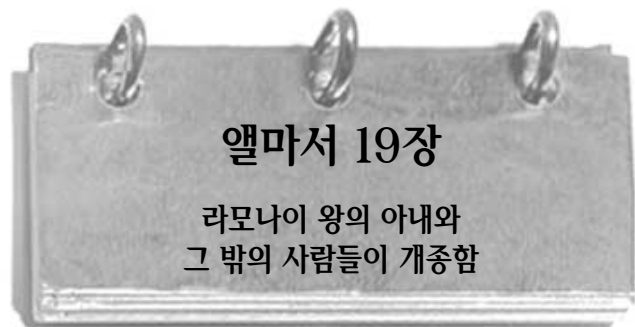

앨마서 19장에는 몇 가지 놀라운 영적인 경험이 기록되어 있다. 여기에서 여러분은 암몬이 전도하고 있는 사람들의 부류를 벗볼 수 있는 앨마서 17장 14~15절의 내용을 다시 읽는다면 더욱 놀라게 될 것이다. 앨마서 19장의 결론에 기록된 것처럼, 몸뚱이 이 경험들에서 우리가 배우기를 원했던 점을 특별히 주목하도록 한다.



경전을 이해함



엘마서 19장

Sepulchre(1, 5절, 무덤) — 무덤

Veil(6절, 휘장) — 휘장, 커튼

Infused(6절, 넣어 주어) — 채우다, 고무시키다

Prostrate upon the earth(17~18절, 땅에 쓰러져) — 땅에 누워

Rebuked(20~21, 26절, 책망을 받았으니) — 비난하여, 질책하여

Administered unto(33절, 가르침을 베풀었고) — 도왔으니

Conversed(34절, 대화하였음을) — 말했다

경전을 공부함



엘마서 19장을 공부할 때, 활동 가와 나를 한다.

가) 개종의 과정

엘마서 19장은 개종의 과정에 대한 많은 것을 가르치고 있다. 이 과정을 아는데 도움이 되는 다음 질문에 답한다.

1. 여러분은 엘마서 19장 6절과 33절에서 라모나이 왕과 그 시종들의 개종을 설명하는 가장 중요한 낱말과 구절이 무엇이라고 생각하는가? 왜 여러분이 선택한 그 낱말이나 구절이 중요하다고 생각하는가?



2. 엘마서 19장 16~17절에 따르면 에이비시는 어떻게 개종했는가?

3. 엘마서 19장 29~35절에 따르면 그 밖의 레이맨인들은 어떻게 개종했는가?

4. 왜 일부 사람들은 개종하지 않았다고 생각하는가?

엘마서 19장의 어떤 낱말이나 구절, 또는 어떤 경험이 여러분 자신의 개종 과정과 가장 닮았는지 생각해 본다.

나) 그 이야기의 교훈은 무엇인가?

엘마서 19장 36절에서 역사가인 선지자 몰몬은 우리가 암몬의 경험으로부터 무엇을 배우기를 원하는지 설명했다.

1. 여러분 자신의 말로 몰몬이 말한 그 교훈을 설명하고, 엘마서 17~19장에서 그 원리를 보여주는 사건을 최소한 두 가지 이상 열거한다.
2. 그 원리는 여러분의 삶에 어떤 차이를 가져오는가?

엘마서 20장

암몬이 라모나이의 부친을 만남

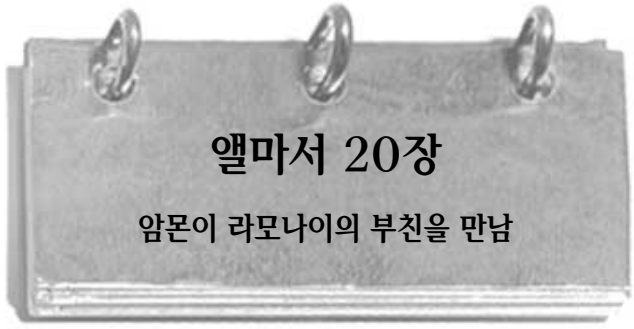

모사이아의 네 아들 모두가 선교 사업에 있어 암몬과 같은 종류의 성공을 거둔 것은 아니었다. 엘마서 20장에서 여러분은 암몬의 형제인 아론과 그의 동료들이 끝내 어떻게 감옥에 들어가게 되었는지를 읽게 될 것이다. 또한 암몬이 라모나이의 부친과 검으로 싸워 그들을 석방시킨 것도 읽게 될 것이다. 아주 위험한 상황에서 시작된 것이 또 하나의 훌륭한 선교 사업 기회로 이어졌다.

경전을 이해함



엘마서 20장

Rehearsed(11, 13절, 자세히 이르니) — 설명했고

Cunning(13절, 간교함) — 교활

Expedient that thou shouldst forbear(18절, 당신이 참아야 마땅함)

— 당신이 필경 그만 두어야 할

Vengeance(18절, 보복) — 벌

Wrought upon(24절, 움직였음) — 영향을 받았음

경전을 공부함



엘마서 20장을 공부할 때, 활동 가~다 중 한 가지를 한다.

가) 선교사를 만남

1. 엘마서 20장 1~5절을 검토하고, 암몬이 어떻게 자기 형제들이 감옥에 있음을 알았는지 설명한다.
2. 여러분의 스테이크나 지방부에서 선교사로 봉사했거나, 현재 봉사중인 사람을 만나서, 영으로 인도 받았을 때의 경험을 들려주도록 부탁한다. 노트에 그 경험을 요약한다.

나 문장 완성하기



암몬은 화가 난 라모나이 왕의 부친에게 담대히 말했다. 다음은 그가 말한 것과 라모나이 왕의 부친이 응수한 것을 요약한 구절이다. 노트에 그 구절들을 적고, 엘마서 20장 17~27절에서 배운 것을 사용하여 자신의 말로 그 구절을 완성한다. 각 구절이 완성되면 말한 사람이 누구인지 표시해 둔다.

1. 당신의 아들을 죽이지 마소서. 그러나 당신보다 그가 쓰러지는 것이 ... 나오리니.
2. 당신이 노한 가운데 쓰러지면
3. 내가 만일 내 아들을 죽인다면 ... 줄 아노니
4. 내 형제들을 옥에서 나가게 해 주지 아니하진대 ...
5. 나를 살려 주면 ...
6. 자기 아들에 ... 대하여 가진 큰 사랑을 보고

다 마음의 변화

엘마서 20장에서 직접 인용하여 질문 1과 2에 답한다. 자신의 말로 질문 3에 답한다.

1. 라모나이 왕의 부친은 암몬을 처음 만났을 때 어떻게 생각했는가?
2. 그는 왜 마음을 바꾸었는가?
3. 이것은 진리를 대적하는 사람들을 대하는 것에 대해 우리에게 어떤 교훈을 가르쳐 주는가?

엘마서 21장

아론과 그의 형제들이 레이맨인들을 가르침

엘마서 21~26장은 아론과 물로카이 및 그들 형제들의 선교 사업의 기록이다. 그들의 경험은 암몬의 것과는 많이 다르다. 엘마서 21장을 읽으면서 그것이 어떻게, 왜 다른지를 살펴본다. 여러분은 누가 그들에게 가장 큰 고통을 주었는지를 알고 놀라게 될 것이다.

경전을 이해함

엘마서 21장

Nativity(1절, 출생지) — 출생 : 11, 16, 20절, 회당, 성소) — 교회, 예배소
Wax(3절, 점점 더 ~지게) — 커지다.
Redeem(7절, 구속하시려) — 구하시려
Abominations(3절, 가증함) — 죄; : 구하시려
 하나님을 거역하는 행동들 : **Zealous for**(23절, 열심으로) — 열성적으로, 열심히
Synagogues, sanctuaries(5~6, :

엘마서 21:3 — 아멜레카이인과 앰울론인들은 누구였는가?

아멜레카이는 변절한 니파이인들이었다. 몰몬경에서 그들이 언급된 것은 이것이 처음이다. 앰울론인들은 가족을 내버리고 광야로 도망쳐 레이맨 여인들과 결혼해서 레이맨 사회로 동화된 노아 왕의 사악한 제사들이었다.(모사이야서 23:31~35 참조)

엘마서 21:4 — 니허의 가르침의 격식

“니허인들의 반차”에 대한 정보를 얻으려면 엘마서 1장 12절에 대한 “경전을 이해함” 부분(97~98쪽)을 참조한다.

경전을 공부함

엘마서 21장을 공부할 때, 활동 가와 나를 한다.

가 편지 쓰기

엘마서 21장을 읽은 후, 여러분의 노트에다 마치 여러분이 아론인 것처럼 그의 경험을 간략하게 기술하여 가족에게 편지를 쓴다.

나 가장 좋아하는 경전

엘마서 21장 9절을 검토한다. “경전을 펼쳐” 친구에게 구주에 관해 설명하고 싶다는 가정을 한다. 여러분이 지금까지 공부해 온 몰몬경의 어떤 경전을 친구들에게 전해 주겠는가? 그 이유는?

엘마서 22장

아론이 레이맨인의 왕을 가르침



라모나이의 부친

선교사들은 복음을 가르치라는 임무를 받는다. 그러나 그 임무에는 많은 도전이 따른다. 선교사는 다음과 같이 자문해 보아야 한다. 나는 무엇을 가르치는가? 사람들이 영을 느끼도록 어떻게 도움을 줄 수 있는가? 그들의 질문에 어떻게 대답할 것인가? 라모나이 왕의 부친을 가르치는 아론에 대해 읽으면서 적극적으로 복음을 가르치는 모범을 살펴본다. 아론이 어떻게 가르쳤으며 또 무엇을 가르쳤는지 엘마서 18장 22~40절에 있는 암몬의 경험과 비교해 본다.



앨마서 22장

Generosity(3절, 관대함) — 이기적이지 않음
Carnal state(13절, 속된 상태) — 육체적 또는 속세의 상태
Merit(14절, 연기에 합당하지) — 합당하거나 자격이 있다
Rooted out of my breast(15절, 내 가슴에서 ~뿌리 뽑고) — 내 마음이나

영혼에서 제거하고
Prostrate himself(17절, 꿇어 엎드려) — 존경하는 마음으로 땅에 엎드려
Pacified(25절, 누그러졌더라) — 화해를 하다
Hemmed in(33절, 에워싸) — 둘러싸서

앨마서 22:12~14 — 속죄를 이해하기 위해서 우리는 먼저 창조와 아담의 타락에 대한 교리를 이해해야 함

십이사도 정원회의 일원이었던 브루스 알 맥콩키 장로는 다음과 같이 썼다. “하나님 아버지의 영생의 계획에는 창조와 타락과 대속이 요구되며, 이들은 모두가 하나의 결합된 전체로서 함께 엮여져 있습니다.”(*A New Witness for the Articles of Faith*[1995], 82쪽)
 에즈라 테프트 벤슨 회장은 우리가 이것을 더욱 잘 이해하도록 도와 주었다. “몰몬경의 성도들은 구속의 계획이 반드시 아담의 타락에 관한 말씀으로 시작되어야 함을 알았습니다. “인간이 배가 고파야지만 비로소 음식을 갈구하듯이 그리스도가 필요한 이유를 알 때 비로소 그리스도의 구원을 갈망하게 됩니다.”



“타락의 교리와 그것이 모든 인간에게 미친 영향을 이해하고 받아들일 때까지는 어떠한 사람도 그리스도가 필요한 이유를 정확히 그리고 올바르게 알 수가 없습니다. 그리고 세상의 어떠한 책도 이 중요한 교리를 몰몬경만큼 잘 설명해 주진 못합니다. ...

“우리는 창조, 아담 및 인간의 타락 그리고 그리스도의 속죄를 통한 타락에서의 구속에 관해 계시를 통해 우리에게 알려진 것을 받아들이고 가르치고 있습니까? “우리는 속죄를 이해하며 그것을 효과적으로 가르치고 전하고 있습니까? 주님이 가르치고 갈보리에서 겪으신 고통은 우리 모두에게 어떤 개인적인 의미를 갖고 있습니까?

“타락으로부터의 구속은 우리에게 어떤 의미가 있습니까?”(*성도의 빛*, 1987년 7월호, 95~96쪽)



앨마서 22장을 공부할 때, 활동 가와 나를 한다.

가 핵심 단어를 확인함

1. 앨마서 22장 5~11절을 검토하고 이 구절에서 중요한 개념을 나타내는 5개의 핵심 단어를 적는다.
2. 가장 중요하다고 생각하는 단어에 동그라미를 치고 그 단어를 선택한 이유를 설명한다.
3. 왜 선교사들은 기본적인 복음 원리들을 가르침으로써 시작한다고 생각하는가?

나 질문에 답하기

1. 앨마서 22장 12~14절에 따르면 아론은 왕에게 어떤 중요한 세 가지 교리를 가르쳤는가?(필요하다면 앨마서 22장 12~14절의 “경전을 이해함”란을 참조한다.)
2. 그 교리들을 배운 뒤에 왕은 두 가지 중요한 질문을 했다.(15절 참조) 여러분 자신의 말로 그 두 가지 질문을 적는다.
3. 앨마서 22장 15~18절을 본보기로 사용하여, 만약 친구가 그런 질문을 했을 경우에 대한 대답을 적는다.



앨마서 23장

엔타이-니파이-리하이 백성

여러분은 선교 사업을 통해 주님과 그분의 복음으로 개종한 사람을 알고 있는가? 복음을 받아들였을 때 그들은 어떻게 변화되었는가? 몰몬경 공부는 어떤 점에서 여러분의 삶에 영향을 주었는가? 앨마서 23장을 읽으면서 복음 메시지가 암몬이 가르친 사람들을 어떻게 변화시켰는지 주목한다. 그들이 맺은 성약을 찾아보고 그것이 그들의 미래에 어떤 영향을 줄 것인지 생각해 본다.

경전을 이해함



앨마서 23장

- Decree**(2절, 칙령) — 법, 명령 : 얘기하다, 조언을 구하다
Free access(2절, 자유로이 출입하게) — 원하는 대로 자유롭게 왕래하다 : **Distinguished**(16절, 구별되되자) — ~에 의해 알려지거나 확인이 된
Plunder(3절, 약탈하거나) — 빼앗다 : **Industrious**(18절, 근면한) — 열심히 일하는, 번영하는
Consecrating(4절, 성별하여) — 성스러운 목적을 위해 성별함 : **Correspondence**(18절, 교제) — 친밀한 관계 및 대화
Consulted(16절, 의논하였더라) —

앨마서 23:17 — 엔타이-니파이-리하이란 이름은 무엇을 의미하는가?

엔타이-니파이-리하이란 이름은 새 개종자가 니파이와 리하이처럼 되고 싶어 그들의 의로운 소망을 반영하는 새로운 이름을 선택했던 것을 의미할 수 있다. 연구에 따르면 어떤 언어에서는 “... 의 앞에서”, 또는 거울을 마주 보듯 “향하다”를 의미하는 엔타이란 말과 일치하는 공통 어원이 있다고 한다. 이는 모방이란 단어와 비슷한 의미를 가진다. 이런 점에서 엔타이-니파이-리하이는 니파이와 리하이의 후손들이 가르친 것을 모방하고 싶어하는 자들을 칭할 수 있다.(대니얼 에이치 루드로우, *A Companion to Your Study of the Book of Mormon*[1976], 210쪽)

경전을 공부함



앨마서 23장을 공부할 때, 활동 가~다 중 두 가지를 한다

가 참된 개종

앨마서 23장 6~13절을 읽고 다음 질문에 답한다.

1. 침례 받은 레이멘인들은 어떤 일을 함으로써 주님께게로 개종했음을 보여주었는가?
2. 그러한 레이멘인들은 왜 “다시는 떨어져 나가지 아니하였”다고 생각하는가?
3. 오늘날 사람들은 하나님을 모반하는 어떤 무기를 “버려야 하는가?”

나 복음을 가르침

앨마서 23장 4~6절을 공부하고 다음 질문에 답한다.



1. 아론과 그의 형제들은 가르침을 위한 주된 자료로 무엇을 사용했는가?
2. 어떤 권능이 그들이 가르치는 것을 도와주었는가?
3. 그들의 가르침이 얼마나 효과적이었는지를 묘사해 주는 구절은 어느 것인가?

4. 어떤 경험이 여러분의 간증을 강화시켜 주는가?

다 사람과 이유를 설명함

앨마서 23장 6~13, 16~18절을 검토한다. 스스로를 엔타이 니파이 리하이라고 이름지은 사람들은 누구이며, 그들은 왜 계명을 그토록 충실히 지켰는가?

앨마서 24장

성약을 지킴

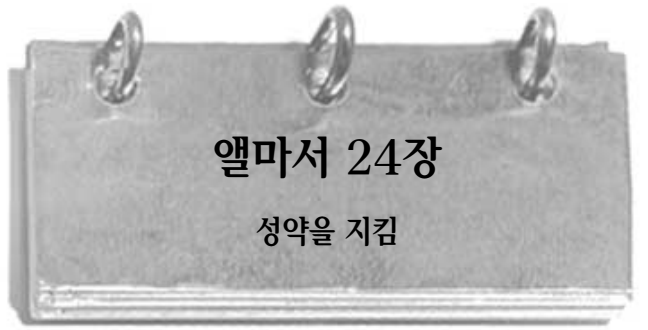

여러분의 침례 성약에 대해, 그리고 그 성약이 얼마나 중요한지에 대해 생각해 본다. 여러분은 성약을 깨느니 차라리 기꺼이 생명을 버리겠는가? 엔타이 니파이 리하이인들은 자신들의 생명보다 성약을 더 가치 있게 여겼다. 그들의 성약에 대해 읽으면서 오늘날의 세상에서 여러분이 성약을 지키는 데 따르는 용기에 대해 생각해 본다.

경전을 이해함



앨마서 24장

- Merits**(10절, 공덕) — 의로운 행위, 대속 : 약속하고
Stain(11~13, 15절, 오점) — 변색, 얼룩; 11절과 12절의 첫 부분 및 15절에서는 죄를 상징하여 사용됨 : **Prostrated**(21절, 엎드려) — 엎드려
Imparted(15절, 주시고) — 주시고 : **Were stung**(25절, 찔림을 받았음이라) — 고통과 슬픔을 느껴
Vouching(18절, 보증하고) — : **Discern**(30절, 분별함) — 알다, 이해하다

경전을 공부함



앨마서 24장을 공부할 때, 활동 가와 나를 한다.

가 정오 문제



노트에 아래의 글을 적는다. 앨마서 24장 11~19절을 사용하여 맞는 내용의 문장에는 0표 한다. 잘못된 내용은 바르게 다시 적는다.

1. 그들은 개종하기 전에 살인을 저질렀으므로, 사람들은 그들을 극악한 자들이라고 생각했다.(11절 참조)
2. 엔타이 니파이 리하이인들은 다시 전쟁터로 나갈 경우 용서받을 수 있다고 확신했다.(12~13절 참조)

3. 사람들은 전쟁에 나가 죽을 것을 두려워했으므로 스스로 무기를 버렸다.(16절 참조)
4. 이 개종자들은 살인과 약탈을 하는 대신 피신하여 니파이인들의 보살핌을 받기로 결심했다.(18절 참조)
5. 그들의 개심은 너무나 확고해서 죄를 짓기보다는 차라리 기꺼이 죽으려 했다.(19절 참조)

나 역사 표지판(Historical Marker)을 만들

앨마서 24장 17~26절을 읽는다. 그 사건이 일어난 장소에 역사 표지판(historical marker)이 놓여져 있다고 상상한다. 여러분이 생각하는 표지판의 모양과 그 위에 적혀 있을 내용을 스케치해 본다.



주님께서는 그분의 사자로서 봉사하며 그분의 뜻을 알려줄 선지자를 보내셨다. 때때로 이 선지자들은 미래의 일들을 예언한다. 앨마서 25장은 순교한 선지자 아빈아다이의 예언이 성취되는 것을 놀라우리만치 자세히 보여 주고 있다. 읽으면서 여러분은 오늘날의 선지자의 메시지 및 그분의 권고를 따를 때 보다 큰 행복을 얻는 이유를 숙고해 보도록 한다.

경전을 이해함



앨마서 25장

Vengeance(1절, 복수) — 복수
Usurped(5절, 찬탈하고) — 불의하게, 또는 무력으로 취함
Type(10절, 예표) — 상징, 유사

Verified(12절, 입증되었도다) — 사실로 증명됨
Outward performances(15절, 외형적인 의례) — 모세 율법과 연관된 의식들

경전을 공부함



앨마서 25장을 공부할 때, 활동 나를 한 다음, 활동 가나 다를 한다.

가 각주를 검토함

앨마서 25장 2절의 각주는 앰몬아이하 땅의 사람들이 왜 멸망했는지에 관한 통찰력을 얻게 해준다. 각주에 적힌 구절들을 읽고, 앰몬아이하에서 일어난 일과 그 이유를 요약하여 적는다.

나 예언은 어떻게 성취되었는가?

1. 아빈아다이는 불에 타 죽으면서 자기를 고발한 자들과 그들의 자손들에 관해 예언했다. 모사이아서 17장 14~19절에 있는 아빈아다이의 마지막 말을 읽고, 그의 예언의 내용을 간략하게 요약해서 적는다.



2. 앨마서 25장 4~12절을 연구하여 어떤 사건이 아빈아다이의 말을 성취시켰는지 확인한다. 여러분이 적은 예언 옆에 그 구절이 몇 절인지 적는다.
3. 후일의 선지자의 예언적 말씀이 성취된 것에 관해 부모님이나 교사, 그 밖의 교회 성인 회원과 토론한다. 여기에서 여러분이 배운 것을 적는다.

다 주요 개념 찾기

많은 수의 레이맨인들이 엔타이 니파이 리하이 백성이 되어 모세의 율법을 받아들였다. 앨마서 25장 15~16절에서 그 당시에 모세의 율법이 왜 복음의 중요한 일부였는지를 설명하는 구절을 찾은 다음, 그 율법이 니파이인들에게 도움이 되었다고 생각하는 이유를 한 문장으로 요약한다.

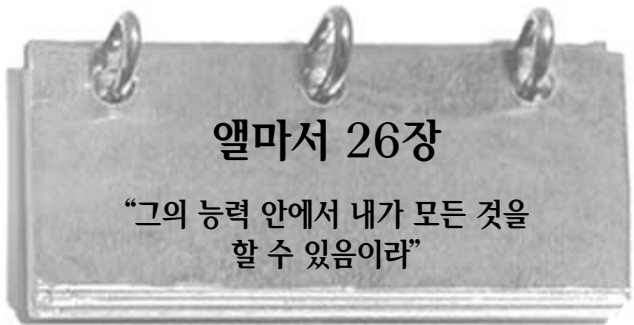

복음 선교사들은 대개 큰 열정을 지닌 채 귀환하게 된다. 충실한 선교사들이 귀환해서는 일반적으로 자신들의 선교 경험, 자신들이 가르친 사람들, 그리고 주님에 관해 어떻게 말하는가? 여러분은 앨마서 26장을 읽으면서 암몬이 자신의 선교 사업을 회상할 때 그곳에 있었다고 상상해 본다. 그가 떠벌리는 사람 같아 보이는가? 아니면 겸손한 사람으로 보이는가? 그는 자신의 성공을

누구의 공으로 돌렸는가? 여러분은 암몬의 모범으로부터 감사에 대해 무엇을 배울 수 있는가?

경전을 이해함



엘마서 26장

Abyss(3절, 심연) — 아주 깊은 구멍, 밑바닥이 없는 심연
Fold of God(4절, 하나님의 우리) — 교회
Sheaves...gathered into the garners(5절, 단 ... 곳간으로 모여져) — 수확을 나타냄, 교회로 데려 온 개종자를 일컫는 상징적 표현

Bounty(15절, 풍성한) — 풍부함
Long-suffering(16절, 오래 참으심) — 인내
Consign(19절, 붙이지) — 가하다, 맡기다
Penitent(21절, 뉘우치는) — 후회하고 있는, 겸허한
Suffered every privation(28절, 모든 곤란을 당하였다) — 부족한 채로 살았고



경전을 공부함



엘마서 26장을 공부할 때, 활동 가~다 중에서 두 가지를 한다.

가. 목표 완성하기

암몬은 엘마서 26장 3~7절에서 자신의 생각을 설명하기 위해 서술적 단어를 사용했다. 다음 도표를 복사하여 완성한다.

엘마서 26장	암몬이 사용한 단어	의미
3절	“깜깜한 암흑의 심연”	가장 죄 많은 상태
3절	“하나님의 손에 든 도구”	
5절	“밭은 무르익었고”	
5절		열심히 복음을 전파하여 성공을 경험함
5절		개종자들을 교회로 데려옴
6절		유혹이 있을지라도 확고한 신앙으로 버림
7절	“추수하는 주인”	

나. 자신의 말로 답하기

엘마서 26장 10절을 검토하여 아론이 암몬에 대해 느낀 것을 찾는다.

- 엘마서 26장 11~16절을 읽고 암몬이 실제로 말하고 행동했다고 생각되는 것을 요약한다.

- 여러분이 자신의 생활에서 주님의 도움을 받았을 때의 예를 기록한다.

다. 편지 쓰기

- 교리와 성약 18편 13~16절을 읽고 주님께서 복음을 전하는 자들에게 하신 약속을 열거한다. 엘마서 26장 1~4, 13~14, 35절에서 그러한 약속과 유사한 내용을 찾아 여러분이 적은 각 약속 옆에 그 구절의 번호를 적는다.
- 여러분이 아는 선교사에게 편지를 쓰거나 귀환 선교사와 얘기를 나누고, 엘마서 26장에서 여러분이 가장 좋아하는 구절을 인용한다. 그 선교사에게 주님께 봉사하는 동안 느꼈던 가장 큰 기쁨을 간단히 기술해 주도록 부탁한다.

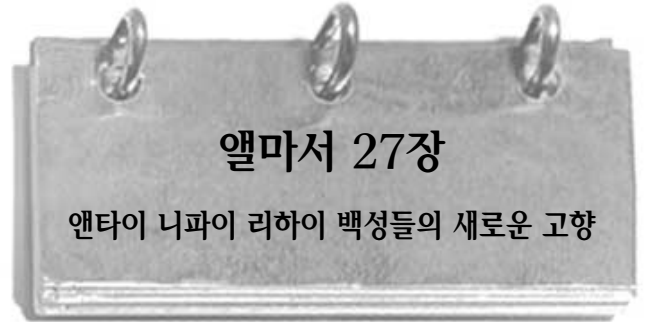

많은 레이맨인들이 주님께로 개종하여 다시 집을 들기보다는 자신들의 목숨을 희생한 사실은 주님께 대한 자신들의 놀라운 서약을 보여 주는 것이었다. 엘마서 24장을 읽으면서 여러분은 그와 같이 헌신적으로 뉘우치는 레이맨인들의 행동이 더 많은 다른 레이맨인들의 개종을 불러일으켰다는 사실을 주목한다. 그러나 그들의 행동이 모두를 감동시키지는 않았다. 나머지 레이맨들(반대자들인 니파이인들을 포함하여)은 계속해서 앤타이 니파이 리하이 백성들을 멸하려 했다. 엘마서 27장에서 여러분은 주님께서 그 상황에 대해 말씀하신 것을 배우게 될 것이다. 읽으면서 니파이 백성들의 결정에 대해 생각해 본다. 여러분은 어떤 의견에 투표하겠는가? 왜 그런가? 어떤 식으로 그들의 예를 오늘날에 적용시키겠는가?

경전을 이해함



엘마서 27장

In vain(1절, 헛된) — 소용이 없어 : 되고
Perish(10, 12절, 죽으리라, 멸망되지) — 죽다 : **Zeal, zealous**(27, 30절, 열심) — 간절히 바라는, 헌신적인
Try(15절, 시험하여) — 시험하다, 그들의 생각을 측정하다 : **Abhorrence**(28절, 혐오) — 증오, 혐오
Penitent(18절, 뉘우치고) — 뉘우치는, 겸허한 : **Prevailed upon**(28절, 설복됨) — 납득하다, 설득하다
Maintain(24절, 유지함) — 도우다, 물자를 공급하다 : **Aggravating**(29절, 가혹하고) — 혹심한, 심히 고통스런
Distinguished(26~27절, 구별되니라) — 알려지고, 확인이 : **Infricted**(29절, 가해짐) — 강요하다, 부과하다

경전을 공부함

엘마서 27장을 공부할 때 활동 가~다 중 두 가지를 한다.

가 그 계획은 무엇이었는가?

다음 도표는 엘마가 부딪친 문제와 수행하기로 결심한 계획을 이해해 나가는 데 도움이 될 것이다. 도표를 노트에 베껴 다음, 엘마서 27장 1~12절에 있는 내용을 활용하여 이를 완성한다.

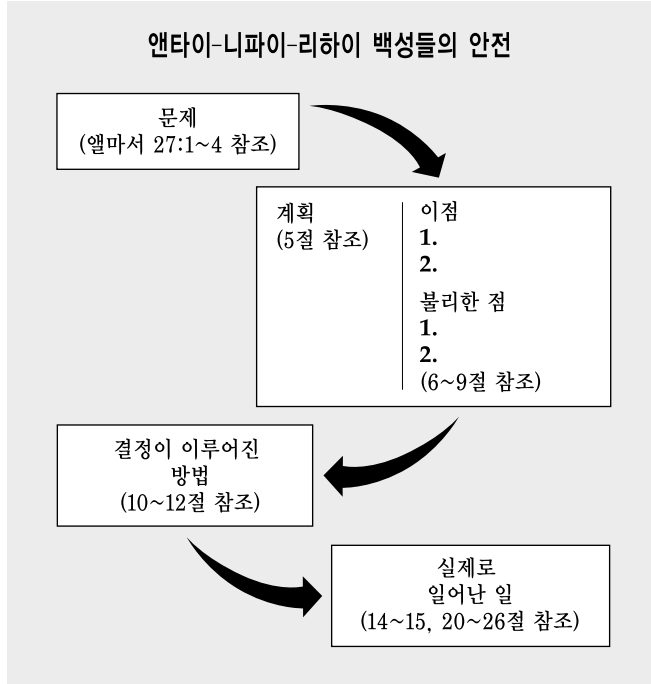

나 그 자격은 무엇인가?

1. 엘마서 27장 18절에 따르면 큰 기쁨과 행복을 경험한 사람은 누구인가?
2. 엘마서 27장 18절의 가르침이 참된지 아닌지를 결코 알지 못할 사람은 누구인가? 확실히 알지 못할 사람은 누구였는가?
3. 경전에서 이용할 수 있는 학습 보조 자료를 활용하여 큰 기쁨과 행복을 경험하기 위한, 그 밖의 다른 두 가지 조건을 찾는다.

다 낱말 및 구절 확인

1. 엘마서 27장 27~30절에서 암몬 백성인 엔타이 니파이 리하이 백성들을 구별하는 낱말과 구절을 적는다.
2. 그 중 어떻게 알려진 것이 특별히 맘에 드는가? 왜 그런가?

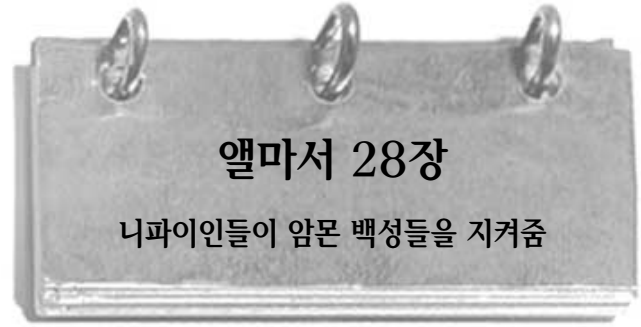

엘마서 28장

니파이인들이 암몬 백성들을 지켜줌

니파이인들이 자신들이 사는 땅에 암몬 백성들이 살도록 허락한 것은 의롭고 훌륭한 듯해 보인다. 그러나 그런 결정의 대가가 그들을 지켜주기 위해 전쟁터에서 아버지나 형제를 잃는 것이 된다면 어떻겠는가? 엘마서 28장은 니파이인들이 얼마나 헌신적으로 공평한 그들을 돕고 주님이 바라신다고 생각하는 것을 행했는지를 보여준다. 특별히 마지막 절을 주의해서 보도록 한다. 여기에서 물문은 엘마서 28장을 통해 우리가 읽은 바 있는 고통과 슬픔은 일어날 필요가 없었다고 우리에게 상기시킨다. 물문은 그 진정한 이유와 그 밖의 “불공평함”, 즉 정말로 공평하거나 공정하지 않은 사건이 일어나는 이유를 밝혀 주었다. 그는 또한 그러한 일들이 일어나는 것을 막을 수 있다는 사실도 상기시켜 주었다.

경전을 이해함

엘마서 28장

Lamentation(4절, 애곡) — 큰 슬픔, 애도

Solimnity(6절, 엄숙한) — 심각한, 진지한

Incomprehensible(8절, 불가해한) — 이해하기 불가능해 보이는

Moldering(11절, 썩고) — 부패하다, 썩다

Consigned(11절, 처하게) — 지정하다, 맡기다

Wo(11절, 재난) — 슬픔, 비참

Exult(12절, 크게 기뻐하고) — 축하, 기쁨을 나타냄, 즐거워 함

Devised to ensnare(13절, 울무로 잡듯 하려고) — 올가미를 씌우거나 속이려고

경전을 공부함

엘마서 28장을 읽을 때 활동 가를 한다.

가 교훈을 언급함

엘마서 28장 13절에서 물문은 “이러므로”란 말로 시작되는 문장을 기록했다. 그는 13절에 적힌 사건으로부터 배울 수 있는 교훈을 설명했다. 여러분 자신의 말로 그가 가르친 교훈을 요약하고 그 교훈이 그 장에 언급된 사건과 어떤 관련이 있는지 설명한다. 엘마서 28장 14절도 “이러므로”란 말로 시작된다. 여러분의 경전에 이를 표시해 두면 좋을 것이다.

엘마서 29장

“오 내가 천사라면”

영예로운 선교 사업에 봉사하는 것은 많은 가치 있는 경험과 영적 발전의 기회가 된다. 이는 또한 마음을 기쁨으로 채워 준다. 엘마서 29장을 읽으면서 엘마가 주님의 사업에 참여함으로써 자신과 다른 사람들에게 주어진 축복을 생각하며 느꼈던 기쁨을 느껴 보도록 한다. 오늘날의 선교사들도 그들의 봉사를 통해 다른 사람을 축복할 때 똑같은 기쁨을 느낄 수 있다. 엘마의 기쁨이 자신의 소망에 어떤 영향을 주었는지 또한 주목한다.

경전을 이해함

엘마서 29장

Content (3절, 만족해야만) — 만족한	변하지 않는
Allotted, allotted (3~4절, 배정해 주신, 배정하시되) — 주신, 맡기신	Remorse of conscience (5절, 양심의 가책) — 후회, 죄책감
Harrow up (4절, 훼손하지) — 고통스럽거나 괴롭게 생각함	Seeth fit (8절, 함당하다고 여기시는) — 타당한 생각으로
Unalterable (4절, 변경하지) —	

경전을 공부함

엘마서 29장을 공부할 때 활동 가~다 중 두 가지를 한다.

가 권고를 줌

엘마서 29장에서 배운 것을 사용하여 선교사로 나가는 젊은이에게 줄 수 있는 권고의 편지를 쓴다. 위대한 선교사의 태도에 대해 엘마서 29장에 나오는 개념 중에서 최소한 두 가지를 포함시키도록 한다.

나 중요한 낱말을 주목함

엘마서 29장 10~13절에는 기억이란 낱말이 여러 번 나온다. 그 낱말이 나올 때마다 표시해 둔다.

1. 엘마는 무엇을 기억했는가? 왜 그런 것들을 기억했는가?
2. 영적인 느낌을 강화시키고자 할 때 여러분은 무엇을 기억하는가?

다 낱말 정의

엘마서 29장 13~17절에 따르면, 엘마는 선교사와 같은 주님의 종으로서의 성공을 어떻게 정의했는가? (이전에 엘마서 8:15절에서 천사가 엘마에게 그가 사업을 성공적으로 수행하지 못한 것처럼 보일 때에도 기뻐할 이유를 말해 주었던 것을 참조한다.)

엘마서 30장

반그리스도인 코리호어

에즈라 테프트 벤슨 회장은 다음의 사실을 우리에게 상기시켰다.

“몰몬경은 그리스도의 적들을 노출시킵니다. ... 겸손한

그리스도의 추종자들을 강화시켜 오늘날 악마의 사악한 계획과 술책과 교리에 대항하게 합니다. 몰몬경에 나오는 배도의 형태와 오늘날 우리가 보는 배도의 형태는 비슷합니다. 영원히 미리 아시는 지식을 가지신 하나님께서는 몰몬경의 형태에 영감을 미쳐 우리가 잘못된 것을 보고 우리 시대의 그릇된 교육, 정치, 종교, 철학 개념에 대항하는 방법을 알 수 있게 하셨습니다.”(성도의 빛, 1988년 5월호, 3쪽)

엘마서 30장은 벤슨 회장이 말씀하신 장들 가운데 한 장처럼 보인다. 그 가운데서 여러분은 오늘날 일부 사람들의 가르침 및 믿음과 아주 유사한 논쟁을 하는 반그리스도인에 대해 읽게 된다. 여러분은 읽으면서 지식인들이 쉽게 받아들일 것 같은 거짓되고 사악한 가르침을 위해 사용되는 논리의 허점을 찾아보도록 한다. 이 장은 우리 시대의 거짓 가르침을 구별하여 그것을 거절하도록 돕는 데 아주 유용할 수 있다.



경전을 이해함

엘마서 30장

Contrary to (7절, 반하는) — 반대하다	교만하게
Yoke (13, 28절, 멍에를 씌우느냐) — 연결하다	Perverting, perverteth (22, 60절, 굽게) — 바꾸게, 무너뜨리려고
Frenzied (16절, 흥분된) — 흥분되고 혼동스러운	Usurp (23절, 잠고자) — 불의하게 억지로 빼앗고
Derangement (16절, 혼란) — 미치거나 뒤섞인 혼란의 상태	Glut, gluttony (27, 31~32절, 배불리고자) — 필요 이상으로 취하고 과도한 사치로 살다
Fared (17절, 살아가) — 살아남다. 계속하다	Whims (28절, 일시적인 생각) — 생각 없는 갑작스런 욕망
Management of the creature (17절, 피조물의 경영) — 행동을 다스리는 통제	Reville (29, 31절, 욕하기, 욕하다) — 모욕하다, 비난하다
Lift up their heads (18, 23절, 그 머리를 들게) — 죄책감이 들지 않게,	Blaspheme (30절, 모독하기) — 신성한 것에 대해 불경스럽게 말하였으며

Swelling(31절, 부풀린) — 더욱 크고 강렬하게 되어
Devices(42절, 간제) — 계획, 책략
Denote(44절, 나타내나니) — 증거를 보인다, 나타내다
Dumb(47, 49, 52절, 말 못하는

자) — 말을 할 수 없음
Utterance(49~50절, 말 내지) — 말할 능력
Carnal(53절, 속된) — 세속적인 것, 영적이 아닌 것

엘마서 30:12~50 — 교회를 비난하고 표적을 구함

선지자 조셉 스미스는 다음과 같이 가르쳤다. “만일 어떤 사람이 다른 사람을 비방하고, 교회를 헐뜯으며, 자기는 의로운데 다른 사람들은 그릇된 길로 가고 있다고 말한다면, 그는 배도의 길을 걷는 자니, 그가 회개하지 않을진대 그의 배도는 명약관화한 사실이라. 표적을 구하는 자는 불의한 자라는 말씀 속에서 예수님이 증거하신 것과 마찬가지로 이 원리는 정확하고, 영원하며, 하늘의 기둥들처럼 견고한 것이다. 표적을 구하는 자를 볼 때마다 너희는 그가 불의한 자라는 단정을 내릴 수 있기 때문이다.”(조셉 스미스의 가르침, 146쪽) 그의 말씀의 마지막 부분이 진리임을 엘마서 30장 18, 53절에서 볼 수 있다.

경전을 공부함

엘마서 30장을 공부할 때, 활동 가 또는 나를 한 다음 다 또는 라를 한다.

가 미치는 영향을 설명함

십이사도 정원회의 보이드 케이 패커 장로는 “참된 교리란 이해되지만 한다면, 태도와 행동에 변화를 줍니다.”(성도의 빛, 1987년 1월호, 21쪽)라고 가르쳤다. 이것은 또한 거짓 교리를 믿음으로써 한 사람의 태도와 행동이 변화될 수 있음을 얘기하는 것이기도 하다. 우리는 코리호어의 이야기에서 이것을 볼 수 있다.

1. 아래와 같이 칸이 네 개인 도표를 만든다. 첫 칸에 엘마서 30장 13~18절에서 코리호어가 진리처럼 퍼뜨린 교리나 가르침을 최소한 5개 적는다. 둘째 칸에는 그 교리를 믿음으로써 사람의 태도나 행동에 영향을 미칠 것이라고 생각하는 결과를 적는다. 셋째 칸에는 참된 교리를 적는다. 그런 다음, 마지막 칸에 이 참된 교리가 사람의 태도와 행동에 영향을 미칠 결과를 적는다.

참된 교리 및 거짓 교리의 결과			
코리호어의 거짓 교리	태도와 행동에 미치는 결과	참된 교리	태도와 행동에 미치는 결과

2. 엘마서 30장 17~18절에 따르면, 코리호어는 사람들의 태도와 행동에 어떤 영향을 주고 있었는가, 또는 어떤 영향을 주고 싶어했는가?

나 논리상의 문제점 적발

사람들은 논쟁을 할 때 자신의 입지를 합리화시키려고 종종 논리를 사용하려 한다. 그러나 논리적 논쟁은 사람들이 참되다고 생각하거나 혹은 그렇게 믿는 어떤 개념으로 시작한다. 코리호어도 예외가 아니었다. 엘마서 30장 12~18절에서 그는 두 개의 “논리적” 결론을 만들었다. 이것들은 “그러므로” 라든가, “우리는 논리적으로 그렇게 결론지어야 한다.”라고 말하는 코리호어의 논법과 주장의 결과로 알아볼 수 있다.

1. 15절에 나오는 코리호어의 결론을 알아본 다음, 그가 그 결론에 이르기 위해 진리인 양 가장했던 것을 확인한다.
2. 17절에 나오는 코리호어의 결론을 알아본 다음, 그가 그 결론에 이르기 위해 진리인 양 가장했던 것을 확인한다.
3. 진리를 가장한 코리호어의 문제점은 무엇인가?
3. 코리호어는 믿는 자들에게 그들이 믿는 것이 참된지를 어떻게 확실하게 아느냐고 물었다. 우리도 코리호어처럼 물어볼 수 있다. 40절에서 엘마가 그에게 무엇을 물었는지 주목한다. 그런 다음 엘마는 41절과 44절에서 자신이 믿는 것이 참된다는 어떤 증거를 제시했는가?

다 오늘날은 어떻게 이야기되고 있는가?

엘마서 30장 12~18, 23~28절에서 코리호어가 말한, 오늘날에도 여전히 사람들이 예수 그리스도의 참된 복음에 대한 논쟁으로 사용하는 5개의 내용을 적는다.

라 이 결론을 지지함

엘마서 30장 60절에서 물문은 코리호어의 예에서 우리가 배우기를 원했던 바를 설명했다. 엘마서 30장에서 배운 것을 활용해서 물문의 말씀이 참됨을 지지하는 목록을 만든다.

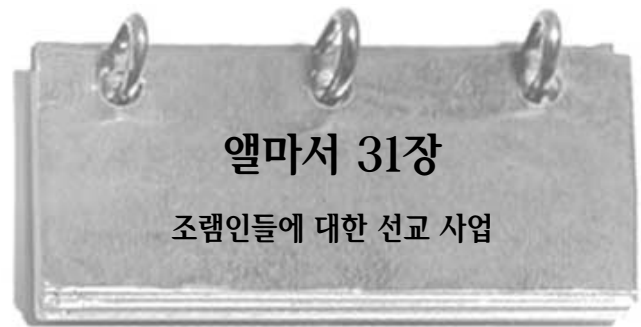

엘마서 30장의 끝에서 우리는 코리호어가 조람인이라 불리우는 사람들 사이에서 구걸하다가 죽었음을 알 수 있다. 엘마서 31장에서는 엘마와 그 일행들이 조람인들에게 복음을 전파하려 감을 잃게 된다. 비록 코리호어가 그들의 발에 짓밟혀 죽었으나, 그의 생각은 상당수 조람인들의 종교에 반영되어 있었다. 이 장을 읽으면서 그것을 찾아보도록 한다. 여러분은 또한 엘마서 31장에서 대조되는 두 부류의 기도를 읽을 수 있다. 읽으면서 그러한 기도가 기도하는 사람들에게 대해 어떤 것을 나타내 보이는지 생각해보도록 한다.

경전을 이해함



엘마서 31장

Tidings(1절, 소식) — 뉴스, 정보
Correspondence(4절, 교제) — 우호적 관계 및 대화
Dissenters(8절, 이반한 자들) — 모반자, 변절자
Supplication(10절, 간구) — 간청
Elected(16~17절, 택하사) — 특별히 선택한
Grieved(24절, 비통하였으니) — 슬퍼져
Puffed up(27절, 부풀어) — 교만과

허영으로 가득차다
Infidelity(30절, 불신앙) — 충성심이나 성실함이 부족함
Infirmities, infirm(30절, 약함) — 약함
Bear(33절, 감당함) — 견디다
Clapped his hands upon them(36절, 그 손을 그들 위에 얹으며) — 그들의 머리에 손을 얹어 신권 축복을 함

엘마서 31:3 — 조램인



몰몬경에는 조램인이라 불리우는 두 집단의 사람들이 있다. 그 첫째는 니파이와 함께 예루살렘을 떠났던 라반의 종인 조램의 후손들이고, 나머지는 백성들을 니파이인들과 주님의 길에서 벗어나 모반하도록 이끈 배도한 니파이인 조램의 추종자들이다.

엘마서 31:5 — 말씀의 권능

엘마가 정치적 문제를 영적인 치료로 해결코자 했다는 기록은 흥미롭다. 니파이인들은 조램인들이 니파이인들에게 대항하기 위해 레이맨인들을 선동할까 봐 걱정했다. 엘마는 조램인들에게 가서 복음을 전파하여 그들의 마음을 변화시키는 것이 그 일을 막는 최선책이라 생각했다. 엘마는 문제의 징후보다는 문제의 원인을 다스리는 쪽을 선택했다.

에즈라 테프트 벤슨 회장은 “말씀의 힘”이란 제목의 말씀에서 신권 지도자들에게 교회 내의 문제를 다룰 때 그 원인을 다스리라고 권고했다. “우리는 자주 스테이크 내에서의 활동 수준을 높이기 위해서 많은 노력을 기울이고 있습니다. 우리는 성찬식 참석률을 늘리기 위해서 부지런히 일합니다. 우리는 선교사로 나가는 젊은이들의 백분율을 높이기 위해 일합니다. 우리는 성전에서 결혼하는 사람들의 수를 향상시키기 위해서 노력합니다. 이러한 모든 것은 왕국의 성장에 중요하고도 크게 이바지하는 일입니다. 그러나 회원 개개인과 가족들이 정규적으로 그리고 지속적으로 경전 연구에 몰입한다면, 이러한 기타 모든 활동은 자동적으로 따라오게 됩니다. 간증이 증가되고 헌신이 강화될 것입니다. 가족은 강화되고 개인적인 계시가 넘쳐 흐를 것입니다.”(성도의 빛, 1986년 7월호, 89쪽)

경전을 공부함



엘마서 31장을 공부할 때, 활동 가~다 중 두 가지를 한다.

가 실례를 적음

여러분은 엘마서 31장 5절에서 엘마가 하나님의 말씀에는 백성들에게 겁이나 다른 어떤 무기로도 할 수 없었던 일을 하도록 고무시킬 권능이 있다고 믿었던 것을 읽게 된다. 여러분 자신의 생활에서 경전이나 교회 지도자의 가르침이 어떻게 여러분에게 아무도 강제로 시킬 수 없었던 일을 행하도록 동기를 부여해 주었는지를 보여 주는 한 가지 예를 든다.

나 연결시킴

엘마서 31장 8~20절에서 조램인들의 사악한 가르침과 관행이 코리호어가 가르친 것과 어떻게 유사한지를 보이는 구절을 적는다. 각 구절 뒤에 엘마서 30장에서 코리호어가 가르친 내용이 들어 있는 절의 번호를 적는다.

다 비교

엘마서 31장 13~18, 23절의 조램인들의 태도와 기도를 엘마서 31장 24~38절의 엘마의 기도와 비교한다. 그 두 기도가 달랐던 중요한 점을 최소한 두 가지 포함시킨다. 현대의 독자들이 기도의 원리로 배워야 한다고 생각하는 것을 적음으로써 결론을 짓는다.



엘마서 32장

말씀을 시험함

엘마서 31장에서 여러분은 조램인들에 대한 선교 사업에 관해 읽었다. 만약 여러분이 엘마였다면 그들에게 무엇을 가르치고 싶었겠는가? 여러분은 그것을 어떻게 가르쳤겠는가?

엘마서 32장은 선교사들이 자기가 가르치는 사람들에게 어떻게 참된 복음의 원리를 알 수 있는가를 설명해 주는 데 도움이 되기 때문에 선교사들이 좋아하는 장이다. 그것은 비단 구도자에게만 해당되는 것이 아니다. 우리는 모두가 다 영적인 수준에 관계없이 이 장에서 엘마가 가르친 원리를 적용할 수 있다.

경전을 이해함



엘마서 32장

Coarseness(2절, 조약함) — 세련되지 않음, 검소함
Apparel(2절, 의복) — 복장
Esteemed(3절, 여겨졌더라) — 평가되어

Dross(3절, 찌꺼기) — 가치나 소용이 거의 없는
Despised(5, 12절, 멸시를 받되) — 싫어하다. 몹시 싫어하다

Penitent(7절, 뉘우치는) — 뉘우치는, 겸손한
Compelled(13~16, 25절, 어찌할 수 없이) — 환경 때문에 강제로
Imparteth(23절, 나누어 주시되) — 주다
Confound(23절, 부끄럽게 하는) — 혼란시키다
Arouse your faculties(27절, 너희의 능력을 ... 환기시켜) — 정신을

바짝 차리고 주의하여
Dormant(34절, 휴면 중에) — 움직이지 않는, 사용하지 않는
Discernible(35절, 분별할) — 이해할 수 있는, 명백한
Barren(39절, 메마르고) — 불모의, 성장을 위한 영양분이 없는
Reap(43절, 거두게) — 수확하다, 모으다

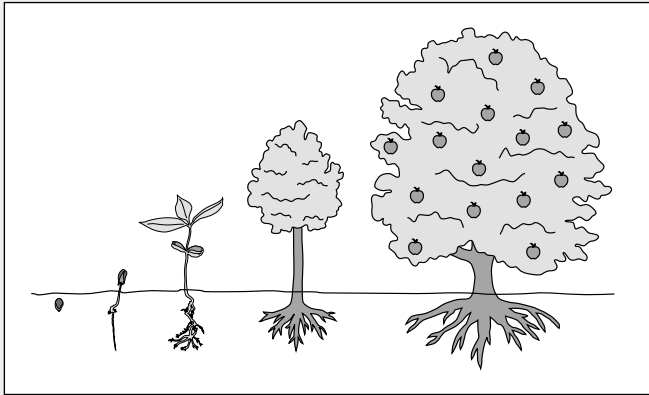

앨마서 32:21~22 — 믿음과 신앙과 지식은 어떻게 다른가?

믿음은 단순히 어떤 것이 진실이라는 사실을 받아들이는 수동적인 것인 반면, 신앙은 능동적인 것이다. 신앙은 믿음과 신뢰를 요한다. 이는 우리에게 신뢰와 확신을 주어 행동에 이르게 한다. 우리는 믿음 없이 신앙을 가질 수 없지만, 믿음이 있어도 신앙이 없을 수가 있다. 그러므로 예수 그리스도를 단지 믿는 것으로는 충분치가 않다. 복음이 우리의 삶을 축복하기 위해서는 그분을 따르도록 동기를 주는 신앙을 가져야 한다. 믿음과 마찬가지로 지식은 우리에게 유익을 주기 위해 행동을 필요로 한다. 단순히 어떤 것이 우리에게 도움이 되거나 해를 줄 수 있다는 것을 아는 것은 그 지식에 대해 행동하지 않는 한, 소용이 없다. 우리가 신앙을 행사하고 복음대로 살고자 추구할 때 오는 특별한 지식이 있다. 신앙을 가지고 우리의 믿음을 실천할 때 영은 우리의 마음과 정신을 움직여 준다. 우리는 성신으로부터 그리스도가 우리의 구주이며 교회가 참되다는 것을 “안다”라고 말할 수 있는 영적인 증거를 얻게 되는 것이다. (제임스 이 탈메지, *신앙개조*, 90~91쪽 참조)

경전을 공부함

앨마서 32장을 공부할 때 활동 가~다 중 두 가지를 한다.

가 성구 익히기 — 앨마서 32:21

1. 하나님의 계명에 순종하는 것이 어떻게 신앙을 보여주는지를 설명하는 예를 적는다. 예 중에서 “사물을 완전한 지식을 갖는 것”은 아니지만 “보이지 않는 참된 것들을 바라”는 부분들을 지적한다.
2. 친구와 신앙에 대해 얘기를 나누고 있다고 가정한다. 여러분은 앨마서 32장 21절에 있는 앨마의 신앙에 대한 정의를 얘기한다. 그러면 친구가 이렇게 묻는다. “하지만 눈에 보이지 않는 것이 참됨을 어떻게 아느냐?” 여러분은 어떻게 답하겠는가? 참되지만 눈에 보이지 않는 것이라고 알고 있는 특별한 예를 말한다.

나 가르침 적기

앨마가 앨마서 32장 27~43절에서 설명한 “시험”을 위한 단계별 가르침을 적는다. 적절한 결과를 얻지 못하게 할 원인이 포함되었는지 확인한다.

다 반복되는 개념을 찾아내어 설명함

앨마서 32장 41~43절에서 각 절마다 나오는 세 낱말을 찾는다. 영적인 성장과 이해의 과정에서 이 세 낱말의 속성 및 특질의 중요성이 무엇이라 생각하는지 설명한다. 경전에서 그 낱말에 표시할 수 있다.



앨마서 32장에서 앨마는 조람인들에게 영적인 신앙과 지식의 성장 과정에 대해 가르쳤다. 그는 하나님의 말씀을 통해 그들 마음에 복음의 진리를 심도록 권고하고, 하나님의 말씀의 작은 씨앗이 어떻게 빛과 기쁨과 영생의 강한 나무로 자랄 수 있는지 설명했다. 앨마서 33장에서 우리는 앨마가 그 당시에 그들에게 “심기”를 원했던 특별한 복음 진리에 대해 읽게 된다. 앨마서 31~32장에서 앨마의 가르침이 조람인들에게서 본 문제와 질문들에 특별히 어떻게 답변하고 있는지 주목한다.

경전을 이해함

앨마서 33장

- | | |
|---|--|
| Greatly err (2절, 크게 잘못하는) — 큰 실수를 하다 | Casting about your eyes (21절, 너희 눈길을 던지기) — 둘러봄 |
| Bestowed (16절, 내리신) — 주신, 나누어주다 | Slothful (21절, 게으름을 피워) — 게으른 |
| Type (19절, 예표) — 상징, 유사점 | |

앨마서 33:3~17 — 지노스와 지노크

니파이전서 19장 10절의 “경전을 이해함” 난을 참조한다.

앨마서 33:18~22 — 왜 모세는 장대에 뱀을 달아 올렸는가?

십이사도 정원회의 브루스 알 맥콩키 장로는 다음과 같이 가르쳤다. “주님께서 광야에 불뱀을 보내어서 많은 이스라엘 백성들을 물려 죽게 하셨을 때 모세는 놋뱀을 만들어 장대에 매달았습니다. 독이 있는 뱀에 물린 뒤, 신앙으로 구리 뱀을 바라본 사람들은 모두 살았고 나머지는 죽었습니다. 그 이유는 무엇입니까? 하나님께서 모세에게 그렇게 하라고 명하셨기 때문입니다. 그 일은 이스라엘의 하나의 의식이었습니다. 그 의식은 약속된 메시아가 십자가에 매달리실 것이며, 신앙으로 그를 바라보는 모든 사람은 살고 그렇지 않은 나머지 사람들은 죽을 것이라는 사실을 나타내기 위한 모형으로 행해졌습니다.” (*The Mortal Messiah: From Bethlehem to Calvary*, 4 vols, [1979~81], 1:476~77쪽)

경전을 공부함

앨마서 33장을 공부할 때, 활동 가 또는 나를 한다.

가 주님의 해결책

1. 앨마서 31장 8~23절 및 32장 2~5절에서 우리는 조람인들의 문제와 그들 대다수가 배도한 방법에 대해 읽었다. 그들의 문제 및 거짓 가르침을 최소한 두 가지 확인한 다음, 각 문제의 답이나 해결책에 대한 앨마의 가르침을 앨마서 33장에서 찾아 요약한다.
2. 앨마가 조람인들에게 문제를 해결할 방법을 권고(앨마서 33장)하기 전에 하나님의 말씀을 시험하는 것에 대해 가르친 것(앨마서 32장에서는 왜 중요한가?)

나 장대 위의 뱀

1. 민수기 21장 4~9절과 앨마서 33장 18~22절을 읽고 장대에 매단 뱀이 어떻게 예수 그리스도의 예표(상징)인지 설명한다.(앨마서 33장 18~22절의 “경전을 이해함” 난 참조)
2. 그리스도를 바라보거나 향하는 것은 여러분의 삶에서 여러분에게 어떻게 도움이 될 수 있는가?

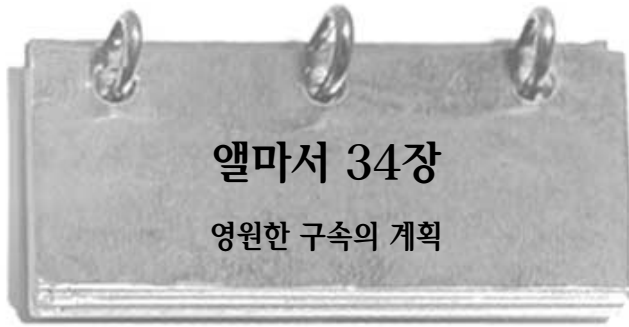

앨마서 34장 영원한 구속의 계획

여러분은 길을 잃은 적이 있는가? 앨마서 34장에서 앰올레크는 구주의 속죄가 없다면 온 인류는 두 번의 다른 죽음을 겪게 되며 영원히 잃어 버릴 것이라고 간증했다. 이것은 모든 인류에게 미치는 아담의 타락의 심각한 결과이다. 이 장을 읽으면서 예수 그리스도의 속죄가 이러한 죽음들을 극복하도록 도와주는 방법을 숙고한다. 우리가 하나님의 구속의 계획에 따르는 축복을 받기 위해서는 하나님 아버지께서 우리에게 요구하는 것을 반드시 행함으로써 참여해야 함을 기억하도록 한다. 그분의 계획을 수행하기 위해 여러분이 마땅히 해야 할 것을 찾아본다.

경전을 이해함

앨마서 34장

Dissension(2절, 떨어져 나가기) — 반역, 배도
Expedient(9~10, 13절, 마땅함) — 필수적으로, 본질적으로

Every jot and tittle(13절, 일점일획도) — 가장 작은 부분일지라도(히브리어로 가장 작은 것을 상징함)

Availeth you nothing(28절, 너희에게 무익하며) — 가치가 없다, 도움이 못 된다

Dross(29절, 찌꺼기) — 쓰레기, 쓸모 없는 것

Procrastinate, procrastinated(33, 35절, 미루지, 미루었다면) — 연기하다, 늦추다

Subjected(35절, 복종하게) — 통제되다

Reville(40절, 욕하다) — 모욕하다, 비난하다

앨마서 34:9~14 — “마지막이 되는 희생”

앰올레크는 “무한하고 영원한 희생”만이 세상에 죄와 죽음을 가져온 아담의 타락으로부터 하나님의 자녀들을 구속할 권능을 지닌다고 가르쳤다. (앨마서 34:10~12 참조) 러셀 엠 벨슨 장로는 이렇게 가르쳤다. “예수님은 육신의 어머니와 영원하신 아버지 사이에서 태어났기 때문에 그러한 무한한 속죄를 행할 수 있는 유일한 분이셨습니다.”(성도의 빛, 1997년 1월호, 35쪽)



앨마서 34:32~34 — 왜 이 생에서 회개하고 준비하는 것이 중요한가?

브루스 알 맥콩키 장로는 이렇게 가르쳤다. “이 생은 인간이 하나님을 만나기 위해 회개하고 준비하도록 주어진 시간이다. 이 생에서 진리를 받아들일 기회를 가진 자들은 그것을 받아들일 의무가 있다. 그렇게 하지 않을 때, 그들은 완전한 구원을 거절하는 것이 될 것이다. 소위 임종시의 회개를 통해 보상 받으려는 희망은 헛된 것이다.”(Mormon Doctrine, 631쪽)

경전을 공부함

앨마서 34장을 공부할 때 활동 가~라 중 두 가지를 한다.

가 무엇이 간증을 구성하는가?

앨마서 34장 8~16절은 앰올레크가 간증한 일부의 기록이다.

1. 앨마서 34장에서 다음 성구들을 검토하고, 각 성구가 의미한다고 생각하는 바를 노트에 적는다. 8~9절; 10~12절; 13~14절 및 15~16절
2. 앰올레크의 간증의 근거가 무엇이라고 생각하는지 설명한다.
3. 앰올레크의 간증의 어떤 부분이 여러분의 간증과 같은가?

나 편지 쓰기

한 친구가 여러분에게, 기도할 은밀한 장소도 없고 무엇을 기도할지도 몰라서 더 이상 기도하지 않는다고 말한다. 앨마서 34장 17~27절을 공부하고, 앰올레크의 권고에 의거하여 그 친구에게 기도할 때와 장소, 그리고 기도할 내용에 대한 5가지 제안이 담긴 편지를 쓴다.

다 경전 익히기 — 엘마서 34:32~34

여러분은 계명을 지키지 않는 친구를 걱정하고 있다. 그의 의견이 아래에 열거되어 있다. 노트에 이를 적은 다음, 각각에 대한 대답을 적는다. 엘마서 34장 32~34절에 있는 낱말이나 구절을 답에 포함시킨다.

1. “나는 선교사로 나가기 전에 회개할 거야. 하지만 그 때까지는 재미있게 지내고 싶어.”
2. “글쎄, 내가 만약 죽는다면, 영의 세계에서 회개할 수 있어. 영의 세계가 있는 목적이 바로 그것 아니겠어?”

라 퀴즈 적기

엘마서 34장 37~41절에서 각 구절이 답이 될 수 있는 질문을 적는다. 질문 뒤에 답을 단다.

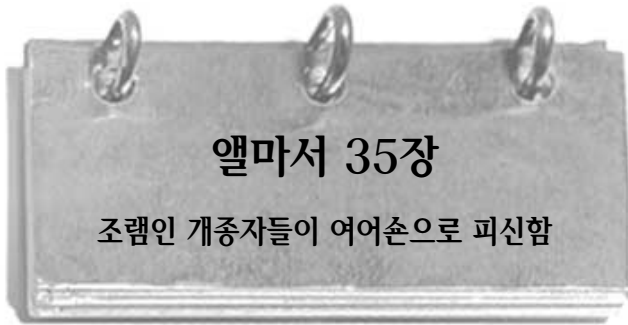

복음대로 사는 것은, 때때로 우리 삶의 힘든 변화를 요구한다. 직업을 바꾸고, 친구를 새로 사귀어야 하고, 이사까지 해야 할 지도 모른다. 엘마서 35장을 읽으면서 엘마와 앰올레크의 말씀을 믿었던 조램인들의 삶에 있었던 힘든 변화 및 주님께서 그들이 복음 속에서 기쁨을 찾도록 어떻게 길을 예비하셨는지를 주목한다.

경전을 이해함

엘마서 35장

Consulted (3절, 의논함) — 얘기하다, 상담하다	Breathed out (9절, 토하였으나) — 말하다, 표현하다
Craft (3절, 간계) — 직업	Betwixt (13절, 간에) — 사이에
Privily (5절, 은밀히) — 비밀리에, 내밀히	Wax hard (15절, 점점 굳어지기) — 의로운 자에게 저항하다

경전을 공부함

엘마서 35장을 공부할 때, 활동 가~다 중 하나를 한다.

가 비밀 계획 폭로

여러분이 조램인 지도자가 침투시킨 첩자라고 가정한다. 엘마서 35장 1~6절을 읽은 뒤, 조램인들의 사악한 계획과 이것이 복음의 원리대로 사는 사람들에게 어떤 영향을 줄지를 기술하는 쪽지를 쓴다.

나 뉴스 기사 작성

엘마서 35장 7~12절을 읽고 여어손의 위기에 대한 신문 기사를 쓴다. 다음 사항을 포함시키도록 한다.

1. 표제
2. 조램인들이 “위협” 당할 수 있다고 생각하는 위협의 예
3. 암문 백성들의 대응과, 또 그것이 여러분이 사는 곳의 상황들을 어떻게 개선시킬 수 있을지에 대한 요약.

다 느낌을 기술함

1. 엘마서 35장 14~16절을 숙고하고, 그 상황에 대한 엘마의 느낌과 그에 대해 그가 취한 행동을 기술한다.
2. 이것은 후일의 선지자들이 예언된 미래의 어려운 시기를 위해 가족을 준비시키는 것에 대해 가르친 것과 어떻게 유사한가?

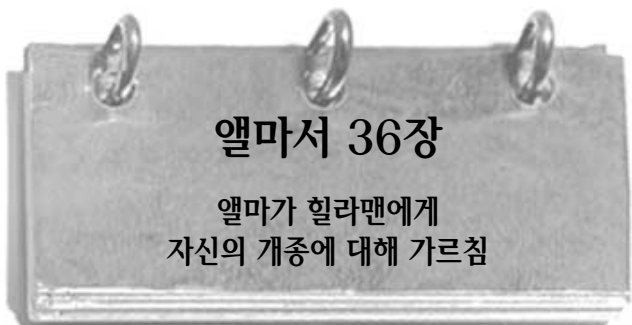

자애로운 아버지는 자녀들이 사탄의 유혹에 저항하도록 어떻게 준비시키는가? 그는 어떻게 자녀들이 세상의 일시적 쾌락보다 복음의 축복을 더 소망하도록 고무시킬 수 있는가? 엘마서 36~42장은 선지자 엘마가 그의 아들들에게 준 권고의 기록이다. 이 장을 주의 깊게 공부하여 엘마가 자기 자녀들이 알고 행하기를 원했던 바를 이해하도록 한다. 그가 가르친 진리들은 사탄이 제공하는 그 어떤 것보다 큰 이 세상의 축복과 영원한 축복에 대한 약속이다.

경전을 이해함



앨마서 36장

- Beseech**(3절, 구하노니) — 빌다, 간청하다
- Temporal**(4절, 현세적인) — 육체적, 살아있는 몸의
- Carnal mind**(4절, 속된 생각) — 세상의 지혜
- Racked, rack**(12, 14, 16~17절, 고통을 당하였나니) — 괴롭히다, 고난을 당하다
- Harrowed up**(12, 17, 19절, 괴로움을 당하고) — 괴롭히다, 고통받다, 심히 슬퍼하다
- Exquisite**(21절, 격심하고) — 심한

앨마서 36:18 — 쓰디쓴 고통

우리는 잘못된 일을 후회하거나 심히 유감스럽게 생각할 때 “쓰디쓴 고통”을 경험한다. 그러나 모든 사람이 다 양심의 가책을 느끼진 않는다. 스펜서 더블류 킴블 회장은 “이 방법을 선택하는 사람들은 결국 무감각하게 되어 회개하고자 하는 마음을 잃게 됩니다. 다른 방법은 양심의 가책을 느끼게 하고 회개하게 하여, 최후에는 용서에 이르도록 하는 것입니다.”(성도의 빛, 1983년 3월호, 4쪽)라고 가르쳤다.

경전을 공부함



앨마서 36장을 공부할 때, 활동 가~다 중 두 가지를 한다.

가 조상들의 속박을 기억함

앨마서 36장은 앨마가 그의 아들 힐라맨에게 준, 조상들의 속박과, 그들이 결국 하나님의 권능으로 구출되었음을 기억하라는 권고로 시작되어 끝맺는다.(앨마서 36:2, 28~29 참조) 앨마가 자신의 생애를 그 원리의 예로 든 것을 주목한다.

1. 앨마서 36장 6~16절을 읽고, 앨마가 어떤 식으로 속박되어 있었는지 기술한다.
2. 17~21절을 읽고, 앨마가 어떤 식으로 하나님의 권능을 통해 구출되었는지 기술한다.
3. 그런 사건들이 어떻게 여러분을 속박하는 것처럼 보이는 삶의 시련으로부터 구출해 주실 하나님의 권능을 믿게 해 주었는지를 설명하는 간단한 구절을 적는다.

나 회개의 요소를 확인해 봄

앨마서 36장 13~24절에 의거하여 앨마가 다음에 나오는 회개의 각 요소들을 경험한 증거를 말한다.

1. 죄를 인식함
2. 하나님 뜻대로 하는 근심을 느낌
3. 고백함
4. 보상함(잃은 것을 갚음)

다 주요 구절 설명

앨마서 36장 25~29절에 열거된 축복들을 숙고한다. 다음의 주요 구절 및 낱말과 관련 있는 축복을 요약하고, 그 축복이 왜 중요한지 설명한다.

1. “하나님에게서 태어나”(26절)
2. “받들어 주심을 입었나니”(27절)
3. “나를 일으키시라”(28절)

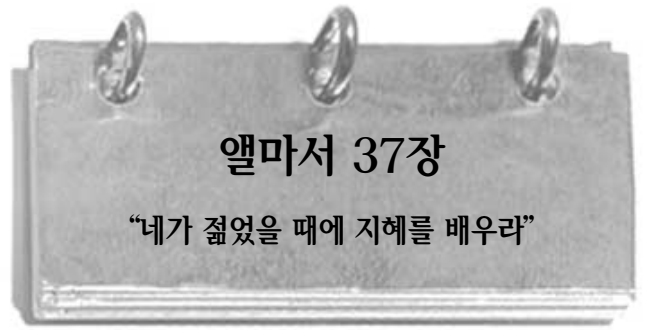

앨마서 37장

“네가 젊었을 때에 지혜를 배우라”

여러분은 나침반을 사용해 본 적이 있는가? 나침반은 여러분에게 무엇을 해 줄 수 있는가? 우리에게는 우리를 인도하고 안내해 줄 영적인 나침반이 필요할 때가 있다. 주님께서서는 우리에게 영적인 나침반을 마련해 주셨다. 앨마서 37장을 읽으면서 그 영적인 나침반이 무엇이며, 그것이 오늘날 여러분에게 어떻게 도움이 될 수 있는지 찾아본다.

경전을 이해함



앨마서 37장

- Holy writ**(5절, 성스러운 기록) — 이름으로 보임
- Peradventure**(27절, 혹시라도) — 경전
- Confound**(6절, 부끄럽게) — 혹시라도
- Abhor**(29절, 꺼리도록) — 증오하다
- Forbear**(11절, 삼가리라) — 중단하다
- Curious**(39절, 신묘한) — 주의 깊게 세심히 만들어진
- Interpreters**(21절, 해석자들) — Slothful(41, 43, 46절, 게으르고) — 게으른
- 우림과 들판**(성서사전, “우림과 들판”, 786~87쪽 참조)
- Bliss**(44절, 행복) — 큰 기쁨
- Gazelem**(23절, 게이젤렘) — 한 알려지지 않은 선견자에게 주어진
- Vale**(45절, 골짜기) — 계곡; 지상 생활의 상징

앨마서 37:21~31 — 스물 녁 장의 판과 비밀 결사

앨마는 힐라맨에게 야벳 백성들을 멸망시킨 비밀 결사의 맹세와 표적과 약속이 니파이인들 간에 알려지지 않도록 야벳 백성들의 기록(스물 녁 장의 금판)을 잘 보관하라고 경고했다. 브루스 알 맥콩키 장로는 이렇게 썼다. “유사 이래 모든 세대마다 이와 유사한 은밀한 맹세와 목적을 가진 집단이나 조직, 교회 및 정부가 있어 왔습니다 — 이들은 모두가 사탄의 사주를 받았습시다.”(Mormon Doctrine, 471쪽)

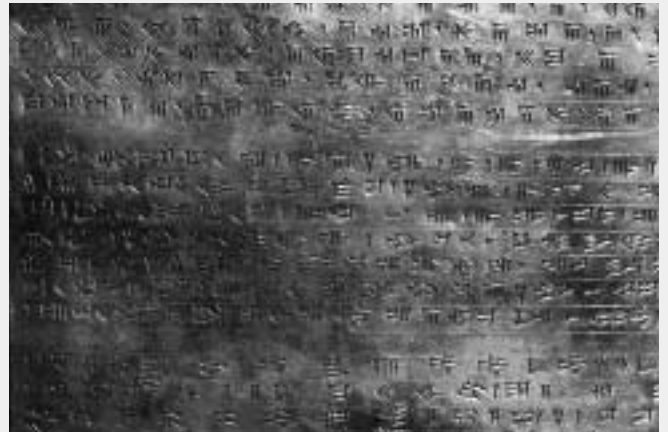

경전을 공부함

엘마서 37장을 공부할 때, 활동 가나 나 또는 다를 한다.

가 성구 익히기 — 엘마서 37:6~7

일부 사람들은 경전이 단지 과거 시대의 기록으로 오늘날에는 어떤 도움도 될 수 없다고 생각하는 것 같다.

1. 엘마서 37장 6~7절을 검토하고 여러분의 삶에 축복이 되었던, “지극히 작고 간단한” 경전 구절의 예를 하나 든다.
2. 엘마서 37장 8~20절을 탐구하여 경전이 보존되는 “현명한 목적”을 최소한 세 가지 적고, 그 목적이 이 시대의 사람들에게 어떻게 축복이 될 수 있는지 요약한다.

나 성구 익히기 — 엘마서 37:35

엘마서 37장 35절에 대해 생각하고, 이를 다섯 살 어린이에게 어떻게 가르칠 것인지 생각한다. 36~37절의 내용을 참조해서 여러분이 말할 개요를 적는다.

다 지시 적기

엘마서 37장 38~47절에서 엘마는 리아호나를 방향구, 경전, 또는 “그리스도의 말씀”으로 비유했다.

1. 그 구절들을 검토하고, 리아호나를 사용하는 방법에 관한 지시를 적는다.
2. 그러한 지시가 여러분이 경전을 보다 잘 사용하는 데 어떻게 도움이 될 수 있는지 설명한다.



엘마가 그의 아들 시블론에게 준 권고는 간단하지만(짧은 한 장에 불과) 강력하다. 시블론의 장점과 약점에 대해 배우면서 신중하게 공부하도록 한다.



경전을 이해함

엘마서 38장

Bonds(4절, 결박) — 구속, 묶다
Anguish(8절, 고뇌) — 슬픔, 비탄, 고통
Temperate(10절, 절제하기) — 온건한, 절제하는

Overbearance(12절, 위압) — 힘, 압도적인
Sober(15절, 진지하여라) — 신중한

엘마서 38:12 — “격정을 다스려”



굴레의 목적은 말을 괴롭히거나 해를 주기 위해서가 아니라, 제어하고 지시하기 위함이다. 우리의 격정을 “굴레 씌우”라는 권고의 뜻이다. “격정으로 인해 어떤 일이 잘못되거나 잘된다고 해서 자기를 부정하는 것은 현명합니까? 엘마는 아들에게 “격정을 굴레 씌워, 네가 사랑으로 충만하게 되도록 하라(엘마서 38:12)고 가르쳤습니다. 엘마는 우리의 격정을 없애거나 억압하라고 말한 것이 아니라, 다스리라, 즉 감옥을 입히고, 이끌고, 주의를 집중하라고 말한 것입니다.

이는 훈육을 통해 더욱 풍성하고 깊은 사랑을 지닐 수 있기 때문입니다.”(브루스 씨 하펜과 메리 케이 하펜, *The Belonging Heart*[1994], 302쪽)

경전을 공부함

엘마서 38장을 공부할 때 활동 가 또는 나를 한다.

가 약점을 장점으로 바꿈

1. 노트에 세로줄을 그어서 칸을 두 개 만들고, 한 쪽 칸에는 “시블론의 장점”, 다른 쪽 칸에는 “시블론에게 주는 경고”라고 제목을 쓴다. 엘마서 38장 1~5절, 10~15절을 읽고 그의 장점과 약점이라고 생각하는 것을 적는다.
2. 이터서 12장 27절을 읽고, 우리의 지도자의 경고에 유념하는 것이 어떻게 우리를 강화시켜 줄 수 있는지 설명한다.

나 편지 쓰기

엘마는 아들 시블론에게 영적인 지식을 얻는 과정에 대해 가르쳤다.

1. 아래와 같은 도표를 그리되, 질문은 적지 않는다. 엘마서 38장 6~9절을 공부하면서 그 질문에 대한 답을 찾고 네모칸 안에 답이 되는 구절을 적는다.

우리가 구원받을 수 있는 유일한 길은 무엇인가?



엘마는 죄 사함을 받기 위해 무엇을 견뎌 냈는가?



엘마는 사람이 회개함으로써 새로 태어나는 것을 어떻게 기술했는가?



하나님께서로부터 거듭나는 자들은 어떻게 더욱 큰 영적인 지식을 얻게 되는가?



영적인 지식

2. 친구에게 영적인 지식을 얻는 방법을 설명하는 편지를 노트에 적는다.



엘마서 39장 성적인 죄의 심각성

엘마는 그의 아들 힐라맨과 시블론에 대해서는 기뻐했지만, 코리엔톤의 부도덕한 행동에 대해 기뻐하지 않았다. 엘마는 죄로 인한 고통을 알고 있었으므로 다른 사람들은 그 고통을 받지 않기를 원했다.(엘마서 36:11~16 참조) 따라서, 그는 다른 아들들보다 코리엔톤에게 할 말이 더 많았다. 엘마가 코리엔톤에게 죄를 극복하기 위해 무엇을 행할지 조언한 것을 주목한다.

경전을 이해함

엘마서 39장

- Grievous unto me(3절, 나를 비통하게) — 비참한, 우려할 만한
- Harlot(3절, 창녀) — 부도덕한 여인, 매춘부
- Harrow up(7절, 괴롭게) — 괴로움, 고통, 깊은 슬픔
- Forsake(9절, 버리며) — 포기하다,
- 손 떼다
- Cross(9절, 부인하기) — 부인하다, 멈추다
- Refrain from(12절, 삼가라) — 금지하다, 자제하다
- Tidings(15절, 소식) — 소식

엘마서 39:5~6 — 주님의 눈에 성적인 죄는 얼마나 심각한가?



1942년 10월 연차대회의 메시지에서 제일회 장단은 다음과 같이 선포했다.

“성적인 죄는 ... 살인 다음으로 무거운 죄입니다.

“... 사통이라 칭하는, 결혼 이외의 불륜한 성 관계를 갖고서는 이 죄에 대해 주님께서 선포하신 형벌과 심판을 피할 수는 없습니다.”(1942년 10월 대회보고, 11쪽, 성도의 빛, 1994년, 1월호, 74쪽, 1990년 1월호, 49쪽)

엘마서 39:6 — 어떤 의미에서 살인이 용서 받을 수 있는가?

브루스 알 맥콩키 장로는 다음과 같이 가르쳤다. “살인자는 성령을 거스리는 죄를 제외한 모든 죄가 용서 받는다는 점에서 용서받습니다. 그러나 해의 왕국의 구원이란 점에서는 용서 받지 못합니다.”(Mormon Doctrine, 520쪽)

당시 십이사도 정원회의 일원이셨던 스펜서 더블류 김볼 장로는 이렇게 설명했다.

“요한은 ‘살인하는 자마다 영생이 그 속에 거하지 아니하는 것’ (요한일서 3:15) 이라고 말했다. 살인자는 해의 왕국에서의 구원을 스스로 부인하는데, 이러한 점에서 볼 때 그의 죄는 용서받지 못하는 것이다. ...

“물론 국법이나 하나님의 법은 고의의 살인과 우연한 과실치사의 큰 차이를 인정한다. 불행하게도 사람은 전장에서 다른 사람의 생명을 빼앗아야 한다.”(용서가 낳는 기적, 119, 121쪽)

경전을 공부함

엘마서 39장을 공부할 때 활동 나와 활동 가 또는 다를 한다.

가 엘마는 왜 슬퍼했는가?

- 엘마서 39장 1~11절을 읽고 코리엔톤이 훌륭한 선교사가 되지 못하게끔 행했거나 행하지 않았다고 엘마가 비통하게 생각한 다섯 가지 점을 적는다.
- 코리엔톤이 회개하기 위해서는 무엇을 행하여야 했는지 적는다.(7~13절 참조)

나 편지 쓰기

에즈라 테프트 벤슨 회장은 “이 세대에 흥미하고 있는 죄악은 성적인 부도덕입니다.”(성도의 빛, 1986년 7월호, 4쪽)라고 가르쳤다. 엘마서 39장 3~9절을 검토하고 부도덕한 유혹에 대처하도록 강화시키는 구절을 노트에 적는다.

- 성적인 부도덕이 얼마나 심각한지 설명한다.
- 여러분이 유혹에 굴복하지 않는 쪽을 선택하는 이유를 말한다.
- 엘마서 39장 5~6절의 “경전을 이해함” 난의 말씀을 이용해서 이러한 죄들이 왜 그토록 심각하다고 생각하는지를 설명한다.

다 여러분의 모범은 어떤 차이를 만드는가?

엘마서 39장 11~13절을 검토하고 코리엔톤의 처신이 조람인들에 끼친 영향에 대해 생각한다.

1. 코리엔톤이 행했던 일(11절)과 그가 전파하도록 부름받았던 일(15~16절)을 비교한다.
2. 나쁜 본은 사람들에게 어떤 영향을 미칠 수 있는가?
3. 좋은 본은 사람들에게 어떤 영향을 미칠 수 있는가?



엘마서 40장

영의 세계와 부활

친구로부터 우리가 죽은 후에 어디로 가는지에 대한 질문을 받은 적이 있는가? 그 질문에 여러분은 어떻게 답하겠는가? 엘마서 40장에는 죽음 이후의 삶에 관한 몇 가지 질문에 대한 엘마의 답이 들어 있다. 엘마가 가르친 것을 읽고 사후 삶에 관한 여러분의 질문에 그가 답을 해주었는지 알아 본다.

경전을 이해함 

엘마서 40장

The corruption does not on incorruption(2절, 썩어야 하는 것이 썩지 아니함을 입지 못하며) — 죽어야 할 이 육체는 부활될 수가 없다

Space betwixt(6절, 사이에 ... 공백) — 사이의 시간

Fiery indignation(14절, 불 같은 분노) — 의로움의 강한 분노

Consignation, consigned(15, 17, 26절, 각각 처하게 되는 상태) — 할당, 판가름하다

Restored(23절, 돌아가겠음이라) — 되돌려 놓다

Dregs(26절, 찌꺼기) — 포도주 용기 바닥에 있는 침전물 및 이물질; 찌꺼기를 마신다는 것은 가장 좋지 않은 부분을 마신다는 뜻임



© 1994 폴턴 영 헤그스테드

경전을 공부함 

엘마서 40장을 공부할 때 활동 다와 가 또는 나를 한다.

가 문장 완성하기

엘마서 40장 1~8절을 훑어보고 아래의 각 문장을 완성하는 말을 찾는다. 여러분의 노트에 완성된 문장을 적는다.

1. “_____ 이후까지는 부활이 없느니라.”
2. “_____ 정해진 때를 알고 계시느니라.”
3. “_____ 필연 공백이 있으리라.”

나 낙원이나, 영육이나?

엘마서 40장 11~15절은 영의 세계에서의 두 가지 상태를 언급하고 있다. 그 구절들을 읽고 의로운 자와 사악한 자들의 죽음 이후의 결과를 적는다.

다 말씀을 구절에 연결 짓기

다음 각 구절에 대해 엘마서 40장 15~26절에서 배운 것에 의거하여 부활에 관한 교리적 말씀을 적는다.

1. 영과 육체
2. 그리스도의 부활의 때
3. 죽음과 부활 사이
4. 행복하거나 비참한 상태
5. 하나님 앞에 섬
6. 모든 것이 회복됨



엘마서 41장

“간악함은 결코 행복이 아니었느니라”

사람들은 왜 잘못 행한 것에 대한 결과를 피하려 하는지 의문을 가져 본 적이 있는가? 엘마는 아들 코리엔톤에게 죄 가운데 행복이 있다고 생각하는 자들에게 일어날 일에 대해 설명했다. 엘마서 41장을 읽으면서 최후의 심판 및 회복의 원리에 대한 가르침, 그리고 부활하면서 모든 사람이 이 지상의 필멸의 생애 동안 획득했던 특성과 속성을 다시 받을 것이라는 가르침을 주목한다.



경전을 이해함

앨마서 41장

Wrested (1절, 왜곡하여) — 왜곡하다, 의미를 바꾸거나 곡해하다	— 변하지 않는
Requisite (2~3절, 불가결하고도) — 필요로하다	Carnal (11, 13절, 속된) — 속세의, 죽을 운명의
Unalterable (8절, 변경할 수 없는)	Justifieth (15절, 의롭다) — 용서하다

앨마서 41:2 — “회복의 계획”이란 무엇인가?

회복이란 말은 이전의 상태로 돌아가는 것을 뜻한다. 앨마서 40장 1절부터 41장 2절까지는 회복의 계획을 영과 육이 다시 합치게 되는 부활로 설명하고 있다. 앨마서 41장 3~15절에는 그 의미가 더 추가되어 있다. 회복의 계획에는 또한 우리가 이 지상에 있는 동안 행한 것에 따른 보상을 받는 최후의 심판이 포함되어 있다. 조셉 필딩 스미스 회장은 다음과 같이 가르쳤다. “보상이란 거룩한 율법이 있습니다. 따라서 지상은 시험의 장소입니다. 인간은 자신의 행위에 따라 심판 받게 되어 있으며, 필멸의 육체로 있는 동안 행한 행위에 대한 보상이나 벌이 있습니다. 하나님의 왕국에서는 불공평함이 없습니다. 각자는 자신이 응당 받을 몫을 받는 것입니다.”(Answers to Gospel Questions, 5:16) 진정한 의미에서 우리에게 영원한 것은 이 지상에서의 우리의 행실과 소망에 의해 결정된다.(교리와 성약 88:21~32 참조)

앨마서 41:11 — “쓰디쓴 담즙”

앨마서 36장 18절의 “경전을 이해함” 난을 참조한다.

경전을 공부함

앨마서 41장을 공부할 때, 활동 가와 나를 한다.

가 질문에 답하기

앨마서 41장 1~6절을 읽고 회복의 계획에 관한 아래의 질문들 중 두 가지에 대한 답을 적는다.

1. 이 구절들에서 회복이란 말은 때때로 부활을 칭한다. 여기에서 사용된 회복의 다른 의미를 설명한다.
2. 회복의 계획은 어떻게 합당하고 공정한가?
3. 하나님의 심판에 따라 악인들에게는 어떤 일이 일어나겠는가?
4. 모사이야서 4장 30절에 따르면, 우리는 삶의 어떤 부분에 의해 심판 받겠는가?

나 성구 익히기 — 앨마서 41: 10

에즈라 태프트 벤슨 회장은 “잘못을 저지르고서도 평안한 마음을 지닐 수는 없습니다.”(청소년의 힘을 위하여 [소책자], 4쪽)라고 말했다. 앨마서 41장 3~10절을 이용해서 다음 질문에 답한다.



1. 벤슨 회장의 말씀은 왜 이 생뎀만 아니라 내세에서도 참인가?
2. 왜 죄란 결코 행복한 것이 아닌가? 왜 우리는 예수 그리스도의 모범과 가르침을 따르려고 노력할 때 더 행복하게 되는가?



코리엔톤에게 주는 가르침을 끝맺으면서 앨마는 회개, 죄, 율법, 벌이 없는 삶이 어떠한지에 대한 질문에 답했다. 하나님은 공의와 자비의 하나님이 되신다. 앨마서 42장은 우리가 이 지상에 있는 이유와 우리의 영원한 진보를 위해 지상 생활이 얼마나 중요한지를 이해하는 데 도움을 준다.

경전을 이해함

앨마서 42장

Consigned (1, 14절, 처하게) — 부여하다, 판가름하다	— 성취하다, 충족시키다
Cherubim (2~3절, 그룹) — 일종의 천사	Remorse of conscience (18절, 양심의 가책) — 수취심, 자책감, 후회
Probationary time, probationary state (4, 10, 13절, 시험의 시간, 시험의 상태) — 시험의 시간(지상 생활)	Executeth (22절, 집행하나니) — 실시하다, 시행하다
Temporally, temporal (7~9절, 현세적) — 육체적으로, 죽을 운명의	Penitent (23~24절, 뉘우치는) — 회개하는, 겸손한
Appease (15절, 충족시키기) —	Whit (25절, 조금도) — 조금, 적은 분량
	Soberness (31절, 진지함) — 신중함

앨마서 42:7~9, 15 — 현세적 사망과 영적 사망은 아담의 타락으로 인해 주어졌으며, 예수 그리스도의 속죄로 인해 극복됨

제일회장단 및 십이사도 정원회는 예수 그리스도에 대한 간증에서 다음과 같이 선포했다.

“그분은 온 인류의 죄를 속죄하시려고 목숨을 내주셨습니다. 그분의 속죄 희생은 지상에 살게 되어 있는 모든 사람들을 대신한 위대한 선물이었습니다.

“우리는 온 인류 역사의 중심이 되시는 그분의 삶이 베들레헴에서 시작되지도 않았고 갈보리에서 끝나지도 않았다는 사실을 엄숙하게 간증합니다. 그분은 아버지의 장자였고 육신을 입은 독생자였으며 세상의 구속주이셨습니다. “그분은 무덤에서 일어나서 “잠자는 자들의 첫 열매가 되셨”(고린도전서 15:20)습니다.”(살아 계신 그리스도 2000년 1월 1일)

경전을 공부함

엘마서 42장을 공부할 때, 활동 나 또는 가와 다를 한다.

가 답 쓰기



엘마서 42장 1~10절을 이용해서 다음 질문에 답한다.

1. 아담의 타락의 결과로서 생긴 두 가지 죽음은 무엇인가?
2. 만약 아담이 생명 나무를 취했다면 어느 죽음이 야기되지 않았겠는가?
3. 만약 아담이 생명 나무를 취했다면 그는 어느 죽음을 계속 경험하겠는가?
4. 만약 아담이 타락 후에 생명 나무를 취했다면 그 결과는 어떠했겠는가?
5. 타락 이후에 주님께서 생명의 나무를 어떻게 하셨는가? 그 이유는?
6. 시험의 기간, 즉 필멸의 생의 목적은 무엇인가?
7. 여러분은 시험의 기간을 어떻게 현명하게 사용할 수 있는가?

나 도해 완성하기

노트에 아래의 도해를 그린다. 엘마서 42장 11~24절과 엘마서 42장 7~9, 15절의 “경전을 이해함” 난의 말씀을 활용해서 타원형 안에는 타락의 두 가지 중요한 결과를 적고, 직사각형 안에는 그 두 결과를 극복하는 방법을 적는다. 그런 다음 질문에 답한다.

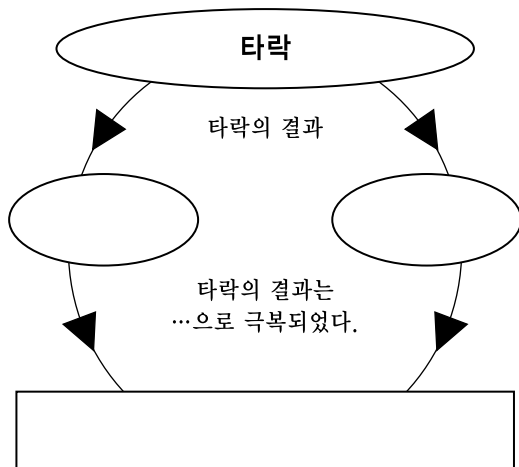

1. 15절에 따르면, 속죄는 무엇을 “이루시며” 무엇을 “충족시키”는가?
2. 노트에 다음 문장을 적고 빈칸을 17절의 내용으로 채운다: 사람은 먼저 _____ 앎고는 _____ 할 수 없다. _____ 이 없다면 죄지을 수 없으며, _____ 이 없는 율법이 있을 수 없다.
3. 속죄는 어떻게 육체적 죽음을 극복하는가?(23절 참조)
4. 속죄는 아담의 타락이 가져온 영적인 죽음을 어떻게 극복하는가?(23절 참조)
5. 어떤 자들에게 자비가 주어지는가?(23~24절 참조)
6. 속죄가 여러분에게 해주는 일을 아는 것은 어떤 면에서 예수 그리스도에 대한 여러분의 느낌에 영향을 미치는가?

다 요약하여 적기

엘마서 42장 27~31절에는 엘마가 아들 코리엔톤에게 한 마지막 말이 들어 있다. 여러분이 말씀을 부리는 아들이나 딸을 가진 부모라고 가정한다. 엘마서 42:27~31절을 검토하고, 자녀들의 잘못을 바로잡아 주고 강화시켜 줄 말을 요약해서 적는다.

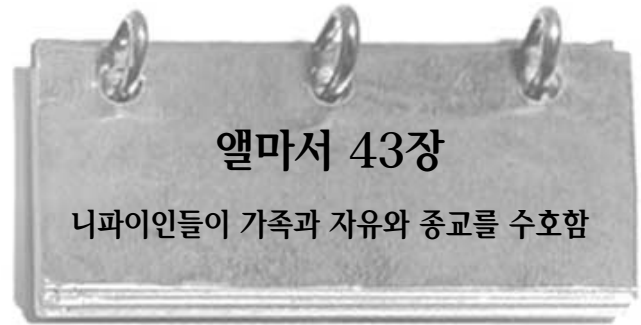

엘마서 43장은 니파이인의 위대한 군사 지도자인 모로나이 장군을 소개하고 계속해서 레이맨인들과 니파이인들 사이에 있었던 전쟁의 기사를 다룬다. 물론이 물론경에 전쟁의 기사들을 포함시킨 데에는 여러 가지 이유가 있다. 여러분은 이 내용들을 읽고 공부하면서, 무엇을 위해 기꺼이 싸울 것인가에 대해 생각한다. 생명의 위협을 감수하고 보호할 어떤 것이 있는가?

경전을 이해함

엘마서 43장

- | | |
|--|--|
| Holy order (2절, 거룩한 반차) — 신권 통제하다 | 요구되다 |
| Subjection (7절, 복종시켜) — 통제하다 | Girded about their loins (20절, 저들의 허리에 두른) — 허리를 묶다 |
| Usurp (8절, 잡고자) — 부당하거나 폭력적으로 취함 | Secreted (27절, 숨겨) — 감추다, 숨기다 |
| Obliged (14절, 어찌할 수 없이) — | Stratagem (30절, 계책) — 주의 깊은 계획 |

경전을 공부함

엘마서 43장을 공부할 때, 활동 가와 나 또는 다를 한다.

가 전쟁 동기 조사

1. 엘마서 43장 4~8절을 읽고 레이맨인들이 전쟁을 시작한 이유를 적는다.
2. 9~12절, 26절, 30절을 읽고 니파이인들이 전쟁에서 싸운 이유를 적는다.
3. 18~21절을 읽고 니파이인들이 전쟁을 어떻게 준비했는지 적는다.
4. 여러분은 니파이인들로부터 이 세상의 유희를 극복하도록 자신을 준비하는 것에 대해 어떤 점을 배울 수 있는가?(교리와 성약 27:15~18 참조)



나 모로나이를 묘사함

1. 엘마서 43장 16~17절, 23~26절, 53~54절을 읽고 니파이인의 위대한 군사 지도자인 모로나이에 대한 묘사를 적는다.
2. 여러분이 아는 사람 중에서 모로나리와 같은 특성들을 가진 사람을 묘사한다.
3. 가장 닮고 싶은 모로나이의 특징 두 가지를 알아본다.

다 지도 그리기

군대의 역사를 공부하듯이 엘마서 43장 22~53절을 검토하고 다음을 한다.

1. “몰몬경상의 지역들(상호 관련으로 본)”를 참조하여 엘마서 43장 22~53절에 언급된 장소를 알아본다.
2. 레이맨인들이 싸움을 하도록 고무된 것과 니파이인들이 고무된 것을 비교하고 니파이인들이 승리한 이유를 설명한다.(43~50절 참조)
3. 그 전투에서 배운 가장 중요한 교훈이라고 생각하는 것에 대해 한 단락으로 적는다.

엘마서 44장

니파이인의 승리

왜 모로나이는 적들을 거의 섬멸시킬 무렵에 그의 전사들에게 싸움을 멈추라고 말했는가? 이는 모로나이의 심정에 대해 무엇을 말해 주는가? 모로나이의 지도력은 제레헨나의 지도력과는 크게 달랐다. 여러분은 그들 양편이 다 니파이인들이었으며, 그 전쟁의 상당 부분이 충실한 니파이인들과 싸움을 종용한 레이맨인들과 함께한 배도한 니파이인들 간에 있었던 전쟁임을 기억해야 한다. 이 전쟁은 제레헨나와 같은 사람들이 없었다면 막을 수 있었을 것이다. 여러분은 여러분의 삶에서 막을 수 있었던 일이 일어날 때 어떤 기분이 드는가?

경전을 이해함

엘마서 44장

- | | |
|--------------------------------------|------------------------------|
| Pace (1절, 한 걸음) — 짧은 거리 | — 모두 죽다 |
| Infiect (7절, 입히게) — 가하다, 야기하다 | Hilt (12절, 칼자루) — 손잡이 |
| Become extinct (7절, 멸절되리라) | Wroth (16절, 노하여) — 성난 |

경전을 공부함

엘마서 44장을 공부할 때, 활동 가~다 중 두 가지를 한다.

가 인터뷰를 함



전쟁이 끝난 뒤, 모로나이 장군 및 제레헨나와 인터뷰한다고 상상한다. 엘마서 44장 1~9절을 검토하고 인터뷰의 일부로서 다음 내용을 포함시킨다.

1. 니파이인의 승리 이유를 모로나리와 제레헨나는 각각 무엇이라 말했는지 비교한다.(엘마서 44:3~4, 9 참조)
2. 어떤 사람들은 왜 하나님의 권능을 인정하기가 어렵다고 생각하는지 설명한다.(제3니파이 2:1~2 참조)

나 뉴스 기사 작성

엘마서 44장 11~24절에 기록된 전투 장면으로부터 전쟁 소식을 애타게 기다리는 청중들을 위한 뉴스 기사를 쓴다.

다 비교하기

1. 엘마서 44장 11~24절을 검토하여 모로나이가 전쟁 중에 공의와 자비를 보여 준 방법을 적는다. (엘마서 43:54 참조)
2. 엘마서 42장 22~24절을 읽고 모로나이의 공의와 자비를 하나님의 공의와 자비에 비교한다.



최근에 여러분이 아버지 또는 신권 지도자와 접견한 것은 언제였는가? 엘마는 그의 아들 힐라맨에게 기록과 지도권을 넘겨주기 전에 그를 접견하고 축복했다. 힐라맨의 접견과 여러분이 받은 접견이 어떻게 대조되는지 찾아본다. 힐라맨이 받은 중요한 지시와 그의 부름이 얼마나 어려운 것인지를 주목한다.

경전을 이해함

엘마서 45장

Dwindle (10, 12절, 빠져들리다) — 점자로 빠지다	부도덕한, 음탕함
Pestilences (11절, 역병) — 병	Dissensions (21, 23절, 불화) — 모반, 배도
Extinct (11, 14절, 멸절되다) — 완전히 멸망함	Regulation (21절, 질서) — 교정, 개편
Lasciviousness (12절, 음란함) —	



엘마

엘마서 45:18~19 — 엘마는 변화되었는가?

조셉 필딩 스미스 회장은 다음과 같이 가르쳤다. “주님께서 엘리야와 요한같이

모세와 엘마도 미래에 어떤 일을 수행할 수 있도록 변화되게 했다고 믿는 것이 타당합니다.”(복음 질문에 대한 대답, 5:38) 의로운 사람이 변화될 때, 그의 몸은 육신의 고통이나 죽음의 지배를 받지 않도록 바뀌게 된다. 때때로 변화된 몸은 주님의 목적을 이루기 위해 죽음을 경험하지 않고 지상에서 거두어진다. 그러나 변화된 몸은 미래에 승천한 상태에서 부활의 상태가 되는 변화를 겪을 것이다.

경전을 공부함

엘마서 45장을 공부할 때, 활동 가~다 중 두 가지를 한다.

가 엘마와의 접견

엘마서 45장 1~8절은 엘마와 아들 힐라맨과의 접견 내용이다. 엘마가 여러분과 접견하는 것처럼 가정한다. 엘마의 질문과 여러분이 답할 내용을 적는다.

나 견해 적기

엘마서 45장 9~14절을 검토한다.

1. 엘마가 힐라맨에게 은밀히 지키라고 부탁한 중요한 예언을 요약한다.
2. 왜 그 예언을 은밀히 지킬 필요가 있는지에 관한 여러분의 견해를 적는다.
3. 이 예언은 하나님의 은사로서 미래를 내다보고 예언하는 엘마의 능력에 대해 우리에게 무엇을 가르쳐 주는가?

다 승천한 몸

엘마서 45장 18~19절을 읽고, 그 구절의 “경전을 이해함” 난의 조셉 필딩 스미스 회장의 말씀 및 주제별 색인(topical guide) “승천한 몸” (534~35쪽)을 읽는다. 이들 출처로부터 승천한 몸에 대해 배운 진리를 최소한 세 개 이상 적는다.



여러분은 엘마서 2장에서 애플리싸이의 모반에 대해 읽은 것을 기억하는가? 엘마서 46장에도 이와 유사한 모반이 일어났다. 아멜리카이아는 왕이 되려고 니파이인 정부의 전복을 시도했다. 그에 맞서 출두한 니파이인의 장군을 찾아본다. 또한 이 장군이 자유의 명분으로 백성들을 규합하기 위해 사용한 방법을 주목하고, 그 방법이 그렇게 효과를 거둔 이유에 대해 깊이 생각해 본다.

경전을 이해함



앨마서 46장

- Wroth**(2~4절, 노하여) — 성냄
Precarious(7절, 불안하고) — 불안하고, 위험하고
Cunning device(10절, 간교한 술책) — 영리한 계획
Rent(12~13, 19, 21절, 찢고) — 찢어, 떼어 내어
Girded about their loins(21절, 그... 허리에 ... 두르고) — 허리에 묶고
Remnant(23~24, 27절, 남은 자) — 남아 있는 부분
Headed(32절, 가로막았더라) — 막다, 따라잡아 저지하다
Hoisted(36절, 게양하게) — 들어 올리다

경전을 공부함



앨마서 46장을 공부할 때, 활동 가~다 중 하나를 한다.

가 핵심 단어 확인

- 칸을 세 개 만들어 각각에 “아멜리카이아의 욕망”, “아멜리카이아의 방법” 및 “아멜리카이아의 영향”이라는 제목을 적는다. 앨마서 46장 1~7절을 검토하여 이 제목에 따르는 주요 낱말을 그 아래에 적는다.
- 8~10절을 연구하여 아멜리카이아가 니파이인들에게 끼친 영향의 결과로부터 배울 수 있는 점을 설명한다.
- 오늘날 어떤 사람들이나 집단이나 조직이 아멜리카이아와 똑같은 욕망을 가질 수 있으며 그와 똑같은 방법을 쓸 수 있는가?

나 현대의 예 적기

앨마서 46장 12절에서 모로나이 장군이 자유의 깃발 위에 적은 것을 읽는다. (경전에 표시해도 좋다.) 여러분의 방이나 세미나리에 걸어둘 자신의 자유의 깃발을 준비한다. 보존하여 수호할 가치가 있다고 생각되는 그림이나 말을 포함시킨다.

다 그림 설명



앨마서 46장 21~28절을 검토하고 여러분이 그곳에 있는 것처럼 일지를 적는다. 첨부된 그림에서 일어나고 있는 일과, 모로나이 장군의 말을 듣고 어떻게 느꼈을지를 설명한다.

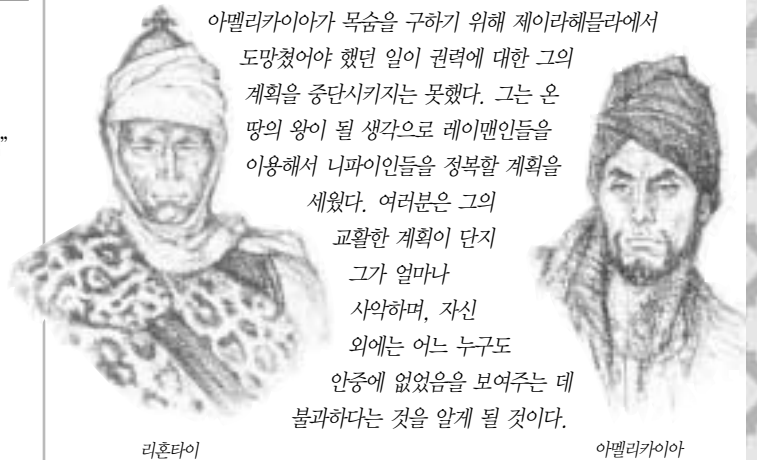
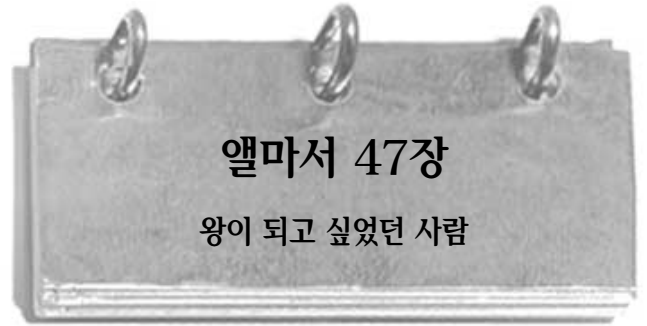

아멜리카이아가 목숨을 구하기 위해 제이라해물라에서 도망쳤어야 했던 일이 권력에 대한 그의 계획을 중단시키지는 못했다. 그는 온 땅의 왕이 될 생각으로 레이맨인들을 이용해서 니파이인들을 정복할 계획을 세웠다. 여러분은 그의 교활한 계획이 단지 그가 얼마나 사악하며, 자신 외에는 어느 누구도 안중에 없었음을 보여주는 데 불과하다는 것을 알게 될 것이다.

경전을 이해함



앨마서 47장

- Proclamation**(1~2절, 포고) — 공식 공식 메시지나 공식 발표
Compel them to arms(3절, 그들을 억지로 무장시키게) — 강제로 싸우게 하다
Thither(5절, 그리로) — 그곳에
Resolution(6절, 굳은 결심) — 서약, 결심
Subjected(6절, 복종하지) — 강요 받다, 지배 받다
Dethrone(8절, 폐위시키고) — 권력을 제거하다
Embassy(10, 32절, 밀사) — 공식 심부름꾼, 사자
By degrees(18절, 점차로) — 점차적으로, 한 번에 조금씩
Token(23절, 표시) — 상징
Fraud(30, 35절, 기만) — 부정직, 속임수
Cunning(35절, 간교한) — 남을 속이는, 교활한
Dissenters(35~36절, 이반자들) — 모반자들

경전을 공부함



앨마서 47장을 공부할 때, 활동 가~다 중 두 가지를 한다.

가 계획을 요약하기

앨마서 47장 4~19절은 왕이 되려는 아멜리카이아의 계획에 대해 얘기하고 있다. 아래에 나와 있는 구절을 사용하여 그의 계획이 무엇이며 왜 그랬는지 설명한다.

아멜리카이아는 무엇을 했는가?	그는 왜 그것을 했는가?
(5절 참조)	(4절 참조)
(10절 참조)	(8절 참조)
(13절 참조)	
(18절 참조)	

나 그들은 뭐라고 말하겠는가?

앨마서 47장 20~29절에서 아멜리카이아가 한 일을 읽은 후에 다음 그룹의 사람들 각자가 그 구절에서 있었던 일에 대해 말할 것이라 생각하는 짧은 글을 적는다.

1. 왕의 종들
2. 아멜리카이아의 부하들
3. 암몬 백성들

다 “알 수 있”는 말씀 적기

앨마서 47장 36절은 생에 대한 흥미 있는 진리를 가르친다. 물문이 적은 것을 숙고한 다음, 이 구절로부터 우리가 배울 수 있는 교훈 한 가지와 그 교훈이 우리 시대에 어떻게 적용되는지를 적는다.

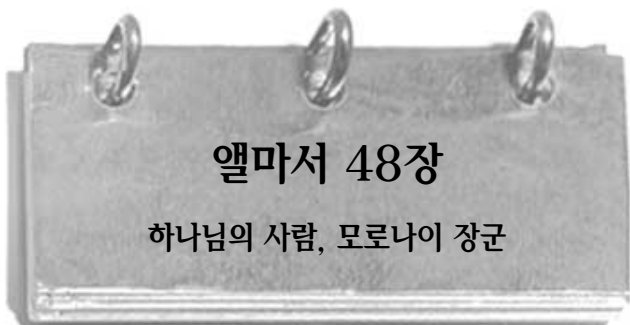

여러분의 삶에 크게 영향을 미친 지도자를 생각해 본다. 성공적인 지도자가 지닌 자질이 무엇이라 생각하는가? 레이맨인들이 온 땅을 다스리기로 되었을 당시에 주님은 니파이인들에게 위대한 지도자를 주셨다. 무엇이 모로나이 장군을 위대하게 만들었는가? 앨마서 48장을 읽으면서 여러분은 자신의 삶에서 닳고 싶은 모로나이의 성격을 알아본다. 또한 물문이 그 용감한 지도자에게 바친 감동적인 찬사를 찾아본다.

경전을 이해함



앨마서 48장

Resort(5, 8절, 대피 장소) — 안전, 피난처
Fortifications(9절, 방어 시설) — 방어용 구조물
Serviceable(19절, 봉사함) — 도움이 되는, 유용한, 효과적인

Reluctantly, reluctance(21~22절, 내키지 않으면서도, 꺼려하였음) — 주저하여
Barbarous(24절, 야만적인) — 야만적인, 짐승같은

앨마서 48:19 — “못지않게 봉사함”



© 1988 매리트 퍼스미스

경전에서 위대한 영웅에 대해 읽을 때, 우리는 때때로 자신이 그들의 높은 표준에 미치지 못하거나, 하나님의 왕국을 세우는 데 큰 도움이 되지 못한다는 생각을 할 때가 있다. 당시 십이사도 정원회 회장이셨던 하워드 더블류 헌터 회장은 다음과 같이 가르쳤다. “학교에서 공부하고 있는 모든 사람이 학생회 회장이나 상호부조회 회장, 또는 장로 정원회 교사가 되는 것은 아닙니다. 여러분 모두가 매일매일 하루 종일 동료들의 갈채를 받는 모로나이와 같은 사람이 되지는 않습니다. 아니, 대부분은 조용히 오가며, 인기 없는 자신의 일을 하고 비교적 알려지지 않은 채 살 것입니다. 여러분 중에 고독하거나 두려워하거나 그저 평범한 사람이라고 생각하는 사람들에게 저는 여러분의 봉사함은 가장 뛰어난 여러분의 동료 “못지 아니하”다고 말씀 드립니다. 여러분 역시 하나님의 군대의 일원입니다.” (“No Less Serviceable” in *Brigham Young University 1990~1991 Devotional and Fireside Speeches*[1991], 2)

경전을 공부함



앨마서 48장을 공부할 때, 활동 가~다 중 두 가지를 한다.

가 준비 상태 비교하기

모로나이와 아멜리카이아는 둘 다 앞으로 치를 전쟁에 이길 계획을 세웠다.

1. 앨마서 48장 1~10절을 검토하고 각 지도자가 자신의 백성들을 준비시킨 것을 비교한다.
2. 모로나이 장군은 백성들을 준비시키기 위해 우선 무엇을 했는가? 그것은 그의 지혜와 신앙에 대해 여러분에게 무엇을 가르쳐 주는가?
3. 어떤 식으로 여러분은 모로나이가 했던 것을 여러분의 삶에서 마추시는 도전들에 적용시킬 수 있는가?

나 소개 말씀 적기

앨마서 48장 10~13, 17~18절에서 얻은 아이디어를 사용해서, 여러분이 청소년 노년의 모임 연사로 모로나이를 소개하도록 부탁 받을 경우 읽어줄 수 있는 글을 한 단락으로 적는다.

다 그들은 전쟁에 대해 어떻게 생각했는가?

여러분의 역사 선생님이 다른 종교나 문화가 전쟁에 대하여 어떻게 믿고 있는지 조사해 오게 했다고 가정한다.

1. 엘마서 48장 14~16, 23~25절을 공부하고, 니파이인들의 생각을 설명하는 글을 적는다.
2. 모든 사람이 그렇게 믿는다면, 세상이 어떻게 달라지리라고 생각하는가?



엘마서 49장

니파이인의 승리

엘마서 48장은 모로나이와 아멜리카이아의 전쟁 준비에 대해 얘기하고 있다. 엘마서 49장은 그 준비의 결과에 대해 알려 준다. 모로나이처럼 주님을 신뢰하는 것과, 이와는 반대로, 아멜리카이아처럼 자신의 힘을 믿는 것 사이에는 어떤 차이가 있다고 생각하는가? 이 장을 읽으면서 여러분은 자신의 생활에 그 원리를 적용시킬 방안을 찾아본다.

경전을 이해함

엘마서 49장

Stationed(2절, 배치하여) — 배치하다

Ridge of earth(4절, 흙제방) — 흙벽

Altered(11절, 변경시킨) — 바꾸다

Immense(21절, 막대한) — 대단히 많은

경전을 공부함

엘마서 49장을 공부할 때, 활동 가를 한다.

가 전쟁 특파원이 됨

여러분이 전쟁터에서 레이맨 군대를 따르도록 임명 받은 뉴스 기자라고 가정한다.

1. 다음 세 가지의 경전들에 대해, 기사 제목과, 어떤 일이 있었는지 독자에게 전하는 간략한 뉴스 기사를 준비한다: 엘마서 49:1~12, 13~25, 26~30
2. 사도 바울은 이렇게 가르쳤다. “우리의 씨름은 혈과 육을 상대하는 것이 아니요 통치자들과 권세들과 이 어둠의 세상 주관자들과 하늘에 있는 악의 영들을 상대함이라”(에베소서 6:12) 여러분은 전쟁에 대한 니파이인들의 준비로부터 배운 교훈을 어떻게 받아들이며, 죄와 악에 맞선 영적인 전쟁이나 갈등에 이를 어떻게 적용할 수 있는지 설명한다.



엘마서 50장

주님께서 순종하는 자녀들을 변성하게 하심

지금까지 여러분이 읽은 물문경에서, 사람들이 계명을 지킨다면 땅에서 번성할 것이라는 주님의 약속이 얼마나 자주 등장했는가? 또 여러분은 물문경의 백성들의 삶에서 그 약속이 참되다는 증거를 얼마나 자주 보았는가? 엘마서 50장은 그 사실의 또 하나의 예를 보여 준다. 주님께서 왜 그분의 종들에게 그 메시지를 그렇게 자주 반복하셨다고 생각하는가?



경전을 이해함

엘마서 50장

Frame of pickets(3절, 뾰족한 말뚝으로 짠 틀) — 날카로운 방벽, 뾰족한 말뚝

Assurance(12절, 확신) — 약속

Verified(19절, 입증되고) — 사실로 드러남

Consigned(22절, 들거나) — 부여하다, 전달하다

경전을 공부함

엘마서 50장을 공부할 때, 활동 가 또는 나를 한다.

가 그림 그리기

엘마서 50장 1~6절은 성을 보호하기 위해 세운 방벽의 형태를 기술하고 있다. 그 방벽의 모습을 생각해서 그린다. 그 방벽들은 니파이인들이 수많은 레이맨인 전사들을 물리치기에 졌던 것이었음을 기억하도록 한다.

나 이유 설명

엘마서 50장 23절에는 니파이 백성들의 역사상 그 시점에서 주시할 만한 중요한 부분이 들어 있다.

1. 엘마서 50장 17~22절을 공부하고 물문이 우리가 배우기를 원했던 진리들을 적는다.
2. 그 백성들은 왜 그토록 행복했다고 생각하는가?

앨마서 51장

왕당파의 모반

여러분은 중요한 문제에 관해 서로 상충되는 의견들과 마주칠 때 어떻게 하는가? 앨마서 51장을 읽으면서 니파이인들이 직면했던 갈등과 상황을 더욱 어렵게 만들었던 것을 찾아본다. 여러분이 그 당시에 살았다면 어느 집단에 속했을지 생각해 본다.

경전을 이해함

앨마서 51장

High birth(8절, 높은 신분의 태생)

— 귀족, 부유층, 권력자

Wroth(13~14절, 분노) — 화를 냄

Petition(15절, 청원) — 공식

요구서

Appellation(21절, 호칭) — 이름,

칭호

Professed the blood of(21절,

고귀한 혈통을 주장하던) — 높은

신분의 혈통이라 주장하던

Cunning(27절, 계교) — 교활한

계획, 교활함

Repulsed(31절, 격퇴당함) — 후퇴

Harass(32절, 처서) — 계속

공격하며 괴롭히다

Javelin(34절, 창) — 창

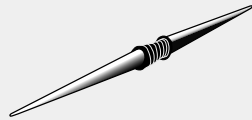

앨마서 51:5~6 — 자유파와 왕당파는 각각 어떤 사람들이었는가?

앨마서 51장에는 두 종류의 정치 체제가 기술되어 있다. 하나는 대다수 백성들(자유파)이 “올바른 것”(모사이사서 29:26)을 택하리라는 생각에 바탕을 두고 있었고, 다른 하나는 스스로 “권력과 권세를”(앨마서 51:8) 탐하는 사람들의 무리(왕당파)였다.

경전을 공부함

앨마서 51장을 공부할 때, 활동 가~다 중 두 가지를 한다.

가 기술하기

왕당파와 자유파는 어떤 메시지로 자신들을 지지하도록 백성들을 설득하려 했는가? 앨마서 51장 1~8절을 읽은 후, 그들의 정치적 견해를 각각 간략하게 기술하도록 한다.

나 답안 찾기

앨마서 51장 13~21절을 공부하면서 다음 질문에 대한 답을 쓴다.

1. 레이맨인들의 공격에 대한 왕당파의 반응은 어떤 것이었는가?
2. 정부는 왕당파의 행동에 대해 어떻게 반응했는가?
3. 모로나이는 왕당파의 반역을 어떻게 종식시켰는가?

4. 왜 모로나이는 그런 조치를 취할 필요가 있었다고 생각하는가?

5. 왜 물몬은 니파이 기록의 요약판에 자유를 위협하는 것에 대한 모든 상세한 내용들을 포함시켰다고 생각하는가?(물몬서 8:34~35 참조)

다 이야기를 함

앨마서 51장 29~37절을 검토하여, 자신의 말로 초등학교 어린이들에게 들려줄 수 있는 티앤쿰과 아멜리카이아의 이야기를 적는다.



앨마서 52장

니파이인의 승리

여러분은 진퇴양난에 처해 본 적이 있는가? 진퇴양난이란 두 가지 어려운 선택 중에서 한 가지를 택해야 하는 상황이다. 앨마서 52장에서 니파이인들은 또 하나의 심각한 진퇴양난에 빠졌다. 이 장을 읽으면서 여러분은 주님이 어떻게 그들의 곤경을 해결하도록 도우셨는지를 보고, 그 해결책이 여러분이 궁지에 몰렸을 때 도움이 될 수 있는 방법에 대해 생각해 본다.

경전을 이해함

앨마서 52장

Resort(6절, 대피) — 안전, 피난

Ransom(8절, 몸값) — 교환 대가

Scourge(10절, 괴롭게 할) —

공격하다, 괴롭히다

Stratagem(10절, 계책) — 주의

깊은 계획

Flatter(19절, 기리어내어) —

부추겨, 설득하여

Embassies(20절, 사자) — 공식

심부름꾼

Resolved(21절, 결심하였더라) —

결심하다

Decoy(21절, 유인해) — 계략을

쓰다, 함정에 빠뜨리다

Vigor(24절, 힘차게) — 활기, 힘
Having an unconquerable(33절, 불굴의 정신을 가졌더니) — 포기나

항복할 의사를 가지지 않은
Forbear(37절, 삼가리라) — 중지하다



경전을 공부함

앨마서 52장을 공부할 때, 활동 가를 한다.

가 궁지에 처한 상황을 알아보고 해결책을 요약함

레이맨인들은 많은 니파이인의 성읍을 정복해서 니파이인 군대로부터 자기 부대를 지키기 위해 그것들을 요새화했다. 앨마서 52장 16~20절을 읽고 니파이 백성들의 지도자들이 처한 곤경을 알아본다.

- 21~32절을 검토하고 니파이인들이 레이맨인들을 물리치기 위해 사용한 전략을 요약하는 짧은 문장을 적는다.
- 여러분은 생활 전반에 걸쳐 사탄의 공격을 물리치는 데 도움이 될 어떤 계획이나 결심을 지금 할 수 있는가?



칠십인의 일원인 렉스 디 피네가 장로는 다음과 같이 말했다. “물문경을 읽은 사람들은 힐라맨의 이들에게 관한 이 이야기를 잘 알고 있을 것입니다.(앨마서 53:56~58 참조) 그들의 선조들이 복음으로 개종했을 때 그 선조들은 결코 무기를 들지 않겠다고 성약했습니다.

그러나 결국 그들의 집이 악의에 찬 적들에 의해 위협당하자, 그들은 싸우느냐 그렇지 않으면 죽느냐를



힐라맨

선택해야만 했습니다. 바로 그때 그 성약에 구속을 받지 않는 이천 명의 젊은이들이 자신해서 그들의 부모와 집을 방어했던 것입니다.”(성도의 빛, 1983년 1월호, 35쪽) 우리는 그들의 신앙과 행동으로부터 무엇을 배울 수 있는가? 제임스 이 파우스트 회장은 아론 신권 소유자들에게 이렇게 말했다. “제게는 여러분 젊은이들이 마치 힐라맨의 용사들처럼 뛰어나게 용맹스럽고 기운차며 활발하게 보입니다. 그들 이천 용사처럼 여러분도 항상 진실하며, 무엇을 하든지 맡은 바에 충실한 사람이기를 소망합니다.”(성도의 빛, 1998년 7월호, 43쪽)

경전을 이해함

앨마서 53장

Compel, compelled(1, 5, 15절, 강제하여, 어찌할 수 없이, 시켰나니) — 억지로 시키다

Breastwork of timbers(4절, 목재 흥벽) — 나무로 만든 벽

Employ(7절, 시켜) — 이용하다

Intrigue(8~9절, 음모) — 은밀한

계획

Dissensions(8~9절, 분쟁) — 논쟁, 모반

Valiant for courage(20절, 심히 용맹스러웠거나) — 매우 용감한

Soberness(21절, 진지한) — 신중한

Stripling(22절, 청년) — 청년



경전을 공부함

앨마서 53장을 공부할 때, 활동 가~다 중 두 가지를 한다.

가 해결책을 알아봄

니파이 군대는 승승장구했으나 나중에 몇 가지 문제에 봉착했다.

- 앨마서 53장 1~7절을 읽고, 그 당시 니파이인들이 봉착한 최소한 세 가지 문제들을 알아본다.
- 모로나이 장군이 찾은 각 문제들에 대한 해결책을 알아본다.

나 성약 비교하기

1. 암본 백성들이 맺은 성약(앨마서 53:10~15 참조)과 그들의 자녀들이 맺은 성약(17절 참조)을 비교한다.
2. 성약을 지키는 것이 왜 중요한지를 설명하는 문장을 적는다.

다 유사한 특성들 찾기

앨마서 53장 20~21절을 읽고, 이천 명의 젊은 용사들이 지냈던, 복음 선교사들도 지녀야 하는 자질들을 열거한다.



모로나이 장군은 레이맨 지도자인 엠모론에게 포로 교환 협상에 관한 편지를 썼다. 여러분은 적에게 보내는 편지에 무슨 말을 적겠는가? 모로나이가 쓴 내용을 보고 여러분은 놀랄지도

모른다. 모로나이의 편지와 엠모론의 답장을 읽으면서 여러분은 전투 중인 쌍방의 깊은 감정을 주목하도록 한다.



경전을 공부함

앨마서 54장을 공부할 때, 활동 가~다 중 두 가지를 한다.

가 세 통의 편지

앨마서 54장 1~4절, 11~12절, 15절, 20절에서 편지를 주고 받은 것을 살펴본다.

1. 처음 편지를 쓴 사람은 누구인가? 무엇을 요구했는가?
2. 두 번째 편지를 쓴 사람은 누구인가? 포로 교환에 대한 모로나이 대장의 계획은 무엇이었는가?
3. 세 번째 편지를 쓴 사람은 누구인가? 그는 왜 그 조건에 동의했는가?

나 약속을 고쳐 쓰기

모로나이 대장의 약속에 대해 깊이 생각해 보고 오늘날의 말로 다시 고쳐 써 본다.

1. 첫 번째 약속(앨마서 54:6 참조)
2. 두 번째 약속(10절 참조)
3. 세 번째 약속(12절 참조)
4. 왜 모로나이는 엠모론에게 화가 났다고 생각하는가? 주먹으로 남을 위협하는 사람을 볼 때 기분이 어떤가?

다 두 사람을 비교해 봄

모로나이의 말(54:4~14 참조)과 엠모론의 말(16~24절 참조)을 비교한다. 그들의 편지를 통해 그 두 사람에 대해 알게 된 것을 적는다.

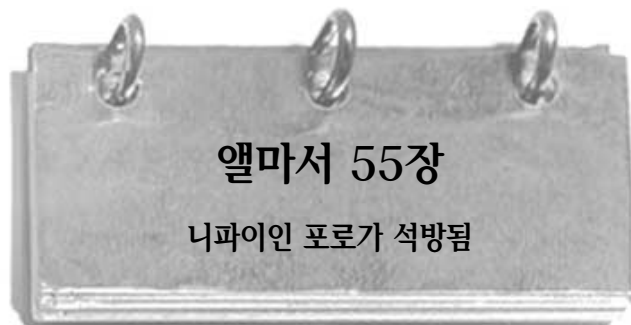

구주께서는 제자들에게 “그러므로 너희는 뱀같이 지혜롭고”(마태복음 10:16)라고 하셨다. 미대륙의 제자들 또한 영감과 지혜가 필요했고, 때로는 자유를 보호하기 위해 재지도 필요했다. 모로나이가 니파이인 전쟁 포로를 한 명이라도 잃지 않고 구출하기 위해 사용했던 계책을 알아본다.

경전을 이해함

앨마서 54장

Provisions(2절, 식량) — 음식 및 보급품

Epistle(4, 11, 14~15, 24절, 서한) — 편지

The sword of his almighty wrath(6절, 전능한 진노의 칼) — 하나님의 벌

Land of our first

inheritance(12절, 첫 번 기업 의 땅) — 우리 백성들이 처음 살았던

곳(니파이 땅)

Avenge his blood upon you(16절, 그의 피를 너희에게 갚아 주리라) — 네가 그를 죽였기 때문에 너를 죽이겠다

Breathed out(19절, 내뿔었으나) — 말했다, 표현했다

Extinction(20절, 멸절) — 완전한 파멸

경전을 이해함

앨마서 55장

Fraud(1절, 기만) — 거짓말, 속임수

Just cause(1절, 정당한 대의) — 의로운 원리, 목표

By and by(14절, 점차) — 곧

Profound(17절, 극히) — 극도로,

심히, 완전한

Pace(21절, 걸음) — 짧은 간격

Intrigues(27절, 술책) — 은밀한 계획

경전을 공부함

엘마서 55장을 공부할 때, 활동 가를 한다.

가 시험 문제 작성

엘마서 55장 4~24절에서 모로나이가 어떻게 니파이 포로들을 해방시켰는지 검토하고 여섯 개의 시험 문제와 그 답을 적는다. 완전한 문장으로 답해야 하는 문제를 만든다.



여러분은 누군가와 편지로 서로 교통해본 적이 있는가? 아마도 여러분은 선교사로 나가 있는 친구나 친지에게 정기적으로 편지를 보내거나, 다른 도시나 나라에 있는 친구와 우정을 나누었을 수도 있다. 우리가 좋은 소식을 전할 때에는 상대의 영을 고양시켜 주고, 하루를 행복하게 해주며, 편지를 받는 사람에게 즐거움을 전해 주는 효과를 얻을 수 있다. 엘마서 56장을 읽으면서 힐라맨이 그의 새 용사들에 관해 전해 준 좋은 소식을 주목한다. 또한 그가 모로나이 장군에게 주님께서 그의 충실한

젊은 용사들을 보호하신다고 적은 것을 주목한다.

경전을 이해함

엘마서 56장

Quarter (1절, 지역) — 일부, 지역	일하고 있는 것
Tribulations (2, 7절, 환난) — 고난, 고통	Valiantly (16절, 용맹히) — 용감하게
It sufficeth me (5절, 족하다) — 내게 족하다	Durst (24~25, 40절, 감히) — 감히
Console (11절, 위로) — 위로, 안심시킴	Sally forth (29절, 출병하기) — 앞으로 돌진하여 공격함
Toiling (15절, 애쓰며 일하는) —	Occasioned (51절, 말미암아) — ...로 생긴

경전을 공부함

엘마서 56장을 공부할 때, 활동 가~다 중 두 가지를 한다.

가 전쟁터에서의 용기

엘마서 56장 42~56절을 읽고 다음 질문에 답한다.

- 어째서 암몬 백성들의 아들들은 그렇게 용감했는가?
- 전투 후에 힐라맨을 “기쁘게”해 준 것은 무엇이었는가?

나 편지 쓰기



엘마서 56장 27~29, 47~48, 54~56절을 검토하고 여러분이 젊은 용사들 중 한 명이라고 상상한다. 부모님에게 그분들의 헌신과 영향력이 병사로서의 여러분에게 어떻게 도움이 되었는지를 설명하는 편지를 쓴다.

다 있었던 사건 설명하기

다음 지도는 엘마서 56장 27~54절의 사건을 나타내고 있다. 지도에 적힌 각 경전을 적은 다음 그 기사에서 일어난 일을 설명한다.

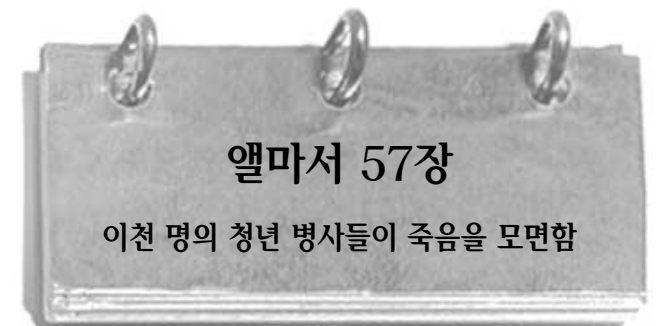
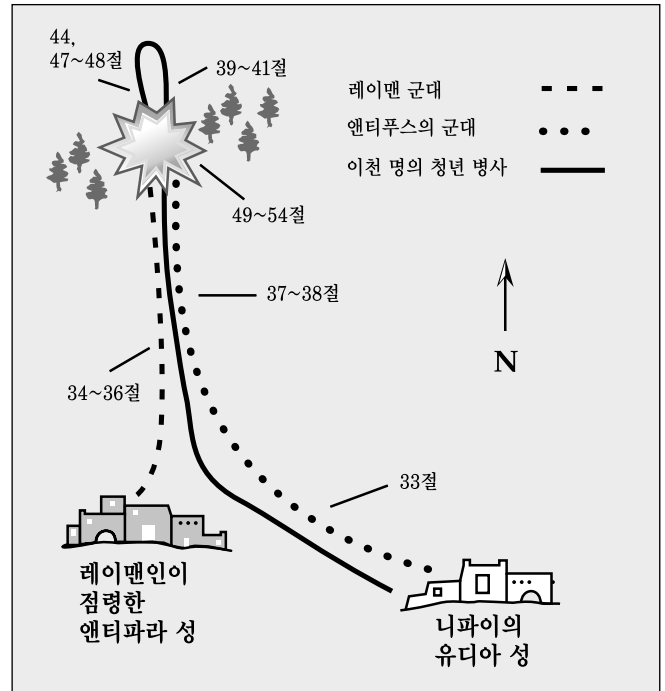

의로운 부모와 지도자들의 가르침을 충실하게 따르는 자녀들은 인생에서 위대한 일을 달성할 수 있다. 힐라맨의 이천 명의 젊은 용사들은 레이맨인들과의 전쟁에서 용감하게 싸운 그러한 자녀들이었다. 여러분은 엘마서 57장을

읽으면서 그 젊은 용사들이 달성한 것과, 그것을 달성할 수 있었던 이유에 대해 생각해 보도록 한다.

주었는지 주목한다. 그들에게 고난을 극복하도록 결심하게 해 준 믿음을 살펴본다.

경전을 이해함



엘마서 57장

Epistle(1~3절, 서한) — 편지
Wage(7절, 벌이는) — 진행시키다
Succor(12절, 구조) — 도움, 지원, 강화
Obliged(13절, 부득이 ... 수밖에 없게) — 하지 않을 수 없다. 강제로 하다
Undaunted(20절, 두려워하지

아니하였느니라) — 두려워하지 않다, 좌절하지 않다.
Convey(22절, 호송하도록) — 데려오다, 호송하다
Ascribe(26절, 돌리는) — 공적으로 돌리다, 부여하다
In a body(33절, 떼를 지어) — 단체로

경전을 이해함



엘마서 58장

Decoy(1절, 유인하여) — 술책을 쓰다, 계략을 쓰다
Embassy(4절, 사자) — 공적 심부름꾼
Sallying forth(6절, 진격해 나와왔으나) — 앞으로 돌진하여 공격함

Stratagem(6, 28절, 계략) — 주의 깊은 계획
Secrete, secreted(16~17절, 매복하게, 매복한) — 숨다
Faction(36절, 내분) — 의견이 다른 무리
Statutes(40절, 율례) — 율법

경전을 공부함



엘마서 57장을 공부할 때 활동 가 또는 나를 한다.

가 핵심 단어 적기

엘마서 57장 19~27절을 검토한다.

1. 그들이 행하고 믿었던 것, 즉 이들 젊은 용사들의 목숨을 기적적으로 구할 수 있게 해준 것을 기술하는 핵심 단어와 구절을 적는다.
2. 여러분의 신앙을 어떻게 발전시킬 것인지에 대해, 그리고 신앙으로 인해 하나님의 권능을 통한 도움을 받았던 때에 대해 간략히 적는다.

나 기자 회견 열기

전쟁에 대한 기자 회견을 열고 있는 니파이 정부의 대표라고 상상한다. 엘마서 57장 19~36장의 내용을 가지고 다음 질문에 답한다.

1. 가장 최근의 싸움에서 얼마나 사망하고 부상당했는가?
2. 이천 명의 젊은 용사들의 낮은 사망률에 대해 어떻게 설명하겠는가?
3. 왜 그렇게 많은 레이먼의 전쟁 포로들이 죽었는가?

경전을 공부함



엘마서 58장을 공부할 때, 활동 가 또는 나를 한다.

가 오늘날에 적용할 것을 생각함

엘마서 58장 1~13절을 읽는다.

1. 니파이인들은 어려운 상황에 봉착했을 때 어떻게 했는가?
2. 유사한 행동을 취함으로써 해결될 수 있는 오늘날의 상황에 대해 적는다.

나 만약 여러분이라면

엘마서 58장 39~41절을 읽는다.

1. 힐라맨이 젊은 용사들에 대해 말한 것을 간단히 적는다.
2. 만약 여러분이 젊은 여성이라면, 이러한 자질을 가진 남자와 테이트를 하든가 친구로 지내는 것을 어떻게 생각하겠는가? 왜 그런가? 만약 여러분이 젊은 남자일 경우, 자신이 이러한 자질을 가진 남자로 묘사된다면, 어떤 기분이 들겠는가? 이런 자질을 개발시키기 위해 여러분의 생활에서 어떤 부분을 바꿀 수 있는가?

엘마서 58장

니파이인들이 맨타이 성을 점령함

니파이 군대는 전쟁터에서 종종 그들보다 수가 더 많은 레이먼 군대와 마주쳤다. 엘마서 58장은 니파이 군대가 물자와 증원군이 절대적으로 필요했던 시기에 대해 얘기하고 있다. 여러분의 생애에서 상황이 어렵다고 느꼈던 적이 있는가? 그런 경우 여러분을 도와준 것은 무엇이었는데? 이 장을 읽으면서 무엇이 니파이인들로 하여금 계속 나아가도록 동기를 부여해

엘마서 59장

모로나이가 도움을 청함

레이먼 군대는 힘을 길러 니파이인의 성읍들을 위협했다. 모로나이 장군은 자신들의 땅을 지키기 위해 증원병과 물자를 요청하는 편지를 페이호랜에게 보냈지만, 원조는 오지 않았다. 엘마서 59장을 읽으면서 물자 부족으로 일어난 일을 주목하고, 모로나이가 자신을 지원해야 하는 백성들과 정부에 대해 염려했던 점을 최소한 두 가지 이상 찾아본다.

경전을 이해함



앨마서 59장

Compelled(6절, ~하지 않을 수 없었던) — 할 수밖에 없던

Indifference(13절, 무관심) — 관심이 없는, 무시하다

경전을 공부함



앨마서 59장을 공부할 때, 활동 가를 한다.

가 편지 쓰기

앨마서 59장 3~13절을 검토하고, 만약 여러분이 모로나이라면 그 상황에 대해 여러분이 가졌을 문제점들과 염려가 담긴 편지를 페이호랜에게 쓴다.



앨마서 60장

페이호랜에게 보내는 모로나이의 편지

모로나이 장군은 전세가 레이맨인 쪽으로 기울어 가는 것을 보았다. 레이맨 군대가 수적으로 강화되었을 때 니파이인들은 페이호랜으로부터 아무런 물자나 증원병을 받지 못했다. 만약 여러분이 모로나이라면 여러분이 염려하는 것은 무엇이었는가? 페이호랜에 대해서는 어떤 마음이 들겠는가? 앨마서 60장은 모로나이가 페이호랜에게 쓴 편지이다. 모로나이의 생각과 감정이 여러분이 가질 수 있는 것과 유사한지 알아본다.

경전을 이해함



앨마서 60장

Rendered(5절, 제공하였더라면) — 주다, 전하다

Usurp(27절, 빼앗기) — 합당하지 않게 폭력으로 취함

Stupor(7절, 무감각한) — 정신적으로 둔함

Bestir yourselves(29절, 스스로 떨쳐 일어나) — 깨어 실천하다

Slothfulness(14절, 나태함) — 게으름

Impede(30절, 방해할) — 방해가 되다, 훼방놓다

Dispersed(16절, 흩어버렸으니) — 쫓아버리다

Adhere(34절, 순응하여) — 충실하다, 지원하다

Insurrections(27절, 반란) — 모반

앨마서 60:23~24 — “먼저 그릇의 안을 깨끗하게”

“대저 그 마음의 생각이 어떠하면 그 위인도 그러한즉(잠언 23:7)이란 잠언의 가르침처럼, 바깥을 깨끗이 하는데 지나치게 관심을 가지는 것보다 우리의 마음과 정신을 깨끗이 유지하는 것이 더 중요하다. 주님께서는 제자들이 먹기 전에 손을 씻는 전통을 지키지 않는 것 때문에 곤경에 처했을 때, 이렇게 가르치셨다. “마음에서 나오는 것은 악한 생각과 살인과 간음과 음란과 도적질과 거짓 증거와 훼방이니.” 주님께서는 계속해서 말씀하셨다. “이런 것들이 사람을 더럽게 하는

것이요 씻지 않은 손으로 먹는 것은 사람을 더럽게 하지 못하느니라.”(마태복음 15:19~20)

모로나이는 조국의 정신이 영적으로 병들었음을 걱정하며 깨끗해질 필요가 있다고 생각했다. 에스라 테프트 벤슨 회장은 오늘날 그러한 청결의 필요에 대해 다음과 같이 가르쳤다.

“우리가 그릇의 안을 깨끗이 하려 한다면, 우리는 부도덕을 버리고 순결해야 합니다. …

“사랑하는 형제 자매 여러분, 우리가 그릇의 안을 깨끗이 할 때, 우리 개인의 생활과 가족과 교회에 변화가 있게 될 것입니다.”(성도의 빛, 1986년 7월호, 6쪽)

경전을 공부함



앨마서 60장을 공부할 때, 활동 가~다 중 두 가지를 한다.

가 지도자 선택

모로나이 장군이 여러분의 나라의 지도자 후보라고 상상한다. 앨마서 60장 2~10절을 읽고 훌륭한 지도자로서의 그의 자질이라고 생각되는 것을 적는다.

나 맞는 내용 고르기



앨마서 60장 10~15절을 훑어보고, 페이호랜에게 보내는 모로나이의 편지에서 모로나이의 생각이 가장 잘 표현되었다고 생각하는 말 세 가지를 다음 내용들 가운데서 골라 노트에 적는다.

1. 니파이인의 지도자들은 병사들을 사랑하고 지원해 주었다.
2. 니파이인의 지도자들은 병사들의 죽음에 대한 책임이 있었다.
3. 니파이인의 지도자들은 병사들이 전쟁터에서 죽는 동안 아무 일도 하지 않고 빈둥대고 있었다.
4. 니파이인 병사들은 신앙이 부족하여 죽었다.

5. 니파이 정부는 게을렀고 그들의 군대를 태만히 대했다.

다 문장 다시 쓰기

다음은 앨마서 60장 23~36절에서 뽑은 몇몇 구절이다. 관련된 구절에서 각 문장의 전후 배경을 읽고 자신의 말로 그 구절을 다시 고쳐 적는다.

1. “우리가 먼저 우리 그릇의 안 … 을 깨끗하게 하기까지”(24절)
2. “내가 그대들 가운데서 반란을 일으키리니”(27절)
3. “우리가 것처럼 많은 손실을 입은 것은 그대들의 죄악으로 말미암은 것이니라”(28절)
4. “그대들이 우리에게 구조를 베풀지 아니할진대”(30절)
5. “그대들의 죄악은 그대들이 세상의 영광과 헛된 것들을 사랑하는 까닭으로”(32절)
6. “나는 권력을 추구하지 아니하며, 오히려 그것을 끌어내리고자 하노라”(36절)

앨마서 61장

모로나이의 편지에 대한 페이호랜의 답신

제이라헤블라 성과 니파이 정부는 자유와 의로움의 적들에게 포위되어 있었다. 그 위기에 페이호랜은 모로나이의 편지를 받았다. 만일 여러분이 페이호랜이었다면 모로나이의 편지를 받고 어떻게 답했겠는가? 페이호랜의 답신을 읽을 때, 모로나이의 신랄한 편지를 상기하면서 페이호랜이 어떤 사람인지 생각해 본다.

경전을 이해함



앨마서 61장

- | | |
|--|---|
| Daunted (4절, 두렵게 한) — 방해하다 | Alliance (8절, 동맹) — 제휴, 조약 |
| Set at defiance (7절, 무시할 만큼 되리라) — 무시되다 | Censured (9절, 비난하였으나) — 비난하다, 나무라다 |
| Durst (7절, 감히) — 감히 | Requisite (12절, 필요하다거나) — 필요, 요구 |

경전을 공부함



앨마서 61장을 공부할 때 활동 가와 나를 한다.

가 문제와 해결책

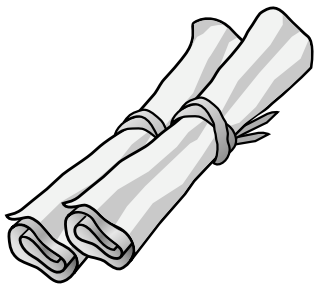

노트에 세로줄을 그어 두 개의 칸을 만들고 각각 “문제”와 “해결책”이란 제목을 붙인다. 앨마서 61장을 읽고, 페이호랜이 봉착한 문제를 적은 다음, 그가 추천한 조치를 적는다. 앨마서 51장의 서문을 읽고 모로나이가 페이호랜의 해결책에 어떻게 응했으리라고 생각하는지 설명한다.

나 실례 들기

앨마서 61장 15~21절을 검토한다.

1. 주님으로부터 받은 힘으로 인해 성공한 사람들의 예를 아는 대로 두 가지 적는다.
2. 생활에서 주님의 힘을 더 많이 받을 수 있는 두 가지 방법을 적는다.

앨마서 62장

모로나이가 페이호랜을 도우러 행군함

모로나리와 그 밖의 니파이 지도자들의 용기와 지도력으로 인해 제이라헤블라의 왕당파의 모반은 진압되고, 레이맨인들과의 전쟁도 마침내 종식되었다. 모반이 국가에 어떤 영향을 끼쳤다고 생각하는가? 레이맨인들과의 길고도 파괴적인 전쟁은 니파이인들의 사회와 교회에 어떤 큰 영향을 주었다고 생각하는가? 앨마서 62장을 읽으면서 이 질문들에 대한 답을 찾아본다.



모로나이



페이호랜

경전을 이해함



앨마서 62장

- | | |
|--|--|
| Dissenters (6절, 반역자들) — 모반한 니파이인들 | 포기하다 |
| Valiantly (37절, 용맹히) — 용감하게 | Regulation (44절, 바로잡음) — 바로잡기, 재편 |
| Yielded up (43절, 넘겨주고) — | Wax (48, 51절, ~여지고) — 커지다 |

경전을 공부함



앨마서 62장을 공부할 때, 활동 가~라 중 두 가지를 한다.

가 사건 요약하기

앨마서 62장 1~11절에 나오는 다음 각각의 중요한 사건들에 대해 그 이야기에 관련된 두 가지 세부 사항을 적는다.

1. 기를 세움(1~5절)
2. 왕당파를 패배시킴(6~9절)
3. 법을 시행함(10~11절)

나 무슨 말을 하겠는가?

엘마서 62장 12~17절을 검토한다. 여러분이 암몬 백성들의 지도자라고 가정한다. 레이맨인 전쟁 포로에게 할 말을 적는다.

다 사망 기사 작성

엘마서 62장 35~38절을 읽고 티엔쿰의 사망 기사를 쓴다.(사망 기사란 고인에 대한 간략한 정보가 담긴 부고장이다.) 그가 누구이며, 어떤 업적이 있으며, 왜 그렇게 했는지 등의 정보를 포함시킨다.

라 구절 요약

엘마서 62장 39~51절을 검토한다.

1. 일부 니파이인들이 전쟁으로 "완악하게" 된 반면에 일부는 "부드러워"졌는데, 그 이유로 생각하는 것들을 열거한다.
2. 할라맨과 그의 형제들이 전쟁의 후유증을 극복하기 위해 어떻게 백성들을 도왔는지 설명한다.
3. 여러분은 마음이 강박하게 되지 않도록 여러분의 삶에 다칠 수도 있는 고난의 시기를 위해 지금 어떻게 준비할 수 있는가?

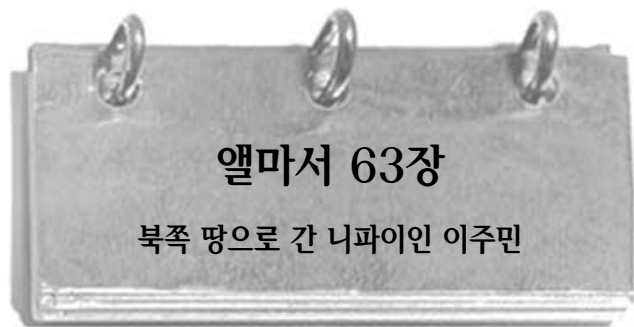

레이맨인과의 전쟁이 끝나자 니파이인들은 북쪽 땅으로 정착지를 넓혀나갔다. 여러분은 왜 그 이주가 바람직한 것이었다고 생각하는가? 새로운 땅을 위해, 더 많은 기회를 위해, 아니면 다른 이유가 있었는가? 북쪽 땅으로 떠난 사람들은 그 뒤로 사라져 버렸으며, 그들이 정착했던 곳은 알려지지 않았다. 과연 그들은 어디로 사라졌을까?



경전을 이해함

엘마서 63장

Sacred things(1, 11절, 거룩한 것들) — 기록한 니파이 백성들의 기록 및 물건들
 Conferral upon(13절, 넘겨준) — 주어지다

엘마서 63:5~9 — 헤이고드는 누구인가?

헤이고드는 큰 배를 지어 북쪽으로 항해했다. 그의 목적지는 니파이인들에게 알려지지 않았다. 후일의 선지자들은 헤이고드의 배가 태평양의 섬들에 도착했음을 선포한 바 있다. 그 섬들은 폴리네시아 문화의 일부가 되었다. 1913년에 조셉 에프 스미스 회장은 이전에 받았던, "아마도" 폴리네시아 성도들이 헤이고드의 백성일 것이라는 내용의 진보에 답하면서 이렇게 말했다. "저는 뉴질랜드의 형제 자매 여러분에게 여러분이 헤이고드의 백성들이라고 말씀 드리고 싶습니다. 거기엔 아마도란 말이 필요 없습니다!" 스미스 회장은 자신이 화와이에 선교사로 있을 때 폴리네시아인이 리하이의 후손임을 영이 증거해 주었다고 설명했다.(in William A. Cole and Elwin W. Jensen, *Israel in the Pacific*[1961], 388) 훗날, 화와이 성전 헌납 기도에서 히버 제이 그랜트 회장은 "이 혜택 받은 땅의 수천 수만의 리하이의 후손들이 복음을 알게 된" 것에 대해 하나님 아버지께 감사 드렸다.("The dedicatory Prayer in the Hawaiian Temple", *Improvement Era*, 1920, 283쪽)



경전을 공부함

엘마서 63장을 공부할 때, 활동 가 또는 나를 한다.

가 계산을 함

엘마서 43장 3절, 17절; 62장 39절; 63장 3절을 검토하여 다음 내용을 계산한다.

1. 모로나이는 레이맨인들과의 싸움에 몇 년을 보냈는가?
2. 모로나이는 전쟁이 끝난 후 은퇴하여 몇 년이나 평화를 누렸는가?

나 배운 것을 적음

여러분은 이제 엘마서를 다 읽었다. 여러분의 삶에 좋은 영향을 주었다고 생각되는 성구나 이야기, 또는 몇몇 부분을 적는다. 그것이 어떻게 여러분이 더 나은 사람이 되도록 도와주었는지 이야기한다.

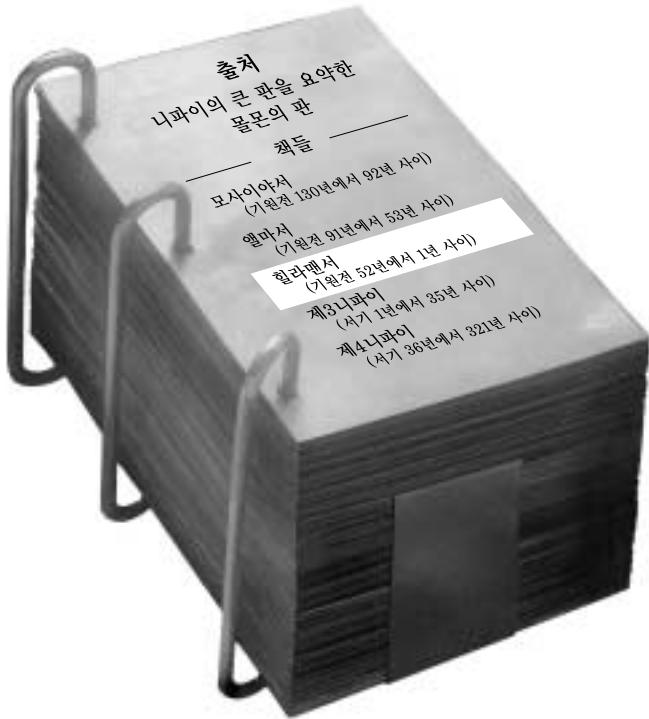

의로운 때와 사악한 때

물문경의 이 시점에 이르기까지 여러분은 니파이 백성들의 의로웠던 때와 사악했던 때에 대해 읽어 왔다. 힐라맨서에서 그들은 혼란스러울 정도로 자주 의로움과 악함 사이를 오간다. 어째서 그들은 그토록 불안정한지 참으로 의아해진다. 여러분은 힐라맨서에서 니파이인들이 의로웠다가 악하게, 또는 악했다가 의롭게 바뀌는 것을 읽을 때마다 노트에 이 내용을 적어 두거나 경전에 특별한 표시를 해 둘 수 있다. 이러한 변화에 대한 힐라맨서 12장의 물문의 설명에 특별히 주목한다.

레이맨인들의 변화

힐라맨서의 또 하나의 특이한 점은 레이맨인들이 니파이인들보다 의로운 때가 더 많았다는 것이다. 사실 힐라맨서와 물문경 전체에 걸쳐 가장 기억할 만한 선지자 중 한 사람이 바로 사무엘이라 하는 레이맨인이다.

구주를 위해 준비함

힐라맨서는 예수 그리스도의 탄생 바로 직전에 끝이 난다. 에즈라 레프트 벤슨 회장은 “구주께서 방문하시기 직전의 니파이인들의 역사에 관한 기록은 구주의 재림을 고대하고 있는 우리 시대와 유사한 점을 많이 나타내 줍니다”라고 말했다.(성도의 빛, 1987년 7월호, 4쪽) 여러분은 힐라맨서를 읽으면서 이 유사점을 찾아보고 싶을 것이다.



니파이 백성들의 위대한 판사인 페이호랜이 죽자 그를 대신하려는 자들의 다툼이 있었다. 이것은 분쟁과 유혈로 이어졌다. 그 당시 니파이인들은 두 부류의 적과 직면했는데, 곧 키시쿠멘과 코리엔툼오어였다. 그 자들은 누구이며, 그들의 목적은 무엇이었는가? 그들은 싸우는 방법은 달랐지만, 니파이인 사회를 파괴시키고자 하는 의도는 같았다.

 페이호랜 1세 위대한 대판사	 페이호랜 2세 새로운 대판사로 임명됨; 키시쿠멘에게 살해당함	 페이쿠메나이 페이호랜 2세의 형제; 형이 살해된 후 대판사로 임명됨	 모로나이하 니파이 군대의 지도자; 모로나이 대장의 아들
 페이맨카이 페이호랜 2세의 형제; 그의 형제에 대해 모반을 주도함	 키시쿠멘 페이호랜 2세를 죽인 다음 비밀 단체를 조직함	 코리엔툼오어 니파이인에게서 떨어져 나간 자; 레이맨 군대를 이끌	 투발로드 레이맨인의 왕 엠모론의 아들

주: 이 이름들의 발음은 물문경 뒤에 나오는 표기표(654~657쪽)를 참조한다.

경전을 이해함



힐라맨서 1장

Innumerable (14절, 무수한) — 매우 큰, 무수한	공무 중심지 Head them (30절, 가로막고) — 적을 차단하다
Cut down the watch (20절, 파수꾼들을 베고) — 보조병들을 죽이다	Plunged (32절, 몰아넣은지라) — 갑자기 놓다
Hold (22절, 요새) — 성채, 요새	Midst (32절, 한가운데로) — 한가운데로
Tarry (23절, 머물지) — 머물다	
Capital city (27절, 수도) — 정부의	

경전을 공부함



힐라맨서 1장을 공부할 때, 활동 가~다 중 두 가지를 한다.

가 누가 무엇을 했는가?

1. 힐라맨서 1장에 나오는 다음의 각 사람들의 행동에 대해 한 문장씩 적는다. 페이호랜(아들), 페이앤카이, 페이쿠메나이, 키시쿠멘, 코리엔툼오어, 투발로드, 모로나이하
2. 힐라맨서 1장 13~17절이 코리엔툼오어와 투발로드에 대해 보여 주고 있는 점을 고찰한다. 그 구절들과 각주에 있는 정보를 이용하여 이 두 악인이 공통적으로 지니고 있는 바를 알아본다. 여러분은 이를 보고 놀라게 될 것이다.

나 이야기의 교훈

1. 힐라맨서 1장에 있는 사건에서 니파이인들이 배워야 한다고 생각하는 교훈은 무엇인가? 그 장에 있는 구체적인 예를 든다.
2. 힐라맨서 1장에서 오늘날 사람들이 배울 교훈은 무엇이라고 생각하는가? 그 장에 있는 구체적인 예를 든다.

다 그림을 그림

힐라맨서 1장 18~34절은 패배의 결과를 낳은 코리엔툼오어의 운명적인 군사 이동을 기술한 것이다. 그 기사를 읽은 후에 레이맨인들에게 일어난 일과 모로나이하가 그들을 무찌를 수 있었던 이유를 묘사하는 그림을 그린다.



힐라맨서 2장

개다이엔톤 도적단

힐라맨서 1장에서 몰몬은 살해당한 두 판사에 대해 기록했다. 힐라맨서 2장을 읽으면서 새 대판사가 누구인지 주목한다. 니파이인들이 왜 그를 뽑았다고 생각하는가? 그는 어떻게 해서 세 번째로 살해당하는 판사가 되는

것을 면할 수 있었는가? 니파이 국가에 대한 새롭고 강력한 위협에 대해 무슨 일을 할 수 있었는가? 몰몬이 그런 비밀 결사대가 미친 영향에 대해 무엇을 말했는지 주목한다.

경전을 이해함



힐라맨서 2장

Lay wait (3절, 몰래 기회를 노렸나니) — 은밀히 기다리다	Combination (8절, 결사) — 은밀히 행하는 조직단
--	---

힐라맨서 2:8 — 비밀 결사란 무엇인가?



개다이엔톤

개다이엔톤 도적단 또는 조직은 비밀 결사였다. 비밀 결사들이란 권력과 부를 얻기 위해 사악한 방법을 쓰는 사람들의 집단이다. 그들은 다른 사람을 속여서 이익을 취하기 때문에 비밀리에 움직인다. 기만과 살인과 사기로 움직이는 그들은 도처의 정직한 정부와 선량한 사람들의 적이다. 그들은 자신들의 목적을 성취시키는 데 필요한 일은 무엇이든지 즐겨 행한다. 현대의 선지자들은 오늘날에도 니파이 백성들의 시대에 있었던 개다이엔톤 도적단들과 같은 위험한 조직이 있다고 경고했다.

경전을 공부함



힐라맨서 2장을 공부할 때, 활동 가와 나를 한다.

가 핵심 요소를 확인함

1. 힐라맨서 2장 13~14절에서 몰몬은 니파이인들 사이의 비밀 결사가 가져올 중극적인 결과에 대해 뭐라고 기록했는가?
2. 힐라맨서 1장 9~12절 및 2장 1~8절, 11절을 사용해서 비밀 결사들이 하는 일, 그것을 하는 이유 및 방법에 대해 적는다.

나 현대의 예를 들

1. 활동 가를 하면서 배운 것을 고찰하여 여러분의 삶이 비밀 결사들에 의해 어떤 영향을 받을 수 있는지에 대해 적는다.
2. 우리는 어떻게 비밀 결사들의 확산을 막는 데 도움이 될 수 있다고 생각하는가?

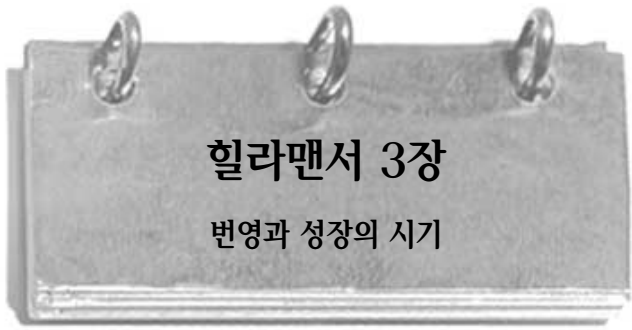

힐라맨서 3장

변영과 성장의 시기

힐라맨서 3장은 10년에 걸쳐 니파이 백성들에게 일어난 사건들을 다루고 있다. 그 시기는 니파이인들이 크게 번성할 때였다. 교회 내에서도 눈부신 발전이 있었다. 물론 이 기사에서 우리가 배울 수 있는 것들을 특별히 언급하고 있다. 그러한 중요한 교훈들을 위해 “우리는 아는도다”, “진정”이란 구절에 특별히 유의하도록 한다.



힐라맨의 아들 힐라맨

그러나 모든 것이 다 잘 되어 가는 것은 아니었다. 니파이인들이 직면한 도전들을 주목한다. 그러한 도전들의 원인은 무엇이었는가?

아래의 것과 같은 연대표를 그리고, 힐라맨서 3장에서 배운 내용을 넣어 완성한다.

연대표: 힐라맨서 3장								
구절	1	3	18	19	23	32	33	37
연도								
어떤 일이 일어났는가?								

나 연관 관계를 설명함

힐라맨서 3장 1절에 따르면, 교만과 불화는 서로 어떤 관계가 있는가?

다 경전을 적용함

여러분에게 의로운 선택을 할 것에 대해 고민하는 친구가 있다고 상상한다. 그 친구는 복음이 참됨을 알고 있지만 나쁜 선택으로 인해 죄책감을 느끼고 있으며, 회개 가능성과 그것의 가치에 대해 회의를 품고 있다. 여러분의 친구가 유혹을 피하고 교회로 돌아와서 예수 그리스도를 믿는 신앙을 키우도록 돕기 위해, 여러분은 어떤 구체적인 방법으로 힐라맨서 3장 27~30절, 35절을 사용할 수 있겠는가?



힐라맨서 4장

사악함과 그 결과

변영은 사악함을 불러올 수 있고 사악함은 다시 멸망으로 이어질 수 있다. 이것은 니파이 백성뿐 아니라 오늘날 사람들에게도 진리이다. 왜 우리는 멸망으로 위협받고서야 비로소 영적인 곤경에 빠져 있음을 인식하게 되는가? 왜 니파이 백성들은 좋을 때에도 나쁠 때와 마찬가지로 주님께 순종하지 않았는가? 힐라맨서 4장에서 물론 변영이 사악함을 이끌어 올 때 일어났던 일을 기술했다. 그가 한 말은 오늘날 우리와 우리 사회의 몇 가지 부분에도 적용될 수 있다.

경전을 이해함

힐라맨서 3장

- Dissensions**(1, 3, 14, 17절, 불화, 다툼) — 논쟁, 모반
- Rendered desolate**(5~6절, 황폐하게 되다) — 폐허가 되다, 황폐시키다
- Proceedings**(13절, 행한 바) — 행함
- Equity**(20절, 공평) — 공정함
- Divide asunder**(29절, 파하고) — 드러내어 파괴하다
- Cunning**(29절, 교활) — 교활함, 속임수
- Snares**(29절, 올무) — 올가미
- Wiles**(29절, 간계) — 속임수
- Engulf**(29절, 삼키기) — 빨아들이다
- Consolation**(35절, 위로) — 위로
- Sanctification**(35절, 성결) — 깨끗이 정화됨
- Yielding**(35절, 드림) — 드림, 복종

경전을 공부함

힐라맨서 3장을 공부할 때, 활동 가~다 중 두 가지를 한다.

가 연대표를 만들

힐라맨서 3장은 전체가 연대를 다루고 있다. 다음 연대표에 열거된 각 구절에는 그에 따른 사건과 그 사건이 일어난 연대가 들어 있다. 노트에

경전을 이해함

힐라맨서 4장

- Endeavor**(3절, 애썼으나) — 시도하다
- Oppression**(12절, 학대) — 무자비함
- Did venture**(16절, 위험을 무릅쓰고) — 착수하다, 시작하다
- Set at naught**(21절, 무시하였고) — 무시하다, 불순종하다, 중요하지 않게 취급하다
- Cleave**(25절, 연합하지) — 가까이 잡다, 충실히 남다

경전을 공부함

힐라맨서 4장을 공부할 때, 활동 가와 나를 한다.

가 보편적 죄

1. 거의 모든 죄가 어떻게든지 교만과 관련되어 있다는 점에서 교만은 보편적인 죄라고 말해진다. 여러분의 노트 가운데에 교만이란 말을 적어서 이것의 관련성을 그린다. 그 단어에 동그라미를 치고 그 둘레의 모든 방향으로 화살표들을 그린다. 각 화살표 끝에, 힐라맨서 4장 12~13절에서 니파이 백성들의 교만으로 인해 발생했다고 말하는 죄들을 하나씩 열거한다.

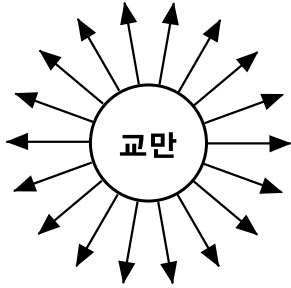

2. 여러분이 적은 죄 중에서 세 가지를 택해 어떻게 교만이 그와 같은 죄를 이끌었는지 설명한다.
3. 힐라맨서 3장 35절은 우리가 교만을 막거나 제거해서 다른 많은 죄들도 막을 수 있도록 무엇을 할 수 있다고 말해 주는가?

나 깨달았으니

1. 힐라맨서 4장 23~26절에 있는 “알았더라, 깨달았더라”를 찾아 색칠을 하고 니파이 백성들이 깨달은 죄의 결과를 열거한다.
2. 주님께서 우리가 죄의 결과를 경험하지 않도록 미리 그 결과를 “깨닫”게 마련하신 축복은 무엇인가?(모시아아서 8:16~18 참조)
3. 이 축복으로 인해 주님의 도움으로 여러분이나 가족이 미리 인식하고 모면했던 결과에 대한 구체적인 사례를 말한다.

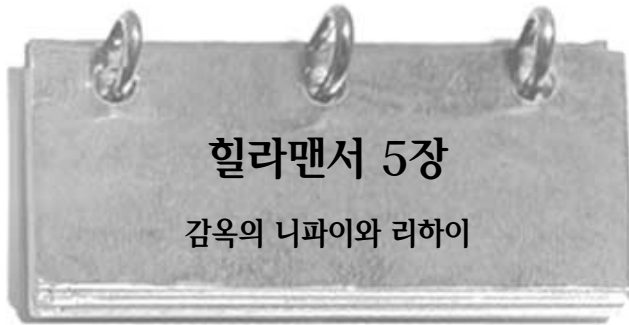

힐라맨의 아들 니파이는 몇십 년 이전에 알마가 바로 그랬던 것처럼(알마서 4:15~19 참조) 복음 전파에 더 많은 시간을 쓰기 위해 판사직을 포기했다. 그 두 선지자의 행동은 최선의 사회 개혁 방법에 관해 우리에게 무엇을 가르쳐 주는가? 니파이의 선교 사업 동반자는 그와 같은 영적인 사람인 아우 리하이였다.(힐라맨서 11:19 참조) 힐라맨서 5장에서 여러분은 그 두

위대한 선교사와 그들이 부친에게서 받은 권고에 대해 읽게 된다. 이 장을 읽으면서 여러분은 그들이 부친의 권고에 귀를 기울인 증거를 찾아본다.



불기둥에 둘러싸인 니파이의 리하이와 그의 가족들 © 1966 포널드 케이 크로스비

경전을 이해함

힐라맨서 5장

- | | |
|---|--|
| Ripening (2절, 무르익고) — 준비가 된다 | · 홀어제) — 떠나다, 사라지다 |
| Tidings (11, 29절, 소식) — 메시지, 뉴스 | · Asunder (33절, 갈라지듯) — 떨어지다 |
| Confound (17절, 부끄럽게) — 논박하여 꺾어버리다, 당황하게 하다 | · Converse (38~39절, 대화하는) — 말하다 |
| Tumultuous (30절, 소란한) — 큰 | · Bidden (49절, 명령을 받았더라) — 얘기 듣다, 권유 받다 |
| Disperse (31, 42~43절, 견치지, | |

경전을 공부함

힐라맨서 5장을 공부할 때, 활동 가~나 중 두 가지를 한다.

가 중요한 말씀

십이사도 정원회의 일원이던 스펜서 더블류 김볼 장로는 다음과 같이 말했다. “사전에서 가장 중요한 단어를 찾는다면 그것이 무엇인지 아십니까? 그것은 ‘기억하다’라는 단어라고 할 수 있습니다. 우리는 모두가 무엇을 해야 할 지, 어떻게 해야 할지를 아는 성약을 맺은 사람들이기에 우리에게 가장 필요한 것은 기억하는 것입니다. ... ‘기억하라’는 것은 말씀입니다. ‘기억하라’는 것은 프로그램입니다.”(“승영의 회귀”, 1968년 6월 28일 종교 교육자들에게 하신 말씀, 8쪽)

1. 힐라맨서 5장 5~14절에서, 아들들에게 준 힐라맨의 권고에서 기억하라란 말을 찾아 색칠하고 노트에 그가 아들들이 기억하기를 원했던 것의 목록을 만든다.
2. 목록에서 한 가지 항목을 택하여, 그 원리를 계속 기억한다면 그것이 그 사람의 삶에 미칠 영향력을 설명한다.
3. 힐라맨서 5:5, 14절에 따르면, 니파이와 리하이는 부친의 권고에 어떻게 응했는가?

나 성구 익히기 — 히라맨서 5:12

직접 그리거나, 오려 내거나 또는 그 두 가지를 다 사용해서 여러분이 초등학교의 어린이들에게 히라맨서 5장 12절을 가르칠 만한 그림을 마련한다. 그것을 가족과 함께 나눈다.

다 증거를 제시함

경전은 종종 하나님의 말씀의 권능에 대해 얘기한다. 이것은 복음 교육의 효과와, 또 그것은 어떻게 사람들이 변화하여 죄를 회개하도록 도와주는지와 관련이 있다. 히라맨서 5장 13~19절을 검토하면서 “말씀의 권세”의 예를 찾아본다. 니파이가 백성들에게 복음을 전파한 결과로서 니파이 백성들이 어떻게 변했는지를 설명한다.

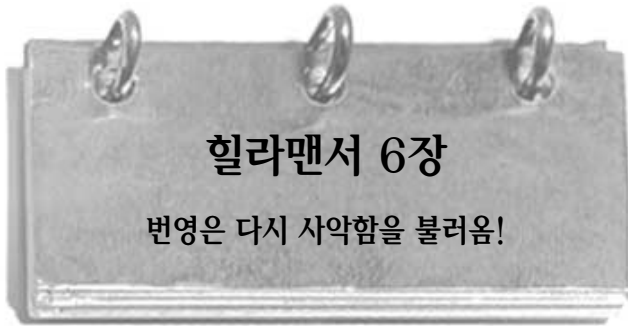

히라맨서 6장에서 우리는 니파이와 리하이가 백성들, 특히 레이맨인들 가운데에서 선교 사업을 한 결과에 대해 읽게 된다. 커다란 평화와 변영이 찾아왔다. 그러나 평화와 변영의 시기에는 종종 더 쉽게 주님을 잇는다. 사람들이 이 세상의 유혹에 중점을 둘 때, 사탄은 그들에게 큰 힘을 발휘할 수 있다. 사탄의 가장 효과적인 도구의 하나가 비밀 결사다. 비밀 결사는 이기심, 탐욕, 권력에 대한 욕망이 있는 곳에서 자라난다. 이 장은 사탄과 비밀 결사가 어떻게 다시 니파이인들 가운데서 큰 권세를 얻었는지를 기록하고 있다. 여기서 우리는 무엇을 배울 수 있는가? 우리가 똑같은 잘못을 저질러서 적의 권세 아래로 떨어지지 않도록 물몬과 주님이 우리로 하여금 깨닫기를 바라는 것이 무엇인지 알기 위해 각별히 주의해서 읽는다.

경전을 이해함

히라맨서 6장

Impenitent (2절, 뉘우칠 줄 모르며) — 회개하지 않는, 잘못에 대해 후회함이 없는	Plunder (17~18, 21, 23절, 약탈) — 힘이나 폭력으로 다른 사람의 것을 취함
Exhort (4절, 권면하였더라) — 격려, 촉구	Entice (26절, 꺾어) — 어떤 것을 탐내게 함, 유혹하다
Intercourse (8절, 교류) — 교역, 대화	Seduced (38절, 유혹하기를) — 불순종으로 유인하다
Flourish (12절, 번성하고) — 번창하다, 번영하다	Spoils (38절, 약탈물) — 훔친 재물

경전을 공부함

히라맨서 6장을 공부할 때, 활동 가~라 중 두 가지를 한다.

가 중요한 구절 찾기

- 히라맨서 6장 31절은 사탄이 “대부분”의 니파이인들의 마음을 사로잡았음을 알려주고 있다. 사탄은 사람들을 강제로 자기의 권능 안에 있게 하지 않았으며, 그렇게 할 수도 없다. 사탄이 어떻게 니파이인들의 마음을 사로잡는 권능을 얻을 수 있었는지를 기술하는 구절을 최소한 두 가지 이상 찾는다. 그 구절들을 노트에 적는다.
- 사탄이 여러분의 마음을 사로잡지 못하도록 하기 위해 여러분은 무엇을 할 수 있는가? 그 답으로서 히라맨서 5장에서 배운 원리들을 생각해 볼 수 있다.

나 질문을 생각한다

노트에 히라맨서 6장 21~31절의 구절을 넣어 아래의 것과 유사한 도표를 만든다. 준비한 구절이 답이 될 수 있는 질문을 생각한다. 첫 번째 항목은 여러분이 시작하는 데 도움이 되는 보기이다.

히라맨서 6장	답	질문
21절	사탄	비밀 결사의 지도자를 사주한 자는 누구인가?
22절	“언약에 가입한 형제를 식별하여”	
26절	게다이엔톤	
28절	“완전한 멸망”	
30절	“죄의 근원이 되는 자”	
31절	“발 아래 짓밟고”	

다 여러분은 무엇을 할 수 있는가?

- 히라맨서 6장 17~40절이 비밀 결사에 대해 가르쳐 주는 것을 열거한다. 여러분이 열거한 항목에 그것을 발견한 구절의 번호를 적는다.
- 히라맨서 6장에 근거하여 여러분의 사회에서 비밀 결사와 그들의 악한 영향력을 막거나 제거하기 위해 여러분이 도울 수 있는 세 가지 일을 열거한다. 히라맨서 6장(또는 경전의 다른 참조 성구들)을 참조하여 아이디어를 얻는다.

라 비교함

히라맨서 6장 끝에 있는 레이맨인의 상황과 니파이인의 상황을 비교하기 위해 노트에 다음과 같은 도표를 만든다. 히라맨서 6장에서 뽑은 각 절이 니파이인들과 레이맨인들의 상황에 대해 나타내는 것을 적는다. 어떤 절에서는 한 백성에 대한 내용만 들어 있다.

니파이인들	힐라맨서 6장	레이맨인들
	34절	
	35절	
	36절	
	37절	
	38절	
	39절	
	40절	

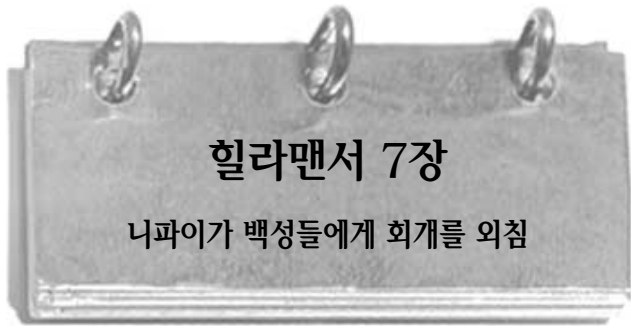

니파이

니파이는 집을 떠나 복음을 전파하고 있었다. 돌아온 그는 백성들이 아주 악한 것에 놀라고 실망했다. 힐라맨서 7장은 니파이가 백성들에게 그들의 상황에 대해 얘기한 것을 들려주고 있다.

경전을 이해함

힐라맨서 7장

- | | |
|---|--|
| Land of his nativity (3절, 고향 땅) — 그가 태어난 곳(제이라헤물라) | Consigned (9절, 되었다) — 입장에 빠지다, 포함되다 |
| Usurped (4절, 탈취하고) — 불법으로 권력을 취하다 | Marvel (15절, 기이히 여기는도다) — 놀라다 |
| Aright (4절, 올바르게) — 알맞음 | Enticing (16절, 꾀임) — 유혹 |
| Entreated (7절, 권함을 받았으며) — 설득하다 | Hitherto (22절, 지금까지) — 앞에, 전에 |

경전을 공부함

힐라맨서 7장을 공부할 때, 활동 가와 나를 한다.

가 찬송가 제언

힐라맨서 7장 1~11절을 검토한다. 니파이의 영을 고취시키는 데 좋은

찬송가는 어떤 것이겠는가? 그 이유는?(도움을 얻기 위해 찬송가 끝에 있는 주제별 분류를 참조한다.)

나 주요 개념을 확인함

힐라맨서 7장 11~29절에서 배운 것을 토대로 다음 질문에 답한다.

1. 니파이는 니파이 백성들에 대해 “그처럼 크게 슬퍼”(11절)하는 이유를 뭐라고 말했는가?
2. 니파이는 백성들이 회개하지 않으면 어떤 일이 일어날 것이라 말했는가?(이 구절 가운데 “회개하지 않을진대”라고 되풀이되는 구절을 찾아본다.)
3. 여러분은 우리 시대의 사람들에게 주는, 살아 계신 선지자의 어떤 경고를 들어왔는가?



힐라맨서 8장은 니파이가 아주 직접적으로 회개를 외치는 것을 보여 주었다. 리하이, 니파이, 아빈아다이, 엘마, 그리고 엠올레크가 백성들에게 그렇게 직접적으로 가르칠 때 어떤 일이 있었는가? 여러분은 백성들이 니파이의 가르침을 어떻게 받아들였다고 생각하는가? 개다이엔톤 판사들의 말과 행동에 특별히 유의한다.

경전을 이해함

힐라맨서 8장

- | | |
|--|--|
| Seize upon (1절, 붙잡아) — 체포하다 | Befall (8절, 일어날) — 일어날 |
| Revile against (2, 5절, 욕하는) — 모욕하다, 꾸짖다 | Compelled (10절, 어찌할 수 없어) — 하지 않을 수 없어 |
| Contrary (3절, 위반되는) — 반대하여 | Constrained (11절, 강권하심을 받아) — 영의 촉구를 받아 |
| | Brazen (14절, 뚱) — 구리 |

힐라맨서 8: 19~20 — 지노스, 지노크, 이자리아스는 누구인가?

이자리아스는 경전에서 유일하게 이곳에서 언급된다. 지노스와 지노크처럼 그의 가르침도 늦쇠판에 들어 있다.(니파이전서 19장 10절의 “경전을 이해함” 참조.)

힐라맨서 8:21 — 시드기아의 아들, 물레크

물레크의 후손들은 모사이야 일세와 그의 백성들이 발견한 제이라헤물라 백성들의 일부였다.(옵나이서 1:14~19 참조) 그들은 니파이 백성이 되었다.

경전을 공부함

힐라맨서 8장을 공부할 때, 활동 가 또는 나를 한다.

가 비교함

1. 힐라맨서 8장 1~10절에서 백성들의 몇몇 사악한 지도자들은 니파이를 비난했다. 4절과 10절에 따르면, 그들은 왜 니파이를 잡아 끌어내어 해하지 못했는가?
2. 힐라맨서 8장에 있는 사악한 사람들의 감정에 대조되는, 교리와 성약 121편 45절에 적혀 있는 고결하고 의로운 삶을 살 때 가질 수 있는 감정을 알아본다.
3. 힐라맨서 8장 4절과 10절에서 배울 수 있는 교훈을 요약하는 말을 적는다.

나 개요를 완성함

니파이는 사람들에게 진리를 이해시키기 위해 역사 상의 실례를 사용했다. 니파이의 말의 주요 개념을 요약하기 위해 여러분의 노트에 아래에 있는 것과 유사한 도표를 만든다. 힐라맨서 8장 11~20절을 사용하여 개요에서 빠진 개념을 채운다.

니파이는 지난날의 다른 선지자들이 말했던 것과 똑같은 진리를 가르쳤다.

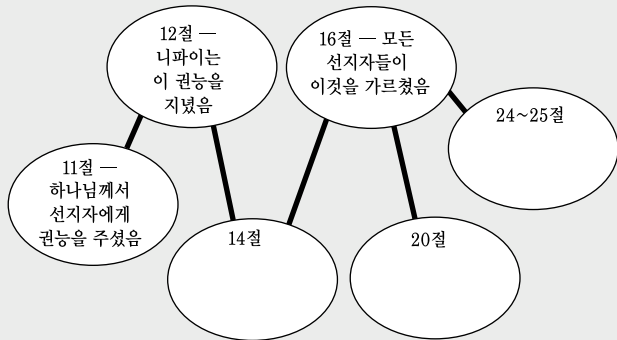

힐라맨서 9장

살인자가 발견됨

누가 선지자인지 어떻게 알 수 있는가? 힐라맨서 8장 끝에서 니파이는 대판사의 죽음을 예언했다. 사람들이 그 예언이 참됨을 알게 되면 니파이가 선지자라는 것이 입증되는 것은 당연한 결과인 것 같다. 힐라맨서 9장을 읽으면서 그의 예언이 성취된 것에 대한 각각의 반응들을 찾아보고, 왜 사람들이 것처럼 각각 다른 반응을 보이는지에 대해 생각해 본다. 그

사람들은 선지자의 역할을 이해했는가? 선지자의 가장 중요한 역할은 무엇인가?



경전을 이해함

힐라맨서 9장

Garb(6절, 복장) — 외부를 가림
Smitten(8절, 치신지라) — 때려눕히다
Expound(16절, 설명하고) — 자신들의 견해를 설명하다
Liberated(18절, 풀려났더라) — 자유롭게 되다
Divers(19절, 여러 가지) — 여러 가지 다른

Cross him(19절, 그를 책잡아) — 잘못 말하게 하다
Confederate(20절, 공범자) — 공모에 가담함
Uncircumcised of heart(21절, 마음에 할례받지 못한 자들) — 불순한 마음을 가진 사람들
Wist(30절, 알지) — 알다

경전을 공부함

힐라맨서 9장을 공부할 때, 활동 가~다 중 두 가지를 한다.

가 그들은 무엇을 깨달았는가?

힐라맨서 9장 1~15절을 검토하고 다음 질문에 답한다.

1. 다섯 명의 니파이인들은 니파이의 예언에 대해 무엇을 알게 되었는가?
2. 그들은 자신들이 본 것으로 인해 왜 “두려워하고” “공포에 떨고” “땅에 넘어졌”는가?(구체적으로 힐라맨서 7장의 구절을 인용하여 답한다.)
3. 다섯 니파이인은 왜 감옥에 갇히게 되었는가?

나 참 이유를 찾음

1. 힐라맨서 9장 16~20절에 따르면, 사악한 판사들은 니파이의 예언이 정확했던 것에 대해 어떤 설명을 했는가?
2. 만약 사악한 판사들이 니파이가 그들이 고발한 일을 행한 이유를 설명하라는 요구를 받았다면 뭐라고 말했으리라 생각하는가?
3. 그들이 니파이를 고발한 이유가 무엇이라 생각하는가?
4. 그런 판사들은 하나님께서 살아 계셔서 그의 선지자들에게 말씀하신다는 증거를 믿지 않는 오늘날의 사람들과 어떻게 유사한가?

다 문장 완성하기

여러분의 노트에 다음의 미완성 문장을 베껴다. 그런 다음, 힐라맨서 9장 39~41절에 있는 내용으로 문장을 완성한다.

1. ... 때문에 더러 니파이의 말을 믿는 자가 있었다.
2. ... 때문에 다섯 니파이인의 말을 듣고 믿는 자도 있었다.
3. ... 때문에 어떤 사람들은 니파이가 선지자라고 말했다.
4. ... 때문에 또 다른 사람들은 니파이가 하나님이라 말했다.



힐라맨서 10장

니파이가 큰 권세를 받음

우리는 대판사에 대한 니파이의 예언이 성취된 후, 백성들이 니파이를 따르기를 원했을 것이라고 생각할 수도 있다. 그러나 힐라맨서 9장의 끝에 있는 내용은 기적이 사람들을 개종시키지 않음을

보여 주는 증거가 된다. 힐라맨서 10장에서 사람을 확고부동하게 만들어 줄 수 있는 자질을 찾아본다. 또한 주님께서 니파이에게 주신 특별한 권능과 그에게 그러한 축복을 주신 이유를 주목한다. 하나님께서 주신 그 권능은 사람들에게 어떤 영향을 주었는가? 그 권능은 사람들에게 어떤 영향을 주어야 하는가?

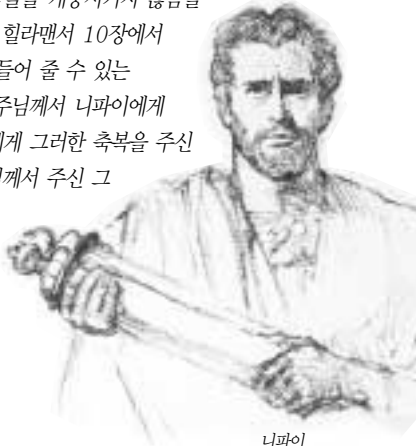

니파이

경전을 이해함

힐라맨서 10장

Hither and thither(1절, 이리저리) — 여기저기

Cast down(3절, 의기소침하여) — 슬픈, 실망시키다

Sought thine own life(4절, 네 스스로의 생명도 구하지) — 자신만을 돌보다

Pestilence(6절, 역병) — 병, 농작물이나 사람들의 병

Seal(7절, 인봉하면) — 특별한 신권의 권세로 묶이거나 확인 받음

Smite(10절, 치시리라) — 때리다, 벌주다

Notwithstanding(13절, 불구하고) — 불구하고

Conveyed(16절, 데려가졌음이다) — 옮기다

힐라맨서 10:4~10 — 니파이가 하나님으로부터 특별한 권능을 받음

힐라맨서 10장 7절은 주님께서 니파이가 무엇이든 지상에서 매거나 푸는 것은 하늘에서도 매이거나 풀릴 것이라고 약속하신 것을 얘기하고 있다. 이것은 구주께서 베드로와 야고보와 요한(마태복음 16:19 참조)과 선지자 조셉 스미스(교리와 성약 128:8~10; 132:46 참조)에게 주신 것과 똑같은 권능이다. 이러한 권능, 또는 열쇠는 예수 그리스도 후기 성도 교회의 회장이 소유하고 있다. 우리는 힐라맨서 10장의 기사에서 이 권능이 오직 주님께서 신뢰할 수 있는 자에게만 주어지는 것임을 배울 수 있다.

경전을 공부함

힐라맨서 10장을 공부할 때, 활동 가와 나를 한다.

가 왜 니파이는 것처럼 위대한 권능을 받았는가?

1. 힐라맨서 10장 4~10절에서 주님이 니파이에게 맺으신 약속을 열거한다.
2. 그 구절들에 따르면, 주님께서 왜 기꺼이 그와 같은 위대한 권능을 그에게 허락하셨는가?
3. 교리와 성약 50편 29절을 읽고, 니파이가 왜 그러한 축복을 받았는지에 대해 이 구절이 가르치는 바를 설명한다. 또한 이 구절이 여러분에게 어떤 의미가 있는지도 설명한다.

나 여러분은 무슨 말을 하겠는가?

여러분은 힐라맨서 10장의 시기에 살고 있는 니파이인이며, 거기에 기록되어 있는 것의 목격자라고 가정한다. 여러분이 먼 곳에 있는 친구에게 선지자 니파이에 관해 편지를 쓰고 있다면, 어떤 세 가지 특성을 그 편지에 언급하겠는가? 니파이에 관한 각각의 특성이 여러분에게 어떤 감명을 주었는지 설명한다.

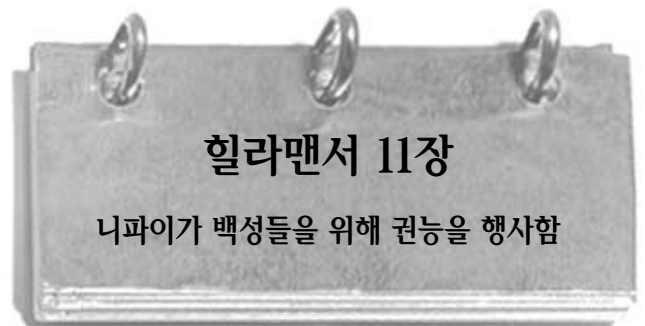

힐라맨서 11장

니파이가 백성들을 위해 권능을 행사함

만약 여러분이 힐라맨서 10장에서 주님이 니파이에게 주신 권능을 받았다면, 백성들을 돕기 위해 어떻게 그 권능을 가장 잘 사용하겠는가? 힐라맨서 11장은 니파이가 무슨 일을 행했는지와 백성들이 어떻게 응했는지를 말해 주고 있다. 게다이엔톤 도적단이 나라에 미치는 영향에 대해 더 찾아보도록 한다. 여러분은 니파이 백성들에게 있었던 가장 큰 문제가 무엇이었다고 말하겠는가? 이러한 문제는 오늘날 어떤 모습으로 나타나는가?

경전을 이해함

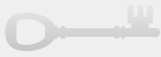

힐라맨서 11장

Sackcloth (9절, 굵은 베) — 슬픔의 표시로 입은 거친 옷	Havoc (27절, 재해) — 손해, 혼란, 파괴
Appeased (11절, 가라앉게) — 만족하다, 결말짓다	Obliged (31절, ~오지 아니할 수 없었으니) — 강요하다
Esteem (18절, 여겼더라) — 간주하다, 받아들이다. 존경하다	Infested (31절, 들끓는) — 우세해지다, 가득차다
Whit (19절, 조금도) — 조금, 작은 부분	Mend (36절, 고치다) — 회개하다, 고치다, 변화하다

경전을 공부함



힐라맨서 11장을 공부할 때, 활동 가~다 중 두 가지를 한다.

가 세부 사항을 찾아봄

노트에 다음 제목을 적는다. 힐라맨서 11:1~18의 이야기에서 각 제목에 속하는 자세한 내용을 찾아 적는다.

- 문제
- 니파이의 해결책
- 효과
- 최종 결과

나 제일면 기사를 만들

힐라맨서 11장 17~22절은 수년에 걸친 판사치세 동안 일어났던 일을 기술하고 있다.(B.C 16~14세기 경) 다음 76년의 신문 제일면의 본보기를 이용하여 각각 기술된 사건을 토대로 77년 및 78년의 신문 제일면을 만든다.



다 어떻게 일어났는가?

힐라맨서 11장 28~37절을 검토하고 다음 질문에 답한다.

1. 니파이 군대와 레이맨 군대는 개다이엔톤 도적단을 없애기 위해 어떤 노력을 했는가?

2. 그들은 어떻게 성공했는가?

3. 개다이엔톤 도적단들은 어째서 그렇게 강하게 되었는가? 우리 시대를 위해 어떤 교훈을 배울 수 있겠는가?

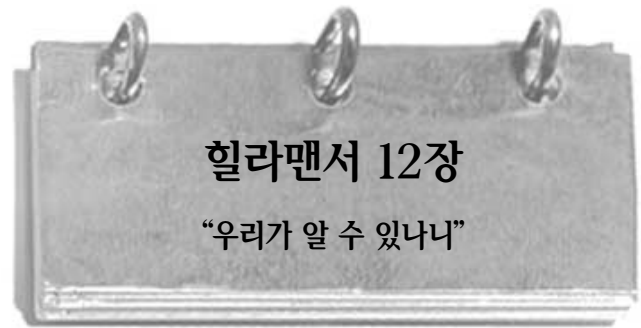

힐라맨서 12장에서 몰몬은 니파이인들의 기사를 중단하고 우리에게 직접 말했다. 앞장에서 몰몬은 니파이 백성들이 어떻게 사악함에서 의로움으로, 그 다음 다시 사악함으로 반복해서 돌아갔는지를 기록했다. 몰몬에게 특별히 실망스럽게 보였던 것은 니파이 백성들이 하나님의 도움을 절실히 필요로 할 때만 의로웠다는 것이었다. 그들은 주님께서 그들을 축복하셔서 번영할 때에는 잘 하지 못했던 것 같다. 이 장은 우리 시대를 위해 쓰여졌기 때문에 특별히 주의해서 읽도록 한다. 다행히 우리는 몰몬의 권고를 통해 배워서 니파이인들이 경험한 문제들을 피할 수 있다.

경전을 이해함



힐라맨서 12장

In fine (2절, 요컨대) — 분명히 말하자면	가치 없는, 무의미한 것으로 여기다
Counsels (5절, 권고) — 조언, 가르침	Accursed (18~20절, 저주를 받을지니라) — 비난하다, 저주하다
Set at naught (6절, 무시하며) —	

경전을 공부함



힐라맨서 12장을 공부할 때, 활동 가~다 중 두 가지를 한다.

가 원리를 읽

1. 힐라맨서 12장의 처음 세 절의 각각에서 몰몬은 우리가 니파이 백성들의 예로부터 “알”이야 하는 것에 대해 썼다. 여러분은 1~3절에 있는 “아나니”, “알며”라는 말에 색칠할 수 있다. 그런 다음 노트에 몰몬이 우리가 확실히 이해하기를 바라는 원리를 자신의 말로 적는다.

2. 4~6절에서 물몬이 확인한, 하나님과 인간에 대한 원리들을 보태어 적는다.
3. 오늘날 여러분이 직장에서 보았던 것 중에서 이 원리 중 하나를 보여 주는 예를 든다.

나 중요한 낱말을 선택하여 사용함

힐라맨서 12장 8~20절은 주님의 권능을 기술하고 있다. 각 절에서 물몬이 우리에게 가르치고 있는 것 중 중요하다고 생각되는 말이나 구절을 선택한다. 핵심 단어들을 적은 뒤, 이 단어들을 모두 사용해서 이 경전들에 있는 물몬의 메시지를 요약하여 적는다.

다 결론

힐라맨서 12장 23~26절에는 주님이 우리에게 바라시는 것에 대한 물몬의 권고가 들어 있다. 여러분에게 니파이 백성들이 경험하던 것과 비슷한 문제를 가진 친구가 있다고 상상한다. 여러분은 이미 힐라맨서 12장 1~22절에서 물몬이 가르친 원리를 경험했다고 가정하고, 친구에게 자신의 말로 같은 권고를 쓴다.

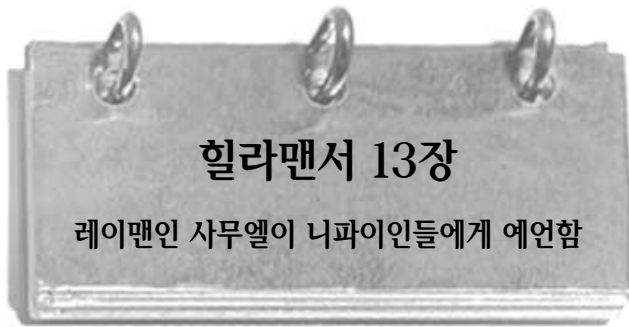

힐라맨서 13장의 상황은 우리가 물몬경에서 일반적으로 볼 수 있는 것과는 다르다. 이 장은 회개하지 않는 니파이인들에게 다가오는 멸망에 대해 예언했던 레이맨인 선지자 사무엘에 대해 얘기하고 있다. 니파이 백성들은 사무엘을 거절했다. 이는 그가 레이맨인이었기 때문이 아니었다. 이 장을 읽으면서 사무엘의 메시지와 왜 그가 그 메시지를 전하고 싶어했는지에 대해 생각해 본다. 백성들이 왜 사무엘과 그의 메시지를 거절했는지 여러분 스스로 자문해 본다. 왜 사람들은 언제나 선지자의 메시지를 거절하는가?

그의 메시지를 거절했는지 여러분 스스로 자문해 본다. 왜 사람들은 언제나 선지자의 메시지를 거절하는가?

경전을 이해함



힐라맨서 13장

Tidings(7절, 소식) — 뉴스
Pestilence(9절, 역병) — 병, 역병
Abominations(14~17절, 가증함) — 무서운 죄
Redeem it(19절, 그것을 도로 찾되) — 구하다, 유익을 위해 쓰이다

Strifes(22절, 다툼) — 논쟁, 다툼
Malice(22절, 악독) — 해하려는 욕구
Desolation(32절, 황폐) — 별
Probation(38절, 시험의 날) — 필멸의 이 지상에서의 시험

힐라맨서 13: 24~29 — 선지자를 거절함

우리가 계시의 빛으로 보는 참된 선지자를 거부하고, 대신 거룩한 빛이 없는 자들을 따를 때 실제로 우리는 “맹인된 인도자들”(힐라맨서 13:29)을 따르고 있는 것이다. 제일회장단이셨던 매리온 지 롬니 회장은 다음과 같이 말씀했다. “복음을 받아들인다고 공언하면서도 선지자의 권고를 거절하고 비판하는 자들은 변호조차 할 수 없는 난처한 입장에 처하게 됩니다. 그러한 정신은 배도를 초래하게 됩니다.”(성도의 빛, 1983년 7월호, 22쪽)

에즈라 태프트 벤슨 회장은 십이사도 정원회 회장이셨을 때 이렇게 가르쳤다. “살아 있는 선지자께서 우리가 알아야 할 필요가 있는 것을 말씀하실 때 그 말씀을 듣고 어떤 반응을 보이느냐 하는 것은 우리의 신앙을 시험하는 것이 됩니다. 아예 듣지도 않으려는 우리의 신앙을 시험하는 것이 됩니다.”(성도의 빛, 1981년 6월호, 4쪽)

힐라맨서 13:38 — 행복은 어떻게 얻는가?

선지자 조셉 스미스는 다음과 같이 가르쳤다.

“행복은 우리 존재의 목적이다. 행복으로 이르는 길을 추구한다면 그 종착지가 바로 행복일 것이며, 그 길은 덕, 의로움, 성실, 거룩함 그리고 하나님의 모든 계명을 지키는 것이다. ...

“... 하나님께서는 모든 피조물의 행복을 계획하셨으므로 그 행복을 증진시킬 수 없는 성질의 계명이나 의식은 제정하지 않으시며, 마찬가지로 그의 율법과 의식을 받아들인 자에게 큰 상과 영광을 가져다 주지 못할 계명이나 의식 역시 제정하지 않으실 것이다.”(선지자 조셉 스미스의 가르침, 240~241쪽)

경전을 공부함



힐라맨서 13장을 공부할 때, 활동 가 또는 나를 한다.

가 죄와 그 결과를 열거함

1. 주님께서 백성들이 가장 많이 빠지게 된다고 말씀하신 죄들을 찾아 열거한다.(7~8, 14~24, 26~28, 38절)
2. 그 죄들 중 어느 것이 오늘날 여러분 나이의 사람들이 가장 저지르기 쉬운 죄라고 생각하는가?
3. 니파이 백성들이 회개하지 않을 경우에 관해 주님께서 경고하신 결과를 적는다.
4. 이 결과들은 어떤 방법으로 오늘날 회개하지 않는 자들에게 닥치는가?

나 참된 선지자, 거짓 선지자

힐라맨서 13장 24~28절에서 사무엘은 니파이 백성들이 어떻게 참된 선지자를 거절하고 거짓 선지자를 공경했는지를 기술했다. 부모님이나 교회 지도자와 함께 그 경전들을 검토하고, 다음 항목을 함께 완성한다.

1. 오늘날 사람들이 어떻게 주님의 참된 선지자를 거절하는지를 보여 주는 몇 가지 예를 적는다.
2. 주님의 참된 선지자를 대신할 가르침과 인도를 구하는 사람들이나 조직에 대한 몇 가지 예를 적는다.
3. 힐라맨서 13장 29~39절을 연구하고, 그 구절이 우리 시대에 어떻게 성취될 수 있을지를 기술한다.



© 1985 에이시 하퍼

힐라맨서 14장

그리스도의 탄생과 죽음의 표적

니파이 백성들은 구주가 이 지상에서 성역을 베푸시는 곳으로부터 수백만 킬로나 멀리 떨어져 있었다. 그들은 그들의 경전과 선지자의 간증과 개인적 계시를 통해 예수 그리스도와 그의 복음을 알고 있었다. 힐라맨서 14장에서 여러분은 니파이 백성들에게 약속된, 이스라엘에서의 예수 그리스도의 탄생과 죽음을 나타내는 아주 특별한 표적에 대해 배우게 될 것이다. 힐라맨서의 나머지 부분과 제3니파이로의 진입을 통해 계속 공부하면서 그 표적이 성취되는 것을 살펴보도록 한다. 또한 누가 그 증거를 믿었고 누가 믿지 않았는지, 또 그 이유는 무엇인지를 주목하도록 한다.

우리도 비슷한 상황에 처해 있다. 우리는 구주께서 지상에서 성역을 베푸시던 지점으로부터 시간적으로 수천 년 떨어져 있다. 우리에게도 똑같은 증거와 개인적 계시를 받을 똑같은 기회가 있다. 또한 우리는 예수 그리스도가 참으로 하나님의 아들이며, 다시 오실 것이라는 현대 선지자들의 간증을 갖고 있다. 우리는 또한 재림에 관해 약속된 특별한 표적을 가지고 있다. 구주의 첫번째 오심에 대한 예언이 어떻게 완전히 성취되었는지를

읽으면서 재림에 대해 우리가 듣는 예언과의 유사성을 깊이 생각한다. (교서 1:37~38 참조)

경전을 이해함

힐라맨서 14장

Intent (11~12, 28~29절, 목적) — 목적	필요한, 본질적인
Merits (13절, 공덕) — 대속 및 특성, 속성	Hewn (18절, 찍혀) — 자르다
Behooveth him (15절, 그에게 ... 불가결한) — 그에게 필수적이 됨	Rent in twain (22절, 둘로 갈라져서) — 둘로 잘려져
Expedient (15절, 필요하고) —	Tempests (23, 27절, 태풍) — 격심한 폭풍

힐라맨서 4:18~20 — “영적 사망” 또는 “둘째 사망”은 무엇인가?

자세한 내용은 앨머서 12장의 “경전을 이해함” 난(106쪽)을 참조한다.

힐라맨서 14:29~31 — 우리는 우리의 행동을 선택할 수는 있지만 그 결과를 선택할 수는 없음

십이사도 정원회의 리차드 지 스코트 장로는 다음과 같이 가르쳤다.



“사람들에게서 조언을 받을 때 여러분은 ‘글쎄요. 저는 당신의 방식을 믿지 않아요. 그것은 당신의 표준이자 원리겠지요. 저는 저대로의 방식이 있어요.’라고 말한 적이 있습니까? 어떤 사람도 진리를 변경시킬 수 없다는 점을 이해하시기 바랍니다. 합리화, 과도한 이기심, 모든 논쟁, 분노 혹은 자신의 뜻을 행사하려는 것 등도 진리를 바꿔 놓을 수 없습니다. 사탄도 이 사실을 알고서 사람으로 하여금 무엇을 할지 선택할 수 있을 뿐만 아니라 무엇이 올바른지를 스스로

결정할 수 있다는 생각이 부지불식간에 들게 하는 상황을 조성하려 하고 있습니다. 사탄은 우리의 행동을 선택의 권리로 합리화함으로써 우리로 하여금 진리에서 벗어난 생활을 하도록 유도합니다.

“그러나 우리의 하나님 아버지께서는 세상을 창조하시기 전에 무엇이 옳고 그른 지를 규정해 주셨으며, 또한 진리에 순종하거나 불순종한 결과도 정해 두셨습니다. 그분은 삶의 길을 선택할 우리의 권리를 수호해 주시므로써 그 결과 우리가 성장하고 발전하며 행복해지게 하셨습니다. 그러나 우리에게 행동에 대한 결과를 선택할 권리는 주어지지 않았습니다. ...

“무엇이 옳은지 선택할 권리는 어느 누구에게도 없다는 것을 깨달으십시오. 이는 오직 하나님만이 갖고 계시는 특권입니다. 우리는 자유의지로 어떤 길이든 선택할 수 있으나 하나님께서 명하신 선택의 결과를 받아들여야 합니다. 후일, 만일 원하지 않는 길을 가게 됐다면 이로부터 돌이킬 유일한 방법은 회개 뿐입니다.”(성도의 벗, 1993년 1월호, 61쪽)

경전을 공부함

힐라맨서 14장을 공부할 때, 활동 가~다 중 두 가지를 한다.

가 표적을 열거함

1. 노트에 세로줄을 그어 두 개의 칸을 만든다. 각각 “그리스도의 탄생의 표적”, “그리스도의 죽음의 표적”이란 제목을 붙인다. 힐라맨서 14장 2~7절, 20~28절에서 사무엘이 사람들에게 말해 준 표적을 적는다; 또한 각 표적이 기록된 구절을 적는다.
2. 힐라맨서 14장 8~13, 28~31절에 따르면 표적의 목적은 무엇인가?

나 예수님은 왜 돌아가셔야 했는가?



힐라맨서 14장 14절에서 사무엘은 예수 그리스도의 죽음의 표적에 관해 예언하기 시작했다. 이 예언을 전하면서 그는 왜 그리스도께서 돌아가셔야 하는지를 설명했다. 힐라맨서 14장 15~19절에서 사무엘이 말한 이유를 열거함으로써 이 중요한 가르침을 요약한다.

다 경전을 사용해서 답하기

한 청소년이 여러분에게 다음과 같이 말했다고 가정한다. “모두가 나를 짜증나게 만들어요! 부모님, 지도자, 선생님 — 모두가 한결같이 내게 무엇을 하라고 말해요. 어째서 그렇게 많은 계명이 있는거죠? 왜 그들은 내가 스스로 결정하도록 내버려두지 않는 거죠?” 힐라맨서 14장 29~31절과 “경전을 이해함” 난의 스콧 장로의 말씀을 토대로 그 청소년의 질문에 대한 답을 쓴다. 반드시 자유의지와 결과 및 하나님 아버지의 계명과의 관계에 대한 설명을 포함시키도록 한다.



몰몬경 기사 전반에 걸쳐 니파이 백성들은 선지자와 경전을 가지는 특권과 함께 복음의 축복을 누렸다. 주님께서는 많이 받은 자에게는 많이 요구된다고 말씀하셨다.(누가복음 12:48 참조; 교리와 성약 82:3) 힐라맨서 15장에서 사무엘이 이 원리를 어떻게 가르쳤는지 찾아본다.

경전을 이해함

힐라맨서 15장

- | | |
|--|--|
| Desolate (1절, 황폐하여) — 황폐해지다. 파괴되다. 폐허가 되다 | · 별이나 고통으로 고치게 함 |
| Give suck (2절, 젖을 먹임) — 아기에게 엄마의 젖을 먹이다 | · Circumspectly (5절, 신중하게) — 의로움 속에서 |
| Refuge (2, 12절, 피난처) — 안전을 위한 은신처 | · Statutes (5절, 율례) — 율법 |
| Chastened (3절, 징계하셨으니) — | · Dwindle in unbelief (11, 15절, 믿지 않음에 빠져들지라도) — 점차 진리로부터 멀어짐 |

경전을 공부함

힐라맨서 15장을 공부할 때, 활동 가 또는 나를 한다.

가 개념을 설명함

1. 힐라맨서 15장 3절 및 교리와 성약 95편 1절, 101편 1~9절에 따르면 주님의 징계의 목적은 무엇인가?
2. 어떻게 징계가 우리에게 대한 하나님의 사랑을 보여 주는 것인가?
3. 주님의 징계는 어떤 점에서 부모가 필요시에 자녀를 징계할 때의 사랑과 유사한가?
4. 힐라맨서 15장 14~17절에서 사무엘이 니파이 백성들에게 준 경고를 검토하고, 이 경전이 어떻게 교리와 성약 82편 1~4절의 주님의 경고와 유사한지를 설명한다.

나 굳건하고 흔들리지 않는 방법

사무엘은, 암몬과 그 형제들의 전도로 개종한 레이맨인들은 니파이 백성들이 충실하지 않았을 때에도 계속 충실했음을 지적했다.(힐라맨서 15:1~6 참조)

1. 힐라맨서 15장 7~8절을 탐구하고 레이맨인들에게 “신앙과 그들을 자유롭게 한 것 안에서 굳건하며 흔들리지 아니”하게 한 어떤 일이 있었는지 알아본다.
2. 노트에 다음과 같은 도형을 그리고, 7~8절에서 배운 것을 근거로 빠진 단계를 채운다.

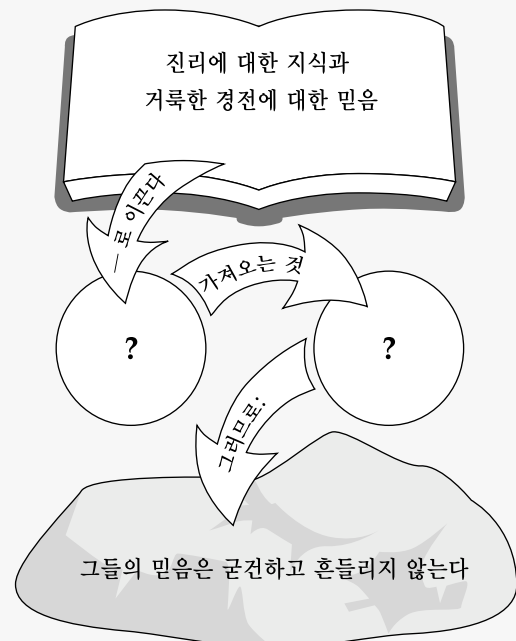

3. 예수 그리스도에 대한 여러분의 신앙을 키우기 위해 이 과정의 어느 부분을 향상시킬 필요가 있다고 생각하는가?

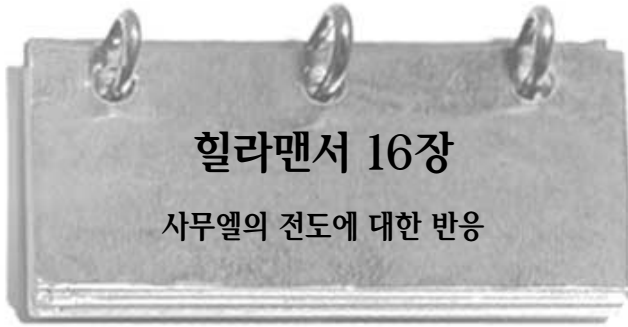

힐라맨서 13~15장이 니파이 백성들 가운데에서 행한 사무엘의 예언의 기록인 반면, 힐라맨서 16장은 그의 예언에 대한 백성들의 각각의 반응에 대한 기록이다. 복음 메시지는 여러 다른 반응들을 이끌어 낼 수 있다. 스펜서 더블류 김볼 회장은 다음과 같이 말했다. “이것은 개인의 책임입니다. 어떤 사람이 온 마음을 다해 진정으로 주님을 예배하기를

원한다면, 설교단에서 무슨 말씀을 하든지 개의치 않고 그는 모임에 참석하고 성찬을 취하고 복음의 아름다움을 명상할 수 있을 것입니다. 만일 예배가 여러분에게 잘못된 것이라면 여러분은 실패한 것입니다. 아무도 여러분을 대신해서 예배드릴 수 없습니다. 여러분은 스스로 주님을 예배해야 합니다.”(성도의 빛, 1978년7월호, 5쪽) 사람들이 사무엘에 대해 반응한 것을 읽으면서 여러분이 그 메시지에 어떻게 반응할 것인지 숙고해 본다. 또한 사무엘이 예언한 뒤 많은 시간이 경과되었을 때 생각들이 어떻게 변했는지 주목한다.

경전을 이해할



힐라맨서 16장

Circumspectly (10절, 바르게) — 올바르게, 의롭게	Cunning (21절, 간교한) — 교묘한
Alteration (12절, 달라지다) — 변하다	Vain (22절, 헛된) — 쓸모없는, 어리석은

경전을 공부할



힐라맨 16장을 공부할 때, 활동 가를 한다.

가) 백성들간의 분열의 양상을 비교함

1. 노트에 다음 낱말들을 열거한다: “들은 자가 많더니”(힐라맨서 16:1), “말을 믿지 아니한 자”(2절), “더욱 많더니”(3절), “말을 믿은 자들”(5절), “대부분”(6절), “백성들의 대부분”(10절), “소수”(10절), “백성들”(12절), “지혜로운 자들”(14절), “그들, 백성,”(15~22절), “백성들”(23절). 열거한 낱말들 옆에 그 특정한 그룹의 사람들이 사무엘의 메시지에 니파이의 가르침, 또는 예수 그리스도의 탄생 이전 5년 동안에 일어났던 여러 경이로운 표적과 기사에 대해 어떻게 반응했는지를 여러분 자신의 말로 적는다.
2. 힐라맨서 16장의 배경이 되었던 당시에 예수 그리스도의 참된 제자가 되는 것은 어떤 것이었는지에 대해 깊이 생각해 본다. 예수님의 재림을 준비하는 데 있어서 개인적으로 지금 할 수 있는 일들을 적고, 왜 그것이 중요한지에 대해 적는다.

제3니파이: 니파이의 책



제3니파이에 관해

물문경의 1879년 개정판까지 이 부분은 “힐라맨의 아들인 니파이의 아들 니파이의 책”이란 제목만 붙어 있었다. 십이사도 정원회의 올슨 프랫 장로는 “제3니파이”란 제목을 추가할 것을 제의했고 제일회장단은 이를 받아들였다.

물문은 계속해서 기록을 해 왔던 엘마가의 한 후손인 니파이라는 선지자의 기록으로부터 제3니파이를 편찬했다.(도표 참조)

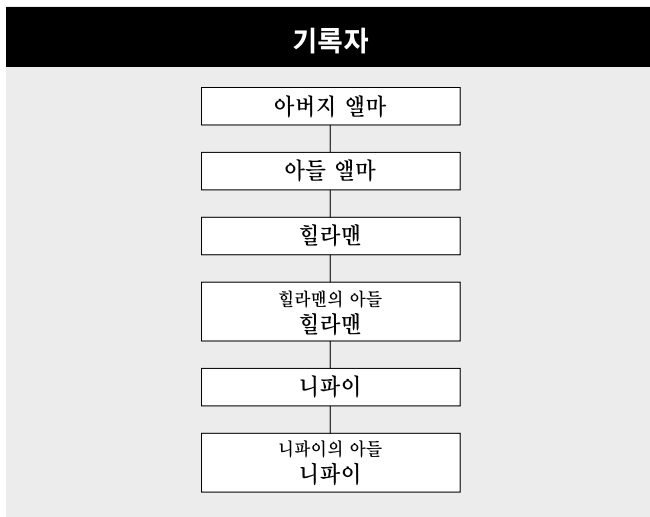

이 책은 구주의 탄생 시점에서 시작된다. 처음 몇 장은 예수 그리스도가 지상에 계셨던 기간 동안 니파이인들과 레이맨인들 간에 일어났던 일들에 관해 나와 있다. 그 외의 대부분은 구주가 십자가에 못박혀 돌아가시고 부활하신 이후에 물문경 백성들을 방문하셨을 당시의 그분의 말씀과 행적에 관해 기록하고 있다.



여러분은 자신의 믿음으로 인하여 조롱받은 적이 있는가? 그것이 곧 투옥당하는 것이나 사형 선고를 받는 것을 의미할지라도 끝까지 변하지 않고 충실하게 남으려면 얼마나 많은 신앙이 필요하겠는지 생각해 본다. 믿음을 가진 니파이인과 레이맨인들은 예수 그리스도의 방문에 대한 사무엘의 예언이 이루어질 시기가 다가옴에 따라 이러한 고난들을 겪어야 했다. 제3니파이 1장을 읽으면서, 믿지 않는 자들이 믿는 자들에게 어떤 말들을 했을지, 또한 그러한 시기에 충실하게 남는다는 것이 얼마나 힘들었는지 상상해 보도록 한다. 우리는 대부분 베들레헴에서의 구주의 탄생에 관한 이야기는 잘 알고 있다. 하지만 그리스도 탄생 시기에 물문경 백성들에게 일어났던 일들도 그만큼 의미 있는 사건들이다.



경전을 이해함

제3니파이 1장

- | | |
|---|---|
| <p>Charge(2절, 맡겼었더라) — 책임 짐</p> <p>Stead(3절, 대신에) — 배치, 배속시키다</p> <p>Wrought(4절, 이루어지기) — 행해진</p> <p>Vain(6,8절, 헛되었느니라) — 소용없는, 허찮은</p> | <p>Uproar(7절, 소동) — 동요, 불안 짐</p> <p>Every whit(20,25절, 조금도) — 모든 세세한 부분까지도</p> <p>Endeavoring(24절, ~하려 한) — 시도하는</p> <p>Expedient(24절, 필요) — 필요한</p> <p>Jot or tittle(25절, 일점 일획) — 가장 작은 부분</p> |
|---|---|

Holds(27절, 요새) — 성채, 보루
Dissenters(28절, 이반자들) — 더 이상 믿지 아니하고 적에 가담한 자들
For themselves(29절, 스스로) —

이გი적인, 반항적인
Rising generation(30절, 자라나는 세대) — 젊은이들

경전을 공부함

제3니파이 1장을 공부할 때, 활동 가 또는 나를 한다.

가 일지 내용 쓰기

1. 제3니파이 당시에 살던 사람이 제3니파이 1장 1~21절에 기록된 사건이 있을 후 자신의 일지에 썼을 것이라고 생각하는 것을 적는다. 그런 상황에서 느꼈을 희망, 공포 및 여러 반응들을 자세히 적는다.
2. 이러한 경험은 우리에게 주님과 그의 선지자들에 관해 무엇을 가르쳐 주는지 설명한다.

나 개종

1. 제3니파이 1장 22~30절에 언급된 네 무리의 각기 다른 사람들을 열거하고, 그리스도의 탄생에 대한 표적이 어떻게 각 무리의 간증과 개종에 영향을 미쳤는지 설명한다.
2. 우리는 개종 과정에서 표적이 차지하는 역할에 관해 무엇을 배울 수 있는가?



“많은 백성들이 그리스도의 탄생에 대한 표적이 있었을 당시 개종되었다. (제3니파이 1:22 참조) 그러나 표적 그 자체가 사람들을 개종시키지는 않는다. 표적은 이미 개종된 사람들을 더욱 강화시키고 진리를 확인시켜 준다. 제3니파이 2장에서는 표적으로 인해 개종된 사람들이 자신들이 목격했던 기적과 사건들에 관해 잊어버리면서 무슨 일이 일어났는지에 관해 기록하고 있다.

경전을 이해함

제3니파이 2장

Reckon(8절, 세기) — 세다, 계산하다

Lay waste(11절, 황폐하게 하며) — 파괴하다

Carnage(11절, 살육) — 파괴, 살육

Compelled(12절, 어찌할 수 없이)

— ~하지 않을 수 없는, 강요된

경전을 공부함

제3니파이 2장을 공부할 때, 활동 가 또는 나를 한다.

가 아래로 내려가는 계단

제3니파이 2장 3절에 보면 백성들의 태도 변화가 순식간에 일어난 것처럼 보이지만 그것은 그렇게 순식간에 일어난 것은 아니었다.

1. 일부 사람들이 제3니파이 1장 23절의 “큰 죄사함이 있”는 단계에서 제3니파이 2장 3절의 “큰 간악함을 행”하게 될 때까지 밟았던 완만한 단계를 나타내는 계단 모양의 그림을 그린다. 각 계단에 제3니파이 1장 27절~2장 3절에 나오는 구절로 이름을 붙인다.
2. 더욱 영적인 단계로 나아가는 과정을 나타내는 또 다른 계단을 그린다. 복음 원리를 충실하게 지키고 예수 그리스도에 대한 신앙과 간증을 강화시키기 위해 할 수 있는 일들을 생각해 본다.

나 보호의 원리

1. 니파이인들과 레이맨인들은 그들 자신을 지키고 개다이엔톤 도적단을 대적하여 유리한 전세를 얻어 내기 위해 어떻게 했는가? (제3니파이 2:11~12, 17 참조)
2. 개다이엔톤 도적단에게 크게 패하게 된 원인은 무엇이었는가? (제3니파이 2:18 참조)
3. 이러한 사건들이 오늘날 교회 회원들에게 주는 메시지는 무엇이라고 생각하는가?



여러분은 세상의 사악한 영향력에 대해 두려움을 느낀 적이 있는가? 경전은 “하나님이 우리에게 주신 것은 두려워하는 마음이 아니요 오직 능력과 사랑과 근신하는 마음이니”(디모데후서 1:7)라고 가르치고 있다. 또한

“너희가 준비되어 있으면, 두려워하지 않게 되리라”(교리와 성약 38:30)라고

말한다. 제3니파이 3~4장에서 개다이엔톤 도적단은 충실한 자들의 마음속에 두려움을 불러일으키려고 하였다. 이 장을 공부하면서 니파이인들과 레이맨인들이 어떻게 두려움 대신 신앙의 힘으로 악을 대적했는지 주목한다.



긴다이하이

경전을 이해함



제3니파이 3장

Firmness(2, 5절, 굳건함) — 굳은 결심, 확고부동함

In their arms(3절, 무장을 갖추고) — 무기를 가지고

Feeling for your welfare(5절, 그대들의 복리를 염려함은) — 당신을 염려하여

Morrow(8절, 내) — 다음

Extinct(8절, 멸절하기) — 파멸된 **Dissented, dissenting**(10~11절, 이탈해 감) — 반항한

Proclamation(13, 22절, 포고) — 메시지, 발표

Exert themselves(16절, 힘을 다하여 노력하였더라) — 매우 노력하다

제3니파이 4장

Sally(1절, 진격해) — 돌진하다

Game(2, 20절, 사냥할 만한 것) — 사냥감

Plunder(4~5절, 약탈) — 훔치다, 강탈하다

Provisions(4, 18~19절, 양식) — 식량

Subsist(4~5절, 살아갈) — 살아남다

Girded about(7절, 몸에 두르되) — 옷차림을 하다

Shorn(7절, 밀었고) — 삭발하다

Supplicate(10절, 간구하였던) — 간청하다

Commenced(11절, 시작되었고) — 시작하다

Lay siege(16~18, 23절, 포위하고자) — 둘러싸서 공격하다

Scantiness(19절, 부족하였음) — 부족함

경전을 공부함



제3니파이 3~4장을 공부할 때, 활동 가 또는 나를 한다.

가 사탄의 영향력을 인식하고 극복함

1. 긴디안하이와 켈나리아이가 제3니파이 3장 1~10절; 4장 7, 16~23절에서 행하고 말한 것 중에서 사탄의 방법과 유혹에 관한 것들이 있으면 나열한다.
2. 제3니파이 3장 11~22, 24~26절, 4장 8~10, 15, 18, 33절에 나오는 재판사 레이크니우스와 기드기드노나의 권고는 오늘날 사탄의 영향력을 극복하는 데 어떻게 적용될 수 있는가?

나 인상을 심어주기 위한 복장

1. 개다이엔톤 도적단이 어떤 차림을 했는지 묘사하고(제3니파이 4:7~8 참조) 왜 그들이 그런 복장을 했는지 설명한다. 그러한 복장은 효과가 있었던 것처럼 보이는가?
2. 여러분의 생애에서 복장으로 어떤 인상을 심어 주려고 했던 적이 있으면 그 상황을 묘사해 본다.
3. 청소년의 힘을 위하여 책자에 실린 “복장 및 외모”에 대한 교회 지도자들의 권고를 요약한다.

제3니파이 5장 물몬의 말씀과 간증



제3니파이 4장에서 우리는 개다이엔톤 도적단의 위협이 어떻게 니파이인들과 레이맨인들이 회개의 길로 들어서는 동기가 되었는지에 대하여 읽었다. 이 장에서는 그들이 회개함으로써 받게 되었던 축복에 관해 읽게 된다. 지금까지 읽은 부분 중에서 평화와 번영이 지속되었던 기간은 어느 정도라고 생각하는가? 물몬은 이 장에서 자신을 소개하면서 왜 그가 지금은 물몬경이라고 불리는 이 책을 기록했고 요약했는지 설명한다. 후일에 이 복음이 모든 이에게 전해질 것이며 이스라엘의 흩어진 지파들이 다시 모이게 될 것이라는 부분을 주목한다.

경전을 이해함



제3니파이 5장

Forsake(3절, 버리고) — 포기하다

Whoredoms(3절, 음행) — 성적 부도덕

Transpired(8절, 일어났으되) — 일어난

Proceedings(9절, 행사) — 역사, 사건

Gone hence(14절, 이미 떠난) —

돌아가신

Commencement(16절, 시작) — 시작하는

Remnant(23~24절, 남은 자) — 남은 부분

Dispersed(26절, 흩어져 떠났던) — 흩어진

제3니파이 5장 13절 — 예수 그리스도의 제자, 물몬

칠십인 제일 정원회의 테오도어 엠 버튼 장로는 “적어도 영어로 놓고 볼 때 혼련한다는 말은 제자라는 말에서 어원을 찾아볼 수 있습니다.”(성도의 빛, 1986년 1월호, 68쪽)라고 말씀했다. 곧 제자라 함은 교리나 올바른 삶의 방식을 받아들이고, 배우며, 그에 따라 살아가는 혼련된 자라고 할 수 있다.(요한복음 3:25 참조) 물몬은 예수 그리스도의 제자였으며 그의 가르침대로 살았다.

제3니파이 5장 21~26절 — 야곱의 자손과 조셉의 지파

제3니파이 5장 21~26절에서 물몬은 물몬경에 자주 등장하는 주제인 야곱의 자손 혹은 이스라엘 지파의 집합에 관해 계속해서 예언하고 있다. “요셉 지파의 남은 자”란 곧 오늘날 살고 있는 리하이의 후손들을 의미한다. 리하이의 자손들에 관한 예언은 오늘날 극적인 방법으로 성취되고 있다.

경전을 공부함

제3니파이 5장을 공부할 때, 활동 가를 한다.

가) 저자를 만나봄

- 제3니파이 5장 8~20절을 검토하고 다음 사항에 대하여 배운 것 중 최소한 다섯 가지를 나열한다.
 - ㄱ. 물몬
 - ㄴ. 물몬이 요약한 기록
- 이러한 사실은 물몬경에 대한 이해와 감사를 키우는 데 어떻게 도움이 되는가?



제3니파이 6장
의로움에서 “심히 간악함”으로

자신의 나이 또래 중에 매우 의롭고 강한 신앙을 지닌 한 사람을 떠올려 본다. 지금부터 4년 후 그 사람이 온갖 종류의 죄악과 연루되어 있다고 상상해 보자. 그 4년이라는 시간 동안 어떤 일들이 일어났던 것일까? 그렇게 강한 신앙을 지녔던 사람이 어떻게 그렇게 짧은 시간 동안 변할 수 있었겠는가? 이와 매우 흡사한 이야기가 제3니파이 6장에 담겨 있다. 이 장은 그리스도의 탄생 이후 26년이 지난 때로부터 시작되며, 그로부터 4년 동안 있었던 일들을 담고 있다. 4년이라는 짧은 기간 동안 니파이인들에게 어떤 변화가 있었는지 읽으면서 물몬이 지적하는 그들의 급속한 타락의 이유를 주목한다.

경전을 이해함

제3니파이 6장

- Devoured**(2절, 먹지) — 먹은 : 배우지 못한
- Wherewith to subsist upon**(3절, 살아갈 수단) — 살아남기에 충분한 : **Railing, revile**(13절, 욕) — 모욕, 비난
- Hinder**(5절, 방해할 만한) — 중지시키다, 막다 : **Penitent**(13절, 뉘우치는) — 회개하는
- Disputings**(10절, 논쟁) — 논쟁, 말다툼 : **Contrary**(24절, 어긋나는) — ~에 반하는
- Distinguished**(12절, 구분되기) — 나누어지다, 구분되다 : **Kindreds**(27절, 친족) — 가족 친지
- Ignorant**(12절, 무지하였고) — : **Set at defiance**(30절, 무시하였고) — 불복종하다, 거부하다

경전을 공부함

제3니파이 6장을 공부할 때, 활동 가 또는 나를 한다.

가) 도로 지도 만들기

- 노트에 도로를 하나 그리고, 시작 지점에는 “의로운 상태”라고 적고 종착 지점에는 “심히 간악한 상태”라고 적는다. 제3니파이 6장 9~18절을 유의하여 공부하고, 백성들이 종착 지점인 심히 간악한 상태에 이르기까지 거쳤던 “상태”를 나타내는 지점들을 도로 중간중간에 표시한다. 각 지점에 니파이인들이 점점 불의해지는 것을 보여주는, 그들이 했던 일을 묘사하는 이름을 붙이고 해당 구절을 표시한다.
- 도로를 하나 더 그리고 종착 지점을 영생으로 표시한다. 그 도로 상에, 제3니파이 6장에서 대부분의 백성들이 점점 사악해지는 가운데에서도 소수의 백성들이 의롭게 남을 수 있도록 행했던 일을 묘사하는 지점들을 표시한다.



나 심각한 결과

- 제3니파이 6장 17~18절에 나오는 백성들의 간악함을 보고 물몬이 특히 잘못되었다고 지적한 부분은 무엇이었는지 요약한다.
- 모사이아서 2장 36~39절에서는 이러한 태도와 행동의 결과가 어떻다고 나와 있는가?



왜 부유한 사람들이 끝까지 충실하게 남아 있기가 때때로 힘들다고 생각하는가? 니파이인들과 레이맨인들이 개다이엔톤 도적단과 대적하여 자유를 쟁취한 후에 그들이 범법에만 빠지지 않았더라면 그들의 끊임없는 변역을 방해할 만한 일은 전혀 없었다. (제3니파이 6:4~5 참조) 어떤 이들은 전쟁과 가난으로부터의 자유 그 이상의 것을 원했다. 그들은 인간의 법과

하나님의 계명으로부터의 자유까지도 원했다. 심지어도 정원회의 날 에이 맥스웰 장로는 다음과 같이 말씀했다. “하나님의 계명에 순종할 것인지 말 것인지는 우리의 자유입니다. 그러나 우리에게 계명의 내용을 바꿀 자유는 없습니다. 또한 계명을 어겼을 때 오는 결과를 피할 수도 없습니다. 무엇을 선택할 때는 반드시 그로 인해 생길 결과까지 받아들여야만 합니다.” (Wherefore, Ye Must Press Forward [1977], 11 참조) 제3니파이 7장에서 백성들에게 일어난 일들에 대하여 읽으면서 그들의 사악한 욕망의 결과가 그들을 진정으로 행복하게 했는지에 대하여 생각해 본다.

경전을 공부함

제3니파이 7장을 공부할 때, 활동 가 또는 나를 한다.

가 사실 찾아내기

제3니파이 7장에서 배운 것들을 가지고 여러분 자신의 말로 다음 문장들을 완성시킨다. 각 문장을 노트에 적는다.

- 대판사를 판사석 위에서 멸하였나니 ... (1~8절 참조)
- 야곱은 ... (9~14절 참조)
- 니파이의 신앙이 심히 컸던지라 ... (15~20절 참조)
- 돌이킨 자들은 ... (21~26절 참조)

나 왜 주님께서는 사악한 자들에게 기적을 보이시는가?

제3니파이 7장 14절에 보면 그리스도의 탄생 이후로 31년이 흘렀음을 알 수 있다. 얼마 안 있어 예수 그리스도가 돌아가실 때 있으리라고 예언되었던 파멸이 이 백성들에게 닥칠 것이다. (제3니파이 8:5 참조)

- 제3니파이 7장 15~22절을 검토하고, 이 구절에 나온 하나님의 능력의 증거들과 그에 대한 백성들의 각기 다른 반응들을 찾아 열거한다.
- 에스겔서 33장 6~11절까지(구약전서)를 읽고, 왜 주님께서 니파이인들에게 그토록 위대한 능력을 보이셨는지에 대해 설명한다.
- 우리가 구주의 재림시 예언된 파멸에 대하여 잘 준비할 수 있도록 오늘날 살아있는 선지자들이 주신 권고에는 어떤 것들이 있는가?



경전을 이해함

제3니파이 7장

Regulations(6절, 규제) — 법
Sow to her wallowing in the mire(8절, 돼지가 진흙탕에 돌아가 뒹굴) — 진흙에서 뒹구는 돼지
Dissenters(12절, 이반자들) — 힘있는 자에게 반항하는 사람들
Impeded(13절, 저지함) — 방해한, 늦춘
Trespass(14절, 침범해서는) — 죄를

범하다, 위반하다
Suffice(17절, 충분치) — 충분한
Signify(21절, 나타내었더라) — 나타내어 보이다, 비추다
Infirmities(22절, 연약한 것들) — 약점
Wrought upon(22절, 역사하심을 받아) — 축복받은, 영향력을 입은

예수 그리스도의 재림의 때에 악인들은 모두 파멸될 것이며, 의인들은 주를 맞으러 공중으로 올리워 가게 될 것이다. 그러한 일들에 대해 깊이 생각해 본 적이 있는가? 제3니파이 8장은 예수님이 십자가에 달려 돌아가셨을 때 니파이인들에게 일어난 재앙을 묘사하고 있다. 이 장을 읽으면서 누가 멸망당했으며 그 이유는 무엇인지 유의한다. 또한 이러한 사건들은 모두 레이맨인인 사무엘이 예언했던 그대로 일어났음을 유의한다. (힐라맨서 14:20~27 참조)



경전을 이해함



제3니파이 8장

Just (1절, 참된) — 올바른, 정직한	산산조각나다
Reckoning (2절, 계산함) — 세는, 계산하는	Desolate (14절, 황폐하여) — 적막한
Earnestness (3절, 간절히) — 갈망	Rent in twain (18절, 둘로 갈라지고) — 두 동강이 나고
Tempest (6, 12, 17절, 태풍) — 파괴적인 폭풍	Fallen (20절, 쓰러지지) — 죽지
Divide asunder (6절, 갈라질 듯) —	Vapor (20절, 안개) — 구름

제3니파이 8장 25절 — 선지자를 거부함

제3니파이 8장에서 묘사되었다시피 재앙에서 목숨을 건진 많은 자들은, 대다수의 백성들이 선지자들의 말씀을 거부하지 않았더라면 그들이 이렇게 멸망 당하지 않았을 것이라는 사실을 깨달았다.

경전을 공부함



제3니파이 8장을 공부할 때, 활동 가 또는 나를 한다.

가 두 사건 비교하기

1. 백성들이 간절한 마음으로 기다렸던 것은 무엇이었으며(3절), 그 이유는 무엇인가?
2. 교리와 성약 133편 38~45절에서 구주의 재림이 가까워움에 따라 의로운 자들이 어떻게 느낄지에 대해 말한 것을 요약한다.
3. 제3니파이 8장 4~22절과 조셉 스미스의 1장 28~33절을 비교하고 구주께서 니파이인들을 방문하셨을 때와 그분의 재림 전에 일어나리라고 예언된 일들 사이에 공통점을 찾아 열거한다.

나 편지 쓰기

1. 제3니파이 8장 23절에서 왜 백성들은 “크게 왜곡하는 일과 슬피 부르짖는 일과 우는 일”을 그치지 않았는가?
2. 제3니파이 8장 24~25절에서 백성들은 그와 같은 비극을 겪지 않도록 어떻게 해야 했다고 후회했는가?

3. 자신이 주님의 선지자라고 가정한다. 백성들이 회개하지 않을 경우 후일에 닥칠 것이라고 예언된 재앙들을 피하려면 그들이 어떻게 해야 할지에 대해 모든 백성들에게 전할 메시지를 작성해 본다.

제3니파이 9~10장

어둠을 꿰뚫은 예수 그리스도의 음성

제3니파이 8장에서 재앙으로부터 살아남은 백성들은 어둠 속에서 예수 그리스도의 음성을 들었다. 그의 말씀은 제3니파이 9장에 기록되어 있다. 한동안 고요하다가 그의 음성이 다시 들렸다. 그의 두 번째 말씀은 제3니파이 10장에 기록되어 있다. 그 땅에 임한 재앙에 대하여 구주께서 무엇이었고 말씀하셨는지, 또한 살아남은 자들은 어떻게 해야 한다고 하셨는지에 대해 주의를 기울여 읽는다.

경전을 이해함

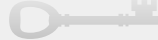

제3니파이 9장

Wo (2절, 화가 있도다) — 슬프도다, 애통하도다	세상의 모든 만물을 시작에서 끝까지 주관하심을 상징함
Come any more unto me against them (5, 7~9, 11절, 다시는 그들을 쳐서 내게로 오지) — 공의를 호소하다	Shedding of blood (19절, 피흘리는 것) — 모세의 율법에 따라 동물을 제물로 바치는 것
Stead (7절) — 자리	Broken heart (20절, 상한 마음) — 겸손한 마음, 가르침을 잘 따르는
Alpha and Omega (18절, 알파와 오메가) — 그리스어에서 첫번째와 마지막 철자로서 그분의 능력이 이	Contrite spirit (20절, 통회하는 심령) — 회개하는, 가르침을 잘 따르는

제3니파이 9장 13절 — “내가 너희를 고치게 하지 아니하려느냐?”

그러한 혹독한 재앙에서 살아남은 자들이 있었다는 것은 참으로 놀라운 일이었다. 그들은 하나님께서 살려 두시기에 충분히 의로운 자들이었으나, 여전히 그들에게는 해야 할 더 많은 일들이 남아 있었다. 그들은 “돌아와 너희 죄를 회개하고 돌이켜, 내가 너희를 고치게 하지 아니하려느냐”라는 말을 받았다. 해롤드 비 리 회장은 이렇게 말씀했다. “오늘날 내가 보는 가장 큰 기적은 육신의 병을 고치는 것뿐 아니라 영혼과 정신의 병을 치유하는 것입니다.”(성도의 빛, 1974년 3월호, 44쪽)

제3니파이 9장 16절 — “내가 내 백성에게 왔으니, 내 백성이 나를 영접하지 아니하였으니”

예수님은 고대의 성약의 백성인 이스라엘 백성, 특히 그 중에서도 유대인들 가운데서 그의 성역을 시작하셨다. 그들은 선지자들의 말씀을 들었고 모세의 율법을 가지고 있었으며 구주께서 행하신 많은 기적들을 목격했는데, 이 모든 것들은 그분을 증거하는 것들이었다. 그러나 그들의 불신앙으로 인해 대다수의 사람들이 주님과 그분의 가르침을 거부했다.(요한복음 1:11, 교리와 성약 6:21 참조)

제3니파이 10장

Cease lamenting and

howling(2절, 애통하며 슬피 울기를 그쳤음이라) — 통곡하고 애도하기를 그치다

Nourished(4절, 양육한) — 강화시키고 축복하다

Dispersed(9절, 결히고) — 사라지고

Rend(9절, 갈라지기를) — 산산조각나기를

Tumultuous(9절, 요란한) — 매우 시끄러운

Cleave(10절, 봉합되어) — 붙고, 결합되고

Remnant of their seed(16~17절, 자손의 남은 자) — 그들의 후손의 일부

Ascension(18절, 승천) — 승천



암탉이 그 병아리를 날개 아래 품어 거둔 것같이, 구주께서는 그분을 따르는 자들에게 끊임없이 위험을 알리시고 안전한 곳으로 모으심으로써 보호의 손길을 베푸신다.

경전을 공부함

제3니파이 9~10장을 공부할 때, 활동 가~다 중 두 가지를 한다.

가 반복되는 개념을 파악함

- 제3니파이 9장 5, 7~9, 11절, 10장 12절을 읽으면서 어떤 백성들은 멸망당하고 또 다른 백성들은 살아남았던 이유에 대하여 구주께서 명확하게 밝히신 부분을 찾아본다.
- 제3니파이 10장 14~16절에서 물문은 우리가 어떤 점을 깨닫기를 원했는가?
- 교리와 성약 1편 14절에 따르면 구주의 재림은 물문경에서 그분이 나타나셨을 때와 어떤 점에서 비슷한가?

나 “내게로 나아오라”

- 노트 한 면을 두 칸으로 나눈다. 한쪽에는 제3니파이 9장 12~22절에서 예수님이 “보다 의로웠음으로 인하여 멸망을 면한” 자들에게 하라고 명하신 일들을 열거한다. 다른 한쪽에는 그 구절에서 예수님이 그들에게 약속하신 것들을 나열한다.
- 우리는 이것을 통해 주님이 요구하시는 일들을 기꺼이 행하는 충실함과 약속하신 것들을 이루어 주실 것이라고 믿는 신앙을 주시는 예수 그리스도에 대하여 무엇을 배울 수 있는가?

다 구주의 사랑을 확인함

- 제3니파이 9장 2절에 나온 멸망에 대한 악마의 반응과 제3니파이 9장

13~14절, 10장 4~6절에 나온 구주의 반응을 비교해 본다.

- 니파이후서 2장 18, 27절, 26장 24~25절을 검토하고 왜 악마와 예수님의 반응이 그토록 달랐는지 설명한다.
- 구주께서 제3니파이 10장 4~6절에서 그분의 백성들에게 약속하신 것처럼 여러분을 “거두시”거나 “모으”셨던 때에 대하여 적는다.



600년동안 니파이인과 레이맨인 선지자들은 예수 그리스도의 방문에 대해 말하고, 기록하고, 예언해 왔다. 선지자들은 그분이 이 지상에 계시실 동안은 그들을 찾아오지 않으실 것이나, 부활하신 후에는 리하이의 자손들에게 나타나실 것이라는 것을 알고 있었다. (니파이후서 26:9, 엘마서 16:20 참조) 믿는 자들은 그분과 그분의 구원의 사명에 대하여 모든 신앙과 희망을 걸고 있었다. 제3니파이 11장에서 여러분은 그 예언이 영광스럽게 성취된 것에 대하여 읽게 될 것이다. 구주의 미래록 방문에 대한 기록은 제3니파이 28장까지 계속된다. 이 부분을 읽으면서 구주께서 나타나셨을 때 그 자리에 함께했던 백성들이 어떤 기분이었는지 생각해 본다. 예수님이 그들과 함께 보내신 짧은 시간 동안 무엇에 관해 말씀하고 행하기로 하셨는지, 또 그분이 참으로 중요하다고 여기신 것들에 대해 무엇을 배울 수 있는지 생각해 본다.



제3니파이 11장

Cast their eyes(3,8절, 그 눈을 들어) — 바라보다
Frame(3절, 몸) — 몸
Durst(8절, 감히) — 감히
Wist(8절, 알지) — 알지
Suffered(11절, 담담하였느니라) — 순종하였으니
Ascension(12절, 승천) — 위로 올라감
With one accord(16절, 일제히) — 다함께
Hosanna!(17절, 호산나) — 구원해 주소서!

On this wise(22~23절, 이같이) — 이러한 방법으로
Disputations(22,28절, 논쟁) — 논쟁, 말다툼
Immerse(26절, 잠기게) — 완전히 덮인
Inherit(33,38절, 기업으로 얻을) — 합법적으로 완전히 상속받고
Gates of hell(39~40절, 지옥의 문) — 악마의 권능
Prevail(39절, 이기지) — 승리를 거두다

제3니파이 11장 14~15절 — 구주의 못자국

십이사도 정월회의 제프리 알 홀랜드 장로는 이렇게 말씀했다.
 “부활의 권능이 십자가에서 못 박힌 상처를 완전히 치유할 수 있었음에도 불구하고 — 언젠가 분명히 그렇게 될 것입니다 — 그리스도께서는 그 상처들을 일부러 그 상태로 놓아 두기로 하셨습니다. 그 이유 중 하나는 후일에 우리에게 그 상처들을 보이시며 그가 친구 집에 있을 때에 그 상처를 입으셨음을 밝히시는 것입니다.(스가랴 13:6, 교리와 성약 45:52 참조)”
 “그분의 손, 발, 옆구리에 난 상처들은 이 지상에서는 가장 흠 없으며 완전한 이에게도 고통스런 일이 일어날 수 있다는 사실에 대한 상징이며, 이러한 환난들이 하나님께서 우리를 사랑하지 않으셔서 생기는 것이 아니라는 사실에 대한 확인인 것입니다. 우리를 구하러 오신 분이 상처 입으신 그리스도라는 사실은 참으로 의미 있고 희망적인 사실입니다. 회생의 흔적, 사랑의 상처, 겸손과 용서의 상징을 지니신 그분은 우리 영혼의 머리 되시는 분이십니다. 인간 세상에서의 고통의 증거는 인생에서 혹은 친구에게조차 상처 받고 고통 받는 다른 이들에게 용기를 주시기 위한 목적을 담고 있는 것이 분명합니다.”(Christ and the New Covenant [1997], 258~259)



제3니파이 11장 1~8절 — 하나님은 인간에게 어떻게 말씀하시는가?
 조셉 에프 스미스 회장은 제일회장단 보좌로 있던 당시에 이렇게 말씀했다:

“하나님의 성신은 귀나 눈을 통해서가 아니라 저의 영에게, 저의 살아 있는 영원한 부분에 예수님은 그리스도이시며 살아계신 하나님의 아들이심을 말씀하시고 계시해 주었습니다.”(교회 회장들의 가르침: 조셉 에프 스미스, 8쪽)

제3니파이 11장 27, 32~36절 — 아버지와 아들, 성신의 하나됨

제3니파이 11장은 신회의 구성원들이 각기 다른 개체이지만 “사람에게 불멸과 영생을 가져다 주”(모세서1:39)고자 하는 노력에서는 완전히 하나가 된다는 교리에 대한 또 다른 증거이다. 각 구성원들은 그 목적과 교리에 있어서의 일치성으로 인해 서로를 변호하고 증거할 수 있다. 백성들은 아버지의 음성을 들었으며 예수 그리스도를 보고 그의 음성을 들었으며 이 두 분과 성신의 각기 다른, 그러나 조화로운 역할에 대하여 가르침을 받았다.(요한복음 17:20~23, 교리와 성약 130:22 참조: 신회 구성원 각각의 개별성 및 하나됨)

경전을 공부함

제3니파이 11장을 공부할 때, 활동 가~마 중 두 가지를 한다.

가 말씀 준비

자신이 청찬식에서 “하나님의 음성에 귀기울는 것을 배움”이라는 주제로 말씀 지명을 받았다고 가정한다.

1. 제3니파이 11장 1~8절을 사용하여 하나님의 음성을 들을 수 있도록 어떻게 우리 자신을 더 잘 준비시킬 수 있는지에 대해 말씀 준비를 한다. 다음과 같은 토론성 질문들에 대하여 생각해 본다: 그 음성은 어떻게 들렸는가? 그 음성은 어떻게 묘사되었는가? 그 음성을 듣기 위해 백성들은 어떻게 했는가? 왜 그들은 처음에는 그 음성을 듣지 못했는가?
2. 교리와 성약 136편 32~33절도 읽어 보고, 경전의 학습 보조 자료를 이용해서 성신을 통하여 하나님의 음성을 듣고 이해하는 데 도움이 되는 경전들을 더 많이 찾아보도록 한다. 이러한 구절들을 말씀에 인용하고 설명하도록 한다. (교리와 성약 1:38, 18:34~36 참조)

나 진정한 의미를 고찰해 봄

1. 예수님은 스스로를 소개할 수 있는 여러가지 방법 중에 왜 제3니파이 11장 10~11절에 나온 것처럼 하셨다고 생각하는가? 여기서 우리는 구주에 대하여 무엇을 배울 수 있는가?
2. 교리와 성약 19편 16~20절을 검토하고, “쓴 잔”을 마신다는 것은 어떤 것을 의미하는지 설명한다.

다 증인이 됨

1. 제3니파이 11장 14~16절까지 검토하고, 예수님이 백성들이 무엇을 알기를 바라셨는지, 그리고 백성들이 그것에 대한 증거를 얻기 위해 무엇을 하기를 바라셨는지 설명한다.
2. 예수님이 백성들에게 한 사람씩 와서 그분의 상처를 직접 보고 만져 보게 하신 이유가 나와 있다고 생각하는 구절들을 적는다.
3. 여러분은 실제로 그분의 상처를 보고 만져 보지 않아도 어떻게 그분이 부활하셨다는 것을 알 수 있는가?

라 침례에 대한 교리를 적용

제3니파이 11장 18~40절에서 예수님이 말씀하고 행하신 일들로부터 우리가 침례에 대해 배울 수 있는 중요한 사실을 최소한 네 가지 이상 적는다.

마 성구 익히기 — 제3니파이 11장 29절

1. 제3니파이 11장 28~30절을 읽음으로써 답을 얻을 수 있는, 다툼에 관한 질문을 두 가지 적어 본다. 답도 함께 적는다.
2. 잠언 15장 1절에 나온 다툼을 피할 수 있는 한 가지 방법에 대해 요약한다. 그리고 가족 간에 다툼을 피할 수 있는 방법을 두 가지 더 생각하여 적어 본다.

칠십인 정원회의 린 지 로빈스 장로는 다음과 같이 말씀했다:

“화를 내는 사람은 자기 통제를 잃음으로써 사탄의 영향력에 굴복한 것입니다. ...

“선택의지와 분노 사이의 연관성을 이해하는 것은 우리의 생활에서 분노를 제거하는 첫걸음이 됩니다. 우리는 화내지 않기를 선택할 수 있습니다.”(1998년 7월 리야호나, 80쪽)

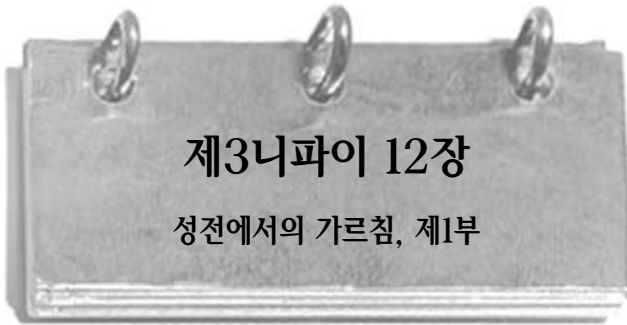

신약 성서 마태복음 5~7장에 나오는 산상수훈은 예수 그리스도께서 지상에 계실 동안 그분의 가르침의 기본 원리들을 담고 있는 가장 훌륭한 원천으로서 유일하고도 가장 뛰어난 것으로 알려져 있다. 예수님께서 니파이인들을 방문하셨을 때 거의 똑같은 가르침을 전하셨다는 것은 어찌 보면 당연한 일일 것이다. 리하이의 자손들에게 전해진 그분의 이 가르침은 우리가 신약성서에서 읽은 내용들을 더욱 명확하게 이해하게 해 준다는 사실을 주목한다. 성전에서의 그 가르침이 제3니파이 12~14장에 기록되어 있다. 이 부분은 구주께서 그분의 제자가 되고자 열망하는 자들에게 기대하시는 바가 무엇인지를 우리에게 가르쳐 준다.

경전을 이해함

제3니파이 12장

- | | |
|--|--|
| Give heed (1절, 주의를 기울일진대) — 순종하는 | 구약전서에 나오는 선지자들의 가르침 |
| Poor in spirit (3절, 심령이 가난하여) — 겸손하여 | One jot nor one tittle (18절, 일점 일획) — 히브리어 알파벳에서 가장 작은 문자와 부호 |
| Meek (5절, 온유한) — 겸손한, 인내하는 | Raca (22절, 라가) — 모욕적인 칭호(미련하고 우둔한 사람을 뜻함) |
| Reville (11절, 욕하고) — 욕설을 퍼붓고 | Council (22절, 공회) — 재판관 |
| Savor (13절, 맛) — 맛, 영향력 | Aught (23절, ~할 만한 일) — 어떤 것이라도 |
| The law or the prophets (17절, 율법이나 선지자) — 모세의 율법과 | Be reconciled (24절, 화목하고) — 화해하고 |

- | | |
|---|---|
| Adversary (25절, 대적) — 적 | Fornication (32절, 음행) — 성적인 범죄 |
| Uttermost senine (26절, 마지막 한 시나인) — 전액(시나인은 니파이인들의 화폐 단위였음) | Forswear thyself (33절, 헛맹세를 하지) — 약속을 어김, 거짓 약속을 함 |
| List after (28절, 음욕을 품는) — 불결한 생각을 하는, ~를 탐내다 | Swear (34, 36절, 맹세하지) — 맹세나 약속을 함 |
| Take up your cross (30절, 너희의 십자가를 지는 것) — 제자의 직분을 다하기 위해 매우 어려운 일을 함 | Despitefully (44절, 업신여겨) — 비열하고 가증스런 방법으로 |

경전을 공부함

제3니파이 12장을 공부할 때, 활동 가~다 중 두 가지를 한다.

가 축복을 받는 방법

1. 제3니파이 12장 1~11절에서 '복되리다', '복이 있을지니', '복이 있나니', '복이 있으리니' 등의 '복' 이 들어가는 낱말을 찾아 밑줄을 친다. 예수님의 가르침 중 특히 이 부분은 "팔복"이라고 알려져 있으며 "행운의 또는 행복한"을 뜻하는 라틴어의 "beatus"에서 나왔다.
2. 노트에 다음과 비슷한 표를 그려서 각 항목에 제3니파이 12장 1~12절에서 알게 된 것들 및 자신의 생각과 느낌을 적어 넣는다.

우리가 어떻게 하면 복을 받는지 예수님께서 말씀하신 내용	우리가 받게 될 복	기뻐할 이유
예수님으로부터 부름 받은 열 두 제자들의 말씀에 귀를 기울임(1절)	물과 불, 성령으로 침례 받음(1절)	침례는 죄사함을 받기 위해 필수적인 절차임

나 비유를 설명함

제3니파이 12장 13~16절에서 예수님은 그분을 따르는 자들을 소금과 빛에 비유하셨다. 어떤 사람들은 만일 예수님이 자신들이 정말 귀중한 존재라고 느끼게 하려고 하셨다면 금 같은 것에 비유하셨어야 한다고 생각했는지도 모른다. 예수님의 이런 비유에 대해 부모님이나 교사와 함께 토론하고 다음 활동을 한다.

1. 소금이 금보다 더 쓸모 있다고 생각되는 이유를 모두 적어 본다.
2. 참된 예수 그리스도의 제자의 상징으로서 왜 빛이 가장 적절한 비유인지를 설명한다.

다 율법의 진정한 의미



예수님은 니파이인들에게 그분이 율법을 폐하러 온 것이 아니라 이루어 왔다고 말씀하셨다. (제3니파이 12:17 참조) 그 중의 한 가지 방법은 그분께서 이전에 이스라엘의 자손들에게 내리셨던 율법과 계명의 온전한 의미를 백성들이 이해하도록 도와주시는 것이었다. 아래 항목은 제3니파이 12장 20~48절에서 예수님이

백성들의 온전한 이해를 돕고자 하셨던 율법의 목록이다. 각각의 율법에 대해 예수님이 이 장에서 설명하신 바와 같이 그리스도의 복음 안에서 그 법의 온전한 의미가 무엇인지 설명한다.

1. “살인하지 말라”(21절)
2. “간음을 범하지 말라”(27절)
3. “헛맹세를 하지 말라”(33절)
4. “눈은 눈으로 이는 이로”(38절)
5. “이웃을 사랑하라”(43절)

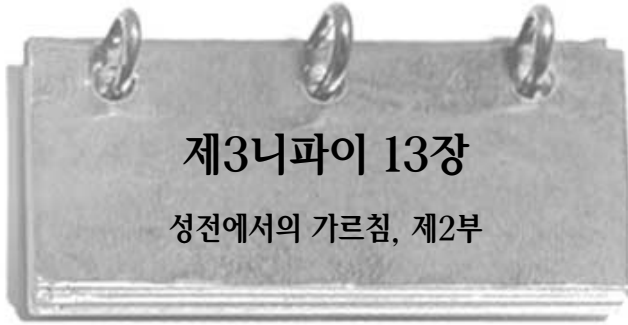

제3니파이 13장

성전에서의 가르침, 제2부



© 1995 게리 앨링 톰

제3니파이 13장에서 구주께서는 더 높은 수준의 의로움에 대하여 계속해서 가르치셨고, 위선의 문제점에 대하여 언급하셨다. 위선자란, 말과 행동이 일치하지 않는 사람을 말한다. 적절하지 않은 비디오를 보는 것에 대해 공공연히 비난하면서도 그런 것들을 몰래 보는 사람을 예로 들 수 있다. 구주께서 사람들이 모든 안 모든 우리가 올바른 이유를 가지고 옳은 일을 행해야 한다고 가르치신 점을 주목한다.

경전을 이해함

제3니파이 13장

- | | |
|--|--|
| Alms (1~4절, 구제) — 자선, 기부 | 아무 생각이나 느낌없이 계속해서 반복하는 말들 |
| Hypocrites (2,5,16절, 외식하는 자) — 언행이 일치하지 않는 사람 | Heathen (7절, 이방인) — 복음을 받아들이지 않는 사람 |
| Closet (6절, 골방) — 집안의 은밀한 장소 | Hallowed (9절, 거룩히 여김) — 거룩한, 신성한 |
| Vain repetitions (7절, 중언부언) — | |

- Countenance**(16절, 기색) — 용모, 표정
- Single**(22절, 순전하면) — 의로움에 초점을 맞춘, 흔들리지 않음
- Mammon**(24절, 재물) — 부, 세속적임
- Raiment**(25,28절, 의복) — 옷
- Sow**(26절, 심지도) — 심다
- Reap**(26절, 거두지도) — 수확하다
- Cubit**(27절, 자) — 고대의 척도(약 46cm)

- Stature**(27절, 키) — 신장
- Toil**(28절, 수고) — 일
- Spin**(28절, 길쌈) — 옷감을 짓다
- Arrayed**(29절, 입은) — 아름답게 차려입다
- Sufficient is the day unto the evil thereof**(34절, 한 날 괴로움은 그 날로 족함이라) — 내일 일은 내일 염려하다

제3니파이 13장 25~34절 — 무엇을 먹을까, 마실까, 입을까 염려하지 말라

많은 사람들이 마태복음 6장 25~34절에 나온 구주의 권고인 “목숨을 위하여 — 염려하지 말라”를 오해해 왔다. 어떤 이는 그것이 직업을 갖거나 생계를 꾸려나가는 데 대해서 걱정할 필요가 없다는 의미로 받아들였다. 니파이인들에게 전해진 예수 그리스도의 가르침을 보면, 이 권고의 말씀은 특히 십이사도와 니파이인 제자들에게 주어진 말씀으로서 그들이 세상적인 것을 추구하기를 그치고 모든 열정을 자신의 직분에 충실하는 데 쏟으라는 것을 의미한다는 것을 알 수 있다. 그러므로 교회의 모든 회원들에게 이 가르침은 세상적인 관심사보다 영적인 것에 더욱 초점을 맞추어야 한다는 의미로 적용될 수 있다.

경전을 공부함

제3니파이 13장을 공부할 때, 활동 가~다 중 한 가지를 한다.

가 현대의 예를 들

제3니파이 13장 1~24절을 검토하고, 예수님이 그릇된 동기로 옳은 일을 행하는 것에 대해 말씀하신 네 가지 예를 열거한다. 각 경우에 대하여 어떻게 하면 이러한 일들을 올바른 동기를 가지고 할 수 있을 것인지 현대의 예를 들어본다.

나 의미 있는 기도를 드림



어린이들에게 기도에 대한 짧은 공과를 하기 위해서 제3니파이 13장 5~15절의 말씀을 어떻게 사용할 수 있는지 다양한 방법들을 적어 본다. 이 경전에서 나누고 싶은 모든 개념들과, 그것들이 반원들에게 어떻게 적용될 수 있는지도 적는다.

다 적용하기

자신의 나이 또래에서 많은 결정을 내리게 만드는 상황을 최소한 두 가지 묘사한다. 제3니파이 13장 19~20, 33절에 나온 구주의 권고가 올바른 결정을 내리는 데 어떻게 도움이 되겠는가?

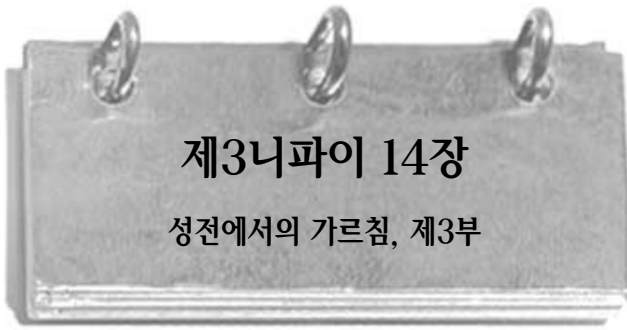

제3니파이 14장 성전에서의 가르침, 제3부

주위에서 교회의 회원이 되는 것은 중요하지만 그 모든 계명을 다 지킬 필요는 없다고 생각하는 사람을 본 적이 있는가? 마태복음 7장의 말씀과 유사한 내용이 담겨 있는 제3니파이 14장은 예수 그리스도께서 그분의 제자라고 하면서 그분이 주신 계명은 지키지 않는 사람들에게 주신 구체적인 권고의 말씀을 전하고 있다.

경전을 이해함

제3니파이 14장

Measure ye mete(2절, 너희의 헤아리는 그 헤아림으로) — 너희가 판단하는 기준에 의해

Mote(3~5절, 티) — 티끌

Beam(3~5절, 들보) — 큰 목재

Swine(6절, 돼지) — 돼지

Rend(6절, 찢어) — 찢다

The law and the prophets(12절, 율법이요, 선지자임이나라) — 모세의 율법과 구약성서 시대의 선지자들의

가르침의 의미

Strait(13~14절, 좁은) — 좁은, 엄격한

Ravening(15절, 노략질하는) — 약탈을 일삼는 자들을 상징적으로 표현한 문구. 자신의 욕망을 만족시키기 위해 다른 이를 이용하고 희생시키는 사람들을 가리킴

Work iniquity(23절, 불법을 행하는) — 사악한 일을 행하는

경전을 공부함

제3니파이 14장을 공부할 때, 활동 가~다 중 한 가지를 한다.

가 어떻게 대응할 것인가?

제3니파이 14장 1~5절(또는 마태복음 7:1~5)에 나온 예수님의 계명은 그 의미가 잘못 이해되고 잘못 사용되어지는 경우가 많다. 예를 들어, 한 친구가 주님의 표준에 어긋난다고 여겨지는 어떤 활동에 여러분을 초대했다고 가정해 보자. 그 친구는 마태복음 7장 1~5절을 인용하면서 만일 여러분이 그 활동이 좋지 않다고 판단하고 가지 않는다면 그것은 바로 그 친구나 다른 이들을 비판하는 것이며, 그것은 기독교인이 해서는 안될 일이라고 말한다. 그 상황에서 구주께서는 여러분이 어떤 말을 하길 원하실지 적어 본다. 킹 제임스 판 성경의 영감역에서 선지자 조셉 스미스는 구주의 가르침의 의미를 다음과 같이 더 명확하게 전하고 있다. “비판을 받지 아니하려거든 불의하게 비판하지 말고 의로운 판단으로 비판하라.”(제3니파이 14:15~20, 모로나이서 7:14~19 참조)

나 기도와 응답

1. 제3니파이 14장 7~11절의 예수 그리스도의 가르침에서 우리는 하나님 아버지께 대하여 무엇을 배울 수 있는가?
2. 이 구절에 담긴 가르침에 따르면, 여러분이 떡이나 생선을 간구할 때 하나님 아버지께서는 어떻게 하시겠는가? 그분께서 해로운 것을 주시겠는가? 여러분의 부모님께서는 어떻게 하시겠는가?
3. 여러분이 필요하다고 생각하는 것을 하나님 아버지께서 주시지 않았기 때문에 오히려 감사했던 경험이 있으면 적어 본다. 그러한 경험이 앞으로 기도나 간구를 함에 있어 어떻게 도움이 되었는지, 또 왜 도움이 되었는지 설명한다.
4. 제3니파이 18장 20절, 교리와 성약 50장 28~29절, 88장 64~65절에서 배운 것을 근거로 하나님 아버지께서는 어떻게 우리의 간구에 응답하시는지에 대해 요약한다.

다 질문 만들기

제3니파이 14장 13~27절에서 답을 찾을 수 있는 질문 중에 사람들이 흔히 할 수 있는 중요하고 의미 있는 질문 세 가지를 적어 본다. 경전에서 답을 찾아 적는다.

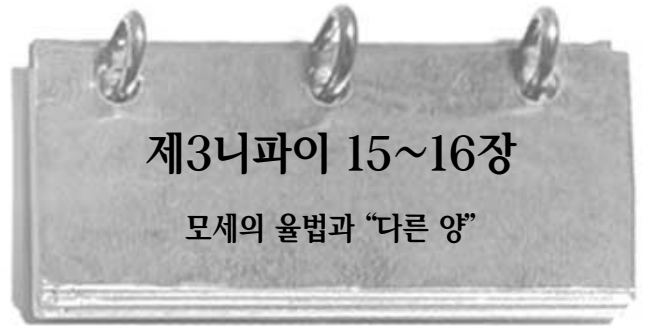

제3니파이 15~16장 모세의 율법과 “다른 양”

예수 그리스도께서 미대륙을 방문하시기 전까지는 그곳에 살고 있던 이스라엘의 의로운 자손들은 모세의 율법에 따라 살았다. 제3니파이 15장에서 예수님은 사람들에게 모세의 율법은 그로 인하여 이루어졌다고 가르치셨다. 예수님은 15~16장에서 그들을 방문하신 일은 그분이 지상에 계실 때 예언하셨던 것을 성취한 것이라고 설명하셨다.(요한복음 10:16 참조) 그분의 말씀은 이스라엘의 후손에 대한 또 다른 예언을 포함하고 있었다.



경전을 이해함

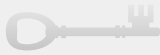

제3니파이 15장

Cast his eyes round about(1절, 눈을 들어 무리들을 둘러보시고) — 주위를 둘러보시고

Perceived(2절, 아셨으니) — 누가 무슨 말을 하지 않아도 알다

Fold(17, 21절, 무리) — (사람이 카우는 가축의) 무리

Manifest(23절, 나타내지) — 알리지

제3니파이 15장 2~7절 — 모세 율법의 성취

예수님은 모세 율법이 “이루어졌으며, “율법의 때는 끝났도다” 라고 하셨다. 그것은 원칙이나 교리가 이제 더 이상 존재하지 않는다는 의미라기보다는 그분의 속죄를 가리키는 의식과 희생이 끝났다는 의미로 받아들여야 할 것이다. (엘마서 34:13~14 참조) 여러분은 이미 모세에게 주어진 율법의 일부 원칙들이 복음의 원리 안에서 의미가 확장된 경우에 대하여 배운 바 있다. (제3니파이 12:21~48, 제3니파이 24, 25장, 교리와 성약 59:5~14 참조) 다시 말해서, 모세의 율법 하에서 복음이 행해지던 방식은 종료되었지만, 복음의 기본적인 계명과 원칙 및 교리는 계속 존재한다는 의미이다.

제3니파이 16장

Notwithstanding(8절, ~을지라도) — 비록

Smitten, and ... afflicted(9절, 매를 맞으며, 고난을 받으며) — 다른 이들로부터 부상과 괴롭힘을 당함

A hiss and a byword(9절, 조롱거리와 비방거리) — 평판이 좋지 않음

Deceits(10절, 속임) — 부정직한 행위, 속임수

Mischiefs(10절, 악행) — 사악함

Priestcrafts(10절, 사제술) — 돈을 벌고 세상의 칭송을 얻기 위하여 복음을 가르침(니파이후서 26:29 참조)

Whoredoms(10절, 음행) — 부도덕한 성적 행위

Watchmen(18절, 파수꾼) — 고대에 파수꾼은 탑 위에 서서 적군이나 전령이 오는지를 살폈다. (여기서는 시온이 건설되었다는 기쁜 소식을 기다리는 사람)



Made bare his holy arm(20절, 그 거룩한 팔을 드러내셨으니) — 그분의 권능을 보이셨으니

제3니파이 16장 4~15절 — 이방인

이방인이란 말은 이스라엘의 지파가 아니거나 이스라엘의 하나님을 믿지 않는 사람들을 의미한다. 또한 물문경에서 그 용어를 사용할 때는 이스라엘의 혈통을 지닌 후손들이라 할지라도 이방국, 즉 이스라엘을 제외한 모든 다른 나라 출신의 사람들을 가리키는 경우였다. (니파이전서 13:13~19 참조)

경전을 공부함



제3니파이 15~16장을 공부할 때, 활동 가~라 중 두 가지를 한다.

가 모세의 율법은 어떤 것인가?

1. 모사이야서 13장 27~30절과 엘마서 25장 15~16절 및 제3니파이 15장 2~7절의 “경전을 이해함” 부분을 읽고 그것들을 통해 모세 율법에 대해 배운 것을 요약한다.

2. 제3니파이 15장 2~10절에서 예수님이 모세 율법에 대해 말씀하신 것을 요약한다.
3. 예수님이 제3니파이 15장 9절의 첫 문장에서 의미하신 것이 무엇이라고 생각하는지 설명한다.

나 선교사 되기

한 비회원이 여러분에게 요한복음 10장 16절이 의미하는 바가 무엇인지 묻는다고 가정한다.

1. 제3니파이 15~16장에서 배운 것을 활용하여 그 질문에 무엇이라고 답할지 적어 본다.
2. “물문경에 적혀 있는 내용이 참되다는 것을 어떻게 알 수 있습니까?”란 질문을 받았다면 어떻게 대답하겠는가?

다 그 교훈은 무엇인가?

1. 제3니파이 15장 11절~16장 5절에 따르면, 왜 예루살렘에 있었던 예수님의 제자들은 “다른 양들”이 누구인지 알지 못했는가?
2. 주님께서는 이러한 사실이 반드시 전해지게 하기 위해서 무엇을 하라고 명하셨는가?
3. 우리가 이 사건으로부터 배울 수 있는 교훈 두 가지를 말해 본다.

라 성취될 예언

물문경에서 이방인이란 이스라엘 지파가 아니거나 이스라엘에서 태어나지 않은 사람을 가리킨다. 오늘날 대부분의 교회 회원들이 계보상 이스라엘 지파이지만 물문경 백성들에게는 우리도 이방인인 셈이다.

1. 주님께서는 제3니파이 16장 1~7절에서 이방인(우리)들에게 무엇을 주시겠다고 약속하셨는가? 이 예언이 성취되었는가? 만약 그렇다면 어떤 방법으로 성취되었는가?
2. 주님께서는 만일 이방인들이 그분의 제의를 받아들인다면 무슨 일이 일어날 것이라고 하셨는가, 또 그것을 거부한다면 무슨 일이 일어날 것이라고 말씀하셨는가?(8~15절 참조) 오늘날 일어나고 있는 일들 중에 그분의 이러한 말씀을 증거하고 있는 것은 어떤 것이 있는가?
3. 주님께서는 리하이의 후손들에게 무엇을 약속하셨는가? (16절 참조)

제3니파이 17장

“나의 기쁨이 넘치는도다”

예수님이 지상에서 성역을 베푸실 때 그분이 가르치시던 땅에서 살던 사람들은 그분이 약속된 메시아라는 사실을 대부분 믿지 않았다. 풍요 땅에서 구주를 보았던 모든 백성들은 예수님이 십자가형을 당하실 무렵 그 땅을 떠난 재앙에서 살아남은 의로운 사람들이었기 때문에(제3니파이 10:9~14 참조), 그분을 믿었고 숭배했으며, 그분의 가르침에 귀를 기울였다. 제3니파이 17장에는 구주께서 그들을 방문하신 첫번째 날이 끝나 가고 있음을 보여 주고 있다. 이 장을 읽으면서 자신이 그곳에 있다고 상상해 본다.



경전을 이해함

제3니파이 17장

Tarry(5절, 무심) — 머무르다, 남다

Bowels(6~7절, 심정) — 마음 속

Compassion(6~7절, 측은함) — 연민의 정, 사랑, 인정

Lame(7,9절, 저는 자) — 한 쪽 다리가 불구인

Halt(7절, 다리 불편한 자) — 거동이 불편한

Maimed(7절, 장애인) — 부상을 당한

Sufficient(8절, 족한) — 충분한

Dumb(9절, 말 못하는 자) — 말을 하지 못하는

Whole(10절, 성한) — 건강한

Conceive(17절, 품을) — 생각하다, 상상하다

Bade them(19절, 하시더라) — ~하라고 명하다

Minister(24절, 성역을 베풀더라) — 가르치다, 축복하다, 제공하다

경전을 공부함

제3니파이 17장을 공부할 때, 활동 가~다 중 한 가지를 한다.

가 학습의 본보기

- 제3니파이 17장 1~3절에서 예수님은 니파이인들에게 자신의 가르침을 더 잘 이해하기 위해 어떻게 하라고 하셨는가?
- 여러분의 복음 학습에 있어서 똑같은 원칙을 어떻게 적용할 수 있겠는지 그 방법들을 나열해 본다.

나 만일 여러분이 그곳에 있었다면

제3니파이 17장에서 일어났던 여러 사건들 중에서 자신이 꼭 직접 보고 싶거나 참여하고 싶은 사건에 대하여 구체적으로 적고 그 이유를 설명한다.

다 예수 그리스도의 본성에 대하여 배움

제3니파이 17장 14절에서 예수님의 마음 상태와 15~24절에서 있었던 일들을 비교해 보고 다음의 질문에 대답한다.

- 왜 예수님은 14절에서 마음이 편안치 못하셨는가?
- 왜 예수님은 21~23절에서 우셨는가?
- 이러한 사건들을 통해 우리는 예수님에 대하여 무엇을 배울 수 있는가?
- 예수님이 우리를 어떻게 생각하시는지에 대하여 안다면 죄 지은 자들이 회개하는 데 어떻게 도움이 되겠는가?

제3니파이 18장

구주께서 성찬에 대하여 가르치심

예수 그리스도의 면전에 함께 거할 수 있었던 것은 풍요 땅의 백성들에게 있어서 매우 경이롭고도 영적인 경험이었다. 예수님이 떠나시는 것을 원치 않았던 그들의 심정을 우리는 잘 이해할 수 있다.(제3니파이 17:5 참조) 그러나 예수님은 떠나시기 전에, 어떻게 하면 그분의 영이 항상 우리와 함께 할 수 있는지 방법을 가르쳐 주셨다. 제3니파이 18장에서 구주께서 그의 영을 받아 들이는 것에 대하여 가르치신 내용은 물론경 시대의 백성들에게 그랬던 것과 마찬가지로 오늘날 우리에게도 적용된다.

경전을 이해함

제3니파이 18장

Doth witness(10~11절, 증거함이나) — 명확하게 증거함

Lest(15,18절, 않도록) — ~을 두려워하여

Sift you as wheat(18절, 밀같이 채질하려고) — 너를 그의 지배 하에 두려고

Partake of my flesh and blood(28~30절, 나의 살과 피를 ... 취하지) — 성찬을 취하게

Minister(28,30,32절, 베풀, 베풀지니라, 베풀어) — 음식물을 제공하다, 축복하다

Damnation(29절, 저주) — 영적인 진보를 멈춤

Full purpose of heart(32절, 마음의 뜻을 다하여) — 순종하겠다는 결심을 하고

Condemnation(33절, 징죄) — 벌

제3니파이 18장 6~14절 — 성찬의 축복

제프리 알 홀랜드 장로는 다음과 같이 가르쳤다: “그것이 바로 모든 복음 의식이 여러 가지 면에서 주 예수 그리스도의 속죄에 초점을 맞추고 있는 이유이며, 또한 모두 상징과 비유로 이루어진 이 특별한 의식이 우리 인생에 있어서 다른 어떤 것보다 더 쉽고 반복적으로 오게 되는 이유입니다. 이 성찬식은 바로 ‘교회의 모든 모임 중 가장 성스럽고 가장 거룩한 모임’입니다.”(성도의 빛, 1996년 1월호, 67쪽)

십이사도 정원회의 일원이었던 멜빈 제이 벨러드 장로는 이렇게 말했다.
 “우리들 중에 안식일부터 안식일까지 한 주 동안 말이나 생각이나 행동으로 주님의 영에 상처를 입히지 않은 사람이 있었습니까? 우리는 후회스럽고 용서받고 싶은 일들을 ... 합니다. 우리가 용서받고 싶은 마음이 있다면 그것은 재침례를 통해서가 아닙니다. 그것은 우리의 죄를 회개하고 우리가 죄를 지었거나 범법을 한 사람에게 가서 용서를 받은 다음 성찬대로 가는 것인데, 성찬대에서 우리가 진심으로 회개하여 합당한 상태가 된다면 우리는 용서를 받을 것이고 우리의 영혼은 영적인 병 고침을 받을 것입니다.”(아론 신권 교재 2, 41과, 인용문)

“저는 성찬을 취할 때 머리끝부터 발끝까지 우리의 영혼을 따뜻하게 하는 영이 있다는 것을 확실히 압니다. 그것은 영혼의 상처가 치유되고 모든 걱정 근심이 사라지는 느낌입니다. 우리의 영혼을 감싸는 그 위안과 행복은 이 영적인 양식을 취하고자 하는 소망을 지니게 하기에 충분히 가치있는 것입니다.”(멜빈 제이 벨러드: Crusader for Righteousness [1966], 132~133쪽)



제3니파이 18장 28~29절 — 우리는 언제 성찬을 취하기에 합당한가?

철심인 정원회의 존 에이치 그로버그 장로는 이렇게 말했다: “우리가 회개하여 개선하기를 바라고, 회원 자격 정지나 파문 등의 신권의 제약을 받고 있지 않다면, 합당한 것이라고 나는 생각합니다. 그러나 우리가 개선할 의사가 없고, 영의 인도하심에 따른 의도가 없다면, 우리는 이렇게 자문해 보아야 합니다. 우리는 합당하게 취하고 있는 것입니까, 아니면 개인적인 회개와 개선을 위한 촉매제가 되는 성찬의 참 목적을 조롱하고 있거나 있습니까?”(성도의 빛, 1989년 7월호, 47쪽)

경전을 공부함

제3니파이 18장을 공부할 때, 활동 가와 나 또는 다를 한다.

가 이해를 높임

1. 제3니파이 18장 1~14절, 28~32절에 나온 예수님의 가르침에서 우리가 성찬에 대해 배울 수 있는 중요한 진리 다섯 가지를 적는다.
2. 예수님이 제3니파이 18장 12~13절에서 성찬에 대하여 가르치신 것과 제3니파이 11장 38~40절에서 침례에 대하여 말씀하신 것을 비교한다. 성찬의 중요성에 대하여 무엇을 알 수 있는가?
3. 제3니파이 18장 1~14절, 28~32절과 “경전을 이해함”의 성찬에 대한 인용문을 읽고 나서, 성찬을 자신의 삶에서 더욱 의미 있는 부분으로 만들기 위해 앞으로 어떻게 할 것인지 계획을 짜 본다.

나 질문 만들기

제3니파이 18장 15~23절에서 답을 찾을 수 있는 질문을 다섯 개 적는다. 각 질문 옆에 해당하는 정답과 구절을 함께 적는다.

다 그것을 어떻게 할 수 있는가?

제3니파이 12장 14~16절에 보면, 예수님은 그를 따르는 무리에게 그들의 빛을 다른 사람들 앞에 비치게 할 수 있도록 “이 백성들의 빛이 되라”고 말씀하셨다. 이 말씀은 오늘날 우리 모두에게도 똑같이 적용된다. 제3니파이 18장 22~25절에 따르면 우리가 치켜들 빛은 무엇인가? 우리는 이 빛을 어떻게 치켜들 수 있는가?

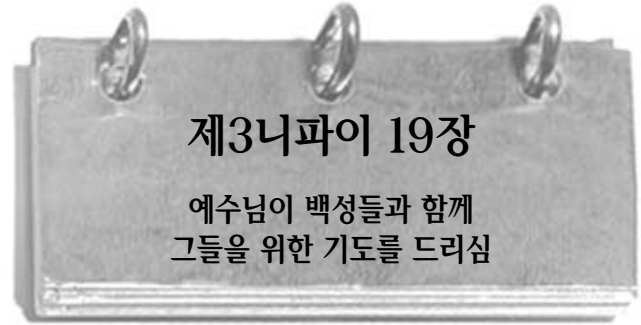

제3니파이 18장에서 많은 일을 행하신 후에 예수 그리스도는 백성들을 떠나 하늘로 오르시었다. 19장은 예수님이 다시 그들을 방문하시기 전 백성들이 그 전날 밤부터 다음 날까지 행한 일들에 대하여 나와 있다. 이 장의 후반부에서, 예수님은 신앙의 힘에 대하여 간증을 하셨다. 이 장을 읽으면서 백성들이 무슨 일을 함으로써 그들의 신앙을 나타내 보였는지 살펴보고, 어떻게 그들의 모범을 따를 수 있는지 생각해 본다.

경전을 이해함

제3니파이 19장

Disperse(1절, 흩어지) — 갈라지다
Noised abroad(2~3절, 널리 알려졌느니라, 널리 알려졌으니) — 도처에 알려진
Varying(8절, 벗어남) — 다르지
Ceasing(24,30절, 그치지) — 멈추지

They did not multiply many words(24절, 많은 말을 더하지 아니하더라) — 그들은 성신의 인도를 받아 기도 드렸다
Countenance(25절, 얼굴) — 외관, 안색

제3니파이 19장 11~13절 — 이 백성들은 이미 침례를 받지 않았습니까?

조셉 필딩 스미스 회장은 십이사도 정원회 회장이었던 당시에 이렇게 가르쳤다. “그리스도께서 미대륙의 니파이인들 가운데 나타나셨을 때, 그분은 그들에게 전에 침례 받았을지라도 다시 침례를 받으라고 명했습니다. 왜냐하면 그분은 복음에 의해 교회를 다시 조직했기 때문입니다. 그 이전에는 [모세의] 율법에 의해 교회가 조직되었던 것입니다.

“똑같은 이유로, 조셉 스미스와 1830년 4월 6일 이전에 침례 받았던 자들은 교회가 조직된 날에 다시 침례를 받았습니다.”(구원의 교리, 브루스 알 맥콩기편, 2권, 299쪽)

경전을 공부함

제3니파이 19장을 공부할 때, 활동 가와 나 또는 다를 한다.

가 성신을 받음

우리가 침례를 받고 나면 안수례를 행하는 사람이 “성신을 받으시라”라고 축복할 것이다. 즉, 이 말은 신권의 능력이 성신의 은사를 부여할 수 있지만, 그것을 받는 것은 우리에게 달려 있다는 의미이다.

1. 제3니파이 19장 8~14절에 보면, 제자들이 어떻게 하여 성신을 받는 축복을 누릴 수 있게 되었는가?
2. 성신을 마음 속에 더 자주 느끼는 데 있어 여러분은 그 제자들의 모범을 어떻게 따를 수 있는가? 제3니파이 18장에서 배운 것에 유의하여 대답한다.

나 예수님의 기도



1. 예수님이 그분을 믿는 자들에 대하여 기도하신 부분을 찾아 나열한다. (제3니파이 19:19~23, 27~29 참조)
2. 예수님의 기도에서 가장 감명 깊은 부분은 어디인가?
3. 이것이 구주께서 여러분을 위해 하신 기도였다는 사실을 안다면, 여러분의 일상생활이 어떻게 달라지겠는가?

다 신앙의 본보기

제3니파이 19장 35절에서 예수님은 제자들이 “큰 신앙”을 보여 주었다고 말씀하셨다. 제3니파이 19장에서 신앙의 가장 중요한 본보기라고 생각하는 것 두 가지를 적는다.



제3니파이 20~22장은 이스라엘 지파와 이방인들에 대한 예언이며, 주님께서 그분의 자녀들과 맺은 언약을 어떻게 이루실 것인가에 관한 예언이다. 주님께서 언약을 맺으셨던 자들의 후손들은 “언약의 백성”이라고 불리워지며, 그들이 충실하다면 그러한 언약 하나하나에 약속된 축복을 받을 자격이 주어진다. 그러나 궁극적으로 주님의 언약은 하나님 아버지의 모든 자녀들이 그 언약의 가족의 일원이 되고 구원과 영생을 얻을 수 있는 기회를 갖게 될 것이라는 것을 의미한다. 이 세 장에 걸쳐 나와 있는 가르침은 예수 그리스도께서 머지않아 이스라엘 지파와 이방인, 즉 모든 하나님의 가족들을 위한 위대한 언약을 모두 성취하실 것이라는 그분 자신의 간증이기도 하다.

경전을 이해함

제3니파이 20장

Remnant(10, 13, 16절, 남은 자)

— 남아 있는 부분

Inheritance(14, 29, 33, 46절, 기업)

— 재산(보통 부모나 조상으로부터 물려받은 상속 재산을 의미함)

Treadeth down(16절, 밟고 — 밟고 지나가다)

Sheaves(18절, 곡식 단) — 곡식

다발

The floor(18절, 타작 마당) — 타작

마당

I will make thy horn iron and thy hoofs brass(19절, 네 뿔을 철이

되게 하며, 네굽을 놋이 되게 할 것임이라) — 후일에 너희를 매우 강하게 만들겠으며

Consecrate their gain(19절, 그들의 소득을 성별하여) — 그들의

부를 바침으로써 신성케 하겠음이니

Kindreds(25, 27절, 족속) — 친척,

제3니파이 21장

Dispersion,

dispersed(1, 26~27절, 분산, 흩어진) — 흩어진

Wrought(5절, 이루어짐) — 끝났을 때

Behooveth(6절, 마땅함이요) — 필요하게 되다

Soothsayers(16절, 점쟁이) —

미래를 점치고 다른 기적들을 행할 수 있다고 말하지만 하나님으로부터 오지

않은 자

Scourge(28절, 채찍) — 채찍(시련과 재난의 상징)

Made bare his holy arm(35절, 그 거룩한 팔을 드러내셨으므로) —

그분의 권능을 보이심에

Uncircumcised(36절, 할례받지 않은) — 주님과 언약을 맺지 않은 자들

Naught(38절, 아무것도 아닌 것) — 아무 가치도 없는 것

Bear the vessels of the

Lord(41절, 주의 기구를 메는) — 주님의 일을 하다, 신성한 것을 지니다

Rearward(42절, 후위) — 보호

Extolled(43절, 칭송을 받으며) — 찬양을 받아

Visage(44절, 얼굴) — 외관, 모양

Marred(44절, 상하였고) — 상한, 손상된

제3니파이 21장 6절 — 이방인이 이스라엘 백성들과 함께 헤아림을 받음

조셉 필딩 스미스 회장은 이렇게 가르쳤다: “복음을 받아들이는 자는 누구나 이스라엘 지파에 속하게 됩니다. 다시 말해서 복음을 받아들이는 자는 택함을 받은 가계, 곧 주님으로부터 약속을 받은 이삭과 야곱을 통한 아브라함의 자녀가 된다는 것입니다.”(구원의 교리 3권, 214쪽)

제3니파이 21장 22~25절(제3니파이 20:22도 참조) — 새 예루살렘

새 예루살렘



새 예루살렘의 도시는 미주리주 잭슨 군에 세워질 것이며 시온이라 불릴 것이다. (교리와 성약 45:64~68, 57:1~3, 모세서 7:62 참조)

제3니파이 22장

Barren(1절, 잉태하지 못하여) — 죄로 인한 수치와 불명에 자녀가 없는 여자
Travail(1절, 산고) — 출산의 고통
Desolate(1,3절, 황무한, 황폐한) — 고독한, 홀로 남겨진, 텅 빈, 버려진
Reproach(4절, 수치) — 전에 지은 죄로 인한 수치와 불명에
Sapphires, agates, carbuncles(11~12절, 청옥, 홍보석, 석류석) — 다양한 보석
Smith(16절, 장인) — 대장장이(쇠를 가공하여 필요한 물건을 만드는 사람)

제3니파이 22장 2절 — 휘장, 줄, 말뚝

이사야는 이스라엘 지파를 장막에 비유했다. 줄과 휘장이 길면 길수록 말뚝(스태이크)은 더 견고하고 장막도 더 넓힐 수 있다.

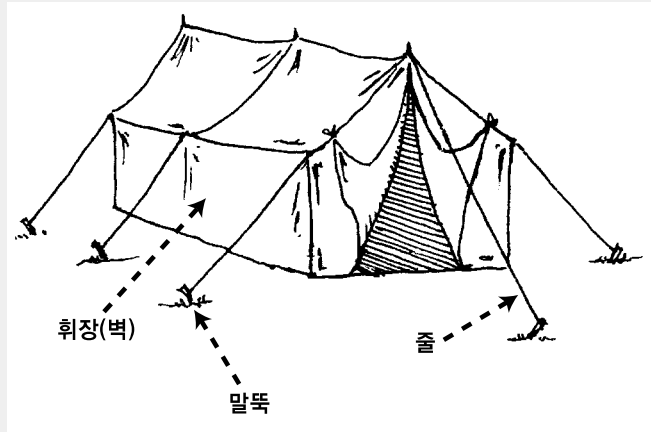

경전을 공부함

제3니파이 20~22장을 공부할 때, 활동 가~라 중 두 가지를 한다.

가 이스라엘의 집합

이스라엘의 집합은 다른 나라의 다른 백성들 얘기만이 아니다. 그것은 오늘날 우리 모두에게 해당된다. 제3니파이 20장 13, 18~19, 29~33절, 21장 1, 20~28절, 22장 13~14, 17절을 공부하고 왜 주님께서 이스라엘 지파를 모으려고 하시는지, 또한 그렇게 되면 무슨 일이 생길 것인지에 대하여 주님께서 하신 말씀들을 열거한다.

나 주님으로부터 오는 축복

1. 제3니파이 20장 25~26절을 보면, 주님께서 “언약의 백성”들을 축복해 오셨고, 또 앞으로도 축복하실 방법 중 하나는 무엇인가?
2. 제3니파이 20장 27절에서 주님께서 어떤 방법으로 이방인들을 축복하셨는가?
3. 이러한 두 가지 축복이 자신의 삶에 어떤 도움을 주었는가? (필요하다면 제3니파이 20~22장의 소개[도입] 부분과 “경전을 이해함” 난을 참조한다)

다 이방인들을 위한 메시지

1. 제3니파이 21장 14~21절에서 주님은 이방인들이 회개하지 않았을 때 일어날 일에 대해 말씀하셨다. 그것을 자신의 말로 설명한다. 그것의 현대적인 예를 들어본다.
2. 주님께서 제3니파이 21장 22~25절에서 회개하고 새 예루살렘으로 모일 자들에 대하여 무엇이라고 말씀하셨는가?

라 이사야의 말씀을 인용함

제3니파이 22장에서 구주께서는 이사야서 54장을 인용하셨는데, 그것은 주님께서 백성들을 함께 모아 하나님 면전으로 인도하신다는 그분의 성약을 이루시면서 보인, 그분의 백성들에 대한 사랑의 시적인 간증이다.

1. 주님은 경전에서 그분과 교회와의 성약 관계를 자주 결혼 관계에 비유했었다. 그분은 남편이고, 교회는 아내라 하셨다. 의로운 본보기가 되며, 가족에게 사랑과 물질적 필요사항과 위안을 베풀고 또 가족을 보호하는 것과 같이 교회에 대하여 좋은 남편으로서의 그분의 자질들에 대하여 생각한다.
2. 제3니파이 22장에 담긴 메시지는 새로운 개종자에게 어떤 위안을 줄 수 있는가? 제3니파이 22장에서 주님께서 하신 말씀은 우리가 새로운 개종자들을 돌보는 데 있어서 어떻게 도움이 될 수 있는가?

제3니파이 23장

기록의 중요성



여러분은 기억해 두고 싶다는 생각이나 경험을 한 적이 있는가? 그것을 명확하게 기억하기 위하여 적어 놓았는가? 그런 경험이나 생각들을 기록해 놓지 않으면 나중에는 그것에 대한 기억이 흐려지거나 심지어 변하기까지 한다는 사실을 깨달은 적이 있는가? 이러한 사실을 구주께서는 니파이인들에게 어떻게 가르치셨는지 제3니파이 23장에서 찾아본다.

경전을 이해함

제3니파이 23장

Diligently(1절, 부지런히) — 귀울이고 순종함
 꾸준하고 성실하게
As touching(2절, 대하여) — ~에 대하여
Hearken(5절, 귀를 기울여) — 귀를
Expounded(6,14절, 설명하신, 설명하시고) — 가르치다, 의미를 설명하다



경전을 공부함

제3니파이 23장을 공부할 때, 활동 가 또는 나를 한다.

가 명확하게 하기

1. 예수님이 우리가 이사야의 예언을 읽어야 하는 방법을 묘사하는 데 사용하신 단어 두 가지를 찾아본다. 그것을 경전에서 찾아 밑줄을 친다.
2. 예수님께서 말씀하신 대로 경전을 읽기 위해 사용할 수 있는 방법 세 가지를 적는다.

나 어떻게 자신에게 적용할 것인가?

제3니파이 23장 6~13절을 검토한 뒤, 예수님께서 니파이에게 무엇을 하도록 명하셨는지 설명하고, 이 메시지가 자신에게 어떻게 적용된다고 생각하는지 적는다.



말라기는 구약성서 시대의 선지자로서, 리하이가 예루살렘을 떠난 후 거의 200년 후인 기원전 430년 경 백성들에게 가르침을 전하러 다닌 사람이다. 제3니파이 24~25장에서 구주께서는 지금의 말라기서 3~4장에 해당되는 부분을 인용하시면서 니파이인들이 그러한 중요한 가르침들을 받을 수 있도록 하셨다. 이 두 장은 후일의 우리에게도 특별한 메시지를 전해 주고 있다.

경전을 이해함

제3니파이 24장

- | | |
|--|---|
| Abide (2절, 당하며) — 견디어 내다 | 기만하거나 이용해 먹는 |
| Refiner (2~3절, 연단하는 자) — 암석을 녹여서 그 속의 금속을 정제해 내는 사람(그리스도의 재림 시에는 사람들의 불결함이나 죄가 모두 씻기우리라는 것을 가르치기 위해 사용된 상징) | Consumed (6절, 소멸되지) — 멸망하지 |
| Fuller (2절, 표백하는 자) — 옷을 표백하는 사람 | Devourer (11절, 삼키는 자) — 파괴자 |
| Purify, purge (3절, 깨끗하게 하는) — 깨끗이 하는, 정화하는 | Stout (13절, 완약한) — 대단한, 완강한 |
| Sorcerers (5절, 마술하는 자) — 사탄 식의 마술과 타락한 행동을 일삼는 사람 | Vain (14절, 헛되니) — 아무 가치나 이득도 없는 |
| Oppress the hireling (5절, 품군을 그 샅으로 압제하는) — 고용인을 | Set up (15절, 변성하며) — 성공적인 시험하는) — 계명에 불순종함으로써 주님을 노하게 하는 |
| | Tempt God (15절, 하나님을 시험하는) — 계명에 불순종함으로써 주님을 노하게 하는 |
| | Feared (16절, 경외하며) — 숭배하는, 사랑하는, 순종하는 |

제3니파이 24장 3~4절 — 레위의 아들들

모세의 율법 하에서 레위 지파의 사람들은 신권을 지니고 있었으며 백성들을 위하여 율법의 의식들을 행했다. 그들이 소유하고 있었던 신권은 오늘날 “아론 신권”이라 불린다.(교리와 성약 13:1, 84:31~32, 128:24 참조)

제3니파이 24장 10~12절 — 십일조의 축복



히버 제이 그랜트 회장은 십일조의 영적인 축복과 세속적인 축복에 대하여 이렇게 말씀했다: “십일조의 법에 순종하는 자들에게는 번영이 찾아옵니다. 여기서 번영이란 함은 물질적인 것만을 의미하는 것이 아닙니다. 제가 진정한

번영이라고 생각하는 것은 하나님에 대한 지식과 간증, 복음대로 생활하며 가족 구성원들에게도 그렇게 할 수 있도록 고무시킬 수 있는 힘이 커지는 것입니다. 바로 그것이 진정한 종류의 번영인 것입니다.”(*Gospel Standards* [1941], 58)

제3니파이 25장

- | | |
|--|---|
| Stubble (1절, 그루터기) — 곡식을 수확하고 난 후 밭에 남은 마른 그루터기 | 자녀(후손)도 |
| Root nor branch (1절, 뿌리와 가지) — 부모나 조부모(조상), 또는 | Statues (4절, 율례) — 법 |
| | Great and dreadful day of the Lord (5절, 주의 크고 두려운 날) — 예수 그리스도의 재림 |

제3니파이 25장 5~6절 — 주님께서 엘리야를 보내실 것임



말라기를 통해 이야기되었던 주님의 약속을 성취하기 위해 엘리야는 1836년 커틀랜드 성전에 나타나 이미 죽은 자들을 위한 구원의 의식을 집행할 수 있는 신권의 열쇠를 맡겼다.(교리와 성약 110:13~16 참조) 그는 신권의 인봉의 권능이라 일컬어지는 것을 회복시켰다. 바로 이 권능으로 인해 가족이 영원히 함께 인봉될 수 있다.

경전을 공부함

제3니파이 24~25장을 공부할 때, 활동 가와 나 또는 다를 한다.

가 재림 시 누가 살아 남고 누가 살아 남지 못하는가?

노트 한 면을 두 칸으로 나눈다. 한쪽 칸에는 제3니파이 24~25장에서 누가 “그날에 살아 남지” 못할 것이며, 그들에게 어떤 일들이 일어날 것인지를 기술한 부분을 찾아 적는다. 다른 칸에는 반대로 누가 “그날에 살아 남을” 것이며 그들에게는 어떤 일들이 일어날지, 또한 그들은 무엇을 할 것인지를 찾아 적는다.

나 십일조의 축복

1. 주님께서는 제3니파이 24장 8~9절에서 십일조를 바치지 않는 사람들에게 대하여 무엇이라고 말씀하셨는가?
2. 주님께서 십일조를 바치는 사람들에게 대하여 무엇이라고 하셨는지 10~12절에서 찾아 적는다.
3. 교리와 성약 64편 23절과 제3니파이 25장 1절을 비교하고, 주님께서는 충실하게 십일조를 바치는 자들에게 무엇을 약속하셨는지 적는다. 십일조 말고도, 주님의 재림을 준비하는 데 있어서 우리는 주님께 또 무엇을 희생할 수 있겠는가?

다 여러분에게 어떤 영향을 주었는가?

제3니파이 25장 5~6절의 말씀이 성취된 것이 자신의 삶에 영향을 미쳤다고 생각하는 것 중 가장 의미 있는 방법에 대해 적는다.

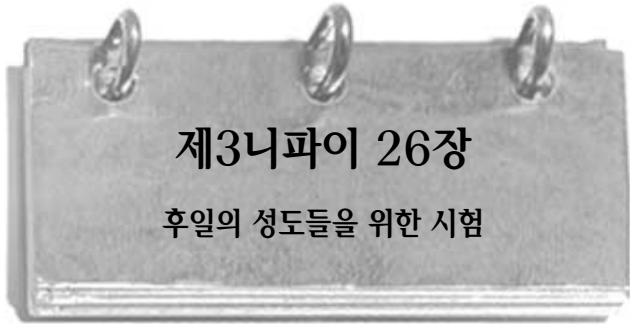

예수님의 니파이 백성들에 대한 두 번째 방문은 제3니파이 19장에서 시작해 26장에서 끝을 맺는다. 이 장에서 몰몬은 예수님이 몰몬경에 기록된 것 보다 훨씬 더 많은 것을 이 백성들에게 말씀하시고 행하셨다는 사실을 밝히고 있음을 여러분은 알게 될 것이다. 그러나 그는 언젠가 우리가 이때 주님이 말씀하시고 행하신 것에 대한 또 다른 기록을 얻게 될 것이라고 덧붙였다. 이 장을 읽으면서 왜 우리가 지금 그러한 기록을 갖고 있지 못하며 그 기록을 얻기 위해서 어떻게 해야 하는지가 나타난 부분을 찾아본다.

경전을 이해함

제3니파이 26장

- | | |
|---|--|
| Fervent (3절, 뜨거운) — 극도의 | Forbade (11절, 금하시며) — 하지 |
| Try (9, 11절, 시험하기) — 시험하다 | 말라 명하시며 |
| Manifest (9절, 나타내실) — 알려질, 밝혀질 | Utter (14, 16절, 말할) — 말하다 |
| Condemnation (10절, 징죄) — 처벌, 사태의 진행을 막거나 엄한 견책을 가함 | All things in common among them (19절, 그들 중에 모든 것을 공유하며) — 가진 것을 모두 다른 사람과 나누다 |

제3니파이 26장 9~11절 — “더 큰 것들”이 보류됨

조셉 필딩 스미스 회장은 십이사도 정원회 회장이었던 당시에 다음과 같이 말씀했다: “우리가 교회의 회원으로서 기꺼이 주어진 대로 계명을 지키며, 신앙을 보일 때 주님은 또 다른 기록을 우리에게 주시겠지만, 아직 우리는 그것을 받을 준비가 되어 있지 않습니다. 왜냐하면 이미 주어진 기록을 읽고 그에 담긴 권고를 따르는 데 있어서 필수적인 요건에 부응하는 생활을 우리가 하지 못하기 때문입니다.” (Conference Report, Sept. — Oct. 1961, 20)



경전을 공부함

제3니파이 26장을 공부할 때, 활동 가를 한다.

가 위대한 일과 그렇지 않은 일

1. 제3니파이 26장 6절을 검토하고 우리가 몰몬경에서 배운 것을 적는다.
2. 엘마서 12장 9~11절과 교리와 성약 84편 54~58절 및 앞에 나온 “경전을 이해함” 부분을 읽고 주님으로부터 “더 큰” 것들을 받기 위해 개인적으로 해야 할 일과 교회가 해야 할 일에 대해 적는다.
3. 예수님이 떠나신 후 니파이 백성들에게 일어났던 “위대한 일들”을 열거한다.(제3니파이 26:15~21 참조)

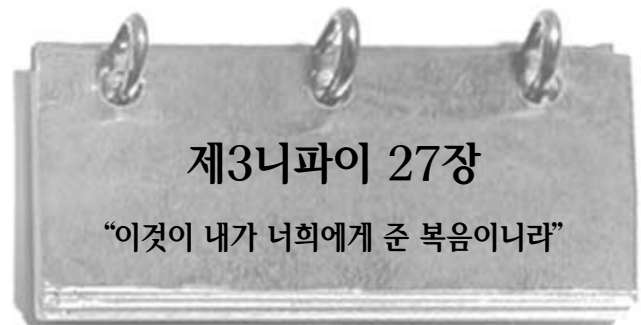

예수 그리스도께서는 미대륙을 처음 두 번 방문하신 동안, 니파이 백성들에게 몸소 그분의 복음을 가르치시고 그분의 교회를 세우셨다. 그분은 자신의 사업을 계속하여 수행할 지도자들을 선택하시고 성임하셨다. 그들은 계속하여 주님의 복음을 가르치고, 구원의 신권 의식들을 집행했다. 제3니파이 27장에 기록된 것처럼, 얼마 간의 시간이 흐르고 난 후 구주께서는 세 번째로 그의 니파이인 제자들을 방문하셨다. 그 방문을

통해 우리는 예수 그리스도가 교회의 머리로서 교회 가까이에 계시며 교회의 지도자들에게 가르침을 주신다는 사실을 배울 수 있다. 주님께서 계속하여 그분의 성립된 종을 통해 자신의 교회를 이끄신다. 고든 비 힝클리 회장은 제일회장단의 보좌였던 당시에 다음과 같이 간증했다: "모든 회원들이 예수 그리스도께서 그분의 이름이 담겨 있는 이 교회의 머리에서 계시다는 사실을 이해할 수 있도록 합시다. 주님께서 이 교회를 살피고 계십니다. 그분께서 이 교회를 인도하고 계십니다. 하나님 아버지의 오른편에 서서 주님께서 이 사업을 지시하고 계십니다." (성도의 빛, 1994년 7월호, 59쪽) 이 장에서 예수님이 그분의 복음에 대하여 가르치신 내용이 무엇인지 유의하여 읽는다.

경전을 이해함

제3니파이 27장

Disputations(3절, 논쟁) — 논쟁, 의견 차이
Hewn(11~12, 17절, 찍혀) — 잘린
Draw(14~15절, 이끌어) — 데리고 오다, 이끌다
Sanctified(20절, 성결하게 되어) — 청결하고 신성케 되다, 정화되다
Son of perdition(32절, 멸망의 아들) — 두 번째 사망(영적)을 경험한 자

제3니파이 27장 3~8절 — 교회의 이름

예수님은 제3니파이 27장에서 주님의 교회는 자신의 이름으로 불리워져야 함을 확실하게 밝히셨다. 주님이 오늘날 그분의 복음을 회복하실 때도 그의 교회가 다시 그의 이름으로 불리워져야 한다고 말씀하셨다.(교리와 성약 115:3~4 참조) 조셉 스미스 시대에 기독교라고 주장하는 수많은 다른 교회들 중에서 극히 소수만이 예수 그리스도의 이름을 따라 불리워졌다.

경전을 공부함

제3니파이 27장을 공부할 때, 활동 나와, 가 또는 다를 한다.

가 “나의 이름으로”

- 제3니파이 27장 1~10절에서 그리스도의 이름과 관련있는 모든 구절을 색칠해 본다.(예를 들어, “예수의 이름으로”, “그리스도의 이름”, “이 이름으로”, “그의 이름으로”, “내 이름으로” 등) 모사야아서 3장 17절, 5장 7~13절도 읽고, 왜 우리가 교회에서 말하고 행하는 모든 것이 “예수 그리스도의 이름으로” 행해져야 하는지를 설명하는 구절을 적는다.
- 753쪽에서 “많은 구절이 있다 …”라고 시작하는 성서 사건의 “기도” 항목을 읽는다. “예수 그리스도의 이름”으로 기도하는 것이 무엇을 의미하는지를 설명하는 글을 적는다.

나 “좋은 소식”이란 무엇인가?

복음이란 말은 문자 그대로 “좋은 소식” 또는 “기쁜 소식”이란 의미를 갖고 있다.

- 제3니파이 27장 9~21절을 주의 깊게 읽고 복음이란 단어에 모두 밑줄을 긋는다.
- 예수님은 그분의 복음이 구체적으로 무엇으로 이루어져 있다고 말씀하시는지?
- 예수 그리스도의 복음에 대한 이 구절들이 신앙개조 3조, 4조와 어떻게 연관되는지 요약한다.

- 복음은 여러분에게 어떻게 “좋은 소식”이 되는가?
- 자신의 삶에서 “복음대로 생활”한다는 것은 무엇을 의미하는가?

다 성구읽이기 — 제3니파이 27장 27절

- 제3니파이 27장 24~27절에 보면, 열두 명의 니파이인 제자들이 구주로부터 받은 특별한 임무는 무엇이었는가?
- 예수님은 그들이 사명을 성공적으로 완수하기 위해 무엇을 해야 하며, 또 어떻게 되어야 한다고 말씀하셨는가?
- 더욱 더 그리스도를 닮기 위해 어떤 노력을 하고 있는지에 관해 적는다. 자신이 지금까지 해 온 것과 더 노력하고 싶은 부분을 구체적으로 적는다.

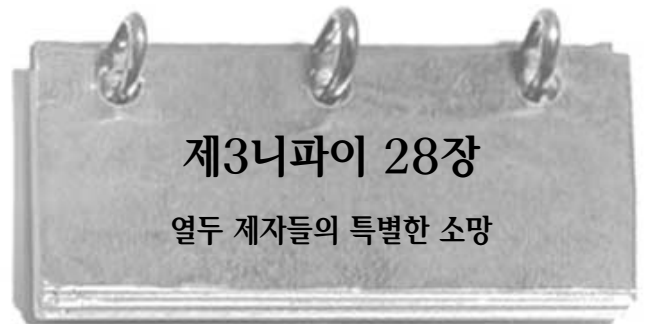

구주께서 소망을 한 가지 들어주신다고 한다면 무슨 소망을 말하겠는가? 열두 명의 니파이인 제자들은 이런 기회를 부여 받았다. 그들이 무엇을 구했는지 주목한다. 여러분의 소망은 그들의 것과 비슷하겠는가 아니면 다르겠는가?



경전을 이해함

제3니파이 28장

The age of a man(2절, 사람의 수명) — 인간의 보통 수명
The twinkling of an eye(8절, 르는 깜박할 사이) — 한 순간
Mortality(8, 36절, 죽어야 하는 것) — 언젠가 죽을 육신
Immortality(8, 36절, 죽지 아니하는 것) — 다시 죽지 않는 부활한 육신
Flesh(9절, 육체) — 언젠가 죽을 운명의 육체
Tarry(12절, 머물게) — 지상에 남다
Uniting(18절, 연합하게) — 개종시켜
Rent in twain(19절, 둘로 갈라지매) — 무너지다
Sufficient(20절, 족할) — 충분히 깊은
Suckling(22절, 젖먹는) — 어린아기

제3니파이 28장 13~17, 36~40절 — 변형과 변화

물몬은 이 열두 니파이인 제자들 중 세 명이 “변형되었다”고 말했다. 이것은 사람이 하나님의 면전에 섰을 때 온전하기 위하여 경험해야 하는 일시적인 변화를 가리킨다. (교리와 성약 67:11, 모세서 11:1 참조) 변형이나 변화는 모두 신체에 비슷한 방법으로 영향을 주지만 확실히 구분되어야만 한다. 변형은 일시적인 신체적 변화인 반면, 변화는 인간의 육신이 필멸의 상태에서 불멸의 상태로, 또는 부활의 상태로 바뀌면서 종료되는 장기적인 변화이다. (제3니파이 28:8 참조) 변화되었던 사람들을 살펴보자면, 예녹과 시온의 주민들(모세서 7:18~23, 27), 엘리야, 사도 요한(교리와 성약 7편), 세 명의 니파이인 제자들(제3니파이 28:4~11, 15~40)이 있다.

경전을 공부함

제3니파이 28장을 공부할 때, 활동 가와 나를 한다.

가 여러분은 무엇을 소망하는가?

1. 열두 명의 니파이인 제자들 중 아홉이 소망했던 것은 무엇이었는지 제3니파이 28장에서 찾아 적고 주님께서 그들에게 약속하신 축복들을 열거한다.
2. 제3니파이 28장에서 나머지 세 명의 제자들이 소망했던 것을 찾아 적고 주님께서 그들에게 약속하신 축복들을 열거한다.
3. 만일 이 아홉 제자들과 세 제자들에게 이루어졌던 소망 중 한 가지를 선택하여 이루어질 수 있는 기회가 주어진다면 무엇을 선택하겠는가? 그 이유는 무엇인가?

나 퀴즈 만들기

일반적으로 승천한 몸과, 이 세 명의 니파이인들에게 일어났던 승천에서 배운 것을 토대로 하여 “진위형” 퀴즈를 만들어 본다. 이 퀴즈는 적어도 다섯 개의 문항이 필요하다. 각 문제 뒤에 정답을 쓰고 해당 구절을 적는다.



제3니파이 29~30장

물몬의 경고

예수 그리스도가 니파이인들을 방문하신 후에 무슨 일이 일어났는지 계속 이야기하는 것 대신, 물몬은 미래에 이 글을 읽을 사람들에게 대한 간증과 권고, 그리고 경고의 말씀으로 제3니파이를 끝냈다. 29~30장을 읽으면서 물몬이 바로 우리 시대의 사람들에게 직접적으로 이 글을 쓰고 있음을 기억한다.

경전을 이해함

제3니파이 29장

Vain(3절, 헛되다고) — 아무 가치도 없는
Spurn at, spurneth at(4~5, 8절, 경멸히) — 등한시, 거절, 경시하다

Hiss … **nor make game of**(8절, 비웃거나 … 조롱하지 말지니) — 조롱하거나 놀리다
Execute(9절, 행하시지) — 행하다

제3니파이 30장

Whoredoms(2절, 음행) — 도덕적 범죄
Abominations(2절, 가증함) — 심각한 죄; 하나님을 모독하는 생각과 행위

Idolatries(2절, 우상 숭배) — 가짜 신을 섬김
Remission(2절, 죄사함) — 용서, 죄로부터 해방됨

경전을 공부함

제3니파이 29~30장을 공부할 때, 활동 가와 나를 한다.

가 목록 만들기

1. 제3니파이 29장 1~4, 8~9절에 나온 물몬의 말씀을 읽고, 이 기록이 세상에 전해졌기 때문에 우리가 알고 행해야 하는 일들에 대한 목록을 만든다. 우리가 이러한 것들을 알고 행해야 하는 이유가 이 구절에 나와 있으면 각 항목 옆에 그 구절을 적는다.
2. 제3니파이 29장 5~7절과 30장 2절에서 물몬이 경고를 주었던 특정한 그룹들을 나열한다. 언급된 경고에 따르는 결과가 나와 있다면 각 항목 옆에 적는다.
3. 제3니파이 29장과 30장에 주어진 권고와 경고의 말씀을 토대로 물몬이 영감을 통해 우리 시대에 대하여 알았던 것들을 나열한다.

나 누구의 말씀인가?

제3니파이 30장 1~2절을 주의깊게 읽는다. 2절에는 누구의 말씀이 기록되어 있는가? 왜 물몬이 그것을 기록하라는 명을 받았다고 생각하는가?

제4니파이: 니파이의 기록



제4니파이에 관해

물문경 1879년 개정판까지 이 부분은 “예수 그리스도의 제자였던 니파이의 아들 니파이의 책”이란 제목만 붙어 있었다. 십이사도 정원회의 올슨 프렛 장로가 “제4니파이”란 제목을 추가할 것을 제의했으며 제일회장단은 이를 받아들였다.

제4니파이의 처음 부분은 때때로 “황금 시대”라고 불리웠다. 170여년 동안 백성들은 한 마음 한 뜻이 되어 다툼이나 불화 없이 평화롭게 살았으며 저들의 “모든 것을 공유하였”다.(제4니파이 1:3) 어떻게 그들은 그러한 축복과 번영의 시기를 누릴 수 있었는가? 그 후에 백성들은 다시 분열되기 시작했고 “온갖 죄악을 행”하였다.(34절) 그렇게 평화롭고 축복받은 세월을 보낸 그들이 왜 굳이 이러한 과정을 택하려고 했겠는가?



사악한 자들이 모두 멸망하고 구주와 하늘의 천사들로부터 가르침을 받았던 백성들은 그 후 오랜 세월 동안 평화롭고 의롭게 살았다. 그들의 삶은 시온이라 불리웠던 예누의 백성들의 그것과 흡사했다.(모세서 7:18 참조)

물문은 “모든 백성 중에서 이들보다 더 행복한 백성이 있을 수 없었더라”(제4니파이 1:16)라고 기록했다. 이 장을 읽으면서 그들이 지켰던 복음 원리 중 어떤 것이 그러한 행복을 가져다 주었는지 찾아본다.

불행하게도, 백성들은 점점 예수 그리스도께서 오시기 이전 상태로 사악해져갔다. 그들의 어떤 잘못과 실수가 그토록 위대한 의로움과 행복의 단계에서 결국은 니파이 백성 전체의 멸망을 몰고 온 사악함과 절망의 상태로의 추락을 야기시켰는지 주의 깊게 살펴보고 배워야 할 것이다.

경전을 이해함

제4니파이 1장

All things common(3절, 모든 것을 공유하였나니) — 모든 이가 자신의 소유물은 하나님으로부터 온 것이라는 것을 잘 알고 있었으므로 가진 것을 기꺼이 남들과 나누고 하나님의 왕국 건설을 위하여 바쳤다.
Wrought(5절, 행하여) — 행하다
Stead(9,19절, 대신에) — 자리
Tumults(16절, 소동) — 동요, 반란
Lasciviousness(16절, 음행) — 음탕함, 도덕적 범죄
Apparel(24절, 의복) — 옷
Classes(26절, 계급) — 돈과 명성에 바탕을 둔 사회 단체

Dwindle(34,38절, 빠져들어가) — 점점 빠져 들다
Adorn(41절, 장식하였으니) — 꾸밈, 장식함
Vain(43절, 허황되어졌더라) — 방자한
Traffic in all manner of traffic(46절, 온갖 물품으로 서로 무역하였더라) — 많은 것을 사고 팔다, 교역하다
Constrained(48절, 강권하심을 받고) — 명을 받고
Remnant(49절, 남은 자) — 후손, 잔류민

경전을 공부함

제4니파이를 공부할 때, 활동 가~다 중 두 가지를 한다.

가 가장 행복한 백성들

- 제4니파이 1장 16절에 물문은 제4니파이 1장 1~22절에 기록된 백성들보다 더 행복한 백성들은 없을 것이라고 기록했다. 이들에게 이 같은 행복을 누릴 수 있게 해 주었던 가장 중요한 원리라고 생각되는 것을 이 구절들에서 최소한 다섯 가지 이상 찾아 열거한다.
- 제4니파이 1장 15절에 의하면, 온 땅에 불화가 일지 않았던 단 하나의 이유는 무엇이었는가? 그 특성이 왜 그런 차이를 가져왔다고 생각하는지 설명한다.

나 인터뷰를 함

제4니파이 1장 1~22절에 묘사된 시대에서 온 한 그룹의 젊은 사람들을 우리 시대에 인터뷰한다고 상상해 보자. 오늘날 젊은이들이 그들에게 묻고 싶어하는 질문이라고 생각되는 것 세 가지를 적는다. 그리고 제4니파이에서 읽은 것을 토대로 그들이 할 만한 대답도 적어본다.

다 아래로 내려가는 계단

- 스펜서 더블류 김볼 장로는 십이사도 정원회 회원이었던 당시에 이렇게 가르쳤다: “죄란 마치 여행과도 같아서 첫 걸음부터 시작되는 것이다.”(용서가 낳는 기적 [1969], 195쪽) 제4니파이에서 처음 장의 절반 부분까지 니파이인들은 하나님의 계명에 순종하는 생활을 했으나 뒤로 갈수록 그들은 극도로 사악해져 갔다. 노트에 아래로 내려가는 계단을 하나 그리되, 층계의 수를 다섯 개에서 여덟 개 사이로 그린다. 맨 윗층계에는, 제4니파이에서 백성들이 타락하기 시작한 시점의 첫번째 단계라고 생각되는 부분을 해당 구절과 함께 적는다. 그렇게 계속하여 각 층계에 주님이 원하셨던 삶에서 백성들이 점점 멀어지게 된 과정들을 표시한다.

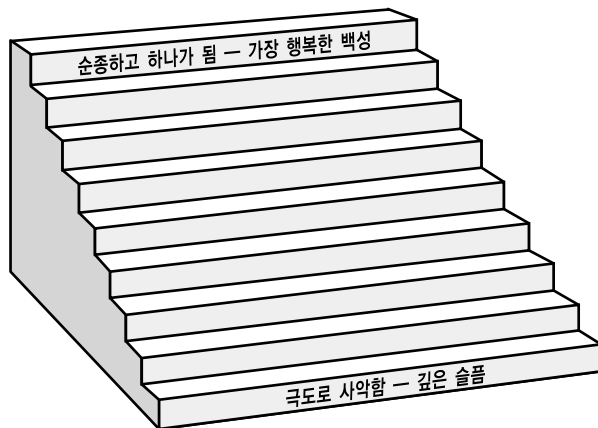

- 제4니파이가 끝날 때 즈음에는 그 사회의 극소수의 사람들만이 의로운 자로 헤아림을 받을 수 있었다. 계단의 각 층계 옆에 주위의 모든 사람들이 타락하는 동안 의롭게 살기 위해서 의로운 자들이 무엇을 했을 것이라고 생각하는지에 대해 간단히 적는다.
- 제4니파이의 마지막 부분에서 자신이 예수 그리스도의 가르침에 따라 참되게 사는 몇 안 되는 사람들 중의 하나였다면, 어떤 기분이겠는가? 당시에 의로운 사람들이 직면했을 것이라고 생각되는 어려움들에는 어떤 것이 있겠는가?

몰몬서

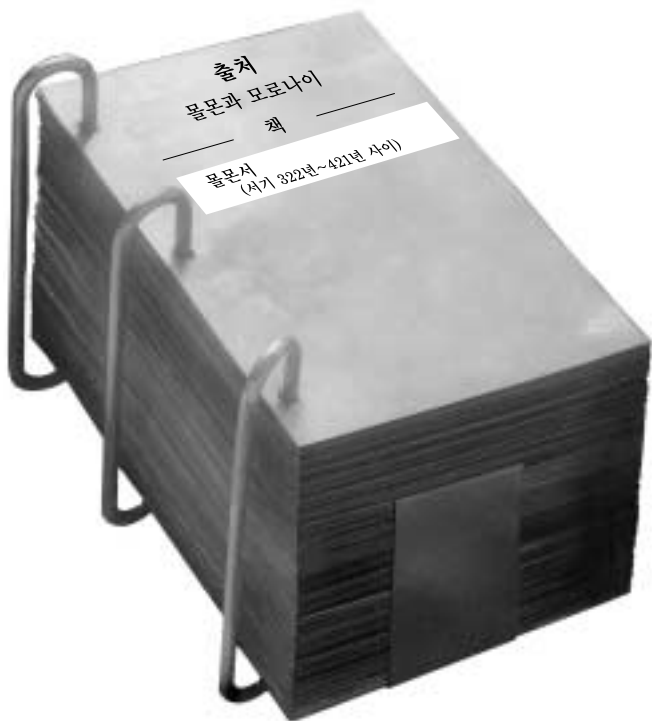

저자 자신의 기록

우리가 현재 몰몬경이라고 부르는 기록들에 대한 편찬을 마치고 난 후 선지자 몰몬은 자신의 생애에 대한 기사를 글로 남겼다. 이 부분을 몰몬서라고 부르며, 몰몬경이라 불리우는 더 큰 책 속에 들어 있다. 몰몬은 몰몬서 7장까지 기록한 후 얼마 안 있어 죽임을 당했다. 그의 아들 모로나이가 자신의 아버지가 시작한 기록을 이어받아 끝을 맺었다.(몰몬서 8~9장 참조)



“더 선행”

물몬이라는 단어에 대한 일부 사람들의 잘못된 해석을 바로잡고자 조셉 스미스는 초기 교회 간행물이었던 타임즈 앤드 시즌스의 편집자에게 한 편지를 띄웠다. 그 편지에서 그는 다음과 같이 말했다.

“귀하의 신문을 읽고 ... 잘못을 시정하고자 펜을 들었습니다 ...

“제가 시정하고자 하는 잘못은 “물몬”에 대한 정의입니다. 신문에는 이 단어가 희랍어의 모르모에서 파생된 것이라고 되어 있습니다. 실은 그렇지 않습니다. 제가 하나님의 은혜를 입어 번역한 물몬경의 판에는 그리스어나 라틴어가 전혀 없었습니다 ...

“물몬이란 말은 문자 그대로 ‘더 선행’을 의미합니다.” (History of the Church, 5:399~400)

물몬 = 더 선행

교회 회원이 아닌 사람들이 우리를 “물몬”이라고 부르는 것에 관해 고든 비 헝클리 회장은 교회 회원들이 그 별명을 칭찬으로 받아들일 수 있는 방법을 가르쳤다.

그는 다음과 같이 말했다.

“저는 사람들이 이 교회를 올바른 이름으로 부르지 않는 것이 때로는 유감이지만, 그들이 사용하는 별명이 세상의 구속주에 관해 비할 데 없는 간증을 한 훌륭한 분과 그 책이 부여해 준, 매우 명예스러운 것이라는 사실이 매우 기쁩니다.

“물몬의 말씀을 읽고 깊이 생각하여 물몬을 알게 된 사람 뿐만 아니라 물몬이 수집하여 보존한 이 고귀한 유산을 읽는 사람은 물몬이 명예스럽지 못한 낱말이 아니라 하나님께 속하는 가장 큰 선을 나타낸다는 것을 알게 될 것입니다. 이 고대 기록을 번역한 분은 어느 책보다도 이 책을 읽음으로써 하나님께 더욱 가까이 나아갈 수 있다고 말씀했습니다.

“이러한 모든 것은 이 교회와 이 세대에 속한 우리에게 우리가 물몬이라고 일컬어질 때 우리의 모범을 통하여 물몬이 진정으로 “더욱 훌륭함”을 뜻한다는 인식을 심어주도록 그렇게 생활해야 한다는 책임감을 부여해 줍니다.”(성도의 빛, 1991년 1월호, 62쪽)

앞으로 나오게 될 몇 개의 장에서 물몬에 대하여 공부하면서 어떻게 그의 모범을 따를 수 있으며 어떻게 우리 삶이 “더 선행”될 수 있는지 생각해 본다.



물몬은 어린 시절에도 훌륭한 소년이었다. 교회의 청남들에게 스펜서 더블류 김벌 회장은 다음과 같이 말했다. “청소년 여러분은 이제라도 훌륭하

사람이 될 수 있습니다. 여러분은 우수한 선교사가 될 수 있고, 강한 청년, 훌륭한 동반자, 행복하고 신뢰받는 교회 지도자가 될 수 있습니다. 여러분은 내일까지 기다릴 필요가 없습니다.”(성도의 빛, 1976년 8월호, 45쪽) 고든 비 헝클리 회장은 청남 청년에게 “가치 있는 것을 배우고, 성공적인 삶을 이끌어 갈 수 있다는 자신의 가능성을 믿으십시오. 옳은 일을 행하고 힘차게 전진하십시오.”(Teachings of Gordon B. Hinckley, 715)라고 권고했다.



물몬서 1장을 읽으면서 물몬이 몇 살이었으며 그 당시 주위 사람들로부터 어떠한 평가를 받았는지 유의한다. 또한 여러분이 제4니파이의 후반부에서 읽었듯이 물몬이 어떠한 사회적 분위기 속에서 성장했는지 생각해 본다. 그토록 사악한 시대에 그가 청소년으로서 보여준 의로운 모범은 그가 가르친 여느 교훈만큼이나 강력하다.

경전을 이해함



물몬서 1장

- | | |
|---|--|
| Sober (2,15절, 진지한) — 중대한 일에 대해서 진지하게 생각할 수 있는, 영적인 | 계획을 포기하여 |
| Observe (2절, 보고 깨닫는) — 배우다, 이해하다 | Prevail (13절, 만연한지라) — 가장 큰 영향력을 행사하다 |
| Engravings, engrave (3~4절, 새김) — 기록, 금속 위에 새김 | Endeavor (16절, 애썼으나) — 시도하다, 노력하다 |
| Withdrew their design (12절, 그들의 계획을 철회하매) — 그들의 | Sorceries (19절, 요술) — 사악한 힘으로부터 거짓 계시를 얻어내려는 시도 |

경전을 공부함



물몬서 1장을 공부할 때 활동 가를 한다.

가 결과

경전에서 “~로 인하여, ~로 인한 것이라”라는 말은 주목해야 할 중요한 말이다. 그것은 종종 어떤 행위와 좋은, 나쁜든 그에 따른 결과를 확인하게 해준다.

1. 물몬서 1장 13~14절에서 읽은 것을 토대로 다음과 같은 표를 하나 만들고, 니파이인들이 겪었던 결과들과 그러한 결과를 야기시킨 행위들을 찾아본다.

행위 "∼로 인하여"(원인) → 결과

2. 물몬이 살았던 시대의 한 니파이인에게 여러분이 만든 표를 보여 주거나 이 구절들을 읽어 주었더니, 혹은 그 원리들을 설명해 주었더니 그가 “그래서?”라고 반문했다고 가정해 본다. 그런 경우에 이러한 결과들이 얼마나 중요한 것인지 그 사람이 이해하도록 도와주기 위한 대답을 적어 본다. 물몬이 말했던 축복들을 경험함으로써 자신의 삶이 어떻게 달라졌는지에 대한 구체적인 예를 포함시킨다.

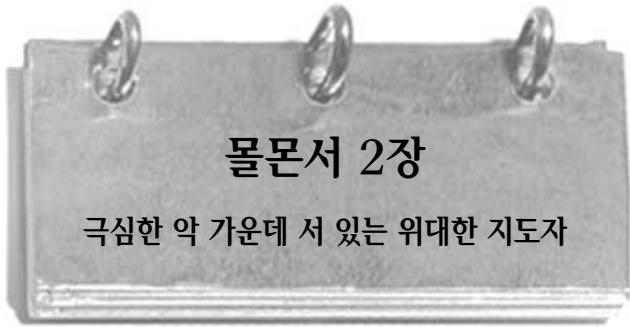

물몬서 1장에서 우리는 니파이인들의 사악함이 어떠한 영적인 결과를 가지고 왔는지에 대해 읽었다. 우리는 물몬서 2장에서 그들이 범한 온갖 죄와 그에 따른 결과에 대하여 배우게 된다. 이따금씩, 우리에게 일어나는 나쁜 일들은 우리를 좀더 겸손하게 만들고 우리의 삶을 다시 한번 되돌아보고 필요한 변화를 취할 수 있게 해 준다. 물몬서 2장을 읽으면서, 물몬 시대의 니파이인들은 그들의 행위가 몰고 온 패배와 비극, 슬픔에 대하여 어떻게 반응했는지 주목한다. 우리는 그들의 예에서 무엇을 배울 수 있는가? 이 장에서 우리는 물몬의 모범으로부터 무엇을 배울 수 있는가?

경전을 이해함

물몬서 2장

- | | |
|---|--|
| Stature (1절, 체격) — 키 | Contrite spirits (14절, 통회하는 심령) — 회개하고 하나님의 뜻에 따르고자 하는 내적 소망, |
| Carnage (8절, 대살육) — 부상당하거나 죽은 사람들, 대학살 | Hewn down (15절, 베어저) — 전쟁터에서 죽임을 당한 |
| Complete revolution (8절, 완전한 혁명) — 일정한 양식, 범위 | Abominations (18,27절, 가증함) — 심각한 죄; 하나님을 모독하는 생각과 행위 |
| Mourning and a lamentation (11~12절, 애곡하는 일과 애통하는 일) — 깊은 슬픔, 애통해 함 | Vigor (24절, 기운) — 굉장한 노력, 용기 |
| Vain (13절, 헛되었나니) — 목적 없는 | Calamity (27절, 재앙) — 참사, 재난 |
| Broken hearts (14절, 상한 마음) — 겸손함, 하나님의 뜻대로 하는 근심 | |

물몬서 2장 11~14절 — “정죄받은 자들의 슬퍼함이었음이라” “슬퍼함이 … 회개에 이르는 것”
스펜서 더블류 킴블 회장은 다음과 같이 가르쳤다. “많은 경우에 사람들은 단지 자신들에게 일어난 불행한 일에 대한 슬픔과 후회만을 표현한 것이 전부이면서도 자신들이 진정으로 회개했으며 용서받을 자격이 있다고 생각합니다.”(Teachings

of Spencer W. Kimball, ed. Edward L. Kimball[1982], 87) 물몬서 2장 11~14절은 “회개로” 향한 슬픔 만이 우리를 정결케 하고 슬픔을 행복과 맛바꿀 변화를 이끌어낸다는 사실을 이해하게 도와준다.

이 깊은 “하나님의 뜻대로 하는 근심”(고린도후서 7:10 참조)은 우리의 사악한 행동이 사실상 하나님을 기억하는 것(물몬서 2:15 참조)이며 우리가 구주를 포함한 다른 이들의 고통을 가중시켰다는 것(모사이야서 14:5, 교리와 성약 19:16~19 참조)에 대한 깨달음이다. “슬퍼함이 … 회개에 이르는 것”은 우리가 진정으로 변화하고자 하는 소망을 갖는 것을 뜻한다.



물몬서 2장 15절 — “은혜의 날이 지나가 버림”

조셉 필딩 스미스 회장은 십이사도 정원회 회장이었던 당시에 다음과 같이 설명했다. “모반과 사악함으로 인하여 사람들이 어둠 속에서 생활하여 회개의 영을 잃게 되는 경우가 많이 있습니다. … 회개의 권능이 더 이상 이들에게 미치지 못하게 됩니다.”(구원의 교리, 2권, 173쪽, 힐라맨서 13:38 참조)

우리는 물몬이 “은혜의 날이 … 지나쳐 버림”을 깨달은 후에도 그의 백성들을 계속해서 도우려고 노력했던 것을 통해 그의 품성에 대하여 많은 것을 배울 수 있다.

경전을 공부함

물몬서 2장을 공부할 때 활동 가를 한다.

가 슬픔의 원인

1. 물몬서 2장 10~15절에서 왜 니파이인들은 슬퍼하였는가? 여러분이 열거한 이유 옆에 각각의 해당 구절을 적는다.
2. 물몬서 2장 10~15, 18~19, 25~27절에 따르면 왜 물몬은 슬퍼했는가? 여러분이 열거한 이유 옆에 각각의 해당 구절을 적는다.
3. 니파이인들의 슬픔과 물몬의 슬픔에는 어떤 차이점이 있는가?
4. 다음 각각의 경전 구절들이 니파이인들의 슬픔과 물몬의 슬픔, 또는 양쪽 모두의 슬픔과 어떻게 관련이 있는지 설명한다: 엘마서 41:10, 42:29; 모로나이서 10:22; 모세서 7:28~40

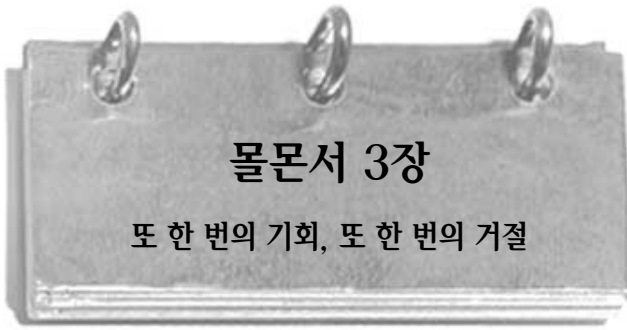

물몬서 3장

또 한 번의 기회, 또 한 번의 거절



물몬서 3장에서 우리는 주님이 사악한 니파이인들에게 또 한번의 회개할 기회를 주셨다는 사실을 알 때 하나님의 자비와 물몬의 위대함에 대하여 많은 것을 배우게 된다. 또 주님께서는 레이맨인들과의 전쟁에서도 그들을 도우셨다. 주님은 구약 성서 시대의 선지자 에스겔에게 이렇게 말씀하셨다. “내가 어찌 악인의 죽는 것을 조금인들 기뻐하랴 그가 돌이켜 그 길에서 떠나서 사는 것을 어찌 기뻐하지 아니하겠느냐” (에스겔서 18:23) 주님께서 그토록 모든 백성들이 회개할 것을 바라셨음에도 불구하고, 그 분께서는 우리에게 어떤 것도 강제하지 않으실 것이며, 공의의 법도 반드시 지켜질 것이다. 물몬서 3장을 읽으면서, 니파이인들이 주님으로부터 떨어져 나온 원인이 된 행위와 태도는 무엇이었는지 주의 깊게 살핀다. 불행하게도 오늘날 많은 사람들이 그와 같은 실수를 범한다. 물몬이 이 장의 마지막 부분에서 특별히 우리 시대를 위하여 남긴 메시지를 볼 때, 이러한 니파이인들의 자멸이라는 슬픈 이야기로부터 우리가 무엇인가를 배울 수 있기를 바랐던 것으로 보인다.

경전을 이해함

물몬서 3장

In vain(3절, 아무 소용이 없었으니) — 아무 소용도 없는
Epistle(4절, 서한) — 편지
Utterly(11절, 완전히) — 완전히
Thrice(13절, 세 번) — 세 번
Vengeance(15절, 복수) — 거친 방법으로 정의를 행사함, 처벌

Idle(16절, 지켜만 보는) — 참여하지 않는
Manifest(16,20절, 드러내었느니라) — 알리다
Commence(17절, 시작되어) — 시작하다

경전을 공부함

물몬서 3장을 공부할 때, 활동 가를 한다.

가 티끌에서 외지는 소리

물몬경의 후반부를 읽으면서 여러분은 마치 물몬과 모로나이가 그들의 시대를 알듯이 우리 시대도 흔히 알고 있는 것처럼 보이는 부분들을 발견했을 것이다. 물몬서 3장 17절에서 물몬은 우리에게 직접적으로 말하면서 “그러므로”라고 시작하는데 이 말은 즉, “너희가 지금 알고 있는 것 때문에 나는 이러한 것을 너희에게 말하겠노라”라는 의미를 담고 있다.

1. 물몬이 물몬서 3장 17~22절에서 간증하고 있는 진리들을 나열한다.
2. 이러한 진리들을 이해하면 니파이인들과 같은 비극적 실수를 반복하는 것을 방지하는 데 어떻게 도움이 되는지 적는다.

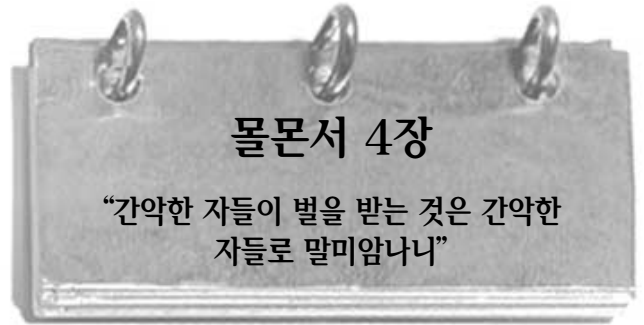

물몬서 4장

“간악한 자들이 벌을 받는 것은 간악한 자들로 말미암나니”

물몬서 3장에서 우리는 물몬이 니파이인들의 간악함과 유희를 즐기는 모습으로 인해 더 이상 니파이인 군대의 지휘관으로 있기를 거부했다는 것에 관해 읽었다. 그러나 물몬은 계속해서 그의 백성들을 지켜보고 그들에 관해 기록을 남겼다. 물몬서 4장을 읽으면서 니파이인들의 태도나 전쟁 양상에 어떤 변화가 있었는지 찾아본다.

경전을 이해함

물몬서 4장

Smitten(4절, 침을 당하기) — 패배한 ; 꾸준히 계속하다
Repulsed(8절, 격퇴당하여) — ; **Carnage**(11절, 대살육) — 시체, 그들의 목적을 부인하다 ; 대학살
Persisted(10절, 고집하였느니라) — ;

경전을 공부함

물몬서 4장을 공부할 때, 활동 가 또는 나를 한다.

가 퀴즈 만들기

물몬서 4장의 내용 중 가장 중요한 개념이나 사건이라고 생각되는 것을 세 가지에서 다섯 가지 정도 뽑아 짧은 퀴즈 문제를 만든다. “진위행” 퀴즈를 만들거나 단답식 퀴즈를 만들 수 있다. 정답을 찾을 수 있는 해당 구절을 표시한다.

나 회개하기를 거부함

물몬서 4장 10~18절에서 니파이인들이 회개하기를 거부했기 때문에 일어난 일들을 묘사하는 부분이라고 생각되는 구절들을 찾아 표시한다. 그 당시에 니파이인들이 어떻게 느꼈을 것이며 그 이유는 무엇이라고 생각하는지 적는다.

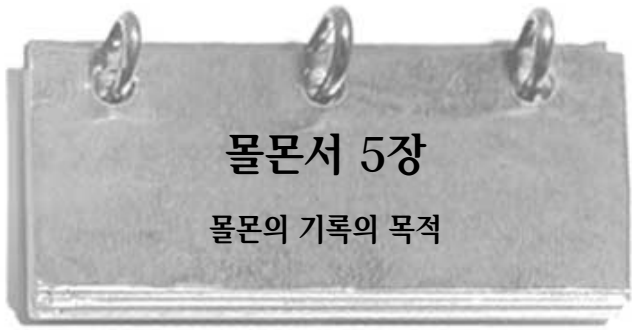

몰몬서 5장

몰몬의 기록의 목적

몰몬의 생애 동안 일어났던 사건들에 대한 기록은 슬픔과 절망으로 가득 차 있었으며, 불행하게도 그들의 사악함으로 인해 니파이인들의 삶은 개선되지 않았다. 몰몬은 몰몬서 5장에서 많은 시간을 할애하여 후일의 우리들이 이러한 비극적 역사로부터 무엇을 배워야 한다고 생각하는지를 설명했다.

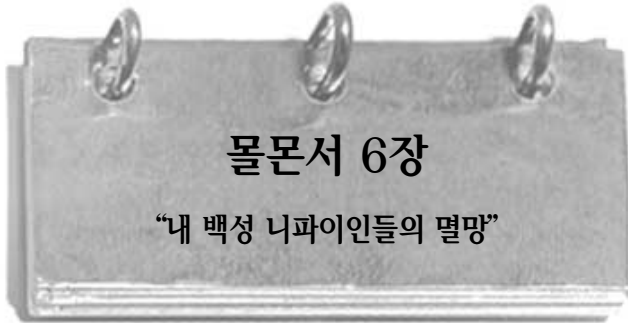

몰몬서 6장

“내 백성 니파이인들의 멸망”



경전을 이해함



몰몬서 5장

Afflictions(1절, 고난) — 괴로움, 고통

Maintain(4절, 지켰고) — 지키다, 확보하다, 수호하다, 보호하다

Harrow up(8절, 괴롭히기) — 고통을 주다

Naught(9절, 아무것도 아닌 것) — 아무것도 아닌 것

Abridgment(9절, 요약) — 축약판

Calamity(11절, 재앙) — 참사, 재난

Intent(14절, 목적) — 목적

Seed(15절, 자손들) — 후손

Loathsome(15절, 혐오스런) — 혐증나는, 역겨운, 혐오감을 일으키는

Chaff(16, 18절, 겨) — 곡식 낱알의 겉껍질

Vessel(18절, 배) — 배

경전을 공부함



몰몬서 5장을 공부할 때, 활동 가 또는 나를 한다.

가 몰몬경의 목적

1. 몰몬서 5장 14~15절에 보면, 몰몬은 몰몬경이 왜 우리 시대에 전하여질 것인지에 대하여 기록했다. 그 목적들을 노트에 열거한다.
2. 열거한 목록에 다음 경전에서 발견되는 목적들도 추가한다: 니파이전서 13:40; 니파이후서 3:12; 교리와 성약 3:19; 10:48~52, 62~63; 20:11~12.

나 “이방인들에게 고하노라 ...”

몰몬은 후일에 이방인들에게도 그의 기록이 전해지리라는 것을 알고 있었다. 그는 몰몬서 5장 9~24절이라는 긴 분량을 특별히 그들을 위해 기록하였다. “이방인들에게 고하노라.”로 시작하는 편지를 여러분의 말로 작성하여 몰몬이 이방인들에게 전하는 메시지를 요약해 본다. 몰몬이 이방인들에게 전하는 메시지뿐 아니라 이방인에 관해서도 기록했다는 사실을 염두에 두면서 편지를 작성한다.

몰몬서 1장에서 6장까지는 60년 이상의 세월이 흐른다. 50년 이상 몰몬은 니파이인 군대를 거느렸다. 그러나 여러분이 읽었듯이, 니파이인들은 그들의 삶에 있어 주님의 도움을 받고 자신들을 멸망으로부터 구해 내게 할 만한 어떠한 변화도 만들어 내려고 하지 않았다. 몰몬서 6장은 900여년 이상의 역사를 지녔고, 주님으로부터 특별한 약속을 받았으며, 부활하신 하나님 아들의 방문을 받는 특권을 누렸던 니파이인 나라가 치르는 마지막 전쟁들에 관한 기사이다. 몰몬의 비통한 마음이 나타난 이 장을 읽으면서 그의 말이 예수 그리스도의 다음 말씀과 어떻게 비슷한지 깊이 생각해 본다. “예루살렘아 예루살렘아 ... 암탉이 그 새끼를 날개 아래 모음 같이 내가 네 자녀를 모으려 한 일이 몇 번이나 그러나 너희가 원치 아니하였도다.” (마태복음 23:37)

경전을 이해함



몰몬서 6장

Suffer(6절, ~지게 하지 [않게]) — 짓기운지라) — 정신적 고통으로 인해 허락하다, 용인하다
Molder(15절, 썩고) — 썩다
Rent with anguish(16절, 고통으로) — 몹시 슬픈
Immortality(21절, 썩지 아니하는 몸) — 영원히 살 부활한 육체

몰몬서 6장 — 몰몬의 생애에 대한 연대표

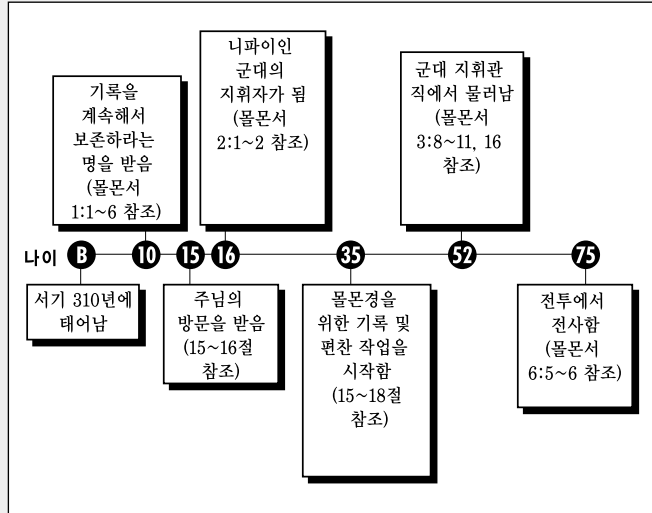

경전을 공부함



몰몬서 6장을 공부할 때, 활동 가를 한다.

가 비교하기

한때 의로웠으나 심히 간악해진 한 백성들의 멸망에 관해 읽으면서 우리는 이것이 60년 이상 극심한 간악함 속에서 의롭게 살았던 사람의 이야기라는 사실도 깨달아야 한다. 더 자세히 살펴보면 우리 시대에 의로운 결정을 내리는 방법에 대해 배울 수 있을 뿐만 아니라 몰몬이 얼마나 그리스도와 같은 성품을 지녔는지를 더욱 완전하게 이해할 수 있다.

1. 노트의 한 면을 두 칸으로 나눈다. 한쪽 칸에는 “니파이인들”이란 제목을 붙이고 그 아래에 몰몬 시대에 살았던 니파이인들에 대하여 다음 참조 경전들로부터 배울 수 있는 것을 모두 적는다: 몰몬서 1:13~14, 16~17, 19; 2:10~15, 18, 26; 3:9~10, 13~14; 4:8, 10~12; 5:2, 15~18; 6:7.
2. 다른 칸에는 “몰몬”이란 제목을 붙이고 그 아래에 몰몬에 대하여 다음 참조 경전들로부터 배울 수 있는 것을 모두 적는다: 몰몬서 1:1~2, 5, 15~17; 2:1~2, 9, 12~15, 19, 23~24, 27; 3:1~3, 11~14, 16~22; 5:1~2, 8~11, 13; 6:2~4, 6, 16~22. 참조 경전에 나오는 것들이 몰몬에 대해 무엇을 암시해 주는지 이해함으로써 그것들이 몰몬의 성품에 대해 무엇을 나타내 주는지 판단하도록 한다. 예를 들면, 몰몬이 어떤 상황에서 할 수 있었던 것과 실제로 그가 했던 것을 비교해 보도록 한다. 또는 그가 함께 살았고 거느렸던 사람들의 견지에서 그의 행동을 살펴본다.
3. 경전에서 왜 몰몬이 가장 그리스도적인 성품을 지닌 사람의 하나로 간주될 수 있는지에 대하여 한 문단 정도로 적어본다.

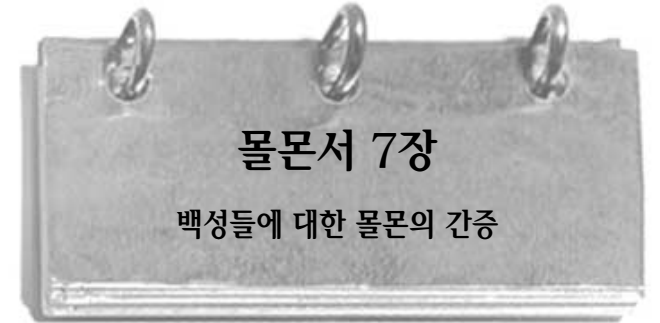

우리는 몰몬서 6장에서 몰몬 자신도 부상을 당했던 그 참혹하고 파괴적인 전투에 관하여 읽었다. 몰몬서 7장은 그가 살았던 시대와 후일의 “백성들의 잔류민들에게 전하고자 하는”(1절) 몰몬의 메시지이다. 몰몬의 아들인 모로나이가 몰몬서 8장을 기록하고 몰몬의 죽음에 관해 기록했기 때문에 이 장은 몰몬이 이 책에 남긴 마지막 간증이라 할 수 있다.



경전을 이해함



몰몬서 7장

This(9절, 이것) — 몰몬경
That(9절, 그것) — 성경

Wrought(9절, 역사된) — 행해진

물몬서 7장을 공부할 때, 활동 가와 나를 한다.

가 무엇과 왜

니파이인들과 레이맨인들의 후손에게 전하는 마지막 간증에서 물몬은 그들이 깨닫고 행해 주었으면 하는 바가 무엇인지를 밝혔다. 노트의 한 면을 둘로 나누어 상단에는 물몬이 백성들이 깨닫기를 원했던 것을 물몬서 7장에서 찾아 나열한다. 하단에는 그들이 행하기를 원했던 것을 열거한다. 열거된 각 목록 옆에 물몬은 왜 그들이 그러한 것을 깨닫고 행하기를 원했다고 생각하는지 간단하게 설명한다.

나 물몬의 마지막 말씀

물몬서 1~7장은 물몬이 이 판에 남긴 마지막 기록이다. 물몬과 그가 남긴 기록에 대한 여러분의 생각을 적어 본다.

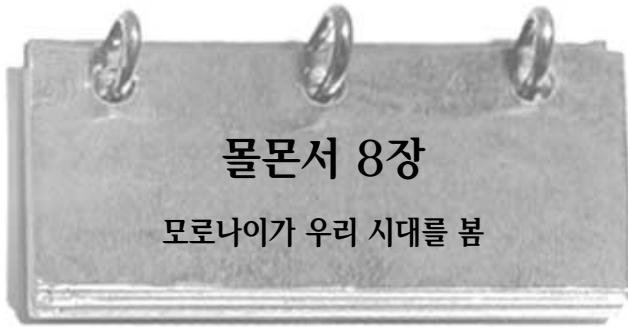

물몬서 8장

모로나이가 우리 시대를 봄

물몬의 아들인 모로나이의 기록은 물몬서 8장에서 시작된다. 그는 아버지가 전쟁터에서 죽임을 당했으며 자신은 홀로 남겨졌다고 기록했다. 그 뒤에 모로나이는 하나님의 능력으로 인해 후일에 물몬경이 전해지는 것을 기록했다. 그의 아버지는 아들에게 그것에 대해 몇 가지를 기록하라고 명했으며(물몬서 8:1 참조), 모로나이는 그 나머지 부분에 구주께서 그에게 후일에 대해 보여주시는 시현에 대해서 기록했다.(34~41절 참조)

모로나이는 그의 시대의 어떤 사람도 그 기록을 읽지 못할 것이며, 그것이 우리 시대를 위한 것이라는 것을 확실히 알고 있었다.

에즈라 테프트 벤슨 회장은 모로나이와 물몬경의 선지자들이 우리 시대를 보았다는 것을 언급하면서 다음과 같이 권고했다: “그들이 우리 시대를 보고, 우리에게 가장 가치 있을 것을 선택했다면, 그것으로 우리가 물몬경을 연구해야 할 명분이 되지 않겠습니까? 우리는 계속해서 우리 자신에게 물어보아야 합니다. “왜 주님은 물몬(모로나이 또는 엘마)에게 영감을 주어 그것을 그의 기록에 포함시키게 하셨는가? 나는 그것으로부터 이 시대를 살아가는 데 도움이 되는 무슨 교훈을 배울 수 있는가?” (성도의 빛, 1987년 1월호, 6쪽) 이 장을 비롯하여 앞으로 물몬경을 끝까지 읽으면서 이 질문들을 자신에게 던져 보도록 한다.



경전을 이해함

물몬서 8장

- Whither**(4절, 어디로) — 어느 곳으로
- The intent thereof**(5절, 그 의도) — 그것의 목적
- Kinsfolk**(5절, 친족) — 일가친척
- Dispersed**(15절, 흩어져 있었던) — 흩어진
- Rashly**(19절, 성급하게) — 서둘러, 신중하지 못하게, 무모하게
- Vengeance**(20, 40~41절, 보복) — 거친 방법으로 정의를 행사함, 처벌
- Defiled**(28절, 더럽혀지고) — 불결한, 부정한, 타락한
- Tempests**(29절, 태풍) — 심한 폭풍
- Vapors**(29절, 연무) — 자욱한 연기
- Divers**(30절, 처처에) — 많은 다른
- Gall of bitterness**(31절, 쓰디쓴
- 담즙) — 엘마서 36:18 “경전을 이해함” 참조 (125쪽)
- Bonds of iniquity**(31절, 불의에 매여 있음이라) — 죄의 포로
- Perverse**(33절, 패역하며) — 타락한, 고의적으로 불순종하는
- Stiffnecked**(33절, 목이 뻣뻣한) — 오만하고 고집 센
- Transfigured**(33절, 변형시켜) — 바꾸다, 왜곡시키다
- Apparel**(36~37절, 옷) — 의류
- Malice**(36절, 악독) — 노여움, 증오
- Adorning**(37절, 장식함) — 과다한 장식
- Canker**(38절, 썩을) — 변질되고 파괴될
- Avengeth**(41절, 갚으실) — 복수할

물몬서 8장 7절 — 니파이인들의 완전한 멸망

예수 그리스도께서 방문하신 후에는 그들 중 아무도 “니파이인”이라든지 “레이맨인”으로 불리워지지 않았다. 그들 모두는 그리스도 안에서 하나로 뭉쳤다. 후에 백성들은 각각의 무리로 다시 분열되기 시작했으며 자신의 출신이라고 보다는 자신들의 믿음이나 관습에 따라서 스스로를 레이맨인 혹은 니파이인으로 부르기 시작했다. 결과적으로 여기서 니파이인들이 모두 멸망했다 함은 니파이인의 관습을 따른다고 간주했던 모든 사람들이 멸망 당했다는 것을 의미한다. 멸망당하지 않은 레이맨인 중에는 니파이나 샘, 야곱 혹은 조셉의 후손들이 있을 가능성도 있었다.

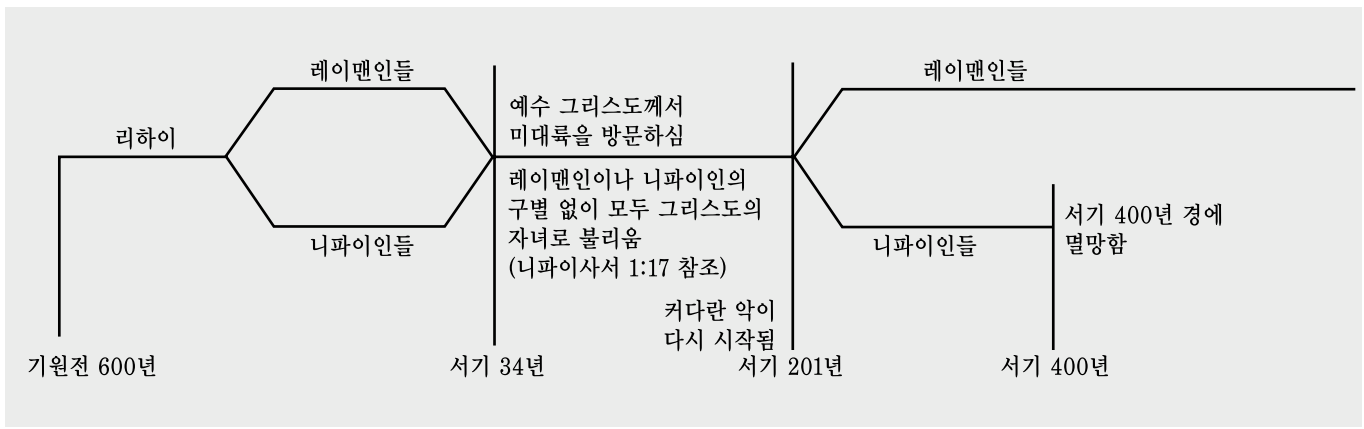

경전을 공부함

몰몬서 8장을 공부할 때, 활동 가~다 중 두 가지를 한다.

가 조언 읽기

모로나이가 몰몬서 8장 12, 17~19, 21, 23, 34~35절에 기록한 것을 토대로 "몰몬경 독자를 위한 소개와 조언"의 목록을 만들어 본다.

나 시대를 묘사해 봄

1. 몰몬서 8장 26~32절에서 모로나이는 몰몬경이 세상에 전해질 시대를 묘사했다. 모로나이가 그 시대에 존재하리라고 말한 상태를 적어도 열 가지 이상 적어 본다.
2. 우리 시대에 관한 모로나이의 예언 중에서 어느 것이 가장 인상 깊은가?

다 모로나이에게 응답함



1. 몰몬서 8장 34~35절에서 모로나이는 그가 우리 시대를 보았다고 간증했다. 36~41절에서 읽은 것에 비춰볼 때 그는 무엇에 대해 가장 염려하고 있는 것처럼 보이는가?
2. 모로나이가 몰몬서 8장 36~41절에서 던지고 있는 질문들을 모두 찾아 나열한다. 그 다음 오늘날의 사회상을 가장 잘 반영한다고 생각되는 답을 적어 본다.
3. 모로나이에게 보내는 짧은 답장을 써 본다. 그가 몰몬서 8장 36~41절에서 염려를 표한 것에 대해 여러분이 개인적으로 어떻게 처신하고 있는지 설명한다.

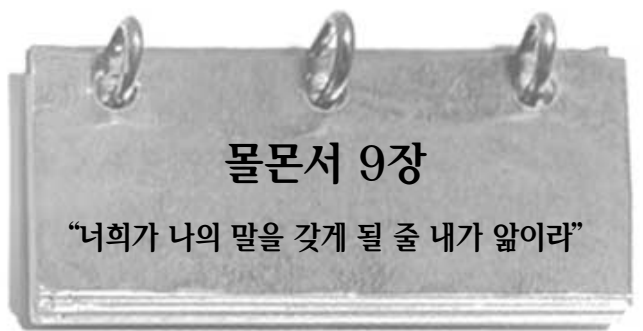

몰몬서 8장에서 우리는 모로나이가 우리 시대를 보았고 그의 예언이 언제 성취될지에 대해 알고 있다는 것에 관해 읽었다. 몰몬서 9장에서 그는 그것이 우리 시대에 더 많은 믿지 않는 자들에게 메시지를 전하는 마지막 기회가 될 것이라고 생각했다. (모로나이서 1:1 참조) 그러나 믿는 자들은 그의 가르침과 그가 가르침을 전했던 방식으로부터 많은 것을 배울 수 있을 것이다.

경전을 이해함

몰몬서 9장

<p>Visitation(2절, 징벌) — 예수 그리스도의 재림의 시기</p> <p>Racked(3절, 찢기는 듯) — 고통스러운, 괴로운</p> <p>Unquenchable(5절, 꺼지지 아니할) — 꺼지지 않을</p> <p>Variableness, vary(9~10절, 변함도 없으시고, 변화하는) — 변화다</p> <p>Temporal(13절, 현세적) — 신체적, 필멸의</p> <p>Ceased(15, 19~20절, 그치지, 그치시는) — 멈추다, 끝나다</p> <p>Wrought(16~19절, 이루신, 행하지) — 행한</p>	<p>His disciples who should tarry(22절, 머물게 될 그의 제자들) — 승천한 몸으로 지상에서의 성역을 계속한 세 명의 니파이인 제자들</p> <p>Confirm(25절, 확증하여) — 입증하다</p> <p>Despise(26~27절, 멸시하겠느냐) — 미워하다</p> <p>Probation(28절, 시험) — 지상에서의 시험의 기간</p> <p>Consume it on your lusts(28절, 욕망으로 쓰려고) — 신체적, 세속적 욕망을 만족시키다</p> <p>Altered(32~33절, 변경된, 변경되었느니라) — 바꾼</p>
--	--

경전을 공부함

물문서 9장을 공부할 때, 활동 가 또는 나를 한다.

가 특정인을 위한 권고

모로나이는 물문서 9장에서 적어도 네 무리의 사람들에게 말하고 있다. 그의 메시지를 각 그룹별로 다음과 같이 요약한다.

1. “그리스도를 믿지 아니하는 자들”에 대한 권고 (1~6절)
2. “하나님의 계시를 부인 … 하는 자들”에 대한 권고 (7~14절)
3. “아무 기적도 행하실 수 없는 신을 스스로 생각한 모든 자들”에 대한 권고 (15~25절)
4. “주의 하시는 일을 멸시하”는 자들에 대한 권고 (26~31절)

나 하나님의 계획에 대한 교리

경전 어디에도 하나님의 구원의 계획이 한 곳에 자세하게 설명되었거나, 각 계획들 간의 연관 관계에 대하여 한번에 명확하게 보여 주는 부분은 없다. 구원의 계획에 관한 교리는 경전 전체에 걸쳐 이곳 저곳에 분산되어 있으며 부지런히 연구하는 사람들은 그것들을 찾아서 자신에게 적용할 수 있다. 그러한 노력은 배운 것을 더욱 의미 있고 오래 남게 만들어 준다. 물문서 9장은 “위대한 행복의 계획”과 연관되는 몇 개의 중요한 교리들이 담겨 있다. 그것들을 노트에 적되, 이 교리가 전체 행복의 계획에서 갖는 중요성에 대한 짧은 설명도 덧붙인다.

이더서



이더는 누구였는가?

이더는 야렛인의 마지막 선지자이며 역사 기록자였다. (이더서 15:33~34 참조) 야렛인들의 흥망성쇠에 대한 그의 기록은 림하이 왕의 백성들에게 발견되었던 스물 너 장의 금판에 기록되어 있었다. (모사이야서 8:7~11 참조) 결국 모사이야 왕은 그 기록을 번역하게 되었고, 이를 읽은 그와 그의

백성들은 모두 큰 슬픔을 느꼈다. (모사이야서 28:18 참조) 모로나이는 광야를 헤매던 시절에 야렛인들의 기사를 요약해서 그것을 물문서 기록들에 포함시켰는데, 이는 그의 아버지 물몬이 “이 기사에 기록된 것을 만백성이 알아야”(모사이야서 28:19) 한다고 당부했기 때문이다.

야렛인들은 누구였는가?

이더서와 연관된 사건들은 주님께서 언어를 혼동시켜 놓으셨던 바벨탑 시대(기원전 2200년 경)로 거슬러 올라간다. 주님께서 야렛과 그의 동생 및 그 가족들이 언어의 혼동을 겪지 않도록 축복하셨고 미 대륙으로 인도하셨다. 그들은 그곳에서 야렛인으로 알려졌다. 그들은 번성했으며 주님의 선택된 백성으로서 그분의 축복을 받았다. 그러나 야렛인들의 이야기는 니파이인들이 그로부터 2600년 후에 맞이했던 종말과 너무도 흡사하게 끝맺는다. 교만, 비밀 결사대, 선지자들의 말씀을 거부함 등으로 인해 두 민족은 모두 하나님에게서 등을 돌리게 되었으며, 결국 완전히 멸망 당하고 만다.

이 기록으로부터 나는 무엇을 배울 수 있는가?

이더서는 야렛 백성들간에 있었던 수많은 전쟁, 반란 및 멸망에 대한 기사를 담고 있다. 그러나 이러한 극심한 간악함 중에서도 예수 그리스도에 대한 신앙을 행사하고 주님이 베푸신 많은 힘찬 기적을 체험한 자들의 감동적인 기사가 있다. 이더서 안에는 많은 중요한 교리들에 대한 가르침이 담겨 있다. 후일에 사는 교회의 회원으로서 여러분 자신도 종종 사악한 영향력에 둘러싸여 있음을 발견할 때가 있을 것이다. 이더서로부터 배울 수 있는 교훈은 여러분이 더욱 강하고 순결하게 되도록 도와줄 것이다. 이 고대의 기록을 주의 깊게 읽고 왜 이것이 보존되었는지에 대해 깊이 생각해 본다. 야렛의 동생이나 이며, 이더 등과 같은 충실한 자들로부터 무엇을 배울 수 있는지 자문해 본다.

이더서 1장 바벨탑의 야릇인들



사진: 바벨탑 붕괴 © 1986 조타미

혼자서는 해결할 수 없어서 어떤 축복이나 힘과 같은 특별한 도움을 주님으로부터 필요로 했던 적이 있는가? 바벨탑 시대에 살았던 두 가족은 주님으로부터 특별한 도움을 얻고자 했다. 이더서 1장을 읽으면서 그들이 원했던 그 특별한 축복이란 무엇이며 그들이 그것을 얻기에 얼마나 합당했는지 살펴보도록 한다.

경전을 이해함

이더서 1장

Transpired(3~4절, 일어났던) — 일어났던

Swore in his wrath(33절, 진노 중에 맹세하시기를) — 노한 상태에서 약속한

Confounded(33~37절, 혼잡하게) — 식별할 수 없게

Go at the head of(42절, 이끌고) — 인도하다

경전을 공부함

이더서 1장을 공부할 때, 활동 가와 나를 한다.

가 요약하기

이더서 1장 2절은 “스물 너 장의 판”에 관하여 언급하고 있다. “물문경 판의 주요 출처”(12쪽) 도해와 다음 경전들을 복습하고 이 기록에 대하여 배운 것을 요약해 본다: 모사이야서 8:9; 21:27; 22:14; 28:11; 엘마서 37:21~32.

나 주님의 도움을 얻어 문제를 해결함

다음 도표를 노트에 옮겨 그린다. 이더서 1장 33~43절을 읽고, 나열된 각 경전으로부터 배운 것을 토대로 질문에 대답한다.

어떤 문제가 있었는가?	그들은 어떤 조치를 취했는가?	주님께서는 그들을 어떻게 축복해 주셨는가?
33~34절	35절	35절
36절	37절	37절
38절	39~40절	41~43절

이더서 2장 야릇인들이 배를 만들

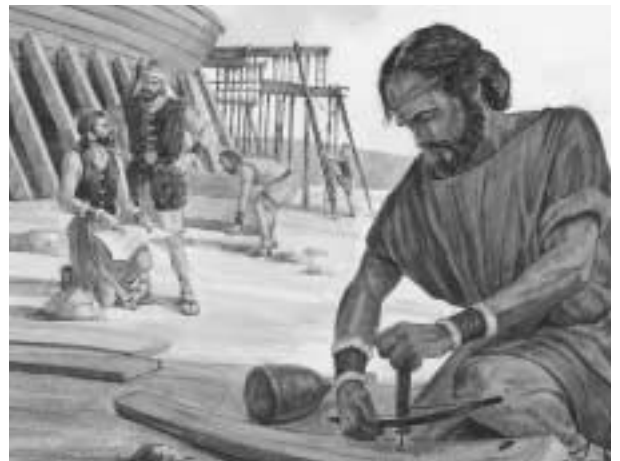

야릇인들은 약속의 땅(이더서 2:6~7 참조)으로 인도되어 가면서 바다를 건너 향했다. 주님께서는 바다를 건너는 여정이 어려울 것을 아시고 그들을 안전하게 인도해 줄 배를 짓는 방법에 대하여 구체적으로 가르쳤다. 이더서 2장을 읽으면서 그들의 약속의 땅으로의 여정을 해의 왕국을 향하여 진보해 가는 여러분의 삶과 비교해 본다. 고든 비 힝클리 장로는 십이사도 정원회 회원이었던 당시에 우리의 인생 여정도 역시 힘들 것이라고 가르쳤다:

“나는 자신들이 젊어지고 있는 책임이라는 짐에 대해 끊임없이 불평하는 사람들을 너무도 많이 보았습니다. 물론 부담감이 큰 것이 사실입니다. 세상에는 해야 할 일들이 너무도 많습니다. ... 사고방식을 바꾸십시오. 복음은 좋은 소식입니다. 인간이 존재함은 기쁨을 갖기 위함입니다. 행복하십시오. 행복감이 여러분의 얼굴을 밝게 비추고 간증을 통해 우리 나올 수 있게 하십시오. ...

“나는 쟈킨스 로이드 존스의 이 말을 좋아합니다. ...

“커다란 행복이 당연히 주어지는 것이라고 여기는 사람은 강탈당했다고 소리치며 분주히 뛰어 다니느라 수많은 소중한 시간들을 낭비할 것입니다.

“대개의 퍼팅은 실패로 끝납니다. 쇠고기는 대체로 질깁니다. 대부분의 어린이들은 평범한 사람으로 성장합니다. 가장 성공적인 결혼이 되기 위해서는 서로에게 넓은 아량을 베풀 수 있어야 합니다. 일이란 대개가 단조롭고도 지루합니다.

“인생이란 마치 옛날 기차 여행을 하는 것과 같습니다. 지연되기도 하고, 탈선하기도 하며, 매캐한 연기와 먼지, 재 등이 날리고, 덜컹거리기도 하지만, 아주 가끔씩은 아름다운 숲도 지나고 짜릿한 속도감을 느낄 수도 있습니다.

“비결은 주님께 그 기차에 탈 수 있도록 해주신 것에 감사를 드리는 것입니다.”(테저렛 뉴스, 1973년 6월 12) (Four Imperatives for Religious Educators [address to religious educators, 15 Sept. 1978], 4)

경전을 이해함



이더서 2장

Snares(2절, 올무) — 덫
By interpretation, is(3절, 해석한 즉) — 이 말 뜻은
Quarter(5절, 지역) — 지역
Barges(6, 16, 18절, 배) — 배
Suffer(7, 22절, 용납하고자) — 허락하다
Preserved(7절, 보존하신) — 간직해

두신, 지키신
Chastened(14절, 질책하시니) — 꾸짖다, 잘못을 지적하다
Peaked(17절, 뾰족하였으며) — 뾰족한
Dashed(23절, 산산조각이 될 것임이요) — 박살나다

이더서 2장 13절 — “모리엔쿠머”



“커틀랜드에 거주하던 시절에 레이놀즈 카훈 장로에게 한 아들이 태어났다. 하루는 선지자 조셉 스미스가 그의 집 문 앞을 지나가는데 카훈 장로가 선지자를 불러 자기 아들에게 축복을 하고 이름을 지어 달라고 부탁했다. 조셉은 그렇게 하였고 아기에게 마흔리 모리엔쿠머라는 이름을 지어 주었다. 축복기도를 마치자 조셉은 아기를 침대 위에 눕혀 놓고 카훈 장로를 보면서 ‘내가 형제님의 아기에게 준 이름은 야렛의 동생의 이름입니다. 주님께서 조금 전 나에게 계시해 주셨습니다’ 라고 말했다.”(“Questions and Answers,” *Improvement Era*, July 1905, 705)

경전을 공부함



이더서 2장을 공부할 때, 활동 가~다 중 두 가지를 한다.

가 질문에 대답하기

교회 회원이 아닌 한 친구가 여러분에게 “약속의 땅”(이더서 2:9)이란 말이 의미하는 바가 무엇이냐고 물었다고 가정해 본다. 이더서 2장 8~12절의 말씀을 사용하여 이 말의 여러가지 의미 중 이 구절들이 언급하고 있는 땅의

의미를 친구가 이해하도록 도우려면 어떻게 대답할 것인지 적어 본다.

나 “그리하여 이제 우리는 ~을 알 수 있느니라” 문장 만들기

이더서 2장 13~16절을 읽고, 이 이야기가 우리에게 주는 교훈이 무엇인지 생각해 본 다음, “그리하여 이제 우리는 ~을 알 수 있느니라” 라는 문장을 사용하여 주님께서 이 경험을 통하여 우리가 무엇을 배우기를 원하셨는지 요약한다.

다 그림 그리기

1. 이더서 2장 16~25절의 말씀을 검토하고 야렛인들이 주조한 배의 모습을 상상하여 그려 본다. 그림을 통해 이 배가 어떻게 움직였는지, 그리고 왜 이 배가 성공적으로 설계되었는지를 나타내도록 한다.
2. 이더서 2장 1~7절; 6장 1~4절의 말씀을 사용하여, 야렛인들이 그 배에 실은 물품의 목록을 만들어 본다.



여러분이 죽고 나서, 사람들이 당신의 인생을 뒤돌아 볼 때 당신의 어떤 특성을 떠올리기를 원하는가? 야렛의 동생은 그의 신앙으로 알려져 있다.

실제로 그가 예수 그리스도의 영체를 볼 수 있었던 것은 바로 그 신앙 때문이었다. 십이사도 정원회 회원인 제프리 알 홀랜드 장로는 그리스도께서 “아직 내가 지은 인간에게 나를 보이지 아니하였거니와,”(이더서 3:15) 라고 말씀하신 것을 다음과 같이 설명했다. “그리스도께서 야렛의 동생에게 이런 식으로, 나의 의지와 상관없이, 보는 자의 신앙만으로, 인간에게 나를 보이지 아니하였거니와” 라고 말씀하고 계시다는 것이다. 일반적으로, 선지자들은 주님의 면전에 초대된다. 분명히 주님께서 친히 이 전례 없는 시현으로 전례 없는 신앙에 화답하고 계셨던 것이다.(Christ and the New Covenant, 20~23쪽) 이더서 3장을 공부하면서 야렛의 동생으로부터 신앙의 힘에 대하여 또 무엇을 배울 수 있는지 잘 살펴보도록 한다.

경전을 이해함

이더서 3장

Molten (1, 3절, 녹여내었으니) — 열을 가하여 녹이다	· 사나운
Encompassed (2절, 둘러싸임) — 둘러싸인, 덮인	· Veil (6, 19, 20절, 휘장) — 천막, 방벽
Raging (3절, 격노하는) — 극도로	· Smite (8절, 치실까) — 치다
	· Two stones (23, 28절, 두 돌) — 우림과 둠뎀

경전을 공부함

이더서 3장을 공부할 때, 활동 가와 나를 한다.

가 경전에서 답 찾기

이더서 3장 1~8절을 공부하면서 다음 질문에 답해 본다.

1. 왜 야렛의 동생은 투명한 돌을 취했는가?
2. 왜 야렛의 동생은 주님께서 노하실지도 모른다고 생각했는가?
3. 야렛의 동생은 무엇을 위해 간구했는가?

나 무엇을 배웠는가?

이더서 3장에 보면 야렛의 동생은 “빛이요, 생명이요, 진리”(이더서 4:12)인 예수 그리스도에 대하여 많은 것을 배웠음을 알 수 있다. 이더서 3장을 검토하고, 여기서 우리가 구주에 대하여 배울 수 있는 진리를 열 가지 이상 나열한다.



여러분은 선지자 조셉 스미스가 받았던 금판의 일부가 봉해졌다는 사실을 기억할 것이다. 그 성스러운 기록의 일부에 어떤 내용이 담겨 있을지

호기심을 가져본 적이 있는가? 이더서 4장에서 모로나이는 이 기록의 내용에 관하여 어느 정도 설명하고 있다. 이 장을 읽으면서 다음 질문들에 대한 답을 찾아본다: 왜 우리는 야렛의 동생의 기록을 가지고 있지 않은가? 그의 기록이 전해지기 전에 어떤 일이 일어나야 하는가? 우리에게 요구되는 것은 무엇인가?



경전을 이해함

이더서 4장

Made manifest (2, 4, 14, 16절, 드러낼, 나타내신) — 드러내 보일	· Accursed (8절, 저주를 받을지이다) — 저주받다, 고통받다
Dwindled (3절, 빠져들었고) — 서서히 사라지다	· Rend (15절, 찢어 버리는) — 찢어 열다
Interpreters (5절, 해석기) — 우림과 둠뎀	· Commenced (17절, 시작된) — 시작되었음을

경전을 공부함

이더서 4장을 공부할 때, 활동 가와 나 또는 다를 한다.

가 모로나이 입장에서 대답하기

이더서 4장 1~6절에서 배운 것을 토대로 아래와 같은 질문에 모로나이는 어떻게 대답했는지 적어 본다.

1. 왜 기록과 해석기를 감추어야 했는가?
2. 기록이 세상에 전해지기 전에 어떤 일이 일어나야 하는가?
3. 그 기록에는 어떤 내용이 들어 있는가?

나 정의 내리기

이더서 4장 11~12절을 읽고 이 구절에서 선이란 말이 어떻게 쓰였는지 정의를 내려 본다.

다 요약하여 적기

이더서 4장 13~19절에 나오는 다음 낱말들을 사용하여 이 구절의 주요 개념을 두세 문장으로 표현하여 적어 본다. **이방인, 알려 주리로드, 벗어 버리고, 비롯하였음을, 들리워.**



이더서 5장

세 증인에 대한 약속

이더서 5장은 장차 물문경을 번역하게 될 선지자 조셉 스미스에 대한 모로나이의 메시지이다. 선지자 조셉 스미스가 이 장에서 또다른 세 사람이 금판을 목격하게 될 것이라는 사실을 알았을 때 어떤 느낌이었는지 상상해 본다. 모로나이의 메시지 중 또 어떤 것이 그에게 특별한 흥미를 불러일으켰는지 생각해 본다.

경전을 이해함

이더서 5장

Privileged(2절, 특권을 갖게 될) — 혜택을 입은, 축복 받은, 선택 받은
Established(4절, 확립되리니) — 입증될, 참되다고 밝혀질
Of a surety(3절, 분명히) — 의심의 여지없이

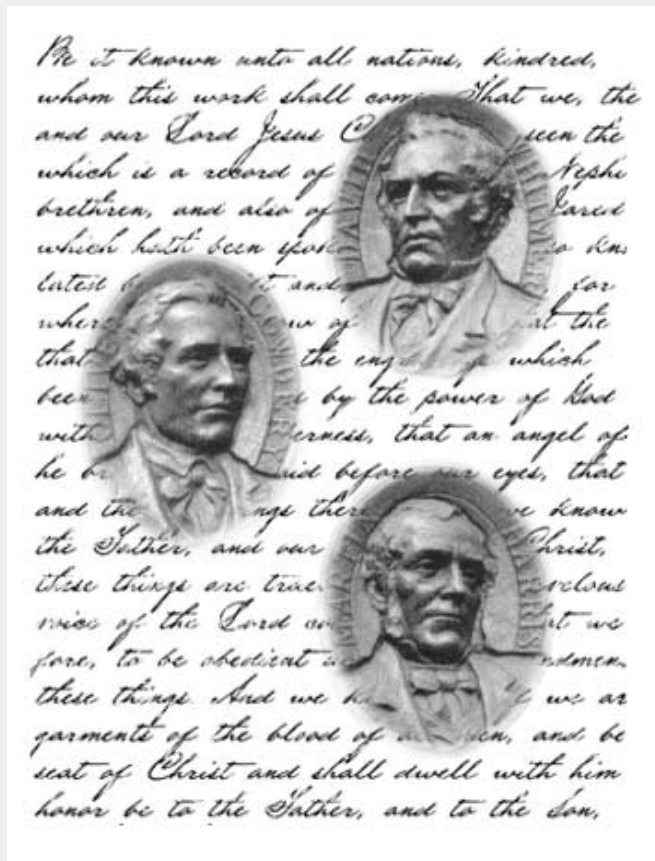

경전을 공부함

이더서 5장을 공부할 때, 활동 가와 나를 한다.

가 간증 적기

이더서 5장 3절을 읽고 *surety*(한국어 물문경 상에는 *surety*가 번역되어 있지 않습니다)라는 낱말을 주목한다.

1. 물문경 맨 앞쪽에 나와 있는 “세 목격자의 증언”을 읽는다. 무엇으로 인해 그들은 니파이인의 기록이 참되다는 것을 확실히 알게 되었는가?
2. 물문경이 참되다는 것을 아는 데 도움이 되었던 경험이 있으면 적는다.

나 이유를 설명함

이더서 5장 4~6절까지 읽은 후, 왜 주님께서 증인들로 하여금 물문경의 참됨에 대하여 간증하게 하실 것이라고 생각하시는지 설명한다.



이더서 6장

야렛인들이 바다를 건넌

바다를 건넌다는 것은 야렛인들에게 얼마나 위험하고 두려운 일이었겠는가! 주님께서 그들에게 어떻게 도움과 위안을 주셨는지 유의한다. 그들이 약속의 땅에 도착한 뒤 얼마가 지나서 백성들은 야렛의 동생에게 무엇인가를 원했는데 그것은 그를 매우 슬프게 하는 일이었다. 이 장을 읽으면서 야렛 백성들은 그들의 지도자가 어떤 기분일지 알면서도 왜 그러한 것을 원했는지 생각해 본다.

경전을 이해함

이더서 6장

Subsist(4절, 먹고 지낼 만한) — 살아남기 위한
Commending(4절, 맡기고) — 위임하고, 맡기고
Tempests(6절, 폭풍) — 사나운 폭풍
Tight(7절, 물샐틈없기) — 물샐 틈 없는
Encompassed(7절, 둘러싸였을) — 둘러싸인, 덮인
Mar(10절, 상하게) — 해치다, 손상시키다
Grievous(23절, 슬프게 하는) — 몹시 우려할 만한
Constrain(25절, 강제하여) — 강제로 시키다, 종용하다

경전을 공부함

이더서 6장을 공부할 때, 활동 가와 나를 한다.

가 일기 쓰기

이더서 6장 1~11절을 읽고 자신이 야렛인의 배에 타고 있었던 한 사람이라고 상상해 본다.

1. 전형적이었을 것이라고 생각하는 날에 대하여 일기를 쓴다. 배의 상황, 여행 상태, 두려웠던 순간들, 즐거웠던 시간들에 관한 내용을 포함시킨다.
2. 야렛인들이 치렀던 곤경들과 여러분이 인생 여정에서 처하게 되는 곤경을 비교해 본다. 자신의 삶에 “빛”을 밝혀 주는 것은 무엇이며, 그것 때문에 자신의 삶이 어떻게 축복 받았는지 적는다.



나 기자들에게 답함

방송국 기자들이 왕을 세우고자 하는 백성들의 염원에 관하여 야렛과 그의 가족들을 인터뷰했다고 상상해 본다. 이터서 6장 22~30절에서 배운 것을 토대로 다음의 사람들이 주어진 질문에 어떻게 대답했는지 답변을 적어 본다.

- 야렛의 동생: “왜 왕을 세우는 것을 반대하십니까?”
- 야렛: “왕에 대한 당신의 생각은 어떻습니까?”
- 페이개그: “왕으로 추천받은 것에 대하여 어떻게 생각하십니까?”
- 오라이하: “왕좌를 받아들인 이유는 무엇입니까?”



왕을 세우자는 의견에 반대한 야렛의 동생의 권고는 나중에 왕위를 놓고 야기된 갈등과 권력욕에 비추어 보아 영감 받은 것이었다. 오라이하의 후손들은 왕국의 통치권을 놓고 서로 맞붙어 싸웠다. 지배 계급의 이 간악함은 곧 백성들 전체를 간악함으로 물들였다. 이터서 7장을 읽으면서 이 백성들을 마침내 회개로 인도한 것은 무엇이었는지 주목한다.

경전을 이해함

이터서 7장

Execute(1, 11, 24~25, 27, 판결하였고, 심판하였더라) — ~을 성취하다
Molten(9절, 녹여 내어) — 금을 녹이다
Reville(24절, 욱하고) — 욱하다

경전을 공부함

이터서 7장을 공부할 때, 활동 가를 한다.

가 누구인지 알아맞히기

이터서 7장 1절~8장 7절을 주의 깊게 연구하고, 다음 계보표를 노트에 그대로 옮긴다.

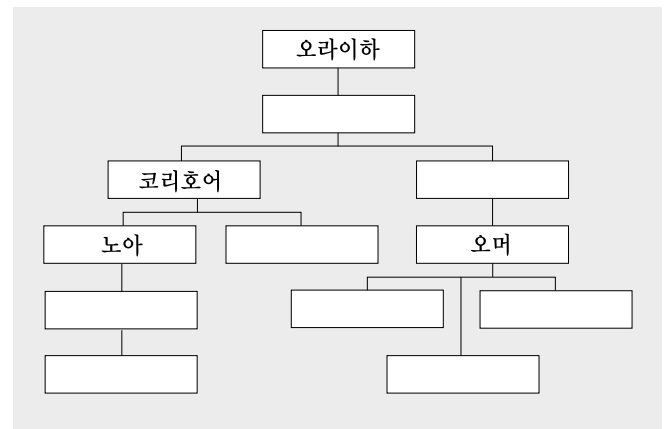

1. 표의 빈칸을 채운다.
2. 왕위를 계승했던 사람의 이름에 동그라미 표시를 한다.
3. 의로웠던 사람들 옆에는 “의”라고 적고, 사악했던 사람들 옆에는 “악”이라고 적는다.

4. 표에 관한 다음 질문에 대답한다.

- ㄱ. 이것은 이더서 6장 23절에 나온 아랫의 동생의 예언이 어떻게 성취되었음을 보여 주는가?
- ㄴ. 이 계보에서 여러분에게 가장 인상적인 사람은 누구인가? 그 이유는?



야렛인들의 지도자들이 권력과 부를 놓고 분쟁을 계속함에 따라 문제는 쌓여만 갔다. 이더서 8장에서 그러한 상황들은 더욱 극심해진다. 결국에는 야렛인들의 왕국을 모두 멸망시키는 악이 시작되는 것을 주목한다. 모로나이는 미래의 독자들에게 대한 강력한 경고의 말씀으로 이 장을 끝맺고 있다. 그의 경고는 여러분에게 어떻게 적용되는가?

경전을 이해함

이더서 8장

- | | |
|---|---|
| Expert (8절, 꾸미려고) — 영악한 | Divulge (14절, 누설하는) — 말하는 |
| Devise (8절, 꾸미나라) — 만들어내다, 진전시키다 | Oaths (15~16, 20절, 맹약, 맹세) — 약속 |
| Fair (9절, 아름다웠던지라) — 아름다운 | Abominable (18절, 가증하고) — 지독한, 파괴적인 |
| Swear unto (13~14절, 맹세하겠느냐) — 약속하다 | Vengeance (22, 24절, 복수) — 처벌 |
| | Beguiled (25절, 꾀) — 속인 |

이더서 8장 9~22절 — 비밀 결사

비밀 결사란 거짓말하고, 속이고, 약탈하며, 살해하는 등 부나 명예를 얻기 위해 필요한 일이면 무엇이든지 하는 비밀스럽게 결속된 사악한 사람들의 단체를 뜻한다.(히라맨서 7:21; 8:26~28 참조) 태초의 비밀 결사는 사탄과 가인 간에 맺어졌던 것이며, 가인은 그의 동생 아벨을 죽였다.(모세서 5:28~32 참조) 비밀 결사는 노아 시대와 야렛인과 니파이인 사회 전체를 멸망으로 이끌었다. (이더서 8:21 참조)

경전을 공부함

이더서 8장을 공부할 때, 활동 가를 한다.

가 경고의 음성

다음의 상황에서 여러분이 줄 만한 경고를 적는다:

1. 여러분은 비밀 경찰이며 최근에 에이키시의 음모(이더서 8:4~12 참조)를 알아냈다. 이 비밀 음모에 관하여 지도자에게 경고를 주기 위한 보고서를 작성한다.
2. 여러분은 이더서 8장 20~26절의 말씀을 사용하여 말씀을 준비하라는

지명을 선지자로부터 받았다. 오늘날 교회 회원들에게 필요하다고 생각되는 경고의 말씀을 적어 본다.

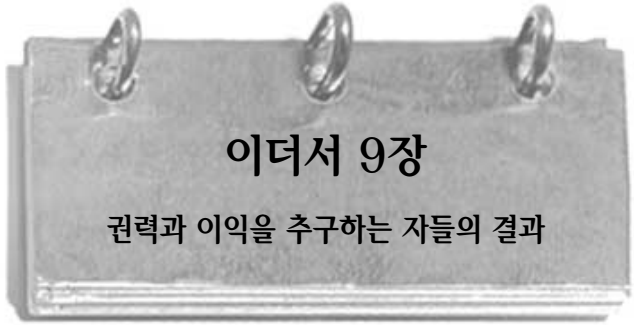

이더서 9장은 야렛인들의 사회상의 가장 좋은 면과 나쁜 면을 모두 보여 주고 있다. 여기에서 우리는 사악한 왕들과 의로운 왕들, 충실했던 아들들과 아버지에게 반역한 아들들에 대하여 읽을 수 있다. 이 장을 읽으면서 완악함이 커져감에 따라 백성들과 왕들이 어떻게 변해갔는지 살펴본다.

경전을 이해함

이더서 9장

- | | |
|--|--|
| Thence (3절, 그 곳) — 그 곳 | Dearth (33절, 흉년) — 기근 혹은 가뭄 |
| Gain (11절, 권력) — 부 | Hedge up (33절, 막아) — 막다 |
| Cureloms and cumoms (19절, 쿠렐롬과 쿠뎀) — 이들이 어떤 종류의 동물인지 불확실함 | Devour (34절, 먹되, 먹기까지) — 탐욕스럽게 다 먹어 치우다 |
| Embrace (26절, 받아들이기) — 받아들이다 | Revive (35절, 소생하기) — 힘을 되살리다 |

이더서 9장 — 이더서 9장의 인물들

아래는 이더서 9장에 나오는 많은 인물들과 사건들을 이해하는 데 도움을 주는 연대표이다.

죄는 행복을 가져다줄 수 없음

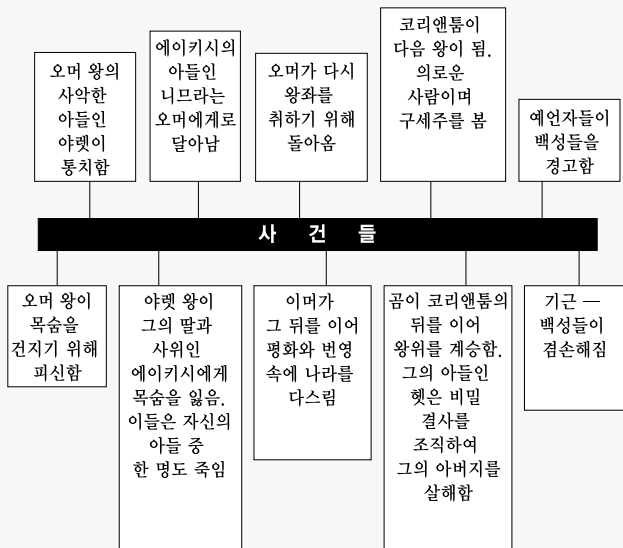

경전을 공부함

이더서 9장을 공부할 때, 활동 가를 한다.

가 보고서를 작성함

이더서 9장 1~9절을 토대로 왕국에서 일어나고 있는 일들에 관해 니므라는 오머에게 무엇이라고 보고했는지 적는다.



이더서 10장

야렛인의 왕들

야렛인들은 과거의 경험으로부터 별로 많은 것을 배운 것 같아 보이지 않는다. 그들은 똑같은 죄를 계속해서 범했다. 이더서 10장을 읽으면서 야렛인들에게 악영향을 끼친 변명은 어떤 것이었는지 깊이 생각한다. 모로나이가 수많은 야렛 왕들에 관한 그의 기사로부터 우리가 깨닫기를 바라는 교훈은 무엇인가?

경전을 이해함

이더서 10장

Grievous(5절, 힘든) — 어려운	· 학대하다, 짐을 지우다, 갖은 고초와
Be borne(5절, 지게) — 참아내다, 견디다	· 불행을 겪게 하다
Afflict(7절, 괴롭히더라) —	· Traffic(22절, 장사하여) — 교역하다

경전을 공부함

이더서 10장을 공부할 때, 활동 나와 가 또는 다를 한다.

가 소개서 쓰기

이더서 10장 1~8절을 검토하고 세즈와 그의 아들 리플레이키시를 소개하는 짧은 글을 써 본다. 그들의 행적과, 지도자로서 그들이 기여한 바를 중점적으로 다루도록 한다.

나 판결 내리기

1. 노트에 이더서 10장 9~34절에 나오는 열두 명의 야렛인 지도자들의 이름을 나열한다.
2. 각 이름 옆에 그 지도자가 계명을 지켰는지, 안 지켰는지 혹은 잘 모르는지 표시한다.

다 구절 설명하기

모로나이는 이더서 10장 28절에 “이들보다 더 축복받은 자가 없었고”라고 기록했다.

1. 그는 누구에 대하여 말하고 있는가?
2. 모로나이가 이렇게 말한 의도는 무엇이라고 생각하는가?

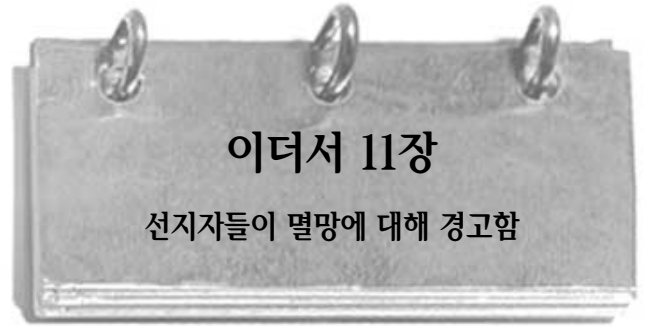

이더서 11장

선지자들이 멸망에 대해 경고함

하나님의 선지자들은 회개를 외치도록 부름 받았다. 선지자들의 말씀을 받아 들이는 자들은 주님이 약속을 지키시며 그분이 약속하신 축복들을 그들이 받게 된다는 사실을 깨닫는다. 선지자를 따르지 않는 사람들은 그런 축복을 받지 못한다.(교리와 성약 11:14 참조) 선지자들은 야렛인들에게 회개하라고 수없이 경고했다. 오늘날에도 과거와 마찬가지로 간악한 자들에 대한 경고의 외침은 회개하고 주님께 나아오라는 것이다. 그렇게 하지 않을 때에는 멸망이 오게 된다. 야렛인들이 어떻게 그들의 사회를 멸망에 이르게 했는지에 관하여 읽으면서 그들의 잘못으로부터 우리가 배울 수 있는 교훈이 무엇인지 생각해 본다.

경전을 이해함

이더서 11장

Calamity(6절, 재난) — 곤궁, 궁핍	· Utterly(12절, 온전히) — 완전히
Pestilences(7절, 역병) — 전염병	

경전을 공부함

이더서 11장을 공부할 때, 활동 가 또는 나를 한다.

가 설명하기

이더서 11장 1~5절, 13~23절을 검토하고 다음 질문에 대답한다:

1. 왜 야렛인들은 선지자들을 거부하고 그들을 죽이려 했는가?
2. 오늘날 사람들은 어떤 방법으로 선지자의 말씀을 거절할 수 있다고 생각하는가?
3. 선지자들의 권고를 따르는 것은 왜 중요하다고 생각하는가?

나 도표 설명하기

이더서 11장 5~12절을 공부하면서 다음의 도표를 검토한다.

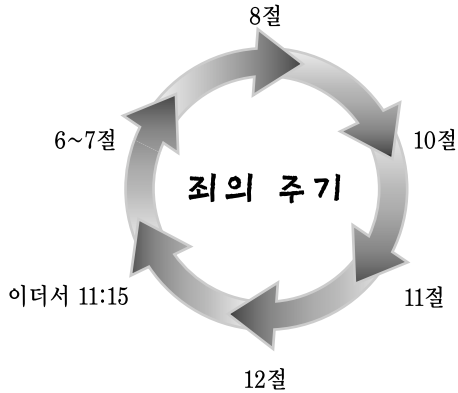

1. 주어진 각각의 참조 경전에서 가장 핵심되는 사건을 찾아본다.
2. 그 도해가 야렛인 국가에서 일어났던 사건들을 어떻게 나타내고 있는지 설명한다.

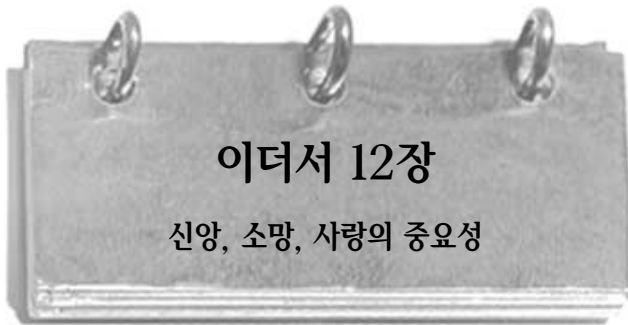

주 예수 그리스도에 대한 신앙이란 무엇인가? 그것은 어떤 방법으로 여러분의 삶을 향상시키는가? 우리는 신앙을 키움으로써 어떻게 다른 사람의 삶을 축복할 수 있는 힘을 가지게 되는가? 신앙이 힘이라는 것에 대해 몇 가지 예를 든다면 무엇인가? 하나님은 어떻게 우리가 신앙을 얻을 수 있도록 도우시는가? 하나님에 대한 신앙을 키우는 것은 어떤 방법으로 다른 사람의 삶을 축복할 수 있는 힘을 우리에게 주는가? 모로나이는 신앙, 소망, 그리고 사랑에 대한 자신의 경험에 대해 이야기하면서 이러한 질문들에 대한 해답과 아울러 또 다른 중요한 질문들을 우리에게 던지고 있다.

경전을 이해함

이더서 12장

- | | |
|--|---|
| Restrained (2절, 억제함) — 억제되다, 저지 당하다 | Wrought (14~16, 18절, 일으켜) — 이룬 |
| Abounding in (4절, 넘치며) — 많은 것을 행함 | Charity (28, 34~37절, 사랑) — 그리스도의 참된 사랑 |
| Be partakers of (8~9절, 참여하는 자) — 받다 | Record (41절, 증거하시는) — 간증 |

경전을 공부함

이더서 12장을 공부할 때, 활동 가~다 중 두 가지를 한다.

가 성구 익히기 — 이더서 12:6

구도자 친구로부터 선지자 조셉 스미스의 첫번째 시현의 이야기가 의심스럽다며 그것이 사실임을 입증해 보라는 편지를 받았다고 가정한다. 이더서 12장 4~9절을 토대로 하여 답장을 적는다.

나 목록을 작성함

이더서 12장 10~22절을 읽는다.

1. 모로나이가 신앙에 대해 가르치려고 인용한 기적이나 기사에 예를 적는다.
2. 그런 기적 중 하나를 택하여 경전에서 그것에 대한 기록을 찾을 수 있는 곳을 적는다.
3. 모로나이가 그러한 예를 가지고 가르친 주요 개념을 자신의 말로 요약한다.



© 1995 제리 앨 켈

다 성구 익히기 — 이더서 12:27

여러분이 이더서 12장 27~29절의 교훈을 가르치도록 부탁 받았다고 가정한다. 이 경전이 어떻게 현대의 예에 적용되는지를 보여 주는 예를 적는다.

이더서 13장

새 예루살렘

신약개조 제10조는 우리는 “시온(새 예루살렘)이 미 대륙에 세워질 것”을 믿는다고 말하고 있다. 여러분은 이 말이 무엇을 뜻하며, 어디에 시온이 건설되며, 언제 건설되며, 또는 누가 건설할지 의문을 가져본 적이 있는가? 이 예언은 구주의 재림에 앞서 있을 사건들에 있어서 커다란 중요성을 갖는다. 이더서 13장을 읽으면서 새 예루살렘에 대해 가르치는 바를 찾아본다.



경전을 이해함

이더서 13장

Receded(2절, 물러감) — 물러가다, 줄어들다 : 혼란시키다, 혼동시키다
Cavity(13절, 굴) — 구멍, 동굴
The remnant(6절, 남은 자) — 남은 자들, 나머지 사람 : **Restrain**(31절, 만류하는) — 말리다, 막다, 중지시키다
Confounded(8절, 혼란을 당하지) —

경전을 공부함

이더서 13장을 공부할 때, 활동 가 또는 나를 한다.

가 백과사전의 한 항목을 씀

여러분은 어린이 백과사전의 한 항목을 쓰도록 부탁 받았다. 여러분이 받은 주제는 새 예루살렘성 이다. 이더서 13장 1~12절을 이용하여 열한 살짜리 어린이가 이해할 수 있도록 50개의 낱말 길이로 기사를 쓴다.

나 일련의 일지를 작성함



이더서 13장 13~22절을 읽고 이더와 같은 은신처에 숨어 있는 것처럼 네 개의 짧은 일지를 적는다. 여러분의 일지는 이더가 숨어 있던 전기간을 다루어야 한다.

© 케티 이 스미스

이더서 14장

대격전과 멸망의 때

야렛인들이 이보다 더 야만적이고 사악할 수 있었겠는가? 이더서 14장을 읽으면서 모로나이가 야렛인들의 극악함을 기록한 이유에 대해 생각해 본다. 그것은 왜 물문경에서 그토록 중요한 교훈인가?

경전을 이해함

이더서 14장

Cleave(2절, 움켜쥐고) — 꼭 잡다 : 지속적으로 공격하다, 에워싸다
Lay siege to(5절, 에워싸게) — : **Strewed**(22절, 날리게) — 흩어지다

경전을 공부함

이더서 14장을 공부할 때, 활동 가와 나를 한다.

가 특성을 확인함

이더서 14장 1~17절은 코리엔툼오어를 비롯하여 네 명의 야렛인 지도자를 언급하고 있다.

1. 이들 네 명의 이름을 적는다.
2. 이들 각 지도자들과 코리엔툼오어에게 일어났던 일을 설명한다.

나 뉴스 기사를 송고함

여러분은 전쟁에 참여하지 않은 자들에게 뉴스를 전할 책임을 맡은 종군 기자이다. 이더서 14장 18~31절을 검토하고 독자들이 야렛인의 내전 상황을 알도록 편집장에게 보내는 세 가지 간략한 기사를 적는다.

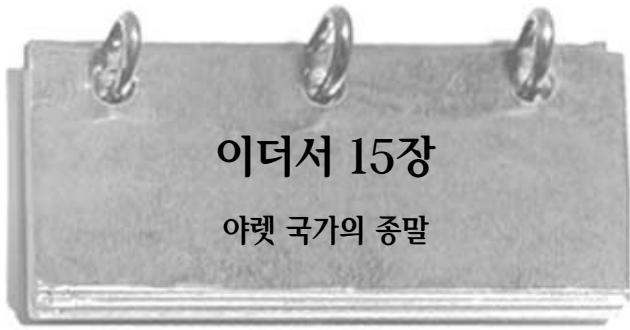

이더서 15장 야렛 국가의 종말

야렛인들에게 종말이 다가왔다. 살아남은 자가 있었는가? 선지자 이더에게는 어떤 일이 있었는가? 야렛인의 멸망에 관해 모로나이가 기술한 것을 읽으면서 니파이인들도 같은 식으로 자신들의 멸망을 불러왔음을 상기한다. 모로나이가 야렛인들에 대해 적으면서 무엇을 상기했겠는가? 한때 위대했던 이들 국가들로부터 우리가 배워야 할 교훈들을 생각한다.



경전을 이해함



이더서 15장

Every whit(3절, 하나도 남김없이)
— 세부적인 모든 것
Lamentation(16절, 애곡하기) —

눈물 흘리며 슬퍼하는, 애도하는
Rend(16~17절, 찢었더라) — 꿇꿨다

경전을 공부함



이더서 15장을 공부할 때, 활동 가~다 중 두 가지를 한다.

가 편지 쓰기

이더서 15장 1~12절을 검토하고 코리앤티움오어가 가족들에게 썼을 법한 편지를 쓴다.

나 이유를 설명함

이더서 15장 19절을 주의깊게 읽고 이더서 15장 13~22절에 기록된 상황이 야렛인들에게 그토록 무서웠던 이유를 설명하는 구절을 적는다.

다 그 교훈은 무엇인가?

이더서 15장 19절을 읽고 나서 모로나이가 야렛 백성들로부터 우리가 배우기를 원했던 교훈이 무엇이라고 생각하는지 적는다.(옵나이서 1:20~22 참조)

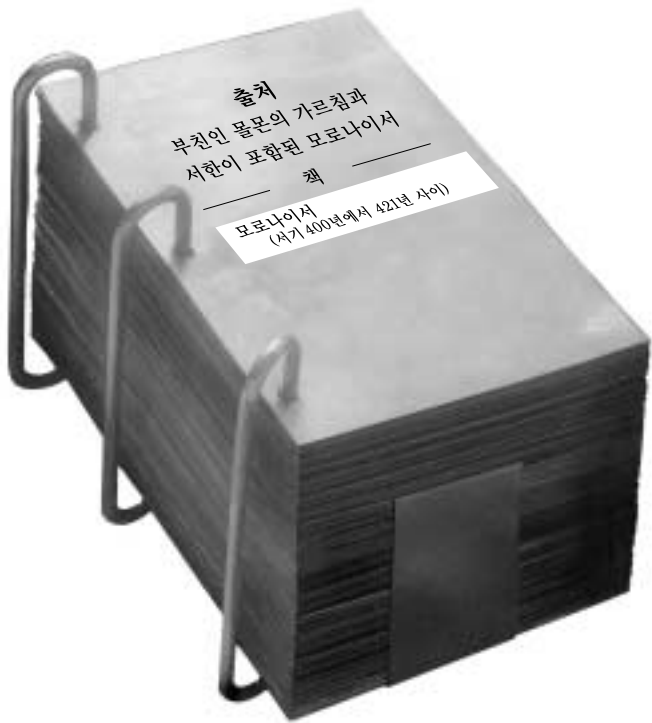

문장 끝의 감탄사처럼 모로나이의 간증은 물몬경의 결론으로서 적합하다. 주님께서는 모로나이에게 우리 시대에 관한 놀라운 시현을 주셨다. 우리에게 관해 모로나이는 “보라, 마치 너희가 지금 있는 것같이 내가 너희에게 말하거니와, 아직은 너희가 있지 아니하니라. 그러나 보라, 예수 그리스도께서 너희를 내게 보이신지라, 내가 너희의 행함을 아노라.”(물몬서 8:35)라고 간증했다. 그의 선지자적 안목으로 비추어 볼 때 모로나이와 그의 메시지를 더 많이 아는 것은 중요한 일이다.

모로나이는 누구인가?

십이사도 정원회의 마크 이 피터슨 장로는 모로나이가 “약 1500년 전에 미대륙에 살았으며, 그 당시의 하나님의 선지자였으며, 그와 그의 부친 물몬은 미대륙의 역사를 기록하여 세월이 흘러도 손상되지 않도록 금판에다 그 기록을 새겼습니다. 이는 그 기록이 후일에 매우 중요한 의미를 지니는 것이었기 때문입니다.”(성도의 빛, 1984년 1월호, 45쪽)라고 말했다.

모로나이는 기원 후 약 421년 경, 쿠모라 언덕에 성스러운 기록을 숨겼다. 그 판들은 모로나이가 주님의 명을 받은 천사로서 선지자 조셉 스미스에게 번역하도록 그것을 전해주었던 1827년 9월 22일까지 그곳에 남아 있었다.(조셉 스미스-역사 1:59 참조)

나는 왜 모로나이서를 읽어야 하는가?

모로나이는 모든 사람에게 “그리스도에게로 나아[오라]”(모로나이서 10:32)는 권유를 하며 모로나이서를 끝맺었다. 이 책에서 여러분은 어떻게 그리스도께로 나아올지에 관한 모로나이의 가르침을 알게 될 것이다. 참된 진리를 구하는 자들에게 그는 선과 악을 판단하는 방법을 설명했으며(모로나이서 7:13~19), 물몬경이 참되다는 것을 알 수 있는 방법을 설명했다.(모로나이서 10:4~5 참조) 그는 예수 그리스도의 참된 교회의 표적과 의식을 알아보도록 돕는

중요한 내용들을 포함시켰다.(모로나이서 1~6장; 8:10~12절; 10:8~18절 참조) 모로나이는 예수 그리스도를 통해서만이 우리가 거룩하게 되고 완전하게 될 수 있음을 간증했다. 이 심오한 메시지는 “예수는 그리스도시요, 영원하신 하나님”(물몬경 표제 페이지)이심을 모든 사람에게 확신시키는 물몬경의 메시지에 대한 적절한 결론이다.



혼자가 되었다고 가정한다. 집도 없고 친구와 가족은 살해되었으며, 그들을 죽인 살인자들이 여러분의 목숨을 노리고 있다. 이것이 바로 모로나이가 부친의 기록을 끝냈을 때의 상황이었다. 모로나이는 기록할 시간이 별로 없다고 생각했지만, 미래 세대들에게 가지 있다고 생각한 것을 신중하게 덧붙였다. 모로나이서 1~3장을 읽으면서, 중요한 교리와 복음의 의식 및 교회 행정의 원리들을 찾아본다.

경전을 이해함

모로나이서 1장

An end of abridging(1절, 요약하기를 마친 후에) — 요약물 완성함

Contrary to(4절, 달리) — 다른, 반대되는

모로나이서 2장

Disciples(1절, 제자들) — 니파이인들의 열두 명의 교회 지도자

모로나이서 3장

Ordain(1, 3~4절, 성임함, 성임하노라) — 신권을 줌

경전을 공부함

모로나이서 1~3장을 공부할 때, 활동 가~다 중 두 가지를 한다.

가 감사장 쓰기

모로나이서 1장을 검토하고 모로나이가 직면한 도전들을 명확하게 인식하고 그의 일에 대한 여러분의 감사를 표하는 쪽지를 모로나이에게 쓴다.

나 비회원에게 설명함



비회원 친구가 여러분 와드의 성찬식에 참석하여 교회 회원으로 확인을 받는 사람을 보았다고 가정한다. 모로나이서 2장을 토대로 여러분은 이 의식과 성신의 은사를 주는 권능에 대해 친구에게 말해 줄 것을 적는다.

다 개요를 작성함

여러분의 감독이나 지부 회장이 모로나이서 3장을 토대로, 한 청년에게 아론 신권에 대해 가르치도록 부탁했다. 무엇을 가르칠지 그 개요를 적는다.



십이사도 정원회의 데이비드 비 헤이트 장로는 다음과 같이 말했다.
 “성찬식에서 갖는 가장 값진 경험은 성스러운 성찬 의식입니다. 왜냐하면 그것은 우리의 마음과 정신이 구주와 그의 희생에 집중될 수 있도록 기회를 제공하기 때문입니다.”(성도의 빛, 1990년 1월호, 74쪽) 이는 모로나이가 자신의 기록에 성찬 기도를 포함시키도록 영감을 받았던 것과 일치한다.

경전을 이해함

모로나이서 4장

Administering(1절, 베풀) — 공식적으로 준비하고 제공하며
Sanctify(3절, 성결하게) — 거룩하게, 순결하게 하다

모로나이서 5장

모로나이서 5:1 — 성찬

십이사도 정원회의 로버트 디 헤일즈 장로는 청년들에게 주는 말씀에서 다음과 같이 말했다.

“어린 집사, 교사, 제사 여러분, 성찬을 준비하고 전달하고 축복하기에 합당하십니까? 이러한 것들은 거룩한 임무입니다. 빵과 물은 구주의 살과 피를 상징하는 것으로 그분의 속죄의 희생을 나타냅니다.



“잠시 그것을 생각해 보십시오. 여러분이 매주 집행하는 성찬은 예수 그리스도의 속죄를 기억하기 위한 것입니다. 훌륭한 속죄의 은사를 통해 우리는 조건없이 육적인 사망을 이기게 되었으며, 이 속죄의 은사는 과거, 현재, 미래를 불문하고 모든 사람을 위한 것이기 때문에 무한히 받게 됩니다. 속죄를 통해 우리는 모두 아담의 타락에서 구속되며 부활하게 될 것입니다.

“그러나 우리의 삶에서 속죄의 완전한 축복이 가능해지고 우리가 하나님 아버지와 살 수 있게 되기 위해서는, 죄를 회개하고 하나님의 계명을 충실히 지켜야 합니다. 따라서 회개와 용서를 통한 속죄의 축복은 주님의 속죄의 중요한 부분이지만, 하나님의 계명과 의식을 충실히 지켜야 한다는 조건이 있습니다.

“오, 주님을 기억하여 교회의 충실한 회원들에게 성찬을 축복하고 전달하는 합당한 아론 신권 소유자들에게 주님의 축복이 얼마나 크게 임하며, 합당하게 성찬을 취하는 사람들을 얼마나 축복하시는지 모릅니다.”(성도의 빛, 1996년 7월호, 35~36쪽)

경전을 공부함

모로나이서 4~5장을 공부할 때, 활동 가를 한다.

가 성약을 기억함

성찬을 취할 때 우리는 침례 시에 우리가 맺은 성약을 새롭게 한다. 모로나이서 4장 3절 및 5장 2절에 있는 성찬 기도를 주의 깊게 읽은 다음, 아래의 질문에 답한다.

1. 성찬을 취할 때 우리는 하나님과 어떤 약속을 맺는가?
2. 성약을 지키는 자들에게 주님이 약속하신 축복은 무엇인가?
3. 성찬식 동안 여러분을 새롭게 하는 성약을 지킬 수 있도록 어떤 한 가지 목표를 세울 수 있는가?



모로나이사서 6장

교회 회원은 자주 모여야 함

여러분은 젊다는 이유로 교회에서 매우 중요한 어떤 일을 할 수 없다고 생각해 본 적이 있는가? 모로나이는 교회의 젊은 사람이나 나이 든 사람들 모두에게 교회 회원의 자격에 관한 기본적인 가르침을 주었다. 모로나이사서 6장을 읽으면서 자기 자신에 다음 질문을 해본다: 나는 가족과 친구들을 “하나님의 선하신 말씀”으로 양육하는 데 도움이 되는 무슨 일을 하고 있는가? 나는 교회 모임을 더욱 영적으로 고취시키는 데 도움이 되는 무슨 일을 할 수 있는가?

경전을 이해함

모로나이사서 6장

fruit meet(1절, 열매를 맺음) — 보여 주는 일

Contrite(2절, 통회하는) — 회개

Wrought upon(4절, 역사함을 받아) — 바쁘다

Nourished(4절, 양육하여) — 키워지다

Merits(4절, 공덕) — 대속과 특성, 속성, 자질

Blotted out(7절, 지워져) — 제거되다, 지워지다

Real intent(8절, 진정으로) — 마음을 다하여 의지하면

Exhort(9절, 권면하거나) — 격려하다, 촉구하다

Supplicate(9절, 간구하거나) — 축복을 위해 겸손히 구하다

경전을 공부함

모로나이사서 6장을 공부할 때, 활동 가와 나를 한다.

가 친구에게 설명함

여러분의 친구가 여러분에게 교회에 들어오고 싶다고 밝히는 편지를 썼다. 모로나이사서 6장 1~4절을 읽고 친구에게 다음 사항을 설명하는 편지를 쓴다.

1. 침례 요건
2. 침례 받은 뒤 주님이 기대하시는 것
3. 침례 받은 뒤 다른 회원들로부터 받게 될 도움

나 교회 지도자와 접견함

여러분의 와드나 지부의 지도자나 가족과 면담해서 모로나이사서 6장 5~9절에 있는 다음의 구절에 대해 그들이 설명해 주는 것을 적는다.

1. “그들의 영혼의 복리에 관하여 서로 말하기 위하여”(5절)

2. “그들 중에 죄악이 있지 못하도록 엄격히 주시하였고”(7절)
3. “장로들 앞에서 그들을 정죄하되”(7절)
4. “용서를 얻었느니라”(8절)
5. “모임은 ... 인도되었나니, 성신의 권능이 ... 하는 대로”(9절)



모로나이사서 7장

그리스도의 영이 모든 사람에게 주어져

만약 선지자가 여러분의 와드나 지부에서 말씀하신다면 얼마나 주의 깊게 들겠는가? 선지자 물문은 예배 장소에서 백성들에게 말했으며, 모로나이는 그 메시지의 많은 부분을 모로나이사서 7장에 포함시켰다. 물문이 기도에 관해, 그리고 선과 악의 차이를 어떻게 아는지에 관해, 기적을 가능케 만드는 것에 관해 가르친 것을 찾아본다. 물문이 사랑에 대해 말한 것과 그것이 왜 영생에 필수적인 것인지 깊이 생각해 본다.



속죄는 그리스도의 가장 큰 사랑의 행동이었다.

경전을 이해함

모로나이사서 7장

Grudgingly(8절, 마지 못하여) — 기쁘지 않게, 마지못해

Enticeth(12 — 13절, 유혹함이라) — 설득하다, 유혹하다

Beseech(19절, 구하노니) — 애원하다, 간청하다

Manifest(22절, 드러내게) — 알려지다

Divers(24절, 여러 가지) — 여러 가지

Advocateth(28절, 변호하시며) — 유리하게 말하다

Residue(32절, 나머지) — 나머지

Expedient(33절, 합당한) — 필요한

Suffereth long(45절, 오래 참고) — 불평 없이 참으며

Seeketh not her own(45절, 자기의 것을 구하지 아니하며) — 하나님과 다른 사람을 우선으로 생각하고

모로나이서 7:6~9 — 동기가 순수한가?

십이사도 정원회의 달린 에이치 옥스 장로는 다음과 같이 가르쳤다.
 “만일 사람이 이기적인 목적 등의 의의를 가지고 겉으로 의로운 척 행동한다면 그의 손은 깨끗할지 모르나 마음은 ‘순수’하지 않습니다. 그의 행위는 의로움으로 헤아려질 수 없습니다 …

“우리는 반드시 옳은 일만을 행하지는 않습니다. 그러나 우리는 올바른 이유로 행동해야만 합니다. 현대 용어로 훌륭한 동기를 말합니다. 경전은 종종 마음을 다하여, 또는 참마음이란 말로 마음의 태도를 나타내기도 합니다.

“경전은 하나님께서 우리의 동기를 이해하시고 그에 따라서 우리의 행위를 판단하신다는 것을 분명히 하고 있습니다.”(*Pure in Heart*[1988], 13, 15쪽)

모로나이서 7:45~47 — 사랑이란 무엇인가?

칠십인의 일원인 맥스 콜드웰 장로는 이렇게 말했다. “사랑이란 단순한 교훈이나 원리도 아니고 행동이나 태도를 묘사한 말도 아닙니다. 오히려 사랑은 우리가 그것을 이해하기 위해 제발하거나 경험해야 할 내면의 상태입니다. 사랑이 우리 본성의 일부가 될 때 우리는 사랑의 소유자가 됩니다. 사랑을 가진 사람은 주님을 사랑하는 사람이며 그분의 사랑을 받은 사람입니다.”(*성도의 빛*, 1993년 1월호, 30쪽)

경전을 공부함

모로나이서 7장을 공부할 때, 활동 라와, 가~다 중 두 가지를 한다.

가 문장 완성하기

모로나이서 7장 1~11절을 토대로 다음의 미완성 문장을 완성한다.

1. 물문은 … 로 인해 사람들을 충실한 교회 회원으로 간주했다.
2. 진정으로 구하지 않는 기도는 … 때문에 유익함이 없다.

나 성구 익히기 — 모로나이서 7:16~17

에즈라 테프트 벤슨 회장은 “이러한 표준으로 우리가 읽는 것과 우리가 듣는 음악과 우리가 보는 오락과 우리의 생각을 판단합니다. 좀더 그리스도와 같이 되도록 합시다.”(*성도의 빛*, 1986년 7월호, 86쪽)라고 말씀했다. 모로나이서 7장 12~19절을 읽고 선과 악을 어떻게 구별할 수 있는지 적는다.

다 신앙, 소망, 사랑

모로나이서 7장 21~48절; 이터서 12장 3~36절 및 모로나이서 10장 20~23절에서 신앙, 소망, 사랑이란 말이 나올 때마다 표시를 한다. 신앙, 소망, 사랑에 대해 배운 바를 간단히 적는다.

라 성구 익히기 — 모로나이서 7:45

사랑이란 주제에 관해 3~5분 정도의 말씀의 개요를 적고, 우리가 일상 생활에서 구주와 같이 되는 방법을 내용에 포함시킨다. 모로나이서 7장 45~48절과 그 구절의 “경전을 이해함” 부분에 나오는 콜드웰 장로의 말씀과 또 어떻게 그리스도의 참된 사랑을 보일 수 있는지에 대한 예를 사용한다.



모로나이서 8장

침례와 어린아이

여러분은 왜 어린아이가 8세가 되기까지는 침례를 받지 않는지 아는가? 물문은 아들 모로나이에게 이 이유를 설명했다. 모로나이는 그의 기록한 기록에 그 중요한 가르침을 포함시켰다. 물문의 가르침을 숙고하고 그 가르침들이 예수 그리스도의 속죄의 권능에 대해 어떻게 증거해 주는지 찾아본다.

경전을 이해함

모로나이서 8장

Epistle (1, 6절, 서한) — 편지	의모로 취하시는 분 — 모든 사람에게
Disputations (4~5절, 논쟁) — 논쟁, 싸움	공정히 대하지 않는 자
Gross (6절, 큰) — 심각한, 심한	In the gall of bitterness (14절, 쓰디쓴 담즙에 빠져 있고) — 얼마서
Whole (8절, 온전한) — 건강한	36장 18절의 “경전을 이해함” 난
Solemn mockery (9, 23절, 중대한 조롱 행위) — 심히 불경스러운 행위	참조
Partial (12, 18절, 공평치 않으신) — 불공정한, 편협한	Setteth at naught (20절, 무시하는) — 무력하다고 말하다, 쓸모없다고 간주하다
Respecter to persons (12절, 사람을	

모로나이서 8:8 — “할례의 법이 나로 말미암아 폐하여졌도다”

성서사전 “할례”(646쪽) 참조

모로나이서 8:8~24 — 어린아이의 침례



1830년에 선지자 조셉 스미스는 그리스도를 통해 “어린아이는 세상의 기초가 놓일 때부터 구속을 받았”다고 배웠다. 어린아이들은 “죄를 지을 수 없으니, 이는 그들이 내 앞에서 책임질 수 있게 되기 시작할 때까지는 어린아이를 유혹할 능력이 사탄에게 주어”(교리와 성약 29:46~47)지지 않았다. 그 일년 후인 1831년에 주님은 선지자에게 어린아이의 나이가 여덟 살이 되면 책임을 질 수 있게 된다고 계시하셨다.(교리와 성약 68:25~27 참조)

경전을 공부함

모로나이서 8장을 공부할 때, 활동 가와 나를 한다.

가 어떤 말을 할 수 있는가?

여러분의 이웃은 교회 회원이 아니다. 그들의 갓난 아기가 갑자기 죽었다. 모로나이서 8장 5~22절을 검토하고 몰몬의 가르침을 토대로 위로의 편지를 쓴다. 어린 아이가 왜 침례 받을 필요가 없는지에 관한 몰몬의 설명을 곁들인다.

나 경전을 이야기에 연관지음

모로나이서 8장 25~26절을 읽고 다음 이야기에 설명되어 있는 원리를 열거한다.

토마스는 어젯밤에 침례 받았다. 그는 열 아홉 살인데 대학 친구로부터 처음으로 교회에 관해 들었다. 선교사에게서 배운 후, 그는 커피, 차 및 맥주를 마시지 않게 되었다. 그는 가까이 교회에 참석했고 새로운 친구도 사귀었다. 옛날 친구들은 토마스가 변했다면서 약간 소심하며 생각이 깊고 좀더 성숙해졌지만 더 이상 재미는 없다고 말한다. 토마스는 교회 회원으로서의 생활을 기대하고 있다. 그는 일년이 지나면 곧 선교사로 나가 자신이 찾은 것을 다른 사람도 찾도록 도울 수 있기를 소망하고 있다.

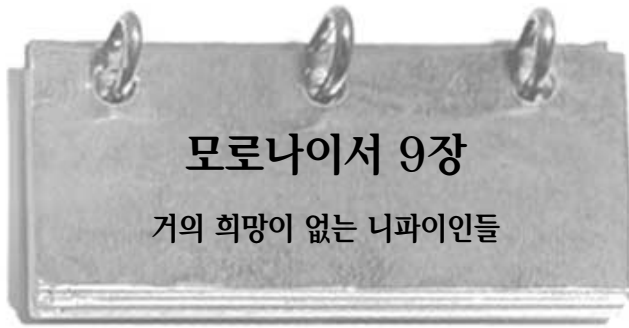

약속의 땅에 도착한지 얼마 되지 않아 리하이는 가족들에게 다음과 같이 예언했다. “주의 손에서 그토록 큰 축복을 받은” 나서 그들이 “참 메시아요 그들의 구속주시오 그들의 하나님인 이스라엘의 거룩한 자를 저버리는 날이 이르면, 보라, 공의로우신 이의 심판이 그들 위에 머물게 되리라.”(니파이후서 1:10) 또 리하이는 하나님께서 “그들에게서는 그들 소유의 땅을 빼앗으실 것이요, 그들로 하여금 흠어지게 되고 매맞게 하실 것이”며 그곳에 “유혈과 큰 징벌이 있으리라”(11~12절)고 말했다. 아들 모로나이에게 쓴 몰몬의 편지를 읽으면서 리하이의 예언이 곧 성취되려 하는 이유를 찾아본다. 모로나이서 9장은 오늘날 세상의 악에 대항하는 데 도움이 될 수 있는 어떤 교훈을 주는가?

경전을 이해함

모로나이서 9장

Grievous(1절, 비통한) — 기술하기 : **Tabernacle of clay**(6절, 흙의 성막)
어려운, 영혼의 아픔 — 필멸의 몸
Striving(4절, 애쓰시기를) — 일하기, 분투 노력 : **Abomination**(9, 13, 15절, 가증함) — 큰 악, 악

Civil(12절, 개화되고) — 순종적인, 예의 바른

Betwixt(17절, 사이에) — 사이

Depravity(18절, 사악함) — 타락

Perversion(19절, 패역함) — 악, 타락

Grieve(25절, 비통하게) — 슬퍼하다, 한탄하다

몰몬서 9:9 — 순결의 법은 왜 그렇게 중요한가?

십이사도 정원회의 리차드 지 스코트 장로는 다음과 같이 가르쳤다. “성적인 부도덕은, 정신을 양양하고, 깨우치며, 힘을 부여하는 성신의 모든 영향력에 대해 장애가 됩니다. 성적인 부도덕은 강력한 육체적, 정신적 자극을 일으킵니다. 결국 더 심각한 죄를 짓게 하는 억누를 수 없는 욕망을 불러일으킵니다. 그것은 이기심을 야기하고, 잔학 행위, 낙태, 성적 학대, 강력 범죄와 같은 공격적인 행위들을 낳게 할 수 있습니다. 그러한 자극은 동성 연애의 행위로 이끌 수 있는데, 그것들은 악마적인 것이며, 절대적으로 나쁜 것입니다.”(성도의 벗, 1995년 1월호, 38쪽)

경전을 공부함

모로나이서 9장을 공부할 때, 활동 가와 나를 한다.

가 증거를 제공함

모로나이서 9장 4절에서 몰몬은 주님의 영이 니파이 백성들을 떠남을 두려워했다.

1. 모로나이서 9장 1~20절을 검토하고 몰몬의 견해가 옳다는 것을 보여 주는 구절을 열 가지 적는다.
2. 21~26절을 읽고 몰몬의 생각을 요약하는 구절을 적는다.
3. 13~14절에서 몰몬이 아들에게 묻는 질문에 답한다.
4. “감각도 없으며”(20절)가 뜻한다고 생각하는 바를 적는다. 여러분은 오늘날 이 상황에 대해 어떤 증거를 보는가?



나 여러분의 견해를 밝힘

모로나이서 9장 9절을 읽고 여러분이 순결과 정조가 “무엇보다도 가장 소중한 귀”하다고 믿는 이유를 설명한다.



모로나에서 10장

몰몬경에 대한 간증



모로나이

모로나이 (모로나에서 10: 32) 되도록 평생 이 책을 공부하며 추구하도록 한다.

학기 초에 여러분은 예수 그리스도와 구원의 계획에 대한 증거인 몰몬경의 일일 학습을 시작했다. 이제 몰몬경에 대한 여러분의 생각과 간증을 평가할 시간이 되었다. 여러분은 이 책에서 가르치는 많은 구원의 원리들을 이제까지 적용해 왔으므로 여러분의 간증은 처음보다 강해져 있어야 한다. 몰몬경의 이 마지막 장을 읽는 것으로 이 거룩한 책을 읽고 공부하는 것이 끝나서는 안된다. “그리스도에게로 나아와 그의 안에서

경전을 이해함



모로나에서 10장

- Exhortation, exhort**(2~4절, 권면) : **Hiss**(28절, 울려 퍼질) — 널리 — 격려, 촉구
- Severally**(17절, 각각) — 개별적으로 : **Confounded**(31절, 혼란하게) —
- Despair**(22절, 절망) — 희망이 없음 : 떨어지다

경전을 공부함



모로나에서 10장을 공부할 때, 활동 가와, 나~다 중 한 가지를 한다.

가 성구 익히기 — 모로나에서 10:4~5



- 모로나에서 10장 3~7절을 읽고 우리가 “모든 것의 참됨”을 알기 위해 해야 하는 일들을 열거한다.
- 일기를 적되, 그 속에 (1) 몰몬경에 대한 여러분의 간증, (2) 그 구절들에 약속되어 있는 권고를 따르는 것이 여러분의 간증을 키우는 데 어떻게 도움이 되었는지, (3) 여러분의 간증이 금년 세미나리에서 몰몬경을 공부하면서 어떻게 변화되었는지를 포함시킨다.

나 영의 은사를 알아봄

모로나에서 10장 8~19절에서 여러분은 영의 은사의 예를 보게 될 것이다.

- 여러분의 노트에서 모로나에서 언급한 은사들을 확인한다.
- 왜 이 하나님의 은사가 사람들에게 주어졌다고 생각하는가?
- 이 은사가 어떻게 여러분과 가족과 다른 사람들에게 도움이 될 수 있었는지를 설명한다.

다 문장 완성하기

모로나에서 10장 24~29절에서 배운 바를 토대로 다음 문장을 완성한다.

- ... 때문에 스스로의 죄로 인하여 죽는 자들에게 화 있을진저.
- ... 할 때 모든 사람은 진리를 알게 될 것이다.
- ... 로 인해 진리를 알 수 있다.

라 경험을 돌이켜봄

올해 여러분이 세미나리에서 경험한 것에 대해 생각해 보고 모로나에서 10장 32~34절에 대한 다음 질문에 답한다.

- 32절: 여러분이 “그리스도에게로 나아와” “경건하지 아니한 것을 거부”하도록 도움을 준 한 가지 경험은 무엇인가?



- 33절: 올해의 학습을 돌이켜 볼 때, 여러분으로 하여금 “거룩하며 흠 없게” 되려는 소망을 갖게 해준 한 가지 교훈은 무엇인가?
- 34절: 이 구절에서 모로나에서 가르친 것과 똑같은 교리를 가르쳤던 몰몬경의 다른 선지자는 누구인가? (야곱서 6:13 참조)

몰몬경상의 지역들

(상호 관련으로 본)



