

Táborozás és szerszámok

Újonc cserkész	Zsebkés használata és <u>élesítése</u> (Táborverő) Egyszerű faragás (nyárs, gyűrű, rovásbot) Varrás: gombot felvarrni, zászlót, <u>csajkaszákat készíteni</u> (Táborverő)
Táborverő	Hátizsák csomagolás és egyéni felszerelés Szerszámkezelés: Balta és fűrész használat és <u>karbantartás</u> (Portyázó) Ásó és csákány Ponyvahasználat Kisebb tábori építkezés 1, Szerszám-tartó Sátorverés, bontás, sátorrend Sátor kifeszítés cövekkel
Portyázó	Nagy sátort felverni és bontani Sátorkarbantartás, javítás, tárolás Lámpák (Petróleum lámpa, gázlámpa) Gáztűzhely
Honfoglaló	Illesztés, csapolás Tábori használati tárgy készítése Nagy tábori építmények 2 Tábori higiénia (pöcegödör, latrina)(Táborverő) Táborhelykeresés, építés Bivak, menedékhely Népi kézimunkák : Hímzés és faragás
Egyéb	Egyéb hasznos, érdekes gyakorlati tudás Késfajták Zászlórúd felállítása Hótalpkészítés Tutajépítés Favágás Módszertani játékok

A cserkészélet elsősorban a táborokban zajlik. A táborban nem csak megtanulsz a természetben élni és mindent magad csinálni, de sok olyan élményben leszel részes, amit egy városban hiába keresel. Tanuld meg a táborozás minden csínyját, hogy jól érezd magad, és mindig légy részes.

Zsebkés használat és élesítés

A cserkész legfontosabb szerszáma a zsebkése. Ez legyen mindig nálad és legyen éles, mert tompa élű késsel nem lehet dolgozni. Zsebkéssel rengeteg dolgot tudsz csinálni: nyársat faragni, zsinórt elvágni, kenyeret kenni, konzervet kinyitni, szálkát kiszedni, nyakkendőgyűrűt faragni, kolbászt vágni. Ezért tanuld meg ügyesen használni. Ha evésre használod, akkor előtte tisztítsd meg, utána pedig forró vízzel és mosószerrel mosd el.

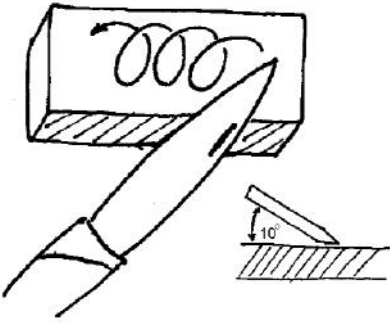
	<p><u>Zsebkés használat</u> Aranyszabály : A zsebkéssel mindig a testedtől ellentétes irányba dolgozz. Használj deszkát és ne a combodon dolgozz.</p>
	<p><u>Zsebkés élesítése (Táborverő)</u> Az élesítéshez fenőkövet használj. Fontos, hogy a fenőkő mindig legyen vizes, ne csak nedves. Késedet lassú körökben mozgassd a fenőkőn. Ne nyomd rá erővel, sokkal fontosabb, hogy jó szögben tartsd. Akkor jó, ha olyan, mintha egy vékony réteget akarnál levágni a kőről. Rendszeresen váltogassd a penge két oldalát. Akkor éles egy kés, ha egy darab papírt a levegőben tartva félbe tudsz vágni. A fenés nem könnyű, és ha nagyon tompa a késed, akkor nagyon sokáig, akár 1-2 órát is eltart. Ezért is vigyázz a késedre.</p>

Figyelem : Ne dobáld a késed a földre, mert tompa és koszos lesz, és ne dobáld élő fába sem, mert a sérült kérgen keresztül a fák betegek lesznek.

Egyszerű faragás (Nyárs, gyűrű, rovás)

	<p>Nyársat faragni</p> <p>Nyársat faragni nem nehéz. De ügyelj arra, hogy mindig a testedtől ellentétes irányba dolgozz.</p> <p>Faragás közben forgasd egy kicsit a nyársat, hogy a hegye szép kerek legyen. Igyekezz a nyárshoz friss vesszőket használni, mert az nem gyullad meg sütés közben.</p>
 <p>Kéregből</p>   <p>Gubacsból</p>  	<p>Nyakkendőgyűrű faragása</p> <p>Ha gyűrűt faragsz, akkor azt ne a tenyeredbe fogd, mert beleszúrhat a kezedbe. Tartsd az ujjaid között, vagy egy deszkán dolgozz. Gyűrűkészítéshez vágj le egy kb. 3 cm széles gurigát egy botról, pl. mogyoróról vagy fenyőről.</p> <p>Nyakkendőgyűrűt készíthetsz kéregből is. Erre a vörösfenyő kérge a legjobb. Ez nem csak puha, de így gyorsan elkészíthető, és mutatós is. A kérget persze ne élő fáról szedd le!</p> <p>Magyarországon ismert a tölgyfagubacs, ami egy daganat a tölgyfa ágán. Akkor keletkezik, amikor a darázs belerakja a petéjét. Ez a gubacs szintén jó puha, és szép gyűrűt lehet belőle készíteni.</p>
 	<p>Faragás</p> <p>A rovásnál a kés hegyével kell dolgozni. Rakd le az asztalra a fadarabot, és úgy dolgozz a késseddel. Erre főleg rövid pengéjű faragókések alkalmasak.</p> <p>Faragásnál a kést a négy ujjad közé fogod és a hüvelykujj felé vágysz. Ehhez már erő kell.</p>

Varrás (Gombot, csajkzásákat, őrsi zászlót)

A cserkészzetben nagyon fontos a varrás is. Nem csak a leszakadt gombot, de sátrat, cipzárt, őrsi zászlót, próbajelvényt, sátorzsákat mindig fel kell varrni, vagy újrafoltozni, javítani. Egy kis gyakorlás után majd rájössz, hogy nem is olyan nehéz. Aki már jól tud varrni, az próbálhatja a hímzést is, amivel sok szép dísz tárgyat lehet készíteni.

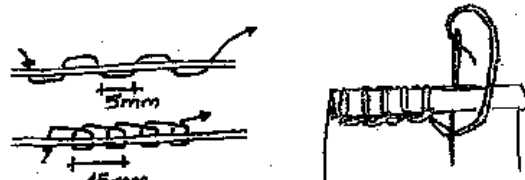
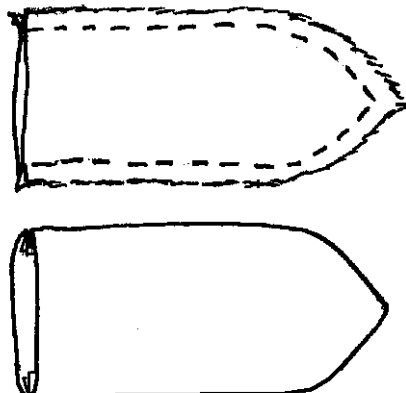
	<p>Gombot felvarrni Ez az, amit mindig újra kell csinálni, hisz egy gomb könnyen leszakad a cserkészingről. Alulról, az anyagon keresztül szúrd át a tűt a gomblyukon. Ezt ismételd meg párszor, váltva azzal, hogy felülről szúrod be a tűt a másik gomblyukon. Aztán jó sokszor varrd körbe. Ne húzd meg nagyon a fonalat, különben nem fogod tudni használni a gombot. A végén tekerd körbe egy párszor a gomb és az anyag között, és biztosítsd egy pár csomóval.</p>
	<p>Varrás (Táborverő) A varráshoz elég, ha két öltést ismersz. Egyenes öltés, amivel bármit fel tudsz varrni. Ennek van egy egyszerű és egy kicsit igényesebb változata, mellyel mindig egy fél öltést visszalépsz. Próbáld a jelvényeidet magad felvarrni. A másik öltés a szélöltés, amivel főleg szegélyt tudsz elszegni.</p>
	<p>Zászló és zsákvarrás (Táborverő) Őrsi zászlót úgy varrsz, hogy kifordítva varrod körbe a széleket. Amikor kész, akkor visszafordítod az anyagot és így nem látszik a varrás. Mérete 25x40cm. Így kell zsákat is varrni; például a csajkzásákat, vagy sátorzsákat. A tarisznya egy kicsit nehezebb, mert azt varrhatod kifordítva is, vagy szép szegélyöltésekkel szegve el a széleket.</p>

Hátizsák és csomagolás

Ha táborba készülsz, be kell csomagolnod a hátizsákadat. Ha csak egy hétvégére mész, akkor az nem gond. Hosszabb táborozás vagy túra esetén már jóval több dologra lesz szükséged. Tanuld meg magad csomagolni a hátizsákadat. Még ha az elején segítenek is a szüleid, csak így fogod tudni, hogy mit hova raktál.

Megpakolt hátizsák kívül és belül

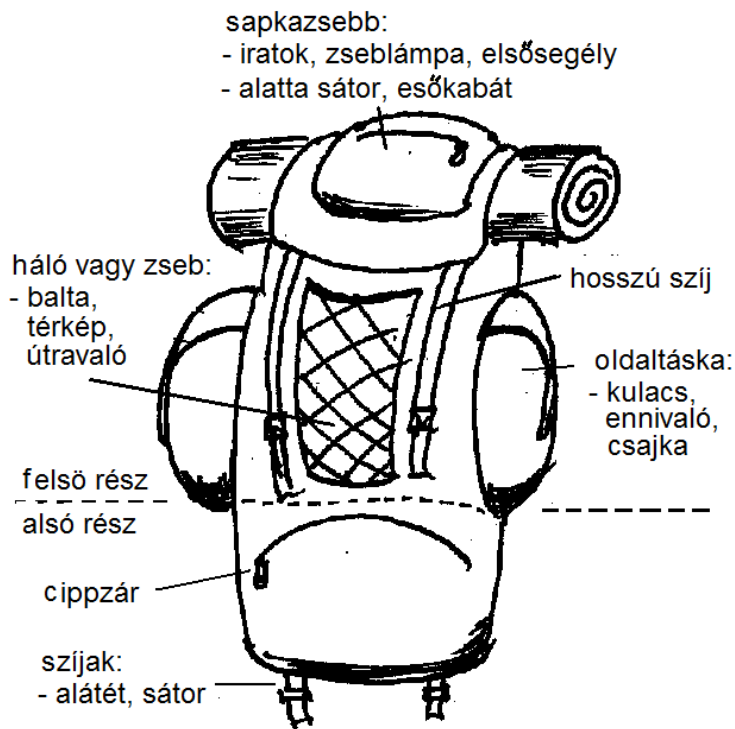

A jó hátizsák és részei

- A hátizsáknak legyen külső vagy belső váza. A modern hátizsákoknak kizárólag csak belső vázuk van.
- Soknak be lehet állítani a háthosszat, ami főleg gyerekeknél előnyös.
- Az úrtartalma legyen 45 és 75 liter között.
- Általában a zsák két részre van osztva.
- Legyen széles csípőhevedere. A csípő hordja a súly 50-70%-át.
- A vállhevederek legyenek szélesek és kényelmesek.
- Legyen hozzá szíj alul és fölül, amivel ráerősítheted a felszerelésedet. Ez túrákhoz fontos.
- Legyen vízálló, vagy legyen hozzá esővédő.
- Legyenek hozzá oldaltáskák meg fedőtáska. Nem kell, hogy ezek leszedhetőek legyenek, mert az csak bonyolítja.
- A tépőzár nem alkalmas lezárónak, jobb a cippzár vagy a szíjak.

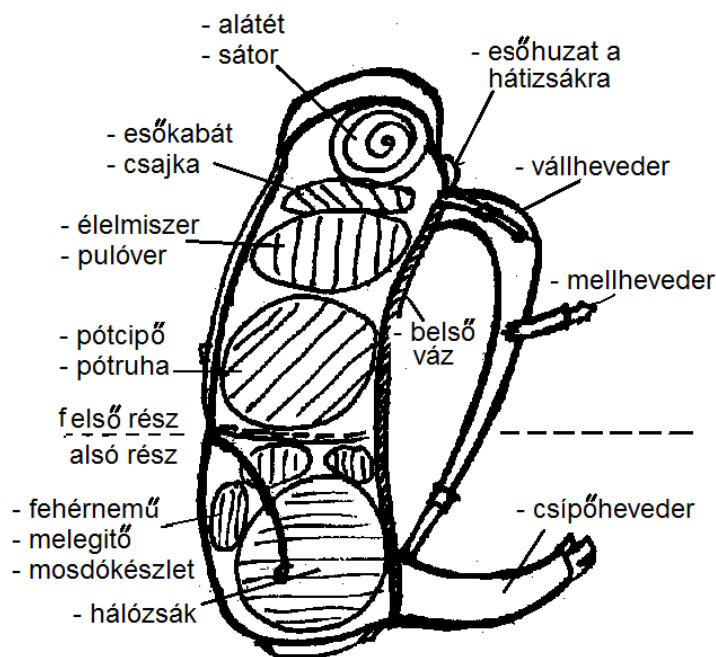

Hogyan pakold meg hátizsákadat

- Vedd elő a listát és készíts mindent ki, amit be akarsz tenni. Figyelj arra, hogy ne vigyél túl sokat. Több mint 5 pár zokni vagy fehérnemű nem kell, mert ötnaposnál hosszabb táborban már lehet ruhát mosni.
- Használd a zacskós rendszert. Tehát a fehérneműt, pólókat, cipőt, stb. külön zacskókba rakd. Így nem csak rendet tudsz tartani, hanem esőben is száraz marad.
- Alul kerül a pótnadrág, póting, fürdőnadrág, pótcipő.
- A tetejére kerül az esőkabát, pulóver.
- Az oldalzsebekbe rakd a kulacsot, zseblámpát és az elsősegélyt.
- A hátizsákra kösd rá a csajkát meg az alátétet.
- Úgy csomagolj, hogy minden beleférjen a hátizsákba. A kezdedben ne legyen semmi.

Cserkészfelszerelés és felszerelés kirándulásra

A Cserkészfelszerelés: Cserkészfoglalkozásra legyen mindig nálad:

- cserkészruha (cserkészing, nyakkendő, cserkész nadrág, erős cipő, sapka vagy kalap)
- zsebkés
- ceruza
- füzet
- 2m spárga
- gyufa
- ragtapasz
- egy Euro/Dollár.

Egynapos kirándulásra legyen nálad:

- a fönti cserkészfelszerelés
- esőkabát
- kulacs vízzel
- bakancs

Egy hétvégi kirándulásra legyen nálad:

- a fönti cserkészfelszerelés
- esőkabát
- kulacs vízzel
- bakancs
- hálósák, alátét és tréningruha
- csajka (evőeszköz, bögre, törlőrongy)
- zseblámpa
- 1 váltás fehérnemű
- tisztasági csomag (fogkefe, szappan, törülköző)
- kabát vagy pulóver
- váltóruha (nadrág és póló)

Több napos táborozásra legyen nálad

- a fönti cserkészfelszerelés
- 1 pót cserkészing
- hálósák, alátét, tréningruha (nem pizsama)
- 5-7 váltás fehérnemű
- 5-7 váltás póló
- 1 kabát
- 1 pótnadrág
- 1 pulóver
- 1 könnyű tornacipő
- 1 bakancs
- 1 gumicsizma (ha nem vízálló a bakancs)
- esőkabát
- tisztasági csomag (fogkefe, szappan, törülköző, fésű)
- csajka (evőeszköz, bögre, törlőrongy)
- kulacs vízzel (legalább 0.7dl)
- zseblámpa

Örsi felszerelés portyára/túrára

- elsősegélydoboz, napolaj
- balta, kistűrészes
- kötél
- ponyva
- kondér
- kis lapát és WC-papír



Szerszámkezelés:

A balta használata

- fákat legallyazni
- cöveket hegyezni
- tűzifát hasogatni
- használható cövekbeverésre is.
- Baltával csak akkor vágunk félbe fát, ha nincs nálunk fűrész.
- Favágáshoz fejszét használj. (A fejsze nagyobb, mint a balta)

Így kell baltát vinni és átadni

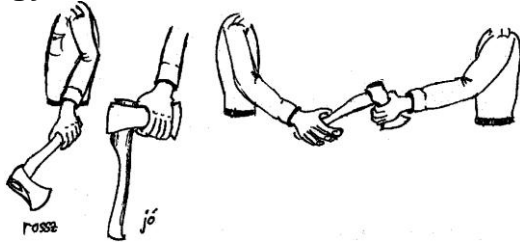

Így kell baltával gallyazni

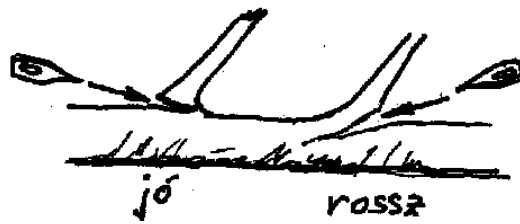

A baltát a fejénél fogva vidd, hogy ne üsd meg magad vagy más. Átadni is így kell. Ha már nem használod a baltát, húzz rá bőrtokot, vagy tekerd be rongyba.

Ha kidőlt fát gallyazol, mindig a jó irányból vágd, így nem hasad ki a fa a gallyak tövében. Nagyobb fa esetében pedig, mindig a fa túlsó oldalát gallyazd, így nem vágod a baltát a lábadba.

Így kell baltával cöveket hegyezni

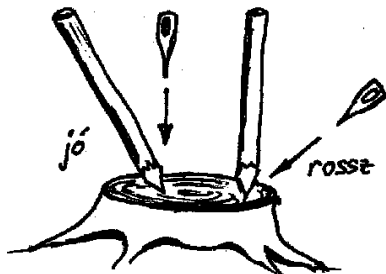

Így tudsz baltával fát elvágni

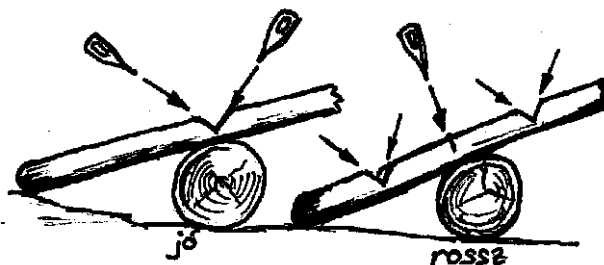

Hegyezéskor a cöveket vagy oszlopot mindig ferdén tartsd, és a baltával üss egyenesen lefelé. Használj alátétet, lehetőleg fából, ne a földön vagy kövön dolgozz.

Ha nincs fűrész kéznél, baltával is tudsz fát aprítani. Ilyenkor V alakot formálva ütsz kettőt jobbról kettőt balról, és nem egyenesen. Ha a felénél vagy, meg is fordíthatod a fát. Ott, ahol ütsz, mindig legyen egy alátét a fa alatt, másképpen rugózik a fa és az ütésed hatástalan marad.

Figyelem: ha baltával dolgozol, mindig ügyelj arra, hogy senki se álljon se előtted, se mögötted vagy melletted. Mindenki tartson 2 m távolságot.

A balta karbantartása (portyázó)

Akárcsak a kést, a baltát se vágd soha a földre vagy kőbe, mert kimegy az éle vagy kicsorbul. Egy csorbás baltát kiélesíteni csak kézi reszelővel, gépek nélkül akár 1 órába is telhet. Használj a baltához bőrtokot, ami védi a balta élét és a balta környékét.

Így kell baltát élesíteni

Baltát reszelővel kell élesíteni. Az élét csak a legvégén lehet még fenőkővel is meghúzni. Fontos, hogy a baltát erősen szorítsd le, hogy két kézzel tudd fogni a reszelőt. Erős és kicsit ferde mozdulattal kell az élét megreszelni. Ha látod, hogy nem szép gömbölyű az éle, akkor a kis rajz szerint tudod meggömbölyíteni és egyből élezni is.

Így kell baltafejet beékelni

A fanyelű balták mind be vannak ékelve. Ha netán hiányozna az ék, akkor keményfából (bükk, tölgy, kőris) hasíthatsz bele egy új éket és azt verd bele. Fontos, hogy az ék jó száraz fából legyen, különben ahogy szárad, megint kilazul. Ha laza a faék, vaséket is verhetsz mellé. Ha tábor elején a baltákat vízbe állítod, akkor a fa megdagad és jobban fog tartani a feje a tábor alatt. Persze ha kiszárad, megint ki fog lazulni a feje.

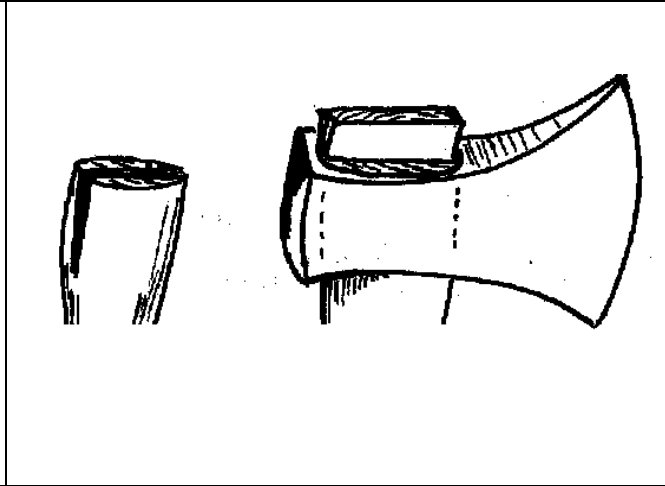
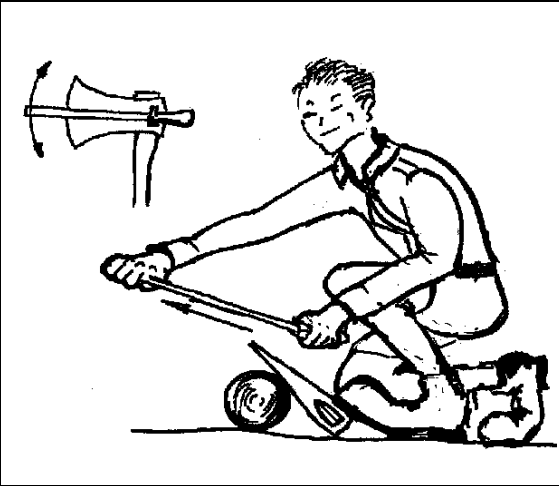

A fűrész használata

- deszkát és gerendát elvágni
- fákat kivágni, de csak ha van rá engedélyed.

Fűrészelt vinni és átadni

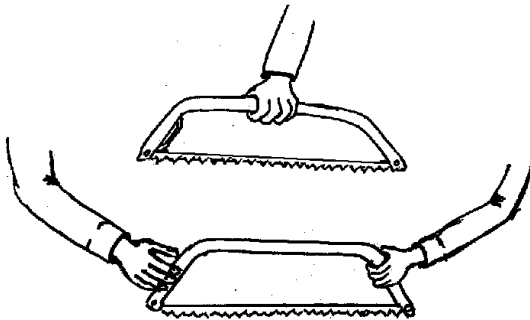

Fűrészelni

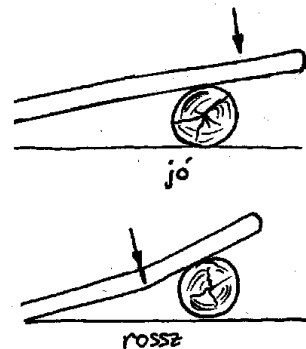

Ha viszed a fűrész, ügyelj arra, hogy se magadat, se mást ne sérts meg. Különösen ügyelj, amikor átadod másnak. Ajánlatos egy hosszában bevágott gumicsövet rákötni a fűrészlapra, hogy ne veszélyeztessen a fűrész senkit.

Ha valamit le akarsz vágni, akkor ügyelj arra, hogy a vége mindig szabadon, a levegőben legyen. Mert ha nem, akkor beszorul a fűrész és nehéz megint kivenni.

Figyelem: Fűrészelésnél tartsd kezedet legalább egy arasznyira a vágástól, nehogy kiugorjon a fűrész és belevágjon az ujjadba.

Fűrészfajták

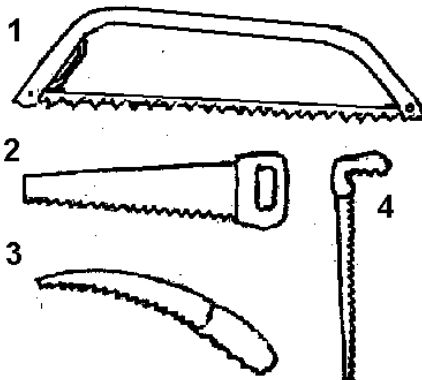

Élesítés (portyázó)

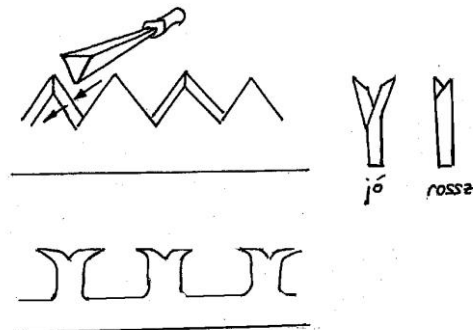

Különböző munkákhoz különböző fűrészek vannak.

Állványos fűrész: szinte mindenre alkalmas, főleg durvább munkákra jó.

Rókafarkfűrész: főleg száraz fához, deszkákhoz, ha fontos, hogy egyenes legyen a vágás.

Kertészfűrész: fákról levágni a gallyakat.

Lyukfűrész: deszkákba görbe mintákat, díszítést vágni.

Fűrészelt lehet élesíteni, de nagyon nehéz. Az új típusúaknak olyan kemény és vékony a lapja, hogy azt nem lehet élesíteni, de tanuld meg legalább kicserélni egy új lapra.

Élesítéshez egy kis fémreszelő kell, mellyel a fenti ábra szerint minden fogat egyenként kell megreszelni.

Ha a fűrész mindig beszorul, akkor lehet, hogy a fogak nem állnak szét. Ilyenkor egy speciális fogóval megint ki lehet hajtani a fogakat, de ahhoz sok gyakorlat kell.

Az ásó használata:

- gödröt tudsz ásni kemény talajba is;
- gyeptéglát kivágni és kiemelni;
- sátrat körbeárkolni.

Az ásó nem lapát. Ha nagy mennyiségű homokot, vagy sódert kell lapátolni, akkor szerezz hozzá lapátot. Lapáttal viszont nem lehet lyukakat kiásni, arra van az ásó.

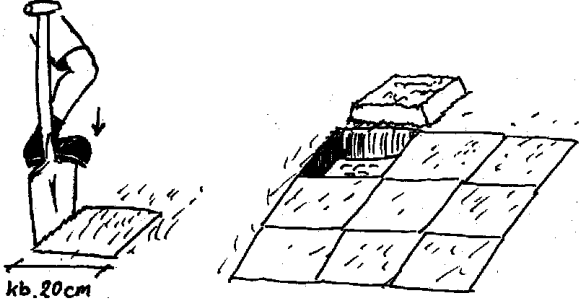
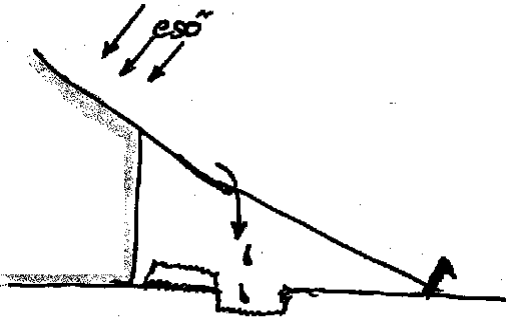
	<p>Tűzhelyet kiásni Ha a réten kell tűzhelyet építeni, akkor ásóval vágj ki egy kb. 20x20cm-es kockákat. Egy tűzhelyhez legalább 9 ilyen gyeptéglát kell kiemelned. A gyeptéglát a földdel fölfelé tedd félre. Ha elmentek, újra visszarakhatod, és nem látszik semmi. A pócegödrot is így kezded, csak ott mélyebbre kell ásnod, amihez hasznos egy csákány és egy lapát is.</p> <p>Használat után tisztítsd meg az ásót. Ha elrakod a szertárba, kend be finoman egy kis zsírral. Ehhez a szalonnabőr a legjobb.</p>
	<p>Sátrat körbeárkolni Ha a sátrának nincs alja, akkor a sátoreresz alatt egy kis csatornát kell ásnod úgy, hogy a tetőről a víz befolyjon. A kiemelt gyeptéglát fejjel lefelé fektesd a sátorfelőli oldalra. Ha jól megfigyeled a terepet, akkor azt is látod, merre lejt, és akkor nem kell az egész sátradat körbeárkolni, csak a fenti oldalt, ahonnan a víz jön.</p>

Figyelem: Nem minden gazda örül annak, ha feltúrják a földjét. Ezért mielőtt körbeárkolsz, kérdezd meg, hogy szabad-e.

A kiszedett gyeptéglákat mindenképpen úgy kell visszarakni, hogy ne is lehessen látni, hogy valaki ott járt.

A csákány használata

- kemény földet meglazítani, amit a lapáttal kiemelsz;
- a széles részével gyökereket elvágni;
- szikladarabokat kifeszíteni a földből;
- nem füves talajon a sátradat körbeárkolni.

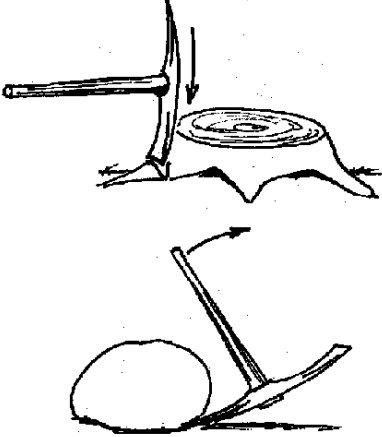
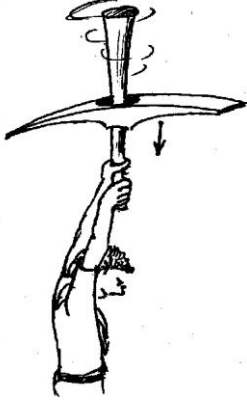
	<p>Dolgozni csákánnyal Nagyobb tábori építkezéseknél előfordulhat, hogy régi gyökerek, sziklák kerülnek az utadba. Ilyenkor jó, ha van kéznél egy csákány. Kemény földben pöcegödrot ásni.</p> <p>Használat után tisztítsd meg. Ha elrakod a szertárba, kend be finoman egy kis zsírral.</p>
	<p>Csákány fej és nyél (húzott) A csákányvas feje nem ékelt, mint a balta feje, hanem úgy mondjuk, hogy húzott nyele van. Így nem tud lerepülni, ha ütsz. Ha le akarod venni a csákány fejét, miközben a fejét fogod, üsd a nyelét néhányszor egyenesen a földhöz. Sose tartsd a csákányt a fejed fölé, mert a fejedre eshet a csákányvas. Csak ha lendületben van, akkor emeld a fejed fölé.</p>

Figyelem: Ha csákánnyal dolgozol, vigyázz arra, hogy senki se álljon a közeledben, nehogy megcsapd. Mindenki tartson 2m távolságot úgy, mint a balta használatánál is.

Ponyvahasználat

- legegyszerűbb módja a sátorépítésnek;
- pótsátor, ha portyán vagytok
- a konyha fölé;
- a mosdó köré, hogy ne lássanak be;
- sátorba, ha nincs alja;
- játékokhoz (Tűzoltós dobálás, alagút).
- jó alátét, ha a földre ültök

	<p>A jó ponyva ismerve, hogy gyárilag készített feszítőgyűrűkkel van ellátva. Ha nincs rajta ilyen, akkor egy kerek követ teszel bele, és arra kötöd a zsinórt.</p>
	<p>Ha ponyvát feszítesz ki, akkor legyen lejtése, hogy az esővíz lefolyjon róla. Egy rúdra fektetve is kifeszítheted. Persze ezt a rudat szépen le kell gallyazni, nehogy egy ág átszúrja a ponyvát. A kötélt, mint gerinc nem annyira jó, mert behajlik a ponyva súlyától, a ponyva pedig összecsiszódik és ráncos lesz.</p>
	<p>Játékokhoz leginkább az erős vászonponyvák jók. Lehet belőle alagutat csinálni egy rohampályához. A széleit fogva és kifeszítve lehet egymást dobálni.</p>

Figyelem: Vigyázz, hogy a ponyvát ne szúrja ki semmi. Ezért a ponyvát nem húzzuk a földön és nem járkalunk rajta. Ha leteríted a földre, akkor előbb szedd össze a botokat és tüskéket.

Használat után tisztítsd meg és szárítsd meg. A vászonponyvát nem szabad vizesen eltenni, mert megpenészesedik, de a műanyag ponyvát is szárazon és tisztán tedd el.

Kisebb tábori építkezés

Ezeket általában egyedül vagy párban meg is tudjátok csinálni és csak a szokásos felszerelés kell hozzá: fűrész, balta, zsebkés, zsinór. Egy ilyen építmény elkészítése ne tartson tovább, mint két óra. Igyekezz mindig szépen dolgozni, a csomókat helyesen megkötni, és ha van idő, még kidíszíteni is. Az alábbiakban találsz egy pár ötletet.

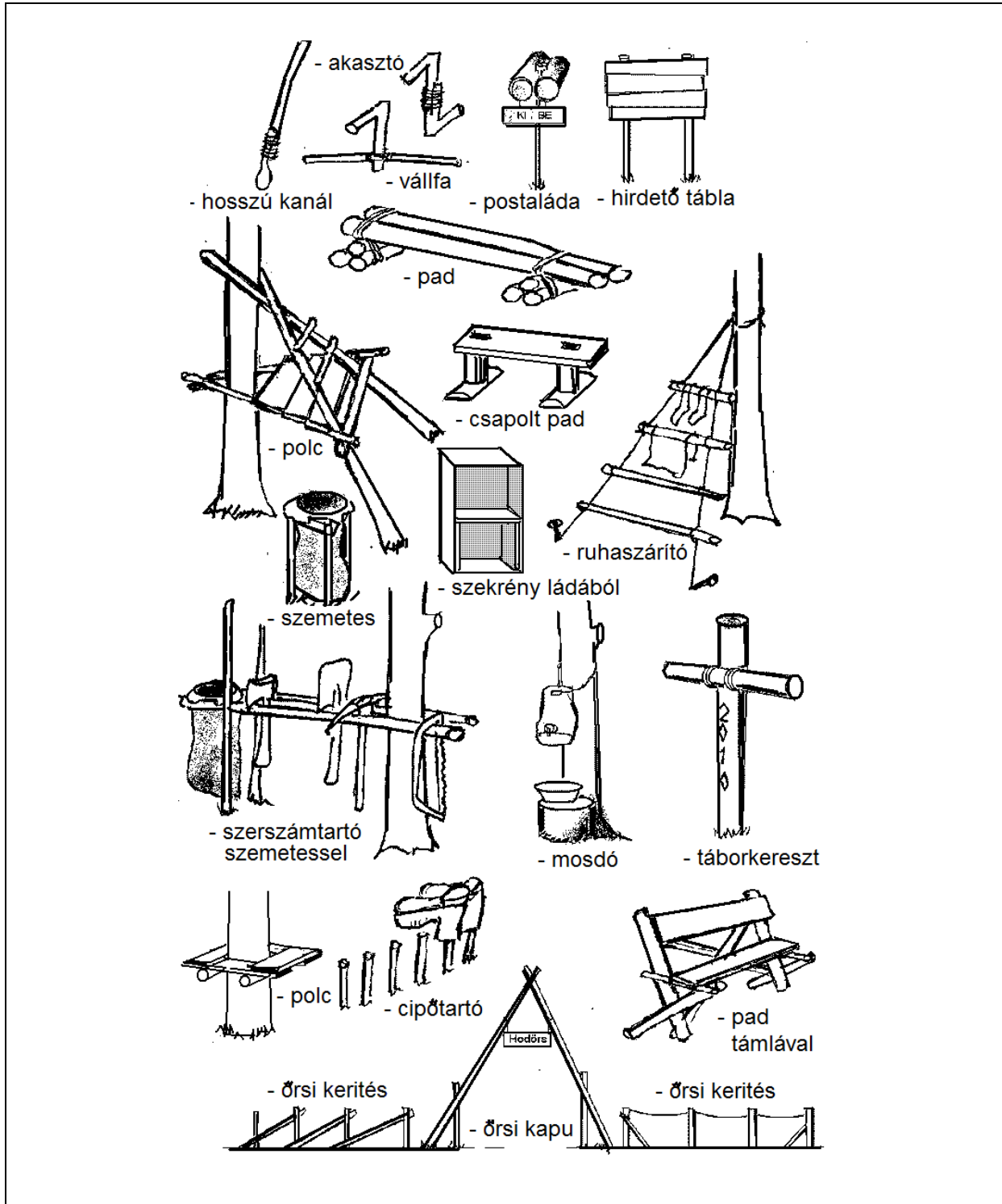

Figyelem: a szerszámtartót úgy helyezd el, hogy az éles szerszámokba ne akadjon bele senki.

Sátorfelverés, bontás, sátorrend

Sátorfelverés

- A sátrat lapos helyre építsd, különben alvás közben legurulhattok.
- Takaríts el minden követ, ágat, fenyőtobozt, mert kiszúrhatja a sátor alját és nyomná a hátadat.
- Sziklafal mellett ne verj sátrat, mert mindig eshet le kő.
- Vízátárolók, folyók és hegyi patakok mellett ne verj sátrat, mert gyorsan változhat a víz szintje.
- A bejárat ne a főszélirány felé álljon, mert így tud a legjobban belekapni a szél.
- Elsőként a belső-sátrat fektesd le és a sarkait feszítsd ki.
- Utána felállítod a rudazatot és rá a belső-sátrat
- Végén rádobod a külső-sátrat és kifeszíted.

Fontos: a belső- és a külső-sátor nem érhet össze, mert ott be fog ázni. Ha nincs belső-sátor, akkor te se érsz a külső-sátorhoz, mert ott beázik.

- Ha lehet, akkor áss ki a sátor körül egy 10- 20 cm mély árkot, ami elvezeti a vizet.
- A sátorzsákot és a maradék cöveket rakd be a sátorba.
- A táborozás alatt többször is ellenőrizd, hogy jól van-e kifeszítve a sátor.

Sátorbontás

- Igyekezz a sátradat mindig száraz időben lebontani!
- Ha vizesen bontottad le, akkor legkésőbb egy napra rá ki kell akasztani száradni.
- Ha csak harmat van rajta, akkor hagyd egy kicsit száradni, és csak utána pakold el.
- Mielőtt lebontod, söpörd ki a belső-sátrat!
- A cövekeket akkor húzd ki, amikor a sátor még áll. Később már nehezebb lesz mindet megtalálni. A cövekeket tisztítsd le és egyenesítsd ki újra. Csak ezután pakold el.
- A rudakat szed szét és tedd be a rudas zsákba.
- Mindegy, hogy milyen sátorról van szó, az összehajtásnál mindig egy négyszöget kell kapnod, ami olyan széles, mint a sátorzsák hossza.
- Az összehajtásnál ügyelj arra, hogy a zsinegek ne kifelé lógjanak, hanem a tekercs belsejébe kerüljenek.
- Általában a rudakat és a cövekeket bele kell raknod a sátorba és úgy összetekerni. Ha nem fér be a zsákjába, még egyszer gurítsd ki és hajtsd egy kicsit szélesebbre. Lehet, hogy jobb, ha ketten tekeritek.
- Ha valami tönkrement a sátoron, írd egy cédulára és kösd a sátorhoz. A nevedet és a dátumot is írd mellé.

Sátorrend

- A sátorban is igyekezz rendet tartani, főleg ha hosszabb ideig táborozol.
- A hálósáskodban tarthatod a melegítődet és a fehérneműs zacskót is.
- A sátor elé készíthetsz egy bakancstartót, egy csajkafát és egy szárítókötelet.
- Napközben félbehajthatod a hálósáskodat, hogy nagyobb mozgástered legyen.
- Az állatok és a rovarok miatt ne tartsatok élelmiszert a sátorban.
- Jó időben hagyd nyitva a sátrat, hogy szellőzzön, de mindig figyeld az időt, és ha esni kezd, zárd be a sátrat.

Örsi sátrak

Az örsi sátor

A hagyományos örsi sátor vászonból készült és van belső ponyvája.

A vázat nem nehéz felállítani, de ügyelni kell arra, hogy a külső és a belső sátor ne érjen össze. A régebbi típusoknál a cipzár helyett fűző van. Ezzel tovább tart bezárni a sátrat, de nem megy olyan könnyen tönkre, mint a cipzár.

Sátorcövek beverés:

A cövekeket úgy verd be, hogy derékszöget alkosson a zsinórral. Nem kell sátorfeszítő csomót csinálnod, ha van rajta fából vagy műanyagból készült sátorfeszítő. Fontos, hogy a sátor mindig jól ki legyen feszítve, hogy az esővíz lefolyjon és a szél ne vigye el.

Az örsi sátor leginkább hosszú táborozásokra alkalmas. Túrázni a nehéz ponyvája miatt nem jó.

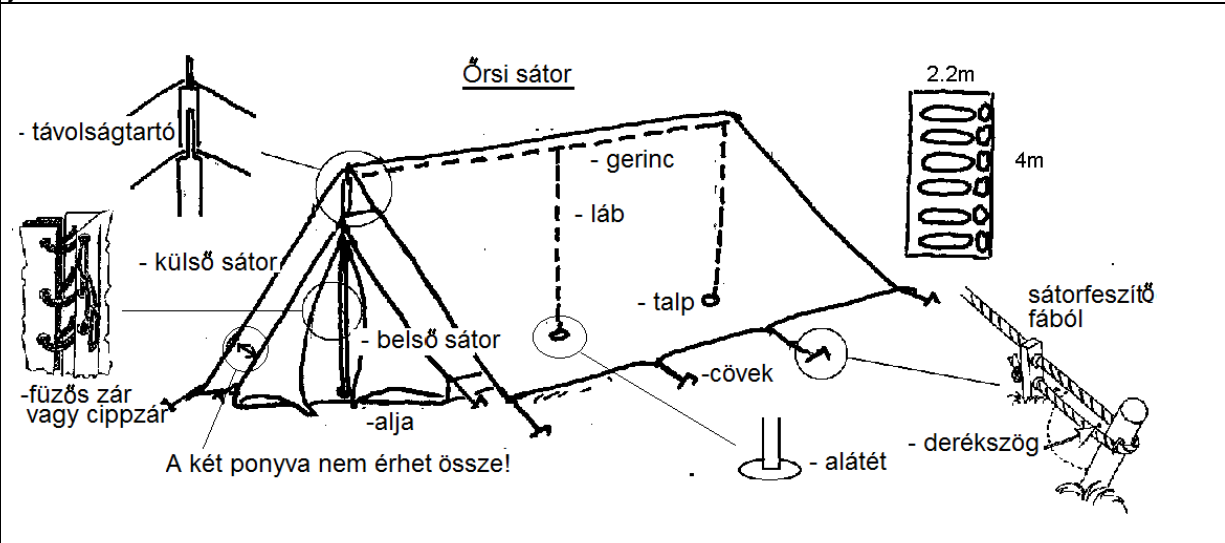

<p>Körsátor</p>	<p>Körsátor (Szahara, Alex) Könnyű felépíteni, mert csak egy rúd van a közepén. (2,5m) Erős vászonból készült, belső sátor nélkül; aljattal vagy anélkül. Táborozáshoz nagyon jó, mert sok hely van benne, így együtt lehet az örs. Sőt egy cipőtartó is elfér benne. Túrázni túl nehéz.</p>
<p>Nagy Iglu/ Eszkimósátor</p>	<p>Nagy iglusátor, kempingsátor Nehéz felépíteni, mert magas és több eltérő méretű és hosszúságú rúdja van. Könnyen megsérül a vékony ponyvája és a cipzárja. Sok hely van benne, főleg a közepén. Táborozni jó. Túrázni nem alkalmas.</p>
<p>Iglu - vagy Eszkimósátor</p>	<p>Iglu vagy eszkimósátor Könnyű felépíteni és olcsó is. Hosszabb táborozásra inkább csak 2 személynek alkalmas, tehát nem örsnek való. Turázni jó, mert kis csomagokra szét lehet osztani.</p>
<p>Alagútsátor</p>	<p>Alagút sátor. Könnyű felépíteni. Szintén jó túrázni. Előnye a nagy előtér, ahol főzni, illetve esős időben tárolni is lehet.</p>

Nagy sátrort felverni

A táborban mindig vannak nagy sátrak is. (konyhasátor, előadósátor)
Ezeknek a váza bonyolultabb és elsőre igen nehéznek tűnhet az összerakása.
Pedig ha ismered a logikáját, nem is olyan nehéz.

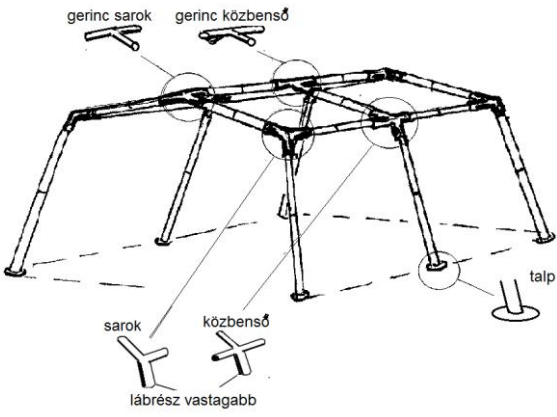
	<ol style="list-style-type: none">1. Gyűjtsd össze a lábakat. Általában van egy kis talpuk és ezek a legvastagabb rudak.2. Rakd egy kupacba a sarkokat. Ha a lábak megvannak, már tudod, hogyan kell használni a sarokdarabokat.3. Általában a rudakon van egy jelölés vagy írás, ami segít az építésben. Ha nincs, akkor rakd össze az egyforma rudakat.4. Fektesd ki a sátorponyvát. Ennek segítségével hosszúságuk szerint tudod szétválogatni a rudakat.5. Ha a tetőváz kész, akkor még ne rakd alá a lábakat. Előbb a ponyvát tegyétek rá, majd ezután többen megemelitek a rudazatot és aláarakjátok a lábakat. Ehhez annyi cserkész kell, mint amennyi láb van.6. Cövekeld le a sátrort és feszítsd ki rendesen. Egy nagy sátrortnak nagy felülete van, amibe a szél könnyen bele tud kapni.
--	--

A sátor karbantartása és javítása

Ha táborba mész, akkor 1-2 hétig a sátor lesz az ottonod, akár napsütésben akár esőben, viharban. Ezért vigyázz a sátrortra, és tanuld meg megjavítani, ha tönkremenne.

- A lyukakat a ponyván foltozd be egy darab anyaggal. A varratot vízhatlanítószerszerrel, viasszal kell lekenned.
- Kiszakadt karikákat, zsinórokat varrj megint vissza.
- Ha a cipzár elszakadt, varrd meg. Ha tönkrement, akkor kérj meg valakit, aki tud cipzárt varni, hogy varrjon be egy újat.
- A sátrortat száraz helyen, polcon tárold, hogy ne rágják meg az egerek. (Bár volt már olyan is, hogy darazsak fészkeltek be magukat a sátrortsákba.)
- Régi vászonsátrortat nehéz újra vízhatlanítani. Erre vannak külön szerek.
- Ha fémből van a cipzár, akkor azt is meg kell néha olajozni, finom olajjal vagy gyertyaviasszal

Lámpák és tűzhelyek

Táborban mindenféle lámpákat és tűzhelyeket használunk, melyek gázzal vagy üzemanyaggal működnek. Ezek tűz-és robbanásveszélyesek, éppen ezért körültekintően és szakszerűen használd őket. Hibás bánásnál nagyon veszélyesek tudnak lenni, sőt fel tudnak robbanni.

Petroleumlámpa

A petróleumlámpák csak petróleummal működnek. Semmilyen más üzemanyaggal ne próbáld ki, mert felrobbanhat!

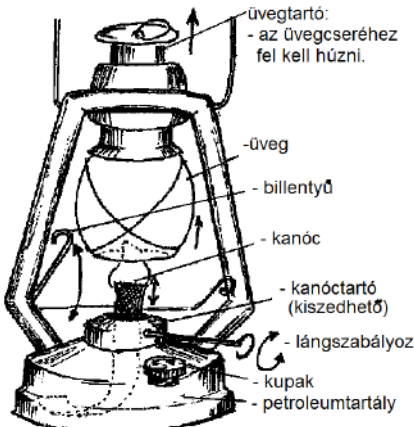
	<p>A petróleumlámpa használata</p> <ul style="list-style-type: none">- Nézd meg, hogy van-e benne kanóc.- A kanócot 1-2 cm-re tekerd ki.- Töltsd bele a petróleumot egy tölcsérrrel.- A billentyűvel emeld meg az üveget és egy gyufával gyújtsd meg a kanócot.- Ha ég, akkor ereszd le az üveget.- A kanócot addig tekerd le, amíg a láng már nem kormoz. <p>Ha kifogy a petróleum, akkor a lámpa elalszik. Várj néhány percet, aztán újratöltheted. Égés közben nem szabad utántölteni.</p> <p>Ha nincs benne kanóc, akkor emeld meg az üveget. A kanócartartó részt kiveheted, és fölülről egy új kanócot fűzhetsz a tartóba.</p>
---	--

Gázlámpa

Kempingezéshez gyakrabban használnak gázlámpákat és gáztűzhelyeket. Jobban elterjedtek a kempingfelszerelésnél a gázlámpák és gáztűzhelyek.

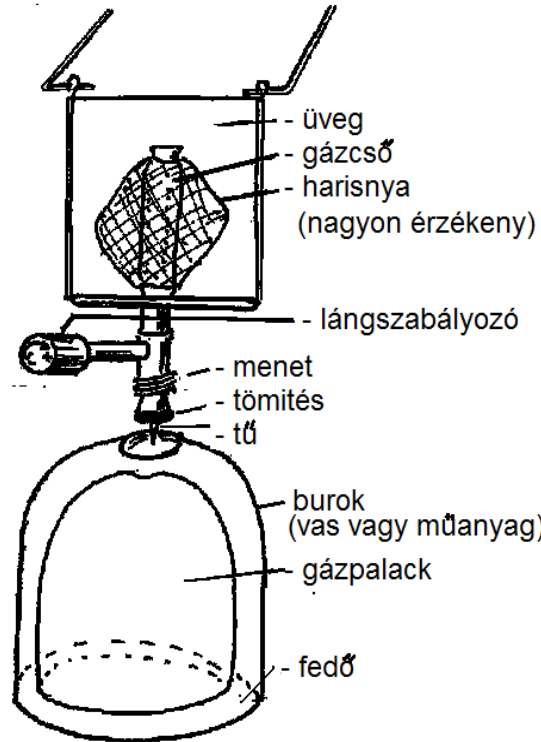
	<p>A gázlámpa használata</p> <p>A gázlámpák hatékonyabbak, mint a petróleum-lámpák, ezért sokan jobban kedvelik őket.</p> <p>A gázlámpákon van egy úgynevezett harisnya, amit el kell égetni, hogy szépen világítson. Ha nincs rajta, akkor pótolod.</p> <p>Ezt most egy gyufával el kell égetni, csak így fog szépen világítani. A harisnya most nagyon érzékeny, ezért ne rázd a gázlámpát.</p> <p>A legtöbb gázlámpa önindítóval rendelkezik. Ha ez nincs, akkor ki kell nyitni a gázt, és egy gyufával óvatosan felülről meggyújtani.</p> <p>Ha kiürül a palack, akkor várj egy pár percet, amíg lehül a lámpa.</p> <p>Ezután le kell tekerni a lámpa alatti fémburát. Most ki tudod venni a gázpalackot a burából és az újat belerakni.</p> <p>Csak ezután tekerheted vissza a lámpára. A lámparészben van egy tű, ami kiszúrja a palackot.</p> <p>Ha nem jól csináltad, akkor szivároghat a gáz és a forró lámpa akár fel is robbanhat, ezért mindig légy óvatos.</p>
---	--

Figyelem : Ha nem vagy biztos a kezelésükben, akkor kérj meg egy vezetőt, hogy segítsen neked. Az alvósátorban csak elemlámpát használhatsz!

Gáztűzhelyek

A cserkészetben természetesen használunk fatüzelésű tűzhelyeket is. Ezekről bővebben a Tűzrakás és Főzés című fejezetekben olvashatsz. Ezért itt csak a gáztűzhelyek vannak megemlítve.

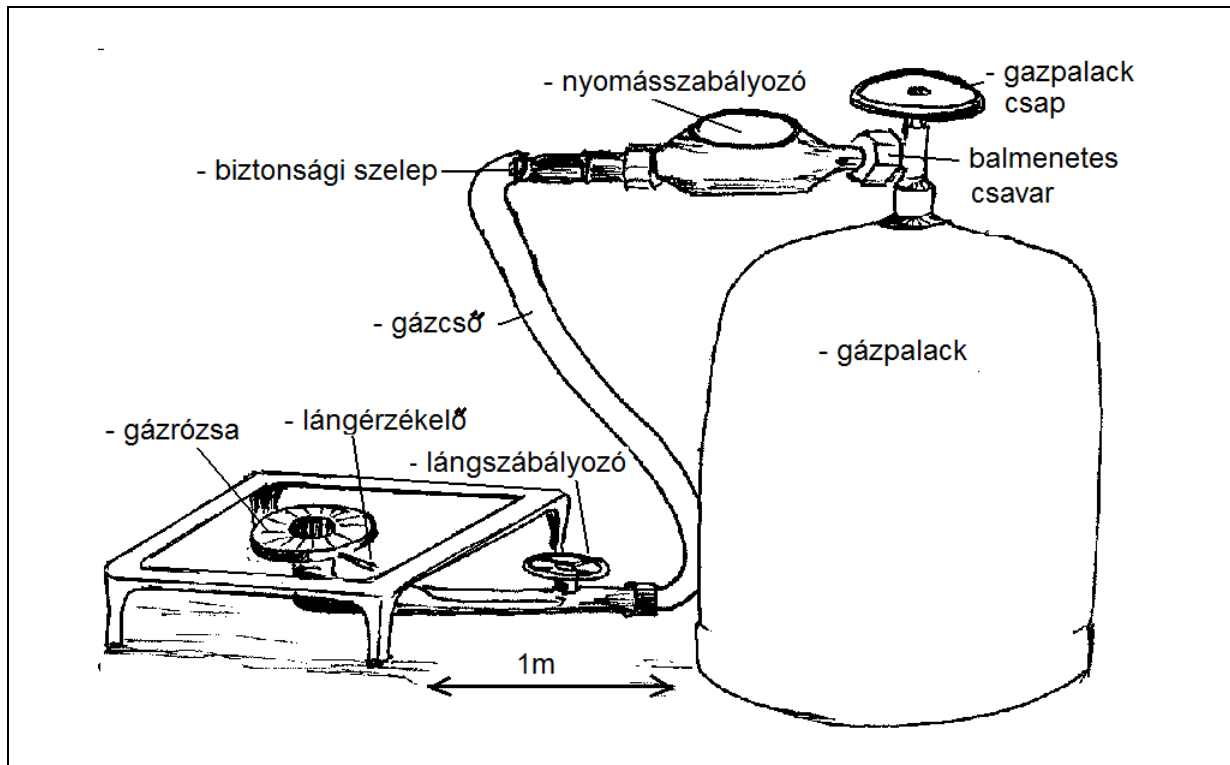

Különböző méretű és biztonsági rendszerű gáztűzhelyek léteznek.

A legfontosabb, hogy mindig csak a szabadban használd. Itt gázszivárgás esetén nem tud összegyűlni és felrobbanni a gáz.

Használat: A tűzhelyet úgy állítsd föl, hogy biztosan álljon, és ne legyen gyúlékony anyag a közelében.

A gázipalackot állítsd legalább egy méterre a tűzhelytől, vagy ameddig a cső engedi. A nagy gázipalackra kell egy nyomásszabályozó. Ha nincs rajta ilyen, akkor nem szabad használni. A csövet a nyomásszabályozóval erősen (kulccsal) kell rácsavarni a palackra és a tűzhelyre. Vigyázz, mert balmenetes!

Most megnyithatod a palackot. Hallgatózz és szaglássz, hogy nem szivárogo-e a gáz valahol. Ha szappanos vizet fecskendezel a foglalatokra, akkor láthatod, hogy ahol buborékol, ott jön ki a gáz.

Ha minden rendben, akkor kinyithatod a gáztűzhely csapját is és begyűjthetod a tűzhelyet. Ha végeztél zárd el a gázt a tűzhelynél és a palacknál is.

Az új gáztűzhelyek érzékelik, ha nem ég a láng, de jön a gáz, és automatikusan elzárják a gázt. Ezekon van egy biztonsági gomb, amit az elején néhány másodpercig tartani kell, különben megint kialszik a láng.

Figyelem: Mivel különböző gyártmányok léteznek, első használat előtt kérj meg egy vezetőt, hogy mutassa meg neked, hogyan kell használni azt a fajta gáztűzhelyt.

Tábori higiénia (latrina, pöcegödör) (Táborverő)

A táborban nagyon fontos a higiénia, mivel sokan vagyunk együtt, és folyóvíz híján sokszor nehéz rendesen tisztálkodni.

Latrina

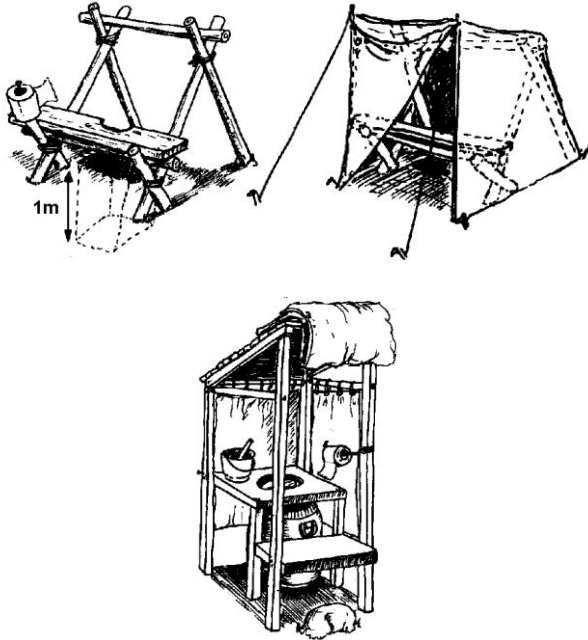
	<p>Latrinaépítés</p> <ul style="list-style-type: none">- Legyen egy félreeső helyen.- Legyen rendesen eltakarva és legyen egy jól látható foglalt/ szabad jelzése.- A gödör legalább 80x80x80 cm legyen.- A gödör mellett legyen egy vödörben oltott méz és egy lapát. Ebből egy kicsit be kell hinteni a latrinába.- Az ülőke a gödör fölött legyen, tartsátok tisztán és készítsetek hozzá kapaszkodót.- Legyen egy tartó a WC-papírnak, hogy ne legyen koszos.- Legyen fedett, mert eshet az eső is.- A WC mellett kell egy víztartály folyó vízzel és szappannal, hogy lehessen kezét mosni.
--	--

Pöcegödör

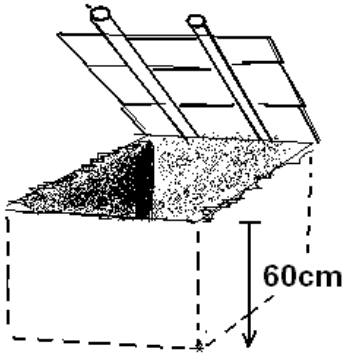
	<p>Pöcegödör építés</p> <ul style="list-style-type: none">- A pöcegödör legyen a konyha környékén, de mégis félreeső helyen.- Legalább 60cm mély és 80x80 cm nagy legyen. Ez persze a tábor nagyságától is függ.- A kiásott földet a szélére halmozd fel. Néha kell egy kicsit szórni a moslékra.- Készíts egy fedőt hozzá, hogy az állatok és legyek ne szállják meg.
---	--

Illesztés, csapolás

Nagyobb építményeknél segíthet, ha ismered a fa megmunkálásának 1-2 szakszerű módját. Persze ehhez megfelelő szerszámok is kellene, mint kézi fűrő és véső.

Illesztés

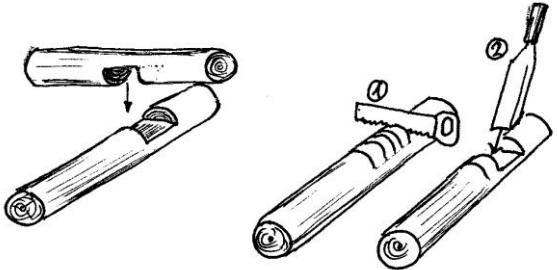
	<p>Ha két gerenda keresztezi egymást, akkor célszerű összeilleszteni őket. A mellékelt ábra szerint metszd ki és illeszd össze őket.</p> <p>Ehhez először fektesd a gerendákat egymásra keresztbe, és így jelöld ki a metszés helyét.</p> <p>Ezután fűrészsel kivágod a bejelölt részt. A közepét vésővel vagy baltával véd ki. Könnyebben megy, ha előtte ezt a részt fűrészsel több helyen is bevágod.</p>
---	--

Csapolás

	<p>Stabilabb tartást ad egy szerkezetnek, ha összecsapolod a részeit.</p> <p>Ehhez a rúd végére fűrészsel egy csapot kell vágni, a keresztírdba meg egy lyukat kell vésni. Addig igazítsd őket, amíg a csap beleilleszkedik a lyukba. Kicsúszás ellen egy faszöggel biztosíthatod.</p>
--	--

Faszög

	<p>Ha egy deszkát rögzíteni akarsz, fúrj bele egy lyukat, és verj egy faszöget bele.</p> <p>A faszöget egy darab gallyból vagy keményfából is kifaraghatod. Ez egy nagyon gyors módszer pl. asztal építéséhez.</p>
---	--

Tábori használati tárgy készítése

Próbáld feltalálni magad, hogy tudj a táborban fakanalat, hajcsatot, függőágyat, szappantartót, széket, merőkanalat, csipeszt, vállfát, lámpást stb. készíteni. Ezek praktikusak ugyan, de néha egy-egy jó ötlet is kell ahhoz, hogy a rendelkezésedre álló anyagokból pótolod hiányukat. Igyekezz ezeket a használati tárgyakat csak késsel, illetve spárga vagy tű és cérna használatával elkészíteni.

Nagyobb tábori építmények

Ezek általában nem csak nagyobbak és időigényesebbek, de több ember és több erő is kell hozzájuk. Komolyabb építményekhez még tervrajzot is kell készíteni, és esetleg még olyan szerszámokra is szükség lehet, amik nem tartoznak egy őr alapfelszereléséhez: kézi fűrő, vízmérték, véső, húzókés, csigák és gurigák, stb.

Táborkapu

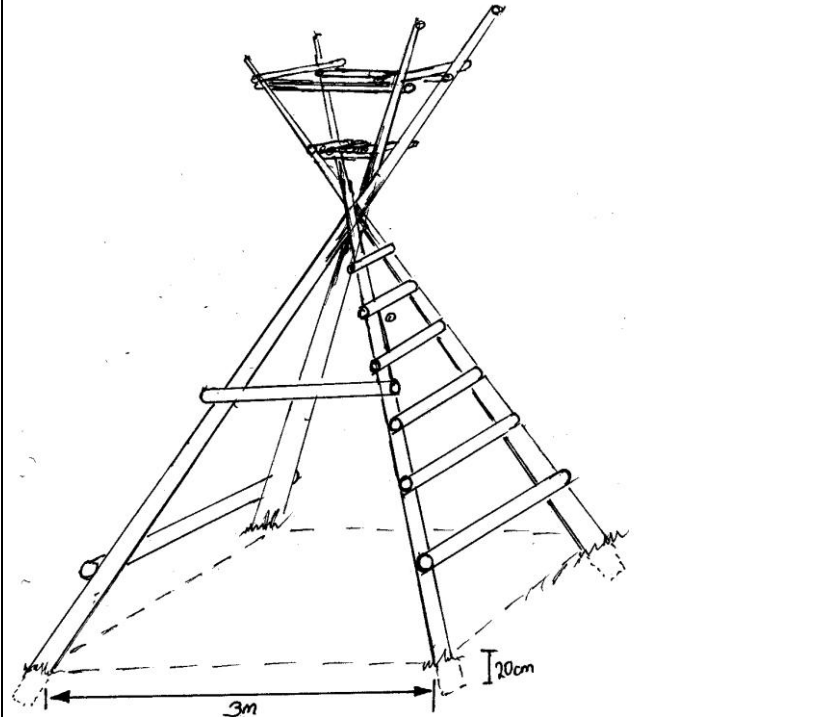
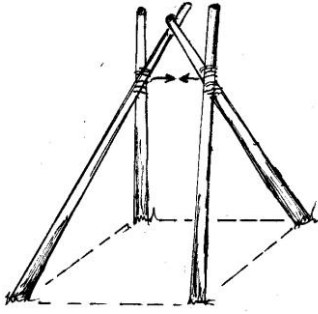
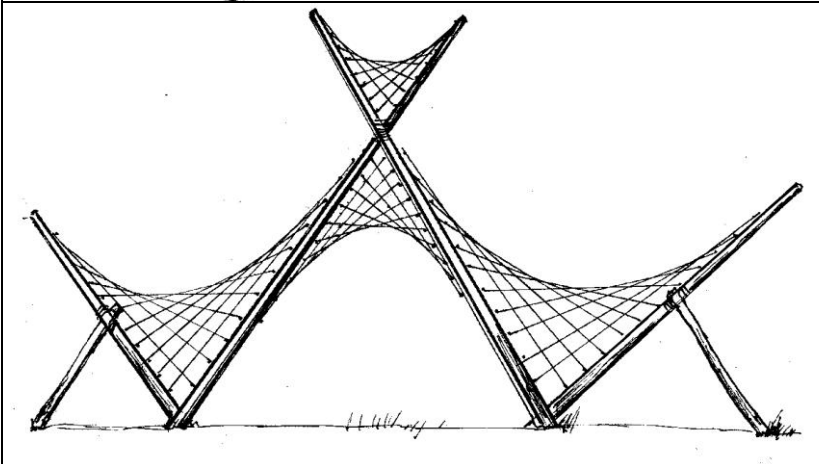
	<ol style="list-style-type: none">1. Készíts két V-alakú lábat. Ehhez használd a ferde keresztkötést. Ügyelj arra, hogy a két láb egyforma legyen.2. Felállításnál döntsd össze a két lábat.3. Most valakinek fel kell mászni, és összekötni. 
	<p>Ezt a kaput a spárgadisz teszi különössé. Próbáld ki, mert nem nehéz, és mutatós. Itt is fontos, hogy pontosan dolgozz. Persze bármilyen kaput ki lehet így díszíteni..</p>

Figyelem: A tábori építményeket tábor után le szoktuk bontani. A fákat és deszkákat lehetőleg száraz helyen tároljátok. Ha száraz hely nincs, akkor legalább a fáknek támasztva rakjátok gúlyába. Nagy gerendák alá meg tegyetek vastagabb karókat, és úgy fektessétek le, hogy ne érjenek a földhöz. Ilyenkor nem rohad el, és még sokáig tudjátok majd használni, és nem kell újabb fákat kivágni.

Torony és bástya építése

Legnagyobb élmény egy őrsnek, ha tud magának egy saját várat építeni. Itt lerajzoltunk egy alaptornyot, ami a vár alapja. Ehhez aztán bármit hozzá lehet építeni: kapu, hinta, még egy torony és híddal összekötni.

1. Készítsd elő az összes faanyagot.
2. Fektesse le egy ponyvát, vagy jelölj be egy 160x160cm –es négyszöget. A négy sarkában ássatok félméteres lyukakat.
3. Ha a négy oszlopot beraktad, 50cm-es magasságban kösd össze őket. Ezután a felső tartókat kösd oda. Most valakinek egy kicsit messzebből meg kell néznie, hogy egyenes legyen. Ezt ferde rudakkal lehet beállítani.
4. Nagyon fontos, hogy a ferde rudakat (Andráskereszt) ne felejtse ki.

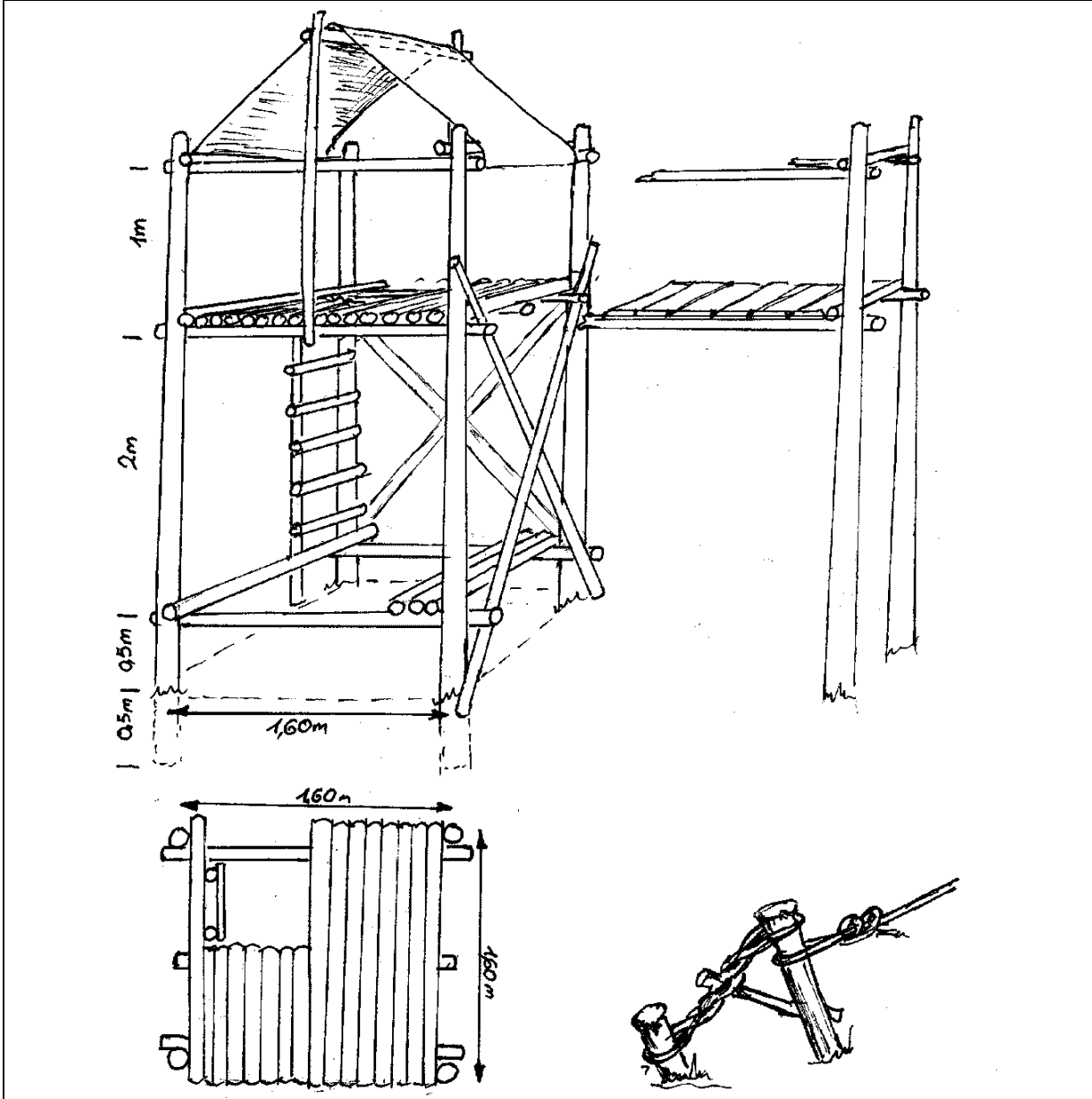

A nagy építményeket erős kötéllal kell kifeszíteni. Ezért sokszor nem elég egy egyszerű cövek. Verj be egy kb. 1m hosszú karót. Ezt a karót kikötöd egy másik, kicsit rövidebb cövekhez. Fontos, hogy a kötéllal közöttük jó feszes legyen. Ezt úgy csináld, hogy egy bottal tekerve feszítsd ki a kötelet.

Emeletes sátorozás

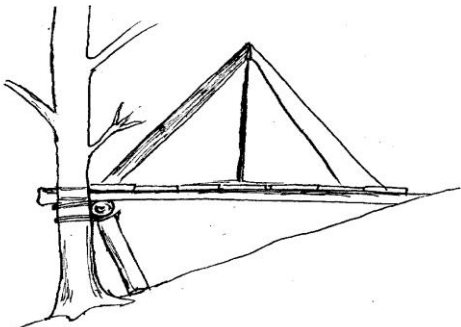
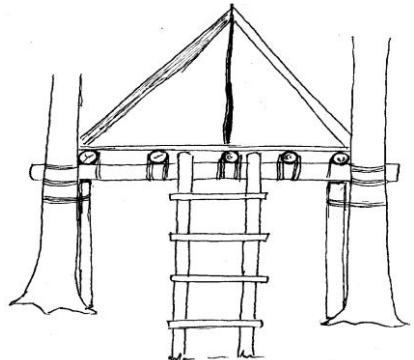
	<p>Domboldalban is lehet táborozni, amint a rajz is mutatja. Csak elég faanyag és deszka kell hozzá. Mielőtt építeni kezded, mérd meg a sátor alapját, nehogy kicsi legyen az emelvény.</p> <p>Mivel elég nagy súly lesz az első gerendán, jobb, ha egy oszloppal alátámasztod.</p> <p>Sokkal egyszerűbb és stabilabb, ha legalább egy elő fa is be van építve.</p>
	<p>Külön kihívás az egész sátrat egy emeletre építeni. A sátor alatt elfér az őrsi sarok vagy ebédlő.</p> <p>Lehetőleg két elő fa legyen beépítve. A nagy súly miatt itt is fontos erős köteleket használni, és lehetőleg oszloppal alátámasztani. Az építést megkönnyíti, ha térdmagasságban két segédgerendát felkötsz, amire rá tudsz állni. Ezeket később padként is használhatod.</p>

Tábori konyha

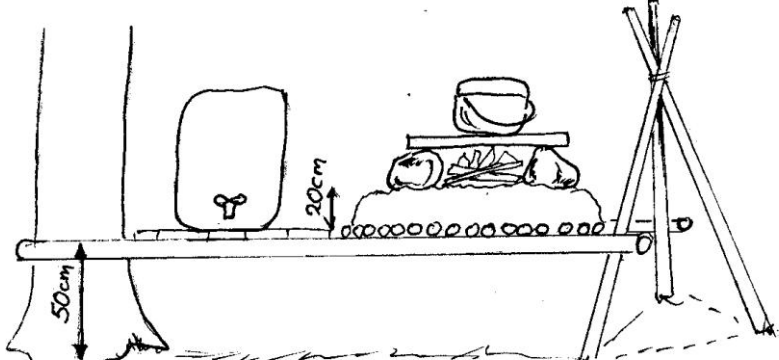
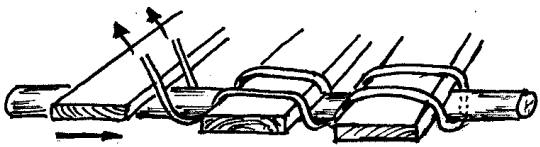
	<p>Konyha</p> <p>Kisebb táborban még elég egy egyszerű konyha. Ehhez kell egy tűzhely, folyóvíz és egy asztal dolgozni.</p> <p>A tűzhely alá kell egy kb. 20cm magas földkupac, hogy ne égjen át a fa.</p> <p>A konyha fölé feszítsetek ponyvát, hogy esőben is legyen meleg étel.</p>
	<p>Asztal</p> <p>Asztal készítéséhez használj deszkákat, és ne rudakat. Ezeket nem kell egyenként odakötni, hanem a spárta két végét párhuzamosan vezetve kötd le a deszkákat, végül pedig szorosan egymáshoz tolod őket.</p>

További építmények, melyeket magatok is megtervezhettek:

- meleg vizes zuhanyzó,
- tábori zászlórúd,
- ebédlő,
- hidak, hinták, nagy sátor több ponyvából.

Különleges építmények: korona, rakéta, vízi csúszda, szekér, katapult

Táborhely keresés, építés

Legtöbbször a cserkészparkokban van lehetőség a táborverésre. Egy vándortúrán azonban, ami több napig tart, minden este új táborhelyet kell keresned. Ilyenkor a térkép alapján is el kell tudni dönteni, hogy hová érdemes sátrat verni.

A következőkre figyelj:

- Legyen a táborhely közelében víz, de ne közvetlenül a víztároló, folyó vagy hegyi patak mellé táborozz, mert gyorsan változhat a víz szintje, illetve kiönthet.

- Sziklafal alatt ne verj sátrat, mert mindig eshet le kő.

- Ugyanúgy öreg fák alatt sem jó, mert arról is pereghetnek le száraz ágak.

- Szakadék szélén sem, nehogy valaki a sötétben lezuhanjon.

- Legyen sík a terep a sátraknak, mert különben alvás közben legurultok.

- Ne legyen egy gödörben, ahol eső esetén összegyűl, vagy éppen feljön a talajvíz.

- Ha van ház vagy gazda a láthatáron, akkor kérj engedélyt a táborozásra, ha nincs, akkor is úgy viselkedj, ahogy az egy cserkészhez illik.

- Ha keletre néz a táborhelyed, akkor korán reggel már oda süt a nap, és megszáráítja a sátradat.

- Ha tűzhelyet építesz, tarts be minden tűzvédelmi szabályt. A végén a tüzet oltsd el rendesen, és mindent úgy hagyj ott, mint amikor megérkeztél. Ez főleg nyáron nagyon fontos, a fokozott tűzveszély miatt.

Ha nem csak egy napra kell a tűzhely, akkor ezek a szabályok még fontosabbak.

Több napos tábort engedély nélkül ne verj fel, és jelentsd be előre a helyi orvosnak, boltosnak, tűzoltóknak, hogy mikor és hányan lesztek ott.

Ha megtaláltad a megfelelő helyet, utána a funkciós sátrak (konyha, latrina, őrsi sátrak, vezetők, zászlótér) elrendezését kell megtervezned. Kezd először a konyhával és a zászlótérrel. Ezek általában meghatározzák, hogy merre legyenek a sátrak. Ha a sátrak helye is megvan, jöhet a latrina és a mosdók kijelölése. Fontos, hogy a latrina félreeső helyen legyen, így mindenki nyugodtan el tudja végezni a dolgát. A fiú- és lánymosdók is legyenek távol egymástól, hogy zavartalanul lehessen használni őket.



Bivak (menedék)

Bivaknak nevezik azt az építményt, amit sátor híján építesz magadnak éjszakai menedékként. A környezet adottságaink és a terepviszonyoknak megfelelően több fajtája is van a bivaknak. Ha bivolni készülsz, akkor célszerű, ha van a hálósákhoz egy külső huzat. Persze egy egyszerű ponyva is praktikus lehet. Az alábbiakban lerajzoltunk neked egy pár ötletet.

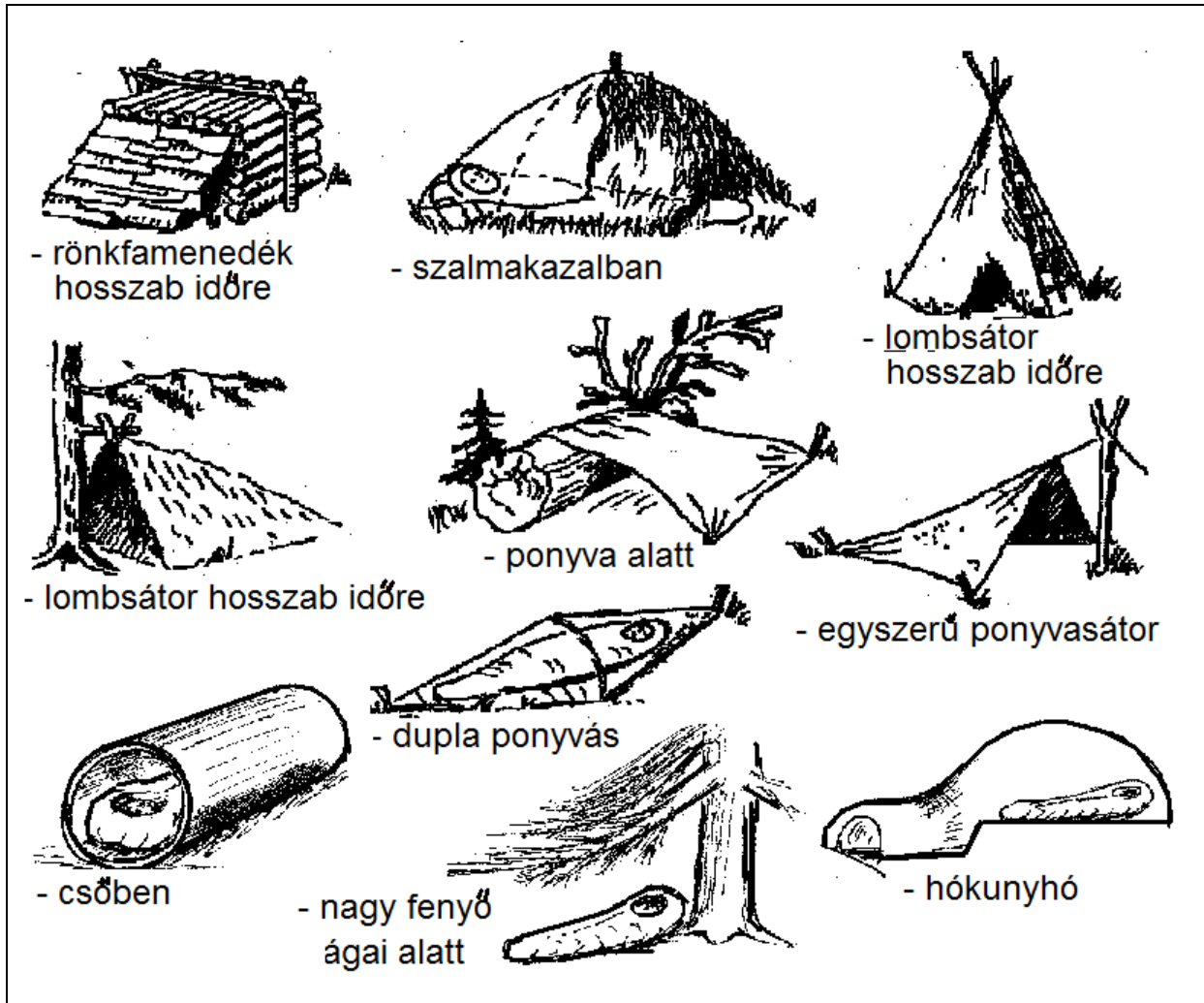

Javaslat :

Kényelmesebben fekszel, ha a csípőd alá ásol egy mélyedést. A ruhádat szépen összehajtva tedd be a hálósákba a lábadohoz. Így reggel meleg ruhába bújhatsz és éjszaka is melegít.

Kerüld a nagy réteket, mert ott reggel sok harmat szokott lenni. Jobban jársz, ha a fák alatt vackolsz be, mert nem csak száraz és védett az esőtől, hanem a föld levelekkel borított és puha. Eső esetén egy kis árokkal vezetheted el a vizet, a hideg ellen pedig rakhatsz tüzet. Csak arra vigyáz, hogy a szikrák ne égessék ki a ruhádat vagy a hálósákhódot.

A bivakra is érvényes az, amit a táborhelyekről leírtunk. Folyómederben, víztárolókban nem szabad aludni. Ugyanúgy kerüld a sziklafal alját és tetejét.

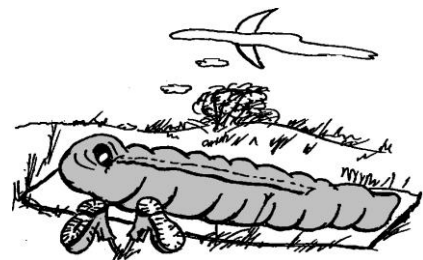

Népi dísz tárgyak





Az emberek mindig igyekeztek a mindennapi használati tárgyakat kidíszíteni, legyen ez párna, szoknya, sőtartó vagy akár az ágy. Tanuld meg, milyen mintákat és színeket használtak, és hogy ezeknek milyen jelentőségük van. Te is kidíszítheted a nyakkendődet, az őrsi zászlórudat vagy a tábort kaput. Alábbiakban egy pár gyakori mintát tüntetünk fel. Keress magadnak egy vezetőt vagy egy szülő, aki meg tudja neked mutatni ezeket a munkákat. Ne felejtse el: Jó munkához idő kell! Tehát ne várd azt, hogy két órán belül kész leszel. Az ilyen munkához sokkal több idő kell, de minél többet csinálod, annál nagyobb gyakorlatra teszel szert és annál jobban fog menni.

Kézimunkák, hímzés

Hímzéssel nem csak párnákat és szoknyákat lehet díszíteni, hanem a nyakkendődet, csajkzásákat, vagy akár egy farmernadrágot is szépen ki lehet díszíteni. Az alábbi minták csak töredékei a hímzések nagy motívumvilágának.

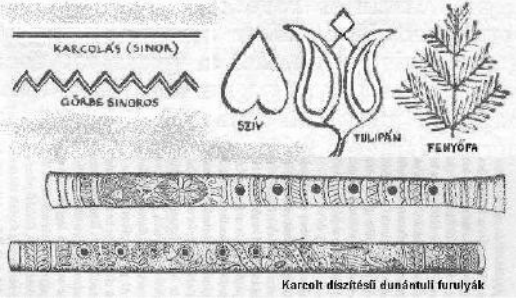
 <p>Különböző vidékek díszítő elemeinek összehasonlítása</p>	<p>Különböző vidékek díszítőelemeinek összehasonlítása</p> <ol style="list-style-type: none">1. Úri hímzés2. Kalotaszegi írásos3. Matyó4. Sárközi5. Jász-Kiskunsági6. Palóc vidéki7. Székely varrottas8. Buzsák vidéki9. Kalocsai írott
	<p>Hímzések</p> <ol style="list-style-type: none">1. Kalocsai2. Matyó3. Kalotaszegi4. Széki5. Turai6. Torockói

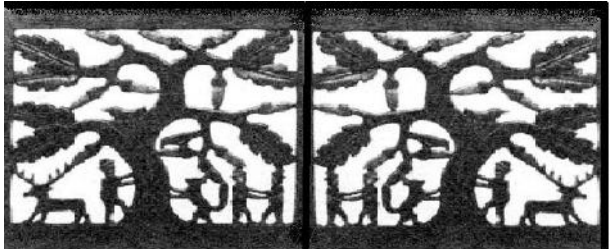
Faragás

<p>Karcolás A kés hegyével (mint egy ceruza) vágjuk be a mintát. Forgács nincs! A befejezéskor az egész mintát színes páccal dörzsöljük be. A karcolás sötét marad, így jön elő a dísz. Ha vastagabb vonal kell, azt finom ékvágással kell kimetszeni (vékony forgács).</p>	<p>Ékrovás Az ékrovás valóban egy hosszú ék kivágása. A kés hegyével két ellenkező V-formájú vágással. Egy vékony ék vonal igen gyors és "ékírásnak" is mondják. Ékrovást használunk: a) dísz tárgy elkészítése, b) minta bevésése domborfaragáshoz, c) minta faragás spanyolozás előtt.</p>
	
<p>Vésés A karcolásnál és az ékrovásnál mélyebb vágásokat vésésnek nevezünk, akár vésővel, akár késsel készül. A vésésnél segít a fa ismerete, és faragás közben a faszálak megfigyelése, ügyes követése. A véséshez nemcsak gyakorlat és anyagismeret kell, hanem erő is. A vésés általában 3 vágásból áll. Az ékrovás V-vágása előtt a minta közepén egyenesen bevágunk, és utána két oldalról kivessük a forgácsot.</p>	<p>Domborfaragás Ez még nem a 3 dimenziós figura faragása, mert 2 dimenziós lapos felületen dolgozunk, de itt is lehet domború mintát faragni, és így tárgyakat különlegesen díszíteni. 1. A mintát ékírással bejelöljük. 2. A háttérrel véséssel kivágjuk. 3. A mintát domborítással díszítjük. Ennek egy fajtája az áttört faragás, mikor egy lombfűrészsel kivágjuk a mintát és azt domborítjuk. Ezt főleg faldíszként vagy tükörkeretként szokták használni.</p>
	
<p>Faragás (figurális, tárgyi) Ha már magát a tárgyat, a figurát mi magunk alakítjuk ki, akkor az már faragás. Legyen ez egy bögre, egy kanál, egy szobor, mindenképpen nagyon jó térbeli elképzelést igényel. Nem mindegy, hogy a fának a szálai milyen irányba állnak. Véséssel és vágásokkal dolgozzuk ki a figurát a fából. Ennek elsajátításához jó előkészítő a kopjafa faragása.</p>	 <p>A pohár domborfaragással van díszítve.</p>

Bármilyen mintát és formát lehet vésni, róni, karcolni vagy faragni, de tanuljunk meg néhány hagyományos népi díszítőelemet. Ehhez a könyvben találsz még néhány tippet.

Kopjafa faragás



A kopjafa részei

A kopjafát emberi alakként is lehet értelmezni, hiszen halottaknak állítják. Ezért van neki feje, teste és lába.

A minták jelentése

A fejdíszről lehet meghatározni az elhunyt nemét.
Férfi: gomb, sisak, kehely, fordított körte, hegy.
Nő: tulipán, csillag, szemöldök.

Életkor

Idős: Zömök, vastag törzs, sötét szín. Általában több díszítés van rajta, mivel többet élt.

Fiatal: Magas és karcsú fejfa, világos szín.

Gyerek: kicsi fejfa, néha fehér. Kevés minta, sokszor csak a fej van kifaragva.

Magas, vastag és sok mintával díszített fejfája gazdag, megbecsült embernek van. A családosok kopjáján is több minta szokott lenni.

Szegény, jelentéktelen embernek a fejfája egyszerűbb.

Kis kopjafát késsel faragnak, a rendes fejfákat vésővel, fűrészszel, sőt gépekkel is csinálják, hisz van akár 30x30cm vastag kopjafa is.

Tanuló darabnak jó a hársfa, a nyárfa, mert puha, és könnyen lehet faragni. A rendes kopjafákat tölgy, akác és vörösfenyőből készítették, mert azok tartósabbak



A barátságpálca

Vér Sándor – Szeged-Szentmihály, 2009. nyara

A díszes ajándék, emlék egy érdekes példája a "kiskopja" és a "rovásbot" együttesének.

A teteje (1/4-1/3) szépen faragott kiskopja és ehhez csatlakozik a hosszabb rovás köszöntő.

Egy további példája a szép s maradandó ajándéknak, és a rovásírás terjesztésének is.

Egyéb hasznos érdekes gyakorlati tudás.

Késfajták

Bicska (svájci bicska)

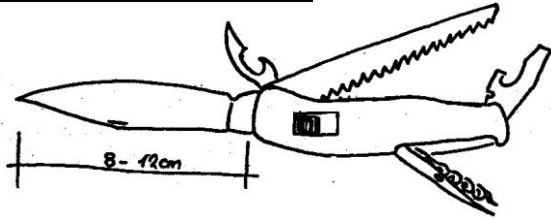

A svájci bicska kicsi és sokoldalú. Sok tábori munkát el tudsz vele végezni. Fontos, hogy a pengéje rögzíthető legyen. Hasonlóak a "Multitool"-ok is. (Leathermann). Tanuld meg, hogyan kell kinyitni és bezárni anélkül, hogy megvágd magad.

Azért, hogy ne veszítsd el, kösd egy láncsal az övedhez vagy használj övtartót.

Használat után tisztítsd meg, és csukd össze.

Zsebkés



A zsebkésnek általában csak egy pengéje van. Ez általában erősebb és nagyobb, mint a svájci bicskéé, és ezért külön tokban hord a nadrágszíjadon. Használat után tisztítsd meg és csukd össze.

Tőrök

Ajánlott:

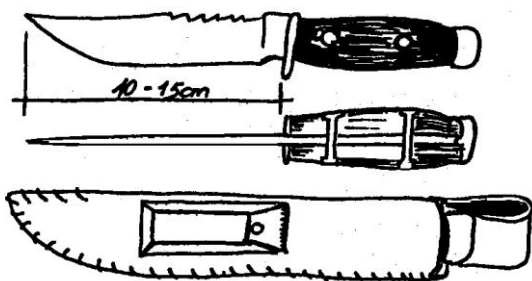

A tőr a hagyományos cserkészszerszám. Egy egyszerű penge, ami nem hosszabb, mint 12-13 cm, mert ennyi bőven elég.

A tőrnél ügyelj arra, hogy a penge egész hosszában benne legyen a markolatban, és ne csak egy csavarral legyen rögzítve. A tőröknek kell egy erős bőrtok, amit az övedre tudsz erősíteni. Nem az a fontos, hogy nagy legyen, hanem hogy mindig nálad legyen és tudj vele dolgozni.

Nem ajánlott:

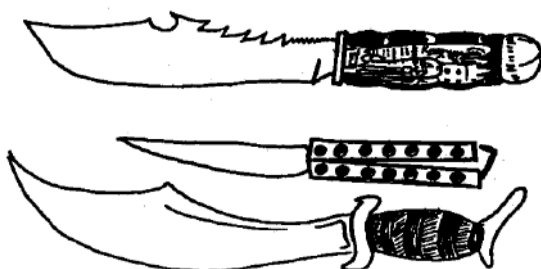

Pillangókés, rugókés, dísztőrök és úgynevezett Rambo-túlélőtőrök nem valók a cserkészszerszámokba. Egyrészt tiltottak és fegyvernek számítanak, másrészt nem alkalmasak tábori munkára..

Figyelem: Gondolj arra, hogy egy nagy tőr nem csak zavaró, de bizonyos országokban tilos is nyilvánosan viselni. Ha látják, hogy cserkész-egyenruhában vagy, akkor általában megengedik. A zsebkéssel nincs ilyen gond.

Katonai ponyvák

A katonai ponyvák különbözőek és több funkciójuk is van:

- kicsik (egyszemélyesek), így könnyen lehet szállítani portyán is;
- általában egy nagygyá lehet őket összegombolni;
- a legtöbb úgy van megcsinálva, hogy esőkabátnak vagy hálósákhuzatnak is lehet használni.
- Sok cserkész a Kote illetve Jurta lapot használja, amiből egész Jurta várakat lehet építeni.

Egy pár ötlet a svájci katonai ponyva felhasználásához:

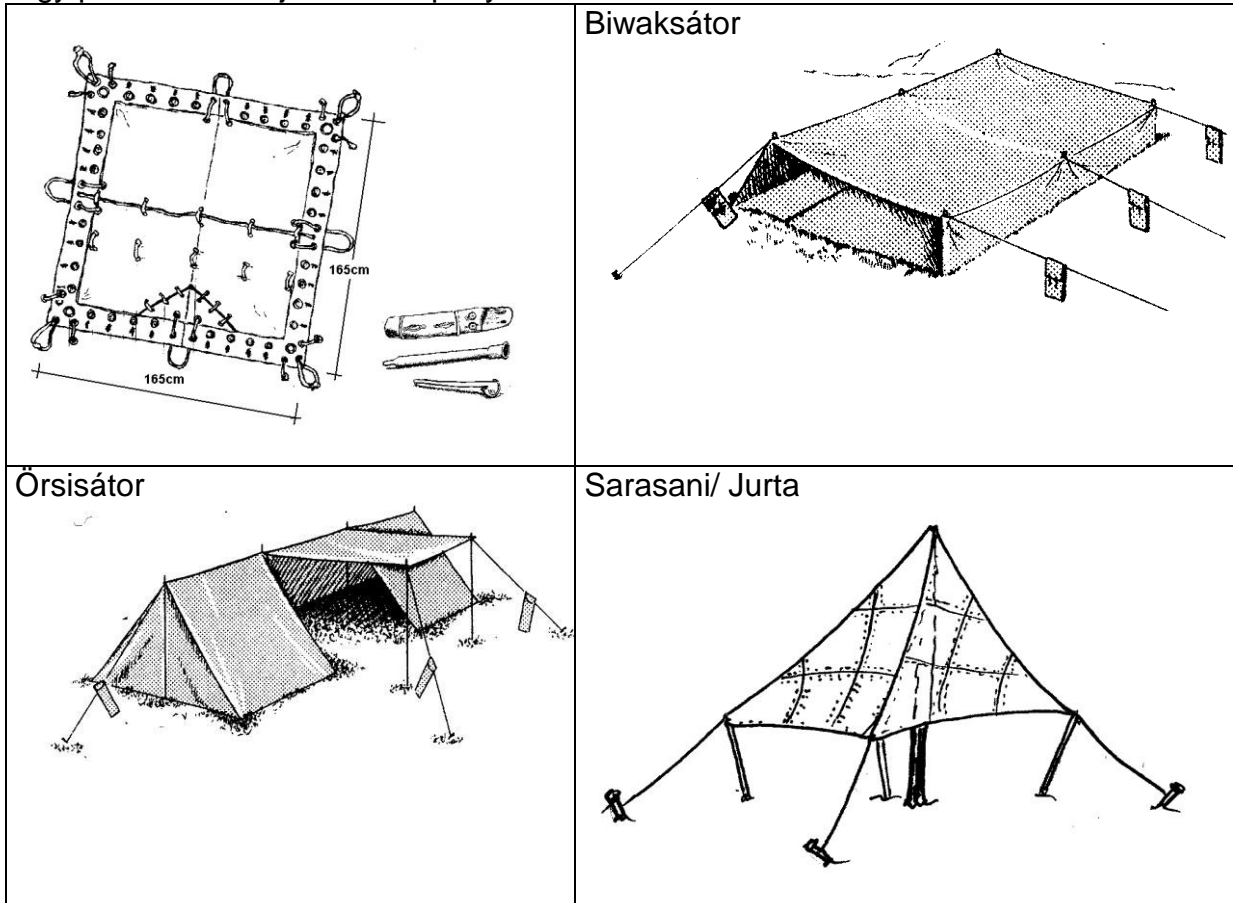

Zászlórúd állítás

A tábori zászlórúd nagyon fontos dolog, és tekintsd kitüntetésnek, ha te is résztvehetsz a felállításában. Ezért csináljátok körültekintően, és vigyázzatok, mert nem veszélytelen, ha egy nagy zászlórúd eldől.

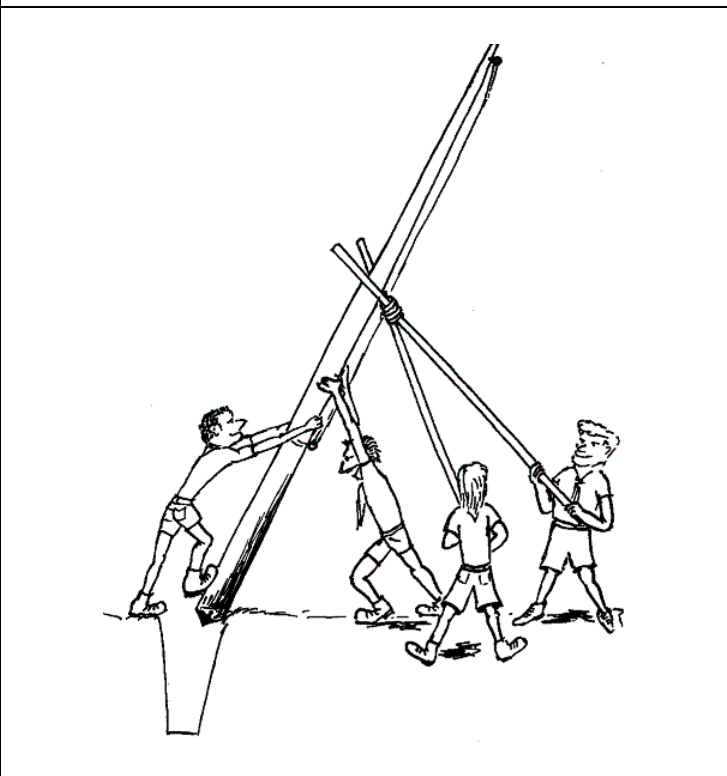
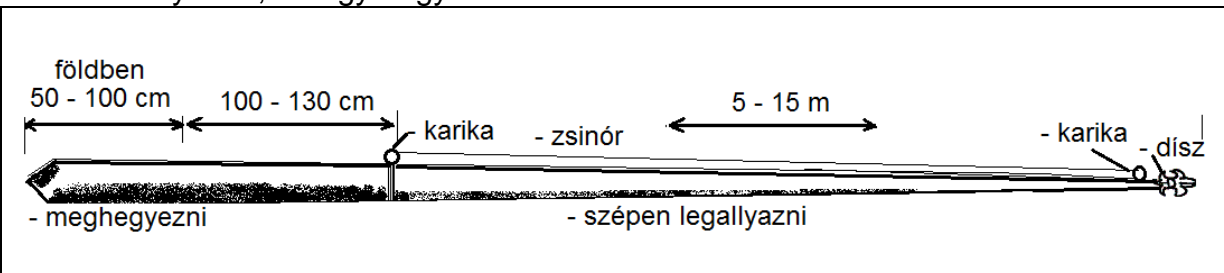

A rudat a földön fekvé készítsétek el, mert ha áll, akkor már fel kellene mászni rá, de az bonyolultabb.

Ássatok egy minél szűkebb és legalább fél méter mély lyukat.

Nagy zászlórudakhoz legalább 4-5 cserkész kell. Két rúdból készítsétek egy emelősegítőt. A zászlórúd lábát tegyétek a lyuk elé, és valakinek a rúd végéhez kell állnia. Ha a zászlórúd már félig fenn van, nagy a veszélye, hogy a vége felcsap. Addig kell emelni, amíg beleáll a helyére. Nagyobb rudaknak három kötelet kötnek a tetejére, amikkel majd biztosítani és kifeszíteni kell a rudat.

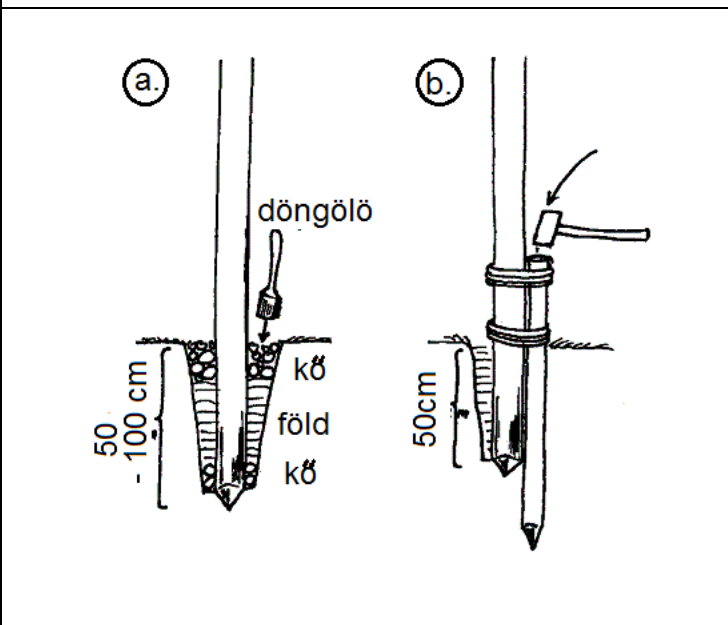

A zászlórudat többféleképpen lehet rögzíteni.

Szórjátok mellé kavicsokat, és döngöljétek le jó erősen.

Szórjátok rá földet majd megint kavicsokat és közben folyamatosan döngöljétek le.

A zászlórúd mellé beverhettek egy vagy több nagy (1-2m) karót is. Előtte tömjétek be a lyukat földdel.

A munka közben valaki messziről nézze, hogy egyenesen álljon a zászlórúd.

Még egy lehetőség: három kötél segítségével rögzítitek három irányba.

Hótalp

Mély hóban az északi emberek hótalpat használnak. Egy egyszerű hótalp elkészítése nem túl nehéz, és akár egy jó téli program is lehet. (kb. 4 óra munka)
Kellék: 2 hajlékony bot (1,5m), 4 rövid, erős bot (40cm), spárga, hálónak is (50m) vagy vászon és varrókészlet, (2 bőrszíj)

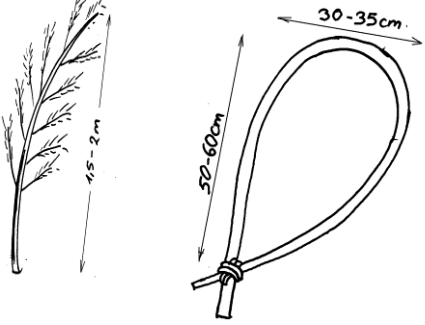
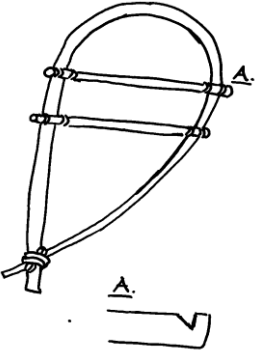
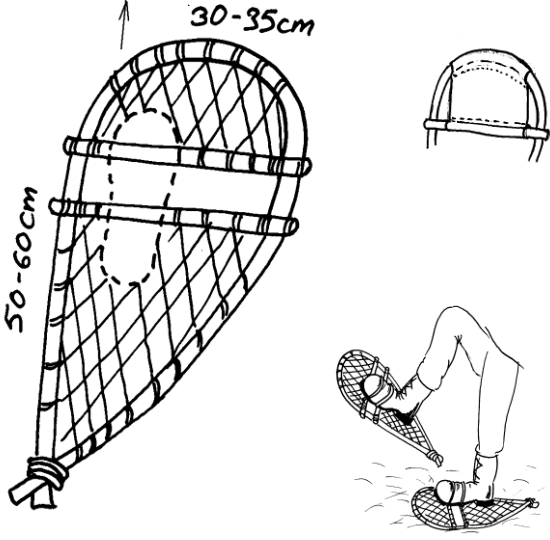
	<p>1. Keresz magadnak 2 zöld fenyőgallyat, ami jó hajlik. Legyen kb. 2-4 cm vastag és lehetőleg hibamentes. Óvatosan gallyazd le és hántsd le a kérgét. Próbáld meg hajlítani. Ha nem megy, akkor késsel meg kell faragni a belső oldalán. Ezt addig csináld, amíg tudsz belőle egy hurkot hajlítani. A két véget kösd össze egy ferde keresztkötéssel. Hogy jobban tartson, a vastagabb végét egy kicsit bevághatod.</p>
	<p>2. A hurokra két keresztfát kell kötnöd keresztkötéssel. Ezek a botok legyenek erősek, mert ezeken fogsz állni. Hogy ne csússzon le a csomó, vágd be a botok végét (A.) A kilógó végeket vágd le, nehogy összeakadjanak menetközben</p>
	<p>3. A hótalpra most egy sűrű hálót kell fenni. Ettől egyszerűbb és gyorsabb, ha ponyvadarabokat varrsz a hótalpra. Arra ügyelj, hogy a ponyva ne legyen sima, mert különben úgy fog csúszni, mint egy szánkó.</p> <p>4. Ha kész a háló, akkor már csak rá kell kötnöd a lábadra. Ehhez erős spárgát vagy csatos bőrszíjat használj. Erősítsd rá a cipődet a két botra. Ne a közepére, hanem minél közelebb a belső széléhez. Így jobban tudsz majd menni. Járáshoz használj sítatot.</p>

Figyelem: Ha a hótalppal hegynek indulsz, gondold arra, hogy a hegyekben több veszély fenyeget. (Lavina, hirtelen időváltozás, hideg, jégmezők, szakadékok)
Ha nem vagy járatos a környéken, akkor csak tapasztalt kísérelővel menj.

Tutajépítés teherautó gumibelsőből

Az ilyen tutaj 3 felnőttet bír el csomag nélkül. (1 Tömlő = 1 fő)

Kellékek:- 4 deszka 2,5m (legalább 2cm vastag)

- 2 deszka 1,25m
- 3 teherautó gumbelső, szeleppel (kb 100 -120 cm átmérővel)
- kb 100m spárta 4mm vastag
- 1 köté 5m
- pumpa, evező, mentőmellények.

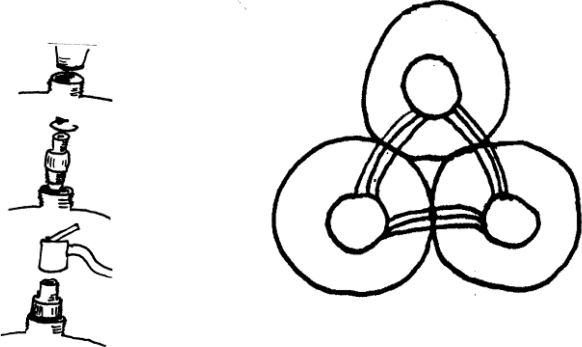
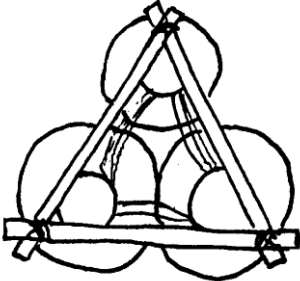
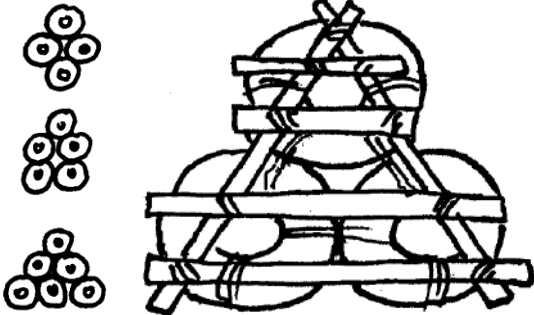
	<ol style="list-style-type: none">1. Fújd fel a belsőket (ha nincs benzinkút a közelben, akkor magad is felfújhatod).<ul style="list-style-type: none">- A nagy traktorszelepet bármilyen kemping vagy gumicsónak pumpával felfújhatod.- Ebbe belecsavarod az autószelepet.- Ezt már csak kis pumpával tudod felfújni (Bicikli vagy kicsi lábpumpa).2. A belsőket összekötöd spárgával vagy gumipántokkal. Ne vágd be a tömlőket!
	<ol style="list-style-type: none">3. A deszkákat és a rudakat vizsgálj meg. Nem szabad szögnek vagy gallynak lennie benne.4. A három alaprudat vagy deszkát ráfekteted a gumikra és ferde keresztelével összekötöd.
	<ol style="list-style-type: none">5. Erre a vázra kötöd rá a deszkákat.6. A farácsot rákötöd a tömlőkre.7. Köss egy kötelet a tutajra, hogy ki tudj vele kötni.8. Tegyétek a tutajt vízre. <p>Ha nagyobb tutajt építesz, akkor a tömlőket a vízben kell összekötnöd, és a rácsot szintén a vízben kell ráépíteni, mert túl nehéz lesz ahhoz, hogy cipelni lehessen.</p>

Figyelem: A tutajon mentőmellényt kell hordani. A folyóknak veszélyes a sodrása és a vizük is hideg. Legyen nálatok mentő úszógumi. Nagy tavakon ne menjetek messzire a parttól, mert a tutajt nem jó evezni, és a szél besodorhat a tó közepére. Ezenkívül bármikor kilyukadhat egy tömlő.

Favágás

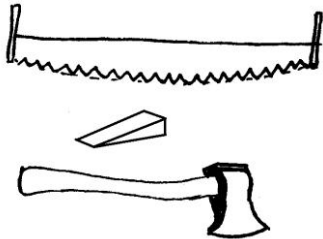
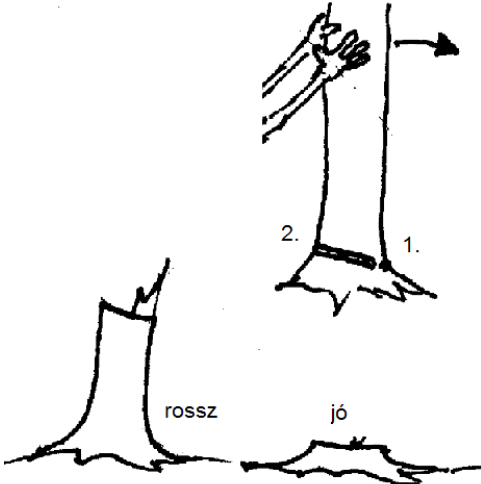
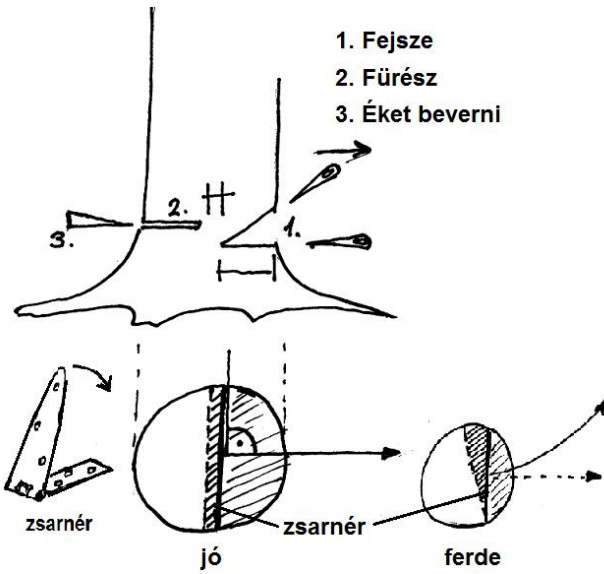
	<p>Szerszámok</p> <p>Favágáshoz a cserkészzetben általában elég egy fűrész. Kisebb fákat (20cm-ig) egy egyszerű állványos fűrésszel ki tudsz vágni. Régebben a nagyobb fákat fűrésszel és fejszével vágták ki, manapság pedig láncfűrész használtnak.</p>
	<p>Favágás</p> <p>A cserkészzetben csak az erdész által kijelölt fákat vághatjuk ki.</p> <ol style="list-style-type: none"> 1. Nézd meg, merre akarod dönteni, hogy hol van hely, hol nem csinál kárt. Fontos, hogy merről fúj a szél. 2. Takaríts mindent el a fa törzse körül, hogy hozzáférj. 3. Takarítsd ki a menekülő utadat is, hogy félre tudj ugrani, ha kell. 4. Vágd be egy kicsit azon az oldalon, amerre dőlni fog. Akár egy kis éket is kivághatsz. 5. Most hátulról kezd el vágni a törzset, minél közelebb a talajhoz. 6. Mielőtt dőlné a fa, szólj mindenkinek, hogy menjen el az útból. 7. Miközben az utolsó centiket átvágod, társad hátulról már tolhatja a fát, egészen addig, amíg eldől. Ilyenkor kiáltás nagyot: "Dől a fa!" 8. A kivágott fát baltával gallyazd le.
	<p>Nagy fákat kivágni</p> <p>Nagy fáknál először egy éket vágunk, és utána fűrésszel vágjuk be hátulról. Nagyon fontos az ék kialakítása, mert az, mint egy zsarnér, adja meg a dőlés irányát. Ha ferde a zsarnér, akkor a fa félre fog dőlni. A kidöntéshez hátulról egy éket verünk be.</p> <p>Veszélyek:</p> <ol style="list-style-type: none"> a. megvágod magad b. a fa más irányba dől c. a fa dőlés közben más fát magával ránt d. a fa fennakad. e. a fának leesik egy nagy száraz ága. f. a fa dőlés közben felhasad és kicsap. g. a fa legurul a lejtőn. h. erős szélben ne vágj fát. <p>A favágásnál mindig ketten, max. hárman dolgozzatok együtt. A többieknek egy fahossznyi távolságot kell tartaniuk.</p>

Figyelem: A favágás manapság is az egyik legveszélyesebb szakma. Rengeteg baleset van, ezért csak felnőtt felügyelete mellett szabad fát vágni. A láncfűrész használatához sok országban külön tanfolyam kell.

Módszertani játékok

A táborozás önmagában egy nagy játék, ezért nem szükséges külön erőfeszítést tenni módszertani játékokra. Sokkal fontosabb, hogy a vezető az együtt végzett munka során ossza meg saját tapasztalatát, hisz így tanulhat a legjobban a cserkész.

Gyorsasági verseny

Melyik őr tud gyorsabban egy sátrat vagy egy kötélhidat megépíteni.

Persze nagyon sokféle gyorsasági verseny létezik, de mindig kell vigyázni, mert a kapkodás és figyelmetlenség balesetet okozhat. Ezért inkább a következő két versenyfajta ajánljuk:

Szépségverseny

Melyik őr tud szebb őrsi kaput, padot, csajkafát, bástyát stb. építeni. Díszítésnek számítanak a szép csomók, lehántolt vagy kifaragott fák, rákötött szalagok vagy természetes díszek.

Ötletességi verseny

Melyik őr építi a legügyesebb, legötletesebb szerszámtartót, mosdót, tűzhelyet, őrsi kaput. Itt a technikai megoldás a lényeg. Melyik megoldás nyújtja a legtöbb kényelmet, melyik különálló.

Barkácsolás

A szerszámok használatát kisebb barkácsolások során is gyakorolhatod. Ehhez viszont más szerszámok kellenek, mint a táborozáshoz. Ha te nem tudsz jól szögelni vagy lombfűrészsel bánni, biztos akad egy apuka, aki egy alkalommal besegít.

Ötletek :

Fából	Más anyagból
Madáretető	Csajkaszák
Kiskocsi	Tarsoly bőrből
Katapult	Övtartó késnek bőrből
Őrsi láda	Lámpás selyempapírból
Bumeráng	Sárkány (eregetni)
Tükör vagy más faragot dísz tárgy	Zsebkendő vagy más hímzett dísz tárgy

Tábori használati tárgyak

Ha tudsz faragni és varrni, könnyen el tudsz készíteni használati tárgyat a táborban, illetve meg tudod javítani.

Faragni	Varrni
Evőkanál, merőkanál	Sátorzsák
Tányér vagy bögre	Csajkaszák
Gyertyatartó	Zászló
Dugó csappal vizes tartályba	Sátor vagy hátizsák javítása