

Laserfax

LPF 5120

LPF 5125

LPF 5135



RU Руководство пользователя

PHILIPS

Введение

Уважаемый покупатель,

Вы выбрали качественное изделие производства PHILIPS. Аппарат соответствует самым различным требованиям, что позволяет использовать его как дома, так и в офисе.

При помощи функций экономии обеспечивается экономия электроэнергии и тонера – аппарат быстро переключается в режим экономии электроэнергии или тонера. При помощи кнопки **ЕСО** можно быстро и просто выполнять копирование в режиме экономии тонера.

В аппарате используется самая современная технология лазерной печати. В комплект поставки входит начальный картридж. Этот начальный картридж уже установлен на место; тем не менее, необходимо снять транспортную упаковку, прежде чем приступить к использованию аппарата.

В лоток для бумаги можно укладывать до 250 листов бумаги. В ручной податчик бумаги можно загружать бумагу специальных форматов, конверты для писем, прозрачную пленку, листы для этикеток или готовые бланки.

В телефонную книгу можно записывать абонентов с несколькими номерами и собирать записи книги в группы. Вы можете назначить разным абонентам различные тональные звонки.

Имеется множество функций отправки факсимильных сообщений, например, различные уровни разрешения или функция таймера). Вы можете защитить принимаемые факс-сообщения с помощью кода. В этом случае принимаемые сообщения не распечатываются, а сохраняются в памяти факс-аппарата. С помощью функции передачи по опросу вы можете принимать факсы, которые подготовлены для отправки на том аппарате, на который вы звоните.

Используйте кнопку многократной передачи во время процесса набора номера для добавления других номеров – это позволяет быстро и просто отправлять сообщение нескольким получателям.

В памяти аппарата хранятся пять шаблонов для факсимильных сообщений, которые вы можете использовать. С помощью этих шаблонов можно быстро создать сообщение, например, короткое сообщение или приглашение.

Для экономии бумаги можно копировать несколько документов на одну страницу. Документы во время копирования подгоняются по размеру автоматически.

Аппарат распечатывает обзор по текущей, наступающей или любой выбранной неделе в виде листка календаря.

Вы можете распечатать на аппарате числовые головоломки Судоку четырех уровней сложности с решениями.

Можно подсоединить аппарат к компьютеру и использовать его в качестве принтера (LPF 5135). При помощи драйвера сканера вы можете получать доступ к аппарату из любого приложения, которое

поддерживает данный стандарт, и сканировать документы с его помощью.

Мы надеемся, что Вы получите удовольствие от работы с аппаратом и его многочисленных функций!

Об этом руководстве пользователя

С помощью приведенного далее руководства по установке вы сможете быстро приступить к эксплуатации вашего аппарата. Подробное описание функций приведено в последующих разделах руководства пользователя.

Внимательно ознакомьтесь с руководством пользователя. Для обеспечения безопасной работы аппарата соблюдайте все указания техники безопасности. Изготовитель не несет ответственности в случае несоблюдения правил техники безопасности.

В этом руководстве пользователя приведено описание нескольких моделей аппарата одного типа. Обратите внимание, что многие функции доступны только у некоторых моделей.

Используемые обозначения

Замечания



Советы и рекомендации

Этот символ обозначает советы, которые помогают наиболее просто и эффективно использовать устройство.



ОСТОРОЖНОСТЬ!

Повреждение устройства или потеря данных!

Этот символ предупреждает о вероятности повреждения устройства, а также потери данных. Неправильная эксплуатация может привести к травмам или повреждению аппарата.



ОПАСНОСТЬ!

Опасность для людей!

Этот символ указывает на наличие опасности для людей. Неправильное использование может привести к травмированию или материальному ущербу.



ОПАСНОСТЬ – ВЫСОКАЯ

Высокая температура!

Этот символ в руководстве по эксплуатации или внутри устройства указывает на опасность ожога от горячие поверхности. Неправильное использование может привести к травмированию или материальному ущербу.

Содержание

Введение	2	7 Факс	28
Уважаемый покупатель,	2	Отправка факсимильного сообщения с использованием стандартных настроек	28
Об этом руководстве пользователя	2	Загрузка документов	28
1 Общая информация о технике безопасности	5	Набор номера	29
2 Общие сведения	7	Получение доступа к внешней линии	29
Обзор аппарата	7	Задержанная передача факса (= Функция таймера)	29
Шнур сетевого электропитания	7	Ручная передача факса	30
ᠲᠠᠶ᠋ᠠᠭᠢ ᠨᠢ ᠠᠭᠢᠨᠠᠨᠢᠨᠢ	8	Набор по цепочке	30
Обзор функций меню	9	Прослушивание процесса установки соединения	30
Печать списков и сообщений	10	Передача нескольким получателям (= трансляция)	30
3 Ввод в эксплуатацию	11	Использование шаблонов факса	31
Комплект поставки	11	Прием факса	31
Удаление упаковочного материала	11	Ручной прием факсов	32
Закрепление опоры для документов	13	Беззвучный прием факсимильных сообщений	32
Раскладывание контейнера для распечатанных документов	14	Конфигурирование защищенного приема факса	32
Закрепление выходного лотка для документов	14	Опрос факсов (поллинг)	32
Подключение телефонной трубки	14	Команды	33
Подключение телефонного шнура	14	8 Копировальный аппарат	34
Подключение кабеля электропитания	15	Загрузка документов	34
ᠲᠠᠶ᠋ᠠᠭᠢᠨᠢ ᠠᠭᠢᠨᠠᠨᠢᠨᠢ	15	Создание копий со стандартными настройками	35
Подключение к компьютеру	16	Копирование с использованием второго профиля	35
4 Функции телефона	18	Создание копий с адаптированными настройками	35
Как позвонить с вашего аппарата	18	Создать увеличенную или уменьшенную копию	36
Получение доступа к внешней линии	18	Копирование нескольких документов на одну страницу (мозаика)	36
Набор по цепочке	18	Задать настройки второго профиля	37
Ввод паузы набора	18	9 Настройки	38
Набор номера без поднятия телефонной трубки	19	Установка функции экономии электроэнергии	38
Определение номера звонящего (CLIP)	19	Установка функции экономии тонера	38
Пропущенные звонки	19	Выберите страну	38
5 Телефонная книга в аппарате	20	Выберите язык	38
Поиск пункта	20	Ввод времени и даты	39
Сохранение пунктов	20	Установка часового пояса	39
Редактирование записи	21	Ввод вашего телефонного номера и имени	39
Удаление записи	21	Настройка тона звонка	39
Удаление всех записей	21	Отключение звуковых сигналов кнопок	40
Печать телефонной книги	21	Выполнение настроек бумаги	40
Группы	22	Настройка разрешения	40
6 Принтер и носители	23	Настройка контраста	40
Подключение к компьютеру	23	Настройка яркости при копировании	41
Спецификации носителей	23	Настройка режима приема факса	41
Откидывание стопора для бумаги	23	Бесшумный прием факса	41
Укладка бумаги в кассету для бумаги	24	Дополнительные опции передачи факсимильных сообщений	42
Укладка бумаги в лоток для ручной подачи бумаги	25	Дополнительные опции приема факсимильных сообщений	42
Загрузка надпечатанных материалов (бланков)	25	Блокировка аппарата	43
Укладка прозрачных пленок и этикеток	26	Печать списков и сообщений	44
Двухсторонняя печать (двухсторонняя печать в ручном режиме)	26		
Печать календаря	26		
Судoku: печать игры	26		

10 Телефонные линии и дополнительные устройства	45
Настройка способа набора	45
Настройка телефонной сети общего пользования (PSTN)	45
Настройка мини-АТС (PABX)	45
Подключение DSL	46
Подключение ISDN	46
Подключение дополнительных устройств	46
Использование дополнительных телефонов (Easylink)	47
Использование внешнего автоответчика	47
11 Техническое обслуживание	48
Отобразить показания счетчиков	48
Просмотр уровня тонера	48
Просмотр версии микропрограммы	48
Замена тонер-картриджа	48
Устранение застревания бумаги	50
Устранение застревания документа	53
Очистка	54
Калибровка сканера	56
Использование сервисного кода	57
Выключение и включение питания	57
Проблемы и возможные причины	58
Сообщения об ошибках и возможные причины ...	60
12 Глоссарий	64
13 Приложение	67
Технические данные	67
Гарантийные обязательства	68

1 Общая информация о технике безопасности

Этот аппарат был испытан на соответствие стандартам EN 60950-1 и IEC 60950-1, его следует эксплуатировать только в телефонных сетях и с системами электропитания, которые соответствуют этим стандартам. Этот аппарат предназначен для эксплуатации только в указанном регионе продаж.

Не вносите никаких изменений и настроек, не описанных в этом руководстве пользователя. Неправильное использование может привести к травмириванию или материальному ущербу, повреждению устройства или потере данных. Соблюдайте все приведенные предупредительные указания и инструкции по технике безопасности.

Процедура настройки аппарата

Аппарат следует установить на плоскую устойчивую поверхность. Падение аппарата может привести к серьезным поломкам и травмировать людей, особенно маленьких детей. Располагайте все шнуры и кабели таким образом, чтобы никто не мог наступить на них или споткнуться, это исключает возможность травмирования людей и повреждения самого аппарата. В случае падения аппарата передайте его для осмотра в центр сервисного обслуживания.

Аппарат должен быть установлен на расстоянии не менее 15 см от других приборов и аппаратов; это правило распространяется и на дополнительные беспроводные телефоны. Не размещайте аппарат вблизи радиоприемников и телевизоров.

Защищайте аппарат от попадания прямого солнечного света, воздействия тепла, резких перепадов температуры и влаги. Не размещайте аппарат вблизи нагревателей и кондиционеров воздуха. Смотрите инфляционную о допустимой температуре и влажности воздуха в технических характеристиках.

Обеспечьте хорошее проветривание аппарата и не закрывайте его никакими предметами. Не устанавливайте аппарат в закрытых шкафах или тумбочках. Не располагайте аппарат на мягкой поверхности, например на скатерти, диване, ковре и не перекрывайте вентиляционных отверстий. В противном случае аппарат может перегреться и возникает опасность возгорания.

Помещение, в котором установлен аппарат, должно хорошо проветриваться, особенно при частом использовании аппарата. Установите ваш аппарат таким образом, чтобы поток выходящего из аппарата воздуха направлялся в противоположную сторону от вашего рабочего места.

Если ваш аппарат слишком сильно нагреется или вы увидите выходящий из него дым, то немедленно отключите шнур сетевого электропитания из розетки. Отдайте ваш аппарат для осмотра квалифицированным специалистам или в центр

сервисного обслуживания. Для предотвращения возгорания запрещается подносить к аппарату источники открытого пламени.

Никогда не отключайте аппарат к сети и к телефонной линии в сырых помещениях. Никогда не касайтесь шнура электропитания, сетевой вилки и розетки и телефонного разъема влажными руками.

Не допускайте попадания жидкостей внутрь аппарата. Если внутрь аппарата попала жидкость или посторонний предмет, немедленно отключите его от сети электропитания и от телефонной сети и передайте в центр сервисного обслуживания.

Не позволяйте детям пользоваться аппаратом без присмотра. Не допускайте детей к упаковочным материалам.

Телефонная трубка представляет собой магнитное устройство. Внимание, металлические предметы могут быть повреждены ,если они находятся на или около приемника.

Электропитание/подключение к телефонной сети

Проверьте, соответствует ли тип электропитания вашего аппарата (указан на шильдике) типу электропитания в месте установки аппарата.

Аппарат соответствует стандарту EN 55022, класс В. Используйте только входящий в комплект поставки сетевой и телефонный кабель. Перед началом использования аппарата убедитесь в том, что входящие в комплект поставки телефонные кабели подключены в соответствии с инструкциями.

Не касайтесь телефонного шнура или шнура электропитания с поврежденной изоляцией. Немедленно замените поврежденный кабель. Используйте только соответствующие кабели; при необходимости обращайтесь в службу технической поддержки или к Вашему поставщику.

Отсоединяйте аппарат от электрической и телефонной сети во время грозы, чтобы исключить вероятность его повреждения из-за скачка напряжения. Если вы не можете отключить аппарат, то не используйте его и не делайте телефонных звонков во время грозы.

Перед очисткой поверхности аппарата обязательно отключите его от сети электропитания и от телефонной линии. Для очистки используйте мягкую сухую безворсовую ткань. Не применяйте для очистки жидких, газообразных и горючих очистителей (аэрозоли, абразивные и полирующие средства, спирт). Не допускайте попадания влаги внутрь аппарата.

Очищайте дисплей только мягкой сухой тканью. Если дисплей на жидких кристаллах будет разбит, то из него может вытечь умеренно едкая жидкость. Избегайте любого контакта картриджей с вашей кожей и глазами.

В случае отказа электропитания ваш аппарат не будет отговаривать, но все записанные в нем данные сохраняются.

Расходные материалы

Используйте только оригинальные расходные материалы. Их можно приобрести у специализированных поставщиков или через нашу сеть обслуживания заказов (смотрите оборотную сторону обложки этого руководства). Использование других расходных материалов может повредить аппарат или сократить срок его службы.

Утилизируйте отработанные расходные материалы согласно действующим у вас правилам и нормам утилизации.

Будьте осторожны при обращении с порошком тонера:

в случае вдыхания порошка тонера немедленно выйдите на свежий воздух. Немедленно обратитесь за медицинской помощью!

При попадании порошка тонера в глаза промывайте их большим количеством воды не менее 15 минут. Немедленно обратитесь за медицинской помощью!

При проглатывании порошка тонера выпейте небольшое количество воды. **НЕ** пытайтесь вызвать рвоту. Немедленно обратитесь за медицинской помощью!

Никогда не открывайте тонер-картридж. Храните новые и использованные тонер-картриджи в недоступном для детей месте.

При извлечении бумаги из устройства в случае ее застревания соблюдайте осторожность. Осторожно выгните бумагу наружу: Существует опасность, что тонер не полностью закрепился на застрявшем отпечатке, и в воздух может подняться тонерная пыль.

Если в воздух попадет тонерная пыль, то избегайте ее осаждения на вашей коже, а также попадания в глаза. Не вдыхайте поднявшуюся тонерную пыль. Смойте тонерную пыль с одежды и с других предметов струей холодной воды. Не используйте для этого горячую воду, так как она только закрепит тонерную пыль на предметах. Ни в коем случае не удаляйте просыпавшийся из тонера порошок при помощи пылесоса.

Ремонт

Фиксирующее устройство и поверхности вокруг него внутри аппарата во время работы сильно нагреваются. Не прикасайтесь к этим компонентам после открытия аппарата. Действуйте с крайней осторожностью, например, при удалении застрявшей бумаги.

При возникновении поломки выполните указания на дисплее и в отчете об ошибке.

Не пытайтесь самостоятельно ремонтировать аппарат. Неправильный ремонт может привести к травмам и повреждению аппарата. Ваш аппарат можно ремонтировать только в уполномоченном сервисном центре.

Не снимайте заводской шильдик с аппарата, при этом меняются гарантийные обязательства.

Микропрограммное обеспечение, используемое в аппарате, частично лицензировано на условиях стандартной общедоступной лицензии. При возникновении вопросов по лицензированию конкретной части микропрограммного обеспечения обращайтесь по следующему электронному адресу: support.service@sagemcom.com. Мы вышлем вам компакт-диск с соответствующим исходным кодом по цене производителя.

2 Общие сведения

Обзор аппарата

- 1 Опора для документов
- 2 Автоподатчик документов
- 3 Направляющая документов
- 4 Панель с дисплеем
- 5 Выходной лоток для документов
- 6 Крышка аппарата
- 7 Ручная подача бумаги
- 8 Лоток для бумаги
- 9 Выходной держатель документов
- 10 Выходной лоток
- 11 Телефонная трубка и витой шнур (LPF 5125, LPF 5135)

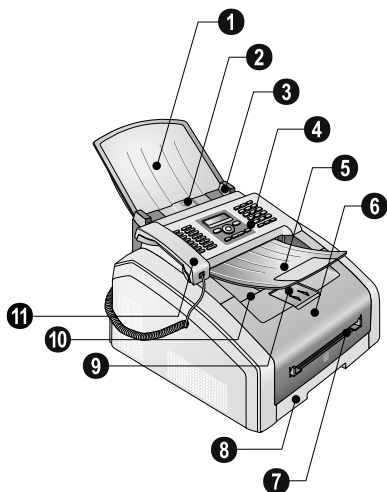

- 1 Сканер
- 2 Тонер-картридж
- 3 Дверка для устранения застреваний бумаги (модуль печати)

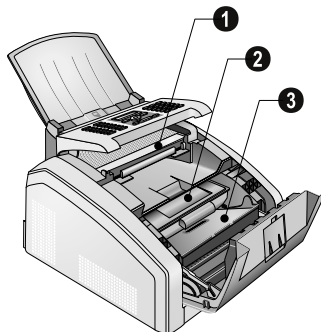

Шнур сетевого электропитания

- 1 Включение/выключение
- 2 Разъем для кабеля электропитания
- 3 Дверка для устранения застреваний бумаги (фиксирующее устройство)
- 4 Разъем – соединительный разъем для телефонной трубки (LPF 5125, LPF 5135)
- 5 /EXT.-Разъем – соединительный разъем для дополнительных устройств
- 6 /LINE-Разъем – соединительный разъем для телефонной карты
- 7 Гнездо – USB-разъем для обновления микропрограммного обеспечения (LPF 5120, LPF 5125) / USB-разъем для подключения к компьютеру (LPF 5135)
- 8 Зажимные рычаги устройства фиксации (**два рычага!**)

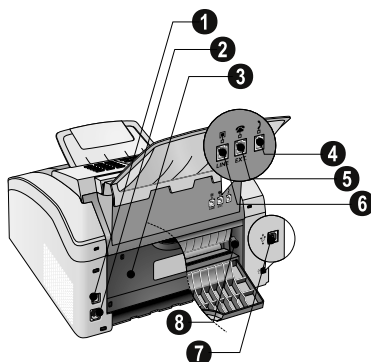

Панель с дисплеем

Кнопки **(A-Z)** – Алфавитный указатель телефонной книги: Вызов записей телефонной книги / Ввод символов.

@... – Ввод специальных символов (знаки пунктуации и символы). Выбор записей при помощи кнопки **▲/▼**. Подтвердите выбор с помощью кнопки **OK**.

â... – Ввод специальных символов, характерных для вашего языка (особые буквы). Выбор записей при помощи кнопки **▲/▼**. Подтвердите выбор с помощью кнопки **OK**.

f – Регистровая клавиша: Ввод букв верхнего регистра / В сочетании с другими кнопками: вызов дополнительных функций

A-Z **□** – Функции доступа к телефонной книге

Красная лампочка **△** – если эта лампочка мигает или горит постоянно, прочтите сообщение на дисплее

Зеленая лампочка **■** – если в памяти факсов хранится факсимильное сообщение, мигает зеленая лампочка **■** на панели управления

▽ – отмена функции/возврат к режиму вывода

C – Возврат на предыдущий уровень меню / Удаление отдельных символов

▲/▼ – Выбор функций меню / навигация по системе меню / выбор опций / перемещение курсора по дисплею

OK – Вызов функций меню/ подтверждение ввода

◇ – Запуск передачи сообщений/запуск операции

FAX – Запуск передачи факса или приема факса

COPY – Нажмите два раза: Автоматическое изготовление копий. Нажмите один раз: Настройка копий

F – Настройка высокого разрешения для факсов и копирования (ПО УМОЛЧАНИЮ, ХОРОШЕЕ, С. ТОНК, ФОТО)

i – печать списков: список функций / журнал факсимильных сообщений / телефонная книга / задания / календарь / шаблоны факсимильных сообщений / список настроек

***✆** – Передача нескольким получателям (= трансляция): Вы можете последовательно разослать один факс многим получателям.

ECO – вызов функции экономии электроэнергии и тонера / настройка копирования с использованием функции экономии тонера

Цифровые кнопки (**0** – **9**) – Ввод цифр

● – Список повторного набора/входящих вызовов: Список повторного набора / входящих вызовов содержит набранные номера абонентов и входящие вызовы (**◀** – обозначает набранные номера, **▶** – входящие вызовы и ***** – исходящие вызовы).

☎ – (LPF 5120): Прослушивание процесса установки соединения / (LPF 5125, LPF 5135): Набор номера без поднятия телефонной трубки

RP – Вставка короткой паузы в передаче сигнала (сигнал отбоя) в качестве кода доступа к мини-АТС (РАВХ) или для доступа к специальным функциям в телефонной коммутируемой сети общего пользования (PSTN)

f и **RP** – Ввод паузы набора

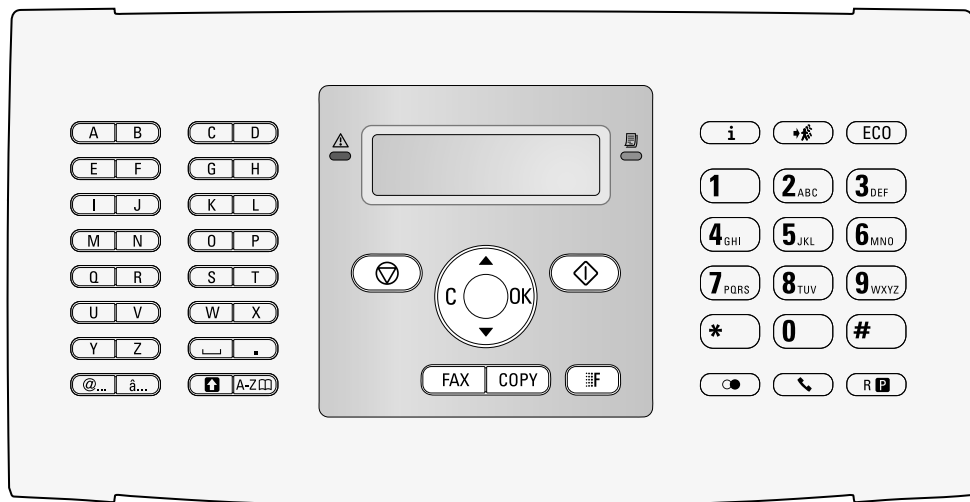

Обзор функций меню

В аппарате имеются следующие функции меню. Существует два способа вывода функций.

Навигация по системе меню: Нажмите **OK** или одну из двух клавиш со стрелками **▲/▼**, чтобы открыть меню функций. С помощью **▲/▼** переиспытывайте пункты меню. Используйте клавишу **OK** для выбора функции. Возврат к предыдущему уровню меню проводится нажатием кнопки **C**. Нажмите **Ⓢ** для закрывания меню и возвращения в начальный режим.

Прямой вызов функций: Вы можете непосредственно вызвать нужную функцию меню с помощью номера функции. Нажмите **OK** и с помощью цифровой клавиатуры введите номер соответствующей функции меню. Подтвердите выбор с помощью кнопки **OK**. Номер функции можно определить по следующему списку.

0 Настройки

- 0 0 0 2** Функции экономии электроэнергии и тонера.....страница 38
- 0 0 0 7** Отключение звуковых сигналов кнопокстраница 40
- 0 0 1 1** Ввод времени и датыстраница 39
- 0 0 1 2** Установка часового поясастраница 39
- 0 0 2 1** Ввод именистраница 39
- 0 0 2 2** Ввод номерастраница 39
- 0 0 3 1** Настройка страныстраница 38
- 0 0 3 2** Настройка телефонной сети*страница 45
- 0 0 3 3** Настройка языкастраница 38
- 0 0 4 1** Настройка режима приема факсастраница 41
- 0 0 4 2** Установка числа звонков для приема факсастраница 40
- 0 0 5 1** Вкл/выкл учрежденческой АТСстраница 45
- 0 0 5 2 2** Ввод префикса для мини-АТСстраница 46
- 0 0 5 3** Настройка метода набора (тоновый / импульсный)*страница 45
- 0 0 5 4** Настройка тона звонкастраница 39
- 0 0 5 5** Настройка громкости звонкастраница 39

* функция поддерживается не во всех странах и телефонных сетях

1 Копировальный аппарат

- 1 1 0** Выполнение настроек копированиястраница 40
- 1 1 1** Копирование со стандартными настройкамистраница 35
- 1 1 2** Копирование с использованием второго профилястраница 35

- 1 3** Создать увеличенную или уменьшенную копию страница 36
- 1 4** Копирование нескольких документов на одну страницу (мозаика) страница 36

2 Принтер

- 2 0 0 1** Задать массу бумаги страница 40
- 2 0 0 2** Задать источник подачи бумаги страница 40
- 2 0 0 3** Настройка формата бумаги .. страница 40

4 Факс

- 4 0 0 1** Настройка отправки факсов. страница 42
- 4 0 0 2** Настройка приема факсов.... страница 42
- 4 0 0 3** Конфигурирование защищенного приема факса страница 32
- 4 0 1** Процедура передачи факса..... страница 28
- 4 0 2** Опрос факсов..... страница 32
- 4 0 5** Печать шаблонов факса страница 31

5 Телефонная книга

- 5 0 1 1** Поиск пункта..... страница 20
- 5 0 1 2** Сохранение пунктов страница 20
- 5 0 1 3** Создание группы..... страница 22
- 5 0 1 4** Редактирование записи..... страница 21
- 5 0 1 5** Удаление пункта..... страница 21
- 5 0 1 6** Печать телефонной книги ... страница 21

7 Команды

- 7 0 1** Немедленное выполнение задания страница 33
- 7 0 2** Изменение задания страница 33
- 7 0 3** Удаление задания страница 33
- 7 0 4** Печать задания страница 33
- 7 0 5** Печать списка работ страница 33

8 Списки и отчеты

- 8 0 0** Печать списка настроек страница 44
- 8 0 1** Печать списка доступных функций страница 44
- 8 0 2** Печать журнала факсимильных сообщений/ списка вызовов (LPF 5125, LPF 5135) страница 44
- 8 0 3** Печать телефонной книги..... страница 44
- 8 0 4** Печать списка работ страница 33
- 8 0 5** Печать календаря..... страница 26
- 8 0 6** Судoku: печать игры страница 26
- 8 0 7** Печать шаблонов факса страница 31

9 Различные

- 9** **2** Блокировка аппаратастраница 43
- 9** **3** **1** Калибровка сканера.....страница 56
- 9** **3** **3** Использование сервисного кода
.....страница 57
- 9** **3** **4** Просмотр версии микропрограммы
.....страница 48
- 9** **4** Запрос показаний счетчиков.....страница 48
- 9** **4** **6** Просмотр уровня тонера.....страница 48

Печать списков и сообщений

Печать списков функций

С помощью кнопки **i** также можно распечатать список функций. Прокрутите до указанного пункта с помощью клавиш **▲/▼ СПИС. ФУНКЦ.** Подтвердите выбор с помощью кнопки **ОК**.

Печать телефонной книги

Можно распечатать телефонную книгу с помощью кнопки **i**. Прокрутите до указанного пункта с помощью клавиш **▲/▼ ТЛФ. КНИГА**. Подтвердите выбор с помощью кнопки **ОК**.

Печать шаблонов факса

С помощью кнопки **i** также можно распечатать документы факсимильных сообщений. Прокрутите до указанного пункта с помощью клавиш **▲/▼ ШАБЛ. ФАКСОВ**. Подтвердите выбор с помощью кнопки **ОК**.

Печать журнала факсов/списка вызовов

Также можно распечатать журнал факсимильных сообщений и список вызовов (LRF 5125, LRF 5135) с помощью кнопки **i**. Прокрутите до указанного пункта с помощью клавиш **▲/▼ ЖУРНАЛЫ**. Подтвердите выбор с помощью кнопки **ОК**.

Печать списка работ

С помощью кнопки **i** также можно распечатать список заданий. Прокрутите до указанного пункта с помощью клавиш **▲/▼ ЗАДАНИЯ**. Подтвердите выбор с помощью кнопки **ОК**.

Печать календаря

С помощью кнопки **i** также можно распечатать календарь. Прокрутите до указанного пункта с помощью клавиш **▲/▼ КАЛЕНДАРЬ**. Подтвердите выбор с помощью кнопки **ОК**.

Судoku: печать игры

Вы можете также распечатать новую судoku нажатием кнопки **i**. Прокрутите до указанного пункта с помощью клавиш **▲/▼ СУДОКУ**. Подтвердите выбор с помощью кнопки **ОК**.

печать параметров настройки

С помощью кнопки **i** также можно распечатать список настроек. Прокрутите до указанного пункта с помощью клавиш **▲/▼ НАСТРОЙКИ**. Подтвердите выбор с помощью кнопки **ОК**.

3 Ввод в эксплуатацию

Комплект поставки

- 1 Аппарат
- 2 Начальный картридж (уже вставлен)
- 3 Держатель документа (в лотке для бумаги)
- 4 Выходной держатель документов (в лотке для бумаги)
- 5 Лоток для бумаги (уже вставлен)
- 6 Телефонная трубка (LPF 5125, LPF 5135)
- 7 Витой шнур для телефонной трубки (LPF 5125, LPF 5135)
- 8 Шнур электропитания с вилок (зависит от страны)
- 9 Телефонный шнур с вилок (зависит от страны)

Руководство пользователя с руководством по установке (не показано)

Компакт-диск с программой установки (LPF 5135) (не показан)

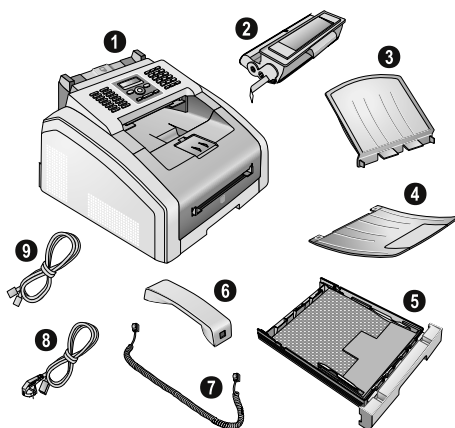

Замечания



Неполный комплект поставки

Если один из этих предметов отсутствует или поврежден, обратитесь к вашему поставщику или в службу поддержки.

Удаление упаковочного материала

Удалите упаковочный материал с аппарата

Удалите имеющиеся транспортировочные клейкие ленты с аппарата.



Удаление упаковочного материала с тонер-картриджа

- 1 Откройте крышку прибора вперед.

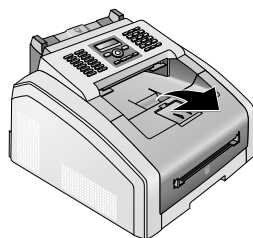

ОПАСНОСТЬ!



Кромки на крышке прибора!

Не забывайте о кромках крышки прибора. Вы можете травмировать руки, если возьметесь за прибор сбоку.

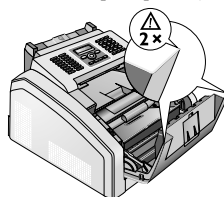

- 2 Извлеките старый тонер-картридж – возьмитесь за его рукоятку по центру и потяните вверх.

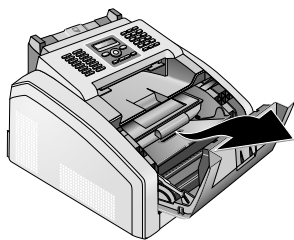

- 3 Удалите клейкие ленты и защитную бумагу, **но не удаляйте защитную полосу в картридже.**

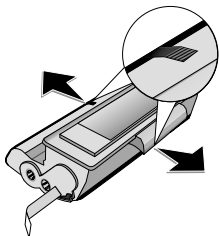

ОПАСНОСТЬ!



Пыль из тонера может попасть в воздух!

Никогда не открывайте тонер-картридж. Если в воздух попадет тонерная пыль, то избегайте ее осаждения на вашей коже, а также попадания в глаза. Не вдыхайте поднявшуюся тонерную пыль. Смойте тонерную пыль с одежды и с других предметов струей холодной воды. Не используйте для этого горячую воду, так как она только закрепит тонерную пыль на предметах. Ни в коем случае не удаляйте просыпавшийся из тонера порошок при помощи пылесоса.

- 4 Несколько раз потрясите новый тонер-картридж вперед и назад, чтобы равномерно распределить в нем тонер, при этом улучшается качество печати.

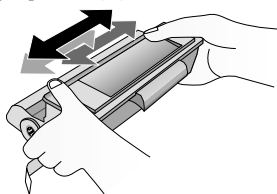

- 5 Только после **этого** полностью снимите защитную полосу с левой стороны тонер-картриджа.

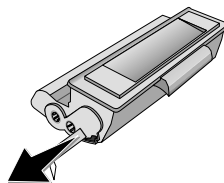

ОПАСНОСТЬ!



Пыль из тонера может попасть в воздух!

После снятия защитной полоски больше не трясите тонер-картридж. В противном случае тонер может просыпаться, и в воздухе появится тонерная пыль.

- 6 Поместите тонер-картридж внутрь вашего аппарата. Картридж с щелчком должен надежно зафиксироваться на своем месте.

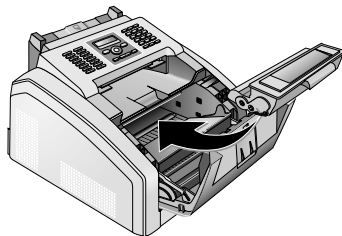

- 7 Закройте аппарат.

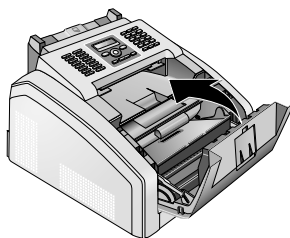

С ОСТОРОЖНОСТЬ!



Неправильно вставлен тонер-картридж!

Если крышка устройства не закрывается, значит, тонер-картридж вставлен неправильно. Извлеките тонер-картридж и установите его правильно.

Удаление упаковочного материала из кассеты для бумаги

1 Извлеките лоток для бумаги из аппарата.

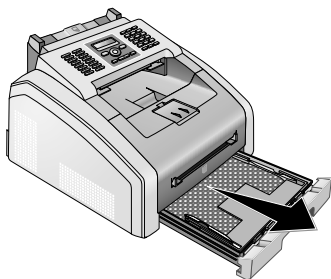

2 Удалите картонную вкладку из кассеты для бумаги, прежде чем укладывать бумагу.

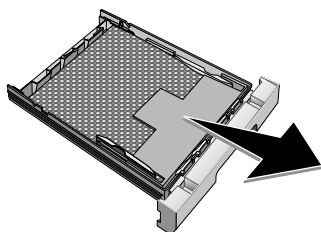

3 Извлеките держатель документов и выходной держатель документов из лотка для бумаги.

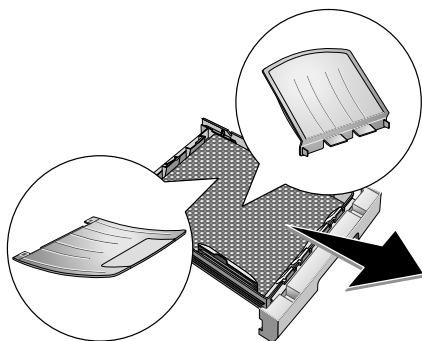

4 Удалите имеющиеся транспортировочные клейкие ленты из кассеты для бумаги.

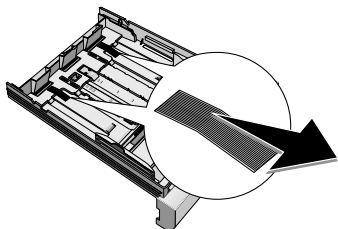

Замечания



Загрузка бумаги

Подгоните кассету для бумаги к формату бумаги и уложите бумагу (см. также главу *Носители*, стр. 23).

5 Задвиньте лоток для бумаги внутрь аппарата до упора.

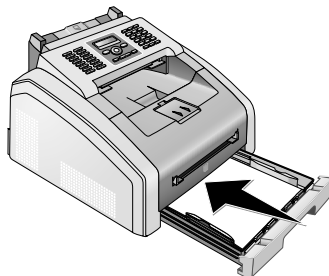

Закрепление опоры для документов

Вставьте опору для документов в два проема в крышке аппарата. Опора для документов должна надежно зафиксироваться с щелчком.

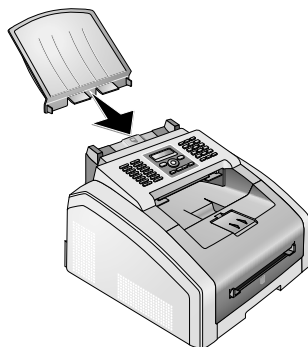

Раскладывание контейнера для распечатанных документов

- 1 Разложите дополнительный контейнер для распечатанных документов вперед.

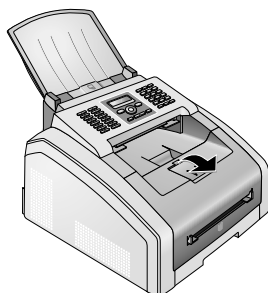

С ОСТОРОЖНОСТЬ!



Не используйте стопор с бумагой формата 33 x 40 см!

Не откидывайте дополнительный стопор для бумаги на выходной держатель документов при выполнении печати на бумаге формата 33 x 40 см.

- 2 Печать на бумаге формата A4: Откиньте дополнительный стопор для бумаги на выходной держатель документов.

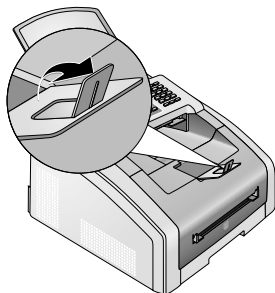

- 3 Печать на бумаге формата A5: Сложите выходной держатель документов с откинутым стопором для бумаги.

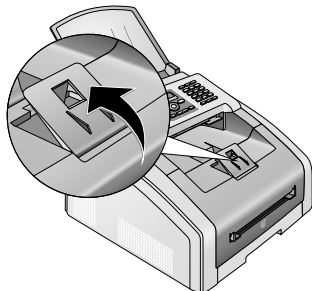

Закрепление выходного лотка для документов

Вставьте лапки выходного лотка для документов в два проема с нижней стороны панели управления.

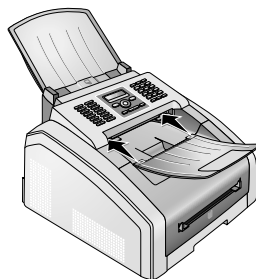

Подключение телефонной трубки

(LPF 5125, LPF 5135)

Вставьте один разъем на конце витого телефонного шнура в разъем на телефонной трубке. Вставьте второй разъем на конце витого телефонного шнура в разъем, который обозначен  символом.

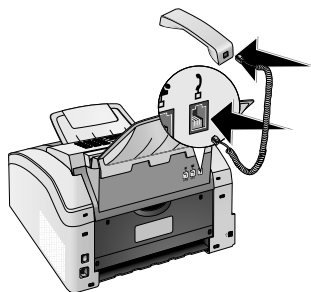

Подключение телефонного шнура

Подсоедините телефонный шнур к устройству в гнездо, обозначенное  /LINE (RJ-11 соединитель). Второй разъем телефонного шнура вставьте в телефонную розетку вашей телефонной сети.

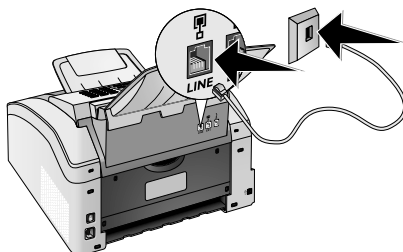

С ОСТОРОЖНОСТЬ!



Подключение к ISDN-устройству!

Аппарат можно подключать напрямую к цифровому выходу ISDN-устройства. Подробное описание для подключения ISDN можно найти в инструкциях, прилагаемых к терминальному адаптеру или к маршрутизатору с набором номера.

Замечания



Подключение к мини-АТС

Если вы подключаете ваш аппарат к добавочной линии телефонной системы, то вы должны настроить его на работу в качестве добавочного (смотрите также раздел *Подключение телефона и дополнительных устройств*, страница 45).

Подключение кабеля электропитания

С ОСТОРОЖНОСТЬ!



Напряжение сети в месте установки!

Проверьте, соответствует ли тип электропитания вашего аппарата (указан на шильдике) типу электропитания в месте установки аппарата.

- 1 Вставьте конец шнура электропитания в гнездо, расположенное с задней стороны аппарата. Подключите вилку шнура сетевого питания в розетку электропитания.

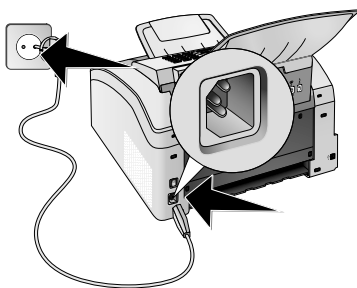

- 2 Включите устройство при помощи выключателя на обратной стороне.

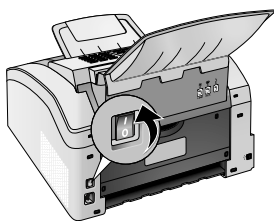

Начальная установка

После подключения аппарата к электросети происходит его запуск. Во время процедуры загрузки мигают лампочки. Дождитесь, пока не начнется процедура первоначальной установки.

Выберите язык

- 1 При помощи кнопки ▲/▼ выберите нужный язык интерфейса.
- 2 Подтвердите выбор с помощью кнопки **OK**.

Выберите страну

С ОСТОРОЖНОСТЬ!



Правильно выберите страну!

Обязательно введите в настройках ту страну, в которой эксплуатируется аппарат. В противном случае аппарат не будет согласован с телефонной сетью. Если вашей страны нет в списке, то вы должны выбрать другую настройку и использовать правильный телефонный шнур для вашей страны. Проконсультируйтесь с вашим поставщиком.

- 1 С помощью кнопок со стрелками ▲/▼ выберите страну, в которой вы эксплуатируете аппарат.
- 2 Подтвердите выбор с помощью кнопки **OK**.

Установка часового пояса

(функция поддерживается не во всех странах и телефонных сетях)

В странах, расположенных в нескольких часовых поясах, можно выбирать часовой пояс или задавать отклонение Вашего часового пояса от всемирного координированного времени по см. также главу *Установка часового пояса*, стр. 39). В странах, расположенных в одном часовом поясе, установка выполняется автоматически при выборе соответствующей страны.

- 1 При помощи кнопки ▲/▼ выберите часовой пояс, в котором будет эксплуатироваться устройство.
- 2 Подтвердите выбор с помощью кнопки **OK**.

Замечания



Автоматический переход на летнее/ зимнее время

При установке страны и часового пояса включается автоматический переход на летнее и зимнее время. Автоматическое переключение отключается при ручном вводе отклонения от всемирного координированного времени в редакторе часовых поясов.

Ввод имени

Ваше имя и номер будут добавляться вместе с датой, временем и номером страницы на верхней границе факса (в заголовке).

- 1 Введите имя при помощи кнопок (**A – Z**).

Замечания



Ввод букв

Для ввода прописных букв нажмите и удерживайте нажатой кнопку **fn**. Вы можете ввести специальные символы с помощью **fn**.

Нажмите кнопку **@...**, чтобы вставить специальные значки и символы. Нажмите кнопку **а...**, чтобы вставить специальные значки, характерные для вашей страны. Прокрутите до указанного пункта с помощью клавиш **▲/▼**. Подтвердите выбор с помощью кнопки **OK**.

Вы можете перемещать курсор с помощью **▲/▼**. Используйте клавишу **C** для удаления отдельных символов.

- 2 Подтвердите выбор с помощью кнопки **OK**.

Ввод номера

- 1 Введите ваш номер.

Замечания



Ввод специальных символов и знаков

Нажмите кнопку **@...**, чтобы вставить специальные значки и символы. Прокрутите до указанного пункта с помощью клавиш **▲/▼**. Подтвердите выбор с помощью кнопки **OK**.

Вы можете перемещать курсор с помощью **▲/▼**. Используйте клавишу **C** для удаления отдельных символов.

- 2 Подтвердите выбор с помощью кнопки **OK**.

Ввод времени и даты

- 1 Введите дату (по две цифры в каждом поле), например для 31 мая 2005 года.
- 2 Введите время, например для 2 часов после полудня.
- 3 Подтвердите выбор с помощью кнопки **OK**.

Подключение к компьютеру

(LPF 5135)

Замечания



Исключительно сертифицированный USB-кабель для высокоскоростной передачи данных

Используйте только стандартный сертифицированный USB-кабель для высокоскоростной передачи данных для подключения устройства к компьютеру. Длина кабеля не должна превышать 1,5 метра.

Аппарат можно подключить к компьютеру и использовать его в качестве принтера и сканера. Полное описание установки и использования находится в руководстве по эксплуатации на входящем в комплект поставки установочном компакт-диске.

Требования

На компьютере должна быть установлена одна из следующих операционных систем:

Microsoft Windows

2000 (SP4) · XP · Vista · Windows 7
Windows Server 2003/2008

Apple Macintosh

OS 10.4 · 10.5 · 10.6

Linux

Redhat 9.0 · Debian 5.0 · Suse 11.1 · Fedora 11
Ubuntu 9.10

Подсоединение USB-кабеля

- 1 Перед началом процесса установки закройте все открытые программы и приложения. Поместите установочный компакт-диск в CD-ROM привод вашего компьютера. Программа установки запустится автоматически.

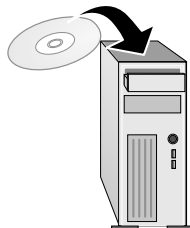

- 2 Подключите аппарат к компьютеру при помощи стандартного USB-кабеля. Порт USB находится на задней панели аппарата.

Замечания



**Исключительно
сертифицированный USB-кабель
для высокоскоростной передачи
данных**

Используйте только стандартный сертифицированный USB-кабель для высокоскоростной передачи данных для подключения устройства к компьютеру. Длина кабеля не должна превышать 1,5 метра.

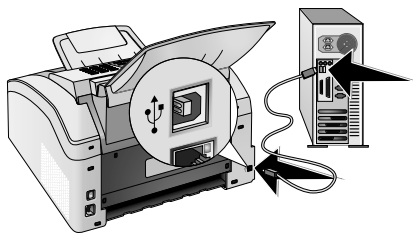

4 Функции телефона

(LPF5125, LPF5135)

процедура подключения дополнительных телефонов и доступные для них функции описаны в разделе о телефонных линиях и дополнительных устройствах, страница 45.

Как позвонить с вашего аппарата

Наберите нужный номер. Существует несколько способов ввести это номер. Затем поднимите телефонную трубку.

Замечания



Непосредственный набор номера

Вы можете сначала поднять трубку, а затем набрать номер телефона. Будет сразу же запущен процесс телефонного соединения.

Ручной набор номера: Наберите нужный номер на цифровой клавиатуре.

Алфавитный указатель телефонной книги: При помощи кнопок (**A – Z**) вы можете вызывать хранящиеся в каталоге записи. Введите начальные буквы или имя нужной записи. Ваш аппарат покажет записи телефонной книги для соответствующих букв. С помощью кнопок ▲/▼ выберите запись.

Замечания



Использование телефонной книги

Вы можете также открыть записи телефонной книги нажатием **A-Z** и сделать выбор при помощи кнопок ▲/▼ **ПОИСК**.

Функция поиска **SEARCH** работает даже в случае разговора по телефону.

Если вы загрузили записи из телефонной книги, то можно отредактировать номера после их загрузки. Например, вы можете добавлять или удалять префиксы и внутренние номера прямого набора.

Список повторного набора/входящих вызовов:

Список повторного набора / входящих вызовов содержит набранные номера абонентов и входящие вызовы (▲ – обозначает набранные номера, ▼ – входящие вызовы и * – исходящие вызовы).

Получение доступа к внешней линии

Телефонные коммутаторы мини АТС (PABX) обычно установлены во многих офисах и учреждениях. Вы должны набрать код доступа к внешней линии, чтобы выполнить подключение к телефонной коммутируемой сети общего назначения (PSTN) изнутри мини-АТС.

Введите код доступа к внешней линии, при помощи которого осуществляется выход в телефонную коммутируемую сеть общего пользования, прежде чем набирать нужный номер или вызвать сохраненную в памяти запись. Обычно код доступа к внешней линии представляет собой **0**.

Замечания



Неправильный код доступа к внешней линии

В редких случаях код доступа к внешней линии может быть другой цифрой или двухзначным числом. Для старых телефонных систем кодом доступа к внешней линии может быть **R** (= флэш). Нажмите кнопку **RF** для ввода этого кода доступа внешней линии. Если подключение к телефонной коммутируемой сети общего пользования невозможно, то обращайтесь к провайдеру ваших телефонной системы.

Замечания



Подключение к мини-АТС

Если аппарат постоянно подключен параллельно, сохраните номер для выхода в сеть общего пользования (см. также главу *Настройка мини-АТС (PABX)*, стр. 45).

Набор по цепочке

До начала соединения вы можете объединять и редактировать вручную введенные цифры и вызванные пункты. Например, если вы сохранили номер телефона недорогого провайдера телефонной связи (с оплатой звонков) в виде записи телефонной книги, то вы можете выбрать эту запись и вручную добавить последующий телефонный номер, или выбрать сохраненный пункт.

Ввод паузы набора

Вам может потребоваться вставить в набираемый номер паузу, например, для набора прямого номера, подадреса или для междугородного звонка. Нажмите **1** и **RF**. Вторая часть номера набирается после короткой паузы.

Набор номера без поднятия телефонной трубки

- 1 Нажмите  для набора номера без поднятия телефонной трубки. Вы услышите тон линии из громкоговорителя, и сразу же начнется процесс набора номера. С помощью кнопок навигации ▲/▼ выберите нужную громкость звонка.
- 2 Поднимите трубку, когда абонент принимает вызов.

Замечания



Режим без поднятия трубки недоступен

При использовании этой функции режим «без поднятия трубки» недоступен. Вы не сможете ответить, если получатель факса поднимет трубку.

Пропущенные звонки

Указания на исходящие вызовы находятся в списке повторного набора/входящих вызовов

- 1 нажмите 
- 2 Перемещайтесь с помощью кнопки ▲/▼ по списку набранных номеров, входящих и исходящих вызовов (◀ обозначает набранные номера, ▶ – входящие вызовы и * – исходящие вызовы)

Замечания



Просмотр имен в телефонной книге

Ваш аппарат показывает имя, которое вы сохранили вместе с номером в телефонной книге. Номер и имя не будут показаны, если звонящий решил скрыть свой номер.

- 3 Для обратного звонка поднимите телефонную трубку.

Определение номера звонящего (CLIP)

(функция поддерживается не во всех странах и телефонных сетях)

Функция CLIP отображает на дисплее номер телефона звонящего абонента. Для работы этой функции в вашей телефонной линии должен быть включен режим указания телефонной линии абонента (CLIP – Представление определения вызывающей линии). Узнайте об этом в телефонной компании. Эта услуга может предоставляться за дополнительную плату.

Замечания



Правильно настройте страну

Если эта функция не работает даже при включенном режиме представления определения вызывающей линии, то проверьте правильность настройки страны (смотрите также раздел *Настройки*, Страница 38).

5 Телефонная книга в аппарате

С помощью кнопки **A-Z** вы можете вызывать функции телефонной книги. Вы можете запоминать новые записи, выполнять поиск записей, а также настраивать и редактировать группы. В телефонной книге вашего аппарата можно сохранять до 250 записей.

Замечания

Навигация в редакторе

Вы можете перемещать курсор с помощью **▲/▼**. Используйте клавишу **C** для удаления отдельных символов. Нажмите **Ⓢ** для закрывания меню и возвращения в начальный режим.

Поиск пункта

Алфавитный указатель телефонной книги: При помощи кнопок **(A – Z)** вы можете вызывать хранящиеся в каталоге записи. Введите начальные буквы или имя нужной записи. Ваш аппарат покажет записи телефонной книги для соответствующих букв. С помощью кнопок **▲/▼** выберите запись.

- 1 нажмите **A-Z**
- 2 Прокрутите до указанного пункта с помощью клавиш **▲/▼** **ПОИСК**.
- 3 Подтвердите выбор с помощью кнопки **OK**.

Замечания

Вызов функций

Вы также можете выполнять поиск абонента в телефонной книге, нажимая кнопки **OK**, **5** **1** **1** и **OK**.

- 4 С помощью кнопок **▲/▼** выберите запись.

Замечания

Кнопка Справка

Нажмите кнопку **i**, чтобы отобразить сохраненную информацию к данному элементу.

Сохранение пунктов

Замечания

Одинаковые записи недопустимы

Нельзя сохранять две записи под одним и тем же именем.

- 1 нажмите **A-Z**
- 2 Прокрутите до указанного пункта с помощью клавиш **▲/▼** **НОВАЯ ЗАПИСЬ**.
- 3 Подтвердите выбор с помощью кнопки **OK**.

Замечания

Вызов функций

Вы можете также вызвать функцию нажатием клавиши **OK**, **5** **1** **2** и **OK**.

- 4 Введите имя при помощи кнопок **(A – Z)**.

Замечания

Ввод букв

Для ввода прописных букв нажмите и удерживайте нажатой кнопку **f**. Вы можете ввести специальные символы с помощью **□**.

Нажмите кнопку **@...**, чтобы вставить специальные значки и символы. Нажмите кнопку **â...**, чтобы вставить специальные значки, характерные для вашей страны. Прокрутите до указанного пункта с помощью клавиш **▲/▼**. Подтвердите выбор с помощью кнопки **OK**.

- 5 Подтвердите выбор с помощью кнопки **OK**.

- 6 Введите номер с помощью цифровых кнопок.

- 7 Подтвердите выбор с помощью кнопки **OK**.

Замечания

Номер из списка повторного набора

Можно использовать сохраненный номер из списка последних набранных номеров вызова и входящих вызовов (= список повторного набора/входящих вызовов). Нажмите **●**. С помощью кнопок **▲/▼** выберите запись. Подтвердите выбор с помощью кнопки **OK**.

Замечания

Код доступа к внешней линии

Если аппарат настроен для работы в составе офисной мини-АТС и введен номер для выхода в сеть общего пользования, сохраняйте номер без номера для выхода в сеть общего пользования (см. также главу *Настройка мини-АТС (PABX)*, стр. 45).

- 8 Можно задавать сигнал вызова для номера. При помощи кнопки **▲/▼** или цифровых кнопок от **1** до **7** выберите сигнал вызова.

- 9 Подтвердите выбор с помощью кнопки **OK**.

Замечания

Установка стандартного сигнала вызова

Используйте кнопку **1** для установки стандартного сигнала вызова для записи.

- 10 Выберите скорость для передачи факса этому получателю. Обычно следует выбирать наибольшую скорость. Заранее настройте низкую скорость передачи, если вы посылаете факсы по сетям с плохим качеством телефонных линий.

- 11 Подтвердите выбор с помощью кнопки **OK**. Запись будет сохранена.

Редактирование записи

- 1 Нажмите **A-Z**
- 2 Прокрутите до указанного пункта с помощью клавиш **▲/▼** **ИЗМЕНИТЬ**.
- 3 Подтвердите выбор с помощью кнопки **ОК**.

Замечания



Вызов функций

Вы можете также вызвать функцию нажатием клавиши **ОК**, **5** **1** **4** и **ОК**.

- 4 Введите начальные буквы или выберите запись из списка с помощью **▲/▼** выберите пункт, который вы желаете изменить.
- 5 Подтвердите выбор с помощью кнопки **ОК**.
- 6 Отредактируйте имя.
- 7 Подтвердите выбор с помощью кнопки **ОК**.
- 8 Введите имя
- 9 Подтвердите выбор с помощью кнопки **ОК**.
- 10 Можно задавать сигнал вызова для номера. При помощи кнопки **▲/▼** или цифровых кнопок от **1** до **7** выберите сигнал вызова.
- 11 Подтвердите выбор с помощью кнопки **ОК**.

Замечания



Установка стандартного сигнала вызова

Используйте кнопку **1** для установки стандартного сигнала вызова для записи.

- 12 Выберите скорость для передачи факса этому получателю. Обычно следует выбирать наибольшую скорость. Заранее настройте низкую скорость передачи, если вы посылаете факсы по сетям с плохим качеством телефонных линий.
- 13 Подтвердите выбор с помощью кнопки **ОК**. Запись будет сохранена.

Удаление записи

- 1 Нажмите **A-Z**
- 2 Прокрутите до указанного пункта с помощью клавиш **▲/▼** **УДАЛИТЬ ЗАП..**
- 3 Подтвердите выбор с помощью кнопки **ОК**.

Замечания



Вызов функций

Вы можете также вызвать функцию нажатием клавиши **ОК**, **5** **1** **5** и **ОК**.

- 4 Прокрутите до указанного пункта с помощью клавиш **▲/▼** **УДАЛИТЬ: ОДИН**.
- 5 Подтвердите выбор с помощью кнопки **ОК**.

- 6 Введите начальные буквы или выберите запись из списка с помощью **▲/▼** выберите пункт, который вы желаете удалить.
- 7 Подтвердите выбор с помощью кнопки **ОК**.
- 8 Прокрутите до указанного пункта с помощью клавиш **▲/▼** **УДАЛИТЬ: ДА**.
- 9 Подтвердите выбор с помощью кнопки **ОК**.

Замечания



Группы

Запись удаляется из всех групп, в которых она содержится.

Удаление всех записей

С ОСТОРОЖНОСТЬ!



Удаляются все записи телефонной книги!

При помощи этой функции удаляются все записи и группы телефонной книги.

- 1 Нажмите **A-Z**
- 2 Прокрутите до указанного пункта с помощью клавиш **▲/▼** **УДАЛИТЬ ЗАП..**
- 3 Подтвердите выбор с помощью кнопки **ОК**.

Замечания



Вызов функций

Вы можете также вызвать функцию нажатием клавиши **ОК**, **5** **1** **5** и **ОК**.

- 4 Прокрутите до указанного пункта с помощью клавиш **▲/▼** **УДАЛИТЬ: ВСЕ**.
- 5 Подтвердите выбор с помощью кнопки **ОК**.
- 6 Прокрутите до указанного пункта с помощью клавиш **▲/▼** **УДАЛИТЬ: ДА**.
- 7 Подтвердите выбор с помощью кнопки **ОК**.

Печать телефонной книги

Печать списка всех записей

Нажмите кнопку **ОК**, **8** **3** и **ОК**, чтобы распечатать список всех сохраненных записей и групп телефонной книги.

Замечания



Кнопка Справка

Можно распечатать телефонную книгу с помощью кнопки **i**. Прокрутите до указанного пункта с помощью клавиш **▲/▼** **ТЛФ. КНИГА**. Подтвердите выбор с помощью кнопки **ОК**.

Печать отдельной записи

1 Алфавитный указатель телефонной книги:

При помощи кнопок (**A – Z**) вы можете вызывать хранящиеся в каталоге записи. Введите начальные буквы или имя нужной записи. Ваш аппарат покажет записи телефонной книги для соответствующих букв. С помощью кнопок ▲/▼ выберите запись.

2 нажмите **COPY**

Группы

Можно задавать группы, содержащие несколько записей. Сообщение по очереди будет отправлено всем членам этой группы. Группа отображается как единая запись телефонной книги.

Создание групп

1 нажмите **A-Z**

2 Прокрутите до указанного пункта с помощью клавиш ▲/▼ **НОВАЯ ГРУППА**.

3 Подтвердите выбор с помощью кнопки **OK**.

Замечания



Вызов функций

Вы можете также вызвать функцию нажатием клавиши **OK**, **5** **1** **3** и **OK**.

4 Введите имя для группы.

5 Подтвердите выбор с помощью кнопки **OK**.

6 Введите начальные буквы или выберите запись, которую необходимо добавить в группу, с помощью кнопки ▲/▼.

7 Записи, входящие в состав группы, обозначаются звездочкой (*). Для добавления дополнительных элементов выберите записи и нажмите кнопку **OK**. Для удаления элемента группы выберите обозначенную запись и нажмите кнопку **OK**.

8 Нажмите кнопку ▲/▼ **ГРУППА OK** для подтверждения выбора.

9 Подтвердите выбор с помощью кнопки **OK**.

Редактирование групп

1 Нажмите **A-Z**

2 Прокрутите до указанного пункта с помощью клавиш ▲/▼ **ИЗМЕНИТЬ**.

3 Подтвердите выбор с помощью кнопки **OK**.

Замечания



Вызов функций

Вы можете также вызвать функцию нажатием клавиши **OK**, **5** **1** **4** и **OK**.

4 С помощью кнопки ▲/▼ выберите группу для редактирования.

5 Подтвердите выбор с помощью кнопки **OK**.

6 При необходимости введите новое имя для группы.

7 Подтвердите выбор с помощью кнопки **OK**.

8 Записи, входящие в состав группы, обозначаются звездочкой (*). Для добавления дополнительных элементов выберите записи и нажмите кнопку **OK**. Для удаления элемента группы выберите обозначенную запись и нажмите кнопку **OK**.

9 Нажмите кнопку ▲/▼ **ГРУППА OK** для подтверждения выбора.

10 Подтвердите выбор с помощью кнопки **OK**.

Удаление группы

Замечания



Без удаления записей

Эта функция удаляет только группу, но не содержащиеся в ней записи телефонной книги.

1 Нажмите **A-Z**

2 Прокрутите до указанного пункта с помощью клавиш ▲/▼ **УДАЛИТЬ ЗАП..**

3 Подтвердите выбор с помощью кнопки **OK**.

Замечания



Вызов функций

Вы можете также вызвать функцию нажатием клавиши **OK**, **5** **1** **5** и **OK**.

4 Прокрутите до указанного пункта с помощью клавиш ▲/▼ **УДАЛИТЬ: ОДИН**.

5 Подтвердите выбор с помощью кнопки **OK**.

6 Используйте клавишу ▲/▼ для выбора группы, которую вы желаете удалить.

7 Подтвердите выбор с помощью кнопки **OK**.

8 Прокрутите до указанного пункта с помощью клавиш ▲/▼ **УДАЛИТЬ: ДА**.

9 Подтвердите выбор с помощью кнопки **OK**.

6 Принтер и носители

Подключение к компьютеру

(LPF5135)

Аппарат можно подключить к компьютеру и использовать его в качестве принтера и сканера. Полное описание установки и использования находится в руководстве по эксплуатации на входящем в комплект поставки установочном компакт-диске.

Спецификации носителей

В кассету для бумаги можно укладывать нормальную бумагу для печати или документы (формуляры). В ручной подачик бумаги можно загружать бумагу специальных форматов, конверты для писем, прозрачную пленку, листы для этикеток или готовые бланки.

Лоток для бумаги	
Размер бумаги	Размер А4 · А5 · В5 (JIS) · 25,4 X 40,7 см · 33 x 40 см · 19 x 25,4 см
Вес	60–105 г/м ²
Емкость	250 листов

Ручная подача бумаги	
Размер бумаги	Ширина: 98–216 мм Длина: 148–356 мм
Вес	60–165 г/м ²
Емкость	1 листов

С ОСТОРОЖНОСТЬ!



Неподходящая бумага!

Никогда не укладывайте бумагу в лоток, который ...

... влажные, с исправлениями, сделанными корректирующей пастой, грязных страниц и мелованных страниц.

... со спиатыми листами или листами, скрепленных скрепками или клейкой лентой или клеєм. Используйте в лазерных принтерах лист для этикеток.

... с наклеенными листочками-памятками.

... со смятыми или порванными листами.

С ОСТОРОЖНОСТЬ!



Печать бланков на лазерном принтере!

Бланки, которые были распечатаны на лазерном принтере, не рекомендуется использовать для дальнейшей печати.

Откидывание стопора для бумаги

С ОСТОРОЖНОСТЬ!



Не используйте стопор с бумагой формата 33 x 40 см!

Не откидывайте дополнительный стопор для бумаги на выходной держатель документов при выполнении печати на бумаге формата 33 x 40 см.

- 1 Печать на бумаге формата А4:** Откройте дополнительный стопор для бумаги на выходной держатель документов.

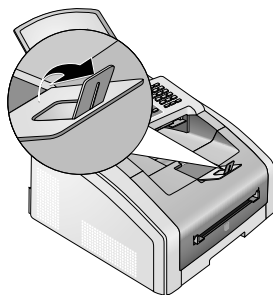

- 2 Печать на бумаге формата А5:** Сложите выходной держатель документов с откинутым стопором для бумаги.

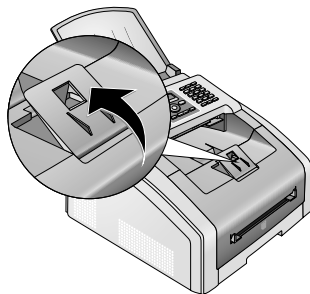

Укладка бумаги в кассету для бумаги

1 Извлеките лоток для бумаги из аппарата.

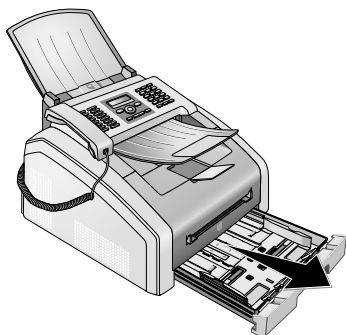

С ОСТОРОЖНОСТЬ!



Ввод в эксплуатацию!

Удалите картонный вкладыш из кассеты для бумаги, прежде чем вложить бумагу и вставить кассету в прибор. Извлеките держатель документов и выходной держатель документов из лотка для бумаги.

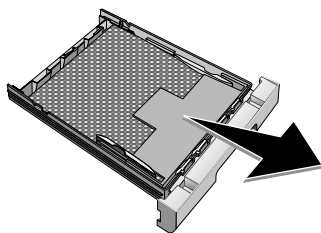

2 Подгоните длину кассеты для бумаги к бумаге для печати. Нажмите кнопку блокировки на дне кассеты для бумаги. Сдвиньте заднюю стенку, чтобы она зафиксировалась возле соответствующей надписи: Стандарт = **LG**, A4 = **A4**, A5 = **A5**, Письмо = **LE**, B5 = **B5**.

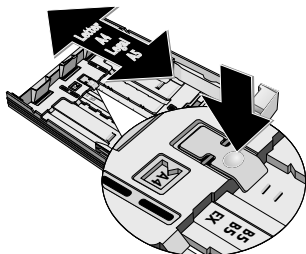

3 Отделите листы друг от друга, а затем выровняйте кромки листов в стопке, слегка постукая кромками стопки по плоской поверхности. Это предотвратит одновременную подачу нескольких листов бумаги.

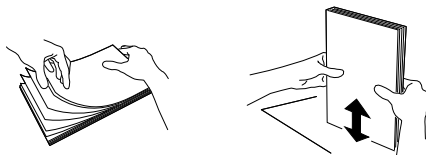

4 Загрузите листы бумаги в кассету для бумаги. Можно загружать до **250 листов (80г/м²)**.

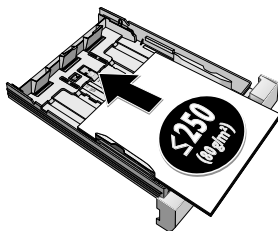

Замечания



Загрузка надпечатанных материалов (бланков)

Если вы хотите печатать на определенном входном листе (например, на фирменном бланке или на почтовом листе), то положите этот входной лист лицевой стороной вниз в лоток для бумаги, при этом верхняя часть листа должна быть на лицевой стороне части лотка.

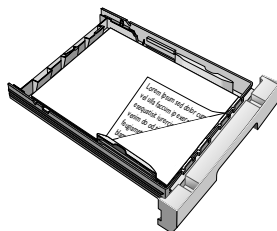

С ОСТОРОЖНОСТЬ!



Печать бланков на лазерном принтере!

Бланки, которые были распечатаны на лазерном принтере, не рекомендуется использовать для дальнейшей печати.

- 5 Зафиксируйте бумагу при помощи двух боковых направляющих. Проверьте, что они не прижаты слишком сильно и не сгибают листы бумаги.

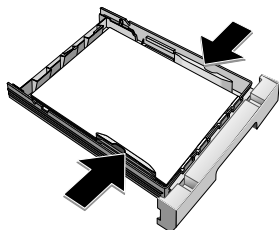

- 6 Задвиньте лоток для бумаги внутрь аппарата до упора.

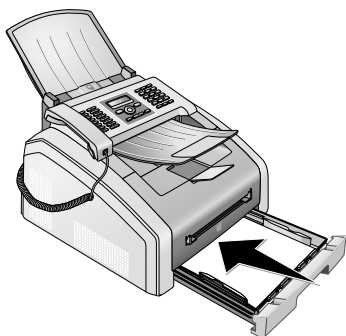

Укладка бумаги в лоток для ручной подачи бумаги

- 1 Нажмите кнопку **ОК**, **2** **0** **2** и **ОК**.
- 2 Выберите при помощи кнопки **▲/▼** лоток для ручной подачи бумаги.
- 3 Подтвердите выбор с помощью кнопки **ОК**.
- 4 Уложите листы бумаги в лоток для ручной подачи с фронтальной стороны аппарата.
- 5 Зафиксируйте бумагу при помощи двух боковых направляющих. Проверьте, что они не прижаты слишком сильно и не сгибают листы бумаги.

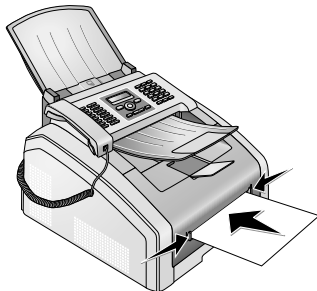

С ОСТОРОЖНОСТЬ!



Сброс настроек

Вернитесь после выполнения задания печати к стандартным настройкам, чтобы обеспечить подачу бумаги для входящих факсимильных сообщений из кассеты для бумаги.

Загрузка надпечатанных материалов (бланков)

С ОСТОРОЖНОСТЬ!



Печать бланков на лазерном принтере!

Бланки, которые были распечатаны на лазерном принтере, не рекомендуется использовать для дальнейшей печати.

Укладка документов в кассету для бумаги

Если вы хотите печатать на определенном входном листе (например, на фирменном бланке или на почтовом листе), то положите этот входной лист лицевой стороной вниз в лоток для бумаги, при этом верхняя часть листа должна быть на лицевой стороне части лотка.

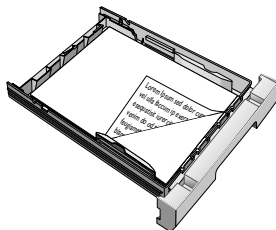

Укладка документов в лоток для ручной подачи бумаги

Если необходимо выполнить печать на бланке (например, на формуляре или на почтовом бланке), положите этот бланк лицевой стороной вверх и стороной заголовка вперед (в направлении устройства) в лоток для ручной подачи бумаги.

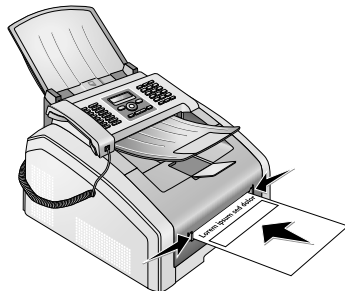

Укладка прозрачных пленок и этикеток

Используйте прозрачные пленки, предназначенные для копировальных аппаратов и лазерных принтеров, так как они способны выдерживать высокую температуру и давление. Сторона печати, как правило, чуть более шероховатая по сравнению с обратной стороной.

Прозрачные пленки и листы этикеток можно укладывать как в кассету для бумаги, так и в лоток для ручной подачи. Для печати на данных носителях предпочтительно использовать лоток для ручной подачи (см. также главу *Укладка бумаги в лоток для ручной подачи бумаги*, стр. 25).

С ОСТОРОЖНОСТЬ!



Неподходящие пленки и этикетки!

Не используйте прозрачную пленку, на которой можно писать от руки, или которую можно использовать в потолочном проекторе. Такая пленка может расплавиться в приборе и повредить его.

Используйте в лазерных принтерах лист для этикеток. Этикетки должны полностью покрывать лист, так как в противном случае они могут отделиться в устройстве.

Двухсторонняя печать (двухсторонняя печать в ручном режиме)

Лист после выполнения печати на одной стороне можно снова загрузить в аппарат, чтобы выполнить печать с обратной стороны.

- 1 Выполните печать на лицевой стороне документа.
- 2 **Двухсторонняя печать в ручном режиме с подачей из кассеты для бумаги:** Загрузите документ стороной, на которой необходимо выполнить печать, вверх и шапкой страницы вперед в кассету для бумаги.

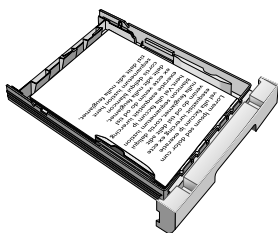

- 3 **Двухсторонняя печать в ручном режиме с ручной подачей бумаги:** Загрузите документ стороной, на которой необходимо выполнить печать, вниз и шапкой страницы вперед (в направлении аппарата) в лоток для ручной подачи бумаги.

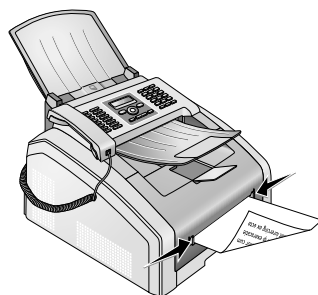

- 4 Выполните печать на обратной стороне документа.

Печать календаря

Аппарат распечатывает обзор по текущей, наступающей или любой выбранной неделе в виде листка календаря.

- 1 Нажмите кнопку **OK**, **8** **5** и **OK**.
- 2 При помощи кнопки **▲▼** задайте печать листка календаря текущей, следующей или любой другой недели.
- 3 Подтвердите выбор с помощью кнопки **OK**.
- 4 **Заданная пользователем неделя:** Укажите год и неделю (по два разряда), листок календаря которой необходимо распечатать, например **2** **5** **4** **0** для 40-й недели 2025 года.
- 5 Подтвердите выбор с помощью кнопки **OK**.

Судoku: печать игры

Замечания



Кнопка Справка

Вы можете также распечатать новую судoku нажатием кнопки **i**. Прокрутите до указанного пункта с помощью клавиш **▲▼** **СУДОКУ**. Подтвердите выбор с помощью кнопки **OK**.

Судoku - это японская цифровая головоломка. Игровое поле состоит из 3 × 3 блоков, каждый из которых состоит из 3 × 3 клеток. Некоторые клетки в начале игры уже заполнены цифрами, в зависимости от уровня сложности игры этих цифр может быть больше или меньше. Цель игры заключается в расстановке цифр от 1 до 9 в каждую из клеток игрового поля. При этом каждая цифра должна только один раз встречаться в каждом ряду, в каждой строке и в каждом из 9 блоков. Для игры имеется только одно решение.

Печать игры

- 1 Нажмите кнопку **ОК**, и **ОК**.
- 2 Выберите при помощи кнопки ▲/▼ уровень сложности.
- 3 Подтвердите выбор с помощью кнопки **ОК**.
- 4 Укажите, сколько копий игры Судоку нужно распечатать (максимум 9 копий).
- 5 Подтвердите выбор с помощью кнопки **ОК**.
- 6 С помощью ▲/▼ выберите, нужно ли распечатать и решение игры.
- 7 Подтвердите выбор с помощью кнопки **ОК**.

Повторная печать последней игры

- 1 Нажмите кнопку **ОК**, и **ОК**.
- 2 Укажите, сколько копий игры Судоку нужно распечатать (максимум 9 копий).
- 3 Подтвердите выбор с помощью кнопки **ОК**.
- 4 С помощью ▲/▼ выберите, нужно ли распечатать и решение игры.
- 5 Подтвердите выбор с помощью кнопки **ОК**.

Печать решения

Замечания



Доступно последнее решение

Сохраняется решение только последней распечатанной игры. Решения ранее сыгранных игр больше недоступны.

Нажмите кнопку **ОК**, и **ОК**.

Судоку каждый день

Вы можете настроить аппарат на автоматическую печать каждый день новой игры Судоку.

- 1 Нажмите кнопку **ОК**, и **ОК**.
- 2 Введите время, например для 2 часов после полудня.
- 3 Подтвердите выбор с помощью кнопки **ОК**.
- 4 Выберите при помощи кнопки ▲/▼ уровень сложности.
- 5 Подтвердите выбор с помощью кнопки **ОК**.
- 6 Укажите, сколько копий игры Судоку нужно распечатать (максимум 9 копий).
- 7 Подтвердите выбор с помощью кнопки **ОК**.
- 8 С помощью ▲/▼ выберите, нужно ли распечатать и решение игры.
- 9 Подтвердите выбор с помощью кнопки **ОК**.
- 10 С помощью ▲/▼ укажите нужный режима функции - включение или выключение печати игры.
- 11 Подтвердите выбор с помощью кнопки **ОК**.

Замечания



Выключение функции

Вы можете отключить ежедневную печать Судоку при помощи функции (как описано выше) и отключить автоматическую печать в пункте 10.

7 Факс

Отправка факсимильного сообщения с использованием стандартных настроек

Ваше факсимильное сообщение будет отправлено с использованием стандартных настроек. При необходимости изменения настроек (например, разрешение или контраст) для передачи определенного факсимильного сообщения используйте функцию *Отправить факсимильное сообщение позднее*, стр. 29.

- 1 Загрузите документ.
- 2 Введите нужный номер с помощью цифровой клавиатуры или с помощью сохраненного ранее пункта.
- 3 Нажмите кнопку **FAX** или .

Замечания



Прямой вызов функции

Вы можете также вызвать функцию нажатием клавиши **OK**,   и **OK**.

Замечания



Прямая передача факсимильного сообщения

Сначала также можно ввести нужный номер или сохраненную запись, а затем нажать кнопку **FAX** или . Будет сразу же запущен процесс телефонного соединения.

Замечания



Автоматический дозвон

Если линия абонента занята, то аппарат снова позвонит через определенный интервал времени. Нажмите  для прерывания процесса передачи. После передачи устройство напечатает отчет о передаче, зависящий от установок.

Загрузка документов

Спецификации документов	
Ширина документов	140–218 мм
Длина документов	128–600 мм
Вес бумаги для документов	60–90 г/м ²

Спецификации документов	
Емкость	30 Лист (80г/м ²)
Рекомендация производителя по оптимальному использованию	A4 · A5 · 25,4 x 40,7 см · 33 x 40 см (80г/м ²)

С ОСТОРОЖНОСТЬ!



Неподходящие документы!

Не загружайте в аппарат следующие документы ...

... влажные, с исправлениями, сделанными корректирующей пастой, грязных страниц и мелованных страниц.

... написанных слабым карандашом, цветным карандашом, мелом или художественным мелком.

... страниц из газет или журналов (с типографской краской).

... со сшитыми листами или листами, скрепленных скрепками или клейкой лентой или клеем.

... с наклеенными листочками-памятками.

... со смятыми или порванными листами.

Замечания



Настройка отправки факсимильного сообщения из памяти

Можно задавать прямое сканирование и передачу документов или передачу документов из буферной памяти (см. также главу *Передача факсимильного сообщения из памяти*, стр. 42).

- 1 Вставьте документы лицевой стороной вниз в податчик документов. Самый нижний документ будет подан первым. Вы можете одновременно загрузить в аппарат до **30 документов (80г/м²)**.

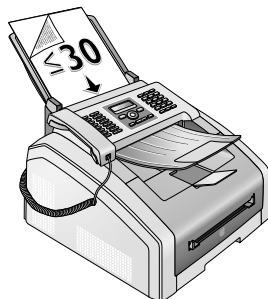

- 2 Сдвиньте направляющую документов внутрь, чтобы она плотно прилегала к документам.

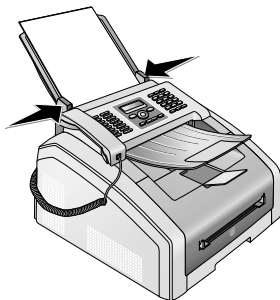

- 3 Затем настройте нужное разрешение. Можно выбирать из следующего: **ПО УМОЛЧАНИЮ** (для обычных документов), **ХОРОШЕЕ** (для документов с мелким шрифтом или чертежами), **С. ТОНК** (для документов с большим числом деталей) и **ФОТО** (для фотографий). нажмите **⏏** Настроенное значение разрешения отображается на экране. Нажмите **⏏** еще раз для изменения разрешения.

Замечания



Настройка разрешения

Вы можете задать предварительную настройку разрешения (см. также раздел *Настройка разрешения*, страница 40).

Набор номера

Наберите нужный номер. Существует несколько способов ввести это номер.

Ручной набор номера: Наберите нужный номер на цифровой клавиатуре.

Алфавитный указатель телефонной книги:

При помощи кнопок (**A – Z**) вы можете вызывать хранящиеся в каталоге записи. Введите начальные буквы или имя нужной записи. Ваш аппарат покажет записи телефонной книги для соответствующих букв. С помощью кнопок **▲/▼** выберите запись.

Замечания



Использование телефонной книги

Вы можете также открыть записи телефонной книги нажатием **A-Z** **⏏** и сделать выбор при помощи кнопок **▲/▼** **ПОИСК**.

Функция поиска **SEARCH** работает даже в случае разговора по телефону.

Если вы загрузили записи из телефонной книги, то можно отредактировать номера после их загрузки. Например, вы можете добавлять или удалять префиксы и внутренние номера прямого набора.

Список повторного набора/входящих вызовов:

Список повторного набора / входящих вызовов содержит набранные номера абонентов и входящие вызовы (**♦** – обозначает набранные номера, **▶** – входящие вызовы и ***** – исходящие вызовы).

Получение доступа к внешней линии

Телефонные коммутаторы мини АТС (PABX) обычно установлены во многих офисах и учреждениях. Вы должны набрать код доступа к внешней линии, чтобы выполнить подключение к телефонной коммутируемой сети общего назначения (PSTN) изнутри мини-АТС.

Введите код доступа к внешней линии, при помощи которого осуществляется выход в телефонную коммутируемую сеть общего пользования, прежде чем набирать нужный номер или вызвать сохраненную в памяти запись. Обычно код доступа к внешней линии представляет собой **00**.

Замечания



Неправильный код доступа к внешней линии

В редких случаях код доступа к внешней линии может быть другой цифрой или двухзначным числом. Для старых телефонных систем кодом доступа к внешней линии может быть **R** (= флэш). Нажмите кнопку **R** для ввода этого кода доступа внешней линии. Если подключение к телефонной коммутируемой сети общего пользования невозможно, то обращайтесь к провайдеру ваших телефонной системы.

Замечания



Подключение к мини-АТС

Если аппарат постоянно подключен параллельно, сохраните номер для выхода в сеть общего пользования (см. также главу *Настройка мини-АТС (PABX)*, стр. 45).

Задержанная передача факса (= Функция таймера)

Эта функция доступна только в том случае, если аппарат настроен таким образом, что факсимильные сообщения отправляются из памяти (см. также главу *Настройка отправки факсимильного сообщения из памяти*, стр. 42).

Если вы желаете воспользоваться сниженными тарифами связи или до получателя можно дозвониться только в определенное время, то вы можете отослать факс позже, с задержкой до 24 часов.

Замечания



Запуск передачи

Передачу можно запустить в любое время при помощи кнопки **FAX** или .

- 1 Загрузите документ.
- 2 Введите нужный номер с помощью цифровой клавиатуры или с помощью сохраненного ранее пункта.
- 3 Подтвердите выбор с помощью кнопки **OK**.
- 4 Введите время, в которое документ следует отослать, например, в 2 часа после полудня.
- 5 Подтвердите выбор с помощью кнопки **OK**.
- 6 Выберите нужное разрешение с помощью кнопки :
ПО УМОЛЧАНИЮ – Для документов без каких-либо особенностей
ХОРОШЕЕ – для мелкого печатного текста и чертежей
С. ТОНК – Для документов с множеством деталей
ФОТО – Для фотографий
- 7 Подтвердите выбор с помощью кнопки **OK**.
- 8 При помощи кнопки установите нужный контраст:
-/1 – уменьшение контрастности / рисунок шрифта выглядит светлее
4 (установка по умолчанию) – подстройка для всех документов
+/7 – повышает контрастность / рисунок шрифта выглядит темнее (например, документы с блеклым шрифтом)
- 9 Подтвердите выбор с помощью кнопки **OK**.
- 10 После короткого времени прогрева аппарат просканирует документ, сохранит его в памяти и отправит факсимильное сообщение в указанное время.

Замечания



Удаление работы

Для отмены запланированной передачи факсимильного сообщения удалите документ из списка заданий (также см. главу *Задания* стр. 33).

Ручная передача факса

- 1 Загрузите документ.
- 2 Нажмите кнопку или поднимите телефонную трубку.
- 3 Введите нужный номер с помощью цифровой клавиатуры или с помощью сохраненного ранее пункта.
- 4 Нажмите кнопку **FAX** или .

Замечания



Запуск приема факсимильного сообщения с дополнительного телефона

Прием факсимильного сообщения можно запустить с дополнительного подключенного телефона нажатием кнопки .

Набор по цепочке

До начала соединения вы можете объединять и редактировать вручную введенные цифры и вызванные пункты. Например, если вы сохранили номер телефона недорого провайдера телефонной связи (с оплатой звонков) в виде записи телефонной книги, то вы можете выбрать эту запись и вручную добавить последующий телефонный номер, или выбрать сохраненный пункт.

Прослушивание процесса установки соединения

При установлении соединения вы можете выполнять прослушивание, если, например, передача факсимильного сообщения постоянно срывается.

Введите нужный номер с помощью цифровой клавиатуры или с помощью сохраненного ранее пункта. нажмите .

Замечания



Режим без поднятия трубки недоступен

При использовании этой функции режим «без поднятия трубки» недоступен. Вы не сможете ответить, если получатель факса поднимет трубку.

Передача нескольким получателям (= трансляция)

Вы можете последовательно разослать один факс многим получателям.

Эта функция доступна только в том случае, если аппарат настроен таким образом, что факсимильные сообщения отправляются из памяти (см. также главу *Настройка отправки факсимильного сообщения из памяти*, стр. 42).

- 1 Загрузите документ.
- 2 Введите нужный номер с помощью цифровой клавиатуры или с помощью сохраненного ранее пункта.
- 3 Нажмите .

- 4 Введите другие номера. Между отдельными получателями нажимайте кнопку . Вы можете вводить до 20 получателей.

Замечания



Отправка факса группе

Группа из телефонной книги является записью в списке получателей.

Если какой-либо номер повторяется несколько раз в списке получателей (например, сохранен в разных группах), сообщение будет отправлено на этот номер такое же число раз.

- 5 Нажмите кнопку **FAQ** или . Аппарат последовательно отошлет факсимильное сообщение всем получателям.

Замечания



Прерывание процесса

В любое время вы можете прервать процесс передачи нажатием кнопки .

Замечания





Отправка нескольким получателям

Если аппарат не может дозвониться до получателя, то факсимильное сообщение отправляется другим получателям. После того, как аппарат обзвонит всех получателей, он повторно набирает номера тех получателей, с которыми ранее соединиться не удалось.

Использование шаблонов факса

В памяти аппарата хранятся пять шаблонов для факсимильных сообщений, которые вы можете использовать. С помощью этих шаблонов можно быстро создать сообщение, например, короткое сообщение или приглашение.

- 1 Нажмите кнопку **OK**,   и **OK**.
- 2 Используйте клавишу  для выбора шаблона, который вы хотите использовать.
- 3 Подтвердите выбор с помощью кнопки **OK**. Аппарат распечатает шаблон.
- 4 Заполните шаблон и пошлите его нужному получателю по факсу.

Прием факса

Замечания



Ручной прием факсов

Если вы подняли трубку факс-аппарата и услышали в трубке свист или тишину, то вы приняли факсовый звонок. Для приема факс-сообщения вы должны нажать кнопку .

Если вы не изменили заводские настройки, то принятые факсимильные сообщения сразу же будут распечатываться. Если в лотке нет бумаги или если в аппарат не вставлен тонер-картридж, то аппарат будет сохранять все поступившие факс-сообщения в своей памяти. Если в памяти факса хранится факсимильное сообщение, на панели мигает зеленый индикатор . После того, как вы загрузите бумагу в лоток для бумаги или установите новый тонер-картридж бумаги запомненные факсы будут распечатаны.

Замечания



Останов приема факсимильного сообщения

После приема первой страницы факсимильного сообщения передачу можно остановить в любой момент нажатием кнопки .

Запоминающее устройство факсимильного аппарата может вместить до 200 страниц. Дополнительная информация приведена в разделе о технических характеристиках аппарата.

С ОСТОРОЖНОСТЬ!



Переполнена память сообщений!

Если появилось сообщение о переполнении памяти, то сообщения больше не принимаются.

Замечания



Удаление сохраненных факсимильных сообщений

Если при распечатывании сохраненных факсимильных сообщений возникают проблемы, можно воспользоваться сервисным кодом (см. также главу *Использование сервисного кода*, страница 57).

Ручной прием факсов

Выберите ручной режим приема факсимильных сообщений (см. главу *Настройка режима приема факсимильных сообщений*, стр. 41). Аппарат не будет самостоятельно принимать факсимильные сообщения. Такой режим очень полезен, если вы желаете принимать факсы на модем, подключенный к компьютеру. Вы можете вручную запустить прием факса, для этого нажмите клавишу .

Беззвучный прием факсимильных сообщений

Установите число звонков на  (см. также главу *Настройка числа звонков*, стр. 40) режим приема факсимильных сообщений на режим факса (см. также главу *Настройка режима приема факсимильных сообщений*, стр. 41), чтобы принимать факсимильные сообщения без звонков.

Конфигурирование защищенного приема факса













Вы можете защитить принимаемые факс-сообщения с помощью кода. В этом случае принимаемые сообщения не распечатываются, а сохраняются в памяти факс-аппарата. Распечатать эти факсимильные сообщения вы сможете только после ввода Pin-кода.

Ввод PIN-кода

Замечания



Предустановленный код доступа

При установленном по умолчанию коде доступа () функция выключена. Измените код доступа, чтобы включить функцию. Если необходимо выключить функцию, снова введите код по умолчанию (.

- 1 Нажмите кнопку **ОК**,  и **ОК**.

Замечания









Ввод PIN-кода





Если вы уже сохранили код, то перед вводом нового кода аппарат запросит старый код.

- 2 Введите четырехзначный PIN-код.
- 3 Подтвердите выбор с помощью кнопки **ОК**.
- 4 Введите код еще раз для подтверждения правильности ввода.
- 5 Подтвердите выбор с помощью кнопки **ОК**.

Включение и выключение

- 1 Нажмите кнопку **ОК**,  и **ОК**.
- 2 Введите четырехзначный PIN-код.
- 3 Подтвердите выбор с помощью кнопки **ОК**.
- 4 Используйте клавишу  для включения или выключения функции.
- 5 Подтвердите выбор с помощью кнопки **ОК**.



Распечатывание факс-сообщений

- 1 Нажмите кнопку **ОК**,  и **ОК**.
- 2 Введите четырехзначный PIN-код.
- 3 Подтвердите выбор с помощью кнопки **ОК**. Хранившиеся в памяти факсимильные сообщения распечатываются и удаляются из памяти.







Опрос факсов (поллинг)

С помощью функции передачи по опросу вы можете принимать факсы, которые подготовлены для отправки на том аппарате, на который вы звоните.

Непосредственный опрос факсов

- 1 Нажмите кнопку **ОК**,  и **ОК**.
- 2 Введите нужный номер с помощью цифровой клавиатуры или с помощью сохраненного ранее пункта.
- 3 Нажмите .

Поллинг с задержкой времени

- 1 Нажмите кнопку **ОК**,  и **ОК**.
- 2 Введите нужный номер с помощью цифровой клавиатуры или с помощью сохраненного ранее пункта.
- 3 Подтвердите выбор с помощью кнопки **ОК**.
- 4 Введите время, в которое следует выполнить опрос документа, например,  в 2 часа после полудня.
- 5 Подтвердите выбор с помощью кнопки **ОК**.
- 6 Факс-аппарат подготовлен к приему документа по опросу. Вы можете продолжать вести телефонные разговоры или пересылать другие факсимильные сообщения до этого времени.

Замечания



Удаление работы

Удалите документ из списка заданий, чтобы отменить готовность к запросу (см. также главу *Задания*, стр. 33).

Команды

Замечания



Кнопка Справка

С помощью кнопки **i** также можно распечатать список заданий. Прокрутите до указанного пункта с помощью клавиш **▲/▼** **ЗАДАНИЯ**. Подтвердите выбор с помощью кнопки **ОК**.

В списке заданий перечислены все сообщения, которые были уже отправлены, запрошены или которые будут переданы или запрошены в более позднее время.

Задания отображаются на дисплее по одному. После номера работы и индикатора состояния работы вы увидите номер факса, куда будет передаваться факсимильное сообщение или откуда оно будет опрошено. Документы в списке работ по своему состоянию могут попадать в различные категории:

ТЖ – Задержанная передача

ЗАПР – Опрос факсов с задержкой времени

TR – Задание выполняется

Замечания



Навигация по системе меню

Нажмите **⏏** для закрывания меню и возвращения в начальный режим.

Немедленное выполнение работы

- 1 Нажмите кнопку **ОК**, **7** **1** и **ОК**.
- 2 С помощью кнопки **▲/▼** выберите задание, которое вы хотите выполнить немедленно.
- 3 Подтвердите выбор с помощью кнопки **ОК**. Передача или опрос факс-сообщения будут запущены немедленно.

Изменение работы

- 1 Нажмите кнопку **ОК**, **7** **2** и **ОК**.
- 2 С помощью кнопки **▲/▼** выберите задание, которое вы хотите изменить.
- 3 Подтвердите выбор с помощью кнопки **ОК**.
- 4 Введите нужные изменения и подтвердите их нажатием кнопки **ОК**.

Удаление работы

- 1 Нажмите кнопку **ОК**, **7** **3** и **ОК**.
- 2 Используйте клавишу **▲/▼** для выбора задания, которое вы желаете удалить.
- 3 Подтвердите выбор с помощью кнопки **ОК**.
- 4 Подтвердите операцию удаления нажатием **ОК**.

Печать работы

- 1 Нажмите кнопку **ОК**, **7** **4** и **ОК**.
- 2 Используйте клавишу **▲/▼** для выбора задания, которое вы желаете распечатать.
- 3 Подтвердите выбор с помощью кнопки **ОК**.

Печать списка работ

Нажмите кнопку **ОК**, **7** **5** и **ОК**. Аппарат распечатает список всех имеющихся заданий.

Замечания



Кнопка Справка

С помощью кнопки **i** также можно распечатать список заданий. Прокрутите до указанного пункта с помощью клавиш **▲/▼** **ЗАДАНИЯ**. Подтвердите выбор с помощью кнопки **ОК**.

8 Копировальный аппарат

Загрузка документов

Спецификации документов	
Ширина документов	140 – 218 мм
Длина документов	128 – 600 мм
Вес бумаги для документов	60 - 90 г/м ²
Емкость	30 Лист (80г/м ²)
Рекомендация производителя по оптимальному использованию	A4 · A5 · 25,4 x 40,7 см · 33 x 40 см (80г/м ²)

С ОСТОРОЖНОСТЬ!



Неподходящие документы!

Не загружайте в аппарат следующие документы ...

... влажные, с исправлениями, сделанными корректирующей пастой, грязных страниц и мелованных страниц.

... написанных слабым карандашом, цветным карандашом, мелом или художественным мелком.

... страниц из газет или журналов (с типографской краской).

... со сшитыми листами или листами, скрепленных скрепками или клейкой лентой или клеєм.

... с наклеенными листочками-памятками.

... со смятыми или порванными листами.

- 1 Вставьте документы лицевой стороной вниз в податчик документов. Самый нижний документ будет подан первым. Вы можете одновременно загрузить в аппарат до **30 документов (80г/м²)**.

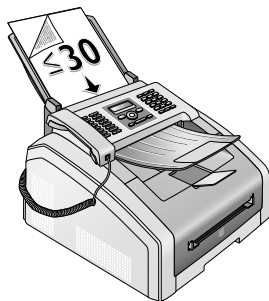

- 2 Сдвиньте направляющую документов внутрь, чтобы она плотно прилегала к документам.

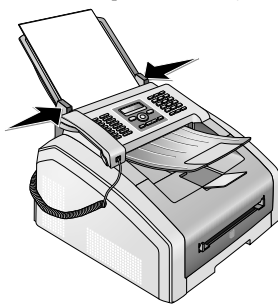

- 3 Затем настройте нужное разрешение. Можно выбирать из следующего: **ПО УМОЛЧАНИЮ** (для обычных документов), **ХОРОШЕЕ** (для документов с мелким шрифтом или чертежами), **С. ТОНК** (для документов с большим числом деталей) и **ФОТО** (для фотографий). нажмите Настроенное значение разрешения отображается на экране. Нажмите еще раз для изменения разрешения.

Замечания



Установка разрешения при копировании

При копировании документов можно использовать и другие уровни разрешения. Выберите функцию *Создание копии с индивидуальными настройками*, чтобы установить этот уровень разрешения (см. также главу *Создание копии с индивидуальными настройками*, стр. 35).

Замечания



Настройка разрешения

Вы можете задать предварительную настройку разрешения (см. также раздел *Настройка разрешения*, страница 40).

Создание копий со стандартными настройками

Создание копии со стандартными настройками

- 1 Загрузите документ.
- 2 Нажмите два раза кнопку **COPY**. Копирование документа выполняется с использованием стандартных настроек.

Замечания



Вызов функций

Вы можете также вызвать функцию нажатием клавиши **OK**, **[1][1]** и **OK**.

Создание нескольких копий со стандартными настройками

- 1 Загрузите документ.
- 2 Введите нужное количество копий документа (максимум **[9][9]** 15 копий).
- 3 Нажмите два раза кнопку **COPY**. Копирование документа выполняется с использованием стандартных настроек.

Замечания



Кнопка ECO

Нажмите кнопку **COPY** и **ECO**, чтобы создать копию с использованием функции экономии тонера.

Копирование с использованием второго профиля

Во втором профиле можно сохранять настройки, которые будут часто использоваться, например, для копирования часто используемых документов (см. также главу *Выполнение настроек для второго профиля*, стр. 37).

Создание копии с использованием второго профиля

- 1 Загрузите документ.
- 2 нажмите **COPY**
- 3 Выберите при помощи кнопки **▲/▼** второй профиль.

Замечания



Вызов функций

Вы можете также вызвать функцию нажатием клавиши **OK**, **[1][2]** и **OK**.

- 4 нажмите **COPY**

Создание нескольких копий с использованием второго профиля

- 1 Загрузите документ.
- 2 Введите нужное количество копий документа (максимум **[9][9]** 15 копий).
- 3 нажмите **COPY**
- 4 Выберите при помощи кнопки **▲/▼** второй профиль.

Замечания



Вызов функций

Вы можете также вызвать функцию нажатием клавиши **OK**, **[1][2]** и **OK**.

- 5 нажмите **COPY**

Замечания



Кнопка ECO

Нажмите кнопку **COPY** и **ECO**, чтобы создать копию с использованием функции экономии тонера.

Создание копий с адаптированными настройками

Замечания



Создание копий

Процесс копирования можно запустить в любое время при помощи кнопки **COPY**. Нажмите кнопку **ECO**, чтобы создать копию с использованием функции экономии тонера.

- 1 Загрузите документ.
- 2 нажмите **COPY**
- 3 Выберите с помощью кнопки **▲/▼** нужный профиль.
- 4 Введите нужное количество копий документа (максимум **[9][9]** 15 копий).
- 5 Подтвердите выбор с помощью кнопки **OK**.
- 6 Выберите при помощи кнопки **▲/▼** источник бумаги.
- 7 Подтвердите выбор с помощью кнопки **OK**.
- 8 **Для бумаги в лотке для ручной подачи:** Нажмите кнопку **▲/▼** для выбора нужного формата бумаги.
- 9 Подтвердите выбор с помощью кнопки **OK**.
- 10 **Для бумаги в лотке для ручной подачи:** Выберите при помощи кнопки **▲/▼** толщину загруженной бумаги.
- 11 Подтвердите выбор с помощью кнопки **OK**.

- 12 Выберите нужное разрешение с помощью кнопки ▲/▼:

АВТО – оптимизированная адаптация для всех типов документов

ТЕКСТ – для мелкого печатного текста и чертежей

КАЧЕСТВО – Для документов с множеством деталей

ФОТО – Для наивысшего разрешения

- 13 Подтвердите выбор с помощью кнопки **ОК**.

- 14 При помощи кнопки ▲/▼ установите нужный контраст:

-/1 – уменьшение контрастности / рисунок шрифта выглядит светлее

4 (установка по умолчанию) – подстройка для всех документов

+/7 – повышает контрастность / рисунок шрифта выглядит темнее (например, документы с блестящим шрифтом)

- 15 Подтвердите выбор с помощью кнопки **ОК**.

- 16 С помощью кнопки ▲/▼ выберите нужный уровень яркости:

-/1 – воспроизведение светлее

4 (установка по умолчанию) – подстройка для всех документов

+/7 – воспроизведение темнее

- 17 нажмите **СОРУ**

Создать увеличенную или уменьшенную копию

Замечания



Создание копий

Процесс копирования можно запустить в любое время при помощи кнопки **СОРУ**. Нажмите кнопку **ЕСО**, чтобы создать копию с использованием функции экономии тонера.

- 1 Загрузите документ.
- 2 нажмите **СОРУ**
- 3 Прокрутите до указанного пункта с помощью клавиш ▲/▼ **МАСШТАБ**.
- 4 Подтвердите выбор с помощью кнопки **ОК**.

Замечания



Вызов функций

Вы можете также вызвать функцию нажатием клавиши **ОК**, [1][3] и **ОК**.

- 5 Введите нужное количество копий документа (максимум 15 копий).
- 6 Подтвердите выбор с помощью кнопки **ОК**.
- 7 При копировании документов вы можете изменять масштаб копии. Возможно уменьшение до 25 процентов и увеличение до 400 процентов. Наберите нужное значение на цифровой клавиатуре.

Замечания



Выбор предустановленных значений

С помощью кнопки ▲/▼ выберите одно из предустановленных значений. Сохраняются, например, стандартные значения для уменьшения с А4 до А5 или для адаптации европейских форматов Din к американским форматам Letter и Legal.

- 8 Нажмите кнопку **СОРУ** для запуска процесса копирования или кнопку **ОК** для выполнения других настроек (см. также главу *Создание копий с адаптированными настройками*, стр. 35).

Копирование нескольких документов на одну страницу (мозаика)

Замечания



Создание копий

Процесс копирования можно запустить в любое время при помощи кнопки **СОРУ**. Нажмите кнопку **ЕСО**, чтобы создать копию с использованием функции экономии тонера.

Для экономии бумаги можно копировать несколько документов на одну страницу. Документы во время копирования подгоняются по размеру автоматически.

- 1 Загрузите документ.
- 2 нажмите **СОРУ**
- 3 Прокрутите до указанного пункта с помощью клавиши ▲/▼ **MOSAIC 2>1** или **MOSAIC 4>1..**
- 4 Подтвердите выбор с помощью кнопки **ОК**.

Замечания



Вызов функций

Можно вызывать функцию также через меню:

- а. Нажмите кнопку **ОК**, [1][4] и **ОК**.
- б. Выберите при помощи кнопки ▲/▼ необходимую компоновку.

- 1 Два документа на одной стороне
- 2 Четыре документа на одной стороне

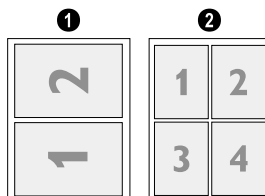

- 5 Нажмите кнопку **COPY** для запуска процесса копирования или кнопку **OK** для выполнения других настроек (см. также главу *Создание копий с адаптированными настройками*, стр. 35).

Задать настройки второго профиля

Настройка разрешения

- 1 Нажмите кнопку **OK**, и **OK**.
- 2 Выберите нужное разрешение с помощью кнопки ▲/▼:
- АВТО** – оптимизированная адаптация для всех типов документов
 - ТЕКСТ** – для мелкого печатного текста и чертежей
 - КАЧЕСТВО** – Для документов с множеством деталей
 - ФОТО** – Для наивысшего разрешения
- 3 Подтвердите выбор с помощью кнопки **OK**.

Настройка контраста

- 1 Нажмите кнопку **OK**, и **OK**.
- 2 При помощи кнопки ▲/▼ установите нужный контраст:
- /1 – уменьшение контрастности / рисунок шрифта выглядит светлее
 - 4 (установка по умолчанию) – подстройка для всех документов
 - +/7 – повышает контрастность / рисунок шрифта выглядит темнее (например, документы с блеклым шрифтом)
- 3 Подтвердите выбор с помощью кнопки **OK**.

Настройка яркости

- 1 Нажмите кнопку **OK**, и **OK**.
- 2 С помощью кнопки ▲/▼ выберите нужный уровень яркости:
- /1 – воспроизведение светлее
 - 4 (установка по умолчанию) – подстройка для всех документов
 - +/7 – воспроизведение темнее
- 3 Подтвердите выбор с помощью кнопки **OK**.

9 Настройки

Замечания



Изменение основных настроек

Измененные настройки будут сохранены как установки по умолчанию. Если вы выберете специальную функцию для того, чтобы использовать ее один раз, то не забудьте восстановить установки по умолчанию или заводские установки после этого.

Замечания



Навигация по системе меню

Вы можете перемещать курсор с помощью ▲/▼. Возврат к предыдущему уровню меню проводится нажатием кнопки С. Нажмите Ⓞ для закрытия меню и возвращения в начальный режим.

Замечания



Кнопка Справка

С помощью кнопки **i** также можно распечатать список настроек. Прокрутите до указанного пункта с помощью клавиш ▲/▼ **НАСТРОЙКИ**. Подтвердите выбор с помощью кнопки **ОК**.

Установка функции экономии электроэнергии

С помощью этой функции установите, через какое время аппарат после поступления задания печати переключается в режим экономии электроэнергии. Всякий раз при приеме факсимильного сообщения и при печати или изготовлении копии аппарат автоматически переходит из режима экономии энергии в рабочий режим.

- 1 нажмите **ЕСО**
- 2 Прокрутите до указанного пункта с помощью клавиш ▲/▼ **ЭКОН. ЭНЕРГ..**
- 3 Подтвердите выбор с помощью кнопки **ОК**.

Замечания



Вызов функций

Вы можете также вызвать функцию нажатием клавиши **ОК**, **0** **0** **2** **1** и **ОК**.

- 4 При помощи кнопки ▲/▼ установите время (в минутах), по истечении которого аппарат должен перейти в режим экономии электроэнергии. Выберите Ⓞ, если необходимо, чтобы аппарат переходил в режим экономии электроэнергии сразу же после поступления задания печати.
- 5 Подтвердите выбор с помощью кнопки **ОК**.

Установка функции экономии тонера

С помощью этой функции включается режим экономии тонера. Распечатанные документы вследствие этого выглядят немного бледнее, но увеличивается количество страниц, которые можно распечатать с использованием одного картриджа.

- 1 нажмите **ЕСО**
- 2 Прокрутите до указанного пункта с помощью клавиш ▲/▼ **ЭКОН. ТОНЕРА**.
- 3 Подтвердите выбор с помощью кнопки **ОК**.

Замечания



Вызов функций

Вы можете также вызвать функцию нажатием клавиши **ОК**, **0** **0** **2** **2** и **ОК**.

- 4 Используйте клавишу ▲/▼ для включения или выключения функции.
- 5 Подтвердите выбор с помощью кнопки **ОК**.

Выберите страну

С ОСТОРОЖНОСТЬ!



Правильно выберите страну!

Обязательно введите в настройках ту страну, в которой эксплуатируется аппарат. В противном случае аппарат не будет согласован с телефонной сетью. Если вашей страны нет в списке, то вы должны выбрать другую настройку и использовать правильный телефонный шнур для вашей страны. Проконсультируйтесь с вашим поставщиком.

- 1 Нажмите кнопку **ОК**, **0** **3** **1** и **ОК**.
- 2 С помощью кнопок со стрелками ▲/▼ выберите страну, в которой вы эксплуатируете аппарат.
- 3 Подтвердите выбор с помощью кнопки **ОК**.

Выберите язык

- 1 Нажмите кнопку **ОК**, **0** **3** **3** и **ОК**.
- 2 При помощи кнопки ▲/▼ выберите нужный язык интерфейса.
- 3 Подтвердите выбор с помощью кнопки **ОК**.

Ввод времени и даты

- 1 Нажмите кнопку **ОК**, **0** **1** **1** и **ОК**.
- 2 Введите дату (по две цифры в каждом поле), например **3** **1** **0** **5** **2** **5** для 31 мая 2005 года.
- 3 Введите время, например **1** **4** **0** **0** для 2 часов после полудня.
- 4 Подтвердите выбор с помощью кнопки **ОК**.

Установка часового пояса

Всемирное координированное время (UTC, Coordinated Universal Time) представляет собой текущее стандартизированное мировое время. Начиная с Гринвича в Лондоне (нулевой меридиан) земной шар поделен на часовые пояса. Эти часовые пояса обозначаются с указанием отклонения от UTC (в часах), например, UTC+1 указывает для обозначения среднеевропейского времени.

В странах, расположенных в нескольких часовых поясах, можно выбирать часовой пояс или задавать отклонение Вашего часового пояса от UTC вручную. В странах, расположенных в одном часовом поясе, установка выполняется автоматически при выборе соответствующей страны (см. также главу *Выбор страны*, стр. 38).

- 1 Нажмите кнопку **ОК**, **0** **1** **2** и **ОК**.
- 2 При помощи кнопки **▲/▼** выберите часовой пояс, в котором будет эксплуатироваться устройство.
- 3 **Установка отклонения от UTC вручную:** Введите отклонение (в часах) с помощью цифровых кнопок, например, **1** для UTC+1. На дисплее отобразится редактор часовых поясов.

Замечания



Редактор часовых поясов

Нажмите **▲/▼**, чтобы изменить разряд (+/-). Также можно задавать значения менее одного часа, например, 0.15 (или 0.25) для четверти часа, 0.30 (или 0.50) для получаса или 0.45 (или 0.75) для 45 минут.

- 4 Подтвердите выбор с помощью кнопки **ОК**.

Замечания



Автоматический переход на летнее/зимнее время

При установке страны и часового пояса включается автоматический переход на летнее и зимнее время. Автоматическое переключение отключается при ручном вводе отклонения от всемирного координированного времени в редакторе часовых поясов.

Ввод вашего телефонного номера и имени

Ваше имя и номер будут добавляться вместе с датой, временем и номером страницы на верхней границе факса (в заголовке).

Замечания



Ввод букв

Для ввода прописных букв нажмите и удерживайте нажатой кнопку **П**. Вы можете ввести специальные символы с помощью **└**.

Нажмите кнопку **@...**, чтобы вставить специальные значки и символы. Нажмите кнопку **а...**, чтобы вставить специальные значки, характерные для вашей страны. Прокрутите до указанного пункта с помощью клавиш **▲/▼**. Подтвердите выбор с помощью кнопки **ОК**.

Вы можете перемещать курсор с помощью **▲/▼**. Используйте клавишу **C** для удаления отдельных символов.

Ввод имени

- 1 Нажмите кнопку **ОК**, **0** **2** **1** и **ОК**.
- 2 Введите имя при помощи кнопок **(A – Z)**.
- 3 Подтвердите выбор с помощью кнопки **ОК**.

Ввод номера

- 1 Нажмите кнопку **ОК**, **0** **2** **2** и **ОК**.
- 2 Введите ваш номер.
- 3 Подтвердите выбор с помощью кнопки **ОК**.

Настройка тона звонка

Настройка тона звонка

С помощью этой функции задается стандартный звонок. Можно присваивать записям в телефонной книге собственный звонок вызова (см. также главу *Сохранение записей*, стр. 20).

- 1 Нажмите кнопку **ОК**, **0** **5** **4** и **ОК**.
- 2 Выберите нужный тон звонка с помощью **▲/▼**.
- 3 Подтвердите выбор с помощью кнопки **ОК**.

Настройка громкости

- 1 Нажмите кнопку **ОК**, **0** **5** **5** и **ОК**.
- 2 С помощью кнопок навигации **▲/▼** выберите нужную громкость звонка.
- 3 Подтвердите выбор с помощью кнопки **ОК**.

Настройка числа звонков

С помощью этой функции можно настроить количество звонков для режима приема факсимильных сообщений. После выбора количества аппарат в режиме факса включает прием факсимильных сообщений. Выберите 0, чтобы полностью выключить звонок (см. также главу *Бесшумный прием факсимильных сообщений*, стр. 41)

- 1 Нажмите кнопку **OK**, **0****4****2** и **OK**.
- 2 С помощью кнопки ▲▼ выберите нужное число звонков.
- 3 Подтвердите выбор с помощью кнопки **OK**.

Отключение звуковых сигналов кнопок

Каждое нажатие кнопок сопровождается звуковым сигналом. Вы можете отключить звуковые сигналы кнопок на вашем аппарате.

- 1 Нажмите кнопку **OK**, **0****0****7** и **OK**.
- 2 Используйте клавишу ▲▼ для включения или выключения функции.
- 3 Подтвердите выбор с помощью кнопки **OK**.

Выполнение настроек бумаги

Замечания



Изменение основных настроек

Измененные настройки будут сохранены как установки по умолчанию. Если вы выберете специальную функцию для того, чтобы использовать ее один раз, то не забудьте восстановить установки по умолчанию или заводские установки после этого.

Задать массу бумаги

- 1 Нажмите кнопку **OK**, **2****0****1** и **OK**.
- 2 Выберите при помощи кнопки ▲▼ толщину загруженной бумаги.
- 3 Подтвердите выбор с помощью кнопки **OK**.

Задать источник подачи бумаги

В кассету для бумаги можно укладывать нормальную бумагу для печати или документы (формуляры). В ручной подачик бумаги можно загружать бумагу специальных форматов, конверты для писем, прозрачную пленку, листы для этикеток или готовые бланки.

- 1 Нажмите кнопку **OK**, **2****0****2** и **OK**.
- 2 Выберите при помощи кнопки ▲▼ источник бумаги.
- 3 Подтвердите выбор с помощью кнопки **OK**.

Настройка формата бумаги

- 1 Нажмите кнопку **OK**, **2****0****3** и **OK**.
- 2 Используйте кнопку ▲▼ для установки формата бумаги для кассеты или для лотка для ручной подачи.
- 3 Подтвердите выбор с помощью кнопки **OK**.
- 4 Нажмите кнопку ▲▼ для выбора нужного формата бумаги. Дополнительная информация приведена в разделе о технических характеристиках аппарата.
- 5 Подтвердите выбор с помощью кнопки **OK**.

Настройка разрешения

Настройка разрешения для отправки факсимильных сообщений

- 1 Нажмите кнопку **OK**, **4****0****1****3** и **OK**.
- 2 Выберите нужное разрешение с помощью кнопки ▲▼:
ПО УМОЛЧАНИЮ – Для документов без каких-либо особенностей
ХОРОШЕЕ – для мелкого печатного текста и чертежей
С. ТОНК – Для документов с множеством деталей
ФОТО – Для фотографий
- 3 Подтвердите выбор с помощью кнопки **OK**.

Установка разрешения при копировании

- 1 Нажмите кнопку **OK**, **1****0****3** и **OK**.
- 2 Выберите нужное разрешение с помощью кнопки ▲▼:
АВТО – оптимизированная адаптация для всех типов документов
ТЕКСТ – для мелкого печатного текста и чертежей
КАЧЕСТВО – Для документов с множеством деталей
ФОТО – Для наивысшего разрешения
- 3 Подтвердите выбор с помощью кнопки **OK**.

Настройка контраста

- 1 Нажмите кнопку **OK**, **1****0****4** и **OK**.
- 2 При помощи кнопки ▲▼ установите нужный контраст:
-/1 – уменьшение контрастности / рисунок шрифта выглядит светлее
4 (установка по умолчанию) – подстройка для всех документов
+/7 – повышает контрастность / рисунок шрифта выглядит темнее (например, документы с блеклым шрифтом)
- 3 Подтвердите выбор с помощью кнопки **OK**.

Настройка яркости при копировании

- 1 Нажмите кнопку **OK**, и **OK**.
- 2 С помощью кнопки $\blacktriangle/\blacktriangledown$ выберите нужный уровень яркости:
 - /1 – воспроизведение светлее
 - 4 (установка по умолчанию) – подстройка для всех документов
 - +/7 – воспроизведение темнее
- 3 Подтвердите выбор с помощью кнопки **OK**.

Настройка режима приема факса

Встроенный коммутатор факса вашего аппарата разделяет факсовые и голосовые сообщения. Факсы автоматически принимаются, обычные телефонные звонки можно принимать – даже на подключенных дополнительных аппаратах. Пока аппарат проверяет тип поступившего вызова, он продолжает звонить.

У вас имеются следующие опции. Выбранный режим приема факс-сообщений будет показан на дисплее.

- 1 Нажмите кнопку **OK**, и **OK**.
- 2 Выберите нужную опцию с помощью $\blacktriangle/\blacktriangledown$.

Замечания



Режим приема факсимильных сообщений с дополнительными аппаратами

При подключении дополнительных приборов к разьему F/EXT . аппарата, вы можете выбирать режимы EXT/ANSW (Внешний/Автоответчик), FAX (Факс) или manual (Ручной).

- 3 Подтвердите выбор с помощью кнопки **OK**.

Ручной режим

(ВРУЧНУЮ)

Аппарат не будет самостоятельно принимать факсимильные сообщения. Вы можете вручную запустить прием факса, для этого нажмите клавишу \blacklozenge . Такой режим очень полезен, если вы желаете принимать факсы на модем, подключенный к компьютеру.

Режим факса

(ФАКС)

В режиме факса аппарат издает такое количество звонков, которое было задано при помощи функции 042 (см. также главу *Настройка числа звонков*, стр. 40). Затем включается прием факс-сообщения. Вам следует выбрать этот режим, если вы в основном используете аппарат для приема факсимильных сообщений.

EXT/Режим Внешний/Автоответчик

(АВ/ФАКС)

Вам следует установить этот режим, если к разьему F/EXT . аппарата подключено дополнительное устройство, в частности, внешний автоответчик. Если дополнительно подключенный автоответчик примет звонок, то аппарат будет проверять, не является ли этот звонок входящим факсимильным сообщением. Если аппарат распознает сигнал факса, то он автоматически принимает это факс-сообщение.

Если у вас не подключен автоответчик или если подключенный автоответчик не принимает звонка, то аппарат через заранее заданное количество звонков перехватывает входящий звонок и автоматически принимает любое возможное входящее факсимильное сообщение.

Замечания



Факсимильное сообщение на параллельный телефон

Если вы подняли трубку внешнего телефона и это оказался входящий факс (свисты или тишина), то вы можете запустить прием факса, для этого надо нажать кнопку \blacklozenge на аппарате или на внешнем телефоне. Для работы с этой функцией дополнительные телефоны должны быть настроены на работу в режиме тонального многочастотного набора номера (тоны DTMF); смотрите ваше руководство пользователя дополнительного телефона.

Автоматический режим

(LRF 5125, LPF 5135)

(АВТОМАТИЧЕСКИ)

Если активен автоматический режим, то аппарат будет проверять, является ли входящий звонок факсимильным сообщением или телефонным звонком. Аппарат будет автоматически принимать входящие факсовые сообщения. Пока аппарат проверяет тип поступившего вызова, он продолжает звонить. Вы можете ответить на телефонные звонки в любой момент времени. После заданного числа звонков аппарат перехватывает вызов и принимает возможное факсимильное сообщение в автоматическом режиме.

Бесшумный прием факса

Установите число звонков на \emptyset (см. также главу *Настройка числа звонков*, стр. 40) режим приема факсимильных сообщений на режим факса (см. также главу *Настройка режима приема факсимильных сообщений*, стр. 41), чтобы принимать факсимильные сообщения без звонков.

Замечания



Ручной прием факсов

Если аппарат настроен на режим ручного приема, вы не сможете услышать звонки входящего факсимильного сообщения и принять его (см. также главу *Настройка режима приема факсимильных сообщений*, стр. 41).

Дополнительные опции передачи факсимильных сообщений

Снижение скорости передачи

Аппарат подстраивает скорость передачи данных к качеству телефонной линии. Однако такая подстройка может занимать некоторое время, особенно в случае международной связи. Заранее настройте низкую скорость передачи, если вы посылаете факсы по сетям с плохим качеством телефонных линий.

- 1 Нажмите кнопку **OK**, **[4][0][1][5]** и **OK**.
- 2 С помощью кнопки навигации **▲/▼** выберите нужную скорость.
- 3 Подтвердите выбор с помощью кнопки **OK**.

Настройка отображения данных на дисплее

Укажите, какую информацию должен отображать дисплей в процессе передачи.

- 1 Нажмите кнопку **OK**, **[4][0][1][6]** и **OK**.
- 2 При помощи кнопки **▲/▼** укажите, что должно отображаться – скорость передачи или номер передаваемой страницы.
- 3 Подтвердите выбор с помощью кнопки **OK**.

Настройка отправки факсимильного сообщения из памяти

Можно задавать прямое сканирование и передачу документов или передачу документов из буферной памяти. При прямой передаче документ считывается во время передачи. Для отправки из памяти документ сначала считывается, а затем устанавливается соединение с получателем.

Замечания



Сообщение о переполнении памяти

Если память сообщений заполнена, документы сканируются напрямую и отправляются.

- 1 Нажмите кнопку **OK**, **[4][0][1][2]** и **OK**.
- 2 Задайте при помощи кнопки **▲/▼** необходимую настройку.
- 3 Подтвердите выбор с помощью кнопки **OK**.

Добавление и удаление заголовка

Ваше имя и номер будут показаны в заголовке листа каждого передаваемого факс-сообщения. Вы можете отключить эту функцию, если вы не хотите передавать информацию о себе.

- 1 Нажмите кнопку **OK**, **[4][0][1][4]** и **OK**.
- 2 Используйте клавишу **▲/▼** для включения или выключения функции.
- 3 Подтвердите выбор с помощью кнопки **OK**.

Включение и выключение отчета о передаче

После каждой передачи факса аппарат печатает отчет о передаче. Доступны две настройки.

- 1 Нажмите кнопку **OK**, **[4][0][1][1]** и **OK**.
- 2 С помощью кнопок со стрелками **▲/▼** выберите одну из следующих опций:
ВСЕГДА – Отчет о передаче будет распечатан после каждой успешной передачи сообщения, а также после прерванных сеансов передачи.
ПРИ ОШИБКЕ – Отчет о передаче распечатывается только в случае отказа передачи сообщения или если передача была преждевременно прекращена.
- 3 Подтвердите выбор с помощью кнопки **OK**.

Дополнительные опции приема факсимильных сообщений

Снижение скорости приема

Аппарат подстраивает скорость приема к качеству соединения. Установите меньшую скорость приема, если данная подстройка выполняется очень долго или соединение не происходит.

- 1 Нажмите кнопку **OK**, **[4][0][2][6]** и **OK**.
- 2 Выберите скорость приема с помощью кнопки **▲/▼**.
- 3 Подтвердите выбор с помощью кнопки **OK**.

Настройка подгонки страниц

Принятые факсимильные сообщения могут быть автоматически подогнаны к формату уложенной бумаги. Также можно задавать неизменяемое значение (в процентах) для подгонки страниц.

Замечания



Настройка формата бумаги

Для автоматической подгонки необходимо правильно задать формат уложенной бумаги (см. также главу *Настройка формата бумаги*, стр. 40).

- 1 Нажмите кнопку **ОК**, **4 0 2 4** и **ОК**.
- 2 При помощи кнопки **▲/▼** выберите автоматическую подгонку или ввод неизменяемого значения.
- 3 Подтвердите выбор с помощью кнопки **ОК**.
- 4 **Ввод неизменяемого значения:** для уменьшения задайте процентное значение от **7 0 0** до **1 0 0 0**.
- 5 Подтвердите выбор с помощью кнопки **ОК**.

Установка порогового значения для разбивки на страницы

Многие факсимильные сообщения содержат большее число строк, чем можно напечатать. С помощью порогового значения разбивки на страницы задается, с какого значения эти строки будут печататься на второй странице. Все строки, выходящие за данное значение, будут удалены.

- 1 Нажмите кнопку **ОК**, **4 0 2 7** и **ОК**.
- 2 С помощью кнопок со стрелками **▲/▼** выберите одну из следующих опций:

ВКЛ – все строки, выходящие за пределы страницы более чем на три сантиметра, печатаются на второй странице. Все избыточные строки, выходящие за данное значение, будут удалены.

ВЫКЛ – все строки, выходящие за пределы страницы более чем на один сантиметр, печатаются на второй странице. Все избыточные строки, выходящие за данное значение, будут удалены.

- 3 Подтвердите выбор с помощью кнопки **ОК**.

Печать нескольких копий

Вы можете настроить ваш аппарат так, что при приеме факс-сообщений будут распечатываться несколько их копий.

- 1 Нажмите кнопку **ОК**, **4 0 2 2** и **ОК**.
- 2 Введите значение от **1** до **9 9**.
- 3 Подтвердите выбор с помощью кнопки **ОК**.

Блокировка аппарата

С помощью функции блокировки вы можете исключить возможность несанкционированного доступа к аппарату. Доступ к функциям и ввод номеров возможен только после ввода правильного кода. Блокировка включается после каждого использования.

Ввод PIN-кода

Замечания



Предустановленный код доступа

При установленном по умолчанию коде доступа (**0000**) функция выключена. Измените код доступа, чтобы включить функцию. Если необходимо выключить функцию, снова введите код по умолчанию (**0000**).

- 1 Нажмите кнопку **ОК**, **9 2 1** и **ОК**.

Замечания



Ввод PIN-кода

Если вы уже сохранили код, то перед вводом нового кода аппарат запросит старый код.

- 2 Введите четырехзначный PIN-код.
- 3 Подтвердите выбор с помощью кнопки **ОК**.
- 4 Введите код еще раз для подтверждения правильности ввода.
- 5 Подтвердите выбор с помощью кнопки **ОК**.

Блокировка клавиатуры

При помощи этой функции блокируется вся клавиатура аппарата.

- 1 Нажмите кнопку **ОК**, **9 2 2** и **ОК**.
- 2 Введите четырехзначный PIN-код.
- 3 Подтвердите выбор с помощью кнопки **ОК**.
- 4 Используйте клавишу **▲/▼** для включения или выключения функции.
- 5 Подтвердите выбор с помощью кнопки **ОК**.

Блокировка ручного набора

При помощи этой функции блокируется ручной набор телефонных номеров. Можно осуществлять набор по записям из телефонной книги. Ручной набор номеров экстренного вызова **невозможен**.

- 1 Нажмите кнопку **ОК**, **9 2 3** и **ОК**.
- 2 Введите четырехзначный PIN-код.
- 3 Подтвердите выбор с помощью кнопки **ОК**.
- 4 Прокрутите до указанного пункта с помощью клавиш **▲/▼** **ТОЛЬКО СПРАВ.**
- 5 Подтвердите выбор с помощью кнопки **ОК**.

Заблокировать настройки

С помощью этой функции блокируется изменение настроек аппарата. Блокировку настроек можно защитить с помощью собственного Pin-кода администратора.

Ввод PIN-кода

Замечания



Предустановленный код доступа

При установленном по умолчанию коде доступа (0000) функция выключена. Измените код доступа, чтобы включить функцию. Если необходимо выключить функцию, снова введите код по умолчанию (0000).

- 1 Нажмите кнопку **OK**, **0 0 0 1** и **OK**.

Замечания



Ввод PIN-кода

Если вы уже сохранили код, то перед вводом нового кода аппарат запросит старый код.

- 2 Введите четырехзначный PIN-код.
- 3 Подтвердите выбор с помощью кнопки **OK**.
- 4 Введите код еще раз для подтверждения правильности ввода.
- 5 Подтвердите выбор с помощью кнопки **OK**.

Включение и выключение функции

- 1 Нажмите кнопку **OK**, **0 0 0 2** и **OK**.
- 2 Введите четырехзначный PIN-код.
- 3 Подтвердите выбор с помощью кнопки **OK**.
- 4 Используйте клавишу **▲/▼** для включения или выключения функции.
- 5 Подтвердите выбор с помощью кнопки **OK**.

Печать списков и сообщений

Печать списков функций

Нажмите **OK**, **8 1** и **OK** для печати списка всех функций аппарата.

Замечания



Кнопка Справка

С помощью кнопки **i** также можно распечатать список функций. Прокрутите до указанного пункта с помощью клавиш **▲/▼** **СПИС. ФУНКЦ.**. Подтвердите выбор с помощью кнопки **OK**.

Печать телефонной книги

Нажмите кнопку **OK**, **8 3** и **OK**, чтобы распечатать список всех сохраненных записей и групп телефонной книги.

Замечания



Кнопка Справка

Можно распечатать телефонную книгу с помощью кнопки **i**. Прокрутите до указанного пункта с помощью клавиш **▲/▼** **ТЛФ. КНИГА**. Подтвердите выбор с помощью кнопки **OK**.

Печать журнала факсов/списка вызовов

Журнал содержит список последних 30 передач сообщений. Журнал автоматически распечатывается после 30 передач. Журнал факсимильных сообщений можно распечатать в любое время.

Список повторного набора/входящих вызовов (LPF 5125, LPF 5135) содержит последние 50 набранных номеров и входящих вызовов. Список вызовов не печатается автоматически вместе с журналом факсимильных сообщений.

Нажмите кнопку **OK**, **8 2** и **OK**.

Замечания



Кнопка Справка

Можно также распечатать журнал факсимильных сообщений с помощью кнопки **i**. Прокрутите до указанного пункта с помощью клавиш **▲/▼** **ЖУРНАЛЫ**. Подтвердите выбор с помощью кнопки **OK**.

Печать списка работ

Нажмите кнопку **OK**, **8 4** и **OK**. Аппарат распечатает список всех имеющихся заданий.

Замечания



Кнопка Справка

С помощью кнопки **i** также можно распечатать список заданий. Прокрутите до указанного пункта с помощью клавиш **▲/▼** **ЗАДАНИЯ**. Подтвердите выбор с помощью кнопки **OK**.

печать параметров настройки

Нажмите **OK**, **8 0** и **OK** для печати списка всех настроек аппарата.

Замечания



Кнопка Справка

С помощью кнопки **i** также можно распечатать список настроек. Прокрутите до указанного пункта с помощью клавиш **▲/▼** **НАСТРОЙКИ**. Подтвердите выбор с помощью кнопки **OK**.

10 Телефонные линии и дополнительные устройства

Настройка способа набора

(функция поддерживается не во всех странах и телефонных сетях)

Во многих странах можно настроить режим набора номеров – импульсный либо тональный (DTMF).

Замечания



Настройка способа набора

Используйте импульсный набор номера только в том случае, если в вашей линии не действует тональный набор номера.

- 1 Нажмите кнопку **ОК**, и **ОК**.
- 2 Используйте клавишу **▲/▼** для выбора нужного режима набора номера.
- 3 Подтвердите выбор с помощью кнопки **ОК**.

Настройка телефонной сети общего пользования (PSTN)

(функция поддерживается не во всех странах и телефонных сетях)

Замечания



Телефонная сеть общего пользования (PSTN)

С помощью этой функции аппарат настраивается для подсоединения к телефонной сети общего пользования (PSTN). Для подключения к мини-АТС (PABX) см. также главу *Настройка мини-АТС (PABX)*, стр. 45.

Аппарат автоматически настраивается на телефонную сеть при выборе соответствующей страны (см. также главу *Выбор страны*, стр. 38). Для подключения к телефонной сети общего пользования (PSTN) могут понадобиться дополнительные настройки. Обратитесь к продавцу или в службу технической поддержки.

- 1 Нажмите кнопку **ОК**, и **ОК**.
- 2 Задайте при помощи кнопки **▲/▼** необходимую настройку.
- 3 Подтвердите выбор с помощью кнопки **ОК**.

Настройка мини-АТС (PABX)

Телефонные коммутаторы мини АТС (PABX) обычно установлены во многих офисах и учреждениях. Вы должны набрать код доступа к внешней линии, чтобы выполнить подключение к телефонной коммутируемой сети общего назначения (PSTN) изнутри мини-АТС.

Замечания



Дополнительный телефон, без мини-АТС

Дополнительный телефон, подключенный к разьему телефона вашего аппарата, не является внешней линией.

Можно настроить аппарат для работы в составе мини-АТС, задать длину внутренних номеров (= прямой номер) и сохранить кодовое число, которое необходимо набрать для выхода в телефонную сеть общего пользования (PSTN) (= номер для выхода в сеть общего пользования).

Замечания



Код доступа к внешней линии набирается автоматически

После выполнения этих настроек вам больше не нужно будет набирать код доступа внешней линии каждый раз, когда вы набираете внешний номер. Аппарат автоматически вставит код доступа к внешней линии перед набираемыми номерами, длина которых совпадает с длиной заданных номеров прямого вызова или превышает ее.

Настройка типа подключения

- 1 Нажмите кнопку **ОК**, и **ОК**.
- 2 Используйте клавишу **▲/▼** для настройки того, что ваш аппарат подключен к мини АТС.
- 3 Подтвердите выбор с помощью кнопки **ОК**.

Установка кода выхода на внешнюю линию

Ввод длины прямого номера

- 1 Нажмите кнопку **OK**, **0** **5** **2** **1** и **OK**.
- 2 Введите соответствующую длину внутренних телефонных номеров. Используйте клавишу **C** для удаления отдельных символов. Возьмите максимальную длину внутреннего номера и добавьте еще одну цифру к этой длине. Если ваши номера прямого набора состоят из четырех цифр, то вы должны ввести **5**.
- 3 Подтвердите выбор с помощью кнопки **OK**.

Ввод номера для выхода в сеть общего пользования

- 1 Нажмите кнопку **OK**, **0** **5** **2** **2** и **OK**.
- 2 Введите код доступа к внешней линии, который нужен для выхода в телефонную коммутируемую сеть общего назначения. Обычно это **0**.

Замечания



Неправильный код доступа к внешней линии

В редких случаях код доступа к внешней линии может быть другой цифрой или двухзначным числом. Для старых телефонных систем кодом доступа к внешней линии может быть **R** (= флэш). Нажмите кнопку **RP** для ввода этого кода доступа внешней линии. Если подключение к телефонной коммутируемой сети общего пользования невозможно, то обращайтесь к провайдеру ваших телефонной системы.

- 3 Подтвердите выбор с помощью кнопки **OK**.

Подключение DSL

В случае использования DSL-модема: подключите устройство к соответствующему разъему для аналоговых телефонов/факсимильных аппаратов! Более подробные сведения приведены в руководстве на систему DSL. При необходимости обращайтесь к оператору телефонной связи или провайдеру услуг доступа в сеть Интернет за дополнительной информацией.

Подключение ISDN

Ваш аппарат является аналоговым факсимильным аппаратом (Группа 3). Это не факсимильный аппарат ISDN (Группа 4) и поэтому он не может непосредственно работать с подключением ISDN. Для подключения к линии ISDN вам необходим либо аналоговый адаптер, либо подключение для аналогового терминала. Подробное описание для подключения ISDN можно найти в инструкциях, прилагаемых к терминальному адаптеру или к маршрутизатору с набором номера.

Подключение дополнительных устройств

Вы можете подключить к вашей телефонной линии помимо вашего факс-аппарата другие устройства, например, беспроводные телефоны, автоответчики, модемы или платные таксофоны.

Подключение к аппарату

Вы можете подключить дополнительные устройства непосредственно к вашему факс-аппарату. Подключите телефонный шнур дополнительного устройства к разъему **EXT.** (разъем типа RJ-11) аппарата.

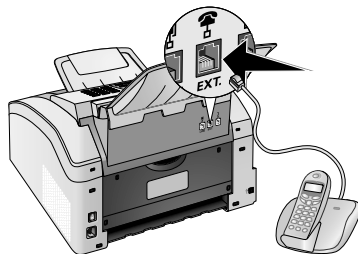

Подключение к телефонной линии

Для правильной работы коммутатора факса аппарат должен быть первым в цепочке устройств, подключенных к телефонной розетке. Соблюдайте указанную последовательность.

Замечания





Подключение к первой телефонной розетке

Если в одной телефонной линии у вас установлено несколько розеток, то аппарат должен быть подключен к первой телефонной розетке.

Использование дополнительных телефонов (Easylink)



С помощью функции Easylink вы можете управлять вашим аппаратом с дополнительных телефонов. Для работы с этой функцией дополнительные телефоны должны быть настроены на работу в режиме тонального многочастотного набора номера (тоны DTMF); смотрите ваше руководство пользователя дополнительного телефона.

Запуск приема факса

Если вы подняли трубку внешнего телефона и это оказался входящий факс (свисты или тишина), то вы можете запустить прием факса, для этого надо нажать кнопку  на аппарате или   на внешнем телефоне.

Положите телефонную трубку после изменения сигнала вызова. Аппарат начал прием факсимильного сообщения.

Переключение линии

Если вы подняли трубку на дополнительном телефоне, а факс-аппарат при этом продолжает звонить или пытается принять факс, то вы можете отключить факс-аппарат от линии. Кроме того, нажмите кнопку   на дополнительном телефоне.

Использование внешнего автоответчика

Внешний автоответчик должен иметь параллельное устройство распознавания для приема входящих вызовов. Проконсультируйтесь с вашим поставщиком.

Для работы в оптимальном режиме автоответчик должен быть подключен к разъему /EХТ. аппарата. Выберите в качестве режима приема факсимильных сообщений режим EХТ(внешний)/автоответчик (см. также главу *Установка режима приема факсимильных сообщений*, страница 41).

Замечания



Длина текста обращения

Текст обращения должен быть короче десяти секунд. Не включайте музыку в исходящее сообщение. Если во внешнем автоответчике есть функция "экономии" (то есть функция изменения числа звонков в случае записи новых сообщений), то отключите ее.

Замечания



Сигналы факса на автоответчике

Если внешний автоответчик записывает сигналы факс-сообщений, а ваш аппарат не принимает факсы, то проверьте подключение внешнего автоответчика

11 Техническое обслуживание

Замечания



Указания по устранению неисправностей

При возникновении поломки выполните указания на дисплее и в отчете об ошибке.

Отобразить показания счетчиков

Вы можете включать отображение значений различных счетчиков прибора.

Показать количество отправленных факсов

Нажмите кнопку **OK**, **9** **4** **1** и **OK**.
Отображается количество отправленных факсов.

Показать количество принятых факсов

Нажмите кнопку **OK**, **9** **4** **2** и **OK**.
Отображается количество принятых факсов.

Показать количество отсканированных документов

Нажмите кнопку **OK**, **9** **4** **3** и **OK**.
Отображается количество отсканированных документов.

Показать количество распечатанных страниц

Нажмите кнопку **OK**, **9** **4** **4** и **OK**.
Отображается количество распечатанных страниц.

Показать количество скопированных страниц

Нажмите кнопку **OK**, **9** **4** **5** и **OK**.
Отображается количество скопированных страниц.

Просмотр уровня тонера

Ваш аппарат регистрирует расход тонера при каждой печати и по этим данным вычисляет оставшийся уровень тонера в картридже. Запоминается уровень в каждом тонер-картридже.

Нажмите кнопку **OK**, **9** **4** **6** и **OK**. Уровень чернил в тонер-картридже отображается в процентном отношении от 100% (полный) до 0% (пустой).

Просмотр версии микропрограммы

- 1 Нажмите кнопку **OK**, **9** **3** **4** и дважды кнопку **OK**.
- 2 Будет показан номер версии микропрограммы аппарата.
- 3 Подтвердите выбор с помощью кнопки **OK**.

Замена тонер-картриджа

Ваш аппарат регистрирует расход тонера при каждой печати и по этим данным вычисляет оставшийся уровень тонера в картридже. Запоминается уровень в каждом тонер-картридже. Вы можете использовать различные тонер-картриджи и включать отображение уровня в соответствующем тонер-картридже.

ОПАСНОСТЬ!



Пыль из тонера может попасть в воздух!

Никогда не открывайте тонер-картридж. Если в воздух попадет тонерная пыль, то избегайте ее осаждения на вашей коже, а также попадания в глаза. Не выдыхайте поднимающуюся тонерную пыль. Смойте тонерную пыль с одежды и с других предметов струей холодной воды. Не используйте для этого горячую воду, так как она только закрепит тонерную пыль на предметах. Ни в коем случае не удаляйте просыпавшийся из тонера порошок при помощи пылесоса.

С ОСТОРОЖНОСТЬ!



Используйте оригинальные расходные материалы!

Используйте только оригинальные расходные материалы. Их можно приобрести у специализированных поставщиков или через нашу сеть обслуживания заказов. Другие расходные материалы могут привести к поломке аппарата.

С ОСТОРОЖНОСТЬ!



Соблюдайте рекомендации по упаковке

Выполняйте указания, приведенные на упаковке расходных материалов.

- 1 Откиньте крышку прибора вперед.

С ОСТОРОЖНОСТЬ!



Не открывать во время печати!

Ни в коем случае не открывайте крышку устройства во время выполнения печати.

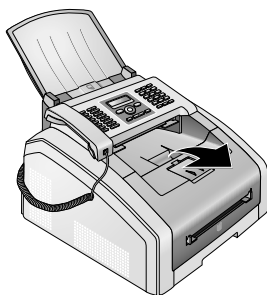

ОПАСНОСТЬ!



Кромки на крышке прибора!

Не забывайте о кромках крышки прибора. Вы можете травмировать руки, если возьметесь за прибор сбоку.

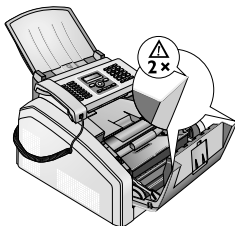

- 2 Извлеките старый тонер-картридж – возьмитесь за его рукоятку по центру и потяните вверх.

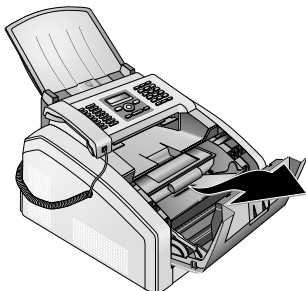

ОПАСНОСТЬ!



Пыль из тонера может попасть в воздух!

Осторожно вытащите тонер-картридж из аппарата, чтобы не рассыпать при этом тонер. Соблюдайте осторожность при опускании тонер-картриджа за пределы аппарата – рассыпавшийся тонер может испортить вам поверхность стола и документы.

Храните открытые или использованные тонер-картриджи в их оригинальной упаковке или в пластиковом пакете, чтобы не допустить рассыпания тонера. Утилизируйте старые тонер-картриджи, сдавая их в специализированные магазины или в мусороприемники. Никогда не утилизируйте тонер-картриджи, бросая их в костер. Храните тонер-картриджи в недоступном для детей месте.

- 3 При каждой третьей замене тонер-картриджа следует чистить светодиодную печатающую головку. Протрите стекло над светодиодной печатающей головкой над тонер-картриджем сухой безворсовой тканью.

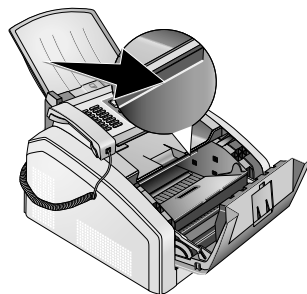

- 4 Вытащите новый тонер-картридж из пакета.
5 Снимите защитные пленки и черную защитную бумагу, но пока не снимайте защитную полосу в картридже.

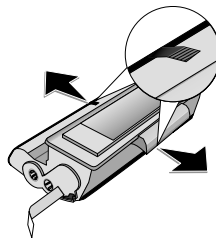

- 6 Несколько раз потрясите новый тонер-картридж вперед и назад, чтобы равномерно распределить в нем тонер, при этом улучшается качество печати.

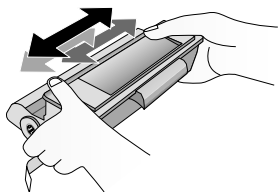

- 7 Только после **этого** полностью снимите защитную полосу с левой стороны тонер-картриджа.

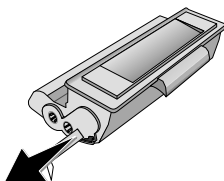

ОПАСНОСТЬ!



Пыль из тонера может попасть в воздух!

После снятия защитной полоски больше не трясите тонер-картридж. В противном случае тонер может просыпаться, и в воздухе появится тонерная пыль.

- 8 Поместите тонер-картридж внутрь вашего аппарата. Картридж с шпалочкой должен надежно зафиксироваться на своем месте.

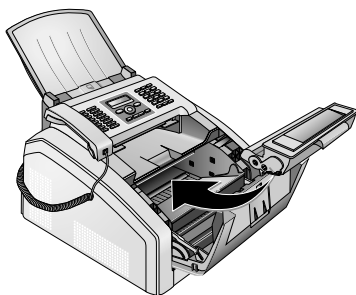

- 9 Закройте аппарат.

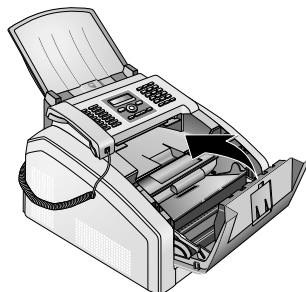

С ОСТОРОЖНОСТЬЮ!



Неправильно вставлен тонер-картридж!

Если крышка устройства не закрывается, значит, тонер-картридж вставлен неправильно. Извлеките тонер-картридж и установите его правильно.

Устранение застревания бумаги

Аппарат оснащен датчиками, которые быстро определяют застревание бумаги. Если возникает неполадка, то подача бумаги немедленно останавливается. Проверьте **все** перечисленные далее зоны на наличие застрявшей бумаги: лоток подачи бумаги/подачник бумаги, блок печати и фиксирующее устройство (см. также приведенные далее рекомендации).

ОПАСНОСТЬ!



Пыль из тонера может попасть в воздух!

Осторожно извлеките бумагу в случае ее застревания в аппарате и выкиньте ее. Существует опасность, что тонер не полностью закрепился на застрявшем отпечатке, и в воздух может подняться тонерная пыль. Не вдыхайте поднявшуюся тонерную пыль. Смойте тонерную пыль с одежды и с других предметов струей холодной воды. Не используйте для этого горячую воду, так как она только закрепит тонерную пыль на предметах. Ни в коем случае не удаляйте просыпавшийся из тонера порошок при помощи пылесоса.

Устранение застревания бумаги в лотке/автоподатчике

- 1 Извлеките лоток для бумаги из аппарата.

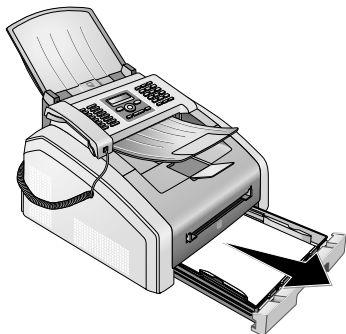

- 2 Осторожно вытащите бумагу наружу.

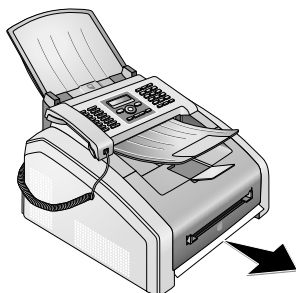

- 3 Задвиньте лоток для бумаги внутрь аппарата до упора.

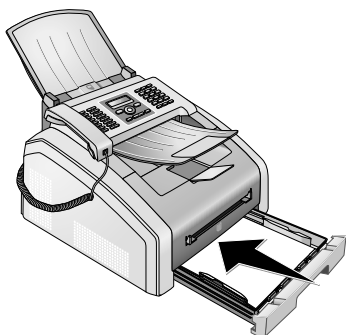

Устранение застревания бумаги в блоке печати

- 1 Откройте крышку прибора вперед.

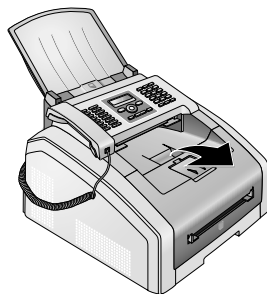

ОПАСНОСТЬ!



Кромки на крышке прибора!

Не забывайте о кромках крышки прибора. Вы можете травмировать руки, если возьметесь за прибор сбоку.

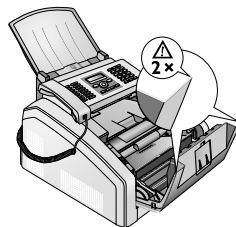

- 2 Извлеките старый тонер-картридж – возьмитесь за его рукоятку по центру и потяните вверх.

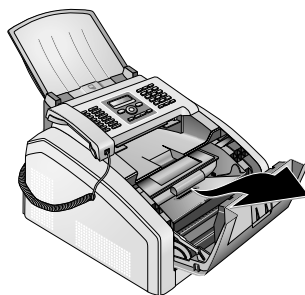

ОПАСНОСТЬ!



Пыль из тонера может попасть в воздух!

Осторожно вытаскивайте тонер-картридж из аппарата, чтобы не рассыпать при этом тонер. Соблюдайте осторожность при опускании тонер-картриджа за пределами аппарата – рассыпавшийся тонер может испортить вам поверхность стола и документы.

Никогда не открывайте тонер-картридж. Если в воздух попадет тонерная пыль, то избегайте ее оседания на вашей коже, а также попадания в глаза. Не вдыхайте поднявшуюся тонерную пыль. Смойте тонерную пыль с одежды и с других предметов струей холодной воды. Не используйте для этого горячую воду, так как она только закрепит тонерную пыль на предметах. Ни в коем случае не удаляйте просыпавшийся из тонера порошок при помощи пылесоса.

- 3 Откройте крышку для устранения застреваний бумаги.

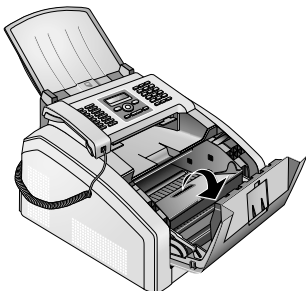

- 4 Осторожно вытаскивайте бумагу наружу.

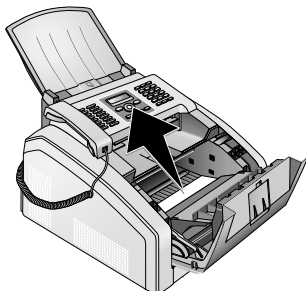

- 5 Закройте крышку для устранения застреваний бумаги.

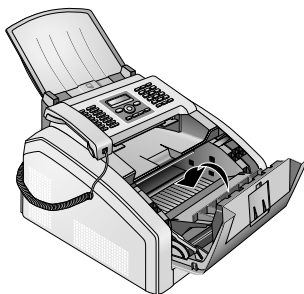

- 6 Поместите тонер-картридж внутрь вашего аппарата. Картридж с шпалочкой должен надежно зафиксироваться на своем месте.

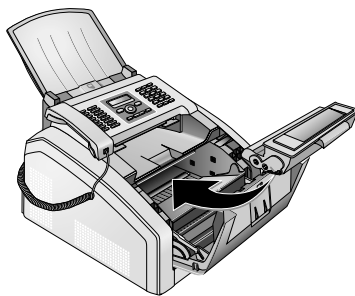

- 7 Закройте аппарат.

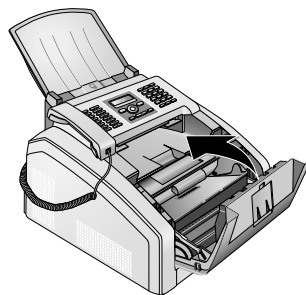

С ОСТОРОЖНОСТЬ!



Неправильно вставлен тонер-картридж!

Если крышка устройства не закрывается, значит, тонер-картридж вставлен неправильно. Извлеките тонер-картридж и установите его правильно.

Устранение застревания бумаги в фиксирующем устройстве

- 1 Откройте крышку для устранения застреваний бумаги на обратной стороне аппарата.

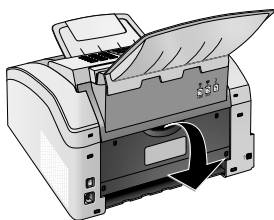

опасность – высокая



Горячие компоненты аппарата!

Фиксирующее устройство и поверхности вокруг него внутри аппарата во время работы сильно нагреваются. Не прикасайтесь к этим компонентам после открытия аппарата. Действуйте с крайней осторожностью, например, при удалении застрявшей бумаги.

- 2 Откройте направляющую бумаги на фиксирующем устройстве, надавив на зажимной рычаг с обеих сторон вниз.

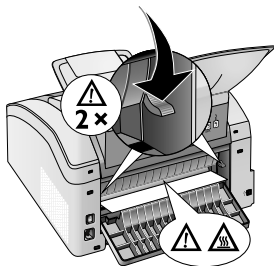

- 3 Осторожно вытащите бумагу наружу.

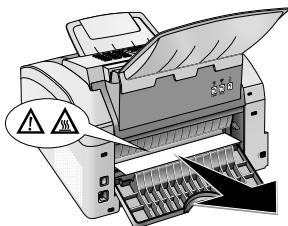

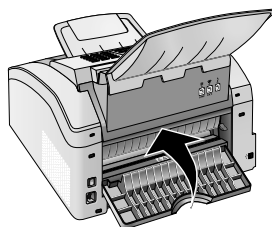

- 4 Закройте крышку для устранения застреваний бумаги. Рычаги фиксирующего устройства при закрывании крышки для устранения застреваний бумаги автоматически приводятся в исходное положение.



Замечания



Продолжение выполнения задания печати

Нажмите кнопку  после устранения неполадки для продолжения выполнения задания печати. Нажмите кнопку  для сброса сообщения об ошибке.

Устранение застревания документа

Если документ застрял в передней части аппарата:

- 1 Поднимите панель вверх, пока она не зафиксируется в открытом положении.

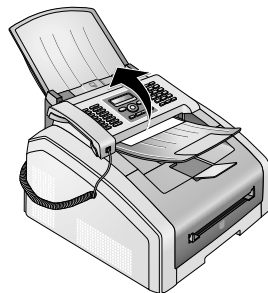

- 2 Осторожно вытащите бумагу или документ вперед пока она не освободится.



3 Закройте панель.

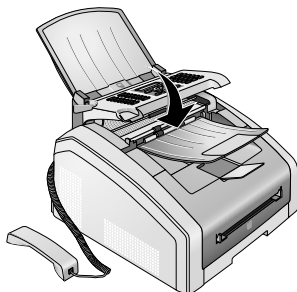

Очистка

Выключите аппарат и отсоедините его от сети электропитания перед проведением чистки.

С ОСТОРОЖНОСТЬ!



Отключите аппарат!

Выключите устройство при помощи выключателя на задней стенке, прежде чем извлекать сетевую вилку из розетки.

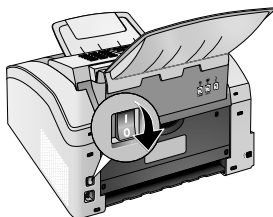

С ОСТОРОЖНОСТЬ!



Повторный ввод в эксплуатацию!

Подключите вилку шнура сетевого питания в розетку электропитания. **Только после этого** включите аппарат при помощи выключателя на обратной стороне.

ОПАСНОСТЬ!



Рекомендации по чистке!

Для очистки используйте мягкую сухую безворсовую ткань. Не применяйте для очистки жидких, газообразных и горючих очистителей (аэрозоли, абразивные и полирующие средства, спирт и т.п.). Не допускайте попадания влаги внутрь аппарата.

Нанесите на тканевую салфетку **небольшое** количество протирающего спирта для удаления сильных загрязнений. Но салфетка **ни в коем случае** не должна быть влажной.

Замечания



Листы для очистки факса

В нашем центре технической поддержки можно заказать специальные листы для очистки факса. Вставьте лист в автоподатчик документов. Нажмите кнопку ; лист будет выведен. Повторите эту операцию несколько раз.

Чистка сканера и автоподатчика документов

При появлении на отпечатанных страницах или на факсимильных сообщениях полосы, при сбоях во время подачи документов следует выполнить чистку сканера и автоподатчика документов.

- 1 Поднимите панель вверх, пока она не зафиксируется в открытом положении.

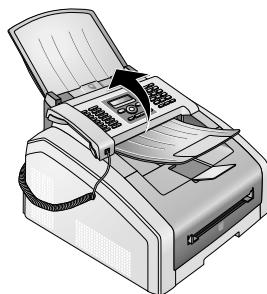



ОПАСНОСТЬ!



Рекомендации по чистке!

Соблюдайте указания по чистке, стр. 54.

- 2 Осторожно протрите стекло сканера с нижней стороны  и направляющую документов/пленку сканера (= белая пластиковая пластина с верхней стороны  мягкой салфеткой из безворсовой ткани.

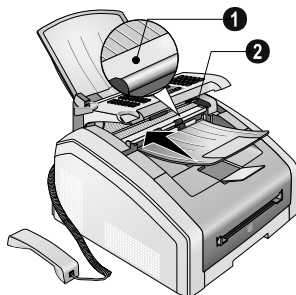

- 3 Используйте для чистки резиновых валков податчика документов (6 ×) мягкую салфетку из безворсовой ткани. Поворачивайте ролик подачи, вы должны очистить всю поверхность ролика подачи.

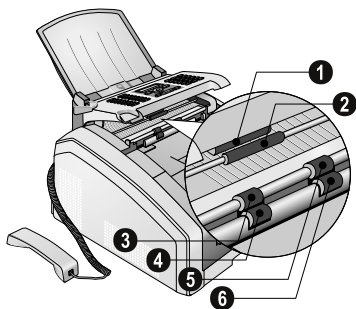

- 4 Закройте панель.

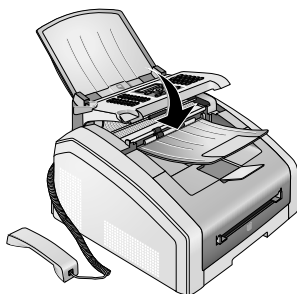

Чистка светодиодной печатной головки

При появлении на отпечатанных страницах белых полос или снижении резкости необходимости очистить светодиодную печатную головку.

- 1 Откройте крышку прибора вперед.

С ОСТОРОЖНОСТЬ!



Не открывать во время печати!

Ни в коем случае не открывайте крышку устройства во время выполнения печати.

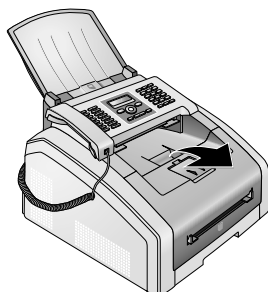

ОПАСНОСТЬ!



Кромки на крышке прибора!

Не забывайте о кромках крышки прибора. Вы можете травмировать руки, если возьметесь за прибор сбоку.

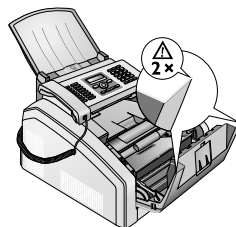

- 2 Извлеките старый тонер-картридж – возьмитесь за его ручку по центру и потяните вверх.

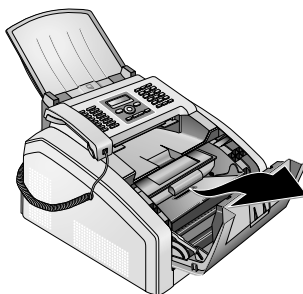

ОПАСНОСТЬ!



Пыль из тонера может попасть в воздух!

Осторожно вытащите тонер-картридж из аппарата, чтобы не рассыпать при этом тонер. Соблюдайте осторожность при опускании тонер-картриджа за пределы аппарата – рассыпавшийся тонер может испортить вам поверхность стола и документы.

Никогда не открывайте тонер-картридж. Если в воздух попадет тонерная пыль, то избегайте ее оседания на вашей коже, а также попадания в глаза. Не вдыхайте поднимающуюся тонерную пыль. Смойте тонерную пыль с одежды и с других предметов струей холодной воды. Не используйте для этого горячую воду, так как она только закрепит тонерную пыль на предметах. Ни в коем случае не удаляйте просыпавшийся из тонера порошок при помощи пылесоса.

ОПАСНОСТЬ!



Рекомендации по чистке!

Соблюдайте указания по чистке, стр. 54.

- 3 Протрите стекло над светодиодной печатающей головкой над тонер-картриджем сухой безворсовой тканью.

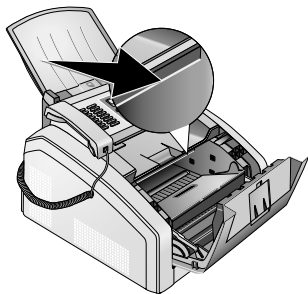

- 4 Поместите тонер-картридж внутрь вашего аппарата. Картридж с щелчком должен надежно зафиксироваться на своем месте.

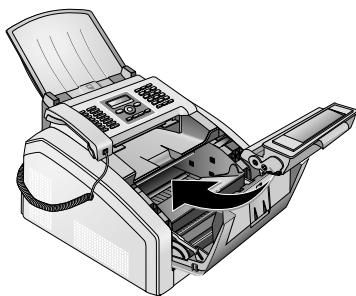

- 5 Закройте аппарат.

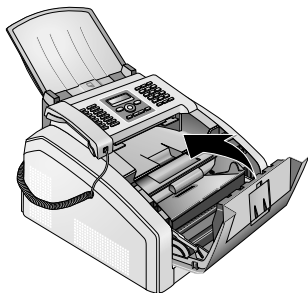

Калибровка сканера

При появлении на отпечатанных страницах вертикальных полос необходимо по возможности откалибровать сканер.

С ОСТОРОЖНОСТЬ!



Рекомендации по калибровке!

Сканер откалиброван на заводе и в нормальных условиях в повторной калибровке не нуждается. Не используйте эту функцию слишком часто. Очищайте стекло и пленку сканера перед калибровкой сканера (см. также главу *Чистка сканера и автоподатчика документов*, стр. 54).

- 1 Вставьте лист белой бумаги в автоподатчик документов.

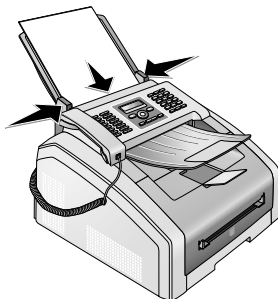

- 2 Нажмите кнопку **ОК**, **9 3 1** и **ОК**.

- 3 Подтвердите выбор с помощью кнопки **ОК**.

- 4 Дождитесь завершения процедуры калибровки и возврата аппарата в исходное состояние.

С ОСТОРОЖНОСТЬ!



Неправильно вставлен тонер-картридж!

Если крышка устройства не закрывается, значит, тонер-картридж вставлен неправильно. Извлеките тонер-картридж и установите его правильно.

Использование сервисного кода

Сервисные коды удаляют все измененные настройки и возвращают аппарат в первоначальные заводские настройки. Может случиться так, что аппарат с измененными настройками будет работать не так, как предполагалось.

С ОСТОРОЖНОСТЬ!



Настройки будут удалены!

Используйте сервисный код только в случае крайней необходимости. Многие сервисные коды также удаляют сохраненные сообщения и записи телефонной книги.

- 1 Нажмите кнопку **OK**, **9** **3** **3** и **OK**.
- 2 Введите сервисный код технического обслуживания:
7 **0** **1** **5** **8** – Удаляет все измененные настройки. Сохраненные данные и записи (пункты) телефонной книги не удаляются.
7 **0** **0** **2** **6** – Удаляет сохраненные факсы, если возникли проблемы с их распечатыванием.
- 3 Подтвердите выбор с помощью кнопки **OK**.
- 4 Прокрутите до указанного пункта с помощью клавиш **▲/▼** **ДЛ**.
- 5 Подтвердите выбор с помощью кнопки **OK**.

Замечания



Отмена ввода

Если вы ввели неправильный код, то вы можете отменить ввод с помощью клавиши **НЕТ**.

Выключение и включение питания

Если возникла проблема, которую не удается устранить с помощью описанных здесь указаний (смотрите также справочный текст ниже), то выполните следующие действия.

- 1 Выключите устройство при помощи выключателя на обратной стороне.

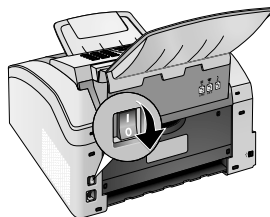



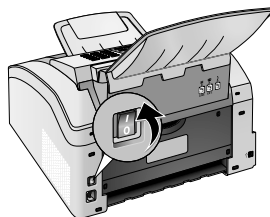



- 2 Подождите не менее десяти секунд.
- 3 Включите устройство при помощи выключателя на обратной стороне.



- 4 Выполните указания, выведенные на дисплей. Если ошибка не устранена, то обращайтесь в службу технической поддержки или к вашему поставщику.



Проблемы и возможные причины

Общая информация	Возможные причины
На дисплее мигают время и дата.	Вы должны проверить текущее время и дату после кратковременного отказа питания. Подтвердите выбор с помощью кнопки ОК .
Нет тона телефонной линии при снятой трубке Не удается отправить факсимильное сообщение	Проверьте установку аппарата. Проверьте, подключен ли аппарат к электросети. Подсоедините телефонный шнур к разъему с меткой R/LINE . Второй разъем телефонного шнура вставьте в телефонную розетку вашей телефонной сети. Проверьте аппарат, подключив его к другой телефонной сети, прежде чем обращаться в службу технической поддержки. Выполните указания, выведенные на дисплей.

Проблемы при работе с факсами	Возможные причины
Постоянные прерывания процесса передачи факса.	Попробуйте отправить факс вручную. Нажмите  и наберите номер. Если у получателя установлен автоответчик, то дождитесь тонального свиста. нажмите  Может быть, что аппарат получателя не готов к приему.
Не удается отправить факс на какой-либо номер	Позвоните по данному номеру и проверьте, есть ли на этом номере факсимильный аппарат и готов ли он к приему сообщения (свистящие звуки или тишина). Вы можете прослушать это при установлении соединения (стр. 30).
Факс-сообщения имеют низкое качество.	Изменение разрешения. Проверьте работу аппарата, скопировав тестовый документ. Если ваш аппарат исправен, то неполадки в факс-аппарате получателя. Проверьте сканер путем распечатки списка функций (распечатайте ОК ,   и ОК). Если список функций распечатывается без сбоев, имеется вероятность того, что засорен или неисправен сканер. Очистите сканер.
Получатель факсимильного сообщения получает пустой лист.	Загрузите документы в податчик лицевой стороной вниз.
Отсутствует прием факсов	Проверьте, установлен ли ручной режим приема факсимильных сообщений. Аппарат не будет самостоятельно принимать факсимильные сообщения (стр. 41). По возможности следует снизить скорость приема факсимильных сообщений (стр. 42).
Вы слышите в телефонной трубке свист или тишину.	Вызов является передачей факсимильного сообщения. Нажмите на аппарате кнопку  . Кроме того, нажмите кнопку   на дополнительном телефоне. Повесьте трубку.

Проблемы при печати или копировании	Возможные причины
Отсутствует печать Прерывание процесса печати.	Застряла бумага или документ, закончилась бумага или тонер-картридж. Выполните указания, выведенные на дисплей. Возможна небольшая пауза после печати нескольких страниц. Аппарат автоматически продолжит процесс печати.
Чистая копия.	Загрузите документы в податчик лицевой стороной вниз. Не установлен тонер-картридж.
Аппарат при печати создает белые полосы.	Очищайте барабан тонер-картриджа мягкой тканью. Очистите светодиодную печатающую головку над тонер-картриджем (см. также главу <i>Чистка светодиодной печатающей головки</i> , стр. 55) Очистите сканер и автоподатчик документов (см. также главу <i>Чистка сканера и автоподатчика документов</i> , стр. 54).
Аппарат при печати создает черные полосы.	Очистите сканер и автоподатчик документов (см. также главу <i>Чистка сканера и автоподатчика документов</i> , стр. 54). Тонер-картридж поврежден и подлежит замене. Используйте только оригинальные расходные материалы.
При печати появляются вертикальные полосы.	По возможности необходимо заново откалибровать сканер (см. также главу <i>«Калибровка сканера»</i> , стр. 56).
Аппарат при печати издает шум.	Тонер-картридж практически пуст и подлежит замене. Используйте только оригинальные расходные материалы.
Полученные факсы или копии слишком светлые.	Неправильно настроен аппарат отправителя. Если копии также слишком светлые, тонер-картридж практически пуст и подлежит замене. Используйте только оригинальные расходные материалы.
Нерезкая печать	Очистите светодиодную печатающую головку над тонер-картриджем (см. также главу <i>Чистка светодиодной печатающей головки</i> , стр. 55)



Сообщения об ошибках и возможные причины

Общие сообщения об ошибках	Возможные причины
ЗАГРУЗКА БУМАГИ	Необходимо вложить бумагу в лоток для ручной подачи (см. также главу <i>Укладка бумаги в лоток для ручной подачи</i> , стр. 25).
ПАМЯТЬ ПЕРЕПОЛ.	Переполнена память факса! Если память факса переполнена, дальнейший прием сообщений невозможен. Распечатайте сохраненные факсимильные сообщения для приведения аппарата в готовность к приему.
УДАЛИТЕ БУМАГУ	Произошло застревание документа. Удалите все документы из автоподатчика документов. Устраните застревание документа (см. также главу <i>Устранение застревания документов</i> », стр. 53).
ЗАСТРЯЛА БУМАГА	<p>Произошло застревание бумаги: проверьте все перечисленные далее зоны на наличие застрявшей бумаги: лоток подачи бумаги/податчик бумаги, блок печати и фиксирующее устройство (см. также главу <i>Устранение застреваний бумаги</i>, стр. 50).</p> <p>Устраните застревание бумаги. Нажмите кнопку  после устранения неполадки для продолжения выполнения задания печати. Нажмите кнопку  для сброса сообщения об ошибке.</p>
НЕПРАВ. БУМАГА ФОРМ. БУМ.	<p>проблема с форматом уложенной бумаги. Проверьте, правильный ли формат бумаги используется для печати. Повторите задание печати или процедуру копирования.</p> <p>В лотке подачи нет бумаги, или бумага уложена неправильно. Проверьте лоток для бумаги.</p>
МАЛО ТОНЕРА	Тонер-картридж практически пуст и в ближайшее время должен быть заменен. Используйте только оригинальные расходные материалы.
НЕТ ТОНЕРА НЕ ОРИГИНАЛ ТОНЕР НЕ УСТАНОВЛЕНО ТОНЕР	<p>Проблемы с тонер-картриджем: тонер-картридж пуст, поврежден, не подходит к данному устройству или отсутствует. Проверьте тонер-картридж (см. также главу <i>Замена тонер-картриджа</i>, стр. 48).</p> <p>Тонер-картридж пуст и подлежит замене. Используйте только оригинальные расходные материалы.</p>
НЕИСПРАВЕН ТОНЕР	тонер-картридж установлен неправильно или не распознан. Извлеките тонер-картридж из устройства и снова установите его. Если ошибка проявляется снова, значит тонер-картридж поврежден и подлежит замене (см. также главу <i>Замена тонер-картриджа</i> , стр. 48). Используйте только оригинальные расходные материалы.
ОШИБКА ПРИНТЕРА	Ошибка при выполнении задания печати или процедуры копирования. Задание печати прерывается. Повторите задание печати или процедуру копирования.

Общие сообщения об ошибках	Возможные причины
ОХЛАДИТЕ ПРИНТЕР	Возможна небольшая пауза после печати нескольких страниц. Аппарат автоматически продолжит процесс печати.
СИСТЕМА ПЕЧАТИ ОШИБКА ЗАПРОС ОШИБКА ОШИБКА ПОДАЮЩЕГО БУМАГУ УСТРОЙСТВА НЕИСПРАВНОСТЬ СВЕТОДИОДА ОШИБКА СКАНЕРА ЗАГРЯЗНЕНЫ РОЛИКИ	Сбой в работе устройства! Используйте быструю помощь (см. также главу <i>Быстрая помощь</i> , стр. 57). Если ошибка не устранена, то обращайтесь в службу технической поддержки или к вашему поставщику.

Сообщения об ошибках на отчете отправки

Сообщения об ошибках на отчете отправки	Возможные причины
Общая ошибка сканера	Во время сканирования документа произошла ошибка, например, застревание документа (см. также главу <i>«Устранение застревания документов»</i> , стр. 53).
Остановлено пользователем	Процесс отправки был прерван нажатием кнопки  на передающем аппарате.
Занято или не отвечает факс Абонент прервал соединение	Если линия абонента занята, то аппарат снова позвонит через определенный интервал времени. После шести попыток процедура отправки прерывается. Попробуйте сделать это позднее. Позвоните по данному номеру и проверьте, есть ли на этом номере факсимильный аппарат и готов ли он к приему сообщения (свистящие звуки или тишина). Нажмите кнопку FAX или  для ручной отправки факсимильного сообщения. Спросите получателя, готов ли его аппарат к приему.
Номер не сохранен	Номер получателя отсутствует в памяти аппарата. Это может произойти, например, если Вы выбрали запись телефонной книги для отправки факсимильного сообщения, которое должно быть отправлено позднее, и удалили запись из телефонной книги до момента отправки.
Разъединено Не удается связаться Абонент приостановил соединение Проверьте набранный номер	Процедура передачи была прервана. Повторите процедуру передачи. Позвоните по данному номеру и проверьте, есть ли на этом номере факсимильный аппарат и готов ли он к приему сообщения (свистящие звуки или тишина). Нажмите кнопку FAX или  для ручной отправки факсимильного сообщения. Спросите получателя, готов ли его аппарат к приему. Повторите процедуру передачи на более низкой скорости передачи (см. также главу <i>«Снижение скорости передачи»</i> , стр. 42).

Сообщения об ошибках на отчете отправки	Возможные причины
<p>Не удалось передать</p>	<p>Передача факса: повторите процедуру передачи. Позвоните по данному номеру и проверьте, есть ли на этом номере факсимильный аппарат и готов ли он к приему сообщения (свистящие звуки или тишина). Нажмите кнопку FAX или  для ручной отправки факсимильного сообщения. Спросите получателя, готов ли его аппарат к приему.</p> <p>Прием факсимильного сообщения: процедура приема факсимильного сообщения была прервана. Попросите отправителя отправить факсимильное сообщение еще раз.</p>
<p>Голосовая связь</p>	<p>Позвоните по данному номеру и проверьте, есть ли на этом номере факсимильный аппарат и готов ли он к приему сообщения (свистящие звуки или тишина). Нажмите кнопку FAX или  для ручной отправки факсимильного сообщения.</p>
<p>КАЧЕСТВО</p>	<p>Возможно, произошла ошибка, так как аппарат другого абонента не поддерживает режим Error Correction (коррекция ошибок).</p> <p>Передача факса: отправленное факсимильное сообщение было принято с ошибками. Спросите получателя, не нужно ли отправить факсимильное сообщение еще раз.</p> <p>Прием факсимильного сообщения: если принятое факсимильное сообщение не читается, попросите отправителя передать его еще раз.</p>
<p>Память перепол.</p>	<p>Переполнена память факса! Если память факса переполнена, дальнейший прием сообщений невозможен. Распечатайте сохраненные факсимильные сообщения для приведения аппарата в готовность к приему.</p>
<p>Внутр. ошибка</p>	<p>Во время печати принятого факсимильного сообщения произошла ошибка. Проверьте, не открыта ли крышка аппарата. Проверьте, не закончилась ли бумага (см. также главу «Укладка бумаги в лоток», стр. 24). Проверьте, не кончился ли тонер-картридж (см. также главу «Просмотр уровня тонера», стр. 48, и главу «Замена тонер-картриджа», стр. 48). Проверьте, не произошло ли застревание бумаги (см. также главу «Устранение застреваний бумаги», стр. 50).</p>
<p>Ошибка приема документа</p>	<p>Возможно, принятое факсимильное сообщение неполно. Попросите отправителя проверить длину факсимильного сообщения. Возможно, сообщение слишком велико, чтобы его можно было передать полностью.</p>
<p>Нет документа для запроса на отправку</p>	<p>В вызываемом аппарате нет документов, которые могут быть запрошены. Возможно, аппарат отправителя не готов или отсутствует документ.</p>

Сообщения об ошибках на отчете отправки	Возможные причины
Несовместимое кодирование	Факсимильное сообщение на ящик электронной почты; указанный номер почтового ящика отсутствует у абонента.
Неизвестный номер почтового ящика	Запрос факса из почтового ящика; указанный номер почтового ящика отсутствует у абонента.

12 Глоссарий

СCITT

Международный консультативный комитет по телеграфии и телефонии (предшественник ITU)

CE

Соответствие директивам Европейского Союза по безопасности

CLIP

Определение номера входящего вызова

CLIR

Блокировка определения вашего номера (см. Определение номера входящего вызова)

CNG

Сигнал вызова (см. Сигнал факса)

DTMF

Двухтональный многочастотный набор (смотрите тональный набор)

Easylink

Функция Easylink предоставляет дополнительные возможности по управлению внешними устройствами, подключенных к той же самой телефонной линии, что и аппарат (запуск приема факсимильного сообщения, перехват линии, см. Дополнительные устройства). Для использования этой функции дополнительные телефоны должны быть настроены в режим тонального набора номера (тоны DTMF).

ECM

Режим коррекции ошибок (смотрите Режим коррекции ошибок)

ISDN

Цифровая сеть с интеграцией служб

ITU

Международный союз телекоммуникаций (организован ООН)

LCD

Жидкокристаллический дисплей

MH

Модифицированный Хаффман (метод кодировки факсов, см. Кодировка)

MMR

Modified Modified Read (метод кодировки факсов, см. Кодировка)

MR

Modified Read (метод кодировки факсов, см. Кодировка)

PBX/РВХ

Частная мини-АТС (смотрите также Мини-АТС)

POTS

Простая старая телефонная служба

PSTN

Коммутируемая телефонная сеть общего пользования (смотрите также Мини-АТС)

RJ-11

Зарегистрированный разъем №11 (стандартный западный телефонный разъем)

TWAIN

При помощи драйвера сканера TWAIN (Tool Without an Interesting Name) вы можете получать доступ к аппарату из любого приложения, которое поддерживает данный стандарт, и сканировать документы с его помощью.

Трансляция

смотрите Многократная передача

USB

Универсальная последовательная шина (компьютерный интерфейс)

UTC

Coordinated Universal Time (универсальное глобальное время). Универсальное глобальное время представляет собой актуальное стандартизированное время. Начиная с Гринвича в Лондоне (нулевой меридиан) земной шар поделен на часовые пояса. Эти часовые пояса обозначаются с указанием отклонения от UTC (в часах), например, UTC+1 указывается для обозначения среднеевропейского времени.

Ассиметричная цифровая абонентская линия (ADSL = Asymmetric Digital Subscriber Line)

См. Цифровая абонентская линия (DSL = Digital Subscriber Line)

Группы факсов

Факсимильные аппараты разделяются на по международным стандартам согласно типу и скорости передачи. Связь между двумя аппаратами разных групп возможно, выбирается самая низкая совместимая скорость передачи. Определение скорости проходит на фазе квитирования (смотрите Квитирование). Факсы групп от 1 до 3 являются аналоговыми факс-аппаратами. Сейчас группы 1 и 2 почти не применяются, а стандартными являются факсы группы 3 – скорость передачи которых лежит от 9.600 до 33.600 бит/с. Факсы группы 4 являются цифровыми приборами, которые работают исключительно на системах ISDN. Максимальная скорость передачи вашего аппарата составляет 64 000 бит/с.

Двухтональный многочастотный набор

смотрите тональный набор

Запоминающее устройство

Если в лотке нет бумаги или если в аппарат не вставлен тонер-картридж, то факс-аппарат будет сохранять все поступившие факс-сообщения в своей памяти.

Идентификация отправителя (= заголовок)

По верхнему краю каждого принятого факса печатается телефонный номер, имя отправителя, а также дата и время передачи факса.

Импульсный набор

Процесс набора номера в старых телефонных системах. Вы слышите “щелчки” по мере набора каждой цифры (смотрите тональный набор).

Квитирование

Фаза квитирования начинается и завершает передачу факс-сообщения. После установления связи аппараты проверяют свои группы и имеющиеся функции, например, сжатие и полутона серого. После передачи факс-сообщения перед разрывом связи принимающий аппарат подтверждает прием сообщения (смотрите Группы факсов).

Кнопка запроса (кнопка R)

При помощи кнопки запроса можно использовать дополнительные телефонные услуги, если эти специальные функции активированы для вашей линии. Кнопка R активировала функцию отбоя. (см. Запрашивание, см. Переключение вызова).

Код доступа к внешней линии

Кодом доступа к внешней линии является цифра или буква, которую необходимо набрать перед фактическим номером на линии мини-АТС, чтобы получить выход в общедоступную телефонную сеть (смотрите также Мини-АТС).

Кодировка

Данные входящего факсимильного сообщения перед передачей кодируются и сжимаются. Минимальным стандартом кодировки является МН (Modified Huffman). Лучшие методы кодировки - это MR (Модифицированный Рид) или MMR (Дважды модифицированный Рид).

Коммутатор факса

Коммутатор факса проверяет входящие вызовы и управляет функцией звонков факсимильного аппарата. Согласно выбранному режиму факс-сообщения можно принимать автоматически или в ручном режиме.

Мини-АТС

Обычно внутри коммерческих компаний используется внутренняя мини-АТС с выходом в общую городскую телефонную сеть (система РАВХ). Частные цифровые сети ISDN также могут исполнять роль мини-АТС. Для того чтобы с аппарата из сети мини-АТС совершить вызов абонента в телефонной коммутируемой сети общего назначения, необходимо набрать цифру или нажать кнопку перед самим номером; в большинстве случаев это ноль (см. также Код доступа к внешней линии).

Набор номера по цепочке

смотрите Набор по цепочке

Объединение номеров (= набор по цепочке)

Перед началом процесса набора номера в линии вы можете свободно объединять и редактировать записи телефонной книги, введенные вручную цифры, номера из списка повторного набора или номера из списка звонивших вам. Например, если вы сохранили номер телефона недорого провайдера телефонной связи (с оплатой звонков) в виде записи телефонной книги, то вы можете выбрать эту запись и вручную добавить нужный телефонный номер или выбрать номер из телефонной книги, списка повторного набора или списка звонивших абонентов.

Ожидание звонка

Если во время разговора поступает еще один вызов, вы слышите звуковой сигнал. Если на Вашем телефоне активированы дополнительные службы, Вы можете переключаться между вызовами (см. кнопку возврата, см. переключение звонка).

Определение номера звонящего (CLIP)

Существуют два вида определения номера входящего вызова (CLIP – Представление определения вызывающей линии). Если вас кто-нибудь вызывает, ваш аппарат показывает номер звонящего на дисплее. Если во время разговора поступает еще один вызов, вы слышите звуковой сигнал. Ваш телефонный оператор должен предоставить обе эти службы и должен включить их для вашей телефонной линии. Передачу вашего номера можно временно включать и выключать, либо это можно выключить постоянно (Ограничение определение номера звонящего, CLIR).

Опрос факса

При активированном режиме опроса факса можно запросить документ с другого факсимильного аппарата. Для опроса факсов с большой компании, предлагающей несколько служб поллинга, вы можете также использовать субадреса и номера прямого набора. Для этого надо вставить в номер паузу набора между номером факса и подадресом (см. Пауза набора).

Опрос, поллинг

смотрите опрос факса, поллинг

Память уровня чернил

Ваш аппарат регистрирует расход тонера при каждой печати и по этим данным вычисляет оставшийся уровень тонера в картридже. Запоминается уровень в каждом тонер-картридже. Вы можете использовать различные тонер-картриджи и включать отображение уровня в соответствующем тонер-картридже.

Пауза при наборе

При наборе номеров междугородней связи или телефонных номеров с подадресами/добавочными номерами иногда требуется вставить паузу набора, чтобы не допустить слишком быстрого набора цифр, который может привести к обрыву соединения. Вторая часть номера набирается после короткой паузы.

Передача нескольким получателям (= трансляция)

С помощью этой функции вы можете отправлять факс сразу нескольким получателям.

Переключение звонков

При помощи кнопки R осуществляется переключение между разными абонентами. Неактивные телефонные абоненты тем временем удерживаются на линии и не могут слышать, о чем идет разговор. Эта дополнительная служба должна быть включена для вашей телефонной линии (смотрите Ожидание звонка, Кнопка Flash).

Плата за вызов

Выбор провайдера телефонной связи для каждого вызова. Можно проводить телефонные звонки через разных провайдеров. Размещая префиксы перед фактическим телефонным номером, можно проводить каждый звонок через своего телефонного провайдера, не заключая при этом “твердых” контрактных взаимоотношений.

Прямой номер

Номер, используемый для того, чтобы сделать прямой вызов на аппарат, подключенный к офисной мини-АТС.

Режим коррекции ошибок (ECM)

Режим коррекции ошибок (ECM) снижает количество ошибок передачи, возникающих из-за плохого качества линий, уменьшая тем самым время передачи. Оба подключенных факс-аппарата должны поддерживать ECM.

Сканирование

Считывание документа в память факсимильного аппарата или компьютера для его отправки, копирования или дальнейшего редактирования.

Скорость передачи

ССИПТ / IPU опубликовал международные стандарты для передачи данных по телефонным линиям. Все краткие обозначения начинаются с V, поэтому и стандарт называется V-стандартом. В самых важных стандартах определены следующие скорости передачи факсимильных сообщений: V.17 – 7.200 до 14.400 бит/с, V.21 – макс. 300 бит/с, V.22 – макс. 1.200 бит/с, V.22 bis – макс. 2.400 бит/с, V.27 teg – макс. 4.800 бит/с, V.29 – макс. 9.600 бит/с, V.32 bis – макс. 14.400 бит/с, V.34 – макс. 33.600 бит/с

Скрывать номер вызывающего абонента (CLIR)

При вызове абонента Ваш номер отображается на дисплее вызываемого. Вы можете отключить эту функцию и отображение Вашего номера (Caller Line Identification Restriction, CLIR).

Список вызовов

Последние набранных номеров сохраняются в списке вызовов. Для этой функции нужно, чтобы на вашей линии была включена функция CLIP и чтобы звонящий не запретил определение своего номера (Смотрите Определение номера звонящего).

Тональный набор (= Двухтональный многочастотный набор)

Тональный режим набора заменил во многих странах режим импульсного набора, при котором для каждой цифры передавалось соответствующее количество импульсов. При тональном режиме набора каждая клавиша соотносена со специальным тоном звуковым тоном (так называемые тоны DTMF).

Тональный сигнал факса, сигналы CNG (= сигнал вызова)

Тональный сигнал, с помощью которого объявляется пересылка факса. Если появляется тональный сигнал CNG, то коммутатор факса распознает входящий факсовый вызов и запускает прием факса.

Удержание

См. Переключение вызова

Фаза предварительного прогрева

Аппарат в норме находится в режиме экономии электроэнергии (см. Режим экономии электроэнергии). В фазе предварительного прогрева аппарат разогревает модуль печати до тех пор, пока не будет достигнута нужная рабочая температура, позволяющая печатать копию или факсимильное сообщение.

Функция отбоя

См. Кнопка запроса

Цифровая абонентская линия (DSL = Digital Subscriber Line)

Подключение для передачи данных для физических или юридических лиц с высокой скоростью передачи (= широкополосный доступ) в основном для подключения к сети Интернет. Для DSL-подключения можно использовать кабель телефонной линии. Благодаря используемому диапазону частот можно одновременно пользоваться Интернетом и телефонной линией. Для физических лиц в основном предлагается подключение с различными скоростями передачи: асимметричная цифровая абонентская линия (ADSL = Asymmetric Digital Subscriber Line) Высокая скорость загрузки, как правило, дополняется гораздо более низкой скоростью передачи.

Штамп времени

В строке заголовка каждого принятого факсимильного сообщения отображается точная дата и время приема. Буфер в памяти аппарата гарантирует, что правильные дата и время приема сообщений будут сохраняться даже при отключении питания. Это позволяет вам задокументировать точное время, когда вы приняли факс-сообщение.

13 Приложение

Технические данные

Габаритные размеры (ШхВхГ).....	390 × 291 × 390 мм
Вес	< 8,8 кг
Сеть электропитания.....	220–240 В - / 50–60 Гц
Потребляемая мощность	
Режим ожидания.....	< 4 Вт
Фаза прогрева	< 980 Вт
Передача/прием.....	< 15 Вт
Печать	< 560 Вт
Рекомендуемые условия эксплуатации	18–28 °С
Относительная влажность воздуха	
.....	30–70 % (без конденсации)
Тип подключения.....	PSTN, PABX
Режим набора номера	
Тоновый / импульсный набор (зависит от страны)	

Стандарты

Безопасности	EN 60950-1
Излучения.....	EN 55022 Класс B
.....	EN 61000-3-2
.....	EN 61000-3-3
Помехоустойчивости	EN 55024

Сканер

Тип	Черно-белый · 256 Полутона серого
Ширина сканирования.....	216 мм
Разрешение по горизонтали. 203 точек на дюйм (dpi)	
Разрешение по вертикали	
Стандарт.....	100 точек на дюйм (dpi)
Высокое.....	200 точек на дюйм (dpi)
Сверхчувствительный.....	400 точек на дюйм (dpi)
Скорость	
Стандарт.....	4,6 секунд/страница А4
Высокое.....	4,6 секунд/страница А4
Сверхвысокое.....	9,2 секунд/страница А4

Принтер

Тип	Светодиодная печатная головка
Эмуляция.....	GDI
Время прогрева.....	< 10 с
Ширина.....	211 мм
Разрешение:.....	600 × 600 точек на дюйм (dpi)
.....	600 × 1200 точек на дюйм (dpi)
Скорость.....	до 20 стр./мин.

Запоминающее устройство

Список повторного набора/входящих вызовов.....	50
Записи	
Телефонная книга	до 250 записей
Факсимильные сообщения	
.....	до 200 страниц (стандартное тестовое письмо)

Бумага (лоток для бумаги)

Емкость	250 листов
Формат А4 · А5 · В5 (JIS) · Письмо · Стандарт (13/14")	
.....	Исполн. · задано пользователем
Вес	60–105 г/м ²

Бумага (ручная подача бумаги)

Емкость	1 листов
Ширина.....	98–216 мм
Длина.....	148–356 мм
Вес	60–165 г/м ²

Автоподатчик документов

Емкость	30 листов
Ширина.....	140–218 мм
Длина.....	128–600 мм
Вес	60–90 г/м ²

Факс

Тип	Группа 3
Совместимость новых	ITU-T T.30
Сжатие данных	MH · MR · MMR · JBIG
Модуляция.....	V.17, V.21, V.27ter, V.29
Скорость передачи.....	14.400 бит/сек

Копировальный аппарат

Тип	Черно-белый · 256 Полутона серого
Разрешение:	
Авто	200 × 203 точек на дюйм (dpi)
Текст.....	200 × 203 точек на дюйм (dpi)
Качество	400 × 203 точек на дюйм (dpi)
фото	400 × 203 точек на дюйм (dpi)
Скорость.....	24 стр./мин.
Число копий	до 99 страниц

Подключение к компьютеру

(LPF 5135)

Тип подключения	
.....	USB 2.0 (высокоскоростной)
(совместим до USB 1.1)	
Поддерживаемые операционные системы	
Microsoft Windows	2000 (SP4) · XP · Vista
Windows 7 · Windows Server 2003/2008	
Apple Macintosh.....	OS 10.4 · 10.5 · 10.6
Linux	Redhat 9.0 · Debian 5.0 · Suse 11.1
Fedora 11 · Ubuntu 9.10	

Технические характеристики могут быть изменены без предварительного уведомления.

Гарантийные обязательства

(обслуживание и условия исключительно для Условия для России)

Используйте устройство в соответствии с назначением и в нормальных эксплуатационных условиях. Sagemcom не несет никакой ответственности за использование не по назначению и за возникающие в результате такого использования последствия.

За гарантийным обслуживанием обращайтесь к Вашему продавцу. Необходимо предъявить документ, подтверждающий факт совершения покупки.

При любом сбое проконсультируйтесь с Вашим продавцом.

A) Общие гарантийные условия

Sagemcom не оплачивает в течение срока действия гарантии с 12 (двенадцать) месяцев (12 (двенадцать) месяца для принадлежностей) с даты продажи без калькуляции и по собственному усмотрению расходы по ремонту и приобретению запасных частей при обнаружении в устройстве неисправностей, причиной которых являются неправомерные переделки.

Кроме тех случаев, когда клиент заключает с Sagemcom договор о техническом обслуживании, согласно которому ремонт выполняется на предприятии клиента, ремонт устройства на предприятии клиента не проводится. Клиент должен отправить устройство по адресу, который ему сообщает продавец.

При необходимости отправки устройства для ремонта к нему необходимо приложить документ, подтверждающий факт совершения покупки (без изменений, примечаний и нечитаемых мест), по которому можно проверить, действует ли еще гарантия. В случае отсутствия документа, подтверждающего факт совершения покупки, ремонтная мастерская Sagemcom рассматривает в качестве даты начала действия гарантии дату выпуска устройства.

Несмотря на правовые обязательства, Sagemcom не содержит никаких подразумеваемых или явных гарантий, которые не приведены в данном разделе, и не несет ответственность за какой бы то ни было прямой или косвенный, материальный или нематериальный ущерб, кроме того, который оговорен в рамках данной гарантии.

Если какое-либо положение данной гарантии полностью или частично недействительно или неправомерно на основании нарушения обязательного к исполнению предписания по защите прав потребителей национального законодательства, остальные определения данной гарантии остаются в силе.

Определенные законом обязательства гарантии производителя не отменяет.

B) Исключения из гарантии

Sagemcom не предоставляет никакого гарантийного обслуживания в следующих случаях:

- повреждения, дефекты, поломки или сбои по одной или нескольким из следующих причин:
 - несоблюдение указаний по монтажу и эксплуатации;
 - внешние воздействия на устройство (включая, помимо прочего: удар молнии, пожар, землетрясение, вандализм, неподходящее/плохое сетевое питание или любое воздействие воды)
 - модификация устройств без письменного разрешения Sagemcom;
 - неподходящие эксплуатационные условия, в особенности температура и влажность воздуха;
 - ремонт или техобслуживание устройства Sagemcom лицами, не имеющими соответствующего допуска;
- износ устройств и принадлежностей в ходе нормальной повседневной эксплуатации;
- повреждения, причиной которой является недостаточная или плохая упаковка отправляемых в Sagemcom устройств;
- использование новых версий программного обеспечения без предварительного согласия Sagemcom;
- изменения или дополнения к конструкции устройств или программного обеспечения без предварительного согласия Sagemcom;
- функциональные сбои, причины которых не относятся ни к самим устройствам, ни к эксплуатации установленного на устройствах программного обеспечения

Проблемы связи, причиной которых является неблагоприятное окружение, в особенности:

- проблемы, связанные с доступом и/или подключением к сети Интернет, например, сбои доступа к сети или нарушения при подключении абонента или его собеседника;
- проблемы передачи данных (например, недостаточное географическое покрытие зоны передатчиком, интерференции или плохое соединение);
- ошибки местной сети (прокладка кабелей, сервер, компьютеризированные рабочие места) или ошибки в сети передачи (не ограничиваясь интерференцией, сбоями в функционировании или плохим качеством сети);
- изменение параметров беспроводной сети после приобретения устройства;
- неисправности вследствие проведения стандартного текущего ремонта (как описано в прилагаемом руководстве по эксплуатации), а также сбои, причиной которых является отказ от проведения капитального ремонта; расходы по текущему ремонту в любом случае относятся на счет клиента;

•) сбой, причиной которых является использование несовместимых продуктов, расходных материалов или принадлежностей.

С) Ремонт после истечения срока действия гарантии

В названных под пунктом В) случаях и по истечении срока действия гарантии клиенту необходимо обратиться в авторизованный Sagemcom сервисный центр для составления предварительной схемы расходов.

Расходы по ремонту и пересылке относятся на счет клиента.

Вышеуказанные условия действуют в тех случаях, если с клиентом не заключена иная письменная договоренность и только в действуют только в России.



Маркировка CE подтверждает, что этот аппарат соответствует действующим нормам Европейского союза.



Являясь участником программы энергосбережения ENERGY STAR, компания Sagemcom Austria GmbH определила, что данное изделие соответствует требованиям ENERGY STAR.



Упаковка: Для упрощения вторичной переработки упаковки проконсультируйтесь об этой возможности с вашей местной организацией вторичной переработки.

Аккумуляторы: Старые аккумуляторные батарейки необходимо утилизировать в специально предназначенных для этого местах.



Изделие: Символ перечеркнутой мусорной урны на вашем изделии означает, что оно классифицируется как электронное оборудование, для которого действуют специальные правила утилизации.

Для юридического обеспечения вторичной переработки и восстановления отходов электрического и электронного оборудования (Waste Electrical and Electronic Equipment - WEEE) и для защиты экологии и здравоохранения Европейские нормы требуют, чтобы вы отдельно собирали отработавшее свой срок электронное оборудование с использованием одного из следующих вариантов:

- Ваш поставщик забирает ваше старое оборудование назад, если вы покупаете у него новое оборудование взамен старого.
- Отработавшее свой срок оборудование можно также утилизировать в специально предназначенных для этого местах.

Используемую упаковку из бумаги и картона можно сдавать для вторичной переработки. Пластиковую пленку и упаковочные элементы из пенополистирола следует сдавать для повторной переработки или утилизировать в соответствии с национальным законодательством.

Торговые марки: Различные названия, упоминаемые в этом руководстве, являются торговыми марками соответствующих компаний. Отсутствие символов ® и ™ не означает, что данные обозначения не являются зарегистрированными торговыми марками. Названия других изделий указаны здесь только с целью отождествления, и они могут быть торговыми марками соответствующих владельцев. Sagemcom отказывается от любых и всех прав на такие торговые марки.

Воспроизведение некоторых документов (например, путем сканирования, печати, копирования) запрещено во многих странах. Приведенный ниже список таких документов не является полным, он только дает общее описание таких документов. В случае сомнений проконсультируйтесь с вашим юристом.

- Паспорта (документы идентификации личности)
- Разрешения на въезд и выезд (иммиграционные документы)
- Документы о воинской службе
- Банкноты, дорожные чеки, платежные поручения
- Почтовые марки, налоговые марки (погашенные или непогашенные)
- Документы о займах, депозитные сертификаты, долговые обязательства
- Документы, защищенные авторским правом

Выполняйте все законодательные требования вашей страны относительно юридической силы переданных по факсу документов - в частности относительно действительности подписей, соблюдения крайних сроков доставки или искажений, возникающих из-за ухудшения качества при передаче и т.д.

Обязательно соблюдайте все действующие нормы и правила вашей страны относительно защиты средств телекоммуникации и защиты данных.

Это изделие предназначено для эксплуатации в аналоговой коммутируемой телефонной сети общего пользования (PSTN) в стране, указанной на упаковке. Эксплуатация в других странах может привести к поломке и ошибкам при работе.

Более подробную информацию вы можете получить в вашем национальном центре технической поддержки. Если при работе возникнут проблемы, то сначала обращайтесь к вашему дилеру.

Ни компания Sagemcom, ни ее отделения не несут никакой ответственности перед покупателем этого изделия или третьей стороной за ущерб, повреждение, расходы или затраты, понесенные покупателем или третьей стороной в результате несчастного случая, неправильного или неадекватного использования этого изделия или внесения в него несанкционированных изменений, ремонта или переделки этого изделия или несоблюдение указаний компании Sagemcom по эксплуатации и техническому обслуживанию.

Компания Sagemcom не несет никакой ответственности за любой ущерб или проблемы, возникающие из-за использования любых принадлежностей или расходных материалов, отличных от тех, которые обозначены как оригинальные изделия Sagemcom или изделия, рекомендованные компанией Sagemcom.

Компания Sagemcom не несет никакой ответственности за любой ущерб, возникающий из-за электромагнитных помех, связанных с использованием любых интерфейсных кабелей, отличающихся от тех, которые предназначены для изделий компании Sagemcom.

Все права защищены. Все права защищены. Никакую часть этой публикации нельзя воспроизводить, хранить в архивной системе или передавать в любом формате и любыми средствами, в том числе электронными, механическими, путем фотокопирования, записи и любыми другими без предварительного получения письменного разрешения от компании Sagemcom. Приведенная здесь информация предназначена только для использования с данным изделием. Компания Sagemcom не несет ответственности в случае применения этой информации к другим изделиям.

Это руководство пользователя является документом, не накладывающим никаких договорных обязательств. Возможно наличие ошибок и опечаток; сохраняется право на внесение технических.

Авторское право © 2010 Sagemcom Austria GmbH

Электронная почта: support.service@sagemcom.com

(поддержка на следующих языках: немецкий, английский, французский, итальянский и испанский)

Интернет: www.sagemcom.com



PHILIPS and the PHILIPS' Shield Emblem are registered trademarks of Koninklijke Philips Electronics N.V. and are used by Sagemcom under license from Koninklijke Philips Electronics N.V.

Sagemcom Documents SAS

Documents Business Unit

Headquarters : 250, route de l'Empereur
92500 Rueil-Malmaison Cedex · FRANCE
Tel: +33 (0)1 57 61 10 00 · Fax: +33 (0)1 57 61 10 01
www.sagemcom.com
Simplified Joint Stock Company · Capital 8.479.978 € · 509 448 841 RCS Nanterre

Laserfax 5120 · 5125 · 5135
RUS
253332063-A