

# Podręcznik dla kierowców w stanie Pensylwania



# Współdzielenie drogi między motocyklami i pojazdami

Dzisiejsi motocykliści to nasi przyjaciele, krewni i sąsiedzi. Motocyklista ma na jezdni takie same prawa i obowiązki, jak kierowcy innych pojazdów. Kierowcy powinni pamiętać o tym i nie utrudniać jazdy motocyklistom, ani nie wymuszać pierwszeństwa przejazdu.

Każdego roku na drogach Pensylwanii ma miejsce około 4000 wypadków motocyklowych. Połowa z nich to wypadki między motocyklem, a innym typem pojazdu. Dwie trzecie tych wypadków nie są spowodowane przez motocyklistę, lecz przez kierowcę drugiego pojazdu.

**Uważaj na motocyklistów** Pamiętaj o tym, że motocykle są małe i mogą być trudne do spostrzeżenia. Motocykle mają znacznie mniejszą sylwetkę, niż inne pojazdy, co może utrudniać ocenę prędkości i odległości zbliżającego się motocykla.

Przewiduj manewry motocyklisty. Warunki na drodze, będące niewielkim utrudnieniem dla kierowcy samochodu, stwarzają poważne zagrożenie dla motocyklistów.

**Zachowaj większy dystans** Pozostaw sobie trzy lub cztery sekundy czasu jazdy, podczas podążania za motocyklem tak, by motocyklista miał wystarczająco dużo czasu na manewrowanie lub zatrzymanie się w razie nagłego wypadku. Na suchej nawierzchni motocykle mogą zatrzymać się szybciej, niż samochód.

**Sygnalizuj swoje zamiary** Przed zmianą pasa ruchu lub przy włączaniu się do ruchu drogowego sygnalizuj swoje zamiary tak, by motocyklista mógł przewidzieć natężenie ruchu i znaleźć bezpieczną pozycję na swoim pasie.

Nie daj się zwieść migającym kierunkowskazom motocykla – kierunkowskazy motocyklowe zwykle nie wyłączają się samoczynnie, a motocykliści czasami zapominają o ich wyłączeniu. Poczekaj, aby upewnić się, że motocykl zamierza skręcić, zanim pojedziesz dalej.

**Szanuj motocykle** Motocykl to pełnowymiarowy pojazd, z takimi samymi uprawnieniami, jak każdy inny pojazd na jezdni. Pozwól motocyklistom wykorzystać pełną szerokość pasa. Choć może się wydawać, że na pasie ruchu wystarczy miejsca dla samochodu oraz motocykla, pamiętaj, że motocykl potrzebuje miejsca, aby bezpiecznie manewrować. Nie współdziel pasa.



## WYPADKI SĄ NAJBARDZIEJ PRAWDOPODOBNE W PONIŻSZYCH SYTUACJACH WYSOKIEGO RYZYKA:

### **Skręcanie w lewo**

Mniej więcej w połowie wszystkich wypadków motocyklowych uczestniczy inny pojazd silnikowy. Niemal 40 procent z tych wypadków spowodowali kierowcy innych pojazdów, skręcający w lewo przed motocyklistą.

### **Martwe pole pojazdu**

Pamiętaj, że motocykliści często są schowani w martwym polu pojazdu lub są trudni do zauważenia przy szybkim spojrzeniu, ze względu na mniejszy rozmiar ich pojazdu. Zawsze sprawdzaj wzrokowo ewentualne motocykle poprzez sprawdzenie lusterek i martwych pól przed wjazdem na pas ruchu, przed opuszczeniem go oraz na skrzyżowaniach.

### **Niebezpieczne warunki drogowe**

Motocykliści mogą nagle zmieniać prędkość lub dostosowywać położenie na pasie ruchu w reakcji na warunki na drodze, ale też jakość jezdni, włączając w to dziury, żwir, moką lub śliską nawierzchnię, połączenia pasów jezdni, przejazdy przez tory kolejowe czy wyboisty bruk.

### **Warunki pogodowe**

Gdy nawierzchnia drogi jest mokra lub oblodzona, zdolności motocyklistów do hamowania i kontrolowania pojazdu są mniejsze.

### **Silny wiatr**

Silny podmuch wiatru może popchnąć motocykl przez cały pas. Podmuchy wiatru spowodowane przez duże samochody ciężarowe na drugim pasie mogą stanowić prawdziwe zagrożenie.

### **Duże pojazdy**

Duży pojazd, taki jak furgon lub samochód ciężarowy, może mieć ograniczony widok na motocykl z perspektywy kierowcy. Może się wydawać się motocyklista nagle pojawił się znikąd.

Współdzielenie jezdni wymaga od kierowców i motocyklistów współpracy. Poprzez ograniczenie agresywnego zachowania i prowadzenie pojazdów zgodnie ze zdrowym rozsądkiem, życzliwością i prawem, kierowcy i motocykliści mogą jeździć razem po drogach.

## WSTĘP

Ten podręcznik został stworzony, aby pomóc ci stać się bezpiecznym kierowcą. **Przedstawia wiele przepisów dotyczących prowadzenia pojazdów w Pensylwanii. Powinien być traktowany jako ogólny przewodnik po przepisach prawa, ale nie może zastępować Kodeksu Ruchu Drogowego (Vehicle Code) stanu Pensylwania, który zawiera przepisy dotyczące kierowców i pojazdów w stanie Pensylwania. Należy również mieć na uwadze, że informacje zawarte w niniejszym podręczniku mogą ulec zmianie.**

Celem tego podręcznika jest przygotowanie cię do przystąpienia do egzaminu na prawo jazdy i uzyskania prawa jazdy w stanie Pensylwania. Zasady ruchu drogowego i zasady działania ruchu przedstawione w niniejszej instrukcji dotyczą trzech typów pojazdów uznanych przez prawo stanu Pensylwania: rowerów, pojazdów konnych i pojazdów mechanicznych. Na przykład: wszyscy rowerzyści, podobnie jak kierowcy, muszą zatrzymywać się na czerwonych światłach.

Jeżeli uczysz się jeździć, ten podręcznik zawiera wszystkie informacje potrzebne do przygotowania się do egzaminu na prawo jazdy. Jeśli masz już prawo jazdy w stanie Pensylwania, możesz skorzystać z tego podręcznika, aby zapoznać się z niektórymi przepisami ruchu drogowego, o których mogłeś zapomnieć lub poznać niektóre przepisy, które mogą być nowe lub uległy zmianie od czasu, kiedy otrzymałeś swoje prawo jazdy.

### WAŻNE

**Przed przystąpieniem do egzaminu należy wypełnić Wniosek o Niekommercyjne Zezwolenie Uczniowskie (Non-Commercial Learner's Permit Application) (DL-180). Jeśli masz mniej niż 18 lat, twój rodzic lub opiekun musi wypełnić Formularz Zgody Rodzica lub Opiekuna (DL-180TD).**

**Oba formularze można znaleźć na naszej stronie internetowej pod adresem [www.dmv.pa.gov](http://www.dmv.pa.gov) pod linkiem Formularze i Publikacje, u góry strony.**

Prowadzenie pojazdu to przywilej, a nie prawo. Ten przywilej wiąże się z wieloma obowiązkami. Jednym z bardzo ważnych obowiązków jest to, aby nigdy nie łączyć picia alkoholu z prowadzeniem pojazdu.

**Aby uzyskać informacje na temat dni i godzin pracy najbliższego Ośrodka Ruchu Drogowego (Driver License Center), pobrać najbardziej aktualne formularze, publikacje i arkusze informacyjne lub uzyskać dostęp online do usług PennDOT, w tym zaplanować egzamin praktyczny, odwiedź stronę internetową Usług dla Kierowcy i Pojazdu (Driver and Vehicle Services) PennDOT, dostępną pod adresem [www.dmv.pa.gov](http://www.dmv.pa.gov).**

**Przeczytaj uważnie niniejszą instrukcję, naucz się i przeciwicz przepisy ruchu drogowego, aby stać się bezpiecznym kierowcą oraz ciesz się swoim przywilejem jazdy w naszym pięknym stanie.**

**NINIEJSZA PUBLIKACJA NIE JEST NA SPRZEDAŻ**

## Spis treści

<b>Rozdział 1 – Informacje o uczniowskim zezwoleniu niekomercyjnym .....</b>	<b>1</b>	Specjalne okoliczności i sytuacje awaryjne .....	54
Ubieganie się o zezwolenie uczniowskie .....	1	Strefy pracy .....	54
Oznaczenie dawcy narządów .....	2	Przejazdy kolejowe .....	55
Oznaczenie weteranów .....	2	Współdzielenie drogi z pieszymi, rowerzystami, motocyklistami / kierowcami motorowerów .....	55
Informacje o numerze ubezpieczenia społecznego .....	3	Współdzielenie drogi z pojazdami ciężarowymi i autobusami .....	56
Standard wzroku w Pensylwanii .....	3	Autobusy szkolne .....	58
Kto potrzebuje prawa jazdy w stanie Pensylwania .....	3	Pojazdy / sytuacje ratunkowe .....	59
Informacje o Zezwoleniu Uczniowskim Osoby Niepełnoletniej .....	3	Prawo do przejazdu .....	59
Informacje o Prawie Jazdy Osoby Niepełnoletniej .....	3	Pojazdy konne i jeźdźcy konni .....	59
Jakiej kategorii Prawa Jazdy potrzebujesz .....	4	Pasażerowie na otwartej naczepie .....	59
Kategorie praw jazdy .....	4	Plugi śnieżne .....	60
Egzaminy .....	5	Radzenie sobie ze stresem na drodze .....	60
Egzamin teoretyczny .....	5	Postępowanie w sytuacjach awaryjnych podczas jazdy ...	60
Egzamin praktyczny .....	5	Procesja pogrzebowa .....	64
<b>Rozdział 2 – Sygnalizacja, znaki pionowe i oznakowanie nawierzchni .....</b>	<b>7</b>	Rozdział 3 Pytania kontrolne .....	65
Sygnalizacja .....	7	Rozdział 3 Odpowiedzi do pytań kontrolnych .....	78
Sygnalizacja świetlna czerwona, żółta i zielona oraz strzałki .....	7	<b>Rozdział 4 - Informacje o aktach kierowcy System punktów Pensylwanii .....</b>	<b>79</b>
Migające sygnalizacja .....	8	Co zrobić, jeśli zatrzyma cię policja .....	80
Niedziałająca sygnalizacja drogowa .....	8	Wypadki .....	81
Sygnalizacja miernika rampy .....	8	Ucieczka lub wymykanie się policji .....	81
Sygnalizacja kontroli użycia pasa ruchu .....	8	Kierowanie pojazdem pod wpływem alkoholu lub substancji kontrolowanej .....	81
Sygnalizacja dla pieszych .....	9	Picie alkoholu przez nieletnich .....	84
Sygnalizacja stref przyszkolnych .....	9	Umowa o wzajemności ws. Praw Jazdy (DLC) .....	84
Sygnalizacja przejazdów kolejowych .....	9	Rozdział 4 Pytania kontrolne .....	86
Znaki .....	10	Rozdział 4 Odpowiedzi do pytań kontrolnych .....	88
Znaki nakazu/zakazu .....	0	<b>Rozdział 5 - Przepisy i zagadnienia pokrewne .....</b>	<b>89</b>
Znaki ostrzegawcze .....	13	Powiadomienia wymagane przy zmianie w imieniu i nazwisku lub adresie .....	89
Znaki informacyjne .....	19	Prawo dotyczące pasów bezpieczeństwa .....	89
Oznakowanie nawierzchni .....	22	Prawo dotyczące fotelików do przewozu dzieci .....	90
Rozdział 2 Pytania kontrolne .....	23	Wskazówki dotyczące bezpieczeństwa dzieci i zwierząt .....	90
Rozdział 2 Odpowiedzi do pytań kontrolnych .....	30	Informacje dotyczące bezpiecznego korzystania z poduszek powietrznych .....	91
<b>Rozdział 3 - Nauka jazdy .....</b>	<b>31</b>	Ustawa o Amerykanach z Niepełnosprawnościami (ADA) .....	91
Bezpieczeństwo przede wszystkim .....	31	Miejsca parkingowe dla osób niepełnosprawnych .....	92
Kontrola pojazdu: przygotowanie do jazdy .....	31	Prawo o niezaśmiecaniu .....	92
Czynniki wpływające na kierowcę .....	32	Przegląd techniczny pojazdów i kontrola emisji .....	92
Nieuwaga .....	32	Bezpieczne wyprzedzanie (rowerzyści) .....	92
Czynniki zdrowotne .....	33	Prawo SMS-owe .....	93
Alkohol i kierowanie pojazdem .....	33	Prawo o posłuszeństwie względem urządzeń sterujących ruchem ostrzegających o niebezpiecznych warunkach .....	93
Narkotyki i kierowanie pojazdem .....	34	<b>Rozdział 6 - Odniesienia .....</b>	<b>94</b>
Codzienne umiejętności kierowania pojazdem .....	35	Umówienie terminu egzaminu praktycznego i specjalnego egzaminu kontrolnego .....	94
Zarządzanie przestrzenią .....	35	Inne firmy obsługujące egzaminy na niekomercyjne prawo jazdy .....	94
Zarządzanie prędkością .....	38	Formularze i publikacje departamentu dostępne w Internecie .....	94
Skręcanie, włączanie się do ruchu i wyprzedzanie .....	45	Mapy stanu i hrabstwa .....	94
Radzenie sobie ze skrzyżowaniami .....	48	Inne informacje .....	94
Radzenie sobie z zakrętami .....	51	511PA .....	94
Radzenie sobie z autostradami i węzłami drogowymi .....	52	Zatrucie tlenkiem węgla .....	95
Parkowanie .....	52		
Wskazówki dotyczące parkowania równoległego .....	53		
Specjalne okoliczności i sytuacje awaryjne .....	54		

## ROZDZIAŁ 1:

### INFORMACJE O NIEKOMERCYJNYM ZEZWOLENIU UCZNIOWSKIM

Ten rozdział zawiera informacje, które należy wiedzieć na temat uzyskaniu zezwolenia uczniowskiego w Pensylwanii. Poruszane obszary obejmują:

- Ubieganie się o zezwolenie uczniowskie
- Egzamin

### UBIEGANIE SIĘ O ZEZWOLENIE UCZNIOWSKIE

Musisz uzyskać zezwolenie uczniowskie, zanim zaczniesz prowadzić pojazd silnikowy w Pensylwanii. Aby uzyskać prawo jazdy musisz zaliczyć: test wzroku, egzamin teoretyczny i egzamin praktyczny. Wniosek o niekomercyjne zezwolenie uczniowskie (DL-180) jest ważny przez jeden (1) rok od daty twojego badania lekarskiego, jednakże data badania lekarskiego nie może przypadać wcześniej niż sześć (6) miesięcy przed 16 urodzinami.

**Jeśli masz 16 lat lub więcej, wykonaj poniższe czynności, aby uzyskać niekomercyjne zezwolenie uczniowskie. Nie możesz ubiegać się o zezwolenie przed ukończeniem 16 lat.**

1. Wypełnij wniosek o niekomercyjne zezwolenie uczniowskie (DL-180), znajdujący się w naszej witrynie internetowej pod adresem [www.dmv.pa.gov](http://www.dmv.pa.gov), pod linkiem Formularze i Publikacje, u góry strony.
2. Twój dostawca opieki medycznej musi wypełnić tylną część Wniosku o Niekomercyjne Zezwolenie Uczniowskie (Non-Commercial Learner's Permit Application) (DL-180). Formularz musi zostać wypełniony nie wcześniej, niż na sześć (6) miesięcy przed twoimi 16-tymi urodzinami. Wszystkie informacje muszą zostać podane.
3. Jeśli egzaminator na prawo jazdy nie jest w stanie określić, czy informacje zawarte we wniosku o niekomercyjne zezwolenie uczniowskie (DL-180) spełniają standardy medyczne, wydanie dokumentu może zostać opóźnione. Może być konieczne poddanie się dodatkowym badaniom lekarskim. Jeśli posiadasz przypadłość, która poważnie upośledza twoją zdolność do prowadzenia pojazdów, może być wymagane uzyskanie zezwolenia uczniowskiego z podwójną kontrolą i nauka prowadzenia pojazdów pod nadzorem certyfikowanego instruktora.
4. Jeśli masz mniej niż 18 lat, twój rodzic, opiekun, osoba in loco parentis lub małżonek, który ukończył 18 lat, musi wypełnić formularz zgody rodzica lub opiekuna (DL-180TD), który również znajduje się na naszej stronie internetowej pod adresem [www.dmv.pa.gov](http://www.dmv.pa.gov), pod linkiem Formularze i Publikacje, u góry strony. **Jeśli rodzic, opiekun, osoba in loco parentis lub współmałżonek, który ukończył 18 lat nie może towarzyszyć wnioskodawcy, dokument DL-180TD musi być podpisany przez rodzica, opiekuna, osobę in loco parentis lub współmałżonka, który ukończył 18 lat lub więcej, w obecności notariusza.** Wymagana jest właściwa identyfikacja, a jeśli nazwiska są różne, konieczna jest weryfikacja pokrewieństwa. Jeśli masz powyżej 18 lat, musisz przedstawić dwa (2) dowody zamieszkania:
  - Aktualne rachunki za media (woda, gaz, prąd, telewizja kablowa itp.).
  - Formularz W-2.
  - Zeznania podatkowe.
  - Aktualne zezwolenie na broń (tylko obywatele USA).
  - Umowy najmu.
  - Dokumenty hipoteczne.

Po przeczytaniu instrukcji i wykonaniu czynności wymienionych powyżej, gdy będziesz gotowy do przystąpienia do egzaminu teoretycznego, **przynieś poniższe dokumenty do Ośrodka Ruchu Drogowego (Driver License Center):**

- Wypełniony Wniosek o Niekomercyjne Zezwolenie Uczniowskie (Non-Commercial Learner's Permit Application) (DL-180). **Nie wysyłaj tego formularza.** Jeśli masz mniej niż 18 lat, przynieś także wypełniony formularz zgody rodzica lub opiekuna (DL-180TD).
- Dokumenty potwierdzające datę urodzenia i dane identyfikacyjne. Dokumenty te muszą być oryginałami (kserokopie nie będą akceptowane).
- Dowód wpłaty. (Uwaga: akceptowalne formy płatności znajdują się na odwrocie formularza).

**Uwaga: dokumenty identyfikacyjne, które mogą posłużyć do potwierdzenia twojej daty urodzenia, są wymienione na odwrocie Wniosku o Niekomercyjne Zezwolenie Uczniowskie (Non-Commercial Learner's Permit Application) (DL-180) wraz z opłatami.**

Jeśli nie poddasz się badaniu wzroku wykonywanym przez lekarza lub optometrystę, twój wzrok zostanie zbadany w Ośrodku Ruchu Drogowego (Driver License Center). Jeśli nosisz okulary lub soczewki kontaktowe, weź je ze sobą.

Następnie przystąpisz do egzaminu teoretycznego z zakresu znaków drogowych, prawa, zasad kierowania pojazdem i bezpiecznych praktyk opisanych w dalszej części instrukcji. Po zdaniu egzaminu egzaminator wyda ci zezwolenie uczniowskie, które jest ważne przez jeden (1) rok. Po otrzymaniu zezwolenia uczniowskiego możesz zacząć ćwiczyć jazdę. PennDOT zaleca młodym kierowcom zaplanowanie egzaminu praktycznego w tym czasie, o ile data testu nie przypada wcześniej, niż data kwalifikacji podana na zezwoleniu uczniowskim.

Jeśli masz mniej niż 18 lat, jesteś zobowiązany do ukończenia co najmniej 65 godzin rozwijania umiejętności za kierownicą, w tym co najmniej dziesięciu (10) godzin jazdy nocnej i pięciu (5) godzin jazdy przy złej pogodzie, zanim podejdziesz do egzaminu praktycznego. To szkolenie pomoże ci nabyć umiejętności niezbędne, aby zostać dobrym, bezpiecznym kierowcą.

**PAMIĘTAJ:** kierowca z prawem jazdy, który ma co najmniej 21 lat lub rodzic, opiekun, osoba in loco parentis lub współmałżonek, który ma 18 lat lub więcej i posiada prawo jazdy, musi jechać z tobą na przednim siedzeniu pojazdu w każdym momencie. Ponadto kierowcy poniżej 18 roku życia nie mogą przewozić w pojeździe więcej pasażerów, niż liczba dostępnych pasów bezpieczeństwa.

Po odczekaniu obowiązkowych sześciu (6) miesięcy od daty wydania zezwolenia i będąc w posiadaniu podpisanego zaświadczenia o ukończeniu 65 godzin poszerzania umiejętności w kierowaniu pojazdem, w tym co najmniej dziesięciu (10) godzin jazdy nocą i pięciu (5) godzin jazdy w złej pogodzie, możesz przystąpić do egzaminu praktycznego. Jeśli zezwolenie uczniowskie wygasa lub jeśli nie zdasz egzaminu praktycznego po trzech (3) próbach, możesz uzyskać wniosek (DL-31) o Dodanie / Rozszerzenie / Zastąpienie / Zmianę / Poprawę Niekomercyjnego Zezwolenia Uczniowskiego. Jeśli korzystasz z zezwolenia uczniowskiego na prowadzenie pojazdu poza terytorium stanu Pensylwania, skontaktuj się z firmą ubezpieczeniową i Departamentem Transportu innego stanu, aby upewnić się, że zezwolenie uczniowskie jest uważane za ważne.

Jeśli jakkolwiek informacja na zezwoleniu uczniowskim jest nieprawidłowa, przedstaw egzaminatorowi dowód na poprawność informacji, kiedy przychodzisz do Ośrodka Ruchu Drogowego (Driver License Center) na egzamin.

Jeśli nie zdasz egzaminu teoretycznego, egzaminator zwróci ci Wniosek o Niekomercyjne Zezwolenie Uczniowskie (Non-Commercial Learner's Permit Application) (DL-180) oraz Formularz Zgody Rodzica lub Opiekuna (DL-180TD). Do egzaminu teoretycznego można przystąpić tylko raz w danym dniu, niezależnie od miejsca jego przeprowadzania. Trzymaj formularze w bezpiecznym miejscu, ponieważ musisz mieć je ze sobą przy ponownym podejściu do egzaminu.

## OZNACZENIE DAWCY NARZĄDÓW

Za każdym razem, gdy odnawiasz swoje prawo jazdy w Pensylwanii, zostaniesz zapytany, czy chcesz umieścić na swoim prawie jazdy oznaczenie „DAWCA NARZĄDÓW”. Zdecyduj, zanim przejdiesz do Centrum Fotografii do Dokumentów (Photo License Center). Słowa „DAWCA NARZĄDÓW” pojawią się na twoim prawie jazdy, gdy odpowiesz „Tak” na pytanie w Centrum Fotografii do Dokumentów (Photo License Center) o zgodę na zostanie dawcą narządów.

Kandydaci w wieku poniżej 18 lat mogą wystąpić o oznaczenie dawcy narządów w prawie jazdy i otrzymać je, jednakże muszą posiadać pisemną zgodę rodzica, opiekuna, osoby in loco parentis lub małżonka, który ukończył 18 lat. Zgodę mogą wyrazić zaznaczając odpowiednią rubrykę w Formularzu Zgody Rodzica lub Opiekuna (DL-180TD). Aby uzyskać informacje na temat dawstwa narządów i tkanek skontaktuj się z 1-877-DONOR-PA.

Możesz również dodać oznaczenie „DAWCA NARZĄDÓW” do swoich akt kierowcy za pośrednictwem naszej strony internetowej [www.dmv.pa.gov](http://www.dmv.pa.gov). Za pośrednictwem tego kanału usługowego będziesz mieć możliwość wydrukowania karty, którą będziesz mieć przy sobie wraz z prawem jazdy.

## ORGAN DONATION AWARENESS TRUST FUND (ODTF)

Masz możliwość przekazania darowizny na rzecz funduszu powierniczego Gubernatora Roberta P. Casey Memorial Organ & Tissue Donation Awareness Trust Fund. Fundusz powierniczy zapewni finansowanie różnych programów dawstwa narządów w całym stanie Pensylwania i zapewni publiczne informacje dotyczące tych programów. Zaznacz odpowiednie pole w swoim formularzu prawa jazdy, jeśli chcesz wpłacać składki na ten fundusz. Składka jest dodawana do opłaty za prawo jazdy i musi być uwzględniona w płatności podczas wysyłania formularza do PennDOT.

## OZNACZENIE WETERANÓW

Masz możliwość dodania oznaczenia weterana do swojego prawa jazdy, co będzie wyraźnie wskazywało, że jesteś weteranem Sił Zbrojnych Stanów Zjednoczonych. Aby się zakwalifikować, musisz mieć za sobą służbę w Siłach Zbrojnych Stanów Zjednoczonych, w tym w rezerwie lub Gwardii Narodowej oraz zakończyć służbę lub zostać z takiej służby zwolnionym na warunkach innych niż niehonorowe.

## FUNDUSZ POWIERNICZY WETERANÓW (VTF)

Masz możliwość dokonania wpłaty, którą możesz odpisać od podatku, na rzecz VTF. Twój wkład pomoże w utrzymaniu

programów i projektów dla weteranów z Pensylwanii i ich rodzin. W związku z faktem, że darowizna nie jest częścią opłaty za prawo jazdy, prosimy o dobrowolną wpłatę, poprzez dodanie jej do kwoty płatności. Zaznacz również odpowiednie pole w formularzu, aby upewnić się, że twój datek jest obsługiwany prawidłowo.

## INFORMACJE O NUMERZE UBEZPIECZENIA SPOŁECZNEGO

Departament jest prawnie zobowiązany do uzyskania numeru ubezpieczenia społecznego, wzrostu i koloru oczu zgodnie z postanowieniami sekcji 1510 (a) i / lub 1609 (a) (4) Kodeksu Pojazdów Pensylwanii. Dane zostaną wykorzystane jako informacje identyfikacyjne w celu zminimalizowania oszustw związanych z prawami jazdy. Twój numer ubezpieczenia społecznego nie jest częścią publicznych akt kierowcy. Prawo federalne zezwala na wykorzystywanie numeru ubezpieczenia społecznego przez urzędników stanowych do celów identyfikacyjnych. Twój numer ubezpieczenia społecznego nie będzie wydrukowany na zezwoleniu uczniowskim, ani na prawie jazdy.

## STANDARD WZROKU W PENSYLWANI

Możesz mieć słaby wzrok w którymkolwiek z oczu i nadal być w stanie uzyskać prawo jazdy, jednak może być wymagane noszenie okularów lub soczewek kontaktowych, ograniczenie do jazdy jedyne w dzień lub prowadzenie wyłącznie pojazdów wyposażonych w lusterka boczne.

Jeśli twój wzrok nie spełnia standardów wzroku, egzaminator przekaze ci Formularz Raportu z Badania Wzroku (Report of Eye Examination Form) (DL-102). Powinieneś poprosić optometrystę, okulistę lub lekarza rodzinnego o zbadanie wzroku i wypełnienie tego formularza. Po wypełnieniu formularza możesz wrócić do Ośrodka Ruchu Drogowego (Driver License Center), aby kontynuować egzaminy.

## KTO POTRZEBUJE PRAWA JAZDY W STANIE PENSYLWANIA?

- Osoby, które posiadają ważne zagraniczne prawo jazdy wydane w swoim kraju, są upoważnione do prowadzenia pojazdów w Pensylwanii przez okres do jednego roku od daty ich wjazdu do Stanów Zjednoczonych lub po wygaśnięciu ich zagranicznego prawa jazdy, w zależności od tego, które nastąpi wcześniej. Zdecydowanie zalecane jest uzyskanie międzynarodowych zezwoleń na prowadzenie pojazdu, ale nie jest to wymagane. Umowy o wzajemności podpisane są z Francją, Niemcami, Koreą i Tajwanem, zezwalają one na przeniesienie ważnego niekomercyjnego prawa jazdy bez przeprowadzania egzaminów teoretycznych oraz praktycznych, jednakże przeprowadzone zostanie badanie wzroku. (Przeniesienie prawa jazdy z Portoryko, Francji lub Niemiec nie może zostać zakończone tego samego dnia).
- Osoby mieszkające w Pensylwanii, które mają co najmniej 16 lat i chcą prowadzić pojazd silnikowy.
- Osoby, które właśnie przeprowadziły się do Pensylwanii i ustalają miejsce zamieszkania w Pensylwanii - jeśli posiadasz ważne prawo jazdy wydane w innym stanie lub Kanadzie, musisz uzyskać prawo jazdy w Pensylwanii w ciągu 60 dni po przeprowadzce do Pensylwanii i oddać swoje prawo jazdy wydane poza stanem .
- Osoby w Siłach Zbrojnych Stanów Zjednoczonych, których adres prawny znajduje się w Pensylwanii – obejmuje to członków rezerwy stacjonujących w Pensylwanii, którzy muszą uzyskać prawo jazdy na prowadzenie pojazdu niewojkowego.

## INFORMACJE O ZEZWOLENIU UCZNIOWSKIM OSOBY NIEPEŁNOLETNIEJ

Zezwolenie uczniowskie będzie ważne przez jeden (1) rok od daty wydania wydrukowanej na początkowym zezwoleniu uczniowskim. W tym czasie obowiązują pewne ograniczenia dotyczące uprawnień do prowadzenia pojazdów, jeśli masz mniej niż 18 lat:

- Możesz prowadzić tylko pod nadzorem kierowcy posiadającego prawo jazdy, który ma co najmniej 21 lat lub rodzica, opiekuna, osoby in loco parentis lub współmałżonka, który ukończył 18 lat i posiada prawo jazdy. Nadzorujący kierowca musi siedzieć na przednim siedzeniu.
- Nie możesz przewozić więcej pasażerów, niż liczba pasów bezpieczeństwa dostępnych w samochodzie, który prowadzisz.

## INFORMACJE O PRAWIE JAZDY OSOBY NIEPEŁNOLETNIEJ

Podobnie, jak w przypadku zezwolenia uczniowskiego dla osoby niepełnoletniej, istnieją pewne ograniczenia dotyczące prawa jazdy dla osoby niepełnoletniej:

- Zabrania się prowadzenia pojazdu w godzinach od 23:00 do 5 rano, chyba że jest z tobą rodzic, opiekun, osoba in loco parentis lub małżonek, który ukończył 18 lat.

Możesz jednak jeździć między 23:00 a 5 rano, jeśli jesteś zaangażowany w służbę publiczną lub charytatywną, jesteś członkiem ochotniczej straży pożarnej lub jesteś zatrudniony w tych godzinach. W takich przypadkach musisz mieć przy sobie poświadczony notarialnie oświadczenie lub upoważnienie od pracodawcy, przełożonego lub komendanta straży pożarnej, wskazujące na prawdopodobny harmonogram działań. To poświadczony notarialnie oświadczenie powinno być przechowywane wraz z prawem jazdy.

- Nie możesz przewozić więcej pasażerów, niż liczba pasów bezpieczeństwa dostępnych w samochodzie, który prowadzisz.
- Nie możesz przewozić więcej niż jednego (1) pasażera poniżej 18 roku życia, który nie jest członkiem najbliższej rodziny, chyba że w pojeździe znajduje się rodzic, opiekun, osoba in loco parentis lub małżonek, który ukończył 18 lat. Po pierwszych sześciu (6) miesiącach posiadania prawa jazdy osoby niepełnoletniej limit zwiększa się do nie więcej niż trzech (3) pasażerów w wieku poniżej 18 lat, którzy nie są członkami najbliższej rodziny, chyba, że rodzic, opiekun, osoba in loco parentis lub współmałżonek, który ukończył 18 lat, znajduje się w pojeździe z tobą. Podwyższony limit nie ma zastosowania w przypadku niepełnoletniego kierowcy, który kiedykolwiek brał udział w wypadku, za który był częściowo lub całkowicie odpowiedzialny lub który został skazany za jakiegokolwiek naruszenie przepisów podczas jazdy.
- Twoje prawo jazdy zostanie zawieszona na 90 dni, jeśli zgromadzisz sześć (6) lub więcej punktów lub jeśli zostaniesz skazany za przekroczenie dozwolonej prędkości o 26 mil na godzinę (mph) lub więcej.
- Aby otrzymać zwykłe prawo jazdy rok (1) po otrzymaniu prawa jazdy osoby niepełnoletniej, musisz spełnić następujące warunki:
  - Przeszedłeś kurs szkolenia kierowców zatwierdzony przez Departament Edukacji stanu Pensylwania.
  - **Nie** brałeś udziału w wypadku, za który byłeś częściowo lub w pełni odpowiedzialny przez jeden (1) rok.
  - **Nie** zostałeś skazany za żadne naruszenie Kodeksu Ruchu Drogowego Pensylwanii (Pennsylvania Vehicle Code) przez jeden (1) rok.
  - Uzyskałeś zgodę rodzica, opiekuna, osoby in loco parentis lub współmałżonka, który ukończył 18 lat.

Jeśli spełniasz te wymagania, możesz ubiegać się o zwykłe prawo jazdy, składając wniosek o zmianę Prawa Jazdy Osoby Niepełnoletniej (Junior Driver's License) na Zwykłe Niekomercyjne Prawo Jazdy (Regular Non-Commercial Driver's License) (DL-59). Twoje prawo jazdy osoby niepełnoletniej automatycznie stanie się zwykłym prawem jazdy, gdy skończysz 18 lat.

## JAKIEJ KATEGORII PRAWA JAZDY POTRZEBUJESZ

W Pensylwanii prawa jazdy są wydawane specjalnie dla kategorii i typu pojazdu, który użytkujesz. Dlatego kategoria prawa jazdy, które powinieneś posiadać, zależy w szczególności od typu pojazdu, który użytkujesz. Większość osób ubiegających się o prawo jazdy w Pensylwanii to użytkownicy zwykłych samochodów osobowych, pick-upów lub samochodów dostawczych. **Niniejsza instrukcja ma na celu dostarczenie informacji potrzebnych do uzyskania niekomercyjnego prawa jazdy kategorii C, czyli kategorii, która obejmuje tego typu pojazdy.**

## KATEGORIE PRAW JAZDY

- **KATEGORIA A (minimalny wiek 18 lat):** Wymagane do prowadzenia dowolnej kombinacji pojazdów o dopuszczalnej masie całkowitej 26 001 funtów lub większej, w których holowany (-e) pojazd (-y) przekracza (-ją) masę 10 000 funtów. Na przykład: Pojazd rekreacyjny, w przypadku, gdy pojazd holujący ma masę 11 000 funtów, a pojazd holowany – 15500 funtów (łączna masa zespołu 26 500 funtów).
- **KATEGORIA B (minimalny wiek 18 lat):** Wymagane do prowadzenia dowolnego pojedynczego pojazdu o masie przekraczającej 26 000 funtów. Przykład: samochody kempingowe o masie 26 001 funtów lub więcej.
- **KATEGORIA C (minimalny wiek 16 lat):** Prawo jazdy klasy C będzie wydawane osobom w wieku 16 lat lub starszym, które wykazały kwalifikacje do obsługi dowolnego pojazdu, z wyjątkiem tych wymagających kwalifikacji kategorii M i które nie spełniają definicji kategorii A lub B. Każdy strażak lub członek drużyny ratunkowej lub ratowniczej, który jest posiadaczem prawa jazdy kategorii C, i który posiada upoważnienie od szefa straży pożarnej lub szefa straży ratowniczej lub ratunkowej, będzie upoważniony do obsługi każdego pojazdu strażackiego lub ratunkowego zarejestrowanego w tej straży pożarnej, jednostce ratowniczej lub ratunkowej lub w jednostce terytorialnej. Posiadacz prawa jazdy kategorii C jest upoważniony do prowadzenia motocykla o napędzie silnikowym z automatyczną skrzynią biegów i pojemnością cylindrów do 50 CC lub motocykla trójkołowego z zamkniętą kabiną.
- **KATEGORIA M (minimalny wiek 16 lat):** Prawo jazdy kategorii M będzie wydawane osobom w wieku 16 lat lub starszym, które wykazały kwalifikacje do obsługi motocykla lub skutera z silnikiem spalinowym. Jeśli osoba jest uprawniona do prowadzenia tylko motocykla lub skutera z silnikiem spalinowym, otrzyma prawo jazdy kategorii M. Jeśli zdajesz egzamin na skuterze z silnikiem spalinowym, na twoim prawie jazdy pojawi się ograniczenie „8”. To ograniczenie zabrania prowadzenia motocykla. Jeśli zdajesz egzamin na motocyklu z więcej niż dwoma (2) kołami, na prawie jazdy pojawi się ograniczenie „9”. To ograniczenie zabrania kierowania dwukołowym motocyklem. Proszę zapoznać się z podręcznikiem dla Użytkowników Motocykli w Pensylwanii (Pennsylvania Motorcycle Operator's Manual) (PUB 147) lub arkuszem informacyjnym dotyczącym motorowerów, skuterów z silnikiem spalinowym i motocykli, który znajduje się na stronie internetowej Usług dla Kierowców i Pojazdów PennDOT w Centrum Informacji o Motocyklach (Motorcycle Information Center).



- **KOMERCYJNA KATEGORIA A, B lub C:** Kierowcy, którzy potrzebują komercyjnego prawa jazdy, powinni zapoznać się z Podręcznikiem dla Kierowców Komercyjnych w Pensylwanii (Pennsylvania Commercial Driver's Manual) (PUB 223), który zawiera szczegółowe informacje niezbędne do przygotowania się do egzaminów. Ten podręcznik jest dostępny na stronie internetowej Usług dla Kierowcy i Pojazdu (Driver and Vehicle Services) PennDOT w Centrum Informacji dla Kierowców Komercyjnych (Commercial Driver Information Center).

## EGZAMINY

### EGZAMIN TEORETYCZNY

Egzamin teoretyczny sprawdzi twoją znajomość znaków drogowych, przepisów ruchu drogowego w Pensylwanii i zasad bezpiecznej jazdy. Egzamin teoretyczny można przeprowadzić w formie pisemnej i dźwiękowej w następujących językach: hiszpański, arabski, chiński (mandaryński), francuski, hindi, koreański, rosyjski, ukraiński, wietnamski, angielski, birmański, grecki, włoski, japoński, nepalski, polski. Języki somalijski i urdu na żądanie we wszystkich Ośrodkach Ruchu Drogowego (Driver License Center) w całym stanie. Jeśli nie zdasz egzaminu teoretycznego, będziesz mógł przystąpić do niego ponownie następnego dnia roboczego. **Ten egzamin musi zostać pomyślnie ukończony, zanim będziesz mógł otrzymać ważne zezwolenie uczniowskie.**

Egzamin składa się z 18 pytań wielokrotnego wyboru. Aby zdać test, musisz poprawnie odpowiedzieć na 15 pytań. Możliwe sytuacje drogowe są dostępne na naszej stronie internetowej: ([www.dmv.pa.gov/Driver-Services/Teen-Drivers/Pages/default.aspx#.VpAM5aMo670](http://www.dmv.pa.gov/Driver-Services/Teen-Drivers/Pages/default.aspx#.VpAM5aMo670)) w Centrum Informacyjnym dla Nastoletnich Kierowców (Teen Driver Information Center) oraz w wersji online niniejszego podręcznika, również w Centrum Informacyjnym dla Nastoletnich Kierowców (Teen Driver Information Center). Możesz pobrać aplikację egzaminacyjną dotyczącą ruchu drogowego w Pensylwanii, używając kodów QR po prawej stronie.



Pobierz na swój Android™ bezpośrednio z GooglePlay:  
<https://play.google.com/store/apps/details?id=com.nicusa.pdt>



Aplikacja egzaminacyjna dla  
kierowców ubiegających się  
o prawo jazdy w stanie Pensylwania



Pobierz na swoje urządzenie iOS™ bezpośrednio z App Store:  
<https://itunes.apple.com/us/app/pa-drivers-licensepractice/id925842053?mt=8>

### EGZAMIN PRAKTYCZNY

Jeśli masz mniej niż 18 lat, to wiedz, że umożliwiamy naszym młodym kierowcom zaplanowanie egzaminu praktycznego z sześciomiesięcznym (6) wyprzedzeniem. Zalecamy młodym kierowcom planowanie z wyprzedzeniem i ustalanie harmonogramu jak najszybciej. Zachęcamy naszych młodych kierowców do skorzystania z tej możliwości.

Aby przystąpić do egzaminu praktycznego do celów niekomercyjnych, należy umówić się na egzamin. Możesz zaplanować egzamin praktyczny na stronie internetowej Usług dla Kierowcy i Pojazdu (Driver and Vehicle Services) PennDOT pod adresem [www.dmv.pa.gov](http://www.dmv.pa.gov). Jeśli nie masz dostępu do Internetu, możesz umówić się na egzamin praktyczny dzwoniąc pod numer 1-800-423-5542.

Ponadto PennDOT współpracuje z certyfikowanymi firmami zewnętrznymi w celu przeprowadzania egzaminów praktycznych za opłatą zależną od rynku. Wszyscy zewnętrzni egzaminatorzy posiadają certyfikat PennDOT, a egzamin jest identyczny z egzaminem, do którego przystąpiłbyś w Ośrodku Ruchu Drogowego (Driver License Center) PennDOT. Aby zobaczyć listę certyfikowanych firm w twojej okolicy, odwiedź stronę [www.dmv.pa.gov](http://www.dmv.pa.gov).

**Przed przystąpieniem do egzaminu praktycznego należy przedstawić egzaminatorowi następujące dokumenty:** (Wszystkie dokumenty muszą być ważne i dotyczyć pojazdu, którego używasz do egzaminu praktycznego).

- Twoje ważne zezwolenie uczniowskie.
- Podpisany formularz zaświadczenia rodzica lub opiekuna (DL-180C) potwierdzający odbycie 65 godzin szkolenia za kierownicą, jeśli masz mniej niż 18 lat.
- Ważny dowód rejestracyjny pojazdu, którym zamierzasz jeździć w ramach egzaminu praktycznego.
- Aktualny dowód ubezpieczenia pojazdu.
- Ważne prawo jazdy osoby, która ukończyła 21 lat lub rodzica, opiekuna, osoby in loco parentis lub współmałżonka, który ukończył 18 lat, towarzyszącej Ci w drodze do Ośrodka Ruchu Drogowego (Driver License Center).

**Jeżeli nie przyniesiesz oryginalnych dokumentów (nie kopii) wymienionych powyżej, nie zostaniesz dopuszczony do egzaminu.**

Przed rozpoczęciem egzaminu egzaminator prawa jazdy, sprawdzi, czy twój pojazd ma ważny dowód rejestracyjny, aktualne ubezpieczenie, ważną naklejkę przeglądu technicznego i, jeśli jest to wymagane, ważną naklejkę emisyjną. Światła, klakson, hamulce, wycieraczki szyby przedniej, kierunkowskazy, lusterka, drzwi, siedzenia i opony w twoim

pojeździe również zostaną sprawdzone, aby upewnić się, że działają prawidłowo i spełniają normy bezpieczeństwa. Jeśli okaże się, że jakkolwiek część twojego pojazdu jest niebezpieczna lub nie spełnia wymogów kontroli stanowej, nie będziesz mógł przystąpić do egzaminu praktycznego. Jeśli twój pojazd jest wyposażony w pasy bezpieczeństwa, upewnij się, że są czyste i gotowe do użycia. Ty i egzaminator będziecie musieli je zapiąć na czas egzaminu praktycznego.

Jeśli twój pojazd przejdzie powyższą kontrolę, egzaminator przeprowadzi egzamin sprawdzający, czy potrafisz bezpiecznie prowadzić pojazd.

Nie zdasz egzaminu praktycznego, jeśli będziesz prowadził niebezpiecznie, naruszał prawo, spowodujesz wypadek, nie będziesz postępował zgodnie z instrukcjami egzaminatora lub popełnisz zbyt wiele błędów w prowadzeniu pojazdu.

### **Egzaminator może poprosić cię o wykonanie następujących czynności przed przystąpieniem do egzaminu praktycznego:**

- **Operowanie elementami obsługi pojazdu:** włącz klakson, światła (światła postojowe, drogowe i mijania, kierunkowskazy), wycieraczki szyby przedniej, hamulec postojowy (awaryjny), 4-kierunkowe światła awaryjne, odmrażacz itp. Nieumiejętność stosowania któregokolwiek z elementów obsługi pojazdu spowoduje niezaliczenie egzaminu praktycznego.
- **Parkowanie równoległe:** Zaparkuj pojazd w połowie odległości między dwoma (2) słupkami w prostokącie o długości 24 stóp i szerokości ośmiu (8) stóp. Cały pojazd musi znajdować się całkowicie wewnątrz prostokąta i nie można dotknąć żadnych słupków z tyłu lub z przodu pojazdu, przekroczyć namalowanej linii, ani wjeżdżać na krawężnik lub przez krawężnik. Masz jedną (1) próbę pomyślnego zaparkowania pojazdu przy użyciu nie więcej niż trzech (3) poprawek kierunku ruchu.

Uwaga: Do egzaminu można używać pojazdów wyposażonych w zaawansowane systemy wspomaganie parkowania (pojazdy parkujące samodzielnie), jednakże funkcja parkowania samodzielnego musi być wyłączona i nie wolno jej włączać podczas egzaminu praktycznego.

Egzaminator będzie twoim jedynym pasażerem podczas egzaminu praktycznego. Kiedy rozpocznie się egzamin praktyczny, zostaniesz poinformowany, gdzie jechać i jakie manewry wykonać. **Egzaminator zwróci szczególną uwagę na sposób zbliżania się do znaków ostrzegawczych, znaków stop i sygnalizacji świetlnej oraz sprawdzi, czy są przez ciebie przestrzegane.** Egzaminator sprawdzi, w jaki sposób kontrolujesz swój pojazd, używasz kierunkowskazów do komunikowania się z innymi kierowcami lub korzystasz z innych elementów obsługi pojazdu, które mogą okazać się niezbędne podczas egzaminu.

### **JEŻELI ZDASZ EGZAMIN PRAKTYCZNY W OŚRODKU RUCHU DROGOWEGO (DRIVER LICENSE CENTER) PENNDOT, otrzymasz prawo jazdy.**

### **NIE ZDASZ EGZAMINU PRAKTYCZNEGO, JEŻELI WYKAŻESZ:**

**(Oto kilka przykładów możliwych powodów, przez które możesz nie zdać egzaminu praktycznego.)**

- Niezdolność do obsługi jakichkolwiek elementów obsługi pojazdu
- Naruszanie jakichkolwiek przepisów ruchu drogowego (np. nieprzestrzeganie znaku stop)
- Prowadzenie niebezpiecznie lub lekkomyślnie
- Popoźnianie błędów w bezpiecznych praktykach jazdy
- Nieprzestrzeganie instrukcji udzielonych przez egzaminatora
- Spowodowanie wypadku
- Nie używanie kierunkowskazów

Jeśli masz mniej niż 18 lat i nie zdasz egzaminu praktycznego, prawo Pensylwanii wymaga, abyś odczekał siedem (7) dni, zanim będziesz mógł ponownie przystąpić do egzaminu praktycznego. Okres oczekiwania na ponowne podejście do egzaminu zapewni ci czas na ćwiczenia i doskonalenie umiejętności kierowania pojazdem. Na każde zezwolenie uczniowskie nasz trzy (3) szanse, byś mógł zdać egzamin praktyczny przed datą wygaśnięcia tego zezwolenia uczniowskiego. Po trzecim niepowodzeniu musisz ponownie złożyć wniosek o przedłużenie twojego zezwolenia uczniowskiego.

Jeśli nie zdasz egzaminu praktycznego w trzech (3) próbach lub jeśli twoje zezwolenie uczniowskie wygasa, możesz wnieść Wniosek o Dodanie / Rozszerzenie / Zastąpienie / Zmianę / Poprawę Niekomercyjnego Zezwolenia Uczniowskiego (Application to Add/Extend/Replace/Change/Correct Non-Commercial Learner's Permit) (DL-31). Jeśli nie przystąpiłeś do egzaminu praktycznego lub nie ukończyłeś go pomyślnie w ciągu trzech (3) lat od daty badania lekarskiego, musisz zacząć od nowa z kolejnym Wnioskiem o Niekomercyjne Zezwolenie Uczniowskie (Non-Commercial Learner's Permit Application) (DL-180) i ponownie przystąpić do egzaminu teoretycznego.

**ROZDZIAŁ 2:****SYGNALIZACJA, ZNAKI PIONOWE I OZNAKOWANIE NAWIERZCHNI**

Ten rozdział zawiera informacje, które musisz wiedzieć o trasach ruchu w Pensylwanii. Obejmuje:

- Sygnalizacja
- Znaki pionowe
- Oznakowanie nawierzchni

**SYGNALIZACJA**

Sygnalizatory drogowe są instalowane na skrzyżowaniach, aby kontrolować ruch pojazdów i pieszych. Światła drogowe są ułożone w pionowe lub poziome linie. Kiedy są ułożone pionowo, czerwony jest zawsze na górze, a zielony na dole. Gdy są ułożone poziomo, czerwony jest zawsze po lewej, a zielony po prawej.

**SYGNALIZACJA ŚWIETLNA CZERWONA, ŻÓŁTA I ZIELONA ORAZ STRZAŁKI**

Kiedy świeci się **CIĄGŁE CZERWONE ŚWIATŁO** musisz zatrzymać się przed przekroczeniem oznaczonej linii zatrzymania lub przejścia dla pieszych. Jeśli nie widzisz żadnych linii, zatrzymaj się przed wjazdem na skrzyżowanie. Poczekaj na zielone światło, zanim zaczniesz.

Możesz skrócić w prawo, gdy światło jest czerwone, chyba że na skrzyżowaniu jest umieszczony znak zakazu. **ZAKAZ SKRĘCANIA NA CZERWONYM ŚWIETLE.** Najpierw musisz się zatrzymać, sprawdzić i ustąpić przed pieszymi i innymi uczestnikami ruchu.

Możesz także skrócić w lewo po zatrzymaniu się na czerwonym świetle, jeśli znajdujesz się na lewym pasie i skręcasz w lewo z ulicy jednokierunkowej w inną ulicę jednokierunkową, chyba że na skrzyżowaniu znajduje się znak zakazujący skręcania. Najpierw musisz się zatrzymać i ustąpić przed pieszymi i innymi uczestnikami ruchu.



**CIĄGŁE ŻÓLTE ŚWIATŁO** oznacza, że wkrótce pojawi się ciągłe czerwone światło. Jeśli jedziesz w kierunku skrzyżowania i pojawia się żółte światło, zwolnij i przygotuj się do zatrzymania. Jeśli jesteś na skrzyżowaniu lub nie możesz bezpiecznie zatrzymać się przed wjazdem na skrzyżowanie, kontynuuj ostrożnie.



**CIĄGŁE ZIELONE ŚWIATŁO** oznacza, że możesz przejechać przez skrzyżowanie, jeśli droga jest wolna. Możesz także skrócić w prawo lub w lewo, chyba że znak tego zakazuje, jednakże podczas skręcania musisz ustąpić miejsca innym pojazdom i pieszym w obrębie skrzyżowania.



**CIĄGŁA CZERWONA STRZAŁKA** oznacza, że musisz się zatrzymać i nie możesz skrócić w kierunku wskazywanym przez strzałkę. Przed rozpoczęciem jazdy poczekaj na ciągłą zieloną strzałkę lub migającą żółtą strzałkę. Te same zasady dotyczące skręcania na czerwonym świetle, które dotyczą ciągłego czerwonego światła, obowiązują dla ciągłej czerwonej strzałki.



**CIĄGŁA ŻÓŁTA STRZAŁKA** oznacza, że ruch dozwolony przez zieloną strzałkę lub migającą żółtą strzałkę niedługo się zakończy, a sygnalizator wkrótce zmieni kolor na czerwony. Należy zwolnić i przygotować się do całkowitego zatrzymania przed wjazdem na skrzyżowanie. Jeśli znajdujesz się na skrzyżowaniu lub nie możesz bezpiecznie zatrzymać się przed wjazdem na skrzyżowanie, możesz ostrożnie dokończyć zakręt rozpoczęty przy poprzedniej strzałce.



**CIĄGŁA ZIELONA STRZAŁKA** oznacza, że możesz skrócić w kierunku, który wskazuje strzałka. Kiedy skręcasz w fazie zielonej strzałki, twój tor jazdy jest chroniony, ponieważ nadjeżdżające pojazdy są zatrzymywane przez czerwone światło. Jeśli zielona strzałka zmieni się w zielone światło, nadal możesz skrócić w tym kierunku, ale najpierw zobowiązany jesteś ustąpić pieszym i pojazdom nadjeżdżającym z naprzeciwka.

## MIGAJĄCA SYGNALIZACJA



Migające czerwone światło ma takie samo znaczenie jak znak **STOP**. Musisz całkowicie się zatrzymać. Następnie spójrz w obie strony i kontynuuj jazdę dopiero, gdy skrzyżowanie będzie wolne.



Migające żółte światło oznacza **OSTRZEŻENIE**. Zwolnij, rozejrzyj się i postępuj z zachowaniem szczególnej ostrożności.



**MIGAJĄCA ŻÓŁTA STRZAŁKA** oznacza, że możesz ostrożnie skrócić w kierunku wskazanym przez strzałkę, jednak najpierw musisz ustąpić pierwszeństwa pojazdom nadjeżdżającym z przeciwka i pieszym. Kiedy skręcasz podczas fazy migania żółtej strzałki, twój tor jazdy **NIE** jest chroniony; nadjeżdżające pojazdy będą miały zielone światło.

## NIEDZIAŁAJĄCA SYGNALIZACJA DROGOWA

Niedziałający sygnalizator drogowy należy traktować jak czterokierunkowy znak **STOP**.

## SYGNALIZACJA MIERNIKA RAMPY

Na niektórych rampach wjazdowych na autostradę na końcu rampy znajdują się sygnalizatory drogowy, które zmieniają się między światłem ciągłym zielonym i ciągłym czerwonym. Sygnalizatory miernika rampy są używane do kontrolowania przepływu ruchu na bardzo zatłoczonych autostradach i zwykle działają w godzinach szczytu. Przed wjazdem na autostradę musisz poczekać na zielony sygnał. Na rampach jednopasmowych tylko jeden (1) samochód może wjechać na autostradę za każdym razem, gdy światło zmieni się na zielone. W przypadku wielopasmowych, na rampach będzie się znajdował sygnalizator rampy dla każdego pasa. **Zielone światło nie chroni twojego wjazdu na autostradę – nadal musisz szukać bezpiecznej luki w ruchu, aby wjechać na autostradę.**

## SYGNALIZACJA KONTROLI UŻYCIA PASA RUCHU

Specjalne sygnalizatory mogą być również umieszczane bezpośrednio nad pasami ruchu w celu sterowania ruchem. Są one powszechnie stosowane w punktach poboru opłat, na mostach, tunelach i na drogach wielopasmowych w miastach, gdzie kierunek jazdy na danym pasie zmienia się, aby ułatwić przepływ ruchu do miasta lub z miasta w godzinach szczytu. Poniższe wskazania sygnalizatora pokazują, jak należy używać poszczególnych pasów na drodze lub autostradzie:



Ciągła zielona strzałka skierowana w dół nad pasem ruchu oznacza, że możesz z niego skorzystać.



Ciągły żółty „X” nad pasem ruchu oznacza, że musisz zmienić pas, ponieważ kierunek jazdy na tym pasie zostanie odwrócony. Przygotuj się do bezpiecznego opuszczenia pasa.



Ciągły czerwony „X” nad pasem oznacza, że nie możesz z niego korzystać.



Biała, ciągła, jednokierunkowa strzałka skrzywienia w lewo nad pasem oznacza, że możesz skrócić w lewo tylko wtedy, gdy jesteś na tym pasie.



Biała, ciągła, dwukierunkowa strzałka skrzywienia w lewo nad pasem oznacza, że możesz skrócić w lewo tylko wtedy, gdy jesteś na tym pasie, ale pas jest wspólny dla kierowców skręcających w lewo, nadjeżdżających z przeciwnego kierunku

## SYGNALIZACJA DLA PIESZYCH

Piesi muszą przestrzegać znaków drogowych i znaków dla pieszych. Sygnały dla pieszych, których musisz przestrzegać, to światła **IDŹ (WALK)** i **NIE IDŹ (DON'T WALK)** lub oświetlony obraz idącej osoby (co oznacza: idź) oraz z uniesioną ręką (co oznacza: nie idź). Jeżeli na skrzyżowaniu nie ma sygnalizacji dla pieszych, piesi muszą przestrzegać świateł: czerwonego, żółtego i zielonego sygnalizacji drogowej.

Czasami piesi nie są świadomi swoich obowiązków względem sygnalizacji drogowej oraz sygnalizacji dla pieszych. Uważaj na pieszych, którzy mogą nie stosować się do sygnalizacji. Zawsze ustępuj pieszym.



**IDŹ (WALK)** Gdy pojawi się ciągły sygnał IDŹ lub sygnał idącej osoby, możesz zacząć przekraczać jezdnię, ale uważaj na pojazdy, które mogą nie ustąpić pierwszeństwa pieszemu.



**NIE IDŹ (DON'T WALK)** Kiedy zaczyna się migający sygnał NIE IDŹ lub migający sygnał uniesionej ręki:

- Zakończ przejście, jeśli jesteś w jego trakcie.
- Nie zaczynaj przekraczać**, jeśli nie rozpoczęłeś przejścia



**NIE IDŹ (DON'T WALK)** Kiedy wyświetlany jest ciągły komunikat NIE IDŹ lub ciągły sygnał podniesionej ręki, nie przechodź.



### Niewidomi piesi

Jadąc w pobliżu niewidomego pieszego poruszającego się z białą laską lub z psem przewodnikiem, należy zwolnić, zawsze ustąpić pierwszeństwa, a następnie postępować ostrożnie. Przygotuj się na zatrzymanie pojazdu, aby zapobiec obrażeniom i nie narazić pieszego na niebezpieczeństwo.



### SYGNALIZACJA STREF PRZYSZKOLNYCH

Sygnalizacja strefy wokół szkoły to migające żółte światła umieszczone na znakach ograniczenia prędkości w strefie wokół szkoły. Nie wolno jechać z prędkością większą niż 15 mil na godzinę, gdy migają żółte sygnały lub w przedziałach czasowych wskazanych na znaku. Nieprzestrzeganie ograniczenia prędkości w strefie przyszkolnej spowoduje przyznanie trzech (3) punktów w aktach kierowcy, a kierowca zostanie ukarany grzywną.

### SYGNALIZACJA PRZEJAZDÓW KOLEJOWYCH

Kierowcy są ostrzegani o zbliżaniu się do przejazdu kolejowego przez znak ostrzegający o przejeździe kolejowym. Do przejazdu kolejowego należy zbliżać się z zachowaniem szczególnej ostrożności. Zawsze przed przejechaniem przez tory kolejowe należy rozglądać się w obie strony i nasłuchiwać zbliżających się pociągów lub innych sygnałów świadczących o przejeździe pociągu.

Jesteś zobowiązany do zatrzymania się na wszystkich przejazdach kolejowych, w czasie, gdy nadawany jest sygnał o zbliżającym się pociągu. Sygnały te obejmują: migające czerwone światła, opuszczony szlaban przejazdowy, sygnalizację kierującego ruchem lub dźwiękowy sygnał ostrzegawczy pociągu. Nie wjeżdżaj na przejazd kolejowy, nie próbuj ominąć żadnego szlabanu, ani nie ignoruj żadnego sygnału zbliżającego się pociągu. Jeśli na przejeździe kolejowym nie ma żadnej sygnalizacji, zwolnij i przygotuj się do zatrzymania, jeśli zobaczysz lub usłyszysz zbliżający się pociąg.

Zachowaj ostrożność i kontynuuj dopiero po zakończeniu nadawania wszystkich sygnałów i dopiero wtedy, gdy jesteś pewien, że żaden pociąg nie zbliża się do przejazdu.

Musisz się zatrzymać, jeśli pociąg zbliża się i wydaje sygnał dźwiękowy lub jest wyraźnie widoczny i znajduje się w niebezpiecznej odległości od przejazdu.

Nigdy nie zatrzymuj pojazdu na torach kolejowych, niezależnie od tego, czy nadjeżdża pociąg. Jeśli ruch jest wstrzymywany z powodu sygnalizacji świetlnej, znaku stop lub z innego powodu, upewnij się, że zatrzymujesz pojazd w miejscu, w którym będzie się on znajdował całkowicie poza torami kolejowymi.

Aby uzyskać więcej informacji na temat bezpiecznego przekraczania skrzyżowania autostrady i linii kolejowej, zapoznaj się z rozdziałem 3.

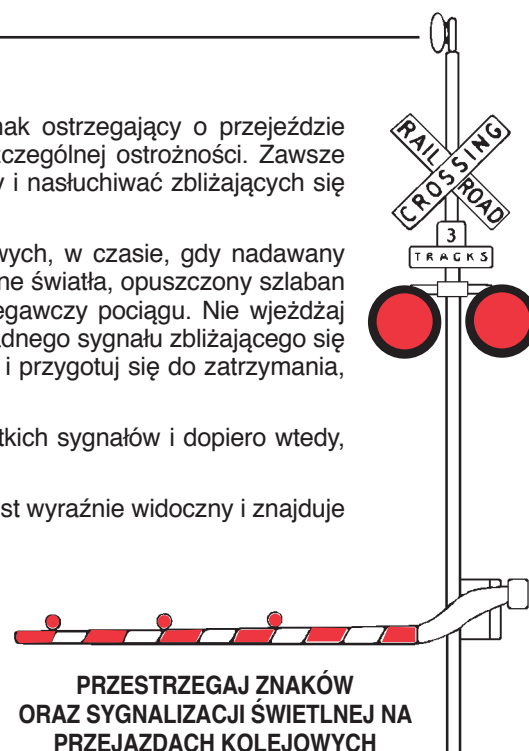

## ZNAKI

Znaki są podzielone na trzy (3) podstawowe kategorie: znaki nakazu/zakazu, ostrzegawcze i informacyjne. Większość znaków w każdej kategorii ma specjalny kształt i kolor.

### ZNAKI NAKAZU/ZAKAZU

Znaki nakazu/zakazu mówią ci co, zgodnie z prawem, musisz robić, a czego nie możesz zrobić. Znaki tego typu mają za zadanie informować o ograniczeniach prędkości, kierunku ruchu, ograniczeniach skrętu, ograniczeniach parkingowych itp. Jeśli nie zastosujesz się do komunikatów na znakach nakazu/zakazu, możesz zostać ukarany grzywną i otrzymać punkty do swoich akt kierowcy, ponieważ łamiesz w ten sposób prawo. Nie przestrzegając komunikatów na znakach nakazu/zakazu ryzykujesz również bezpieczeństwo swoje i innych, na przykład: nie zatrzymując się przed znakiem stop; wyprzedzając inny samochód, w miejscu, w którym nie jest to bezpieczne; jadąc szybciej niż podane ograniczenie prędkości lub jadąc w niewłaściwą stronę po ulicy jednokierunkowej.

W większości znaki nakazu/zakazu to czarno-białe pionowe prostokąty lub kwadraty, takie jak znaki **OGRANICZENIA PRĘDKOŚCI**. Niektóre znaki nakazu są czarne, białe i czerwone, np. **Znak zakazu skrętu w lewo** z przekreślonym czerwonym kołem. Inne znaki regulacyjne są czerwono-białe, takie jak **STOP, USTĄP PIERWSZEŃSTWA (YIELD), ZAKAZ WJAZDU (DO NOT ENTER)** lub **znak ZŁA DROGA (WRONG WAY)**.



Znak **STOP** to jedyny znak w kształcie ośmiokąta (ośmioboczny), który spotkasz na drodze. Na skrzyżowaniu ze znakiem **STOP** musisz całkowicie zatrzymać się, sprawdzić, czy nie ma pieszych i upewnić się, że nie ma samochodów nadjeżdżających z boku. Zwalnianie, bez zatrzymania pojazdu do pełnego zatrzymania kół, jest nielegalne.



Kiedy zobaczysz przejście dla pieszych lub linię zatrzymania (biały poprzeczny pas), zatrzymaj się, zanim przód pojazdu dotrze do pierwszej namalowanej linii. Jeśli nie widzisz ruchu ulicznego, ustąp przed pieszymi, a następnie ostrożnie przejeźdź do przodu za linię, aż będziesz wyraźnie widzieć. Sprawdź ruch pojazdów i ruch pieszych, a następnie ostrożnie jedź dalej, gdy skrzyżowanie będzie wolne.

Ten znak jest niekiedy używany w połączeniu ze znakami STOP. Znak ten umożliwia kierowcom skręcanie w prawo bez zatrzymywania się.



Znak **STOP z 4 STRON** oznacza, że na tym skrzyżowaniu znajdują się cztery znaki stop. Ruch ze wszystkich czterech kierunków musi się zatrzymać. Pierwszy pojazd, który dotrze do skrzyżowania, powinien najpierw ruszyć do przodu. Jeżeli dwa pojazdy dojeżdżają do skrzyżowania w tym samym czasie, kierowca po lewej stronie ustępuje kierowcy po prawej stronie. Stojąc naprzeciw siebie, obydwa pojazdy mogą ostrożnie ruszyć naprzód, uważając na możliwe skręty.



Znaki **USTĄP PIERWSZEŃSTWA PRZEJAZDU (YIELD)** mają trójkątny (trójboczny) kształt. Kiedy widzisz ten znak, musisz zwolnić i sprawdzić ruch pojazdów oraz ustąpić pierwszeństwa pieszym i zbliżającym się do skrzyżowania pojazdom. Zatrzymujesz się tylko wtedy, gdy jest to konieczne. Kontynuujesz tylko wtedy, kiedy możesz to zrobić bezpiecznie, bez zakłócania normalnego przepływu ruchu. Pamiętaj, że musisz mieć odpowiednio dużo miejsca w ruchu pojazdów, zanim będziesz mógł kontynuować jazdę w lokalizacjach ze znakami **STOP** lub **USTĄP PIERWSZEŃSTWA PRZEJAZDU (YIELD)**.



Znak ten jest używany w połączeniu ze znakiem **USTĄP PIERWSZEŃSTWA PRZEJAZDU (YIELD)** na jednopasmowym moście lub w miejscu przejazdu podziemnego, aby ostrzec kierowców, że jezdnią jednopasmowa wymaga od nich ustępowania pierwszeństwa przejazdu pojazdom jadącym z naprzeciwka.



**ZNAK PRZEJAZD KOLEJOWO DROGOWY** Ten znak jest umieszczony na przejeździe kolejowym w miejscu, w którym tory przecinają jezdnię. Znak **PRZEJAZDU KOLEJOWO DROGOWEGO** należy traktować jako znak **USTĄP PIERWSZEŃSTWA PRZEJAZDU (YIELD)**; zwolnij i przygotuj się do zatrzymania, jeśli zobaczysz lub usłyszysz zbliżający się pociąg. Więcej informacji na temat bezpieczeństwa na przejazdach kolejowych można znaleźć w rozdziale 3.



Znaki **ZAKAZ WJAZDU (DO NOT ENTER)** i **ZŁA DROGA (WRONG WAY)** umieszczane są wspólnie. Znak **ZAKAZ WJAZDU (DO NOT ENTER)** umieszczony jest na początku ulic jednokierunkowych i ramp. Kiedy zobaczysz ten znak, nie wjeżdżaj w tę ulicę lub na rampę w kierunku, w którym zmierzasz.

Znaki **ZŁA DROGA (WRONG WAY)** są umieszczane dalszym ciągu ulicy jednokierunkowej lub rampy. Są tam umieszczone po to, by zwrócić twoją uwagę, jeśli przez przypadek nieprawidłowo wjedziesz pod prąd w taką ulicę lub na rampę.



Znak **DROGA JEDNOKIERUNKOWA (ONE WAY)** oznacza, że ruch może odbywać się tylko w kierunku, w którym wskazuje znak. Jeśli skręcisz w jednokierunkową ulicę biegnącą w przeciwnym kierunku, prawdopodobnie znajdziesz się w sytuacji, w której będzie Ci groziło zderzenie czołowe.

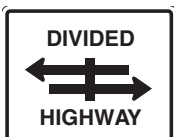

#### ROZDZIELONA AUTOSTRADA

Ten znak oznacza, że droga, na której się znajdujesz, przecina się z rozdzieloną autostradą. Rozdzielona autostrada to w rzeczywistości dwie (2) jezdnie jednokierunkowe oddzielone pasem zieleni lub barierą energochłonną. Na pierwszej jezdni możesz skręcić tylko w prawo, a na drugiej jezdni możesz skręcić tylko w lewo.



**ZAKAZ RUCHU  
POJAZDÓW  
CIĘŻAROWYCH**



**ZAKAZ RUCHU  
ROWERÓW**



**ZAKAZ RUCHU  
PIESZYCH**

#### ZAKAZ RUCHU POJAZDÓW CIĘŻAROWYCH, ZAKAZ RUCHU ROWERÓW I ZAKAZ RUCHU PIESZYCH

Kierowcy pojazdów ciężarowych, rowerzyści oraz piesi nie mogą korzystać z jezdni, na których są umieszczone te znaki.

Następujące znaki są umieszczone w miejscach, w których określone działania są zabronione za każdym razem lub zawsze:



**ZAKAZ ZAWRACANIA**

Ten znak zakazuje zawracania. Nie wykonuj manewru zawracania, aby udać się w przeciwnym kierunku.



**ZAKAZ SKRĘTU  
W PRAWO**

Ten znak wskazuje na to, że skręty w prawo są zabronione. Na tym skrzyżowaniu nie należy skręcać w prawo.



**ZAKAZ SKRĘTU  
W LEWO**

Ten znak wskazuje na to, że skręty w prawo są zabronione. Na tym skrzyżowaniu nie należy skręcać w lewo.



**ZAKAZ  
PARKOWANIA**

Zabrania się parkowania pojazdu w miejscach, w których znajduje się ten znak.



#### ZAKAZ WYPRZEDZANIA

Znak ten może być umieszczony w miejscach, w których nie wolno wyprzedzać pojazdów jadących w tym samym kierunku. Często towarzyszy mu żółty znak w kształcie proporczyka, który informuje o **STREFIE Z ZAKAZEM WYPRZEDZANIA** (patrz: „Znaki ostrzegawcze”).

Następujące **ZNAKI KONTROLI UŻYCIA PASA RUCHU** (kierunkowe) są umieszczane na skrzyżowaniach lub w ich pobliżu nad pasem ruchu, który kontrolują, aby pokazać, jakie manewry są dozwolone z tego pasa.



Ten znak wskazuje, że na zbliżającym się skrzyżowaniu ruch z lewego pasa dopuszczalny jest jedynie w lewo, zaś z sąsiedniego pasa dopuszcza się skręt w lewo lub kontynuowanie jazdy na wprost.



#### PAS ŚRODKOWY TYLKO DO SKRĘTU W LEWO



Ten znak wskazuje miejsce, gdzie pas jest zarezerwowany wyłącznie dla pojazdów skręcających w lewo z dowolnego kierunku i nie może być używany do ruchu na wprost lub do wyprzedzania.

## ZNAKI KONTROLI UŻYCIA PASA RUCHU (kontynuacja)

 <p><b>NAKAZ SKRĘTU W LEWO LUB W PRAWO</b></p> <p>Jeśli znajdujesz się na pasie oznaczonym przez takie znaki, możesz jechać w dowolnym kierunku, który wskazują strzałki</p>	 <p><b>NAKAZ JAZDY NA WPROST LUB W PRAWO</b></p>	 <p><b>NAKAZ SKRĘTU W PRAWO</b></p> <p>Jeśli jesteś na pasie oznaczonym przez znak ze strzałką skrętu i słowem „TYLKO” (ONLY), kiedy dojedziesz do skrzyżowania, musisz skrócić. Możesz podróżować tylko w kierunku wskazywanym przez strzałkę, nawet jeśli znajdujesz się na pasie przeznaczonym tylko do skręcania przez pomyłkę.</p>	 <p><b>NAKAZ SKRĘTU W LEWO</b></p>
---	---	---	---

	 <p><b>TRZYMAJ SIĘ PRAWEJ STRONY</b> Te znaki nakazują kierowcom trzymanie się prawej strony przy wyprzedzaniu wysepki lub rozdzielenia dróg.</p>	 <p><b>SYGNALIZATORŁ SKRĘTU W PRAWO</b> Ten znak jest umieszczony w pobliżu sygnalizacji świetlnej, aby wskazać, że sygnalizator kontroluje ruch skręcający w prawo.</p>
---	--	--

	<p>Znak <b>OGRANICZENIE PRĘDKOŚCI</b> wskazuje maksymalną dozwoloną prędkość w idealnych warunkach na odcinku jezdni, na którym jest umieszczony. Twoje zdrowie i życie może zależeć od jazdy z mniejszą prędkością, niż podana prędkość, kiedy na drodze panują złe warunki.</p>	<p><b>FAKT DOTYCZĄCY WYPADKÓW WŚRÓD NASTOLETNIICH KIEROWCÓW</b> Niedostosowanie prędkości do panujących na drodze warunków znajduje się na pierwszym miejscu wśród przyczyn wypadków spowodowanych przez 16 i 17 letnich kierowców</p>
--	---	--

	 <p><b>ON RED</b></p>	 <p><b>ON RED</b></p>	<p>Nie możesz skręcać na skrzyżowaniu, gdy na sygnalizatorze, na którym znajduje się jeden z tych znaków, zapalone są czerwone światła. Musisz poczekać, aż sygnalizator zmieni kolor światła na zielony.</p>
---	--	--	---

	<p><b>USTĄP PIERSZEŃSTWA PRZEJAZDU PRZY SKRĘCANIU W LEWO GDY MIGA ŻÓŁTA STRZAŁKA</b> Ten znak wskazuje, że skręt w lewo jest dozwolony, gdy miga żółta strzałka, ale musisz ustąpić przed nadjeżdżającym pojazdem. Znak ten jest zwykle umieszczany na skrzyżowaniach, w pobliżu sygnalizatora, który kontroluje skręt w lewo, aby przypomnieć kierowcom, że gdy miga żółta strzałka, skręty w lewo nie są bezkolizyjne.</p>	 <p><b>USTĄP PIERSZEŃSTWA PRZEJAZDU PRZY SKRĘCANIU W LEWO PRZY CIĄGŁYM ZIELONYM ŚWIETLE</b> Ten znak wskazuje, że skręt w lewo jest dozwolony, ale musisz ustąpić miejsca pojazdom nadjeżdżającym z naprzeciwka. Znak ten jest zwykle umieszczany na skrzyżowaniach, w pobliżu sygnalizatora, który kontroluje skręcanie w lewo, aby przypomnieć kierowcom, że skręty w lewo nie są bezkolizyjne, gdy włącza się okrągły zielony sygnał.</p>	 <p><b>IEŁONE ŚWIATŁO Z PRZECIWEJ STRONY</b> Ten znak jest umieszczony tam, gdzie ruch z przeciwnej strony może nadal się poruszać po tym, gdy światło sygnalizatora z twojej strony zmieni kolor na czerwone.</p>
---	--	---	---

	<p><b>PARKING ZAREZERWOWANY</b> Chociaż ten znak nie jest czarno-biały, jest to znak nakazu / zakazu. Wyznacza obszary, na których parking jest zarezerwowany dla osób niepełnosprawnych lub weteranów o znacznym stopniu niepełnosprawności. Pojazdy zaparkowane w tych miejscach muszą posiadać specjalne tablice rejestracyjne lub plakietki parkingowe. Nieupoważnione zaparkowanie pojazdu w tych miejscach podlega karze grzywny i kosztom holowania.</p>
---	---



## ZNAKI OSTRZEGAWCZE

Znaki ostrzegawcze informują o warunkach na drodze lub w jej pobliżu. Ostrzegają o możliwych zagrożeniach lub zmianach warunków drogowych. Są one umieszczane przed miejscem lub zjawiskiem, o którym ostrzegają, więc masz czas, aby zobaczyć, co cię czeka i zdecydować jak zareagować - zwolnić lub zmienić trasę przejazdu, jeśli to konieczne. Znaki ostrzegawcze mają zwykle kształt rombu z czarnymi symbolami lub słowami na żółtym tle.



### STREFA ZAKAZU WYPRZEDZANIA

To jedyny znak ostrzegawczy w kształcie proporczyka. Znak ten oznacza początek strefy zakazu wyprzedzania i jest umieszczony po lewej stronie drogi, frontem do kierowcy.

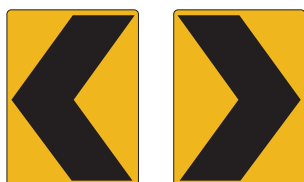

### ZNAKI JODEŁKI

Nastąpi gwałtowna zmiana kierunku drogi, na przykład zakręt w lewo lub w prawo. Droga skręca w kierunku wskazywanym przez szpic jodełki. W przypadku użycia na zakręcie, pojawi bardziej złożony znak ostrzegający o przebiegu zakrętu, a na całym zakręcie może być rozmieszczonych kilka znaków jodełek.



### ZAKRĘT W LEWO

Droga przed tobą skręca w lewo. Musisz zwolnić, pozostać na środku pasa, po którym się poruszasz i przygotować się do jazdy po łuku skierowanym w lewo.



### ZAKRĘT W PRAWO

Droga przed tobą skręca w prawo. Musisz zwolnić i ustawić pojazd nieco na prawo od środka pasa, którym się poruszasz i przygotować się do jazdy po łuku skierowanym w prawo.



### NIEBEZPIECZNY ZAKRĘT W LEWO

Droga przed tobą skręca ostro w lewo. Musisz znacznie zwolnić, pozostać na środku swojego pasa i przygotować się do skrętu w niebezpieczny zakręt w lewo. Niektóre znaki ostrzegające przed niebezpiecznym zakrętem mają zalecaną prędkość umieszczoną na znaku lub pod nim.



### NIEBEZPIECZNY ZAKRĘT W PRAWO

Droga przed tobą skręca ostro w prawo. Musisz znacznie zwolnić, ustawić pojazd nieco na prawo od środka pasa i przygotować się do skrętu w niebezpieczny zakręt w prawo. Niektóre znaki ostrzegające przed niebezpiecznym zakrętem mają zalecaną prędkość umieszczoną na znaku lub pod nim.



### SERIA ZAKRĘTÓW

Droga przed tobą zakręca najpierw w jednym kierunku, a następnie w drugim (seria dwóch (2) zakrętów). Zwolnij i przygotuj się do poruszania się po serii zakrętów.



### SERIA NIEBEZPIECZNYCH ZAKRĘTÓW W PRAWO I LEWO

Droga przed tobą gwałtownie skręca najpierw w jednym kierunku, a następnie w drugim. Znacząco zwolnij i przygotuj się do pokonania serii zakrętów.

**KRĘTA DROGA (SERIA ZAKRĘTÓW)**

Ten znak wskazuje na trzy (3) lub więcej zakrętów z rzędu na drodze przed tobą.

**DUŻA STRZAŁKA W JEDNYM KIERUNKU**

Droga przed tobą zmienia kierunek pod bardzo ostrym kątem. Zanim dojedziesz do tak niebezpiecznego zakrętu, zwolnij na tyle, abyś był w stanie skręcić na skrzyżowaniu.

**ZAKRĘT KRZYŻUJĄCY SIĘ Z DROGĄ PODPORZĄDKOWANĄ**

Główna droga skręca w lewo, a boczna droga wyjeżdża z prawej strony. Do skrzyżowania należy zbliżać się ze szczególną ostrożnością. Kierowca przygotowujący się do wjazdu na główną drogę z drogi podporządkowanej może nie być w stanie zobaczyć pojazdu zbliżającego się zza zakrętu i może wjechać przed siebie, pozostawiając niewiele miejsca na uniknięcie kolizji, jeśli będziesz jechał zbyt szybko.

**PRZEWRACAJĄCE SIĘ POJAZDY CIĘŻAROWE**

Ten znak ostrzega przed zakrętami, na których pojazdy ciężarowe jadące z nadmierną prędkością mogą się przewrócić.

**POMOCNICZE ZNAKI USTALAJĄCE PRĘDKOŚĆ**

Znak ten może być używany z dowolnym znakiem ostrzegawczym w kształcie rombu. Największa prędkość, z jaką należy jechać po ostrym zakręcie w lewo, wynosi 25 mil na godzinę.

**WŁĄCZAJĄCY SIĘ DO PASA RUCHU**

Ten znak jest umieszczony na głównej drodze, aby poinformować cię, że pojazdy mogą wjeżdżać na twój pas ruchu z innej jezdni lub rampy. W tym przypadku pojazdy będą wjeżdżały na twój pas z prawej strony. Wjeżdżający pojazd musi ustąpić pojazdowi, który znajduje się na głównej jezdni.

**DODANY PAS RUCHU**

Ten znak jest umieszczony przed punktem, w którym spotykają się dwie jezdnie. Oznacza to, że włączanie się do ruchu na pasie, który zajmujesz nie jest konieczne, ponieważ wjeżdżające pojazdy korzystają z nowego pasa, który został dodany do jezdni.

**OBSZAR POŁĄCZENIA DRÓG**

Ten znak jest używany do ostrzeżenia, że droga, którą jedziesz będzie się łączyła z inną drogą. Część pojazdów będzie zjeżdżała ze swojej trasy i przecinała twój tor jazdy.

**ROZPOCZYNA SIĘ ROZDZIELONA AUTOSTRADA**

Droga przed tobą staje się podzieloną autostradą z dwoma jednokierunkowymi jezdniami i pasem zieleni lub barierą energochłonną rozgraniczającą ruch poruszający się w przeciwnych kierunkach. Trzymaj się prawej strony pasa zieleni lub bariery energochłonnej.

**KONIEC ROZDZIELONEJ AUTOSTRADY**

Rozdzielona autostrada, po której jedziesz, kończy się przed tobą. Znajdziesz się na jezdni o ruchu dwukierunkowym. Trzymaj się prawej strony linii środkowej i uważaj na nadjeżdżające pojazdy.

**RUCH DWUKIERUNKOWY**

Droga lub ulica jednokierunkowa kończy się przed tobą. Jadąc dalej znajdziesz się na drodze, na której dwa (2) pasy ruchu poruszają się w przeciwnych kierunkach. Pozostań na swoim pasie na prawo od linii środkowej. Znak ten może być umieszczony w odstępach wzdłuż jezdni dwukierunkowej.

**KONIEC PASA RUCHU**

Te znaki informują, że jeden (1) pas na jezdni wielopasmowej kończy się z przed tobą. W podanych przykładach jadący prawym pasem musi włączyć się do ruchu na lewym pasie.

**ZNAKI OSTRZEGAJĄCE PRZED SKRZYŻOWANIEM**

Poniższe znaki ostrzegają przed zbliżającym się skrzyżowaniem oraz informują o jego typie. Z wyprzedzeniem wskazują, w jaki sposób drogi łączą się ze sobą. Znaki informują również, kiedy droga, którą jedziesz nie prowadzi prosto przez skrzyżowanie. Znaki ostrzegają także o możliwych problemach z ruchem innych pojazdów. Do wszystkich tych typów skrzyżowań należy zbliżać się z zachowaniem szczególnej ostrożności, przewidując ewentualne zagrożenia i w razie potrzeby przygotowując się do zwolnienia.



SKRZYŻOWANIE



SKRZYŻOWANIE Z DROGĄ Z BOKU



SKRZYŻOWANIE W KSZTAŁCIE LITERY T



SKRZYŻOWANIE W KSZTAŁCIE LITERY Y



SKRZYŻOWANIE O RUCHU OKRĘŻNYM

**DUŻA STRZAŁKA W DWÓCH KIERUNKACH**

Ten znak jest umieszczony po drugiej stronie skrzyżowania w kształcie litery T, aby poinformować cię, że możesz jechać tylko w lewo lub w prawo. Droga, na której się znajdujesz, nie prowadzi dalej prosto na skrzyżowaniu.

**WĄSKI MOST LUB POD PRZEJAZD PODZIEMNY**

Każdy pas na moście lub przejściu podziemnym staje się węższy i praktycznie pozbawiony jest pobocza. Musisz zwolnić i pozostać na swoim pasie. Jeśli pojazd zbliżający się z przeciwnej strony jest szeroki lub zajmuje część twojego pasa ruchu, poczekaj, aż opuści obszar objęty znakiem.

**ŚLISKA NAWIERZCHNIA, GDY JEST MOKRO**

Szczególnie niebezpieczne warunki panują, gdy jest mokro. W deszczową pogodę zmniejsz prędkość i zwiększ odległość. Nie przyspieszaj, ani nie hamuj zbyt ostro. Pokonuj zakręty z bardzo małą prędkością.

**JELENIE PRZECHODZĄCE PRZEZ DROGĘ**

Ten znak jest umieszczony na obszarach, gdzie jelenie często przekraczają drogę i miały miejsce wypadki z udziałem jeleni.

**MAKSYMALNA WYSOKOŚĆ POJAZDU**

Znak ten może być umieszczony przy przejeździe podziemnym, przy wjeździe do tunelu lub na parkingu. Nie wjeżdżaj, jeśli twój pojazd jest wyższy, niż wysokość podana na znaku.

**ZNAKI OSTRZEGAJĄCE O POBOCZU**

Znaki te są umieszczane przed miejscami, w których pobocze znajduje się niżej niż droga lub pobocze jest miękkie (nieutwardzone). Znak **NISKIE POBOCZE** jest używany, gdy pobocze znajduje się maksymalnie trzy (3) cale poniżej poziomu jezdni. Znak **OPADAJĄCE POBOCZE** jest używany, gdy różnica poziomów między drogą, a poboczem jest jeszcze większa. **Jeśli zboczysz**

**z jezdni i jedno (1) koło spadnie na niskie pobocze lub miękkie pobocze, nie naciskaj hamulców ani nie skręcaj gwałtownie, aby spróbować wrócić na jezdnię - możesz łatwo stracić kontrolę nad swoim pojazdem!** W rozdziale 3 znajdują się informacje o tym, jak bezpiecznie odzyskać kontrolę po zjechaniu z jezdni.

**WZNIESIENIE/NACHYLENIE**

Przed tobą strome wzgórze. Zwolnij i przygotuj się do zmiany biegu na niższy, aby kontrolować prędkość i oszczędnie korzystać z hamulców.

**OSTRZEŻENIE PRZED SYGNALIZATOREM DROGOWYM**

Sygnalizator drogowy jest zainstalowany na skrzyżowaniu przed tobą. Możesz nie być w stanie go zobaczyć z powodu zakrętu lub wzgórza. Jeśli światło jest czerwone (lub jeśli zmieniło się właśnie na zielone), pojazdy jadące przed tobą mogą się gwałtownie zatrzymać. Kiedy zobaczysz ten znak, zwolnij i przygotuj się do zatrzymania, jeśli będzie to konieczne.

**OSTRZEŻENIE PRZED ZNAKIEM STOP**

Znak STOP znajduje się na skrzyżowaniu przed tobą. Możesz nie być w stanie go zobaczyć z powodu zakrętu, wzgórza lub czegoś innego, co zasłania widok. Przed znakiem STOP mogą stać zatrzymane pojazdy, których nie jesteś w stanie zobaczyć. Kiedy zobaczysz ten znak, zwolnij, przygotowując się do zatrzymania.

**OSTRZEŻENIE PRZED PRZEJAZDEM ROWEROWYM**

Na drodze, którą się poruszasz znajduje się skrzyżowanie ze ścieżką rowerową. W razie potrzeby bądź przygotowany, by zwolnić. Ten znak może mieć żółte (jak pokazano) lub fluorescencyjne żółto-zielone tło.

**OSTRZEŻENIE PRZED PRZEJAZDEM KOLEJOWYM**

Zbliżasz się do przejazdu kolejowego. Kiedy zobaczysz ten znak, zacznij się rozglądać i nasłuchiwać pociągu. Znak ten jest umieszczony na tyle daleko, aby w razie potrzeby można było się zatrzymać przed dotarciem do torów. Więcej informacji na temat bezpieczeństwa na przejazdach kolejowych można znaleźć w rozdziale 3.

**ZNAK ROZBUDOWANE SKRZYŻOWANIE/PRZEJAZD KOLEJOWY**

Znak ostrzega o obecności przejazdu kolejowego w bardzo niewielkiej odległości od skrzyżowania. Jeśli planujesz skręcić na skrzyżowaniu, a zbliża się pociąg, bądź przygotowany do zatrzymania się.

**ROWER / POJAZD SILNIKOWY WSPÓLDZIELĄCE DROGĘ**

Znaki ustawiane w zwężonych punktach na jezdni (brak poboczy, wąskie pasy itp.), aby ostrzec cię, jako kierowcę, o konieczności zapewnienia rowerzystom odpowiedniej przestrzeni do współdzielenia jezdni.

**PRZEJŚCIE DLA PIESZYCH**

Znak używany w wyznaczonych miejscach będących przejściem dla pieszych lub przed miejscami, w których piesi mogą przechodzić przez drogę, którą podróżujesz. W razie potrzeby bądź przygotowany, by zwolnić lub zatrzymać się. Ten znak może mieć żółte tło (jak pokazano) lub fluorescencyjne żółto-zielone tło.

**STREFA PRZYSZKOLNA**

To jedyny znak w kształcie pięciokąta używany na jezdni. Oznacza to, że zbliżasz się do strefy przyszkolnej. Jeśli znakowi towarzyszy strzałka skierowana w dół, oznacza to, że znajdujesz się na przejściu dla pieszych w strefie przyszkolnej. Powinieneś zwolnić, uważać na dzieci przechodzące przez jezdnię i w razie potrzeby zatrzymać się. Ten znak może mieć żółte tło (jak pokazano) lub fluorescencyjne żółto-zielone tło.

**POJAZDY ZAPRĘŻONE W KONIE**

Ten znak jest umieszczony na obszarach, na których wolno poruszające się pojazdy zaprzężone w konie przejeżdżają przez skrzyżowanie lub dzielą jezdnię z pojazdami silnikowymi.

**OBIEKTY W BEZPOŚREDNIM OTOCZENIU DROGI**

Niektóre obiekty w bezpośrednim otoczeniu drogi wymagają znacznika ostrzegającego kierowców o potencjalnym niebezpieczeństwie. Takie obiekty to: podpory podziemne, końce mostów, bariery energochłonne i inne konstrukcje. W niektórych przypadkach może to nie być obiekt fizyczny, ale otoczenie pobocza drogi, takie jak spadek lub nagła zmiana przebiegu jezdni. Takie obiekty i warunki przyrodne są oznaczone następującymi znacznikami, na których pasy są skierowane pod kątem w dół - w kierunku, w którym należy się poruszać, aby uniknąć zagrożenia:

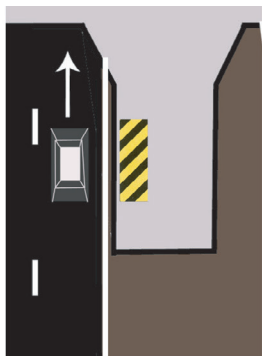

Zagrożenie po prawej stronie  
trzymaj się lewej strony

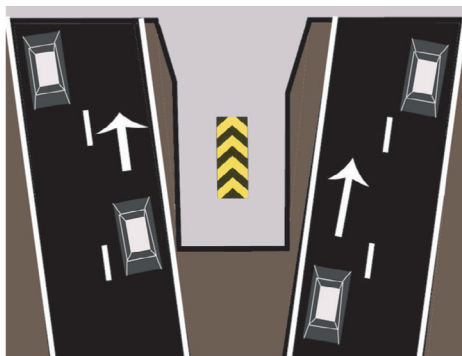

Zagrożenie na środku drogi trzymaj się  
lewej lub prawej strony

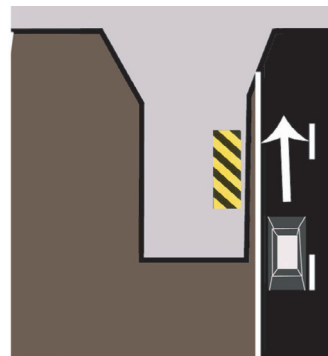

Zagrożenie po prawej stronie  
trzymaj się lewej strony

**ZNAKI STREF PRACY (ZNAKI OBSZARÓW PRZEPROWADZANIA PRAC I STREF BUDOWY)**

Znaki stref pracy mają zwykle kształt rombu, podobnie jak znaki ostrzegawcze, ale są pomarańczowe z czarnymi literami (zamiast żółtych z czarnymi literami). Znaki te identyfikują obszary konserwacji, budowy lub prac publicznych, w których pracownicy lub sprzęt mogą znajdować się na jezdni lub w jej pobliżu. Zachowaj czujność i zwolnij, gdy zobaczysz te znaki.

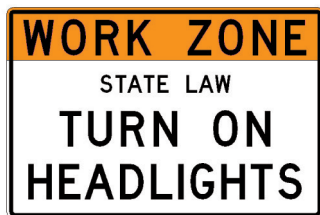

Włączaj reflektory podczas przejazdu przez strefę pracy, bez względu na porę dnia. To prawo obowiązuje **we wszystkich** oznaczonych strefach pracy, nie tylko w tych aktywnych. Korzystanie z reflektorów sprawia, że twój pojazd jest lepiej widoczny dla innych pojazdów, a także dla pracowników na jezdni. Jeśli policja zatrzyma cię w związku z wykroczeniem drogowym w strefie pracy, a światła twojego pojazdu nie będą włączone, zostaniesz ukarany dodatkową grzywną w wysokości 25 USD.



Te znaki **STREFY PRACY** są umieszczane na początku i na końcu aktywnej strefy pracy. Aktywna strefa pracy to część strefy pracy, w której pracownicy budowlani, konserwacji lub użyteczności publicznej znajdują się na jezdni lub na poboczu obok otwartego pasa ruchu.

**PRACE NA DRODZE PRZED TOBĄ**

Ten znak informuje, że przed tobą mają miejsce roboty drogowe, a także ostrzega, aby zwolnić.

**PAS ZAMKNIĘTY PRZED TOBĄ**

Ten znak informuje, że dany pas ruchu zostanie zamknięty w określonej odległości od miejsca, w którym znajduje się ten znak.

**DROGA ZAMKNIĘTA Z POWODU ZALANIA**

Ten znak informuje, że droga przed tobą jest zamknięta z powodu zalania. Musisz skorzystać z alternatywnej trasy. Aby dowiedzieć się, co zrobić w przypadku napotkania zalanej jezdni, zapoznaj się z rozdziałem 3.

**PRACOWNICY PRZED TOBĄ**

Pracownicy mogą przebywać na jezdni lub znajdować się bardzo blisko przejeżdżających samochodów, dlatego należy zachować szczególną ostrożność podczas poruszania się w pobliżu.

**CZY WIEDZIAŁEŚ, ŻE?**

Pracownicy autostrad mają formularze do zgłaszania policji kierowców, którzy przekraczają prędkość lub jeżdżą niebezpiecznie w strefach pracy. Policja może następnie wystawić mandat, skutkujący grzywnami i karnymi punktami.

**OSOBA KIERUJĄCA RUCHEM PRZED TOBĄ (BUDOWA DROGI PRZED TOBĄ)**

Znak po lewej stronie pokazuje, że przed tobą znajduje się osoba kierująca ruchem. Jak pokazano po prawej stronie, osoby kierujące ruchem używają łopatek **STOP** i **POWOLI** lub czerwonej flagi, aby zasygnalizować zatrzymanie się lub zwolnienie. Zwróć szczególną uwagę na osoby kierujące ruchem, zbliżając się do strefy roboczej i przemieszczając się przez tę strefę.

**KIEROWCY MUSZĄ SIĘ ZATRZYMAĆ I POCZEKAĆ**



**KIEROWCY MOGĄ JECHAĆ POWOLI**



**ELEKTRYCZNE PANELE ZE STRZAŁKAMI**

Duże elektryczne migające tablice ze strzałkami (zjedź / dołącz do ruchu z prawej lub lewej strony) umieszczone na jezdni lub zamontowane na pojazdach informują kierowców o zamknięciu pasa ruchu. Rozpocznij dołączanie do pasa ruchu z dużym wyprzedzeniem przed znakiem. Panel ze strzałkami wyświetlający jeden z komunikatów pokazanych na stronie (uwaga) wskazuje, że przed tobą znajduje się obszar roboczy obok pasa ruchu. Jedź z większą ostrożnością.

**ZJEDŹ/DOŁĄCZ DO RUCHU  
Z PRAWEJ STRONY****ZJEDŹ/DOŁĄCZ DO RUCHU  
Z LEWEJ STRONY****ZACHOWAJ  
OSTROŻNOŚĆ****URZĄDZENIA KANALIZUJĄCE**

Beczki, rury, stożki i panele pionowe to przedmioty używane w strefach pracy, które poprowadzą cię przez zmieniające się wzorce ruchu i chronią przed zagrożeniami związanymi z pracami na drodze.

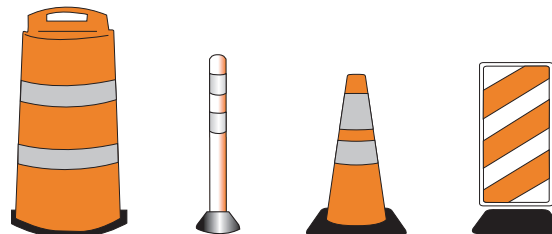
**ZNAKI INFORMACYJNE**

Znaki drogowe tego typu dostarczają informacji o przecinających się drogach, wskazują drogi do miast i miasteczek oraz wskazują interesujące miejsca wzdłuż autostrady. Znaki drogowe ułatwiają również znajdowanie szpitali, stacji paliw, restauracji i moteli. Zwykle te znaki są poziomymi prostokątami.

**ZNAKI INFORMACYJNE NA AUTOSTRADACH/DROGACH SZYBKIEGO RUCHU**

Poniższe trzy znaki są przykładami znaków informacyjnych na autostradach i drogach szybkiego ruchu. Są zielone z białymi literami. Większość znaków na autostradach i drogach szybkiego ruchu jest umieszczona w ten sam sposób. Na przykład zwykle występuje pierwszy znak wyprzedzający, po którym następuje kolejny znak wyprzedzający. Trzeci znak jest wtedy umieszczony przy wyjeździe. Niezbędnych jest kilka znaków, ponieważ duża prędkość i duży ruch na autostradach może spowodować, że kierowcy nie zobaczą pojedynczego znaku. Ponadto kierowcy mogą potrzebować jednej lub więcej zmian pasa, aby zjechać.

**NUMERY ZJAZDÓW**

Numery zjazdów odpowiadają znacznikom mil. Umożliwia to kierowcom szybkie obliczanie odległości między zjazdami, np. odległość między zjazdem 95 a zjazdem 20 wynosi 75 mil. .

Jeśli żółty panel z komunikatem **TYLKO ZJAZD (EXIT ONLY)** znajduje się na znaku drogowym, pas poniżej znaku nie będzie kontynuowany przez węzeł autostradowy, zamiast tego pas będzie odchodził od jezdni, tworząc rampę zjazdową. Jeśli znajdujesz się na pasie oznaczonym **TYLKO ZJAZD (EXIT ONLY)**, możesz zmienić pas lub musisz zjechać z autostrady, jeśli pozostaniesz na tym pasie.



### OTO KILKA WSKAZÓWEK, DZIĘKI KTÓRYM BĘDZIESZ WIEDZIAŁ Z KTÓREJ STRONY AUTOSTRADY WYJEDZIESZ:



Zjazd 13 na Route 22 będzie po Lewej stronie autostrady.



Zjazd 7 na Route 22 będzie po prawej stronie autostrady.

- Mały zielony znak z numerem **ZJAZDU** na górze zielonego prostokątnego znaku będzie znajdował się po **lewej** stronie znaku, jeśli zjazd znajduje się po **lewej** stronie autostrady.
- Mały zielony znak z numerem **ZJAZDU** na górze zielonego prostokątnego znaku będzie znajdował się po **prawej** stronie znaku, jeśli zjazd znajduje się po **prawej** stronie autostrady.
- Jeśli na znaku znajdują się białe strzałki, będą one wskazywać na kierunek zjazdu.



### SYSTEM NUMEROWANIA DRÓG MIĘDZYSTANOWYCH

Czerwony, biało-niebieski znak tarczy wskazuje, że autostrada jest drogą międzystanową. Drogi międzystanowe są specjalnie ponumerowane, aby pomóc kierowcom w poruszaniu się po nieznanymi obszarach. Kod jest używany do wskazania, czy trasa przebiega głównie ze wschodu na zachód, czy z północy na południe. Można także zorientować się czy trasa przebiega we wschodnich, środkowych czy zachodnich Stanach Zjednoczonych.

**Dekodowanie Systemu Numeracji Dróg Międzystanowych.** Liczby na tarczy drogi międzystanowej mogą być świetną pomocą nawigacyjną, jeśli zrozumiesz, w jaki sposób zostały opracowane. Zwykle ma zastosowanie poniższy wzór:

- Jedno- lub dwucyfrowe, **parzyste** drogi międzystanowe to przeważnie trasy biegnące na osi wschód - zachód. W skali kraju numeracja wzrasta od I-10 na południu do I-94 na północy. W Pensylwanii I-76 znajduje się w południowej części stanu, a I-84 i I-80 w jego północnej części.
- Jedno lub dwucyfrowe drogi międzystanowe o **nieparzystych** numerach to generalnie trasy północ- południe. Numeracja rośnie od I-5 na zachodnim wybrzeżu do I-95 na wschodnim wybrzeżu. W Pensylwanii I-79 znajduje się w zachodniej części stanu, a I-95 we wschodniej.
- Autostrady międzystanowe z trzycyfrowym numerem łączą się z innymi głównymi autostradami. Jeśli pierwsza z trzech (3) cyfr jest liczbą **parzystą**, autostrada zwykle łączy się z autostradami międzystanowymi na obu końcach, na przykład I-276 w Filadelfii. Często takie trasy nazywane są „pętlami” lub „obwodnicami”.
- Kiedy pierwsza z trzech (3) cyfr jest liczbą **nieparzystą**, autostrada jest zwykle trasą „boczną”, łączącą się z inną drogą międzystanową tylko na jednym (1) końcu, czasami prowadzi ona do centrum miasta, jak na przykład I-180 w Williamsport.



### ZNACZNIKI MIL

Na niektórych autostradach znaczniki mil służą do wskazania liczby mil od punktu, w którym trasa przekroczyła granicę stanu. Jeśli droga nie wykracza poza granice stanu, licznik pokazuje liczbę mil od jej początku. Liczby zaczynają się od zera w zachodniej części stanu dla dróg położonych na osi wschód-zachód oraz w południowej części stanu - dla dróg położonych na osi północ-południe. Liczby rosną, gdy podróżujesz na wschód lub północ i maleją, gdy podróżujesz na zachód lub południe. Na przykład, kiedy wjedziesz do Pensylwanii od zachodu autostradą międzystanową I-80, znaczniki mil zaczynają się na mili 1 i zwiększają się w miarę jazdy na wschód. Umiejętność odczytywania znaczników mil może pomóc ci dokładnie wiedzieć, gdzie jesteś i podać przybliżoną lokalizację, jeśli musisz wezwać pomoc drogową.



**OZNACZENIA TRAS**

Następujące znaki oznaczają trasę, po której podróżujesz:



Oznacznik trasy wskazuje, że znajdujesz się na **drodze krajowej Route 22**



Znacznik w kształcie trapezu wskazuje, że droga to droga stanowa **Route 39 w Pensylwanii**



**Tablica skrzyżowania** na tym oznaczniku trasy wskazuje, że zbliżasz się do skrzyżowania drogi krajowej Route 22



**Tablica kierunkowa** na tym oznaczniku trasy wskazuje, że podróżujesz na zachód drogą krajową Route 22



**Dodatkowa strzałka** na tym zestawie oznaczników trasy informuje, że zbliżasz się do skrętu w prawo i będziesz kontynuować jazdę na drodze krajowej Route 22 w kierunku zachodnim.



**Znak oznacznika trasy i znak wskazujący „DO” oraz dodatkowa strzałka** oznaczają, że jeśli chcesz trafić na drogę krajową Route 22, musisz jechać dalej prosto.

**ZNAKI USŁUG**

Poniższe znaki są przykładami znaków usługowych. Znaki są kwadratowe lub prostokątne. Są niebieskie z białymi literami lub symbolami i pokazują lokalizację różnych usług znajdujących się przy następnym zjeździe.



SZPITAL



TELEFON



JEDZENIE



BENZyna



DIESEL

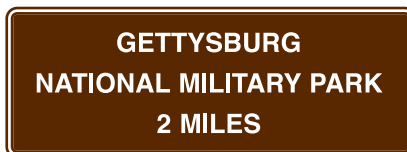

NOCLEG

**ZNAKI INFORMACYJNE DLA TURYSTÓW**

Znaki te są kwadratowe lub prostokątne i mogą być niebieskie lub brązowe z białymi literami. Znaki kierują kierowców do atrakcji turystycznych, takich jak muzea, zabytki, parki stanowe lub narodowe.

## OZNACZENIA NAWIERZCHNI

Większość dróg posiada trwałe oznaczenia wskazujące środek jezdni, pasy ruchu lub krawędzie jezdni. Oznaczenia, które wskazują środek drogi są liniami ciągłymi lub przerywanymi. Takie oznaczenia nawierzchni wskazują również na specjalne przeznaczenie pasa. Żółte linie dzielą ruch w przeciwnych kierunkach, a także służą do oznaczenia środka dróg dwupasmowych oraz lewej krawędzi rozdzielonych autostrad, ulic jednokierunkowych i ramp. Ciągłe białe linie oddzielają pasy ruchu przeznaczone do poruszania się w tym samym kierunku, są również używane do oznaczania prawej krawędzi drogi.

**Zasadniczo przerywane linie ruchu mogą być przekraczane, a linie ciągłe nie mogą, z wyjątkiem wykonywania skrętu. Oto kilka przykładów różnych oznaczeń nawierzchni i ich znaczenia:**

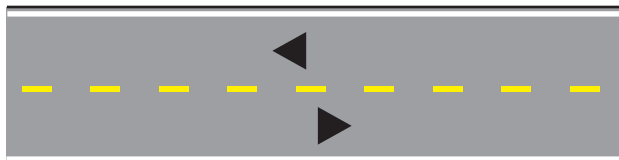

Pojedyncza, przerywana żółta linia środkowa wskazuje środek dwukierunkowej drogi dwupasmowej. Przekraczanie jej jest dozwolone po obu stronach, jeśli istnieją do tego bezpieczne warunki. Podczas wyprzedzania musisz korzystać z pasa ruchu dla nadjeżdżających z naprzeciwka.

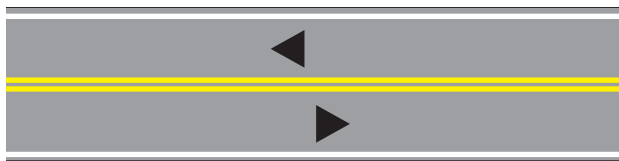

Podwójna, ciągła żółta linia środkowa wskazuje środek drogi dwukierunkowej. Nawet jeśli nie jest ona oznaczona znakiem **ZAKAZ WYPRZEDZANIA**, przekraczanie jej przez pojazdy poruszające się w dowolnym kierunku jest niedozwolone na drogach oznaczonych w ten sposób.

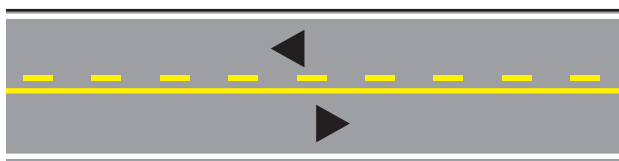

Połączenie linii ciągłej żółtej i linii przerywanej żółtej środkowej również wskazuje środek dwukierunkowej jezdni. Możesz wyprzedzać, jeśli przerywana linia znajduje się po twojej stronie jezdni i istnieją bezpieczne warunki, ale nie możesz wyprzedzać, gdy ciągła żółta linia znajduje się po twojej stronie jezdni.



Takie wzory oznakowania można znaleźć na wielu autostradach trzy- lub pięciopasmowych. Zewnętrzna, ciągła żółta linia środkowa oznacza, że nie można używać środkowego pasa do wyprzedzania. Wewnętrzne, przerywane żółte i ciągłe żółte linie środkowe pokazują, że pojazdy jadące w dowolnym kierunku mogą używać środkowego pasa tylko do wykonywania skrętów w lewo. Więcej informacji na temat bezpiecznego korzystania z środkowych pasów do skrętu w lewo zawiera Rozdział 3.

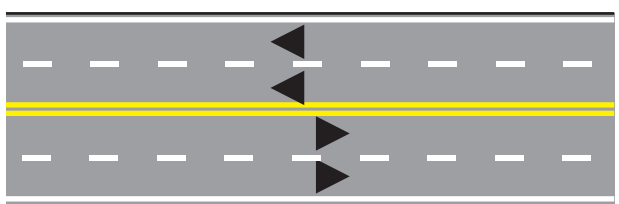

Autostrady wielopasmowe bez pasów rozdzielających (podzielników środkowych) są często oznaczane tak, jak pokazano. Przerywane białe linie pokazują, z których pasów mogą korzystać pojazdy poruszające się tą samą drogą. Możesz przekroczyć przerywane białe linie, aby wyprzedzić (upewnij się, że pas mijania jest wolny), ale nie możesz przekroczyć podwójnych żółtych linii środkowych, aby wyprzedzić. Ruch odbywa się w przeciwnym kierunku na pasie na lewo od żółtej linii środkowej.

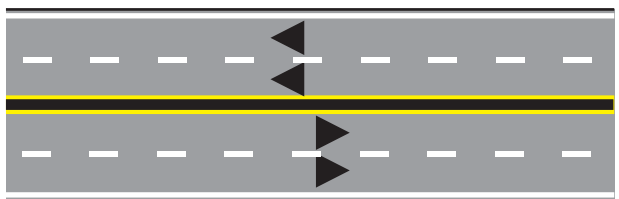

Ten wzór oznaczeń jest stosowany na większości autostrad o ograniczonym dostępie z pasami rozdzielającymi (podzielniki środkowe). Prawa krawędź jezdni jest oznaczona ciągłą białą linią. Lewa krawędź każdej strony jest oznaczona ciągłą żółtą linią. Pasy ruchu z każdej strony są oznaczone białymi przerywanymi liniami, które można przekraczać.

Oznaczenia nawierzchni to również napisy namalowane na nawierzchni oraz strzałki, które uzupełniają komunikaty umieszczone na znakach nakazu/zakazu i ostrzegawczych. Przykłady obejmują słowa **STOP PRZED TOBĄ (STOP AHEAD)** przed skrzyżowaniem ze znakiem **STOP, USTĄP PIERSZENSTWA PRZEJAZDU (YIELD)** lub białe trójkąty namalowane w poprzek pasa, aby wskazać, że musisz ustąpić przed z ruchem nadjeżdżających pojazdów, **SZKOŁA (SCHOOL)** przed strefą przyszkolną, **R X R** przed przejazdem kolejowym, **PAS DLA ROWERÓW (BIKE LANE)** dla pasa ruchu zarezerwowanego dla rowerzystów, **ONLY (TYLKO)** przy strzałce skierowanej w lewo lub przy strzałce skierowanej w prawo wskazują, że pas służy jedynie do skręcania, a duże białe strzałki wskazują kierunek jazdy po ulicach jednokierunkowych i zjazdach z autostrad.

## ROZDZIAŁ 2 PYTANIA KONTROLNE

**1. KIEDY WIDZISZ TEN ZNAK, MUSISZ:**

- A. Zatrzymać się całkowicie, sprawdzić, czy nie ma pieszych i nadjeżdżających pojazdów
- B. Zwolnić bez całkowitego zatrzymania
- C. Zatrzymać się całkowicie i poczekać na zielone światło
- D. Zwolnić i sprawdzić, czy nie ma nadjeżdżających pojazdów

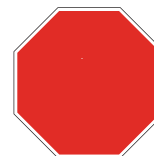
**2. TO JEST KSZTAŁT I KOLOR ZNAKU \_\_\_\_\_.**

- A. Stop
- B. Zła droga (Wrong Way)
- C. Ustąp pierwszeństwa przejazdu (Yield)
- D. Zakaz wjazdu (Do not enter)

**3. TEN ZNAK OZNACZA:**

- A. Stop
- B. Zakaz zawracania (No U-Turn)
- C. Ustąp pierwszeństwa przejazdu (Yield)
- D. Zakaz wjazdu (Do not enter)

**4. TEN ZNAK OZNACZA:**

- A. Zakaz zawracania (No U-Turn)
- B. Zakaz skręcania (No turning)
- C. Zakaz skręcania w lewo (No left turn)
- D. Zakaz skręcania w prawo (No right turn)

**5. TEN ZNAK OZNACZA:**

- A. Zakaz zawracania (No U-Turn)
- B. Zakaz skręcania w lewo (No left turn)
- C. Zakaz skręcania w prawo (No right turn)
- D. Zakaz skręcania (No turning)

**6. TEN ZNAK OZNACZA:**

- A. Musisz skręcić w lewo lub w prawo
- B. Zbliżasz się do skrzyżowania typu T
- C. Droga, którą jedziesz krzyżuje się z rozdzieloną autostradą.
- D. Wiadukt nad rozdzieloną autostradą

**7. MUSISZ ZACHOWAĆ SZCZEGÓLNA OSTROŻNOŚĆ PRZEJEŹDZAJĄC OBOK PIESZEGO Z BIAŁĄ LASKĄ PONIEWAŻ:**

- A. Jest głuchy
- B. Jest on niepełnosprawny umysłowo
- C. Jest niewidomy
- D. Ma problem z poruszaniem się

**8. KIEDY PRZEJEŹDZASZ OBOK NIEWIDOMEGO PIESZEGO, KTÓRY POSŁUGUJE SIĘ BIAŁĄ LASKĄ LUB UŻYWA PSA PRZEWODNIKA, POWINIENESZ:**

- A. Zwolnić i być przygotowanym do zatrzymania
- B. Przejechać z zachowaniem pierwszeństwa
- C. Pojechać dalej normalnie
- D. Szybko odjechać

**9. JEŻELI NIE MA ŻADNEJ SYGNALIZACJI NA PRZEJEŹDZIE KOLEJOWYM, POWINIENES:**

- A. Zwolnić i przygotować się do zatrzymania, jeżeli widzisz lub słyszysz nadjeżdżający pociąg
- B. Przejechać przez tory tak szybko, jak to możliwe
- C. Przejechać przez przejazd kolejowy w normalnym tempie
- D. Przejechać powoli przez tory

**10. MOŻESZ OMINĄĆ SZLABANY NA PRZEJEŹDZIE KOLEJOWYM, GDY:**

- A. Kiedy przejechał już pociąg
- B. Nigdy
- C. Światła sygnalizatora przestały migać
- D. Pozostali kierowcy omijają szlaban

**11. GDY WIDZISZ TEN ZNAK NAD SWOIM PASEM, TO:**

- A. Nie możesz opuścić autostrady z tego pasa
- B. Możesz kontynuować jazdę przez węzeł autostradowy lub zjechać z autostrady z tego pasa
- C. Możesz pozostać na tym pasie i kontynuować jazdę przez węzeł autostradowy
- D. Musisz zjechać z autostrady, jeśli pozostajesz na tym pasie

**12. ZNAKI INFORMACYJNE NA AUTOSTRADACH / DROGACH SZYBKIEGO RUCHU SĄ:**

- A. Pomarańczowe z czarnymi literami
- B. Zielone z białymi literami
- C. Żółte z czarnymi literami
- D. Czerwone z białymi literami

**13. TEN ZNAK JEST UŻYWANY, BY OSTRZEC KIEROWCÓW O:**

- A. Zbliżającym się skrzyżowaniem
- B. Robotach drogowych
- C. Zbliżających się zakrętach na drodze
- D. Zmianach w pasach ruchu

**14. TEN ZNAK MÓWI O TYM, ŻE:**

- A. Skręcanie nie jest dozwolone na tej drodze
- B. Droga zwęża się przed tobą
- C. Przed tobą znajduje się seria zakrętów
- D. Droga może być śliska, gdy jest mokro

**15. TEN ZNAK OZNACZA:**

- A. Przed tobą zakręt w lewo
- B. Seria zakrętów
- C. Przed tobą zakręt w kształcie litery S
- D. Droga jest śliska, gdy jest mokro

**16. TEN ZNAK WSKAZUJE NA TO, ŻE:**

- A. Przed tobą znajduje się strome wzniesienie
- B. Nie jest dozwolony wjazd na wzniesienie ciężarówką
- C. Przed tobą znajduje się droga do wyrębu
- D. Na wzniesieniu znajdują się ciężarówki

**17. ŻÓŁTO-CZARNE ZNAKI W KSZTAŁCIE ROMBU:**

- A. Ostrzegają cię o warunkach na drodze, lub w jej bezpośrednim otoczeniu
- B. Pomagają ci trafić do miast i miasteczek znajdujących się przed tobą
- C. Mówią o prawa i regulacjach dotyczących ruchu drogowego
- D. Mówią o robotach drogowych przed tobą



18. ZNAK W TYM KSZTAŁCIE I KOLORZE TO ZNAK \_\_\_\_\_.

- A. Strefy zakazu wyprzedzania (No passing zone)
- B. Złej drogi (Wrong Way)
- C. Przejazdu kolejowego
- D. Stop

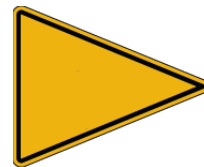

19. KTÓRY Z TYCH ZNAKÓW MA NA CELU POINFORMOWANIE UŻYTKOWNIKA O KOŃCU ROZDZIELONEJ AUTOSTRADY?

- A. 2
- B. 4
- C. 3
- D. 1



20. TEN ZNAK JEST WYKORZYSTYWANY, BY POINFORMOWAĆ KIEROWCÓW O:

- A. Końcu pasa, włączeniu się do ruchu z lewej strony
- B. Zakrętach na drodze przed tobą
- C. Zbliżającym się skrzyżowaniu
- D. Robotach drogowych



21. TEN ZNAK POKAZUJE TYP:

- A. Skrzyżowania
- B. Zakrętu na drodze
- C. Skrętu w prawo
- D. Zmiany pasa



22. TEN ZNAK POKAZUJE TYP:

- A. Skrętu w prawo
- B. Skrzyżowania
- C. Zmiany pasa
- D. Zakrętu na drodze



23. CZYM POWINIENES SIĘ MARTWIĆ NAJMOCNIEJ, KIEDY WIDZISZ TAKI ZNAK?

- A. Jazda z rozregulowanymi reflektorami, ponieważ jedna ze stron samochodu jest położona wyżej, niż druga
- B. Uszkodzeniem opony, jeśli zjedziesz na pobocze
- C. Hydroplaningiem (poślizgiem na wodzie), jeżeli na poboczu znajduje się woda
- D. Utratą kontroli nad swoim pojazdem, jeżeli wjedziesz na pobocze, ze względu na jego obniżenie względem jezdni



24. JAKIE JEST ZNACZENIE TEGO ZNAKU?

- A. Sygnalizator drogowy przed tobą świeci się na czerwono
- B. Sygnalizator drogowy przed tobą jest zepsuty
- C. Sygnalizator drogowy przed tobą świeci się na zielono
- D. Przed tobą znajduje się sygnalizator drogowy



25. TEN ZNAK OZNACZA:

- A. Koniec rozdzielonej autostrady
- B. Początek ulicy jednokierunkowej
- C. Koniec ulicy jednokierunkowej
- D. Początek rozdzielonej autostrady



26. OD GÓRY DO DOŁU, KTÓRA Z PONIŻSZYCH KOMBINACJI OPISUJE PRAWIDŁOWY UKŁAD ŚWIATEŁ DROGOWYCH:

- A. Czerwony, żółty, zielony
- B. Czerwony, zielony, żółty
- C. Zielony, czerwony, żółty
- D. Zielony, żółty, czerwony



**27. JEŻELI ZIELONA STRZAŁKA ZAMIENI SIĘ W ZIELONE ŚWIATŁO, TO:**

- A. Możesz wciąż skręcić, ale musisz ustąpić pierwszeństwa nadjeżdżającym pojazdom
- B. Nie możesz już skręcić i musisz jechać na wprost
- C. Wciąż masz pierwszeństwo przy skręcaniu
- D. Nie musisz już skręcać w kierunku wskazywanym przez strzałkę

**28. CIĄGŁE ŻÓLTE ŚWIATŁO NA SKRZYŻOWANIU OZNACZA:**

- A. Jedź
- B. Ustąp pierwszeństwa innym pojazdom
- C. Zwolnij i przygotuj do zatrzymania się
- D. Zatrzymaj się

**29. MIGAJĄCA ŻÓŁTA STRZAŁKA OZNACZA, ŻE POWINIENESZ:**

- A. Zatrzymać się i poczekać ze skrętem do momentu zapalenia się zielonej strzałki
- B. Zwolnić i przygotować do zatrzymania się
- C. Możesz skręcić, ale musisz ustąpić pierwszeństwa nadjeżdżającym pojazdom oraz pieszym
- D. Masz pierwszeństwo przy skręcaniu

**30. MIGAJĄCE ŻÓLTE ŚWIATŁO OZNACZA, ŻE:**

- A. Powinieneś zwolnić i jechać dalej, zachowując ostrożność
- B. Kontynuować jazdę na wprost, gdy droga jest wolna
- C. Zatrzymać się i kontynuować, gdy zapali się zielona światła
- D. Zatrzymać się i kontynuować, gdy droga będzie wolna

**31. MUSISZ SIĘ ZATRZYMAĆ GDY WIDZISZ:**

- A. Migające czerwone światło
- B. Ciągłe żółte światło
- C. Żółtą strzałkę
- D. Migające żółte światło

**32. CIĄGŁE ZIELONE ŚWIATŁO NA SKRZYŻOWANIU OZNACZA, ŻE:**

- A. Musisz zwolnić i przygotować się do zatrzymania
- B. Musisz się zatrzymać i sprawdzić, czy nie nadjeżdżają inne pojazdy, zanim będziesz mógł kontynuować
- C. Możesz przejechać przez skrzyżowanie, jeżeli droga jest wolna
- D. Nie możesz skręcać

**33. CIĄGŁE ŻÓLTE ŚWIATŁO OZNACZA, ŻE WKRÓTCE POJAWI SIĘ ŚWIATŁO: \_\_\_\_\_.**

- A. Migające żółte
- B. Ciągłe zielone
- C. Ciągłe czerwone
- D. Migające czerwone

**34. MOŻESZ OSTROŻNIE KONTYNUOWAĆ JAZDĘ NA ŻÓŁTYM ŚWIETLE, GDY:**

- A. Pojazd uprzywilejowany przecina swoim torem jazdy twój pas
- B. Nie ma przejść dla pieszych
- C. Skręcasz w prawo
- D. Jesteś na skrzyżowaniu

**35. MOŻESZ SKRĘCIĆ W LEWO NA CZERWONYM ŚWIETLE, JEŻELI:**

- A. Nie odbywa się ruch drogowy z przeciwnej strony
- B. Skręcasz z drogi dwukierunkowej w jednokierunkową
- C. Skręcasz z drogi jednokierunkowej w drugą drogę jednokierunkową
- D. Samochód przed tobą skręca w lewo

**36. JEŻELI ŚWIATŁA DROGOWE SĄ ZEPSUTE LUB NIE FUNKCJONUJĄ, POWINIENIEŚ:**

- A. Zatrzymać się i poczekać, aż zostaną naprawione
- B. Zatrzymać się i poczekać, aż pojawi się funkcjonariusz policji
- C. Kontynuować jazdę tak, jakby tam znajdował się 4-stronny znak STOP
- D. Kontynuować jazdę, tak, jakbyś to robił normalnie

**37. MOŻESZ SKRĘCIĆ W PRAWO NA CZERWONYM ŚWIETLE, JEŻELI:**

- A. Najpierw się zatrzymasz, sprawdzisz ruch nadjeżdżających samochodów i pieszych
- B. Masz czerwoną strzałkę do skretu w prawo
- C. Jesteś na lewym pasie
- D. Najpierw zwolnisz

**38. KIEDY SKRĘCASZ W PRAWO PRZY ZAPALONYM ZIELONYM ŚWIETLE, MUSISZ:**

- A. Zachować normalną prędkość jazdy
- B. Zatrzymać się i sprawdzić, czy nie nadjeżdżają pojazdy z przeciwnej strony
- C. Ustąpić pierwszeństwa pieszym
- D. Zwiększyć swoją normalną prędkość jazdy

**39. LIMIT PRĘDKOŚCI ZA ZNAKIEM OKREŚLAJĄCYM STREFĘ PRZYSZKOLNĄ, W CZASIE GDY MIGAJĄ ŻÓLTE ŚWIATŁA, TO \_\_\_\_\_ MIL NA GODZINĘ (MPH)**

- A. 25
- B. 15
- C. 20
- D. 35

**40. MIGAJĄCE CZERWONE ŚWIATŁO NA PRZEJĘDZIE KOLEJOWYM OZNACZA:**

- A. Zatrzymaj się, nie kontynuuj dopóty, dopóki sygnały nie ustaną
- B. Zwolnij i kontynuuj, jeżeli droga jest wolna
- C. Kontynuuj z zachowaniem należytej ostrożności
- D. Masz pierwszeństwo przejazdu

**41. TA ZIELONA STRZAŁKA NA SYGNALIZATORZE KONTROLI UŻYCIA PASA RUCHU OZNACZA, ŻE:**

- A. Możesz użyć tego pasa
- B. Ruch drogowy nie jest dozwolony na tym pasie
- C. Masz pierwszeństwo przejazdu
- D. Musisz włączyć się do ruchu na tym pasie

**42. TEN ZNAK OZNACZA:**

- A. Piesi przed tobą
- B. Koniec strefy budowy
- C. Przejście szkolne przed tobą
- D. Osoba kierująca ruchem przed tobą

**43. TEN ZNAK OZNACZA, ŻE:**

- A. Grupa ludzi zbiera śmieci wzdłuż autostrady
- B. Pracownicy znajdują się bardzo blisko drogi w strefie pracy znajdującej się przed tobą.
- C. Przed tobą bawią się dzieci
- D. Przed tobą znajduje się przejście dla pieszych

**44. KIEDY PANEL ELEKTRYCZNY W STREFIE PRACY POKAZUJE KTÓRYKOLWIEK ZE WSKAZANYCH WZORÓW, TO OZNACZA TO, ŻE:**

- A. Żarówki na panelu wypaliły się
- B. Możesz jechać z zachowaniem należytej ostrożności
- C. Powinieneś natychmiast zmienić pas
- D. Powinieneś ustawić swoje radio na stację, która udziela aktualnych informacji o ruchu drogowym



45. ŚRODKOWY PAS NA PRZESTAWIONEJ ILUSTRACJI WYKORZYSTYWANY JEST DO:

- A. Normalnej jazdy
- B. Tylko do skręcania w lewo
- C. Tylko do wyprzedzania
- D. Tylko dla pojazdów uprzywilejowanych



46. MOŻESZ WYPRZEDZIĆ POJAZD, JEŻELI LINIA ODDZIELAJĄCA OD SIEBIE DWA PASY JEST LINIĄ \_\_\_\_\_.

- A. Przerwaną białą
- B. Podwójną ciągłą żółtą
- C. Ciągłą żółtą
- D. Ciągłą białą

47. PASY RUCHU DROGOWEGO SKIEROWANEGO W TĘ SAMĄ STRONĘ, SĄ ROZDZIELONE LINIAMI \_\_\_\_\_.

- A. Żółtymi
- B. Białymi
- C. Czerwonymi
- D. Czarnymi

48. NIE MOŻESZ WYPRZEDZIĆ INNEGO SAMOCHODU Z ŻADNEJ ZE STRON LINII BIEGĄCEJ ŚRODKIEM JEZDNI, KTÓRA JEST \_\_\_\_\_.

- A. Kombinacją linii ciągłej i przerywanej żółtej
- B. Linią pojedynczą przerywaną żółtą
- C. Linią podwójną ciągłą żółtą
- D. Linią pojedynczą przerywaną białą

49. MOŻESZ PRZEKROCZYĆ CIĄGLĄ ŻÓLTĄ LINIĘ, BY:

- A. Wyprzedzić pojazd jadący w tę samą stronę
- B. Tylko w czasie trwania dnia
- C. Za każdym razem
- D. Kiedy skręcasz

50. KRAWĘDŹ DROGI PO PRAWEJ STRONIE OZNACZONA JEST LINIĄ \_\_\_\_\_.

- A. Przerwaną białą
- B. Ciągłą żółtą
- C. Ciągłą białą
- D. Przerwaną żółtą

51. PASY RUCHU DROGOWEGO SKIEROWANE W PRZECIWNĄ STRONĘ SĄ OD SIEBIE ODDZIELONE LINIĄ \_\_\_\_\_.

- A. Białą
- B. Czerwoną
- C. Czarną
- D. Żółtą

52. KIEDY WIDZISZ TEN CZARNY I ŻÓLTY ZNAK, OZNACZA TO, ŻE:

- A. Droga po prawej stronie służy tylko do ruchu jednokierunkowego
- B. Wyznaczony został objazd ze względu na prace drogowe
- C. Powinieneś zwolnić, ponieważ droga przed tobą zmienia kierunek po ostrym kątem
- D. Przed tobą, po prawej stronie znajduje się skrzyżowanie dróg



53. KIEDY WIDZISZ TEN ZNAK, OZNACZA TO, ŻE:

- A. Na drodze znajduje się jakiś obiekt
- B. Z prawej strony pojawiają się nadjeżdżające pojazdy
- C. Droga ostro zakręca w lewo
- D. Przed tobą znajduje się punkt włączenia się do ruchu





54. KIEDY NIE MOŻESZ UZYSKAĆ ODPOWIEDNIEJ WIDOCZNOŚCI NA NADJEŹDZAJĄCE POJAZDY NA SKRZYŻOWANIU ZE ZNAKIEM STOP, PO ZATRZYMANIU SIĘ PRZED BIAŁĄ LINIĄ NAMALOWANĄ NA NAWIERZCHNI, POWINIENIŚ:

- A. Oczekać 5 sekund, a następnie kontynuować.
- B. Użyć sygnału dźwiękowego przed kontynuowaniem jazdy
- C. Opuścić szyby, posłuchać, czy nie nadjeżdżają pojazdy z naprzeciwka, a następnie kontynuować jazdę
- D. Powoli podjechać do przodu, sprawdzić ruch pojazdów i pieszych i kontynuować jazdę, gdy droga będzie wolna

55. OKREŚLONY ZNAKIEM LIMIT PRĘDKOŚCI TO:

- A. Minimalny dozwolony prawem limit prędkości
- B. Dokładna prędkość, z jaką musisz jechać, aby nie otrzymać mandatu
- C. Maksymalna bezpieczna prędkość w idealnych warunkach drogowych i pogodowych
- D. Maksymalna bezpieczna prędkość we wszystkich warunkach drogowych



56. KÓRY ZE ZNAKÓW INFORMUJE O AUTOSTRADZIE Z DWOMA KIERUNKAMI RUCHU?

- A. 1
- B. 2
- C. 3
- D. 4



57. JAKIE MANEWRY MOŻESZ WYKONAĆ ZE ŚRODKOWEGO PASA?

- A. Skręt w lewo
- B. Zawrócenie
- C. Wyprzedzić pojazdy jadące wolniej od ciebie
- D. Wszystkie z powyższych



58. KTÓRY ZE ZNAKÓW INFORMUJE OTYM, ŻE KIEROWCA PODCZAS JAZDY POWINIEN SIĘ TRZYMAĆ PRAWEJ STRONY?

- A. 2
- B. 1
- C. 3
- D. 4



---

**ROZDZIAŁ 2 - ODPOWIEDZI DO PYTAŃ KONTROLNYCH**

---

1. A	20. A	39. B
2. C	21. A	40. A
3. D	22. B	41. A
4. A	23. D	42. D
5. C	24. D	43. B
6. C	25. D	44. B
7. C	26. A	45. B
8. A	27. A	46. A
9. A	28. C	47. B
10. B	29. C	48. C
11. D	30. A	49. D
12. B	31. A	50. C
13. C	32. C	51. D
14. C	33. C	52. C
15. D	34. D	53. C
16. A	35. C	54. D
17. A	36. C	55. C
18. A	37. A	56. C
19. A	38. C	57. A
		58. A

## ROZDZIAŁ 3: NAUKA JAZDY

Ten rozdział zawiera informacje, które pomogą ci opanować zasady bezpiecznej jazdy. Obejmuje następujące tematy:

- Bezpieczeństwo przede wszystkim
- Czynniki wpływające na kierowcę
- Codzienne umiejętności jazdy
- Specjalne okoliczności i sytuacje awaryjne

### BEZPIECZEŃSTWO PRZED WSZYSTKIM

Musisz dokonać ważnych wyborów - czasami nawet przed uruchomieniem pojazdu - które wpłyną na twoje bezpieczeństwo, gdy siedzisz za kierownicą. Zaczynij od upewnienia się, że zarówno ty, jak i twój pojazd jesteście gotowi do jazdy.

#### KONTROLA POJAZDU: PRZYGOTOWANIE DO JAZDY

- 1. Bezpieczeństwo opon** - Opony są ważnym elementem bezpieczeństwa jazdy. Przed jazdą samochodem upewnij się, że bieżnik i ciśnienie w oponach są odpowiednie. Przed wejściem do pojazdu sprawdź ciśnienie w oponach, używając zalecanej wartości psi (funtów na cal kwadratowy), podanego w instrukcji obsługi pojazdu lub we framudze drzwi pojazdu po stronie kierowcy. Użyj miernika ciśnienia w oponach, aby sprawdzić ciśnienie. Sprawdź, gdy opony są „zimne” - przed rozpoczęciem jazdy lub co najmniej trzy godziny po zakończeniu jazdy. Jeśli ciśnienie jest powyżej liczby podanej na framudze drzwi, wypuść powietrze, aż będzie pasować. Jeśli poniżej, napompuj oponę (lub poproś o to specjalistę od opon), aż osiągnie odpowiednią wartość. Możesz również zmierzyć głębokość bieżnika za pomocą testu z monetą 1-centową. Raz w miesiącu lub przed wyruszeniem w długą podróż sprawdzaj opony pod kątem zużycia i uszkodzeń. Jednym z prostych sposobów sprawdzenia zużycia jest wykonanie testu z monetą 1-centową.

También puede medir la profundidad de la banda de rodadura con la prueba del centavo. Una vez al mes, o antes de emprender un largo viaje por carretera, revise sus neumáticos para detectar problemas de desgaste y daños. Una forma fácil de comprobar el desgaste es utilizando la prueba del centavo.

1. Weź monetę 1-centową i przytrzymaj ciało Abrahama Lincolna między kciukiem a palcem wskazującym.
2. Wybierz punkt na oponie, w którym bieżnik wydaje się być najmniejszy i umieść głowę Lincolna w jednym z rowków.
3. Jeśli jakakolwiek część głowy Lincolna jest zakryta przez bieżnik, jedziesz z bezpieczną ilością bieżnika. Jeśli bieżnik jest mniejszy, wówczas zdolność Twojego samochodu do trzymania się drogi w niesprzyjających warunkach jest znacznie ograniczona.

Zawsze przechowuj w pojeździe narzędzia potrzebne do zmiany opony, jak na przykład: koło zapasowe, klucz krzyżakowy, lewarek, latarkę, flary i trójkąty odblaskowe, kliny do kół, zestaw do naprawy opon i rękawice. Więcej informacji na temat wymiany opony można znaleźć na stronie 63.

- 2. Płynny** - Sprawdź poziomy wszystkich płynów, tj. oleju silnikowego, płynu do spryskiwaczy szyby przedniej oraz paliwa i uzupełnij je w razie potrzeby, zgodnie z instrukcją obsługi pojazdu.
- 3. Wyreguluj siedzenie kierowcy** - musisz być w stanie łatwo dosięgnąć pedałów i innych elementów sterujących oraz mieć dobry widok przez przednią szybę. Instrukcja obsługi zawiera informacje o tym, jak dostosować wyposażenie pojazdu.
- 4. Zapnij pasy bezpieczeństwa** - Podczas każdej podróży zapinaj pasy biodrowe i barkowe. Zwróć uwagę na informacje o przepisach dotyczących pasów bezpieczeństwa w Pensylwanii, przepisach dotyczących fotelików dziecięcych i bezpieczeństwie poduszek powietrznych, które można znaleźć w rozdziale 5.

#### ZAPINANIE PASÓW BEZPIECZEŃSTWA

To najbardziej efektywna czynność,  
jaką możesz wykonać, aby zmniejszyć  
ryzyko śmierci lub obrażeń!

#### CZY WIEDZIAŁEŚ, ŻE?

W 2017 r. 80,2% osób uczestniczących w wypadkach w Pensylwanii miało zapięte pasy. Wśród kierowców w wieku od 16 do 24 lat liczba ofiar śmiertelnych oraz rannych była najwyższa. Odsetek osób z zapiętymi pasami bezpieczeństwa był w tej grupie wiekowej najniższy.

- 5. Zabezpiecz przedmioty w kabinie pasażerskiej** - podczas zderzenia niezabezpieczone przedmioty w twoim pojeździe działają jak pociski, poruszają się one z tą samą prędkością, z jaką poruszał się twój pojazd przed zderzeniem. Jeśli to możliwe, cięższe przedmioty, takie jak plecaki, bagaże i narzędzia, należy umieszczać w bagażniku lub zabezpieczyć pasami bezpieczeństwa pojazdu. *Nigdy nie przechowuj przedmiotów przed tylną szybą samochodu.*
- 6. Ustaw lusterka wsteczne i lusterka boczne** - aby usunąć martwe pola wokół pojazdu, lusterka wsteczne i lusterka boczne mogą wymagać innej regulacji dla każdego z użytkowników danego pojazdu. Lusterko wsteczne należy ustawić tak, aby można było obserwować ruch drogowy bezpośrednio za samochodem. Lusterka boczne powinny być ustawione tak, aby pochylając się w lewo / w prawo ledwie widzieć bok pojazdu. Ustaw lusterka po ustawieniu siedzenia.

**Uwaga:** zawieszanie jakiegokolwiek przedmiotu lub materiału na lusterku wstecznym podczas ruchu jest niezgodne z prawem. Nie wolno wieszać, umieszczać, ani mocować na lusterku wstecznym niczego, co mogłoby blokować lub utrudniać widzenie przez przednią szybę. Przywieszki, zezwolenia i tabliczki mogą być przymocowane do lusterka wstecznego tylko wtedy, gdy pojazd jest zaparkowany.

7. **Szyba przednia** - umieszczanie na przedniej szybie czegokolwiek, co zasłania kierowcy widok na jezdnię, jest niezgodne z prawem.
8. **Wyreguluj wentylację** - Powinieneś utrzymywać stały dopływ świeżego powietrza do pojazdu. Pomaga to zachować czujność i chroni przed zatruciem tlenkiem węgla (spalinami) podczas jazdy. Więcej informacji na temat zatrucia tlenkiem węgla można znaleźć w rozdziale 6.
9. **Wyreguluj zagłówki** - zagłówek, który odpowiednio zabezpiecza tył głowy, może zapobiec lub zmniejszyć obrażenia szyi przy ewentualny wypadku. Ustaw zagłówek tak, aby jego górna część znajdowała się co najmniej na wysokości czubków uszu. Sprawdź instrukcję obsługi swojego samochodu, aby sprawdzić jak należy to zrobić.
10. **Noś przepisane ci okulary korekcyjne / soczewki kontaktowe** - Jeśli normalnie nosisz soczewki korekcyjne, zawsze noś je podczas jazdy. Nie wolno nosić okularów przeciwsłonecznych, ani przyciemnianych soczewek kontaktowych podczas jazdy w nocy.
11. **Zamykaj drzwi od pojazdu** - zamknięcie drzwi i zapięcie pasów bezpieczeństwa pomoże ci uniknąć wyrzucenia z pojazdu podczas wypadku. Wyrzucenie z pojazdu zwiększa twoje szanse na śmierć o 75%. Zamknięcie drzwi zmniejszy również prawdopodobieństwo kradzieży samochodu lub innych przestępstw, do których mogłoby dojść podczas zatrzymywania się na skrzyżowaniu lub wjeżdżania na parking.

## CZYNNIKI WPŁYWAJĄCE NA KIEROWCĘ

Twój pojazd może być gotowy do jazdy, ale twoje bezpieczeństwo w takim samym stopniu zależy od następujących czynników wpływających na kierowcę.

### NIEUWAGA

Nieuwaga tak znaczna, że może doprowadzić do wypadku, może wynikać z rozproszenia uwagi kierowcy lub braku snu.

#### CZY WIEDZIAŁEŚ, ŻE?

Odwroćcie uwagi kierowcy oraz niezwracanie uwagi na drogę i warunki na drodze są przyczyną 25 do 30 procent zgłoszonych przez policję wypadków drogowych. To daje około 1,2 miliona wypadków drogowych rocznie.

### ROZPROSZENIE UWAGI KIEROWCY

Wszystko, co powoduje, że 1) odwracasz uwagę od kierowania pojazdem, 2) odrywasz wzrok od drogi lub 3) odrywasz ręce od kierownicy jest rozproszeniem uwagi kierowcy. Nie będziesz w stanie zareagować odpowiednio szybko, jeśli:

- Będziesz jadł, pił lub palił. Te czynności stwarzają problemy związane z bezpieczeństwem, ponieważ często wymagają oderwania rąk od kierownicy i oderwania wzroku od drogi. Kierowcy, którzy jedzą lub piją podczas jazdy, mają problemy z kontrolowaniem swojego pojazdu, utrzymaniem swojego pasa ruchu i muszą częściej hamować.
- Będziesz obsługiwał urządzenia audio takie jak: radio, odtwarzacz kaset, CD, odtwarzacz iPod / Mp3. UWAGA: słuchawki / elementy douszne mogą być używane tylko w jednym uchu do celów komunikacyjnych.
- Będziesz rozmawiał przez telefon komórkowy (niezależnie od tego, czy jest to zestaw bezobsługowy, czy nie). Więcej informacji na temat przepisów dotyczących korzystania z funkcji SMS można znaleźć w rozdziale 5.
- Będziesz wchodził w interakcje z innymi pasażerami. Może to stanowić równie duży problem, szczególnie dla nastoletnich kierowców. **Jeśli jesteś nastoletnim kierowcą, którego pasażerami są inne nastoletnie osoby, to, według statystyk, prawdopodobieństwo, że spowodujesz wypadek jest większe, niż podczas jazdy samemu lub z dorosłymi pasażerami.**
- Będziesz szukał lub przesuwał przedmioty w pojeździe.
- Będziesz czytał, pisał ręcznie lub pisał SMS-y.
- Będziesz wykonywał czynności związane z dbałością o wygląd (czesanie włosów, nakładanie makijażu)
- Będziesz się rozglądał podczas mijania miejsca wypadku lub miejsca budowy.
- Będziesz patrzył na ludzi, przedmioty lub wydarzenia mające miejsce poza drogą, którą jedziesz

#### CZY WIEDZIAŁEŚ, ŻE?

Badania wykazały, że przeciętny, skupiony na kierowaniu pojazdem kierowca nie zauważa ważnego zdarzenia drogowego, takiego jak popełnienie błędu przez innego kierowcę, w trzech (3) procentach przypadków. Osoba dorosła rozmawiająca przez telefon komórkowy nie zauważa takiego wydarzenia w 13% przypadków, zaś osoba nastoletnia rozmawiająca przez telefon komórkowy - w 53% przypadków.

**BRAK SNU**

Kiedy jesteś zmęczony, reagujesz wolniej, twoja koncentracja i wzrok są osłabione i masz problemy ze zrozumieniem i zapamiętaniem różnych spraw. Prowadzenie pojazdu w stanie zmęczenia ma podobne skutki jak prowadzenie pojazdu pod wpływem alkoholu. Pozostawanie na nogach przez 18 godzin z rzędu wpływa na twoją jazdę podobnie, jak poziom alkoholu we krwi wynoszący 0,05%. Pozostawanie na nogach przez 24 godziny z rzędu wpływa na twoją jazdę podobnie, jak poziom alkoholu we krwi wynoszący 0,10%. Kiedy jesteś bardzo zmęczony, możesz zasnąć i nawet o tym nie wiedzieć. Zaśnięcie za kierownicą, nawet na kilka sekund, wystarczy, aby spowodować śmiertelny wypadek. Nastoletni kierowcy, którzy śpią mniej, niż osiem (8) godzin w nocy, są bardziej narażeni na wypadki samochodowe. **Najlepszą rzeczą, którą możesz zrobić, gdy zaczynasz czuć się zmęczony podczas jazdy, jest zatrzymanie się.**

**CZY WIEDZIAŁEŚ, ŻE?**

- Każdego roku w całych Stanach Zjednoczonych zasypianie podczas jazdy powoduje co najmniej 100 000 wypadków.
- 1500 osób zginęło, a 40 000 zostało rannych w wypadkach tego typu.
- **Każdego roku ze 100 000 wypadków samochodowych związanych z jazdą pod wpływem zmęczenia, prawie połowa dotyczy kierowców w wieku od 15 do 24 lat.**

**CZYNNIKI ZDROWOTNE**

Na Twoje bezpieczeństwo podczas jazdy mogą mieć wpływ problemy ze wzrokiem, słuchem lub innymi schorzeniami.

- Sprawdzaj wzrok co rok (1) lub dwa (2) lata. Twoje widzenie peryferyjne (boczne), ocena odległości i zdolność widzenia w warunkach słabego oświetlenia mogą ulec pogorszeniu z powodu choroby i w wyniku normalnego procesu starzenia się. Nie zawsze będziesz o tym wiedział i nie zawsze będziesz w stanie podjąć działania zaradcze, chyba że twój wzrok będzie regularnie badany. Jeśli musisz nosić okulary lub soczewki kontaktowe, używaj ich za każdym razem, gdy prowadzisz.
- Słuch może ostrzec cię przed niebezpieczeństwami, których nie widzisz, jak na przykład inny pojazd w twoim martwym polu. Słuch jest również ważny, aby poinformować cię, że zbliża się pojazd ratunkowy (policja, straż pożarna, karetka) lub pociąg na przejeździe kolejowym.
- Różne choroby i schorzenia, nawet pozornie uznawane za drobne, takie jak sztywność karku lub ból kolana, mogą mieć poważny wpływ na zdolność skutecznego kierowania pojazdem. Do najgroźniejszych problemów zdrowotnych należą zaburzenia napadowe, które powodują utratę przytomności, cukrzyca i choroby serca. W Pensylwanii lekarze muszą zgłaszać do PennDOT pacjentów, u których zdiagnozowano stan mogący upośledzać ich zdolność do bezpiecznego prowadzenia pojazdów.

**ALKOHOL I KIEROWANIE POJAZDEM**

- Zarówno w Pensylwanii, jak i w całym kraju kierowcy będący pod wpływem alkoholu są odpowiedzialni za tysiące wypadków drogowych i wypadków śmiertelnych. Około 40 procent wszystkich śmiertelnych wypadków drogowych dotyczy pijanych kierowców.
- Najnowsze statystyki Pensylwanii pokazują, że 30 procent kierowców w wieku od 16 do 20 lat, którzy zginęli w wypadkach samochodowych, to osoby, które prowadziły samochód pod wpływem alkoholu. Dzieje się tak, pomimo faktu, że zarówno w Pensylwanii, jak i w każdym innym stanie w USA obowiązują **przepisy o zerowej tolerancji**, co oznacza, że nie wolno pić alkoholu, jeśli masz mniej niż 21 lat.
- Jeśli jesteś kierowcą w wieku poniżej 21 lat, a twoje stężenie alkoholu we krwi (BAC) wynosi 0,02% lub więcej, uznaje się, że prowadzisz pojazd pod wpływem alkoholu (DUI).
- Nawet najmniejsza ilość alkoholu obniża koncentrację, spostrzegawczość, zdolność oceny sytuacji i pamięć, a także pogarsza umiejętności prowadzenia pojazdu. **Nikt nie może pić i bezpiecznie prowadzić pojazdu.**
- W miarę jak alkohol gromadzi się we krwi, nasilają się błędy w prowadzeniu pojazdu. Wpływa on na twój wzrok i osąd, twoje reakcje spowalniają i tracisz zdolność do bezpiecznego i efektywnego kontrolowania pojazdu. Jednocześnie alkohol pozbawia cię umiejętności kontrolowania się, przez co czujesz się niebezpiecznie pewnie. Wynika z tego, że pijący kierowcy mogą się nie kontrolować i nawet o tym nie wiedzieć.
- Wiele osób uważa, że tylko intensywne picie jest ryzykowne. To nieprawda. Nawet kierowcy, których poziom alkoholu we krwi wynosi 0,04 (połowa ustalonego prawem limitu 0,08 dla osoby dorosłej w wieku 21 lat lub starszej) są od dwóch (2) do siedmiu (7) razy bardziej narażeni na wypadek, niż kierowcy, którzy nie mają alkoholu we krwi. Nawet jeśli twój poziom alkoholu we krwi jest znacznie poniżej dozwolonego limitu, nadal będziesz narażać swoje życie i życie innych. **Jedyna bezpieczna ilość alkoholu, jaką możesz wypić, a następnie prowadzić, to zero.**

**CZY WIEDZIAŁEŚ, ŻE?**

W Stanach Zjednoczonych jedna (1) osoba umiera co pół godziny, a jedna (1) osoba jest ranna co dwie (2) minuty z powodu wypadków związanych z piciem alkoholu i prowadzeniem pojazdu.

- Alkohol w różny sposób wpływa na poszczególne osoby. Na poziom alkoholu we krwi ma wpływ wiek, waga, płeć, stan fizyczny, ilość spożywanego jedzenia oraz wszelkich lekarstw lub narkotyków, które masz w organizmie. Ponadto różne napoje mogą również zawierać różne ilości alkoholu. Upewnij się, że wiesz, ile alkoholu jest w napojach, które spożywasz. Za jedną (1) standardową dawkę alkoholu powinieneś uważać 1,5 oz. alkoholu 80 proof, 12 oz. zwykłego piwa lub 5 oz. wina.
- Aby odpowiedzialnie spożywać alkohol, nie pij więcej niż jedna (1) standardowa dawka alkoholu na godzinę, jeśli jesteś pełnoletni. Przetwarzanie alkoholu z każdego napoju alkoholowego zajmuje osobie o średniej wadze co najmniej jedną (1) godzinę. Więcej niż jedna (1) standardowa dawka na godzinę z dużym prawdopodobieństwem spowoduje przekroczenie dozwolonego przez prawo poziomu alkoholu we krwi.
- Zasada jednej (1) standardowej dawki na godzinę nie działa jednak dla wszystkich. Alkohol jest bardziej skoncentrowany u osób o mniejszej wadze, a ze względu na różnice w sposobie przetwarzania alkoholu przez nasz organizm, kobieta pijąca taką samą ilość alkoholu w tym samym okresie, co mężczyzna o tej samej wadze, może mieć wyższy poziom alkoholu we krwi.
- Tylko czas może sprawić, że wytrzeźwiejesz. Nie możesz obniżyć stężenia alkoholu we krwi pijąc kawę lub inne napoje zawierające kofeinę, ani biorąc zimny prysznic.

**CZY WIEDZIAŁEŚ, ŻE?**

Kobieta, która waży 110 funtów, będzie miała stężenie alkoholu wynoszące 0,03 BAC po wypiciu zaledwie 8 uncji jasnego piwa - to mniej niż jedna pełna butelka lub puszka. Mężczyzna ważący 140 funtów będzie miał stężenie alkoholu wynoszące 0,025 BAC po wypiciu pełnej butelki lub puszki jasnego piwa o pojemności 12 oz.

**BAW SIĘ BEZPIECZNIE**

NIE WSIADAJ ZA KIEROWNICĘ PO WYPICIU JAKIEJKOLWIEK DAWKI ALKOHOLU I NIE POZWALAJ KIEROWAĆ PIJANEJ OSOBIE!

Więcej informacji na temat kar za picie alkoholu przez nieletnich i prowadzenie pojazdu pod wpływem alkoholu można znaleźć w Rozdziale 4.

**NARKOTYKI I KIEROWANIE POJAZDEM**

Kierowanie pojazdem pod wpływem narkotyków jest nielegalne i śmiertelnie niebezpieczne. Nie tylko alkohol upośledza zdolność do bezpiecznej jazdy. Również wiele nielegalnych narkotyków, leków dostępnych na receptę i dostępnych bez recepty, może osłabiać zdolność prowadzenia pojazdów. Narkotyki inne, niż alkohol są przyczyną około 20 procent zgonów wśród kierowców każdego roku. Łączenie narkotyków i alkoholu dodatkowo uwydatnia skutki uboczne zażywania tych substancji i znacznie zwiększa ryzyko spowodowania wypadku.

Narkotyki i lekarstwa wpływają na funkcjonowanie mózgu i mogą poważnie upośledzać zdolność bezpiecznego prowadzenia pojazdów. Na przykład marihuana może spowolnić czas reakcji, zaburzyć ocenę czasu i odległości oraz pogorszyć koordynację. Kokaina lub metamfetamina mogą powodować agresję i lekkomyślność kierowcy podczas prowadzenia pojazdu, a niektóre rodzaje środków uspokajających mogą wywoływać zawroty głowy i sennosc. Opioidy mogą wywoływać sennosc i spowolnić czas reakcji. Leki na receptę i dostępne bez recepty, takie jak środki nasenne, leki na kaszel, leki przeciwhistaminowe i zmniejszające gęstość krwi, mogą wpływać na umiejętności prowadzenia pojazdu na różne sposoby. Zawsze ważne jest, aby przejrzeć etykiety ostrzegawcze dotyczące skutków ubocznych leku przed rozpoczęciem jazdy. Jeśli masz jakiegokolwiek pytania dotyczące skutków ubocznych leków, przed rozpoczęciem jazdy skonsultuj się z lekarzem lub farmaceutą. Pamiętaj: Kiedy etykieta ostrzegawcza mówi: Nie obsługuj ciężkich maszyn, to miej na uwadze, że twój pojazd jest uważany za ciężki sprzęt!

Kliknij link, aby dowiedzieć się więcej. <https://youtu.be/c5mNHOhcpwA>

Jeśli uważasz, że ty lub ktoś ci bliski ma problem z zażywaniem narkotyków lub innych substancji, zadzwoń pod numer 1-800-662-HELP (4357). Ta bezpłatna infolinia jest czynna przez całą dobę, 7 dni w tygodniu, aby odpowiedzieć na twoje pytania i pomóc ci uzyskać kontakt z dostawcami usług leczniczych.

**CZY WIEDZIAŁEŚ, ŻE?**

- Według drogowej ankiety NHTSA przeprowadzonej w latach 2013-2014 dotyczącej używania alkoholu i narkotyków przez kierowców, prawie 1 na 4 kierowców uzyskał pozytywny wynik testu na obecność co najmniej jednego narkotyku, bądź leku, który może wpływać na umiejętności bezpiecznej jazdy.
- 43% kierowców zabitych w wypadkach miało pozytywny wynik na obecność narkotyków... u 37% stwierdzono alkohol.
- Leki dostępne na receptę mogą również wpływać na prowadzenie pojazdu. Porozmawiaj z lekarzem podczas rozpoczynania przyjmowania nowych leków i upewnij się, że jesteś świadomy wszelkich potencjalnych skutków ubocznych.

## CODZIENNE UMIEJĘTNOŚCI JAZDY

Ta sekcja rozpoczyna się od przedstawienia konkretnych przyczyn wypadków i głównych typów wypadków wśród nowych kierowców w Pensylwanii. Wymienione poniżej elementy bezpiecznej jazdy są opisane w tej sekcji:

- Zarządzanie przestrzenią
- Zarządzanie prędkością
- Skręcanie, włączanie się do ruchu i wyprzedzanie
- Pokonywanie skrzyżowań
- Pokonywanie zakrętów
- Pokonywanie autostrad i węzłów

**Większość wypadków spowodowana jest błędami ludzkimi.** Często kierowca nie rozumie, jak używać pojazdu lub jak korzystać z systemu autostrad, nie zwraca dostatecznej uwagi na znaki, sygnalizację, oznaczenia nawierzchni lub działania innych kierowców, albo podejmuje złe decyzje. Kierowcy mający mniej niż pięć (5) lat doświadczenia najczęściej popełniają błędy prowadzące do wypadków.

- Poniżej przedstawiona jest lista 10 głównych powodów wypadków powodowanych przez młodych kierowców (16- i 17-latkowie) w Pensylwanii w 2017 roku. Wszyscy kierowcy, nie tylko młodzi, powinni być świadomi tych przyczyn:

- **Niedostosowanie prędkości do warunków na drodze**
- **Jazda na ogonie**
- **Jazda bez pozwolenia po zatrzymaniu**
- **Przekraczanie dozwolonej prędkości**
- **Niewłaściwe lub nieostrożne skręcanie**
- **Nadmierna lub niedostateczna kompensacja na zakręcie**
- **Niewłaściwa jazda**
- **Rozproszenie kierowcy**
- **Brak doświadczenia**
- **Nagłe zwolnienie lub zatrzymanie**

- Główne rodzaje wypadków, w których biorą udział nowi kierowcy (w wieku 16 i 17 lat) w Pensylwanii, to:

**1)** uderzenie w nieruchomy obiekt; **2)** Wypadki w miejscach przecinania się dróg, takich jak podjazdy, rampy wjazdowe i skrzyżowania; **3)** zderzenia tylne; i **4)** zderzenia czołowe. Około 92 procent wszystkich wypadków i 93 procent zgonów w wyniku wypadków jest związanych jedynie z powyższymi czterema (4) typami wypadków. Unikanie wypadków samochodowych zależy od nauki i stosowania umiejętności bezpiecznej jazdy, które są przedmiotem tego rozdziału.

### ZARZĄDZANIE PRZESTRZENIĄ

- Jeśli inny kierowca w twoim otoczeniu popełni błąd, będziesz potrzebować czasu, aby zareagować na sytuację. Jedynym sposobem, aby mieć pewność, że będziesz miał wystarczająco dużo czasu na reakcję, jest pozostawienie odpowiednio dużej przestrzeni między tobą, a pojazdami wokół ciebie.
- Jak pokazano na schemacie po prawej stronie, wokół twojego pojazdu znajduje się **sześć (6) obszarów, które musisz być w stanie kontrolować**
- Najlepiej jest utrzymywać bezpieczną odległość ze wszystkich stron pojazdu.

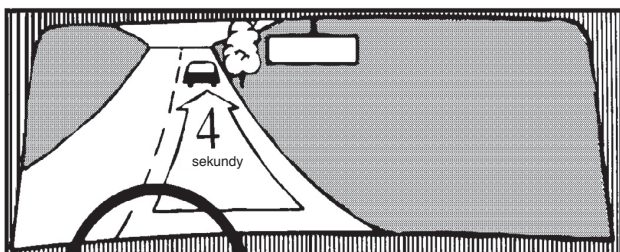
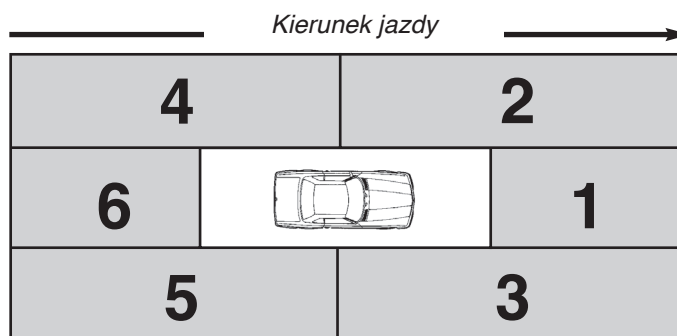

### ZACHOWAJ BEZPIECZNĄ ODLEGŁOŚĆ OD SAMOCHODU PRZED TOBĄ (ZASADA 4 SEKUND)

- Jaka jest bezpieczna odległość, którą powinieneś zachować? Dystans 4 sekund czasu jazdy, pokazany powyżej w **Strefie 1** schematu zarządzania przestrzenią, pozwoli ci manewrować lub hamować, aby bezpiecznie uniknąć zagrożenia na autostradzie, jeśli nawierzchnia jest sucha.
- Jeśli jedziesz zbyt blisko, a poprzedzający cię pojazd nagle się zatrzyma lub zwalnia, nie będziesz w stanie uniknąć zderzenia

- Zachowaj bezpieczną odległość, umożliwiającą reagowanie na wydarzenie przed pojazdem bez konieczności awaryjnego zatrzymywania się, co mogłoby spowodować, że jadący z tyłu kierowca uderzy w tył twojego pojazdu.
- Aby określić bezpieczną odległość, obserwuj tylny zderzak poprzedzającego cię pojazdu. Kiedy jego tylny zderzak mija znak drogowy lub obiekt przydrożny, taki jak słup telefoniczny, zacznij liczyć, ile sekund zajmuje ci dotarcie do tego samego miejsca na drodze. Jeśli miniesz znak lub obiekt w mniej niż cztery (4) sekundy, oznacza to, że jedziesz zbyt blisko.

### Czasami będziesz potrzebował dodatkowej przestrzeni przed sobą.

#### Zachowaj większą odległość niż zwykle, gdy:

- Jedziesz po drogach, które są mokre i śliskie lub nieutwardzone - przyczepność jest mniejsza, więc zatrzymanie trwa dłużej.
- Kierowca jadący za tobą chce cię wyprzedzić - musi być przed tobą miejsce, aby wyprzedzający cię kierowca mógł wjechać przed siebie.
- Jedziesz za kierowcą, którego widok z tyłu jest ograniczony - kierowcy pojazdów ciężarowych, autobusów, samochodów dostawczych lub samochodów ciągnących kampery lub przyczepy mogą nagle zwolnić, nie wiedząc, że jesteś za nimi.
- Jedziesz za dużym pojazdem, zasłaniającym ci widok z przodu - potrzebujesz dodatkowego miejsca, aby widzieć otoczenie swojego pojazdu.
- Jedziesz za kierowcą, który przewozi ciężki ładunek lub ciągnie przyczepę - dodatkowy ciężar utrudni zatrzymanie.
- Zbliżasz się do wolno poruszających się pojazdów, w tym rowerów.
- Jedziesz za autobusami szkolnymi, taksówkami, autobusami publicznymi i prywatnymi oraz ciężarówkami przewożącymi substancje niebezpieczne - pojazdy te muszą zatrzymywać się na przejazdach kolejowych i robić inne, nieoczekiwane postoje.
- Zjeżdżasz ze wzniesienia - hamulcom trudniej jest spowolnić pojazd, szczególnie przy dużych prędkościach.
- Zatrzymujesz się na wzniesieniu - pojazd poprzedzający może stoczyć się i uderzyć w twój pojazd, gdy ruch się rozpocznie.

### ZACHOWAJ PRZESTRZEŃ PO BOKACH

Zachowaj bezpieczną odległość po bokach, jak pokazano w **obszarach 2 i 3** schematu zarządzania przestrzenią, da ci to miejsce na reakcję, jeśli inny pojazd nagle wjedzie na twój pas. Te obszary są twoimi potencjalnymi ścieżkami ucieczki.

#### Kluczowe punkty, które należy zapamiętać, to:

- Unikaj jazdy obok innych pojazdów na drogach wielopasmowych. Zasłaniają ci widok i zamykają drogę ucieczki, a ty prawdopodobnie jesteś w ich martwym punkcie.
- Zachowaj jak najwięcej miejsca pomiędzy bokiem pojazdu, a nadjeżdżającymi pojazdami.
- Zrób miejsce dla pojazdów wjeżdżających na autostrady, włączając kierunkowskaz i wjeżdżając na zewnętrzny pas, jeśli jest to bezpieczne.
- Zachowaj przestrzeń między twoim pojazdem, a zaparkowanymi pojazdami. Ktoś może otworzyć drzwi od swojego pojazdu lub wyjść spośród zaparkowanych pojazdów, może się też zdarzyć, że zaparkowany pojazd nagle ruszy.
- Jeśli nie masz co najmniej ośmiu (8) stóp wolnej przestrzeni, z co najmniej jednej strony pojazdu, aby wykorzystać ją jako drogę ucieczki, będziesz musiał zapewnić więcej miejsca z przodu, zwiększając odległość, jaka dzieli cię od poprzedzającego pojazdu.

Zwykle będziesz się poruszał środkiem swojego pasa. Może się ci się jednak przytrafić niebezpieczna sytuacja po obu stronach drogi. Jak pokazano na przykładzie przedstawionym po prawej stronie: z prawej strony mogą znajdować się zaparkowane pojazdy, a po lewej stronie pojazdy nadjeżdżające z naprzeciwka. W takim przypadku najlepiej jest zwolnić, aby zminimalizować ryzyko, obierając kurs środkiem, w równej odległości pomiędzy zaparkowanymi samochodami, a pojazdami jadącymi z przeciwnej strony.

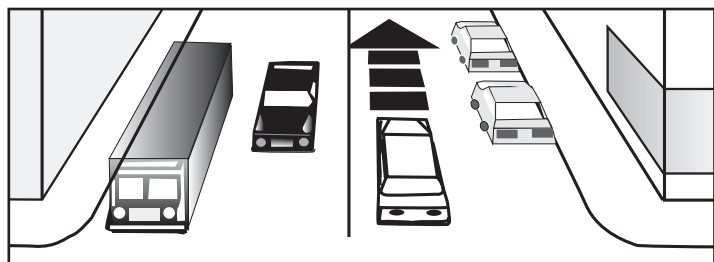
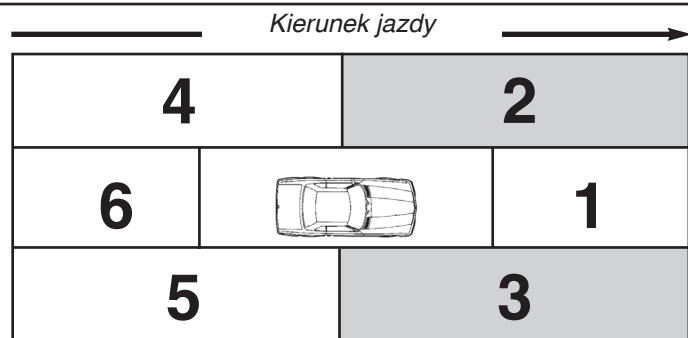



**ZACHOWAJ BEZPIECZNĄ ODLEGŁOŚĆ Z TYŁU POJAZDU**

W obszarze 6 na schemacie zarządzania przestrzenią, kierowca, który podąża za tobą, ma większą kontrolę nad wolną przestrzenią niż ty, ale możesz pomóc, utrzymując stałą prędkość i sygnalizując, zanim będziesz musiał zwolnić na zakręcie. Jeśli zauważysz, że ktoś podąża za tobą zbyt blisko (jazda na ogonie), jeśli to możliwe, przesunij się na prawy pas. Jeśli na drodze nie ma prawego pasa, możesz zachęcić kierowcę jadącego z tyłu do manewru wyprzedzania, czekając, aż droga przed tobą będzie wolna, a następnie delikatnie naciskając hamulce, aby powoli zmniejszyć prędkość. Poszukaj też drogi ucieczki na bok, gdy przygotujesz się do zwolnienia lub zatrzymania.

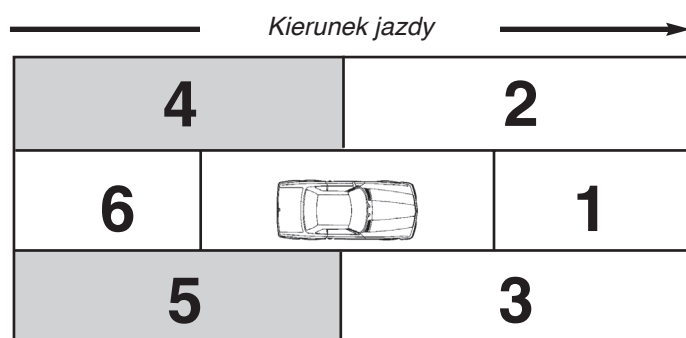
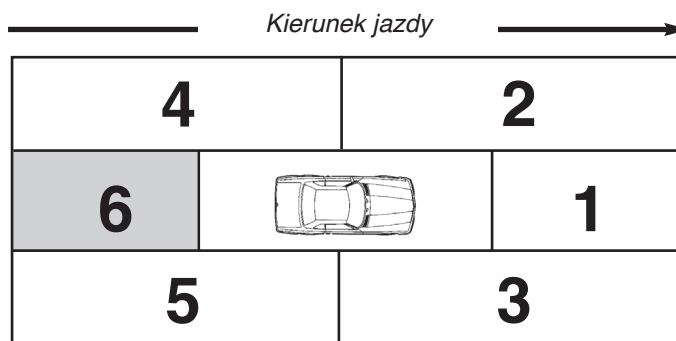

Na koniec zwróć uwagę na to, co dzieje się w tylnym lewym i prawym obszarze za tobą (**obszary 4 i 5** na schemacie zarządzania przestrzenią). Musisz wiedzieć, jak blisko twojego pojazdu znajdują się inne pojazdy i jak szybko się poruszają. Te obszary to martwe pola, zawsze sprawdzaj je odwracając głowę przed zmianą pasa.

**UTRZYMUJ SWÓJ POJAZD W POLU WIDZENIA**

Unikaj prowadzenia pojazdu w martwym polu innego kierowcy. Martwe pole to dowolne miejsce wokół pojazdu, którego kierowca nie może zobaczyć bez poruszania głową. Oto kilka przydatnych zasad, które pomogą Ci uniknąć tego błędu:

- Unikaj jazdy przez długi czas z którejkolwiek ze stron i lekko z tyłu innego pojazdu. Obie pozycje są martwymi punktami dla drugiego kierowcy. Przyspiesz lub zwolnij, aby wyjść z martwego pola kierowcy.
- Wyprzedzając inny pojazd, omiń martwe pole drugiego kierowcy tak szybko i bezpiecznie, jak to tylko możliwe. Im dłużej pozostajesz w martwym polu, tym dłużej oboje jesteście w niebezpieczeństwie.

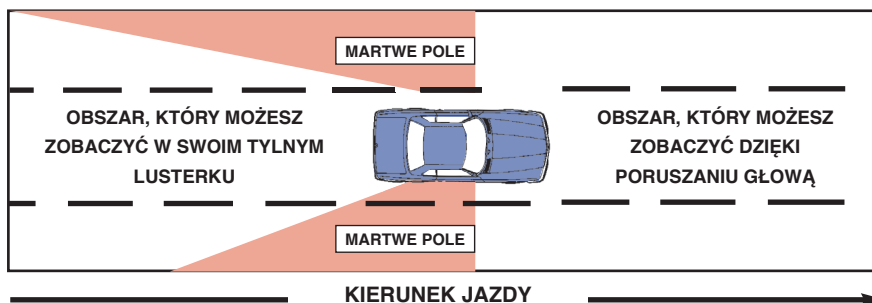
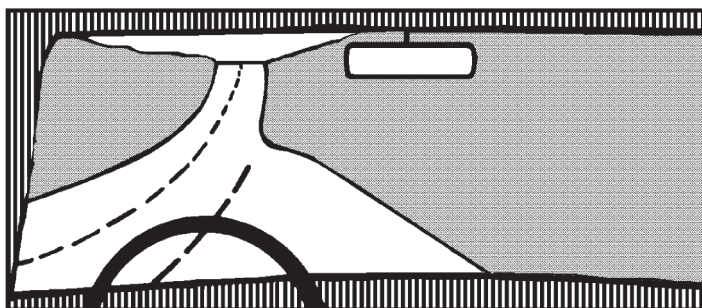
**PRZEWIDYWANIE**

- Kierowca na zdjęciu znajduje się na pasie, który wkrótce się kończy. Jeśli kierowca nie zmieni pasa, może być zmuszony do szybkiej zmiany pasa lub zatrzymania się i czekania na zwolnienie ruchu.
- Musisz mieć dobry ogląd sytuacji przed sobą, aby zobaczyć i zareagować odpowiednio wcześniej i tym samym uniknąć wykonywania ruchów w ostatniej chwili. Powinieneś być w stanie zidentyfikować sytuacje mogące powodować problem na 12 do 15 sekund do przodu - około jednej przecznicy w mieście lub ćwierć mili przy prędkościach autostradowych.

Twoja zdolność radzenia sobie z niebezpiecznymi sytuacjami drogowymi zależy w dużej mierze od wyszukiwania i identyfikowania problemów z dużym wyprzedzeniem. Patrzenie przed siebie nie oznacza, że należy po prostu patrzeć na środek jezdni. Musisz posiadać ciągły ogląd całej drogi, również jej boków.

**Gdy obserwujesz otoczenie drogi, zwróć szczególną uwagę na:**

- Pojazdy i osoby, które wjeżdżają / wkraczają na drogę przed tobą i mogą poruszać się znacznie wolniej.
- Pojazd, który zwolnił lub zatrzymał się przed wykonaniem skrętu, czekając, aż przejadą inne pojazdy
- Znaki ostrzegające przed niebezpieczeństwem.
- Znaki informujące o miejscach znajdujących się przed tobą i / lub podające informacje o tym, jak do nich dotrzeć.

**PATRZENIE NA BOKI**

Patrzenie na boki jest szczególnie ważne na skrzyżowaniach, podjazdach, wjazdach i wyjazdach z centrów handlowych oraz wjazdach i zjazdach z autostrad - wszędzie tam, gdzie jeden strumień ruchu spotyka się z innym.

Dojeżdżając do skrzyżowania, postępuj zgodnie z zasadą „lewo-prawo-lewo”:

- Najpierw spójrz w lewo, ponieważ pojazdy nadjeżdżające z lewej strony są bliżej ciebie.
- Spójrz w prawo.
- Spójrz ponownie w lewo, zanim ruszysz. Możesz zobaczyć pojazd, którego nie widziałeś za pierwszym razem.

Gdy wjedziesz na skrzyżowanie, spójrz ponownie w lewo i w prawo. **Nie zakładaj, że inne pojazdy zawsze się zatrzymają, nawet, jeśli pojawi się znak stop lub czerwone światło na sygnalizatorze.** Jeśli widok na skrzyżowanie jest zasłonięty przez budynki, krzewy lub zaparkowane pojazdy, jedź powoli do przodu, aż będziesz w stanie wyraźnie zobaczyć całe skrzyżowanie.

**PATRZENIE DO TYŁU**

Musisz także jak najczęściej sprawdzać ruch za sobą. Jest to bardzo ważne, gdy planujesz zmienić pas lub cofać. **Zmiana pasów obejmuje:**

**El cambio de carril incluye lo siguiente:**

- Zmianę z jednego pasa na inny na jezdni.
- Wjazd na autostradę z pasa wjazdowego / naprowadzającego.
- Wjazd na jezdnię z krawężnika lub pobocza.

Zanim zmienisz pas, włącz odpowiedni kierunkowskaz. Spójrz w lusterko wsteczne i lusterka boczne i upewnij się, że nikt cię nie wyprzedza. Nie polegaj wyłącznie na lusterkach lub czujnikach, spójrz za swoje lewe i prawe ramię, aby upewnić się, że nikt nie znajduje się w martwym punkcie twojego pojazdu. Sprawdź szybko te miejsca. Nie odrywaj wzroku od drogi na dłużej niż sekundę. Na drogach z trzema (3) lub więcej pasami, sprawdź wszystkie pasy zanim zjedziesz ze swojego - ktoś na innym pasie może również planować wjechać w to samo miejsce, w które chcesz wjechać.

**Wycofywanie**

Podczas wycofywania zawsze sprawdzaj miejsce za pojazdem - zrób to zanim wsiądziesz do pojazdu. Dzieci lub małe przedmioty są słabo widoczne z siedzenia kierowcy. Przed wycofaniem obróć głowę, aby dobrze widzieć przez tylną szybę. Nie polegaj wyłącznie na swoich lusterkach lub czujnikach.

**ZARZĄDZANIE PRĘDKOŚCIĄ**

Jaka jest bezpieczna prędkość? Jak szybko jest za szybko? Nie ma prostych odpowiedzi na te pytania, ponieważ nie ma jednej prędkości, która byłaby zawsze bezpieczna. Oprócz wyznaczonego ograniczenia prędkości, przy wyborze bezpiecznej prędkości jazdy należy wziąć pod uwagę warunki drogowe, widoczność i natężenie ruchu innych pojazdów. Ponadto, gdy planujesz zmianę prędkości, przekazujesz swoje zamiary innym kierowcom i pomaga ci to zachować bezpieczeństwo.

**MAKSYMALNA DOPUSZCZALNA PRĘDKOŚĆ**

Maksymalna dopuszczalna prędkość wskazuje, jaka jest maksymalna bezpieczna prędkość jazdy w idealnych warunkach drogowych, natężenia ruchu i pogodowych.

**FAKT DOTYCZĄCY WYPADKÓW WŚRÓD NASTOLETNIICH KIEROWCÓW**

Niedostosowanie prędkości do warunków na drodze to nr 1 spośród przyczyn wypadków, w których uczestniczą kierowcy w wieku 16 i 17.

- Maksymalna dopuszczalna prędkość w Pensylwanii to 70 mph.
- Maksymalna dopuszczalna prędkość na autostradach międzystanowych jest umieszczana na tablicach po każdym węźle autostradowym.
- Na innych autostradach maksymalna dopuszczalna prędkość będzie określona w odstępach co około ½ mili.
- W strefach przyszkolnych ograniczenie prędkości wynosi 15 mil na godzinę, gdy światła na znaku strefy wokół szkoły migają lub w czasie wskazanym na znakach. Dopuszczalna prędkość w strefie przyszkolnej jest niższa, niż w przypadku innych ograniczeń prędkości.

Gdy droga jest mokra albo śliska, gdy widoczność jest ograniczona lub z jakiegoś innego powodu warunki są gorsze, niż idealne, jedź poniżej dozwolonej prędkości. Nawet jeśli jedziesz z dozwoloną prędkością, nadal możesz otrzymać mandat za jazdę zbyt szybko na panujące warunki.

### JAZDA EKOLOGICZNA

Bezpieczna jazda daje więcej niż tylko ochronę, pomaga oszczędzać pieniądze i zmniejsza zanieczyszczenie powietrza. Użytkowanie samochodu wiąże się z wieloma wydatkami: benzyną, konserwacją i kosztem wymiany opon. Kierowcy i właściciele samochodów mogą podjąć szereg działań, aby zminimalizować te wydatki bez dodatkowych kosztów.

#### Mądre nawyki jazdy, które warto stosować:

1. Zwolnij. Zużycie paliwa wzrasta o około 5% na każde pięć mil na godzinę przy prędkości powyżej 60 mil na godzinę.
2. Oszczędzaj pedały. Dynamiczny start i gwałtowne zatrzymywanie może zwiększyć zużycie paliwa o 40%, ale skrócić czas podróży tylko o 4%.
3. Jedź, kiedy jest chłodniej. Unikaj jazdy w najgorętszych porach dnia. Chłodniejsze, bardziej gęste powietrze może zwiększyć moc i przebieg.
4. Pamiętaj o chłodzeniu. Podczas jazdy z prędkością większą niż 40 mil na godzinę używaj klimatyzacji w samochodzie.
5. Jedź, aby się rozgrzać. Nawet w najzimniejsze dni przygotowanie pojazdu do jazdy zajmuje tylko 30 sekund.
6. Korzystaj z tempomatu. Oszczędź średnio 7% paliwa, używając tempomatu podczas jazdy po płaskich autostradach.
7. Reaguj na sygnały na desce rozdzielczej. Gdy zapala się lampka diagnostyki pokładowej pojazdu (OBD), możliwe jest, że wzrasta zarówno zużycie paliwa, jak i emisja spalin. Jeśli lampka OBD zaświeci się, porozmawiaj ze sprzedawcą swojego samochodu, aby uzyskać więcej informacji.
8. Jedź bezpiecznie. Zachowaj odpowiednią odległość między twoim autem, a innymi pojazdami. Takie postępowanie nie tylko zapewnia ochronę, ale także zapobiega zużyciu pojazdu.
9. Wykorzystaj swój samochód. Jeśli twój pojazd ma ustawienie „ECO”, użyj go. Złagodzi to ruchy wykonywane pedałem gazu, zoptymalizuje momenty zmiany biegów i zmniejszy wpływ klimatyzacji na silnik.
10. Wyłącz silnik podczas postoju. Praca na biegu jałowym powoduje marnowanie paliwa i może być zabroniona. Jeśli musisz pozostawić pojazd na biegu jałowym, zmień bieg na luz lub zaparkuj, aby silnik nie pracował wbrew hamulcom i nie zużywał więcej paliwa.
11. Jeździj mniej. Istnieje wiele sposobów na obniżenie kosztów i zaoszczędzenie pieniędzy poprzez jeżdżenie rzadziej. Skorzystaj z transportu publicznego, roweru, spaceru lub współdzielenia samochodu. Dodatkowo łączenie ze sobą różnych spraw pozwala oszczędzić czas i pieniądze.
12. Kształć się. Dostępnych jest wiele zasobów umożliwiających zdobycie i pogłębienie wiedzy na temat najlepszych praktyk w zakresie bezpiecznej jazdy.

### JAZDA NOCĄ

Najwyższe wskaźniki wypadków występują w godzinach nocnych. Najpoważniejsze wypadki zdarzają się o zmierzchu lub w ciemności. Ogólne wskaźniki śmiertelności w wypadkach drogowych są trzy (3) do czterech (4) razy wyższe w nocy, niż w ciągu dnia. W porównaniu do jazdy w dzień, jazda nocą jest bardziej niebezpieczna.

#### Istnieje ku temu kilka powodów:

- Twój wzrok jest poważnie ograniczony w nocy.
- Blaski świateł innych pojazdów mogą chwilowo cię oślepić.
- Więcej osób, które są zmęczone lub jadą pod wpływem alkoholu, prawdopodobnie będzie na drogach w nocy.

Przy mniejszej ilości światła zmniejsza się zdolność oceny odległości, zdolność widzenia kolorów i zdolność widzenia peryferyjnego. Jako kierowca musisz być zawsze gotowy do reakcji, jeśli nagle zobaczysz na drodze coś nieoczekiwanego - pieszego, rowerzystę, zwierzę itp. Znacznie bardziej prawdopodobne jest, że zostaniesz zaskoczony właśnie w nocy. W porównaniu ze znakami i innymi obiektami przydrożnymi piesi są najtrudniejsi do dostrzeżenia w ciemności.

Musisz prawidłowo używać świateł w nocy i w innych sytuacjach, zgodnie z wymogami prawa. Reflektory mają dwa zadania: pomóc ci widzieć i pozwolić, by inni widzieli ciebie. Czyść reflektory przynajmniej raz w tygodniu. Zrób to podczas kupowania paliwa do swojego pojazdu – brudne reflektory mogą dawać tylko połowę światła, które powinny.

#### **Prawo stanowe wymaga od kierowców używania reflektorów:**

- Gdy widoczność jest ograniczona z powodu niedostatecznego oświetlenia, w pochmurne lub deszczowe dni lub podczas dużego natężenia ruchu, gdy ich pojazd może wydawać się wtapiać w otoczenie.
- Gdy występują niekorzystne warunki atmosferyczne, w tym deszcz, śnieg, deszcz ze śniegiem, grad, mgła, dym lub smog. Przy złej pogodzie używaj tylko świateł mijania. Światła drogowe w praktyce ograniczają widoczność w takich warunkach.
- Gdy nie widzą pieszych lub pojazdów na autostradzie w odległości 1000 stóp przed prowadzonym pojazdem.
- Między zachodem, a wschodem słońca.
- Podczas przejeżdżania przez strefy pracy.
- Zawsze, gdy wycieraczki pojazdu są używane w sposób ciągły lub przerywany z powodu warunków pogodowych.

UWAGA: Światła do jazdy dziennej nie wystarczą. Twoje tylne światła również muszą być zapalone.

**Prawo stanowe nakłada kary grzywny zaczynające się od 25 dolarów, a wraz z innymi powiązаныmi kosztami kary mogą sięgnąć 100 dolarów dla kierowców, którzy nie używają reflektorów, kiedy jest to wymagane!**

#### **Inne ważne informacje dotyczące bezpieczeństwa podczas jazdy w nocy oraz używania reflektorów:**

- Podczas jazdy nocą włącz światła mijania, gdy tylko zobaczysz inny pojazd zbliżający się do ciebie przeciwnym pasem ruchu, ponieważ światła drogowe mogą oślepić drugiego kierowcę. Prawo Pensylwanii wymaga, abyś korzystał ze świateł mijania zawsze, gdy znajdujesz się w odległości mniejszej niż 500 stóp od pojazdu nadjeżdżającego z przeciwnej strony i, gdy jedziesz za pojazdem w odległości mniejszej niż 300 stóp.
- Jeżeli z przeciwnej strony zbliża się do ciebie pojazd korzystający ze świateł drogowych, kilkakrotnie szybko mignij światłami drogowymi. Jeśli kierowca nie zmienia świateł, spójrz na prawą stronę jezdni. Dzięki temu nie zostaniesz oślepiony przez światła drogowe drugiego pojazdu i będziesz w stanie widzieć wystarczająco dobrze, aby utrzymać kurs, dopóki pojazd cię nie minie.
- Nie próbuj karać drugiego kierowcy zapalając swoje światła drogowe. Jeśli to zrobisz, oboje możecie zostać oślepieni.
- Jeśli blaski z reflektorów pojazdu jadącego za tobą są niewygodne, ponieważ odbijają się w lusterku wstecznym, można przełączyć wewnętrzne lusterko wsteczne z ustawienia dziennego na nocne.
- Nie próbuj „jechać szybciej, niż widzisz” jadąc tak szybko, że nie byłbyś w stanie zatrzymać się na czas, aby uniknąć niebezpieczeństwa, które pojawia się na odcinku drogi oświetlonej przez reflektory. Światła mijania świecą jedynie na odległość około 250 stóp. Nawet na suchej nawierzchni potrzeba więcej niż 250 stóp, aby się zatrzymać, jeśli poruszasz się z prędkością 55 mil na godzinę. Aby uniknąć takiej sytuacji na ciemnej drodze w nocy, nie należy jechać szybciej niż 45 mil na godzinę.

#### **WARUNKI NA DRODZE**

Stan drogi w dużym stopniu wpływa na zdolność do zatrzymania się. Przy złych warunkach drogowych musisz zmniejszyć prędkość, aby zachować kontrolę nad pojazdem. Będziesz narażony na największe ryzyko, jeśli będziesz jeździć zbyt szybko po drogach, które są śliskie, zwłaszcza na zakrętach. **Skręcaj i wjeżdżaj w zakręty wolniej, gdy droga jest śliska.**

##### **• Mokre nawierzchnie**

Wszystkie drogi są śliskie, gdy są mokre, ale należy zachować szczególną ostrożność na drogach oznaczonych znakami ostrzegawczymi z napisem **ŚLISKO, GDY MOKRO (SLIPPERY WHEN WET)**. Nawierzchnia może stać się bardzo śliska w ciągu pierwszych 10-15 minut deszczu. Deszcz powoduje wydostawanie się oleju z asfaltu na powierzchnię. Problem ten pogarsza się podczas upałów, kiedy ciepło połączone z wodą powoduje, że na nawierzchnię drogi wydostaje się więcej oleju. W zimne i deszczowe dni należy zachować szczególną ostrożność podczas jazdy

po odcinkach drogi znajdujących się w cieniu drzew lub budynków; obszary te zamarzają szybciej i wysychają jako ostatnie.

#### • Hydroplaning

Przy nadmiernej prędkości twój pojazd może wpaść w poślizg na mokrej jezdni. Hydroplaning ma miejsce, gdy opony tracą przyczepność na drodze i jeżdżą jak narty po warstwie wody. Im szybciej jedziesz po mokrej jezdni, tym mniej skuteczne w usuwaniu wody z jezdni stają się opony. Hydroplaning może pojawić się przy prędkości zaledwie 35 mil na godzinę, gdy woda ma tylko 1/10 cala głębokości. Zużyte opony pogłębiają ten problem. Hydroplaning można ograniczyć, jeżdżąc wolniej.

#### **Jeśli znajdziesz się w sytuacji Hydroplaningu, wykonaj następujące czynności:**

1. Trzymaj obie ręce na kierownicy.
2. Powoli zdejmij nogę z pedału gazu, aby pojazd zwolnił. Nie naciskaj hamulców, ani nie próbuj gwałtownie skręcać, ponieważ spowoduje to poślizg pojazdu. W miarę zwalniania pojazdu powierzchnia bieżnika opony dotykająca jezdni będzie rosła i zaczniesz uzyskiwać lepszą przyczepność.
3. Skręcaj delikatnie i tylko na tyle, na ile jest to potrzebne, aby utrzymać pojazd na drodze.
4. Jeśli musisz użyć hamulców, hamuj delikatnie. *(Zapoznaj się z częścią „Jeśli musisz gwałtownie zahamować” w dalszej części tego rozdziału. Znajdziesz tam ważne informacje na temat używania hamulców konwencjonalnych i hamulców antyblokujących (ABS) w sytuacji zatrzymania awaryjnego.)*

#### • Śnieg i lód

Podczas jazdy po śniegu lub lodzie musisz dostosować sposób jazdy do trudnej sytuacji. Trakcja opon na drodze zostanie znacznie zmniejszona, co poważnie wpłynie na zdolność kierowania i hamowania. Ponadto, gdy temperatura osiąga okolice 32° Fahrenheita na drogach robi się wyjątkowo niebezpiecznie. Kiedy opady przechodzą w deszcz lub deszcz ze śniegiem - cienka warstwa wody na powierzchni lodu jest bardziej śliska, niż sam lód.

Uważaj na „czarny lód”, występuje on na czystych drogach, kiedy z powodu spadku temperatury tworzy się cienka warstwa lodu. Droga wygląda wówczas na mokrą, ale spod opon innych pojazdów nie rozpryskuje się woda, może wtedy występować „czarny lód”.

Zgodnie z prawem, które weszło w życie 10 lipca 2006 r., kierowcy będą narażeni na surowe kary grzywny, jeśli śnieg lub lód spadający z ich pojazdu spowoduje obrażenia lub śmierć innych kierowców lub pieszych. Gdy śnieg lub lód odrywający się lub spadający z poruszającego się pojazdu uderzy w inny pojazd lub pieszego, powodując śmierć lub poważne obrażenia ciała, użytkownik pojazdu, z którego pochodzi śnieg lub lód, podlega karze grzywny w wysokości od 200 do 1000 USD za każde wykroczenie. PennDOT zachęca kierowców do usunięcia całego lodu i śniegu ze swoich pojazdów przed podróżą.

#### **Kiedy drogi stają się śliskie, powinieneś:**

- Zmniejszyć prędkość o 5 do 10 mil na godzinę na mokrej nawierzchni i zwiększyć dystans do pięciu (5) lub sześciu (6) sekund.
- Na drogach pokrytych lodem lub śniegiem musisz zwolnić jeszcze bardziej. Na ubitym śniegu zmniejsz prędkość o połowę; na lodzie jeźdź bardzo powoli. Zostaw około 10 razy więcej miejsca, niż normalnie pomiędzy tobą, a poprzedzającym cię pojazdem.
- Delikatnie naciskaj hamulce, puść pedał, jeśli zaczniesz się ślizgać i naciśnij go ponownie, gdy odzyskasz kontrolę. *(Zapoznaj się z częścią „Jeśli musisz gwałtownie zahamować” w dalszej części tego rozdziału. Znajdziesz tam ważne informacje na temat używania hamulców konwencjonalnych i hamulców antyblokujących (ABS) w sytuacji zatrzymania awaryjnego.)*
- Nie używaj tempomatu podczas jazdy po śliskich drogach. Śnieg, lód, błoto pośniegowe i deszcz mogą powodować ślizganie się kół w miejscu i utratę kontroli. Jedynym sposobem na zatrzymanie ślizgania się kół i odzyskanie kontroli jest zmniejszenie mocy. Jednak aktywowany tempomat będzie nadal dostarczał moc, utrzymując koła w ruchu.
- Dostosuj prędkość tak, aby uniknąć napotkania innych pojazdów na śliskich obszarach, takich, jak zacienione miejsca i oszronione mosty. Zmniejszy to ryzyko zderzenia z innym pojazdem.
- Na oblodzonych lub pokrytych śniegiem drogach postaraj się wyczuć moment dojazdu do skrzyżowania, pozwalając pojazdowi jechać do czasu, gdy światło zmieni się na zielone, a pojazdy przed tobą zaczną ruszać. W ten sposób nie będziesz musiał hamować, aby się zatrzymać, a następnie dodawać gazu, aby ruszyć od nowa. Ponadto, jadąc pod górę, pozostań wystarczająco daleko za poprzedzającym cię pojazdem, aby nie trzeba było zwalniać ani zatrzymywać się. Przed ruszeniem na dół ze wzniesienia włącz niższy bieg, aby uzyskać lepszą kontrolę.

**WIDOCZNOŚĆ**

Poza jazdą w nocy, również mgła i śnieg to warunki, które ograniczają widoczność i mogą radykalnie zmniejszyć twoją zdolność widzenia przed sobą, a co za tym idzie szybkiego i bezpiecznego reagowania na wydarzenia wokół ciebie.

**Mgła jest prawdopodobnie najbardziej niebezpiecznym zjawiskiem, z jakim można spotkać się na drodze.** Nie widzisz co cię czeka, a inni użytkownicy ruchu drogowego nie widzą ciebie.

Nie rozpoczynaj podróży, jeśli mgła jest tak gęsta, że nie możesz nic przez nią zobaczyć. Jeżeli podczas podróży trafisz na gęstą mgłę, dobrze jest zjechać z drogi, najlepiej na parking, i poczekać, aż mgła zniknie. Podczas postoju włącz światła awaryjne, aby pojazd był lepiej widoczny i zapnij pas bezpieczeństwa.

**Kiedy musisz prowadzić samochód w WARUNKACH MGŁY zawsze pamiętaj, aby stosować te dwie (2) wskazówki:**

- |   |  |
|---|--|
| <p><b>1. Zwolnij na tyle, by móc bezpiecznie zatrzymać się w polu swojego widzenia.</b> Musisz dokładnie kontrolować swój prędkościomierz, ponieważ mgła ogranicza większość informacji wizualnych, które pozwalają rozpoznać z jaką prędkością się poruszasz; możesz przez to z łatwością jechać zbyt szybko, nie będąc nawet tego świadomym</p> | <p><b>2. Włącz światła mijania (oraz światła przeciwmgielne, jeśli twój pojazd je posiada), aby inni mogli cię zobaczyć.</b> Zrób to zarówno w dzień, jak i w nocy. Nie używaj świateł drogowych. Kierują swoje światło w górę i bezpośrednio w mgłę, która odbija światło z powrotem w oczy, oślepiając cię i jeszcze bardziej utrudniając patrzenie na wprost.</p> |
|---|--|

**Śnieg również może znacząco ograniczyć twoją widoczność.**

**Aby zwiększyć swoją widoczność podczas jazdy w ŚNIEŻNYCH WARUNKACH, zastosuj się do tych sześciu (6) wskazówek**

- |  |   |
|--|---|
| <p><b>1. Wyczyść wszystkie szyby, maskę, bagażnik i dach pojazdu przed rozpoczęciem jazdy w śniegu.</b> Jeśli tego nie zrobisz, śnieg zostanie zdmuchnięty z pojazdu na twoją przednią szybę, zasłaniając widok lub może zostać zdmuchnięty na przednią szybę jadącego za tobą kierowcy. Jeśli śnieg lub lód z poruszającego się pojazdu uderzy w inny pojazd lub pieszego, powodując śmierć lub poważne obrażenia ciała, kierowca pojazdu może zostać ukarany grzywną.</p> <p><b>2. Oczyszcz reflektory, tylne światła i kierunkowskazy ze śniegu, lodu i brudu.</b> Pomaga to innym kierowcom widzieć cię i pomaga ci widzieć, co jest przed tobą. Brudny reflektor zmniejsza strumień światła o ponad 50 procent.</p> <p><b>3. Pozwól silnikowi się rozgrzać przed rozpoczęciem jazdy.</b> Daje to odmrażaczowi szansę na rozgrzanie przedniej szyby i stopienie lodu, którego nie można było usunąć.</p> | <p><b>4. Użyj wycieraczek szyby przedniej, aby utrzymać szybę tak czystą, jak to tylko możliwe.</b> Upewnij się, że zbiornik płynu do spryskiwacza przedniej szyby jest pełny i używasz płynu, który nie zamarza.</p> <p><b>5. Pozostaw odmrażacz włączony, aby oczyścić zaparowane szyby.</b> Jeśli masz nowszy pojazd, odmrażacz może być częścią systemu klimatyzacji. Przeczytaj instrukcję obsługi pojazdu, aby dowiedzieć się, jak należy używać ustawień odmrażania.</p> <p><b>6. Włącz światła mijania, nawet w dzień.</b> Zwiększa to twoją widoczność dla innych kierowców.</p> |
|--|---|

**SKWAŁ ŚNIEŻNY**

Szkwale śnieżne są zagrożeniem podczas jazdy zimą. Szkwale śnieżne najczęściej zdarzają się w dni pogodne i pozornie bezpieczne do jazdy. Intensywne opady śniegu zmniejszają widoczność prawie do zera i zamieniają jezdnię w gładką taflę w ciągu kilku sekund. Dla ciebie, jako kierowcy, oznacza to, że na czystej i suchej jezdni mogą błyskawicznie

pojawić się niebezpieczne warunki do jazdy. Zwłaszcza przy prędkościach przekraczających 60 mil na godzinę na drogach międzystanowych, pozostaje niewiele czasu na szybką reakcję. Takie szkwały śnieżne spowodowały w historii Pensylwanii wiele wypadków samochodowych, z których duża część zakończyła się urazami lub śmiercią. Poniżej kilka wskazówek dla kierowców, którzy trafią na szkwał śnieżny:

- **MONITUJ:** Obejrzyj prognozę, jeśli planujesz podróż. National Weather Service i partnerzy transmisyjni będą się starali ostrzegać kierowców z wyprzedzeniem w dni, w których możliwe będą szkwały. Obserwuj tablice informacyjne dotyczące transportu i znaki pod kątem wszelkich zbliżających się zagrożeń.
- **PLANUJ:** Dostosuj swój plan podróży pod względem czasu, trasy lub najlepiej obu jednocześnie, aby uniknąć szkwału śnieżnego. Autostrady międzystanowe są często największym zagrożeniem ze względu na duże prędkości i zwiększony ruch.
- **UNIKAJ:** Jeśli prowadzisz samochód i widzisz zbliżający się szkwał lub wiesz, że jest on blisko, zjedź z jezdni i poczekaj, aż szkwał minie.
- **OSTRZEŻENIE:** Jeśli napotkasz szkwał śnieżny, zachowaj szczególną ostrożność, stopniowo zwalniasz i włącz światła awaryjne w celu zwiększenia widoczności. Nie naciskaj hamulców. Jeśli uczestniczysz w kolizji, jeśli to możliwe, zostań w pojeździe.

National Weather Service wydaje komunikaty „Ostrzeżenie przed szkwałami śnieżnymi” dla określonych dróg, na których te niebezpieczne szkwały mogą być dużym problemem dla kierowców. Zwykle trwają mniej niż 45 minut na danej jezdni. Kierowcy mogą zarejestrować się, aby otrzymywać te i inne alerty pogodowe za pośrednictwem wiadomości tekstowych lub aplikacji od dostawców zewnętrznych. Jeśli otrzymasz ostrzeżenie przed szkwałem śnieżnym na trasie podróży, wykonaj powyższe kroki, aby opóźnić swoją podróż lub zmienić jej plan.

#### **PRAWO OŚWIETLENIA PRZEDNIEGO / WYCIERACZEK**

To prawo, które weszło w życie 28 stycznia 2007 r., Wymaga od kierowców włączania reflektorów za każdym razem, gdy wycieraczki pojazdów pracują w sposób ciągły lub przerywany z powodu warunków pogodowych. Światła do jazdy dziennej nie wystarczą. Twoje tylne światła również muszą być zapalone. Kierowcy, którzy nie przestrzegają prawa, mogą zostać ukarani grzywną w wysokości 25 USD, ale wraz z opłatami i innymi powiązanymi kosztami kara ta może zbliżyć się do 100 USD.

#### **PŁYNNY RUCH DROGOWY**

- Wypadki często mają miejsce, gdy pojedynczy kierowcy jadą szybciej lub wolniej, niż inne pojazdy na danej drodze. Zawsze staraj się jechać zgodnie z natężeniem ruchu, w ramach dozwolonej prędkości.
- W zależności od tego, co dzieje się wokół ciebie, może być konieczne dostosowanie prędkości, aby utrzymać bezpieczną odległość od innych pojazdów wokół samochodu. Na przykład, podróżując w grupie pojazdów po autostradzie, często znajdziesz się w czymś martwym polu, bez możliwości zachowania bezpiecznej odległości w wypadku sytuacji awaryjnych. Kiedy tak się stanie, zmniejszenie prędkości o jedynie dwie (2) lub trzy (3) mile na godzinę zachęci kierowców wokół ciebie do odjechania, tak, byś nie był już zablokowany.
- Kolejnym przypadkiem kiedy będziesz musiał dostosować swoją prędkość do ruchu drogowego, jest sytuacja, w której pojawi się więcej niż jedno (1) potencjalne zagrożenie, z którym będziesz się musiał zmierzyć w tym samym czasie. Na przykład, mając rowerzystę po prawej stronie, bezpiecznym manewrem jest przesunięcie się możliwie jak najdalej w lewo, aby zapewnić bezpieczną odległość przy jego wyprzedzaniu. Problem pojawi się, jeżeli wówczas z przeciwnej strony nadjedzie samochód, ponieważ w takich okolicznościach normalnie chciałbyś zjechać na prawo na swoim pasie. Powinieneś poradzić sobie z tą sytuacją, stawiając czoła tylko jednemu (1) zagrożeniu w ruchu drogowym na raz. Zwolnij, aby przepuścić nadjeżdżający pojazd, a następnie zjedź w lewo, aby ominąć rowerzystę, pozostawiając między wami bezpieczną odległość.
- Dodatkowo, zbliżając się do miejsca wypadku, zatrzymania policji lub lawety podnoszącej unieruchomiony pojazd, musisz zjechać na nieprzylegający pas. Jeśli nie możesz tego zrobić, musisz zmniejszyć prędkość o co najmniej 20 mil na godzinę poniżej dozwolonego w tym miejscu ograniczenia maksymalnej prędkości.

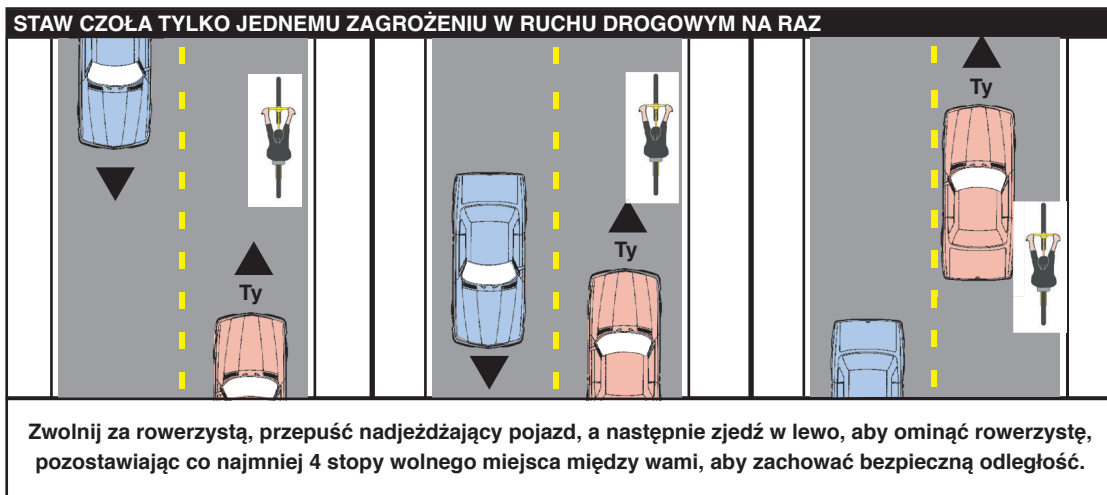

**REAKCJE NA SPOWOLNIENIE W RUCHU DROGOWYM**

Uważaj na pojazdy, które mają problemy z nadążaniem za ruchem innych pojazdów. Takie pojazdy potrzebują więcej czasu, aby przyspieszyć. Zachowaj szczególną ostrożność, kiedy widzisz, że na jezdnię wjeżdżają duże pojazdy ciężarowe, a także sprzęt rolniczy i pojazdy konne. Samochody ciężarowe zwykle używają migających świateł, aby ostrzec innych kierowców, że jadą powoli, zwłaszcza na długich lub stromych podejściach.

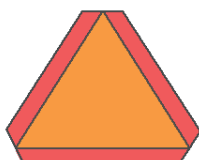

Na obszarach wiejskich, z tyłu ciągników rolniczych i pojazdów konnych przeznaczonych do jazdy z prędkością 25 mil na godzinę lub mniej przymocowany jest pomarańczowy trójkąt; pojazdy te jadą z prędkością mniejszą, niż normalna prędkość ruchu drogowego. W niektórych rejonach Pensylwanii dzielenie drogi z ciągnikami rolniczymi i pojazdami konnymi nie jest niczym niezwykłym. Zachowaj bezpieczną odległość od takiego pojazdu i nie używaj klaksonu, aby go wyprzedzić.

**KOMUNIKOWANIE SWOICH ZAMIARÓW INNYM KIEROWCOM**

Wypadki często zdarzają się, ponieważ jeden (1) z kierowców robi coś, czego inny kierowca się nie spodziewa. Aby uniknąć wypadków, komunikuj się z kierowcami na drodze.

**Poinformuj innych, gdzie jesteś i co planujesz zrobić poprzez:**

- **Sygnalizowanie podczas zwalniania lub zatrzymywania się.** Twoje światła hamowania informują innych kierowców, że zwalniasz lub zatrzymujesz się. Być może będziesz musiał hamować w miejscu, w którym inni kierowcy mogą się tego nie spodziewać. W takiej sytuacji szybko naciśnij pedał hamulca trzy (3) lub cztery (4) razy. Jeśli musisz jechać poniżej 40 mil na godzinę na autostradzie z ograniczonym dostępem, użyj świateł awaryjnych (czterokierunkowych), aby ostrzec kierowców za tobą.

- **Sygnalizowanie przy zmianie kierunku.** Włączanie kierunkowskazów mówi innym, że chcesz skręcić, ale nie daje ci prawa do skrętu. Zgodnie z prawem stanu Pensylwania, jeśli jedziesz z prędkością mniejszą niż 35 mil na godzinę, musisz zawsze używać kierunkowskazów co najmniej 100 stóp przed skrętem. Jeśli jedziesz z prędkością 35 mil na godzinę lub więcej, musisz zasygnalizować zamiar skrętu co najmniej 300 stóp przed skrętem. Jeśli kierunkowskazy twojego pojazdu nie działają, użyj metody wskazywania kierunku skrętu ręką.



- **Używanie sygnałów alarmowych.** Jeśli twój pojazd zepsuje się na autostradzie, będziesz musiał zjechać z drogi. Włącz odpowiedni kierunkowskaz, a następnie ostrożnie opuść jezdnię i włącz światła awaryjne (czterokierunkowe), aby ostrzec innych kierowców. Zjedź jak najdalej od drogi i zaparkuj w miejscu, gdzie inni kierowcy będą mogli cię łatwo zobaczyć. Podnieś maskę, aby inni kierowcy wiedzieli, że twój pojazd jest wyłączony z ruchu.
- **Używanie klaksonu.** Klakson natychmiast przyciąga uwagę innych kierowców. Użyj go, gdy myślisz, że inny kierowca lub pieszy cię nie widzi - na przykład, gdy dziecko zaczyna wbiegać na ulicę lub jeśli myślisz, że inny pojazd cię uderzy. Ponadto, jeśli stracisz kontrolę nad swoim pojazdem, powiadom innych kierowców za pomocą sygnału dźwiękowego.



## SKRĘCANIE, WŁĄCZANIE SIĘ DO RUCHU I WYPRZEDZANIE

Podczas wykonywania skrętu musisz skoncentrować się na wielu czynnikach. Prędkość jest prawdopodobnie najważniejszym z nich. Podczas skręcania zmniejsz prędkość, na tyle, byś mógł zachować kontrolę nad pojazdem, pozostać na swoim pasie podczas skrętu i zareagować na nieoczekiwane sytuacje. Uważaj na pieszych i inny ruch na ulicy, w którą skręcasz. Wiele ulic ma znaki, sygnalizację lub inne oznaczenia, które cię poprowadzą. Niektóre znaki wskazują, z jakich pasów możesz lub musisz skorzystać przy skręcaniu.

### ABY BEZPIECZNIE WYKONAĆ MANEWR SKRĘTU

1. Włącz odpowiedni kierunkowskaz na trzy (3) do czterech (4) sekund przed swoim skrętem.
2. Ustaw pojazd na odpowiednim pasie.
3. Kontroluj prędkość.
4. Zakończ swój skręt na odpowiednim pasie.

### FAKT DOTYCZĄCY WYPADKÓW WŚRÓD NASTOLETNIICH KIEROWCÓW

Niewłaściwe lub nieostrożne skręcanie jest częstą przyczyną wypadków wśród nowych, młodych kierowców. W 2017 roku w Pensylwanii niewłaściwe lub nieostrożne skręcanie było przyczyną 459 wypadków z udziałem kierowców w wieku 17 lat.

### SKRĘTY W LEWO I PRAWO

Na dwupasmowych, dwukierunkowych ulicach lub autostradach podczas skręcania w lewo, ustaw się jak najbliżej osi jezdni. Natomiast skręcając w prawo trzymaj się jak najbliżej prawej krawędzi jezdni.

Aby skręcić w lewo na drogach wielopasmowych i autostradach, zacznij od lewego pasa. Jeśli skręcasz w prawo, zacznij od prawego pasa. Jeśli skręcasz na autostradę, która ma więcej niż jeden (1) pas w kierunku, w którym chcesz jechać, skręć w najbliższy pas jadący w tym kierunku. Skręć w lewy pas podczas skręcania w lewo i w prawy pas podczas skręcania w prawo. Jeśli chcesz zmienić pas, poczekaj, aż bezpiecznie zakończysz manewr skrętu.

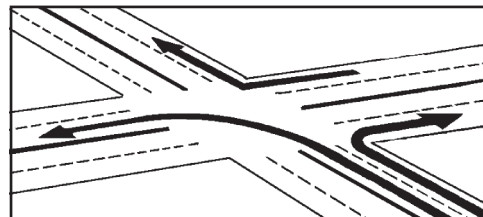

### SKRĘCANIA Z PASA ŚRODKOWEGO LUB W PAS ŚRODKOWY

Jeśli widzisz pas na środku dwukierunkowej ulicy oznaczony po obu stronach dwoma (2) liniami - jedną (1) ciągłą linią zewnętrzną i jedną (1) przerywaną linią wewnętrzną - oznacza to, że ten pas może być używany tylko do skręcania w lewo (patrz schemat w rozdziale 2). Kierowcy jadący w dowolnym kierunku muszą skorzystać z tego pasa, aby rozpocząć skręt w lewo, a kierowcy wjeżdżający na drogę mogą również skorzystać z tego pasa, aby zakończyć swój skręt w lewo ze skrzyżowania przed włączeniem się do ruchu.

#### W tej sytuacji istnieje wiele możliwych konfliktów w ruchu:

- Kiedy wjeżdżasz na środkowy pas, aby skręcić w lewo we wjazd na posesję lub drogę skrzyżowaną prostopadłe, musisz uważać na nadjeżdżające pojazdy na środkowym pasie skrętu oraz na pojazdy skręcające z wjazdów na posesję i dróg skrzyżowanych prostopadłe (po lewej) na środkowy pas do skrętu.
- Kiedy skręcasz w lewo z wjazdu na posesję lub drogi skrzyżowanej prostopadłe w środkowy pas, musisz uważać na ruch pojazdów przejeżdżających z lewej strony, a także na kierowców, którzy już są na środkowym pasie i przygotowują się do skrętu w dowolnym kierunku.

### STOSUJ SIĘ DO PONIŻSZYCH WYTYCZNYCH, ABY BEZPIECZNIE KORZYSTAĆ ZE ŚRODKOWEGO PASA DO SKRĘCANIA

1. Włącz lewy kierunkowskaz co najmniej trzy (3) do czterech (4) sekund przed wjazdem na pas do skręcania w lewo.
2. Nie wjeżdżaj zbyt szybko na środkowy pas do skręcania w lewo. Im dłużej jedziesz środkowym pasem, tym większe prawdopodobieństwo, że spotkasz kogoś jadącego z naprzeciwka.
3. Kiedy wjeżdżasz na środkowy pas do skręcania w lewo, wjeżdż na niego całkowicie. Nie zostawiaj tylnego końca pojazdu przylegającego do normalnego pasa ruchu. Blokujesz w ten sposób ruch.
4. Skręć tylko wtedy, gdy jest to bezpieczne. Wypatruj pojazdów jadących w twoim kierunku na tym samym pasie i upewnij się, że jest wystarczająco duża przerwa, zanim skręcisz, przecinając pas ruchu w przeciwną stronę. Wjeżdżając na środkowy pas z drogi skrzyżowanej prostopadłe, uważaj na pojazdy jadące na wprost i pojazdy na środkowym pasie przygotowujące się do skrętu.

**ZAWRACANIE**

Zawracanie jest dozwolone tylko wtedy, gdy można je wykonać bez narażania innych uczestników ruchu drogowego. Wybierając miejsce do zawracania, upewnij się, że kierowcy jadący ze wszystkich kierunków znajdują się co najmniej 500 stóp od ciebie i mogą cię wyraźnie widzieć. Zawracanie nie jest dozwolone na zakrętach, ani podczas zbliżania się do szczytu wzniesienia, ani też w jego pobliżu. Zawracanie jest również nielegalne w miejscach oznaczonych tym znakiem.

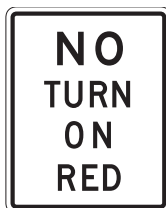
**SKRĘCANIE W PRAWO NA CZERWONYM ŚWIETLE**

Jeśli nie widzisz tego znaku, możesz skręcić w prawo na czerwonym świetle sygnalizatora drogowego, jeżeli nie ma innych użytkowników ruchu drogowego. Przed wykonaniem skrętu w prawo zawsze musisz najpierw zatrzymać się i ustąpić pierwszeństwa pieszym i pojazdom na skrzyżowaniu. Jeśli skręcasz z ulicy jednokierunkowej w inną ulicę jednokierunkową, możesz również skręcić w lewo na czerwonym sygnale po zatrzymaniu i upewnieniu się, że skrzyżowanie jest puste i nie ma znaku **ZAKAZ SKRĘTU NA CZERWONYM (NO TURN ON RED)**. Ten znak jest zwykle umieszczany obok drogi po bliższej stronie skrzyżowania i blisko sygnalizacji świetlnej po drugiej stronie skrzyżowania.

**PRZECINANIE RUCHU POJAZDÓW**

Zawsze, gdy przecinasz ruch drogowy, potrzebujesz odpowiednio dużo miejsca, aby zrobić to bezpiecznie. Ilość miejsca potrzebna do przecięcia ruchu zależy od drogi, warunków pogodowych i ruchu pojazdów nadjeżdżających z naprzeciwka.

**Pamiętaj:**

- Zatrzymanie się w połowie drogi jest bezpieczne tylko wtedy, gdy na pasie rozdzielającym znajduje się środkowy pas do skrętu, wystarczająco duży, aby pomieścić cały twój pojazd.
- Jeśli przecinasz ruch lub skręcasz, upewnij się, że nie ma żadnych pojazdów, ani pieszych mogących blokować obrany przez ciebie tor jazdy. Nie chcesz znaleźć się na środku skrzyżowania, na którym nadjeżdżające pojazdy zbliżają się do ciebie.
- Nawet jeśli masz zielone światło, nie wjeżdżaj na skrzyżowanie, jeśli na drodze znajdują się pojazdy. Poczekaaj, aż będziesz pewien, że będziesz mógł opuścić skrzyżowanie, zanim zaczniesz na nie wjeżdżać.
- Nie wjeżdżaj przed zbliżający się pojazd z włączonym kierunkowskazem, aby wjechać na ulicę lub przejechać przez ulicę. Kierowca może planować skręcić w ulicę lub podjazd tuż za tobą. Mógł też zmienić zdanie lub zapomnieć wyłączyć sygnał kierunkowskazu. Dotyczy to zwłaszcza motocykli; ich sygnały nie mogą się wyłączyć samoczynnie. **Przed wyjazdem poczekaaj, aż inny kierowca zacznie skręcać.**
- Zachowaj szczególną ostrożność podczas przecinania ruchu ulicznego w obszarach ze wzniesieniami lub zakrętami, gdzie zarówno ty możesz nie widzieć innych uczestników ruchu drogowego, jak też oni mogą nie widzieć ciebie.

**WŁĄCZANIE SIĘ DO RUCHU**

Włączanie się do ruchu drogowego również wymaga dobrego osądu ze strony kierowcy. Niezależnie od tego, czy zmieniasz pas ruchu na autostradzie, czy wjeżdżasz na autostradę z rampy, potrzebujesz wystarczająco dużo miejsca, aby bezpiecznie dostać się do strumienia ruchu.

Rampy wjazdowe na autostrady często mają pasy naprowadzające. Pasy te przebiegają obok głównych pasów ruchu i powinny być wystarczająco długie, aby umożliwić przyspieszenie do prędkości odpowiadającej prędkości ruchu pojazdów na autostradzie, przed wjazdem na autostradę. **Te pasy umożliwiają również kierowcom na autostradzie zobaczenie cię przed wjazdem na autostradę, a wyprzedzanie pojazdu na pasie naprowadzającym jest nielegalne.**

**Wykonaj te trzy kroki, aby włączyć się do ruchu drogowego z pasa naprowadzającego:**

1. **Włącz kierunkowskaz i poszukaj wolnego miejsca pośród pojazdów znajdujących się w ruchu..**
2. **Przyspiesz do prędkości odpowiadającej prędkości ruchu pojazdów znajdujących się na drodze, na którą chcesz wjechać.**
3. **Wjedź w wolną przestrzeń między pojazdami.**

**WYPRZEDZANIE**

Wyprzedzanie jest ważną częścią kierowania pojazdem, jeśli nie zostanie wykonane prawidłowo, może być bardzo niebezpiecznym lub nawet śmiertelnym manewrem. Skorzystaj z poniższych wskazówek.

**Nawet jeżeli przed tobą znajduje się wystarczająco duży fragment wolnej drogi, byś mógł spróbować wyprzedzić, to wciąż musisz:**

1. Sprawdzić, czy nie ma znaków i oznaczeń nawierzchni, które informują o tym, kiedy możesz lub nie możesz bezpiecznie wyprzedzić przy normalnych warunkach jazdy. (Przykłady takich oznaczeń można znaleźć w Rozdziale 2).
2. Spójrzeć uważnie przed siebie, zanim zaczniesz wyprzedzać i sprawdzić, czy w pobliżu nie ma zagrożeń, takich jak wyjazdy z posesji, z których pojazd mógłby wjechać na jezdnię podczas wykonywania manewru wyprzedzania.
3. Spójrzeć w lusterko boczne i lusterko wsteczne i szybko sprawdzić martwe pola, aby upewnić się, że nie ma pojazdów, które będą wyprzedzały, kiedy rozpoczniesz manewr.
4. Przed wyprzedzeniem upewnij się, że pas mijania jest wolny i włącz odpowiedni kierunkowskaz, aby pokazać innym uczestnikom ruchu, że zamierzasz zmienić pas. Zasygnalizuj swoje zamiary odpowiednio wcześniej, tak, by inni uczestnicy ruchu drogowego wiedzieli z wyprzedzeniem, co planujesz.
5. Po wyprzedzeniu zasygnalizuj zamiar powrotu na swój poprzedni pas.
6. Zanim wrócisz na pas, upewnij się, że w lusterku wstecznym widzisz oba przednie światła wyprzedzanego pojazdu.

Podczas mijania zachowaj szczególną ostrożność w miejscach, w których pojazdy lub piesi mogą wjeżdżać lub przekraczać drogę. Miejsca te obejmują skrzyżowania oraz wejścia i wyjścia z centrów handlowych. Ponadto kierowca skręcający na jezdnię i lewy pas nie będzie spodziewał się, że znajdzie cię na tym pasie i może nawet nie patrzeć w twoją stronę.

#### • **NA DRODZE DWUPASMOWEJ**

Wyprzedzanie na drodze dwupasmowej wymaga od kierowcy dobrej oceny sytuacji, tak, aby uniknąć zderzenia czołowego, ponieważ musisz skorzystać z pasa ruchu dla nadjeżdżających z naprzeciwka. Przy prędkości 45 mil na godzinę potrzebujesz na to na 1/4 mili wolnej jezdni, aby bezpiecznie wyprzedzić wolniejszy pojazd.

Musisz jechać około 10 mil na godzinę szybciej niż wyprzedzany (e) pojazd (y). Jeśli przed pojazdem, który chcesz wyprzedzić, znajdują się inne pojazdy, możesz je również wyprzedzić. Zanim jednak rozpoczniesz manewr upewnij się, że masz wystarczająco dużo miejsca przed tym pojazdem, aby wjechać z powrotem.

Manewry wyprzedzania wykonywane nocą należą do najniebezpieczniejszych, ponieważ nie jesteś w stanie widzieć tak daleko przed siebie, a dokładne określenie odległości jest trudniejsze. Jeśli widzisz tylko reflektory nadjeżdżającego pojazdu, prawdopodobnie myślisz, że jest dalej, niż jest on w rzeczywistości.

#### • **WYPRZEDZANIE Z PRAWEJ STRONY**

Pod pewnymi warunkami możesz wyprzedzić inny pojazd po jego prawej stronie

- Gdy kierowca pojazdu, który chcesz wyminąć skręca lub sygnalizuje skręt w lewo, musisz pozostać na poboczu lub skraju drogi.
- Podczas jazdy po jezdni z dwoma (2) lub więcej oznaczonymi pasami ruchu w każdym kierunku.

#### • **NIE MOŻESZ WYPRZEDZAĆ, JEŻELI:**

- Znajdujesz się w promieniu 100 stóp od jakiegokolwiek skrzyżowania lub przejazdu kolejowego lub jedziesz przez nie, chyba że zezwala na to oficjalny przyrząd do kontroli ruchu drogowego.
- Znajdujesz się w promieniu 100 stóp od dowolnego mostu, wiaduktu lub tunelu.
- Zbliżasz się lub znajdujesz się na zakręcie lub na grzbiecie wzniesienia (góry), który ogranicza twój widok na nadjeżdżające pojazdy.
- Znajdujesz się na poboczu autostrady wielopasmowej.

#### **FAKT DOTYCZĄCY WYPADKÓW WŚRÓD NASTOLETNIICH KIEROWCÓW**

Jazda po złej stronie drogi jest częstym czynnikiem mającym wpływ na wypadki wśród kierowców w wieku 16 i 17 lat. W latach 2013-2017 doszło do 384 takich wypadków, w których zginęło 15 osób.

## RADZENIE SOBIE ZE SKRZYŻOWANIAMI

Prawo nie daje nikomu pierwszeństwa na skrzyżowaniach, mówi tylko, kto musi ustąpić pierwszeństwa. Jeśli jakiś kierowca prawnie zobowiązany do ustąpienia pierwszeństwa przejazdu, tego nie robi, to inni kierowcy nadal muszą się zatrzymać lub ustąpić, aby uniknąć zderzenia. **Nigdy** nie domagaj się pierwszeństwa przejazdu, możesz w ten sposób spowodować wypadek.

Poniżej wymieniono przepisy regulujące, kto musi ustępować w różnych sytuacjach na drodze. Jeśli nie ma znaków, sygnalizacji świetlnej lub policji, która powie ci, co masz robić na skrzyżowaniu, musisz przestrzegać tych przepisów:

1. Kierowcy muszą ustąpić miejsca pieszym, gdy ci: **a)** przechodzą przez skrzyżowanie bez sygnalizacji świetlnej (z przejściem dla pieszych lub bez); **b)** przechodzą przez jezdnię po oznakowanych przejściach dla pieszych, nawet na skrzyżowaniu; **c)** przechodzą po chodniku przecinającym podjazd lub alejkę; oraz **d)** kiedy kierowca skręca w zakręt, a piesi przechodzą na światłach. Kierowcy muszą zawsze ustąpić przed niewidomym pieszym niosącym białą laskę lub prowadzonym przez psa przewodnika.
2. Kierowcy skręcający w lewo muszą ustąpić pierwszeństwa pojazdom nadjeżdżającym z przeciwka, które jadą na wprost.
3. Kierowcy wjeżdżający na skrzyżowanie o ruchu okrężnym (lub rondo) muszą ustąpić pierwszeństwa kierowcom znajdującym się już na skrzyżowaniu lub na rondzie.
4. Kiedy dwa pojazdy zbliżają się lub wjeżdżają na skrzyżowanie z różnych dróg, w tym samym czasie lub mniej więcej w tym samym czasie, kierowcy jadący z lewej strony muszą ustąpić miejsca pojazdom nadjeżdżającym z prawej strony.
5. Pojazd włączający się do ruchu na drodze publicznej z alei, drogi prywatnej lub podjazdu musi poczekać, aż główna droga będzie wolna.
6. Na skrzyżowaniu z 4-stronnym znakiem STOP wszystkie pojazdy muszą się zatrzymać. Pierwszy pojazd, który dotrze do skrzyżowania, powinien najpierw ruszyć do przodu. Jeśli dwa (2) pojazdy dojeżdżają do skrzyżowania w tym samym czasie, kierowca po lewej stronie ustępuje kierowcy po prawej stronie. Gdy pojazdy stoją naprzeciw siebie, obydwa mogą ostrożnie ruszyć do przodu, uważając przy tym na ewentualne manewry skrętu.

### FAKT DOTYCZĄCY WYPADKÓW WŚRÓD NASTOLETNIICH KIEROWCÓW

Skrzyżowania są miejscami, w których odsetek wypadków z udziałem nastoletnich kierowców jest szczególnie wysoki. W ponad jednej trzeciej (1/3) wypadków z udziałem 16-letnich kierowców w Pensylwanii, nastoletni kierowca wyjeżdżał spod znaku stop lub skręcał w lewo, przecinając ruch.

## ZBLIŻANIE SIĘ DO SKRZYŻOWANIA

Gdy zbliżasz się do skrzyżowania, wypatruj znaków, sygnalizacji i oznaczeń na nawierzchni informujących o tym, jakie ruchy są dozwolone, z których pasów. Z dużym wyprzedzeniem ustaw się w odpowiedniej pozycji, aby skręcić lub przejechać przez skrzyżowanie.

### Znaki i oznaczenia nawierzchni wskazujące pasy ruchu

Wiele ulic ma znaki lub oznaczenia nawierzchni wskazujące, że dany pas ma być używany dla określonego ruchu drogowego. Jeśli znajdziesz się na pasie wskazanym jako pas tylko do skrętu, gdy chcesz jechać prosto przez skrzyżowanie, musisz skręcić.

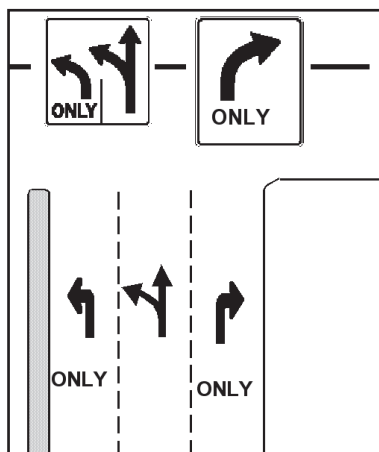

Jeśli chcesz skręcić, ale będziesz znajdował się na pasie przeznaczonym dla ruchu na wprost, musisz jechać dalej prosto przez skrzyżowanie. Na skrzyżowaniu pokazanym po prawej stronie znaki i oznaczenia informują, że gdy jesteś na prawym pasie, możesz skręcić tylko w prawo, a jeśli jesteś na lewym pasie, możesz skręcić w lewo lub jechać prosto przez skrzyżowanie. Znaki i oznaczenia nawierzchni na schemacie po lewej stronie wskazują na dwa pasy do skrętu w lewo. Możesz skręcić w lewo z dowolnego pasa, ale kierowca obok ciebie również może skręcić w lewo w tym samym czasie. Nie zmieniaj pasów podczas skrętu, ponieważ spowoduje to kolizję z kierowcą skręcającym obok ciebie

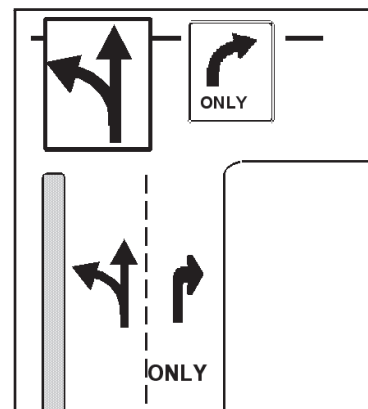

Uważaj też na kierowcę obok ciebie, który może wjechać na twój tor skrętu. Znaki i oznaczenia wskazują, że musisz skręcić w prawo, jeśli jesteś na prawym pasie.

Jeśli jesteś na lewym pasie, musisz skręcić w lewo. Jeśli znajdujesz się na środkowym pasie, możesz skręcić w lewo lub jechać na wprost przez skrzyżowanie.

### SYGNALIZACJA DROGOWA I ZNAKI STOP

Twoje bezpieczeństwo na skrzyżowaniach zależy w dużej mierze od właściwej reakcji na zielone, żółte i czerwone światła, które widzisz na sygnalizatorach świateł drogowych oraz na dwu- i czterokierunkowe znaki stop.

### ZNAKI DROGA JEDNOKIERUNKOWA (ONE WAY), ZŁA DROGA (WRONG WAY) I ZAKAZ WJAZDU (DO NOT ENTER)

Wiele ulic w miastach to ulice jednokierunkowe. Będziesz wiedział, że ruch na danej ulicy porusza się tylko w jednym (1) kierunku, jeśli zobaczysz znaki **DROGA JEDNOKIERUNKOWA (ONE WAY)** umieszczone na skrzyżowaniu. Ponadto, na fakt, że droga jest jednokierunkowa, może wskazywać sytuacja, w której widzisz, że pojazdy zaparkowane po obu stronach drogi są ustawione w tym samym kierunku.

Na drogach przecinających się z rozdzielonymi autostradami zobaczysz znaki **DROGA JEDNOKIERUNKOWA (ONE WAY), ZŁA DROGA (WRONG WAY) I ZAKAZ WJAZDU (DO NOT ENTER)**.

Podzieloną autostradę można wyobrazić sobie jako dwie (2) ulice jednokierunkowe. Większość z nich posiada fizyczną barierę oddzielającą ruch w każdym kierunku. Może to być wąska bariera betonowa lub może to być szeroki, cementowy lub trawiasty pas rozdzielający. Gdy zbliżasz się do skrzyżowania, zwykle na twojej drodze zobaczysz znak **ROZDZIELONEJ AUTOSTRADY**.

Skręcanie w prawo w rozdzieloną autostradę nie różni się od skręcania w prawo na jakimkolwiek innym skrzyżowaniu. Upewnij się, że masz bezpieczny odstęp, aby móc skręcić w prawo przed pojazdami nadjeżdżającymi z lewej strony.

Istnieje jednak szczególne niebezpieczeństwo przy skręcaniu w lewo w rozdzieloną autostradę. Jeśli nie zdajesz sobie sprawy, że skręcasz na rozdzieloną autostradę, możesz skręcić w lewo, zanim dojedziesz do fizycznego rozgraniczenia znaleźć się na kursie kolizyjnym z ruchem ulicznym nadjeżdżającym z twojej lewej strony. Należy zwrócić uwagę na znaki **ZŁA DROGA (WRONG WAY) I ZAKAZ WJAZDU (DO NOT ENTER)**.

Aby poprawnie skręcić w lewo w rozdzieloną autostradę, należy przejechać pierwszą jezdnię, gdy jest bezpieczna przerwa w ruchu nadjeżdżającym z lewej strony, a następnie skręcić w lewo po drugiej stronie bariery, gdy pojawi się bezpieczna przerwa w ruchu nadjeżdżającym z prawej strony na drugiej jezdni.

### BEZPIECZNE WJEŹDŻANIE I PRZEJEŹDŻANIE PRZEZ SKRZYŻOWANIE

- **Aby przejechać przez skrzyżowanie z dwukierunkowym znakiem stop** - potrzebujesz około 6- sekundowej przerwy w ruchu w obu kierunkach lub około bloku wolnej przestrzeni po prawej i lewej stronie, aby przejechać przez ulicę z prędkością 30 mil na godzinę. Na znaku stop najpierw spójrz w lewo, następnie w prawo, aby znaleźć bezpieczną przerwę, a następnie szybko ponownie sprawdź lewą stronę, zanim przejedziesz dalej.
- **Aby skręcić w prawo** - spójrz w lewo, prosto przed siebie, w prawo i ponownie w lewo, aby upewnić się, że nie ma nadjeżdżających pojazdów. Pozostaw odstęp około ośmiu (8) sekund czasu jazdy między tobą, a innym pojazdem nadjeżdżającym z lewej strony.
- **Aby skręcić w lewo** - upewnij się, że pojazdy na skrzyżowaniu zatrzymały się i masz wolną przestrzeń przed nadjeżdżającymi pojazdami. Jeśli skręcasz z drogi podporządkowanej na drogę główną, pozostaw 9-sekundowy odstęp między tobą, a innym pojazdem nadjeżdżającym z prawej strony.

Podczas skręcania w lewo ważne jest, aby uniknąć kolizji z pojazdami jadącymi z przeciwnego kierunku skręcającymi w lewo. Na diagramie po prawej stronie wyobraź sobie „X” po środku skrzyżowania. Skręcając przed dojechaniem do „X”, unikasz potencjalnego zakorkowania środka skrzyżowania z drugim kierowcą skręcającym w lewo. Skręcając zawsze w pas najbliższy linii środkowej, unikasz zakłócania ruchu pojazdów z przeciwnego kierunku, skręcającego w prawo, w tę samą ulicę, co ty.

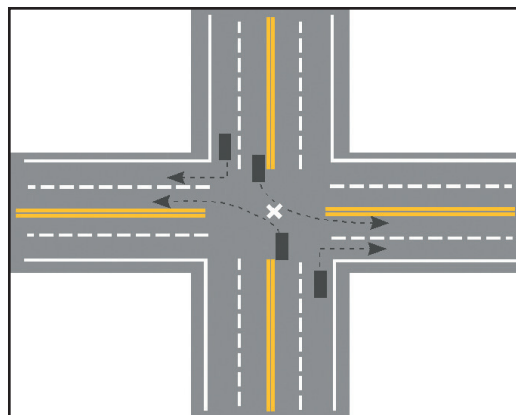

**Najważniejsze: Nigdy nie rozpoczynaj skrętu w lewo, dopóki nie upewnisz się, że wszystkie pasy, które musisz przekroczyć, są wolne i możesz bezpiecznie skręcić.**

- **Skrzyżowanie typu „Ucho od dzbana”** - Niektóre drogi na zurbanizowanych obszarach o dużym natężeniu ruchu posiadają fizyczną barierę oddzielającą ruch pojazdów w przeciwnych kierunkach oraz znaki na skrzyżowaniach z sygnalizacją świetlną z napisami **ZAKAZ SKRĘTU W LEWO (NO LEFT TURN)** lub

**ZAKAZ ZAWRACANIA (NO U-TURN) oraz WSZYSTKIE SKRĘTY Z PRAWEGO PASA (ALL TURNS FROM RIGHT LANE).** W tej sytuacji droga może być zaprojektowana z „uchem od dzbana” do wykonywania skrętów w lewo. Zamiast skręcać w lewo bezpośrednio przecinając ruch nadjeżdżających pojazdów, skorzystaj z prawego pasa skręcającego z powrotem, aby przejechać główną drogę na światłach, a następnie skręć w lewo.

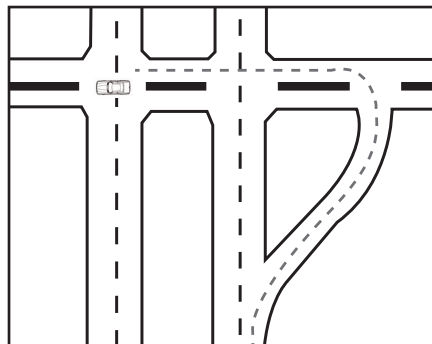

- **Skrzyżowania o ruchu okrężnym** - ronda i skrzyżowania okrężne to okrągłe skrzyżowania, na których ruch odbywa się w kierunku przeciwnym do ruchu wskazówek zegara, tak, że wszystkie skręty wjeżdżające i wyjeżdżające z takiego skrzyżowania są skrętami w prawo. Eliminuje to ryzyko zderzeń czołowych, przy skręcaniu w lewo i jazdy na wprost. Ronda mają jednak specjalną konstrukcję i obowiązują na nich specjalne zasady, co odróżnia je od skrzyżowań okrężnych.

Skoncentrujemy się na tym, jak korzystać z rond, ponieważ tego rodzaju skrzyżowania o ruchu okrężnym zastępują duże, staroświeckie skrzyżowania okrężne o szybkim ruchu. Są też instalowane w wielu nowych miejscach zamiast skrzyżowań z sygnalizacją świetlną, przede wszystkim ze względu na ich bezpieczeństwo i wygodę użytkownika. Czasami ronda są instalowane na końcu rampy na węzłach autostradowych.

Przy każdym wjeździe na rondo znajduje się znak **USTĄP PIERWSZEŃSTWA PRZEJAZDU (YIELD)** oraz linie namalowane na nawierzchni informujące o obowiązku ustąpienia pierwszeństwa, również przed każdym wjazdem. Większość rond posiada również znak informacyjny o miejscu docelowym przy zjeździe, dzięki czemu wiesz, dokąd zaprowadzi cię każda zjeżdżająca z ronda droga.

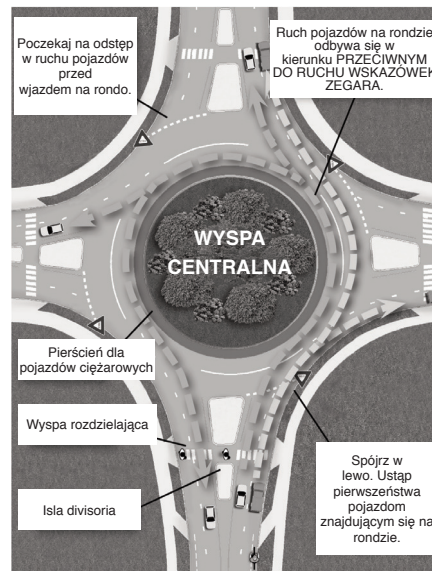

#### CZY WIEDZIAŁEŚ, ŻE?

Najczęstszą przyczyną wypadków na rondach są kierowcy, którzy nie ustępują pierwszeństwa przed wjazdem.

### JAK KORZYSTAĆ ZE SKRZYŻOWANIA O RUCHU OKRĘŻNYM

#### ZBLIŻANIE SIĘ DO RONDA I WJAZD:

1. Zbliżając się do ronda ZWOLNIJ i bądź przygotowany na ustąpienie pierwszeństwa na przejściu.
2. Powoli podjedź do linii ustąpienia pierwszeństwa, spójrz w lewo i sprawdź, czy na rondzie nie ma jadących pojazdów, POJAZDY JADĄCE RUCHEM OKRĘŻNYM PO RONDZIE MAJĄ PIERWSZEŃSTWO PRZEJAZDU.
3. Wjedź na rondo, gdy pojawi się odpowiednia przestrzeń pomiędzy pojazdami.

#### ZJEŹDŻANIE Z RONDA

1. Po wjechaniu na rondo jedź w kierunku przeciwnym do ruchu wskazówek zegara do zjazdu, którym chcesz opuścić rondo. Teraz TY masz pierwszeństwo przejazdu.
2. Gdy będziesz zbliżał się do swojego zjazdu, włącz prawy kierunkowskaz.
3. Uważaj na pieszych na przejściu dla pieszych i bądź przygotowany, by im ustąpić.
4. Opuść rondo

#### BĄDŹ PRZYGOTOWANY NA:

Pojazdy uprzywilejowane - nie wjeżdżaj na rondo, gdy zbliżają się pojazdy uprzywilejowane, zjedź na bok. Jeśli jesteś na rondzie, natychmiast opuść rondo i zjedź na bok. NIGDY NIE ZATRZYMUJ SIĘ NA RONDZIE.

Rowerzyści - rowerzyści mogą funkcjonować na rondach jako pojazdy lub jako piesi. Gdy korzystają z ronda jako pojazdy, podlegają tym samym zasadom, co inne pojazdy. NIGDY NIE WYPRZEDZAJ ROWERZYSTY KORZYSTAJĄCYM Z RONDA JAKO POJAZD.

Piesi - kierowcy muszą ustąpić miejsca pieszym podczas wjeżdżania na rondo i zjeżdżania z niego. Piesi będą korzystał z przejść dla pieszych i wysepki rozdzielających, aby przekroczyć każdą odnogę ronda.

## RADZENIE SOBIE Z ZAKRĘTAMI

Najważniejszą rzeczą jaką należy wiedzieć o zakrętach jest fakt, że nie można pokonać praw fizyki. Pojazdy są ciężkie i mają dużą bezwładność. Oznacza to, że jeśli jedziesz zbyt szybko na zakręcie, twój pojazd będzie jechał na wprost, a nie po zakręcie, bez względu na to, jak bardzo będziesz próbował nim kierować lub zwolnić, aby utrzymać go na swoim pasie. Zjedziesz z drogi (na zakręcie w lewo) lub wjedziesz na drugi pas ruchu (na zakręcie w prawo). Nie musisz nawet jechać bardzo szybko, aby tak się stało. Jeśli zakręt jest ostry, a droga mokra lub oblodzona, musisz znacznie obniżyć prędkość.

### FAKT DOTYCZĄCY WYPADKÓW WŚRÓD NASTOLETNIICH KIEROWCÓW

Najczęstszym typem wypadku wśród 16-letnich kierowców w Pensylwanii są wypadki spowodowane **zjechaniem pojedynczego pojazdu z drogi**. W latach 2013-2017 doszło do 3291 wypadków, w których zginęło 20 osób.



Zdjęcie dostarczone przez Policję Stanową Pensylwanii

## ABY UTRZYMAĆ KONTROLĘ NA ZAKRĘTACH, MUSISZ ZWOLNIĆ. ZRÓB TO PRZED WJAZDEM W ZAKRĘT.

Zbliżając się do zakrętu, zwykle zobaczysz żółty znak ostrzegawczy w kształcie rombu, pokazujący, jak zakręca droga. Jeśli droga zakręca pod kątem 90 stopni, możesz zobaczyć prostokątny żółty znak z dużą strzałką skierowaną w lewo lub w prawo. Niektóre ostre zakręty są również wyposażone w znaki ostrzegawcze w kształcie jodełki umieszczone w trakcie przebiegu zakrętu. Są one bardzo pomocne w nocy lub przy złej widoczności. Zapoznaj się z różnymi typami znaków ostrzegawczych związanych z zakrętami, przedstawionymi w Rozdziale 2.

### WSKAZÓWKI JAK BEZPIECZNIE POKONYWAĆ ZAKRĘTY

1. Trzymaj się nieco na prawo od środka pasa ruchu na zakrętach w prawą stronę oraz środka pasa ruchu na zakrętach w lewą stronę.
2. Im ostrzejszy zakręt, tym bardziej musisz zmniejszyć swoją prędkość.
3. Obserwuj pojazdy nadjeżdżające z naprzeciwka. Pojazd przekraczający prędkość, mógłby z łatwością wjechać na twój pas.
4. Aby wiedzieć jak należy kierować samochodem na zakręcie spójrz do przodu i patrz na wewnętrzną krawędź zakrętu. Jeżeli następuje po sobie seria kilku zakrętów, patrz na wewnętrzną krawędź każdego z nich, tak daleko jak będziesz w stanie sięgnąć wzrokiem.



## RADZENIE SOBIE Z AUTOSTRADAMI I WĘZŁAMI DROGOWYMI

Zderzenia na autostradach są najdotkliwsze, ponieważ ruch uliczny odbywa się tam z dużą prędkością. Jesteś narażony na największe ryzyko na węzłach autostradowych, podczas zmiany pasów oraz, gdy pojazdy nieoczekiwanie zwalniają lub zatrzymują się z powodu korka.

### WJAZD NA AUTOSTRADĘ

Twoim pierwszym poważnym zadaniem przy wjeździe na autostradę jest upewnienie się, że przez pomyłkę nie skręcisz na rampę zjazdową i nie znajdziesz się na czołowym kursie kolizyjnym z innymi uczestnikami ruchu drogowego. Rampa zjazdowa będzie oznaczona znakami **DROGA JEDNOKIERUNKOWA (ONE WAY)**, a także znakami **ZAKAZ WJAZDU (DO NOT ENTER) ZŁA DROGA (WRONG WAY)**.

Czasami, ale nie zawsze, rampa wjazdowa będzie miała zielony znak z napisem **WJAZD NA AUTOSTRADĘ (HIGHWAY ENTRANCE)**. Jeśli widzisz białą linię po prawej stronie i żółtą linię po lewej, jedziesz we właściwym kierunku. Niektóre wjazdy i zjazdy z autostrad znajdują się bardzo blisko siebie, a pomiędzy nimi znajduje się jedynie krótki pas przylegający do pasa ruchu. Pojazdy wjeżdżające na autostradę i wyjeżdżające z niej muszą dzielić pas ruchu. Potencjalne zagrożenie stanowią dwaj (2) kierowcy, którzy chcą korzystać z tej samej przestrzeni w tym samym czasie. Jeśli jesteś kierowcą wjeżdżającym na autostradę, musisz ustąpić przed zjeżdżającym kierowcą. Rampy wjazdowe na autostrady często posiadają pasy naprowadzające. Pasy te przebiegają obok głównych pasów ruchu i powinny być wystarczająco długie, aby przed wjazdem na autostradę umożliwić przyspieszenie do prędkości odpowiadającej prędkości pojazdów poruszających się po autostradzie. Szukając odstępu między pojazdami podczas jazdy po rampie wjazdowej na autostradę, obejrzyj się przez ramię i spójrz w boczne lusterko.

### ZJEŹDŻANIE Z AUTOSTRADY

Wjeżdżaj na właściwy pas do zjazdu z dużym wyprzedzeniem. Nie zwalniasz, dopóki nie wjedziesz na pas do zjeżdżania z autostrady. Jeśli przegapisz zjazd, wybierz następny. Nie zatrzymuj się, ani nie cofaj na autostradzie. Nie skręcaj przez kilka pasów, aby dotrzeć do zjazdu w ostatniej chwili. Nie przekraczaj pasa oddzielającego, aby spróbować zawrócić. Takie manewry są nielegalne i mogą być bardzo niebezpieczne dla zdrowia i bezpieczeństwa. Rampy zjazdowe posiadają znak ostrzegawczy informujący o maksymalnej bezpiecznej prędkości.

### PODRÓŻOWANIE AUTOSTRADĄ

Połowa śmiertelnych wypadków na autostradach dotyczy pojazdów, które wypadły z drogi w wyniku przekroczenia prędkości i / lub zmęczenia kierowcy - **65 mil na godzinę to prawie 100 stóp na sekundę - zjechać z drogi zajmuje mniej niż jedną (1) sekundę.**

Kiedy zmieniasz pasy, aby wyprzedzić wolniej poruszający się pojazd na autostradzie, zmieniaj pasy tylko jeden (1) pas na raz, używaj kierunkowskazu za każdym razem, gdy zmieniasz pas i włączaj go z odpowiednim wyprzedzeniem, aby inni kierowcy mogli odczytać twoje zamiary.

Jeśli zobaczysz pojazd, który chce wjechać na autostradę z rampy wjazdowej na autostradę, powszechnym dobrym zwyczajem jest zmiana pasa, aby umożliwić kierowcy łatwiejszy wjazd na autostradę. Nawet jeśli wjeżdżający kierowca ma obowiązek ustąpić ci pierwszeństwa, taka uprzejmość z twojej strony zapewni płynność ruchu. Przed zmianą pasa sprawdź jednak, czy wokół pojazdu znajduje się wystarczająco dużo przestrzeni do wykonania takiego manewru.

Kolejnym zagrożeniem podczas jazdy po autostradzie jest nieuwaga spowodowana „hipnozą autostradową”. Stan ten pojawia się, gdy patrzysz prosto przed siebie na jezdnię przez długi czas i przestajesz aktywnie obserwować otoczenia przed, za i wokół pojazdu. Jeśli znajdziesz się w tym stanie, najprawdopodobniej zderzysz się z ruchem spowalniającym lub zatrzymującym się przed tobą. Śmiertelne wypadki na autostradach to w 20 procentach kolizje z tyłu. Przyczyną większości tych wypadków jest nieuwaga kierowcy i jazda zbyt blisko tyłu drugiego pojazdu.

## PARKOWANIE

Jeśli droga, na której chcesz zaparkować ma krawężnik, zaparkuj tak blisko niego, jak to tylko możliwe, ale nie dalej niż 12 cali. Jeśli nie ma krawężnika, odjedź tak daleko od jezdni jak to możliwe. Kiedy musisz zaparkować na jezdni, użyj czterokierunkowych świateł awaryjnych i zostaw wystarczająco dużo miejsca dla przejeżdżających pojazdów. Upewnij się, że twój pojazd jest widoczny z co najmniej 500 stóp w obu kierunkach.

Zawsze parkuj zgodnie z kierunkiem ruchu jak odbywa się na danej drodze. Upewnij się, że pojazd nie może się

poruszyć. Zaciągnij hamulec ręczny i włącz „Parkowanie”, jeśli twój pojazd ma automatyczną skrzynię zmiany biegów lub „Wsteczny” lub „Pierwszy”, jeśli twój pojazd ma manualną skrzynię zmiany biegów. Jeśli zaparkowałeś na wzniesieniu, obróć koła, jak pokazano na rysunku. Parkując pojazd na zjeździe z wzniesienia z krawężnikiem lub bez, należy skrócić kierownicą tak, aby koła były skrócone całkowicie w prawo.





**W następujących miejscach obowiązuje zakaz zatrzymywania się, postoju oraz parkowania pojazdów (z wyjątkiem nagłych wypadków lub jeśli nie zaleci tego funkcjonariusz policji):**

- Na jezdni, obok pojazdu już zatrzymanego lub zaparkowanego wzdłuż krawędzi jezdni lub krawężnika (podwójne parkowanie).
- Na chodniku.
- W obrębie skrzyżowania.
- Na przejściu dla pieszych.
- Wzdłuż lub naprzeciwko jakichkolwiek miejsc prowadzenia wykopów drogowych lub miejsca prowadzenia innych prac.
- Na każdym moście, innej podwyższonej konstrukcji lub w tunelu autostradowym.
- Na jakichkolwiek torach kolejowych.
- Pomędzy jezdniami rozdzielonej autostrady, łącznie ze skrzyżowaniami.
- W odległości 50 stóp od najbliższej linii kolejowej na przejeździe kolejowym.
- W każdym miejscu, gdzie oficjalne znaki zabraniają parkowania.
- W każdym miejscu, w którym oficjalne znaki zabraniają zatrzymywania się.
- Przed publicznym lub prywatnym wjazdem na posesję.
- W odległości 15 stóp od hydrantu przeciwpożarowego.
- W odległości 20 stóp od przejścia dla pieszych na skrzyżowaniu.
- W promieniu 30 stóp od dowolnego sygnalizatora świetlnego, znaku stop, znaku ustąpienia pierwszeństwa lub urządzenia kontroli ruchu znajdującego się z boku jezdni.
- W odległości 20 stóp od wjazdu do remizy strażackiej.
- W miejscu, w którym pojazd uniemożliwiałby swobodne poruszanie się tramwaju.
- Na autostradzie o ograniczonym dostępie, chyba że oficjalne przyrządy kontroli ruchu wskazują, że jest to dozwolone.

## WSKAZÓWKI DOTYCZĄCE PARKOWANIA RÓWNOLEGŁEGO

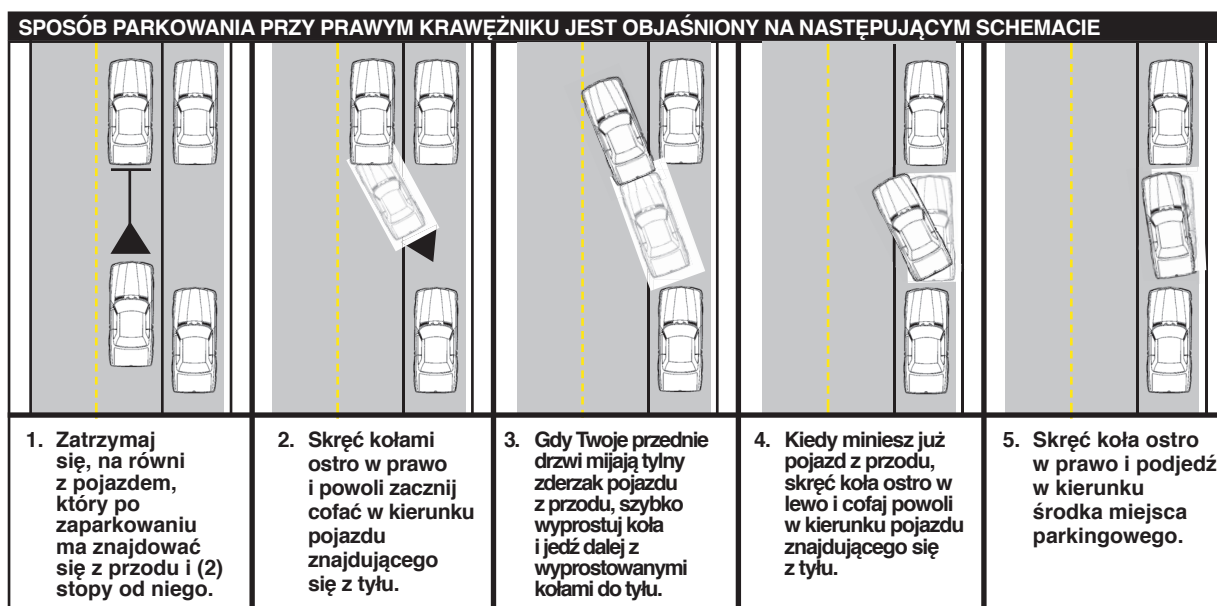

Jeśli droga, na której się chcesz zaparkować ma krawężnik, zaparkuj tak blisko niego, jak to tylko możliwe, ale nie dalej niż 12 cali. Jeśli nie ma krawężnika, odjedź tak daleko od jezdni jak to możliwe.

Przed opuszczeniem pojazdu wyłącz silnik, wyjmij kluczyk i zamknij wszystkie drzwi. Zanim wyjdiesz, sprawdź, czy nie nadjeżdżają inne pojazdy.

Kliknij poniższy link, aby obejrzeć nasz (PennDOT.) film szkoleniowy z zakresu parkowania równoległego

<https://www.youtube.com/watch?v=iZs-q6PmC7E>

## SPECJALNE OKOLICZNOŚCI I SYTUACJE AWARYJNE

Na kolejnych stronach znajdziesz informacje o tym, jak jeździć bezpiecznie, jak zmniejszyć ryzyko wypadku w następujących okolicznościach szczególnych - w strefach robót drogowych, na przejazdach kolejowych, gdy napotykasz pieszych, rowerzystów, ciężarówki, autobusy lub pojazdy uprzywilejowane, gdy musisz radzić sobie ze stresem na drodze oraz różnymi sytuacjami awaryjnymi podczas jazdy.

Informacje o wydarzeniach specjalnych i sytuacjach awaryjnych są przydatne dla kierowców podczas planowania podróży. Kierowca może sprawdzić, czy jego trasa podróży jest przejezdna przed wyjazdem, zdecydować się na uniknięcie niepożądanych opóźnień, a nawet potencjalnie niebezpiecznych warunków na drogach, sprawdzając media, takie jak [www.511PA.com](http://www.511PA.com).

### STREFY PRACY

Strefy pracy to obszary, na których prowadzone są prace budowlane, konserwacyjne lub użyteczności publicznej i są oznaczone pomarańczowymi urządzeniami kanalizującymi ruch, takimi jak pachołki lub inne tymczasowe urządzenia do kontroli ruchu. Możesz napotkać osobę noszącą odblaskowe ubrania, która będzie kierowała ruchem. W odległości co najmniej 200 stóp od strefy pracy mogą być rozmieszczone znaki ostrzegawcze, pojazdy ostrzegające z wyprzedzeniem o strefie pracy lub tablice o zmieniającej się treści. Kiedy zobaczysz pierwszy znak, zwróć szczególną uwagę na drogę, pojazdy, sprzęt i osoby, które możesz napotkać. Niektórym strefom pracy towarzyszy policja stanu Pensylwania.

Pojazdy wykonujące pracę w ruchu, taką, jak: malowanie linii, uszczelnianie pęknięć czy koszenie pobocza, czasami wykorzystują inne pojazdy jadące za nimi. Pojazdy te mają ostrzegać kierowców, że przed nimi znajduje się strefa pracy, a także służyć jako ochrona załogi. Nie wyprzedzaj pojazdów pracujących w ruchu, jeśli nie jest to zalecane.

**Aktywna strefa pracy** to miejsce, w którym pracownicy znajdują się na jezdni lub w jej pobliżu. **Zawsze uważaj na pracowników budowlanych** i bądź przygotowany na nietypowe warunki, takie jak wąskie pasy, nierówna nawierzchnia, nierówne pasy i nagłe zmiany pasa.

Kierowcy muszą ustąpić pierwszeństwa pracownikom i pojazdom budowlanym w strefach pracy. Zgodnie z prawem podczas przejeżdżania przez te obszary należy włączać reflektory pojazdu, a nie tylko światła do jazdy dziennej. Możesz zostać ukarany grzywną za brak włączonych reflektorów w aktywnej strefie pracy. Ponadto, kary są podwajane za niektóre naruszenia w aktywnych strefach pracy, w tym, za przekroczenie prędkości. Dodatkowo, niektóre naruszenia spowodują zawieszenie prawa jazdy.

Nowy film o bezpiecznej jeździe w strefach pracy i w ich pobliżu jest dostępny pod adresem:

<https://www.penndot.gov/TravelInPA/Safety/TrafficSafetyAndDriverTopics/WorkZone>.

Ten film jest również dostępny na szkolnych kursach dla Edukacji dla Kierowców.

**Zbliżając się do strefy pracy, przygotuj się na spowolnienie lub zatrzymanie ruchu drogowego i przestrzegaj następujących zasad bezpieczeństwa:**

- Zaplanuj swoją podróż. Możesz uniknąć opóźnień w podróży, jeśli wybierzesz alternatywną trasę omijającą strefę pracy.
- Nie używaj tempomatu w strefach pracy.
- Podwój swój dystans między tobą, a następnym pojazdem; najczęstszym typem zderzenia w strefach pracy jest uderzenie w tył pojazdu.
- Przygotuj się do zmiany pasa, gdy tylko zobaczysz komunikat informujący, że twój pas jest zamknięty.
- NIE PRZEKRACZAJ ciągłej białej linii w strefie roboczej; pozostań na swoim pasie.
- Postępuj ostrożnie i utrzymuj bezpieczną prędkość podczas przejeżdżania przez strefę roboczą; nie zwalniasz ani nie zatrzymuj się, aby oglądać roboty drogowe.
- Nie zatrzymuj się w strefie pracy, aby zapytać pracowników o drogę.
- Przestrzegaj zaleceń osób kierujących ruchem - ich uprawnienia są nadrzędne wobec konwencjonalnych urządzeń sterujących ruchem.

**Pamiętaj: Osoby kierujące ruchem w strefie pracy mogą zgłaszać policji kierowców niebezpiecznych, przekraczających prędkość i zachowujących się agresywnie za pomocą Formularza Aresztowania przez Policję!**

**CZY WIEDZIAŁEŚ, ŻE?**

Każdego roku w Stanach Zjednoczonych około 40 000 osób, w tym pracownicy autostrad i kierowcy, zostaje rannych lub ginie w wyniku wypadków samochodowych w strefach pracy. Nieostrożność i nadmierna prędkość są głównymi przyczynami śmiertelnych wypadków drogowych w strefach pracy.

## PRZEJAZDY KOLEJOWE

Większość przejazdów kolejowych jest chroniona tylko przez zaawansowany znak ostrzegawczy i znak przejazdu kolejowego. Większość przejazdów kolejowych nie ma bramek zatrzymujących ruch.

Należy zachować szczególną ostrożność podczas zbliżania się do wszystkich przejazdów kolejowych. Przejazdy, które zmasz, bez dużego ruchu pociągów mogą być najbardziej niebezpieczne. Jeśli często korzystasz z takiego przejścia i zazwyczaj nie widzisz pociągu, możesz zacząć wierzyć, że pociągi nigdy tamtędy nie przejeżdżają; takie podejście może być niebezpieczne.

### Zapamiętaj poniższe punkty, dotyczące zachowania się na przejeździe kolejowym:

- Zawsze patrz w lewo, w prawo i ponownie w lewo, zbliżając się do przejazdu kolejowego. Zrób to, nawet jeśli przejście jest aktywne, a sygnaly nie migają - mogą nie działać.
- Jeśli zatrzymujesz się na przejeździe kolejowym, na którym znajduje się więcej niż jeden tor, nie rozpoczynaj jazdy, gdy tylko pociąg przejedzie. Poczekaaj, aż będziesz mieć wyraźny widok na wszystkie tory, zanim zaczniesz ruszać. Nawet w przypadku jednego (1) toru nie ruszaj od razu po przejechaniu pociągu - sprawdź ponownie, czy nie zbliża się inny pociąg.
- Nigdy nie próbuj wyprzedzać innego kierowcy zbliżając się lub wjeżdżając na przejazd kolejowy.
- Nie podążaj na ślepo za innym pojazdem przejeżdżającym przez przejazd kolejowy. Jeśli jedziesz za innym pojazdem, upewnij się, że masz wystarczająco dużo miejsca, aby przejechać cały przejazd, zanim na niego wjedziesz. Jeśli pojazdy przed tobą zwalniają, poczekaaj, aż zwolni się miejsce, zanim zaczniesz przekraczać przejazd kolejowy. **Nigdy nie dopuść do sytuacji, w której zostaniesz uwięziony na torach.**
- Jeśli popełnisz błąd i zostaniesz uwięziony na przejeździe kolejowym, a zbliża się pociąg, szybko opuść pojazd i oddal się jak najdalej od torów.

### CZY WIEDZIAŁEŚ, ŻE?

Co Stanach Zjednoczonych co półtorej godziny pociąg zderza się z pojazdem lub pieszym. Szansa na to, że zginiesz w wypadku z udziałem pociągu jest 40 razy większa, niż w przypadku wypadku z udziałem innego pojazdu.

## WSPÓLDZIELENIE DROGI Z PIESZYM, ROWERZYSTAMI, MOTOCYKLISTAMI / KIEROWCAMI MOTOROWERÓW.

Jako kierujący pojazdem, powinieneś zachowywać się z szacunkiem względem pieszych i rowerzystów. Obydwie grupy są bardziej narażone na obrażenia w wypadku, ale mają prawo do korzystania z dróg publicznych, tak samo jak ty. Zapamiętaj następujące wskazówki dotyczące bezpieczeństwa.

### PIESI

- Ustąp pieszym przechodzącym na skrzyżowaniach lub przejściach dla pieszych.
- Skręt w prawo na czerwonym świetle oznacza zatrzymanie się, rozejrzenie się we wszystkich kierunkach, a następnie wykonanie manewru skrętu, gdy będzie to bezpieczne. Sprawdź, czy nie ma pieszych i daj im wystarczająco dużo czasu na przekroczenie przejścia dla pieszych.
- Zawsze zmniejszaj prędkość i zachowaj szczególną ostrożność, gdy w pobliżu znajdują się dzieci. Mogą nie rozumieć niebezpieczeństwa i bez patrzenia wybiec przed twój pojazd.
- Należy przestrzegać ograniczeń prędkości w strefach przyszkolnych i ustępować miejsca autobusom szkolnym, gdy migają czerwone sygnaly. Strefy przyszkolne i przystanki autobusów szkolnych to miejsca szczególnie często uczęszczane przez dzieci.
- Bądź cierpliwy w przypadku starszych i niepełnosprawnych pieszych. Potrzebują więcej czasu, aby przejść przez ulicę.
- Przed cofaniem zawsze sprawdź, czy na twojej drodze nie ma pieszych.
- Ustąp pierwszeństwa (zwolnij i przygotuj się do zatrzymania) niewidomym pieszym, bez względu na to, czy mają białą laskę, psa przewodnika, czy też są prowadzeni przez inne osoby.
- Zbliżając się do zatrzymanego pojazdu od tyłu, zwolnij i nie wyprzedzaj go, dopóki nie upewnisz się, że przed nim nie ma pieszych.
- Zachęcanie pieszych do przejścia przed twoim i innymi pojazdami jest bardzo niebezpieczne. Zwłaszcza w miejscach nieoznakowanych lub w na drodze z dwoma pasami w jednym kierunku.

## ROWERZYŚCI

Wskazówki dotyczące bezpieczeństwa (więcej informacji można znaleźć w rozdziale 5)

- Zbliżając się do rowerzysty lub wyprzedzając go zwolnij do bezpiecznej prędkości.
- Po minięciu rowerzysty nie zwalniasz, ani nie zatrzymuj się zaraz po wykonaniu manewru. Szybkie zatrzymanie się może spowodować, że rowerzysta zderzy się z twoim samochodem.
- Nie używaj klaksonu w pobliżu rowerzystów, chyba że musisz to zrobić, aby uniknąć wypadku. Aby uzyskać więcej informacji zapraszamy do Podręcznika dla Rowerzystów w stanie Pensylwania (Pennsylvania Bicycle Driver's Manual) (PUB 380), można go znaleźć pod adresem: <http://www.dot.state.pa.us/public/pubsforms/Publications/Pub%20380.pdf>

## MOTOCYKLIŚCI I KIEROWCY MOTOROWERÓW

- Zgodnie z prawem, musisz pozwolić motocykliście/ kierowcy motoroweru na korzystanie z jednego (1) całego pasa.
- Większość wypadków pomiędzy motocyklem lub motorowerem, a innym pojazdem ma miejsce na skrzyżowaniach. Zwykle pojazd skręca w lewo przed jadącym motocyklem / motorowerem, w sytuacji, gdy kierowca pojazdu powinien ustąpić pierwszeństwa.
- Nie zakładaj, że motocykl / motorower skręca, gdy widzisz, że ma włączony kierunkowskaz. Kierunkowskazy motocykla / motoroweru mogą nie wyłączać się samoczynnie, tak jak w pojeździe. Nie wjeżdżaj pojazdem przed motocyklem / motorowerem, dopóki nie zobaczysz, że rzeczywiście skręca.
- Przeszkody, które mogą wydawać się mało ważnymi dla kierowcy samochodu, mogą być śmiertelne dla motocyklisty / kierowcy motoroweru. Przygotuj się na to, że motocykliści / kierowcy motorowerów mogą nagle zmienić pas ruchu lub prędkość, próbując uniknąć niebezpieczeństwa na drodze.
- Zachowaj taką samą, 4-sekundową lub większą odległość, jaką utrzymujesz za innymi pojazdami. Zwiększ odległość za motocyklem / motorowerem, gdy warunki drogowe lub pogodowe są złe.

Kliknij poniższy link, aby obejrzeć nasz (PennDOT) film o bezpieczeństwie motocykli

<https://www.youtube.com/watch?v=SZjHD9ilz-o>

## WSPÓLDZIELENIE DROGI Z SAMOCHODAMI CIĘŻAROWYMI I AUTOBUSAMI

Niezależnie od tego, czy współdzielisz drogę ze zwykłym pojazdem, samochodem ciężarowym, autobusem czy innym dużym pojazdem, ze względów bezpieczeństwa ważne jest, aby przestrzegać przepisów ruchu drogowego, przestrzegać zasad zachowania się na drodze i jeździć defensywnie. Istnieją specjalne zasady dotyczące współdzielenia drogi z samochodami ciężarowymi i autobusami. Poniżej przedstawiono kilka wskazówek, które pomogą zwiększyć bezpieczeństwo podróży. Aby bezpiecznie korzystać z autostrad, konieczna jest znajomość martwych pól samochodu ciężarowego lub autobusu (martwa strefa). Martwa strefa to niebezpieczne obszary wokół samochodów ciężarowych i autobusów, w których prawdopodobieństwo wypadków jest większe.

### WYPRZEDZANIE SAMOCHODU CIĘŻAROWEGO

Na płaskiej autostradzie wyprzedzenie samochodu ciężarowego zajmuje jedynie trzy (3) do pięciu (5) sekund dłużej, niż normalnego pojazdu. Przy wjeździe na wzniesienie samochód ciężarowy często traci prędkość, więc łatwiej go wyprzedzić, niż zwykły pojazd. W przypadku zjazdu ze wzniesienia, pęd samochodu ciężarowego spowoduje, że będzie on jechał szybciej, więc przy wyprzedzaniu może być konieczne zwiększenie prędkości.

Gdy pojazdy wjeżdżają przed samochody ciężarowe zbyt wcześnie po zakończeniu manewru wyprzedzania, a następnie gwałtownie zwalniają, kierowcy samochodów ciężarowych są zmuszeni do hamowania, mając do dyspozycji niewiele czasu lub miejsca.

Upewnij się, że jest wystarczająco dużo miejsca między twoim pojazdem, a następnym pojazdem przed tobą na pasie do mijania, abyś nie został uwięziony, gdy samochód ciężarowy znacznie wjeżdża na twój pas. Wyprzedź szybko, tak, byś nie pozostawał w martwym polu samochodu ciężarowego. Trzymaj obie ręce na kierownicy, aby poradzić sobie z efektem turbulencji. Powinieneś pozostać po lewej stronie pasa mijania. Jak najszybciej zakończ manewr wyprzedzania i nie jedź równoległe do wyprzedzanego pojazdu. Upewnij się, że widzisz w tylnym lusterku przód wyprzedzanego samochodu ciężarowego, zanim rozpoczniesz wracać na swój pas. Zastanów się dwa razy zanim zaczniesz wyprzedzać na zakrętach, na których istnieje większe ryzyko błędu i większe prawdopodobieństwo spowodowania kolizji.

**Fakt:** Daj sobie dużo czasu przy wyprzedzaniu samochodu ciężarowego. Przy prędkościach autostradowych bezpieczne wyprzedzanie samochodu ciężarowego może zająć do 30 sekund. Kiedy rozpoczniesz wyprzedzanie, zrób to szybko. Nie jedź ciągle obok ciężarówki - jesteś w martwym polu kierowcy samochodu ciężarowego. Po wyprzedzeniu zmieniaj pas z powrotem tylko wtedy, gdy w lusterku wstecznym widać reflektory samochodu ciężarowego lub jego przedni zderzak.

**WYPRZEDZANIE PRZEZ SAMOCHÓD CIĘŻAROWY**

Kiedy samochód ciężarowy mija twój pojazd, możesz pomóc jego kierowcy, trzymając się dalszej strony pasa. Ułatwisz kierowcy samochodu ciężarowego wyprzedzenie, jeśli nieznacznie zmniejszysz, a następnie utrzymasz stałą prędkość. W żadnym wypadku nie zwiększaj prędkości, gdy mija cię samochód ciężarowy. Mają one znacznie większe martwe strefy po obu stronach pojazdu, niż samochody osobowe. Kiedy jedziesz w tych strefach, nie możesz być zauważony przez kierowców samochodów ciężarowych. Jeśli jesteś w martwym polu samochodu ciężarowego i zaczyna on wjeżdżać na twój pas ruchu, zachowaj spokój i zwróć uwagę na położenie pojazdu względem przodu ciężarówki. Zdecyduj, czy przyspieszyć, czy zwolnić, aby uniknąć kolizji. Rozważ pobocze jako drogę ucieczki.

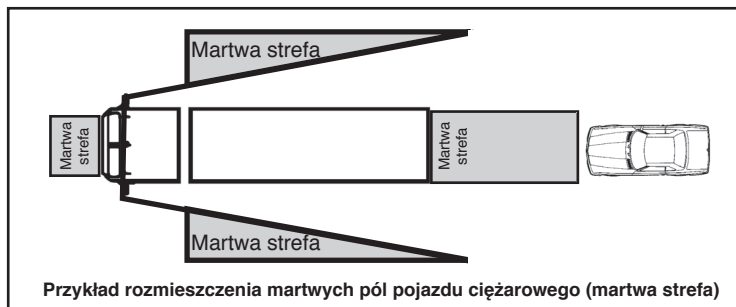

Przykład rozmieszczenia martwych pól pojazdu ciężarowego (martwa strefa)

Kiedy spotkasz samochód ciężarowy jadący z przeciwnego kierunku, trzymaj się jak najdalej przeciwnego boku na swoim pasie, aby uniknąć zderzenia bocznego i zmniejszyć turbulencje między pojazdem, a samochodem ciężarowym. Pamiętaj, że turbulencje sprawiają, że pojazdy są od siebie odpychane. Zachowaj odpowiedni bezpieczny dystans między twoim pojazdem, a innym pojazdem przed tobą.

**JAZDA ZA SAMOCHODEM CIĘŻAROWYM**

Ze względu na swoje rozmiary samochody ciężarowe potrzebują więcej miejsca, aby się zatrzymać. Jednak pojazd jadący zbyt blisko może nie być w stanie zatrzymać się wystarczająco szybko, aby uniknąć zderzenia z tyłem samochodu ciężarowego. Jeśli podążasz za samochodem ciężarowym, trzymaj się z dala od jego martwej strefy. Unikaj zbyt bliskiej jazdy za samochodem ciężarowym i ustaw pojazd tak, aby kierowca samochodu ciężarowego mógł go zobaczyć w lusterkach bocznych. Dzięki temu będziesz mieć dobry widok na drogę, a kierowca samochodu ciężarowego może cię ostrzec, gdyby się zatrzymywał lub skręcał. Będziesz mieć więcej czasu na reakcję i bezpieczne zatrzymanie się. Jeśli jedziesz za samochodem ciężarowym lub autobusem i nie widzisz lusterek bocznych pojazdu przed tobą, kierowca dużego pojazdu nie może cię zobaczyć.

Gdy zatrzymujesz się na wzniesieniu, zostaw dużo miejsca między tobą, a samochodem ciężarowym. Tego typu pojazdy mogą się staczać, gdy kierowca zdejmuje nogę z hamulca.

Kiedy podążasz nocą za samochodem ciężarowym lub innym pojazdem, zawsze przyciemniaj reflektory. Jasne światła pojazdu znajdującego się z tyłu oślepią kierowcę samochodu ciężarowego, gdy odbijają się od dużych lusterek bocznych w jego pojeździe.

**Fakt:** co najmniej cztery (4) sekundy dystansu są potrzebne, aby utrzymać cię z dala od tylnego martwego pola samochodu ciężarowego. Oto prosta metoda obliczenia prawidłowej odległości: Gdy pojazd ciężarowy mija nieruchomy obiekt wzdłuż drogi, zacznij liczyć wymawiając pełne liczby: „tysiąc jeden”, „tysiąc dwa” itd. Powinieneś osiągnąć „tysiąc cztery” w momencie, gdy Twój przedni zderzak dotrze do tego samego obiektu. Jeśli przyjedziesz przed osiągnięciem „tysiąc cztery”, podróżujesz zbyt blisko tyłu samochodu ciężarowego.

**SKRĘCANIE**

Zwróć szczególną uwagę na kierunkowskazy samochodów ciężarowych. Ich kierowcy muszą wykonywać szerokie zakręty, aby tył samochodu ciężarowego lub tył naczepy mógł pokonać narożnik drogi lub inne przeszkody. Czasami do pokonywania zakrętów wykorzystuje się przestrzeń z innych pasów. Aby uniknąć zderzenia, nie wyprzedzaj dopóki pełny skręt nie zostanie zakończony. Ponownie, zwróć szczególną uwagę na kierunkowskazy. (Zobacz poniższy przykład).



Przykład szerokiego zakrętu w prawo.

**Fakt:** samochody ciężarowe pokonują zakręty szeroko. Może się wydawać, że ciężarówki jadą prosto lub skręcają w lewo, kiedy faktycznie skręcają w prawo. Ta technika - w połączeniu z martwymi polami wzdłuż przyczepy - sprawia, że próba wyprzedzenia skręcającego samochodu ciężarowego jest niebezpiecznym manewrem. Kierowcy samochodów ciężarowych nie widzą pojazdów próbujących przejechać między nimi a krawężnikiem. Pozostań na miejscu i daj kierowcom samochodów ciężarowych dużo miejsca na skręcanie.

### ŁADUNKI PONADGABARYTOWE

Ładunkom ponadgabarytowym towarzyszą pojazdy pilotujące. Pojazdy przewożące ładunki ponadgabarytowe działają tak samo, jak ciągniki siodłowe z naczepami i powinny być traktowane na takich samych zasadach, jak samochody ciężarowe. Większość ładunków ponadgabarytowych jedzie po wyznaczonych pasach, jednak ze względu na dużą szerokość przeszkody na nasypie drogowym, może być konieczne przekraczanie przez nie żółtej lub białej linii.

Pojazdy pilotujące są prawnie zobowiązane do ostrzegania kierowców o ponadgabarytowych ładunkach i / lub wolno poruszających się pojazdach. Pojazdy pilotujące muszą mieć specjalne znaki i światła, aby można je było łatwo zidentyfikować, a kierowcy powinni mieć świadomość, że gdy je widzą, zbliżają się do ponadgabarytowego pojazdu. Kiedy widzisz te pojazdy, zachowaj szczególną ostrożność.

### WYPADKI PRZY WYCOFYWANIU

Nigdy nie próbuj przejeżdżać za samochodem ciężarowym przygotowującym się do cofania. Często, gdy kierowca samochodu ciężarowego przygotowuje się do wycofania takiego pojazdu z jezdni na obszar załadunku, nie ma innego wyjścia, jak tymczasowo zablokować jezdnię. W tym momencie niektórzy kierowcy i piesi próbują przejechać / przejść za samochodem ciężarowym, zamiast poczekać kilka sekund, aż zakończy on swój manewr. Przechodząc / przejeżdżając tuż za ciężarówką, kierowca lub pieszy wjeżdża / wchodzi do martwej strefy samochodu ciężarowego i może dojść do wypadku.

### HAMOWANIE

W odróżnieniu od pojazdów osobowych, wyposażonych w hamulce hydrauliczne, samochody ciężarowe i autobusy mogą mieć zainstalowane hamulce pneumatyczne i potrzebują dłuższych dystansów, aby zahamować. Załadowana ciężarówka z dobrymi oponami i odpowiednio wyregulowanymi hamulcami, poruszająca się z prędkością 65 mil na godzinę po suchej jezdni, wymaga do całkowitego zatrzymania co najmniej 600 stóp (w porównaniu z drogą hamowania wynoszącą 400 stóp dla samochodu osobowego). Należy kategorycznie unikać wjeżdżania na jezdnię, a jeśli zjeżdżasz z jezdni, unikać zmiany pasa ruchu przed dużym pojazdem.

### RAMPY EWAKUACYJNE

W miejscach długich zjazdów ze wzniesień mogą istnieć specjalne rampy „ucieczkowe” lub „ewakuacyjne” dla pojazdów ciężarowych. Z ramp tych mogą korzystać tylko duże pojazdy, które wymykają się spod kontroli lub nie mogą się zatrzymać z powodu awarii hamulca. Nigdy nie zatrzymuj się, ani nie parkuj w pobliżu tych ramp.

### AUTOBUSY

Autobusy to pojazdy, które również zajmują na drodze więcej miejsca, niż zwykły pojazd osobowy. Te same procedury, które obowiązują przy współdzieleniu drogi z samochodem ciężarowym, powinny być przestrzegane podczas współdzielenia drogi z autobusem.

### AUTOBUSY SZKOLNE

W Pensylwanii obowiązują specjalne zasady, których należy przestrzegać podczas jazdy w pobliżu autobusu szkolnego. Zasady te mają na celu ochronę dzieci i kierowców. Kiedy autobus szkolny przygotowuje się do zatrzymania, jego bursztynowe (żółte) światła zaczynają migać.

Kiedy autobus zatrzymuje się z migającymi czerwonymi światłami i wysuniętym ramieniem zatrzymującym, musisz zatrzymać się co najmniej 10 stóp od autobusu. Niezależnie od tego, czy jesteś za autobusem, czy zbliżasz się do niego

#### WSZYSTKIE POJAZDY MUSZĄ SIĘ ZATRZYMAĆ!

Niezatrzymanie się w otoczeniu autobusu szkolnego z migającym czerwonym światłem i wysuniętym ramieniem do zatrzymywania skutkuje 60-dniowym zawieszeniem prawa jazdy, pięcioma (5) punktami w aktach kierowcy i grzywną.

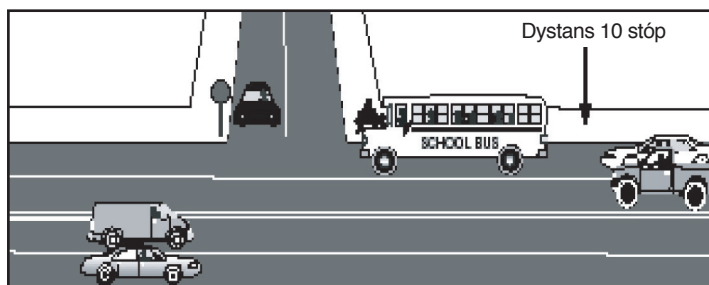

na tej samej jezdni, czy też zbliżasz się do skrzyżowania, na którym zatrzymuje się autobus szkolny, musisz się zatrzymać. Nie ruszaj, aż czerwone światła przestaną migać, ramię zatrzymujące zostanie wycofane, a dzieci dotrą do bezpiecznego miejsca (patrz zdjęcie poniżej).

Jest tylko jeden wyjątek od wymogu zatrzymania się w otoczeniu autobusu szkolnego. Jeśli zbliżasz się do autobusu szkolnego, który się zatrzymał i ma

włączone migające czerwone światła i wyciągnięte ramię, a jedziesz po przeciwnej stronie rozdzielonej autostrady (tzn. rozdzielonej przez betonowe / metalowe bariery, szyny prowadzące lub drzewa / skały / strumienie / trawiastą część środkową), nie musisz się zatrzymywać. Zmniejsz prędkość i ostrożnie kontynuuj jazdę.

Zobacz tę grafikę, która pomaga zilustrować prawo dotyczące zatrzymywania się autobusów szkolnych w Pensylwanii:

<https://www.penndot.gov/TravelInPA/Safety/TrafficSafetyAndDriverTopics/Pages/School-Bus-Safety.aspx>

## POJAZDY / SYTUACJE RATUNKOWE

Niektóre pojazdy są wyposażone w syreny i migające czerwone światła lub kombinację migających czerwonych i niebieskich świateł. Światła pomagają pojazdom ratowniczym w szybkim poruszaniu się w ruchu ulicznym i reagowaniu na sytuacje alarmowe. W skład grupy pojazdów ratunkowych wchodzi: pojazdy straży pożarnej, pojazdy policyjne, karetki pogotowia, pojazdy do dostarczania krwi i specjalnie wyposażone pojazdy organizacji ratowniczych. Uważaj na nie.

**Kiedy słyszysz syrenę lub widzisz zbliżający się z dowolnego kierunku pojazd z migającymi czerwonymi światłami lub kombinacją czerwonych i niebieskich świateł, wówczas:**

- Zjedź do krawężnika lub pobocza jezdni i zatrzymaj się.
- Jedź równoległe i jak najbliżej krawężnika. Na ulicach jednokierunkowych jedź w kierunku najbliższej drogi i zatrzymaj się.
- Upewnij się, że nie przyjeżdża inny pojazd ratunkowy
- Nie zbliżaj się do skrzyżowań.
- Rozpocznij ponownie jazdę, dopiero, gdy minie cię pojazd uprzywilejowany. Zachowaj od niego odległość co najmniej 500 stóp.

W sytuacji awaryjnej wszyscy kierowcy muszą stosować się do poleceń umundurowanego policjanta, szeryfa, policjanta lub innej odpowiednio ubranej osoby, włączając w to straż pożarną.

Traktuj syreny poważnie i zrób miejsce dla karetki, wozu strażackiego lub policyjnego. Któregoś dnia to ty możesz być tym, który potrzebuje pomocy, albo ktoś, kto dzwoni na linię, może być twoim przyjacielem lub członkiem rodziny.

## PRAWO DO PRZEJAZDU

Prawo do Przejazdu wymaga od kierowców wjechania na pas, który nie sąsiaduje z obszarem reagowania kryzysowego i / lub pasem, na którym znajduje się niesprawny pojazd. Obszar reagowania kryzysowego to obszar na drodze lub w jej pobliżu, na którym mają miejsce działania prowadzone przez: policję, szeryfa, koronera, lekarzy sądowych, strażaków, straż pożarną, służby przeciwpożarowe, personel ratowniczy, personel ratownictwa medycznego, personel holujący i ratowniczy, patrol saperski / chemiczny i / lub personel zajmujący się budową i konserwacją dróg. Pojazd niesprawny to pojazd na pasie ruchu lub z boku pasa ruchu, który jest wyraźnie oznaczony co najmniej dwoma lampami sygnalizacyjnymi, flarami drogowymi, znakami ostrzegawczymi i / lub jakimkolwiek innym urządzeniem sterującym ruchem. Jeśli kierowcy nie mogą się przesunąć na inny pas z powodu ruchu innych pojazdów lub z innych powodów, muszą zmniejszyć prędkość do co najmniej 20 mil na godzinę poniżej dozwolonego ograniczenia prędkości. W przypadkach, gdy organy ścigania nie są obecne na miejscu, prawo zezwala pracownikom drogowym i służbom ratowniczym na zgłaszanie naruszeń zasad ruchu drogowego przez kierowców. Organy ścigania mogą wydawać mandaty na podstawie tych doniesień. Nie odjechanie lub nie zwolnienie do wymaganej prędkości może skutkować karą w wysokości do 500 USD za pierwsze, 1000 USD za drugie i 2000 USD trzecie i kolejne wykroczenia. Ponadto kary zostaną podwojone za wykroczenia drogowe występujące w strefach pracy. Każda osoba skazana za naruszenie tego przepisu otrzyma 2 punkty karne do akt kierowcy. Jeśli naruszenie tego prawa doprowadzi do poważnych obrażeń ciała lub śmierci innej osoby, prawo jazdy zostanie zawieszona na 90 dni i może skutkować nałożeniem grzywny w wysokości do 1000 USD. Jeśli naruszenie tego prawa prowadzi do poważnych obrażeń ciała ratownika lub osoby znajdującej się wewnątrz lub w pobliżu niesprawnego pojazdu, zostanie nałożone 6-miesięczne zawieszenie prawa jazdy i może zostać nałożona grzywna w wysokości do 5000 USD. Jeśli naruszenie tego prawa doprowadzi do śmierci ratownika lub osoby znajdującej się wewnątrz lub w pobliżu niesprawnego pojazdu, zostanie nałożone zawieszenie prawa jazdy na 1 rok i może zostać nałożona grzywna w wysokości do 10 000 USD.

## POJAZDY KONNE I JEŹDZCY KONNI

Jest kilka ważnych rzeczy, o których należy pamiętać w obszarach, gdzie można napotkać pojazdy konne lub jeźdźców konnych. Wiele pojazdów ciągniętych przez konie jest ciemnych i dlatego trudno je zobaczyć o świcie, zmierzchu lub w nocy. Jadąc za pojazdem zaprzężonym w konie lub zatrzymując się za nim, należy zostawić dużo miejsca między dwoma (2) pojazdami. Po zatrzymaniu się pojazdy ciągnięte przez konie często toczą się do tyłu, a jechanie zbyt blisko ogranicza zdolność widzenia kierowcy pojazdu konnego. Istotne jest również zadbanie o odpowiednią przestrzeń na przygotowania do wyprzedzania. Kiedy wyprzedzasz pojazd zaprzężony w konie lub jeźdźca konnego, nie jedź zbyt szybko, ani nie używaj klaksonu, ponieważ może to wystraszyć konia. Ponadto, aby uniknąć wystraszenia konia po wyprzedzeniu, upewnij się, że zostawiłeś wystarczająco dużo miejsca między swoim pojazdem, a pojazdem konnym, zanim wrócisz na swój pas. Zawsze pamiętaj, że na drodze każdy ma takie same prawa.

## PASAŻEROWIE NA OTWARTEJ NACZEPIE

Pick-up z otwartą skrzynią ładunkową lub samochód ciężarowy z otwartą naczepą nie może być prowadzony z prędkością większą niż 35 mil na godzinę, jeśli na skrzyni ładunkowej / naczepie samochodu ciężarowego znajduje się jakakolwiek osoba. Takiego pojazdu nie można prowadzić, gdy na jego skrzyni ładunkowej/naczepie znajduje się dziecko poniżej 18 roku życia.

**Wyjątki od tego prawa to:**

- Dziecko rolnika, które jest przewożone pomiędzy częściami gospodarstwa lub gospodarstwami należącymi do rolnika lub przez niego zarządzanymi w celu wykonywania pracy w gospodarstwie lub gospodarstwach.

- Dziecko zatrudnione do pracy na roli, które jest przewożone między częściami gospodarstwa lub gospodarstw posiadanych lub prowadzonych przez pracodawcę lub pracodawców dziecka.
- Dziecko posiadające ważną licencję łowiecką, przewożone między obozem łowieckim, a łowiskiem lub między łowiskami w okresie łowieckim.
- Dziecko, które jest uczestnikiem oficjalnie zatwierdzonej defilady, tylko w czasie trwania defilady.

## PŁUGI ŚNIEŻNE

Kierowcy pługów odśnieżający zimą mają bardzo ograniczoną widoczność w lusterkach. Pługi często muszą zawracać, a ich kierowcy nie widzą cię za sobą. Pamiętaj, aby zachować bezpieczną odległość. Pomoże to uchronić pojazd przed uszkodzeniem przez sól, płyny do odladzania i pellety antypoślizgowe wyrzucane przez pługi śnieżne.

Ponadto pojazdy takie mogą być wyposażone w pługi boczne, które wystają kilka stóp po obu stronach pojazdu. Są one trudne do zobaczenia dla kierowców przy złej pogodzie lub w nocy i powodują wiele wypadków związanych z zarysowaniem samochodu z boku. Ze względów bezpieczeństwa nie należy próbować mijać pługa ani z lewej, ani z prawej strony.

## RADZENIE SOBIE ZE STRESEM NA DRODZE

**NIGDY** nie wyładowuj złości na kims innym na drodze. Czasami wypadki szata drogowego są spowodowane prostymi nieporozumieniami między kierowcami. Jeden kierowca może popełnić chwilowy błąd w ocenie i w efekcie podejmuje działanie, który inny kierowca postrzega jako agresywne, chociaż nie było ono zamierzone.

**NIGDY** nie bierz do siebie sytuacji, w której ktoś wymusza na tobie pierwszeństwo lub wjeżdża przed ciebie. Po prostu odpuść i zignoruj drugiego kierowcę.

Jeśli wydarzy się taka sytuacja, **NIE REWANŻUJ SIĘ**. Skupienie uwagi na rywalizacji z innym kierowcą jest poważnym rozproszeniem. Słabiej reagujesz na znaki drogowe, sygnały i działania innych pojazdów lub pieszych. W rezultacie trudniej jest ci uniknąć wypadku.

**NIE PRÓBUJ DAWAĆ INNEMU KIEROWCY NAUCZKI** Nie upieraj się przy tym, że masz rację, nawet jeśli masz rację. Możesz mieć rację po śmierci!

**Oto kilka wskazówek, które pomogą Ci zachować bezpieczeństwo, jeśli napotkasz agresywnego kierowcę:**

- Podejmij wszelkie próby, aby zejść z drogi agresywnemu kierowcy.
- Nie blokuj pasa mijania. Jeżeli ktoś chce cię wyprzedzić pozwól mu na to.
- Nie rzucaj wyzwania agresywnemu kierowcy poprzez przyspieszanie. To tylko sprawi, że kierowca będzie bardziej rozłoszczony i będzie stanowił dla ciebie jeszcze większe zagrożenie.
- Unikaj kontaktu wzrokowego z wrogim kierowcą.
- Ignoruj gesty i ich nie odwzajemniaj.
- Zadzwoń na policję lub pod numer 911, jeśli masz urządzenie głośnomówiące i możesz to zrobić bezpiecznie. W przeciwnym wypadku poproś pasażera, żeby to zrobił.

### CZY WIEDZIAŁEŚ, ŻE?

Z około 1500 wypadków śmiertelnych na autostradach w Pensylwanii każdego roku około 60 procent, czyli około 900, przypisuje się agresywnej jeździe.

Jeśli goni cię agresywny kierowca, nie wracaj do domu. Zamiast tego jedź na posterunek policji, do sklepu spożywczego lub w inne miejsce, w którym możesz uzyskać pomoc i gdzie będą świadkowie.

## POSTĘPOWANIE W SYTUACJACH AWARYJNYCH PODCZAS JAZDY

Najprawdopodobniej, tak, jak większość kierowców, nie będziesz miał okazji przećwiczyć, jak postępować w nagłych wypadkach, zanim taki wypadek ci się przytrafi. Jednak wiedza o tym, co robić w niektórych krytycznych sytuacjach na drodze, może mieć znaczenie. Podjęcie niewłaściwego działania lub brak działania, gdy coś pójdzie nie tak, bez wątpienia zmniejszy twoje szanse na uniknięcie wypadku.

### SKRĘCANIE WYJŚCIEM Z SYTUACJI AWARYJNEJ

Może się zdarzyć, że aby uniknąć kolizji, będziesz miał do wyboru hamowanie lub skręcenie. Zwykle lepiej jest skręcić, niż hamować, aby uniknięcia zagrożenia, szczególnie przy prędkościach powyżej 25 mil na godzinę. Dzieje się tak, ponieważ twój czas reakcji na skręt jest szybszy, niż czas reakcji na hamowanie.

### CZY WIEDZIAŁEŚ, ŻE?

Po sprawdzeniu danych z 12 000 wypadków okazało się, że 37 procent kierowców nie podjęło żadnych działań, aby uniknąć wypadku.



Musisz dobrze opanować umiejętność kierowania, aby zachować kontrolę nad pojazdem w sytuacji awaryjnej.

Zasada jest taka, że kierownicę należy trzymać obiema rękami. Jest to szczególnie ważne w sytuacjach awaryjnych, ponieważ omijanie za pomocą kierowania wymaga szybkiego skręcenia kierownicy o co najmniej pół obrotu w jednym (1) kierunku, a następnie obrócenia kierownicy z powrotem prawie o pełny obrót w przeciwnym kierunku, gdy ominiesz zagrożenie. Następnie powracasz do standardowego ustawienia kierownicy do jazdy na wprost, aby kontynuować jazdę w pierwotnym kierunku. Przy wyższych prędkościach, aby poruszyć pojazdem w lewo lub w prawo, potrzeba mniej siły włożonej w kierowanie.

Nabierz zwyczaju trzymania kierownicy, w taki sposób, jak to pokazano po prawej stronie. Jeśli pomyślisz o kierownicy, jak o tarczy zegara, ręce powinny trzymać kierownicę w pozycji godzin 9 i 3 lub 8 i 4, w zależności od tego, która z tych pozycji jest najwygodniejsza. Trzymaj kciuki wzdłuż kierownicy zamiast chwytać wewnętrzną stronę obręczy.



Gdy będziesz trzymał ręce w tej pozycji na kierownicy:

- Będzie mniej prawdopodobne, że dokonasz nadmiernej korekty podczas awaryjnego manewru kierowania, co mogłoby spowodować utratę kontroli lub wypadnięcie z drogi.
- Jest mniej prawdopodobne, że w przypadku uczestnictwa w wypadku, uruchomiona poduszka powietrzna odbije twoje ręce i dłonie na twoją twarz, a może nawet je złamać.
- Twoim ramionom będzie wygodniej i będą mniej zmęczone podczas długich podróży.

Dopuszczalna jest ułożenie rąk na pozycji wskazówek zegara na godzinie dziesiątej (10) i drugiej (2), jednak, jeśli twoja poduszka powietrzna się uruchomi, istnieje ryzyko odniesienia obrażeń. Istnieją dwa (2) sposoby użycia kierownicy do wykonania skrętu. W metodzie „ręka za ręką” kierowca sięga przez kierownicę, aby chwycić drugą stronę i pociąga kierownicę do góry, powtarzając w razie potrzeby. W metodzie „popchnij-pociągnij” jedna (1) ręka popycha kierownicę, podczas gdy druga ręka przesuwa się do góry, a następnie pociąga kierownicę w dół, powtarzając czynność aż do zakończenia skrętu.

**Jeśli nie możesz uniknąć kolizji, pamiętaj o tym, że:** Zapobieganie urazom podczas wypadku zależy głównie od prawidłowego zapięcia pasów bezpieczeństwa, odpowiedniego wyregulowania zagłówek i posiadania poduszki powietrznej w pojeździe. Ważne jest również, by znajdować się w odległości co najmniej dziesięciu (10) cali od poduszki powietrznej.

### JEŚLI MUSISZ NAGLE ZAHAMOWAĆ

Jeśli musisz w pośpiechu nacisnąć hamulce, twoje bezpieczeństwo zależy od tego, czy wiesz w jakie hamulce jest wyposażony twój pojazd: hamulce konwencjonalne, czy przeciwblokujące (ABS) oraz od tego, czy wiesz, jak z nich korzystać.

- **Bez ABS** - kilkakrotnie naciskaj i zwalniasz pedał hamulca. Pompowanie hamulców spowolni twój pojazd i utrzyma go pod kontrolą. Mocne naciśnięcie pedału hamulca może zablokować koła, powodując poślizg pojazdu.
- **Z ABS** – w sposób mocny i ciągły naciskaj na pedał hamulca - pojazd nie będzie się ślizgał. Nie przejmuj się mechanicznymi hałasami i / lub lekkim pulsowaniem.

Zapoznaj się z instrukcją obsługi, aby ustalić, jaki rodzaj układu hamulcowego posiada twój pojazd. Zrób to, zanim znajdziesz się w sytuacji awaryjnej. **Wiedza o tym, jak użyć hamulców w sytuacji awaryjnej, może uratować życie.**

### GDY TWÓJ POJAZD WPADNIE W POŚLIZG

Jeśli twój pojazd wpadnie w poślizg na mokrej lub oblodzonej drodze, spójrz i kieruj się w wybranym kierunku. Jeśli tył pojazdu ślizga się w lewo, skreć koła w lewo. Jeśli tył pojazdu ślizga się w prawo, skreć koła w prawo. Kiedy kierujesz w celu skorygowania poślizgu, może się pojawić kolejny poślizg w przeciwnym kierunku, ale drugi nie będzie tak groźny, jak pierwszy. Przygotuj się do zredukowania drugiego poślizgu w ten sam sposób - kierując koła w kierunku poślizgu tyłu pojazdu. Może zająć potrzeba kilku takich korekt, zanim w pełni odzyskasz kontrolę nad swoim pojazdem.

Podczas poślizgu nie używaj hamulców. Jeśli wciśniesz hamulce, poślizg będzie jeszcze gorszy. Ryzykujesz zablokowanie kół i utratę kontroli nad kierownicą.

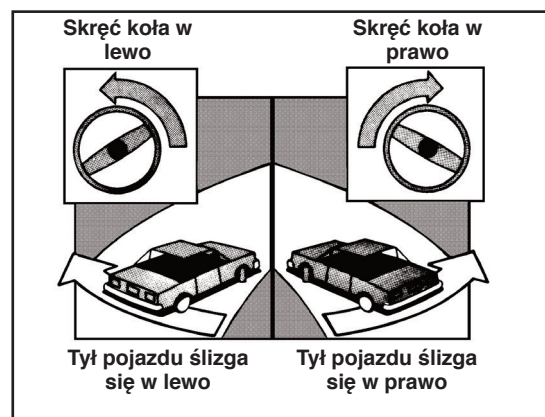

**ZALANA JEZDZIA**

Na zalanych drogach zaledwie sześć (6) cali wody może spowodować utratę kontroli nad pojazdem osobowym lub ciężarowym, nawet przy niskich prędkościach. Niektóre małe pojazdy w takich warunkach będą się unosiły na wodzie. Dwie (2) stopy wody wystarczą, by ponieść z nurtem większość pojazdów, włączając w to SUV-y. Gdy nurt zniesie pojazd z jezdni na głębszą wodę, może się on przewrócić i napełnić wodą, zamykając kierowcę i pasażerów w środku. **Jeśli na drodze znajduje się płynąca woda, najbezpieczniej jest znaleźć inną trasę.**

**UWAGA: Wjeżdżanie na drogę lub autostradę zamkniętą ze względu na niebezpieczne warunki, wbrew znakom lub urządzeniom kontrolującym ruch, jest niezgodne z prawem. Więcej informacji na temat prawa i kar z nim związanych można znaleźć w rozdziale 5.**

**POWODZIE:**

Powodzie to jedno z największych zagrożeń w Pensylwanii. Według Centrum Kontroli i Prewencji Chorób (Centers for Disease Control and Prevention) od 2006 roku prawie połowa wszystkich zgonów spowodowanych powodzią zgłoszonych w Pensylwanii była związana z pojazdami. Jeśli prowadzisz samochód i docierasz do zalanej jezdni, pamiętaj o prostej frazie: „Zawróć, Nie Utop Się” („Turn Around, Don't Drown”). Znajdź inną trasę podróży i nie próbuj przekraczać żadnej zalanej jezdni. Przekraczanie jakiegokolwiek bariery przeciwpowodziowej jest niezgodne z prawem. Poniższa lista wskazuje kilka powodów, dla których powodzie są tak niebezpieczne:



- Sześć cali wody, długość banknotu 1-dolarowego, może spowodować utratę kontroli nad pojazdem lub zgaśnięcie silnika niektórych samochodów.
- Dwanaście cali płynącej wody może unieść wiele rodzajów samochodów.
- Dwie stopy płynącej wody mogą unieść większość SUV-ów i pick-upów.
- Woda zalewająca jezdnię może kryć wiele zagrożeń, w tym brakujące fragmenty nawierzchni i mostów. Przepływająca woda może również osłabiać jezdnię.
- Podczas jazdy w nocy można nie zauważyć zalanych dróg.

Po dojechaniu do zalanej jezdni najlepszą opcją jest znalezienie nowej trasy do celu. Jeśli utkniesz na zalanej drodze, szybko wysiądź z pojazdu i przenieś się na wyżej położony teren. Więcej informacji na temat powodzi z National Weather Service można znaleźć w Internecie: [www.weather.gov/safety/flood-turn-around-dont-drown](http://www.weather.gov/safety/flood-turn-around-dont-drown)

**JEŚLI PEDAŁ GAZU SIĘ ZABLOKUJE**

Jeśli pedał przyspieszenia (pedał gazu) się zablokuje, pojazd, którym kierujesz może jechać coraz szybciej.

**Gdy to się stanie:**

1. Skoncentruj się na drodze. Możesz nacisnąć pedał kilka razy, aby sprawdzić, czy wróci do normalnej pozycji lub możesz być w stanie podnieść go palcami u stóp, ale nie sięgaj w dół, aby spróbować odblokować pedał ręką.
2. Jeśli pedał jest zablokowany natychmiast przełącz na bieg neutralny i użyj hamulców. Spowoduje to zwiększenie obrotów silnika, ale moc nie będzie już przekazywana na koła.
3. Skoncentruj się na kierowaniu i zjedź z drogi, gdy zwolnisz do bezpiecznej prędkości. Zatrzymaj się, wyłącz silnik i włącz światła awaryjne.

**UWAGA:** Jeśli chcesz zwolnić lub zatrzymać się szybko, wyłącz zapłon. Nie obracaj go w położenie „LOCK”, ponieważ utracisz możliwość kierowania. Następnie użyj hamulców. Kierowanie i hamowanie przy wyłączonym zapłonie będzie wymagało więcej wysiłku.

**GDY W TWOIM POJEJZDZIE DOJDZIE DO AWARII HAMULCÓW**

W nowszych pojazdach rozdzielony hydrauliczny układ hamulcowy ogranicza możliwość całkowitej awarii systemu hamulcowego. Jeśli zapali się lampka ostrzegawcza układu hamulcowego, możesz hamować jedynie za pomocą dwóch (2) z czterech (4) kół, prawdopodobnie jednym (1) przednim kołem i jednym (1) tylnym kołem. Pozwoli ci to zjechać na pobocze lub na następną stację paliw. Poczujesz, że pedał hamulca będzie mógł być wciśnięty głębiej niż zwykle i będziesz musiał mocniej na niego naciskać, zanim pojazd zacznie zwalniać. Twoja droga hamowania jest wydłużona, więc uważaj, gdzie kieruje się twój pojazd. Wrzucenie niższego biegu pomoże Ci zwolnić.

**JEŻELI POSIADASZ STARSZY TYP SAMOCHODU I DOJDZIE W NIM DO NAGŁEJ AWARII SYSTEMU HAMULCOWEGO, POWINIENES:**

1. Wrzucić niski bieg i poszukać miejsca, w którym można zwolnić i się zatrzymać.
2. Kilukrotnie wcisnąć szybko pedał hamulca. Często powoduje to wzrost ciśnienia w układzie hamulcowym wystarczający do zatrzymania pojazdu.
3. Użyć hamulca ręcznego (postojowego), jeśli naciskanie pedału hamulca nie działa. Przytrzymaj dźwignię hamulca ręcznego, aby móc go zwolnić, w przypadku, gdy tylne koła zablokują się i wpadniesz w poślizg.
4. Skoncentrować wzrok na kierunku, w którym jedziesz i postarać się znaleźć bezpieczne miejsca do zjechania z drogi. Poszukaj otwartej przestrzeni lub drogi prowadzącej pod górę, w którą można wjechać.
5. W ostateczności, jeśli pojazd nadal się nie zatrzymuje i grozi ci wypadek, wyłącz zapłon. Nie obracaj go do pozycji „LOCK”, ponieważ spowoduje to również zablokowanie kierownicy. Następnie włącz najniższy bieg. Może to uszkodzić skrzynię biegów, więc podejmij ten krok tylko w ostateczności, aby zapobiec wypadkowi.

**Po zatrzymaniu pojazdu wezwij pomoc. Nie próbuj dalej jechać pojazdem.****GDY PĘKNIE CI OPONA**

Czasami przed pęknięciem opony słychać odgłosy uderzenia, ale zazwyczaj nie będziesz wiedział z wyprzedzeniem, kiedy pęknie ci opona. Aby uchronić opony przed pęknięciem, należy utrzymywać je w dobrym stanie i pamiętać o ich odpowiednim napompowaniu.

Kiedy pęka przednia opona, kierownica wibruje i poczujesz, że twój pojazd nagle zjeżdża na bok. Kiedy wybuchą tylna opona, jeden róg pojazdu nagle opada i poczujesz, jak tył pojazdu kołysze się w przód i w tył.

**Jeśli jedna z opon pęknie, wykonaj następujące czynności:**

1. Trzymaj mocno za kierownicę.
2. Trzymaj się z dala od hamulca! Hamowanie z pękniętą oponą spowoduje poślizg i utratę kontroli nad pojazdem.
3. Powoli zdejmij nogę z pedału gazu.
4. Skieruj pojazd w miejsce, w które chcesz jechać, ale kieruj płynnie - nie wykonuj dużych ani gwałtownych ruchów kierownicą. Możesz jechać z przebitą oponą tak długo, jak potrzebujesz, aby zjechać w bezpieczne miejsce, w którym będziesz mógł ją zmienić. Jeśli musisz użyć hamulców, naciśnij je delikatnie. Pozwól pojazdowi zwolnić, aż się zatrzyma. Zanim zaczniesz zmieniać oponę, upewnij się, że pojazd znajduje się poza jezdnią.

**JAK ZMIENIĆ PRZEBITĄ OPONĘ:**

Zawsze przechowuj w pojeździe narzędzia potrzebne do zmiany opony, tj. Koło zapasowe, klucz oczkowy, lewar, śrubokręt, latarkę, flary i trójkąty odblaskowe, kliny do kół, zestaw do naprawy przebitych opon, rękawice itp.

Podstawowe instrukcje dotyczące wymiany opony. **UWAGA:** Ta czynność może się różnić w zależności od pojazdu, dlatego należy zapoznać się z instrukcją obsługi pojazdu.

1. Zaparkuj pojazd na płaskiej powierzchni, z dala od ruchu innych pojazdów i jak najdalej od jezdni.
2. Zaciągnij hamulec ręczny (postojowy) i zabezpiecz pojazd, umieszczając cegły, drewniane kliny lub kliny do kół zarówno z przodu, jak i z tyłu jednej z pozostałych sprawnych opon.
3. Jeśli pojazd jest wyposażony w osłony na koła lub kołpaki, ostrożnie podważ je za pomocą śrubokręta lub płaskiego końca klucza oczkowego.
4. Gdy pojazd stoi na ziemi, poluzuj nakrętki mocujące felgi za pomocą końcówki klucza, która pasuje do nakrętek mocujących felgi pojazdu. Na tym etapie nie wykręcaj całkowicie nakrętek mocujących ze śrub do mocowania.
5. Umieść lewarek na twardym podłożu w bezpiecznym miejscu pod ramą lub zawieszeniu pojazdu i / lub zapoznaj się z instrukcją obsługi pojazdu, aby uzyskać informacje na temat prawidłowego umieszczenia lewarka. Podnieś pojazd za jego pomocą, aż opona znajdzie się na wysokości około 6 cali nad ziemią.
6. Retire completamente las tuercas de las llantas y colóquelas en un lugar seguro (dentro de la cubierta de la rueda o tapacubos). Quite el neumático defectuoso sujetando de él con ambas manos y tire hacia usted para sacarlo de los pernos de la llanta.
7. Całkowicie zdejmij nakrętki mocujące i umieść je w bezpiecznym miejscu (dobrym pomysłem jest użycie wewnętrznej części osłony do koła lub kołpaka). Zdejmij uszkodzoną oponę, chwytając ją obiema rękami i wyciągnij prosto i równomiernie ze śrub mocujących. Załóż koło zapasowe / oponę na śruby mocujące koła i ręcznie nakręć wszystkie nakrętki. Po prawidłowym nakręceniu nakrętek na śruby, można użyć klucza oczkowego do dokręcenia nakrętek, ale używaj tylko minimalnej siły (nie dokręcaj jeszcze do końca nakrętek).
8. Powoli opuść pojazd na ziemię, ale na tym etapie nie wyjmuj jeszcze lewarka spod pojazdu.
9. Po zapoznaniu się z fragmentem instrukcji obsługi pojazdu dotyczącym prawidłowej kolejności i specyfikacji dokręcania, dokręć nakrętki do końca za pomocą klucza oczkowego.
10. Zamocuj lewarek, oponę / koło, narzędzia i wyposażenie zabezpieczające w bagażniku pojazdu.

Jeśli pojazd ma kołpaki mocowane na śruby lub osłony na koła, instrukcja obsługi powinna zawierać instrukcje ich montażu. Jeśli pojazd jest wyposażony w kołpaki mocowane na wcisk, przyłóż je do koła i równomiernie wbij wewnętrzną częścią dłoni. Przed ruszeniem w dalszą podróż sprawdź zamocowanie kołpaka mocowanego na wcisk lub osłony na koło.

**GDY TWÓJ POJAZD ZJEŹDŹA Z NAWIERZCHNI JEZDNI NA POBOCZE**

Może dojść do poważnego wypadku, jeśli nie będziesz wiedział, jak odzyskać kontrolę nad kierownicą po „spadnięciu” (zjechaniu) wzdłuż krawędzi jezdni w miejscu, gdzie pobocze znajduje się niżej, niż nawierzchnia.

Takie spadki są dość powszechne, zwłaszcza na drogach wiejskich. Mogą również wystąpić tam, gdzie remontowane są drogi, a na poboczu znajduje się uskok.

Takie „spadnięcie” (zjechanie) może szybko stać się sytuacją zagrożenia, jeśli nie będziesz wiedział, jak sobie z nim poradzić. Najważniejsze rzeczy do zapamiętania to: nie skręcaj ostro i nie hamuj gwałtownie. Jeśli gwałtownie skręcisz kołami, aby wrócić na jezdnię, może to spowodować, że pojazd odwróci się bokiem i wjedzie przed nadjeżdżające pojazdy. Jeśli będziesz mocno hamował dwoma (2) kołami na jezdni i dwoma (2) kołami na miękkim poboczu, prawdopodobnie utracisz kontrolę nad pojazdem.

**POWINIENES WYKONAĆ NASTĘPUJĄCE KROKI W SYTUACJI GDY ZJEDZIESZ Z JEZDNI**

1. Gdy dwa koła po prawej stronie zjeżdżają z jezdni zdejmij nogę z pedału gazu, aby zwolnić. **Nie hamuj gwałtownie.** Jeśli musisz zahamować, aby uniknąć niebezpieczeństwa na poboczu, zastosuj stopniowe, kontrolowane hamowanie, aby uniknąć zablokowania kół.
2. Gdy jedziesz z dwoma (2) kołami na jezdni i dwoma (2) poza nią (mając krawędź jezdni między kołami) trzymaj mocno kierownicę i kieruj pojazdem równoległe do jezdni. Chroń opony przed zarysowaniem przez krawędź jezdni. Zachowaj spokój i pewnie trzymaj kierownicę. Miękkie lub mokre pobocze pociągnie pojazd w prawo. **Nie skręcaj ostro, próbując wrócić na drogę.**
3. Kontynuuj stopniowe zwalnianie, aż będziesz jechał bardzo wolno - mniej niż 25 mil na godzinę, a najlepiej około 10 mil na godzinę i będziesz miał kontrolę nad pojazdem.
4. Sprawdź, czy na pasie, na który chcesz wrócić nie ma nadjeżdżających z tyłu pojazdów. Włącz lewy kierunkowskaz.
5. Delikatnie skręć w lewo, aby prawe koła wjechały na jezdnię, gdy jest wolne miejsce. Gdy tylko poczujesz, że koła wracają na drogę, delikatnie skręć w prawo, aby się wyprostować.
6. Przyspiesz, aby dopasować się do natężenia ruchu po bezpiecznym powrocie na jezdnię i po uzyskaniu pełnej kontroli nad pojazdem.

**JEŻELI INNY POJAZD NADJEŹDŹA Z NAPRZECIWKA PO TWOIM PASIE I GROZI CI ZDERZENIE CZOŁOWE:**

Najpierw zatrąb klaksonem, aby przyciągnąć uwagę. Jeśli drugi kierowca nie zjeżdża, spróbuj uciec w prawo, jeśli to możliwe. Jeśli skręcisz w lewo, a drugi kierowca w ostatniej chwili poprawi swój tor jazdy, nadal dojdzie do zderzenia. Jeśli kolizja jest nieunikniona, hamuj mocno i równomiernie. Każda mila na godzinę, o którą zwolnisz, zmniejszy się uderzenia.

**PROCESJA POGRZEBOWA**

Jeśli zobaczysz na drodze kondukt pogrzebowy, ustąp przed pojazdami w procesji. Gdy pojazd prowadzący przejedzie przez skrzyżowanie, reszta procesji również może wjechać na skrzyżowanie, a pozostałe pojazdy muszą ustąpić. Pozwól procesji przejść / przejechać i nie wjeżdżaj przed nią lub za nią, chyba że funkcjonariusz policji, agent lub pracownik organizatora pogrzebu w czasie jego trwania poleci ci inaczej.

Wszystkie pojazdy w procesji pogrzebowej muszą mieć włączone reflektory i światła awaryjne oraz mieć flagę lub inne insygnia wskazujące na to, że są częścią procesji. Pojazdy w procesji pogrzebowej mogą być również wyposażone w migające lub obracające się fioletowe światło migające na pojeździe podczas procesji.

Kierowcy w procesjach pogrzebowych mogą przejechać przez czerwone światło lub znak stop, jeśli pojazd prowadzący rozpoczął przejazd przez skrzyżowanie, w momencie, gdy światło było zielone. W przypadku znaku stop, pojazd prowadzący musi najpierw całkowicie się zatrzymać, zanim przejedzie przez skrzyżowanie. Procesje pogrzebowe muszą ustąpić miejsca pojazdom ratunkowym.

**ROZDZIAŁ 3 PYTANIA KONTROLNE****1. ISTNIEJE WIĘKSZA SZANSA NA TO, ŻE NASTOLETNI KIEROWCY BĘDĄ BRALI UDZIAŁ W WYPADKU, GDY:**

- A. Przewożą, jako pasażerów, swoje zwierzęta domowe
- B. Przewożą, jako pasażerów, osoby dorosłe
- C. Przewożą, jako pasażerów, inne osoby nastoletnie
- D. Nie przewożą żadnych pasażerów

**2. KIEROWCY, KTÓRZY JEDZĄ I SPOŻYWAJĄ NAPOJE PODCZAS JAZDY:**

- A. Nie popełniają błędów podczas jazdy
- B. Mają problem z powolną jazdą
- C. Są lepszymi kierowcami, ponieważ nie są głodni
- D. Mają problemy z panowaniem nad swoim pojazdem

**3. PRZYGOTOWYWANIE SIĘ DO PALENIA I PALENIE PODCZAS JAZDY:**

- A. Nie wpływa na twoje umiejętności kierowania pojazdem
- B. Pomaga utrzymać skupienie u kierowcy
- C. Są czynnościami powodującymi rozproszenie uwagi u kierowcy
- D. Nie są czynnościami powodującymi rozproszenie uwagi u kierowcy

**4. NAJCZĘSTSZY TYPEM POWAŻNEGO WYPADKU WŚRÓD 16-LETNICH KIEROWCÓW W PENSYLVANII JEST:**

- A. Zjechaniem pojedynczego pojazdu z drogi
- B. Zepchnięcie z boku na autostradzie międzystanowej
- C. Jazda do tyłu na pobocznej drodze
- D. Jazda po poboczu jezdni

**5. GDY WYPRZEDZASZ ROWERZYSTĘ, POWINIENESZ:**

- A. Użyć sygnału dźwiękowego, aby ostrzec rowerzystę
- B. Przesunąć się w lewo tak daleko, jak to będzie możliwe
- C. Pozostać na środku swojego pasa
- D. Włączyć światła awaryjne

**6. KIEDY JEDZIESZ PRZEZ OBSZAR SZCZEGÓLNIE UCZĘSZCZANY PRZEZ DZIECI, POWINIENESZ OCZEKIWAĆ, ŻE:**

- A. Dzieci będą wiedziały, kiedy można bezpiecznie przejść
- B. Dzieci zatrzymają się na chodniku, zanim przejdą przez drogę
- C. Dzieci mogą wbiec przed twój pojazd, bez rozglądania się
- D. Dzieci nie będą próbowały przekroczyć ulicy, jeżeli nie będą się znajdowały pod opieką dorosłego

**7. KIEDY JEDZIESZ ZA MOTOCYKLEM, MUSISZ:**

- A. Pozwolić motocyklowi na użycie całej szerokości pasa ruchu
- B. Jechać poboczem obok motocykla
- C. Pozwolić motocyklowi na użycie połowy szerokości pasa ruchu
- D. Wyprzedzać motocykl tym samym pasem ruchu, po którym on jedzie

**8. KIEDY JEDZIESZ ZA MOTOCYKLEM:**

- A. Zachowaj bezpieczną odległość 2 długości samochodu
- B. Zachowaj bezpieczną odległość o długości 2 sekund czasu jazdy
- C. Zachowaj bezpieczną odległość o długości 4 sekund czasu jazdy
- D. Zachowaj bezpieczną odległość 4 długości motocykla

---

**9. MUSISZ ZACHOWAĆ SZCZEGÓLNA OSTROŻNOŚĆ PRZEJEŹDZAJĄC OBOK PIESZEGO Z BIAŁĄ LASKĄ PONIEWAŻ:**

- A. Jest głuchy
  - B. Jest on niepełnosprawny umysłowo
  - C. Jest niewidomy
  - D. Ma problem z poruszaniem się
- 

**10. KIEDY PRZEJEŹDZASZ OBOK NIEWIDOMEGO PIESZEGO, KTÓRY POSŁUGUJE SIĘ BIAŁĄ LASKĄ LUB UŻYWA PSA PRZEWODNIKA, POWINIENES:**

- A. Zwolnić i być przygotowanym do zatrzymania
  - B. Przejechać z zachowaniem pierwszeństwa
  - C. Pojechać dalej normalnie
  - D. Szybko odjechać
- 

**11. KTO MUSI USTĄPIĆ PIERWSZEŃSTWA W SYTUACJI, W KTÓREJ KIEROWCA SKRĘCA, A PIESZY PRZECHODZI PRZEZ JEZDNIĘ W MIEJSCU BEZ DROGOWEJ SYGNALIZACJI ŚWIETLNEJ?**

- A. Ten, który rozpoczął swój ruch ostatni
  - B. Kierowca
  - C. Ten, który jest wolniejszy
  - D. Pieszy
- 

**12. POMARAŃCZOWY TRÓJKĄT UMIESZCZONY Z TYŁU POJAZDU WSKAZUJE NA TO, ŻE TEN POJAZD:**

- A. Przewozi materiały radioaktywne
  - B. Szeroko pokonuje zakręty
  - C. Porusza się z wolniejszymi prędkościami, niż inni uczestnicy ruchu drogowego
  - D. Często się zatrzymuje
- 

**13. PODCZAS JAZDY NOCĄ NAJTRUDNIEJ JEST ZAUWAŻYĆ:**

- A. Znaki drogowe
  - B. Pieszych
  - C. Innych kierowców
  - D. Światła drogowe
- 

**14. KIEDY KIEROWCA SAMOCHODU CIĘŻAROWEGO JADĄEGO ZA TOBĄ CHCE WYPRZEDZIĆ TWÓJ POJAZD, POWINIENES:**

- A. Utrzymać stałą prędkość, bądź ją zmniejszyć
  - B. Zmienić pas ruchu
  - C. Zmienić prędkość
  - D. Zwiększyć prędkość
- 

**15. KIEDY WSPÓLDZIELISZ DROGĘ Z POJAZDEM CIĘŻAROWYM, ISTOTNE JEST, BYŚ PAMIĘTAŁ, ŻE ZWYKLE SAMOCHODY CIĘŻAROWE:**

- A. Potrzebują większej odległości, niż pojazdy osobowe, aby się zatrzymać
  - B. Potrzebują mniej czasu, niż pojazd osobowy, aby wyprzedzić na zjeździe ze wzniesienia
  - C. Mają mniejszy promień skrętu, niż pojazdy osobowe
  - D. Potrzebują mniej czasu, niż pojazdy osobowe, aby pokonać wzniesienie
- 

**16. KIEDY ZATRZYMASZ SIĘ NA PRZEJEŹDZIE KOLEJOWYM, KTÓRY POSIADA WIĘCEJ NIŻ JEDEN TOR:**

- A. Poczekać, aż będziesz miał dobry widok na wszystkie tory
  - B. Zatrzymaj się na torach i poczekać na następny nadjeżdżający pociąg
  - C. Przejedź przez przejazd, gdy tylko przejedzie pociąg
  - D. Przejedź przez przejazd, gdy jeden z torów jest wolny
-

- 
- 17. KIEDY JEDZIESZ ZA POJAZDEM CIĘŻAROWYM, KTÓRY ODBIJA W LEWO PRZED SKRĘCENIEM W PRAWO NA SKRZYŻOWANIU, POWINIENES PAMIĘTAĆ, ŻE BARDZO NIEBEZPIECZNE JEST, ABY:**
- A. Próbować przejechać pomiędzy pojazdem ciężarowym, a krawężnikiem, aby wykonać manewr skrętu w prawo
  - B. Używać hamulców do momentu, w którym pojazd ciężarowy zakończy skręcanie
  - C. Złamać zasadę zachowania 4-sekundowej bezpiecznej odległości
  - D. Używać sygnałów dźwiękowych w stosunku do kierowcy pojazdu ciężarowego
- 
- 18. JEDYNYM WYJĄTKIEM OD REGUŁY MÓWIĄCEJ, ŻE MUSISZ SIĘ ZATRZYMAĆ PRZED AUTOBUSEM SZKOLNYM, KTÓRY MA WŁĄCZONE MIGAJĄCE CZERWONE ŚWIATŁA, I KTÓREGO RAMIĘ ZATRZYMUJĄCE JEST ROZŁOŻONE, JEST:**
- A. Kiedy jedziesz w przeciwnym kierunku na rozdzielonej autostradzie
  - B. Znajdujesz się za autobusem
  - C. Widzisz, że w okolicy nie ma dzieci
  - D. Możesz bezpiecznie wyprzedzić autobus z lewej strony
- 
- 19. KIEDY AUTOBUS SZKOLNY MA WŁĄCZONE MIGAJĄCE CZERWONE ŚWIATŁA, A JEGO RAMIĘ ZATRZYMUJĄCE JEST ROZŁOŻONE, MUSISZ:**
- A. Zatrzymać się w odległości przynajmniej 10 stóp od autobusu
  - B. Wyminąć autobus, jeżeli dzieci już z niego wysiadły
  - C. Zatrzymać się, jeżeli autobus znajduje się po drugiej stronie bariery rozdzielającej przeciwległe pasy autostrady
  - D. Jechać powoli przy autobusie
- 
- 20. PO TYM, JAK PRZEJEDZIE POCIĄG, POWINIENES:**
- A. Sprawdzić ponownie, czy nie nadjeżdżają pociągi i ostrożnie kontynuować
  - B. Poczekać na zielone światło
  - C. Przejechać przez tory
  - D. Użyć sygnału dźwiękowego i kontynuować
- 
- 21. JEŚLI CHCESZ ZWOLNIĆ LUB ZATRZYMAĆ SIĘ, GDY INNI KIEROWCY MOGĄ SIĘ TEGO NIE SPODZIEWAĆ, POWINIENES:**
- A. Szybko i w delikatny sposób nacisnąć swój pedał hamulca kilka razy
  - B. Użyć hamulca ręcznego (postojowego)
  - C. Spojrzeć przez ramię, aby sprawdzić, czy w twoim martwym polu nie znajdują się inne pojazdy
  - D. Przygotować się do użycia sygnału dźwiękowego
- 
- 22. KIEDY PLANUJESZ WYKONAĆ SKRĘT, POWINIENES WŁĄCZYĆ SWOJE KIERUNKOWSKAZY:**
- A. Tylko, jeżeli jadą za tobą inni kierowcy
  - B. Kiedy tylko początek twojego samochodu wjedzie na skrzyżowanie
  - C. 3 do 4 sekund przed wjazdem na skrzyżowanie
  - D. Na 2 długości samochodu przed wjazdem na skrzyżowanie
- 
- 23. PRZED WYPRZEDZENIEM INNEGO POJAZDU, POWINIENES:**
- A. Ostrzec innego kierowcę za pomocą świateł drogowych
  - B. Ostrzec innego kierowcę za pomocą świateł awaryjnych
  - C. Włączyć odpowiedni kierunkowskaz, aby poinformować kierowcę o zamiarze zmiany pasa
  - D. Użyć sygnału dźwiękowego, aby zwrócić uwagę innego kierowcy
- 
- 24. TWOJE MARTWE POLE TO OBSZAR NA DRODZE:**
- A. W którym nie widzisz nic bez poruszania głową
  - B. Bezpośrednio za twoim pojazdem
  - C. Który widzisz w lusterku wstecznym
  - D. Który widzisz w lusterkach bocznych
-

**25. PRZED WYPRZEDZENIEM INNEGO KIEROWCY, POWINIENIEŚ MIEĆ WŁĄCZONE KIERUNKOWSKAZY:**

- A. Na krótko przed zmianą pasa
- B. Przez cały czas
- C. Po zmianie pasa
- D. Odpowiednio wcześniej, tak aby inni uczestnicy ruchu znali twoje zamiary

**26. PRZED ZMIANĄ PASA NA JEZDNI WIELOPASMOWEJ, POWINIENIEŚ:**

- A. Użyć sygnału dźwiękowego
- B. Włączyć światła przednia
- C. Zmniejszyć swoją prędkość
- D. Sprawdzić swoje lusterka i martwe pola

**27. KIEDY PARKUJESZ NA JEZDNI, POWINIENIEŚ:**

- A. Użyć swoich świateł awaryjnych
- B. Zaparkować pod kątem
- C. Pozostawić kierunkowskaz włączony
- D. Włączyć swoje światła

**28. ZANIM WYCOFASZ, POWINIENIEŚ:**

- A. Polegać na swoich lusterkach, żeby sprawdzić czy droga jest wolna, zanim będziesz kontynuował
- B. Dać sygnał świetlny za pomocą świateł przednich
- C. Otworzyć drzwi, żeby sprawdzić, czy droga jest wolna, zanim będziesz kontynuował
- D. Odwrócić głowę i spojrzeć przez lusterko wsteczne

**29. ABY POMÓC W ZAPOBIEGANIU WYPADKOM, POWINIENIEŚ:**

- A. Komunikować się z innymi kierowcami na drodze
- B. Ignorować innymi kierowców na drodze
- C. Jeździć tylko po pobocznych i polnych drogach
- D. Unikać jazdy w godzinach szczytu

**30. TEN KIEROWCA:**

- A. Zwalnia lub zatrzymuje się
- B. Skręca w lewo
- C. Skręca w prawo
- D. Otwiera drzwi od swojego samochodu

**31. JEŻELI TWOJE KIERUNKOWSKAZY PRZESTANĄ DZIAŁAĆ, POWINIENIEŚ UŻYĆ \_\_\_\_\_ ABY POINFORMOWAĆ INNYCH UCZESTNIKÓW RUCHU, ŻE ZAMIERZASZ SKRĘCIĆ**

- A. Swojego klaksonu
- B. Swoich przednich świateł
- C. Sygnałów dawanych ręką
- D. Świateł awaryjnych

**32. KIEDY JEDZIESZ PONIŻEJ 40 MIL NA GODZINĘ PO AUTOSTRADZIE Z OGRANICZONYM DOSTĘPEM, POWINIENIEŚ:**

- A. Jechać poboczem
- B. Używać świateł drogowych
- C. Użyć sygnału dźwiękowego, aby ostrzec innych
- D. Użyć świateł awaryjnych

**33. POWINIENIEŚ UŻYĆ SYGNAŁU DŹWIĘKOWEGO, GDY:**

- A. Przejeżdżasz przez skrzyżowanie
- B. Wyprzedzasz rowerzystę
- C. Widzisz dziecko, które ma zamiar wbiec na ulicę
- D. Parkujesz równolegle



**34. MUSISZ MIEŚ WŁĄCZONE ŚWIATŁA PRZEDNIE W SWOIM POJEŹDZIE, GDY NIE WIDAĆ INNYCH POJAZDÓW Z ODLEGŁOŚCI \_\_\_\_\_ STÓP:**

- A. 1000
- B. 1500
- C. 1800
- D. 1200

**35. JEŻELI POJAZD JADĄCY Z NAPRZECIWKA MA WŁĄCZONE ŚWIATŁA DROGOWE, POWINIENES:**

- A. Włączyć światła drogowe w swoim pojeździe
- B. Wyłączyć światła w swoim pojeździe
- C. Użyć sygnału dźwiękowego
- D. Zamigać światłami przednimi

**36. JEŻELI POJAZD JADĄCY Z NAPRZECIWKA MA WŁĄCZONE ŚWIATŁA DROGOWE, POWINIENES ODWRÓCIĆ WZROK I PATRZEĆ NA \_\_\_\_\_ DROGI.**

- A. Którąkolwiek stronę
- B. Środek
- C. Prawą stronę
- D. Lewą stronę

**37. MOŻESZ UŻYĆ SYGNAŁU DŹWIĘKOWEGO, GDY:**

- A. Musisz się szybko zatrzymać
- B. Wyprzedzasz inny samochód
- C. Utraciłeś kontrolę nad swoim samochodem
- D. Wyprzedzasz rowerzystę

**38. TWOJE TYLNE ŚWIATŁA HAMOWANIA MÓWIĄ INNYM KIEROWCOM, ŻE**

- A. Zamierzasz skręcić
- B. Twój hamulec ręczny (postojowy) jest zaciągnięty
- C. Zmieniasz pas
- D. Zwalniasz lub zatrzymujesz się

**39. ZANIM SKRĘCISZ, POWINIENES:**

- A. Użyć kierunkowskazu
- B. Skręcić kierownicą
- C. Zwiększyć prędkość
- D. Zmienić pas

**40. TEN KIEROWCA:**

- A. Skręca w lewo
- B. Zwalnia
- C. Zatrzymuje się
- D. Skręca w prawo



**41. TEN KIEROWCA:**

- A. Skręca w lewo
- B. Zatrzymuje się
- C. Zwalnia
- D. Skręca w prawo



**42. JEŻELI GROZI CI, ŻE INNY SAMOCHÓD W CIEBIE UDERZY, POWINIENES:**

- A. Użyć sygnału dźwiękowego
- B. Machać rękoma
- C. Użyć świateł awaryjnych
- D. Zamigać światłami przednimi

---

**43. JEŻELI ZACZYNASZ SIĘ CZUĆ ZMĘCZONY PODCZAS JAZDY POJAZDEM, NAJLEPSZĄ RZECZĄ JAKĄ MOŻESZ ZROBIĆ JEST:**

- A. Wypicie kawy
  - B. Otwarcie okna
  - C. Zaprzestanie dalszej jazdy
  - D. Włączenie radia
- 

**44. BRAK SNU MA TAKI SAM EFEKT W STOSUNKU DO TWOICH MOŻLIWOŚCI KIEROWANIA POJAZDEM JAK:**

- A. Efekt, który daje alkohol
  - B. Efekt, który daje amfetamina
  - C. Efekt, który daje gniew
  - D. Efekt, który daje wspólne podróżowanie z osobą nastoletnią
- 

**45. OSOB NASTOLETNIENIE POWINNY SPAĆ PRZEZ PRZYNAJMNIEJ \_\_\_\_\_ KAŻDEJ NOCY, ŻEBY UNIKNĄĆ RYZYKA ZWIĄZANEGO Z WYPADKAMI SPOWODOWANYMI PRZE SENNOŚĆ.**

- A. 7 godzin
  - B. 6 godzin
  - C. 8 godzin
  - D. 9 godzin
- 

**46. JEŻELI INNY KIEROWCA WJEŹDŹA PRZED TWÓJ POJAZD W RUCHU DROGOWYM, POWINIENESĆ:**

- A. Zatrzymać się obok kierowcy i nakrzyczeć na niego lub na nią
  - B. Zignorować innego kierowcę
  - C. Mignąć światłami drogowymi na drugiego kierowcę
  - D. Zrewanżować się drugiemu kierowcy, wjeżdżając przed niego
- 

**47. JEŻELI KTOŚ JEDZIE W AGRESYWNY SPOSÓB ZA TOBĄ:**

- A. Spróbuj zjechać z drogi agresywnemu kierowcy
  - B. Spójrz na kierowcę, gdy ten będzie cię wyprzedzał
  - C. Przyspiesz, gdy drugi kierowca będzie cię wyprzedzał
  - D. Zablokuj pas do wyprzedzania
- 

**48. DLA PRZECIĘTNEJ OSOBY, ILE CZASU W MINUTACH POTRZEBUJE ŚREDNIO ORGANIZM NA PRZETWORZENIE ALKOHOLU ZAWARTEGO W JEDNYM DRINKU?**

- A. 15
  - B. 60
  - C. 90
  - D. 30
- 

**49. \_\_\_\_\_ OGRANICZA TWOJĄ (JEJ) KONCENTRACJĘ (I), PERCEPCJĘ (I), ZDOLNOŚĆ (CI) OSĄDU I PAMIĘĆ (I).**

- A. Tylko poziom alkoholu większy niż maksymalny dopuszczalny
  - B. Alkohol w ogóle nie
  - C. Nawet najmniejsza ilość alkoholu
  - D. Tylko poziom alkoholu we krwi większy niż .05
- 

**50. ZAŻYWANIE NARKOTYKÓW WRAZ Z ALKOHOLEM:**

- A. Zwiększa ryzyko spowodowani wypadku
  - B. Nie jest bardziej niebezpieczne niż alkohol sam w sobie
  - C. Zmniejsza wpływ alkoholu na twoją jazdę
  - D. Nie ma wpływu na twoje umiejętności kierowania pojazdem
- 

**51. GDY ALKOHOL GROMADZI SIĘ W TWOIM ORGANIZMIE, TO:**

- A. Spowalnia twoje reakcje
  - B. Sprawia, że czujesz się mniej pewny siebie
  - C. Zaczyna być przetwarzany szybciej
  - D. Zmniejsza ilość błędów w kierowaniu pojazdem
-

**52. JEŚLI TWÓJ POZIOM ALKOHOLU WE KRWI WYNOŚI 0,04, TO:**

- A. Narażasz się na wypadek 2 - 7 razy bardziej niż osoba, która nie spożyła alkoholu
- B. Przekraczasz dozwolony limit alkoholu we krwi, ale możesz prowadzić
- C. Możesz być pewien, że będziesz jeździć bezpiecznie
- D. Powinieneś pić dużo kawy, zanim usiądziesz za kierownicą samochodu

**53. KIEDY SŁYSZYSZ SYGNAŁ DŹWIĘKOWY STRAŻY POŻARNEJ, MUSISZ:**

- A. Zwolnić, aż pojazd cię minie
- B. Jechać z włączonymi światłami awaryjnymi
- C. Zjechać na pobocze i zatrzymać się
- D. Przyspieszyć i zjechać z drogi na najbliższym zjeździe

**54. JEŻELI TWOJA OPONA PĘKNIE, POWINIENEŚ:**

- A. Pozwolić kierownicy swobodnie się poruszać
- B. Pozwolić pojazdowi zwolnić, aż do zatrzymania
- C. Jechać dalej, aż dotrzesz do warsztatu samochodowego
- D. Zahamować mocno, aby natychmiast zatrzymać samochód

**55. JEŻELI TWÓJ SAMOCHÓD ZEPSUJE SIĘ NA AUTOSTRADZIE, NALEŻY:**

- A. Usiąść w samochodzie i czekać na pomoc
- B. Użyć świateł awaryjnych pojazdu, aby ostrzec innych kierowców
- C. Używać sygnału dźwiękowego w stosunku do przejeżdżających kierowców
- D. Migać światłami przednimi do nadjeżdżających z naprzeciwka

**56. KIEDY WIDZISZ POJAZD UPRIWILEJOWANY Z MIGAJĄCYMI ŚWIATŁAMI, MUSISZ:**

- A. Zwolnić i poruszać się dalej swoim pasem
- B. Jechać dalej swoim pasem
- C. Podjechać jak najbliżej krawężnika i zatrzymać się
- D. Zatrzymać się dokładnie tam, gdzie się znajdujesz

**57. KIEDY JEDZIESZ PO ULICY JEDNOKIERUNKOWEJ, A POJAZD UPRIWILEJOWANY Z MIGAJĄCYMI ŚWIATŁAMI JEST ZA TWOIM SAMOCHODEM, TO POWINIENEŚ:**

- A. Jechać z włączonymi światłami
- B. Jechać w kierunku najbliższego pobocza drogi i zatrzymać się
- C. Przyspieszyć i zjechać z drogi na najbliższym zjeździe
- D. Zwolnić, aż pojazd cię minie

**58. PO WYPRZEDZENIU PRZEZ POJAZD UPRIWILEJOWANY Z WŁĄCZONĄ SYRENĄ, MUSISZ:**

- A. Jechać blisko takiego pojazdu
- B. Jechać tak szybko, jak pojazd uprzywilejowany
- C. Unikać jazdy bliżej niż 500 stóp za pojazdem uprzywilejowanym
- D. Jechać bardzo powoli, jak najbliżej krawężnika

**59. WYPADKI W STREFACH PRACY SĄ NAJCZĘŚCIEJ WYNIKIEM:**

- A. Pęknięcia opon
- B. Hydroplaningu z powodu wody znajdującej na jezdni
- C. Utraty sterowności po przejechaniu przez mokrą farbę
- D. Nieostrożności i nadmiernej prędkości

**60. KIEDY PRZEZ STREFĘ PRACY, TO ZGODNIE Z DOBRZYMI PRAKTYKAMI JAZDY:**

- A. Jedź blisko pojazdu przed sobą, aby zapewnić swobodny przepływ ruchu
- B. Skróć swoją standardową bezpieczną odległość od pojazdu przed tobą o około połowę
- C. Włącz tempomat
- D. Wydłuż swoją standardową bezpieczną odległość od pojazdu przed tobą dwukrotnie

**61. NA DWUPASMOWYCH, DWUKIERUNKOWYCH ULICACH LUB AUTOSTRADACH NALEŻY ROZPOCZĄĆ SKRĘCANIE W LEWO:**

- A. Blisko linii środkowej
- B. Blisko linii zewnętrznej
- C. Na środku pasa
- D. W dowolnym miejscu na pasie

**62. ABY SKRĘCIĆ W LEWO NA WIELOPAMSOWYCH ULICACH I AUTOSTRADACH, NALEŻY ROZPOCZĄĆ OD:**

- A. Środka skrzyżowania
- B. Prawego pasa
- C. Lewego pasa
- D. Dowolny pasa

**63. NA DWUPASMOWEJ DRODZE MOŻESZ WYPRZEDZIĆ INNY POJAZD Z PRAWEJ STRONY, GDY:**

- A. Jedzie na jednopasmowej rampie wjazdowej
- B. Inny kierowca jedzie wolniej, niż obowiązujące w danym miejscu ograniczenie prędkości
- C. Nigdy
- D. Kierowca, którego wyprzedzasz, skręca w lewo

**64. ABY WYPRZEDZIĆ WOLNIEJ PORUSZAJĄCY SIĘ POJAZD NA DRODZE DWUPASMOWEJ, MUSISZ:**

- A. Nie przekraczać linii środkowej
- B. Migać światłami na pojazdy nadjeżdżające z naprzeciwka
- C. Użyć pobocza
- D. Użyć pasa, należącego do pojazdów nadjeżdżających z naprzeciwka

**65. TE OZNACZENIA NAWIERZCHNI INFORMUJĄ, ŻE NA ZNAJDUJĄCYM SIĘ PRZED TOBĄ SKRZYŻOWANIU:**

- A. Ruch ze środkowego pasa może odbywać w lewo bądź na wprost
- B. Z środkowego pasa można skręcić tylko w prawo
- C. Środkowy pas łączy się w jeden pas
- D. Ruch ze środkowego pasa musi odbywać się w lewo

**66. NAJWAŻNIEJSZĄ RZECZĄ, JAKĄ NALEŻY PAMIĘTAĆ O ZARZĄDZANIU PRĘDKOŚCIĄ NA ZAKRĘTACH, JEST ABY:**

- A. Jechać z obowiązującą prędkością, gdy wjeżdżasz w zakręt, a następnie zwolnić w najostrzejszej jego części
- B. Zwolnić przed wejściem na zakręt
- C. Delikatnie przyspieszyć przed wejściem w zakręt
- D. Jechać zgodnie z ograniczeniem prędkości obowiązującym na danej drodze przed, w trakcie i za zakrętem

**67. KIEROWCY WJEŹDŹAJĄCY NA RONDO LUB SKRZYŻOWANIE O RUCHU OKRĘŻNYM:**

- A. Muszą się zatrzymać przed wjazdem
- B. Muszą ustąpić kierowcom na rondzie lub skrzyżowaniu o ruchu okrężnym
- C. Mają pierwszeństwo przejazdu, jeśli przybyli pierwsi
- D. Mają pierwszeństwo, jeśli są dwa pasy

**68. ZGODNIE Z PRAWEM PIERWSZEŃSTWO NA SKRZYŻOWANIACH MAJĄ:**

- A. Nikt nie ma pierwszeństwa na skrzyżowaniu
- B. Kierowcy skręcający w lewo
- C. Kierowcy jadący prosto
- D. Kierowcy skręcający w prawo

**69. NA SKRZYŻOWANIU ZE ZNAKIEM STOP NALEŻY ZATRZYMAĆ SIĘ I:**

- A. Sprawdzić, czy w lusterku wstecznym nie widać samochodów jadących z tyłu
- B. Jechać, gdy pojazd przed tobą również jedzie
- C. Najpierw spojrzeć w prawo, potem w lewo, a potem znowu w prawo
- D. Najpierw spojrzeć w lewo, potem w prawo, a potem znowu w lewo

**70. CO DO ZASADY, PRZY WJEŹDŻANIU NA AUTOSTRADĘ Z WYKORZYSTANIEM RAMPY WJAZDOWEJ NALEŻY:**

- A. Wjechać z prędkością większą niż prędkość samochodów na autostradzie, aby wjechać przed pojazdy
- B. Wjeżdżać powoli, aby uniknąć innych pojazdów
- C. Najpierw zatrzymać się, a następnie powoli włączyć do ruchu
- D. Przyspieszyć do prędkości ruchu innych pojazdów na autostradzie

**71. PRZY ZJEŹDZIE Z AUTOSTRADY POWINIENESZ ZWOLNIĆ:**

- A. Na głównej drodze, tuż przed zjazdem
- B. Gdy zobaczysz punkt poboru opłat
- C. Po wjechaniu na pas do zjeżdżania z autostrady
- D. Kiedy zobaczysz pierwszy znak sygnalizujący zjazd z autostrady

**72. PODCZAS JAZDY PO RAMPIE WJAZDOWEJ NA AUTOSTRADĘ NALEŻY SZUKAĆ ODSTĘPU W RUCHU POJAZDÓW NA AUTOSTRADZIE PRZEZ:**

- A. Patrzenie tylko w wewnętrzne lustro wsteczne
- B. Patrzenie tylko w lustro boczne
- C. Spojrzenie w lusterka wsteczne i boczne
- D. Spojrzenie w lusterka wsteczne i boczne oraz odwrócenie głowy, aby spojrzeć przez ramię

**73. JEŚLI CHCESZ ZJECHAĆ Z AUTOSTRADY, ALE PRZEGAPIŁEŚ ZJAZD, POWINIENESZ:**

- A. Kontynuować jazdę do następnego zjazdu i tam zjechać z autostrady
- B. Zawrócić przez pas rozdzielający
- C. Zjechać na pobocze i wycofać pojazdem do wyjścia
- D. Zatrzymać policjanta, aby eskortował cię z powrotem do zjazdu

**74. KIEDY CZEKASZ NA SKRĘT W LEWO NA WIELOPASMOWYM SKRZYŻOWANIU I RUCH Z NAPRZECIWKA BLOKUJE TWÓJ WIDOK, POWINIENESZ:**

- A. Przyspieszyć szybko, gdy pierwszy pas, który musisz przekroczyć, jest wolny
- B. Poczekać, aż zobaczysz wszystkie pasy, które musisz przekroczyć, zanim wykonasz ruszysz
- C. Poczekać, aż kierowca z przeciwnej strony skrzyżowania pomacha ci
- D. Wjeżdżać samochodem na każdy przeciwny pas ruchu, gdy tylko się zwolni

**75. GDY NIE MA ZNAKÓW, SYGNALIZACJI ŚWIETLNEJ ANI POLICJI MÓWIĄCEJ CO NALEŻY ROBIĆ NA SKRZYŻOWANIU, PRAWO MÓWI, ŻE:**

- A. Kierowcy po prawej stronie muszą ustąpić kierowcom po lewej stronie
- B. Nie ma przepisów określających, kto musi ustąpić
- C. Kierowcy jadący prosto muszą ustąpić kierowcom skręcającym w lewo na skrzyżowaniu
- D. Kierowcy skręcający w lewo muszą ustąpić kierowcom jadącym prosto przez skrzyżowanie

**76. „HIPNOZA AUTOSTRADOWA” JEST STANEM KIEROWCY, KTÓRY MOŻE WYNIKAĆ Z:**

- A. Wpatrywanie się w jezdnię przez długi czas
- B. Częstych postojów na odpoczynek
- C. Zbyt dużej ilości snu w noc poprzedzającą podróż
- D. Krótkich przejazdów po drogach ekspresowych

**77. KIEDY WYPRZEDZASZ NA AUTOSTRADZIE WIELOPASMOWEJ:**

- A. Upewnij się, że pas mijania jest wolny
- B. Wyprzedzaj tylko z prawej strony
- C. Uważaj na nadjeżdżające z naprzeciwka pojazdy
- D. Nie ma potrzeby włączania kierunkowskazów

**78. ZASADA CZTERECH SEKUND DOTYCZY TEGO JAK KIEROWCA POWINIEN:**

- A. Ustępować innym samochodom
- B. Skręcać na znakach stop
- C. Podążać za innymi pojazdami
- D. Przejeżdżać przez skrzyżowanie

**79. NAJLEPIEJ ZACHOWAĆ BEZPIECZNĄ ODLEGŁOŚĆ OD INNYCH POJAZDÓW:**

- A. Tylko z tyłu pojazdu
- B. Tylko po lewej i prawej stronie pojazdu
- C. Tylko przed pojazdem
- D. Ze wszystkich stron pojazdu

**80. ZACHOWANIE BEZPIECZNEJ ODLEGŁOŚCI OD INNYCH POJAZDÓW JEST WAŻNE, PONIEWAŻ:**

- A. Zapobiega rozpraszaniu uwagi przez inne pojazdy
- B. Daje czas by zareagować na różne sytuacje
- C. Zapewnia bezpieczny przepływ ruchu
- D. Utrzymuje czujność innych kierowców

**81. ZACHOWAJ WĘKSZĄ BEZPIECZNĄ ODLEGŁOŚĆ OD INNYCH POJAZDÓW PODCZAS ZATRZYMYWANIA:**

- A. Na podjeździe na wzniesienie
- B. Na skrzyżowaniu
- C. Na znaku stop
- D. Na punkcie poboru opłat

**82. PODCZAS POKONYWANIA ZAKRĘTU, MUSISZ \_\_\_\_\_ SWOJĄ PRĘDKOŚĆ.**

- A. Zwiększyć
- B. Utrzymać
- C. Zróznicować
- D. Zmniejszyć

**83. PODCZAS JAZDY W RUCHU DROGOWYM Z INNYMI POJAZDAMI NAJBEZPIECZNIEJ JEST:**

- A. Zmieniać prędkość, aby zachować czujność
- B. Jechać szybciej niż inne pojazdy w ruchu drogowym
- C. Jechać wolniej niż inne pojazdy w ruchu drogowym
- D. Jechać z taką samą prędkością, jak inne pojazdy w ruchu drogowym

**84. MAKSYMALNE OGRANICZENIE PRĘDKOŚCI W STANIE PENNSYLVANIA TO \_\_\_\_\_ MIL NA GODZINĘ.**

- A. 55
- B. 50
- C. 60
- D. 70

**85. JEDŹ PONIŻEJ WYZNACZONEGO OGRANICZENIA PRĘDKOŚCI, GDY:**

- A. Cokolwiek sprawia, że warunki nie są idealne
- B. Inni kierowcy jeżdżą poniżej ograniczenia prędkości
- C. Wjeżdżasz na autostradę, na której znajdują się inne pojazdy
- D. Jesteś na czteropasmowej drodze

**86. ILOŚĆ MIEJSCA POTRZEBNA DO PRZECIĘCIA RUCHU POJAZDÓW Z INNEGO KIERUNKU ZALEŻY OD:**

- A. Warunków drogowych i pogodowych oraz natężenia ruchu nadjeżdżających pojazdów
- B. Obecności znaku stop
- C. Korzystania z kierunkowskazów
- D. Samochodów za tobą

**87. NA TWOJĄ MOŻLIWOŚĆ ZATRZYMYWANIA SIĘ WPŁYWAJĄ:**

- A. Sygnalizatory świetlne
- B. Inne samochody na drogach
- C. Pora dnia
- D. Stan drogi

**88. KTÓRE Z NASTĘPUJĄCYCH STWIERDZEŃ JEST PRAWDZIWE W ODNIESIENIU DO PRĘDKOŚCI, Z JAKĄ PODRÓŻUJESZ?**

- A. Bezpieczna prędkość jazdy zależy od wielu warunków
- B. Wolna jazda jest zawsze bezpieczniejsza
- C. Ustanowione ograniczenie prędkości to zawsze bezpieczna prędkość
- D. Przyspieszanie jest zawsze niebezpieczne

**89. ABY PRZYGOTOWAĆ SIĘ NA WSZYSTKO CO MOŻE CIĘ SPOTKAĆ NA DRODZE, POWINIENIEŚ:**

- A. Stale obserwować całą drogę i pobocze
- B. Zawsze patrzeć przed siebie
- C. Jechać z lewą stopą opartą lekko na pedale hamulca
- D. Skupić swój wzrok na środku drogi

**90. PRZY PRĘDKOŚCIACH AUTOSTRADOWYCH, NA SUCHEJ DRODZE, BEZPIECZNA ODLEGŁOŚĆ TO CO NAJMNIEJ:**

- A. 3 sekundy czasu jazdy za samochodem jadącym przed tobą
- B. 2 sekundy czasu jazdy za samochodem jadącym przed tobą
- C. 4 sekundy czasu jazdy za samochodem jadącym przed tobą
- D. 2 długości samochodu za samochodem jadącym przed tobą

**91. CO MOŻESZ ZROBIĆ, ABY UNIKNĄĆ KONIECZNOŚCI AWARYJNEGO (LUB PANICZNEGO) ZATRZYMANIA PODCZAS JAZDY W RUCHU DROGOWYM?**

- A. Użyć sygnału dźwiękowego, aby inni byli świadomi swojej obecności
- B. Patrzeć przed siebie i zachować bezpieczną odległość
- C. Jechać tylko prawym pasem
- D. Jechać wolniej niż inne samochody w ruch drogowym

**92. KIEDY NAPOTKASZ SAMOCHÓD JADĄCY Z NAPRZECIWKA PO LEWEJ STRONIE, A ROWERZYSTĄ Z PRAWEJ STRONY, POWINIENIEŚ:**

- A. Zjechać na pobocze
- B. Przejechać w równej odległości od każdego z nich
- C. Przepuścić samochód, a następnie wyprzedzić rowerzystę
- D. Szybko wyprzedzić rowerzystę

**93. JEŻELI KIEROWCA NADJEŹDZAJĄCY Z NAPRZECIWKA JEDZIE PO TWOIM PASIE RUCHU, POWINIENIEŚ:**

- A. Skręcić w prawo, użyć sygnału dźwiękowego i przyspieszyć
- B. Skręcić w lewo, użyć sygnału dźwiękowego dmuchnij w klakson i zahamować
- C. Skręcić w prawo, użyć sygnału dźwiękowego i zahamować
- D. Pozostać na środku swojego pasa, użyć sygnału dźwiękowego i zahamować

**94. JEŚLI TYŁ TWOJEGO POJAZDU ROZPOCZYNA ŚLIZGAĆ SIĘ W LEWO, POWINIENIEŚ:**

- A. Skręcić w lewo
- B. Wcisnąć hamulce
- C. Przyspieszyć
- D. Skierować koła w prawo

---

**95. NAJBARDZIEJ SKUTECZNA RZECZ, KTÓRĄ MOŻESZ ZROBIĆ, ABY ZMNIJSZYĆ RYZYKO OBRAŻENÍ LUB ŚMIERCI W RUCHU RUCHOWYM, JEST:**

- A. Zapięcie pasów bezpieczeństwa
  - B. Jeżdżenie tylko w dni powszednie
  - C. Pozostanie na prawym pasie na wielopasmowych autostradach
  - D. Ograniczenie jazdy w godzinach między 15:00, a 18:00
- 

**96. JADĄC PO ŚLISKICH DROGACH POWINIENESÍ:**

- A. Wolniej wjeżdżać w zakręty
  - B. Szybko zmieniać pasy
  - C. Gwałtownie przyspieszać
  - D. Ostro hamować
- 

**97. KTÓRE Z NASTĘPUJĄCYCH STWIERDZEŃ DOTYCZĄCYCH JAZDY PO MOKREJ NAWIERZCHNI JEST PRAWDZIWE?**

- A. Im szybciej jedziesz, tym mniej efektywne są opony
  - B. Woda nie wpływa na parametry jazdy samochodów z dobrymi oponami
  - C. Głębsza woda jest mniej niebezpieczna
  - D. Gdy zmniejszasz prędkość, jezdnia staje się bardziej śliska
- 

**98. KIEDY JEDZIESZ PO ŚLISKIEJ DRODZE POWINIENESÍ:**

- A. Użyć alternatywnej tras
  - B. Jechać tak, jak po suchych drogach
  - C. Zwiększyć dystans od poprzedzających cię samochodów
  - D. Unikać przejeżdżania przez mosty lub skrzyżowania
- 

**99. PODCZAS JAZDY PO DROGACH Z MOKRĄ NAWIERZCHNIĄ NALEŻY:**

- A. Ograniczyć prędkość
  - B. Jechać nieco szybciej niż obowiązujące ograniczenie prędkości
  - C. Jechać od 5 do 10 mil na godzinę poniżej obowiązującego ograniczenia prędkości
  - D. Jechać blisko poprzedzającego cię pojazdu
- 

**100. PODCZAS JAZDY PO DROGACH Z MOKRĄ NAWIERZCHNIĄ NALEŻY:**

- A. Zwiększyć odległość do 5 lub 6 sekund czasu jazdy za samochodem jadącym przed tobą
  - B. Zmniejszyć odległość do 2 sekund czasu jazdy za samochodem jadącym przed tobą
  - C. Nie przejmować się zwiększeniem odległości
  - D. Przestrzegać zasady 4-sekund, dotyczącej odległości między twoim pojazdem, a pojazdem jadącym przed tobą
- 

**101. DROGI ZAMARZAJĄ SZYBCIEJ, GDY SĄ:**

- A. Płaskie
  - B. Mają wiele zakrętów
  - C. Nasłonecznione
  - D. Zacienione
- 

**102. DROGI STAJĄ SIĘ BARDZO ŚLISKIE:**

- A. Gdy padało przez godzinę lub dłużej
  - B. Dzień po deszczu
  - C. Przez pierwsze 10 do 15 minut od deszczu
  - D. Gdy tylko deszcz przestanie padać
- 

**103. HYDROPLANING ZWYKLE SPOWODOWANY JEST:**

- A. Nadmierne zatrzymywanie się
  - B. Nagłe zatrzymanie się
  - C. Nagły skręt
  - D. Nadmierną prędkość
-



---

**104. W UNIKNIĘCIU HYDROPLANINGU MOŻE POMÓC JAZDA:**

- A. Przez płytką wodę
  - B. Szybsza
  - C. Wolniejsza
  - D. Przez głęboką wodę
- 

**105. KIEDY JEDZIESZ WE MGLE, POWINIENESZ KORZYSTAĆ ZE \_\_\_\_\_.**

- A. Świateł mijania
  - B. Świateł drogowych
  - C. Świateł postojowych
  - D. Świateł awaryjnych
- 

**106. W PORÓWNANIU DO JAZDY W DZIEŃ JAZDA W NOCY JEST:**

- A. Mniej niebezpieczna
  - B. Ani bardziej, ani mniej niebezpieczna
  - C. Bardziej niebezpieczna
  - D. Łatwiejsza dla oczu
- 

**107. WSZYSTKO, CO WYMAGA OD CIEBIE \_\_\_\_\_ MOŻE BYĆ PRZYCZYNĄ WYPADKU.**

- A. Odwrócenia wzroku od drogi
  - B. Zdjęcia rąk z kierownicy
  - C. Odwrócenia twojej uwagi od prowadzenia pojazdu
  - D. Wszystkie powyższe
- 

**108. KIEROWCY SĄ NARAŻENI NA WIĘKSZE RYZYKO WYPADKU, PRZY KORZYSTANIU Z KTÓREGO Z NASTĘPUJĄCYCH URZĄDZEŃ:**

- A. Odtwarzacza CD
  - B. Radia
  - C. Telefonu komórkowego
  - D. Wszystkie powyższe
- 

**109. KIEDY ZNAJDUJESZ SIĘ TUŻ PRZED PRZEJAZDEM KOLEJOWYM, NA KTÓRYM NIE MA SYGNALIZACJI ŚWIETLNEJ, ANI SZLABANÓW, TO:**

- A. Masz pierwszeństwo i nie musisz sprawdzać nadjeżdżających pociągów
  - B. Możesz wyprzedzać wolniej jadących kierowców przejeżdżających przez tory
  - C. Musisz upewnić się, że jest miejsce na pozwalające na przejechanie przejazdu kolejowego bez zatrzymywania się, zanim zaczniesz go przekraczać
  - D. Wszystkie powyższe
- 

**110. ZBLIŻAJĄC SIĘ DO ZATRZYMANEGO AUTOBUSU SZKOLNEGO Z MIGAJĄCYMI CZERWONYMI ŚWIATŁAMI I WYSUNIĘTYM RAMIENIEM ZATRZYMUJĄCYM, MUSISZ:**

- A. Zatrzymać się 5 stóp od autobusu
  - B. Zatrzymać się tylko wtedy, gdy widzisz dzieci
  - C. Zatrzymać się i nie ruszać, dopóki nie będzie wyglądało na to, że można bezpiecznie kontynuować
  - D. Zatrzymać się i pozostać w miejscu, aż czerwone światła przestaną migać, a ramię zatrzymujące zostanie złożone
-

## ROZDZIAŁ 3 - ODPOWIEDZI DO PYTAŃ KONTROLNYCH

---

1.	C	38.	D	75.	D
2.	D	39.	A	76.	A
3.	C	40.	D	77.	A
4.	A	41.	A	78.	C
5.	B	42.	A	79.	D
6.	C	43.	C	80.	B
7.	A	44.	A	81.	A
8.	C	45.	C	82.	D
9.	C	46.	B	83.	D
10.	A	47.	A	84.	D
11.	B	48.	B	85.	A
12.	C	49.	C	86.	A
13.	B	50.	A	87.	D
14.	A	51.	A	88.	A
15.	A	52.	A	89.	A
16.	A	53.	C	90.	C
17.	A	54.	B	91.	B
18.	A	55.	B	92.	C
19.	A	56.	C	93.	C
20.	A	57.	B	94.	A
21.	A	58.	C	95.	A
22.	C	59.	D	96.	A
23.	C	60.	D	97.	A
24.	A	61.	A	98.	C
25.	D	62.	C	99.	C
26.	D	63.	D	100.	A
27.	A	64.	D	101.	D
28.	D	65.	A	102.	C
29.	A	66.	B	103.	D
30.	A	67.	B	104.	C
31.	C	68.	A	105.	A
32.	D	69.	D	106.	C
33.	C	70.	D	107.	D
34.	A	71.	C	108.	D
35.	D	72.	D	109.	C
36.	C	73.	A	110.	D
37.	C	74.	B		

---

## ROZDZIAŁ 4: INFORMACJE O AKTACH KIEROWCY

Ten rozdział zawiera ważne informacje dotyczące twoich akt kierowcy. PennDOT prowadzi akta kierowcy dla każdej osoby posiadającej licencję na prowadzenie pojazdu w Pensylwanii. Biuro ds. Prawa Jazdy (Bureau of Driver Licensing) zbiera informacje na temat każdego kierowcy otrzymane od policji i sądów, dotyczące różnych wykroczeń i wyroków skazujących. Możesz uzyskać kopię swoich akt kierowcy na naszej stronie internetowej [www.dmv.pa.gov](http://www.dmv.pa.gov). Będziesz potrzebował numeru prawa jazdy, daty urodzenia, czterech ostatnich cyfr numeru ubezpieczenia społecznego oraz informacji z karty kredytowej.

### SYSTEM PUNKTÓW KARNYCH W PENNSYLVANII

Celem systemu punktowego jest pomoc w poprawie nawyków jazdy i zapewnienie bezpiecznej jazdy. Punkty są dodawane do akt kierowcy, gdy kierowca zostanie uznany za winnego pewnych wykroczeń. PennDOT zaczyna podejmować działania naprawcze, gdy w aktach kierowcy zgromadzonych zostanie (6) lub więcej punktów karnych.

Kiedy w aktach kierowcy po raz pierwszy zgromadzonych zostanie sześć (6) lub więcej punktów, kierowca otrzyma pisemne powiadomienie o konieczności przystąpienia do pisemnego specjalnego egzaminu kontrolnego. Gdy liczba punktów spadnie poniżej sześciu (6) punktów i osiągnie sześć (6) lub więcej punktów po raz drugi, kierowca będzie musiał stawić się na wysłuchaniu w Departamencie.

**Dalsze nagromadzenie sześciu (6) lub więcej punktów spowoduje dodatkowe wysłuchania w departamencie i / lub zawieszenie uprawnień do prowadzenia pojazdów. Oprócz tych wymagań prawo jazdy osoby poniżej 18 roku życia zostanie zawieszona, jeśli osoba ta zgromadzi sześć (6) lub więcej punktów lub zostanie skazana za przekroczenie dozwolonej prędkości o 26 mil na godzinę lub więcej. Pierwsze zawieszenie będzie obowiązywać przez 90 dni. Wszelkie dodatkowe zdarzenia spowodują zawieszenie na 120 dni.**

Tabełę przedstawiającą liczbę punktów przyznawanych za określone wykroczenia drogowe można znaleźć na stronie [www.dmv.pa.gov](http://www.dmv.pa.gov), w arkuszu informacyjnym „System Punktów Karnych w stanie Pensylwania” („The Pennsylvania Point System”).

#### USUWANIE PUNKTÓW ZA BEZPIECZNA JAZDĘ

Trzy (3) punkty są usuwane z akt kierowcy za każde 12 kolejnych miesięcy, w których dana osoba nie podlega zawieszeniu lub cofnięciu jej prawa jazdy, ani nie dopuściła się żadnego naruszenia, które skutkowało przyznaniem punktów lub zawieszeniem, bądź cofnięciem prawa jazdy. Gdy liczba punktów w aktach kierowcy zostanie zredukowana do zera i pozostanie na takim poziomie przez 12 kolejnych miesięcy, to wówczas każda kolejna kumulacja punktów będzie traktowana jako pierwsza kumulacja punktów.

#### ZAWIESZENIA I COFNIĘCIA

**Twoje uprawnienia do prowadzenia pojazdu zostaną zawieszane lub cofnięte, jeśli zostaniesz skazany za którekolwiek z następujących wykroczeń drogowych (jest to tylko częściowa lista):**

- Prowadzenie pojazdu pod wpływem narkotyków lub alkoholu.
- Przystępstwo z udziałem pojazdu.
- Spowodowanie śmierci za pomocą pojazdu.
- Jazda bez świateł, w celu uniknięcia zidentyfikowania.
- Niezatrzymanie się, gdy prowadzisz pojazd, który uczestniczył w wypadku (ucieczka z miejsca zdarzenia).
- Brawurowa jazda.
- Wyścigi na autostradach.
- Ucieczka przed policjantem.
- Prowadzenie pojazdu, gdy twoje prawo jazdy jest już zawieszane lub cofnięte.
- Drugie lub którekolwiek dodatkowe wykroczenie związane z prowadzeniem pojazdu bez ważnego prawa jazdy w okresie 5 lat.
- Niezatrzymanie się w otoczeniu autobusu szkolnego z migającymi czerwonymi światłami i wyciągniętym ramieniem (zawieszenie na 60 dni).
- Przejazd przez bramkę lub szlaban na przejeździe kolejowym (zawieszenie na 30 dni).
- Nieprzestrzeganie przepisów dotyczących Prawa do Przejazdu (więcej informacji na stronie 59)

Jeśli twoje prawo do prowadzenia pojazdu zostanie zawieszane, cofnięte i / lub odebrane (sankcja), zostanie wysłane do ciebie pisemne powiadomienie z datą obowiązywania tej decyzji. Twoje prawo jazdy i / lub zezwolenie uczniowskie lub karta ze zdjęciem muszą zostać zwrócone do Biura ds. Prawa Jazdy (Bureau of Driver Licensing) przed datą wejścia w życie decyzji wymienionej w zawiadomieniu lub policja stanowa i lokalna zostaną powiadomione, żeby odebrać prawo jazdy. Po przywróceniu uprawnień do prowadzenia pojazdu twoje akta kierowcy będą zawierały pięć (5) punktów, niezależnie od liczby punktów, które miałeś w swoich aktach przed zawieszeniem uprawnień do prowadzenia pojazdu, z wyjątkiem następujących przypadków.

Wszelkie zawieszenia, cofnięcia i pozbawienia praw jazdy (sankcje) zaczną obowiązywać z datą wejścia w życie wymienioną w zawiadomieniu o nałożeniu sankcji, niezależnie od tego, kiedy zostanie zwrócone prawo jazdy lub formularz potwierdzający. Zrzeczenie się któregośkolwiek z tych dokumentów przed datą wejścia sankcji w życie nie spowoduje wcześniejszego rozpoczęcia okresu obowiązywania sankcji. Zgodnie z prawem należy zwrócić prawo jazdy lub formularz potwierdzający. Możesz odwołać się od sankcji w Sądzie Powszechnym (Wydział Cywilny) w hrabstwie, w którym mieszkasz. Odwołanie należy złożyć w ciągu 30 dni od daty wysłania zawiadomienia z Departamentu.

**Oprócz wypełnienia warunków sankcji, wszystkie wymagania dotyczące przywrócenia dokumentów muszą zostać spełnione, zanim przywrócone zostaną uprawnienia do prowadzenia pojazdów.**

- 15-dniowe zawieszenie w wyniku wysłuchania za drugą sumę sześcioro (6) punktów.
- Zawieszenie za brak reakcji na mandat karny.

### JAZDA BEZ UBEZPIECZENIA

- Zgodnie z prawem stanu Pensylwania, **należy zawsze posiadać ubezpieczenie OC zarejestrowanego pojazdu.**
- Jeśli PennDOT stwierdzi, że twój pojazd nie był objęty ubezpieczeniem przez okres 31 dni lub dłużej, twoja rejestracja zostanie zawieszona na trzy (3) miesiące. Ponadto, jeśli użytkowałeś lub zezwoliłeś na użytkowanie swojego pojazdu bez ubezpieczenia, twoje uprawnienia do prowadzenia pojazdu również zostaną zawieszane na okres trzech (3) miesięcy.
- Aby odzyskać uprawnienia do prowadzenia pojazdów i rejestrację, musisz złożyć następujące dokumenty:
  - ◆ Dowód potwierdzający, że twój samochód posiada aktualne ubezpieczenie
  - ◆ Dowód uiszczenia opłaty manipulacyjnej za przywrócenie dokumentów

### CO ZROBIĆ, JEŚLI ZATRZYMA CIĘ POLICJA

Funkcjonariusze organów ścigania wydają pisemne mandaty drogowe osobom oskarżonym o naruszenie Prawa o Pojazdach Silnikowych stanu Pensylwania (Pennsylvania Motor Vehicle Law). Musisz postępować zgodnie ze wskazówkami funkcjonariusza w momencie zatrzymania, w przeciwnym razie możesz zostać aresztowany. Dowiesz się, że policjant chce, abyś się zatrzymał, gdy włączy migające czerwone i niebieskie światła na radiowozie. W niektórych przypadkach nieoznakowany pojazd policyjny może być wyposażony tylko w migające czerwone światło.

**Za każdym razem, gdy pojazd policyjny zatrzymuje się za tobą, dla bezpieczeństwa twojego i innych, policja zaleca wykonanie następujących czynności:**

- Włącz kierunkowskaz i zjedź jak najbliżej prawej krawędzi jezdni, zatrzymaj się i zaparkuj pojazd bezpiecznie z dala od ruchu innych pojazdów.
- Wyłącz silnik i radio i opuść szybę, aby móc komunikować się z funkcjonariuszem.
- Włącz oświetlenie wewnętrzne pojazdu, gdy tylko się zatrzymasz i przed zbliżeniem się funkcjonariusza, jeśli jest noc.
- Ogranicz swoje ruchy oraz ruchy pasażerów – nie sięgaj po nic w pojeździe.
- Natychmiast powiadom policjanta, jeśli przewożysz jakąkolwiek broń palną.
- Połóż ręce na kierownicy i poproś pasażerów o to, by ich ręce również były widoczne.
- Drzwi od pojazdu muszą być zamknięte, gdy policjant zbliża się do niego i musisz pozostać w pojeździe, chyba że funkcjonariusz poprosi cię o wyjście z niego.
- Poczekać, aż funkcjonariusz poprosi cię o okazanie prawa jazdy, dowodu rejestracyjnego i ubezpieczenia. Nie wręczaj funkcjonariuszowi portfela - tylko żądane dokumenty.
- Zawsze bądź uprzejmy. Funkcjonariusz powie ci, co zrobiłeś źle. Możesz otrzymać tylko ostrzeżenie lub możesz zostać ukarany za naruszenie przepisów ruchu drogowego.
- Jeśli nie zgadzasz się z mandatem, masz prawo do rozprawy sądowej, na której możesz przedstawić swoje argumenty. Kłótnia z funkcjonariuszem na miejscu zdarzenia nie leży w twoim interesie. Jeśli uważasz, że nie zostałeś potraktowany w sposób profesjonalny, powinieneś skontaktować się z odpowiednim departamentem policji zaraz po zatrzymaniu i poprosić o przełożonego.

Pamiętaj, że światła policyjne mogą być czerwone i niebieskie lub mogą być czerwone, ale tylko na nieoznakowanych pojazdach policyjnych. Oprócz tych świateł możesz również zobaczyć migające białe światła. **Jeśli pojazd miga tylko niebieskimi światłami, to nie jest policjant.** Jeśli widzisz migające czerwone i niebieskie światła lub migające czerwone światła, a nadal nie masz pewności, czy osoba, która cię zatrzymuje, jest w rzeczywistości policjantem, możesz jechać do najbliższego dobrze oświetlonego i zaludnionego obszaru, ale potwierdź, że rozumiesz prośbę o zatrzymanie się, włączając światła awaryjne i jadąc ze zmniejszoną prędkością. Możesz poprosić funkcjonariusza o identyfikację, a nawet powinieneś to zrobić, jeśli osoba, która cię zatrzymała, nie jest w mundurze lub ma nieoznakowany pojazd. Większość funkcjonariuszy w nieoznakowanych pojazdach nosi mundury policyjne, a policjanci zawsze posiadają ze sobą dowód tożsamości ze zdjęciem i odznaką.

## WYPADKI

Nie zatrzymuj się na miejscu wypadku, chyba że jesteś w niego zaangażowany lub jeśli służby mundurowe jeszcze nie nadjechały. Skoncentruj się na prowadzeniu pojazdu i jedź dalej, wypatrując osób, które mogą znajdować się na drodze lub w jej pobliżu. Nie blokuj drogi policji, strażakom, karetkom, lawetom i innym pojazdom ratowniczym.

**Jeżeli znajdujesz się w miejscu wypadku, powinieneś wykonać następujące kroki:**

1. Zatrzymaj pojazd na miejscu wypadku lub w jego pobliżu. Jeśli możesz, zjedź pojazdem z jezdni, aby nie blokować ruchu drogowego. Wiele wypadków jest spowodowanych zatrzymaniem lub zwolnieniem ruchu w związku z początkowym wypadkiem.
2. Zadzwoń na policję, jeśli ktoś zostanie ranny lub poniesie śmierć. Jeśli kierowcy pojazdów odnieśli obrażenia i nie mogą wezwać policji, świadkowie na miejscu wypadku lub w jego pobliżu muszą wezwać pomoc.
3. Zadzwoń na policję, jeśli jakikolwiek pojazd wymaga holowania.
4. Uzyskaj poniższe informacje od innych kierowców uczestniczących w wypadku:
  - Imiona, nazwiska i adresy
  - Numery telefonów
  - Numery rejestracyjne
  - Nazwy firm ubezpieczeniowych i numery polis
5. Uzyskaj imiona, nazwiska i adresy innych osób biorących udział w wypadku oraz świadków zdarzenia.
6. Jeśli wypadek dotyczy zaparkowanego pojazdu lub uszkodzenia mienia, należy natychmiast się zatrzymać i spróbować znaleźć właściciela. Jeśli nie możesz znaleźć właściciela, zostaw notatkę w dobrze widocznym miejscu i wezwij policję. Notatka powinna zawierać datę i godzinę wypadku, twoje imię i nazwisko oraz numer telefonu, pod którym można się z tobą skontaktować.
7. Jeśli policja nie prowadzi dochodzenia w sprawie wypadku, w którym ktoś zmarł lub został ranny, lub jeśli pojazd musiał zostać odholowany, wyślij Formularz Zgłoszenia Wypadku Kierowcy (Driver's Accident Report Form) (AA-600) w ciągu pięciu (5) dni na adres:
 

PA Department of Transportation  
Bureau of Highway Safety & Traffic Engineering  
P.O. Box 2047  
Harrisburg, PA 17105-2047

### **MIEJ NA UWADZE:**

*Aby otrzymać Formularz Zgłoszenia Wypadku Kierowcy (Driver's Accident Report Form) (AA-600) odwiedź naszą stronę internetową [www.dmv.pa.gov](http://www.dmv.pa.gov) lub skontaktuj się z lokalną lub stanową policją*

## UCIECZKA LUB WYMYKANIE SIĘ POLICJI

Każdego roku na drogach Pensylwanii dochodzi do około 450 wypadków w które skutkują 40 do 50 przypadkami poważnych obrażeń lub ofiar śmiertelnych, a które spowodowane są tym, że kierowca próbuje uciec przed policją lub wymknąć się spod kontroli.

Jeśli kierowca zostanie skazany za ucieczkę lub próbę wymknięcia się policji, karą jest zawieszenie prawa jazdy na rok, grzywna w wysokości 500 USD z dodatkowymi kosztami sądowymi i innymi opłatami, a także kara więzienia.

## JAZDA POD WPŁYWEM ALKOHOLU LUB SUBSTANCJI KONTROLOWANEJ

### CO STANOWI DUI (JAZDĘ POD WPŁYWEM – DRIVING UNDER INFLUENCE)?

Kary za prowadzenie pojazdu pod wpływem alkoholu lub narkotyków są surowe. W Pensylwanii, jeśli jesteś w wieku pozwalającym na legalne spożywanie alkoholu (21 lat lub więcej), uważa się, że prowadzisz samochód pod wpływem alkoholu, **jeśli twój poziom alkoholu we krwi wynosi 0,08 lub więcej.** Ale możesz również zostać skazany za jazdę pod wpływem alkoholu przy niższych poziomach alkoholu we krwi, jeśli zostaniesz zatrzymany przez policję za nierówną jazdę (zbyt wolno, zbyt szybko, wyjeżdżanie poza swój pas, wykonywanie szerokich zakrętów, zatrzymywanie się bez powodu, nieprzestrzeganie znaków drogowych i sygnalizacji świetlnej itp.).

**Jeżeli masz mniej niż 21 lat, prawo stanu Pensylwania nie zezwala na prowadzenie pojazdu z jakimkolwiek dającym się zmierzyć poziomem alkoholu w organizmie. Jeśli masz mniej niż 21 lat, uznaje się, że prowadzisz pojazd pod wpływem alkoholu, jeśli twój poziom alkoholu we krwi wynosi 0,02 lub więcej.**

### **PRAWO O DOMYŚLNEJ ZGODZIE STANU PENNSYLVANIA (BADANIA CHEMICZNE NA OBECNOŚĆ ALKOHOLU LUB NARKOTYKÓW)**

Prawo domyślnej zgody jest bardzo ważne dla ciebie jako kierowcy. Prawo dotyczące testów chemicznych mówi, że zgodziłeś się na taki test posiadając zezwolenie na prowadzenie pojazdu w Pensylwanii. Jeśli policja zatrzyma cię za prowadzenie pojazdu pod wpływem alkoholu lub narkotyków i odmówisz wykonania jednego (1) lub więcej chemicznych testów oddechu lub krwi, twoje uprawnienia do prowadzenia pojazdu zostaną automatycznie zawieszono na jeden (1) rok. To zawieszenie jest dodatkiem do zawieszenia nałożonego na podstawie wyroku skazującego lub Dyspozycji Przyspieszonej Rehabilitacji (ARD) za prowadzenie pojazdu pod wpływem.

Nawet jeśli zostaniesz uznany za niewinnego prowadzenia pojazdu pod wpływem alkoholu, twoje prawo do prowadzenia pojazdu zostanie zawieszono na jeden (1) rok w przypadku pierwszej odmowy wykonania badania oddechowego lub badania krwi. Jeśli odmówisz przystąpienia do badania i zostaniesz uznany za winnego DUI, twoje uprawnienia do prowadzenia pojazdów mogą zostać zawieszono na dwa i pół (2,5) roku, w zależności od poziomu alkoholu we krwi w momencie zatrzymania. Jeśli odmówisz przeprowadzania badań chemicznych i zostałeś wcześniej skazany za jazdę pod wpływem lub wcześniej odmówiłeś przeprowadzania badań chemicznych, otrzymasz 18-miesięczne zawieszenie za odmowę plus 18 kolejnych miesięcy w przypadku wyroku skazującego za jazdę pod wpływem, co da całkowite zawieszenie wynoszące trzy (3) lat.

### **OPŁATA ODNOWIENIOWA ZA ODMOWĘ BADANIA CHEMICZNEGO**

Kierowcy, którzy odmówią poddania się badaniu chemicznemu, będą zobowiązani do wniesienia opłaty odnowieniowej za odmowę wykonania testu chemicznego. Pierwsze wykroczenie obciążone jest kwotą 500 USD, drugie 1000 USD, a trzecie lub następne 2000 USD. Opłata za odmowę wykonania badania chemicznego jest dodatkiem do opłaty za odnowienie wymaganej zgodnie z Kodeksem Ruchu Drogowego Pensylwanii (Pennsylvania Vehicle Code), tytuł 75, sekcja 1960. Opłata odnowieniowa za odmowę wykonania badania chemicznego musi być uiszczona potwierdzonym czekiem lub przekazem pieniężnym.

### **SUROWE KARY**

Kary stają się surowsze w przypadku tych trzech (3) czynników: wyższe stężenie alkoholu we krwi, poważniejsze obrażenia i szkody będące rezultatem wypadku podczas jazdy pod wpływem alkoholu oraz ilość wyroków skazujących za jazdę pod wpływem alkoholu.

Poniższe trzy (3) tabele podsumowują kary za prowadzenie pojazdu pod wpływem alkoholu na różnych poziomach upojenia. Oprócz kar wymienionych w tych tabelach, za pierwsze lub drugie wykroczenie związane z jakimkolwiek stopniem upojenia będzie wymagane przejście szkolenia Alcohol Highway Safety School. Osoby, które po raz pierwszy lub kilkakrotnie dopuściły się jazdy pod wpływem alkoholu z wysokim poziomem alkoholu we krwi, oraz osoby, które otrzymają zawieszenie przywileju kierowania pojazdem w wyniku odmowy wykonania badania chemicznego, będą zobowiązane do zainstalowania systemu blokady zapłonu w każdym obsługiwany przez nie pojeździe silnikowym. Od osoby, na którą nałożono wymóg korzystania z Blokady Zapłonu, a która ubiega się o przywrócenie przywilejów do kierowania pojazdem, wymaga się, jako warunek wydania ograniczonego prawa jazdy, posiadania dowolnego pojazdu silnikowego, który ma być wyposażony w system blokady zapłonu i pozostawienia go w takim stanie przez cały okres ważności ograniczonego prawa jazdy lub, jeśli nie posiada ona, nie ma zarejestrowanego lub nie eksploatuje takiego pojazdu silnikowego, do jego certyfikacji zgodnie z przepisami PennDOT. Sąd może również zażądać od ciebie poddania się badaniu przesiewowemu i leczeniu nadużywania alkoholu na dowolnym poziomie upojenia za pierwsze i kolejne przestępstwa. Ponadto sędzia może nałożyć do 150 godzin pracy społecznej.

**Jeśli masz mniej niż 21 lat i zostaniesz skazany za prowadzenie pojazdu pod wpływem alkoholu (twój poziom alkoholu we krwi wynosi 0,02 lub więcej), podlegasz karom wymienionym w Tabeli 2, „Wysoka zawartość”, nawet jeśli poziom alkoholu we krwi jest niższy niż poziomy określone dla tych kar.**

**Jeśli bierzesz udział w wypadku skutkującym obrażeniami ciała, śmiercią lub zniszczeniem mienia, podlegasz karom wymienionym w Tabeli 2, „Wysoka zawartość”, a nie wymienionym w Tabeli 1, „Ogólny stan upojenia”, nawet jeśli twój BAC jest niższy niż poziomy wymienione w Tabeli 2, „Wysoka zawartość”.**

**Osoby, które prowadzą pojazd pod wpływem substancji kontrolowanych i kierowcy, którzy odmawiają przeprowadzenia testu chemicznego, podlegają karom wymienionym w tabeli 3 „Najwyższa zawartość”.**

W przypadku pierwszego wykroczenia związanego z wysokim i najwyższym wskaźnikiem upojenia możesz zostać przyjęty do programu przyspieszonej rehabilitacji (ARD).

<b>TABELA 1 – OGÓLNY STAN UPOJENIA – STĘŻENIE ALKOHOLU WE KRWI NA POZIOMIE OD 0.8 do 0.99</b> (Uwaga: te kary dotyczą kierowców w wieku pozwalającym na legalne picie alkoholu).			
Kara	Pierwsze wykroczenie	Drugie wykroczenie	Trzecie wykroczenie
Wyrok	6 miesięcy okresu próbnego	Kara więzienia od 5 dni do 6 miesięcy	Kara więzienia od 10 dni do 2 lat
Grzywna	\$300	\$300 - \$2,500	\$500 - \$5,000
Prawo Jazdy	Nie jest podejmowana żadna akcja	Zawieszenie na 12 miesięcy i wymóg korzystania przez 1 rok z Blokady Zapłonu	Zawieszenie na 12 miesięcy i wymóg korzystania przez 1 rok z Blokady Zapłonu

<b>TABELA 2 – WYSOKA ZAWARTOŚĆ - STĘŻENIE ALKOHOLU WE KRWI NA POZIOMIE OD 0.1 do 0.159</b> (Uwaga: Ta tabela dotyczy również kierowców poniżej 21 roku życia z BAC 0,02 lub wyższym; kierowców pojazdów użytkowych z BAC 0,04 lub wyższym; kierowców autobusów szkolnych z BAC 0,02 lub wyższym; oraz kierowców z BAC wynoszącym od .08 do .099, którzy brali udział w wypadku skutkującym poważnymi obrażeniami ciała, śmiercią lub uszkodzeniem pojazdu lub mienia.)			
Kara	Pierwsze wykroczenie	Drugie wykroczenie	Trzecie wykroczenie
Wyrok	Kara więzienia od 2 dni do 6 miesięcy	Kara więzienia od 30 dni do 6 miesięcy	Kara więzienia od 90 dni do 5 lat
Grzywna	\$500 - \$5,000	\$750 - \$5,000	\$1,500 - \$10,000
Prawo Jazdy	Zawieszenie na 12 miesięcy i wymóg korzystania przez 1 rok z Blokady Zapłonu	Zawieszenie na 12 miesięcy i wymóg korzystania przez 1 rok z Blokady Zapłonu	Zawieszenie na 18 miesięcy i wymóg korzystania przez 1 rok z Blokady Zapłonu

<b>TABELA 3 – NAJWYŻSZA ZAWARTOŚĆ STĘŻENIE ALKOHOLU WE KRWI NA POZIOMIE OD 0.16 I WZWYŻ</b> (Uwaga: ta tabela dotyczy również kierowców, którzy odmawiają przeprowadzania badań chemicznych na jakimkolwiek poziomie stężenia alkoholu we krwi oraz kierowców skazanych za prowadzenie pojazdów pod wpływem substancji z Wykazu I, II lub III, które nie są przepisane przez lekarza, połączenie innego narkotyku i alkoholu lub substancji takich jak inhalanty.)			
Kara	Pierwsze wykroczenie	Drugie wykroczenie	Trzecie wykroczenie
Wyrok	Kara więzienia od 3 dni do 6 miesięcy	Kara więzienia od 90 dni do 5 lat	Kara więzienia od 1 roku do 5 lat
Grzywna	\$1,000 - \$5,000	\$1,500	Mínimo de \$2,500
Prawo Jazdy	Zawieszenie na 12 miesięcy i wymóg korzystania przez 1 rok z Blokady Zapłonu	Zawieszenie na 18 miesięcy i wymóg korzystania przez 1 rok z Blokady Zapłonu	Zawieszenie na 18 miesięcy i wymóg korzystania przez 1 rok z Blokady Zapłonu

Jeśli twoja kara obejmuje maksymalnie sześć (6) miesięcy zawieszenia lub więzienia (jesteś przestępcą po raz pierwszy na jakimkolwiek poziomie upojenia lub jesteś przestępcą powtórnie skazanym za „Ogólny stan upojenia” lub „Wysoką stawkę”), twoje przestępstwo za jazdę pod wpływem zostanie zakwalifikowane jako wykroczenie bez oceny. Kwalifikacja jako wykroczenie bez oceny oznacza, że jeśli kwestionujesz sprawę, nie masz prawa do procesu z ławą przysięgłych.

W przypadku pierwszego wykroczenia z wysokim i najwyższym wskaźnikiem upojenia możesz zostać przyjęty do programu przyspieszonej rehabilitacji (ARD).

**Jeśli zostaniesz przyjęty do programu ARD, wówczas:**

- Utracisz prawo jazdy na 90 dni w przypadku ARD.
- Pozostaniesz pod nadzorem sądu przez sześć (6) miesięcy.
- Zapłacisz grzywnę w wysokości od 300 USD do 5000 USD w dodatku do powiązanych opłat i innych kosztów.
- Poddasz się ocenie pod kątem nadużywania alkoholu i narkotyków.
- W razie potrzeby poddasz się terapii odwykowej od alkoholu i narkotyków.
- Weźmiesz udział w 12 1/2 godzinnym szkoleniu Alcohol Highway Safety School.

**PRAWO ZERO TOLERANCJI (JAZDA POD WPŁYWEM ALKOHOLU PONIŻEJ 21 LAT)**

Ustawa o zerowej tolerancji przewiduje poważne konsekwencje dla osób poniżej 21 roku życia, które prowadzą samochód z jakąkolwiek dającą się zmierzyć ilością alkoholu we krwi. Prawo to zmniejsza dopuszczalną zawartość alkoholu we krwi (BAC) z 0,08 do 0,02 dla nieletnich (poniżej 21 lat) oskarżonych o prowadzenie pojazdu pod wpływem.

**DLACZEGO ZEROWA TOLERANCJA?**

Wypadki drogowe są główną przyczyną śmierci nastolatków w Stanach Zjednoczonych (1).

Prowadzenie pojazdu obejmuje wiele zadań, reakcji na nieustannie zmieniające się wymagania. Aby jeździć bezpiecznie, musisz być czujny, podejmować decyzje w oparciu o stale zmieniające się informacje dochodzące z otoczenia i umieć manewrować w oparciu o te decyzje. Picie alkoholu upośledza szeroki wachlarz umiejętności niezbędnych do wykonywania tych zadań.

**Jeśli masz mniej niż 21 lat i po raz pierwszy zostaniesz skazany za jazdę pod wpływem alkoholu, pójdiesz do więzienia na okres od dwóch (2) dni do sześciu (6) miesięcy, twoje prawo jazdy zostanie zawieszona na cały rok i będziesz musiał zapłacić grzywnę w wysokości od 500 do 5000 USD.**

**PICIE ALKOHOLU PRZEZ NIELETNICH**

Jeśli masz mniej niż 21 lat, kupowanie alkoholu, spożywanie go, posiadanie go lub przetrzymywanie alkoholu w pojeździe, który prowadzisz jest niezgodne z prawem. Ponadto, jeśli jesteś niepełnoletni i zostałeś aresztowany i zatrzymany w celu przeprowadzenia badania krwi, oddechu i / lub moczu, zgoda rodziców na przeprowadzenie tych badań nie jest wymagana, ale policja powiadomi twoich rodziców o zatrzymaniu. Minimalna kara za picie alkoholu przez nieletnich to grzywna do 500 dolarów plus koszty sądowe.

Sądy mogą wymagać, abyś został poddany ocenie w celu określenia zakresu twojego uzależnienia od alkoholu, a także może wymagać pomyślnego ukończenia programu edukacji alkoholowej, interwencji lub poradnictwa.

**POZOSTAJE JEDEN FAKT: spożywanie, posiadanie lub przewożenie alkoholu przez osoby poniżej 21 roku życia jest niezgodne z prawem.**

**NIE ryzykuj konsekwencji.**

Dorośli, nawet rodzice, którzy zostali skazani za świadome i celowe dostarczanie nieletnim alkoholu, podlegają karze grzywny w wysokości co najmniej 1000 USD za pierwsze wykroczenie i 2500 USD za każde kolejne oraz grozi im kara do roku więzienia. Dorośli odpowiadają nawet za gości pijących w ich domach. Jeśli na przykład masz w domu 17 nastolatków na przyjęciu i piją oni alkohol, to może cię to kosztować 41 000 \$. To 1000 USD za pierwszą pijącą nastoletnią osobę i 2500 USD za każdą z pozostałych 16 pijących osób.

**UMOWA O WZAJEMNOŚCI WS. PRAW JAZDY**

DLC to porozumienie między stanami członkowskimi i Dystryktem Kolumbii, mające na celu zmaksymalizowanie efektywności organów ścigania w całym kraju. Główne postanowienia DLC, których stany członkowskie są zobowiązane przestrzegać i egzekwować, to:

- Koncepcja jednego prawa jazdy, która wymaga zrzeczenia się prawa jazdy wydanego poza stanem w przypadku złożenia wniosku o wydanie prawa jazdy w tym stanie.
- Koncepcja jednych akt kierowcy, która wymaga, aby cały rejestr kierowcy był przechowywany w stanie zamieszkania kierowcy w celu określenia jego uprawnień do prowadzenia pojazdu w stanie pochodzenia, a także dla uprawnień operatora niebędącego rezydentem w innych jurysdykcjach.
- Zgłaszanie wszystkich wyroków skazujących za przestępstwa / wykroczenia drogowe oraz zawieszenia / cofnięcia praw jazdy kierowców spoza stanu, a także inne odpowiednich informacji do macierzystej dla kierowcy stanowej agencji wydającej zezwolenia.
- Zapewnienie jednolitego i przewidywalnego traktowania kierowców poprzez uznawanie przestępstw popełnionych w innych stanach jakby zostały popełnione w stanie macierzystym.



Następujące wykroczenia popełnione w innym stanie członkowskim będą traktowane tak, jakby miały miejsce w Pensylwanii i zostaną nałożone odpowiednie sankcje zgodnie z postanowieniami naszego Kodeksu Ruchu Drogowego (Pennsylvania Vehicle Code).

- Zabójstwo lub nieumyślne spowodowanie śmierci wynikające z kierowaniem pojazdem (Section 3732).
- Prowadzenie pojazdu pod wpływem napojów alkoholowych lub narkotyków w stopniu uniemożliwiającym kierowcy bezpieczne prowadzenie pojazdu (sekcja 3802).
- Brak zatrzymania się i nieudzielenie pomocy w razie wypadku samochodowego skutkującego śmiercią lub obrażeniami ciała innej osoby (art. 3742).
- Każde przestępstwo, do popełnienia którego używany jest pojazd (Kodeks Karny (Crimes Code) i Przesłępstwa na mocy Ustawy o Niebezpiecznych Narkotykach (Dangerous Drug Act Offenses)).

Brak odpowiedzi na wezwanie spoza stanu spowoduje zawieszenie na czas nieokreślony twojego prawa do prowadzenia pojazdów w stanie Pensylwania do czasu odpowiedzi do miejsca wskazanego w wezwaniu.

**ROZDZIAŁ 4 PYTANIA KONTROLNE**

1. MINIMALNY WIEK, OD KTÓREGO MOŻNA SPOŻYWAĆ ALKOHOL W STANIE PENSYLVANIA TO \_\_\_\_\_ LAT.

- A. 9
- B. 20
- C. 21
- D. 18

2. OSOBY W WIEKU PONIŻEJ 16 LAT, KTÓRE BĘDĄ UŻYWAŁY FAŁSZYWYCH DOKUMENTÓW, ŻEBY KUPIĆ ALKOHOL:

- A. Będą miały zawieszoną możliwość jazdy, która rozpocznie się w ich 16-te urodziny
- B. Nie będą mogły przystąpić do egzaminu na prawo jazdy do czasu swoich 21 urodzin
- C. Będą miały zawieszoną możliwość jazdy, która rozpocznie się w ich 21-te urodziny
- D. Zostaną wysłane na zajęcia edukacyjne z zakresu bezpieczeństwa przy korzystaniu z alkoholu

3. JEŻELI OSOBA W WIEKU PONIŻEJ 21 LAT SPOŻYWA ALKOHOL, ALE NIE PROWADZI POJAZDU SILNIKOWEGO, TO KARĄ ZA PIEWSZE PRZEWINIENIE JEST:

- A. Zawieszenie prawa jazdy na 90 dni oraz kara do 500\$
- B. 6 miesięcy okresu próbnego
- C. Wyrok do placówki korekcyjnej
- D. Punkty do akt kierowcy

4. ZGODA RODZICA NA PRZEPROWADZENIE TESTÓW ODDECHU, KRWI I MOCZU JEST:

- A. Niewymagana
- B. Wymagana tylko od jednego rodzica
- C. Wymagana dla osób poniżej 16-tego roku życia
- D. Wymagana od obojga rodziców

5. JEST NIEZGODNE Z PRAWEM, BY OSOBA MAJĄCA PONIŻEJ 21 LAT \_\_\_\_\_ ALKOHOL.

- A. Nosila ubrania, które reklamują
- B. Znajdowała się w otoczeniu
- C. Spożywała
- D. Serwowała

6. JEST NIEZGODNE Z PRAWEM, BY OSOBA MAJĄCA PONIŻEJ 21 LAT \_\_\_\_\_ ALKOHOL.

- A. Nosila ubrania, które reklamują
- B. Posiadała
- C. Serwowała
- D. Znajdowała się w otoczeniu

7. JEST NIEZGODNE Z PRAWEM, BY OSOBA MAJĄCA PONIŻEJ 21 LAT \_\_\_\_\_ ALKOHOL.

- A. Serwowała
- B. Nosila ubrania, które reklamują
- C. Znajdowała się w otoczeniu
- D. Przewoziła

8. JEDNĄ Z KAR PRZEWDZIANYCH ZA JAZDĘ POD WPŁYWEM ALKOHOLU JEST:

- A. Zawieszenie prawa jazdy na 5 lat
- B. Grzywna 100.00 \$
- C. Szkolenie w Alcohol Highway Safety School
- D. Wyrok 12 godzin w więzieniu

---

**9. JEŻELI ZOSTAŁEŚ ARESZTOWANY ZA JAZDĘ POD WPŁYWEM ALKOHOLU I ODMÓWISZ WYKONANIA BADANIA KRWI, OTRZYMASZ W ODPOWIEDZI:**

- A. Skierowanie do poradni narkotykowej
- B. Wyrok jednego dnia więzienia
- C. Zawieszenie prawa jazdy
- D. 300,00 \$ grzywny

---

**10. JEŚLI POLICJANT WYMAGA BYŚ PODDAŁ SIĘ BADANIOM KRWI, ODDECHU LUB MOCZU, WÓWCZAS:**

- A. Możesz wybrać preferowane badanie
- B. Musisz podpisać formularz zgody
- C. Możesz odmówić, jeśli jesteś niepełnoletni
- D. Musisz przystąpić do testu, albo twoje prawo jazdy zostanie zawieszona

---

**11. ZA PIERWSZE SKAZANIE ZA JAZDĘ POD WPŁYWEM, PRZY DOWOLNYM STĘŻENIU ALKOHOLU WE KRWI MOŻESZ:**

- A. Stracić prawo jazdy na okres do 5 lat
- B. Być zobowiązany do prowadzenia publicznych zajęć edukacyjnych na temat niebezpieczeństw związanych z jazdą pod wpływem alkoholu
- C. Być zobowiązany do kierowania na podstawie ograniczonego prawa jazdy
- D. Zapłacić grzywnę w wysokości co najmniej 300 \$

---

**12. JEŚLI MASZ PONIŻEJ 21 LAT UWAŻA SIĘ, ŻE JESTEŚ POD WPŁYWEM, JEŚLI POZIOM ALKOHOLU W TWOJEJ KRWI WYNOŚI:**

- A. 0,08% lub więcej
- B. 10% lub więcej
- C. 0,05% lub więcej
- D. 0,02% lub więcej

---

**13. JEŚLI MASZ MNIEJ 21 LAT I JESTEŚ SKAZANY ZA JAZDĘ POD WPŁYWEM ALKOHOLU, OTRZYMASZ \_\_\_\_\_ ZAWIESZENIE PRAWA JAZDY ZA PIERWSZE PRZESTĘPSTWO.**

- A. 60-dniowe
- B. 30-dniowy
- C. 6 miesięczne
- D. 1-roczone

---

**14. JEŻELI MASZ MNIEJ 21 LAT I JESTEŚ SKAZANY ZA KORZYSTANIE Z FAŁSZYWEGO DOWODU IDENTYFIKACYJNEGO, BĘDZIESZ MUSIAŁ ZAPŁAĆ GRZYWNĘ W WYSOKOŚCI 500 \$, A TWOJE PRAWO JAZDY ZOSTANIE ZAWIESZONE NA 90 DNI.**

- A. Tylko wtedy, gdy zawartość alkoholu we krwi (BAC) wynosi 0,02% lub więcej
- B. Nawet jeśli nie prowadziłeś
- C. Tylko jeśli prowadziłeś samochód w momencie zatrzymania
- D. Tylko, jeśli zawartość alkoholu we krwi (BAC) wynosi 0,02% lub więcej i prowadziłeś samochód w momencie zatrzymania

---

**15. PRAWO O ZEROWEJ TOLERANCJI OBNIŻA ZAWARTOŚĆ ALKOHOLU WE KRWI (BAC) DLA KIEROWCÓW PONIŻEJ 21 ROKU ŻYCIA, ZA KTÓRĄ MOGĄ ZOSTAĆ OSKARŻENI O JAZDĘ POD WPŁYWEM ALKOHOLU Z 0,08% DO \_\_\_\_\_ .**

- A. 0,02%
- B. 0,05%
- C. 0,07%
- D. 0,00%

---

**16. JEŚLI ZATRZYMUJE CIĘ POLICJANT, POWINIENESZ:**

- A. Odkręcić pas bezpieczeństwa i opuścić szybę
- B. Przygotować dokumenty, zanim funkcjonariusz dotrze do samochodu
- C. Pozostać w pojeździe z rękami na kierownicy i poczekać, aż funkcjonariusz podejdzie do ciebie
- D. Wsiąść z samochodu i podejść do radiowozu

**ROZDZIAŁ 4 - ODPOWIEDZI DO PYTAŃ KONTROLNYCH**

---

1.C

2.A

3.A

4.A

5.C

6.B

7.D

8.C

9.C

10. D

11. D

12. D

13. D

14. B

15. A

16. C

16. A

## ROZDZIAŁ 5: PRZEPISY I ZAGADNIENIA POKREWNE

Ten rozdział zawiera informacje o najnowszych przepisach stanu Pensylwania lub innych odpowiednich przepisach dotyczących kierowców, które powinieneś znać.

Aby uzyskać więcej informacji na temat przepisów stanu Pensylwania, odwiedź stronę [www.dmv.pa.gov](http://www.dmv.pa.gov), wybierz pozycję przepisy i regulacje (laws and regulations) znajdującą się w części Centra informacyjne (Information Centers).

### POWIADOMIENIA WYMAGANE PRZY ZMIANIE W IMIENIU I NAZWISKU LUB ADRESIE

Zgodnie z sekcją 1515 Kodeksu Ruchu Drogowego Pensylwanii (Pennsylvania Vehicle Code), jeśli twoje imię i nazwisko lub adres ulegną zmianie, musisz powiadomić PennDOT o tej zmianie w ciągu 15 dni, nawet jeśli wyprowadzasz się z Pensylwanii. Możesz zgłosić zmianę adresu odwiedzając naszą stronę internetową: [www.dmv.pa.gov](http://www.dmv.pa.gov) lub dzwoniąc do naszego Centrum Obsługi Klienta pod numer 717-412-5300. Kodeksu Ruchu Drogowego Pensylwanii (Pennsylvania Vehicle Code) zabrania wydawania praw jazdy osobom, które nie są mieszkańcami Pensylwanii. Zgodnie z prawem, jeśli jesteś zarejestrowanym wyborcą w Pensylwanii, ta aplikacja pozwoli nam powiadomić biuro rejestracji wyborców w twoim hrabstwie o zmianie adresu. Możesz zmienić swoje nazwisko, wypełniając Wniosek o Zmianę / Korektę / Wymianę Niekommercyjnego Prawa Jazdy (formularz DL- 80) (Non-Commercial Driver's License Application for Change/Correction/Replacement (Form DL-80)), który jest dostępny na stronie internetowej. Otrzymasz kartę aktualizacji prawa jazdy zawierającą nowe informacje. Tę kartę należy mieć przy sobie z prawem jazdy. Nie ma opłaty za tę usługę dla kierowców niekomercyjnych.

### PRAWO DOTYCZĄCE PASÓW BEZPIECZEŃSTWA

Zgodnie z sekcją 4581 Kodeksu Ruchu Drogowego Pensylwanii (Pennsylvania Vehicle Code), prawo w Pensylwanii mówi, że:

- Wszyscy kierowcy i pasażerowie na przednich siedzeniach w pojazdach, lekkich ciężarówkach i samochodach kempingowych muszą mieć zapięte pasy.
- Jeśli przewożysz pasażerów w wieku ośmiu (8) lat lub starszych, ale poniżej 18 roku życia, muszą oni zapinać pasy bezpieczeństwa, bez względu na to, gdzie jadą w pojeździe.
- Jeśli jesteś kierowcą w wieku poniżej 18 lat, liczba przewożonych pasażerów nie może przekraczać liczby pasów bezpieczeństwa zainstalowanych w twoim pojeździe.

**PRAWO WYMAGA OD CIEBIE ZAPIĘCIA PASÓW BEZPIECZEŃSTWA.** Warto zapinać pas bezpieczeństwa.

Wiele osób uważa, że podczas wypadku byłoby w stanie użyć rąk i nóg, aby zapobiec uderzeniu wewnątrz pojazdu, ale są one w błędzie. Podczas kolizji twój pojazd zatrzymuje się, ale twoje ciało porusza się z taką samą prędkością, z jaką jechałeś, aż uderzy w deskę rozdzielczą lub przednią szybę. W większości wypadków ciała pasażerów i kierowców uderzają w wewnętrzne elementy pojazdu z siłą kilku ton. Takie uderzenie złamie nawet najsilniejsze ręce i nogi. Przy prędkości 30 mil na godzinę.

przypomina to upadek na ziemię ze szczytu trzypiętrowego budynku. Dlatego nie będziesz w stanie zabezpieczyć się ramionami. Kierowca lub pasażer, który nie ma zapiętych pasów, może zginąć w wyniku zderzenia, nawet jeśli pojazd porusza się z prędkością zaledwie 12 mil na godzinę.

Tylko pasy bezpieczeństwa mogą bezpiecznie spowolnić twoje ciało. Masz tylko 1/50 sekundy, aby zatrzymać ciało po wypadku pojazdu. Ręce i nogi nie są w stanie działać tak szybko, ale pasy bezpieczeństwa tak. Pasy bezpieczeństwa spowalniają ciało znacznie łagodniej, niż deska rozdzielcza, kierownica czy przednia szyba. Podczas zderzenia zapięte pasy bezpieczeństwa rozkładają siły gwałtownego zatrzymania na większe i mocniejsze części ciała, takie jak klatka piersiowa, biodra i ramiona. Poduszki powietrzne zapewniają jeszcze większe możliwości spowolnienia twojego ciała. Jednak nawet jeśli w pojeździe obecna jest poduszka powietrzna, należy zapiąć pas bezpieczeństwa.

Pasy bezpieczeństwa i poduszki powietrzne ratują życie. Najlepiej działają, gdy wszyscy są zapięci, a dzieci są odpowiednio zabezpieczone na tylnym siedzeniu.

## PRAWO DOTYCZĄCE FOTELIKÓW DO PRZEWOZU DZIECI

Wypadki samochodowe są główną przyczyną śmierci i obrażeń ciała u dzieci w Stanach Zjednoczonych. W Pensylwanii każdego roku w wypadkach uczestniczy około 7 000 dzieci poniżej piątego (5) roku życia.

### USTAWA 229 O PRZEWOZIE DZIECI JAKO PASAŻERÓW, WYMAGA, ABY

- Dzieci poniżej czwartego roku życia (4) muszą być zapięte w zatwierdzonym przez władze federalne urządzeniu zabezpieczającym dla dzieci (fotelik dziecięcy), które należy przymocować do pojazdu za pomocą systemu pasów bezpieczeństwa (lub za pomocą systemu LATCH w pojeździe, dostępnego w nowszych pojazdach), bez względu na to, w którym miejscu w pojeździe jeżdżą (przednie lub tylne siedzenie).
- Dzieci w wieku czterech (4) lat i starsze, ale mające poniżej ośmiu (8) lat muszą być zapięte w zatwierdzonym przez władze federalne foteliku dziecięcym, który musi być przymocowany do pojazdu za pomocą systemu pasów bezpieczeństwa, bez względu na to, w którym miejscu w pojeździe jeżdżą (przednie lub tylne siedzenie). Foteliki podwyższające muszą być używane w połączeniu z pasami biodrowymi i barkowymi.
- Dzieci w wieku od ośmiu (8) lat i starsze, ale poniżej 18 roku życia muszą być zapięte pasami bezpieczeństwa, niezależnie od tego, w którym miejscu w pojeździe jeżdżą (przednie lub tylne siedzenie).
- Kierowcy są odpowiedzialni za przypięcie dzieci do zatwierdzonych fotelików dla dzieci i dopilnowanie, aby dzieci poniżej 18 roku życia miały zapięte pasy.

**NARUSZAJĄCY PRZEPISY MOGĄ ZOSTAĆ UKARANI I BĘDĄ IM NALICZONE WSZELKIE KOSZTA SĄDOWE**

Dzieci w wieku poniżej 2 lat muszą być zabezpieczone w foteliku samochodowym zwróconym tyłem do kierunku jazdy do momentu, w którym dziecko przekroczy maksymalne limity wagi i wzrostu fotelika, określone przez producenta fotelika. **Nigdy nie instaluj fotelika dziecięcego tyłem do kierunku jazdy na przednim siedzeniu, jeśli w pojeździe zainstalowana jest poduszka powietrzna.** Podczas zderzenia poduszka powietrzna uderzy w tył fotelika z ogromną siłą, która zostanie przeniesiona na głowę niemowlęcia, powodując poważne obrażenia lub śmierć.

Jeśli przewożysz dzieci w wieku poniżej ośmiu (8) lat, które zgodnie z prawem muszą jeździć w zatwierdzonych przez władze federalne fotelikach dziecięcych lub fotelikach podwyższających, przeczytaj instrukcję obsługi pojazdu i wskazówki dołączone do fotelika, aby wiedzieć, jak mocno przymocować fotelik do siedzenia w twoim pojeździe i jak poprawnie umocować dzieci w fotelikach dziecięcych.

## WSKAZÓWKI DOTYCZĄCE BEZPIECZEŃSTWA DZIECI I ZWIERZĄT

### Zapobiegaj udarowi cieplnemu wewnątrz pojazdu

Wraz ze wzrostem temperatury na zewnątrz rośnie również niebezpieczeństwo dla dzieci i zwierząt domowych, które mogą odnieść poważne obrażenia lub nawet umrzeć z powodu pozostawienia ich samych w rozgrzanym samochodzie. Pojazdy szybko się nagrzewają - nawet przy szybkiej opuszczonej o 2 cale, jeśli temperatura na zewnątrz wynosi 80 stopni Fahrenheita, temperatura wewnątrz pojazdu może osiągnąć śmiertelny poziom w ciągu 10 minut.

### Prewencyjne wskazówki pomagające zapobiec tragicznemu w skutkach udarowi cieplnemu:

- Nigdy nie zostawiaj dziecka, ani zwierzęcia samego w samochodzie, nawet jeśli okna są częściowo otwarte.
- Nigdy nie pozwalaj dzieciom bawić się w samochodzie bez nadzoru.
- Umieść torebkę, teczkę, telefon komórkowy lub coś, czego będziesz potrzebować na tylnym siedzeniu, aby na pewno nie zapomnieć o dziecku pozostawionym w pojeździe.
- Trzymaj dużego misia lub inne pluszowe zwierzę w pustym foteliku samochodowym. Po umieszczeniu dziecka w foteliku samochodowym przenieś przedmiot na przednie siedzenie jako wzrokowe przypomnienie.
- Aby uzyskać dodatkowe informacje na temat zapobiegania udarowi cieplnemu, odwiedź <https://www.safercar.gov/parents/InandAroundtheCar/heatstroke.htm>.

### Ubrania zimowe i foteliki samochodowe

W miarę zbliżania się najmroźniejszej części zimy rodzice ubierają dzieci w obszerną zimową odzież, aby zapewnić im ciepło podczas podróży samochodem. Jednak grube zimowe ubrania mogą obniżyć bezpieczeństwo fotelika dziecięcego. Wszystkie kurtki i ubrania ulegną kompresji podczas wypadku, ale grubsza zimowa odzież może się skompresować na tyle, że może spowodować znaczny luz w uprzęży. Uprząż fotelika samochodowego zabezpiecza dziecko w foteliku, ale musi przylegać do ciała dziecka, aby zapewnić najlepszą ochronę podczas wypadku. Aby uzyskać dodatkowe informacje dotyczące wskazówek dotyczących Bezpieczeństwa Dzieci w Zimie (Winter Safety Tips for Children), odwiedź witrynę internetową PennDOT pod adresem <http://www.penndot.gov>.

## INFORMACJE DOTYCZĄCE BEZPIECZNEGO KORZYSTANIA Z PODUSZEK POWIETRZNYCH

- Poduszki powietrzne są dodatkowymi urządzeniami ochronnymi. Zawsze należy zapinać pasy biodrowe i ramienne. Zapnij pas bezpieczeństwa ciasno na biodrach, a pasek na ramię na klatce piersiowej, z dala od szyi.
- Przednie fotele kierowcy i pasażera należy odsunąć maksymalnie do tyłu, zwłaszcza w przypadku osób niższych. Należy siedzieć jak najdalej od miejsca instalacji poduszki powietrznej, nie ograniczając możliwości dosięgnięcia i obsługi pedałów gazu i hamulca oraz elementów sterujących na tablicy rozdzielczej i kolumnie kierownicy. Ze względów bezpieczeństwa w przypadku uruchomienia poduszki powietrznej należy znajdować się co najmniej 10 cali od kierownicy.
- Trzymaj kierownicę na godzinie 9 i 3 lub 8 i 4. Dzięki temu twoje nadgarstki i ramiona nie zostaną zranione, złamane lub nie uderzą cię z siłą w twarz, gdy poduszka powietrzna się uruchomi. Ponadto trzymaj kciuki na górnej lub zewnętrznej krawędzi koła, zamiast chwytać wnętrze koła.
- Niemowlęta na fotelikach zwróconych tyłem do kierunku jazdy **nigdy** nie powinny podróżować na przednim siedzeniu pojazdu wyposażonego w poduszkę powietrzną po stronie pasażera.
- Zaleca się, aby wszystkie dzieci w wieku 12 lat i młodsze podróżowały na tylnym siedzeniu. Są ku temu dwa (2) powody: po pierwsze, większość zderzeń to zderzenia czołowe, więc umieszczenie dzieci na tylnym siedzeniu powoduje oddalenie ich od punktu uderzenia; po drugie, dzieci mają tendencję do wiercenia się na swoich siedzeniach i, jeśli znajdują się na przednim siedzeniu, to mogą zbyt blisko zbliżyć się do miejsca instalacji poduszki powietrznej, narażając się przy tym na ryzyko obrażeń w przypadku uruchomienia poduszki powietrznej podczas zderzenia.

## USTAWA O AMERYKANACH Z NIEPEŁNOSPRAWNOŚCIAMI

Aby zachować zgodność z ustawą Americans with Disabilities Act z 1990 roku, PennDOT udostępnił wszystkie Centra Praw Jazdy (Driver License Centers) i Centra Fotografii do Dokumentów (Photo License Centers) dla osób niepełnosprawnych fizycznie. Ponadto następujące usługi są dostępne dla osób, które chcą przystąpić do egzaminu teoretycznego i egzaminu praktycznego, a mają problemy ze słyszeniem lub czytaniem.

### TŁUMACZE DLA OSÓB NIESŁYSZĄCYCH I SŁABO SŁYSZĄCYCH

Biuro ds. Praw Jazdy (Bureau of Driver Licensing) PennDOT zapewni na żądanie tłumacza dla osób upośledzonych słuchowo i komunikujących się za pomocą języka migowego. Ta usługa jest dostępna dla klientów, którzy chcą podejść do testu wiedzy kierowcy i / lub testu drogowego lub muszą zdać specjalny egzamin kontrolny.

Nawiąż pierwszy kontakt z PennDOT co najmniej dwa (2) tygodnie przed terminem, w którym chcesz przystąpić do testu, a PennDOT dołoży wszelkich starań, aby znaleźć osobę, która wpisze się w twoje preferencje.

### ABY TŁUMACZ BYŁ OBECNY, MUSISZ:

1. Zadzwoń pod numer 717-412-5300, aby umówić się na termin, w którym chcesz zdawać egzamin. Jeśli korzystasz z TDD, powinieneś zatelefonować pod numer 711. Wskaż, w którym Ośrodku Ruchu Drogowego (Driver License Center) chcesz przystąpić do egzaminu i podaj co najmniej trzy (3) terminy, w których będziesz mógł przystąpić do egzaminu.

Umawiając się na spotkanie w celu przeprowadzenia egzaminu, możesz również skorzystać z usługi Pennsylvania Relay Service. Usługa ta zapewnia komunikację telefoniczną pomiędzy osobą posiadającą system TDD, a osobą, która go nie posiada. Ten system wykorzystuje operatora jako pośrednika w połączeniach między osobami słyszącymi i niesłyszącymi. Jeśli masz system TDD, powinieneś użyć numeru 1-800-654-5984 podczas uzyskiwania dostępu do usługi Pennsylvania Relay Service. Jeśli korzystasz z usługi jako osoba słysząca, użyj numeru 1-800-654-5988. Po zatrudnieniu tłumacza, który pomoże ci w trakcie egzaminu, oddzwonimy do ciebie w celu potwierdzenia daty testu.

2. Umawiając się na egzamin, należy wskazać, jaki jest preferowany rodzaj języka migowego. Dostępne typy to:
  - American Sign Language (ASL)
  - Pidgin Sign Language (PSE)
  - Signed Exact English (SEE)
  - Ustny tłumacz (osoba, która czyta z ust)

### ALTERNATYWNA METODY EGZAMINACYJNE

Niektóre osoby, które przystępujące do egzaminu teoretycznego, mogą mieć problemy z czytaniem lub w niektórych przypadkach mogą nie być w stanie czytać i czułyby się bardziej komfortowo, gdyby test został im przeczytany. Egzamin w wersji głosowej są oferowane we wszystkich Ośrodkach Ruchu Drogowego (Driver License Center) na terenie całej stanu.

### MIEJSCA PARKINGOWE DLA OSÓB NIEPEŁNOSPRAWNYCH

Zgodnie z prawem stanu Pensylwania istnieją dwa (2) warunki, które muszą być spełnione, aby osoba mogła legalnie zaparkować na parkingu przeznaczonym dla osób niepełnosprawnych:

1. Zaparkowany pojazd musi posiadać tablicę rejestracyjną / plaketkę parkingową osoby niepełnosprawnej lub niepełnosprawnego weterana.
2. Pojazd musi być obsługiwany przez osobę niepełnosprawną lub weterana o znacznym stopniu niepełnosprawności lub być używany do przewozu takiej osoby.

Każdy pojazd niezgodnie z prawem zaparkowany na parkingu dla osób niepełnosprawnych może zostać usunięty z tego obszaru poprzez odholowanie, a odzyskanie go będzie możliwe po opłaceniu kosztów holowania. Takie naruszenie przepisów dotyczących parkowania stanowi wykroczenie. Osoby skazane za to wykroczenie zostaną ukarane grzywną w wysokości od 50 do 200 USD.

### PRAWO O NIEZAŚMIECANIU

Wyrzucanie, zrzucanie lub deponowanie na jakiegokolwiek jezdni, jakiegokolwiek innej własności publicznej lub prywatnej (bez zgody ich właścicieli) lub do wód stanowych Pensylwanii z pojazdu: jakiegokolwiek makulatury, śmieci, popiołów, odpadów z gospodarstw domowych, szkła, metalu, pozostałości lub rzeczy niechcianych, a także jakiegokolwiek niebezpiecznej lub szkodliwej substancji lub zezwalanie na którekolwiek z powyższych bez natychmiastowego usunięcia takich przedmiotów lub spowodowania ich usunięcia jest niezgodne z prawem. Naruszenie tego prawa, w tym jakiegokolwiek naruszenie wynikające z postępowania innych osób obecnych w jakimkolwiek pojeździe, którego jesteś kierowcą, może skutkować grzywną w wysokości do 300 USD po skazaniu.

### PRZEGLĄD TECHNICZNY POJAZDÓW I KONTROLA EMISJI

Twój pojazd musi przejść przegląd techniczny w autoryzowanej stacji kontrolnej co 12 miesięcy. Data na naklejce informuje o konieczności ponownej kontroli pojazdu. Pojazd można zbadać do 90 dni przed następną datą ważności. Ponadto, jeśli podczas kontroli policjant zauważy wadliwy element w twoim pojeździe, może być konieczne jego naprawienie go w ciągu pięciu (5) dni, aby uniknąć wezwania. W wielu hrabstwach przed zakończeniem kontroli bezpieczeństwa należy również poddać kontroli system kontroli emisji w swoim samochodzie osobowym, furgonetce lub lekkiej ciężarówce (rok modelowy 1975 lub nowszy). Inspekcje emisji przeprowadzane są w prywatnych firmach posiadających certyfikat PennDOT. Zadzwoń na Infolinię Klienta ds. Emisji pod numer 1-800-265- 0921, aby dowiedzieć się o wymaganiach w swoim hrabstwie.

### BEZPIECZNE WYPRZEDZANIE (ROWERZYŚCI)

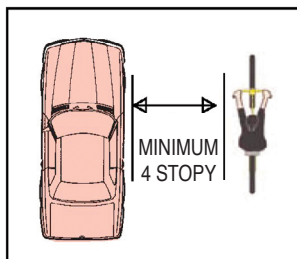

1. Przed wyprzedzeniem musisz najpierw zdecydować, czy możesz wyprzedzić rowerzystę. Pamiętaj, aby sprawdzić ruch pojazdów z przeciwnej strony. Podczas wyprzedzania **musisz zachować co najmniej cztery (4) stopy** odległości między pojazdem a rowerem, aby bezpiecznie wyprzedzić. Jeśli to konieczne i jeśli możesz to zrobić bezpiecznie, możesz przekroczyć środkową podwójną żółtą linię, tak byś mógł zachować cztery (4) stopy odległości między pojazdem a rowerem.
2. O ile nie skręcają w lewo, rowerzyści jadący wolniej, niż przejeżdżające pojazdy muszą trzymać się prawej strony jezdni i muszą jechać w tym samym kierunku, co pozostałe pojazdy w ruchu. Jednakże wymóg ten uchyla się na drogach z jednym pasem w każdym kierunku.
3. Jeżeli jest tylko jeden pas ruchu, rowerzyści mogą korzystać z dowolnej jego części, aby uniknąć zagrożeń na jezdni, w tym by zachować bezpieczną odległość od zatrzymanych i zaparkowanych samochodów.
4. Kierowcy nie mogą wjeżdżać na tor ruchu rowerzysty jadącego prosto po jezdni lub poboczu.
5. Nie możesz zmusić rowerzysty do zjechania z drogi. Jeśli to zrobisz, mogą zostać ci postawione zarzuty karne.
6. Rowerzystów uważa się za kierowców pojazdów i oczekuje się od nich przestrzegania wszystkich przepisów ruchu drogowego; jednakże mogą poruszać się z prędkością mniejszą, niż podana minimalna prędkość i nie można ich obciążać mandatami za spowalnianie ruchu. Rowerzyści mogą korzystać z krawędzi jezdni lub pobocza, ale nie są do tego zobowiązani.

Więcej informacji można znaleźć w Podręczniku dla Rowerzystów w stanie Pensylwania (Pennsylvania Bicycle Driver's Manual) (PUB 380) dostępnym pod adresem:

<http://www.dot.state.pa.us/public/pubsforms/Publications/Pub%20380.pdf>



**NIEBEZPIECZEŃSTWO OTWIERANIA DRZWI NA ROWERZYSTÓW**

Otwarte drzwi pojazdu stanowią bardzo poważne zagrożenie dla rowerzystów. Podczas otwierania drzwi pojazdu kierowcom i pasażerom zaleca się wykonanie następujących czynności:

1. Sprawdź lusterko wsteczne.
2. Sprawdź lusterko boczne.
3. Otwórz drzwi swoją dalszą ręką (ręką znajdującą się dalej od drzwi).

Nazywa się to metodą holenderską, ponieważ została ona wymyślona w Holandii. Zmusza twoje ciało do skrętu, co pozwoli lepiej widzieć zbliżających się rowerzystów. Zapobiega również zbyt szybkiemu otwieraniu drzwi pojazdu. Ta metoda nie tylko chroni rowerzystów, ale może również pomóc zapobiec uszkodzeniu lub wyrwaniu drzwi przez zbliżający się pojazd silnikowy.

Rowerzyści powinni jechać w odległości co najmniej trzech stóp od zaparkowanych samochodów, aby ominąć drzwi, zarówno na ulicach z pasami rowerowymi, jak i bez nich. Utrzyma to rowerzystów poza „strefą otwierania drzwi” i ochroni ich przed uderzeniem przez otwierane drzwi pojazdu.

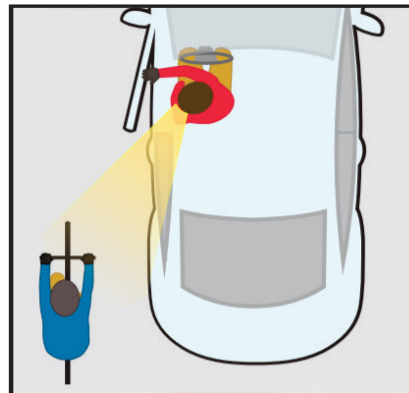
**PRAWO SMS-owe**

Prawo weszło w życie 8 marca 2012 r., a jego naruszenie jest doraźnym wykroczeniem, za które grozi grzywna w wysokości do 50 \$.

**Co określa to prawo:**

- Definiuje telefon bezprzewodowy, osobistego asystenta cyfrowego, smartfon, komputer przenośny lub mobilny lub podobne urządzenia, których można używać do wysyłania wiadomości tekstowych, komunikatorów internetowych, wysyłania wiadomości e-mail lub przeglądania Internetu jako Interaktywne Urządzenie do Komunikacji Bezprzewodowej (Interactive Wireless Communication Device) (IWCD).
- Definiuje komunikację tekstową jako wiadomość tekstową, wiadomość błyskawiczną, e-mail lub inną komunikację pisemną utworzoną lub odebraną na IWCD.
- Wyjaśnia, że prawo to zastępuje i unieważnia wszelkie lokalne rozporządzenia ograniczające korzystanie przez kierowców z Interaktywnych Urządzeń do Komunikacji Bezprzewodowej (Interactive Wireless Communication Device) (IWCD).

Prawo nie zezwala na zajęcie twojego IWCD. Zakaz wysyłania wiadomości tekstowych nie obejmuje korzystania z urządzenia GPS, systemu lub urządzenia, które jest fizycznie lub elektronicznie zintegrowane z pojazdem, ani urządzenia komunikacyjnego będącego integralną częścią pojazdu komunikacji zbiorowej, autobusu lub autobusu szkolnego.

**PRAWO O POSŁUSZEŃSTWIE WZGLĘDEM URZĄDZEŃ STERUJĄCYCH RUCHEM OSTRZEGAJĄCYCH O NIEBEZPIECZNYCH WARUNKACH**

Prawo to weszło w życie 6 września 2012 r. Zabrania ono poruszania się wbrew lub obok znaków lub urządzeń kontroli ruchu zamykających drogę lub autostradę z powodu niebezpiecznych warunków, takich jak zalane jezdnie. Wyrok skazujący za naruszenie tego prawa skutkuje dodaniem 2 punktów do twoich akt kierowcy i grzywną w wysokości do 250 USD. Dodatkowo, jeżeli z powodu twoich działań, wezwani zostaną ratownicy, grzywna wzrośnie do 500 \$ i będziesz odpowiedzialny za zwrot kosztów akcji ratowniczej.

## ROZDZIAŁ 6: ODNIESIENIA

Ten rozdział zawiera krótkie odniesienia dotyczące przydatnych informacji, formularzy, publikacji i literatury.

### TELEFONICZNE CENTRUM OBSŁUGI KLIENTA

Informacje dotyczące obsługi kierowcy i pojazdu dostępne są przez całą dobę, jeśli korzystasz z telefonu z wybieraniem tonowym.

Przedstawiciele telefonicznego centrum obsługi klienta są dostępni od poniedziałku do piątku w godzinach od 8:00 do 17:00.

Aby uzyskać bezpośrednią pomoc, z wyłączeniem ważnych świąt: 717-412-5300 TDD : 711

### UMÓWIENIE TERMINU EGZAMINU PRAKTYCZNEGO I SPECJALNEGO EGZAMINU KONTROLNEGO

Aby podejść do egzaminu praktycznego dla kierowców niekomercyjnych lub egzaminu kontrolnego. Kiedy jesteś gotowy do przystąpienia do egzaminu praktycznego dla kierowców niekomercyjnych lub specjalnego egzaminu punktowego, możesz zaplanować datę egzaminu online za pośrednictwem strony internetowej Usług dla Kierowcy i Pojazdu (Driver and Vehicle Services) pod adresem [www.dmv.pa.gov](http://www.dmv.pa.gov). Jeśli nie masz dostępu do Internetu, możesz umówić się na egzamin dzwoniąc pod numer 1-800-423-5542 w godzinach od 8:00 do 17:00, od poniedziałku do piątku, z wyjątkiem dni świątecznych.

**Pamiętaj:** jeśli masz mniej niż 18 lat, nie możesz przystąpić do egzaminu praktycznego przez sześć (6) miesięcy po otrzymaniu zezwolenia uczniowskiego i musisz mieć ukończone wymagane 65 godzin jazdy, budujących twoje umiejętności za kierownicą.

### INNE FIRMY OBSŁUGUJĄCE EGZAMINY NA NIEKOMERCYJNE PRAWO JAZDY

PennDOT certyfikował zewnętrzne firmy do przeprowadzania egzaminów praktycznych za opłatą rynkową. Wszyscy zewnętrzni egzaminatorzy posiadają certyfikat PennDOT, a egzamin jest tożsamy z tym, do którego przystąpiłbyś w Ośrodku Ruchu Drogowego (Driver License Center) PennDOT. Aby zobaczyć listę firm partnerskich w twojej okolicy, odwiedź [www.dmv.pa.gov](http://www.dmv.pa.gov).

### FORMULARZE I PUBLIKACJE DEPARTAMENTU DOSTĘPNE W INTERNECIE

Informacje, formularze, publikacje i arkusze informacyjne dotyczące prawa jazdy i pojazdów silnikowych są udostępnione dla wygody klientów i znajdują się na stronie internetowej Usług dla Kierowcy i Pojazdu (Driver and Vehicle Services) pod adresem [www.dmv.pa.gov](http://www.dmv.pa.gov).

### MAPY STANU I HRABSTWA

Aby uzyskać informacje na temat map stanu i hrabstwa, zadzwoń pod numer 1-717-787-6746, od poniedziałku do piątku, w godzinach od 8:00 do 16:00, z wyjątkiem świąt.

### INNE INFORMACJE

Aby uzyskać inne informacje zadzwoń na automatyczną linię Departament Transportu Stanów Zjednoczonych dostępną pod numerem 1-800-424-9393 lub w odwiedź stronę w internetową pod adresem [www.nhtsa.dot.gov](http://www.nhtsa.dot.gov).

### 511PA

511PA to usługa zapewniająca całodobowe bezpłatne informacje, w tym ostrzeżenia o opóźnieniach w ruchu, prognozy pogody, regionalne informacje turystyczne oraz odnośniki do agencji administrujących drogami i głównymi lotniskami. Usługa jest dostępna pod numerem 511 z telefonów komórkowych i stacjonarnych lub w Internecie pod adresem [www.511PA.com](http://www.511PA.com). Sieć 511PA obejmuje wszystkie 1759 mil dróg międzystanowych, w tym Pennsylvania Turnpike, a także inne główne drogi w Harrisburgu, Filadelfii i Pittsburgu. Informacje o ruchu drogowym dla większości tej sieci obejmują raporty ze zdarzeń takich jak: wypadki, prace budowlane i zimowe warunki drogowe. Ponadto, dostępne są średnie prędkości ruchu na kilku drogach międzystanowych oraz innych głównych drogach na obszarach miejskich. Użytkownicy mogą również zarejestrować się za pośrednictwem witryny internetowej, aby otrzymywać spersonalizowane alerty dla podróży, dostarczane za pośrednictwem poczty e-mail i wiadomości tekstowych. PennDOT zachęca kierowców, aby nie dzwonili pod numer 511PA podczas jazdy. Dzwoniący powinni bezpiecznie zjechać z drogi, aby skorzystać z systemu lub sprawdzić opóźnienia w podróży przed wyruszeniem w dalszą drogę.

## ZATRUCIE TLENKIEM WĘGLA

Wszystkie pojazdy napędzane paliwem wytwarzają tlenek węgla, śmiertelny, bezwonny gaz, który jest wydzielany z rury wydechowej pojazdu. Nie można wyczuć tlenku węgla. Jeśli staniesz się senny lub masz nudności, może to wskazywać na zatrucie tlenkiem węgla.

### OBJAWY EKSPOZYCJI NA TLENEK WĘGLA

- Zmęczenie lub osłabienie
- Zawroty głowy
- Ból głowy
- Nudności i / lub wymioty
- Szybkie bicie serca
- Nieregularny oddech
- Dezorientacja
- Kaszel
- Ból w klatce piersiowej

### WSKAZÓWKI DOTYCZĄCE ZAPOBIEGANIA ZATRUCIU TLENKIEM WĘGLA W POJAZDACH

- Regularne przeglądy i konserwacja układu wydechowego pojazdu oraz tłumika są niezbędne, aby zapobiec zatruciu pojazdu tlenkiem węgla. Jeśli wiesz o dziurach lub innych wadach w układzie wydechowym, od razu poproś o sprawdzenie go przez profesjonalistę zajmującego się samochodami.
- Nie rozgrzewaj pojazdu w garażu z opuszczoną lub częściowo opuszczoną bramą garażową. Otwórz całkowicie bramę garażową, jeśli pojazd ma włączony silnik w garażu.
- Jeśli twój pojazd jest wyposażony w bezkluczykowy dostęp i zaparkujesz go w garażu, nigdy nie zapomnij go wyłączyć.
- W śnieżne dni zawsze sprawdzaj rurę wydechową i usuwaj z niej śnieg lub lód, które mogłyby blokować rurę wydechową pojazdu.
- Jeśli utkniesz w korku lub w inny sposób znajdziesz się w pojeździe pracującym na biegu jałowym, upewnij się, że częściowo otworzyłeś okno.
- Rozważ zainstalowanie w swoim pojeździe zasilanego baterią czujnika tlenku węgla i sprawdzaj lub wymieniaj baterie podczas zmiany czasu na zegarach wiosną i jesienią każdego roku.
- Jeśli podejrzewasz u siebie zatrucie tlenkiem węgla, natychmiast wyjdź ze swojego pojazdu, zaczerpnij świeżego powietrza i natychmiast znajdź pomoc medyczną

ZAGADNIENIE	STRONA	ZAGADNIENIE	STRONA
Adres, zmiana .....	89	Kategorie praw jazdy .....	4
Akta kierowcy - Informacje .....	79	Kierowanie pojazdem .....	60
Alkohol i kierowanie pojazdem .....	33	Kierowanie pojazdem pod wpływem (DUI) .....	33, 34, 81
Alternatywne metody egzaminacyjne .....	92	Kierowanie pojazdem w nocy .....	39
Amerykanie z Niepełnosprawnościami (ADA), ustawa o ....	91	Komunikowanie swoich zamiarów innym uczestnikom ruchu .....	43
Hydroplaning .....	41	Kontrola emisji, przegląd techniczny .....	92
Autobusy szkolne .....	58	Krytyczne błędy w prowadzeniu pojazdu .....	34
Autobusy .....	56	Lusterka .....	31
Autobusy szkolne .....	5	Mapy, stanu i hrabstwa .....	94
Autostrady i węzły autostradowe, radzenie sobie z:		Martwe pola .....	37
Podróżowanie autostradą .....	52	Mgła .....	42
Wjazd na autostradę .....	52	Mijanie	
Zjazd z autostrady .....	52	Na drodze dwupasmowej .....	47
Awaria hamulców .....	62	Z prawej strony .....	47
Bezpieczna odległość:		Zakaz .....	7
Przed samochodem .....	35	Zasady ogólne .....	46, 47
Z boków samochodu .....	36	Mokra nawierzchnia .....	40
Za samochodem .....	37	Motocykle / motorowery, dzielenie drogi z .....	55
Zasada czterech sekund .....	35	Narkotyki i kierowanie pojazdem .....	34, 81
Czynniki wpływające na kierowcę .....	32	Nauka jazdy .....	31
Alkohol i kierowanie pojazdem .....	33	Nawierzchnia	
Brak snu .....	32	Oznaczenia .....	22
Choroby i schorzenia .....	33	Zjechanie z .....	63
Czynniki zdrowotne .....	33	Niesłyszący i słabo słyszający, tłumacze dla .....	91
Narkotyki i kierowanie pojazdem .....	34	Nieuwaga	
Nieuwaga .....	32	(Jak wpływa na kierowanie przez Ciebie pojazdem) .....	32
Rozproszenie uwagi kierowcy .....	32	Niewidomi piesi .....	9
Słyszenie .....	33	Nocą, kierowanie pojazdem .....	39
Wzrok .....	33	Numer ubezpieczenia społecznego, informacje o .....	3
Czynniki zdrowotne .....	33	Odniesienia .....	94
Dawanie sygnałów		Opony:	
Gdy zwalniasz lub się zatrzymujesz .....	43	Pęknięcie .....	62, 63
Podczas zmiany kierunku jazdy .....	44	Organ Donation Awareness Trust Fund .....	2
Używanie świateł awaryjnych .....	44	Oznaczenie dawcy narządów .....	2
Drogi w zimie, ślisko .....	41	Oznaczenie weteranów .....	2
Egzaminy:		Parking .....	52
Alternatywne metody egzaminacyjne .....	92	Obszary dla osób niepełnosprawnych .....	92
Jeżeli zdasz egzamin .....	6	Parkowanie równoległe .....	6, 52, 53
Jeżeli nie zdasz egzaminu .....	6	Pasy bezpieczeństwa, zapinanie .....	31
Praktyczny .....	5	Patrzenie:	
Teoretyczny .....	5	Na boki .....	38
Formularze i publikacje, departamentu .....	94	Przed siebie .....	37
Hamowanie .....	58, 60	Za siebie .....	38
Imię i Nazwisko, zmiany w .....	89	Piesi .....	55
Informacje dotyczące bezpiecznego korzystania z poduszek powietrznych .....	91	Niewidomi .....	9
Informacje o prawie jazdy osoby niepełnoletniej .....	3	Sygnalizacja dla pieszych .....	9
Informacje o zezwoleniu uczniowskim osoby niepełnoletniej .....	3	Pługi śnieżne .....	60
Inne informacje .....	94	Pojazdy ciężarowe:	
Internet .....	92	Wypadki przy wycofywaniu .....	58
		Hamowanie .....	58
		Rampy ewakuacyjne .....	58

ZAGADNIENIE	STRONA	ZAGADNIENIE	STRONA
Jazda za samochodem ciężarowym.....	57	Procesja pogrzebowa .....	94
Ładunki ponadgabarytowe.....	58	Przecinanie ruchu pojazdów.....	46
Wymijanie samochodu ciężarowego .....	56	Przedstawiciele armii .....	3
Wymijanie przez samochód ciężarowy.....	57	Przegląd techniczny, sprawdzenie pojazdu, emisja .....	92
Skręty .....	57	Przejazd kolejowy .....	55
Pojazdy konne i jeźdźcy konni.....	59	Przejazd, prawo do .....	59
Pojazdy uprzywilejowane.....	59	Punkty karne, system w Pensylwanii .....	79
Policja, co zrobić gdy jesteś zatrzymany przez .....	80	Radzenie sobie na skrzyżowaniach .....	48
Posiadacze obcych dokumentów uprawniających do		Reflektory przednie .....	39, 40
kierowania pojazdem .....	3	Ronda.....	50
Poślizg.....	61	Rowerzyści.....	55, 56, 92, 93
Prawa:		Ruch drogowy:	
Amerykanie z Niepełnosprawnościami (ADA),		Ronda i skrzyżowania o ruchu okrężnym .....	50
ustawa o .....	91	Radzenie sobie z warunkami na drodze po kolei.....	40, 41, 42
Domyślna zgoda na badania chemiczne na alkohol lub		Płynny ruch drogowy.....	43
narkotyki, prawo o .....	82	Siedzenie kierowcy, ustawianie .....	31
Foteliki do przewozu dzieci, prawo o .....	90	Skręcanie w lewo i w prawo.....	45
Imię i nazwisko oraz adres.....	89	Skręcanie w prawo na czerwonym świetle.....	46
Kierowanie pojazdem pod wpływem alkoholu lub		Skręcanie z pasa środkowego lub w pas środkowy.....	45
substancji kontrolowanej.....	81	Skręcanie, włączanie się do ruchu i wymijanie	
Miejsca parkingowe dla osób niepełnosprawnych .....	92	Skrzyżowania o ruchu okrężnym.....	49
Niezaśmiecianie, prawo o.....	92	Skrzyżowania:	
Pasażerowie na otwartej naczepie .....	59	Zbliżania się do skrzyżowania .....	48
Pasy bezpieczeństwa .....	89	Skrzyżowanie typu „Ucho od dzbana” .....	50
Posłuszeństwo względem urządzeń sterujących		Ustąpienie pierwszeństwa, radzenie sobie z.....	48
ruchem ostrzegających o niebezpiecznych		Ronda i skrzyżowania o ruchu okrężnym .....	50
warunkach, prawo o.....	93	Znaki i oznaczenia nawierzchni	
Powiadomienia wymagane przy zmianie w imieniu i		wskazujące pasy ruchu .....	48
nazwisku lub adresie.....	89	Sygnalizacja drogowa i znaki stop.....	49
Przejazd, prawo do .....	59	Przejeżdżanie na wprost .....	49
Rowerowe .....	92	Skręcanie w lewo .....	45, 48, 49
SMS-y, prawo o.....	93	Skręcanie w prawo.....	45, 46, 48
Spożywanie alkoholu przez osoby niepełnoletnie .....	84	Spożywanie alkoholu przez osoby niepełnoletnie .....	84
Ubezpieczenie, jazda bez .....	80	Sprawdzenie pojazdu, przygotowanie do jazdy .....	31
Umowa o wzajemności ws. Praw Jazdy (DLC) .....	84	Stes na drodze, radzenie sobie z .....	60
Usuwanie śniegu / lodu.....	41	Stłuczki (zobacz pod: Wypadki)	
Włączanie świateł / wycieraczek, prawo o .....	4	Strefy pracy .....	18, 54
Wskazówki dotyczące bezpieczeństwa dla dzieci		Urządzenia kanalizujące .....	19
i zwierząt .....	90	Znaki stref pracy.....	18
Zero tolerancji (DUI poniżej 21 lat) .....	84	Substancje kontrolowane	
Prawo dotyczące fotelików do przewozu dzieci.....	90	Kierowanie pojazdem pod wpływem (DUI).....	81
Prawo Jazdy / Zezwolenie uczniowskie		Sygnalizacja na przejeździe kolejowym .....	9
Informacje o prawie jazdy osoby niepełnoletniej .....	3	Sygnalizacja ruchu drogowego	
Informacje o zezwoleniu uczniowskim osoby		Migające światła.....	8
niepełnoletniej .....	3	Niedziałająca sygnalizacja drogowa.....	8
Jakiej kategorii prawa jazdy potrzebujesz .....	4	Piesi.....	9
Kategorie praw jazdy.....	4	Przejazd kolejowy .....	9
Prawo Jazdy / Zezwolenie uczniowskie		Strefa przyszkolna.....	9
Kto potrzebuje .....	3	Sygnalizacja kontroli użycia pasa ruchu .....	8
Prędkość:		Sygnalizacja miernika rampy .....	8
Maksymalna dopuszczalna prędkość.....	38	Światła i strzałki.....	7
Zarządzanie.....	38	Sygnal dźwiękowy, używanie .....	44

ZAGADNIENIE	STRONA	ZAGADNIENIE	STRONA
System numerowania dróg międzystanowych .....	20	Zalana jezdnia <sup>61</sup>	
Sytuacje awaryjne, radzenie sobie z:		Zarządzanie prędkością .....	38
Awaria hamulców .....	62	Zarządzanie przestrzenią .....	35
Hamowanie .....	58	Zasada czterech sekund .....	35
Hydroplaning .....	41	Zatrucie tlenkiem węgla .....	95
Kierowanie pojazdem .....	60	Zawieszenie lub odwołanie przywileju	
Kierunkowskazy, używanie .....	44	kierowania pojazdem .....	79
Mokra nawierzchnia .....	40	Zawracanie .....	46
Nagle hamowanie .....	61	Zero tolerancji (DUI poniżej 21 lat) .....	84
Pęknięcie opony .....	62	Zezwolenie uczniowskie:	
Pojazd nadjeżdżający z naprzeciwka		Ubieganie się o zezwolenie uczniowskie .....	1
na zderzenie czołowe .....	64	Informacje o zezwoleniu uczniowskim	
Poślizg .....	61	osoby niepełnoletniej .....	3
Sygnał dźwiękowy, używanie .....	44	Informacje o prawie jazdy osoby niepełnoletniej .....	3
Śliska nawierzchnia - warunki na drodze .....	40	Zmiana pasów .....	38
Śnieg i lód .....	41	Zmniejszenie liczby punktów za bezpieczną jazdę .....	79
Zablokowany pedał przyspieszenia (gazu) .....	62	Znak przejazd kolejowo drogowy .....	10
Zalana jezdnia .....	61	Znaki informacyjne .....	19
Zjechanie z nawierzchni .....	63	Znaki nakazu/zakazu .....	10
Szkwale śnieżne .....	42	Znaki ostrzegawcze .....	13
Śliskie drogi .....	40, 41	Znaki:	
Światła na sygnalizatorze		Znaki informacyjne .....	19
(zobacz pod: Sygnalizacja ruchu drogowego)		Numery zjazdów .....	19
Telefoniczne centrum obsługi klienta .....	94	Autostrada / droga ekspresowa .....	19
Tłumacze dla osób niesłyszących i słabo słyszących .....	91	System numerowania dróg międzystanowych .....	20
Ubezpieczenie, kierowanie pojazdem bez .....	80	Znaczniki mil .....	20
Ucieczka lub wymykanie się policji .....	81	Oznaczenia tras .....	21
Umowa o wzajemności ws. Praw Jazdy (DLC) .....	84	Znaki usług .....	21
Umówienie terminów:		Znaki informacyjne dla turystów .....	21
Egzamin praktyczny .....	5, 94	Znaki nakazu/zakazu .....	10
Specjalny egzamin kontrolny .....	94	Znaki ostrzegawcze .....	13
Usuwanie śniegu / lodu .....	41	Urządzenia kanalizujące .....	19
Utrzymywanie swojego pojazdu w polu widzenia .....	37	Elektryczne panele ze strzałkami .....	19
Warunki na drodze:		Posłuszeństwo względem urządzeń sterujących	
Zalana jezdnia .....	61	ruchem ostrzegających o niebezpiecznych	
Hydroplaning .....	41	warunkach, prawo o .....	93
Śliskie drogi / powierzchnie .....	40, 41	Obiekty w bezpośrednim otoczeniu drogi .....	17
Śnieg i lód .....	41	Strefa pracy .....	18
Mokra nawierzchnia .....	4		
Warunki ograniczonej widoczności:			
Mgła .....	42		
Śnieg .....	42		
Włączanie się do ruchu .....	46		
Włączanie świateł / wycieraczek, prawo o .....	42		
Wolno poruszający się ruch drogowy, reakcje na .....	43		
Wycofywanie .....	38		
Wymijanie .....	46		
Wypadki .....	34, 81		
Wzrok .....	3, 33		
Zablokowany pedał przyspieszenia (gazu) .....	62		
Zagłówki, ustawianie .....	32		
Zakręty, radzenie sobie z .....	51		

# Nigdy nie zapomną imprezy u Thompsonów.



Nie zapomną jej również Thompsonowie.

Ponieważ prawo mówi, że każdej osobie dorosłej, która rozdaje lub sprzedaje piwo, wino, koktajle alkoholowe na bazie wina lub alkohole wysokoprocentowe osobie poniżej 21 roku życia, grozi do roku więzienia, minimalna grzywna w wysokości 1000 USD za pierwszą osobę nieletnią i 2500 USD za każdego dodatkowego nieletniego.

Podawanie własnemu synowi lub córce alkoholu do picia również jest nielegalne. Zanim popełnisz błąd, zadzwoń lub napisz do nas, aby otrzymać naszą bezpłatną broszurę „Odpowiedzialny rodzic” i przeczytaj ją.

Plik PDF do pobrania jest również dostępny online pod adresem: [http://www.lcb.state.pa.us/webapp/Education/Materials/Materials\\_Order\\_form.asp](http://www.lcb.state.pa.us/webapp/Education/Materials/Materials_Order_form.asp)

Gwarantujemy, że zapamiętasz tę lekturę na długo.

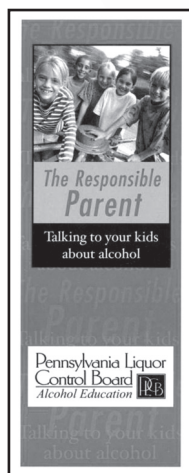

Pennsylvania Liquor Control Board  
Northwest Office Building  
Harrisburg, PA 17124

Pennsylvania Chapter  
American Academy of  
Pediatrics

Commonwealth of  
Pennsylvania  
Department of Transportation

# WAŻNE SŁOWA DO ZAPAMIĘTANIA

**DAWCA ORGANÓW**



## KIEDY BĘDZIESZ OTRZYMYWAŁ PRAWO JAZDY, PAMIĘTAJ O TYCH WAŻNYCH SŁOWACH

To ważne słowa dla tysięcy, którzy czekają na ratujące życie przeszczepy narządów i tkanek. Słowa, które mogą pomóc innym odzyskać wzrok po przeszczepie rogówki, szybciej goić się po oparzeniach dzięki oddanej skórze lub chodzić bez bólu z przeszczepioną kością.

Osoby, które decydują się na ratowanie życia, mówiąc „tak” dla dawstwa narządów i tkanek, powinny umieścić oznaczenie dawcy na swoim prawie jazdy oraz podpisać kartę dawcy. Życzenie przekazania organów należy również skonsultować z rodziną i przyjaciółmi, aby byli świadomi ważnej decyzji, która została podjęta, aby pomóc innym.

## KILKA SZYBKICH FAKTÓW NA TEMAT ODDAWANIA ORGANÓW I TKANEK

- Jeden dawca narządów i tkanek może uratować do 8 istnień i pomóc ponad 75 osobom.
- Każdy, bez względu na wiek lub historię medyczną, może zgłosić się jako dawca.
- Wszystkie główne religie w Stanach Zjednoczonych wspierają dawstwo narządów i tkanek i uważają je za ostateczny akt miłości i hojności wobec innych.
- Dawcy ani ich rodziny nie ponoszą żadnych kosztów za oddanie narządów lub tkanek.
- Więcej informacji można znaleźć na [donatelifepa.org](http://donatelifepa.org)

## ABY OTRZYMAĆ KARTĘ DAWCY ORGANÓW I TKANEK, ZADZWOŃ:

### We wschodniej Pensylwanii:

Program Dawców „Dar Życia”.....1-888-DONORS-1  
(Gift of Life Donor Program)

### W zachodniej Pensylwanii:

Centrum Odzyskiwania  
Organów i Edukacji (CORE).....1-800-DONORS-7  
(Center for Organ Recovery & Education)

### Po dodatkowe informacje związane z dawstwem organów i tkanek zadzwoń:

Departament Zdrowia stanu Pensylwania..... 1-877-PAHEALTH  
(Department of Health)