



VÝCHODOEURÓPSKA AGENTÚRA PRE ROZVOJ n.o.
EASTERN EUROPEAN DEVELOPMENT AGENCY n.o.

Za humnami 508/28 941 48 Podhájska

eeda@eeda.sk

www.eeda.sk



Požiarnotechnický a expertízny ústav
Ministerstva vnútra Slovenskej republiky v Bratislave

MEDZINÁRODNÁ VEDECKÁ KONFERENCIA

BEZPEČNOSŤ, EXTRÉMIZMUS, TERORIZMUS
2012“

ZBORNÍK PREDNÁŠOK

13. – 14. decembra 2012
PODHÁJSKA
SLOVENSKÁ REPUBLIKA

Usporiadatelia

Východoeurópska agentúra pre rozvoj n.o., Podhájska

Požiarnotechnický a expertízny ústav Ministerstva vnútra
Slovenskej republiky v Bratislave

Technická univerzita vo Zvolene, Drevárska fakulta

Slovenská technická univerzita, Materiálovotechnologická
fakulta so sídlom v Trnave

Žilinská univerzita v Žiline, Fakulta špeciálneho inžinierstva

Zostavil:

Požiarnotechnický a expertízny ústav Ministerstva vnútra
Slovenskej republiky v Bratislave

Každý príspevok bol recenzovaný dvomi členmi vedeckého výboru.

ISBN: 978 - 80 -89608 - 08 – 9

EAN: 9788089608089

Odborní garanti vedeckej konferencie:

Pik. JUDr. Alexander NEJEDLÝ

Ministerstvo vnútra Slovenskej republiky

Prof. Yuriy BOSHYTSKYI

Kyiv University of Law National Academy of Sciences of Ukraine, Ukraine

Dr. h. c. prof. JUDr. Mojmír MAMOJKA, CSc.

Fakulta práva Janka Jesenského Vysokej školy v Sládkovičove, Slovenská republika

Dr.h.c. prof. Ing. Marián MESÁROŠ, CSc.

Vysoká škola bezpečnostného manažérstva Košice, Slovenská republika

Brigádny generál doc. Ing. Boris ĎURKECH, CSc.

Akadémia ozbrojených síl generála Milana Rastislava Štefánika, Liptovský Mikuláš, Slovenská republika

dr Vladimír BARANOV

*Zástupca riaditeľa EEDA n.o. pre medzinárodné vzťahy s Ruskou federáciou
President Academy of National Security of the Russian Federation, Russia*

Recenzenti zborníka:

Prof. Dr. hab. Natalia KALASHNYK

College of Higher Education "Pomerania", Chojnice, Poland

dr Piotr LEWANDOWSKI

Eugeniusz Kwiatkowski University of Administration and Business in Gdynia, Poland

Prof. Yuriy BOSHYTSKYI

Kyiv University of Law National Academy of Sciences of Ukraine, Ukraine

Doc. Ing. Miroslav KELEMEN, PhD.

Vysoká škola bezpečnostného manažérstva v Košiciach, Slovenská republika

Doc. PhDr. Peter ČAJKA, PhD.

Univerzita Mateja Bela, Banská Bystrica, Slovenská republika

Členovia vedeckého výboru

Prof. Ing. Michal CEHLÁR, PhD. Ing.-Paed.

Technická univerzita Košice, Slovenská republika

Dr. h. c. prof. JUDr. Vladimír ČEČOT, CSc.

Fakulta práva Janka Jesenského Vysokej školy v Sládkovičove, Slovenská republika

plk. prof. Klára KECSKEMÉTHY SIPOS, PhD.

Zrínyi Miklós National Defence University, Budapest, Hungary

Prof. Dr. Ing. Miroslaw SKIBNIEWSKI

University of Maryland, Maryland, USA

Prof. Dr. Fedir VASHCHUK

Transcarpathian State University, Ukraine

Prof. JUDr. Mgr. Jana VIKTORYOVÁ, PhD.

Akadémia Policajného zboru v Bratislave, Slovenská republika

Prof. Dr. Miroslav VITÉZ

University from Nový Sad, Serbia

Prof. Ing. Vladimír SEDLÁK, PhD.

Vysoká škola bezpečnostného manažérstva v Košiciach, Slovenská republika

Prof. Dr. Fedir VASHCHUK

Transcarpathian State University, Ukraine

Prof. Ing. Anton TALLO, CSc.

Akadémia Policajného zboru v Bratislave, Slovenská republika

Assoc. prof. Dr. Ceslovas CHRISTAUSKAS

Kaunas University of Lithuania, Lithuania

Assoc. prof. Olga TYTARENKO, PhD.

Zástupca riaditeľa pre ekonomické a právne záležitosti s Ukrajinou

Colonel Assoc. prof. Katarina STRBAC, PhD.

Ministry of defence Republic of Serbia

Doc. Ing. Miroslav KELEMEN, PhD. (brigádny generál v zálohe)

Vysoká škola bezpečnostného manažérstva v Košiciach

Doc. JUDr. Mojmír MAMOJKA, PhD.

Fakulta práva Janka Jesenského Vysokej školy v Sládkovičove, Slovenská republika

Doc. JUDr. Dezider BANGO, CSc.

Akadémia Policajného zboru v Bratislave, Slovenská republika

Doc. PaedDr. Samuel UHRIN, CSc.

Akadémia Policajného zboru v Bratislave, Slovenská republika

Doc. JUDr. Karel SCHELLE, CSc.

Právnická fakulta Masarykovy univerzity, Brno, Česká republika

Doc. Radim VALENČÍK, CSc.

Vysoká škola finanční a správní, o. p. s., Praha, Česká republika

Doc. PhDr. Adriana MIKULČÍKOVÁ, PhD.

Univerzita Mateja Bela, Banská Bystrica, Slovenská republika

Doc. Vasyl ZAPLATYNSKYI, CSc.

Zástupca riaditeľa pre medzinárodné vzťahy s Ukrajinou, Ukraine

JUDr. Štefan KOČAN, PhD.

Akadémia Policajného zboru v Bratislave, Slovenská republika

JUDr. Stanislav KRIŽOVSKÝ, PhD.

Vysoká škola bezpečnostného manažérstva v Košiciach, Slovenská republika

Ing. Peter HAVAJ, PhD.

Vysoká škola bezpečnostného manažérstva v Košiciach, Slovenská republika

dr Alexander USTINOV

Zástupca riaditeľa EEDA n.o. pre medzinárodné vzťahy s Ruskou federáciou, Russia

dr Cezary TATARCZUK

Eugeniusz Kwiatkowski University of Administration and Business in Gdynia, Poland

dr Janusz GIERSZEWSKI

College of Higher Education "Pomerania", Chojnice, Poland

dr Julius PIWOWARSKI

Wyższa Szkoła Bezpieczeństwa Publicznego i Indywidualnego "Apeiron", Krakow, Poland

dr Agata TYBURSKA

Instytut Sluzby Prewencyjnej Wyzszej Szkoły Policji w Szczytnie, Poland

Mjr. JUDr. Stanislav CELLENG

Ministerstvo vnútra Slovenskej republiky

Mjr. Ing. Štefan GALLA, PhD.

Ministerstvo vnútra Slovenskej republiky

Generál major JUDr. Jozef ZAŤKO

International Committee on struggle against the Organized crime, Terrorism and Corruption – Paris

PhDr. Martin JAKUBEC

Paneurópska vysoká škola v Bratislave, Slovenská republika

Ing. Jozef TURAC

Orava Rescue System, Námestovo, Slovenská republika

Mgr. Bc. Radovan KONEČNÝ

Paneurópska vysoká škola v Bratislave, Slovenská republika

Prof. Ing. Karol Balog, PhD.

Slovenská technická univerzita, Materiálovotechnologická fakulta STU so sídlom v Trnave, Ústav bezpečnosti, environmentu a kvality

Ing. Jozef Martinka, PhD.

Slovenská technická univerzita, Materiálovotechnologická fakulta STU so sídlom v Trnave, Ústav bezpečnosti, environmentu a kvality

Prof. Ing. Anton Osvald, CSc.

Žilinská univerzita v Žiline, Fakulta špeciálneho inžinierstva

Ing. Andrea Majlingová, PhD.,

Technická univerzita vo Zvolene, Drevárska fakulta

Ing. Martin Zachar, PhD.

Technická univerzita vo Zvolene, Drevárska fakulta

OBSAH

EXTRÉMIZMUS A JEHO PODOBY <i>Oľga BOČÁKOVÁ, Alena TOMÁŠIKOVÁ</i>	1
HODNOTENIE TAKTICKÉHO CVIČENIA ZAMERANÉHO NA ÚNIK BENZÍNU ZO ŽELEZNIČNEJ CISTERNY <i>Juraj FABIAN</i>	5
EXTRÉMIZMUS A JEHO PRÁVNE A SOCIOLOGICKÉ ASPEKTY <i>Miroslav FELCAN</i>	13
POSÚDENIE POŽIARNEHO RIZIKA DREVOTRIESKOVÝCH DOSIEK <i>Štefan GALLA, Martina IVANOVIČOVÁ, Pavol IVANOVIČ</i>	27
SOCIÁLNA EXKLÚZIA RÓMOV NA SLOVENSKU DO ROKU 1918 <i>Vladimír GECELOVSKÝ</i>	33
ZAČLEŇOVANIE RÓMOV DO SPOLOČNOSTI OD PRVEJ POLOVICI 18. STOROČIA DO ROKU 1918 NA ÚZEMÍ ČIECH A SLOVENSKA <i>Vladimír GECELOVSKÝ</i>	39
VYBRANÉ ASPEKTY VOJNOVÉHO PRÁVA VO SVETE <i>Anna HOLKOVÁ</i>	47
PROTIKORUPČNÉ OPATRENIA V POLICAJNOM ZBORE <i>Lenka JAKUBČOVÁ</i>	55
THE SECURITY POLICY - COOPERATION OF ACTORS <i>Rastislav KAZANSKÝ</i>	65
HUNGARIAN FIRE PROTECTION – FIRE PROTECTION OF BORDER SETTLEMENTS <i>László KOMJÁTHY</i>	75
EXTRÉMIZMUS A OCHRANA DEMOKRACIE <i>Zuzana KUBIŠOVÁ, Alena TOMÁŠIKOVÁ</i>	81
KRIMINALISTICKÁ OBHLIADKA MIESTA MIMORIADNEJ UDALOSTI <i>Pavel KYPTA</i>	87
POZNÁVANIE EXTRÉMIZMU <i>Miroslav LISOŇ</i>	95

ANALYSIS OF PREŠOV TOWN RELATED TO THE POTENTIAL HAZARD AND ITS IMPACT	109
<i>Andrea MAJLINGOVÁ, Zuzana VERBOVSKÁ, Mikuláš MONOŠI</i>	
EKOLOGICKÉ LÁTKY NA ZACHYTENIE UNIKNUTÝCH NEBEZPEČNÝCH LÁTOK Z PEVNÝCH POVRCHOV	123
<i>Iveta MARKOVÁ, Jozef LAUKO</i>	
POSÚDENIE POŽIARNEHO NEBEZPEČENSTVA PRACHU PRI STERILIZÁCII HISTORICKÝCH KROVOV HORÚCIM VZDUCHOM	131
<i>Jozef MARTINKA, Karol BALOG, Tomáš CHREBET, Ivan HRUŠOVSKÝ, Marián DRIENOVSKÝ</i>	
SKÚMANIE EXTRÉMIZMU NA SLOVENSKU AKO TRVALÁ VÝZVA AJ PRE BEZPEČNOSTNÉ VEDY	139
<i>Marián MESÁROŠ, Miroslav KELEMEN, Adela KAVEČANSKÁ, Viktor PORADA</i>	
POŽIARE OSOBNÝCH AUTOMOBILOV V HROMADNÝCH PODZEMNÝCH GARÁŽACH A OPATRENIA NA ELIMINÁCIU ŠKÔD	145
<i>Mikuláš MONOŠI, Jozef SVETLÍK</i>	
REACT THE RIGHT WAY AND HANDLE RISKS IN A CRITICAL SITUATION - DAMAGE MITIGATION AND DECONTAMINATION IN PRACTICE	153
<i>Peter NECHALA</i>	
NÁZORY VEREJNOSTI NA EFEKTÍVNOSŤ POSTIHU KRIMINALITY	157
<i>Tamara ORAVCOVÁ</i>	
NIEKTORÉ ASPEKTY HROMADNÉHO SPRÁVANIA SA PROFESIONÁLNYCH VOJAKOV OS SR V MISIÁCH	165
<i>Mária PETRUFOVÁ, Lubomír BELAN</i>	
Z HISTORIE SPRÁVNÍHO TRESTÁNÍ	173
<i>Karel SCHELLE</i>	
MEDZINÁRODNÝ KRÍZOVÝ MANAŽMENT A GLOBÁLNA BEZPEČNOSŤ	179
<i>Patrícia SOPKOVÁ</i>	
POLITICAL EXTREMISM AND TERRORISM AS DESTABILIZING ELEMENT OF INTERNAL SECURITY OF THE STATE	189
<i>Ivo SVOBODA</i>	
ZÁSAH JEDNOTIEK HAZZ PRI ZAISŤOVANÍ A ODOBERANÍ PODOZRIVÉHO MATERIÁLU BIOLOGICKÉHO PÔVODU	197
<i>Branislav ŠTEFANICKÝ</i>	

EXTREMISM - AN OBSTACLE FOR WESTERN BALKAN'S INTEGRATION TO CONTEMPORARY WORLD	207
<i>Katarina ŠTRBAC, Milovan SUBOTIĆ, Branislav MILOSAVLJEVIĆ</i>	
ZÁNİK TRESTNOSTI V SÚVISLOSTI S TRESTNÝMI ČINMI PROTI MIERU, ĽUDSKOSTI A EXTRÉMIZMU	219
<i>Juraj TITTL</i>	
EXTRÉMIZMUS A OCHRANA DEMOKRACIE	227
<i>Alena TOMÁŠIKOVÁ, Zuzana KUBIŠOVÁ</i>	
KORUPCIA V DOKUMENTOCH MEDZINÁRODNEJ POVAHY	233
<i>Marcela TÓTHOVÁ</i>	
AUTONOMOUS ALERT AND WARNING SYSTEMS OF POPULATION	247
<i>Ivana TUREKOVÁ, Zuzana TURNOVÁ, Jozef HARANGOZO</i>	
BEZPEČNOSŤ PRI DOPRAVNÝCH NEHODÁCH HYBRIDNÝCH AUTOMOBILOV	255
<i>Martin ZACHAR, Tomáš PAVELKA</i>	
НОВАЯ КОНЦЕПЦИЯ НАИБОЛЕЕ ОБЩЕГО ПОНЯТИЯ „ОПАСНОСТЬ”	265
<i>Vasyl ZAPLATYNSKYI</i>	
ТАКТИКА А ТЕХНИЧЕСКÉ МОЖНОСТИ ГИДРАВЛИЧЕСКОЙ ВЫСЛОБОДЗОВАТЕЛЬНОЙ ТЕХНИКИ ПРИ ДОПРАВНЫХ НЕХОДАХ	279
<i>Milan MARCINEK</i>	
VÝCVIK A VYUŽITIE PSOV V BEZPEČNOSTNÝCH SLUŽBÁCH	293
<i>Ivan FAZEKAŠ, Milan JONIS</i>	
VYUŽITIE OPERATÍVNO-PÁTRACÍCH METÓD V KRIMINALISTIKE	301
<i>Jana TADANAIOVÁ</i>	

EXTRÉMIZMUS A JEHO PODOBY

Oľga Bočáková - Alena Tomášiková

Resumé

Most people have the notion of extremism associated with particular manifestations of racism and xenophobia, as racially motivated attacks were still and remain current problems. It should be noted, however, that this area is much wider and not all acts of extremism are apparently also notable.

Abstrakt

Väčšina obyvateľstva si pojem extrémizmus spája najmä s prejavmi rasizmu a xenofóbie, pretože rasovo motivované útoky stále boli a naďalej sú aktuálnym problémom. Treba si však uvedomiť, že táto oblasť je oveľa širšia a nie všetky prejavy extrémizmu sú navonok také markantné.

Problematike intolerancie a extrémizmu sa venuje sústredená pozornosť predovšetkým v posledných štyroch rokoch, počas ktorých došlo k výraznému posunu v chápaní jej dôležitosti nielen v Policajnom zbore, ale aj v celej spoločnosti.

Extrémistami sú osoby alebo skupiny osôb, ktoré sa vyznačujú najmä

- a) odmietaním platných všeobecne záväzných právnych predpisov a vysokou mierou názorovej, rasovej alebo etnickej neznášanlivosti,
- b) absenciou hmotných pohnútok,
- c) vnútornou motiváciou protiprávneho konania s prvkami agresivity a brutality,
- d) agresívnym správaním prejavujúcim sa fyzickými aktivitami v súvislosti s konaním spoločenských podujatí, ktoré smerujú k spôsobeniu fyzickej ujmy osobám, škode na majetku, alebo ktoré sú spôsobilé narušiť verejný poriadok.

Pravicové extrémistické skupiny - charakteristickým znakom týchto skupín je najmä nacionalizmus, antisemitizmus, xenofóbia a kritika národnostných menšín a etnických skupín.

Ľavicové extrémistické skupiny – charakterizuje ich sympatizovanie s komunizmom a nepriateľstvo voči určitým vrstvám obyvateľstva motivované predovšetkým sociálnymi a triednymi rozdielmi alebo anarchizmus a s ním spojené odmietanie akejkoľvek autority, štátnej moci a právneho poriadku a hlásanie neobmedzenej slobody jednotlivca.

Koncepcia boja proti extrémizmu vychádza predovšetkým z konkrétnych poznatkov získaných v boji s extrémizmom, ale aj z informácií z najrôznejších oblastí spoločenského života, ako z domácich, tak aj zo zahraničných zdrojov. Hodnotí súčasný stav v oblasti boja proti extrémizmu v Slovenskej republike a určuje hlavné smery pre ďalšie zefektívnenie činnosti. Poskytuje komplexný pohľad na túto problematiku. Viac ako inde je tu potrebné klásť dôraz na prevenciu. Dôvodom je spätosť tohto druhu kriminality s určitou ideológiou. Nestačí preto len likvidovať koncové články – trestne stíhať páchatel'ov (členov a prívržencov

rôznych extrémistických skupín a hnutí), ale predovšetkým treba eliminovať faktory uľahčujúce nábor a radikalizáciu. Z tohto dôvodu treba do boja proti extrémizmu, resp. už do samotného predchádzania zapojiť celú spoločnosť – nielen mocenské orgány a orgány štátnej správy.

Hlavnými zbraňami ľavicových extrémistov sú manifestácie, verejné protesty, blokády a pod. Organizujú protestné zhromaždenia, ktoré sú v drvivej väčšine vopred oznamované. Vzhľadom na slobodu zhromažďovania, nemožno každé protestné zhromaždenie alebo manifestáciu považovať za akciu ľavicových extrémistov. Avšak niektoré protestné zhromaždenia konané najmä počas summitov (NATO, Medzinárodný menový fond), stretnutí vrcholových predstaviteľov štátov Európskej únie, USA, Ruskej federácie a pod., sú plánované dopredu. Pod týmto plánovaním sa má na mysli vytváranie afinitných skupín. Ide o skupiny cca 5-15 osôb, ktoré v rámci protestov vykonávajú určité akcie. Majú svoje ciele, taktiku a majú dopredu dohodnuté nakoľko budú aktívni, nenásilní, bojovní a nakoľko sú ochotní riskovať (napríklad aj zadržanie). Existujú skupiny, ktoré sa špecializujú na monitorovanie policajtov, provokatérov, na komunikáciu, prvú pomoc, alebo vytvárajú tzv. právne hliadky na pomoc „zadržaným“ členom afinitnej skupiny¹⁾. A práve pri takýchto akciách môže dôjsť k porušovaniu verejného poriadku a niekedy aj k poškodzovaniu majetku.

Najlepšie organizované a najradikálnejšie sú hnutia s protifašistickou a protirasistickou orientáciou „Antifašistická akcia“ (AFA, ANTIFA). Tieto skupiny hlásia myšlienku boja proti prejavom fašizmu, rasizmu a xenofóbie. Monitorujú osoby z pravicových skupín (bydlisko, miesta stretávania, škola, zamestnanie). Tieto informácie však neodovzdávajú polícii. Dôvodom je jej údajná nečinnosť. Nebezpečenstvo týchto skupín spočíva v uskutočňovaní fyzických útokov na osoby z pravicového spektra extrémistickej scény (najmä na prívržencov hnutia Skinheads).

V porovnaní s pravicovými extrémistami spoločnosť vníma ľavicové spektrum extrémistickej scény oveľa tolerantnejšie. Dôvodom je najmä to, že väčšina takto orientovaných skupín verejne nedeclaruje potlačovanie práv a slobôd ostatných občanov. Je však podceňovaná skutočnosť, že v prípade realizácie cieľov ľavicových extrémistov môže dôjsť k priamemu ohrozeniu pluralitnej demokracie a občianskych slobôd. Táto scéna je zmesou rôznych, vzájomne personálne prepojených a zároveň často sa meniacich skupín. V poslednom období možno konštatovať vzostupnú tendenciu takýchto aktivít - najmä demonštrácií a verejných protestov napr. V súvislosti s operáciami v Iraku, vstupom Slovenskej republiky do NATO a Európskej únie atď. Do takýchto akcií sa čiastočne zapája aj širšia verejnosť, a v konečnom dôsledku tak poskytujú okrem platformy na prezentáciu názorov aj priestor na získavanie nových sympatizantov, prípadne členov. Medzi ľavicovo orientované extrémistické skupiny možno zaradiť

- anarchistov,
- antiglobalistov,
- radikálne ekologické hnutia,
- príslušníkov hnutia PUNK,
- antifašistické hnutia AFA a ANTIFA.

¹⁾ Tieto skupiny majú dlhú históriu, ako svoje organizačné štruktúry ich rozvinuli španielski anarchisti počas občianskej vojny v 30. rokoch a od tej doby sa používajú v rôznych sociálnych alebo ekologických hnutiach po celom svete. Za posledné roky boli napr. afinitné skupiny použité aj pri masových protestoch v Seattli a vo Washingtone pri zasadaní MMF/Svetovej banky./www.streetparty.sk/.

Na území Slovenskej republiky vyvíjajú činnosť okrem registrovaných cirkví a náboženských spoločností aj viaceré neregistrované náboženské spoločnosti. Ich postavenie je diametrálne odlišné. Registrované cirkvi a náboženské spoločnosti štátna správa považuje za právne subjekty „sui generis“, uznáva ich miesto v spoločnosti a spolupracuje s nimi na základe partnerskej spolupráce, pričom garantuje ich autonómiu vo vnútorných záležitostiach. Neregistrované náboženské spoločnosti sú síce tolerované, pokiaľ ich filozofia a vykonávanie náboženských obradov nie je v rozpore s platným právnym poriadkom Slovenskej republiky, nemajú však žiadnu právnu subjektivitu ani nie sú partnerom pre štát.

Niektoré z nich možno označiť ako sekty. Sekty, ako aj vo všeobecnosti nové náboženské smery, môžu vychádzať z kresťanstva, orientálnych náboženstiev, ale sú aj skupiny okultistické či tzv. „psychoanalytické“. Tieto sekty majú rôzne cieľové skupiny.

Najviac ohrozené skupiny alebo typy jednotlivcov sú:

- ľudia z typicky sociálne zlého rodinného prostredia (rozvrátená rodina, striedanie druhov alebo družiek jedného z rodičov, rodiny alkoholikov alebo rodiny nefunkčné atď.),
- jednotlivci z nábožensky chladných a povrchných rodín, túžiaci v dospievaní či rannej dospelosti po naozajstnom a nie iba zvykovom náboženskom živote,
- odrastajúce deti veľmi autoritatívnych otcov, ktoré na prahu dospelosti hľadajú opäť silnú autoritu, ktorú nájdu vo vodcovi sekty,
- deti z citovo extrémne chladných rodín,
- jednotlivci túžiaci po maximalistických formách náboženstva (náročnosť, elitný výber členov a pod.), ktorých bežná cirkev neuspokojuje,
- ľudia sklamaní alebo neuznávaní svojím okolím, túžiaci po uznaní a naplnení života.

V súvislosti s činnosťou siekt je nevyhnutné sa zaoberať aj otázkami možného ohrozenia spoločnosti a štátu v súvislosti s existenciou takýchto subjektov. Z tohto pohľadu patrí medzi najzávažnejšie riziko infiltrácie členov nebezpečných pseudonáboženských organizácií do štátnych štruktúr, vrátane ozbrojených zložiek štátu. Z uvedeného dôvodu je potrebné venovať zvýšenú pozornosť aj problematike siekt a deštruktívnych kultov.

V posledných rokoch dochádza najmä v stredoeurópskom regióne aj k nárastu aktivít tzv. „Hooligans“. Ide o fanúšikov športových klubov, ktorých primárnym cieľom pri návštevách športových podujatí nie je povzbudzovanie svojho klubu, ale predovšetkým vyvolávanie výtržností a ďalšie porušovanie verejného poriadku, pričom často po ukončení zápasov vyhľadávajú fyzické konfrontácie s fanúškami súpera. Medzi najrizikovejšie patria najmä futbalové pohárové stretnutia (Liga majstrov, Pohár UEFA), ako aj futbalové a hokejové zápasy prvoligových mužstiev a medzištátne zápasy.

Zoznam bibliografických odkazov

- [1] Drgonec, Ján. 2002. Ústavnoprávne aspekty použitia sledovacích technológií mocenskými zložkami štátu. In: Dančák, Břetislav, Šimíček, Vojtěch (eds.). Brno: Masarykova univerzita, pp 107-122.
- [2] Grešková, L.: 2010. Náboženské korene pravicového extrémizmu. Ústav pre vzťahy štátu a cirkvi . Bratislava

- [3] Chmelík, Jan. 2001. Extremismus a jeho právní a sociologické aspekty. Praha: Linde – Právnické a ekonomické nakladatelství a knihkupectví.
- [4] Keller, Jan.:1998. Extremismus a stigmatizace. In: Fiala, Petr (ed.). Politický extremismus a radikalismus v České republice. Brno: Masarykova univerzita, pp 75-79.
- [5] Milo, D.: 2005. Rasistický extrémizmus v Slovenskej republike - Neonacisti, ich hnutia a ciele. Bratislava
- [6] Tamene, G.: 2010. Moderné medzinárodné vzťahy a svetová politika. Iura Edition. Bratislava

HODNOTENIE TAKTICKÉHO CVIČENIA ZAMERANÉHO NA ÚNIK BENZÍNU ZO ŽELEZNIČNEJ CISTERNY

Juraj Fabian

Abstract

On 25th - 26th of October, The International Union of Railways congress was held in Bratislava. Congress attendees highly focused on the issue of safeness on the railway infrastructure. A part of agenda of the congress was also simulated intervention covered by the employees of the fire corps (Fire Safety Unit - Railway plant fire protection). For the already mentioned intervention was given support by the employees of ZHU Bratislava. Two fire teams (ZHU Bratislava) demonstrated tactical step by step procedure to save leaking fuel from the damaged tanker transporting this fuel. It was a simulation of leaking fuel tanks including the fire over the tank. Fire fighting foam was used, which also cooled the tank. When the fire was under control and sealing the tank was done by special sealants and spreading spill sorbent the whole station was given to an operable state.

Abstrakt

V dňoch 25. - 26. októbra sa konal v Bratislave 8. kongres International Union of Railways (ďalej len „UIC“). Účastníci kongresu sa podrobne venovali problematike bezpečnosti na železničnej dopravnej ceste. V rámci bohatého programu bola účastníkom kongresu predvedená aj ukážka práce zamestnancov závodného hasičského útvaru (ďalej len „ZHÚ“) Závodu protipožiarnej ochrany železníc („ďalej ZPOŽ“). Do taktického cvičenia (ďalej len „TC“) boli zapojení zamestnanci zo ZHÚ Bratislava. Dve hasičské družstvá ZHÚ ZPOŽ Bratislava predviedli taktický zásah na poškodenú cisternu prepravujúcu benzín, z ktorej cez poškodený plášť vytekal benzín. Išlo o simuláciu vytekajúceho benzínu z cisterny, ktorá sa zároveň vznetila. Na likvidáciu požiaru sa použila ťažká pena, ktorá zároveň ochladzovala cisternu. Po likvidácii požiaru, utesnenia cisterny špeciálnymi tmelmi a posypom uniknutej látky sorbentom sa koľajovisko dalo do prevádzkyschopného stavu.

Úvod

Preprava ľudí a tovaru predstavuje každodennú činnosť našej spoločnosti. Jedným z významných prostriedkov prepravy je železničná dopravná cesta.

Z obdobia nie ďalej histórie sú známe konsolidačné kroky v oblasti železničnej prepravy. Po rozdelení Československých štátnych dráh na dve železnice vznikol na Slovensku štátny podnik Železnice Slovenskej republiky (ŽSR).

Už počas roku 1993 boli vykonané energické kroky ku konsolidácii ŽSR. Dňa 30. septembra 1993 bol prijatý zákon č. 258/1993 o ŽSR, ktorý definoval ŽSR ako štátny podnik s uplatnením prvkov obchodného a verejnoprávneho riadenia, jediného svojho druhu.

V súvislosti s integračnými ambíciami Slovenska do Európskej únie a na základe transformačného projektu slovenských železníc sa oddelil majetok a činnosti dopravcu od prevádzkovania dopravnej cesty a 1. januára 2002 vznikli dva železničné podniky a to:

- Železničná spoločnosť, a. s. ako prevádzkovateľ dopravných a obchodných činností,
- Železnice Slovenskej republiky ako správca infraštruktúry.

Zakladateľom a stopercentným akcionárom novej Železničnej spoločnosti, a. s., bola Slovenská republika, v mene ktorej konalo Ministerstvo dopravy, pôšt a telekomunikácií SR.

V súlade s príslušným uznesením vlády Slovenskej republiky sa dovtedajšia Železničná spoločnosť, a. s. na prelome rokov 2004 a 2005 transformovala na dva samostatné podniky, pričom došlo k oddeleniu osobnej a nákladnej železničnej dopravy. Týmto krokom sa vytvorili:

- Železničná spoločnosť Slovensko, a. s. (ďalej „ZSSK a.s.“) - operátor pre osobnú prepravu,
- Železničná spoločnosť Cargo Slovakia, a. s. (ďalej „ZSSK Cargo a.s.“) - operátor pre železničnú nákladnú dopravu.

Obidve tieto spoločnosti (ZSSK a.s. a ZSSK Cargo a.s.) a rádovo ďalších tridsať spoločností sa pohybujú po infraštruktúre ŽSR a využívajú nielen jej služby v oblasti dopravnej cesty ale aj služby na úseku bezpečnosti a ochrany pred požiarmi v súlade so zákonom č. 314/2001 Z.z. o ochrane pred požiarmi v znení neskorších predpisov, ktorú zabezpečuje Závod protipožiarnej ochrany železníc Bratislavy, ako vnútornoorganizačná jednotka ŽSR.

1. Všeobecný právny rámec pre železničné spoločnosti

Všeobecný právny rámec pre železničné spoločnosti pozostáva z nasledujúcich predpisov:

- Zákon č. 514/2009 Z.z. o doprave na dráhach,
- Zákon č. 513/2009 Z.z. o dráhach,
- Vyhláška č.351/2010 o dopravnom poriadku dráh,
- Oznámenie č. 40/2007 Ministerstva zahraničných vecí Slovenskej republiky o prijatí zmien a doplnkov k Poriadku pre medzinárodnú železničnú prepravu nebezpečného tovaru (RID),
- Nariadenie vlády Slovenskej republiky č.294/2006 o technických požiadavkách interoperability systému transeurópskych vysokorýchlostných železníc,
- Smernica Európskeho parlamentu a Rady 2008/68/ES z 24. septembra 2008 o vnútrozemskej preprave nebezpečného tovaru,
- Európska smernica 2004/49 ES Európskeho parlamentu a rady s 29. 04. 2004 o bezpečnosti železníc spoločenstva,
- RID.

Problematika bezpečnosti na železnici ostáva otvorenou otázkou súčasnej doby. V rámci bezpečnej prepravy vecí, ktorá predstavuje dominantnú činnosť železníc, je nutné akceptovať aj prepravu nebezpečných látok. Uvedený systém bezpečnej prepravy je legislatívne podchytený medzinárodným predpisom RID.

Zákon č. 514/2009 Z.z. o doprave na dráhach v §15 pís. h) uvádza povinnosti dráhového podniku „*Odstrániť bezodkladne z dráhy nehodou alebo mimoriadnou udalosťou poškodené dráhové vozidlá a náklad znemožňujúci prevádzkovanie dráhy a vykonávanie dopravy na dráhe*“ čo musí zrealizovať kompetentná osoba.

Zároveň Zákon č. 513/2009 Z.z. o dráhach v § 28 Povinnosti vlastníka dráhy uvádza:

„Vlastník dráhy je povinný zabezpečiť trvalé prevádzkovanie dráhy. Ak vlastník dráhy nie je aj prevádzkovateľom dráhy, je povinný zabezpečiť prevádzkovanie dráhy inou osobou, ktorá spĺňa požiadavky tohto zákona na prevádzkovanie dráhy“

„Vlastník dráhy je povinný trvalo udržiavať dráhu v prevádzkyschopnom stave, starať sa o údržbu dráhy podľa projektovaných technických parametrov a o rozvoj dráhy v súlade s technickým pokrokom a s požiadavkami na bezpečnosť a plynulosť dopravy na dráhe. Ak je to nevyhnutné na dosiahnutie súladu parametrov dráhy s požiadavkami bezpečnostných

predpisov a s projektovanými technickými parametrami, vlastník dráhy je povinný uskutočniť modernizáciu alebo obnovu dráhy alebo jej súčastí“

A v § 30 Povinnosti prevádzkovateľa dráhy Zákon č. 513/2009 Z.z o dráhach uvádza:

„Dbať na zaistenie bezpečnosti prevádzkovania dráhy a o bezpečnú a plynulú dopravu na dráhe v súlade s technickým pokrokom a bezpečnostnými predpismi“

Na základe vyššie uvedených povinností je nutné akceptovať prítomnosť záchranných zložiek na železnici s ich príslušnými kompetenciami. Pretože v § 51 Riešenie núdzových situácií Zákon č. 513/2009 Z.z o dráhach sa uvádza:

„Na riešenie núdzových situácií vypracuje manažéri infraštruktúry a železničné podniky havarijný plán, v ktorom uvedú všetky orgány a iné osoby, ktoré treba upovedomiť o vážnej nehode alebo o mimoriadnej udalosti s následkami vážnej nehody a o závažnom narušení chodu vlakov. Ak je chod vlakov narušený nehodou, mimoriadnou udalosťou alebo technickou poruchou, manažér infraštruktúry a železničný podnik musia bezodkladne uskutočniť opatrenia podľa havarijného plánu a opatrenia potrebné na čo najskoršie obnovenie bežného stavu.“

Na základe uvedených skutočností zamestnanci ZHÚ ZPOŽ pravidelne realizujú taktické cvičenia, kde precvičujú svoju činnosť v prípade vzniku mimoriadnej udalosti.

2. Kongres UIC

Príspevok prezentuje ukážka práce zamestnancov zo Závodu protipožiarinej ochrany železníc, konkrétne zo závodného hasičského útvaru Bratislava pri úniku benzínu zo železničnej cisterny, v dňoch 25. - 26. októbra 2011 počas konania 8. kongresu ÚIC v Bratislave. Skutočnosť, že podujatie takéhoto významu sa organizovalo na Slovensku, potvrdzuje vysokú úroveň spolupráce UIC so slovenskými železničnými spoločnosťami, ako aj veľmi dobré skúsenosti zo spolupráce pri organizovaní Európskeho seminára železničnej bezpečnosti v roku 2005. Slovenský železničný sektor je navyše riadiacou členskou železničnou spoločnosťou v rámci výkonného orgánu UIC pre oblasť bezpečnosti – Komisie UIC pre bezpečnosť. ZSSK. Slovenskí odborníci pre oblasť bezpečnosti – nielen zo železničného sektoru, ale z rôznych ďalších inštitúcií (ministerstvá, univerzity, polícia, bezpečnostné služby atď.), mali vďaka tomuto podujatiu jedinečnú možnosť priamej výmeny skúseností a informácií v tejto oblasti, ako aj možnosť nadviazania priamych kontaktov so svojimi medzinárodnými partnermi. Hlavným cieľom tohtoročného svetového kongresu bolo rozvíjať globálne a dlhodobé stratégie pre riadenie resp. elimináciu rôznych bezpečnostných rizík v železničnom sektore. Nové, čoraz sofistikovanejšie formy kriminality a organizovaných útokov si vyžadujú medzinárodnú koordináciu všetkých zainteresovaných aktérov, ako aj intenzívnu výmenu praktických skúseností. Hlavnou témou tohto ročníka bola problematika ľudského faktora a jeho vplyvu na bezpečnosť, so zameraním na riadenie bezpečnostných rizík a útokov vo forme preventívnych opatrení (školenia zamestnancov v krízovom riadení, posudzovanie a hodnotenie rôznych rizík), riešenia konkrétnych krízových situácií (úlohy a reakcie bezpečnostných zložiek a zamestnancov železníc, riadenie tokov cestujúcich, krízová komunikácia a riadenie) ako aj následných opatrení (vyhodnotenie prijatých opatrení počas bezpečnostného zásahu resp. prijímanie potrebných opatrení do budúcnosti). V rámci kongresu sa uskutočnili tiež zasadnutia rôznych pracovných grémií Komisie UIC pre bezpečnosť, ktoré boli zamerané na konkrétne bezpečnostné témy, ako napr. zasadnutie Pracovnej skupiny Ľudský faktor (vedenej Ruskými železnicami) alebo Pracovnej skupiny pre nové technológie (vedenej Talianskymi železnicami). V rámci bohatého programu bola účastníkom kongresu predvedená simulácia vzniku mimoriadnej udalosti, ktorá bola prezentovaná ako únik nebezpečnej látky (benzínu) z cisterny.

3. Charakteristika benzínu

Benzín je kvapalná zmes prchavých uhlíkovodíkov (hlavne alkánov, cykloalkánov, aromatických uhlíkovodíkov a alkénov) a prídavných látok (benzén a izooktán), ktoré zlepšujú jeho vlastnosti ako paliva [1]. Benzín sa používa ako palivo pre väčšinu zážihových motorov. Prírodný benzín sa najčastejšie vyrába frakčnou destiláciou z ropy, pri ktorej sa destiláty oddelene zachytávajú pri rôznych teplotách [3] (destilačný rozsah benzínu 30-210 °C). Benzín nie je chemicky jednotná látka ako napr. benzol, éter a pod. ale v podstate zmes nasýtených uhlíkovodíkov s 5 – 12 atómami uhlíka, ku ktorým môžu byť primiešané aj rozličné množstvá nenasýtených, aromatických uhlíkovodíkov [2]. Vlastnosti benzínu ako chemickej látky sú spracované v Karte bezpečnostných údajov jednotlivých výrobcov (napr. [4]) podľa zákona 67/2010 Z.z.. Obyčajný benzín je priehľadný, jemne prchavý, veľmi horľavý (bod vznietenia je pod 21°), typicky páchnuca tekutina, ktorá vriete medzi 80° - 130°. Benzíny sa podľa špecifickej hmotnosti rozdeľujú na ľahké, stredné a ťažké. V zmysle platnej KBU [4] je chemická charakteristika benzínu uvedená v tab. 1. a tab. 2.

Tab. 1 Identifikácia a popis nebezpečnosti benzínu [4,5]

Identifikačné číslo	Charakteristika	
č. v ES	Hodnota:	289-220-8
	Označenie	benzín
č. v CAS	Hodnota	86290-81-5
	Zaradenie	Repr. Cat 2, T,Xn, R45,65
č. indexu ID	Hodnota	080-001-00-0
	GHS klasifikácia	Karc.. 1B, Mutag. 1B, H224, H304, H350, H340

Tab. 2 Chemické vlastnosti benzínu [4,5]

Bod (teplota) vzplanutia (°C) < - 20
Teplota vznietenia (°C) - 340
Dolná medza zápalnosti (výbušnosti) (% obj.) 0,6
Horná medza zápalnosti (výbušnosti) (% obj.) 8,0
Maximálny výbuchový tlak (MPa)
Hustota (kg/m ³) 725 – 775 pri 15 °C
Hustota pár (vzduch = 1) 3,5
Bod varu (°C) 30 – 215
Bod topenia (°C) < - 40
Rozpustnosť vo vode – nerozpustný

4. Popis mimoriadnej udalosti

Mimoriadna udalosť je prezentovaná ako únik nebezpečnej látky (benzínu) z cisterny. Unikajúci benzín vytekal do koľajového priestoru a došlo k jeho vznieteniu.

Benzínu je horľavá kvapalina I. triedy nebezpečnosti. Ukážka horenia benzínu je na obr. 1.

Predvedená ukážka práce zamestnancov zo Závodu protipožiarienej ochrany železníc, konkrétne zo závodného hasičského útvaru Bratislava bola nasledovná:

Dve hasičské družstvá ZPOŽ predviedli zásah na poškodenú cisternu prevážajúcu benzín, z ktorej cez poškodený plášť vytekal benzín. Išlo o simuláciu vytekajúceho benzínu z cisterny, ktorá sa zároveň vznietila.



Obr. 1: Horenie benzínu vo forme pool fire [7]

Časový priebeh činností:

- V čase 12:39 hod. bol ohlásený únik nebezpečnej látky zo železničnej cisterny na ohlasovňu požiariarov ZHÚ ZPOŽ Bratislava.
- Po obdržaní správy a jej spätnom overení, zamestnanec ohlasovne vyhlásil o 12:39 hod. požiarny poplach.
- O 12:40 hod. bol uskutočnený výjazd hasičskej techniky so silami a prostriedkami - 1 x CAS 32/ T 815 s posádkou 1+3 a 1 x CAS 27 Dennis Sabre s posádkou 1 + 4 (cesta na požiarisko bola vykonaná najkratšou cestou a najrýchlejším spôsobom)
- O 13:00 hod. príchod hasičskej jednotky na miesto zásahu .
- 13:01hod. Po príchode na miesto zásahu bol vykonaný prieskum terénu a meranie koncentrácie medze výbušnosti detektorom nebezpečných látok MX-6 (obr.2). Prieskumom bolo zistené, že došlo k poškodeniu železničnej cisterny s následným únikom horľavej kvapaliny, pričom došlo aj k požiaru uniknutej horľavej kvapaliny.
- 13:03 hod. Po prieskume terénu, veliteľ zásahu nariadil nasadiť maximálny stupeň ochrany. Zasadujúci hasiči použili na ochranu tela plynotesné pretlakové obleky MSA Auer a na ochranu dýchacích ciest autonómne dýchacie prístroje MSA Auer a Saturn S 7.
- 13:10 hod. Po nasadení maximálnej ochrany bola vytýčená bezpečná oblasť a hranica ohrozenia
- 13:13hod. Po vykonaní týchto krokov sa začalo s likvidáciou požiaru (obr.3) a utesníím cisterny (obr.4).
- 14:30 hod. Po skončení týchto prác hasičská jednotka ZPOŽ vykonala posyp uniknutej látky sorbentom, ktorý sa dostal na železničný zvršok
- 14:40 hod. Dekontaminácia hasičských odevov (obr.5).
- 15:05 hod. Odovzdanie miesta zásahu a odchod hasičskej jednotky z miesta zásahu.



Obr. 2: Príchod hasičov na miesto zásahu

5. Cieľ činnosti hasičskej jednotky ZPOŽ

Cieľom činnosti hasičskej jednotky ZPOŽ je:

- lokalizácia požiaru (aby bolo zásahom zamedzené ďalšiemu šíreniu požiaru)
- likvidácia požiaru (ukončenie nežiaduceho horenia) - likvidáciu takýchto mimoriadnych udalostí treba zdolávať kolmo na cisterny zo smeru vetra a sústrediť sa na miesto úniku alebo poškodenia plášťa, potrubia alebo ventilovej sústavy,
- na lokalizáciu a likvidáciu požiaru bola použitá ťažká pena, ktorá zároveň ochladzovala cisternu – vytvorenie penového koberca
- utesnenie cisterny – zabránenie unikaniu nebezpečnej látky do prostredia



Obr. 3: Likvidácia požiaru ťažkou penou

Pri zdolávaní požiarov môže dôjsť k týmto komplikáciám:

- úraz elektrickým prúdom na elektrifikovaných tratiach, preto základnou podmienkou je vypnutie a zaistenie vypnutého stavu trakčného vedenia,
- toto netreba vykonávať, ak sa osoby a predmety nepriblížia k trakčnému vedeniu na menšiu ako bezpečnú vzdialenosť /1,5 m pre osoby a 0,9 m pre predmety a pri použití nevodivých hasebných látok na bezpečnú vzdialenosť,
- pri prieskume na elektrifikovanej železničnej trati alebo na železničnej stanici treba zistiť, na akej koľaji treba vykonať zásah a vypnúť vedenie a vyžiadať si premiestnenie železničného koľajového vozidla na koľaj bez vedenia. Ak to nie je z dopravných dôvodov alebo technických dôvodov možné alebo časovo náročné, treba požadovať vypnutie vedenia a zabezpečenie vypnutého stavu vedenia,
- nesmie sa vystupovať na strechu železničného koľajového vozidla, vyvýšené brzdové plošiny, kapoty lokomotív, kotlové vozne a na náklady železničného koľajového vozidla bez vypnutia vedenia a zabezpečenia vypnutého stavu vedenia,
- počas likvidácie požiaru sa nesmie sa vystupovať na strechu železničného koľajového vozidla, vyvýšené brzdové plošiny, kapoty lokomotív, kotlové vozne a na náklady železničného koľajového vozidla bez vypnutia vedenia a zabezpečenia vypnutého stavu vedenia,
- v prípade úniku horľavej kvapaliny alebo skvapalneného plynu z prepravnej cisterny a jej následnému zapáleniu má vplyv intenzita jej horenia v závislosti od podmienok výmeny tepla medzi plameňom, povrchom kvapaliny a povrchom plášťa cisterny, ako aj od

výmenny tepla vo vnútri kvapaliny na vznik ohrozenia hasičov vo forme FIRE JET efektu a popálenia intenzívnym sálavým teplom.



Obr. 4: Utesňovanie cisterny po uhasení požiaru benzínu ťažkou penou



Obr.5: Dekontaminácia odevov po zásahu

Záver

V poslednej dobe dochádza čoraz častejšie ku vzniku mimoriadnych udalostí na železničnej dopravnej ceste. Preto je dôležité venovať pozornosť taktickým resp. previerkovo taktickým cvičeniam s podobným námetom ako bolo realizované zamestnancami ZHÚ ZPOŽ Bratislava, ako je únik nebezpečnej látky, po prípade vznik požiaru ako dôsledku úniku nebezpečnej látky. Taktické cvičenie preverilo a precvičilo pripravenosť záchrannej zložky, v tomto prípade konkrétne ZHÚ ZPOŽ Bratislava. Počas taktického cvičenia bola preverená schopnosť zasahujúcich zamestnancov zlikvidovať požiar, zastaviť únik nebezpečnej látky a

veliteľa zásahu, riadiť priebeh zásahu v koľajisku. Zasahujúci zamestnanci zlikvidovali požiar a zastavili únik nebezpečnej látky. Celý priebeh cvičenia priniesol požadovaný efekt.

Zoznam použitej literatúry

- [1] TUŠKA, P. Alternatívne palivá, [online], [2009-06-04] dostupné na internete: http://www.benzin.sk/index.php?selected_id=99&article_id=46
- [2] MATĚJOVSKÝ, V. *Automobilová paliva*. PRAHA : Grada Publishing, a.s., 2005. 224 s. ISBN 80-247-0350-5.
- [3] ZELENÝ, J. A KOLEKTÍV. *Riziká v priemysle*, Technická univerzita vo Zvolene, 2006, ISBN 80-228-1638-8, 320 s. a príloha na CD Room 279 s.
- [4] www.slovnaft.sk/repository/678166.pdf
- [5] http://www-static.shell.com/static/svk/downloads/products_services/kbu2007/benziny_automobilove_kbu_rev3_reach.pdf (1.12.2012)
- [6] MARKOVÁ A KOL. *Ochrana osôb a majetku*. Vysokoškolská učebnica pre bakalársky študijný program Ochrana osôb a majetku. ES TU Zvolen: Zvolen, I. vydanie. 2010.
- [7] CONEVA, I. Nebezpečenstvo pri mimoriadnej udalosti s výskytom nebezpečnej látky spojenej s dopravnou nehodou. In: FIRECO 2009 : [elektronický zdroj]: VIII. medzinárodná konferencia. Evakuácia osôb: 13.-14.mája 2009 Trenčín.. Bratislava: Požiarnotechnický a expertízny ústav MV SR, NIS HaZZ, 2009, s.1 - 9, ISBN 978-80-89051-10-6, EAN: 9788089051106
- [8] LAUKO, J. Hodnotenie hasiacej účinnosti ťažkej peny pri jej aplikácii na veľko - rozmerové požiare triedy B nepolárnych horľavých kvapalín. Dizertačná práca. TU vo Zvolene, 173 s. (nepublikované).

Adresa:

Juraj Fabian, Ing.
Železnice Slovenskej republiky
Závod protipožiarnej ochrany železníc
Klemensova 8
813 61 Bratislava
fabian.juraj@zsr.sk

EXTRÉMIZMUS A JEHO PRÁVNE A SOCIOLOGICKÉ ASPEKTY

Miroslav Felcan

Summary

Extremism is reasonably regarded as one of the most antisocial phenomena. In criminal practice, there are many problems, whether of actual classification of the offense, or even problem with enforceability of rights in this area. Aim of this article is to approach the problem of extremism, racism and violence at sports events, explaining their general characteristics, but mainly focus on offering security solutions for sporting events, the concept of the fight against extremism, cooperation in dealing with racist-extremist speeches at sports events.

Keywords: public order and safety, sporting event, extremism, terrorism, international cooperation.

Abstrakt:

Problematika boja proti prejavom extrémizmu, rasizmu a diváckeho násilia v spoločnosti je úlohou pre politikov, pedagógov, právnikov, sociológov a sociálnych pracovníkov, ale aj policajtov. Ministerstvo vnútra SR a Policajný zbor, podobne ako všetky ostatné inštitúcie, môžu však plniť len časť týchto úloh. Dôslednou a včasnou realizáciou zistených prípadov protiprávneho konania s prvkami rasistického extrémizmu a diváckeho násilia môže Policajný zbor výraznou mierou prispieť k ich eliminácii. Ako nasvedčujú zahraničné skúsenosti, určite nie je možné tieto negatívne javy odstrániť zo života spoločnosti úplne, ale vhodným pôsobením sa dajú eliminovať na prijateľnú úroveň a tým aj zabezpečiť ich dostatočnú kontrolu.

Úvod

Pokiaľ sa práve niečo nedeje na našich cestách, alebo v parlamente, zaplavujú nás médiá informáciami o rôznych kriminálnych živloch resp. o brutálnosti mafiánskych gangov a o všemožných teroristov, ktorí dennodenne ohrozujú našu spoločnosť. V spleťosti týchto poskytovaných udalostí sa do popredia záujmu širokej verejnosti, ale aj odborných kruhov čoraz viac dostáva problematika diváckeho násilia a s ním spojených ďalších javov, ako je extrémizmus, rasizmus a xenofóbia. Hoci od samého vzniku tohto problému sa spoločnosť snažila nájsť spôsob, ako sa s týmto vyrovnáť a takéto prejavy nezákonného správania eliminovať, doposiaľ sa to nepodarilo a v istom okamihu sa zdá, že dochádza aj k istej kulminácii násilností na športových štadiónoch i mimo nich. Média k tomuto problému väčšinou pristupujú ako k možnosti získať divácky atraktívnu tému a predháňajú sa v čo najdramatickejších reportážach o besnení chuligánov², avšak bez snahy hlbšieho pochopenia tejto subkultúry, ktorá má vlastné normy, pravidlá, zvyklosti, presvedčenia a názory.

¹ pplk. JUDr. Miroslav Felcan, PhD., Akadémia Policajného zboru v Bratislave, odborný asistent katedry Policajných služieb, Sklabinská č. 1, 835 17 Bratislava, e-mail: miroslav.felcan@minv.sk

² Chuligán – z angl. hooligans, sú výtržníci z radov fanúšikov hlavne futbalových klubov, pre ktorých je charakteristické vandalstvo, bitky medzi ich jednotlivými skupinami a výtržnosti fanúšikov súperiacich futbalových tímov, počas zápasov, ale aj pred či po nich, na štadiónoch, v dopravných prostriedkoch, či v uliciach, ktoré si vyžadujú zásahy policajných jednotiek.

Vedecký výskum je zo značnej časti založený na skúsenostiach zahraničných odborníkov, kde predovšetkým v Anglicku sa tejto problematike venujú intenzívne už dlhšiu dobu, čo je dané tým, že práve Anglicko je miestom zrodu tohto fenoménu. Obtiažnosť vedeckého výskumu je daná predovšetkým problémom s preniknutím do extremisticko- chuligánskych skupín, ktoré sú vo svojej podstate uzatvorené a nestoja o popularizáciu. Prejavy extrémizmu, rasovej intolerancie a xenofóbnych názorov jednotlivcov a skupín sa stále zvyšujú a naberajú na brutalite. Tento narastajúci trend má na svedomí aj súčasná politická scéna nie len u nás, ale aj vo svete. Je to spôsobené benevolentnosťou v súčasnej politickej kultúre, kde sa už „nacionalistické“ tendencie nevnímajú až tak tragicky. Takéto prejavy, ako aj sympatie môžeme vidieť nie len na rôznych mítingoch nacionalisticky orientovaných politických stranách, alebo pri príležitosti osláv národných hrdinov, ale čo je najviac zarážajúce už aj na pôde parlamentov niektorých krajín. Hrozí, že sa tieto myšlienky dostanú aj do mládežníckych štruktúr a radikálne postoje začnú byť „v móde“. Byť nacionalistom či rasistom bude znamenať stáť si pevne za svojimi ideálmi. V súčasnej dobe väčšina ľudí vníma prejavy extrémizmu, rasizmu a násilia na športových podujatiach ako problém, ktorý ohrozuje fungovanie spoločnosti, ale chýba tu viac informácií, ktoré by mohli byť nápomocné hľadať riešenie. Pri zamyslení sa nad týmito problémami asi každého napadne veľa otázok, na ktoré sa len veľmi ťažko hľadajú odpovede bez hlbšieho pochopenia širších súvislostí spojených s týmito javmi. Problematika násilností, výtržníctvo, neviazanosti divákov na športových podujatiach najmä pri futbalových stretnutiach sú v súčasnosti závažnou diskutovanou témou. Hlavne zo strany médií je tejto problematike sústredená nemalá pozornosť. Davy rozvášnených fanúšikov demonštrujúcich náklonnosť k jednotlivým klubom, mohutné povzbudzovanie, vzájomná neznášanlivosť, napodobňovanie niektorých zahraničných fanúšikov spôsobujú, že športové podujatia sa stávajú miestom čoraz častejších nebezpečnejších výtržností. Hnutie hooligans je chápané ako módna záležitosť, v rámci ktorej mladí ľudia využívajú dohľad policajných a bezpečnostných zložiek na štadiónoch pri svojich provokáciách proti tzv. fanúšikom z opačného tábora. Zvlášť útok na ozbrojené zložky sa považuje za druh „adrenalinovej aktivity“. V aktivitách členov a sympatizantov hnutia hooligans v SR dochádza aj k prezentácii nacistickej, neonacistickej či podobnej zakázanej symboliky. Aktivity extrémistov sú často zakrývané s úmyslom podporiť športové podujatie pochodom, alebo zhromaždením na verejnosti, ale v skutočnosti ide o plánované aktivity páchania rôznych foriem trestnej činnosti. Je potrebné poukázať na nárast trestných činov a priestupkov počas národných a medzinárodných futbalových zápasov, ktoré spadajú do problematiky diváckeho násilia. Zásadnými rizikami ohrozenia v budúcnosti sa jednoznačne javia najmä organizované prejavy vandalizmu, výtržníctva, chuligánstva a zneužívanie športových podujatí s úmyslom vyvolať konflikt.

Vzhľadom na uvedené je potrebné, aby sa na elimináciu protispoločenskej činnosti páchanej extrémistickými skupinami nasadili všetky dostupné formy, metódy a prostriedky, s ktorými orgány bezpečnosti disponujú.

1. Základná charakteristika použitých pojmov

Každý z nás sa určite stretol so slovami ako extrémizmus, rasizmus a násilie, a aspoň na malý okamžik sa nad týmito slovami zamyslel. Obsahovo skoro každý vie, čo ten konkrétny význam spomínaných slov znamená, avšak vymedziť ich pojem naráža na určité prekážky. Usudujem, že v súčasnosti prevláda názor, že ani pre jeden z týchto pojmov neexistuje najpresnejšia definícia, ktorá by vymedzovala význam a podstatu týchto výrazov. Možno povedať, že tak pojem extrémizmus, rasizmus ako aj násilie, tu mám na mysli divácke násilie, by nemali a ani nemôžu vychádzať z jednej konkrétnej definície. Extrémizmus je negatívny,

rozmáhajúci sa, dynamický, celospoločenský fenomén, ktorý je hrozbou voči zdravej a rozvíjajúcej sa spoločnosti, demokratickým princípom a ústavným hodnotám. Narúša primárnu hodnotu ľudských práv a základných slobôd, má proti- systémový postoj a pôsobí deštruktívne na existujúci demokratický systém a jeho usporiadanie. Je to predovšetkým druh politickej aktivity, ktorá odmieta princípy parlamentnej demokracie a ktorej ideológia a aktivity sú založené na intolerancii, vylučovaní, xenofóbii, antisemitizme a ultranacionalizme. Jeho prejavy sú násilné a afektívne. Extrémizmus je prítomný vo všetkých demokratických štátoch a snahy o jeho elimináciu sa často významne líšia³.

Delenie extrémizmu:

Extrémizmus možno v zásade rozdeliť na primárny a sekundárny. V rámci primárneho extrémizmu rozlišujeme: Pravicový extrémizmus – vychádza z ideí rasizmu, fašizmu a neonacizmu; Ľavicový extrémizmus – vychádza z ideí komunizmu, marxizmu a anarchizmu⁴. V rámci sekundárneho extrémizmu rozlišujeme: Náboženský extrémizmus – vychádza z radikálnych odnoží rôznych svetových náboženstiev, ktoré sa snažia o násilnú zmenu usporiadania spoločnosti; Ekologický extrémizmus – charakteristický je antihumánnym, anticivilizačným postojom, hlása myšlienku, že všetka ľudská činnosť je negatívna, zatiaľ čo ostatná príroda je dobrá; Etnický extrémizmus – označený ako aj regionálny či etnicko-regionálny extrémizmus. Sú preň charakteristické základné črty: hlásanie kultúrnej a politickej výlučnosti, používanie násilia na dosiahnutie proklamovaných cieľov a separatizmus⁵.

Extrémizmus možno rozdeliť podľa dvoch základných hľadísk:

Podľa objektov napadnutia:

- útočiaci na ústavnosť a štátne zriadenie, - hrubo narušujúci občianske spolužitie, - útočiaci na život a zdravie občanov, - rasistický (rasovo motivovaný).

Podľa formy konania:

- verbálny, - násilný (brachiálny), - grafický⁶.

Medzi charakteristické črty extrémizmu patrí jeho ideová motivácia a vo väčšine prípadov absencia hmotných pohnútok. To znamená, že páchatel' sa nechce obohatiť a je odhodlaný aj k obetiam. V tomto sa extrémizmus líši od ostatných kriminálnych trestných činov, ktoré vychádzajú z egoistických záujmov, ako napríklad uspokojovanie pudových potrieb, dosiahnutie hmotného zisku alebo získanie moci⁷.

Štádia extrémizmu:

I. štádium – charakterizuje pudovosť, iracionalita a úplná absencia strategického plánovania vlastných akcií. Často vychádza z pocitu ohrozenia. Aktivity, ktoré sú motivované sociálne, rasovo, etnicky alebo národnostne, sú zamerané na osoby, ktoré agresor vníma ako

³ <http://euro.gov.sk/data/files/5917.pdf>

⁴ MILO, D. a spol. *Nemaj trénu s extrémom: Informáciami proti extrémizmu*. 1. vyd. Bratislava: Nadácia otvorenej spoločnosti – Open Society Foundation, 2007, s. 13.

⁵ MILO, D. a spol. *Nemaj trénu s extrémom: Informáciami proti extrémizmu*. 1. vyd. Bratislava: Nadácia otvorenej spoločnosti – Open Society Foundation, 2007, s. 13.

⁶ MILO, D. *Rasistický extrémizmus v SR*. 1. vyd. Bratislava: Ľudia proti rasizmu, 2005, s. 15

⁷ Metodika odhaľovania, objasňovania a dokumentovania trestnej činnosti motivovanej rasovou, národnostnou a inou neznášanlivosťou alebo páchanej priaznivcami extrémistických skupín. Bratislava: Prezídium PZ, 2001 s. 78.

reprezentantov skupiny, ktorú negatívne hodnotí. To, samozrejme, platí len o tých formách extrémizmu, ktoré si zvolili ako cestu riešenia násilie.

II. štádium – charakterizujú cieľavedome snahy o čiastkovú alebo komplexnú zmenu spoločenského a politického usporiadania spojeného so spolčovaním, plánovaním a propagáciou týchto snáh. Pre tieto aktivity je typická vysoká miera demagógie, pohrdanie zákonmi, znevažovanie humanitných princípov a preferencia radikálnych metód.

III. štádium – vrcholom extrémistických postojov je vznik politickej strany, ktorá na základe jasne formulovanej ideológie a programov smeruje k uchopeniu moci a neskôr prípadne aj k zmene politického systému. Pre extrémistické programy je charakteristické, že ponúkajú rýchle a razantné riešenia zložitých spoločenských problémov, čo medzi širokými vrstvami málo zorientovaného obyvateľstva vyvoláva pozitívne reakcie⁸.

1. Pojem extrémizmu:

Pojem extrémizmu je interpretovaný v rôznych krajinách rôznym spôsobom. V Nemecku sa rozumejú pod pojmom extrémizmus všetky iniciatívy a aktivity politických strán, skupín, hnutí a jednotlivých osôb, ktoré vystupujú legálnymi aj násilnými prostriedkami proti nemeckej ústave. Vo Veľkej Británii sa pojem „extrémizmus“ zásadne nepoužíva z toho dôvodu, že je považovaný za nepresný. Namiesto neho používajú presne definované pojmy, napr. terorizmus, subverzia⁹, sabotáž a pod. V Českej republike pod pojmom extrémizmus chápú súhrn verbálnych, grafických, fyzických a iných aktivít s ideologickým kontextom vyvíjaným jedincom alebo zoskupením, zameraných do blízkeho okolia alebo na vopred zvolené ciele, útočiace proti spoločenskému usporiadaniu, princípom zakotveným v ústave a zákonoch, proti parlamentnej demokracii a humanitným princípom¹⁰.

Pojem extrémizmus je vysoko individuálny a existuje veľké riziko spochybňovania individuálneho výkladu opačnými stranami konania.

Domnievam sa, že nateraz nie je možné vytvoriť jednu komplexnú definíciu pojmu „extrémizmus“, pretože každá oblasť spoločenského života si vyžaduje modifikáciu tohto pojmu zodpovedajúcu oblasti, ktorej sa ten- ktorý pojem dotýka. Definícia pojmu „extrémizmus“ by mala obsahovať zoznam, resp. popis hrozieb, ktoré sú zároveň spojené s protiprávnym konaním. Pri absencii protiprávnosti takejto hrozby by zrejme nebolo účelné zaraďovať takéto správanie pod pojem extrémizmus (nastane konflikt so základným a ústavne garantovaným princípom, že každý môže konať to, čo mu nie je zákonom zakázané). Postoj či názor možno spájať s extrémizmom až v momente porušovania práv. Definícia pojmu extrémizmus by nemala byť morálnou poučkou, ale mala by stanoviť na jednej strane hranice, ktoré sú spoločnosťou ešte akceptované, a na strane druhej tie, ktoré sú neakceptovateľné a zakladajú trestnú zodpovednosť. Takéto vymedzenie pojmu extrémizmus je nevyhnutné pre činnosť bezpečnostných zložiek i orgánov činných v trestnom konaní, od okamihu získania informácií o plánovaných, pripravovaných či vykonaných extrémistických aktivitách až po právoplatné odsúdenie zodpovedných páchatel'ov¹¹. Na druhej strane je však v súčasnosti pre OSCE (Organizácia pre bezpečnosť a spoluprácu v Európe) a ODIHR (Úrad pre demokratické inštitúcie a ľudské práva) veľmi inšpiratívna nová úprava pohľadu na extrémizmus ako na trestný čin z nenávisťi (hate crime), ktorý sa dá opísať ako akýkoľvek trestný čin zameraný tak

⁸ MILO, D. a spol. *Nemaj trému s extrémom: Informáciami proti extrémizmu*. 1. vyd. Bratislava: Nadácia otvorenej spoločnosti – Open Society Foundation, 2007, s. 13

⁹ angl. subversion – rozvrátenie, podvratná činnosť

¹⁰ MILO, D. *Rasistický extrémizmus v SR*. 1. vyd. Bratislava: Ludia proti rasizmu, 2005, s. 14.

¹¹ Návrh koncepcie boja proti extrémizmu 2011 – 2014 dostupná na Intranete MV SR, s. 11.

proti osobe, ako aj proti majetku, kde obeť, predpoklad alebo cieľ - terč trestného činu sú vybrané na základe ich skutočnej alebo vnímanej či domnovej súvislosti, podpory, členstva určitej skupiny určenej podľa spoločnej charakteristiky ako rasa, národnosť alebo etnický pôvod, jazyk a pod. Pri posudzovaní takýchto trestných činov je v popredí preukázanie motívu, ktorý má vykazovať predmetné črty. Takto definované trestné činy môžu nahradiť dosiaľ zaužívaný pojem rasovo motivovaný trestný čin, ktorý je predsa len užšie vymedzený. Zároveň však trestný čin z nenávisťi jasne pomenúva podstatu problému a je menej vágny, ako pojem „extrémizmu“.

2. Charakteristika extrémizmu podľa Slovenského práva

V Trestnom zákone – za trestné činy extrémizmu možno považovať trestné činy, ktoré za takéto označil Trestný zákon a trestné činy spáchané z osobitného motívu:

Trestné činy extrémizmu: Genocídium (§418); Podpora a propagácia skupín smerujúcich k potlačeniu základných práv a slobôd (§421, §422); Výroba extrémistických materiálov (§422a); Rozširovanie extrémistických materiálov (§422b); Prechovávanie extrémistických materiálov (§422c); Hanobenie národa, rasy a presvedčenia (§423); Podnecovanie k národnostnej, rasovej a etnickej nenávisťi (§424); Podnecovanie, hanobenie a vyhrážanie osobám pre ich príslušnosť k niektorej rase, národu, národnosti, farbe pleti, etnickej skupine alebo pôvodu národu (§424a)¹².

Z osobitného motívu - v úmysle verejne podnecovať k násiliu alebo nenávisťi voči skupine osôb alebo jednotlivcovi pre ich príslušnosť k niektorej rase, národu, národnosti, farby pleti, etnickej skupine, pôvodu rodu alebo pre ich náboženské vyznanie, ak je zámenkou pre vyhrážanie sa z predchádzajúcich dôvodov; z národnej, etnickej alebo rasovej nenávisťi alebo nenávisťi z dôvodu farby pleti¹³ /§ 144 - Úkladná vražda, §145 – Vražda, §147 a §148 Zabitie, §155 §156 Ublíženie na zdraví, §360 Nebezpečné vyhrážanie, §365 Hanobenie miesta posledného odpočinku.

V Nariadení MV SR č. 105/2010 – „Extrémizmom sú verbálne, grafické, fyzické alebo iné aktivity spojené spravidla s vyhraneným ideologickým alebo iným názorom, ktorým potláča základné práva a slobody osôb, zväčša s absenciou hmotnej pohnútky, ktoré vyvíjajú jednotlivci alebo skupiny osôb s názormi výrazne vybočujúcimi zo všeobecne uznávaných spoločenských noriem so zreteľnými prvkami netolerancie, najmä rasovej, náboženskej alebo inej obdobnej neznašanlivosti, ktoré útočia proti demokratickým princípom, spoločenskému usporiadaniu, životu, zdraviu, majetku alebo verejného poriadku.¹⁴“

¹² Zákon č. 300/2005, Trestný zákon v znení neskorších predpisov.

¹³ Zákon č. 300/2005, Trestný zákon v znení neskorších predpisov, §140.

¹⁴ Nariadenie ministra vnútra Slovenskej republiky č. 105/2010, ktorým sa mení a dopĺňa nariadenie ministra vnútra Slovenskej republiky č. 64/2008 o postupe v oblasti boja proti prejavom extrémizmu a o postupe v oblasti boja proti diváckemu násiliu, čl. 2, písm. a).

HODNOTOVÉ PRINCÍPY



Schéma rámcového vymedzenia problematiky extrémizmu¹⁵

¹⁵ Návrh koncepcie boja proti extrémizmu 2011 – 2014, dostupná na Intranete MVS SR, s. 10 – 12.

Rasizmus a xenofóbia

Medzi ľuďmi existujú zreteľné vonkajšie fyzické odlišnosti a niektoré z nich majú dedičnú povahu. Tieto rozdiely vo fyzickej typológii sú výsledkom miešania viac či menej príbuzných osôb (inbreeding), pričom miera ich príbuznosti pri vstupe do partnerského zväzku závisí na stupni kontaktu rôznych sociálnych a kultúrnych skupín. Tieto skupiny ľuďí odlišujúce sa od seba vonkajšími znakmi boli pomenované ako rasy¹⁶. Rasové incidenty sú viditeľným prejavom nenávisťi, odporu a neznášanlivosti voči národnosti, rase, farbe pleti inej osoby alebo náboženského presvedčenia. Uvedené dokazuje, že rasizmus sa v súčasnosti nespája len s pojmom rasa, a že konanie jeho zástancov nesmeruje iba voči príslušníkovi inej rasy, ale i pre iné odlišné znaky, či náboženské vyznanie¹⁷.

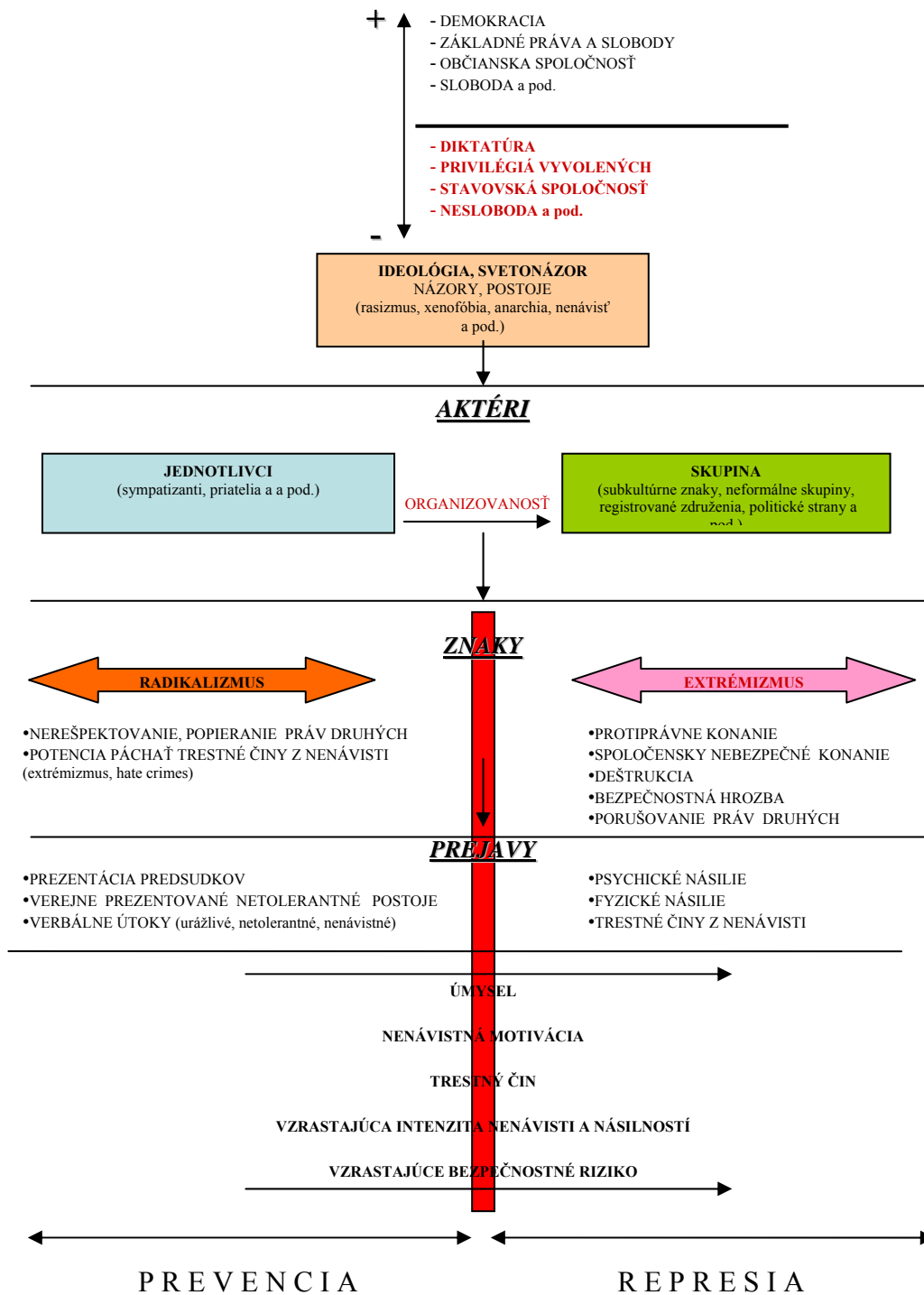
Skorší biologicky motivovaný rasizmu tvrdil, že rôzne psychické vlastnosti sú určované biologickými vlastnosťami. Je ľahké vysvetliť, prečo farba kože zohrávala takú dôležitú úlohu v biologickom rasizme. Menejcenné psychické vlastnosti bolo treba spojiť s takými biologickými vlastnosťami, ktoré možno ľahko spozorovať. V súčasnosti sa zdôrazňujú etnické, kultúrne a jazykové rozdiely. Súčasnú formu rasizmu preto možno nazvať etnicizmom/lingvicizmom¹⁸.

Rasizmus môže byť:

- otvorený - ak sa ho jeho pôvodca ani nepokúša utajiť. Predpokladom je, aby sa dotýčný domnieval, že ho podporuje väčšina (apartheid);
- utajený/skrytý - ak sa ho jeho pôvodca pokúša zakryť. Vtedy asi predpokladá, že všetci rasizmus neakceptujú. Skrytým rasizmom je napríklad neustále vymýšľanie rozličných dôvodov, namiesto toho, aby sa otvorene povedalo „Cigánom vstup zakázaný“;
- viditeľný - keď napríklad obyvatelia nejakého domu robia podpisovú akciu, aby dostali preč z domu rómsku rodinu;
- neviditeľný - nikto rodinu nezdraví, nehrá sa s jej deťmi, jej hostí šikanujú a pod.;
- vedomý - ako napríklad v rôznych fašistických a neonacistických organizáciách;
- nevedomovaný - ako keď americkí bádatelia nazývajú USA anglojazyčným národom¹⁹.

Typy rasizmu:

Od biologického ku kultúrnemu – rasizmus vo svojom obmedzenom, základnom význame predstavuje vieru, že určité fyzické vlastnosti, ako je farba pleti alebo rysy tváre priamo súvisia s intelektuálnymi vlastnosťami, morálkou alebo chovaním a stanovuje hierarchiu ľudských populácií. V druhej polovici 20. storočia bol v Európe čiastočne vystriedaný a s ohľadom na dôsledky tzv. kultúrneho rasizmu, ktorý sa vo svojom zdôvodňovaní neodvoláva len na biologické vlastnosti „iných“, „cudzincov“, „menejcenných“ ale aj na ich kultúru.

Od individuálneho k inštitucionálnemu rasizmu – sklon vnímať rasizmus iba ako individuálnu záležitosť alebo ako ideológiu ospravedlňujúcu diskrimináciu vo svojej prevažnej väčšine pretrvával až do 60. rokov 20. storočia. Bezo sporu jednu z najvýznamnejších zmien pohľadu na rasizmus predstavovala koncepcia tzv. inštitucionálneho rasizmu. Na rozdiel od rasizmu ako

¹⁶ MILO, D. *Rasistický extrémizmus v SR*. 1. vyd. Bratislava: Ľudia proti rasizmu, 2005, s. 7.

¹⁷ MARCZYOVÁ, K., *Rasizmus – fenomén ohrozujúci príslušníkov národnostných menšín a etnických skupín*. – In: rozvoj metodík vyšetrovania jednotlivých trestných činov: Zborník. – Bratislava: Akadémia PZ – K vyšetrovania, 2007, s. 152.

¹⁸ SKUTNABB-KANGAS, T. *Menšina, jazyk a rasizmus*. Bratislava: Kalligram, 2000, s. 273 – 274.

¹⁹ SKUTNABB-KANGAS, T. *Menšina, jazyk a rasizmus*. Bratislava: Kalligram, 2000, s. 273 – 274.

ideológie predstavuje inštitucionálny rasizmus prax, ktorý je charakteristický tým, že jednotlivé spoločenské štruktúry a inštitúcie fungujú tak, že ich nezámernými dôsledkami je diskriminácia príslušníkov podriadených skupín. Inštitúciu je potrebné chápať v jej abstraktnej forme (teda ako zákonodarstvo, imigračnú politiku, pravidlá a spôsoby, ktorými sa spoločnosť riadi.)²⁰.

Xenofóbia

V krajinách západnej Európy sú najčastejšími terčmi xenofóbnych postojov extrémne pravicových strán mimoeurópski imigranti, ktorí v týchto štátoch začínajú predstavovať nezanedbateľné percento obyvateľstva. Naopak v postkomunistických krajinách strednej a východnej Európy tento problém nie je (zatiaľ) vnímaný ako tak páľčivý a preto xenofóbne postoje extrémnej pravice väčšinou smerujú k druhému typickému terču a tým sú národnostné menšiny²¹.

Xenofóbia znamená strach z cudzincov. Toto slovo sa obvykle používa na označenie neznášanlivosti k ľuďom z iných krajín alebo iných etnických skupín, rovnako ako aj nedostatok rešpektu pre ich tradície a kultúru. Pramení z obáv, strachu a z toho vyplývajúcej nenávisti voči všetkému čo prichádza z cudziny, alebo čo má pôvod mimo vlastnej sociálnej skupiny. Je silno spojená s nepriaznivým názorom na iných a pozitívnym názorom na seba, prípadne svoju skupinu. Xenofóbia je základom sociálnej nenávisti, vyjadrenej formou antisemitizmu, nacionalizmu, šovinizmu, fašizmu a rasizmu a so svojimi prejavmi stojí v pozadí problémov menšín s prenasledovaním, napádaním a útokmi na nich. Je často umelo živená a nachádza podporu v ideológiách a propagandách. Vzniká v momente, ak je treba nájsť vinníka za problémy, neúspechy, chudobu a iné sociálno-patologické javy²². Xenofóbia je zvyčajne spätá so zakomplexovanosťou. Xenofóbnych ľudí provokuje, dráždi odlišný človek už tým, že existuje, že si dovoľuje líšiť sa od nás. Odlišnosť sa vníma ako urážka, schválnosť, ktorú xenofób nevie a nechce pochopiť ani vysvetliť. Preto o nej nie je ochotný diskutovať, nie je ochotný ju akceptovať, chce ju iba zlikvidovať. Tým, že odlišného človeka odmietne, poníži, dehonestuje, napadne, vyženie, či zabije²³. V demokratickej spoločnosti je xenofóbia síce nepríjemným ale predsa len zvládnuteľným mechanizmom varovania spoločnosti pred odlišnosťou, ktorú ľudia už prestali z rôznych dôvodov zvládať – pre jej rozsah, intenzitu a rýchlosť, avšak toto varovanie má svoj zmysel iba vtedy, ak ide o skutočnú hrozbu, inak sa xenofóbia sama stáva hrozbou pre spoločnosť.

3 Charakteristika extrémistických fanklubov

Súčasný vývoj a stav trestnej činnosti páchanej extrémistickými fanklubmi, pod ktoré patrí riešenie problematiky diváckeho násillia má narastajúcu tendenciu. Jedná sa najmä o pripravované protizákonné aktivity radikálnych fanúšikov, ktorí pôsobia v štruktúrach samostatných futbalových divízií a skupín, ktoré nemajú vodcu, ale navonok vystupujú ako samostatná skupina. Všeobecne sa jedná o osoby, ktoré zaradujeme medzi rasistov, fašistov a futbalových chuligánov, ktorí sa prezentujú na futbalových a hokejových štadiónoch extrémistickými ideológiami a páchaním trestnej činnosti, kde ako spoločný cieľ sa javí boj proti represívnym zločkám a majetku, ktorý je páchaný formou vandalizmu, výtržníctva, prejavmi extrémizmu, rasizmu, xenofóbie a intolerancie²⁴.

²⁰ DANICS, Š., KAMÍN, T. *Extremizmus, rasizmus a antisemitizmus*, 2. vyd. Praha: Policejní akademie České republiky v Prahe, 2008, s. 116.

²¹ MUDDE, C., *Populist Radical Right Parties in Europe*, New York, Cambridge University Press, 2007, s. 69-71.

²² MILO, D., *Rasistický extrémizmus v SR*. 1. vyd. Bratislava: Ľudia proti rasizmu, 2005, s. 107

²³ KUSÝ, M., *Podoby diskriminácie. Nadácia za toleranciu a proti diskriminácii*, Bratislava: Mirius, 2004, s. 19.

²⁴ Návrh koncepcie boja proti extrémizmu 2011 – 2014, dostupná na Intranete MVSR, s. 28.

Rasisticko-extrémistické fankluby Ultras a Hooligans ULTRAS - je hnutie, ktoré vzniklo v Taliansku v 60. - 70. rokoch 20. storočia, keď niektoré kluby znížili ceny vstupeniek do určitých častí štadióna. Ultras sú aktívne povzbudzujúci fanúšikovia, ktorí sa držia niekoľkých zásad - počas zápasu si nikdy nesadajú, povzbudzujú svojich hráčov za akéhokoľvek výsledku a navštevujú najvyšší možný počet zápasov na svojich aj súperových ihriskách. Skupiny Ultras existujú v súčasnosti v celej Európe a mierne podobné náznamy tejto aktivity sú v Ázii, dokonca aj v USA. Môžu ich byť desiatky, stovky, ale aj tisíce, v závislosti od mentality národa, či významu klubu.

Neodmysliteľnou súčasťou aktivít ultras, je choreo²⁵. Z hľadiska diváckeho násilia sú Ultras rovnako ako ostatní fanúšikovia potencionálne rizikovou skupinou, ktorej činnosť môže mať prakticky akúkoľvek formu prejavu diváckeho násilia, avšak s výnimkou vopred dohodnutých stretov /bitiek/. Ich prioritou však nie sú výtržnosti, ale bezpodmienečná podpora vlastného klubu. Najčastejšie dochádza k problémom v spojitosti s používaním pyrotechniky, ktorá je na štadiónoch zakázaná. Ultras ju však považujú za neodmysliteľnú súčasť „pravej atmosféry“ a preto zákaz porušujú, alebo sa snažia s vlastným klubom dohodnúť na organizovanom používaní pyrotechniky.

Ultras sa spravidla rozdeľujú do menších skupín, či už podľa istých názorov, veku, alebo jednoducho podľa známosti. Nie vždy sú všetky skupiny na štadióne v jednom sektore-kotli. V starej škole „Old school“ to bol neraz protest proti systému, zriadeniu, politickej orientácii krajiny, nenávisť k policajným zložkám, odmietanie spolupráce s vedením klubu, bránenie svojho mesta a štadiónu pod heslom „K nám sa proste nejazdí, keď my prídeme k vám budete sa báť“ ako odkaz súperovým fanúšikom. V poslednej takzvanej „novej dobe“ futbalu, hokeja a celkovo športu začali vznikať nové tábory Ultras fanúšikov, pre ktorých je hlavným cieľom obrana jedného životného štýlu, ktorý je v nebezpečenstve, boj proti vstupenkám vydávaným na meno, boj proti novej modernej spoločnosti a boj proti útlaku²⁶.

Charakteristika Ultras fanúšika:

- ultras pre vonkajší svet neexistuje, jeho meno je pre cudzích neznáme a poznajú ho len jeho priatelia;
- nestojí o priazeň a pochopenie bežných ľudí;
- útočí keď je útok;
- spája ho vzťah ku klubu a spoločná nenávisť k protivníkovi;
- hlavu si často zakrýva kapucňou a tvár previazaným šálom;
- neoblieka sa bežným štýlom, nepodlieha módnym trendom a „kašle“ na novinky.

Medzi najznámejšie skupiny Ultras na Slovensku zaradujeme:

Ultras Slovan Pressburg – Slovan Bratislava

Ultras Spartak – Spartak Trnava

Ultras Košice – MFK Košice

Red White Angeles – FK Dukla Banská Bystrica

Žilinský fanatici – MFK Žilina

²⁵ Choreografia, ktorá je najkrajším prejavom priazne ku klubu. Môžu ho tvoriť tyčové, obojručné, či sektorové vlajky, balónky, kartóny papiera, alebo rôzne druhy pyrotechniky. Príprava obrovského chorea býva časovo i finančne náročná a fanúšikom nikto nemôže zaručiť, že jeho prezentácia bude úspešná.

²⁶ www.ultras.sk

HOOLIGANS

je označenie pre dnešných radikálnych (predovšetkým futbalových) fanúšikov. Svoj pôvod majú v Anglicku, kde ich pôvodne označovali za výtržníkov a členov gangov. Pôvod samotného slova je vysvetľovaný viacerými spôsobmi:

- z írskoho slova „Hooley“ označujúci divokosť;
- z mena rovnomenného gangu;
- podľa rodiny Hooliganovcov, ktorá sa preslávila svojim terorom v Londýne.

U nás je tento pojem definovaný ako výtržníci z radov fanúšikov hlavne futbalových klubov, pre ktorých je charakteristické vandalstvo, bitky medzi ich jednotlivými skupinami a výtržnosti fanúšikov súperiacich futbalových tímov, počas zápasov, ale aj pred či po nich na štadiónoch, v dopravných prostriedkoch, či v uliciach, ktoré si vyžadujú zásahy policajných jednotiek. Prioritou chuligánskych skupín je násilný konflikt s rivalskými skupinami, či už vopred dohodnutý /typický pre Hooligans/ alebo neočakávaný, ktorý môže byť smerovaný aj proti iným osobám. Tieto chuligánske strety majú svoje vlastné nepísané pravidlá, ktoré sa poväčšine dodržiavajú a akceptujú. Cieľom týchto stretov, je súpera zbiť a poraziť /zvíťaziť ako skupina/ nie však vážne zraniť a zároveň si takto získať predovšetkým prestíž a prirodzenú autoritu, ktorú je potrebné neustále preukazovať. Jedným z často diskutovaných chuligánskych pravidiel /hlavne pri ich porušení/ je zásada nepoužívania zbraní pri stretoch /bitkách/, ktorá je porušovaná z pravidla len pri prekvapujúcom napadnutí jednej skupiny druhou.

Členmi extrémistického fanklubu Hooligans sú muži, ktorí pochádzajú z nízkej sociálnej vrstvy, sú nevzdelaní a nezamestnaní, vyhľadávajú nebezpečenstvo a vzrušenie a majú neobvyklú potrebu ukazovať svoju maskulinitu. V súčasnej dobe nie je ničím neobvyklým, že členmi extrémistického fanklubu sa stáva aj mládež z dobre situovaných, či zabezpečených rodín, bez zjavných sociálnych problémov. Preto možno konštatovať, že dnes neexistuje priamy vzťah medzi futbalovým /športovým/ chuligánstvom a sociálnym prostredím, v ktorom sa pohybujú aktéri futbalového /športového/ chuligánstva²⁷.

Status futbalového chuligána umožňuje mladým mužom s malými šancami uspieť v škole alebo v práci, aby dosiahli pocit osobnej dôležitosti a identity skrz uznanie svojimi priateľmi. Mladí ľudia sa snažia nájsť uznanie u svojich rovesníkov a vyjadriť nesúhlas s usporiadaním sveta a práve toto sa im darí v prostredí futbalových chuligánov²⁸. Mnohé divácke reakcie, najmä futbalových divákov, ilustrujú aj tendenciu vyplývajúcu z faktu, že odlišnosť vonkajšej normy a prejavy tejto odlišnosti v správaní jedinca sa stávajú zmyslom existencie a činnosti v niektorých vymedzených diváckych skupín²⁹.

Medzi najznámejšie skupiny hooligans na Slovenku zaradujeme:

Slovan Hooligans Pressburg – Slovan Bratislava

RBW (Red Black Warriors) – Spartak Trnava

Rebels VSS – MFK Košice

Neusohl Young Hooligans – Banská Bystrica

Trogári – FC Nitra

Terror Boys – MŠK Žilina

²⁷SMOLÍK, J., *Futbalové Chuligánství*, 1. vyd. Karlovy Vary: Zdeněk Plachý – vydavatelství a nakladatelství, 2008, s. 53 – 54.

²⁸ SMOLÍK, J., *Futbalové Chuligánství*, 1. vyd. Karlovy Vary: Zdeněk Plachý – vydavatelství a nakladatelství, 2008, s. 53 – 54.

²⁹SLEPIČKA, P., a kol. *Psychologie sportu*, Univerzita Karlova v Praze, karolinum, Praha 2006, s. 175

Medzi jednotlivými partiami Hooligans existuje veľká rivalita. Najväčšie sú medzi Slovanom a Spartakom, Košicami a Slovanom či Trnavou a Nitrou. Hoci svet hooligans je plný nenávisťi k iným klubom a vzájomnej rivalite, niektoré skupiny medzi sebou uzatvárajú priateľstvá – tzv. družby³⁰.

Ultras ako aj Hooligans sú fenomén rozšírený po celej Európe a ide o skupiny fanúšikov známymi svojimi chůtkami na bitky, výtržnosti a násilie. Charakteristickými znakmi oboch skupín je podpora jedného klubu, utváranie skupín, ktoré majú jasne stanovené hranice, utváranie pevných väzieb medzi sebou a nosením symbolov, ktoré ich odlišujú od fanúšikov iných tímov (odznaky, šály, tričká, zástavy a iné špecifické znaky). Veľká väčšina členov sú samotní neonacisti či sympatizanti a svoje presvedčenie radi dávajú najavo na tribúnach či mimo nich.

3. Sociálne postavenie v extrémistickom fanklube

- chant leader (iniciátor chorálov) – taktiež nazývaný „caller“, ktorý inicializuje spev chorálov, pokrikov a hesiel. Musí byť kreatívny a pohotový a musí dokázať reagovať na pokriky fanúšikov súpera;
- aggro leader (útočník) – má za úlohu vyprovokovať a v prípade útoku reagovať na agresiu fanúšikov súpera. Stojí stále v prvom rade a v skupine je vysoko hodnotený;
- nutter (šašo) – jeho chovanie je ostatnými hodnotené ako pojašené, šialené a bláznivé;
- hooligan (chuligán) – tvorí jadro skupiny;
- organizér (organizátor) – rozdeľuje úlohy a pripravuje stratégiu;
- fighter (bitkár) – bitkári sú aktívny predovšetkým v podpore ostatných fanúšikov k stretom s fanúšikmi súperovho tímu, prípadne s usporiadateľmi alebo políciou;
- heavy drinker (opilec) – je známy tým, že vypije veľké množstvo alkoholu a na zápasy chodí zásadne pod vplyvom alkoholu³¹.

Na základe veku a „chuligánskej kariéry“ sa títo jedinci delia na:

- skupina A – označená „rowdies“ – homogénna skupina chlapcov s priemerným vekom 15 rokov;
- skupina B – premenlivo zložená podľa atraktivity športového podujatia, s typickou prítomnosťou osôb so záznamom, s podmienkou či sociálnym dohľadom;
- skupina C – označená „town boys“ – homogénna skupina s osobami staršími ako 18 rokov;
- skupina D – skupina menej homogénna ako A – C;
- skupina E – skupina menej homogénna ako A – C, v porovnaní so skupinou D sú v nej staršie osoby ako v skupine D a aj ženy;
- skupina F – označovaná „novices“, ktorú tvoria malé deti do 10 rokov³².

4 Charakteristika násilia na športových podujatiach

Pre pojem divácke násilie nie je vžitá presná definícia. Väčšinou je tak označované násilné

³⁰ MILO, D. a spol., *Nemaj trému s extrémom: Informáciami proti extrémizmu*. 1. vyd. Bratislava: Nadácia otvorenej spoločnosti – Open Society Foundation, 2007, s. 52.

³¹ MAREŠ, M., SMOLÍK, J., SUCHÁNEK, M., *Fotbaloví huligáni*. 1. vyd. Brno: Barrister and Principal, 2004, s. 17 – 22.

³² NIKL, J., VOLVECKÝ, P., *Divácké násilie*, Praha: Policejní akademie ČR, 2007, s. 8 – 9.

alebo nebezpečné správanie sa divákov v súvislosti so športovými podujatiami, ktoré predstavuje individuálne alebo hromadné fyzické agresívne útoky uskutočňované predovšetkým medzi jednotlivými skupinami fanúšikov, rasistické urážky, používanie extrémistickej symboliky na športovom podujatí alebo v súvislosti s ním. Ďalším negatívnym javom je neviazanosť, ktorá sa prejavuje ako absolútna voľnosť, spontánnosť správania sa fanúšikov jednotlivých športových klubov, ktorá má rôzne prejavy ohrozujúce bezpečnosť ostatných divákov ale i hráčov³³.

Divácke násilie môžeme charakterizovať ako násilie, ktoré je plánované, má opakovaný či manifestačný charakter a je realizované relatívne ohraničenou skupinou osôb, ktorých jednotným znakom ja spolupatričnosť s určitým klubom či národným mužstvom.

Formy diváckeho násillia na štadiónoch:

- vniknutie na hraciu plochu;
- narušenie priebehu zápasu (zapaľovanie dymovnic a inej pyrotechniky);
- hádzanie predmetov na hraciu plochu (dymovnice, mince, fľaše atď.);
- hádzanie predmetov na aktérov hry (rozhodcov a hráčov);
- výtržnosti (potýčky s políciou, usporiadateľskou službou a pod.);
- vandalizmus (vytrhávanie sedačiek, pálenie sedačiek, ničenie príslušenstva na športovom štadióne);
- konflikty s využitím verbálneho a brachiálneho násillia (voči chuligánom, fanúšikom a divákom súperovho tímu, voči hráčom vlastného – súperovho mužstva, rozhodcom, usporiadateľom, polícii, predstaviteľom klubov, manažmentu a pod.)³⁴

Formy diváckeho násillia mimo štadiónov:

- dojednané a vopred naplánované násillne stretý chuligánsko- extrémistických fanklubov na rôznych miestach;
- prepádávanie barov, pohostinských zariadení a klubov, ktoré sú domovskými základňami súperových klubov;
- napádanie náhodných osôb; (vodiči autobusov, obsluha benzínových čerpadiel, sprievodcov, novinárov a pod.);
- krádeže a neplatenie (drobné krádeže v obchodoch a na benzínových čerpadlách, okrem jedla a alkoholu kradnú z recesie aj iné veci ako sú plyšové hračky, videokazety a pod.);
- narušovanie verejného poriadku;
- ničenie dopravných prostriedkov prevážajúcich hráčov či chuligánsko- extrémistických fanúšikov súperových klubov;
- násillné napádania a hádzanie vecí, tzv. molotových kokteíllov na policajné kordóny v okolí športového štadióna;
- rabovanie obchodov a pod.

Násillie na športových podujatiach nesie v sebe veľký stupeň nebezpečnosti. Už len obmedzená bitka extrémistických chuligánov sa môže v prostredí, kde je veľká koncentrácia

³³ SURMAJOVÁ, Ž., *Právna úprava eliminácie na športových podujatiach v Slovenskej republike*, Notitiae ex Academia Bratislavensi Iurisprudentiae – 1/2009, Bratislavská vysoká škola práva, 2009, s. 82.

³⁴ MAREŠ, M., SMOLÍK, J., SUCHÁNEK, M., *Fotbaloví chuligáni*, 1. vyd. Brno: Barrister and Principal, 2004, s. 17 – 22.

Ľudí a pri emocionálne vypätej atmosfére športového podujatia zmeniť na tragédiu veľkých rozmerov. Pokiaľ násilnosti prepuknú, nedokáže ani najefektívnejší policajný zásah zabrániť pokazenému dojmu zo zápasu. Preto postup Policajného zboru v oblasti boja proti diváckemu násiliu spočíva najmä v realizácii zberu, v sústreďovaní, v triedení, v porovnávaní, vo vyhodnocovaní a vo využívaní informácií súvisiacich s diváckym násilím, v koordinácii výmeny informácií súvisiacich s rizikovým športovým podujatím, v zabezpečení koordinácii spolupráce na celoslovenskej úrovni v súvislosti s rizikovým športovým podujatím, v realizovaní pomoci v súlade so všeobecne záväznými právnymi predpismi, v podpore a súčinnosti iných orgánov spolupôsobiacich pri ochrane verejného poriadku a bezpečnosti a v získavaní informácií potrebných pre určenie miery rizika vzniku diváckeho násilia za účelom eliminácie diváckeho násilia³⁵.

Záver

Činnosť Policajného zboru v boji proti extrémizmu, rasizmu a diváckemu násiliu je zameraná hlavne na prevenciu, avšak pri rizikových športových podujatiach dochádza aj k aktívnej forme a to k vykonaniu zásahu Policajného zboru na športovom štadióne, čo možno považovať až za krajné riešenie situácie za účelom zabezpečenia ochrany života, zdravia a majetku, vrátane ochrany pred hromadným narušením verejného poriadku. Je na mieste si preto položiť otázku, či športové podujatia majú byť prehliadkou resp. manévrami Policajného zboru, alebo ukážkou talentu jednotlivých športovcov? Ak spoločnosť bude zhovievavá voči akýmkoľvek rasisticko-extrémistickým prejavom, tak sa môže stať, že ľudia prestanú hľadať oddych a zábavu na športovom podujatí, čím hrozí, že sa ideológia rasisticko-extrémistických skupín dostane aj do mládežníckych štruktúr a radikálne postoje začnú byť „v móde“, a byť nacionalistom či rasistom bude znamenať stáť si pevne za svojimi ideálmi. Preto subjekty boja proti extrémizmu musia vyvíjať neustály tlak na akékoľvek rasisticko-extrémistické prejavy, tieto exemplárne potrestať a nedopustiť, aby sa ideológia rasisticko-extrémistických skupín rozšírila do základných pilierov a štruktúr spoločnosti.

Zoznam použitej literatúry

- DANICS, Š., KAMÍN, T. *Extremizmus, rasizmus a antisemitizmus*, 2. vyd. Praha: Policejní akademie České republiky v Prahe, 2008, 154s. ISBN 978-80-7251-286-7.
- MAREŠ, M., SMOLÍK, J., SUCHÁNEK, M., *Fotbaloví chuligáni*. 1. vyd. Brno: Barrister and Principal, 2004, 181 s. ISBN 80-903333-0-3.
- MILO, D. a spol. *Nemaj trému s extrémom: Informáciami proti extrémizmu*. 1. vyd. Bratislava: Nadácia otvorenej spoločnosti – Open Society Foundation, 2007, 117s. ISBN 978-80-96971-3-5.
- MUDDE, C., *Populist Radical Right Parties in Europe*, New York: Cambridge University Press, 2007, s. 404, ISBN 9780521616324.
- VOLEVECKÝ, P. *Divácké násilí*. 1. vyd. Praha: Vydavatelství Policejní akademie ČR, Katedra kriminologie, 2007, 63 s. ISBN 978-80-7251-249-2.
- SMOLÍK, J., *Fotbalové chuligánství*. 1. vyd. Karlovy Vary: Zdeněk Plachý - vydavatelství a nakladatelství, 2008. 280 s. ISBN 978-80-903556-3-7.

³⁵ Nariadenie ministra vnútra Slovenskej republiky č. 64/2008 o postupe v oblasti boja proti prejavom extrémizmu a o postupe v oblasti boja proti diváckemu násiliu, čl. 9.

- ŠIŠKOVÁ, T., *Výchova k toleranci a proti rasizmu*. Praha: Portál, 1998, s. 208, ISBN 80-7178-285-8.
- ZÁMEK, D; NOVÁK, J. *Systém a pravomoci Skotské policie při narušení veřejného pořádku v souvislosti s fotbalovými utkáními*. Bezpečnostní sbory.cz [online], 2010, č. 4. [cit.25.1.2011]. Dostupné na internetu: http://bezpecnostni-sbory.wbs.cz/clanky/42010/system_a_pravomoci_skotske_policie_pri_naruseni_veřejneho_poradku_v_souvislosti_s_fotbalovymi_utkanimi.htm
- ZÁMEK, D., BLAŽEJOVSKÝ, M., *Fenomén nelegálních návykových látek na hromadných akcích*. Bezpečnostní sbory.cz [online], 2009, č. 5 [cit. 30.10.2009]s.Dostupnéna internetu:http://www.bezpecnostnisbory.wbs.cz/clanky/2009/Navykove_latky_na_hromadnych_akcich.htm
- MACEK P., ZÁMEK D., *Policie a hromadná narušení veřejného pořádku*, PA ČR Praha 2007, 110 s. ISBN 978-80-7251-264-5
- Zákon č. 315/1992 Zb. o veřejných telovýchovných, športových a turistických podujatiach.
- Zákon č. 171/1993 Z. z., o Policajnom zbore v znení neskorších predpisov.
- Zákon č. 300/2005 Z. z., Trestný zákon v znení neskorších predpisov.
- Zákon č. 301/2005 Z. z., Trestný poriadok v znení neskorších predpisov.
- Zákon č. 300/2008 Z. z. o organizácii a podpore športu a o zmene a doplnení niektorých zákonov.
- Zákon č. 479/2008 Z. z. o organizovaní verejných telovýchovných podujatí, športových podujatí a turistických podujatí a o zmene a doplnení niektorých zákonov.
- Nariadenie ministra vnútra Slovenskej republiky č. 105/2010, ktorým sa mení a dopĺňa Nariadenie ministra vnútra Slovenskej republiky č. 64/2008 o postupe v oblasti boja proti prejavom extrémizmu a o postupe v oblasti boja proti diváckemu násiliu.

POSÚDENIE POŽIARNEHO RIZIKA DREVOTRIESKOVÝCH DOSIEK

Štefan Galla – Martina Ivanovičová – Pavol Ivanovič

Abstrakt

V predloženom príspevku je posúdené požiarne riziko drevotrieskových dosiek. Požiarne riziko drevotrieskových dosiek bolo posúdené na základe vplyvu hustoty tepelného toku na čas vznietenia skúmaných materiálov s hrúbkami 12, 15 a 18 mm. Závislosť času vznietenia od hustoty tepelného toku bola stanovená na zariadení (kónickom žiariči) podľa ISO 5657:1997, modifikovaným skúšobným postupom. Modifikácia skúšobného postupu spočívala v zaťažení vzorky tepelným tokom bez použitia sekundárneho iniciátora. Minimálna hustota tepelného toku, pri ktorej nastalo vznietenie drevotrieskových dosiek bola 40 kW/m^2 . Z nameraných údajov vyplýva, že čas vznietenia posudzovaných doskových materiálov exponenciálne klesá s narastajúcou hustotou tepelného toku. Získané údaje ďalej naznačujú, že s narastajúcou hustotou tepelného toku, klesá vplyv hrúbky skúmaných materiálov na ich čas vznietenia. Namerané údaje ďalej naznačujú nezávislosť minimálnej hustoty tepelného toku od hrúbky skúmaných materiálov.

Keywords:

Drevotrieskové dosky, požiarne-technické charakteristiky drevených materiálov, hodnotenie požiarneho rizika materiálov, minimálna hustota tepelného toku vznietenia.

Úvod

Pre posúdenie požiarneho rizika materiálu je potrebné poznať predovšetkým jeho rýchlosť uvoľňovania tepla a chemické zloženie splodín horenia.

Problematiku hodnotenia rýchlosti uvoľňovania tepla materiálov sa vo svojej práci podrobne zaoberá napr. Babrauskas [1]. Úbytok hmotnosti vybraných lignocelulóзовých materiálov pri ich zaťažení sálavým teplom stanovili napr. Osvaldová, Makovický [2] a Zachar, Skrovný [3]. Z výsledkov citovaných autorov vyplýva exponenciálna závislosť úbytku hmotnosti od vzdialenosti skúmaných materiálov od zdroja infračerveného žiarenia.

Výskumom vplyvu vonkajších podmienok na chemické zloženie splodín horenia, resp. termického rozkladu sa zaoberali napr. Martinka et al. [4] a Bubeníková, Veľková [5]. Z údajov prezentovaných Martinkom et al. [4] vyplýva, že najviac toxických splodín horenia (oxidu uhoľnatého) vzniká vo fáze iniciácie drevených materiálov.

Veľmi vhodným parametrom na relatívne porovnanie materiálov alebo výrobkov z hľadiska dynamiky rozvoja požiaru je čas vznietenia materiálov v závislosti od hustoty tepelného toku.

Čas vznietenia je definovaný ako čas od zaťaženia materiálu konštantnou teplotou alebo konštantnou hustotou tepelného toku do jeho vznietenia.

Čas vznietenia vybraných prírodných a syntetických polymérov skúmali viacerí autori, napr. Tereňová [6] a Martinka et al. [7]. Okrem teploty, resp. hustoty tepelného toku majú podľa Martinku et al. [7] významný vplyv na čas vznietenia polymérov aj parametre oxidačnej atmosféry (predovšetkým jej rýchlosť prúdenia a koncentrácia kyslíka v nej).

Minimálna hustota tepelného toku pre vznietenie materiálu závisí od chemického zloženia a fyzikálnych charakteristík materiálu. Fyzikálne vlastnosti sa delia na charakteristiky spojené s materiálom a parametre prostredia. Medzi najdôležitejšie fyzikálne charakteristiky materiálu patria jeho geometria (tvar, rozmery a forma), objemová hmotnosť (hustota), vlhkosť, kvalita povrchu, tepelná vodivosť, mechanické vlastnosti a vzájomná orientácia exponovaného povrchu vzorky a zdroja sálavého tepla [8].

Medzi najdôležitejšie parametre prostredia, ktoré sú za bežných podmienok variabilné patrí predovšetkým rýchlosť prúdenia vzduchu. Rýchlosť prúdenia vzduchu do určitej hranice znižuje minimálnu hustotu tepelného toku. Po jej prekročení však spôsobí jej nárast.

Vplyv parametrov vonkajšieho prostredia na proces horenia drevných materiálov podrobne popisujú napr. Ladomerský a Hroncová [9].

Cieľom predloženého príspevku je stanoviť minimálnu hustotu tepelného toku potrebnú na vznietenie drevotriekových dosiek s hrúbkou 12, 15 a 18 mm a vplyv hustoty tepelného toku na čas vznietenia drevotriekových dosiek.

1. Metodika práce

Závislosť času vznietenia drevotriekových dosiek od hustoty tepelného toku bola stanovená na zariadení podľa ISO 5657:1997, modifikovaným skúšobným postupom. Modifikácia postupu spočívala v zaťažení vzoriek sálavým tepelným tokom bez použitia sekundárneho iniciátora.

Pred samotným experimentom, bol stanovený minimálny tepelný tok, pri ktorom nastalo vznietenia drevotriekových dosiek, bez použitia sekundárneho iniciátora. Bolo zistené, že predlžovanie časového intervalu expozície drevotriekových dosiek má vplyv na pokles minimálneho tepelného toku len do časového intervalu približne 170 s. Po znížení hustoty tepelného toku kritického pre časový interval 170 s už vznietenie nenastalo ani pri expozícii 3600 s. Pri hustote tepelného toku nižšej, ako minimálna hustota tepelného toku vznietenia, rýchlosť termického rozkladu materiálu nedosiahla kritickú hodnotu pre dosiahnutie dolnej koncentračnej medze horľavosti vznikajúcich rozkladných produktov. Vplyvom tepelného toku zo žiariča sa materiál termicky rozložil, ale nevznietil.

Vzorky drevotriekových dosiek boli termicky zaťažené stanoveným minimálnym tepelným tokom pre časový interval do 300 s. Minimálna hustota tepelného toku vznietenia drevotriekových dosiek bola 40 kW/m^2 . Časy vznietenia drevotriekových dosiek boli stanovené pri hustotách tepelného toku 40, 41, 42, 43, 44, 45, 46, 47, 48, 49 a 50 kW/m^2 . Každé meranie bolo opakované minimálne päť krát. Zaznamenané extrémne hodnoty boli zo súboru vyradené a nahradené hodnotami z opakovaných meraní.

Rozmery a konfigurácia vzoriek zodpovedali požiadavkám ISO 5657:1997, plošný rozmer $165 \times 165 \text{ mm}$. Hrúbka skúmaných materiálov bola 12, 15 a 18 mm. Absolútna vlhkosť použitých dosiek bola 6 % hmot. Hustota vzoriek drevotriekových dosiek bola 660 až 680 kg/m^3 .

Skúmanú vzorku znázorňuje obrázok 1.



Obrázok 1 Vzorka drevotrieskovej dosky

2. Výsledky a diskusia

Minimálna hustota tepelného toku pre vznietenie drevotrieskových dosiek bola 40 kW/m^2 , pričom skúmané hrúbky dosiek nemali vplyv na minimálnu hustotu tepelného toku. Tento fakt, však mohol byť spôsobený príliš úzkym intervalom skúmaných hrúbok drevotrieskových dosiek. Stanovené minimálne hustoty tepelného toku spôsobujúce vznietenie skúmaných materiálov boli o približne 50 % vyššie v porovnaní s údajmi uvádzanými Merryweatherom a Spearpointom [10] pre drevné materiály. Uvedený rozdiel bol spôsobený použitím modifikovaného skúšobného postupu, bez sekundárneho zdroja iniciácie.

Integrálny vplyv hrúbky drevotrieskových dosiek a hustoty tepelného toku na čas ich vznietenia ilustruje obrázok 2.

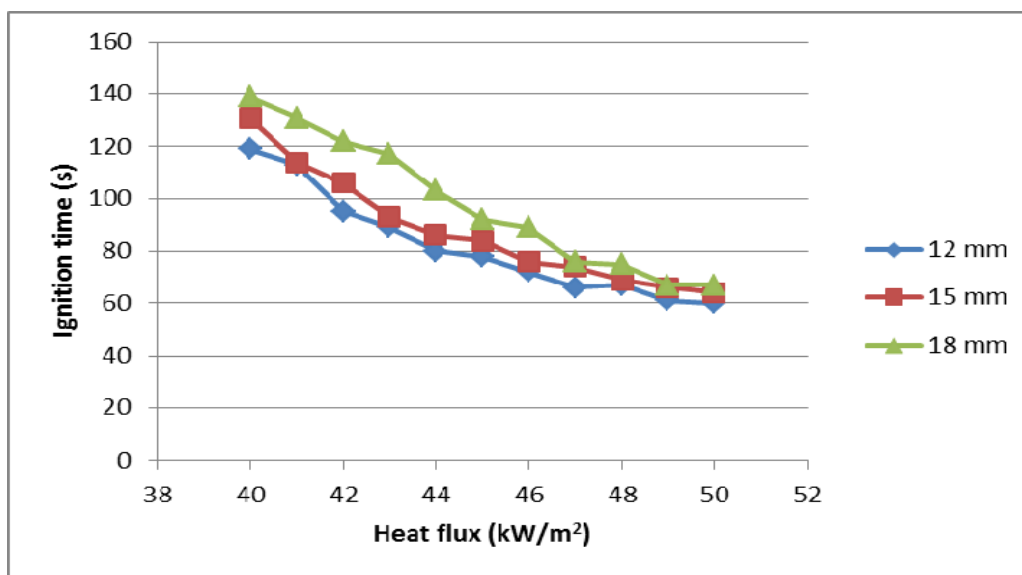

Obrázok 2 Závislosť času vznietenia drevotrieskovej dosky od jej hrúbky a hustoty tepelného toku

Z vizuálnej analýzy obrázku 2 vyplýva, že vplyv hrúbky drevotrieskových dosiek klesá s narastajúcou hustotou tepelného toku. Pri hustote tepelného toku 50 kW/m^2 , bol už vplyv hrúbky dosiek zanedbateľný. Tento trend bol spôsobený vplyvom hustoty tepelného toku na tepelnú hrúbku materiálu.

Tepelne hrubý materiál je definovaný, ako materiál, ktorého povrchová teplota na protiľahlej strane exponovaného povrchu sa v čase vznietenia blíži teplote okolia. Tepelne tenký materiál je definovaný, ako materiál, ktorého povrchová teplota na protiľahlej strane exponovaného povrchu sa v okamihu vznietenia blíži teplote exponovaného povrchu. Z uvedených definícií je zrejmé, že pojem tepelne hrubý a tepelne tenký materiál, je do značnej miery relatívny. Relatívnosť tepelnej hrúbky vyplýva z jej závislosti na tepelnom toku. Pri relatívne nízkej hustote tepelného toku, dochádza k odvádzaniu tepla z povrchu materiálu do vnútra. Teda je prehrievaný celý materiál, ktorý v sebe akumuluje teplo. Schopnosť materiálu akumulovať teplo v jednotkovom objeme fyzikálne vyjadruje tepelná inercia, ktorej matematické vyjadrenie je súčet koeficienta tepelnej vodivosti, hustoty a koeficienta tepelnej kapacity. Pri narastaní hustoty tepelného toku, však bude narastať povrchová teplota podstatne rýchlejšie, ako teplota vo vnútri materiálu, preto ten istý materiál s tými istými rozmermi a tepelnou inerciou môže byť pre určitý tepelný tok tepelne tenký a pre vyšší tepelný tok už tepelne hrubý materiál. Tepelná hrúbka materiálu teda závisí najmä od jeho tepelnej inercie, hrúbky materiálu, koeficienta teplotnej vodivosti, hustoty tepelného toku a vlhkosti.

Obsah vody v materiáli na jednej strane odoberá určité teplo potrebné na jej odparenie, na strane druhej pri vysokých hodnotách tepelného toku môže spôsobiť extrémne rýchle odparovanie obsiahnutej vody a následný vznik trhlín, cez ktoré môžu následne rýchlejšie prenikať splodiny termickej degradácie.

Na základe stanoveného priemerného rozdielu časov vznietenia medzi drevotriekovými doskami s hrúbkou 12 mm (119 s) a 18 mm (139 s) pri kritickej hustote tepelného toku (40 kW/m^2), však ešte nemôžeme konštatovať, že drevotrieková doska s hrúbkou 12 mm je pri kritickej hustote tepelného toku tepelne tenký materiál, nakoľko nameraná teplota na neexponovanej strane nepresiahla ani $40 \text{ }^\circ\text{C}$, pričom s narastajúcim tepelným tokom, ako aj s narastajúcou hodnotou hrúbky drevotriekových dosiek teplota na odvrátenej strane dosiek v čase vznietenia klesala.

Na stanovenie vplyvu hrúbky na čas vznietenia drevotriekových dosiek v skúmanom intervale ich hrúbok a hustôt tepelných tokov bola použitá jednofaktorová analýza rozptylu (ANOVA). Na základe vypočítaných kritérií pre drevotriekové dosky $F = 1.4324 < F_{0.05 \text{ crit}} = 3.158$, bola na hladine významnosti $\alpha = 0.05$ potvrdená nulová hypotéza o rovnosti rozptylov času vznietenia drevotriekových dosiek s rôznou hrúbkou. Teda z jednofaktorovej analýzy rozptylu vyplýva, že hrúbka drevotriekových dosiek nemá významný vplyv na čas ich vznietenia za skúmaných podmienok.

3. ZÁVER

Z nameraných údajov vyplýva, že vplyv hrúbky drevotriekových dosiek na čas ich vznietenia pri zaťažení sálavým tepelným tokom klesá, s narastajúcou hustotou tepelného toku. Pri drevotriekových doskách mala ich hrúbka zanedbateľný vplyv na čas vznietenia od hustoty tepelného toku 50 kW/m^2 . Uvedená hodnota je 125 % minimálnej hustoty tepelného toku, ktorá spôsobila vznietenie skúmaných drevotriekových dosiek. Daný záver bol zameraný len pre skúmané hrúbky 12, 15 a 18 mm.

Teplota na neexponovanej strane drevotriekových dosiek v okamihu vznietenia nedosiahla hodnotu ani $40 \text{ }^\circ\text{C}$ (pri žiadnej skúmanej hrúbke 12, 15 a 18 mm ani žiadnej skúmanej hustote tepelného toku 40 až 50 kW/m^2). Minimálna hustota tepelného toku vznietenia drevotriekových dosiek bola 40 kW/m^2 , teda pre potreby posúdenia iniciačných parametrov môžu byť skúmané materiály považované za tepelne hrubé. Tento záver však platí len pre posúdenie tepelnej hrúbky skúmaných materiálov z hľadiska ich iniciačných charakteristík.

Získané údaje ďalej naznačujú nezávislosť minimálnej hustoty tepelného toku na hrúbke skúmaných materiálov. Uvedený záver bol však dokázaný len pre skúmané hrúbky 12, 15 a 18 mm, pre jeho zovšeobecnenie bude potrebné vykonať ďalšie experimenty. Pri hrúbke rádovo jednotky milimetrov, však možno očakávať, že minimálna hustota tepelného toku bude závisieť aj od celkovej hrúbky skúmaných materiálov, nakoľko pri tejto hrúbke by sa drevotriekové dosky začali správať ako tepelne tenký materiál.

Ďalší výskum by sa mal zamerať na stanovenie minimálnej hustoty tepelného toku vznietenia skúmaných drevotriekových dosiek pri ostatných hrúbkach, ktoré neboli predmetom predloženého článku. Ďalej je potrebné stanoviť minimálnu hrúbku skúmaných materiálov, pri ktorých sa skúmané drevotriekové dosky začnú správať ako tepelne tenký materiál pri minimálnej hustote tepelného toku vznietenia.

Acknowledgement

Predložený článok vznikol na základe údajov získaných v špecializovaných laboratóriách Požiarnotechnického a expertízneho ústavu Ministerstva vnútra Slovenskej republiky v Bratislave.

Citovaná literatúra

1. Babrauskas V. 2002. The cone calorimeter. In: DiNenno, P. J. SFPE handbook of fire protection engineering. Third edition. Massachusetts: National Fire Protection Association, 2002. ISBN 087765-451-4, pp. 3-63 – 3-81.
2. Osvaldová L., Makovický P. 2004. Burning of fire retarded spruce wood. In: Fire protection 2004. Ostrava : SPBI in Ostrava, 2004. ISBN 80-86634-39-6, pp. 283-292.
3. Zachar M., Skrovný R. 2007. Influence of heat on thermal degradation of spruce wood. In: Acta facultatis xylologiae. ISSN 1336-3824, 2007, Vol. 49, No. 1, pp. 61-68.
4. Martinka J., Kačíková D., Hroncová E., Ladomerský J. 2012. Experimental determination of the effect of temperature and oxygen concentration on the production of birch wood fire emissions. In: Journal of thermal analysis and calorimetry. ISSN 1388-6150, 2012, Vol. 110, No. 1, pp. 193-198.
5. Bubeníková, T., Veľková, V. 2007. Volatile products of wood degradations. In: Delta. ISSN 1337-0863, 2007, Vol. 1, No. 2, pp. 18-20.
6. Tereňová, Ľ. 2010. Hydro-isolating belts in structural members of new buildings in terms of the fire safety. In Fire engineering. Zvolen: Bratia Sabovci, s.r.o., 2010. pp. 403-410. ISBN 978-80-89241-38-5.
7. Martinka, J., Balog K., Chrebet T., Hroncová E., Dibdiaková J. 2012. Effect of oxygen concentration and temperature on ignition time of polypropylene. In: Journal of thermal analysis and calorimetry. ISSN 1388-6150, 2012, Vol. 110, No. 1, pp. 485-487.
8. Osvald, A. 1997. Fire characteristics of wood and wooden materials. Zvolen: Technical University in Zvolen, 1997. 52 p. ISBN 80-228-0656-0.
9. Ladomerský J., Hroncová, E. 2003. Investigation of appropriate conditions of wood combustion in combustion chamber by emissions analysis. In: Acta Mechanica Slovaca. ISSN 1335-2393, 2003, Vol. 7, No. 3, pp. 595-600.
10. Merryweather, G., Spearpoint, M. J. 2008 Ignition of New Zealand Wood Products in the LIFT, RIFT and ISO 5657 Apparatus using the ASTM E 1321-97 Protocol. In: Journal of Fire Science. ISSN 0734-9041, 2008, Vol. 26, No. 1, pp. 63-88.

Adresy autorov

Ing. Štefan Galla, PhD.

Požiarnotechnický a expertízny ústav MV SR

Rožňavská 11, 831 04 Bratislava

e-mail: riaditel.pteu@gmail.com

Ing. Martina Ivanovičová, PhD.

Hlboká 18

917 01 Trnava

e-mail: mabumb@gmail.com

Ing. Pavol Ivanovič

Dubovany 341

922 08 Dubovany

e-mail: pavoldubovany@gmail.com

SOCIÁLNA EXKLÚZIA RÓMOV NA SLOVENSKU DO ROKU 1918

Vladimír Gecelovský

Kľúčové slová

Róm, diskriminácia, exklúzia

1. Úvod

Rómska problematika v dnešnej dobe je veľmi aktuálnou témou, najmä čo sa týka ich začlenenia sa do spoločnosti. Deň, čo deň sa o danej problematike dopočúvame v masovo komunikačných prostriedkoch. Je riešené ich správanie, zamestnanosť, bývanie. Jedným z ďalších problémom je zaobchádzanie s nimi. Keďže ľudia ich veľmi neprijímajú medzi seba a svoje okolie, majú s nimi väčšinou problémy, je ťažké ich začleniť do spoločnosti. Touto ignoráciou sa ich správanie preto komplikuje. Riešiť nejaký problém predpokladá poznať pravdu. Ak chceme riešiť problémy, ktoré spôsobuje spolužitie Rómov s majoritnou spoločnosťou, musíme sa predovšetkým snažiť vidieť pravdivý obraz Rómov. Vidieť Rómov takých, akí naozaj sú – ako rôznorodú skupinu ľudí, medzi ktorými sa nájdú dobrí aj zlí, múdri aj hlúpi, pracovití aj leniví, ako ľudí, ktorí majú svoje problémy, túžby a potreby, ktorí dokážu milovať aj nenávidieť a snažia sa žiť život ako najlepšie vedia, podľa toho, ako im to okolnosti umožňujú. Poznávanie právnych a historických faktov a ich interpretácia, každé nové poznanie celkom prirodzene nastoľuje ďalšie otázky pre odpovede v opätovnom hľadaní či skúmaní nových nevyjasnených problémov. Výskum právnych dejín je preto aj kladením si otázok a nachádzania odpovedí, ktoré otvárajú nové cesty ešte k hlbšiemu a rozsiahlejšiemu poznaniu života Rómov.

2. Teoreticko – metodologické východiská

V súčasnosti nevieme presne povedať, kedy sa Rómovia na dnešnom území Slovenska objavili prvý raz. Niektoré historické záznamy uvádzajú, že Ondrej II. dovedol skupinu Rómov do Uhorska roku 1219 z križiackej výpravy do Jeruzalemu¹, v ďalších sa uvádza, že Rómovia boli aj vo vojsku Belu IV., kde v roku 1241 pri napadnutí Tatármi aj Rómovia utiekli z Uhorska do Čiech, kde ich prítomnosť je zaznamenaná v roku 1242 a spomína to v jednej stati Dalimilova kronika.² Je však nesporné, že začiatkom XIV. Storočia boli Rómovia známi i na Slovensku. Potvrdzujú nám to správy zo Sobolčskej župy z roku 1329 a zo Zemplínskej župy z roku 1377 a 1381.³ Aj so Spiša máme jedny z prvých správ o Rómoch na Slovensku. Spišsko-novoveský richtár Ján Kunch uvádza Rómov v popise majerov, „že v okolitých lesoch, patriacich rodine Mariasyovcov sa potulujú Cigáni“⁴ Spiš bol v tomto období jedným z najbohatších krajov nielen na Slovensku, ale aj v celom Uhorsku a súčasne bol jednou z prvých oblastí na Slovensku, kde sa Rómovia začali usadzovať. V prvých storočiach po príchode Rómov na naše územie si ich vtedajšie obyvateľstvo vážilo, zrejme pod dojmom ich „egyptskej“ legendy. Rómovia používali dôveru nielen prostého ľudu, ale i vládnucich predstaviteľov svetských a cirkevných, ktorí im vystavovali dokonca „sprievodné

¹ MERTUŠ J.: Zo života Gemerských Cigánov. Obzor Gemera roč. L, 1970, s.122.

² HORVÁTHOVA J.: Základní informace o dejinách a kulture Romu. Praha: MŠMT, 1998

³ SZALAY Bela: Czigánytörténeti adatok, Etnografia XXV, 1914, s. 89.

⁴ PAJDUSSÁK M.: Markušovce - nástin Dejepisný, Levoča 1923, s. 80 - 81.

listiny". Išlo najmä o ochrannú listinu nemeckého cisára a uhorského kráľa Žigmunda, vystavenú v Lindave v roku 1417⁵, ochrannú listinu pápeža Marina V. z roku 1422⁶, ale najmä o ochrannú sprievodnú listinu cisára Žigmunda, ktorá bola vystavená pre rómskeho vojvodu Ladislava dňa 17. apríla 1423 na Spišskom hrade. Táto listina Rómom podstatne uľahčila prenikanie do ďalších krajín a získavanie ďalších glejtov. Listina prikazovala svetským a cirkevným feudálom a hodnostárom ríše, aby Ladislavovej skupine vychádzali v ústrety a chránili ju od prípadných nepríjemností. V prípade, že sa niektorí z Rómov dopustili priestupkov, mali byť potrestaní, avšak právomoc v tomto spore sa udeľovala jedine ich vojvodovi Ladislavovi. Okrem uvedených listín Rómovia mali ešte ochranné listiny rozličných šľachticov⁷, ktoré im umožňovali prechádzať z jedného miesta na druhé a to v čase, keď každý neznámy cudzinec bol podozrivý, čo pre Rómov bolo obzvlášť dôležité. Listiny im väčšinou zabezpečovali vľúdne prijatie a čo hlavné, v prípade, že by sa dopustili priestupkov, chránili ich pred stíhaním a trestami. Taký bol v tom čase vzťah k Rómom, ktorým sa spočiatku dostávalo materiálnej podpory a bol im aj umožnený potulný spôsob života, sprevádzaný takými druhmi činnosti, za ktoré by inak boli trestaní. Od konca XV. storočia máme najmä z východného Slovenska mnoho údajov, na základe ktorých zisťujeme príchod Rómov do jednotlivých oblastí a oboznamujeme sa s ich postavením a z časti i spôsobom života. Napríklad v liste z roku 1495 sa medzi inými zlodejmi bardejovského okolia objavuje „cigán Vasko“, ktorý bol mučený pre svoje lúpeže.⁸ Taktiež v tomto období sa často objavujú správy o potulných skupinách, ktoré žili z veštenia, magického liečenia, čarovania a pod. Analógiou z neskorších období možno predpokladať, že išlo väčšinou o drobnú krádež, napr. hydiny, poľných plodín a pod., teda takých, ktorú tvorili hlavnú súčasť potravy týchto skupín. Takýchto a podobných správ máme o Rómoch viacej. Roky bezstarostného života ich utvrďovali v presvedčení, že takýto život je možný, zvykli si naň a rôznymi spôsobmi sa snažili udržať si ho. Pôvodné sympatie, ktoré malo domáce obyvateľstvo k rómskym skupinám sa postupne začalo strácať a postupne dochádza k averzii voči nim. V XV. a XVI. storočí síce niektorí jednotlivci alebo menšie skupiny remeselníkov a hudobníkov dostali povolenie usadiť sa v blízkosti hradu, ale väčšina Rómov bola už vtedy postavená mimo spoločnosti. Evidentnejší začal byť aj ich príživnícky spôsob života. Mnohí Rómovia boli nútení uchýľovať sa ku krádežiam a iným parazitným spôsobom obživy najmä preto, že často iných možností nemali. Prenasledovanie Rómov sa čiastočne zmiernilo až v dobe osvietenскеj, keď vplyvom sociálnych a hospodárskych reforiem nastáva aj určité zlepšenie ich životných podmienok. Predzvesťou miernejšieho postupu proti Rómom bolo nariadenie Márie Terézie z roku 1744, podľa ktorého sa krajina mala zbaviť Rómov už nie vyvražďovaním, ale vyhnaním za hranice.⁹ (Samozrejme aj potom sa zaobchádzalo s Rómami spôsobom, ktorý nemožno označiť za humánný - pozn. V. G.). Mária Terézia sa pokúsila aj o asimiláciu Rómov. Tieto snahy však boli mierené predovšetkým na Uhorsko, kde bolo v tom období oveľa viac Rómov ako v Rakúsku a v Čechách.¹⁰ Cisárovná pochopila že popravy za túlanie ako aj vyhánanie Rómov z jednej krajiny do druhej ich situáciu nezlepšujú. Vo svojom prístupe k Rómom nebola ani tak motivovaná humánnosťou ako skôr racionalitou a z nej vyplývajúcim pragmatizmom. Z nesúrodnej habsburskej monarchie plánovala vybudovať centralizovaný a jednotný štát, v ktorom mali byť pozície a úlohy každého jednotlivca presne

⁵ SCHWICKER J. M., c. d. s. 41, S týmto sprievodným listom sa Rómovia preukazovali v severonemeckých mestách, cez ktoré stihli prejsť ešte roku 1417. V tejto skupine bolo asi 300 Rómov. Kronikár Kranz ich opisuje ako čiernych ľudí, ktorí chodili po menších skupinách a z ktorých, najmä ženy sa nevyhýbali krádežiam. A Kranz-Berum Germanicarum historici claziss Saxonia Francofurti ad Meenum 1500. Lib. XI. S. 285.

⁶ Tamtiež

⁷ BLOCK J.: Los Tsiganes, Paris, s. 11.

⁸ CHALUPECKÝ V.: Stredoveké listy zo Slovenska s. 172.

⁹ ŠTAMPACH F.: Cikáni v Československé republice. Praha 1929, s. 7.

¹⁰ Z obdobia XVIII. storočia nie sú známe údaje o počte Rómov v Rakúsku a Čechách. Koncom XIX. storočia sa ich počet odhadoval na 16 000. BLOCK M. c. d. s. 46. Je pravdepodobné, že v XVIII. storočí ich bolo ešte menej.

určené a ich napĺňanie malo byť pravidelne sledované. V súvislosti so zamýšľanou asimiláciou, sa Rómom pod hrozbou bičovania zakazovalo používať ich materinský jazyk a nosiť ich špecifický odev. Rómovia boli povinne usadzovaní v novo vybudovaných kolóniách a veľký dôraz sa kládol na to aby vyznávali katolícku vieru a riadili sa ňou. Cisárovná veľký dôraz kládla na povinnú školskú dochádzku ako aj na zlepšenie hygienických podmienok. Po dlhej dobe represii tak priniesol jej program do života Rómov aj radu pozitívnych momentov. V realizácii programu usadzovania a asimilácie Rómov pokračoval aj syn Márie Terézie a nástupca trónu Jozef II. Násilné a niekedy aj necitlivé postupy boli príčinou, prečo zmeny zavádzané osvietenými panovníkmi spravidla neprežili ich vládu. Navyiac asimilačný program sa neprevádzal rovnakou intenzitou vo všetkých častiach habsburskej monarchie.¹¹ Preto, nie najreálnejší spôsob vykonávania asimilácie nepriniesol takmer žiadne výsledky. Neúspechy nesprávne uskutočňovanej asimilácie sa pripisovali znova na vrub Rómov, čo viedlo k názorom o bezvýslednosti akýchkoľvek pokusov zmeniť ich spôsob života. Problémy súvisiace s ich nomádnyim spôsobom života sa snažili obísť tým, že rozličnými diskriminačnými opatreniami im sťažovali život v nádeji, že Rómovia radšej odídu, ako by sa im podrobili.

Pre ilustráciu uvedieme stručnú charakteristiku orgánov a zariadení na území Slovenska v ktorých sa zabezpečovala represia voči Rómom. Azda najvýznamnejším dokumentom kráľovskej legislatívy z tohto obdobia bola Zlatá bula Ondreja II. z roku 1222, ktorá vlastne zakotvila privilégia šľachty. Okrem iného sa kráľ v tejto bule zaviazal každoročne zvolávať zhromaždenia šľachty, ktoré šľachticom zaručovali, že mohli byť súdení a trestaní len pravidelným súdom po riadnom súdnom konaní. Takéto práva mali zo slovenských miest napríklad Trnava od r. 1238, Krupina a Zvolen od r. 1244, Nitra od r. 1247, Banská Bystrica od r. 1320, Kremnica od r. 1328, Prešov od r. 1347 a Žilina od r. 1357.¹² Kráľovské mestá sa tak stali jedným z prvkov feudálnej roztrieštenosti a so svojimi súdmi si vytvorili osobitnú súdnu moc nad svojimi mešťanmi a poddanými miest, nezávisle od moci šľachty. Osobitné miesto medzi mestami zaujímali tzv. Spišské mestá, ktoré mali na čele grófa, sudcu (comes - iudex). Tieto mestá si vytvorili aj sieť svojich mestských väzení. Napríklad Levoča a Kežmarok mali aj svojich katov. Okrem miest sa na výkone súdnictva v období feudálneho partikularizmu podieľali aj súdne stolice. Tieto sa vyvinuli z kráľovských komitátov, ktoré feudálne Uhorsko prevzalo ešte zo slovanskej župnej sústavy. Stolice boli oporou strednej a nižšej šľachty aj v oblasti súdnictva, až do nástupu cisára Jozefa II. k moci ktorý potom zrušil stavovskú samosprávu a nahradil ju štátnou administratívou, ktorá v plnej miere podliehala vôli panovníka a pomáhala odstraňovať feudálnu roztrieštenosť spojenú so zvlôu a nezákonnosťou jednotlivých feudálov.¹³ Hoci prvýkrát sa v uhorskej kráľovskej legislatíve pojem „žalár“ objavil až v zákone Karola III., č. XII z roku 1723, ktorý hrozil žalárom na dva resp. tri roky za viacnásobné krvismilstvo, žalárovanie ešte stále nebolo najčastejšie ukladaným trestom. V období feudalizmu platil teda v oblasti justície a väznenstva aj na území Slovenska už vyššie spomínaný partikularizmus. Aj tu boli známe hradné väzenia zemepánov, cirkevné kláštory a väzenia, ale aj mestské a župné žaláre. Otázky väznenstva sa v Uhorsku považovali za problémy verejnej správy a ako také spadali do pôsobnosti župných úradov. Tieto boli povinné postarať sa o primerane vystrojené žaláre a prijať opatrenia na stráženie väzňov. Počas výkonu žalárovania sa realizovali dva druhy odňatia slobody, a síce žalár a v miernejších prípadoch väzenie. Už vtedy sa nariadilo, aby žalár neposkytoval príležitosti na spáchanie nových zločinov a na ešte väčšiu morálnu skazu uväznených. Za tým účelom sa prikazovalo, aby muži neboli spolu väznení so ženami a nováčikovia so zatvrdilými

¹¹ Nečas, Ctibor: Výsledky josefinského pokusu o usadení moravských Romů. In: Nový Mars Moravicus (sborník příspěvků věnovaných k sedmdesátinám Prof. Dr. Josefu Váškovi). Brno 1999, s. 351–357.

¹² Chreňo, J.: Stoličné súdnictvo a väznenstvo. In: Zborník príspevkov k dejinám väznenstva na Slovensku I, Generálne riaditeľstvo zboru väzenskej a justičnej stráže SR, Bratislava, 1998, s. 13

¹³ Tamtiež

zločincami. Všeobecný zákonník o „zločinech a trestech na ně“ Josefa II. z roku 1787, predstavoval základný právny rámec, v ktorom väzenské zariadenia fungovali od konca 18 storočia.¹⁴ Pri stanovení trestu vychádzal zo zásady úmernosti medzi spoločenskou nebezpečnosťou trestného činu a prísnosti trestu. Zákonník definitívne opustil staré formy feudálnych trestov a krutých zákrokov na tele odsúdeného. Stále však ponechal vypaľovanie znakov a trest bitím. V riadnom konaní tresty smrti boli zrušené a boli ponechané len v konaní v prípade výnimočného stavu.¹⁵ Samotný žalár bol uskutočňovaný v žalári a to prikovaním na ruku.¹⁶ V roku 1803 bol vyhlásený „Zákonník o zločinech a ťažkých policejných prestupcích“. Pokiaľ ide o tresty, zákonník ukladal za zločiny trest smrti (vykonával sa výlučne obesením-pozn. V.G.) a žalár. Žalár sa delil na tri stupne- žalár, ťažký žalár, a najťažší žalár. Žalár bol vykonávaný buď doživotne alebo dočasne a to od 6 mesiacov do 20 rokov. Pri ťažkom žalári bol väzeň prikovaný za nohu, nebolo mu poskytované mäso a bol v izolácii. Pri výkone najťažšieho žalára odsúdený bol prikovaný za nohu a v páse. Každý druhý deň dostával teplé jedlo, okrem mäsa, inak len chlieb a vodu. Tieto tresty boli zostrované nútenými prácami, vystavením na pranier, bitím palicou alebo metlou. Priestupky boli trestané taktiež väzením, ktoré sa delilo na obyčajné a tuhé. Väzeň bol prikovaný za nohu a trest väzenie trval od 24 hodín do 6 mesiacov.¹⁷ O zamestnávaní väzňov sa rozhodlo až kráľovským nariadením z r. 1816, podľa ktorého „ak to žaláre župných úradov povolia, väzňov treba zamestnať ručnou prácou, ktorá prislúcha ich pohlaviu“¹⁸. Zákony však neurčovali druh sankcie za ten ktorý zločin, a preto sa pri ukladaní trestu uplatňovala ľubovôľa sudcov. Keďže trest odňatia slobody možno v tomto období považovať len za privilegovanú formu trestania, nebolo potrebné zriaďovať ani celoštátne, resp. tzv. krajinské ústavy na výkon tohto druhu trestu. Až osvietenstvo, hnutie proti trestu smrti a množiace sa počty tulákov a žobrákov prinútili osvieteneckých panovníkov riešiť aj otázku väzenstva, ktorá v tom čase už vo svete nadobúdala veľmi konkrétne podoby. Prvým celokrajinským ústavom na výkon trestu bol Nápravný dom v Senci pri Bratislave, založený cisárovnou Máriou Teréziou na panstve grófa Františka Eszterházyho a to 20. 8. 1770. Hoci sa v tomto ústave vykonával aj trest odňatia slobody uložený nad jeden rok, boli sem umiestňovaní aj „rodičov neposlúchajúci naničhodníci“ teda išlo o typický prípad tzv. nápravného domu (domus correctoria).¹⁹ Ústav však nemal dlhé trvanie a už v r. 1780 bol premiestnený do blízkeho Tomášikova, kde ako mužská trestnica fungoval do r. 1785 a ako ženská väznica na zadržanie až do roku 1790. Väzňov sem umiestňovala miestodržiteľská rada za predpokladu, že sa preukázala právoplatným rozsudkom a trovy výkonu trestu zaplatila na pol roka vopred. Disciplinárne tresty boli veľmi prísne. Ako také sa používali údery korbáčom, spútavanie a pôstenie o chlebe a vode. Senecký i tomášikovský nápravný či trestný ústav boli nesporne prvé skutočne väzenské zariadenia na území Slovenska.²⁰ Jozef II. potom nariadil premiestniť odsúdených z Tomášikova do Segedinskeho hradu. Dôvodom pre to bolo, že väzňov tu zamestnali vláčením lodí po rieke Maroš. Ani tento ústav však nemal dlhú trvácnosť a ako krajinský ústav v r. 1831 zanikol. Po týchto pokusoch zriaďiť celokrajinské uhorské trestné ústavy i na území Slovenska zostalo väzenstvo na území Slovenska ešte dlhé desaťročia pod nadvládou uhorského feudálneho partikularizmu a zotrvalo sa maximálne pri župných žalároch a väzniciach, resp. na žalároch zriadených pri mestských či okresných súdoch. Dokonca ani

¹⁴ Porovnaj. Vlček, E. Dějiny trestního práva v českých zemích a v Československu. Brno: Masarykova univerzita, 2006, s. 29.

¹⁵ Malý, K. In. Malý K. a kol. Dějiny českého a československého práva do roku 1945. 3. vydání. Praha: Linde, a.s., 2004, s. 199.

¹⁶ Tamtiež.

¹⁷ Tamtiež, s. 200.

¹⁸ Fabry, A : Penológia. Bratislava, Eurokodex, 2009, ISBN- 978-80-89447-01-5, s.38

¹⁹ Chreňo, J.: Náčrt vývoja justície a väzenstva v rokoch 1848-1918. In: Zborník príspevkov k dejinám väzenstva na Slovensku I, Generálne riaditeľstvo zboru väzenskej a justičnej stráže SR, Bratislava, 1998, s. 23

²⁰ Fabry, A : Penológia. Bratislava, Eurokodex, 2009, ISBN- 978-80-89447-01-5, s.38

trestný zákonník Márie Terézie nepriniesol očakávané zmeny do systému trestania. Aj „Constitutio criminalis Thereziana“ zostala pri trestaní vernou následníčkou krutosti feudalizmu.²¹ V oblasti väznenstva vlastne tento trestný zákonník nezaviedol nič nového. Naďalej sa využívali stredoveké hradné a mestské temnice a žaláre. Z historického pohľadu nemožno opomenúť prvý pokus o reformovanie trestného zákonodarstva a osobitne väznenstva v návrhoch z r. 1795. V 30. rokoch XIX. storočia sa aj v Uhorsku začal prejavovať záujem o otázky väznenstva. Mnohí politici cestovali za účelom oboznámenia sa s podmienkami väznenstva do zahraničia. Práve na základe iniciatívy týchto osôb sa v Uhorsku postavila prvá samoväzobná väznica v Balašských Ďarmotách na brehu Ipľa. V r. 1845 bol postavený aj bratislavský zadržiaci ústav so samotkami. Azda najvýznamnejší z týchto zariadení bol komárňanský žalár postavený na princípe samoväzby v r. 1840. Keďže na Slovensku pôsobili vlastne dva z piatich administratívnych i súdnych dištriktov, boli v týchto centrách (v Bratislave a v Košiciach) sfunkčnené aj bývalé župné orgány spolu s väznicami, ktoré sa však podriadili priamo viedenskému ministerstvu spravodlivosti, resp. ďalším orgánom, najmä Najvyššiemu súdnemu dvoru. Do roku 1855 v Uhorsku neboli zriadené ani ústredné alebo krajinské žaláre či trestnice. Po tomto roku sa pod vplyvom uzákonenia nového trestného zákona v celej ríši začal vyvíjať nátlak na budovanie krajinských trestných ústavov aj v Uhorsku, pričom sa preberali aj príslušné normy upravujúce ich činnosť a život v nich. Pritom nemožno opomenúť skutočnosť, že budovanie nových väzenských objektov veľmi rýchlo napreďovalo aj v rakúskej časti ríše. Súčasné budovanie zanedbaného uhorského väznenstva sa preto muselo prispôbiť urýchlenej improvizácii. V rokoch 1854 až 1858 cisársky dvor rozhodol zriadiť v Uhorsku 6 trestných ústavov, a to v Ilave, Leopoldove, ďalej vo Vacove, v Mukačeve v Máinostre pre ženy a v Nad'enede. Leopoldovskú pevnosť postavili ako proti tureckú pevnosť v r. 1664 až 1669. Jej vojenské využitie po potlačení maďarskej revolúcie však už neprichádzalo do úvahy. Práve preto dekrétom z roku 1854 sa cisár rozhodol zriadiť tu trestnicu. K prevzatiu pevnosti došlo 15. marca 1856 a potom nasledovali rekonštrukčné práce, na ktorých sa denne zúčastňovalo priemerne 430 trestancov, a rekonštrukcia stála 282 831 zlatý forintov a 53 grajciarov²². Ilavská trestnica bola vytvorená z pôvodných budov zámku, ktorý bol známy už v XV. storočí. Na území Slovenska sa koncom XIX. storočia vytvorilo 10 kráľovských súdnych stolíc (sedrií), a to v Bratislave, Nitre, Trenčine, Komárne. Banskej Bystrici, Ružomberku, Rimavskej Sobote, Levoči, Košiciach a v Prešove, pri ktorých boli zriadené aj sedriálne väznice. Kapacita sedriálnych väznic predstavovala zhruba 2000 miest a ďalších 1000 miest bolo v okresných väzniciach (tzv. šatlavách).²³ Krajinské väznice v Leopoldove a v Ilave disponovali kapacitou zhruba 1630 miest. Trestnice a rovnako aj časť súdnych väznic pri okresných súdoch boli spočiatku podriadené štátnemu ministerstvu, rozhodnutím zo 16. 10. 1865 však výkon väznenstva sa podriadil už ministerstvu spravodlivosti.²⁴ Pre správu väznenstva bol vytvorený osobitný úrad tzv. generálneho inšpektora a neskôr sa zriadilo osobitné oddelenie ministerstva pre väznenstvo. Z hľadiska postpenitenciárnej starostlivosti má z tohto obdobia osobitný význam zák. čl. CVIII (108) z r. 1873, ktorým boli vydané nariadenia policajného práva proti zaháľáčom a tulákom. Tento zákon umožnil postavenie pod policajný dohľad trvajúci najviac tri roky jednak bývalých trestancov, ale aj osoby žijúce zaháľáčským spôsobom života, čo sa nesporne dotýkalo najmä Rómov. Takto vymedzená pôsobnosť trvala s drobnými úpravami až do vzniku Československej republiky v roku 1918.

²¹ Chreňo, J.: Trestnosť, tresty, Tereziánsky zákonník. In: Zborník príspevkov k dejinám väznenstva na Slovensku I, Generálne riaditeľstvo zboru väzenskej a justičnej stráže SR, Bratislava, 1998, s. 20

²² Fabry, A.: Penológia. Bratislava, Eurokodex, 2009, ISBN- 978-80-89447-01-5,

²³ Tamtiež

²⁴ Tamtiež

3.Záver

Problematika nerovnosti, snaha o určenie jej príčin i dôsledkov sa stáva v súčasnej dobe jednou z najdiskutovanejších tém v našom, ako aj celosvetovom meradle. V európskom sociálnom diskurze sa teda postupne začína udomáňovať pojem i koncepcia sociálnej exklúzie a stáva sa v súčasnosti dominantnou témou v diskusiách týkajúcich sa chudoby v krajinách Európskej únie. Sociálna exklúzia je chápaná ako systematický proces marginalizácie, izolácie, oslabovania sociálnych väzieb, ktorý je chápaný na úrovni jednotlivca aj na úrovni spoločenských skupín. Znamená vylúčenie z účasti na bežnom spôsobe života. Zvyšuje sa záujem jednotlivých európskych krajín predchádzať a znižovať dôsledky sociálneho vylúčenia. Vylúčenie je totiž obojstranne nechcený proces, pretože okrem nerovnosti v možnosti presadzovať všetky občianske, politické a sociálne práva, vedie aj k sociálnemu napätiu a z neho plynúcim sociálnym rizikám.²⁵ Rómovia sú jednou z najchudobnejších a najviac zraniteľných skupín v regióne strednej a východnej Európy. Výskum rozvojového programu Organizácie spojených národov z roku 2002 ukázal, že Rómovia majú záujem integrovať sa na rozdiel od asimilácie prostredníctvom lepších pracovných možností, lepšieho prístupu k vzdelávaniu a vyššej miere zapojenia do štruktúr verejnej správy, najmä na miestnej úrovni. Toto je možné dosiahnuť iniciatívami, ktorých je cieľom riešiť etnické napätie a stereotypy, ako aj nedostatok zručností a udržateľných štruktúr, ktoré by zabezpečili dlhodobejšiu úspešnosť rómskych projektov.²⁶

Literatúra

- Horváthová, J.: Základní informace o dějinách a kultuře Romů. Praha: MŠMT, 1998.
- Gecelovský, V.: Rómovia v Gemeri do roku 1945. – Rožňava : OOS, 1990. – 120 s.
- Gecelovský, V.: Nariadenie voči Rómom na Slovensku do roku 1945. – Prešov : Victoria, 2004. – 95 s ISBN 80-968810-5-1
- Nečas C.: Romové v České republice včera a dnes. Olomouc.Univerzita Palackého v Olomouci, 5. doplnené vydanie, 2002.
- Rose, R.: „Den Rauch hatten wir täglich vor Augen“, Heidelberg: Verlag Das Wunderhorn GmbH, 1999.
- Vlcek, E., Schelle, K.: Dokumenty ke studiu moderních dějin státu a práva. Brno: Masarykova univerzita v Brně, 1994.

Adresa & ©

Doc.JUDr.Vladimír Gecelovský, CSc.,
Central European College in Skalica,
Royal 386/11, 909 01 Skalica,
e-mail : vl_ge@yahoo.com

²⁵ Porov.: DŽAMBAZOVIČ, R., JURÁSKOVÁ, M. *Sociálne vylúčenie Rómov na Slovensku*. In : VAŠEČKA, M. *Čačipen pal o roma*. Bratislava : Inštitút pre verejné otázky, 2003. 911s.

²⁶ http://www.pdcs.sk/files//file/Publikacie/Roma_Integration_SK_006.pdf (12.02.2012)

ZAČLEŇOVANIE RÓMOV DO SPOLOČNOSTI OD PRVEJ POLOVICI 18 STOROČIA DO ROKU 1918 NA ÚZEMÍ ČIECH A SLOVENSKA

Vladimír Gecelovský

Kľúčové slová

Róm, diskriminácia, osídlenie

1. Úvod

Vo väčšine krajín sveta sú Rómovia svojráznou etnickou skupinou, ktorá má svoj jazyk rómštinu, svoje kultúrne zvyky, obyčaje a históriu, ale taktiež telesné a psychické zvláštnosti a špecifiká, prípadne vlastnú politickú, kultúrnu organizáciu. Rómovia žijú roztrúsene vo väčšej časti starého sveta, ide celkovo o 7 a pól až 10 miliónov ľudí, z toho v Európe žije asi 5 miliónov. Väčšina z nich už nekočuje, ale žijú usadlým spôsobom života ako remeselníci, chovatelia dobytkov, ako manuálni pracovníci a stále viac i ako ostatní občania zeme a štátu, v ktorých žijú. V historických dobách ich mnoho zomrelo pri epidemických chorobách. Niektoré skupiny Rómov sa od počiatku 18. storočia začali usadzovať a prispôbili sa zvyklostiam miestnych obyvateľov.¹

2. Teoreticko – metodologické východiská

Pri skúmaní okolností a základných črt vývinu osídlenia miest a obcí Rómami na Slovensku, je potrebné poznamenať, čo v širších súvislostiach napomáhalo a čo hatilo tento vývin. Zvláštnosti foriem osídľovania území Rómami mali svoje hlboké historické korene a boli výsledkom viacerých vonkajších a vnútorných činiteľov. Ako je známe, systém kást so všetkými svojimi dôsledkami bol v Indii natoľko vžitý, že až na niekoľko jednotlivcov, všetci ho rešpektovali s úplnou samozrejmou. Mnohé skupiny sa ho pridržiavali aj po odchode z Indie a pri usadzovaní sa vytvárali samostatné osady v blízkosti osád domáceho obyvateľstva. Jednotlivé celky mohli teda zachovať svojský spôsob života a súčasne udržiavať kontakt s ostatnými celkami potrebnými na zadovážovanie materiálnych statkov. Charakter osídlenia jednotlivých oblastí bol závislý predovšetkým od možností zabezpečovania obživy. Väčšina Rómov mala v minulosti priamo možnosť získať potravu vo forme almužny alebo naturálnej mzdy za drobnú protislužbu, ktorej hodnota bola spravidla značne nižšia. Príslušníci týchto skupín sa preto usadzovali podľa možností na dedinách v úrodných oblastiach. Pri osídľovaní území boli prvoradá existenčné podmienky. Taktiež kladne pôsobiacim činiteľom osídľovacieho procesu bola samotná príroda. Osídlenie Rómami na Slovensku prebiehalo v úzkej súvislosti s ekonomickou a správnu mocou týchto panstiev. Bol to závažný faktor aj zo sociálneho hľadiska, pretože zemepáni tu výrazne zasahovali do vývinu, pričom pôsobili zväčša negatívne. Svedčí o tom napr. aj zdanenie Rómov v Sirkovskom okrese, kde Rómovia, ktorí mali šiator, voz a kone boli povinní odvieť daň dve zlaté, ak nemal voz ani koňa, tak jeden zlatý. Medzi Rómami bolo čoraz viac takých, ktorí si

¹ Porov.: WOLF, J. Lidské rasy a rasizmus v dejinách a v súčasnosti. Praha : Nakladatelství Karolinum Praha, 2000. s. 99.

rôznymi príležitostnými prácami, resp. drobnými remeslami, boli schopní zarobiť na vlastné živobytie. To však v očiach vrchnosti znamenalo, že sa stali dane schopnými a bolo potrebné im určiť výšku daní či už vo forme peňazí, alebo rozličných povinností. V Bratislave v roku 1723 bola založená uhorská miestodržiteľská rada, ktorej bolo v neskoršom období okrem iného uložené starať sa o reguláciu Rómov s cieľom zapojiť ich do hospodárskeho života tak, aby boli schopní nielen odvádzať feudálnu rentu zemepánovi, ale platiť predovšetkým štátne a stoličné dane. Je známe, že uhorská šľachta bola v zdaňovaní poddaných veľmi dôsledná. Ak sa do roku 1737 považoval za schopného platiť dane každý, ktorého majetok predstavoval aspoň 10 zlatých, po roku 1737 sa táto hranica znížila na 6 zlatých.² Daň sa pritom zdvojnásobila a ročne činila miesto jedného dve zlaté, čo znamená, že iba táto daň sama o sebe predstavovala ročne tretinu takéhoto majetku. Základné príčiny celkového hospodárskeho a spoločenského postavenia poddanského ľudu spočívala vo feudálno-nevoľníckych vzťahoch. Práve prvá polovica XVIII. storočia je obdobím, keď u nás vyvrcholuje feudálno-nevoľnícke zriadenie. Pre poddaných znamená toto obdobie predovšetkým vystupňovanie vykorisťovania, ktoré sa prejavilo predovšetkým zvýšením robotných povinností. Z tohto dôvodu sa robili tiež súpisy obyvateľstva okrem iného aj za účelom získania prehľadu o Rómoch patriacich do jednotlivých stolíc, prípadne panstiev.³ V roku 1785 takmer všetky rómske rodiny boli už zdanené a výška platenej dane bola zvýšená. Jedna rómska rodina odvádzala do štátnej pokladnice priemerne 30 - 50 denárov a do stoličnej 15-20 denárov. Pre veľkú chudobu však značná časť rómskych rodín dane nebola schopná platiť. Aj napriek zlým sociálnym pomerom počet rómskeho obyvateľstva v Uhorsku v XIX. storočí vzrástol. Potvrďuje to súpis Rómov v Uhorsku, ktorý bol stanovený ministerstvom vnútra na deň 31. januára 1893. Podľa inštrukcií uvedeného ministerstva v obciach a mestách kde žilo menej Rómov súpis mali urobiť notári a tam kde ich bolo viac alebo sa potulovali vo väčších skupinách boli určení osobitní poverenci, ktorí v súčinnosti s policajnými orgánmi mali urobiť súpis. V tento deň Rómom bolo zakázané prechádzať z jednej obce do druhej. Štatistický úrad zaslal slúžnovským úradom potrebné tlačivá, ktorými ich rozdelili obecným a mestským úradom s termínom vrátenia do 5. februára 1893. Súpis sa urobil taktiež vo väzniciach súdov policajných a mestských orgánov a taktiež pri vojsku. Podrobné pokyny k vyplňovaniu jednotlivých rubriek súpisných tlačív tvorili súčasť nariadenia.⁴ Výsledky súpisu boli spracované a v roku 1895 publikované.⁵ Podľa týchto údajov je zrejmé, že najviac Rómov na Slovensku už v tom období bolo sústredených v Gemerskej župe. Zo súpisu vyplýva, že z celkového počtu 36 201 Rómov žijúcich v tom čase na Slovensku, 5552 ich žilo v Gemerskej župe, t. j. 15,3 %. Z celkového počtu obyvateľstva Gemerskej župy 191.780⁶ rómske obyvateľstvo tvorilo teda 2,89 %. V porovnaní s ostatnými župami boli to najmä usadlí a prechodne usadení Rómovia. Toto potvrdzuje, že väčšina Rómov bola v Gemerskej župe usadená. Keď porovnáваме celé Uhorsko, podľa súpisu žilo v Uhorsku 274.940 Rómov. Z toho 104.750 sa prihlásilo za Maďarov, 67.046 -za Rumunov, 9.875 za Slovákov, 5871 za Srbov, 2.896 za Nemcov a 81.948 si udali rómsku reč za materinskú.⁶ Z hľadiska postavenia Rómov tento súpis pochopiteľne nemal žiaden praktický význam. Otázke Rómov sa naďalej zo strany zodpovedných miest takmer nevenovala

² GECELOVSKÝ, V. : K niektorým aspektom riešenia problematiky Cigánov na Gemeri (do roku 1945) . In: Teoreticko-metodologické východiská výskumu cigánskej rodiny a cigánskych obyvateľov, Spoločenskovedný ústav SAV v Košiciach, 1989. s. 63-69

³ GECELOVSKÝ, V. : Sociálno-politické postavenie a perzekúcia Cigánov na Gemeri v rokoch 1918-1945 . In: Historica Carpatica, č.18, 1987. – Košice : Východoslovenské vydavateľstvo, 1987. S. 55-71.

⁴ Štátny archív Košice (ďalejŠAKE) pobočka Rožňava fond Magistrát Rožňava 450/1835 - rada, 99/261/1893 - rada.

⁵ Magyar statisztikai közlemények IX. A Magyarországban 1893, január 31-én végrehajtott Czigányoszeirás eredményei. Budapest 1895.

⁶ Pozri bližšie: Národný Hlásnik roč. 34, 1901, č. 8, s. 125.

pozornosť. Veľká väčšina Rómov na Slovensku žila naďalej nielen v hospodárskej zaostalosti bez stálejších príjmov, ale aj v negramotnosti, opradená starými tradíciami, zvykmi a poverami.⁷

V českých zemiach sa pre usadenie Rómov vytvorili odlišné predpoklady. Na Morave už koncom 17 storočia sa mohli výnimočne usadiť prví Rómovia pozvaný z Uhorska. Napríklad pred rokom 1698 pozval gróf Kounic zo svojho uhorského panstva z oblasti Györu na svoje panstvo rodinu rómskeho kováča.⁸ Samozrejme toto privilégium nebolo urobené preto že rodina bola rómska, ale z toho dôvodu že mu mohla poskytnúť požadované služby. Táto rodina dostala povolenie na usadenie sa s určitými obmedzeniami a to nemohla nosiť rómsky odev a nemohla hovoriť po rómsky. Neskôr sa Rómovia usadzovali aj v ďalších oblastiach juhovýchodnej Moravy. V Čechách ešte v 19. storočí zostávali Rómovia neusadení, odkiaľ boli vyhostovaní a za trest posielaní na vojenskú službu do Uhorska. Rómovia usilujúci sa o usadenie museli absolvovať mnoho sporov najmä so samosprávou obcí. Pod tlakom miestneho obyvateľstva vznikali rómske osady zvyčajne na periférii miest a obcí alebo na sporných katastrálnych územiach, bez domovského zväzku s príslušnou obcou. Ako bezdomovci, Rómovia nemali povinnosť a ani možnosť navštevovať školu. Negramotní Rómovia neovládajúci dostatočne jazyk väčšinového obyvateľstva nemali predpoklady zapojiť sa do spoločnosti, a tak z rómskych osád sa vytvárali izolované jednotky.⁹

V prvej polovici XVIII. storočia žili Rómovia väčšinou ešte vo väčších, či menších skupinách pod právomocou vajdov a prechádzali z jednej časti krajiny do druhej. Okrem takýchto sa v krajine potulovali ešte početné skupiny, ktoré nepodliehali nijakej právomoci. Preto stoličné vrchnosti vydávali proti túlaniu sa Rómov najrozličnejšie nariadenia, v ktorých sa im vyhrážali najtvrdšími trestami, no pritom k usadeniu im nedávali ani najmenšie reálne podmienky. V druhej polovici XVIII. storočia boli Rómovia už pomerne často väznení, v stoličných väzeniach. Tak napríklad Gemerská stolica zaplatila v roku 1757 za pohreb Róma, ktorý zomrel vo väzení jeden zlatý.¹⁰ Väznenie trvalo zvyčajne dva - tri mesiace, potom väznený dostal po 20 - 30 úderoch korbáčom a bol prepustený. U mužov boli tresty obvykle väčšie.¹¹ Mnohé nariadenia kráľovskej miestodržiteľskej rady z rokov 1750 – 1770¹² dokazujú, že až do polovice XVIII. storočia patrili Rómovia pod právomoc hlavného župana. Od druhej polovice XVIII. storočia začali vychádzať priamo nariadenia, v ktorých sa prikazovalo, že Rómovia môžu žiť iba pod správou a právomocou zemepánov a nie županov ako predtým. Dokumentuje to i nariadenie kráľovskej miestodržiteľskej rady z konca roku 1761, ktoré bolo rozoslané jednotlivým stoliciam a v ktorom sa nariaďovalo kočujúcim Rómom pripojiť sa k niektorému majetku a zároveň sa zakazovalo Rómom zanechať miesto, ktoré už raz zaujali.¹³ Uvedené nariadenia jednotlivé stolice rozpracovávali na vlastné podmienky a vo forme obežníkov zasielali jednotlivým úradom.¹⁴ Problematiku Rómov prerokúvalo aj valné

⁷ GECELOVSKÝ, V. : Právne normy týkajúce sa Rómov a ich aplikácia na Gemeri (1918/1938) . In: Neznámi Rómovia, Ister Science Press , 1992. – Bratislava

⁸ Hanzal, Jiří: Romové tolerovaní na Moravě v letech 1698–1784. In: Časopis Matice moravské 114, 1995, s. 25 – 46.

⁹ Horváthová, Jana: Kdo byli čeští Romové? In: Černobílý život. Praha 2000, s. 46–64.

¹⁰ Štátny archív Banská Bystrica (ďalejŠABB)pobočka Rimavská Sobota - Archív Gemerskej stolice Protocolum Congregationale z roku 1757.

¹¹ Tamtiež.

¹² Väčšina nariadení kráľovskej miestodržiteľskej rady z rokov 1750-1770 bola zozbieraná a spísaná v rodinnej kronike turčianskych Revayovcov. Obsiahle výňatky uverejnil J. G. Tajovský v článku Cigáni v Turci pred pol druhá sto rokmi. Národné noviny XXXIII. 1902.

¹³ HORVÁTHOVA E. Cigáni na Slovensku. Bratislava SAV 1964 s. 118.

¹⁴ Dokumentuje nám to napr. aj obežník Gemerskej župy zo dňa 15. marca 1768, v ktorom hlavný slúžny Gemerskej župy Nagy Szentgyörgyi Zsigmund uvádza: „... jej výsosť nestrpí, aby cigáni vo svojom doterajšom živote zotrvali. Jej výsosť preto nariaďuje, že sa nesmú vzpierať keď budú presídlení z jednej osady do druhej,

zhromaždenie Gemerskej župy. O ňom informuje hlavný slúžny richtárov a obyvateľov obcí listom z 24. marca 1769, v ktorom sa okrem iného píše: „...rezolútne sa prikazuje, že cigáni musia bývať v domoch. Stany sa za žiadnych okolností nepovolia... budú pod palicou richtára obce v prípade, že si vystavia domy, budú platiť aj dane“.¹⁵ Takéto príkazy sa prirodzene nedali realizovať zo dňa na deň, keďže na takýto spôsob života Rómovia neboli pripravení a neurobilo sa ďalej nič, aby sa im v tom smere pomohlo. V snahe o čím najrýchlejšiu asimiláciu sa voči Rómom sa postupovalo veľmi tvrdo a násilne. Svedčí o tom napríklad aj nariadenie vicišpána Gemerskej župy Peticha Ladislava zo dňa 1. apríla 1777.¹⁶ Jedným z najdrastickejších zásahov v snahách o asimiláciu Rómov bolo odoberanie detí Rómom, ktoré boli pridelené do robotníckych a meštiackych domácností. Že sa jednalo o skutočné násilie a drastické opatrenie svedčí aj nariadenie slúžneho Makayho Eleka zo Štítnika v Gemerskej župe zo dňa 6. apríla 1780, v ktorom sa uvádza: „...prikazuje sa pod tvrdou pokutou, aby cigánske deti od deviateho roku počnúc boli vzaté a v obci pridelené do služby (za sluhov). Deti nesmú chodiť nahé, starší musia nosiť obleky, ženy nesmú chodiť v špinavých šatách alebo v plachte. Ak na prvé napomenutie neuposlúchnu, vtedy treba trestať deti prútom, starších palicou alebo korbáčom až kým sa rozkazu nepodrobia... nedovoliť im pracovať po sediačky ani variť a spať na zemi. Nech pracujú po stojačky, nech si vystavia dielničku, kde budú stojačky pracovať.“¹⁷ Vtom istom roku 29. októbra 1780 nariaďuje slúžny Makay Elek zo Štítnika richtárom obcí pochytat' všetkých potulujúcich sa Rómov a odviesť ich do väzenia na hrad Krásna Hôrka.¹⁸ Ako jednu z hlavných príčin neúspechov osnovieľov týchto nariadení a opatrení je potrebné vidieť v neznalosti historicko-spoločenských determinácií ako aj v neznalosti hospodárskeho a sociálneho postavenia rómskeho obyvateľstva. Preto tiež cieľom regulácie rómskeho obyvateľstva nebolo zlepšiť ich postavenie, ale predovšetkým to, aby z Rómov mohli urobiť zdroj štátneho zisku a vykorisťovania. Teda hospodársko-finančný záujem absolutistického štátu stál na prvom mieste. Jemu mala slúžiť aj regulácia a asimilácia

ale každý sa musí usadiť v oblasti majetku zemepána buď v dome, alebo si vystaviť dom na určenom pozemku. Mimo toho musí slúžiť svojmu pánovi a platiť dane najmä preto, aby nemal príležitosť na potulovanie sa. Nesmie bývať v stane a taktiež sa nedovoľuje mu držať kone. Preto nech sa každý zbaví koňa. Ustanovujem termín na toto do konca nasledujúceho júna. A cigáni sa budú musieť tak obliekať ako aj ostatní občania medzi ktorými žijú. Ženy a deti sa musia oblečením prispôbiť obliekaniu sedliackych žien, nebude slobodno zatiaľ sa pokryť plachtou a ani deti nesmú chodiť nahé, lebo budú potrestané palicovaním..." - ŠAKE pobočka Rožňava fond Magistrát Rožňavy 26/1768

¹⁵ ŠAKE pobočka Rožňava fond Magistrát Rožňava 11/1769.

¹⁶ V nariadení sa okrem iného píše: „...považujem za povinnosť niže uvedené nariadenie dať na vedomie ... aby ste ho previedli a považovali si za nemeniteľnú skutočnosť uplatniť ho proti potulujúcim a škodu robiacim Cigánom tak, aby sa do Juraja každý obrátil k svojmu zemepánovi na územie, kde sa usadí natrvalo po skončení túlania sa; a keď už či zemepán alebo panstvo ho prijali, nech sa ihneď pustí do stavby domu a richtár obce nech dozerá na to, a keď by to nedodržiaval; nech to oznámi slúžnemu a aj za ten čas jeho slamou prikrytú chatrč treba zapáliť a tiež aj platené steny zničiť a oznámiť to slúžnemu; ak by v daktorej obci kováčske remeslo prevádzajúci Cigáni chceli si podržať dve alebo viac miestností, čo sa povoliť nedá, vtedy by musela obec dať im sedliacky dom aj kováčsku vyhňu, ale milostivá Kráľovská rada nepovoľuje, aby ich deti prevádzali kováčstvo; prikazuje sa obciam, aby desaťročné ba aj staršie cigánske deti a parobkov prideliť za sluhov sedliakom a tiež aj dievčatá nech nútia za slúžky. Za žiadnych okolností nie je možné dovoliť, aby deti ostali žiť s cigánskymi rodičmi. Ide o to, aby z Cigánov sa mohli vykoreniť zlé, darebné a podlé návyky a mohli si osvojiť pre budúcnosť prospešné návyky v sedliackej práci; akékoľvek vyhrávanie na husliach sa zakazuje. Richtári majú právo husle odobrať ak by dakto z radov župných si dal vyhrávať, ak je urodzená osoba tak v peniazoch ak je to sedliak tak na svojej koži bude pokutovaný; doteraz nosené šaty, čižmy a iné sedliacke oblečenie už nevkusné sú zakázané, prikazuje sa aby sa v obliekaní prispôbovali sedliackym osobám. Ak by richtári zanedbali odobrať ženám plachty, ktorými sa pokrývajú, budú za to stíhaní a v tomto smere musia byť zvlášť pozorní; chov koní je spojený s krádežami a preto každý cigán do (božieho tela), môže koňa predať alebo zameniť za vola, ináč po tomto termíne nájdeného koňa pri ňom treba skonfiškovať a mimo aj prísne telesne potrestať“ - Tamtiež

¹⁷ ŠAKE pobočka Rožňava fond Magistrát Rožňava 10/1780 - rada.

¹⁸ ŠAKE pobočka Rožňava fond Magistrát Rožňavy 57/1780 - rada.

Rómov. Formulácie rozličných nariadení boli viac-menej dodatkami k jednotlivým opatreniam a ich realizácia ostala len na papieri, pretože k nej neboli vytvorené konkrétne predpoklady. O neúspech v riešení tejto násilnej asimilácie nás presviedča napríklad i obežník Gemerskej župy zo dňa 30. júla 1787, v ktorom sa okrem iného uvádza: „...Tak hlavná správna rada ako aj slávna Gemerská župa svojimi verejnými nariadeniami snažili sa priviesť Cigánov k tomu, aby už konečne zanechali potulovanie a chodenie z domu do domu (žobrať) a zvykli si na sporiadaný život, obrábaním pôdy, alebo si zaistili živobytie dajakým remeslom. Keďže ale všetko úsilie bolo márne a Cigáni aj naďalej žijú bez práce a z almužny od iných, preto z týchto dôvodov najnovším pod číslom 05366 vydaným Kráľovským nariadením dáva sa na všeobecnú známosť, že Cigáni naďalej nesmú ostať ani len pod pomenovaním Cigáni a ktorí z nich nestanú sa občanmi s trvalým bydliskom a ktorí si nevybudujú riadne domy a nebudú sa obliekať podľa spôsobu ostatných občanov a budú sa vyhýbať práci na poli, alebo sa nenaučia dajakému remeslu, všetkých takých treba vyhnat' z krajiny...“¹⁹ Podľa uvedeného nariadenia malo sa zmeniť aj ich dovtedajšie pomenovanie, nemali sa viac nazývať „Cigánmi“, ale novo sedliakmi, úradne Neubauermi alebo Uj-Magyarmi. Z jednotlivých foriem týchto riešení možno usudzovať, že regulácia rómskeho obyvateľstva sa vykonávala byrokraticky, nátlakom a násilím. Negatívne pôsobila tiež skutočnosť, že Rómovia, ktorí sa usadili, boli ihneď zaťažovaní rozličnými dávkami, robotami ako aj zdaňovaním. Tento moment poukazuje na skutočnú podstatu a príčiny starostlivosti o Rómov. Z množstva prijímaných nariadení z tohto obdobia môžeme usúdiť, že stoličná šľachta nemala záujem na zvyšovaní daňovej platby schopnosti rómskeho obyvateľstva, pretože ho chcela vykorisťovať predovšetkým sama. V zaťažovaní štátnymi daňami videla obmedzenie možností na odvádzanie feudálnej renty. Podľa nariadenia Kráľovskej miestodržiteľskej rady stoliční slúžni mali štvrtročne navštevovať všetky rómske osady vo svojom okrese a informovať o stave a priebehu asimilácie.²⁰ No ako nám to dokumentujú správy z tohto obdobia, celá záležitosť ich nie veľmi zaujímala a v najlepšom prípade poverili tým dedinských richtárov od ktorých súčasne čerpali potrebné informácie.²¹ Celá tzv. regulácia Rómov, ktorá mala riešiť usadenie a rýchlu asimiláciu Rómov, bola viac-menej administratívnou formou a nie konkrétnym riešením. Očakávané výsledky sa nedosiahli najmä preto, že vtedajšie zriadenie nedávalo základné predpoklady k jeho riešeniu.

Vo februári 1867 bolo vyhlásené Rakúsko-uhorské vyrovnanie. Vznikli dva relatívne samostatné štátne útvary. V tzv. Predlitavsku ktoré zahrňovalo aj súčasné Česko boli vydané niekoľko proti rómskych nariadení. Jednou z najvýznamnejších noriem v tejto dobe bol nesporne výnos viedenského ministerstva vnútra zo 14.septembra 1888. Tento predpis vo svojich 14 článkoch Rómov nezačleňoval do bežnej spoločnosti ale zvýraznil ich postavenie na okraji spoločnosti. V článku 4 uvedeného výnosu sa doslova uvádzalo „Všetci Cigáni, ktorí sa potulujú bez práce a zamestnania, ktorých vyhostenie podľa odseku 1 a 2 nemohlo byť ihneď uskutočnené, či už cudzí alebo tuzemskí a či majú vykázané listiny alebo nie, musia byť ako tuláci odovzdaní príslušnému súdu na potrestanie v zmysle zákona zo dňa 24. mája 1885, č. 89 z. z. Mladistvých, ktorí nie sú spôsobilí na trestné stíhanie, treba dať do dočasnej opatery obcí, kde boli pristihnutí“. Takto široko formulované ustanovenia tohto výnosu umožňovali príslušným úradom určitú svojvôľu pri represiaciach voči tomuto etniku. Tento výnos bol v českých zemiach v platnosti až do účinnosti nového zákona o potulných cigánov č. 117/1927 Zb. Na území Slovenska a Podkarpatskej Rusi postavenie Rómov upravovali uhorské predpisy a uvádzaný výnos viedenského ministerstva vnútra sa tu uplatňoval až od roku 1918 do roku 1927. Súbežne s výnosom viedenského ministerstva vnútra bol účinný aj

¹⁹ ŠAKE pobočka Rožňava fond Magistrát Rožňava 93/1787 - rada.

²⁰ HORVÁTHOVA E., c. d. s. 124.

²¹ ŠAKE pobočka Rožňava fond Magistrát Rožňavy 211/1777, 10. 57/1780, 93, 103/1787.

zákon o tuláctve č. 89/1885 Ř.z a zákon o pracovniach a polepšovniach č. 90/1885 Ř.z. Tieto zákony však platili na Rómov všeobecne tak ako aj na ostatné osoby. V tomto období na ministerstve vnútra vo Viedni prebiehala legislatívna príprava, v snahe vytvoriť ucelenú právnu normu ktorá mala vymedziť postavenie Rómov a určiť určité pravidlá či hranice v spoločnosti. Táto snaha pramenila z celkovej nálady spoločnosti stanoviť Rómom nejaké miesto v spoločnosti aj z legislatívneho hľadiska, pretože toto miesto reálne existovalo, ale chýbal mu ucelený právny podklad. Tieto legislatívne pokusy však zostali len vo forme pracovných návrhov a neskôr slúžili ako podklad pri tvorbe zákona č. 117/1927 Zb.²²

V Uhorsku sa v roku 1902 pripravoval návrh zákona o riešení Rómov. Podľa navrhovaného zákona Rómovia sa mali deliť na dve skupiny: „ Do prvej mali patriť tí, ktorých časom možno pritiahnuť do občianskej spoločnosti, ktorí ako remeselníci a poľní robotníci by sa mohli uživiť v obci, do ktorej budú násilne pridelení. Každý obci mal sa nanútiť istý počet cigánskych rodín a obec mala prísne dozerať, aby boli matrikulovaní, ich deti aby chodili do školy, chlapi a ženy aby boli zamestnaní. Do druhej skupiny mali patriť tí Cigáni, ktorí by sa nechceli podrobiť spoločenským poriadkom. Títo mali byť umiestnení v štátnych trestných ústavoch na nútených prácach. Tieto trestné ústavy mali byť v Uhorsku dva, každý asi pre tisíc Cigánov.“²³ V tomto období tiež minister vnútra Széll, žiadal všetky stoličné vrchnosti, aby podali návrh ako by sa mal usporiadať život Rómov. Návrh zákona však nebol schválený. Nevšimavosť zodpovedných miest k otázke Rómov v Uhorsku bola vyburcovaná v roku 1907 ostrou polemikou v tlači. Na adresu Rómov sa uverejňovalo veľa pejoratívnych charakteristík, ktoré mali podporiť mienku o zbytočnosti pokusov zmeniť ich spôsob života. V Rómoch videli nielen nepolepšiteľný a nenapraviteľný živel, ale aj z hľadiska súkromno-vlastníckych vzťahov „nebezpečného konkurenta“. Dokumentuje to aj názor pisateľa v Slovenských ľudových novinách č. 32 z roku 1910.²⁴ Taktiež maďarský publicista Porzsolzs Kálmán v novinách Pesti Hirlep zo dňa 6. augusta 1907 píše: „...Kultúrny štát takú rasu zo svojho územia vykynoží. Vykynožiť! Áno, to je jediné riešenie.“²⁵ Teda Rómom neostávalo iné ako aj naďalej žiť prevažne príživníckym spôsobom. Túto diferenciáciu ešte prehĺbilo nariadenie ministerstva vnútra č. 15 000/916 B. M. o potulných „Cigánoch“, ktorá nadobudla

²² Necas, C.: Nad osudem českých a slovenských Cikánu v letech 1939- 1945. Brno: Univerzita J. E. Purkyne v Brne, 1981.

²³ Národní Hlásnik, roč. 35, 1902 č. 22, s. 350 a č. 15, s. 237.

²⁴ V novinách sa uvádza: „...nám nutno hľadiť na Cigánov aj zo stanoviska zárobkového. A tu sa nám Cigán stavia v cestu ako nebezpečný sok (konkurent) pri práci nájomníckej. Veď kde viacej práceschopných chudobných čaká na zárobok, tam bude aj denná mzda menšia, ako na mieste, kde nádenníkov málo. Ľud náš živí si teda sám tých, ktorí stláčajú aj tak chatrnú mzdu našských robotníkov. A tu musí do povahy prísť aj mravná strata slovenského nádenníka, keď následkom návalu polodivých Cigánov aj vážnosť (a s tým aj zaobchádzanie, prípadne aj stravovanie) našského nádenníctva v očiach pracujúcich klesá... a keď sa ešte, čo len letkom zmienime o tých neoceniteľných, mravných, kultúrnych a tak i politických stratách, ktoré nám zapríčiňuje spolunažívanie s týmto polodivým, nekultúrnym plemenom príživníkov...“ -Slovenské ľudové noviny, roč. L, 1910 č. 32, s. 4.

²⁵ V nariadení sa okrem iného hovorí: „Vezmú sa im záprahy a vozy. Ich kone sa postaví do vojnovej služby. Cigánov tam, kde sa práve zdržujú popíšu a pokiaľ nemajú trvalé bydlisko, policajné orgány ich vykážu do miesta riadneho pobytu prípadne ich tam dopraví postrkom. Predstavenstvo obce, ktorá bola vyznačená za ich bydlisko je povinné postarať sa o ich stravovanie a stráženie. Cigáni len s donútením policajnej vrchnosti môžu si nadobudnúť kone, mulice a oslov. Cigánov od 18 do 50 rokov postaví pred asentačné komisie. Tí, ktorí nebudú súci za vojakov, budú prinútení pracovať. Cigáni nedostanú do rúk ani vojnovú podporu ani mzdu za prácu. S týmito peniazmi budú manipulovať obecné predstavenstvá, ktoré predovšetkým uhradia trovy spojené s vydržiavaním Cigánov. Každý Cigán, ktorý dovŕši 12. rok, alebo na ten vek vyzereá, dostane certifikát (legitimáciu - pozn. V. G.), kde bude vyznačené miesto, na ktorom sa má zdržovať a ktoré bez potvrdenia policajnej vrchnosti nebude môcť opustiť. Evidovaný Cigán ju musí stále pri sebe mať. Cigán, ktorý poruší ustanovenia tohto nariadenia, má byť potrestaný väzením do 15 dní a peňažnou pokutou ak skutok nespadá pod prísnejší trest.“ - Budapešti Hirlep, 6. august 1907

účinnosť 17. mája 1916. Podľa tohto nariadenia sa Rómovia nesmeli túlať.²⁶ V dôsledku nepriaznivého priebehu vojny, vyhranením závažných vnútorných konfliktov hospodárskeho, národnostného apolitického charakteru, nariadenie z roku 1916 upadlo na niekoľko rokov do zabudnutia.

3. Záver

Rómovia od svojho príchodu na naše územia prešli veľmi zložitou cestou, ktorá nebola jednoduchá. Ich spolužitie s príslušníkmi majoritnej spoločnosti bolo a je poznačené množstvom predsudkov a nepravdivých mýtov, ktoré sú v myslení väčšiny obyvateľstva hlboko zakorenené. Zdá sa, že rôzne ľudské kultúry prechádzajú v dejinách určitou krivkou vývoja, zatiaľ čo niektorí majú už svoj vrchol navždy za sebou, na iných vrchol len čaká a niektorí po dlhej odmlke možno v tichosti zbierajú sily k významnejšiemu prejavu. Otázkou však je, v akom štádiu svojho vývoja sú práve Rómovia, ktorí od svojho príchodu žili v európskom priestore na spoločenskej periférii a ako jednotné a samostatné etnikum doposiaľ nevystupovali.

Literatúra

- Gecelovský, V.: Rómovia v Gemeri do roku 1945. – Rožňava : OOS, 1990. – 120 s.
- Gecelovský, V.: Nariadenie voči Rómom na Slovensku do roku 1945. – Prešov : Victoria, 2004. – 95 s ISBN 80-968810-5-1
- HORVÁTHOVA E. Cigáni na Slovensku. Bratislava SAV 1964
- Horváthová, J.: Základní informace o dejinách a kulture Romu. Praha: MŠMT, 1998.
- Necas, C.: Nad osudem českých a slovenských Cikánu v letech 1939- 1945. Brno: Univerzita J. E. Purkyne v Brne, 1981.
- Nečas C.: Romové v České republice včera a dnes. Olomouc. Univerzita Palackého v Olomouci, 5. doplnené vydanie, 2002.
- Rose, R.: „Den Rauch hatten wir täglich vor Augen“, Heidelberg: Verlag Das Wunderhorn GmbH, 1999.

ADRESA & ©

Doc. JUDr. Vladimír Gecelovský, CSc.,
Central European College in Skalica,
Royal 386/11, 909 01 Skalica,
e-mail : vl_ge@yahoo.com

²⁶ A Beládyi Kózlóny, 1916, č. 24, s. 567.

VYBRANÉ ASPEKTY VOJNOVÉHO PRÁVA VO SVETE

Anna Hol'ková

Abstract

International law already abandoned the concept of the Law of War and replaced it by the concept of law in armed conflict, which better meets the image of today's conflicts. The very concept of war is not enough to define the current conflict taking place in different parts of the world. Current international law refers to this concept of international armed conflict and internal. However, it is important to define other conflicts as armed conflicts, especially given the need to address them on the basis of principles and the principles of international law in armed conflict and international humanitarian law. Despite the ban of the war of aggression, international law has to deal with a more detailed treatment of armed conflict, since it is currently not possible to unambiguously confirm who the aggressor is in the conflict. All aspects of modern law in armed conflict must respond to general rules of public international law.

Key words:

International law, Law of War, Law in armed conflict, war of aggression, humanitarian law

Abstrakt

Medzinárodné právo už v súčasnosti opustilo pojem vojnové právo a nahradilo ho pojmom právo v ozbrojenom konflikte, ktoré lepšie naplňa obraz a úpravu dnešných konfliktov. Samotný pojem vojna už nepostačuje na definovanie súčasných konfliktov, ktoré sa odohrávajú v rôznych kútoch sveta. Medzinárodné právo označuje pojmom ozbrojené konflikty rovnako konflikty medzinárodné, ako i vnútorné. Je však dôležité zdefinovať aj iné ozbrojené konflikty ako tieto dva druhy, a to najmä vzhľadom na potrebu ich riešenia na základe princípov a zásad medzinárodného práva v ozbrojenom konflikte a medzinárodného humanitárneho práva. Napriek zákazu útočnej vojny sa súčasné medzinárodné právo musí zaoberať aj podrobnejšou úpravou ozbrojených konfliktov, nakoľko v súčasnosti nie je možné jednoznačne potvrdiť kto je jednoznačným agresorom konfliktu. Na všetky novodobé aspekty práva v ozbrojenom konflikte tak musí reagovať všeobecná úprava medzinárodného práva verejného.

Kľúčové slová:

medzinárodné právo, vojnové právo, právo vo vojnovom konflikte, útočná vojna, humanitárne právo

Úvod

Vojna sprevádza ľudské spoločenstvo od počiatku vekov. Vojnové konflikty boli často krát výsledkom a zároveň aj riešením zlých ekonomických, prírodných či spoločenských problémov. Tým ako sa vyvíjala spoločnosť sa vyvíjali aj jednotlivé aspekty vedenia vojny, jej zásady a rovnako aj zákonné medze. S vývojom medzinárodného práva verejného sa postupne vyvíjalo aj vojnové právo, ktoré sa dnes transformuje do práva v ozbrojených konfliktoch, čo je ovplyvnené najmä rozličným vedením boja v tomto storočí oproti tomu minulému, s čím súvisia aj rozdielne prostriedky vedenia vojny. História však poukazuje na

mnohé konflikty, ktoré v 20. storočí štáty začali riešiť prostredníctvom organizácií kolektívnej bezpečnosti, nakoľko sa snažili zaistiť mier a to najmä po dvoch svetových vojnách, ktoré zničili Európu a zasiahli aj Spojené štáty americké a Japonsko. Napriek snahám medzinárodného spoločenstva však nemôžeme povedať, že by právo v ozbrojenom konflikte stratilo na svojom význame, nakoľko ešte aj dnes pretrvávajú a vznikajú nové konflikty, ktoré sú založené buď na neznášanlivosti a boji o územie alebo sú spájané s bojom o svoje národné oslobodenie. Každý konflikt je špecifický, avšak ani jeden z konfliktov, ktoré sa odohrávajú vo svete nemôžeme vnímať ako izolovaný problém dvoch štátov, nakoľko procesy globalizácie a interdependencie urýchlili reakcie spoločnosti a rovnako aj previazali vzťahy medzi štátmi a národmi na globálnej úrovni. Preto vnímame každý konflikt ako stav, ktorý môže potenciálne ohroziť aj našu vlastnú národnú bezpečnosť či ekonomiku štátu. Tradičné vnímanie bezpečnosti, ktoré bolo založené len na aspektoch vojenských už v súčasnosti nie je možné vnímať ako smerodajné. Nakoľko sa dnes presadzuje komplexné vnímanie bezpečnosti, ktoré zasahuje do všetkých oblastí spoločenského života v štáte, je nevyhnuté venovať konfliktom a zabezpečeniu bezpečnosti pozornosť aj z pohľadu opätovného prispôsobovania sa úpravy nielen vo vnútroštátnom práve ale aj v práve medzinárodnom.

1. Právo v ozbrojenom konflikte verzus vojnové právo

Pojem vojna, ktorá je úzko spojená so súčasným pojmom ozbrojený konflikt, sa v tradičnom medzinárodnom práve definuje prostredníctvom jej dvoch základných prvkov. Jedným z nich je oficiálne vypovedanie vojny a druhým je jej medzinárodno-právny následok. Minulosť nás však poučila, že dnes nie je jednoznačne možné použitie pojmu vojna na označenie všetkých konfliktov, ktoré sa medzi štátmi odohrávajú. Z tohto pohľadu tak vznikla potreba vytvoriť vhodnejší pojem pre označenie takých prípadov, keď síce ozbrojený konflikt existoval, ale nebolo možné ho zaradiť pod klasický pojem vojny. Reakciou na túto situáciu bol vznik a následné zaužívanie nového pojmu a to pojmu ozbrojený konflikt. Na základe toho sa v súčasnosti rovnako poukazuje na úpravu práva v ozbrojenom konflikte a už menej je používaný pojem vojnové právo. Prvé širšie upravenie pojmu ozbrojený konflikt môžeme nájsť v 4 základných dohovoroch prijatých v roku 1949 a ich dodatkoch.¹ Konkrétne ide o:

1. Ženevský dohovor o zlepšení osudu ranených a nemocných príslušníkov ozbrojených síl v poli.
2. Ženevský dohovor o zlepšení osudu ranených, nemocných a stroskotancov ozbrojených síl na mori.
3. Ženevský dohovor o zaobchádzaní s vojnovými zajatcami.
4. Ženevský dohovor o ochrane civilných osôb za vojny.

Dnes sa môžeme v tejto oblasti opierať aj o názory mnohých odborníkov, ktorí namiesto zaužívaného označenia medzinárodné vojnové právo dnes používajú označenie právo ozbrojeného konfliktu.² Napriek tomu, sa ešte aj v súčasnosti môžeme stretnúť s pojmom vojna, ozbrojený konflikt a použitie sily v ozbrojenom konflikte a to v zneniach medzinárodných zmlúv, ktoré upravujú oblasť danej problematiky. Ambíciou nášho článku

¹ Pozri: Ženevské dohovory In *Vyhláška ministra zahraničných vecí č. 65/1954 Zb. o Ženevských dohovoroch zo dňa 12. augusta na ochranu obetí vojny.*

² Pozri napr. MRÁZ, S. 2007. *Medzinárodné právo verejné (zvláštne časti)*. Bratislava: Ekonóm, 256 str., ISBN 978-80-225-2325-7.

MALENOVSKÝ, J. 1997. *Mezinárodní právo veřejné: obecná část*. Brno: Doplněk, 216 str., ISBN 80-210-1536-5.

však nie je definovať základné pojmoslovie používané v rámci odbornej literatúry a medzinárodných zmlúv. Našou snahou je vymedzenie pojmu ozbrojený konflikt a s tým súvisiace postavenie práva v ozbrojenom konflikte vo svete. J. Magnusson³ vymedzuje, že medzinárodné právo rozdeľuje ozbrojený konflikt na konflikt majúci medzinárodný charakter, a ozbrojený konflikt, ktorý medzinárodný charakter nemá. Toto základné delenie je upravené v Ženevských dohovoroch a zvlášť v dvoch dodatkových protokoloch v znení Dodatkový protokol k Ženevským dohovorom o ochrane obetí medzinárodných ozbrojených konfliktov (protokol č. 1) a Dodatkový protokol k Ženevským dohovorom o ochrane obetí ozbrojených konfliktov nemajúcich medzinárodný charakter (protokol č. 2).⁴ Ani jedna zo zmienovaných medzinárodných zmlúv však neobsahuje jasné vymedzenie pojmu ozbrojený konflikt. Až v roku 1995 došlo k definovaniu pojmu ozbrojený konflikt, keď ho Medzinárodný trestný tribunál pre stíhanie osôb zodpovedných za závažné porušenie medzinárodného humanitárneho práva spáchaného na území bývalej Juhoslávie (ICTY) charakterizoval vo svojom rozhodnutí.⁵ V tomto rozhodnutí je podľa ICTY ozbrojený konflikt „uchýlenie sa k ozbrojenej sile medzi štátmi alebo dlhotrvajúce ozbrojené násilie medzi vládou autoritou a organizovanými ozbrojenými skupinami a medzi takýmito skupinami vo vnútri štátu.“⁶

Napriek tomu, že Ženevské dohovory nepodávajú jasnú definíciu ozbrojeného konfliktu, môžeme z nich vyvodiť, že medzinárodným ozbrojeným konfliktom je:

- vyhlásená vojna,
- akýkoľvek iný ozbrojený konflikt, ktorý vznikne medzi dvoma alebo viacerými štátmi, i keď jednou zo strán nie je vojnový stav uznaný,
- čiastočná alebo úplná okupácia územia niektorého štátu, i keď sa táto okupácia nestretnie so žiadnym vojenským odporom.⁷

Dôležitým je zamyslieť sa nad definovaním ozbrojeného konfliktu v takej situácii, keď jedna alebo viaceré krajiny neuznajú vojnový stav. Podľa nášho názoru je takýto stav rovnako ozbrojeným konfliktom, nakoľko pôjde o zámerné použitie ozbrojenej sily jedným alebo viacerými štátmi proti inému alebo iným štátom, bez ohľadu na dôvod použitia tejto sily alebo bez ohľadu na to, či sa takýto štát/štáty bránia. Z uvedeného vyplýva, že za ozbrojený konflikt môžeme považovať aj individuálnu či kolektívnu sebaobranu. To nás však automaticky privádza k zamysleniu sa nad kolektívnymi donucovacími opatreniami a operáciami na udržanie mieru, ktoré sú uskutočňované medzinárodnými organizáciami. Z tohto pohľadu však nepôjde o medzinárodný ozbrojený konflikt, nakoľko medzinárodné organizácie nie sú Ženevskými dohovormi považované za štáty a preto ani tieto prípady nemožno považovať za medzinárodné ozbrojené konflikty. Avšak musíme pripomenúť, že základné zásady práva ozbrojeného konfliktu a medzinárodného humanitárneho práva sa vzťahujú aj na príslušníkov ozbrojených síl OSN a to v prípade, že sa zúčastňujú na ozbrojenom konflikte, operácií na vynútenie mieru alebo udržanie mieru, a v týchto misiách je dovolené použitie sily

³ MAGNUSSON, J. 2008. A question of Definition – The Concept of Internal Armed Conflict in the Swedish Aliens Act. In *European Journal of Migration and Law*. Ročník 10, č. 4 s. 381 – 409. ISSN 1388-364X.

⁴ Oficiálna stránka – www.zbierka.sk. I. a II. Dodatkový protokol k Ženevským dohovorom. In Oznámenie 168/1991, Dostupné na <http://www.ujd.gov.sk/files/legislativa/168_1991.pdf>

⁵ Rozhodnutie Medzinárodného trestného tribunálu, The prosecutor v. Duško Tadić z 2. 10. 2005.

⁶ BÍLKOVÁ, 2008. Ochrana ľudských práv za ozbrojeného konfliktu – prístup Evropského soudu pro lidská práva, In *Právnik. Teoretický časopis pro otázky státu a práva*, ročník CXLVII, č. 1, s. 19, str. 19 – 47, ISSN 0032-6984.

⁷ Pozri: Oficiálna stránka – www.zbierka.sk, Ženevské dohovory. In *Vyhláška ministra zahraničných vecí č. 65/1954 Zb. o Ženevských dohovoroch* zo dňa 12. augusta na ochranu obetí vojny. Dostupné na <http://www.zbierka.sk/sk/predpisy/vyhlaska-65-1954-sb.p-23434.html?aspi_hash=NjUvMTk1NCBTYi4>

v sebaobrane.⁸ Z hľadiska právnej istoty by bolo potrebné jasne upraviť aj možnosť, aby za medzinárodný ozbrojený konflikt bol považovaný aj taký stav, ak ani jedna zo strán konfliktu neuzná vojnový stav. Táto premisa vyplýva z toho, že ozbrojený konflikt spočíva v použití ozbrojenej sily a teda aj v takom prípade, že žiadny zo štátov konfliktu neuzná vojnový stav, takýto konflikt by sa mal považovať za medzinárodný ozbrojený konflikt a riadiť sa princípmi medzinárodného práva v ozbrojenom konflikte a humanitárneho práva.

Pri vymedzení vnútorného ozbrojeného konfliktu môžeme opätovne vychádzať z Článku 3 Ženevských dohovorov, kde ozbrojeným konfliktom vnútorným je konflikt, „ktorý nemá medzinárodný ráz, a ktorý vznikne na území niektorej z Vysokých zmluvných strán“ (štátu). Druhým dodatkovým protokolom k Ženevským dohovorom je vnútorný ozbrojený konflikt ďalej definovaný ako konflikt „ku ktorému dochádza na území Vysokej zmluvnej strany medzi jej ozbrojenými silami a disidentskými ozbrojenými silami alebo inými organizovanými ozbrojenými skupinami vykonávajúcimi pod zodpovedným velením takú kontrolu nad časťou jej územia, ktorá im umožní viesť trvalé a koordinované vojenské operácie a aplikovať tento Protokol“.⁹

V súčasnosti však dochádza k problematickému použitiu pojmu medzinárodný alebo vnútorný ozbrojený konflikt, nakoľko aj blízka minulosť poukazuje na to, že čoraz viac konfliktov nie je možné jasne zaradiť a zadefinovať pod nami skúmané pojmy medzinárodného práva. Príkladom môže byť konflikt v Južnom Osetsku a Abcházsku v roku 2008, či vojna Spojených štátov amerických proti Talibanu a Al-Káide v Iraku a Afganistane. V každom z týchto konfliktov išlo o nasadenie ozbrojených síl, avšak nemôžeme ich úplne vsadiť do definície ani medzinárodného a rovnako ani vnútorného ozbrojeného konfliktu. Teória medzinárodných vzťahov pre takéto konflikty vyvinula pojem asymetrická vojna. Medzinárodné právo však dodnes jasne túto kategóriu neupravilo. Zahraniční odborníci vnímajú túto situáciu cez potrebu vytvorenie novej kategórie, buď tzv. transnárodných ozbrojených konfliktov, alebo aby sa na nich nazeralo ako na vnútorné ozbrojené konflikty, ktoré sa však zákonite podriaďujú platnému medzinárodnému právu v ozbrojenom konflikte a medzinárodnému humanitárnemu právu.¹⁰ Môžeme súhlasiť, že vyvstáva potreba takéto konflikty definovať a upraviť medzinárodným právom. Nakoľko však už právna legislatíva existuje, môžeme uvažovať o jej rozšírení aj na takéto druhy konfliktov, čomu by len priala súčasne platná úprava ozbrojených konfliktov v rámci medzinárodného práva. Na základe analýzy pojmu ozbrojený konflikt, môžeme právo v ozbrojenom konflikte definovať ako súbor noriem obsiahnutých v medzinárodných zmluvách, dohovoroch, pravidlách, predpisoch a v medzinárodnom zvykovom práve, ktoré platí pre čas nepriateľstva v priebehu ozbrojeného konfliktu. Právo v ozbrojenom konflikte je rovnako upravené Haagskymi dohovormi, ktoré sa však prelínajú so Ženevskými dohovormi a to najmä prostredníctvom už spomínaných dodatkových protokolov k Ženevským dohovorom. Právo v ozbrojenom konflikte stojí na základných princípoch a zásadách, ktoré právna úprava ustanovuje.

⁸ United Nations Secretariat. 1999. Secretary - General's Bulletin: Observance by United Nations forces of international humanitarian law. 99-23042 (E) 090899. Dostupné na <<http://www1.umn.edu/humanrts/instree/unobservance1999.pdf>>

⁹ Oficiálna stránka – www.zbierka.sk. II. Dodatkový protokol o ochrane obetí ozbrojených konfliktov nemajúcich medzinárodný charakter k Ženevským dohovorom. In Oznámenie 168/1991, Dostupné na <http://www.ujd.gov.sk/files/legislativa/168_1991.pdf>

¹⁰ Pozri: CORN, G. S. H. 2007. Lebanon, and the Regulation of Hostilities: The Need to Recognize a Hybrid Category of Armed Conflict. In *VANDERBILT JOURNAL OF TRANSNATIONAL LAW*. Ročník 40, č. 2, s. 295 – 355. ISSN 0090-2594.

Pozri: PAULUS A. – VASHAKMADZE, M. 2009. Asymmetrical war and the notion of armed conflict – a tentative conceptualization. In *International Review of the Red Cross*, ročník 91, č. 873, s. 95 – 125. ISSN 1560-7755.

2. Základné princípy práva v ozbrojenom konflikte a ich dodržiavanie v praxi

Právo v ozbrojenom konflikte stojí na základných princípoch a to na vojenskej nevyhnutnosti, právnej regulácii, rozlíšení, primeranosti a humanite. Vojenská nevyhnutnosť je prvým z princíпов, na ktorom stojí právo v ozbrojenom konflikte. Tieto základné zásady práva v ozbrojenom konflikte tak v sebe zahŕňajú:

- povinnosť rozlíšiť medzi komбатantmi a civilným obyvateľstvom. Ozbrojené sily tak majú povinnosť ušetriť civilné obyvateľstvo a majetok civilného obyvateľstva. Ozbrojený útok môže byť na základe princíпов práva v ozbrojenom konflikte vedený iba proti vojenským cieľom. Je však zároveň dôležité, aby sa v ozbrojenom konflikte použila iba nevyhnutná a potrebná sila na získanie vojenskej výhody. Rovnako je zámerom úpravy práva v ozbrojenom konflikte aby si strany v konflikte nemali možnosť neobmedzene si zvoliť spôsob a prostriedky vedenia ozbrojeného konfliktu. Príslušníci ozbrojených síl v konflikte majú rovnako zakázané používanie tých spôsobov a prostriedkov boja, ktoré by spôsobili zbytočné straty alebo utrpenie v samotnom konflikte. K ďalším zásadám práva v ozbrojenom konflikte patria:
- povinnosť zberu ranených a to bez ohľadu na to, či ide o vlastných príslušníkov ozbrojených síl alebo príslušníkov protistrany v konflikte,
- rešpektovať zdravotnícky personál, medzinárodne uznávané symboly zdravotníckych zariadení a neútočiť na takto označené osoby, budovy alebo hnutelný majetok,
- príslušníci ozbrojených síl musia rešpektovať život, osobné práva, dôstojnosť, politické či náboženské presvedčenie svojich zajatcov a chrániť ich pred násilím,
- príslušníci ozbrojených síl nesmú dopustiť fyzické a duševné týranie alebo iné kruté a ponižujúce trestanie a zaobchádzanie so zajatcami.

Právo v ozbrojenom konflikte a jeho základne zásady uplatňujú strany v konflikte prostredníctvom preventívnych opatrení, kontrolných opatrení a represívnych opatrení. Tieto opatrenia stoja na povinnosti strán konfliktu dodržiavať právo, dodržiavanie tohto práva v priebehu konfliktu sledovať a následne predchádzať alebo ukončiť akékoľvek porušenie práva v ozbrojenom konflikte. Právna teória teda podáva pevné základy, ktorými by sa mal ozbrojený konflikt, či už medzinárodný alebo vnútorný spravovať. V súčasnosti sa však jednotlivé konflikty často odchyľujú od právnej úpravy práva v ozbrojenom konflikte a ani samotné medzinárodné právo nevie na tieto situácie pružne reagovať.

Príkladom môže byť konflikt, ktorý sa v roku 2008 odohral medzi Ruskou federáciou a Gruzínskom. V auguste toho roku sa zintenzívnili konflikty, keď sa Gruzínsko pokúsilo obnoviť územnú integritu svojej krajiny. Na túto situáciu však Ruská federácia zareagovala ozbrojeným stretom, pričom sa takmer okamžite na medzinárodnom poli alebo priamo na poli Európskej únie rozmohla snaha o ukončenie tohto konfliktu v čo najkratšom čase. Po štyroch dňoch vyhlásila Ruská federácia prímerie, pričom na ďalší deň strany konfliktu súhlasili s mierovým plánom za dodržania 6 základných podmienok. Strany sa dohodli na nepoužívaní sily, úplnom zastavení násilností a o voľnom prístupe pre humanitárnu pomoc a asistenciu. K dvom najzákladnejším podmienkam pre obidve strany konfliktu patrili na jednej strane stiahnutie gruzínskych vojenských síl na pozície pred vypuknutia konfliktu, a na strane druhej stiahnutie ruských vojenských síl na pozície pred vypuknutia konfliktu a zároveň pokračovanie úlohy ruských mierových jednotiek, aby sa zabezpečila bezpečnosť. Ďalšou dôležitou podmienkou uzatvorenie mierového plánu bolo otvorenie diskusie o stabilite v regiónoch Južné Osetsko a Abcházsko. Situácia sa však ani po podpísaní mierového plánu

neupokojila, keď 26. 8. 2008 vtedajší ruský prezident podpísal dekréty o uznaní samostatnosti Južného Osetska a Abcházska, na čo západný svet zareagoval pohoršením. V tejto súvislosti by sme však radi poukázali na problematiku uznania Kosova, keď na základe Achtisaariho plánu bolo navrhované vyhlásenie nezávislosti ako prípadu *sui generis*, čo znamená, že by sa nemalo aplikovať aj v iných častiach sveta. Je však jednoznačné, že vďaka Kosovu sa tento postup v rámci medzinárodného práva stal precedensom pre každý ozbrojený konflikt, v ktorom sa dostanú do rozporu základné princípy medzinárodného práva. Na jednej strane konfliktu stojí právo na sebaurčenie národov a na strane druhej územná integrita suverénneho štátu. Samostatnou súčasťou tohto problému je dodržiavanie princíпов práva v ozbrojenom konflikte priamo v období začatia a trvania ozbrojeného konfliktu. Ruská federácia sa na jednej strane dovoľavala svojho práva na obranu svojich občanov v zahraničí a preto sa rozhodla o ozbrojenom vstupe na tieto územia a teda územie Gruzínska. Podľa Gruzínska však Ruská federácia porušil princípy Charty OSN¹¹, ktoré upravujú zákaz použitia sily a preto sa podľa tejto strany konfliktu dopustila aktu agresie, ktorý medzinárodné právo zakazuje. Obidve strany konfliktu sa teda dovoľavali svojho práva im daného medzinárodným právom.

Zo stručnej analýzy tohto ozbrojeného konfliktu vyplývajú určité otázky. Otázne je, či je medzinárodné právo v ozbrojenom konflikte pripravené upraviť súčasné podmienky novovznikajúcich a trvajúcich ozbrojených konfliktov, a či je možné v dostatočnej miere odsúdiť a potrestať porušenie práva v ozbrojenom konflikte a práva humanitárneho medzinárodným spoločenstvom.

2.1 Útočná vojna v medzinárodnom práve

Subjektívne právo štátu zaútočiť respektíve siahnuť po vojnovom riešení konfliktu bolo po prvej svetovej vojne postupne obmedzované natoľko, že sa v rámci Briand-Kelloggovho paktu úplne zakázalo. Od zákazu útočnej vojny sú štáty oprávnené siahnuť po vojenskej sile proti druhému štátu iba v tom prípade, ak sa zúčastňujú ozbrojenej akcie proti útočníkovi na základe rozhodnutia Rady bezpečnosti OSN, ak vykonávajú práva individuálnej alebo kolektívnej sebaobrany proti ozbrojenému útoku podľa čl. 51 Charty OSN alebo ak sa zúčastňujú vojenskej akcie proti útočníkovi v rámci regionálnej organizácie, ktorá k tomu bola Radou bezpečnosti OSN zmocnená. Z tohto pohľadu sa tak útočná vojna v rámci medzinárodného práva zmenila na vojnu obrannú. Zákazom útočnej vojny sa však rovnako rozpadol aj koncept vojnového práva v užšom zmysle tak, ako sme ho poznali v minulosti. Ako sme už v predchádzajúcej časti predkladaného článku zdôraznili, pojem vojna stratil svoj doterajší význam, pričom bol nahradený pojmom ozbrojený konflikt, avšak rovnako aj útočnou vojnou či ozbrojenou sebaobranou. Útočná vojna sa stala najťažším medzinárodným zločinom, pričom obranná vojna a akcie Rady bezpečnosti alebo regionálnej organizácie sa v rámci medzinárodného práva považujú za legálne. Na základe týchto zmien sa už vojna vo všeobecnosti nemohla považovať za legálnu a teda aj pravidlá vojnového práva sa dnes nemôžu uplatňovať na akcie uskutočnené organizáciou kolektívnej bezpečnosti. Napriek týmto teoretickým koncepciám a vývoju v rámci medzinárodného práva v oblasti práva vojnového, môžeme v súčasnosti potvrdiť, že aj po druhej svetovej vojne dochádza k veľkému množstvu ozbrojených konfliktov medzi štátmi alebo medzi nesamosprávnymi územiami v rámci štátov. V týchto prípadoch nie je možné jednoznačne rozlíšiť a určiť agresora a štát, ktorý bol napadnutý. Príkladom je aj neustále trvajúci konflikt medzi Izraelom

¹¹ ORGANIZÁCIA SPOJENÝCH NÁRODOV. *Charta Organizácie spojených národov a Status medzinárodného súdneho dvora*, 88 str., Dostupné na <<http://www.osn.cz/dokumenty-osn/soubory/charta-organizace-spojnych-narodu-a-statut-mezinarodniho-soudniho-dvora.pdf>>

a susednými arabskými štátmi, v ktorom pri každom prepuknutí ozbrojeného konfliktu jedna zo strán obviňuje tú druhú zo zakázanej agresie, pričom sama táto krajina sa považuje za štát, ktorý len legálne vykonáva svoje právo na sebaobranu. Problematickým sa v tomto smere javí aj to, že samotná Rada bezpečnosti, ktorá je jediná zmocnená určiť, kto je v ozbrojenom konflikte agresorom, nebola doteraz v podobných prípadoch schopná prijať takéto rozhodnutie. Súvisí to s nejednotným postojom stálych členov Rady bezpečnosti, ktorí sa nevedia zhodnúť na tom, ktorý zo štátov v tom ktorom konflikte je agresorom, a kto sa len bráni útočnej vojne. Ukazuje sa, že riešenie vedenia nelegálnej vojny rovnako ako vojny legálnej – obrannej, zostáva rovnako dôležitým ako v minulosti, keď sa toto delenie neuplatňovalo. Základom je tak vytvárať a dodržiavať minimálne určité zákonné medze a obyčaje vojny, nakoľko nie je možné zabrániť vznikajúcim konfliktom a rovnako ani nie je v súčasnosti možné jednoznačne určiť štát agresora a tým potrestať takéto konanie na medzinárodnej úrovni. Zákony a obyčaje vojny, či už na strane agresora alebo brániaceho sa štátu je nutné dodržiavať a tak rešpektovať zásady humanity v ozbrojenom konflikte. Trendom v rámci medzinárodného práva v ozbrojených konfliktoch by teda mala podrobnejšia právna úprava práva v ozbrojenom konflikte a rovnako aj väčší dôraz na humanizáciu a dodržiavanie zásad humanitárneho práva v rámci konfliktu.

Záver

Stručná analýza vojnového práva a práva v ozbrojených konfliktoch predostiera viac otázok ako odpovedí. Na tieto otázky bude potrebné aj naďalej hľadať odpovede, keďže je podľa nášho názoru viac ako potrebné opätovne prispôbovať úpravu práva v ozbrojenom konflikte súčasnej situácii, či už ide o krátke a výbušné konflikty o územnú suverenitu alebo o vojnu proti terorizmu. Potreba efektívnejšej úpravy práva v ozbrojenom konflikte je podložená čoraz rôznorodejším vedením ozbrojených konfliktov a rozdielnym postavením účastníkov v nich. V súčasnosti je preto prax medzinárodného práva a priamo právo v ozbrojenom konflikte a humanitárne právo vystavené novým tlakom, ktoré vychádzajú z nových foriem vedenia boja, na základe ktorých je potrebné nanovo definovať a upraviť princípy a zásady medzinárodného práva v ozbrojenom konflikte. Dnes všetko naznačuje tomu, že i po zákaze útočnej vojny si odvetvie práva v ozbrojenom konflikte zachováva svoje významné postavenie v oblasti všeobecného medzinárodného práva a je potrebné mu aj naďalej venovať zvýšenú pozornosť.

Zoznam použitej literatúry

- [1] AUST, A. 2005. *Handbook of International Law*. Cambridge University Press, 505 str., ISBN -13 978-0-521-53034-7.
- [2] BÍLKOVÁ, V. 2008. Ochrana ľudských práv za ozbrojeného konfliktu – prístup Evropského soudu pro lidská práva, In *Právnik. Teoretický časopis pro otázky státu a práva*, ročník CXLVII, č. 1, s. 19, str. 19 – 47, ISSN 0032-6984.
- [3] CORN, G. S. H. 2007. Lebanon, and the Regulation of Hostilities: The Need to Recognize a Hybrid Category of Armed Conflict. In *VANDERBILT JOURNAL OF TRANSNATIONAL LAW*. Ročník 40, č. 2, s. 295 – 355. ISSN 0090-2594.
- [4] Dodatkový protokol (II.) o ochrane obetí ozbrojených konfliktov nemajúcich medzinárodný charakter k Ženevským dohovorom. In Oznámenie 168/1991, Dostupné na <http://www.ujd.gov.sk/files/legislativa/168_1991.pdf>

- [5] MALENOVSKÝ, J. 1997. *Medzinárodné právo verejné: obecná časť*. Brno: Doplněk, 216 str. ISBN 80-210-1536-5.
- [6] MRÁZ, S. 2007. *Medzinárodné právo verejné*. Banská Bystrica: Univerzita Mateja Bela, Právnická fakulta, 564 str. ISBN 978_80-8083-541-7.
- [7] MRÁZEK, J. 2007. The New Dimensions of International terrorism and international law, Poradca podnikateľa, Konferencia 23. A 24. 11. 2006, In *Zborník Terorizmus a medzinárodné práva*. BVŠP, 97 – 109 str., 333 str., ISBN 978-80-969320-2-3.
- [8] ORGANIZÁCIA SPOJENÝCH NÁRODOV. Charta Organizácie spojených národov a Status medzinárodného súdneho dvora, 88 str., Dostupné na <<http://www.osn.cz/dokumenty-osn/soubory/charta-organizace-spojonych-narodu-a-statut-mezinarodniho-soudniho-dvora.pdf>>
- [9] PAULUS A. – VASHAKMADZE, M. 2009. Asymmetrical war and the notion of armed conflict – a tentative conceptualization. In *International Review of the Red Cross*, ročník 91, č. 873, s. 95 – 125. ISSN 1560-7755.
- [10] POTOČNÝ, M. 1996. *Medzinárodné právo .Zvláštní časť*. 1.vydání.Praha,C.H.Beck 1996, ISBN
- [11] *Rozhodnutie Medzinárodného trestného tribunálu*, The Prosecutor v. Duško Tadić z 2.10. 1995, č. IT-94-1-AR72.
- [12] United Nations Secretariat. 1999. Secretary - General's Bulletin: Observance by United Nations forces of international humanitarian law. 99-23042 (E) 090899. Dostupné na <<http://www1.umn.edu/humanrts/instree/unobservance1999.pdf>>
- [13] Ženevské dohovory z roku 1949, In *Vyhláška ministra zahraničných vecí č. 65/1954 Zb. o Ženevských dohovorochoch* zo dňa 12. augusta na ochranu obetí vojny.

Recenzent príspevku

JUDr. Marcela Tóthová, PhD.

Adresa:

Anna Hol'ková, JUDr. Ing. PhD.
 Ústav medzinárodného a európskeho práva
 Fakulta práva
 Paneurópska vysoká škola
 Tomášikova 20,
 821 02 Bratislava
 Slovenská republika
 holkovaa@gmail.com

PROTIKORUPČNÉ OPATRENIA V POLICAJNOM ZBORE

Lenka Jakubčová

Abstract

Corruption is the negative phenomena of today's society. Therefore, it is necessary to establish anti-corruption measures to the various areas of the public and the private sector as well. One of these areas is the State administration, where there are many opportunities for the corrupt conduct. Especially difficult is the detection and subsequent sanctioning of the Police officers.

Abstrakt

Korupcia je v súčasnej spoločnosti negatívnym javom. Z tohto dôvodu je potrebné zavádzať do rôznych oblastí verejného ako aj súkromného sektora protikorupčné opatrenia. Jednou z týchto oblastí je štátna správa, v ktorej je veľký priestor pre korupčné správanie. Problematické je najmä odhaľovanie a následné postihovanie príslušníkov Policajného zboru.

Úvod

V súčasnej dobe je korupcia problémom celej spoločnosti bez ohľadu na hranice štátu. Slovensko je v najnovšom rebríčku vnímania korupcie na 62. mieste. V celosvetovom rebríčku zostavenom Transparency International je toto umiestnenie piatym najhorším výsledkom spomedzi krajín Európskej únie a vôbec najhorším v prípade krajín V4. Celkovo sa hodnotilo 176 krajín. Horšie ako Slovensko skončili z krajín EÚ v hodnotení iba Rumunsko, Taliansko, Bulharsko a Grécko. Podľa rebríčka, ktorý reflektuje úroveň vnímania podnikateľov a expertov z roku 2011 a úvodu 2012, je z krajín V4 najlepšie Poľsko (41. miesto), potom Maďarsko (46.) a Česká republika (54.). Celkovo najčistejšími krajinami sú podľa rebríčka Nový Zéland, Dánsko a Fínsko. Naopak, najskorumpovanejšími sú Afganistan, Severná Kórea a Somálsko.

Podľa Gabriela Šípoša z Transparency International Slovensko "štátne firmy a inštitúcie sú naďalej obsadzované stranícky, návrh nového zákona o verejnom obstarávaní síce zapchal viaceré diery v legislatíve, ale na druhej strane otvoril aj nové, zvýšené korupčné riziko pri tzv. strategických zákazkách." Pripomenul aj to, že napriek predvolebnému záväzku žiadna z parlamentných politických strán doteraz nepredložila do parlamentu návrh zmeny systému financovania politických strán.[1]

1. Korupcia

Pojem korupcia nie je úplne zadefinovaný. Väčšina definícií vychádza z toho, že korupčné správanie je také, pri ktorom sa niekto zachová nepoctivo pri plnení zverených úloh, vyplývajúcich z postavenia. Nakoľko v spoločnosti neustále dochádza k novým technikám páchania tejto protiprávnej činnosti, za použitia najnovších technológií je možné povedať, že korupcia ako taká sa neustále vyvíja. Pre vymedzenie definície je preto potrebné opierať sa o základné znaky, medzi ktoré je potrebné zaradiť:

- a) musí ísť o vzťah minimálne dvoch (ale aj viacerých a v niektorých prípadoch povinne viacerých) subjektov, z ktorých jeden úplatok ponúka, poskytuje alebo sľubuje a druhý úplatok žiada, prijíma alebo si ho nechá prisľúbiť,
- b) ide o obojstranne výhodný vzťah, nakoľko každý z hlavných zúčastnených subjektov ním získava určitú nenáležitú výhodu a tak v konečnom dôsledku nemožno v tomto vzťahu personifikovať poškodeného z korupčného trestného činu (obeť),
- c) existencia súvislosti s obstarávaním vecí všeobecného alebo inštitucionálneho záujmu,
- d) korumpovaným subjektom môže byť iba taký subjekt, ktorý disponuje určitým postavením, funkciou či právomocou, ktorú je ochotný za úplatok využiť resp. zneužiť (porušiť alebo prekročiť),

v každom prípade ide o konanie, ktoré sa prieči dobrým mravom.[2]

Korupcia sa netýka len verejných činiteľov, ale aj osôb, ktoré svojím ekonomickým alebo politickým postavením majú verejný vplyv, alebo v svojej správe majú verejné financie alebo statky.

Návrh Konvencie OSN o postupe proti korupcii definuje korupciu nasledovne:

„Za korupčné jednanie sa považuje "ponuka, sľub alebo akákoľvek výhoda v niečí prospech ako neprimeraná pohnútkou pre výkon alebo nevykonanie povinnosti a vyjednávanie požiadaviek, prijatie akejkoľvek výhody ako neprimeranej pohnútky pre výkon alebo nevykonanie povinnosti.“

Na IX. Kongrese OSN v Káhire v roku 1995 bola korupcia definovaná ako "úplatkárstvo alebo iné chovanie vo vzťahu k osobám, ktorým bola zverená zodpovednosť, ktorá ovplyvňuje plnenie ich povinností vyplývajúcich z ich postavenia a smeruje k získaniu nepatričných výhod akéhokoľvek druhu pre nich samotných alebo pre iných."

Úrad boja proti korupcii Prezídia policajného zboru definuje korupciu nasledovne: „Korupcia je spoločenský jav vnímaný ako jedna z najväčších hrozieb pre stabilitu demokratického a právneho štátu, trhovej ekonomiky, sociálneho a ekonomického pokroku.“

Pojem korupcia je možné definovať aj ako: „skazenosť, predajnosť, úplatkárstvo, teda prijímanie úplatku i podplácanie, ale aj akékoľvek správanie k osobám, ktorým sú zverené kompetencie vo verejnom alebo súkromnom sektore, ktoré odporuje povinnostiam vyplývajúcim z ich postavenia a ktoré smeruje k získaniu nenáležitých výhod.“[3]

1.1 Právna úprava v Slovenskej republike

Na základe medzinárodných zmlúv a dohôd, ktorými je Slovenská republika viazaná a na základe odporúčaní medzinárodných organizácií monitorujúcich ich dodržiavanie, boli v Slovenskej republike v posledných rokoch realizované viaceré legislatívne a inštitucionálne opatrenia. Legislatívnymi zmenami v trestnej oblasti bol sprísnený postih páchatel'ov korupčných trestných činov. V zákone č. 300/2005 Z. z. Trestný zákon (ďalej len TZ) boli špecifikované skutkové podstaty týchto trestných činov a zaviedla sa definícia pojmu „úplatok“. Pri odhaľovaní a postihu páchatel'ov majú orgány činné v trestnom konaní možnosť použitia agenta, použitia elektronických zariadení na zaznamenávanie zvuku a obrazu a ďalších zákonných prostriedkov špecifikovaných v zákone č. 301/2005 Z. z. Trestný poriadok (ďalej len TP). Osobitnú úlohu zohráva zriadenie Špeciálneho súdu a Úradu špeciálnej prokuratúry.

V slovenskom právnom poriadku je korupcia upravená v VIII. hlave, v III. diely. III. diel pod názvom „Korupcia“ pozostáva z:

- Prijímanie úplatku (§ 328 - § 331)
- Podplácanie (§ 332 - § 335)
- Nepriama korupcia (§ 336)
- Volebná korupcia (§ 336a)[4]

1.2 Príjmanie úplatku

Podľa § 131 ods. 3 sa úplatkom rozumie vec alebo iné plnenie majetkovej či nemajetkovej povahy, na ktoré nie je právny nárok.[5] Úplatkom je teda neoprávnená výhoda, ktorá spravidla spočíva v priamom majetkovom prospechu - napr. peniaze, cenné papiere, umelecké dielo, šperk, motorové vozidlo, stavebný materiál a pod. Môže však ísť aj o poskytnutie inej výhody (protislužby napr. zabezpečenie prijatia na štúdium na vysokej škole, uprednostnenie v poradovníku pri operácii, zaistenie pracovného miesta a pod.).

Základná skutková podstata je vyjadrená v § 328 ods. 1: „Kto priamo alebo cez sprostredkovateľa pre seba alebo pre inú osobu prijme, žiada alebo si dá sľúbiť úplatok, aby konal alebo sa zdržal konania tak, že poruší svoje povinnosti vyplývajúce zo zamestnania, povolania, postavenia alebo funkcie, potrestá sa odňatím slobody na dva roky až päť rokov.“[6]

Objektom tohto trestného činu je ochrana spoločenského záujmu na čistote verejného života prostredníctvom riadneho, objektívneho a zákonného plnenia povinností vyplývajúcich zo zamestnania, povolania, postavenia alebo funkcie. Subjektom tohto trestného činu môže byť len osoba, ktorá za úplatok zneužila svoje zamestnanie, povolanie, postavenie alebo funkciu.[7] Ide teda o špeciálny subjekt.

1.3 Podplácanie

Trestný čin podplácania je obsiahnutý v § 332 až § 335 TZ. Základná skutková podstata je obsiahnutá v § 332 ods. 1: „Kto priamo alebo cez sprostredkovateľa sľúbi, ponúkne alebo poskytne úplatok inému, aby konal alebo sa zdržal konania tak, že poruší svoje povinnosti vyplývajúce zo zamestnania, povolania, postavenia alebo funkcie, alebo z tohto dôvodu priamo alebo cez sprostredkovateľa sľúbi, ponúkne alebo poskytne úplatok inej osobe, potrestá sa odňatím slobody až na tri roky.“[8]

Objekt tohto trestného činu je rovnaký ako pri trestnom čine podplácania. Subjekt je tu všeobecný a konanie spočíva v konaní páchatel'a, ktorý priamo alebo cez sprostredkovateľa sľúbi, ponúkne alebo poskytne inému úplatok, aby ten konal alebo sa zdržal konania tak, že poruší svoje povinnosti.[9]

2. Protikorupčné minimum

Podľa Transparency International Slovensko bola kľúčovou témou v roku 2012 práve korupcia. Išlo najmä o zverejnenie údajného spisu tajnej služby Gorila, ktorý opisuje údajné korupčné praktiky vysoko postavených politikov, pritiaholo do ulíc davy protestujúcich.

Čo sa týka trendov v rozšírenosti korupcie v jednotlivých oblastiach verejného sektora na Slovensku, je možné konštatovať, že v roku 2011 nebola zaznamenaná výraznejšia zmena v

tejto oblasti – ani pozitívna ani negatívna. V roku 2012 ostáva korupcia v päťici najzávažnejších problémov na Slovensku hneď po nezamestnanosti, životnej úrovni, zdravotníctve a hospodárskej situácii štátu. Intenzita vnímania problémovosti korupcie v našom živote oproti ostatnému meraniu v roku 2009 ostáva nemenná a pohybuje sa na úrovni 23%. Indikátorom stavu korupcie je počet osôb stíhaných či odsúdených za dané trestné činy.

Je možné sa pozerat' na korupciu aj podľa toho, či ide o tzv. malú alebo veľkú korupciu. Oba typy korupcie sú škodlivé, ich dopady však jednotliviec cíti odlišne. S malou korupciou sa stretáva v každodennom živote, napr. pri spotrebe verejných služieb, a dotýka sa ho priamo. Teda priamo vynakladá časť svojho disponibilného príjmu na úplatky. Veľká korupcia sa dotýka jednotlivca nepriamo, keď o verejných zdrojoch rozhodujú úradníci a/alebo politici – napr. pri verejnom obstarávaní. Podľa prieskumu sa zistilo, že respondenti dali v priebehu posledných 3 rokov pracovníkovi vo verejných službách úplatok. Takto konalo 21% respondentov. V porovnaní s predchádzajúcimi výskumami má dávanie úplatku pracovníkom vo verejných službách klesajúcu tendenciu (v porovnaní s r. 1999 až o 19%). Takmer tri štvrtiny respondentov (73%) úplatok pracovníkovi vo verejných službách za posledné 3 roky nedali.

Dôvod poskytovania úplatkov u tých respondentov, ktorí úplatok poskytli:

- lebo sa tak robí (52% respondentov, ktorí deklarujú dávanie úplatku),
- lebo išlo, o vyriešenie dôležitej veci (46% takýchto respondentov),
- lebo im to poradil kamarát/známy, že ho treba dať (39% takýchto respondentov).

Z uvedeného vyplýva, že istú rolu pri tzv. malej korupcii zohráva predchádzajúca osobná skúsenosť alebo skúsenosť blízkych, ktorá sa samoreprodukuje v podobe uplácania. Zároveň je dôležitým faktorom pocit dôležitosti veci/záležitosti, ktorá je predmetom korupčnej transakcie.

Transparency International Slovensko sa dlhodobo pozerá aj na záujem verejnosti oznamovať korupčné praktiky na polícii, čo do istej miery odzrkadľuje dôveru v danú inštitúciu, ktorá je nevyhnutná na potrestanie aktérov korupčných transakcií. Keby od respondentov niekto pýtal úplatok alebo by vedeli o niekom, kto berie úplatky, v prípade viac ako pätiny respondentov (21%) je pravdepodobné, že by to oznámili na polícii - pričom určite by to oznámilo 5% respondentov a asi by to oznámilo 16% respondentov. Tento stav „občianskej statočnosti“ má v poslednom období mierne klesajúcu tendenciu (v roku 2006 – to bolo 25%, v r. 2009 – 22%), avšak stále je vyšší oproti r. 2002 (vtedy iba 17%). Naopak, úplatkárstvo by neoznámili takmer dve tretiny respondentov (64%), čo je približne rovnako ako v poslednom výskume – v roku 2009 (63%).[10]

3. Korupcia v Policajnom zbore

Rovnako, ako v iných profesijných skupinách, aj korupcia v policajnom zbore kopíruje celospoločenské črty a trendy. Odrážajú sa v nich špecifiká vyplývajúce z osobitného postavenia policajtov v ich reálnej možnosti zapojenia do korupčných vzťahov v súvislosti so správnym konaním, ale čo je obzvlášť nebezpečné, aj pri uplatňovaní zákonnosti v rámci trestného práva.

Pri opísaní súčasného stavu v danej oblasti možno vychádzať z toho, že každý prípad policajnej korupcie je zároveň prípadom zneužívania právomoci verejného činiteľa, avšak nie každý prípad zneužívania právomoci verejného činiteľa musí byť nevyhnutne zároveň prípadom policajnej korupcie. V Správe o činnosti prokuratúry za rok 1998 je napr. uvedené, že v roku 1998 bolo trestne stíhaných 160 a obžalovaných 111 policajtov Policajného zboru Slovenskej Republiky, čo je v porovnaní s rokom 1997 o 22 stíhaných a 7 obžalovaných policajtov menej. Príslušníci policajného zboru boli najčastejšie stíhaní za trestný čin

zneužívania právomoci verejného činiteľa - 84 osôb. Najčastejšou formou páchania tohto trestného činu bolo prevzatie finančnej hotovosti od účastníkov cestných kontrol, porušenie povinnosti pri schvaľovaní technickej spôsobilosti motorových vozidiel a použitie násilia pri vykonávaní služobných zákrokov.

Podľa prehľadu ročne realizovaných či zadokumentovaných prípadov celkovej trestnej činnosti v Policajnom zbore, ktoré zistili a riešili pracovníci sekcie kontroly a inšpekčnej služby MV SR, počet týchto prípadov nekorešponduje so skutočným počtom spáchaných trestných činov a už vôbec nevystihuje počet prípadov so znakmi korupcie, najmä preto, že sa jedná o prípady s vysokou hladinou latencie. Z toho vyplýva záver, že realizované či dokumentované prípady tohto druhu tvoria len „vrchol ľadovca,“ ktorého podstatná časť ostáva skrytá tak pred očami verejnosti, ako aj pred očami kontrolných orgánov. Ich skutočný počet možno v súčasnosti len odhadovať, aj to len vo veľmi hrubých rysoch. Podľa súčasných ukazovateľov je istý len ich vzostupný charakter.

Prieskum Focusu pre CPHR zistil, že z celkového počtu opýtaných 27,7% nevedelo posúdiť rozsah korupcie v činnosti polície.

3.1 Príčiny korupcie v Policajnom zbore

Hlavné príčiny korupcie v Policajnom zbore sú nasledovné:

- a) nedostatočné právne zabezpečenie pracovníkov Policajného zboru
- b) nedostatočný motivačný mechanizmus
- c) nedostatky na úseku riadenia a kontroly
- d) nedostatočné materiálno-technické zabezpečenie útvarov
- e) nedostatočná pripravenosť členov Policajného zboru a personálna politika

Ad a) Nedostatočné právne zabezpečenie pracovníkov Policajného zboru

Svojou závažnosťou patrí uvedená príčina medzi základne faktory ovplyvňujúce vznik a rast korupcie v Policajnom zbore. Ide o nedostatočný legislatívny rámec, ktorý neustálymi novelami, dodatkami a inými úpravami najmä zákona o štátnej službe v Policajnom zbore zneisťuje už doteraz pomerne málo stabilné postavenie policajtov. Následkom uvedeného stavu skúsenejší policajti radšej odchádzajú zo služobného pomeru na lukratívnejšie honorované miesta v civilnom sektore, prípadne podliehajú korupčným tlakom.

Ad b) Nedostatočný motivačný mechanizmus

Vzhľadom na stupeň podstupovaného rizika pri výkone služby nie je finančné ohodnotenie policajtov práve najvýhodnejšie. Pravdepodobne aj na Slovensku začína platiť skutočnosť, že ak štát primerane neodmení svojich policajtov „postará“ sa o nich kriminálne podsvetie. Nie je ťažké uhádnuť, čie záujmy takéto policajti následne presadzujú. Získanie alebo udržanie vyššieho životného štandardu alebo iné finančné záujmy sa stávajú ďalším faktorom ovplyvňujúcim inklináciu ku korupcii. Negatívnu úlohu zároveň zohráva skutočnosť, že pre mladých policajtov pri zakladaní si rodiny na začiatku svojej profesijnej kariéry je zo služobného príjmu takmer nemožné získať samostatný byt, čo platí hlavne vo väčších mestách.

Ad c) Nedostatky na úseku riadenia a kontroly

V danej oblasti hrá hlavnú úlohu nedôveryhodnosť niektorých nadriadených v riadiacich funkciách Policajného zboru v očiach svojich podriadených. Dôvodom je hlavne to, že mnohí nadriadení nie sú ani po morálnej, ani po odbornej stránke vzorom pre podriadených. Vo svojej služobnej činnosti sami často konajú korupčne, sú bezzásadoví, čo následne vyúsťuje do neschopnosti a nemožnosti účinne a včas zakročiť voči nezákonnému konaniu svojich podriadených. Tento stav napomáha k rozvracaniu morálky na príslušnom pracovisku, likviduje hierarchiu morálnych a etických hodnôt najmä u mladých policajtov a napomáha vzniku falošnej profesijnej kolegiality.

Neustále zmeny na rôznych úrovniach riadiacich funkcií v Policajnom zbore tak isto nie sú pozitívom pri motivácii policajtov účinne bojovať proti trestnej činnosti.

Ad d) Nedostatočné materiálo-technické zabezpečenie útvarov

Obmedzované rozpočtové prostriedky pre Policajný zbor negatívne vplyvajú na technickú vybavenosť policajtov. Tento nedostatok však priam „motivujúco“ pôsobí na tretie osoby a na kriminálne podsvetie, čo sa začne v mnohých prípadoch prejavovať najprv sponzorskými „darmi“ pre policajné útvary vo forme výpočtovej techniky, mobilných telefónov, „zapožičiavaním“ osobných motorových vozidiel, za čo však „darca“ očakáva, že nebude postihovaný napr. za dopravné priestupky alebo dokonca za trestnú činnosť zo strany polície. Iste, neplatí to vo všeobecnosti, ale v mnohých prípadoch ide o „sponzoring“ z vypočítavosti.

Ad e) Nedostatočná pripravenosť členov policajného zboru a personálna politika

Tento stav tkvie predovšetkým v nízkej úrovni právneho vedomia príslušných uchádzačov už pred ich prijatím do služieb v Policajnom zbore. Po nástupe do služby sa prejavuje v neznalosti a mnohokrát aj v úmyselnom ignorovaní zákonov a služobných predpisov, nedostatočnej hrdosti na svoje povolanie a nízkej úrovni morálky vo svojom správaní. V tomto smere je potrebné, aby bezprostrední nadriadení venovali pozornosť správaniu policajtov, upozorňovali ich na chyby a ak to nepomôže, vyvodzovať voči nim disciplinárne a personálne závery. Takýto prístup však nie je v policajnej praxi bežným.

Vyššie uvedené súvisí aj so spôsobom prijímania uchádzačov do služby v Policajnom zbore, ktoré mnohokrát nie je založené na princípe odbornosti, ale prijímanie je realizované na základe známostí, klientelizmu. Aj tu nastáva priestor pre korupciu v rámci vnútornej činnosti Policajného zboru.

Do uvedenej oblasti môžeme zaradiť aj nedostatočný hodnotiaci a kontrolný mechanizmus. Je v podstate nemožné vopred presne predvídať, ako sa zachovajú policajti v konkrétnej situácii počas budúcej služby. Ak sa začnú prejavovať po ich prijatí do služobného pomeru napr. sklony k alkoholizmu, túžba po peniazoch, moci, hoci pri prijímaní do Policajného zboru spĺňajú požadované kritériá po psychickej, fyzickej alebo odbornej stránke, s takýmito policajtmi by mal byť ukončený služobný pomer v rámci prípravnej služby. Na zabezpečenie realizácie uvedeného prístupu by však bol potrebný priebežný monitoringový a hodnotiaci mechanizmus, ktorý by dopomohol odhaliť korupčné správanie sa členov policajného zboru. V súčasnosti je však tento systém nedostačujúci.

3.2 Formy korupcie v Policajnom zbore

Vykonanou analýzou údajov dokumentovaných podozrení spáchanej trestnej činnosti policajtmi má sekcia kontroly a inšpekčnej služby MV SR poznatky o tom, že k najčastejším formám korupcie policajtov na Slovensku patrí:

- prijímanie pohostenia a rôznych služieb bez úhrady, s následným záväzkom voči ich poskytovateľom,
- snaha získať neoprávnený majetkový prospech,
- úsilie policajta za každú cenu objasniť trestnú činnosť, s vidinou finančného ohodnotenia,
- požadovanie vyplatenia finančnej sumy za činnosť v rozpore s právnymi normami, za nečinnosť pri zistení spáchania trestného skutku (protiprávneho konania), vybavenie určitej záležitosti napr. v správnej agende (napr. vyšetrovateľ Krajského úradu vyšetrovania PZ v Bratislave vzniesol obvinenie pre trestný čin prijímania úplatku voči pplk. Pavlovi L., pedagógovi na Strednej odbornej škole PZ v Pezinku. Obvinený policajtný dôstojník, keď bol riaditeľom jedného z odborov na Krajskom riaditeľstve PZ v Bratislave, dohodol s istým občanom, že mu zaobstará informácie o vyšetrowaní jedného trestného činu lúpeže a prevzal zato 20-tis. Sk, pričom mal sľúbených 5000 DEM)
- vykonanie vopred naplánovanej krádeže alebo lúpeže a to aj počas výkonu služby s využitím pridelenej služobnej techniky samostatne alebo s inými páchatelmi z radov civilných osôb (prípád ozbrojenej lúpeže v obci Podtureň, kde medzi zadržanými páchatelmi boli aj príslušníci PZ, páchatelom hrozí 8 rokov väzenia)
- spoluúčasť na vydieraní - tzv. racketing - vymáhanie výpalného,
- poskytovanie pseudoochrany pri nezákonnom podnikaní,
- zahladzovanie stôp pri vykonanom trestnom čine alebo celého trestného činu,
- aktivity „zvýšenej osobnej bezpečnosti“ alebo priamo výkon funkcie telesného strážcu v dobe mimo výkon služby inej exponovanej osobe,
- protekcionizmus v prospech fyzickej alebo právnickej osoby,
- poskytovanie informácií služobného charakteru kriminálnemu podsvetiu o pripravovaných alebo realizovaných policajtných aktivitách.

3.3. Postoj policajtov ku korupcii

Na základe výskumu vykonaného Akadémiou Policajného zboru ohľadom názorov policajtov na korupciu vo svojich radoch, boli podľa predbežných výsledkov zistené nasledovné skutočnosti:

- drvivá väčšina policajtov si uvedomuje závažnosť korupcie ako negatívneho spoločenského javu,
- najbližšie k prípadom možnej korupcie má tá časť policajtov, ktorá je v každodennom styku s občanmi pri výkone svojej služby, napriek tomu, že policajti si uvedomujú závažnosť tohto javu, nie vždy vystupujú dostatočne účinne voči nemu,
- príčiny tohto stavu je potrebné vidieť predovšetkým v nesprávnej hodnotovej orientácii policajtov vzhľadom na svoje povolanie,
- jestvuje rozpor medzi mnohokrát oprávnenými a zákonnými nárokmi policajtov a možnosťami a spôsobom ich realizácie,

- príprava riadiacich pracovníkov Policajného zboru na boj proti korupcii nie je dostatočná, úroveň informácií o tomto negatívnom spoločenskom jave je nízka, pomerne nízka je aj úroveň právneho vedomia policajtov voči korupcii a jej dôsledkoch,
- súčasné legislatívne opatrenia nevytvárajú dostatočne účinné prostriedky pre boj proti korupcii.[11]

4. Protikorupčné opatrenia v Policajnom zbore

Pre boj s korupciou bolo prínosné, že viacerí členovia vlády boli ochotní konzultovať protikorupčné opatrenia aj s mimovládnyimi organizáciami, čo za predchádzajúcej vlády neplatilo. Vo veľkom sa zriaďovali aj protikorupčné linky, čo naznačuje otvorenosť voči podnetom od občanov a zdôrazňovanie dôležitosti problému korupcie. Prístup k novinárom, ktorí na klientelizmus často upozorňujú, sa zmenil z nepriateľského za minulej vlády na prístup rešpektujúci úlohu žurnalistiky v krajine.

Vláda nedokázala presvedčiť o svojom boji s korupciou ani verejnosť. Podľa reprezentatívneho prieskumu agentúry Focus z januára 2012 len 29% respondentov povedalo, že vláda I. Radičovej má skutočný záujem riešiť problémy úplatkárstva a korupcie. O opaku bolo presvedčených dve tretiny obyvateľstva. Na druhej strane dostala odchádzajúca vláda spolu s predchádzajúcou vládou Roberta Fica najvyššiu známku pri hodnotení schopnosti bojovať s korupciou v porovnaní s vládami Vladimíra Mečiara a Mikuláša Dzurindu. Celkovo najvyšší počet ľudí si však myslí, že všetky vlády bojovali s korupciou zhruba rovnako slabo.

Generálna prokuratúra Slovenskej republiky zriadila od 1. októbra 2012 protikorupčné linky na nahlasovanie podozrenia z korupčného správania sa prokurátorov a zamestnancov prokuratúry z celého Slovenska – teda podozrenia z korupcie na okresných, krajských prokuratúrach, Generálnej prokuratúre a na Úrade špeciálnej prokuratúry. Občania môžu na telefonickej linke, alebo e-mailom nahlásiť aj podozrenia z korupčného správania sa na iných orgánoch štátnej a verejnej správy.

Jedným z najúčinnějších prostriedkov na potlačanie korupcie je dôsledná transparentnosť pravidiel, procesov a inštitúcií. Takisto, najsilnejším spojencom boja proti korupcii sú informácie a masmédiá.

Legislatívna úprava povinnosti zamestnancov oznámiť neetické, korupčné konanie kolegov, nadriadených, povinnosť ohlásiť ponuky úplatkov, oznamovanie prijatia darov, služieb nad rámec oficiálneho príjmu je jednoznačným prostriedkom znižovania korupcie a súčasne zvyšovania právneho vedomia občanov. Zároveň je nutné vypracovať systém ochrany pracovníkov, ktorí upozornia na korupčné správanie vo svojom rezorte, resp. oblasti pôsobenia, aby nedochádzalo k pomste zo strany kolegov.

Prijat' jasné pravidlá na obmedzenie voľnosti v rozhodovaní pri výbere pokút za priestupky v cestnej premávke.

Dôležitou a zaujímavou je myšlienka zavedenia zvláštneho nezávislého prokurátora pre oblasť korupcie. V tomto smere je veľmi podnetnou skúsenosť z Talianska, kde nezávislé tímy vedené špeciálnymi prokurátormi zaznamenali výrazný úspech v boji proti korupcii, a to aj na najvyššej úrovni. Cieľom tohto inštitútu je prelomiť personálne väzby medzi jednotlivými štátnymi a justičnými orgánmi, ktoré existujú na miestnej ale aj celoštátnej úrovni. Je potrebné zvážiť určitú inštitúciu „prokurátora pre oblasť korupcie“ (ďalej len špeciálny prokurátor) a vymedziť jeho pôsobnosť, metódy práce, ako aj zodpovednosť. Do tejto funkcie (resp. do jeho tímu) je nutné dostať osobu, ktorej odborné znalosti, mravná

integrita, odhodlanie a absencia rôznych „záväzkov“ vytvárajú dobrý predpoklad rázneho a konzekventného odhaľovania a odstíhania trestných činov korupcie. Inštitút špeciálneho prokurátora by sa takto mohol stať jedným z najefektívnejších prostriedkov boja proti korupcii. Špeciálny prokurátor a jeho kancelária by nemali podliehať ani Generálnej prokuratúre, ani Ministerstvu vnútra, ale výlučne vláde, resp. parlamentu. Okrem niekoľkých spolupracovníkov v ústredí by nebolo vhodné vytvárať ďalšiu štruktúru, ale na každú vec by boli vytvorené ad hoc vyšetrovacie tímy, do ktorých by špeciálny prokurátor mohol vymenovať – podľa svojho výberu – riadnych vyšetrovateľov a prokurátorov. Na špeciálneho prokurátora by sa napr. mohli obracať občania, ale aj právnické osoby, ktoré boli konfrontované s korupciou za okolností, kedy by bolo vhodné použiť inštitút agenta na odhaľovanie korupcie. Špeciálny prokurátor by potom mohol iniciovať postup podľa § 88b TP. Uvedené riešenie sa zdá byť dosť radikálnym a určite vyžaduje hlbšiu analýzu. Doposiaľ sa však zdá, že napriek mnohým „konceptným materiálom“, ale aj legislatívnym zmenám, prešľapujeme vo sfére boja proti korupcii stále na mieste. Rozsah korupcie v našom štáte si vyžaduje rázne riešenie a mimoriadne nasadenie, pričom odhalenie niekoľkých korupčných káuz môže mať výrazný preventívny účinok. V prípade schválenia tohto návrhu by bolo potrebné urýchlene vypracovať nevyhnutné legislatívne zmeny (ktorých rozsah by bol minimálny) a vyslať vytipované osoby - ktoré by následne pracovali v tíme špeciálneho prokurátora - na stáže do krajín, ktoré zaznamenali výrazný úspech v boji proti korupcii aj za využitia obdobných inštitútov. [12]

Záver

Prenikanie korupcie do celého rezortu Ministerstva vnútra, ale najmä do Policajného zboru, je obzvlášť nebezpečným javom umocneným najmä tým, že Policajný zbor by mal byť jednou zo základných zastrešujúcich inštitúcií boja proti trestnej činnosti, a tým aj boja proti korupcii. Korupcia v policajnom zbore tak deformuje základnú funkciu Policajného zboru ako preventívno-represívneho orgánu, čoho konečným dôsledkom je narušenie spolupráce s občanmi, vyvolávanie nedôvery spoločnosti voči Policajnému zboru, čo vyúsťuje v konečnej fáze do sťažných podmienok pri odhaľovaní a objasňovaní trestnej činnosti.[13]

V oblasti dopravných prostriedkov sa zaviedla sľubovaná hmotná zodpovednosť majiteľa vozidla ako aj pevný sadzobník pokút podľa výšky prekročenej rýchlosti. Obe tieto opatrenia smerujú k zníženiu korupcie či už posilnením verejnej kontroly (médiá), alebo zúžením priestoru pre drobné úplatkárstvo (dopravná polícia).

Korupčné správanie má najlepšie predpoklady uplatnenia v situácii, kde možné výnosy z takéhoto správania sú vysoké a naopak riziko, ktoré takéto správanie so sebou nesie, nízke. Proti korupcii je teda treba postupovať z viacerých uhlov. Je potrebné eliminovať potenciálne výnosy, čo znamená pôsobiť ex ante, čiže preventívne. K tomu sa musí pripojiť aj účinný postih už vzniknutého korupčného správania, čiže represia, ktorá pôsobí ex post. Samozrejme, že účinný postih, či už trestný alebo administratívny, môže sám o sebe pôsobiť preventívne. Dôsledný boj proti korupcii musí obsahovať aj opatrenia na výchovu obyvateľstva a tvorbu verejnej mienky proti korupcii. Výsledkom týchto opatrení musí byť postupné zvyšovanie citlivosti občanov na prejavy korupčného správania.

Zoznam použitej literatúry

- [1] http://spravy.pravda.sk/korupcia-na-slovensku-prekvita-z-krajin-v4-je-na-tom-najhorsie-pux-/sk_domace.asp?c=A121205_121022_sk_domace_p23
- [2] MEDELSKÝ, Jozef. Možnosti použitia agenta v procese odhaľovania korupcie. In Dny práva 2011. Brno: Masarykova univerzita, 2012. ISBN 978-80-210-5916-0.
- [3] IVOR, J. a kol.: Trestné právo hmotné. Osobitná časť. Bratislava: IURA EDITION, 2010, s. 350. ISBN 978-80-8078-308-2.
- [4] TÓTHOVÁ, M.: Volebná korupcia a jej právna úprava v Slovenskej republike. In Zborník príspevkov z medzinárodnej konferencie „Metamorfózy práva ve střední Evropě“. Znojmo: ČAV, PF ZČU.
- [5] § 131 ods. 3 zákona č. 300/2005 Z. z. Trestný zákon v znení neskorších predpisov
- [6] § 328 ods.1 zákona č. 300/2005 Z. z. Trestný zákon v znení neskorších predpisov
- [7] BURDA, E., ČENTÉŠ, J., KOLESÁR, J., ZÁHORA, J a kol. Trestný zákon. Osobitná časť. Komentár. II. diel. 1. Vydanie. Praha: C. H. Beck, 2011, s 1094. ISBN 978-80-7400-394-3.
- [8] § 332 ods.1 zákona č. 300/2005 Z. z. Trestný zákon v znení neskorších predpisov
- [9] BURDA, E., ČENTÉŠ, J., KOLESÁR, J., ZÁHORA, J a kol. Trestný zákon. Osobitná časť. Komentár. II. diel. 1. Vydanie. Praha: C. H. Beck, 2011, s 1085. ISBN 978-80-7400-394-3.
- [10] ŠÍPOŠ, G. a kol. Protikorupčné minimum 2012. Hodnotenia, odporúčania a stav korupcie na Slovensku. Bratislava: Adin, s.r.o. s. 7 – 18. ISBN 978-80-89540-09-9.
- [11] http://backup.transparency.sk/studie/pkns/studia_pkns_2-9.htm
- [12] ŠÍPOŠ, G. a kol. Protikorupčné minimum 2012. Hodnotenia, odporúčania a stav korupcie na Slovensku. Bratislava: Adin, s.r.o. s. 7 – 25. ISBN 978-80-89540-09-9.
- [13] <http://antykorupcja.edu.pl/index.php?mnu=12&app=docs&action=get&iid=3487>
- [14] http://backup.transparency.sk/studie/pkns/studia_pkns_2-9.htm

Recenzent príspevku

JUDr. Marcela Tóthová, PhD., ÚVP FP PEVŠ

Adresa:

Mgr. Lenka Jakubčová, interná doktorandka
ÚVP, FP PEVŠ
Tomášikova 20
821 02 Bratislava
e-mail: lienkarfm@gmail.com

THE SECURITY POLICY - COOPERATION OF ACTORS

Rastislav Kazanský

Summary/Abstract

The contribution is focused mainly on the possibility of preventing the outbreak of conflict in international relations, which is also the one of the possibilities of conflict resolution. Preventing conflicts is the prevention programs, policies and strategies aimed at preventing the escalation of conflicts is the stage where actors use violence trying to promote dispute resolution. Prevention as a means of conflict resolution is being used increasingly since the end of bipolar confrontation. Participating in it consist from state, international, but increasingly also non-state actors. Use of mutual cooperation provides a synergistic effect both in the case of international and in national conflicts.

Keywords: conflict prevention, actor, international relations, security

Preface

Conflict prevention and resolution is a very complicated theoretical and practical problem. The actors involved in prevention are just a large group. Preventing outbreaks of violence multilateral relations is an area where none of the actors in international relations (or states, or international governmental and non-governmental organizations or individuals) and they have the sole power to intervene (with the exception of a UN Security Council). It participates in a wide range of actors - actors of the international system (world powers, the United Nations), regional (neighboring states and regional organizations) and local stakeholders (local NGOs and prominent individuals). Their interest is concentrated in preventing outbreaks of violence and crisis diplomacy depends on interest objectives, participating in litigation and particularly the capacity they have. The most frequently involved in preventive diplomacy to international and regional organizations, governmental and non-governmental. Special role in preventive diplomacy meets in the United Nations, which is described in the second chapter. Activities of regional organizations in preventive diplomacy and conflict resolution governed are mainly in Chapter VIII of the UN Charter on regional agreements and statutes of the organizations that set out the obligations of the members, the dispute settlement mechanism, and the sanctions. Mechanism for Conflict Prevention and Management was created as the Organization for Security and Cooperation in Europe, Organization of American States, the African Union and the Economic Community of West African States. Another regional organization such. ASEAN has managed to create ad hoc initiatives to deal with crises and conflicts (Waisová, 2005). The advantage of regional organizations is that, because of its geographic scope and detailed information about the region in which they operate, the situation of a relationship, are able in a relatively short time frame and identify the dispute quickly and efficiently respond to it. They have a system of experts who know the environment and the region's problems and who are able to accept the diplomatic negotiations of political, cultural and other specifications of the site. "International organizations act as a distributor of information among members, create standards and rules of conduct and negotiations are socializing environment states allow you to create coalitions to aggregate and articulate the interests of the Member States and finally provide a space for negotiation and peaceful settlement of disputes" (Waisová, 2005, p. 80). Specific role have regional and international economic

organizations. They are applying activity in the prevention of dispute resolution using tools of economic character, such as technical assistance, some countries preferential access to the market, and promote trade liberalization and so on. Strategy for promoting economic development in the European Union is currently using. The actors including own activities of conflict prevention and international NGOs (International non-governmental organizations - INGO's). The main advantage of these organizations is impartiality. While former regional organizations sometimes seen as an instrument of policy and interest countries, primarily regional powers, international non-governmental organizations do not incorporate this feature. Compared with international governmental organizations are at an advantage. The reason for this is the time knowledge of local issues, because the leaders of those organizations are actually present in the conflict. Regional organizations also have more confidence in people as representatives of distant government agencies. Unlike governments, which complicated approval system and decision limits the activity in the event of a conflict, are able to quickly and efficiently intervene when necessary. (Ivančík, 2012) An important part of the agenda is the work of regional organizations in conflict areas, post-conflict reconstruction, which is a large part of the preventive action aimed at preventing the recurrence of conflict situations. The disadvantage of non-governmental regional organizations is to limit the scope of their territory and the use of specific mechanisms and tools for prevention. Their work is focused on the subnational prevent such in building relationships between companies of different countries, cultural and scientific contacts and to grant economic development of society. In terms of tools as NGOs are limited to own capabilities and resources, and international legal modifications (eg INGO can not use coercive instruments). Important role in the present (Waisová, 2005, p. 81): First prevention and early warning, particularly in obtaining information Second monitoring compliance with and violations of human rights and civil liberties, 3rd return of refugees and the promotion of economic development, 4th mediation talks. NGOs are often the actors who are in the early stages of the conflict, or immediately after the conflict to get first. Currently, NGOs are an important element in the prevention of conflicts and many of them are affiliated or consultative status in the UN system. Important role is in preventive diplomacy and individuals meet. Usually they are the representatives of a state, respectively government. When preventive diplomacy but represents their government and its official policy, but provide their personal skills and knowledge. A person who has made significant steps in relation to preventive activities is secretary-general of the UN. This feature ensures the impartiality and expertise and at the same time of great personal prestige and confidence. The responsibility of the Secretary-General to provide the so-called good service, which can act as an intermediary between the applicant and opponents, setting up fact-finding missions and has the opportunity to draw attention to a particular conflict the UN Security Council. In addition, the Secretary-General plays an important role in preventive diplomacy and significant political elite powers, Recognition leaders in the field of culture and personality, whose personal position warrant some access to, certain values, e.g. prominent church leaders. (Ivančík, 2012)

The European Union as an actor preventive diplomacy.

The problem response, respectively. preventive intervention in areas of ongoing conflict deals with the European Union under the European Security and Defence Policy (ESDP). The aim is to develop and provide a European Rapid Reaction Force (ERRF) for preventive intervention in international conflicts and crisis management (European Security and Defence Policy., 2010). Overall ERRF should have around 60 000 members to sixty days standby time which should be maintained at one year deployment. In November 2004, the defense

ministers agreed to create thirteen battle groups as basic units ERRF. Battle group can create one state or group of states. The battle group will participate in the five types of operations (Hofreiter, 2008, 139 - 140): - Averting conflict - Separation of opposing (warring) parties force - Stabilization, reconstruction and military aid to third countries, - Evacuation operations in a hostile environment - Humanitarian aid operations. EU Battle Groups are created specifically to be able to request the United Nations to quickly deploy to conflict resolution and humanitarian assistance. These lightweight combat troops should be able to deal with crisis situations Military and non-military, and able to participate in the war, but no war. The aim is the creation of a European army. National armed forces remain in control of their national commanders, and thus democratically elected bodies in the Member States, and senior military commanders will be held only for the duration of the mission of the EU (European Security and Defense Policy ., 2010). Despite the overall optimism and commitment of Member States of the EU Battle Group to create, there are doubts about the implementation of the overall concept ERRF. In particular, these problems (Hofreiter, 2008, p. 140): - It is not clear whether European countries without U.S. aid can provide the necessary strategic transport capacity needed to transport troops to the premises deployment - The issue of cooperation and relations between combat troops and NATO rapid reaction forces, - Is not achieved unity in matters of method and time of use of combat troops. Opinions on the deployment range from using only low-intensity conflict to use in a wide range of operations, - Must specify command and control of combat forces in UN operations, and will operate autonomously or under multinational command along with UN peacekeepers. In any case, the efforts of Member States of the EU reflecting the need for an integrated approach to conflict prevention and crisis management in line with the European Security Strategy adopted.

Methods of preventive diplomacy

As a precautionary measure in the conflicts in international relations, various methods are used, respectively, activities designed to achieve, respectively. keep the peace situation in the long run. They activities are included among them: For first Peacekeeping operations - resp. preventive peacekeeping operations. They are considered the ultimate possibility of conflict prevention and the deployment of forces are non-aligned countries in crisis areas. These operations are carried out in accordance with Chapter VI of the UN Charter - peace-keeping operations. To carry out this type of operation requires the consent of all the actors of the conflict. Their aim is to discourage opponents from triggering a conflict, or to prevent an outbreak of violence by their presence. At a time when the dispute is not yet strongly polarized and very technical and there is no permanent conflicts armed groups are also transmitted to the monitoring teams, which aim to inform and report on the current development situation. Their responsibility is also assessing the need for deployment of additional resources. The main extension of the observation missions are units that protect the civilian population against the dangers that threaten the current environment. If monitoring mission can not be used for any other purpose weapon, self-defense and as such the unit has no mandate to engage in the current conflict is taking place. The deployment of the military in peacekeeping operations creates the conditions for a political settlement of conflicts, allows actors to the conflict seek reciprocally acceptable and workable solutions and options to minimize the likelihood of conflict escalation in the destructive phase (Hofreiter, 2008, p. 138 to 139). For second Peacebuilding - Peacebuilding in the original concept of Johan Galtung is one of the three pillars of peace activities (along with keeping the peace and creating peace). The aim of peacebuilding is to identify the root causes of the conflict. Some theorists linking

him with post-conflict reconstruction phase. Working with key causes of conflict, but can occur at any stage of the conflict. Understanding of this term, which is well established in the European Union is close Galtungovej definition. Peacebuilding activities defined as medium and long term to specifically address root causes of violent conflict (Mihalik, Ondrusek, 2009, p. 66). For third - Peacemaking - creating peace. This term is assigned multiple meanings. Galtung defined as the rate of production activities that seek to interfere with each other and influence the conflicting attitudes. The United Nations uses the term in its agenda and sees him in connection with the activities described in Article 33 of the UN Charter (negotiation, mediation, conciliation, legal settlement or other peaceful means). Recently, he started as a synonym, use the concept of peace enforcement (peace-enforcement). It is used to describe armed, military operations to force the opponents of the conflict to agree to resolve the dispute peacefully, peacefully. Making peace is often used in relation to negotiations. Goes beyond the maintenance of peace (peacekeeping), because it deals with the very disputed issues, but it does not go up to where it Peacebuilding (Peacebuilding), which aims to reconciliation and therapy civilians, not a formal written agreement (Mihalik, Ondrusek, 2009) . Barriers to conflict prevention In the context of preventive diplomacy and activities aimed at prevention of conflict is necessary to define some constraints that complicate the course of the preventive actions. This includes in particular (Hofreiter, 2008, p. 141 to 142) - The existence of regulations that guarantee human rights and civil liberties, which must also be observed, although it is necessary to respond to the actions and behavior, clearly oriented to cause conflict (e.g. the need to limit registration or activity groups and movements which promote or advertise racial, religious or ethnic intolerance, gets into a dispute with regard to the protection of freedom of expression, association, assembly, etc.).. - International law, including international law of war has stagnated for the needs and requirements of the modern, real world. This problem is particularly evident when it comes to the need to respond to national conflicts, which are largely grossly violated human rights, there is a humanitarian disaster, or in connection with non-state actors (such as terrorists, religious militants, political extremists) , which is quite difficult to determine the how much threat they represent. Current characteristics, definitions and views on prevention (preventive) and earlier, respectively, preemptive intervene in real conflict with the rules and provisions of the Hague Conventions, because such acts are cited by convention considered aggression (the principle of temporality: Who made the first activity ... exclude the possibility of preventive military action against a sovereign state). - Unsatisfactory system structure and global security organizations such as the UN and its Security Council. Conflicting interests of the permanent members of the lower ability accurately targeted and effectively respond to emerging conflict situations and take effective action. The problem of reaching agreement on the preventive measures arises primarily in cases where the conflicting area is in the sphere of interest or influence of any of the powers that are permanent members of the UN Security Council.

Method for Early Warning System

Because the current system of international relations, there is no parent institution, respectively, authority that would be able to coordinate, manage and sanction the behavior and practices of actors are conflicts in international relations is normal. For the last decades are characterized by strengthening the power of destructive conflict, resulting in the increase in the number of victims in the conflict regions, deepening the suffering of the civilian population, the enormous increase in material losses, and so on. That reason conditional on significant reform and transformation agenda of international relations. Several countries and international organizations emphasize the need for early prevention of the outbreak of

violence, which aims to reduce the long-term perspective, and material and human losses. Early prevention of violent conflict escalation requires international community's ability to recognize and identify the conditions and situation that may occur if the dispute from escalating outbreaks of violence (Waisová, 2005). The aim and result of the early prevention of conflicts was creating and the creation of so-called. Early Warning System (early warning system). The early warning system is currently in the process of creation and has a well-defined institutional or procedural structure. The basic task of the system is the analysis of a wide range of different indicators and symptoms, which evokes the transformation of a shift in the environment of conflict, which can cause violent escalation. An early warning system should be composed of a complex of experts, politicians, international governmental and non-governmental organizations would be able to identify and evaluate specific indicators change and highlight it. An early warning system, which would be recognized in the context of international relations, does not really exist, just as there is no consensus as to who and how should that system to create. There are several scientific studies and programs, which is the subject of this issue. E.g. project of the University of Maryland - Minorities at Risk. Several international organizations such as the UN, OSCE, World Bank, OAS, ECOWAS wish to integrate early warning system in its agenda in conflict prevention. The responsibilities had declared the need for a system of representatives of the United Nations, in particular the Secretary-General, General Assembly, Security Council and peacekeeping operations department. In the 1998 year, the cooperation between the UN and regional governmental and non-established program for the coordination of conflict prevention. This program was launched in 2000, the program was created by the UN in conflict prevention, which regularly analyzes evaluates situation in unstable regions. In order to simplify and streamline communication within departments and agencies of the United Nations dealing with conflict prevention, was established to coordinate framework (Framework for Coordination) (Annan, 2000, p. 13-14). Currently the most important activity in the prevention of conflict and the creation of an early warning system, cooperation between the United Nations and the World Bank. The cooperation of these institutions is based on the basic concept of human security. These institutions combine state of human security and the likelihood of the outbreak, respectively, escalation of the conflict with the level of economic development. They assume that the economically under-developed societies is unsatisfactory situation of individuals (mainly the limited access to education and training of health care, food, drinking water, etc.). This situation is destabilizing for the company, resulting in a greater tendency to use violence to resolve conflicts. The World Bank intends to use its tools to promote economic growth and reduce poverty so as to achieve minimize the possible causes of conflict. For this purpose had to create a framework for analysis of conflict and establish indicators and signs of environmental change and conflict escalation (Waisová, 2005).

Factors of Early Warning Method

Indicators and signs of changes in the environment and escalating conflicts are used in the process of reviewing the risks (risk screening process). The process is based upon the nine essential factors (Conflict Analysis Framework, 2003, p.6 - 7) First Violent conflict in the last ten years - if the country during the last ten years of conflict, there is a high probability of its recurrence. This country is mostly unstable and economically exhausted and it is present social, economic and ethnic tension or dissatisfaction previous solution to the conflict. The second Examples include some African countries such as Congo, Sudan and others. Second Low income - Countries with low income per capita (less than USD 745 per person per year), a higher risk of an outbreak of violent conflict, because the lack of funds creates a space for

people to find an alternative, respectively. Illegal source of livelihood, such as trafficking in drugs, arms and human trafficking. This group can be classified as Mali, Ethiopia, Tajikistan, and the like. 3rd The high dependence on exports of a single commodity - Countries whose income depends on the export of certain materials pose a greater risk of conflict because even minimal changes in the commodity prices on world markets affect the economic situation in the country, contributing to economic and social destabilization. Destabilization of the economic system, the growth of poverty and economic polarization of society contribute to the destabilization of the country and increase the risk of outbreak or escalation of conflict. These include, for example, oil-exporting countries, coffee and cocoa beans. 4th Political instability - Political instability may be due to the transformation of the country (eg, frequent changes in the nature of the political and electoral system) or breakdown of the legal system and the organization, in this case the government is unable to effectively govern the territory. An example is Sudan and Somalia. 5th Restrictions on civil and political rights - Limitation and systematic repression of human rights and civil liberties and political rights increases the likelihood of an outbreak of a dispute, or a violent escalation. The reason is that groups of people are trying (in violence) to oppose the policies of the country. E.g. policy of apartheid in South Africa. 6th Militarization - countries with high military expenditures, and develop a culture of possession of weapons are more likely to enter into armed conflict. High militarization of law can lead to greater militarization of society that often has a large number of weapons and people are willing to use weapons at any time. An example is Croatia, Turkey, Iraq and Macedonia. 7th Ethnic dominance - In countries where one ethnic group controls state institutions and the economy, and other ethnic groups demanding an equal share in the exercise of governmental authority, management, control and profit, increasing the likelihood of conflict and its escalation. e.g. genocide in Rwanda. 8th The ongoing conflict in the region - the region where ongoing national or interstate conflict increases the likelihood of expansion, because the various conflicts and their causes can be shed from one state to another. (Kucharčík, 2009) Neighborhood countries may be drawn into such a conflict. due to influx of refugees and weapons of warfare areas. (Eg the Rwandan genocide destabilized the Democratic Republic of Congo and Burundi) 9th High youth unemployment - lack of jobs and career opportunities frustrating especially young people and contribute to their radicalization. In particular, men are then easy prey for militant organizations that offer them salary and self-fulfillment. (For example, FARC and ELN in Colombia, the Palestinian militant organization, but also SS and SA in Germany at the turn of the twenties and thirties of the twentieth century. (Adašková, 2010) Effect of different factors and their variants may be different depending on the country. Factor that in one country causes destabilization and polarization of the conflict, it may be in another country the same impact. In many cases depend on the profile of the outbreak of violence and the nature of society, its traditions, the ambient pressure, geopolitical conditions, etc. Beyond these factors include the risk review process six general categories, the report said the World Bank as early as 2003. These allow you to specify more particularly the situation, the environment, the causes of conflict and actors (Conflict Analysis Framework, 2003, p. 7): 1st character of social and ethnic relations, 2nd nature of governance and political institutions, 3rd the human rights and security 4th status and nature of the economic structure and economic performance, 5th state of the environment and access to natural resources, 6th external factors. Each category contains specific variables that specify their turn. The first category are social and economic disruption, ethnic cleavage, inequality in the regions, different social opportunities, social capital formation, formation of group identity and culture respectively. tradition of violence. The second category is characterized by justice and governance, political institutions, their stability, equality before the law and the relationship between government and citizens. The

third category we include variables such as freedom of speech and the role of the media, the importance of human rights, the degree of militarization of society and the safety of civilians. The fourth category consists of level of economic growth, inequality in income per capita, inflation trends, reliance on a single export of strategic raw materials, employment and access to resources, production and poverty caused by conflict. The fifth group includes the availability of natural resources and access to them, respectively. National and interstate competition for these resources. The last category in particular, we include regional conflicts and the role of the Diaspora (Conflict Analysis Framework, 2003, p. 24-33). The basic idea of an early warning system of the World Bank, the relationship of economic development and the level of safety. According to poverty, lack of strategic raw materials, dependence on the export of one raw material, uneven distribution of resources and support, and other economic factors increase the likelihood of violent escalation of conflicts and their recurrence. Some theorists are disregard to the importance of such economic factors and the relationship between them and the level of security. An example is - of the so-called non-economic approach to early warning is Research Walter authors, Snyder, who examine the ongoing civil wars in recent years in different regions of the world, the possibility of prevention of violence and ways to address them. According to this research represent a specific type of civil war conflict in international relations, which are brought into mutual conflict or opposition groups, NGOs and the government, or other groups for power and access to state functions, and the conflict is not connected any external force. The authors define four basic factors that determine, respectively, increase the likelihood of the outbreak of the conflict (the Civil War) (Waisová, 2005):

1st. Collapse of the government, respectively. State - In the event of disruption of central control in the state or disintegration of the state apparatus and the state of the majority of the civilian population finds itself in uncertainty. A State which ceases to act as guardian and distributor of public goods, especially security, are more likely to become a threat to its own population. For disintegration state structures and institutions it is clear how the such. distributed power in the next government, which will create relationships between social, political or ethnic groups within the company, whether to accept the status quo, or use current conditions to strengthen own status, and peace will be maintained condition, or violent conflict breaks out. Reaction civilians and different social groups in society to destabilize, respectively disintegration of state structures can be different in individual cases, there may be mass migration within the country to fearless, and ethnically homogeneous regions, there may be immigration, but also to the outbreak of conflict. The aim is to group themselves by ensuring our own existence and benefits. An example of state-life which resulted in the outbreak of civil war is the absolute disintegration of the political regime in Somalia, or dissolution of the Soviet Union early nineties, when the former Soviet republics of Azerbaijan, Georgia, Moldova and Tajikistan unleashed struggle for political power in the state.

2nd. Geographical isolation of minority groups within the larger community-ethnic minority groups, which are the result of demographic changes and territorial reach the geographical isolation within national borders and are not guaranteed their position (e.g., a federal system with a bicameral parliament), they feel threatened by the majority. The using of geographical isolation to suppress the rights of minorities such through ethnic cleansing. Minorities, in order to eliminate these disadvantages are more likely to deal with such situations in a violent manner; armed attacks in order to improve their position (e.g. the constitutional guarantee of minority rights, gaining autonomy, secession, etc..). Examples of national violent conflict are many, which was the cause of geographic isolation, as the Northern Ireland (Protestants

versus Catholics), Sudanese (Arab versus non-Arab population) and Bosnian (Muslims, Serbs vs. Bosnians vs. Croats) conflict.

3rd. Requirements change the distribution of power in the state - the democratic multinational, multi-ethnic and religiously diverse states is usually divided between state power different groups depending on the number of members of the group. In the long run may be a change of interaction ratios between groups (an example might be to change the demographic structure of the country due to high birth and immigration, one of the groups from which it is a situation which is so far the majority group becomes a minority).

4th Change or unequal distribution of resources within a country - the case of unequal distribution of resources within a country or a significant change in the distribution of resources in favor of one group of people, it can lead to increased tensions, leading to a violent dispute polarization. This may occur, e.g. with the collapse of the state in which the individual groups trying to strengthen its position in favor of securing control of sources of raw materials and strategic finance, strategic industries and military materials. Such is the progress of the union republics in the breakup of Yugoslavia, whose aim was to get as much of the previously common army equipment. Between Croatia and Slovenia also broke dispute on "Krško nuclear power" and access to the Adriatic Sea.

Literature

- [1] ADAŠKOVÁ, D. 2010. Transnacionálny organizovaný zločin a jeho dopad na bezpečnosť Európskej Únie. In *Bezpečné Slovensko a Európska únia. : zborník príspevkov zo 4. medzinárodnej vedeckej konferencie*, 11. - 12. november 2010, Košice - Košice : Vysoká škola bezpečnostného manažérstva v Košiciach, 2010. s. 11-16- ISBN 978-80-89282-44-9.
- [2] ANNAN, K. A. 2000. Common Destiny. New resolve. Annual Report on the Work of the Organization 2000. United Nations, 2000, 133 s. ISBN 978-9-2110-0851-7.
- [3] Conflict Analysis Framework [online]. Conflict Prevention and Reconstruction Team. Social Development Department, World Bank. Dostupné na internete: <http://www.brad.ac.uk/africa/media/Africa/Documents/ConflictMethodologie/s/World_Ba nk-Conflict_Analysis_Framework_%281%29.pdf>
- [4] EBOP, 2010 Dostupné na internete: <<http://eur-lex.europa.eu/LexUriServ/LexUriServ.do?uri=OJ:C:2010:076E:0061:0068:SK:PDF>>
- [5] HOFREITER, L. 2008. Teória a riešenie konfliktov. Liptovský Mikuláš : Akadémia ozbrojených síl generála M. R. Štefánika Liptovský Mikuláš, 2008. 206 s. ISBN 978-80-8040-347-8
- [6] IVANČÍK, R. – NEČAS, P. 2012. *International Security from the View of Postmodern Conflicts on African Continent*. Rzeszów, Poland : Publishing house AMELIA, 2012. 168 s. ISBN 978-83-63359-44-7
- [7] IVANČÍK, R. 2012. Medzinárodná bezpečnosť z pohľadu postmoderných konfliktov v Afrike. In *Almanach – aktuálne otázky svetovej ekonomiky a politiky*, 2012, roč. 7, č. 1, s. 72-96. ISSN 1337-0715. Dostupné na: http://fmv.euba.sk/files/Almanach_1_2012.pdf
- [8] KRÁLIKOVÁ, B. 2011. Riešenie a prevencia konfliktov v súčasných medzinárodných vzťahoch. Banská Bystrica: FPVaMV UMB, 2011. Nepublikovaná diplomová práca

- [9] KUCHARČÍK, R. 2009. Štát v súčasnom medzinárodnom systéme. In Medzinárodné vzťahy 2009 [elektronický zdroj] : aktuálne otázky svetovej ekonomiky a politiky. Bratislava : Vydavateľstvo EKONÓM, 2010., ISBN 978-80-225-3025-5., s. 374-379.
- [10] MIHÁLIK, J., ONDRUŠEK, D. 2009. Peacework - Práca pre mier. [online]. Bratislava : PDCS, o. z., 2009. 80 s. ISBN 978-80-969431-8-0. Dostupné na internete: <http://www.pdcs.sk/files/file/Publikacie/Peacework%20_%20Praca_pre_mier.pdf>
- [11] WAISOVÁ, Š. 2008. Poválečná obnova a budování míru. Role a stratégie medzinárodných nevládních organizací. Brno: Reprocentrum Blansko, 2008. 181 s. ISBN 978-80-2104699-3
- [12] WAISOVÁ, Š. 2005. Řešení konfliktů v mezinárodních vztazích. Praha : Portál, 2005. 206 s. ISBN 80-7178-390-0.

Paper reviewer

PhDr. Rudolf Kucharčík, PhD.

Author Address:

PhDr. Rastislav Kazanský, PhD.
The Department of Security Studies
Faculty of Political Sciences and International Relations
Matej Bel University Departments
9. mája 25
974 01 Banská Bystrica
Rastislav.kazansky@umb.sk

HUNGARIAN FIRE PROTECTION – FIRE PROTECTION OF BORDER SETTLEMENTS

László Komjáthy

Summary

One of the main goals of Hungarian safety politics is the complete realization of human and citizens' rights as well as assuring life, property and the social safety of Hungary's inhabitants. This makes fire protection an indispensable and inseparable part of the country's safety system.

In the case of a serious incident that requires the immediate intervention of an adequately equipped organization with well-trained individuals, firemen are among the first to be alerted in the country. The argument that their activities are not limited to merely putting out fires is supported by the fact that approximately one third of their interventions involve technical rescue. Furthermore, firemen play a huge role in preventing and mitigating catastrophic events.

Keywords: fire fighting, firemen, safety, help

Thanks to the permanent changes of our days, security, as a value category has also changed. The National Security Strategy has listed all the factors that pose a risk to our security and has outlined the directions and measures, which can guarantee the safety of the country and its citizens. Our country, as a response to these threats operates a complex security system; the main pillars of this system are the fire stations. [1]

The road transport of dangerous substances is one of the greatest challenges firemen will have to face in the near future, that is, the mobility of the source of danger exposes such transport to several interacting risk factors. Transporting dangerous substances is especially risky in that part of the thirty one thousand kilometres long Hungarian public road network that is not easy to restrict and around specifically sensitive locations such as settlements, dangerous factories, and industrial sites. From the starting point of Hungary's geographical location as well as from professional experience, analyses and accessible databases, it was possible to establish the majority of risk factors for potentially dangerous influences both in the country and across its borders. However, we should also consider carrying out the following tasks: increasing the efficiency of risk analyses and prognoses, tracking dangerous transports, and closely examining the possibility of tighter cooperation with the Hungarian army's chemicals detection unit [2].

According to the statistics approximately one third to one fourth of fire fighting interventions in the country are in fact technical rescues; the majority of them are responses to first or second level special emergency alerts. In most of these cases firemen have to deal with the consequences of traffic accidents and damage caused by water or storms.

The statistics further show that more than half of all fires occur outdoors, more than fifty per cent of which are caused by dead leaves, reeds, trash or weeds catching fire. Dealing with the above mentioned types of incidents does generally not require a specifically high level of

technical or professional preparedness. In order to significantly reduce the workload and financial burden of professional fire fighting units, these interventions could be carried out by voluntary firemen [3].

For a better understanding of the Hungarian fire protection situation we need to take a short look into its past. The local administration law [4] (no.65) from 1990, did not list the fire protection of settlements as an obligatory task and it offered no normative support for its execution. The law no.20– the so-called jurisdiction law [5] – from year 1991, addressed this problem by obliging local communities to apply the services of professional fire fighting units stationed within its borders when the performance of fire fighting and technical rescue duties is required. Professional firemen should thus intervene not only in their own settlements, but in the entire territory of a given local community. The abovementioned regulation was later included in the fire protection law (no. 31) from 1996

At the present time there are 105 professional fire-fighting units in Hungary, normatively supported by the budget, performing fire fighting and technical rescue duties within the territory they are primarily assigned to. By analysing data about their operation during the last twenty years we can observe a gradual increase in the number of incidents: while firemen were called to intervene 34,005 times in 1994, they were alerted 51,793 times in 2004 and 55,289 times in the first half of year 2010 [6]! The number of interventions had thus grown by almost 70%, whilst the number of firemen taking part in them stagnated. I believe increasing the number of professional firemen and setting up new stations and patrols is one of the ways to reduce excessive workloads and to make fire protection more effective.

Professional fire fighting units should perform tasks in the radius of 20-25 kilometres in order to reach the location of the incident within 25 minutes, as prescribed by regulations [7]. Given Hungary's settlement structure, population density and traffic circumstances the country would require around 200-220 fire fighting units ready to intervene at any time. Naturally, I still support the application of the aforementioned local fire fighting units as well as the activities of voluntary firemen who could contribute to a faster start of rescue operations which may even result in the fire being put out completely.

We could enhance the level of fire safety in the country by offering a central support to areas – so called blank spots – with an inadequate fire protection system. At least two patrols and 15-20 voluntary fire fighting associations should be introduced in each of them, depending on the number of settlements. Complementary local activities would further improve the fire protection system as voluntary firemen – now under the wing of local communities – carry out around 10 per cent of yearly interventions. From the second half of the year 1996 on voluntary firemen started operating on a specifically assigned territory and in 1998 this regulation was inserted into the applicable law.

Compared to other EU countries Hungary has a strikingly high proportion of fires per number of inhabitants. For example, the proportion is two times higher than in Austria. The main causes for such statistics are ignorance, carelessness and first and foremost a low level of sense of possession. The average time elapsed between the alert and arrival to the scene of a fire is among the worst in EU. As the time needed to alert the firefighters is rather difficult to influence, the focus ought to be on reducing the time needed to reach the scene, which includes reducing the distance fire fighting units have to cover to arrive there. In average Hungarian firemen need 34 kilometres and 36 minutes to show up at the scene of a fire. This is due to the fact that there are not more than 105 professional and 68 local community fire fighting units (173 in total) obliged to assure fire protection of almost 3,100 Hungarian

settlements. The average time of arrival in southern and eastern countries is from 8-10 to 12 minutes.

The primary reason Hungary is trailing behind the aforementioned countries is the system between 1948 and 1990 when the number of operational fire fighting units dropped to the one fifth of their previous number. In 1948 there were almost 2,000 various fire fighting units, today the number is more than ten times lower. Secondly, current situation is also a result of the 1990-1996 period when, despite the change of the system, neither state nor local communities managed to deliver significant improvements of Hungary's fire protection. According to the paragraph 8 of the local administration law number 65 from 1990 fire protection was an optional task of local communities, whilst law number 20 from 1991 made this task obligatory only for communities with professional fire fighting units. As neither the state nor legislature supported the operation and development of voluntary fire fighting units, their number started to decrease drastically. As a result the efficiency of fire protection in smaller settlements further deteriorated.

In April 1996 the parliament passed a law on fire protection and technical rescue, the law number 31 in 1996. In principle, this legal act put fire fighting units into the hands of local communities, yet their management and financing did not reach the expected level. The law in question has enabled the establishment of public voluntary fire fighting units. As of July 1996 twenty-six such units – as a part of the experiment – started operating on so called “blank spots” and as of 1st January 1998 they were able to perform fire fighting and technical rescue duties independently based on the law signed by interior minister. By 1999 voluntary firemen were already carrying out ten per cents of interventions. The number of such fire fighting units grew to 39 by January 2002 and reached number 46 by January 2004.

Right now there are 105 professional fire fighting units in Hungary. Their operational plans list the settlements that cannot be reached in twenty-five minutes. Patrols should therefore be stationed in those of the above mentioned settlements from which they would be able to control nearby voluntary units. Fire fighting units will get physically closer to the inhabitants, which will help enhance the level of the fire protection without representing an excessive financial burden.

It would be necessary to agree on whether the local community can provide for the stationing (a building with two storage rooms and a social room) of a new patrol. In this respect it would be reasonable to apply for regional funds. Furthermore, it needs to be examined what kind of fire protection solution would be the most cost-efficient in the case of so called blank spots.

There are nine professional fire fighting units in Borsod-Abaúj-Zemplén county, one of the biggest Hungarian counties and one of those with the highest number of settlements. The territory those units operate on consists of 360 settlements (Encs 78, Kazincbarcika 46, Mezőkövesd 30, Miskolc 35, Ózd 29, Sátoraljaújhely 45, Szendrő 36, Szerencs 32, Tiszaújváros 29). 177 of the settlements the fire fighting units are responsible for can in average not be reached in less than twenty-four minutes, i.e., those settlements do not enjoy an adequate fire protection [8]. As can be seen on the table below, 34 out of 78 settlements on the territory in the jurisdiction of the professional fire fighting unit from Encs cannot be reached in less than twenty-five minutes [9], not even considering the additional two minutes between receiving the alert and actually getting on the way.

Table 1 Settlements belonging under the Encs Official Fire Station, which can be reached in more than 25 minutes.

Local Fire Station	Settlement	Distance in km	Journey time
Encs	Abaújlak	20	26+2
	Abaújszolnok	20	26+2
	Abaújvár	33,6	34+2
	Büttös	25,9	33+2
	Csenyéte	21,4	31+2
	Alsódobsza	31,7	40+2
	Felsődobsza	22,7	28+2
	Felsővadász	26,5	33+2
	Gadna	22,4	28+2
	Gagybátor	23,2	30+2
	Gagyvendégi	21,1	27+2
	Gönc	27,4	28+2
	Göncruszka	20,7	26+2
	Hejce	21,6	26+2
	Hernádkércs	20,1	25+2
	Homrogd	31,6	37+2
	Kány	31,1	37+2
	Kéked	37,3	38+2
	Keresztéte	31,3	40+2
	Krasznokvajda	25,5	33+2
	Kupa	30,8	37+2
	Mogyoróska	24,7	29+2
	Monaj	28,4	35+2
	Nagykinizs	20,7	26+2
	Nyésta	23,6	29+2
	Pamlény	31,2	41+2
	Pányok	36,9	39+2
	Percse	27,8	34+2
	Regéc	25,7	30+2
	Selyeb	24,5	30+2
	Szászfa	28,3	37+2
	Tornyosnémeti	25,1	26+2
	Telkibánya	36,9	39+2
	Zsujta	28,8	28+2

Source: own data

In the county there is no local government fire station, so the quickest results could be achieved by creating fire posts (e.g. Gönc, Tokaj). In case of the fire stations responsible for the most settlements (Encs, Sátoraljaújhely) it would be reasonable to consider the possibility of a bilateral international co-operation as well.

In the area of fire extinguishing and rescue we have to try to get the official fire stations of the area and the interested parties, with the help of the county directorates to sign a bilateral, international joint rescue agreement that would be beneficial for everybody.

So in the examined area of the Slovak-Hungarian border it could be the official, Hungarian fire stations and the local government fire stations of Záhony, Sátoraljaújhely, Encs, Szendrő, Kazincbarcika, Ózd, Salgótarján, Balassagyarmat, Vác, Esztergom, Nyergesújfalu, Komárom, Győr, Mosonmagyaróvár that could be in touch on a daily basis with the fire stations located on the other side of the border of the following places: Kráľovský Chlmec, Čaña, Moldava nad Bodvou, Tornaľa, Fiľakovo, Lučenec, Veľký Krtíš, Šahy, Štúrovo, Komárno, Veľký Meder, Dunajská Streda, Šamorin.

For example the fire brigade of Sátoraljaújhely could reach 21 places in less than 25 minutes on the other side of the border. And, the fire brigade of Kráľovský Chlmec could help in the villages of the Bodrogköz region. The co-operation would be stimulating for both parties and could improve their professional experiences and human relations as well. Fire fighting without borders could be achieved. Fire fighting beyond the borders should be considered when making the Operation plans. The bilateral agreements should be extended to the area of fire and disaster prevention and the exchange of professional experiences as well.

For these purposes the International Visegrádi Fund could be helpful, among its goals we can find the improvement of the relationships between the countries of the Visegrádi fours and their regional co-operation. We have to stimulate the exchange of the gained expertise related to fire fighting, the use of new fire extinguishing methods and tactics, it would also be beneficial to share the results of the developments. To achieve that, one way would be to introduce existing foreign reference materials, books in Hungary on a wider scale and to propagate the domestic references abroad, also to organize international conferences in these topics. The regional and areal relations should be improved in co-ordination with the government policy as well, and also in the area of fire protection; this is true not only in case of our relation with Slovakia.

The paper has been supported by the TÁMOP-4.2.1.B-11/2/KMR-2011-0001 „Kritikus infrastruktúra védelmi kutatások” ("Researches on the critical infrastructure") program. This project is running with the support of the European Union by the co-finance of the European Social Found.

Address

Dr. László Komjáthy, University docent
National Public Service University
Disaster Prevention Institute
Budapest, Hungária krt. 9-11.
Hungary
Email. komjathy.laszlo@uni-nke.hu

References

- [1] Dr. Hornyacsek Júlia: A települési védelmi képességek a katasztrófa-kihívások tükrében, a települések katasztrófa-elhárítási feladatai, a végrehajtáshoz szükséges helyi védelmi képesség alapvető területei, azok kialakításának folyamata. "Biztonságunk érdekében" Oktatási- és Tanácsadó Tudományos Egyesület, Budapest, 2011. ISBN: 978-963-08-2606-8 3. oldal
- [2] Földi László: A Magyar Honvédség tevékenysége a vegyi katasztrófák elleni védelem összefüggés rendszerében. PhD értekezés. ZMNE, 2003, 69. oldal.
- [3] Az 1996.évi XXI.törvény alapján az önkéntes tűzoltóságok csak a hivatásosak segítségnyújtói lehetnek
- [4] 1990. évi LXXV. törvény a helyi önkormányzatokról
- [5] 1991. évi XX. törvény a helyi önkormányzatok és szerveik, a köztársasági megbízottak, valamint egyes centrális alárendeltségű szervek feladat- és hatásköreiről
- [6] Forrás: <http://www.katasztofavedelem.hu/statisztika/201006/>
- [7] A mentő tűzvédelem rendszere. Fülep Zoltán tű. alezredes, Országos Tűzoltósági Főfelügyelőség, Tűzoltósági főosztályvezető előadása4.dia.www.katasztofavedelem.hu/letoltes/tuzvedelem/eloadas/2/fulep_zoltan_eloadas.pdf
- [8] www.lotosz.hu/tuzvedelemkorszerusites, saját gyűjtés.
- [9] Saját gyűjtés a Térkép24.hu és a 43/2012 Főigazgatói Intézkedés 1. számú melléklete alapján. A +2 a riasztási időt jelenti.

EXTRÉMIZMUS A OCHRANA DEMOKRACIE

Zuzana Kubišová - Alena Tomášiková

Resumé

Extremism is very frequently used term in society. His condition and expansion are directly dependent on the configuration and state of society in which it manifests itself, as well as law enforcement. Extremist activities are immediate response to the growing internal contradictions in society. According to some authors, the product of extremism - a phenomenon of a democratic society. extremism. democracy, protection of democracy, right extrémizmus, religious extremism, a leftist extremism

Abstrakt

Extrémizmus je veľmi frekventovane používaným pojmom v spoločnosti. Jeho stav a expanzia sú priamo závislé na usporiadaní a stave spoločnosti v ktorej sa prejavuje, ako aj na vymožitelnosti práva. Extrémistické aktivity sú bezprostrednou reakciou na narastajúce vnútorné rozpory v spoločnosti. Podľa niektorých autorov je extrémizmus produktom - javom demokratickej spoločnosti.

Extrémizmus je fenomén súčasnej doby a jeho presné vymedzenie a opísanie, ktoré by bolo všeobecne akceptované, nebolo doteraz formulované. Dôvodom vzniku a existencie extrémistických skupín alebo hnutí sú odlišné ideológie, ktoré vedú ku konfrontácii s politickým systémom a štátnym usporiadaním a narúšajú celkovú bezpečnosť demokratického štátu. Ako zjednocujúci prvok týchto ideológií vystupuje odmietanie základných demokratických hodnôt, spoločenských noriem a spôsobov správania sa, formujúcich súčasnú spoločnosť.

Extrémizmus je negatívny, rozmáhajúci sa, dynamický a multidimenzionálny celospoločenský fenomén, ktorý je hrozbou pre spoločnosť, pre demokratické princípy a ústavné hodnoty. Ohrozuje primárnu hodnotu ľudských práv a základných slobôd, má protisystémový postoj a pôsobí deštruktívne na existujúci demokratický systém a jeho usporiadanie, na základy právneho pluralitného štátu, na riadny výkon štátnej moci, pričom môže ohrozovať aj územnú celistvosť jednotlivých štátov či nedotknuteľnosť ich štátnych hraníc.

e to predovšetkým druh politicky motivovanej aktivity, ktorý odmieta princípy parlamentnej demokracie a pluralizmu, ktorej ideológia a aktivity sú založené na intolerancii, xenofóbii, antisemitizme a ultranacionalizme. Extrémizmus je prítomný vo všetkých demokratických štátoch a snahy o jeho elimináciu sa často významne líšia.

Extrémizmus vykazuje všeobecné znaky sociálnej patológie v súvislosti s prítomným násilím. V prípade, že členovia skupín, ktoré môžu byť v prvotných štádiách označené ako „subkultúry“, hlásajú otvorený konflikt so spoločnosťou, prejavujú sa agresívne, násilne a svoju pozornosť zameriavajú na istú časť spoločnosti, sa stávajú hrozbou pre spoločnosť. K takémuto vývoju však dochádza aj z dôvodu straty dôvery v autoritu štátu a jeho noriem, ak dochádza k evidentnému zneužívaniu moci, vulgárnosti verejného života a beztrestnosti. Podpora pozitívnych spoločenských a kultúrnych hodnôt vo všetkých prvkoch spoločnosti je preto veľmi dôležitá.

Za charakteristickú črtu extrémizmu môžeme považovať neexistenciu hmotných pohnútok, ktoré sú v prípade ostatných trestných činov hlavným motívom, teda pri extrémistickom konaní absentuje uspokojovanie hmotných pudových potrieb a dosahovanie zisku alebo moci, čo prisudzuje extrémistickému konaniu špecifickú podobu jeho rozvoja v spoločnosti. Pri vývoji extrémizmu môžeme pracovať s tromi vývojovými štádiami:

- V prvom štádiu je činnosť charakterizovaná pudovosťou, iracionalitou a úplnou absenciou strategického plánovania vlastných akcií. V tomto štádiu činnosť vychádza z pocitu ohrozenia, aktivity sú motivované predovšetkým sociálne, rasovo, etnicky alebo národnostne a sú zacielené na osoby, ktoré agresor vníma ako reprezentantov skupiny, ktorú negatívne hodnotí. Toto štádium platí predovšetkým pri tých formách extrémizmu, ktoré si zvolili ako spôsob riešenia problémov použitie násilia.
- Druhé štádium vývoja extrémizmu je charakterizované najmä cieľavedomými snahami o parciálnu, alebo komplexnú zmenu spoločenského a vnútropolitického systému. Je sprevádzané predovšetkým združovaním, plánovaním akcií a taktiež aj propagáciou týchto snáh a akcií. Aktivity sú charakteristické vysokým stupňom demagógie, dochádza k porušovaniu zákonov. Najnebezpečnejším prvkom druhého štádia je pohrdanie humanitnými princípmi a preferovanie radikálnych spôsobov riešenia a metód.
- Tretie, posledné štádium vývoja extrémizmu spočíva vo vzniku politickej strany, ktorá sa už na základe jasne sformulovanej ideológie a najmä prostredníctvom politického programu chce pokúsiť získať a uchopiť moc, pričom týmto spôsobom môže dosiahnuť aj zmenu vnútroštátneho systému. Samotné extrémistické programy sú charakteristické tým, že ponúkajú jednoduché, rýchle a hlavne rúzne riešenia zložitých spoločenských problémov. Tieto spôsoby riešenia vyvolávajú medzi ostatnými vrstvami spoločnosti, ktoré v mnohých prípadoch môžeme považovať za málo kompetentné a slabo zorientované, kladnú odozvu. (Milo, 2004)

Radikalizmus teda môžeme chápať ako súhrn politických názorov, ktoré nesmerujú priamo k likvidácii demokracie, ale aplikácia týchto názorov vedie k rozsiahlym zmenám v spoločnosti. Extrémizmus môžeme definovať ako „akúkoľvek aktivitu smerujúcu proti ústave a demokracii.“ (Charvát, 2007, s. 13)

Súčasný stav problematiky extrémizmu v Slovenskej republike

Vzhľadom na skutočnosť, že právny poriadok SR pojem „extrémizmus“ nedefinuje priamo, boli pre potreby odhaľovania, objasňovania a dokumentovania tejto trestnej činnosti a v neposlednom rade aj pre účely preventívneho pôsobenia Policajného zboru identifikované tri základné orientácie extrémizmu:

1. **pravícovo orientovaný** - prezentovaný presadzovaním ideí rasizmu, nacizmu, neonacizmu, antisemitizmu, xenofóbie,
2. **ľavicovo orientovaný** - prezentovaný prevažne anarchistickými, antiglobalistickými a antikorporativistickými ideami, radikálnymi ekológmi,
3. **nábožensky orientovaný** - prezentovaný náboženskými zoskupeniami, ktoré svojou ideológiou, názormi a z nich následne vyvíjanými aktivitami a činnosťami môžu ohrozovať život, zdravie alebo majetok osôb a porušovať všeobecne záväzné právne predpisy.

Pravicový, ako aj ľavicový extrémizmus majú spoločné črty v antidemokratických prístupoch a v obmedzovaní slobody jednotlivca, pričom ľavicový extrémizmus sa prejavuje ako boj proti kapitalizmu (komunisti), prípadne odmieta akúkoľvek formu autority (anarchisti). Pravicový extrémizmus sa spája s rasizmom (antisemitizmom), ale aj s antikapitalizmom (tzv. Nová generácia, autonómni nacionalisti).

Extrémisti sa v SR združujú v subkultúrach, hnutiach, neregistrovaných organizáciách, občianskych združeniach i v politických stranách. Od polovice 90-tych rokov 20.storočia sa slovenskí extrémisti snažia o legálny prienik na oficiálnu politickú scénu. Po viacerých neúspešných pokusoch o registráciu vlastnej politickej strany sa ako úspešná ukázala stratégia infiltrácie extrémistov, resp. ich sympatizantov do už zaregistrovaného subjektu.

Problematika teórie a praxe ochrany demokracie začala v rámci teórie extrémizmu získavať na pozornosti predovšetkým v nemeckom prostredí ovplyvnenom skúsenosťou s nacistickou stranou, ktorej sa v roku 1933 podarilo chopiť moci v podstate ústavnou cestou. Práve v Nemecku sa už dlhšiu dobu rozvíja diskusia o koncepte tzv. bojovnej demokracie (*streitbare Demokratie*), ktorá aktívne vstupuje do arény súboja s politickými extrémistami a dokáže sa pred ich subverzívnou činnosťou i reálne brániť (Mareš 2005: 317). Ak sa pozrieme do histórie Spolkovej republiky v 2. polovici 20. storočia, zistíme, že nemecká demokracia zaznamenala v tejto súvislosti niekoľko úspechov, medzi ktoré by bolo možné zaradiť rozpustenie *Socialistickej ríšskej strany* (SRP) či *Komunistickej strany Nemecka* (KPD); ktoré však boli doplnené o bolestivé neúspechy – akým je napríklad traumatizujúca dlhodobá nemožnosť vyrovnáť sa s rastom neonacistickej *Nemeckej národnodemokratickej strany* (NPD).

Andreas Klump v obecnej rovine vymedzuje päť prístupov k ochrane demokracie:

1. *Hodnotovo-relativistický prístup*, poskytujúci v zásade bezvýnimočne rovnaký priestor všetkým politickým silám, a teda i neobmedzenú slobodu nepriateľom demokracie; demokratickému ústavnému štátu priznáva možnosť zasahovať na svoju obranu len pri prekročení hranice zákona (ako príklad býva uvádzaná Weimarská republika)
2. *Autoritatívny prístup*, ktorý nezaručuje žiadnu slobodu nepriateľom slobody a zahŕňa principiálne neústupný postup proti každej extrémistickej aktivite
3. *Antikomunistický prístup*, predstavujúci jednostranné zameranie len voči ľavicovým extrémistom
4. *Antifašistický prístup*, obdobne nepriznáva žiadna slobodu len extrémistom na pravej strane spektra
5. *Liberálno-demokratický prístup*, charakterizovaný formulou „**žiadnu bezpodmienečnú slobodu nepriateľom slobody**“; a nachádza sa medzi hodnotovo-relativistickým a autoritatívnym prístupom k ochrane demokracie a postupuje principiálne proti každému variantu extrémizmu (Klump 2001)

Spomínaná nemecká bojovná demokracia (*streitbare Demokratie*) je označovaná ako jedna z možností liberálno-demokratického prístupu k ochrane demokracie. V súčasnosti je v rámci kontinentálnej politológie ďalej rozvíjaná ako širší koncept tzv. *militantnej demokracie*, ktorého základy položil svojimi prácami už Karl Loewenstein koncom 30. rokov 20. storočia.

Princíp právneho štátu podľa neho vychádza z priority občana pred štátom a tým i z priority základných občianskych práv a slobôd. Takéto chápanie de facto znamená, že človek si v podstate môže konať čokoľvek, čo mu jeho schopnosti dovoľujú, s jediným obmedzením: „uplatňovanie jeho práv naráža na možnosť uplatňovania práv a slobôd druhých, ktorí majú tie isté práva a slobody“. Podľa Černého z toho vyplýva, že základným prostriedkom ochrany demokratického ústavného štátu je obmedzenie základných práv a slobôd jedincov a skupín, ktorých konanie smeruje k obmedzeniu či dokonca popretiu základných práv a slobôd zvyšných členov spoločnosti (Černý 2007b: 59).

Jedným z prvých rozhodnutí, ktoré v prostredí (česko-) slovenskej liberálnej demokracie hovorilo o nevyhnutnosti reakcie demokracie na aktivity jej nepriateľov, bolo odôvodnenie nálezu Ústavného súdu ČSFR vo veci lustračného zákona z 26. novembra 1992. V ňom Ústavný súd konštatuje, že

„demokratický štát má nielen právo, ale i povinnosť presadzovať a chrániť princípy, na ktorých je založený a nemôže byť preto nečinný za situácie, v ktorej vedúce miesta na všetkých stupňoch štátnej správy, hospodárskeho riadenia a pod. boli obsadené podľa dnes neprijateľných kritérií totalitného systému“ (Černý 2007b: 32-33)

Podľa Daniela Mila sa v 90. rokoch problematika extrémizmu a nepriateľov demokracie stala naliehavou najmä v súvislosti s násilnými prejavmi vtedajších zväčša pravicovo radikalistických

subkultúr, ktoré sa vyznačovali ostrým rasizmom a xenofóbiou, a za prirodzený nástroj boja považovali násilné útoky a pogromy, zamerané najmä voči menšinám. V tejto atmosfére sa s takýmto typom antidemokratických aktérov štát snažil vyrovnať predovšetkým v rámci trestného zákonníka. Postupne sa súčasťou trestného práva stali paragrafy upravujúce násilie proti skupine obyvateľstva a proti jednotlivcovi (§ 196), hanobenie národa, rasy a presvedčenia (§ 198), genocídium (§ 259) a podporu a propagáciu hnutí smerujúcich k potlačeniu práv a slobôd občanov (§ 260). Súčasné sofistikovanejšie spôsoby, ktorými nepriatelia demokracií presadzujú svoje myšlienky, však v konečnom dôsledku znamenajú, že trestné právo, reagujúce na skutky, ktoré sa stali, nedokáže vždy adekvátnym spôsobom zasiahnuť proti ohrozeniu demokracie. Demokratický ústavný štát preto vstupuje i do ďalších arén súboja s nepriateľmi demokracie a preventívnymi zásahmi obmedzuje nebezpečenstvo, ktoré z činnosti politických extrémistov vyplýva.

Prvým krokom k protiextrémistickej politike býva väčšinou už ochrana demokracie ústavným inžinierstvom. Podľa tohto predpokladu demokratické sily, zúčastňujúce sa na antiextrémistickom konsenze, vytvorili etablovanú politickú kultúru, ktorá principiálne odmieta spoluprácu s extrémistami, a premietli tento konsenzus i do ústavného poriadku. Tu sa prejavuje najmä v nastavení volebného systému či systému vyváženia jednotlivých mocí (*checks and balances*), ktoré by mali zaručovať, že jediniec či skupina nebudú môcť strhnúť na seba všetku moc. Pravidlo istej rigidity ústavného poriadku, ktorý by nemal podliehať častým novelizáciám, by malo zase zaručovať nemožnosť meniť ústavu tak, aby výhody z takýchto zmien pocítil len jeden politický aktér.

Druhým najčastejším krokom býva obmedzenie slobody prejavu a propagandy nepriateľov demokracie. Podľa Hannah Arendt môžu v podmienkach konštitučnej vlády a slobody k totalitarizmu smerujúce hnutia len obmedzene bojovať o svoje víťazstvo, preto využívajú propagandu a snažia sa pred verejnosťou tváriť prijateľne. „Sila totalitarizmu môže priťahovať len lúzu a elitu; masy je potrebné získať propagandou,“ hovorí (Arendt 1996: 473). Sloboda prejavu patrí k najvypuklejším slobodám, ktoré nepriatelia demokracie, slovami Karla Loewensteina, anektujú a zneužívajú proti demokracii samotnej. Petr Černý hovorí, že to býva najčastejšie práve sloboda prejavu, ktorá slúži „antidemokratickým vlkom k vniknutiu do demokratického spoločenstva (...), keďže sa už mnohokrát ukázalo, že demokratické slobody je možné využiť k deštrukcii demokracie“ (Černý 2007b: 121). Mieru obmedzenia slobody prejavu je podľa Michala Bartoňa potrebné chápať v kontexte nebezpečenstva dôsledkov propagácie daných názorov a ideí. On sám odkazuje na doktrínu *clear and present danger*, o ktorej v minulosti hovoril Najvyšší súd Spojených štátov amerických. Podľa nej charakter každého činu závisí na okolnostiach, za ktorých bol učený.

Základnou otázkou v každom prípade je to, či boli dané slová povedané za takých okolností a sú takej povahy, že predstavujú zrejmé a bezprostredné nebezpečenstvo, že spôsobia tak zásadné zlo, ktorému je demokratický ústavný štát oprávnený zabrániť (Bartoň 2002: 156-157). V súčasnosti sú za takéto prejavy považované najmä nenávistné vyjadrenia voči určitým skupinám obyvateľstva, propaganda a symboly skupín, ktoré sa snažia o zvrhnutie demokracie, ale najmä podpora násilných metód a terorizmu, či dokonca výzvy a priame návody k násilnému jednaniu.

Tretím krokom k ochrane demokratického ústavného štátu proti subverzívnym aktivitám jeho nepriateľov býva obmedzenie slobody zhromažďovania politických extrémistov. Ústava Slovenskej republiky v súvislosti so zhromažďovacím právom v čl. 28 konštatuje, že:

1. Právo pokojne sa zhromažďovať sa zaručuje.

Podmienky výkonu tohto práva ustanoví zákon v prípadoch zhromažďovania na verejných miestach, ak ide o opatrenia v demokratickej spoločnosti nevyhnutné na ochranu práv a slobôd iných, ochranu verejného poriadku, zdravia a mravnosti, majetku alebo pre bezpečnosť štátu. Zhromaždenie sa nesmie podmieňovať povolením orgánu verejnej správy. (Slovenská národná rada 1992).

Zhromaždenie teda nemusí byť povolené nijakým úradom, no musí byť vopred oznámené. Miestne

úradu síce nemajú právo *povolit'* žiadne zhromaždenie, no na základe Zákona o zhromažďovacom práve ho môžu za istých okolností *zakázať*, a to v prípade, ak by účelom zhromaždenia bolo:

1. popierať alebo obmedzovať osobné, politické alebo iné práva občanov pre ich národnosť, pohlavie, rasu, pôvod, politické alebo iné zmýšľanie, náboženské vyznanie a sociálne postavenie alebo na roznecovanie nenávisť a neznášanlivosti z týchto dôvodov
2. dopúšťať sa násilia alebo hrubej neslušnosti
3. inak porušovať ústavu a zákony (Národná rada Slovenskej republiky 2007)

Podobne, ako je to v prípade zhromažďovacieho práva, môže byť jednotlivcom a skupinám odopreté právo združovania sa v politických stranách či občianskych združeniach. Zákon o združovaní pripúšťa obmedzenie práva na združovanie sa občanov, či už v politických stranách alebo občianskych združeniach, keď hovorí, že

Nie sú dovolené združenia

1. ktorých cieľom je popierať alebo obmedzovať osobné, politické alebo iné práva občanov pre ich národnosť, pohlavie, rasu, pôvod, politické alebo iné zmýšľanie, náboženské vyznanie a sociálne postavenie, roznecovať nenávisť a neznášanlivosť z týchto dôvodov, podporovať násilie alebo inak porušovať ústavu a zákony;
2. ktoré sledujú dosahovanie svojich cieľov spôsobmi, ktoré sú v rozpore s ústavou a zákonmi;
3. ozbrojené alebo s ozbrojenými zložkami; za také sa nepovažujú združenia, ktorých členovia držia alebo používajú strelné zbrane na športové účely alebo na výkon práva poľovníctva (Federálne zhromaždenie 1990)

Extrémizmus je ťažko odstrániteľný fenomén, pretože súvisí najmä s iracionálnymi faktormi (identita, psychika, náboženstvo). Je však možné ho regulovať. V tomto prípade zohráva nezastupiteľnú úlohu štát so svojimi mocenskými nástrojmi, ďalej mimovládne organizácie, výchova, školstvo. Extrémizmus má taktiež dostatočný potenciál na svoju ďalšiu existenciu. Jeho prejavy sú a budú podmienené okrem historických súvislostí, v ktorých vznikol a formoval sa, predovšetkým vývojom v globalizujúcom sa svete.

Boj proti extrémizmu nie je len záležitosťou Ministerstva vnútra SR a Policajného zboru, ale aj ďalších štátnych orgánov a bezpečnostných zložiek, vládnych i nevládnych subjektov. Predpokladom na dosiahnutie potrebných výsledkov na úseku boja proti extrémizmu je už spomínané vytvorenie znaleckých odborov v zozname znalcov na Ministerstve spravodlivosti SR a následne zabezpečenie dostatku odborných znalcov.

Zmierniť vplyv extrémistických skupín bude možné pravdepodobne len vtedy, keď spoločnosť bude dostatočne informovaná o základných občianskych a ľudských právach, etických a morálnych hodnotách, o politickom a spoločenskom systéme, jeho fungovaní a zároveň sa podarí odstraňovať príčiny, ktoré extrémizmus pravícový, ľavicový alebo náboženský spôsobujú.

Zoznam bibliografických odkazov

- Černý, Petr. 2007b. Právní prostředky ochrany demokratického státu. Disertační práce. Brno: Masarykova univerzita.
- Drgonec, Ján. 2002. Ústavnoprávne aspekty použitia sledovacích technológií mocenskými zložkami štátu. In: Dančák, Břetislav, Šimíček, Vojtěch (eds.). Brno: Masarykova univerzita, pp 107-122.
- Grešková, L.: 2010. Náboženské korene pravícového extrémizmu. Ústav pre vzťahy štátu a cirkvi. Bratislava

- Chmelík, Jan. 2001. Extremismus a jeho právní a sociologické aspekty. Praha: Linde – Právnícké a ekonomické nakladatelství a knihkupectví.
- Keller, Jan.:1998. Extremismus a stigmatizace. In: Fiala, Petr (ed.). Politický extremismus a radikalismus v České republice. Brno: Masarykova univerzita, pp 75-79.
- Mareš, Miroslav. 2002. Problém právní definice terorismu. In: Dančák, Břetislav, Šimíček, Vojtech (eds.). Brno: Masarykova univerzita, pp 162-168.
- Mareš, Miroslav. 2005. Teorie extremismu. In: Hloušek, Vít, Kopeček, Lubomír (eds.). Demokracie. Teorie, modely, osobnosti, podmínky, nepřátelé a perspektivy demokracie. Brno: Masarykova univerzita, pp 297-326.
- Milo, D.: 2005. Rasistický extrémizmus v Slovenskej republike - Neonacisti, ich hnutia a ciele. Bratislava
- Tamene, G.: 2010. Moderné medzinárodné vzťahy a svetová politika. Iura Edition. Bratislava

KRIMINALISTICKÁ OBHLIADKA MIESTA MIMORIADNEJ UDALOSTI

Pavel Kypta

Abstract

The author deals in an article with problems about Forensic examination of an extraordinary incident scene as a Criminalistic relevant fact. He has an aim to describe general and specific data about examination, collection of documents, typical clues of fire explosions and industrial disasters.

Abstrakt

Autor sa vo svojom článku zaoberá problematikou obhliadky miesta mimoriadnej udalosti z pohľadu Kriminalistiky ako kriminalisticky relevantnej udalosti. Jeho cieľom je prehľadne podať základné ale aj špecifické informácie o obhliadke, dokumentácii a typických stopách požiarov, výbuchov a havárií.,

Úvod

Kriminalistika ako samostatná veda sa zaoberá aj kriminalistickými metódami technickými a taktickými, medzi ktoré zaraďujeme i obhliadku miesta činu - mimoriadnej udalosti. Z kriminalistického pohľadu medzi mimoriadne udalosti zaraďujeme požiare, výbuchy a havárie. Za mimoriadnu udalosť považujeme aj miesto výbuchu nastraženého výbušného systému príp. miesto teroristického útoku. Pri týchto druhoch obhliadky sa používajú okrem štandardných aj špecifické metódy, postupy a subjekty obhliadky. Príčiny vzniku požiaru, výbuchu a havárie môžu byť objektívne, alebo na základe výsledkov kriminalistickej obhliadky a následného vyšetrovania mimoriadnej udalosti sa môže jednať o nedbalostné trestné činy, alebo ak bolo zistené úmyselné konanie osoby tak o úmyselný trestný čin.

1. Kapitola

V zmysle zákona č.42/1994 Z.z. o civilnej ochrane v znení a doplnení neskorších predpisov mimoriadnou udalosťou sa rozumie živelná pohroma, havária, katastrofa, ohrozenie verejného zdravia II. stupňa alebo teroristický útok.

Kriminalisticky mimoriadnou udalosťou je udalosť, ktorá značnou mierou ohrozuje alebo narušuje chod spoločnosti, pričom došlo alebo môže dôjsť k stratám na životoch, k zraneniu osôb alebo k ohrozeniu života a zdravia väčšieho počtu obyvateľstva alebo k značnej škode na majetku. Pod tento pojem zaraďujeme požiare, výbuchy a havárie. Požiare, výbuchy a havárie majú a môžu mať rôzne formy a vznikajú za nepredvídateľných ale aj predvídateľných okolností.

Požiar je každé nežiaduce horenie, pri ktorom vznikajú škody na majetku, životnom prostredí alebo ktorého následkom je usmrtená alebo zranená fyzická osoba alebo uhynuté zvieratá. Požiar je taktiež nežiaduce, nekontrolované horenie, pri ktorom sú ohrozené životy alebo zdravie fyzických osôb, zvieratá a ohrozený je majetok alebo životné prostredie.

Výbuch je prudká chemická reakcia pri ktorom dochádza k rozsiahlym škodám na majetku, usmrteniu alebo zraneniu fyzických osôb, alebo ak takého nebezpečenstvo hrozí. Explózia je doprevádzaná zvukovým, svetelným alebo tlakovým efektom.

Do kategórie **havárie** z kriminalistického hľadiska zaraďujeme prevádzkové havárie, dopravné nehody značného rozsahu – letecké, železničné, lodné ale aj cestné spojené s požiarom príp. únikom nebezpečných látok.

Mimoriadna udalosť v doprave je skutočnosť súvisiaca s konaním smerujúcim proti bezpečnosti prevádzkovania dopravy, ďalej súvisiaca s usmrtením a zranením osôb, poškodením majetku a prepravovaného tovaru, s požiarom, výbuchmi, únikom škodlivých látok, ohrozením životného prostredia, živelnými pohromami alebo obdobnými mimoriadnymi udalosťami ku ktorým došlo v doprave obvode dráhy a nie sú následkom nehody alebo ohrozenia.

Nakoľko oblasť mimoriadnych dopravných nehôd má značne široké zameranie v tomto článku sa nimi nebudem zaoberať.

Za mimoriadnu udalosť považujeme aj miesto výbuchu nastraženého výbušného systému a miesto teroristického útoku.

Nastražený výbušný systém je systém tvorený výbušným predmetom, výbušnou alebo zápalnou látkou alebo pyrotechnickým prostriedkom s funkčnou iniciáciou. Systém je schopný vyvolať výbuchový účinok alebo ložisko požiaru. Nastražený výbušný systém je ukrytý v obale alebo má takú vonkajšiu formu, ktorý skrýva účel predmetu. Má úzku spojitosť s terorizmom.

Pod pojmom **terorizmus** sa všeobecne rozumie použitie hrozby alebo násilia proti osobám alebo majetku pri sledovaní politických, sociálnych alebo náboženských cieľov. Spravidla sa používa na zastrašenie alebo donútenie k ústupkom voči vláde, jednotlivcom alebo skupinám, resp. na to, aby zmenili svoje správanie alebo politiku. Podľa v krajinách Európskej únie preferovanej definície je pod pojmom terorizmus chápané použitie násilia organizovanou skupinou s cieľom dosiahnuť politické zmeny v krajine, alebo ovplyvniť prípadne narušiť fungovanie jej štátneho aparátu.

Prvým komplexným programovým dokumentom v boji proti terorizmu bol Národný akčný plán boja proti terorizmu, schválený uznesením vlády Slovenskej republiky č. 369/2005, v súčasnej dobe revidovaný označený ako NAP (REV 2), ktorý vytvára širokú platformu pre riešenie boja s terorizmom po stránke legislatívnej, inštitucionálnej a výkonnej, ktorý bol schválený uznesením vlády Slovenskej republiky č. 854 zo dňa 3. októbra 2007.

2. Kapitola

Obhliadka je úkon trestno-procesný ale aj kriminalistický.

Obhliadka podľa § 154 Trestného poriadku sa vykonáva ak majú byť priamym pozorovaním objasnené skutočnosti dôležité pre trestné konanie, najmä ak by mohli byť zistené alebo zaistené akékoľvek stopy. Obhliadky sa môže zúčastniť osoba, ktorá vykonáva odbornú činnosť, alebo pribratý znalec. Pri vykonaní obhliadky sa vždy spíše zápisnica, ktorá musí obsahovať úplný opis predmetu obhliadky. K zápisnici treba pripojiť zvukové, obrazové alebo obrazovo-zvukové záznamy, náčrty a iné vyhotovené dokumenty a pomôcky. Obhliadku vykonáva orgán činný v trestnom konaní a v konaní pred súdom súd.

Kriminalisticko-taktickú metódu obhliadku považujeme sa špecifickú metódu pri ktorej bezprostredným pozorovaním miesta kriminalisticko-relevantnej udalosti zistujeme,

zaisťujeme, skúmame a hodnotíme materiálnu situáciu alebo stav objektov, ktoré majú vzťah k preverovanej udalosti, k poznaniu tejto udalosti a získaniu dôkazov a iných informácií dôležitých pre trestné konanie.

Pred začatím vlastnej **obhliadky miesta mimoriadnej udalosti** je nutné vykonať orientačnú prehliadku, ktorá sa vykonáva vizuálne, pričom sa zisťuje stav na mieste mimoriadnej udalosti. Po jej skončení prechádzame k detailnej obhliadke.

Cieľom obhliadky je vyhľadať, zistiť a zaistiť stopy, vecné a iné dôkazy, získať informácie o priebehu udalosti, informácie pre tvorbu modelovania výskytu typických stôp. Získané informácie využívame pri tvorbe kriminalistických verzí, plánovaní vyšetrovania a organizovaní činnosti znalcov.

Podľa charakteru miest a objektov rozdeľujeme obhliadky na viacero druhov. Pri mimoriadnych udalostiach súčasne s obhliadkou miesta kriminalisticky relevantnej udalosti vykonávame obhliadky predmetov a stôp, tela živej osoby a mŕtvol, zvierat a dokladov a listín nachádzajúcich sa na mieste činu. Vykonáva sa i obhliadka iných priestorov, ktoré nemajú priamu súvislosť s miestom činu ale pre prípad overenia faktov zistených vo výsluchoch osôb je nutné vykonať obhliadku takéhoto priestoru, napr. vykonanie obhliadky miesta z ktorého pozoroval páchateľ priebeh a hasenie požiaru.

Pri obhliadke môžeme podľa druhu trestného činu zvoliť rôzne spôsoby postupu a pohybu subjektov obhliadky na mieste.

Pre prípad obhliadky miesta mimoriadnej udalosti je výhodný frontálny a rajónový spôsob. Frontálny spôsob je charakteristický tým, že väčší počet obhliadajúcich je zoradený do rojnice, ktorá postupne od východzieho miesta po konečné miesto prehľadáva ohraničený priestor.

Rajónový resp. sektorový sa využíva pri rozmerovo rozsiahlych miestach. Celkové miesto mimoriadnej udalosti vytýčené hranicami sa rozdelí na sektory, ktoré sa postupne prehľadáujú.

Iné spôsoby postupu ako sú koncentrický, excentrický, podľa pohybu páchateľa a v uzavretej miestnosti sa využívajú pri obhliadke miesta mimoriadnej udalosti ojedinele.

K dosiahnutiu cieľa obhliadky využívame tieto metódy na zistenie objektívnej skutočnosti: pozorovanie, meranie a vypočítavanie, popisovanie a záznam, porovnávanie, experiment a modelovanie.

Pozorovanie ako všeobecná metóda v kriminalistike je základná metóda pre obhliadku miesta kriminalisticky relevantnej udalosti. Ide o bezprostredné priame pozorovanie t.j. subjekt obhliadky sa nachádza na mieste. Cieľavedome využíva všetky zmysly hlavne zrak, ktorým vizuálne vníma situáciu a v prípade potreby využíva špeciálne kriminalistické prostriedky.

Meraním a vypočítavaním sa stretávame pri všetkých prípadoch obhliadok. Každé meranie sa uskutočňuje k objektom obhliadky v prvom rade sú to hranice priestoru udalosti vytýčené pred začatím samotnej obhliadky. Meraniu podliehajú všetky vyhľadané stopy a predmety. Meranie nie je len zistenie vzdialeností stopy od východzieho a pomocného bodu ale aj zistenie teploty predmetu príp. vzduchu, hmotnosti predmetu, množstva materiálu a pod. Pri skúmaní jednotlivých procesov ktoré prebiehali na mieste mimoriadnej udalosti sa zisťuje i časový priebeh udalosti, rýchlosť, opakovateľnosť čiastkových dejom, príp. pohyb predmetov počas priebehu mimoriadnej udalosti.

Popisovanie je slovné vyjadrenie charakteristických znakov pozorovaných predmetov a stôp. Popis nám podáva informácie, ktoré sú zachytené vo fotografickej dokumentácii, čiže musia

spolu korešpondovať. Komparáciou popisných relevantných informácií v protokole o obhliadke a fotodokumentácii zistíme prípadné rozdiely.

Porovnávanie je ďalšia z metód využívaná pri obhliadke. Nastáva v porovnávaní kriminalisticko-relevantných informácií o objekte pred a po mimoriadnej udalosti, v jednotlivých stopách a vo všetkých stopách navzájom. Súčasné vzájomné – korelatívne skúmanie a hodnotenie vlastností nám slúži poznať skúmaný objekt, vznik a priebeh deja udalosti a dôležité informácie pre rozhodnutie či mimoriadna udalosť vznikla z objektívnych príčin alebo ide o nedbalostné konanie príp. úmyselné konanie fyzickej osoby. Porovnávať môžeme aj myšlienkové obrazy a predstavy o jednotlivých znakoch, javoch, faktoch a pod.

Experimentálnou metódou rýchlejšie a názornejšie pochopíme priebeh určitých a nie početne malých procesov mechanizmu mimoriadnej udalosti. Nejde o samostatnú metódu kriminalistického experimentu lebo pri experimentálnej metódou nepracujeme s umele vytvorenými podmienkami.

Modelovanie je metóda využívaná pri obhliadke miesta mimoriadnej udalosti. K tomu aby bolo modelovanie dôkladnejšie a objektívnejšie pomáha experimentovanie.

V rámci modelovania stanovujeme predpoklad o priebehu deja a na ktorých miestach sa môžu vyskytovať zanechané stopy, ktoré majú súvislosť s vyšetrovanou udalosťou. Z taktického hľadiska treba považovať za významný fakt aj zistenie tzv. negatívnych okolností čiže neexistenciu stôp, ktoré by sa mali na mieste činu vyskytovať podľa konkrétneho druhu mimoriadnej udalosti. Takáto neexistencia typických stôp pre konkrétny druh trestnej činnosti môže nasvedčovať na inscenáciu určitého činu.

Dokumentácia priebehu a výsledkov obhliadky sa uskutočňuje spravidla formou:

- písomnou
- fotografickou
- pomocou videozáznamu
- topografickou.

Verbálny priebeh obhliadky audiodokumentácia sa zaznamenáva pomocou nahrávacieho zariadenia, z ktorého sa vyhotovuje písomná forma t.j. zápisnica o obhliadke miesta trestného činu. Písomná dokumentácia obsahuje úvodnú, opisnú a záverečnú časť.

Úvodná obsahuje označenie útvaru, ktorého pracovník úkon vykonáva, spisovú značku miesto a čas začatia úkonu, označenie udalosti v súvislosti s ktorou sa úkon vykonáva, hodnosť, meno, priezvisko, funkcia policajta ktorý vykonáva úkon, označenie a poučenie osôb zúčastnených a prítomných, ich osobné údaje a bydlisko, poveternostné podmienky a zvolený postup a spôsob obhliadky.

Opisná časť protokolu opis počiatkových a neodkladných úkonov, ktoré vykonali členovia výjazdovej skupiny, orientačný opis s uvedením hraníc úkonu, východzieho a pomocného bodu merania, opis zistených skutočností a vyhládaných stôp, predmetov, osôb aj mŕtvych, zaznamenať aj negatívne okolnosti. Kriminalistické stopy musia byť číselne označené a fotograficky zadokumentované. Opis zaistených stôp a predmetov musí korešpondovať s fotografickou dokumentáciou a videozáznamom.

Záverečná časť protokolu obsahuje zoznam zaistených stôp, materiálov s uvedením číselného označenia, prehľad o použitých technických prostriedkoch, zoznam ďalším písomností ktoré sú súčasťou zápisnice (záznam prvého zásahu) a záznam o použití psa v prípade požiarov na vyhládanie akcelerátorov horenia. Záver tvorí podpisové doložky účastníkov obhliadky a čas ukončenia.

Fotografická dokumentácia a videodokumentácia sú významnou súčasťou celkovej dokumentácie miesta mimoriadnej udalosti. Fotografická dokumentácia miesta mimoriadnej udalosti okrem klasických fotografií – orientačná, situačná, detailná a polodetailná obsahuje aj panoramatické fotografie celého priestoru obhliadky a reportážne fotografie z priebehu obhliadky a aj s priebehu prvotných úkonov. K dokumentácii je možné využiť navigačný systém GPS.

Pomocou videokamery sa zaznamenáva celkový priebeh obhliadky miesta udalosti ako aj obhliadky predmetov a stôp, tela živej osoby a mŕtvoly, zvierat a dokladov a listín nachádzajúcich sa na mieste činu, informácie ktoré podávajú účastníci obhliadky hlavne prítomní znalci resp. konzultanti. Pred použitím videodokumentácie je vhodné pripraviť scenár priebehu obhliadky, ktorý bude obsahovať subjekty obhliadky /meno, funkcia/, miesto a čas, postup a priebeh obhliadky, dokumentácia zaistených stôp a zistených výsledkov obhliadky a vyjadrenie, návrhy a námietky subjektov obhliadky.

Topografická dokumentácia obsahuje náčrtok, plánok, schémy a plány najdôležitejších objektov napadnutých mimoriadnou udalosťou. V tejto časti dokumentácie sa využíva hlavne metóda merania a vypočítavania.

Každá súčasť kriminalistickej dokumentácie obsahuje množstvo kriminalisticky relevantných informácií a je základným miestom a nositeľom dôkazov ku ktorým sa v priebehu vyšetrovania môžeme vracieť.

3. Kapitola

Pri každej kriminalistickej obhliadke miesta mimoriadnej udalosti sa každý zo subjektov obhliadky zameriava na typické stopy, ktoré sú charakteristické pre konkrétnu udalosť.

Pri obhliadke miesta mimoriadnej udalosti kriminalistický technik vykonáva kriminalisticko-technické úkony, hlavne vyhľadáva a zaisťuje všetky, nie len typické stopy vyskytujúce sa pri požiaroch, prevádzkových a dopravných nehodách a výbuchoch rôzneho druhu.

Znalci z odboru kriminalistickej chémie, požiarnej elektrotechniky, mechanoskopie, defektoskopie a metalografie z Kriminalistického a expertízneho ústavu Policajného zboru uplatňujú svoje špecializované odborné znalosti pri objasňovaní skutočností dôležitých pre trestné konanie. Ak ide o prípady závažných kriminalistických relevantných udalostí znalci spravidla poskytujú odborné rady a pokyny pre správne zabezpečenie kriminalisticko-technickej činnosti. Poskytujú konzultačnú činnosť, vyjadrujú sa k technickým a iným relevantným otázkam, upozorňujú na stopy, dôkazy na ktoré je potrebné sa zamerať. Môžu sa zúčastňovať pri zostavovaní kriminalistických verzii a vyjadrovať sa k plánu vyšetrovania. Znalci poskytujú svoju odbornú činnosť i pri vykonávaní procesných úkonov a pri odbornej a znaleckej činnosti.

Medzi typické stopy na miestach požiarov, havárií ako mimoriadnej udalosti sa vyhľadávajú a zisťujú stopy:

- a. chemické – nezhorené zvyšky obalov z horľavín, predmety z miesta iniciácie (ohnisko požiaru), nezhorené zvyšky tuhých a kvapalných látok z ohniska požiaru – drevo, koberce, zemina a iniciátor horenia – ohorky cigariet, zápalky, sviečky, urýchľovače horenia (benzín, syntetické riedidlá), rastlinný a iný materiál podliehajúci samovznieteniu (seno),
- b. elektrotechnické – poistky, ističe, elektrické svietidlá ohrievače, variče, akumulčné pece, zvaracie agregáty, elektrické vodiče, predlžovacie káble, zásuvky, zástrčky, vypínače, odbočné krabice,

- c. mechanoskopické – (pri vniknutí násilím) po nástrojoch, zámky dverí, úlomky sklenených výplní a nástroje zanechané na mieste obhliadky,
- d. defektoskopické – poruchy strojových zariadení, konštrukcií, lomové plochy na konštrukciách a predmetoch. Pre výkon znaleckej činnosti sa zabezpečuje kompletná technická dokumentácia, technologický postup výrobného zariadenia a revízne správy.

Pri výbuchoch hlavne pri výbuchoch nastraženého výbušného systému je nutné uzavrieť miesto v okruhu min. 20 m od epicentra výbuchu, tzv. prísna uzáver. Širšia uzáver sa vykonáva v okruhu 100 až 200 m od epicentra výbuchu, najmä v smeroch ktorými mohli byť odmrštené povýbuchové splodiny a časti výbušného predmetu. Odborný pyrotechnik vylúči výskyt príp. zneškodní ďalší výbušný predmet alebo systém. Na mieste výbuchu a okolí sa z odboru kriminalistickej pyrotechniky a chémie vyhládávajú stopy:

- a. pyrotechnického charakteru – z miesto resp. kráteru výbuchu, časti výbušných predmetov alebo systémov, črepiny za účelom zistenia pôvodnej podoby výbušného predmetu továrenskej alebo amatérskej výroby, osoby a veci zasiahnuté výbuchom, všetky druhy výbušných predmetov a ich elementy, iné objekty, ktoré môžu poskytnúť informácie k objasneniu výbuchu,
- b. chemického a fyzikálno-chemického charakteru - povýbuchové splodiny zaistené priamo na nositeľovi tzv. in nátura, na drobných predmetoch a črepinách vo forme očadenia, vzorky zeminy v množstve asi 0,5 kg zaistené nepriedušne v igelitovom obale.

Skúmanie miest kde došlo k požiarom, výbuchom, miest kde došlo k usmrteniu alebo poraneniu sa od bežných obhliadok líši hlavne tým, že väčšina stôp je požiarom zničená. Obhliadky požiarov a výbuchov sa zúčastňujú znalci špecialisti - požiarne elektrotechnik, požiarne chemik, pyrotechnik príp. znalec defektoskop, metalograf a mechanoskop. Pri úmyselnom založení požiaru môže byť motívom poistný podvod, pomsta alebo maskovanie iného zločinu. Typická poloha pre zhorené ľudské telo sú zovreté päste, ruky zdvihnuté nad seba a kolená má pritiahnuté k hrudi. Prehliadku zhoreného ľudského tela vykonáva súdny lekár.

Zoznam použitej literatúry

- [1] Čečot, Vladimír, a kol. Dopravné nehody (vyšetrovanie, dokazovanie a znalecké skúmanie. Bratislava: respo, spol.sro 2003, 145 p. ISBN 80-968953-5-4,
- [2] Heřmánek,Josef. Ohlédání místa činu. Praha 1973 Ústav kriminalistiky Právnickéj fakulty University Karlovy, 39 p.
- [3] Innes, Brian. Vědci proti zločinu. Praha: Naše Vojsko, 93 p. ISBN 978-80-206-1105-5
- [4] Masaryk, Pavol a kol. Prvotné úkony na mieste činu. Metodická príručka. 25 p.Bratislava 2008 MV SR ISBN 978-80-969471-4-0
- [5] Porada Viktor a kol. Kriminalistická metodika vyšetrování. Plzeň: Aleš Čenek, s.r.o. 2007, 150 p. ISBN 978-80-7380-042-0
- [6] Straus, Jiří, a kol. Kriminalistická taktika. Plzeň: Aleš Čenek, s.r.o. 2007, 71 p. ISBN 978-80-7380-095-6
- [7] Šimovček, Ivan a kol. Kriminalistika. Plzeň: Aleš Čenek, s.r.o.
- [8] www.ksubb.sk/files/

Recenzent príspevku

Doc. JUDr. Dušan Korgo PhD.

Adresa:

Pavel Kypta JUDr., PhD.
Právnická fakulta UMB
Komenského 20
97401 Banská Bystrica
e-mail: pavel.kypta@umb.sk

POZNÁVANIE EXTRÉMIZMU

Miroslav Lisoň

Annotation:

The author points to the selected signs of social relevance of extremist activities. In his opinion signs affect the very possibility of checking extremism, which is shared by the police. The second part highlights the importance of a systems approach in understanding extremist activities.

Keywords:

extremism, extremist activity, social relevance of the offense, systems approach, criminal and police knowledge, counter extremism.

Úvod

Z výsledkov analýzy bezpečnostnej situácie v Slovenskej republike (za obdobie od roku 1989) o. i. vyplýva, že sa mení kvantitatívna a kvalitatívna úroveň kriminality. Zvyšuje sa spoločenská závažnosť trestných činov. V jednotlivých znakoch, ktoré tvoria kriminálne extrémistické aktivity (*formy a obsah spôsobu páchania trestných činov*), sú frekventovane registrované organizovanosť, agresivita, brutalita a čoraz častejšie sú zaznamenávané prvky medzinárodného charakteru.

Policajná teória a prax pri poznávaní kriminálnych extrémistických aktivít (ďalej len extrémizmu) poukazuje na potrebu:

- *získavať informácie a dôkazy o trestných činoch, na základe ktorých by orgány činné v trestnom konaní mohli začať trestné stíhanie a vzniesť voči konkrétnym osobám obvinenia,*
- *zhromažďovať informácie o kriminálnej extrémistickej scéne a analytickou prácou vypracovať podklady potrebné k systematickému, ofenzívnemu, cieľavedomému pôsobeniu zameranému na elimináciu aktivít jej subjektov,*
- *preniknúť do organizačnej štruktúry extrémistických skupín, čo predovšetkým znamená neobmedzovať sa len na zisťovanie informácií o subjektoch bezprostredne vykonávajúcich trestné činy, ale predovšetkým o osobách, ktoré stoja v pozadí, účelovo organizujú a riadia trestnú činnosť, finančníkoch a právnych poradcov, ktorí zabezpečujú ich ochranu,*
- *kontrolovať a deštruovať logistiku extrémistických skupín a zistiť plány pripravovanej ďalšej trestnej činnosti skôr, než bude spáchaná pod.*

Tieto tézy, v najširšom slova zmysle, charakterizujú základný obsah a funkcie procesov spravodajskej činnosti, operatívno-pátracej činnosti a vyšetrovania v systéme poznávania extrémistických kriminálnych aktivít.

Výsledky výskumu potvrdzujú, že pri realizácii týchto procesov je možné neustále nachádzať rezervy, ktorých využitím je možné zvýšiť ich účinnosť a efektívnosť.

1 Registrované postoje pri hodnotení extrémistických aktivít

„Aké výsledky dosahujú príslušníci polície na úseku kontroly extrémizmu?“, „Pri plnení úloh na úseku odhalovania trestných činov extrémizmu v policajnej praxi je akceptované teoretické poznanie?“, „Aké sú registrované rezervy v policajnej teórii a praxi pri poznávaní trestných činov extrémizmu? To je len niekoľko otázok, na ktoré sa usiluje nájsť odpoveď celý rad subjektov. Pomerne frekventovane na ne hľadá odpoveď občianska verejnosť, občania, ktorí hodnotia prácu príslušníkov polície a tí najmä z pohľadu ich osobného vzťahu k akceptácii prejavov extrémizmu. Vzhľadom nato, že tieto postoje sú spájané aj s procesmi policajného konania, týmito skutočnosťami (ich skúmaniu) je potrebné venovať adekvátnu pozornosť. Napríklad v danej súvislosti otázky, na ktoré je potrebné hľadať odpoveď môžu mať nasledovný obsah: „Aké postoje zaujíma občan pri hodnotení extrémistického kriminálneho konania?“, „Aké postoje zaujíma občan pri hodnotení policajných zásahov proti páchatelom extrémistického kriminálneho konania?“. „Aké aktivity vyvíja občan pri eliminácii extrémistických aktivít?“ a pod.

Pri hľadaní odpovedí na tieto otázky sme skúmali a hodnotili postoje občanov, ktorých sme účelovo rozdelili do dvoch skupín. Do prvej skupiny sme zaradili občanov, ktorí podľa nášho názoru do extrémistických aktivít neboli priamo zainteresovaní. Druhú skupinu respondentov sme vytvorili z občanov, ktorí sa recidívne podieľali na extrémistických aktivitách. Vzhľadom nato, že v danom prípade ide o diametrálne odlišných respondentov, pri skúmaní ich postojov k extrémizmu sme využili rozdielne prístupy a techniky.

U prvej skupiny sme využili techniky exploratívneho prieskumu. Celkom sme oslovili 100 respondentov (poslucháči Akadémie PZ v Bratislave, ktorí študujú vo študijnom odbore 8.3.2 Bezpečnostné verejno-správne služby v šk. r. 2011/2012). V predloženom dotazníku respondenti anonymne mali možnosť vyjadriť svoj názor na 10 otázok, v ktorých boli vymedzené odpovede v škále (1 – jednoznačne súhlasím; 2 – súhlasím; 3 – skôr súhlasím; 4 - skôr nesúhlasím; 5 – nesúhlasím). 5 otázok bolo orientovaných na zistenie ich postojov k registrovaným prejavom extrémizmu, v ktorých zohráva osobitnú pozíciu štát, občan, neprispôsobiví občania. Zostávajúcimi piatimi otázkami sme zisťovali ich postoje k prijímaniu a realizácii eventuálnych opatrení a úkonov so zámerom na možnú elimináciu extrémistických aktivít.

Na základe vyhodnotenia exploratívneho prieskumu môžeme uviesť, že v prvej skupine otázok ani v jednej odpovedi sa nevyskytol názor, ktorý by vyjadroval „jednoznačne súhlas“ s extrémistickým aktivitami. Aj napriek tomu za znepokojujúce je možné označiť, že až 60% oslovených respondentov „súhlasí“ s prejavmi extrémistického konania. Dokonca, 35% oslovených respondentov vyslovili súhlas s pokusmi o presadzovanie tzv. „samojustície“ a to prostredníctvom extrémistických foriem konania. Pre úplnosť je vhodné uviesť, že v tomto prieskume 30% respondentov formulovali svoje postoje v škále „skôr nesúhlasím“ a len 10% „nesúhlasím“.

V tomto realizovanom prieskume, v určitom smere, za rozporné je možné označiť odpovede, ktorými 55% oslovených respondentov v škále „jednoznačne súhlasím“, 35% respondentov „súhlasia“ a 10% „skôr súhlasia“ s realizovanými opatreniami zo strany príslušníkov polície voči registrovaným prejavom extrémistického kriminálneho konania. Osobitne v tomto smere presadzovali názor, že pri zá krokoch proti extrémistom príslušníci polície naplňajú svoje poslanie, plnia svoju povinnosť z hesla „slúžiť a chrániť“. Slúžiť občanovi a chrániť jeho práva a slobody. Okrem iného uvádzali, že príslušníci polície v prípadoch registrovaných extrémistických aktivít

(*kriminálnych*) vytvárajú vhodné podmienky pre zabezpečenie neodvratnosti trestného postihu za dokonanie týchto aktivít a pod.

K zvýšeniu úrovne objektivity týchto záverov sme z týchto 100 respondentov (*prezentovali svoje názory v dotazníku*), oslovili 20 respondentov riadeným rozhovorom. V procese riadeného rozhovoru sme dospeli k názoru, že títo občania pri zdôvodňovaní svojich postojov pristupujú viac menej „*intuitívne*“. Napríklad z oslovených respondentov (*touto technikou*) až 12 nedokázali uviesť, aké ciele dosiahli páchatelia spáchanými trestnými činmi extrémizmu. Presadzovali presvedčenie, že extrémistické aktivity sú účelovo zamerané na zastrašovanie občanov, ktorí nedokážu svoje správanie prispôbiť stanoveným spoločenským pravidlám (*neprispôsobiví občania*). Podľa ich názoru, týchto občanov je potrebné zastrašovať, v súčasnej dobe v spoločnosti iné riešenia nie sú účinné a pod. Viac menej nepripúšťali možností ďalšieho kvalitatívneho kriminálneho vývoja subjektov v genéze nimi realizovanými extrémistickými aktivitami. Nedokázali správne sformulovať odpovede na motívy, ciele a hlavne účel extrémistických aktivít a pod. Ako argument k obhajobe potrieb, ktoré sú spájané s realizáciou extrémistických aktivít (*extrémizmu*) uvádzali, že štát (*reprezentovaný políciou, prokuratúrou a justíciou*) neplní očakávané funkcie pri zabezpečovaní ochrany občanov pred neakceptovateľnou činnosťou, resp. nečinnosťou tzv. neprispôsobivých občanov.

Tak ako sme uviedli, pri hodnotení postojov k extrémizmu sme do druhej skupiny zaradili osoby, ktoré opakovane (*recidívne*) už spáchali, resp. páchajú tento druh trestnej činnosti. Ich postoje sme skúmali sprostredkovane, pretože oslovení páchatelia extrémizmu odmietli v tomto prieskume s nami spolupracovať (*dokonca niektorí z nich boli agresívni a neakceptovateľne arogantní*). Z týchto dôvodov pri tejto výskumnej činnosti sme využili poznanie príslušníkov policajnej praxe. Oslovení príslušníci policajnej praxe, v daných súvislostiach zdôraznili, že počet týchto osôb, ktorí nerešpektujú právo sa zvyšuje (*vyplýva to zo štatistík registrovanej kriminality spájanej aj s extrémizmom*). Pomerne frekventovane sú registrované „*mimoriadne kritické vzťahy*“ medzi páchateľmi extrémizmu a príslušníkmi polície. Z výsledkov analýz postupov páchateľov trestných činov extrémizmu je zrejmé, že z ich strany práca polície je mnohokrát spochybňovaná. Každá chyba v postupe príslušníkov polície, aj tá najmenšia, je zo strany páchateľov extrémizmu využitá k útoku na políciu. Prejavuje sa to najmä pri ich cieľavedomej neetickej, nemorálnej obhajobe (*útočnej obrane*). Podľa názoru príslušníkov polície, tieto subjekty poznajú silu útoku pri svojej obrane (*v tomto smere si navzájom vymieňajú skúsenosti*). Uvedomujú si aj skutočnosť, že s ich konaním sa aj intencionálne stotožňuje pomerne značná časť obyvateľstva a to najmä, ak sú prostredníctvom hromadných oznamovacích prostriedkov skreslene opisované situácie, ktoré neboli orgánmi štátnej správy v tom, ktorom čase adekvátne vyriešené a pod.

Osobitne poznanie pri skúmaní postojov extrémistov sme zistili obsahovou analýzou správ a hlásení z vykonaných opatrení voči aktivitám týchto subjektov. Z výsledkov analýz týchto prameňov je zrejmé, že kriminálna kvalita extrémistických prejavov sa zvyšuje. Organizátori extrémistických aktivít sú schopní veľmi kreatívne a operatívne reagovať na zníženú úroveň akcieschopnosti štátnych orgánov pri plnení stanovených úloh, ktoré pramenia v mnohých prípadoch z povinností rešpektovať právnu reguláciu pri presadzovaní práva a pod.

V procese realizovaného prieskumu sme zistili, že v systéme extrémizmu príslušníci polície registrujú konkrétne subjekty, ktoré využívajú tieto formy kriminálnych aktivít

vo svoj osobný prospech. Prejavuje sa to napríklad pri naplňaní ich politických ambícií, resp. pri riešení majetkových sporov.

Aj z toho čo sme uviedli vyplýva, že v súčasnej dobe v spoločnosti existuje celý rad okolností, príčin a podmienok, ktoré pomerne negatívne ovplyvňujú existenciu týchto postojov. Uvedomujeme si, že pôsobenie týchto negatívnych faktorov musia eliminovať aj subjekty, ktoré svojimi kompetenciami (*právomoc, zodpovednosť*) pôsobia mimo políciu. Zároveň, týmito konštatáciami uvádzame, že jedným z dôležitých subjektov, ktorý je povinný venovať osobitnú pozornosť kontrole extrémizmu sú práve príslušníci polície. Tí sú pri plnení stanovených úloh povinní systematicky a cieľavedome kontrolovať účinnosť, efektivitu svojej práce a permanentne pozitívne ovplyvňovať svoje konanie. Prejavy dôvery zo strany občanov pre nich sú dostatočným záväzkom a motívom pre zvyšovanie zodpovednosti pri zabezpečovaní kontroly extrémizmu. V danom smere výsledkami svojej práce sú povinní ešte výraznejšie preukazovať svoju akcieschopnosť, resp. pravdivo a aktuálne informovať občana, prečo nie sú dosahované požadované úspechy, napríklad na úseku eliminácie extrémistických aktivít, ktoré vykazujú značnú spoločenskú závažnosť.

Výsledky tohto účelovo realizovaného prieskumu sú dostatočným motívom k hľadaniu riešení k eventuálnej zmene týchto postojov, resp. týchto nežiaducich bezpečnostných situácií. Bez pochyby, vznikajúce nové bezpečnostné situácie vyžadujú aj nové riešenia. Tieto skutočnosti sú predovšetkým objektivizované v procese riešenia konkrétnych trestných činov extrémizmu, za spáchanie ktorých v mnohých prípadoch nik nenesie trestnú zodpovednosť. V súlade s požiadavkami policajnej praxe je možné vysloviť záver, že je potrebné v reálnom čase identifikovať a riešiť rozpory medzi dynamicky sa meniacou bezpečnostnou situáciou na úseku extrémizmu a relatívne stabilnými (*niekedy aj zastaranými*) policajnými prístupmi pri jej riešení (*pretrvávajúca dominancia retrospektívneho prístupu v procese policajného poznania je zjavná*). Praktické skúsenosti potvrdzujú, že polícia nemôže zvládnuť kvantitatívnu a kvalitatívnu úroveň extrémistických aktivít „tradičnými“ prostriedkami a postupmi, bez priamej pomoci občanov. Uvedené skutočnosti sú odborníkom na bezpečnosť (*ale aj pomerne veľkej časti občanov*) zrejmé a preto sú pomerne permanentne hľadané odpovede na otázky: „Prečo sa v tomto smere nevykoná náprava?“, „Aké dôvody sú využívané pri akceptovaní doteraz preferujúcich riešení danej bezpečnostnej situácie na úseku extrémizmu?“ a iné. Z toho je zrejmé, že zmena prístupu k riešeniu otázok súvisiacich so zabezpečovaním kontroly extrémizmu nie je bezproblémová. Je spájaná s konkrétnou identifikáciou potrieb, analyzovaním cieľov a nachádzaním adekvátnych riešení pri ich plnení.

Rešpektujúc tému konferencie, v tomto príspevku svoju pozornosť sme zamerali na vnímanie spoločenskej závažnosti extrémizmu a to z pohľadu občanov a príslušníkov PZ. V druhej časti vyjadríme svoj názor k možnostiam aplikácie systémového poznávania extrémistických aktivít. Sme presvedčení, že aj na základe nášho poznania poskytneme témy k odbornej diskusii o problematike extrémizmu.

2 Niekoľko úvah k spoločenskej závažnosti extrémizmu

Na základe výsledkov analýzy vývoja bezpečnostnej situácie je možné vysloviť záver, že v posledných dvadsiatich rokoch v jej štruktúre, v podmienkach Slovenskej republiky (*ale aj v iných štátoch Európy*), je registrovaná nepriaznivá dynamika extrémistických aktivít (*najmä extrémistických skupín*). Identitu tejto dynamiky určujú kvantitatívne a kvalitatívne odrazy extrémistických aktivít, ktoré individuálne a sumárne určujú spoločenskú závažnosť extrémizmu.

Z policajného poznania vyplýva, že sa nepriaznivo vyvíja stav, štruktúra a dynamika extrémizmu. Skutkovou povahou zložitých trestných činov extrémizmu, napríklad hromadné, pokračujúce, trvajúce – páchané nepretržite aj niekoľko rokov, aktivity extrémistických skupín, neraz presahujúce aj teritórium niekoľkých štátov, so sofistikým akcentom, vytvárajú veľmi zložitú bezpečnostnú situáciu (*spravodajské, operatívne, vyšetrovacie a iné*) a prirodzene aj vysoké nároky na procesy ich riešenia (*predchádzania, zamedzovania, odhaľovania a objasňovania, dokazovania*). Prax jednoznačne potvrdzuje, že základom pri hľadaní týchto riešení je objektívne poznanie bezpečnostnej situácie na úseku extrémizmu. Toto poznanie je možné využiť pri identifikovaní konkrétnych spoločenských potrieb a ich analýzou definovať ciele, ktoré súvisia s plnením funkcií právneho štátu pri zabezpečovaní kontroly extrémizmu (*prevencia, represia*).

Prognostici z oblasti kriminológie sa zhodujú, že súčasná sociálna štruktúra rastúcou mierou sa vyvíja k diferencovanej, fragmentárnej dezorganizovanej urbanistickej spoločnosti. S tým je úzko spojený aj vývoj extrémizmu. V extrémistických prejavoch je registrovaný nárast násilných deliktov, predovšetkým násilie páchané mládežou na mládeži a iné aktivity, v ktorých obsahovej štruktúre, vo väčšine prípadov, nie je vymedzený subjektívny kriminálny prospech. K tomu je možné dodať, že „bulvárne“ správy o extrémistických aktivitách fascinujú mnohých občanov, ktorí mnohokrát nesprávne vnímajú spoločenskú závažnosť extrémistického konania. Pritom, je možné predpokladať, že ani v budúcnosti nebudú sa masmédiá zdráhať stále viac „terorizovať“ občana skresleným spravodajstvom o extrémistickom konaní a pod.

Registrované extrémistické aktivity potvrdzujú, že aj tieto skutočnosti v negatívnom smere ovplyvňujú ich spoločenskú akceptáciu. Osobitne sa to prejavuje v znižovaní akcieschopnosti polície a ďalších participujúcich inštitúcií a orgánov (*dalej len polícia*) pri plnení zákonom stanovených úloh na úseku zabezpečovania kontroly tohto spoločensky závažného fenoména.

V danej súvislosti zdôrazňujeme, že spoločenská závažnosť extrémizmu predstavuje ontologickú a gnozeologickú kategóriu, ktorú sú povinní pracovníci praxe a teórie obligatórne poznávať (*skúmať a hodnotiť*). Je tomu tak preto, lebo táto kategória určuje konkrétny, resp. virtuálny vzťah percipientov (*občan, príslušník polície, a iné subjekty*) k potrebe zamedzovať, predchádzať extrémistickým aktivitám, odhaľovať a dokazovať trestné činy extrémizmu a pod. Z pohľadu objektu poznávania - extrémizmu, tieto kategórie vymedzujú jeho podstatu.

Vo všeobecnosti je možné uviesť, že spoločenská závažnosť extrémizmu nahrádza termín nebezpečnosť extrémistického konania - činu. V danom smere, kategória – „spoločenská závažnosť činu“ je využívaná v odbornej terminológii pri vyjadrení možnosti, alebo pravdepodobnosti poruchy, ktorá súvisí s extrémistickými aktivitami. Spoločenská závažnosť extrémizmu v tomto zmysle znamená, že trestné činy (*čin*), ktoré spôsobujú tieto prejavy sú pre svoj obsahový charakter spôsobilé záujmy spoločnosti významnejším spôsobom poškodiť. Nejde o konkrétnu škodlivosť činu, ale o jeho nebezpečnosť (*teda o škodlivosť práve v zmysle nebezpečnosti*). Preto je spoločenská závažnosť vymedzená aj možnosťami ďalších porúch vyplývajúcich z činu, vedľa škody, ktorá ním bola už spôsobená. Samozrejme spôsobené škody spoluurčujú stupeň závažnosti (*nebezpečnosti*). Závažnosť činu však môže byť i v tom, že čin poškodzujúci určité záujmy podľa okolností ohrozuje aj záujmy ďalšie. Závažnosť je preto podľa okolností podmienená aj možnosťou ďalších porúch, ako možností opakovania škodlivých činov toho istého alebo iného páchatel'a a vzbudením nedôvery v pevnosť organizácie spoločnosti, ktorá nedokáže škodlivým činom zabrániť, a pod.

Z uvedeného vyplýva, že spoločenská závažnosť je vlastne vnútorná charakteristika podstaty extrémizmu, ktorá spoločne s formálnou skutkovou podstatou (*javové prejavy*) kumulatívne trestný čin tvorí. Aby šlo o trestný čin, nestačí, že znaky extrémizmu sú uvedené v Trestnom zákone, je potrebné aby čin bol nielen podľa týchto znakov, ale aj vzhľadom k svojej konkrétnej podobe pre spoločnosť závažný v určitom stupni. Právnym odrazom tohto stupňa závažnosti činu pre spoločnosť je jeho trestnosť (*protiprávnosť v zmysle trestného práva*).¹

Ak hovoríme o závažnosti extrémizmu pre spoločnosť, je potrebné vždy rozlišovať v akom pomere sa prejavuje škodlivosť a nebezpečnosť jeho subjektov a škodlivosť a nebezpečnosť ich aktivít, resp. akým spôsobom vôbec porovnávame alebo lepšie hodnotíme jednotlivé kritériá spoločenskej závažnosti a nebezpečnosti extrémizmu.

Vzhľadom k zložitosti problému, ktorý súvisí s identifikáciou spoločenskej závažnosti extrémizmu, v ďalšej časti sme zúžili našu pozornosť na skúmanie len niektorých jej prejavov. Z nášho pohľadu, práve tieto prejavy spoločenskej závažnosti extrémizmu výrazne ovplyvňujú samotnú potrebu a možnosti poznávania extrémistických aktivít.

Z vykonaného prieskumu (*uvedený v úvode tohto príspevku*) vyplýva, že existuje pomerne veľká skupina občanov, ktorí vo vzťahu k riešeniu aktivít neprispôsobivých občanov prejavujú otvorený súhlas so subjektmi, ktoré realizujú extrémistické aktivity. Títo občania nesprávne vnímajú potrebu presadzovať individuálnu zodpovednosť za realizované extrémistické kriminálne konanie. Sú toho názoru, že subjekty z konkrétneho etnika (*napríklad v Slovenskej republike Rómovia*), resp. zo skupiny bezdomovcov, sú tí, ktorí nerešpektujú určené spoločenské pravidlá. Ak skúmame uvedené postoje objektívne môžeme uviesť, že zo strany týchto občanov je to prirodzené. Mnohí občania sú frustrovaní spoločensko-ekonomickými problémami a samozrejme vnímaním rôznych foriem vysvetľovaní, resp. nevysvetľovaní „*Prečo je tomu práve v tejto spoločnosti tak?*“, „*Prečo oni, ktorí rešpektujú a plnia svoje povinnosti a zodpovednosť, sú diskriminovaní?*“ a pod. V tomto smere sú pomerne frekventovane nezmyselne presvedčovaní, že žijú v demokratickej spoločnosti, v právnom štáte. Pritom sú konfrontovaní permanentnými prejavmi určitých foriem zneužívania práv a slobôd a na druhej strane nerešpektovania zodpovednosti a povinnosti zo stany konkrétnych občanov. Podľa ich názoru, pri riešení daných situácií štátne orgány nepostupujú dostatočne razantne a hlavne účinne. Títo občania sú presvedčení, že za existujúcimi spoločensko-ekonomickými problémami sú v prevažnej väčšine predovšetkým neprispôsobiví občania. Zjednodušene povedané, v spoločnosti vzniká konkrétna potreba, dopyt po vymožitelnosti práva a dosahovaní spravodlivosti, ktoré štát nedokáže v požadovanom čase a forme naplniť. Tieto situácie sú pomerne frekventovane využívané extrémisticky zmýšľajúcimi subjektmi. Tí dokážu formou ponuky predostrieť celý rad „*jednoduchých*“, avšak prakticky neuskutočniteľných riešení. Na základe tejto ponuky občan vie si vytvoriť predstavu o konkrétne dosiahnutom výsledku, ktorý ako keby bol zosúladený s jeho predstavami a oprávnenými požiadavkami.

Odbornú verejnosť nie je potrebné presvedčať, že aj tieto skutočnosti tvoria jeden z prejavov spoločenskej závažnosti extrémizmu. Je tomu tak preto, lebo vo vyspelej spoločnosti – právnom štáte, nie je možné pripustiť situácie, v ktorých sa právo vymáha neprávom.

Nie menej závažný prejav spoločenskej závažnosti extrémizmu je mnohokrát spájaný s pomerne výrazne sofistikovaným vytváraním rôznych foriem závislostí,

¹ SOLNAŘ, V. *Základy trestní odpovědnosti, podstatně přepracované a doplněné vydání*, s. 101.

obmedzovaním slobodného rozhodovania o svojom konaní u členov extrémistických skupín a organizácií.² Na základe analýzy vyšetrovacích spisov a diskusiami s osobami, ktoré po určitej dobe pôsobenia sa dokázali od extrémistických skupín a organizácií (*hnutí*) dištancovať, si dovoľujeme uviesť, že ani jeden subjekt v týchto organizáciách nie je slobodný. Vo funkcii člena extrémistickej skupiny plní konkrétnu rolu v pozícii, ktorá je mu príkazom určená iným konkrétnym subjektom, pričom túto skutočnosť si mnohokrát neuvedomuje. Osobitne v tomto smere spoločenská závažnosť je kvalitatívne vyššia, ak sú členovia extrémistických skupín navádzaní, aby páchali trestnú činnosť (*napríklad aj za účelom zabezpečovania funkcionality extrémistických skupín a riadenia subjektov, ktorí sa rozhodli tieto aktivity realizovať*) a pod. K uvedenému je možné uviesť, že po začlenení sa do skupiny, ich členovia sú rôznymi formami závislosti a zastrášaním nútení v týchto organizáciách vykonávať rôzne aktivity, ktoré majú v mnohých prípadoch kriminálny charakter. Nemôžu z týchto skupín slobodne odísť. Ak sa im podarí od týchto organizácií oslobodiť žijú v permanentnom strachu (*strese*), že členovia skupín sa im pomstia „za zradu ich filozofie“ a pod.

Tieto skutočnosti uvádzame s plným vedomím, že extrémizmus je spoločenský fenomén, ktorý sprevádza vývoj ľudskej spoločnosti. V každom štádiu ľudskej spoločnosti existovali jednotlivci a skupiny ľudí, ktorí prezentovali svoje predstavy a názory vo forme určitého extrému a to vo vzťahu k spektru názorov a predstáv, ktoré boli akceptované pri riešení konkrétnej témy alebo spoločenského problému. V tomto smere nie je možné vnímať extrémizmus v jeho podstate automaticky ako niečo negatívne, pretože je mnohokrát uplatnením slobody názoru a prejavu v spoločnosti. Mnohokrát prejavy extrémizmu predstavujú dôležité signály, z ktorých je zrejme, že štát (*štátne orgány*) neplní svoje funkcie, že v spoločnosti sú nespokojní občania alebo sociálne skupiny, ktorá nespokojnosť sa stupňuje priamo úmerne so závažnosťou problému, ktorý je eminentnou súčasťou extrémistickej aktivity, prejavu, prístupu a pod.

Na druhej strane veľmi často predstavuje extrémizmus spoločensky závažné prejavy, ktoré sú v príkrom rozpore s princípmi právneho štátu. Vo vzťahu k spoločenskej závažnosti je možné poukázať na historické skúsenosti, z ktorých jednoznačne vyplýva alternatívna možnosť kriminálnej gradácie, transformácie extrémistických hnutí do konkrétnych foriem kriminálnych, resp. teroristických organizácií (YAKUZA, MAFIA, TRIADY, ...) a pod. História jednoznačne dokazuje, že manažéri extrémistických hnutí (*organizácií*) sú schopní situácie po vzniku závislosti a odkázanosti zneužiť vo svoj individuálny prospech. V poslednom období je to evidentné aj pri kvázi spoločenskej akceptácii rôznych nekalých ekonomických aktivít, ktoré sú realizované celým radom subjektov pri predaji tovaru za tzv. dampingové ceny a pod.

Z uvedeného dôvodu, kompetentné orgány štátu, musia poznávať, skúmať a vysvetľovať extrémistické prejavy objektívne, odborne bez predsudkov a pod.

3 Možnosti poznávania extrémistických kriminálnych aktivít

Spravodajská činnosť, operatívno-pátracia činnosť a policajné vyšetrovanie sú súčasťou štruktúry policajného konania. Policajné konanie je syntetický pojem pre celostné uchopenie aktivít polície a jej orgánov. V jeho systéme procesy, v ich obsahu činnosti potom možno chápať ako kategórie vyčleňujúce jednotlivé špecifické postupy, ktoré sú štruktúrované realizované pri dosahovaní stanovených cieľov.

² HULLOVÁ, M. *Kauzalita politickej korupcie*. In. Korupcia – právne a ekonomické aspekty, s. 88

Ciele procesov policajného konania vyplývajú z úloh a funkcií policajných subjektov, pričom sa abstrahuje od sprievodných a pomocných procesov (svojím charakterom nie policajných). Analytickým rozborom týchto skutočností je možné dospieť k záveru, že pre vedecké skúmanie týchto procesov v policajnom konaní nie je totiž dôležité, kto a na aký účel ich realizuje (orgán, služba). Dôležité však je, aký účel sa sleduje, aký je ich cieľ, aké sú východiská, postupy, možnosti a spôsoby na ich dosiahnutie. Uvedeným nie je v žiadnom prípade podcenený praktický význam požiadaviek, ktoré vyplývajú z právnej regulácie týchto činností.³

V týchto intenciách je možné vysloviť záver, že pre praktické a teoretické potreby je vhodné, ak má policajné konanie systémový charakter. Nie je možné ho chápať ako náhodný súhrn vzájomne diferencovaných opatrení a úkonov jednotlivých policajných subjektov. Naopak, je to celistvý sociálny systém, ktorý štrukturálne možno členiť na subsystémy, ktorých špecifický charakter vykazujú zložité vzájomné väzby a konkrétne interakcie s okolím.

Policajné konanie tvorí systém účelovo realizovaných procesov (policajných činností). Policajné procesy sú špecializované a špecializačné činnosti, ktoré kompetentné orgány štátnej správy (policajné subjekty) účelovo realizujú pri plnení delegovaných úloh, najmä vo veciach vnútorného poriadku a bezpečnosti.

Obsah policajných činností tvoria opatrenia a úkony, ktoré kompetentné orgány štátnej správy aplikujú pre normatívne, organizačno-riadiace, komunikačné, interakčné, stimulačné, sociálno-akceptačné a administratívne potreby, potreby osobnostného rozvoja atď.

Z týchto charakteristík je zrejmé, že pri operacionalizovaní procesov policajného konania (sociálny jav, systém) prioritne sú rešpektované potreby policajnej praxe a až následne teórie. Je tomu tak preto, lebo potrebu vedeckých poznatkov určuje, diktuje a limituje policajná prax samotná.⁴

V policajnej praxi, pri poznávaní konkrétnych trestných činov extrémizmu, procesy špeciálnych policajných činností tvoria systém. Pre potreby policajnej praxe a teórie je vhodné, ak tento systém je skúmaný a vysvetľovaný ako jednotný celok, ktorý je možné označiť termínom **kriminálno-policajné poznanie**. Správnosť tohto prístupu potvrdzujú výsledky a efekty, ktoré sú v policajnej praxi dosahované pri plnení úloh na úseku poznávania extrémizmu. Ich analýzou je možné dospieť k záveru, že ak sú tieto procesy systémovo realizované, svojím špeciálnym arzenálom (*kompetencie - sily, metódy a prostriedky*), výrazne ovplyvňujú úroveň objektivity, účinnosti a efektivity pri poznávaní tohto špecifického objektu.

Procesy kriminálno-policajného poznania sú účelovo realizované v konkrétnej ekonomickej, sociálnej, právnej, bezpečnostnej a inej situácii. Pri ich realizácii je nutné akceptovať (*presadzovať*) princípy, ktoré majú objektívnu a subjektívnu stránku: Objektívna stránka spočíva v ekonomicko-sociálnych podmienkach spoločnosti, ktorým sú tieto princípy priamo či nepriamo podriadené. Subjektívnu stránku vymedzujú paradigma, prístupy, všeobecné spoločenské postuláty, ktorými sa realizátori procesov kriminálno-policajného poznania riadia. Analogickým výkladom uvedeného je možné dospieť k záveru, že konštrukcia systému princípov procesov kriminálno-policajného

³ HOLOMEK, J. – ŠIMANOVSKÁ, T. *Úvod do metodológie praktických vied: Policajné vedy ako vedy praktické*, s. 45,

⁴ ERNEKER, J. – PORADA, V. a kol. *Poznávaní potrieb a transfer vedeckých poznatkov do policejní praxe*, s. 44.

poznania musí nutne rešpektovať ich účelovú podstatu a úlohy v štátnom a spoločenskom systéme. K tomu je možné vysloviť záver, že **princípy kriminálno-policajného poznania sú základné idey, zobrazené v teoretickej reflexii, odrážajúce entitu činnosti kompetentných orgánov štátnej správy a ich poslanie v spoločnosti pri rešpektovaní špecifik objektov pôsobenia.** Sú určujúcimi, axiologickými (*hodnotovými*) fenoménmi základov realizácie policajných úloh. V mnohom určujú i perspektívy vývoja kriminálneho policajného poznania. Vo vzťahu k účelovej realizácii procesov kriminálno-policajného poznania sú atribútmi, ktoré charakterizujú kvalitatívne zvláštnosti postavenia a úlohy ich realizátorov. Z hľadiska spoločenských vzťahov vznikajúcich, meniacich sa a zanikajúcich v realizovaných procesov, majú tieto princípy regulatívny význam. Nepôsobia izolovane, ale naopak súčasne, pričom sa vo svojom pôsobení dopĺňajú a navzájom podmieňujú. Význam akceptovania princípov kriminálno-policajného poznania extrémizmu spočíva predovšetkým v tom, že sú:

- a) všeobecným výrazom jeho podstaty, základných elementov právneho a spoločenského obsahu,
- b) koncentrovaným výrazom základných myšlienok systému organizácie práce a riadenia realizátorov jednotlivých druhov kriminálno-policajného poznania
- c) výrazom konkrétnych aktivít, orientácie a regulácie jednotlivých druhov špecifických, poznávacích, policajných činností,
- d) jedným z kritérií výkladu právnych predpisov, vyjadrujú ducha a zmysel právnej úpravy jednotlivých druhov kriminálno-policajného poznania, nevyhnutným predpokladom ich legislatívnej úpravy,
- e) predpokladom zabezpečovania systematickej a cieľavedomej práce v uvedenej oblasti, a pod.⁵

Pre potreby kriminálno-policajného poznania extrémizmu je vhodné, ak systém týchto princípov je skúmaný a vysvetľovaný v konkrétnej štruktúre prvkov. Systémové poznanie princípov kriminálno-policajného poznania uľahčuje prácu pri hodnotení samotných účelovo realizovaných procesov týchto poznávacích činností (*d'alej len poznávania*). Dá sa povedať, že týmto prístupom je dosiahnuté hodnotenie procesov poznávania extrémizmu spracované - cieľavedome, komplexne, adresne, objektívne a pod. Predovšetkým v praxi, pri plnení stanovených úloh na úseku extrémizmu, realizátori kriminálno-policajného poznania sú povinní v plnom rozsahu akceptovať tieto princípy. To predovšetkým znamená vytvárať vhodné podmienky pri ich samotnom presadzovaní. Z tohto pohľadu je potrebné pri hodnotení realizácie jednotlivých procesov kriminálno-policajného poznania orientovať sa predovšetkým na rysy:

1) Princíp demokracie a humanizmu

Subjekty účelovej realizácie procesov kriminálno-policajného poznania sú povinné dbať na česť, vážnosť a dôstojnosť osôb i svoju vlastnú (*orgány štátnej správy*). Pri plnení úloh na úseku poznávania extrémizmu musia rešpektovať princípy ktoré sú presadzované pri napĺňaní funkcií právneho štátu.

2) Princíp legality

Kriminálno-policajné poznanie (*jednotlivé druhy*) je právne regulované ústavnými zákonmi, zákonmi a ostatnými záväznými právnymi predpismi. Takto je pregnantne vyjadrený princíp legality (*zákonnosti*) (*napríklad v ustanovení § 1, ods. 2 zákona č. 171/1993 Z. z. o Policajnom zbore v znení noviel a doplnkov*). Pri praktickej realizácii

⁵ BARIČIČOVÁ, L. *Analýza determinantov riadenia policajnej organizácie*. s. 18.

procesov poznania extrémizmu je väčšinou akcentovaná iba jedna stránka tohto princípu, t. j. požiadavka, aby konkrétne opatrenia (*zákroky, akcie*) a úkony pri ich realizácii uplatňované prostriedkami, metódami a taktickými postupmi boli v súlade so zákonmi a inými právnymi normami. V odborných kruhoch, pri výklade tohto princípu, nie je rozoberaná jeho druhá stránka - zákonná povinnosť realizátorov poznania využívať všetky možnosti (*zásada ofenzívnosti a prístupnosti*), ktoré majú pre účinnú realizáciu jeho procesov konkrétnu relevanciu. Aj preto vykazuje konkrétnu relevanciu hľadanie odpovedí na otázku: „*Čo je možné využiť pri zdôvodňovaní účelovej diverzifikácie kriminálno-policiajného poznania extrémizmu?*“ Pri hľadaní odpovedí na túto otázku, je možné využiť existujúcu potrebu a právny status účelovo vytvorených orgánov štátnej správy, ktorý je akceptovaný pri poznávaní extrémizmu.

Spravodajskú činnosť, OPČ a vyšetrowanie realizujú kompetentné subjekty - orgány štátnej správy, rešpektujúc *zásadu oficiality a legality*. V demokratickom štátnom zriadení tieto orgány, využitím špecifických metód, prostriedkov a foriem, vykonávajú úkony na základe svojej úradnej povinnosti (*ex officio*), v záujme spoločnosti. Z tejto zásady vyplýva, že v konkrétnom štádiu konania sú povinné realizovať potrebné opatrenia a vykonávať určité úkony, ak sú zákonné podmienky na ich realizáciu (*vypracovanie spravodajskej informácie, operatívnej informácie, návrh na obžaloby v súlade s konkrétnym účelom, ktorý je deklaračne vymedzený v zákone*). Kompetentné orgány štátnej správy musia z vlastnej iniciatívy urobiť všetko pre splnenie účelu zákona. Dôsledkom zásady oficiality je tzv. *zásada legality*, podľa ktorej tieto (*účelovo zriadené orgány štátnej správy*) sú povinné plniť zadané úlohy v súlade s konkrétnou požiadavkou. V tejto súvislosti je nutné zdôrazniť, že v demokratických štátoch sú určené orgány štátnej správy povinné realizovať činnosť len prostredníctvom a v medziach ústavného a právneho poriadku. Ich činnosť musí byť teoreticky odvodená z princípov právneho štátu. To predovšetkým znamená, že:

- *rovnaké zásady, ktoré platia pre iné úseky štátnej správy, platia i pre spravodajské, operatívne a vyšetrovacie policajné orgány,*
- *orgány štátnej správy môžu zasahovať do práv a slobôd občanov výlučne na základe zákona a v jeho medziach (secundum et intra legem),*
- *orgány štátnej správy sú viazané nielen interným právom, ale i medzinárodnými právnymi aktmi, ktoré Slovenská republika ratifikáciou, alebo iným spôsobom prevzala do svojho právneho poriadku,*

Pri poznávaní extrémizmu spravodajské, operatívne a vyšetrovacie policajné orgány vo vzťahu k občanom musia rešpektovať zákonné limity a ústavné garancie zásahov v jasnej, konkrétnej delimitácii verejného a súkromného práva. Pri plnení spoločnosťou delegovaných úloh musí ich činnosť vychádzať z *Ústavy Slovenskej republiky a Listiny základných práv a slobôd*, ktoré tvoria medze zásahu štátu do občianskej sféry. Ich povinnosti, oprávnenia a prostriedky sú sekundárne zákonne konkretizované v príslušných zákonoch (napr. *zákon NR SR č. 171/1993 Z. z. o PZ v znení neskorších predpisov a iné*).⁶

3) Princíp odbornej invencie

Procesy kriminálno-policiajného poznania extrémizmu vykazujú znaky vedeckej činnosti. Samozrejme jeho procesy nie je možné stotožňovať s procesmi vedeckého poznania. Zjednodušene povedané v celej šírke pôsobnosti princíp vedeckosti nie je

⁶ HULLOVÁ, M. *Využitie analýzy v procese odhaľovania korupcie*. s78, 79.

vhodné s výsledkami tejto komparácie spájať. Akceptácia princípu vedeckosti pri praktickej realizácii procesov kriminálno-polícijného poznania znamená potrebu zavádzania efektívnych, účinných a racionálnych, vedecky zdôvodnených metód a prostriedkov. Spolu s tým je potrebné, aby realizátori pri účelovom plnení delegovaných úloh využívali odporúčané princípy vedeckého riadenia a organizácie práce. Týka sa to najmä metód pri „slobodnej“ práci s informáciami a operáciami s nimi, analytickej činnosti, prognostikou a plánovaním.

4) Princíp primeranosti a subsidiarity

S princípom legality úzko súvisí princíp primeranosti, znamenajúci v podstate požiadavku zasahovať do práv a slobôd občanov len v medziach zákona a v rozsahu primeranom chránenému záujmu. Napríklad pre príslušníka polície (*orgán štátnej správy*) to znamená požiadavku, že opatrenie, úkon, vykoná len vtedy, ak si to vyžaduje plnenie zákonom stanovených úloh. Z uvedeného vyplýva, že zásadu princípu primeranosti je možné posudzovať podľa týchto hľadísk:

- a) výberu metód a prostriedkov,
- b) vlastného spôsobu použitia metód a prostriedkov,
- c) situačného, miestneho časového faktoru a pod.

Princíp subsidiarity vyjadruje všeobecnú povinnosť pre realizátorov procesov kriminálno-polícijného poznania uskutočniť adekvátne opatrenia vtedy, keď príslušné orgány resp. organizácie, pre ktoré je to hlavnou úlohou, nereagujú na vzniknutú situáciu (*stav ohrozenia či porušenia chránených záujmov*) alebo ju inak nestačia zvládnuť. Plnenie týchto úloh spadá prakticky do ich pôsobnosti iba v prípadoch, keď to neprislúcha iným subjektom ochrany vnútorného poriadku a bezpečnosti. Napríklad na úseku extrémizmu, pri naplnení stanovených podmienok, musia tieto orgány zakročiť na obranu chránených záujmov, avšak svoju činnosť v takom prípade obmedzia na realizáciu nevyhnutných opatrení. Ak sú realizované bez vedomia či rozhodnutia príslušného orgánu, je nevyhnutné o nich tento orgán vyrozumiť.

5) Princíp jednoty prevencie a represie

Daný princíp jednoznačne akcentuje požiadavku realizovať obe funkcie v úzkej korelácii. Z hľadiska policajných činností na úseku extrémizmu uvedená jednota prevencie a represie je nespochybniteľná.

6) Princíp utajenia (ochrany)

Uvedený princíp znamená nutnosť utajenia niektorých skutočností, ktoré v rámci účelovej realizácie procesov kriminálno-polícijného poznania existujú, boli zistené alebo sú plánované. Z pragmatického hľadiska je možné uviesť, že pre zabezpečenie účelnosti a účinnosti procesov kriminálneho policajného poznania extrémizmu existuje za určitých situácií potreba ich cieľavedomého utajenia. Povinnosť mlčanlivosti je explicitne vyjadrená v príslušných právnych normách, ktoré jednotlivé druhy kriminálno-polícijného poznania regulujú. Táto povinnosť trvá aj po skončení služobného pomeru policajta. Podobne, je možné uvedené skutočnosti využiť aj pri charakterizovaní zabezpečenia personálnej a technickej ochrany, a to vo vzťahu k realizátorom týchto procesov a prostriedkom, ktoré sú pri naplňaní sledovaného účelu využívané.

Z charakteristiky týchto princípov vyplýva (*ako sme už uviedli, prax to akceptuje*), že spravodajská činnosť, OPČ a vyšetrovanie sú pri relevantnom poznávaní extrémizmu relatívne samostatné činnosti, ktorých funkcie sú konkrétne odrážané v systéme

policajného konania a v jeho subsysteme kriminálno-policajného poznania. Ich relatívnu samostatnosť pri poznávaní extrémizmu vymedzujú účel, ciele, ktoré sú napĺňané predovšetkým aplikáciou špecifických metód, využívanými prostriedkami a realizovanými procesmi.

Uvedomujeme si, že extrémizmus, prejavy jeho spoločenskej závažnosti, v kontextoch ktoré sme uviedli, citlivo vníma odborná verejnosť, ktorá rieši úlohy súvisiace so zabezpečovaním jeho kontroly. Bez ohľadu na úplnosť (z pohľadu poznania praxe) pri ich činnosti sú najčastejšie formulované odpovede na otázky:

- ✓ *Podľa akých vlastností (javových, podstaty) je charakterizovaná extrémistická aktivita?*
- ✓ *V akom štádiu realizácie je extrémistická aktivita?*
- ✓ *Ktoré subjekty sú zainteresované na realizácii extrémistických aktivít?*
- ✓ *Čo je objektom záujmu extrémistov?*
- ✓ *Za akým účelom boli realizované extrémistické aktivity? (analogicky cieľ, motív)*
- ✓ *Kde, kedy, ako často sú extrémistické aktivity realizované?*
- ✓ *Akým spôsobom sú extrémistické aktivity realizované?*
- ✓ *Aký je systém organizácie a riadenia extrémistických skupín?*
- ✓ *Vykazuje extrémistická skupina znaky zhluknutia, spolčenia, zoskupenia?*
- ✓ *Ako je zabezpečovaná funkcionálnosť extrémistickej organizácie?*
- ✓ *Aké reakcie sú registrované zo strany občana na prejavy extrémistických aktivít?*
- ✓ *Ktoré faktory ovplyvňujú poznávanie (praktické, teoretické) extrémistických aktivít?*
- ✓ *Ktoré faktory ovplyvňujú elimináciu funkcionality organizácie a riadenia extrémistických skupín (organizácií)?*

Z praktického hľadiska je zrejmé, že nachádzaním odpovedí na tieto otázky je možné systémovo odhaľovať a skúmať extrémistické aktivity. V danom prípade je rozhodujúce, ak poznávajúce subjekty extrémistické aktivity vnímajú a posudzujú ako účelovo vytvorené systémy, ktoré sa vyznačujú týmito znakmi:

- ✓ sú komplexom prvkov vo vzájomnej väzbe (*napr. aktivity, subjekty, obeť, ...*),
- ✓ sú súčasne prvkom systému vyššieho stupňa (*kriminalita*),
- ✓ sú prepojený s okolím (*účel, ciele, ...*),
- ✓ sú vyjadrené interaktivitou prvkov (*v rámci štruktúry a mimo nej*),
- ✓ sú modelom (*účelovo vytvorený*),
- ✓ je ich možné chápať aj izolovane (*teória operatívne poznanie*).

Akceptáciou tohto prístupu pri poznávaní extrémistických aktivít je možné procesmi kriminálno-policajného poznávania zistiť a skúmať:

- a) súdržnosť systému extrémistických skupín (*objekt*), ktorá zabezpečuje aj ich kompaktnosť. Napríklad v praxi je skúmaná súdržnosť systému organizácie a riadenia extrémistickej skupiny. Prítom sú riešené otázky: „...či objekt sa správa ako kompaktný systém?“; „...ako je možné charakterizovať väzby medzi jeho prvkami (sila, doba vzniku, trvanie, rozchodu a opätovného vytvorenia)?“; „...či neprejavuje skúmaný systém tendenciu k rozpadu?“; „...či nie je v štádiu vytvárania?“; „...aká je jeho expanzia?“ a pod. Dominantne pri tejto činnosti sú využívané analytické informácie.

- b) Cieľové správanie systému (*objektu*), ktoré je definované vlastným usporiadaním prvkov, ich vlastnosťami a vplyvmi okolia. V tomto prípade je vhodné si uvedomiť, že týmito faktormi je determinované správanie sa tohto systému. Uvedomujeme si, že je to optimálna skutočnosť, čo v praxi môže viesť k rozporu s očakávaným správaním systému. Predovšetkým aplikovaním operatívnych verzii je vhodné poznávať vlastné správanie systému (*extrémistická skupina, individuálny subjekt extrémizmu*) rešpektujúc možné alternatívy, ktoré sú konfrontované s očakávaným správaním. Pri nezhode je potrebná ich korekcia v súlade už spomenutými alternatívami. Napríklad sú riešené otázky: „...*V akom štádiu je realizovaná extrémistická aktivita? (pred spáchaním, v príprave, v štádiu dokonania trestného činu, ide o pokračujúci trestný čin, po spáchaní trestného činu)* a pod. Pri poznávaní týchto skutočností sú využívané najmä reálne informácie.
- c) Dynamickú stabilitu a adaptáciu systému (*objektu*), jeho schopnosť reagovať na okolnosti, ktoré vznikli (*vznikajú*) v konkrétnej extrémistickej situácii. To predovšetkým predpokladá zo strany príslušníka polície úspešne absorbovať neočakávané a nepredpokladané vplyvy okolia, ktoré môžu mať aj charakter extrémnych hodnôt. Osobitne sa to odráža pri poznávaní reálnych informácií. („*Aké faktory pôsobili v čase a mieste realizácie extrémistickej aktivity?*“; „*Ktoré okolnosti pôsobili za existujúcej situácie?*“, „*Ktoré vlastnosti charakterizujú všeobecnosť a špecifičnosť pôsobenia na systém?*“ „*V akom časovom intervale pôsobili?*“; „*Ktoré vlastnosti a ako ovplyvnili extrémistické aktivity?*“; „*Aké odrazy mohli spôsobiť?*“ a iné. Poznávajúce subjekty (*operatívni pracovníci - realizátori procesov kriminálno-polícijného poznania*) vplyvom pôsobenia okolia (*konkrétnych situácií*) sú schopní vytvárať nové štruktúry systému, v ich štruktúre transformovať tieto vplyvy do formy predpokladaného správania systému a pod. Pri tejto činnosti využívajú reálne, analytické a transferové informácie.
- d) Zmeny, ktoré súvisia s vývojom systému (*kriminálna kvantitatívna, kvalitatívna, časová, priestorová expanzia, kapacitné vlastnosti logistiky, zmenou procesu môže viesť k posilneniu cieľov, k zmene cieľov alebo k deštrukcii systému vývoj procesu jeho štádia, zmena ekonomickej dispozície extrémistických skupín a pod.*). Kompetentné subjekty pri poznávaní týchto zmien využívajú paralelne analytické, reálne a transferové informácie.
- e) Organizáciu a riadenie systému (*princípy – spolčenie, zoskupenie, schopnosť vybrať a presadiť také procesy v systéme, ktoré vedú k splneniu cieľov napr. v potrebnom čase*). V procese poznávania týchto atribútov, charakterizujúcich systém, sú synchronne využívané transferové, analytické a reálne informácie.
- f) Ochranu systému (*vnútorná, vonkajšia; spoľahlivosť prvkov a väzieb, ktoré zabezpečujú aplikáciu prebiehajúcich extrémistických aktivít, vedúcich k naplneniu vnútorných a najmä vonkajších cieľov, a pod.*). Vzhľadom k charakteru týchto aplikovaných opatrení vo vzťahu k systému, je vhodné využiť transferové, reálne a analytické informácie.
- g) Účinnosť a efektívnosť systému, (*prečo dosahuje systém ciele, ako, čo využíva a pod.*). Akceptujúc možné parametre týchto vlastností systému pre poznávací proces majú dominantný význam reálne a analytické informácie.⁷

⁷ LISOŇ, M. *Operatívno-pátracia činnosť (všeobecná časť)*, s. 94.

Z toho čo bolo uvedené je zrejmé, že kriminálno-polícajné poznanie (*polícajné konanie*) musí predstavovať konkrétny funkčný systém. Pri poznávaní extrémizmu, každý polícajný subjekt je povinný rešpektovať adresnú zodpovednosť pri využívaní delegovaných svojich kompetencií.

Záver

V plnom rozsahu si uvedomujeme, že aktuálnosť, účinnosť a efektivita kontroly extrémizmu je determinovaná úrovňou poznania o tomto fenoméne, ktorým disponujú kompetentné orgány. V tejto súvislosti si dovoľujeme uviesť, že príslušníci polície si uvedomujú, že v Slovenskej republike, v ktorej sú rešpektované princípy práva, demokracie, slobody a humanizmu, nedotknuteľnosť osoby a jej súkromia je zaručená. Obmedziť ju možno iba v prípadoch ustanovených zákonom (*Základná listina práv a slobôd, Ústava*). Charakter účelovej realizácie procesov kriminálno-polícajného poznania, ktorých objektom sú extrémistické aktivity konkrétnych subjektov predpokladá prelomenie tohto základného práva. Túto potrebu výrazne vyvolávajú prejavy spoločenskej závažnosti extrémizmu. Z tohto dôvodu, delegované úlohy a funkcionalita procesov kriminálno-polícajného poznania, ako keby samé vyvolávali oprávnený záujem príslušníkov polície o extrémistov.

Použitá literatúra:

- BARIČIČOVÁ, E. *Analýza determinantov riadenia polícajnej organizácie*. In. Polícajná teória a prax, ročník XIX. č. 1/2011 s. 5 – 23, ISSN 1335-1370
- ERNEKER, J. – PORADA, V. a kol. *Poznávaní potreb a transfer vedeckých poznatkov do polícajnej praxe*. Praha: PA ČR Praha 2006, 234 s. ISBN 80-7251-217-X.
- HOLOMEK, J. – ŠIMANOVSKÁ, T. *Úvod do metodológie praktických vied: Polícajné vedy ako vedy praktické*. Bratislava: Akadémia PZ v Bratislave, 2002, 163 s., ISBN 80-8054-249-X (163 s.)
- HULLOVÁ, M. *Kauzalita politickej korupcie*. In. Korupcia – právne a ekonomické aspekty. Zborník z medzinárodnej vedeckej konferencii, konanej 7. – 8. júna 2012, Podhájska, s. 88- 100, ISBN 978-80-89608-00-3.
- HULLOVÁ, M. *Využitie analýzy v procese odhaľovania korupcie*. - In: Kriminálne a spravodajské analýzy v polícajnom zbore : Zborník. - Bratislava: Akadémia PZ s. 73 - 83.
- LISOŇ, M. *Operatívno-pátracia činnosť (všeobecná časť)*. Bratislava: Akadémia Polícajného zboru v Bratislave, 2012. 226 s. ISBN 978-80-8054-541-3.
- LISOŇ, M. *Teória polícajného operatívneho poznania*. Bratislava: Akadémia PZ v Bratislave, 2012, 209 s. ISBN 978-80-8054-540-6
- SOLNAŘ, V. *Základy trestní odpovědnosti, podstatně přepracované a doplněné vydání*. Praha: Nakladatelství Orac, 2003. 455 s. ISBN 80-86199-74-6.

Adresa

Doc. Ing. Miroslav Lisoň, PhD.,
Akadémia PZ v Bratislave
katedra kriminálnej polície
Sklabinská 1, Bratislava

ANALYSIS OF PREŠOV TOWN RELATED TO THE POTENTIAL HAZARD AND ITS IMPACT

Andrea Majlingová - Zuzana Verbovská - Mikuláš Monoši

Summary

Identification of hazards and risk assessment are critical to prevent any emergencies. Knowing the sources, causes and effects of emergencies in a given area allows consider with the different scenarios of events that are linked with measures in social, environmental and economic spheres. In this paper are presented results of the assessment of the risk of emergencies in the Prešov town. To identify the hazards, we used the document Analysis of Prešov district in the view of the possible emergencies, and for hazards and their impacts we used Google Earth environment and ALOHA system, used for identification of potentially threaten areas because of emergencies linked with dangerous substances escape.

Introduction

Identification of hazards and risk assessment are critical activities to prevent any emergencies. Knowing the sources, causes and effects of emergencies in a given area allow consider the different scenarios of events that are linked with measures in social, environmental and economic spheres. These measures concern, in particular, the prevention as well as suppression measures, thereby they also contribute to increasing of resilience and reducing of vulnerability of systems existing in that area. For the purpose of analysing the impact of emergencies, and therefore also determination of the vulnerability of the territory, we use the spatial decision support systems, which include geographical information systems and systems for modelling and simulation of emergencies course and impact.

In this paper is presented approach to the assessment of the risk of emergencies in Prešov town. To identify hazards, we used the "Analysis of Prešov district in the view of the possible emergencies" document. For mapping of hazards and their impacts, we used the Google Earth environment and ALOHA system which is used to identify the potentially threaten areas, because of emergencies linked with dangerous substances escape. Application of those systems for modelling of emergencies impact, we consider to be a way to improve the existing methods of identifying the potential areas threaten by the emergencies, which even now is based on the experience coming from the last emergency of that type, without any modelling procedure.

Involvement of geographic information systems, modelling and simulation systems in the process of analysing the vulnerability of the territory we consider, in view of the on-going climate change and extreme weather events associated with it, to be the task of key importance in the future.

1. Crisis Management and Risk Management in Slovak conditions

Crisis management is an interdisciplinary branch of science that deals with the management as purposeful human activity, and its mission is to create a management methodology with an emphasis on achievement of efficiency of activity in relation to the aim pursued, namely

human and material protection against the effects of a crisis, before and after it. But it is also a kind of activity or set of activities for managers to achieve the goal. It has coordination character, unites and manages people of different professions. Finally, the crisis management is a management activity of people who perform management functions in a specific environment that is different from the normal organisational and production environment. It is also an art to know to address the specific crisis events and to select the appropriate approaches for particular conditions and environment [1].

Crisis management could be divided to branches based on the following scheme (Figure 1).

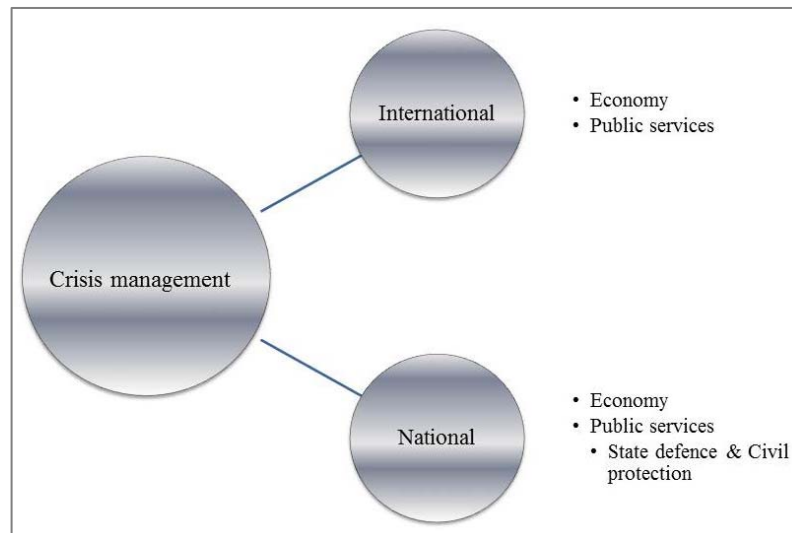

Figure 1 Classification scheme of crisis management

For us the branch oriented to the civil protection is principal.

The aims of crisis management [2]:

- To assess the risks and analyse the conditions of crisis phenomena,
- To describe the anticipated development and course of the crisis: to develop variants of the crisis (to evaluate the strengths and weaknesses of the crisis), to analyse the variations from the system point of view and in terms of participation of individual entities in crisis (to assess the negative effect of the crisis),
- To adopt appropriate solutions that would be used in case of crisis,
- To get the crisis under control and minimize damage and loss.

Risk management is a logic and systematic method of coherence specification in any activity, function or process related to the risks identification, their analysis, evaluation, reduction and running monitoring, to allow the losses to be minimized and the opportunities to be maximized [2].

The content of this analysis is the description of possible emergencies and their impacts for particular districts, primarily on the basis of extent of the threaten area coming out of previous experience, but almost completely without any modelling and simulation procedures.

In our conditions with the problem of risk management deal: [3] who deals with the risk management in industry in particular; [4] and [2] who deal with the risk management in general; [5], [6] and [7] who deal with the management of social risks.

In the world the risk management and the analysis of particular risk components is solved by many specialists: with the risk management deals [8], with the risk components analysis and risk reduction deals [9], [10], [11], [12], [13] and the other. These specialists are joined together under the Institute of Environment and Human Security (UNU-EHS), which was established in December 2003. The Institute is a system part of the United Nations University. It is represented by the worldwide network of research and training institutes. Its main role is to enhance the security of population through the approaches based on the knowledge and experiences leading to the reduction of vulnerability and environmental risks.

Among the basic risk components belong: hazard, vulnerability, exposure and resilience.

Every event or disaster begins with a hazard that could be known or unknown. There exist more ways to characterize it. It is a threat not an event. Another prerequisite of the negative event is the vulnerability, except of hazard. The vulnerability is a dynamic, hidden characteristic of any system, which is composed from several components. The extent that represents is set based on the gravity of an event. The vulnerability is also a function of system exposure and susceptibility. It is independent of any particular magnitude, of specific natural disaster, but it is dependent of the situation context. The vulnerability could not be assessed in an absolute meaning [14]. Due to the practical reasons, the vulnerability assessment is limited only to specific event scenario for what the analysis is performed. This looks like to be the appropriate way for vulnerability assessment, but the event scenario is influenced by the evaluator subjectivity many times.

The exposure could be understood as a number of people and or other elements (objects) in danger, which could be threaten by an emergency. In the unsettled areas the exposure is equal to zero. Under the term exposure, the character of an area could be understood, too. It is the next characteristics related to the system. It is called susceptibility. The susceptibility is a subset of exposure.

In real life, the uprising damage or harm does not depend only on the hazard, vulnerability and exposure, but also on the coping capacity and resilience of elements in danger. In literature, there often occur the overlaps in definitions of both terms. They are many times used as synonyms.

The coping capacity includes the strategies and measures, which are used for the mitigation of disaster impacts or they are bringing efficient help during the event. There also belong the adaptation strategies, which purpose is to change the system behaviour or performance to forestall damages.

The resilience is all mentioned above, but it is even enriched by the ability of system functionality outlast and its next total rehabilitation.

In Slovakia, the risk assessment, in relation to the occurrence of potential emergencies, is currently carried out at the level of district offices that provide the analysis for the territory of the entire district. Analysis of the territory in terms of potential emergencies is being developed based on the classification of areas according to the Regulation of the Government of the Slovak Republic on 16/12/1996 No. 25/1997 Coll. of Law on categorization of the Slovak Republic territory [15].

The Analysis of territory, in the Law of the National Council of the Slovak Republic No. 42/1994 Coll. of Law on civil protection [16], as amended, is defined as the assessment of the risk for potential emergencies, with respect to the hazards. It is elaborated in the form of a set of documents. The structure, content and scope of analysis and terms of its actualization determines the Instruction of Director General of the Crisis Management and Civil Protection

Section of the Ministry of Interior of the Slovak Republic No. 13/XXVI/12 [17], which is related to the development of the "Analysis of district territory in the view of the possible emergencies".

2. Experimental area and methodology

2.1 Experimental area

Prešov is situated in the central part of eastern Slovakia, on the eastern edge of Saris highlands and the northern edge of the Kosice basin. Geographically, the location is given by the centre of Prešov coordinates: 49 ° north latitude and 21°15 'east longitude. The altitude of the historic centre is around 255 m. The cadastral area is 7,040 ha, of which 22% is arable land, 32% forest land, 5% gardens, 10% permanent grassland and 2% water surface. Built-up areas occupy 18% and 10% land with another use. The administrative capital consists of 4 cadastral areas namely: Prešov, Solivar, Salgovik and Nižná Šebastová [18].

In terms of Regulation of the Government of the Slovak Republic no. 166/1994 Coll. of Law on categorization of the Slovak Republic, as amended in the Regulation of the Government of the Slovak Republic no. 565/2004 Coll. of Law, the Prešov district classified as the 2nd category [19].

In terms of the potential risks of emergencies within the Prešov town territory we can mention the natural disasters, where also the floods on Torysa and Sekčov water bodies, flowing through the town, belong. The last flood was registered in 2010.

As a consequence of strong rains, there also occurred the landslides in some parts of Prešov town.

In terms of seismic hazard may be noted that majority of the Prešov district area is situated in the zone of the 7th degree of the international scale MSK-64 (7th degree is a very strong earthquake that could be also felt in a moving car. Majority of people leaves the buildings, great bells ring. Scattered damage is also on the reinforced concrete buildings, in the open water surface waves are formed) [19].

Macro seismic manifestations of earthquakes have been registered in Prešov and Sabinov [18]. Over the last 900 years, the earthquakes of intensity equal to 5th degree or greater of MSK-64 scale, in the cadastre of Prešov, have not occurred. The intensity of the occurred earthquakes was low in those cases (3rd – 4th degree of MSK-64 scale) [19].

One of the categories of emergencies is the accidents. In the town of Prešov are objects handling with hazardous substances. Table 1 provides information on stationary sources of threat in Prešov, provided by the Prešov District Office.

Table 1 Stationary sources of threat in Prešov town

Object	Dangerous substance	Planned volume	Real volume	Extent of threaten area
Ice Hockey Stadium, 50 Pod kalvariou, Prešov	Ammonia	6 t	0.3 t	25 m 0.20 ha
DOMA, a.s. 34 Petrovanska, Prešov	Ammonia	10 t	Technology under reconstruction	Technology under reconstruction
VVS Kosice Interrupt chamber Dubrava, Prešov	Chlorine	0.3 t	0.1 t	305 m 29.21 ha

Information related to the particular objects [20]:

- In case of emergency at the Ice Hockey Stadium, linked with ammonia escape, there are threaten the visitors as well as the employees of the stadium. The overall number of threaten persons is 3,519 in that case (only if the stadium is fully occupied – 3,500 places),
- DOMA Company – technology of this company is under reconstruction this time. Therefore there not specified the threat zone. It will be specified by entrepreneur after the reconstruction,
- Interrupt chamber Dubrava – based on the information of entrepreneur, is fully automatized and there are realized measures that prevent emergency linked with chlorine escape.

2.2 Methodology

We have analysed the impacts of the following emergencies, which threaten citizens of Prešov town: ammonia escape accident at Doma Company and at Ice Hockey Stadium, flood and landslides.

For the identification of threat area by an accident linked with ammonia escape we applied the ALOHA system.

ALOHA (Areal Locations of Hazardous Atmospheres) is a program designed to model chemical releases for emergency responders and planners. It can estimate how a toxic cloud might disperse after a chemical release and also features several fires and explosions scenarios. It displays its estimate as a threat zone, which is an area where a hazard (such as toxicity, flammability, thermal radiation, or damaging overpressure) has exceeded a user-specified Level of Concern.

ALOHA allows to calculate how quickly chemicals are escaping from tanks, puddles (on both land and water), and gas pipelines and predict how that release rate changes over time. It allows model many release scenarios: toxic gas clouds, BLEVEs (Boiling Liquid Expanding Vapour Explosions), jet fires, vapour cloud explosions, and pool fires. Depending on the release scenario, ALOHA evaluates the corresponding type of hazard

The program generates a variety of scenario-specific outputs, including threat zone plots, threats at specific locations, and source strength graphs. The results of calculation can be exported to the KML format and this way to be visualized in Google Earth environment or to be used in geographical information systems environment.

In the modelling we considered the following scenarios:

Scenario 1: Escape of ammonia from the Ice Hockey Stadium. The accident occurred as a consequence of the technical defect on the tank, serving to store the ammonia in the technology.

Scenario 2: Escape of ammonia in the technology using the ammonia at the Doma Company. The accident occurred as a consequence of the technical defect on the pipe transporting the ammonia in the technology.

The specification of input parameters has four steps.

In the first step the specification of town, country and geographical position of the source is required (Table 2).

Table 2 Geographical position of sources

Geographical position	Ice Hockey Stadium	Doma Company
North Latitude	48° 59' 15,39"	48° 57' 21,12"
East Longitude	21° 13' 48"	21° 15' 21,15"
Altitude	243 m	261 m

In the next step we have specified the chemical data the substance we would like to calculate the threat zone. In this case it was the ammonia. Automatically, there are assigned the chemical parameters of that substance to the calculation (Figure 2).

CHEMICAL DATA:		
Chemical Name: AMMONIA	Molecular Weight: 17.03 g/mol	
AEGL-1 (60 min): 30 ppm	AEGL-2 (60 min): 160 ppm	AEGL-3 (60 min): 1100 ppm
IDLH: 300 ppm	LEL: 160000 ppm	UEL: 250000 ppm
Ambient Boiling Point: -34.0° C		
Vapor Pressure at Ambient Temperature: greater than 1 atm		
Ambient Saturation Concentration: 1,000,000 ppm or 100.0%		

Figure 2 Chemical parameters of ammonia

AEGL values represent [20]:

AEGL-1 is the airborne concentration (expressed as ppm or mg/m³) of a substance above which it is predicted that the general population, including susceptible individuals, could experience notable discomfort, irritation, or certain asymptomatic non-sensory effects. However, the effects are not disabling and are transient and reversible upon cessation of exposure [20],

AEGL-2 is the airborne concentration (expressed as ppm or mg/m³) of a substance above which it is predicted that the general population, including susceptible individuals, could experience irreversible or other serious, long-lasting adverse health effects or an impaired ability to escape [20],

AEGL-3 is the airborne concentration, expressed as parts per million (ppm) or milligrams per cubic meter (mg/m³), of a substance above which it is predicted that the general population, including susceptible individuals, could experience life-threatening health effects or death [20].

Then, in the third step the information about weather during the accident are required to set. The parameters were set as it is illustrated in Figure 3 for both scenarios.

```
ATMOSPHERIC DATA: (MANUAL INPUT OF DATA)
Wind: 6 meters/second from NW at 3 meters
Ground Roughness: urban or forest
Air Temperature: 12° C
No Inversion Height
Cloud Cover: 5 tenths
Stability Class: D
Relative Humidity: 50%
```

Figure 3 Weather parameters to calculate the threat zone for scenario 1

As the last step, there must be specified the information on the source strength. In an ALOHA scenario, the source is the vessel or pool from which a hazardous chemical is released. The source strength is the rate at which the chemical enters the atmosphere or the burn rate, depending on the scenario. A chemical may escape very quickly (so that source strength is high), as when a pressurized container is ruptured, or more slowly over a longer period of time (so that source strength is low), as when a puddle evaporates.

ALOHA can model four types of sources:

- Direct: chemical release directly into the atmosphere (using user-determined rate/amount and bypassing ALOHA's source calculations)
- Puddle: chemical has formed a liquid pool
- Tank: chemical is escaping from a storage tank
- Gas Pipeline: chemical is escaping from a ruptured gas pipeline

The parameters, we set for both scenarios, are illustrated on Figures 4 and 5.

```
SOURCE STRENGTH:
Direct Source: 0.3 tons
Release Duration: 1 minute
Release Rate: 10 pounds/sec
Total Amount Released: 600 pounds
Note: This chemical may flash boil and/or result in two phase flow.
Use both dispersion modules to investigate its potential behavior.
Source Height: 0
```

Figure 5 Source strength parameters to calculate the threat zone for scenario 1

```
SOURCE STRENGTH:
Direct Source: 5 tons
Release Duration: 1 minute
Release Rate: 75.6 kilograms/sec
Total Amount Released: 4,536 kilograms
Note: This chemical may flash boil and/or result in two phase flow.
Use both dispersion modules to investigate its potential behavior.
Source Height: 2 meters
```

Figure 6 Source strength parameters to calculate the threat zone for scenario 1

For identification of the threat areas in relation to flood and landslides we used the documentation of the Prešov District Office, describing the last flood and landslides which occurred in 2010. To visualize and calculate the extent of those areas we applied the Google Earth environment.

3. Results and Discussion

3.1 Results of threat zone identification in ALOHA

When choosing a computer program that models the release of hazardous substances, we followed the Annex no. 1 of the Directive of the Ministry of Interior of the Slovak Republic no. 533/2006 Coll. of Law on details of the civil protection against the effects of hazardous substances [21], in which the parameters of the evaluation program designed to model the threaten area, arising from leakage of hazardous chemical substances, are specified. ALOHA program meets these parameters.

Scenario 1 results: In this case, we have come to different conclusions as set out in the document Analysis of district in the view of the possible emergencies.

In Figure 7, there is illustrated the map, displaying the extent of the threaten area in case of accident linked with the ammonia escape at the Ice Hockey Stadium. In Google Earth environment is also possible to identify the streets and buildings that should be evacuated when it is required.

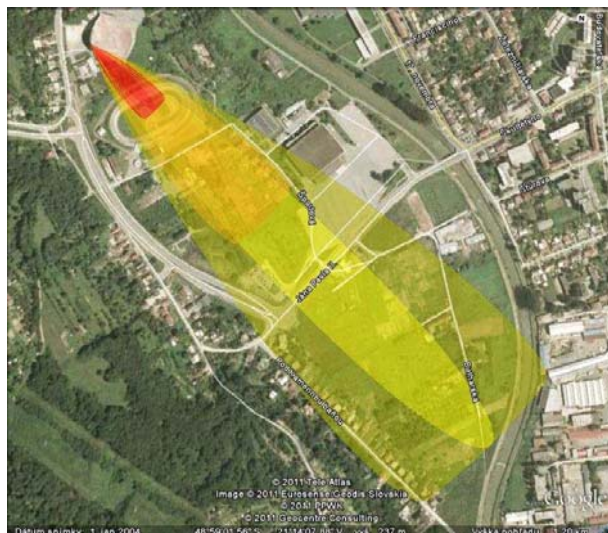

Figure 7 Result of threat zone modelling for scenario 1

We consider important to restate that our situation is modelled for specific weather conditions and wind speed $6 \text{ m}\cdot\text{s}^{-1}$, north-westerly direction. These parameters could be change anytime to run new analysis and to achieve actual results. In our case we have achieved the following results:

- AEGL – 3 (60 min) = $1\ 100 \text{ ppm}/824,8 \text{ mg}\cdot\text{m}^{-3}$ (red colour) → in axis the distance of 166 m, the extent of the direct threat zone is $2,744 \text{ m}^2$, and safety zone of $6,645 \text{ m}^2$,
- AEGL – 2 (60 min) = $160 \text{ ppm}/120 \text{ mg}\cdot\text{m}^{-3}$ (orange colour) → in axis the distance of 447 m, the extent of the direct threat zone is $19,540 \text{ m}^2$, and safety zone of $48,472 \text{ m}^2$,
- AEGL – 1 (60 min) = $30 \text{ ppm}/22,5 \text{ mg}\cdot\text{m}^{-3}$ (yellow colour) → in axis the distance of 1,032 m, the extent of the direct threat zone is $105,598 \text{ m}^2$, and safety zone of $259,320 \text{ m}^2$.

The direct threat zone, with concentration of 1100 ppm, impacts only the cycling stadium. The direct threat zone with concentration of 160 ppm impact also the family houses in Sportova Street and the safety zone impacts even the City Sports Hall. The direct threat zone with concentration of 30 ppm impacts also the Bulharska Street, where also a fuel station is situated,. The safety zone with concentration of 30 ppm impacts the Pod kamennou banou Street, where family houses are situated.

According to achieved results we came to the conflict with the “Analysis” document, which states the area of the threat zone to 0.20 hectares and its extent in axis to 25 m. Even, the authors of the Analysis” document do not mention the way and conditions under which the analysis have been done. The conflict we identified also in the Evacuation Plan, provided by the Prešov Municipal Office. According to the information from the District Office and the Municipal Office, as vulnerable people, there are considered visitors to the Ice Hockey Stadium as well as its employees, for a total of 3519 people. This information brings us to another contradiction, since according to the official site of the Ice Hockey Stadium the maximum number of visitors is set to 5500. The Evacuation Plan includes specific evacuation procedures - leading people away from the threaten area, warning the local population and closing the danger area in the threaten area.

Results for the scenario 2 are introduced on Figure 8.



Figure 8 Result of threat zone modelling for scenario 2

As it could be seen on Figure 8, in the safety zone as well as in the direct threat zone for AEGl – 3 are situated: the area of DOMA Company, section of international road E50. In the safety zone with concentration of 160 ppm are also situated the stores of another food company. The safety zone with concentration of 30 ppm impacts also the built-up area of Zaborske village. The necessity to evacuate people living or working in the threaten areas also depends on the concentration of the escaping substance.

In case of DOMA Company we modelled an accident where 5 tons of ammonia is continuously escaping from the gas pipeline. The volume we modelled represents only a half of the overall volume that is used in the technology. We considered this volume because the company reconstructs the technology and therefore there not any accurate information on volume of ammonia they use this time. Because the production was not stopped, there exists a real presumption that the company still use and store ammonia in the technology. However

this fact is mentioned neither in the actual version of the “Analysis” document nor in Evacuation Plan of the Prešov district.

In the calculation we achieved the following results:

- AEGL - 3 (60 min) = 1 100 ppm (red colour) → in axis the distance of 709 m, the extent of the direct threat zone is 47,745 m², and safety zone of 120,240 m²,
- AEGL - 2 (60 min) = 160 ppm (orange colour) → in axis the distance of 1,641 m, the extent of the direct threat zone is 280,570 m², and safety zone of 671,420 m²,
- AEGL - 1 (60 min) = 30 ppm (yellow colour) → in axis the distance of 3,078 m, the extent of the direct threat zone is 998,596 m², and safety zone of 2,368,700 m².

3.2 Results of flood threat zone identification in Google Earth

As a result we created a map in Google Earth, showing the flood affected area of Prešov town in 2010. This flood affected also the town parts which were never flooded before. However, there are included also parts that are flooded regularly: road underpass under the railroad bridge on the Jilemnickeho Street that even by not strong rain is flooded.

In Figure 9 are shown the floodplain areas, drawn based on the data introduced in the Flood summary report elaborated by the Prešov Municipality Office. For better orientation we have marked selected objects. Number one represents the crossroad near ZVL, which is important because of its position. Number 2 represents the area of former Solivar Company. Number 3 represents the mentioned road underpass under the railroad bridge on the Jilemnickeho Street. Number 4 is the Jan Pavol II. Street and number 5 marks the Pod kamennou banou Street.

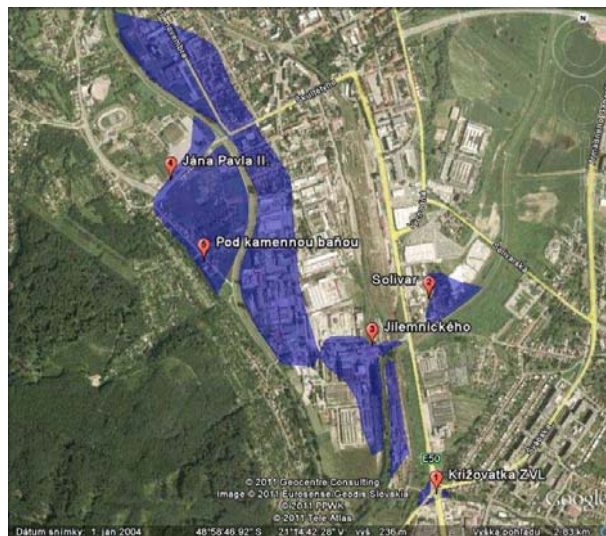

Figure 9 Flood affected areas in Prešov town

3.3 Results of landslides threat zone identification in Google Earth

With the help of Google Earth, we produced map of landslide and undermined areas inside the Prešov town.

In Figure 10, there are drawn the landslides (yellow colour) and undermined (red colour) areas. The most dangerous area due to the landslides is represented in the upper part of the image. It impacts the built-up area of Salgovik, formed by family houses in particular. But

also the blocks of flats in Sekcov housing estate, situated near this area, could be impacted: Karpatska Street, Dumbierska Street, Sibirska Street, Hapakova Street, Tekelova Street..

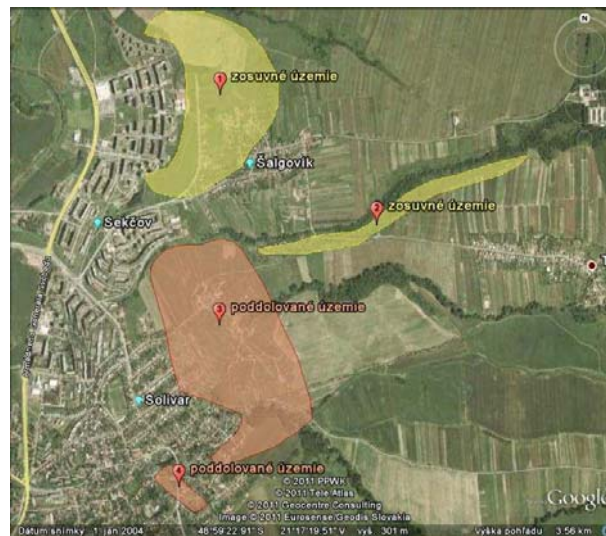

Figure 10 Landslides affected areas in Prešov town

The largest concentration of landslides is in the Za kalvariou part, where the Horarska Street is situated. The landslide areas are occupied with the single-family houses and areas used for recreation (gardens). In general, also the local roads of less importance are at risk.

The positive information is that after the landslide in June 2010, the Office of the Chief Architect of Prešov town draft a change in the zoning plan of the town where area in the neighbourhood of the Pod Wilec horkou and Horarska Street has been excluded from the residential areas and was classified as a recreational area. This means that Prešov town accomplished the task to implement a measure to change the zoning plan based on the recommendations in the final report of the geological survey. The next task is to adapt the management of municipal forest situated in the hazardous areas and this way to reduce the vulnerability of communities living there as well as environment.

4. Conclusions

In the article we deal with the problem of emergencies occurrence in Prešov town. As a background we used the document called “Analysis of Prešov district in the view of the possible emergencies”, which provides the Prešov District Office.

The flood belongs among the most often occurring emergencies in the town. It is because of meeting of Torysa and Sekcov water bodies. Commonly, there are threatened the same parts of the town by flooding. The town has elaborated Plan of Evacuation and Flood plan of Rescue Works, which are controlled and realized by the municipality. But those documents are not updated.

In 2010, there occurred a landslide as a consequence of strong rain and flood on the area of Prešov town. In the article we introduce the map of geologically non-stable areas and describe the impacts of landslides to citizens of Prešov town.

Modelling and assessment of dangerous substances escape from the stationary sources situated in Prešov town we performed applying the computer based programs ALOHA and Google Earth. The results pointed the fact that the threat zones could differ from those introduced in the document "Analysis". One reason of this fact could be the missing information on the way of those zones determination. Another reason for that could be the difference in input data to calculation, because we had included also information on actual weather to the modelling.

After determining the actual condition of companies in which the operations are provided with the hazardous substances, we found that also documentation of crisis management is not updated. We have consulted the identified deficiencies with the responsible workers, which led to the modification of the relevant documentation at Prešov District Office.

References

- [1] ŠIMÁK, Ladislav et al. Terminologický slovník krízového riadenia [Glossary of Crisis Management Terminology]. Žilina: FŠI ŽU, 2006. 44 p. ISBN 80-88829-75-5. Available online: <<http://fsi.uniza.sk/kkm/files/publikacie/tskr.pdf>>.
- [2] ŠIMÁK, Ladislav. Krízový manažment vo verejnej správe [Crisis management in Public Service]. Žilina: FŠI ŽU, 2004. 245 p. ISBN 80-88829-13-5. Available online: <http://fsi.uniza.sk/kkm/files/publikacie/simak_km.html>.
- [3] ZELENÝ, Ján et al. Riziká v priemysle [Risks in the Industry]. University textbook. Zvolen: Technical University in Zvolen, 2006, p. 321. ISBN 80-228-1638-8.
- [4] MIKOLAJ, Ján. Rizikový manažment [Risk management]. FŠI ŽU, Žilina, 2001, p. 170.
- [5] KOSTELNÝ, Otto. Ku kauzalite spoločenských rizík [To the causality of society risks]. In Zborník z vedeckej konferencie Riešenie krízových situácií v špecifickom prostredí. FŠI ŽU, 2006, p. 247-250.
- [6] LODŇANOVÁ, Katarína.: Ku kauzalite spoločenských rizík [To the causality of society risks]. In: Zborník z vedeckej konferencie „Riešenie krízových situácií v špecifickom prostredí“ FŠI ŽU, 2006, p. 321-324.
- [7] MÍKA, Vladimír Tomáš. Sociálne riziká ako problém krízového manažmentu [Social risks as a problem of crisis management]. In Zborník z medzinárodnej vedeckej konferencie „Riešenie krízových situácií v špecifickom prostredí“. Žilina: FŠI ŽU, 2008, p. 469-474, ISBN 978-80-554-0016-7.
- [8] VILLAGRÁN DE LEÓN, Juan Carlos. The Integral Risk Management Framework. United Nations University – Institute of Environment and Human Security, Germany, 2008, p. 40.
- [9] BRAUCH, Hans Günter. Threats, Challenges, Vulnerabilities and Risks. United Nations University – Institute of Environment and Human Security, Germany, 2005, p. 104, ISBN 3-9810200-4-9.
- [10] THYWISSEN, Katharina. Components of Risk. A Comparative Glossary. United Nations University – Institute of Environment and Human Security, Germany, 2006, p. 52, ISSN 1816-1154.

- [11] BIRKMANN, Jörn. Vulnerability Assessments – Theoretical frameworks and practical applications. Presentations to the workshop, 2006, p. 42.
- [12] WARNER, Koko. Perspectives on Social Vulnerability. United Nations University – Institute of Environment and Human Security, Germany, 2007, p. 136, ISSN 1816-1154.
- [13] BOHLE, Hans Georg. Living with Vulnerability. Livelihoods and Human Security in Risky Environments. United Nations University – Institute of Environment and Human Security, Germany, 2007, p. 32, ISSN 1814-6430.
- [14] AFIFI, Tamer, WARNER, Koko. The Impact of Environmental Degradation on Migration Flows across Countries. United Nations University – Institute of Environment and Human Security, Germany, 2008, p. 27.
- [15] RASHED, Tarek, WEEKS, John. Exploring the spatial association between measures from satellite imagery and patterns of urban vulnerability to earthquake hazards. International Archives of the Photogrammetry, Remote Sensing and Spatial Information Sciences, XXXIV-7/W9, 2003, p. 144-152.
- [16] Regulation of the Government of the Slovak Republic on 16/12/1996 No. 25/1997 Coll. of Law on categorization of the Slovak Republic territory.
- [17] Director General of the Crisis Management and Civil Protection Section of the Ministry of Interior of the Slovak Republic No. 13/XXVI/12.
- [18] Profil mesta Prešov: Socio – ekonomická analýza [Profile of Prešov town: Socio-economic analysis]. Available online:
<http://www.Prešov.sk/portal/content/article/file/00006428/profil_mesta.pdf>
- [19] Analysis of Prešov district in the view of the possible emergencies. Prešov District Office. 2010.
- [20] Definitions. Available online: <<http://www.epa.gov/oppt/aegl/pubs/define.htm>>
- [21] Directive of the Ministry of Interior of the Slovak Republic no. 533/2006 Coll. of Law on details of the civil protection against the effects of hazardous substances.

Address:

Andrea Majlingová (Ing., PhD.)
Technical University in Zvolen
24 T. G. Masaryka
960 53 Zvolen

Ekologické látky na zachytenie uniknutých nebezpečných látok z pevných povrchov

Iveta Marková - Jozef Lauko

Abstrakt

Ekologické prostriedky ako látky prvotného zásahu pri priemyselných a ekologických haváriách zohrávajú majoritnú úlohu v prípade eliminácie dopravnej nehody, živelnej pohromy či mimoriadnej udalosti. Uvedené prostriedky sú súčasťou nepostrádateľnou pomôckou pri riešení krízových situácií pri úniku nebezpečnej látky do prostredia. Existuje skupina ekologických prostriedkov, predovšetkým pre účely zachytávania uniknutých nebezpečných látok v kvapalnom stave na pevnom povrchu - ekologické látky - adsorbčných prostriedkov. Príspevok hodnotí ekologické látky, ktoré je vhodné použiť v prípade úniku nebezpečnej látky, najčastejšie kvapalného ropného produktu. Pri ich výbere, otázkou ostáva kvalita prostriedku, spôsob aplikácie a možnosti jeho likvidácie po jeho použití.

Úvod

Problematika ekologických látok ostáva stále aktuálna, čo potvrdzujú oficiálne štatistiky MV SR, Prezídia Hasičského záchranného zboru Slovenskej republiky [1]. Venovanie zvýšenej pozornosti riešeniu krízových situácií pri úniku látok do prostredia je základným predpokladom ochrany životného prostredia a zabráneniu vzniku ekologickej havárie.

Akákoľvek havária, ktorá spôsobí únik nebezpečnej látky ropného pôvodu, do pracovného alebo životného prostredia, je škodlivý nežiaduci dej. Uvedené nebezpečné látky, môžu už v nepatrných množstvách ohrozovať zdravie ľudí alebo zvierat a dlhodobo môže zaťažovať životné prostredie [2]. Ako Košík [2] uvádza: 1 dm³ ropnej látky (benzín, petrolej, nafta) znehodnotí až 10 tisíc m³ vody. Pričom už 01 ppm ropnej látky vo vode výrazne ovplyvní chuť a zápach vody, pričom takto kontaminovaná voda je nepoužiteľná na pitné účely. Pri dopravných nehodách dochádza často k poškodeniu palivových nádrží a iných nádrží na pohonné hmoty, v dôsledku čoho dochádza k olejovým a chemickým haváriám s následnou kontamináciou pôdy a vôd. Tieto látky sa môžu šíriť od niekoľkých metrov do niekoľkých kilometrov. Pohyb týchto látok do značnej miery závisí od hydrogeologických podmienok a režimu vôd.

Jednotky hasičského a záchranného zboru alebo privolané zložky integrovaného záchranného systému sa musia na takéto situácie pripraviť a mať k dispozícii zodpovedajúce prostriedky na ich likvidáciu v dostatočnom množstve a zodpovedajúcej kvalite.

Príspevok ponúka charakteristiku materiálov – ekologických prostriedkov, ktoré sú vhodné pre zachytenie unikajúcej nebezpečnej látky v prípade vzniku uvedenej krízovej situácie. Úvodom príspevku je vysvetlený princíp činnosti zachytenia unikajúcej látky ekologickými látkami – sorbentami a následne sú prezentované v súčasnosti používané typy uvedených látok pri úniku nebezpečnej látky na pevný povrch.

1. Princíp zachycovania úniku nebezpečnej látky

Mechanizmus pôsobenia adsorbenta na rôzne zložky separovanej zmesi v našom prípade nebezpečná látka na vodnej hladine je zložitý. Vychádzajúc z rozboru síl pôsobiacich pri adsorpcii, rozlišujeme dva typy adsorpcie – fyzikálnu a chemickú. Fyzikálna sorpcia súvisí s povrchovými javmi na fázovom rozhraní. Podmienená je voľnou povrchovou energiou, ktorá vzniká na rozhraní pevných častí sorbentu a uniknutej látky. Prejavuje sa znižovaním koncentrácie molekúl uniknutej látky na povrchu sorbentu a ich zachytením v prostredí. Fyzikálno-chemická (výmenná) sorpcia. Chemická sorpcia súvisí so zadržiavaním uvedených molekúl v sorbente. Zachycovanie nebezpečnej látky, vo väčšine prípadoch ide o olejové znečistenie, sa uplatňuje niekoľkými dejmi, ktoré prebiehajú súčasne. Tieto deje sa nedajú posudzovať oddelene. Ide o nasiaknutie do pórov v zrnách materiálu a o nasiaknutie do pórov medzi zrnami. Najúčinnnejšie zachytávanie je adsorpčné, pretože je dané pevnejšou väzbou medzi molekulami zadržovanej a zadržiujúcej látky. Pri predpoklade, že adsorpcia nepresiahne vrstvu niekoľkých molekúl, prípadne že sa uskutočňuje len v jedno molekulárnej vrstve (obr.1), môže byť zachytené na povrchu pevnej látky len limitované množstvo kvapaliny. Množstvo kvapaliny sa dá stupňovať zväčšovaním povrchu pevných častíc, čo sa deje iba obmedzene. Vplyvom kapilárnych síl nastáva nasiaknutie do pórov zrn. Tento proces plynulo nadväzuje na kapilárnu kondenzáciu, ktorá je vlastne javom medzi adsorpciou a nasiakavosťou.

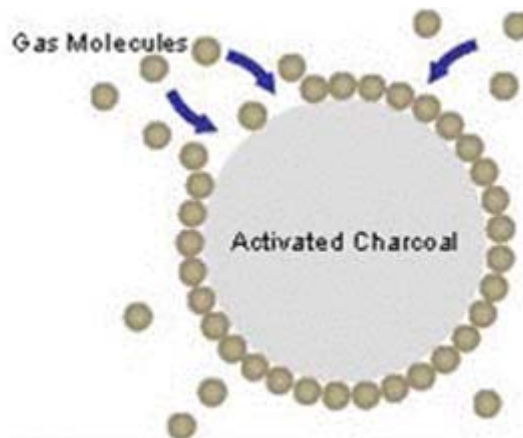

Obr. 1.: Príklad fyzikálnej sorpcie na povrchu pevného adsorbentu v jedno molekulárnej vrstve (a) [3,4].

Zásadný rozdiel je v tom, že kapilárna kondenzácia zaplňuje hlboké póry od najužšieho profilu, to znamená, že ich naplňuje často odzadu. Nasiakavosťou do pórov dochádza z vonku a stupeň je daný možnosťou odvetrávania. Nasiaknutie do pórov medzi zrnami je v prvom rade zachytenie do sypkej hmoty. Zrná nie sú rozptýlené, len sa medzi sebou dotýkajú. Kvapalina vniká najprv do medzier medzi zrnami a po omočení stien zrn je kapilárnymi silami vtáňovaná do priestoru medzi zrnami, proces pokračuje zmáčaním stien pórov vo vnútri jednotlivých zrn a vsakovanie kvapaliny do týchto pórov. V priebehu týchto procesov sa vonkajšie a vnútorné plochy zrn pokrývajú kvapalinou a na aktívnych plochách dochádza k adsorpcii kvapaliny (uniknutej látky) na pevnej látke (obr. 2).

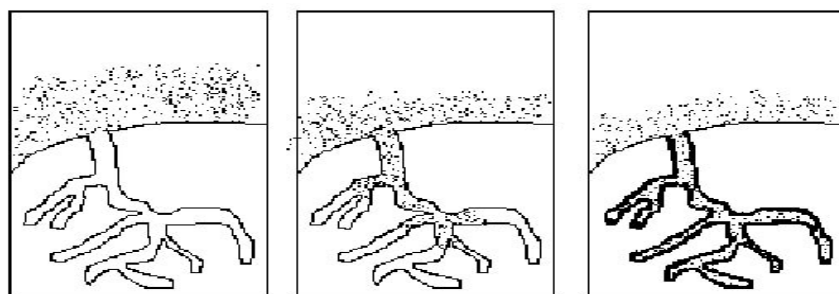

prvá fáza

druhá fáza

tretia fáza

Obr. 2.: Jednoduchá schéma mechanizmu adsorpcie na povrchu adsorbentu [5].

Popis schémy je nasledovný:

- prvá fáza - difúzia molekúl unikajúcej látky na vonkajšom povrchu adsorbenta
- druhá fáza - migrácia molekúl cez póry adsorbéra do jeho štruktúry
- tretia fáza - upevnenie molekúl zachytenej látky na povrchu adsorbenta a v jednotlivých vrstvách adsorbentu

Pevné látky majú schopnosť absorbovať na svojom povrchu kvapalné resp. plynné zložky roztokov. Opačným pochodom je desorpcia. V separačnej technike je desorpcia spojená v bloku so separačnou operáciou. Nasleduje po nej, keď sa sorbent regeneruje izoláciou adsorbentú. Sorpcia využíva zvýšenie koncentrácie látky na rozhraní fáz k izolácii, deleniu a prípadne čisteniu látok. Ralph T. Jang [6] poukazuje na molekulový princíp sorpcie (obr. 3), ktorý uvádza aj systém matematických modelov výpočtu množstva sorbovanej látky.

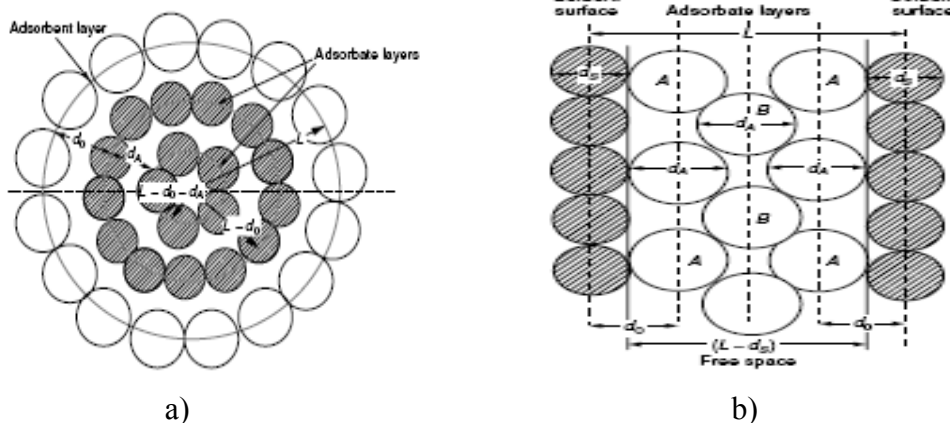

a)

b)

Obr. 3. Princíp molekulárnej sorpcie a) chemickej a b) fyzikálnej [7].

2. Adsorpčné prostriedky (sorbenty)

Adsorbenty sú tuhé látky používané pri separácii zložiek z tekutých zmesí (kvapalín a plynov). Podľa pôvodu ich rozdeľujeme na prírodné a syntetické.

Prírodné adsorbenty (drevené piliny, rašelina, piesok, prášková síra, uhoľný prach a iné.) majú spravidla nízku absorpčnú schopnosť a sú vhodné len pri malých zásahoch. Často sú dostupné priamo na mieste havárie, ale pre ich nízku absorpčnú schopnosť, najmä pri znečistení ropnými látkami a ich náročnú ekologickú likvidáciu sa postupne od nich upúšťá a pri zásahoch sa uprednostňujú synteticky pripravované adsorbčné látky [8].

Špecifickú skupinu prírodných sorbentov predstavujú látky upravené hydrofobizáciou napr. (stearanom hlinitým, silikónmi). Danou úpravou sa dosiahne efekt zvýšenej nasiakavosti pre nevodné kvapaliny. Ďalším významným efektom je praktická nevyplaviteľnosť zadržaných olejov, ak dôjde k sekundárnemu stretnutiu nasýtenej hmoty s vodou, čo sa stáva v teréne veľmi často.

Syntetické adsorpčné, ktoré pôvodne neboli vytvorené pre svoje využitie ako adsorbenty na oleje, sú popol, kokosový prach apod. Sú cieľavedome vyrábané ako adsorbenty pre uhl'ovodíkové znečistenie. Najväčšiu skupinu tvoria tzv. napučané perlity, známe pod názvom expandované perlity. Vzniknutý materiál má schopnosť nasávať kvapalinu do svojich pórov. Adsorbenty pre uhl'ovodíkové znečistenie majú povrch upravený špecificky (hydrofóbny & olejofilný) [9].

Sorbenty ako látky na zneškodňovanie ropných produktov pri únikoch rozmanitého pôvodu, sú pripravované na rôznom základe [10]:

- ♦ Látky pripravované na báze rašeliny (antipestoly)
- ♦ Látky viažuce olej na báze drevnej múčky (obdobné vlastnosti ako rašelina)
- ♦ Látky na báze vulkanických skiel (expandovaný perlit)
- ♦ Látky na báze syntetických plastov a kaučuku (hydrofóbne peniace vločky)
- ♦ Látky na báze gélov (rozpúšťajú ropné produkty na povrchu hladiny za tvorby gélov).

V požiarinej praxi sa stretávame s adsorbčnými prostriedkami vo forme sypkej a forme netkanej textilie.

Sypké adsorbenty sú látky v tuhom skupenstve rôzneho chemického zloženia. Sú upravené tak, aby mali čo najväčší povrch, vhodný najmä na odstraňovanie tenkých vrstiev kvapalín na veľkej ploche. Sypké sorbenty na báze vulkanických skiel sú z dôvodu svojej nízkej hmotnosti na 1 dm³ absolútne nevhodné na zásah pre ich prašnosť. Zvýšená prašnosť týchto látok sťažuje činnosť zásahových jednotiek, negatívne vplýva na zranené osoby aj na osoby nezúčastnené. V dôsledku úletov častíc narastá aj spotreba adsorbentu. Pri ich používaní dochádza k zaneseniu (zaprášeniu) prostredia [11]. Látky pripravované na báze rašeliny majú veľmi priaznivé účinky na životné prostredie z dôvodu biodegradovateľnosti, čo znamená, že po určitej dobe sa v prírode rozložia na neškodné látky. Nevýhodou uvedených sypkých sorbentov na báze rašeliny je ich cena, ktorá je 10 až 15 násobne vyššia ako u syntetických sorbentov.

Pre aplikáciu na pevné plochy sú najvhodnejšie sorbenty na báze oxidu kremičitého (SiO₂) ktoré veľmi dobre prilnú k povrchu a nie sú odnášané prúdom vzduchu (v smere vetra), tak ako je to pozorované u adsorpčných látok, ktoré poznáme pod značkou PERLIT.

Textilné adsorbenty pracujú na princípe prilnutia rozliatej kvapaliny k povrchu absorbentu. Vyrábajú sa zo zdravotne nezávadného polypropylénu vo forme mikrovlákn a nasávajú kvapalinu v množstvách, ktoré sú násobkami vlastnej hmotnosti. Textilné materiály adsorbujú organické, hlavne ropné látky a ropné produkty.

Pri hodnotení ich vlastností sa kladie dôraz na „sorpčnú schopnosť“, kde pravdepodobne ide o mieru (schopnosť) látky nasať alebo vstrebať ropný produkt, alebo inú nežiaducu látku. Hodnoteniu sorpčnej činnosti na vybraných vzorkách sa venoval Zachar [11]. V literatúre [12] sa uvádza sorpčná schopnosť textilných sorbentov predstavuje až 15-násobok ich vlastnej hmotnosti. Merná hmotnosť je približne 900 až 920 kg.m⁻³ [13]. Do popredia vstupujú sorbenty, s ktorými sa ľahko manipuluje, majú jednoduchú formu a čo najmenšiu hmotnosť. Textilné sorbenty sa vyrábajú vo forme kobercov a rohoží, sorpčné hady, sorpčné vankúše, normé steny, sorpčná drvína, sorpčné pásy a upchávky, a stieracie mopy [14]. A sú priam ideálne pre použitie na vodných tokoch, pretože plávajú na vodnej hladine, sú hydrofóbne

a ľahko sa aplikujú na vodnú hladinu a tiež veľmi komfortne sa z vodnej hladiny zberajú a na rozdiel sypkých sorbentov na ich zber nepotrebujeme žiadne naberačky ale jednoducho ich môžeme chytiť do ruky a vytiahnuť z vodnej hladiny.

Veľmi dôležitým fenoménom použitia sorbentov je povrch, na ktorý budú aplikované.

Povrchy môžeme v základe deliť do dvoch kategórií a to:

- Pevné povrchy delené na priepustné (pôda, piesky rôznej zrnitosti) a nepriepustné (asfalt respektíve betón bez pórov)
- Vodné plochy ktoré v zásade delíme na povrchové a podpovrchové vody.
- Povrchové vody môžeme v našich zemepisných šírkach deliť na stojaté a tečúce.
- Pri tečúcich je veľmi dôležitým parametrom rýchlosť toku v m/s a tiež aj šírka vodného toku.

Zvyšujúca rýchlosť toku v spojení so zvyšujúcou sa šírkou toku zvyšuje nároky na likvidáciu ekologickej havárie a pri rýchlosti toku nad 1 m/s a šírke koryta rieky nad 100 metrov je na hraniciach možnosti haváriu likvidovať.

3. Zloženie sorpčných prostriedkov

Z hľadiska chemického zloženia sorpčných prostriedkov je ich možné rozdeliť na anorganické (ako napr. vapex, perlit,...) a organické (rôzne sorpčné drte na celulózovej báze). Z hľadiska materiálovej podstaty, okrem pôvodných prírodných celulózových a uhlíkových materiálov, sa do popredia dostávajú materiály na báze [6]:

◆ Uhlíkové vlákna (obr. 4a)

◆ Silikáty (silikátové vlákna)

◆ Zeolity

◆ Aktívne alumíniové vlákna

◆ Silica gély (obr. 4b)

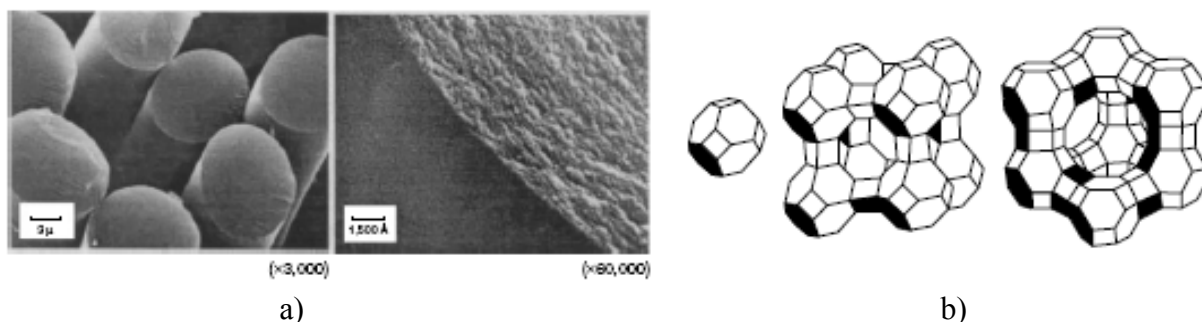
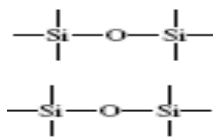

Obr. 4. Chemická štruktúra sorpčných látok.

a) Príklad uhlíkových vlákien – snímky z lelektrónového mikroskopu aktívnych uhlíkových vlákien . “Kynol” ACF, aktivovaných fenolickými živicami Kuraray Chemical Co., Ltd., Japan [6],

b) Príklad zeolitov [6].

4. Praktické použitie adsorpčných materiálov

Vhodnosť použitia sorbentu pri zásahu závisí predovšetkým na nasledujúcich faktoroch [15]:

- druhu ropných uhľovodíkov
- miesta, kde došlo k nehode – uzavreté, otvorené priestory, terén
- rozsahu znečistenia
- stupňa zápalnosti a výbušnosti kvapalín
- možnosti prístupu jednotiek požiarnej ochrany k miestu nehody

Najčastejšie použitie prostriedkov je [14]:

- v teréne – cesty, betónové plochy, polia
- na vodnej hladine – kľudná, alebo tečúca voda
- vo vodárenských široko priemerových studniach

Plocha zasiahnutá ropnými uhľovodíkmi sa pokrýva ručne, alebo mechanicky [16].

Lauko [14] hodnotí sorbety ako prostriedky pre sorbciu všetkých kvapalín mimo agresívnych chemikálií. Používajú sa všade tam, kde dochádza k prevádzkovým únikom kvapalín na ropnej aj vodnej báze. Ich typické použitie je pri každom havarijnom úniku neagresívnych kvapalín – palív, olejov, roztokov, chladiacich kvapalín, slabých kyselín a zásad.

Olejové sorbenty sú určené iba pre sorbciu olejov a iných ropných látok. Ich vlastnosti ich predurčujú k použitiu tam, kde je potrebné oddeliť ropné látky od iných kvapalín. Plávajú na vodnej hladine a zachytávajú iba ropné produkty. Používajú sa pri každom havarijnom alebo prevádzkovom úniku ropných látok.

Najvhodnejší prostriedok pre rýchlu a bezpečnú likvidáciu úniku chemikálií vrátane silne agresívnych látok sú chemické sorbenty používané pri zachytávaní kyselín a zásad.

Záver

Ekologické prostriedky slúžia na likvidáciu prvotného znečistenia životného prostredia najmä ropnými produktmi. Je nutné brať do úvahy skutočnosť, že pri haváriách sa odstráni len určitá časť ropných látok a ropných produktov. Pri veľkých haváriách, alebo únikoch ropných látok sa kontaminujú podzemné vody a horninové prostredie. Asanáciou týchto znečistení sa zaoberajú špecializované firmy ako aj členovia hasičského a záchranného zboru. Nesprávny, neodborný a hlavne neskorý zásah v prípade úniku nebezpečnej látky na vodnú hladinu môže mať nepriaznivý dopad na naše životné prostredie. Vhodnosť ekologického prostriedku a jeho fundovaná aplikácia je prvým predpokladom pre účinnú elimináciu nebezpečnej chemickej látky alebo prípravku.

Príspevok vznikol za finančnej podpory projektu KEGA č. 023 TUZ-4/2012.

Literatúra

1. Hasičská ročenka 2011. Bratislava : PTEU MV SR. 2011.
2. Košík, Š.: Likvidácia ekologických havárií. In: Spravodajca 1/2002, s. 19-23.
3. www.aacg.bham.ac.uk/hydrogen/storage.htm,
4. [National Institute Of Standards And Technology](http://www.nist.gov), June 10, 2008
5. www.pdti.kmutt.ac.th/.../intro/sorption.html
6. Ralph T. Jang: Adsorbents: fundamemntal and aplications. Edited By Ralph T. Yang. 2003 John Wiley & Sons, Inc. , 440 s. ISBN 0-471-29741-0
7. www.damolin.dk/
8. Marková, I.: Ekologické prostriedky pre likvidáciu unikajúcich látok pri zásahu hasičov. In: Riešenie krízových situácií v špecifickom prostredí. (Zborník II. časť). Fakulta špeciálneho inžinierstva TU Žilina, jún 2003, s. 311-317. (podiel 100 %) ISBN 80 - 8070-090-7.
9. Lauko, J.: Likvidácia ekologickej havárie. FIRECO 2005, Trenčín, 2005 CD-ROM.
10. Kováč, V.: Hodnotenie ekologických prostriedkov pre zásahovú činnosť jednotiek HaZZ. DP TU vo Zvolene, 2004, 90 s.
11. Zachar, M.: Fire Engineering 2010. Zvolen : KPO TU vo Zvolene.
12. Reklamné materiály fy REO AMOS, www.reoamos.sk.
13. Marková, I.: Adsorpčné materiály. ARPOS 10-11.20-21. ISSN 1335-5910.
14. Lauko, J.: Likvidácia ekologickej havárie. FIRE ENGINEERING 2006, Lučenec : KPO TU vo Zvolene 2006.
15. Kvarčák, M.: Likvidácie ropných havárií. ARPOS 10-11.22-25. ISSN 1335-5910.
16. Coneva, I.: Požární ochrana 2012. Ostrava : SPBI pri VŠB TU Ostrava.

Adresa:

Doc. RNDr. Iveta Marková, PhD.
Katedra životného prostredia
Fakulta prírodných vied UMB
Tajovského 40, Banská Bystrica
iveta.markova@umb.sk

Ing. Jozef Lauko, PhD. – veliteľ ZHU
G4S Fire Services (SK) s.r.o.
Višňová 16
Bratislava
Jozef.Lauko@g4s.slovnaft.sk

POSÚDENIE POŽIARNEHO NEBEZPEČENSTVA PRACHU PRI STERILIZÁCII HISTORICKÝCH KROVOV HORÚCIM VZDUCHOM

Jozef Martinka - Karol Balog - Tomáš Chrebet - Ivan Hrušovský -
Marián Drienovský

Abstrakt

Preložený príspevok sa zaoberá posúdením nebezpečenstva vzniku požiaru pri sterilizácii historických krovov horúcim vzduchom. Posúdenie rizika vzniku požiaru je zamerané predovšetkým na prашné formy materiálov nachádzajúce sa v historických krovoch. Termická odolnosť vybraných šiestich vzoriek prachu bola posúdená na základe ich termogravimetrickej analýzy. Z výsledkov termogravimetrickej analýzy vyplýva, že rezistentný zvyšok všetkých posudzovaných materiálov pri teplote 170 °C bol viac ako 95 %. Na základe porovnania s maximálnou teplotou horúceho vzduchu (120 °C) možno konštatovať, že posudzované materiály sú za podmienok sterilizácie horúcim vzduchom odolné voči termickému rozkladu a iniciácii. Teplota 170 °C bola zvolená kvôli zabezpečeniu dostatočnej bezpečnostnej rezervy.

Kľúčové slová

Sterilizácia historických krovov, sterilizácia horúcim vzduchom, riziko vzniku požiaru, termická odolnosť prachu, termogravimetrická analýza, bezpečnosť a ochrana zdravia pri práci.

Úvod

Termická sterilizácia historických krovov horúcim vzduchom je pri správnej realizácii vysokoúčinná, spoľahlivá, nedeštruktívna, rýchla, bezpečná a relatívne finančne nenáročná metóda na likvidáciu drevokazného hmyzu napr. tesárika krovového (*Hylotrupes bajulus*), červotoča prúžkovaného (*Amonium punctatum*), červotoča kockovaného (*Xestobium rufovillosum*) a pod.

Pri každej sterilizácii drevených krovov je však za účelom zabránenia vzniku požiaru potrebné posúdiť riziko vzniku požiaru. Analýza rizika vzniku požiaru je možné realizovať na základe porovnania teplôt dosahovaných pri sterilizácii a kritických teplôt materiálov nachádzajúcich sa v sterilizovanom priestore.

Kritická teplota koagulácie (zrážania teplom) bielkovín drevokazného hmyzu je 55 °C. Pre dosiahnutie 100 % účinku musia byť napadnuté drevné prvky, v celom svojom priereze, zohriate na túto kritickú teplotu minimálne počas jednej hodiny. Prehriatie napadnutých drevených konštrukcií sa dosahuje regulovaným vháňaním horúceho vzduchu s teplotou maximálne 120 °C počas niekoľkých hodín [5]. Pre porovnanie podľa Baloga a Kvarčáka [1] teplota vzplanutia smrekového dreva je (350 až 360) °C, teplota vznietenia (390 až 400) °C a teplota tlenia (280 až 290) °C. Teplota vzplanutia je v zmysle STN ISO 871:2010 definovaná ako minimálna teplota vzduchu prúdiaceho okolo vzorky pri ktorej, sa za predpísaných podmienok skúšky, vzorka zapáli pôsobení pomocného (plameňového) iniciačného zdroj. Teplota vznietenia je definovaná ako minimálna teplota vzduchu,

prúdiaceho okolo vzorky, pri ktorej sa vzorka zapáli bez pôsobenia pomocného (plameňového) iniciačného zdroja. Teploty vzplanutia a vznietenia sa stanovujú za podmienok presne definovaných v STN ISO 871:2010. Uvedené teploty však za žiadnych okolností v praxi nemôžu byť považované za horný bezpečný limit použitia materiálov, nakoľko k termickej degradácii organických polymérov dochádza už pri teplotách podstatne nižších, ako je teplota vzplanutia či vznietenia. Okrem toho teplota vzplanutia a vznietenia dreva podstatne závisí od jeho hustoty, vlhkosti, povrchovej úpravy, geometrie a použitých retardérov horenia. Navyše podmienky pri teplotnej sterilizácii horúcim vzduchom sú diametrálne odlišné od podmienok pri skúške teploty vzplanutia alebo vznietenia podľa citovanej STN (predovšetkým z hľadiska časového pôsobenia). Vyššiu výpovednú hodnotu má teplota tlenia, ktorá je definovaná ako minimálna teplota, pri ktorej dochádza k termickému rozkladu vzorky za rýchleho uvoľňovania plynných rozkladných produktov, ale ani na jej základe nemôže byť vyvodený záver o maximálnej bezpečnej teplote použitia materiálu. Maximálna bezpečná teplota použitia dreveného materiálu môže byť odvodená až na základe popisu jeho chemického zloženia a termickej odolnosti jeho zložiek. Drevo pozostáva z **hlavných (makromolekulových) zložiek**: *celulóza*, *hemicelulózy* a *lignín* (tvoria približne 90 až 97 % hmotnosti drevnej hmoty) a **sprievodných (nízkomolekulových) zložiek**, ktoré tvoria (3 až 10) % hmotnosti drevnej hmoty. Podľa Dzurendu [4] sú termicky najlabilnejšími zložkami dreva hemicelulózy a sprievodné látky, relatívne stabilnejšia je celulóza a najstabilnejší je lignín. Podľa Bourgoisa et al. [2] prebieha termický rozklad hemicelulózy v teplotnom intervale (170 až 240) °C, celulózy pri teplotách (250 až 350) °C a lignínu v intervale (300 až 400) °C. Termický rozklad sprievodných zložiek prebieha podľa Dzurendu [4] v teplotnom intervale (200 až 260) °C.

Na základe porovnania teplôt vzduchu pri sterilizácii dreva historických krovov a intervalov termickej degradácie hlavných a sprievodných zložiek dreva je možné konštatovať, že pri sterilizácii horúcim vzduchom s teplotou 120 °C (dokonca aj pri jej krátkodobom havarijnom prekročení až na hodnotu 160 °C), nehrozí riziko termického rozkladu a iniciácie kompaktných drevených materiálov. Uvedený záver však platí pre podmienky sterilizácie dreva horúcim vzduchom a nemôže byť zovšeobecnený, nakoľko pri pôsobení teploty 120 °C počas veľmi dlhého časového intervalu (rádovo niekoľko rokov), by mohlo dôjsť k významným zmenám vlastností dreveného materiálu, ktoré by za určitých okolností (predovšetkým pri konfigurácii umožňujúcej kumuláciu tepla) mohli viesť až k jeho tepelnému samovznieteniu.

Drevo sterilizovaných historických krovov nepredstavuje riziko vzniku požiaru pri sterilizácii horúcim vzduchom s teplotou 120 °C. Okrem dreva v krove je však nutné posúdiť aj ostatné horľavé materiály, ktoré sa v sterilizovanom priestore nachádzajú. Zvláštna pozornosť pri posúdení rizika vzniku požiaru musí byť venovaná materiálom vo forme prachu, ktorý sa v historických krovoch nachádza vo zvýšenej miere. Prach Damec et al. [3] definujú ako častice s dvomi rozmermi pod 0,5 mm.

Na posúdenie termickej stability prachu za podmienok sterilizácie horúcim vzduchom je možné použiť niekoľko metód. Jednou z najexaktnejších je termogravimetrická analýza, ktorá je základnou a najpoužívanejšou metódou termickej analýzy. Termogravimetrická analýza je založená na meraní hmotnosti skúmanej vzorky v závislosti od teploty. Významný pokles hmotnosti, resp. vysoká okamžitá rýchlosť úbytku hmotnosti organických polymérov (pri teplotách nad 150 °C) je vo väčšine prípadov spojená s ich termickým rozkladom. Úbytok hmotnosti lignocelulóзовých materiálov pri teplotách do 100 až 150 °C je spojený predovšetkým s dehydratáciou. Rýchlosť úbytku hmotnosti pri dehydratácii veľmi vlhkých lignocelulóзовých materiálov (napr. čerstvo zoťaté drevo) môže byť relatívne vysoká.

Dehydratácia však môže byť spojená aj s termickým rozkladom materiálu (napr. uvoľňovanie chemicky viazanej vody z dreva).

1. Materiál a metodika

Možnosť iniciácie a termického rozkladu prachov pri sterilizácii historických krovovo horúcim vzduchom s teplotou 120 °C bola posúdená na základe termogravimetrickej analýzy posudzovaných prachov. Analýze bolo podrobených celkovo šesť vzoriek prachu, ktorý poskytla firma Thermo Sanace s.r.o., označených „Frýdlant č.p. 127 dům, Frýdlant č.p. 127 stodola, Rychvald severné krídlo, Rychvald južné krídlo, Rychvald západné krídlo a Štramberk č.p. 99“. Vzorky sú znázornené na obr. 1.



a - Frýdlant č.p. 127 dům, b - Frýdlant č.p. 127 stodola, c - Rychvald severné krídlo, d - Rychvald južné krídlo, e - Rychvald západné krídlo, f - Štramberk č.p. 99

Obrázok 1 Fotografie vzoriek analyzovaných prachov

Termogravimetrická analýza bola vykonaná v atmosfére vzduchu s prietokom 80 ml/min pri rýchlosti ohrevu 10 °C/min. Teplotný interval analýzy bol od (30 do 600) °C. Hmotnosť vzoriek pred analýzou bola (od 2 do 2,5) mg.

Termická stabilita pri sterilizácii horúcim vzduchom bola posúdená na základe rezistentného zvyšku posudzovaného prachu pri teplote 170 °C (teplota o 40 °C, resp. 30 % vyššia v porovnaní s maximálnou teplotou horúceho vzduchu). Bezpečnostná rezerva bola zvolená na základe zohľadnenia dvoch faktov. Prvým je, že teplota až 120 °C môže v priestore pri sterilizácii pôsobiť počas niekoľkých hodín, naproti tomu za podmienok termogravimetrickej analýzy pôsobila teplota prostredia od hodnoty 100 do 120 °C len počas dvoch minút. Navyše z dôvodu zachovania vysokej úrovne bezpečnosti pri analýze rizika vzniku požiaru je potrebné uvažovať aj s určitými predvídateľnými neštandardnými podmienkami, ktoré môžu spôsobiť krátkodobé pôsobenie aj teploty vyššej ako maximálne udávanej 120 °C. Nakoľko pri historických krovoch je odôvodnene možné očakávať výskyt predovšetkým suchého prachu (s absolútnou vlhkosťou rádovo jednotky %) bol za spodnú hranicu bezpečnosti zvolený rezistentný zvyšok 95 % hmotnosti pri pôsobení teploty 170 °C. Teda prach, ktorý vykázal pri termogravimetrickej analýze rezistentný zvyšok minimálne 95 % pri teplote 170 °C, môže byť považovaný za termicky odolný pri sterilizácii horúcim vzduchom s teplotou 120 °C

2. Výsledky a vyhodnotenie

Termogravimetrické záznamy posudzovaných prachov ilustrujú obr. 2 až 7.

Termogravimetrický záznam prachu s označením „Frýdlant č.p. 127 dúm“ je znázornený na obr. 2. Teplotná závislosť hmotnosti uvedenej vzorky vykazuje priebeh typický pre lignocelulóзовые materiály. Rezistentný zvyšok pri teplote 170 °C bol 96,85 %, preto uvedený prach môže byť považovaný za odolný voči termickému rozkladu počas sterilizácie horúcim vzduchom.

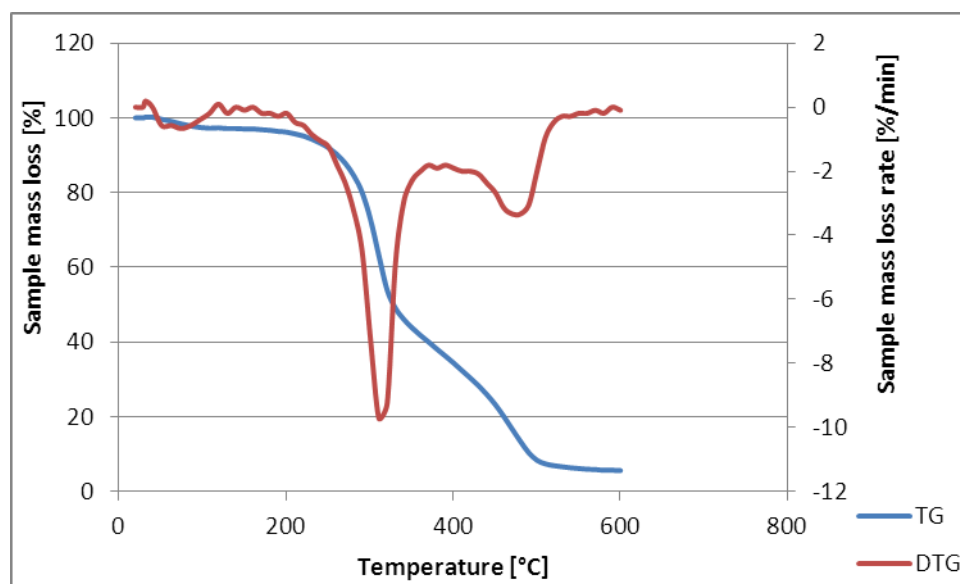

Obrázok 2 TG a DTG záznam vzorky Frýdlant č.p. 127 dúm

Teplotná závislosť hmotnosti vzorky „Frýdlant č.p. 127 stodola“ je znázornený na obr. 3. Uvedená vzorka vykazuje mimoriadne vysokú hodnotu rezistentného zvyšku pri teplote 600 °C (až 82 %). Rezistentný zvyšok pri teplote 170 °C je 96,18 %, preto preň platí rovnaký záver, že za podmienok sterilizácie horúcim vzduchom je odolný voči termickej degradácii.

Pri hodnotení jeho termickej odolnosti pre iné účely je však potrebné zachovať istú dávku opatrnosti, nakoľko na základe vizuálnej analýzy (obr. 1b) možno predpokladať, že uvedená vzorka pozostáva zo zmesi lignocelulózového materiálu a anorganickej zložky, teda správanie uvedeného materiálu nemusí byť v celom objeme rovnaké (nakoľko sa jedná o zmes, ktorej zloženie sa môže lokálne meniť).

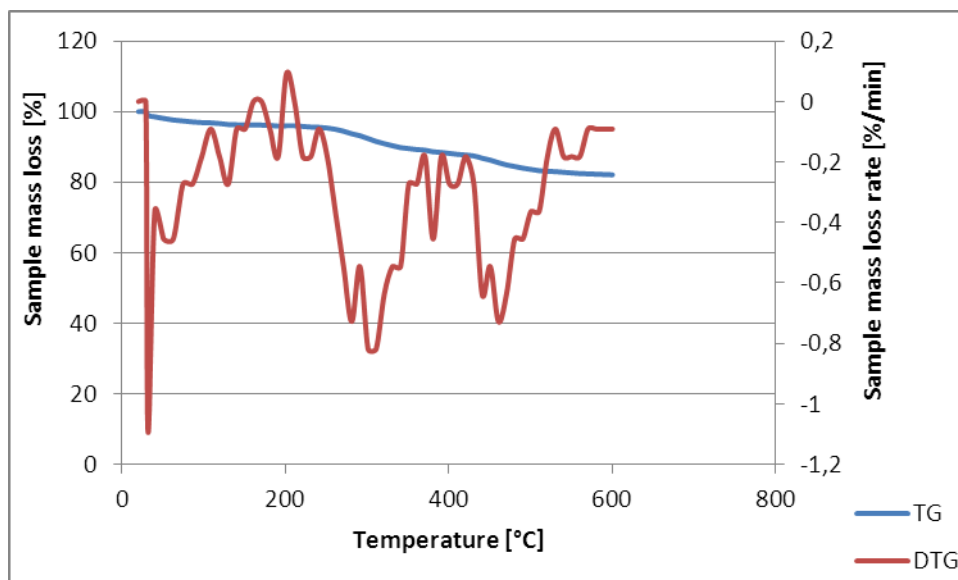

Obrázok 3 TG a DTG záznam vzorky Frýdlant č.p. 127 stodola

Termogravimetrický záznam vzorky „Rychvald severné krídlo“ ilustruje obr. 4 a vzorky „Rychvald južné krídlo“ obr. 5. Rezistentný zvyšok oboch uvedených vzoriek pri teplote 170 °C je takmer zhodný (95,75 % pre „Rychvald južné krídlo a 95,45 pre „Rychvald severné krídlo“). Pre uvedené vzorky platí rovnaký záver ako pre vzorku, Frýdlant č.p. 127 dům, na obr. 2.

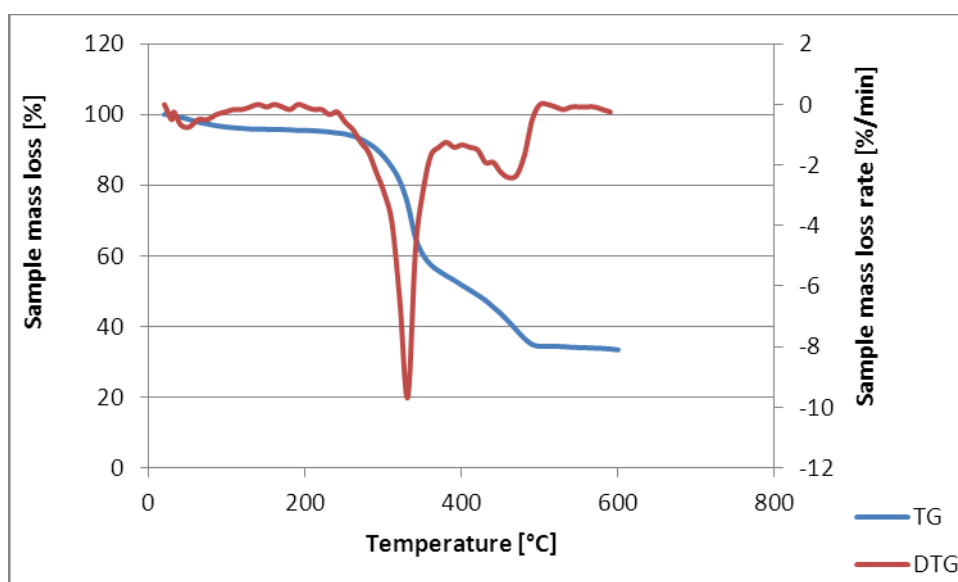

Obrázok 4 TG a DTG záznam vzorky Rychvald severné krídlo

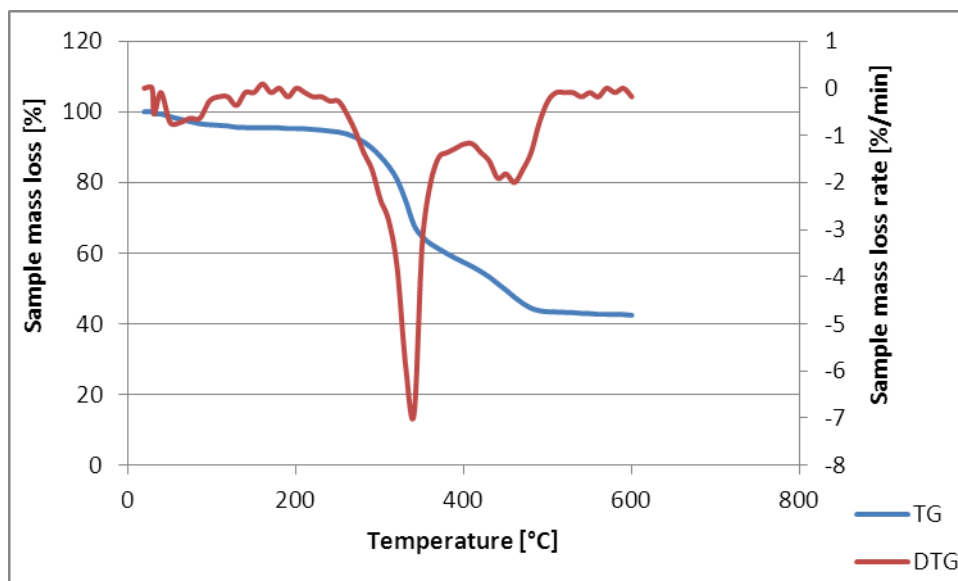

Obrázok 5 TG a DTG záznam vzorky Rychvald južné krídlo

Teplotnú závislosť hmotnosti vzoriek „Rychvald západné krídlo“ a „Štramberk č.p. 99“ ilustruje obr. 6, resp. 7. Rezistentný zvyšok oboch uvedených vzoriek pri teplote 170 °C je nad 95 % („Rychvald západné krídlo“ 95,75 % a „Štramberk č.p. 99“ takmer 95,83). Pre uvedené vzorky platí podobný záver ako pre vzorku, Frýdlant č.p. 127 stodola, na obr. 3.

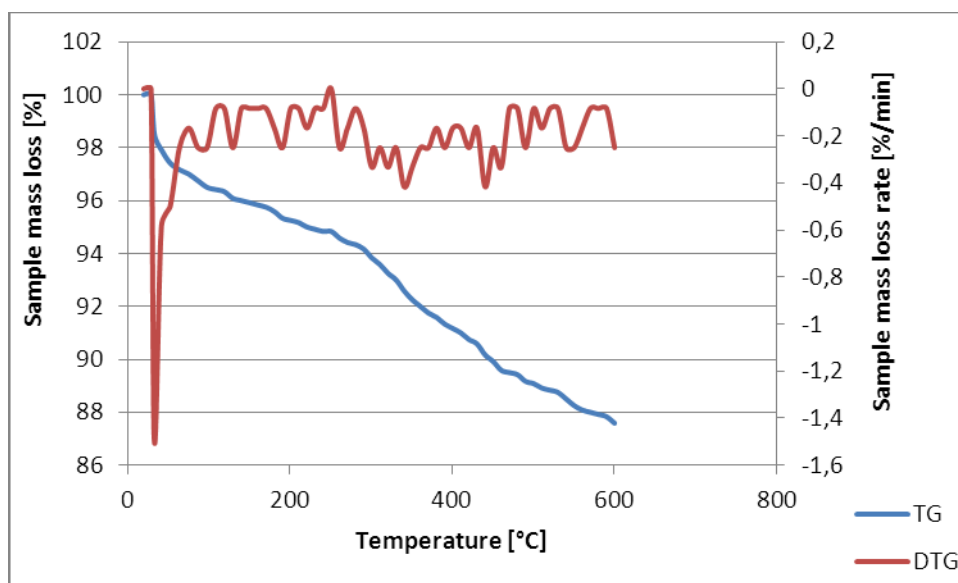

Obrázok 6 TG a DTG záznam vzorky Rychvald západné krídlo

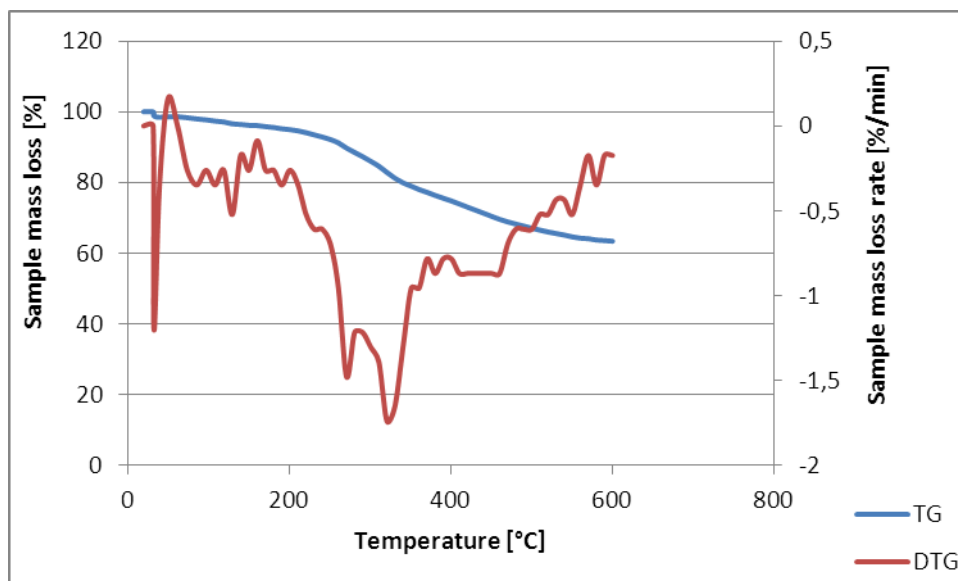

Obrázok 7 TG a DTG záznam vzorky Štramberk č.p. 99

3. Záver

Vzorky posudzovaných materiálov môžu byť rozdelené na vzorky vykazujúce správanie veľmi podobné lignocelulóзовým materiálom („Frýdlant č.p. 127 dům, Rychvald severné krídlo a Rychvald južné krídlo“) a vzorky vykazujúce správanie podobné zmesi lignocelulóзовých materiálov a anorganickou zložkou („Frýdlant č.p. 127 stodola, Rychvald západné krídlo a Štramberk č.p. 99“).

Všetky posudzované vzorky sú počas sterilizácie horúcim vzduchom s teplotou 120 °C odolné voči termickému rozkladu. Samotným horúcim vzduchom s teplotou 120 °C nemôžu byť iniciované. Prúdenie horúceho vzduchu však môže v závislosti od jeho rýchlosti, ak aj množstva a granulometrického zloženia prachu v priestore spôsobiť jeho rozvírenie. Rozvírený prach môže byť zdrojom výbušnej atmosféry. Uvedenú výbušnú atmosféru posudzovaných prachov nedokáže iniciovať horúci vzduch s teplotou 120 °C (použitý na teplotnú sterilizáciu), ale táto môže byť iniciovaná inými zdrojmi, ktoré sa potenciálne môžu v priestore vyskytnúť.

Tento problém môže byť riešený viacerými spôsobmi. Prvým vysokoúčinným a mimoriadne spoľahlivým spôsobom je odstránenie prachu s priestoru pred sterilizáciou horúcim vzduchom. Druhou možnosťou je taká konfigurácia prírodného potrubia horúceho vzduchu ktorá nespôsobí rozvírenie prachu. Treťou možnosťou je posúdenie výbušnosti analyzovaných prachov (každý horľavý prach je považovaný za výbušný, ak skúška v akreditovanej skúšobni nepreukázala opak). V tomto prípade je však nutné upozorniť na dve závažné úskalía, skúške by mal byť podrobený prach vysušený na nulovú absolútnu vlhkosť ktorá môže byť počas sterilizácie horúcim vzduchom dosiahnutá. Navyše je potrebné vo zvýšenej miere dbať na reprezentatívny odber vzorky (nakol'ko výbušné parametre prachu významne závisia aj od jeho granulometrického zloženia). Poslednou možnosťou je sekundárna protivýbuchová ochrana (odstránenie všetkých potenciálnych zdrojov iniciácie výbušnej atmosféry). Tento postup však nemožno odporučiť ako dostatočný, pokiaľ by prípadným výbuchom boli ohrozené ľudské životy, prípadne významné kultúrne pamiatky.

Pod'akovanie

Tento článok vznikol vďaka podpore v rámci OP Výskum a vývoj pre projekt: CE pre vývoj a aplikáciu diagnostických metód pri spracovaní kovových a nekovových materiálov, ITMS: 26220120048, spolufinancovaný zo zdrojov Európskeho fondu regionálneho rozvoja.

Adresy autorov

Ing. Jozef Martinka, PhD., e-mail: jozef.martinka@stuba.sk

Prof. Ing. Karol Balog, PhD., e-mail: karol.balog@stuba.sk

Ing. Tomáš Chrebet, PhD., e-mail: tomas.chrebet@stuba.sk

Ing. Ivan Hrušovský, PhD., e-mail: ivan.hrusovsky@stuba.sk

Ing. Marián Drienovský, PhD., e-mail: marian.drienovsky@stuba.sk

Slovenská technická univerzita v Bratislave – Materiálovotechnologická fakulta so sídlom v Trnave, Paulínska 16, 917 24 Trnava

Zoznam bibliografických odkazov

1. BALOG, K., KVARČÁK, M. *Dynamika požáru*. Ostrava: SPBI Spektrum, 1999. ISBN 80-86111-44-X, 118 s.
2. BOURGOIS, J. et al. 1989. Thermal treatment of wood : analysis of the obtained products. In : *Wood Sciences and Technology*, 23, 303-310. Podľa KAČÍKOVÁ, D., KAČÍK, F. 2008. Vplyv radiačného tepelného zdroja na degradáciu dreva vybraných ihličnanov. In : *Wood & Fire Safety*, Zvolen : Technická univerzita vo Zvolene, 2008. ISBN 978-80-228-1870-4.
3. DAMEC, J. et al. 1999. Protivýbuchová prevence v potravinářství a zemědělství. Ostrava: Sdružení požárního a bezpečnostního inženýrství v Ostravě, 1999. 182 s. ISBN 80-86111-41-5.
4. DZURENDA, L. 2005. *Spalovanie dreva a kôry*. Zvolen: Technická univerzita vo Zvolene, 2005. 124 s. ISBN 80-228-1555-1.
5. ŠMÍRA, P., ŠTEPÁNEK, J. 2011. Termosanace – horkovzdušná sanace dřevokazným hmyzem napadených dřevných konstrukcí a její praktické využití na příkladě Horního kostela ve Velké Lhotě u Dačic. In : *Historické krovy a nové možnosti jejich zachování*. Olomouc: Šmíra – print, s.r.o. ISBN: 978-80-87427-10-1, s. 2-21.

SKÚMANIE EXTRÉMIZMU NA SLOVENSKU AKO TRVALÁ VÝZVA AJ PRE BEZPEČNOSTNÉ VEDY

Marián Mesároš - Miroslav Kelemen – Adela Kavečanská – Viktor Porada

Abstrakt

Predmetom skúmania v rámci medzinárodného projektu DÚ I/14 „Extrémizmus ako bezpečnostná hrozba spoločnosti a občanů“ v rokoch 2011 - 2013 je extrémistická scéna, s dôrazom na Českú republiku a Slovenskú republiku, v kontexte globalizácie. Projekt má ambíciu prispieť k praktickej realizácii ochrany občanov pred protispoločenskými javmi – ako extrémizmus, prostredníctvom efektívnej prevencie a uplatnením poznatkov v práci s mládežou. Príspevok prezentuje metodológiu riešenia problému, prvotné parciálne závery, v rámci bezpečnostných vied, ktoré vnímajú autori ako novovytvárajúcu sa vedecko-výskumnú platformu aj pre skúmanie extrémizmu ako protispoločenského fenoménu.

Kľúčové slová

bezpečnosť, bezpečnostná politika, extrémizmus, ochrana občanov.

Úvod

Bezpečnostná komunita vníma *extrémistov* ako osoby, alebo skupiny osôb, ktoré sa vyznačujú najmä odmietaním platných právnych a morálnych noriem, vysokou mierou názorovej alebo rasovej neznášanlivosti, absenciou hmotných pohnútok a protiprávnym konaním, s prvkami agresivity a brutality. Odborníci zdôrazňujú, že sú to prívrženci krajného krídla, smeru, hnutia a pod. (Šaling a kol., 1997).

Doterajšia policajná metodika odhaľovania, objasňovania a dokumentovania trestnej činnosti motivovanej rasovou, národnostnou a inou neznášanlivosťou alebo páchanej priaznivcami extrémistických skupín za charakteristické *črty extrémizmu* považuje jeho ideovú motiváciu a vo väčšine prípadov absenciu hmotných pohnútok, to znamená, že páchatel nemá úmysel sa obohatiť a je odhodlaný aj k obetiam.

Ochrana ľudských práv, občanov a spoločnosti, proti najnebezpečnejším protispoločenským javom, akým extrémizmus nesporene je, si vyžaduje trvalú pozornosť, monitoring, analýzu, transfer a implementáciu poznatkov z vedecko-výskumnej činnosti do bezpečnostného vzdelávania a praxe. Globalizácia pritom zasiahla všetky sféry spoločenského života, ktoré ovplyvňujú aj kľúčové dimenzie života občanov. Z uvedených dôvodov prezentujeme aj bezpečnostné vedy v zornom uhle globalizácie (Mesároš, 2010).

1. Opis skúmanej problematiky extrémizmu

Z dôvodov hlbšieho poznania problematiky je nutné priblížiť výsledok doterajšieho skúmania otázok extrémizmu získané kolegami, ktoré predstavuje jeho „delenie na primárny a sekundárny extrémizmus“ (Mlynarčíková a kol., 2009, s. 11). Doterajšia skúsenosť autorov umožňuje podporiť odborný pohľad na nasledovné základné, štrukturálne delenie extrémizmu.

V rámci primárneho extrémizmu odborníci rozlišujú:

- *pravicový extrémizmus* – vychádza z ideí rasizmu, fašizmu a neonacizmu;
- *ľavicový extrémizmus* – vychádza z ideí komunizmu, marxizmu a anarchizmu.

V rámci sekundárneho extrémizmu rozlišujú:

- *náboženský extrémizmus* – vychádza z radikálnych odnoží rôznych svetových náboženstiev, ktoré sa snažia o násilnú zmenu usporiadania spoločnosti. V súvislosti s náboženským extrémizmom sa zväčša hovorí iba o islame, no aj v rámci kresťanstva existujú extrémistické prúdy a zoskupenia;
- *ekologický extrémizmus* – charakteristický je antihumánnym, anticivilizačným postojom, hlása myšlienku, že všetka ľudská činnosť je negatívna, zatiaľ čo ostatná príroda je dobrá. K ďalším charakteristikám patrí jeho odpor k technológiám, vede, obchodu, akýmkoľvek organizáciám (Mareš, 2004).
- *etnický extrémizmus* – označovaný aj ako regionálny, či etnicko-regionálny extrémizmus. Sú preň charakteristické tieto základné črty: hlásanie kultúrnej a politickej výlučnosti, používanie násilia na dosiahnutie proklamovaných cieľov (niekedy až vo forme terorizmu) a separatizmu (Mareš, 2001).

Predmetom skúmania v rámci medzinárodného projektu DÚ I/14 „Extrémizmus jako bezpečnostní hrozba společnosti a občanů“ je extrémistická scéna, s dôrazom na Českú republiku a Slovenskú republiku, v kontexte globalizácie. Očakávaným výstupom projektu sú návrhy pre skvalitnenie bezpečnostného vzdelávania v rámci profesionálnej prípravy odborníkov pre verejný aj súkromný bezpečnostný sektor, pre prácu s mládežou a v oblasti prevencie kriminality, ako aj ďalší rozvoj vedeckého skúmania protispoločenských javov. Riešenie problematiky súčasne umožní rozvinúť odbornú diskusiu k zmenám relevantnej legislatívy, pre efektívnejší boj aj s extrémizmom.

2 Metodológia riešenia a oblasti prvotných výsledkov

Východiskom štúdia problematiky extrémizmu je právny poriadok Slovenskej republiky, s dôrazom na zákon č. 300/2005 Z. z. Trestný zákon v znení a doplnení neskorších predpisov, ktorý upravuje základy trestnej zodpovednosti, druhy trestov, druhy ochranných opatrení, ich ukládanie a skutkové podstaty trestných činov. Schválená novela Trestného zákona, zákon č. 257/2009 Z. z., ktorým sa mení a dopĺňa zákon č. 300/2005 Z. z., definuje niektoré nové pojmy v súvislosti s extrémistickou činnosťou, s účinnosťou od 1. septembra 2009.

Kriminalitou extrémistov a kriminalitou extrémistických skupín sa rozumejú trestné činy a iná protispoločenská činnosť s extrémistickým prvkom vrátane trestných činov a priestupkov motivovaných rasovou alebo národnostnou neznášanlivosťou alebo spáchaných: priaznivcami extrémistických skupín a to bez ohľadu na konečnú trestno-právnu kvalifikáciu jednotlivých prípadov.

Pri riešení tohto špecifického problému bude využitá *analyticko-syntetická metóda skúmania protispoločenského fenoménu na báze metódy kritického myslenia* pri spracovávaní faktov, pochádzajúcich z troch kľúčových zdrojov a získaných:

- štúdiom extrémistickej scény, dostupnej literatúry a poznatkov zo zahraničia;
- skúmaním extrémistickej scény, projektov a legislatívneho prostredia v uvedenej problematike v národnej dimenzii;
- analýzou expertného hodnotenia špecialistov Policajného zboru Slovenskej republiky, Polície Českej republiky, a vlastného poznania autorov.

Prvotné výsledky analýzy problematiky boli dosiahnuté v oblasti skúmania:

- medzinárodnej a vnútroštátnej právnej úpravy protiprávneho konania s prvkami extrémizmu,
- aktuálneho stavu prevencie kriminality a prevencie v súvislosti s extrémizmom na Slovensku.

3. Bezpečnostné vedy ako platforma skúmania protispoločenských javov – odborná polemika

Bezpečnosť možno chápať ako východisko, teoretickú konštrukciu a sociálny systém, ktorý má základný význam pre konštituovanie a rozvoj bezpečnostných vied, ktorých objektom, kľúčovým pojmom skúmania je práve tento fenomén vo všetkých jej dimenziách.

Komunita, ktorá sa vyslovuje za vznik bezpečnostných vied, zdôrazňuje význam bezpečnosti v súčasnom svete, ako aj zložitosť tohto javu a jeho skúmanie. Holcr a Vicenik (1998) napríklad uvádzajú, že bezpečnosť je zložitý atribút, ktorého obsah, štruktúra a funkcie presahujú hranice nielen jedného vedného odboru, ale dokonca i celých vedných oblastí. Tento fakt možno na základe vlastných teoretických rozborov nielen jednoznačne potvrdiť, ale aj vedecky rozvinúť jeho obsah a formu.

Bezpečnosť a veľmi mnohostranné používanie tohto pojmu v rozmanitých, často protichodných vedných odboroch, spôsobuje jeho eklektickú interpretáciu. Veľmi pragmaticky postihuje tento faktor Porada, Holomek a kol. (2005), ale aj ďalší odborníci, ktorí rozlišujú päť základných dimenzií bezpečnosti:

- Politická dimenzia,
- Ekonomická dimenzia,
- Environmentálna dimenzia,
- Informačná dimenzia,
- Sociálna dimenzia.

Každá z uvedených dimenzií obsahuje relatívne široký okruh bezpečnostných problémov, subjektov, inštitúcií, činností, aktivít a vzťahov. Okrem spomínaných dimenzií, práve táto multidimenzionalita bezpečnosti umožňuje analyzovať aj niektoré jej ďalšie rozmery (vonkajšie, vnútorné, subjektívne, objektívne, individuálne, policajné, vojenské, občianske, spoločenské, ľudské, technologické, kvantitatívne, kvalitatívne, a iné, napr. na Vysokej škole bezpečnostného manažerstva v Košiciach rozvíjané riadenie bezpečnostných systémov, bezpečnosť informačných technológií, bezpečnosť v doprave a logistike, ochrana ekonomických záujmov a iné) (Mesároš, 2010).

Z uvedených dôvodov je vymedzovaná napr. bezpečnosť vojenská, ekonomická, ekologická, sociálna, občianska a pod. Predovšetkým z hľadiska objektu, ktorého bezpečnosť má byť chránená (spravidla bezpečnosť štátu), možno rozlišovať bezpečnosť vnútornú (ak ide o existenciu, potláčanie a elimináciu hrozieb, ktorá pochádza z vnútra objektu) a bezpečnosť vonkajšiu (ak ide o existenciu, potláčanie a elimináciu hrozieb, ktoré majú svoj pôvod mimo objektu). Všetky vyššie uvedené pojmy sú spravidla vzájomne previazané a ich ohraničenie nie je úplne jednoznačné. Bezpečnosť je teda pojem komplexný. Bezpečnostné politiky štátov sú podľa odborníkov ovplyvnené prvkami globalizácie (Tyrála, 2010).

Pojem bezpečnosť (opakom je nebezpečenstvo) sa stal frekventovaným pojmom, ktorý vyjadruje podľa zvoleného uhla pohľadu rôzny obsah vo vzťahu ku skúmaným dimenziám. V súčasnosti je však celkom zrejmé, že predovšetkým v štátnych orgánoch, v akademickej sfére budú pretrvávať rozdielne názory na efektívny rozsah bezpečnosti z hľadiska štátnej politiky.

Například Mareš (2002) odporúča formulovať všeobecnú definíciu bezpečnosti vo vzťahu k akémukoľvek konkrétnemu objektu a definuje bezpečnosť ako stav, kedy sú na najnižšiu možnú mieru eliminované hrozby pre objekt (spravidla národný štát, ale aj organizácia, spoločenstvo, osoba) a jeho záujmy a tento objekt je k eliminácii existujúcich aj potenciálnych hrozieb efektívne vybavený a ochotný pri nej spolupracovať.

Odborná rozprava o spoločenskej potrebe a **obsahu „bezpečnostných vied“**, aj na základe osobného poznania a praxe autorov, nás doviedla ku komplexnému vnímaniu novovytvárajúcej sa vedecko-výskumnej platformy, postavenej na kľúčovej báze:

- Policajných vied,
- Vojenských vied,
- Ostatných vedných disciplín, vyznačujúcich sa interdisciplinárnym charakterom skúmania problematiky z bezpečnostného hľadiska a prístupu.

Komplexnosť a zložitnosť bezpečnostných vied môžeme vyjadriť skúmaním vybranej entity v dvoch základných oblastiach:

- vnútornej bezpečnosti,
- a vonkajšej bezpečnosti.

Nosné jadro skúmania „bezpečnostných vied“ navrhujeme pre zjednodušenie polemiky identifikovať napríklad v rámci súčasnej *oblasti výskumu č. 23 „Bezpečnostné služby“*, ktoré sú obsiahnuté aj v skupine študijných odborov č. 8 Služby, resp. v jej podskupinách akreditovaných študijných odborov (ŠO) v Slovenskej republike:

Skupina ŠO 8 Služby:

- Podskupina ŠO **8.3 Bezpečnostné služby** (ŠO 8.3.1 Ochrana osôb a majetku, 8.3.2 Bezpečnostné verejno-správne služby, 8.3.3 Teória policajných vied, 8.3.4 Kriminológia a kriminalistika, 8.3.6 Záchrané služby, 8.3.7 Občianska bezpečnosť),
- Podskupina ŠO **8.4 Obrana a vojenstvo** (ŠO 8.4.1 Manažment vojenských systémov, 8.4.2 Ekonomika a manažment obranných zdrojov, 8.4.3 Výzbroj a technika ozbrojených síl, 8.4.4 Národná a medzinárodná bezpečnosť, 8.4.5 Operačné a bojové použitie ozbrojených síl, 8.4.6 Vojenské spojovacie a informačné systémy, 8.4.7 Vojenská logistika).

Miesto skúmania protispoločenských javov v rámci bezpečnostných vied vidíme primárne v kontexte skúmania ochrany ľudských práv a národnostných menšín– boja proti intolerancii, diskriminácii a **extrémizmu**, sekundárne v rámci skúmania prevencie kriminality.

Musíme objektívne konštatovať, že rozprava o vytváraní samostatných bezpečnostných vied má aj svojich odporcov, ktorí to považujú za nadbytočné. Súčasnú skúmanie problematiky diverzifikované v doterajších samostatných vedných a študijných odboroch vnímajú ako dostatočné. Nepocitujú profesionálnu potrebu zjednotiť úsilie a potenciál odborníkov v oblasti bezpečnosti. Obávajú sa zúženia rozsahu ich vedeckého a pedagogického pôsobenia vo vednom alebo študijnom odbore. Osobné názory a postoje autorov, ako aj ostatných odborníkov prezentovaných v tomto článku preto rešpektujú právo čitateľov na odlišný názor a pohľad, pričom citlivo vnímajú osobitosti každého človeka, ktorý slobodne zmýšľa a koná podľa svojho najlepšieho vedomia a svedomia.

PARCIÁLNY ZÁVER

Poznanie a reálna prax preukázali, že v Slovenskej republike sa problematika extrémizmu zviditeľnila hlavne prejavmi rasizmu a xenofóbie. Rasovo motivované útoky sú v súčasnosti

aktuálnym problémom, na riešenie ktorého spoločnosť vynakladá nemalé úsilie a venuje mu zvýšenú pozornosť. Vedenie ministerstva vnútra preto deklarovalo ako jednu z najdôležitejších priorít úlohu, ktorú je potrebné ihneď splniť a detailne sa ňou zaoberať. Je to boj proti extrémizmu a potlačanie akýchkoľvek prejavov rasovo motivovanej trestnej činnosti. V prevažnej miere sa tejto trestnej činnosti dopúšťajú osoby, ktoré patria k pravícovo orientovanému spektru extrémistickej scény, alebo s ňou nejakým spôsobom sympatizujú. V poslednej dobe sú však zaznamenávané aj viaceré prípady s podozrením na nelegálne aktivity rôznych siekt a kultov.

Napriek zmenám v legislatíve v rámci poslednej novely Trestného zákona na Slovensku, nedošlo k výrazným kvalitatívnym rozdielom. Pojem rasovo motivovaný trestný čin bol nahradený pojmom trestné činy extrémizmu, ktoré sa ale môžu navzájom prelínať, pričom sú rozdielne. V prvom prípade, páchatel koná s pohnútkou rasovej, národnostnej, náboženskej, alebo inej nenávisťi, a v druhom prípade páchatel koná s pohnútkou poškodiť ústavné zriadenie, demokratické základy krajiny, alebo ľudské práva. Nie všetky trestné činy vymenované v Trestnom zákone sa tak stávajú extrémistickými trestnými činmi.

Prevenia sa na základe Odporúčania pre prevenciu kriminality prijatej Výborom ministrov Rady Európy a určenej členským štátom organizácie (zo dňa 17.9.1987) chápe ako viacúrovňový proces, ktorý sa realizuje ako sociálna prevencia a situačná prevencia. Sme presvedčení o správnosti názoru, že ťažisko prevencie kriminality a boja s protispoločenskými javmi leží primárne v oblasti široko chápanej a praktizovanej edukačnej a sociálnej politiky, v ktorej sa angažuje celý rad rôznorodých subjektov, od inštitúcií starostlivosti o rodinu, sústavy školstva, vedy, výskumu, športu, zdravotníctva, zamestnanosti, až po rodinu samotnú, s aktívnou účasťou subjektu na ktorý pôsobíme, s ktorým komunikujeme a spolupracujeme.

Bezpečnostné vedy, postavené na všeobecných základoch metodológie vedeckej práce a metodológie praktických vied, môžu ich aplikáciou do oblasti komplexného výskumu dimenzií bezpečnosti významne prispieť aj v boji s protispoločenskými javmi, ako extrémizmus nesporne predstavuje.

Článok vznikol v rámci parciálneho riešenia vedeckej úlohy a prípravy monografie, ako súčasť Inštitucionálneho Výzkumného záměru Vysoké školy Karlovy Vary Česká republika na léta 2011-2013, DÚ I/ 14 „Extrémismus jako bezpečnostní hrozba společnosti a občanů“, aj vďaka spolupráci s expertmi Policajného zboru Slovenskej republiky.

LITERATÚRA

Doporučení R /87/ 19 přijaté Výborem ministrů a určené členským státem organizace pro prevenci kriminality. In: *Organizace prevence kriminality*. Praha : Institut pro kriminologii a sociální prevenci 1991, s. 1-5.

HOLCR, K., VICENÍK, J. K niektorým vybraným filozofickým a metodologickým otázkám konštituovania policajnej vedy. *Policajná teória a prax*, č. 1/1998, s. 19-20.

MAREŠ, M. Bezpečnost. In : *Česká bezpečnostní terminologie. Výklad základních pojmů*, Brno: ÚSS VA v Brně, 2002, 113 s. (výstup z řešení výzkumného úkolu S-1-031: Perspektivy vývoje bezpečnostní situace, vojenství a obranných systémů do roku 2015 s výhledem do roku 2025).

MAREŠ, M.: Ekoterorismus v České republice. In: *REXTER*, roč. 2, č. 1 (2004). ISSN 1214-77.

MAREŠ, M: Moravismus a externismus. Stredoeurópske politické štúdie 2001. Dostupné na: <http://www.cepsr.com/clanek.php?ID=66>

MESÁROŠ, M.: Bezpečnosť, bezpečnostná veda a vzdelávanie v procese globalizácie. Košice : VŠBM, 2010, 165 s. ISBN 987-80-89282-45-6

MESÁROŠ, M. – REITŠPÍS, J. – KRIŽOVSKÝ, S.: Bezpečnostný manažment. Košice : VŠBM, 2010, 150 s. ISBN 978-80-89282-48-7

MLYNÁRČIKOVÁ, V. a kol. Nemaj trému z extrému: informáciami proti extrémizmu. Bratislava : Nadácia otvorenej spoločnosti, 2009, s. 11, 142 s. ISBN 978-80-970143-1-5

PORADA, V., HOLOMEK, J. a kol.: Teorie a metodologie policejních věd a transfer vědeckých poznatků do policejní praxe. Praha : PA ČR, 2005, 311 s.

ŠALING, S.- IVANOVÁ-ŠALINGOVÁ, M.- MANÍKOVÁ, Z.: *Slovník cudzích slov pre školu a prax*. Veľký Šariš: Samo 1997, s. 178.

TYRALA, P. – OLAK, A.: Wplyw globalnego otoczenia na polityke bezpieczeństwa państw Unii Europejskiej. In: Bezpečné Slovensko a EÚ: zborník príspevkov z 3. medzinárodnej vedeckej konferencie, Košická Belá, Slovenská republika 12.-13. novembra 2009, s. 364. ISBN 978-80-89282-33-3

Zákon č. 257/2009 Z. z. , ktorým sa mení a dopĺňa zákon č. 300/2005 Z. z. Trestný zákon v znení neskorších predpisov, účinný od 1. septembra 2009.

POŽIARE OSOBNÝCH AUTOMOBILOV V HROMADNÝCH PODZEMNÝCH GARÁŽACH A OPATRENIA NA ELIMINÁCIU ŠKÔD

Mikuláš Monoši - Jozef Svetlík

Abstrakt

Článok sa zaoberá požiarimi osobných motorových vozidiel v hromadných podzemných garážach. Cieľom je poukázať na teplotné pomery pri horení týchto automobilov v uzatvorenom priestore a na techniku a na niektoré technické prostriedky eliminácie škôd pri takomto požiari.

Úvod

Požiare osobných motorových vozidiel sú každodennou súčasťou nášho života. Výstavbou podzemných hromadných garáží sa zvyšuje riziko vzniku požiaru v uzatvorených priestoroch s výskytom práve takýchto vozidiel.

1 Štatistika požiarovosti

V hromadných podzemných garážach (HPG), alebo podzemných automatických parkovacích systémov (APS) sa prevažne nachádzajú automobily kategórie M1 – motorové vozidlo najmenej so štyrmi kolesami určené na prepravu osôb. [1]

Automobily v kategórii M1 sú okrem prepravy osôb určené aj na prepravu batožiny, pričom priestor pre batožinu nesmie byť väčší ako je priestor pre osoby. Vozidlo nepresahuje v uvedenej kategórii hmotnosť 3,5t. Z dôvodu svetlej výšky hromadných garáží sme v štatistike uviedli požiarovosť automobilov len kategórie M1. Vzniknutý požiar v podzemnej hromadnej garáži môže spôsobiť nemalé škody na majetku, živote a zdraví ľudí.

Požiar automobilu a jeho rozvoj závisí najmä od týchto faktorov:

- konštrukcie automobilu a jeho zloženia,
- prostredia, v ktorom sa nachádza (vonkajšie, vnútorné),
- iné faktory, ako obsah batožinového priestoru, LPG,CNG.

Z materiálneho pohľadu sa konštrukcia automobilu skladá z horľavých a nehorľavých látok. Medzi horľavé látky, ktoré výrazne podporujú horenie a tvorbu dymu patria najmä:

- pohonné hmoty,
- pneumatiky,
- plasty,
- poťahy, molitany atď ,
- prevádzkové náplne,
- lak [5, 9].

V tabuľke 1 uvádzame požiarovosť automobilov za posledných 11 rokov. Z tabuľky vyplýva, že na Slovensku bolo 8588 požiarov osobných motorových vozidiel. Z celkového počtu

požiarov motorových vozidiel bolo na Slovensku úmyselne zapálených až 2179 automobilov. Podľa príčiny vzniku požiaru elektrický skrat zapríčinil až 1874 požiarov. Ďalšou technickou poruchou, ktorá spôsobila požiar vozidla bola netesnosť palivovej sústavy, z celkového počtu požiarov sa podieľala 10%. Následkom dopravných nehôd došlo k 432 požiarom osobných vozidiel. Najčastejším iniciátorom vzniku požiaru patrí zapaľovač, alebo zápalka a to v počte 1976 požiarov. Výfukové potrubie spôsobilo 552 požiarov [8].

Tabuľka 1 Požiarovosť automobilov kategórie M1 [8]

Rok	Počet požiarov	Priama škoda v €	Usmrtené osoby	Zranené osoby
2000	587	2325363	6	10
2001	524	1782766	5	15
2002	634	2226379	10	13
2003	703	3036467	5	13
2004	659	3223740	1	12
2005	660	3230187	10	7
2006	729	4250485	3	14
2007	778	4345891	6	10
2008	819	5754166	5	14
2009	874	5544970	7	15
2010	837	5097545	3	12
2011	784	4337010	2	20

Údaj o počte požiarov, ktoré vznikli v priestoroch garáže je uvedený v grafe 1.

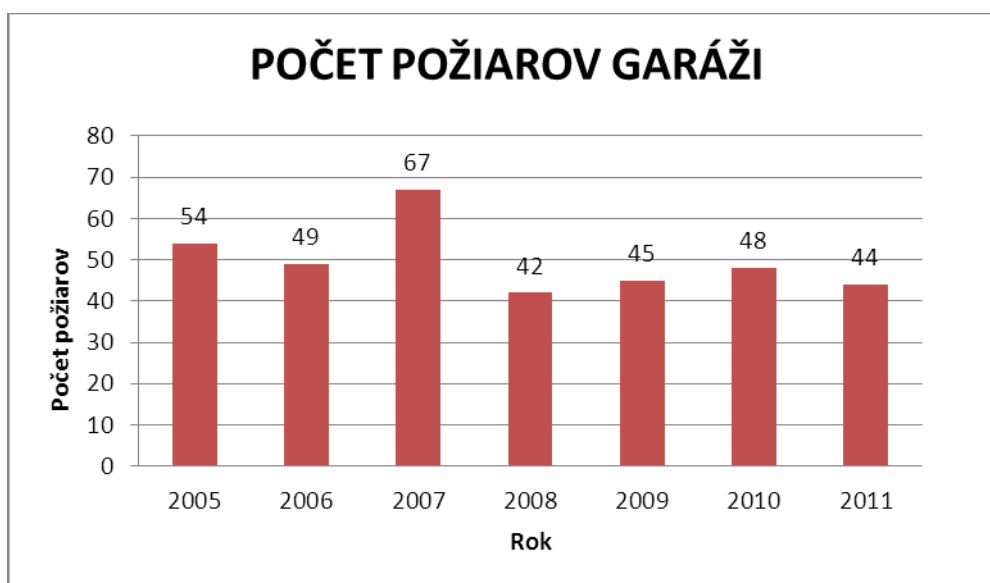

Graf 1 Počet požiarov garáží v SR [8]

Hodnoty v predstavujú súčet požiarov, ktoré vznikli v garážových priestoroch vstavanej alebo samostatne stojacej garáže. Uvedené garáže sú určené iba pre automobily kategórie M1. V štatistike nie je určené či sa jedná o požiar garáže so zaparkovaným automobilom, alebo garáž bez vozidla. Napriek tomu požiar v tomto priestore môže nastať a spôsobiť tak škody na živote, zdraví a majetku.

Z hľadiska celkovej požiarovosti na Slovensku je podiel požiarovosti automobilov kategórie M1 v rozmedzí 4,6 až 7,2 %. Z hodnôt vyplýva, že existuje pravdepodobnosť vzniku požiaru a musí sa s týmto rizikom počítať. Požiare v HPG nie sú tak časté, napriek tomu bývajú následky katastrofálne. Na základe štatistických údajov so Slovenska, ale aj zo zahraničia je potrebné prijímať preventívne opatrenia a premietat' ich do konkrétnych návrhov na zabránenie vzniku požiaru, alebo aspoň na minimalizáciu škôd.

2 Skúšky v uzatvorenom priestore

Pre priblíženie teplotných podmienok v uzatvorených priestoroch s horením osobných motorových vozidiel bol vykonaný experiment v uzatvorenej požiarnej štôlni. Požiar v skúšobnej štôlni bol rozdelený do dvoch samostatných skúšok. V oboch prípadoch šlo o simuláciu preskoku plameňa z vozidla na vozidlo, pričom sa merali teploty na oboch vozidlách. Umiestnenie vozidiel v štôlni je znázornené na obrázku 1. Kolmá bočná vzdialenosť medzi vozidlami bola 60 cm. Po dosiahnutí poklesu teploty na susednom automobile, bola skúška prerušená a vozidlá navzájom vymenené. Vzdialenosť medzi vozidlami sa znížila na 40 cm.

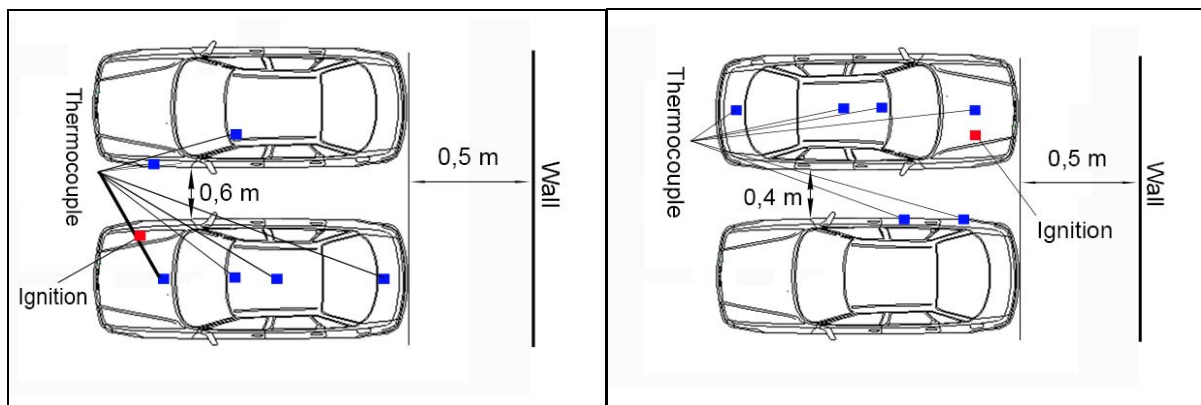

Obrázok 1 Umiestnenie automobilov pri skúške [6]

Pri prvej skúške boli dosiahnuté teploty v motorovom priestore viac než 900 °C a interiéri viac než 800 °C v 39 minúte, kedy začalo hasenie čo potvrdzuje aj pokles nameraných hodnôt v meraných bodoch.[3,4,7].

Po uhasení vozidiel boli vozidlá otočené (viď obrázok 1) a skúška zopakovaná. Pri druhej skúške sa nechali vozidlá v priestore úplne vyhorieť a doba skúšky dosiahla viac než 140 minút. Teploty v interiéri dosiahli 1080 °C. V batožinovom priestore bol nárast teploty zo cca 400 °C na 780 °C až v 58 minúte (Graf 3).

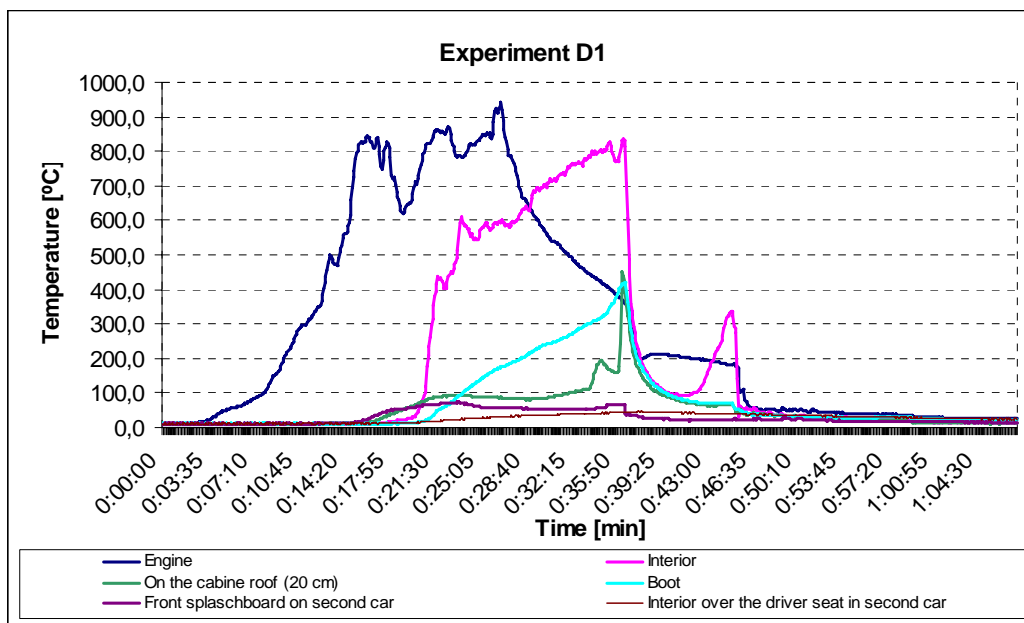

Graf 2 Teploty pri pokuse 1 [6]

Aj na základe týchto čiastkových experimentov sa potvrdilo, že priebeh požiaru v takýchto priestoroch je relatívne rýchly a sprevádzaný rôznymi javmi, ktoré napomáhajú k jeho rýchlejšiemu šíreniu. Ide o také skutočnosti, ako je rozliatie pohonných hmôt pri rozrušení celistvosti nádrže a následné zatečenie pod okolo stojacie automobily, výbuch pneumatík a mechanické rozhodenie horľavých častí do priestoru a podobne. Požiare v uzavretých priestoroch sa vyznačujú najmä:

- vysokým stupňom zadymenia,
- vysokými teplotami,
- slabým odvetraním priestoru,
- vysokým požiarnym zaťažením,
- možný vznik nelineárnych foriem šírenia požiaru,
- iné.

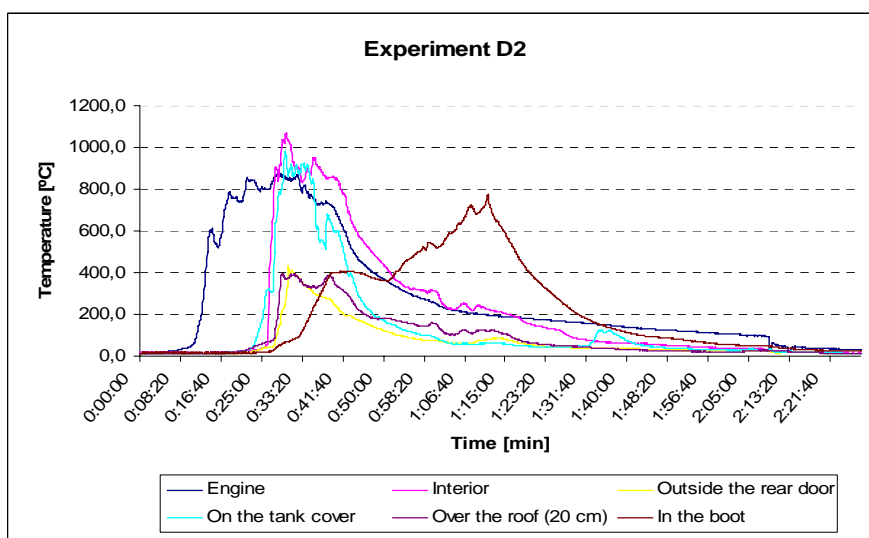

Graf 3 Teploty pri pokuse 2 [6]

V prípade parkovania v uzavretých priestoroch rozvoj požiaru značne ovplyvňujú najmä inštalované požiarotechnické zariadenia. Ďalším aspektom je či sa jedná o garáž (hromadnú), alebo automatický parkovací systém. Automatické parkovacie systémy slúžia na parkovanie osobných automobilov s maximálnym využitím obstavaného priestoru, pričom základné rozmery parkujúceho priestoru sú závislé od stavebných možností a od kategórie parkujúcich vozidiel. Tieto systémy fungujú samostatne a po odstavení vozidla na určené miesto, sami umiestnia vozidlo do priestoru. Výhodou systému je zaparkovanie väčšieho počtu automobilov na mieste, ale na strane druhej vyššie požiarne zaťaženie a rýchlejší rozvoj požiaru. Z hľadiska zásahu hasičskej jednotky majú hasiči častokrát obmedzený prístup do priestoru.

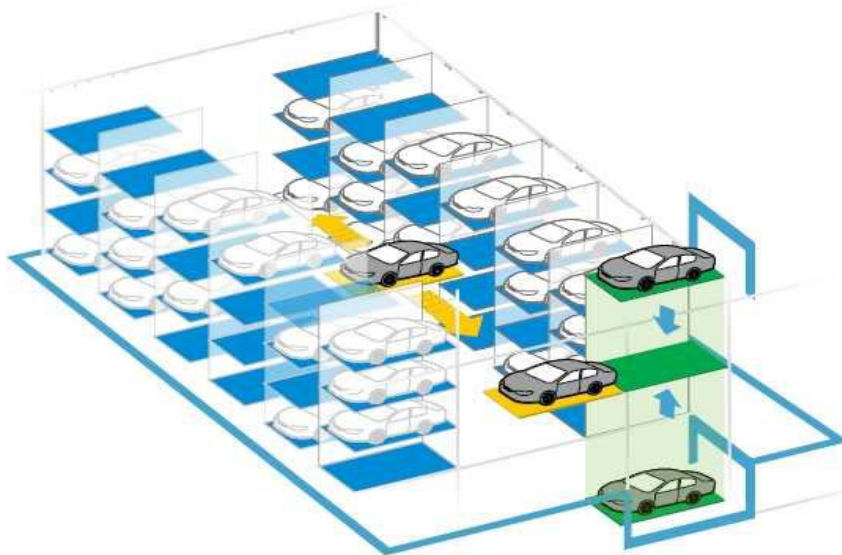

Obrázok 2 BEST parkovací systém [2]

3 Eliminácia škôd

Na elimináciu škôd v hromadných podzemných garážach sa používajú najmä požiarotechnické zariadenia. Zariadenia sú inštalované pred vznikom požiaru, najčastejšie ešte pred kolaudáciou objektu. Jedná sa najmä o:

- stabilné a polostabilné hasiace zariadenia,
- elektrická požiarne signalizácia,
- zariadenie na odvod tepla a splodín horenia,
- požiarne uzávery,
- hasiace prístroje.

Stabilné a polostabilné hasiace zariadenia sú konštrukčne pevne inštalované v objektoch garáží. Vzhľadom na rozmery hromadných garáží sa využívajú na hasenie najmä hasiace látky na báze vody. Výhodou je ochladenie a samotné hasenie požiaru. Pre minimalizáciu spotreby hasiacej látky a jej efektívne využitie je systém opatrený sprinklerovými hlavicami.

Elektrická požiarne signalizácia slúži na skoré zistenie priestoru požiaru s presnou alokáciou miesta. Častokrát je dopĺňaná kamerovým systémom. EPS býva vyvedená na ohlasovňu požiaru, prípadne priamo k hasičskej jednotke.

Zariadenia na odvod splodín horenia a tepla sú zariadenia, ktoré zvyšujú viditeľnosť v priestore a znižujú teplotu odvetrávaním dymu pri požiari. Sú konštruované na určitú kapacitu, avšak pri reálnych požiariach je často ich výkon nepostačujúci. Odvetranie uzatvoreného priestoru môžeme pomocou:

- prirodzenej ventilácie,
- podtlakovej ventilácie,
- pretlakovej ventilácie,
- hydraulického odvetrávania,
- anti – ventilácie. – *nejedná sa o odvetrávanie; ale uzatvára sa časť priestoru - izoluje.*

Z hľadiska odvetrania rozľahlých priestorov hromadných podzemných garáží je najúčinnjšie pulzné vetranie – pretlakové, ktoré má vysoký výkon a rýchle dokáže odvetrať aj takéto priestory.

Objekty podzemných hromadných garáží sú súčasťou stavebných celkov, ktoré slúžia ako nákupné centrá, hotely prípadne viacúčelové budovy. Oddelenie týchto priestorov od garáží býva požiarnymi uzávermi, ktoré v prípade požiaru sú schopné „udržať“ horenie v požadovanom priestore.

Hasiace prístroje predstavujú najjednoduchší zariadenie na likvidáciu požiaru. Jeho efektívne použitie je však časovo obmedzené. Jedná sa len o cca 2-3 minúty po vzniku požiaru, kedy je možné požiar uhasiť.

Je potrebné zdôrazniť, že vymenované technické opatrenia nemajú preventívny charakter, ale slúžia priamo na elimináciu škôd a bránia rýchlemu šíreniu požiarov v podzemných hromadných garážach.

Záver

Požiarne bezpečnosť osobných motorových vozidiel je do značnej miery ovplyvnená materiálmi, ktoré sú používané v nových typoch automobilov. Ich úpravou sú častokrát dosahované uspokojujúce parametre z hľadiska horľavosti a priamo prispievajú k nešíreniu sa požiaru v automobile. Na druhej strane je potrebné si uvedomiť, že retardačnou úpravou týchto materiálov sa dosahuje pomalší nárast procesu horenia a predĺženie prvej fázy horenia, čo enormne zvyšuje šance hasičov na skorú lokalizáciu a likvidáciu požiaru. [5]

This work was supported by the Slovak Research and Development Agency under the contracts: No. APVV 0471-10 and No. APVV 0532-07.

Zoznam použitej literatúry

- [1] ZÁKON č. 725/2004 Z.z. o podmienkach prevádzky vozidiel v premávke na pozemných komunikáciách v znení
- [2] IDOPS, 2010, Best parking, [on line]. Bratislava, Prospektový materiál, [cit. 2012-8-2]. Dostupné na: <http://www.idops.com/katalog/parking/sk/best.pdf>
- [3] The methodology of experiments are conducted burning car.; APVV „POMOV“

- [4] Minutes of experiments carried out the project APVV "POMOV"
- [5] MARTINKA, Jozef - BALOG, Karol - CHREBET, Tomáš: Impact of selected factors on ignition time of polyethylene. In: International Conference Safety of Technical Systems in Living and Working Environment : The 16th Conference of the series Man and Working Environment . Proceedings. Niš, Serbia. - Niš : University of Niš, 2011. - ISBN 978-86-6093-035-6. - p. 27-29.
- [6] SVETLÍK, J. – MAKOVICKÁ OSVALDOVÁ ,L.: Fire of personal motor vehicle. In: Bezpieczenstwwo i Technika Pożarnicza (Fire safety and Technique; Kwartalnik CNBOP-PIB. No 2/2012. ISSN 1895-8443
- [7] ŠIMONOVÁ, M.: *Fires of cars in enclosed spaces*. In: Proceedings of 4 International Conference on Protection against fire and rescue services. Faculty of Special Engineering University of Žilina. 2.-3.6.2010. ISBN 978-80-554-0208-6
- [8] Ročenka Hasičského a záchranného zboru 2004 - 2011.
- [9] KUBJATKO, PONCE, *Požiare osobných automobilov* [on line]. [citované 5.1.2012] Dostupné na: <http://www.scribd.com/doc/7337950/Prezentacia-ASnitra07>

Recenzent príspevku

prof. Ing. Karol Balog MTF STU v Trnave

Kontaktné údaje

doc. Ing. Mikuláš Monoši, PhD. Ing. Jozef Svetlík, PhD.
Žilinská univerzita v Žiline, FŠI, Katedra požiarneho inžinierstva
Ul. 1. Mája 32
010 26 Žilina
Tel: +421 41 513 6758
E-mail: mikulas.monosi@fsi.uniza.sk jozef.svetlik@fsi.uniza.sk

REACT THE RIGHT WAY AND HANDLE RISKS IN A CRITICAL SITUATION - DAMAGE MITIGATION AND DECONTAMINATION IN PRACTICE

Peter Nechala

Summary

Most of the large public institutions and commercial businesses are really well prepared for any unforeseen disasters. Damage prevention measures involve all parts and aspects of their systems. Critical situation processes have been analyzed and possible temporary feasible solutions have been set. In many cases, the preparedness for an emergency situation is being trained by simulated events several times a year so that key personnel would be prepared to take the right steps. Proper planning and pre-disaster prevention activities should minimize impacts, losses and affects on both public and commercial sphere of life.

However, even after taking the above mentioned facts into consideration, a hundred-percent readiness for an emergency state is impossible. A fire in a building of greater importance (e.g. hospital), an explosion in a strategic industrial complex (e.g. power plant), a leak of a dangerous chemical substance possibly threatening larger public area, a severe flooding causing unexpected damage, or any other consequences of the previously stated examples will abruptly change running of the “routine”.

Fire damage and its consequences

Fire is the rapid oxidation of a material in the exothermic chemical process of combustion, releasing heat, light, and various reaction products.

Process of burning by fire damage is a “chaotic reaction” turning flammable materials into blind amount of various products. A definitive reaction of the burning process, which is the major source of energy, can be defined by the following pattern:

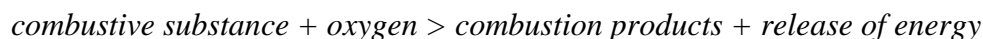

Substances that are produced by fire (combustion products) are during the hot phase of a fire spread to the environment with smoke in gas, liquid or solid form. Therefore, all the products are moving in the initial period. Poisonous, toxic or irritant gases and vapors such as CO, CO₂, HCl and HCN created in this phase in high concentration are a threat for fire and rescue corps operating on site. In the process of decreasing temperature these noxious substances are contaminating space and surfaces around via soot as their carrier. Soot then can be found in all building construction parts, air condition ducts, electrical power cabinets, precious electronic devices and many other sensitive surfaces. Recovering from a damage event and for further operating in the affected areas, it is essential to decontaminate and handle the above stated consequences properly, with help of a professional fire damage restoration company.

Typical toxic substances as a product of fire

HCl and **HBr** - (hydrochloric acid and hydrogen bromide) – gases irritating eyes and human body air passages. Also with present surrounding humidity >45% causing rapid and permanent corrosion on metal surfaces that leads to depreciation of technologies, equipment and building construction and content. Short circuits can be registered on electronic devices.

PAH – (polycyclic aromatic hydrocarbons) – product of pyrolysis of any organic material. Carcinogenic substances when exposed for a long period of time or exceeding the limits.

PCB – (polychlorinated biphenyls) – created by evaporation of insulation liquids from condensers, transformers or hydraulic liquids as well as product of gassing of permanently elastic sealing and coatings. Toxic mainly after long time repeated exposure.

PHDD and **PHDF** –(polyhalogen dibenzo-p-dioxines and polyhalogen dibenzofurans) there are 75 dioxin and 135 furan congeners possible, always with a substitution of chloride (PCDD/PCDF) or bromide (PBDD/PBDF) A single high intake or repeated low intake of these can cause chloracne or chronic intoxication.

Asbestos – as a secondary product and threat by fire or explosion damage, mainly after construction collapse. In the last century frequently used material, to be found in many buildings and construction components. High release of fibers into the environment and exposure to respiratory system can harm human lungs severely. The sites where asbestos materials presence is proved are to be treated and restored according to local and EU regulations.

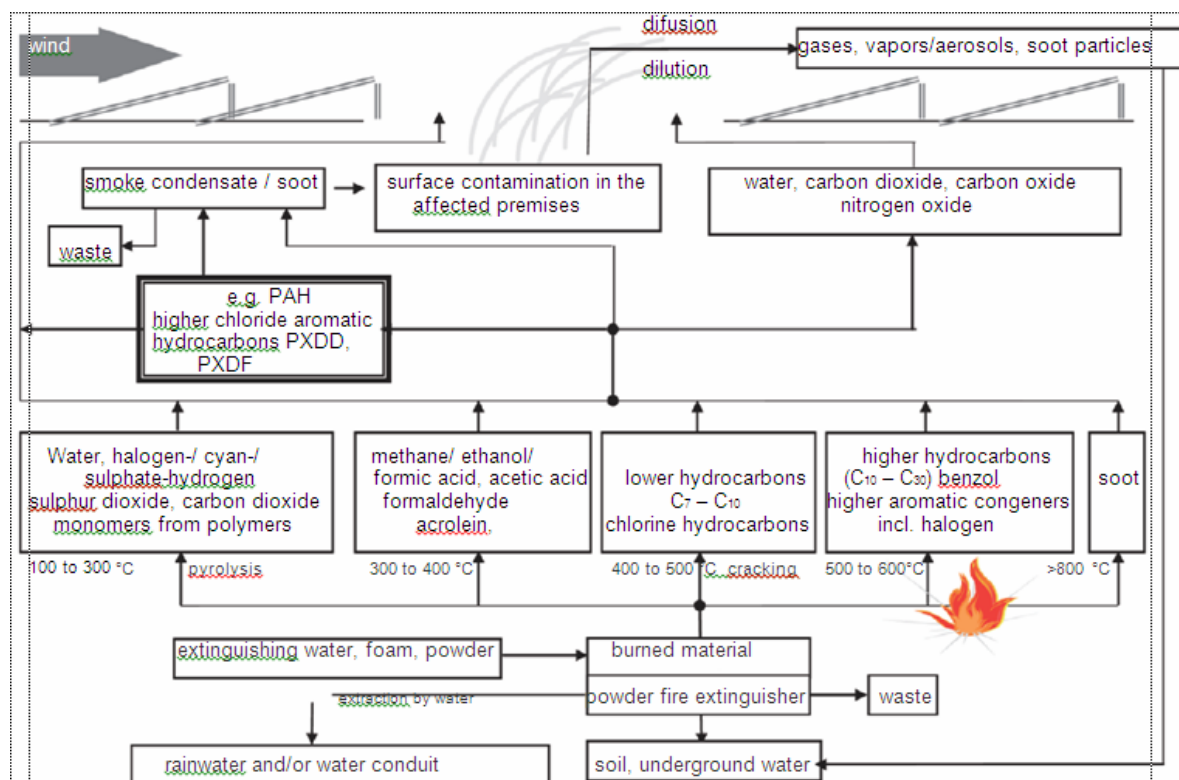

Figure 1. Processes of burning and ways of spreading of fire products
(Dr. Hans-Dieter Wirts, Hannover)

First measures after a disaster incident

A situation like major fire, an explosion, a flooding or any other disaster incident brings chaos to order, raises many questions and requires even more actions. To proceed the right way in order to stabilize the situation and also to prevent damages to spread further, steps need to be taken. Each specific situation of course requires different approach of the authorities and the affected. The following suggested actions have been proven efficient and conducive in a process of stabilizing, restoring and reacting to a critical situation in publicly strategic premises or important commercial facilities.

General rules

It is necessary to secure areas where a collapse is a threat; secure premises to prevent entrance of ineligible personnel; secure against environmental damages caused by leaking chemical liquid or extinguishing water; prevent rainwater to get into affected buildings to avoid leakage of dangerous substances; prevent bringing toxic substances and product of fire into unaffected parts of building.

It is also advised to immediately turn off all the electric and electronic systems and prevent from restarting; it is necessary to take into consideration security of elevators and emergency exits; technologies and machines need to be turned off as well as air conditioning, gas and compressed air supplies; it is also advised to make proper documentation of the state (photographs, videos) and not to test functionality of any technical devices or machines.

Immediate measures after a fire damage

The following steps need to be taken after a major fire incident. Premises need to be ventilated by opening outer windows and doors; extinguishing water need to be pumped out and the remains need to be eliminated by wiping; soaked contents as furniture or floor covering need to be removed and the unaffected areas need to be secured from damaging.

For saving electronic devices, technologies and engines affected by fire and its products it is necessary to move these (if possible) into dry, not sooted rooms and provide decrease of air humidity under 40%. The non-movable technologies and mainly their metal parts need to be sprayed by protective layer of oily agent. This is due to progressing corrosion that is one of the main consequences of fires in industrial areas. It is caused by HCl (product of fire when burning PVC) as an accelerator of the corrosion process in combination with the present humidity. A professional restoration company will help to take these actions and will also advise with further steps and solutions.

Immediate measures after flooding or water damage (including extinguishing water)

Water damages caused by either clean water or by bacteria contaminated water from river or sewage are in the initial phase approached generally:

Covering valuable contents to prevent soaking from above; after the incident remove wet subjects from rooms (e.g. floor coverings) and pump out water, remove the rest by wiping; it is advised to install dehumidifiers if possible. Electronic devices need to be unplugged and

moved to dry premises, along with engines can be blown by compressed air and dried by hot dry air (the limit temperature is not more than 55°C!)

It is possible to save contents of buildings, computers, electronic data and also documents yet the right actions need to be taken. By water affected documents need to be handled carefully, not separated and decomposed and it is necessary to freeze them to -25°C for further saving and treatment.

Dust and extinguishing powder contamination

Areas contaminated by dust or extinguishing powder are usually treated by following actions:

It is advised to turn off all the electronic devices and move them into non-contaminated areas with low air humidity. By devices with moving parts apposing points are endangered due to abrasion. They need to be dismantled and cleaned by a specialist. The premises including installations and air conditioning system need to be vacuumed and decontaminated. If the contamination includes asbestos material, proper restrictions need to be applied to prevent exposure to public. Trained technicians working in secured environment will restore the damage effectively.

Precise disaster planning and risk management can reduce effect of a potential damage incident. This means the decision makers need to be informed about options they have in critical situation. By major damages it is not unusual that many participants are included (the affected, authorities, media, neighbors, insurers, loss adjusters, experts, suppliers, restoration companies or repair companies). If the interest of the damaged party and the others are coordinated, quick decisions can be transformed into effective actions. In the end, this will be beneficial and contribute to damage mitigation.

Address

Ing. Peter Nechala
BELFOR Slovakia, spol. s r.o.
Rožňavská 7
831 04 Bratislava
Tel +421 2 491142-15
Fax +421 2 491142-09

NÁZORY VEREJNOSTI NA EFEKTÍVNOSŤ POSTIHU KRIMINALITY

Tamara Oravcová

Abstrakt

Predložený príspevok podáva ucelený prehľad o názoroch verejnosti na efektívnosť postihu kriminality. Cieľom tohto príspevku je všeobecne priblížiť čitateľovi pohľad verejnosti na efektívnosť postihu kriminality s využitím konkrétneho príkladu v slovenskej právnej praxi. Prvá kapitola pozostáva zo všeobecnej charakteristiky trestnej politiky a kriminality so zameraním sa na jej vzťah a prepojenosť s verejnosťou. V druhej kapitole predloženého príspevku je venovaná pozornosť predovšetkým stručnej charakteristike trestanie, so zameraním sa na účel trestu. Tretia, záverečná časť pojednáva o názoroch verejnosti na efektívnosť postihu kriminality, s demonštráciou na konkrétnom prípade. Zároveň sa venuje príčinám, ktoré vo veľkej miere ovplyvňujú názor verejnosti.

Úvod

Vo všeobecnom slova zmysle je verejnosť primárnym príjemcom trestnej politiky a zároveň hodnotiteľom jej účinnosti. Prostredníctvom trestnej politiky štát zaisťuje ochranu práv a slobôd jednotlivcov, ako i záujmov spoločnosti ako celku. Trestná politika by preto mala vychádzať z potrieb verejnosti, pričom by mala byť formulovaná tak, aby bola verejnosti zrozumiteľná a občania by mali mať dostatok serióznych informácií k tomu, aby bolo schopní jej porozumieť a posúdiť ju. Spoločenský konsenzus o princípoch trestnej politiky i o charaktere a intenzite kľúčových opatrení proti kriminalite, vrátane zaobchádzania s páchatelmi, má rozhodujúci význam pre jej účinnosť.

Predmetom predkladaného príspevku je verejná mienka o základných aspektoch trestnej politiky so špecifickým zameraním sa názor verejnosti na efektívnosť postihnutia kriminality a vonkajších faktorov, ktoré majú dopad na názor verejnosti.

1. Trestná politika a kriminalita

Ak máme skúmať vzťah verejnosti k trestnej politike a jej názorov na efektívnosť postihu kriminality, je potrebné aby sme si úvodom definovali pojem trestná politika a vymedzili tak priestor, v ktorom sa náš príspevok bude pohybovať.

Pojem trestná politika môžeme chápať v užšom a širšom slova zmysle. Širšie poňatie zahŕňa do trestnej politiky všetky činnosti a opatrenia uplatňované zákonodarnými a exekutívnymi orgánmi, štátnymi i neštátnymi organizáciami a hospodárskymi subjektmi, ako i občianske aktivity, ktoré sú zamerané na kontrolu kriminality, jej potlačovanie i prevenciu. Toto vymedzenie je pochopiteľne príliš neurčité, neumožňuje napríklad odlíšiť všeobecne politické opatrenia od trestno-politických. Do širšieho poňatia pojmu trestná politika spadajú tiež činnosti a opatrenia, ktoré vo svojich konečných dôsledkoch majú, či môžu mať vplyv na stav kriminality a na jej vývoj a štruktúru, ale ich primárnym cieľom nie je kontrola kriminality.

Užšie vymedzenie trestnej politiky zahŕňa predovšetkým trestné zákonodarstvo a činnosti i opatrenia orgánov činných v trestnom konaní a aktivity ďalších subjektov iba v tom rozsahu, v akom sú priamo orientované na kontrolu kriminality či do trestnej oblasti.

Úlohou trestnej politiky je tiež definovať aktuálny stav spoločenského konsenzu o základných právne-politických princípoch, ktoré majú stabilizujúcu funkciu najmä v dobách častých legislatívnych zmien. Logickou súčasťou tejto úlohy je formulácia určitých konštant trestnej politiky, ktoré budú dlhodobou ovplyvňovať trestnú legislatívu a aplikačnú prax, pretože aj oni sú sociálne a historicky podmienené. V prípade, ak by sa tieto konštantné princípy nekontrolované v krátkych časových intervaloch výrazne menili, mohlo by dôjsť k narušeniu celistvosti systému trestného práva a jeho následnému rozkladu.

Trestná politika je súhrn opatrení trestnoprávnej povahy, ktorými spoločnosť reaguje na kriminalitu s cieľom tento nežiaduci efekt kontrolovať, obmedziť i úplne potlačiť. Trestná politika ako súčasť všeobecnej politiky formuluje ciele a prostriedky spoločenskej kontroly kriminality pomocou trestného práva. V užšom slova zmysle, vymedzenie trestnej politiky zahŕňa predovšetkým trestné zákonodarstvo a činnosti i opatrenia orgánov činných v trestnom konaní, aktivity ďalších subjektov, ale len v tom rozsahu, v akom sú priamo orientované na kontrolu kriminality či na trestnú oblasť.

V zahraničnej literatúre, najmä zameranej na anglosaské právo sa pre trestnú politiku v užšom slova zmysle používa výraz „crime control“ alebo „sentencing policy“. V Českej republike sa stretávame s pojmom „kriminálna politika“, pod ktorým rozumieme súhrn všetkých opatrení proti kriminalite, ktoré spoločnosť prijíma v jednotlivých oblastiach (napr. v sociálnej a ekonomickej oblasti, v zdravotníctve, pri výchove mladej generácie). Kriminálna politika, ktorá v sebe zahŕňa trestnú politiku, ale i prevenciu, je niekedy považovaná za samostatnú disciplínu vedľa trestnoprávnej vedy, kriminológie a kriminalistiky.

Z hľadiska trestnej politiky majú pre vymedzenie trestnosti nejakého činu zásadný význam aj ďalšie kritériá. Ak spoločnosť posudzuje určité správanie alebo jednanie za trestné, svojím názorom ho kriminalizuje. Ide o veľmi závažný trestno-politický akt, ktorý odráža kultúrnu a hodnotovú orientáciu spoločnosti. Niektoré druhy a formy správania sú však trestné vo všetkých krajinách tohto sveta. Ide napríklad o vraždu, lúpež a ich kriminalizácia má nadčasový a univerzálny charakter. Môžeme povedať, že protiprávnosť a trestnosť nejakého činu sú historicky a priestorovo podmienené. V totalitných režimoch pri kriminalizácii správania členov spoločnosti prevažujú ideologické a mocenské záujmy vládnucich garnitúr. Z uvedeného teda môžeme vyvodiť, že charakter trestnej politiky v každej spoločnosti je určovaný predovšetkým hodnotami a princípmi, zakotvenými v jej ústavnom poriadku, celi, ktorú sa štátna moc snaží dosiahnuť a v neposlednej rade i ideami, ktoré daná spoločnosť prijíma.

Vo všeobecnosti môžeme povedať, že štát svojou trestnou politikou deklaruje predovšetkým úroveň ochrany základných ľudských práv i občianskych práv a slobôd, ktoré je ochotný a schopný reálne zabezpečiť. Trestná politika štátu je konkretizovaná predovšetkým v jeho trestnej legislatíve, či už hmotnoprávnej alebo procesnoprávnej, v systéme a usporiadaní orgánov zaisťujúcich uplatňovanie trestnoprávnych noriem i v praktickej činnosti týchto subjektov.

Verejnosť a politika sú v demokratickom právnom štáte v neustálej interakcii. Občania by mali mať predovšetkým dostatočné množstvo korektných informácií k tomu, aby si vytvorili realistickú predstavu o stave kriminality a súvisiacich patologických javov v zemi a o reakcii orgánov verejnej moci na ňu. Na druhej strane je však nevyhnutným predpokladom formulácie účinnej, zrozumiteľnej a rešpektovanej trestnej politiky dostatočná znalosť skutočných potrieb občanov v oblasti vnútornej bezpečnosti a verejného poriadku, ich skutočných názorov na kriminalitu a jej postihnutie, ako aj ich postojov k rôznym formám spoločensky nekonformného správania. Je potrebné verejnosť zrozumiteľne oboznámiť s trestnými politickými zámermi a opatreniami, ako aj ich dôvodmi.

Dobrá informovanosť verejnosti v tomto prípade nemôžeme podceňovať. Nejde len o to, že sústavné poskytovanie takýchto informácií predstavuje spôsob prezentácie výsledkov práce politických činiteľov a orgánov systému trestnej justície. Nepresné predstavy verejnosti o kriminálnej problematike môžu mať závažné socioekonomické dôsledky. Zľahčovanie problému s kriminalitou môže viesť u občanov k podceňovaniu otázky bezpečnosti v každodennom živote, čo vytvára príležitosť k trestnej činnosti. Príkladom môže byť ľahkovážne konanie niektorých užívateľov internetového bankovníctva, či seniorov. Na druhej strane však preceňovanie miery a závažnosti kriminality vedie k nadmerným negatívnym prejavom, k tzv. „strachu z kriminality“, k nie úplne odôvodneným zmenám správania sa občanov, k ich zvýšenej nespokojnosti so systémom trestnej justície a všeobecne s predstaviteľmi trestnej justície. Všetky tieto dôsledky majú tiež nezanedbateľné ekonomické dopady ako na jednotlivca, tak i na mestá, či ich časti, ale i na spoločnosť ako celok. Dostatočná znalosť skutočných potrieb občanov v oblasti vnútornej bezpečnosti a verejného poriadku, ich skutočných názorov na kriminalitu a jej postih, ak aj ich postojov k rôznym formám spoločensky nekonformného správania sa, je nevyhnutným predpokladom formulácie účinnej, zrozumiteľnej a rešpektovanej trestnej politiky. Bez nej hrozí, že sa tvorcovia trestnej politiky sústredia na druhoradé problémy, zatiaľ čo tie, ktoré verejnosť priamo trápia, zostanú stranou.

Finančné a ľudské zdroje systému trestnej justície budú vždy obmedzené a je potrebné dôkladne zvážiť, na čo sa vynaložia. Navyiac, pokiaľ verejnosť získa pocit, že orgány verejnej moci v rámci trestnej politiky neriešia jej najdôležitejšie problémy a ignorujú jej názory na prijateľnosť, či neprijateľnosť niektorých foriem správania sa, zvyšuje to jej nespokojnosť s predstaviteľmi verejnej moci.

Z dôvodu, že podoba kriminality v Slovenskej republike sa na začiatku tretieho tisícročia veľmi priblížila podobe kriminality vo vyspelých krajinách, pričom ju charakterizujú nepriaznivé zmeny prinášajúce horšie dôsledky pre spoločnosť i štát, bol v roku 2008 podaný návrh na zriadenie Inštitútu kriminológie Ministerstva spravodlivosti Slovenskej republiky. Na zmeny v kvantite, v štruktúre a vo vplyve kriminality musí reagovať primárne kriminálna politika štátu. Systematicky by však mala vychádzať z permanentného výskumu kriminality a z výskumu efektívnosti represívnych a preventívnych stratégií jej kontroly. Miesto kriminologického výskumu je tu teda nezastupiteľné. Podnet na zriadenie inštitútu kriminológie v Slovenskej republike bol ďalej v roku 2011 rozoberaný aj na pôjde právnickej fakulty Trnavskej univerzity. Bohužiaľ však ani do dnešného dňa takýto inštitút na území Slovenskej republiky neexistuje.

Na rozdiel od nás, na území Českej republiky sa problematike tvorby, prejavov a dopadov trestnej politiky dlhodobo venuje Inštitút pro kriminologii a sociální prevenci. Koná tak v súlade s hlavným cieľom svojej činnosti, ktorým je prispievať k zaisťovaniu právnej istoty občanov, fungovaniu justičného systému, k tvorbe legislatívy a k formulovaniu sankčnej politiky zameranej na účinnejšiu kontrolu kriminality. V rámci svojej výskumnej činnosti v rokoch 2008 – 2011 bola jeho súčasťou aj výskumná úloha s názvom „Verejnosť a trestní politika“. Tento výskum bol zameraný predovšetkým na názory a postoje verejnosti ku kriminalite, mieram tolerancie, názorov na trestanie a platnú legislatívu i mravné a právne vedomie občanov. Výsledky toho prieskumu slúžili hlavne k nastaveniu trestnej politiky a jej prezentácii verejnosti.

Trestanie a účel trestu

V trestnoprávnej teórii je koncepcia trestania založená na základe zásady *nullum crimen sine lege*, *nulla poena sine lege*, z ktorej vyplýva, že trestný čin i samotný trest musia byť vymedzené zákonom. Súčasné teoretické vymedzenia trestu zahŕňajú najmä tieto znaky: trest

obsahuje spôsobenie ujmy; táto ujma je spôsobená cielene k tomu oprávnenou autoritou; trest je ukladaný za porušenie práva; toto porušenie musí byť zavinené; trest je ukladaný z ospravedlniteľného dôvodu.

V stručnosti môžeme priblížiť, že historicky sa vyvinuli dve základné koncepcie, týkajúce sa účelu trestu. Jeden základný smer považuje trestný čin za akt slobodnej vôle páchatel'a a trest je preto prirodzeným dôsledkom spáchaného činu. Primeranosť trestu sa posudzuje podľa závažnosti deliktu, je akoby jeho zrkadlovým obrazom. Trest má sám o sebe význam a jeho uloženie je morálnym imperatívom. Je nutné aby bol uložený trest, pretože bol spáchaný trestný čin. Tento smer býva označovaný aj ako absolútna teória trestu, klasická škola trestného práva.

Druhý základný smer považuje spáchanie trestného činu za dôsledok určitých poznateľných vplyvov, napríklad nedostatkov vo výchove, v rodinnom prostredí, existenčnej núdze, či biologických alebo psychologických predpokladov. Páchatel' sa teda nerozhoduje osobe, či spácha trestný čin, ale jeho jednanie je ovplyvnené tlakom rôznych osobnostných a sociálnych faktorov. Hlavný a jediný ospravedlniteľný cieľ trestania spočíva preto v tom, aby pri výkone trestu bolo páchatel'ovi trestného činu poskytnuté odborné zaobchádzanie, ktoré potlačí príčiny, kvôli ktorým bol samotný trest spáchaný. Je teda nutné potrestať páchatel'a, aby už nedošlo k ďalšiemu trestnému činu. Tento koncept býva označovaný aj ako utilitárna teória trestu alebo rehabilitačná teória.

Modernejšie, tzv. desert theories zdôrazňujú, že tomu, kto zavinené spáchal trestný čin, musí dať spoločnosť dôrazne najavo svoj nesúhlas s takým jednaním. Páchatel' si teda za svoj trest zasluhuje morálne odsúdenie a trest, pričom trest má byť natoľko prísny, aby si páchatel' uvedomil neprijateľnosť svojho konania. Kľúčovou trestno-politickou otázkou je teda primeranosť trestania. Páchatel' zostáva subjektom individuálnych ľudských práv (obmedzených uloženým trestom) a má individuálne a morálne právo byť potrestaný primerane k trestnému činu, ktorý spáchal.

Vedľa tohto klasicky reformného štýlu, ktorý sa usiluje o humánnu prístup a prevýchovu páchatel'ov trestných činov sa už určitú dobu presadzuje i tvrdšia, represívna línia, zdôrazňujúca ochranu spoločnosti pred vzrastajúcou kriminalitou. Na čele tejto represívnej vlny sú Spojené štáty americké, kde sa politickí predstavitelia i väčšina médií snažia nájsť priamu súvislosť medzi úrovňou kriminality a počtom uväznených osôb v tom zmysle, že veľký počet páchatel'ov izolovaných vo väzenských zariadeniach je tým najúčinnjším prostriedkom v boji proti zločinnosti. Vytvorila sa tak zjednodušená predstava, že tie osoby, ktoré sa dopúšťajú trestnej činnosti, predstavujú špecifickú skupinu populácie, ktorú je treba identifikovať prostriedkami trestnej justície (odhaliť, usvedčiť a odsúdiť) a eliminovať zo spoločnosti riadnych občanov, ktorí sa tak budú môcť venovať svojím aktivitám bez obáv o svoj život, zdravie a majetok. Tým došlo k určitej renesancii retributívneho (odplatného) poňatia trestnej justície, aj keď samozrejme v Spojených štátoch amerických, respektíve v niektorých štátoch Únie, stále existujú a rozvíjajú sa konkrétne programy prevencie kriminality, pre resocializáciu páchatel'ov (najmä pre reedukáciu mladistvých delikventov), pre postpenitenciárnu pomoc osobám prepusteným z výkonu trestu odňatia slobody i mnohé iné. Kritici tejto trestno-politickej línie v Spojených štátoch amerických poukazujú najmä na problematiku zlučiteľnosť tohto represívneho prístupu k páchatel'om s tradičnými hodnotami demokratickej spoločnosti, s nescudziteľnými ľudskými a občianskymi právami každého jednotlivca a upozorňujú i na perspektívnu bezvýchodnosť tejto koncepcie. Nedá sa totiž viacmenej trvalo vylučovať nemalú časť populácie z občianskej spoločnosti a vytvárať tak „kriminálne getá“ s vlastnou subkultúrou, presahujúcou z väzenského prostredia do normálneho života. Okrem absolútnych a doživotných trestov, každé odňatie slobody skôr alebo neskôr skončí a odsúdení sa vracajú do spoločnosti, ktorá nemôže byť voči nim trvale netolerantná.

Retributívne pojatie trestu a hypertrofie väzenstva je vo svojich konečných dôsledkoch kontraproduktívne. Ešte pádnejšie argumenty spočívajú v pochybnostiach, či je možné skutočne nájsť a preukázať priamu spojitosť medzi vyšším počtom uväznených páchatel'ov a poklesom kriminality.

V súčasnej dobe v odbornej právnej a kriminologickej literatúre prevažuje názor, že sa v európskych demokratických krajinách zreteľne prejavuje tendencia formulovať trestnú politiku predovšetkým so zreteľom na ochranu základných ľudských práv a občianskych slobôd. Veľký vplyv má v tomto smere predovšetkým Európsky dohovor o ochrane ľudských práv a základných slobôd a rozhodnutí a stanoviská Európskeho súdu pre ľudské práva. Idea ľudských práv a ich ochrana v spravodlivom procese (fair trial) predurčuje celý koncept trestného práva hmotného a procesného. Od toho sa odvíja aj rozsah kriminalizácie sociálne nežiaducich javov, ponímanie účelu trestu a primeranosti sankcií a spôsob zaobchádzania s páchatel'mi. Tomu je prispôsobený celý justičný systém a k tomuto cieľu smerujú aj jeho prípadné reformy.

Efektívnosť postihu kriminality a vonkajšie vplyvy na názor verejnosti na ňu

Názory a postoje verejnosti ku kriminalite a kriminálnej politike sú jednou z najčastejších tém kriminologických výskumov vo väčšine vyspelých krajín sveta. Dôvodov je však viac, ale tým zásadným sú práve občania, ktorí hrajú ústrednú rolu v demokratickom štáte z hľadiska fungovania systému kontroly kriminality. Pokiaľ neoznamujú delikty, ktorých sa stali obeťami alebo svedkami, prípadne nespolupracujú pri vyšetrovaní a preukazovaní trestnej činnosti, je celkový chod justičného systému prakticky nemožný. Je preto nutné, aby vo vzťahu verejnosti k práci orgánov činných v trestnom konaní vládla aspoň základná dôvera a aby princípy, na ktorých je postavený justičný systém, neboli v priamom rozpore s tým, ako si presadzovanie spravodlivosti predstavujú bežní občania. Tými, ktorí sa pokúšajú zachytiť a sprostredkovať verejnú mienku občanov pomocou rôznych výskumných metód sú hlavne kriminológovia. Poznatky, ktoré vyplývajú z ich štúdií sú veľmi rozporuplné.

Zahraničné výskumy, ktoré sa zaoberajú názormi a postojmi verejnosti k trestnej politike a všeobecne ku kriminalite, dospeli k jednoznačnému poznatku a to, že občania majú o danú tému veľký záujem, bohužiaľ však ich poznatky o trestnej politike sú na veľmi nízkej úrovni.

Názory verejnosti na efektívnosť postihu kriminality sú rozdielne, môžeme konštatovať, že v určitých prípadoch aj diametrálne odlišné. Na jednej strane stoja občania, u ktorých prevláda názor, že efektívnosť postihu kriminality je na veľmi nízkej úrovni a štát podľa nich trestá len „obyčajných ľudí“ a na druhej strane stoja občania, podľa názoru ktorých, je činnosť orgánov činných v trestnom konaní maximálna a tým dochádza aj k efektívnemu postihu páchatel'ov trestných činov.

Výskumy, ktoré v predchádzajúcich rokoch uskutočnil v Českej republike Inštitút pro kriminologii a sociální prevenci potvrdzuje, že respondenti naozaj nemajú dostatok informácií o stave, či štruktúre kriminality, o konkrétnych náplňach práce jednotlivých zložiek justičného systému alebo o aktuálnej výške trestov, ktoré sú ukladané páchatel'om za jednotlivé trestné činy a o ich praktickom výkone. Nedostatkom týchto informácií je tak ovplyvnený aj ich názor na efektívnosť postihu kriminality. Väčšina respondentov tohto výskumu bola zároveň presvedčená, že stav kriminality je každým rokom vyšší, v jej skladbe dominujú najmä závažné trestné činy, orgány činné v trestnom konaní neplnia svoju úlohu dostatočne, systém sankcií je príliš mierny a výkon najprísnejšieho trestu odňatia slobody sa podobá pobytu v príjemnom rekreačnom prostredí, ktorý zdarma ponúka chutnú stravu, zdravotnú

starostlivosť a kultúrne vyžitie. Takmer k totožným výsledkom prieskumu dospeli aj výskumy v iných krajinách ako v Českej republike.

Z vyššie uvedeného teda môžeme súdiť, že občania priam volajú po celkovom sprísnení trestnej represie a nemalá časť by uvítala aj opätovné zavedenie trestu smrti. Na druhej strane sú však občania, podľa ktorých sú za niektoré trestné činy až neprimerane vysoké trestné sadzby, oproti, podľa nich závažnejším trestným činom. Ako príklad si môžeme uviesť kauzu, ktorá je v súčasnosti pretriasaná médiami na území našej republiky. Ide o slovenského umelca, ktorý bol okresným súdom právoplatne odsúdený na osem rokov odňatia slobody za drogový zločin a odvolací súd tento rozsudok potvrdil. Práve v diskusiách, ktoré sa odohrávajú ako priama reakcia na túto skutočnosť sa stretávame s rozporuplnými názormi verejnosti na efektívnosť postihu kriminality. K tomu, aby sme mohli lepšie priblížiť a poukázať na argumenty verejnosti, je potrebné aby sme si daný prípad aspoň stručne charakterizovali.

Tento slovenský umelec bol v máji roku 2007 zatknutý v dílerskom byte, kde si kupoval pervitín. Jeho obhajca tvrdil, že tak konal po dohode s istým policajtom. Jeho úlohou bolo nahlásiť miesta, kde sa drogy varia alebo predávajú. Problém mal vzniknúť po tom, ako ho zadržali príslušníci inej jednotky policajného zboru, ktorí o umelcovej misii nevedeli. Pri zadržaní našli u neho niekoľko kubíkov omamnej a psychotropnej látky, z ktorej bolo možné vyrobiť väčšie množstvo dávok. Policajt, s ktorým údajne umelec spolupracoval vypovedal pred súdom s vylúčením verejnosti. Vyšetrovanie celej kauzy sprevádzali nezrovnalosti. V novembri 2007 bol umelec prepustený z väzby pre nečinnosť vyšetrovateľa. Keď prokurátor prvýkrát podal žalobu, súd ju v novembri 2009 zamietol pre množstvo pochybení, vrátane porušenia práva na obhajobu. Je dôležité podotknúť skutočnosť, že tento umelec bol pre drogy zatknutý už v roku 2001 a súd mu v roku 2003 uložil trest odňatia slobody na dva roky.

K vyššie uvedenému prípadu sa vytvorili dva názory verejnosti na efektívnosť postihu kriminality. Na jednej strane tu máme skupinu občanov, podľa ktorých je uložený trest adekvátny k spáchanému trestnému činu a mnohí z nich by pre vyššie uvedeného umelca žiadali aj trest vyšší. Argumentujú skutočnosťou, že podľa nich predložené dôkazy svedčia o jeho vine a za svoj skutok si zaslúži byť potrestaný, aby už nedochádzalo k šíreniu toxikománie, pretože podľa nich neublížoval len sebe, ale svojím konaním ohrozoval celú spoločnosť. Ich ďalším argumentom je skutočnosť, že tento umelec bol už v minulosti za rovnaký trestný čin právoplatne odsúdený, potrestaný, ale bohužiaľ ani to nevedlo k jeho náprave a dopustil sa recidívy a práve z tohto dôvodu si zaslúži, aby bol za svoje konanie prísnejšie potrestaný.

Na druhej strane zas stojí skupina občanov, ktorá nesúhlasí s tak vysoko vymeraným trestom odňatia slobody a dokonca spisuje petíciu, prostredníctvom ktorej žiada prezidenta Slovenskej republiky, aby sám posúdil daný prípad. Táto skupina ľudí sa odvoláva na to, že umelec dostal vyšší trest ako podľa nich „chladnokrvní vrahovia“. Taktiež argumentuje skutočnosťou, že vysoko postavení ľudia, žijúci v našej spoločnosti nie sú postihovaní za svoju kriminalitu, či sú už oslobodení alebo voči nim ani nikdy nebolo začaté trestné stíhanie. Priamo obviňujú orgány činné v trestnom konaní, chod justície, sudcov a verejných činiteľov, ktorí podľa nich nekonali v súlade s platnými právnymi predpismi a dotyčného umelca využili a potrestali ako exemplárny príklad. Zároveň ich nepriamo obviňujú z korupcie a žiadajú rekodifikáciu trestného zákona a zníženie trestných sadzieb niektorých trestných činov.

Vyššie uvedený prípad nie je jediným prípadom, v ktorom môžeme vidieť nespokojnosť verejnosti s postihovaním kriminality. Práve naopak, v poslednej dobe je ich dosť veľké množstvo a prostredníctvom elektronických médií prebiehajú mnohé diskusie o efektívnosti postihnutia kriminality na území Slovenskej republiky. Väčšina z nich má však bohužiaľ negatívny názor. U väčšiny občanov prevláda negatívny názor na súčasné znenie Trestného

konania a žiadajú od štátu, aby pri určitých trestných činoch podstatne znížil hranicu trestnej sadzby. Občania vnímajú veľmi negatívnym spôsobom aj konanie orgánov činných v trestnom konaní a súdov, pretože podľa ich názoru sú vo veľkej miere ovplyvnení korupciou, politickými a inými neprípustnými vplyvmi.

Mieru spokojnosti občanov s fungovaním systému trestnej justície určuje celá rada vplyvov. Systém trestnej justície má niekoľko zložiek, pričom každá z nich plní viac úloh. Príčin, prečo občania o kriminalite a efektívnosti jej postihnutia rozmýšľajú práve takto, je nepochybne veľa. Jednou z najpodstatnejších môže byť, ako už bola spomenutá vyššie malá informovanosť. Ak sa verejnosť domnieva, že za nedovolenú výrobu omamných a psychotropných látok, jedov alebo prekurzorov, ich držanie a obchodovanie s nimi sú vyššie trestné sadzby ako za úkladnú vraždu ako to uvádza vo svojich komentároch k vyššie uvedenému prípadu, nepochybne má na tom vinu nízka informovanosť verejnosti o výške jednotlivých trestných sadzieb za jednotlivé trestné činy uvedené v Trestnom zákone, o skutočnosti akým spôsobom sa trestá páchatel', ktorý bol už za ten istý trestný čin odsúdený v minulosti, či o tom ako funguje spolupráca s orgánmi činnými v trestnom konaní a aké sú možnosti upustenia od potrestania.

Je všeobecne známe, že relatívne veľká časť občanov si vytvára dosť nerealistické predstavy o priamej väzbe medzi prísnosťou trestu na jednej strane a celkovou mierou kriminality na strane druhej. Viera verejnosti v účinok odstrašujúcich potenciálnych páchatel'ov hrozbou vysokého trestu je v nápadnom nesúlade s tým, čo o efektívite generálnej prevencie vypovedá väčšina kriminologických výskumov a bežných poznatkov z praxe. Paradoxne pritom platí, že ani sprísnením alebo znížením sankcií sa nie je možné zavŕažiť občanom.

Nespokojnosť verejnosti s justičnou praxou môže byť do istej miery daná aj tým, že s orgánmi činnými v trestnom konaní nezdierajú niektoré základné princípy, či zásady. Asi najviac to platí o nutnosti dodržiavania nielen práv poškodených, ale i páchatel'ov. Niektoré výskumy potvrdzujú, že akékoľvek prekážky, brániace okamžitému potrestaniu vinníka, považuje rada občanov za prejav slabosti celého systému. Procesné postupy, ktorými sa orgány činné v trestnom konaní pri prejednávaní kriminálnych deliktov držia, tak v očiach mnohých občanov naberajú rysy neopodstatneného nadržovania zločincov (ide najmä o páchatel'ov závažných trestných činov) a to na úkor ich rýchleho a spravodlivého potrestania.

Veľkej časti verejnosti chýba osobná skúsenosť s inštitúciami, zaoberajúcimi sa kontrolou kriminality. Aj to môže zohrávať pri hodnotení efektívnosti postihu kriminality veľkú úlohu. Orgány činné v trestnom konaní sú veľakrát diskvalifikované, ak porovnáme dôveru, ktorú v nich občania vkladajú s dôverou v inštitúcie z iných oblastí spoločenského života. V prípade, a ak dôjde k priamemu kontaktu verejnosti s policajtmi, štátnymi zástupcami alebo sudcami, sú často sprevádzané silnými negatívnymi emóciami, spojenými s vyšetrovaním a prejednávaním trestného činu.

Chýbajúca osobná skúsenosť umocňuje fakt, že značnú úlohu pri formovaní názorov a postojov občanov k efektívnosti postihu kriminality a samotnej kriminalite a boji s ňou zohrávajú média. Väčšina verejnosti získava informácie práve prostredníctvom nich. Najvýznamnejšiu úlohu zohráva televízia a tlač, čo vo svojom nedávnom výskume potvrdil aj Inštitút pro kriminológiu a sociálnu prevenciu. Podľa neho je televízia najväčším dodávateľom správ o trestnej činnosti pre všetky vekové skupiny občanov. V prípade tlače môžeme sledovať rast jeho významu spolu s rastúcim vekom. Zahraničné štúdie priniesli aj názor, že čím viac čas jedinec trávi sledovaním médií, tým je pravdepodobnejšie, že sa u neho stretne so skreslenými názormi na rozsah kriminality. Je pritom známe a mnohými kriminologickými štúdiami o dokázané, že obraz trestnej činnosti, ktorí médiá ponúkajú, je oproti realite značne skreslený. Žiadny novinár, žiadne médium nemá priamy prístup

k jednotlivým spisom, v ktorých sú uvedené všetky skutočnosti trestného činu i všetky úkony, ktoré boli uskutočnené v konaní, aby mohol podať verejnosti priamy, ucelený a pravdivý pohľad na vec. Novinári sa prednostne zaujímajú o delikty, ktoré spĺňajú nároky pre publikum príťažlivé a tým spravodajsky cenné informácie.

Na základe vyššie uvedených skutočností, teda môžeme podľa konštatovať, že názory verejnosti na efektívnosť postihu kriminality sú rozdielne a podľa môjho názoru nebudú nikdy jednotné. Na čom sa však takmer väčšina z nich zhodne, je skutočnosť, že podľa ich názoru je potrebné aby sa orgány činné v trestnom konaní snažili odhaľovať všetky zločiny a nezaoberali sa len „obyčajnými ľuďmi“, ale nerobili rozdiely medzi páchatelmi trestných činov, ktorí pochádzajú z iných spoločenských vrstiev. Práve naopak, aby konali voči všetkým páchatelom trestným činov rovnako, nezatvárali oči pred „mocnými“. Aby justičný systém fungoval spravodlivo, bez akéhokoľvek náznaku korupcie, či nadržiavaniu strane niektorým obvinením. Názory verejnosti na efektívnosť kriminality sú teda rôznorodé a v mnohých prípadoch závisia aj od úrovne vzdelania občanov, veku a častokrát aj od prostredia, v ktorom sa pohybujú, pretože aj to výrazným spôsobom formuje ich názor.

Opatrenia na kontrolu kriminality vždy narážali na problém obmedzenosti dostupných prostriedkov, pričom tento problém sa stáva v súčasnosti ešte závažnejším. Stále viac záleží na starostlivej voľbe prístupov a intervencií v danej oblasti, lebo chybné, nepodložené, či nepripravené rozhodnutia budú stále väčším luxusom. Vo vzťahu k občanom by mal štát vedieť, čo v tomto smere pokladajú za hlavné problémy, hľadať nové riešenia takýchto problémov a zvolený postup v dostatočnom rozsahu aj zrozumiteľne vysvetliť. Podpora verejnosti je dôležitým, aj keď nie zďaleka jediným predpokladom plynulého zavádzania účinných opatrení na kontrolu kriminality. Avšak názor verejnosti je neodmysliteľnou súčasťou demokratického štátu a má zásadnú úlohu pri schvaľovaní, či odmietaní opatrení, ktorými štát koná našim menom.

Zoznam použitej literatúry

- [1] Braithwaite, J. (1989): Crime, Shame and Reintegration. Cambridge: Cambridge University Press.
- [2] Jiráková, J.; Köpplová, B. (2003): Média a společnost. Praha: Portál.
- [3] Karabec, Z. aj. (2008): Trestní politika a její realizace v oblasti trestní justice. Praha: IKSP.
- [4] Zeman, P. aj. (2010): Názory a postoje občanů v oblasti trestní politiky. Praha: IKSP.

Recenzent príspevku

Mgr. et JUDr. Martin Vlha
ÚVP FP PEVŠ

Adresa:

JUDr. Tamara Oravcová
ÚVP, FP PEVŠ
Tomášikova 20
821 02 Bratislava

NIEKTORÉ ASPEKTY HROMADNÉHO SPRÁVANIA SA PROFESIONÁLNYCH VOJAKOV OS SR V MISIÁCH

Mária Petrufová - Lubomír Belan

Abstract

In this article the authors point to some theoretical bases of crowd behaviour and promote the results of the project in the Armed Forces of the Slovak Republic which focuses on crowd behaviour of the Armed Forces members. They suggest models of soldiers crowd behaviour in various forms of asymmetric threats which can be used under the conditions of the Armed Forces of the Slovak Republic and which can inspire also civilian organisations.

Abstrakt

Autori poukazujú v článku na niektoré teoretické východiska davového správania sa príslušníkov OS SR a propagujú výsledky projektu v OS SR zameraného na davové správanie sa našich príslušníkov v OS SR. Navrhujú modely davového správania sa vojakov v rôznych formách asymetrických ohrození, ktoré sú využiteľné v podmienkach OS SR a môžu byť inšpiráciou aj pre civilné organizácie.

Úvod

Dnes sme oveľa viac ako kedykoľvek predtým svedkami množstva informácií o udalostiach vo svete. Vo vývoji spoločnosti došlo, dochádza a bude neustále dochádzať aj v súčasnom 21. storočí k rôznym teóriám a klasifikáciám vývojových typov spoločností od tradičných (pospolitosť, tradičné spoločenstva, predindustriálna spoločnosť), moderných (priemyselná, industriálna) a postmoderných (postindustriálna).

Postmoderná spoločnosť má svoje špecifické znaky:

- *politické a mocenské* (nárast spoločenských nerovností, triumf liberálnej demokracie, kríza národných štátov - následne prehlbovanie medzinárodnej integrácie, EU, rôzne typy politických spoločenstiev,
- *ekonomické* (silný konzumizmus, deregulácia národnej ekonomiky, postup nadnárodných spoločností, lietajúci kapitál bez záväzkov voči jednotlivcovi a krajine, kde pôsobí internacionalizácia výrobných síl, pracovná mobilita, vysoko technologické výrobky,
- *ideové, hodnotové a sociokultúrne* (individualizmus, globalizácia, masová kultúra, móda, názorová pluralita a multikulturalizmus, ktorý hovorí o vytváraní nového svetového poriadku.

Práve v tejto spoločnosti, hovorí A. Giddens, nastupuje nový typ rizika - *zväzok hrozieb a nebezpečenstiev*, nazýva sa to aj *kruh rizík*, ide o zlyhanie mechanizmov ekonomického rastu, z čoho môžu jednoducho vzniknúť javy ako: rast totalitnej moci, jadrový konflikt, úpadok životného prostredia alebo ekologická katastrofa.

Daniel Bell tvrdí, že v tejto etape vývoja *informačné technológie* nahrádzajú prácu, *poznanie* nahrádza kapitál a *vlastníctvo informácií* znamená moc. Dominantnou hospodárskou sférou sú služby /predtým to boli továrnska a poľnohospodárska výroba/, materiálna výroba sa zinformuje.

Ulrich Back hovorí o „*globálnej rizikovej spoločnosti*“ začína sa meniť kvalita spoločenstva a jeho hodnotové systémy. Základným prvkom a hybnou silou je a zostáva *bezpečnosť*. Práve ľudskou činnosťou sa vytvárajú neustále skryté permanentné rizika. Alvin Toffler vysvetlil tri vývojové megatrendy civilizačného rozvoja:

- vlna poľnohospodárskej civilizácie,
- vlna priemyselnej civilizácie/ industrializácia/,
- vlna informačnej civilizácie.

Informácie a nové technológie majú obrovský vplyv na životy ľudí. Používanie informačných technológií umožňuje preklenúť čas a priestor, aplikáciou umelej inteligencie sa odkláňame od určitého štandardizmu a prikláňame sa k univerzalizmu. Informácie a poznanie sú hlavný faktor produktivity práce. Konceptia nezamýšľaných dôsledkov upozorňuje nás všetkých na to, že nikdy nemáme toľko poznatkov, aby sme mohli bezpečne všetko predpokladať. Je potrebné neustále prehodnocovať kritický vzťah medzi našim myslením/poznaním a poznávanou spoločenskou realitou.

Súčasnú dobu sa dá charakterizovať na jednej strane ako oslabovaním silových konfrontačných prístupov v procese dosahovania požadovanej úrovne bezpečnosti štátov a ich postupným nahradzovaním kooperačnými prístupmi, na druhej strane obrovským nárastom nevojenských ohrození. V súčasnosti je potrebné vidieť nové faktory, na globálnej úrovni sa zrýchľuje proces rozpadu tradičnej štátnej suverenity, ktorá bola základným kameňom doterajšieho chápania medzinárodných vzťahov. Slovenská republika, tak ako aj ďalšie suverénne štáty, je vystavená útokom z dvoch strán. Zvonku útočia nadštátne integračné tlaky, ktoré sú živé uvoľnením, zrýchľovaním a zlacňovaním obehu kapitálu, tovaru, osôb, informácií, ale i kriminalitou, drogami, medzinárodným terorizmom, politickým, etnickým, rasovým a náboženským násilím, znečistením životného prostredia a chorobami. Tieto javy stále menej rešpektujú štátne hranice a preto si ich riešenie vyžaduje nadnárodné prístupy, ktoré vedú až k integrácii v rôznych oblastiach spoločenského života. Jednotlivec je takto ohrozovaný nepretržitými krízovými situáciami aj v mierovom živote.

Z hľadiska bezpečnostných rizík je súčasnosť charakterizovaná najmä odstránením rizika globálnej blokovej konfrontácie, v dôsledku čoho nastalo podstatné zníženie hrozby vypuknutia globálneho vojnového konfliktu dvoch blokov, ale exponenciálne narástlo riziko asymetrických nevojenských ohrození menšieho rozsahu, ktoré za určitých okolností môžu prerásť až do rozsiahlych vojenských konfliktov. Prinajmenšom v euroatlantickom priestore neexistuje konkrétny a jasne definovaný nepriateľ. Dnes ž vieme. Že bezpečnostné ohrozenia sú početnejšie a rôznorodejšie tak z hľadiska intenzity, ako aj z hľadiska príčin. Môžu prichádzať z rozličných smerov a geografických oblastí a stiera sa hranica medzi vonkajšími a vnútornými konfliktami.

Dnes nazývame tieto oblasti - **asymetrické ohrozenia**. Tento výraz sa začína objavovať na začiatku 90. rokov, kedy sa stále častejšie objavujú útoky relatívne malých a slabších skupín proti vyspelým štátom. Asymetrické hrozby vychádzajú zo stretov medzi sebe nepodobnými či nerovnými silami. Asymetrické ohrozenia sú teda tie, ktoré nevykonávajú pravidelné armády, alebo nejedná sa prakticky o pravý vojnový stret, ale sme ich svedkami pri misiách, pri teroristických útokoch, pri boji s organizovaným zločinom.

Okrem toho sa zvyšujú v posledných rokoch štatistické pravdepodobnosti dopravných nehôd na cestách, pribúdajú záplavy, lesné požiare a rôzne iné požiare a sme svedkami aj rôznych katastrof väčšieho rozsahu. Vysielanie profesionálnych vojakov OS SR na plnenie úloh v zahraničnej operácii sa uskutočňuje na základe požiadavky OSN a NATO prostredníctvom Ministerstva zahraničných vecí SR. V rozsahu mandátu Bezpečnostnej rady OSN (ďalej len

mandát), na ktorého základe bol vypracovaný a schválený návrh na vyslanie vojakov OS SR vládou Slovenskej republiky a Národnou radou Slovenskej republiky, Ministerstvo obrany Slovenskej republiky vypracuje *memorandum* medzi vládou Slovenskej republiky a NATO, OSN alebo inou medzinárodnou organizáciou. (Školník, 2011 s. 275)

1. Kolektívne a davové právanie sa

Kolektívne správanie je reagovanie ľudí na spoločný podnet. Je spontánne, nestabilné, emotívne, nekonvenčné. Odlišuje sa od bežného správania, najmä preto, že neprebíha v stabilných sociálnych skupinách, ale vo veľkých agregátoch a kolektívach, t.j. medzi ľuďmi, ktorí na seba pôsobia len kratší čas a povrchnejšie, bez vytvorenia hlbších väzieb medzi sebou.

Masa sa chápe ako súbor väčšieho počtu ľudí, rozptýlených v určitom čase na viacerých miestach, ktorých rovnako ako v prípade davu spája spoločný záujem, postoj alebo presvedčenie a konajú v jeho mene. Masové správanie sa vyskytuje najmä vo veľkých spoločnostiach, v ktorých nedochádza k osobným kontaktom všetkých, ale v ktorých môže dochádzať k určitému vzájomnému ovplyvňovaniu správania ľudí. Masa je netolerantná, ale je dôverčivá voči autorite. Rešpektuje silu a dobrotu a takmer sa nedá ovplyvniť.

Dav je sústredenie väčšieho počtu anonymných osôb na rovnakom mieste, ktoré sú vzájomne ovplyvňované vzájomnou fyzickou blízkosťou, vznikajú živelné emócie, zníženie racionálnej kontroly, zosilňuje sa sugestibilita, napodobňovanie, afekty, padajú zábrany a osobná zodpovednosť.

Dav možno charakterizovať ako:

- Väčšie množstvo jedincov, ktorých púta tzv. vzrušujúca príčina, dav je viazaný na určitý priestor, ľudia v dave strácajú svoje možnosti individuálneho rozhodovania, dav vyrovnáva rozdiely medzi jednotlivcami, vzniká individuálne, alebo pod vplyvom vodcu, dav je približne sčítateľný, charakteristickým znakom je hromadné správanie – ide o zjednotenie myšlienok – vzniká sociálna sila, dav sa často riadi emóciami a sugesciou.
- Vzniká fenomén *crowdingu* – premnoženia, ritualizovaného správania sa a rozpad spoločenských pravidiel.
- Poznáme dva druhy davu a to organizovaný (armáda) a náhodný.

Druhy davu:

- *Náhodný dav* – náhodne, spontánne zoskupený agregát, príčinou je udalosť, ktorej sú ľudia svedkami – automobilová nehoda, výklad v obchode, pouličný predajca.
- *Konvenčný dav* - zoskupenie ľudí, ktorí sa zišli na určitom mieste z dôvodu nejakej udalosti, napríklad futbal, koncert, divadlo, kino....
- *Expresívny dav* - vzniká z potreby ľudí byť spolu, spoločné prejavenie pocitov, postojov - napr. rockeri. Expresívnym davom sú ľudia na diskotéke, na koncertoch, aj na športových zápasoch. Môže sa vytvoriť aj z konvenčného davu, ale je menej organizovaný.
- *Aktívny dav* - taký v ktorom ľudia nekonajú v súlade s platnými normami, agresívny, násilný, deštruktívny. Ľuďom však nestačí, že len niečo vyjadrujú, ale chcú aj čosi vykonať proti niekomu, alebo niečomu – násilní fanúšikovia športových zápasov, lynčujúca skupina, násilná demonštrácia. V tomto dave sa porušujú sociálne normy.
- *Protestný dav* (prvky konvenčného a aktívneho davu ale s cieľom protestovať – pokojná demonštrácia, pochod).

Dav spája spoločný záujem, postoj kurčitému problému, osobe, či skupine, alebo presvedčenie a konajú v jeho mene. Dav nie je sociálnou skupinou v sociologickom slova zmysle, ale sociálnym agregátom. Prítomnosť v dave má vplyv na správanie jednotlivcov (tzv. davové alebo kolektívne správanie), silne sa tu prejavuje princíp napodobňovania. Jednanie jednotlivcov je ovplyvnené aj anonymitou a stratou sociálnej kontroly. Davové správanie je poznačené impulzívnosťou, emotívnosťou a spontánnosťou, pocitom nezraniteľnosti, väčšej istoty a sily. Slabé väzby medzi účastníkmi davu zanikajú po ukončení davovej situácie. Podľa Gustava Le Bona (štúdia *La psychologie des foules* z r. 1895) dav je v bežnom zmysle zhromaždenie akýchkoľvek jedincov bez ohľadu na ich národnosť, povolanie alebo pohlavie a bez ohľadu na náhodu, ktorá ich dala dokopy. Dav možno úspešne manipulovať, podlieha pudovo vodcovi. Fungovanie davu:

1. *Sociálna facilitácia* – v prítomnosti ostatných ľudí sa naše správanie posilňuje a máme tendenciu viac sa ostatným zavďačiť.
2. *Nečakajte pomoc* – deindividualizácia členov. Jav, ku ktorému dochádza sa nazýva rozložená zodpovednosť a znamená to, že každý v dave predpokladá, že potrebnú pomoc poskytne niekto iný.
3. *Infikovaní emóciami* – nálada davu veľmi rýchlo infikuje všetkých jej členov. Emočná nákaza spolu s odosobnením dočasne zruší „civilizačné návyky“ a dá priestor pudovému správaniu.
4. *Vražedná panika* – všeobecne rozšíreným predsudkom je že v dave boli ľudia ušliapaní. Prípady ušliapania sú zriedkavé, keďže v dave je málo miesta a nie je kam spadnúť. Oveľa nebezpečnejší je tlak masy, ktorý dokáže ohnúť aj kovové zábradlie a zmiest' všetko čo mu stojí v ceste. Ľudia v dave umierajú väčšinou na udusenie v dôsledku príliš veľkého tlaku. Šanca, že uniknete z nebezpečnej situácie v dave je malá, nie je to zapríčinené veľkosťou východov alebo únikových ciest, keďže výskumy ukázali, že aj dobrú únikovú cestu si ľudia pri svojom úteku nevšimnú.

Kým ostatné typy davov sú schopné i akéhosi organizovaného správania, ktoré vedie k dosiahnutiu cieľa, dav v panike sa naopak začína správať úplne iracionálne. Výskumy dokázali, že hoci sa ľudia v panike neustále rozhliadajú po ostatných členoch davu, u ktorých zúfalo hľadajú nejaké informácie využiteľné pre záchranu života, nie sú schopní vôbec vnímať slová alebo dokonca reč tela ostatných. Nechajú sa len unášať davom, ktorému však v tomto okamžiku chýba akékoľvek účelové jednanie. Pohyb davu sa totiž predovšetkým veľmi výrazným spôsobom spomalí. To je pravdepodobne spôsobené úplnou dezorganizáciou väčšiny jeho členov.

Šanca, že uniknete z nebezpečnej situácie v dave je preto oveľa nižšia ako tá, ktorú by ste mali v malej skupinke. To však nie je napodiv zapríčinené veľkosťou východov alebo únikových ciest. Výskumy totiž ukázali, že i keď má dav k dispozícii dobrú únikovú cestu, často ju pri svojom úteku minie nepovšimnutú.

2. Modely davového správania sa vojakov v rôznych formách asymetrických ohrození

Doposiaľ zhromaždené a analyzované výskumné dáta umožňujú vytvoriť rámcovú (všeobecnú) predstavu o sociálne psychologických faktoroch a podmienkach, ovplyvňujúcich prežívanie a správanie vojakov zasahujúcich proti účastníkom hromadných zoskupení. Aktuálny psychický stav vojakov nachádzajúceho sa v špecifických podmienkach interskupinovej konfrontačnej interakcie je podmienený predovšetkým :

- konaním jednotlivých účastníkov davu a od neho sa odvíjajúce správanie

- aktivitou zasahujúcich vojakov (charakter zákroku), ako behaviorálneho prejavu naplňovania obsahu aktuálnej sociálnej role
- konkrétnymi podmienkami v ktorých zákrok prebieha ich vnímaním a prežívaním zasahujúcim vojakom)

Sekundárnou analýzou zhromaždených dát a ich roztriedením podľa vyššie uvedených kritérií sme vygenerovali 9 typov situácií, v ktorých sa vojaci zasahujúci pod jednotným velením proti účastníkom davu ocitajú, a ktoré sa od seba líšia charakterom interakcie účastníci davu – vojaci, ich konaním, konkrétnymi podmienkami, príznačnými pre tu ktorú situáciu, ktoré ovplyvňujú prežívanie a správanie zasahujúcich vojakov a vytvára predpoklady k eventuálnemu zlyhaniu vojaka pri zákroku.

1. Zhromaždenie väčšieho počtu ľudí
2. Účastníci davu (skupín) sa presúvajú na miesto určenia
3. Účastníci davu postupujúci proti kordónu zasahujúcich vojakov,
4. Účastníci davu jednotlivo či po skupinách sa snažia dostať do chráneného priestoru, príp. z priestoru, ktorý im bol zasahujúcimi vojakmi vymedzený
5. Konflikt medzi znepriatelenými skupinami vyúsťujúce do vzájomného napadania, bitky
6. Účastníci davu sa zdržujú i napriek opakovanej výzvy v priestore
7. Agresívne správanie (verbálne i fyzické) útoky najaktívnejších účastníkov davu
8. Agresívne správanie účastníkov v rámci normy, prípadné mierne vybočujúce z normy,
9. Agresívne fyzické útoky účastníkov davu proti zasahujúcim skupinám vojakov

Všetky uvedené typové situácie sú analyzované na základe intervenujúcich situačných premenných a prežitky zasahujúcich vojakov.

Záver k modelom správania

Aktuálny výkon vojakov pri rôznych zárokoch je determinovaný mierou osobného vnútorného rozporu vznikajúceho medzi nárokmi konkrétnej situácie (najmä kumuláciou a komplexným pôsobením stresogenných faktorov, ktoré vojaci vnímajú, emocionálne prežívajú a hodnotia) a subjektívnym pocitom pripravenosti zasahujúcich vojakov tieto nároky zvládnuť.

Pripravenosť vojakov k zákroku v sebe zahrnuje tak **profesionálne návyky a spôsobilosti** ako aj **psychické dispozície** kognitívne a emocionálne spracovať pôsobiace podnety (schopnosť pružne reagovať na zmeny situácie), vždy konať v súlade s cieľom vojenskej akcie, svojou rolou v situácii ako aj udržiavať optimálnu úroveň motivácie k zákroku, schopnosť zvládnuť psychickú záťaž, ktorú v nich situácia zákroku vyvoláva. To sú závery, ktoré jednoznačne smerujú k inovácii v obsahu psychologickéj príprave nielen radových vojakov, ale aj veliacich dôstojníkov a poddôstojníkov.

Uvedené dispozície sa odrážajú **v postojoch vojakov k objektu zákroku** – tj. účastníkom hromadných zoskupení a ich aktivitám, **k sebe ako nositeľovi určitej aktuálnej role** pri konkrétnej vojenskej situácii, **k aktivitám a konaniu ostatných účastníkov v akciách** (kolegovia nadriadení, teroristi, ostatní občania – masmédiá, neziskové organizácie) a **k podmienkam**, v ktorých vojenská situácia prebieha (veliace, organizačné, technické, časové, miestne, materiálne a iné ...) Navrhované modelové situácie môžu byť **vhodným metodickým nástrojom k predikcii správania sa vojakov počas nasadenia v misiách** (a taktiež k eliminácii ich prípadného zlyhania). Výskum potvrdil, že Interakcia, ktorú vojaci vnímajú **ako reálne ohrozujúca život a zdravie ich a spolubojovníkov** vo vojenskej akciách

(dalo by sa prirovnať ku konaniu v nutnej obrane, či krajnej núdzi); dá sa tu predpokladať aj zmenu motivácie – z dosiahnutia vojenského cieľa zákroku na ochranu vlastného života a zdravia.

Využitie výsledkov riešenia davového správania

Z výsledkov projektu vyplýva, že *dav je všeobecne definovaný ako súbor väčšieho počtu ľudí, ktorí sú v telesnej blízkosti zhromaždení v určitom čase a na určitom mieste, spája ich spoločný záujem, postoj alebo presvedčenie a konajú v jeho mene.* Toto zhromaždenie ľudí nové vlastnosti, ktoré sa významne líšia od vlastností jednotlivcov, ktorí ho tvoria.

Zákony, ktorými sa dav riadi:

Tvorí sa kolektívna duša, nepochybne prechodná, ale ktorá má konkrétne vlastnosti. Niektoré zvláštne vlastnosti davov, napr. impulzivnosť, dráždivosť, neschopnosť rozumne premýšľať, nedostatok súdnosti a kritického ducha, preháňanie citov atď., Vedomá osobnosť tu mizne a city aj myšlienky všetkých jednotiek sú zamerané tým istým smerom. Podľa nás príliš veľké skupiny ľudí nie sú schopné uskutočňovať racionálne rozhodnutia. Jednotlivec koná za určitých podmienok celkom inak. Dav vytvárajú normálni ľudia, relatívne stabilní, líšiaci sa navzájom svojim myslením, prežívaním a správaním – okrem situácie, keď vytvorí dav. Vtedy jednotlivci splynú do spoločného myslenia a cítenia, podľa zákona momentálnej jednoty sa vytvorí kolektívna myseľ, duša davu, v ktorej sa strácajú uvedomelé osobnosti, prevahu nadobúda iracionálna, primitívna vrstva v ich psychike. Kolektívna duša je však formovaná len dočasne, kým sleduje určité ciele. Z uvedeného zhrnutia tak teoretických analýz ako aj analýz výskumu k davovému správaniu a jeho prejavov v misiách vyvstali aj mnohé ďalšie problémy, ktoré nebolo možné postihnúť pri riešení tejto vedeckej úlohy a ktoré by bolo potrebné naďalej riešiť najmä vytvorenie konkrétnych modelov davového správania, ktoré by boli zamerané na špecifické situácie, ktorých účastníkmi sú aj naďalej príslušníci OS SR. Je to problematika veľmi závažná a nesmierne dôležitá pre skvalitnenie prípravy profesionálnych vojakov v misiách.

Použitá literatúra a pramene

- [1] DVOŘÁKOVÁ, B.: *Charakteristika davového správania*. Dostupné na internete: <<http://www.veda.sme.sk> > 23.5.2006
- [2] Davové správanie. Dostupné na internete: <<http://sk.wikipedia.org/wiki/Dav> > 19.12.2008
- [3] ŠKOLNÍK, M.: *Logistická podpora jednotiek Ozbrojených síl Slovenskej republiky v zahraničných misiách* / In: Národná a medzinárodná bezpečnosť 2011 [elektronický zdroj] : 2. medzinárodná vedecká konferencia : zborník vedeckých a odborných prác : 18. - 19. októbra 2011, Liptovský Mikuláš, Slovakia. - Liptovský Mikuláš : Akadémia ozbrojených síl generála Milana Rastislava Štefánika, 2011. - ISBN 978-80-8040-429-1. - S. 275-282.
- [4] Možnosti modelovania správania sa jednotlivcov a davu v krízových situáciách: ŠPP 852_08-RO02_RU21-240 : priebežná správa o riešení projektu / Hl. rieš. Mária Petrufová ; zást. hl. rieš. Ľubomír Belan. Liptovský Mikuláš 2010

Adresa:

doc. PhDr. Mária Petrufová, PhD.
Ing. Lubomír Belan, PhD.
Katedra manažmentu
Akadémia ozbrojených síl gen. M. R. Štefánika
Demänovská cesta 393
031 06 Liptovský Mikuláš
e-mail: maria.petrufova@aos.sk
lubomir.belanml@aos.sk

Z HISTORIE SPRÁVNÍHO TRESTÁNÍ

Karel Schelle

Abstract

The article focuses on the development of legal regulation of administrative punishments after 1945. When the democratic system of law was being abolished after 1945, legal regulation of administrative punishments got changed too. During the so-called “lawyers’ two-year term”, the Ministry of Interior was assigned a task to prepare basic legislative acts concerning the branch of administrative law. Mainly, the article analyzes the Act no Administrative Punishments NO 88/1950 Coll. Moreover, the legal regulation of misdemeanor law of the Sixties, which got changed during the Seventies, is outlined in the article too.

Keywords

Legal Regulation of Administrative Punishments; Misdemeanor Law; People’s Committees; Offence Commission.

Abstrakt

Příspěvek se zabývá vývojem právní úpravy správního trestání od roku 1945. Při likvidaci demokratického právního řádu po únoru 1948 došlo i na správní právo trestní. V rámci tzv. právní dvoutletky byl ministerstvu vnitra uložen úkol přípravy základních legislativních aktů v oblasti správního práva. V příspěvku je zejména proveden kritický rozbor trestního zákona správního č. 88/1950 Sb. a trestního řádu správního č. 89/1950 Sb. V návaznosti na to je upozorněno na právní úpravu přestupkového práva z šedesátých let minulého století, která doznala určitých změn v sedmdesátých letech.

Klíčová slova

trestní právo správní, přestupkové právo, národní výbory, přestupkové komise

V rámci krátkého exkurzu do historie správního trestání se podíváme na vývoj právní úpravy zejména od roku 1945, tedy více méně do období totalitního socialistického právního systému.

Poválečné Československo sice kontinuálně navázalo na předválečnou republiku, ne však ve všech oblastech. Jednou z těch oblastí vyznačující se diskontinuitou byla veřejná správa. Komplikovaný a značně kritizovaný systém veřejné správy, postavený na právní úpravě, jež vzešla ze správní reformy z roku 1927, byl zcela jednoznačně všemi poválečnými politickými stranami zavrhnut. Systém národních výborů vytvářejících se na konci války a navazující na tradice těchto orgánů z konce první světové války byl sice akceptován všemi mocenskými centry, ovšem s poněkud odlišným chápáním jeho charakteru. To mělo za následek i změny v oblasti m.j. přestupkového práva, resp. trestního práva správního. Bylo nutné reagovat zejména na tu skutečnost, že pravomoc národních výborů byla podstatně širší, než tomu bylo u předválečné dvoukolejné místní správy, od počátku se navíc předpokládalo, že na ně přejde rozhodování přestupků dosud stíhaných soudy. V českých zemích nebyly skutkové podstaty deliktů stíhaných administrativními orgány soustředěny do jedné normy, ale byly roztrženy

do řady předpisů, které upravovaly poměry v nejrůznějších odvětvích státní správy. Například v poválečné době správní orgány používaly asi 212 předpisů trestního práva správního. Na Slovensku v důsledku dědictví bývalého Uherska byla ovšem situace poněkud odlišná. Existoval tu zvláštní trestní zákon přestupkový (zák. č. XI/1879) a trestní policejní řád (nař. ministra vnitra a spravedlnosti č. 65 RT 136/1909). Trestní policejní soudci byli povoláni stíhat přestupky, neměli však charakter soudců, ale správních orgánů. V předválečném Československu byli touto funkcí pověřováni političtí úředníci. Později i na Slovensku byla celá řada skutkových podstat správních přestupků obsažena v jednotlivých předpisech správního práva, a proto se trestní zákon přestupkový nemohl posuzovat jako jednotná kodifikace správních přestupků. Celkově se ale administrativní trestní právo vyznačovalo tím, že trestní sankce tu byly proti sankcím soudně stíhaných deliktů v zásadě mírnější a že správní potrestání nemělo za následek ztrátu „občanské bezúhonnosti“.

Při likvidaci demokratického právního řádu po únoru 1948 došlo i na správní právo trestní. V rámci tzv. právníké dvouletky byl ministerstvu vnitra uložen úkol přípravy základních legislativních aktů v oblasti správního práva. Úkol zpracovat komplexně toto odvětví nebyl rozvržen na dva roky, jak to učinilo ministerstvo spravedlnosti v případě justičních předpisů, ale na dobu mnohem delší. Nepočítalo se například s tím, že by měl být ihned vydán nový správní řád a ani komplexní úprava národních výborů se ještě nedostala tehdy na pořad dne. Na druhé straně trestní právo (včetně trestního práva správního) se stalo předmětem prvořadého „zájmu“ komunistických struktur. Proto jako první úkol bylo uloženo vypracovat kodexy trestního práva správního a trestního řízení správního. V technickém slova smyslu se základním vodítkem stala pravidla legislativní práce, jejichž text schválila vláda v listopadu 1949. Tato pravidla vydaná ve formě interního pokynu, obsahovala určení všeobecných zásad a plánovacích metod legislativních prací, postup při tvorbě plánovacích předpisů, počínaje vypracováním zásad, přes různé fáze připomínkového řízení, až po schválení konečného textu vládou a Národním shromážděním. Rozhodující ovšem byla stanoviska stranických orgánů.

Dne 22. června 1950 byly projednány oba návrhy ústavně právním výborem Národního shromáždění a 12. července 1950 byly předloženy plénu sněmovny. Trestní zákon správní byl potom vydán pod číslem 88 Sb. a trestní řád správní jako zákon č. 89 Sb.

Oba kodexy byly vydány společně s trestními kodexy soudními. Na tomto místě nebudeme hodnotit především represivní charakter těchto kodexů a jejich ideový základ. To patří spíše do oblasti politologické literatury. Nám jde jen o nastínění přehledu vývoje poválečného správního trestání.

Novou právní úpravou správního trestání především došlo k zjednodušení hierarchie deliktů v tom směru, že od tohoto okamžiku existovaly jen dva typy trestního jednání – trestné činy a správní přestupky. Trestání trestných činů, tedy protispolečenského jednání s mnohem větší intenzitou nebezpečnosti pro společnost, bylo podle trestního zákona a trestního řádu svěřeno soudním orgánům, kdežto trestání správních přestupků bylo generelně svěřeno do pravomoci správních orgánů, tedy národních výborů.

Přestupky podle trestního zákona správního byly subsidiární povahy k trestným činům. Trestní zákon správní totiž neměl definici přestupků, tak jako měl definici trestného činu trestní zákon v § 2. V § 2 trestního zákona správního bylo uvedeno, že „podle tohoto zákona stíhají se jako přestupky jen činy, které nejsou trestné podle trestního zákona soudního“. Podle potřeb tehdejší komunistické hierarchie ustanovení obou zákonů, zejména ta, která obsahovala skutkové podstaty trestných činů, byla formulována značně pružně, tak aby „bylo zabráněno úniku od potrestání těch, kteří porušili zájmy lidově demokratického státu“.

Značně represivní charakter tehdejšího přestupkového práva je m.j. zvýrazněn soustavným dozorem prokuratury. Prokurátoři museli mít pravidelný styk s trestními komisemi národních výborů. Normativně byla tato praxe upravena v zákoně č. 65/1952 Sb., o prokuratuře, především v § 6 odst. 2, dávajícího orgánům prokuratury možnost zúčastnit se na zasedáních národních výborů, jejich orgánů, jakož i jiných orgánů státní správy. Znovu se k tomu potom ještě vrátil zákon č. 102/1953 Sb. (především §§ 3, 6, odst. 2).

Trestní právo správní správní v původní podobě nemělo dlouhou životnost a tak v roce 1953 došlo k první novelizaci. Příčiny je třeba hledat spíše v oblasti politické než odborné. A tak byly vydány zákony č. 102/1953 Sb. a č. 14/1957 Sb.

Novelizace v roce 1953 přinesla určení hranice konkrétního výměru trestu, byla stanovena maximální výše a druh trestu. Rozhodnutí ve sporných případech o tom co je přestupek a co trestný čin, tedy zda je příslušný soud nebo správní orgán, se dostalo do rukou prokurátora. Trestní pravomoc národních výborů byla přeci jen omezena, z jejich trestní pravomoci byl vyňat trest odnětí svobody, výše pokud byla limitována, rovněž nemohly správní orgány ukládat jako vedlejší trest propadnutí jmění a zákaz pobytu atd.

Novelou z roku 1957 byla dále snížena hranice pokut za přestupek, nově byly do trestního zákona správního zařazeny některé skutkové podstaty a rovněž byly učiněny úpravy v oblasti trestů.

Roku 1960 došlo k vydání tzv. socialistické ústavy a v důsledku toho se začal přetvářet celý právní řád. Přetvoření přestupkového práva se opět stalo prvořadým úkolem. Výsledkem toho bylo vydání zákona č. 60/1961 Sb., o úkolech národních výborů při zajišťování socialistického pořádku, který přece jen se od předchozí právní úpravy kvalitativně lišil. Těžiště úpravy spočívalo ve vymezení skutkových podstat, zatímco z procesní oblasti byla vymezena jen základní ustanovení a v dalším se předpokládalo subsidiární využití správního řádu.

Současně se zákonem č. 60/1961 Sb. byl vydán a 1. července 1961 nabyl účinnosti zákon č. 38/1961 Sb., o místních lidových soudech. Tato velmi problematická součást soudní soustavy navazovala na tzv. soudružské soudy z let 1959 – 1961. Úkolem těchto, v podstatě amatérských soudů, bylo projednávání méně závažných případů „porušování socialistické zákonnosti“. Stejným duchem se měly řídit i národní výbory, které byly oprávněny projednávat vedle přestupků namísto místních lidových soudů také provinění. Tato eventualita přicházela v úvahu v případě, že by bylo třeba projednat provinění občana, v jehož místě bydliště, případně na jeho pracovišti nebyl zřízen místní lidový soud. Národní výbory na rozdíl od místních lidových soudů zřízených na pracovištích však nemohly nahrazovat kárné orgány podle zákona č. 24/1957 Sb., o kárném (disciplinárním) stíhání rozkrádání a poškozování majetku v socialistickém vlastnictví. Navíc byly národní výbory při projednávání provinění omezeny tím, že za provinění mohly ukládat jen opatření uvedená v § 26 zákona č. 60/1961 Sb., tedy opatření, se kterými zákon výslovně počítá pro přestupky.

Tento právní stav zůstal v původní podobě jen do roku 1965, kdy se přistoupilo k první změně. Postih přestupků a provinění osob opakovaně se dopouštějících výtržnictví, násilností a příživnictví byl zákonem č. 58/1965 Sb. zpřísněn a svěřen do působnosti okresních soudů. Dále za povšimnutí stojí vydání zákona č. 126/1968 Sb., o některých opatřeních k upevnování veřejného pořádku, který svým § 3, v němž stanovil další skutkovou podstatu přestupku a současně za tento přestupek zvýšil horní hranici pokuty na 3000 Kč, znamenal další zásah do tehdy platné úpravy přestupků.

Zásadní a z dosud provedených změn zákona č. 60/1961 Sb. nejvýznamnější změnu přinesl zákon č. 150/1969 Sb., o přečinech, kterým byly v závěru roku 1969 zrušeny zákon o

místních lidových soudech, § 5 a §§ 33 až 41 přestupkového zákona a dále výše uvedený zákon č. 58/1965 Sb. Následkem nabytí účinnosti zákona o přečinech došlo od 1. ledna 1970 k nahrazení kategorie provinění novou kategorií soudních deliktů, označovaných jako přečiny.

Právní stav z roku 1969 však nezůstal dlouho beze změn. Prvním významnějším zásahem do této právní úpravy byl zákon č. 142/1970 Sb., o devizovém hospodářství. V jeho § 27 byly nově stanoveny specifické skutkové podstaty devizových přestupků, pokutované až do výše 5000 Kč.

S pokutou až do výše 5000 Kč při postihu za přestupek počítal, odkazem na generální klauzuli přestupku vyjádřenou v zákoně č. 60/1961 Sb., dále zákon ČNR č. 86/1972 Sb. o plemenitbě hospodářských zvířat, který výslovně v ustanovení § 23 stanovil, že porušení povinností stanovených tímto zákonem se stíhá jako přestupek podle ustanovení § 6 zákona č. 60/1961 Sb. Obdobné řešení bylo rovněž voleno i v ustanovení § 52 zákona č. 68/1979 Sb., o silniční dopravě a vnitrostátním zasilatelství, kde se taktéž zvýšila hranice pokuty na 5000 Kč a v dalším se odkazovalo na zákon č. 60/1961 Sb.

Nové skutkové podstaty přestupků se současným zvýšením hranice pokut s bezprostředním zásahem do původního textu zákona č. 60/1961 Sb. byly pak dále vyjádřeny v ustanoveních celního zákona č. 44/1974 Sb., dále v ustanoveních stavebního zákona č. 50/1976 Sb. a zákona ČNR č. 153/1976 Sb., kterým se měnil a doplňoval zákon č. 60/1961 Sb.

Celní přestupky se až na procesní ustanovení dostaly prakticky mimo rámec zákona č. 60/1961 Sb. Ze stejných důvodů jako u specifikovaných devizových přestupků došlo i v této oblasti ke zvýšení horní hranice pokuty, a to diferencovaně na 1000 Kč a 5000 Kč. Na rozdíl od zákona o devizovém hospodářství, který ponechal v platnosti ustanovení zákona č. 60/1961 Sb., o skutkové podstatě devizového přestupku, celní zákon obdobné ustanovení obsažené v § 15 zákona č. 60/1961 Sb. zrušil. Celní zákon tak navíc na místo o opatřeních hovořil v ustanovení § 88 o trestech, které se od opatření uváděných v § 26 odst. 1 zákona č. 60/1961 Sb. pochopitelně lišily. Současně svými §§ 89 a 90 zvláště upravil propadnutí zboží a zabránění zboží, a modifikoval tak zmíněné ustanovení § 26 i v odst. 2 a 3.

Podobný trend bylo možné vyzorovat i u přestupků na úseku stavebnictví.

V dalších letech k výraznějším zásahům do přestupkového práva nedošlo.

Změny přestupkového práva si vynutily až společenské a politické změny po roce 1989. Byl vydán zákon č. 200/1990 Sb., o přestupcích, jenž byl mnohokrát novelizován. Podle tohoto zákona je přestupkem zaviněné jednání, které porušuje nebo ohrožuje zájem společnosti a je za přestupek výslovně označeno v tomto nebo jiném zákoně, nejde-li o jiný správní delikt postižitelný podle zvláštních právních předpisů anebo o trestný čin.

Přestupkem není jednání, jímž někdo odvrací

- a) přiměřeným způsobem přímo hrozící nebo trvající útok na zájem chráněný zákonem, nebo
- b) nebezpečí přímo hrozící zájmu chráněnému zákonem, jestliže tímto jednáním nebyl způsoben zřejmě stejně závažný následek než ten, který hrozil, a toto nebezpečí nebylo možno v dané situaci odvrátit jinak.

K odpovědnosti za přestupek postačí zavinění z nedbalosti, nestanoví-li zákon výslovně, že je třeba úmyslného zavinění.

Přestupek je spáchán z nedbalosti, jestliže pachatel

- a) věděl, že svým jednáním může porušit nebo ohrozit zájem chráněný zákonem, ale bez přiměřených důvodů spoléhal na to, že tento zájem neporuší nebo neohrozí, nebo
- b) nevěděl, že svým jednáním může porušit nebo ohrozit zájem chráněný zákonem, ač to vzhledem k okolnostem a svým osobním poměrům vědět měl a mohl.

Přestupek je spáchán úmyslně, jestliže pachatel

- a) chtěl svým jednáním porušit nebo ohrozit zájem chráněný zákonem, nebo
- b) věděl, že svým jednáním může ohrozit zájem chráněný zákonem, a pro případ, že jej poruší nebo ohrozí, byl s tím srozuměn.

Jednáním se rozumí i opomenutí takového konání, k němuž byl pachatel podle okolností a svých osobních poměrů povinen.

Přestupkový zákon z roku 1990 je základní pramenem českého přestupkového práva, na který navazuje řada dalších právních předpisů, upravujících speciální druhy přestupků.

Adresa

Doc. JUDr. Karel Schelle, CSc.

Právnická fakulta Masarykovy univerzity

Brno

MEDZINÁRODNÝ KRÍZOVÝ MANAŽMENT A GLOBÁLNA BEZPEČNOSŤ

Patrícia Sopková

Abstrakt

Príspevok sa zameriava na objasnenie fungovania medzinárodného krízového manažmentu z pohľadu fungovania jeho operácii na pôde OSN, EÚ, NATO a OBSE. V nadväznosti na to sa zaoberá bezpečnostnými súvislosťami súčasných zmien v globálnom bezpečnostnom prostredí, definuje pojem globalizácia a jej hrozby. Ďalšia časť príspevku je venovaná vplyvu MKM na globálnu bezpečnosť Európy, poukazuje na Spoločnú zahraničnú a bezpečnostnú politiku EÚ (SZBP) – ako nástroj MKM. V závere vymedzuje postavenie členských štátov EÚ v krízovom manažmente EÚ.

Kľúčové slová

medzinárodný krízový manažment, globalizácia, Spoločná zahraničná a bezpečnostná politika Európskej únie

ÚVOD

Svetový mier a stabilita medzi krajinami je neustále vystavovaná rozsiahlej škále vojenských a nevojenských rizík, ktoré môžu pôsobiť rôznymi smermi a sú niekedy ťažko predvídateľné. Tieto riziká tvorí neistota, nestabilita, regionálne konflikty, ktoré by sa mohli rozšíriť, taktiež hospodárske, sociálne a politické problémy, etnické a náboženské konflikty, rozpad štátnych zriadení.

Výsledkom napätia sú rozsiahle krízy, ktoré môžu vyústiť až do ozbrojeného konfliktu.

1 MEDZINÁRODNÝ KRÍZOVÝ MANAŽMENT

Dôležitú úlohu v riešení kríz a konfliktov vo svete zohráva medzinárodný krízový manažment (ďalej len „MKM“) a jeho organizácie, predovšetkým OSN, NATO, EÚ a OBSE. Ich úloha je náročná, musia zaistiť bezpečné prostredie, kolektívnu obranu, taktiež musia prehĺbiť vzťahy so svojimi partnermi, uchovať si svoju politickú vôľu a predovšetkým si musia zachovať prostriedky, ktoré využijú na zaistenie svojej bezpečnosti. Tieto organizácie krízového manažmentu sa nasnažia o dosiahnutie stability, bezpečnosti a mieru len pre prospech svojich členov, ale usilujú sa aj o vytvorenie podmienok potrebných pre vytváranie partnerstiev, spolupráce, dialógu a ostatnými svetovými aktérmi, ktorí majú taktiež svoje politické ciele.

Jedným z cieľov medzinárodného spoločenstva je, že má včas a adekvátne reagovať na vznikajúce napätie a krízové situácie a vlastne s týmto cieľom buduje a využíva systém medzinárodného krízového manažmentu.

Medzinárodný krízový manažment možno definovať ako sústavu koordinovaných akcií štátov a medzinárodných organizácií, ktoré sa uskutočňujú pri riešení krízy, aby sa vhodnými

politickými, diplomatickými, ekonomickými i vojenskými prostriedkami zabránilo jej eskalácii do ozbrojeného konfliktu.

Cieľom MKM je prispievať k znižovaniu napätia a predchádzať tomu, aby z neho vznikla krízová situácia, efektívne riadiť krízy a zabrániť aby sa z nich stali konflikty a zabezpečiť neustálu civilnú a vojenskú pripravenosť reakcie na krízy. Na dosahovanie týchto cieľov MKM využíva nasledujúce funkcie: monitorovanie situácie a podávanie správ, hodnotenie situácie, plánovanie, rozhodovanie, vykonanie dohodnutých rozhodnutí a návrat k normálnej operácii.

Čiastkový záver:

V tomto dynamicky sa meniacom období je dôležité, aby všetky zúčastnené organizácie pôsobiace v oblasti MKM zjednotili svoje nástroje pri riešení krízových situácií. Treba podotknúť, že priestor vojenských operácií v súčasnosti zložený z vojenského a civilného prostredia. Vojenské prostredie je charakteristické vojenskými silami a prostriedkami, používanými na účely vojenské. Civilné prostredie tvoria osoby, ktoré nie sú účastníkmi vojenských operácií, ale sú neoddeliteľnou súčasťou a ovplyvňujú vedenie vojenskej operácie v tomto priestore. V oblastiach krízových situácií pôsobia mnohonárodné jednotky, ďalej medzinárodné spoločenstvá ako sú OSN, EÚ, NATO, OBSE, ale aj mimovládne, dobrovoľné či humanitárne organizácie. Všetky spomínané zložky vyvíjajú úsilie k vyriešeniu krízovej situácie. Sú teda zložkami MKM. Celkovo možno povedať, že spoločným poslaním uvedených subjektov je zmiernenie následkov krízy u civilného obyvateľstva.

1.1 Operácie MKM z pohľadu OSN

Udržovanie a budovanie medzinárodného mieru a bezpečnosti predstavuje hlavnú úlohu OSN. Zameriava sa na oblasti:

- vojenskú a bezpečnostnú (odzbrojenie, ničenie zbraní)
- humanitárnu (repatriácia utečencov a starostlivosť o deti postihnuté konfliktom, zabezpečenie potravín, vody a liečiv)
- ochranu ľudských práv (dohľad nad dodržiavaním ľudských práv, reforma bezpečnostného systému, súdnictva a vyšetrovanie zločinov)
- ekonomické a sociálne opatrenia (rekonštrukcia infraštruktúry, odstránenie ekonomickej a sociálnej nerovnosti, rozvoj verejnej správa a samozrejme ekonomický rast)

OSN má kľúčové miesto z pohľadu legitimacy operácií MKM, má najviac skúseností z prípravy a realizácii operácií či už vojenských, civilných alebo regionálnych úradov.

Krízový manažment je jedným hlavných nástrojov OSN na riešenie konfliktov, udržanie mieru a bezpečnosti vo svete. MKM na pôde OSN zahŕňa oblasti:

- **Preventívnu diplomaciu** - Conflict Prevention - ide o diplomatické opatrenia na zabránenie eskalácie vnútro alebo medzištátneho napätia, v ideálnom prípade by mala táto prevencia vychádzať z včasného varovania a analýzy a faktorov spôsobujúcich konflikt)
- **Misie na budovanie mieru** - Peace building - napr. demobilizácia, znovu zapojenie bojujúcich do spoločnosti)

- **Dočasnú správu** - Transitional Administration (OSN sa podieľala na správe krajiny v prechodnom období. Tento inštitút sa konkrétne uplatnil napr. v Kambodži rok 1992-1993, v Kosove a Východnom Timore v roku 1999)
- **Misie na udržanie mieru** - Peace keeping – snaha o zachovanie mieru po zastavení bojov

Otázkami bezpečnosti a krízového manažmentu sa zaoberajú stále štruktúry pod Kanceláriou Generálneho tajomníka OSN. Z hľadiska KM je dôležité aj Situačné centrum SITCEN OSN. Jeho úlohy sú napríklad organizovať počiatočný krízový manažment a rýchle zorganizovať Krízový akčný tím (CAT), či organizovať a udržiavať video- konferencie s misiami v poli.

1.2 Operácie MKM z pohľadu NATO

Predstavujú nové chápanie mierových operácií, sú reakciou na zmeny v operačnom prostredí. Sú multifunkčné, vedené nestranné a sú určené na dosiahnutie dlhodobého urovnenia konfliktu alebo mierových podmienok. Aby sa mohla začať operácia NATO, musia byť splnené podmienky, a to v prvom rade musí byť analyzované bezpečnostné prostredie, musí byť vydané súhlasné stanovisko hostiteľskej krajiny s rozmiestnením vojenských jednotiek, je potrebný taktiež súhlas členských krajín NATO s účasťou na operácii a v neposlednom rade musí byť zaistená efektívna spolupráca a koordinácia vojenských jednotiek, civilných inštitúcií, humanitárnych organizácií.

Operácie NATO možno podľa Jurčáka et al.(2009) rozčleniť na :

- **kolektívnu obranu** (podľa čl. 5 Washingtonskej zmluvy)
- **krízové operácie** (mimo čl. 5 Washingtonskej zmluvy – NA5CROs.) Tu treba dodať, že účasť na týchto operáciách nie je pre členské štáty povinná. Ide o operácie ako sú: operácie na podporu mieru (Peace Support Operations), operácie proti neregulárnym hrozbám, operácie humanitárnej pomoci, operácie na evakuáciu civilov, ústupové operácie, operácie na vynucovanie sankcií a embárg, operácie slobody a navigácie a preletov.

1.3 Operácie MKM z pohľadu EÚ

Všetky vojenské operácie sa uskutočňujú na základe rezolúcií Bezpečnostnej rady OSN a majú nevojnový charakter. Závazok poskytnúť národné jednotky sa zakladá na rozhodnutí členských štátov a zároveň, všetky akcie závisia na ochote a prostriedkoch členských štátov.

V širšom význame krízový manažment EÚ predstavuje súhrn činností vecne príslušných inštitúcií členských krajín a orgánov EÚ určených na analýzu bezpečnostných rizík a ohrození vnútornej a vonkajšej bezpečnosti EÚ, na monitorovanie rizikových činiteľov, na prevenciu vzniku krízových situácií a na plánovanie, organizovanie, uskutočňovanie a kontrolu činností určených na vytváranie podmienok na riešenie a na ovplyvňovanie priebehu kríz.

V užšom význame predstavuje krízový manažment EÚ nástroj Spoločnej zahraničnej a bezpečnostnej politiky EÚ (ďalej len SZBP“) na udržanie mieru, predchádzanie konfliktov a na posilňovanie medzinárodnej bezpečnosti mimo územia členských krajín v súlade so zásadami Charty OSN. SZBP si dala za cieľ zachovávať spoločné hodnoty, nezávislosť a celistvosť, posilňovať bezpečnosť EÚ, zachovávať mier a medzinárodnú bezpečnosť, podporovať medzinárodnú spoluprácu, rozvíjať a podporovať demokraciu, zákonnosť a samozrejme ľudské práva.

Medzi operácie MKM EÚ patria humanitárne a záchranné operácie, misie na udržanie mieru, vrátane plnenia úloh bojových síl a snahy o nastolenie mieru.

1.4 Operácie MKM z pohľadu OBSE

OBSE definovala svoju bezpečnostnú politiku v Helsinkách v roku 1992 a v Istanbule v roku 1999. Na rozdiel od bezpečnostných organizácií ako je OSN, NATO, EÚ nedisponuje vlastnou medzinárodne-právnou subjektivitou, ani mocenskými nástrojmi na sankcionovanie správania sa účastníckeho štátu, ktorý porušuje prijaté záväzky.

OBSE plní úlohy pri poskytovaní pomoci a poradenstva a sleduje plnenie záväzkov. Taktiež vykonáva pomoc pri organizovaní a monitorovaní volieb a vykonáva podporu pri udržiavaní poriadku a zákona.

Programovo sa zameriava na preventívnu diplomaciu a monitorovanie prijatých zmlúv a dohôd. V neposlednom rade rieši otázky etnických menšín a vykonáva trvalú prítomnosť v krízovej oblasti.

Centrum predchádzania konfliktov so svojim Operačným centrom disponuje kmeňovým personálom s odbornosťou pre všetky druhy operácií OBSE, ktoré je možné v prípade potreby rýchlo rozšíriť. Jeho úlohou bude plánovanie a vysielanie operácií v teréne, vrátane operácií využívajúcich zdroje REACT. V súlade s platformou pre kooperatívnu bezpečnosť jeho úlohou je udržiavať kontakt s inými medzinárodnými organizáciami a inštitúciami.²

Bezpečnostné súvislosti súčasných zmien v globálnom bezpečnostnom prostredí

V poslednom období dochádza ku zmenám faktorov bezpečnosti, týka sa to jednak faktorov externých ale aj interných. Zaujímavé pohľad priniesla správa americkej Národnej spravodajskej rady (NIC), z ktorej je zrejmé, že svet bude v najbližšej budúcnosti pravdepodobne čeliť permanentným krízam, turbulenciám, chaosu a násiliu. Podľa správy Globálne trendy 2025 je možné v nasledujúcich desaťročiach okrem iného očakávať tieto javy (Míka – Leszczyński, 2010)

- narastajú sociálne riziká a sociálne krízy v jednotlivých krajinách, dochádza k posunu k radikalizmu pri riešení sociálnych, etnických a náboženských konfliktov,
- rozširujú sa zdroje ohrozenia bezpečnosti, napr. prírodné katastrofy, nárast kriminality, sabotáží, teroristických činov,
- rastie potreba posilnenia bezpečnosti štátov, ako aj vnútornej bezpečnosti (jednotlivých občanov, poriadku, zákonnosti a pod.),
- dochádza k zmenám v životnom prostredí a samotné klimatické zmeny vyvolajú potrebu posilnenia pripravenosti nielen jednotlivcov, ale aj samospráv a samotných štátov, narastajú požiadavky na tvorbu a ochranu životného prostredia,
- rastie potreba posilnenia bezpečnosti na všetkých jej úrovniach t.j. individuálnej, národnej i medzinárodnej úrovni.

Vo všeobecnosti možno zahrnúť za najdôležitejšie faktory, ktoré majú vplyv na bezpečnostnú situáciu vo svete

- technologický pokrok
- neočakávané výkyvy ekonomiky v najsilenejších krajinách sveta
- ekonomický rozvoj nastupujúcich krajín (Čína, Inda) – ich rastúca politická a vojenská sila
- hyperkonkurencia – obsadenosť svetového trhu ako dôsledok ekonomickej globalizácie

Práve v súvislosti s týmito javmi je potrebné definovať pojem globalizácia. Tak čo je to vlastne globalizácia?

Existuje veľa definícií globalizácie, ich obsahová náplň však závisí od dimenzie, či uhla pohľadu jej tvorca. Častokrát sa globalizácia spája iba s jej ekonomickým účinkom, ale neprihľadia sa na jej širší rozmer, ktorý zahŕňa oblasti jednak, politickú, sociálnu, ale aj bezpečnostnú. Globalizácia môže byť definovaná ako integrácia ekonomických, sociálnych a kultúrnych vzťahov presahujúcich hranice.

Globalizáciu je najlepšie chápať ako výtvor rôznych cezhraničných mechanizmov, ktoré odrážajú vývoj v ekonomike, politike a bezpečnosti. (Kay, 2004)

Švihlíková (2010, s.10) definuje globalizáciu ako „dynamický ambivalentný proces, vyvolávajúci hlboké asymetrie na rôznych úrovniach svetovej ekonomiky i politiky. Jadro globalizácie podľa nej tvorí prepojenie technologicko-ekonomického jadra, pričom toto jadro vyvoláva tlaky, ktoré sa objavujú v ďalších subsystemoch: v politickom, kultúrnom a v systéme medzinárodných vzťahov, ktorého sú medzinárodné ekonomické vzťahy neoddeliteľnou súčasťou“.

Podľa definície prijatej účastníkmi Svetového ekonomického fóra v Davose vo Švajčiarsku „globalizácia je výsledkom digitálnej revolúcie a predstavuje nezadržateľný proces podporovaný rozvojom celosvetových komunikačných a informačných systémov, globálnych transportných systémov a bezbariérových transferov kapitálu do celého sveta a vytváranie spoločnosti sietí“.

Iná definícia zasa hovorí, že „globalizácia je predovšetkým spontánny neriadený proces predstavujúci rozšírenie sortimentu výrobkov a služieb, ktoré sa dostávajú na medzinárodné trhy v dôsledku liberalizácie obchodu a ekonomických pravidiel, rastúcej voľnosti pri zriaďovaní organizácií a technických a technologických inovácií, ktoré umožňujú poskytovanie služieb bez priestorových obmedzení“ (Nečas – Ivančík, 2011, s.9)

Medzinárodný menový fond definuje globalizáciu „ako rastúcu ekonomickú vzájomnú závislosť krajín v celosvetovom meradle v dôsledku rastúceho objemu medzinárodného kapitálu a cezhraničných transakcií výrobkov a služieb, ako aj rýchlejšieho a rozsiahlejšieho šírenia technológií“.

Keller (2000) vo svojej definícii globalizácie spája viaceré prvky, kedy hovorí o globalizácii ako o komplexnom procese zahŕňajúcom zmeny v oblasti techniky, ekonomiky, politiky, ale aj o zmenách v sociálnej a kultúrnej oblasti.

Z uvedených definícií možno konštatovať, že vďaka svojej ekonomickej, politickej a kultúrnej dimenzii má značný vplyv na štát. Ian Clark (2009) hovorí, že globalizáciu je potrebné chápať ako sériu zmien v rámci štátu a nielen ako externé vplyvy.

V ére po Studenej vojne sa používajú pojmy ako fragmentácia a globalizácia, pričom globalizácia je vnímaná ako dobro a fragmentácia ako zlo. Avšak podľa Guehennoa (2009), tieto dva koncepty sú spojené a koexistujú, teda nie sú v opozícii. Okrem toho sa ekonomická, vojenská a politická globalizácia a fragmentácia prejavujú jednak vnútri štátu, ale ja medzi štátmi.

Pri pohľade na analýzu globalizácie, sa bezpečnosť stáva multidimenzionálnou, pretože nové hrozby presahujú štátne hranice. V období po Studenej vojne sa úloha štátov znižuje, zatiaľ čo úloha multinárodných spoločností, finančných inštitúcií a nevládných organizácií narastá s globalizáciou. Tieto zmeny nie sú ohraničené len v sfére finančnej a ekonomickej.

Globalizácia mení samotnú povahu štátov a politického spoločenstva (Karacasulu, 2006). Má teda dopad aj na agendu medzinárodnej bezpečnosti.

V súvislosti s tým, že globalizácia má multidimenzionálny charakter, treba poukázať aj na existujúce hrozby globalizácie (Guehenno, 2009):

1. v ére globalizácie sa rozvíja terorizmus
2. v ére globalizácie štát už fyzicky nemôže ovládať bezpečnostné aspekty, ako je ochrana informácii a technológii a štát nemôže zabrániť ich pohyb
3. štát sám o sebe nemôže zabrániť prenosu škodlivých látok v ovzduší, prenosu chorôb, teda stiera sa rozdiel medzi národnou a nadnárodnou bezpečnosťou a globalizácia tak formuje bezpečnostné politiky
4. znižuje sa vplyv národných priemyselných odvetví, a to v dôsledku priamych zahraničných investícií do národných ekonomík, a tým štát stráca kontrolu nad domácou ekonomikou. Takéto spoločnosti so zahraničnou účasťou sú citlivé na medzinárodné krízy, ktoré ohrozujú ich ekonomickú bezpečnosť
5. rozširuje sa vplyv masovokomunikačných prostriedkov, napr. v prípade konfliktu v Kosove, v televízii bola odvysielaná deportácia a obeť konfliktu, čo spôsobilo, že nebolo možné ignorovať tlak medzinárodnej intervencie.
6. globalizácia uľahčuje prístup štátov k zbraniam hromadného ničenia, a tak sa v niektorých prípadoch i slabé štáty môžu postaviť silnejším štátom
7. globalizačný proces podporuje rozmach terorizmu, pretože v procese globalizácie sa vytvárajú marginálne, sociálne a ekonomicky slabšie skupiny, ktoré si uvedomujú, že nemôžu mať rovnaký podiel v globálnom svete, ich nároky neuznávajú silné národy a ich reakciou na tento stav je bojovať proti globalizácii formou terorizmu. Bez ohľadu na to, či terorista je individualista alebo ide o teroristickú skupinu, vždy ohrozuje celý, globalizovaný svet.

3 Nástroje MKM z pohľadu EÚ v oblasti globálnej bezpečnosti

Od konca studenej vojny došlo k mnohým turbulentným zmenám, ktoré sa nedotkli len jednotlivca, ale aj celej spoločnosti. Jednotlivec sám nemôže tieto zmeny prekonať, ale naopak, musí koexistovať spolupráca spoločnosti a jednotlivca, ktorej cieľom nebude len zmeny akceptovať, ale bude tieto zmeny prekonať a to spôsobom, aby nevyústili do krízovej situácie, či priam ozbrojeného konfliktu. Tieto zmeny sa dotkli ekonomiky, životného prostredia, politiky a samozrejme v dôsledku toho aj bezpečnosti. Preto aj Slovenská republika, aby sa cítila bezpečnejšie vstúpila do NATO. Po vstupe do EÚ a spoluprácou s jej členskými štátmi získala širšie ekonomické výhody a členstvom v OSN potvrdila svoju lojalnosť voči krajinám, ktoré potrebujú pomoc stabilnejších štátov, teda stala sa súčasťou systému MKM.

Koncom 20. storočia začal rásť význam EÚ z pohľadu budovania európskej bezpečnosti a obrany. V roku 2003 boli uzatvorené dohody o spolupráci medzi EÚ a NATO (Berlín plus). Európska rada v decembri 2003 schválila historicky prvú Európsku bezpečnostnú stratégiu. V prípade prijatia Ústavnej zmluvy EÚ by rozšírilo spektrum možných misií EÚ nad rámec Petersbergských úloh a poskytlo by to nové mechanizmy na prehĺbenie integrácie aj v oblasti bezpečnosti a obrany.

Operácie MKM podľa Petersbergských úloh sa delia na:

- humanitárne a záchranné operácie
- operácie na udržanie mieru

- bojové operácie ,vrátane operácii na nastolenie mieru

Prístup EÚ k súčasným hrozbám možno vyjadriť nasledujúcimi tézami:

- Žiadna hrozba nie je čisto hrozba vojenského charakteru
- Žiadnej hrozbe nemožno čeliť iba vojenskými nástrojmi
- Každá hrozba si vyžaduje kombináciu rôznych nástrojov

Treba podotknúť, že sám Európsky parlament vyzval EÚ, aby vytvorila nástroje svojej bezpečnostnej stratégie, od diplomatického predchádzania krízam a hospodárskej a rozvojovej pomoci až po civilné kapacity v oblasti stabilizácie a obnovy, ako aj vojenské prostriedky. (Uznesenie Európskeho Parlamentu o úlohe NATO v bezpečnostnej štruktúre EÚ, 19.02. 2009)

3.1 Spoločná zahraničná a bezpečnostná politika EÚ (SZBP) – ako nástroj MKM

SZBP EÚ bola uvedená do života Maastrichtskou zmluvou, ktorá nadobudla účinnosť 1. novembra 1993. K niektorým zmenám v štruktúre SZBP došlo prijatím záverov Európskej rady v Nice v decembri 2000. Oblasť SZBP sa významne dotkla Lisabonská zmluva, ktorá vstúpila do platnosti 1. decembra 2009. Dôležité je, že napriek rušeniu pilierovej konštrukcie EÚ v Lisabonskej zmluve sa rozhodnutia v oblasti SZBP budú naďalej prijímať konsenzom. SZBP teda nenahradí zahraničnú politiku členských štátov, ale i naďalej bude predstavovať nástroj na presadzovanie politiky, na ktorej sa členské krajiny dohodnú. Opatrenia vyplývajúce z Lisabonskej zmluvy smerujú v prvom rade k lepšej koherencii a efektívnosti SZBP EÚ. V tomto zmysle je kľúčovou zmenou vytvorenie postu Vysokého predstaviteľa EÚ pre zahraničnú a bezpečnostnú politiku, ktorý je zároveň podpredsedom Európskej komisie (EK). Týmto krokom sa inštitucionálne zakotvila ambícia EÚ hovoriť v oblasti zahraničnej politiky jednotne.

Ciele SZBP

- Zachovávať spoločné hodnoty, nezávislosť a celistvosť
- Posilňovať bezpečnosť EÚ
- Zachovávať mier a medzinárodnú bezpečnosť
- Podporovať medzinárodnú spoluprácu
- Rozvíjať a podporovať demokraciu, zákonnosť, ľudské práva

Nástroje SZBP

- Spoločné stratégie
- Spoločné akcie- operácie krízového manažmentu
- Spoločné stanoviská

Ďalšie nástroje:

- Politický dialóg –deklarácie, demarše
- Sankcie- embargá na zbrane, zmrazenie fondov, reštrikcie na investície, dovoz a vývoz
- Dlhodobé nástroje na geografickú pomoc

3.2 Spoločná bezpečnostná a obranná politika (SBOP)

Vstúpením Amsterdamskej zmluvy do platnosti v roku 1999 bola v rámci Spoločnej zahraničnej a bezpečnostnej politiky EÚ (SZBP), ako reakcia na Európsku bezpečnostnú a obrannú identitu (European Security and Defence Identity – ESDI) v rámci NATO, vytvorená Európska bezpečnostná a obranná politika (EBOP). Od 1. decembra 2009, vstúpením Lisabonskej zmluvy do platnosti, sa Európska bezpečnostná a obranná politika zmenila na Spoločnú bezpečnostnú a obrannú politiku EÚ (SBOP). SBOP je definovaná ako neoddeliteľná súčasť SZBP, ktorá zabezpečuje EÚ operačnú schopnosť využívajúc civilné a vojenské prostriedky. Tie môžu byť využité pri misiách mimo územia EÚ, ktoré sú zamerané na udržanie mieru, predchádzanie konfliktom a posilňovanie medzinárodnej bezpečnosti v súlade so zásadami Charty OSN. Pri plnení týchto úloh sa využívajú spôsobilosti poskytované členskými štátmi. Žiadna členská krajina nemôže byť nútená automaticky zapojiť sa do misií.

Prostredníctvom SBOP má EÚ ambíciu posilňovať svoju schopnosť reagovať na krízy vo svete prakticky bez geografického obmedzenia, a tým naplniť kľúčovú požiadavku definovanú v rámci Európskej bezpečnostnej stratégie: posilniť úlohu EÚ v rámci globálnej

bezpečnosti v súlade s jej potenciálom. Za týmto účelom potrebuje byť EÚ viac aktívna, viac spôsobilá a viac koherentná. Tomu zodpovedá aj jej úsilie o budovanie spôsobilostí a posilňovanie vzájomnej koordinácie a synergie všetkých jej hlavných aktérov. (Ministerstvo zahraničných vecí, 2011)

3.3 Postavenie členských krajín v krízovom manažmente EÚ Členské krajiny majú stále zastúpenie vo výboroch a pracovných a skupinách orgánov EÚ

- Členské krajiny úzko spolupracujú s orgánmi SBOP a krízového riadenia EÚ na všetkých úrovniach politického riadenia a vojenského velenia
- Členské krajiny participujú na všetkých fázach riadenia krízového manažmentu od tvorby Koncepcie krízového manažmentu, cez schvaľovacie procedúry, realizačnú fázu až po ukončenie operácie
- Členské krajiny prispievajú svojimi kontingentmi do civilných a vojenských nástrojov krízového manažmentu

Podľa D. Chaa (2000) by mala byť EÚ pripravená prevziať svoj diel zodpovednosti za globálnu bezpečnosť, pretože bezpečnosť je nevyhnutnou podmienkou rozvoja. Stručne povedané, Európa musí byť pripravená na tzv. „preventívne vojny“, pretože preventívna angažovanosť môže zabrániť vážnejším problémom v budúcnosti.

Záver

V súčasnom bezpečnostnom prostredí sa pozornosť presunula od štátu na bezpečnosť globálnu. Iba vojenské prostriedky na riešenie bezpečnostných hrozieb sa javia ako neefektívne.

OSN je spoločenstvo, ktoré taktiež ako EÚ nemá vlastné ozbrojené sily, ktoré môžu byť nasadené na riešenie krízových situácií, preto potrebuje pre svoju existenciu spoluprácu s NATO a EÚ. OSN je koordinačný orgán, a je teda dôležité, aby sa v budúcnosti podporovala vzájomná spolupráca organizácii MKM, napriek tomu, že tieto organizácie využívajú rôzne nástroje, prostriedky, no bez vzájomnej koordinácie, spolupráce a komunikácie medzi nimi ich nie je možné efektívne využiť. Bolo by teda vhodné, aby došlo ku koncentrácii týchto síl na jednej strane a na strane druhej k sprehľadneniu ich pôsobnosti, teda OSN by zastrešovala globálne problémy ako koordinačná zložka, EÚ by zabezpečovala misie hlavne v Európe (Balkán) a NATO by sústredilo pozornosť na ostatný svet. Toto je však iba vízia a otázka spolupráce už zostáva na jednotlivých inštitúciách.

Vo svete globálnych hrozieb sa bezpečnosť odvíja od dobre fungujúceho multilaterálneho systému. Spoločným cieľom by malo byť vytvorenie silnejšieho medzinárodného spoločenstva, dobre fungujúcich medzinárodných inštitúcií a medzinárodného poriadku založeného na pravidlách. Boj proti novým dynamickým hrozbám si teda vyžaduje aktívne politiky na všetkých úrovniach.

Literatúra

1. CLARK, I.: Globalization and International Relations Theory, Oxford: Oxford University Press, 2009.

2. D.CHA, V.: Globalization and the Study of International Security. In: Journal of peace research, Peace Research Institute, Oslo, 2010, ISSN 1460-3578
3. Global Trends 2025: A Transformed World. Washington D.C. : US Government Printing Office, 2008. 120 p. ISBN 978-0-16-081834-9. Dostupné na www.dni.gov/nic/NIC_2025_project.html
4. GOZORA, V.: Krízový manažment. Nitra: SPU, 2000, 170s. ISBN: 80-7137-802X
5. GUEHENNO, J.M.: Globalization and Fragmentation. In: Globalization, Power and Democracy, Baltimore, USA: John Hopkins Univerzity Press, 2009.
6. JURČÁK, V, et al.: Organizácie medzinárodného krízového manažmentu. Liptovský Mikuláš, AOS, 2009, 235 s., ISBN 978-80-8040-387-4
7. KARACASULU, N.: Security and Globalization. In: International Law and Politics, Publication Ankara, Vol. 2. No.5, 2006.
8. KAY, S.: Globalization, Power and Security. In: Security Dialog, Vol.35, No.1, 2004, p.10
9. KELLER, J.: 2000. Vzestup a pád středních vrstev. Praha : Slon. 2000. 123 s. ISBN 80-85850-95-8. s. 53.
10. MÍKA, T.- LESZCZYŃSKI, M.: Súčasný zmeny v prostredí a nové poňatie bezpečnosti z pohľadu teórie krízového manažmentu. In: Security Reveue. International magazine for security engineering, 2010. ISSN: 1336-9717. Dostupné na : www.securityreveue.com/articel/2010/11/
11. MÓLLING, CH.: Comprehensive approaches to international crisis management. In: CSS Analyses in Security Policy, Vol. 3, No. 42, October 2008, ETH Zurich
12. The National Security Strategy of the United States. Dostupné na : www.whitehouse.gov/ncs/nss.html.
13. NEČAS, P.-IVANČÍK, R.: Globalizácia, obrana a bezpečnosť. Liptovský Mikuláš, AOS, 2011, 190s., ISBN 978-80-8040-425-3
14. Novotný A.: Slovník medzinárodných vzťahov, magnet pres 2004, ISBN 80-89169-01-5
15. SIMAN, M.- SLAŠŤAN, M.: Zmluva o EÚ a zmluva o založení Európskeho spoločenstva, B. Bystrica 2004, ISBN 80-969093-5-5;
16. Spoločná bezpečnostná a obranná politika, 2011. Dostupné na : www.mzv.sk
17. ŠVIHLÍKOVÁ, I.: 2010. Globalizace a krize : souvislosti a scénáře. Všeň : Grimmus. 2010. 296 s. ISBN 978-80-87461-01-3. s. 10.
18. UŠIAK, J.: Transformácia európskej bezpečnostnej stratégie. 2008. Dostupné na <http://www.fpvmv.umb.sk/fpvmv/katedra/KSP/.pdf>

Adresa

PhDr. Patrícia Sopková

Akadémia ozbrojených síl generála M.R. Štefánika so sídlom v Liptovskom Mikuláši

Katedra bezpečnosti a obrany

Externý doktorand: Študijný program Bezpečnosť a obrana štátu

Tel.: +421 903 033 147, e-mail: sopkova.patricia@atk.sk

POLITICAL EXTREMISM AND TERRORISM AS DESTABILIZING ELEMENT OF INTERNAL SECURITY OF THE STATE

Ivo Svoboda

Summary

This contribution deals with political extremism and terrorism as a possible destabilizing element of the internal security. The paper discusses the possible reasons and causes of manifestations of extremism and it is pointed out that the manifestations of extremism penetrating through the concrete structures, people in the armed forces and state administration. In conclusion, there are proposed general principles and approaches to solving this current phenomenon of our time.

Keywords

External security, internal security, fascism, left-wing extremism, , nazism, neofascism, neo-nazism, political extremism, right-wing extremism, racism, terrorism, vigilantism, xenophobia.

Manifestations of political extremism are the current phenomenon of contemporary global world, with the rising trend of political (or other) up to extremism, takes on locally such proportions that cause very strained relations between states or nations, creating a tense international political and social situation in general. The reasons for political extremism and political tensions between countries are different, but it can be said to outweigh the reasons for ethnic, geopolitical, racial, and religious. Is the specific manifestation of fascism, neofascism, nazism and neo-Nazism. But this leads to mistrust and hostility between the EU and the manifestations of intolerance between specific persons or groups of individuals regardless of nationality, and is even capable to induce destabilization of internal security in the state. Recently, a particularly striking increase in political extremism and its manifestations, particularly in Central Europe, the Czech Republic and Slovakia is no exception. These expressions are characters from the extreme vigilantism to opened racism and xenophobia in contemporary concepts mainly domestic extremism among EU countries, after minor provocation and distortion of traditional good neighborly relations with neighboring countries. All these and other activities of political extremists are a possible source of destabilization in particular internal security.

Very often one may find public journalists or policy statement, that any action, any symbol or a position is extreme or extremist. What this does is extremism, as it manifests itself, where his roots are and who is extremist, and from what perspective? This phenomenon now is worthy of scientific investigation and evaluation. At the same time is also essential to this phenomenon clearly and distinctly named, respectively identify its causes and have a solution, or at least try it. Extremism can be viewed from different perspectives, exploring, in terms of extremism, in terms of potential distribution of extremism, whether in terms of addressing extremism and the response of society. Partial view of the phenomenon is much more possible, and fully in keeping with the multidisciplinary phenomenon. Extremism can be seen

as a sociological, psychological or political science, but especially as a legal phenomenon. However, it is urge the phenomenon of extremism seen in a multidisciplinary, respectively. comprehensive interdisciplinary evaluation and possible solutions.

Extremism is often divided on political extremism, religious, ethnic (racial), ecological, and sometimes we meet with another division, respectively identification. These divisions are not only trying to detailed specification of a particular expression, but extremism, respectively extreme position has only one definition, respectively one common denominator. You can rely on the definition, which, although it may seem to appear somewhat earlier, but it is still valid and used definition. This definition was first used in its form (already) in "Report on the Issue of Extremism in the Czech Republic in 2002", but is used in scientific circles to this day.

The term "extremism" are referred to the strong ideological positions that contradict the constitutional, statutory, standards, characterized by elements of intolerance and attacks against the basic democratic constitutional principles, as defined in the Czech constitutional order (or, more generally, the principles as contained in the Declaration of the Rights and Freedoms).[1] These principles include respect for the rights and freedoms of man and citizen (Article 1 of the Constitution of the Republic), sovereign, unified and democratic rule of law (Article 1 of the Constitution), the immutability of the elements of the democratic rule of law (Article 9, paragraph 2 of the Constitution CZ), popular sovereignty (Article 2 of the Constitution), competition between political parties respecting fundamental democratic principles and rejecting violence as a means of promoting their interests (Article 5 of the Constitution), protection of minorities in the majority decision (Article 6 of the Constitution); free and equal in dignity and human rights, inalienability, and irreversibility of fundamental rights and freedoms without distinction of sex, race, color, language, faith and religion, political or other opinion, national or social origin, membership of a nationality or ethnic minority, property, birth or other status (Article 1, Article 3 of the Charter of Fundamental Rights and Freedoms). Given the similar principle, the basics of constitutional law, incl. inclusion of the Declaration of Rights and Freedoms (the Charter of Rights and Freedoms) to the constitutional system in the vast majority of European countries, the above can be generalized to all countries in central and western continental Europe. This is an interest protected by the State, in the form of a particular criminal law, respectively. specific facts of the case. Violation of these rights of citizens (in the form of a criminal offense) are also sometimes referred to as a "**hate crime**".

Political extremism is then in accordance with the official documents, in this article is understood as a term that refers to "the strong ideological positions that contradict the constitutional, statutory, standards, characterized by elements of intolerance and attacks against the basic democratic constitutional principles, as defined in Czech constitutional order ". The basic structure is a right-wing extremism (neo-Nazism, Czech nationalism) and left-wing (dogmatic communism, anarchism), and variants of right-wing extremism will be discussed further.

Political extremism is often defined as an abstract space of the political spectrum and should be seen that the actual policy, it brings up more players. They are mainly political parties, interest groups (active registered and unregistered, or openly and secretly, while scope is hidden characteristic for various extremist plot center), media, subcultures (especially youth subcultures, respectively their internal currents). Overall, the extremists could form a movement, respectively. social movements, such as in the twenties and thirties of the twentieth century fascism. In the event that the extremists come to power, can the player to

designate the extremist political regime. The extremists are taking action in their various methods of gaining influence. The legal framework is a common political propaganda, public legal demonstrations, education and awareness against supporters of extremism and so is characterized by democratic mechanisms misused to gain political power to remove or restrict democracy. These goals are often its also openly declared with various excuses and reasons.

Besides the legal methods extremism in democratic methods also often resorted to the edge of legality and completely illegal. These are mostly various forms of violence, from the impromptu nature of the attacks against political opponents to the sophisticated terrorism. Violence can also serve as a tool to spread propaganda and to other tools, along with a suitable situation for the political regime change by coup or revolution[2].

In the general picture is extremism rather political concept, but its multi-disciplinary internal content is certainly a concept of socio - educational and legal. Extremism is becoming a security risk at a time when the engine sharply antagonistic attitude toward the existing social order and intransigence resulting in specific projects and activities designed to destabilize and remove the political and social system. In a free society would be extremely fiercely contested victory, democracy hostile attitudes, beliefs and ideologies mean a retreat from human rights and establishment of authoritarianism, totalitarianism or anarchy [3]. In identifying what is and is not extreme manifestation must first identify what is a legitimate expression of the meaning of the right to freedom of speech and when it is an illegal speech restrictions constitutional principles or constitutional rights of others.

With terrorism, as a frequent manifestation of extremist manifestations are encountered frequently by news media. Thanks to them nearly every citizen has an idea of what it means and what are the means to fight extremists. The vast majority of major terrorist attacks carried out by Islamic fundamentalists, and is directed against Israel. In Europe we meet with attacks by groups like the IRA or ETA. Ideologies of terrorist groups is largely an attempt to acquire a certain territory (Hezbollah, the PKK, the IRA or ETA ...), bring another order (fundamentalist groups - holy war). Groups arise where there has not achieved any result of political means. Opinions on the actions of these groups vary and are largely frowned upon, but on the other hand, it is necessary to take into account their goal, such as restoration of the original inhabitants of Palestine, who were expelled during Israel's creation. In this context, it certainly offers the question whether terrorism would be much enhanced if Israel arose, and who is the villain [4].

Currently, the most dangerous form of political extremism in our country is neo-Nazism and nationalism. Neo-Nazism is a movement that conceptually at least partly linked to the original Nazism. Nazism was originally a movement arising in the twenties of the twentieth century, especially in Germany (or in other countries with the German population), which after seizing power in 1933 in Germany and created an aggressive totalitarian regime, which suppressed massive human rights (and intended to wipe out entire nations especially Jews and Roma) and in 1939 led an aggressive war. The occupied territories (often with the help of local collaborators) realized the terror of occupation. After the defeat of Nazi Germany (surrendered in May 1945), at least for some of his ideas, trying to establish neo-Nazism, which currently mostly left the sole link to Germany and the Germans and try to use a Nazi racist, antisemitic and power goals, ideas and strategies across "white race". Neo-Nazism are generally not reported in the global concept of struggle and racial superiority of white Aryan Nations, based on the traditions of the original Nazi [5].

Currently, there are also several smaller streams inspired working-class ethos of Nazism from the late twenties and thirties. There are different national variations due to historical

traditions, whether it be related to the disposition to the pagan traditions of different peoples, taking into account the traditional national enemies, or traditions of collaboration during the Second World War. The Czech republic can be traced to neo-more connected with the original concept of German Nazism, whose expression is specific link to the Sudeten German Nazi tradition, and equal respect for neo-identity within the Czech neo-Nazi Pan-Aryen movement (partial continuity to flag's concept of the Protectorate of Bohemia and Moravia) [5]. The basic forms of neo-Nazi activities are:

- party-political agitation (in CZ to date have not made a strong neo-Nazi party in recent years, some neo-Nazis cooperate with the Workers' Party)
- gaining public sympathy and strengthening the identity of the movement spread propaganda (demonstrations, internet, stationery, clothes, music, the so-called White Power music, and trading of those artifacts serve as a funding source movement,
- violence (use of expressions of aggression) to influence adversaries and allies.

For the second basic current of the Czech right-wing extremism can designate Czech nationalism. Right-wing extremist nationalism is different from the democratic nationalism high nationalist intolerance of other nations and ethnic groups (or at least some of them) and focus anti-democratic impulses. Czech extremist nationalism can be further broken down into:

- Czech Hussite nationalism based on the tradition of Czech history, chauvinistic forwardthinking-based "national-liberation ethos" and Czechoslovakism Czech and expansionism,
- Czech nationalism, which follows the tradition of Czech history deprived "forwardthinking myth" (conservative integral Nationalists) [6], in which some groups are more strongly inclined to the traditions of Czech fascism (neo-fascists) and may appear differently there is a strong link to Christianity, authoritarian Christian conservatism, where links with fascism klerofašismus (recently merging with the stream of neo-Nazism).

As the future work of political extremism are particularly known dogmatic communism, left-wing extremist autonomous and anarchism, but they can be counted as specific forms of fascism, neo-fascism, nationalism, neonacionalismu, pan-Slavism, etc. Due to the particular legal, political and sociological discourse of groups activities of political extremism, when they try to gain visibility and civil support (be passive), you must use the tools of legal science, political science, philosophy, psychology and social work, respectively social work education to the public with the aim of eliminating the growing influence of aggression and intolerance in society. In terms of strategy in the fight against political extremism law is, in any case necessary to focus attention on the core objectives of the fight against extremism, which are:

- a) preventing the influence of extremist propaganda, especially against members of the armed forces, which is now particularly timely,
- b) preventing the adoption of extremist forces and government in general,
- c) generally to act so that the extremists was no credible cause for propaganda diatribes, which would assist them in reaching impact on the public and meeting their antidemocratic goals, as perceived by the current legislation.

It should be noted that political extremism can manifest in different ways, from verbal assaults, despite sympathy for the organizations pushing human rights and fundamental

freedoms to the office, and deliberate obstruction of government administration, respectively its activities. The most serious manifestation of political extremism, however, the individual physical aggression against exclusive groups of people, or against all races and nationalities in the form of terror, and whether individual and group (mass). And expression of extremism of terrorist attack (or its threat) is the most serious threat and a destabilizing element in the internal and external security.

However, there isn't a universally accepted definition of terrorism as an expression of extremism. Various organizations are working with different definitions. Even the U.S. government can not agree on a definition. There are many reasons why that is. The question of defining terrorism has a place in discussions among states for decades. The first attempt to reach an internationally accepted definition was made under the League of Nations, but the convention proposed in 1937 never entered into force. The lack of unity on the definition of terrorism is a major obstacle to meaningful international means of defense. To solve these problems in 1992 contributed terrorism expert A. Schmid, whereby when the kernel is a war crime - the deliberate attacks on civilians, hostage taking and killing of prisoners - extended for a period of peace, we can simply define terrorist acts as war crimes peace counterparts. Other experts on terrorism characterize it as "use of force or threatened use of force designed to achieve political change" (Brian Jenkins), the "unlawful use of force aimed at innocent people to achieve political goals" (Walter Laqueur), "thoughtful deliberate systematic murder, injury health threat and the innocent in order to create fear and intimidation to achieve political or tactical advantage "(James M. Poland).

Most definitions, however, has certain common elements, stresses the systematic use of physical violence directed against civilians, which is to cause a general climate of fear in the target population for political and social change. Define terrorism so that affected all aspects of its manifestations and impacts, it is not easy. Content definition would certainly differed according to whether terrorism is viewed in terms of legal, security, or even sociology. For any such definition would be common, it is a systematic perpetration of illegal acts of violence against the population assassin and state authorities in order to induce fear, panic and destabilization of the current political situation.

Also interesting is the origin of the word terror. It comes from the Latin "terrere" - scare. In modern Western dictionaries came through the French language until the 14th century. The first use is recorded in English in 1528. The basic mechanism of terror is contained in an old Chinese proverb: "Kill one and scare ten thousand." Over the decades have changed the methods of terrorists, the consequences of contemporary terrorism are the same.

In light of the above can be said that the international legal framework for combating terrorism is not unique. Following the attacks in the USA from 11 September 2001 is mainly the Resolution and Action Plan of the Extraordinary European Council meeting, published on 21 September 2001 in Brussels (Government Resolution of 19 December 2001 No. 1364), Council Common Position on Combating Terrorism (2001/930/CFSP of 27 December 2001) and the EU Council Common Position on the use of special measures combating terrorism (2001/931/CFSP of 27 December 2001), including all the updates concerning the lists of people and groups sanctioned from the European Union. EU Council in its document entitled "EU Council Common Position on the application of specific measures to combat terrorism (2001/931/CFSP) gives the definition of a terrorist act. A terrorist act is understood as a set of enumerated offenses, which may, by its nature or context, seriously hamper the functioning of a particular country or international organization. [7]

In the context of national laws with the offenses that were committed with the intent to seriously intimidating a population, causing undue government or international organization to act or not doing specific actions; seriously destabilizing or destroying the fundamental political, constitutional, economic or social structures of a country or an international organization and [7]

- assault on human lives, which can cause death;
- attacks on the mental integrity of persons;
- kidnapping or the taking of hostages;
- causing extensive destruction of public or government facilities, transportation systems, infrastructure, fixed platforms on the continental shelf, a public place or private property or threatening human lives, resulting in major economic loss;
- cast aircraft, ships or other means of public transport or goods transport;
- manufacture, possession, procurement, transportation, delivery or use of weapons or explosives, nuclear, chemical or biological nature, as well as work on research or development of such weapons;
- letting these dangerous substances into free circulation, setting up fires, explosions or floods zapříčiňování whose conduct endangers human lives;
- interruptions or disruptions of water, electricity or other basic resources, which may also endanger human lives;
- threatening to commit such acts, mentioned above;
- leadership of terrorist groups;
- participation in a terrorist group, also function as an informant, a provider of financial and material support, knowing that this assistance will help the commission of criminal activities of the group.

For the purpose of the document is a terrorist group is defined as a structured group composed of more than two persons established for a longer period of time and acting within the scope of division of labor necessary steps to commit terrorist acts. It is not accidental or a single organization. Following the Madrid attacks of 11 September 2003 also is notably the Declaration on combating terrorism adopted by the European Council on 26 September 2004 update of an annexed Plan of Action of the European Council. By joining the EU in the CR binding and directly applicable to all EU Council Regulation implementing common positions, of which terrorism concerns, particularly the EU Council Regulation 2580/2001 on specific restrictive measures directed against certain persons and entities in the fight against terrorism.

In light of the above it is possible to observe that both the Czech Republic and Slovakia are parties to these international legal instruments binding on the issue of terrorism. These include: the Convention on Offenses and Certain Other Acts Committed on Board Aircraft (Tokyo, Decree No. 102/1984 Coll.) Convention for the Suppression of Unlawful Seizure of Aircraft (The Hague, Decree No. 96/1974 Coll.) Convention for the Suppression of Unlawful Acts against the Safety of Civil Aviation (Montreal, Decree No. 16/1974 Coll.) Convention on the Prevention and Punishment of Crimes against Internationally Protected Persons including Diplomatic Agents (New York, Decree No. 131/1978 Coll.) International Convention against the Taking of Hostages (New York, Decree No. 36/1988 Coll.) Convention on the Physical Protection of Nuclear Material (Communication Ministry of

Foreign Affairs No. 114/1996 Coll.) UN Convention on the Suppression of Terrorist Bombings (published as No. 80/ 2001 Coll. ms), the European Convention for the Suppression of Terrorism (Strasbourg, Communication No. 552/1992 Coll FMZV.), the Convention on the Prohibition of the Development, Production and Stockpiling of Bacteriological (Biological) and Toxin Weapons (Decree No. 96/1975 Coll .). CR also signed recently ratified as the UN Convention on the Suppression of Financing of Terrorism (New York, Communication Ministry č.18/2006 Coll. Ms). [7]

As mentioned above, especially the issue of political extremism and its penetration through specific people to the military and state administration is a topical issue that requires particular attention, especially in connection with the increase of extremism in the current economic crisis and dissatisfaction with this condition in the population. Extremely dangerous and destabilizing the internal development of the manifestations of terrorism, in connection with political extremism (or religious, ethnic or otherwise). It is also appropriate to emphasize the need for good neighborly relations among EU, which are devoid of mutual animosity, deliberate and wicked manifestations neighborhood. It should however be taken into account that these symptoms often arise from mutual experiences and historical facts. It is clear that further qualitative and quantitative increase in manifestations of political extremism and its manifestations in the form of terrorism is capable of destabilizing or even threaten the internal security of States, it would certainly point to this phenomenon more attention than ever before, both in the form of adequate and appropriate legislation and formation and in the form of monitoring that situation, and through expert design centers and teams receive organizational and legislative measures.

Literature and other sources

- [1] SVOBODA, I. *Projevy politického extremismu v ozbrojených sborech*. Bratislava: In. Policajná teória a prax, 2010, s. 117. ISSN – 1335-1370, EV 568/08.
- [2] MAREŠ, M. *Pravicový extremismus a radikalismus*. Brno: Centrum strategických studií, 2005.
- [3] Bezpečnostní informační služba [online]. [cit. 2008-11-21]. Dostupné z WWW: <<http://www.bis.cz/extremismus.html>>
- [4] Cestovatel v ohrožení [online]. 2000 [cit. 2008-11-21]. Dostupné z WWW: <<http://www.mujiweb.cz/www/jpdepot/danger/teror.htm>>
- [5] MAREŠ, M. *Symboly používané extremisty na území ČR v současnosti*. Praha: MVČR, 2006.
- [6] RATAJ, J. Vize české nacionální politiky v soudobých konceptech krajní pravice v České republice. In. *III. kongres českých politologů*, Olomouc 8.-10. 9. 2006; NĚMEC, J., ŠŮSTKOVÁ, M. (ed.). Praha, Olomouc: Česká společnost pro politické vědy, 2006.
- [7] SVOBODA, I., VIČAR, R. Politický extremismus a terorismus jako destabilizující prvek vnitřní a vnější bezpečnosti EU, In. *Sborník ze semináře Národního konventu o Evropské unii „Rozšiřovanie, bezpečné a prosperujúce susedské prostredie EÚ“*. Liptovský Mikuláš, 2009, ISBN – 978-80-8106-022-9.

Address:

JUDr. et PhDr. Ivo Svoboda, Ph.D.
University of Defence,
Faculty of Economics and Management,
Department of Human Resources,
Kounicova 65,
612 00 Brno,
Czech Republic.
E-mail: ivo.svoboda@unob.cz

ZÁSAH JEDNOTIEK HaZZ PRI ZAISTŔOVANÍ A ODOBERANÍ PODOZRIVÉHO MATERIÁLU BIOLOGICKÉHO PÔVODU

Branislav Štefanický

Abstract

The aim of this contribution is to describe the intervention in ensuring and withdrawal of suspect material of biological origin from the point of view of units of the Fire and Rescue Service and to refer to the factors that may affect the actual intervention. The conclusion of the contribution is devoted to material and technical equipment of intervening units and means of performing of disinfection.

Keywords

decontamination, intervention, the suspicious material of biological origin

Abstrakt

Cieľom príspevku je popísať zásah pri zaistovaní a odoberaní podozrivého materiálu biologického pôvodu z pohľadu jednotiek Hasičského a záchranného zboru a poukázať na faktory, ktoré môžu ovplyvniť samotný zásah. Záver príspevku je venovaný materiálno-technickému vybaveniu zasahujúcich jednotiek a prostriedkom na vykonanie dezinfekcie.

Kľúčové slová: dekontaminácia, zásah, podozrivý materiál biologického pôvodu.

Úvod

Zásah príslušníkov Hasičského a záchranného zboru na zaistenie zásielky, ktorá je podozrivá že obsahuje patogénne mikroorganizmy a môže spôsobiť kontamináciu kože, povrchových slizníc, tráviaceho systému, dýchacích ciest alebo krvi a následne vyvolať infekčné ochorenie osôb, ktoré prídu do styku s podozrivou zásielkou sa riadi striktnými pravidlami. No nezriedka nastávajú situácie, kedy okolnosti nútia zasahujúcu jednotku improvizovať alebo prispôbiť postupy danej situácii.

1 Manažment zásahu

Úlohou záchranných zložiek je organizovaná činnosť, ktorej cieľom je záchrana životov, lokalizácia požiarov, výbuchov alebo iných mimoriadnych udalostí a ich následná likvidácia. Tomuto cieľu je podriadený aj rozhodovací proces veliteľa zásahu pri zdolávaní udalosti [1].

Rozhodovanie veliteľa zásahu prechádza viacerými etapami, ktoré by sa zjednodušene dali charakterizovať ako

- zistenie situácie
- hľadanie riešení
- vydanie rozkazu
- kontrola splnenia rozkazu (obr. 1)

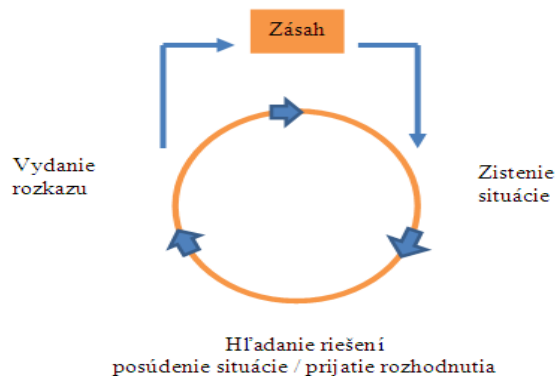

Obr.1: Kruhový model procesu riadenia [1]

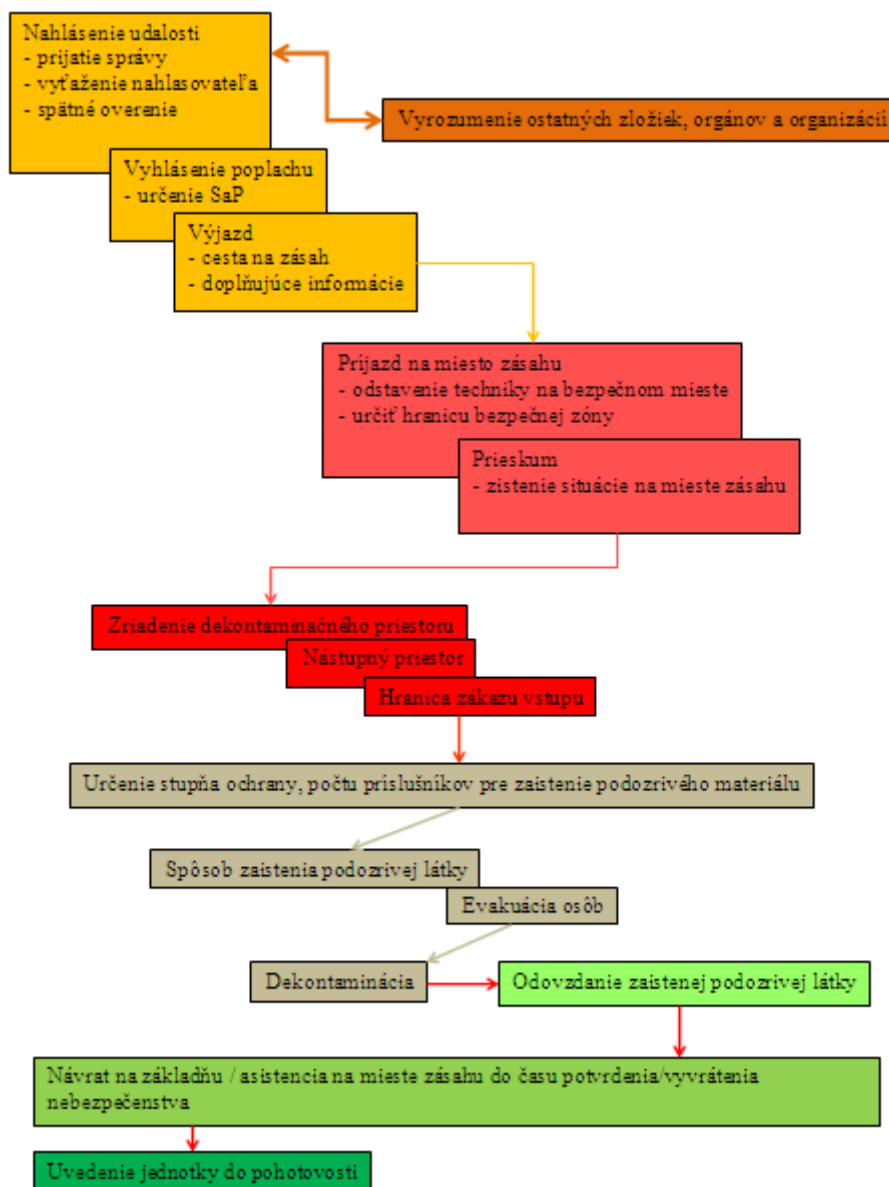

Obr.2: Postup jednotiek HaZZ pri zaistení a odobratí podozrivého materiálu biologického pôvodu [2012, spracoval Štefanický]

Model uvedený na Obr. 1. je síce veľmi všeobecný, no prakticky tvorí základ všetkých modelov rozhodovania a návodov na riešenie rôznych situácií. Každý model v podstate predstavuje súbor otázok, na ktoré veliteľ zásahu hľadá odpovede. Na obr. 2 je znázornený postup jednotiek Hasičského a záchranného zboru (ďalej len „HaZZ“) pri zásahu na zaistenie a odobratie podozrivého materiálu biologického pôvodu.

Nahlásenie udalosti

Operačný dôstojník (ďalej len „OD“ pri nahlasovaní zásielky podozrivej na obsah materiálu biologického pôvodu musí maximálne vyťažiť nahlasovateľa. Následne spätne overí nahlásenú udalosť.

Vyhlasenie poplachu

Poplach sa vyhlasuje štandardným spôsobom miestnym rozhlasom. Operačný dôstojník uvedie všetky relevantné údaje nahlásenej udalosti a určí sily a prostriedky, ktoré vykonajú zásah. V nočných hodinách sa pri vyhlasovaní poplachu zapína aj osvetlenie, tzv. „bojovky“.

Výjazd

Cesta na zásah prebieha najkratšou trasou podľa poveternostných podmienok. Počas výjazdu vozidlá HaZZ používajú typické zvukové znamenie doplnené zvláštnym výstražným modrým svetlom [2, 3].

Cestou na miesto udalosti operačný dôstojník nahlasuje veliteľovi zásahu ďalšie doplňujúce informácie.

Vyrozumenie ostatných zložiek, orgánov a organizácií

Operačný dôstojník Okresného riaditeľstva Hasičského a záchranného zboru bez zbytočného odkladu nahlasuje udalosť na koordinačné stredisko IZS a operačné stredisko Prezídia HaZZ. Následne vyrozumieva operačné stredisko Policajného zboru a vyžiada výjazd príslušníkov PZ na zaistenie priestoru zásahu proti pohybu nezúčastnených osôb.

Po potvrdení nahlásenej udalosti veliteľom zásahu operačné stredisko HaZZ vyrozumie príslušný Regionálny úrad verejného zdravotníctva o výskyte podozrivého materiálu biologického pôvodu a vyžiada spoluprácu okresného hygienika na zaistenie dozoru nad hygienicko-epidemickou bezpečnosťou obyvateľstva [4,5].

Príjazd na miesto zásahu

Príjazd k miestu zásahu je nutné zvoliť podľa poveternostnej situácie z náveternej strany a odstaviť vozidlá v dostatočnej vzdialenosti.

Prieskum

Prieskumom veliteľ zásahu zisťuje situáciu na mieste zásahu, najmä koľko osôb sa nachádza v nebezpečnom priestore, nutnosť evakuácie osôb, plocha možného kontaminovaného priestoru, možnosť šírenia sa nebezpečnej látky (ventiláciou) a pod.

Zriadenie dekontaminačného priestoru, hranice zákazu vstupu, nástupného priestoru

Veliteľ zásahu (ďalej len „VZ“) určí hranicu výskytu podozrivého materiálu biologického pôvodu a hranicu bezpečnej oblasti. V súčinnosti s príslušníkmi Policajného zboru sa zaistí priestor zásahu proti pohybu nezúčastnených osôb. Veliteľ zásahu ďalej určí nástupný a dekontaminačný priestor [6, 7].

Určenie stupňa ochrany, počet príslušníkov pre zaistenie zásielky

Príslušníci počas zásahu používajú osobné ochranné prostriedky určené veliteľom zásahu. V prípade, kedy nie je možné identifikovať nebezpečenstvo ohrozenia zasahujúcich príslušníkov, veliteľ zásahu volí najvyšší stupeň ochrany – autonómny dýchací prístroj a plynotesný ochranný odev proti chemickým látkam a biologickým materiálom [6, 7].

Veliteľ zásahu podľa situácie na mieste zásahu a podľa počtu ohrozených osôb určí počet príslušníkov, ktorí vykonajú zaistenie podozrivého materiálu a prípadnú evakuáciu osôb. Tiež určí počet príslušníkov, ktorí budú pripravení v zálohe v prípade vzniku nepredvídanej udalosti a zabezpečí povolanie ďalších síl a prostriedkov v prípade nutnosti.

Spôsob likvidácie

S materiálom biologického pôvodu sa nesmie manipulovať inak, ako ukladať ho do plynotesných alebo prachotesných nádob a kontajnerov (napríklad zaváraninová fľaša s uzatváracím viečkom na bajonetový závit, dózy na potraviny s upevňovacím kandahárom, plastové kontajnery so závitovým uzáverom).

Podozrivé poštové zásielky (listy alebo balíky) sa nesmú otvárať ani na požiadanie.

Osoby, ktoré prišli do kontaktu s materiálom biologického pôvodu je potrebné izolovať, premiestniť do zariadenia umožňujúceho izoláciu so zvýšeným zdravotným dohľadom a zabezpečiť lekárske vyšetrenie. Po identifikácii biologického agens zabezpečiť izoláciu takejto osoby na špeciálnej izolačnej jednotke infekčného oddelenia kliniky vo vybraných mestách Slovenskej republiky [5, 8].

Dekontaminácia [5, 7, 8]

V hygienikom vyhlásenom ohnisku nákazy príslušníci vykonávajú činnosti v súčinnosti so zdravotnou službou a hygienikom, ktoré sú zamerané na vykonanie účinných protiepidemických opatrení v ohnisku nákazy.

Evakuovanú osobu, zviera alebo použitý prostriedok je nutné bez odkladu dezinfikovať v dekontaminačnom priestore a na ich hygienickú očistu používať, pokiaľ je to možné, všetky dostupné dezinfekčné prostriedky.

Dezinfikované osobné ochranné pracovné prostriedky odkladať na vyhradené miesto.

Všetka odpadová voda, ktorá vzniká pri vykonávaní dezinfekčných prác sa dočasne zachytáva. Po ukončení vykonávania dezinfekčných prác sa môže do zachytenej odpadovej vody pridať koncentrát dezinfekčného činidla, aby sa zvýšila koncentrácia účinnej zložky a nechá sa pôsobiť najmenej 30 minút. Potom je možné takúto vodu zriediť a vypustiť do kanalizačnej siete.

Povrch plynotesnej nádoby, prachotesnej nádoby alebo kontajneru sa po uložení zaisteného materiálu biologického pôvodu dezinfikuje pripraveným postrekom a nechá sa pôsobiť najmenej 30 minút. Po osušení dezinfikovaného povrchu sa označí štítkom s týmito údajmi:

- a) dátum a čas odberu,
- b) miesto odberu,
- c) číslo telefónu alebo faxu pre okamžité vyrozumenie (t. j. číslo na operačné stredisko územne príslušného okresného riaditeľstva),
- d) meno a adresu zasielateľa vzorky (t. j. adresu príslušného okresného riaditeľstva z dôvodu, aby sa prostriedky použité na prepravu mohli vrátiť späť majiteľovi),
- e) podpis príslušníka.

Odovzdanie zásielky

Zaistený podozrivý materiál biologického pôvodu s riadne dezinfikovaným povrchom uzavretej nádoby alebo kontajneru a s označením sa predpísaným spôsobom odovzdá na uloženie vo vyhradených priestoroch územne príslušnej záchranej brigády HaZZ alebo vo vyhradených priestoroch na hasičskej stanici okresného riaditeľstva alebo Hasičského a záchranného útvaru hlavného mesta SR Bratislavy alebo na inom vhodnom a dohodnutom mieste v okrese (napríklad na hygienickej stanici, okresnom riaditeľstve Policajného zboru).

Operačné stredisko prezídia zabezpečí v stanovenom termíne centrálny odvoz zaisteného podozrivého materiálu biologického pôvodu určeným vozidlom záchranej brigády po stanovenej trase do určených zdravotníckych ústavov v Bratislave, v Banskej Bystrici a v Košiciach [5].

Návrat na základňu

Zásah družstva končí návratom na základňu.

Veliteľ zásahu pred odchodom z miesta zásahu odovzdá miesto zásahu vlastníčkovi alebo inej zodpovednej osobe. Odchod z miesta zásahu oznámi veliteľ zásahu na operačné stredisko (ohlasovňu požiarov, operačné pracovisko) [9].

Uvedenie do pohotovosti

Uvedenie zboru do akcieschopnosti nasleduje bezprostredne po jeho návrate z miesta zásahu.

Veliteľ družstva zabezpečí na obnovenie akcieschopnosti doplnenie chýbajúcich vecných prostriedkov, vykonanie opráv, očisty a dekontaminácie hasičskej techniky, vecných prostriedkov, výmenu a spohotovenie prostriedkov protiplynovej služby, zdrojov rádiostaní, svietidiel a podobne. Určí režim regenerácie síl príslušníkov tak, aby nebola narušená akcieschopnosť zboru. Súčasťou regenerácie príslušníkov je osobná hygiena, výmena a očista odevných zvrškov a ochranných prostriedkov, stravovanie a odpočinok [5, 9].

2 Faktory ovplyvňujúce zásah

Nepresné prevzatie správy o udalosti

Nepresné prevzatie správy o vzniku mimoriadnej udalosti môže nastať z viacerých príčin. Hlavným nedostatkom pri preberaní správy je stále nie úplne funkčný systém lokalizácie

volajúceho. Tento problém pretrváva hlavne pri nahlasovaní udalosti prostredníctvom mobilných telefónov.

Ďalším faktorom, ktorý ovplyvňuje prevzatie správy je prerušenie volania. Toto najčastejšie spôsobuje výpadok signálu mobilných operátorov. Operačný dôstojník potom vyhodnocuje správu z dostupných informácií a na základe nich vysielajú jednotku na zásah.

Problém môže spôsobiť tiež nahlasovanie udalosti cudzincom. V súčasnosti nie všetci operační dôstojníci sú jazykovo zdatní do takej miery, aby mohli plynulo komunikovať s nahlasovateľom. Toto takisto môže viesť k nepresnému prevzatiu správy [10].

Skreslené prevzatie správy od inej zložky IZS

Pri nahlasovaní vzniku mimoriadnej udalosti inou zložkou IZS pomerne často dochádza k skresleniu predávanej správy. Toto je spôsobené hlavne tým, že zložka, ktorá správu prijíma má svoje špecifické otázky pri vyťažovaní nahlasovateľa. Ďalším podstatným faktorom je, že príslušníci alebo členovia iných zložiek nevedia udalosť zhodnotiť z pohľadu iných zložiek [10].

Dopravná nehoda, porucha na technike, prekážka na cestnej komunikácii

Počas výjazdu vozidlá HaZZ používajú typické zvukové znamenie doplnené zvláštnym výstražným modrým svetlom. V zmysle platnej legislatívy [3] vodič pri plnení špeciálnych úloh nie je povinný dodržiavať povinnosti a zákazy plynúce zo zákona o cestnej premávke, no je povinný pritom dbať na zvýšenú opatrnosť tak, aby iných účastníkov cestnej premávky neohrozil. V dnešnej pre hustejšej premávke sú dopravné nehody na dennom poriadku. Žiaľ, z času na čas sa účastníkmi dopravnej nehody stanú aj hasiči. V takom prípade sa postupuje podľa interných predpisov HaZZ. Veliteľ zásahu oznámi situáciu na OS a vyžiada na zásah vyslať ďalšie sily a prostriedky.

Poruchy nie je možné vylúčiť nielen na starej, fyzicky zastaranej technike, ale ani na novej modernej technike.

Počas jazdy k zásahu môže nastať situácia, kedy sa na cestnej komunikácii bude nachádzať prekážka, o ktorej družstvo prepravujúce sa na zásah nevie a ktorú nie je schopné vlastnými silami odstrániť. VZ (VZ je spravidla aj veliteľ vozidla) oznámi situáciu na OS a s operačným dôstojníkom rozhodnú o náhradnej trase, príp. operačný dôstojník vyšle na zásah ďalšiu jednotku zo základne alebo z inej hasičskej stanice, ktorá to má na miesto určenia bližšie, ako vyslaná jednotka po náhradnej trase.

Prerušenie spojenia s operačným strediskom

Prerušenie rádiového spojenia s operačným strediskom najčastejšie nastáva vtedy, keď sa jednotka počas jazdy na zásah dostane na miesta, ktoré nie sú pokryté rádiovým signálom HaZZ. Spravidla sú to doliny, horský terén a husto zalesnené oblasti. K prerušeniu spojenia môže dôjsť aj z dôvodu technickej poruchy rádiostanice. Pre zabezpečenie spojenia a prenosu informácií medzi OS a miestom zásahu sú VZ a operačné stredisko vybavené tzv. dispozičnými mobilnými telefónmi [10].

Nedostupnosť miesta zásahu

Nedostupnosť miesta zásahu znamená hľadať také riešenia, aby sa zabránilo progresu mimoriadnej udalosti a tým aj nárastu škôd, aby likvidácia udalosti bola vykonaná v čo najkratšom čase. VZ nahlasuje situáciu na OS a vyžiada na miesto zásahu vyslať ďalšie sily a prostriedky.

Operačné stredisko prostredníctvom mapových podkladov alebo softwarových programov hľadá najvhodnejšie prístupové cesty, povoláva potrebné sily a prostriedky a informuje VZ o zistených skutočnostiach [10].

Nedostupnosť miesta zásahu v tomto prípade najčastejšie spôsobujú parkujúce vozidlá a práce na komunikáciách.

Nedostatočný počet príslušníkov na základni

Môže nastať situácia, že nahlásenie udalosti na zaistenie podozrivého materiálu biologického pôvodu príde v čase, kedy jednotka bude vykonávať iný zásah. Operačný dôstojník vysiela na zásah príslušníkov so základne, ktorí do príchodu posilových jednotiek zabezpečia priestor zásahu. OD povolá do pohotovosti ďalších príslušníkov, ktorí budú následne vyslaní na zásah, vyšle na zásah jednotku z inej hasičskej stanice alebo ak to situácia dovoľuje, odvolá jednotku z predchádzajúceho zásahu.

Silný vietor

V prípade, že sa podozrivý materiál biologického pôvodu nachádza na voľnom otvorenom priestranstve, môže pri silnom vetre dôjsť k jeho rozfúkaniu. Znamenalo by to zvýšené nároky na počet zasahujúcich príslušníkov, posunutie hraníc bezpečného priestoru a tiež zotrvanie potenciálne ohrozených osôb v tomto priestore do času vykonania potrebných protiepidemických opatrení.

Nedostatok priestoru pre zriadenie stanovišť

S nedostatkom priestoru sa zasahujúce jednotky stretávajú najmä na sídliskách, kde okrem hustej zástavby majú veľký vplyv na rýchlosť a kvalitu zásahu aj parkujúce vozidlá. Pri nedostatku miesta veliteľ zásahu musí určiť iné vhodné miesta pre vykonanie dekontaminácie, odkladanie použitých ochranných odevov, autonómnych dýchacích prístrojov a pod.

3 Materiálno - technické vybavenie jednotiek HaZZ pre vykonávanie zásahu pri zaistovaní a odoberaní podozrivého materiálu biologického pôvodu

Na hasičskej stanici sú pre vykonávanie zásahu na zaistenie a odobratie podozrivého materiálu biologického pôvodu vyčlenené nasledovné prostriedky [5, 6]

- a) najmenej štyri kusy protichemických plynotesných a pretlakových odevov na ochranu povrchu tela
- b) najmenej štyri kusy autonómnych dýchacích prístrojov na ochranu dýchacích ciest
- c) najmenej štyri kusy plynotesných a prachotesných nádob alebo kontajnerov na uloženie zaisteného materiálu biologického pôvodu
- d) tvárové ochranné štíty, gumené rukavice, čizmy a zásteru najmenej pre dvoch príslušníkov

- e) plastové a kovové vedrá, sud s uzáverom, postrekovač a dekontaminačné zariadenie
- f) najmenej 10 kg chlórnanu sodného, 1 dm³ Sava (obchodne predávaný roztok chlórnanu sodného) a 1 dm³ Persterilu alebo Pedox-u PAA 50 (obchodne predávané roztoky kyseliny peroxooctovej)
- g) lekárničku prvej pomoci doplnenej o neutralizačné látky 0,1 kg uhličitanu sodného na potravinárske účely a 1 dm³ 8 % roztoku kuchynského octu.

Na hasičskej stanici typu III až V sú pre pracovisko vykonávajúce dezinfekciu použitých prostriedkov a pre vykonávanie týchto činností vyčlenené navyše [5, 6]

- a) osobné ochranné prostriedky na ochranu povrchu tela (štítty, gumené zástery, gumené rukavice a podobne), a to pre každého príslušníka zúčastňujúceho sa výkonu dezinfekčných prác
- b) jeden kus rozstrekovača so zarobeným pripraveným vodným roztokom dezinfekčného roztoku
- c) jeden kus kontajnera alebo vaničku pre uloženie prostriedkov po ukončení ich dezinfekcie.

Minimálne odporúčané množstvá dekontaminačných činidiel pre hasičskú stanicu [8]

- 2 (l, kg) detergent
- 1 (kg) uhličitan sodný (sóda) alebo uhličitan draselný
- 2 (l) 8% kyselina octová
- 1 (kg) kyselina citrónová
- 1 (l) kyselina chlorovodíková
- 2 (l) chlórnan sodný (SAVO)
- 10 (kg) hydroxid vápenatý (hasené vápno)
- 2 (l) kyselina peroxooctová (persteril).

K základnému vybaveniu na vykonávanie dekontaminácie protichemickeho odevu patria tieto prostriedky

- a) zdroj vody, dekontaminačné činidlo
- b) prúdnicca, kefa, rozstrekovač, dekontaminačná sprcha
- c) nádoba na dekontaminačný roztok
- d) rohož
- e) záchytné a zberné nádoby
- f) vak, plastové vrece, podložka.

Prostriedky dekontaminácie sa volia v závislosti od druhu kontaminantu (tab.1) [8, 11]

Tab.1 Prostriedky pre vykonanie dekontaminácie [8, 11]

Kontaminant	Dekontaminačné činidlo (zmes)		
Biologický agens	Názov prípravku	Doporučená koncentrácia	Expozičný čas (min)
A,B,©	Divosan forte	0,1 až 0,5 %	10 min
A,B,C	Oxonia aktiv 150	0,1 až 0,3 %	10 min
A,B,C	Persteril	0,1 až 0,5 %	10 min do zaschnutia
A,B,C	Pedox PAA 50	0,1 až 0,5 %	10 min do zaschnutia
A,B,C	Pedox PAA 30	0,1 až 0,5 %	10 min do zaschnutia
A,B,©	Savo	5,0 až 25,0 %	10 min
A,B,C	Supra-Eno T/TB	1 %	10 min. 10 min.

A – usmrtenie vegetatívnych foriem baktérií, kvasiniek a niektorých druhov mikroskopických vláknitých húb.

B – inaktivácia vírusu.

C – usmrtenie spór baktérií.

© - čiastočný sporocídny účinok.

Zoznam použitej literatúry

- [1] ŠENOVSKÝ, M. – ADAMEC, V. *Základy krízového managementu*. 2. vyd. Ostrava: Sdružení požárního a bezpečnostního inženýrství, 2004. 102 s. ISBN 80-86634-44-2
- [2] Pokyn prezidenta Hasičského a záchranného zboru 36/2005 o výkone strojnej služby v Hasičskom a záchrannom zbore (poriadok strojnej služby)
- [3] *Zákon NR SR č.8/2009 Z.z. o cestnej premávke a o zmene a doplnení niektorých zákonov v znení neskorších predpisov*
- [4] Pokyn prezidenta Hasičského a záchranného zboru 40/2005 o úlohách a o zásadách činnosti operačných stredísk krajských riaditeľstiev Hasičského a záchranného zboru, okresných riaditeľstiev Hasičského a záchranného zboru, Hasičského a záchranného útvaru hlavného mesta Slovenskej republiky Bratislavy a operačných pracovísk záchranných brigád Hasičského a záchranného zboru
- [5] KOŠÍK, Š., HULA, M. *Činnosť operačných dôstojníkov HaZZ pri zásahu na odobratie alebo zaistenie podozrivého materiálu neznámeho pôvodu (zásielky)*. 2005. Pisomná príprava k Inštruktážno-metodickému zamestnaniu operačných dôstojníkov KR HaZZ, OR HaZZ, HaZÚ BA a ZB HaZZ. 9 s.
- [6] Pokyn prezidenta Hasičského a záchranného zboru 70/2003 o výkone protiplynovej služby v Hasičskom a záchrannom zbore (poriadok protiplynovej služby)
- [7] KOTINSKÝ, P. – HEJDOVÁ, J. *Dekontaminace v požární ochraně*. Ostrava: Sdružení požárního a bezpečnostního inženýrství, 2003. 126 s. ISBN 80-86634-31-0

- [8] Rozkaz prezidenta Hasičského a záchranného zboru 47/2009, ktorým sa mení rozkaz prezidenta Hasičského a záchranného zboru 20/2007 o vydaní Takticko-metodických postupov vykonávania zásahov – Metodický list č.104 Dekontaminácia príslušníkov zasahujúcich zložiek (všeobecne)
- [9] Rozkaz prezidenta Hasičského a záchranného zboru 20/2007 o vydaní Takticko-metodických postupov vykonávania zásahov – Metodický list č.111, 112
- [10] ŠTEFANICKÝ, B. Faktory ovplyvňujúce operačné riadenie. In *Zborník príspevkov... z medzinárodnej konferencie „Fire Engineering“*. Zvolen: ..., 2010. ISBN
- [11] KURIC, I. Vykonávanie dekontaminácie v Hasičskom a záchrannom zbore. In: *Zborník prednášok z 2. vedecko-odbornej konferencie s medzinárodnou účasťou „Ochrana pred požiarmi a záchranné služby“*. Žilina – KPI FŠI ŽU, 2006.

Adresa:

pplk. Ing. Branislav Štefanický
Okresné riaditeľstvo Hasičského a záchranného zboru
Požiarnická 7
934 01 Levice
e-mail: branislav.stefanicky@hazz.minv.sk

EXTREMISM - AN OBSTACLE FOR WESTERN BALKAN'S INTEGRATION TO CONTEMPORARY WORLD

Katarina Štrbac - Milovan Subotić - Branislav Milosavljević

Summary

Balkan Peninsula, well known today as a Western Balkan after ending Cold War still remains as a security tension arena, but in a different form. Authors are trying to explain terms "South Eastern Europe and Western Balkan" and to define right-wing extremism in Croatia, BaH and Serbia. Comparing characteristics of right-wing extremist organizations in Western Balkan countries is visible that roots for them were nationalists and separatists movements, while in EU is mainly caused by inadaptability of immigrants to new political, social, and economic conditions. Right-wing extremism in Western Balkan is one of the biggest obstacle for the integration to contemporary world.

Keywords:

Extremism, Western Balkan, extremists groups, religious extremism, ethnic extremism.

Introduction

Conflict potential Balkan countries had entered to extreme violent phase in the beginning of nineties twentieth century, leaving in its wake numerous victims and mass destruction. The agenda switched to reconstruction and the building of (lasting) peace, with a tendency to convert the "Western Balkans" into a stable region of Europe. Bearing in mind the character of problems in this region, the scars left behind by the conflicts, as well as the existing potential for conflict, it is indispensable to reinvestigate the premises of regional progress, especially in view of the barriers limiting it.

Extremism, as a phenomenon only in recent years reaching the pedestal of importance for understanding conflicts of various scopes, is becoming one of the most important topics in the "turbulent" area of the "Western Balkans". Specificities of the region have in a striking manner conditioned the escalation of extremist thinking and acting.

In almost any modern society, extremism is regarded as an undesirable form of political thinking and acting. Every type of extremism is characterized by an aggressive approach accompanied by a lack or complete absence of tolerance, very often characterized also by acting in the name of so-called "exalted goals". Thus, extremists always perceive themselves as the only true guardians of their collectivity, and a barrier to the "immense danger" to their collective (which mainly pertains to race, nation or religious affiliation). Extremists are characterized by excessive efficiency in finding culprits and enemies. An important

¹ The authors are researchers at the Department of Strategic Analyses and Security Integrations, Strategic Research Institute, Defence Policy Sector, Ministry of Defence, Republic of Serbia (Ministarstvo odbrane, Sektor za politiku odbrane, Institut za strategijska istraživanja), Neznanog junaka 38, 11000 Belgrade, Serbia, +381 11 2063 955, url: www.isi.mod.gov.rs, e-mail: katarina.strbac@mod.gov.rs, milovan.subotic@mod.gov.rs, branislav.milosavljevic@mod.gov.rs

characteristic of extremist groups and movements is that they are not a goal in themselves nor are they sufficient. The incitement of non-extremists to violence, by raising the level of their aggressiveness and directing it toward a “culprit” labeled in advance is imposed as the main mission.

Extremism obviously is both the cause and the consequence of conflicts, deepening mistrust between communities, and acting as a pronounced destabilizing factor in the region. With all its potential for conflict, it represents one of the most significant challenges to the normalization of ethnic relations between countries of the “Western Balkans”.

1. „Balkan“, „South Eastern Europe“ and „Western Balkan“

Profiling in a political sense term Balkan has shown two facts: from one side is a demonized phenomenon (with negative connotation), while from other side has a polyvalent determination from its complexity.

Etymologically, word Balkan means mountain and its background coming from Turkish language, while primordial name was Haemus, from Latin language. Term Balkan in written document for first time has found in fifteen century, thank to Philip Kalimak.² Finally, brings into official usage as a geographical term thank to German geographer Johann August Zeune 1809. for land south of rivers Sava and Danube.



Picture 1 Balkan Peninsula in geographical sense

The disintegration, former pillar of the Balkan Peninsula former SFR Yugoslavia (1991–2008) was accompanied by the striving of the new post-communist elites to form new, monoethnic state entities (state-nations) in this area.³ This process has now mostly been brought to a close owing to the constituting of four monoethnic (Slovenia, Croatia, Serbia and Macedonia), one three-ethnic (deeply divided Bosnia and Herzegovina), and one declared civic (Montenegro) state, in the post-Yugoslav area.⁴ The bad legacy of armed conflicts in the

² Prema: Marija Todorova, *Imaginarni Balkan*, Čigoja štampa, Beograd 1998.

³ See: Robert M. Hayden, *Blueprints for a House Divided: The Constitutional Logic of the Yugoslav Conflicts*, University of Michigan Press, 1999.

⁴ Dragan Đukanović, *Institucionalni modeli i demokratizacija postjugoslovenskih država*, Institut za međunarodnu politiku i privredu, Beograd, 2007.

post-Yugoslav area (1991–1999) has left deep imprints on the relations between the newly formed states in the region which the European Union has designated the “Western Balkans” at the beginning of this decade. Namely, in order to avoid any potential lack of clarity relevant to the defining of the regional approach of the European Union to the southeast of the continent, the end of the final decade of the 20th century first brought delineation between the concepts – “Southeast Europe” and “Western Balkans”.

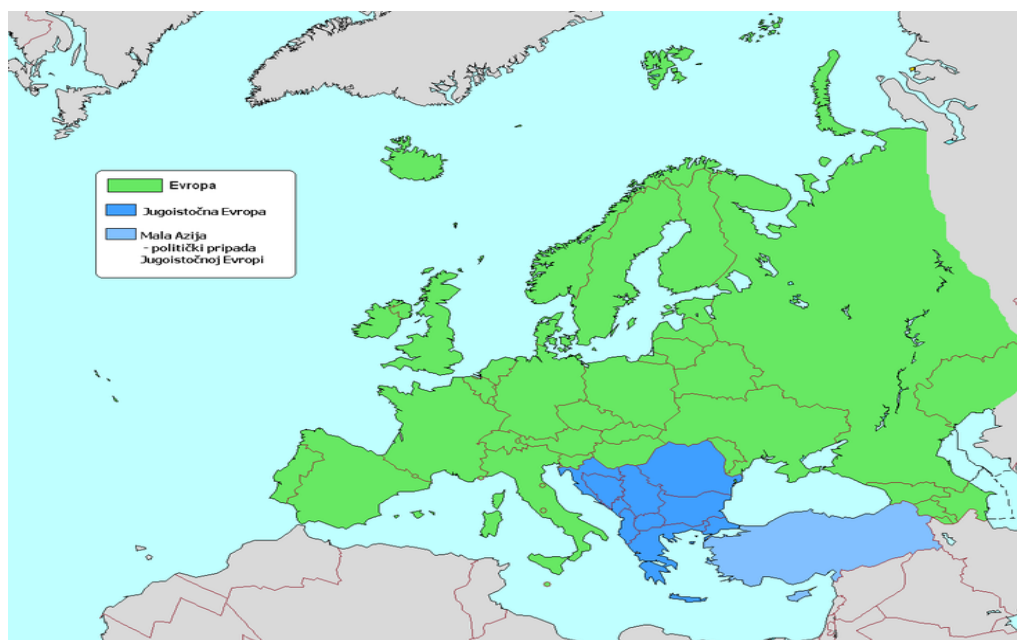

Picture 2 South Eastern European Countries

On one hand, the term “Southeast Europe” is used in its original, i.e. geographical meaning. Therefore, this is a region spreading from the Black Sea to the east to the Trieste bay of the Mediterranean sea to the west, encompassing Greece, Turkey (more precisely its European part), Bulgaria, Romania, Croatia, Serbia, Bosnia and Herzegovina, Macedonia, Montenegro and Albania, and very often also Slovenia. The “Western Balkans” are, however, the states originating in the area of the former Yugoslavia, with the exception of Slovenia (Croatia, Bosnia and Herzegovina, the former Federal Republic of Yugoslavia/State Union of Serbia and Montenegro – today the Republic of Serbia and Republic of Montenegro, Macedonia), and Albania.⁵

The introduction of the term “Western Balkans” almost coincides with the gradual development of the regional approach of the European Union (after 1996) to the region burdened by many years of conflict. In dominant public communities (political, expert, cultural, etc.) of countries belonging to the region of the Western Balkans two directions of further development of relations between states in the Balkans still dominate. On one hand,

⁵ More details in: Predrag Simic, “Do the Balkans Exist?: Vision of the Future of Southeastern Europe: Perspectives from the Region”, in: Predrag Simic, Gordana Ilic, Zlatko Isakovic, Ivan Krastev and Krassen Stanchev (eds.), *The European Union, NATO and their Southeastern European Neighbors*, Institute of International Politics and Economics, Konrad Adenauer Stiftung, Belgrade, 2002,

there is the orientation where by establishing the truth, responsibility and conciliation the bad legacy of the Balkan conflicts of the 1990-ies should be overcome,



Picture 3 Western Balkan Countries

while on the other hand there is the approach according to which conflicts are inherent to the Balkans peninsula and are cyclically repeated almost as a rule. This approach is based also on the confirmation of civilization, religious, ethnic and other differences between the South Slavic, as well as the Albanian peoples in the “Western Balkans”. Both bilateral and multilateral relations between the states in the region are created based on if the dominant political, cultural or scientific elites are advocating one or the other approach. In political sense, Balkan countries are on different levels of integration into European and Euro-Atlantic structures, which could be both a difficulty and a driving force for further efforts in stabilizing political, economic, social and other circumstances. Stabilization conditions in the area should be one of priorities in achievement of national interests.⁶

Still, during the last fifteen years or so there is a gradual transition of the “Western Balkans” from a zone of armed conflicts, to a region with stabilizing democratic, economic and security circumstances, to a region where all countries are unequivocally oriented toward accession to the European Union. This offers hope that regional countries will in perspective be ready to also accept numerous European values – peace, democracy, human and minority rights, principle of equality and principle of solidarity, which would to a significant degree passivate, largely present, extremist tendencies of all countries individually, and thus also of the entire region.

2. Determination of Extremism

Extremism is one of phenomenon which is exploited in everyday life, but theoretically to define term extremism is extremely hard. It was abused to disqualify opponents (usually political), while additional colloquial confusion was imparted by its identification with terrorism. Contemporary political theory also gives no significant contribution to this field, limiting itself mainly to extremism or to describing its manifestations, objectives and actors. Responding to the “hunger” of the public, authors, mostly superficially but spectacularly, create a “deluge” of texts on extremism, where they cunningly avoid placing it in any framework, much less to deal with its definition. In fact, the main reason for such a

⁶ Col PhD Katarina Strbac, General overview of the asymmetric threats in Balkans, Evolving Asymmetric Threats in the Balkans, NATO Science for Peace and Security Series, E:Human and societal Dynamics-Vol.85, pp 3-13.,

superficial approach to the problem lies in the difficulty of this “undertaking.”⁷

Stephen Atkins states, “there are few things that are as hard to define, as it is to define extremism” and continues: “However hard it may be to define terrorism, this is still an easier task than to define extremism. Extremism smolders behind the political scene and can produce far more serious consequences than a terrorist act.”⁸

It can be said that much of what is extreme reaches the limit of the permitted, often its extreme limit. Many extremists lead, one would say, quite a normal life that by no means differs from the lives of peace loving people. It is impossible to penetrate their minds or control their opinions in any democratic way. Thus, they are in a comfortable position and act from this position. Only when suitable conditions are created, their rigid attitude turns into action, but the number of people who have any extremist attitude is not easy to estimate for the simple reason that they generally do not want to honestly express their opinions fearing the consequences. These additional difficulties only contribute to resentment when clearly defining extremism.

For all of the above reasons, attempts to define extremism are too generalized or overemphasize one or two properties of extremism as a phenomenon. According to certain attempts to define extremism, extremism is only and exclusively “criminalized” (example: definitions of Thomas Coffey according to which “political extremist is such that uses violence and criminal activities in order to realize his political objective.”⁹ According to Robert Nozick¹⁰, extremism, apart from regarding the enemy as evil, has as its main characteristic that it causes stress and does not accept compromise. There is also a significant number of stereotypical thoughts of which only some have practical value for further investigations of extremism. For example, Walter Laqueur’s¹¹ view that “people with an authoritarian character usually join the extreme right”¹², cannot be regarded as particularly original, yet its particular usefulness in the determination of extremism can not be disputed.

Since these listed definitions contain only specific fragments of the broad concept that extremism unequivocally presents, only certain parts of these definitions in the form of their sublimation, would offer us “material” to comprehensively define this phenomenon.

For his reason, Dragan Simeunović introduces a broad, but comprehensive definition according to which: “*Extremism is a complex social phenomenon based on overemphasized biological needs of self-protection and a xenophobic variant of the identity mechanism, that serve to form and justify hardly permissible views and aggressive behavior whereby, some social, religious, ethnic or other group is threatened as being hostile. Extremism is characterized by a vigilant formally-protective attitude toward one’s own group which implies excessive zeal in*

⁷ More details about the difficulties to determine the concept of extremism, as well as the causative relations between extremism and terrorism in: Subotić Milovan, *Određenje ekstremizma*, Vojno delo, Beograd, autumn 2010,

⁸ Atkins, Stephen, *Encyclopedia of Modern Worldwive Extremists and Extremists Groups*, Greenwood Press, Westport, Connecticut. London, 2004.

⁹ Thomas J. Coffey, A better democratic model – Extremism a definition, National Library of Canada Cataloguing in Publication, 2003.

¹⁰ Robert Nozick (1938-2002), American professor and political phylosopher. His most important work “Anarchy, State and Utopia” (1974) is regarded a capital work of modern political phylosophy which strongly influenced theories and convictions of the new right.

¹¹ Walter Laker, American historian of Jewish-German origin in his capital work “Europe in our Time”, advocates the thesis that “easing conflicts between states can lead to strengthening of conflicts within individual societies, to develop in them different types of aggressive nationalism and destructive action”.

¹² Laqueur, Walter: *Fascism*, New York: Oxford University Press, 1996.

discovering enemies and the “right” to intolerance, hatred and aggression toward a true or a presumed enemy, as well as tendency to take over the leadership in one’s own group or agglomeration in order to mobilize it with the intention to systematically cross the borders of socially acceptable behavior, all in the name of preserving the values, identity and perspectives of one’s own group”.¹³

According to many of its manifestations and consequences resulting from them, and mostly according to the degree of destructivity and success in destabilizing a certain political community, extremism is to a large extent, although not always, inextricably linked to politics. In the general definition framework, political extremism represents the opinion and behavior of the political extreme right, left, or (a frequent case in the modern world) of some radical religious group.

After such a comprehensive definition framework, it becomes evident that terrorism is a logical point of origin of extremist ideas, and that, in principle, **terrorism without extremism is not possible**. It can rightly be said that all terrorists are also extremist, but it must be borne in mind that all extremists are not terrorists. Good examples for the above mentioned, are skinheads and in general the latest Neo-Nazi and Neo-Fascist groups. They can originally not be considered terrorists. The striving to revive Nazism and Fascism, or the banditism of skinheads are phenomena within the sphere of extreme thinking and acting, but this has still not become terrorism as long as it remains in the domain of verbal expression or violent incidents as is the case with by a no means small number of Neo-Nazis and especially skinheads, who along with the above mentioned, do not have clearly articulated political pretension or goals. Even though their activity is a phenomenon endangering the society, they can still not be qualified as terrorists. On a scale of phenomena harming or endangering the society, extremism is just one of them.

3. Extremism and the “Western Balkans”

Since: unfinished urbanization, specific forms of industrialization, change of ethnic-demographic structure of the society (especially under conditions of turbulent and unregulated migration processes), emphasized predisposition toward tradition and history, as well as national, identity and cultural marginality, are stated as the key reasons of extremism, it is easy to note that most countries of the “Western Balkans” (if not all) “are today in almost exemplary conditions for the strengthening of extremist tendencies”¹⁴.

In addition, it is important to emphasize that according to many of its manifestations and resulting consequences, and to a highest degree according to the potential degree of destructiveness and success in destabilizing a political community, the issue of extremism is a *par excellence* political issue with, to a greater or lesser extent pronounced, specificities characteristic for its particularities through:

- political extremism (recently most frequently in the sphere of the radical right);
- religious extremism;
- ethnic extremism;
- ethnic extremism with clearly pronounced elements of ethnic separatism;
- extremism that includes all the listed varieties – combined extremism

¹³ Simeunović Dragan, Terorizam, opšti deo, Pravni fakultet u Beogradu, edicija Crimen, 2009.

¹⁴ Subotić Milovan, *Suočavanje sa ekstremističkim tendencijama kao neminovnost u (pre)oblikovanju političkog identiteta Srbije*, *Godišnjak političkih nauka* Beograd, br.8/2012.

Under conditions coinciding with the fall of the Berlin Wall and the disintegration of SFR Yugoslavia, countries of the “Western Balkans” became a “place” where all listed varieties of extremism “flourish”. In connection with this, in general the conclusion can be drawn that the subspecies of extremism which includes the combining of all listed types, is simultaneously the one that best reflects all the antagonisms in the region of the “Western Balkans”.

In countries created after the disintegration of SFRY there is a significant number of extremist groups that inherit their ethnic extremism from principles of Neo-Nazi groups. Viewed individually, these groups remain on the margins of society, since each of them has relatively few members. However, these facts make them no less dangerous, and as such, they should not be underestimated. In certain larger cities in Slovenia (Maribor and Ljubljana), Croatia (Zagreb, Osijek, Split, Zadar), and Serbia (Beograd, Novi Sad, Niš), there are Neo-Nazi groups belonging to the international movement “Blood And Honor”.

Somewhat more numerous and influential are Clerofascist groups, linking elements of the Fascist ideology and religious fundamentalism: in Croatia and Croatian parts of Bosnia “Catholic-Ustasha”, and in Serbia “Orthodox-Fascist youth” are on the rise.¹⁵ In Bosnia and Herzegovina (residentially), as well as in the region of Raška (“Sandžak”) and in Kosovo and Metohija (reflectively) there are pronounced tendencies toward Islamist fundamentalism and terrorism, which will in part be elaborated through the influence of Islamist extremism in the territory of the Republic of Serbia.

The basis of right wing extremists in Croatia is formed by war veterans, the so called fans and smaller chauvinist parties. They are connected with their Neo-Nazi equivalents – related groups in Hungary, Germany and Austria. In Bosnia and Herzegovina, these structures are divided by nationality (Serbs, Croats and Moslems/Bosniacs), and mainly consist of so-called fans with a right wing orientation, war veterans and paramilitary groups. The right wing scene in Serbia which pertains to groups belonging to the segment of ethnic extremism will be elaborated in more detail in the following chapter (“The example of Serbia”).

The problem of handling extremist organizations and groups in the region of the “Western Balkans” is additionally complicated by the fact that many of the mentioned groups enjoy (in addition to the most common covert, sometimes also open) support from certain political parties, certain university professors or public figures. In addition, the very latent character of extremism is an aggravating circumstance for defining and implementing efficient measures against this form of political violence. Namely, it is not possible to use such diverse mechanisms as in the case of antiterrorist measures. It could rather be said that, when it comes to the issue of finding the adequate response to extremism, we are speaking of a body of mechanisms of prevention, while the repressive character of the measures (characteristic as one of the most immanent to the battle against terrorism), is used to a significantly lesser extent.

3.1. The Example of Serbia

3.1.1. Religious extremism

The region of Raška (so-called Sandžak) is an area where opposing interests of Islamic, western and certain neighboring countries are juxtaposed. Poor economic development, accumulated social problems, growing tensions among nationalities (frequently also inter-

¹⁵ *Desni ekstremizam – ultradesničarske i neonacističke grupacije na prostoru bivše SFRJ*, Centar za socijalna istraživanja, Alternativna kulturna organizacija, Novi Sad 2011, str. 7.

Islamic tensions), as well as the phenomenon of spreading radical Islamism, are significant characteristics of the status of this part of Serbia. Due to mentioned factors, which have already been labeled as an exemplary category for establishing extremism (above all that inspired by religious reasons), the political-security situation in the Raška region periodically, acquires complex characteristics.

The religious component of contemporary extremism is to the greatest extent reflected through the activity of the radical Islamic movement – Wahhabism (Salafism)¹⁶ in the Raška region. In fact according to the interpretation of experts for this type of political, it is exactly this region that is regarded as a potential hotspot of radical Islam, and, in this context, also as a possible crisis region. The gradual expansion of the Wahhabist movement represents a potential safety risk. Wahhabists, as “guardians of the original Islam”, or as they are called in modern times, bearers of religious radicalism, do not renounce expressions of ultimate extremism in the form of naked terrorism, all with the purpose of realizing own goals – the creation of a so-called Microcalifate, i.e. a regional linking with counterparts in Bosnia and Herzegovina and on Kosovo and Metohija, in the south of Serbia, in Montenegro, Macedonia and Albania. Their activity is now characterized by the striving to create a more massive movement, primarily by adding younger supporters, a rigid approach to the female population, the offering of financial aid to poor supporters, the expansion of the Wahhabist network to other regions of the Republic of Serbia, as well as by aggressive manifestation of religion, and its radical interpretation in the sense of the lack of the possibility of cohabitation with non-Moslems, but also with Moslems who do not practice religion in accordance with their perceptions.

In the past period, religious extremism appeared also through antagonism, and often also opens conflicts of opposing options within the Islamic religious community. Lately, these conflicts have been passivized to a large extent, but numerous consequences originating from them remain, of which the most serious one is presented in the form of the effort, by founding certain institutions, to realize stronger ties and strengthen the religious and political influence from Bosnia and Herzegovina. In this respect, the activities of the Islamic community in Serbia and of its leaders, to a major extent transcend the framework of religious activity, acquiring the character of political extremism.

¹⁶ Wahhabism (Salafism) is an Islamic movement founded by Muhaamad ibn Abd-al-Wahhab (1703-1792), a scholar and religious sheikh, after whom the Wahhabi movement was named. Wahhab thought that every true believer must make an effort to cleanse Islam of that which according to his opinion, represented theological innovations (bida), superstitions (hurufa), deviations and revisions of faith, heresy, polytheism (sirk) and idolatry. This is therefore a conservative and puritan Islamic movement, that could be determined as fundamentalist, because it speaks in favor of returning to basic and original teachings of Islam, with open intolerance of Shiites, Sufism and Dervishes, as well as liberal teachings of Islam. Modern Wahhabism, i.e. Salafism differs from similar Islamist movements, which were active in the 1970-ies and 1980-ies. The difference is, for example, that Wahhabists reject not only “Western ideologies” (such as capitalism, socialism, etc.), but also all other “western concepts”, such as nation, political parties, social justice or law, politics, constitution, human rights, democracy, revolution, economy, etc. Consistent Wahhabists are opposed to modern political Islam (Islamism) and have frequently severely criticized prominent Islamists, such as for example, Sayyid Qutb, Abul Ala Maududi or, even, Osama bin Laden. They are extremely critically disposed toward almost all Islamist groups, such as the Moslem Brotherhood or Al Takfir wal Hijra (“Anathema and Exile”), as well as the methods that they use (political parties, terrorism, and others). They regard them as misguided Moslems, who have accepted certain western ideas, and have thus strayed from true original Islam. Many Wahhabists remain emphatically intolerant toward the adherents of other religious teachings and infidels, citing the practice that existed in the first centuries of Islamic history. They are frequently of the opinion that all Moslems should practice Islam in the manner they themselves do. Otherwise, they will be heretics and enemies of Islam, which is religious justification for the potential use of force against them.

In addition, it is important to mention that a respectable number of extremist groups in the Republic of Serbia, vocationally placed among the ethnical-extremist, are openly flirting with the “only true” Orthodox reasons. This example also expresses the dispersive character of extremism, and the justification for introducing so-called combined extremism as a category especially characteristic for this region.

3.1.2. Separatism motivated by ethnic and ethno-separatist motives

Due to accumulated economic-social problems, sluggishness to substantially democratize the society, and the persistent lack of quality building of preventive mechanisms of the society in the sense of promoting tolerance, there is occasional escalation of violence of right wing extremist group and movements. Various motives appear as triggers for the escalation of violence, and thus also for violation of the general security of the society: disagreement with the manner of realizing key national interests, homophobic and xenophobic tendencies, and the like. The majority of groups, approximately 20, are active at the local level, and have up to one hundred members. The other ten or so that are most often mentioned among the public are “Nacionalni stroj” (*National Front*) and “Obraz” (*Honor*), (organizations whose activities were banned by the Constitutional Court), “Krv i cast” (*Blood and Honor*), “SNP 1389”, “Nasi” (*Ours*), itd.¹⁷ Analysts estimate that this type of extremism in Serbia began to develop to a more significant extent since 2000, and that the character of these extremist groups (although they are primarily guided by ethnic reasons) is divergent to a considerable extent (nationalist, clerofascist, “fan oriented”, etc.).

Although Serbia is home to numerous different national minorities, ethnic extremism appears sporadically, and does not pose a serious threat to the society. An exemption, to a limited degree, are tensions most often generated by individuals and groups belonging to the body of extremism with a Hungarian ethnic prefix, active in the territory of the Autonomous Region of Vojvodina. Their activities are directed toward the unification of all relevant Hungarian organization and the securing of international support in order to create conditions for a more determined battle for autonomy within Serbia. The main bearers of extremist and separatist activities belong to the Hungarian extremist organization “Omladinski pokret 64 zupanije” (*64 Counties Youth Movement*) with a program commitment to restore the “Pre-Trianon (greater, aut.comm.) Hungary”. Activities of this organization and incidents resulting from them to date were of a local character. *The elaboration of the ethno-separatist character of the activity of Kosovo Albanians, as a striking form of ethno-separatism in modern Europe, would require significantly more space than that envisaged for this paper.*

Overall, ethnic, religious and other extremist organizations and groups do not have the potential to endanger the security of the Republic of Serbia to any serious degree. However, further aggravation of socio-economic circumstances in the country, as well as the absence of continuous and systematic work with youth in the sense of promoting pluralism, tolerance and acceptance of diversity, could make the already favorable conditions for extremist activity even more favorable.

¹⁷ The MoI created the first official list of Neo-Nazi and other extremist organizations in the Republic of Serbia in 2005.

Conclusion

Exploring different forms of extremism is very complicated, having in mind multiplicity of meaning which are in practice (political, ideological), and similarity with phenomenon of terrorism, radicalism, fundamentalism, etc. Extremism still has amorphous character, but contemporary extremism is easy to recognize because of intention to cross boundaries of allowed behavior which is limited with religious, legal and custom norms.

In this regard, the appearance of extremist movements, as a pathological phenomenon and an expression of the state of the society and the decadence of the value system of contemporary humanity, is a significant problem, primarily in the global context, and by all means in the “turbulent” region of the Balkans Peninsula. The example of the ruinous several decades of influence of communist ideology, as well as many other similar examples, confirm the unwritten rule of social sciences: that one type of extremism (left wing), is very often responded to by an antagonistic type of extremism (ethnic-right wing, religious, etc.), which can be simplified in the following manner – violence bears violence. Abrupt and radical changes that occurred immediately after the Cold War, resulted in following processes: while in the West there was integration (the fall of the Berlin Wall), in the East communist systems disintegrated (the example of SFR Yugoslavia).

Processes of disintegration resulted not only in the formation of new states, but also within them, the old value systems disintegrated. Antagonisms in the form of old ideological, religious and ethnic quarrels, simultaneous with the lack of readiness of societies for a rapid transition from a planned to a market economy, created fertile ground for planting extreme ideas, primarily right wing and radical-religious. In this manner, after several decades of the monopoly of communism as the extreme left, the extreme right with its range of varieties now takes the scene. In addition, globalization created an army of dissatisfied and frustrated people who, desiring to protect their identity and integrity, drift to extremism out of fear, with fear being the perfect base for developing aggression. After all, in its essence, the right is no particular friend to transition and globalization, precisely because it advocates “tested solutions”, tradition and conservatism.

Since the thesis has already been stated that extremism as an especially resilient, but also a hidden phenomenon, requires an especially multidisciplinary response, both in the sense of the implementation of various measures (harmonization of legal regulations with newly emergent extremist threats, public condemnation of extremism, promoting tolerance, respect for diversity, uniform economic development, etc.), and in the dispersity of those who implement them (legislature, police, education, civil society, media). A comprehensive response as a sublimation of all listed measures and those who implement them, will determine clear orientation of the Western Balkan region and every single country according to admission to contemporary trends today.

Literature:

1. ATKINS, Stephen, *Encyclopedia of Modern Worldwide Extremists and Extremist Groups*, Greenwood Press, Westport, Connecticut. London, 2004.
2. COFFEY, J. Thomas, A better democratic model – Extremism a definition, National Library of Canada Cataloguing in Publication, 2003.

3. *Desni ekstremizam – ultradesničarske i neonacističke grupacije na prostoru bivše SFRJ*, Centar za socijalna istraživanja, Alternativna kulturna organizacija, Novi Sad 2011.
4. ĐUKANOVIĆ, Dragan, *Institucionalni modeli i demokratizacija postjugoslovenskih država*, Institut za međunarodnu politiku i privredu, Beograd, 2007, str. 49–73.
5. Robert M. Hayden, *Blueprints for a House Divided: The Constitutional Logic of the Yugoslav Conflicts*, University of Michigan Press, 1999 p. 65–107.
6. LAQUEUR, Walter: *Fascism*, New York: Oxford University Press, 1996.
7. SIMEUNOVIĆ, Dragan, *Terorizam, opšti deo*, edicija Crimen, Pravni fakultet u Beogradu, 2009.
8. SIMIĆ, Predrag „Do the Balkans Exist?: Vision of the Future of Southeastern Europe: Perspectives from the Region, in: Predrag Simić, Gordana Ilić, Zlatko Isaković, Ivan Krastev and Krassen Stanchev (eds.), *The European Union, NATO and their Southeastern European Neighbors*, Institute of International Politics and Economics, Konrad Adenauer Stiftung, Belgrade, 2002, pp. 13–30.
9. SUBOTIĆ, Milovan, *Određenje ekstremizma*, Vojno delo, Beograd, jesen 2010, str. 297-313.
10. SUBOTIĆ, Milovan, *Suočavanje sa ekstremističkim tendencijama kao neminovnost u (pre)oblikovanju političkog identiteta Srbije*, rad primljen za publikovanje u časopisu *Godišnjak političkih nauka* br.8, Beograd, 2012.
11. TODOROVA, Marija, *Imaginarni Balkan*, Čigoja štampa, Beograd 1998.
12. Col PhD Katarina Strbac, *General overview of the asymmetric threats in Balkans*, *Evolving Asymmetric Threats in the Balkans, NATO Science for Peace and Security Series, E: Human and societal Dynamics-Vol.85*, pp 3-13.,

ZÁNİK TRESTNOSTI V SÚVISLOSTI S TRESTNÝMI ČINMI PROTI MIERU, ĽUDSKOSTI A EXTRÉMIZMU

Juraj Tittl

Abstract

This article provides a complex overview upon the problematics of cessation of criminal liability within the legal system valid in Slovak Republic. At the beginning of this article the term extremism and its indirect adaptation in the criminal law is observed. International documents are also mentioned, upon which it was necessary to adopt ways of penalizing of criminal acts related to extremism. Cessation of penalty and cessation of criminal liability which are two different institutes of criminal law are explained in detail in the first chapter. Further in this article the differences between circumstances excluding criminality of act and cessation of criminal liability are discussed. Forfeiture as one of the reasons for cessation of criminal liability and the adaptation of forfeiture in valid law are described in chapter two. Here, the problems with applicability of forfeiture are described, as well as law amendmends which made this problems possible. The final chapter pays attention to the possible sollutions of this problems, which has risen in connection with the state of the law and the *de lege ferenda* proposal.

Key words

extremism, forfeiture, cessation of penalty, cessation of criminal liability, circumstances excluding criminality of act, circumstances of criminal liability

Abstrakt

Článok podáva komplexný pohľad na problematiku zániku trestnosti v rámci platnej právnej úpravy v Slovenskej republike. V úvode článku je pozornosť venovaná pojmu extrémizmus a jeho nepriamej trestnoprávnej úprave. Uvádzané sú aj medzinárodne dokumenty, na základe ktorých bolo potrebné prijať sankcionovateľnosť trestných činov extrémizmu. Zánik trestu a zánik trestnosti sú dva odlišné inštitúty trestného práva, pričom prvá kapitola ponúka ich podrobnú explikáciu. Článok ďalej poukazuje na rozdiel medzi okolnosťami vylučujúcimi protiprávnosť a zánikom trestnosti. Premlčanie ako jeden z dôvodov zániku trestnosti a úprava premlčania v platnej právnej úprave sú podrobne vysvetlené v druhej kapitole. V tejto časti poukážeme na aplikačné problémy inštitútu premlčania a na novely, ktoré tento problém vytvorili. V záverečnej kapitole je venovaná pozornosť možným riešeniam problému, ktorý vznikol v súvislosti s predmetnou úpravou a návrhom *de lege ferenda*.

Kľúčové slová

Extrémizmus, premlčanie, zánik trestu, zánik trestnosti, okolnosti vylučujúce protiprávnosť, podmienky trestnej zodpovednosti

1. Extrémizmus a jeho trestnoprávna úprava

Jedným z charakteristických znakov spoločnosti je určitá rôznorodosť postojov, resp. názorov. Istá skupina občanov sa však prikláňa až k extrémne idealistickým názorom, postojom, na rozdiel od názorov bežného občana. Určitým spôsobom je možné tento sklon označiť ako exces z bežne akceptovateľných názorov v spoločnosti. Ideologické ovplyvnenie k nám, ale aj do Českej republiky, prichádza najmä zo Spolkovej republiky Nemecko, z Anglicka, Rakúska a netreba zabúdať ani na krajiny Blízkeho východu. Extrémizmus považuje určitá skupina odbornej verejnosti za určitý patologický produkt demokracie, pretože tá nemá dostatočne vyvinuté obranné mechanizmy, aby bola schopná brániť sa voči týmto javom. Tak, ako je problematické presne definovať to, čo je extrémizmus, tak je problematické aj označenie osoby, kedy je niekoho možné označiť za extrémistu. Súčasná prax najčastejšie extrémizmus delí na lavicový extrémizmus a pravicový extrémizmus. Pravicový extrémizmus vychádza predovšetkým z rasovej diskriminácie a považuje bielu rasu za nadradenú nad inými rasami. Taktiež v rámci pravicového extrémizmu netreba zabúdať na pojmy ako antisemitizmus, fašizmus, neofašizmus, atď.. Na druhej strane stojí lavicový extrémizmus, ktorý vníma štát a jeho hierarchické usporiadanie za nepotrebné a snaží sa o odstránenie všetkých rozdielov, ktoré vládnu v spoločnosti. V rámci svojej ideológie lavicový extrémisti zastávajú názor, že človek je deformovaný skazenou spoločnosťou.¹

Na základe uvedeného môžeme extrémizmus definovať ako určitý patologický jav v spoločnosti, spojený s ideológiou a s prejavom odlišným ako je v spoločnosti bežné, resp. ako určitý exces z normálneho správania, chápania, prejavu, ktorý je bežne spoločnosťou akceptovateľný. Za patologický resp. nebezpečný je možné extrémizmus považovať až vtedy, keď ohrozuje práva a právom chránené záujmy iných osôb. Na to, aby extrémizmus bol považovaný za trestný čin, musí splniť určité znaky. V trestnom zákone č. 300/2005 v znení neskorších právnych predpisov (ďalej len Tr. zák.) pojem extrémizmus nie je definovaný priamo, preto musíme vychádzať z definície, ktorú sme už uviedli. Nepriamo je extrémizmus, resp. jeho formy uvedený v ustanovení § 140a Tr. zák.. „Medzi osobitné kvalifikačné pojmy v rámci tejto novely zákonodarca nesúrodo zaradil aj trestné činy extrémizmu (§ 140a Tr. zák.). Pojem trestné činy extrémizmu však nepatrí medzi osobitný kvalifikačný pojem, lebo sa nevyskytuje v žiadnej skutkovej podstate trestného činu. Vzhľadom na svoj charakter by táto definícia, podľa môjho názoru, mala byť zaradená do prvého dielu piatej hlavy medzi výklad pojmov.“² Uvedená novela bola prijatá zákonom č. 257/2009 Z.z.. Novela bola reakciou na uznesenie Európskeho parlamentu o náraste rasovo motivovaného a homofóbneho násillia v Európe. Uznesenie Európskeho parlamentu bolo podkladom pre vydanie Rámcového rozhodnutia Rady EÚ, v ktorom sa trestné právo považuje ako jeden z prostriedkov boja proti rasizmu a xenofóbií.³ Touto novelou sa do Tr. zák. zakomponovali pojmy ako extrémistická skupina (§ 129 ods. 3 Tr. zák.), ktorou sa rozumie spolčenie najmenej troch osôb na účely spáchania trestného činu extrémizmu. Ďalším pojmom je extrémistický materiál (§ 130 ods. 8 a 9 Tr. zák.). Rovnako sa do Tr. zák. zakomponoval pojem osobitný extrémistický motív, ktorý je uvedený v ustanovení § 140 písm. d) a f) Tr. zák.. Taktiež sa pridali nové skutkové podstaty trestných činov, ako výroba extrémistických materiálov (§ 422a Tr. zák.), rozširovanie extrémistických materiálov (§ 422b Tr. zák.), prechovávanie extrémistických materiálov (§ 422c Tr. zák.) atď.. V našom článku nechceme spochybňovať potrebu novelizovať Tr. zák., ale skôr spôsob, akým to zákonodarca urobil a chceme poukázať na chybu, ktorá bola spôsobená uvedenou novelou. Pri novele Tr. zák. treba postupovať citlivo

¹ Chmelík, J. a kol.: Extremismus, Plzeň: Aleš Čenek, 2012. s. 1. až 5.

² Záhora, J.: Európska únia a boj proti extrémizmu. In Právny obzor č. 5/2010, s. 455.

³ Úradný vestník L 328, 06/12/2008 s. 55 – 58.

a vnímať súvislosti, pretože ide o *ultima ratio* a chyba, na ktorú poukážeme by sa pri novele Tr. zák. nemala vyskytnúť. Pri potrebnom štúdiu Tr. zák., ale i Trestného poriadku č. 301/2005 v znení neskorších právnych predpisov (ďalej len Tr. por.) však zistíme presný opak. Či ide len o nepozornosť, necháme na vašom uvážení, ale od uvedenej novely ubehli tri roky a chyba pri zániku trestnosti z dôvodu premlčania v Tr. zák. pretrváva.

2. Zánik trestnosti a zánik trestu v slovenskom trestnom práve

Zánik trestnosti a zánik trestu sú dva odlišné trestnoprávne pojmy. Najmä u študentov spôsobujú problém, pretože si často neuvedomujú ich rozdielnosť. Ako dôvody zániku trestnosti je možné uviesť:

- a) zmenu zákona,
- b) účinnú ľútosť,
- c) premlčanie trestného stíhania,
- d) zánik trestnosti na základe osobitného ustanovenia zákona a
- e) smrť páchatel'a.

Medzi dôvody zániku trestu patria:

- a) premlčanie výkonu trestu,
- b) smrť páchatel'a,
- c) odpustenie alebo zmiernenie trestu.

Od zániku trestu a zániku trestnosti treba odlišovať okolnosti vylučujúce protiprávnosť. Tieto okolnosti pôsobia *ex tunc*, preto tu nemôžeme hovoriť o trestnom čine, ale o čine inak trestnom. V tomto prípade vôbec nie je možné hovoriť o trestnosti, lebo týmto činom chýba protiprávnosť. Okolnosti pri zániku trestnosti pôsobia *ex nunc*, spôsobujú to, že pôvodne čin súdne trestný stráca svoju protiprávnosť a trestnosť. Trestnosť takéhoto konania musí po splnení zákonných podmienok zaniknúť priamo zo zákona. Okolnosti spôsobujúce zánik trestnosti je tiež potrebné odlišiť od prípadu, kedy trestnú zodpovednosť nie je možné vyvodiť. Ide o príčetnosť a vek. Rozdiel medzi zánikom trestu a trestnosti je v tom, že pri zániku trestu už existuje právoplatné odsudzujúce rozhodnutie, resp. rozsudok.⁴

Ako sme už spomenuli pri zániku trestnosti ide o určité zákonom stanovené podmienky, ktoré nastanú až po spáchaní trestného činu, ale ešte predtým ako o veci bolo právoplatne rozhodnuté. Na zánik trestnosti sa prihliada *ex offa*.⁵ V rámci problematiky, ktorú budeme v našom článku riešiť, sa budeme venovať premlčaniu ako jednému z dôvodov zániku trestnosti a poukážeme na problém, ktorý vznikol v rámci uvedených noviel Tr. zák..

3. Premlčanie a jeho aplikácia v rámci dvanástej hlavy Tr. zák.

Premlčanie trestného stíhania znamená, že na základe uplynutia doby, ktorá je stanovená v zákone, už nie je možné vyvodenie trestnej zodpovednosti za daný trestný čin. Premlčanie je možné analogicky označiť v občianskom práve ako preklúziu, v trestnom práve to znamená zánik možnosti príslušného štátu trestne postihnúť daného páchatel'a. Jedným z dôvodov zániku trestnosti na základe premlčania je ten, že páchatel' už v danom okamihu

⁴ Kratochvíl, V. a kol.: Trestní právo hmotné. Obecná část. Druhé vydání. Praha: C.H. Beck, 2012, s. 421. až 425.

⁵ Ivor, a kol.: Trestné právo hmotné. Všeobecná časť. Druhé vydanie. Bratislava: Iura Edition, 2010, s. 327.

prestal byť pre spoločnosť hrozbou, ale až v tom prípade, keď nespáchal ďalší trestný čin. Jednak by v tomto prípade už uložený trest nespĺnil svoj účel a taktiež spoločnosť nejaví záujem na potrestaní páchatel'a. Z procesného hľadiska treba spomenúť problém s dôkazmi pri ktorých slabne ich sila a dôveryhodnosť. Ako príklad možno uviesť trestné činy, ktoré boli spáchané pred rokom 1989, kde trestné stíhanie, ktoré boli začaté aj voči konkrétnym osobám, skončili skôr negatívne ako pozitívne.⁶ O tom, či spoločnosť nejaví záujem o potrestanie páchatel'a, resp. sa už nenaplní účel trestu, je možné polemizovať. Skôr sa prikláňame k názoru, že ak niekto daný trestný čin spácha, tak by mala byť voči nemu vyvedená trestná zodpovednosť, pretože ak trestný čin spáchal, tak nevyvedenie trestnej zodpovednosti vnímame ako určitú stratu spravodlivosti. V rámci daného problému však treba uviesť, že dané premlčacie doby sú dostatočne dlhé a u odbornej verejnosti je možné sa stretnúť s názorom, že v niektorých prípadoch sú premlčacie doby až príliš dlhé. Problematike vyriešenia trvania premlčacích dôb sa budeme venovať v samostatnej kapitole. Je naozaj ťažké stanoviť dobu, kedy vyvedenie trestnej zodpovednosti splní svoj účel. Pri komparácii našej právnej úpravy premlčania s právnou úpravou premlčania v Českej republike si uvedomujeme to, že česká právna úprava je miernejšia v rámci najvyššej premlčacej doby. V Českej republike je najvyššia premlčacia doba stanovená na 20 rokov na rozdiel od nás, kde najvyššia stanovená premlčacia doba je 30 rokov.

Premlčacia doba vždy začína plynúť deň po dokonaní trestnej činnosti. Naša právna úprava rozdeľuje trvanie premlčacích dôb z hľadiska hornej hranice trestnej sadzby. Pri zločinoch ide o tridsať rokov, dvadsať rokov a desať rokov, pri prečinoch je to päť rokov až tri roky. Osobitne sú upravené premlčacie doby u mladistvých páchatel'ov (desať rokov, päť rokov až tri roky). Z dôvodu záujmu spoločnosti potrestať páchatel'ov určitých druhov trestných činov a na základe medzinárodných dokumentov záväzných pre Slovenskú republiku je v § 88 Tr. zák. uvedené, že z dôvodu uplynutia premlčacej doby nezaniká trestnosť trestných činov uvedených v dvanástej hlave Tr. zák..⁷ Ide o tzv. nepremľateľné trestné činy. Uplynutím premlčacej doby nezaniká trestnosť trestných činov uvedených v dvanástej hlave osobitnej časti tohto zákona okrem trestného činu podpory a propagácie skupín smerujúcich k potlačeniu základných práv a slobôd podľa § 421 Tr. zák. a § 422 Tr. zák., trestného činu hanobenia národa, rasy a presvedčenia podľa § 423 Tr. zák. a trestného činu podnecovania k národnostnej, rasovej a etnickej nenávisti podľa § 424 Tr. zák.. Dohovor o nepremľateľnosti vojnových zločinov a zločinov proti ľudskosti bol vydaný 26. novembra 1968. Československo k Dohovoru pristúpilo 21. mája 1969 a Dohovor nadobudol platnosť 11. novembrom 1970. Vydaný bol v Zbierke zákonov vyhláškou ministra zahraničných vecí 5. marca 1974 (53/1974 Zb). 17. júla v roku 1998 bol v Ríme prijatý štatút Medzinárodného trestného súdu, v ktorom sú definované zločiny proti ľudskosti a vojnové zločiny.

Dvanásta hlava Tr. zák. sa delí na tri diely. V rámci nami riešenej problematiky sa budeme venovať len prvému dielu. Druhým objektom je predovšetkým potreba ochrany spoločnosti pred zásahmi do základných ľudských hodnôt. Tieto hodnoty ako celok sú predovšetkým formulované v medzinárodných dokumentoch. Subjekt je všeobecný, takže páchatel'om týchto trestných činov môže byť ktokoľvek. Subjektívnu stránku tvorí úmyselné zavinenie.⁸ Ako sme už spomenuli v ustanovení § 88 Tr. zák. sú stanovené výnimky z premlčania ako jedného

⁶ Katochvíl a kol.: Trestní právo hmotné. Obecná část. Druhé vydání. Praha: C.H. Beck, 2012, s. 477.

⁷ Ivor J. a kol.: Trestné právo hmotné. Všeobecná časť. Druhé vydanie. Bratislava: Iura Edition, 2010, s. 335 až 341.

⁸ Ivor, J. a kol.: Trestné právo hmotné. Osobitná časť. Prvé vydanie. Bratislava: Iura Edition, 2006, s. 541 až 543

z dôvodov zániku trestnosti. Všetky trestné činy uvedené v dvanástej hlave Tr. zák. sú nepremlčateľné až na výnimky na ktoré poukážeme. Ohrozenie mieru (§ 417 Tr. zák.), Genocídium (418 Tr. zák.), Terorizmus a niektoré formy účasti na terorizme (§ 419 Tr. zák.), Mučenie a iného neľudského alebo krutého zaobchádzania (§ 420 Tr. zák.), Nedobrovoľné zmiznutie (420a Tr. zák.) sú nepremlčateľné trestné činy. Ich trestnosť z dôvodu plynutia premlčacej doby po ich spáchaní nikdy nezaniká. Trestný čin Nedobrovoľného zmiznutia (§ 420a Tr. zák.) bol zakomponovaný do nášho Tr. zák. novelou č. 262/2011 Z.z.. Nepremlčateľnosť tohto trestného činu je opäť chybou zákonodarcu, ale v našom článku tomuto trestnému činu nebudeme venovať pozornosť, pretože sa netýka problematiky extrémizmu, ale len poukazujeme na ďalšiu nelogickosť v našom Tr. zák.. Z takzvanej nepremlčateľnosti trestných činov je vyňatý trestný čin Podpory a propagácie skupín smerujúcich k potlačeniu základných práv a slobôd (§ 421 a § 422 Tr. zák.). V ods. 1 § 421 Tr. zák. ide o prečin a premlčacia doba je v trvaní päť rokov. Kvalifikovaná skutková podstata je obsiahnutá v ods. 2 § 421 Tr. zák., kedy ide už o zločin. Premlčacia doba sa teda zvyšuje na desať rokov. O prečin ide v ustanovení § 422 ods. 1 Tr. zák. aj ods. 2 Tr. zák.. Keďže ide o prečiny s hornou hranicou do troch rokov, zákonom stanovená premlčacia doba je päť rokov. Problém však nastáva pri trestných činoch, ktoré boli do Tr. zák. zakomponované už spomínanou novelou Tr. zák. č. 257/2009 Z.z.. Ide o trestné činy Výroby extrémistických materiálov (§ 422a Tr. zák.), Rozširovanie extrémistických materiálov (§ 422b Tr. zák.), trestného činu Prechovávanía extrémistických materiálov (422c Tr. zák.) a trestného činu Popierania holokaustu a podobných ideologických motivovaných zločinov (§ 422d Tr. zák.).

Trestný čin Výroby extrémistických materiálov je v obidvoch odsekoch zločinom, pretože ide o úmyselný trestný čin s hornou hranicou šesť, resp. až osem rokov. Objektom tohto trestného činu je ochrana spoločnosti a jej základných práv a slobôd pred určitými extrémistickými prejavmi. To, čo sa považuje za extrémistický materiál, je uvedené v § 130 ods. 8 a 9 Tr. zák.. Predovšetkým ide o písomné, grafické, obrazové a obrazovo-zvukové vyhotovenie textov, programov a ideológií, ktoré smerujú k potlačeniu základných ľudských práv a slobôd. Kvalifikovaná skutková podstata je obsiahnutá v ods. 2 § 422a Tr. zák.. Ide o nepremlčateľné trestné činy, takže neprichádza do úvahy možnosť použitia zánik trestu a ani zánik trestnosti daného trestného činu. Táto legislatívna chyba vznikla, keď zákonodarný zbor rozšíril zoznam skutkových podstát o nové skutkové podstaty a neuvedomil si, že v ustanovení § 88 Tr. zák. a v ustanovení § 91 Tr. zák. sú upravené výnimky nepremlčateľnosti trestného stíhania a nepremlčateľnosti výkonu trestu. V prvom prípade ide o jeden z dôvodov zániku trestnosti a v druhom prípade ide o jeden z dôvodov zániku trestu, teda už sa predpokladá právoplatný odsudzujúci rozsudok. Je nemysliteľné, aby tento resp. iné trestné činy, na ktoré poukážeme, boli zaradené medzi nepremlčateľné trestné činy. Ide o ďalšiu novelu, ktorá mala splniť naše medzinárodné záväzky, avšak aj pri plnení týchto záväzkov si treba uvedomiť, aký dopad na náš Tr. zák. to v konečnom dôsledku bude mať. Vždy si treba uvedomiť súvislosti, pretože Tr. zák. pôsobí ako celok. Návrhom ako daný problém vyriešiť a taktiež ako túto právnu úpravu sprehľadniť, sa budeme venovať v samostatnej kapitole. Keďže v obidvoch odsekoch ide o zločin, tak premlčacia doba by mala byť správne upravená v trvaní 10 rokov. Taktiež sa nám trestná sadzba pri danom trestnom čine vzhľadom na objekt a objektívnu stránku zdá zjavne neprímeraná.

Rozširovanie extrémistických materiálov (§ 422b Tr. zák.) je po novele Tr. zák. taktiež trestným činom a znovu sa zákonodarcu dopustil tej iste chyby ako pri trestnom čine Výroby extrémistických materiálov. Úprava trestného činu Rozširovania extrémistických materiálov (§ 422b Tr. zák.) pozostáva z dvoch odsekov. V prvom odseku ide o prečin s hornou sadzbuou do päť rokov a v druhom odseku ide o zločin s hornou sadzbuou do ôsmich rokov. Objektom je ochrana spoločnosti pred prejavom extrémizmu, ktorý zasahuje do základných ľudských

práv a slobôd. Subjekt je opäť všeobecný. Objektívnu stránku tohto trestného činu je možné naplniť rôznymi spôsobmi. Môže ísť napríklad o zadovažovanie, sprístupnenie, uvedenie do obehu, o prepravu extrémistických materiálov atď.. Na naplnenie subjektívnej stránky trestného činu je potrebné úmyselné zavinenie. Odsek 2 § 422b Tr. zák. je kvalifikovanou skutkovou podstatou, ktorú treba naplniť jednou z foriem uvedených v danom odseku. K uvedenému trestnému činu uvádzame rozhodnutie Okresného súdu, v ktorom sa schválila dohoda o vine a treste.⁹ Premlčacia doba by pri správnom novelizovaní Tr. zák. mala trvať v odseku jedna do piatich rokov a v odseku dva do desiatich rokov, keďže ide o zločin. Podľa názoru M. Kordíka je ustanovenie § 422b v pomere subsidiarity k ustanoveniu § 422a Tr. zák.¹⁰ Náš právny názor je, že ustanovenie § 422b Tr. zák. nie je v pomere subsidiarity k ustanoveniu § 422a Tr. zák., tak ako píše D. Korgo.¹¹ Keďže v § 422a ide o zločin, využitím asperačnej zásady by sa horná hranica sadzby zvyšovala o jednu tretinu, lebo by išlo o viacčinný súbeh rovnorodý. Stále ale zastávame názor, že trestná sadzba v ustanovení § 422a je neprimerane vysoká vzhľadom na závažnosť skutku.

V ustanovení § 422c Tr. zák. je upravená problematika Prechovávaní extrémistických materiálov. Objektom trestného činu je taktiež ochrana ľudských práv a slobôd pred zásahmi extrémistických prejavov. Subjekt je rovnako všeobecný. Objektívnu stránkou je konanie, ktoré spočíva v prechovávaní extrémistického materiálu. Po novele Tr. zák. je aj tento trestný čin nepremlčateľný. Ide o prečin, takže premlčanie trestného stíhania by v správnosti malo trvať tri roky. „Isté pochybnosti by mohli nastať pri aplikácii ustanovenia § 422c obsahujúceho prechovávanie extrémistických materiálov. Vychádzajúc striktne zo znenia príslušného ustanovenia *Kto prechováva extrémistické materiály, potrestá sa...* by mohlo dôjsť k chybným záverom. Pri doslovnom výklade by mohlo ísť o postih osôb profesionálne sa zaoberajúcich príslušnou problematikou, či už z oblasti histórie, alebo študentov spracúvajúcich predmetnú tematiku v rámci kvalifikačných, či iných študentských prác.“¹²

Popieranie holokaustu a podobných ideologicky motivovaných zločinov je upravené v ustanovení § 422d Tr. zák.. Novelou č. 262/2011 Z.z. bol do nášho Tr. zák. zavedený tento trestný čin, ktorý však vôbec nespadá do koncepcie trestného práva ako prostriedku *ultima ratio*. Náš názor je, že takéto konanie nemá byť postihované prostriedkami trestného práva. Ide o novelu, ale zákonodarca opäť novelizoval ustanovenia § 88 Tr. zák. a aj tento trestný čin je nepremlčateľný. Rovnaký problém nám vzniká aj pri trestnom čine Podnecovania, hanobenia a vyhrážania sa osobám pre ich príslušnosť k niektorej rase, národu, národnosti, farbe pleti, etnickej skupine alebo pôvodu rodu (§ 424a Tr. zák.). Zakomponovanie § 424a Tr. zák. spôsobila novela č. 257/2009 Z.z.. Aj v ods. jedna a aj v ods. dva ide o prečin, kde premlčacia lehota by mala byť správne upravená v trvaní päť rokov. V rámci 2. kapitoly sme poukázali na dané problémy aplikácie inštitútu premlčania v rámci tzv. extrémistických noviel. Poukázali sme aj na príspevky J. Záhora a D. Mašľanyovej, ktorí sa danej problematike venovali. V poslednej kapitole sa budeme venovať návrhom *de lege ferenda*.

⁹ 9T/103/2011

¹⁰ Burda, E., Čentěš, J., Kolesár, J., Záhora, J, a kol.: Trestný zákon. Osobitná časť. Komentár. Druhý diel. Praha: C.H. Beck, 2011, s. 1465

¹¹ Ivor, a kol.: Trestné právo hmotné. Osobitná časť. Druhé vydanie. Bratislava: Iura Edition, 2010, s. 566

¹² Mašľanyová, D.: Postih extrémizmu podľa slovenského Trestného zákona. In Zborník príspevkov z celoštátnej konferencie s medzinárodnou účasťou s názvom „Aktuálne otázky trestného zákonodarstva“. Bratislava: Eurokódex, 2012, s. 155

4. Návrhy *de lege feranda*

Návrhov ako vyriešiť problémy, ktoré nastali po už spomenutých novelách, je viacero. V prvom rade sa naozaj treba zamyslieť akým spôsobom zákonodarca novelizuje Tr. zák. a Tr. por.. Naozaj by stačilo trochu logického myslenia a zvýšenia pozornosti pri legislatívnom procese a mohli by sme sa vyhnúť mnohým absurditám v právnom poriadku Slovenskej republiky. Na vágnosť a neurčitosť prijatých nových skutkových podstát poukazuje J. Záhora.¹³ Taktiež treba súhlasiť s názorom, že zákonodarca týmto spôsobom porušuje základnú zásadu trestného práva hmotného a to zásadu *nullum crimen sine lege*. Požiadavka určitosti právnej normy by mala byť samozrejmosťou na základe aspektu *nullum sine lege certa*.¹⁴ Znovu sa však vráťme k inštitútu premlčania v rámci nami riešenej problematiky. V rámci tejto kapitoly sa budeme snažiť navrhnúť viacero riešení. Niektoré z návrhov už odbornou verejnosťou navrhnuté boli, ale poukážeme aj na ne.

Najrýchlejším spôsobom, ako daný problém vyriešiť, by bolo, novelizovanie ustanovenia § 88 a § 91 tým, že by obsahovali navyše § 420a, § 422a, § 422b, 422c, 422d, a ustanovenie § 424a Tr. zák.. Znovu však treba poukázať na nepresnosť daných skutkových podstát na ktoré poukázali J. Záhora a D. Mašľanyová, preto by bolo potrebné tieto skutkové podstaty spresniť, aby bolo jasné, v ktorom konkrétnom prípade by bolo vyvodenie trestnej zodpovednosti možné. My prichádzame s návrhom, že ustanovenia § 88 Tr. zák. a § 91 Tr. zák. by neupravovali výnimky z nepremlčateľnosti. Premlčacie doby by neboli upravené všeobecne, ale každý trestný čin by mal svoju vlastnú premlčaciu dobu, ktorá by sa určovala podľa hornej hranice daného trestného činu. Je síce pravda, že by nám vzniklo veľké množstvo premlčacích dôb, ale sme názoru, že by to bolo prehľadnejšie a v praxi by nevznikali problémy a nepresnosti, ktoré vznikajú dnes. Nad týmto návrhom by bola ešte potrebná odborná diskusia a to najmä o tom, ako by sa upravila premlčacia doba pri kvalifikovaných skutkových podstatách a ako by sa riešila premlčacia doba pri súbahu trestných činov. V tomto prípade by sa premlčacia doba mohla upraviť tak, že by mohla byť v trvaní prísnejšieho trestného činu. Pri doživotnom, resp. výnimočnom treste by sa lehota mohla všeobecne upraviť na tridsať rokov tak, ako je to dnes. Ak by išlo o nepremlčateľný trestný čin, tak by sa táto nepremlčateľnosť musela upraviť vždy v skutkovej podstate daného trestného činu. Taktiež je možné sa stretnúť s názorom, že premlčacie doby by mali byť upravené spôsobom ako v Českej republike teda, že by premlčacie doby boli upravené v kratšom trvaní. Na rozdielnosť medzi slovenskou právnou úpravou a českou právnou úpravou z hľadiska trvania premlčacích dôb sme vo svojom článku už poukázali. Je možné sa taktiež stretnúť s názorom, že by sa výnimky z nepremlčateľnosti mali zrušiť. Tu však treba povedať, že k nepremlčateľnosti nás zaväzujú medzinárodné dokumenty, ktorým sme svoju pozornosť už venovali. Praktickým riešením by mohlo byť aj prijatie novej právnej úpravy dvanástej hlavy Tr. zák.. Napríklad samostatným dielom by boli upravené trestné činy proti mieru a ľudskosti, druhým dielom by sa upravili trestné činy terorizmu a extrémizmu, tretím dielom by sa upravili trestné činy vojnové a štvrtým a zároveň záverečným dielom by boli upravené spoločné ustanovenia. Tiež sa stretávame a súhlasíme s názorom, že v ustanovení § 88 a § 91 Tr. zák. by malo ísť skôr o pozitívny výpočet nepremlčateľných trestných činov. V aktuálnej právnej úprave ide o negatívny výpočet a pri častých novelizáciách sa bude problémov vyskytovať čím ďalej tým viac. Pozitívny výpočet by obsahoval trestné činy nepremlčateľné a tým by sme sa vyhli nepresnostiam, pretože nepremlčateľné trestné činy sa novelizujú a nedopĺňajú tak často ako trestné činy extrémizmu. Spôsobom ako vyriešiť

¹³ Záhora, J.: Európska únia a boj proti extrémizmu. In Právny obzor č. 5/2010, s. 453

¹⁴ Ivor, J. a kol.: Trestné právo hmotné. Všeobecná časť. Druhé vydanie. Bratislava: Iura Edition, 2010, s. 22

problém nepremlčateľných trestných činov by bolo možné aj tak, že samotné skutkové podstaty by nepremlčateľnosť obsahovali, napr. v ich poslednom odseku. Príkladov, ako dané vzniknuté problémy, sme uviedli viaceró. K týmto riešeniam je potrebná širšia diskusia odbornej verejnosti, aby sme sa podobným problémom *pro futuro* vyhli. V prvom rade je potrebné klásť požiadavky na skvalitnenie a najmä na precíznosť celej legislatívnej činnosti.

Zoznam použitej literatúry:

BURDA, E., ČENTĚŠ, J., KOLESÁR, J., ZÁHORA, J. et al. Trestný zákon. Osobitná časť. Komentár. Druhý diel. Praha: C.H. Beck, 2011, 1568 s. ISBN 978-80-7400-394-3.

CHMELIK, J. et al. Extremismus, Plzeň: ALEŠ ČENEK 2012, 425 s. ISBN 978-80-7380-376-6.

IVOR J. et al. Trestné právo hmotné. Všeobecná časť. Druhé vydanie. Bratislava: IURA EDITION, 2010. 532 s. ISBN 978-80-8078-308-2.

IVOR, J. et al., Trestné právo hmotné. Osobitná časť. Bratislava: Iura Edition, 2006, s. 530. ISBN 80-8078-099-4.

IVOR, J. et al., Trestné právo hmotné. Osobitná časť. Druhé vydanie. Bratislava: Iura Edition, 2010, 625s. ISBN 978-80-8078-308-2.

KRATOCHVÍL, V. et al., Trestní právo hmotné. Obecná část. Druhé vydání. Praha: C.H. Beck, 2012, 921 s. ISBN 978-80-7179-082-2.

MAŠLANYOVÁ, D.: Postih extrémizmu podľa slovenského Trestného zákona. In Zborník príspevkov z celoštátnej konferencie s medzinárodnou účasťou s názvom „Aktuálne otázky trestného zákonodarstva“. Bratislava: Eurokódex.

ZÁHORA, J.: Európska únia a boj proti extrémizmu. In Právny obzor, 93, 2010, č.5.

Zákon č. 301/2005 Z. z. Trestný poriadok v znení neskorších predpisov

Zákon č. 300/2005 Z. z. Trestný zákon v znení neskorších predpisov

Recenzent:

Doc. JUDr. Peter Polák PhD.

Adresa

Mgr. Juraj Tittl, interný doktorand
ÚVP, FP PEVŠ
Tomášikova 20
821 02 Bratislava
Email: tittl.juraj@gmail.com

EXTRÉMIZMUS A OCHRANA DEMOKRACIE

Alena Tomášiková - Zuzana Kubišová

Abstract

Extremism is very frequently used term in society. His condition and expansion are directly dependent on the configuration and state of society in which it manifests itself, as well as law enforcement. Extremist activities are immediate response to the growing internal contradictions in society. According to some authors, the product of extremism - a phenomenon of a democratic society. extremism. democracy, protection of democracy, right extrémizmus, religious extremism, a leftist extremism

Keywords

extremism. democracy, protection of democracy, right extrémizmus, religious extremism, leftist extremism

Abstrakt

Extrémizmus je veľmi frekventovane používaným pojmom v spoločnosti. Jeho stav a expanzia sú priamo závislé na usporiadaní a stave spoločnosti v ktorej sa prejavuje, ako aj na vymožitelnosti práva. Extrémistické aktivity sú bezprostrednou reakciou na narastajúce vnútorné rozpory v spoločnosti. Podľa niektorých autorov je extrémizmus produktom - javom demokratickej spoločnosti.

Kľúčové slová

extrémizmus. demokracia, ochrana demokracie, pravicový extrémizmus, náboženský extrémizmus, ľavicový extrémizmus

Extrémizmus je fenomén súčasnej doby a jeho presné vymedzenie a opísanie, ktoré by bolo všeobecne akceptované, nebolo doteraz formulované. Dôvodom vzniku a existencie extrémistických skupín alebo hnutí sú odlišné ideológie, ktoré vedú ku konfrontácii s politickým systémom a štátnym usporiadaním a narúšajú celkovú bezpečnosť demokratického štátu. Ako zjednocujúci prvok týchto ideológií vystupuje odmietanie základných demokratických hodnôt, spoločenských noriem a spôsobov správania sa, formujúcich súčasnú spoločnosť.

Extrémizmus je negatívny, rozmáhajúci sa, dynamický a multidimenzionálny celospoločenský fenomén, ktorý je hrozbou pre spoločnosť, pre demokratické princípy a ústavné hodnoty. Ohrozuje primárnu hodnotu ľudských práv a základných slobôd, má protisystémový postoj a pôsobí deštruktívne na existujúci demokratický systém a jeho usporiadanie, na základy právneho pluralitného štátu, na riadny výkon štátnej moci, pričom môže ohrozovať aj územnú celistvosť jednotlivých štátov či nedotknuteľnosť ich štátnych hraníc.

Je to predovšetkým druh politicky motivovanej aktivity, ktorý odmieta princípy parlamentnej demokracie a pluralizmu, ktorej ideológia a aktivity sú založené na intolerancii, xenofóbii, antisemitizme a ultranacionalizme. Extrémizmus je prítomný vo všetkých demokratických štátoch a snahy o jeho elimináciu sa často významne líšia.

Extrémizmus vykazuje všeobecné znaky sociálnej patológie v súvislosti s prítomným násilím. V prípade, že členovia skupín, ktoré môžu byť v prvotných štádiách označené ako „subkultúry“, hlásajú otvorený konflikt so spoločnosťou, prejavujú sa agresívne, násilne a svoju pozornosť

zameriavajú na istú časť spoločnosti, sa stávajú hrozbou pre spoločnosť. K takémuto vývoju však dochádza aj z dôvodu straty dôvery v autoritu štátu a jeho noriem, ak dochádza k evidentnému zneužívaniu moci, vulgárnosti verejného života a beztrestnosti. Podpora pozitívnych spoločenských a kultúrnych hodnôt vo všetkých prvkoch spoločnosti je preto veľmi dôležitá.

Súčasný stav problematiky extrémizmu v Slovenskej republike

Vzhľadom na skutočnosť, že právny poriadok SR pojem „extrémizmus“ nedefinuje priamo, boli pre potreby odhaľovania, objasňovania a dokumentovania tejto trestnej činnosti a v neposlednom rade aj pre účely preventívneho pôsobenia Policajného zboru identifikované tri základné orientácie extrémizmu:

1. ***pravícovo orientovaný*** - prezentovaný presadzovaním ideí rasizmu, nacizmu, neonacizmu, antisemitizmu, xenofóbie,
2. ***ľavicovo orientovaný*** - prezentovaný prevažne anarchistickými, antiglobalistickými a antikorporativistickými ideami, radikálnymi ekológmi,
3. ***nábožensky orientovaný*** - prezentovaný náboženskými zoskupeniami, ktoré svojou ideológiou, názormi a z nich následne vyvíjanými aktivitami a činnosťami môžu ohrozovať život, zdravie alebo majetok osôb a porušovať všeobecne záväzné právne predpisy.

Pravicový, ako aj ľavicový extrémizmus majú spoločné črty v antidemokratických prístupoch a v obmedzovaní slobody jednotlivca, pričom ľavicový extrémizmus sa prejavuje ako boj proti kapitalizmu (komunisti), prípadne odmieta akúkoľvek formu autority (anarchisti). Pravicový extrémizmus sa spája s rasizmom (antisemitizmom), ale aj s antikapitalizmom (tzv. Nová generácia, autonómni nacionalisti).

Extrémisti sa v SR združujú v subkultúrach, hnutiach, neregistrovaných organizáciách, občianskych združeniach i v politických stranách. Od polovice 90-tych rokov 20. storočia sa slovenskí extrémisti snažia o legálny prienik na oficiálnu politickú scénu. Po viacerých neúspešných pokusoch o registráciu vlastnej politickej strany sa ako úspešná ukázala stratégia infiltrácie extrémistov, resp. ich sympatizantov do už zaregistrovaného subjektu.

Problematika teórie a praxe ochrany demokracie začala v rámci teórie extrémizmu získavať na pozornosti predovšetkým v nemeckom prostredí ovplyvnenom skúsenosťou s nacistickou stranou, ktorej sa v roku 1933 podarilo chopiť oči v podstate ústavnou cestou. Práve v Nemecku sa už dlhšiu dobu rozvíja diskusia o koncepte tzv. bojovnej demokracie (*streitbare Demokratie*), ktorá aktívne vstupuje do arény súboja s politickými extrémistami a dokáže sa pred ich subverzívnou činnosťou i reálne brániť (Mareš 2005: 17). Ak sa pozrieme do histórie Spolkovej republiky v 2. polovici 20. storočia, zistíme, že nemecká demokracia zaznamenala v tejto súvislosti niekoľko úspechov, medzi ktoré by bolo možné zaradiť rozpustenie *Socialistickej ríšskej strany (SRP)* či *Komunistickej strany Nemecka (KPD)*; ktoré však boli doplnené o bolestivé neúspechy – akým je napríklad traumatizujúca dlhodobá nemožnosť vyrovnáť sa s rastom neonacistickej *Nemeckej národnodemokratickej strany (NPD)*.

Andreas Klump v obecnej rovine vymedzuje päť prístupov k ochrane demokracie:

1. ***Hodnotovo-relativistický prístup***, poskytujúci v zásade bezvýnimočne rovnaký priestor všetkým politickým silám, a teda i neobmedzenú slobodu nepriateľom demokracie; demokratickému ústavnému štátu priznáva možnosť zasahovať na svoju obranu len pri prekročení hranice zákona (ako príklad býva uvádzaná Weimarská republika)
2. ***Autoritatívny prístup***, ktorý nezaručuje žiadnu slobodu nepriateľom slobody a zahŕňa principiálne neústupný postup proti každej extrémistickej aktivite
3. ***Antikomunistický prístup***, predstavujúci jednostranné zameranie len voči ľavicovým

extrémistom

4. *Antifašistický prístup*, obdobne nepriznáva žiadnu slobodu len extrémistom na pravej strane spektra
5. *Liberálno-demokratický prístup*, charakterizovaný formulou „**žiadnu bezpodmienečnú slobodu nepriateľom slobody**“; a nachádza sa medzi hodnotovo-relativistickým a autoritatívnym prístupom k ochrane demokracie a postupuje principiálne proti každému variantu extrémizmu (Klump 2001)

Spomínaná nemecká bojovná demokracia (*streitbare Demokratie*) je označovaná ako jedna z možností liberálno-demokratického prístupu k ochrane demokracie. V súčasnosti je v rámci kontinentálnej politológie ďalej rozvíjaná ako širší koncept tzv. *militantnej demokracie*, ktorého základy položil svojimi prácami už Karl Loewenstein koncom 30. rokov 20. storočia.

Princíp právneho štátu podľa neho vychádza z priority občana pred štátom a tým i z priority základných občianskych práv a slobôd. Takéto chápanie de facto znamená, že človek si v podstate môže konať čokoľvek, čo mu jeho schopnosti dovoľujú, s jediným obmedzením: „uplatňovanie jeho práv naráža na možnosť uplatňovania práv a slobôd druhých, ktorí majú tie isté práva a slobody“. Podľa Černého z toho vyplýva, že základným prostriedkom ochrany demokratického ústavného štátu je obmedzenie základných práv a slobôd jedincov a skupín, ktorých konanie smeruje k obmedzeniu či dokonca popretiu základných práv a slobôd zvyšných členov spoločnosti (Černý 2007b: 59).

Jedným z prvých rozhodnutí, ktoré v prostredí česko-)slovenskej liberálnej demokracie hovorilo o nevyhnutnosti reakcie demokracie na aktivity jej nepriateľov, bolo odôvodnenie nálezu Ústavného súdu ČSFR vo veci lustračného zákona z 26. novembra 1992. V ňom Ústavný súd konštatuje, že

„demokratický štát má nielen právo, ale i povinnosť presadzovať a chrániť princípy, na ktorých je založený a nemôže byť preto nečinný za situácie, v ktorej vedúce miesta na všetkých stupňoch štátnej správy, hospodárskeho riadenia a pod. boli obsadené podľa dnes neprijateľných kritérií totalitného systému“ (Černý 2007b: 32-33)

Podľa Daniela Mila sa v 90. rokoch problematika extrémizmu a nepriateľov demokracie stala naliehavou najmä v súvislosti s násilnými prejavmi vtedajších zväčša pravicovo radikalistických subkultúr, ktoré sa vyznačovali ostrým rasizmom a xenofóbiou, a za prirodzený nástroj boja považovali násilné útoky a pogromy, zamerané najmä voči menšinám. V tejto atmosfére sa s takýmto typom antidemokratických aktérov štát snažil vyrovnávať predovšetkým v rámci trestného zákonníka. Postupne sa súčasťou trestného práva stali paragrafy upravujúce násilie proti skupine obyvateľstva a proti jednotlivcovi (§ 196), hanobenie národa, rasy a presvedčenia (§ 198), genocídium (§ 259) a podporu a propagáciu hnutí smerujúcich k potlačeniu práv a slobôd občanov (§ 260). Súčasné sofistikovanejšie spôsoby, ktorými nepriatelia demokracií presadzujú svoje myšlienky, však v konečnom dôsledku znamenajú, že trestné právo, reagujúce na skutky, ktoré sa stali, nedokáže vždy adekvátnym spôsobom zasiahnuť proti ohrozeniu demokracie. Demokratický ústavný štát preto vstupuje i do ďalších arén súboja s nepriateľmi demokracie a preventívnymi zásahmi obmedzuje nebezpečenstvo, ktoré z činnosti politických extrémistov vyplýva.

Prvým krokom k protiextrémistickej politike býva väčšinou už ochrana demokracie ústavným inžinierstvom. Podľa tohto predpokladu demokratické sily, zúčastňujúce sa na antiextrémistickom konsenze, vytvorili etablovanú politickú kultúru, ktorá principiálne odmieta spoluprácu s extrémistami, a premietli tento konsenzus i do ústavného poriadku. Tu sa prejavuje najmä v nastavení volebného systému či systému vyváženia jednotlivých mocí (*checks and balances*), ktoré by mali zaručovať, že jedinec či skupina nebudú môcť strhnúť na seba všetku moc. Pravidlo istej rigidity ústavného poriadku, ktorý by nemal podliehať častým novelizáciám, by malo zase zaručovať nemožnosť meniť ústavu tak, aby výhody z takýchto zmien pocítil len jeden politický aktér.

Druhým najčastejším krokom býva obmedzenie slobody prejavu a propagandy nepriateľov

demokracie. Podľa Hannah Arendt môžu v podmienkach konštitučnej vlády a slobody k totalitarizmu smerujúce hnutia len obmedzene bojovať o svoje víťazstvo, preto využívajú propagandu a snažia sa pred verejnosťou tváriť prijateľne. „Sila totalitarizmu môže priťahovať len lúzu a elitu; masy je potrebné získať propagandou,“ hovorí (Arendt 1996: 473). Sloboda prejavu patrí k najvypuklejším slobodám, ktoré nepriatelia demokracie, slovami Karla Loewensteina, anektujú a zneužívajú proti demokracii samotnej. Petr Černý hovorí, že to býva najčastejšie práve sloboda prejavu, ktorá slúži „antidemokratickým vlkom k vniknutiu do demokratického spoločenstva (...), keďže sa už mnohokrát ukázalo, že demokratické slobody je možné využiť k deštrukcii demokracie“ (Černý 2007b: 121). Mieru obmedzenia slobody prejavu je podľa Michala Bartoňa potrebné chápať v kontexte nebezpečenstva dôsledkov propagácie daných názorov a ideí. On sám odkazuje na doktrínu *clear and present danger*, o ktorej v minulosti hovoril Najvyšší súd Spojených štátov amerických. Podľa nej charakter každého činu závisí na okolnostiach, za ktorých bol učený.

Základnou otázkou v každom prípade je to, či boli dané slová povedané za takých okolností a sú takej povahy, že predstavujú zrejmé a bezprostredné nebezpečenstvo, že spôsobia tak zásadné zlo, ktorému je demokratický ústavný štát oprávnený zabrániť (Bartoň 2002: 156-157). V súčasnosti sú za takéto prejavy považované najmä nenávistné vyjadrenia voči určitým skupinám obyvateľstva, propaganda a symboly skupín, ktoré sa snažia o zvrhnutie demokracie, ale najmä podpora násilných metód a terorizmu, či dokonca výzvy a priame návody k násilnému jednaniu.

Tretím krokom k ochrane demokratického ústavného štátu proti subverzívnym aktivitám jeho nepriateľov býva obmedzenie slobody zhromažďovania politických extrémistov. Ústava Slovenskej republiky v súvislosti so zhromažďovacím právom v čl. 28 konštatuje, že:

1. Právo pokojne sa zhromažďovať sa zaručuje.
2. Podmienky výkonu tohto práva ustanoví zákon v prípadoch zhromažďovania na verejných miestach, ak ide o opatrenia v demokratickej spoločnosti nevyhnutné na ochranu práv a slobôd iných, ochranu verejného poriadku, zdravia a mravnosti, majetku alebo pre bezpečnosť štátu. Zhromaždenie sa nesmie podmieňovať povolením orgánu verejnej správy. (Slovenská národná rada 1992).

Zhromaždenie teda nemusí byť povolené nijakým úradom, no musí byť vopred oznámené. Miestne úrady síce nemajú právo *povolit'* žiadne zhromaždenie, no na základe Zákona o zhromažďovanom práve ho môžu za istých okolností *zakázať*, a to v prípade, ak by účelom zhromaždenia bolo:

1. popierať alebo obmedzovať osobné, politické alebo iné práva občanov pre ich národnosť, pohlavie, rasu, pôvod, politické alebo iné zmýšľanie, náboženské vyznanie a sociálne postavenie alebo na roznecovanie nenávisťi a neznášanlivosti z týchto dôvodov
2. dopúšťať sa násilia alebo hrubej neslušnosti
3. inak porušovať ústavu a zákony (Národná rada Slovenskej republiky 2007)

Podobne, ako je to v prípade zhromažďovacieho práva, môže byť jednotlivcom a skupinám odopreté právo združovania sa v politických stranách či občianskych združeniach. Zákon o združovaní pripúšťa obmedzenie práva na združovanie sa občanov, či už v politických stranách alebo občianskych združeniach, keď hovorí, že

Nie sú dovoľené združenia:

1. ktorých cieľom je popierať alebo obmedzovať osobné, politické alebo iné práva občanov pre ich národnosť, pohlavie, rasu, pôvod, politické alebo iné zmýšľanie, náboženské vyznanie a sociálne postavenie, roznecovať nenávisť a neznášanlivosť z týchto dôvodov, podporovať násilie alebo inak porušovať ústavu a zákony;
2. ktoré sledujú dosahovanie svojich cieľov spôsobmi, ktoré sú v rozpore s ústavou a zákonmi;
3. ozbrojené alebo s ozbrojenými zložkami; za také sa nepovažujú združenia, ktorých členovia držia alebo používajú strelné zbrane na športové účely alebo na výkon práva poľovníctva

(Federálne zhromaždenie 1990).

Extrémizmus je ťažko odstrániteľný fenomén, pretože súvisí najmä s iracionálnymi faktormi (identita, psychika, náboženstvo atď.). Je však možné ho regulovať. V tomto prípade zohráva nezastupiteľnú úlohu štát so svojimi mocenskými nástrojmi, ďalej mimovládne organizácie, výchova, školstvo atď. Extrémizmus má taktiež dostatočný potenciál na svoju ďalšiu existenciu. Jeho prejavy sú a budú podmienené okrem historických súvislostí, v ktorých vznikol a formoval sa, predovšetkým vývojom v globalizujúcom sa svete.

Boj proti extrémizmu nie je len záležitosťou Ministerstva vnútra SR a Policajného zboru, ale aj ďalších štátnych orgánov a bezpečnostných zložiek, vládnych i nevládných subjektov. Predpokladom na dosiahnutie potrebných výsledkov na úseku boja proti extrémizmu je už spomínané vytvorenie znaleckých odborov v zozname znalcov na Ministerstve spravodlivosti SR a následne zabezpečenie dostatku odborných znalcov.

Zmierniť vplyv extrémistických skupín bude možné pravdepodobne len vtedy, keď spoločnosť bude dostatočne informovaná o základných občianskych a ľudských právach, etických a morálnych hodnotách, o politickom a spoločenskom systéme, jeho fungovaní a zároveň sa podarí odstraňovať príčiny, ktoré extrémizmus pravicový, ľavicový alebo náboženský spôsobujú.

Zoznam použitej literatúry

1. BOČÁKOVÁ, O. Stratégie sociálnej a zdravotnej politiky v ochrane ohrozeného človeka . Kežmarok, VIVIT s.r.o., 2009. Zborník z prvej medzinárodnej konferencie. Inštitút manažmentu Kežmarského regiónu 2009. 19 s. ISBN 978-80-89264-42-1.
2. MAREŠ, P. 2004. Od práce emancipující k práci mizející. In: *Sociologický časopis* 40, č.1-2
3. MAREŠ, P. 2002. *Nezaměstnanost jako sociální problém*. Praha: SLON
4. TOMÁŠIKOVÁ, A. 2008. Kvalita života a transformačný proces, 2008. In *Výživa a jej miesto v zdravotnej výchove*. Trenčín : TnUAD, 2008. - ISBN 978-80-8075-353-5. - s. 78-105.

Kontakt

PaedDr. Alena Tomášiková, PhD. , e- mail alena.tomasikova@pobox.sk
Trenčianska univerzita Alexandra Dubčeka v Trenčíne

JUDr. Zuzana Kubišová, e- mail kubisova@kubisa.sk

KORUPCIA V DOKUMENTOCH MEDZINÁRODNEJ POVAHY

Marcela Tóthová

Abstract

One of the most serious and the most up-to-date global problems in present society is corruption. It is not possible to restrict her on certain state borders or continents long time ago, while she get into whole parts and spheres of present society life. She is entirely and reasonably received as global and safety problem already. Submitted article refer on transnational (international or European) level of fight against corruption in form of the most important documents (UN, COE, OECD, EU), which describe this main topic.

Key words:

corruption as a global problem, international anti-corruption documents, European anti-corruption documents.

Abstrakt

Korupcia predstavuje jeden z najzávažnejších a najaktuálnejších globálnych problémov súčasnej spoločnosti. Už veľmi dávno ju nemožno obmedzovať na hranice určitých štátov či kontinentov, keďže ako taká už stihla preniknúť skutočne do všetkých sfér a oblastí života súčasnej spoločnosti. Úplne opodstatnene je vnímaná ako globálny a bezpečnostný problém zároveň. Predkladaný príspevok sa venuje analýze nadnárodnej (medzinárodnej a európskej) úrovni boja s korupciou v podobe najvýznamnejších dokumentov (OSN, Rady Európy, OECD, EÚ), ktoré sa tohto problému dotýkajú.

Kľúčové slová

korupcia ako globálny problém, medzinárodné protikorupčné dokumenty, európske protikorupčné dokumenty.

1. Korupcia a jej globálny charakter

Korupciu je v súčasnosti možné opodstatnene považovať nie len za závažný národný problém, ale v rovnakých súvislostiach je o nej potrebné uvažovať aj z hľadiska európskeho či medzinárodného. Je iba minimum negatívnych spoločenských javov, ktoré by mali historicky tak dlhodobý globalizačný charakter.¹ Korupciu už veľmi dávno nemožno obmedzovať na určité oblasti či sféry a vonkoncom nie na hranice určitých štátov či kontinentov. Korupcia, ako taká, prenikla skutočne už do všetkých oblastí života našej spoločnosti a rovnako aj do všetkých štátov sveta. Tento fakt nemení ani skutočnosť, že v niektorých štátoch je jej legislatívne či mediálne venovaná väčšia a v iných štátoch menšia pozornosť. Korupciu je potrebné vnímať ako vážny celospoločenský, globálny problém, čo odôvodňuje nie len jej rozšírenosť a vysoká frekvencovanosť, ale aj fakt, že zasahuje do právnych, demokratických a ekonomických pilierov štátu a spoločnosti celkovo. O globalizácii je v súvislosti s ňou potrebné hovoriť aj z dôvodu stretu záujmov (záujmu verejného a súkromného), ku ktorým

¹ David, V., Nett, A.: Korupce v právu mezinárodním, evropském a českém. Praha: C .H. BECK, 2007, s. 1

pri nej dochádza. Stabilné a fungujúce ekonomické a trhové prostredie by malo eliminovať možnosti vzniku a rozširovania sa korupčného správania sa, keďže takéto správanie ich zásadným spôsobom poškodzuje. Podľa pravidiel ekonomiky by mali byť zásahy štátu do týchto oblastí skutočne iba minimálne a to v podobe rámcových i konkrétnych podmienok a pravidiel podnikania a fungovania trhu. Práve posilňovanie zásahov štátu do týchto oblastí sa vníma ako faktor, ktorý vytvára priestor pre vznik a nárast korupčného správania sa. V dôsledku korupčného ekonomického či trhového prostredia v jednom štáte sa korupcia premieta aj do svetovej ekonomiky a výrazne je zreteľná v medzinárodnej politike. Nie len že narúša funkčnosť štátu v ekonomickej a hospodárskej sfére, spochybňuje politickú legitimitu vlády a negatívnym spôsobom ovplyvňuje verejnú mienku, no vo svojej podstate smeruje proti demokratickému a právnemu usporiadaniu štátov. V konečnom dôsledku možno konštatovať, že z pohľadu štátov predstavuje aj vážny bezpečnostný problém.

Prirodzene, aj napriek celosvetovému, globálnemu charakteru korupcie, je potrebné uvedomovať si nerovnomernosť jej rozloženia. To, ako sa v jednotlivých štátoch ku korupcii pristupuje, ako je vnímaná a eliminovaná zároveň, umožňuje hovoriť o skupinách štátov s nízkou, strednou či vysokou úrovňou korupcie. Typicky pre krajiny ako je Island, Nórsko či Fínsko je charakteristická veľmi nízka úroveň korupcie, čo sa zdôvodňuje spravidla vysokou úrovňou civilizovanosti a preferenciou morálnych hodnôt. Na strane druhej, v krajinách afrických je korupcia tak rozšírenou formou konania a správania sa, že bez nej nie je možné predstaviť si každodenný život spoločnosti.

Odhliadnuc od viac či menej frekventovaného výskytu korupcie, formy a spôsoby korupčného správania sa sú rôzne v závislosti od konkrétnej spoločnosti. Odvíjajú sa od jej civilizovanosti, historického kontextu vývoja, aktuálnych spoločenských podmienok života a taktiež od uplatňovaných pravidiel jej regulácie, potlačania. Z hľadiska globálneho je iba veľmi ťažké zhrnúť jej najrôznejšie prejavy. Vzhľadom na jej vysokú latenciu, ktorá je pre korupciu charakteristická nie len z hľadiska vnútroštátneho, ale aj medzinárodného, často sú jej konkrétne formy ťažko preukázateľné.

2. Medzinárodné dokumenty dotýkajúce sa korupcie

V kontexte vnímania korupcie ako globálneho, celospoločenského problému, je potrebné vnímať aj aktivity smerujúce k jej eliminácii. Práve nadnárodná rovina smeruje k efektívnej unifikácii vnútroštátnych nástrojov, inštitútov alebo vybraných aspektov ich aplikácie. Práve z tejto roviny vychádzajú a o nadnárodné dokumenty sa zároveň aj opierajú viaceré vnútroštátne aktivity smerujúce k minimalizácii a eliminácii korupčného konania v konkrétnych podmienkach. Ide o spoločný a na nadnárodnej úrovni normatívne koordinovaný postup ako základ efektívneho a účinného boja s korupciou.

Prirodzene, nadnárodné nástroje boja s korupciou môžu mať jednak povahu všeobecnú, no taktiež aj čiastkovú, vzťahujúcu sa na určitú oblasť. Už v 90tych rokoch 20. storočia sa začali objavovať viaceré unifikačné nadnárodné i regionálne zmluvy, ktoré sa dotýkali korupčnej problematiky. Popri závažnosti korupčného konania ich vznik podnietili viaceré zásadné korupčné škandály, predovšetkým vo sfére verejnej. V zásade možno hovoriť o unifikačnej úprave vo vzťahu k vnútroštátnym inštitútom či ich vybraným aspektom. Podstatou tejto unifikačnej úpravy je povinnosť stanovená pre zmluvné štáty, unifikovanú úpravu prevziať do svojho právneho poriadku. Obsahom týchto nadnárodných nástrojov však nie je znenie noriem medzinárodného práva, ale medzinárodne zjednocované znenie budúcej vnútroštátnej úpravy. Medzinárodná povaha je tak priznaná iba záväzku zmluvných štátov predmetnú

unifikáciu vnútroštátne zrealizovať.² Takýchto zmlúv, ktoré predstavujú medzinárodnú normativitu na vnútroštátne prevzatie, je pomerne málo. Podstatne častejšie sa stretávame s medzinárodnými zmluvami, ktoré majú byť do vnútroštátneho práva jednotlivých štátov prenesené určitým spôsobom (formou zákona). Popri zmluvách týkajúcich sa korupcie a korupčného konania je do tejto skupiny možné zaradiť zmluvy o postihovaní nadnárodných trestných činov, medzinárodného terorizmu či organizovaného zločinu. Ďalším možným kritériom, podľa ktorého je možné členiť nadnárodné aktivity v boji s korupciou, je platforma, základ či nadnárodné zoskupenie, v rámci ktorého boli prijaté. Rozlíšiť je tak možné jednak protikorupčné dokumenty prijaté na úrovni OSN, Rady Európy, OECD či na úrovni EÚ.

2.1 Protikorupčné dokumenty prijaté na úrovni OSN

Z pomedzi medzinárodných nástrojov prijatých na tejto úrovni je potrebné spomenúť najmä *Viedenský dohovor o zmluvnom práve (1969)*, *Rezolúciu „Korupcia v štátnych orgánoch“ (1990)*, *Deklaráciu proti úplatkárstvu v medzinárodných obchodných transakciách (Rezolúcia OSN č. 51/191 z roku 1996)*, *Návrh medzinárodného kódexu správania verejných úradníkov (1996)*, *Dakarskú deklaráciu o prevencii a kontrole organizovaného nadnárodného zločinu a korupcie (1998)*, *Globálny program boja proti korupcii (1999)*, *Viedenskú deklaráciu o trestnej činnosti a justícii: stretnutie s úlohami pre 21. storočie (2000)* a *Dohovor OSN proti korupcii – Meridský dohovor (2003)*.

Viedenský dohovor o zmluvnom práve (1969, z 23. mája 1969, Viedeň) predstavuje základnú medzinárodnú zmluvu, prostredníctvom ktorej sa kodifikovalo dovtedajšie obyčajové právo v oblasti uzatvárania medzinárodných zmlúv. Toto bolo prostredníctvom dohovoru vhodne doplnené a rozšírené. Prípravné práce vychádzali najmä z poznatku o osobitostiach korupcie ako takej. Zdôraznil sa najmä fakt, že je veľký rozdiel medzi násilným správaním sa a správaním korupčným. Zatiaľ čo násilie v akejkoľvek forme predstavuje jednostranne zamerané konanie, korupcia vždy pozostáva z aktívnej a pasívnej zložky. Zatiaľ čo násilie smeruje voči slobodnej vôli subjektov, korupčné konanie skresľuje základ pre poskytnutie súhlasu (podobne ako pri podvodných konaniach). V kontexte zmluvného práva sa zdôraznilo, že zmluvy sa prijímajú na základe konsenzu prejavov vôle zmluvných strán. V prípade existencie právne relevantnej vady takéhoto prejavu, takýto prejav vôle je neplatný a spôsobuje neplatnosť zmluvy od začiatku (*ex tunc*). K vadám, ktoré na tieto účely uvádza *Viedenský dohovor o zmluvnom práve*, sa zaraďuje nie len omyl, ale aj podvod, použitie sily, hrozba silou a v konečnom dôsledku aj korupcia. Neplatne prejavená vôľa v tomto prípade zakladá relatívnu neplatnosť uzavretia zmluvy.

Korupcia je definovaná ako poskytnutie neoprávnených osobných výhod určitému predstaviteľovi štátu s tým, že cieľom tohto konania je ovplyvniť ho tak, aby zneužil svoje postavenie a povinnosti (svoje „plné moci“) v prospech druhej strany. Súhlas, ktorý bude dosiahnutý týmto spôsobom, sa označuje ako „súhlas kúpený“³. Samozrejme, vychádzať je potrebné z toho, že korumpujúcim je štát a tomuto je možné pripočítať aj protiprávne konanie v súvislosti s uzavretím zmluvy. Subjekt, ktorý zastupuje podplácaný štát, sa na základe tohto rozhodoval ovplyvnene, teda za normálnych okolností by sa rozhodol na základe vecných a právnych súvislostí a predpokladov inak. Týmto konaním musí štátu vzniknúť určitá škoda, pričom medzi korupciou a relevantným prejavom súhlasu druhou stranou musí existovať príčinná súvislosť.

² Čepelka, Č., David, V.: Úvod do teorie mezinárodního práva. Spisy Právnické fakulty. Brno: UJEP, sv. 51, 1983, s. 111

³ Potočný, M.: Mezinárodní právo veřejné. Zvláštní část. Praha: C.H.BECK, 1996, s. 156 a nasl.

Podvodné konania v súvislosti s medzinárodnými transakciami sa do centra pozornosti Valného zhromaždenia OSN dostali už v roku 1975 v podobe Rezolúcie č. 3514. Na jej základe členské štáty prijali určité opatrenia, ktoré viac či menej riešili aj otázky korupčné. Následne na to sa na úrovni OSN uskutočnil Medziregionálny seminár o korupcii, ktorá je páchaná štátnymi úradníkmi (v decembri 1989 v Haagu) a VIII. kongres OSN o prevencii kriminality a o zaobchádzaní s páchatel'mi (september 1990, Kuba). Výsledkom spomenutého kongresu bola špecifická *Rezolúcia „Korupcia v štátnych orgánoch“*. V rámci nej sa členským štátom odporúčalo, aby revidovali alebo do svojho právneho poriadku prijali nové opatrenia smerujúce k eliminácii korupčného správania sa v akejkoľvek podobe. Následne na to sa na IX. kongrese OSN v Káhire (1995) korupcia zadefinovala ako „úplatkárstvo alebo iné správanie sa vo vzťahu k osobám, ktorým bola zverená zodpovednosť, ktoré porušuje ich povinnosti vyplývajúce z postavenia a smeruje k získaniu nepatričných výhod akéhokoľvek druhu pre nich samých alebo pre iné osoby“. Na kongrese sa zároveň vyzvali členské štáty na to, aby realizovali dvoj či viacstrannú spoluprácu na účely hĺbkového výskumu korupcie.

Deklarácia proti úplatkárstvu v medzinárodných obchodných transakciách (Rezolúcia OSN č. 51/191 z roku 1996), ako ďalší významný dokument z tejto skupiny, predpokladá, že členské štáty OSN sami alebo prostredníctvom medzinárodných organizácií prijímú primerané, efektívne a účinné opatrenia v boji s korupčným konaním v tejto oblasti (v oblasti medzinárodných obchodných transakcií). Predpokladá ďalej prijatie vhodnej právnej úpravy, ktorá by bola schopná eliminovať výskyt korupčného konania. Táto by sa mala dotýkať všetkých podľa vnútroštátneho práva legálne existujúcich obchodných spoločností. Zároveň by sa mala vzťahovať aj na korupčné konanie zahraničných verejných činiteľov. Za korupciu sa podľa tohto dokumentu považuje konanie v podobe ponuky, sľubu alebo poskytnutia akejkoľvek platby, daru alebo inej výhody, priamo alebo nepriamo, súkromnou či verejnou obchodnou spoločnosťou, vrátane transnacionálnych spoločností, alebo aj jednotlivcom konkrétneho štátu, akémukoľvek verejnému činiteľovi alebo volenému zástupcovi iného štátu v podobe nezákonného príjmu s cieľom výkonu alebo neplnenia jeho úradných povinností v súvislosti s medzinárodnou obchodnou transakciou.

Dakarská deklarácia o prevencii a kontrole organizovaného nadnárodného zločinu a korupcie (1998) bola prijatá na Africkom ministerskom stretnutí (Dakar, júl 1997) a neskôr sa stala obsahovou súčasťou Rezolúcie Valného zhromaždenia OSN z januára 1999. V prílohe č. III. táto deklarácia obsahovala Správu o spolupráci a technickej pomoci v boji s korupciou a organizovaným transnacionálnym zločinom, ktorá bola výsledkom pracovného stretnutia vedúcich predstaviteľov regiónov. S cieľom eliminácie korupčného konania a rovnako aj organizovaného zločinu sa členským štátom odporúčalo, aby posilnili svoje doterajšie inštitucionálne zabezpečenie, prípadne aby ho vhodne dotvorili. Takto mali vytvoriť efektívne mechanizmy koordinácie akcií realizovaných na národnej úrovni. Rovnako sa odporúčala primeraná modernizácia a harmonizácia trestnoprávných predpisov (hmotných i procesných) v oblasti boja s korupciou tak, aby k nej nedochádzalo v dôsledku medzier v platnom a účinnom práve. Taktiež sa veľmi výrazne zdôraznila požiadavka medzinárodnej spolupráce v boji s korupciou.

Návrh medzinárodného kódexu správania verejných úradníkov (1996) v úvodných ustanoveniach zdôrazňuje fakt, že verejná služba je záväzkom subjektov konať vo verejnom záujme a v súlade s vnútroštátnym právom. Od verejných činiteľov sa očakáva, že budú svoje povinnosti vykonávať riadne, účinne a nanajvýš čestne tak, aby sa verejné zdroje, za ktoré zodpovedajú, vynakladali efektívnym a účinným spôsobom. Neustrannosť a nezávislosť výkonu ich funkcie, obzvlášť vo vzťahu k verejnosti, je vnímaná ako základná požiadavka pre tento výkon. Zakazuje sa zneužívanie ich postavenia a diskriminácia určitých skupín či jednotlivcov. Každému úradníkovi je stanovená povinnosť zverejňovať podľa pravidiel

vnútroštátneho práva svoj majetok a finančné záväzky. Rovnako tak by tomu malo byť aj vo vzťahu k ich rodinným príslušníkom.

Globálny program boja proti korupcii (1999) je jedným z troch programov Úradu pre kontrolu drog a prevenciu kriminality (ODCCP) so sídlom vo Viedni. Z pohľadu orgánov venujúcich sa korupčnej problematike ide o kľúčový orgán. Nevenuje sa pritom korupčným aktivitám vo vnútri OSN (na to je príslušný Úrad pre vnútorný dohľad), ale korupcii v najširšom zmysle slova. Cieľom tohto programu je v zapojených krajinách vytvoriť také protikorupčné mechanizmy, ktoré by podstatne lepšie viedli k odhaľovaniu prípadov korupcie, vrátane ich hodnotovej stránky. Vo svojom obsahu sa venuje aj prepojenosti korupcie a organizovaného zločinu, systému trestnej justície a preventívnym opatreniam. Monitorovanie vývoja korupcie predstavuje samostatnú kapitolu. Fakt, že tento dokument nie je jednorazovým aktom, posilňuje v ňom zakotvená požiadavka pravidelných stretnutí, hodnotení vývoja v nasledujúcich rokoch a vytvorenie pracovných skupín na tieto účely.

Viedenská deklarácia o trestnej činnosti a justícii: stretnutie s úlohami pre 21. storočie (2000) venovala pozornosť celému radu kriminálnych javov, s ktorými sa nadnárodné spoločenstvo konfrontuje. Okrem iného sa zdôraznila požiadavka vytvorenia účinných a efektívnych nástrojov boja s korupciou. Komisia pre prevenciu trestnej činnosti a trestnú justíciu bola účastníkmi vyzvaná na to, aby od generálneho tajomníka OSN požadovala, aby na 10. zasadnutie predložil podrobnú správu (analýzu a prehľad) všetkých doposiaľ existujúcich medzinárodných nástrojov a odporúčaní, ktorých sumarizácia má predstavovať základ ďalšej spolupráce.

Dohovor proti nadnárodnému organizovanému zločinu - Palermský dohovor (december 2000) priamo v čl. 8 upravuje otázku kriminalizácie korupcie a v čl. 9 vytyčuje opatrenia zamerané proti nej. Ide o dokument, ktorý má zásadný význam z pohľadu boja proti korupcii. Obsahuje taktiež prepojenie na zodpovednosť právnických osôb, keďže ide o otázku veľmi úzko súvisiacu s korupciou v obchodných vzťahoch.

Dohovor OSN proti korupcii – Meridský dohovor (2003) je zásadným dokumentom v otázkach boja proti korupcii. K jeho vypracovaniu prispelo najmä to, že z roka na rok čoraz viac silnie nie len organizovaný zločin, ale aj korupcia. Valné zhromaždenie OSN v Rezolúcii z decembra 2000 {A/RES/55/61 (2000)} vytvorilo ad hoc výbor, ktorý mal vypracovať medzinárodný dohovor o korupcii, ktorý by nadviazal na Palermský dohovor a jeho protokoly. Pôvodne sa mal vytvoriť jeho nový štvrtý protokol, no neskôr prevládol názor o vypracovaní úplne nového dokumentu. V mexickom Meride bol tento dohovor otvorený k podpisu, pričom Slovenská republika k nemu pristúpila v decembri 2003 a ratifikovala ho v apríli 2006. Pre Slovenskú republiku nadobudol Dohovor platnosť 1. júla 2006. Hlavným cieľom tohto dokumentu je presadiť a posilniť opatrenia, ktoré smerujú k účinnejšiemu a efektívnejšiemu boju s korupciou. V jeho obsahu je vyjadrená požiadavka presadzovania, pomoci a podpory medzinárodnej spolupráce a technickej pomoci v otázkach predchádzania korupcii a vracania majetku. Rovnako takto by sa malo pristupovať pri presadzovaní integrity, zodpovednosti a riadnej správy verejných vecí a verejného majetku. Rozsah subjektov, na ktoré sa dokument vzťahuje, je pomerne široký. Ide nie len o verejných činiteľov, ale aj o fyzické osoby a obchodné spoločnosti. Limitujúcim faktorom je, že musí ísť o prípady korupcie s medzinárodným prvkom. Na vnútroštátne prípady korupcie sa teda nevzťahuje. Z hľadiska implementácie do národného práva, konkrétne do trestnoprávných kódexov, obsahuje pomerne jednoduché, jasne a presne naformulované požiadavky.

2.2 Protikorupčné dokumenty prijaté na úrovni Rady Európy

Problematike korupcie je venovaná pozornosť aj na úrovni Rady Európy. Jednak je možné spomenúť aktivity, ktoré vyvíja toto nadnárodné zoskupenie, no zároveň aj tie, ktoré realizuje v spolupráci s európskymi inštitúciami, najmä s Európskou Komisiou. S cieľom paralyzovania korupcie v jej globálnom ponímaní, bol na úrovni Rady Európy zriadený *Osobitný multidisciplinárny výbor pre korupciu (GMC)*, ktorý definuje opatrenia s cieľom eliminácie korupcie vo verejných službách. Na tieto účely sa navrhuje najmä:

- zabezpečiť zverejnenie prípadov zneužitia právomocí, obzvlášť úplatkárstva, všetkých zodpovedných činiteľov, politických strán, ako aj médií,
- vypracovať Príručku postupov pri prevencii voči úplatkom,
- publikovať príjmy a majetok volených zástupcov a členov vlád a prípadne vyšších úradníkov verejnej správy,
- transparentnosť financovania politických strán.

K dokumentom, ktoré boli prijaté na úrovni Rady Európy (samostatne alebo v spolupráci s orgánmi EÚ), a ktoré sa zároveň dotkli protikorupčnej problematiky, možno zaradiť tieto:

- a.) Akčný program boja s korupciou prijatý Radou Ministrov (Štrasburg, 1996),
- b.) Uznesenie o dvadsiatich riadiacich zásadách na boj s korupciou (1997),
- c.) Dohoda zakladajúcich štátov proti korupcii (GRECO),
- d.) v spolupráci s Európskou Komisiou bol vypracovaný projekt OCTOPUS (Štrasburg, 1994) na potlačanie korupcie a organizovaného zločinu,
- e.) v poradí druhý spoločný program EÚ a Rady EÚ o boji proti korupcii a organizovanému zločinu v transformujúcich sa štátoch – OCTOPUS II.,
- f.) Trestnoprávny dohovor o korupcii,
- g.) Občianskoprávny dohovor o korupcii,
- h.) Odporúčanie Rady Európy o Kódexoch správania sa verejných činiteľov (2000).

Odporúčania, ktoré prijíma GMC, sa zameriavajú aj na maximalizáciu transparentnosti pravidiel uplatňovaných pri verejnom obstarávaní, nakoľko tieto sú považované za najrizikovejšie z pohľadu možného vzniku a rozvoja korupčného správania sa. Na tomto základe bol v roku 1994 navrhnutý členským štátom súbor opatrení, ktoré by mali zabezpečiť lepšiu spoluprácu členských štátov navzájom a tiež v spolupráci s organizáciami a špeciálnymi útvarmi, ktoré svoje aktivity vyvíjajú v oblasti boja s korupciou. Taktiež smerovali ku koordinácii spolupráce nadnárodných zoskupení a mimovládnych medzinárodných organizácií (Transparency International, International Bar Association). V rámci formulovaných opatrení sa tiež zdôraznila potreba zabraňovať monopolizácii mediálneho trhu zo strany záujmových skupín, potreba zavedenia zvýšenej ochrany svedkov a kontrola podozrivých finančných operácií.

Akčný program boja s korupciou (november 1996) v podstate predstavuje sumarizáciu hlavných úloh GMC v boji s korupciou. Ide o verejný dokument, na podklade ktorého mala GMC vypracovať jeden či viaceré dohovory, ktoré sa svojim obsahom zameriavajú na boj s korupciou. Pôvodný zámer, vypracovať rámcový dohovor proti korupcii sa však nahradil modelom vypracovania dvadsiatich zásad boja s korupciou (1997).

Dokumenty prijaté na úrovni Rady Európy, ktoré sa dotýkajú korupcie, majú v prevažnej väčšine prípadov preventívnu povahu. Formulujú teda preventívne prostriedky boja s korupciou, hoci za posledné roky sa stále viac a viac objavujú také, ktoré sa venujú aspektom trestnej represie. Výbor Ministrov Rady Európy prijal na svojom v poradí 101.

zasadaní *dvadsať kľúčových zásad na účely boja s korupciou – Rezolúcia (97)24*. Výbor ministrov vyzýva národné orgány, aby prijali tieto zásady do ich národných legislatív a praxí, ukladá GMC, aby urýchlene dokončila vypracovanie medzinárodných právnych prostriedkov na základe Akčného programu proti korupcii, ukladá GMC predložiť bezodkladne návrh dokumentov, navrhujúcich vytvorenie vhodného a účinného mechanizmu, pod záštitou Rady Európy, pre kontrolu dodržiavania týchto zásad a implementáciu medzinárodných právnych prostriedkov, ktoré majú byť prijaté.

V máji 1998 bola podpísaná *Dohoda*, prostredníctvom ktorej sa založila *skupina štátov proti korupcii (Group of States against Corruption – GRECO)* so sídlom v Štrasburgu. Svoju činnosť reálne začala až v máji 1999, kedy k nej pristúpil potrebný počet štátov.⁴ Účelom tohto zoskupenia je spolupráca členských štátov na odbornej úrovni tak, aby sa čo najviac zlepšovali a posilňovali vnútroštátne protikorupčné mechanizmy. Zaujímavé je, že bola prijatá ešte skôr ako akékoľvek trestnoprávne a občianskoprávne dohovory v tejto oblasti. Možno tak uviesť, že implementačný mechanizmus bol prijatý v podstate skôr ako dohovory, ktoré obsahujú materiálne právo.⁵ Tento fakt smeruje aj k nasledujúcim aktivitám skupiny, ktorými bola kontrola rýchlosti a optimálnosti zavedenia Trestnoprávneho dohovoru o korupcii a Občianskoprávneho dohovoru o korupcii do právnych poriadkov členských štátov.

Z hľadiska zloženia, všetky členské štáty menujú do tejto nadnárodnej skupiny dvoch svojich zástupcov. Rokovací poriadok skupiny je detailne prepracovaný, pričom predstavitelia sa stretávajú aspoň dvakrát ročne na neverejnom zasadnutí. Z výsledkov tohto stretnutia sa vytvára výročná správa o činnosti skupiny. Základom činnosti je v podstate hodnotenie, ktoré vykonávajú evaluačné skupiny na základe pred tým vypracovaných a schválených dotazníkov.⁶ Po prejednaní čiastkových správ sa prijíma konečný hodnotiaci návrh, ktorý je prijatý plénom GRECO. Zástupcovia z jednotlivých členských štátov majú prirodzene možnosť sa k nemu ústne alebo písomnou formou vyjadriť. Výsledkom tohto procesu je prijatie záverečnej správy, v rámci ktorej sa môže členským štátom odporučiť prijatie určitých opatrení, ktoré by mali smerovať k zlepšeniu vnútroštátnej situácie v oblasti korupcie. Daný členský štát je na tomto podklade povinný prijať primerané opatrenia na dosiahnutie požadovaného stavu. Ich prijatie, neprijatie (pasivita), nedostatočné prijatie sa následne prejavia vo verejnom vyhlásení štatutárneho výboru. V prípade nesplnenia alebo čiastočného nesplnenia nasleduje ďalšie konanie. Hodnotiace správy sa pravidelne zverejňujú na internetovej stránke GRECO tak, aby pozitívne i negatívne výsledky v členských štátoch mohli napomôcť v aplikácii opatrení v iných členských štátoch.

Kontrolná a evaluačná činnosť, ktorú realizuje GRECO sa dotýka uplatňovania ďalšieho významného dokumentu, ktorý bol prijatý na úrovni Rady Európy a to *Trestnoprávneho dohovoru o korupcii (1999)*. Z hľadiska obsahu ho tvorí preambula a päť hláv (42 článkov), pričom k tomuto zneniu môžu pristupovať nie len členské štáty Rady Európy, ale aj štáty, ktoré sa spolupodieľali na jeho príprave. Základným cieľom tohto dokumentu je koordinácia širokej kriminalizácie celej škály korupčného konania a postupné zosúladenie odlišných

⁴ Za zakladajúce štáty (17) sa považuje Belgicko, Bulharsko, Estónsko, Fínsko, Francúzsko, Írsko, Island, Cyprus, Litva, Luxembursko, Nemecko, Rumunsko, Grécko, Slovensko, Slovinsko, Španielsko, Švédsko. V roku 1999 k Dohode pristúpili aj Gruzínsko, Maďarsko, Poľsko a Spojené kráľovstvo. Počet štátov sa následne rozrastal, pričom ide o členské štáty Rady Európy. V roku 2000 pristúpila aj Bosna Hercegovina, Chorvátsko a Dánsko, Lotyšsko, Macedónsko a USA, následne v roku 2001 Albánsko, Malta, Moldavsko, Holandsko a Nórsko, v roku 2002 aj Česká republika, Portugalsko, v roku 2003 Srbsko a Čierna Hora, Turecko a Arménsko.

⁵ Šturma, P.: Ustavení Skupiny států proti korupci (GRECO) a návrhy úmluv o korupci. In Právní rozhledy, č. 11/1998, príloha Evropské právo, s. 3

⁶ Kočan, Š.: Charakteristika vyšetřovania korupcie. Bratislava: APZ v Bratislave, 2012, s. 57 a nasl.

národných legislatívnych úprav tak, aby v každom štáte bolo možné pokiaľ možno za rovnakých alebo podobných podmienok stíhať osoby, ktoré sa dopustili korupčného konania. Za ďalší cieľ je považované urýchlenie časovo náročného, a žiaľ často veľmi pomalého, trestného stíhania osôb s cieľom zabezpečenia efektívneho trestnoprávneho postihu voči nim.

Prvá kapitola je venovaná najmä terminológii a vymedzeniu pojmov používaných na tieto účely tak, ako by mali byť vzaté do úvahy pri vnútroštátnej kriminalizácii korupčného konania. V druhej kapitole sú spracované konkrétne opatrenia – legislatívne a ďalšie, ktoré by mali štáty vykonať na účely primeraného postihovania aktívnej aj pasívnej korupcie. Aktívne úplatkárstvo domácich verejných činiteľov je definované v čl. 2 tak, že ide o priame či nepriame ponúknutie či prisľúbenie alebo poskytnutie nepatričnej výhody akoukoľvek osobou verejnému činiteľovi zmluvnej strany a to bez ohľadu na to, či priamo pre neho alebo pre inú osobu tak, aby pri výkone svojej funkcie konal alebo nekonal. Zmluvné štáty majú, prirodzene urobiť také opatrenia, aby tieto konania boli trestnoprávne postihnuteľné ako korupčný trestný čin, ak sú pokryté úmyslom. Trestný postih je možné rozšíriť aj na úplatkárstvo členov domáceho parlamentného zhromaždenia, zahraničných verejných činiteľov, členov zahraničných parlamentných zhromaždení, verejných činiteľov medzinárodných organizácií, členov medzinárodných parlamentných zhromaždení, sudcov a tiež úradníkov medzinárodných súdnych orgánov. Toto sa vzťahuje rovnako na súkromný i verejný sektor. Aktívne i pasívne úplatkárstvo, rovnako tak ako aj priama a nepriama korupcia, majú byť prostredníctvom vnútroštátnych mechanizmov postihnuteľné.

Občianskoprávny dohovor o korupcii (1999, Štrasburg) predstavuje v podstate prvý pokus o definovanie medzinárodných pravidiel v oblasti potláčania korupcie nástrojmi súkromného práva. V porovnaní s oblasťou trestnoprávnou, kde základná a kľúčová aktivita prináleží štátu, v tomto prípade sa do popredia dostávajú aktivity fyzických osôb brániť sa pred korupciou a jej majetkovými dopadmi primeranými prostriedkami. Podľa tohto dokumentu majú mať všetky osoby, ktorým bola spôsobená v dôsledku korupčného konania ujma a škoda, možnosť domáhať sa ochrany svojich práv, vrátane náhrady takto spôsobenej škody. Náhrada škody má v tomto prípade pokrývať nie len skutočnú škodu, ale aj ušlý zisk a nepeňažnú ujmu. Vzhľadom na toto možno konštatovať, že ide o kľúčový a prelomový dokument, nakoľko doposiaľ akýkoľvek podobný absentoval.⁷

Ak sa predpokladá pomerne jednoduché aplikovanie Trestnoprávneho dohovoru do právnych poriadkov členských štátov, v tomto prípade je tomu presne naopak. Prirodzene, členské štáty majú povinnosť prijať opatrenia a pravidlá na to, aby požiadavky plynúce z tohto dohovoru boli reálne možné aj podľa ich právnych poriadkov. V súvislosti s týmto dokumentom je dôležité uviesť, že ide o prvý dokument, ktorý sa snaží o vnesenie medzinárodných pravidiel do vnútroštátneho práva za pomoci pravidiel práva súkromného. V rámci komplementárneho cieľa, ktorým je vytvorenie účinných právnych prostriedkov nápravy pre osoby, ktoré utrpeli škodu v dôsledku korupcie tak, aby bolo možné účinne chrániť ich práva a záujmy, vrátane náhrady škody, zohráva dôležitú úlohu rozsah a spôsob reparačnej náhrady.⁸ Popri náhrade skutočne vzniknutej škody (*damnum emergens*) v podobe reálneho zmenšenia hodnoty majetku poškodenej osoby sa nahrádza aj ušlý zisk (*lucrum cessans*), ak ide o nepriame škody. V prípadoch, kedy reštitúcia nie je objektívne možná, do úvahy prichádza plnenie v peniazoch alebo iná vhodná kompenzácia. V prípade škody nehmotnej, je poškodený priamo na základe noriem medzinárodného práva oprávnený domáhať sa satisfakcie

⁷ Kanáliková, T.: Možnosti náhrady škody spôsobenej korupčnými trestnými činmi. In Zborník príspevkov z medzinárodnej konferencie DNY PRAVA 2011. Brno: PF MU, s. 2011, s. 4 a nasl.

⁸ Pomahač, R.: Evropská civilněprávní úmluva proti korupci. In Právní rozhledy č. 2/2000, příloha Evropské právo, s. 5

(zadost'uchinenia). Sporné strany majú vždy možnosť dohodnúť sa na kombinácii jednotlivých foriem náhrady vzniknutej škody.

V súvislosti so spoločnými aktivitami Rady Európy a EÚ je potrebné uviesť programy zamerané na boj s korupciou – OCTOPUS I. a OCTOPUS II. *OCTOPUS I.* predstavuje program Rady Európy a Európskej Komisie smerujúci k potláčaniu korupcie a organizovaného zločinu, najmä v krajinách strednej a východnej Európy, ktoré prechádzali transformačným procesom. Tento program začal v roku 1998 a jeho cieľom bolo vypracovanie priebežných správ o stave korupcie v takýchto krajinách spoločne s návrhmi riešenia danej situácie. Pre kandidátske štáty predstavoval tento projekt možnosť riešenia korupcie a organizovaného zločinu zároveň. Smeroval najmä k posilneniu efektivity v činnosti výkonných orgánov, k zriadeniu špeciálnych vyšetrovacích, policajných a justičných útvarov, navrhoval možnosti riešenia korupcie vo verejnej správe celkovo a podobne. Dôležité je uviesť, že tiež vyzýval k spolupráci medzi štátmi tak, aby sa eliminovali nové možnosti výskytu korupcie. *OCTOPUS II.* ako druhý spoločný program, bol zameraný na pomoc štátom v strednej a východnej Európe v boji s korupciou a organizovaným zločinom. Tohto projektu sa zúčastnilo celkovo 17 krajín zo strednej a východnej Európy a v priebehu rokov 1999 a 2000 sa v rámci neho konali viaceré semináre a študijné pobyty expertov z transformujúcich sa krajín. Ich cieľom bolo získavanie, sumarizovanie a následne výmena informácií, na základe ktorých sa formulovali odporúčania, ktoré mali byť zahrnuté do tejto koncepcie. Popri organizovanom zločine a korupcii sa pozornosť venovala aj trestnej zodpovednosti právnických osôb, posilňovaniu vyšetrovacích metód, spolupráci rôznych zložiek s cieľom vytvorenia špecializovaných útvarov, ochrane svedkov a obetí, ekonomickým a finančným formám kriminality, prevencii kriminality mladistvých, medzinárodnej justičnej spolupráci a odovzdávaniu citlivých informácií na nadnárodnej úrovni.

Odporúčania Rady Európy o Kódexoch správania sa verejných činiteľov (2000) boli Radou Európy prijaté na svojom v poradí 106. zasadaní. Ide o komplex odporúčaní, ktoré boli adresované členským štátom týkajúce sa správania verejných činiteľov tak, aby sa stanovil určitý model, určitý základný štandard správania sa týchto úradníkov. Samozrejme v ich obsahu sa nachádza aj požiadavka oboznámiť s nimi verejnosť tak, aby bolo zrejmé, aké správanie a aké postupy sa od verejných činiteľov očakávajú.

Rámcové rozhodnutie Rady EÚ o boji proti korupcii v súkromnom sektore (2003) zaväzuje členské štáty, aby v rámci svojho právneho poriadku prijali nástroje smerujúce ku kriminalizácii aktívnej aj pasívnej korupcie v podnikateľskej sfére a pri podnikateľských činnostiach. Tento záväzok sa vzťahuje tak na ziskové ako aj na neziskové subjekty, pričom sa podporila myšlienka trestnej zodpovednosti právnických osôb.

2.3 Protikorupčné dokumenty prijaté na úrovni OECD

Na tejto úrovni je možné spomenúť predovšetkým *Dohovor OECD proti korupcii v medzinárodných obchodných transakciách (1997)*. Jeho vypracovaniu predchádzali tri prípravné dokumenty a to:

- a.) Odporúčanie k úplatkárstvu v medzinárodných obchodných transakciách (1994),
- b.) Odporúčanie k znižovaniu daňovej povinnosti o úplatky zahraničným verejným činiteľom (1996), ktoré smerovalo k tomu, aby úplatky nepredstavovali a ani nemohli tvoriť odpočítateľnú položku, a
- c.) revidované Odporúčanie o potláčaní úplatkárstva v medzinárodných obchodných transakciách (1997).

Už v rámci prvého z vyššie uvedených odporúčaní sa stanovila požiadavka, aby členské štáty prijali účinné opatrenia na odstrašenie, na zabránenie a na boj s podplácaním cudzích úradníkov verejnej správy v kontexte medzinárodných obchodných transakcií. Na tieto účely sa požadovalo prijatie vhodnej trestnoprávnej úpravy resp. jej zmena či doplnenie.

Snaha o elimináciu korupcie je v činnosti OECD jasne hmatateľná. V roku 1997 bol prijatý prvý veľký dokument a to vyššie uvedený Dohovor proti korupcii v medzinárodných obchodných transakciách, ktorý vstúpil do platnosti v roku 1999. Podpísalo ho 29 členských štátov OECD a päť nečlenských štátov, vrátane Slovenskej republiky. Jej zmysel je nespochybniteľný, keďže zahŕňa približne 70% svetového exportu a 90% zahraničných investícií. Zaujímavé je, že zatiaľ čo doposiaľ sa chránili iba vnútroštátne záujmy, od tohto momentu dochádza rovnako k ochrane záujmov zahraničných. Predpokladom tohto je internacionalizácia vo všetkých oblastiach života dnešnej spoločnosti, čo je odraz medzinárodnej spolupráce pri potláčaní kriminálnych javov (činov). Členské štáty sa v dôsledku prijatia tohto dokumentu zaviazali prijať ustanovenia, ktoré primeraným spôsobom upravujú pojem „verejný činiteľ“ na účely trestných činov úplatkárstva.⁹ Ide v podstate o rozšírenie tohto pojmu o ďalšie osoby tak, aby korupčné aktivity zahraničných verejných činiteľov mohli byť rovnakým spôsobom sankcionované. Dohovor smeruje k zabezpečeniu funkčnej stability a vníma sa ako komplementárny (čiastkový).

Pozornosť je venovaná aj prevencii a odhaľovaniu korupcie zahraničných verejných činiteľov a to formou dôkladného vedenia účtovníctva alebo formou auditov. Vo vzťahu k Slovenskej republike sa odporúčalo, aby sa otázky účtovníctva a auditu v súvislosti s korupciou pravidelne skúmali ako nevyhnutné požiadavky vzdelanosti audítorov, kontrolórov a aby sa pre audítorov zaviedla povinnosť informovať o možnom korupčnom trestnom čine interné kontrolné orgány.

3. Európske protikorupčné aktivity (EÚ)

Korupcii ako celospoločensky škodlivému fenoménu plne zodpovedá skutočnosť, že popri množstve medzinárodných dokumentov je jej venovaná pozornosť aj na úrovni EÚ. V tomto smere je potrebné brať do úvahy celý rad dokumentov rôznej právnej sily, ktoré sa zameriavajú na boj s korupciou a zároveň aj aktivity, ktoré v tomto smere vyvíjajú viaceré európske inštitúcie. Vzhľadom na rozsiahlu činnosť a aktivity EÚ v tejto oblasti nie je možné venovať sa podrobne a ani okrajovo všetkým relevantným. Z tohto dôvodu v nasledujúcom texte vyberáme iba tie najdôležitejšie.

Z množstva dôležitých dokumentov je možné spomenúť najmä *Dohovor o ochrane finančných záujmov ES (1995)*, ktorý pre členské štáty v čl. 1 zakotvil povinnosť premietnuť do svojej vnútroštátnej legislatívy pomerne širokú definíciu podvodu proti finančným záujmom ES. Do platnosti vstúpil po ratifikácii všetkými členskými štátmi v októbri 2002. Primárne pritom upravuje problematiku trestnoprávnej ochrany prostriedkov pochádzajúcich z rozpočtov ES/EÚ proti neoprávneným a na podvodných konaniach sa zakladajúcich čerpaniach. Korupcii sa vo svojom obsahu venuje síce iba okrajovo, nepriamo, no v oblasti boja s korupciou položil základ pre ďalšie aktivity. Tieto sa premietli najmä v jeho dodatkových protokoloch. *Protokol k Dohovoru z roku 1996* sa už priamo zameriava na problematiku korupcie a stanovuje pre členské štáty povinnosť zaviesť do svojich trestnoprávných úprav trestný čin úplatkárstva.¹⁰ V poradí *druhý protokol k Dohovoru z roku*

⁹ Baláž, P., Jalč, A.: Spoločenskoprávna ochrana pred korupciou. Bratislava: Vydavateľstvo Trnavskej univerzity v Trnave, VEDA – Vydavateľstvo SAK, 2006, s. 107 a nasl.

¹⁰ K tomu pozri Tóthová, M.: Vývoj právnej úpravy postihu korupcie vo svetle prvého Protokolu k Dohovoru o ochrane finančných záujmov ES. Zborník príspevkov z odborného seminára „Akademické akcenty“. Bratislava: EUROKÓDEX, PEVŠ, 2010, s. 142 a nasl.

1997 vyzýva členské štáty, aby prijali také opatrenia, ktoré v rámci ich vnútroštátnych právnych poriadkov povedú k účinnej trestnej zodpovednosti právnických osôb za podvodné a korupčné konania (trestné činy). Rovnako tak obsahuje aj definíciu prania špinavých peňazí.

Dohovor o boji proti korupcii úradníkov ES alebo členských štátov EÚ vypracovaný na základe čl. K3 ods. 2 písm. c) Zmluvy o EÚ vníma korupciu ako problém, ktorý poškodzuje alebo ohrozuje záujmy EÚ a súčasne ako prípad, kedy dochádza k poškodzovaniu členských štátov na základe konania zamestnancov EÚ. Členské štáty zaväzuje k tomu, aby prijali do svojich právnych poriadkov definície aktívnej aj pasívnej korupcie európskych úradníkov a úradníkov z členských štátov. Takéto trestné činy by sa mali vnímať ako trestné z pohľadu vnútroštátneho práva a taktiež aj v zahraničí. Stanovuje sa tiež požiadavka prijať také opatrenia, aby sa dosiahol účinný, odradzujúci a primeraný trestnoprávny postih korupčného konania, vrátane uloženia trestu odňatia slobody.

Policajná a justičná spolupráca v trestných veciach predstavuje jednu z oblastí, ktorá po presunutí veľkej časti agendy zostala aj ďalej súčasťou predošlého III. piliera EÚ. Realizuje sa na základe čl. 29 – 42 Zmluvy o EÚ, pričom jej cieľom je zabezpečiť vysokú mieru ochrany pred protiprávnou, trestnou činnosťou. Korupcia tu predstavuje iba jeden z druhov trestnej činnosti, na ktoré sa táto spolupráca zameriava. Popri korupcii ide aj o organizovaný zločin (obchodovanie s ľuďmi), terorizmus a podvodné konania vo vzťahu k prostriedkom z rozpočtov EÚ. Na tieto účely sa využívajú tieto nástroje:

- a.) minimálna spoločná harmonizácia skutkových podstát trestných činov, najmä formou rámcových rozhodnutí,
- b.) posilnenie a rozšírenie spolupráce policajných, colných a súdnych orgánov členských štátov pri trestnoprávne relevantných konaniach, riešenie kompetenčných konfliktov,
- c.) vzájomné uznávanie trestných rozhodnutí ako aj informácií a ich vyhodnocovanie,
- d.) aproximácia trestnoprávných noriem členských štátov,
- e.) pomoc pri odovzdávaní osôb medzi členskými štátmi,
- f.) európsky zatýkací rozkaz na účely trestného stíhania i vzatia osoby do väzby,
- g.) možnosti využitia tajných agentov.

Úrad pre koordináciu boja s podvodmi (UCLAF) predstavuje základ pre aktivity zamerané proti podvodom a korupcii v súvislosti s finančnými záujmami ES/EÚ. Vznikol na základe rozhodnutia Rady EÚ z 24. júna 1988 č. 88/376/EHS. Jeho základnou úlohou v súvislosti s potláčaním korupcie bolo zatupovanie záujmov ES/EÚ vo vzťahu k členským štátom. Nebol mu zverený výkon trestnoprávných a ani trestno-procesných úloh, teda nemohol vykonávať vyšetrovanie, výsluchy, nemohol zaisťovať páchatel'ov, vykonávať domové prehliadky a iné úkony trestného konania. Tieto úlohy patria členským štátom a Úrad, ihneď ako zistil, že v rámci členských štátov dochádza ku korupčným konaniam, upovedomil príslušné orgány činné v trestnom konaní na území daného štátu. Tieto následne začali svoj postup v zmysle vnútroštátnych trestnoprávných predpisov. Popri podvodných konaniach a korupcii sa do kompetencie UCLAF-u zverilo aj pranie špinavých peňazí (cestou prvého a druhého dodatkového protokolu k Dohovoru o ochrane finančných záujmov ES).

Európsky úrad pre potláčanie podvodných konaní (OLAF) bol zriadený Európskou Komisiou a svoju činnosť začal v júni 1999. Takto v podstate došlo k nahradeniu pôvodne pôsobiaceho UCLAF-u. OLAF disponuje právomocami na účely šetrení, ktoré sú zverené európskou legislatívou a dohodami s tretími krajinami Komisii v oblasti ochrany proti podvodom, korupčným konaniam a všetkým ilegálnym aktivitám, ktoré dopadajú na finančné záujmy ES/EÚ. Organizačne je súčasťou Komisie a podieľa sa na príprave a navrhovaní právnych predpisov. Má možnosť vykonať externé aj interné vyšetrovanie. Externé vyšetrovanie

realizuje v spolupráci s národnými vyšetrovateľmi proti medzinárodnému zločinu. Interné vyšetrovanie vedie s cieľom bezproblémového fungovania spoločenstva v rámci jeho jednotlivých inštitúcií. Interné vyšetrovanie sa opiera o fakt, že nie len krajiny, ale aj inštitúcie a ich orgány nie sú imúnne voči korupčným konaniam a porušeniam povinností, ktoré vyplývajú z relevantných právnych predpisov pre ich úradníkov.

Na čele OLAF-u stojí generálny riaditeľ, ktorý je menovaný Európskou Komisiou na päťročné funkčné obdobie s možnosťou opätovného zvolenia (maximálne však dvakrát po sebe). Vyšetrovanie musí byť vedené neustranne a nezávisle bez akýchkoľvek pokynov od vlád členských štátov či európskych inštitúcií, vrátane Komisie. S cieľom kontroly jeho činnosti bol zriadený Dozorný výbor, ktorý je tvorený piatimi členmi. Rozhodovanie o začatí alebo nezačatí vyšetrovania, rovnako ako aj rozhodnutia o voľbe najvhodnejšej formy vyšetrovania prináležia riaditeľovi. Z externého aj z interného vyšetrovania sa v závere vydáva správa o jeho priebehu, zistených skutočnostiach a výsledkoch. V prípade pozitívnych zistení o relevantnej trestnej činnosti, podklady sa posielajú príslušným justičným či správnym orgánom daného členského štátu EÚ.

Základy pre činnosť *Európskeho policajného úradu (EUROPOL-u)* sa prvýkrát objavili na zasadaní Európskej Rady v Luxemburgu v roku 1991. Svoj právny a existenčný základ našiel v Maastrichtskej zmluve z februára 1992, pričom cieľom jeho činnosti je zaistiť celoeurópske spravodajstvo (informácie) v oblasti trestnej činnosti. Pôvodne vznikla protidrogová jednotka a postupne sa vytvárali ďalšie a ďalšie skupiny, ktoré postupne pokrývali rozsah organizovaného zločinu. Sídli v Haagu, pričom jeho zamestnaneckú základňu tvoria zástupcovia z členských štátov (z polície, colných úradov a pod.) Dôležitá podpora činnosti EUROPOLU je zakotvená v Amsterdamskej zmluve, konkrétne v čl. 30. Rada má na základe neho umožniť EUROPOLU, aby podporoval prípravu, presadzoval spoluprácu a vykonával konkrétne kroky pri vyšetrovaní, ktoré je vedené príslušnými orgánmi v členských štátoch, pri operatívnych akciách spoločných tímov, kde by mali ako pomocná zložka pôsobiť aj zástupcovia z EUROPOLU. Rada sa tiež uložila povinnosť prijať opatrenia, na základe ktorých bude EUROPOL môcť žiadať od kompetentných orgánov členských štátov vykonanie a koordináciu vyšetrovania určitých prípadov. Tiež v týchto prípadoch bude môcť vykonať konkrétne expertízy, ktoré by boli k dispozícii aj pre členské štáty. V konečnom dôsledku je potrebné uviesť, že EUROPOL by v rámci svojej činnosti mal podporovať kontakty súdnych a vyšetrovacích orgánov, ktorých činnosť smeruje k potlačaniu organizovaného zločinu.

4. Záverom

Jednoznačne je možné súhlasiť s názorom, že korupcia predstavuje závažný globálny a v mnohých smeroch aj bezpečnostný problém. Ohrozuje a taktiež poškodzuje právne a demokratické piliere štátov, zasahuje do vnútornej ekonomickej, trhovej a politickej stability v krajine. Pritom, efektívne a vhodné mechanizmy vo vzťahu k minimalizácii a eliminácii korupcie v mnohých štátoch úplne absentujú, alebo sú iba málo účinné. Nepochybne, v tomto smere zohrávajú dôležitú úlohu podmienky konkrétneho prostredia, úroveň vyspelosti a celkovo civilizovanosť konkrétneho obyvateľstva. Faktom však je, že v súčasnosti korupcia predstavuje jeden z najfrekvencovanejších svetových problémov, voči ktorému nie sú imúnne žiadne štáty, žiadna spoločnosť. V podobe takto zásadného problému sa korupcii, s cieľom jej minimalizácie, eliminácie a odstraňovania negatívnych dôsledkov, venovali viac menej všetky nadnárodné (medzinárodné i európske) zoskupenia. Závažnosť a zásadnosť korupcie sa premieta aj v tom, že korupčná problematika sa postupne zaradila do centra pozornosti aj takých inštitúcií, ktoré mali pôvodne úplne odlišný, napr. čisto ľudsko-právny, základ. V súčasnosti je na nadnárodnej úrovni možné nájsť celý rad dokumentov, ktoré sa korupcii

všeobecne alebo čiastkovo venujú. Popri kľúčových otázkach definovania aktívnej a pasívnej korupcie tiež stanovujú celý rad opatrení, ktoré smerujú k jej eliminácii. Napriek značnej rôznorodosti (v používaných pojmoch, definíciách a pod.) je potrebné mať na zreteli, že tak závažný problém, ako je korupcia, nie je možné riešiť izolovane a samostatne na úrovni jednotlivých štátov. V tomto smere je potrebné vnímať prínos nadnárodných dokumentov, ktoré deklarovali odmietavý prístup ku korupcii, potrebu jej riešenia a vyvodzovania zodpovednosti, definovali opatrenia, ktoré členské štáty s cieľom jej eliminácie majú prijať a stanovili rámec aktivít zameraných na boj týmto vážnym problémom.

Zoznam použitej literatúry:

- [1] Baláž, P., Jalč, A.: Spoločenskoprávna ochrana pred korupciou. Bratislava: Vydavateľstvo Trnavskej univerzity v Trnave, VEDA – Vydavateľstvo SAK, 2006.
- [2] Čepelka, Č., David, V.: Úvod do teórie mezinárodného práva. Spisy Právnické fakulty. Brno: UJEP, sv. 51, 1983.
- [3] David, V., Nett, A.: Korupce v právu mezinárodním, evropském a českém. Praha: C.H.BECK, 2007.
- [4] Kanáliková, T.: Možnosti náhrady škody spôsobenej korupčnými trestnými činmi. In Zborník príspevkov z medzinárodnej konferencie DNY PRAVA 2011. Brno: PF MU, s. 2011.
- [5] Kočan, Š.: Charakteristika vyšetrovania korupcie. Bratislava: APZ v Bratislave, 2012.
- [6] Pomahač, R.: Evropská civilněprávní úmluva proti korupci. In Právní rozhledy č. 2/2000, příloha Evropské právo.
- [7] Potočný, M.: Mezinárodní právo veřejné. Zvláštní část. Praha: C.H.BECK, 1996.
- [8] Šturma, P.: Ustavení Skupiny států proti korupci (GRECO) a návrhy úmluv o korupci. In Právní rozhledy, č. 11/1998, příloha Evropské právo.
- [9] Tóthová, M.: Vývoj právnej úpravy postihu korupcie vo svetle prvého Protokolu k Dohovoru o ochrane finančných záujmov ES. Zborník príspevkov z odborného seminára „Akademické akcenty“. Bratislava: EUROKÓDEX, PEVŠ, 2010.

Recenzent:

Mgr.et JUDr. Martin Vlha, PhD.

Kontaktné údaje:

JUDr. Marcela Tóthová, PhD.,
ÚVP FP, Paneurópska vysoká škola
Tomášikova 20
821 02 Bratislava
marcela.tothova26@gmail.com

AUTONOMOUS ALERT AND WARNING SYSTEMS OF POPULATION

Ivana Tureková - Zuzana Turnová - Jozef Harangozo

Abstract

The paper presents an elaborated standard project of an autonomous system with ammonia as a kind of refrigerant for an ice rink. The implementation of the proposed project can make the process of warning and alerting the population in danger more effective.

Introduction

Modern autonomous systems (AUS) correspond to the current global technical standards and European principles of prevention of industrial accidents. Their construction requires a purposeful and systematic approach of investors.

Information is the basic and common nature of emergency warnings and emergency notifications. If a real danger or accident has occurred or is about to occur, it should generate the information that should be communicated from the emergency site to and across the IRS, regional and governmental controlling bodies as well as other bodies and organizations involved. Such information is called notification. [1,2].

The competent authority shall accept process and evaluate the information. If the situation is evaluated as the one requiring the protective measures, the information will be processed review the appropriate form and forwarded to inhabitants. The information processed in such way is called a warning or warning and emergency information. [3]

1. Autonomous alert and warning system

Warning and notification network of civil protection is complemented by an autonomous system of notifying and warning the population. They are built in the areas at risk of possible leakage of hazardous substances and the dams endangering a significant number of people, and with a high death toll expected in case of accident. A network of sirens for warning and notifying the population provides an audible warning covering at least 80% of a continuously inhabited urban zone with particular reference to the densely populated areas.

In the plants where hazardous substances are handled, an operator is obliged to ensure the initiation of the warning message on the site. The basic requirements for an autonomous system, in particular:

- interactivity with the network of warning and notification of civil protection,
- operability at least 72 hours after the failure of primary power supply,
- option to be run from a remote place. [4]

A model project an ice ring comprised there phases:

- analysis of areas at risk,
- analysis of acoustic background,
- a system design of AUS. [3]

2. Determination of the risk area due to the operation of technical equipment

The indication "A recommended area of health hazard" determines the size of territory which should be provided with a notice and warning, and thus also the size and complexity of the system. This assessment is also processed for the purposes of developing and updating the emergency plans and documents, and further development of the plan for the population protection. [4]

The risk analysis is carried out in the following steps:

1. Identification and assessment of hazards as a source of potential risk accidents.
2. Analysis of possible initiation of the transition phenomena and processes in the performance of process equipment (output of the selected method of risk analysis (FTA, HAZOP, etc.).
3. Expert estimate of the range of possible consequences of an accident.
4. The final assessment, which defines a recommended zone of direct threat to as well as a recommended area of health hazard. [5]

A hazardous substance of liquid ammonia in the amount of 6 000 kg in the cooling device was identified as hazardous. [6] In compliance with the new REACH and CLP legislation, it is classified as follows (Table 1).

The presence of ammonia refrigerant in the engine room and in a control channel is monitored by leak detector. The accidental release of ammonia occurs most often due to:

- the failure of the safety valve on the circuit with ammonia (after its incorporation it fails to close),
- the loss of circuit integrity with ammonia.

Most of the ammonia is in a liquid state at a pressure of 0.2 to 1.0 MPa. In case of emergency leakage, it starts boiling intensively owing to its low boiling point (-33 ° C) at atmospheric pressure, which leads to the subsequent formation of a cloud of ammonia gas.

The evaluation and calculation were focused on its dispersion in the inhabited area with civic amenities and medical facilities near the ice rink. HAZOP method determined the top event – an operational accident: "significant leakage of NH₃ from the tank (collector)". [7] The ammonia leakage can be categorized into three stages:

1. Ammonia outflow of maximum 200 kg due to leaking demountable joints with the possibility of immediate closure of the damaged part without further supply of ammonia.
2. Ammonia outflow up to 500 kg due to the damaged inlets in a part of the system, e.g. a collector of ammonia, when the ammonia cannot be drained off in emergency in order to prevent its escape from the damaged system.
3. Ammonia outflow over 500 kg due to damaged inlets in a part of the system, e.g. a collector of ammonia, or as a result of extensive events (flood, storm, plane crash, sabotage, etc.), when it is impossible to estimate the amount of the spilled substance and the equipment is damaged to the extent which does not allow closing the damaged parts, and the leakage of ammonia in the range of 2 500 kg max. is impending. [11,12]

3. Expert estimate of the range of possible consequences of an accident

Estimate of the effects in the two model scenarios was calculated under various meteorological conditions, both daily and yearly (Table 2). The mathematical model was based on a point loss of substance and the subsequent dispersal. The escape from a pool (surface) is modeled as a gas escaping from a single point located in the geometric center of the pool and forming a mist.

Table 1: Labeling according to the EC Directive 1272/2008 (CLP)

Warning pictograms	
Codes of warning pictograms Warning notice	Danger
Warning notice	<p>H331: Toxic by inhalation.</p> <p>H221: Flammable gas.</p> <p>H314: Causes severe skin burns and eye damage.</p> <p>H280: Contains gas under pressure, may explode if heated.</p> <p>H400: Very toxic to aquatic organisms</p>
Safety warning	EUH071: Caustic to the respiratory tract.
Prevention	<p>P260: Do not breathe in dust, smoke, gas, mist, vapors and aerosols.</p> <p>P280: Wear protective gloves or protective clothing and eye/ face protection.</p> <p>P210: Keep away from heat / sparks / open flames and hot surfaces. Do not smoke.</p> <p>P273: Avoid release into the environment.</p>
Response	<p>P304 + P340 + P315: IF INHALED: Remove victim to fresh air and let him rest in a position comfortable for breathing. Get medical advice/care immediately.</p> <p>P303 + P361 + P353 + P315: IF ON SKIN (or hair): Remove / Take off all contaminated clothing. Rinse skin water/shower. Get medical advice/ care.</p> <p>P305 + P351 + P338 + P315: IF IN EYES: Rinse with water for a few minutes. If you wear contact lenses, if possible, remove them. Continue rinsing.</p> <p>P377: a leaking gas: Do not extinguish, unless leak can be stopped safely.</p> <p>P381: If safe, remove all ignition sources.</p>
Storage	<p>P405: Keep locked up.</p> <p>P403: Store in a well ventilated place</p>

Based on the required data, various versions of the representative accident scenarios have been developed. The simulations prepared by using a simulation software determine the danger zones for hazardous substances (HS) of concentration profiles IDLH, ERPG and LEL.

The cooling device was judged against the most unfavorable scenarios of running events or accidents, such as the leakage of ammonia from the tank through the largest expansion valve and connected pipelines. The course and extent of the postulated toxic variances in urban area at the north wind speed 1.0 ms^{-1} directly influencing the field of toxic dispersion parameters would cover 236 m of the direct danger zone. Sensory effects of ammonia leakage can reach the distance of more than 1000 m. The postulated accident scenarios fully considered the location of the objects with more people, such as medical institutions and schools.

Pipelines in the ice rink represent a major system; however, their construction and layout do not pose a primary threat in case of accident as the potential defects can be easily eliminated. The scenario of ammonia dispersion was not therefore assessed individually.

Models for the danger zone of a flammable mixture in the assessed scenarios achieve 60% of the assessed value of the lower explosion limit in the range of 20 to 67 meters, which indicates that the risk of flash fire of gas atmosphere is unlikely but possible in case of sufficient activation energy such as external explosion or fire.

Models of pressure effects of explosive atmosphere in the danger zone proved that they will never take place. [8]

Table 2. The model scenarios calculated under various meteorological conditions [9]

Model scenario	A	B
	Average meteorological conditions	
	Daily	Yearly
Weather conditions		
Wind speed	3 [m.s^{-1}]	1 [m.s^{-1}]
Relative humidity	75 [%]	75 [%]
Cloudiness	No. 5	No. 5
Average temperature of air	18 [$^{\circ}\text{C}$]	9.8 [$^{\circ}\text{C}$]
Stability class	D – neutral conditions	F – very stable conditions
Specifications of the chemical		
Name	AMMONIA	
Molecule weight	17.03 [g.mol^{-1}]	
ERPG-1	25 [ppm]	
ERPG-2	150 [ppm]	
ERPG-3	750 [ppm]	
IDLH	300 [ppm]	
LEL	160 000 [ppm]	
UEL	250000 [ppm]	

Boiling point	-33.4 [°C]	
External boiling point	-33.5 [°C]	
Vapor pressure at ambient temperature	Bigger than 1 atm.	
Concentration of the saturation temperature	1,000,000 [ppm] or 100 [%]	
Information on the source intensity		
Diameter of tank	1.5 [m]	1.5 [m]
Length of tank	5.66 [m]	5.66 [m]
Volume of tank	10000 [l]	10000 [l]
Contents of tank	liquid	liquid
Internal temperature	-10 [°C]	-10 [°C]
HS amount in tank	4.5 [t]	4.5 [t]
Filling the tank	65 [%]	65 [%]
Diameter of the circular hole	3.85 [cm]	3.85 [cm]
Hole in the height of	1.5 [m]	1.5 [m]
Time of leakage	34 [min]	32 [min]
Max. time of gradual sustained leakage	53.9 [kg.min ⁻¹]	41.9 [kg.min ⁻¹]
Total amount of ammonia leakage	680 [kg]	572 [kg]

Based on the results of the hazard (Table 3) area estimate, the provider is obliged by the legislation of the Slovak Republic to build an autonomous system of notifying and warning the population, including the system of monitoring the risk areas, to maintain it permanently and keep it in operation, while:

- the recommended zone of direct hazard is 312 m,
- the recommended zone of health hazard is 818 m (concentration IDLH).

Table 3 Result of hazard analysis [9]

scenario	Max. leakage (kg.min ⁻¹)	Total leakage (kg)	Cloud impact (m) concentration (in ppm)						
			IDLH (300)	LC ₅₀	ERPG-3 (750)	ERPG-2 (150)	ERPG-1 (25)	DMV (15 %)	HMV (28 %)
A	53.9	680	269	53	269	169	385	-	-
B	41.9	572	818	173	523	1100	2700		-

4. Measuring the Acoustic Background

Measurements of acoustic background were carried out for the purposes of AUS system proposal. They will be used for the design of individual sirens' performance, their emitting characteristics and distribution of horn cabinets.

Acoustic background of ice rink ranged from 50 to 70 dB and was dependent on operating conditions.

Acoustic background of the external environment in the range of protective measures ranged from 55 to 69 dB, while the highest level was reached in the vicinity of roads and intersections. [10]

5. System Proposal of AUS

The proposal includes description of deployment, amount and performance characteristics of the AUS elements determined on the basis of the measurements of acoustic background on the danger territory, its geographic coverage and urban conditions. It illustrates the coverage of the acoustic signal on the maps (Figure 1).

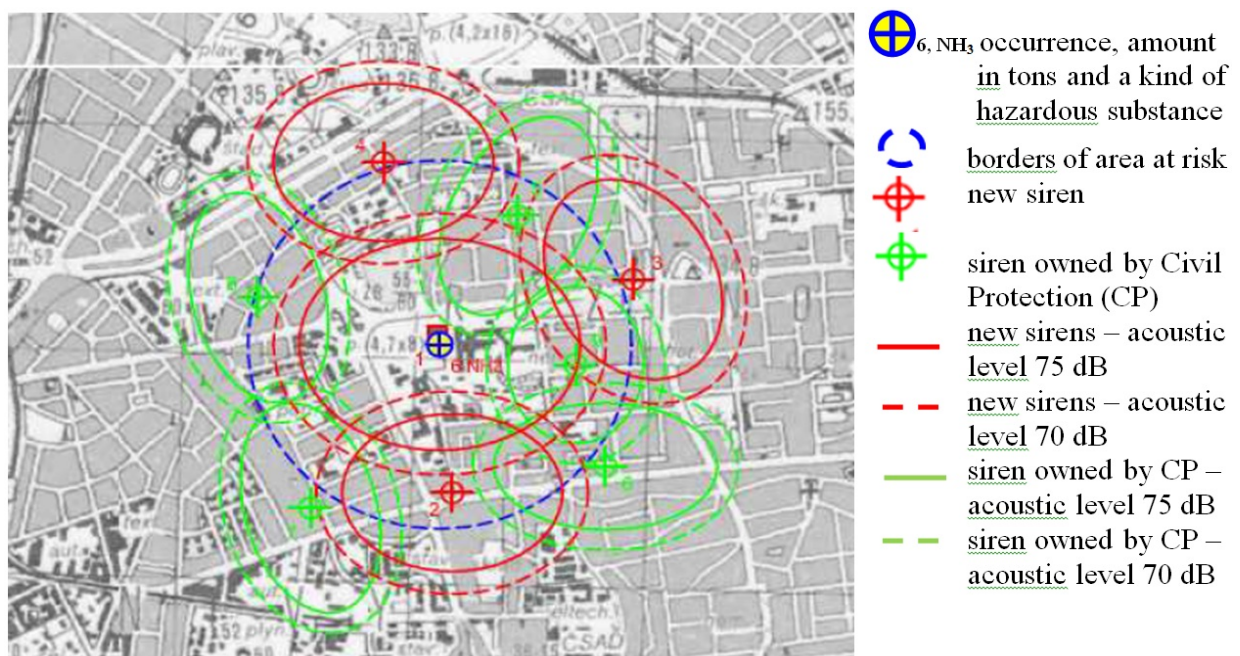

Figure 1 Coverage of alert acoustic signal [9]

AUS project is designed as a system consisting of the Control Centre (CC) and a system of electronic sirens (ES). Regarding the urban area, the electronic siren system is designed as a combination of nine new ES and a number of ES of PAVIAN warning and notification network of civil protection of the Ministry of Interior, Slovak Republic. All ES forming the AUS of Primary School will be controlled by its own CC via radio telemetry system for communication, as well as operational work of the related district office via one-way communication system. [10,11]

The calculated levels of alert sound signal in different measuring points and noise load maps are the basis for integration into an alert and warning CP system.

Conclusion

This paper presents an approach linking risk analysis of chemical ammonia with noise analysis in the environment, while optimizing a suitable and advanced project of an alert and warning system. Similar ammonia risk is the most common hazard especially in the densely populated areas, since there are also other sources of ammonia leakage, such as meat-processing plants, cold stores, food stores and etc. An autonomous system for ice rink is thus a model type of system regarding its technology and management.

The development of electronic sirens has faced a significant progress in the recent years. Slovak legislation imposes strict requirements on the technology and implementation of alert and notification systems. To work properly in emergency, i.e. effectively warn residents, the system must meet certain conditions; particularly, it should be well designed.

References

- [1] BUZALKA, J. *Education and training citizens how to protect the civilian educational system*. Bratislava: Police Academy, 2000. 208 s.
- [2] ORAVEC, M., ŠOLC, M. Systematization of threats within the critical infrastructure. *In Environmental and safety aspects of fires and accidents 2010*. Trnava: AlumniPress, 2010, ISBN 978-80-8096-119-0., str.. 237-241.
- [3] Signal communication systems: RKS spol. s.r.o. Available at: <http://www.rksba.sk/Technolog/Techno11.htm>
- [4] ŠENOVSKÝ, M., ŠENOVSKÝ, P. Critical infrastructure Risks. Communications. *In: Scientific Letters of the University of Žilina*, EDIS University of Žilina, 2008, s. 54-59.
- [5] ORAVEC, M.: *Risk assessment*, Ostrava: SPBI, 2009. ISBN 978-80-7385-043-2, 104 s.
- [6] TUREKOVÁ, I. The risk of toxic chemicals and chemical products *In: Arpos*. - ISSN 1335-5910. - č. 16-17 (2004), s. 32-33.
- [7] BARTLOVÁ, I.: Developments in the field of dangerous substances and products. Ostrava 2008, SPBI, 54s., ISBN 978-80-7385-050-0 Bartlová, I.: Prevention and preparedness to major accidents. Ostrava 2008, SPBI, 56s., ISBN 978-80-7385-049-4
- [8] ALOHA® 5.4 (*Areal Locations of Hazardous Atmospheres*) (2006), U.S. Environmental Protection Agency and National Oceanic and Atmospheric Administration, dostupný na internete <<http://www.epa.gov/swercepp/cameo/aloha.htm>>
- [9] VARHOL, E. *Autonomous systems of warning and alert*. [Diploma thesis] STU Bratislava. Faculty of Materials Science and Technology in Trnava. Trnava: MtF STU, 2011. 80 s.
- [10] KONECKI, M., PÓLKA, M., GALAJ, J., TUŠNIO, N. Comparison of critical evacuation using field and zone fire modeling in the low values of HRR. In: Emergency Evacuation of People from Buildings : International Scientific and Technical Conference. Warsaw: The Main School of Fire Service, 2011. - ISBN 978-83-61208-83-9. - pp. 243-249
- [11] PROCHÁZKOVÁ, D.: *The safety and crisis management*. POLICE HISTORY. Praha, 2006. 255p.
- [12] BERNATÍK, A., LACKNER, M.: *Prevenca závažných havárií v priemysle*, In: Loss Prevention and Safety Promotion in Industry, Handbook of Combustion, Wiley-VCH, 2010, 978-3-527-32449-1, 441-458p.

Addresses:

Turekova Ivana^{1,a}, Turnova Zuzana^{2,b} and Harangozo Jozef^{3,c}

^{1,2,3} Department of Safety Engineering, Slovak University of Technology, Faculty of Materials Science and Technology, 16 Paulinska, 91724 Trnava, Slovak Republic

^a ivana.turekov@stuba.sk,

^b zuzana.turnova@stuba.sk,

^c jozef.harangozo@stuba.sk

BEZPEČNOSŤ PRI DOPRAVNÝCH NEHODÁCH HYBRIDNÝCH AUTOMOBILOV

Martin Zachar - Tomáš Pavelka

Abstract

Road safety is a paramount issue car drivers. In fact, there is a lot of road traffic accidents related to road traffic. Road transport is a complex system, without which we can not imagine our present life. The car is an essential need for everyday human activities. Without the rules of the road transport would probably be chaotic. While there are rules in force, there is often a traffic accident. The most common cause of accidents is high speed, but the wrong way driving, inexperience drivers overestimate their circumstances and consequent inability to handle critical situation vehicle. High speed in case of an accident consequences increases. Saving people is fighting for time is extended by reporting bad traffic accident, transfer of technology to the rescue site hit at rush hour, the lack of rescue and special technical equipment.

Abstrakt

Bezpečnosť cestnej premávky je prvoradá záležitosť vodičov automobilov. V skutočnosti na cestách vzniká množstvo dopravných nehôd zavinených účastníkmi cestnej premávky. Cestná doprava je zložitý systém, bez ktorého si nevieme predstaviť náš súčasný život. Automobil je nevyhnutnou potrebou každodennej činnosti človeka. Bez pravidiel cestnej premávky by doprava pravdepodobne bola chaotická. I keď existujú platné predpisy, dochádza veľmi často k dopravným nehodám. Najčastejšou príčinou dopravných nehôd nie je vysoká rýchlosť, ale nesprávny spôsob jazdy, neskúsenosť vodičov, precenenie svojich daností a následná neschopnosť v kritickej situácii vozidlo zvládnuť. Vysoká rýchlosť v prípade dopravnej nehody následky zvyšuje. Záchrana osôb predstavuje boj o čas, ktorý sa predlžuje nesprávnym nahlásením dopravnej nehody, presunom záchranárskej techniky na miesto zásahu pri dopravných špičkách, nedostatkom záchranárov a špeciálnych technických prostriedkov.

Úvod

V súčasnej dobe dochádza na našich cestách k postupnému nárastu počtu vozidiel, ktoré oproti starším typom využívajú v stále väčšej miere niektorý z druhov alternatívnych pohonov. Z tohto dôvodu je veľmi dôležité venovať automobilom s alternatívnym pohonom zvýšenú pozornosť hlavne z pohľadu záchranných zložiek. S nárastom automobilov na alternatívny pohon súvisia aj neustále väčšie nároky čo do obsahového zamerania a špecifikácie na pripravenosť záchranárov podieľajúcich sa na odstraňovaní následkov dopravných nehôd.

Pri dopravnej nehode spojenej s únikom nebezpečných látok, ktoré sa v automobiloch nachádzajú – prevádzkové kvapaliny, môžeme hovoriť o mimoriadnej udalosti, kde sa zasahujúci príslušníci riadia metodickým listom číslo 90 - Činnosť hasičskej záchranej služby - dopravné nehody na cestách a metodickým listom číslo 100 - Zásah s prítomnosťou nebezpečných látok [3].

Hlavnými faktormi ovplyvňujúcimi riziko vzniku mimoriadnej udalosti spojenej s únikom nebezpečnej látky pri dopravnej nehode na cestnej komunikácii sa vo svojej práci zaoberali aj Coneva a Makovická-Osvaldová (2010) [2].

Dopravná nehodovosť na území Slovenskej republiky

Pri dopravných nehodách ročne zomrie alebo sa zraní množstvo osôb, z tohto dôvodu sú nevyhnutné neustále zvyšujúce sa nároky na bezpečnosť dopravných prostriedkov. Problematikou záchranných prác pri dopravných nehodách sa vo svojej práci zaoberal aj Hlivák a Svetlík (2006) [4].

Najdôležitejšou úlohou pri dopravnej nehode je vyslobodenie osôb z havarovaných automobilov a poskytnutie prvej pomoci čo uvádza aj Buliková a kol. (2011) [1].

Ako vo svojej práci uvádza Tomková (2007) pre kvalifikovaný zásah je nutná technická podpora a to za pomoci špeciálnych prostriedkov. Medzi špeciálne technické prostriedky môžeme všeobecne zahrnúť záchranný automobil, špeciálne vyslobodzovacie náradie a prostriedky prvej pomoci [6].

Štatistika dopravnej nehodovosti je rozhodujúca pre určovanie síl a prostriedkov Hasičského a záchranného zboru. Za posledných 5 rokov sa na území Slovenskej republiky stalo 182 670 dopravných nehôd. Počet výjazdov Hasičského a záchranného zboru k týmto udalostiam za rovnaké obdobie bol v počte 37 923, čo predstavuje 21% zásahov k všetkým dopravným nehodám. Rok 2011 bol v oblasti nehodovosti najpriaznivejší. Bolo zaevidovaných najmenej dopravných nehôd za posledných 5 rokov (14 991), najmenej ľahko zranených osôb (5 905), najmenej ťažko zranených osôb (1140) a najmenej usmrtených osôb (324). Oproti tomu bol rok 2007 rokom s najnepriaznivejšími ukazovateľmi v počte dopravných nehôd (61 071), ľahko zranených osôb (9274), ťažko zranených osôb (2036) a usmrtených bolo v dôsledku dopravných nehôd 627 osôb [10,11].

Z pohľadu Hasičského a záchranného zboru je pri dopravných nehodách za sledované obdobie percentuálny nárast zásahov hasičských jednotiek pri dopravných nehodách z 13 % (r. 2007) počtu zásahov z celkového množstva dopravných nehôd až po 44 % (r. 2011) [10,11].

Uvedené informácie o počte dopravných nehôd sú dôležité okrem iného i pre hodnotenie činnosti záchranných zložiek, ich znázornenie môžeme vidieť na obrázku 1 [10,11].

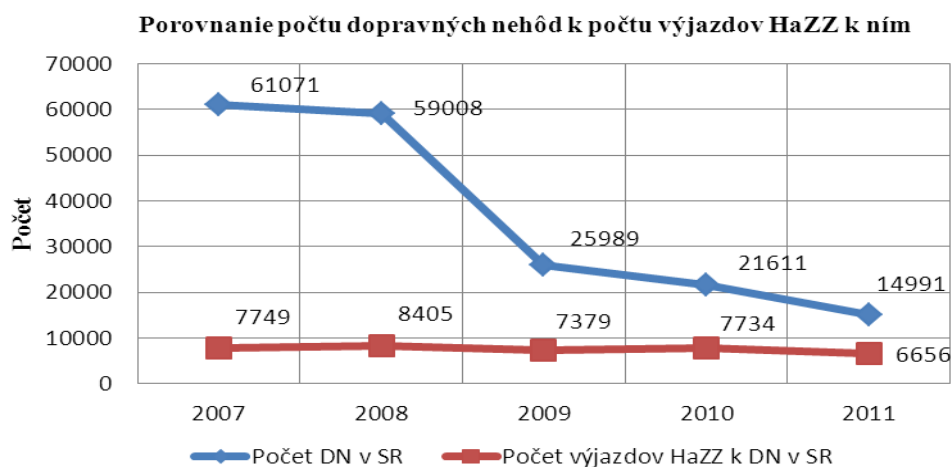

Obrázok 1 Grafické znázornenie pomeru výjazdov jednotiek Hasičského a záchranného zboru k dopravným nehodám za posledných 5 rokov [10,11].

Analýza súčasného stavu

Hasičská záchranná služba vykonáva záchranu a poskytuje pomoc vtedy, ak je ohrozený život, zdravie osôb alebo životné prostredie a na záchranu je potrebná osobitná odborná pripravenosť a vybavenie, to sa týka ja dopravných nehôd.

Hasičská a záchranná služba pri svojej činnosti využíva hasičské automobily, ktoré sa delia podľa kritérií prevažujúceho druhu použitia a vybavenia technickými prostriedkami a podľa užitočnej hmotnosti vozidla.

Záchranárska a vyslobodzovacia technika je určená spravidla na použitie pri záchranných prácach, kde je v súvislosti so záchranou života nevyhnutné použiť väčšie sily a tlaky, ktoré sú vyvolané hydraulicky alebo pneumaticky, pri delení materiálu, ťahaní, tlačení alebo pri nadvihovaní bremien.

Medzi hydraulickú záchranársku techniku a vyslobodzovaciu techniku patria najmä: rozpínacie kliešte, nožnice, rozpínacie valce, kombinované kliešte a tlakové hadice a čerpadlá.

Na túto techniku z hľadiska používania platia podmienky ustanovené v osobitných predpisoch. Táto technika nemá na používanie osobitne určené technické parametre [7].

Všetky hydraulické záchranárske nástroje musia spĺňať požiadavky STN EN 13204 Dvojčinné hydraulické záchranárske nástroje pre hasičov a záchranné služby - požiadavky na bezpečnosť a výkon [8].

Výsledky a diskusia

Automobily s hybridným pohonom

Hybridný automobil je automobil, ktorého súčasťou sú dva na sebe nezávislé pohony (spaľovací motor a elektromotor).

V záujme ochrany životného prostredia je veľmi dôležité znižovať množstvo oxidu uhličitého vo výfukových plynách spaľovacích motorov. Nemenej dôležitým faktorom je aj znižovanie závislosti na rope. To sa dá dosiahnuť viacerými spôsobmi ako sú:

- zníženie spotreby paliva cestou zvýšenia účinnosti spaľovacích motorov i celého prevodového mechanizmu
- zmenšením jazdných odporov motorového vozidla
- lepším využívaním jeho pohybovej energie

Konštruktéri sa snažia znížiť najmä valivý odpor pneumatík a odpor vzduchu automobilu. Značným problémom je odpor zotrvačnosti, ktorý sa prejavuje pri každom zrýchlení a brzdení. Počas rozbiehania alebo predbiehania sa na prekonanie odporu zotrvačnosti spotrebuje veľké množstvo paliva. Pri brzdení bežného automobilu sa potom veľká časť nadobudnutej pohybovej energie v brzdách premieňa na teplo, čo veľmi zvyšuje spotrebu paliva.

Pri hybridných automobiloch sa práve táto časť pohybovej energie rekuperáciou premení na elektrickú energiu a uloží sa do batérií. Pri opätovnom rozbiehaní sa zasa táto ušetrená energia odoberá z batérií na pohon automobilu elektromotorom. Tým sa najmä pri častých zmenách rýchlosti jazdy ušetrí značné množstvo paliva. Preto najmä v mestách, v kolónach a v zápchach dosahujú hybridné automobily, v porovnaní s klasickými automobilmi, mimoriadne veľké úspory paliva [5].

Hybridné automobily sa začínajú čoraz vo väčšom množstve objavovať aj na našich cestách.

Rozdelenie

Hybridné pohony automobilov majú tri druhy konštrukčného usporiadania:

- sériové
- paralelné
- kombinované

Pri sériovom usporiadaní hybridného pohonu sú spaľovací motor a elektromotor v sérii za sebou, vid'. Obr. 2. Spaľovací motor pracuje v ekologicky výhodnom režime s nízkou spotrebou paliva a s dobrým krútiacim momentom v pomerne úzkom rozsahu otáčok.

Automobil bežne poháňa elektromotor. Keď batérie už nestačia poháňať vozidlo, samočinne sa zapne spaľovací motor, ktorý navyše aj dobíja batérie. Výhodou sériového usporiadania hybridného pohonu je jednoduchá konštrukcia a to, že nie je potrebná prevodovka. Nevýhodou je nízka účinnosť pohonu.

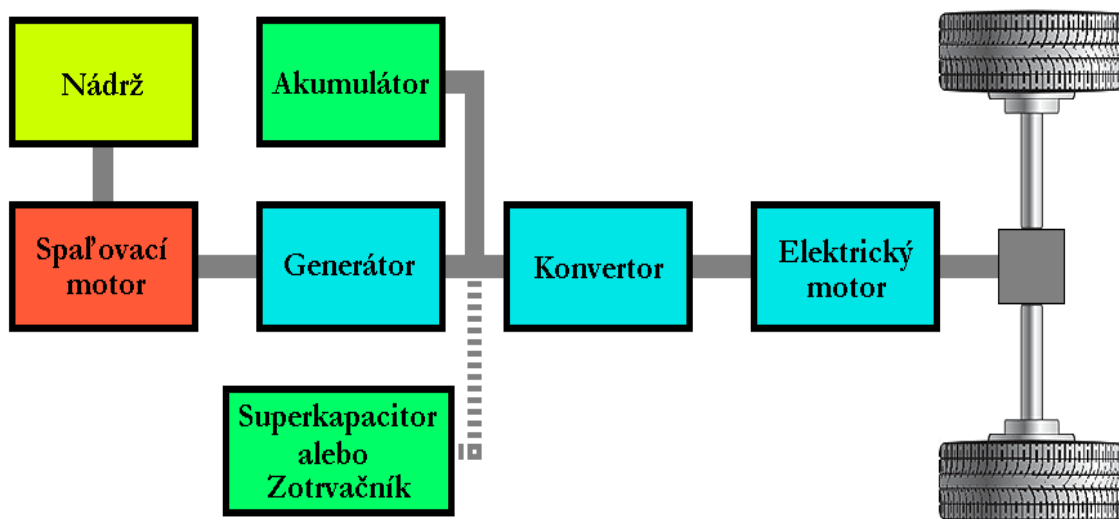

Obrázok 2 Sériové usporiadanie [14]

Pri paralelnom usporiadaní hybridného pohonu elektromotor spolupracuje so spaľovacím motorom pomocou prevodovky, vid'. Obr. 3. Súčasným využitím oboch zdrojov pohonu pri nízkych otáčkach spaľovacieho motora sa dá pripojením elektromotora značne zvýšiť hnacia sila na kolesách, čím sa výrazne zlepši zrýchlenie vozidla.

Paralelné zapojenie umožňuje samostatný pohon elektromotorom alebo spaľovacím motorom. V kombinovanej prevádzke zostáva spaľovací motor trvale v činnosti.

Paralelné hybridné pohony sa delia na:

- Micro
- Mild
- Full
- Plug-in

Micro hybridný pohon využíva najmä spaľovací motor. Elektromotor sa používa len na zlepšenie zrýchlenia.

Mild hybridné pohony tiež využívajú elektromotor len na zvýšenie krútiaceho momentu pri zrýchlení. Majú však väčší výkon elektromotora.

Full hybridné automobily poháňa len elektromotor, prípadne len spaľovací motor, alebo obidve pohonné jednotky.

Plug-in hybridné pohony majú podobnú konštrukciu ako Full hybridné automobily, len navyše ich batérie sa môžu dobíjať z elektrickej siete.

Výhodou paralelnej konštrukcie hybridných pohonov, oproti sériovému usporiadaniu, je vyššia účinnosť, menšia hmotnosť a možnosť využívania viacerých režimov pohonu vozidla. Potrebujú však určité transformačné zariadenie medzi elektromotorom a spaľovacím motorom a vyžadujú si zložitejšie riadenie pohonu.

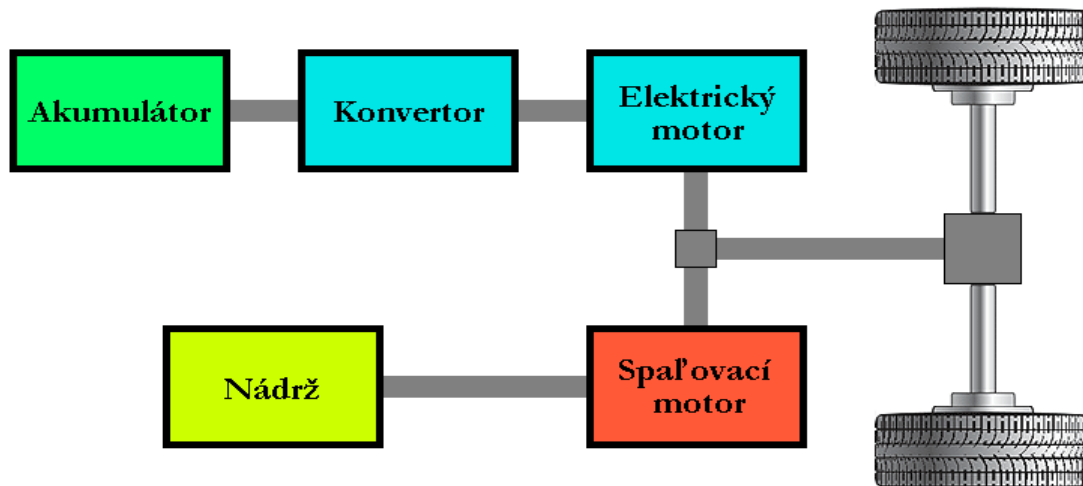

Obrázok 3 Paralelné usporiadanie [14]

Kombinovaná konštrukcia hybridného pohonu sa podobá paralelnému usporiadaniu, vid' Obr. 4. Výkon spaľovacieho motora sa tu môže prenášať po dvoch vetvách cez planétový prevod alebo elektricky.

Spomínaná kombinovaná konštrukcia hybridného pohonu má výhody sériového a paralelného usporiadania. Nevýhodou je vyššia hmotnosť pohonu [5].

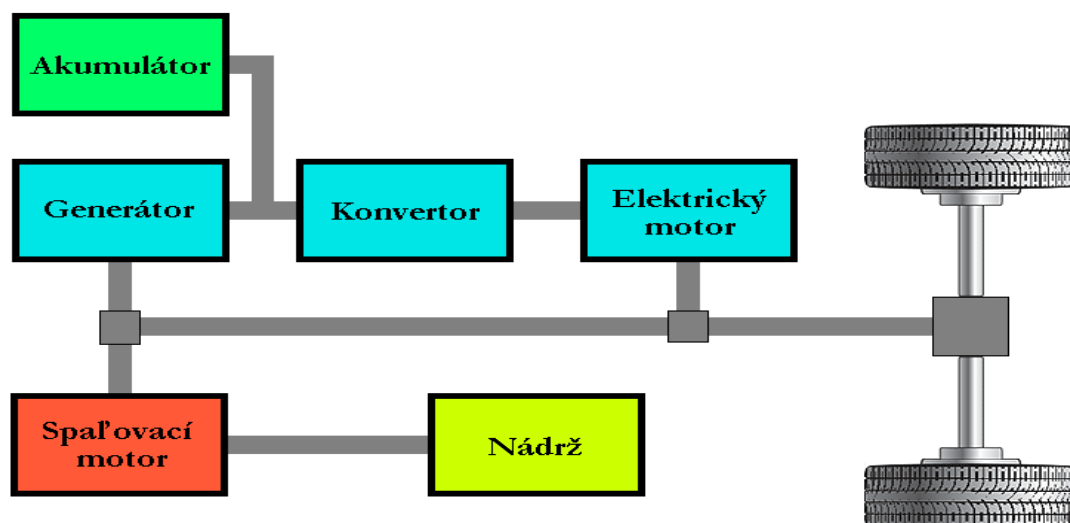

Obrázok 4 Kombinované usporiadanie [14]

Súčasti hybridného automobilu pod napätím elektrického prúdu ohrozujúceho život, alebo zdravie osôb

- vysokonapäťová palubná sieť - palubná sieť s jednosmerným napätím (od 200 - 400 V)
- vysokonapäťový akumulátor - napája elektrické okruhy vozidla
- servisný konektor - slúži na bezpečné odpojenie a pripojenie vysokonapäťovej sústavy vozidla
- modul výkonnej elektroniky - montážny celok obsahujúci elektronické obvody:
 - riadenie a ovládanie hybridného automobilu v oboch režimoch pohonu
 - DC/DC menič napätia (napr. z 200 V na 12 V a naopak)
- elektrický stroj - trojfázový synchronný motor s permanentnými magnetmi na rotore (pracuje ako motor aj generátor)
- elektrický klíma-kompresor zabezpečuje zvolenú teplotu interiéru vozidla je napájaný zo siete DC
- vysokonapäťové vodiče - zabezpečujú prepojenie jednotlivých komponentov vysokonapäťovej palubnej siete vo vozidle (majú oranžovú farbu), vid'. Obr. 5 [12, 13, 14].

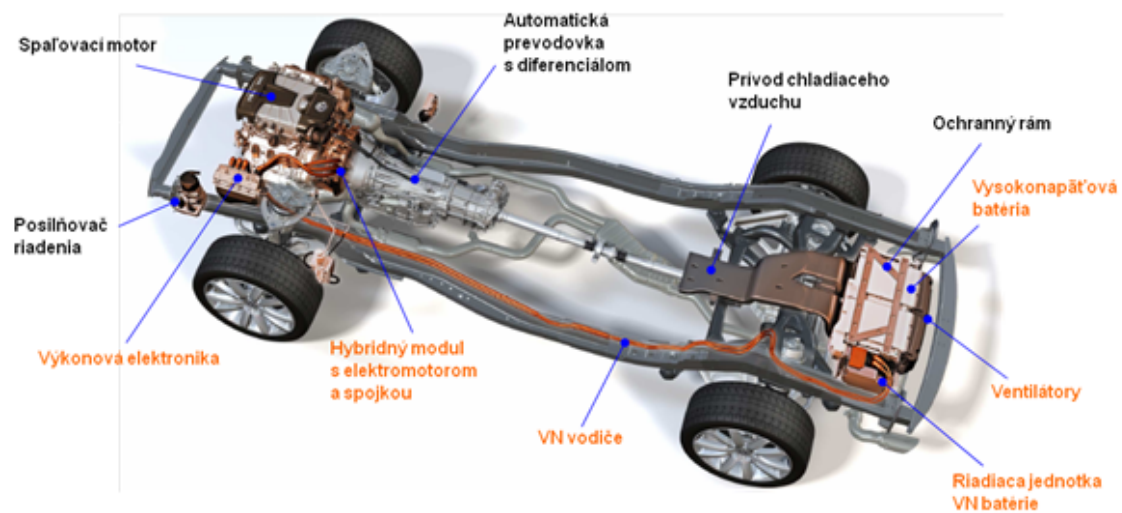

Obrázok 5 Súčasti hybridného automobilu pod napätím elektrického prúdu ohrozujúceho život, alebo zdravie osôb [14]

Špecifiká zásahu pri dopravnej nehode hybridného automobilu

Metodika zásahu pri dopravných nehodách automobilov s hybridným pohonom je rovnaká ako u bežných typoch automobilov (benzín, diesel) s výnimkou vysokonapäťového elektrického systému. Pri rôznych typoch automobilov sa môžu postupy, alebo techniky záchranu pasažierov mierne odlišovať. Nesprávne záchranné techniky môžu spôsobiť smrť, alebo vážne zranenia osôb.

Identifikácia automobilu

K správne a rýchlemu rozpoznaníu hybridného automobilu z dôvodu zásahu na takomto automobile by mali výrobcovia používať jednotné identifikačné znaky. Zo skúseností sa dá povedať, že medzi takéto požívané znaky identifikácie patrí napr.:

- názov HYBRID v zadnej časti automobilu
- alfanumerické identifikačné číslo (VIN) v dolnom rohu čelného okna

- LCD displej v interiéri automobilu
- logo automobilky na prednej kapote
- otvor plnenia palivovej nádrže - nie pri plug-in

Vyslobodzovanie osôb

- pri stabilizácii, alebo manipulácii automobilu nesmieme umiestňovať podpery ani vzduchové vankúše okrem iného i pod vysokonapäťové káble
- pri odpojení automobilu od elektrickej energie je udržiavané po určitú dobu napätie
 - 1 - 2 min. v airbagoch
 - 5 - 10 min. v systéme vysokého napätia
- informácia o stave vysokého napätia v automobile na LCD displeji
- kontrolné svetlo s nápisom READY
- nikdy sa nepokúšame otvárať vysokonapäťové batérie a ani nijakým iným spôsobom do nich zasahovať
- nikdy sa nedotýkame, nestriháme alebo neodpájame oranžové vysokonapäťové káble a ich vysokonapäťové súčasti

Pri vyslobodzovacích prácach z havarovaných hybridných automobilov je pre zvýšenie bezpečnosti a ochrany zdravia pri práci zasahujúcich príslušníkov vhodnejšie použiť elektricky izolované vyslobodzovacie náradie. Automobil hasičskej záchranej služby typ 4A, Iveco-Eurocargo ML 140, má vo svojej výbave elektricky izolované hydraulické vyslobodzovacie náradie pre zásah na hybridnom automobile, ktoré je znázornené na obrázku 6. Výhody elektricky izolovaného hydraulického vyslobodzovacieho náradia oproti štandardnému hydraulickému vyslobodzovaciemu náradiu:

- **LS 330 Fi (44 t) elektricky izolované strihacie nožnice**
 - plne elektricky izolované do 1500 V DC alebo 1000 V AC
 - určený na záchranné práce pri dopravných nehodách automobilov s hybridným prídavným vysokonapäťovým motorom, strihanie vysokonapäťových vedení
 - nevodivé hadice 3 m, ochranné kapsule na rýchlo-spojky [11].
- **LKS 35 Fi (35 t strih / 9,3 t rozpínanie) elektricky izolovaný kombi nástroj**
 - plne elektricky izolovaný do 1500 V DC alebo 1000 V AC
 - vynikajúci pomer medzi hmotnosťou a výkonom
 - určený na záchranné práce pri dopravných nehodách automobilov s hybridným prídavným vysokonapäťovým motorom, strihanie vysokonapäťových vedení
 - nevodivé hadice 3 m, ochranné kapsule na rýchlo-spojky [11].



Obrázok 6 Elektricky izolované hydraulické vyslobodzovacie náradie.

Požiar vysokonapäťovej batérie

Pri požiari dochádza k úniku toxických plynov.

- vhodnou hasiacou látkou je voda
- prúd vody nesmie stekať do vodných plôch
- musíme vykonať rýchly a agresívny zásah
 - útočný
 - obranný

Útočný zásah pozostáva zo zaplavenia vysokonapäťovej batérie dostatočným a výdatným množstvom vody z bezpečnej vzdialenosti.

Obranný zásah pozostáva z ponechania vyhorenia vysokonapäťových batérii a hasičská jednotka len lokalizuje požiar, chráni okolie od účinkov samotného požiaru.

Rozliatie vysokonapäťovej batérie

- pri manipulácii s elektrolytom batérie musíme používať vhodné ochranné pracovné prostriedky
- elektrolyt batérii je silný hydroxid - žieravina, neutralizácia kyselinou
- zasiahnuté oblasti oplachujeme vodou najmenej 20 min.

Ak sa tieto uvedené kroky nedajú z nejakého opodstatneného dôvodu previesť a záchranár musí na vozidle zasahovať musí mať na pamäti, že mu hrozí nebezpečenstvo úrazu, alebo smrti.

Je mimoriadne dôležité používať správnu taktiku a metodiku prevedenia zásahu s vhodnými ochrannými pracovnými prostriedkami a na to určeným špeciálnym záchranárskym náradím [12, 13, 14].

Záver

V niektorých krajinách sveta uvedomujúc si zvyšujúci sa počet automobilov s hybridným či elektrickým pohonom v cestnej premávke a špecifiká spojené so zásahmi na týchto typoch automobilov vznikajú špeciálne strediská kde prebiehajú komplexné školenia a kurzy ako

postupovať pri týchto zásahoch. Ako príklad uvádzam USA kde „Národná asociácia protipožiarnej ochrany“ (NFPA) vytvorila celoštátny projekt s názvom - Bezpečnostné školenia elektrických vozidiel (Electric vehicle safety training). Projekt je financovaný americkým ministerstvom energetiky a je zameraný na poskytovanie informácií hasičom a záchranárom, aby vedeli čo najefektívnejšie zasahovať pri potencionálnych núdzových situáciách elektrických vozidiel [15].

Prax nám dokazuje, že pri akomkoľvek druhu mimoriadnej udalosti s účasťou hybridného automobilu je nasadenie síl a prostriedkov so špecializovanou prípravou príslušníkov Hasičského a záchranného zboru a špeciálnym technickým vybavením automobilov hasičskej záchranej služby, je odstraňovanie následkov tejto mimoriadnej udalosti bezpečnejšie, jednoduchšie, rýchlejšie a efektívnejšie v porovnaní s nasadením síl a prostriedkov kde takáto príprava či vybavenie chýba.

Zoznam použitej literatúry

- [1] BULIKOVÁ, T. a kol. 2011. Medicína katastrof. 1. vyd. Martin : Osveta, 2011. 392 s. ISBN 978-80-8063-361-5.
- [2] CONEVA, I., MAKOVICKÁ-OSVALDOVÁ, L.: Transport of dangerous hazards on the roads. In: Fire engineering : the 3rd international scientific conference : 5th-6th Oct. 2010, Technical University in Zvolen, Slovak Republic, Proceedings, Zvolen, Bratia Sabovci, 2010. - ISBN 978-80-89241-38-5. - s. 26 - 29.
- [3] CONEVA, I., VARAČA, P.: Únik nebezpečných látok pri dopravných nehodách do životného prostredia. In POŽÁRNÍ OCHRANA 2011, Sborník prednášiek XX. Ročníku konference. Ostrava. VŠB – TU Ostrava. 2011. S. 369 – 375. ISBN: 978-80-7385-102-6.
- [4] HLIVÁK, M., SVETLÍK, J.: Základné postupy záchranných prác jednotiek HAZZ pri dopravných nehodách na cestách. In: Ochrana pred požiarom a záchranné služby, 2. vedecko-odborná konferencia s medzinárodnou účasťou, 3.-4.5.2006 Žilina. Fakulta špeciálneho inžinierstva, Katedra požiarneho inžinierstva, 2006. ISBN 80-8070-539-9. - s. 34-38.
- [5] IKRINSKÝ, A. 2011, Sme [online]. 2011, [cit. 2011-12-20]. Dostupné na internete: <http://auto.sme.sk/c/5962063/prichadza-doba-hybridna.html#ixzz1kvouRDEX>. ISSN 1335-4418
- [6] TOMKOVÁ, M.: Riziká pri zásahovej činnosti hasičov z hľadiska likvidácie havárií a požiarov na pozemných komunikáciách. Edícia vedeckej a odbornej literatúry – Strojnícka fakulta v Košiciach, Košice, 2007. 137 s. ISBN 978-80-8073-854-9.
- [7] Vyhláška MV SR č. 162/2006 Z. z. o vlastnostiach, konkrétnych podmienkach prevádzkovania a o zabezpečení pravidelnej kontroly hasičskej techniky a vecných prostriedkov na ochranu pred požiarom.
- [8] STN EN 13204. 2005 : Dvojčinné hydraulické záchrannárske nástroje pre hasičov a záchranné služby. Požiadavky na bezpečnosť a výkon.
- [9] Prezídium Hasičského a záchranného zboru. 2012. interné údaje.
- [10] Prezídium Policajného zboru. 2012. interné údaje.
- [11] LUKAS. 2011. Návod na obsluhu : Elektricky izolované hydraulické nožnice a kombinované nástroje LS 330 FI, LKS 35 FI. Nordstahl, 2011. 30 s.

- [12] NISSAN INTERNATIONAL, S.A. 2010. č. pub. FR1E-1ZE0U0-EU; Sprievodca núdzovej záchrany : verzia 3.0. 30 s.
- [13] TOYOTA MOTOR CORPORATION. 2003. Technická príručka vozidla jako průvodce v nouzových situacích. 31 s.
- [14] VOLKSWAGEN SLOVAKIA. 2011. Bezpečnosť pri práci s elektrickými časťami na hybridnom vozidle. Školiace centrum - interné zdroje.
- [15] <http://www.evsaftytraining.org/Training.aspx>, [cit. 2012-02-05].

Adresa:

Ing. Martin Zachar, PhD.
Technická univerzita vo Zvolene,
Drevárska fakulta,
Katedra Protipožiarnej ochrany,
T. G. Masaryka 24, 960 53 Zvolen
tel.: 045 5206480
e-mail: zachar@vsld.tuzvo.sk

por. Bc. Tomáš Pavelka
Hasičský a záchranný útvar hlavného mesta Slovenskej republiky Bratislavy
Radlinského 6
811 07 Bratislava
e-mail: tomi.pavelka@gmail.com

НОВАЯ КОНЦЕПЦИЯ НАИБОЛЕЕ ОБЩЕГО ПОНЯТИЯ „ОПАСНОСТЬ”

NOVÁ KONCEPCIA NAJVŠEOBECNEJŠÉHO POJMU "NEBEZPEČENSTVO"

Vasyl Zaplatynskyi

Абстракт

Статья посвящена обоснованию термина «опасность». Существующие сегодня многочисленные определения этого термина существенно различаются по смыслу и не являются общими. В статье, используя логические и философские подходы, сформулировано новое определение этого термина. Основной предпосылкой было то, что опасность, как и безопасность, являются понятиями субъективными, которые могут изменяться вследствие практической деятельности человека, развития науки и общества. Восходят эти понятия к понятиям хорошо и плохо, которые могут быть воспринимаемы даже на инстинктивном уровне. Решение вопроса формулирования базовых терминов представляет не только интерес с точки зрения теоретической науки, но оно имеет важный практический аспект. В истории человечества достаточно примеров благих действий, в том числе направленных на повышение безопасности, которые обернулись, в последствии, бедствиями, катастрофами и т.п.

Новое определение термина «опасность» звучит следующим образом: опасность — субъективное понятие, обозначающее возможность возникновения обстоятельств, при которых материя, поле, информация, энергия или их сочетание могут таким образом повлиять на сложную систему, что это приведёт к последствиям, которые воспринимаются или оцениваются заинтересованным субъектом (на уровне мышления, ощущения или инстинктов) на определённом этапе развития воспринимающего субъекта, как негативные до момента реализации опасности или после наступления негативных последствий.

Ключевые слова:

опасность, понятие, обстоятельства.

Abstrakt

Článok je venovaný charakteristike pojmu "nebezpečnosť". Existujúce mnoho definícií tohto termínu, ktoré sa veľmi líšia vo svojom význame a nie sú všeobecné. V tomto článku, pomocou logických a filozofických prístupov, je spracovaná nová definícia termínu nebezpečnosť. Základným predpokladom je, že nebezpečnosť, je subjektívny pojem objektívnej reality, ktorý sa môže meniť v dôsledku praktickej ľudskej činnosti, rozvoja vedy a spoločnosti. Tento pojem vychádza z pojmu dobro a zlo, ktoré možno aj inštinktívne vycítiť. Definovanie pojmu nebezpečnosť je nielen zaujímavé z hľadiska teoretickej vedy, ale má dôležitý praktický aspekt. V priebehu histórie možno nájsť príklady mnohých dobrých akcií, vrátane tých, ktorých cieľom bolo zlepšiť bezpečnosť, avšak neskôr sa zmenili na nebezpečné javy.

Nová definícia pojmu " nebezpečnosť" je nasledovná: Nebezpečnosť - subjektívny pojem, ktorý ukáže podmienky, za ktorých vec, pole, informácie, energie, alebo ich skombinovanie majú taký vplyv na zložitý systém, že to vedie k dôsledkom, ktoré môže cítiť alebo hodnotiť na základe osobného záujmu (na úrovni myslenia, cítenia alebo inštinktu) v určitej fáze vývoja

subjektu ako negatívne pred príchodom alebo po príchode negatívnych dôsledkov nebezpečenstva.

КРúčové slová: nebezpečenstvo, pojem, okolnosť.

THE NEW CONCEPT OF THE MOST GENERAL NOTION "DANGER"

Abstract

The article is devoted to the ground of term «danger». Existent today numerous determinations of this term substantially differentiate on sense and are not general. In the article, taking logical and philosophical approaches, a new determination of this term is formulated. That was basic pre-condition, that danger, as well as safety, are notions subjective, which can change because of practical activity of man, development of science and society. These notions ascend to notions well and it is badly, which can be perceive even at an instinctive level. The decision of question of formulation of base terms is of not only interest from point of theoretical science, but it has an important practical aspect. In history there are the enough examples of good actions, including directed to the rise of safety, which turned around, farther more, by the calamities, catastrophes and etc.

The new definition of "danger" is as follows: danger is a subjective concept that refers to the possibility of circumstances in which the matter field, information, energy, or a combination thereof may affect the way a complex system, it would lead to consequences that are perceived and valued stakeholders (at the level of thinking, feeling or instincts) at a certain stage of development of the perceiver as negative until after the implementation of the risk or occurrence of adverse effects.

Keywords: danger, determinations, circumstances.

Вступление

До сегодняшнего дня в научно-педагогической среде, занимающейся проблемами безопасности, наблюдается вольная трактовка основополагающих терминов «опасность», «безопасность» и как следствие многочисленных производных от них. Отсутствие общепринятой научно-обоснованной терминологии не только и не столько препятствует широкому развитию науки о безопасности в целом и о безопасности человечества и человека (секьюритологии) в частности, но способствует ошибочным подходам к решению ряда теоретических и практических вопросов безопасности.

Вопрос обоснования и формулировки терминов опасность, безопасность и их производных не просто важен – это вопрос понимания проблемы, вопрос стратегии защиты от опасности и достижения безопасности.

1. Формулирование термина «Опасность»

Базовым понятием среди всех терминов и определений в отрасли безопасности является понятие "опасность". Ведь говорить о безопасности человека, любого объекта или системы не оперируя понятием опасности невозможно. Именно опасность является основополагающим термином всей науки о безопасности.

Ряд авторов, при формулировании термина "опасность", обосновывали его именно как определенную характеристику тех или других внешних факторов. В частности Белов С.В. и другие [1, 2] определяет опасность, как *негативное свойство живой или неживой материи, которое способно нанести убытки самой материи: людям, природной среде, материальным ценностям*. Следуя этому определению, мы должны признать, что в каждом элементе Природы заложено определенное негативное свойство. Однако, имеет ли негативное свойство капля воды, песок, цветок?

Возможно, автор при формулировании данного тезиса имел в виду потенциальные негативные свойства материи и объектов, в таком случае эти потенциальные негативные свойства должны быть объективными и являться неотъемлемой частью каждого объекта вселенной. Но ничего подобного мы не наблюдаем. Опасность не является следствием внутреннего негативного потенциала объектов окружающей среды. Таким образом, говорить о негативных свойствах или тем более об агрессивности того или иного предмета бессмысленно.

Белов С.В. считает, что *опасность свойственна всем системам, которые имеют энергию, химические, биологические или другие компоненты, несовместимые с жизнедеятельностью человека*. На первый взгляд, данное определение выглядит вполне убедительным. Однако, его следовало бы перефразировать исходя из вышеизложенного, а именно, что опасными могут быть все системы которые имеют энергию, химические и биологические компоненты. Собственно кроме информации все материальные объекты вплоть до электрона или ещё меньших частичек имеют энергию. Таким образом, опасным может быть потенциально любой материальный объект во вселенной. Опасными кроме материи может быть также поле и информация – последняя не имеет ни энергии, ни химических, ни биологических компонентов. В результате приходим к выводу, что, во-первых, опасность не является свойством объектов или систем, она может возникнуть в результате их действия и другой вывод – опасными могут быть не только материальные объекты, но и информация и поле.

Третий тезис, который необходимо выяснить, что подразумевается автором под словами «...несовместимые с жизнедеятельностью человека». Если использовать данный тезис то опасность может угрожать только человеку, таким образом, это субъективное понятие. Тогда возникает вопрос можно ли говорить об опасности для чего-либо кроме человека.

В науке и практике понятие опасности используется не только относительно человека, но и относительно технических систем, окружающей среды и т. п. Таким образом, использование выражения «...несовместимые с жизнедеятельностью человека» при формулировании опасности будет слишком узким.

Ярошевська В.М. и др. [3] при формулировании термина "опасность" кроме понятия несовместимости вводят ещё и понятие неблагоприятных для человека факторов, что уже гораздо правильнее. При формулировании опасности эти авторы исходили из понятия влияния. В результате понятие "опасности" определено, как явление или влияние на человека неблагоприятных или даже несовместимых с жизнью факторов.

Šimák L., Horáček J., Novák L., Németh L., Míka V. формулируют определение опасности следующим образом¹: *«Опасность: Скрытое свойство данной системы или ее компонентов, которое может вызвать неожиданные негативные проявления,*

¹ Дословно, на словацком языке это определение звучит следующим образом: «Nebezpečnosť: Latentná vlastnosť daného systému alebo jeho komponentov spôsobovať neočakávané negatívne javy, ktoré narušujú bezpečnosť, ohrozujú stabilitu a fungovanie príslušného systému, prípadne aj jeho okolia.»

которые нарушают безопасность, угрожают стабильности и функционированию соответствующей системы, а возможно и ее окружению» [4, 5]. Это определение в некоторых чертах сходно с определением, которое дал Белов С. В., ведь авторы при определении опасности используют тезис о скрытом свойстве системы или её компонентов, однако они не говорят об отрицательном свойстве, а о свойстве как таковом, что уже вполне приемлемо. Каждая система имеет ряд свойств присущих именно ей. В зависимости от характерных для системы свойств она взаимодействует с окружающим миром, а также претерпевает внутренние изменения. Эти свойства или свойство могут быть и явными и скрытыми до определенного времени, потому тезис, о скрытых свойствах используемый авторами должен был бы расширен до всех свойств (явных и скрытых). Из определения должен быть исключён тезис о неожиданности проявления, ведь ряд опасностей вполне предполагаемые, а некоторые точно ожидаемые. Исключить из этого определения следует также тезис о нарушении безопасности, поскольку нелогично формулировать базовое определение, каковым является опасность с помощью производного, каковым является термин безопасность по отношению к опасности. Следствие действия опасности прописаны авторами вполне удовлетворительно. Это определение значительно выиграло бы, если бы к стабильности и функционированию было добавлено развитие. К этому вопросу вернёмся несколько позже.

Пистун И. П. [6] при формулировании термина "опасность" уже говорит не просто о явлении, или влиянии, но и об определенных условиях, при которых они действуют. Термин "опасность", по его определению, – *центральное понятие безопасности жизнедеятельности, которое объединяет явления, процессы, объекты, способные в определенных условиях наносить убытки здоровью человека*. Недостатком этого определения является «размытость» понятия, ведь автор включил в определение процессы, явления и объекты. Это свидетельствует о несколько вольном обращении с терминологией. Согласно с толковым словарём русского языка С. И. Ожегова и Н. Ю. Шведовой *объект* это «...то, что существует вне нас и независимо от нашего сознания, явление внешнего мира». И второе определение понятия *объект*: «Явление, предмет на который направлена чья-нибудь деятельность, чьё-нибудь внимание» [7]. *Явление*, согласно того же словаря – «проявление, выражение сущности, то, в чём она обнаруживается. Вообще всякое обнаруживаемое проявление чего-нибудь». *Процесс* согласно определению, данному в том же словаре, «ход, развитие какого-нибудь явления, последовательная смена состояний в развитии чего-нибудь».

Таким образом, исходя из определения опасности, которое сформулировал Пистун И. П. не понятно чем же, в конце концов, является опасность – предметом или процессом, что согласитесь принципиально. Это определение имеет тот же недостаток, что и определение Белова С.В., ведь автор формулирует опасность посредством возможности «наносить убытки здоровью человека», исключая, таким образом, не только технические, биологические и другие системы, но и существенно урезая влияние на жизнедеятельность человека, ограничиваясь лишь его здоровьем.

Что касается термина "определенные условия", который использовал Пистун И. П., то его применение без дополнительных толкований не даёт возможности понять, сложатся или нет данные условия и что они, собственно, подразумевают. Именно поэтому при формулировке термина "опасность" необходимо вводить понятие о возможности или/и достоверности наступления таких условий. Ведь опасность – это действие, которое еще не произошло, но может произойти в ближайшем или отдалённом будущем, или не реализоваться вовсе. Опасность является лишь *возможностью (вероятностью)* влияния на человека или определенную систему.

В большом толковом словаре современного украинского языка термин "опасность" трактуется, как *возможность* какой-то беды, несчастья, какой-то катастрофы, вреда и тому подобное. Образно — состояние, когда кому-либо или чему-либо что-то угрожает.[8] Практически, ту же самую формулировку находим и в толковом словаре русского языка С. И. Ожегова и Н. Ю. Шведовой [9] — *возможность*, угроза чего-то очень плохого, какого-то несчастья. Прилагательное "опасное" — то, которое способно вызывать, вызывать какой-то вред, несчастье.

Липкан А.В. [10] в учебнике безопасности ("Безпекознавство" на украинском языке, прим. автора) приводит следующее определение опасности — *это возможные или реальные явления, события и процессы, которые способны нанести вред человеку, социальной группе, народу, обществу, государству, планете, или даже уничтожить их, нанести вред их благополучию, разрушить материальные, духовные или природные ценности, вызвать деградацию, закрыть пути к развитию*. Данное определение, во-первых громоздко, Липкан А.В. при его формулировании допускает ту же ошибку, что и Пистун А.Р. одновременно вводя понятия явления, события и процесса. *Событие* в соответствии с формулировкой приведенной в словаре русского языка С.И. Ожегова и Н.Ю. Шведовой — «...то, что произошло, то или иное значительное явление, факт общественной, личной жизни». Таким образом, в определении присутствует понятие сущности, процесса, а также завершённого процесса (событие), что ещё больше размывает понятие опасности. Использование в определении возможности и реальности не позволяет понять, чем же является опасность — совершающимся или завершённым действием или возможностью наступления такового. Автор при формулировании понятия опасность включает не только человека как индивида и его жизнедеятельность, но и социальную группу, народ, общество, государство, планету. Он говорит не просто о негативном влиянии но и о деградации, уничтожении, разрушении ценностей, прекращении развития, таким образом, существенно расширяя следствия опасности выводя опасность на более высокий уровень. Однако, возникает вопрос учитывает ли автор все проявления опасности, не будет ли ошибкой исключение биологических, технических и других систем. Ограничение какими либо системами сужает понятие опасности.

В словаре справочнике по безопасности жизнедеятельности Кармазинова Ф. В., Русака О. Н., Гребенникова С. Ф., Осевкова В. Н. [11] опасность определяется, как *ситуация (в природе или техносфере), в которой возможно возникновение явлений или процессов, которые способны поражать людей, наносить материальный ущерб, разрушать окружающую среду человека*. Данное определение существенно отличается от предыдущих, ведь оно определяет опасность уже не как явление, объект или процесс, а как ситуацию. Собственно, *ситуацию* следует понимать как «совокупность обстоятельств, положение, обстановку», согласно словарю С.И. Ожегова и Н.Ю. Шведовой или как «обстановку, положение создавшиеся в результате стечения каких-либо обстоятельств» согласно словарю Ефремовой Т.Ф. [12] или «совокупность обстоятельств» согласно словарю С. И. Ожегова. Понятие опасности, таким образом, переносится с материальных объектов, информации и поля на систему, которая включает вышеупомянутые составляющие. Собственно такая система должна включать также и объект воздействия. В результате под термином опасность уже подразумеваются обстоятельства, то есть взаимосвязи и взаимовлияние, а не только собственно объекты, поле, энергию или информацию.

Желибо Е.П. Заверуха Н.М., Зацарный В.В. [13] в определении опасности добавляют к ситуации ещё и условия. В своей работе они приводят несколько определений опасности. Одно определение эти авторы, возможно, заимствуют у С.В. Белова

несколько расширяя его: «*Опасность — негативное свойство живой и неживой материи способное причинять ущерб самой материи: людям, природной среде, материальным ценностям*». Второе формулируют следующим образом: «*Опасность — это условие или ситуация, которая существует в окружающей среде и способна привести к нежелательному высвобождению энергии, что может повлечь физический вред, ранение и / или повреждение*». Рассматривая это определение, выясним, в первую очередь, необходимо ли было вводить в определение кроме ситуации ещё и условие.

Условие, согласно словарю С.И. Ожегова и Н.Ю. Шведовой подразумевает: «Обстоятельства, созданные, существующие, в которых происходит, осуществляется что-нибудь». Сравнивая это определение с определением ситуации, приходим к выводу, что по смыслу они весьма близки. Потому в определении было бы достаточно ограничиться одним из этих терминов. Дальнейшая формулировка опасности, предложенная этими авторами, существенно сужает понятие опасности, ограничивая её высвобождением энергии. Не следует забывать, что опасной может быть также информация, действие которой не связано с непосредственным высвобождением энергии. Авторы также сузили результаты действия опасности – ограничившись в первом определении материей, в частности людьми, природной средой и материальными ценностями, а во втором физическим вредом, ранением и повреждением. То, что Желибо Е.П. и другие использовали в своей работе два определения, указывает на существенные проблемы с формулированием термина опасности.

Точная формулировка опасности требует еще одного параметра, а именно определения – возможностью какого именно влияния является опасность. Для формулировки этого понятия авторы, как уже было указано выше, используют разные подходы. Однако, ни одна из приведённых выше формулировок не может с успехом употребляться в научной теории и практике, ведь такие определения требуют дополнительных параметров, например, уточнения какая это "какая-то катастрофа" или, что понимать под убытком самой материи, ведь материя не исчезает, она просто превращается из одной формы в другую. Для обобщения следствия влияния опасности целесообразно применить термин "негативное (отрицательное) влияние (воздействие)", который отчасти ввели в своём определении Šimák L., Hořáček J., Novák L., Németh L., Míka V.. Понятия негативный и отрицательный наиболее общие и объединяют в себе все вышеуказанные формулировки отрицательного влияния, нанесения вреда, беды и т.д. В русском языке эти два слова, используются как синонимы [14]. Выбирая из двух схожих терминов «негативный» и «отрицательный» воспользуемся определениями в словаре С.И. Ожегова и Н.Ю. Шведовой «*Негативный* – то же, что отрицательный. От немецкого negativ или французского négatif, восходит к латинскому. *Отрицательный* – заключающий в себе отрицание, отвергающий что-нибудь. Обладающий плохими чертами, качествами. В математике: представляющий собой величину, взятую со знаком «минус» (–), меньшую чем ноль. Калька научного термина латинского negativus, сравни латинское negativus ‘отрицающий, отклоняющий’.»

Широкое употребление термина негативный в других языках даёт ему определённый приоритет в употреблении. Однако, для большей убедительности, рассмотрим употребление указанных терминов в других языках, в частности, в украинском. В большом толковом словаре украинского языка [15] даётся такое определение понятия "негативный"(негативний, на украинском языке. прим. автора): «Плохой относительно свойств, качеств, назначения и т. д., который не вызывает одобрения, а заслуживает осуждения; который не вызывает одобрения или положительного отношения к кому-или, чему-либо; неблагоприятный». Анализ употребления термина негативный в

других языках показал его широкое распространение, так в английском языке он звучит как – negative, в словацком – negatívny, в чешском – negativní, во французском – négative, в испанском – negativo, в итальянском – negativo, в немецком – negativ, в польском – negatywny. Учитывая особенности употребления слов негативный и отрицательный, использовать при определении опасности и опасных влияний лучшее слово негативный, с том числе исходя из широкого распространения данного термина в других языках.

Проведение последующего фразеологического исследования термина негативный, показывает, что его зачастую формулируют используя слово «плохой». В словаре Ожегова [16] дана следующая трактовка слова "негативный" – «такой, который имеет плохие свойства; такой, который имеет в себе возражение, который отбрасывает что-либо». В результате приходим к необходимости определения слова "плохой", ведь именно оно является основной характеристикой слова негативный. В соответствии с большим толковым словарём украинского языка [15] слово "плохой" значит:

- 📖 тот, который не имеет хороших качеств, свойств; не такой, как надо; который вызывает негативную оценку;
- 📖 неприятный своими качествами, свойствами (невкусный, вонючий и т. др.);
- 📖 бесполезный или вредный; неблагоприятный, мрачный (о погоде, дне и т. др.);
- 📖 тот, который, не удовлетворяет необходимых условий, не отвечает требованиям, определенным потребностям; выполнен несовершенно, неискусно;
- 📖 неумелый;
- 📖 тот, который не удовлетворяет обычным нормам, отклоняется от нормального (о состоянии, ощущении, жизненных функциях организма и т. д.);
- 📖 нездоровый, больной (об органах тела, организме);
- 📖 тот, который не обещает ничего хорошего, предвещает беду, опасность или неприятность;
- 📖 безутешный, грустный, несчастливый;
- 📖 жестокий;
- 📖 тот, который предвещает беду, опасность или неприятность;
- 📖 тот, которому свойственны негативные моральные качества (о человеке);
- 📖 тот, который достоин осуждения (о манерах, поведении, поступки и т. др.);
- 📖 тот, который позорит, пятнает кого-нибудь (о человеке);
- 📖 грубый, неприличный;
- 📖 то, что достойно осуждения;
- 📖 тот, который вызывает осуждение; неодобрительный, негативный;
- 📖 непривлекательный, некрасивый или гадкий на вид;
- 📖 грязный, нечистый;
- 📖 тот, который вызывает ненависть; проклятый;
- 📖 никудышный, подлый.

Как видим из определений слова "плохой", его формулировка и как следствие формулировка термина "опасность" базируется на представлении людей о добре и зле (хорошем и плохом). Понятие добра и зла не существуют без определенных условий и самое гласное, не существует без человека. Поэтому, понятие опасности существует как понятие, которое отображает определенные представления людей о плохом (негативном). Оно базируется на мировоззрении; представлениях, сложившихся за многие века, научных исследованиях и всегда отвечает определенным условиям существования человека, уровню развития цивилизации, идеям, моральным принципам и тому подобное. Таким образом, опасность выступает как субъективное понятие которое может применяться только по отношению к целям, интересам и т.д. Логично рассматривать опасность как субъективное понятие по отношению к человеку. Понятие опасности возникает только в том случае, когда появляется чувство, а это присуще человеку. Можно предположить, что в растительном и животном мире тоже существует определённое понятие опасности, но соответственно на своём уровне. Встает закономерный вопрос, какое чувство человека лежит в основе понятия опасности. Одним из основных является чувство самосохранения, его часто трактуют, как природной инстинкт. В таком случае опасность, является общим понятием присущим живой природе, в т. ч. простейшим, растениям и животным. Чувство самосохранения - это желание сберечь себя или ту или другую систему в неизменном состоянии, либо в состоянии определенного направления развития. Обычно мы говорим об опасности только тогда, когда это касается человека или определенных ее интересов.

Нуждается в уточнении, еще одна деталь. Правомерно ли говорить об опасности той или другой технической системы, экологической опасности и т.п.? Обычно правомерно. Понятие опасности употребляется тогда, когда речь идёт о любом объекте (механизме, постройке и т. д.), с которым так или иначе взаимодействует человек и относительно которого у человека возникают определенные желания. Термин "опасность" целесообразно употреблять только в тех случаях, когда влияние (негативное) направлено на объект или субъект, к которому человек имеет какое либо отношение, заинтересован в нём, а также в тех случаях, когда рассматривается влияние с точки зрения другой системы: животного, растения, других биологических объектов или даже объектов неживой природы.

Таким образом, приходим к выводу, что опасность – понятие субъективное и в Природе не существует безотносительного понятия (принципа или свойства) опасности. Понятие опасности всегда связано с определёнными чувствами, целями, идеями людей, животных, растений или других сложных систем которые способны на это и таким образом будет различно для каждой из вышеприведённых категорий.

Опасность – это возможность определенного негативного влияния. Именно поэтому, для точного определения термина "опасность" нужно выяснить ещё ряд вопросов. Что именно может осуществить это влияние? Какие количественные и качественные характеристики присущи негативному влиянию, чем оно отличается от позитивного (положительного) и может ли быть влияние нейтральным?

Повлиять на человека или сложную систему может все, что существует в Природе – любой материальный объект, поле, информация, энергия и их сочетание. В определении опасности, которая была сформулирована автором в предыдущих работах таким образом: «Опасность: это возможность возникновения обстоятельств, при которых материя, поле, информация или их сочетание могут таким образом повлиять на сложную систему, что это приведёт к ухудшению или невозможности ее функционирования и развития», в частности в работах [5, 17] отсутствовал один из

важнейших элементов, а именно энергия. Энергия — скалярная физическая величина, являющаяся единой мерой различных форм движения материи и мерой перехода движения материи из одних форм в другие [18]. При этом энергия не может существовать сама по себе, она всегда должна иметь какого-либо материального носителя. Собственно благодаря именно энергии зачастую осуществляется влияние и взаимодействие в материальном мире. Возможно, что в Природе существует ещё какие-нибудь, неизвестные, до сих пор, базовые элементы, но на сегодняшний день в понятие опасности введём 4 элемента: материю (в смысле объектов, предметов), поле, информацию и энергию во всех возможных их проявлениях и сочетаниях.

Собственно *влияние*, согласно словарю русского языка [19] – «действие, оказываемое кем-, чем-либо на кого-, что-либо; воздействие». Влияние – это только влияние, этот термин не характеризует его качество (негативное, нейтральное, положительное) и оценить его можно по результатам действия на определённую систему, соответственно, с точки зрения человека или других систем. В зависимости от результатов влияние может быть различным: негативным или позитивным. В случае если результат не мог быть зафиксирован с помощью существующих методик или инструментов или результат проявится прямо или косвенно, но оценить его непосредственное действие или отдалённые последствия не представляется возможным тогда можно говорить о нейтральном воздействии.

Термин «*негативное влияние*» ранее был сформулирован автором в статье «Терминология науки о безопасности» [17], как *действие на сложную систему (человека), которое приводит к ухудшению ее развития, функционирования или полному ее разрушению.* С позиций сегодняшней науки такое определение негативного воздействия неприемлемо. Каковы должны быть последствия, чтобы их признать негативными? Очевидно, именно те, которые мы считаем негативными в силу своего понимания, развития, ментальности, уровня развития общества и науки, возможности прогнозирования отдалённых последствий. Дальнейшее развитие науки и общества даст всё больше возможностей установить взаимосвязи между различными явлениями, спрогнозировать не только непосредственные следствия, но и весьма и весьма отдалённые. Исходя из вышеизложенного сформулируем по-новому понятие «*негативное влияние*» – *это такое влияние на сложную систему, которое приводит к последствиям, воспринимаемым, оцениваемым и прогнозируемым как негативные на данном этапе развития общества и науки.* Используя формулировку термина «негативное влияние» сформулируем следующий производный термин «*негативные последствия*» – *результат определённого влияния, который воспринимается, оценивается и прогнозируется как негативный на данном этапе развития общества и науки.* При этом следует учитывать, что негативные последствия и соответственно негативное влияние может трактоваться (восприниматься, оцениваться, прогнозироваться) по-разному в зависимости от комплекса внешних условий и внутренних факторов.

Употребляя термин «опасность» мы не подразумеваем неминуемого негативного влияния на сложную систему (человека), то есть термины «опасность» и «негативное влияние» вещи различные. Негативное влияние это процесс когда опасность переходит в реальное проявление – а именно в негативное действие. Опасность, в свою очередь, понимается не как влияние, а лишь только как определённая возможность такого влияния. Причём, при формулировании термина опасность нет необходимости указывать величину опасности – её масштабность или вероятность проявления. Опасность это субъективное восприятие возможного негативного направления развития процессов в объективной реальности.

Для окончательного формулирования определения "опасность" приведем определение других ключевых понятий в соответствии с толковым словарём [9], которые используются для описания опасности:

- Угроза — возможная опасность.
- Возможность — средство, условие, обстоятельство которые необходимы для осуществления чего-нибудь.
- Условие — обстоятельство от которого что-то зависит. Обстановка в которой происходит что-либо.
- Объект — то, что существует вне нас и независимо от нашего сознания, явления внешнего мира. Явление, предмет, на который направлена чья-то деятельность, чье-то внимание.
- Процесс — ход развития какого-то явления, последовательное изменение состояния в развитии чего-либо.
- Явление — проявление, выражение сути, то в чем она оказывается. Вообще любое выявленное проявление чего-либо.
- Ситуация — совокупность обстоятельств, положения, обстановка.

Более детально остановимся на некоторых из приведённых формулировок и оценим возможность и целесообразность их использования при формулировании термина «опасность».

Термин «угроза». Этот термин по своему смыслу очень близок к термину опасность. Подробное определение термина "угроза" приводит Korzeniowski L. [20] рассматривая её как потенциальную причину неожиданного состояния. Угроза, по его мнению, и по мнению Świniarski J. [21], Kaczmarek J., Skowroński A. [22] не является самостоятельной категорией, она всегда относится к определённому предмету, для которого носит деструктивный характер. Угроза может иметь значение (негативное) для жизни, существования, стабильности, усовершенствования и развития объекта. Именно с помощью понятия "угроза" Korzeniowski L. формулирует понятие "безопасность". В этом контексте необходимо установить являются ли понятия "опасность" и "угроза" синонимами. Термин "угроза" в соответствии с толковым словарём [9] это возможная опасность. Согласно словарю русского языка [20]: «Угроза – обещание причинить какое-либо зло, неприятность. Возможность, опасность какого-либо бедствия, несчастья, неприятного события. Тот, кто (или то, что) может причинить зло, неприятность.» «Угроза» в других словарях рассматривается как запугивание, обещание причинить кому-нибудь вред, зло. Сравнение термина «угроза» с вышеприведенными формулировками термина «опасность» показывает, что понятие опасности гораздо шире и оно указывает на возможность негативного воздействия в принципе, поэтому применять термин "опасность" лучше в общих формулировках. Термин "угроза", как правило, употребляется с определениями, указывающими какая опасность собственно угрожает. Зачастую термин "угроза" используют, чтобы показать, что вероятность наступления неблагоприятного события достаточно высокая или резко повысилась. Таким образом, термин «угроза» выступает как определённое производное от термина опасность.

Дальнейшие логические предпосылки ставят нас перед её одной очень важной задачей, а именно необходимостью определить, чем же собственно является опасность. Исходя из приведенного выше опасность это возможность определённого воздействия. Для того чтобы это воздействие могло осуществиться необходимы условия. Из нескольких практически равноценных терминов, которые обозначают комплекс сложившихся во

времени и пространстве взаимосвязей: «условия», «ситуация», «обстоятельства» выберем термин «обстоятельства».

С целью окончательной формулировки термина "опасность" перечислим все компоненты необходимые для формулирования этого понятия, а это: сложная система, объект, который с помощью потока энергии, вещества, поля или информации воздействует на систему, вероятность наступления определённых обстоятельств, при которых данное воздействие не только может произойти, но и будет негативным, субъект, который оценивает, приведет ли возможное действие к негативным последствиям.

Итоговое определение опасности сформулировано с учётом всех вышеуказанных тезисов звучать следующим образом: ***опасность — субъективное понятие, обозначающее возможность возникновения обстоятельств, при которых материя, поле, информация, энергия или их сочетание могут таким образом повлиять на сложную систему, что это приведёт к последствиям, которые воспринимаются или оцениваются заинтересованным субъектом (на уровне мышления, ощущения или инстинктов) на определённом этапе развития воспринимающего субъекта, как негативные до момента реализации опасности или после наступления негативных последствий.***

Особенностью этого определения является то, что, во-первых, оно определяет опасность, как субъективную оценку объективной реальности. Во-вторых, опасность сформулирована не только относительно человека, но относительно любой сложной системы, которая наделена определёнными ощущениями и может так или иначе оценить или ощутить опасность. Применить это определение можно также и относительно любой комплексной системы, которая может содержать только элементы живого, например биоценоза и тому подобное, а в теоретическом плане даже относительно неживой системы подменяя ее ощущения (понимание) своими представлениями. В-третьих, данная формулировка утверждает, что опасным может быть все, что существует в природе, ведь окружающий мир это сочетание материи, поля, энергии и информации. В-четвертых, опасность определяется как возможность. То есть опасность рассматривается не как реальное действие или влияние, а лишь как потенциальная возможность определённого действия. В-пятых опасность, это возможность негативного влияния не только на человека, общество, государство и тому подобное, а на любую сложную систему. В-шестых, негативные последствия, как основной критерий в решении об оценке возможного действия (влияния) и определения его опасным, рассматриваются не только с позиций настоящего, определенной теории, нормативного документа, учреждения или лица, а с позиции любого субъекта, который сегодня оценивает опасность или сможет оценить ее в будущем. В-седьмых, особенностью понятия опасности является то, что ее оценка происходит не в соответствии с определёнными ее свойствами, а в соответствии с возможным будущим влиянием. Поэтому оценка опасностей будет тем точнее, чем лучше можно спрогнозировать будущие последствия. Кроме того, критерием опасности выступает негативное следствие, которое может проявиться значительно позже, чем момент оценки опасности и не будет восприниматься или будет оцениваться в момент его реализации, а лишь в ближайшем или отдалённом будущем. Таким образом, возможность определённого влияния можно квалифицировать, как опасность не только до или в момент ее реализации, но и после наступления негативных последствий.

Вышеприведенное определение опасности можно с успехом применять во всех областях науки, и практики. Посредством этого определения можно объяснить малые

и большие ошибки сделанные на пути развития каждого человека и цивилизации в целом. Просто на определенном этапе развития было недостаточно знаний для досрочного предвидения последствий, а также изменялись приоритеты развития.

Заклучение

Новое определение несколько громоздко, но в целом удовлетворительно определяет данный термин. В определении учтены практически все возможные нюансы, связанные с данным термином. Опасность, исходя из данной формулировки, выступает не как нечто постоянное, а как субъективное понятие характеризующее объективную реальность, которое может изменяться в зависимости от внешних и внутренних условий «эксперта». Так называемым экспертом может выступать не любая сложная система, а лишь та, которая наделена определёнными способностями чтобы, так или иначе, оценить возможные последствия того или иного действия.

Литература:

- [1]. *Безопасность жизнедеятельности*. Учебник для студентов средних проф. учеб. заведений / С.В. Белов, В.А. Девисилов, А.Ф. Козьяков и др.; Под общ. ред. С.В. Белова. — М.: Высш. шк. НМЦ СПО, 2000.— С. 12.
- [2]. *Безопасность жизнедеятельности*. Учебник для вузов / С.В. Белов, А.В. Ильницкая, А.Ф. Козьяков и др.; Под общ. ред. С.В. Белова. — М.: Высш. шк. НМЦ СПО, 1999.— С. 15-16.
- [3]. Ярошевська В.М., Ярошевський М.М., Москальов І.В. *Безпека життєдіяльності: Навчальний посібник*. — К.: НМЦ. 1997. — С. 12-13.
- [4]. Šimák L., Horáček J., Novák L., Németh L. Míka V. *Terminologický slovník krízového riadenia a zásady jeho používania*. Schválené uznesením Vlády SR č. 523 zo dňa 06.07.2005. — ŽILINA, 2005. — 44 s. government.gov.sk/data/files/2819.doc ISBN 80-88829-75-5
- [5]. Заплатинский В.М. *Полімовний тлумачний словник з безпеки* Підручник. — К.: Центр учбової літератури, 2009. — 120 с. ISBN 978-911-01-0002-1 (гриф МОНУ від.12.06.2009 р. № 1/12-4068)
- [6]. Пістун І.П. *Безпека життєдіяльності: Навчальний посібник* — Суми: Видавництво "Університетська книга", 2000. — С. 5.
- [7]. *Толковый словарь русского языка* С.И. Ожегова и Н.Ю. Шведовой. © 2000-2012 Учреждение Российской академии наук Институт русского языка им. В. В. Виноградова РАН и НКО «Словари.ру». Электронный ресурс: <http://slovari.ru/default.aspx?s=0&p=244>
- [8]. *Великий тлумачний словник сучасної української мови*. Укл. і голов. ред. В.Т. Бусел. — К.: Ірпінь: ВТФ "Перун", 2001. — С. 591.
- [9]. *Толковый словарь русского языка*. Ожегова С. И. и Шведовой Н. Ю. CD-ROM Большая энциклопедия Кирилла и Мефодия. 2001. в 2-х дисках.
- [10]. Ліпкан В.А. *Безпекознавство: Навч. посібник*. К.: Вид-во Європ. університету, 2003. — С. 89.

- [11]. Кармазинов Ф. В., Русак О. Н., Гребенников С. Ф., Осевков В. Н. *Безопасность жизнедеятельности: Словарь-справочник* / Под общей редакцией С. Ф. Гребенникова. — СПб.: Издательство «Лань», 2001. — 304 с.
- [12]. Ефремова Т. Ф. *Новый словарь русского языка*. Электронный ресурс: <http://slovar.plib.ru/>.
- [13]. Желібо Є.П. Заверуха Н.М., Зацарний В.В. *Безпека життєдіяльності: Навчальний посібник для студентів вищих закладів освіти України I-IV рівнів акредитації* / за редакцією Є.П. Желібо і В.М. Пічі. — Львів: Піча Ю.В., К.: "Каравела", Львів: "Новий Світ-2000", 2002, — С. 19.
- [14]. *Словарь синонимов*. Электронный ресурс: <http://slovar.plib.ru/>
- [15]. *Великий тлумачний словник української мови*. Электронный ресурс: <http://www.slovnyk.net>
- [16]. *Словарь Ожегова*. Электронный ресурс: <http://slovar.plib.ru/>
- [17]. Заплатинский В.М. *Терминология науки о безопасности. Zbornik prispevkov z medzinarodnej vedeckej konferencie "Bezhecnostna veda a bezpecnostne vzdelanie"*. — Liptovsky Mikulas: AOS v Liptovskom Mikulasi, 2006, (CD ROM). ISBN 80-8040-302-3
- [18]. *Энергия*. Материал из Википедии — свободной энциклопедию Электронный ресурс: <http://ru.wikipedia.org/wiki/>
- [19]. *Словарь русского языка: В 4-х т.* / АН СССР, Ин-т рус. яз.; Под ред. А. П. Евгеньевой. — 2-е изд., испр. и доп. — М.: Русский язык, 1981–1984.
- [20]. Korzeniowski L., Peplonski A. *Wiwiad gospodarczy, historia I wspolczesnosc.* — Krakow, EAS, 2005, - s. 244.
- [21]. Zob. Świniarski J., Filozoficzne... op. cit. s. 13; Świniarski J., *O naturze bezpieczeństwa. Prolegomena do zagadnień ogólnych*, Warszawa-Pruszków 1997.
- [22]. Kaczmarek J., Skowroński A., *Bezpieczeństwo - świat - Europa - Polska*, Wrocław 1998.

Adresa:

ZAPLATYNSKYI Vasyl CSc. (PhD), docent, kand. of sciences; associate professor (docent) of Department of Safety of Life Activities of National Aviation University, Kiev, Ukraine; President of Academy of Safety and Bases of Health; Vice-president of the European Association for Security; Actual member (Academician) of the International academy of life protection; The member of Scientific and Methodological Commission of Civil Safety of the Methodological Board of the Ministry of Education and Science of Ukraine; Zástupca riaditeľa EEDA pre medzinárodné vzťahy s Ukrajinou.

Department of Safety of Life Activities,

National Aviation University,

pr. Cosmonauta Comarova 1,

Kiev, Ukraine, 03058;

Tel. Mobil +380 972844687; +421(0)940703336

E-mail: vasyl.zaplatynskyi@eeda.sk; zvm7@mail.ru; www.aboz-ua.narod.ru

TAKTIKA A TECHNICKÉ MOŽNOSTI HYDRAULICKEJ VYSLOBODZOVACEJ TECHNIKY PRI DOPRAVNÝCH NEHODÁCH

Milan Marcinek

Abstrakt

Autor sa vo svojom článku zaoberá problematikou používania hydraulickéj vyslobodzovacej techniky pri technických zásahoch z oblasti vyslobodzovania osôb, bližšie charakterizuje jednotlivé technické prostriedky a systematický postup pre riešenie mimoriadnej udalosti v prípade dopravnej nehody na území Slovenskej republiky. Charakterizuje materiálno - technické vybavenie zasahujúcich zložiek a v konečnom dôsledku vyzdvihuje potrebu systematického riešenia každej mimoriadnej udalosti vo sfére vyslobodzovania osôb.

Kľúčové slová

hydraulická vyslobodzovacia technika, rozpinák, hydraulické nožnice, hydraulické zdvíhacie valce, pohonná jednotka, mimoriadna udalosť, materiálno-technické vybavenie.

Každá záchranná akcia je špecifická a unikátna. Voľba záchranného náradia a techniky vždy závisí od veliteľa zásahu, ktorý nesie plnú zodpovednosť za určenie vážnosti situácie a následne za výber záchranného náradia a techniky použitej v danej situácii, ktorý je ešte ovplyvnený aj inými faktormi, ako sú napríklad typ poškodeného vozidla, počet a miesto zúčastnených vozidiel, počet obetí a ich stav, vek, miesto nehody a iné závažné činitele.

Záchrana postihnutých osôb uväznených pri dopravných nehodách vo vozidlách je trvalo sa rozvíjajúcim oborom. Súčasným trendom automobilového priemyslu sú stále modernejšie, krajšie, úspornejšie, silnejšie, dokonalejšie, stabilnejšie, rýchlejšie či bezpečnejšie automobilové „hračky“, čo je nielen pre záchranárov, ale aj používanú vyslobodzovaciu techniku, alarmom pre udržanie si tempa s modernou dobou. Navyše, práve automobil, ktorý si človek s detskou radosťou kúpi je v niektorých prípadoch aj posledným miestom, kde vydýchne a k čomu ale prispeje aj typická ľudská bezohľadnosť a hazardovanie iných vodičov.

Stále novšie a nezničiteľnejšie vybavenia samotných automobilov, ktoré vychádzajú z výroby sú postrachom ciest a dokážu záchranné práce veľmi skomplikovať. Zasahujúce jednotky musia prekonávať laminované zasklenie, výstuže z ocele s vysokou pevnosťou, ktorá je schopná poškodiť, alebo dokonca vyradiť z činnosti hydraulické nástroje. Náročnosť záchranných prác je teda každým rokom ťažšia.

Právne normy a predpisy upravujúce používanie vyslobodzovacej techniky

Právne normy, ktoré súvisia s používaním vyslobodzovacej techniky a technických prostriedkov pri dopravných nehodách sú v dvoch rovinách, a to právne normy ktoré sa dotýkajú tejto témy len všeobecne a normy, ktoré sa priamo týkajú vyslobodzovacích prostriedkov a práce s nimi. Spomedzi všetkých je dôležité spomenúť európsku normu EN 13204:2004 *Double acting hydraulic rescue tools for fire and rescue service use. Safety*

and performance requirements, ktorá má názov: „Dvojčinné hydraulické záchranárske náradie pre použitie pri požiaroch a záchrane. Požiadavky na bezpečnosť a parametre.“ V tejto norme sú obsiahnuté témy ako je hasičské vybavenie, záchranárske vybavenie, strihacie náradie, hydraulické vybavenie, hydraulicky ovládané zariadenia, riziká, bezpečnosť vybavenia, bezpečnostné opatrenia, vlastnosti, testovanie vlastností, kontrola, pohotovostné vybavenie, odhad rizika, obsluha a údržba. Touto normou sa riadia priamo aj výrobcovia hydraulickej vyslobodzovacej techniky. Požiadavky na vyslobodzovacie náradie sú vo všetkých krajinách Európy rovnaké a podľa tejto normy musia výrobcovia spĺňať všetky súčasné požiadavky na výkony, vlastnosti, bezpečnosť aj údržbu. Samozrejme aj požiadavky sa s vývojom automobilov menia. Pre konštrukciu rámu vozidiel sú v súčasnosti používané vysoko odolné zliatiny. Predmetom novej konštrukcie vozidla sú hlavne nové deformačné zóny v prednej časti vozidla pri čelnom náraze. Zábranové tyče proti bočným nárazom, ktoré sú umiestnené v bočných dverách automobilu. Pri čelnom náraze je dôležitá veľkosť a systém vychýlenia kolies a motora, pre ochranu dolných končatín prepravovaných osôb. Posledných pár rokov sa hovorilo o vysoko legovaných oceľových rámoch karosérie alebo o titánových oceliach či spevnení najdôležitejších častí karosérie (stĺpiky) pomocou, tzv. pásoviny, ktoré niekedy nie je možné prestrihnúť s HVT staršieho roku výroby, ako je 2002.

Každá automobilka má vlastné vývojové štúdiá, kde bezpečnostní inžinieri vymýšľajú karosérie, ktoré sa skladajú z mimoriadne tuhého ochranného rámu, čím sa myslí bezpečný priestor pre cestujúcich, ktorý je ďalej obklopený deformačnými zónami zachytávajúcimi energiu nárazu (Obr. 1.).

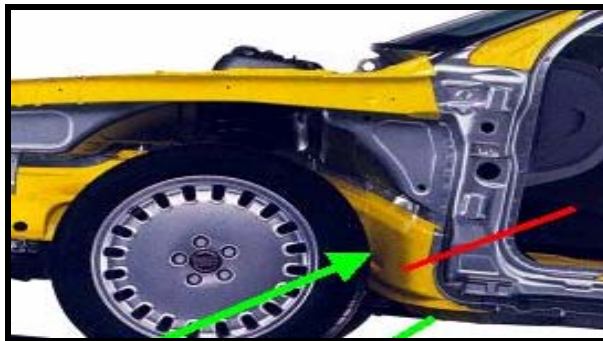

Obr. 1. Deformačná zóna s odklonením energie nárazu

Deformačné zóny absorbujúce energiu nárazu a pomáhajú minimalizovať nežiaduce účinky zrážky. Bočné deformačné zóny, umiestnené medzi vonkajším dverovým panelom a vnútorným obložením, rozptyľujú energiu nárazu na rozsiahlu plochu, zatiaľ čo nárazu vzdorné výstuhy pomáhajú minimalizovať nebezpečenstvo v prípade bočného nárazu.

Aby dvere karosérie neboli slabo chránenými miestami karosérie sú do nich pridávané ochranné výstuže (Obr. 2.) a priestor vo dverách vyplnený aj absorpčnou penou, ktorá ešte viac znižuje možnosti zranenia.

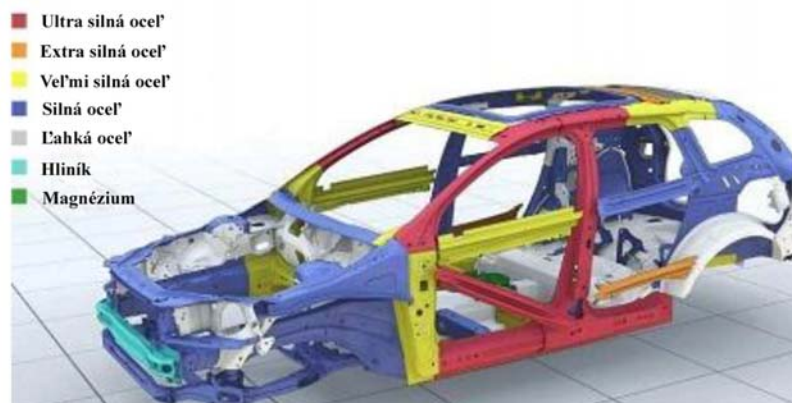

Obr. 2. Použitý materiál na výrobu automobilu Volvo SX60

Popis a technické možnosti prostriedkov HVT

Vznik a vývoj vyslobodzovacej techniky priamo súvisel s rozvojom automobilového priemyslu a dopravy. Práve zvyšujúci sa počet automobilov a silnejúca premávka na dopravných komunikáciách priniesla zo sebou aj zvyšujúci sa počet nehôd a zranených osôb. Vývoj nových technológií a materiálov priamo súvisel s narastaním rýchlosti a výkonov dopravných prostriedkov, čo malo okrem zjavných výhod aj dopad na ich závažnosť.

Dôležité je, že z celkového počtu DN tvoria relatívne veľký podiel nákladné vozidlá. Musíme vziať do úvahy, že hmotnosť a veľkosť vozidla má veľký vplyv na závažnosť a následky DN. Nesmieme zabudnúť na rozvoj diaľničnej a cestnej siete, kde zvyšujúca sa prepravná rýchlosť a hustota prevádzky mali za následok mnoho DN. Je potrebné spomenúť aj niekoľkých železničných nešťastiach a zrážkach automobilov s vlakmi. Práve všetky tieto uvedené faktory viedli k tomu, že veľa zranených osôb zostávalo uväznených v havarovaných dopravných prostriedkoch a bolo potrebné ich z vrakov čo najskôr vyslobodiť. Vzhľadom k narastajúcemu množstvu a závažnosti DN, bolo nevyhnutné zvýšiť technickú vybavenosť, rýchlosť a pružnosť zasahujúcich príslušníkov. Riešením bolo postupné zavádzanie špeciálnej vyslobodzovacej techniky do výbavy zasahujúcich jednotiek HaZZ, ktorá je potrebná hlavne pri likvidácii DN.

Vyslobodzovacia technika je významný technický prostriedok, potrebný pri DN s výskytom zranených osôb. Použitie vyslobodzovacej techniky výrazne skracuje dobu prístupu k postihnutým v havarovanom vozidle, čím sa urýchľuje poskytnutie prvej pomoci.

Technické prostriedky, ktoré slúžia k priamemu vyslobodeniu osôb môžeme rozdeliť do troch nasledujúcich skupín:

- Hydraulická vyslobodzovacia technika
- Pneumatická vyslobodzovacia technika
- Mechanická vyslobodzovacia technika

Hydraulická vyslobodzovacia technika

Hydraulická vyslobodzovacia technika tvorí najvýznamnejšiu časť z vybavenia zasahujúcich jednotiek HaZZ. Jej silové pracovné oblasti a vzájomná prepojitelnosť

jednotlivých nástrojov umožňujú jej široké uplatnenie v oblasti vyslobodzovania postihnutých osôb. Môžeme ju rozdeliť na niekoľko častí, ktoré spolu dávajú jeden celok.

Pohonná jednotka

Motorová pohonná jednotka slúži ako zdroj výroby tlakovej energie. Skladá sa z:

- hydraulického čerpadla
- nádrže na hydraulický olej
- poistného ventilu
- rozvádzacích ventilov
- nosného rámu

Hydraulické piestové radiálne dvojstupňové čerpadlo vytvára v hydraulickom okruhu v prvom stupni tlak 1,5 MPa a v druhom stupni pracovný tlak 72 MPa.

Pohonné jednotky delíme podľa počtu tlakových vývodov na jednovetvové a dvojvetvové, ktoré môžu zabezpečovať pohon pre:

- jeden nástroj /STO/
- dva nástroje súčasne /MTO/
- dva nástroje alternatívne /ATO/

Ďalší možný spôsob delenia je podľa spôsobu pohonu motorom:

- pohon spaľovacím motorom
- pohon elektrickým motorom

Pre lepšiu manipuláciu s pohonnými jednotkami je ako ich súčasť zabudovaný hadicový navijak s dvoma párami 20 m vysokotlakých hadíc s rýchl spojkami alebo jedno hadicovým vedením. Navijak môžeme ovládať samostatne, ale aj s hadicami pod tlakom. Môžeme ho pripevniť na bočnú alebo prednú stranu rámu pohonnej jednotky. Nevýhodou je zvýšenie hmotnosti samotnej pohonnej jednotky.

Jednotlivé možnosti pohonu majú svoje výhody, ale aj nevýhody. V prípade väčšej vzdialenosti, ako je dĺžka hadíc je možné pohonnú jednotku vybrať a preniesť k miestu havárie, zatiaľ čo elektro - pohon, ktorý síce zabezpečuje plynulý výkon, ale jeho akčný rádius je limitovaný súčtom dĺžky tlakových hadíc a prírodného kábla od zdroja elektrickej energie.

Tab. 1. Technické údaje pohonných jednotiek

Agregát	E 330 L	V 330	V 40 Silent	V 50 Turbo
Motor	El. motor 220V/50Hz	4 – taktný benz. motor	4 – taktný benz. Motor	4 – taktný benz. motor
Olej. náplň	2 l	2 l	2 l	4 l
Výkon	0,5 kW	1,3 kW	1 kW	2,6 kW
Prac. Tlak	630 / 700 bar	630 / 700 bar	630 / 700 bar	630 / 700 bar
EN - trieda	STO	STO	ATO	MTO
Hmotnosť	19 kg	18 kg	24 kg	28 kg

Tlakové hadice a navijak

Umožňujú dopravu tlakovej energie od motorovej jednotky k adaptéru vyslobodzovacieho zariadenia. Na navijaku je jeden alebo dva páry tlakových hadíc farebne odlišených kvôli zámene o dĺžke dvadsať metrov. Jedna hadica z páru vždy privádza olej k pracovnému nástroju vyslobodzovacieho zariadenia a druhá olej odvádza. Ďalšia možnosť je rozvod tlakovej energie jedno hadicovým vedením. K pripojeniu tlakových hadíc k adaptéru slúžia rýchlo spojky vybavené bezpečnostnou poistkou.

Pracovné nástroje hydraulického vyslobodzovacej techniky

Táto časť je koncovou pracovnou časťou hydraulického vyslobodzovacej techniky. Slúži k priamemu vyslobodzovaniu osôb. Tento pracovný nástroj môžeme rozdeliť na niekoľko typov, podľa možnosti pracovného výkonu.

Hydraulický rozpínací nástroj

Slúži k rozpínaniu, otvoreniu dverí zdeformovaných pri DN, stlačení stĺpikov a ich odstráneniu, zdvíhaní bremien a približovaniu. Dôležitým doplnkom sú reťazové úväzky s rýchlo zámkami, ktoré významne rozširujú použitie hydraulického rozpínacieho nástroja. Rozdeľujeme ich podľa veľkosti sily ktorou pôsobia na dráhe rozpínania.

Tab. 2. Technické údaje rozpínacích nástrojov

Rozpínák	SP 35	SP 40	SP 60	SP 80
Rozpínacia sila	42 – 93 KN	48 – 118 KN	68 – 245 KN	90 – 470 KN
Ťažná sila	38 KN	48 KN	77 KN	105 KN
Roztvorenie	615 mm	710 mm	815 mm	620 mm
Hmotnosť	17,7 kg	19,4 kg	24,9 kg	25 kg
EN- trieda	AS 35	LHS 40	BS 63/810-25	CS 87/600-25

Hydraulické nožnice

Sú určené výhradne ku strihaniu a oddeľovaniu častí karosérie, napr. strechy za pomoci rezných nožov. Môžeme ich použiť na ploché alebo profilové materiály. Nesmú sa použiť na nápravy, listové pružiny a volant vozidla, kde hrozí ich poškodenie. Rozdeľujeme ich podľa výkonu a maximálneho rozovretia rezných nožov (Tab. 3.).

Tab. 3. Technické údaje hydraulických nožníc

Nožnice	S 140	S 180	S 260	S 270	RS 165	RS-170
Roztvorenie	140 mm	180 mm	260 mm	270 mm	165 mm	170 mm
Max. priemer guľatiny	Ø 22 mm	Ø 30 mm	Ø 32 mm	Ø 36 mm	Ø 36 mm	Ø 43 mm
Hmotnosť	9,1 kg	13,5 kg	14,9 kg	17,4 kg	16,8 kg	18,9 kg
EN - trieda	D	G	H	H	BC-165-F	BC 170-H

Hydraulický kombinovaný nástroj

Je to kombinácia nožníc a rozpínacieho nástroja v jednom. Môžeme s ním vykonávať rozpínanie, stlačovanie, zdvíhanie a priťahovanie. Špeciálne rezné nože sú vybavené britmi, ktoré umožňujú strihanie plechu aj profilových materiálov. Pri použití kombinovaných nástrojov je možná kombinácia s reťazovými úväzkami a s rozpínacím nástavcom. Delíme ich podľa výkonu (Tab. 4.) a spôsobu pohonu s motorovým alebo mechanickým pohonom.

Tab. 4. Technické údaje kombinovaných nástrojov

Kombinovaný nástroj	HANDVARIO SPS 250 H	VARIO SPS 330	VARIO.SPS 400
Roztvorenie	250 mm	330 mm	425 mm
Rozpínacia sila	40 – 83 KN	36 – 90 KN	48 – 726 KN
Ťažná sila	-	32 KN	58 KN
Max. priemer guľatiny	Ø 22 mm	Ø 25 mm	Ø 35 mm
Hmotnosť	10,4 kg	13 kg	18,5 kg
EN – trieda	-	F	H

Hydraulický rozpínací valec

Slúži k odtláčeniu, podopreniu a odťahovaniu častí konštrukcií, alebo ku zväčšeniu otvorov vytvorených hydraulickým rozpínakom, kombinovaným nástrojom. Pri použití koncových adaptérov v spojení s reťazovým úväzkom a výmennými pätkami je to vhodný doplnok zvýšenia akcie schopnosti zasahujúcich príslušníkov. Rozdeľujeme ich podľa typu pracovného piesta na dvoj činné (tab.5.) a teleskopické.

Tab. 5. Technické údaje dvoj činných valcov

Rozpínací valec	RZ 1- 850	RZ 2-1250	RZ 3-1600
Tlaková sila	120 KN	120 KN	120 KN
Ťahová sila	23 KN	23 KN	23 KN
Poč. Dĺžka	530 mm	750 mm	1100 mm
Zdvih piestu	320 mm	500 mm	500 mm
Kon. Dĺžka	850 mm	1250 mm	1600 mm
Hmotnosť	12,5 kg	16 kg	18,5 kg

Hydraulický strihač pedálov

Mimoriadne ľahké a kompaktné nožnice pre použitie v stiesnených priestoroch, ako jednoručný nástroj. Slúži k odstráneniu pedálu pri zavíknutí nôh po DN. Delíme ich podľa veľkosti strihacích čeľustí. (Tab. 6.).

Tab. 6. Technické údaje strihačov pedálov

Strihač pedálov	S 30	S 50
Roztvorenie	33 mm	50 mm
Max. priemer guľatiny	Ø 15 mm	Ø 16 mm
Hmotnosť	3,7 kg	4,5 kg

HVT s elektro - hydraulickým pohonom

Záchranárske vyslobodzovacie nástroje s integrovaným batériovým elektro - hydraulickým pohonom na 12 V jednosmerného prúdu majú mnohostranné použitie. Vzhľadom na ich nezmenenú výkonnosť a v porovnaní s klasicky poháňanými nástrojmi, sú flexibilné a majú neobmedzený akčný rádius. Sú priestorovo nenáročné, tiché a ekologické (Tab. 7.).

Tab. 7. Technické údaje HVT s akumulátorovým pohonom

Nástroj	SP 35 A	S 140 A	SPS 330 A
Rozpínacia sila	34-170 KN	-	40-90 KN
Max. priemer strihanej guľ.	-	22 mm	25 mm
Ťažná sila	29 KN	-	32 KN
Max. roztvor	615 mm	140 mm	330 mm
Ťažná dráha	530 mm	-	400 mm
Hmotnosť	22 kg	13,5 kg	17 kg

HVT s mechanickým pohonom

Sú to hydraulické nástroje určené pre špeciálne použitie alebo zvýšenie účinnosti už nasadeného HVT. Sú to napríklad:

- sada pre otváranie dverí
- zdvíhacia sada
- ručná hydraulická pumpa
- ručný kombinovaný nástroj

Doplnky vyslobodzovacej techniky

Medzi TP používané jednotkami HaZZ pri DN nepatria iba prostriedky uvedené vyššie, ale aj prípravky, ktoré neslúžia k priamemu vyslobodeniu osôb z havarovaných vozidiel. Sú to predovšetkým prípravky k ochrane zasahujúcich záchranárov, ale aj samotných zranených ako sú:

- TP pre ochranu zranených (deka, celta, apod.), umožňujúce ochranu zranených osôb pred prípadným ďalším zranením, ktorým by mohli byť vystavené v priebehu vyslobodzovania napr. črepiny, ostré hrany a pod..

- TP pre stabilizáciu havarovaného vozidla (kaskádovité hranoly, vzpery, a pod.), zaisťujúce zamedzenie následných otrasov havarovaného vozidla a tým zhoršenie zdravotného stavu zranených.
- Sada pre prácu so sklom.
- Zachytávač airbagu.
- Pílka na rezanie lepených bezpečnostných skiel.
- Pružinový rozbíjač skiel.

Vzájomné porovnanie časov otvorenia a zatvorenia vybraných hydraulických nožníc

Na základe vedeckých skúmaní uvedenej problematiky, môžeme porovnať tri jednotlivé typy HVT z pohľadu rýchlosti pracovných ramien (Tab. 8.). Ako vidieť na obr.3a) časy otvorenia a zatvorenia sú odlišné. Súvisí to s φ (rad), ktorý je vypočítaný z príslušnej plochy ramien. Pri čase zatvorenia je možné tvrdiť, že s klesajúcou hodnotou φ (rad) narastá čas uzavretia.

Tab. 8. Vzájomné porovnanie časov otvorenia a zatvorenia hydraulických nožníc .

Hydraulické nožnice	t o (s)	t z (s)	φ (rad)	ω o	ω z
				(rad.s-1)	(rad.s-1)
Holmatro-3040 NCT	8,448	5,278	3,142	0,372	0,595
Holmatro-4035 GCP	7,258	5,682	2,047	0,282	0,360
Weber S-260	10,47	7,252	1,734	0,166	0,239

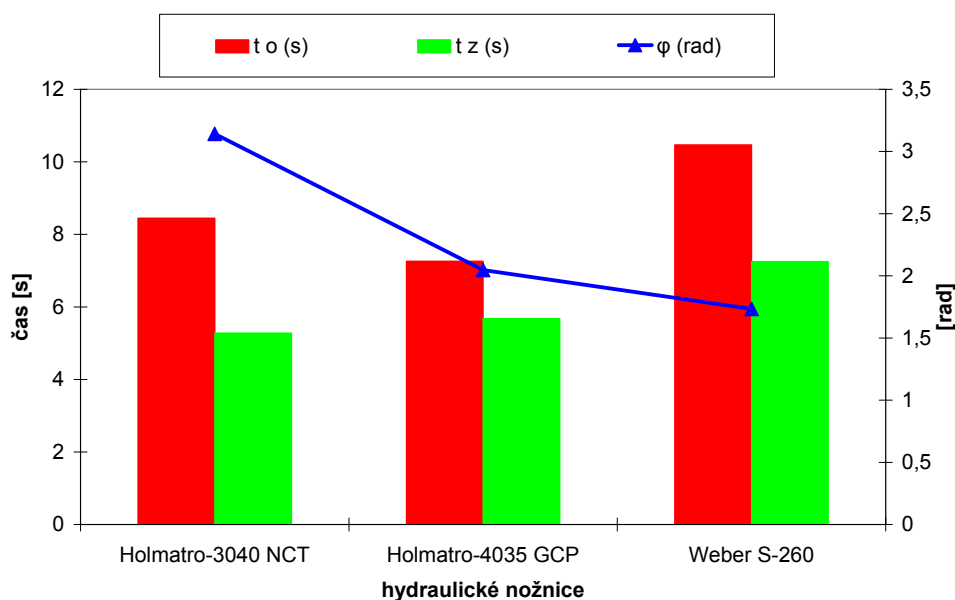

3 a)

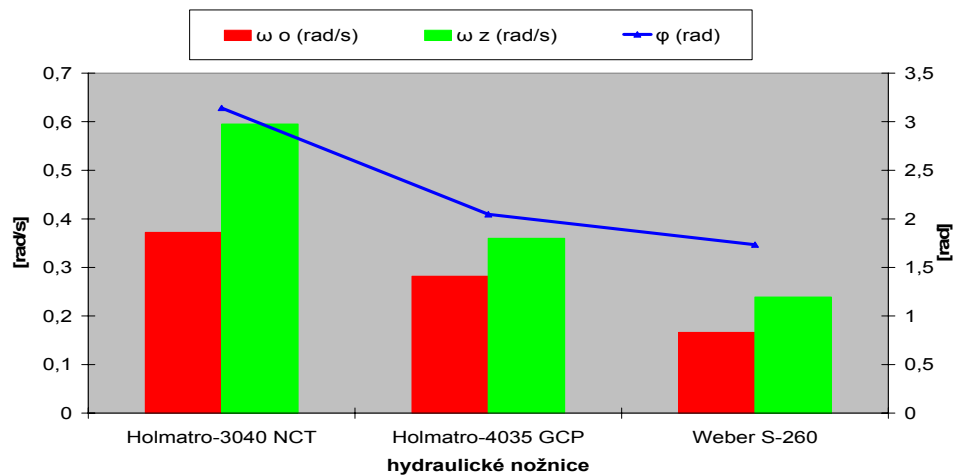

3 b)

Obr. 3 a, b. Vzájomné porovnanie sledovaných parametrov u hydraulických nožníc a) časy otvorenia a zatvorenia s ϕ (rad), b) uhlová rýchlosť

Pre účely vyvodenia konkrétnych výstupov sme použili štatistický výpočet. Pri sledovaní vplyvu jednotlivých faktorov sme použili matematický softvér STATISTICA 7 konkrétne 1-faktorovú analýzu rozptylu ANOVA, s vytvorenou matematickou maticou v programe Excel Office. Zistili sme signifikantný (štatistický významný) vplyv faktoru – uhla na rýchlosť strihania, a to s narastajúcim uhlom narastá rýchlosť (obr.3c).

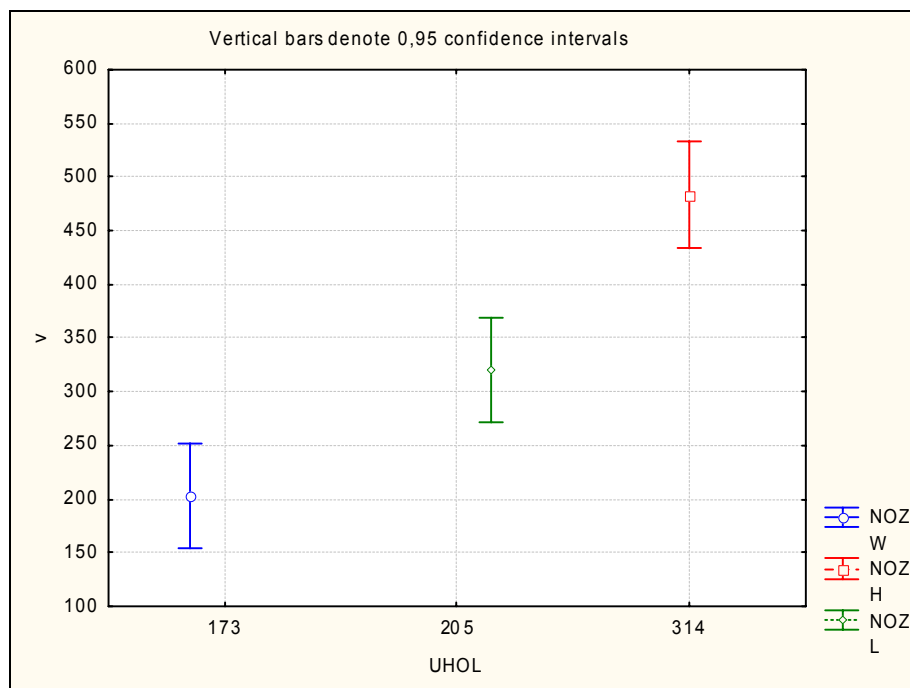

Obr. 3c. Vzájomné porovnanie sledovaných parametrov u hydraulických nožníc

c) Grafické znázornenie 1-faktorovej analýzy vplyvu faktorov uhla hydraulických nožníc na rýchlosť strihania.

Legenda: Uhol 173 - W-S260, 205 - H-3040 a 314 - H-4035m v je rýchlosť (rad/s) a skratky NOZ W – Weber S260, NOZ H Holmatro H-3040 NCT a NOZ L - Holmatro-4035 GCP.

Na základe našich meraní (Tab. 8), môžeme konštatovať, že z hľadiska času otvorenia nožníc, je najrýchlejší skúšobný model hydraulických nožníc H-4035 CGP, druhé sú nožnice H-3040 NCT a nakoniec W-S 260. Z hľadiska času zatvorenia bolo poradie pri meraní časov zatvorenia nasledovné. Ako najrýchlejšie nožnice môžeme považovať H-3040 NCT a hneď za nimi sú nožnice H-4035 CGP, pričom posledné sú W-S 260. Z praktického hľadiska, ak vezmeme do úvahy hmotnosť týchto nožníc, sú z hľadiska hmotnosti a následnej vynaloženej fyzickej námahy pri práci výhodnejšie nožnice H-4035 CGP. Pri praktickej časti experimentov sa ako ďalší plusový bod v prospech tohto tvrdenia ukázala aj výhoda jedno hadicového napojenia nožníc H-4035 CGP s pohonnou jednotkou, zatiaľ čo nožnice H-3040 NCT a W-S 260 boli napojené dvojhadicovým spôsobom. Pri nožniciach typu H-4035 CGP sa tento spôsob zapojenia ukázal ako výhodnejší v porovnaní s dvojhadicovým zapojením čo do rýchlosti premiestňovania príslušníkov s nástrojom pri strihaní a ich manipuláciou s nožnicami. Dvojhadicové vedenie malo pri premiestňovaní snahu sa zasekávať, vytvárať slučky a vyžadovalo si väčšiu pozornosť príslušníkov pri premiestňovaní s nožnicami, pričom pôsobilo pomerne strnulo. Ak zoberieme do úvahy aj čas potrebný pre zapojenie dvoch rýchlo spojok v porovnaní s jednou spojku pre H-4035 CGP, môžeme konštatovať že najvýhodnejšie z tohto praktického porovnania, sa nám javia nožnice H-4035 CGP. Pre ozrejmienie pohľadu na celkovú kvalitu ovládania skúšobných nástrojov z hľadiska ergonómie a na základe získaných praktických skúseností počas vykonávania experimentov môžeme zhodnotiť aj spôsob ovládania nožníc. V tomto prípade sme brali do úvahy vyjadrenia príslušníkov a ich názory získané z praktických situácií pri zásahoch s hydraulickou vyslobodzovacou technikou, kde ergonomicky výhodnejšie je používanie ovládania nástrojov typu H. Tento spôsob je oveľa výhodnejší hlavne pri práci a držaní nožníc nad úrovňou plic, kde je ovládanie pohodlnejšie a menej náročnejšie ako pri ovládaní nožníc W.

Návrh bezpečného spôsobu použitia HVT pri zásahu s dopravnou nehodou

Hasičský záchranný zbor vystupuje na mieste zásahu pri dopravných nehodách spravidla ako časť tímu. Pri väčšine mimoriadnych udalostí vytvárajú hasiči, polícia a rýchla záchranná služba jadro zložiek Integrovaného záchranného systému (ďalej len „IZS“). Každá zložka vystupujúca pri udalosti sa pripravuje na svoje úlohy oddelene. Výcvik každej jednotlivéj zložky sa podstatne líši od ostatných. Pretože všetky sú sústredené na pomoc obetiam nehody, úloha každej zložky je iná, špecifická. Dôležitá je neustála komunikácia medzi zložkami navzájom. Za nebezpečenstvo považujeme stav pri ktorom hrozí zranenie, škoda na majetku, životnom prostredí, alebo iná ujma a riziko je pravdepodobnosť, s ktorou tento stav nastane, pokiaľ nebudú splnené podmienky dodržania bezpečnosti. Z toho nám vyplýva, že len znalosť rizika a možných následných nebezpečenstiev umožňuje podniknúť potrebné opatrenia k ich maximálnemu zníženiu.

Riziko prostredia pri práci s HVT

Každý technický zásah pri dopravnej nehode je jedinečný svojím prostredím a nie je možné vysloviť jednoznačnú definíciu tejto situácie. Veľkosť rizika, ktoré zo sebou prináša prostredie dopravnej nehody je dané faktom, že v úplnej väčšine uvažovaných situácií je celkové riziko dané množstvom možných predvídateľných rizík, ktoré môžeme rozdeliť na:

- ohrozenie prepravovaným nákladom
- ohrozenie účastníkmi cestnej premávky
- ohrozenie samotným automobilom

Bezpečnosť prostredia pri práci s HVT

Za technické zásahy považujeme všetky zásahy, ktoré majú charakter záchranných prác pri živelných pohromách a iných mimoriadnych udalostiach. Dopravné nehody sú technické zásahy, ktoré sú charakterizované vyslobodzovacími prácami súvisiacimi s kolíziou dopravných prostriedkov. Technická pomoc sú technické zásahy, ich podstatou je odstránenie nebezpečenstva alebo nebezpečných stavov mimo technologické procesy. Pri vykonávaní samotných technických zásahov v prípade ohrozenia života a zdravia osôb, rozlišujeme spravidla nasledujúce etapy, ktoré by sa mali vykonávať v logickom slede po sebe.

Istenie, znamená urobiť všetky opatrenia, ktoré majú za cieľ redukovat' ohrozenie zasahujúcich síl a zachraňovaných osôb v priebehu vykonávania záchranných prác.

Prístup, znamená vytvorit' podmienky potrebné k preniknutiu k ohrozeným osobám a k vykonaní okamžitých opatrení k záchrane života.

Stabilizácia, znamená vykonať všetky dostupné opatrenia pri záchrane života, ktoré sú potrebné k stabilizácii zdravotného stavu zraneného tak, že až do stavu vyslobodenia nedôjde k jeho zhoršeniu.

Vyslobodenie, predstavuje všetky činnosti, ktoré sú potrebné pre vykonanie činností k záchrane života postihnutých s následným transportom z ohrozeného priestoru a odovzdaníu zranených zdravotnej záchrannej službe.

Transport, obsahuje všetky činnosti zdravotníckej záchrannej služby, ktoré je potrebné vykonať na mieste zásahu k ďalšej stabilizácii zdravotného stavu pred transportom zraneného do nemocnice. Tieto úkony vykonáva tím zdravotníckej služby.

Riziko pri práci s HVT

Veľkosť rizika, ktoré zo sebou prináša používanie HVT, je daná faktom, že v úplnej väčšine uvažovaných situácií je celkové riziko dané množstvom možných predvídateľných rizík, ktoré môžeme rozdeliť na:

- riziko dané konštrukciou a technickými vlastnosťami HVT
- riziko dané situáciou a jej vývojom pri použití HVT

Medzi riziká musíme počítať aj tie, ktoré vyplývajú z prípadného nedodržania ergonomických princípov z hľadiska výrobcov HVT, čo má za následok ovplyvnenie ovládateľnosti a zníženie pozornosti zasahujúceho hasiča, napr.:

- Zle ovládateľné zariadenie:
 - hmotnosť nástroja
 - zlé umiestnenie ovládacích prvkov
 - nevyváženosť nástroja
- Anatomické možnosti:
 - práca v rukaviciach
 - ovládacia sila
 - anatómia nôh a rúk
 - zanedbanie použitia ochranných prostriedkov

Bezpečnostné podmienky pri práci s HVT

Pre zaistenie maximálneho zníženia uvedených rizík musíme vždy dodržiavať bezpečnostné podmienky, návod na použitie od výrobcu HVT a dôkladne sa oboznámiť s obsluhovaným zariadením. Zároveň je tiež potrebné udržiavať všetky súčiastky HVT v bezchybnom stave, používať len originálne príslušenstvá, dodržiavať periodicitu revízií podľa výrobcu. Pri podozrení, alebo poškodení daný nástroj vyradiť z používania a vykonať na ňom odbornú kontrolu.

Pri každom preberaní, alebo používaní je potrebné vykonať nasledujúcu kontrolu:

a) optický:

- všeobecná tesnosť
- rezné hrany a piesty bez vrypov a deformácií
- uloženie poistných čapov a stav ich zaistenia
- čitateľnosť typového štítku
- nepoškodenosť a celistvosť tlakových hadíc

b) funkčný:

- rychlospojky musia zaisťovať tesnosť pri zapojení a odpojení
- pohyb pracovných častí nástroja musí byť v súlade s piktogramom ovládacích prvkov
- pri zmene ovládača z pracovnej polohy do neutrálnej sa musia všetky pohybujúce časti okamžite zastaviť
- stav funkčných častí, plné otvorenie, vysunutie
- výmenné časti nástrojov musia byť zaistené

Požiadavky na vyslobodzovacie náradie sú jednoznačne definované práve automobilmi, ktoré sa vyrábajú a jazdia po cestách. Závisí od výrobcov vyslobodzovacích prostriedkov, ktorí musia tieto požiadavky posúdiť a vyrábať náradie, ktoré si dokáže poradiť aj s novými technológiami, ktoré sa používajú na konštrukciu automobilov. Tieto technické prostriedky smerujú predovšetkým ku skráteniu času potrebného na zásah, ale aj k ochrane zasahujúcich hasičov a zvýšeniu ich bezpečnosti. V neposlednej rade zlepšujú ergonómiu ovládania a používania vyslobodzovacieho náradia, čo v nemalej miere šetrí aj sily zasahujúcich záchranárov.

Bezpečnosť na mieste zásahu všetci hasiči, ktorí pracujú na mieste zásahu, musia používať predpísané prostriedky osobnej ochrany, osobnú výstroj a výzbroj, chirurgické rukavice, ochrana očí (pokiaľ nie je súčasťou ochrannej prilby), reflexívna vestu. Akékoľvek úlomky by mali byť zaistené tak, aby neboli nebezpečné. Rozumieme pod tým, napr. prekrytie ostrých hrán, odstránenie skiel, zaistenie voľných dielov a odnesenie veľkých prvkov častí mimo oblasť činnosti.

Vzhľadom na rastúce požiadavky bezpečnosti automobilov, výskum sa v tejto oblasti zintenzívňuje a objavujú sa pravidelne nové inovačné riešenia. Je zjavné, že staršie automobily nie sú vybavované všetkými modernými prvkami bezpečnosti, ktoré sú dostupné na súčasnom trhu nielen z dôvodu ich vysokej finančnej náročnosti, ale najmä z dôvodu roku výroby, príp. z dôvodu výrobcu, ktorý ich na rozdiel od iných výrobcov do svojich automobilov nezavádza. Vzhľadom na hodnotu ľudského života a jeho krehkosť môžeme ale vidieť určitý posun smerom ku spotrebiteľom, pretože najnovšie bezpečnostné prvky sa pomaly a určite stávajú takmer bežnou výbavou dnes už aj nižších tried automobilov.

Bezpečnosť posádky vozidla je na piedestáli hodnôt, ale nové automobily sa javia ako postrach vyslobodzovacej techniky. Modernizácia hydraulikkej vyslobodzovacej techniky by ale mala rásť aritmeticky s výrobou nových automobilov. Záchranu ľudských životov znamenajú sekundy, ktoré práve zložitejšia karoséria automobilov v kombinácii s prvkami pasívnej bezpečnosti môže natiahnuť až do niekoľkých minút, ktoré môžu znamenať pre človeka aj smrť ak človek po dobu 5 minút nemá prísun kyslíka, nastáva neodvratné poškodenie mozgových buniek s následkom telesného poškodenia či dokonca smrti.

Zoznam použitej literatúry

- [1] Zákon Národnej rady SR č. 129/2002 Z. z. o Integrovanom záchrannom systéme v znení neskorších predpisov
- [2] Zákon Národnej rady Slovenskej republiky č. 314/2001 Z. z. o Ochrane pred požiarimi v znení neskorších predpisov.
- [3] Zákon Národnej rady Slovenskej republiky č. 124/2006 Z. z. o Bezpečnosti a ochrane zdravia pri práci v znení neskorších predpisov.
- [4] Vyhláška Ministerstva vnútra Slovenskej republiky č. 611./2006 o hasičských jednotkách.
- [5] Vyhláška Ministerstva vnútra Slovenskej republiky č. 162/2006 o vlastnosti hasičskej techniky a vecných prostriedkov na ochranu pred požiarimi, konkrétnych podmienkach ich prevádzkovania a zabezpečenia ich pravidelnej kontroly.
- [6] STN EN 13204:2005: Dvojčinné hydraulické záchrannárske nástroje pre hasičov a záchranné služby. Požiadavky na bezpečnosť a výkon.
- [7] MARCINEK, M. Korelácia testovaných parametrov hydraulických nožníc pri strihaní stĺpikov vybraných osobných automobilov v rámci technických zásahov. Zvolen. Technická univerzita vo Zvolene, 2012. 202 s. Dizertačná práca
- [8] MARCINEK, M. Hydraulická vyprošťovací technika. Produktový katalog WEBER HYDRAULIK pro ČR a SR. PRAHA: Generální ředitelství VPO, a.s., 2003.
- [9] MARCINEK, M. Zkušební program podle zásad pro zkoušení výstroje a přístrojů hasičů GUV 67.13. Hydraulická vyprošťovací technika. Metodický návod pro výkon revize WEBER HYDRAULIK. PRAHA: Generální ředitelství VPO, a.s., 2001.
- [10] MARCINEK.M., Simulácia krízových situácií národného a medzinárodného krízového manažmentu ako podpora edukácie krízových manažérov, In:Nehody s hromadným postihnutím osôb, 2011 Žilina, Medzinárodný kongres, ISBN 978-80-969219-8-0
- [11] MARKOVÁ, I. a kol. Ochrana osôb a majetku pred požiarom. Zvolen. Technická univerzita vo Zvolene, 2011. 187 s. ISBN 978-80-228-2329-6.
- [12] <<http://www.volvo.sk/?idnw=140>

Adresa

kpt. Ing. Milan MARCINEK, PhD.
Katedra verejnej správy a krízového manažmentu
Akadémia Policajného zboru v Bratislave
Email: milan.marcinek@minv.sk

VÝCVIK A VYUŽITIE PSOV V BEZPEČNOSTNÝCH SLUŽBÁCH

Ivan Fazekaš, Milan Jonis

Anotácia

V prvej časti príspevku je popis činnosti a štruktúry policajnej kynológie ako aj kriminalistickej odorológie ako samostatného odboru. Širšie zameranie je venované pachovej stope, jej vzniku, zloženia, vplyvy na jej stálosť s poukazom na jej využiteľnosť pri výcviku a použití psa. Príspevkom chce autor poukázať na dôležitosť prístupu k výcviku služobných psov so zameraním na pachové práce, „presné stopovanie“, systém hodnotenia a posudzovania výkonu služobných psov pri výcviku pachových prác.

Kľúčové slová:

kriminalistická stopa, odorológia, pach, pachová stopa, identifikácia, služobný pes.

Summary

The article is an attempt to summarize the theory of odorology as such, its components and the actual training of the dogs. The author put the main emphasis on the theoretical findings documented in vocational literature and experience gained in the practical training of dogs for odor work to review the actual performance of dogs. The important influence of various factors related to the final success of the dog performance to odor trail were interpreted by a brief characteristic of the odor and trace of human scent and by characteristic of the trace pathways. At the same time it was briefly referred to the main specifics of the natural and accurate tracking in the relation to the source of odor. The author intended to provoke the response in the circuit of the police practice experts by this article, also to open the scientific and technical discussion due to the presentation of their experience and knowledge from the training, respectively the evaluation of the police dogs performance for the odor work. The positive responses to the article could be the study material for the new handlers in the area of the scent work training of the police dogs.

Key words:

kriminalistic marks, odorology, odour, effluvial mark, identification, working dog.

Význam „služobného psa“ ako cieľavedome vycvičeného psa pre pomoc polícii netreba zdôrazňovať. Dôvodom môže byť tá skutočnosť, že napriek tisícročiam po domestikácii divožijúcich predkov dnešného psa si tento dokázal zachovať niektoré výnimočné vlastnosti, ktoré dokáže človek využiť práve výcvikom. „Nesystematický prístup k danej problematike viedol k tomu, že pes mal byť nahradený technickými prostriedkami. Táto úvaha bola už raz v

histórii uplatnená a to v 50-tych rokoch, kedy nedostatok pevných vedeckých základov viedol najprv k preceňovaniu a potom k podceňovaniu schopností psa.“¹

Tento príspevok je snahou poukázať na nové poznatky a vývoj vo výcviku služobných psov v súvislosti s aplikáciou nových poznatkov z iných vedných odborov ako je odorológia, a iné spoločensko-vedné odbory.

Chceme podnietiť odborníkov z policajnej praxe k diskusii a zapojeniu sa do uvedenej problematiky (najmä neoceniteľnej schopnosti psa rozlišovať pachy individuálne od pachov zmiešaných), aby nedošlo k opakovaniu situácie z 50-tych rokov len preto, že nové poznatky, skúsenosti a výsledky dosiahnuté v oblasti policajnej kynológie budú nedostatočne teoreticky a analyticky spracované najmä pre ich ďalšie využitie v policajnej praxi.

Popis činnosti a štruktúra súčasnej policajnej kynológie

v **klasickej kynológii**, ktorá je orientovaná na pôvodnú činnosť služobnej kynológie – na hliadkovú službu, obchôdzkovú službu a udržiavanie verejného poriadku - polícia využíva všestranné služobné psy vycvičené na klasické obranné a pachové práce (obrana psovoda, blokovanie výtržníkov, zadržanie a eskortovanie páchatel'ov, na vypracovanie pachových stôp páchatel'ov trestných činov); na vyhľadávanie predmetov a vecí súvisiacich s trestnou činnosťou (špeciálne pachové práce v klasickej kynológii, napr. vyhľadávanie vystrelených nábojníc, predmetov ktoré páchatelia stratili alebo odhodili, na označenie páchatel'ov z predmetov alebo stôp) a na identifikáciu osôb a vecí metódou pachových konzerv umožňujúcich porovnávať pachové stopy odobraté na mieste činu so vzorkami pachu ktoré boli sňaté z tiel podozrivých osôb;

v **špecializovanej kynológii**, ktorá zastrešuje a koordinuje výcvik služobných psov špeciálne cvičených na vyhľadávanie omamných a psychotropných látok (prírodných a syntetických drog); výbušnín a výbušných systémov, strelných zbraní a streliva; akcelerátorov požiarov (urýchľovačov horenia); tabaku a tabakových výrobkov; eurobankoviek; psov vycvičených na záchranárske práce (vyhľadávanie stratených, nezvestných, zasypaných a zavalených osôb) a psov vycvičených na vyhľadávanie mŕtvol na zemi, pod zemou a pod vodnou hladinou.²

Nezastupiteľné miesto odorológie v kriminalistike

Kriminalistická odorológia je „jeden z druhov kriminalistickej techniky, ktorý skúma vznik, význam a vlastnosti pachu, rozvoj metód zaisťovania pachových stôp, ich skúmanie a porovnávanie s pachom konkrétneho objektu pomocou analytických prístrojov alebo špeciálne vycvičených zvierat. *Jej cieľom je individuálna alebo aspoň druhová identifikácia osôb alebo vecí.*“³ Jedná sa o pomerne mladý vedný odbor, ktorý sa v praxi využíva k usvedčeniu

¹ NĚMEC, B. a kol. Učebnice kriminalistiky. Praha: Kriminalistický ústav MV – hlavní správy VB, 1959. 570 s.

prítomnosti páchatel'a na mieste trestného činu. Od 70. – 80. rokov 20. storočia je braná pachová stopa ako dôkaz pre trestné konanie, a to nevyvrátiteľný, podporný.

Kriminalistickú odorológiu môžeme rozdeliť do dvoch častí, podľa spôsobu skúmania pachu:

Olfaktorika – skúma pach subjektívne, metóda biologická, využíva predovšetkým psov, cvičených na špeciálne pachové práce – metódy pachovej identifikácie.

Olfaktronika – skúma pach objektívne, metóda technická, je založená na skúmaní pachu pomocou prístrojovej techniky, predovšetkým fyzikálno-chemickou metódou plynovej chromatografie.

Všetky látky majú za určitých podmienok schopnosť uvoľňovať zo svojho povrchu atómy alebo molekuly, ktoré charakterizujú ich zloženie. Intenzita tohto uvoľňovania je rôzna, súvisí s kvapalnosťou látok, teplotou okolia a ďalšími vplyvmi. Uvoľnené podiely tvoria podstatu najrôznejších pachov, ktoré sa vyskytujú v organickej a anorganickej prírode.

Kriminalistická odorológia vychádza práve z vyššie uvedeného poznania, kedy sú uvoľnené čiastočky pachu svojím chemickým zložením charakteristické pre konkrétny objekt, teda sú nositeľom informácie o zložení pôvodnej látky, s ktorej sa odparili. Niekedy môže byť pach vnímaný čuchovým ústrojenstvom človeka, inokedy už nie. Preto nastupuje pes alebo je možnosť využiť plynových chromatografov a prebiehajú pokusy o analýzu za pomoci zložitých technológií fyzikálnochemickej povahy.

Najdôležitejším a zároveň najzložitejším objektom pre skúmanie v rámci odorológie je pach ľudského tela. Medzi ďalšie významné objekty patria anorganické látky, najmä drogy, výbušniny, akceleranty, zbrane a strelivo.

Pach

„Pach možno z odorologického hľadiska definovať ako plynnú látku, ktorá je schopná po dosiahnutí prahovej koncentrácie (väčšinou vo vzduchu) vyvolať čuchový vnem človeka alebo zvierat'a alebo odozvu analytického prístroja.“² Prahová koncentrácia je dosiahnutá práve zhlukom uvoľnených atómov a molekúl, ktoré pachom charakterizujú chemické zloženie danej organickej či anorganickej látky. Čím je vyššia teplota, tým sa častice pachu uvoľňujú rýchlejšie. Tieto častice tvoria podstatu pachov osôb a vecí.

² FAZEKAŠ, I. 2012. Práca služobných psov s pachovými stopami ako metóda kriminalistiky. In Policajná teória a prax. ISSN 1335-1370, 2012, roč. XX, č. 4, s. 52-57.

³ Dostupné z [www: http://www.mvcr.cz/2003/casopisy/krim/0501/novak_info.html](http://www.mvcr.cz/2003/casopisy/krim/0501/novak_info.html)

⁴ MUSIL, J. a kol.: Úvod do kriminalistiky. Praha. PA ČR. 1999. 128 s.

Z hľadiska využitia pachu rozlišujeme:

- všeobecné hľadisko – určitý jav – odozva čuchového ústrojenstva človeka či zvieratá na prítomnosť určitej látky vo vzduchu, alebo schopnosť určitého objektu pach uvoľňovať;
- kriminalistické hľadisko – určitý podiel odparených častíc, ktoré sa nachádzajú vo vzduchu a svojím chemickým zložením charakterizujú konkrétny objekt, z ktorého pochádza.

Podľa zdroja, s ktorého pach pochádza, môže byť rozdelený na dve podskupiny. Ide o pach prírodný (pachy osôb, rastlín alebo zvierat), a ďalej sa môže jednať o pach súvisiaci s niektorou z ľudských činností (pachy priemyslového alebo dopravného pôvodu). Nie všetky pachy sú však v rámci kriminalistickej odorológie dôležité. Dôraz sa kladie iba na pachy, ktoré môžu byť aspoň potenciálne kriminalisticky relevantné.

Pachová stopa človeka a jej zložky

Môžeme ju charakterizovať ako komplex pachov na konkrétnom terénnom povrchu. Tvoria ju:

- osobný pach človeka
- všeobecný pach človeka
- pridružené pachy.

Ide prakticky o zhluk pachových molekúl, ktoré tvoria tzv. pachový mrak v mieste, kadiaľ osoba prechádzala. Prebieha pritom určitý chemický proces, pretože aj tieto pachové molekuly sú pohyblivé a ich trvanlivosť je ovplyvnená okolitými vplyvmi napr.: prúdením vzduchu, vlhkosťou vzduchu, ale v neposlednom rade aj chemicko-biologickými procesmi, ktoré po došľape ľudskej nohy na konkrétnu časť terénu. O čo vlastne ide v praxi?

Zakladač stopy svojou váhou pri chôdzi rozrušuje povrch terénu, čo má za následok zmenu koncentrácie a množstva pachových molekúl, ktoré sa pridružujú k pachu zanechanom zakladačom. Tento príklad je typický pre hlinitý povrch. Po orbe je na oráčine množstvo pachov, hnojúce rastliny, živé mikroorganizmy, pachy spodných vrstiev pôdy (pozn. autora: pre porovnanie v jednej kávovej lyžičke pôdy sa nachádza rovnaký počet mikroorganizmov ako je počet ľudí na zemi). Častice tvoriace tieto pachy sa stávajú súčasťou už spomínaného pachového mraku, ktorý vzniká po prejení zakladača stopy.

Je potrebné otvorene povedať, že pachy, ktoré sa objavujú po rozšliapaní rastlín či mikroorganických živočíchov sťažujú psovi vypracovanie stopy. Toto by sme mali mať na pamäti vždy pri náviku stôp v rôznych terénoch a hlavne potom pri hodnotení výsledku práce psa. Čo to bude znamenať v praxi? Iná bude skladba pachov na oráčine po zaoraní zvyškov strniska repky olejnej, čo je pre prácu psa pomerne ťažký terén, a určite iná bude zmes pachov na lúčnom poraste s výškou trávy 10 cm za rannej rosy, čo môžeme považovať za takmer ideálne podmienky pre vypracovanie stopy aj keď tu ešte pôsobia aj iné faktory – prúdenie a tlak

vzduchu atď. Iné podmienky budú na pokosenej lúke prípadne so zbytkami sena alebo i bez neho, čo je v oboch prípadoch ťažšia stopa.

Rozdelenie stôp:

a) podľa pôvodu pachu zakladača:

- vlastná – zakladá si ju psovod sám a následne na nej vedie psa,
- cudzia – zásadne ju zakladá cudzia osoba, pomocník,

b) podľa času založenia stopy:

- čerstvá – do 1 hodiny,
- normálna – 1 – 3 hodín,
- studená – nad 3 hodiny,

c) podľa povrchu terénu, na ktorom je stopa založená:

- tráva
- oráčina
- strnisko
- ďatelina, lucerna, kukurica – krmoviny
- piesok
- les
- okraje a časti komunikácií
- kombinácia uvedených terénov – napr. začiatok na lúke, pokračuje cez oráčinu a stopa môže končiť na okraji komunikácie

Pri stupňovaní výcviku je potrebné vychádzať z toho, že každý uvedený terén má odlišné podmienky pre udržanie pachu, a to aj v kombinácii s vyššie uvedenými faktormi.

d) podľa tvaru stopy:

- v športovej kynológii ide väčšinou o tvar stopy rovnaký pre väčšinu skúšok (výnimkou sú skúšky SP-1 a SP-2, ale i FH)

e) podľa dĺžky stopy:

- pri všetkých typoch skúšok je podľa druhu skúšky vymedzená minimálna a maximálna dĺžka stopy v krokoch, pričom platí určitá povolená tolerancia

Mali by sme sa zamyslieť jednak pri výcviku, ale aj pri hodnotení výkonu psov, nad vyššie uvedenými charakteristikami stôp. Uvedenú charakteristiku nemožno chápať iba ako jednoduché rozdelenie, ale v mnohých prípadoch ide o významné faktory výrazne ovplyvňujúce prácu psa na stope.

Poznáte presné stopovanie ?

Väčšina psovodov v minulosti učila svojich psov pracovať v pachovom mraku. Oproti tomu dnes preferujeme presné vyčuchávanie stupají. Tomuto spôsobu práce psa na stope hovoríme „*presné stopovanie*“.

Akýkoľvek predmet ťahaný po povrchu terénu zanecháva za sebou pachovú stopu. Teda i človek pri chôdzi urobí došľapnutím pachový odtlačok.

Prirodzené stopovanie má svoje úskalia

Odtlačok pachu nemá ale nemenný stav. Uvoľňujú sa z neho pachové molekuly do okolia. Vietor ich unáša a vytvorí v priamom a tesnom susedstve pachový mrak. Prirodzené stopovanie pochádza práve zo sledovania pachového mraku!

Pachový mrak ulpieva na povrchu poľnohospodárskych plodín, v ktorých je stopa položená. Potom ide pes i s vyšším nosom.

Ďalším úskalím sú lomy, kde pes vplyvom vetra dostáva predčasnú informáciu o smere ďalšieho úseku (najviac pri ostrých lomoch) a tie potom skrakuje, alebo ešte horšie, prejde do bezpachového priestoru.

Zdroj pachu je to pravé

Naopak presné stopovanie je založené na vyhľadávaní zdroja pachu, teda stupaje. Pes, ktorý narazí na pachový mrak, ide nosom až do miesta, kde sa nachádza zdroj pachu, teda stupaj. Navyše je v tomto zdroji mnohonásobne viac pachových molekúl než v pachovom mraku. Stupaj je zdrojom pachu i niekoľko dní!

Prezentácia výslednosti použitia služobných psov

Detekcia drog – začiatky výcviku od roku 1988, prvý úspešný výsledok v detekcii drog:

- *Dňa 23. 10. 1992 v Brezne pri domovej prehliadke pes odboru kynológie našiel marihuanu.*

Prvý úspešný prípad nájdenia heroínu na Slovensku:

- *Dňa 24. 10. 1993 našiel pes odboru kynológie na hraničnom priechode Bratislava-Čunovo pri prehliadke osobného motorového vozidla značky Volvo cudzieho štátneho príslušníka 2,05 kg heroínu.*

Detekcia výbušnín – vzhľadom na určitú príbuznosť v charaktere a metodike výcviku sa vyvíjala spolu s vyhľadávaním drog.

Prvý úspešný prípad použitia služobného psa:

- *Dňa 17. 9. 1992 našiel služobný pes Cezar Policajného zboru SR po negatívnej prehliadke nebytových a bytových priestorov rodinného domu v Holešove v ČR v zaparkovanej Avii 1 kg červeného Semtexu A1 a 70 iniciátorov. Výbušninu našiel v starej školskej taške za sedadlom spolujazdca v kabíne vodiča. Psovod bol vyžiadaný z Federálnej kriminálnej polície –Expozitúra Praha.*

Detekcia strelných zbraní – začiatok výcviku v roku 1995, prvé zadokumentované výsledky:

- *Dňa 20. 9. 2000 služobný pes Elmar pri prehliadke osobného motorového vozidla našiel v jeho kufri jednu pištoľ, tri nastrožené výbušné systémy a väčšie množstvo nábojov.*

Vyhľadávanie mŕtvol pod zemským povrchom a pod vodnou hladinou, s výcvikom sa začalo koncom roka 1991, prvým úspešným prípadom nájdenia mŕtvolného pachu:

- *Služobný pes Dan v lete roku 1992, mesiac po tragédii, označil miesto nálezu obete, ktorá mala vybrané vnútorné orgány.*

Vyhľadávanie akcelerátorov horenia – v roku 2004 boli do výcviku zaradené dva psy. Prvý úspešný prípad:

- *Dňa 30. 12. 2004 bol použitý služobný pes Taxter Polícia-Slovakia, na vyhľadávanie akcelerátorov horenia pri požiari osobného motorového vozidla VW Golf vedľa štátnej cesty za obcou Tomášov. Páchatelia na tomto aute ušli po spáchaní závažného zločinu vraždy a neskôr ho úmyselne podpálil.³*

Vyhľadávanie bankoviek ako nová metóda kriminalistickej taktiky sa do činnosti PZ zaviedla v roku 2008 v súvislosti s prechodom Slovenska na euromenu.

Jej cieľom je zamedziť v rámci operatívno-pátracej činnosti organizovaného zločinu vyrábať, prevážať a následne distribuovať do obchodnej siete falzifikáty eurobankoviek. Súčasne ide o efektívnu metódu na odhalenie a nájdenie bankoviek pochádzajúcich z rôznej trestnej činnosti.

Literatúra

1. NĚMEC, B. a kol. Učebnice kriminalistiky. Praha: Kriminalistický ústav MV – hlavní správy VB, 1959, str. 570.
2. FAZEKAŠ, I. 2012. Práca služobných psov s pachovými stopami ako metóda kriminalistiky. In Policajná teória a prax. ISSN 1335-1370, 2012, roč. XX, č. 4, s. 52-57.
3. MUSIL, J. a kol.: Úvod do kriminalistiky. Praha. PA ČR. 1999, str. 128.

³ ĎURIŠIN, V., GALLOVÁ, E. 2004. Policajná kynológia na Slovensku. Bratislava: Odbor kynológie Prezídia Policajného zboru, ISBN 80-969216-5-7, s. 171

4. www.mvcr.cz
5. ĎURIŠIN, V., GALLOVĀ, Ľ. 2004. Policajná kynológia na Slovensku. Bratislava: Odbor kynológie Prezídia Policajného zboru, ISBN 80-969216-5-7, s. 171.

kpt. Ing. Ivan Fazekáš
doktorand APZ Bratislava
e-mail: ivan.fazekas@minv.sk

kpt. JUDr. Milan Jonis
doktorand APZ Bratislava
e-mail: milan.jonis1@minv.sk

VYUŽITIE OPERATÍVNO-PÁTRACÍCH METÓD V KRIMINALISTIKE

Jana Tadaňiová

Anotácia

Autorka sústreďuje pozornosť predovšetkým na uplatňujúce sa metódy kriminalistickej techniky v operatívno-pátracej činnosti. Špecifikum kriminalisticko-technických metód v operatívno-pátracej činnosti spočíva v tom, že slúžia k využívaniu obsahu a možností technických prostriedkov v kriminalistickej aplikačnej činnosti. Adekvátne miesto je venované kriminalistickej daktyloskopii, ktorá sa považuje za najspoľahlivejší prostriedok na individualizáciu osôb. Pomocou odtlačkov papilárných línií policajné orgány v rámci OPČ môžu v mnohých prípadoch identifikovať človeka. Článkom autorka poukazuje na uplatnenie kriminalisticko-technických metód využívaných v operatívno-pátracej činnosti a zároveň približuje túto špecifickú činnosť polície.

Kľúčové slová

operatívno-pátracia činnosť, kriminalistické metódy, kriminalistická technika, podporné metódy, daktyloskopia

Summary

The author focuses attention primarily on applying methods of forensic techniques in operative-investigative activity. Specialty of forensic-technical methods of operative-investigative activities is that they serve the content and use of technical means possible application in forensic activities. Adequate space is devoted to forensic fingerprint, which is considered the most reliable means of identifying individuals. Using the fingerprint ridge police authorities within OPC in many cases can identify a person. Article, the author refers to the application of forensic and technical methods used in the operative-investigative activity and also brings us the specific activity of the police.

Key words

operative work-seekers, investigative techniques, forensic engineering, support methods, fingerprint data.

Vzhľadom k empiricky overenej a vedecky validovanej skutočnosti, že konanie páchatel'a zanecháva určité odrazy v objektívnej realite, je možné aj spätne získať informácie o minulých dejoch pomocou dostupných prostriedkov a metód. Zreteľným výsledkom aplikácie kriminalistických metód v operatívno-pátracej činnosti vo forme individuálnej alebo skupinovej identifikácií osôb a vecí je dôkaz. Žiadna z metód kriminalistickej techniky nemá výsostné postavenie a nie je ani viac, či menej preferovaná v operatívno-pátracej činnosti. Použitie alebo nevyužitie tej-ktorej metódy v rámci objasňovania konkrétnej veci je ohraničené práve týmto konkrétnym faktom, kde do popredia vychádza predovšetkým druh deliktu, množstvo informácií a ich charakter a okolnosti vplývajúce v rámci súčinnosti a spolupráce s inými zložkami a aj technické zabezpečenie.

Vzhľadom k opísaným skutočnostiam sa snažím poukázať na možné riešenia problematiky uplatnenia kriminalistických metód technického charakteru v operatívno-pátracej činnosti ako špecifickej činnosti polície.

Kriminalistické metódy, pojem, ich podstata a využitie v operatívno-pátracej činnosti.

Imanentnou súčasťou systému každej vedy je systém metód. Je tomu tak, preto lebo na skúmanie svojho predmetu má každá veda vlastné metódy, bez ktorých by nemohla zapadať do systému vied ako samostatná veda. Metódy každej vedy sú špecifickým príspevkom, ktorým konkrétna veda prispieva do systému vedeckého poznávania, popri samotných poznatkoch.¹ Slovo metóda má svoje korene v gréckom jazyku, ktorý ho vysvetľuje vo viacerých významoch:

1. spôsob, ako dosiahnuť nejaký teoretický i praktický cieľ, liečebná metóda, metóda vyučovania, výrobná, experimentálna, inovačná metóda,
2. racionálne rozvrhnuté dáta, spôsob, postup ako pomocou určitých metód dosiahnuť pravdivé poznania, z ktorých možno vyvodit' všetky pravdivé výroky tejto teórie,
3. zámerný cieľavedomý postup pri práci alebo v konaní.

Kriminalistické metódy vznikajú vlastným vedeckým vývojom v rámci definovania predmetu a objektu skúmania v kriminalistike, ale aj preberaním a prispôbovaním metód iných vied. Kriminalistická metóda má spravidla zložitú štruktúru a skladá sa z niekoľkých úkonov, operácií alebo krokov, ktoré po sebe nasledujú v čase. Jej prostriedkami sú určité technické zariadenia, prístroje, nástroje a rôzne predmety, ktoré sú včlenené do sústavy psychických a somatických činností človeka.

Kriminalistická metóda musí spĺňať náročné kritéria:

- neodporuje platnej právnej norme,
- je založená na vedeckom základe,
- je overená kriminalistickou praxou,
- je uznávaná kriminalistickou praxou.

Zatiaľ čo kriminalistické metódy majú relatívne stálu povahu, postupy ich uplatnenia sú značne variabilné. Voľba konkrétneho postupu závisí predovšetkým od charakteru situácie a možnosti uplatňovania poznatkov iných vied – predovšetkým policajných a právnych - napríklad pri zisťovaní a preverke informácií a dôkazov.

Taktiež umožňujú jej efektívnu aplikáciu napríklad v operatívno -pátracích činnostiach pri získavaní a preverke informácií (dôkazov). Výber metód uskutočňuje konkrétny subjekt, na základe všestrannej, úplnej a objektívnej analýzy konkrétnej situácie.

Možno konštatovať, že kriminalistická veda nepracuje len s kriminalistickými metódami, ale používa aj nekriminalistické metódy. Podľa môjho názoru platí, že väčšina z metód, najmä nekriminalistických, nadobúda kriminalistický charakter v okamihu jej aplikácie pre potreby kriminalistického objasňovania.

Využitie kriminalisticko-technických metód v rámci OPČ

Výkonom operatívno- pátracej činnosti (ďalej len OPČ) vzhľadom na jej charakter, ktorý vyplýva z právnej, personálnej, ekonomickej, technickej, taktickej a iných požiadaviek,

¹ METEŇKO,J., HEJDA, J. : Predmet a metódy kriminalistiky. In: Pokroky v kriminalistike. Zborník z medzinárodnej konferencie konanej v dňoch 26–28.6.2005.Bratislava, Akadémia PZ, 2005, s.42-43.

sú poznávané objekty kriminality, ktoré môžu byť inými, menej zložitými postupmi, len ťažko poznateľné².

V operatívnej praxi, podľa súčasnej právnej normy sú uplatňované a využívané tieto základné (podporné) metódy OPČ:

- operatívne vyťažovanie osôb,
- operatívne zisťovanie informácií,
- operatívna prehliadka,
- operatívne pozorovanie,
- operatívna previerka,
- osobné pátranie.

Na základe uvedeného využívajú subjekty objasňovania najčastejšie široké spektrum kriminalistických metód.

Pomocou týchto technických metód môžu kriminalistickí experti zisťovať veľké množstvo informácií o správaní sa rôznych prvkov hmotných systémov, vyhodnocovať ich a reagovať potrebným spôsobom.

Prehľad metód kriminalistickej techniky najčastejšie využívaných v operatívno-pátracej činnosti:

- kriminalistická daktyloskopia,
- kriminalistická biológia,
- kriminalistická trasológia,
- kriminalistická chémia,
- kriminalistická mechanoskopia.

Špecifikum kriminalisticko-technických metód v operatívno-pátracej činnosti spočíva v tom, že slúžia k využívaniu obsahu a možností technických prostriedkov v kriminalistickej aplikačnej činnosti.

Kriminalistická daktyloskopia a jej aplikácia v OPČ

Daktyloskopická identifikácia, teda identifikácia na základe porovnania odtlačkov prstov je špecifická metóda objasňovania a úspešne používaná v kriminalistickej praxi. Už viac ako jedno storočie je uznávanou dôkaznou metódou. Dodnes sa považuje za najspoľahlivejší prostriedok na individualizáciu osôb.³

Od vzniku daktyloskopie boli zavedené do policajnej praxe rôzne klasifikačné daktyloskopické systémy založené na triedení odtlačkov posledných článkov prstov ruky podľa obrazcov papilárnych línií. Tieto systémy podstatnou mierou zvyšovali efektívnosť kriminalistickej daktyloskopie pre vyšetrovanie trestných činov a teda aj v rámci OPČ.

² LISON, M.: In Kriminalistika č. 2/2006, Operatívna a spravodajská činnosť v systéme poznávania kriminality. s.112–118.

³ KRAJNÍK, V., a kol. Kriminalistika Bratislava : Akadémia Policajného zboru, 2002, s. 53.

Daktyloskopické zbierky a ich využitie v OPČ

Pre účely kriminálnych evidencií sa zhromažďujú údaje o osobe spolu s daktyloskopickými odtlačkami vo forme daktyloskopických zbierok. Daktyloskopické zbierky obsahujú:

- odtlačky prstov a dlaní známych páchatel'ov trestnej činnosti. Zhromažďujú sa na daktyloskopických kartách dohodnutého tvaru a formátu.
- stopy z neobjasnených trestných činov. Zhromažďujú sa všetky vhodné a využiteľné daktyloskopické stopy z neobjasnenej trestnej činnosti, zaistené v súvislosti s touto trestnou činnosťou, u ktorých nebol zistený pôvodca.

Kriminalistické skúmanie obrazcov papilárnych línií prešlo určitým vývojom a bolo významne ovplyvnené metódami a spôsobmi kriminalistických registrácií, osôb na základe odtlačkov prstov rúk a zbierok daktyloskopických stôp. Kriminalisticko-daktyloskopické registrácie technickým zdokonaľovaním nadobudli formu, ktorú možno označiť za systém – kriminálnych evidencií. Pri kriminalistickom skúmaní v rámci OPČ sa využívajú aj kriminálne evidencie, ktoré napomáhajú pri hodnotení a dokumentovaní skutočností dôležitých pre operatívno-pátraciu činnosť.

Pri identifikácii osôb podľa daktyloskopických stôp zaistených na miestach udalostí boli systémy použiteľné iba v prípadoch, kedy existovali klasifikovateľné stopy – stopa mala aspoň čiastočne čitateľný základný vzor umožňujúci jeho klasifikáciu a bolo možné aspoň čiastočne stanoviť subklasifikáciu. Zastávam názor, že pomocou odtlačkov papilárnych línií policajné orgány v rámci OPČ môžu v mnohých prípadoch identifikovať človeka, čo pre policajnú prax znamená spravidla identifikáciu páchatel'a, identifikáciu mŕtvolky nezistenej totožnosti, identifikáciu migrantov, či objasnenie trestného činu.

Pri záverečnej analýze kriminalisticko-technických metód aplikovaných v rámci OPČ, možno konštatovať, že kriminalistické metódy v operatívno-pátracej činnosti zohrávajú významnú úlohu a vo väčšine prípadov majú rozhodujúci vplyv na kriminalistickú situáciu a celý výsledok aj úspešnosť objasňovania.

Využívanie kriminalistických metód v praktickej činnosti je podmienené aj určitým stupňom teoretických znalostí z kriminalistiky, ale aj trestného práva, operatívnej -pátracej činnosti a z časti aj psychológie a niektorých technických odborov.

Tieto kriminalisticko-technické metódy a ich následne použitie príslušníkmi PZ vykonávajúcich operatívno-pátraciu činnosti zväčša zabezpečujú, že informácie zo zaistených stôp majú veľkú výpovednú hodnotu.

Literatúra:

KRAJNÍK, V. et al. Kriminalistika. Bratislava: Akadémia Policajného zboru, 2002, s.381. ISBN 80-8054-254-6.

METEŇKO, J., HEJDA, J.: Predmet a metódy kriminalistiky. In: Pokroky v kriminalistike. Zborník z medzinárodnej konferencie konanej v dňoch 26–28.6.2005. Bratislava, Akadémia PZ, 2005, s.42-43. ISBN 80-8054-359-3.

LISONĚ, M.: Operatívna a spravodajská činnosť v systéme poznávania kriminality. Kriminalistika č. 2/2006, ročník XXXIX, s. 112–118.

JUDr. Jana Tadanaiová

Sekcia kontroly a inšpekčnej služby MV SR

Ružinovská 1

e-mail: jana.tadanaiova@minv.sk