

01-03 Abgratwerkzeug mit Werkzeug-Rund-Rund-Säulenführung für eine 3,15MN-Abgrat-Kurbelpresse

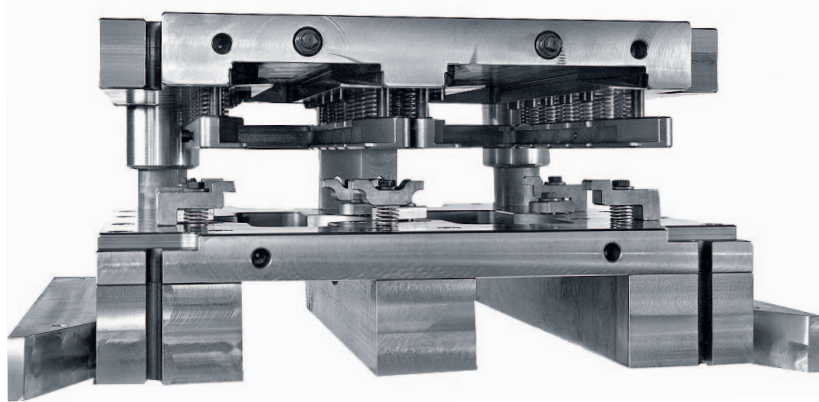

2-Stationen-Schnittwerkzeugschnellwechsel-Abgratwerkzeug mit Werkzeug-Rund-Rund-Säulenführung und mechanischem Gratabstreifer, Abgratwerkzeugoberteil in Position: „Pressenstößel in Hubmitte“ (Ansicht von vorne)

- 2 Abgratstationen zum zweistufigen Abgraten bzw. zum zeitgleichen, parallelen Abgraten zweier Gesenkschmiedeteile.
- Hohe Abgratgenauigkeit durch stabile, ölgeschmierte, verschleißarme Werkzeug-Rund-Rund-Säulenführung mit austauschbaren, nitrierten Stahlführungselementen (Führungssäulen und -buchsen).
- Schnellwechsel der Schnittwerkzeuge durch Abgratstempel-Schnellspannsystem.
- Mechanischer Gratabstreifer.
- Selbsttätige Zentrierung der Schnittwerkzeuge.