

## AKTIONSANGEBOTE FRÜHJAHR/SOMMER

### HOLZBEARBEITUNGSMASCHINEN



GÜLTIG AB 01.03.2017

## SC 1 genius – ultrakompakte Formatkreissäge mit schwenkbarem Sägeblatt und Format-Schiebeschlitzen aus eloxiertem Aluminium

► Der Arbeitstisch aus stark verripptem Grauguss und das Untergestell aus geschweißtem Stahl garantieren Verwindungssteifigkeit und vibrationsfreies Arbeiten.

### Einzigartig in dieser Leistungsklasse:

- Format-Schiebeschlitzen aus eloxiertem Aluminium
- Schnittebene direkt am Sägeblatt
- Schwenkbares Sägeaggregat von 90° bis 45°

- Tischausleger mit Aluminiumablänganschlag und verstellbarer Anschlagklappe für Platten und große Werkstücke
- Leistungstarker Motor (1,8 kW)
- Hochwertige Maschine zum echten Einstiegspreis
- Serienmäßig mit Parallelanschlag, Rundstangenführung und Feineinstellung
- Hergestellt in Europa



### Teleskopanschlag

- Ausziehbarer Aluminium Teleskop-Anschlag
- Winkelverstellbar
- Mit Profi-Klappanschlag

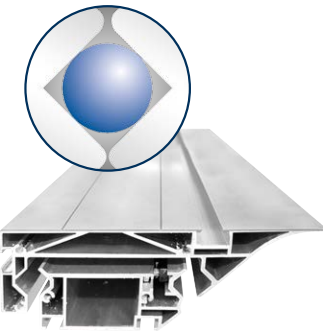

### Aluminium-Schiebeschlitzen

- Mit tausendfach bewährtem Kugelkontaktsystem
- Staub- und schmutzunempfindlich durch minimalen Berührungspunkt zwischen Kugel und Trapezschiene
- Dauerhaft leichtgängig



### Sägeaggregat

- Schwenkbares Sägeaggregat mit Sägeblatt 250 mm und 80 mm maximalem Überstand über Tisch bei 90°.
- Heben und Neigen des Sägeaggregats mithilfe bequemer Handräder. Rolltisch aus eloxiertem Aluminium mit 1200 mm Laufweg am Sägeblatt für höchste Schnittpräzision



SC 1 genius

Lieferumfang SC 1 genius
Tischverbreiterung
Parallelanschlag mit Rundstangenführung und Feineinstellung
eloxierter Aluminium-Formatschiebeschlitzen
Aluminium-Ablänganschlag mit Klappanschlägen

SC 1 genius  
statt € 2.900,00 zzgl. MwSt.  
**2.399,-**  
€ 2.854,81 inkl. MwSt.  
Art.-Nr.: 5504113

Technische Daten	SC 1 genius
Tischabmessungen	1040 x 224 mm
Besäumlänge	1200 mm
Abmessungen Formatschiebeschlitzen	201 x 70 x 1140 mm
Max. Schnitthöhe 90°/45°	80/64 mm
Schnittbreite mit Parallelanschlag	700 mm
Neigung des Sägeblattes	90° - 45°
Max. Sägeblatt-Ø	250 mm
Drehzahl Hauptsägeblatt	4000 min <sup>-1</sup>
Motorleistung 400 V / 50 Hz / S6 - 40%	1,8 kW (2,5 PS)
Absaugstutzendurchmesser	120 mm
Absaugstutzen-Ø Sägeblattschutz	60 mm
Gewicht	170 kg
Transportverpackungspauschale *	TVP 1=19,00 €



- Sägeblattpendelschutz mit Absaughaube zum Nachrüsten ohne zwangsgeführten Spaltkeil
  - 45°-Schnitte möglich bei Sägeblattdurchmessern bis 250 mm
- Art.-Nr.: 5510500;  
€ 269,00 zzgl. MwSt.

Zubehör	Art.-Nr.	statt € zzgl. MwSt.	nur € zzgl. MwSt.
Zuschneid-Flachzah Sägeblatt Ø 250 mm/Z18	5262518	49,00	36,90
Zuschneid-Wechsel Sägeblatt Ø 250 mm/Z24	5262524	38,50	34,50
Spezial-Format-/Besäum-Sägeblatt Ø 250 mm/Z80	5262581	65,00	61,90
Universal-Pendelschutzhaube	5510500		295,00



## SC 2 classic – Kleinformatkreissägen mit schwenkbarem Sägeblatt und hochwertigem Formatschiebeschlitten aus eloxiertem Aluminium

- ▶ Schnittebene direkt am Rolltisch
- ▶ Präzisionsgeführter Format-Schiebeschlitten aus Aluminium, serienmäßig eloxiert
- ▶ Großflächiger Tischausleger längsverschiebbar
- ▶ Serienmäßig mit Parallelanschlag, Rundstangenführung und Feineinstellung
- ▶ Großer Arbeitstisch aus gefrästem Grauguss
- ▶ Ruhiger Lauf und präzise Schnitte
- ▶ Die serienmäßige Tischverbreiterung und Tischverlängerung ermöglichen leichtes Arbeiten mit größeren Werkstücken
- ▶ Das großdimensionierte Sägeaggregat aus Grauguss ist doppelt am Gusstisch befestigt und ist ein Garant für Stabilität, Präzision, Laufruhe und lange Lebensdauer

classic

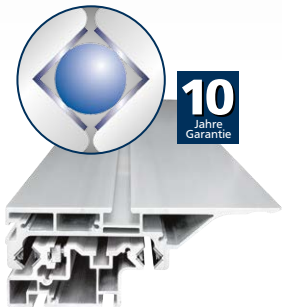

**10**  
Jahre  
Garantie

### Aluminium-Schiebeschlitten

- ▶ Mit millionenfach bewährtem Kugelkontaktsystem
- ▶ Staub- und schmutzunempfindlich durch minimalen Berührungspunkt zwischen Kugel und Trapezschiene
- ▶ Zehn Jahre HOLZKRAFT-Garantie auf Verschleiß der gehärteten Führungsbahnen

### Info & Video

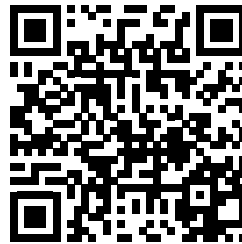

### Teleskopanschlag

- ▶ Ausziehbarer Aluminium Teleskop-Anschlag
- ▶ Winkelverstellbar
- ▶ Mit Profi-Klappanschlag

### Zubehör



- ▶ Teleskop-Gehrungsanschlag  
Art.-Nr.: 5514315

### Zubehör



- ▶ Sägeblattpendelschutz mit Absaughaube zum Nachrüsten  
Art.-Nr.: 5510408

### Zubehör



- ▶ **Doppelseitiger Gehrungsanschlag DGA 950**
- ▶ Ablängmaß max.: 950 mm
- ▶ LxBxH: 550 x 586 x 140 mm
- ▶ Gewicht: 10 kg  
Art.-Nr.: 5511320



SC 2 classic mit Vorritzeinrichtung

Lieferumfang SC 2 classic
Tischverlängerung und Tischverbreiterung
eloxierter Aluminium-Formatschiebeschlitten
Parallelanschlag mit Rundstangenführung und Feineinstellung
Besäumschuh
Exzenterspanner
Griff für Schiebeschlitten
Aluminium-Klappanschläge

SC 2 classic  
statt € 4.150,00 zzgl. MwSt.  
**2.999,-**  
€ 3.568,81 inkl. MwSt.  
Art.-Nr.: 5504215

SC 2 classic  
mit Vorritzeinrichtung  
statt € 4.400,00 zzgl. MwSt.  
**3.179,-**  
€ 3.783,01 inkl. MwSt.  
Art.-Nr.: 5504215VR

Technische Daten	SC 2 classic	SC 2 classic mit Vorritzeinrichtung	Zubehör	Art.-Nr.	statt € zzgl. MwSt.	nur € zzgl. MwSt.
Tischabmessungen	1020 x 325 mm	1020 x 325 mm	Zuschneid-Wechsel Sägeblatt-Ø 315 mm/Z28	5263128	55,00	51,90
Tischhöhe	900 mm	900 mm	Besäum-Fertigschnitt-Sägeblatt-Ø 315 mm/Z48	5263148	62,00	58,50
Besümlänge	1600 mm	1600 mm	Universal-Pendelschutzhaube	5510500		295,00
Max. Schnitthöhe 90°/45°	100/79 mm	100/79 mm	Zusätzlicher Arbeitstisch auf dem Schlitten	5510409		70,00
Max. Ablängbreite links vom Sägeblatt	1660 mm	1660 mm	Sägeblattpendelschutz mit Absaughaube zur festen Montage an der Säge ohne zwangsgeführten Spaltkeil	5510408		595,00
Schnittbreite mit Parallelanschlag	900 mm	900 mm	Doppelseitiger Gehrungsanschlag <b>Neu</b> DGA 950	5511320		835,00
Neigung des Sägeblattes	90° - 45°	90° - 45°	Gehrungsanschlag mit Klappanschlägen, Skala und Teleskopanschlag	5514315		439,00
Max. Sägeblatt-Ø mit und ohne Vorritz	315 mm	315 mm				
Vorritzsägeblatt-Ø	-	80 mm				
Drehzahl Hauptsägeblatt	4000 min <sup>-1</sup>	4000 min <sup>-1</sup>				
Drehzahl Vorritzsägeblatt	7600 min <sup>-1</sup>	7600 min <sup>-1</sup>				
Motorleistung 400 V / 50 Hz / S6 - 40%	4,0 kW (5,5 PS)	4,0 kW (5,5 PS)				
Absaugstutzendurchmesser	120 mm	120 mm				
Absaugstutzen-Ø Sägeblattschutz	60 mm	60 mm				
Gewicht	295 kg	295 kg				
Transportverpackungspauschale *	TVP 1=19,00 €	TVP 1=19,00 €				

## HOLZKRAFT SC 3 classic - Ultrakompakte Formatkreissäge mit schwenkbarem Sägeblatt und Format-Schiebeschlitten aus eloxiertem Aluminium

- ▶ Schnittebene direkt am Schiebeschlitten
- ▶ Schwere Stahl-Graugusskonstruktion
- ▶ Präzisionsgeführter Format-Schiebeschlitten aus Aluminium, serienmäßig eloxiert
- ▶ Großflächiger Tischausleger auf Teleskoparm geführt und längsverschiebbar
- ▶ Ausziehbarer Aluminium-Teleskopanschlag, winkelverstellbar mit Profi-Anschlagklappen
- ▶ Parallelanschlag mit Schnellspannung und Feineinstellung

- ▶ Großflächiger Arbeitstisch aus gefrästem Grauguss bleibt dauerhaft plan
- ▶ Die serienmäßige Tischverbreiterung und Tischverlängerung ermöglichen leichtes Arbeiten mit größeren Werkstücken
- ▶ Ruhiger Lauf und präzise Schnitte
- ▶ Mit leistungsstarkem Drehstrom-Motor ausgestattet

- ▶ Das großdimensionierte Sägeaggregat aus Grauguss ist doppelt am Gusstisch befestigt und ist ein Garant für Stabilität, Präzision, Laufruhe und lange Lebensdauer.
- ▶ Maximale Schnitthöhe wird auch bei eingebauter Vorritzeinrichtung erreicht (Vorritzeinrichtung optional).
- ▶ Die Sägeblattschwenkung wird an einer Skala am Aggregat angezeigt.



SC 3 classic 26 mit Vorritzeinrichtung mit 2600 mm Formatschiebeschlitten



**Passende Sägeblätter**  
Sägeblattsets siehe Hauptkatalog

<b>Lieferumfang SC 3 classic</b>
Tischverlängerung und Tischverbreiterung
Eloxierter Aluminium-Formatschiebeschlitten
Aluminium-Klappanschläge
Parallelanschlag mit Rundstangenführung und Feineinstellung
Besäumschuh
Exzenterspanner
Griff für Schiebeschlitten

**SC 3 classic 23**  
statt € 5.050,00 zzgl. MwSt.  
**3.899,-**  
€ 4.639,81 inkl. MwSt.  
Art.-Nr.: 5504323

**SC 3 classic 26**  
statt € 5.300,00 zzgl. MwSt.  
**4.099,-**  
€ 4.877,81 inkl. MwSt.  
Art.-Nr.: 5504326

**SC 3 classic 23 mit Vorritzeinrichtung**  
statt € 5.350,00 zzgl. MwSt.  
**4.099,-**  
€ 4.877,81 inkl. MwSt.  
Art.-Nr.: 5504323VR

**SC 3 classic 26 mit Vorritzeinrichtung**  
statt € 5.590,00 zzgl. MwSt.  
**4.299,-**  
€ 5.115,81 inkl. MwSt.  
Art.-Nr.: 5504326VR

Technische Daten	SC 3 classic 23	SC 3 classic 26	SC 3 classic 23 mit Vorritzeinrichtung	SC 3 classic 26 mit Vorritzeinrichtung
Tischabmessungen	840 x 560 mm	840 x 560 mm	840 x 560 mm	840 x 560 mm
Besäumlänge	2250 mm	2600 mm	2250 mm	2600 mm
max. Schnitthöhe 90°/45° mit Vorritz	100/82 mm	100/82 mm	100/82 mm	100/82 mm
max. Ablängbreite links vom Sägeblatt	2310 mm	2310 mm	2310 mm	2310 mm
Schnittbreite mit Parallelanschlag	900 mm	900 mm	900 mm	900 mm
Neigung des Sägeblattes	90° - 45°	90° - 45°	90° - 45°	90° - 45°
max. Sägeblatt-Ø mit und ohne Vorritz	315 mm	315 mm	315 mm	315 mm
Vorritzsägeblatt-Ø	-	-	80 mm	80 mm
Drehzahl Hauptsägeblatt	4000 min <sup>-1</sup>	4000 min <sup>-1</sup>	4000 min <sup>-1</sup>	4000 min <sup>-1</sup>
Motorleistung 400 V / 50 Hz / S6 - 40%	5,0 kW (6,6 PS)	5,0 kW (6,6 PS)	5,0 kW (6,6 PS)	5,0 kW (6,6 PS)
Absaugstutzendurchmesser	120 mm	120 mm	120 mm	120 mm
Absaugstutzen-Ø Sägeblattschutz	60 mm	60 mm	60 mm	60 mm
<b>Transportverpackungspauschale*</b>	<b>TVP 1=19,00 €</b>	<b>TVP 2=39,00 €</b>	<b>TVP 1=19,00 €</b>	<b>TVP 2=39,00 €</b>

\* Erläuterung der Transportverpackungszuschläge siehe Rückseite, Angaben zu TVP zzgl. MwSt.



**Teleskopanschlag**

- ▶ Ausziehbarer Teleskop-Anschlag bis max. 2550 mm
- ▶ Winkelverstellbar
- ▶ Mit Profi-Anschlagklappen



**Doppelwiegensägeaggregat**

- ▶ Großdimensioniert, aus Stahl/ Grauguss
- ▶ Nahe am Sägeblatt, beidseitig gelagert für Präzision, Laufruhe und lange Lebensdauer
- ▶ Durch Kurbel höhen- und bis 45° schrägverstellbar
- ▶ Maximale Schnitthöhe wird auch bei eingebauter Vorritzeinrichtung erreicht.
- ▶ Optionales Vorritzaggregat jederzeit nachrüstbar



**Parallelschlag mit Rundstangenführung**

- ▶ Mit Feineinstellung und Schnellspannung
- ▶ Stabile Rundstangenführung aus geschliffenem Stahl mit 45 mm Durchmesser
- ▶ Serienmäßig abklappbar für den Zuschnitt großer Werkstücke



- ▶ Sägeblattpendelschutz mit Absaughaube zum Nachrüsten  
**Art.-Nr.: 5510408**



**Digitalanzeige der Arbeitsbreite am Parallelschlag**

- ▶ Batteriebetrieben
- ▶ Mit Magnetband
- ▶ 1/10 mm genau  
**Art.-Nr.: 5516000**



**Ideal als Bankraumsäge**



**10**  
Jahre  
Garantie

**Aluminium-Schiebeschlitten**

- ▶ Mit millionenfach bewährtem Kugelkontaktsystem
- ▶ Staub- und schmutzunempfindlich durch minimalen Berührungspunkt zwischen Kugel und Trapezschiene
- ▶ Zehn Jahre HOLZKRAFT-Garantie auf Verschleiß der gehärteten Führungsbahnen



- ▶ Sägeblattpendelschutz mit Absaughaube zum Nachrüsten
- ▶ 45°-Schnitte möglich bei Sägeblattdurchmessern bis 315 mm  
**Art.-Nr.: 5510500**



- Doppelseitiger Gehrungsanschlag DGA 950**
- ▶ Ablängmaß max.: 950 mm
  - ▶ LxBxH: 550 x 586 x 140 mm
  - ▶ Gewicht: 10 kg  
**Art.-Nr.: 5511321**

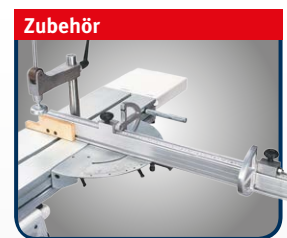

- ▶ Gehrungsanschlag mit Klappanschlägen, Skala, Teleskopanschlag und Gradraster +/- 60°  
**Art.-Nr.: 5514315**

Zubehör	Art.-Nr.	statt € zzgl. MwSt.	nur € zzgl. MwSt.
Zuschneid-Wechsel Sägeblatt Ø 315 mm/Z28	5263128	55,00	51,90
Besäum-Fertigungs-Sägeblatt Ø 315 mm/Z48	5263148	62,00	58,50
Besäum-Fertigungs-Sägeblatt Ø 315 mm/Z60	5263160	72,00	67,50
Doppelseitiger Gehrungsanschlag DGA 950 <b>Neu</b>	5511321		835,00
Gehrungsanschlag mit Klappanschlägen, Skala und Teleskopanschlag	5514315		439,00
Sägeblattpendelschutz mit Absaughaube zur festen Montage, Absaugstutzen-Ø: 80 mm ohne zwangsgeführten Spaltkeil	5510408		595,00
Sägeblattpendelschutz mit Absaughaube zum Beistellen, Absaugstutzen-Ø: 100 mm ohne zwangsgeführten Spaltkeil	5510500		295,00
Zusätzlicher kleiner Auflagetisch am Schiebeschlitten	5510109		75,00
Digitalanzeige batteriebetrieben, mit Magnetband für Parallelschlag	5516000		399,00



## SC 4 elite – Formatkreissäge mit schwenkbarem Sägeblatt und Format-Schiebeschlitzen aus eloxiertem Aluminium für den anspruchsvollen Anwender

- ▶ Der massive Arbeitstisch aus stark verripptem Grauguss und das Untergestell aus geschweißtem Stahl garantieren hohe Verwindungssteifigkeit und vibrationsfreies Arbeiten
- ▶ Leichtgängiger eloxierter Aluminium-Formatschiebeschlitzen, präzisionsgeführt
- ▶ Sägeblattschwenkung an einer numerischen Anzeige ablesbar

- ▶ Großer Besäumrahmen (längsverschiebbar) mit Materialrolle auf Teleskoparm
- ▶ Winkelverstellbarer Alu-Teleskopanschlag mit zwei Profi-Klappanschlägen
- ▶ Parallelanschlag, abklappbar, mit Schnellspannung und Feineinstellung
- ▶ Gut ablesbare **zehntelgenaue Gradanzeige** für die Sägeblattschwenkung an der Maschinenvorderseite

- ▶ Serienmäßig mit Tischverbreiterung, mit Tischverlängerung und Exzentrerspannarm
- ▶ Grauguss-Sägeaggregat mit doppelter Schwenksegmentführung (Doppelwiege) und Null-Punkt-Schwenkung
- ▶ Mit leistungsstarkem Drehstrom-Motor ausgestattet



### Schiebeschlitzen mit Kugelkontaktsystem

- Dauerhaft leichtgängig
- Staub- und schmutzunempfindlich durch minimalen Berührungspunkt zwischen Kugel und Trapezschiene
- 10 Jahre Holzkraft-Garantie auf Verschleiß der HM-Führungsbahnen



Optionaler Sägeblatt-Pendelschutz mit höhenverstellbarer Absaughaube erhältlich!



### Lieferumfang SC 4 elite

- Eloxiertes Aluminium-Formatschiebeschlitzen
- Materialrolle am Ausleger
- Säge-Parallelanschlag mit Rundstangenführung
- Tischverlängerung
- Tischverbreiterung
- Klappanschläge
- Besäumerschuh
- Exzentrerspanner
- Griff für Schiebeschlitzen

### SC 4 elite 23

statt € 6.150,00 zzgl. MwSt.

**4.399,-**

€ 5.234,81 inkl. MwSt.

Art.-Nr.: 5504524

### SC 4 elite 27

statt € 6.400,00 zzgl. MwSt.

**4.599,-**

€ 5.472,81 inkl. MwSt.

Art.-Nr.: 5504528

### SC 4 elite 33

statt € 6.700,00 zzgl. MwSt.

**4.799,-**

€ 5.710,81 inkl. MwSt.

Art.-Nr.: 5504534



### Vorritzer

- ▶ Vorritzeinrichtung mit Sägeblatt Ø 100 mm

### Neu SC 4 elite 23 mit Vorritzeinrichtung

statt € 6.350,00 zzgl. MwSt.

**4.599,-**

€ 5.472,81 inkl. MwSt.

Art.-Nr.: 5504524VR

### Neu SC 4 elite 27 mit Vorritzeinrichtung

statt € 6.650,00 zzgl. MwSt.

**4.849,-**

€ 5.770,31 inkl. MwSt.

Art.-Nr.: 5504528VR

### Neu SC 4 elite 33 mit Vorritzeinrichtung

statt € 6.950,00 zzgl. MwSt.

**5.049,-**

€ 6008,31 inkl. MwSt.

Art.-Nr.: 5504534VR

Technische Daten	SC 4 elite 23	SC 4 elite 23 VR	SC 4 elite 27	SC 4 elite 27 VR	SC 4 elite 33	SC 4 elite 33 VR
Tischabmessungen	840 x 560 mm	840 x 560 mm	840 x 560 mm	840 x 560 mm	840 x 560 mm	840 x 560 mm
Tischhöhe	900 mm	900 mm	900 mm	900 mm	900 mm	900 mm
Besäumlänge	2310 mm	2310 mm	2660 mm	2660 mm	3260 mm	3260 mm
Max. Schnitthöhe 90°/45°	100 / 70 mm	100 / 70 mm	100 / 70 mm	100 / 70 mm	100 / 70 mm	100 / 70 mm
Max. Ablängbreite links vom Sägeblatt	3200 mm	3200 mm	3200 mm	3200 mm	3200 mm	3200 mm
Schnittbreite mit Parallelanschlag	900 mm	900 mm	900 mm	900 mm	900 mm	900 mm
Neigung des Sägeblattes	90° - 45°	90° - 45°	90° - 45°	90° - 45°	90° - 45°	90° - 45°
Max. Sägeblatt-Ø mit und ohne Vorritz	315 mm	315 mm	315 mm	315 mm	315 mm	315 mm
<b>Vorritzsägeblatt-Ø</b>	-	<b>100 mm</b>	-	<b>100 mm</b>	-	<b>100 mm</b>
Drehzahl Hauptsägeblatt	4000 min <sup>-1</sup>	4000 min <sup>-1</sup>	4000 min <sup>-1</sup>	4000 min <sup>-1</sup>	4000 min <sup>-1</sup>	4000 min <sup>-1</sup>
Drehzahl Vorritzsägeblatt	8000 min <sup>-1</sup>	8000 min <sup>-1</sup>	8000 min <sup>-1</sup>	8000 min <sup>-1</sup>	8000 min <sup>-1</sup>	8000 min <sup>-1</sup>
Motorleistung 400 V / 50 Hz / S6 - 40%	5,0 kW (6,6 PS)	5,0 kW (6,6 PS)	5,0 kW (6,6 PS)	5,0 kW (6,6 PS)	5,0 kW (6,6 PS)	5,0 kW (6,6 PS)
Absaugstutzendurchmesser	120 mm	120 mm	120 mm	120 mm	120 mm	120 mm
Absaugstutzen-Ø Sägeblattschutz	60 mm	60 mm	60 mm	60 mm	60 mm	60 mm
Gewicht	454 kg	454 kg	473 kg	473 kg	489 kg	489 kg
Transportverpackungspauschale *	TVP 2=39,00 €	TVP 2=39,00 €	TVP 3=59,00 €	TVP 3=59,00 €	TVP 4=79,00 €	TVP 4=79,00 €

\* Erläuterung der Transportverpackungszuschläge siehe Rückseite, Angaben zu TVP zzgl. MwSt.  
\*\*nicht nachrüstbar, nur bei Bestellung Neumaschine



**Teleskopanschlag**

- ▶ Ausziehbarer Teleskop-Anschlag bis max. 2550 mm
- ▶ Winkelverstellbar
- ▶ Mit Profi-Anschlagklappen



**Doppelwiegensägeaggregat**

- ▶ Großdimensioniert, aus Stahl/ Grauguss
- ▶ Nahe am Sägeblatt, beidseitig gelagert für Präzision, Laufruhe und lange Lebensdauer
- ▶ Durch Kurbel höhen- und bis 45° schrägverstellbar
- ▶ Maximale Schnitthöhe wird auch bei eingebauter Vorritzeinrichtung erreicht.
- ▶ Optionales Vorritzaggregat jederzeit nachrüstbar

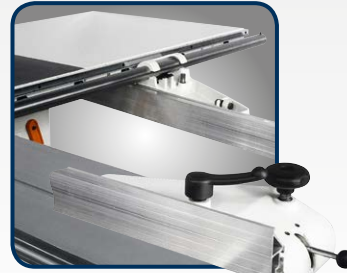

**Parallelanschlag mit Rundstangenführung**

- ▶ Mit Feineinstellung und Schnellspannung
- ▶ Stabile Rundstangenführung aus geschliffenem Stahl mit 45 mm Durchmesser
- ▶ Serienmäßig abklappbar für den Zuschnitt großer Werkstücke

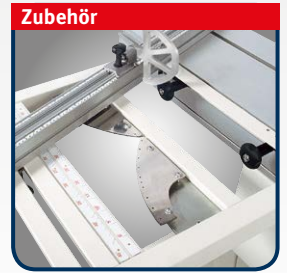

**Zubehör**

**Winkelschnittvorrichtung**

- ▶ Mit Rasterteilung
- ▶ Art.-Nr.: 5510399



**Zubehör**

**Digitalanzeige**

- ▶ Für Parallelanschlag zum Nachrüsten
- ▶ batteriebetrieben
- ▶ mit Magnetband
- ▶ 1/10 mm genau
- ▶ Art.-Nr.: 5516000



Schiebeschlitten  
360 mm

**SC 4 elite**  
mit Alu-Formatschiebeschlitten  
und Ausleger



**Zubehör**

Neu

- Doppelseitiger Gehrungsanschlag DGA 950**
- ▶ Ablängmaß max.: 950 mm
  - ▶ LxBxH: 550 x 586 x 140 mm
  - ▶ Gewicht: 10 kg
  - ▶ Art.-Nr.: 5511322



**Zubehör**

**Teleskopanschlag**

- ▶ Ausziehbarer Teleskop-Anschlag aus Aluminium
- ▶ Winkelverstellbar
- ▶ Mit professionellen Anschlagklappen +/- 60°
- ▶ Art.-Nr.: 5514315

Zubehör	Art.-Nr.	€ zzgl. MwSt.
Gehrungsanschlag mit Klappanschlägen, Skala, Teleskopanschlag und Gradraster +/- 60°	5514315	439,00
Gehrungsanschlag DGA 950 <span style="color:red">Neu</span>	5511322	835,00
Sägeblattpendelschutz mit Absaughaube ohne zwangsgeführten Spaltkeil	5510404	595,00
Digitalanzeige der Arbeitsbreite am Parallelanschlag zum Nachrüsten	5516000	399,00
<b>Mehrpreis-Ausstattung**</b>	<b>Art.-Nr.</b>	<b>€ zzgl. MwSt.</b>
Winkelschnittvorrichtung mit Rasterteilung	5510399	245,00
Vorritzeinrichtung mit eigenem Motor, mit Sägeblatt Ø 100 mm	5510401	769,00



**Passende Sägeblätter**  
Sägeblattsets siehe Hauptkatalog

**HOLZKRAFT si 400 elite s - Profi-Formatkreissägen in schwerer Ausführung mit Vorritzaggregat und Format-Schiebeschlitzen aus eloxiertem Aluminium.**

- **Serienmäßig mit Vorritzeinrichtung mit separatem Antriebsmotor, von außen einstellbar**
- Leichtgängiger eloxierter Aluminium-Formatschiebeschlitzen
- Großflächiger Tischausleger (längsverschiebbar) mit Materialrolle auf Teleskoparm
- Ausziehbarer Teleskop-Ablänganschlag mit zwei Klappanschlägen
- Präziser Parallelanschlag, abklappbar für große Platten, mit Schnellspannung und integrierter Feineinstellung
- Serienmäßig mit Tischverbreiterung, mit Tischverlängerung und Exzentranspanner

- **Säge-Aggregat aus einer robusten Gusseisen - Ringform mit doppelter Schwenksegmentführung (Doppelwiege) und Null-Punkt-Schwenkung für einen ruhigen und perfekten Schnitt**
- Großflächiger Arbeitstisch aus spannungsfreiem Grauguss
- Hohes Eigengewicht sorgt für Präzision und ruhigen Lauf
- Mit leistungsstarkem Drehstrom-Motor ausgestattet
- M-Ausführung:** mit elektrischer Höhenverstellung und Schwenkung des Sägeaggregats
- MA-Ausführung:** mit Ein-/Ausschalter am Schiebeschlitzen

- MA 3-Ausführung:** mit 3 Achsen
- Motorischer Parallelanschlag mit elektronischer Positionierung
- Beinhaltet:**
- Positionsanzeige über einen Encoder
  - Verstellung über Kugelumlaufspindel
  - stufenlose Einstellung über Schalter oder automatisches Positioniersystem
  - Inkrementalverstellungsmöglichkeit
  - Wegschwenkeinrichtung für Anschlag unter Tisch
  - Schnittbreite 1270 mm
  - Programmierte Bewegung der motorischen Verstellung und Schwenkung für Sägeaggregat

**Neu**

<b>Lieferumfang si 400 elite s:</b>
eloxierter Aluminium-Formatschiebeschlitzen
Materialrolle am Ausleger
Säge-Parallelanschlag mit Rundstangenführung
Tischverlängerung
Tischverbreiterung
Klappanschläge
Besäumschuh
Exzentranspanner
Griff für Schiebeschlitzen
Sägeblatt Pendelschutz

<b>Lieferumfang si 400 elite s M:</b>
wie si 400 elite s
motorische Höhenverstellung und Schwenkung des Sägeaggregats
Digitalanzeige für Schwenkung

<b>Lieferumfang si 400 elite s A:</b>
wie si 400 elite s
integrierter Ein- und Ausschalter der Motoren im Besäumwagen

<b>Lieferumfang si 400 elite s M A:</b>
wie si 400 elite s M
integrierter Ein- und Ausschalter der Motoren im Besäumwagen

<b>Lieferumfang si 400 elite s M A 3:</b>
wie si 400 elite s M A
Version „READY3“ (3 Achsen)



**PREISSCHLAGER**

**si 400 elite S 26**  
statt € 9.500,00 zzgl. MwSt.  
**6.499,-**  
€ 7.733,81 inkl. MwSt.  
Art.-Nr.: 5504750

**si 400 elite s 26 A**  
statt € 10.050,00 zzgl. MwSt.  
**6.899,-**  
€ 8.209,81 inkl. MwSt.  
Art.-Nr.: 5504751

**si 400 elite S 26 M A**  
statt € 11.400,00 zzgl. MwSt.  
**7.899,-**  
€ 9.399,81 inkl. MwSt.  
Art.-Nr.: 5504753

**si 400 elite s 26 M**  
statt € 10.900,00 zzgl. MwSt.  
**7.499,-**  
€ 8.923,81 inkl. MwSt.  
Art.-Nr.: 5504752

**si 400 elite S 26 M A 3**  
statt € 13.350,00 zzgl. MwSt.  
**9.249,-**  
€ 11.006,31 inkl. MwSt.  
Art.-Nr.: 5504760

**si 400 elite S 32**  
statt € 9.800,00 zzgl. MwSt.  
**6.749,-**  
€ 8.031,31 inkl. MwSt.  
Art.-Nr.: 5504754

**si 400 elite S 32 A**  
statt € 10.300,00 zzgl. MwSt.  
**7.099,-**  
€ 8.447,81 inkl. MwSt.  
Art.-Nr.: 5504755

**si 400 elite S 32 M A**  
statt € 11.700,00 zzgl. MwSt.  
**8.099,-**  
€ 9.637,81 inkl. MwSt.  
Art.-Nr.: 5504757

**si 400 elite S 32 M**  
statt € 11.150,00 zzgl. MwSt.  
**7.759,-**  
€ 9.233,21 inkl. MwSt.  
Art.-Nr.: 5504756

**si 400 elite S 26 M A 3**  
statt € 13.600,00 zzgl. MwSt.  
**9.439,-**  
€ 11.232,41 inkl. MwSt.  
Art.-Nr.: 5504761

Technische Daten	si 400 elite s 26 / si 400 elite s 26 M* si 400 elite s 26 A / si 400 elite s 26 M* A	si 400 elite s 32 / si 400 elite s 32 M* si 400 elite s 32 A / si 400 elite s 32 M* A
Tischabmessungen	940 x 560 mm	940 x 560 mm
Tischhöhe	900 mm	900 mm
Besäumlänge	2600 mm	3200 mm
Abmessungen Formatschiebeschlitzen	360 x 142 x 2600 mm	360 x 142 x 3200 mm
Max. Schnitthöhe 90°/45° mit Vorritz	138 / 98 mm	138 / 98 mm
Max. Ablängbreite links vom Sägeblatt	3260 mm	3260 mm
Schnittbreite mit Parallelanschlag	1270 mm	1270 mm
Sägeblattneigung	90° - 45°	90° - 45°
Max. Sägeblatt-Ø mit Vorritz	Ø 400 mm	Ø 400 mm
Sägeblattdurchmesser Vorritz	Ø 120 mm	Ø 120 mm
Drehzahl Hauptsägeblatt	4200 min <sup>-1</sup>	4200 min <sup>-1</sup>
Drehzahl Hauptsägeblatt M-Ausführung	4.000/5.000 min <sup>-1</sup>	4.000/5.000 min <sup>-1</sup>
Drehzahl Vorritzsägeblatt	9200 min <sup>-1</sup>	9200 min <sup>-1</sup>
Motorleistung 400 V / 50 Hz / S6 - 40%	7,0 kW (9,5 PS)	7,0 kW (9,5 PS)
Motorleistung Vorritz	0,55 kW (0,75 PS)	0,55 kW (0,75 PS)
Absaugstutzendurchmesser	120 mm	120 mm
Absaugstutzen-Ø Sägeblattschutz	80 mm	80 mm
Gewicht	700 kg	715 kg
Transportverpackungspauschale **	TVP 3=59,00 €	TVP 4=79,00 €

\* M-Ausführung mit motorischer Höhenverstellung und Schwenkung des Sägeaggregats und Digitalanzeige für Schwenkung  
\*\* Erläuterung der Verpackungszuschläge siehe Rückseite, Angaben zu TVP zzgl. MwSt.

Unverbindliche Aktionspreise  
Lieferbedingungen siehe Rückseite



**6** JAHRE HOLZKRAFT  
GARANTIE auf Verschleiß  
der Schwenksegmente



**Schwenksegment**

- ▶ Dauerhafte Präzision durch 2-fache Schwenksegmentführung



**High-tech Zubehör**

- ▶ Ein- und Ausschalter im Besäumwagen integriert (standard nur bei A- und MA-Versionen)

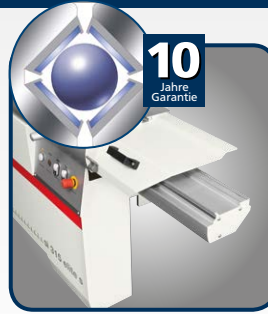

**Schiebeschlitten mit Kugelkontaktsystem**

- Dauerhaft leichtgängig
- Staub- und schmutzunempfindlich durch minimalen Berührungspunkt zwischen Kugel und Trapezschiene
- 10 Jahre Holzkraft-Garantie auf Verschleiß der HM-Führungsbahnen

**Option Rastereinteilung**



- ▶ Ausleger mit winkelverstellbarem Teleskop-Ablänganschlag
- ▶ Optional mit Gradrastereinteilung Art.-Nr.: 5510403

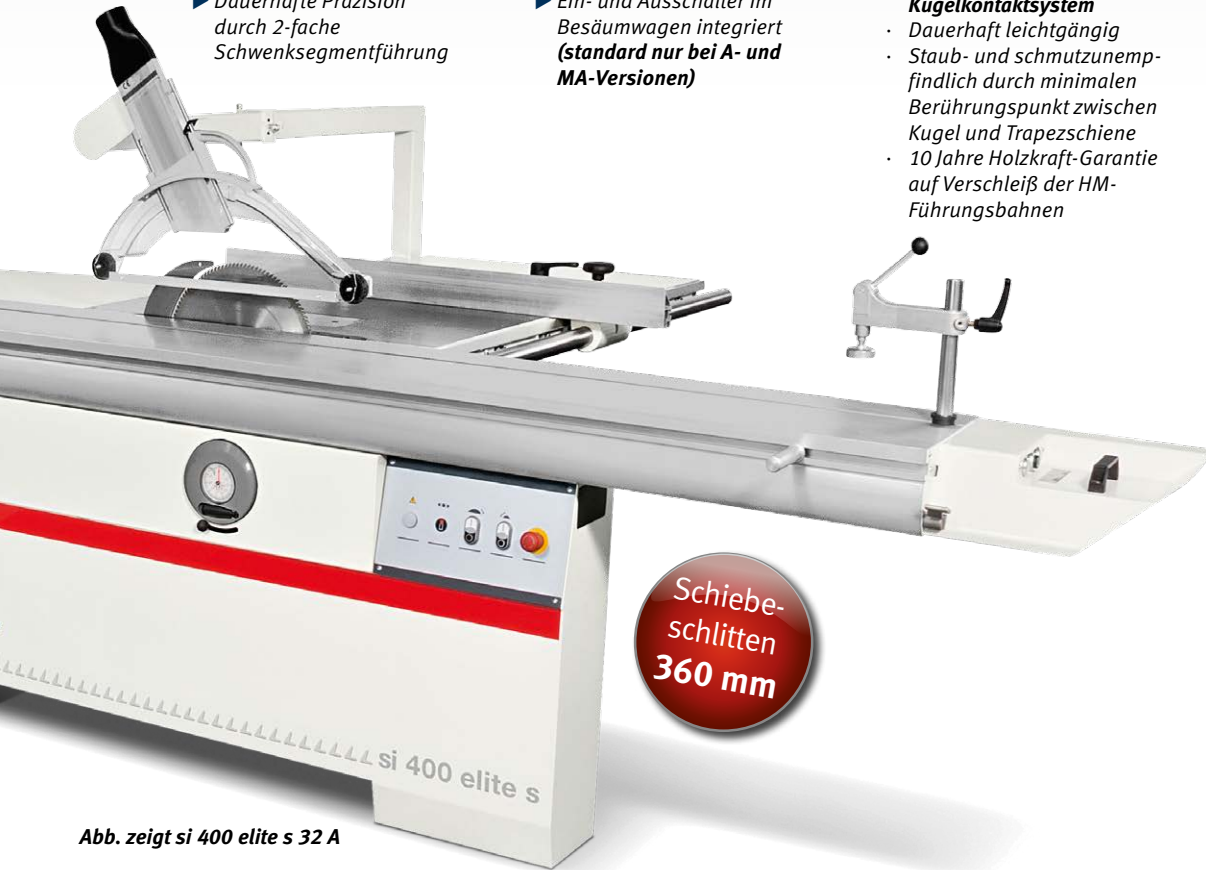

Schiebeschlitten  
360 mm

Abb. zeigt si 400 elite s 32 A

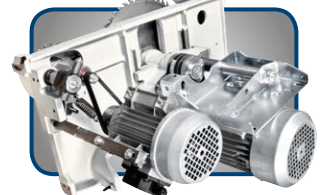

**Grauguss-Doppelwiegen-Sägeaggregat**

- ▶ Jetzt noch massiver, schwingungsfreier mit mehr Laufruhe
- ▶ Null-Punkt-Schwenkung

**Optionale Ausstattung**



- ▶ Mit Digitalanzeige für die Schnittbreite am Parallelanschlag Art.-Nr.: 5516000

**si 400 elite s - M-Ausführung**



- ▶ Mit motorischer Höhenverstellung und Schwenkung des Sägeaggregats
- ▶ Zwei Schnittgeschwindigkeiten über Vielkeilriemen einstellbar
- ▶ Eine Öffnung im Arbeitstisch erleichtert den Wechsel

**Neue Optionen:**

- ▶ Längsanschlag mit 2 LCD-Anzeigen der Anschlagposition
- ▶ Wanknuteinrichtung
- ▶ Motorischer Parallelanschlag mit elektronischer Positionierung (1 Achse)
- ▶ Besäumrahmen mit CompeX Vorrichtung

**Zubehör**



**Teleskopanschlag**

- ▶ Ausziehbarer Teleskop-Anschlag aus Aluminium
- ▶ Winkelverstellbar
- ▶ Mit professionellen Anschlagklappen +/- 60° Art.-Nr.: 5514315

Zubehör	Art.-Nr.	€ zzgl. MwSt.
Teleskop-Gehrungsanschlag mit Zwei Klappanschlägen	5514315	439,00
<b>Neu</b> Doppelseitiger Gehrungsanschlag DGA 950	5511323	835,00
zusätzlicher Arbeitstisch am Schlitten	5510402	95,00
Digitalanzeige der Arbeitsbreite am Parallelanschlag zum Nachrüsten	5516000	399,00
<b>Mehrpreis-Ausstattung**</b>		
Gradrastereinteilung am Auslegertisch	5510403	245,00
Digitalanzeige der Arbeitsbreite am Parallelanschlag	5514349	699,00
<b>Neu</b> Wanknuteinrichtung	5514376	439,00
<b>Neu</b> Besäumrahmen mit CompeX Vorrichtung für Gehrungsschnitte mit automatischem Ausgleich der Anschlagposition	5514380	770,00
<b>Neu</b> Längsanschlag mit 2 LCD-Anzeigen der Anschlagposition	5514390	1.009,00
<b>Neu</b> Dritter Längsanschlag mit LCD-Anzeige der Position (nur in Verbindung mit Art.-Nr.: 5514390)	5514391	475,00
<b>Neu</b> Motorischer Parallelanschlag mit elektronischer Positionierung (1 Achse)	5514395	2.085,00



**Zubehör**



**Doppelseitiger Gehrungsanschlag DGA 950**

- ▶ Ablängmaß max.: 950 mm
- ▶ LxBxH: 550 x 586 x 140 mm
- ▶ Gewicht: 10 kg
- ▶ Art.-Nr.: 5511323

**HOLZKRAFT FS 30 genius - Abricht-Dickenhobel mit TERSA®-Hobelmesser-Schnellwechselsystem**

genius

- ▶ TERSA-Hobelmessersystem ermöglicht sekundenschnellen Messerwechsel sowie besonders geräuscharmen Lauf
- ▶ Schräg verzahnte Stahleinzugswalze für konstanten und gleichmäßigen Holzeinzug
- ▶ Robuste Abrichttische aus verripptem Grauguss, geschliffen und spannungsfrei, dadurch unempfindlich und dauerhaft plan
- ▶ Großer, schwenkbarer Abrichtanschlag für präzises Abrichten, umsteckbar 90°/45°, mit Schnellklemmung
- ▶ **Nach hinten öffnender Abrichttisch**
- ▶ Leistungsstarker Motor
- ▶ Robuste Stahl-/Graugusskonstruktion
- ▶ Langlochbohrereinrichtung nachrüstbar



Sehr leise



**Abrichthobel**

- ▶ Serienmäßig mit TERSA-Hobelmesser-Schnellwechselsystem
- ▶ Großdimensionierte Abrichttische
- ▶ Die Abricht- und Dickentische aus Grauguss garantieren höchste Laufruhe und Vibrationsfreiheit.



**Dickenhobel**

- ▶ Mit dem leistungsstarken Dickenvorschub können Werkstücke bis 200 mm Höhe gehobelt werden.
- ▶ Die schrägverzahnte Einzugswalze garantiert den konstanten Einzug.
- ▶ Die Umrüstung von Abricht- zu Dickenhobel erfolgt sekundenschnell mit einem Handgriff.



**Hobelwerk**

- ▶ Massive Rückschlagsicherungen verhindern den Rückschlag von Werkstücken.
- ▶ 3-Messer-TERSAwelle sorgt für ein optimales Hobelbild.

**Lieferumfang FS 30 genius:**

Großer Abrichtanschlag, umsteckbar 90°/45° für präzises Abrichten mit Schnellklemmung
TERSA-Hobelmesserwelle

**FS 30 genius TERSA**  
statt € 2.650,00 zzgl. MwSt.  
**2.199,-**  
€ 2.616,81 inkl. MwSt.  
Art.-Nr.: 5503036

Technische Daten Abrichte	FS 30 genius TERSA
Gesamtlänge der Tische	1200 mm
Aufgabentischlänge	580 mm
Tischhöhe / Arbeitstischbreite	900 mm / 300 mm
max. Spanabnahme	3 mm
Abmessungen Dickentisches min./max. Arbeitshöhe	450 x 300 mm / 3/200 mm
Vorschubgeschwindigkeiten	6 m/min
Hobelwellen-Ø/Hobelmesser	62 mm / 3 St.
Drehzahl	5500 min <sup>-1</sup>
Motor 400 V / 50 Hz / S6 - 40%	1,8 kW (2,5 PS)
Absaugstutzendurchmesser	2 x 120 mm
<b>Langlochbohrereinrichtung (Option)</b>	
Tischgröße	380 x 220
Quer-/Längshub	120 mm / 85 mm
Vertikalhub	75 mm
<b>Transportverpackungspauschale *</b>	<b>TVP 1=19,00 €</b>

**FS 30 genius TERSA**  
▶ Umrüstet als Dickenhobel



**TERSA-HOBELMESSERWELLE**

- » Kein Einstellen und Schrauben mehr
- » Hobelmesserwechsel in Sekunden
- » Selbstarretierend
- » Besonders geräuscharm
- » Perfektes Hobelergebnis

Zubehör FS 30 genius TERSA	Art.-Nr.	VE	€ zzgl. MwSt.
Langlochbohrereinrichtung mit Wescott-Bohrfutter 0-16 mm	5510034		<b>529,00</b>
Tersa Hobelmesser 300 mm Standard	5270300	VE 3	<b>20,95/Satz</b>
Tersa Hobelmesser 300 mm HSS	5271301	VE 3	<b>31,95/Satz</b>

Unverbindliche Aktionspreise  
Lieferbedingungen siehe Rückseite

\* Erläuterung der Transportverpackungszuschläge siehe Rückseite, Angaben zu TVP zzgl. MwSt.



**HOLZKRAFT FS 30 classic / FS 41 classic - Abricht-Dickenhobel mit TERSA®-Hobelmesser-Schnellwechselsystem oder Spiralmesserwelle**

classic

- ▶ **Mit TERSA Messerwelle für sekundenschnelles Hobelmesserwechseln**
- ▶ TERSA-Hobelmessersystem ermöglicht besonders geräuscharmen Lauf.
- ▶ Schräg verzahnte Stahleinzugswalze für konstanten und gleichmäßigen Materialeinzug
- ▶ Die besonders langen Abrichttische aus einem Stück ermöglichen leichtes Abrichten der Werkstücke.
- ▶ Großer Abrichtanschlag kann beim Öffnen der Abrichttische in seiner Position bleiben.
- ▶ **Nach hinten öffnende Abrichttische**
- ▶ Das hohe Maschinengewicht sorgt für höchste Präzision und ruhigen Lauf.
- ▶ Leistungsstarker Industrie-Motor
- ▶ Robuste Stahl-/Graugusskonstruktion

- ▶ Arbeitstische sind aus Grauguss, nachgeglüht und spannungsfrei, dadurch unempfindlich und dauerhaft plan
- ▶ Tischlippen für geräuscharmen Lauf

- Antrieb**
- ▶ Stabil ausgelegter Kettenantrieb
  - ▶ Antriebsräder aus Stahl
  - ▶ Massiver Grauguss-lagerbock



- Hobelwerk**
- ▶ Massive Rückschlagsicherungen verhindern den Rückschlag von Werkstücken
  - ▶ 3-Messer-TERSAWelle sorgt für ein optimales Hobelbild



300 mm



**FS 30 classic TERSA**  
▶ in Standard-Ausführung geöffnet



- TERSA-HOBELMESSERWELLE**
- » Kein Einstellen und Schrauben mehr
  - » Hobelmesserwechsel in Sekunden
  - » Selbstarretierend
  - » Besonders geräuscharm
  - » Perfektes Hobelergebnis



410 mm



**FS 41 classic TERSA**  
▶ in Standard-Ausführung

<b>Lieferumfang FS 30 classic:</b>
<b>Lieferumfang FS 41 classic:</b>
Tersa-Hobelwelle oder Spiralmesserwelle
Eloxiertes Aluminium-Abrichtanschlag

**FS 30 classic Tersa**  
statt € 3.750,00 zzgl. MwSt.  
**2.759,-**  
€ 3.283,21 inkl. MwSt.  
Art.-Nr.: 5503031

**FS 41 classic Tersa**  
statt € 4.850,00 zzgl. MwSt.  
**3.559,-**  
€ 4.235,21 inkl. MwSt.  
Art.-Nr.: 5503414

Technische Daten Abrichte	FS 30 classic Tersa	FS 41 classic Tersa
Gesamtlänge der Tische	1510 mm	1800 mm
Aufgabentischlänge / Tischhöhe	740 mm / 850 mm	920 mm / 870 mm
Arbeitsbreite	300 mm	410 mm
max. Spanabnahme	4 mm	4 mm
Abmessungen Dickentisches min./max. Arbeitshöhe	565 x 300 mm	605 x 420 mm
Vorschubgeschwindigkeiten	3/230 mm	3/230 mm
Hobelwellen-Ø/Hobelmesser	7 m/min	7 m/min
Drehzahl	72 mm / 3 St.	72 mm / 3 St.
Motor 400 V / 50 Hz / S6 - 40%	5200 min <sup>-1</sup>	5200 min <sup>-1</sup>
Absaugstützendurchmesser	4,0 kW (5,5 PS)	5,0 kW (6,6 PS)
<b>Langlochbohrereinrichtung (Option)</b>	2 x 120 mm	2 x 120 mm
Tischgröße	470 x 220 mm	470 x 220 mm
Quer-/Längshub	60 mm/110 mm	155 mm/110 mm
Vertikalhub	120 mm	120 mm
<b>Transportverpackungspauschale *</b>	<b>TVP 2=39,00 €</b>	<b>TVP 2=39,00 €</b>

Spiralmesserwelle für FS 30 classic (nur ab Werk!)	Art.-Nr.	€ zzgl. MwSt.
15 x 15 x 2,5 mm 300 mm (48 Messer)	5510332	449,00

Spiralmesserwelle für FS 41 classic (nur ab Werk!)	Art.-Nr.	€ zzgl. MwSt.
15 x 15 x 2,5 mm 410 mm (66 Messer)	5510432	499,00

Zubehör	Art.-Nr.	Stk.	€ zzgl. MwSt.
Tersa Hobelmesser 300 mm Standard	5270300	VE 3	20,95/Satz
Tersa Hobelmesser 300 mm HSS	5271301	VE 3	31,95/Satz
Tersa Hobelmesser 410 mm Standard	5270410	VE 3	26,95/Satz
Tersa Hobelmesser 410 mm HSS	5271410	VE 3	38,59/Satz
Langlochbohrereinrichtung mit Wescott-Bohrfutter 0-16 mm	5510330		899,00
Langlochbohrer-Set 5tlg. linksdrehend	5333681		69,90
Fahrvoerrichtung	5510031		119,00



**HOLZKRAFT FS 41 elite - Abricht-Dickenhobel-Kombi in Profi-Ausführung mit TERSA®-Hobelmesser-Schnellwechselsystem oder Spiralmesserwelle**

- ▶ TERSA-Hobelmessersystem ermöglicht sekundenschnellen Messerwechsel sowie besonders geräuscharmen Lauf
- ▶ Materialvorschub mit separatem Motor und zwei Geschwindigkeiten

- ▶ Arbeitstische aus Grauguss, nachgeglüht und spannungsfrei
- ▶ Stabiler großer Aluminium-Abrichtanschlag mit Rundstangenführung
- ▶ Tischverstellung über Handrad mit

- numerischer Anzeige
- ▶ Das hohe Maschinengewicht sorgt für höchste Präzision und ruhigen Lauf
- ▶ Leistungsstarker Industrie-Motor
- ▶ Schräg verzahnte Stahleinzugswalze

elite

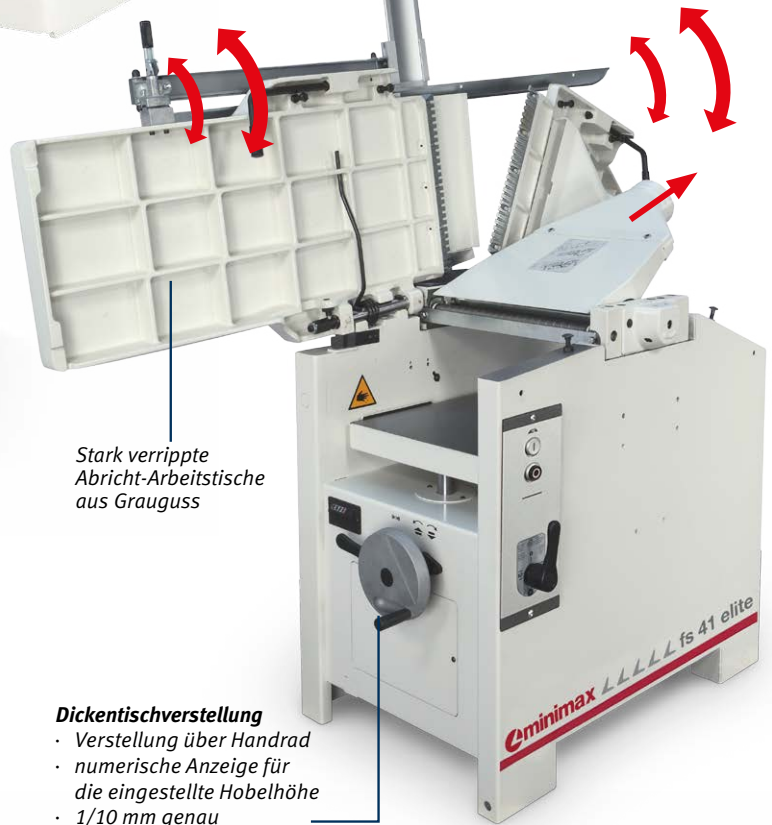

Stark verrippte Abricht-Arbeitstische aus Grauguss

FS 41 elite mit geöffneten Abrichttischen

**Abrichtanschlag**

- stabiler, großer Abrichtanschlag aus Aluminium (1200 x 160 mm)
- mit präziser Rundstangenführung

**Zwei Vorschubgeschwindigkeiten**

- serienmäßig mit zwei Vorschubgeschwindigkeiten
- komfortabel wählbar von der Bedienerfront aus

**Dickentischverstellung**

- Verstellung über Handrad
- numerische Anzeige für die eingestellte Hobelhöhe
- 1/10 mm genau

**Lieferumfang FS 41 elite:**

- Abricht-Fügeanschlag mit Rundstangenführung
- 2 Vorschubgeschwindigkeiten
- Tersa-Hobelmesserwelle oder Spiralmesserwelle

**FS 41 elite TERSA**  
statt € 6.850,00 zzgl. MwSt.  
**5.299,-**  
€ 6.305,81 inkl. MwSt.  
Art.-Nr.: 5503451

**FS 41 elite SPIRAL\***  
statt € 7.350,00 zzgl. MwSt.  
**5.699,-**  
€ 6.781,81 inkl. MwSt.  
Art.-Nr.: 5503452

**Technische Daten Abrichte**

	FS 41 elite
Gesamtlänge der Tische	2000 mm
Aufgabentischlänge	1034 mm
Tischhöhe / Arbeitsbreite	870 mm / 410 mm
max. Spanabnahme	5 mm
<b>Dicke</b>	
Abmessungen Dickentisches	775 x 423 mm
min./max. Arbeitshöhe	3 / 230 mm
Vorschubgeschwindigkeiten	6 / 12 m/min
Hobelwellen-Ø/Hobelmesser	87 mm / 4 St.
Drehzahl	5200 min <sup>-1</sup>
Motor 400V / 50Hz / S6 - 40%	5,0 kW (6,6 PS)
Absaugstutzendurchmesser	2 x 120 mm
<b>Langlochbohrereinrichtung (Option)</b>	
Tischgröße	470 x 230
Quer-/Längs-/Vertikalhub	160 mm / 110 mm / 120 mm
<b>Transportverpackungspauschale *</b>	<b>TVP 2=39,00 €</b>



**TERSA-HOBELMESSERWELLE**

- » Kein Einstellen und Schrauben mehr
- » Hobelmesserwechsel in Sekunden
- » Selbstarretierend
- » Besonders geräuscharm
- » Perfektes Hobelergebnis

**Zubehör FS 41 elite**

	Art.-Nr.	€ zzgl. MwSt.
Tersa Hobelmesser 300 mm Standard	5270301 VE 4	<b>27,95/Satz</b>
Tersa Hobelmesser 300 mm HSS	5271302 VE 4	<b>42,59/Satz</b>
Tersa Hobelmesser 410 mm Standard	5270411 VE 4	<b>35,95/Satz</b>
Tersa Hobelmesser 410 mm HSS	5271411 VE 4	<b>51,59/Satz</b>
Langlochbohrereinrichtung elite mit Wescott-Bohrfutter 0-16 mm	5510418	<b>899,00</b>
Fahrvorrichtung	5514108	<b>205,00</b>
Langlochbohrer-Set 5tlg. linksdrehend	5333681	<b>69,90</b>
Diamant-Abziehstein	5275100	<b>23,90</b>
Motorleistung 7,0 kW (9,5 PS)**	5514109	<b>315,00</b>

\* Erläuterung der Verpackungszuschläge siehe Rückseite, Angaben zu TVP zzgl. MwSt.

\*\* nicht nachrüstbar, nur bei Bestellung Neumaschine

elite s

## HOLZKRAFT FS 41 elite s - Maximale Ausstattung für den Profi Digitale Ausführung mit motorischer Dickentischverstellung

- ▶ TERSA-Hobelmessersystem ermöglicht sekundenschnellen Messerwechsel sowie besonders geräuscharmen Lauf
- ▶ Besonders lange Abrichttische (2200 mm) aus einem Stück ermöglichen leichtes Abrichten der Werkstücke

- ▶ Arbeitstische sind aus Grauguss, nachgeglüht und spannungsfrei, dadurch unempfindlich und dauerhaft plan
- ▶ Gleichzeitiges Öffnen der Tische
- ▶ Nach hinten, gleichzeitig öffnende Abrichttische für kurze Rüstzeiten

- ▶ Leistungsstarker Industrie-Motor
- ▶ Festmontierte Absaughaube
- ▶ Robuste Stahl-/Graugusskonstruktion
- ▶ Großer Abrichtanschlag (serienmäßig mit Hilfsanschlag)
- ▶ Materialvorschub mit zwei Geschwindigkeiten über separatem Motor



### Digital Ausführung

- Mit elektrischer Dickentischhöhenverstellung und Digitalanzeige



### Dickentischverstellung

- FS 41 elite s mit Dickentischverstellung über Handrad mit integrierter Anzeige



### Tersa-Hobelmesserwelle

- Kein Einstellen und Schrauben mehr
- Hobelmesserswechsel in Sekunden
- Selbstretardierend
- Besonders geräuscharm
- Perfektes Hobelergebnis



### Spiralmesserwelle

- Ziehender Schnitt, dadurch geringer Leistungsbedarf
- Sehr leise
- 66 Messer

**FS 41 elite S Tersa**  
statt € 8.750,00 zzgl. MwSt.

**6.699,-**

€ 7.971,81 inkl. MwSt.  
Art.-Nr.: 5503431

**FS 41 elite S Tersa Digital**  
statt € 9.550,00 zzgl. MwSt.

**7.359,-**

€ 8.757,21 inkl. MwSt.  
Art.-Nr.: 5503441

**FS 41 elite S Spiral**  
statt € 9.050,00 zzgl. MwSt.

**6.899,-**

€ 8.209,81 inkl. MwSt.  
Art.-Nr.: 5503432

**FS 41 elite S Spiral Digital**  
statt € 9.800,00 zzgl. MwSt.

**7.589,-**

€ 9.030,91 inkl. MwSt.  
Art.-Nr.: 5503442



FS 41 elite s Tersa Digital



Sehr leise

### Info & Video



### Gleichzeitiges Öffnen der Abrichttische

- Gleichzeitiges Hochklappen der Abrichttische mit Federunterstützung für ein schnelles und bequemes Umrüsten zum Dickenhobeln in Sekunden



### Festmontierte Absaughaube

- Dank der festmontierten Absaughaube ist beim Umrüsten kein Umstecken des Absaugschlauchs mehr nötig
- Dies spart wertvolle Arbeitszeit

Technische Daten	FS 41 elite s	FS 41 elite s Digital
Gesamtlänge der Tische	2200 mm	2200 mm
Arbeitsbreite	410 mm	410 mm
max. Spanabnahme	5 mm	5 mm
<b>Dicke</b>		
Abmessungen Dickentisches min./max. Arbeitshöhe	775 x 410 mm	775 x 410 mm
	3 / 240 mm	3 / 240 mm
Vorschubgeschwindigkeiten	6 / 12 m/min	6 / 12 m/min
Hobelwellen-Ø/Hobelmesser	95 mm / 4 St.	95 mm / 4 St.
Drehzahl	5000 min <sup>-1</sup>	5000 min <sup>-1</sup>
Motor 400 V / 50 Hz / S6 - 40%	5,0 kW (6,6 PS)	5,0 kW (6,6 PS)
Absaugstutzendurchmesser	1 x 120 mm	1 x 120 mm
<b>Langlochbohrereinrichtung (Option)</b>		
Tischgröße	490 x 270 mm	490 x 270 mm
Quer-/Längshub	160 mm / 105 mm	160 mm / 105 mm
Vertikalhub	115 mm	115 mm
Transportverpackungspausch.*	TVP 2=39,00 €	TVP 2=39,00 €

Lieferumfang FS 41 elite s:
Abricht-Fügeanschlag mit Rundstangenführung
Zwei Vorschubgeschwindigkeiten
Tersa-Hobelwelle <b>oder</b> Spiralmesserwelle

Lieferumfang FS 41 elite s digital:
wie FS 41 elite s und zusätzlich:
Elektrische Dickentischhöhenverstellung
Digitalanzeige

Zubehör FS 41 elite s	Art.-Nr.	€ zzgl. MwSt.
Tersa Hobelmesser 410 mm Standard	5270411 VE 4	<b>35,95/Satz</b>
Tersa Hobelmesser 410 mm HSS	5271411 VE 4	<b>51,59/Satz</b>
Langlochbohrereinrichtung elite s mit Wescott-Bohrfutter 0-16 mm	5514330	<b>945,00</b>
Fahrvorrichtung	5514108	<b>205,00</b>
Langlochbohrer-Set 5tlg. rechtsdrehend	5333682	<b>69,90</b>
Diamant-Abziehstein	5275100	<b>23,90</b>
Motorleistung 7,0 kW (9,5 PS)**	5514331	<b>435,00</b>
Gummi-Auszugswalze Dicke**	5514339	<b>155,00</b>

## FS 52 elite s - Maximale Ausstattung für den Profi

- ▶ Ideal für anspruchsvolle Handwerker und Schreiner
- ▶ Die besonders langen Abrichttische ermöglichen leichtes Abrichten der Werkstücke
- ▶ Arbeitstische sind aus Grauguss, dadurch unempfindlich und dauerhaft plan
- ▶ Nach hinten, gleichzeitig öffnende Abrichttische für kurze Rüstzeiten

- ▶ Schräg verzahnte Stahleinzugschwanz sorgt für konstanten und gleichmäßigen Holzeinzug
- ▶ Gummi-Auszugschwanz im Auslauf der Dicke sichert gleichmäßigen Holzaustrag
- ▶ Materialvorschub mit vier Geschwindigkeiten
- ▶ Hobeldicktentischverstellung über Handrad mit numerischer Anzeige für die Hobelhöhe

- ▶ TERSA-Hobelmessersystem ermöglicht sekundenschnellen Messerwechsel sowie besonders geräuscharmen Lauf
- ▶ Der große Abrichtanschlag (1200 mm x 150 mm) kann beim Öffnen der Abrichttische in seiner Position bleiben
- ▶ Das hohe Maschinengewicht sorgt für höchste Präzision und ruhigen Lauf
- ▶ Vorbereitung für Langlochbohrereinrichtung



### Digital-Ausführung

- ▶ Mit elektrischer Dickentisch-Höhenverstellung und Digitalanzeige

### Lieferumfang FS 52 elite s:

- Abricht-Fügeanschlag mit Rundstangenführung
- Vier Vorschubgeschwindigkeiten
- Tersa-Hobelwelle **oder** Spiralmesserwelle

### Lieferumfang FS 52 elite s digital:

- wie FS 52 elite s TERSA zusätzlich mit: Motorische Höhenverstellung des Dickentisches mit Digitalanzeige

### PREISSCHLAGER

**FS 52 elite s Tersa**  
statt € 11.550,00 zzgl. MwSt.  
**8.249,-**  
€ 9.816,31 inkl. MwSt.  
Art.-Nr.: 5503501

### PREISSCHLAGER

**FS 52 elite s Tersa digital**  
statt € 12.350,00 zzgl. MwSt.  
**8.859,-**  
€ 10.542,21 inkl. MwSt.  
Art.-Nr.: 5503511

**FS 52 elite s SPIRAL**  
statt € 11.800,00 zzgl. MwSt.  
**8.439,-**  
€ 10.042,41 inkl. MwSt.  
Art.-Nr.: 5503502

**FS 52 elite s SPIRAL digital**  
statt € 12.600,00 zzgl. MwSt.  
**8.999,-**  
€ 10.708,81 inkl. MwSt.  
Art.-Nr.: 5503512

### Technische Daten

	FS 52 elite s	FS 52 elite s digital
<b>Abrichte</b>		
Gesamtlänge der Tische	2250 mm	2250 mm
Arbeitsbreite	520 mm	520 mm
max. Spanabnahme	5 mm	5 mm
<b>Dicke</b>		
Abmessungen Dickentisches	520 x 850 mm	520 x 850 mm
min./max. Arbeitshöhe	3 / 240 mm	3 / 240 mm
min. Arbeitslänge Dicke	220 mm	220 mm
Vorschubgeschwindigkeiten	5/8/12/18 m/min	5/8/12/18 m/min
Hobelwellen-Ø/Hobelmesser	120 mm / 4 St.	120 mm / 4 St.
Drehzahl	5.000 min <sup>-1</sup>	5.000 min <sup>-1</sup>
Motor 400V / 50Hz / S6 - 40%	7,0 kW (9,5PS)	7,0 kW (9,5PS)
Absaugstutzendurchmesser	1 x 120 mm	1 x 120 mm
Gewicht	695 kg	695 kg
<b>Langlochbohrereinrichtung (Option)</b>		
Tischgröße	470 x 230 mm	470 x 230 mm
Quer-/Längshub	160 mm / 110 mm	160 mm / 110 mm
Vertikalhub	120 mm	120 mm
Absaugstutzendurchmesser	1 x 120 mm	1 x 120 mm
Transportverpackungs.*	TVP 2=39,00 €	TVP 2=39,00 €

### Abb. zeigt FS 52 elite s TERSA digital

- ▶ mit motorischer Höhenverstellung und Digitalanzeige

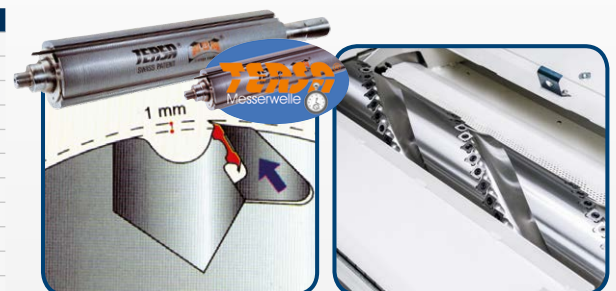

### \*Tersa-Hobelmesserwelle

- Kein Einstellen und Schrauben mehr
- Hobelmesserwechsel in Sekunden
- Selbstarretierend
- Besonders geräuscharm
- Perfektes Hobelerggebnis

### \*\*Spiralmesserwelle

- Ziehender Schnitt, dadurch geringer Leistungsbedarf
- Sehr leise
- 66 Messer
- 15 x 15 x 2,5 mm 520 mm (84 Messer)

\* Erläuterung der Verpackungszuschläge siehe Rückseite, Angaben zu TVP zzgl. MwSt.  
\*\*nicht nachrüstbar, nur bei Bestellung Neumaschine



**Spanabnahme bereits ab 0,2 mm  
(bei min. Werkstückdicke von 3 mm)  
dank schrägverzahnter Einzugswalze  
(Ideal für das sparsame Hobeln von Edelholz)**



**Festmontierte Absaughaube**

- ▶ Dank der festmontierten Absaughaube ist beim Umrüsten kein Umstecken des Absaugschlauchs mehr nötig
- ▶ Zeitsparend

**Gleichzeitiges Öffnen der Abrichtische**

Gleichzeitiges Hochklappen der Abrichtische mit Federunterstützung für ein schnelles und bequemes Umrüsten zum Dickenhobeln in Sekunden



FS 52 elite s TERSA digital

**Dickentischverstellung**

- ▶ über Handrad mit integrierter Anzeige (nicht bei digital)



**Dickentisch**

- ▶ Der Dickentisch ist auf vier großdimensionierten Spindeln gelagert, die unter allen Arbeitsbedingungen größte Stabilität gewährleisten.
- ▶ Durch die spezielle Hubvorrichtung bleibt die Tischposition auch ohne Arretierung einwandfrei erhalten.



**Hobelwelle**

- ▶ Massive Rückschlagsicherungen verhindern den Rückschlag von Werkstücken.
- ▶ Bei dem Modell TERSA sorgt die 4-Messerwelle für ein optimales Hobelbild.

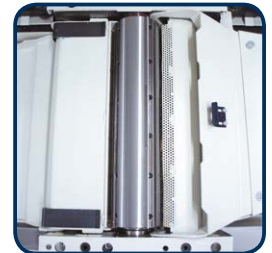

**Eloxiertes Abrichtanschlag aus Aluminium**

- ▶ Großdimensioniert (1200 x 150 mm)
- ▶ Leicht verschiebbar
- ▶ Neigbar von 90° bis 45° über Skala
- ▶ Serienmäßig mit Hilfsanschlag zum sicheren Hobeln auch von schmalen Werkstücken



**Der Materialeinzug**

- ▶ Schrägverzahnte Stahleinzugswalzen für einen konstanten und gleichmäßigen Materialeinzug ohne Abdrücke
- ▶ Mehrere Zähne greifen gleichzeitig für kraftvollen Vorschub
- ▶ Verschleißfrei im Gegensatz zu Gummieinzugswalzen

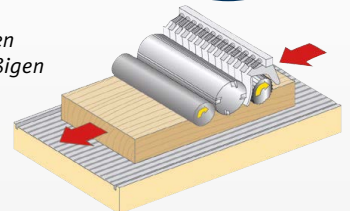

Zubehör FS 52 elite s TERSA	Art.-Nr.	Stk.	€ zzgl. MwSt.
Hobelmesser Standard TERSA 520mm	5270520	VE 4	45,95/Set
Hobelmesser HSS TERSA 520mm	5271520	VE 4	69,95/Set
Langlochbohrereinrichtung mit Bohrfutter	5514500		945,00
Fahrvorrichtung	5514108		205,00
Langlochbohrer-Set 5tlg. rechtsdrehend	5333682		69,90
Motorleistung 9kW (12 PS) **	5514125		315,00

**Zubehör**



Langlochbohrereinrichtung in Guss-Ausführung  
Art.-Nr.: 5514500

**F 41 elite s – Abrichtobel mit 410 mm Hobelbreite und F 52 elite s – Abrichtobel mit 520 mm Hobelbreite inkl. TERSA®-Hobelmesser-Schnellwechselsystem**

- ▶ Mit TERSA-Schnellwechselsystem für sekundenschnelles Hobelmesserwechseln
- ▶ Vier-Messerwelle für beste Hobelergebnisse
- ▶ Ruhiger Lauf durch Präzisionsaggregat und dank der schweren Gussausführung
- ▶ Lange Abrichttische für präzises Abrichten
- ▶ Robuste Abrichttische aus verripptem Grauguss, geschliffen und spannungsfrei, dadurch unempfindlich und dauerhaft plan
- ▶ Großer stabiler Aluminium-Abrichtanschlag mit Rundstangenführung (1200 x 150 mm), leicht verschiebar und neigbar bis 45°
- ▶ Die Neigung des Anschlags ist bequem vom Arbeitsplatz aus ablesbar
- ▶ Serienmäßig mit Hilfsanschlag
- ▶ Leistungsstarker 5,0 kW Industriemotor
- ▶ Stabile Stahl-Graugusskonstruktion
- ▶ Langlochboheinrichtung nachrüstbar

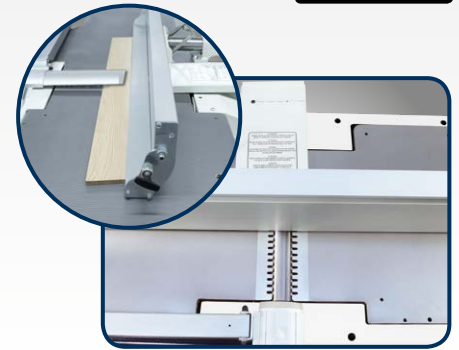

**Abrichtanschlag**

- Stabiler, großer Abrichtanschlag aus Aluminium (1200 x 160 mm) mit Hilfsanschlag
- Mit präziser Rundstangenführung



Sehr leise



**F 41 elite s**  
Abb. zeigt Standardausführung



**F 52 elite s**  
Abb. zeigt Standardausführung



**Hobelwerk**

- Schrägverzahnte Stahleinzugs- walze für einen konstanten und gleichmäßigen Holzeinzug
- Massive Rückschlagsicherungen verhindern den Rückschlag von Werkstücken
- 4-Messerwelle sorgt für ein optimales Hobelbild

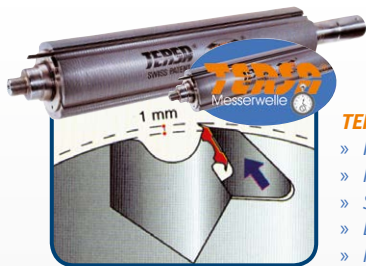

**TERSA-HOBELMESSERWELLE**

- » Kein Einstellen und Schrauben mehr
- » Hobelmesserwechsel in Sekunden
- » Selbstarretierend
- » Besonders geräuscharm
- » Perfektes Hobelergebnis

**Lieferumfang F 41 elite s und F 52 elite s:**

Abricht-Fügeanschlag mit Rundstangenführung
4-Messer-TERSA-Hobelwelle
Hilfsanschlag für schmale Werkstücke

**F 41 elite s TERSA**  
statt € 5.850,00 zzgl. MwSt.  
**4.949,-**  
€ 5.889,31 inkl. MwSt.  
Art.-Nr.: 5503412

**F 52 elite s TERSA**  
statt € 6.700,00 zzgl. MwSt.  
**5.699,-**  
€ 6.781,81 inkl. MwSt.  
Art.-Nr.: 5503521

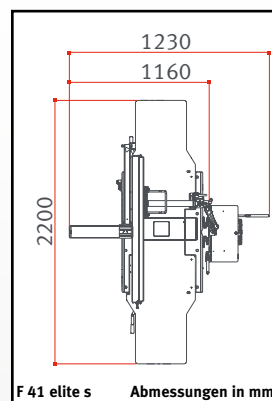

F 41 elite s Abmessungen in mm

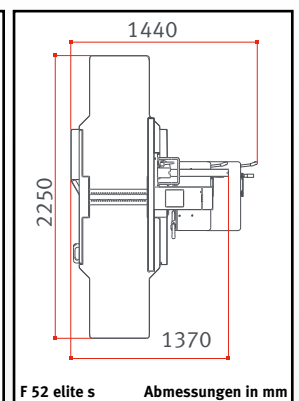

F 52 elite s Abmessungen in mm

Technische Daten	F 41 elite s	F 52 elite s
Gesamtlänge der Abrichttische	2200 mm	2250 mm
Hobelbreite	410 mm	520 mm
Max. Spanabnahme	8 mm	8 mm
Hobelwellen-Ø/Hobelmesser	95 mm / 4 St.	120 mm / 4 St.
Drehzahl	5.000 min <sup>-1</sup>	5.000 min <sup>-1</sup>
Motorleistung 400 V/50 Hz /S6-40%	5,0 kW (6,6 PS)	5,0 kW (6,6 PS)
Absaugstutzendurchmesser	120 mm	120 mm
Gewicht	411 kg	465 kg
Transportverpackungspauschale *	TVP 2=39,00 €	TVP 2=39,00 €

<b>Spiralmesserwelle für F 41 elite s (nur ab Werk!)</b>	Art.-Nr.	€ zzgl. MwSt.
15 x 15 x 2,5 mm 410 mm (66 Messer)	5514329	295,00
<b>Spiralmesserwelle für F 52 elite s (nur ab Werk!)</b>	Art.-Nr.	€ zzgl. MwSt.
15 x 15 x 2,5 mm 520 mm (84 Messer)	5514126	259,00

<b>Zubehör F 41 elite s / F 52 elite s</b>	Art.-Nr.	€ zzgl. MwSt.
Elite-Longlochboheinrichtung mit Absaughaube und Wescott-Bohrfutter 0-16 mm	5514500	945,00
<b>Ausstattungsoptionen** F 52 elite s</b>	Art.-Nr.	€ zzgl. MwSt.
Motorleistung 7 kW (9,5PS) mit zusätzlicher Stern-Dreieckschaltung	5514155	435,00

\* Erläuterung der Verpackungszuschläge siehe Rückseite, Angaben zu TVP zzgl. MwSt.  
\*\*nicht nachrüstbar, nur bei Bestellung Neumaschine



elite s

**S 41 elite s – Dickenhobel mit 410 mm Hobelbreite und  
S 52 elite s – Dickenhobel mit 520 mm Hobelbreite  
inkl. TERSA®-Hobelmesser-Schnellwechselsystem**

- ▶ Mit TERSA-Schnellwechselsystem für sekundenschnelles Hobelmesserwechseln
- ▶ Vier-Messerschwelle für beste Hobelergebnisse
- ▶ Ruhiger Lauf durch Präzisionsaggregat und dank der schweren Gussausführung
- ▶ Vordere Stahl-Einzugswalze mit Schrägverzahnung für einen optimalen Vorschub
- ▶ Satinierte Stahlauszugswalze, optional mit Gummiwalze im Auszug

- ▶ Der Arbeitstisch ist auf vier großen Säulen gelagert, die unter allen Arbeitsbedingungen größte Stabilität gewährleisten
- ▶ Die Dickentischverstellung erfolgt über ein Handrad mit numerischer Anzeige für die eingestellte Hobelhöhe (1/10 mm genau)
- ▶ Serienmäßig mit zwei Vorschubgeschwindigkeiten komfortabel wählbar von der Bedienerfront aus
- ▶ Leistungsstarker Industriemotor
- ▶ Stabile Stahl-Graugusskonstruktion



Sehr leise



**S 41 elite s**  
Abb. zeigt Standardausführung



**S 52 elite s**  
Abb. mit Option „2 Rollen in Dickentisch“ (Art.-Nr.: 5514152)



**Arbeitstisch**

- auf vier großdimensionierten Spindeln gelagert, die unter allen Arbeitsbedingungen größte Stabilität gewährleisten
- Durch spezielle Hubvorrichtung bleibt die Tischposition auch ohne Arretierung einwandfrei erhalten

**Option für S41**



**Motorische Dickentischhöhenverstellung**

- Höhenverstellung des Dickentisches motorisch mit elektronischer Dezimalanzeige
- für größere Präzision und mehr Bedienerfreundlichkeit
- nur ab Werk erhältlich

**Lieferumfang S 41 elite s TERSA:**  
Zwei Vorschubgeschwindigkeiten  
4-Messer-TERSA-Hobelwelle

**Lieferumfang S 52 elite s TERSA:**  
Vier Vorschubgeschwindigkeiten  
4-Messer-TERSA-Hobelwelle  
Motorische Höhenverstellung des Dickentisches mit Digitalanzeige  
Gummi-Auszugswalze

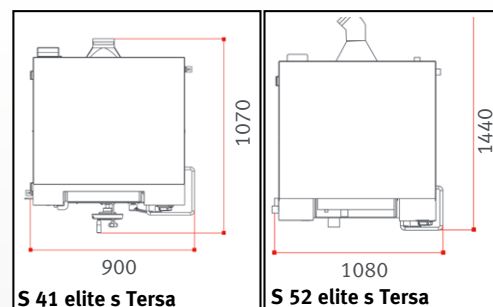
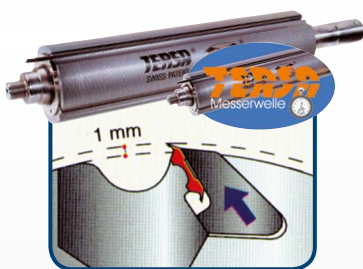

**S 41 elite s**  
statt € 5.750,00 zzgl. MwSt.  
**4.899,-**  
€ 5.829,81 inkl. MwSt.  
Art.-Nr.: 5503413

**S 52 elite s**  
statt € 8.000,00 zzgl. MwSt.  
**6.999,-**  
€ 8.328,81 inkl. MwSt.  
Art.-Nr.: 5503526

Technische Daten	S 41 elite s	S 52 elite s
Abmessungen Dickentisch	423 x 775 mm	520 x 850 mm
Hobelbreite	410 mm	520 mm
max. Spanabnahme	5 mm	5 mm
min. Arbeitslänge	180 mm	220 mm
min./max. Arbeitshöhe	3/240 mm	3/240 mm
Hobelwellen-Ø/Hobelmesser	95 mm / 4 St.	120 mm / 4 St.
Vorschubgeschwindigkeit	6/12 m/min	5/8/12/18 m/min
Drehzahl	5.000 min <sup>-1</sup>	5.000 min <sup>-1</sup>
Motorleistung 400 V/50 Hz/S6-40%	5,0 kW (6,6 PS)	7,0 kW (9,5 PS)
Absaugstutzendurchmesser	120 mm	120 mm
Gewicht	361 kg	455 kg
Transportverpackungspauschale*	<b>TVP 2=39,00 €</b>	<b>TVP 2=39,00 €</b>

Ausstattungsoptionen** S 41 elite s	Art.-Nr.	€ zzgl. MwSt.
Spiralmesserwelle für S 41 elite s (nur ab Werk!)	Art.-Nr.	€ zzgl. MwSt.
15 x 15 x 2,5 mm 410 mm (66 Messer)	5514329	295,00
Spiralmesserwelle für S 52 elite s (nur ab Werk!)	Art.-Nr.	€ zzgl. MwSt.
15 x 15 x 2,5 mm 520 mm (84 Messer)	5514126	259,00

Ausstattungsoptionen** S 41 elite s	Art.-Nr.	€ zzgl. MwSt.
Motorische Dickentischhöhenverstellung mit	5514110	799,00
Digitalanzeige		
Gummi-Auszugswalze	5514112	155,00
Motorleistung 7 kW (S6)	5514111	435,00
Ausstattungsoptionen** S 52 elite s	Art.-Nr.	€ zzgl. MwSt.
2 Rollen in Dickentisch (max. Hobelhöhe 230 mm)	5514152	509,00
Motorleistung 9 kW (12 PS)	5514153	315,00



**HOLZKRAFT Vorschubapparate - Qualität vom weltgrößten Hersteller**



► Alle Vorschubapparate serienmäßig mit Zählwerk für Höhenverstellung!  
**(außer bei VSA 32, VSA 308, VSA 38 EL und VSA 48 EL)**



► Mit besonders robuster und massiver Stativ-Klemmung für größte Stabilität im täglichen Einsatz **(VSA 38L / 48L)**



► Verbesserte Schnellklemmhebel **(außer bei VSA 38 EL und VSA 48 EL)**



**VSA 32**  
statt € 499,00 zzgl. MwSt.  
**399,-**  
€ 474,81 inkl. MwSt.  
Art.-Nr.: 5111000



**VSA 308**  
statt € 859,00 zzgl. MwSt.  
**739,-**  
€ 879,41 inkl. MwSt.  
Art.-Nr.: 5113000



**VSA 38 EL**  
empfohlen für Tischfräse  
HOLZKRAFT T 45 / T 45 LL  
T 45 W / T 45 WF

**VSA 38 EL**  
statt € 789,00 zzgl. MwSt.  
**659,-**  
€ 784,21 inkl. MwSt.  
Art.-Nr.: 5114501



**VSA 38 L**  
statt € 935,00 zzgl. MwSt.  
**779,-**  
€ 927,01 inkl. MwSt.  
Art.-Nr.: 5114500



**VSA 48 L**  
statt € 1.020,00 zzgl. MwSt.  
**869,-**  
€ 1.034,11 inkl. MwSt.  
Art.-Nr.: 5115500



**VSA 48 EL**  
empfohlen für Tischfräse  
HOLZKRAFT T 55 W elite s

**VSA 48 EL**  
statt € 839,00 zzgl. MwSt.  
**699,-**  
€ 831,81 inkl. MwSt.  
Art.-Nr.: 5115501

Technische Daten	VSA 32	VSA 308	VSA 38 L	VSA 48 L	VSA 38 EL	VSA 48 EL
max. Ausladung	300 mm	500 mm	1050 mm	1050 mm	1050 mm	1050 mm
Vorschubrollen	3 St.	3 St.	3 St.	4 St.	3 St.	4 St.
Rollendurchmesser	80 mm	100 mm	120 mm	120 mm	120 mm	120 mm
Rollenbreite	30 mm	50 mm	60 mm	60 mm	60 mm	60 mm
Federweg der Rollen	12 mm	20 mm	25 mm	25 mm	25 mm	25 mm
Geschwindigkeiten	5/6,5/8/11 m/min	2,9/4,5/5,8/7,5/9/11,5/15/23 m/min	2/4/5,5/6,7/11/12/15/30 m/min	2/4/5,5/6,7/11/13/16,5/33 m/min	2/4/5/6/10/12/15/30 m/min.	2/4/5/6/10/13/16,5/33 m/min.
Motorleistung 50 Hz	0,18 kW/400 V	0,38 kW/400 V	0,75 kW/400 V	0,75 kW/400 V	0,75 kW/400 V	0,75 kW/400 V
Gewicht	34 kg	49 kg	65 kg	70 kg	65 kg	70 kg

Zubehör	Art.-Nr.	€ zzgl. MwSt.
Ersatzrollen Ø 80 mm (Breite 30 mm) für VSA 32	5111089	9,00
Ersatzrollen Ø 100 mm (Breite 48 mm) für VSA 308	5113054	13,00
Ersatzrollen Ø 120 mm (Breite 60 mm) für VSA 38L/48L/68L	5114059	16,00

Universal-Abklappeinrichtung	Art.-Nr.	€ zzgl. MwSt.
Zum einfachen Abklappen des Vorschubapparates speziell auf Tischfräsen zur Selbstmontage	5117000	295,00



## Vorschubapparate VSA 300 DC / VSA 400 DC mit stufenloser Geschwindigkeitsregulierung

- ▶ Für horizontalen und vertikalen Einsatz
- ▶ Vorschubgeschwindigkeit stufenlos wählbar von 2 – 22 m/min – auch unter Belastung möglich
- ▶ Serienmäßig mit Rechts-/Linkslauf
- ▶ Langlebige Polyurethan-Vorschubrollen
- ▶ Stativ serienmäßig mit verlängertem Auslegearm
- ▶ Mit besonders robuster Stativklemmung für größte Stabilität
- ▶ Individuell schwenk- und einstellbar
- ▶ Metallgehäuse



▶ Vorschubgeschwindigkeit stufenlos wählbar von 2 – 22 m/min



**VSA 300 DC**  
statt € 1.059,00 zzgl. MwSt.  
**899,-**  
€ 1.069,81 inkl. MwSt.  
Art.-Nr.: 5110303



▶ Vorschubgeschwindigkeit stufenlos wählbar von 2 – 22 m/min



**VSA 400 DC**  
statt € 1.149,00 zzgl. MwSt.  
**989,-**  
€ 1.176,91 inkl. MwSt.  
Art.-Nr.: 5110403



▶ Vier weitere Geschwindigkeiten durch Wechselgetriebe



▶ Serienmäßiger Rechts-Links-Lauf mit zwei Geschwindigkeiten



**VSA 300**  
statt € 2.150,00 zzgl. MwSt.  
**1.799,-**  
€ 2.140,81 inkl. MwSt.  
Art.-Nr.: 5116300



**VSA 400**  
statt € 2.300,00 zzgl. MwSt.  
**1.899,-**  
€ 2.259,81 inkl. MwSt.  
Art.-Nr.: 5116400

Technische Daten	VSA 300 DC	VSA 400 DC	VSA 300	VSA 400
max. Ausladung	1050 mm	1050 mm	1050 mm	1050 mm
Vorschubrollen	3 St.	4 St.	3 St.	4 St.
Rollendurchmesser	120 mm	120 mm	120 mm	120 mm
Rollenbreite	60 mm	60 mm	25 mm	25 mm
Federweg der Rollen	18 mm	18 mm	20 mm	20 mm
Geschwindigkeiten	2-22 m/min stufenlos	2-22 m/min stufenlos	2-17 m/min stufenlos	2-17 m/min stufenlos
Motorleistung 50 Hz	375 Watt/400 V	375 Watt/400 V	0,56 kW/400 V	0,56 kW/400 V
Gewicht	64,5 kg	67,5 kg	82 kg	91 kg

Zubehör	Art.-Nr.	€ zzgl. MwSt.
Ersatzrollen Ø 120 mm (Breite 60 mm) ohne Felge, nur PU	5114061	9,00
Ø 120 mm (Breite 25 mm) für VSA 300/400	5116312	16,00
Ø 120 mm für VSA 300 DC/400 DC	5114064	14,00

Zubehör	Art.-Nr.	€ zzgl. MwSt.
Werkseitige Montage vor Auslieferung	5110102	120,00
Montage VSA Schwenkeinrichtung ohne Elektroanschluss	5110103	90,00

**HOLZKRAFT T 45 classic - preisgünstige Tischfräse mit starrer Frässpindel und Graugussarbeitstisch**

- ▶ Stabile Stahl-Graugusskonstruktion
- ▶ Mit starrer Frässpindel
- ▶ 3 Spindeldrehzahlen 3.500 bis 10.000 min<sup>-1</sup>
- ▶ Frässpindel mit Rechts-Linkslauf
- ▶ Groß dimensioniertes Fräsaggregat aus

- ▶ Grauguss, direkt am Tisch befestigt
- ▶ Mit Absaughaube unter dem Arbeitstisch für eine bessere Absaugung
- ▶ Solider und präziser Graugusstisch

- ▶ Schneller und problemloser Geschwindigkeitswechsel
- ▶ Leistungsstarker Motor mit 5,0 kW
- ▶ Serienmäßige Bogenfrässchutzhaube



**T 45 classic LL**  
· Ausführung mit Tischverlängerung rechts und links sowie ausziehbarer Werkstückauflage (bis 1950 x 550 mm) an der Maschinenfront

**T 45 classic**  
· Abb. zeigt Standardausstattung

**Lieferumfang T 45 classic**  
Bogenfrässchutzhaube  
Aluminium-Anschlagbacken

**Lieferumfang T 45 classic LL**  
zusätzlich zu classic: Tischverlängerung rechts und links, ausziehbare Werkstückauflage

**T 45 classic**  
statt € 3.450,00 zzgl. MwSt.  
**2.479,-**  
€ 2.950,01 inkl. MwSt.  
Art.-Nr.: 5502044

**T 45 classic LL**  
statt € 3.750,00 zzgl. MwSt.  
**2.699,-**  
€ 3.211,81 inkl. MwSt.  
Art.-Nr.: 5502049

Technische Daten	T 45 classic	T 45 classic LL
Arbeitstischabmessungen	1000 x 575 mm	1950 x 550 mm
max. Spindelüberstand über Tisch	130 mm	130 mm
Nutzlänge der Spindel	100 mm	100 mm
max. Werkzeug-Ø absenkbar	180 mm	180 mm
Spindeldorn-Ø	30 mm	30 mm
Spindeldrehzahl	3500/7000/ 10000 min <sup>-1</sup>	3500/7000/ 10000 min <sup>-1</sup>
Motorleistung 400 V / 50 Hz / S6 - 40%	5,0 kW (6,6 PS)	5,0 kW (6,6 PS)
Gewicht	240 kg	240 kg
Absaugstutzendurchmesser	2 x 120 mm	2 x 120 mm
<b>Transportverpackungspauschale *</b>	<b>TVP 1=19,00 €</b>	<b>TVP 2=39,00 €</b>

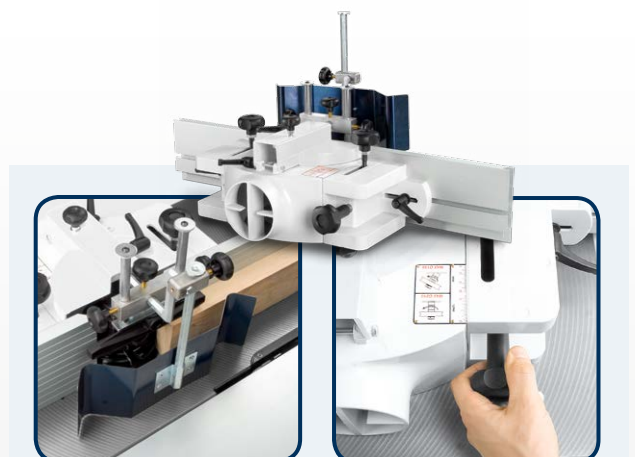

- Der Standard-Frässchutz ist für maximale Sicherheit serienmäßig mit einer höhenverstellbaren Führungsschiene und Schutzblech ausgestattet.
- Exakter Fräsanschlag mit einer Schnellverstellung und einer Feineinstellung mit Skala an der Anschlagbacke
- Der integrierte Absauganschluss sorgt für freie Sicht.

Zubehör T 45 classic	Art.-Nr.	€ zzgl. MwSt.
Tischverlängerung für eine Seite	5510326	<b>119,00</b>
Systemanschlagbacken 500 mm**	5851000	<b>345,00</b>
Systemanschlagbacken 650 mm**	5851650	<b>469,00</b>

\* Erläuterung der Verpackungszuschläge siehe Rückseite, Angaben zu TVP zzgl. MwSt.  
\*\* Zur Selbstmontage, je nach Maschinenmodell können kleine Montagearbeiten anfallen



**HOLZKRAFT T 45 W classic mit Aluminiumschiebeschlitzen und schwenkbarer Frässpindel - hohe Leistung bei geringer Investition**

- ▶ Stabile Stahl-Graugusskonstruktion
- ▶ Schwenkbare Frässpindel von 0° bis -45° nach innen, mit Rechts-Linkslauf
- ▶ 4 Spindeldrehzahlen von 3.500 - 10.000 min<sup>-1</sup>

- ▶ Serienmäßig mit Rechts-Linkslauf der Frässpindel
- ▶ Groß dimensioniertes Fräsaggregat aus Grauguss, direkt am Tisch befestigt
- ▶ Solider und präziser Graugusstisch

- ▶ Schneller und problemloser Geschwindigkeitswechsel
- ▶ Leistungsstarker 5,0 kW Industriemotor
- ▶ Serienmäßige Bogenfrässchutzhaube



**T 45 W classic**  
· Standardausstattung mit Gehrungsanschlag

Lieferumfang T 45 W classic
Bogenfrässchutzhaube
Aluminium-Anschlagbacken
Eloxiertes Aluminium-Schiebeschlitzen
Teleskop-Gehrungsanschlag mit Anschlagbacken

Lieferumfang T 45 WF classic:
Wie W-Ausführung, jedoch statt mit Teleskop-Gehrungsanschlag mit Tischausleger mit Teleskop-Ablänganschlag mit Klappanschlägen

Technische Daten	T 45 W classic	T 45 WF classic
Arbeitstischabmessungen	1000 x 435 mm	1000 x 435 mm
Abmessung Alu-Schiebeschlitzen	1000 x 270 mm	1000 x 270 mm
max. Spindelüberstand über Tisch	130 mm	130 mm
Nutzlänge der Spindel	108 mm	108 mm
Spindelneigung	0° bis -45°	0° bis -45°
max. Werkzeug-Ø absenkbar	180 mm	180 mm
Spindeldorn-Ø	30 mm	30 mm
Spindeldrehzahl	3500 / 6000 / 8000 / 10.000 min <sup>-1</sup>	3500 / 6000 / 8000 / 10.000 min <sup>-1</sup>
Motorleistung 400 V / 50 Hz / S6 - 40%	5,0 kW (6,6 PS)	5,0 kW (6,6 PS)
Gewicht	290 kg	310 kg
Absaugstutzendurchmesser	2 x 120 mm	2 x 120 mm
Transportverpackungspauschale *	TVP 1=19,00 €	TVP 1=19,00 €

**T 45 W classic**  
statt € 5.000,00 zzgl. MwSt.  
**3.589,-**  
€ 4.270,91 inkl. MwSt.  
Art.-Nr.: 5502045

**T 45 WF classic**  
statt € 5.550,00 zzgl. MwSt.  
**3.949,-**  
€ 4.699,31 inkl. MwSt.  
Art.-Nr.: 5502046



**T 45 WF mit**  
· Tischausleger auf Schwenkarm

- Grauguss-Fräsaggregat
- Beidseitig direkt am Frästisch befestigt
- Frässpindel weit oben mit 2 Präzisionskugellagern gelagert, dadurch geringstmögliche Lagerbelastung und höchstmögliche Lebensdauer
- 4 Fräsgeschwindigkeiten von 3.500 bis 10.000 min<sup>-1</sup>

- Leistungsstarke Motoren**
- Mit leistungsstarkem Drehstrom-Motor ausgestattet



**Zubehör**  
▶ Tischverlängerung für T 45 W  
▶ beidseitig passend  
Art.-Nr.: 5510326

Zubehör T 45 classic	Art.-Nr.	€ zzgl. MwSt.
Zapfenfrästisch mit Schutzhaube	5510318	265,00
Tischverlängerung (beidseitig passend)	5510326	119,00
Systemanschlagbacken 500 mm**	5851000	345,00
Systemanschlagbacken 650 mm**	5851650	469,00

**HOLZKRAFT T 55 elite S - die professionelle Handwerkermaschine mit schwenkbarer Frässpindel und 4 Geschwindigkeiten. M Digital: motorisch höhenverstellbar und schwenkbar.**

- ▶ Stabile Stahl-Graugusskonstruktion
- ▶ Großdimensioniertes Fräsaggregat aus Grauguss, schwenkbar bis -45° nach hinten
- ▶ Anzeige der Fräsgeschwindigkeiten durch LEDs

- ▶ Schneller, problemloser Geschwindigkeitswechsel über Exzenterspannung
- ▶ Rechts-Linkslauf
- ▶ Anzeige Höhe und Neigung 1/10 mm genau
- ▶ Fräsanschlag in schwerer Profiausführung: mit Feineinstellung über Zahnstange, mit

- numerischer Anzeige, Alu-Anschlagbacken, 3-fach positionierbar für schnelle Wiederholung der Einstellung
- ▶ W-Ausführungen: mit breitem Schiebeschlitten (330 mm), dadurch mehr Auflagefläche

elite s



- Grauguss-Fräsaggregat**
- ▶ Beidseitig direkt am Frästisch befestigt
  - ▶ Frässpindel weit oben mit Präzisionskugellage, dadurch geringstmögliche Lagerbelastung und höchstmögliche Lebensdauer
  - ▶ Vier Fräsgeschwindigkeiten von 3.500 bis 10.000 min<sup>-1</sup>

**Leistungsstarke Motoren**  
Mit leistungsstarkem Drehstrom-Motor ausgestattet



- Fräsanschlag**
- Schwere Profi-Ausführung
  - Mit Feineinstellung
  - 3-fach positionierbar für schnelle Wiederbringung der Einstellung
  - Mit Feineinstellung über Zahnstange, numerischer Anzeige und Alu-Fräsanschlagbacken

**PREISSCHLAGER**

**T 55 i elite s**  
statt € 6.750,00 zzgl. MwSt.  
**5.679,-**  
€ 6.758,01 inkl. MwSt.  
Art.-Nr.: 5502251

T 55 i elite s

**Lieferumfang T 55 i elite s**  
Standardausführung:  
Aluminium-Fräsanschlagbacken  
Bogenfrässchutzhaube



T 55 W elite s

**Lieferumfang T 55 W elite s:**

- Aluminium-Schiebeschlitten
- Fräsanschlag mit Niederhalter, und Schutzabdeckung, Aluminium-Fräsanschlagbacken
- Teleskop-Gehrungsanschlag
- Bogenfrässchutzhaube
- Exzenterspanner
- Griff für Schiebeschlitten

**T 55 W elite s M digital**  
statt € 9.550,00 zzgl. MwSt.  
**6.999,-**  
€ 8.328,81 inkl. MwSt.  
Art.-Nr.: 5502262



T 55 W elite s M Digital

**Lieferumfang T 55 W elite s M Digital wie T 55 W elite s und zusätzlich:**

- M Digital Ausführung mit motorisch höhenverstellbarer und schwenkbarer Frässpindel
- Mit Digitalanzeige der eingestellten Werte für eine hohe Wiederholgenauigkeit
- Geschwindigkeitsanzeige an der Maschinenfront über LED

**T 55 W elite s**  
statt € 8.200,00 zzgl. MwSt.  
**5.899,-**  
€ 7.019,81 inkl. MwSt.  
Art.-Nr.: 5502260

Technische Daten	T 55 elite s
Maße des Arbeitstisches (Grundmodell)	1080 x 655 mm
Maße des Arbeitstisches (Modelle W)	1200 x 530 mm
Abmessungen Formatschiebeschlitten	1200 x 330 x 142 mm
Nutzlänge der Spindel	125 mm
max. Werkzeugdurchmesser	240 mm
max. Werkzeugdurchmesser absenkbar	230 mm
max. Werkzeug-Ø Zapfenfräser	320 mm
Spindelneigung	0° bis -45°
Spindeldrehzahl	3500/6000/8000/10.000 min <sup>-1</sup>
Motorleistung 400 V / 50 Hz / S6 - 40%	5,0 kW (6,6 PS)
Absaugstutzendurchmesser	2 x 120 mm
<b>Transportverpackungspauschale *</b>	<b>TVP 1=19,00 €</b>

\* Erläuterung der Verpackungszuschläge siehe Rückseite, Angaben zu TVP zzgl. MwSt.





**T 55 W elite S M Digital**  
Abb. mit optionaler Tischverlängerung,  
Art.-Nr.: 5515556

**Lieferumfang T 55 WF elite s**

mit Alu-Schiebeschlitten, Supportausleger auf Schwenkarm  
sowie Alu-Teleskopanschlag mit Profi-Klappanschlägen  
Abb. mit optionaler Tischverlängerung

**T 55 WF elite s**  
statt € 8.750,00 zzgl. MwSt.  
**6.199,-**  
€ 7.376,81 inkl. MwSt.  
Art.-Nr.: 5502261



**Option**

Schwenkarm mit Steckdose  
zum Anbringen eines  
Vorschubapparates an der  
Maschinenrückseite  
(Abb. ähnlich)

Art.-Nr.: 5515560

**Zubehör**



**Teleskopverlängerungen  
für Tischfräsen**

► Für die Bearbeitung von  
großdimensionierten  
Werkstücken

Art.-Nr.: 5515556

**Zubehör**



**Zapfenfrästisch mit  
Schutzhaube**

Art.-Nr.: 5515562

**Zubehör**



**HOLZKRAFT-  
Systemanschlagbacken** -  
optimaler Schutz auf jeder  
Tischfräse, individuell einstell-  
bar auf die jeweilige Aufgabe  
Art.-Nr.: 5851000



**T 55 WF elite s M Digital**  
► mit motorisch  
höhenverstellbarer und  
schwenkbarer Frässpindel  
► Mit Digitalanzeige der  
eingestellten Werte

**Lieferumfang T 55 WF elite s M Digital**

wie T 55 WF elite s und zusätzlich:

M Digital Ausführung mit motorisch höhenverstellbarer  
und schwenkbarer Frässpindel

Mit Digitalanzeige der eingestellten Werte für eine hohe  
Wiederholgenauigkeit

Geschwindigkeitsanzeige an der Maschinenfront über LED

**T 55 WF elite s M digital**  
statt € 10.050,00 zzgl. MwSt.  
**7.399,-**  
€ 8.804,81 inkl. MwSt.  
Art.-Nr.: 5502263

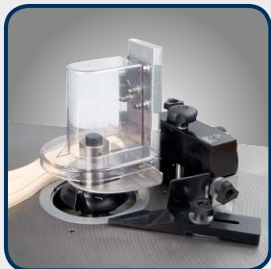

**Bogenfrässchutzhaube**

► Serienmäßig im Lieferumfang  
enthalten ist die Bogenfräs-  
schutzeinrichtung



**Schiebeschlitten mit Kugelkontaktsystem**

- Ausgestattet mit millionenfach  
bewährtem Kugelkontaktsystem
- Dauerhaft präziser und  
leichtgängiger Lauf
- Staub- und schmutzunempfindlich durch  
minimalen Berührungspunkt zwischen Kugel  
und Trapezschiene
- Zehn Jahre HOLZKRAFT-Garantie auf  
Versleiß der gehärteten Führungsbahnen



**10**  
Jahre  
Garantie

**Zubehör**

	Art.-Nr.	€ zzgl. MwSt.
Zapfenfrästisch mit Schutzhaube für Werkzeug Ø 275 mm	5515562	345,00
Tischverlängerung beidseitig zum Profilieren	5515556	295,00
Ersatzwerkzeugdorn Ø 30mm (nur mit 5515557)	5515558-30	225,00
Ersatzwerkzeugdorn Ø 40mm (nur mit 5515557)	5515558-40	225,00
Sicherheits-Systemanschlagbacken 500 mm*	5851000	345,00
Ersatzwerkzeugdorn mit Spannzangenträger (nur mit 5515557)	5515563	219,00
<b>Mehrpriis-Ausstattung**</b>	<b>Art.-Nr.</b>	<b>€ zzgl. MwSt.</b>
Schnellwechsel-Frässpindel	5515557	270,00
Schwenkarm für Vorschubapparat mit Steckdose	5515560	475,00
Motorleistung 7,0 kW (9,5 PS)	5515561	435,00



# HOLZKRAFT ST 1 genius - kombinierte Säge-Fräsmaschine mit schwenkbarem Sägeblatt, starrer Frässpindel und Format-Schiebeschlitzen aus eloxiertem Aluminium

- ▶ Arbeitstisch aus stark verripptem Grauguss und Untergestell aus geschweißtem Stahl garantieren Verwindungssteifigkeit und vibrationsfreies Arbeiten
- ▶ Zwei unabhängige Motoren für jedes

- Arbeitsaggregat
- ▶ Format-Schiebeschlitzen aus eloxiertem Aluminium für höchste Schnittpräzision
- ▶ 250 mm Sägeblatt,
- ▶ Schnitthöhe 80 mm

- ▶ Schiebeschlitzen 1200 mm
- ▶ Schwenkbare Sägeblatt von 90° - 45°
- ▶ Fräsaggregat mit zwei Geschwindigkeiten
- ▶ Zwei unabhängige Motoren für jedes Arbeitsaggregat



## Format-Schiebeschlitzen

- ▶ Mit Gradskala und Alu-Ablänganschlag für Winkelschnitte bei Platten und großen Werkstücken

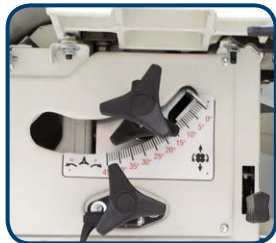

## Sägeaggregatverstellung

- ▶ Manuelle Höhen- und Schrägverstellung des Sägeaggregats über Sterngriff
- ▶ Genaue Positionierung anhand einer Skala

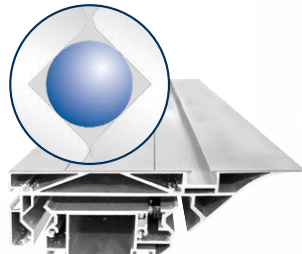

## Aluminium-Schiebeschlitzen

- ▶ Mit millionenfach bewährtem Kugelkontaktsystem
- ▶ Staub- und schmutzunempfindlich durch minimalen Berührungspunkt zwischen Kugel und Trapezienschiene
- ▶ Dauerhaft leichtgängig



**Neu**  
mit Klappanschlag

ST 1 genius

**ST 1 genius**  
statt € 3.300,00 zzgl. MwSt.  
**2.799,-**  
€ 3.330,81 inkl. MwSt.  
Art.-Nr.: 5501048

## Grauguss-Frässaggregat

- Frässpindel weit oben mit Präzisionskugellagern gelagert, dadurch geringstmögliche Lagerbelastung und höchstmögliche Lebensdauer
- 2 Fräsengeschwindigkeiten



Technische Daten	ST 1 genius
Tischabmessungen (Guss)	1040 x 224 mm
Besäumlänge	1200 mm
max. Sägeblatt-Ø mit/ohne Vorritz	250 mm
max. Schnitthöhe bei 90°/45°	80/64 mm
max. Ablängbreite	1200 mm
Sägeblattschwenkung	90° - 45°
Schnittbreite	700 mm
Drehzahl	4000 min <sup>-1</sup>
Motorleistung 400V/50Hz/S6-40%	2 x 1,8 kW (2,5 PS)
Absaugstutzendurchmesser	120 mm
Absaugstutzen-Ø Sägeblattschutz	60 mm
<b>Tischfräse</b>	
Spindelschwenkung	90° starr
Nutzlänge der Spindel	72 mm
max. Werkzeug-Ø	160 mm
max. Zapfenwerkzeug-Ø	200 mm
max. Werkzeug-Ø versenkbar	150 mm
Drehzahlen	5000 / 7500 min <sup>-1</sup>
<b>Transportverpackungspauschale *</b>	<b>TVP 1=19,00 €</b>

Sägeblattset	Art.-Nr.	€ zzgl. MwSt.
<b>Ø mm Bohrung Schnittb. Zähne Art</b>		
<b>Sägeblattset 1 Ø250mm</b>	5260250	139,00
250 30 mm 3,2 mm 18 Flachzahn		
250 30 mm 3,2 mm 40 Wechselzahn		
250 30 mm 3,2 mm 48 Dach Hohlzahn		
<b>Sägeblattset 2 Ø315mm</b>	5260315	159,00
315 30 mm 3,2 mm 28 Flachzahn		
315 30 mm 3,2 mm 48 Wechselzahn		
303* 30 mm 3,2 mm 60 Dach Hohlzahn		
<b>Sägeblattset 3 Ø350mm (auch für S 400)</b>	5260350	165,00
350 30 mm 3,5 mm 32 Flachzahn		
350 30 mm 3,5 mm 54 Wechselzahn		
303* 30 mm 3,2 mm 60 Dach Hohlzahn		

Zubehör ST 1 genius	Art.-Nr.	€ zzgl. MwSt.
Wendenschlagbacken aus Aluminium 500 mm	5852000	95,00
Zapfenschneidschlitten und -haube (max. Werkzeug-Ø 200 mm)	5510037	239,00
Bogenfrässchutzhaube	5510038	149,00

**HOLZKRAFT ST 3 classic - kombinierte Säge-Fräsmaschine mit schwenkbarem Sägeblatt, schwenkbarer Frässpindel und Format-Schiebeschlitten aus eloxiertem Aluminium**

- ▶ Arbeitstisch aus stark verripptem Grauguss und Untergestell aus geschweißtem Stahl garantieren Verwindungssteifigkeit und vibrationsfreies Arbeiten
- ▶ Zwei unabhängige Motoren für jedes Arbeitsaggregat

- ▶ Format-Schiebeschlitten aus eloxiertem Aluminium für höchste Schnittpräzision
- ▶ 315 mm Sägeblatt, Schnitthöhe 103 mm (auch bei eingebautem Vorritzer)
- ▶ Schiebeschlitten 2250 mm
- ▶ Frässpindel schwenkbar mit Rechts-Linkslauf
- ▶ 5,0 kW Industriemotoren

**Grauguss-Frässaggregat**

- Beidseitig oben befestigt
- Obenliegende Präzisionskugellager
- Nahe am Hebelpunkt
- Drei optimal abgestufte Fräsgeschwindigkeiten



classic



**ST 3 classic F 23**  
mit 2250 mm Aluminium-Formatschiebeschlitten



**10**  
Jahre  
Garantie

**Aluminium-Schiebeschlitten**

- ▶ Millionenfach bewährtes Kugelkontaktsystem
- ▶ Gehärtete und geschliffene Stahlführungen
- ▶ Verwindungssteif, höchstpräzise und leichtgängig im täglichen Gebrauch
- ▶ Staub- und schmutzunempfindlich durch minimalen Berührungspunkt Kugel-Trapezschiene
- ▶ Zehn Jahre HOLZKRAFT-Garantie auf Verschleiß

**Optional (nur ab Werk)**

- Schwenkarm mit Steckdose zur Anbringung eines Vorschubapparates
  - Art.-Nr.: 5510511
- 459,00 € zzgl. MwSt.**



**Zubehör**

- Digitalanzeige für Parallelanschlag zum Nachrüsten
  - batteriebetrieben
  - mit Magnetband
  - 1/10 mm genau
  - Art.-Nr.: 5516000
- 399,00 € zzgl. MwSt**



**Lieferumfang ST 3 classic F 23:**

Bogenfräs-Schutzhaube
eloxierter Aluminium-Formatschiebeschlitten
Aluminium-Anschlagbacken
Klappanschläge
Exenterspanner
Griff für Schiebeschlitten

**ST 3 classic F 23**  
statt € 7.950,00 zzgl. MwSt.  
**5.999,-**  
€ 7.138,81 inkl. MwSt.  
Art.-Nr.: 5501051

**Technische Daten**

Tischabmessungen (Guss)	1112 x 430 mm
Besümlänge	2250 mm
max. Sägeblatt-Ø mit/ohne Vorritz	315 mm
max. Schnitthöhe bei 90°/45°	100/70 mm
max. Ablängbreite	2660 mm
Sägeblattschwenkung	90° - 45°
Schnittbreite	900 mm
Drehzahl	4000 min <sup>-1</sup>
Motorleistung 400V/50Hz/S6-40%	2 x 5,0 kW (6,6 PS)
Absaugstutzendurchmesser	2 x 120 mm
Absaugstutzen-Ø Sägeblattschutz	60 mm
<b>Tischfräse</b>	
Spindelschwenkung	90° - 45°
Nutzlänge der Spindel	100 mm
max. Werkzeug-Ø	210 mm
max. Zapfenwerkzeug-Ø	275 mm
max. Werkzeug-Ø versenkbar	1800 mm
Drehzahlen	3500/7000/10000 min <sup>-1</sup>
<b>Transportverpackungspauschale *</b>	<b>TVP 2=39,00 €</b>

**ST 3 classic F 23**

Tischabmessungen (Guss)	1112 x 430 mm
Besümlänge	2250 mm
max. Sägeblatt-Ø mit/ohne Vorritz	315 mm
max. Schnitthöhe bei 90°/45°	100/70 mm
max. Ablängbreite	2660 mm
Sägeblattschwenkung	90° - 45°
Schnittbreite	900 mm
Drehzahl	4000 min <sup>-1</sup>
Motorleistung 400V/50Hz/S6-40%	2 x 5,0 kW (6,6 PS)
Absaugstutzendurchmesser	2 x 120 mm
Absaugstutzen-Ø Sägeblattschutz	60 mm
<b>Tischfräse</b>	
Spindelschwenkung	90° - 45°
Nutzlänge der Spindel	100 mm
max. Werkzeug-Ø	210 mm
max. Zapfenwerkzeug-Ø	275 mm
max. Werkzeug-Ø versenkbar	1800 mm
Drehzahlen	3500/7000/10000 min <sup>-1</sup>
<b>Transportverpackungspauschale *</b>	<b>TVP 2=39,00 €</b>

Sägeblattset	Ø mm	Bohrung	Schnittb.	Zähne	Art	Art.-Nr.	€ zzgl. MwSt.
<b>Sägeblattset 1 Ø250mm</b>							
250	30 mm	3,2 mm	18	Flachzahn		5260250	139,00
250	30 mm	3,2 mm	40	Wechselzahn			
250	30 mm	3,2 mm	48	Dach Hohlzahn			
<b>Sägeblattset 2 Ø315mm</b>							
315	30 mm	3,2 mm	28	Flachzahn		5260315	159,00
315	30 mm	3,2 mm	48	Wechselzahn			
303*	30 mm	3,2 mm	60	Dach Hohlzahn			
<b>Sägeblattset 3 Ø350mm (auch für S 400)</b>							
350	30 mm	3,5 mm	32	Flachzahn		5260350	165,00
350	30 mm	3,5 mm	54	Wechselzahn			
303*	30 mm	3,2 mm	60	Dach Hohlzahn			

Zubehör	Art.-Nr.	€ zzgl. MwSt.
Vorritzeinrichtung mit Sägeblatt-Ø 80 mm	5510311	285,00
Gehrungsanschlag mit Klappanschlägen, Skala und Teleskopanschlag	5510378	439,00
Fahrvorrichtung	5513501	119,00
Zapfenfrästisch mit Schutzhaube	5510395	249,00
Digitalanzeige für Parallelanschlag zum Nachrüsten	5516000	399,00

Mehrpriis-Ausstattung**	Art.-Nr.	€ zzgl. MwSt.
Mehrpriis Schwenkarm für Vorschub	5510511	459,00

## HOLZKRAFT Serie ST 4 elite - kombinierte Säge-Fräsmaschine in Profi-Ausführung mit schwenkbarem Sägeblatt, schwenkbarer Frässpindel und Format-Schiebeschlitten

- ▶ Hochpräziser Format-Schiebeschlitten aus eloxiertem Aluminium, verschiedene Längen
- ▶ Großer Ausleger (1200 x 650 mm) mit Materialrolle und ausziehbarem Aluminium-Teleskopanschlag bis max. 3200 mm
- ▶ Stabiles Sägeaggregat und groß dimensioniertes Doppelwiegen-Fräsaggregat gewähren höchste Stabilität, Präzision, Laufruhe und lange Lebensdauer

- ▶ Max. Sägeblatt-Ø 315 mm mit Vorritzeinrichtung, schwenkbar von 90° bis -45°
- ▶ Säge-Parallelanschlag mit Feineinstellung
- ▶ Großer Schwenkbereich der Frässpindel von 90° bis -45° nach hinten
- ▶ Drei Fräsgeschwindigkeiten bis 10.000 min<sup>-1</sup>, manuell verstellbar
- ▶ Mit Rechts-Linkslauf der Frässpindel
- ▶ Feste Handräder mit numerischen Anzeigen

- ▶ Solider und präziser Maschinentisch aus Grauguss, nachgeglüht und spannungsfrei
- ▶ Zwei leistungstarke Industriemotoren ausgelegt für den Dauereinsatz
- ▶ Mit abschließbarem Hauptschalter, Motorschutzschalter, Not-Aus-Schalter

**ST 4 elite F 27**  
statt € 10.900,00 zzgl. MwSt.  
**8.999,-**  
€ 10.708,81 inkl. MwSt.  
Art.-Nr.: 5501069

**ST 4 elite F 33**  
statt € 11.200,00 zzgl. MwSt.  
**9.299,-**  
€ 11.065,81 inkl. MwSt.  
Art.-Nr.: 5501070

**Optional (nur ab Werk)**

- Schwenkarm mit Steckdose zur Anbringung eines Vorschubapparates
- Art.-Nr.: 5510510  
**475,00 € zzgl. MwSt.**

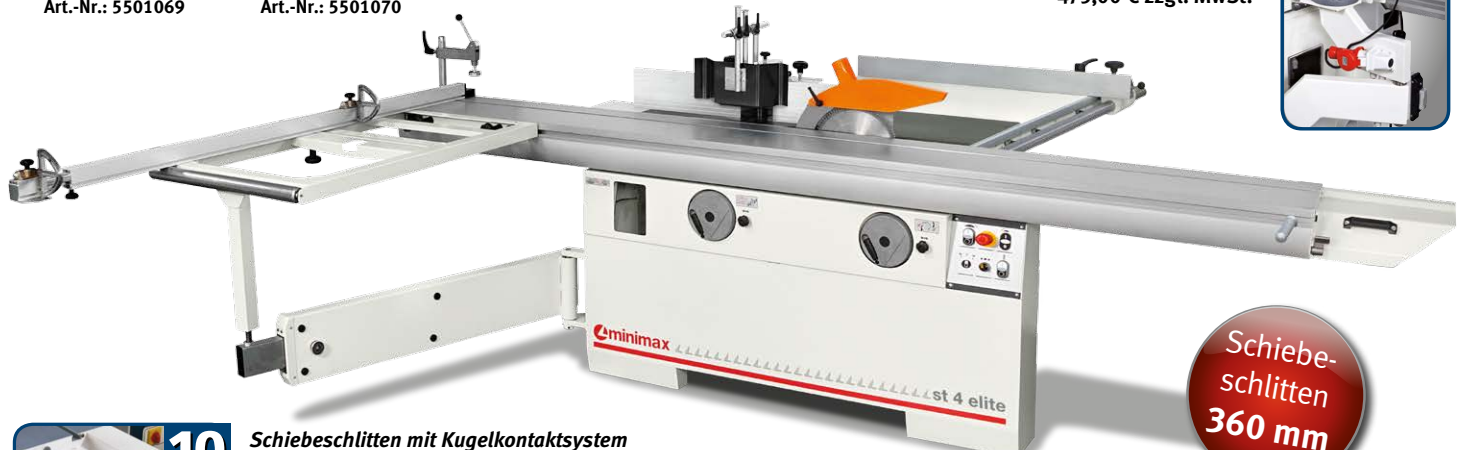

Schiebeschlitten  
**360 mm**

**ST 4 elite**  
Abb. zeigt Lieferumfang

**Schiebeschlitten mit Kugelkontaktsystem**

- Dauerhaft leichtgängig
- Staub- und schmutzunempfindlich durch minimalen Berührungspunkt zwischen Kugel und Trapezschiene
- 10 Jahre Holzskraft-Garantie auf Verschleiß der HM-Führungsbahnen



**10**  
Jahre  
Garantie



Passende Vorschubapparate  
finden Sie auf S. 18

Technische Daten Kreissäge	ST 4 elite F 27	ST 4 elite F 33
Besäumlänge	2660 mm	3260 mm
Abmessungen Formatschiebeschlitten	290 x 142 mm	290 x 142 mm
max. Sägeblatt-Ø mit Vorritz	315 mm	315 mm
Vorritzsägeblatt-Ø	100 mm	100 mm
max. Schnitthöhe bei 90°/45°	100 / 70 mm	100 / 70 mm
Säge-Frästischabmessung	1250 x 430 mm	1250 x 430 mm
max. Ablängbreite links vom Sägeblatt	3260 mm	3260 mm
Sägeblattschwenkung	0° bis +45°	0° bis +45°
Schnittbreite	900 mm	900 mm
Sägeblattdrehzahl	4.000 min <sup>-1</sup>	4.000 min <sup>-1</sup>
<b>Tischfräse</b>		
Spindelschwenkung	0° bis -45°	0° bis -45°
Nutzlänge der Spindel	125 mm	125 mm
max. Werkzeug-Ø absenkbar 90°/45°	240 mm	240 mm
max. Zapfenwerkzeug-Ø	275 mm	275 mm
Drehzahlen	3.500/6.000/ 8.000/10.000 min <sup>-1</sup>	3.500/6.000/ 8.000/10.000 min <sup>-1</sup>
Motorleistung 400 V / 50 Hz / S6 - 40%	2 x 5,0 kW (6,6 PS)	2 x 5,0 kW (6,6 PS)
Gewicht	588 kg	605 kg
Absaugstutzendurchmesser	2 x 120 mm	2 x 120 mm
Absaugstutzen-Ø Sägeblattschutz	60 mm	60 mm
<b>Transportverpackungspauschale*</b>	<b>TVP 3=59,00 €</b>	<b>TVP 4=79,00 €</b>

Lieferumfang ST 4 elite:
Säge-Parallelanschlag mit Rundstangenführung
Bogenfrässchutzhaube
Eloxierter Aluminium-Formatschiebeschlitten
Aluminium-Anschlagbacken
Klappanschläge
Materialrolle am Ausleger
Einstellmöglichkeiten mit Gradrastereinteilung am Anschlag
Besäumschuh
Fräsanschlag mit Schnellpositionierung
Exzentranspanner
Griff für Schiebeschlitten
Rechts-Linkslauf der Fräse
Schrägstellbares Fräsaggregat 90°/45°
voreingest. Gehrungsschnittvorrichtung
2 Dreiphasenmotoren 5kW

Zubehör	Art.-Nr.	€ zzgl. MwSt.
Vorritzeinrichtung mit Sägeblatt Ø 100 mm	5510406	<b>239,00</b>
Auflagetisch am Schlitten für große Platten	5510402	<b>75,00</b>
Gehrungsanschlag mit Klappanschlägen, Skala, Teleskopanschlag und Gradraster	5514315	<b>379,00</b>
Sägeblatt-Pendelschutz mit Absaughaube	5510408	<b>619,00</b>
Fahrvorrichtung	5514108	<b>175,00</b>
Zapfenfrästisch mit Schutzhaube für Werkzeugdurchmesser 275 mm	5510407	<b>289,00</b>
Digitalanzeige für Parallelanschlag zum Nachrüsten	5516000	<b>399,00</b>

Zubehör	Art.-Nr.	€ zzgl. MwSt.
HOLZKRAFT Sicherheits-Systemanschlagbacken 500 mm**	5851000	<b>345,00</b>
HOLZKRAFT Sicherheits-Systemanschlagbacken 650 mm**	5851650	<b>469,00</b>

Mehrpriis-Ausstattung***	Art.-Nr.	€ zzgl. MwSt.
Vorritzeinrichtung mit separatem Motor, mit Sägeblatt Ø 100 mm	5510405	<b>839,00</b>
Schwenkarm für Vorschubapparat	5510510	<b>475,00</b>

\* Erläuterung der Verpackungszuschläge siehe Rückseite, Angaben zu TVP zzgl. MwSt. \*\* Zur Selbstmontage. Je nach Maschinenmodell können kleine Montagearbeiten anfallen \*\*\* nicht nachrüstbar, nur bei Bestellung Neumaschine



**HOLZKRAFT Serie ST 5 elite s - Maximale Ausstattung für den Profi. Säge-Fräse-Kombi mit Gehrungsschnittvorrichtung und schwenkbarer Frässpindel**

- ▶ Ø 350 mm Hauptsägeblatt mit 118 mm max. Schnitthöhe, die auch bei eingebautem Vorritzsägeblatt erreicht wird
- ▶ Vorritzvorrichtung mit separatem Motor und Ø 120 mm Sägeblatt, von außen einfach und bequem einstellbar
- ▶ Sägeaggregat schwenkbar von 90° bis -45°

- ▶ Hochpräziser Format-Schiebeschlitten aus eloxiertem Aluminium
- ▶ Großer Ausleger (1200 x 650 mm) mit Materialrolle und ausziehbarem Aluminium-Teleskopanschlag bis 3300 mm
- ▶ Schwenkbare Frässpindel von 90° bis -45° nach hinten in den Fräsanschlag
- ▶ Vier Fräsgeschwindigkeiten

- ▶ Mit Rechts-Linkslauf der Frässpindel
- ▶ Drei unabhängige Motoren
- ▶ Mit abschließbarem Hauptschalter, Motorschutzschalter, Not-Aus-Schalter
- ▶ Serienmäßig mit separatem Säge-Parallelanschlag und separatem Fügeanschlag zum Abrichten

elite s



**Formatanschlag**  
· Sofortige Kontrolle



Schiebeschlitten  
360 mm



➔ 350er Sägeblatt  
➔ 118 mm Schnitthöhe

ST 5 elite s 32

**Grauguss-Doppelwiegen-Sägeaggregat**

- Jetzt noch massiver, schwingungsfreier mit mehr Laufruhe
- Null-Punkt-Schwenkung
- Höhen- und bis 45° schrägstellbar
- **Serienmäßig** Vorritzaggregat mit leistungsstarkem Industriemotor

**ST 5 elite S 26**  
statt € 14.000,00 zzgl. MwSt.  
**11.399,-**  
€ 13.564,81 inkl. MwSt.  
Art.-Nr.: 5501081

**ST 5 elite S 32**  
statt € 14.350,00 zzgl. MwSt.  
**11.699,-**  
€ 13.921,81 inkl. MwSt.  
Art.-Nr.: 5501086



**Option**  
**High-tech Zubehör**  
· Ein- und Ausschalter im Besäumwagen integriert



**Schiebeschlitten mit Kugelkontaktsystem**  
· Dauerhaft leichtgängig  
· Staub- und schmutzunempfindlich durch minimalen Berührungspunkt zwischen Kugel und Trapezschiene  
· 10 Jahre Holzcraft-Garantie auf Verschleiß der HM-Führungsbahnen

Technische Daten Kreissäge	ST 5 elite s 26	ST 5 elite s 32
Besäumlänge	2600 mm	3200 mm
Abmessungen Formatschiebeschlitten	360 x 142 mm	360 x 142 mm
max. Sägeblatt-Ø mit Vorritz	350 mm	350 mm
Vorritzsägeblatt-Ø	120 mm	120 mm
max. Schnitthöhe bei 90°/45°	118 / 84 mm	118 / 84 mm
Säge-Frästischabmessung	1380 x 465 mm	1380 x 465 mm
max. Ablängbreite links vom Sägeblatt	3300 mm	3300 mm
Sägeblattschwenkung	0° bis +45°	0° bis +45°
Schnittbreite	900 mm	900 mm
Sägeblattzahl	4200 min-1	4200 min-1
<b>Tischfräse</b>		
Spindelschwenkung	0° bis -45°	0° bis -45°
Nutzlänge der Spindel	125 mm	125 mm
max. Werkzeug-Ø absenkbar	240 x 85 mm	240 x 85 mm
max. Zapfenwerkzeug-Ø	320 mm	320 mm
Drehzahlen	3500/6000/8000/10.000 min <sup>-1</sup>	3500/6000/8000/10.000 min <sup>-1</sup>
Motorleistung 400 V / 50 Hz / S6-40%	2 x 5,0 kW (6,6 PS)	2 x 5,0 kW (6,6 PS)
Vorritz-Motorleistung	0,55 kW (0,75 PS)	0,55 kW (0,75 PS)
Gewicht	820 kg	900 kg
Absaugstutzendurchmesser	3 x 120 mm	3 x 120 mm
Absaugstutzen-Ø Sägeblattschutz	80 mm	80 mm
<b>Transportverpackungspauschale *</b>	<b>TVP 3=59,00 €</b>	<b>TVP 4=79,00 €</b>



**Passende Vorschubapparate finden Sie auf S. 18**

Lieferumfang ST 5 elite:
Bogenfrässchutzhaube
Sägeblatt-Pendelschutz mit Absaughaube
Eloxiertes Aluminium-Formatschiebeschlitten
Aluminium-Anschlagbacken
Besäumschuh
Klappanschläge
Materialrolle am Ausleger
Einstellungen am Anschlag mit Gradrastereinteilung
Fräsanschlag mit Schnellpositionierung
Exzentranspanner
Griff für Schiebeschlitten
Schrägstellbares Fräsaggregat 90°/45°



**Optional \*\***  
· Schwenkarm mit Steckdose zur Anbringung eines Vorschubapparates  
· Art.-Nr.: 5510510  
**475,00 € zzgl. MwSt.**

Zubehör	Art.-Nr.	€ zzgl. MwSt.
Gehrungsanschlag mit Klappanschlägen, Skala, Teleskopanschlag und Gradrastrer	5514315	<b>439,00</b>
Zapfenfrästisch mit Schutzhaube für Werkzeugdurchmesser 275 mm	5510407	<b>329,00</b>
Ersatz-Werkzeugdorn - Nutzlänge 30 mm (nur in Verbindung mit Art.-Nr.: 5514321)	5514322-30	<b>225,00</b>
Ersatz-Werkzeugdorn - Nutzlänge 40 mm (nur in Verbindung mit Art.-Nr.: 5514321)	5514322-40	<b>225,00</b>
Digitalanzeige für Parallelanschlag zum Nachrüsten	5516000	<b>399,00</b>

Mehrprius-Ausstattung**	Art.-Nr.	€ zzgl. MwSt.
Digitalanzeige für Parallelanschlag	5514343	<b>819,00</b>
2 Schnittgeschwindigkeiten (Säge) 3500/5000 min <sup>-1</sup>	5514326	<b>255,00</b>
Schwenkarm für Vorschubapparat	5510510	<b>475,00</b>
Schnellwechsel-Frässpindel	5514321	<b>270,00</b>
Motorische Höhenverstellung und Schwenkung Säge- und Fräsaggregat mit Digitalanzeige	5514341	<b>2.325,00</b>
Motorleistung 2 x 7 kW (9 PS)	5514324	<b>620,00</b>
Ein- und Ausschalter der Motoren für Hauptsägeblatt und Vorritzaggregat im Besäumwagen integriert	5514328	<b>535,00</b>

**HOLZKRAFT C 26 genius Tera/C 30 genius Tera - Die kompakte Universal-Mehrfachkombination mit Alu-Formatschiebeschlitten und Tera-Welle.**  
**Viel Leistung bei geringen Investitionskosten.**

- ▶ Zum Sägen, Fräsen, Abricht Hobeln, Dickenhobeln und optional Langlochbohren
- ▶ Die Arbeitstische aus stark verripptem Grauguss und das Untergestell aus geschweißtem Stahl garantieren Verwindungssteifigkeit und vibrationsfreie Arbeiten
- ▶ Einzigartig in dieser Leistungsklasse:

- ▶ Leichtgängiger Alu-Formatschiebeschlitten, eloxiert, mit Kugelkontaktsystem
- ▶ Schwenkbares Sägeblatt von 90° - 45°
- ▶ Tischausleger mit Aluminium-Ablänganschlag für Platten und große Werkstücke
- ▶ Hobelaggregat mit Tera-Schnellwechselsystem mit drei Hobelmessern

- ▶ Schräg verzahnte Stahleinzugschwalbe für konstanten Werkstückeinzug beim Dickenhobeln
- ▶ Frässhutzhäube zum Profilieren serienmäßig mit Feineinstellung
- ▶ Fräsaggregat mit 2 Geschwindigkeiten
- ▶ Drei unabhängige Motoren für jedes Arbeitsaggregat

genius



**TERSA-HOBELMESSERWELLE**

- » Kein Einstellen und Schrauben mehr
- » Hobelmesserwechsel in Sekunden
- » Selbstarretierend
- » Besonders geräuscharm
- » Perfektes Hobelergebnis

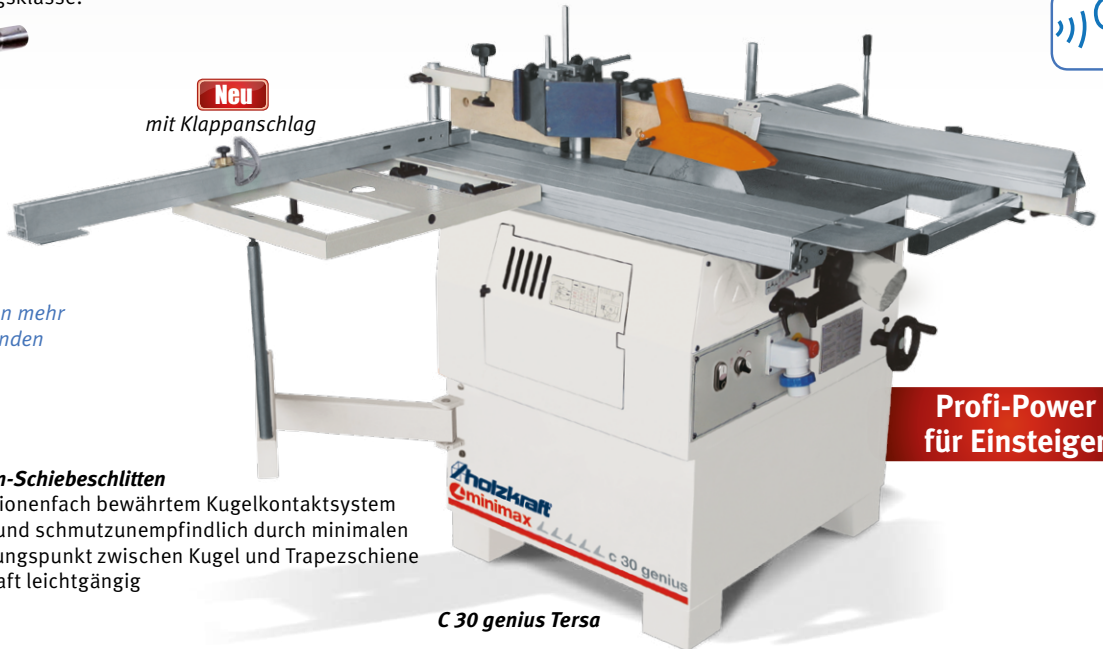

**Profi-Power für Einsteiger**

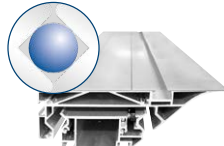

**Aluminium-Schiebeschlitten**

- ▶ mit millionenfach bewährtem Kugelkontaktsystem
- ▶ staub- und schmutzunempfindlich durch minimalen Berührungspunkt zwischen Kugel und Trapezschiene
- ▶ dauerhaft leichtgängig

<b>Lieferumfang C 26 / C 30:</b>
Eloxiertes Aluminium-Formatschiebeschlitten
Tischverlängerung
Besäumschuh
Exzentranspanner
Griff für Schiebeschlitten

**C 26 genius Tera**  
statt € 4.390,00 zzgl. MwSt.  
**3.639,-**  
€ 4.330,41 inkl. MwSt.  
Art.-Nr.: 5500027

**C 30 genius Tera**  
statt € 5.450,00 zzgl. MwSt.  
**4.399,-**  
€ 5.234,81 inkl. MwSt.  
Art.-Nr.: 5500030

Technische Daten	C 26 genius Tera	C 30 genius Tera
Besäumlänge	1200 mm	1200 mm
max. Sägeblattdurchmesser	250 mm	250 mm
max. Schnitthöhe bei 90° / 45°	80 mm / -	80 mm / -
max. Ablängbreite links vom Sägeblatt	1200 mm	1200 mm
Schnittbreite am Parallelschlag	500 mm	540 mm
Sägeblattneigung	90° - 45°	90° - 45°
<b>Abrichte</b>		
Arbeitsbreite	260 mm	300 mm
Abrichttschlänge	1040 mm	1200 mm
Multifunktionsanschlag Hobel/Säge	90° / 45°	90° / 45°
Hobelwellen-Ø / Anzahl Hobelmesser	62 mm / 3 St.	62 mm / 3 St.
<b>Dicke</b>		
Tischabmessung	260 x 450 mm	300 x 450 mm
min. / max. Arbeitshöhe	3 mm / 200 mm	3 mm / 200 mm
max. Spanabnahme	3 mm	3 mm
Vorschubgeschwindigkeit	6 m/min	6 m/min
Motorleistung 400 V / 50 Hz / S6-40%	3 x 1,3 kW (2,5 PS)	3 x 1,3 kW (2,5 PS)
Gewicht	240 kg	245 kg
Absaugstutzen Durchmesser	4 x 120 mm	4 x 120 mm
Absaugstutzen-Ø Sägeblattschutz	60 mm	60 mm
<b>Langlochfräseinrichtung (optional)</b>		
Arbeitstisch	380 x 207 mm	380 x 207 mm
Langlochhöhe	120 mm	120 mm
Querbewegung (Bohrbreite)	75 mm	75 mm
Längsbewegung (Bohrtiefe)	85 mm	85 mm
<b>Tischfräse</b>		
Nutzlänge Spindel	75 mm	75 mm
max. Werkzeug-Ø	160 mm	160 mm
max. Werkzeug-Ø versenkbar	150 mm	150 mm
max. Zapfenwerk-Ø	180 mm	180 mm
Spindeldrehzahl	5000 / 7500 min <sup>-1</sup>	5000 / 7500 min <sup>-1</sup>
Spindeldurchmesser	30 mm	30 mm
<b>Transportverpackungspauschale *</b>	<b>TVP 1=19,00 €</b>	<b>TVP 1=19,00 €</b>



Option Langlochbohrereinrichtung mit Wescott-Bohrfutter 0-16 mm



Option Fahrereinrichtung



**Passende Sägeblätter und Sägeblattsets siehe Hauptkatalog**

Zubehör	Art.-Nr.	Stk.	€ zzgl. MwSt.
Tera Hobelmesser 260 mm Standard	5270260	VE3	23,95
Tera Hobelmesser 300 mm Standard	5270300	VE3	20,95
Wescott-Bohrfutter	5510263		115,00
Bogenfrässhutzhäube C 26	5510265		105,00
Bogenfrässhutzhäube C 30	5510033		120,00
Langlochbohrer-Set 5tlg. linksdrehend	5333681		69,90
Wendeanschlagbacken aus Aluminium 500 mm	5852000		95,00
<b>Mehrpriestattung**</b>	<b>Art.-Nr.</b>	<b>€ zzgl. MwSt.</b>	
<b>Langlochbohrereinrichtung</b>			
C 26/C 30	5510030		529,00
<b>Fahrereinrichtung</b>			
C 26	5510262		119,00
C 30	5510031		119,00
<b>Zapfenfräseinrichtung</b>			
C 26	5510264		239,00
C 30	5510032		239,00

\* Erläuterung der Verpackungszuschläge siehe Rückseite, Angaben zu TVP zzgl. MwSt.  
\*\*nicht nachrüstbar, nur bei Bestellung Neumaschine



**HOLZKRAFT LAB 300 plus – Universal-Mehrfachkombination mit Alu-Formatschiebeschlitten. MADE IN ITALY**  
Viel Leistung auf kleinem Raum bei geringen Investitionskosten

- ▶ Zum Sägen, Fräsen, Abrichtobeln, Dickenhobeln und optional Langlochbohren
- ▶ Stabile Stahl-Graugusskonstruktion
- ▶ Format-Schiebeschlitten 1600 mm aus eloxiertem Aluminium für höchste Schnittpräzision
- ▶ Robuste, verippte Gussarbeitstische

- ▶ Schwenkbare Sägeblatt von 90° - 45°
- ▶ Tischausleger mit Teleskop-Alu-Ablänganschlag mit zwei Klappanschlägen für Platten und 3 Werkstücke
- ▶ Hobelaggregat serienmäßig mit Tera-Schnellwechselsystem mit drei Hobelmessern

- ▶ Schrägverzahnte Stahleinzugswalze für konstanten Werkstückeinzug beim Dickenhobeln
- ▶ Drei Fräsgeschwindigkeiten, von 3.600 - 10.000 min<sup>-1</sup> manuell verstellbar
- ▶ Drei unabhängige Industriemotoren
- ▶ Mit abschließbarem Hauptschalter, Motorschutzschalter, Not-Aus-Schalter

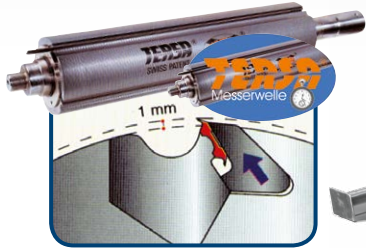

**TERSA-HOBELMESSERWELLE**

- » Kein Einstellen und Schrauben mehr
- » Hobelmesserwechsel in Sekunden
- » Selbstarretierend
- » Besonders geräuscharm
- » Perfektes Hobelergebnis

**Neu**  
mit Klappanschlag

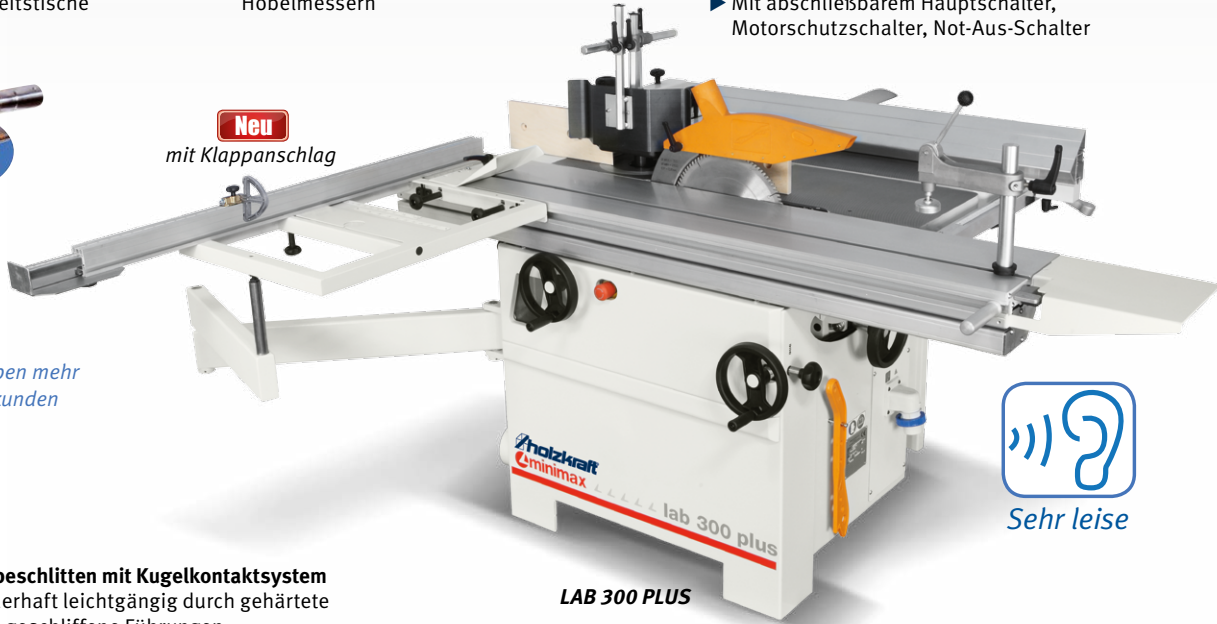

**LAB 300 PLUS**



**10**  
Jahre  
Garantie

**Schiebeschlitten mit Kugelkontaktsystem**

- ▶ Dauerhaft leichtgängig durch gehärtete und geschliffene Führungen
- ▶ Nicht staub- und schmutzempfindlich durch minimalen Berührungspunkt zwischen Kugel und Trapezschiene
- ▶ 10 Jahre Holzskraft-Garantie auf Verschleiß der HM-Führungsbahnen

<b>Lieferumfang LAB 300:</b>
Je ein separater Füge- und Parallelanschlag
Bogenfrässhutzhäube
Tersa-Messerwelle
Eloxiertes Aluminium-Formatschiebeschlitten

**LAB 300 PLUS F16 Tersa**  
statt € 6.990,00 zzgl. MwSt.  
**5.799,-**  
€ 6.900,81 inkl. MwSt.  
Art.-Nr.: 5500314

Technische Daten	LAB 300 PLUS F 16 Tersa
Besäumlänge	1600 mm
max. Sägeblattdurchmesser	315 mm (mit Vorritz)
max. Schnitthöhe bei 90° / 45°	100 mm / 79 mm
max. Ablängbreite links vom Sägeblatt	1660 mm
Schnittbreite am Parallelanschlag	800 mm
Sägeblattneigung	90° - 45°
<b>Abrichte</b>	
Arbeitsbreite	300 mm
Abrichttischlänge	1300 mm
Multifunktionsanschlag Hobel/Säge	90° / 45°
Hobelwellen-Ø / Anzahl Hobelmesser	72 mm / 3 St.
<b>Dicke</b>	
Tischabmessung	300 x 450 mm
min. / max. Arbeitshöhe	3 mm / 220 mm
max. Spanabnahme	3 mm
Vorschubgeschwindigkeit	7 m/min
Motorleistung 400 V / 50 Hz / S6-40%	3 x 4 kW (5,5 PS)
Gewicht	430 kg
Absaugstutzen Durchmesser	4 x 120 mm
Absaugstutzen-Ø Sägeblattschutz	60 mm
<b>Tischfräse</b>	
Nutzlänge Spindel	100 mm
max. Werkzeug-Ø	160 mm
max. Werkzeug-Ø versenkbar	180 mm
max. Zapfenwerk-Ø	275 mm
Spindeldrehzahl	3600/7500/10.000 min <sup>-1</sup>
Spindeldurchmesser	30 mm
<b>Transportverpackungspauschale *</b>	<b>TVP 1=19,00 €</b>



**HOLZKRAFT Sicherheits-anschlagbacken**

- optional erhältlich zu den Standard-Holz-Anschlagbacken
- aus Aluminium



**Fräsgregat**

- Top Leistung

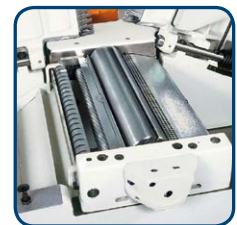

**Hobelwerke**

- schrägverzahnte Stahleinzugswalzen für einen konstanten und gleichmäßigen Holzeinzug
- massive Rückschlagsicherungen verhindern den Rückschlag von Werkstücken
- 3-Messerwelle sorgt für ein optimales Hobelbild



**Passende Sägeblätter und Sägeblattsets siehe Hauptkatalog**

Zubehör	Art.-Nr.	Stk.	€ zzgl. MwSt.
Tersa Hobelmesser 300 mm Standard	5270300	VE 3	<b>20,95 / Satz</b>
Tersa Hobelmesser 300 mm HSS	5271301	VE 3	<b>31,95 / Satz</b>
Langlochbohrer-Set 5-tlg. linksdrehend	5333681		<b>69,90</b>
Wescott-Bohrfutter 0-16 mm	5510308		<b>129,00</b>
Vorritzeinrichtung mit Sägeblatt	5510422		<b>285,00</b>
Gehrungsanschlag LAB 300	5510320		<b>279,00</b>
Wendeanschlagbacken aus Aluminium 500 mm	5852000		<b>95,00</b>
<b>Mehrpriestattung**</b>			
<b>Langlochbohrereinrichtung mit Bohrfutter 0-16 mm</b>	<b>Art.-Nr.</b>	<b>€ zzgl. MwSt.</b>	
LAB 300 PLUS	5510307		<b>545,00</b>
<b>Fahreleinrichtung</b>			
LAB 300 PLUS	5510031		<b>119,00</b>
<b>Zapfenfräseinrichtung mit Schutzhäube</b>			
LAB 300 PLUS	5510216		<b>249,00</b>



**HOLZKRAFT Mehrfachkombination Serie CU 300 classic - präzise und zuverlässig in der Anwendung. Mit starrer Frässpindel, Alu-Formatschiebeschlitten und TERSA-Messerwelle.**

- ▶ Zum Sägen, Fräsen, Abricht Hobeln, Dickenhobeln und optional Langlochbohren
- ▶ Für den professionellen Einsatz
- ▶ Format-Schiebeschlitten aus eloxiertem Aluminium
- ▶ Großer Besäumrahmen mit ausziehbarem Aluminium-Teleskopanschlag und zwei Klappanschlägen
- ▶ Verwindungssteife Stahl-Graugußkonstruktion
- ▶ Maschinentisch aus Grauguss
- ▶ Max. Sägeblatt-Ø 315 mm mit optionaler Vorritzeinrichtung, schwenkbar von 90°-45°
- ▶ Hobelaggregat serienmäßig mit TERSA-

- Schnellwechselsystem mit drei Hobelmessern
- ▶ Schrägverzahnte Stahleinzugschwalbe für konstanten Werkstückeinzug beim Dickenhobeln
- ▶ Drei Fräsengeschwindigkeiten, von 3.600 - 10.000 min<sup>-1</sup> manuell verstellbar
- ▶ Frässpindel mit Rechts-Linkslauf
- ▶ Mit Kombi-Säge-Fügeanschlag mit 45° Schnellverstellung
- ▶ **Drei unabhängige Motoren** für jedes Arbeitsaggregat
- ▶ Hobelbreite 300 mm

**Optional (nur ab Werk)**

- Schwenkarm mit Steckdose zur Anbringung eines Vorschubapparates
- Art.-Nr.: 5510511
- 459,00 € zzgl. MwSt.**



CU 300 classic F 23 TERSA

**Grauguss-Frässaggregat**

- Beidseitig oben befestigt
- Obenliegende Präzisionskugellager
- Nahe am Hebelpunkt
- Drei optimal abgestufte Fräsengeschwindigkeiten



Passende Sägeblätter und Sägeblattsets siehe Hauptkatalog

Mehr Informationen für Sie im HolzKraft Katalog und auf [www.holzKraft.de](http://www.holzKraft.de) !

<b>Lieferumfang CU 300 classic:</b>
Kombi Füge-/Parallelschlag
Bogenfrässchutzhaube
TERSA-Messerwelle
Eloxiertes Aluminium-Formatschiebeschlitten
Aluminium-Anschlagbacken
Klappanschläge



**TERSA-HOBELMESSERWELLE**

- » Kein Einstellen und Schrauben mehr
- » Hobelmesserwechsel in Sekunden
- » Selbstarretierend
- » Besonders geräuscharm
- » Perfektes Hobelergebnis



**CU 300 classic F23N TERSA**

statt € 9.550,00 zzgl. MwSt.  
**7.659,-**  
€ 9.114,21 inkl. MwSt.  
Art.-Nr.: 5500309

**CU 300 classic F26N TERSA**

statt € 9.800,00 zzgl. MwSt.  
**7.999,-**  
€ 9.518,81 inkl. MwSt.  
Art.-Nr.: 5500310

Technische Daten	CU 300 classic F 23 N	CU 300 classic F 26 TERSA
Formatschnitte	1660 – 2250 mm	1660 – 2660 mm
max. Sägeblattdurchmesser m. Vorritz	315 mm	315 mm
max. Schnitthöhe bei 90° / 45°	100 mm / 79 mm	100 mm / 79 mm
Säge-Frästischabmessungen	1115 x 335 mm	1115 x 335 mm
Schnittbreite am Parallelschlag	820 mm	820 mm
Sägewellendrehzahl	4000 min <sup>-1</sup>	4000 min <sup>-1</sup>
Sägeblattneigung	90° - 45°	90° - 45°
Abricht Arbeitsbreite	300 mm	300 mm
Abrichttischlänge	1510 mm	1510 mm
Hobelwellen-Ø / Anzahl Hobelmesser	72 mm / 3 St.	72 mm / 3 St.
Tischabmessung Dicke	300 x 585 mm	300 x 585 mm
min. / max. Arbeitshöhe	3 mm / 220 mm	3 mm / 220 mm
max. Spanabnahme	4 mm	4 mm
Vorschubgeschwindigkeit	7 m/min	7 m/min
Nutzlänge Frässpindel	100 mm	100 mm
max. Zapfenwerkzeughdurchmesser	275 mm	275 mm
max. Werkzeugdurchmesser versenkbar	180 mm	180 mm
Spindeldrehzahl	3500/7000/10000 min <sup>-1</sup>	3500/7000/10000 min <sup>-1</sup>
Spindeldurchmesser	30 mm	30 mm
Motorleistung 400 V / 50 Hz / S6 - 40%	3 x 5,0 kW (6,6 PS)	3 x 5,0 kW (6,6 PS)
Absaugstutzen Durchmesser	4 x 120 mm	4 x 120 mm
Absaugstutzen-Ø Sägeblattschutz	60 mm	60 mm
<b>Transportverpackungspauschale *</b>	<b>TVP 2=39,00 €</b>	<b>TVP 2=39,00 €</b>

Technische Daten	CU 300 classic F 23 N	CU 300 classic F 26 TERSA
Formatschnitte	1660 – 2250 mm	1660 – 2660 mm
max. Sägeblattdurchmesser m. Vorritz	315 mm	315 mm
max. Schnitthöhe bei 90° / 45°	100 mm / 79 mm	100 mm / 79 mm
Säge-Frästischabmessungen	1115 x 335 mm	1115 x 335 mm
Schnittbreite am Parallelschlag	820 mm	820 mm
Sägewellendrehzahl	4000 min <sup>-1</sup>	4000 min <sup>-1</sup>
Sägeblattneigung	90° - 45°	90° - 45°
Abricht Arbeitsbreite	300 mm	300 mm
Abrichttischlänge	1510 mm	1510 mm
Hobelwellen-Ø / Anzahl Hobelmesser	72 mm / 3 St.	72 mm / 3 St.
Tischabmessung Dicke	300 x 585 mm	300 x 585 mm
min. / max. Arbeitshöhe	3 mm / 220 mm	3 mm / 220 mm
max. Spanabnahme	4 mm	4 mm
Vorschubgeschwindigkeit	7 m/min	7 m/min
Nutzlänge Frässpindel	100 mm	100 mm
max. Zapfenwerkzeughdurchmesser	275 mm	275 mm
max. Werkzeugdurchmesser versenkbar	180 mm	180 mm
Spindeldrehzahl	3500/7000/10000 min <sup>-1</sup>	3500/7000/10000 min <sup>-1</sup>
Spindeldurchmesser	30 mm	30 mm
Motorleistung 400 V / 50 Hz / S6 - 40%	3 x 5,0 kW (6,6 PS)	3 x 5,0 kW (6,6 PS)
Absaugstutzen Durchmesser	4 x 120 mm	4 x 120 mm
Absaugstutzen-Ø Sägeblattschutz	60 mm	60 mm
<b>Transportverpackungspauschale *</b>	<b>TVP 2=39,00 €</b>	<b>TVP 2=39,00 €</b>

Zubehör	Art.-Nr.	€ zzgl. MwSt.
Vorritzeinrichtung mit Sägeblatt-Ø 80 mm	5510311	<b>285,00</b>
Langlochbohrereinrichtung mit Wescott Bohrfutter 0-16 mm	5510379	<b>899,00</b>
Langlochbohrer-Set 5tlg. linksdrehend	5333681	<b>69,90</b>
Gehrungsanschlag mit Klappanschlägen, Skala und Teleskopanschlag	5510362	<b>439,00</b>
Fahrvorrichtung	5510031	<b>119,00</b>
Zapfenfrästisch mit Schutzhaube	5510375	<b>249,00</b>
<b>Mehrpriestattung**</b>		
Schwenkarm für Vorschub	5510511	<b>459,00</b>
<b>Optional** (nur ab Werk!)</b>	<b>Art.-Nr.</b>	<b>€ zzgl. MwSt.</b>
Spiralmesserwelle 15 x 15 x 2,5 mm 300 mm (48 Messer)	5510332	<b>449,00</b>

\* Erläuterung der Verpackungszuschläge siehe Rückseite, Angaben zu TVP zzgl. MwSt.  
\*\*nicht nachrüstbar, nur bei Bestellung Neumaschine

**HOLZKRAFT Mehrfachkombination Serie CU 410 classic - präzise und zuverlässig in der Anwendung. Mit starrer Frässpindel, Alu-Formatschiebeschlitten und TERSA-Messerwelle.**

classic

- ▶ Zum Sägen, Fräsen, Abricht Hobeln, Dickenhobeln und optional Langlochbohren
- ▶ Für den professionellen Einsatz
- ▶ Format-Schiebeschlitten aus eloxiertem Aluminium
- ▶ Großer Besäumrahmen mit ausziehbarem Aluminium-Teleskopanschlag und zwei Klappanschlägen
- ▶ Verwindungssteife Stahl-Graugußkonstruktion
- ▶ Maschinentisch aus Grauguss
- ▶ Max. Sägeblatt-Ø 315 mm mit optionaler Vorritzeinrichtung, schwenkbar von 90°-45°
- ▶ Hobelaggregat serienmäßig mit Tera-

- Schnellwechselsystem mit drei Hobelmessern
- ▶ Schrägverzahnte Stahleinzugschwalbe für konstanten Werkstückeinzug beim Dickenhobeln
- ▶ Drei Fräsgeschwindigkeiten, von 3.600 - 10.000 min<sup>-1</sup> manuell verstellbar
- ▶ Frässpindel mit Rechts-Linkslauf
- ▶ Mit Kombi-Säge-Fügeanschlag mit 45° Schnellverstellung
- ▶ **Drei unabhängige Motoren** für jedes Arbeitsaggregat
- ▶ Hobelbreite 410 mm

**Optional (nur ab Werk!)**

- Schwenkarm mit Steckdose zur Anbringung eines Vorschubapparates
- Art.-Nr.: 5510511
- 459,00 € zzgl. MwSt.**



**CU 410 classic F 23 Tera**  
mit Fügeanschlag, 2 Anschlägen und einem Parallelschlag



Mehr Informationen für Sie im HolzKraft Katalog und auf [www.holzKraft.de](http://www.holzKraft.de)!

**Lieferumfang CU 410 classic:**

Kombi Füge-/Parallelanschlag
Bogenfrässhutthaube
Tera-Messerwelle
Eloxiertes Aluminium-Formatschiebeschlitten
Aluminium-Anschlagbacken
Klappanschläge



**TERSA-HOBELMESSERWELLE**

- » Kein Einstellen und Schrauben mehr
- » Hobelmesserwechsel in Sekunden
- » Selbstarretierend
- » Besonders geräuscharm
- » Perfektes Hobelergebnis

**Grauguss-Frässaggregat**

- Beidseitig oben befestigt
- Oberliegende Präzisionskugellager
- Nahe am Hebelpunkt
- Drei optimal abgestufte Fräsgeschwindigkeiten



**Schiebeschlitten mit Kugelkontaktsystem**

- Gehärtete und geschliffene Stahlführungen
- Verwindungssteif, höchstpräzise und leichtgängig
- Staub-/schmutzunempfindlich durch minimalen Berührungspunkt Kugel-Trapezschiene
- 10 Jahre HOLZKRAFT-Garantie auf Verschleiß

**CU 410 classic F23 N Tera**  
statt € 10.850,00 zzgl. MwSt.  
**8.299,-**  
€ 9.875,81 inkl. MwSt.  
Art.-Nr.: 5500445

**CU 410 classic F26 N Tera**  
statt € 11.100,00 zzgl. MwSt.  
**8.499,-**  
€ 10.113,81 inkl. MwSt.  
Art.-Nr.: 5500446

Technische Daten	CU 410 classic F 23 N Tera	CU 410 classic F 26 N Tera	Zubehör	Art.-Nr.	€ zzgl. MwSt.
Formatschnitte	1660 – 2250 mm	1660 – 2660 mm	Vorritzeinrichtung mit Sägeblatt-Ø 80 mm	5510311	<b>285,00</b>
max. Sägeblattdurchmesser m. Vorritz	315 mm	315 mm	Langlochbohreereinrichtung mit Wescott Bohrfutter 0-16 mm	5510379	<b>899,00</b>
max. Schnitthöhe bei 90° / 45°	100 mm / 79 mm	100 mm / 79 mm	Langlochbohrer-Set 5tlg. linksdrehend	5333681	<b>69,90</b>
Säge-Frästischabmessungen	1115 x 335 mm	1115 x 335 mm	Gehrungsanschlag mit Klappanschlägen, Skala und Teleskopanschlag	5510362	<b>439,00</b>
Schnittbreite am Parallelschlag	900 mm	900 mm	Fahrvorrichtung	5510031	<b>119,00</b>
Sägewellendrehzahl	4000 min <sup>-1</sup>	4000 min <sup>-1</sup>	Zapfenfrästisch mit Schutzhaube	5510375	<b>249,00</b>
Sägeblattneigung	90° - 45°	90° - 45°	<b>Mehrpriestattung**</b>		
Abricht Arbeitsbreite	410 mm	410 mm	Schwenkarm für Vorschub	5510511	<b>459,00</b>
Abrichttischlänge	1660 mm	1660 mm			
Hobelwellen-Ø / Anzahl Hobelmesser	72 mm / 3 St.	72 mm / 3 St.	<b>Optional** (nur ab Werk!)</b>		
Tischabmessung Dicke	410 x 605 mm	410 x 605 mm	Spiralmesserwelle		
min. / max. Arbeitshöhe	3 mm / 230 mm	3 mm / 230 mm	15 x 15 x 2,5 mm 410 mm (66 Messer)	5510432	<b>499,00</b>
max. Spanabnahme	4 mm	4 mm			
Vorschubgeschwindigkeit	7 m/min	7 m/min			
Nutzlänge Frässpindel	100 mm	100 mm			
max. Zapfenwerkzeughdurchmesser	275 mm	275 mm			
max. Werkzeugdurchmesser versenkbar	210 mm	210 mm			
Spindeldrehzahl	3500/6000/10.000 min <sup>-1</sup>	3500/6000/10.000 min <sup>-1</sup>			
Spindeldurchmesser	30 mm	30 mm			
Motorleistung 400 V / 50 Hz / S6 - 40%	3 x 5,0 kW (6,6 PS)	3 x 5,0 kW (6,6 PS)			
Absaugstutzen Durchmesser	4 x 120 mm	4 x 120 mm			
Absaugstutzen-Ø Sägeblattschutz	60 mm	60 mm			
<b>Transportverpackungspauschale *</b>	<b>TVP 2=39,00 €</b>	<b>TVP 2=39,00 €</b>			



**HOLZKRAFT Mehrfachkombination Serie CU 410 elite –**  
**Mit TERSA-Messerwelle, neigbarer Frässpindel und Format-Schiebeschlitten**

- ▶ Max. Sägeblatt-Ø315 mm
- ▶ Sägeaggregat schwenkbar von 90° bis -45°
- ▶ Zum Sägen, Fräsen, Abricht-/Dickenhobeln sowie Langlochbohren auf engstem Raum
- ▶ Hochpräziser Format-Schiebeschlitten aus eloxiertem Aluminium, verschiedene Längen
- ▶ Großer Ausleger (1200 x 650 mm) mit Materialrolle und ausziehbarem Aluminium-Teleskopanschlag

- ▶ Schwenkbare Frässpindel von 90° bis -45°
- ▶ Vier Fräsengeschwindigkeiten bis 10.000 min<sup>-1</sup>, manuell verstellbar
- ▶ Mit Rechts-Linkslauf der Frässpindel
- ▶ Spannungsfreie Abrichttische aus Grauguss
- ▶ 2-stufiger Vorschub im Dickentisch
- ▶ Drei unabhängige Industrie-Motoren für den Dauerbetrieb

- ▶ Mit abschließbarem Hauptschalter, Motorschutzschalter, Not-Aus-Schalter
- ▶ Feste Handräder mit numerischen Anzeigen
- ▶ Serienmäßig mit separatem Säge-Parallelanschlag und separatem Fügeanschlag zum Abrichten



Schiebeschlitten  
360 mm



**TERSA-HOBELMESSERWELLE**

- » Kein Einstellen und Schrauben mehr
- » Hobelmesserwechsel in Sekunden
- » Selbstretardierend
- » Besonders geräuscharm
- » Perfektes Hobelergebnis

CU 410 elite F 27 TERSA



10 Jahre Garantie

**Schiebeschlitten mit Kugelkontaktsystem**

- Dauerhaft leichtgängig
- Staub- und schmutzunempfindlich durch minimalen Berührungspunkt zwischen Kugel und Trapezschiene
- 10 Jahre Holzcraft-Garantie auf Verschleiß der HM-Führungsbahnen

**Fräsanschlag (für alle CU 410)**

- Schwere Profi-Ausführung
- Mit Feineinstellung
- 3-fach positionierbar für schnelle Wiederbringung der Einstellung
- Mit Feineinstellung über Zahnstange, numerischer Anzeige und Alu-Fräsanschlagbacken

CU 410 elite F 27 TERSA  
statt € 16.750,00 zzgl. MwSt.

**13.899,-**

€ 16.539,81 inkl. MwSt.

Art.-Nr.: 5500550

CU 410 elite F 33 TERSA  
statt € 17.050,00 zzgl. MwSt.

**14.099,-**

€ 16.777,81 inkl. MwSt.

Art.-Nr.: 5500551

**Optional (nur ab Werk)**

- Schwenkarm mit Steckdose zur Anbringung eines Vorschubapparates
  - Art.-Nr.: 5510510
- 475,00 € zzgl. MwSt.**



**Lieferumfang CU 410 elite:**

Separater Säge-Parallelanschlag
Separater Abricht-Fügeanschlag
Bogenfrässchutzhaube
4-Messer-Tersa-Hobelwelle
Eloxiertes Aluminium-Formatschiebeschlitten
Gradrasterteilung am Anschlag
Aluminium-Anschlagbacken
Klappanschläge
Materialrolle am Ausleger
Fräsanschlag mit Schnellpositionierung
Besäumschuh
Exzenterspanner
Griff für Schiebeschlitten

Technische Daten	CU 410 elite F 27 TERSA	CU 410 elite F 33 TERSA
Formatschnitte max.	2600 mm	3200 mm
max. Sägeblattdurchmesser mit Vorritz	315 mm	315 mm
max. Vorritz-Sägeblattdurchmesser	100 mm	100 mm
max. Schnitthöhe bei 90° / 45°	100 / 70 mm	100 / 70 mm
max. Ablängbreite links vom Sägeblatt	3260 mm	3260 mm
Schnittbreite am Parallelanschlag	1050 mm	1050 mm
Sägewellendrehzahl	4.000 min <sup>-1</sup>	4.000 min <sup>-1</sup>
<b>Abrichte</b>		
Arbeitsbreite	410 mm	410 mm
Abrichttischlänge	2000 mm	2000 mm
Hobelwellendrehzahl	5.200 min <sup>-1</sup>	5.200 min <sup>-1</sup>
Hobelwellen-Ø / Anzahl Hobelmesser	87 mm / 4 St.	87 mm / 4 St.
<b>Dicke</b>		
Tischabmessung	775 x 423 mm	775 x 423 mm
min. / max. Arbeitshöhe	3 mm / 230 mm	3 mm / 230 mm
max. Spanabnahme	5 mm	5 mm
Vorschubgeschwindigkeit	6 - 12 m/min	6 - 12 m/min
<b>Tischfräse</b>		
Nutzlänge Spindel	125 mm	125 mm
Max. Werkzeug-Ø absenkbar bei 90°	240 mm	240 mm
max. Zapfenwerkzeug-Ø	275 mm	320 mm
Spindeldrehzahl, 4-Stufen	3.500/6.000/8.000/10.000 min <sup>-1</sup>	3.500/6.000/8.000/10.000 min <sup>-1</sup>
Spindel-Ø	30 mm	30 mm
Motorleistung 400 V/50 Hz/S6 - 40%	3 x 4,0 kW (5,5 PS)	3 x 4,0 kW (5,5 PS)
Absaugstutzen Durchmesser	3 x 120 mm	3 x 120 mm
Absaugstutzen-Ø Sägeblattschutz	60 mm	60 mm
<b>Transportverpackungspauschale*</b>	<b>TVP 3=59,00 €</b>	<b>TVP 4=79,00 €</b>

Zubehör	Art.-Nr.	€ zzgl. MwSt.
Vorritzeinrichtung mit Sägeblatt Ø 100 mm	5510406	285,00
Auflagetisch am Schlitten für große Platten	5510402	95,00
Langlochbohrereinrichtung mit Bohrfutter 0-16 mm	5510418	899,00
Fahrvorrichtung	5514108	205,00

Optional** (nur ab Werk)	Art.-Nr.	€ zzgl. MwSt.
Spiralmesserwelle 15 x 15 x 2,5 mm		
410 mm (66 Messer)	5510433	509,00

\* Erläuterung der Verpackungszuschläge siehe Rückseite, Angaben zu TVP zzgl. MwSt.

\*\* nicht nachrüstbar, nur bei Bestellung Neumaschine



**HOLZKRAFT Mehrfachkombination Serie CU 410 elite s –  
Mit TERSA®-Messerwelle, neigbarer Frässpindel und Format-Schiebeschlitten**

elite s

- ▶ Max. Sägeblatt-Ø350 mm
- ▶ Sägeaggregat schwenkbar von 90° bis -45°
- ▶ Zum Sägen, Fräsen, Abricht-/Dickenhobeln sowie Langlochbohren auf engstem Raum
- ▶ Hochpräziser Format-Schiebeschlitten aus eloxiertem Aluminium, verschiedene Längen
- ▶ Großer Ausleger (1200 x 650 mm) mit Materialrolle und ausziehbarem Aluminium-Teleskopanschlag
- ▶ Schwenkbare Frässpindel von 90° bis -45°
- ▶ Vier Fräs geschwindigkeiten bis 10.000 min<sup>-1</sup>, manuell verstellbar
- ▶ Mit Rechts-Linkslauf der Frässpindel
- ▶ Spannungsfreie Abrichttische aus Grauguss

- ▶ 2-stufiger Vorschub im Dickentisch
- ▶ Drei unabhängige Industrie-Motoren für den Dauerbetrieb
- ▶ Mit abschließbarem Hauptschalter, Motorschutzschalter, Not-Aus-Schalter
- ▶ Serienmäßig mit separatem Säge-Parallelanschlag und separatem Fügeanschlag zum Abrichten
- ▶ Feste Handräder mit numerischen Anzeigen
- ▶ Vorritzeinrichtung mit separatem Motor und Ø 120 mm Sägeblatt, von außen einfach und bequem einstellbar

- ▶ Schneller Wechsel zum Dickenhobel dank parallel öffnenden Abrichttischen
- ▶ Schrägverzahnte Stahleinzugschwalbe für gleichmäßigen Holzeinzug
- ▶ Mit separatem Säge-Parallelanschlag und separatem Fügeanschlag

**Optional (nur ab Werk)**

- Schwenkarm mit Steckdose zur Anbringung eines Vorschubapparates
- Art.-Nr.: 5510510
- 475,00 € zzgl. MwSt.**



CU 410 elite s TERSA

- ➔ **350er Sägeblatt**
- ➔ **118 mm Schnitthöhe**

**TERSA-HOBELMESSERWELLE**

- » Kein Einstellen und Schrauben mehr
- » Hobelmesserwechsel in Sekunden
- » Selbstarretierend
- » Besonders geräuscharm
- » Perfektes Hobelergebnis



Schiebeschlitten  
**360 mm**



**Schiebeschlitten mit Kugelkontaktsystem**

- Dauerhaft leichtgängig
- Staub- und schmutzunempfindlich durch minimalen Berührungspunkt zwischen Kugel und Trapezschiene
- 10 Jahre Holzcraft-Garantie auf Verschleiß der HM-Führungsbahnen



**High-tech Zubehör**

- Ein- und Ausschalter der Motoren für Hauptsägeblatt und Vorritzaggregat im Besäumwagen integriert

**CU 410 elite s F 23 TERSA**

statt € 20.900,00 zzgl. MwSt.

**17.099,-**

€ 20.347,81 inkl. MwSt.  
Art.-Nr.: 5500555

**CU 410 elite s F 26 TERSA**

statt € 21.150,00 zzgl. MwSt.

**17.199,-**

€ 20.466,81 inkl. MwSt.  
Art.-Nr.: 5500556

**CU 410 elite s F 32 TERSA**

statt € 21.500,00 zzgl. MwSt.

**17.599,-**

€ 20.942,81 inkl. MwSt.  
Art.-Nr.: 5500557

Technische Daten	CU 410 elite s F 23 TERSA	CU 410 elite s F 26 TERSA	CU 410 elite s F 32 TERSA
Formatschnitte max.	2250 mm	2600 mm	3200 mm
max. Sägeblattdurchmesser mit Vorritz	350 mm	350 mm	350 mm
max. Vorritz-Sägeblattdurchmesser	120 mm	120 mm	120 mm
max. Schnitthöhe bei 90° / 45°	118 / 84 mm	118 / 84 mm	118 / 84 mm
max. Ablängbreite links vom Sägeblatt	3300 mm	3300 mm	3300 mm
Schnittbreite am Parallelanschlag	1000 mm	1000 mm	1000 mm
Sägewellendrehzahl	4.200 min <sup>-1</sup>	4.200 min <sup>-1</sup>	4.200 min <sup>-1</sup>
<b>Abrichte</b>			
Arbeitsbreite	410 mm	410 mm	410 mm
Abrichttischlänge	2200 mm	2200 mm	2200 mm
Hobelwellendrehzahl	5.000 min <sup>-1</sup>	5.000 min <sup>-1</sup>	5.000 min <sup>-1</sup>
Hobelwellen-Ø / Anzahl Hobelmesser	95 mm / 4 St.	95 mm / 4 St.	95 mm / 4 St.
<b>Dicke</b>			
Tischabmessung	410 x 775 mm	410 x 775 mm	410 x 775 mm
min. / max. Arbeitshöhe	3 mm / 240 mm	3 mm / 240 mm	3 mm / 240 mm
max. Spanabnahme	5 mm	5 mm	5 mm
Vorschubgeschwindigkeit	6 - 12 m/min	6 - 12 m/min	6 - 12 m/min
<b>Tischfräse</b>			
Nutzlänge Spindel	125 mm	125 mm	125 mm
max. Werkzeug-Ø versenkbar	240 mm	240 mm	240 mm
max. Zapfenwerkzeug-Ø	320 mm	320 mm	320 mm
Spindeldrehzahl, 4-Stufen	3.500/6.000/8.000/ 10.000 min <sup>-1</sup>	3.500/6.000/8.000/ 10.000 min <sup>-1</sup>	3.500/6.000/8.000/ 10.000 min <sup>-1</sup>
Spindel-Ø	30 mm	30 mm	30 mm
Motorleistung 400 V / 50 Hz / S6 - 40%	3 x 5,0 kW (6,6 PS)	3 x 5,0 kW (6,6 PS)	3 x 5,0 kW (6,6 PS)
Absaugstutzen Durchmesser	3 x 120 mm	3 x 120 mm	3 x 120 mm
Absaugstutzen-Ø Sägeblattschutz	60 mm	60 mm	60 mm
<b>Transportverpackungspauschale *</b>	<b>TVP 2=39,00 €</b>	<b>TVP 3=59,00 €</b>	<b>TVP 4=79,00 €</b>

Lieferumfang CU 410 elite s:	
Separater Säge-Parallelanschlag	
Separater Abricht-Fügeanschlag	
Bogenfrässchutzhaube	
4-Messer-TERSA-Hobelwelle	
Eloxiertes Aluminium-Format-schiebeschlitten	
Gradstereiteilung am Anschlag	
Aluminium-Anschlagbacken	
Klappanschläge	
Materialrolle am Ausleger	
Fräsanschlag mit Schnellpositionierung	
Besäumschuh	
Exzentranspanner	
Griff für Schiebeschlitten	

Zubehör**	€ zzgl. MwSt.
Motorische Höhenverstellung und Schwenkung	
Säge-/Fräs-/Dickenaggregat mit Digitalanzeige** (5514340)	<b>2.855,00</b>
Ein- und Ausschalter der Motoren für Hauptsägeblatt und Vorritzaggregat im Besäumwagen integriert (Art.-Nr.: 5514328)	<b>535,00</b>
Motorleistung 3x7kW (9,5PS) (Art.-Nr.: 5514338)	<b>800,00</b>
<b>Optional** (nur ab Werk!)</b>	<b>€ zzgl. Art.-Nr. MwSt.</b>
Spiralmesserwelle 15 x 15 x 2,5 mm 410 mm (66 Messer)	5514329 <b>295,00</b>

## KAG 4 – Mobiles Kantenanleimergerät mit digitaler Temperaturkontrolle und stufenloser Regelung der Vorschubgeschwindigkeit

- ▶ Ideal für den mobilen Einsatz in der Werkstatt, auf Montage, Messen, etc.
- ▶ Zum Einsatz bei Formteilen und geraden Werkstücken
- ▶ Einfaches und schnelles Rüsten
- ▶ Mit digitaler Temperaturkontrolle und stufenloser Regelung der Vorschubgeschwindigkeit
- ▶ Minimum Innenradius des Werkstücks beträgt 25 mm
- ▶ Für Eckverbindungen können die Kanten vorgeleimt werden
- ▶ Mit Schmelzkleberbecken
- ▶ Sehr kurze Aufwärmzeit - Sehr gute Wärmeisolierung

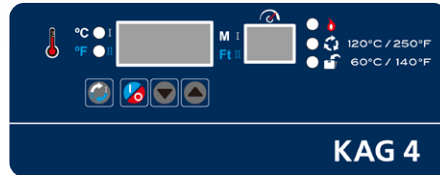

KAG 4

*leicht und handlich!*



Technische Daten	KAG 4
Kantendicke	0,4 - 3,0mm
Kantenhöhe	16,0 - 65,0 mm
Vorschubgeschwindigkeit	1 - 6 m/min
Leistung	1.065 W
Anschluss	230 V
Leimbecken Fassungsvermögen	400 ml
Betriebstemperatur	20°C - 200°C ±1 °C
Gewicht	8,5 kg

- ▶ **Mit Schmelzkleberbecken**  
Leimauftrag mit bis zu 200 °C
- ▶ **Mit digitaler Temperaturkontrolle**  
stufenloser Regelung der Vorschubgeschwindigkeit
- ▶ **Ideal für den mobilen Einsatz**  
in der Werkstatt, auf Montage, Messen, etc.
- ▶ **Kurze Aufwärmzeit**  
Sehr gute Wärmeisolierung

### Lieferumfang KAG 4



Kunststoff-Trolley



Mobiles Kantenanleimergerät



Kantenkappgerät KKG 30



1 Leimflasche



**KAG 4**  
statt € 1.165,00 zzgl. MwSt.  
**999,-**  
€ 1.188,81 inkl. MwSt.  
Art.-Nr.: 5400040

**KAG 4 SET**  
statt € 1.485,00 zzgl. MwSt.  
**1.299,-**  
€ 1.545,81 inkl. MwSt.  
Art.-Nr.: 5400041

Beschreibungen und technische Daten aller Bestandteile der KAG 4 - Sets finden Sie auf den folgenden Seiten.

### Lieferumfang KAG 4 SET



Kunststoffkoffer fixierbar auf Trolley



Mobiles Kantenanleimergerät



Kantenkappgerät KKG 30



1 Leimflasche



Vakuumklemmset VK 1



Kantenfräser KF 6



## HOLZKRAFT GOLIATH WR – Mobiles Kantenanleimergerät wahlweise mit 230V oder im Akku-Betrieb und stufenloser Regelung der Vorschubgeschwindigkeit

- ▶ Integrierter Akku (wird automatisch beim Aufheizen des Schmelzkleberbeckens geladen) versorgt die Stromversorgung der Steuerung und des Vorschubmotors
- ▶ Ideal für den mobilen Einsatz in der Werkstatt und auf Montage
- ▶ Zum Einsatz bei Formteilen und geraden Werkstücken
- ▶ Einfaches und schnelles Rüsten

- ▶ Stufenlose Regelung der Vorschubgeschwindigkeit am Handgriff von 2 – 6 m./min
- ▶ Kantenhöhe von 10 – 65 mm
- ▶ Für Eckverbindungen können die Kanten vorgeleimt werden
- ▶ Mit Schmelzkleberbecken
- ▶ Mit digitaler Temperaturkontrolle
- ▶ Leimauftrag bis 200 °C

- ▶ Sehr kurze Aufwärmzeit -
- ▶ Sehr gute Wärmeisolierung
- ▶ Anleimen von schrägen Kanten möglich
- ▶ für PU-Schmelzkleber geeignet



**GOLIATH WR**  
statt € 1.469,00 zzgl. MwSt.  
**1.199,-**  
€ 1.426,81 inkl. MwSt.  
Art.-Nr.: 5400050

Technische Daten	GOLIATH WR
Kantendicke (PVC- und ABS-Kanten)	0,4 - 3,0mm
Kantenhöhe	10,0 - 65,0 mm
Vorschubgeschwindigkeit	2 - 6 m/min
Leistung	855 W
Anschluss	230 V
Leimbecken Fassungsvermögen	400 ml
Betriebstemperatur Stufe 1	120 – 200 °C
Betriebstemperatur Stufe 2	80 – 155 °C
Abmessungen	340 x 300 x 350 mm
Gewicht	9,8 kg

- ➔ **Mit Schmelzkleberbecken**  
Leimauftrag mit bis zu 200 °C
- ➔ **Mit digitaler Temperaturkontrolle**  
stufenloser Regelung der Vorschubgeschwindigkeit
- ➔ **Kabellos: Ideal für den mobilen Einsatz**  
in der Werkstatt, auf Montage, Messen, etc.
- ➔ **Kurze Aufwärmzeit**  
Sehr gute Wärmeisolierung



Der Einstellknopf für die Klebermenge befindet sich an der Oberseite



Einfache Kantenzuführung ermöglicht eine schnelle Einstellung der Kantenhöhe



Plattenstärke von 10 – 60mm ablesbar an Skala. Führungsplatte kann ±15° für Schrägkanten geneigt werden.



Führungsplatte für Ecken ermöglicht präzise und leichte Ecken-Einfassung



Kantenmagazin zur sauberen Bestückung



Kunststoff-Trolley

### Lieferumfang Goliath WR



Mobiles Kantenanleimergerät



Kantenkappgerät KKG 30



1 Leimflasche

Zubehör	Art.-Nr.	€ zzgl. MwSt.
Lithium-Batterie-SET	5410015	135,00
Kantenmagazin	5410016	45,00

## STA 80 – Stationärtisch mit Auflageteller für Kanten und Kappvorrichtung inklusive Kappgerät

- ▶ Kombinierbar mit dem Kantenanleimgerät HOLZKRAFT KAG 4 und der Kantenfräse HOLZKRAFT KF 6 - dient als Erweiterung des Einsatzbereiches der beiden mobilen und handgeführten Geräte um die stationäre Anwendung
- ▶ Für das effiziente Kantenanleimen und Kantenfräsen von schmalen, dünnen und geformten Werkstücken
- ▶ Kurze Aufbau und Rüstzeit von nur wenigen Minuten
- ▶ Steckdose für Elektrowerkzeuge und Ein-Ausschalter im Tisch integriert

- ▶ **Lieferumfang:** Stationärtisch mit Auflageteller, Kappvorrichtung, Magnetunterlagen-Set, Saugnapf-Set, Steckdose für Elektrowerkzeuge, Ein-Ausschalter, Netzanschlusskabel 2,5 m



STA 80 - Abb. zeigt Kantenfräse KF 6 angebaut an Stationärtisch (KF 6 nicht im Lieferumfang enthalten)

STA 80

zzgl. MwSt.  
**475,-**  
€ 565,25 inkl. MwSt.  
Art.-Nr.: 5410013



STA 80 - Abb. zeigt Kantenanleimgerät KAG 4 angebaut an Stationärtisch (KAG 4 nicht im Lieferumfang enthalten)

Technische Daten	STA 80
Arbeits-tisch-Abmessungen	800 x 440 mm
Tischhöhe	300 mm
Spannung	230 V
Länge Netzanschlusskabel	2,5 m
Gewicht	26,5 kg

## Kantenfräse KF 6 – zum Befräsen von Umleimern an Längskanten und Ecken an geraden und geschwungenen Werkstücken

- ▶ Für das präzise Bearbeiten verschiedener Materialien wie Massivholz, PVC oder Melamin
- ▶ Mit langlebigem und leistungsstarkem Motor
- ▶ Ergonomischer Haltegriff für stabile und bequeme Führung der Maschine
- ▶ Frässchutz mit integriertem Absauganschluss um 180° drehbar für maximalen Schutz des Anwenders und sauberes und staubarmes Arbeiten

- ▶ Spann-zange 6 mm
- ▶ Mit Skala einstellbar in 0,05 mm Schritten
- ▶ Frässchutz passt sich an die Konturenführung des Werkstückes an, dadurch eine störungsfreie Führung der Fräse möglich
- ▶ Inkl. integriertem Anschlag zum Eckenrunden



Abb. zeigt Anwendungsbeispiel

KF 6

zzgl. MwSt.  
**199,-**  
€ 236,81 inkl. MwSt.  
Art.-Nr.: 5410010



Technische Daten	KF 6
Kantenstärke	0,5 – 3 mm
Schaft-Ø Werkzeug	6 mm
Vorschub	manuell
Leistung	450 W / 230 V
Drehzahl	30.000 min <sup>-1</sup>
Absaugstutzen-Ø	25 mm
Gewicht	2,0 kg

## Kantenfräse KF 3 – einzigartige Handfräse für doppelseitiges Fräsen von beleimten Bauteilen

- ▶ Doppelseitiges Fräsen in zwei Arbeitsschritten ohne das Werkstück umdrehen zu müssen
- ▶ Das Kantenband kann auf ebenen und profilierten Bauteilen beidseitig bearbeitet werden
- ▶ Die Auflageplatte ist mit Teflon beschichtet, so dass die Oberflächen nicht verkratzt werden können



2) Fräsen unten



2) Fräsen oben

Doppelseitiges Fräsen in zwei Arbeitsschritten ohne das Werkstück umdrehen zu müssen (Vorteil bei Reparaturen von fertigen Möbelteilen)

KF 3

statt € 820,00 zzgl. MwSt.  
**749,-**  
€ 891,31 inkl. MwSt.  
Art.-Nr.: 5400061



Technische Daten	KF 3
Kantenstärke	0,5 – 3 mm
Werkstückstärke	10- 40 mm
Vorschub	manuell
Leistung	740 W / 230 V
Drehzahl	13.000–31.000 min <sup>-1</sup>
Absaugstutzen-Ø	45 mm
Gewicht	4,1 kg

## Kantenkappgerät KKG 30 – für gerade Werkstücke und Formteile

- ▶ Zum Abtrennen von Umleimern aus Kunststoff oder Furnier
- ▶ Zum bündigen und rechtwinkligen Schneiden von überstehenden Anfangs- bzw. Endstücken oder Stoßkanten

KKG 30

zzgl. MwSt.  
**89,-**  
€ 105,91 inkl. MwSt.  
Art.-Nr.: 5410011



Kantenüberstand ist einstellbar, dadurch Kappen auf exakten Kantenstoß bei geraden Werkstücken und Formteilen (rund) möglich

Technische Daten	KKG 30
Max. Schnittbreite	62 mm
Max. Schnittstärke	3 mm
Gewicht	0,5 kg



## Kantenschere KS – für gerade Werkstücke

- ▶ Zum Abtrennen von Umleimern aus Kunststoff oder Furnier
- ▶ Zum bündigen und rechtwinkligen Schneiden von überstehenden Anfangs- bzw. Endstücken oder Stoßkanten



Detail der Kantenschere

Technische Daten	KS
Max. Schnittbreite	65 mm
Max. Schnittstärke	3 mm
Gewicht	1,25 kg

KS  
zzgl. MwSt.  
**149,-**  
€ 177,31 inkl. MwSt.  
Art.-Nr.: 5410000

## Vakuumklemm-Set VK 1 – für das schnelle Spannen von Werkstücken

- ▶ Ideal für den Einsatz beim Kantenanleimen und Kantenfräsen auch an großen Werkstücken
- ▶ Einfache und schnelle Montage und Demontage der Vakuumklappen und des Werkstückes durch Schnellspannhebel
- ▶ Die sichere Fixierung des Werkstückes durch die Vakuumklappen, gewährleistet ideale Bedingungen zur Bearbeitung der Kanten an Ober- und Unterseite



Technische Daten	VK 1
Saugnapf-Ø	125 mm
Abmessungen (L x B x H)	390 (130) x 125 x 253 mm
Gewicht	1,25 kg

Lieferumfang:  
1 Stück Fixiervorrichtung lang  
1 Stück Fixiervorrichtung kurz  
Im Kunststoffkoffer

VK 1  
zzgl. MwSt.  
**215,-**  
€ 255,85 inkl. MwSt.  
Art.-Nr.: 5410012

## Vakuumspanner VS - Vakuumerzeugung über Druckluft

- ▶ Anschluss über Stecknippel an einen externen Druckluftgenerator
  - ▶ Keine Vakuumpumpe nötig
- Vakuumspanner VS 2**
- ▶ Zur Montage direkt auf die Arbeitstisch-Fläche
- Lieferumfang:** Vakuumspanner, Schieberventil, 4 Gummidichtungen (2x groß, 1x mittel, 1x klein), PU-Schlauch, Nippel für Schnellverbindung DN 7.2

- Vakuumspanner VS 1:**
- ▶ Einfache Montage und Demontage des Vakuumspanners auf dem Werkstück über eine praktische Hebelschraube
- Lieferumfang:** Vakuumspanner auf Standfuß, Schieberventil, 4 Gummidichtungen (2 x groß, 1 x mittel, 1 x klein), PU-Schlauch, Nippel für Schnellverbindung DN 7.2, Druckluft Schnellkupplung, 2 Verschlussstopfen, Y-Verbinde, Hebelschraube



VS 2  
zzgl. MwSt.  
**139,-**  
€ 165,41 inkl. MwSt.  
Art.-Nr.: 5410002

Technische Daten	VS 2	VS 1
Luftverbrauch	23 l/min	23 l/min
Betriebsdruck	6 bar	6 bar
Abmessungen (L x B x H)	200 x 160 x 22 mm	205 x 165 x 250 mm
Abmessung Tisch	160 x 160 mm	160 x 160 mm
Gewicht	325 g	3 kg
Material der Saugnapfe	PE/Polyamid	PE/Polyamid



VS 1  
zzgl. MwSt.  
**199,-**  
€ 236,81 inkl. MwSt.  
Art.-Nr.: 5410001

## Vakuumsauger VS 10 - Universelles Gerät für kleine und mittelgroße Werkstücke

- ▶ Mit den integrierten Transportrollen und durch die selbstansaugende Unterseite schnell an verschiedenen Orten in der Fertigung einsetzbar
- ▶ Serienmäßige Höhenverstellung
- ▶ Gleichzeitige Bearbeitung von mehreren kleinen oder einzelne großen Werkstücken
- ▶ Flexibler Einsatz in der Fertigung



Technische Daten	VS 10 mit Vakuumpumpe	VS 10 OHNE Vakuumpumpe
Abmessungen	630 x 400 x 860 – 1.100 mm	
Gewicht inkl. Vakuumpumpe	ca. 25 kg	
Saugleistung Vakuumpumpe	3 m <sup>3</sup> /h	
Elektrischer Anschluss	220 - 240 V, 50/60 Hz	

VS 10 mit Vakuumpumpe  
zzgl. MwSt.  
**1.630,-**  
€ 1.939,70 inkl. MwSt.  
Art.-Nr. 5405000

VS 10 OHNE Vakuumpumpe  
zzgl. MwSt.  
**1.360,-**  
€ 1.618,40 inkl. MwSt.  
Art.-Nr. 5405001

Option	Runde Saugspannteller	Ovale Saugspannteller	Saugspannteller Version endlos drehbar**	Schwenkbedienung durch Fußrasterschaltung	8 m <sup>3</sup> /h Vakuumpumpe
Art.-Nr.	5405005	5405005	5405006	5405007	5405008
€ zzgl. MwSt.	ohne Aufpreis	ohne Aufpreis	100,00	280,00	325,00
Ø 70 mm *	●		●		
Ø 90 mm *	●		●		
Ø 160 mm	Standard		●		
Ø 190 mm *	●		●		
125 x 40 mm (L x B)*		●	●		
220 x 70 mm (L x B)		Standard	●		
235 x 30 mm (L x B)*		●	●		



**HOLZKRAFT ME 22 – Kantenanleimautomat für Melaminkanten, PVC und ABS bis zu 2 mm und Massivkanten bis zu 5 mm**

- ▶ Stabile Stahl-Graugusskonstruktion mit hoher Steifigkeit für dauerhafte Präzision
- ▶ **Kombi-Frässaggregat mit HM-Fräsern** und verchromten Tastrollen für optimale Fräsergebnisse beim Bündig- und Radiusfräsen
- ▶ Komfortable Bedienung über ergonomisches Bedienpult an der Frontseite der Maschine
- ▶ Besonders kurze Rüstzeiten
- ▶ Große Auflagefläche durch ausziehbare Werkstückauflage
- ▶ Präziser Vorschub des Werkstücks über Vorschubband unten und doppelte Gummidruckrollen oben für eine hohe Traktion und zur Vermeidung von Kratzern auf der Werkstückoberfläche
- ▶ Schnell betriebsbereit, geringer Platzbedarf, geringer Energiebedarf
- ▶ Elektronische Temperaturregulierung mit Standby-Funktion auf 150°C, wodurch ein Verkochen des Leims verhindert und ein schnelles Wiederaufheizen auf Betriebstemperatur ermöglicht wird
- ▶ 5 Heizstäbe sorgen für eine gleichmäßige Leimerhitzung
- ▶ Absolute Qualität der Kantenanleimung durch automatische Positionierung aller Arbeitsaggregate synchron zum Heben der Druckbrücke und abgestimmt auf die Stärke der Platte
- ▶ Einfache Einstellung der Kantenstärke über eine numerische Anzeige, die am Einlauflineal angebracht ist
- ▶ Leimbehälter aus Aluminium mit Antihafbeschichtung

- 0,4 - 5,0 mm Kanten
- Werkstückstärke 12-50 mm
- inkl. Drehteller 730 mm

- ➔ Anleimen
- ➔ Vorkappen
- ➔ bündig Kappen
- ➔ Radius-Bündigfräsen
- ➔ Radius-Ziehklinge
- ➔ Flächen-Ziehklinge



**ME 22**  
statt € 13.250,00 zzgl. MwSt.  
**9.499,-**  
€ 11.303,81 inkl. MwSt.  
Art.-Nr.: 5507023

Technische Daten	ME 22	Technische Daten	ME 22
Arbeitstischabmessungen max.	2600 x 530 mm	<b>Leimwannen-Gruppe</b>	
Arbeitstischhöhe	904 mm	Arbeitstemperatur	20 - 190 °C
Werkstückstärke min./max.	12 - 50 mm	Absaugstutzen-Ø	60 mm
Kantenstärke Rollenware	0,4 - 2 mm	Motorleistung S1	180 Watt
Kantenstärke Streifenware max.	5 mm	Füllmenge	0,8 kg
Werkstücklänge/-breite min.	190 / 65 mm	<b>Bündigfräsaggregat</b>	
Min. Länge der Platte (wenn nur vorne gekappt)	120 mm	Aufnahme-Leistung	750 Watt
Vorschubmotorleistung S1	0,55 kW	Drehzahl Fräsaggregat	9.000 min <sup>-1</sup>
Vorschubgeschwindigkeit benötigter Luftdruck	7 m/min	Fräser-Ø Widia	75 mm / Z4
Rollenkanten-Drehteller-Ø	6,5 bar	<b>Polieraggregat (Option)</b>	
Absaugstutzen-Ø	730 mm	Aufnahme-Leistung	0,14 kW
	120 mm	Drehzahl	2.800 min <sup>-1</sup>
		<b>Transportverpackungsp. *</b>	<b>TVP 4=79,00 €</b>

Zubehör	Art.-Nr.	€ zzgl. MwSt.
Schmelzkleber (5 kg Sack)	5517023	<b>34,50</b>
Schmelzkleber (25 kg Sack)	5517024	<b>129,00</b>

\* Erläuterung der Transportverpackungszuschläge siehe Rückseite, Angaben zu TVP zzgl. MwSt.



## HOLZKRAFT ME 25 - Kantenanleimautomat für Holz- und Kunststoffkanten von 0,4 - 5 mm und Werkstücke von 12 - 50 mm

- ▶ Stabile Stahl-Graugusskonstruktion mit hoher Steifigkeit für dauerhafte Präzision
- ▶ **Kombi-Frässaggregat mit HM-Fräsern** und verchromten Tastrollen für optimale Fräsergebnisse beim Bündig- und Radiusfräsen
- ▶ Komfortable Bedienung über ergonomisches Bedienpult an der Frontseite der Maschine
- ▶ Besonders kurze Rüstzeiten
- ▶ Große Auflagefläche durch ausziehbare Werkstückauflage
- ▶ Präziser Vorschub des Werkstücks über Vorschubband unten und doppelte Gummidruckrollen oben für eine hohe Traktion und zur Vermeidung von Kratzern auf der Werkstückoberfläche
- ▶ Schnell betriebsbereit, geringer Platzbedarf, geringer Energiebedarf
- ▶ Elektronische Temperaturregulierung mit Standby-Funktion auf 150°C, wodurch ein Verkochen des Leims verhindert und ein schnelles Wiederaufheizen auf Betriebstemperatur ermöglicht wird
- ▶ 5 Heizstäbe sorgen für eine gleichmäßige Leimerhitzung
- ▶ Absolute Qualität der Kantenanleimung durch automatische Positionierung aller Arbeitsaggregate synchron zum Heben der Druckbrücke und abgestimmt auf die Stärke der Platte
- ▶ Einfache Einstellung der Kantenstärke über eine numerische Anzeige, die am Einlauflineal angebracht ist
- ▶ Leimbehälter aus Aluminium mit Antihafbeschichtung
- ▶ **Mit Schwabbelaggregat (nur ME 25 S)**
- ▶ **Mit Flächen-Ziehklinge (nur ME 25 RC)**

- 0,4 - 5,0 mm Kanten
- Werkstückstärke 12-50 mm
- inkl. Drehteller 730 mm

- ➔ Anleimen
- ➔ Vorkappen
- ➔ bündig Kappen
- ➔ Radius-Bündigfräsen
- ➔ Radius-Ziehklinge
- ➔ Flächen-Ziehklinge (nur ME 25 RC) **Neu**
- ➔ Schwabbelaggregat (nur ME 25 S)



**VIELSEITIGKEIT:**  
Kleben, Fräsen und Endschnitt in einem Durchgang mit einfacher und präziser Bedienung

**Neu**

**ME 25 S** statt € 14.850,00 zzgl. MwSt. **10.499,-** € 12.493,81 inkl. MwSt. Art.-Nr.: 5507025

**ME 25 RC** statt € 15.100,00 zzgl. MwSt. **10.799,-** € 12.850,81 inkl. MwSt. Art.-Nr.: 5507026

Technische Daten	ME 25 S / ME 25 RC	Technische Daten	ME 25 S / ME 25 RC
Arbeitstischabmessungen max.	2600 x 530 mm	<b>Leimwannen-Gruppe</b>	
Arbeitstischhöhe	904 mm	Aufnahme-Leistung	1,2 kW
Werkstückstärke min./max.	12 - 50 mm	Arbeitstemperatur	20 - 190 °C
Kantenstärke Rollenware	0,4 - 3 mm	Fassungsvermögen Leim	ca. 0,5 kg
Kantenstärke Streifenware	0,5 - 5 mm	<b>Bündigfräsaggregat</b>	
Werkstücklänge/-breite min.	190 / 65 mm	Aufnahme-Leistung	750 Watt
Vorschubgeschwindigkeit	7 m/min	Drehzahl Fräsaggregat	9.000 min <sup>-1</sup>
benötigter Luftdruck	6,5 bar	Fräser aus Widia	Ø 72 mm / Z4
Rollenkanten-Drehteller-Ø	730 mm	<b>Schwabbelaggregat (nur ME 25 S)</b>	
Absaugstutzen-Ø	120 mm	Aufnahme-Leistung	0,14 kW
Abmessungen in mm (L x B x H)	2754 x 1372 x 1290	Drehzahl	2.800 min <sup>-1</sup>
		<b>Transportverpackungsp. *</b>	<b>TVP 4=79,00 €</b>

Zubehör	Art.-Nr.	€ zzgl. MwSt.
Schmelzkleber (5 kg Sack)	5517023	<b>34,50</b>
Schmelzkleber (25 kg Sack)	5517024	<b>129,00</b>
<b>Optional ab Werk</b>	<b>Art.-Nr.</b>	<b>€ zzgl. MwSt.</b>
Streifenkantenmagazin	5514550	<b>425,00</b>

**HOLZKRAFT ME 35 TN- Kantenanleimmaschine für Kunststoffkanten von 0,4 - 3 mm, Massivholzkanten bis 5 mm und Werkstücke von 8 - 50 mm**

**Neu** HOLZKRAFT ME 35 T N ER zusätzlich mit Kappaggregat und Eckenrunden-Funktion

- ▶ Die optimale Bearbeitung der Kante wird durch präzise und bewährte Aggregate gewährleistet
- ▶ Vorfräsaggregat bestückt mit zwei Dia-Fräsern
- ▶ Hochfrequenzmotoren für die Kantenbearbeitung
- ▶ Komfortable einfache Bedienung über ergonomisches Bedienpult an der Frontseite der Maschine
- ▶ Leimbehälter aus Aluminium

- ▶ Ausgestattet mit Radius- und Flächenziehklinge
- ▶ Hervorragende Zugänglichkeit zu den Arbeitsaggregaten dank der großen Haube, die Schutz und Geräuschreduzierung gewährleistet
- ▶ Automatische Temperaturabsenkung bei längerem Leerlauf der Maschine

- ▶ **Fügen**
- ▶ **Anleimen**
- ▶ **Vorkappen**
- ▶ **bündig Kappen**
- ▶ **Radius-Bündigfräsen**
- ▶ **Radius-Ziehklinge**
- ▶ **Flächen-Ziehklinge**
- ▶ **Kappaggregat mit Eckenrunden (ME 35 T N ER)** **Neu**
- ▶ **Nuten (Option)**



- 0,4 - 5,0 mm Kanten
- Werkstückstärke 8-50 mm
- Drehteller 730 mm

**Lieferumfang/Ausstattung:**

- Vorfräsaggregat mit zwei Dia-Fräsern
- Säge-Kappaggregat
- Bündig-Radiusfräsaggregat
- Radiusziehklinge
- Flächenziehklinge
- Diamantwerkzeuge für das Vorfräsaggregat

**HOLZKRAFT ME 35 T N ER** **Neu**

- mit Kappaggregat und Eckenrunden-Funktion

**ME 35 T N**  
statt € 21.200,00 zzgl. MwSt.  
**15.999,-**  
€ 19.038,81 inkl. MwSt.  
Art.-Nr.: 5507036

**Neu ME 35 T N ER**  
statt € 21.750,00 zzgl. MwSt.  
**16.549,-**  
€ 19.038,81 inkl. MwSt.  
Art.-Nr.: 5507037

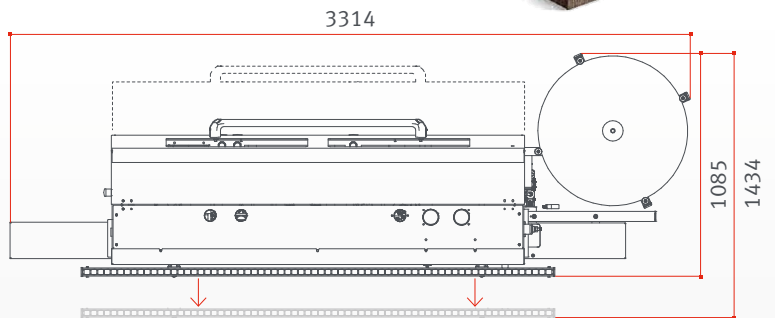

Technische Daten	
Arbeitstischabmessungen	3000 x 525 mm
Arbeitstischhöhe	904 mm
Anleimstärke Rollenkante	0,4 - 3 mm
max. Anleimstärke Streifenkanten	5 mm
min. - max. Werkstückstärke	8 - 50 mm
min. Werkstücklänge/Werkstückbreite mit Rollenkanten	190/110 mm
min. Länge der Platte	120 mm
Vorschubgeschwindigkeit	7 m/min
Vorschubmotorleistung (S1)	0,55 kW
Arbeitsluftdruck der Pneumatikanlage	6,5 bar
Arbeitstemperatur	20 - 190 °C
Leimaggregat	
Motorleistung (S1)	0,18 kW
Füllmenge	~ 0,8 kg
Absaughaube-ø	60 mm
<b>Transportverpackungspauschale *</b>	<b>TVP 4=79,00 €</b>

Kappaggregat	
Motorleistung	0,19 kW
Sägeblatt-ø	125 mm Z20
Sägeblatt-drehzahl	12.000 min <sup>-1</sup>
Bündigfräsaggregat	
Motorleistung (oben/unten)	2 x 0,35 kW
Fräser-ø	55,3 mm Z3
Fräserdrehzahl	12.000 min <sup>-1</sup>
2x Absaughauben-ø	60 mm
Vorfräsaggregat	
Motorleistung (S1)	2,2 kW
Fräserdrehzahl	9.000 min <sup>-1</sup>
Fräser-ø	80 mm Z2
Fräserhöhe	56 mm
Materialabtrag	0,5/1/1,5/2 mm
2x Absaughauben-ø	80 mm
<b>Radius-Ziehklinge</b>	<b>2 mm</b>
<b>Flächen-Ziehklinge</b>	





- **Bedientafel:**
- Über die an der Maschinenfrontseite angebrachte Bedientafel können alle Maschinenfunktionen schnell und einfach abgerufen werden



- **Fügeaggregat:**
- Zwei Diafräser
  - Einsatzgesteuert



- **Schwabbelaggregat:**
- Mit zwei unabhängigen, schwenkbaren Motoren mit Höheneinstellung, für ein perfektes Reinigen und Polieren der Plattenkanten.

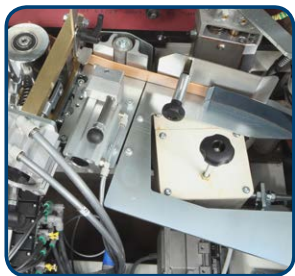

- **Leimstation**
- Der Leim wird durch Heizstäbe, die sich sowohl im Leimbecken als auch in der Leimauftragswalze befinden, schnell und gleichmäßig erhitzt
- **Anpresseinheit**
- Zwei Rollen (2 x Metall) pressen die Kante gleichmäßig auf das Werkstück
  - Die große Anpressrolle aus Metall ist federnd gelagert und sorgt für eine gute Wärmeabfuhr, damit der Leim schneller abbindet



- Option**
- **Automatisches Aufbringen von Streifenkanten**
- Die Streifenkanten aus Massivholz werden automatisch geladen und mit der Plattenführung synchronisiert.

- **Option:**
- Das Kantenmagazin ist nur als Option ab Werk erhältlich.

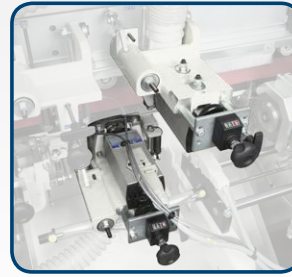

- **Fräsaggregat: Hohe Bearbeitungsqualität und Vielseitigkeit**
- Optimale Feinbearbeitung der Kante dank der horizontalen und vertikalen Tastschuhe. Die Hochfrequenzmotoren gewährleisten eine optimale Bearbeitung.
  - Einfache und präzise Einstellung mit hoher Wiederholgenauigkeit über digitales Zählwerk
  - Kombifräswerkzeug
  - Radius-Bündigfräsen 12.000 U/min



- **Radienzehklinge:**
- Für die perfekte Finish-Bearbeitung von Kunststoffkanten
  - Mit Vorrichtung zum Zurücksetzen des Aggregats, wenn dieses nicht benötigt wird

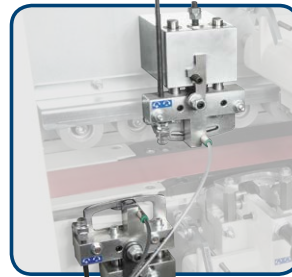

- **Flächenziehklinge:**
- **Absolute Sauberkeit**
- Für das perfekte Finish der Flächen auf der Werkstückoberfläche

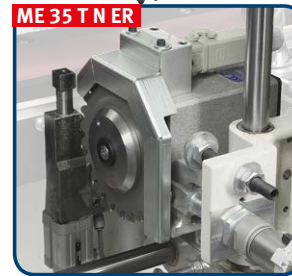

- ME 35 T N ER**
- **Kappsägeaggregat mit Eckenrunden**
- Das Sägeaggregat ist auf gehärteten Rundstangen durch präzise Kugelnbuchsen geführt. Diese Führung garantiert langfristig hohe Präzision
  - Sägeblatt 125 mm; 12.000 U/min
  - Durch Verändern der Eintauchtiefe wird gekappt oder gekappt und gerundet!



- **Anleimen und Nuten des Werkstücks in einem Durchgang!**



Mehrpriis-Ausstattung	Art.-Nr.	€ zzgl. MwSt.
Schwabbelaggregat anstatt Flächenziehklinge	5514560	<b>789,00</b>
Kantenmagazin (nur ab Werk erhältlich)	5514561	<b>345,00</b>
Werkzeugkit R= 3 mm (anstatt R= 2 mm Standard)*	5514562	<b>65,00</b>
Werkzeugkit R= 1,5 mm (anstatt R= 2 mm Standard)*	5514563	<b>65,00</b>
Werkzeugkit R= 1 mm (anstatt R= 2 mm Standard)*	5514564	<b>65,00</b>
Option Nutaggregat	5514571	<b>1.075,00</b>
Kit zum Schnellwechsel des Leimbehälter	5514575	<b>390,00</b>
Austauschbarer Leimbehälter	5514576	<b>1.199,00</b>
Austauschbarer Leimbehälter für Polyurethanleim	5514577	<b>1.465,00</b>
Antihafbehandlungskit	5514578	<b>189,00</b>
Vorrichtung zur Erwärmung der Plattenkante	5514579	<b>390,00</b>
Antihafmittel Sprühaggregat	5514580	<b>1.009,00</b>

Zubehör	Art.-Nr.	€ zzgl. MwSt.
Diamantwerkzeuge für das Vorfräsaggregat	5514565	<b>1.045,00</b>
Schmelzkleber (5 kg Sack)	5517023	<b>34,50</b>
Schmelzkleber (25 kg Sack)	5517024	<b>129,00</b>



Option  
Nutaggregat

**Weitere Optionen auf Anfrage**

## HOLZKRAFT LFS 3 – intelligentes Umgebungsluftfiltersystem

- ▶ Übersichtliches Bedienfeld auf der Vorderseite mit LED Display
- ▶ Automatische Selbsterkennung des Filterstatus-Systems, wenn Filter gewechselt werden muss
- ▶ Filter fängt Partikel größer als 1 µm ab
- ▶ Je nach Gebrauch in 3 Stufen regulierbar
- ▶ Sehr schnelle Reinigung der Luft

**Lieferumfang LFS 3:**  
**Serienmäßige Fernbedienung** mit Zeiterfassung für automatische Abschaltung  
**Ringösen** z.B. zum Installieren an der Decke

Technische Daten	LFS 3
Max. Volumenstrom	<b>Stufe Niedrig</b> 846 m³/h <b>Stufe Mittel</b> 1184 m³/h <b>Stufe Hoch</b> 2030 m³/h
Motorleistung	230V / 50Hz: 150 W
Gewicht	23 kg
Abmessungen	762 x 610 x 305 mm



Luftausgang - gefilterte Luft



Lufteingang verschmutzte Luft

**LFS 3**  
 statt € 549,00 zzgl. MwSt.  
**429,-**  
 € 510,51 inkl. MwSt.  
 Art.-Nr.: 5127003

## HOLZKRAFT Rohluftabsauganlagen Serie ASA mit serienmäßigem Fahrwerk

- ▶ für Fräs-, Hobel- und Sägespäne (kein Staub)
- ▶ hohe Saugleistung
- ▶ besonders leise
- ▶ leicht verfahrbar durch Lenkrollen
- ▶ aus massivem Stahlblech, kein zerbrechlicher Kunststoff
- ▶ geringere statische Aufladung gegenüber Kunststoff
- ▶ Lüfterrad aus Metall, in Schaufelform für erhöhte Saugleistung
- ▶ wesentlich reduzierter Staubgehalt durch doppelt gewebten Fein-Filter sack
- ▶ Schnellspannverschlüsse für Filter- und Spänesack
- ▶ Top Preis-Leistungs-Verhältnis



**mit manueller Bürstenabreinigung**  
 ▶ Hochwertig  
 ▶ Mehr Filterfläche  
 ▶ Schnelle Abreinigung

Filterkartusche	Art.-Nr.	€ zzgl. MwSt.
ASA 1051	5121054	459,00
ASA 2401	5122056	475,00
ASA 2403	5122056	475,00
ASA 3303	5122056	475,00
ASA 4003	5123056	485,00
ASA 5403	5125056	599,00

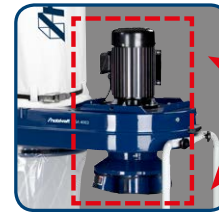

Bei den Modellen ASA 2401, ASA 2403, ASA 3303, ASA 4003 und ASA 5403 kann die Ansaugeneinheit um 180° gedreht verbaut werden, wodurch die Ansaugrichtung von oben oder unten ermöglicht wird



ASA 1051 ASA 2403 ASA 3303 ASA 4003 ASA 5403 mit optionalen Filterkartuschen

ASA 1051***	ASA 2401 (230 V)***	ASA 2403 (400 V)***	ASA 3303***	ASA 4003	ASA 5403
statt € 429,00 zzgl. MwSt.	statt € 599,00 zzgl. MwSt.	statt € 599,00 zzgl. MwSt.	statt € 899,00 zzgl. MwSt.	statt € 1.115,00 zzgl. MwSt.	statt € 1.649,00 zzgl. MwSt.
<b>349,-</b>	<b>489,-</b>	<b>489,-</b>	<b>739,-</b>	<b>899,-</b>	<b>1.349,-</b>
€ 415,31 inkl. MwSt.	€ 581,91 inkl. MwSt.	€ 581,91 inkl. MwSt.	€ 879,41 inkl. MwSt.	€ 1.069,81 inkl. MwSt.	€ 1.605,31 inkl. MwSt.
Art.-Nr.: 5121051	Art.-Nr.: 5122401	Art.-Nr.: 5122403	Art.-Nr.: 5123303	Art.-Nr.: 5124003	Art.-Nr.: 5125403

**Zubehör und Verschleißmaterial im Hauptkatalog oder auf [www.holzkraft.de](http://www.holzkraft.de)**

Technische Daten	ASA 1051	ASA 2401/2403	ASA 3303	ASA 4003	ASA 5403
Nennleistung	844 m³/h	2789 m³/h	3260 m³/h	3671 m³/h	5355 m³/h
Filterfläche	1,3 m²	1,8 m²	2 x 3,6 m²	2 x 4,6 m²	2 x 6 m²
Maximaler Unterdruck	1.233,00 Pa	1.668,90 Pa	1.507,00 Pa	2.099,80 Pa	2.079,90 Pa
Spänesammelvolumen	100 ltr.	160 ltr.	2 x 160 ltr.	2 x 270 ltr.	2 x 450 ltr.
Motorleistung 50 Hz	0,75 kW / 230 V	1,1 kW / 230 o. 400 V	1,5 kW / 400 V	2,2 kW / 400 V	3,7 kW / 400 V
Maße (LxBxH in mm**)	750 x 380 x 1850	900 x 480 x 2400	1440 x 480 x 2200	1680 x 580 x 2800	1900 x 670 x 2800
Höhe mit Filterkartusche	2150 mm	2150 mm	2270 mm	2370 mm	2380 mm
Absaugstutzen-Ø Gerät	100 mm	200 mm	200 mm	200 mm	250 mm
Absaugstutzen-Ø am serienmäßigen Verteiler	1 x 100 mm*	1 x 120 mm* 1 x 100 mm*	2 x 120 mm* 1 x 100 mm*	3 x 120 mm* 1 x 100 mm*	3 x 120 mm* 1 x 100 mm*

**Zubehör**  
 Schalterdeckel ASA mit Schalter zum Dauerbetrieb für Einschaltautomatik ALA (ab Werk)  
**Art.-Nr.: 0512205100D**  
**69,90 € zzgl. MwSt.**  
 (zur Selbstmontage)

Zubehör	ASA 1051		ASA 2401/2403		ASA 3303		ASA 4003		ASA 5403	
	Filtersack	Spänesack PVC (VE 10)	Filtersack	Spänesack PVC (VE 10)	Filtersack	Spänesack PVC (VE 10)	Filtersack	Spänesack PVC (VE 10)	Filtersack	Spänesack PVC (VE 5)
Art.-Nr.	5121052	5121053	5122054	5122055	5122554	5122555	5123054	5123055	5125054	5125055
€ zzgl. MwSt.	55,00	11,00/VE	69,00	14,50/VE	63,90	14,90/VE	89,50	19,50/VE	175,00	64,00/VE

\* verschiedene Verteiler mit anderen Abgängen siehe Zubehör im Hauptkatalog oder auf [www.holzkraft.de](http://www.holzkraft.de)  
 \*\* Ohne optionale Filterkartusche \*\*\* Schalterdeckel ASA mit Schalter zum Dauerbetrieb für Einschaltautomatik EasySwitch (Art.-Nr.: 0512205100D) wird benötigt  
 Unverbindliche Aktionspreise Lieferbedingungen siehe Rückseite



## HOLZKRAFT Rohluftabsauganlagen ASA 141 - 203 mit serienmäßigem Fahrwerk

Made in Germany 

- ▶ Für Fräs-, Hobel- und Sägespäne (kein Staub)
- ▶ Höchste Saug- und Luftleistungen
- ▶ Wesentlich reduzierter Staubgehalt durch BIA geprüftes Filtermaterial mit hohem Abscheidungsgrad
- ▶ Absaugungen entsprechen der Staubklasse L
- ▶ Gehäuseteile und Flügelräder aus hochfestem Spezialkunststoff

- ▶ Schnellspannverschlüsse für Filter und Spänesäcke für eine unproblematische Wartung
- ▶ Robuste, hochwertige Ausführung
- ▶ Leicht verfahrbar durch Lenkrollen
- ▶ Geringer Stromverbrauch

### Optionales Zubehör

- ▶ Feinstaub-Filterkartusche mit speziell behandeltem Polyesterfließ
- ▶ Hält feinste Partikel zurück
- ▶ Hoher Luftdurchfluss, große Filterfläche
- ▶ Höhere Reißfestigkeit und dadurch höhere Standzeit



<b>Lieferumfang ASA 141 - 203:</b>
Anlagenkörper mit montierter Ventilatoreinheit
Filtersack / Absaugereinheit
Spänesack / Absaugereinheit
Ohne Absaugerschlauch

<b>ASA 141</b> statt € 685,00 zzgl. MwSt.	<b>ASA 143</b> statt € 685,00 zzgl. MwSt.	<b>ASA 163</b> statt € 705,00 zzgl. MwSt.	<b>ASA 203</b> statt € 769,00 zzgl. MwSt.
<b>659,-</b>	<b>659,-</b>	<b>679,-</b>	<b>739,-</b>
€ 784,21 inkl. MwSt.	€ 784,21 inkl. MwSt.	€ 808,01 inkl. MwSt.	€ 879,41 inkl. MwSt.
Art.-Nr.: 5120141	Art.-Nr.: 5120143	Art.-Nr.: 5120163	Art.-Nr.: 5120203

Technische Daten	ASA 141	ASA 143	ASA 163	ASA 203
Ansaugstutzen-Ø	140 mm	140 mm	160 mm	200 mm
Motor-Nennleistung	1,1 kW / 1 Ph	0,75 kW / 3 Ph	1,5 kW / 3 Ph	2,2 kW / 1 Ph
Spannung	230 V / 50 Hz	400 V / 50 Hz	400 V / 50 Hz	400 V / 50 Hz
Nenn-Volumenstrom	1.650 m³/h	1.650 m³/h	2.200 m³/h	2.500 m³/h
Unterdruck	1.750 Pa	1.750 Pa	2.500 Pa	2.700 Pa
Filterfläche	1,9 m²	1,9 m²	1,9 m²	2,2 m²
Max. Schalldruckpegel	78,0 dB	78,0 dB	83,0 dB	84,0 dB
Spänesammelvolumen	175 l	175 l	175 l	175 l
Maße (L x B x H) in mm	1061 x 577 x 2100		1061 x 577 x 2100	1061 x 577 x 2300
Höhe m. Filterkartusche	2325 mm	2325 mm	2325 mm	2325 mm
Gewicht	52 kg	53 kg	53 kg	60 kg

Zubehör	Art.-Nr.	€ zzgl. MwSt.
Filtersack Ø 525 x 800 mm ASA 141-163	5126003	42,90
Filtersack 525 x 1000 mm ASA 203	5126004	53,90
Spänesack PVC 520 x 1300 mm (20 St.)	5126005	55,00/VE
Filterkartusche Kat. M ASA 141-203	5120145	305,00
Reduzierstück 125/100 mm	5147612	24,00
Reduzierstück 140/100 mm	5147614	24,00
Reduzierstück 160/100 mm	5147616	25,00
Reduzierstück 200/100 mm	5147620	31,00

## Anlaufautomatik für Absauganlagen

- ▶ Beim Einschalten der Holzbearbeitungsmaschine läuft die Absauganlage mit einer Verzögerung von 2-3 sek. automatisch an, das zusätzliche Einschalten der Absauganlage entfällt
- ▶ Beim Abschalten der Arbeitsmaschine läuft die Absauganlage noch ca. 3-4 sek. nach
- ▶ Der Reststaub wird nach dem Abschalten der Arbeitsmaschine laut Gefahrstoffverordnung abgesaugt
- ▶ Schutz vor Netzüberlastung beim Einschalten

<b>ALA 2*</b> zzgl. MwSt.	<b>ALA 10*</b> zzgl. MwSt.
<b>59,-</b>	<b>139,-</b>
€ 70,21 inkl. MwSt.	€ 165,41 inkl. MwSt.
Art.-Nr.: 5121503	Art.-Nr.: 5121504

Technische Daten	ALA 2*	ALA 10*
Maschinenstromanschluss	1 x 230 V	1 x 400V/16A
Absaugstromanschluss	-	1 x 230V
Netzanschluss 50-60 Hz	1 x 230 V	1 x 400V/16A
max. Anschlussleistung	-	1 x 230V
	230 V/16 A	400 V/16 A
	-	4,0 kW
	mit 4 mtr. Netzkabel	400 V/16 A CE-Stecker



ALA 2



ALA 10

## Stationäre Rohluftabsauganlagen - ASA 11-61 großes Spänesammelvolumen auf geringen Raum

Made in Germany 

- ▶ Universell einsetzbar auch für Kunststoff, Metall, Glas, Styropor, Papier und ähnliches
- ▶ Besonders robuste Konstruktion
- ▶ Gehäuse aus verzinktem Stahlblech
- ▶ Schaufelradlüfter für erhöhte Saugleistung
- ▶ Doppelt gewebter Fein-Filter sack
- ▶ Absaugungen entsprechen der Staubklasse L
- ▶ Grundgeräte sind in Modulbauweise vormontiert dadurch kurze Montagezeit
- ▶ Modelle 51 und 61 mit Stern-Dreieck-Schalter

Lieferumfang ASA 11 - 61:
1 - 6 Spänesäcke
ASA 11 - ASA 21 Absaugeinheit mit Kunststoffflügelrad
ASA 31 - ASA 61 Absaugeinheit mit Metallflügelrad
Ohne Absaug Schlauch

Lieferumfang ASA 11 AFB - 61 AFB:
1 - 6 Abfüllbehälter
Absaugeinheit mit Metallflügelrad



Abb. zeigt ASA 21



Abb. zeigt ASA 31 AFB

ASA 11*	ASA 21*	ASA 31*	ASA 41*	ASA 51*	ASA 61*	Zubehör
statt € 839,00 zzgl. MwSt.	statt € 1.050,00 zzgl. MwSt.	statt € 1.650,00 zzgl. MwSt.	statt € 2.650,00 zzgl. MwSt.	statt € 3.060,00 zzgl. MwSt.	statt € 3.450,00 zzgl. MwSt.	Nachrüstkit AFB für ASA 11-31 Art.-Nr.: 5133100 309,00 € zzgl. MwSt.
<b>789,-</b>	<b>989,-</b>	<b>1.539,-</b>	<b>2.499,-</b>	<b>2.899,-</b>	<b>3.279,-</b>	Nachrüstkit AFB für ASA 41-61 Art.-Nr.: 5133101 309,00 € zzgl. MwSt.
€ 938,91 inkl. MwSt. Art.-Nr.: 5133110	€ 1.176,91 inkl. MwSt. Art.-Nr.: 5133120	€ 1.831,41 inkl. MwSt. Art.-Nr.: 5133130	€ 2.973,81 inkl. MwSt. Art.-Nr.: 5133140	€ 3.449,81 inkl. MwSt. Art.-Nr.: 5133150	€ 3.902,01 inkl. MwSt. Art.-Nr.: 5133160	Weiteres Zubehör im Hauptkatalog oder auf <a href="http://www.holzkraft.de">www.holzkraft.de</a>
ASA 11 AFB**	ASA 21 AFB**	ASA 31 AFB**	ASA 41 AFB**	ASA 51 AFB**	ASA 61 AFB**	
statt € 1.265,00 zzgl. MwSt.	statt € 1.725,00 zzgl. MwSt.	statt € 2.295,00 zzgl. MwSt.	statt € 3.600,00 zzgl. MwSt.	statt € 4.490,00 zzgl. MwSt.	statt € 5.100,00 zzgl. MwSt.	
<b>1.199,-</b>	<b>1.619,-</b>	<b>2.169,-</b>	<b>3.399,-</b>	<b>4.199,-</b>	<b>4.799,-</b>	
€ 1.426,81 inkl. MwSt. Art.-Nr.: 5133210	€ 1.926,61 inkl. MwSt. Art.-Nr.: 5133220	€ 2.581,11 inkl. MwSt. Art.-Nr.: 5133230	€ 4.044,81 inkl. MwSt. Art.-Nr.: 5133240	€ 4.996,81 inkl. MwSt. Art.-Nr.: 5133250	€ 5.710,81 inkl. MwSt. Art.-Nr.: 5133260	

Technische Daten	ASA 11* ASA 11 AFB***	ASA 21* ASA 21 AFB***	ASA 31** ASA 31 AFB***	ASA 41** ASA 41 AFB***	ASA 51** ASA 51 AFB***	ASA 61* ASA 61 AFB***
Ansaugstutzen Ø	160 mm	160 mm	200 mm	250 mm	250 mm	300 mm
Motornennleistung	2,2 kW	2,2 kW	3,0 kW	4,0 kW	5,5 kW	7,5 kW
Spannung	400 V	400 V	400 V	400 V	400 V	400 V
Maximaler Volumenstrom	2.100 m³/h	2.300 m³/h	3.300 m³/h	4.300 m³/h	5.300 m³/h	7.300 m³/h
Nennvolumenstrom	1.300 m³/h	1.300 m³/h	2.500 m³/h	3.500 m³/h	4.500 m³/h	5.500 m³/h
Unterdruck	2.100 Pa	2.200 Pa	2.700 Pa	2.500 Pa	2.900 Pa	2.900 Pa
Filterfläche	2,2 m²	2 x 2,2 m²	3 x 2,2 m²	4 x 3,5 m²	5 x 3,5 m²	6 x 3,5 m²
Spänesammelvolumen	175 l	2 x 175 l	3 x 175 l	4 x 175 l	5 x 175 l	6 x 175 l
Schalldruckpegel	82 dB(A)	83 dB(A)	84 dB(A)	85 dB(A)	86 dB(A)	88 dB(A)
Maße (L x B x H) in mm	1149 x 578 x 2115	1817 x 578 x 2115	2486 x 578 x 2115	3416 x 787 x 2754	4101 x 787 x 2754	4786 x 787 x 2754
Gewicht	61 kg	76 kg	98 kg	182 kg	207 kg	236 kg

## HOLZKRAFT RLA 1101 / 1213 - professionelle geprüfte Reinluftentstauber mit 100% Lufrückführung für den gewerblichen Einsatz

Made in Germany 

- ▶ Hochleistungs-Taschenfilter mit spezieller Oberflächenbeschichtung, dadurch selbst Problemstäube (feuchte Stäube, Lackschliff etc.) absaugbar
- ▶ Filter der Kategorie C
- ▶ großer 135 Liter-Abfüllbehälter ausfahrbar, dadurch reibungsloses und rasches Auswechseln der Spänesäcke möglich
- ▶ M-Version mit automatischer Filterabreinigung



RLA 1101	RLA 1103	RLA 1213	RLA 1213 M
statt € 2.550,00 zzgl. MwSt.	statt € 2.590,00 zzgl. MwSt.	statt € 2.750,00 zzgl. MwSt.	statt € 4.090,00 zzgl. MwSt.
<b>2.299,-</b>	<b>2.359,-</b>	<b>2.499,-</b>	<b>3.749,-</b>
€ 2.735,81 inkl. MwSt. Art.-Nr.: 5131101	€ 2.807,21 inkl. MwSt. Art.-Nr.: 5131103	€ 2.973,81 inkl. MwSt. Art.-Nr.: 5131201	€ 4.461,31 inkl. MwSt. Art.-Nr.: 5131202

Technische Daten	RLA 1101	RLA 1103	RLA 1213 / RLA 1213 M
Absaugstutzen-Ø	100 mm	100 mm	120 mm
Motornennleistung	1,1 kW / 1 Ph	1,5 kW / 3 Ph	1,5 kW / 3 Ph
Spannung	230 V / 50 Hz	400 V / 50 Hz	400 V / 50 Hz
Maximaler Volumenstrom	790 m³ / h	790 m³ / h	1.140 m³ / h
Nennvolumenstrom	565 m³ / h	565 m³ / h	814 m³ / h
Unterdruck	2.118 Pa	2.124 Pa	2.180 Pa
Filterfläche	4,1 m²	4,1 m²	5,1 m²
Behälteranzahl	1	1	1
Spänesammelvolumen	1 x 135 l	1 x 135 l	1 x 135 l
Schalldruckpegel	69 dB(A)	69 dB(A)	71 dB(A)
Reststaubgehalt	< 0,1 mg/m³	< 0,1 mg/m³	< 0,1 mg/m³
Filterkategorie	M	M	M
Maße (L x B x H)		1.178 x 650 x 1.973 mm	
Gewicht	194 kg	116 kg	117 kg



RLA 1101



RLA 1213

\* verschiedene Verteiler mit anderen Abgängen siehe Zubehör im Hauptkatalog oder auf [www.holzkraft.de](http://www.holzkraft.de)

\*\* Ohne optionale Filterkatsche \*\*\* Schalterdeckel ASA mit Schalter zum Dauerbetrieb für Einschaltautomatik EasySwitch (Art.-Nr.: 0512205100D) wird benötigt

Unverbindliche Aktionspreise  
Lieferbedingungen siehe Rückseite



## HOLZKRAFT Reinluftabsauganlagen RLA 210 - Für Holzspäne und Holzstaub. Konzipiert für den gewerblichen Einsatz

Made in Germany 

- ▶ Alle Reinluftabsauganlagen dieser Serie staubgeprüft nach H3, Reststaubgehalt kleiner als 0,1 mg/m<sup>3</sup>
- ▶ Hohe Absaugleistung bei geringem Platzbedarf
- ▶ Maximale Leistung in dieser Klasse

### Einsatzbereich

- ▶ Reinluftabsauganlagen für Holzspäne
- ▶ Konzipiert für den gewerblichen Einsatz
- ▶ Für alle Holzbearbeitungsmaschinen mit entsprechendem Absaugstutzen-Durchmesser
- ▶ Einsetzbar auch für mehrere Staubquellen

### Beschreibung des Filters

- ▶ Ultra kompakt bei maximaler Filterfläche
- ▶ Filtermaterial aus Polyesterflies, alubedampft, waschbar und dadurch mit hoher Standzeit
- ▶ Filter standardmäßig in antistatischer Ausführung nach Kategorie M-BIA geprüft und zugelassen
- ▶ Filterwiderstandsüberwachung über Differenzdruckdose, einstellbar mit Warnlampe am Schaltkasten
- ▶ Der Ventilator ist dem Filter nachgeschaltet

### Hochwertige, durchdachte Bauweise

- ▶ Robustes und kompaktes Gehäuse aus verzinktem Stahlblech
- ▶ Absaugstutzen problemlos von links nach rechts umrüstbar, dadurch flexibel einsetzbar
- ▶ Große Revisionsöffnungen
- ▶ Großdimensionierte, fahrbare Spänebehälter mit Klemmbügel und Spänefangsack
- ▶ Optimale Späneverteilung in die Spänebehälter aufgrund großer Filterfläche
- ▶ Mit neuartiger Arretierungsvorrichtung zur sicheren Behälterpositionierung
- ▶ Anlage bei Auslieferung bereits komplett montiert, dadurch schnell einsetzbar
- ▶ Alle Modelle fahrbar
- ▶ Geringer Platzbedarf durch kompakte Bauform
- ▶ Sehr leise



Mit sicherer Behälterpositionierung



RLA 210



- ➔ Geringer Platzbedarf
- ➔ Ultra kompakt bei max. Filterflächen 22,0 m<sup>2</sup>
- ➔ Maximale Leistung in dieser Klasse
- ➔ Optimale Späneverteilung



Informationen zur Einschaltautomatik EasySwitch finden Sie auf Seite 50



alle Anlagen staubgeprüft nach H3, Reststaubgehalt unter 0,1 mg/m<sup>3</sup>

**RLA 210**  
statt 5.050,00 zzgl. MwSt.  
**4.579,-**  
€ 5.449,01 inkl. MwSt.  
Art.-Nr.: 5132100

**RLA 210 M**  
statt 5.450,00 zzgl. MwSt.  
**5.099,-**  
€ 6.067,81 inkl. MwSt.  
Art.-Nr.: 5132105

**RLA 210 PM**  
statt 5.800,00 zzgl. MwSt.  
**5.399,-**  
€ 6.424,81 inkl. MwSt.  
Art.-Nr.: 5132110

### Grundausstattung RLA 210:

- ▶ Anschlusskabel 5 m mit CEE-Stecker, 5-polig, 16 A und Phasenwender
- ▶ Vier Kunststofflaufrollen mit Durchmesser 125 mm (zwei lenkbar, eine mit Arretierung)
- ▶ manuelle Abreinigung

### Mehrausstattung RLA 210 M:

- ▶ Vorgerüstet für Anschluss von Maschinen-erkennung für bis zu 8 Maschinen und 8 Schiebersteuerungen (Maschinenerkennung und Schiebersteuerung als Zubehör erhältlich)

### Mehrausstattung RLA 210 PM:

- ▶ Maschinenerkennung über potentialfreien Kontakt
- ▶ Pneumatische Abreinigung
- ▶ Vorgerüstet für Anschluss von Maschinen-erkennung für bis zu 8 Maschinen und 8 Schiebersteuerungen (Maschinenerkennung und Schiebersteuerung als Zubehör erhältlich)

Technische Daten	RLA 210	RLA 210 M	RLA 210 PM
Ansaugstutzen-Ø	200 mm	200 mm	200 mm
Motorleistung	3,0 kW, 3 Ph/400 V, 50 Hz		
Nennvolumenstrom	2.262 m <sup>3</sup> /h	2.262 m <sup>3</sup> /h	2.262 m <sup>3</sup> /h
Max. Volumenstrom	3.700 m <sup>3</sup> /h	3.700 m <sup>3</sup> /h	3.700 m <sup>3</sup> /h
Unterdruck bei V <sub>nenn</sub>	2.482 Pa	2.482 Pa	2.482 Pa
Filterfläche	22 m <sup>2</sup>	22 m <sup>2</sup>	22 m <sup>2</sup>
Filtermaterial	Staubklasse M	Staubklasse M	Staubklasse M
Reststaubgehalt	< 0,1 mg/m <sup>3</sup>	< 0,1 mg/m <sup>3</sup>	< 0,1 mg/m <sup>3</sup>
Filterabreinigung	manuell / manuell / pneumatisch		
Spänesammelvolumen	2x165 (193) l	2x165 (193) l	2x165 (193) l
Druckluftanschluss	-	-	Normstecker 4-6 bar
Max. Schalldruckpegel	72 dB(A)	72 dB(A)	72 dB(A)
Abmessungen (L x B x H)	1.755 x 830 x 1.800		
Gewicht	290 kg	290 kg	290 kg

Zubehör	Art.-Nr.	€ zzgl. MwSt.
Maschinenerkennung bis zu 8 Maschinen über Wandlerspulen inkl. externem Anschlusskasten für unabhängige Wandmontage*	5132401	289,00
Bypassfilter RLA	5141215	22,00
Satz PVC-Spänesack (VPE 12 St.)	5141212	39,90
Polyurethan Flexschlauch transparent mit Spirale, erhältlich in 2,5 / 5,0 / 7,5 und 10,0 mtr. Länge Ø 200 mm	5142508	28,90/m
Filterkassette 22 m <sup>2</sup>	5141214	499,00

## Brikettierpresse BP 30-40 mit HOLZKRAFT RLA 210

Die **Brikettierpresse BP 30-40** kann bei der **HOLZKRAFT Reinluftabsauganlage RLA 210 nachgerüstet** werden. Ihr stabiler Grundrahmen ermöglicht die schnelle **Installation** unter die Reinluftabsauganlage. Die **Brikettierpresse** wird auf Grundrahmen inkl. Reinluftabsauganlage **komplett montiert ausgeliefert**.



Lieferumfang BP 30-40:	Brikettierpresse BP 30-40	Art.-Nr.:	€ zzgl. MwSt.
· Hydraulik	inkl. RLA 210	5132115	27.500,00
· Motor	inkl. RLA 210 M	5132120	27.850,00
· Schaltschrank	inkl. RLA 210 PM	5132125	28.200,00
· Hydrauliköl			

## HOLZKRAFT Reinluftabsauganlagen RLA 125 / 140 / 160 für Holzspäne.

Konzipiert für den gewerblichen Einsatz.

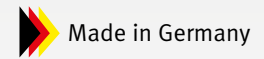

- ▶ Alle Reinluftabsauganlagen dieser Serie staubgeprüft nach H3, Reststaubgehalt kleiner als 0,1 mg/m<sup>3</sup>
- ▶ Hohe Absaugleistung bei geringem Platzbedarf
- ▶ Maximale Leistung in dieser Klasse
- ▶ Sehr leise
- ▶ Alle Modelle mit einem Anfahrerschutz

### Einsatzbereich

- ▶ Reinluftabsauganlagen für Holzspäne
- ▶ Konzipiert für den gewerblichen Einsatz
- ▶ Für alle Holzbearbeitungsmaschinen mit entsprechendem Absaugstutzen-Durchmesser

### Hochwertige, durchdachte Bauweise

- ▶ Robustes und kompaktes Gehäuse aus verzinktem Stahlblech
- ▶ Absaugstutzen problemlos von links nach rechts umrüstbar, dadurch flexibel einsetzbar
- ▶ Große Revisionsöffnungen
- ▶ Großdimensionierte, fahrbare Spänebehälter mit Klemmbügel und Spänefangsack
- ▶ Anlage bei Auslieferung bereits komplett montiert, dadurch schnell einsetzbar
- ▶ Alle Modelle fahrbar

### Beschreibung des Filters

- ▶ Ultra kompakt bei maximaler Filterfläche
- ▶ Filtermaterial aus Polyesterflies, alubedampft, waschbar und dadurch mit hoher Standzeit
- ▶ Filter standardmäßig in antistatischer Ausführung nach Kategorie M-BIA geprüft und zugelassen
- ▶ Filterwiderstandsüberwachung über Differenzdruckdose, einstellbar mit Warnlampe am Schaltkasten
- ▶ Der Ventilator ist dem Filter nachgeschaltet



RLA 125

RLA 140

RLA 125	RLA 140	RLA 160
statt € 2.875,00 zzgl. MwSt.	statt € 3.150,00 zzgl. MwSt.	statt € 3.660,00 zzgl. MwSt.
<b>2.599,-</b>	<b>2.799,-</b>	<b>3.429,-</b>
€ 3.092,81 inkl. MwSt.	€ 3.330,81 inkl. MwSt.	€ 4.080,51 inkl. MwSt.
Art.-Nr.: 5131255	Art.-Nr.: 5131400	Art.-Nr.: 5131620

RLA 125 M	RLA 140 M	RLA 160 M
statt € 3.260,00 zzgl. MwSt.	statt € 3.550,00 zzgl. MwSt.	statt € 3.920,00 zzgl. MwSt.
<b>3.079,-</b>	<b>3.369,-</b>	<b>3.649,-</b>
€ 3.664,01 inkl. MwSt.	€ 4.009,11 inkl. MwSt.	€ 4.342,31 inkl. MwSt.
Art.-Nr.: 5131256	Art.-Nr.: 5131401	Art.-Nr.: 5131621

### Grundausstattung RLA 140/160:

- ▶ mit Metalllüfterrad und Revisionsöffnung zum Reinigen des Bypassfilters
- ▶ manuelle Abreinigung

### Mehrausstattung M-Ausführung:

- ▶ Vorerüstet für Anschluss von Maschinenerkennung für bis zu 8 Maschinen und 8 Schiebersteuerungen (Maschinenerkennung und Schiebersteuerung als Zubehör erhältlich)
- ▶ manuelle Abreinigung

Technische Daten	RLA 125	RLA 140	RLA 160
Absaugstutzen-Ø	125 mm	140 mm	160 mm
Motorleistung	2,2 kW	2,2 kW	2,2 kW
Netzspannung	400 V	400 V	400 V
Netzfrequenz	50 Hz	50 Hz	50 Hz
Nennvolumenstrom am Stutzen	884 m <sup>3</sup> /h	1.108 m <sup>3</sup> /h	1.448 m <sup>3</sup> /h
Max. Volumenstrom	1.400 m <sup>3</sup> /h	1.750 m <sup>3</sup> /h	2.400 m <sup>3</sup> /h
Unterdruck bei Vnenn	2.210 Pa	2.615 Pa	2.247 Pa
Filterfläche	5,31 m <sup>2</sup>	8,5 m <sup>2</sup>	9,21 m <sup>2</sup>
Filtermaterial	Staubklasse M	Staubklasse M	Staubklasse M
Reststaubgehalt	H3 (< 0,1 mg/m <sup>3</sup> )	H3 (< 0,1 mg/m <sup>3</sup> )	H3 (< 0,1 mg/m <sup>3</sup> )
Spänesammelvolumen	1x165 (239) l	1x165 (239) l	2x165 (193) l
Max. Schalldruckpegel	71 dB(A)	71 dB(A)	73 dB(A)
Abmessungen (L x B x H) in mm	1241 x 830 x 1553	1241 x 830 x 1700	1755 x 830 x 1654
Achse Absaugstutzen zu Boden	850 mm	850 mm	827 mm
Gewicht	194 kg	218 kg	267 kg

Zubehör RLA 125	Art.-Nr.	€ zzgl. MwSt.
Satz PVC-Spänesacke (VPE 12 St.)	5141212	<b>39,90/Pack</b>
PU-Absaugschlauch NW 125 mm*	5142509	<b>16,00/m</b>
Filterkassette groß 5,31 m <sup>2</sup>	5141213	<b>305,00</b>
Zubehör RLA 140	Art.-Nr.	€ zzgl. MwSt.
Satz PVC-Spänesacke (VPE 12 St.)	5141212	<b>39,90/Pack</b>
PU-Absaugschlauch NW 140 mm*	5142505	<b>18,50/m</b>
Filterkassette 8,5 m <sup>2</sup>	5141214	<b>499,00</b>
Zubehör RLA 160	Art.-Nr.	€ zzgl. MwSt.
Satz PVC-Spänesacke (VPE 12 St.)	5141212	<b>39,90/Pack</b>
PU-Absaugschlauch NW 160 mm*	5142507	<b>20,90/m</b>
Filterkassette klein 3,9 m <sup>2</sup>	5141606	<b>255,00</b>
Filterkassette groß 5,31 m <sup>2</sup>	5141213	<b>305,00</b>
Filterkassette 8,5 m <sup>2</sup>	5141214	<b>499,00</b>

Weiteres Zubehör nächste Seite





RLA 160



Mit verbesserter Arretierung der Späne Kästen



alle Anlagen  
staubgeprüft  
nach H3,  
Reststaubgehalt  
unter 0,1 mg/m<sup>3</sup>

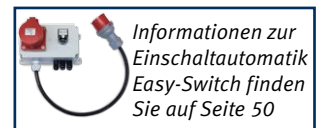

Informationen zur  
Einschaltautomatik  
Easy-Switch finden  
Sie auf Seite 50

RLA 125 PM	RLA 140 PM	RLA 160 PM
statt € 3.485,00 zzgl. MwSt.	statt € 3.750,00 zzgl. MwSt.	statt € 4.265,00 zzgl. MwSt.
<b>3.289,-</b>	<b>3.539,-</b>	<b>3.999,-</b>
€ 3.913,91 inkl. MwSt.	€ 4.211,41 inkl. MwSt.	€ 4.758,81 inkl. MwSt.
Art.-Nr.: 5131257	Art.-Nr.: 5131402	Art.-Nr.: 5131622

### Mehrausstattung PM-Ausführung:

- ▶ Maschinenerkennung über potentialfreien Kontakt
- ▶ Pneumatische Abreinigung
- ▶ Vorerüstet für Anschluss von Maschinenerkennung für bis zu 8 Maschinen und 8 Schiebersteuerungen (Maschinenerkennung und Schiebersteuerung als Zubehör erhältlich)
- ▶ Druckluftanschluss: 1/2" Normstecker 4-6 bar

Zubehör	RLA 125	RLA 140	RLA 160	Art.-Nr.	€ zzgl. MwSt.
Satz PVC-Spänesacke RLA (VE = 12 St.)	x	x	x	5141212	39,90
Bypassfilter RLA	x	x	x	5141215	22,00
Filterkassette klein 3,9 m <sup>2</sup>				5141606	255,00
Filterkassette groß 5,31 m <sup>2</sup>	x			5141213	305,00
Filterkassette 8,5 m <sup>2</sup>		x	x	5141214	499,00
Schalldämpfer	x	x	x	5140020	319,00
PU-Flexschlauch-Ø 125 mm <sup>(1)</sup>	x			5142509	16,00
PU-Flexschlauch-Ø 140 mm <sup>(1)</sup>		x		5142505	18,50
PU-Flexschlauch-Ø 160 mm <sup>(1)</sup>			x	5142507	20,90
Erweiterungsmodul mit EasySwitch-Empfänger inkl. aller Anbauteile		x	x	5319060	289,00
<b>Zubehör passend für Modelle M und PM</b>					
Maschinenerkennung bis zu 8 Maschinen über Wandlerspulen inkl. externem Anschlusskasten für unabhängige Wandmontage <sup>(2)</sup>		x	x	5132401	289,00
Wandlerspule zur Maschinenerkennung <sup>(3)</sup>		x	x	5132410	12,50
Maschinenerkennung bis zu 8 Maschinen über Wandlerspulen und automatische Schiebsteuerung für bis zu 8 elektro-pneumatische oder elektr. Absperrschieber in 230V inkl. externem Anschlusskasten für unabhängige Wandmontage		x	x	5132403	949,00

(1) gemäß DIN 4102 schwer entflammbar, erhältlich in den Längen 2,5/5,0/7,5 und 10,0 m  
 (2) Wandlerspulen nicht im Lieferumfang enthalten  
 (3) Nur in Verbindung mit Art.-Nr.: 5132401 nutzbar

## HOLZKRAFT Reinluftentstauber RLA 1601P - 3001P - geprüft für wirtschaftliche und komfortable Luftreinigung

**Made in Germany**

- ▶ zum Einsatz in Werkstätten mit einem Gleichzeitigkeitsfaktor von 1-2 Maschinen, ab RLA 2501 2-3 Maschinen (abhängig vom benötigten Volumenstrom) oder als dezentrale Absaugung zur Ergänzung einer bereits vorhandenen stationären Anlage
  - ▶ für den universellen Einsatz mit verschiedensten Materialien
  - ▶ BG-geprüft
  - ▶ 100%ige Luftrückführung ohne zusätzliche Kosten und baulichen Aufwand
  - ▶ anschlussfertige Auslieferung
- ▶ hohe Saugleistung
  - ▶ geringe Kosten für Rohrbauteile und Montage, vor allem beim Austausch von alten und nicht mehr zugelassenen Anlagen
  - ▶ integrierte Vorabscheidkammer zur Verringerung der Belastung und Schutz der Filter
  - ▶ kompakte Abmessungen, dadurch Ermöglichung der Aufstellung der Geräte an bisher ungenutzten Flächen
  - ▶ Ansaugseite kann mit Ausrichtung nach links oder rechts bestellt werden, dadurch auch Nutzung von Werkstattnischen möglich
- ▶ Steuerung erweiterbar durch "Plug-in" Technik
  - ▶ optimale Filterabreinigung (auch während des Betriebs)
  - ▶ für die Aufstellung in Arbeitsräumen sind die Vorschriften der Holz Berufsgenossenschaft GS-HO-07 berücksichtigt
  - ▶ **ab Modell RLA 2501 P** mit integrierter, wartungsfreier Löschautomatik geprüft nach GS-HO-07 mit Druckmembran, benötigt keinen Druckluft- und keinen direkten Wasseranschluß

**RLA 1601 P**

**RLA 2001 P**
**RLA 1601 P**

zzgl. MwSt.

**5.725,-**

€ 6.812,75 inkl. MwSt.

Art.-Nr.: 5131612

**RLA 2001 P**

zzgl. MwSt.

**7.880,-**

€ 9.377,20 inkl. MwSt.

Art.-Nr.: 5132011

**RLA 2501 P**

zzgl. MwSt.

**11.955,-**

€ 14.226,45 inkl. MwSt.

Art.-Nr.: 5132501

**RLA 3001 P**

zzgl. MwSt.

**13.690,-**

€ 16.291,10 inkl. MwSt.

Art.-Nr.: 5133001

Technische Daten	RLA 1601 P	RLA 2001 P	RLA 2501 P	RLA 3001 P
Ansaugstutzen	160 mm	200 mm	250 mm	300 mm
Motornennleistung	2,2 kW/3 Ph	3,0 kW/3 Ph	6,5 kW/3 Ph	7,5 kW/3 Ph
Spannung	400 V/50 hz	400 V / 50 hz	400 V / 50 hz	400 V / 50 hz
max. Volumenstrom	2.000 m³/h	3.010 m³/h	4.900 m³/h	6.000 m³/h
Nennvolumenstrom	1.448 m³/h	2.262 m³/h	3.534 m³/h	5.089 m³/h
Unterdruck	2.503 Pa	2.174 Pa	2.451 Pa	2.434 Pa
Filterfläche	9,1 m²	13,8 m²	22,4 m²	30 m²
Reststaubgehalt	< 0,1 mg/m³	< 0,1 mg/m³	< 0,1 mg/m³	< 0,1 mg/m³
Filterabreinigung	Druckluft	Druckluft	Druckluft	Druckluft
Filterkategorie	M	M	M	M
Spänesammelvolumen	1x165 (241) l	2x165 (241) l	2x165 (250) l	3x165 (250) l
Schalldruckpegel	69 dB(A)	72 dB(A)	72 dB(A)	71 dB(A)
Maße Standard (L x B x H)	1.688 x 830 x 2.050 mm	2.296 x 830 x 2.050 mm	2.340 x 1.058 x 2.351 mm	2.985 x 1.058 x 2.351 mm
Gewicht	340 kg	460 kg	758 kg	952 kg





ab Modell RLA 2501 P mit integrierter Löschautomatik geprüft nach GS-HO-14



**alle Anlagen staubgeprüft nach H3, Reststaubgehalt unter 0,1 mg/m<sup>3</sup>**

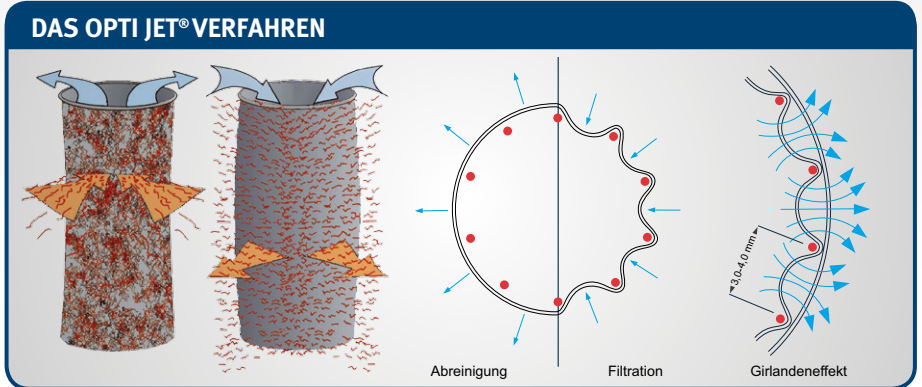

Abreinigung erfolgt durch Druckluftimpulsstöße, die die Filter von innen nach außen abreinigen. Die dadurch

hervorgerufene mechanische Verformung der Filter optimiert den Regenerationsgrad bei starker Verschmutzung.



RLA 2501 P



RLA 3001 P

Zubehör	Art.-Nr.	€ zzgl. MwSt.
Maschinenerkennung für bis zu 4 Maschinen über Wandlerspulen oder potential freien Kontakt und automatische Schiebesteuerung für bis zu 4 Elektropneumatische oder -motorische Absperrschieber in 24 V	5132417	349,00
· in Entstaubersteuerung integriert (max. 2 Stück.) für Modell RLA 1601-2001		
· Externer Anschlusskasten für unabhängige Wandmontage für Modell RLA 1601-3001	5132418	349,00
<b>Maschinenerkennung für 8 bis 16 Bearbeitungsmaschinen für Modell RLA 1601-3001 über Wandlerspulen oder potentialfreien Kontakt und automatische Schiebesteuerung für 8 bis 16 Elektropneumatische oder -motorische Absperrschieber in 24V; externer Anschlusskasten für unabhängige Wandmontage:</b>		
· für bis zu 8 Bearbeitungsmaschinen / 8 Absperrschieber	5132419	559,00
· für bis zu 12 Bearbeitungsmaschinen / 12 Absperrschieber	5132420	779,00
· für bis zu 16 Bearbeitungsmaschinen / 16 Absperrschieber	5132421	990,00
<b>Ansteuerung mit Frequenzumrichter von 2,2 bis zu 6,5/7,5 kW inkl. Bedienfeld und Klartextdisplay, integrierter Regelkreis mit Drucktransmitter zur bedarfsgerechten Regelung des Entstaubers:</b>		
· 2,2 kW Ansteuerung für Modell RLA 1601	5132422	2.225,00
· 3,0 kW Ansteuerung für Modell RLA 2001	5132423	2.435,00
· 6,5/7,5 kW Ansteuerung für Modell RLA 2501-3001	5132424	2.955,00
Füllstandsmelder durch Ultraschallsensor inkl. Signallampe und 24V Netzteil, überwacht den Füllstand eines Spänebehälters (Meldehöhe am Sensor einstellbar)	5132416	625,00



OPTI JET®-Filterabreinigung

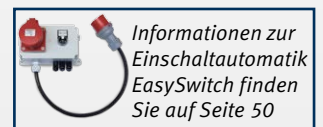

Informationen zur Einschaltautomatik EasySwitch finden Sie auf Seite 50

## HOLZKRAFT *easyswitch* – Einschaltautomatik für Absauganlagen

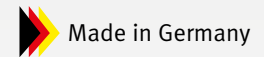

- ▶ Sobald eine Maschine eingeschaltet wird, schaltet EasySwitch Ihr Absauggerät ein. Nach dem Ausschalten der letzten Maschine läuft die Absaugung ca. 10 Sekunden nach, um die restlichen Späne aus dem Rohrsystem zu entfernen.
- ▶ Einfachste Installation, kein Eingriff in die Gebäudeinstallation nötig
- ▶ Die Absaugung läuft nur bei Bedarf (Energieeinsparung).
- ▶ Maschinen- und Werkraum bleiben staubfrei.
- ▶ Präventiver Gesundheitsschutz
- ▶ Einfach zu demontieren, bei Umzug einfach mitnehmen
- ▶ Für alle Absauganlagen bis 4 kW, ohne Unterspannungsauslöser
- ▶ In Deutschland entwickelt und hergestellt.
- ▶ **Mit integriertem Handschalter (Auto/O/Hand)**
- ▶ Zum manuellen Einschalten der Absauganlage z. B. zum Saugen der Werkstatt

### Einstecken - Fertig !

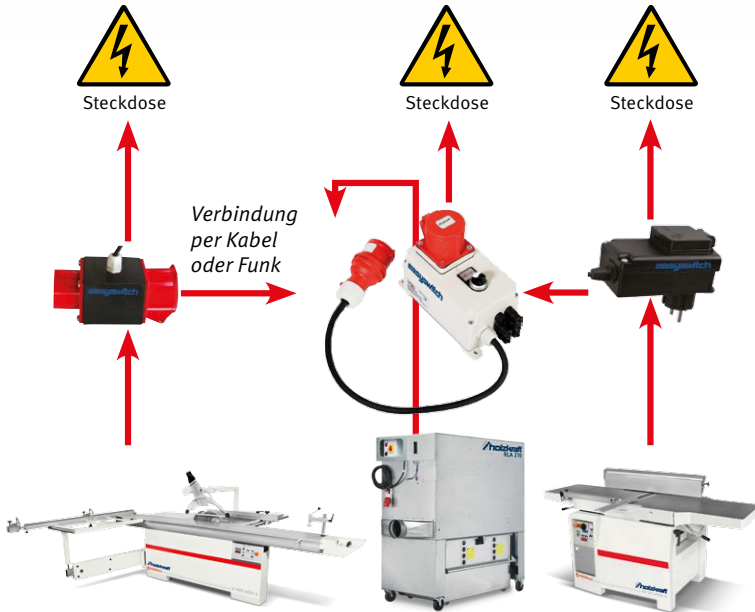

### Verbindung per Kabel

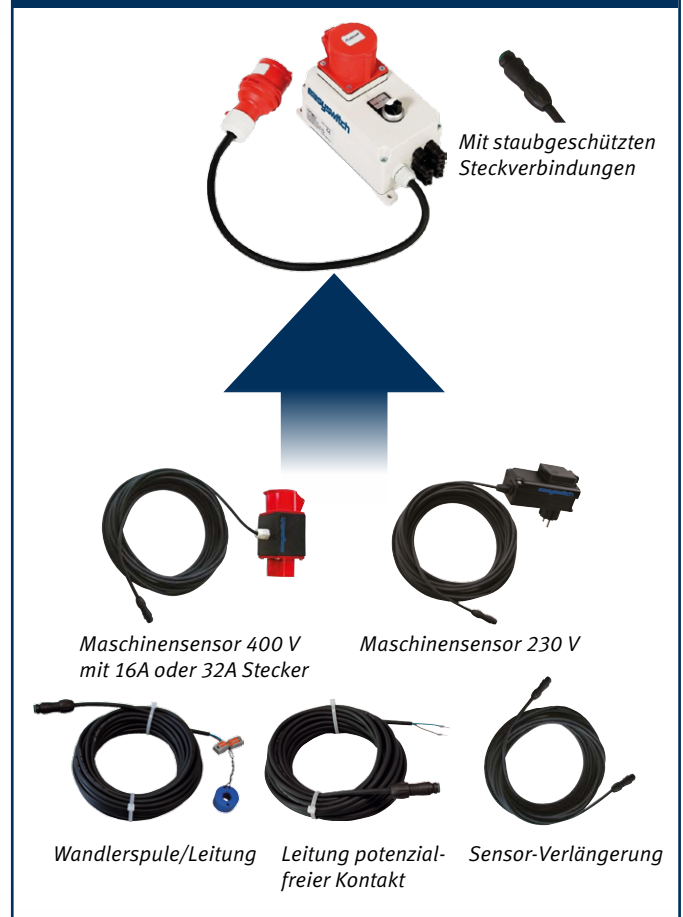

### EasySwitch Classic Einschaltautomatik

#### Haupteinheit zur Erkennung von kabelgebundenen Sensoren.

- ▶ Mit integriertem Handschalter (Auto/O/Hand)
- ▶ Zum Anschluss von bis zu sechs kabelgebundenen Sensoren
- ▶ Mit staubgeschützten Steckverbindungen



### Lieferprogramm

	Bezeichnung	Art.-Nr.	€ zzgl. MwSt.
	<b>EasySwitch Classic Haupteinheit</b> Zur Erkennung von bis zu 6 Maschinen. Sobald eine Maschine eingeschaltet wird, schaltet EasySwitch Ihr Absauggerät ein. Für alle Absauganlagen bis 4 kW, ohne Unterspannungsauslöser.	5319000	495,00
	<b>Maschinensensor 400 V/16A mit 10 m Kabel</b> Zur Einschalt-Erkennung einer Drehstrom-Maschine. Dieser wird einfach zwischen die Zuleitung Ihrer Maschine gesteckt. Das 10 m lange Sensorkabel wird einfach in die Haupteinheit gesteckt. Für 16A Zuleitungen	5319001	125,00
	<b>Maschinensensor 400 V/32A mit 10 m Kabel</b> Zur Einschalt-Erkennung einer Drehstrom-Maschine. Dieser wird einfach zwischen die Zuleitung Ihrer Maschine gesteckt. Das 10 m lange Sensorkabel wird einfach in die Haupteinheit gesteckt. Für 32A Zuleitungen	5319002	149,00
	<b>Maschinensensor 230 V mit 10 m Kabel</b> Zur Einschalt-Erkennung von 230V-Verbrauchern. Lieferung erfolgt mit 10 m Sensorkabel	5319003	115,00
	<b>Wandlerspule mit 10 m Kabel</b>	5319008	58,00
	<b>Anschlussleitung potentialfreier Kontakt, 10 m</b> Für potentialfreie Kontakte. Verschiedene Maschinen bieten potentialfreie Kontakte zum Einschalten einer Absauganlage. Z. B. Kantenanleimmaschinen. Lieferung mit 10 m Kabel.	5319009	55,00
	<b>Sensor-Verlängerungskabel 5 m</b> Verlängerungskabel passend für die Sensorleitung aller oben beschriebenen Sensoren	5319004	31,50
	<b>Sensor-Verlängerungskabel 10 m</b> Verlängerungskabel passend für die Sensorleitung aller oben beschriebenen Sensoren	5319005	38,50
	<b>Sensor-Verlängerungskabel 25 m</b> Verlängerungskabel passend für die Sensorleitung aller oben beschriebenen Sensoren	5319006	48,00
	<b>Sensor-Verlängerungskabel 50 m</b> Verlängerungskabel passend für die Sensorleitung aller oben beschriebenen Sensoren	5319007	62,00

## Verbindung per FUNK



## EasySwitch Classic Einschaltautomatik

### Haupteinheit zur Erkennung von Funksensoren und Ansteuerung von Funkschiebern

- ▶ Für alle Modelle der Serie ASA und RLA ohne Maschinenerkennung
  - ▶ Mit integriertem Handschalter (Auto/O/Hand)
  - ▶ Bis zu 30 Funksensoren anlernbar
  - ▶ Bis zu 30 Funkschieber ansteuerbar
  - ▶ Beim Kauf einer Absauganlage mit Anlaufautomatik muss bei den Typen ASA 2051, 2053, 2553, 2401, 2403 und 3303 unbedingt der Schalterdeckel **ASA mit Schalter zum Dauerbetrieb** für Einschaltautomatik EasySwitch (ab Werk) mitgekauft werden (zur Selbstmontage).
- Art.-Nr.: 0512205100D** | € zzgl. MwSt. 69,90



## Sensor für fest angeschlossene Maschinen



### Sensor für fest angeschlossene Maschinen:







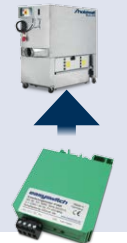









- ▶ Im DIN-Schienen-Gehäuse, welches direkt in die Steuerung der fest angeschlossenen Maschine eingebaut werden kann
- ▶ Universelle Einschalterkennung über Wandlerspule oder potenzialfreien Kontakt
- ▶ Eine Wandlerspule ist im Lieferumfang enthalten

## Erweiterungsmodul in Reinluftgerät integrieren

- ▶ Für alle Modelle der Serie ASA und RLA mit Maschinenerkennung
- ▶ Funk-Erweiterungsmodul im DIN-Schienen-Gehäuse, welches direkt in die Steuerung eines Reinluftgeräts eingebaut werden kann. Anschluss über nur drei Drähte!
- ▶ Für bis zu 30 Funk-Sensoren und 30 Funk-Schieber
- ▶ Für alle Absauggeräte mit automatischer Abreinigung



## Lieferprogramm

Bezeichnung	Art.-Nr.	€ zzgl. MwSt.
 <b>Haupteinheit FUNK*</b>	5319100	<b>439,00</b>
 <b>Erweiterungsmodul für Reinluftgeräte</b> Für alle Modelle der Serie ASA und RLA mit Maschinenerkennung. Für bis zu 30 Funk-Sensoren und 30 Funk-Schieber. Für alle Absauggeräte mit automatischer Abreinigung	5319101	<b>289,00</b>
 <b>Funk-Handsender</b> zum manuellen Einschalten der Haupteinheit EasySwitch KOMBI. Lieferung inkl. Batterie.	5319051	<b>59,00</b>
 <b>Funk-Maschinensensor 400V, 16A</b> Zur Einschalt-Erkennung einer Drehstrom-Maschine. Die Verbindung zur Haupteinheit EasySwitch KOMBI erfolgt per Funk. Für 16A Zuleitungen.	5319013	<b>199,00</b>
 <b>Funk-Maschinensensor 400V, 32A</b> Zur Einschalt-Erkennung einer Drehstrom-Maschine. Die Verbindung zur Haupteinheit EasySwitch KOMBI erfolgt per Funk. Für 32A Zuleitungen.	5319014	<b>199,00</b>
 <b>Maschinensensor 230 V mit 10 m Kabel</b> Zur Einschalt-Erkennung von 230V-Verbrauchern. Lieferung erfolgt mit 10 m Sensorkabel	5319019	<b>169,00</b>
 <b>Maschinensensor für fest angeschlossene Maschinen</b> Im DIN-Schienen-Gehäuse, welches direkt in die Steuerung einer Maschine eingebaut werden kann. Einschalterkennung über Wandlerspule oder potentialfreien Kontakt. Lieferung inkl. Wandlerspule.	5319102	<b>159,00</b>
 <b>Funk-Handschieber Ø100 mm - 200 mm</b> Sobald dieser Schieber geöffnet wird, schaltet die Haupteinheit KOMBI Ihre Absauganlage ein. Sind mehrere dieser Funk-Handschieber installiert, schaltet sich die Absauganlage erst nach dem Schließen des letzten Funk-Handschiebers wieder aus.		
 Funk-Handschieber Ø100 mm	5319016	<b>199,00</b>
 Funk-Handschieber Ø120 mm	5319020	<b>199,00</b>
 Funk-Handschieber Ø140 mm	5319021	<b>199,00</b>
 Funk-Handschieber Ø160 mm	5319022	<b>199,00</b>
 Funk-Handschieber Ø200 mm	5319023	<b>199,00</b>
 <b>Funk-Elektroschieber Ø100 mm - Ø300 mm</b> Der Maschinensensor schaltet die Haupteinheit per Funk ein und aus. Daraufhin steuert die Haupteinheit die gewünschten Funk-Elektroschieber. Auch eine Bypassklappenöffnung ist sehr einfach möglich. Für bis zu 30 Funk-Sensoren und 30 Funk-Schieber		
 Funk-Elektroschieber Ø100 mm	5319031	<b>469,00</b>
 Funk-Elektroschieber Ø120 mm	5319032	<b>469,00</b>
Funk-Elektroschieber Ø140 mm	5319033	<b>479,00</b>
Funk-Elektroschieber Ø160 mm	5319034	<b>479,00</b>
Funk-Elektroschieber Ø200 mm	5319035	<b>489,00</b>
Funk-Elektroschieber Ø250 mm	5319036	<b>525,00</b>
Funk-Elektroschieber Ø300 mm	5319037	<b>659,00</b>





**Rohrschellen für gebördelte Rohre mit Schrauben M8 x 25**

Durchmesser	Art.-Nr.	€ zzgl. MwSt.
Ø 58 mm	5143006	2,46
Ø 80 mm	5143008	2,70
Ø 100 mm	5143010	2,70
Ø 120 mm	5143012	2,70
Ø 140 mm	5143014	2,70
Ø 160 mm	5143016	2,85
Ø 200 mm	5143020	2,99
Ø 250 mm	5143025	3,29
Ø 300 mm	5143030	3,79



**Rohrschellen mit Schnellverschluss**

Durchmesser	Art.-Nr.	€ zzgl. MwSt.
Ø 80 mm	5144008	5,50
Ø 100 mm	5144010	5,50
Ø 120 mm	5144012	4,50
Ø 140 mm	5144014	4,50
Ø 160 mm	5144016	4,50
Ø 180 mm	5144018	4,50
Ø 200 mm	5144020	4,70
Ø 250 mm	5144025	4,80
Ø 300 mm	5144030	5,10



**Rohrschellen zur Wandmontage für gebördelte Rohre mit Schrauben M8 x 25**

Durchmesser	Art.-Nr.	€ zzgl. MwSt.
Ø 80 mm	5143280	5,65
Ø 100 mm	5143210	5,65
Ø 120 mm	5143212	5,79
Ø 140 mm	5143214	6,09
Ø 160 mm	5143216	6,65
Ø 180 mm	5143218	6,70
Ø 200 mm	5143220	6,70
Ø 250 mm	5143225	6,89
Ø 300 mm	5143230	7,35

**Dichtband für Rohrschellen**

Bezeichnung	Art.-Nr.	€ zzgl. MwSt.
Dichtband Terostat VII	5143501	
5,0mm / 96m Länge		69,90
5,0 mm / pro Meter		0,95

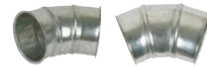

**Bogen 45° verzinkt, beidseitig gebördelt**

Durchmesser	Art.-Nr.	€ zzgl. MwSt.
Ø 80 mm	5143480	15,90
Ø 100 mm	5143410	15,90
Ø 120 mm	5143412	17,20
Ø 140 mm	5143414	20,90
Ø 160 mm	5143416	23,90
Ø 180 mm	5143418	24,90
Ø 200 mm	5143420	28,50
Ø 250 mm	5143425	32,30
Ø 300 mm	5143430	37,80



**Bogen 90° verzinkt, beidseitig gebördelt**

Durchmesser	Art.-Nr.	€ zzgl. MwSt.
Ø 80 mm	5143980	23,20
Ø 100 mm	5143910	23,20
Ø 120 mm	5143912	24,60
Ø 140 mm	5143914	25,90
Ø 160 mm	5143916	29,10
Ø 180 mm	5143918	34,50
Ø 200 mm	5143920	43,30
Ø 250 mm	5143925	56,80
Ø 300 mm	5143930	75,10



**Stahlrohre verzinkt, beidseitig gebördelt, Länge: 500 mm**

Durchmesser	Art.-Nr.	€ zzgl. MwSt.
Ø 80 mm	5143380	22,00
Ø 100 mm	5143310	22,00
Ø 120 mm	5143312	22,50
Ø 140 mm	5143314	23,20
Ø 160 mm	5143316	23,50
Ø 180 mm	5143318	24,00
Ø 200 mm	5143320	24,50
Ø 250 mm	5143325	31,00
Ø 300 mm	5143330	33,90



**Stahlrohre verzinkt, beidseitig gebördelt, Länge: 1500 mm**

Durchmesser	Art.-Nr.	€ zzgl. MwSt.
Ø 80 mm	5143180	16,35
Ø 100 mm	5143110	16,35
Ø 120 mm	5143112	18,65
Ø 140 mm	5143114	21,75
Ø 160 mm	5143116	24,00
Ø 180 mm	5143118	27,00
Ø 200 mm	5143120	31,70
Ø 250 mm	5143125	40,00
Ø 300 mm	5143130	47,90

**Montage-Lochband**

Durchmesser	Art.-Nr.	€ zzgl. MwSt.
50 m	5143500	75,00 (1,50/m)



**Abzweigstücke Two Way**

Durchmesser A/B/C	Art.-Nr.	€ zzgl. MwSt.
Ø 120/120/60 mm	5143700	65,00
Ø 120/120/80 mm	5143701	69,60
Ø 120/120/58 mm	5143702	69,60
Ø 140/120/80 mm	5143710	75,00
Ø 160/120/60 mm	5143707	80,60
Ø 160/120/80 mm	5143703	80,60
Ø 160/120/58 mm	5143704	80,60
Ø 160/120/120 mm	5143705	80,60
Ø 160/160/80 mm	5143708	80,60
Ø 200/200/120 mm	5143709	91,80
Ø 200/200/160 mm	5143706	91,80



**Abzweigstücke allseitig gebördelt**

Durchmesser	Art.-Nr.	€ zzgl. MwSt.
Ø 80 mm	5143680	61,70
Ø 100 mm	5143610	61,70
Ø 120 mm	5143612	64,00
Ø 140 mm	5143614	66,00
Ø 160 mm	5143616	69,90
Ø 200 mm	5143620	75,70
Ø 250 mm	5143625	82,70
Ø 300 mm	5143630	89,60



**Schlauchanschlussstücke einseitig gebördelt**

Durchmesser	Art.-Nr.	€ zzgl. MwSt.
Ø 58 mm	5145058	5,65
Ø 80 mm	5145080	5,65
Ø 100 mm	5145010	5,65
Ø 120 mm	5145012	5,80
Ø 140 mm	5145014	6,10
Ø 160 mm	5145016	6,40
Ø 180 mm	5145018	6,55
Ø 200 mm	5145020	6,70



**Rohrmanschetten für Rohrverlängerung**

Durchmesser	Art.-Nr.	€ zzgl. MwSt.
Ø 80 mm	5147180	12,30
Ø 100 mm	5147100	13,00
Ø 120 mm	5147113	13,50
Ø 140 mm	5147114	15,50
Ø 160 mm	5147116	16,90
Ø 200 mm	5147120	25,40
Ø 250 mm	5147250	30,80
Ø 300 mm	5147300	36,20



**Reduzierstücke beidseitig gebördelt**

Durchmesser	Art.-Nr.	€ zzgl. MwSt.
Ø 80 / 58 mm	5147380	21,80
Ø 100 / 80 mm	5147310	21,80
Ø 120 / 80 mm	5147312	23,00
Ø 120 / 100 mm	5147410	23,00
Ø 140 / 120 mm	5147412	24,00
Ø 160 / 140 mm	5147414	25,00
Ø 160 / 120 mm	5147416	25,00
Ø 180 / 160 mm	5147418	29,00
Ø 200 / 160 mm	5147420	31,00
Ø 200 / 180 mm	5147421	31,00
Ø 250 / 200 mm	5147425	37,00
Ø 300 / 250 mm	5147530	43,00



**Reduziermuffe Maschinen-Anschlussstücke gerade, nicht gebördelt, Innen-Ø**

Durchmesser Weit/Eng	Art.-Nr.	€ zzgl. MwSt.
Ø 80W/60E mm	5142426	21,30
Ø 100W/60E mm	5142427	21,30
Ø 100W/80E mm	5142421	21,00
Ø 120W/100E mm	5142424	22,00
Ø 140W/120E mm	5142425	23,00
Ø 150W/100E mm	5142422	23,00

Reduziermuffe gerade, W gebördelt, Innen-Ø	Art.-Nr.	€ zzgl. MwSt.
Ø 125W/120E mm	5145212	24,00
Ø 160W/150E mm	5145215	25,00
Ø 200W/180E mm	5145218	31,00
Ø 220W/200E mm	5145220	34,00
Ø 60/35 mm	5147379	25,00
Ø 80/60 mm	5147381	20,50
Ø 100/60 mm	5147382	20,50

Verbindungsstücke	Art.-Nr.	€ zzgl. MwSt.
Ø 100/100E mm	5142430	6,70
Ø 120/120E mm	5142431	7,20

**Maschinen-Anschlussstück**

Innendurchmesser	Art.-Nr.	€ zzgl. MwSt.
Ø 102 mm	5147710	5,20
Ø 122 mm	5147712	5,35
Ø 142 mm	5147714	5,50
Ø 162 mm	5147716	5,95
Ø 182 mm	5147718	6,10
Ø 202 mm	5147720	6,25



**Absperrschieber verzinkt**

Durchmesser	Art.-Nr.	€ zzgl. MwSt.
Ø 80 mm	5143508	12,60
Ø 100 mm	5143510	14,00
Ø 120 mm	5143512	14,00
Ø 140 mm	5143514	15,60
Ø 160 mm	5143516	18,70
Ø 180 mm	5143518	23,30
Ø 200 mm	5143520	28,90
Ø 250 mm	5143525	48,00
Ø 300 mm	5143530	57,70



**Elektrischer Absperrschieber**

Durchmesser	Art.-Nr.	€ zzgl. MwSt.
Ø 100 mm	5144110	275,00
Ø 120 mm	5144112	275,00
Ø 140 mm	5144114	285,00
Ø 160 mm	5144116	285,00
Ø 180 mm	5144118	305,00
Ø 200 mm	5144120	305,00
Ø 250 mm	5144125	315,00



**Polyurethan Flexschlauch, transparent mit Spirale, erhältlich in 2,5 / 5,0 / 7,5 und 10,0 mtr. Länge**

Abmessungen	Art.-Nr.	€ zzgl. MwSt.
Ø 40 mm	5142500	7,50 / m
Ø 60 mm	5142501	8,90 / m
Ø 80 mm	5142502	10,50 / m
Ø 100 mm	5142503	14,50 / m
Ø 120 mm	5142504	15,50 / m
Ø 125 mm	5142509	16,00 / m
Ø 140 mm	5142505	18,50 / m
Ø 150 mm	5142506	19,30 / m
Ø 160 mm	5142507	20,90 / m
Ø 180 mm	5142511	24,50 / m
Ø 200 mm	5142508	28,90 / m



**Schlauchsellen zum Schrauben**

Durchmesser	Art.-Nr.	€ zzgl. MwSt.
Ø 32-50 mm	5142450	1,05
Ø 40-60 mm	5142560	1,10
Ø 70-90 mm	5142490	1,50
Ø 100-120 mm	5142410	1,55
Ø 110-130 mm	5142453	1,67
Ø 140-160 mm	5142416	1,59
Ø 150-170 mm	5142456	3,19
Ø 170-190 mm	5142457	3,39
Ø 200-220 mm	5142420	1,85

**Bodenreinigungs-Set 1**

Für alle Absauganlagen geeignet, mit 2,5 mtr. Spiralschlauch, Absaugrohr, Bodendüse mit Rollen, Handgriff und zwei Rohrschellen  
Art.-Nr.: 5148100 € zzgl. MwSt. 179,00



## HOLZKRAFT UWT 3200 – Universal-Werk Tisch und Rollenbahn mit Schnellklemmsystem. Einsetzbar als Materialständer oder Haltebock.

- ▶ Universell einsetzbar für Kappsägen, Bandschleifer, Trennsägen etc.
- ▶ Konzipiert zum Führen längerer Werkstücke
- ▶ Minimale Einrichtungszeit
- ▶ Platzsparend durch einklappbare FüÙe
- ▶ Klemmleisten mit Schnellfixierung
- ▶ Höhenverstellbare Rollenauflagen
- ▶ Beidseitig stufenlos ausziehbare Auflagearme bis max. 2400 mm
- ▶ Ohne Werkzeug montier- und verstellbar
- ▶ Stabile Alu-Stahl-Konstruktion
- ▶ Hoch belastbar bis zu 225 kg



Abb. zeigt Standard-Lieferumfang



Ideal zum Ablängen langer Werkstücke. Das Umrüsten erfolgt schnell und einfach über Schnellklemmung.

**UWT 3200**  
statt € 169,00 zzgl. MwSt.  
**139,-**  
€ 165,41 inkl. MwSt.  
Art.-Nr.: 5900020

Technische Daten	UWT 3200
min./max. Höhe Auflage	850 / 1000 mm
max. Breite	2400 mm
Abmessungen	1600 x 600 x 850 mm
Gewicht	30 kg



Platzsparend zusammenklappbar für den Transport oder zur Lagerung



Drei integrierte 230 V Steckdosen auf der Bedienerseite.



Ein integriertes Aufbewahrungsfach für Schlüssel, Schrauben etc.

### Optionales Zubehör



Zusätzliches Rollbock-Set (2 St.)  
Art.-Nr.: 5900025, € 20,90 zzgl. MwSt.



Arbeitsleuchte auf Klemmschiene  
Art.-Nr.: 5900023, € 18,90 zzgl. MwSt.



Schraubstock mit Schnellklemmung  
Art.-Nr.: 5900024, € 37,90 zzgl. MwSt.



Zusätzliches Klemmschienen-Set (2 St.)  
Art.-Nr.: 5900022, € 18,90 zzgl. MwSt.



**Neu**

## OSS 100 – Oszillierende Spindelschleifmaschine zum Schleifen von runden Kanten, Ausparungen oder Ausschnitten

- ▶ Leistungstarker 450 Watt Motor mit ausreichend Kraft für alle Holzwerkstoffe
- ▶ Einfacher Transport und Lagerung durch kompakte und leichte Bauweise
- ▶ Gute Oberfläche durch rotierende und oszillierende Spindel
- ▶ Höchste Präzision und Stabilität, auch bei größeren Werkstücken, durch großen und soliden Grauguss-Tisch

- ▶ Sicheres und sauberes Arbeiten durch integrierten Absaugstutzen zum Anschluss einer externen Absaugereinheit
- ▶ Praktische Aufbewahrungsmöglichkeit für Zubehör und Montagewerkzeug



**OSS 100**  
statt € 169,00 zzgl. MwSt.  
**149,-**  
€ 177,31 inkl. MwSt.  
Art.-Nr. 5903500



Technische Daten	OSS 100
Spindel-Ø	12,7 mm
Oszillation	58 min <sup>-1</sup>
Oszillationshub	16 mm
Schleifhülsen-Ø	13, 19, 26, 38, 51, 76 mm
Drehzahl Schleifaggregat	2000 min <sup>-1</sup>
Tischgröße	370 x 295 mm
Motordrehzahl	11.500 min <sup>-1</sup>
Motorleistung 50 Hz / 230 V	450 W
Absaugstutzen-Ø	38 mm
Abmessungen (L x B x H)	390 x 330 x 450 mm
Schutzklasse	II
Gewicht	14 kg

Lieferumfang OSS 100:
6 Schleifhülsen K80, Ø 13 / 19 / 26 / 38 / 51 / 76 mm
5 gummierte Schleifwalzen, Länge 115 mm, Ø 19 / 26 / 38 / 51 / 76 mm
6 Tischeinlagen, Ø 13 / 19 / 26 / 38 / 51 / 76 mm
3 Spindelscheiben, Ø 16 / 20 / 35 mm
Montagewerkzeug

## OBSS 100 – Oszillierende Spindel- und Bandschleifmaschine zum Schleifen von runden und geraden Kanten, Ausparungen oder Ausschnitten

- ▶ Band- und Spindelschleifen in einem Gerät - Umrüstung schnell und werkzeuglos
- ▶ Leistungstarker 450 Watt Motor mit ausreichend Kraft für alle Holzwerkstoffe
- ▶ Einfacher Transport und Lagerung durch kompakte und leichte Bauweise
- ▶ Gute Oberfläche durch rotierende und oszillierende Spindel
- ▶ Neigbarer Arbeitstisch stufenlos einstellbar von 0° bis 45°. Zusätzlich feste Winkelstufen bei 0°, 15°, 22,5°, 30° und 45°

- ▶ Sicheres und sauberes Arbeiten durch integrierten Absaugstutzen zum Anschluss einer externen Absaugereinheit
- ▶ Praktische Aufbewahrungsmöglichkeit für Zubehör und Montagewerkzeug



**OBSS 100**  
statt € 249,00 zzgl. MwSt.  
**229,-**  
€ 272,51 inkl. MwSt.  
Art.-Nr. 5903501



Technische Daten	OBSS 100
Schleifband	610 x 100 mm
Schleiffläche	220 x 100 mm
Bandumlaufgeschwindigkeit	8 m/s
Spindel-Ø	12,7 mm
Oszillation	58 min <sup>-1</sup>
Oszillationshub	16 mm
Schleifhülsen-Ø	13, 19, 26, 38, 51 mm
Drehzahl Schleifaggregat	2000 min <sup>-1</sup>
Tischgröße	430 x 410 mm
Motordrehzahl	11.500 min <sup>-1</sup>
Motorleistung 50 Hz / 230 V	450 W
Absaugstutzen-Ø	38 mm
Abmessungen (L x B x H)	530 x 480 x 480 mm
Schutzklasse	II
Gewicht	12 kg

Lieferumfang OBSS 100:
5 Schleifhülsen K80, Ø 13 / 19 / 26 / 38 / 51 mm
4 gummierte Schleifwalzen, Länge 115 mm, Ø 19 / 26 / 38 / 51 mm
5 Tischeinlagen Ø 13 / 19 / 26 / 38 / 51 mm
3 Spindelscheiben Ø 16 / 22 / 44 mm
Schleifbandaufsatz
Abdeckung für Schleifbandaufsatz
Werkstückanschlag
Montagewerkzeug

### Zubehör für OSS 100/OBSS 100

Zubehör für OSS 100/OBSS 100	VE	Art.-Nr.	€ zzgl. MwSt	Zubehör für OSS 100/OBSS 100	VE	Art.-Nr.	€ zzgl. MwSt	Zubehör für OSS 100/OBSS 100	VE	Art.-Nr.	€ zzgl. MwSt
Schleifwalze gummiert Ø19mm		5913519	2,19	Schleifhülsen-Set Ø51mm K80	3	5913704	7,99	Schleifhülsen-Set Ø13mm K240	3	5913730	3,99
Schleifwalze gummiert Ø26mm		5913526	2,99	Schleifhülsen-Set Ø76mm K80	3	5913705	8,99	Schleifhülsen-Set Ø19mm K240	3	5913731	4,99
Schleifwalze gummiert Ø38mm		5913538	4,39	Schleifhülsen-Set Ø13mm K100	3	5913710	3,99	Schleifhülsen-Set Ø26mm K240	3	5913732	5,99
Schleifwalze gummiert Ø51mm		5913551	5,99	Schleifhülsen-Set Ø19mm K100	3	5913711	4,99	Schleifhülsen-Set Ø38mm K240	3	5913733	6,99
Schleifwalze gummiert Ø76mm		5913576	8,49	Schleifhülsen-Set Ø26mm K100	3	5913712	5,99	Schleifhülsen-Set Ø51mm K240	3	5913734	7,99
<b>Tischeinlagen-Set</b>				Schleifhülsen-Set Ø38mm K100	3	5913713	6,99	Schleifhülsen-Set Ø76mm K240	3	5913735	8,99
Ø13mm/Ø19mm/Ø26mm/ Ø38mm/Ø51mm/Ø76mm		5913500	5,59	Schleifhülsen-Set Ø51mm K100	3	5913714	7,99				
<b>Spindelscheiben-Set</b>				Schleifhülsen-Set Ø76mm K100	3	5913715	8,99	<b>Schleifbänder für OBSS 100</b>			
Ø16mm/Ø20mm/Ø35mm		5913501	1,99	Schleifhülsen-Set Ø13mm K120	3	5913720	3,99	60 x 100 mm K80		5913608	2,99
Schleifhülsen-Set Ø13mm K80	3	5913700	3,99	Schleifhülsen-Set Ø19mm K120	3	5913721	4,99	60 x 100 mm K100		5913610	2,99
Schleifhülsen-Set Ø19mm K80	3	5913701	4,99	Schleifhülsen-Set Ø26mm K120	3	5913722	5,99	60 x 100 mm K120		5913612	2,99
Schleifhülsen-Set Ø26mm K80	3	5913702	5,99	Schleifhülsen-Set Ø38mm K120	3	5913723	6,99	60 x 100 mm K240		5913624	2,99
Schleifhülsen-Set Ø38mm K80	3	5913703	6,99	Schleifhülsen-Set Ø51mm K120	3	5913724	7,99				
				Schleifhülsen-Set Ø76mm K120	3	5913725	8,99				



**HOLZKRAFT Tellerschleifer TS 300**  
**HOLZKRAFT Band- und Tellerschleifer BTS 200**

- ▶ Kompakte Schleifer zum Bearbeiten von Flächen, Kanten und Rundungen
- ▶ Großdimensionierte Arbeitstische von -15° bis +45° schwenkbar
- ▶ Mit leistungsstarkem Motor
- ▶ Serienmäßiger Gehrungsanschlag zur Verwendung auf beiden Arbeitstischen, verstellbar von -30° bis +30°
- ▶ Gefertigt nach CE-Norm mit Not-Aus-Schalter
- ▶ Lieferumfang inkl. 1 x Schleifmittel pro Schleifaggregat

**Besonderheiten BTS 200**

- ▶ Mit schwenkbarem Bandschleifaggregat 0° - 90°
- ▶ Schnelles Wechseln der Schleifbänder über Schnellspannsystem
- ▶ Einfache BandlaufEinstellung
- ▶ Gummierte Antriebswalze gegen Durchrutschen des Schleifbandes

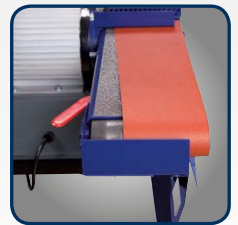

Mit Graphitbelag auf der Schleifsohle, erhöht die Gleiteigenschaft und die Lebensdauer des Schleifbandes



Schleifarmschwenkung über Klemmschraube und Skala von 0 - 90°



Einfache BandlaufEinstellung über Rändelschraube



Schleifvorrichtung zum Schleifen von Rundungen mit schwenkbarem Arbeitstisch

**TS 300**  
statt € 479,00 zzgl. MwSt.  
**399,-**  
€ 474,81 inkl. MwSt.  
Art.-Nr.: 5900300



**TS 300**  
inkl. Gehrungsanschlag und 1 x Schleifscheibe K 80

**BTS 200**  
statt € 599,00 zzgl. MwSt.  
**529,-**  
€ 629,51 inkl. MwSt.  
Art.-Nr.: 5902200



**BTS 200**  
inkl. Gehrungsanschlag, Schleifband K 100 und 1 x Schleifscheibe K 80

Technische Daten	TS 300	BTS 200
Schleifteller-Durchmesser	305 mm	305 mm
Schleifbandabmessungen	-	152 x 1219 mm
Bandgeschwindigkeit	-	12 m/sek.
Arbeitstisch Grauguss	-	315 x 155 mm
Arbeitstisch Aluminium	400 x 225 mm	400 x 225 mm
Arbeitstischschwenkung	-15° - 0° - +45°	-15° - 0° - +45°
Absaugstutzen-Ø	Ø 63 mm	2 x Ø 63 mm
Motorleistung 50 Hz	750 Watt / 230 V	1100 W / 230 V
Abmessungen in mm	550 x 420 x 450 mm	830 x 620 x 1340

Zubehör	VE	Art.-Nr.	€ zzgl. MwSt.	Zubehör	VE	Art.-Nr.	€ zzgl. MwSt.
<b>Schleifbänder BTS 200</b>				<b>Schleifbandset BTS 200</b>			
1219 x 150 mm K 60	VE 10	5911206	4,90 / St.	je 10 St. K80, 100, 120	5911230		99,00
1219 x 150 mm K 80	VE 10	5911208	4,90 / St.	<b>Schleifscheibe BTS 200 / TS 300</b>			
1219 x 150 mm K 100	VE 10	5911210	4,90 / St.	Ø 300 K 60 Klett	VE 5	5913106	2,10 / St.
1219 x 150 mm K 120	VE 10	5911212	4,90 / St.	Ø 300 K 80 Klett	VE 5	5913108	1,78 / St.
1219 x 150 mm K 150	VE 10	5911215	4,90 / St.	Ø 300 K 100 Klett	VE 5	5913110	1,78 / St.
1219 x 150 mm K 180	VE 10	5911218	4,90 / St.	Ø 300 K 120 Klett	VE 5	5913112	1,78 / St.
Klettauflage		5913016	16,50	Ø 300 K 150 Klett	VE 5	5913115	1,78 / St.



zzgl. MwSt.  
**19,90**  
€ 23,68 inkl. MwSt.  
Art.-Nr.: 5900301



**Trennblech zum Schleifscheibenwechsel**  
Für die einfache Montage und Demontage von Schleifscheiben mit Klettverschluss an Band- und Tellerschleifern

**FINANZIERUNG DURCH LEASING**

Leasing bietet Unternehmen eine Reihe von Vorteilen gegenüber Kauf- bzw. Kreditfinanzierung. Die wichtigsten Aspekte sind:

- Schonung der Liquidität
- Sichere Kalkulationsbasis durch gleichbleibende Raten
- Die Leasingraten sind direkt kostenwirksam
- Die Leasingrate wird aus dem laufenden Ertrag finanziert
- Individuelle und flexible Vertragsmodelle

Sprechen Sie mit Ihrem Händler oder fordern Sie unter [leasing@stma.de](mailto:leasing@stma.de) **unverbindlich und kostenfrei** Information per E-Mail an.



## NTS 200 / NTS 255 – Nass-Schleifsysteme zum Schärfen von Metall, Messern und vielen Werkzeugen

- ▶ Dauerhafter Schliff ohne Verlust der Werkzeughärte wegen Hitzebildung während des Schleifvorgangs durch geringe Drehzahl und kühlendes Wasserbad
- ▶ Umfangreiches Zubehör erleichtert die Anwendung der richtigen Schleiftechnik - auch für Anfänger

- ▶ Viele Haltevorrichtungen für verschiedene Werkzeuge erhältlich
- ▶ Spezieller Edelkorund-Schleifstein mit Aluminiumoxyd für perfekte Schleifergebnisse auch bei hartem Stahl über 60 HRC (Werkzeugstahl)

- ▶ Leistungsstarker Induktions-Motor für ruhiges und vibrationsarmes Arbeiten
- ▶ Lederabziehscheibe zum Abziehen von Schleifgraten nach dem Schärfen
- ▶ Abziehpaste zur Politur des Werkstückes nach dem Schleifen
- ▶ Winkellehre zur Einstellung des korrekten Schleifwinkels
- ▶ Spritzwassergeschützter Motor und Schalter

### Ideal für den Heim- und Handwerker

- › 120 W Leistungsaufnahme
- › 200 x 40 mm Schleifstein

### Ideal für anspruchsvolle Handwerker und Schulungszentren

- › 200 W Leistungsaufnahme
- › 250 x 50 mm Schleifstein



NTS 200

NTS 255

### Lieferumfang:

- Abziehpaste
- Winkellehre
- Universalschleifvorrichtung
- Edelkorund-Schleifstein K220
- Lederabziehscheibe

### NTS 200

statt € 115,00 zzgl. MwSt.

**99,-**

€ 117,81 inkl. MwSt.

Art.-Nr.: 5750200

### NTS 255

statt € 179,00 zzgl. MwSt.

**159,-**

€ 189,21 inkl. MwSt.

Art.-Nr.: 5750255

Technische Daten	NTS 200	NTS 255
Lederabziehscheibe	220 x 30 mm	200 x 30 mm
Drehzahl	120 min <sup>-1</sup>	90 min <sup>-1</sup>
Anschlussspannung	230 V / 50 Hz	230 V / 50 Hz
Abmessungen	348 x 285 x 275 mm	380 x 370 x 420 mm

Zubehör	Art.-Nr.	€ zzgl. MwSt
Edelkorund-Schleifstein K220 200mm	5760000	32,00
Edelkorund-Schleifstein K220 250mm	5760050	65,00
Winkellehre Schleifstein Ø200mm	5760002	6,50
Winkellehre Schleifstein Ø250 mm	5760052	8,50
Steinpräparierer	5760055	16,00
Lederabziehscheibe Ø220mm	5760001	49,00
Lederabziehscheibe Ø200mm	5760003	49,00
Lederabziehscheibe profiliert	5760053	55,00
Abziehpaste	5760051	8,50
Vorrichtung für Röhren und Hohleisen	5760054	39,00
Vorrichtung für kleine Messer	5760056	29,00
Vorrichtung für große Messer	5760057	30,50
Vorrichtung für Scheren	5760058	38,90
Vorrichtung für Äxte	5760059	16,00
Abdrehvorrichtung	5760060	41,90
Ersatzschneide für Abdrehvorrichtung	5760061	19,90
Universalschleifvorrichtung	5760062	17,90
Universal-Schleifstütze	5760063	19,50
Hobelmesserschleifvorrichtung bis 320 mm	5760070	179,00
Hobelmesserschleifvorrichtung bis 400 mm	5760071	185,00
<b>Haushalts-Set</b>	5760064	79,00
Vorrichtung für gerade Scheren und Heckenschere, große Messer und Äxte		
<b>Drechsel-Set</b>	5760065	72,00
Vorrichtung für Röhren und Hohleisen, Universalschleifstütze, Steinpräparierer		



Schleifstein-Ø 200mm  
(Art.-Nr.: 5760000)



Schleifstein-Ø 250mm  
(Art.-Nr.: 5760050)



Abdrehvorrichtung  
(Art.-Nr.: 5760060)



Hobelmesserschleifvorrichtung  
(Art.-Nr.: 5760070)



Hobelmesserschleifvorrichtung  
(Art.-Nr.: 5760071)



Lederabziehscheiben  
(Art.-Nr.: 5760001/5760003)



Lederabziehscheibe profiliert  
(Art.-Nr.: 5760053)



Abziehpaste  
(Art.-Nr.: 5760051)



Winkellehre für Stein Ø 250 mm  
(Art.-Nr.: 5760052)



Steinpräparierer  
(Art.-Nr.: 5760055)



Vorrichtung für kleine Messer  
(Art.-Nr.: 5760056)



Vorrichtung für große Messer  
(Art.-Nr.: 5760057)



Vorrichtung für Scheren  
(Art.-Nr.: 5760058)



Vorrichtung für Äxte  
(Art.-Nr.: 5760059)



Universalschleifvorrichtung  
(Art.-Nr.: 5760062)



## HOLZKRAFT Kantenschleifmaschine KSO 1500 mit schwenkbarem Schleifaggregat, oszillierendem Schleifband und Schleifhülseeneinrichtung

- ▶ Stufenlos schrägverstellbares Schleifaggregat (0-90°) für vertikales und horizontales Schleifen
- ▶ Oszillierendes Schleifband für bessere Schleifergebnisse und eine höhere Standzeit des Schleifbandes
- ▶ Schneller und leichter Schleifbandwechsel über Schnellspannsystem
- ▶ Zwei Absaugstutzen Ø 100 mm
- ▶ Schleifsohle serienmäßig mit Graphitbelag für eine höhere Standzeit des Schleifbandes
- ▶ Höhenverstellbarer robuster Arbeitstisch aus Grauguss mit T-Nut, gestützt durch Federlagerung
- ▶ Inkl. seitlicher Schleifhülse-Einrichtung zum Schleifen von Rundungen und Radien
- ▶ Inkl. stufenlos verstellbarem Gehrungsanschlag



**KSO 1500 Set**  
statt € 1.804,90 zzgl. MwSt.  
**1.399,-**  
€ 1.664,81 inkl. MwSt.  
Art.-Nr.: 5368150SET

**Lieferumfang KSO 1500 Set:**  
+ Gewebeschleifbänder:  
4 x K80, 3 x K100, 3 x K120

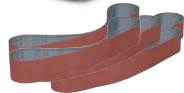

**KSO 1500 geschwenkt**

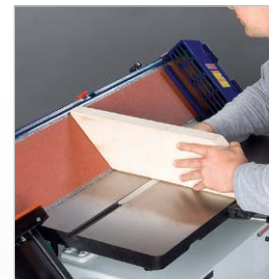

Technische Daten	KSO 1500
Schleifbandabmessungen	2270 x 150 mm
Schleiffläche	770 x 150 mm
Schleifbandgeschwindigkeit	16 m/sek.
Gusstischgröße	680 x 310 mm
Zusatztischgröße	260 x 260 mm
Motorleistung 400 V / 50 Hz	1,5 kW (2,5 PS)
Gewicht	162 kg
Abmessungen	1350 x 585 x 1210 mm
Absaugstutzendurchmesser	100 mm, 2 Stück

Schleifbänder	Art.-Nr.	VE	€ zzgl. MwSt
2270 x 150 mm K 60	5372306	10	<b>7,59 / St.</b>
2270 x 150 mm K 80	5372308	10	<b>6,39 / St.</b>
2270 x 150 mm K 100	5372310	10	<b>6,59 / St.</b>
2270 x 150 mm K 120	5372312	10	<b>6,59 / St.</b>
2270 x 150 mm K 150	5372315	10	<b>6,59 / St.</b>
2270 x 150 mm K 180	5372318	10	<b>6,59 / St.</b>
2270 x 150 mm K 220	5372322	10	<b>6,59 / St.</b>

### Gewebeschleifbänder für feine Arbeiten wie Furnierschliff

Gewebe- Schleifbänder	Art.-Nr.	VE	€ zzgl. MwSt
2270 x 150 mm K 60	5373306	10	<b>12,09 / St.</b>
2270 x 150 mm K 80	5373308	10	<b>11,39 / St.</b>
2270 x 150 mm K 100	5373310	10	<b>10,99 / St.</b>
2270 x 150 mm K 120	5373312	10	<b>10,99 / St.</b>
2270 x 150 mm K 150	5373315	10	<b>10,99 / St.</b>
2270 x 150 mm K 180	5373318	10	<b>10,99 / St.</b>
2270 x 150 mm K 220	5373322	10	<b>10,99 / St.</b>

Schleifhülsen	Art.-Nr.	VE	€ zzgl. MwSt
Ø 38 K 60	5373860	10	<b>3,60 / St.</b>
Ø 38 K 80	5373880	10	<b>3,60 / St.</b>
Ø 38 K 100	5373810	10	<b>3,60 / St.</b>
Ø 38 K 120	5373812	10	<b>3,60 / St.</b>
Ø 50 K 60	5375160	10	<b>3,60 / St.</b>
Ø 50 K 80	5375180	10	<b>3,60 / St.</b>
Ø 50 K 100	5375110	10	<b>3,60 / St.</b>
Ø 50 K 120	5375112	10	<b>3,60 / St.</b>
Ø 76 K 60	5377660	10	<b>3,90 / St.</b>
Ø 76 K 80	5377680	10	<b>3,90 / St.</b>
Ø 76 K 100	5377610	10	<b>3,90 / St.</b>
Ø 76 K 120	5377612	10	<b>3,90 / St.</b>

**Schleifhülse- Starter-Set 18-tlg.**  
statt € 66,60 zzgl. MwSt.  
**49,90**  
€ 59,38 inkl. MwSt.  
Art.-Nr.: 5378150

**Schleifhülse- Starter Set 18-tlg. (je 2 Schleifhülsen):**

Ø 38 K80
Ø 38 K100
Ø 38 K120
Ø 50 K80
Ø 50 K100
Ø 50 K120
Ø 76 K80
Ø 76 K100
Ø 76 K120

**Schleifbandset KSO 1500**  
statt € 105,90 zzgl. MwSt.  
**95,90**  
€ 114,12 inkl. MwSt.  
Art.-Nr.: 5373300

**Schleifbandset KSO 1500:**

4x K80 Gewebeschleifband
3x K100 Gewebeschleifband
3x K120 Gewebeschleifband



- Schleifhülse-Einrichtung inkl. 3 Gummiwalzen (Ø 38/50/76 mm), 3 Schleifhülsen, 4 Tischeinlagen und höhenverstellbarem Tisch mit Absaugvorrichtung
- Tischeinlage mit Schlitz für eine optimale Absaugung



- Stufenlos schwenkbare Schleifaggregat von 0-90°
- Arretierung bei 0°/22,5°/ 45°/67,5°/90°

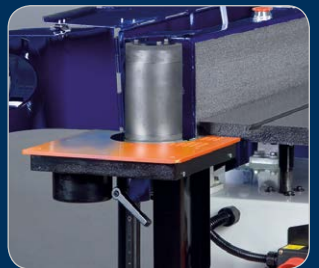

- Mit Graphitbelag auf der Schleifsohle
- Serienmäßig mit zweitem Not-Ausschalter oben am Schleifaggregat



## HOLZKRAFT Standard Kantenschleifmaschinen mit schwenkbarem Schleifaggregat und oszillierendem Schleifband. F-Ausführung zum Furnier-Schleifen

- ▶ Schleifaggregat über Hebel bis 45° schwenkbar
- ▶ Der Maschinenständer aus geschweißtem Stahl garantiert eine hohe Verwindungssteifigkeit und vibrationsfreies Arbeiten
- ▶ Oszillierendes Schleifband mit separatem Triebemotor für bessere Schleifergebnisse
- ▶ Oszillation wahlweise zuschaltbar
- ▶ Schleifsohle mit Graphitbelag für eine höhere Standzeit des Schleifbandes
- ▶ Höhenverstellbarer Schleiftisch zur Ausnutzung der gesamten Schleifbandbreite
- ▶ Höhenverstellbarer Zusatztisch mit Absaugung zum Schleifen von Radien
- ▶ Die gefederte Bandspannung gleicht Bandlängendifferenzen selbstständig aus
- ▶ Mit doppelter Absaugung
- ▶ Ausziehbare Rollen-Tischverbreiterung
- ▶ Mit gummierter Schleifwalze



**KSO 150 M**  
statt € 2.469,00 zzgl. MwSt.  
**1.999,-**  
€ 2.378,81 inkl. MwSt.  
Art.-Nr.: 5362600

<b>Lieferumfang KSO 150 M:</b>
Tischverbreiterung
Gummiwalzen
Holzverschlag

**KSO 150 M**



**KSO 150 M**  
Schleifaggregat über Hebel bis 45° schwenkbar

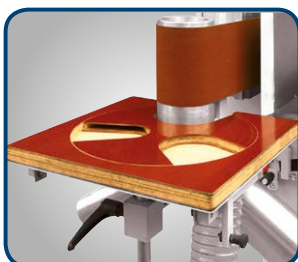

· **KSO 150 FD** mit Drehstern und drehbarer Absaugplatte zum schnellen Umrüsten von 3 verschiedenen Schleifradien: Ø 60 mm, Ø 100 mm, Ø 120 mm

**KSO 150 FD**  
statt € 4.355,00 zzgl. MwSt.  
**3.699,-**  
€ 4.401,81 inkl. MwSt.  
Art.-Nr.: 5363002

<b>Lieferumfang KSO 150 FD:</b>
Konsole für VSA
Tischverbreiterung
Gummiwalzen
Drehstern
Holzverschlag

**KSO 150 FD**  
· Abb. zeigt optionalen Gehrungsanschlag



Technische Daten	KSO 150 M	KSO 150 F	KSO 150 FD	KSO 200 F
Arbeitstische L x B	750 x 300 mm	960 x 350 mm	960 x 350 mm	960 x 350 mm
Arbeitstischhöhenverstellung	200 mm	230 mm	230 mm	230 mm
Schleiffläche	850 x 200 mm	1050 x 150 mm	1050 x 150 mm	1050 x 200 mm
Bandgeschwindigkeit	20 m/sek.	20 m/sek.	20 m/sek.	20 m/sek.
Oszillationshub	20 mm	20 mm	20 mm	20 mm
Motor 400 V / 50 Hz	3,0 kW (4,0 PS)	3,0 kW (4,0 PS)	3,0 kW (4,0 PS)	3,0 kW (4,0 PS)
Motor Oszillation	0,25 kW (0,34 PS)	0,25 kW (0,34 PS)	0,25 kW (0,34 PS)	0,25 kW (0,34 PS)
Bandlänge	2600 mm	3000 mm	3100 mm	3000 mm
Bandbreite	150 mm	150 mm	150 mm	200 mm
Abmessungen L x B x H <sub>max.</sub>	1600 x 850 x 1350 mm	1900 x 900 x 1350 mm	1900 x 900 x 1350 mm	1900 x 900 x 1350 mm
Gewicht	215 kg	295 kg	310 kg	290 kg
Absaugstutzen-Ø	140 mm / 2x 100 mm	140 mm / 2x 100 mm	140 mm / 2x 100 mm	140 mm / 2x 100 mm

**150 F - KSO 200 F zusätzlich mit:**

- ▶ Furnierkantenschleifeinrichtung mit Kontaktschuh mit Feineinstellung, Entlastungsrollen und Anschlaglinealen
- ▶ Mit genutetem Einlauflineal für Furnierüberstände
- ▶ Schnelles Umstellen von Furnierkanten auf Massivholzschliff möglich



**KSO 150 F**  
statt € 3.399,00 zzgl. MwSt.  
**2.779,-**  
€ 3.307,01 inkl. MwSt.  
Art.-Nr.: 5363000

**Lieferumfang KSO 150 F:**

- Konsole für VSA
- Tischverbreiterung
- Gummiwalzen
- Holzverschlag

**KSO 150 F**

- Abb. mit geschwenktem Schleifaggregat, Aggregat-Schwenkung über Handrad von 90-45°
- KSO 150 F serienmäßig mit stabiler Konsole ausgestattet als Vorbereitung zur Montage eines Vorschubapparats
- **Vorschubapparat nicht im Lieferumfang**

Info & Video



**KSO 200 F**  
statt € 3.465,00 zzgl. MwSt.  
**2.859,-**  
€ 3.402,21 inkl. MwSt.  
Art.-Nr.: 5363001

**Lieferumfang KSO 200 F:**

- Tischverbreiterung
- Gummiwalzen
- Holzverschlag

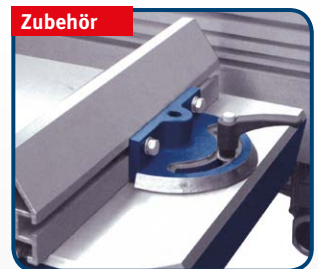

**Gehrungsanschlag für KSO**  
Art.-Nr.: 5379050

Zubehör	Art.-Nr.	€ zzgl. MwSt.
Gehrungsanschlag	5379050	99,00
Drehstern für KSO 150F	5379051	1.199,00
Konsole für VSA für KSO 200 F	5379052	115,00
Erhöhung zu Konsole für VSA zum Bearbeiten von Werkstücken höher 100 mm (KSO 150F, KSO 150FD und KSO 200F)	5379055	69,00
Fahreinrichtung für KSO 150 M	5379053	119,00
Fahreinrichtung für KSO 150 F / 200 F	5379054	119,00

Schleifbänder für KSO 150 M (Abmessungen 150 x 2600 mm)	Art.-Nr.	VE	€ zzgl. MwSt.
K60	5372806	(VE10)	8,35/ St.
K80	5372808	(VE10)	7,29/ St.
K100	5372810	(VE10)	6,89/ St.
K120	5372812	(VE10)	6,89/ St.
K180	5372818	(VE10)	6,89/ St.
K220	5372822	(VE10)	6,79/ St.

Schleifbänder für KSO 150 F (Abmessungen 150 x 3000 mm)	Art.-Nr.	VE	€ zzgl. MwSt.
K60	5372826	(VE10)	9,15/ St.
K80	5372828	(VE10)	7,99/ St.
K100	5372830	(VE10)	7,49/ St.
K120	5372832	(VE10)	7,49/ St.
K180	5372838	(VE10)	7,49/ St.
K220	5372842	(VE10)	7,39/ St.

Schleifbänder für KSO 150 FD (Abmessungen 150 x 3100 mm)	Art.-Nr.	VE	€ zzgl. MwSt.
K60	5372926	(VE10)	9,29/ St.
K80	5372928	(VE10)	8,49/ St.
K100	5372930	(VE10)	7,99/ St.
K120	5372932	(VE10)	7,99/ St.
K180	5372938	(VE10)	7,99/ St.
K220	5372942	(VE10)	7,59/ St.

Schleifbänder für KSO 200 F (Abmessungen 200 x 3000 mm)	Art.-Nr.	VE	€ zzgl. MwSt.
K60	5372850	(VE10)	12,15/ St.
K80	5372852	(VE10)	10,69/ St.
K100	5372854	(VE10)	9,99/ St.
K120	5372856	(VE10)	9,99/ St.
K180	5372858	(VE10)	9,99/ St.
K220	5372860	(VE10)	9,89/ St.



## HOLZKRAFT LBSM - Die Universal-Schleifmaschinen in 2500 und 3000 mm Länge mit manueller oder elektrischer Tischhöhenverstellung

- ▶ Robuste Ausführung erlaubt auch die Bearbeitung von längeren Werkstücken
- ▶ Schleifaggregat schwenkbar, dadurch auch als Kantenschleifmaschine verwendbar
- ▶ 225 mm große gewuchtete Bandlaufrollen sorgen für vibrationsarmen Antrieb.
- ▶ Einfache Justierung des Schleifbandes
- ▶ Hohe Bandgeschwindigkeit von 17 m/s
- ▶ Rechts-Linkslauf
- ▶ Obere Schleifsohle mit Graphitbelag
- ▶ Schleifschuh 4-fach gefedert
- ▶ Mit beweglichem Schleifschuh für schrägkantige Flächen
- ▶ Leichtgängiger Schleiftisch auch bei hoher Belastung durch schwere Werkstücke
- ▶ Optimales Preis-Leistungs-Verhältnis

### Zusätzliche Ausstattung ESE

- ▶ Serienmäßig mit elektrischer Tischhöhenverstellung
- ▶ Geteilter Tisch zum Aufklappen für spezielles Kantenschleifen
- ▶ Schubkasten-Schleifeinrichtung
- ▶ Integrierte Arbeitstischbeleuchtung

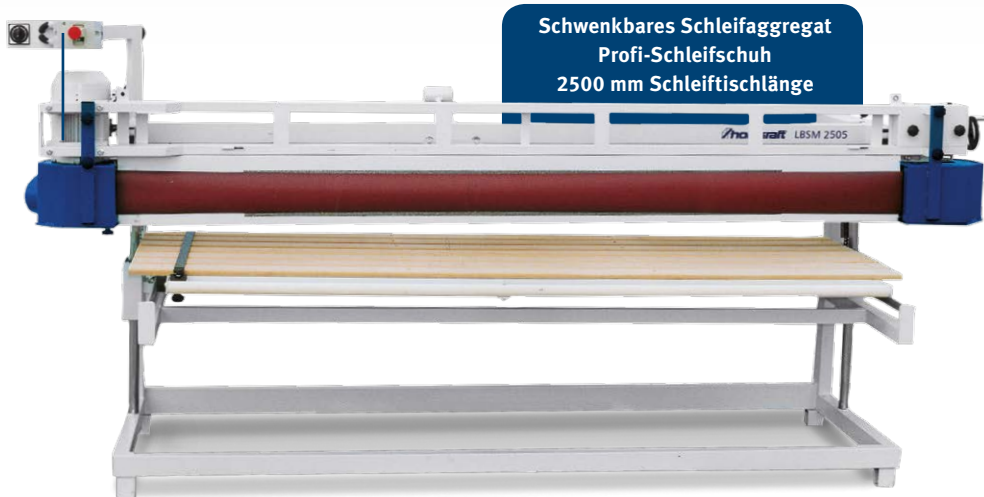

Schwenkbares Schleifaggregat  
Profi-Schleifschuh  
2500 mm Schleiftischlänge

Abb. zeigt **LBSM 2505** mit geschwenktem Schleifaggregat als Kantenschleifmaschine



Integrierte Arbeitstischbeleuchtung (bei ESE)

**LBSM 2505**  
Abb. mit schwenkbarem Schleifaggregat als Kantenschleifmaschine



- ▶ Serienmäßig mit elektrischer Tischhöhenverstellung
- ▶ Bedienelemente ergonomisch günstig auf separatem Bedienpult angeordnet



- ▶ Serienmäßig mit Schubkastenschleifeinrichtung
- ▶ Geteilter Tisch zum Aufklappen für spezielle Kantenschleifanwendungen



- ▶ Mit schwenkbarem Profi-Schleifschuh für schrägkantige Flächen
- ▶ 4-fach gefedert

**LBSM 2505**  
statt € 3.059,00 zzgl. MwSt.  
**2.679,-**  
€ 3.188,01 inkl. MwSt.  
Art.-Nr.: 5342505

**LBSM 2505 ESE**  
statt € 5.479,00 zzgl. MwSt.  
**4.659,-**  
€ 5.544,21 inkl. MwSt.  
Art.-Nr.: 5342552

**LBSM 3005 ESE**  
statt € 5.725,00 zzgl. MwSt.  
**4.899,-**  
€ 5.829,81 inkl. MwSt.  
Art.-Nr.: 5343052

Technische Daten	LBSM 2505	LBSM 2505 ESE	LBSM 3005 ESE
Abmessungen Arbeitstisch	2450 x 800 mm	2530 x 810 mm	3025 x 810 mm
Arbeitstisch-Höhenverstellung	575 mm	550 mm	550 mm
Arbeitstischquerhub	690 mm	690 mm	690 mm
Schleifschuhabmessung	150 x 270 mm	150 x 270 mm	150 x 270 mm
Bandgeschwindigkeit	17 m/sek	17 m/sek	17 m/sek
Motorleistung 400 V / 50 Hz	3,0 kW	3,0 kW	3,0 kW
Motor Tischhöhenverstellung	-	0,37 kW	0,37 kW
Durchmesser der Antriebsrolle	225 mm	225 mm	225 mm
Schleifbandabmessungen	6400 x 150 mm	7000 x 150mm	8000 x 150 mm
Abmessung (L x B x H) in mm	3340 x 1120 x 1530	3750 x 1250 x 1730	4250 x 1250 x 1730
Gewicht	325 kg	520 kg	620 kg
Absaugstutzendurchmesser	2 x 160 mm	2 x 160 mm	2 x 160 mm
Transportverpackungspauschale*	TVP 4=79,00 €	TVP 4=79,00 €	TVP 4=79,00 €

Schleifbänder	Art.-Nr.	VE	€ zzgl. MwSt
<b>Schleifbänder LBSM 2505 (6400 x 150)</b>			
K 100	5356410	(VE10)	12,90 / St.
K 150	5356415	(VE10)	12,90 / St.
K 180	5356418	(VE10)	12,90 / St.
K 120	5356412	(VE10)	12,90 / St.

Schleifbänder	Art.-Nr.	VE	€ zzgl. MwSt
<b>Schleifbänder LBSM 2505 ESE (7000 x 150)</b>			
K 100	5357010	(VE10)	13,90 / St.
K 120	5357012	(VE10)	13,90 / St.
K 150	5357015	(VE10)	13,90 / St.
K 180	5357018	(VE10)	13,90 / St.
K 220	5357022	(VE10)	13,90 / St.

Schleifbänder	Art.-Nr.	VE	€ zzgl. MwSt
<b>Schleifbänder LBSM 3005 ESE (8000 x 150)</b>			
K 100	5358010	(VE10)	16,50 / St.
K 120	5358012	(VE10)	16,50 / St.
K 150	5358015	(VE10)	16,50 / St.
K 180	5358018	(VE10)	16,50 / St.
K 220	5358022	(VE10)	16,50 / St.

\* Erläuterung der Verpackungszuschläge siehe Rückseite, Angaben zu TVP zzgl. MwSt.



**HOLZKRAFT LBSM – Langbandschleifmaschine mit elektrischer Höhenverstellung  
in 2500 oder 3000 mm Länge. Besonders schwere Profi-Ausführung.**



- ▶ Bandschnellspannung über Hebel
- ▶ Obere Bandauflage mit Graphitbelag
- ▶ 250 mm große gewuchtete Bandlaufrollen sorgen für optimalen Antrieb.
- ▶ Mit elektrischer Höhenverstellung
- ▶ Mit Absaugung und Lärmschutzeinrichtungen
- ▶ Mit Lärmschutzzertifikat
- ▶ Mit zwei Geschwindigkeiten
- ▶ Passt sich durch schwenkbaren Schleifschuh an Flächen an
- ▶ Schrägkantige Flächen
- ▶ Serienmäßig mit Rechts- und Linkslauf



Die Bandschnellspannung ermöglicht schnelles und problemloses Wechseln der Schleifbänder.



250 mm große gewuchtete Bandlaufrollen sorgen für optimalen Antrieb.

**LBSM LS 2500**  
statt € 5.950,00 zzgl. MwSt.  
**4.799,-**  
€ 5.710,81 inkl. MwSt.  
Art.-Nr.: 5506025

**LBSM LS 3000**  
statt € 6.100,00 zzgl. MwSt.  
**4.899,-**  
€ 5.829,81 inkl. MwSt.  
Art.-Nr.: 5506030

LBSM LS 2500

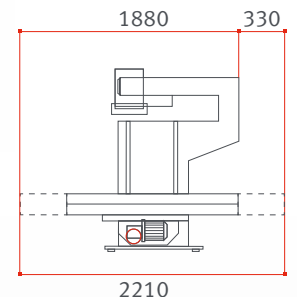

Messung der Geräusch-Emission nach DIN 45635			
	Durchschnittswert L <sub>m</sub> [db(A)]	Geräuschstärke L <sub>w</sub> [db(A)]	Geräuschstärke Bedienplatz L <sub>op</sub> [db(A)]
Leerlauf o. Absaugung	69,6	87,5	74,2
Leerlauf m. Absaugung	73,9	91,8	80,0
Bei der Bearbeitung	74,8	92,7	82,0

**Staubemissionswert:** 0,53 mg/m<sup>3</sup>

Technische Daten	LBSM LS 2500	LBSM LS 3000
Abmessungen des Arbeitstisches	2500 x 910 mm	3000 x 910 mm
senkrechter Hub Arbeitstisch	620 mm	620 mm
max. Arbeitshöhe	590 mm	590 mm
max. Arbeitsbreite auf Tisch	900 mm	900 mm
Schleifschuhabmessung	150 x 360 mm	150 x 360 mm
Höhe des Schwanenhalses	180 mm	180 mm
Bandgeschwindigkeiten	9 m/sec / 18 m/sec	9 m/sec / 18 m/sec
Motorleistung 400 V/50 Hz/P2/S1	3,3 kW / 4,5 kW	3,3 kW / 4,5 kW
Aufzugmotor 50 Hz / P 2	0,37 kW	0,37 kW
Absaugungsmotor	0,75 kW	0,75 kW
Durchmesser der Antriebsrolle	250 mm	250 mm
Abmessungen des Schleifbandes	7100 x 150 mm	8100 x 150 mm
Absaugstutzendurchmesser	2 x 140 mm	2 x 140 mm
Abmessung in mm	4040 x 1510 x 1510	4540 x 1510 x 1510
Gewicht	420 kg	475 kg

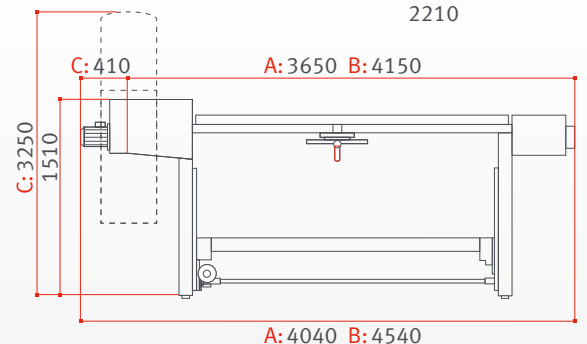

Schleifband LS 2500	Art.-Nr.	VPE	€ zzgl. MwSt.
7100 x 150 K 100	5357110	(VE 10)	15,10 / St.
7100 x 150 K 120	5357112	(VE 10)	15,10 / St.
7100 x 150 K 150	5357115	(VE 10)	15,10 / St.
7100 x 150 K 180	5357118	(VE 10)	15,10 / St.
7100 x 150 K 220	5357122	(VE 10)	15,10 / St.

Schleifband LS 3000	Art.-Nr.	VPE	€ zzgl. MwSt.
8100 x 150 K 100	5358110	(VE 10)	17,20 / St.
8100 x 150 K 120	5358112	(VE 10)	17,20 / St.
8100 x 150 K 150	5358115	(VE 10)	17,20 / St.
8100 x 150 K 180	5358118	(VE 10)	17,20 / St.
8100 x 150 K 220	5358122	(VE 10)	17,20 / St.

**HOLZKRAFT BM – hochwertige und vielseitig einsetzbare Bürstenmaschine mit einer oder zwei Bürsteneinheiten. Umfangreiche Optionen erhältlich.**



- ▶ B-Ausführung mit einer Bürsteneinheit
- ▶ BB-Ausführung mit zwei Bürsteneinheiten
- ▶ Stabile und robuste Bürstenmaschine
- ▶ Möglicher Durchmesser der Bürsten 120 - 300 mm
- ▶ Voneinander unabhängige elektrische Höheneinstellung der ersten und zweiten Arbeitseinheit
- ▶ Gummierte höhenverstellbare Druckrollen
- ▶ Elektrischer Hub der Arbeitseinheiten
- ▶ Tischhöeanzeige über Skala
- ▶ Großer Durchlass von 120 mm - 300 mm
- ▶ Automatischer Stern-/Dreieck-Anlauf des Motors
- ▶ Modelle BB mit Gleich- und Gegenlauf für eine perfekte Oberfläche
- ▶ Verschiedenste Oberflächen von Altholz bis Massivholz bearbeitbar
- ▶ Optimale Absaugung durch zwei Absaugstutzen
- ▶ Einseitige Befestigung der Schleifagregate ermöglicht eine Bearbeitungsbreite bis zu 1200 mm
- ▶ Optional mit stufenloser Regulierung der Vorschubgeschwindigkeit
- ▶ Optional mit Vakuumtisch
- ▶ Umfangreiches Sortiment an Arbeitsbürsten als Zubehör mit flexiblen Eigenschaften für verschiedene Materialien



Übersichtliche Skala mit Tischhöeanzeige der Bürsteneinheiten



Option seitliche Bürsteneinheit (Art.-Nr.: 5346006)



**BM 300 BB**  
Abb. mit optionalem Fahrwerk und optionaler stufenlosen Drehzahlregulierung der Vorschubgeschwindigkeit

**Weitere Modelle mit mehr Bürsteneinheiten auf Anfrage**

**Lieferumfang BM 300/600 B**  
Werkzeug zum Bürstenwechsel

Keine Bürste im Lieferumfang enthalten. Bitte bei Bestellung der Maschine berücksichtigen.

**BM 300 B**  
statt € 7.450,00 zzgl. MwSt.  
**6.299,-**  
€ 7.495,81 inkl. MwSt.  
Art.-Nr.: 5345300

**BM 600 B**  
statt € 10.890,00 zzgl. MwSt.  
**9.259,-**  
€ 11.018,21 inkl. MwSt.  
Art.-Nr.: 5345600

**BM 300 BB**  
statt € 9.690,00 zzgl. MwSt.  
**8.199,-**  
€ 9.756,81 inkl. MwSt.  
Art.-Nr.: 5345301

**BM 600 BB**  
statt € 13.550,00 zzgl. MwSt.  
**11.799,-**  
€ 14.040,81 inkl. MwSt.  
Art.-Nr.: 5345601



**Umfangreiches Sortiment an Arbeitsbürsten, z.B.:**  
(1) Messingbürste Ø 150 mm  
(2) Nylonbürste Ø 150 mm  
(3) Bürste aus Fiber Ø 150 mm

Technische Daten	BM 300 B	BM 300 BB	BM 600 B	BM 600 BB
Arbeitsbreite	300 mm	300 mm	600 mm	600 mm
Max. Werkstückhöhe	300 mm	300 mm	300 mm	300 mm
Min. Werkstücklänge	350 mm	350 mm	350 mm	350 mm
Max. Werkstückgewicht	60 kg	60 kg	60 kg	60 kg
Vorschubbandgeschwindigkeit	4,5 / 9 m/min	4,5 / 9 m/min	4,5 / 9 m/min	4,5 / 9 m/min
Motorleistung Modell B / BB	1 x 4 kW / 2 x 4 kW	1 x 4 kW / 2 x 4 kW	1 x 4 kW / 2 x 4 kW	1 x 4 kW / 2 x 4 kW
Arbeitswerkzeug-Ø	120 - 300 mm	120 - 300 mm	120 - 300 mm	120 - 300 mm
Arbeitswerkzeug Länge	300 mm	300 mm	600 mm	600 mm
Arbeitswerkzeug Umdrehung	1140 U/min	1140 U/min	1140 U/min	1140 U/min
Abmessungen (L x B x H)	1610 x 760 x 1450 mm	1610 x 760 x 1450 mm	1610 x 1060 x 1450 mm	1610 x 1060 x 1450 mm
Absaugstutzendurchmesser	120 mm	120 mm	120 mm	120 mm
Gewicht Modell B / BB	510 kg / 690 kg	510 kg / 690 kg	620 kg / 820 kg	620 kg / 820 kg
Transportverpackungspauschale*	<b>TVP 2 = 39,00 €</b>	<b>TVP 2 = 39,00 €</b>	<b>TVP 2 = 39,00 €</b>	<b>TVP 2 = 39,00 €</b>

Optionen *	Art.-Nr.	€ zzgl. MwSt auf Anfrage
Fahrwerk		
Motor 5,5kW / 7,5 PS (Preis pro Motor)	5346000	<b>435,00</b>
Motor 7,5kw / 10 PS (Preis pro Motor)	5346001	<b>475,00</b>
Stufenlose Regulierung der Vorschubgeschwindigkeit 3-12 m/min	5346002	<b>1.060,00</b>
Stufenlose Drehzahlregulierung für eine Bürsteneinheit	5346003	<b>1.580,00</b>
Amperemeter zur Messung der Stromaufnahme der Motoren	5346004	<b>219,00</b>
Digitale Positionsanzeige für Arbeitshöhe für eine Bürsteneinheit	5346005	<b>859,00</b>
Seitliche Bürsteneinheit - horizontal und vertikal verstellbar Ø150 - 230 mm, Höhe 150 mm	5346006	<b>1.790,00</b>
Oszillation für eine Bürsteneinheit, ein-/ausschaltbar	5346007	<b>1.390,00</b>
Automatische Vorschubbandzentrierung	5346008	<b>585,00</b>
Einlauftischverlängerung	5346009	<b>615,00</b>
Auslauftischverlängerung	5346010	<b>615,00</b>
Vakuumtisch	5346011	<b>1.550,00</b>
Vakuumpumpe 4 kW	5346012	<b>2.350,00</b>

\* Erläuterung der Verpackungszuschläge siehe Rückseite, Angaben zu TVP zzgl. MwSt.

Unverbindliche Aktionspreise  
Lieferbedingungen siehe Rückseite



**HOLZKRAFT BBS 430 C / BBS 630 C - kompakte Breitbandschleifmaschinen mit optimalem Preis-Leistungsverhältnis für kleine Schreinereien**



- ▶ Zum Bearbeiten von kleineren Teilen, vor allem von Massivholz
- ▶ Einfache und sichere Bedienung
- ▶ Kombischleifaggregat mit Schleifschuh zum Feinschleifen von Massivholz
- ▶ Bedienfeld an der Frontseite
- ▶ Serienmäßig mit gerippter Stahlwalze

- Ø 120 mm zum Kalibrieren und hartem Schleifschuh mit Graphitbelag auf auswechselbarem Einsatz
- ▶ Motorische Höhenverstellung des Arbeitstisches
- ▶ Elektronisch gesteuerte Schleifbandoszillation

- ▶ Automatischer Stern-/Dreieck-Anlauf des Motors
- ▶ Numerische Anzeige der Tischposition
- ▶ Amperemeter zur Anzeige der Stromaufnahme des Schleifaggregats
- ▶ Zwei Vorschub-Geschwindigkeiten
- ▶ Elektromagnetische Bremse

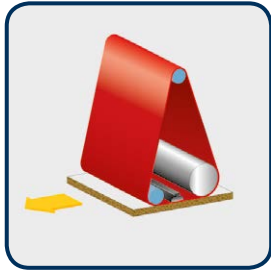

**Kombiaggregat zum Kalibrieren und Schleifen**

- ▶ Gerippte Stahlwalze Ø 120 mm mit Höhen-Feineinstellung
- ▶ Harter Schleifschuh mit Graphitauflage
- ▶ Universal-Ausführung für Kalibrierungs- und Schleifarbeiten von Massivholz



Serienmäßig mit gerippter Stahlwalze Ø 120 mm und hartem Schleifschuh mit Graphitbelag



Elektronische Abmessung der Tischposition mit Digitalanzeige

**BBS 430 C**  
statt € 9.950,00 zzgl. MwSt.  
**8.499,-**  
€ 10.113,81 inkl. MwSt.  
Art.-Nr.: 5343060

**BBS 630 C**  
statt € 11.690,00 zzgl. MwSt.  
**9.999,-**  
€ 11.898,81 inkl. MwSt.  
Art.-Nr.: 5343065

Technische Daten	BBS 430 C	BBS 630 C
Arbeitsbreite	430 mm	630 mm
Max. Werkstückhöhe	160 mm	160 mm
Min. Dicke des bearbeitenden Materials	3 mm	3 mm
Durchmesser der Arbeitswalze	120 mm	120 mm
Schleifbandbreite	450 mm	650 mm
Schleifbandlänge	1600 mm	1600 mm
Geschwindigkeit des Schleifbandes	18,5 m/s	18,5 m/s
Vorschubgeschwindigkeit	4,5 / 9 m/min	4,5 / 9 m/min
Motorleistung	4 kW / 400V	5,5 kW / 400V
Getriebe-Vorschubmotor	0,4/0,6 kW	0,4/0,6 kW
Höhenverstellungsmotor	0,18 kW	0,18 kW
Druckluftverbrauch ohne Gebläse	20 l/min	20 l/min
Betriebsdruck	5,5 bar	5,5 bar
Absaugrohrdurchmesser	150 mm	150 mm
Absaugleistung	1.600 m³/h	2.500 m³/h
Abmessungen	1200 x 850 x 1590 mm	1200 x 1020 x 1590 mm
Gewicht	500 kg	582 kg
Transportverpackungspauschale *	<b>TVP 2=39,00 €</b>	<b>TVP 2=39,00 €</b>

Ausstattungsoptionen *	Art.-Nr.	€ zzgl. MwSt.
Gummierte Walze Ø 120 mm (45 Sh)	5343070	<b>599,00</b>
Gummierte Walze Ø 120 mm (90 Sh)	5343071	<b>575,00</b>
Elektronische Abmessung der Tischposition mit Digitalanzeige	5343072	<b>735,00</b>

\* Optionen nicht nachrüstbar, nur bei Bestellung ab Werk

Schleifbänder	VE	Art.-Nr.	€ zzgl. MwSt.
<b>für BBS 430 C (Abmessungen 450 x 1600 mm)</b>			
K60	(VE10)	5354506	<b>13,50/ St.</b>
K80	(VE10)	5354508	<b>12,50/ St.</b>
K100	(VE10)	5354510	<b>11,95/ St.</b>
K150	(VE10)	5354515	<b>11,69/ St.</b>
K180	(VE10)	5354518	<b>11,95/ St.</b>

Schleifbänder	VE	Art.-Nr.	€ zzgl. MwSt.
<b>für BBS 630 C (Abmessungen 650 x 1600 mm)</b>			
K60	(VE10)	5356506	<b>18,99/ St.</b>
K80	(VE10)	5356508	<b>17,79/ St.</b>
K100	(VE10)	5356510	<b>16,89/ St.</b>
K150	(VE10)	5356515	<b>16,89/ St.</b>
K180	(VE10)	5356518	<b>16,89/ St.</b>

**Präzisionsführung**



Abb. zeigt HBS 431/433/533  
 · 3-Rollen-Sägebandführung oben und unten, mit Führungsrollen  
 · Leicht einstellbar  
 · Praktisch wartungsfrei

**Exzenter-Schnellspann-System**



· Sägebandschnellspannung über Exzenterhebel auf der Maschinenrückseite



Abb. zeigt HBS 431/433/533  
 · Säge Tisch-Doppel-Wippaufnahme  
 · Die Tischneigung von -10° bis +45° erfolgt über ein präzises und leichtgängiges Zahnsegment mit Knauf



· Aluminum-Parallelanschlag mit Exzenter Schnelldrehung  
 · Leicht ablesbare Millimeter-skala und integrierte Lupe

**Zubehör**



Kreisschneideeinrichtung  
 HBS 431/433/533  
 Art.-Nr.: 5152001,  
 € 49,00 zzgl. MwSt.

**HOLZKRAFT HBS - Präzisions-Holzbandsägen für den Handwerker TOP in Qualität, Verarbeitung und Preis-Leistungs-Verhältnis**

- ▶ Besonders ruhiger und präziser Lauf dank eines verwindungsfreien Maschinengehäuses
- ▶ Großdimensionierter Grauguss-Sägetisch aus einem Stück, mit präziser geschliffener und polierter Oberfläche
- ▶ Komfortable Lasereinrichtung
- ▶ Serienmäßig mit zwei Geschwindigkeiten
- ▶ Schnelle Schnitthöhenverstellung über Drehknopf und Zahnstange mit Millimeterskala
- ▶ Leichtgängiger Aluminium-Parallelanschlag mit Exzenter Schnelldrehung und Lupe
- ▶ Serienmäßiger Gehrungswinkelanschlag, beidseitig um 60° verstellbar



HBS 351



HBS 431/ HBS 433



HBS 533

**HOLZKRAFT Sägebandsets**

Sägebandset HBS 351 (Art.-Nr.: 5160363)	Sägebandset HBS 431/433 (Art.-Nr.: 5160436)	Sägebandset HBS 533 (Art.-Nr.: 5160539)
5160359 (Uni 2562x6x0,65 mm; Z6)	5160431 (Uni 3345x6x0,65 mm; Z6)	5160531 (Uni 3865x10x0,5 mm; Z4)
5160360 (Uni 2562x10x0,5 mm; Z4)	5160433 (Uni 3345x16x0,5 mm; Z4)	5160533 (Uni 3865x20x0,5 mm; Z4)
5160362 (Uni 2562x16x0,5 mm; Z4)	5160435 (Uni 3345x25x0,5 mm; Z4)	5160534 (Uni 3865x25x0,5 mm; Z4)

HBS 351 SET statt € 971,90 zzgl. MwSt.	HBS 431 SET (230 V) statt € 1.741,90 zzgl. MwSt.	HBS 433 SET (400 V) statt € 1.767,90 zzgl. MwSt.	HBS 533 SET statt € 2.146,90 zzgl. MwSt.
<b>799,-</b>	<b>1.389,-</b>	<b>1.399,-</b>	<b>1.679,-</b>
€ 950,81 inkl. MwSt. Art.-Nr.: 5153501SET	€ 1.652,91 inkl. MwSt. Art.-Nr.: 5154301SET	€ 1.664,81 inkl. MwSt. Art.-Nr.: 5154303SET	€ 1.998,01 inkl. MwSt. Art.-Nr.: 5155303SET

Technische Daten	HBS 351	HBS 431	HBS 433	HBS 533
Arbeitstischabmessungen	495 x 356 mm	610 x 431 mm	610 x 431 mm	680 x 530 mm
Schnittgeschwindigkeiten	650/400 m/min	900/450 m/min	900/450 m/min	850/430 m/min
Schwungrad-Ø	356 mm	430 mm	430 mm	530 mm
max. Schnitthöhe	200 mm	270 mm	270 mm	270 mm
max. Schnittbreite mit /ohne Anschlag	321 / 346 mm	370 / 410 mm	370 / 410 mm	474 / 514 mm
Sägebandlänge	2562 mm	3345 mm	3345 mm	3865 mm
Präzisionsführung 3-Rollen	oben / unten	oben / unten	oben / unten	oben / unten
Sägetischneigung	-10° - +45°*	-10° - +45°*	-10° - +45°*	-10° - +45°*
Motorleistung 230 V/50 Hz/P2	550Watt / 230 V	1,5 kW / 230V	1,5 kW / 400 V	2,25 kW / 400 V
Gewicht	80 kg	130 kg	130 kg	163 kg
Abmessungen in mm	610 x 445 x 1753	768 x 512 x 2048	768 x 512 x 2048	1024 x 793 x 2048
Absaugstutzendurchmesser	120 mm	2 x 120 mm	2 x 120 mm	2 x 120 mm
Transportverpackungspauschale**	-	TVP 1=19,00 €	TVP 1=19,00 €	TVP 1=19,00 €

Sägebänder für HBS 351				Sägebänder für HBS 431 / HBS 433				Sägebänder für HBS 533			
Länge x Breite x Stärke	ZT	Art.-Nr.	€ zzgl. MwSt.	Länge x Breite x Stärke	ZT	Art.-Nr.	€ zzgl. MwSt.	Länge x Breite x Stärke	ZT	Art.-Nr.	€ zzgl. MwSt.
Holz 2470 x 6 x 0,5 mm	6	5160355	15,00	Holz 3345 x 6 x 0,65 mm	6	5160431	17,00	Holz 3865 x 10 x 0,5 mm	4	5160531	18,50
Holz 2470 x 10 x 0,5 mm	4	5160356	15,50	Holz 3345 x 10 x 0,5 mm	4	5160432	17,50	Holz 3865 x 16 x 0,5 mm	4	5160532	18,90
Holz 2470 x 12 x 0,5 mm	4	5160357	15,50	Holz 3345 x 16 x 0,5 mm	4	5160433	17,50	Holz 3865 x 20 x 0,5 mm	4	5160533	18,90
Holz 2470 x 15 x 0,5 mm	4	5160358	15,50	Holz 3345 x 20 x 0,5 mm	4	5160434	17,90	Holz 3865 x 25 x 0,5 mm	4	5160534	18,90
				Holz 3345 x 25 x 0,5 mm	4	5160435	17,90				

\*Aus sicherheitstechnischen Gründen muss ab 20° eine Haltevorrichtung /Anschlag angebracht sein, um das Verrutschen des Holzes zu verhindern!  
 \*\* Erläuterung der Verpackungszuschläge siehe Rückseite, Angaben zu TVP zzgl. MwSt.



## HOLZKRAFT HBS S - Präzisions-Holzbandsäge in schwerer Profi-Ausführung mit Sägeband-Schnellspannsystem für den professionellen Anwender

- ▶ Schwere Profi-Ausführung mit hohem Eigengewicht für maximale Laufruhe
- ▶ Ruhiger und präziser Lauf dank verwindungsfreiem Maschinengehäuse
- ▶ Großdimensionierter Grauguss-Sägetisch aus einem Stück, schwenkbar von 0° bis +20° mit geschliffener und polierter Oberfläche
- ▶ Großer Guss-Parallelanschlag
- ▶ Schnelle und präzise Schnitthöhenverstellung über Handrad und Zahnstange mit Millimeterskala
- ▶ Großer Guss-Parallelanschlag
- ▶ Serienmäßig mit Winkelanschlag
- ▶ Tischneigung über Zahnstange und Handrad



### Präzisionsführung

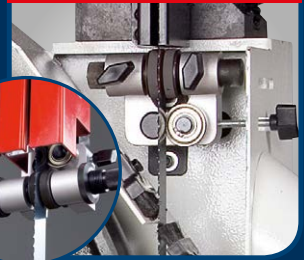

- Präzisions-3-Rollen-Sägebandführung mit Führungsrollen
- Oben und unten
- Mit Feineinstellung

### Schnellspann-System



- Exzenter-Schnellspannhebel
- Die Spannungseinstellung wird dabei nicht verändert
- Mit integrierter Sägeband-Spannungsanzeige

### Profi-Sägetischführung



- Der massive Sägetisch wird leicht und bequem über eine Handrad-Zahnstangenführung verstellt
- Die Neigung ist stufenlos von 0° bis 45° einstellbar
- Patentiert



- Der Sägetisch ist auf einer Doppel-Wippaufnahme angebracht
- Einfache und schnelle Fixierung des eingestellten Neigewinkels über Schnellspannung

### HOLZKRAFT Sägebandsets

#### Sägebandset HBS 533S (Art.-Nr.: 5160540)

5160535 (Uni 4190x10x0,5 mm; Z4)  
5160537 (Uni 4190x20x0,5 mm; Z4)  
5160538 (Uni 4190x25x0,5 mm; Z4)

#### Sägebandset HBS 633 S (Art.-Nr.: 5160636)

5160631 (Uni 4600x10x0,5 mm; Z4)  
5160633 (Uni 4600x20x0,5 mm; Z4)  
5160634 (Uni 4600x25x0,5 mm; Z4)

#### HBS 533 S SET

statt € 3.108,90 zzgl. MwSt.

**2.399,-**

€ 2.854,81 inkl. MwSt.

Art.-Nr.: 5155313SET

#### HBS 633 S SET

statt € 3.851,90 zzgl. MwSt.

**3.059,-**

€ 3.640,21 inkl. MwSt.

Art.-Nr.: 5156303SET

Technische Daten	HBS 533S	HBS 633 S
Arbeitstischabmessungen	750 x 530 mm	830 x 600 mm
Schnittgeschwindigkeiten	1400 m/min	1615 m/min
Schwungrad-Ø	530 mm	630 mm
max. Schnitthöhe	350 mm	400 mm
max. Schnittbreite mit /ohne Anschlag	465 / 510 mm	570/ 610 mm
Sägebandlänge	4190 mm	4600 mm
Präzisionsführung	oben / unten	oben / unten
Sägetischneigung	0 - 45°*	0 - 45°*
Motorleistung 400 V / 50 Hz/P2	3,75 kW	3,75 kW
Absaugstutzendurchmesser	2 x 120 mm	2 x 120 mm
Transportverpackungspauschale **	TVP 1=19,00 €	TVP 1=19,00 €

Sägebänder für 533 S			€ zzgl.	Sägebänder für HBS 633 S			€ zzgl.
Länge x Breite x Stärke	ZT	Art.-Nr.	MwSt.	Länge x Breite x Stärke	ZT	Art.-Nr.	MwSt.
Holz 4190 x 10 x 0,5 mm	4	5160535	19,50	Holz 4600 x 10 x 0,5 mm	4	5160631	20,00
Holz 4190 x 16 x 0,5 mm	4	5160536	19,50	Holz 4600 x 16 x 0,5 mm	4	5160632	20,50
Holz 4190 x 20 x 0,5 mm	4	5160537	19,50	Holz 4600 x 20 x 0,5 mm	4	5160633	20,50
Holz 4190 x 25 x 0,5 mm	4	5160538	19,90	Holz 4600 x 25 x 0,5 mm	4	5160634	20,90
				Holz 4600 x 30 x 0,6 mm	3	5160635	21,90



## HOLZKRAFT HBS 600 AS - HBS 800 AS – Präzisions-Holzbandsägen für den Profi mit großer Schnittleistung und vielen Ausstattungsoptionen

### Präzisionsführung



Präzisions-3-Rollen-Sägebandführung mit Führungsrollen oben und unten und Feineinstellung

### Sägebandspannungs-Anzeige



Im Maschinenrahmen integrierte Anzeige der Sägebandspannung für verschiedene Bandbreiten

### Option



Option ab Werk: Tischneigevorrichtung mit Zahnstangenverstellung

- ▶ Schwere Ausführung mit hohem Eigengewicht für maximale Laufruhe
- ▶ Besonders ruhiger und präziser Lauf dank verwindungsstefem Maschinengehäuse
- ▶ Alu-Parallelanschlag mit Rundstangenführung, leicht verschiebbar
- ▶ Guss-Schwungräder mit Gummibelag und Späneabstreifbürste
- ▶ Großer Grauguss-Sägetisch, schwenkbar von 0° bis +20° mit geschliffener und polierter Oberfläche
- ▶ Präzise Schnitthöhenverstellung über Zahnstange mit Millimeterskala
- ▶ Endschaltergesicherte Türen
- ▶ Selbstbremsender Motor
- ▶ Zwei Absaugstutzen



HBS 600 AS

HBS 800 AS

<b>HBS 600 AS*</b> statt € 3.800,00 zzgl. MwSt.	<b>HBS 700 AS*</b> statt € 4.300,00 zzgl. MwSt.	<b>HBS 800 AS*</b> statt € 5.350,00 zzgl. MwSt.
<b>3.439,-</b>	<b>3.849,-</b>	<b>4.749,-</b>
€ 4.092,41 inkl. MwSt.	€ 4.580,31 inkl. MwSt.	€ 5.651,31 inkl. MwSt.
Art.-Nr.: 5152060	Art.-Nr.: 5152070	Art.-Nr.: 5152080

**Umfangreiches ZUBEHÖR im Holzkraft Hauptkatalog**

### Technische Daten

	HBS 600 AS*	HBS 700 AS*	HBS 800 AS*
Arbeitstischabmessungen	830 x 600 mm	970 x 700 mm	1100 x 750 mm
Arbeitstischhöhe	860 mm	870 mm	940 mm
Schnittgeschwindigkeiten	1510 m/min	1730 m/min	1570 m/min
Schwungrad-Ø	600 mm	700 mm	800 mm
Max. Schnitthöhe	370 mm	370 mm	450 mm
Max. Schnittbreite	580 mm	680 mm	780 mm
Sägebandlänge	4580 mm	5020 mm	5680 mm
Präzisionsführung	oben / unten	oben / unten	oben / unten
Sägetischneigung	0° bis +20°	0° bis +20°	0° bis +20°
Motorleistung	2,2 kW / 400 V	3,0 kW / 400 V	4,0 kW / 400 V
Gewicht	280 kg	330 kg	510 kg
<b>Preis für Lattenkiste*</b>	<b>109,00 €</b>	<b>145,00 €</b>	<b>175,00 €</b>



### Zubehör

Gehrungsanschlag klein  
Art.-Nr.: 5161005,  
€ 85,00 zzgl. MwSt.

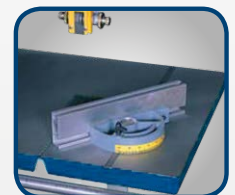

### Zubehör

Gehrungsanschlag groß  
Art.-Nr.: 5161006,  
€ 165,00 zzgl. MwSt.

Unverbindliche Aktionspreise  
Lieferbedingungen siehe Rückseite



**HOLZKRAFT HBS 640 AS - HBS 940 AS – Präzisions-Holzbandsägen für den Profi mit maximaler Schnittleistung und vielen Ausstattungsoptionen**



- ▶ Besonders schwere Ausführung mit hohem Eigengewicht für maximale Laufruhe
- ▶ Besonders ruhiger und präziser Lauf dank verwindungssteifem Maschinengehäuse
- ▶ Großer Guss-Parallelanschlag mit Rundstangenführung, leicht verschiebbar
- ▶ Guss-Schwungräder mit Gummibelag und Reinigungsbürste

- ▶ Großer Grauguss-Sägetisch, schwenkbar von 0° bis +20° mit geschliffener und polierter Oberfläche
- ▶ Präzise Schnitthöhenverstellung über Zahnstange mit Millimeterskala
- ▶ Endschaltergesicherte Türen
- ▶ Selbstbremsender Motor
- ▶ Zwei Absaugstutzen

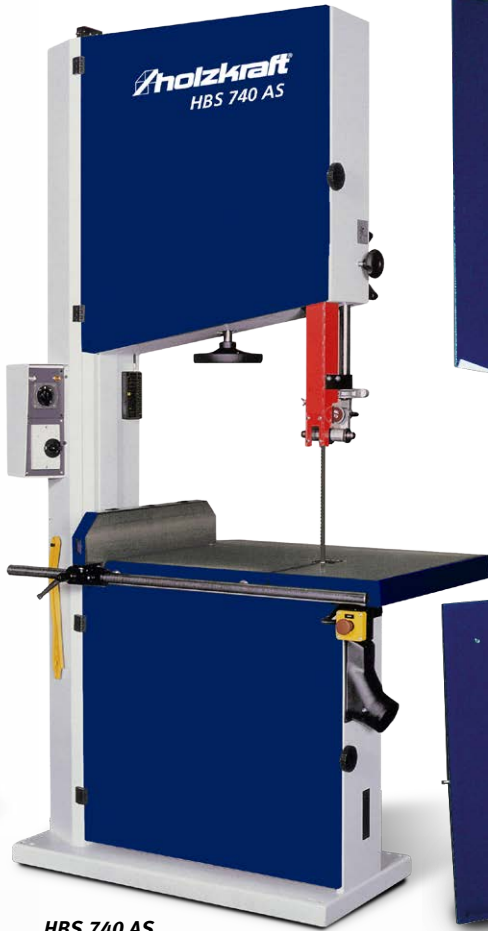

HBS 740 AS



HBS 740 AS

**Präzisionsführung**



· Präzisions-3-Rollen-Sägebandführung mit Führungsrollen oben und unten und Feineinstellung

**Sägebandspannungs-Anzeige**



· Am Maschinenrahmen integrierte Anzeige der Sägebandspannung für verschiedene Bandbreiten

<b>HBS 640 AS*</b> statt € 4.350,00 zzgl. MwSt. <b>3.899,-</b> € 4.639,81 inkl. MwSt. Art.-Nr.: 5152164	<b>HBS 740 AS*</b> statt € 5.200,00 zzgl. MwSt. <b>4.699,-</b> € 5.591,81 inkl. MwSt. Art.-Nr.: 5152174	<b>HBS 840 AS*</b> statt € 6.300,00 zzgl. MwSt. <b>5.649,-</b> € 6.722,31 inkl. MwSt. Art.-Nr.: 5152184	<b>HBS 940 AS*</b> statt € 7.500,00 zzgl. MwSt. <b>6.699,-</b> € 7.971,81 inkl. MwSt. Art.-Nr.: 5152194
---	---	---	---

Technische Daten	HBS 640 AS*	HBS 740 AS*	HBS 840 AS*	HBS 940 AS*
Arbeitstischabmessungen	870 x 620 mm	1000 x 720 mm	1160 x 820 mm	1300 x 820 mm
Arbeitstischhöhe	840 mm	980 mm	1020 mm	1060 mm
Schnittgeschwindigkeiten	1660 m/min	1570m/min	1560 m/min	1620 m/min
Schwungrad-Ø	640 mm	740 mm	840 mm	940 mm
Max. Schnitthöhe	400 mm	450 mm	520 mm	560 mm
Max. Schnittbreite	620 mm	720 mm	820 mm	910 mm
Sägebandlänge	4780 mm	5400 mm	6090 mm	6690 mm
Präzisionsführung	oben / unten	oben / unten	oben / unten	oben / unten
Sägetischneigung	0° bis +20°	0° bis +20°	0° bis +20°	0° bis +20°
Motorleistung	2,2 kW / 400 V	3,0 kW / 400 V	4,0 kW / 400 V	5,5 kW / 400 V
Gewicht	320 kg	510 kg	730 kg	860 kg
Preis für Lattenkiste*	109,00 €	169,00 €	189,00 €	239,00 €

**Eine große Auswahl an Ausstattungsoptionen finden Sie im HOLZKRAFT Hauptkatalog 2016**





## HOLZKRAFT FBS - Format-Bandsägen mit Schiebeschlitten und Ausleger zum Schneiden von Balken, Blöcken und Dämmmaterial

- ▶ Besonders ruhiger und präziser Lauf dank verwindungssteifem Maschinengehäuse
- ▶ Massive Guss-Schwungräder und Späneabstreifer
- ▶ Grauguss-Sägetisch mit geschliffener und polierter Oberfläche

- ▶ Aluminium-Parallelanschlag mit Rundstangenführung, leicht verschiebbar
- ▶ Leichtgängiger Alu-Formatschiebeschlitten mit Teleskop-Ablänganschlag mit Klappanschlägen
- ▶ Spezial-Sägebandführung oben und unten
- ▶ Sägebandspannungsanzeige

- ▶ Integriertes Schmiersystem mit Filzgleitern
- ▶ Präzise Schnitt Höhenverstellung über Zahnstange mit Millimeterskala
- ▶ Endschaltesichere Türen
- ▶ Selbstbremsender Motor
- ▶ Automatischer Stern-Dreieck-Anlauf

### Großes Programm an Formatbandsägen auf Anfrage!

Ihr Fachhändler vor Ort berät Sie gerne in allen Belangen. Gerne beraten auch wir Sie zu diesem Thema und nennen Ihnen dabei den Fachhändler in Ihrer Nähe,  
**Kontakt: [beratung@holzkraft.de](mailto:beratung@holzkraft.de)**

#### Serie FBS G

- schwenkbarer Sägebügel: 90-45°
- 4830/5420 mm Sägeband
- max. Schnitthöhe 90/45°: 500/300 mm
- Schlitten: 1500/3200/4300 mm
- Schiebeschlittenbreite: 330/380 mm

Serie FBS G  
zzgl. MwSt.  
**ab 21.600,-**  
€ 25.704,00 inkl. MwSt.



#### FBS 740 G

Abb. zeigt Standardausführung  
Motorische Neigungsverstellung 90°-45°  
Serienmäßig mit Auflagetisch für Zuschnitte

#### Serie FBS

- 5370/6090/6690 mm Sägeband
- max. Schnitthöhe: 500 - 620 mm
- optional auch bis 1000 mm
- max. Schnittbreite: 740 - 940 mm
- Schlitten: 1500/3200/4300 mm
- Schiebeschlittenbreite: 330/380 mm

Serie FBS  
zzgl. MwSt.  
**ab 15.300,-**  
€ 18.207,00 inkl. MwSt.



#### FBS 740-2

Abb. zeigt Standardausführung

**Sonderausführungen auf Anfrage!**



## HBS S 45 N - Präzisions-Holzbandsäge für den professionellen Anwender

- ▶ Extrem stabile verwindungssteife Bauweise
- ▶ Perfekte Laufruhe, durch hohes Eigengewicht
- ▶ Integrierte Blattspannungsanzeige
- ▶ Graugussstisch schwenkbar bis 20°
- ▶ Schnelle und präzise Schnitthöhenverstellung
- ▶ Sägebandpräzisionsführung oben und unten
- ▶ Schwungradneigung und Bandspannung durch Schnellverstellung
- ▶ Große, gewuchtete Grauguss-Schwungräder mit Gummibandagen sorgen für gleichmäßigen und perfekten Rundlauf und hohe Laufruhe
- ▶ Hohe Leistungsreserven

**300 mm**  
Schnitthöhe  
**3,0 kW**  
Motor



MADE IN ITALY



- Sägetisch mit Schwenkeinrichtung aus Grauguss, schwenkbar bis 20°



- Sägeband-Präzisionsführung oben und unten

Technische Daten	HBS S 45 N
Tischabmessungen	600 x 520 mm
Schwungrad-Ø	450 mm
Bandgeschwindigkeit	16 m/sek.
max. Schnitthöhe	300 mm
max. Schnittbreite	440 mm
Sägetischneigung	0 - 20°
Sägebandlänge	3689 mm
Motorleistung S6 - 40%	3,0 kW
Stromanschluss	400 V/50 Hz
Absaugstutzen-Ø	120 mm
Abmessungen in mm	830 x 780 x 1860
Gewicht	200 kg
<b>Transportverpackungspauschale *</b>	<b>TVP 2=39,00 €</b>

\* Erläuterung der Verpackungszuschläge siehe Rückseite, Angaben zu TVP zzgl. MwSt.

### UF 230

Optimal für Bohrmaschinen, Bandsägen, Schleifmaschinen, Hobelmaschinen, usw.

### Zubehör



Zubehör	Art.-Nr.	€ zzgl. MwSt
Gehrungsanschlag -45° bis +45°	5515046	<b>55,00</b>
Universal-Fuhrwerk UF230 (230 kg Belastbarkeit)	6190230	<b>59,00</b>

### Sägebänder für HBS S 45 N

Länge x Breite x Stärke	Zahnteilung	Art.-Nr.	€ zzgl. MwSt
Holz 3689 x 6 x 0,65 mm	6	5160451	<b>18,00</b>
Holz 3689 x 10 x 0,5 mm	4	5160452	<b>18,00</b>
Holz 3689 x 16 x 0,5 mm	4	5160453	<b>18,50</b>
Holz 3689 x 20 x 0,5 mm	4	5160454	<b>18,50</b>

## HOLZKRAFT LLB 16 H - Langlochbohrmaschinen mit überragendem Preis-Leistungsverhältnis

- ▶ Einfache Bedienung und Einhandhebelverstellung für schnelles und präzises Bohren
- ▶ Bohrkopf auf doppelter Führung gelagert
- ▶ Höhenverstellbarer Bohrkopf über Handrad
- ▶ Exzentranspanner serienmäßig
- ▶ Stabile Stahl-Graugusskonstruktion
- ▶ Leistungsstarker Motor
- ▶ Serienmäßig mit Dübelbohrereinrichtung mit Rasterteilung
- ▶ Wescott-Bohrfutter
- ▶ Winkelanschlag optional



### Langlochbohrer-Set 5-tlg. im Holzetui

- Gr. 8/10/12/14 mm mit 12,8 mm Schaft
- Größe 16 mm mit 15,8 mm Schaft
- Links- bzw. rechtsdrehend
- Deutsches Qualitätsprodukt

Lieferumfang LLB 16 H:
Dübelbohrereinrichtung
Exzentranspanner
Langlochbohrerset
5tlg. rechtsdrehend

**LLB 16 H SET**  
zzgl. MwSt.  
**2.538,90**  
€ 3.021,29 inkl. MwSt.  
Art.-Nr.: 5326617SET

Technische Daten	LLB 16 H
Arbeitstischabmessungen	500 x 200 mm
Bohrbreite	200 mm
Bohrtiefe	150 mm
Bohrkopfhöhenverstellung	150 mm
Wescottbohrfutter	0-16 mm
Drehzahl	3.000 min <sup>-1</sup>
Elektrischer Anschluss	400 V / 50 Hz
Motorleistung	1,1 kW
Abmessungen (L x B x H)	560 x 740 x 1.320 mm

**LLB 16 H**  
mit optionalem Winkelanschlag



Qualität  
Made in  
Europe



- Mit Dübelbohrereinrichtung
- O-Stellung in der Mitte der Rasterstange der Dübelbohrereinrichtung



- Doppelte Führung des Bohrkopfs
- Höhenverstellung über Handrad und Skala

Zubehör	Art.-Nr.	€ zzgl. MwSt
Alu-Winkelanschlag	5336718	<b>149,00</b>



## HOLZKRAFT LLB 26 / LLB 46 / LLB 56 - Profi-Langlochbohrmaschinen - DT-Ausführung mit drehbarem Tisch

- ▶ Höhenverstellbarer Bohrkopf über Handrad
- ▶ Einfache Bedienung und Einhandhebelverstellung für schnelles und präzises Bohren
- ▶ Großflächige Arbeitstische aus Stahl, stabil und unempfindlich
- ▶ Dübelbohrereinrichtung mit Rasterteilung jederzeit nachrüstbar
- ▶ Robuste Stahlkonstruktion
- ▶ Kühlungsschlitze am Motorschutzgehäuse
- ▶ Mit praktischer Werkzeugablage
- ▶ Späneabfallspalt am Anschlag
- ▶ Exzenter-Spannarm mit Filzschoner
- ▶ Bohrkopf auf doppelter Führung geführt
- ▶ Bohrsupport ist auf gehärteten Bronzeführungen gelagert

### Besonderheiten LLB 56

- ▶ Zwei Motor-Geschwindigkeiten
- ▶ Höhenanzeige numerisch
- ▶ Pneumatische Werkstückspannung
- ▶ Dübelbohrereinrichtung mit pneumatisches Rasten
- ▶ Industrielaser serienmäßig



**LLB 46 DT**  
mit drehbarem Tisch,  
Abb. zeigt Optionen

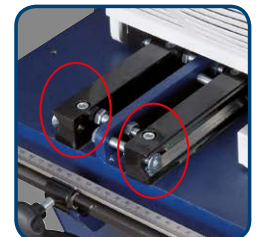

• Das Bohraggregat ist auf gehärteten Prismenführungen mit bewährtem Kugelkontaktsystem gelagert

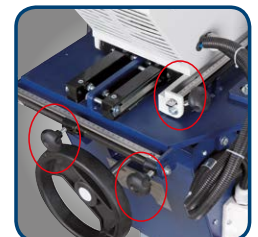

• Klemmanschläge ermöglichen die einfache und schnelle Einstellung des Bohrkopflaufs



• optionale Lasereinrichtung zum Markieren der Bohrerstellung  
• bei LLB 56 serienmäßig



• Einstellbarer Winkelanschlag +/- 45° mit Skala im Tisch  
• Ohne Skala im Tisch auch nachrüstbar

**Lieferumfang LLB 46 DT:**  
Exzenterspanner groß Ø 40 mm  
Mit drehbarem Tisch ±45°  
Dübelbohrereinrichtung  
mit Raster 16-22-25-32

**LLB 46 DT**

zzgl. MwSt.

**4.250,-**

€ 5.057,50 inkl. MwSt.

Art.-Nr.: 5327747

Technische Daten	LLB 46 DT
Arbeitstischabmessungen	700 x 400 mm
Bohrbreite	240 mm
Bohrtiefe	160 mm
Max. Verfahrweg	340 mm
Bohrkopfhöhenverstellung	160 mm
Tischdrehung	±45°
Wescottbohrfutter	0 - 20 mm
Drehzahl	3.000 min <sup>-1</sup>
Motorleistung 400 V/50 Hz/P2	2,2 kW
Gewicht	345 kg
<b>Transportverpackungspauschale*</b>	<b>TVP 1=19,00 €</b>

\* Erläuterung der Verpackungszuschläge siehe Rückseite, Angaben zu TVP zzgl. MwSt.

## HOLZKRAFT LLB 46 Super - mit schwenkbarem Bohraggregat von -65° bis +65°

- ▶ Bohraggregat läßt sich +/- 65° schwenken, das Werkstück muss nicht bewegt werden
- ▶ Serienmäßig mit Dübeleinrichtung mit Rasterteilung
- ▶ Großdimensionierte Arbeitstische aus Grauguss, unempfindlich und dauerhaft plan
- ▶ 2 Drehzahlgeschwindigkeiten
- ▶ Langlebig und laufruhig durch zweifach zwischengelagerten Motor (axial sowie radial)
- ▶ Komfortable Einhandhebelbedienung
- ▶ Robuste Stahl-/Graugusskonstruktion
- ▶ Ideal für den Treppen-, Fenster & Fassadenbau
- ▶ Bei pneumatischer Dübelbohrereinrichtung bleibt der Niederhalter auch nach Unterbrechung der Druckluftzufuhr gespannt
- ▶ Niederhalter mit Filzschoner höhenverstellbar
- ▶ Kühlungsschlitze am Motorschutzgehäuse
- ▶ Stufenlos verfahrbare, leichtgängige

- ▶ Höhenverstellung
- ▶ Bohrsupport ist auf gehärteten Bronzeführungen gelagert
- ▶ Mit praktischer Werkzeugablage
- ▶ Späneabfallspalt am Anschlag
- ▶ Optimale Kraftübertragung durch stabilen Aufbau
- ▶ Höhenanzeige numerisch



**LLB 46 Super**  
Frontansicht  
Abb. zeigt Standard-Lieferumfang

Lieferumfang LLB 46 Super:	
Exzentrerspanner groß Ø 40 mm	
Dübelbohrereinrichtung mit Raster 16-22-25-32	
Anschlagschiene 90°	
Numerische Höhenanzeige	
2 Geschwindigkeiten	

**LLB 46 Super**  
zzgl. MwSt.  
**6.350,-**  
€ 7.556,50 inkl. MwSt.  
Art.-Nr.: 5327748

Technische Daten	LLB 46 Super
Arbeitstischabmessungen	700 x 400 mm
Bohrbreite	320 mm
Bohrtiefe	160 mm
Max. Fahrweg	190 mm
Bohrkopfhöhenverstellung	160 mm
Bohrkopfschwenkung	65°-0°-65°
Wescottbohrfutter	0-20 mm
Drehzahl	1500/3000 min <sup>-1</sup>
Motorleistung 400 V / 50 Hz	1,5/1,9 kW
Gewicht	335 kg
Transportverpackungspauschale*	TVP 1=19,00 €



• optionale Laser-einrichtung zum Markieren der Bohrstellen



• mit präziser Linearführung mit Schmiernippel



• Dübeleinrichtung mit verstellbarer Rasterteilung 16 / 22 / 25 / 32 serienmäßig

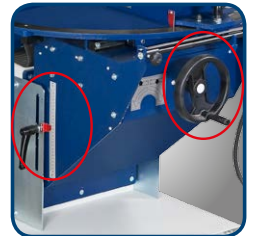

• einfache und präzise Höhenverstellung über Handrad und Skala

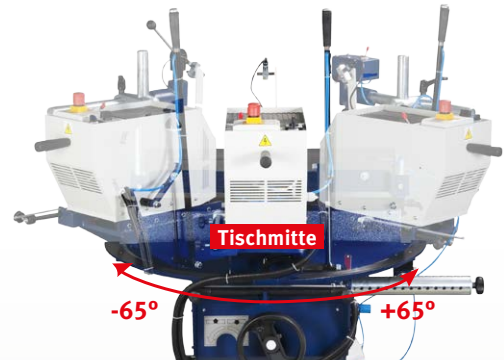

### Ihre Vorteile:

- Die Position des Werkstücks muss nicht verändert werden, dadurch hohe Wiederholgenauigkeit z. B. bei Rasterbohrungen
- Bohrkopf stufenlos schwenkbar von -65° bis +65°
- Der Bohrkopf ist in jeder Drehposition auf die Mitte des Tisches ausgerichtet (siehe Abb.)
- Die Parallellängsverstellung zum Werkstück erfolgt über die Dübeleinrichtung mit verschiedenen Rasterweiten

Zubehör LLB 46 Super	Art.-Nr.	€ zzgl. MwSt.
Langlochbohrer-Set 5-tlg. linksdrehend	5333681	69,90
Langlochbohrer-Set 5-tlg. rechts: Größe 8/10/12/14/ mm mit Schaft 12,8 mm und Größe 16 mm mit Schaft 15,8 mm	5333682	69,90
Pneumatische Werkstückspannung Ø 40	5337721	530,00
Spanneinrichtung für Korpusteile	5337709	305,00
Einstellbarer Längenschlag 1000 mm	5337710	59,00
Werkstückauflage links mit Rolle 1400 mm	5337712	305,00
Werkstückauflage rechts mit Rolle 1400 mm	5337713	305,00
Ausziehbare Tischverlängerung 400 mm	5337714	315,00
Option pneumatisches Spannen schwenkbarer Bohrkopf	5337720	269,00
Option stufenlose Drehzahlregelung	5337701	895,00
Option Laser-Einrichtung zur Bohrlinienmarkierung	5337703	205,00
Option einstellbarer Winkelanschlag +/- 45° mit Skala im Tisch	5337705	145,00
Option einstellbarer Winkelanschlag +/- 45° ohne Skala im Tisch	5337706	129,00

Optionen nicht nachrüstbar, nur ab Werk bei Bestellung der Maschine



## HOLZKRAFT Schreiner-Hobelbänke - HB 1601 / HB 2007 / HB 2010

- ▶ Hobelbänke in Profi-Ausführung
- ▶ Präzise und sorgfältige Verarbeitung
- ▶ Komplett aus gedämpfter, massiver Rotbuche
- ▶ Alle wichtigen Kanten sind gerundet
- ▶ Oberflächen umweltfreundlich geölt
- ▶ Serienmäßig mit Werkzeuglade
- ▶ Die zwei Zylinderstäbe der Spannanzgen sind präzise und stabil in einem Gussteil geführt
- ▶ Mit leichtgängiger Trapezgewindespindel

**HB 1601** mit französischer Vorder- und Hinterzange, 2 Rundbankhaken lang, Schublade und Beilade

**HB 2007 Zusatzausstattung:**

- ▶ Mit französischer Vorderzange und deutscher Hinterzange mit Linearführung, 2 Rundbankhaken kurz, 2 Rundbankhaken lang, Schublade und Beilade
- ▶ Fingerverzinkung in Hinterzange und Beiladerücken
- ▶ Erweiterbar durch Unterbauschrank und Kipplade

**HB 2010 Zusatzausstattung:**

- ▶ wie HB 2007 mit folgenden Unterschieden:
- ▶ Schwalbenschwanzverzinkung in Hinterzange und Beiladerücken
- ▶ Massivere Linearführung an der Hinterzange
- ▶ Besonders schwere Ausführung des Tisches und Untergestells für festen Stand
- ▶ Schwere und stabile Zangenführungen

**HB 2007**

- Schwere Ausführung
- Fingerverzinkung in Hinterzange und Beiladerücken
- Mit Rundbankhaken
- Alle wichtigen Kanten gerundet
- Erweiterbar



**HB 2007**  
statt € 835,00 zzgl. MwSt.  
**739,-**  
€ 879,41 inkl. MwSt.  
Art.-Nr.: 5102070

**HB 2010**

- Besonders schwere Ausführung
- Schwalbenschwanzverzinkung in Hinterzange und Beiladerücken
- Mit Rundbankhaken
- Alle wichtigen Kanten gerundet
- Erweiterbar



**HB 2010**  
statt € 1.039,00 zzgl. MwSt.  
**899,-**  
€ 1.069,81 inkl. MwSt.  
Art.-Nr.: 5102102



Fingerverzinkung in Hinterzange und Beiladerücken



Massive Linearführung an der Hinterzange



Schwalbenschwanzverzinkung in Hinterzange und Beiladerücken



Besonders massive Linearführung an der Hinterzange



**HB 1601**  
statt € 599,00 zzgl. MwSt.  
**519,-**  
€ 617,61 inkl. MwSt.  
Art.-Nr.: 5101163

**HB 1601**

- Mit Rundbankhaken
- Alle wichtigen Kanten gerundet
- Umweltfreundlich geölt

**HB 1601** serienmäßig mit Ablageboden

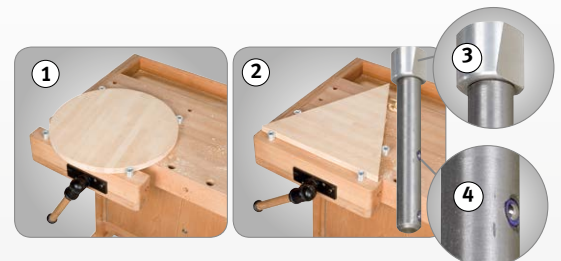

Technische Daten	HB 1601	HB 2007	HB 2010
Abmessung gesamt	1760 x 770 mm	2120 x 790 mm	2100 x 700 mm
Arbeitsfläche ohne Zangen	1600 x 600 mm	1915 x 615 mm	1910 x 615 mm
Länge Vorder-/Hinterzange	360 mm / 360 mm	520 mm / 450 mm	520 mm / 460 mm
Breite Vorder-/Hinterzange	70 mm / 70 mm	55 mm / 115 mm	70 mm / 135 mm
Spannweite Vorder-/Hinterzange	100 mm / 100 mm	165 mm / 190 mm	170 mm / 190 mm
Plattenstärke	30 mm	50 mm	50 mm
Arbeitshöhe	850 mm	870 mm	870 mm
Gewicht	61 kg	91 kg	97 kg
Lieferumfang	2 Bankhaken, 1 Schublade, Ablageboden	4 Bankhaken, 1 Schublade	4 Bankhaken, 1 Schublade

- Die serienmäßigen, drehbaren **Rundbankhaken** erleichtern das Einspannen von Werkstücken verschiedenster Art (Bild 1 + 2)
- Die Spannköpfe sind aus Aluminium gefertigt. Dies verhindert die Beschädigungen ihrer Werkzeuge bei einer versehentlichen Berührung
- Die seitliche, schräge Spannfläche der runden Köpfe drückt das Werkstück beim Spannen gleichmäßig nach unten gegen die Arbeitsplatte (Bild 3)
- Über einstellbare Druckelemente (4) können die Rundbankhaken auf verschiedene Höhen positioniert werden.



**Universal-Bankknecht**  
zzgl. MwSt.  
**75,-**  
€ 89,25 inkl. MwSt.  
Art.-Nr.: 5102148



**Optionaler Bankknecht zum Anbau**  
HB 2007 und HB 2010 mit zusätzlichen Bankhakenlöcher an der Bankhakenleisten-Vorderseite für noch mehr Einspannmöglichkeiten

**Optionaler Bankknecht zum Anbau**  
zzgl. MwSt.  
**69,-**  
€ 82,11 inkl. MwSt.  
Art.-Nr.: 5102150



**Einbauschrank für HB 2007 und HB 2010**  
zzgl. MwSt.  
**329,-**  
€ 391,51 inkl. MwSt.  
Art.-Nr.: 5102140

**Einbauschrank für Hb 2007 und HB 2010:** 4 Schubladen, 2 Türen, abschließbar, Abmessungen: 1195 x 460 x 480 mm (Hobelbank nicht im Lieferumfang enthalten!)



**Kipplade für HB 2007 und HB 2010**  
zzgl. MwSt.  
**379,-**  
€ 451,01 inkl. MwSt.  
Art.-Nr.: 5102142

**Kipplade mit Werkzeughalterungen** passend für HB 2007 und HB 2010, abschließbar, serienmäßig mit Werkzeughaltern, Abmessungen: 1195 x 450 x 480 mm (Hobelbank nicht im Lieferumfang enthalten!)



**Rundbankhakenset Kurz**  
zzgl. MwSt.  
**45,-**  
€ 53,55 inkl. MwSt.  
Art.-Nr.: 5102152



**Rundbankhakenset Lang**  
zzgl. MwSt.  
**55,-**  
€ 65,45 inkl. MwSt.  
Art.-Nr.: 5102151

**HOLZKRAFT Werkstückstopper**

als praktischer Rutschstopp für Werkstücke bei Fräs-, Hobel-, Polier-, Lackierarbeiten und vielem mehr  
**Lieferumfang:** Set mit 4 Werkstückstopper

**4 Stück Werkstückstopper**  
statt € 12,90 zzgl. MwSt.  
**9,99**  
€ 11,89 inkl. MwSt.  
Art.-Nr.: 5100004



Zubehör	Art.-Nr.	€ zzgl. MwSt
<b>Winkelmesser WM 180</b>	5910180	39,90

· Zur präzisen Winkeleinstellung von Sägeblättern, z.B. bei Format- oder Kappsägen

· Vielseitig einsetzbar durch Batteriebetrieb  
· Magnet im Gehäuse integriert

Technische Daten	WM 180
Auflösung	0,1°
Genauigkeit	0,1°
Messbereich	0° bis 180°
Abmessungen (LxBxH)	50 x 50 x 33 mm

Lieferumfang WM 180
· Winkelmesser
· Ledertasche mit Gürtelclip
· Batterie



Zubehör	Art.-Nr.	€ zzgl. MwSt
<b>Maßband TBM 5 x 19</b>	5910519	3,49

· Automatischer Bandrücklauf  
· Gehäuse aus schlagfestem Kunststoff und rostfreiem Stahlgehäuse

· Robuste Handschlaufe sowie Gürtelclip aus Metall

Technische Daten	TBM 5 x 19
Maßbandlänge	5 m
Maßbandbreite	19 mm
Maßbanddicke	0,135 mm



Mit 2 kleinen Magneten



## HOLZKRAFT Hobelbänke für den Hobby-Bastler bis zum Schreiner

### HOLZKRAFT HB 1401 und 1901

- ▶ Kompakte Hobelbank für Handwerk und Ausbildung
- ▶ Keilgezinktes Buchenleimholz
- ▶ **Serienmäßig mit Ablageboden und vier Rundbankhaken**
- ▶ Mit zwei Bankhakenlochreihen
- ▶ Oberfläche unbearbeitet
- ▶ Lieferung erfolgt zerlegt zur Selbstmontage

### HOLZKRAFT HB 1701

- ▶ Kompakte Hobelbank für Handwerk und Ausbildung
- ▶ Oberteil aus durchgehenden Buchenleimholzplatten
- ▶ Untergestell aus keilgezinktem Buchenleimholz
- ▶ Serienmäßig mit Ablageboden und vier Rundbankhaken
- ▶ Sorgfältig verarbeitete Werkzeuglade
- ▶ Mit französischer Vorder- und Hinterzange
- ▶ Mit zwei Bankhakenlochreihen
- ▶ Oberflächen umweltfreundlich geölt
- ▶ Durch vorgebohrte Löcher für die Spannangen sowohl für Links- als auch für Rechtshänder geeignet
- ▶ Lieferung erfolgt zerlegt zur Selbstmontage

### 2 Bankhakenreihen



· HB 1401 und  
HB 1901 mit zwei  
Bankhakenlochreihen



**HB 1901**

- Präzise Fertigung und die sorgfältige Verarbeitung
- Komplett aus gedämpfter, massiver Rotbuche



**HB 1701**

**HB 1401**  
statt € 375,00 zzgl. MwSt.  
**329,-**  
€ 391,51 inkl. MwSt.  
Art.-Nr.: 5101411

**HB 1901**  
statt € 399,00 zzgl. MwSt.  
**349,-**  
€ 415,31 inkl. MwSt.  
Art.-Nr.: 5101911

**HB 1701**  
statt € 535,00 zzgl. MwSt.  
**459,-**  
€ 546,21 inkl. MwSt.  
Art.-Nr.: 5101711

Technische Daten	HB 1401	HB 1901	HB 1701
Abmessung gesamt	1500 x 650 mm	2000 x 650 mm	1800 x 760 mm
Arbeitsfläche ohne Zangen	1340 x 500 mm	1840 x 500 mm	1650 x 610 mm
Länge Vorder-/Hinterzange	360 mm / 360 mm	360 mm / 360 mm	360 mm / 360 mm
Breite Vorder-/Hinterzange	55 mm / 55 mm	55 mm / 55 mm	55 mm / 55 mm
Spannweite Vorder-/Hinterzange	160 mm / 160 mm	160 mm / 160 mm	130 mm / 130 mm
Plattenstärke	30 mm	30 mm	30 mm
Gewicht	47 kg	57 kg	62 kg

## Einbauschränke für HB 1701

### Einbauschränk H1 für HB 1701

- ▶ Zwei Ablagefächer, eine Tür
- ▶ Lieferung erfolgt zerlegt zur Selbstmontage

### Einbauschränk H2 für HB 1701

- ▶ 4 Schubladen, 2 Türen
- ▶ Lieferung erfolgt komplett aufgebaut

Einbauschränk H1  
für HB 1701  
zzgl. MwSt.  
**189,-**  
€ 224,91 inkl. MwSt.  
Art.-Nr.: 5102155

Einbauschränk H2  
Für HB 1701  
zzgl. MwSt.  
**229,-**  
€ 272,51 inkl. MwSt.  
Art.-Nr.: 5102156



Technische Daten	Einbauschränk H1	Einbauschränk H2
Abmessung	1000 x 430 x 500mm	1000 x 410 x 460mm
Gewicht	25 kg	30 kg



H1



H2

## HOLZKRAFT HB 2080 - Hobelbank in Profi-Ausführung

- ▶ Besonders schwere Ausführung des Tisches und Untergestells für festen Stand
- ▶ Präzise und sorgfältige Verarbeitung
- ▶ Komplett aus gedämpfter, massiver Rotbuche
- ▶ Schwalbenschwanzverzinkung in Hinterzange und Beiladerücken
- ▶ Alle wichtigen Kanten sind gerundet
- ▶ Oberflächen umweltfreundlich geölt
- ▶ Serienmäßig mit Werkzeuglade
- ▶ Französische Vorderzange mit Doppelspindel mit verdeckter Übersetzung mittels Zahnrädern und Kette
- ▶ Mit deutscher Hinterzange mit doppelter Linearführung
- ▶ Schwalbenschwanz-Verzinkung in Hinterzange und Beiladerücken



**HB 2080**  
statt € 1.850,00 zzgl. MwSt.  
**1.499,-**  
€ 1.783,81 inkl. MwSt.  
Art.-Nr.: 5102180

Technische Daten	HB 2080
Arbeitsfläche ohne Zangen	1910 x 615 mm
Länge Vorder-/Hinterzange	700 mm / 460 mm
Breite Vorder-/Hinterzange	100 mm / 140 mm
Spannweite Vorderzange	190 mm
Spannweite Hinterzange	180 mm
Plattenstärke	80 mm
Arbeitshöhe	870 mm
Abmessung gesamt	2165 x 855 mm
Gewicht	141 kg

Lieferumfang HB 2080:
zwei Rundbankhaken kurz
zwei Rundbankhaken lang
Schublade
Beilade

## HOLZSTAR Materialständer – Stabile Helfer in der Werkstatt

- ▶ Materialständer universell einsetzbar an Bandsägen, Kreissägen und anderen Holzbearbeitungsmaschinen
- ▶ Optimal für die Auflage von langen, sperrigen oder schweren Werkstücken zur Zu- oder Abfuhr
- ▶ Klappbare Ausführung, dadurch besonders platzsparend und leicht zu transportieren
- ▶ Stufenlos höhenverstellbar
- ▶ Mit stabilen verzinkten Stahlrollen

## SRB 130 - Scherenrollenbahn

- ▶ Höhen- und längenverstellbar
- ▶ Gute Manövrierfähigkeit durch vier Lenkrollen
- ▶ Lenkrollen um 360° drehbar
- ▶ Haltbarer Scherengitterrahmen in vollverzinkter Ausführung



**MS 1 K**  
statt € 62,90 zzgl. MwSt.  
**55,90**  
€ 66,52 inkl. MwSt.  
Art.-Nr.: 5900004

**MS 1 R**  
statt € 62,50 zzgl. MwSt.  
**54,90**  
€ 65,33 inkl. MwSt.  
Art.-Nr.: 5900003

**MS 3 R**  
statt € 21,50 zzgl. MwSt.  
**17,90**  
€ 21,30 inkl. MwSt.  
Art.-Nr.: 5900005

**SRB 130**  
statt € 259,00 zzgl. MwSt.  
**229,-**  
€ 272,51 inkl. MwSt.  
Art.-Nr.: 5900012

Technische Daten	MS 1 K	MS 1 R	MS 3 R	SRB 130
Tragfähigkeit	70 kg	70 kg	45 kg / 60 kg / 90 kg	130 kg
min./max. Höhe Auflage	700 / 1150 mm	700 / 1150 mm	670 / 1080 mm	670 - 920 mm
max. Breite Auflage	450 mm	400 mm	285 mm	450 - 1300 mm
Abmessungen (max.)	460 x 470 x 1150 mm	460 x 470 x 1150 mm	430 x 500 x 1150 mm	615 x 585 x 360 mm
Gewicht	10 kg	10 kg	4 kg	36 kg



## HOLZKRAFT DKS 530 Vario - Dekupiersäge für den anspruchsvollen Holzbearbeiter

- ▶ Geeignet für Holz, Kunststoff und Leichtmetall
- ▶ Maximale Schnittkapazität von 53 mm
- ▶ Variable Hubzahlgeschwindigkeit von 500 bis 1.550min<sup>-1</sup>
- ▶ Arbeitstisch schwenkbar von -45° bis +45°
- ▶ Gestell und Arbeitstisch aus Grauguss

- ▶ Mit Aufbewahrungsbox für Sägeblätter
- ▶ Durchsichtiger, nach oben schwenkbarer Sägeblattschutz und Werkstückniederhalter
- ▶ Blattaufnahme für Stift- und Laubsägeblätter
- ▶ Flexible Gebläsedüse



Komplett ausgestattet: Sägeblattschutz, Werkstückniederhalter und Gebläsedüse



Komfortabel einzustellende Drehzahlgeschwindigkeit

Mit Sägeblatt Aufbewahrungsfach

**DKS 530 Vario**  
statt € 359,00 zzgl. MwSt.  
**329,-**  
€ 391,51 inkl. MwSt.  
Art.Nr. 5900505



Tisch beidseitig um 45° schwenkbar

Technische Daten	DKS 530 Vario
Motorleistung (230 V)	225 Watt
Sägeblattlänge	127 mm
Hubzahl	500 - 1550min <sup>-1</sup>
max. Schnitthöhe bei 90°	53 mm
Gewicht	20,5kg



Frei schwingende Sägeblattaufnahme für Standard-Sägeblätter mit Querstift

Stift-Sägeblätter	Z/cm	VE	Art.-Nr.	€ zzgl. MwSt.
① für Holz, Kunststoff, Gips 135 x 3,0 x 0,25 mm	10	6 Stck.	5911628	<b>6,90/Pack</b>
② für Holz 135 x 6,0 x 0,4 mm	6	6 Stck.	5911660	<b>6,90/Pack</b>
③ für Metall 135 x 6,0 x 0,4 mm	12	6 Stck.	5911661	<b>6,90/Pack</b>

## KGZ 3050 – Kapp-/Gehrungssäge mit Zugfunktion. Mobil und vielseitig einsetzbar, auf Präzision und Sicherheit ausgelegt

- ▶ Mit Zugfunktion für erweiterten Schnittbereich
- ▶ Serienmäßig mit Doppelneigung und -Gehrung
- ▶ Serienmäßig Laserprojektion auf Werkstück zur genauen Kontrolle der Schnittposition
- ▶ Winkeleinstellung feinjustierbar
- ▶ Grundplatte und Drehteller aus Aluminium-Druckguss, zugleich kompakt, robust und leicht transportierbar
- ▶ Werkstückarretierung über Schraubzwinde
- ▶ Serienmäßig mit Spänefangsack

### Besonderheit KGZ 3050

- ▶ Rasterstellungen im Drehteller bei KGZ 3050: zusätzlich bei 60° (nur rechts)
- ▶ Mit 31,6° Rasterstellung speziell zum Schneiden von Deckenzierleisten
- ▶ Geeignet auch zum Schneiden von Kranzprofilen
- ▶ Beidseitige Verlängerung der Werkstückauflage mit Klappanschlägen für repetitives Arbeiten

### Doppelneigung + Doppelgehrgung



**KGZ 3050**  
statt € 865,00 zzgl. MwSt.  
**699,-**  
€ 831,81 inkl. MwSt.  
Art.-Nr.: 5701305

Technische Daten	KGZ 3050
Motorleistung (230 V)	1,8 kW
Drehzahl Sägeblatt	4.200 min <sup>-1</sup>
Sägeblatt-Ø	305 mm
Tischgröße Ø	342 mm
Rasterstellungen in °	0/15/22,5/31,6/ 45 (re + li)/60 (re)
<b>Schnittkapazitäten bei Neigung / Gehrgung (Höhe x Breite)</b>	
bei 0°/0°	102 x 310 mm
bei 45°/0° links	60 x 310 mm
bei 45°/0° rechts	45 x 310 mm
bei 0°/45° links	102 x 222 mm
bei 0°/60° rechts	102 x 158 mm
bei 45°/45° rechts	60 x 222 mm
bei 45°/60° rechts	45 x 158 mm
Abmessung (L x B x H)	1270 x 1160 x 760 mm
Gewicht	34 kg



KGZ 3050



**KGZ 3050 SET inkl. Werkstück UWT 3200**  
statt € 1.044,00 zzgl. MwSt.  
**799,-**  
€ 950,81 inkl. MwSt.  
Art.-Nr.: 5701305SET

Abb. zeigt KGZ 3050 auf Universalwerkstück UWT 3200: beidseitig stufenlos ausziehbare Auflagearme bis 2400 mm, Tragekapazität bis zu 225 kg

Sägeblätter	Art.-Nr.	€ zzgl. MwSt.
305 x 3,2 x 30 mm, Z60 WZ neg 5° besonders geeignet für Paneele	5260306	<b>95,00</b>
300 x 3,2 x 30 mm, Z72 TF neg für NE-Metalle, Kunststoff-Profile	5260305	<b>115,00</b>

## BKS 500 – Robuste Baukreissäge für die täglichen Anforderungen des extremen Baustelleneinsatzes

- ▶ Optimale Anwendersicherheit aufgrund der Pendel-Sicherheits-Schutzhaube - Erfüllung der strengsten Anforderungen und Zulassung durch BG
- ▶ Transparente Schutzhaube für eine optimale Sicht auf die Schnittlinie
- ▶ Winkelverstellbare Querschneidvorrichtung mit Keilschneidlehre auf Rundstange über wartungsfreie Gleitlager geführt
- ▶ Aluminium-Parallelanschlag mit hoher und flacher Anlegekante ermöglicht das Besäumen von Brettern, Auftrennschnitte, Fasen- und Winkelschnitte
- ▶ Abklappbare Tischverlängerung für lange Werkstücke
- ▶ Dauerhafte Schnittpräzision von höchster Qualität durch leistungsstarken Motor

### Ausstattung

- ▶ Pendel-Sicherheits-Schutzhaube, transparent
- ▶ Stabiles, klappbares Rohrgestell, verzinkt und pulverbeschichtet
- ▶ Winkelverstellbare Querschneidvorrichtung mit Keilschneidlehre, abklappbar
- ▶ Aluminium-Parallelanschlag mit hoher und flacher Anlegekante

- ▶ Tischverlängerung (800 x 400 mm), abklappbar
- ▶ Große Kranösen
- ▶ Phasenwender
- ▶ Halterungen für Aluminium-Parallelanschlag und Montagewerkzeug
- ▶ Große, rutschfeste Gummifußplatten



Winkelverstellbare Querschneidvorrichtung mit Keilschneidlehre, abklappbar

▶ Pendel-Sicherheits-Schutzhaube entspricht den neuesten Sicherheitsstandards



abklappbare Tischverlängerung 800 x 400 mm

**BKS 500**  
statt € 799,00 zzgl. MwSt.  
**749,-**  
€ 891,31 inkl. MwSt.  
Art.-Nr. 5740500

Technische Daten	BKS 500
Sägeblatt-Ø	500 mm
Max. Schnitthöhe 90°	150 mm
Schnittbreite mit Längsanschlag	370 mm
Schnitttiefe vor Sägeblatt mit Querschneidlehre	250 mm
Drehzahl Hauptsägeblatt	2.800 min <sup>-1</sup>
Schalleistungspegel im Leerlauf	103 dB
Aufnahmeleistung	4,2 kW
Anschlussspannung	400V / 50 Hz
Absaugstutzen-Ø	50 mm / 95 mm
Tischgröße (L x B)	1000 x 660 mm
Arbeitshöhe	850 mm
Schutzart Antriebsmotor	IP 54
Abmessungen (L <sub>max</sub> x B <sub>max</sub> x H <sub>max</sub> )	1870 x 810 x 1170 mm
Gewicht	110 kg

Lieferumfang BKS 500:		
HM-Sägeblatt Ø500mm Z44		
Schiebestock		
Schiebegriff		
Werkzeug für Sägeblattwechsel		

Zubehör	Art.-Nr.	€ zzgl. MwSt.
HM-Sägeblatt Ø500mm Z44	5740505	69,00



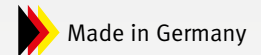

## Serie HWS - Robuste Wippkreissägen für den Brennholzschnitt

- ▶ Robuster und starker Kreissägen-Motor
- ▶ Geschweißte Stahl-Konstruktion
- ▶ Fahrvorrichtung für einfachen Transport
- ▶ Verdrehsicherung des Holzes durch eingestanzte Widerhaken in der Wippe

### Ab Modell HWS 701

- ▶ Stabiles, verwindungssteifes Stahlgestell
- ▶ Kräftesparendes Arbeiten durch idealen Wippendrehpunkt
- ▶ Wippenverlängerung mit Schnittlängen-Anzeige bis 330 mm ermöglicht das Zuschneiden von gleichen Holzlängen

- ▶ Phasenwender
- ▶ Auslieferung fertig montiert und anschlussfertig

### HWS 505

- ▶ Kraftvolles, komfortables und widerstandsfähiges Einsteiger-Modell
- ▶ Auslieferung teilmontiert und anschlussfertig

› bis ø 170 mm  
im Ganzschnitt bei Rundholz



### HWS 701

- ▶ Mit hoher Schnittleistungen für den dauerhaften Einsatz

› bis ø 250 mm  
im Ganzschnitt bei Rundholz  
› bis ø 380 mm  
Schnittleistung bei Scheitholz



### HWS 701 S

- ▶ Innovation: mit vollständig geschlossenem Sägebereich für ein Vielfaches an Arbeitssicherheit, Prüfzeichen GS
- ▶ Geschlossener und sicherer Sägebereich
- ▶ Sicheres Arbeiten durch beweglichen Handgriff zum Fixieren des Schnittgutes in der Wippe, dadurch leichteres Bewegen der Wippe auch bei vollster Beladung

› bis ø 245 mm  
im Ganzschnitt bei Rundholz  
› bis ø 300 mm  
Schnittleistung bei Scheitholz



#### Lieferumfang

**HWS 505**  
HM-Sägeblatt  
ø 505mm Z40

**HWS 701 / 702**  
HM-Sägeblatt  
ø 700mm Z42

**HWS 505**  
statt € 595,00 zzgl. MwSt.

**499,-**

€ 593,81 inkl. MwSt.  
Art.-Nr.: 5963505

**HWS 701**  
statt € 909,00 zzgl. MwSt.

**789,-**

€ 938,91 inkl. MwSt.  
Art.-Nr.: 5963700

**HWS 701 S**  
statt € 1.099,00 zzgl. MwSt.

**949,-**

€ 1.129,31 inkl. MwSt.  
Art.-Nr.: 5963703

**HWS 702**  
statt € 969,00 zzgl. MwSt.

**869,-**

€ 1.034,11 inkl. MwSt.  
Art.-Nr.: 5963701

**HWS 702 Z**  
statt € 1.165,00 zzgl. MwSt.

**999,-**

€ 1.188,81 inkl. MwSt.  
Art.-Nr.: 5963702

Modell	HWS 505	HWS 701	HWS 701 S	HWS 702	HWS 702 Z
Rundholz im Ganzschnitt	170 mm	250 mm	245 mm	250 mm	250 mm
Rundholz im Wendeschnitt	-	-	-	380 mm	380 mm
Scheitholz	-	380 mm	300 mm	420 mm	420 mm
Bretter	-	380 mm	300 mm	420 mm	420 mm
Sägeblatt-ø	505 mm	700 mm	700 mm	700 mm	700 mm
Drehzahl	2.800 min <sup>-1</sup>	1.400 min <sup>-1</sup>	1.400 min <sup>-1</sup>	1.400 min <sup>-1</sup>	540 min <sup>-1</sup>
Antrieb	Elektromotor mit Direktantrieb	Elektromotor mit Direktantrieb	Elektromotor mit Direktantrieb	Elektromotor mit Direktantrieb	Zapfwellenantrieb
Aufnahmeleistung	2,6 kW / 230 V	5,2 kW / 400 V	5,2 kW / 400 V	7,5 kW / 400 V	-
Abmessungen	860 x 775 x 990 mm	1270 x 730 x 1130 mm	1270 x 730 x 1130 mm	1270 x 730 x 1130 mm	850 x 1090 x 1130 mm

### Aktionsangebote Sägeblätter

Durchmesser	Zähne ZT	Blattstärke	Bohrung mm	Art.-Nr.	statt	€ zzgl. MwSt.
<b>(1) Holz-Kreissägeblätter, Chromstahl (Wolfszahn), grobe Schnittgüte</b>						
ø 700 mm	Z56	3,2	30	5970070	<del>94,90</del>	<b>89,90</b>
<b>(2) Holz-Kreissägeblätter, Hartmetall (Langschnitt-Flachzahn mit Spanabweiser und Dehnungsschlitz), grobe Schnittgüte</b>						
ø 505 mm	Z40	3,8	30	5970056	<del>39,00</del>	<b>35,00</b>
ø 700 mm	Z46	4,2	30	5970170	<del>147,90</del>	<b>134,90</b>

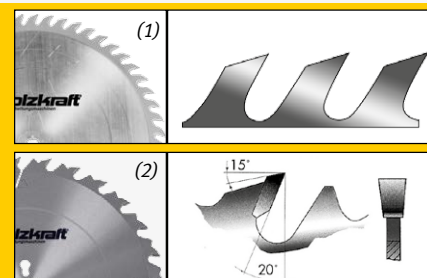

### HWS 702

- ▶ Dank beweglichem Sägeblattschutz mit besseren Schnittleistungen

- › bis ø 250 mm im Ganzschnitt bei Rundholz
- › bis ø 420 mm Schnittleistung bei Scheitholz



**7,5 kW**  
starker  
Kreissägen-  
motor

### HWS 702 Z

- ▶ Dank beweglichem Sägeblattschutz mit besseren Schnittleistungen
- ▶ Zapfwellenantrieb mit Dreipunkthalterung für stromunabhängigen Einsatz
- ▶ Überlastkupplung zum Schutz des Getriebes

- › bis ø 250 mm im Ganzschnitt bei Rundholz
- › bis ø 420 mm Schnittleistung bei Scheitholz



**Zapfwellen-  
antrieb**



### HWS 702 Z

- Zapfwellenantrieb mit Dreipunkthalterung
- Überlastkupplung zum Schutz des Getriebes

## HWSE 700 - Wippkreissäge für den Brennholzschnitt

- ▶ Die ergonomische Wippe erlaubt ein leichtes und längeres Arbeiten
- ▶ Robust und verwindungssteif durch geschweißte Ganzstahlkonstruktion
- ▶ Stoß-, kratz- und wetterfest durch hochwertige Pulverbeschichtung
- ▶ Phasenwender
- ▶ Auslieferung erfolgt fertig montiert und anschlussfertig



In die Wippe eingestanzte Widerhaken verhindern ein Verdrehen des Holzes

Automatische Rückstellrichtung der Wippe über Federzug

Abstütz-Vorrichtung bzw. Transportverriegelung

Technische Daten	HWSE 700
Rundholz im Ganzschnitt	230 mm
Sägeblatt-Ø	700 mm
Antrieb	Elektromotor mit Direktantrieb
Aufnahmeleistung	5,2 kW / 400 V
Abmessungen (L x B x H)	725 x 1050 x 1080 mm



Lieferumfang  
**HWSE 700 Set**  
HWSE 700 mit 1 HM Sägeblatt  
Ø 700 mm, Z42

**HWSE 700 SET**  
statt € 699,00 zzgl. MwSt.  
**599,-**  
€ 712,81 inkl. MwSt.  
Art.-Nr.: 5960700SET



Lieferumfang  
**HWSE 700 Set 2**  
HWSE 700 mit 1 Chromstahl Sägeblatt

**HWSE 700 SET 2**  
statt € 655,00 zzgl. MwSt.  
**549,-**  
€ 653,31 inkl. MwSt.  
Art.-Nr.: 5960700SET2





## Serie HWSR - Äußerst robuste Wippkreissäge mit Keilriemenantrieb für den dauerhaften und kraftsparenden Einsatz bei hohen Schnittleistungen

- ▶ Stabiles, geschweißtes Winkeleisengestell
- ▶ Stabile Bauart der Maschinen für den zuverlässigen Einsatz über sehr lange Zeit
- ▶ Kräftesparendes Arbeiten durch idealen Wippdrehpunkt
- ▶ Wippenverlängerung serienmäßig: mit Schnittlängen-Anzeige bis 330 mm ermöglicht das Zuschneiden von gleichen Holzlängen
- ▶ Verdrehsicherung des Holzes durch eingestanzte Widerhaken in der Wippe
- ▶ Auslieferung fertig montiert und anschlussfertig

### HWSR 700

- ▶ Höchste Schnitttiefe durch unten eingebauten Motor mit Keilriemenantrieb und über dem Kreissägelager angebrachte Holzauflage
- ▶ Fahrvorrichtung für einfachen Transport

- › bis  $\varnothing$  270 mm im Ganzschnitt bei Rundholz
- › bis  $\varnothing$  420 mm Schnittleistung bei Scheitholz

### HWSR 700 Z

- ▶ Zapfwellenantrieb mit Dreipunkthalterung für stromunabhängigen Einsatz
- ▶ Überlastkupplung zum Schutz des Getriebes
- ▶ Höchste Schnitttiefe durch über dem Kreissägelager angebrachte Holzauflage

- › bis  $\varnothing$  270 mm im Ganzschnitt bei Rundholz
- › bis  $\varnothing$  420 mm Schnittleistung bei Scheitholz

### HWSR 700 ZE

- ▶ Für den unabhängigen Betrieb im Wald oder auf dem Hof durch die Kombination von Elektro- und Zapfwellenantrieb
- ▶ Höchste Schnitttiefe durch unten eingebauten Motor mit Keilriemenantrieb und über dem Kreissägelager angebrachte Holzauflage

- › bis  $\varnothing$  270 mm im Ganzschnitt bei Rundholz
- › bis  $\varnothing$  420 mm Schnittleistung bei Scheitholz



Zapfwellenantrieb

Zapfwellen und Elektroantrieb

#### Lieferumfang HWSR 700

- HM-Sägeblatt  $\varnothing$ 700mm Z42
- Fahrvorrichtung

#### Lieferumfang HWSR 700 Z

- HM-Sägeblatt  $\varnothing$ 700mm Z42
- Dreipunkt-Anbau

#### Lieferumfang HWSR 700 ZE

- HM-Sägeblatt  $\varnothing$ 700mm Z42
- Dreipunkt-Anbau

#### HWSR 700

statt € 1.485,00 zzgl. MwSt.

**1.299,-**

€ 1.545,81 inkl. MwSt.

Art.-Nr.: 5963770

#### HWSR 700 Z

statt € 1.545,00 zzgl. MwSt.

**1.399,-**

€ 1.664,81 inkl. MwSt.

Art.-Nr.: 5963771

#### HWSR 700 ZE

statt € 2.025,00 zzgl. MwSt.

**1.799,-**

€ 2.140,81 inkl. MwSt.

Art.-Nr.: 5963772

Modell	HWSR 700	HWSR 700 Z	HWSR 700 ZE
Rundholz im Ganzschnitt	270 mm	270 mm	270 mm
Rundholz im Wendeschnitt	540 mm	540 mm	540 mm
Scheitholz	420 mm	420 mm	420 mm
Bretter	-	-	-
Schnitthöhe über dem Tisch	-	-	-
Sägeblatt- $\varnothing$	700 mm	700 mm	700 mm
Drehzahl	1400 min <sup>-1</sup>	540 min <sup>-1</sup>	540 / 1400 min <sup>-1</sup>
Antrieb	Elektromotor mit Keilriemenantrieb	Zapfwelle mit Keilriemenantrieb	Zapfwelle / Elektromotor mit Keilriemenantrieb
Aufnahmeleistung	5,2 kW / 400 V	-	5,2 kW / 400 V
Abmessungen	1060 x 820 x 1150 mm	1410 x 960 x 1150 mm	1500 x 900 x 1150 mm



Zubehör	Art.-Nr.	€ zzgl. MwSt.
Fahrvorrichtung	5971001	159,00
HWSR-Z und HWSR-ZE		

**Serie HRTS - Rolltischkreissäge mit kugellagertem, dauerhaft leichtgängigem Stahlblech-Schiebetisch für schnelles und ermüdungsfreies Arbeiten**



- ▶ Stabiles, geschweißtes Winkeleisengestell
- ▶ Dauerhafte Standfestigkeit aufgrund stabiler, verwindungssteifer Stahlkonstruktion mit hochfester Pulverbeschichtung
- ▶ Fahrvorrichtung für einfachen Transport
- ▶ Schalter-Stecker-Kombination mit Phasenwender
- ▶ Auslieferung fertig montiert und anschlussfertig

**HRTS 701**

- ▶ Hohe Sicherheit durch Klapp-Halte-Vorrichtung

› 250 mm  
Schnitthöhe über Tisch



**HRTS 701 S**

- ▶ Geschlossener und sicherer Sägebereich für mehr Sicherheit, Effizienz und Komfort
- ▶ Sicheres Arbeiten durch beweglichen Handgriff zum Fixieren des Schnittgutes
- ▶ Erhöhte Sicherheit und Verbesserung der Arbeitsabläufe aufgrund der zum Patent angemeldeten Schutzvorrichtung

› 240 mm  
Schnitthöhe über Tisch



**Lieferumfang HRTS 701**

- HM-Sägeblatt Ø700mm Z42
- Fahrvorrichtung

**Lieferumfang HRTS 701 S**

- HM-Sägeblatt Ø700mm Z42
- Fahrvorrichtung

**HRTS 701**  
statt € 1.225,00 zzgl. MwSt.  
**1.059,-**  
€ 1.260,21 inkl. MwSt.  
Art.-Nr.: 5963704

**HRTS 701 S**  
statt € 1.385,00 zzgl. MwSt.  
**1.239,-**  
€ 1.474,41 inkl. MwSt.  
Art.-Nr.: 5963705

Modell	HRTS 701	HRTS 701 S
Rundholz im Ganzschnitt	-	-
Rundholz im Wendeschnitt	-	-
Scheitholz	-	-
Bretter	-	-
Schnitthöhe über dem Tisch	250 mm	240 mm
Sägeblatt-Ø	700 mm Z42	700 mm Z42
Drehzahl	1400 min <sup>-1</sup>	1400 min <sup>-1</sup>
Antrieb	Elektromotor mit Direktantrieb	Elektromotor mit Direktantrieb
Aufnahmeleistung	5,2 kW / 400 V	5,2 kW / 400 V
Abmessungen	1420 x 855 x 1250 mm	1420 x 855 x 1250 mm

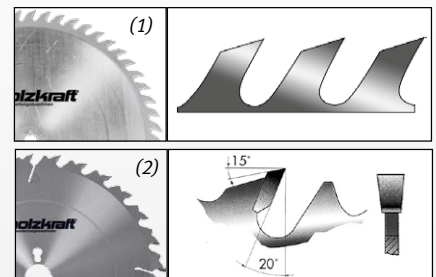

**Aktionsangebote Sägeblätter**

Durchmesser	Zähne	Blatt- ZT	Bohrung stärke	mm	Art-Nr.	statt	€ zzgl. MwSt.
<b>(1) Holz-Kreissägeblätter, Chromstahl (Wolfszahn), grobe Schnittgüte</b>							
Ø 700 mm	Z56	3,2	30	5970070	<b>94,90</b>	<b>89,90</b>	
<b>(2) Holz-Kreissägeblätter, Hartmetall (Langschnitt-Flachzahn mit Spanabweiser und Dehnungsschlitz), grobe Schnittgüte</b>							
Ø 700 mm	Z46	4,2	30	5970170	<b>147,90</b>	<b>134,90</b>	



## Horizontale Brennholzspalter HS 5-520 H / HS 7-520 H für ermüdungsfreies Arbeiten z.B. auf einer Werkbank



Abb.  
HS 5-520 H

### HS 5-520 H / HS 7-520 H

Eine hohe Betriebssicherheit wird durch die Zwei-Hand-Sicherheitsschaltung gewährleistet. Durch Druck auf den Betriebsknopf (1) und gleichzeitiger Betätigung des Bedienhebels (2) wird der Spaltvorgang gestartet.

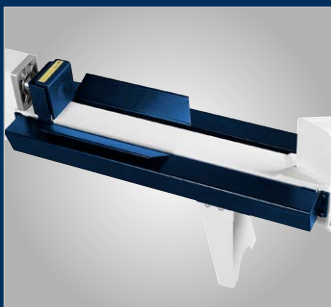

### HS 5-520 H

Serienmäßig mit sicherer und verkleideter Holzauflage inkl. Führungsblechen.



Abb.  
HS 5-520 H

### HS 5-520 H / HS 7-520 H

Der verschweißte Spaltkeil ist mehrfach verstrebt für höchste Stabilität. Serienmäßig mit zusätzlichem 4-fach Spaltkreuz.



Abb.  
HS 5-520 H

### HS 5-520 H / HS 7-520 H

Leicht transportierbar durch das serienmäßige Fahrwerk und den Transportgriffen an Vorder- und Rückseite.

- ▶ Durch liegende Arbeitsweise auch auf einer Werkbank verwendbar und kein Aufstellen des Materials nötig – ideal für längeres ermüdungsarmes Arbeiten
- ▶ Kraftvoller 230 V Elektromotor

- ▶ Leicht bedienbare Zwei-Hand-Sicherheitsschaltung für maximale Sicherheit des Anwenders
- ▶ Stabile und verwindungssteife Stahlkonstruktion
- ▶ Leicht transportierbar durch Transportgriffe und ein Fahrwerk mit zwei Laufrädern
- ▶ Geringer Platzbedarf



**HS 5-520 H inkl. 4-fach Spaltkreuz:**  
3-fach einstellbare Rücklaufdistanz für zeitsparendes Spalten  
\*Abstand zum Spaltkeil



Abbildung zeigt HS 5-520 H inkl. 4-fach Spaltkreuz auf Zubehör „Unterbau HS 5-520 H“ mit Holzauflage (Räder sind im Lieferumfang HS 5-520 H enthalten und müssen ummontiert werden)

**UNTERBAU HS 5-520 H**  
zzgl. MwSt.  
**45,-**  
€ 53,55 inkl. MwSt.  
Art.-Nr.: 5991105

**7t**



HS 7-520 H



Abbildung zeigt HS 7-520 H auf Zubehör „Unterbau HS 7-20 H“

**UNTERBAU HS 7-520 H**  
zzgl. MwSt.  
**45,-**  
€ 53,55 inkl. MwSt.  
Art.-Nr.: 5991118

**HS 5-520 H**  
statt € 285,00 zzgl. MwSt.  
**239,-**  
€ 284,41 inkl. MwSt.  
Art.-Nr.: 5981105

**HS 7-520 H**  
statt € 435,00 zzgl. MwSt.  
**379,-**  
€ 451,01 inkl. MwSt.  
Art.-Nr.: 5981107

Technische Daten	HS 5-520 H	HS 7-520 H
Spaltkraft max.	5 t	7 t
Spalthub max.	320 mm	390 mm
Spaltlänge max.	500 mm	520 mm
Rücklaufdistanz	420 / 470 / 530 mm	–
Hub Vorlauf 1 schnell	7,5 cm/s	6,0 cm/s
Hub Vorlauf 2 langsam	3,8 cm/s	2,45 cm/s
Hub Rücklauf	7 cm/s	5,5 cm/s
Elektrischer Anschluss	230 V / 50 Hz	230 V / 50 Hz
Motorleistung	1,5 kW	2,3 kW
Abmessungen (L x B x H)	1200 x 260 x 485 mm	1060 x 278 x 522 mm
Gewicht	50 kg	78 kg
Lieferumfang	4-fach Spaltkreuz	4-fach Spaltkreuz



**4-fach Spaltkreuz im Lieferumfang**  
Das Spaltkreuz wird einfach auf den Spaltkeil gesteckt.

Zubehör	Art.-Nr.	€ zzgl. MwSt.
Spaltkreuz HS 7-520 H	5991117	19,90

## Brennholzspalter von 7 t bis 11 t Spaltkraft für anspruchsvolle Anwender

- ▶ Stehende Ausführung
- ▶ Für Kurz- und Langholz
- ▶ Inkl. umsteckbarem Zwischentisch für verschiedene Holzlängen
- ▶ Stufenlos einstellbarer Spalthub
- ▶ Zwei-Hand-Sicherheitschaltung mit integrierter Holzhaltevorrichtung
- ▶ Verschweißtes Spaltmesser
- ▶ Zusätzlich mit schwenkbarem Tisch

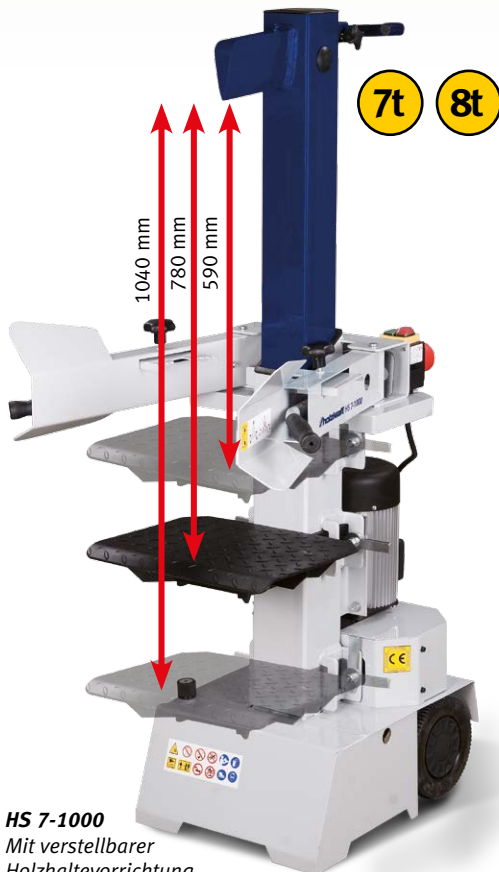

**HS 7-1000**  
Mit verstellbarer Holzhaltevorrichtung (HS 8-1000 baugleich)

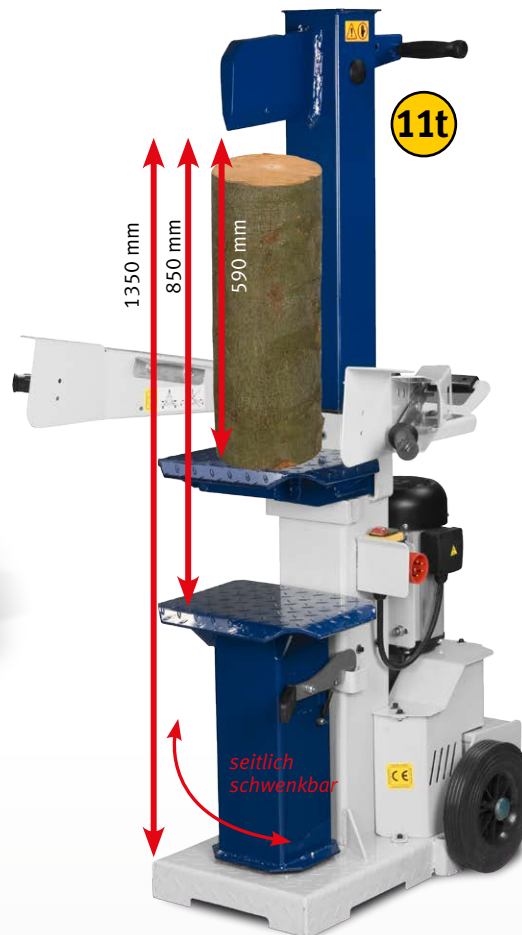

**HSE 12-1350**  
Mit seitlich schwenkbarem Tisch



**Schalter-Stecker-Kombination**  
400V/10A serienmäßig mit Phasenwender und Überlastschutz.

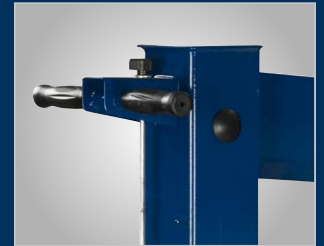

**Die Spalteinheit**  
Die Einstellung der Rücklaufdistanz des Hubmastes erfolgt bequem und einfach über eine Spannschraube.

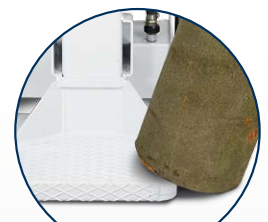

**Niedrige Bodenplatte**  
für einfaches Beladen von großen Stämmen



**4-fach Spaltkreuz**  
im Lieferumfang  
(Abb. Spaltkreuz beispielhaft)

**HS 7-1000 230 V**  
statt € 599,00 zzgl. MwSt.  
**499,-**  
€ 593,81 inkl. MwSt.  
Art.-Nr.: 5981117

**HS 8-1000 400 V**  
statt € 599,00 zzgl. MwSt.  
**499,-**  
€ 593,81 inkl. MwSt.  
Art.-Nr.: 5981116

**HSE 12-1350**  
statt € 869,00 zzgl. MwSt.  
**699,-**  
€ 831,81 inkl. MwSt.  
Art.-Nr.: 5981120

Technische Daten	HS 7-1000 230 V	HS 8-1000 400V	HSE 12-1350
Max. Spaltkraft	7,0 t	8,0 t	11,0 t
Max. Spalthub	480 mm	480 mm	550 mm
Max. Spalllänge	1040 mm	1040 mm	1350 mm
Spalllängen mit Zwischentisch	590/780/1040 mm	590/780/1040 mm	590/850/1350 mm
Vorlaufgeschwindigkeit	ca. 3,9 cm/s	ca. 5,5 cm/s	ca. 4,4 cm/s
Rücklaufgeschwindigkeit	ca. 16,8 cm/s	ca. 16,8 cm/s	ca. 19,5 cm/s
Antrieb	Elektromotor	Elektromotor	Elektromotor
Motorleistung	3,0 kW	3,5 kW	3,8 kW
Elektrischer Anschluss	230 V / 1 Ph ~ 50 Hz	400 V / 3 Ph ~ 50 Hz	400 V / 3 Ph ~ 50 Hz
Gewicht	115 kg	115 kg	200 kg
Abmessungen (L x B x H)	830 x 930 x 1470mm	830 x 930 x 1470mm	590 x 850 x 1350mm



(Abbildungen beispielhaft)

Zubehör	Art.-Nr.	€ zzgl. MwSt.
Spaltkreuz HSE 12	5990018	<b>22,90</b>
Spaltkeilverbreiterung HSE 12	5990019	<b>23,90</b>
Spaltkeilverlängerung HSE 12	5990020	<b>38,90</b>

**Serie HSE – Holzspalter für anspruchsvolle Anwender mit bis zu 25 t Spaltkraft.  
Mit Elektromotor-, Zapfwellen- oder kombiniertem Zapfwellen-/Elektroantrieb**

- ▶ Vertikale Ausführung zum Spalten von Kurz- und Meterholz bis 1100 mm
- ▶ Robuste und solide Verarbeitung
- ▶ Stoß- und kratzfest durch hochwertige Pulverbeschichtung
- ▶ Schnelle, werkzeuglose Spalthöheneinstellung
- ▶ Niedrige Bodenplatte für einfaches, ermüdungsarmes Beladen großer Stämme
- ▶ Schalter-Steckerkombination (400V/16A) mit Phasenwender und Überlastschutz
- ▶ Bequemer Transport durch serienmäßiges Fahrwerk mit großen Gummi-Rädern
- ▶ Platzsparende Lagerung durch einfach absenkbarer Zylinder
- ▶ Leistungsstarke Industrie-Hydraulikanlage
- ▶ Zwei-Hand-Sicherheitschaltung
- ▶ Mit Spaltguthalterung



HSE 13-1100 & 18-1100 baugleich

<p><b>HSE 13-1100 mit Elektroantrieb</b></p> <p>statt € 1.325,00 zzgl. MwSt.</p> <p><b>1.099,-</b></p> <p>€ 1.307,81 inkl. MwSt.</p> <p>Art.-Nr.: 5981340</p>	<p><b>HSE 18-1100 mit Elektroantrieb</b></p> <p>statt € 1.655,00 zzgl. MwSt.</p> <p><b>1.359,-</b></p> <p>€ 1.617,21 inkl. MwSt.</p> <p>Art.-Nr.: 5981810</p>
---	---

<p><b>HSE 13-1100 Z mit Zapfwellenantrieb</b></p> <p>statt € 1.549,00 zzgl. MwSt.</p> <p><b>1.269,-</b></p> <p>€ 1.510,11 inkl. MwSt.</p> <p>Art.-Nr.: 5981335</p>
--

<p><b>HSE 13-1100 ZE mit Zapfwellen- und Elektroantrieb</b></p> <p>statt € 1.815,00 zzgl. MwSt.</p> <p><b>1.469,-</b></p> <p>€ 1.748,11 inkl. MwSt.</p> <p>Art.-Nr.: 5981330</p>
--

Technische Daten	HSE 13-1100	HSE 13-1100 Z	HSE 13-1100 ZE	HSE 18-1100	HSE 18-1100 Z	HSE 18-1100 ZE
max. Spaltkraft	13,0 t	13,0 t	13,0 t	18,0 t	18,0 t	18,0 t
max. Spalthub	945 mm	945 mm	945 mm	945 mm	945 mm	945 mm
max. Spaltlänge mit Zwischentisch	1100 mm	1100 mm	1100 mm	1100 mm	1100 mm	1100 mm
Hub Vorlauf 1 schnell	7,4 cm/s	7,4 cm/s*	7,4 cm/s*	6 cm/s	6 cm/s*	6 cm/s*
Hub Vorlauf 2 langsam	2,9 cm/s	2,9 cm/s*	2,9 cm/s*	2,9 cm/s	2,9 cm/s*	2,9 cm/s*
Hub Rücklauf	4,3 cm/s	4,3 cm/s*	4,3 cm/s*	4,7 cm/s	4,7 cm/s	4,7 cm/s
Antrieb	Elektromotor	Zapfwelle	Zapfwelle+Motor	Elektromotor	Zapfwelle	Zapfwelle+Motor
Antriebsleistung 50 Hz	4,5 kW / 400V	-	4,5 kW / 400V	5,1 kW / 400V	-	5,1 kW / 400V
Zapfwelldrehzahl	-	540 min <sup>-1</sup>	540 min <sup>-1</sup>	-	540 min <sup>-1</sup>	540 min <sup>-1</sup>
Schlepperleistung	-	> 20 PS	> 20 PS	-	> 20 PS	> 20 PS
Dreipunkthalterung	-	Kat. I & II	Kat. I & II	-	Kat. I & II	Kat. I & II
Gewicht	254,5 kg	269 kg	269 kg	300 kg	319 kg	319 kg
Abmessungen in mm	1100x1200x2510	2510x1120x1110	2510x1120x1110	1530x1090x2520	1540x1140x2520	1540x1140x2520
Höhe Lagerstellung	2100 mm	2000 mm	2000 mm	2000 mm	2000 mm	2000 mm

\*Geschwindigkeit variiert, da abhängig von der Leistung der Antriebsquelle (Traktor)



**Modelle HSE 13-1100 und HSE 18-1100**

- ▶ Bequemer Transport durch serienmäßiges Fahrwerk mit extra großen Gummi-Rädern
- ▶ Mit mechanischem Stammheber

**Modelle HSE 18-1100 ZE und HSE 25-1100 ZE**

- ▶ Mit mechanischem Stammheber



Abbildung zeigt HSE 18-1100 ZE

**HSE 18-1100 Z  
mit Zapfwellenantrieb**

statt € 1.799,00 zzgl. MwSt.

**1.469,-**

€ 1.748,11 inkl. MwSt.

Art.-Nr.: 5981805

**HSE 18-1100 ZE  
mit Zapfwellen- und  
Elektroantrieb**

statt € 2.089,00 zzgl. MwSt.

**1.699,-**

€ 2.021,81 inkl. MwSt.

Art.-Nr.: 5981800

**HSE 25-1100 Z  
mit Zapfwellenantrieb**

statt € 2.175,00 zzgl. MwSt.

**1.769,-**

€ 2.105,11 inkl. MwSt.

Art.-Nr.: 5982505

**HSE 25-1100 ZE  
mit Zapfwellen- und  
Elektroantrieb**

statt € 2.519,00 zzgl. MwSt.

**2.059,-**

€ 2.450,21 inkl. MwSt.

Art.-Nr.: 5982500

Technische Daten	HSE 25-1100 Z	HSE 25-1100 ZE
max. Spaltkraft	25,0 t	25,0 t
max. Spalthub	945 mm	945 mm
max. Spalllänge mit Zwischentisch	1100 mm	1100 mm
Hub Vorlauf 1 schnell	8 cm/s	8 cm/s
Hub Vorlauf 2 langsam	2,8 cm/s	2,8 cm/s
Hub Rücklauf	4,3 cm/s	4,3 cm/s
Antrieb	Zapfwelle	Zapfwelle+Motor
Antriebsleistung 50 Hz	-	5,5 kW / 400V
Zapfwellendrehzahl	540 min <sup>-1</sup>	540 min <sup>-1</sup>
Schlepperleistung	> 20 PS	> 20 PS
Dreipunkthalterung	Kat. I & II	Kat. I & II
Gewicht	382 kg	382 kg
Abmessungen in mm	2520x1120x1140	2520x1120x1140
Höhe Lagerstellung	2000 mm	2000 mm

**Zubehör:**



Abb. Spaltkreuz beispielhaft

SB 1

statt € 34,90 zzgl. MwSt.

**29,50**

€ 35,11 inkl. MwSt.

Art.-Nr.: 5900008



Zubehör	Art.-Nr.	€ zzgl. MwSt.	Sägebock - SB 1
(1) Gelenkwelle ohne Rutschkupplung 860 mm, Kategorie 2	5990014	<b>105,00</b>	Tragfähigkeit 150 kg Höhe Auflage 590 mm Abmessungen 800 x 850 x 780 mm
(2) Spaltkreuz HSE13/HSE18	5991800	<b>59,00</b>	Gewicht 7,2 kg
(3) Spaltkreuz HSE25	5992500	<b>62,90</b>	

**Profi-Holzspalter mit Elektroantrieb für Kurz- und Meterholz bis 1350 mm.  
Erhältlich mit 8 t oder 11 t Spaltkraft.**



- ▶ Profi-Qualität "Made in Europe"
- ▶ Robuste und solide Verarbeitung für eine lange Lebensdauer und konstante Leistung
- ▶ Kompakte, platzsparende Konstruktion
- ▶ Inkl. umsteckbarem Spalttisch
- ▶ Schneller Arbeiten durch stufenlos einstellbaren Spalthub (Rücklaufdistanz)
- ▶ Verschleißfreie Spezialgleitführung zwischen Hubmast und Grundrahmen gegen Reibungsverschleiß
- ▶ Zwei-Hand-Sicherheitsschaltung mit integrierter Holzhaltevorrichtung

- ▶ Verschweißtes Spaltmesser aus Spezialstahl
- ▶ Schalter-Steckerkombination (400 V - 16 A) mit Phasenwender und Überlastschutz
- ▶ Leistungsstarke Hydraulikanlage
- ▶ Leistungsstarke Industrie-Elektromotoren, ausgelegt für den Dauerbetrieb
- ▶ Bequemer Transport durch große Gummi-Räder
- ▶ Verschiedene Antriebs-Ausführungen
- ▶ Auslieferung erfolgt komplett montiert und anschlussfertig

**Hochwertige Komponenten**

- ▶ Leistungsstarke Hydraulikanlagen
- ▶ Leistungsstarke Elektromotoren
- ▶ Serienmäßige Fahrvorrichtungen
- ▶ Schalter-Steckerkombination mit Phasenwender und Überlastschutz

**Lieferumfang HS-SET**

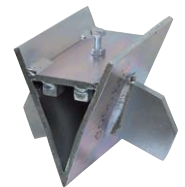

**inkl. Spaltkreuz**  
Abb. Spaltkreuz beispielhaft

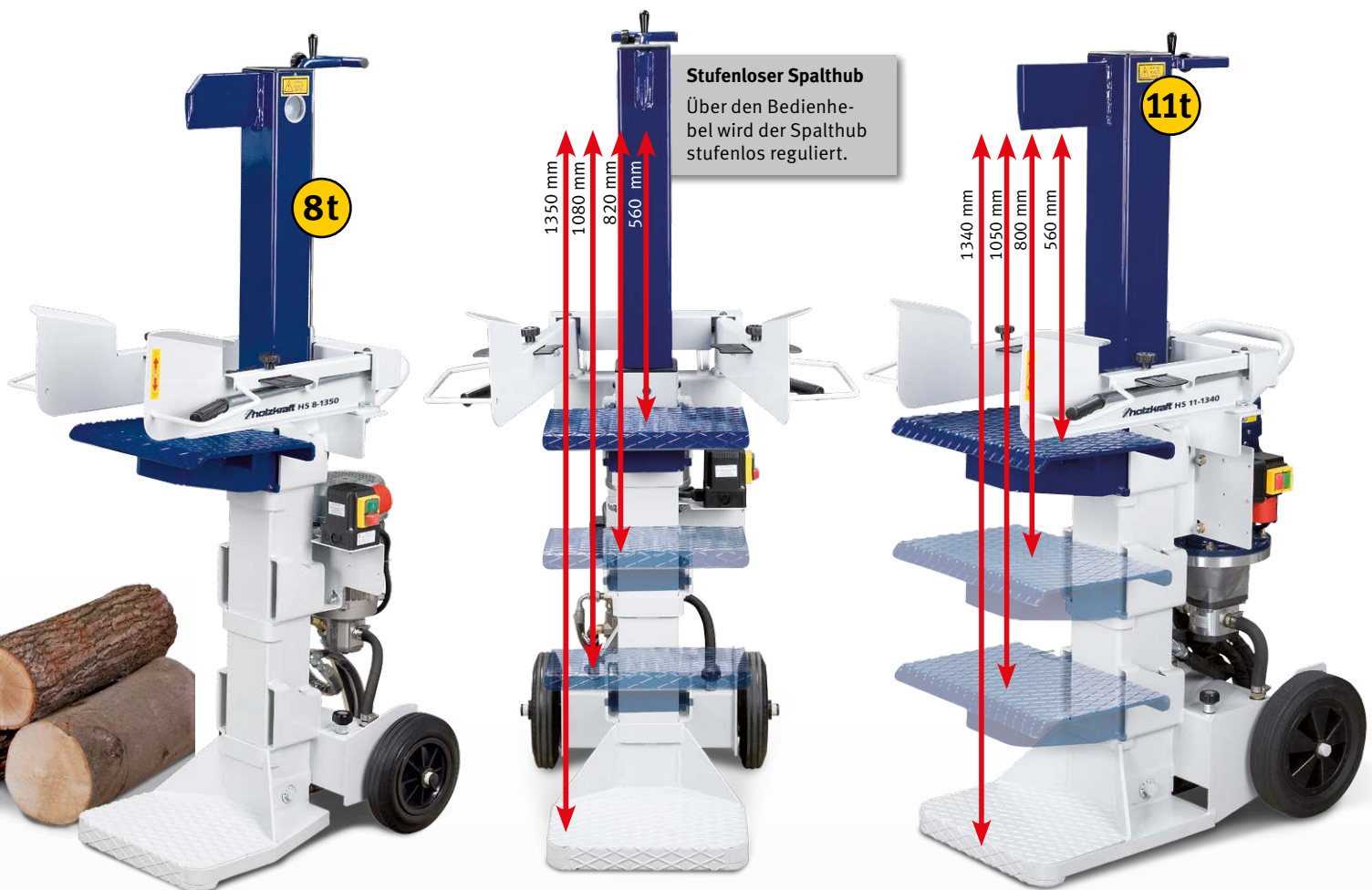

**HS 8-1350**  
Durch den serienmäßigen, höhenverstellbaren Spalttisch und der gerippten Bodenplatte können Holzlängen von 560 mm, 820 mm, 1080 mm und 1350 mm gespalten werden.

**HS 8-1350 SET mit Elektroantrieb**  
statt € 1.478,00 zzgl. MwSt.  
**1.199,-**  
€ 1.426,81 inkl. MwSt.  
Art.-Nr.: 5982108SET

**HS 11-1340 SET mit Elektroantrieb**  
statt € 2.034,00 zzgl. MwSt.  
**1.659,-**  
€ 1.974,21 inkl. MwSt.  
Art.-Nr.: 5982111SET

**HS 11-1340**  
Durch den serienmäßigen, höhenverstellbaren Spalttisch und der gerippten Bodenplatte können Holzlängen von 560 mm, 800 mm, 1050 mm und 1340 mm gespalten werden.

Technische Daten	HS 8-1350	HS 11-1340
max. Spaltkraft	8,0 t	11,0 t
max. Spalthub	500 mm	500 mm
max. Spaltlänge	1350 mm	1340 mm
mit Zwischentisch	560/820/1080 mm	560/800/1050 mm
Hub Vorlauf	5 cm/s	4,6 cm/s
Hub Rücklauf	9,7 cm/s	13,8 cm/s
Antrieb	Elektromotor	Elektromotor
Antriebsleistung 50 Hz	3,0 kW / 400V	3,0 kW / 400V
Gewicht	147 kg	209 kg
Höhe Betätigungshebel ca.	93 cm	93 cm
Abmessungen	1580 x 740 x 470	1620 x 930 x 560

**Optionales Zubehör**

Mit der aufsteckbaren kurzen Spaltkeilverbreiterung können auch längere Hölzer auf einmal durchgespalten werden.

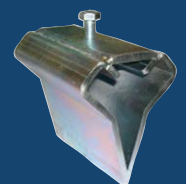

Zubehör	Art.-Nr.	€ zzgl. MwSt.
Spaltkeilverbreiterung HS 7/8/9	5990002	59,00
Spaltkeilverbreiterung HS 11	5990016	89,00

**Die Profi-Holzspalter für höchste Ansprüche mit bis zu 18 t Spaltkraft.  
Mit Elektromotor-, Zapfwellen- oder kombiniertem Zapfwellen-/Elektroantrieb**

- ▶ Robuste solide Verarbeitung in Profi-Qualität
- ▶ Stoß- und kratzfest durch hochwertige Pulverbeschichtung
- ▶ Schnelle, werkzeuglose Spalthöheneinstellung
- ▶ Leistungsstarke Industrie-Elektromotoren, ausgelegt für den Dauereinsatz
- ▶ Leistungsstarke Industrie-Hydraulikanlage für den Dauerbetrieb

**holzkraft**

2

Speed System

**2-Speed-System serienmäßig:**  
Zwei Spalthub-Geschwindigkeiten für noch effizienteres und schnelleres Spalten. Mit dem Schnell-Gang wird der Spaltkeil mit doppelter Geschwindigkeit auf Höhe des Holzes gebracht. Durch ein anschließendes Durchdrücken der Zweihandbedienhebel wird der Spaltgang aktiviert. Ab dann wird mit voller Kraft gespalten.



**Niedrige Bodenplatte**  
für einfaches Beladen großer Stämme

**Lieferumfang  
HS 13-1100-Set**

**inkl. Spaltkreuz**



Abb. zeigt HS 18-1100 ZE



Abb. zeigt HS 13-1100 ZE

- Kombinierte Ausführung mit Elektromotor- und Zapfwellenantrieb
- Flexibel und überall einsetzbar
- Zuhause Betrieb mit Strom, unterwegs Antrieb vom Traktor

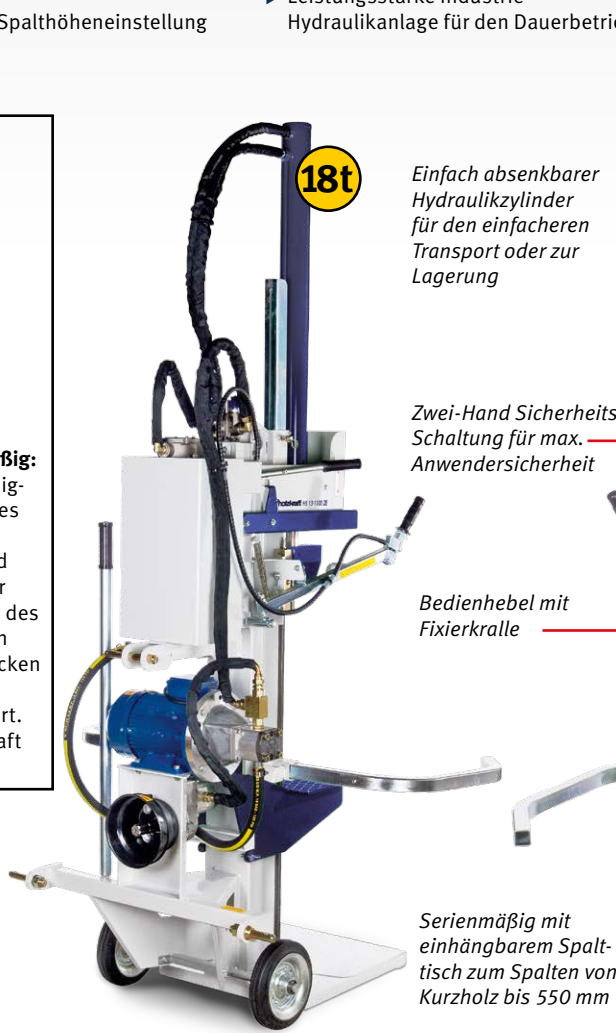
Einfach absenkbarer Hydraulikzylinder für den einfacheren Transport oder zur Lagerung

Doppelt ummantelte Druckschläuche

Zwei-Hand Sicherheits-Schaltung für max. Anwendersicherheit

Schalter-Stecker-Kombination serienmäßig mit Phasenwender und Überlastschutz (400V/16A)

Bedienhebel mit Fixierkralle

Auf die Holzlänge einstellbare Anschläge, zur Vermeidung von unnötigen Spaltweg

Serienmäßig mit einhängbarem Spalttisch zum Spalten von Kurzholz bis 550 mm

Bequemer Transport durch große Gummiräder

**PREISSCHLAGER**

**HS 18-1100 ZE mit Zapfwellen- und Elektroantrieb**  
statt € 3.909,00 zzgl. MwSt.  
**3.199,-**  
€ 3.806,81 inkl. MwSt.  
Art.-Nr.: 5982318

**HS 13-1100 SET**  
statt € 2.599,00 zzgl. MwSt.  
**2.129,-**  
€ 2.533,51 inkl. MwSt.  
Art.-Nr.: 5982113SET

**HS 13-1100 ZE SET**  
statt € 3.248,00 zzgl. MwSt.  
**2.629,-**  
€ 3.128,51 inkl. MwSt.  
Art.-Nr.: 5982313SET

Technische Daten	HS 13-1100	HS 13-1100 ZE	HS 18-1100 ZE
max. Spaltkraft	13,0 to	13,0 to	18,0 t
max. Spalthub	1050 mm	1050 mm	1050 mm
max. Spatllänge	1100 mm	1100 mm	1100 mm
mit Zwischentisch	550 mm	550 mm	550 mm
Hub Vorlauf 1 schnell	18 cm/s	18 / 18 cm/s*	18 / 18 cm/s*
Hub Vorlauf 2 langsam	8,5 cm/s	8,5 / 8,5 cm/s*	6,6 / 9 cm/s*
Hub Rücklauf	12 cm/s	12 / 12 cm/s*	9,9 / 13,5 cm/s*
Antrieb	Elektromotor	Motor+Zapfwelle	Motor+Zapfwelle
Antriebsleistung 50 Hz	3,0 kW / 400V	3,0 kW / 400V	4,0 kW / 400V
Zapfwelldrehzahl	-	350-400 min <sup>-1</sup>	350-400 min <sup>-1</sup>
Schlepperleistung	-	> 30 PS	> 30 PS
Dreipunkthalterung	-	Kat. I & II	Kat. I & II
Gewicht	375 kg	392 kg	474 kg
Abmessungen in mm	2570 x 1000 x 790	2570 x 1000 x 790	2570 x 1000 x 790
Höhe Lagerstellung	1930 mm	1930 mm	1930 mm

Zubehör	Art.-Nr.	€ zzgl. MwSt.
Gelenkwelle ohne Rutschkupplung 860 mm, Kategorie 2	5990014	<b>105,00</b>



## FB 4500 – Förderband für das zeitsparende Weiterbefördern von Brennholz sofort nach dem Schnitt

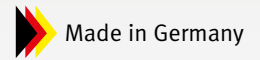

- ▶ Variable Höhenanpassung an Ladehöhe unterschiedlicher Transportmittel
- ▶ Neigungsverstellung von 5° bis 45° über Seilwinde mit großem Handrad
- ▶ Einfaches und sicheres Ein- und Ausklappen über Seilwinde und Radunterstützung
- ▶ Auf- und Abbau schnell und problemlos für eine Person machbar

### Ausstattung

- ▶ Luftbereifte Transporträder (Ø 400 mm)
- ▶ Vollverzinkte Förderwanne
- ▶ Mitnehmer aus Stahl

- › Förderlänge 4,5 m
- › Förderhöhe bis 3,50 m stufenlos einstellbar
- › Nur eine Person für Bedienung, Auf- und Abbau notwendig



Abbildung zeigt Förderband FB 4500 in der Transport- und Lagerstellung

### FB 4500

statt € 2.499,00 zzgl. MwSt.

**2.059,-**

€ 2.450,21 inkl. MwSt.

Art.-Nr.: 5964500

Abbildung zeigt Förderband FB 4500 mit Wippkreissäge HWS 701

Modell	FB 4500
Förderbandbreite	250 mm
Förderlänge	4,5 m
max. Förderhöhe bei 45°	ca. 3,5 m
Bandgeschwindigkeit	0,8 m/s
Förderbandantrieb	Elektromotor
Aufnahmeleistung	1,1 kW
Elektrischer Anschluss	400V 3Ph ~ 50Hz
Abmessung bei 5° Stellung des Förderbandes	1100 x 4800 x 2130 mm
Abmessung bei 45° Stellung des Förderbandes	1100 x 3700 x 3500 mm
Abmessung Transport-/Lagerstellung	1100 x 2770 x 2130 mm
Gewicht	245 kg



Zubehör	Art.-Nr.	€ zzgl. MwSt.
1 Fahrvorrichtung für Kugelkopf-Kupplung, Deichsel mit Stützrad	5971010	209,00
2 Fahrvorrichtung für Schlepper-Zugöse, Deichsel mit Stützrad	5971011	215,00
3 Fahrvorrichtung mit Einhängekonsole und Hubwagen	5971012	199,00

Stürmer Maschinen GmbH - Holzkraft - Dr.-Robert-Pfleger-Str. 26 - D-96103 Hallstadt Tel. (09 51) 96 555 - 0 · Fax - 55 · info@stuermer-maschinen.de

Vertrieb Österreich: Aircraft Kompressorenbau GmbH  
Gewerbestraße Ost 6 · A-4921 Hohenzell (Austria)  
Tel. ++43 (0) 77 52 - 7 09 29-0 · Fax ++43 (0) 77 52 - 7 09 29-99 · [www.aircraft.at](http://www.aircraft.at)

Preise sind unverbindliche Preisempfehlungen, freibleibend, in €, zzgl. der gesetzlich gültigen MwSt., zzgl. Verpackungs-, Versand-, Transport-, Entlade-, Aufbau- und ggf. Einweisungskosten. Verkaufspreise der Händler können abweichen. Für Druckfehler, Irrtümer oder fehlerhafte Darstellung wird nicht gehaftet. Technische und optische Änderungen sind vorbehalten. Nicht alle Artikel lagermäßig. Beschaffung kurzfristig möglich. Auslieferung erfolgt ausschließlich über den Fachhandel. Bitte beachten Sie, dass bei einigen Maschinen dieses Prospekts Transportverpackungspauschalen für Transporteinheiten bzw. Verpackung und Verpackungsaufwand anfallen. Für Maschinen mit erhöhtem Transportaufwand berechnen wir einen zusätzlichen Transportzuschlag.

Das gesamte Prospekt ist urheberrechtlich geschützt. Darüber hinaus melden wir zum Schutz unserer Produkte Marken-, Patent- und Designrechte an, sofern dies im Einzelfall möglich ist. Wir widersetzen uns mit Nachdruck jeder Verletzung unseres geistigen Eigentums.

TVP 1 = 19,00 € zzgl. MwSt.  
TVP 2 = 39,00 € zzgl. MwSt.  
TVP 3 = 59,00 € zzgl. MwSt.  
TVP 4 = 79,00 € zzgl. MwSt.

TVP 5 = 100,00 € zzgl. MwSt.  
TVP 6 = 200,00 € zzgl. MwSt.  
TVP 7 = 300,00 € zzgl. MwSt.  
TVP 8 = 400,00 € zzgl. MwSt.

Ihr Fachhändler:



[www.holzkraft.de](http://www.holzkraft.de)