



Kollaborativ undervisning – tolærerordning

Inklusion – viden til praksis



Kollaborativ undervisning – tolærerordning

Inklusion – viden til praksis

Forfattere: Rune Hejlskov Schjerbeck, Camilla Dyssegaard, Michael Søgaard Larsen, Pernille Matthiesen og Jacob Ørskov Busk.

Redaktion: Rune Hejlskov Schjerbeck og Jacob Ørskov Busk

Grafisk tilrettelægger: Rosendahls - Schultz Grafisk A/S

Foto: www.colourbox.com

1. udgave, 1. oplag, maj 2013

ISBN: 978-87-603-2966-1

Internetadresse: www.inklusionsudvikling.dk/ebog/tolaererordning

Udgivet af Ministeriet for Børn og Undervisning, 2013

Publikationen kan ikke bestilles i trykt form. Der henvises i stedet til onlineversionen

Produktion: Rosendahls - Schultz Grafisk A/S



**MINISTERIET FOR
BØRN OG
UNDERVISNING**

Forord

Denne e-bog er en del af en e-bogssamling, som præsenterer viden om, hvad fagpersoner i og omkring folkeskolen kan gøre for at styrke inklusion af børn med særlige behov i almenundervisningen.

E-bogssamlingen præsenterer effektfulde strategier til styrket inklusion, og hvilke effekter disse strategier kan forventes at have for elever med særlige behov og de øvrige elever.

E-bogen beskriver en tilgang til implementering af collaborative teaching, her kaldet tolærerordning med fokus på inklusion.

E-bogens formål

Formålet er kort og præcist at præsentere evidensbaseret viden om, hvordan brugen af tolærerordning kan få positiv betydning for inklusion i grundskolen. Derudover gives inspiration til relevante overvejelser i forhold til at komme i gang med processen.

E-bogens målgruppe

E-bogen henvender sig til den kommunale forvaltning, skoleledelser og lærere i skolen, som arbejder med tolærerordning som en del af indsatsen for inklusion.

Evidensbaseret viden – fra forskning til e-bog

Denne e-bog præsenterer evidensbaseret viden om hvordan tolærerordninger kan bidrage til at skabe en praksis for inklusion i grundskolen.

Der er altså forskningsmæssigt belæg for, at strategien er effektiv til undervisning af elever med særlige behov og de øvrige elever. Der kan dog naturligvis ikke gives garanti for, at den ønskede effekt altid opnås.

E-bogen er udarbejdet i et samarbejde mellem Ressourcecenter for Inklusion og Specialundervisning ved Ministeriet for Børn og Undervisning og post.doc. Camilla Dyssegaard samt lektor Michael Søgaard Larsen fra Dansk Clearinghouse for Uddannelsesforsk-

ning ved Aarhus Universitet. Samarbejdet har indledningsvis ført til evidensbaseret viden i form af det systematiske forskningsreview 'Effekt og pædagogisk indsats ved inklusion af børn med særlige behov i grundskolen', som sidenhen er blevet til rapporten 'Viden om Inklusion'. Rapporterne udgør det evidensbaserede grundlag for denne e-bog, som kort og præcist formidler evidensbaseret forskning.

Specifikke henvisninger og referencer er i rapporterne som findes her i deres fulde længde:

- inklusionsudvikling.dk/forskningsreview/inklusion/effekt
- inklusionsudvikling.dk/videnominklusion

Inspiration til refleksion

Udover formidling af evidensbaseret viden giver den udgående konsulentenhed Inklusionsudvikling og Ressourcecenter for Inklusion og Specialundervisning inspiration til relevante overvejelser, der bør tages stilling til i forhold til implementering af et fælles værdigrundlag.

Læs begrebsdefinitioner for inklusion, effekt og enkelte andre af e-bogens begreber bagest i e-bogen.

E-bogens opbygning

Tolærerordning



1. Introduktion og pædagogisk grundlag

Det overordnede formål med en tolærerordning er, at lærere skal samarbejde om løsning og udvikling af undervisningsopgaver.



2. Evidens

Tolærerordningen kan styrke læring for både elever med særlige behov og øvrige elever.



3. Praxis

Dette er en gennemgang af, hvilke udfordringer og muligheder man bør være opmærksom på ved implementering af tolærerordninger.



1. Introduktion og pædagogisk grundlag

Det overordnede formål med en tolærerordning er, at lærere skal samarbejde om løsning og udvikling af undervisningsopgaver. Både i forhold til en klasse og til enkelte elever skal lærerne udvikle deres professionelle kompetencer ved udveksling af erfaringer og supervision og ved at udnytte de enkelte læreres særlige kompeten-

cer. Lærerne skal føle sig trygge ved samarbejdet og samtidig acceptere hinandens pædagogiske tilgang og undervisningsmetoder.

De studier i forskningsreviewet 'Effekt og pædagogisk indsats ved inklusion af børn med særlige behov i grundskolen', der analyserer tolærerordninger, tager ud-

gangspunkt i forskellige tilgange. Fælles for studierne er, at de undersøgte ordninger med to voksne i klassen, består af én af klassens faste lærere plus en 'speciallærer' (lærer som er specialiseret i at undervise elever med særlige behov).







2. Evidens

Forskning om tolærerordninger med deltagelse af en almindelig lærer og en speciallærer viser, at det kan styrke alle elevers læring, hvis der arbejdes professionelt med tolærerordninger. Det gælder altså både elever med særlige behov og de øvrige elever.

Der er endvidere en række forhold, som understøtter de gode effekter af tolærerordninger. Det er særligt, hvis:

- lærerne via instruktion/ efteruddannelse i en kollaborativ undervisningsmodel øger den reelle undervisningstid, især hvis speciallærer og lærer udveksler undervisningsroller
- tolærerordningen gives i indskolingen. Tolærerordninger synes at være mest effektfulde i indskolingen

- der er afsat tid til regelmæssig planlægning og evaluering af undervisningen
- der er et velfungerende samarbejde mellem special- og almenlærer
- lærerne har adgang til supervision af andre professionelle – psykologer, ledere, konsulenter m.fl.
- begge lærere underviser og støtter alle elever

Forskningen peger imidlertid på, at den ønskede effekt ikke kommer, når følgende gør sig gældende:

- lærere ikke har fået instruktion/efteruddannelse i en kollaborativ undervisningsmodel, og den ene lærer er passiv i undervisningen

- undervisningen ikke er planlagt og evalueret i fællesskab mellem lærerne
- eleverne ikke er mere aktivt engagerede i undervisningen på trods af den ekstra lærerresource
- lærerne mangler viden om/strategier til at undervise elever med særlige behov
- speciallæreren kun har fokus på elever med særlige behov
- elever med særlige behov ikke har kontakt med almenlæreren og derved kun med speciallæreren.



3. Praksis

Det er afgørende for implementeringen af en tolærerordning, at den gennemføres af en almenlærer og en speciallærer, og at lærerne har viden eller uddannelse i at undervise sammen. Der gives her et eksempel på en lærerordningsmodel, som er udviklet af Boudah (1997).

En kollaborativ undervisningsmodel

Den kollaborative undervisningsmodel blev designet til et forskningsprojekt af Boudah (1995) og udviklet på basis af empirisk forskning. Modellen tager udgangspunkt i forskning, som har vist, at elever med faglige vanske-

ligheder kan lære at benytte og almengøre læringsstrategier, som sætter dem i stand til at kunne løse vanskelige faglige opgaver, og at almenlærerne kan forbedre kvaliteten af deres undervisning, således at elever med særlige behov bedre kan tilegne sig indholdet af undervisningen.

Diagram over den kollaborative undervisningsmodel (Boudah et al., 1997, s. 297)

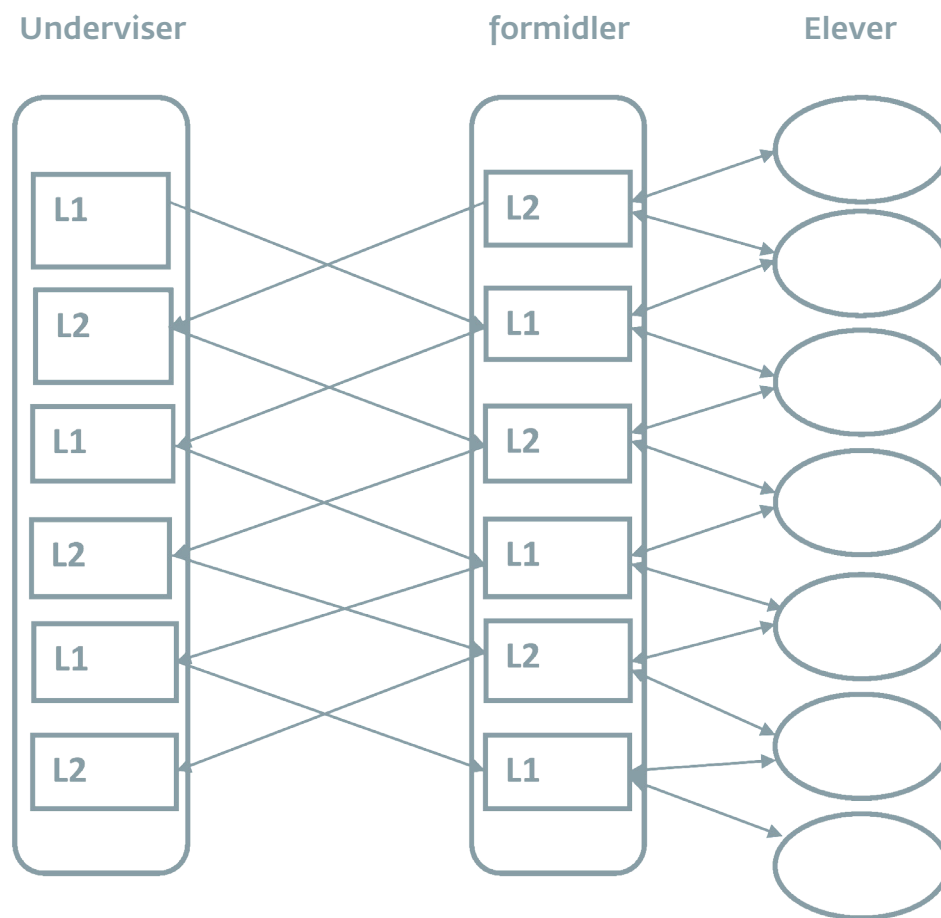

Når der skal undervises kollaborativt, skal de to tilstedeværende lærere vide og være opmærksomme på:

- hvad deres respektive roller er i undervisningen
- hvordan de vil interagere og relatere til hinanden
- hvordan de vil interagere med eleverne (i undervisningen)

Processen for kollaborativ undervisning

Venstre side af figuren viser de to roller som henholdsvis underviser og formidler, lærerne har i en inkluderende undervisning, når der undervises kollaborativt. Pilene mellem den ene lærer (L1) og den anden lærer (L2) illustrerer, hvordan lærerne hele tiden skifter mellem de to roller. Det karakteristiske er, at begge lærere er aktive i undervisningen hele tiden. Et eksempel kunne være, at L1 fortæller om eventyrgenren, og samtidig skriver L2 stikord på tavlen i punktform. Senere kan L2 fortælle om andre karakteristika ved eventyr, mens L1 uddyber med eksempler fra kendte eventyr. Undervisningen kan afrundes med, at den ene lærer opfordrer eleverne til at genfortælle, hvilke karakteristika der er i eventyrgenren, mens den anden opfordrer eleverne til at komme med eksempler fra eventyr, som de kender.

Når denne form for kollaborativ undervisning igangsættes, vil det ofte være almenlæreren, der varetager underviserrollen, og speciallæreren, der varetager formidlerrollen.

Det er naturligt, da almenlæreren er specialist på sit fagområde, og speciallæreren er specialist i at tilpasse undervisning og undervisningsmetoder til elever med forskellige læringsforudsætninger. Jo bedre lærerne bliver til at arbejde med den kollaborative undervisningsmodel, desto mere kan begge lærere træde ind og ud af de to roller kontinuerligt i undervisningen. På denne måde kan speciallæreren og almenlæreren supplere og støtte hinanden i undervisningen frem for at agere som to lærere, der skiftes til at undervise.

Underviser og formidler - hvem gør hvad?

I højre side af modellen ses pile, der peger i to retninger. Pilene illustrerer det samspil, der er mellem formidlerlæreren og eleverne. Formidlerlæreren benytter, taler om, gør tydeligt, underviser i og opfordrer til anvendelsen af strategiske færdigheder, der hjælper eleverne til en bedre læring. Mens underviseren instruerer i noget fagspecifikt, er formidleren i gang med at forbedre elevernes forståelse af det fagspecifikke indhold og undervise i anvendelse af læringsstrategiske færdigheder.

Som eksempler på læringsstrategiske færdigheder kan nævnes:

- evne til at gengive det gennemgåede pensum med egne ord
- beherskelse af det lærte ved at benytte hukommelsesstrategier
- analysere begreber visuelt

- notatteknik ved hjælp af 'mapping'

På denne måde kan formidleren opfordre eleverne til at gengive det gennemgåede eller støtte dem i at arrangere deres notater på en måde, så det er let at huske, hvad indholdet og formålet med det gennemgåede pensum var.

Fordele ved kollaborativ undervisning

Et af resultaterne ved at benytte den kollaborative undervisningsproces og lære eleverne strategiske læringsfærdigheder er, at eleverne lærer, hvordan de kan lære mere effektivt. Eleverne kan endvidere blive mere selvstændige, da de kan benytte deres læringsstrategier til reelt at tilpasse deres egen læringsproces.

Inspiration til refleksion og implementering – få gang i hjulene

Fra Inklusionsudvikling og Ressourcecenter for Inklusion og Specialundervisning

I dette afsnit gives der gennem en række refleksions-spørgsmål inspiration til, hvilke overvejelser man kan gøre sig, når man vil arbejde med tolærerordninger. Overvejelser der er vigtige, hvad enten man vil implementere tolærerordninger som noget helt nyt eller udvikle en allerede eksisterende praksis.

Afsnittet indeholder refleksionsspørgsmål til to forskellige målgrupper:

- **Skolens ledelse**
- **Lærerteamet**

Med denne målgruppeopdeling er det e-bogens hensigt at stille relevante refleksionsspørgsmål til den enkelte målgruppe og samtidig synliggøre behovet for at beslutte og reflektere på tværs af niveauer. Således øges mulighederne for at lykkes med implementering eller udvikling af elevfor-midling som metode, og herigennem styrke inkluderende børnefællesskaber.

Definition af 'speciallærer'-begrebet:

I en dansk skolekontekst findes der ikke en formel speciallæreruddannelse, som den der er beskrevet i evidensgrundlaget. Derfor anvender vi i det følgende begreberne 'almen lærer' og 'speciallærer'. Vi forstår her en speciallærer som en lærer, der enten i sin uddannelse eller gennem erfaring har specialiseret sig i at undervise elever med særlige behov.

Refleksionsspørgsmål til den kommunale forvaltning

- Har I, i jeres kommune, et billede af, hvordan tolærerordninger benyttes på skolerne i kommunen, og om de modsvare ambitionerne om, at både den almindelige lærer og speciallæreren skal understøtte undervisningen af alle elever i klassen? Er der for eksempel skoler, som har erfaring med denne form for tolærerord-

ning, som kan være til inspiration for andre skoler?

- Hvem har ansvaret og opgaven i forhold til at skabe tydelighed og transparens om tolærerordningens formål, så det støtter alle elevers læring og udvikling i undervisningen? Skoleforvaltning, skoleledelse, PPR eller ressourcecenter? Hvem gør hvad og hvordan?

Refleksionsspørgsmål til skoleledelsen

- Hvordan bruger I tolærerordninger på skolen, og modsvare det forskningen om, at både den almindelige lærer og speciallæreren arbejder sammen med alle elever som en del af undervisningen? Hvordan vil I som skoleledelse gå forrest og tydeligt formidle formålet med at implementere tolærerordninger på skolen?

- Hvilke erfaringer har I som skoleledelse, lærere og elever med tolærerordninger på skolen? Hvilke styrker og svagheder er der ved den nuværende brug af tolærerordninger, og kan andre samarbejdsrelationer mellem lærerne styrke undervisningen? Hvem skal inddrages i implementeringen af tolærerordningen på skolen? Hvordan og hvorfor?

- Er der en fælles forståelse for tolærerordningens formål og samarbejdet mellem den almene lærer og speciallæreren? Hvordan får I alles viden i spil som afsæt for en fælles opgavebeskrivelse?

- Hvordan understøtter de eksisterende strukturer og skolens organisering tolærerordninger? Hvordan fungerer

de? Hvordan får I viden om, hvordan de fungerer - nu og fremadrettet?

- Hvilken viden og erfaring skal lærerne have for at samarbejde i undervisningen? Hvordan etableres eventuelle kompetenceudviklingsforløb?

Refleksionsspørgsmål til lærerteamet

- Hvilke styrker og svagheder ser I i teamet ved at benytte tolærerordninger i den enkelte klasse?
- Hvordan bruger I tolærerordninger som en del af undervisningstimerne i dag? Kan ordningen styrkes ved, at

lærerne udvikler samarbejdet om undervisningen af alle elever i undervisningen?

- Hvordan skal I som almen lærere og speciallærere samarbejde i klassen?
- Hvornår og hvordan planlægger og evaluerer I undervisningen i fællesskab? Hvordan etableres rammer for supervision og af hvem?
- Hvordan understøtter I som almenlærere og speciallærere de enkelte elever i at udvikle læringsstrategier, som er tilpasset deres egne læringsprocesser?

Læs mere om tolærerordning Systematisk forskningsreview: Effekt og pædagogisk indsats ved inklusion af børn med særlige behov i grundskolen:

- www.inklusionsudvikling.dk/forskningsreview/inklusion/effekt

Inspirationsmaterialet: Viden om Inklusion:

- www.inklusionsudvikling.dk/videnominklusion

Inklusionsudvikling og Ressourcecenter for Inklusion og Specialundervisning om et inkluderende læringsmiljø:

- www.inklusionsudvikling.dk/læringsmiljoe



Begrebsdefinitioner

Inklusion

E-bogen tager udgangspunkt i Danmarks Evalueringsinstituts definition af inklusion: 'Deltagelse i læringsfællesskabet vil sige, at eleven befinder sig sammen med og deltager aktivt i samme undervisning og fællesskab som sine klassekammerater, og at eleven derudover har optimalt udbytte af og udvikler positive selvbilleder på baggrund af deltagelse i læringsfællesskabet'.

Børn med særlige behov

Ved særlige behov forstås i denne sammenhæng børn, der bryder med alderssvarende gældende regler, normer og forventninger til børn i grundskolen med en regelmæssig karakter over tid (jf. Nordahl, Mausethagen, & Kostøl, 2009). Der fokuseres med reviewet, som danner grundlag for e-bogen, således i særlig grad

på børn, der henvises til specialundervisning med baggrund i udviklingsforstyrrelser, psykiske lidelser samt sociale og miljøbetingede vanskeligheder.

I denne e-bog indgår ikke undersøgelser, der alene forholder sig til børn med fysiske funktionsnedsættelser (syn, hørelse, bevægeapparat), syge børn (muskelsvind, cancer, epilepsi), eller alene til børnenes køn og etnicitet.

Effekt

At noget har effekt vil sige, at der foreligger en kausal relation. Det betyder, at vi, hvis vi ved, at A følger af B, kan sige, at B er årsag til A. Dette indebærer, at der er stillet krav til forskningen om, at den skal kunne dokumentere effekt. Hvad angår effektens indhold, blev der stillet krav om, at forskningen på én gang både skulle undersøge:

- Kognitiv effekt: Effekter på elevernes faglige udvikling
- Sociale effekter: Effekter på elevernes sociale færdigheder og på klassens sociale miljø.

Der stilles ikke krav om at finde en effekt på både elever med særlige behov og de øvrige elever. Det er tilstrækkeligt med effekt på én af elevgrupperne. Der indgår ikke undersøgelser, hvor det er elevernes egne lærere, som er eneste kilde til vurdering af effekt.