

PFR-(5)(03)(003) PFR-W-...

PFR-5

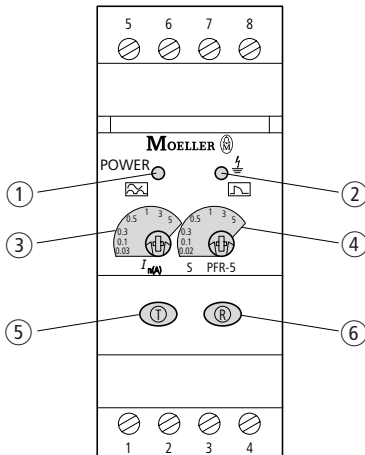

- ① Power-LED
Power LED
DEL tension
LED Power
LED de potencia
Светодиод питания
电源指示灯-LED
- ② Erdschluss-LED
Earth fault LED
DEL défaut à la terre
LED guasto a terra
LED defecto a tierra
Короткое замыкание на землю
接地-LED

- ④ $t_v 0.02 - 0.1 - 0.3 - 0.5 - 1 - 3 - 5 \text{ s}$ = Einstellung Schaltverzögerung
Switching delay setting
Réglage temporisation
Impostazione ritardo di manovra
Ajuste del retardo de conexión
Установка задержки переключения
开关延时设置:

PFR-003, PFR-03

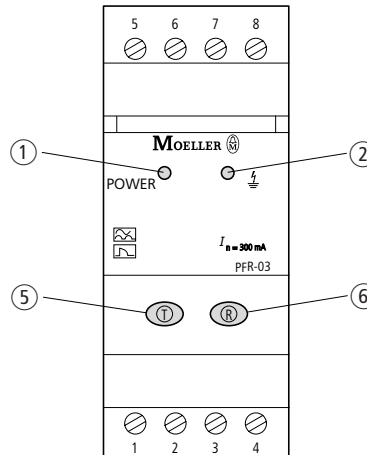

- ③ $I_{\Delta n} 0.03 - 0.1 - 0.3 - 0.5 - 1 - 3 - 5 \text{ A}$ = Einstellung Erdschluss-Wert
Earth-fault value setting
Réglage défaut à la terre
Impostazione valore contatto a terra
Ajuste del valor de defecto a tierra
Установка значения замыкания на землю
接地值设置:

- ⑤ Test → Auslösung
Test tripping
Test déclenchement
Prova di intervento
Prueba → Disparo
Тест на отключение
测试跳闸
- ⑥ Reset
Raz
Rearme
Сброс
复位



Lebensgefahr durch elektrischen Strom!
Nur Elektrofachkräfte und elektrotechnisch unterwiesene Personen dürfen die im Folgenden beschriebenen Arbeiten ausführen.

Electric current! Danger to life!
Only skilled or instructed persons may carry out the following operations.

Tension électrique dangereuse !
Seules les personnes qualifiées et averties doivent exécuter les travaux ci-après.

Tensione elettrica: Pericolo di morte!
Solo persone abilitate e qualificate possono eseguire le operazioni di seguito riportate.

¡Corriente eléctrica! ¡Peligro de muerte!
El trabajo a continuación descrito debe ser realizado por personas cualificadas y advertidas.

Электрический ток! Опасно для жизни!
Только специалисты или проинструктированные лица могут выполнять следующие операции.

触电危险!
只允许专业人员和受过专业训练的人员进行下列工作。

PFR-5

Statusbeschreibung der LEDs

- Erdschluss-LED blinkt = Erdschluss-Strom kleiner als eingestellt
- Blinkfrequenz 2 sec = 25 % – 50 % $I_{\Delta n}$ (A)
- Blinkfrequenz 1 sec = 50 % – 75 % $I_{\Delta n}$ (A)
- Blinkfrequenz 0.5 sec = 75 % – < 100 % $I_{\Delta n}$ (A)

Status description of the LEDs

- Earth-fault LED flashes = earth-fault current lower than set
- Flashing frequency 2 sec = 25 % – 50 % $I_{\Delta n}$ (A)
- Flashing frequency 1 sec = 50 % – 75 % $I_{\Delta n}$ (A)
- Flashing frequency 0.5 sec = 75 % – < 100 % $I_{\Delta n}$ (A)

Description d'état des DEL

- Clignotement DEL défaut à la terre = courant défaut à la terre inférieur au réglage
- Fréquence de clignotement 2 sec = 25 % – 50 % $I_{\Delta n}$ (A)
- Fréquence de clignotement 1 sec = 50 % – 75 % $I_{\Delta n}$ (A)
- Fréquence de clignotement 0.5 sec = 75 % – < 100 % $I_{\Delta n}$ (A)

指示灯状态描述

- 接地指示灯闪烁 = 接地电流小于设定
- 闪烁频率 2 sec = 25 % – 50 % $I_{\Delta n}$ (A)
- 闪烁频率 1 sec = 50 % – 75 % $I_{\Delta n}$ (A)
- 闪烁频率 0.5 sec = 75 % – < 100 % $I_{\Delta n}$ (A)

Descrizione stato dei LED

- LED contatto a terra lampeggiante = corrente di contatto a terra inferiore a quella impostata
- Frequenza di lampeggiamento 2 sec = 25 % – 50 % $I_{\Delta n}$ (A)
- Frequenza di lampeggiamento 1 sec = 50 % – 75 % $I_{\Delta n}$ (A)
- Frequenza di lampeggiamento 0.5 sec = 75 % – < 100 % $I_{\Delta n}$ (A)

Descripción del estado de los LEDs

- El LED de defecto a tierra parpadea = la intensidad de defecto a tierra es inferior a la ajustada
- Frecuencia intermitente 2 sec = 25 % – 50 % $I_{\Delta n}$
- Frecuencia intermitente 1 sec = 50 % – 75 % $I_{\Delta n}$ (A)
- Frecuencia intermitente 0.5 sec = 75 % – < 100 % $I_{\Delta n}$ (A)

Описание состояния светодиодов

- Светодиод замыкания на землю мигает = Ток замыкания на землю меньше установленного
- частота мигания 2 sec = 25 % – 50 % $I_{\Delta n}$
- частота мигания 1 sec = 50 % – 75 % $I_{\Delta n}$ (A)
- частота мигания 0.5 sec = 75 % – < 100 % $I_{\Delta n}$ (A)

PFR-003, PFR-03

Statusbeschreibung der LEDs

- Erdschluss-LED an = Relais geschaltet = Erdschluss
- Erdschluss-LED an und Power-LED blinkt = Erkennung eines Transformator-Fehlers = Transformator defekt oder Verbindung Relay zum Transformator unterbrochen.

Status description of the LEDs

- Earth-fault LED on = relay switched on = earth fault
- Earth-fault LED on and power LED flashes = transformer error detected = transformer defect or connection between relay and transformer interrupted.

Description d'état des DEL

- DEL défaut à la terre allumée = relais enclenché = défaut à la terre
- DEL défaut à la terre allumée et clignotement DEL tension = détection d'un défaut transformateur = transformateur défectueux ou liaison relais et transformateur coupée

指示灯状态描述

- 接地指示灯亮 = 继电器已接通 = 接地
- 接地指示灯亮且电源指示灯闪烁 = 识别变压器故障 = 变压器损坏或继电器与变压器的连接中断

Descrizione stato dei LED

- LED contatto a terra acceso = relè inserito = contatto a terra
- LED contatto a terra acceso e LED power lampeggiante = rilevato guasto trasformatore = trasformatore difettoso o connessione fra relè e trasformatore interrotta.

Descripción del estado de los LEDs

- LED de defecto a tierra encendido = relé conectado = defecto a tierra
- LED de defecto a tierra conectado y LED de potencia encendido = detección de un error de transformador = transformador defectuoso o conexión entre el relé y el transformador interrumpida.

Описание состояния светодиодов

- Светодиод замыкания на землю вкл. = Реле включено = Замыкание на землю
- Светодиод замыкания на землю вкл. и Светодиод питания мигает = Распознавание неисправности трансформатора = Дефект трансформатора или прервано соединение между реле и трансформатором

Abmessungen – Dimensions – Dimensioni – Dimensiones – размеры – 尺寸

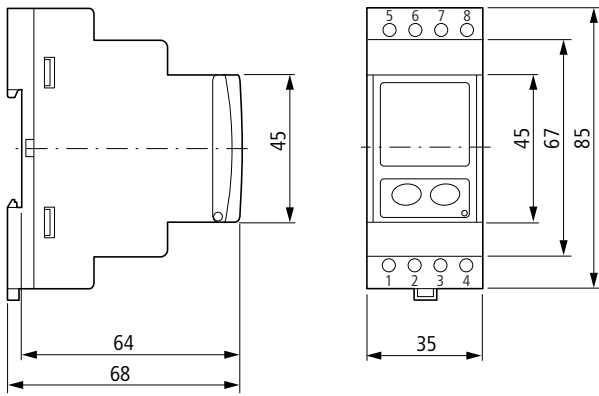

Montage – Fitting – Montaggio – Montaje – монтаж – 安装

auf 35-mm-Hutschiene
on 35 mm top-hat rail
sur profilé support 35 mm
su guida simmetrica DIN 35 mm
sobre guía simétrica de 35 mm
на 35-мм шляповидной шине
在 35 mm 的帽形轨道上

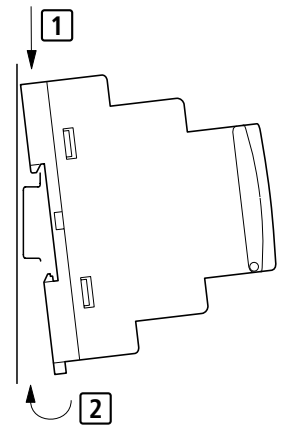

07/04 AWA1230-2214

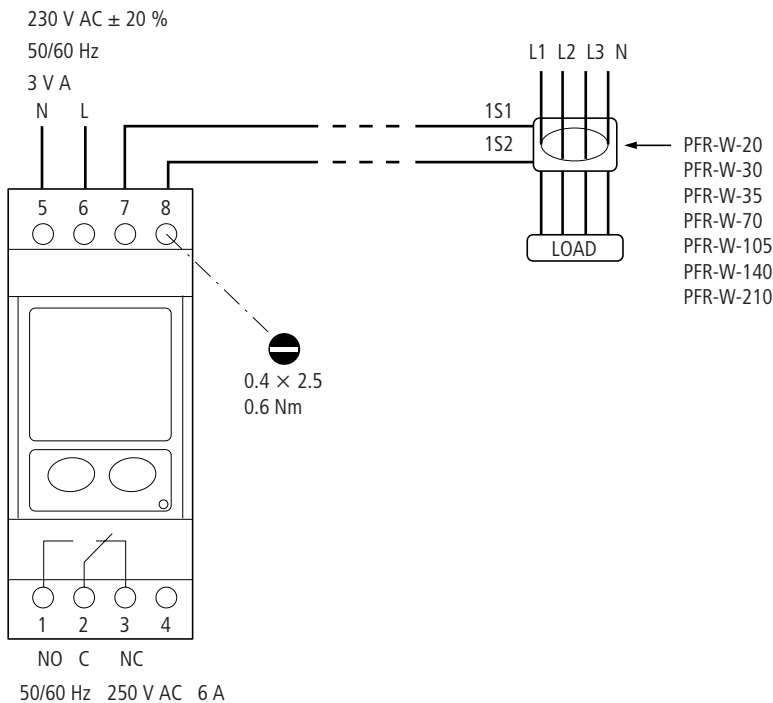

≤ 3 m	
	2 x 0.75 – 2.5 mm ²
	2 x 0.75 – 1.5 mm ²
	2 x 0.75 – 1.5 mm ²

> 3 m – 50 m

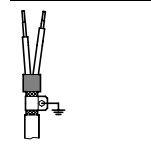

PFR-W-...

W35-210

W20, 30

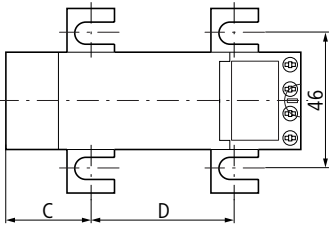
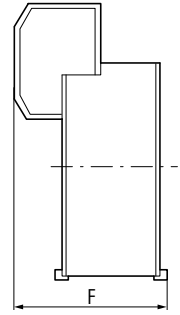
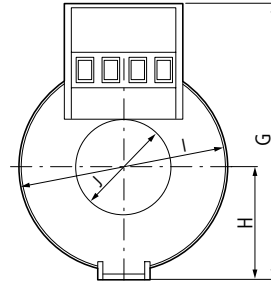
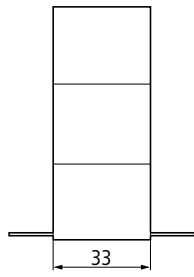
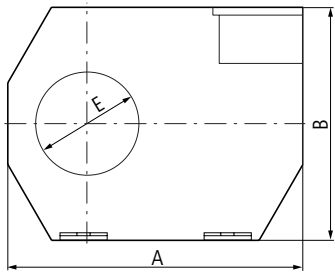

Typ	A	B	C	D	E
	mm				
W35	100	79	26	48.5	35 Ø
W70	130	110	32	66	70 Ø
W105	170	146	38	94	105 Ø
W140	220	196	48.5	123	140 Ø
W210	299	284	69	161	210 Ø

Typ	F	G	H	I	J
	mm				
W20	32	60	24	46 Ø	21 Ø
W30	32	70	30	59 Ø	30 Ø

07/04 AWA1230-2214

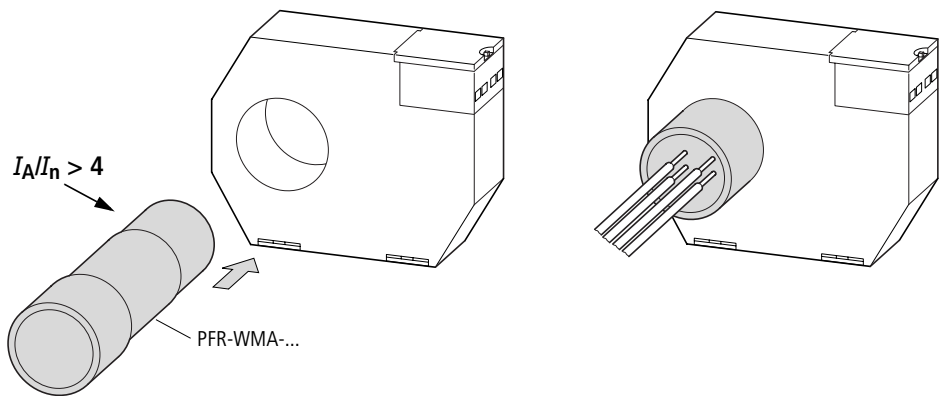
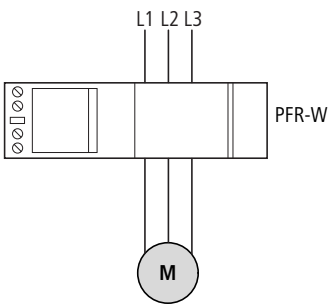
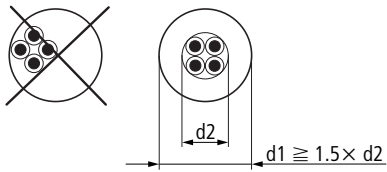
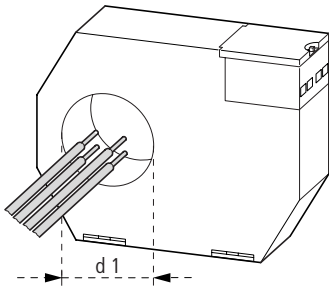

PFR-W...	I_n	d2
20	≤ 50 A	≤ 13
30/35	≤ 100 A	≤ 20/23
70	≤ 200 A	≤ 47
105	≤ 250 A	≤ 70
140	≤ 630 A	≤ 93
210	≤ 800 A	≤ 140

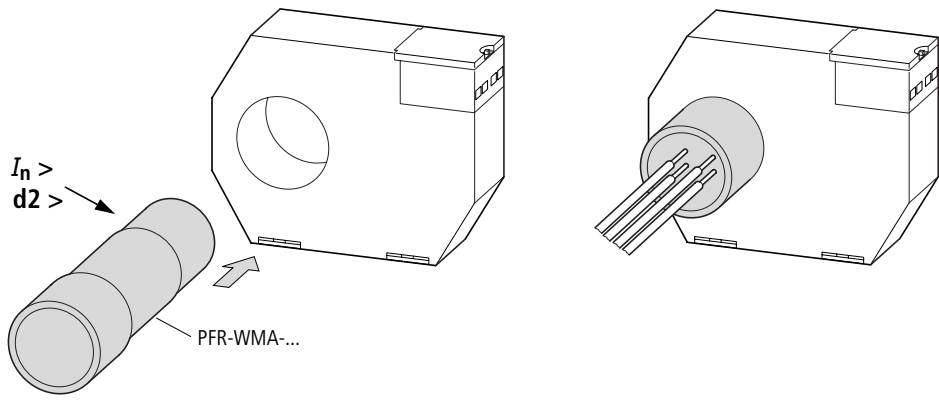
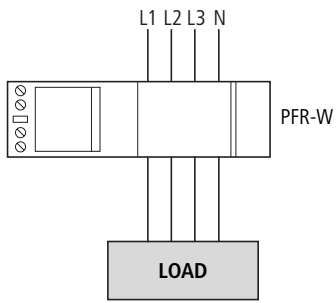

PFR-W...	I_n	d2 mm
20	≤ 50 A	≤ 13
30/35	≤ 150 A	≤ 20/23
70	≤ 400 A	≤ 47
105	≤ 650 A	≤ 70
140	≤ 1200 A	≤ 93
210	≤ 1800 A	≤ 140

Auslösung Leistungsschalter mit Arbeitsstromauslöser
Lokales/externes Reset.

Tripping circuit-breaker with shunt release
Local/external reset

Déclenchement disjoncteur avec déclencheur à émission de tension
Réarmement local/externe

Intervento interruttore automatico di potenza con sganciatore a lancio di corrente
Reset locale/esterno

Disparo del interruptor automático con disparador shunt
Reinicio automático en caso de reconexión

Отключение силового выключателя с расцепителем в цепи рабочего тока
Локальный/внешний возврат в исходное положение

断路器通过工作电流切断器跳闸
局部复位 / 外部复位

Lokales/externes Reset
Local/external reset
Réarmement local/externe
Reset locale/esterno
Reinicio local/externo
Локальный/внешний возврат в исходное положение
局部复位 / 外部复位

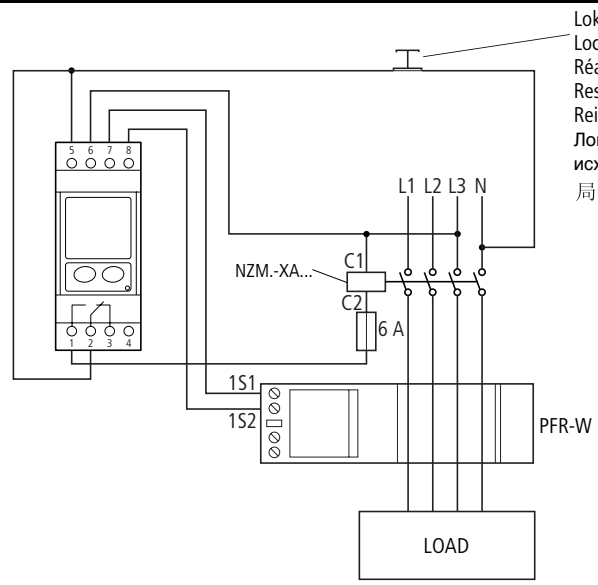

Auslösung Leistungsschalter mit Arbeitsstromauslöser
Automatisches Reset bei Wiedereinschaltung.

Tripping circuit-breaker with shunt release
Automatic reset with reset

Déclenchement disjoncteur avec déclencheur à émission de tension
Réarmement automatique lors de la remise sous tension

Intervento interruttore automatico di potenza con sganciatore a lancio di corrente
Reset automatico alla reinserzione.

Disparo del interruptor automático con disparador shunt
Reinicio local/externo

Отключение силового выключателя с расцепителем в цепи рабочего тока
Автоматический возврат в исходное положение при повторном включении

断路器通过工作电流切断器跳闸
重新接通时自动复位

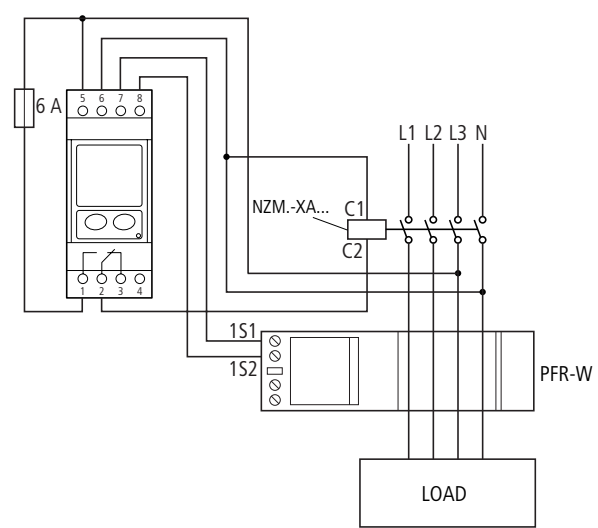

07/04 AWA1230-2214

Auslösung Leistungsschalter mit Unterspannungsauslöser
Lokales/externes Reset.

Tripping circuit-breaker with undervoltage release
Local/external reset

Déclenchement disjoncteur avec déclencheur à manque
de tension
Réarmement local/externe

Intervento interruttore automatico di potenza con
sganciatore di minima tensione
Reset locale/esterno

Disparo del interruptor automático con disparador
de mínima tensión
Reinicio local/externo

Отключение силового выключателя с минимальным
расцепителем напряжения
Локальный/внешний возврат в исходное положение

断路器开关通过欠压切断器跳闸
局部复位 / 外部复位

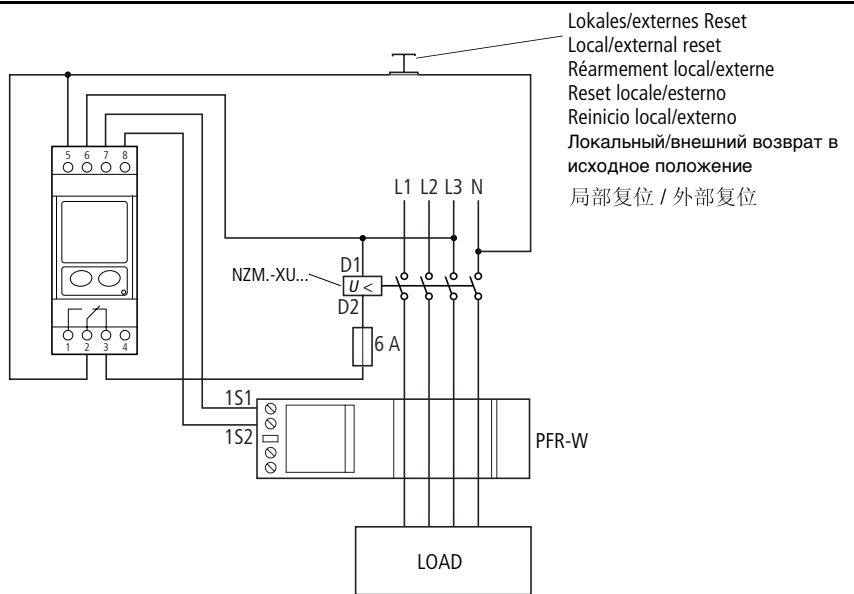

Auslösung Leistungsschalter mit Unterspannungsauslöser
Automatisches Reset bei Wiedereinschaltung

Tripping circuit-breaker with undervoltage release
Automatic reset with reset

Déclenchement disjoncteur avec déclencheur à manque
de tension
Réarmement automatique lors de la remise sous tension

Intervento interruttore automatico di potenza con
sganciatore di minima tensione
Reset automatico alla reinserzione.

Disparo del interruptor automático con disparador
de mínima tensión
Reinicio automático en caso de reconexión

Отключение силового выключателя с минимальным
расцепителем напряжения
Автоматический возврат в исходное положение при
повторном включении

断路器开关通过欠压切断器跳闸
重新接通时自动复位

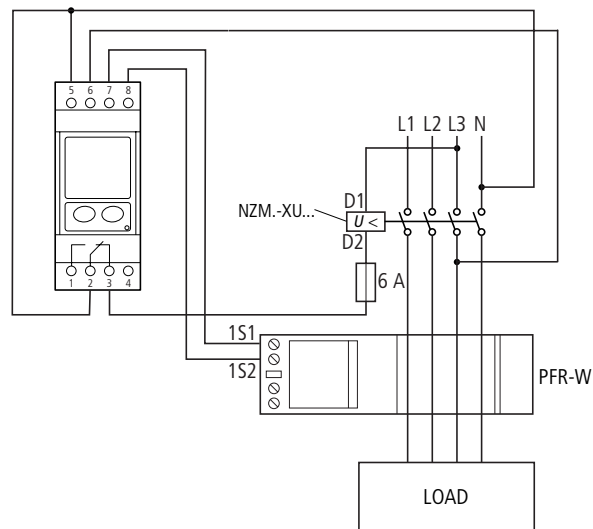

07/04 AWA1230-2214