

brennenstuhl®

_ smart technology.



LICHT 2022
LIGHT 2023



Hochwertige Lichtlösungen für jede Anwendung

High-quality lighting solutions for every application

Licht von brennenstuhl® gibt es in verschiedenen Ausführungen und Varianten. Ganz egal für welchen Einsatz eine Lampe oder Strahler benötigt wird, sei es einen LED Außenstrahler mit Bewegungsmelder, eine kompakte Handlampe oder ein robuster, zuverlässiger LED Baustrahler mit Akku, der Ihnen bei Baustellenarbeiten zur Seite steht und nebenbei noch Musik abspielt. brennenstuhl® bietet für jeden Anwendungsbereich eine passende Lösung.

Um die passende Lampe zu finden, sollte man auf einige Dinge achten, wie z. B. auf die Helligkeit (Lumen) oder den Wirkungsgrad (lm/W). Auch die Farbtemperatur ist ein entscheidender Faktor, genau so wie die Stabilität und Robustheit des Gehäuses und dessen IP-Schutzart. Bei der Stromversorgung gibt es ebenfalls verschiedene Möglichkeiten: mit Anschlusskabel, einem integrierten oder austauschbaren Akku oder per Hybrid-Technik, die beides vereint. Abgerundet wird das Ganze mit weiteren Features, wie z. B. Schaltstufen um den Helligkeitsgrad einzustellen und die Leistung zu steigern, einer praktischen Powerbank-Funktion um ein Smartphone zu laden oder integrierte Bluetooth® Lautsprecher für die Unterhaltung.

Light from brennenstuhl® is available in various designs and versions. No matter for which application a lamp or floodlight is needed, be it an LED outdoor floodlight with motion detector, a compact hand lamp or a robust, reliable LED construction work light with rechargeable battery, which is at your side during construction site work and plays music at the same time. brennenstuhl® offers a suitable solution for every area of application.

To find the right lamp, you should pay attention to a few things, such as brightness (lumens) or efficiency (lm/W). The colour temperature is also a decisive factor, as is the stability and robustness of the housing and its IP protection class. There are also various options for the power supply: with a connection cable, an integrated or replaceable battery or via hybrid technology that combines both. The whole thing is rounded off with further features, such as switching levels to adjust the degree of brightness and increase the power, a practical powerbank function to charge a smartphone or integrated Bluetooth® speakers for entertainment.

Produktübersicht

Product overview

Baustrahler • Arbeitsleuchten Construction Floodlights • Work Lights	10
Wandleuchten Wall Lights	70
Ovalleuchten Oval Lights	91
Werkstatt-/ Handleuchten Workshop / Hand Lamps	93
Outdoor Leuchten Outdoor Lighting	113
Taschenlampen Flashlights	117
Stirnlampen Headlamps	124
Nachtlichter Night-Lights	129
Glühbirnen • Stative und Zubehör Bulbs • Tripods and Accessories	133

brennenstuhl®
MULTI BATTERY
18V-SYSTEM



**One worklight.
Many battery systems.**

Bosch Professional • Dewalt • Festool • Flex • Makita • Metabo CAS • Milwaukee

Die Revolution bei der Arbeitsbeleuchtung

The revolution in work lighting

Das brennenstuhl® Multi Battery 18V System

Das brennenstuhl® Multi Battery 18V System ist eine technologische Innovation, um die Arbeitsbeleuchtung im Handwerk zu revolutionieren. Der Anwender erhält maximale Flexibilität und noch mehr Effizienz durch Kompatibilität zu den 18V Akku-Systemen: Bosch Professional, Dewalt, Festool, Flex, Makita, Metabo CAS und Milwaukee.

Handwerker standen bislang vor einem ungelösten Problem bei der Ausstattung mit Arbeitsstrahlern: Entweder gibt es keine adäquate Beleuchtungslösung in seinem bevorzugten Akku-System, oder er findet eine passende Arbeitsbeleuchtung, muss aber auf Akkus anderer Hersteller oder auf netzgebundene Varianten zurückgreifen.

Mit den brennenstuhl® Multi Battery LED Arbeitsstrahlern schließt sich diese Lücke. Egal, für welches Akku-System sich der Profi entschieden hat, das System ermöglicht maximale Flexibilität - und das im High Performance Bereich. Mit nur einem Handgriff kann der passende Adapter an der Schnittstelle des Arbeitsstrahlers eingesetzt oder getauscht werden.



One worklight. Many battery systems.

Dafür steht das brennenstuhl® Multi Battery 18V System mit seinen High Performance LED Arbeitsstrahlern. Die Strahler sind extrem robust, schlagfest und mit der Schnittstellen-Technologie zu den Akku-Systemen extrem leistungsstark und effizient. Sie überzeugen im professionellen Einsatz mit enormer Leuchtkraft und vielen weiteren Funktionen in verschiedenen in verschiedenen Varianten und Ausführungen.

The brennenstuhl® Multi Battery 18V System

The brennenstuhl® Multi Battery 18V System is a technological innovation to revolutionise work lighting in the trades. Revolutionise work lighting in the trades. The user gets maximum flexibility and even more efficiency through compatibility with five 18V battery systems: Bosch Professional, Dewalt, Festool, Flex, Makita, Metabo CAS and Milwaukee.

Until now, craftsmen have been faced with an unsolved problem when it comes to equipping themselves with work lights: either there is no adequate lighting solution in their preferred battery system, or they can find a suitable work light but have to resort to batteries from other manufacturers or to mains-operated versions.

With the brennenstuhl® Multi Battery LED work lights, this gap is now closed. No matter which battery system the professional has chosen, the system allows maximum flexibility - and that in the high performance range. The matching adapter can be inserted or exchanged at the interface of the work worklight with just one movement of the hand.



One worklight. Many battery systems.

This is what the brennenstuhl® Multi Battery 18V System stands for with its high performance LED work worklights. The floodlights are extremely robust, impact-resistant and, with the interface technology to the battery systems, extremely powerful and efficient. They convince in professional use with enormous luminosity and many other functions in different versions.

Features und -Details / Features and details



Kompatibel mit 18 V Akkus

Kompatibel mit 18 V Akkus (verschiedene Ah Klassen) der Power-tool-Hersteller Bosch Professional, Dewalt, Festool, Flex, Makita, Metabo CAS und Milwaukee. Die innovative Schnittstellen-Technologie ermöglicht maximale Flexibilität.



Hybrid-Technik

Mit der Hybrid Technik ist die Nutzung des Arbeitsstrahlers über den eingesetzten Akku, aber auch mit zusätzlichem Anschlusskabel über Netzbetrieb möglich. Absolut sicher: Automatisches Umschalten bei Stromausfall im Netzbetrieb auf Akku.



Akku-Schutzhaube

Die Steckverbindung ist durch eine geschlossene und dichte Akku-Schutzhaube vor Schmutz oder Feuchtigkeit geschützt. Bei entfernter Schutzhaube können auch größere Akkus verwendet werden.



Schalter und Zustandsanzeigen

Mit Schalter zum Einstellen von 100%, 75%, 50% oder 25% Licht für eine längere Leuchtdauer und einer optischen Anzeige der aktuell eingestellten Lichtstufe, sowie einer Zustandsanzeige für die vorhandene Restenergie des eingesetzten Akkus.

Compatible with 18 V batteries

Compatible with 18 V batteries (different Ah classes) of the power tool manufacturers Bosch Professional, Dewalt, Festool, Flex, Makita, Metabo CAS and Milwaukee. The innovative interface technology allows maximum flexibility.

Hybrid technology

With the hybrid technology, it is possible to use the worklight via the inserted battery, but also via mains operation with an additional connection cable. Absolutely safe: Automatic switchover to battery in the event of a power failure in mains operation.

Battery cover

The plug-in connection is protected from dirt or moisture by a closed and tight battery protective hood. With the protective hood removed, larger batteries can also be used.

Switch and status indicators

With switch for setting 100%, 75%, 50% or 25% light for a longer light duration and a visual display of the currently set light level, as well as a status display for the available residual energy of the inserted battery.



brennenstuhl® MULTI BATTERY 18V-SYSTEM

Adapter aufstecken, den
passenden Akku einstecken
und einfach loslegen!

Attach the adapter, insert
the appropriate battery
and simply get started!

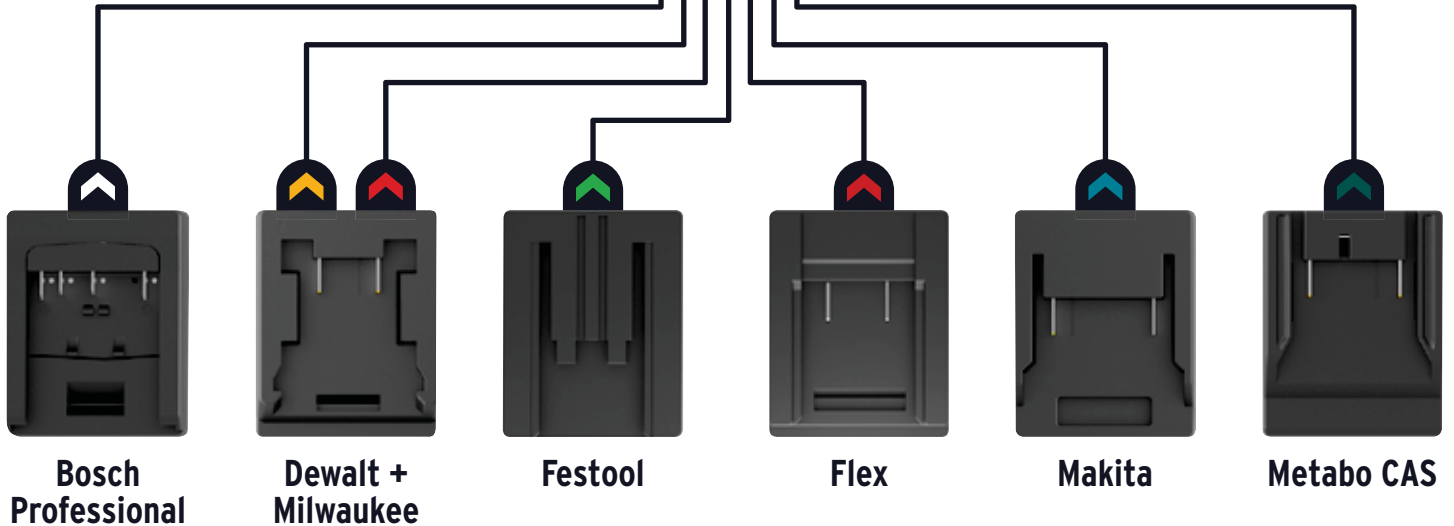

Ausgezeichnet mit dem German Innovation Award. Honored with the German Innovation Award.

Das brennenstuhl® Multi Battery 18V System überzeugte die Jury des German Innovation Award 2022. Diese zeichnete es mit „Gold“ für wegweisende Spitzenleistung aus. Wir freuen uns sehr über die Auszeichnung und Anerkennung unserer Innovation.

„Mit dem brennenstuhl® Multi Battery 18V System steht Handwerker/-innen ein tragbares und vor allem leistungsstarkes LED-Arbeitslicht zur Verfügung, das mit seinem durchdachten Design sowohl funktional als auch formal bis ins Detail überzeugt.“

Eine interessante Besonderheit ist die Möglichkeit, die Strahler mit Akku-Systemen verschiedener Hersteller/-innen zu betreiben, was ein Höchstmaß an Flexibilität verspricht. Der robuste und kompakte Strahler erlaubt zudem den Betrieb in vier verschiedenen Helligkeitsstufen, lässt sich stehsicher aufstellen oder auf ein Stativ montieren und dank des ergonomischen Griffs komfortabel tragen.

Ein perfekter Begleiter im Handwerker/-innen-Alltag, so die Begründung der Jury.

The brennenstuhl® Multi Battery 18V System convinced the jury of the German Innovation Award 2022. It was awarded „Gold“ for groundbreaking top performance. We are very pleased about the award and recognition of our innovation.

„The brennenstuhl® Multi Battery 18V System provides craftsmen and women with a portable and, above all, powerful LED work light whose sophisticated design is convincing both functionally and formally down to the last detail.“

An interesting special feature is the possibility of operating the spotlight with battery systems from various manufacturers, which promises maximum flexibility. The robust and compact spotlight also allows operation in four different brightness levels, can be set up vertically or mounted on a tripod and carried comfortably thanks to the ergonomic handle.

A perfect companion for everyday use by craftsmen and women, was the jury's verdict.



**GERMAN
INNO
VATION
AWARD '22
GOLD**

Multi Battery LED Arbeitsstrahler

Multi Battery LED worklight



Extrem robust und leuchtstark.

Die extrem robusten und leuchtstarken Multi Battery LED Arbeitsstrahler sind dank ihrer kompakten Bauform und dem geschütztem Gehäuse ideal für den harten Einsatz geeignet. Mit dem brennenstuhl® Multi Battery 18V System sind sie kompatibel mit 18V Akkus der genannten Powertool-Hersteller. Zudem überzeugen sie durch folgende Eigenschaften:

Extremely robust and luminous.

The extremely robust and bright Multi Battery LED worklights are ideal for tough applications thanks to their compact design and protected housing. With the brennenstuhl® Multi Battery 18V System they are compatible with 18V batteries of the mentioned power tool manufacturers. In addition, you will be impressed by the following features:

Produktübersicht / Product Overview

Robustes Gehäuse

Robustes Gehäuse aus Aludruckguss mit Gummi-Gehäuseschutz.

Robust housing

Robust housing made of die-cast aluminium with rubber housing protection.

Extrem Leuchtstark

Mit extrem leistungsstarken und superhellen COB LEDs.

Extremely bright

With extremely powerful and super bright COB LEDs.

Ergonomischer Griff

Ergonomisch geformter Griff für einfache Handhabung und Transport.

Ergonomic handle

Ergonomically shaped handle for easy handling and transport.

Licht-Schaltstufen

Einstellbare Licht Schaltstufen für eine längere Leuchtdauer.

Light switching steps

Adjustable light switching levels for longer light duration.

Hybrid Technik

Im Akku- oder Netzbetrieb nutzbar. Mit abnehmbarem, hochwertigem und robustem Plug-in RN-Anschlusskabel mit geschütztem Drehverschluss. Automatisches Umschalten bei Stromausfall im Netzbetrieb auf Akku. (Hybrid-Version)

Hybrid technology

Can be used in battery or mains operation. With detachable, high-quality and robust plug-in RN connection cable with protected twist lock. Automatic switchover from mains to battery operation in the event of a power failure. (Hybrid version)

Akku-Schutzhaube

Staubdicht und strahlwassergeschützte Akku-Schutzhaube (IP 65) für problemloses Arbeiten im Außenbereich.

Protective battery cover

Dust-proof and jet water protected battery cover (IP 65) for trouble-free work outdoors.

Akku-Zustandsanzeige

Akku-Zustandsanzeige für die Restenergie des eingesetzten Akkus, die Akkus sind extern zu laden.

Battery status indicator

Battery status indicator for the remaining energy of the battery used, the batteries must be charged externally.

Stabiler Standfuß

Robuster und standsicherer Standfuß ermöglicht die Montage auf einem Stativ.

Stable stand

Robust and stable stand enables mounting on a tripod.







brennenstuhl®
MULTI BATTERY
18V-SYSTEM



Multi Battery LED Baustrahler

Maximale Flexibilität. Volle Kompatibilität mit den führenden Akku-Technologien.

- Kompatibel mit verschiedenen 18V Akkus (verschiedene Ah Klassen) der 7 Powertool-Hersteller: Bosch Professional, Dewalt, Festool, Flex, Makita, Metabo CAS, Milwaukee.
- Arbeitsstrahler inklusive Schnittstellen Adapter für 5 Hersteller (Bosch Professional, Dewalt, Makita, Metabo CAS, Milwaukee).
- Schalter mit Funktion: 100% - 75% - 50% - 25% Licht.
- Leuchtdauer in Abhängigkeit des verwendeten Akkus.
- Akku-Zustandsanzeige für die Restenergie des eingesetzten Akkus, die Akkus sind extern zu laden.
- Schutzsystem für Power-Tool Akkus: Die eingesetzten Akkus sind vor Tiefentladung und Überhitzung (hervorgerufen durch hohe Lastströme) geschützt.
- Abnehmbare Akku Schutzhaube.
- LED Strahler mit Kippschutz, schützt Linse und Gehäuse des Strahler.
- Gehäuse aus Aludruckguss und Gummierung zum Schutz des Gehäuses.
- LED-Strahler mit Ein/Aus Schalter und ergonomischen Griff ermöglicht auch die Stativmontage.
- Betriebsmittel der Kategorie 2 (K2): Einsatz für den rauen Betrieb mit hohen mechanischen, physikalischen und chemischen Einwirkungen.

Multi Battery LED Hybrid Baustrahler:

- Mehr Flexibilität durch Hybridtechnik: Akku- und Netzbetrieb möglich, automatische Umschaltung von Netz auf Akku bei Stromausfall.
- Mit Plug-In-Kabelanschluss, 5m abnehmbares Kabel H07RN-F 2X1,0.

Multi Battery LED Spotlight

Maximum flexibility. Full compatibility with leading battery technologies.

- Compatible with different 18V batteries (different Ah classes) from the 7 power tool manufacturers: Bosch Professional, Dewalt, Festool, Flex, Makita, Metabo CAS, Milwaukee.
- Working spotlight including interface adapters for 5 manufacturers (Bosch Professional, Dewalt, Makita, Metabo CAS, Milwaukee).
- Switch with function: 100% - 75% - 50% - 25% light.
- Light duration depending on the battery used.
- Battery status display for the remaining energy of the battery used, the batteries are to be charged externally.
- Protection system for Power-Tool batteries: The batteries used are protected against deep discharge and overheating (caused by high load currents).
- Removable battery protection cover.
- LED spotlight with anti-tilt protection, protects lens and housing of the spotlight.
- Die-cast aluminium housing and rubber coating to protect the housing.
- LED spotlight with on/off switch and ergonomic handle also allows tripod mounting.
- Category 2 (K2) equipment: designed for use in harsh environments with high mechanical, physical and chemical stresses.

LED spotlight Hybrid MULTI:

- More flexibility through hybrid technology: battery and mains operation possible, automatic switchover from mains to battery in case of power failure.
- With plug-in cable connection, 5m detachable cable H07RN-F 2X1,0.





TECHNISCHE DATEN / TECHNICAL DATA

Artikelnummer / Product number	1173140400	1173140600
EAN / EAN	4007123676613	4007123676620
VPE / UP	1	1
Lichtstrom / Luminous flux	4500 lm	6200 lm
Leistungsaufnahme / Power consumption	40 W	61.6 W
Lichtausbeute / Luminous efficacy		101 lm/W
Energieeffizienzklasse / Energy efficiency class		
Farbtemperatur / Colour temperature	6500 K	6500 K
Farbwiedergabeindex / Colour rendering index CRI		82
Nenneingangsspannung / Nominal input voltage	18 V	
Nenneingangsspannung min.-max. / Nominal input voltage min.-max.		100 V-240 V
Lebensdauer / Lifetime		30000 h
Kabellänge / Cable length		5 m
Kabelbezeichnung / Cable designation		H07RN-F 2X1,0
Kabelqualität / Cable quality		Gummi-Neopren / Rubber-Neoprene
Akku-Spannung / Battery voltage	18 V	18 V
Schlagfestigkeit / Impact strength	IK08	IK08
Schutzklasse / Protection class	III	II
Schutzart (IP) / Degree of protection (IP)	IP65	IP65
Farbe / Colour	schwarz / black	schwarz / black



STECKSYSTEM-VARIANTEN / PLUG-IN SYSTEM VARIANTS

Artikelnummer / Product number	1173143600
EAN / EAN	4007123680566
Stecksystem / Plug-in system	Typ-G

ZUBEHÖR / ACCESSORIES

Art.Nr. / Art.no.	EAN	Bezeichnung / Description	zu Art.Nr. / to art.no.
1170610010	4007123663729	Bau-Teleskop Stativ TS 170 / Professional Building Telescopic Tripod TS 170	1173140400, 1173140600
1172640059	4007123663736	Querträger CB 70 für brennenstuhl® Stative / Crossbar CB 70 for brennenstuhl® tripods	1173140400, 1173140600
1170610020	4007123665129	Bau-Teleskop Stativ TS 250 / Professional Building Telescopic Tripod TS 250	1173140400, 1173140600
1170310010	4007123674527	Bau Teleskop Stativ ST 301 schwarz mit Querträger / Bau Telescopic Tripod ST 301 black with crossbar	1173140400, 1173140600
1172640066	4007123676071	Adapter Milwaukee/Dewalt für Multi Battery LED Baustrahler / Adapter Milwaukee/Dewalt for Multi Battery LED work light	1173140400, 1173140600
1172640064	4007123677979	Adapter Makita für Multi Battery LED Baustrahler / Adapter Makita for Multi Battery LED work light	1173140400, 1173140600
1172640063	4007123677948	Adapter Bosch Professional für Multi Battery LED Baustrahler / Adapter Bosch Professional for Multi Battery LED work light	1173140400, 1173140600
1172640065	4007123677986	Adapter Metabo CAS für Multi Battery LED Baustrahler / Adapter Metabo CAS for Multi Battery LED work light	1173140400, 1173140600
1172640068	4007123678259	Anschlusskabel für 1173140600, 1173700001 / Connection cable for 1173140600, 1173700001	1173140400, 1173140600
1170310020	4007123679836	Roll Teleskop Stativ MT 180 max. 180 cm / Roll Telescopic Tripod MT 180	1173140400, 1173140600
1172640072	4007123681853	Adapter Flex für Multi Battery LED Baustrahler / Adapter Flex for Multi Battery LED Construction Spotlight	1173140400, 1173140600
1172640073	4007123681860	Adapter Festool für Multi Battery LED Baustrahler / Adapter Festool for Multi Battery LED Spotlight	1173140400, 1173140600

Multi Battery LED Arbeitsstrahler

Multi Battery LED worklight



Optimale großflächige Ausleuchtung.

Die extrem robusten und leuchtstarken Multi Battery LED Arbeitsstrahler bieten eine optimale Lichtverteilung durch großflächige Ausleuchtung bei Arbeitslicht mit reduziertem Blenden durch eine spezielle Oberfläche. Mit dem brennenstuhl® Multi Battery 18V System sind sie kompatibel mit 18V Akkus der genannten Powertool-Hersteller. Zudem überzeugen sie durch folgende Eigenschaften:

Optimal large-area illumination.

The extremely robust and bright Multi Battery LED worklights offer optimum light distribution through large-area illumination with reduced glare thanks to a special surface. With the brennenstuhl® Multi Battery 18V system, they are compatible with 18V batteries of the mentioned power tool manufacturers. In addition, you will be impressed by the following features:

Produktübersicht / Product Overview

Standfestes Gehäuse

Standfestes Gehäuse aus bruch- und schlagfestem Kunststoff mit Gummi-Gehäuseschutz.

Stable housing

Stable housing made of break- and impact-resistant plastic with rubber housing protection.

Optimale Lichtverteilung

Großflächige Ausleuchtung bei Arbeitslicht mit reduziertem Blenden.

Optimum light distribution

Large-area illumination in working light with reduced glare due to the special surface.

Ergonomischer Griff

Ergonomisch geformter Griff für einfache Handhabung und Transport.

Ergonomic handle

Ergonomically shaped handle for easy handling and transport.

Licht-Schaltstufen

Einstellbare Licht Schaltstufen für eine längere Leuchtdauer. Direkt volle Power beim Einschalten.

Light switching steps

Adjustable light switching levels for longer light duration. Direct full power when switched on.

Akku-Schutzhaube

Staub- und spritzwassergeschützte Akku-Schutzhaube (IP 54) für problemloses Arbeiten im Außenbereich.

Protective battery cover

Dust and splash-proof battery cover (IP 54) for trouble-free work outdoors.

Akku-Zustandsanzeige

Akku-Zustandsanzeige für die Restenergie des eingesetzten Akkus, die Akkus sind extern zu laden.

Battery status indicator

Battery status indicator for the remaining energy of the battery used, the batteries must be charged externally.

Hybrid Technik

Im Akku- oder Netzbetrieb nutzbar. Mit abnehmbarem, hochwertigem und robusten Plug-in RN-Anschlusskabel mit geschütztem Drehverschluss. Automatisches Umschalten bei Stromausfall im Netzbetrieb auf Akku. (Hybrid-Version)

Hybrid technology

Can be used in battery or mains operation. With detachable, high-quality and robust plug-in RN connection cable with protected twist lock. Automatic switchover from mains to battery operation in the event of a power failure. (Hybrid version)

Robuster Klappbügel

Klappbügel zum Aufstellen oder Befestigen auf Stativ.

Robust folding handle

Folding bracket for standing on or attaching to tripod.







Multi Battery LED Akku Baustrahler

Maximale Flexibilität. Volle Kompatibilität mit den führenden Akku-Technologien.

- Kompatibel mit verschiedenen 18V Akkus (verschiedene Ah Klassen) der 7 Powertool-Hersteller: Bosch Professional, Dewalt, Festool, Flex, Makita, Metabo CAS, Milwaukee.
- Arbeitsstrahler inklusive Schnittstellen Adapter für genannte Hersteller.
- Mit 4 Schaltstufen (100% - 75% - 50% - 25%), direkt volle Power beim Einschalten.
- Akku-Zustandsanzeige für die Restenergie des eingesetzten Akkus, die Akkus sind extern zu laden.
- Schutzsystem für Power-Tool Akkus: Die eingesetzten Akkus sind vor Tiefenentladung und Überhitzung (hervorgerufen durch hohe Lastströme) geschützt.
- Abnehmbare Akku Schutzhaube.
- LED Strahler mit Kippschutz, schützt Linse und Gehäuse des Strahlers.
- Standfestes Gehäuse für eine sichere Nutzung.
- Ergonomischer Griff.
- Mit Ein/Aus Schalter.
- Stativmontage möglich.
- Betriebsmittel der Kategorie 2 (K2): Einsatz für den rauen Betrieb mit hohen mechanischen, physikalischen und chemischen Einwirkungen.

Multi Battery LED Hybrid Baustrahler:

- Mehr Flexibilität durch Hybridtechnik: Akku- und Netzbetrieb möglich, automatische Umschaltung von Netz auf Akku bei Stromausfall.
- Mit Plug-In-Kabelanschluss, 5m abnehmbares Kabel H07RN-F 2X1,0.

brennenstuhl®
MULTI BATTERY
18V-SYSTEM



Multi Battery LED Rechargeable Work Light

Maximum flexibility. Full compatibility with leading battery technologies.

- Compatible with different 18V rechargeable batteries (different Ah classes) from the 7 power tool manufacturers: Bosch Professional, Dewalt, Festool, Flex, Makita, Metabo CAS, Milwaukee.
- Working spotlight including interface adapters for named manufacturers.
- With 4 switching levels (100% - 75% - 50% - 25%), direct full power when switched on.
- Battery status display for the remaining energy of the battery used, the batteries are to be charged externally.
- Protection system for Power-Tool batteries: The batteries used are protected against deep discharge and overheating (caused by high load currents).
- Removable battery protection cover.
- LED spotlight with anti-tilt protection, protects the lens and housing of the spotlight.
- Sturdy housing for safe use.
- Ergonomic handle.
- With on/off switch.
- Tripod mounting possible.
- Category 2 (K2) equipment: designed for use in harsh environments with high mechanical, physical and chemical stresses.

LED spotlight Hybrid MULTI:

- More flexibility through hybrid technology: battery and mains operation possible, automatic switchover from mains to battery in case of power failure.
- With plug-in cable connection, 5m detachable cable H07RN-F 2X1,0.





TECHNISCHE DATEN / TECHNICAL DATA

Artikelnummer / Product number	1173700007	1173700001
EAN / EAN	4007123681907	4007123681341
VPE / UP	1	1
Lichtstrom / Luminous flux	3150 lm	12500 lm
Leistungsaufnahme / Power consumption	27 W	100 W
Lichtausbeute / Luminous efficacy	116 lm/W	125 lm/W
Energieeffizienzklasse / Energy efficiency class		A E
Farbtemperatur / Colour temperature	6500 K	6500 K
Farbwiedergabeindex / Colour rendering index CRI		80
Nenneingangsspannung / Nominal input voltage	18 V	
Nenneingangsspannung min.-max. / Nominal input voltage min.-max.		220 V-240 V
Lebensdauer / Lifetime		30000 h
Kabellänge / Cable length		5 m
Kabelbezeichnung / Cable designation		H07RN-F 2X1,0
Kabelqualität / Cable quality		Gummi-Neopren / Rubber-Neoprene
Akku-Spannung / Battery voltage	18 V	18 V
Schlagfestigkeit / Impact strength	IK08	IK08
Schutzklasse / Protection class	III	II
Schutzart (IP) / Degree of protection (IP)	IP65	IP54
Farbe / Colour	schwarz/grau / black/grey	schwarz/grau / black/grey



ZUBEHÖR / ACCESSORIES

Art.Nr. / Art.no.	EAN	Bezeichnung / Description	zu Art.Nr. / to art.no.
1172640066	4007123676071	Adapter Milwaukee/Dewalt für Multi Battery LED Baustrahler / Adapter Milwaukee/Dewalt for Multi Battery LED work light	1173700001, 1173700007
1172640064	4007123677979	Adapter Makita für Multi Battery LED Baustrahler / Adapter Makita for Multi Battery LED work light	1173700001, 1173700007
1172640063	4007123677948	Adapter Bosch Professional für Multi Battery LED Baustrahler / Adapter Bosch Professional for Multi Battery LED work light	1173700001, 1173700007
1172640065	4007123677986	Adapter Metabo CAS für Multi Battery LED Baustrahler / Adapter Metabo CAS for Multi Battery LED work light	1173700001, 1173700007
1172640068	4007123678259	Anschlusskabel für 1173140600, 1173700001 / Connection cable for 1173140600, 1173700001	1173700001, 1173700007
1172640069	4007123678280	Anschlusskabel BS für 1173143600 / Connection cable BS for 1173143600	1173700001, 1173700007
1172640072	4007123681853	Adapter Flex für Multi Battery LED Baustrahler / Adapter Flex for Multi Battery LED Construction Spotlight	1173700001, 1173700007
1172640073	4007123681860	Adapter Festool für Multi Battery LED Baustrahler / Adapter Festool for Multi Battery LED Spotlight	1173700001, 1173700007

Multi Battery LED 360° Hybrid Arbeitsstrahler

Multi Battery LED 360° Hybrid worklight



Herrorragende Rundumbeleuchtung.

Der extrem robuste und leuchtstarke Multi Battery LED 360° Hybrid Arbeitsstrahler sorgt für eine hervorragende Rundumbeleuchtung durch 360° Abstrahlwinkel, blendfreies Licht und großer Lichtstreuung. Mit dem brennenstuhl® Multi Battery 18V System sind sie kompatibel mit 18V Akkus der genannten Powertool-Hersteller. Zudem überzeugt er durch folgende Eigenschaften:

Excellent all-round lighting.

The extremely robust and bright Multi Battery LED 360° Hybrid worklight provides excellent all-round lighting thanks to its 360° beam angle, glare-free light and large light dispersion. With the brennenstuhl® Multi Battery 18V System you are compatible with 18V batteries of the mentioned power tool manufacturers. In addition, it convinces with the following features:

Produktübersicht / Product Overview

Robustes Gehäuse

Robustes, bruch- und schlagfestes Kunststoffgehäuse.

Robust housing

Robust, break and impact resistant plastic casing.

Licht-Schaltstufen

Einstellbare Licht Schaltstufen für eine längere Leuchtdauer.

Light switching steps

Adjustable light switching levels for longer light duration.

Akku-Schutzhaube

Staub- und spritzwassergeschützte Akku-Schutzhaube (IP 54) für problemloses Arbeiten im Außenbereich.

Protective battery cover

Dust and splash-proof battery cover (IP 54) for trouble-free work outdoors.

Akku-Zustandsanzeige

Akku-Zustandsanzeige für die Restenergie des eingesetzten Akkus, die Akkus sind extern zu laden.

Battery status indicator

Battery status indicator for the remaining energy of the battery used, the batteries must be charged externally.

Flexible Nutzung

Einfach stehend, per Haken hängend oder auf einem Stativ montiert nutzbar.

Flexible use

Can be used simply standing up, hanging on a hook or mounted on a tripod.

360° Rundumbeleuchtung

Hervorragende Rundumbeleuchtung durch 360° Abstrahlwinkel, blendfreies Licht und große Lichtstreuung

360° all-around lighting

Excellent all-round illumination thanks to 360° beam angle, glare-free light and large light dispersion

Hybrid Technik

Im Akku- oder Netzbetrieb nutzbar. Hochwertiges und robustes RN-Kabel mit praktischer Kabelaufwicklung und Clip zur Fixierung. Automatisches Umschalten bei Stromausfall im Netzbetrieb auf Akku.

Hybrid technology

Can be used in battery or mains operation. High-quality and robust RN cable with practical cable rewind and clip for fixing. Automatic switchover from mains to battery operation in the event of a power failure.

Rundum-Griffe

Rundum-Griffe für einfaches Transportieren.

All-round handles

All-round handles for easy transport.







Multi Battery LED 360° Hybrid Baustrahler 12050 MH

Maximale Flexibilität. Volle Kompatibilität mit den führenden Akku-Technologien.

- Kompatibel mit verschiedenen 18V Akkus (verschiedene Ah Klassen) der 7 Powertool-Hersteller: Bosch Professional, Dewalt, Festool, Flex, Makita, Metabo CAS, Milwaukee.
- Arbeitsstrahler inklusive Schnittstellen Adapter für genannte Hersteller.
- Mehr Flexibilität durch Hybridtechnik: Akku- und Netzbetrieb möglich, automatische Umschaltung von Netz auf Akku bei Stromausfall.
- Mit fest installiertem 5 m Kabel (H07RN-F2X1,0).
- Sehr helles 360° rundum Licht.
- Leuchtdauer in Abhängigkeit des verwendeten Akkus 12 min pro Ah.
- Akku-Zustandsanzeige für die Restenergie des eingesetzten Akkus, die Akkus sind extern zu laden.
- Schutzsystem für Power-Tool Akkus: Die eingesetzten Akkus sind vor Tiefenentladung und Überhitzung (hervorgerufen durch hohe Lastströme) geschützt.
- Abnehmbare Akku Schutzhaube.
- Praktische Kabelaufwicklung möglich und Clip zur Befestigung.
- Rundum-Griffe für einfaches Transportieren.
- Inklusive Haken zum Aufhängen mit Schiebemechanismus, um das Ungleichgewicht durch den eingesetzten Akku ausgleichen zu können.
- Flexible Nutzung: Stehend, hängend, auf Stativ montierbar.

Multi Battery LED 360° Hybrid Work Light 12050 MH

Maximum flexibility. Full compatibility with leading battery technologies.

- Compatible with different 18V rechargeable batteries (different Ah classes) from the 7 power tool manufacturers: Bosch Professional, Dewalt, Festool, Flex, Makita, Metabo CAS, Milwaukee.
- Work blaster including interface adapters for named manufacturers.
- More flexibility through hybrid technology: battery and mains operation possible, automatic switchover from mains to battery in case of power failure.
- With permanently installed 5 m cable (H07RN-F2X1.0).
- Very bright 360° all-round light.
- Light duration depending on the battery used 12 min per Ah.
- Battery status display for the remaining energy of the battery used, the batteries can be charged externally.
- Protection system for Power-Tool batteries: The batteries used are protected against deep discharge and overheating (caused by high load currents).
- Removable battery protection cover.
- Practical cable rewind possible and clip for fastening.
- All-round handles for easy transport.
- Includes hook for hanging with sliding mechanism to compensate for the imbalance caused by the battery in use.
- Flexible use: standing, hanging, tripod mountable.



brennenstuhl®
MULTI BATTERY
18V-SYSTEM



TECHNISCHE DATEN / TECHNICAL DATA

Artikelnummer / Product number	1173700003
EAN / EAN	4007123681365
VPE / UP	1
Lichtstrom / Luminous flux	12000 lm
Leistungsaufnahme / Power consumption	100 W
Lichtausbeute / Luminous efficacy	120 lm/W
Energieeffizienzklasse / Energy efficiency class	E
Farbtemperatur / Colour temperature	6500 K
Farbwiedergabeindex / Colour rendering index CRI	86
Nenneneingangsspannung min.-max. / Nominal input voltage min.-max.	220 V-240 V
Lebensdauer / Lifetime	30000 h
Kabellänge / Cable length	5 m
Kabelbezeichnung / Cable designation	H07RN-F 2X1,0
Kabelqualität / Cable quality	Gummi-Neopren / Rubber-Neoprene
Akku-Spannung / Battery voltage	18 V
Schlagfestigkeit / Impact strength	IK08
Schutzklasse / Protection class	II
Schutzart (IP) / Degree of protection (IP)	IP54
Farbe / Colour	schwarz/grau / black/grey



ZUBEHÖR / ACCESSORIES

Art.Nr. / Art.no.	EAN	Bezeichnung / Description	zu Art.Nr. / to art.no.
1172640066	4007123676071	Adapter Milwaukee/Dewalt für Multi Battery LED Baustrahler / Adapter Milwaukee/Dewalt for Multi Battery LED work light	1173700003
1172640064	4007123677979	Adapter Makita für Multi Battery LED Baustrahler / Adapter Makita for Multi Battery LED work light	1173700003
1172640063	4007123677948	Adapter Bosch Professional für Multi Battery LED Baustrahler / Adapter Bosch Professional for Multi Battery LED work light	1173700003
1172640065	4007123677986	Adapter Metabo CAS für Multi Battery LED Baustrahler / Adapter Metabo CAS for Multi Battery LED work light	1173700003
1172640072	4007123681853	Adapter Flex für Multi Battery LED Baustrahler / Adapter Flex for Multi Battery LED Construction Spotlight	1173700003
1172640073	4007123681860	Adapter Festool für Multit Battery LED Baustrahler / Adapter Festool for Multit Battery LED Spotlight	1173700003



Multi Battery LED Teleskop Arbeitsstrahler

Multi Battery LED telescopic worklight



Optimale Ausleuchtung, perfektes Flächenlicht.

Der extrem robuste, leuchtstarke und kompakte Multi Battery LED Teleskop Arbeitsstrahler sorgt für eine optimale Ausleuchtung und perfektes Flächenlicht in der Arbeitsumgebung durch den neig- und drehbaren Strahlerkopf. Mit dem brennenstuhl® Multi Battery 18V System sind sie kompatibel mit 18V Akkus der genannten Powertool-Hersteller. Zudem überzeugt er durch folgende Eigenschaften:

Optimum illumination, perfect area light.

The extremely robust, bright and compact Multi Battery LED telescopic worklight provides optimum illumination and perfect area light in the working environment thanks to the tiltable and rotatable spotlight head. With the brennenstuhl® Multi Battery 18V system you are compatible with 18V batteries of the mentioned power tool manufacturers. In addition, it convinces with the following features:

Produktübersicht / Product Overview

Optimale Ausleuchtung

Gleichmäßige Ausleuchtung von größeren Flächen durch einen neig- und schwenkbaren Leuchtkopf und leistungsstarken LEDs.

Optimum illumination

Uniform illumination of larger areas thanks to a tilting and swivelling light head and powerful LEDs.

Licht-Schaltstufen

Einstellbare Licht Schaltstufen für eine längere Leuchtdauer.

Light switching steps

Adjustable light switching levels for longer light duration.

Akku-Zustandsanzeige

Akku-Zustandsanzeige für die Restenergie des eingesetzten Akkus, die Akkus sind extern zu laden.

Battery status indicator

Battery status indicator for the remaining energy of the battery used, the batteries must be charged externally.

Akku-Schutzhaube

Staub- und spritzwasser-geschützte Akku-Schutzhaube (IP 54) für problemloses Arbeiten im Außenbereich.

Protective battery cover

Dust and splash-proof battery cover (IP 54) for trouble-free work outdoors.

Ausfahrbares Teleskop

4-fach höhenverstellbares Stativ bis zu 1,83 m (Höhe einschliesslich Leuchtkopf)

Extendable telescope

4-way height-adjustable stand up to 1.83 m (height including light head)

Kompaktes, robustes Gehäuse

Kompakt zusammenklappbares, robustes Gehäuse mit praktischer Tragetasche zum einfachen und sicheren Transport.

Compact, robust housing

Compactly foldable, robust housing with practical carrying bag for easy and safe transport.

Stabile Standfüße

Ausfahrbare, robuste und sichere Standfüße.

Stable stands

Extendable, robust and safe stands.







brennenstuhl®
MULTI BATTERY
18V-SYSTEM



Multi Battery LED Akku Teleskop Arbeitsstrahler 6050 MA

Maximale Flexibilität. Volle Kompatibilität mit den führenden Akku-Technologien.

- Kompatibel mit verschiedenen 18V Akkus (verschiedene Ah Klassen) der 7 Powertool-Hersteller: Bosch Professional, Dewalt, Festool, Flex, Makita, Metabo CAS und Milwaukee.
- Teleskop Arbeitsstrahler inklusive Schnittstellen Adapter für genannte Hersteller.
- Mit ausziehbarem Teleskop und neigbarem Strahlerkopf.
- Kompakt und leicht zu transportieren – Stativleuchte lässt sich vollständig zusammenklappen.
- Flexibel einstellbar dank stabilem Stand mittels Dreifußes und höhenverstellbarem Teleskop (bis zu 1,40 m ausziehbar).
- Der neig- und drehbare Strahlerkopf sorgt für perfektes Flächenlicht.
- Mit Akku- und Schaltstufenanzeige.
- Abnehmbare Akku Schutzhaube.
- Schutzsystem für Power-Tool Akkus: Die eingesetzten Akkus sind vor Tiefenentladung und Überhitzung (hervorgerufen durch hohe Lastströme) geschützt.
- Mit Ein/Aus Schalter, über welchen man zudem die 4 Schaltstufen (100% - 75% - 50% - 25% Licht) steuert.
- Inklusive praktischer Transporttasche.
- BGI608 K2: Einsatz für den rauen Betrieb mit hohen mechanischen, physikalischen und chemischen Einwirkungen.

Multi Battery LED Telescopic Work Light 6050 MA

Maximum flexibility. Full compatibility with leading battery technologies.

- Compatible with different 18V batteries (different Ah classes) from the 7 power tool manufacturers: Bosch Professional, Dewalt, Festool, Flex, Makita, Metabo CAS and Milwaukee.
- Telescopic working spotlight including interface adapters for named manufacturers.
- With extendable telescope and tiltable spotlight head.
- Compact and easy to transport – tripod light can be fully folded.
- Flexible adjustment thanks to stable stand by means of tripod and height-adjustable telescope (extendable up to 1.40 m).
- The tiltable and rotatable spotlight head provides perfect area light.
- With battery and switch level display.
- Removable battery protection cover.
- Protection system for Power-Tool batteries: The batteries used are protected against deep discharge and overheating (caused by high load currents).
- With on/off switch, which also controls the 4 switching levels (100% - 75% - 50% - 25% light).
- Includes a practical carrying bag.
- BGI608 K2: Use for rough operation with high mechanical, physical and chemical effects.

TECHNISCHE DATEN / TECHNICAL DATA

Artikelnummer / Product number	1173700004
EAN / EAN	4007123681389
VPE / UP	1
Lichtstrom / Luminous flux	7700 lm
Leistungsaufnahme / Power consumption	60 W
Lichtausbeute / Luminous efficacy	128 lm/W
Farbtemperatur / Colour temperature	6500 K
Nenneingangsspannung / Nominal input voltage	18 V
Akku-Spannung / Battery voltage	18 V
Max. Höhenverstellbar / Max. height adjustable	183 cm
Schlagfestigkeit / Impact strength	IK08
Schutzklasse / Protection class	III
Schutzart (IP) / Degree of protection (IP)	IP54
Farbe / Colour	schwarz/grau / black/grey



ZUBEHÖR / ACCESSORIES

Art.Nr. / Art.no.	EAN	Bezeichnung / Description	zu Art.Nr. / to art.no.
1172640066	4007123676071	Adapter Milwaukee/Dewalt für Multi Battery LED Baustrahler / Adapter Milwaukee/Dewalt for Multi Battery LED work light	1173700004
1172640064	4007123677979	Adapter Makita für Multi Battery LED Baustrahler / Adapter Makita for Multi Battery LED work light	1173700004
1172640063	4007123677948	Adapter Bosch Professional für Multi Battery LED Baustrahler / Adapter Bosch Professional for Multi Battery LED work light	1173700004
1172640065	4007123677986	Adapter Metabo CAS für Multi Battery LED Baustrahler / Adapter Metabo CAS for Multi Battery LED work light	1173700004
1172640072	4007123681853	Adapter Flex für Multi Battery LED Baustrahler / Adapter Flex for Multi Battery LED Construction Spotlight	1173700004
1172640073	4007123681860	Adapter Festool für Multi Battery LED Baustrahler / Adapter Festool for Multi Battery LED Spotlight	1173700004



Multi Battery LED Handleuchte

Multi Battery LED hand lamp



Handleuchte und Strahler in einem.

Die extrem robuste und leuchtstarke Multi Battery LED Handleuchte eignet sich dabei perfekt als konzentrierter Scheinwerfer, der COB LED Lichtring hingegen sorgt für ideales Arbeitslicht mit verschiedenen Leuchtstufen. Mit dem brennenstuhl® Multi Battery 18V System sind sie kompatibel mit 18V Akkus der genannten Powertool-Hersteller. Zudem überzeugen sie durch folgende Eigenschaften:

Hand lamp and spotlight in one.

The extremely robust and bright multi-battery LED hand lamp is perfectly suited as a The COB LED light ring, on the other hand, provides ideal working light with various light levels. With the brennenstuhl® Multi Battery 18V system, you are compatible with 18V rechargeable batteries from the aforementioned power tool manufacturers. In addition, you will be impressed by the following features:

Produktübersicht / Product Overview

Robustes Gehäuse

Robustes Gehäuse aus bruch- und schlagfestem Kunststoff.

Robust housing

Robust housing made of break- and impact-resistant plastic.

Ergonomischer Griff

Ergonomisch geformter Griff für einfache Handhabung.

Ergonomic handle

Ergonomically shaped handle for easy handling.

Licht-Schaltstufen

Einstellbare Licht Schaltstufen für eine längere Leuchtdauer.

Light switching steps

Adjustable light switching levels for longer light duration.

Extrem Leuchtstark

Mit extrem leistungsstarken und superhellen COB LEDs.

Extremely bright

With extremely powerful and super bright COB LEDs.

Akku-Zustandsanzeige

Akku-Zustandsanzeige für die Restenergie des eingesetzten Akkus, die Akkus sind extern zu laden.

Battery status indicator

Battery status indicator for the remaining energy of the battery used, the batteries must be charged externally.

Leuchtstarkes Flächenlicht

Leuchtstarker Lichtring für ideales Arbeits- bzw. Flächenlicht.

Bright area light

Luminous light ring for ideal working or area light.

Stabiler Standfuß

Stabiler, standsicherer und verstellbarer Magnetfuß

Stable stand

Stable, stable and adjustable magnetic base

Akku-Schutzhaube

Staub- und spritzwasser-geschützte Akku-Schutzhaube (IP 54) für problemloses Arbeiten im Außenbereich.

Protective battery cover

Dust and splash-proof battery cover (IP 54) for trouble-free work outdoors.







brennenstuhl®
MULTI BATTERY
18V-SYSTEM



Multi Battery LED Akku Handleuchte HL 3000

Maximale Flexibilität. Volle Kompatibilität mit den führenden Akku-Technologien.

- Kompatibel mit verschiedenen 18V Akkus (verschiedene Ah Klassen) der 7 Powertool-Hersteller: Bosch Professional, Dewalt, Festool, Flex, Makita, Metabo CAS, Milwaukee.
- Arbeitsleuchte inklusive Schnittstellen Adapter für genannte Hersteller.
- 2 in 1 Handleuchte und Strahler in einem - max. Leuchtweite 200 m.
- Superhelle SMD LEDs mit 1140lm als perfekter Scheinwerfer.
- Lichttring mit 2160lm geeignet für Flächenlicht.
- Schalter mit Funktion: 100% Spot - 100% Flächenlicht - 75% - 50% - 25% Licht.
- Leuchtdauer in Abhängigkeit des verwendeten Akkus
Spot 100 min pro Ah / Flächenlicht 50min pro Ah.
- Akku-Zustandsanzeige für die Restenergie des eingesetzten Akkus, die Akkus sind extern zu laden.
- Schutzsystem für Power-Tool Akkus: Die eingesetzten Akus sind vor Tiefentladung und Überhitzung (hervorgerufen durch hohe Lastströme) geschützt.
- Abnehmbare Akku Schutzhaube.
- Mit ergonomischem Griff und verstellbarem Magnetfuß.
- Mit Ein/Aus Schalter.
- BGI608 K2: Einsatz für den rauen Betrieb mit hohen mechanischen, physikalischen und chemischen Einwirkungen

Multi Battery LED Battery Portable Work Light HL 3000

Maximum flexibility. Full compatibility with leading battery technologies.

- Compatible with different 18V batteries (different Ah classes) from the 7 power tool manufacturers: Bosch Professional, Dewalt, Festool, Flex, Makita, Metabo CAS, Milwaukee.
- Work light including interface adapters for named manufacturers.
- 2 in 1 hand lamp and spotlight in one - max. range 200 m.
- Super bright SMD LEDs with 1140lm as a perfect spotlight.
- Light ring with 2160lm suitable for area light.
- Switch with function: 100% spot - 100% area light - 75% - 50% - 25% light.
- Light duration depending on the battery used Spot 100 min per Ah / area light 50min per Ah.
- Battery status display for the remaining energy of the battery used, the batteries are to be charged externally.
- Protection system for Power-Tool batteries: The batteries used are protected against deep discharge and overheating (caused by high load currents).
- Removable battery protection cover.
- With ergonomic handle and adjustable magnetic base.
- With on/off switch.
- BGI608 K2: Use for rough operation with high mechanical, physical and chemical effects.

TECHNISCHE DATEN / TECHNICAL DATA

Artikelnummer / Product number	1173730000
EAN / EAN	4007123681396
VPE / UP	1
Lichtstrom / Luminous flux	2160 lm
Leistungsaufnahme / Power consumption	20 W
Lichtausbeute / Luminous efficacy	108 lm/W
Nenningangsspannung / Nominal input voltage	18 V
Akku-Spannung / Battery voltage	18 V
Schlagfestigkeit / Impact strength	IK08
Schutzklasse / Protection class	III
Schutzart (IP) / Degree of protection (IP)	IP54
Farbe / Colour	schwarz/grau / black/grey



ZUBEHÖR / ACCESSORIES

Art.Nr. / Art.no.	EAN	Bezeichnung / Description	zu Art.Nr. / to art.no.
1172640066	4007123676071	Adapter Milwaukee/Dewalt für Multi Battery LED Baustrahler / Adapter Milwaukee/Dewalt for Multi Battery LED work light	1173730000
1172640064	4007123677979	Adapter Makita für Multi Battery LED Baustrahler / Adapter Makita for Multi Battery LED work light	1173730000
1172640063	4007123677948	Adapter Bosch Professional für Multi Battery LED Baustrahler / Adapter Bosch Professional for Multi Battery LED work light	1173730000
1172640065	4007123677986	Adapter Metabo CAS für Multi Battery LED Baustrahler / Adapter Metabo CAS for Multi Battery LED work light	1173730000
1172640072	4007123681853	Adapter Flex für Multi Battery LED Baustrahler / Adapter Flex for Multi Battery LED Construction Spotlight	1173730000
1172640073	4007123681860	Adapter Festool für Multit Battery LED Baustrahler / Adapter Festool for Multit Battery LED Spotlight	1173730000



Adapter für Multi Battery LED Strahler

Adapter for Multi Battery LED Spotlight

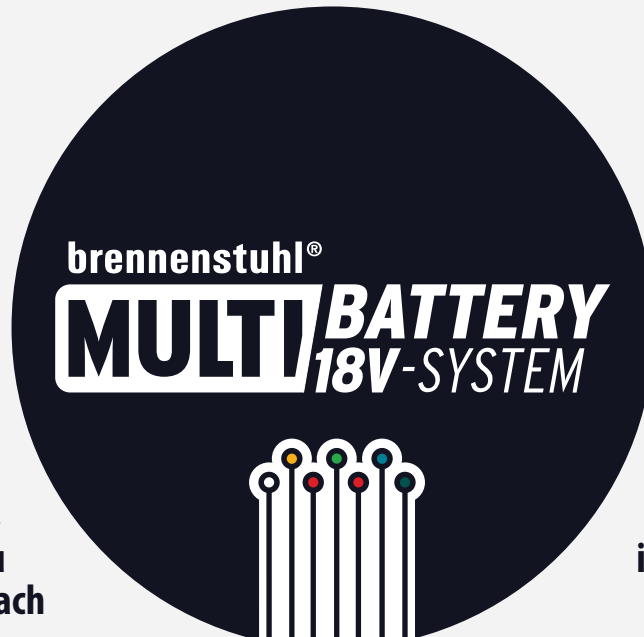

Adapter aufstecken,
den passenden Akku
einstecken und einfach
loslegen!

Attach the adapter,
insert the appropriate
battery and simply
get started!

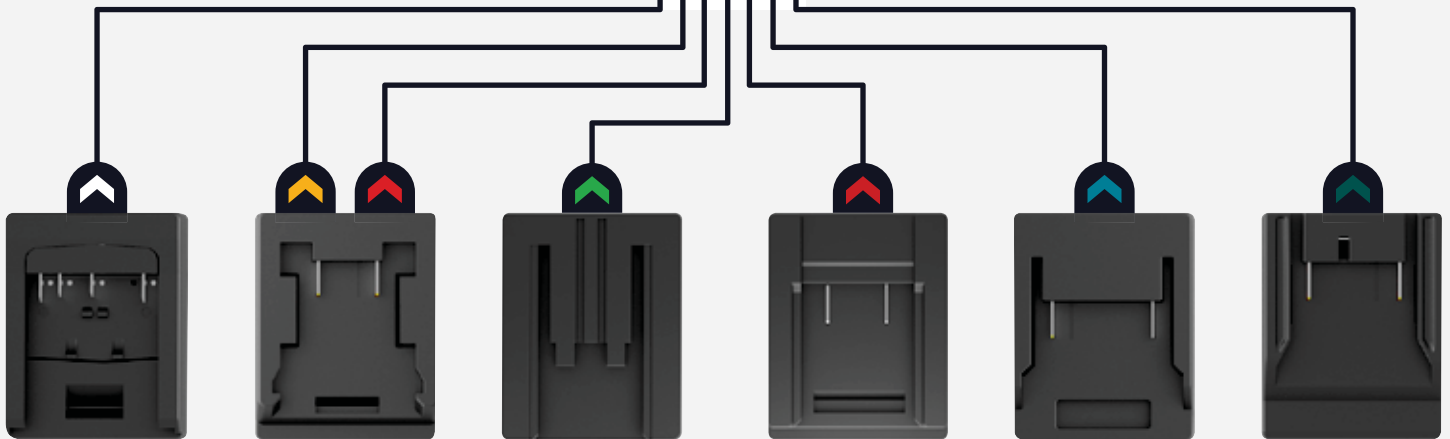

Bosch Professional

Artikelnummer /
Product number
1172640063

EAN
4007123677948

VPE
1

Dewalt + Milwaukee

Artikelnummer /
Product number
1172640066

EAN
4007123676071

VPE
1

Festool

Artikelnummer /
Product number
1172640073

EAN
4007123681860

VPE
1

Flex

Artikelnummer /
Product number
1172640072

EAN
4007123681853

VPE
1

Makita

Artikelnummer /
Product number
1172640064

EAN
4007123677979

VPE
1

Metabo CAS

Artikelnummer /
Product number
1172640065

EAN
4007123677986

VPE
1



1. Adapter aufstecken
Attach the adapter



2. Akku einstecken
Insert the battery



3. Schutzhaube schließen
Close battery cover



4. Einfach loslegen!
Simply get started!



Volle Power für das Handwerk! Full power for the craft sector!

Powered by



BOSCH

brennenstuhl® ist offizieller Partner des Bosch Professional 18V Akku Systems.

Die Partnerschaft vereint zwei Marken mit führender Kompetenz auf ihrem Fachgebiet - effiziente 18V Akku-Technologie von Bosch Professional mit High Performance Arbeitsstrahlern von brennenstuhl®.

Eine Großzahl der Handwerker arbeitet mit den Bosch Professional Akkus. Über 60 Millionen verkaufte Bosch Professional 18V Akkus und die schnellste Ladetechnologie am Markt sprechen für sich. Das Bosch Professional 18V Akku System bietet absolute Freiheit und brennenstuhl® bietet das leistungsstarke Arbeitslicht für alle Anwender der Powertool Akkus.

Die leistungsstarken und äußerst robusten Arbeitsstrahler sind vielseitig einsetzbar und wurden für die härtesten Bedingungen im Handwerk entwickelt. Kombiniert mit dem Einsatz des Bosch Professional 18V Akku Systems erhält der Anwender die optimale Lösung für effizientes, leistungsstarkes Arbeitslicht.

Die Kooperation zeichnet sich durch die Kompatibilität für alle Bosch Professional 18V Akkus seit 2008 aus. Die brennenstuhl® Arbeitsstrahler können mit 18V Li-Ion GBA- und ProCORE18V-Akkus aus dem Bosch Professional Sortiment betrieben werden.

brennenstuhl® is an official partner of the Bosch Professional 18V Battery System.

The partnership unites two brands with leading expertise in their field - efficient 18V rechargeable battery technology from Bosch Professional with high-performance work lamps from brennenstuhl®.

A large number of craftsmen work with Bosch Professional rechargeable batteries. Over 60 million Bosch Professional 18V rechargeable batteries sold and the fastest charging technology on the market speak for themselves. The Bosch Professional 18V battery system offers absolute freedom and brennenstuhl® offers the powerful work light for all users of the Powertool batteries.

The powerful and extremely robust work lights are versatile and have been developed for the toughest conditions in the trade. Combined with the use of the Bosch Professional 18V battery system, the user gets the optimal solution for efficient, powerful work light.

The cooperation is characterised by compatibility for all Bosch Professional 18V rechargeable batteries since 2008. The brennenstuhl® worklights can be operated with 18V Li-Ion GBA and ProCORE18V batteries from the Bosch Professional range.



LED Hybrid Baustrahler Bosch Professional System

LED Hybrid Construction Worklight Bosch Professional System



Maximale Kompatibilität

Der extrem robuste und leistungsstarke LED Hybrid Baustrahler sorgt für perfektes Arbeitslicht im Handwerk. Er wurde für härteste Bedingungen und den äußerst robusten Einsatz entwickelt und bietet mit der Kompatibilität zum Bosch Professional 18V Akku System noch mehr Leistung und Effizienz. Er überzeugt durch folgende Eigenschaften:

Maximum compatibility

The extremely robust and powerful LED hybrid construction worklight provides perfect working light in the trade. It was developed for the toughest conditions and extremely robust use and offers even more power and efficiency with compatibility with the Bosch Professional 18V battery system. It convinces with the following features:

Produktübersicht / Product Overview

Extrem leuchtstark

Leuchtstarke OSRAM-LEDs mit hohem Wirkungsgrad und langer Lebensdauer.

Extremely bright

Bright OSRAM LEDs with high efficiency and long service life.

Praktischer Tragegriff

Ergonomisch geformter Kunststoff Tragegriff.

Practical carrying handle

Ergonomically shaped plastic carrying handle.

Robustes Gehäuse

Robustes Gehäuse, rutschfest durch gummierten Eckschutz.

Robust housing

Robust housing, non-slip due to rubberised corner protection.

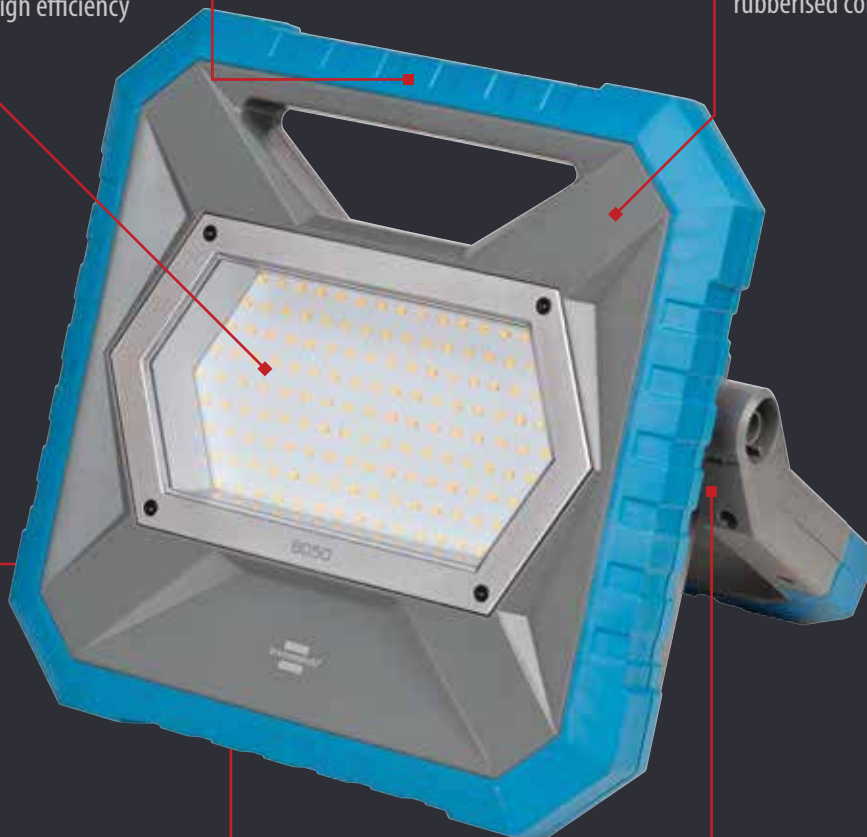

Akku-Schutzhaube

Staub- und strahlwassergeschützte Akku-Schutzhaube (IP 55) für problemloses Arbeiten im Außenbereich.

Protective battery cover

Dust and jet water protected battery cover (IP 55) for trouble-free work outdoors.

Plug-in Anschlusskabel

Abnehmbares, qualitatives hochwertiges und robustes Plug-in RN-Anschlusskabel mit geschütztem Drehverschluss.

Plug-in connection cable

Removable, high quality and robust plug-in RN connection cable with protected twist lock.

Robuster Klappbügel

Klappbügel zum Aufstellen oder Befestigen auf Stativ.

Robust folding handle

Folding bracket for standing on or attaching to tripod.

Produkt-Features und Details

Product Features and Details



Hybrid-Technik

Im Netz und Akku Betrieb dank abnehmbarem Plug-in Kabel nutzbar. Automatisches Umschalten bei Stromausfall im Netzbetrieb auf Akku.

Hybrid technology

Can be used in mains and battery operation thanks to detachable plug-in cable. Automatic switchover from mains to battery operation in the event of a power failure.



Kompatibel mit Bosch Professional

Kompatibel mit ProCORE18V und GBA 18V Li-Ionen Akkus aus dem Bosch Professional Sortiment.

Compatible to Bosch Professional

Compatible with ProCORE18V and GBA 18V Li-Ion batteries from the Bosch Professional range.



Akku-Schutzhaube

Staub- und strahlwassergeschützte Akku-Schutzhaube (IP 55) für problemloses Arbeiten im Außenbereich. Die Schutzhaube ist abnehmbar und garantiert dadurch den Einsatz aller kompatiblen Akkus (IP 20).

Battery Cover

Dust and water-jet protected battery cover (IP 55) for trouble-free work outdoors. The protective cover is removable and thus guarantees the use of all compatible batteries (IP 20).

Powered by



BOSCH



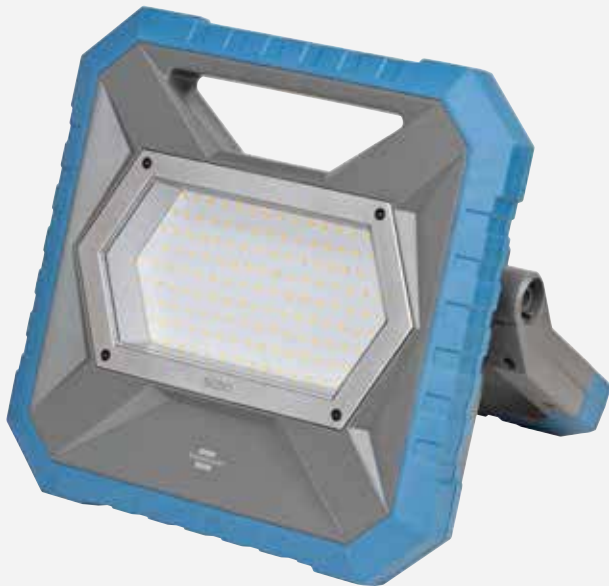

LED Hybrid Baustrahler Bosch Professional 18V System BS 8050 MH

Maximale Kompatibilität mit Akkus aus dem Bosch Professional 18V System.

- Mit leuchtstarken OSRAM-LEDs mit hohem Wirkungsgrad und langer Lebensdauer.
- Effiziente Lichtleistung durch Akku Technologie.
- Schnell einsatzfähig durch wechselbaren Bosch Professional 18 V Akku.
- Kompatibel mit ProCORE18V und GBA 18V Li-Ionen Akkus aus dem Bosch Professional Sortiment.
- Hybridtechnik: Akku- und Netzbetrieb möglich.
- Notlichtfunktion: schaltet bei Stromausfall automatisch auf Akkubetrieb um.
- Schaltstufen für Arbeitsbeleuchtung mit 100% und 50%, dimmbar 10% bis 100%.
- Leuchtdauer circa 2,5h (100%), 5h (50%), bei Verwendung eines Akkus 18V 5Ah.
- Robustes Gehäuse, rutschfest durch gummierten Eckschutz.
- Klappbügel zum Aufstellen oder Befestigen auf Stativ.
- Jeder kompatible Akku passt garantiert durch die abnehmbare Akku-Schutzhaube.
- Betriebsmittel der Kategorie 2 (K2): Einsatz für den rauen Betrieb mit hohen mechanischen, physikalischen und chemischen Einwirkungen.

LED Hybrid Baustrahler Bosch Professional 18V System BS 8050 MH

Maximum compatibility with batteries from the Bosch Professional 18V system.

- With bright OSRAM LEDs with high efficiency and long service life.
- Efficient light output thanks to rechargeable battery technology.
- Quickly ready for use with replaceable Bosch Professional 18 V battery.
- Compatible with ProCORE18V and GBA 18V Li-Ion batteries from the Bosch Professional range.
- Hybrid technology: battery and mains operation possible.
- Emergency light function: automatically switches to battery operation in the event of a power failure.
- Switching levels for working light with 100% and 50%, dimmable 10% to 100%.
- Light duration approx. 2.5h (100%), 5h (50%), when using a rechargeable battery 18V 5Ah.
- Robust housing, non-slip due to rubberised corner protection.
- Folding bracket for standing or mounting on tripod.
- Any compatible battery is guaranteed to fit through the removable battery cover.
- Category 2 (K2) equipment: Use for rough operation with high mechanical, physical and chemical effects.



TECHNISCHE DATEN / TECHNICAL DATA

Artikelnummer / Product number	1171630802
EAN / EAN	4007123674589
VPE / UP	1
Lichtstrom / Luminous flux	7900 lm
Leistungsaufnahme / Power consumption	82 W
Lichtausbeute / Luminous efficacy	96 lm/W
Energieeffizienzklasse / Energy efficiency class	F
Farbtemperatur / Colour temperature	5000 K
Farbwiedergabeindex / Colour rendering index CRI	85
Nenneingangsspannung / Nominal input voltage	230 V
Nenneingangsspannung min.-max. / Nominal input voltage min.-max.	220 V-240 V
Lebensdauer / Lifetime	30000 h
Kabellänge / Cable length	5 m
Kabelbezeichnung / Cable designation	H07RN-F 3G1,0
Kabelqualität / Cable quality	Gummi-Neopren / Rubber-Neoprene
Akku-Spannung / Battery voltage	18 V
Schlagfestigkeit / Impact strength	IK08
Schutzklasse / Protection class	I
Schutzart (IP) / Degree of protection (IP)	IP55
Farbe / Colour	grau/blau / grey/blue



ZUBEHÖR / ACCESSORIES

Art.Nr. / Art.no.	EAN	Bezeichnung / Description	zu Art.Nr. / to art.no.
1172640070	4007123678297	Anschlusskabel für 1171630802 5m H07RN-F 3G1,0 / Connection cable for 1171630802 5m H07RN-F 3G1.0	1171630802
1170610010	4007123663729	Bau-Teleskop Stativ TS 170 / Professional Building Telescopic Tripod TS 170	1171630802
1172640059	4007123663736	Querträger CB 70 für brennenstuhl® Stativ / Crossbar CB 70 for brennenstuhl® tripods	1171630802
1170610020	4007123665129	Bau-Teleskop Stativ TS 250 / Professional Building Telescopic Tripod TS 250	1171630802
1170310010	4007123674527	Bau Teleskop Stativ ST 301 schwarz mit Querträger / Bau Telescopic Tripod ST 301 black with crossbar	1171630802

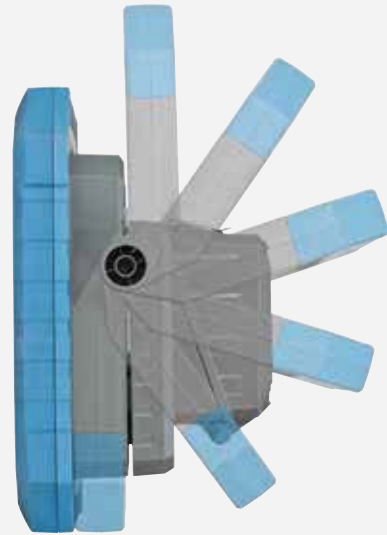

LED Baustrahler Bosch Professional System

LED Construction Worklight Bosch Professional System



Maximale Kompatibilität

Der extrem robuste und leistungsstarke LED Akku Baustrahler sorgt für perfektes Arbeitslicht im Handwerk. Er wurde für härteste Bedingungen und den äußerst robusten Einsatz entwickelt und bietet mit der Kompatibilität zum Bosch Professional 18V Akku System noch mehr Leistung und Effizienz. Er überzeugt durch folgende Eigenschaften:

Maximum compatibility

The extremely robust and powerful rechargeable LED construction worklight provides perfect working light in the trade. It was developed for the toughest conditions and extremely robust use and offers even more power and efficiency with compatibility with the Bosch Professional 18V battery system. It convinces with the following features:

Produktübersicht / Product Overview

Extrem leuchtstark

Leuchtstarke OSRAM-LEDs mit hohem Wirkungsgrad und langer Lebensdauer.

Extremely bright

Bright OSRAM LEDs with high efficiency and long service life.

Praktischer Tragegriff

Ergonomisch geformter Kunststoff Tragegriff.

Practical carrying handle

Ergonomically shaped plastic carrying handle.

Robustes Gehäuse

Robustes Gehäuse, rutschfest durch gummierten Eckschutz.

Robust housing

Robust housing, non-slip due to rubberised corner protection.

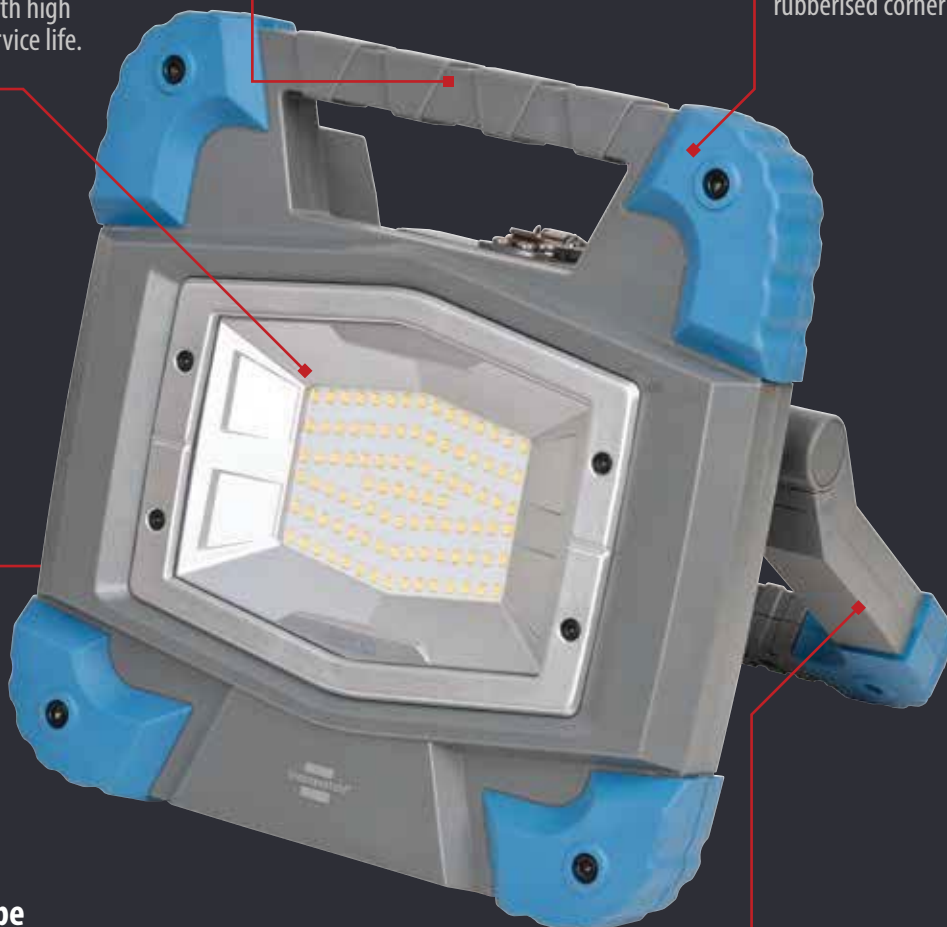

Akku-Schutzhaube

Staub- und strahlwassergeschützte Akku-Schutzhaube (IP 55) für problemloses Arbeiten im Außenbereich.

Protective battery cover

Dust and jet water protected battery cover (IP 55) for trouble-free work outdoors.

Robuster Klappbügel

Klappbügel zum Aufstellen oder Befestigen auf Stativ.

Robust folding handle

Folding bracket for standing on or attaching to tripod.

Produkt-Features und Details

Product Features and Details



Kompatibel mit Bosch Professional

Kompatibel mit ProCORE18V und GBA 18V Li-Ionen Akkus aus dem Bosch Professional Sortiment.

Compatible to Bosch Professional

Compatible with ProCORE18V and GBA 18V Li-Ion batteries from the Bosch Professional range.



Akku-Schutzhaube

Staub- und strahlwassergeschützte Akku-Schutzhaube (IP 55) für problemloses Arbeiten im Außenbereich. Die Schutzhaube ist abnehmbar und garantiert dadurch den Einsatz aller kompatiblen Akkus (IP 20).

Battery Cover

Dust and water-jet protected battery cover (IP 55) for trouble-free work outdoors. The protective cover is removable and thus guarantees the use of all compatible batteries (IP 20).

Powered by



BOSCH



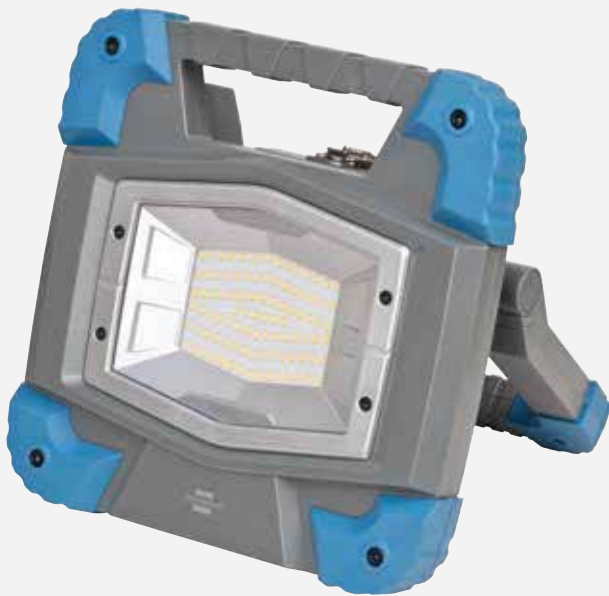

LED Arbeitsstrahler Bosch Professional 18V System BS 5000 MA

Maximale Kompatibilität mit Akkus aus dem Bosch Professional 18V System.

- Mit leuchtstarken OSRAM-LEDs mit hohem Wirkungsgrad und langer Lebensdauer.
- Effiziente Lichtleistung durch Akku Technologie.
- Schnell einsatzfähig durch wechselbaren Bosch Professional 18 V Akku.
- Kompatibel mit ProCORE18V und GBA 18V Li-Ionen Akkus aus dem Bosch Professional Sortiment.
- Schaltstufen für Arbeitsbeleuchtung mit 100% und 50%, dimmbar 10% bis 100%.
- Leuchtdauer circa 2,5h (100%), 5h (50%), bei Verwendung eines Akkus 18V 5Ah.
- Robustes Gehäuse, rutschfest durch gummierten Eckschutz.
- Klappbügel zum Aufstellen oder Befestigen auf Stativ.
- Jeder compatible Akku passt garantiert durch die abnehmbare Akku-Schutzhaube.
- Betriebsmittel der Kategorie 2 (K2): Einsatz für den rauen Betrieb mit hohen mechanischen, physikalischen und chemischen Einwirkungen.

LED Work Light Bosch Professional 18V System BS 5000 MA

Maximum compatibility with batteries from the Bosch Professional 18V system.

- With bright OSRAM LEDs with high efficiency and long service life.
- Efficient light output thanks to rechargeable battery technology.
- Quickly ready for use with replaceable Bosch Professional 18 V battery.
- Compatible with ProCORE18V and GBA 18V Li-Ion batteries from the Bosch Professional range.
- Switching levels for working light with 100% and 50%, dimmable 10% to 100%.
- Light duration approx. 2.5h (100%), 5h (50%), when using a battery 18V 5Ah.
- Robust housing, non-slip due to rubberised corner protection.
- Folding bracket for standing or mounting on tripod.
- Any compatible battery is guaranteed to fit through the removable battery cover.
- Category 2 (K2) equipment: Use for rough operation with high mechanical, physical and chemical effects.



TECHNISCHE DATEN / TECHNICAL DATA

Artikelnummer / Product number	1171630501
EAN / EAN	4007123674572
VPE / UP	1
Lichtstrom / Luminous flux	6000 lm
Leistungsaufnahme / Power consumption	50 W
Farbtemperatur / Colour temperature	5000 K
Nenneingangsspannung / Nominal input voltage	18 V
Lebensdauer / Lifetime	50000 h
Akku-Spannung / Battery voltage	18 V
Schlagfestigkeit / Impact strength	IK08
Schutzklasse / Protection class	III
Schutzart (IP) / Degree of protection (IP)	IP55
Farbe / Colour	grau/blau / grey/blue

ZUBEHÖR / ACCESSORIES

Art.Nr. / Art.no.	EAN	Bezeichnung / Description	zu Art.Nr. / to art.no.
1170610010	4007123663729	Bau-Teleskop Stativ TS 170 / Professional Building Telescopic Tripod TS 170	1171630501
1172640059	4007123663736	Querträger CB 70 für brennenstuhl® Stative / Crossbar CB 70 for brennenstuhl® tripods	1171630501
1170610020	4007123665129	Bau-Teleskop Stativ TS 250 / Professional Building Telescopic Tripod TS 250	1171630501
1170310010	4007123674527	Bau Teleskop Stativ ST 301 schwarz mit Querträger / Bau Telescopic Tripod ST 301 black with crossbar	1171630501
1170310020	4007123679836	Roll Teleskop Stativ MT 180 max. 180 cm / Roll Telescopic Tripod MT 180	1171630501

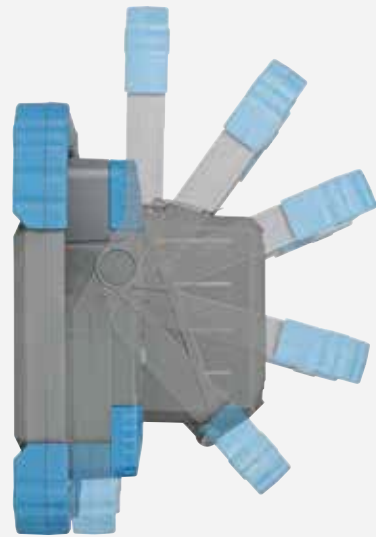

DINORA

LED Arbeitsstrahler DINORA

Der LED Arbeitsstrahler DINORA ist extrem leicht und robust. Mit einem Gehäuse aus bruch- und schlagfestem Kunststoff und zusätzlichem Kantenschutz aus Gummi eignet er sich perfekt für den harten und robusten Einsatz. Er sorgt für eine gleichmäßige und großflächige Ausleuchtung bei blendfreiem Arbeitslicht. Der LED Arbeitsstrahler verfügt außerdem über folgende Eigenschaften:

LED worklight DINORA

The LED worklight DINORA is extremely light and robust. With a housing made of break- and impact-resistant plastic and additional edge protection made of rubber, it is perfect for tough and robust use. It provides uniform and wide-area illumination with glare-free working light. The LED work worklight also has the following features:

Produktübersicht / Product Overview

Spezielle Lichtsteuerung

Angenehmes, blendfreies Arbeitslicht. Spezielle Lichtsteuerung für großflächige Ausleuchtung.

Special light scattering

Pleasant, glare-free working light. Special light diffusion for large-area illumination.

Leichtes Gewicht

Leichtes Gewicht und dennoch sehr robust. Mit einem Tragegriff sehr gut zu transportieren.

Light weight

Light weight and yet very robust. Very easy to transport with a carrying handle.

Robustes Gehäuse

Bruch- und schlagfestes Kunststoffgehäuse mit Gummi-Kantenschutz.

Robust housing

Break and impact resistant plastic housing with rubber edge protection.

Verstellbarer Haltebügel

Mit ausklappbarem, verstellbarem Haltebügel zum Aufstellen oder Befestigen auf Stativen.

Adjustable grab rail

With fold-out, adjustable mounting bracket for standing on or attaching to tripods.

Absolut sicher

Geringe Wärmeentwicklung, keine Verletzungsgefahr.

Absolutely safe

Low heat generation, no risk of injury.

Ein/Aus-Schalter

Beleuchteter Ein/Aus-Schalter.

On/Off switch

Illuminated on/off switch.

Robustes Anschlusskabel

Ölbeständiges RN-Kabel perfekt für den ständigen Einsatz im Außenbereich.

Robust connection cable

Oil-resistant RN cable perfect for permanent outdoor use.



Verfügbare Produkt-Features

Available Product Features



Zusätzliche Steckdose

Spritzwassergeschützte Steckdose auf der Rückseite mit erhöhtem Berührungsschutz und selbstschließendem Deckel.

Additional socket

Splash-proof socket on the back with increased protection against accidental contact and self-closing cover.



Stufenlose Dimmfunktion

Mit Stufenloser Dimm-Funktion der Lichtstärke von 10 % bis 100 % Leistung für perfekt auf die jeweilige Situation abgestimmtes Arbeitslicht.

Stepless dimming function

With infinitely variable dimming function of the light intensity from 10 % to 100 % power for working light perfectly adapted to the respective situation.





LED Baustrahler DINORA

Für die Verwendung im Innen- und Außenbereich, IP 65.

- Angenehmes, blendfreies Arbeitslicht und spezielle Lichtstreuung für großflächige Ausleuchtung.
- Perfekt für den gewerblichen Einsatz und den anspruchsvollen Heimwerker.
- Leicht und dennoch sehr robust. Geringe Wärmeentwicklung, keine Verletzungsgefahr.
- Extrem lange Lebensdauer der SMD-LEDs, stoßfest, wartungsfrei.
- Bruch- und schlagfestes Kunststoffgehäuse mit Gummi-Kantenschutz.
- Mit ausklappbarem, verstellbarem Haltebügel zum Aufstellen oder Befestigen auf brennenstuhl® Stativen.
- Leicht zu transportieren, mit Tragegriff. Mit beleuchtetem Ein/Aus-Schalter.

Mobile LED Strahler DINORA 10050 (Artikelnummer 1171580030 + 1171581030):

- Mit Stufenloser Dimm-Funktion 10 % bis 100 %.

LED Work Light DINORA

For indoor and outdoor use, IP 65.

- Pleasant, glare-free working light and special light scattering for extensive illumination.
- Perfect for tradesmen and advanced DIY workers.
- Light and still very robust. Low heat generation, no danger of injury.
- SMD LEDs have a very long lifespan, are shock-proof and maintenance-free.
- Fracture- and impact-proof plastic housing with rubber edge protection.
- With adjustable mounting bracket for positioning or mounting on brennenstuhl® tripods.
- Easily portable with carrying handle. With illuminated ON/OFF switch.

Mobile LED Light DINORA 10050 (Product number 1171580030 + 1171581030):

- With infinitely variable dimming function 10 % to 100 %.



TECHNISCHE DATEN / TECHNICAL DATA

Artikelnummer / Product number	1171580001	1171580021	1171580030
EAN / EAN	4007123676538	4007123675760	4007123675784
VPE / UP	1	1	1
Lichtstrom / Luminous flux	5100 lm	8300 lm	10600 lm
Leistungsaufnahme / Power consumption	44.5 W	66.9 W	85 W
Lichtausbeute / Luminous efficacy	115 lm/W	124 lm/W	124 lm/W
Energieeffizienzklasse / Energy efficiency class	A t G E	A t G D	A t G D
Farbtemperatur / Colour temperature	5700 K	5700 K	5700 K
Farbwiedergabeindex / Colour rendering index CRI	84	84	84
Nenneingangsspannung min.-max. / Nominal input voltage min.-max.	100 V-240 V	100 V-240 V	220 V-240 V
Lebensdauer / Lifetime	54000 h	54000 h	54000 h
Kabellänge / Cable length	5 m	5 m	5 m
Kabelbezeichnung / Cable designation	H07RN-F 2X1,0	H07RN-F 3G1,5	H07RN-F 3G1,5
Kabelqualität / Cable quality	Gummi-Neopren / Rubber-Neoprene	Gummi-Neopren / Rubber-Neoprene	Gummi-Neopren / Rubber-Neoprene
Mit Steckdose / With socket outlet	-	✓	✓
Anzahl der Steckdosen / Number of socket outlets	-	1	1
Schlagfestigkeit / Impact strength	IK08	IK08	IK08
Schutzklasse / Protection class	II	I	I
Schutzart (IP) / Degree of protection (IP)	IP65	IP54	IP54
Farbe / Colour	schwarz/grau / black/grey	schwarz/grau / black/grey	schwarz/grau / black/grey



STECKSYSTEM-VARIANTEN / PLUG-IN SYSTEM VARIANTS

Artikelnummer / Product number	1171581021	1171581030
EAN / EAN	3281855819000	3281855810304
Energieeffizienzklasse / Energy efficiency class	A t G D	A t G D
Stecksystem / Plug-in system	Typ-E	Typ-E



ZUBEHÖR / ACCESSORIES

Art.Nr. / Art.no.	EAN	Bezeichnung / Description	zu Art.Nr. / to art.no.
1170610010	4007123663729	Bau-Teleskop Stativ TS 170 / Professional Building Telescopic Tripod TS 170	1171580001, 1171580021, 1171580030, 1171581030
1172640059	4007123663736	Querträger CB 70 für brennenstuhl® Stative / Crossbar CB 70 for brennenstuhl® tripods	1171580001, 1171580021, 1171580030, 1171581030
1170610020	4007123665129	Bau-Teleskop Stativ TS 250 / Professional Building Telescopic Tripod TS 250	1171580001, 1171580021, 1171580030, 1171581030
1170310010	4007123674527	Bau Teleskop Stativ ST 301 schwarz mit Querträger / Bau Telescopic Tripod ST 301 black with crossbar	1171580001, 1171580021, 1171580030, 1171581030
1170310020	4007123679836	Roll Teleskop Stativ MT 180 max. 180 cm / Roll Telescopic Tripod MT 180	1171580001, 1171580021, 1171580030, 1171581030





Die optimale Ausleuchtung der Arbeitsumgebung

The optimal illumination of working areas

Mit einem 360° Abstrahlwinkel wird jeder Arbeitsbereich perfekt und blendfrei ausgeleuchtet.

360° Arbeitsstrahler ermöglichen allen Berufsgruppen des Handwerks die optimale, vollumfassende Ausleuchtung von Arbeitsplätzen auf Bau- und Montagestellen.

Die professionelle Arbeitsbeleuchtung hat durch die spezielle Bauart einen 360° Abstrahlwinkel und bietet somit eine voll homogene Rundumbeleuchtung. Durch den großen Abstrahlwinkel eignen sich die Baustrahler besonders gut zur Beleuchtung von geschlossenen Räumen, Baustellen oder auch ganzen Hallen.

Die Besonderheit der 360° Arbeitsleuchten liegt in der Vielfältigkeit: Sie können per Akku- oder im Netzbetrieb mit zusätzlicher Steckdose betrieben werden, verfügen über eine praktische Kabelaufwicklung für einen einfachen Transport der Leuchte und bieten verschiedene Befestigungsmöglichkeiten wie bspw. einen Haken oder auf einem Stativ.

With a 360° beam angle, every work area is perfectly illuminated without glare.

360° worklights provide all tradesmen with optimal, all-round illumination of workplaces on construction and assembly sites.

The professional work lighting has a 360° beam angle due to its special design and thus offers fully homogeneous all-round lighting. Due to the large beam angle, the construction worklights are particularly suitable for illuminating enclosed spaces, construction sites or even entire halls.

The special feature of the 360° work lights is their versatility: They can be operated with a rechargeable battery or in mains operation with an additional socket, have a practical cable winder for easy transport of the light and offer various mounting options such as a hook or on a tripod.



360° LED Arbeitsstrahler BF

360° LED worklight BF

Hervorragende Rundumbeleuchtung

Der 360° LED Baustrahler eignet sich für die ständige Verwendung im Außenbereich und sorgt für eine blendfreie und schattenarme Raumausleuchtung, was sich beispielsweise perfekt für Malerarbeiten oder sonstige Arbeiten auf Baustellen oder in Werkstätten eignet. Zudem überzeugt der Bauscheinwerfer durch folgende Eigenschaften:

Superb all-round lighting

The 360° LED construction worklight is suitable for permanent outdoor use and provides glare-free and low-shadow room illumination, which is perfect for painting or other work on construction sites or in workshops, for example. In addition, the construction worklight convinces with the following properties:

Produktübersicht / Product Overview

360° Rundumbeleuchtung

Hervorragende Rundumbeleuchtung durch 360° Abstrahlwinkel, blendfreies Licht und große Lichtstreuung.

360° all-round lighting

Excellent all-round lighting thanks to 360° beam angle, glare-free light and large light diffusion.

Praktische Steckdose

Spritzwassergeschützte Steckdose mit selbstschliessendem Deckel.

Practical socket

Splash-proof socket with self-closing cover.

Robuste Kunststoffhaube

Schlag- und bruchfeste Kunststoffhaube, IK 08.

Robust plastic cover

Impact and break-proof plastic cover, IK 08.

Robustes Gehäuse

Robustes, bruch- und schlagfestes Kunststoffgehäuse.

Robust housing

Robust, break- and impact-resistant plastic housing.

Lichtfunktionen

Ein/Aus-Schalter mit Lichtfunktionen 100 - 50%.

Light functions

On/off switch with light functions 100 - 50%.

Befestigungsmöglichkeiten

Der Strahler kann stehend, hängend oder auf einem Stativ montiert betrieben werden.

Fastening options

The Floodlight can be operated standing, hanging or mounted on a tripod.

Robustes Anschlusskabel

Ölbeständiges RN-Kabel perfekt für den ständigen Einsatz im Außenbereich.

Robust connection cable

Oil-resistant RN cable perfect for permanent outdoor use.



Verfügbare Produkt-Varianten / Available Product versions



Akku-Variante

Mit integriertem Li-Ion Akku. Immer helles Arbeitslicht auch an Orten ohne Stromanschluss.

Battery version

With integrated Li-Ion battery. Always bright working light even in places without a power connection.



360° LED Baustrahler

Für die Verwendung im Innen- und Außenbereich, IP54, IK08.

- Hervorragende Rundumbeleuchtung durch 360° Abstrahlwinkel, blendfreies Licht und große Lichtstreuung.
- Schalter mit Lichtfunktionen 100 – 50 %.
- Strahler kann stehend, hängend oder auf einem Stativ montiert betrieben werden.
- Robustes, bruch- und schlagfestes Kunststoffgehäuse.
- Spritzwassergeschützte Steckdose mit selbstschließendem Deckel.
- Mit Ein/Aus Schalter.

Mobile 360° LED Work Light

For indoors and outdoors use, IP54, IK08.

- Excellent all-round lighting thanks to 360° beam angle, anti-glare and wide diffusion.
- Switch with light functions 100 - 50 %.
- The light can be used when placed upright, hanging or mounted on a stand.
- Robust, break and impact resistant plastic casing.
- Splash-proof socket with self-closing cover.
- With ON/OFF switch.



TECHNISCHE DATEN / TECHNICAL DATA

Artikelnummer / Product number	1171410900	1171410902
EAN / EAN	4007123674466	4007123674473
VPE / UP	1	1
Lichtstrom / Luminous flux	3200 lm	5400 lm
Leistungsaufnahme / Power consumption	30 W	50 W
Lichtausbeute / Luminous efficacy	105.3 lm/W	107 lm/W
Energieeffizienzklasse / Energy efficiency class	F	F
Farbtemperatur / Colour temperature	6500 K	6500 K
Farbwiedergabeindex / Colour rendering index CRI	83	83
Nenneingangsspannung / Nominal input voltage	230 V	230 V
Nenneingangsspannung min.-max. / Nominal input voltage min.-max.	220V-250 V	220 V-250 V
Lebensdauer / Lifetime	36000 h	36000 h
Kabellänge / Cable length	3 m	5 m
Kabelbezeichnung / Cable designation	H07RN-F 3G1,5	H07RN-F 3G1,5
Kabelqualität / Cable quality	Gummi-Neopren / Rubber-Neoprene	Gummi-Neopren / Rubber-Neoprene
Mit Steckdose / With socket outlet	✓	✓
Anzahl der Steckdosen / Number of socket outlets	1	1
Schlagfestigkeit / Impact strength	IK08	IK08
Schutzklasse / Protection class	I	I
Schutzart (IP) / Degree of protection (IP)	IP54	IP54
Farbe / Colour	schwarz / black	schwarz / black



STECKSYSTEM-VARIANTEN / PLUG-IN SYSTEM VARIANTS

Artikelnummer / Product number	1171411902
EAN / EAN	3281854119026
Stecksystem / Plug-in system	⊕ Typ-E



ZUBEHÖR / ACCESSORIES

siehe Seite 45 / see page 45



360° LED Akku Baustrahler

Für die Verwendung im Innen- und Außenbereich, IP54, IK08.

- Hervorragende Rundumbeleuchtung durch 360° Abstrahlwinkel, blendfreies Licht und große Lichtstreuung.
- Schalter mit Lichtfunktionen 100 - 50 - 25 %.
- Strahler kann stehend, hängend oder auf einem Stativ montiert betrieben werden.
- Robustes, bruch- und schlagfestes Kunststoffgehäuse.
- Li-Ion Akku 11,1 V/4,4 Ah mit Ladeanzeige.
- Mit Ein/Aus Schalter.

360° Rechargeable LED Work Light

For indoors and outdoors use, IP54, IK08.

- Excellent all-round lighting thanks to 360° beam angle, anti-glare and wide diffusion.
- Switch with light functions 100 - 50 - 25 %.
- The light can be used when placed upright, hanging or mounted on a stand.
- Robust, break and impact resistant plastic casing.
- Integrated lithium-ion battery 11.1 V/4.4 Ah with charging indicator.
- With ON/OFF switch.



TECHNISCHE DATEN / TECHNICAL DATA

Artikelnummer / Product number	1171410301
EAN / EAN	4007123671557
VPE / UP	1
Lichtstrom / Luminous flux	3000 lm
Lichtausbeute / Luminous efficacy	100 lm/W
Farbtemperatur / Colour temperature	6500 K
Akku-Kapazität / Battery capacity	4.4 Ah
Akku-Spannung / Battery voltage	11.1 V
Leuchtdauer max. / Light duration max.	12 h
Akku-Ladezeit ca. / Battery charging time approx.	5 h
Anzahl der Batterien / Number of batteries	1
Batterie Bauart / Battery type	Akku fest eingebaut / Built-in battery pack
Batterie Technologie / Battery technology	Lithium-Ion / Lithium-ion
Schlagfestigkeit / Impact strength	IK08
Schutzklasse / Protection class	III
Schutzart (IP) / Degree of protection (IP)	IP54
Farbe / Colour	schwarz / black

ZUBEHÖR / ACCESSORIES

Art.Nr. / Art.no.	EAN	Bezeichnung / Description	zu Art.Nr. / to art.no.
1170610010	4007123663729	Bau-Teleskop Stativ TS 170 / Professional Building Telescopic Tripod TS 170	1171410900, 1171410902, 1171411902, 1171410301
1172640059	4007123663736	Querträger CB 70 für brennenstuhl® Stative / Crossbar CB 70 for brennenstuhl® tripods	1171410900, 1171410902, 1171411902, 1171410301
1170610020	4007123665129	Bau-Teleskop Stativ TS 250 / Professional Building Telescopic Tripod TS 250	1171410900, 1171410902, 1171411902, 1171410301
1170310010	4007123674527	Bau Teleskop Stativ ST 301 schwarz mit Querträger / Bau Telescopic Tripod ST 301 black with crossbar	1171410900, 1171410902, 1171411902, 1171410301
1170310020	4007123679836	Roll Teleskop Stativ MT 180 max. 180 cm / Roll Telescopic Tripod MT 180	1171410900, 1171410902, 1171411902, 1171410301



Speziallampen für Detailing, Lackierer und Maler Special lamps for detailing, painters and decorators

Das optimale Arbeitslicht als Grundvoraussetzung für alle Detailarbeiten.

Die Zielsetzung, das Handwerk bei der täglichen Arbeit verlässlich zu unterstützen, setzt einen engen Austausch mit den Anwendern voraus. Um das optimale CRI Sortiment zur professionellen Oberflächenbeurteilung zu schaffen, waren wir in engem Kontakt mit Lackierern, Fahrzeugaufbereitern und Malern. So entstand eine Produktserie von Speziallampen, die auf die Bedürfnisse ihrer Anwender angepasst sind. Bei CRI (Colour Rendering Index) Produkten handelt es sich um Experten-Leuchten mit COB LEDs welche sich durch die verstellbare Lichttemperatur auszeichnen.

The optimal working light as a basic requirement for all detailed work.

The objective to reliably support the trade in their daily work requires a close exchange with the users. In order to create the optimal CRI range for professional surface assessment, we were in close contact with painters, vehicle reconditioners and decorators. This resulted in a product series of special lamps that are adapted to the needs of their users. CRI (Colour Rendering Index) products are expert lamps with COB LEDs which are characterised by their adjustable light temperature.

brennenstuhl® CRI Speziallampen im Detail: brennenstuhl® CRI special lamps in Detail:



Akku LED Arbeitsstrahler Rechargeable LED Work Light RUFUS

Mehr Informationen auf Seite:
More informations on page:

49



LED Akku Handleuchte LED Rechargeable Hand Lamp HL 701 AT

Mehr Informationen auf Seite:
More informations on page:

94



LuxPremium LED Akku CRI Kopflampe LuxPremium LED Battery CRI Headlamp SL 350 AFT

Mehr Informationen auf Seite:
More informations on page:

125



Präzise und verlässliche Farbwiedergabe Precise and reliable colour reproduction

Optimales Licht für genaues Arbeiten.

brennenstuhl® CRI Speziallampen besitzen einen hohen CRI-Wert von 15CRI 96 für präzise und verlässliche Farbwiedergabe. Der hohe CRI-Wert und die Einstellung verschiedener Lichttemperaturen ermöglicht die Darstellung individueller und optimaler Lichtverhältnisse für die Oberflächenbeurteilung, eine genaue Beurteilung der Farbqualität wie z. B. beim Abstimmen von Farben oder das Erkennen von Lackfehlern.

Optimal light for precise work.

brennenstuhl® CRI special lamps have a high CRI value of 15CRI 96 for precise and reliable colour rendering. The high CRI value and the setting of different light temperatures enable the display of individual and optimal lighting conditions for surface assessment, an accurate assessment of colour quality such as when matching colours or identifying paint defects.

Allgemeiner Farbwiedergabe-Index / General colour rendering index



Der allgemeine Farbwiedergabeindex (Ra) wird als Durchschnitt der ersten 8 Testfarben (Primäre Referenzfarben) nach DIN berechnet. Dabei werden die sekundären Referenzfarben nicht in die CRI-Berechnung einbezogen, obwohl diese für die korrekte Farbanpassung wichtig sind. Bei CRI15 werden die sekundären Referenzfarben berücksichtigt.

The general colour rendering index (Ra) is calculated as the average of the first 8 test colours (primary reference colours) according to DIN. The secondary reference colours are not included in the CRI calculation, although this is important for correct colour matching. With CRI15, the secondary reference colours are taken into account.



RUFUS

Lichtstark, vielseitig und unverwüsthlich.

Der LED Akku Arbeitsstrahler RUFUS besteht aus einem Gehäuse aus massivem Aluminium-Druckguss und zusätzlichem Kantenschutz aus hochwertigem Kunststoff und eignet sich sowohl für den Innen- als auch Außeneinsatz. Der Strahler verfügt über mehrere Lichtfunktion und überzeugt zudem durch folgende Eigenschaften:

Bright, versatile and indestructible.

The LED rechargeable worklight RUFUS consists of a housing made of solid die-cast aluminium and additional edge protection made of high-quality plastic and is suitable for both indoor and outdoor use. The floodlight has several light functions and also impresses with the following features:

Produktübersicht / Product Overview

Massives Gehäuse

Massives Gehäuse aus Aluminium-Druckguss.

Solid housing

Solid housing made of die-cast aluminium.

Widerstandsfähig

Stoßfest und sturzsicher aus bis zu 3 m Höhe.

Resistant

Shockproof and drop-proof from up to 3 m height.

Kantenschutz

Zusätzlicher Kantenschutz aus hochwertigem Kunststoff.

Edge protection

Additional edge protection made of high-quality plastic.

Leuchtstark

Superhelle LEDs für leuchtstarkes Arbeitslicht.

Luminous

Super-bright LEDs for luminous working light.

Robustes Gestell

Stabiles, mehrstufig ausklappbares Gestell.

Robust frame

Stable, multi-level fold-out frame.

Li-Ion Akku

Integrierter, leistungsstarker Li-Ion Akku mit Ladeanzeige.

Luminous

Super-bright LEDs for glare-free working light.

Powerbank-Funktion

USB-Ladeanschluss für Geräte mit USB Ladekabel wie Smartphones, Tablets, etc.

Powerbank function

USB charging port for devices with USB charging cable such as smartphones, tablets, etc.



Verfügbare Produkt-Features / Available Product Features



Detailing Light

Tageslicht Arbeitsleuchte, mit maximaler Farbwiedergabe 15CRI 96 - ideal für die Aufbereitung und Beurteilung von Lackoberflächen bei Fahrzeugen und gestrichenen Oberflächen bei Malerarbeiten. Mit Memory-Funktion zum Speichern der Einstellung.

Detailing Light

Daylight work light, with maximum colour rendering 15CRI 96 - ideal for preparing and assessing painted surfaces on vehicles and painted surfaces during painting work. With memory function to save the settings.



Produkt
des Jahres
2020/2021
BaumarktManager
Sieger
Kategorie Technik

Akku LED Arbeitsstrahler RUFUS

mit Farbwiedergabe 15CRI 96

Höchste Lichtqualität für Maler und Lackierer.

- Immer helles Arbeitslicht auch an Orten ohne Stromanschluss.
- Schalter mit Funktionen:
 - Licht: 100 % - 75 % - 50 % - 25 % - 10 %.
- Lichtfarbe: 5 Stufen 2700 K bis 6500 K mit bester Farbwiedergabe 15CRI 96.
- Ein/Ausschalter mit Memory-Funktion für den zuletzt verwendeten Status.
- Arbeitsstrahler kann während des Ladevorgang weiterhin leuchten.
- Powerbank-Funktion: USB-Ladeanschluss 1 A für Geräte mit USB Ladekabel wie Smartphones, Tablets, etc.
- Li-Ion Akku 7,4 V/5 Ah mit Powerbank Funktion und Ladeanzeige.
- Gehäuse aus Aludruckguß, Kantenschutz aus hochwertigem Kunststoff.
- Stoßfest und sturzsicher aus bis zu 3 m Höhe.
- Stabiles, mehrstufig ausklappbares Gestell.
- Mit passender robuster Tasche für den sicheren Transport.

Rechargeable LED Work Light RUFUS

with colour reproduction 15CRI 96

Highest light quality for painters and varnishers.

- Always bright working light even in places without power.
- Switch with functions:
 - Light: 100% - 75% - 50% - 25% - 10%.
- Light color: 5 levels 2700 K to 6500 K with best color rendering 15CRI 96.
- On/off switch with memory function for last used status.
- Working spotlight can stay on while charging.
- Powerbank function: USB charging port 1A for devices with USB charging cable like smartphones, tablets, etc.
- Li-Ion battery 7.4V/5Ah with powerbank function and charging indicator.
- Die-cast aluminum case, edge protection made of high quality plastic.
- Shockproof and drop-proof from up to 3 m height.
- Stable, multi-level fold-out frame.
- With matching sturdy bag for safe transportation.



TECHNISCHE DATEN / TECHNICAL DATA

Artikelnummer / Product number	1173110300
EAN / EAN	4007123668465
VPE / UP	1
Lichtstrom / Luminous flux	2700 lm
Leistungsaufnahme / Power consumption	30 W
Farbtemperatur / Colour temperature	6500 K
Akku-Kapazität / Battery capacity	5 Ah
Akku-Spannung / Battery voltage	7.4 V
Leuchtdauer max. / Light duration max.	25 h
Akku-Ladezeit ca. / Battery charging time approx.	5 h
Anzahl der Batterien / Number of batteries	1
Batterie Bauart / Battery type	Akku fest eingebaut / Built-in battery pack
Batterie Technologie / Battery technology	Lithium-Ion / Lithium-ion
Schlagfestigkeit / Impact strength	IK08
Schutzklasse / Protection class	III
Schutzart (IP) / Degree of protection (IP)	IP65
Farbe / Colour	schwarz / black

ZUBEHÖR / ACCESSORIES

Art.Nr. / Art.no.	EAN	Bezeichnung / Description	zu Art.Nr. / to art.no.
1172640002	4007123653201	Magnethalter für Akku LED Arbeitsstrahler / Magnetic holder for Rechargeable LED Spot	1173110300



Produkt
des Jahres
2020/2021
BaumarktManager
Sieger
Kategorie Technik



Akku LED Arbeitsstrahler RUFUS

Lichtstark, vielseitig und unverwüchtlich.

- Immer helles Arbeitslicht auch an Orten ohne Stromanschluss.
- Schalter mit Funktionen
 - Licht: 100 % - 75 % - 50 % - 25 % - 10 %.
- Arbeitsstrahler kann während des Ladevorgang weiterhin leuchten.
- Powerbank-Funktion: USB-Ladeanschluss 1 A für Geräte mit USB Ladekabel wie Smartphones, Tablets, etc.
- Li-Ion Akku 7,4 V/5 Ah mit Powerbank Funktion und Ladeanzeige.
- Gehäuse aus Aludruckguß, Kantenschutz aus hochwertigem Kunststoff.
- Stoßfest und sturzsicher aus bis zu 3 m Höhe.
- Stabiles, mehrstufig ausklappbares Gestell.
- Mit passender robuster Tasche für den sicheren Transport.

Rechargeable LED Work Light RUFUS

Highly luminous, versatile and indestructible.

- Always bright working light even in places without power supply.
- Switch with functions
 - Light: 100 % - 75 % - 50 % - 25 % - 10 %.
- Work light can remain on during charging.
- Powerbank function: USB charging port 1 A for devices with USB charging cable such as smartphones, tablets, etc.
- Li-Ion battery 7.4 V/5 Ah with powerbank function and charging indicator.
- Housing made of die-cast aluminium, edge protection made of high-quality plastic.
- Shockproof and drop-proof from up to 3 m height.
- Stable, multi-level fold-out frame.
- With matching robust bag for safe transport.



TECHNISCHE DATEN / TECHNICAL DATA

Artikelnummer / Product number	1173100100	1173110100
EAN / EAN	4007123668434	4007123668441
VPE / UP	1	1
Lichtstrom / Luminous flux	1500 lm	3000 lm
Leistungsaufnahme / Power consumption	15 W	30 W
Farbtemperatur / Colour temperature	6500 K	6500 K
Akku-Kapazität / Battery capacity	5 Ah	5 Ah
Akku-Spannung / Battery voltage	3.7 V	7.4 V
Leuchtdauer max. / Light duration max.	25 h	25 h
Akku-Ladezeit ca. / Battery charging time approx.	3 h	5 h
Anzahl der Batterien / Number of batteries	1	1
Batterie Bauart / Battery type	Akku fest eingebaut / Built-in battery pack	Akku fest eingebaut / Built-in battery pack
Batterie Technologie / Battery technology	Lithium-Ion / Lithium-ion	Lithium-Ion / Lithium-ion
Schlagfestigkeit / Impact strength	IK08	IK08
Schutzklasse / Protection class	III	III
Schutzart (IP) / Degree of protection (IP)	IP65	IP65
Farbe / Colour	schwarz / black	schwarz / black

1500
LUMEN

3000
LUMEN

ZUBEHÖR / ACCESSORIES

Art.Nr. / Art.no.	EAN	Bezeichnung / Description	zu Art.Nr. / to art.no.
1172640002	4007123653201	Magnethalter für Akku LED Arbeitsstrahler / Magnetic holder for Rechargeable LED Spot	1173100100, 1173110100



LED Akku Strahler CL Clip

Rechargeable Battery Worklight CL Clip

Einfach befestigen und loslegen

Der Akku LED Clip-Arbeitsstrahler überzeugt durch mehr Flexibilität bei vielseitigen Arbeitseinsätzen von Heim- und Handwerkern in Werkstätten oder auf Montage. Mit dem stabilen Clip-System, lässt er sich an Arbeitsflächen, Rohren, Platten usw. ohne großen Aufwand befestigen und bietet somit ein leuchtstarkes, blendfreies Licht und freie Hände beim Arbeiten. Mit dem integrierten Kugelgelenk lässt sich der Neigungswinkel um nahezu 360° flexibel einstellen und individuell in alle Richtungen ausrichten. Er überzeugt zudem durch folgende Eigenschaften:

Simply attach and go

The rechargeable LED clip worklight convinces with more flexibility for versatile work applications of home and craftsmen in workshops or on assembly sites. With the stable clip system, it can be attached to work surfaces, pipes, plates, etc. without great effort and thus offers a bright, glare-free light and free hands when working. With the integrated ball joint, the angle of inclination can be flexibly adjusted by almost 360° and individually aligned in all directions. He also convinces with the following features:

Produktübersicht / Product Overview

Robustes Gehäuse

Leichtes und robustes Kunststoffgehäuse mit starkem, stabilem Clip.

Robust housing

Lightweight and robust plastic housing with strong, sturdy clip.

Powerbank-Funktion

Integrierte USB Powerbank zum Laden von Smartphones, Tablets, etc.

Powerbank Function

Integrated USB powerbank for charging smartphones, tablets, etc.

Akku Ladestandsanzeige Battery charge indicator

Kugelgelenk

Mit Kugelgelenk zur individuellen Ausrichtung in alle Richtungen um nahezu 360°.

Ball joint

With ball joint for individual alignment in all directions by almost 360°.

Extrem leuchtstark

Durch superhelle und leistungsstarke SMD-LEDs.

Extremely bright

Through super-bright and powerful SMD LEDs.

Klemmvorrichtung

Mit spezieller Klemmvorrichtung zur einfachen Montage durch Anklemmen.

Clamping device

With special clamping device for easy mounting by clamping.





Akku LED Arbeitsleuchte CL mit Klemmvorrichtung

Die Arbeitsstrahler mit Klemmvorrichtung lassen sich überall befestigen und durch das Kugelgelenk optimal für den Arbeitseinsatz ausrichten.

- Bestens geeignet für Montagearbeiten, in Kellern und an Werkbänken.
- Arbeitsstrahler mit spezieller Klemmvorrichtung zur einfachen Montage durch Ankleben an Arbeitsflächen, Rohren, Platten usw.
- Leichtes und robustes Kunststoffgehäuse mit starkem, stabilen Clip.
- Einfache Ausrichtung des Arbeitslichts dank Kugellager, der Neigungswinkel des Arbeitslichts ist flexibel einstellbar.
- Mit Kugelgelenk zur individuellen Ausrichtung in alle Richtungen um nahezu 360 Grad.
- Integrierte USB Powerbank zum Laden von Smartphones etc.
- Betriebsmittel der Kategorie 2 (K2): Einsatz für den rauen Betrieb mit hohen mechanischen, physikalischen und chemischen Einwirkungen.

LED battery spotlight CL with clamping device

The work spotlights with clamping device can be attached anywhere and optimally aligned for the work application thanks to the ball joint.

- Ideally suited for assembly work, in cellars and on workbenches.
- Work spotlight with special clamping device for easy mounting by clamping to work surfaces, pipes, panels, etc.
- Lightweight and robust plastic housing with strong, sturdy clip.
- Easy alignment of the working light thanks to ball bearing, the angle of inclination of the working light is flexibly adjustable.
- With ball joint for individual alignment in all directions by almost 360 degrees.
- Integrated USB power bank for charging smartphones etc.
- Category 2 (K2) equipment: For use in harsh environments with high mechanical, physical and chemical impact.



TECHNISCHE DATEN / TECHNICAL DATA

Artikelnummer / Product number	1173070010	1173070020
EAN / EAN	4007123674442	4007123674459
VPE / UP	1	1
Lichtstrom / Luminous flux	950 lm	3800 lm
Leistungsaufnahme / Power consumption	10 W	40 W
Farbtemperatur / Colour temperature	6350 K	6400 K
Nenneingangsspannung / Nominal input voltage	5 V	5 V
Akku-Kapazität / Battery capacity	2.5 Ah	5 Ah
Akku-Spannung / Battery voltage	3.7 V	7.4 V
Leuchtdauer max. / Light duration max.	12 h	12 h
Akku-Ladezeit ca. / Battery charging time approx.	3 h	5 h
Anzahl der Batterien / Number of batteries	1	1
Batterie Bauart / Battery type	Akku fest eingebaut / Built-in battery pack	Akku fest eingebaut / Built-in battery pack
Batterie Technologie / Battery technology	Lithium-Ion / Lithium-ion	Lithium-Ion / Lithium-ion
Schlagfestigkeit / Impact strength	IK08	IK08
Schutzklasse / Protection class	III	III
Schutzart (IP) / Degree of protection (IP)	IP65	IP65
Farbe / Colour	schwarz / black	schwarz / black

**950
LUMEN**

**3800
LUMEN**

Akku LED Arbeitsstrahler

Rechargeable LED worklight

Der extrem robuste und handliche LED Akku Strahler SH 1000 MA eignet sich perfekt für den Einsatz auf der Baustelle oder in der Werkstatt. Aber auch rund ums Haus, im Garten, beim Camping oder anderen Outdoor Aktivitäten kann er ideal eingesetzt werden. Die verbauten COB-LEDs überzeugen durch ihre außergewöhnlich lange Lebensdauer und ihre spezielle Lichtstreuung für großflächige Ausleuchtung. Er überzeugt zudem durch folgende Eigenschaften:

The extremely robust and handy LED battery spotlight SH 1000 MA is perfect for use on the construction site or in the workshop. But also around the house, in the garden, camping or other outdoor activities it can be used ideally. The installed COB LEDs convince with their exceptionally long service life and their special light dispersion for large-area illumination. It also convinces with the following properties:

Produktübersicht / Product Overview

Leuchtstark

Durch superhelle und leistungsstarke LEDs.

Bright

Through super-bright and powerful LEDs.

Leicht und robust

Leichtes und robustes Kunststoffgehäuse.

Lightweight and robust

Lightweight and robust plastic housing.

Lichtfunktionen

Mit Ein/Aus Schalter und 3 verschiedenen Helligkeitsstufen (25%/50%/100%) und Flash-Funktion.

Light functions

With on/off switch and 3 different brightness levels (25%/50%/100%) and flash function.

Optische Akku Ladestandsanzeige

Optical battery Charge level indicator

Kompakte Bauform

Bauform im handlichen und kompakten Taschenformat.

Compact design

Design in handy and compact pocket format.

Multifunktion-Haltesystem

Mit Karabinerring und Magnet für eine flexible Positionierung.

Multi-function holding system

With carabiner ring and magnet for flexible positioning.





Akku LED Arbeitsstrahler SH

LED Arbeitsstrahler ideal für den vielfältigen Einsatz im Handwerk, im Haus, Garten, oder beim Camping.

- Bauform im handlichen und kompakten Taschenformat.
- Multifunktion-Halte-System mit Karabinerring und Magnet für eine flexible Positionierung.
- Leichtes und robustes Kunststoffgehäuse.
- Mit Ein/Aus Schalter und 3 verschiedenen Helligkeitsstufen (25%/50%/100%) und Flash-Funktion.
- Integrierter Li-Ion Akku 3,7 V/2,2 Ah mit Ladeanzeige
- Aufladung über Anschluss Typ C, Ladekabel Typ A/C inklusive (Inbetriebnahme ist während der Aufladung nicht möglich).

Rechargeable LED worklight SH

LED worklight ideal for a wide range of uses in the trades, at home, in the garden or for camping.

- Design in handy and compact pocket format.
- Multi-function holding system with carabiner ring and magnet for flexible positioning.
- Lightweight and robust plastic housing.
- With on/off switch and 3 different brightness levels (25%/50%/100%) and flash function.
- Integrated Li-Ion battery 3.7 V/2.2 Ah with charge indicator.
- Charging via connection type C, charging cable type A/C included (start-up is not possible during charging).



TECHNISCHE DATEN / TECHNICAL DATA

Artikelnummer / Product number	1173700005
EAN / EAN	4007123681303
VPE / UP	1
Lichtstrom / Luminous flux	1000 lm
Leistungsaufnahme / Power consumption	10 W
Farbtemperatur / Colour temperature	6500 K
Nenneingangsspannung / Nominal input voltage	5 V
Akku-Kapazität / Battery capacity	2.2 Ah
Akku-Spannung / Battery voltage	3.7 V
Leuchtdauer max. / Light duration max.	6 h
Akku-Ladezeit ca. / Battery charging time approx.	3 h
Anzahl der Batterien / Number of batteries	1
Batterie Bauart / Battery type	Akku fest eingebaut / Built-in battery pack
Batterie Technologie / Battery technology	Lithium-Ion / Lithium-ion
Schlagfestigkeit / Impact strength	IK07
Schutzklasse / Protection class	III
Schutzart (IP) / Degree of protection (IP)	IP54
Farbe / Colour	schwarz/grau / black/grey



JARO

LED Arbeitsstrahler JARO

Der LED Arbeitsstrahler JARO ist extrem energieeffizient und wird höchsten Ansprüchen gerecht. Er eignet sich perfekt für den Einsatz im Außenbereich, z. B. auf Baustellen oder auch für diverse Heim- und Handwerkerarbeiten rund ums Haus. Zudem überzeugt der LED-Arbeitsstrahler durch folgende Eigenschaften:

LED worklights JARO

The JARO LED worklight is extremely energy-efficient and meets the highest demands. It is perfectly suited for outdoor use, e.g. on construction sites or for various home and craftsmen's work around the house. In addition, the LED worklight convinces with the following features:

Produktübersicht / Product Overview

Robustes Gehäuse

Solides, modernes und hochwertiges Aluminium-Gehäuse.

Robust housing

Solid, modern and high-quality aluminium housing.

Praktischer Handgriff

Ergonomisch geformter Kunststoff-Tragegriff.

Practical handle

Ergonomically shaped plastic carrying handle.

Total standsicher

Standfestes Stahlrohrgestell mit Kunststoff-Schutzecken.

Totally stable

Sturdy tubular steel frame with plastic protective corners.

Robuste Frontscheibe

Robuste Frontscheibe aus Sicherheitsglas.

Robust front pane

Robust front pane made of safety glass.

Stufenlos schwenkbar

Strahler stufenlos schwenkbar und mit einer Hand arretierbar durch Schnellspannverschluss.

Stepless swivelling

Worklight can be swivelled continuously and locked with one hand by means of a quick-release fastener.

Extrem leuchtstark

Durch superhelle und leistungsstarke Everlight SMD-LEDs.

Extremely bright

Through super-bright and powerful Everlight SMD LEDs.

Robustes Anschlusskabel

Ölbeständiges RN-Kabel perfekt für den ständigen Einsatz im Außenbereich.

Robust connection cable

Oil-resistant RN cable perfect for permanent outdoor use.



Verfügbare Produkt-Varianten / Available Product versions



Akku-Variante

Mit integriertem Li-Ion Akku, Akku-Zustandsanzeige, Überladungs- und Tiefen-Entladungsschutz, 3 Schaltstufen: 100 %, 50 % und 10 % für längere Leuchtdauer. Immer helles Arbeitslicht auch an Orten ohne Stromanschluss.

Battery version

With integrated Li-Ion battery, battery status display, overcharge and deep discharge protection, 3 switching levels: 100 %, 50 % and 10 % for longer light duration. Always bright working light even in places without a power connection.



Akku LED Arbeitsstrahler JARO

Ideal für Innen- und Außenbereich, IP 54.

- Immer helles Arbeitslicht auch an Orten ohne Stromanschluss.
- Integrierter Li-Ion Akku.
- Mit integriertem Überladungs- und Tiefen-Entladungsschutz und Akku-Zustandsanzeige.
- Batterie- und Ladeanzeige mit Low-Battery Warnung bei niedrigem Akkustand
- 3 Schaltstufen: 100 %, 50 % und 25 % Licht für längere Leuchtdauer.
- USB (Typ A/C) Ladeschnittstelle und 1m Ladekabel.
- Solides, modernes Aluminium-Gehäuse.
- Strahler stufenlos schwenkbar und mit einer Hand arretierbar durch Schnellspanverschluss.
- Standfestes Stahlrohrgestell mit Kunststoff Schutzecken und ergonomisch geformtem Kunststoff Tragegriff.
- Frontscheibe aus Sicherheitsglas.

Rechargeable LED Work Light JARO

Ideal for indoors and outdoors, IP 54.

- Always bright working light even in places without power supply.
- Integrated Li-Ion battery.
- With integrated overcharge and deep discharge protection and battery status indicator.
- Battery and charge indicator with low battery warning.
- 3 switching levels: 100 %, 50 % and 25 % light for longer light duration.
- USB (Type A/C) charging interface and 1m charging cable.
- Solid, modern aluminium housing.
- Spotlight can be continuously swivelled and locked with one hand by means of a quick release fastener.
- Sturdy tubular steel frame with plastic protective corners and ergonomically shaped plastic carrying handle.
- Front screen made of safety glass.



TECHNISCHE DATEN / TECHNICAL DATA

Artikelnummer / Product number	1171250145	1171250245	1171250345
EAN / EAN	4007123676545	4007123676552	4007123676569
VPE / UP	1	1	1
Lichtstrom / Luminous flux	1100 lm	2200 lm	3200 lm
Leistungsaufnahme / Power consumption	10 W	20 W	30 W
Farbtemperatur / Colour temperature	6500 K	6500 K	6500 K
Akku-Kapazität / Battery capacity	4.4 Ah	6.6 Ah	10 Ah
Akku-Spannung / Battery voltage	3.7 V	3.7 V	3.7 V
Leuchtdauer max. / Light duration max.	12 h	12 h	12 h
Akku-Ladezeit ca. / Battery charging time approx.	4.5 h	4.5 h	5.5 h
Anzahl der Batterien / Number of batteries	1	1	1
Batterie Bauart / Battery type	Akku fest eingebaut / Built-in battery pack		
Batterie Technologie / Battery technology	Lithium-Ion / Lithium-ion	Lithium-Ion / Lithium-ion	Lithium-Ion / Lithium-ion
Schlagfestigkeit / Impact strength	IK07	IK07	IK07
Schutzklasse / Protection class	III	III	III
Schutzart (IP) / Degree of protection (IP)	IP54	IP54	IP54
Farbe / Colour	schwarz/gelb / black/yellow	schwarz/gelb / black/yellow	schwarz/gelb / black/yellow

1100 LUMEN

2200 LUMEN

3200 LUMEN

ZUBEHÖR / ACCESSORIES

Art.Nr. / Art.no.	EAN	Bezeichnung / Description	zu Art.Nr. / to art.no.
1170610010	4007123663729	Bau-Teleskop Stativ TS 170 / Professional Building Telescopic Tripod TS 170	1171250145, 1171250245, 1171250345
1172640059	4007123663736	Querträger CB 70 für brennenstuhl® Stative / Crossbar CB 70 for brennenstuhl® tripods	1171250145, 1171250245, 1171250345
1170610020	4007123665129	Bau-Teleskop Stativ TS 250 / Professional Building Telescopic Tripod TS 250	1171250145, 1171250245, 1171250345
1170310010	4007123674527	Bau Teleskop Stativ ST 301 schwarz mit Querträger / Bau Telescopic Tripod ST 301 black with crossbar	1171250145, 1171250245, 1171250345
1170310020	4007123679836	Roll Teleskop Stativ MT 180 max. 180 cm / Roll Telescopic Tripod MT 180	1171250145, 1171250245, 1171250345



LED Arbeitsstrahler JARO

Für die Verwendung im Innen- und Außenbereich, IP 65.

- LED-Strahler mit superhellen Everlight SMD-LEDs.
- Solides, modernes Aluminium-Gehäuse.
- Standfestes Stahlrohrgestell mit Kunststoff Schutzecken und ergonomisch geformtem Kunststoff Tragegriff.
- Strahler stufenlos schwenkbar und mit einer Hand arretierbar durch Schnellspannverschluss.
- Frontscheibe aus Sicherheitsglas.

LED Work Light JARO

For indoor and outdoor use, IP 65.

- LED Light with extra bright Everlight SMD LEDs.
- Solid and modern aluminium casing.
- Stable steel tube frame with plastic corner protectors and ergonomically formed plastic carrier handle.
- Steplessly pivotable light which can be locked with one hand by means of a quick-release fastener.
- With safety glass.



TECHNISCHE DATEN / TECHNICAL DATA

Artikelnummer / Product number	1171250902	1171250906	1171250913	1171250920
EAN / EAN	4007123676316	4007123676323	4007123676330	4007123676354
VPE / UP	1	1	1	1
Lichtstrom / Luminous flux	980 lm	1950 lm	2650 lm	4400 lm
Leistungsaufnahme / Power consumption	9.6 W	19.5 W	30 W	50 W
Lichtausbeute / Luminous efficacy	98 lm/W	98 lm/W	88 lm/W	98 lm/W
Energieeffizienzklasse / Energy efficiency class				
Farbtemperatur / Colour temperature	6500 K	6500 K	6500 K	6500 K
Farbwiedergabeindex / Colour rendering index CRI	82	86	82	86
Nenneingangsspannung / Nominal input voltage	230 V	230 V	230 V	230 V
Nenneingangsspannung min.-max. / Nominal input voltage min.-max.	220 V-240 V	220 V-240 V	220 V-240 V	220 V-240 V
Lebensdauer / Lifetime	46000 h	60000 h	46000 h	60000 h
Kabellänge / Cable length	2 m	2 m	3 m	5 m
Kabelbezeichnung / Cable designation	H07RN-F 3G1,0	H07RN-F 3G1,0	H07RN-F 3G1,0	H07RN-F 3G1,0
Kabelqualität / Cable quality	Gummi-Neopren / Rubber-Neoprene	Gummi-Neopren / Rubber-Neoprene	Gummi-Neopren / Rubber-Neoprene	Gummi-Neopren / Rubber-Neoprene
Dimmbar / Dimmable	-	-	-	-
Schlagfestigkeit / Impact strength	IK08	IK08	IK08	IK08
Schutzklasse / Protection class	I	I	I	I
Schutzart (IP) / Degree of protection (IP)	IP65	IP65	IP65	IP65
Farbe / Colour	schwarz/gelb / black/yellow	schwarz/gelb / black/yellow	schwarz/gelb / black/yellow	schwarz/gelb / black/yellow



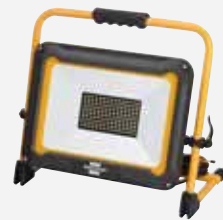
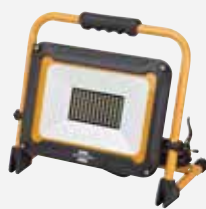

TECHNISCHE DATEN / TECHNICAL DATA

Artikelnummer / Product number	1171250923	1171250925
EAN / EAN	4007123676378	4007123676385
VPE / UP	1	1
Lichtstrom / Luminous flux	8000 lm	10000 lm
Leistungsaufnahme / Power consumption	79.6 W	96.9 W
Lichtausbeute / Luminous efficacy	100 lm/W	103 lm/W
Energieeffizienzklasse / Energy efficiency class		
Farbtemperatur / Colour temperature	6500 K	6500 K
Farbwiedergabeindex / Colour rendering index CRI	84	84
Nenneingangsspannung / Nominal input voltage	230 V	230 V
Nenneingangsspannung min.-max. / Nominal input voltage min.-max.	220 V-240 V	220 V-240 V
Lebensdauer / Lifetime	60000 h	60000 h
Kabellänge / Cable length	5 m	5 m
Kabelbezeichnung / Cable designation	H07RN-F 3G1,0	H07RN-F 3G1,0
Kabelqualität / Cable quality	Gummi-Neopren / Rubber-Neoprene	Gummi-Neopren / Rubber-Neoprene
Dimmbar / Dimmable	✓	✓
Schlagfestigkeit / Impact strength	IK08	IK08
Schutzklasse / Protection class	I	I
Schutzart (IP) / Degree of protection (IP)	IP65	IP65
Farbe / Colour	schwarz/gelb / black/yellow	schwarz/gelb / black/yellow



ZUBEHÖR / ACCESSORIES

Art.Nr. / Art.no.	EAN	Bezeichnung / Description	zu Art.Nr. / to art.no.
1170610010	4007123663729	Bau-Teleskop Stativ TS 170 / Professional Building Telescopic Tripod TS 170	1171250902, 1171250906, 1171250913, 1171250920, 1171250923, 1171250925
1172640059	4007123663736	Querträger CB 70 für brennenstuhl® Stative / Crossbar CB 70 for brennenstuhl® tripods	1171250902, 1171250906, 1171250913, 1171250920, 1171250923, 1171250925
1170610020	4007123665129	Bau-Teleskop Stativ TS 250 / Professional Building Telescopic Tripod TS 250	1171250902, 1171250906, 1171250913, 1171250920, 1171250923, 1171250925
1170310010	4007123674527	Bau Teleskop Stativ ST 301 schwarz mit Querträger / Bau Telescopic Tripod ST 301 black with crossbar	1171250902, 1171250906, 1171250913, 1171250920, 1171250923, 1171250925
1170310020	4007123679836	Roll Teleskop Stativ MT 180 max. 180 cm / Roll Telescopic Tripod MT 180	1171250902, 1171250906, 1171250913, 1171250920, 1171250923, 1171250925



Stativ LED Strahler JARO

Für die Verwendung im Innen- und Außenbereich, IP 65.

- LED-Strahler mit superhellen Everlight SMD-LEDs.
- Strahler stufenlos schwenk- und arretierbar.
- Solides, modernes Aluminium-Gehäuse.
- Frontscheibe aus Sicherheitsglas.
- Teleskop-Stativ aus stabilem, pulverbeschichtetem Stahlrohr.
- Handliche, zuverlässige Rohrspannmuttern.
- Mit stabiler Kabelhalterung.

Tripod LED Light JARO

For indoor and outdoor use, IP 65.

- LED Light with extra bright Everlight SMD LEDs.
- Spotlight mechanism can be swivled and locked.
- Solid and modern aluminium casing.
- With safety glass.
- Telescope tripod made of stable, powder coated steel piping.
- Handy and reliable tube clamping nuts.
- With sturdy cable holder.



TECHNISCHE DATEN / TECHNICAL DATA

Artikelnummer / Product number	1171250907	1171250914	1171250909
EAN / EAN	4007123676392	4007123676408	4007123676422
VPE / UP	1	1	1
Lichtstrom / Luminous flux	1950 lm	2650 lm	3900 lm
Leistungsaufnahme / Power consumption	19.5 W	30 W	39 W
Lichtausbeute / Luminous efficacy	98 lm/W	88 lm/W	98 lm/W
Energieeffizienzklasse / Energy efficiency class	F	F	F
Farbtemperatur / Colour temperature	6500 K	6500 K	6500 K
Farbwiedergabeindex / Colour rendering index CRI	86	82	86
Nenneneingangsspannung / Nominal input voltage	230 V	230 V	230 V
Nenneneingangsspannung min.-max. / Nominal input voltage min.-max.	220 V-240 V	220 V-240 V	220 V-240 V
Lebensdauer / Lifetime	60000 h	46000 h	60000 h
Kabellänge / Cable length	3 m	5 m	2.5 m
Kabelbezeichnung / Cable designation	H07RN-F 3G1,0	H07RN-F 3G1,0	H07RN-F 3G1,0
Kabelqualität / Cable quality	Gummi-Neopren / Rubber-Neoprene	Gummi-Neopren / Rubber-Neoprene	Gummi-Neopren / Rubber-Neoprene
Min. Höhenverstellbar / Min. height adjustable	74.5 cm	86 cm	82 cm
Max. Höhenverstellbar / Max. height adjustable	161 cm	152 cm	142 cm
Schlagfestigkeit / Impact strength	IK08	IK08	IK08
Schutzklasse / Protection class	I	I	I
Schutzart (IP) / Degree of protection (IP)	IP65	IP65	IP65
Farbe / Colour	schwarz/gelb / black/yellow	schwarz/gelb / black/yellow	schwarz/gelb / black/yellow





TECHNISCHE DATEN / TECHNICAL DATA

Artikelnummer / Product number	1171250921	1171250916
EAN / EAN	4007123676415	4007123676439
VPE / UP	1	1
Lichtstrom / Luminous flux	4400 lm	5300 lm
Leistungsaufnahme / Power consumption	50 W	60 W
Lichtausbeute / Luminous efficacy	88 lm/W	88 lm/W
Energieeffizienzklasse / Energy efficiency class	F	F
Farbtemperatur / Colour temperature	6500 K	6500 K
Farbwiedergabeindex / Colour rendering index CRI	86	82
Nenneneingangsspannung / Nominal input voltage	230 V	230 V
Nenneneingangsspannung min.-max. / Nominal input voltage min.-max.	220 V-240 V	220 V-240 V
Lebensdauer / Lifetime	60000 h	50000 h
Kabellänge / Cable length	5 m	2,5 m
Kabelbezeichnung / Cable designation	H07RN-F 3G1,0	H07RN-F 3G1,0
Kabelqualität / Cable quality	Gummi-Neopren / Rubber-Neoprene	Gummi-Neopren / Rubber-Neoprene
Min. Höhenverstellbar / Min. height adjustable	86 cm	85 cm
Max. Höhenverstellbar / Max. height adjustable	152 cm	139 cm
Schlagfestigkeit / Impact strength	IK08	IK08
Schutzklasse / Protection class	I	I
Schutzart (IP) / Degree of protection (IP)	IP65	IP65
Farbe / Colour	schwarz/gelb / black/yellow	gelb / yellow



LED Strahler EL

LED worklight EL

Der LED Arbeitsstrahler EL eignet sich sowohl für die Verwendung im Innen- als auch im Außenbereich, wie z. B. bei diversen Heim- und Handwerkerarbeiten im oder rund ums Haus. Der Strahler ist durch das Aluminium-Gehäuse und das standfeste Stahlrohrgestell extrem robust, dazu noch stufenlos schwenk- und arretierbar und ist durch das klappbare Gestell platzsparend verstau- und transportierbar. Zudem überzeugt er durch folgende Eigenschaften:

The LED worklight EL is suitable for use both indoors and outdoors, e.g. for various DIY and craftsmen's work in or around the house. The floodlight is extremely robust thanks to the aluminium housing and the stable tubular steel frame, and can also be continuously swivelled and locked in place, and can be stored and transported in a space-saving manner thanks to the foldable frame. It also impresses with the following features:

Produktübersicht / Product Overview

Leuchtstark

Durch superhelle und leistungsstarke LEDs.

Bright

Through super-bright and powerful LEDs.

Praktischer Handgriff

Ergonomisch geformter Tragegriff.

Practical handle

Ergonomically shaped carrying handle.

Total standsicher

Standfestes Stahlrohrgestell mit Kunststoff-Schutzecken.

Totally stable

Sturdy tubular steel frame with plastic protective corners.

Total kompakt

Platzsparend zusammenklappbar.

Total compact

Folds up to save space.

Stufenlos schwenkbar

Strahler stufenlos schwenk- und arretierbar.

Infinitely variable swivel

Floodlight infinitely adjustable and lockable.



Verfügbare Produkt-Features / Available Product Features



Akku-Variante

Auch als Akku-Variante verfügbar, mit integrierten Li-Ion Akku für unabhängiges Arbeiten an Orten auch ohne Stromanschluss. Mit Akku-Zustandsanzeige an der Rückseite und praktischer Powerbank-Funktion.

Battery version

Also available as a rechargeable battery version, with integrated Li-Ion battery for independent work in places without power supply. With battery status display on the back and practical powerbank function.



LED Baustrahler EL

Für die Verwendung im Innen- und Außenbereich, IP 65.

- Solides, modernes Aluminium-Gehäuse.
- Platzsparend durch klappbares Gestell.
- Standfestes Stahlrohrgestell mit Kunststoff Schutzecken und ergonomisch geformtem Schaumstoff Tragegriff.
- Strahler stufenlos schwenk- und arretierbar.
- Geeignet zur Befestigung auf brennenstuhl®-Stativen.

LED Work Light EL

For indoor and outdoor use, IP 65.

- Solid, modern aluminium housing.
- Space-saving due to foldable frame.
- Sturdy tubular steel frame with plastic protective corners and ergonomically shaped foam carrying handle.
- Spotlight can be steplessly swivelled and locked.
- Suitable for mounting on brennenstuhl® tripods.



TECHNISCHE DATEN / TECHNICAL DATA

Artikelnummer / Product number	1171960103	1171960303	1171960503
EAN / EAN	4007123675609	4007123675616	4007123675623
VPE / UP	1	1	1
Lichtstrom / Luminous flux	900 lm	2700 lm	4500 lm
Leistungsaufnahme / Power consumption	9.9 W	29.8 W	49.9 W
Lichtausbeute / Luminous efficacy	91 lm/W	90 lm/W	90 lm/W
Energieeffizienzklasse / Energy efficiency class	F	F	F
Farbtemperatur / Colour temperature	6500 K	6500 K	6500 K
Farbwiedergabeindex / Colour rendering index CRI	81	81	81
Nenneingangsspannung min.-max. / Nominal input voltage min.-max.	220 V-240 V	220 V-240 V	220 V-240 V
Lebensdauer / Lifetime	54000 h	54000 h	54000 h
Kabellänge / Cable length	1.5 m	1.5 m	1.5 m
Kabelbezeichnung / Cable designation	H07RN-F 3G1,0	H07RN-F 3G1,0	H07RN-F 3G1,0
Kabelqualität / Cable quality	Gummi-Neopren / Rubber-Neoprene	Gummi-Neopren / Rubber-Neoprene	Gummi-Neopren / Rubber-Neoprene
Schlagfestigkeit / Impact strength	IK08	IK08	IK08
Schutzklasse / Protection class	I	I	I
Schutzart (IP) / Degree of protection (IP)	IP65	IP65	IP65
Farbe / Colour	schwarz/grau / black/grey	schwarz/grau / black/grey	schwarz/grau / black/grey



STECKSYSTEM-VARIANTEN / PLUG-IN SYSTEM VARIANTS

Artikelnummer / Product number	1171963103	1171963303	1171963503
EAN / EAN	4007123675630	4007123675647	4007123675654
Stecksystem / Plug-in system	⏏ Typ-G	⏏ Typ-G	⏏ Typ-G



Akku LED Baustrahler EL 2000 MA

Für die Verwendung im Innen- und Außenbereich, IP 54.

- Solides, modernes Aluminium-Gehäuse.
- Platzsparend durch klappbares Gestell.
- Schalter mit Dimm Funktion 100% / 50%.
- Standfestes Stahlrohrgestell mit Kunststoff Schutzecken und ergonomisch geformtem Kunststoff Tragegriff.
- Strahler stufenlos schwenk- und arretierbar.
- Geeignet zur Befestigung auf brennenstuhl®-Stativen.
- Mit integrierten Li-Ion Akku 3,7V / 6,6 Ah und Akku-Zustandsanzeige an der Rückseite und zusätzlicher Low-Battery Warnung.
- Inklusive Powerbank-Funktion und 1x USB-Ladekabel.

Rechargeable LED Work Light EL 2000 MA

For indoor and outdoor use, IP 54.

- Solid, modern aluminium housing.
- Space-saving due to foldable frame.
- Switch with dimmer function 100% / 50%.
- Sturdy tubular steel frame with plastic protective corners and ergonomically shaped plastic carrying handle.
- Spotlight can be steplessly swivelled and locked.
- Suitable for mounting on brennenstuhl® tripods.
- With integrated Li-Ion battery 3,7V / 6,6 Ah and battery status display on the back and additional low-battery warning.
- Includes powerbank function and 1x USB charging cable.



TECHNISCHE DATEN / TECHNICAL DATA

Artikelnummer / Product number	1171960205
EAN / EAN	4007123675685
VPE / UP	1
Lichtstrom / Luminous flux	2150 lm
Farbtemperatur / Colour temperature	6000 K
Akku-Kapazität / Battery capacity	6.6 Ah
Akku-Spannung / Battery voltage	3.7 V
Leuchtdauer max. / Light duration max.	6 h
Akku-Ladezeit ca. / Battery charging time approx.	4 h
Anzahl der Batterien / Number of batteries	1
Batterie Bauart / Battery type	Akku fest eingebaut / Built-in battery pack
Batterie Technologie / Battery technology	Lithium-Ion / Lithium-ion
Schlagfestigkeit / Impact strength	IK08
Schutzklasse / Protection class	III
Schutzart (IP) / Degree of protection (IP)	IP54
Farbe / Colour	schwarz/grau / black/grey

ZUBEHÖR / ACCESSORIES

Art.Nr. / Art.no.	EAN	Bezeichnung / Description	zu Art.Nr. / to art.no.
1170610010	4007123663729	Bau-Teleskop Stativ TS 170 / Professional Building Telescopic Tripod TS 170	1171960103, 1171960303, 1171960503, 1171963103, 1171963303, 1171963503, 1171960205
1172640059	4007123663736	Querträger CB 70 für brennenstuhl® Stative / Crossbar CB 70 for brennenstuhl® tripods	1171960103, 1171960303, 1171960503, 1171963103, 1171963303, 1171963503, 1171960205
1170610020	4007123665129	Bau-Teleskop Stativ TS 250 / Professional Building Telescopic Tripod TS 250	1171960103, 1171960303, 1171960503, 1171963103, 1171963303, 1171963503, 1171960205
1170310010	4007123674527	Bau Teleskop Stativ ST 301 schwarz mit Querträger / Bau Telescopic Tripod ST 301 black with crossbar	1171960103, 1171960303, 1171960503, 1171963103, 1171963303, 1171963503, 1171960205
1170310020	4007123679836	Roll Teleskop Stativ MT 180 max. 180 cm / Roll Telescopic Tripod MT 180	1171960103, 1171960303, 1171960503, 1171963103, 1171963303, 1171963503, 1171960205



Akku LED Arbeitsleuchte PF 1000 MA

Maximale Lichtleistung im Taschenformat.

- Mit superheller COB-LED.
- 3 Schaltstufen: 100 %, 50 % und 10 % Licht für längere Leuchtdauer.
- Powerbank-Funktion: USB-Ladeanschluss 1 A für Geräte mit USB Ladekabel wie Smartphones, Tablets, etc.
- Arbeitsleuchte kann während des Ladevorgang weiterhin leuchten.
- Mit ausklappbarem Haltebügel zum Aufstellen oder Befestigen auf brennenstuhl® Stativen.
- Vielseitig einsetzbar im Haus, Garten, bei Camping und Outdoor Aktivitäten.
- Integrierter Li-Ion-Akku 3,7V/2,5 Ah mit Ladeanzeige.
- Mit USB-Ladekabel.

Rechargeable LED Work Light PF 1000 MA

Maximum light power in pocket format.

- With super-bright COB LED.
- 3 switching levels: 100 %, 50 % and 10 % light for longer burn time.
- Powerbank function: USB charging port 1 A for devices with USB charging cable such as smartphones, tablets, etc.
- Work light can remain lit while charging.
- With fold-out bracket for standing on or attaching to brennenstuhl® tripods.
- Versatile for use in the home, garden, camping and outdoor activities.
- Integrated Li-Ion battery 3.7 V/2.5 Ah with charge indicator.
- With USB charging cable.



TECHNISCHE DATEN / TECHNICAL DATA

Artikelnummer / Product number	1173090100
EAN / EAN	4007123668397
VPE / UP	1
Lichtstrom / Luminous flux	1000 lm
Leistungsaufnahme / Power consumption	8.5 W
Farbtemperatur / Colour temperature	6500 K
Akku-Kapazität / Battery capacity	2.5 Ah
Akku-Spannung / Battery voltage	3.7 V
Leuchtdauer max. / Light duration max.	13 h
Akku-Ladezeit ca. / Battery charging time approx.	3 h
Anzahl der Batterien / Number of batteries	1
Batterie Bauart / Battery type	Akku fest eingebaut / Built-in battery pack
Batterie Technologie / Battery technology	Lithium-Ion / Lithium-ion
Schlagfestigkeit / Impact strength	IK08
Schutzklasse / Protection class	III
Schutzart (IP) / Degree of protection (IP)	IP65
Farbe / Colour	schwarz/gelb / black/yellow

ZUBEHÖR / ACCESSORIES

Art.Nr. / Art.no.	EAN	Bezeichnung / Description	zu Art.Nr. / to art.no.
1172640002	4007123653201	Magnethalter für Akku LED Arbeitsstrahler / Magnetic holder for Rechargeable LED Spot	1173090100

brennenstuhl® CONNECT

Für ein smartes Zuhause - ohne Gateway

Das brennenstuhl®Connect System mit intelligenten, netzwerkfähigen WiFi Produkten verleihen mit ihrer Technologie normalen Steckdosen oder angeschlossenen Geräten Intelligenz. Die WiFi Produkte werden hierbei als intelligente Zwischenstecker verwendet.

Die angeschlossenen Geräte können einfach per Sprachsteuerung mit **Amazon Alexa** oder dem **Google Assistant** bedient werden.

Eingebunden in einem smarten System, unterstützen die WiFi Produkte effektiv beim Energiemanagement, ermöglichen automatisches, zeitgesteuertes Schalten angeschlossener Elektrogeräte und eine Optimierung des Stromverbrauchs.

Die WiFi Produkte funktionieren ohne weiteren Hub oder Gateway. Ein normaler WLAN Router und die kostenlose **brennenstuhl®Connect App** reichen aus, um die WiFi Produkte zu bedienen, sie lassen sich schnell und einfach einrichten und konfigurieren.

Die WiFi-Produkte sind kompatibel mit Routern jeder Marke. Beim Anschließen muss lediglich darauf geachtet werden, das 2,4-GHz-Band des Routers zu wählen. Die 2,4 GHz entsprechen dem WLAN Standard.

For a smart home - without an gateway

The brennenstuhl®Connect system with intelligent, network-capable WiFi products lend intelligence to normal sockets or connected devices with their technology. The WiFi products are used as intelligent intermediate plugs.

The connected devices can be easily operated by voice control with **Amazon Alexa** or **Google Assistant**.

Integrated into a smart system, the WiFi products effectively support energy management, enable automatic, time-controlled switching of connected electrical appliances and optimise power consumption.

The WiFi products work without an additional hub or gateway. A normal WLAN router and the free **brennenstuhl®Connect app** are all that is needed to operate the WiFi products, which can be set up and configured quickly and easily.

The WiFi products are compatible with routers of any brand. When connecting, you only have to make sure to select the 2.4 GHz band of the router. The 2.4 GHz corresponds to the WLAN standard.



Einfache Fernsteuerung mit App

Steuern Sie Ihr Zuhause von überall und zu jeder Zeit mit Ihrem Smartphone durch die kostenlose brennenstuhl®Connect App.

Simple remote control with App

Control your home from anywhere at any time with your smartphone with the free brennenstuhl®Connect App.



Flexible Zeitpläne & Timer Funktion

Durch die Zeitschaltuhr Funktion lassen sich Tages- und Wochenabläufe automatisieren.

Flexible schedules & timer function

The timer function can be used to automate daily and weekly schedules.



Sprachkommando

Mit wenigen Klicks in den jeweiligen Apps profitieren Sie von Alexa Voice Service von Amazon und vom Google Assistant.

Voice command

With just a few clicks in the respective apps, you can benefit from the Alexa Voice Service from Amazon and the Google Assistant.



works with | alexa

works with | Hey Google

Eine App. Keine Grenzen. Ein smartes Zuhause.

One app. No limits. One smart home.

Smart schalten.

Einfach ganz bequem die Kontrolle behalten.

Switch smart.

Simply stay in control.



Smart beleuchten.

Das perfekte Ambiente für Innen und Aussen.

Illuminate smart.

The perfect ambience for indoors and outdoors.



Smart heizen.

Clever Energie sparen und wohl fühlen.

Heating smart.

Cleverly save energy and feel good.



Smart kombinieren.

Mehr Komfort durch intelligente Routinen.

Combine smart.

More comfort through intelligent routines.

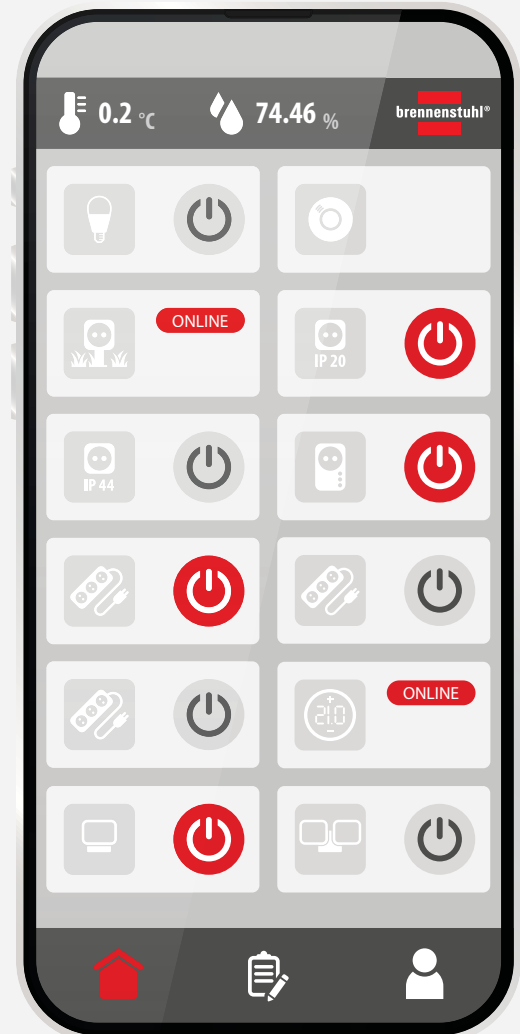
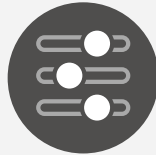

Alle brennenstuhl® Connect Produkte und weitere Informationen Rund um das Thema Smart Home.

All brennenstuhl® Connect products
and further information on the topic of Smart Home.

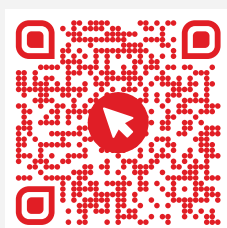

brennenstuhl® Connect Smart Home App

Kostenlose App für iOS und Android

Einfache Inbetriebnahme und Fernsteuerung von überall und zu jeder Zeit
per Smartphone mit der kostenlosen brennenstuhl® Connect App.

Free app for iOS and Android

Simple commissioning and remote control from anywhere and at any time
via smartphone with the free brennenstuhl® Connect App.



Google and Google Play are trademarks of Google LLC. Apple and the Apple logo
are trademarks of Apple Inc. App Store is a service mark of Apple Inc.

LED WiFi Strahler WF zur Wandmontage

LED WiFi Floodlight WF for wall mounting

Der smarte LED Außenstrahler zur Wandmontage von brennenstuhl®Connect eignet sich ideal zur automatischen Ausleuchtung von Eingangsbereichen, Einfahrten oder Carports sowie zur Abschreckung vor Einbruch und Diebstahl. Er lässt sich ganz einfach per App inbetriebnehmen und steuern und überzeugt außerdem durch folgende Eigenschaften:

The smart LED outdoor floodlight for wall mounting by brennenstuhl®Connect is ideal for automatically illuminating entrance areas, driveways or carports and for deterring burglary and theft. It can be easily commissioned and controlled via app and also impresses with the following features:

Produktübersicht / Product Overview

Robustes Gehäuse

Solides, modernes und hochwertiges Kunststoffgehäuse.

Robust housing

Solid, modern and high-quality plastic housing.

Extrem Leuchtstark

Durch superhelle und leistungsstarke Everlight SMD-LEDs.

Extremely bright

Thanks to super-bright and powerful Everlight SMD LEDs.

Einfache Montage

Einfache und bedienerfreundliche Montage.

Easy mounting

Easy and user-friendly installation.

Kunststoffscheibe

Frontscheibe aus hochwertigem Kunststoff.

Plastic windscreen

Windscreen made of high-quality plastic.

Integriertes WiFi-Modul

Einfache Inbetriebnahme und Steuerung mit kostenloser brennenstuhl®Connect App.

Integrated WiFi module

Easy commissioning and control with free brennenstuhl®Connect app.



Verfügbare Produkt-Features / Available Product Features



Infrarot-Bewegungsmelder

Zur automatischen Ausleuchtung von Eingangsbereichen, Einfahrten oder Carports sowie zur Abschreckung vor Einbruch und Diebstahl. Infrarot-Bewegungsmelder horizontal und vertikal stufenlos schwenkbar. Mit einstellbarem Dämmerungssensor. In der App können die Einstellungen angepasst werden.

Infrared motion sensor

For automatic illumination of entrance areas, driveways or carports and as a deterrent against burglary and theft. Infrared motion sensor can be continuously swivelled horizontally and vertically. With adjustable twilight sensor. The settings can be adjusted in the app.





brennenstuhl® Connect LED WiFi Duo Strahler WFD 3050

Für den Einsatz im Freien, IP 54.

- LED-Strahler mit superhellen Everlight SMD-LEDs.
- Ideal zur automatischen Ausleuchtung von Eingangsbereichen, Einfahrten oder Carports sowie zur Abschreckung vor Einbruch und Diebstahl.
- Einfache Inbetriebnahme und Steuerung mit kostenloser brennenstuhl®Connect App und integriertem WiFi Modul.
- Steuerung von diversen Lichtfunktionen über brennenstuhl®Connect App:
 - Stufenlose Einstellung der Leuchtstärke.
 - Stufenlose Einstellung der Lichttemperatur von kaltweiss bis warmweiss.
 - Timer und Countdown.
 - Event Records.
 - Programmiertes Nachleuchten.
- Sprachsteuerung über Amazon Alexa oder Google Assistant.
- Strahlerkopf horizontal und vertikal schwenkbar.

Zusätzlich bei Modellen mit Infrarot-Bewegungsmelder Einstellungen über Wifi:

- Detektionsweite bis 12m, bei Erfassungswinkel 120°.
- Tag/Nachtsensor Empfindlichkeit und Leuchtdauer 5sec bis 60min.

brennenstuhl® Connect LED WiFi Duo Spotlight WFD 3050

For outdoor use, IP 54.

- LED spotlight with super-bright Everlight SMD LEDs.
- Ideal for automatic illumination of entrance areas, driveways or carports as well as a deterrent against burglary and theft.
- Easy commissioning and control with free brennenstuhl®Connect app and integrated WiFi module.
- Control of various light functions via brennenstuhl®Connect App:
 - Stepless adjustment of light intensity.
 - Stepless adjustment of the light temperature from cold white to warm white.
 - Timer and countdown.
 - Event records.
 - Programmed afterglow.
- Voice control via Amazon Alexa or Google Assistant.
- Spotlight head can be swivelled horizontally and vertically.

Additionally for models with infrared motion detector settings via Wifi:

- Detection range up to 12m, with 120° angle of detection.
- Day/night sensor sensitivity and light duration 5sec to 60min.



TECHNISCHE DATEN / TECHNICAL DATA

Artikelnummer / Product number	1179060000	1179060010
EAN / EAN	4007123674701	4007123674718
VPE / UP	1	1
Lichtstrom / Luminous flux	3500 lm	3500 lm
Leistungsaufnahme / Power consumption	29.2 W	29.2 W
Lichtausbeute / Luminous efficacy	121 lm/W	121 lm/W
Energieeffizienzklasse / Energy efficiency class	E	E
Min. Farbtemperatur / Min. colour temperature	3000 K	3000 K
Max. Farbtemperatur / Max. colour temperature	6500 K	6500 K
Farbwiedergabeindex / Colour rendering index CRI	84	84
Nenneneingangsspannung min.-max. / Nominal input voltage min.-max.	220 V-250 V	220 V-250 V
Lebensdauer / Lifetime	46000 h	46000 h
Mit Bewegungsmelder / With motion detector	–	✓
Max. Erfassungreichweite / Max. detection range		12 m
Max. Erfassungswinkel / Max. angle of coverage		120 °
Min. Einschaltdauer / Min. duty cycle		5 s
Max. Einschaltdauer / Max. duty cycle		60 min
Schlagfestigkeit / Impact strength	IK07	IK06
Schutzklasse / Protection class	I	I
Schutzart (IP) / Degree of protection (IP)	IP54	IP54
Farbe / Colour	schwarz/grau / black/grey	schwarz/grau / black/grey



brennenstuhl® Connect LED WiFi Strahler WF 2050

Für den Einsatz im Freien, IP 54.

- LED-Strahler mit superhellen Everlight SMD-LEDs.
- Ideal zur automatischen Ausleuchtung von Eingangsbereichen, Einfahrten oder Carports sowie zur Abschreckung vor Einbruch und Diebstahl.
- Einfache Inbetriebnahme und Steuerung mit kostenloser brennenstuhl® Connect App und integriertem WiFi Modul.
- Steuerung von diversen Lichtfunktionen über brennenstuhl® Connect App:
 - Stufenlose Einstellung der Leuchtstärke.
 - Stufenlose Einstellung der Lichttemperatur von kaltweiss bis warmweiss.
 - Timer und Countdown.
 - Event Records.
 - Programmiertes Nachleuchten.
- Sprachsteuerung über Amazon Alexa oder Google Assistant.
- Strahlerkopf horizontal und vertikal schwenkbar.

Zusätzlich bei Modellen mit Infrarot-Bewegungsmelder Einstellungen über Wifi:

- Detektionsweite bis 12m, bei Erfassungswinkel 120°.
- Tag/Nachtsensor Empfindlichkeit und Leuchtdauer 5sec bis 60min.

brennenstuhl® Connect LED WiFi Spotlight WF 2050

For outdoor use, IP 54.

- LED spotlight with super-bright Everlight SMD LEDs.
- Ideal for automatic illumination of entrance areas, driveways or carports as well as a deterrent against burglary and theft.
- Easy commissioning and control with free brennenstuhl® Connect app and integrated WiFi module.
- Control of various light functions via brennenstuhl® Connect App:
 - Stepless adjustment of light intensity.
 - Stepless adjustment of the light temperature from cold white to warm white.
 - Timer and countdown.
 - Event records.
 - Programmed afterglow.
- Voice control via Amazon Alexa or Google Assistant.
- Spotlight head can be swivelled horizontally and vertically.

Additionally for models with infrared motion detector settings via Wifi:

- Detection range up to 12m, with 120° angle of detection.
- Day/night sensor sensitivity and light duration 5sec to 60min.



TECHNISCHE DATEN / TECHNICAL DATA

	1179050000	1179050010
Artikelnummer / Product number	1179050000	1179050010
EAN / EAN	4007123674688	4007123674695
VPE / UP	1	1
Lichtstrom / Luminous flux	2400 lm	2400 lm
Leistungsaufnahme / Power consumption	19.5 W	19.5 W
Lichtausbeute / Luminous efficacy	120 lm/W	120 lm/W
Energieeffizienzklasse / Energy efficiency class	E	E
Min. Farbtemperatur / Min. colour temperature	3000 K	3000 K
Max. Farbtemperatur / Max. colour temperature	6500 K	6500 K
Farbwiedergabeindex / Colour rendering index CRI	84	84
Nenneingangsspannung min.-max. / Nominal input voltage min.-max.	220 V-250 V	220 V-250 V
Lebensdauer / Lifetime	46000 h	46000 h
Mit Bewegungsmelder / With motion detector	–	✓
Max. Erfassungreichweite / Max. detection range		12 m
Max. Erfassungswinkel / Max. angle of coverage		120 °
Min. Einschaltdauer / Min. duty cycle		5 s
Max. Einschaltdauer / Max. duty cycle		60 min
Schlagfestigkeit / Impact strength	IK07	IK06
Schutzklasse / Protection class	I	I
Schutzart (IP) / Degree of protection (IP)	IP54	IP54
Farbe / Colour	schwarz/grau / black/grey	schwarz/grau / black/grey

LED Strahler zur Wandmontage

LED Floodlight for wall mounting

Der LED Strahler WS eignet sich ideal für die Verwendung im Außenbereich, wie beispielsweise für die Ausleuchtung von Hauseingängen, Hofeinfahrten oder auch ganz allgemein im Garten. Der Außenstrahler für die Wandmontage im schlanken Design überzeugt außerdem durch folgende Eigenschaften:

The LED spotlight WS is ideal for outdoor use, such as for the illumination of house entrances, courtyard driveways or just in general in the garden. The outdoor spotlight for wall mounting in a slim design also convinces with the following features:

Produktübersicht / Product Overview

Beständiges Gehäuse

Schlankes, UV-beständiges Kunststoffgehäuse.

Durable housing

Slim, UV-resistant plastic housing.

Optimale Ausleuchtung

Optimale Ausleuchtung durch helle und leistungsstarke LEDs.

Optimal illumination

Optimal illumination due to bright and powerful LEDs.

Einfache Montage

Einfache und flexible Montage an die Wand.

Easy mounting

Easy and flexible mounting on the wall.



Perfekt ausgerichtet

Horizontal und vertikal schwenkbarer Strahlerkopf.

Perfectly aligned

With horizontally and vertically swivelling spotlight head.

Verfügbare Produkt-Features / Available Product Features



Infrarot-Bewegungsmelder

Zur automatischen Ausleuchtung von Eingangsbereichen, Einfahrten oder Carports sowie zur Abschreckung vor Einbruch und Diebstahl. Schwenkbarer 180° Bewegungsmelder mit bis zu 10 m Reichweite und individuell einstellbarer Leuchtdauer.

Infrared motion sensor

For automatic illumination of entrance areas, driveways or carports as well as a deterrent against burglary and theft. Swiveling 180° motion detector with up to 10 m range and individually adjustable light duration.





LED Strahler WS 2050

mit Infrarot-Bewegungsmelder

LED Außenstrahler als perfekte Lichtquelle für bspw. Hauseingänge, Hofeinfahrten, Garagen, Gärten usw.

- LED Strahler im schlankem Design.
- Mit horizontal und vertikal schwenkbarem Strahlerkopf.
- Optimale Ausleuchtung und flexible Positionierung des Strahlers.
- Schwenkbarer 180°-Bewegungsmelder mit bis zu 10 m Reichweite.
- Leuchtdauer individuell von ca. 10 Sek. bis 4 Min. einstellbar.
- UV-beständiges Kunststoffgehäuse.
- Einfache und flexible Montage an die Wand.
- Inklusive Befestigungsmaterial (2x Schrauben PWA4x35mm und 2x Dübel ø6x27mm).

LED spotlight WS 2050

with infrared motion detector

LED outdoor spotlight as perfect light source for e.g. house entrances, courtyard entrances, garages, gardens, etc.

- LED spotlight in slim design.
- With horizontally and vertically swivelling spotlight head.
- Optimum illumination and flexible positioning of the spotlight.
- Swivelling 180° motion detector with up to 10 m range.
- Light duration individually adjustable from approx. 10 sec. to 4 min.
- UV-resistant plastic housing.
- Easy and flexible mounting on the wall.
- Mounting material included (2x screws PWA4x35mm and 2x dowels ø6x27mm).



TECHNISCHE DATEN / TECHNICAL DATA

Artikelnummer / Product number	1178080110	1178080210
EAN / EAN	4007123680108	4007123680122
VPE / UP	1	1
Lichtstrom / Luminous flux	1680 lm	1680 lm
Leistungsaufnahme / Power consumption	20.5 W	20.5 W
Lichtausbeute / Luminous efficacy	81 lm/W	81 lm/W
Energieeffizienzklasse / Energy efficiency class	F	F
Farbtemperatur / Colour temperature	3000 K	3000 K
Nenneingangsspannung min.-max. / Nominal input voltage min.-max.	220 V-240 V	220 V-240 V
Mit Bewegungsmelder / With motion detector	✓	✓
Max. Erfassungsbereich / Max. detection range	10 m	10 m
Max. Erfassungswinkel / Max. angle of coverage	180°	180°
Min. Einschaltzeit / Min. duty cycle	10 s	10 s
Max. Einschaltzeit / Max. duty cycle	4 min	4 min
Schlagfestigkeit / Impact strength	IK07	IK07
Schutzklasse / Protection class	I	I
Schutzart (IP) / Degree of protection (IP)	IP44	IP44
Farbe / Colour	schwarz / black	weiß / white





LED Strahler WS 2050

LED Außenstrahler als perfekte Lichtquelle für bspw. Hauseingänge, Hofeinfahrten, Garagen, Gärten usw.

- LED Strahler im schlankem Design.
- Mit horizontal und vertikal schwenkbarem Strahlerkopf.
- Optimale Ausleuchtung und flexible Positionierung des Strahlers.
- UV-beständiges Kunststoffgehäuse.
- Einfache und flexible Montage an die Wand.
- Inklusive Befestigungsmaterial (2x Schrauben PWA4x35mm und 2x Dübel ϕ 6x27mm).

LED spotlight WS 2050

LED outdoor spotlight as perfect light source for e.g. house entrances, courtyard entrances, garages, gardens, etc.

- LED floodlight in slim design.
- With horizontally and vertically swivelling spotlight head.
- Optimum illumination and flexible positioning of the spotlight.
- UV-resistant plastic housing.
- Easy and flexible mounting on the wall.
- Mounting material included (2x screws PWA4x35mm and 2x dowels ϕ 6x27mm).



TECHNISCHE DATEN / TECHNICAL DATA

Artikelnummer / Product number	1178080100	1178080200
EAN / EAN	4007123680092	4007123680115
VPE / UP	1	1
Lichtstrom / Luminous flux	1680 lm	1680 lm
Leistungsaufnahme / Power consumption	20.5 W	20.5 W
Lichtausbeute / Luminous efficacy	81 lm/W	81 lm/W
Energieeffizienzklasse / Energy efficiency class	F	F
Nenneingangsspannung min.-max. / Nominal input voltage min.-max.	220 V-240 V	220 V-240 V
Schlagfestigkeit / Impact strength	IK07	IK07
Schutzklasse / Protection class	I	I
Schutzart (IP) / Degree of protection (IP)	IP44	IP44
Farbe / Colour	schwarz / black	weiß / white



LED Strahler JARO zur Wandmontage

LED Floodlight JARO for wall mounting

Der LED Strahler JARO zur Wandmontage ist extrem energieeffizient und wird höchsten Ansprüchen gerecht. Er eignet sich nicht nur für die Ausleuchtung im Innenbereich, sondern idealerweise für den Einsatz in Außenbereichen. Er überzeugt außerdem durch seine extrem flache Bauform und seine Robustheit. Die verbauten Everlight SMD-LEDs sorgen mit der speziellen Lichtstreuung für großflächige Ausleuchtung. Zudem überzeugt der LED-Strahler durch folgende Eigenschaften:

The JARO LED floodlight for wall mounting is extremely energy-efficient and meets the highest demands. It is not only suitable for indoor illumination, but also ideal for outdoor use. It also impresses with its extremely flat design and robustness. The installed Everlight SMD LEDs ensure large-area illumination with their special light diffusion. In addition, the LED floodlight convinces with the following features:

Produktübersicht / Product Overview

Robustes Gehäuse

Solides, modernes und hochwertiges Aluminium-Gehäuse.

Robust housing

Solid, modern and high-quality aluminium housing.

Extrem leuchtstark

Durch superhelle und leistungsstarke Everlight SMD-LEDs.

Extremely bright

Thanks to super-bright and powerful Everlight SMD LEDs.

Einfache Montage

Bedienerfreundliche Montage durch außenliegende wasserdichte Anschlussklemme.

Easy mounting

User-friendly installation due to external waterproof connection terminal.

Sicherheitsglas

Frontscheibe aus Sicherheitsglas.

Safety glass

Safety glass windscreen.

Verstellbarer Haltebügel

Verstellbarer Haltebügel zur Montage.

Adjustable grab rail

Adjustable mounting bracket.



Verfügbare Produkt-Features / Available Product Features



Infrarot-Bewegungsmelder

Zur automatischen Ausleuchtung von Eingangsbereichen, Einfahrten oder Carports sowie zur Abschreckung vor Einbruch und Diebstahl. Infrarot-Bewegungsmelder horizontal und vertikal stufenlos schwenkbar. Mit einstellbarem Dämmerungssensor.

Infrared motion sensor

For automatic illumination of entrance areas, driveways or carports and as a deterrent against burglary and theft. Infrared motion sensor can be continuously swivelled horizontally and vertically. With adjustable twilight sensor.





LED Strahler JARO

mit Infrarot-Bewegungsmelder

Für die Montage im Innen- und Außenbereich, IP 54.

- LED-Strahler mit superhellen Everlight SMD-LEDs.
- Ideal zur automatischen Ausleuchtung von Eingangsbereichen, Einfahrten oder Carports sowie zur Abschreckung vor Einbruch und Diebstahl.
- Infrarot-Bewegungsmelder horizontal und vertikal stufenlos schwenkbar.
- Erfassungsbereich bis 10 Meter, Erfassungswinkel ca. 120°.
- Einschaltdauer von ca. 10 Sekunden bis ca. 5 Minuten regelbar.
- Mit einstellbarem Dämmerungssensor.
- Bedienerfreundliche Montage durch außenliegende wasserdichte Anschlussklemme.
- Frontscheibe aus Sicherheitsglas.
- Solides, modernes Aluminium-Gehäuse.
- Verstellbarer Haltebügel zur Montage.

LED Light JARO

with infrared motion detector

For installation indoors and outdoors, IP 54.

- LED Light with extra bright Everlight SMD LEDs.
- Ideal for automatic illumination of entry areas, driveways, carports and for deterring break-in and theft.
- PIR sensor horizontally and vertically pivoting.
- Range of detection: up to 10 metres, angle approx. 120°.
- Duty cycle adjustable between 10 sec. and 5 min.
- On time and twilight sensor adjustable.
- User-friendly assembly thanks to external, water-tight connection terminal.
- With safety glass.
- Solid and modern aluminium casing.
- Adjustable mounting bracket for mounting.



TECHNISCHE DATEN / TECHNICAL DATA

Artikelnummer / Product number	1171250901	1171250905
EAN / EAN	4007123674794	4007123676217
VPE / UP	1	1
Lichtstrom / Luminous flux	980 lm	1950 lm
Leistungsaufnahme / Power consumption	9.6 W	19.7 W
Lichtausbeute / Luminous efficacy	98 lm/W	98 lm/W
Energieeffizienzklasse / Energy efficiency class	F	F
Farbtemperatur / Colour temperature	6500 K	6500 K
Farbwiedergabeindex / Colour rendering index CRI	83	84
Nenneingangsspannung min.-max. / Nominal input voltage min.-max.	220 V-240 V	220 V-240 V
Lebensdauer / Lifetime	46000 h	60000 h
Mit Bewegungsmelder / With motion detector	✓	✓
Max. Erfassungsbereich / Max. detection range	10 m	10 m
Max. Erfassungswinkel / Max. angle of coverage	120°	120°
Min. Einschaltdauer / Min. duty cycle	10 s	10 s
Max. Einschaltdauer / Max. duty cycle	5 min	5 min
Schlagfestigkeit / Impact strength	IK08	IK08
Schutzklasse / Protection class	I	I
Schutzart (IP) / Degree of protection (IP)	IP54	IP54
Farbe / Colour	silber / silver	silber / silver

980
LUMEN

1950
LUMEN



TECHNISCHE DATEN / TECHNICAL DATA

Artikelnummer / Product number	1171250911	1171250918
EAN / EAN	4007123676231	4007123676255
VPE / UP	1	1
Lichtstrom / Luminous flux	2650 lm	4400 lm
Leistungsaufnahme / Power consumption	30 W	50 W
Lichtausbeute / Luminous efficacy	88 lm/W	88 lm/W
Energieeffizienzklasse / Energy efficiency class	F	F
Farbtemperatur / Colour temperature	6500 K	6500 K
Farbwiedergabeindex / Colour rendering index CRI	83	85
Nenneneingangsspannung min.-max. / Nominal input voltage min.-max.	220 V-240 V	220 V-240 V
Lebensdauer / Lifetime	60000 h	60000 h
Mit Bewegungsmelder / With motion detector	✓	✓
Max. Erfassungsreichweite / Max. detection range	10 m	10 m
Max. Erfassungswinkel / Max. angle of coverage	120 °	120 °
Min. Einschaltdauer / Min. duty cycle	10 s	10 s
Max. Einschaltdauer / Max. duty cycle	5 min	5 min
Schlagfestigkeit / Impact strength	IK08	IK08
Schutzklasse / Protection class	I	I
Schutzart (IP) / Degree of protection (IP)	IP54	IP54
Farbe / Colour	silber / silver	silber / silver

2650
LUMEN

4400
LUMEN

ZUBEHÖR / ACCESSORIES

Art.Nr. / Art.no.	EAN	Bezeichnung / Description	zu Art.Nr. / to art.no.
1170610010	4007123663729	Bau-Teleskop Stativ TS 170 / Professional Building Telescopic Tripod TS 170	1171250901, 1171250905, 1171250911, 1171250918
1172640059	4007123663736	Querträger CB 70 für brennenstuhl® Stative / Crossbar CB 70 for brennenstuhl® tripods	1171250901, 1171250905, 1171250911, 1171250918
1170610020	4007123665129	Bau-Teleskop Stativ TS 250 / Professional Building Telescopic Tripod TS 250	1171250901, 1171250905, 1171250911, 1171250918
1170310010	4007123674527	Bau Teleskop Stativ ST 301 schwarz mit Querträger / Bau Telescopic Tripod ST 301 black with crossbar	1171250901, 1171250905, 1171250911, 1171250918
1170310020	4007123679836	Roll Teleskop Stativ MT 180 max. 180 cm / Roll Telescopic Tripod MT 180	1171250901, 1171250905, 1171250911, 1171250918





LED Strahler JARO

Für die Montage im Innen- und Außenbereich, IP 65.

- LED-Strahler mit superhellen Everlight SMD-LEDs.
- Bedienerfreundliche Montage durch aussenliegende, wasserdichte Anschlussklemme (10 - 50 W) oder Anschlußbox (80 - 150 W).
- Frontscheibe aus Sicherheitsglas.
- Solides, modernes Aluminium-Gehäuse.
- Verstellbarer Haltebügel zur Montage.

LED Light JARO

For interior and exterior wall mounting, IP 65.

- LED Light with extra bright Everlight SMD LEDs.
- User-friendly mounting with external waterproof connection terminal (10 - 50 W) or connection box (80 - 150 W).
- With safety glass.
- Solid and modern aluminium casing.
- Adjustable mounting bracket for mounting.



TECHNISCHE DATEN / TECHNICAL DATA

Artikelnummer / Product number	1171250900	1171250904	1171250910	1171250917
EAN / EAN	4007123674787	4007123676200	4007123676224	4007123676248
VPE / UP	1	1	1	1
Lichtstrom / Luminous flux	980 lm	1950 lm	2650 lm	4400 lm
Leistungsaufnahme / Power consumption	9.6 W	19.5 W	30 W	50 W
Lichtausbeute / Luminous efficacy	98 lm/W	98 lm/W	88 lm/W	88 lm/W
Energieeffizienzklasse / Energy efficiency class	F	F	F	F
Farbtemperatur / Colour temperature	6500 K	6500 K	6500 K	6500 K
Farbwiedergabeindex / Colour rendering index CRI	82	86	82	87
Nenneingangsspannung min.-max. / Nominal input voltage min.-max.	220 V-240 V	220 V-240 V	220 V-240 V	220 V-240 V
Lebensdauer / Lifetime	46000 h	60000 h	46000 h	60000 h
Schlagfestigkeit / Impact strength	IK08	IK08	IK08	IK08
Schutzklasse / Protection class	I	I	I	I
Schutzart (IP) / Degree of protection (IP)	IP65	IP65	IP65	IP65
Farbe / Colour	silber / silver	silber / silver	silber / silver	silber / silver

980 LUMEN

1950 LUMEN

2650 LUMEN

4400 LUMEN



TECHNISCHE DATEN / TECHNICAL DATA

Artikelnummer / Product number	1171250922	1171250924	1171250926
EAN / EAN	4007123676262	4007123676279	4007123676286
VPE / UP	1	1	1
Lichtstrom / Luminous flux	7100 lm	8840 lm	13500 lm
Leistungsaufnahme / Power consumption	79.8 W	99.2 W	149.3 W
Lichtausbeute / Luminous efficacy	89 lm/W	88 lm/W	90 lm/W
Energieeffizienzklasse / Energy efficiency class	F	F	F
Farbtemperatur / Colour temperature	6500 K	6500 K	6500 K
Farbwiedergabeindex / Colour rendering index CRI	83	86	86
Nenneingangsspannung min.-max. / Nominal input voltage min.-max.	220 V-240 V	220 V-240 V	220 V-240 V
Lebensdauer / Lifetime	60000 h	60000 h	60000 h
Schlagfestigkeit / Impact strength	IK08	IK08	IK08
Schutzklasse / Protection class	I	I	I
Schutzart (IP) / Degree of protection (IP)	IP65	IP65	IP65
Farbe / Colour	silber / silver	silber / silver	silber / silver

**7100
LUMEN**

**8840
LUMEN**

**13500
LUMEN**

ZUBEHÖR / ACCESSORIES

Art.Nr. / Art.no.	EAN	Bezeichnung / Description	zu Art.Nr. / to art.no.
1170610010	4007123663729	Bau-Teleskop Stativ TS 170 / Professional Building Telescopic Tripod TS 170	1171250900, 1171250904, 1171250910, 1171250917, 1171250922, 1171250924, 1171250926
1172640059	4007123663736	Querträger CB 70 für brennenstuhl® Stative / Crossbar CB 70 for brennenstuhl® tripods	1171250900, 1171250904, 1171250910, 1171250917, 1171250922, 1171250924, 1171250926
1170610020	4007123665129	Bau-Teleskop Stativ TS 250 / Professional Building Telescopic Tripod TS 250	1171250900, 1171250904, 1171250910, 1171250917, 1171250922, 1171250924, 1171250926
1170310010	4007123674527	Bau Teleskop Stativ ST 301 schwarz mit Querträger / Bau Telescopic Tripod ST 301 black with crossbar	1171250900, 1171250904, 1171250910, 1171250917, 1171250922, 1171250924, 1171250926
1170310020	4007123679836	Roll Teleskop Stativ MT 180 max. 180 cm / Roll Telescopic Tripod MT 180	1171250900, 1171250904, 1171250910, 1171250917, 1171250922, 1171250924, 1171250926



LED Strahler AL zur Wandmontage

LED Floodlight AL for wall mounting

Der LED Strahler AL zur Wandmontage ist extrem energieeffizient und wird höchsten Ansprüchen gerecht. Er eignet sich nicht nur für die Ausleuchtung im Innenbereich, sondern idealerweise für den Einsatz in Außenbereichen. Er überzeugt außerdem durch seine extrem flache Bauform und seine Robustheit. Die verbauten OSRAM SMD-LEDs sorgen mit der speziellen Lichtstreuung für großflächige Ausleuchtung. Zudem überzeugt der LED-Strahler durch folgende Eigenschaften:

The LED floodlight AL for wall mounting is extremely energy-efficient and meets the highest demands. It is not only suitable for indoor illumination, but also ideal for outdoor use. It also impresses with its extremely flat design and robustness. The OSRAM SMD LEDs installed ensure large-area illumination with their special light diffusion. In addition, the LED floodlight convinces with the following features:

Produktübersicht / Product Overview

Robustes Gehäuse

Solides, modernes und hochwertiges Aluminium-Gehäuse.

Robust housing

Solid, modern and high-quality aluminium housing.

Extrem leuchtstark

Durch superhelle und leistungsstarke OSRAM SMD-LEDs.

Extremely bright

Thanks to super-bright and powerful OSRAM SMD LEDs.

Einfache Montage

Bedienerfreundliche Montage durch außenliegende wasserdichte Anschlussklemme.

Easy mounting

User-friendly installation due to external waterproof connection terminal.

Kunststoffscheibe

Frontscheibe aus hochwertigem Kunststoff.

Plastic windscreen

Windscreen made of high-quality plastic.

Verstellbarer Haltebügel

Verstellbarer Haltebügel zur Montage.

Adjustable grab rail

Adjustable mounting bracket.



Verfügbare Produkt-Features / Available Product Features



Infrarot-Bewegungsmelder

Zur automatischen Ausleuchtung von Eingangsbereichen, Einfahrten oder Carports sowie zur Abschreckung vor Einbruch und Diebstahl. Infrarot-Bewegungsmelder horizontal und vertikal stufenlos schwenkbar. Mit einstellbarem Dämmerungssensor.

Infrared motion sensor

For automatic illumination of entrance areas, driveways or carports and as a deterrent against burglary and theft. Infrared motion sensor can be continuously swivelled horizontally and vertically. With adjustable twilight sensor.





LED Strahler AL

mit Infrarot-Bewegungsmelder

Für die Montage im Innen- und Außenbereich, IP 44.

- LED Strahler mit superhellen OSRAM SMD-LEDs.
- Ideal zur automatischen Ausleuchtung von Eingangsbereichen, Einfahrten oder Carports sowie zur Abschreckung vor Einbruch und Diebstahl.
- Warme, stimmungsvolle Lichtfarbe.
- Infrarot-Bewegungsmelder horizontal und vertikal stufenlos schwenkbar.
- Erfassungsbereich bis 12 Meter, Erfassungswinkel ca. 180°.
- Einschaltdauer von ca. 10 Sekunden bis ca. 4 Minuten regelbar.
- Bedienerfreundliche Montage durch außenliegende wasserdichte Anschlussklemme.
- Solides, modernes Aluminium-Gehäuse.
- Verstellbarer Haltebügel zur Montage.

LED spotlights AL

with infrared motion detector

For installation indoors and outdoors, IP 44.

- LED Light with extra bright OSRAM SMD LEDs.
- Ideal for automatic illumination of entry areas, driveways, carports and for deterring break-in and theft.
- Warmth, ambient light colour.
- PIR sensor horizontally and vertically pivoting.
- Range of detection: up to 12 metres, angle approx. 180°.
- Duty cycle adjustable between 10 sec. and 4 min.
- User-friendly assembly thanks to external, water-tight connection terminal.
- Solid and modern aluminium casing.
- Adjustable mounting bracket for mounting.



TECHNISCHE DATEN / TECHNICAL DATA

Artikelnummer / Product number	1178010901	1178020901	1178030901
EAN / EAN	4007123675715	4007123675739	4007123675753
VPE / UP	1	1	1
Lichtstrom / Luminous flux	1010 lm	2080 lm	3110 lm
Leistungsaufnahme / Power consumption	10 W	20 W	30 W
Lichtausbeute / Luminous efficacy	101 lm/W	104 lm/W	104 lm/W
Energieeffizienzklasse / Energy efficiency class	E	E	E
Farbtemperatur / Colour temperature	3000 K	3000 K	3000 K
Farbwiedergabeindex / Colour rendering index CRI	84	84	84
Nenneingangsspannung / Nominal input voltage	230 V	230 V	230 V
Nenneingangsspannung min.-max. / Nominal input voltage min.-max.	220 V-240 V	220 V-240 V	220 V-240 V
Lebensdauer / Lifetime	54000 h	54000 h	54000 h
Mit Bewegungsmelder / With motion detector	✓	✓	✓
Max. Erfassungsbereich / Max. detection range	12 m	12 m	12 m
Max. Erfassungswinkel / Max. angle of coverage	180°	180°	180°
Min. Einschaltdauer / Min. duty cycle	10 s	10 s	4 s
Max. Einschaltdauer / Max. duty cycle	4 min	4 min	4 min
Schlagfestigkeit / Impact strength	IK07	IK07	IK07
Schutzklasse / Protection class	I	I	I
Schutzart (IP) / Degree of protection (IP)	IP44	IP44	IP44
Farbe / Colour	grau / grey	grau / grey	grau / grey



ZUBEHÖR / ACCESSORIES

siehe Seite 85 / see page 85



LED Strahler AL

Für die Montage im Innen- und Außenbereich, IP 44.

- LED Strahler mit superhellen OSRAM SMD-LEDs.
- Warme, stimmungsvolle Lichtfarbe.
- Bedienerfreundliche Montage durch außenliegende wasserdichte Anschlussklemme.
- Solides, modernes Aluminium-Gehäuse.
- Verstellbarer Haltebügel zur Montage.

LED spotlights AL

For installation indoors and outdoors, IP 44.

- LED Light with extra bright OSRAM SMD LEDs.
- Warmth, ambient light colour.
- User-friendly assembly thanks to external, water-tight connection terminal.
- Solid and modern aluminium casing.
- Adjustable mounting bracket for mounting.



TECHNISCHE DATEN / TECHNICAL DATA

Artikelnummer / Product number	1178010900	1178020900	1178030900
EAN / EAN	4007123675708	4007123675722	4007123675746
VPE / UP	1	1	1
Lichtstrom / Luminous flux	1010 lm	2080 lm	3110 lm
Leistungsaufnahme / Power consumption	10 W	20 W	30 W
Lichtausbeute / Luminous efficacy	101 lm/W	104 lm/W	104 lm/W
Energieeffizienzklasse / Energy efficiency class	E	E	E
Farbtemperatur / Colour temperature	3000 K	3000 K	3000 K
Farbwiedergabeindex / Colour rendering index CRI	84	84	84
Nenneingangsspannung / Nominal input voltage	230 V	230 V	230 V
Nenneingangsspannung min.-max. / Nominal input voltage min.-max.	220 V-240 V	220 V-240 V	220 V-240 V
Lebensdauer / Lifetime	54000 h	54000 h	54000 h
Schlagfestigkeit / Impact strength	IK07	IK07	IK07
Schutzklasse / Protection class	I	I	I
Schutzart (IP) / Degree of protection (IP)	IP44	IP44	IP44
Farbe / Colour	grau / grey	grau / grey	grau / grey



ZUBEHÖR / ACCESSORIES

Art.Nr. / Art.no.	EAN	Bezeichnung / Description	zu Art.Nr. / to art.no.
1170610010	4007123663729	Bau-Teleskop Stativ TS 170 / Professional Building Telescopic Tripod TS 170	1178010901, 1178020901, 1178030901, 1178010900, 1178020900, 1178030900
1172640059	4007123663736	Querträger CB 70 für brennenstuhl® Stative / Crossbar CB 70 for brennenstuhl® tripods	1178010901, 1178020901, 1178030901, 1178010900, 1178020900, 1178030900
1170610020	4007123665129	Bau-Teleskop Stativ TS 250 / Professional Building Telescopic Tripod TS 250	1178010901, 1178020901, 1178030901, 1178010900, 1178020900, 1178030900
1170310010	4007123674527	Bau Teleskop Stativ ST 301 schwarz mit Querträger / Bau Telescopic Tripod ST 301 black with crossbar	1178010901, 1178020901, 1178030901, 1178010900, 1178020900, 1178030900
1170310020	4007123679836	Roll Teleskop Stativ MT 180 max. 180 cm / Roll Telescopic Tripod MT 180	1178010901, 1178020901, 1178030901, 1178010900, 1178020900, 1178030900



Helles Licht auch an Orten ohne Stromanschluss Bright light even in places without electricity

Unabhängige Beleuchtung, ganz egal an welchem Ort.

Die batterie- oder solarbetriebenen LED Strahler können unabhängig vom Stromnetz betrieben werden, daher eignen sie sich ideal zur Beleuchtung von Carports, Vordächer, Gärten oder anderen dunklen Ecken in denen kein Stromanschluss vorhanden ist. Auch Hauseingänge oder Kelleraufgänge können bestens ausgeleuchtet werden. Durch den integrierten Infrarot-Bewegungsmelder werden alle Bewegungen in dessen Reichweite erfasst und der gewünschte Bereich bestens ausgeleuchtet. Dient auch ideal zur Abschreckung und schützt vor Einbruch und Diebstahl.

Independent lighting, no matter where you are.

The battery- or solar-powered LED floodlights can be operated independently of the mains supply, making them ideal for illuminating carports, canopies, gardens or other dark corners where there is no mains connection. Entrances to houses or cellar stairways can also be optimally illuminated. The integrated infrared motion sensor detects all movements within its range and illuminates the desired area perfectly. Also ideal as a deterrent and protects against burglary and theft.





Batterie LED Strahler LUFOS

mit Infrarot-Bewegungsmelder

Für die Montage im Innen- und Außenbereich.

- LED Strahler äußerst flexibel durch Batteriebetrieb und ganz ohne Kabel.
- Universelle Anwendungen im Innen- und Außenbereich, z. B. für Kelleraufgänge, Treppenhäuser, Garagen, Carports, Schuppen oder Außentreppen.
- Mit hochwertigen, hellen Marken LEDs.
- Infrarot-Bewegungsmelder mit max. 180° Erfassungswinkel (horizontal) und max. 10 m Reichweite.
- Einschaltdauer bis 30 Sekunden einstellbar.
- Leuchtdauer mit einem Batteriesatz ca. 800 Tage bei 6 Schaltungen täglich.
- Leuchtenkopf neig- und schwenkbar.
- Einfache Montage.

Battery LED Light LUFOS

with infrared motion detector

For installation indoors and outdoors.

- LED lights can be used flexibly – without cable – due to battery operation.
- Universal use indoors and outdoors, e.g. for stairs indoors and outdoors, garages, carports or sheds.
- With super bright LEDs.
- PIR sensor with max 180° angle of reach (horizontal) and max. of 10 m of surrounding.
- Switch-on duration can be set up to 30 seconds.
- Service life with one set of batteries about 800 days with 6 switch-ons daily.
- Light head can be tilted and swivelled.
- Easy to install.



TECHNISCHE DATEN / TECHNICAL DATA

Artikelnummer / Product number	1178900	1178900100	1178900200
EAN / EAN	4007123656936	4007123671533	4007123671540
VPE / UP	1	1	1
Lichtstrom / Luminous flux	210 lm	440 lm	480 lm
Farbtemperatur / Colour temperature	5000 K	5000 K	5000 K
Leuchtdauer max. / Light duration max.	26 h	26 h	26 h
Anzahl der Batterien / Number of batteries	3	3	3
Batterie Bauart / Battery type	Baby C LR14	Baby C LR14	Baby C LR14
Batterie Technologie / Battery technology	Alkaline	Alkaline	Alkaline
Mit Bewegungsmelder / With motion detector	✓	✓	✓
Max. Erfassungreichweite / Max. detection range	10 m	10 m	10 m
Max. Erfassungswinkel / Max. angle of coverage	180°	180°	180°
Min. Einschaltdauer / Min. duty cycle	10 s	10 s	10 s
Max. Einschaltdauer / Max. duty cycle	0.3 min	0.5 min	0.5 min
Schutzklasse / Protection class	III	III	III
Schutzart (IP) / Degree of protection (IP)	IP44	IP44	IP44
Farbe / Colour	grau / grey	grau / grey	grau / grey

210
LUMEN

440
LUMEN

2x
240
LUMEN



Solar LED-Strahler SOL 800 mit Infrarot-Bewegungsmelder

Für den Einsatz im Freien, IP 44.

- Unabhängig vom Stromnetz zu betreiben - ideal für Carports, Vordächer, Gärten.
- 8 superhelle hochwertige Marken LEDs für gute, großflächige Ausleuchtung.
- Solarmodul unabhängig von dem Strahler auf der Sonnenseite montierbar (inkl. 4,75 m Verbindungskabel).
- Bedienerfreundliche Montage. Leuchte- bzw. Strahlerkopf wird nach der Montage einfach auf die Halterung gesteckt.
- Strahler horizontal und vertikal schwenkbar.
- Schwenkbarer Infrarot-Bewegungsmelder mit max. 180° Erfassungswinkel und max. 12 m Reichweite.
- Einschaltdauer regelbar bis max. ca. 1 Minute.
- Inklusive Li-Ion Akku 3,7 V/3,6 Ah mit eingebautem Überladungs- und Tiefentladungsschutz.
- Leuchtdauer bei voll geladenem Akku ca. 3 Stunden.
- Lademöglichkeit für Schnellladung über Netzteil (nicht enthalten).
- Solarmodul: 200 x 160 mm - Solarleistung 2 Wp.

Solar LED Light SOL 800 with infrared motion detector

Practical and suitable for outdoor use, IP 44.

- Can operate independent from the mains - ideal for carports, porches, gardens.
- 8 super bright high quality brand LEDs for good, large area illumination.
- Solar panel can be mounted independent from the spot on the sunny side (incl. 4.75 m cable).
- Easy to mount. Simply insert the light or spotlight into the bracket after mounting.
- Spotlight horizontal and vertical adjustable.
- Pivoting PIR sensor with max. 180° detection angle and max. range 12 m.
- Switch-on time adjustable to a max. of approx. 1 minute.
- Includes rechargeable Li-ion battery, 3.7 V/3.6 Ah with built-in overcharge and deep discharge protection.
- Operating time of approx. 3 hours with fully loaded rechargeable battery.
- Quick-charge option when charging with power supply (not included).
- Solarmodul: 200 x 160 mm - Solar power 2 Wp.



TECHNISCHE DATEN / TECHNICAL DATA

Artikelnummer / Product number	1170850010	1170950010
EAN / EAN	4007123646418	4007123646425
VPE / UP	1	1
Lichtstrom / Luminous flux	400 lm	400 lm
Farbtemperatur / Colour temperature	6000 K	6000 K
Akku-Kapazität / Battery capacity	3.6 Ah	3.6 Ah
Akku-Spannung / Battery voltage	3.7 V	3.7 V
Leuchtdauer max. / Light duration max.	3 h	3 h
Anzahl der Batterien / Number of batteries	1	1
Batterie Bauart / Battery type	Akku fest eingebaut / Built-in battery pack	Akku fest eingebaut / Built-in battery pack
Batterie Technologie / Battery technology	Lithium-Ion / Lithium-ion	Lithium-Ion / Lithium-ion
Mit Bewegungsmelder / With motion detector	✓	✓
Max. Erfassungreichweite / Max. detection range	12 m	12 m
Max. Erfassungswinkel / Max. angle of coverage	180°	180°
Max. Einschaltdauer / Max. duty cycle	1 min	1 min
Schutzklasse / Protection class	III	III
Schutzart (IP) / Degree of protection (IP)	IP44	IP44
Farbe / Colour	weiß / white	schwarz / black



Solar LED-Strahler SOL 80 ALU

mit Infrarot-Bewegungsmelder

Im edlen Alu-Gehäuse. Für den Einsatz im Freien, IP 44.

- Solar LED-Strahler sind einsetzbar unabhängig vom Stromnetz durch Betrieb mit umweltbewusstem selbst erzeugtem Solarstrom.
- Solar LED-Strahler mit Infrarot-Bewegungsmelder und separatem Solarmodul.
- Strahler und Solarmodul im kompakten und formschönen Aluminium-Gehäuse.
- 8 Hochleistungs-LEDs für gute, großflächige Ausleuchtung.
- Solar LED-Außenleuchte horizontal und vertikal schwenkbar.
- Infrarot-Bewegungsmelder mit max. 130° Erfassungswinkel und max. 10 m Reichweite.
- Einschaltdauer regelbar bis max. ca. 1 Minute.
- Ansprechhelligkeit über Dämmerungsschalter regelbar.
- Sensibilität einstellbar.
- Inklusive 3 wieder aufladbarer und austauschbarer NiMH Mignon AA Akkus.
- Mit integriertem Überladungs- und Tiefen-Entladungsschutz für einen kontinuierlichen Ladeprozess der Akkus.
- Leuchtdauer bei voll geladenen Akkus ca. 110 Minuten.
- Akkukapazität: 2.200 mAh.

Solar LED Spot SOL 80 ALU

with infrared motion detector

In a stylish aluminium casing. For outdoor use, IP 44.

- Solar LED spotlights can be used independently of the power grid because they generate their own environmentally friendly solar electricity.
- Solar LED light with PIR sensor and separate solar module
- Spotlight and solar module in a compact, well-designed aluminium casing.
- 8 high performance LEDs for illumination of large areas.
- Pivoting solar lamp.
- PIR sensor with max. 130° detection angle and max. range 10 m.
- Switch-on time adjustable to a max. of approx. 1 minute.
- Response intensity adjustable by a twilight switch.
- Sensitivity adjustable.
- 3 rechargeable and exchangeable NiMH Mignon AA batteries included.
- With integrated overcharge and total discharge protection to ensure continuous charging of the batteries.
- Light ON time is approx. 110 minutes with fully charged batteries.
- Battery capacity: 2,200 mAh.



TECHNISCHE DATEN / TECHNICAL DATA

Artikelnummer / Product number	1170840
EAN / EAN	4007123602209
VPE / UP	1
Lichtstrom / Luminous flux	350 lm
Farbtemperatur / Colour temperature	6500 K
Akku-Kapazität / Battery capacity	2.2 Ah
Akku-Spannung / Battery voltage	1.2 V
Leuchtdauer max. / Light duration max.	2 h
Anzahl der Batterien / Number of batteries	3
Batterie Bauart / Battery type	Mignon AA LR6
Batterie Technologie / Battery technology	Nickel-Metall-Hydrid / Nickel metal hydride
Mit Bewegungsmelder / With motion detector	✓
Max. Erfassungsbereich / Max. detection range	10 m
Max. Erfassungswinkel / Max. angle of coverage	130°
Max. Einschaltdauer / Max. duty cycle	1 min
Schutzklasse / Protection class	III
Schutzart (IP) / Degree of protection (IP)	IP44
Farbe / Colour	silber / silver



Solar LED-Wandleuchte SOL 04 plus mit Infrarot-Bewegungsmelder

Für den Einsatz im Freien, IP 44.

- Kompakte Solar LED-Wandleuchte mit integriertem Solarmodul und Infrarot-Bewegungsmelder.
- 2 superhelle LEDs für gutes Orientierungslicht.
- Erfassungswinkel ca. 100°, Reichweite max. 7 m.
- Wandleuchte schaltet sich beim Betreten des Erfassungsbereichs automatisch für ca. 1 Minute ein.
- Mit Dämmerungssensor.
- Unabhängig vom Stromnetz zu betreiben. Alles in einem Gehäuse, kein Verkabeln nötig.
- Leuchtdauer der Solar-LED-Wandleuchte bei voll geladenem Akku ca. 80 - 90 Minuten.
- Inklusive 3 wieder aufladbarer und austauschbarer NiMH Mignon AA Akkus.

Solar LED Wall Lamp SOL 04 Plus with infrared motion detector

Practical and suitable for outdoor use, IP 44.

- Compact solar lamp with integrated solar module and PIR sensor.
- 2 super-bright LEDs, good light for orientation.
- Detection angle approx. 100°, max. range 7 m.
- Light switches itself on automatically for approx. 1 minute when the detection area is breached.
- With twilight sensor.
- Can operate independent of the mains. All in a housing, no connection by a cable necessary.
- Operating time of approx. 80 - 90 minutes with fully loaded rechargeable battery.
- 3 rechargeable and exchangeable NiMH Mignon AA batteries included.



TECHNISCHE DATEN / TECHNICAL DATA

Artikelnummer / Product number	1170970
EAN / EAN	4007123611812
VPE / UP	1
Lichtstrom / Luminous flux	85 lm
Farbtemperatur / Colour temperature	6500 K
Akku-Kapazität / Battery capacity	0.6 Ah
Akku-Spannung / Battery voltage	1.2 V
Leuchtdauer max. / Light duration max.	1.5 h
Anzahl der Batterien / Number of batteries	3
Batterie Bauart / Battery type	Mignon AA LR6
Batterie Technologie / Battery technology	Nickel-Metall-Hydrid / Nickel metal hydride
Mit Bewegungsmelder / With motion detector	✓
Max. Erfassungsbereich / Max. detection range	7 m
Max. Erfassungswinkel / Max. angle of coverage	100°
Max. Einschaltdauer / Max. duty cycle	1 min
Schutzklasse / Protection class	III
Schutzart (IP) / Degree of protection (IP)	IP44
Farbe / Colour	schwarz / black



LED Ovalleuchte OL

Ideal für Garage, Keller, Werkstatt und Außenbereich.

- Kompakte LED Ovalleuchte aus Kunststoff mit transluzenter Abdeckung.
- Ideal zur automatischen Ausleuchtung von Eingangsbereichen, Einfahrten oder Carports sowie zur Abschreckung vor Einbruch und Diebstahl.
- Decken- und Wandmontage möglich.
- Bedienerfreundliche Montage durch außenliegende wasserdichte Anschlussklemme.
- Extrem lange Lebensdauer der LEDs, stoßfest, wartungsfrei.

Zusätzlich bei Model mit Infrarot-Bewegungsmelder:

- Erfassungsbereich bis 8 Meter, Erfassungswinkel ca. 100°.
- Einschaltdauer bis 60 Sekunden einstellbar.

LED Oval Lamp OL

Ideal for the garage, cellar, workshop and outdoors.

- Compact LED oval lamp made of plastic with a translucent cover.
- Suitable for mounting on either walls or ceilings.
- User-friendly assembly thanks to external, water-tight connection terminal.
- LEDs have a very long lifespan, are shock-proof and maintenance-free.

Additionally for model with infrared motion detector:

- Detection range up to 8 metres, detection angle approx. 100°.
- Switch-on time adjustable up to 60 seconds.



TECHNISCHE DATEN / TECHNICAL DATA

Artikelnummer / Product number	1270780900	1270780901
EAN / EAN	4007123678204	4007123674275
VPE / UP	1	1
Lichtstrom / Luminous flux	1680 lm	1680 lm
Leistungsaufnahme / Power consumption	15 W	15 W
Lichtausbeute / Luminous efficacy	108 lm/W	108 lm/W
Energieeffizienzklasse / Energy efficiency class	F	F
Farbtemperatur / Colour temperature	4000 K	4000 K
Farbwiedergabeindex / Colour rendering index CRI	81	81
Nenneingangsspannung / Nominal input voltage	230 V	230 V
Nenneingangsspannung min.-max. / Nominal input voltage min.-max.	220 V-250 V	220 V-250 V
Lebensdauer / Lifetime	36000 h	36000 h
Mit Bewegungsmelder / With motion detector	-	✓
Max. Erfassungsbereich / Max. detection range		8 m
Max. Erfassungswinkel / Max. angle of coverage		100°
Min. Einschaltdauer / Min. duty cycle		10 s
Max. Einschaltdauer / Max. duty cycle		1 min
Schlagfestigkeit / Impact strength	IK06	IK06
Schutzklasse / Protection class	II	II
Schutzart (IP) / Degree of protection (IP)	IP65	IP54
Farbe / Colour	weiß / white	weiß / white





Perfektes Arbeitslicht - handlich und kompakt. Perfect working light - handy and compact.

Echt starke Leuchtkraft zur Hand

Die perfekten, handlichen und kompakten Arbeitshilfen mit starker und superheller Leuchtkraft. Damit hat man jeden noch so dunklen Bereich fest im Griff und kann jede Situation perfekt ausleuchten.

Mit praktischen Features, wie z. B. der stufenloser Dimm-Funktion oder verschiedener Befestigungsmöglichkeiten durch Magnete oder Haken hat man für jeden Arbeitsbereich in der Werkstatt oder auf Montage das passende Gadget zur Hand.

Really strong luminosity at hand

The perfect, handy and compact work aids with strong and super-bright luminosity. With them, you have every dark area firmly under control and can illuminate every situation perfectly.

With practical features such as the infinitely variable dimming function or various fastening options with magnets or hooks, you have the right gadget at hand for every work area in the workshop or on assembly. For example, holograms, polishing marks, dents or cracks can be detected during the process, eliminating the need for time-consuming and expensive rework.

Perfektes Arbeitslicht für perfektes Arbeiten.

Perfect working light
for perfect work.





Akku LED Handleuchte HL 1000 A

Maximale Lichtleistung für höchste Ansprüche.

- Mit superheller COB-LED vorne.
- Zusätzliche Schaltstufe für 1 SMD LED im Leuchtenkopf.
- Stufenlose Dimm-Funktion 10 % bis 100 % für besonders lange Leuchtdauer.
- Gummierung für erhöhte Stossfestigkeit und beste Griffigkeit.
- Knickbarer Haltefuß bis +/- 60° mit integriertem Magnet.
- 2 Magnete hinten und ausklappbarer Haken für flexiblen Einsatz.
- Integrierter Li-Ion-Akku 3,7 V/4,4 Ah mit Ladeanzeige.
- USB Ladeschnittstelle, inklusive USB Ladekabel.

Rechargeable LED Hand Lamp HL 1000 A

Maximum light output for highest demands.

- With super-bright COB LED at the front.
- Additional switching step for 1 SMD LED in the lamp head.
- Continuous dimming function 10 % to 100 % for particularly long lighting duration.
- Rubberised for improved impact resistance and optimal grip
- Adjustable up to +/- 60° with integrated magnet.
- 2 magnets at the back and fold-out hook for flexible use.
- Integrated Li-Ion battery 3.7 V/4.4 Ah with charging indicator.
- USB charging interface, including USB charging cable.



TECHNISCHE DATEN / TECHNICAL DATA

Artikelnummer / Product number	1175680
EAN / EAN	4007123663422
VPE / UP	1
Lichtstrom / Luminous flux	1000 lm
Gesamtlichtstrom Nebenquelle / Total luminous flux secondary source	200 lm
Farbtemperatur / Colour temperature	6500 K
Akku-Kapazität / Battery capacity	4.4 Ah
Akku-Spannung / Battery voltage	3.7 V
Leuchtdauer max. / Light duration max.	24 h
Akku-Ladezeit ca. / Battery charging time approx.	5 h
Anzahl der Batterien / Number of batteries	1
Batterie Bauart / Battery type	Akku fest eingebaut / Built-in battery pack
Batterie Technologie / Battery technology	Lithium-Ion / Lithium-ion
Schlagfestigkeit / Impact strength	IK08
Schutzklasse / Protection class	III
Schutzart (IP) / Degree of protection (IP)	IP54
Farbe / Colour	anthrazit/schwarz / anthracite/black



LED Akku Handleuchte HL 701 AT

Optimales Licht für professionelle Oberflächenbeurteilung.

- Ideal für die Beurteilung von Lackoberflächen von Fahrzeugen und gestrichene Oberflächen bei Malerarbeiten.
- Mit superheller COB-LED vorne.
- Zusätzliche Schaltstufe für 1 SMD LED im Leuchtenkopf.
- Wählbare Lichtfarbe 2700 - 4500 - 6500 K mit maximaler Farbwiedergabe 15CRI 96.
- Stufenlose Dimm-Funktion 10 % bis 100 % für besonders lange Leuchtdauer.
- Gummierung für erhöhte Stossfestigkeit und beste Griffigkeit.
- Knickbarer Haltefuß bis +/- 90° mit integriertem Magnet.
- Integrierter Li-ion Akku 3,7 V/5 Ah mit Status- und Ladeanzeige.
- Mit ausklappbarer Haken für flexiblen Einsatz.

LED Rechargeable Hand Lamp HL 701 AT

Perfect light for professional surface assessment.

- Ideal for the assessment of painted vehicle surfaces and coated surfaces of painting works.
- With super-bright COB LED at the front.
- Additional switching step for 1 SMD LED in the lamp head.
- Selectable light colour 2700 - 4500 - 6500 K with maximum colour rendering 15CRI 96.
- Continuous dimming function 10 % to 100 % for particularly long lighting duration.
- Rubberised for improved impact resistance and optimal grip
- Adjustable up to +/- 90° with integrated magnet.
- Integrated Li-Ion battery 3.7 V/5 Ah with status and charging indicator.
- With fold-out hook for flexible use.



TECHNISCHE DATEN / TECHNICAL DATA

Artikelnummer / Product number	1175570100
EAN / EAN	4007123674480
VPE / UP	1
Lichtstrom / Luminous flux	900 lm
Gesamtlichtstrom Nebenquelle / Total luminous flux secondary source	200 lm
Farbtemperatur 1 / Colour temperature 1	2700 K
Farbtemperatur 2 / Colour temperature 2	4500 K
Farbtemperatur 3 / Colour temperature 3	6500 K
Akku-Kapazität / Battery capacity	5 Ah
Akku-Spannung / Battery voltage	3.7 V
Leuchtdauer max. / Light duration max.	24 h
Akku-Ladezeit ca. / Battery charging time approx.	3 h
Anzahl der Batterien / Number of batteries	1
Batterie Bauart / Battery type	Akku fest eingebaut / Built-in battery pack
Batterie Technologie / Battery technology	Lithium-Ion / Lithium-ion
Schlagfestigkeit / Impact strength	IK08
Schutzklasse / Protection class	III
Schutzart (IP) / Degree of protection (IP)	IP54
Farbe / Colour	anthrazit/schwarz / anthracite/black



Akku LED Handleuchte HL 700 A

Lichtstark, handlich und kompakt.

- 12 superhelle SMD-LEDs vorne.
- Zusätzliche Schaltstufe für 1 SMD LED im Leuchtenkopf.
- Stufenlose Dimm-Funktion 10 % bis 100 % für besonders lange Leuchtdauer.
- Gummierter Handgriff für beste Griffigkeit.
- Knickbarer Haltefuß bis +/- 90° mit integriertem Magnet.
- 2 Magnete hinten und ausklappbarer Haken für flexiblen Einsatz.
- Integrierter Li-Ion-Akku 3,7 V/2,0 Ah mit Ladeanzeige.
- USB Ladeschnittstelle, inklusive USB Ladekabel.

Rechargeable LED Hand Lamp HL 700 A

Bright, handy and compact.

- 12 super-bright SMD LEDs at front.
- Additional switching step for 1 SMD LED in the lamp head.
- Continuous dimming function 10 % to 100 % for particularly long lighting duration.
- Rubberised handle for optimal grip.
- Adjustable up to +/- 90° with integrated magnet.
- 2 magnets at the back and fold-out hook for flexible use.
- Integrated Li-Ion battery 3.7 V/2.0 Ah with charging indicator.
- USB charging interface, including USB charging cable.



TECHNISCHE DATEN / TECHNICAL DATA

Artikelnummer / Product number	1175640
EAN / EAN	4007123663415
VPE / UP	1
Lichtstrom / Luminous flux	700 lm
Gesamtlichtstrom Nebenquelle / Total luminous flux secondary source	100 lm
Farbtemperatur / Colour temperature	5700 K
Akku-Kapazität / Battery capacity	2 Ah
Akku-Spannung / Battery voltage	3.7 V
Leuchtdauer max. / Light duration max.	10 h
Akku-Ladezeit ca. / Battery charging time approx.	3.5 h
Anzahl der Batterien / Number of batteries	1
Batterie Bauart / Battery type	Akku fest eingebaut / Built-in battery pack
Batterie Technologie / Battery technology	Lithium-Ion / Lithium-ion
Schlagfestigkeit / Impact strength	IK07
Schutzklasse / Protection class	III
Schutzart (IP) / Degree of protection (IP)	IP54
Farbe / Colour	schwarz / black



LED Akku Handleuchte HL 500 A

Beste Qualität mit exzellenter Lichtleistung.

- 6 superhelle SMD LEDs vorne mit bis zu 3 Stunden Leuchtdauer bei voll geladenem Akku.
- Zusätzliche Schaltstufe für 1 SMD LED im Leuchtenkopf.
- Funktionen: Spot - 100 % - 50 %.
- Gummierte Oberfläche für beste Griffigkeit.
- Knickbarer Haltefuß bis 200° mit integriertem Magnet.
- 2 Magnete auf der Rückseite und zwei 360° drehbare Haken für flexiblen Einsatz.
- Integrierter Li-Ion Akku 3,7 V/2,5 Ah mit Ladeanzeige.
- USB Ladeschnittstelle.
- Ein/Aus Drucktaster.
- Inklusive USB-Ladekabel.
- 6 Stück werden im verkaufsfördernden Display-Karton geliefert.

LED Rechargeable Hand Lamp HL 500 A

The best quality with excellent lighting capacity.

- 6 super bright SMD LEDs on the front give up to 3 hours of light when fully charged.
- Additional switching step for 1 SMD LED in the lamp head.
- Functions: Spot - 100 % - 50 %.
- Rubber-clad housing.
- Base foot can be folded up to 200° with an integrated magnet.
- 2 magnets on the back and two hooks that can be rotated 360° for flexible use.
- Integrated Li-Ion battery 3.7 V/2.5 Ah with charging indicator.
- USB charging interface.
- With ON/OFF switch.
- USB charging cable included.
- 6 pcs. delivered in an attractive sales box.



TECHNISCHE DATEN / TECHNICAL DATA

Artikelnummer / Product number	1175670100
EAN / EAN	4007123671588
VPE / UP	6
Lichtstrom / Luminous flux	500 lm
Gesamtlichtstrom Nebenquelle / Total luminous flux secondary source	120 lm
Farbtemperatur / Colour temperature	6500 K
Akku-Kapazität / Battery capacity	2.5 Ah
Akku-Spannung / Battery voltage	3.7 V
Leuchtdauer max. / Light duration max.	10 h
Akku-Ladezeit ca. / Battery charging time approx.	4 h
Anzahl der Batterien / Number of batteries	1
Batterie Bauart / Battery type	Akku fest eingebaut / Built-in battery pack
Batterie Technologie / Battery technology	Lithium-Ion / Lithium-ion
Schlagfestigkeit / Impact strength	IK07
Schutzklasse / Protection class	III
Schutzart (IP) / Degree of protection (IP)	IP20
Farbe / Colour	schwarz/grau / black/grey



LED Werkstattleuchte WL 550

Lichtstark, schlag- und stoßfest. Staub- und spritzwassergeschützt, IP 65.

- Bestens geeignet in der Werkstatt und für Hobbyarbeiten dank Dimm-Funktion: 100% - 40% - 10%.
- 12 lichtstarke Seoul SMD-LEDs mit extrem langer Lebensdauer.
- Schlag- und bruchfestes Schutzrohr IK07.
- Robuster und gummierter Griff.
- Stabiler, auszieh- und drehbarer Haken zum Aufhängen.

LED Workshop Light WL 550

Bright, impact and shock resistant. Dust and splash-proof, IP 65.

- Ideally suited in the workshop and for hobby work thanks to dimming function: 100% - 40% - 10%.
- 12 bright Seoul SMD LEDs with extremely long service life.
- Impact and break-proof protective tube IK07.
- Robust and rubberised handle.
- Stable, extendable and rotatable hook for hanging.



TECHNISCHE DATEN / TECHNICAL DATA

Artikelnummer / Product number	1175470010
EAN / EAN	4007123674534
VPE / UP	1
Lichtstrom / Luminous flux	570 lm
Leistungsaufnahme / Power consumption	7.1 W
Lichtausbeute / Luminous efficacy	90.3 lm/W
Energieeffizienzklasse / Energy efficiency class	F
Farbtemperatur / Colour temperature	6500 K
Farbwiedergabeindex / Colour rendering index CRI	83
Nenneingangsspannung min.-max. / Nominal input voltage min.-max.	220 V-250 V
Lebensdauer / Lifetime	54000 h
Schlagfestigkeit / Impact strength	IK07
Schutzklasse / Protection class	II
Schutzart (IP) / Degree of protection (IP)	IP65
Farbe / Colour	schwarz/gelb / black/yellow



LED Akku Werkstattleuchte WL 500 A

Flexibler Einsatz bei exzellentem Licht, mit Ein/Aus-Schalter. Staub- und spritzwassergeschützt, IP 54.

- Bestens geeignet in der Werkstatt und für Hobbyanwendungen.
- 12 Superhelle Seoul SMD LEDs.
- Werkstattleuchte kann während des Ladevorgang weiterhin leuchten.
- Funktionen: 100 % - 40 % - 10 % für lange Leuchtdauer.
- Ein/Aus Drucktaster.
- Mit ergonomischem Gummihandgriff.
- Stabiler, auszieh- und drehbarer Haken und Magnet im Standfuss.
- Schlag- und bruchfeste Schutzschale.
- Integrierter Li-Ion Akku 3,7 V/2,2 Ah mit Ladeanzeige.
- Inklusive USB-Ladekabel.

LED Workshop Rechargeable Light WL 500 A

Flexible use with excellent light and ON/OFF switch. Dust protected and splash-proof, IP 54.

- Ideally suited in the workshop and for hobby applications.
- 12 super-bright Seoul SMD LEDs.
- Workshop light can stay on during charging.
- Functions: 100 % - 40 % - 10 % for long lighting time.
- On/Off push button.
- With ergonomic rubber handle.
- Stable, extendable and rotatable hook and magnet in the base.
- Impact and break resistant protective shell.
- Integrated Li-Ion battery 3.7 V/2.2 Ah with charge indicator.
- USB charging cable included.



TECHNISCHE DATEN / TECHNICAL DATA

Artikelnummer / Product number	1175580
EAN / EAN	4007123667888
VPE / UP	1
Lichtstrom / Luminous flux	520 lm
Farbtemperatur / Colour temperature	6500 K
Akku-Kapazität / Battery capacity	2.2 Ah
Akku-Spannung / Battery voltage	3.7 V
Leuchtdauer max. / Light duration max.	24 h
Akku-Ladezeit ca. / Battery charging time approx.	5 h
Anzahl der Batterien / Number of batteries	1
Batterie Bauart / Battery type	Akku fest eingebaut / Built-in battery pack
Batterie Technologie / Battery technology	Lithium-Ion / Lithium-ion
Schlagfestigkeit / Impact strength	IK07
Schutzklasse / Protection class	III
Schutzart (IP) / Degree of protection (IP)	IP54
Farbe / Colour	schwarz/gelb / black/yellow



Akku LED Handleuchte SANSA 400 A

Klein, handlich mit exzellenter Lichtleistung.

- 12 superhelle SMD-LEDs vorne.
- Zusätzliche Schaltstufe für 1 SMD LED im Leuchtenkopf.
- Stufenlose Dimm-Funktion 0 bis 100 % für besonders lange Leuchtdauer.
- Ladedauer ca. 3 Stunden.
- Gummierte Oberfläche für beste Griffigkeit.
- Knick- und drehbarer Leuchtenkopf, auf Taschenformat einklappbar.
- 2 Magnete hinten, einer im Haltefuß und ausklappbarer Haken für flexiblen Einsatz.
- Integrierter Li-Ion Akku 3,7 V/2,0 Ah mit Ladeanzeige.
- USB Ladeschnittstelle, inklusive USB Ladekabel.

Rechargeable LED Hand Lamp SANSA 400 A

Extremely slim lamp for tight spaces.

- 12 super-bright SMD LEDs at front.
- Additional switching step for 1 SMD LED in the lamp head.
- Continuous dimming function 0 to 100 % for particularly long lighting duration.
- Charging period approx. 3 hours.
- Rubber-clad housing.
- Bendable and rotatable lamp head, foldable to pocket format.
- 2 magnets at the back, one in the holding foot and fold-out hook for flexible use.
- Integrated Li-Ion battery 3.7 V/2.0 Ah with charging indicator.
- USB charging interface, including USB charging cable.



TECHNISCHE DATEN / TECHNICAL DATA

Artikelnummer / Product number	1177370
EAN / EAN	4007123657711
VPE / UP	1
Lichtstrom / Luminous flux	400 lm
Gesamtlichtstrom Nebenquelle / Total luminous flux secondary source	70 lm
Leistungsaufnahme / Power consumption	3.3 W
Farbtemperatur / Colour temperature	6000 K
Akku-Kapazität / Battery capacity	2 Ah
Akku-Spannung / Battery voltage	3.7 V
Leuchtdauer max. / Light duration max.	80 h
Akku-Ladezeit ca. / Battery charging time approx.	3 h
Anzahl der Batterien / Number of batteries	1
Batterie Bauart / Battery type	Akku fest eingebaut / Built-in battery pack
Batterie Technologie / Battery technology	Lithium-Ion / Lithium-ion
Schlagfestigkeit / Impact strength	IK07
Schutzklasse / Protection class	III
Schutzart (IP) / Degree of protection (IP)	IP20
Farbe / Colour	schwarz/gelb / black/yellow



6 + 1 LED Akku Multifunktionsleuchte HL2 DA 61 M3H2

Vielseitig, robust mit exzellenter Lichtleistung.

- 6 superhelle SMD-LEDs vorne mit über 3 Stunden Leuchtdauer bei vollgeladenem Akku.
- Zusätzliche Schaltstufe für 1 SMD LED im Leuchtenkopf.
- Ladedauer ca. 4 Stunden.
- Gummierte Oberfläche für beste Griffigkeit.
- Knickbarer Haltefuß bis 200° mit integriertem Magnet.
- 2 Magnete auf der Rückseite und zwei 360° drehbare Haken für flexiblen Einsatz.
- Integrierter Li-Ion-Akku 3,7 V/2,2 Ah mit Ladeanzeige.
- Ein/Aus Drucktaster.
- Inklusive USB-Ladekabel.
- 6 Stück werden im verkaufsfördernden Display-Karton geliefert.

6 + 1 LED Rechargeable Multi-Function Light HL2 DA 61 M3H2

Multi-purpose, robust with excellent lighting capacity.

- 6 super-bright SMD LEDs on the front with more than 3 hours of lighting if the battery is fully charged.
- Additional switching step for 1 SMD LED in the lamp head.
- Charging time about 4 hours.
- Rubber-clad housing.
- Base foot can be folded up to 200° with an integrated magnet.
- 2 magnets on the back and two hooks that can be rotated 360° for flexible use.
- Integrated Li-Ion rechargeable battery 3.7 V/2.2 Ah with charging indicator.
- With ON/OFF switch.
- USB charging cable included.
- 6 pcs. delivered in an attractive sales box.



TECHNISCHE DATEN / TECHNICAL DATA

Artikelnummer / Product number	1175670
EAN / EAN	4007123641642
VPE / UP	6
Lichtstrom / Luminous flux	300 lm
Gesamtlichtstrom Nebenquelle / Total luminous flux secondary source	100 lm
Farbtemperatur / Colour temperature	6500 K
Akku-Kapazität / Battery capacity	2.2 Ah
Akku-Spannung / Battery voltage	3.7 V
Leuchtdauer max. / Light duration max.	10 h
Akku-Ladezeit ca. / Battery charging time approx.	4 h
Anzahl der Batterien / Number of batteries	1
Batterie Bauart / Battery type	Akku fest eingebaut / Built-in battery pack
Batterie Technologie / Battery technology	Lithium-Ion / Lithium-ion
Schutzklasse / Protection class	III
Schutzart (IP) / Degree of protection (IP)	IP20
Farbe / Colour	schwarz/gelb / black/yellow



8 + 1 SMD LED-Universalleuchte HL DB 81 M1H1

Kompakt, handlich und vielseitig einsetzbar.

- 8 superhelle SMD-LEDs mit spezieller Linsenoptik.
- Über 4 Stunden Leuchtdauer bei vollen Batterien.
- Zusätzliche Schaltstufe für 1 SMD LED im Leuchtenkopf.
- Kunststoffbügel mit integriertem Magnet, 200° knickbar.
- 360° drehbarer Haken und Magnet für optimale Befestigung.
- Mit Ein/Aus Schalter.

8 + 1 SMD LED-Universal Lamp HL DB 81 M1H1

Compact, practical for a variety of uses.

- 8 super bright SMD LEDs with special lens optics.
- More than 4 hours of light when fully charged.
- Additional switching step for 1 SMD LED in the lamp head.
- Plastic bracket with integrated magnet can be folded 200°.
- 360° hanging hook and magnet facility.
- With ON/OFF switch.



TECHNISCHE DATEN / TECHNICAL DATA

Artikelnummer / Product number	1175410010
EAN / EAN	4007123641611
VPE / UP	1
Lichtstrom / Luminous flux	250 lm
Gesamtlichtstrom Nebenquelle / Total luminous flux secondary source	100 lm
Farbtemperatur / Colour temperature	6500 K
Akku-Spannung / Battery voltage	1.5 V
Leuchtdauer max. / Light duration max.	10 h
Anzahl der Batterien / Number of batteries	3
Batterie Bauart / Battery type	Mignon AA LR6
Batterie Technologie / Battery technology	Alkaline
Farbe / Colour	schwarz/gelb / black/yellow



6 + 1 LED Akku Multifunktionsleuchte HL DA61 MH mit Ladestation

Beste Qualität mit exzellenter Lichtleistung.

- 6 super helle SMD-LEDs vorne mit über 3 Stunden Leuchtdauer bei voll geladenem Akku.
- Zusätzliche Schaltstufe für 1 SMD LED im Leuchtenkopf.
- Ladedauer ca. 3 Stunden.
- Gummierte Oberfläche für beste Griffigkeit.
- Knickbarer Haltefuß bis 180° mit integriertem Magnet.
- 360° drehbarer Haken.
- Integrierter Li-Ion-Akku 3,7 V/2,0 Ah mit Batteriezustands- und Ladeanzeige.
- Ein/Aus Drucktaster.
- Inklusive 100 - 240 V AC, 50/60 Hz Netzteil und Ladestation.
- Zusätzlicher USB Ladeingang.

6 + 1 LED Rechargeable Multi-Function Light HL DA 61 MH with charging station

The best quality with excellent lighting capacity.

- 6 super-bright SMD LEDs on the front with more than 3 hours of lighting if the battery is fully charged.
- Additional switching step for 1 SMD LED in the lamp head.
- Charging period approx. 3 hours.
- Rubber-clad housing.
- Base foot with integrated magnet can be folded up to 180°.
- Hook can rotate 360°.
- Integrated Li-Ion rechargeable battery 3.7 V/2.0 Ah with battery level and charging indicator.
- With ON/OFF switch.
- Including 100 - 240 V AC, 50/60 Hz power supply unit and charging station.
- Additional USB charging port.



TECHNISCHE DATEN / TECHNICAL DATA

Artikelnummer / Product number	1175650010
EAN / EAN	4007123641659
VPE / UP	1
Lichtstrom / Luminous flux	280 lm
Gesamtlichtstrom Nebenquelle / Total luminous flux secondary source	70 lm
Farbtemperatur / Colour temperature	6000 K
Akku-Kapazität / Battery capacity	2 Ah
Akku-Spannung / Battery voltage	3.7 V
Leuchtdauer max. / Light duration max.	8 h
Akku-Ladezeit ca. / Battery charging time approx.	3 h
Anzahl der Batterien / Number of batteries	1
Batterie Bauart / Battery type	Akku fest eingebaut / Built-in battery pack
Batterie Technologie / Battery technology	Lithium-Ion / Lithium-ion
Schutzklasse / Protection class	III
Schutzart (IP) / Degree of protection (IP)	IP54
Farbe / Colour	schwarz/gelb / black/yellow



LED Akku-Handleuchte HL 200 A

Handlich, kompakt und zuverlässig.

- 4 superhelle SMD-LEDs mit bis zu 3 Stunden Leuchtdauer.
- Zusätzliche Schaltstufe für 1 SMD LED im Leuchtenkopf.
- Knickbarer Haltefuß bis +/- 90° mit integriertem Magnet.
- 360° drehbarer, einklappbarer Haken.
- Ein/Aus Drucktaster.
- Inklusive USB-Ladekabel.

LED Rechargeable Hand Lamp HL 200 A

Manageable, compact and reliable.

- 4 super bright SMD LEDs with up to 3 hours of light.
- Additional switching step for 1 SMD LED in the lamp head.
- Adjustable up to +/- 90° with integrated magnet.
- 360° swivelled, retractable hanging hook.
- With ON/OFF switch.
- USB charging cable included.



TECHNISCHE DATEN / TECHNICAL DATA

Artikelnummer / Product number	1175430010
EAN / EAN	4007123663149
VPE / UP	1
Lichtstrom / Luminous flux	250 lm
Gesamtlichtstrom Nebenquelle / Total luminous flux secondary source	70 lm
Farbtemperatur / Colour temperature	5700 K
Akku-Kapazität / Battery capacity	1 Ah
Akku-Spannung / Battery voltage	3.7 V
Leuchtdauer max. / Light duration max.	6 h
Akku-Ladezeit ca. / Battery charging time approx.	2 h
Anzahl der Batterien / Number of batteries	1
Batterie Bauart / Battery type	Akku fest eingebaut / Built-in battery pack
Batterie Technologie / Battery technology	Lithium-Ion / Lithium-ion
Schlagfestigkeit / Impact strength	IK07
Schutzklasse / Protection class	III
Schutzart (IP) / Degree of protection (IP)	IP20
Farbe / Colour	schwarz / black



Akku LED Handleuchte HL 300 AD mit Dynamo-Schnellademöglichkeit

- Jederzeit Licht, auch ohne geladenen Akku.
- Laden des Akkus mit USB und jederzeit durch integrierten Dynamo möglich.
- 6 superhelle SMD-LEDs mit bis zu 9 Stunden Leuchtdauer.
- Energiesparmodus: Lichtleistung auf 30 % reduzierbar.
- Leuchtdauer ca. 5 Minuten pro 50 Umdrehungen.
- Gummierte Oberfläche für beste Griffigkeit.
- 360° verstellbarer Haken und Magnet.
- Integrierter Li-Ion Akku 3,7 V/1,8 Ah mit Ladeanzeige.
- Inklusive USB-Ladekabel.

Rechargeable hand-held LED light HL 300 AD with dynamo quick-charging possibility

- Light, anytime, even without a charged battery
- Charging of the rechargeable battery possible with USB and at any time by means of the integrated dynamo.
- 6 super bright SMD LEDs with up to 9 hours of light.
- Energy-saving mode: Light power can be reduced to 30 %.
- Lighting duration approx. 5 min. per 50 rotations.
- Rubber-clad housing.
- 360° adjustable hook and magnet.
- Integrated Li-Ion battery 3.7 V/1.8 Ah with charging indicator.
- USB charging cable included.



TECHNISCHE DATEN / TECHNICAL DATA

Artikelnummer / Product number	1178590100
EAN / EAN	4007123664375
VPE / UP	1
Lichtstrom / Luminous flux	300 lm
Farbtemperatur / Colour temperature	6500 K
Akku-Kapazität / Battery capacity	1.8 Ah
Akku-Spannung / Battery voltage	3.7 V
Leuchtdauer max. / Light duration max.	9 h
Akku-Ladezeit ca. / Battery charging time approx.	4 h
Anzahl der Batterien / Number of batteries	1
Batterie Bauart / Battery type	Akku fest eingebaut / Built-in battery pack
Batterie Technologie / Battery technology	Lithium-Ion / Lithium-ion
Schutzklasse / Protection class	III
Schutzart (IP) / Degree of protection (IP)	IP20
Farbe / Colour	schwarz / black



4 + 1 LED Akku Clipleuchte HL DA 41 MC

Sehr handlich, robust mit exzellenter Lichtleistung.

- 4 super helle Seoul SMD-LEDs vorne mit bis zu 3,5 Stunden Leuchtdauer bei voll geladenem Akku.
- Zusätzliche Schaltstufe für 1 CREE LED im Leuchtenkopf.
- Ladedauer ca. 3 Stunden.
- 90° drehbarer Clip mit integriertem Magnet.
- Gummierter, ergonomischer Griff und Trageschleife.
- Integrierter Li-Ion-Akku 3,7 V/1,6 Ah mit Ladeanzeige.
- Ein/Aus Drucktaster.
- Inklusive USB-Ladekabel.

4 + 1 LED Rechargeable Clip-on Lamp HL DA 41 MC

Very easy to handle, robust with excellent lighting capacity.

- 4 super-bright Seoul SMD LEDs on the front with up to 3.5 hours of lighting when fully charged.
- Additional switching step for 1 CREE LED in the lamp head.
- Charging period approx. 3 hours.
- Clip with integrated magnet can be rotated 90°.
- Rubber-coated, ergonomic handle and carrying strap.
- Integrated Li-Ion rechargeable battery 3.7 V/1.6 Ah with charging indicator.
- With ON/OFF switch.
- USB charging cable included.



TECHNISCHE DATEN / TECHNICAL DATA

Artikelnummer / Product number	1175890
EAN / EAN	4007123645831
VPE / UP	1
Lichtstrom / Luminous flux	200 lm
Gesamtlichtstrom Nebenquelle / Total luminous flux secondary source	150 lm
Farbtemperatur / Colour temperature	6500 K
Akku-Kapazität / Battery capacity	1.6 Ah
Akku-Spannung / Battery voltage	3.7 V
Leuchtdauer max. / Light duration max.	3.5 h
Akku-Ladezeit ca. / Battery charging time approx.	3 h
Anzahl der Batterien / Number of batteries	1
Batterie Bauart / Battery type	Akku fest eingebaut / Built-in battery pack
Batterie Technologie / Battery technology	Lithium-Ion / Lithium-ion
Schutzklasse / Protection class	III
Schutzart (IP) / Degree of protection (IP)	IP20
Farbe / Colour	schwarz/gelb / black/yellow



LED-Clipleuchte HL 100

Handlich, kompakt, beste Ausleuchtung im kleinen Format.

- 5 lichtstarke SMD-LEDs vorne mit bis zu 8 Stunden Leuchtdauer.
- Zusätzliche Schaltstufe für 1 weitere LED im Leuchtenkopf.
- Clip mit integriertem Magnet.
- Ein/Aus Drucktaster.
- 10 Stück werden im verkaufsfördernden Display-Karton geliefert.

LED Clip-On Lamp HL 100

Easy to use, compact, optimal illumination from a small lamp.

- 5 powerful SMD-LEDs with up to 8 hours of light ON time.
- Additional setting provides another LED in the lamp head.
- Clip with integrated magnet.
- With ON/OFF switch.
- 10 pcs. delivered in an attractive sales box.



TECHNISCHE DATEN / TECHNICAL DATA

Artikelnummer / Product number	1175990010
EAN / EAN	4007123663309
VPE / UP	10
Lichtstrom / Luminous flux	107 lm
Gesamtlichtstrom Nebenquelle / Total luminous flux secondary source	10 lm
Farbtemperatur / Colour temperature	6500 K
Leuchtdauer max. / Light duration max.	20 h
Anzahl der Batterien / Number of batteries	3
Batterie Bauart / Battery type	Micro AAA LR03
Batterie Technologie / Battery technology	Alkaline
Schutzklasse / Protection class	III
Schutzart (IP) / Degree of protection (IP)	IP20
Farbe / Colour	gelb/schwarz / yellow/black





4 LED Akku-Handleuchte HL DA 40 MH

Klein, handlich mit exzellenter Lichtleistung.

- 4 super helle SMD-LEDs vorne mit über 3 Stunden Leuchtdauer bei voll geladenem Akku.
- Ein/Aus Schalter 100/50 %.
- Gummierte Oberfläche für beste Griffigkeit.
- Knickbarer Haltefuß bis 180° mit integriertem Magnet.
- Gürtelclip und 360° drehbarer Haken für flexiblen Einsatz.
- Inklusive USB-Ladekabel.
- Integrierter Li-Ion Akku 3,7 V/1,8 Ah.

4 LED Rechargeable Hand Lamp HL DA 40 MH

Extremely slim lamp for tight spaces.

- 4 super-bright SMD-LEDs on the front with up to 3 hours of lighting when fully charged.
- ON/OFF switch 100/50 %.
- Rubber-clad housing.
- Base foot with integrated magnet can be folded up to 180°.
- Belt clip and 360° rotatable hook for flexible use.
- USB charging cable included.
- Integrated Li-Ion Akku 3.7 V/1.8 Ah.



TECHNISCHE DATEN / TECHNICAL DATA

Artikelnummer / Product number	1176440
EAN / EAN	4007123648238
VPE / UP	1
Lichtstrom / Luminous flux	200 lm
Farbtemperatur / Colour temperature	6500 K
Akku-Kapazität / Battery capacity	1.8 Ah
Akku-Spannung / Battery voltage	3.7 V
Leuchtdauer max. / Light duration max.	3 h
Akku-Ladezeit ca. / Battery charging time approx.	3 h
Anzahl der Batterien / Number of batteries	1
Batterie Bauart / Battery type	Akku fest eingebaut / Built-in battery pack
Batterie Technologie / Battery technology	Lithium-Polymer / Lithium polymer
Schutzklasse / Protection class	III
Schutzart (IP) / Degree of protection (IP)	IP20
Farbe / Colour	schwarz/gelb / black/yellow





4 + 3 SMD LED-Universalleuchte HL DB43 MH

Hohe Lichtleistung im Taschenformat, vielseitig einsetzbar.

- 4 super helle SMD-LEDs vorne mit über 6 Stunden Leuchtdauer.
- Zusätzliche Schaltstufe für 3 LEDs im Leuchtenkopf.
- Kunststoffbügel mit integriertem Magnet, 360° knickbar.
- 360° drehbarer, einklappbarer Haken.
- Mit Ein/Aus Schalter.
- 10 Stück werden im verkaufsfördernden Display-Karton geliefert.

4 + 3 SMD LED-Universal Lamp HL DB43 MH

Bright light in pocket size, for multi-purpose.

- 4 super-bright SMD LEDs on the front with more than 6 hours of lighting if the batteries are full.
- Additional switching step for 3 LEDs in the lamp head.
- Plastic handle with integrated magnet, 360° bendable.
- 360° swivelled, retractable hanging hook.
- With ON/OFF switch.
- 10 pcs. delivered in an attractive sales box.



TECHNISCHE DATEN / TECHNICAL DATA

Artikelnummer / Product number	1175420010
EAN / EAN	4007123641628
VPE / UP	10
Lichtstrom / Luminous flux	200 lm
Gesamtlichtstrom Nebenquelle / Total luminous flux secondary source	20 lm
Farbtemperatur / Colour temperature	6500 K
Akku-Spannung / Battery voltage	1.5 V
Leuchtdauer max. / Light duration max.	24 h
Anzahl der Batterien / Number of batteries	3
Batterie Bauart / Battery type	Micro AAA LR03
Batterie Technologie / Battery technology	Alkaline
Schutzklasse / Protection class	III
Schutzart (IP) / Degree of protection (IP)	IP20
Farbe / Colour	schwarz/gelb / black/yellow





LED Akku-Handleuchte PL 200 A

Beste Performance in kleinstem Format.

- Superhelle COB LED mit bis zu 12 Stunden Leuchtdauer.
- Umfangreiche Funktionen: 100 % - 40 % - 10 % - rot - rot blinken.
- Mit praktischem Clip und Magnet im Fuß.
- Integrierter Li-Pol Akku 3,7 V/450 mAh mit Ladeanzeige.
- Inklusive USB-Ladekabel.
- 10 Stück werden im verkaufsfördernden Display-Karton geliefert.

LED Rechargeable Hand Lamp PL 200 A

Best performance in the smallest format.

- Super bright COB LED with up to 12 h light duration.
- Extensive functions: 100 % - 40 % - 10 % - red - red flashing.
- With practical clip and magnet in the foot.
- Integrated Li-Pol battery 3.7 V/450 mAh with charging indicator.
- USB charging cable included.
- 10 pcs. delivered in an attractive sales box.



TECHNISCHE DATEN / TECHNICAL DATA

Artikelnummer / Product number	1175590
EAN / EAN	4007123667802
VPE / UP	10
Lichtstrom / Luminous flux	200 lm
Farbtemperatur / Colour temperature	6500 K
Akku-Kapazität / Battery capacity	0.45 Ah
Akku-Spannung / Battery voltage	3.7 V
Leuchtdauer max. / Light duration max.	12 h
Akku-Ladezeit ca. / Battery charging time approx.	2 h
Anzahl der Batterien / Number of batteries	1
Batterie Bauart / Battery type	Akku fest eingebaut / Built-in battery pack
Batterie Technologie / Battery technology	Lithium-Polymer / Lithium polymer
Schutzklasse / Protection class	III
Schutzart (IP) / Degree of protection (IP)	IP20
Farbe / Colour	schwarz / black





Gummi-Handleuchte GH 54

Für die Verwendung im Innen- und Außenbereich IP 54.

- Robuste, handliche Arbeitsleuchte mit Handgriff aus Qualitäts-Hartgummi für Umbau, Renovierung, oder Umzug.
- Mit Haken zum problemlosen aufhängen.
- Schutzkorb mit Klappdeckel und Abdeckung.
- Mit Schutzglas und schwarzer Abdeckung.
- Mit 5m Kabel für flexibles arbeiten.
- Anschlussleitung mit Schutzkontakt-Stecker.
- Lieferung ohne Leuchtmittel.
- Mit E27 Fassung.

Rubber Hand Lamp GH 54

For indoor and outdoor use, IP 54.

- Robust, handy work light with handle made of quality hard rubber for conversion, renovation or moving.
- With hook for easy hanging
- Protective basket with hinged lid.
- With protective glass and black cover.
- With 5m cable for flexible working.
- Connection cable with safety plug.
- Supplied without bulb.
- With E27 socket.



TECHNISCHE DATEN / TECHNICAL DATA

Artikelnummer / Product number	1176420010
EAN / EAN	4007123680641
VPE / UP	1
Nenneingangsspannung min.-max. / Nominal input voltage min.-max.	220 V-240 V
Fassung / Fittings	E27
Schutzklasse / Protection class	II
Schutzart (IP) / Degree of protection (IP)	IP54
Farbe / Colour	schwarz / black



Gummi-Handleuchte GH 20

Für die Verwendung im Innenbereich.

- Robuste, handliche Arbeitsleuchte mit Handgriff aus Qualitäts-Hartgummi für Umbau, Renovierung, oder Umzug.
- Mit Haken zum problemlosen aufhängen.
- Schutzkorb mit Klappdeckel.
- Mit Schutzglas.
- Mit 5m Kabel für flexibles arbeiten.
- Lieferung ohne Leuchtmittel.
- Mit E27 Fassung.

Rubber Hand Lamp GH 20

For indoor use.

- Robust, handy work light with handle made of quality hard rubber for conversion, renovation or moving.
- With hook for easy hanging.
- Protective basket with hinged lid.
- With protective glass.
- With 5m RN cable for flexible working.
- Supplied without bulb.
- With E27 socket.



TECHNISCHE DATEN / TECHNICAL DATA

Artikelnummer / Product number	1176460010
EAN / EAN	4007123674374
VPE / UP	1
Nenneingangsspannung min.-max. / Nominal input voltage min.-max.	220 V-240 V
Fassung / Fittings	E27
Schutzklasse / Protection class	II
Schutzart (IP) / Degree of protection (IP)	IP20
Farbe / Colour	schwarz / black

LED Akku Camping Lampe

LED Battery Camping Lamp

Die stufenlos dimmbare Campinglampe mit robustem Hanfseil und Bambussockel eignet sich ideal als nachhaltige Lichtquelle bei diversen Outdoor-Aktivitäten, wie beispielsweise auf dem Campingplatz. Über den Drehknopfschalter kann nicht nur die Helligkeit reguliert werden, sondern zudem auch noch die Lichtfarbe eingestellt werden. Mit praktischer Powerbank-Funktion für das Aufladen von Smartphones und tauschbaren Akkus überzeugt durch folgende Eigenschaften:

The infinitely dimmable camping lamp with robust hemp rope and bamboo base is ideal as a sustainable light source for various outdoor activities, such as camping. The rotary knob switch can be used not only to regulate the brightness, but also to adjust the light color. With practical powerbank function for charging smartphones and replaceable batteries convinces with the following features:

Produktübersicht / Product Overview

Stimmungsvolles oder helles Licht

Einstellbarer Lichtfarbe von 2700K-6500K.

Atmospheric or bright light

Adjustable light colour from 2700K-6500K.

Aluminium-Gehäuse

Schönes und robustes Aluminium-Gehäuse.

Aluminium housing

Beautiful and robust aluminium housing.

Ein-/Aus- und Dimm-Schalter

Ein-/Ausschalten per Drücken, sowie stufenloses Dimmen über einfaches Drehen am Drehknopfschalter.

On/off and dimmer switch

On/off switch by pressing, as well as stepless dimming via simple turning of the rotary knob switch.

Hanfseil

Praktisches, nachhaltiges Hanfseil zum Tragen oder Hängen.

Hemp rope

Practical, sustainable hemp rope to carry or hang.

Powerbank-Funktion

Praktische Powerbank-Funktion für das Aufladen von Smartphones und vielem mehr.

Powerbank function

Practical powerbank function for charging smartphones and much more.

Bambus-Sockel

Sockel aus nachhaltigem und schnell nachwachsendem Rohstoff.

Bamboo Base

Base made from sustainable and rapidly renewable raw material.





LED Akku Campinglampe CAL 1

Campinglampe mit robustem Hanfseil und Bambussockel eignet sich ideal als nachhaltige Lichtquelle bei diversen Outdoor-Aktivitäten.

- Natürliches Design und nachhaltig durch Hanfseil und Bambussockel.
- Mit praktischer Powerbank-Funktion für das Aufladen von Smartphones und vielem mehr.
- Aufladbar über das mitgelieferte USB Kabel.
- Zum Ein-/Ausschalten den Drehknopfschalter lang gedrückt halten.
- Stufenlos dimmbar über einfaches Drehen am Drehknopfschalter.
- Mit einstellbarer Lichtfarbe von 2700K-6500K, über kurzes Drücken am Drehknopfschalter.

LED Rechargeable Camping Lamp CAL 1

Camping lamp with robust hemp rope and bamboo base is ideal as a sustainable light source for various outdoor activities.

- Natural design and sustainable thanks to hemp rope and bamboo base.
- With practical powerbank function for charging smartphones and much more.
- Rechargeable via the supplied USB cable.
- Press and hold the rotary knob switch to switch on/off.
- Infinitely dimmable by simply turning the rotary knob switch.
- With adjustable light colour from 2700K-6500K, by briefly pressing the rotary knob switch.



• PLASTIC FREE PACKAGING
• USE OF NATURAL MATERIALS



TECHNISCHE DATEN / TECHNICAL DATA

Artikelnummer / Product number	1171800
EAN / EAN	4007123681228
VPE / UP	1
Lichtstrom / Luminous flux	350 lm
Leistungsaufnahme / Power consumption	6 W
Min. Farbtemperatur / Min. colour temperature	2700 K
Max. Farbtemperatur / Max. colour temperature	6500 K
Akku-Kapazität / Battery capacity	5.2 Ah
Akku-Spannung / Battery voltage	3.7 V
Leuchtdauer max. / Light duration max.	75 h
Akku-Ladezeit ca. / Battery charging time approx.	7 h
Anzahl der Batterien / Number of batteries	1
Batterie Bauart / Battery type	18650
Batterie Technologie / Battery technology	Lithium-Ion / Lithium-ion
Schlagfestigkeit / Impact strength	IK07
Schutzklasse / Protection class	III
Schutzart (IP) / Degree of protection (IP)	IP44
Farbe / Colour	schwarz / black



**LED Akku Outdoor Leuchte OLI 310 AB
mit Bluetooth® Lautsprecher**

- Vielseitig einsetzbar im Haus, Garten, bei Camping und Outdoor Aktivitäten.
- Integrierte Bluetooth® Lautsprecher mit sehr guter Soundqualität.
- Powerbank-Funktion: USB-Ladeanschluss 1 A für Geräte mit USB Ladekabel wie Smartphones, Tablets, etc.
- Schalter mit Funktionen: 100 % - 40 % - 10% - rot – rot blinkend.
- Integrierter Li-Ion-Akku 3,7 V/4 Ah mit Ladeanzeige.
- Befestigungsmöglichkeiten durch Magnet und Haken.

**LED Rechargeable Outdoor Light OLI 310 AB
with Bluetooth® speaker**

- Highly versatile for use in the house, in the garden, when camping and for outdoor activities.
- Integrated Bluetooth® speaker with exceptional sound quality.
- Powerbank function: USB charging port 1 A for devices with USB charging cable such as smartphones, tablets, etc.
- Switch with functions: 100 % - 40 % - 10% - red - red flashing.
- Integrated Li-Ion battery 3.7 V/4 Ah with charging indicator.
- Fixing possibilities by magnet and hook.



TECHNISCHE DATEN / TECHNICAL DATA

Artikelnummer / Product number	1171640
EAN / EAN	4007123667871
VPE / UP	1
Lichtstrom / Luminous flux	350 lm
Farbtemperatur / Colour temperature	4000 K
Akku-Kapazität / Battery capacity	4 Ah
Akku-Spannung / Battery voltage	3.7 V
Leuchtdauer max. / Light duration max.	54 h
Akku-Ladezeit ca. / Battery charging time approx.	6 h
Anzahl der Batterien / Number of batteries	1
Batterie Bauart / Battery type	Akku fest eingebaut / Built-in battery pack
Batterie Technologie / Battery technology	Lithium-Polymer / Lithium polymer
Schutzklasse / Protection class	III
Schutzart (IP) / Degree of protection (IP)	IP44
Farbe / Colour	anthrazit/schwarz / anthracite/black





Akku LED Outdoor Leuchte OLI 0300 A

- Powerbank-Funktion: USB-Ladeanschluss für Geräte mit USB Ladekabel wie Smartphones.
- Vielseitig einsetzbar im Haus, Garten, bei Camping und Outdoor Aktivitäten.
- Sehr helles blendfreies Flächenlicht mit zusätzlichem Spot, einzeln schalt- und kombinierbar.
- Alle Lichtfunktionen sind stufenlos dimmbar 100 bis 5 %.
- Zusätzlich SOS- und Blink-Funktion.
- Integrierter Li-Pol-Akku 3,7 V/3,0 Ah mit Ladeanzeige und integriertem USB Ladekabel.
- Befestigungsmöglichkeiten durch 2 Magnete und 2 Haken.

Rechargeable LED Outdoor Light OLI 0300 A

- Powerbank function: USB charging port for devices with USB charging cables such as smart phones.
- Highly versatile for use in the house, in the garden, when camping and for outdoor activities.
- Very bright non-blinding light with additional spot, can be combined or used individually.
- All lighting functions can be smoothly dimmed from 100 to 5 %.
- Additional SOS and flashing function.
- Integrated Li-Pol rechargeable battery 3.7 V/3.0 Ah with charging indicator and integrated USB charging cable.
- Mounting options provided by 2 magnets and 2 hooks.

TECHNISCHE DATEN / TECHNICAL DATA

Artikelnummer / Product number	1171540
EAN / EAN	4007123653973
VPE / UP	1
Lichtstrom / Luminous flux	350 lm
Farbtemperatur / Colour temperature	4000 K
Akku-Kapazität / Battery capacity	3 Ah
Akku-Spannung / Battery voltage	3.7 V
Leuchtdauer max. / Light duration max.	70 h
Akku-Ladezeit ca. / Battery charging time approx.	4 h
Anzahl der Batterien / Number of batteries	1
Batterie Bauart / Battery type	Akku fest eingebaut / Built-in battery pack
Batterie Technologie / Battery technology	Lithium-Polymer / Lithium polymer
Schutzklasse / Protection class	III
Schutzart (IP) / Degree of protection (IP)	IP44
Farbe / Colour	anthrazit / anthracite



LED Outdoor Leuchte OLI 0200

- Vielseitig einsetzbar im Haus, Garten, bei Camping und Outdoor Aktivitäten.
- Blendfreies Flächenlicht.
- Schalter mit Funktionen für 100 - 50 % - 10 % - SOS.
- Befestigungsmöglichkeiten durch 2 Magnete und 2 Haken.
- 9 Stück werden im verkaufsfördernden Display-Karton geliefert.

LED Outdoor Light OLI 0200

- Highly versatile for use in the house, in the garden, when camping and for outdoor activities.
- Non-blinding flood light.
- Switch with 3 different settings (100 - 50 %, 10 %, SOS).
- Mounting options provided by 2 magnets and 2 hooks.
- 9 pcs. delivered in an attractive sales box.

TECHNISCHE DATEN / TECHNICAL DATA

Artikelnummer / Product number	1171550
EAN / EAN	4007123653980
VPE / UP	9
Lichtstrom / Luminous flux	180 lm
Farbtemperatur / Colour temperature	4000 K
Leuchtdauer max. / Light duration max.	45 h
Anzahl der Batterien / Number of batteries	3
Batterie Bauart / Battery type	Micro AAA LR03
Batterie Technologie / Battery technology	Alkaline
Schutzart (IP) / Degree of protection (IP)	IP44
Farbe / Colour	anthrazit / anthracite



Entfesselte Leuchtkraft Unleashed Light Power

Die perfekten Begleiter für Unterwegs

Egal wo es auch hingehet, bringen sie Licht ins Dunkel. Die perfekten Begleiter für unterwegs durch extrem robuste und widerstandfähige Aluminiumgehäuse. Mit praktischen Lichtfunktionen, wie z. B. der stufenlosen Fokus-Funktion von flächigem Nahlicht zu fokussiertem Fernlicht, Lichtschaltstufen und SOS Notlichtfunktion hat man in jeder Situation das passende Gadget zur Hand.

The perfect companions for on the road

No matter where they go, they bring light into the darkness. The perfect companions for on the go thanks to extremely robust and resistant aluminium housings. With practical light functions, such as the infinitely variable focus function from wide-area close-range light to focussed long-distance light, light switching levels and SOS emergency light function, you have the right gadget at hand in every situation.

**Bringt Licht
ins Dunkel.**

**Brings light
into the darkness.**





LuxPremium Akku-Fokus-LED-Taschenlampe TL AF

Extrem helle LED Taschenlampe mit hochwertiger Fokusfunktion.

- Mit extrem heller CREE-LED.
- Stufenloser Fokus von flächigem Nahlicht zu fokussiertem Fernlicht.
- Schalter mit Soft-Touch Funktion für 100 % - 40 % - 10 % - SOS.
- Integrierter Li-Ion-Akku mit Ladeanzeige.
- Widerstandsfähiges Aluminiumgehäuse mit Trageschleife.
- Inklusive USB-Ladekabel.

LuxPremium Rechargeable-Focus-LED-Flashlight TL AF

Extremely bright LED flashlight with high-quality focus function.

- With extra bright CREE-LED for powerful light.
- Infinitely focus from laminary light nearby to high beam focused light.
- Switch with soft-touch function for 100 % - 40 % - 10 % - SOS.
- Integrated Li-Ion rechargeable battery with charging indicator.
- Durable aluminum housing with wrist strap.
- USB charging cable included.



TECHNISCHE DATEN / TECHNICAL DATA

Artikelnummer / Product number	1178600401	1178600800
EAN / EAN	4007123663224	4007123663408
VPE / UP	1	1
Lichtstrom / Luminous flux	630 lm	1250 lm
Farbtemperatur / Colour temperature	6500 K	7000 K
Akku-Kapazität / Battery capacity	2.6 Ah	4 Ah
Akku-Spannung / Battery voltage	3.7 V	3.7 V
Leuchtdauer max. / Light duration max.	22 h	15 h
Akku-Ladezeit ca. / Battery charging time approx.	4 h	4 h
Anzahl der Batterien / Number of batteries	1	1
Batterie Bauart / Battery type	Spezial Akku / Special battery	Spezial Akku / Special battery
Batterie Technologie / Battery technology	Lithium-Ion / Lithium-ion	Lithium-Ion / Lithium-ion
Schlagfestigkeit / Impact strength	IK07	IK07
Schutzklasse / Protection class	III	III
Schutzart (IP) / Degree of protection (IP)	IP67	IP67
Farbe / Colour	schwarz / black	schwarz / black





LuxPremium Akku-Fokus-Selektor-LED-Taschenlampe TL 400 AFS

Kombiniert höchste Leuchtkraft und schnelle Funktionswahl.

- Mit extrem heller CREE-LED.
- Mode Selektor für schnelle Anwahl der gewünschten Funktion.
- Umfangreiche Funktionen: 100 % - 70 % - 40 % - 10 % - strobe - SOS.
- Stufenloser Fokus von flächigem Nahlicht zu fokussiertem Fernlicht.
- Integrierter Li-Ion-Akku 3,7 V/2,0 Ah mit Ladeanzeige.
- Widerstandsfähiges Aluminiumgehäuse mit Trageschlaufe.
- Inklusive USB-Ladekabel.

LuxPremium Rechargeable-Focus-Selector-LED-Flashlight TL 400 AFS

Combines high brightness and fast function selection.

- With extra bright CREE-LED for powerful light.
- Mode selector for fast selection of the desired function.
- Several features: 100 % - 70 % - 40 % - 10 % - strobe - SOS.
- Infinitely focus from laminary light nearby to high beam focused light.
- Integrated Li-Ion battery 3.7 V/2.0 Ah with charging indicator.
- Durable aluminum housing with wrist strap.
- USB charging cable included.



TECHNISCHE DATEN / TECHNICAL DATA

Artikelnummer / Product number	1178600201
EAN / EAN	4007123663170
VPE / UP	1
Lichtstrom / Luminous flux	430 lm
Farbtemperatur / Colour temperature	7000 K
Akku-Kapazität / Battery capacity	2 Ah
Akku-Spannung / Battery voltage	3.7 V
Leuchtdauer max. / Light duration max.	13 h
Akku-Ladezeit ca. / Battery charging time approx.	3 h
Anzahl der Batterien / Number of batteries	1
Batterie Bauart / Battery type	Spezial Akku / Special battery
Batterie Technologie / Battery technology	Lithium-Ion / Lithium-ion
Schutzklasse / Protection class	III
Schutzart (IP) / Degree of protection (IP)	IP44
Farbe / Colour	schwarz / black



LuxPremium LED-Taschenlampe THL 300

Multifunktions Taschenlampe mit Warnlicht.

- Mit extrem heller CREE LED und COB LED mit bis zu 30 Stunden Leuchtdauer.
- Multifunktionsschalter mit 8 Funktionen:
 - Sequenzen: Spot vorne 100 % - 20 % - Flächenlicht 100 % - 40 % - rot - rotblinker - aus
 - Direktsteuerung: Spot vorne 100 % - Flächenlicht - rotblinker.
- 180° einklappbarer Haken und Magnet.
- Schlagfestes Kunststoffgehäuse und Metallkopf.
- Mit Trageschleife.

LuxPremium LED-Flashlight THL 300

Multifunctional torch with warning light.

- With extremely bright CREE and COB LEDs with up to 30 h lighting duration.
- Multifunctional switch with 8 operating modes:
 - Sequences: Spot at front 100 % - 20 % - Floodlight 100 % - 40 % - red - red flashing - off
 - Direct control: Spot at front 100 % - floodlight - red flashing.
- 180° foldable hook and magnet.
- Impact-resistant plastic housing and metal head.
- With wrist strap.



TECHNISCHE DATEN / TECHNICAL DATA

Artikelnummer / Product number	1178690
EAN / EAN	4007123663262
VPE / UP	1
Lichtstrom / Luminous flux	360 lm
Gesamtlichtstrom Nebenquelle / Total luminous flux secondary source	240 lm
Farbtemperatur / Colour temperature	7500 K
Leuchtdauer max. / Light duration max.	30 h
Anzahl der Batterien / Number of batteries	3
Batterie Bauart / Battery type	Mignon AA LR6
Batterie Technologie / Battery technology	Alkaline
Schlagfestigkeit / Impact strength	IK07
Schutzklasse / Protection class	III
Schutzart (IP) / Degree of protection (IP)	IP54
Farbe / Colour	schwarz / black



**LuxPremium Akku-Fokus-LED-Taschenlampe TL 300 AF**

Handliche LED Taschenlampe mit hoher Lichtleistung.

- Mit extrem heller CREE-LED.
- Stufenloser Fokus von flächigem Nahlicht zu fokussiertem Fernlicht.
- Schalter mit Soft-Touch Funktion für 100 % - 40 % - 10 % - SOS.
- Integrierter Li-Ion-Akku 3,7 V/2,0 Ah mit Ladeanzeige.
- Widerstandsfähiges Aluminiumgehäuse mit Trageschleufe.
- Inklusive USB-Ladekabel.

LuxPremium Rechargeable-Focus-LED-Flashlight TL 300 AF

Handy LED flashlight with high light output.

- With extra bright CREE-LED for powerful light.
- Infinitely focus from laminary light nearby to high beam focused light.
- Switch with soft-touch function for 100 % - 40 % - 10 % - SOS.
- Integrated Li-Ion battery 3.7 V/2.0 Ah with charging indicator.
- Durable aluminum housing with wrist strap.
- USB charging cable included.



TECHNISCHE DATEN / TECHNICAL DATA

Artikelnummer / Product number	1178600162
EAN / EAN	4007123663163
VPE / UP	1
Lichtstrom / Luminous flux	350 lm
Farbtemperatur / Colour temperature	7000 K
Akku-Kapazität / Battery capacity	2 Ah
Akku-Spannung / Battery voltage	3.7 V
Leuchtdauer max. / Light duration max.	26 h
Akku-Ladezeit ca. / Battery charging time approx.	3 h
Anzahl der Batterien / Number of batteries	1
Batterie Bauart / Battery type	Spezial Akku / Special battery
Batterie Technologie / Battery technology	Lithium-Ion / Lithium-ion
Schutzklasse / Protection class	III
Schutzart (IP) / Degree of protection (IP)	IP44
Farbe / Colour	schwarz / black





LuxPremium Fokus-LED-Taschenlampe TL 250F

Höchste Leuchtkraft auf kleinstem Raum.

- Mit extrem heller CREE-LED.
- Stufenloser Fokus von flächigem Nahlicht zu fokussiertem Fernlicht.
- Schalter mit Soft-Touch Funktion für 100 % - 30 % - SOS.
- Widerstandsfähiges Aluminiumgehäuse mit Trageschlaufe.

LuxPremium Focus-LED-Flashlight TL 250F

Highest luminosity in the smallest space.

- With extra bright CREE-LED for powerful light.
- Infinitely focus from laminary light nearby to high beam focused light.
- Switch with soft-touch function for 100 % - 30 % - SOS.
- Durable aluminum housing with wrist strap.



TECHNISCHE DATEN / TECHNICAL DATA

Artikelnummer / Product number	1178600161
EAN / EAN	4007123633586
VPE / UP	1
Lichtstrom / Luminous flux	250 lm
Farbtemperatur / Colour temperature	7000 K
Akku-Spannung / Battery voltage	1.5 V
Leuchtdauer max. / Light duration max.	6 h
Anzahl der Batterien / Number of batteries	3
Batterie Bauart / Battery type	Micro AAA LR03
Batterie Technologie / Battery technology	Alkaline
Schutzklasse / Protection class	III
Schutzart (IP) / Degree of protection (IP)	IP44
Farbe / Colour	schwarz / black





LuxPremium Fokus-LED-Taschenlampe TL 100F

Sehr handliche Penlight mit hoher Leuchtkraft.

- Mit extrem heller CREE-LED.
- Stufenlose Fokussierung.
- Staub- und spritzwassergeschützt, IP 54.
- Widerstandsfähiges Aluminiumgehäuse mit Clip.
- Vielseitig einsetzbar im Hemdtaschenformat.

LuxPremium Focus-LED-Flashlight TL 100F

Very handy Penlight with high luminosity.

- With extra bright CREE-LED for powerful light.
- Infinitely variable focus.
- Dust protected and splash-proof, IP 54.
- Durable aluminum housing with clip.
- Versatile and pocket-sized.

TECHNISCHE DATEN / TECHNICAL DATA

Artikelnummer / Product number	1178600051
EAN / EAN	4007123633579
VPE / UP	10
Lichtstrom / Luminous flux	100 lm
Farbtemperatur / Colour temperature	7000 K
Akku-Spannung / Battery voltage	1.5 V
Leuchtdauer max. / Light duration max.	5 h
Anzahl der Batterien / Number of batteries	2
Batterie Bauart / Battery type	Micro AAA LR03
Batterie Technologie / Battery technology	Alkaline
Schutzklasse / Protection class	III
Schutzart (IP) / Degree of protection (IP)	IP54
Farbe / Colour	schwarz / black



Eco-LED Laser Light

Laserpointer mit LED Taschenlampe.

- 8 lichtstarke LEDs.
- Griffiges Metallgehäuse.
- Mit integriertem, starkem Laserpointer Klasse 2: $P < = 1 \text{ mW}$, $\lambda = 650 \text{ nm}$ (DIN 60825-1:2008-05).
- Softtouch-Schalter mit 2 Funktionen: – LEDs an
– Laserpointer an.

Eco-LED Laser Light

Laser pointer with LED flashlight.

- 8 powerful LEDs.
- Handy metal housing.
- With integrated, powerful laser pointer class 2: $P < = 1 \text{ mW}$, $\lambda = 650 \text{ nm}$ (DIN 60825-1:2008-05).
- Soft-touch switch with 2 functions: – LEDs on
– Laser pointer on.

TECHNISCHE DATEN / TECHNICAL DATA

Artikelnummer / Product number	1179890100
EAN / EAN	4007123633807
VPE / UP	4
Lichtstrom / Luminous flux	45 lm
Farbtemperatur / Colour temperature	8500 K
Akku-Spannung / Battery voltage	1.5 V
Leuchtdauer max. / Light duration max.	12 h
Anzahl der Batterien / Number of batteries	3
Batterie Bauart / Battery type	Micro AAA LR03
Batterie Technologie / Battery technology	Alkaline
Schutzklasse / Protection class	III
Schutzart (IP) / Degree of protection (IP)	IP20
Farbe / Colour	schwarz / black

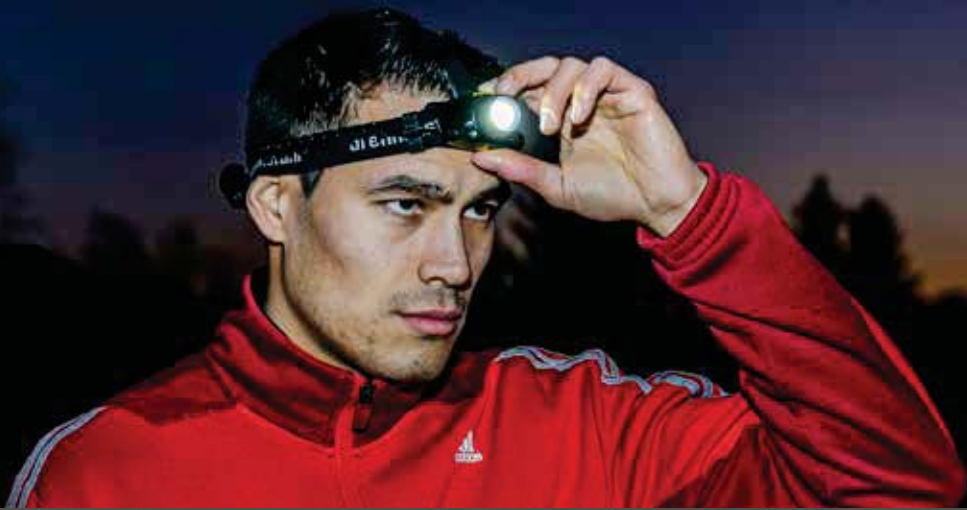

Immer freie Hände, egal in welcher Situation. Always free hands, no matter what the situation.

Ein perfekter Begleiter beim Arbeiten oder auch in der Freizeit.

Stirnlampen sind der perfekte Begleiter um beim Joggen, Wandern oder bei Heim- bzw. Handwerkerarbeiten, z. B. bei der Montage auf der Baustelle beide Hände freizuhalten. Durch die verschiedenen Lichtschalt-Funktionen können die Stirnlampen zudem zu jeder Situation individuell eingestellt und angepasst werden.

A perfect companion at work or even in your free time.

Headlamps are the perfect companion to keep both hands free when jogging, hiking or doing DIY or handicraft work, e.g. when assembling on a construction site. Thanks to the various light switching functions, the headlamps can also be individually adjusted and adapted to any situation.

Freie Hände in jeder Situation.

**Free hands
in every situation.**





LuxPremium LED Akku Sensor Kopflampe SL 400 AF

Multi-Funktional mit einfachster Bedienung.

- Mit extrem heller OSRAM-LED.
- Zwei Betriebsmodi: manuell und Infrarot-Sensor.
- Infrarot-Sensor zum berührungslosen Einschalten.
- Kopflicht 100% - 40% - 10% - SOS - Rot
- Rücklicht rot, rot blinken.
- Stufenloser Fokus von flächigem Nahlicht zu fokussiertem Fernlicht.
- Akkupack am Hinterkopf für gute Balance.
- Austauschbarer Li-Ion Akku 3,7 V/2,6 Ah mit Ladeanzeige.
- Neigungswinkel einstellbar, leichtes und robustes Kunststoffgehäuse.
- Inklusive USB-Ladekabel.

LuxPremium LED Rechargeable Sensor Headlamp SL 400 AF

Multi-functional with very simple operation.

- With extremely bright OSRAM LED.
- Two operating modes: manual and infrared sensor.
- Infrared sensor for hands-free operation.
 - Headlight 100% - 40% - 10% - SOS - Red.
- Tail light red, red flashing.
- Infinitely focus from laminary light nearby to high beam focused light.
- Battery pack on the back of the head for good balance.
- Exchangeable lithium-ion battery 3.7 V/2.6 Ah with charging indicator.
- Focus angle can be adjusted.
- USB charging cable included.



TECHNISCHE DATEN / TECHNICAL DATA

Artikelnummer / Product number	1177310
EAN / EAN	4007123667918
VPE / UP	1
Lichtstrom / Luminous flux	400 lm
Farbtemperatur / Colour temperature	6500 K
Akku-Kapazität / Battery capacity	2.6 Ah
Akku-Spannung / Battery voltage	3.7 V
Leuchtdauer max. / Light duration max.	50 h
Akku-Ladezeit ca. / Battery charging time approx.	4 h
Anzahl der Batterien / Number of batteries	1
Batterie Bauart / Battery type	18650
Batterie Technologie / Battery technology	Lithium-Ion / Lithium-ion
Schutzklasse / Protection class	III
Schutzart (IP) / Degree of protection (IP)	IP44
Farbe / Colour	schwarz / black



LuxPremium LED Akku CRI Kopflampe SL 350 AFT mit Farbwiedergabe 15CRI 96

Multi-Funktional mit einfachster Bedienung.

- Mit extrem heller COB-LED.
- Schalter mit Farbtemperatur 2700, 4500 und 6500K besonders geeignet für Detailer, Maler und Lackierer.
- Höchste Farbwiedergabe CRI 96.
- Zwei Betriebsmodi: manuell und Infrarot-Sensor.
- Infrarot-Sensor zum berührungslosen Einschalten.
- Schalter mit Schalt-Funktion: 100% - 40% - 10%.
- Rücklicht rot, rot blinken.
- Stufenloser Fokus von flächigem Nahlicht zu fokussiertem Fernlicht.
- Akkupack am Hinterkopf für gute Balance.
- Austauschbarer Li-Ion Akku 3,7 V/2,6 Ah mit Ladeanzeige.
- Neigungswinkel einstellbar, leichtes und robustes Kunststoffgehäuse.
- Wechselbares Stirnpolster und abnehmbares Längsband.
- Inklusive USB-Ladekabel.

LuxPremium LED Battery CRI Headlamp SL 350 AFT with colour rendering 15CRI 96

Multi-functional with very simple operation.

- With extremely bright COB LED.
- Switches with colour temperature 2700, 4500 and 6500K especially suitable for detailers, painters and varnishers.
- Highest colour rendering CRI 96.
- Two operating modes: manual and infrared sensor.
- Infrared sensor for contactless switching on.
- Switch with switching function: 100% - 40% - 10%.
- Tail light red, flashing red.
- Stepless focus from wide-area near light to focused far light.
- Battery pack at the back of the head for good balance.
- Replaceable Li-Ion battery 3.7 V/2.6 Ah with charge indicator.
- Adjustable tilt angle, light and robust plastic housing.
- Replaceable forehead plaster and removable longitudinal strap.



TECHNISCHE DATEN / TECHNICAL DATA

Artikelnummer / Product number	1177320
EAN / EAN	4007123674541
VPE / UP	1
Lichtstrom / Luminous flux	350 lm
Farbtemperatur 1 / Colour temperature 1	6500 K
Farbtemperatur 2 / Colour temperature 2	4500 K
Farbtemperatur 3 / Colour temperature 3	2700 K
Akku-Kapazität / Battery capacity	2.6 Ah
Akku-Spannung / Battery voltage	3.7 V
Leuchtdauer max. / Light duration max.	40 h
Akku-Ladezeit ca. / Battery charging time approx.	5 h
Anzahl der Batterien / Number of batteries	1
Batterie Bauart / Battery type	18650
Batterie Technologie / Battery technology	Lithium-Ion / Lithium-ion
Schutzklasse / Protection class	III
Schutzart (IP) / Degree of protection (IP)	IP44
Farbe / Colour	schwarz / black



LuxPremium Akku-LED-Kopflampe KL 250AF

Vielseitig mit sehr langer Leuchtdauer.

- Mit extrem heller CREE-LED vorn mit bis zu 30 Stunden Leuchtdauer.
- Schalter mit Funktionen 100 % - 50 % - 10 % - SOS, Rücklicht rot/rot blinken.
- Stufenloser Fokus von flächigem Nahlicht zu fokussiertem Fernlicht.
- Akku-Pack am Hinterkopf für gute Balance.
- Austauschbarer Li-Ion Akku 3,7 V/2,6 Ah mit Ladeanzeige.
- Neigungswinkel einstellbar, leichtes und robustes Kunststoffgehäuse.
- Inklusive USB-Ladekabel.

LuxPremium rechargeable LED Headlight KL 250AF

Versatile with very long lighting duration.

- With extremely bright CREE LED at front with up to 30 h lighting duration.
- Switch with 100 % - 50 % - 10 % - SOS, rear light red/red flash functions.
- Infinitely focus from laminary light nearby to high beam focused light.
- Battery pack at the rear head for good balance
- Exchangeable lithium-ion battery 3.7 V/2.6 Ah with charging indicator.
- Focus angle can be adjusted.
- USB charging cable included.



TECHNISCHE DATEN / TECHNICAL DATA

Artikelnummer / Product number	1177300
EAN / EAN	4007123656769
VPE / UP	1
Lichtstrom / Luminous flux	250 lm
Farbtemperatur / Colour temperature	6500 K
Akku-Kapazität / Battery capacity	2.6 Ah
Akku-Spannung / Battery voltage	3.7 V
Leuchtdauer max. / Light duration max.	30 h
Akku-Ladezeit ca. / Battery charging time approx.	4 h
Anzahl der Batterien / Number of batteries	1
Batterie Bauart / Battery type	18650
Batterie Technologie / Battery technology	Lithium-Ion / Lithium-ion
Schutzklasse / Protection class	III
Schutzart (IP) / Degree of protection (IP)	IP44
Farbe / Colour	schwarz / black





LuxPremium LED-Kopflampe KL 200 F

Superleicht und leistungsstark.

- Mit extrem heller CREE-LED.
- Stufenloser Fokus von flächigem Nahlicht zu fokussiertem Fernlicht.
- Front- und Rücklicht.
- Batteriepack am Hinterkopf für gute Balance.
- Schalter mit Funktionen 40 %, 100 %, 100 % und rotes Blinklicht hinten, SOS.
- Neigungswinkel einstellbar, leichtes und robustes Kunststoffgehäuse.

LuxPremium LED-Headlight KL 200 F

Ultra lightweight for more comfort.

- With extra bright CREE-LED for powerful light.
- Infinitely focus from laminary light nearby to high beam focused light.
- Front and rear lights.
- Back of head battery pack for balanced and comfortable wearing.
- Switch with 4 different settings (40 %, 100 %, 100 % and red-blinking light at back, SOS).
- Focus angle can be adjusted.

TECHNISCHE DATEN / TECHNICAL DATA

Artikelnummer / Product number	1178780
EAN / EAN	4007123636761
VPE / UP	1
Lichtstrom / Luminous flux	200 lm
Farbtemperatur / Colour temperature	6500 K
Leuchtdauer max. / Light duration max.	16 h
Anzahl der Batterien / Number of batteries	3
Batterie Bauart / Battery type	Mignon AA LR6
Schutzklasse / Protection class	III
Schutzart (IP) / Degree of protection (IP)	IP44
Farbe / Colour	schwarz / black



LuxPremium LED-Kopflampe KL 100

Superleicht und leistungsstark.

- Mit extrem heller CREE-LED.
- Ideal um beim Joggen, Wandern oder bei Montagearbeiten beide Hände freizuhalten.
- Schalter mit Funktionen für 100 % - 20 % - SOS.
- Neigungswinkel einstellbar, leichtes und robustes Kunststoffgehäuse.
- Batteriepack am Hinterkopf für gute Balance.

LuxPremium LED-Headlight KL 100

Ultra lightweight for more comfort.

- With extra bright CREE-LED for powerful light.
- Ideal for any application (work, sports, leisure) leaving both hands free.
- Switch with 3 different settings (100 %, 20 %, SOS).
- Focus angle can be adjusted.
- Back of head battery pack for balanced and comfortable wearing.

TECHNISCHE DATEN / TECHNICAL DATA

Artikelnummer / Product number	1178760
EAN / EAN	4007123636723
VPE / UP	10
Lichtstrom / Luminous flux	100 lm
Farbtemperatur / Colour temperature	6500 K
Leuchtdauer max. / Light duration max.	35 h
Anzahl der Batterien / Number of batteries	2
Batterie Bauart / Battery type	Mignon AA LR6
Schutzklasse / Protection class	III
Schutzart (IP) / Degree of protection (IP)	IP44
Farbe / Colour	schwarz / black



Auch nachts ein gutes und sicheres Gefühl A good and safe feeling at night too

Wir bringen Licht ins Dunkle.

Wenn es dunkel wird haben Kinder oft Angst, Licht vermittelt dabei oft ein sicheres Gefühl. Aber auch Erwachsene oder ältere Menschen brauchen bei Dunkelheit Orientierung auf dem Weg durch das Haus. Unsere Nacht- und Orientierungslichter bieten verschiedene Funktionen wie z. B. Infrarot Bewegungs- und Dämmerungssensoren, oder eine Notlicht-Funktion bei Stromausfall mit abnehmbarer Taschen- bzw. Handlampe - damit sorgen sie für Komfort und Sicherheit in der Dunkelheit.

We bring light into the dark.

When it gets dark, children are often afraid; light often gives them a feeling of safety. But also adults or elderly people need orientation on their way through the house in the dark. Our night and orientation lights offer various functions such as infrared motion and twilight sensors, or an emergency light function in the event of a power failure with a detachable torch or hand lamp - thus ensuring comfort and safety in the dark.



LED Sensor Sicherheitsleuchte SSL 40 A

mit Infrarot-Bewegungssensor

- Automatisches Einschalten bei Stromausfall, Entnahme aus der Ladestation oder bei Bewegung in der Dunkelheit.
- Superhelle SMD LEDs mit bis zu 3 Stunden Leuchtdauer bei voll geladenem Akku.
- Infrarot Bewegungsmelder mit 90° horizontalem Erfassungswinkel und max. 3m Reichweite.
- Kann außerhalb der Ladeschale als Taschenlampe mit 1 SMD-LEDs oder als Flächenlicht mit 9 SMD-LEDs verwendet werden.
- Eingebauter Li-Ion Akku wird induktiv geladen.
- Ladeschale 230 V, 50 Hz.

LED Sensor-Switched Security Light SSL 40 A

with infrared motion detector

- Automatically switches on in the event of a power failure, removal from the charging station or movement in the dark.
- Super-bright SMD LEDs with up to 3 hours of light duration with fully charged battery.
- Infrared motion detector with 90° horizontal detection angle and max. 3m range.
- Can be used outside the charging cradle as a torch with 1 SMD LED or as an area light with 9 SMD LEDs.
- Built-in Li-Ion battery is charged inductively.
- Charging cradle 230 V, 50 Hz.



TECHNISCHE DATEN / TECHNICAL DATA

Artikelnummer / Product number	1173240020
EAN / EAN	4007123674381
VPE / UP	1
Lichtstrom / Luminous flux	50 lm
Gesamtlichtstrom Nebenquelle / Total luminous flux secondary source	40 lm
Leistungsaufnahme / Power consumption	1.2 W
Farbtemperatur / Colour temperature	3000 K
Nenneingangsspannung / Nominal input voltage	230 V
Akku-Kapazität / Battery capacity	0.5 Ah
Akku-Spannung / Battery voltage	3.7 V
Leuchtdauer max. / Light duration max.	3.5 h
Akku-Ladezeit ca. / Battery charging time approx.	15 h
Anzahl der Batterien / Number of batteries	1
Batterie Bauart / Battery type	Akku fest eingebaut / Built-in battery pack
Batterie Technologie / Battery technology	Lithium-Ion / Lithium-ion
Schutzklasse / Protection class	II
Schutzart (IP) / Degree of protection (IP)	IP20
Farbe / Colour	weiß / white



Batterie LED-Nachtlicht NLB 02 BS mit Infrarot-Bewegungsmelder und Push-Schalter

- Batterie LED-Nachtlicht mit 2 LEDs.
- Infrarot-Bewegungsmelder mit 100° horizontalem Erfassungswinkel und max. 3 m Reichweite.
- Sanftes, unaufdringliches Licht.
- Push-Schalter ein/aus.
- Unabhängig von der Steckdose.
- 2 Magnete und ein Haken.

Battery LED Nightlight NLB 02 BS with infrared motion detector and push switch

- Battery LED nightlight with 2 LEDs.
- PIR sensor with 100° horizontal detection angle and max. 3 m range.
- Soft lighting.
- Push switch On/Off.
- Independent from the socket.
- 2 magnets and hooks.

TECHNISCHE DATEN / TECHNICAL DATA

Artikelnummer / Product number	1173290
EAN / EAN	4007123637683
VPE / UP	6
Lichtstrom / Luminous flux	60 lm
Leuchtdauer max. / Light duration max.	20 h
Anzahl der Batterien / Number of batteries	3
Batterie Bauart / Battery type	Mignon AA LR6
Batterie Technologie / Battery technology	Alkaline
Schutzklasse / Protection class	III
Schutzart (IP) / Degree of protection (IP)	IP20
Farbe / Colour	weiß / white



LED-Orientierungslicht OL 02R mit Dämmerungssensor

- Orientierungslicht mit Dämmerungssensor und 2 LEDs für jahrelangen Betrieb.
- Extrem geringer Stromverbrauch, ca. 0,85 W.
- Schaltet automatisch bei Dunkelheit ein.
- Vermittelt Sicherheit in dunklen Räumen.
- Sanftes, unaufdringliches Licht.

LED Nightlight OL 02R with twilight sensor

- Nightlight with twilight sensor and 2 LEDs for years of continuous operation.
- Exceptionally low electricity consumption, appr. 0.85 W.
- Switches on automatically at dusk.
- Provides safety in dark rooms.
- Soft lighting.

TECHNISCHE DATEN / TECHNICAL DATA

Artikelnummer / Product number	1173210
EAN / EAN	4007123610440
VPE / UP	4
Lichtstrom / Luminous flux	0.5 lm
Leistungsaufnahme / Power consumption	0.85 W
Nenneingangsspannung / Nominal input voltage	230 V
Nenneingangsspannung min.-max. / Nominal input voltage min.-max.	220 V-240 V
Schutzklasse / Protection class	II
Schutzart (IP) / Degree of protection (IP)	IP20
Farbe / Colour	weiß / white



LED-Orientierungslicht OL 02

mit Dämmerungssensor

- Orientierungslicht mit Dämmerungssensor und 2 LEDs für jahrelangen Betrieb.
- Vermittelt Sicherheit in dunklen Räumen.
- Sanftes, unaufdringliches Licht.
- Schaltet automatisch bei Dunkelheit ein.
- Extrem geringer Stromverbrauch.

LED Nightlight OL 02

with twilight sensor

- Nightlight with twilight sensor and 2 LEDs for years of continuous operation.
- Provides safety in dark rooms.
- Soft lighting.
- Switches on automatically at dusk.
- Exceptionally low electricity consumption.



TECHNISCHE DATEN / TECHNICAL DATA

Artikelnummer / Product number	1507220
EAN / EAN	4007123148394
VPE / UP	4
Leistungsaufnahme / Power consumption	0.85 W
Nenneingangsspannung / Nominal input voltage	230 V
Nenneingangsspannung min.-max. / Nominal input voltage min.-max.	220 V-240 V
Schutzklasse / Protection class	II
Schutzart (IP) / Degree of protection (IP)	IP20
Farbe / Colour	weiß / white





LED-Orientierungslicht OL 02E

mit Dämmerungssensor

- Orientierungslicht mit Dämmerungssensor und 2 LEDs für jahrelangen Betrieb.
- Extrem geringer Stromverbrauch, ca. 0,85 W.
- Schaltet automatisch bei Dunkelheit ein.
- Vermittelt Sicherheit in dunklen Räumen.
- Sanftes, unaufdringliches Licht.

LED Nightlight OL 02E

with twilight sensor

- Nightlight with twilight sensor and 2 LEDs for years of continuous operation.
- Exceptionally low electricity consumption, appr. 0.85 W.
- Switches on automatically at dusk.
- Provides safety in dark rooms.
- Soft lighting.

TECHNISCHE DATEN / TECHNICAL DATA

Artikelnummer / Product number	1173220
EAN / EAN	4007123610457
VPE / UP	4
Lichtstrom / Luminous flux	1 lm
Leistungsaufnahme / Power consumption	0.85 W
Nenneingangsspannung / Nominal input voltage	230 V
Nenneingangsspannung min.-max. / Nominal input voltage min.-max.	220 V-240 V
Schutzklasse / Protection class	II
Schutzart (IP) / Degree of protection (IP)	IP20
Farbe / Colour	weiß / white



LED-Nachtlicht NL 01 QD

mit Dämmerungssensor

- LED-Nachtlicht mit Dämmerungssensor
- Extrem geringer Stromverbrauch 0,2 W.
- Vermittelt Sicherheit in dunklen Räumen.
- Sanftes, unaufdringliches Licht.

LED Nightlight NL 01 QD

with twilight sensor

- LED night light with twilight sensor.
- Extremely low power consumption 0.2 W.
- Conveys safety in dark rooms.
- Soft, unobtrusive light.

TECHNISCHE DATEN / TECHNICAL DATA

Artikelnummer / Product number	1173190010
EAN / EAN	4007123676637
VPE / UP	1
Lichtstrom / Luminous flux	5 lm
Leistungsaufnahme / Power consumption	0.2 W
Farbtemperatur / Colour temperature	3000 K
Nenneingangsspannung min.-max. / Nominal input voltage min.-max.	220 V-240 V
Schutzart (IP) / Degree of protection (IP)	IP20
Farbe / Colour	weiß / white

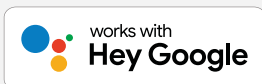

brennenstuhl®Connect WiFi Filament LED Lampe

Perfektes Retro-Design bietet sanftes Leuchten für eine warme Atmosphäre.

- Die dimmbare E27 LED Glühbirne, im besonderen Vintage Design, schafft eine gemütliche Atmosphäre.
- brennenstuhl®Connect WiFi Filament LED Lampe gibt ein angenehmes und warmes Licht, die Helligkeit ist stufenlos einstellbar.
- Einfache Inbetriebnahme und Steuerung mit der kostenlosen brennenstuhl®Connect App.
- Steuerung elektrischer Geräte über Smartphone oder Tablet.
- Schalten von überall mit Remote Access.
- Konfigurieren Sie individuelle Zeitpläne mit unserer Countdown und Timer Funktion.
- Verschiedene Szenen für Lichtatmosphäre.
- Alle Einstellung sind auch per Sprachbefehl mit Amazon Alexa oder Google Assistant einstellbar.

brennenstuhl®Connect WiFi Filament LED Bulb

Perfect retro design offers soft glow for a warm atmosphere.

- The dimmable E27 LED bulb in a special vintage design creates a cosy atmosphere.
- brennenstuhl®Connect WiFi Filament LED bulb gives a pleasant and warm light, the brightness is continuously adjustable.
- Easy commissioning and control with the free brennenstuhl®Connect app.
- Control electrical devices via smartphone or tablet.
- Switch from anywhere with Remote Access.
- Configure individual schedules with our countdown and timer function.
- Different scenes for lighting atmosphere.
- All settings can also be adjusted via voice command with Amazon Alexa or Google Assistant.



TECHNISCHE DATEN / TECHNICAL DATA

Artikelnummer / Product number	1294870273	1294870272	1294870271
EAN / EAN	4007123681075	4007123681068	4007123681051
VPE / UP	1	1	1
Kompatibilität / Compatibility	brennenstuhl®Connect	brennenstuhl®Connect	brennenstuhl®Connect
Funkfrequenz / Radio frequency	2,4 GHz / 2.4 GHz	2,4 GHz / 2.4 GHz	2,4 GHz / 2.4 GHz
Funkreichweite / Wireless range	30 m	30 m	30 m
Lampenform / Lamp shape	Standard	Edison	Globe
Farbtemperatur / Colour temperature			2200 K
Lampenleistung / Nominal frequency	4.9 W	4.9 W	4.9 W
Farbwiedergabeindex / Colour rendering index CRI	80	80	80
Leuchtfarbe / Fluorescent colour	weiß / white	weiß / white	weiß / white
Lebensdauer / Lifetime	15000 h	15000 h	15000 h
Fassung / Fittings	E27	E27	E27
Nennfrequenz / Nominal frequency	50/60 Hz	50/60 Hz	50/60 Hz

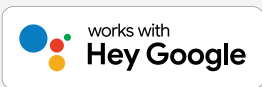

brennenstuhl® Connect WiFi GU10 Lampe

Komfortable Steuerung von Ihrem Zuhause, egal an welchem Ort Sie sich befinden.

- Einfache Inbetriebnahme und Steuerung mit der kostenlosen brennenstuhl®Connect App.
- Steuerung elektrischer Geräte über Smartphone oder Tablet.
- Schalten von überall mit Remote Access.
- Konfigurieren Sie individuelle Zeitpläne mit unserer Countdown und Timer Funktion.
- Verschiedene Szenen für Lichtatmosphäre.
- Alle Einstellung sind auch per Sprachbefehl mit Amazon Alexa oder Google Assistant einstellbar.

brennenstuhl® Connect WiFi GU10 lamp

Convenient control from your home, no matter where you are.

- Easy commissioning and control with the free brennenstuhl®Connect app.
- Control of electrical devices via smartphone or tablet.
- Switch from anywhere with Remote Access.
- Configure individual schedules with our countdown and timer function.
- Different scenes for lighting atmosphere.
- All setting are also adjustable by voice command with Amazon Alexa or Google Assistant.

TECHNISCHE DATEN / TECHNICAL DATA

Artikelnummer / Product number	1173780000
EAN / EAN	4007123681426
VPE / UP	1
Kompatibilität / Compatibility	brennenstuhl®Connect
Funkfrequenz / Radio frequency	2,4 GHz / 2.4 GHz
Farbwiedergabeindex / Colour rendering index CRI	5
Lebensdauer / Lifetime	15000 h
Nennfrequenz / Nominal frequency	50/60 Hz





Roll Teleskop Stativ MT 180

- Robustes Stativ mit kräftigen Stahlrohren und ausklappbaren Füßen mit und ohne Rollen einsetzbar.
- Höhenverstellbar 180 cm.
- Maximale Traglast 5 kg.
- Inklusive Halterung und einem Schraubensatz bestehend aus : 4 Unterlegscheiben M6, 2 Muttern M6, 2 Schrauben 45 mm M6.
- Zubehör Querträger CB 70 für brennenstuhl® Stative (1172640059) für die Montage von 2 Strahlern.

Roll Telescopic Tripod MT 180

- Robust tripod with strong steel tubes and fold-out feet can be used with or without castors.
- Height adjustable 180 cm.
- Maximum load 5 kg.
- Includes bracket and a screw set consisting of : 4 washers M6, 2 nuts M6, 2 screws 45 mm M6.
- Accessories Crossbar CB 70 for brennenstuhl® tripods (1172640059) for mounting 2 spotlights.

TECHNISCHE DATEN / TECHNICAL DATA

Artikelnummer / Product number	1170310020
EAN / EAN	4007123679836
VPE / UP	1
Min. Höhenverstellbar / Min. height adjustable	115 cm
Max. Höhenverstellbar / Max. height adjustable	180 cm
Max. Belastbarkeit / Max. load capacity	5 kg



Bau Teleskop Stativ ST 301

Inklusive Trägerteil zur Aufnahme von 2 brennenstuhl® Strahlern.

- Stabiles Stahlrohr, kunststoffbeschichtet.
- Eignet sich für den gewerblichen Einsatz als auch für den anspruchsvollen Heimwerker.
- Drei extra lange, stabile Standrohre, je 95 cm für sicheren Stand.
- Höhenverstellbares von 115 cm bis zu 300 cm, maximale Traglast 10kg.

Bau Telescopic Tripod ST 301

- Sturdy tubular steel, plastic-coated.
- Suitable for commercial use as well as for the demanding do-it-yourselfer.
- Three extra-long, sturdy standpipes, each 95 cm for safe standing.
- Height adjustable from 115 cm up to 300 cm, maximum load 10kg.

TECHNISCHE DATEN / TECHNICAL DATA

Artikelnummer / Product number	1170310010
EAN / EAN	4007123674527
VPE / UP	1
Min. Höhenverstellbar / Min. height adjustable	115 cm
Max. Höhenverstellbar / Max. height adjustable	300 cm
Max. Belastbarkeit / Max. load capacity	10 kg



Bau-Teleskop Stativ TS 250

Zur Aufnahme von Baustrahlern.

- Ausklappbare, extrem stabile FüÙe mit Bodenbefestigungsplatten.
- Schwere, standfeste und robuste Ausführung.
- Kräftige Standrohre aus 4-kant Stahlprofil, galvanisch verzinkt.
- Stufenlos höhenverstellbar bis max 2,5 m.
- Zuverlässige Befestigung mit Sternschrauben, alternativ mit beiliegenden Handgriffen.
- Zubehör Querträger CB 70 für brennenstuhl® Stative (1172640059) für die Montage von 2 Strahlern.

Professional Building Telescopic Tripod TS 250

- Hinged, extremely stable feet with ground mounting plates.
- Heavy-duty, stable and robust design.
- Strong stand pipes made of square steel profile, galvanically zinc-plated.
- Adjustable at any height up to max. 2.5 m.
- Solid attachment with anchor screws, alternatively with included handles.
- Accessories Crossbar CB 70 for brennenstuhl® tripods (1172640059) for mounting 2 spotlights.

TECHNISCHE DATEN / TECHNICAL DATA

Artikelnummer / Product number	1170610020
EAN / EAN	4007123665129
VPE / UP	1
Min. Höhenverstellbar / Min. height adjustable	100 cm
Max. Höhenverstellbar / Max. height adjustable	250 cm
Max. Belastbarkeit / Max. load capacity	10 kg



Bau Teleskop Stativ TS 170

Zur Aufnahme von Baustrahlern.

- Ausklappbare, extrem stabile FüÙe mit Bodenbefestigungsplatten.
- Schwere, standfeste und robuste Ausführung.
- Kräftige Standrohre aus 4-kant Stahlprofil, galvanisch verzinkt.
- Stufenlos höhenverstellbar bis max 1.70 m.
- Zuverlässige Befestigung mit Sternschrauben.
- Zubehör Querträger CB 70 für brennenstuhl® Stative (1172640059) für die Montage von 2 Strahlern.

Professional Building Telescopic Tripod TS 170

- Hinged, extremely stable feet with ground mounting plates.
- Heavy-duty, stable and robust design.
- Strong stand pipes made of square steel profile, galvanically zinc-plated.
- Adjustable at any height up to max. 1.70 m.
- Solid attachment with anchor screws.
- Accessories Crossbar CB 70 for brennenstuhl® tripods (1172640059) for mounting 2 spotlights.

TECHNISCHE DATEN / TECHNICAL DATA

Artikelnummer / Product number	1170610010
EAN / EAN	4007123663729
VPE / UP	1
Min. Höhenverstellbar / Min. height adjustable	100 cm
Max. Höhenverstellbar / Max. height adjustable	170 cm
Max. Belastbarkeit / Max. load capacity	7 kg



Querträger CB 70 für brennenstuhl® Stative

Zur Aufnahme von zwei Baustrahlern.

- Montierbar auf alle brennenstuhl® Stative.
- Erlaubt die Montage von 2 brennenstuhl® Strahlern bis zur maximalen Breite von jeweils 38 cm.
- Stabile und robuste Ausführung.
- Kräftiges 4-kant Stahlprofil, galvanisch verzinkt.
- Inklusive Befestigungsschrauben.

Crossbar CB 70 for brennenstuhl® tripods

To hold two construction lamps.

- Can be mounted on all brennenstuhl® tripods.
- Allows for the assembly of 2 brennenstuhl® lamps up to a maximum width of 38 cm each.
- Stable and robust design.
- Durable 4-sided steel profile, galvanized.
- Including mounting screws.

TECHNISCHE DATEN / TECHNICAL DATA

Artikelnummer / Product number	1172640059
EAN / EAN	4007123663736
VPE / UP	1





Infrarot-Bewegungsmelder PIR 240

Zum automatischen Ein- und Ausschalten von Leuchten, Halogenleuchten, Energiesparleuchten und LED-Leuchten.

- Für Innen und Außen geeignet, IP 44.
- Erfassungswinkel 240°. Reichweite max. 12 m.
- Einschaltdauer von ca. 10 Sekunden bis ca. 4 Minuten regelbar.
- Ansprechhelligkeit von 10 - 150 Lux regelbar.
- Schaltleistung max. 1.000 Watt (Glühlampe), max. 300 Watt (Energiesparlampe), bzw. max. 100 Watt (LED).
- Vertikal und horizontal verstellbar.
- Mit Eckhalterung.

PIR Motion Detector PIR 240

Automatically switches lamps on and off (incandescent, halogen, energy-saving bulbs and LED lamps) when someone enters the detection zone.

- For indoor and outdoor use, IP 44.
- Detection angle 240°. Max. range 12 m.
- Duty cycle adjustable between 10 sec. and 4 min.
- Response brightness adjustable from 10 to 150 lux.
- Switching capacity max. 1,000 Watt (bulbs), max. 300 Watt (energy-saving lamp), max. 100 Watt (LED).
- Adjustable vertically and horizontally.
- With corner attachment.



TECHNISCHE DATEN / TECHNICAL DATA

Artikelnummer / Product number	1170910	1171910
EAN / EAN	4007123249831	4007123619368
VPE / UP	1	1
Farbe / Colour	weiß / white	anthrazit / anthracite



Infrarot-Bewegungsmelder PIR 180

Zum automatischen Ein- und Ausschalten von Leuchten, Halogenleuchten, Energiesparleuchten und LED-Leuchten.

- Für Innen und Außen geeignet, IP 44.
- Erfassungswinkel 180°. Reichweite max. 12 m.
- Einschaltdauer von ca. 10 Sekunden bis ca. 4 Minuten regelbar. Ansprechhelligkeit regelbar.
- Schaltleistung max. 1.000 Watt (Glühlampe), max. 300 Watt (Energiesparlampe), bzw. max. 100 Watt (LED).

PIR Motion Detector PIR 180

Automatically switches lamps on and off (incandescent, halogen, energy-saving bulbs and LED lamps) when someone enters the detection zone.

- For indoor and outdoor use, IP 44.
- Detection angle 180°. Max. range 12 m.
- Duty cycle adjustable between 10 sec. and 4 min. Response brightness adjustable.
- Switching capacity max. 1,000 Watt (bulbs), max. 300 Watt (energy-saving lamp), max. 100 Watt (LED).



TECHNISCHE DATEN / TECHNICAL DATA

Artikelnummer / Product number	1170900	1171900
EAN / EAN	4007123249817	4007123619344
VPE / UP	1	1
Farbe / Colour	weiß / white	anthrazit / anthracite



Adapter für Multi Battery LED Strahler

Adapter for Multi Battery LED Spotlight

brennenstuhl®
MULTI BATTERY
18V-SYSTEM



TECHNISCHE DATEN / TECHNICAL DATA

Artikelnummer / Product number	1172640063	1172640064	1172640065	1172640066	1172640072	1172640073
EAN / EAN	4007123677948	4007123677979	4007123677986	4007123676071	4007123681853	4007123681860
VPE / UP	1	1	1	1	1	1
	Bosch Professional	Makita	Metabo CAS	Milwaukee/Dewalt	Flex	Festool



Anschlusskabel für Multi Battery LED Strahler

Connection cable for Multi Battery LED Spotlight

brennenstuhl®
MULTI BATTERY
18V-SYSTEM

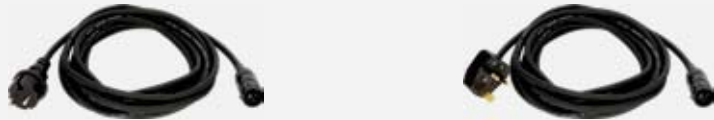

TECHNISCHE DATEN / TECHNICAL DATA

Artikelnummer / Product number	1172640068	1172640069
EAN / EAN	4007123678259	4007123678280
VPE / UP	1	1
Akku-Spannung / Battery voltage		18V
Farbe / Colour		schwarz / black
zu Art.Nr. / to art.no.	1173140600, 1173700001	1173143600





Renovierfassung E27

- Fertig verdrahtet mit 2-poliger Lüsterklemme.
- Mit Dreilochscheibe zum Aufhängen.
- Anschlussleitung 15 cm.
- Für Leuchtmittel mit E27 Sockel.

Site Bulb Fitting E27

- Ready wired with a 2-pin luster terminal.
- With a fastening plate with 3 holes.
- Connecting cable 15 cm.
- For bulbs with E27 fitting.

TECHNISCHE DATEN / TECHNICAL DATA

Artikelnummer / Product number	1179900
EAN / EAN	4007123188963
VPE / UP	10



Magnethalter

für Akku LED Arbeitsstrahler

- Passend für: 1173080, 1172870, 1172870001, 1173100100, 1173110100, 1173110200, 1173110300, 1173090100

Magnetic holder

for Rechargeable LED Spot

- Suitable for: 1173080, 1172870, 1172870001, 1173100100, 1173110100, 1173110200, 1173110300, 1173090100

TECHNISCHE DATEN / TECHNICAL DATA

Artikelnummer / Product number	1172640002
EAN / EAN	4007123653201
VPE / UP	1
Farbe / Colour	schwarz / black



USB Lade-Netzteil

Universell einsetzbar zum Laden von Geräten mit USB Schnittstelle.

- Eingang 100 - 240 V AC 50/60 Hz Eurostecker.

USB charger adapter

Universally applicable for charging devices with USB interface.

- Entrance: European plug 100 - 240 VAC 50/60 Hz.



TECHNISCHE DATEN / TECHNICAL DATA

Artikelnummer / Product number	1175700	1172640005
EAN / EAN	4007123647477	4007123654192
VPE / UP	1	1
Ausgangsspannung / Output voltage	5V	5V
Ausgangsstrom / Output current	1 A	2 A
Farbe / Colour	schwarz / black	schwarz / black





Die Verpackungen der Licht-Produkte

The packaging of the lighting products



Der Nutzlichtstrom

Gemäß der ErP 2021 wird statt des Gesamtlichtstroms nun der Nutzlichtstrom (lm), welcher nur einen gewissen Teil des Gesamtlichtstroms darstellt, und der Abstrahlwinkel ausgelobt.

The useful luminous flux

Up to now, the total luminous flux was specified without the angle. In future, the useful luminous flux (lm), which is only a certain part of the total luminous flux, and the beam angle will be specified.

EcoDesign ErP 2021

ErP 2021 konforme Produkte werden mit unserem „EcoDesign ErP 2021“-Logo ausgezeichnet.

EcoDesign ErP 2021

ErP 2021 compliant products are awarded with our „EcoDesign ErP 2021“-logo.

Energieeffizienz-Klasse

Ein farbiger Pfeil direkt bei der Produktabbildung zeigt die ausgewiesene Energieeffizienz-Klasse in der entsprechenden Klassifizierung A - G.

Energy efficiency class

A coloured arrow directly next to the product image shows the indicated energy efficiency class in the corresponding classification A - G.

Energieeffizienz-Label

Das neue Energieeffizienz-Label mit den Klassen A bis G, inkl. QR-Code zur EPREL-Datenbank und eine Datentabelle mit allen relevanten Daten.

Energy efficiency label

The new energy efficiency label with classes A to G, incl. QR code to the EPREL database and a data table with all relevant data.

Das neue und alte Energieeffizienz-Label im Vergleich, was ändert sich?

Wie das alte Energieeffizienz-Label informiert auch das neue über Eigenschaften der Energieeffizienz eines Geräts. Auf den ersten Blick sehen sich beide Labels ähnlich: Auf beiden markiert eine Skala von rot bis grün die Energieeffizienz des gekennzeichneten Geräts und auf beiden wird die Energieeffizienzklasse einem Buchstaben zugeordnet.

Beim neuen Energieeffizienz-Label (gültig ab 01.09.2021) für Licht-Produkte, sucht man vergeblich nach den Klassen A+ bis A++. Diese wurden entfernt und in die Energieeffizienzklassen von A (beste) bis G (schlechteste) eingekategorisiert. Auf den Labels befindet sich ein QR-Code, mit dem sich per Smartphone zusätzliche Informationen zum Produkt, aus der europäischen Produktdatenbank „EPREL“, abrufen lassen. Diese Informationen müssen von den Herstellern hinterlegt werden.

The new and old energy efficiency label in comparison, what changes?

Like the old energy efficiency label, the new one also provides information about the energy efficiency characteristics of an appliance. At first glance, both labels look similar: On both, a scale from red to green marks the energy efficiency of the labelled appliance and on both, the energy efficiency class is assigned to a letter.

With the new energy efficiency label (valid from 01.09.2021) for lighting products you will look in vain for the classes A+ to A++. These have been removed and categorised into energy efficiency classes from A (best) to G (worst). The labels feature a QR code that can be used to call up additional information on the product from the European product database „EPREL“ via smartphone. This information must be stored by the manufacturers.

Altes Energieeffizienz-Label Old energy efficiency label



Alt Old	Lichtausbeute (lm/W) Luminous efficacy (lm/W)	Neu New
	≥ 210	A
	185 - 209	B
	160 - 184	C
	135 - 159	D
A++	110 - 134	E
A+	85 - 109	F
A	< 85	G
B	< ~50	
C	< ~20	
D	< ~15	
E	< ~13	

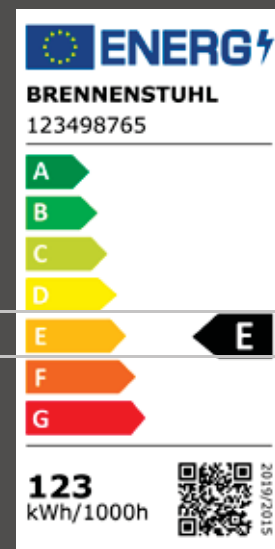

Neues Energieeffizienz-Label New energy efficiency label

Welche Pflichten haben die Händler?

Die Hersteller dürfen ab dem 01.09.2021 nur noch Produkte „in Verkehr bringen“ (bedeutet: an den Handel ausliefern), welche den neuen ErP-Anforderungen entsprechen, inklusive des neuen Energieeffizienz-Labels. Für den Handel gibt es eine Übergangsfrist bis zum 01. März 2023 (18 Monate), während dieser auch noch Produkte ohne bzw. mit alter Energieeffizienz-Kennzeichnung verkauft werden dürfen. Es besteht also kein akuter Handlungsbedarf für den Handel.

What are the obligations of traders?

As of 01.09.2021, manufacturers may only „market“ (i.e. deliver to retailers) products that comply with the new ErP requirements, including the new energy efficiency label. For the trade, there is a transitional period until 1 March 2023 (18 months), during which products may still be sold without or with the old energy efficiency label. Therefore, there is no acute need for action for the trade.

gültig ab dem 01.09.2021 / valid as of 01.09.2021

bis zum 01.03.2023 / until 01.03.2023

ErP 2021

Übergangsfrist für Händler
Transition period for traders

Im Fernabsatz (z.B. Kataloge, Angebote, Werbung) muss zukünftig immer die Energieeffizienzklasse in Form eines Pfeils angegeben werden. Im Online-Handel muss darüber hinaus das Energieeffizienz-Label gezeigt sowie das Produktdatenblatt zum Download bereitgestellt werden. All diese Informationen stellen wir dem Handel selbstverständlich zur Verfügung.

In distance selling (e.g. catalogues, offers, advertising), the energy efficiency class must always be indicated in the form of an arrow in the future. In online trade, the energy efficiency label must also be shown and the product data sheet must be made available for download. Of course, we make all this information available to the trade.

Alles Wissenswerte zum Thema Licht

Everything you need to know about light



Lumen (Lichtstrom)

Lumen (lm) ist die Einheit für den Lichtstrom und gibt die Helligkeit einer Lampe an. Je höher der Lumenwert, desto heller die Lampe.

Lumen (Luminous flux)

Lumen (lm) is the unit for luminous flux and indicates the brightness of a lamp. The higher the lumen value, the brighter the lamp.



Wirkungsgrad (lm/W)

Die Lichtausbeute (Wirkungsgrad) einer Lampe ist der Quotient aus dem von der Lampe abgegebenen Lichtstrom und der von ihr aufgenommenen Leistung, sprich Lumen durch Watt (lm/W). Je größer der Wert, desto größer der nutzbare Lichtstrom bei gegebener Leistungsaufnahme.

Efficiency (lm/W)

The luminous efficacy (efficiency) of a lamp is the quotient of the luminous flux emitted by the lamp and the power consumed by it, i.e. lumens by watts (lm/W). The higher the value, the greater the usable luminous flux for a given power input.



Farbtemperatur (Kelvin)

Die ideale Farbtemperatur oder Lichtfarbe variiert je nach Situation. Während warmweißes Licht zum Entspannen einlädt, eignet sich kaltweiss als Arbeitslicht.

Colour Temperature (Kelvin)

The ideal colour temperature or light colour varies depending on the situation. While warm white light invites you to relax, cool white is suitable for working light:



Farbwiedergabe (CRI)

Die Farbwiedergabe ist ein Qualitätsmerkmal von künstlichem Licht gegenüber natürlichem Licht. Eine Lichtquelle, deren Licht alle Spektralfarben enthält wie beim Sonnenlicht, lässt die Farben der beleuchteten Gegenstände natürlich aussehen – die Farbwiedergabe ist optimal.

Colour rendering (CRI)

Colour rendering is a quality feature of artificial light compared to natural light. A light source whose light contains all spectral colours, as in sunlight, makes the colours of the illuminated objects look natural – the colour rendering is optimal.



Abstrahlwinkel

Mit einem kleinen Abstrahlwinkel (20 - 90°) werden bestimmte Bereiche gezielt ausgeleuchtet (z. B. Elektroinstallation, Auto-Inspektion). Mit einem größerem Abstrahlwinkel (100 - 150°) wird eine große gleichmässige Ausleuchtung erzielt. (z. B. auf der Baustelle).

Beam angle

With a small beam angle (20 - 90°), specific areas are specifically illuminated (e.g. electrical installation, car inspection). With a larger beam angle (100 - 150°), a large uniform illumination is achieved. (e.g. on the construction site).



BGI 608 / K2

LED-Arbeitsstrahler speziell für die Anforderungen und den Einsatz auf der Baustelle konzipiert. Die Anforderungen der BGI 608 (DGUV Information 203-006) sind erfüllt, nur darauf verlassen sich echte Profis!

BGI 608 / K2

LED worklights specially designed for the requirements requirements and use on the construction site. The requirements of BGI 608 (DGUV Information 203-006) are met, that's the only thing real professionals rely on!



nach/according to
DIN EN 60529
 (IEC 60529 / VDE 0470-1)

Internationale Schutzarten International Protection Classes

IP

Codebuchstaben
 Internationaler Schutz
Code letters
 International Protection

5

Erste Kennziffer
 Schutz gegen feste Fremdkörper
First index figure
 Foreign bodies protection

4

Zweite Kennziffer
 Schutz gegen Wasser
Second index figure
 Water protection

0	Kein Berührungsschutz, kein Schutz gegen feste Fremdkörper	No protection against accidental contact, no protection against solid foreign bodies
1	Schutz gegen großflächige Berührung mit der Hand, Schutz gegen Fremdkörper mit $\varnothing > 50$ mm	Protection against contact with any large area by hand and against solid foreign bodies with $\varnothing > 50$ mm
2	Schutz gegen Berührung mit den Fingern, Schutz gegen Fremdkörper mit $\varnothing > 12,5$ mm	Protection against contact with the fingers, protection against solid foreign bodies with $\varnothing > 12,5$ mm
3	Schutz gegen Berührung mit Werkzeug, Drähten o. ä. mit $\varnothing > 2,5$ mm, Schutz gegen Fremdkörper mit $\varnothing > 2,5$ mm	Protection against tools, wires or similar objects with $\varnothing > 2.5$ mm, protection against solid foreign bodies with $\varnothing > 2.5$ mm
4	wie 3, jedoch $\varnothing > 1$ mm	As 3, but $\varnothing > 1$ mm
5	Schutz gegen Berührung, Schutz gegen Staubablagerung im Inneren	Full protection against contact, protection against interior injurious dust deposits
6	Vollständiger Schutz gegen Berührung, Schutz gegen Eindringen von Staub	Total protection against contact, protection against penetration of dust

0	Kein Wasserschutz	No protection against water
1	Schutz gegen senkrecht fallende Wassertropfen	Protection against vertical water drops
2	Schutz gegen schräg fallende Wassertropfen aus beliebigem Winkel bis zu 15° aus der Senkrechten	Protection against diagonal water drops (up to a 15° angle)
3	Schutz gegen schräg fallende Wassertropfen aus beliebigem Winkel bis zu 60° aus der Senkrechten	Protection against diagonal water drops (up to a 60° angle)
4	Schutz gegen Spritzwasser aus allen Richtungen	Protection against splashed water from all directions
5	Schutz gegen Wasserstrahl (Düse) aus beliebigem Winkel	Protection against water (out of a nozzle) from all directions
6	Schutz gegen Wassereindringung bei starkem Wasserstrahl	Protection against ingress of water in case of powerful water-jets
7	Schutz gegen Wassereindringung bei zeitweisem Eintauchen	Protection against ingress of water in case of temporary immersion
8	Schutz gegen Wassereindringung bei dauerhaftem Untertauchen, Anforderung nach Absprache zwischen Anwender und Hersteller	Protection against ingress of water in case of continuous immersion, requirements under agreement of user and manufacturer

 **Berührungs- und Fremdkörpergeschützt**
 Protected against access to hazardous parts with a finger

 **Fremdkörpergeschützt**
 Protected against foreign bodies of 1 mm and greater

 **Fremdkörper- und spritzwassergeschützt**
 Protected against foreign bodies of 1 mm and against splashing water

 **Staub- und spritzwassergeschützt**
 Dust-protected and protected against splashing water

 **Staub- und strahlwassergeschützt**
 Dust-protected and protected against water-jets

 **Staubgeschützt und wasserdicht**
 Dust-protected and protected against powerful water-jets

 **Staubdicht und strahlwassergeschützt**
 Dust-tight and protected against water-jets

 **Staub- und wasserdicht**
 Dust-tight and protected against temporary immersion in water

 **Staub- und druckwasserdicht**
 Dust-tight and protected against continuous immersion in water



Das brennenstuhl® B2B-Portal

The brennenstuhl® B2B portal

Ein starker Service für starke Partner

In unserem Service Portal bieten wir zentral die verschiedensten „Self-Service“- Möglichkeiten für eine einfache und erfolgreiche Zusammenarbeit:

A strong service for strong partners

In our service portal, we centrally offer a wide range of „self-service“ options for simple and successful cooperation:

**Lieferstatus einsehen
und Sendung verfolgen**
View delivery status
and track shipment

**Überblick über offene
und erledigte Aufträge**
Overview of open
and completed orders

Retourenstatus einsehen
View returns status

Lagerbestand abfragen
Check stock level

Katalog bestellen
Order catalog

**Ihr brennenstuhl®
Ansprechpartner**
Your brennenstuhl®
contact person



B2B

... und noch vieles mehr!

... and much more!

**Jetzt einen Zugang bei Ihrem Ansprechpartner anfordern
und von unserem starken Service-Angebot profitieren.**

**Request access now from your contact person
and benefit from our strong service offer.**



brennenstuhl®

– smart technology.



www.brennenstuhl.com

Hugo Brennenstuhl GmbH & Co. KG · Seestraße 1 - 3 · 72074 Tübingen · Germany

Technische Änderungen und Farbänderungen vorbehalten / All products in this catalogue are subject to technical changes · 0535822/2722