



Model: T10UMTT 6-14x16 - 60mm 1/2" 1/2"





Erhalten Sie jeweils  
3 Stück zum Vorteilspreis

**DIE ANGEBOTE FINDEN SIE AUF DEN  
FOLGENDEN SEITEN:**

Messschieber	43 – 48
Bügelmessschrauben	49
Rollbandmaß	55





DIN 862 mm / Inch INOX    **A1 Cal**

**Garant Messschieber**

Ableseile blindfrei mattverchromt.  
Feine, kontrastreiche Skalierung.  
Messflächen feingeläpft.  
Feststellschraube oben.  
Ergonomisch optimierter Schieber.  
Fehlerfreie Ablesung durch farblich abgesetzte Skala.

**Lieferumfang:**

- 41 0102 – 3 x Messschieber Nr. 41 0100 Gr. 150.
- 41 0107 – 3 x Messschieber Nr. 41 0105 Gr. 150.

Messbereich		mm	150	200
41A 41 0100	Messschieber		<del>33,90</del> 28,50	<del>82,-</del> 68,90
41A 41 0102	Messschieber Set à 3 Stück		<del>93,15</del> 65,60	-
41A 41 0105	Messschieber Nonius 1/50		<del>33,90</del> 28,50	-
41A 41 0107	Messschieber Nonius 1/50 Set à 3 Stück		<del>93,15</del> 65,60	-
Ableseung (41 0100, 41 0102)	mm			0,05
Ableseung (41 0105, 41 0107)	mm		0,02	-
Teilung (41 0100, 41 0102)	mm			1/20
Teilung (41 0105, 41 0107)	mm		1/50	-
Teilung	Inch			1/128
Schnabellänge	mm		40	50

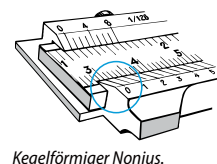
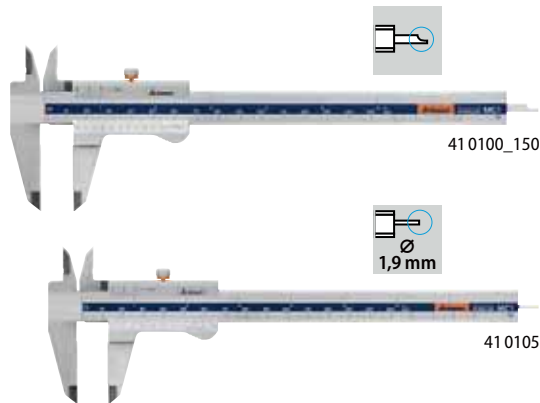

DIN 862 mm / Inch INOX    **A1 Cal**

**HOLEX Messschieber**

Ableseile blindfrei mattverchromt.  
Feststellschraube oben.

Messbereich		mm	150	200	300
42A 41 0200	Messschieber Nonius 1/20		<del>26,90</del> 23,90	<del>59,10</del> 46,90	<del>127,-</del> 99,90
42A 41 0205	Messschieber Nonius 1/50 mit rundem Tiefenmaß		<del>28,-</del> 22,40	-	-
Ableseung (41 0200)	mm			0,05	
Ableseung (41 0205)	mm		0,02	-	-
Teilung (41 0200)	mm			1/20	
Teilung (41 0205)	mm		1/50	-	-
Teilung (41 0200)	Inch			1/128	
Teilung (41 0205)	Inch		1/1000	-	-
Schnabellänge	mm		40	50	64

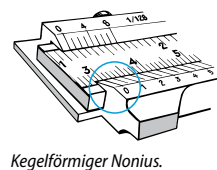
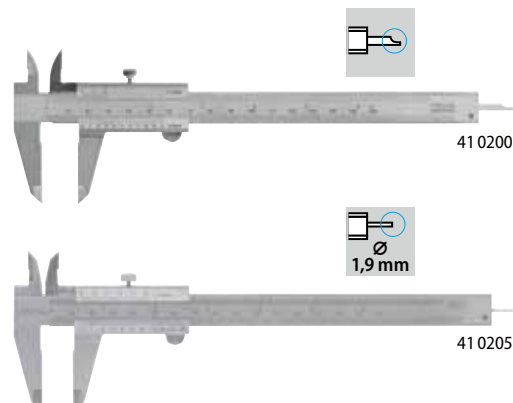

DIN 862 mm / Inch  IP 67 INOX   **A1 Cal**

**HOLEX Digitaler Messschieber Schutzart IP67**

Gut ablesbare, kontraststarke Digitalanzeige. Der Messschieber ist unempfindlich gegen Wasser, Kühlmittel, Öl und Staub. Messflächen sind feinstgeläpft.

**Lieferumfang:** Inklusive Batterie Nr. 081560 Gr. CR2032.

Messbereich		mm	150
42A 41 2751	Digitaler Messschieber IP67		<del>108,-</del> 86,90
Ableseung	mm		0,01
Ableseung	Inch		0,0005
Fehlergrenze	mm		0,03
Schnabellänge	mm		40





**HOLEX® Digitale Messschieber**

Große, kontrastreiche Digitalanzeige. Die Messflächen sind feinstgeläppt.

Gr. 150HM – Mit **Hartmetall-Messflächen** sowohl an den Messschnäbeln als auch an den Messspitzen.

41 2805 Gr. 150; 41 2818 Gr. 150; 41 2821 Gr. 150–300; 41 2822 Gr. 150 – Digitaler Messschieber mit **Absolutmaßstab**, kein Nullen notwendig. Elektronik schaltet nach ca. 5 Minuten eigenständig ab. Anschalten durch einfaches Anschieben.

- Sehr hohe Genauigkeit durch Glasmaßstab.
- Die Elektronik ist entkoppelt vom Gehäuse und direkt am Schiebeteil verbaut. Die Messkraft wird direkt auf die Messschenkel übertragen. Dadurch bietet der Messschieber eine geringere Fehleranfälligkeit und bessere Langlebigkeit.
- Mit robustem Metallgehäuse.

**Norm:**

Gr. 300 – Nach Werksnorm.

**Lieferumfang:**

41 2805 – Inklusive Batterie Nr. 081560 Gr. CR1632.

41 2822 – **3 x Messschieber** Nr. 412821 Gr. 150.

41 2818 Gr. 150; 41 2821 Gr. 150–300; 41 2822 Gr. 150 – Inklusive Batterie Nr. 081560 Gr. CR2032.

**Sonderzubehör:**

41 2805 – Tastatur-Interface Nr. 498969 Gr. USB.

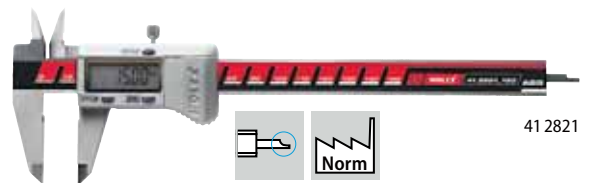
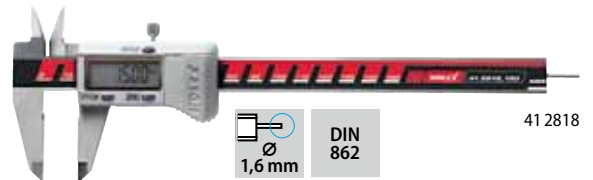
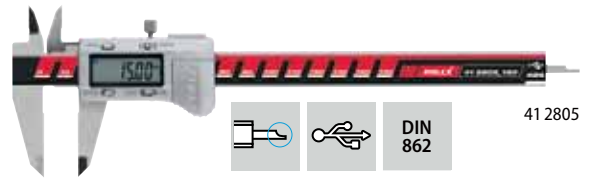

Messbereich	mm	150	150HM	200	300
42A 41 2805	Digitaler Messschieber ABS mit Datenausgang	91,20 72,90	–	–	–
42A 41 2818	Digitaler Messschieber ABS mit rundem Tiefenmaß	72,20 57,90	–	–	–
42A 41 2821	Digitaler Messschieber ABS	72,20 57,90	177,– 142,50	116,50 93,40	240,– 194,–
42A 41 2822	Digitaler Messschieber ABS Set à 3 Stück	216,60 152,–	–	–	–
Ableitung	mm	0,01			
Ableitung	Inch	0,0005			
Fehlergrenze	mm	0,03	0,03	0,03	0,04
Schnabellänge	mm	40	40	50	60



**HOLEX® Digitaler Werkstatt-Messschieber mit Messspitzen**

Direkte Ablesung über klar erkennbare, große Digitalanzeige. **Mit robustem Metallgehäuse.**

**Lieferumfang:** Inklusive 1 Batterie Nr. 081560 Gr. LR44.

Messbereich	mm	300
42A 41 5611	Digitaler Messschieber mit Messspitzen	244,50 179,50
Ableitung	mm	0,01
Ableitung	Inch	0,0005
Fehlergrenze	mm	0,04
Schnabellänge	mm	90
Innenmessansatz-Ø	mm	10



**Absolut-System**

Digitaler Messschieber mit **Absolutmaßstab**, kein Nullen notwendig.

Große, kontrastreiche Digitalanzeige. Elektronik schaltet nach 5 Minuten automatisch ab. Anschalten durch einfaches Anschieben. Die Messflächen sind feinstgeläppt.

**Mit robustem Metallgehäuse.**

**Lieferumfang:** Inklusive 1 Batterie Nr. 081560 Gr. CR2032

Messbereich	mm	300
42A 41 5621	Digitaler Messschieber ABS mit Messspitzen	269,– 207,50
Ableitung	mm	0,01
Ableitung	Inch	0,0005
Fehlergrenze	mm	0,04
Schnabellänge	mm	90
Innenmessansatz-Ø	mm	10



**Garant** Digitale Messschieber



Entdecken Sie unsere neuen digitalen Messschieber und Tiefenmessschieber.

**Vorteile:**

- Neues modernes Design.
- Ergonomisches Gehäuse mit griffsympathischer Santoprene®-Komponente.
- Große, kontraststarke LCD-Anzeige mit 11,5 mm Ziffernhöhe.
- IP54 und IP67-Schutz.
- Datenausgang.
- Lange Batterielebensdauer.



**Garant** Digitale Messschieber

Digitaler Messschieber IP54 mit Datenausgang.  
**Gut ablesbare, kontraststarke LCD-Anzeige mit 11,5mm Ziffernhöhe.**  
 Sehr lange Batterielaufzeit durch modernes, energieeffizientes Messsystem. Nach 20 Minuten schaltet das System automatisch in den Sparmodus und wird durch einfaches Bewegen des Schiebers wieder aktiviert. Messwert und Nullpunkt bleiben dabei erhalten.  
**Ergonomisches Gehäuse mit griffsympathischer Santoprene®-Komponente.**  
 Die Messflächen sind feinstgeläpft.

Gr. 300 – ohne Tiefenmaß.

**Norm:**

Gr. 300 – nach Werksnorm.

**Lieferumfang:** Inklusive 1 Batterie  
 Nr. 081560 Gr. CR2032.

41 2681 – **3x Messschieber**  
 Nr. 412680 Gr. 150.

**Sonderzubehör:** Datenkabel Nr. 498948,  
 Tastaturinterface Nr. 498963



DIN 862

DIN 862  
 1,5 mm

41 2680

41 2682



Lange Batterielebensdauer.

Datenausgang

Neues, modernes Design.

Ergonomisches Gehäuse  
 mit griffsympathischer  
 Santoprene®-Komponente.

Große, kontraststarke LCD-Anzeige  
 mit 11,5 mm Ziffernhöhe.

Messbereich	mm	150	200	300
41A <b>41 2680</b>	Digitaler Messschieber IP54 mit Datenausgang	<del>119,-</del> 99,90	<del>189,-</del> 158,90	<del>246,-</del> 206,90
41A <b>41 2681</b>	Digitaler Messschieber IP54 mit Datenausgang Set à 3 Stück	<del>357,-</del> 255,-	-	-
41A <b>41 2682</b>	Digitaler Messschieber IP54 mit rundem Tiefenmaß und Datenausgang	<del>119,-</del> 99,90	-	-
Ableseung	mm		0,01	
Ableseung	Inch		0,0005	
Fehlergrenze	mm	0,03	0,03	0,04
Schnabellänge	mm	40	50	64



**Garant** Messzeug-Sätze 2- bzw. 6-teilig

**Lieferumfang:** Inklusive Holzbox.

- Gr. 2 – 1 **GARANT-Messschieber** Nr. 410100 Gr. 150 mm.  
 1 **GARANT-Bügelmessschraube** Nr. 420402 Gr. 0 – 25 mm.
- Gr. 6 – 1 **GARANT-Messschieber** Nr. 410100 Gr. 150 mm.  
 1 **GARANT-Bügelmessschraube** Nr. 420402 Gr. 0 – 25 mm.  
 1 **GARANT-Haarwinkel** Nr. 450010 Gr. 100×70 mm, Genauigkeit DIN 875/00.  
 1 **GARANT-Haarlineal** Nr. 460095 Gr. 100 mm lang.  
 1 **GARANT Stahlmaßstab** EG I Nr. 461770 Gr. 150 mm.  
 1 **Federspitzzirkel** Nr. 457000 Gr. 120 mm lang, mit austauschbaren Spitzen.

**Sonderzubehör:**

Gr. 2 – Kann mit Haarwinkel Nr. 450010 Gr. 75×50 mm ergänzt werden.

Anzahl Messzeuge		2	6
41A <b>41 9160</b>	Messzeug-Satz	<del>87,60</del> 74,90	<del>157,-</del> 129,90





**Garant** Digitale Messschieber Schutzart IP67

Digitaler Messschieber IP67 mit Datenausgang. **Gut ablesbare, kontraststarke LCD-Anzeige mit 11,5mm Ziffernhöhe.** Sehr lange Batterielaufzeit durch modernes, energieeffizientes Messsystem. Nach 20 Minuten schaltet das System automatisch in den Sparmodus und wird durch einfaches Bewegen des Schiebers wieder aktiviert. Messwert und Nullpunkt bleiben dabei erhalten. 2-Komponentengehäuse mit **griffsympathischer Santoprene®-Oberfläche.** Der Messschieber ist unempfindlich gegen Wasser, Kühlmittel, Öl und Staub - auch mit Datenkabel. Die Messflächen sind feinstgeläppt.

Gr. 300 – ohne Tiefenmaß

**Norm:**

Gr. 300 – nach Werksnorm

**Lieferumfang:** Inklusive 1 Batterie Nr. 081560 Gr. CR2032.

41 2691 – **3x Messschieber** Nr. 412690 Gr. 150

**Sonderzubehör:** Datenkabel Nr. 498948, Tastaturinterface Nr. 498963.



Messbereich	mm	150	200	300
41A <b>41 2690</b>	Digitaler Messschieber IP67 mit Datenausgang	179,-	251,-	333,-
		139,-	209,-	269,-
41A <b>41 2691</b>	Digitaler Messschieber IP67 mit Datenausgang Set à 3 Stück	539,-	-	-
		380,-	-	-
41A <b>41 2692</b>	Digitaler Messschieber IP67 mit rundem Tiefenmaß und Datenausgang	179,-	-	-
		139,-	-	-
Ableseung	mm	0,01		
Ableseung	Inch	0,0005		
Fehlergrenze	mm	0,03	0,03	0,05
Schnabellänge	mm	40	50	65

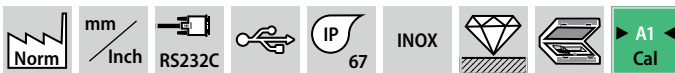

**Garant** Digitale Tiefenmessschieber

**Sehr große, kontraststarke LCD-Anzeige mit 11,5 mm Ziffernhöhe.** Sehr lange Batterielaufzeit durch modernes, energieeffizientes Messsystem. Nach 20 Minuten schaltet das System automatisch in den Sparmodus und wird durch einfaches Bewegen des Schiebers wieder aktiviert. Messwert und Nullpunkt bleiben dabei erhalten. 2-Komponentengehäuse mit **griffsympathischer Santoprene®-Oberfläche.**

Die Messflächen sind feinstgeläppt. Messschiene vorne mit feinem, gehärtetem Messstift Ø 1,5 mm, 5 mm lang. Mit Preset (Maßvoreinstellung).

**Lieferumfang:** Inklusive 1 Batterie Nr. 081560 Gr. CR2032.

**Sonderzubehör:** Zusatzbrücke 300 mm lang Nr. 418610, Messeinsatz für Abstandsmessungen Nr. 418630. Datenkabel Nr. 498948, Tastaturinterface Nr. 498963.



Messbereich	mm	150	200	300
41A <b>41 8682</b>	Digitaler Tiefenmessschieber IP67 mit Datenausgang	396,50	469,50	512,-
		333,-	395,-	430,50
Ableseung umschaltbar	mm	0,01		
Ableseung umschaltbar	Inch	0,0005		
Fehlergrenze	mm	0,03	0,03	0,04
Brückenlänge	mm	100	100	150
Querschnitt Messschiene	mm	16x4		



**Garant** Messzeug-Satz 6-teilig

**Lieferumfang:** Inklusive Holzbox.  
 1 Digitaler GARANT-Messschieber Nr. 412680 Gr. 150 mm.  
 1 GARANT-Bügelmessschraube Nr. 420402 Gr. 0 – 25 mm.  
 1 GARANT-Haarwinkel Nr. 450010 Gr. 100x70 mm, Genauigkeit DIN 875/00.  
 1 GARANT-Haarlineal Nr. 460095 Gr. 100 mm lang.  
 1 GARANT Stahlmaßstab EG I Nr. 461770 Gr. 150 mm.  
 1 Federspitzzirkel Nr. 457000 Gr. 120 mm lang, mit auswechselbaren Spitzen.



Anzahl Messzeuge		6
41A <b>41 9151</b>	Messzeug-Satz	285,50
		233,-



### Mitutoyo Digitale Messschieber mit Absolute-Elektronik – AOS

- Absolutmaßstab, kein Nullen notwendig, dadurch schneller und sicherer messen.
- Geringer Stromverbrauch (20000 Stunden kontinuierliche Benutzung), Batterie-Kontrollanzeige.
- Messergebnis wird über gut ablesbare Ziffern (Höhe 9 mm) angezeigt. Das elektromagnetische Messsystem **AOS (Advanced Onsite Sensor)** bietet gesteigerten Schutz gegen Wasser und Staub.

**Lieferumfang:** 3 x Messschieber Nr. 412632 Gr. 150.  
Inklusive 1 Batterie Nr. 081560 Gr. 357.



41 2633

Messbereich	mm	150
44A <b>41 2633</b>	Digitaler Messschieber mit AOS-System Set á 3 Stück	379,50
		<b>286,50</b>
Ableseung	mm	0,01
Fehlergrenze	mm	0,03
Schnabellänge	mm	40



### Mitutoyo Digitale Messschieber mit Absolut-Elektronik, Schutzart IP67

Elektronischer Messschieber mit Absolut-Elektronik und großem, gut ablesbarem Display. Unempfindlich gegen Wasser, Öl und Staub. Durch geringen Energieverbrauch 15000 h kontinuierlichen Einsatz mit einer Batterie (Gr. 300: 5000 h). Das Gerät schaltet sich bei Bedienung automatisch ein und bei Nichtgebrauch nach ca. 20 Minuten automatisch aus.

**Lieferumfang:** 3 x Messschieber Nr. 412623 Gr. 150



41 2629

Messbereich	mm	150
44A <b>41 2629</b>	Digitaler Messschieber IP67 Set á 3 Stück	597,-
		<b>458,-</b>
Ableseung	mm	0,01
Fehlergrenze	mm	0,03
Schnabellänge	mm	40



### TESA Digitaler Messschieber TWIN-CAL IP67

Großes, kontrastreiches Display mit 11 mm Ziffernhöhe. Mehr als 12000 Stunden Betriebsdauer, Standby-Schaltung nach 10 Minuten und Auto-Abschaltung nach 2 Stunden. ABS Messmodus, integrierter TLC Anschluss zur Datenübertragung. Rundumschutz gegen Flüssigkeiten. Gehäuse mit Stahlenschutzplatte und „Soft Touch“ Oberfläche.

**Lieferumfang:** 3 x Messschieber Nr. 412785 Gr. 150.  
Inklusive 1 Batterie Nr. 081560 Gr. CR2032.

**Sonderzubehör:** Datenkabel Nr. 498918,  
Funk Nr. 498916 Gr. SENDER.



41 2787

Messbereich	mm	150
45A <b>41 2787</b>	Digitaler Messschieber TESA TWIN-CAL IP67 Set á 3 Stück	549,-
		<b>397,-</b>
Ableseung	mm	0,01
Ableseung	Inch	0,0005
Fehlergrenze	mm	0,03
Schnabellänge	mm	40



**Mahr** **Digitale Messschieber mit großem Display – MarCal**

Grat ablesbare, kontraststarke LCD-Anzeige mit 11 mm großen Ziffern. Modernes, energieeffizientes Messsystem, Betriebsdauer ca. 3 Jahre. Reference-Lock-Funktion verhindert Messfehler durch versehentliches Betätigen der Bedientasten. Geläppte Führungsbahnen, die Messflächen sind feinstgeläpft.

**Lieferumfang:** 3 x Messschieber Nr. 412716 Gr. 150.  
Inklusive 1 Batterie Nr. 081560 Gr. CR2032.



Messbereich	mm	150
43A <b>41 2718</b>	Digitaler Messschieber mit großem Display und rundem Tiefenmaß Set á 3 Stück	409,50
		<b>298,50</b>
Ableseung	mm	0,01
Ableseung	Inch	0,0005
Fehlergrenze	mm	0,04
Schnabellänge	mm	64

41 2718



**Mahr** **Digitale Messschieber i-wi Schutzart IP67**

Sehr große LCD-Anzeige 11 mm Ziffernhöhe. Integrierte, drahtlose Datenschnittstelle i-wi. Resistent gegen Staub und Feuchtigkeit. Betriebsdauer ca. 3 Jahre.

**Lieferumfang:** Inklusive 1 Batterie Nr. 081560 Gr. CR2032. i-wi Funkempfänger Nr. 498912.

**Hinweis:** Erhalten Sie ab sofort die Software MarCom Professional 5.2 kostenlos zum Download unter [www.mahr.com/marcom](http://www.mahr.com/marcom)



40 2736

Messbereich	mm	150START
43A <b>40 2736</b>	Digitaler Messschieber Starter Pack mit Stick	387,-
		<b>284,-</b>
43A <b>40 2738</b>		387,-
		<b>284,-</b>
Ableseung	mm	0,01
Ableseung	Inch	0,0005
Fehlergrenze	mm	0,03
Schnabellänge	mm	40



40 2738

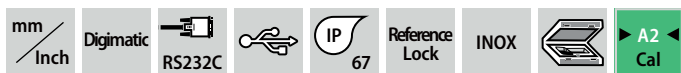

**Mahr** **Digitale Nuten-Tiefenmessschieber MarCal**

Zum Messen von Einstichen, Nuten, Aussparungen, Absätzen etc.. Angegebene Fehlergrenzen entsprechend **DIN 862**.

Gr. 200; 300 – Messschiene mit Doppelhaken.  
Beide Antastflächen auf einer Ebene.

**Lieferumfang:** 1 Batterie Nr. 081560 Gr. CR2032.

**Sonderzubehör:** Datenkabel Nr. 498940.



41 8753

Messbereich	mm	200	300
43A <b>41 8753</b>	Digitaler Nuten-Tiefenmessschieber IP 67	644,-	820,-
		<b>513,-</b>	<b>652,-</b>
Ableseung umschaltbar	mm	0,01	
Ableseung umschaltbar	Inch	0,0005	
Fehlergrenze	mm	0,03	
Brückenlänge	mm	100	150
Querschnitt Messschiene	mm	11,5 x 3,6	

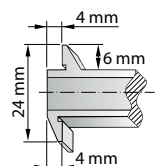



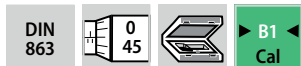

### Bügelmessschrauben 1/100-Ableseung

**Feinstgegläppte hartmetallbestückte Messflächen.** Gehärtete, geschliffene Messspindel. Feststellung durch Klemmhebel. Mit Gefühlsratsche und Isolierhandschutz. Mit sauber gravierten und schwarz ausgelegten Teilstrichen und Zahlen.

42 0402/0403 – **Mit Schnellantrieb und vorgezogener Gefühlsratsche für Einhandbedienung** sowie Bedienung im Halter.

**Lieferumfang:**

42 0403 – **3 × Bügelmessschraube** 420402 Gr. 0 – 25.

42 0200/0402 – Ab Gr. 25–50 inklusive 1 Einstellmaß.



42 0402



42 0200



Messbereich	mm	0-25	25-50	50-75	75-100	100-125	125-150
41B <b>42 0402</b>	Garant Bügelmessschraube	<del>49,-</del>	<del>74,10</del>	<del>87,30</del>	<del>101,50</del>	<del>127,-</del>	<del>149,50</del>
		<b>39,90</b>	<b>61,90</b>	<b>72,90</b>	<b>84,90</b>	<b>109,-</b>	<b>125,-</b>
41B <b>42 0403</b>	Garant Bügelmessschraube Set á 3 Stück	<del>147,-</del>	-	-	-	-	-
		<b>109,-</b>	-	-	-	-	-
42B <b>42 0200</b>	HOLEX Bügelmessschraube	<del>23,95</del>	<del>31,55</del>	<del>42,65</del>	<del>51,40</del>	-	-
		<b>19,55</b>	<b>24,45</b>	<b>34,40</b>	<b>41,80</b>	-	-
Ableseung	mm	0,01					
Spindel-Ø	mm	6,5					
Messtrommel-Ø (42 0402, 42 0403)	mm	19					
Messtrommel-Ø (42 0200)	mm	18	18	18	18	-	-

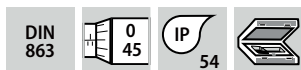

### HOLEX® Digitale Bügelmessschrauben

Gut ablesbare Anzeige. Hartmetallbestückte Messflächen.

Digitale und analoge Ableseung. Staub- und spritzwassergeschütztes Metallgehäuse.

**Lieferumfang:** Inklusive 1 Batterie Nr. 081560 Gr. 357. 1 Steckkugel zur Messung gekrümmter Flächen.

42 1490 – Ab Größe 25–50, 1 Einstellmaß.

42 1491 – 3 × Bügelmessschraube 421490 Gr. 0-25.



42 1490



Messbereich	mm	0-25	25-50	50-75	75-100
42B <b>42 1490</b>	Digitale Bügelmessschraube	<del>129,50</del>	<del>159,-</del>	<del>194,-</del>	<del>225,-</del>
		<b>103,-</b>	<b>126,90</b>	<b>155,-</b>	<b>179,-</b>
42B <b>42 1491</b>	Digitale Bügelmessschraube Set á 3 Stück	<del>388,50</del>	-	-	-
		<b>292,-</b>	-	-	-
Ableseung	mm	0,001			
Fehlergrenze	µm	4	4	5	5
Spindel-Ø	mm	6,5			
Spindelsteigung	mm	0,5			

### Digitaler Bügelmessschrauben-Satz



**Lieferumfang:** Bügelmessschrauben Nr. 421490 mit dazugehörigen Einstellmaßen.

Messbereich	mm	0-100
42B <b>42 1495</b>	Digitaler Bügelmessschrauben-Satz	<del>695,-</del>
Anzahl Messschrauben		4
Anzahl Einstellmaße		3



42 1495

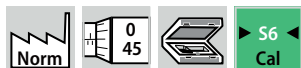

### HOLEX® Innenmessschrauben

Ablese- und Bedienteile mattverchromt (ab Ø 12 HM Messbacken).

Selbstzentrierender Messkopf mit 3 Messbacken (ab Ø 12 HM).

**Lieferumfang:** Innenmessschrauben Nr. 428990, Einstellringe (zur Justierung) und Verlängerung.

Messbereich	mm	6-12	12-20	20-50	50-100
42B <b>42 8991</b>	Innenmessschrauben-Satz inklusive Einstellringe	<del>838,-</del>	<del>516,-</del>	<del>1195,-</del>	<del>1750,-</del>
		<b>627,-</b>	<b>387,-</b>	<b>896,-</b>	<b>1265,-</b>
Ableseung	mm	0,001	0,005	0,005	0,005
Fehlergrenze	mm	0,004 / 0,005	0,005 / 0,006	0,006	0,007
Anzahl Messschrauben		3	2	4	4
Anzahl Einstellringe		2	1	2	2
Einstellring-Ø	mm	8 / 10	16	25 / 40	62 / 87



42 8991

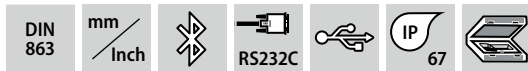

**Digitale XT-Innenmessschrauben für Dreipunkt-Messung**

**3-Punkt-Innenmessschrauben** für Grundlochmessung ab Gr. 12,5–16.  
 Fixe Messbacken aus HM, ab Gr. 12,5 mit HM-Einsätzen.  
 Ablesung über große, kontrastreiche Digitalanzeige.  
 Messspindel ganz gehärtet und geschliffen. Sicheres, fehlerfreies Messen ohne Nonius.

- Funktion:**
- Umschaltung mm / Inch.
  - Einstellung von 4 Preset-Werten.
  - Ein- / Aus-Haltewert-Taste.

**Sonderzubehör:** Datenkabel Nr. 498948.  
 USB-Dongle Nr. 498952.  
 Einstellringe Nr. 484030.  
 Verlängerungen Nr. 428510.



42 8602



**Lieferumfang:** Inklusive 1 Batterie Nr. 081560 Gr. CR2032.

Messbereich	mm	6-8	8-10	10-12,5	12,5-16	16-20	20-25	25-35	35-50	50-65	65-80	80-100	100-125	125-150
46B <b>42 8602</b>	Digitale XT-Innenmessschraube	<del>1090,-</del>	<del>1090,-</del>	<del>1100,-</del>	<del>1115,-</del>	<del>1115,-</del>	<del>1360,-</del>	<del>1555,-</del>	<del>1615,-</del>	<del>1785,-</del>	<del>1790,-</del>	<del>1845,-</del>	<del>(1865,-)</del>	<del>(1945,-)</del>
		<b>824,-</b>	<b>824,-</b>	<b>827,-</b>	<b>834,-</b>	<b>834,-</b>	<b>1020,-</b>	<b>1170,-</b>	<b>1215,-</b>	<b>1350,-</b>	<b>1350,-</b>	<b>1380,-</b>	<b>(1415,-)</b>	<b>(1435,-)</b>
Ablesung wählbar	mm	0,01 / 0,001												
Fehlergrenze	mm	0,004	0,004	0,004	0,004	0,004	0,004	0,004	0,004	0,005	0,005	0,005	0,006	0,006
Maß a	mm	1,9	1,9	1,9	0,5	0,5	0,5	0,5	0,5	0,5	0,5	0,5	0,2	0,2
Standardmesstiefe	mm	58	58	58	62	66	66	80	80	80	80	100	115	115

**Digitale XT-Innenmessschrauben-Sätze**



**Lieferumfang:** Digitale Innenmessschrauben Nr. 428602 und Kontrollringe mit UKAS-Prüfprotokoll.  
 Gr. 2-6 – Zweipunktmessgerät

Messbereich	mm	2-6	6-10	10-20	20-50	50-100	100-200
46B <b>42 8652</b>	Digitaler XT-Innenmessschrauben-Satz	<del>(3950,-)</del>	<del>1615,-</del>	<del>1935,-</del>	<del>2645,-</del>	<del>2940,-</del>	<del>(5215,-)</del>
		<b>(2965,-)</b>	<b>1215,-</b>	<b>1455,-</b>	<b>1990,-</b>	<b>2210,-</b>	<b>(3910,-)</b>
Anzahl Messköpfe		5	2	3	3	3	4
Anzahl Einstellringe		3	1	2	2	2	2
Einstellring-Ø	mm	2,5 / 3 / 4	8	12,5 / 20	20 / 35	60 / 80	125 / 175



42 8652

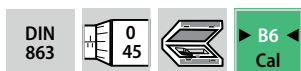

**XT-Innenmessschrauben für Dreipunkt-Messung**

**3-Punkt XT-Innenmessschrauben.** Messspindel gehärtet und geschliffen.  
 Messtrommel mit tiefschwarzer Skalierung, alle Ableseteile matt verchromt.  
 Gefühlsratsche für gleichmäßige Messkraft.  
 Alle Geräte mit Serien-Nr. und Prüfprotokoll versehen.

**Verwendung:** Grundloch- und Durchgangsbohrungen, Zentrierränder.

**Sonderzubehör:** Einstellringe Nr. 484030, Verlängerung Nr. 428510.



42 8500

Gr. 6-8–16-20 – „Micro“ - Ausführung mit verbesserter Auflösung von 2 µm.

Gr. 12,5-16–80-100 – Für Grundlochmessung ab Gr. 12,5 – 16.

Innenmessschrauben für höchste Präzision.  
 Fixe Messbacken aus HM, ab Gr. 12,5 mit HM-Einsätzen.

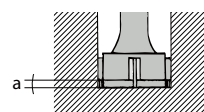

Für Grundlochmessungen ab Gr. 12,5.

Messbereich	mm	6-8	8-10	10-12,5	12,5-16	16-20	20-25	25-35	35-50	50-65	65-80	80-100
46B <b>42 8500</b>	XT-Innenmessschraube	<del>412,50</del>	<del>386,-</del>	<del>386,-</del>	<del>386,-</del>	<del>368,-</del>	<del>403,50</del>	<del>605,-</del>	<del>617,-</del>	<del>729,-</del>	<del>729,-</del>	<del>930,-</del>
		<b>309,50</b>	<b>287,50</b>	<b>287,50</b>	<b>287,50</b>	<b>276,50</b>	<b>304,-</b>	<b>453,50</b>	<b>464,50</b>	<b>546,-</b>	<b>546,-</b>	<b>697,-</b>
Ablesung	mm	0,002	0,002	0,002	0,002	0,002	0,005	0,005	0,005	0,005	0,005	0,005
Fehlergrenze	mm	0,004	0,004	0,004	0,004	0,004	0,004	0,004	0,004	0,005	0,005	0,005
Maß a	mm	1,9	1,9	1,9	0,5	0,5	0,5	0,5	0,5	0,5	0,5	0,5
Standardmesstiefe	mm	58	58	58	62	66	66	80	80	80	80	100

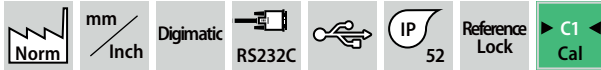

**Garant** **Digitale Messuhren DI 1 mit 1/100- bzw. 1/1000-Ablesung**

Digitale Messuhr mit sehr großer (12 mm), kontraststarker LCD-Anzeige. Durch Reference-System nach dem Einschalten sofort messbereit.

**Funktion:** Nullsetzen der Anzeige in jeder Position, Zählrichtungsumkehr, Tastensperre gegen unbeabsichtigte Bedienung, Auto-Off (wählbar). Wieder-Einschalten durch Bewegung oder Tastendruck; der Bezug zur Referenz bleibt immer erhalten.

43 4010 – Preset (Maßvoreinstellung).

**Lieferumfang:** Messuhr mit aufgeschraubter Aluminium-Schutzkappe am Messbolzenende und alternativ montierbarer Abhebekappe. 1 Batterie Nr. 081560 Gr. CR2032.

**Sonderzubehör:**

43 4000 – Ersatz- und Sondertaster Nr. 434900 / 434910 / 434915, Drahtabheber Nr. 434930, Datenkabel Nr. 498940.

43 4010 – Ersatz- und Sondertaster Nr. 434900 / 4910 / 4915, Drahtabheber Nr. 434930, Datenkabel Nr. 498940.

Messbereich	mm	12,5
<b>43 4000</b>	Digitale Messuhr Ablesung 0,01 mm	<del>177,-</del> <b>149,-</b>
<b>43 4010</b>	Digitale Messuhr Ablesung 0,001 mm	<del>350,-</del> <b>289,-</b>
Ablesung umschaltbar (43 4000)	mm	0,01
Ablesung umschaltbar (43 4010)	mm	0,001
Ablesung umschaltbar (43 4000)	Inch	0,0005
Ablesung umschaltbar (43 4010)	Inch	0,00005
Fehlergrenze (43 4000)	mm	0,02
Fehlergrenze (43 4010)	mm	0,005
Messkraft	N	0,5 – 1
Einspannschaft-Ø h6	mm	8
Gehäuse-Ø	mm	60
Dicke des Gehäuses	mm	28



**HOLEX** **Digitale Messuhr 1/100-Ablesung**

Digitale Messuhr in kompakter Bauform mit kontrastreicher, digitaler Anzeige.

**Lieferumfang:** Inklusive Ösendeckel und 1 Batterie Nr. 081560 Gr. CR2032.

**Sonderzubehör:** Ersatz- und Sondertaster Nr. 434900 / 434910 / 434915.

Messbereich	mm	12,5
<b>43 4004</b>	Digitale Messuhr Ablesung 0,01 mm	<del>119,-</del> <b>94,90</b>
Ablesung umschaltbar	mm	0,01
Ablesung umschaltbar	Inch	0,0005
Fehlergrenze	mm	0,025
Messkraft	N	0,7 – 1,5
Einspannschaft-Ø h7	mm	8
Gehäuse-Ø	mm	58
Dicke des Gehäuses	mm	26



**Garant** **Hydraulische Magnet-Messtative**

**Hydraulisches Messtativ mit Zentralklemmung** - alle Gelenke werden durch den zentralen Drehknopf starr geklemmt.

Ölhydraulik durch Doppeldichtungen gegen Ölverlust gesichert. Klemmkraft lässt sich stufenlos regulieren.

**Großes und gummiertes Handrad** (Ø 54 mm) für leichtes Anziehen und Lösen der Klemmung.

Gelenkarme sind an der Messuhrenaufnahme 360° drehbar, über 180° schwenkbar und passend für Messuhren mit Schaft-Ø 6 und 8 mm oder Prisma.

Stativ inklusive Magnetfuß mit **ergonomischem Drehschalter**. Hochleistungs Ferrit-Magnet mit geschliffenen Auflageflächen an der Rückseite und geschliffener Prismen-Unterseite zum Aufsetzen auch auf Wellen und zylindrischen Körpern.

**Griffsympathische Kunststoffkapselung** des Magnetfußes mit erhöhtem Schlagschutz und thermischer Isolation.

**Hinweis:** Hydraulische Messtative können bei offener Klemmung hohe Temperaturschwankungen aushalten. Dabei benötigt das Öl eine gewisse Zeit, um die Temperatur anzugleichen. Im geklemmten Zustand sind maximal 15° C Temperaturunterschied ohne Ölverluste realisierbar.

**Lieferumfang:**

Gr. 300 – Gelenkarm Nr. 440610 300 und Magnetfuß Nr. 440620 1.

Gr. 400 – Gelenkarm Nr. 440610 400 und Magnetfuß Nr. 440620 1.

Ausladung	mm	300	400
<b>44 0600</b>	Hydraulisches Messtativ (mit Magnetfuß)	<del>249,-</del> <b>223,90</b>	<del>295,50</del> <b>265,90</b>
Ausladung	mm	300	400
Anschlussgewinde			M8
Ausrichtung Anschlussgewinde			seitlich
Haftkraft	N		1000
Magnetfuß Länge	mm		75
Magnetfuß Breite	mm		56
Magnetfuß Höhe	mm		58



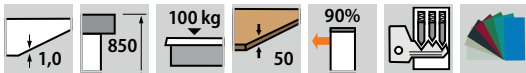

**Garant KOMBI-Werkbank fahrbar mit Hartgesteinsplatte**

**Fahrbarer Messarbeitsplatz mit Hartgesteinsplatte für den mobilen Einsatz.**  
**Mess- und Kontrollplatte aus ausgesuchtem Natur-Hartgestein Genauigkeit 0.** Fein diamantgeläppt für die Kontrolle. Frei von Fehlern, homogene Struktur. Durchbiegungsfest und verwindungssteif. Absolut rostsicher und säurebeständig, geringe Wärmeleitfähigkeit. **Inklusive Gewindebuchse rostfrei M8.**  
**Arbeitsplatte Eluplan dunkel Stärke 50 mm;** 2 mm starker Kunststoffbelag mit abrieb- und schlagfester Oberfläche. Der Belag ist antistatisch, weitgehend resistent gegen schwache Säuren und Laugen. Die zähnharte Oberfläche ist besonders geeignet für empfindliche Teile. Kanten allseitig mit ABS-Umleimer.  
**Fußteile fahrbar** aus Stahlblech mit Bockrolle und Lenkrolle mit Feststellbremse und Drehkranzarretierung, Räder-Ø 125 mm mit Vollgummi-Laufbelag spurlos grau. Rückwände und Ablageboden aus Stahlblech gekantet, 25 mm hoch.

Gr. 1500/4C – **Schubladenblock 600 mm breit** aus Stahlblech mit Stiftzylinderschloss mit 2 Schlüsseln und Zentralverschluss. Schubladen Art. Nr. 93 3760 aus Stahlblech mit breiter Alu-Griffleiste, ausziehbar bis 90%. An den Innenseiten Schlitzleisten für Unterteilung.

**Lackierung:** Korpus und Fußteile lichtgrau RAL 7035, Schubladen und Seitenverkleidung signalblau RAL 5005 **pulverbeschichtet.** Aufhängung für Hartgesteinsplatte RAL 7016 (nicht änderbar).

**Lieferumfang:** Inklusive Hartgesteinsplatte Gen.0 630 x 400 mm, Gewindebuchse M8. Komplett montiert.

Gr. 1500/4C – Inklusive Schubladenblock Nr. 933780 4C.

**Hinweis:** Zubehör siehe Nr. 933910 - 933990, Einteilungsmaterial Nr. 960030 - 960180, Aqurado-Ordnungssystem Nr. 960900 - 961500.

**Hartgesteinsplatte, Genauigkeit 0, Größe 630 x 400 mm, inklusive Gewindebuchse M8. Arbeitsplatte Eluplan dunkel.**



**Fußteile fahrbar** mit Bockrolle und Lenkrolle mit Feststellbremse und Drehkranzarretierung.

**Schubladengehäuse 600 mm breit, komplett mit Schubladen.**

43 1305



**Die Schubladen:** Mit Leichtlaufrollen Denim 100, belastbar bis 100 kg. An den Innenseiten Schlitzleisten für Unterteilung.



**Gewindebuchsen** aus rostfreiem Stahl.



**Hartgesteinsplatte** Genauigkeit 0. Fein diamantgeläppt, durchbiegungssteif.

Plattenlänge mm / Modell		1500	1500/4C
4W	<b>43 1300</b> Universal-Werkbank mit Eluplanplatte dunkelgrau fahrbar mit Hartgesteinsplatte	(2050,-)	-
4W	<b>43 1305</b> Universal-Werkbank mit 5 Schubladen mit Eluplanplatte dunkelgrau fahrbar mit Hartgesteinsplatte	(1805,-)	-
	Höhe		850
	Arbeitsplatte Länge		1500
	Arbeitsplatte Tiefe		700
	Arbeitsplatte Stärke		50
	Hartgesteinsplatte Länge		630
	Hartgesteinsplatte Breite		400
	Ebenheit		0,007
	Schubladengehäuse Höhe	-	540
	Schubladengehäuse Breite	-	600
	Schubladengehäuse Tiefe	-	630
	Schubladen Nutbreite	-	490
	Schubladen Nuttiefe	-	520
	maximale Tragfähigkeit Fahrereinrichtung		400
	Gewicht	158	208
	<b>Bestückung:</b> Schubladen-Fronthöhe (43 1305)	-	60; 80; 100; 120; 120 mm

**Garant KOMBI-Werkbänke**

**Werkbänke nach dem Baukastensystem – hier wird Modularität groß geschrieben:**  
 Die GARANT KOMBI-Werkbänke sind beliebig nach Ihren individuellen Bedürfnissen konfigurierbar. Passendes Zubehör wie Werkzeug-Ordnungssysteme finden Sie im Band Betriebseinrichtungen.



Messschieber-Sortiment Nr. 96 2814 Gr. 4.



Hydraulisches Messstativ Nr. 44 0610 Gr. 400.



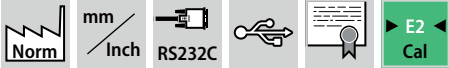

**Garant** **Digitale Höhenmessgeräte**

**Messsystem:**

- Hervorragende Messgenauigkeit und Zuverlässigkeit durch optisch inkrementales Messsystem mit Doppelselektkopf.
- Dynamisches Tastsystem für hohe Wiederholgenauigkeit.
- Luftgefedert, für leichtes, ruckfreies Verschieben.
- Präzise Messkopfführung auf Edelstahl-Führungsbahnen.
- Einfache Messabläufe durch motorisierten Messschlitten.
- Tasterkonstante bleibt nach dem Abschalten erhalten.
- Integrierter, aufladbarer Akku für netzunabhängiges Messen.
- Temperaturkompensation über internen Temperatursensor.

**Bedien- und Anzeigeeinheit:**

- Große und übersichtliche Funktionstasten.
- Gut ablesbares Grafik-LCD-Display mit Hintergrundbeleuchtung.
- Bedienung über selbsterklärende Icons in mehreren Sprachen.
- Möglichkeit zusätzlich Nullpunkte auf Werkstück zu setzen.
- Speichern von Messdaten auf integriertem USB-Speicher.

**Zusätzliche 2D-Messfunktionen:**

- Ausgleichskreis.
- Abstand und Winkel von 2 Elementen.
- Winkel zwischen 3 Elementen.
- Winkel im Konus.
- Koordinatentransformation.

**Statistische Auswertung:**

- Statistische Auswertung einzelner Merkmale.
- Histogramme.
- Prozessregelkarten.
- Pareto-Diagramme.
- Erstellen von Produktions- und Prüfplänen.
- Direkter Ausdruck auf USB-Drucker.

**Lieferumfang:** Inklusive Bedien- und Anzeigeelement. Träger Nr. 445410 Gr. T6, Messeinsatz Nr. 445420 Gr. K6/51, Einstellblock, Netzteil, NiMH-Akku und Bedienungsanleitung.

Messen mit Tastenfeld (Schnelltasten) am Fuß.



Der Anwender kann beide Hände am Messgerät belassen (Taster, Luftlager und Schnelltasten) und dabei das Werkstück komplett durchmessen.



44 5350\_600

Typ		350	600
41F <b>44 5350</b>	Digitales 2D-Höhenmessgerät HC1	<del>6840,-</del> <b>6149,-</b>	<del>7545,-</del> <b>6790,-</b>
Messbereich	mm	350	600
maximaler Anwendungsbereich	mm	0 – 520	0 – 770
Zifferschrittumschaltbar	mm	0,01 / 0,005 / 0,001 / 0,0005 / 0,0001	
Fehlergrenze (L = Messlänge in mm)	µm	1,8 + L / 600	
Wiederholpräzision Ebene	µm	0,5	
Wiederholpräzision Bohrung	µm	1	
Rechtwinkligkeitsabweichung (frontal)	µm	5	6
Messkraft	N	1,0 ± 0,2	
Länge Fußfläche	mm	240	
Breite Fußfläche	mm	250	
Gesamthöhe	mm	741	985
Gewicht	kg	25	30



**Garant** **Mess- und Kontrollplatten aus Natur-Hartgestein**

Besonders ausgesuchtes Natur-Hartgestein.

- Frei von Fehlern, homogene Struktur.
  - Durchbiegungsfest und verwindungssteif.
  - Absolut rostsicher und säurebeständig, geringe Wärmeleitfähigkeit.
  - Mikrofeine Bearbeitung der Oberfläche (diamantgeläppt).
- Die zulässigen Toleranzen werden unterschritten.

**Genauigkeit:** Die Endfertigung und Kontrolle erfolgt in computergesteuerten Klimaräumen. Die verwendeten Messmittel garantieren den exakten Anschluss an nationale und internationale Kalibrierlaboratorien.

**DIN 876/0 – fein diamantgeläppt** für die Kontrolle.

**Lieferumfang:** **Inklusive Prüfprotokoll, Transportverpackung.**

Gr. 400×400 – Inklusive Gummifüße.

Gr. 630×400–1200×800 – Inklusive Stahlkugeleinsätze.

**Hinweis:** **Auf Anfrage:** Hartgesteinsplatten mit Kern aus speziellen Aluminiumwaben zur Gewichtsreduzierung. Rostfreie Stahlgewindeeinsätze, Stahl-T-Nutschienen (für Nr. 430190 keine Stahl-T-Nutschienen möglich), Genauigkeit 000, andere Größen, Zwischenabmessungen. Lieferung unfrei.



43 0190

Länge×Breite	mm	400×400	630×400	630×630	1000×630	1200×800
41C <b>43 0190</b>	Hartgesteinsplatte Genauigkeit 0	<del>290,50</del> <b>244,90</b>	<del>440,50</del> <b>369,-</b>	<del>644,-</del> <b>539,-</b>	<del>(1025,-)</del> <b>(859,-)</b>	<del>(1775,-)</del> <b>(1489,-)</b>
Ebenheit	mm	0,006	0,007	0,007	0,008	0,009
Stärke	mm	50	70	70	100	160
Anzahl Gummifüße		4	–	–	–	–
Anzahl Stahlkugeleinsätze		–	3	3	3	5
Gewicht	kg	25	55	83	189	460



**Garant Präzisions-Höhenanreißgeräte mit Lupe**

Stabiler Fuß mit geschliffener Standfläche und Schmutznuten.  
 Ergonomische, komfortable Kunststoffkappe mit Santoprene®-Oberfläche.  
 Fläche, hartmetallbestückte Anreißnadel für einfaches Anreißen auch in schmalen Nuten, auswechselbar, Anreißmöglichkeit ab 0.  
 Zeichnungsmaße können dadurch ohne Rechenfehler direkt übertragen werden.  
 Klappbare und abnehmbare Schutzkappe für verletzungs-freies Arbeiten.  
 Inklusive Feineinstellung und Feststellschraube.  
**Zusätzliche Lupe für optimale Ablesbarkeit.** Alle Ableseteile sind blendfrei mattverchromt.  
**Lieferumfang:** Inklusive Anreißnadel Nr. 444010 Gr. 75.



Anreißhöhe	mm	300	600
41F <b>44 3450</b>	Präzisions-Höhenanreißgerät mit Lupe	<del>522,-</del>	<del>666,-</del>
		<b>469,50</b>	<b>598,-</b>
Nonius	mm	1/50	
Fehlergrenze	mm	0,05	0,08
Messsäulen-Querschnitt	mm	30×12	
Fußfläche Länge	mm	165	
Fußfläche Breite	mm	110	



**Garant Anschlagwinkel mit zweiseitiger Maßteilung**

Aus eloxierter Aluminium-Legierung, korrosionsbeständig.  
 Ein spezieller Eloxal-Unterdruck garantiert eine wisch- und kratzfeste Skala, auch über Jahre hinweg.  
 Zweite Innenskala zum Maßnehmen ab dem Anschlag.



Länge Schiene	mm	300	500
41G <b>45 6405</b>	Anschlagwinkel mit zweiseitiger Maßteilung	<del>48,50</del>	<del>61,-</del>
		<b>39,25</b>	<b>49,25</b>
Länge kurzer Schenkel	mm	200	250



**Garant Werkstattlineale mit zweiseitiger Maßteilung, mit Fase**

Aus eloxierter Aluminium-Legierung, korrosionsbeständig.  
 Ein spezieller Eloxal-Unterdruck garantiert eine wisch- und kratzfeste Skala, auch über Jahre hinweg.  
 Oberkante mit mm-Teilung. Unterkante mit Inch-Teilung.



Länge	mm	300	400	600	1000
41H <b>46 1170</b>	Werkstattlineal mit zweiseitiger Maßteilung	<del>21,70</del>	<del>28,95</del>	<del>36,55</del>	<del>54,-</del>
		<b>17,45</b>	<b>23,70</b>	<b>29,30</b>	<b>43,65</b>
Querschnitt Breite	mm	50			
Querschnitt Stärke	mm	5			



**HOLEX Flachwinkel und Anschlagwinkel Genauigkeit 1**

Winkel aus gehärtetem Aluminium.  
 Kratzfeste, schwarz eloxierte blendfreie Oberfläche.  
 Prüfflächen feinstbearbeitet.  
 Klar ablesbare, lasergravierte Skala. Antimagnetisch.



Schenkellänge	mm	75×50	100×70	150×100	200×130	250×165	300×200	400×265	500×330
42F <b>45 1050</b>	Flachwinkel aus eloxiertem Aluminium Genauigkeit 1	<del>9,30</del>	<del>11,10</del>	<del>14,40</del>	<del>22,60</del>	<del>28,10</del>	<del>35,50</del>	<del>126,20</del>	<del>177,50</del>
		<b>7,55</b>	<b>9,10</b>	<b>11,70</b>	<b>18,50</b>	<b>22,90</b>	<b>28,90</b>	<b>102,50</b>	<b>145,-</b>
42F <b>45 1060</b>	Anschlagwinkel aus eloxiertem Aluminium Genauigkeit 1	<del>14,30</del>	<del>16,90</del>	<del>25,60</del>	<del>32,70</del>	<del>42,80</del>	<del>61,30</del>	<del>157,45</del>	<del>220,55</del>
		<b>11,30</b>	<b>13,45</b>	<b>20,40</b>	<b>26,05</b>	<b>34,20</b>	<b>48,95</b>	<b>125,-</b>	<b>175,50</b>
Winkel-Toleranz	mm	0,014	0,015	0,018	0,02	0,023	0,025	0,03	0,035
Länge kurzer Schenkel	mm	50	70	100	130	165	200	265	330
Schenkelquerschnitt	mm	15×4	20×5	30×6	30×7	35×7	40×8	45×10	50×10



### Garant Präzisions-Stahlmaßstäbe

Aus **rostfreiem** Federbandstahl. Sehr präzises und sauberes Teilungsbild mit glatter Oberfläche. Höchste Genauigkeit und trennscharfe Ablesbarkeit der Skala. Oberkante mit 1/2 mm-Teilung. Unterkante mit 1 mm-Teilung.



46 1770\_200

Länge	mm	100	150	200	300	500
41H 46 1770	Stahlmaßstab, rostfrei	2,30	3,05	3,95	4,80	9,10
		1,80	2,45	3,15	3,80	7,25
Querschnitt Breite	mm	13	13	13	13	18
Querschnitt Stärke	mm			0,5		



### HOLEX® Rollbandmaße

Kunststoffgehäuse mit abnehmbarem Gürtelclip. Automatischer, gedämpfter Bandrücklauf und Bandstopp. Verschiebbarer Gleit-Endhaken. Maßband gelb, schwarz/rot bedruckt.

- Gr. 2 – Ohne schwarze Gummierung.
- 46 2012 – Gleit-Endhaken mit 2 Magneten.
- 46 2014 – Maßband mit mm/Inch-Ablesung (Oberkante Inch, Unterkante mm).

**Lieferumfang:**

46 2011 – 3 x Rollbandmaß Nr. 462010.

Bandlänge	m	2	3	5	8	10
42G 46 2010	Rollbandmaß	3,-	3,55	5,35	7,-	9,60
		2,30	2,70	4,05	5,40	7,40
42G 46 2011	Rollbandmaß Set á 3 Stück	9,-	10,65	16,05	-	-
		5,65	6,95	10,10	-	-
42G 46 2012	Rollbandmaß mit Magneten	-	4,25	6,45	-	-
		-	3,20	4,80	-	-
42G 46 2014	Rollbandmaß mm/Inch Ablesung	-	3,55	5,35	-	-
		-	2,70	4,05	-	-
Bandlänge (46 2011)	m	2	3	5	-	-
Bandbreite	mm	13	16	19	25	25
Gehäuse Länge	mm	65	66	74	80	90
Gehäuse Breite	mm	22	27	31	35	45
Gehäuse Höhe	mm	57	59	68	75	90



### Garant Leichtmetall-Wasserwaagen

Starkwandiges, eloxiertes Aluprofil mit sehr hoher Biegesteifigkeit. Plane und prismatische Messfläche für perfekte Ausrichtung an Flächen, Rohren und Kanten. Kantenlose Horizontallibelle mit Lupeneffekt für verzerrungsfreie Sicht auf die Libellenblase. Mit **starken Dauermagneten**.



46 7025\_600

Länge	mm	600	800	1000
41H 46 7025	Leichtmetall-Wasserwaage mit Magnet	63,-	66,10	74,80
		49,80	52,40	59,80
Fehlergrenze in Normallage	mm/m		0,5	
Fehlergrenze bei Überkopfmessung	mm/m		0,75	

### HOLEX® Digitales Neigungsmessgerät

Stabiles Metallgehäuse mit je 2 starken Magneten an der Unterseite und an den planen Seitenflächen. Winkelablesung über großes LCD Display. Die Anzeige dreht bei Winkeln größer 90° automatisch mit. Anzeige des Winkels zur Horizontalen oder zwischen zwei Flächen möglich (Absolut- und Relativmessung).

**Lieferumfang:** Inklusive 1 Batterie Nr. 081556 Gr. 6LR61.

42G 46 7564	Digitales Neigungsmessgerät		67,60
			49,90
Ziffernschrittwert	Grad		0,05
Fehlergrenze	Grad		0,5
Länge	mm		56
Breite	mm		56
Höhe	mm		31



46 7564

**Smart Probes**

**Smart Probes Set**

Kompakte und für das Smartphone optimierte Messgeräte.

- Anzeige von bis zu 6 Smart Probes gleichzeitig.
- Drahtloses Ablesen der Messwerte auf ihrem Mobilgerät.
- Messwertänderungen als Graph oder Tabelle darstellbar.
- Messdatenprotokolle können durch Fotos ergänzt werden.

Zur einfachen Messung von Luftgeschwindigkeiten, Luftfeuchte, Volumenströmen und Temperaturen. Besonders für die Wartung von Klimaanlage- und -systemen geeignet.

- Lieferumfang:**
- Inklusive 1 Smart Case
  - 1 Testo Infrarot Temperaturmessgerät Nr. 474182 Gr. 805i
  - 1 Testo Temperatur- und Feuchtemessgerät Nr. 474184 Gr. 605i
  - 1 Testo Temperatur- und Strömungsmessgerät Nr. 474186 Gr. 405i
  - 1 Testo Temperatur- und Strömungsmessgerät Nr. 474186 Gr. 410i

**Hinweis:** Weitere Smart Probes (Thermometer, Zangenthermometer, Differenzdruckmessgerät und Hochdruckmessgerät) auf Anfrage lieferbar.



Anwendungsbeispiel



47 4195

47/B	<b>47 4195</b>	Smart Probes Klima-Set		<del>362,-</del>
				<b>343,50</b>
	Gewicht	g		800
	Länge	mm		270
	Breite	mm		190
	Höhe	mm		60

**Klimamessgerät**

Klimamessgerät testo 440 zur Messung von Temperatur, Feuchte, Druck, Luftströmung, Beleuchtungsstärke, CO und CO2.

- Intuitive und klar strukturierte Messmenüs mit höchstem Bedienkomfort.
- Umfassende Auswahl an Klimasonden für eine Vielzahl von Anwendungen.

**Testo 440 Flügelrad-Set zur Messung von Luftströmen**

Mit diesem praktischen Set messen Sie **Strömungsgeschwindigkeit und Volumenstrom im Lüftungskanal (m/s, m³/h)**. Das Multifunktionsmessgerät testo 440 und die Flügelrad-Sonde überzeugen durch ein intelligentes Kalibrierkonzept, einfache Bedienbarkeit und höchsten Komfort beim Einstellen von Klima- und Lüftungsanlagen.

- Lieferumfang:** Klimamessgerät Testo 440 Nr. 474141 Gr. 440, 3x Mignon-Batterien Typ AA, USB-Kabel, Flügelrad-Sonde Nr. 474152 Gr. FR, Koffer Nr. 474161 Gr. K und Kalibrierprotokoll.

Typ		FR
47/B	<b>47 4162</b>	Klimamessgerät Testo 440 Flügelrad-Set
		<del>573,60</del>
		<b>546,-</b>
Messbereich	m/s	0,6 – 50
Fehlergrenze (m/s + % vom Messwert)	m/s	±0,2 + 1 % (0,6 bis 40 m/s) ±0,2 + 2 % (40,1 bis 50 m/s)
Betriebstemperatur	°C	-10 – 70



**Testo 440 Lux-Set zur Messung der Beleuchtungsstärke**

Klimamessgerät testo 440 und Lux-Sonde **zum Messen der Beleuchtungsstärke** an Arbeitsplätzen.

- Lieferumfang:** Klimamessgerät Testo 440 Nr. 474141 Gr. 440, 3x Mignon-Batterien Typ AA, USB-Kabel, Lux-Sonde Nr. 474158 Gr. Lux, Koffer Nr. 474161 Gr. K und Kalibrierprotokoll.

Typ		LUX
47/B	<b>47 4163</b>	Klimamessgerät Testo 440 Lux-Set
		<del>619,-</del>
		<b>586,-</b>
Messbereich	lx	0 – 100000
Fehlergrenze		Klasse C



**Testo 440 Feuchte-Set mit Bluetooth zur Messung von Temperatur und Feuchte**

Klimamessgerät testo 440 und Feuchte-Temperatur-Sonde **zum Messen der Feuchte und Temperatur in Lager-, Kühl- und Arbeitsräumen sowie in Lüftungskanälen**.

- Lieferumfang:** Klimamessgerät Testo 440 Nr. 474141 Gr. 440, 3x Mignon-Batterien Typ AA, USB-Kabel, Feuchte- und Temperatur-Sonde Nr. 474146 Gr. FT, Koffer Nr. 474161 Gr. K und Kalibrierprotokoll.

Typ		FT
47/B	<b>47 4164</b>	Klimamessgerät Testo 440 Feuchte / Temperatur-Set
		<del>458,65</del>
		<b>431,-</b>
Messbereich Temperatur	°C	-20 – 70
Messbereich relative Feuchte	%	0 – 100
Fehlergrenze Temperatur	°C	±0,5
Fehlergrenze relative Feuchte	%	±2







## BENNING Multimeter

Stabiles Kunststoffgehäuse mit großformatiger 4 3/4", 4" oder 3 1/2" LCD-Anzeige.

**Norm:** IEC / DIN EN 061010-1 (DIN VDE 0411-1).

**Verwendung:** Digitale Service-Messgeräte für weite Anwendungsfelder. Bieten hohe Sicherheit und weitere Zusatzfunktionen.

Gr. MM7-1; MM12 – AutoV-Funktion für automatische AC/DC-Spannungserkennung und niedrige Eingangsimpedanz (LoZ).

Gr. MM12 – Für anspruchsvolle Messaufgaben, Software zur Messwertübertragung, -speicherung, Datenlogger-Funktion LOG, App zum Ansehen, Speichern, Teilen von Messwerten, gleichzeitig bis zu 5 Digital-Multimeter aus sicherer Entfernung überwachen.

**Lieferumfang:** Inklusive Batterien, Messleitungen, Kompakt-Schutztasche, Bedienungsanleitung.

Gr. MM1-3–MM12 – Drahttemperaturfühler.

Gr. MM1-3 – Gummi-Aufhängevorrichtung

Gr. MM7-1; MM12 – Gummischutzrahmen.

Gr. MM12 – PC-Software, USB-Datenkabel, Magnetaufhänger, Kalibrierzertifikat

**Hinweis:**

Gr. MM7-1 – Zusätzliche Kalibrierung I8.



\_MM1-3



\_MM7-1



\_MM12

Herstellerbezeichnung	MM1-3	MM7-1	MM12
47A 47 3300 Multimeter	127,-	266,-	540,-
Anzeigebereich	112,-	233,50	429,50
Grundgenauigkeit	2000	6000	40000
Durchgangsprüfung	0,5	0,08	0,5
Diodenprüfung		ja	
Voltsensor (berührungslos)	ja	ja	–
Messverfahren	RMS	TRUE RMS (AC+DC)	TRUE RMS (AC+DC)
Speicherfunktion	HOLD, MAX / MIN	HOLD, MAX / MIN	HOLD; PEAK
Wechselspannung AC	0,1 mV – 750 V	0,01 mV – 1000 V	0,01 mV – 1000 V
Gleichspannung DC	0,1 mV – 1000 V	0,01 mV – 1000 V	0,01 mV – 1000 V
Wechselstrom AC	1 mA – 10 A	10 µA – 10 A	10 µA – 10 A
Gleichstrom DC	1 mA – 10 A	10 µA – 10 A	10 µA – 10 A
Widerstand	0,1 Ω – 20 MΩ	0,1 Ω – 40 MΩ	0,1 Ω – 40 MΩ
Kapazität	1 pF – 2 mF	1 nF – 10 mF	0,01 nF – 40 mF
Frequenz	1 Hz – 20 MHz	0,01 Hz – 100 kHz	0,1 Hz – 100 kHz
Temperatur	°C	-20 – 800	-40 – 400
Überspannungskategorie	CAT III 600 V	CAT III 1000 V; CAT IV 600 V	CAT III 1000 V; CAT IV 600 V
Stromversorgung	2×081556_LR3	1×081556_6LR61	4×081556_LR6



## FLUKE Strom-Spannungsprüfer

Offene Stromzange zum **kontaktlosen Messen von Spannung**, Strom und Frequenz, ohne mit Messleitungen einen Kontakt zu spannungsführenden Punkten herzustellen. Prüfspitzen austauschbar.

Zur Messung von Leiterquerschnitten von 120 mm<sup>2</sup>. Gut ablesbare Anzeige mit Hintergrundbeleuchtung.

Gr. T6-1000 – Gleichzeitige Anzeige des aktuellen Spannungs- und Stromwertes auf Display.

**Norm:** IEC / EN 61010-1; IEC / EN 61326-1; VDE 0843-20-1.

**Verwendung:** Zur professionellen Spannungs- und Polaritätsprüfung sowie Strommessung. Geeignet für Arbeiten in der Elektrotechnik, Industrie, Instandhaltung und Service (Fehlersuche).

**Lieferumfang:** Inklusive 2 Batterien 081556 Gr. LR6, angeschlossene Messleitungen mit abnehmbaren 4 mm Messspitzenschutzkappen.



\_T6-1000

Typ	T6-600	T6-1000
47H 47 3215 Strom-Spannungsprüfer	209,-	275,-
Messverfahren	199,50	262,-
Haltewert-Taste	TRUE RMS	
Anzeigebereich AC	ja	
Anzeigebereich DC	V	1 – 600
Wechselstrom AC	V	1 – 600
Frequenzmessung	Hz	0,1 – 200 A
Widerstand	–	45 – 66
Überspannungskategorie	1 Ω – 2 kΩ	1 Ω – 100 kΩ
Stromversorgung	CAT III 600 V	CAT III 1000 V; CAT IV 600 V
	2 × Batterien 081556_LR6	

**Garant LED-Lupenleuchte**

Lichtstarke, formschöne Lupenleuchte. Leuchtenkopf, Standrohr und Flexschlauch sind aus robustem Metall.

- Die speziell entwickelte Lampenabdeckung mit integrierter Optik fokussiert das Licht **blendfrei, mit minimalen Streuverlusten** auf die Prüffläche (4mal mehr Licht pro Watt als mit einer Leuchtstoffröhre, Lebensdauer ca. 50000 h = 6 Jahre rund um die Uhr).
- **Verzerrungsfreie, hartbeschichtete** Kunststofflinse.
- Modernes, **sehr effizientes Lichtkonzept**, bestehend aus 63 LEDs auf einer Ringplatine.
- Über Soft-Touch-Sensor mit einem Finger **schalt- und dimmbar**.
- Durch den hochwertigen Flexschlauch und die schlanke, aufs Wesentliche reduzierte Bauform ist die LED-Lupenleuchte überall einsetzbar.

**Vorteil:** 6 Jahre 100 % Beleuchtung ohne Wartungskosten. Leicht und schnell zu reinigen (geschlossenes System). Unempfindlich gegen Vibrationen. Funktionales Design.

**Lieferumfang:** Inklusive Steckernetzteil 100 – 240 V, Linsenabdeckung und Tischklemme Nr. 491492 Gr. TK.

**Sonderzubehör:** Tischfuß Nr. 491492 Gr. TF.

**Hinweis:** Weitere Tisch- oder Maschinenfüße auf Anfrage.  
Diese Leuchte enthält eingebaute LED Lampen.  
Die Lampen können in der Leuchte nicht ausgetauscht werden.  
Energieeffizienzklasse: A



4mal mehr Licht pro Watt – mit einem Finger schalt- und dimmbar.

491490

Linsen-Ø	mm	72
<b>41M 49 1490</b>	LED-Lupenleuchte	<del>486,50</del> <b>426,50</b>
Vergrößerung (x-fach)		2,3
Kopf-Ø	mm	122
Kopfstärke	mm	13
Ausladung	mm	ca. 750

Innovativ designte Lupenleuchte für höchste Ansprüche. Großes Sichtfenster mit Ø 153 mm für verzerrungsfreies Sehen. Ausbalanciertes, federentlastetes, exakt arretierbares Gestänge in robuster Ausführung aus Aluminium und Hochleistungskunststoff. Geschlossene Gelenke schützen die Leitungen im Inneren.

- **Absolut kratzfeste** Glaslinse.
- **3D-Kopfgelenk** für individuelle Einstellung und Fixierung.
- **Beleuchtung:** 48 Hochleistungs-LEDs, Leistungsaufnahme nur 14 W. Lichtstärke 6000 Lx auf bis zu 10 % stufenlos dimmbar, LEDs bis zu 50 000 h Lebensdauer.
- Die **Segmentschaltung (Visualizer)** ermöglicht strukturbetonende Beleuchtungseffekte. Farbwiedergabe-Stufe 1A zur brillanten Sichtbarmachung von Farben.

**Lieferumfang:** Inklusive Steckernetzteil 100 – 240 V, 50/60 Hz, Linsenabdeckung und Tischklemme Nr. 491492 Gr. TK.  
Inklusive zusätzlicher Aufkittlinse Ø 30 mm.

**Hinweis:** Diese Leuchte enthält eingebaute LED Lampen.  
Die Lampen können in der Leuchte nicht ausgetauscht werden.  
Energieeffizienzklasse: A



491496

Linsen-Ø	mm	153
<b>41M 49 1496</b>	LED-Lupenleuchte mit Aufkittlinse	<del>746,-</del> <b>676,-</b>
Vergrößerung (x-fach)		2
Vergrößerung Aufkittlinse (x-fach)		3,5
Kopf-Ø	mm	250
Länge Gelenkarm A	mm	500
Länge Gelenkarm B	mm	484
Ausladung	mm	1356

**HOLEX LED-Lupenleuchte**

Lupenleuchte mit hochwertigen SMD-LEDs für blendfreies, schattenfreies und gleichmäßig ausgeleuchtetes Arbeitsfeld. Randscharfe und verzerrungsfreie Abbildung. Langlebige LEDs (bis zu 50 000 h), geringer Energieverbrauch. Diese Leuchte enthält eingebaute LED-Lampen. Die Lampen können in der Leuchte nicht ausgetauscht werden. Energieeffizienzklasse: A.

Gr. 100 – 48 SMD-LEDs. Zusätzliche Aufkittlinse Ø 22 mm für 3,5fache Vergrößerung.

Gr. 125 – 60 SMD-LEDs; 2 Helligkeitsstufen.

**Lieferumfang:** Inklusive Linsenabdeckung, Tischklemme für Plattenstärken von 10 – 62 mm (Gr. 100 mit Tischfuß).

**Hinweis:** Diese Leuchte enthält eingebaute LED-Lampen.  
Die Lampen können in der Leuchte nicht ausgetauscht werden.  
Energieeffizienzklasse: A



Linsen-Ø	mm	100	125
<b>42L 49 1545</b>	Ring-Lupenleuchte	<del>89,20</del> <b>68,80</b>	<del>214,-</del> <b>169,50</b>
Vergrößerung (x-fach)		1,75	
Kopf-Ø	mm	180	230
Länge Gelenkarm A	mm	140	400
Länge Gelenkarm B	mm	165	400



**Mahr** Rauheits-Messgerät Marsurf PS10

Mobiles Rauheitsmessgerät für präzise und normgerechte Rauheitsmessung und Dokumentation nach dem Tastschnittverfahren. **Mit integriertem Kalibriernormal (herausnehmbar).** Großes, beleuchtetes 4,3"-TFT-Touch-Display. Anzeige drehbar. Vorschubgerät integriert und separat einsetzbar. Aufnahme zur Höheneinstellung für Messungen an Kegeln etc., Datensicherung als TXT, X3P, CSV und PDF-Datei. Gaußfilter gemäß ISO 16610 – 21 (ersetzt DIN EN ISO 11562), Sonderfilter gemäß DIN EN ISO 13565 – 1, IS-Filter gemäß DIN EN ISO 3274 (ausschaltbar).

- Vorteil:**
- Einschalten und sofort messen – intuitiv ohne Schulung.
  - Automatische Cut-Off-Wahl.
  - Start-Taste gleichzeitig Home-Button für direkten Zugang zur Startansicht.
  - Schnellzugriff ihrer Wunschfunktionen durch Favoritenablage im Display.

**Lieferumfang:** Inklusive Vorschubeinheit, Standardtaster Nr. 499004 Gr. 6 – 350, Raunormal inklusive Werkskalibrierschein, integrierte Höhenverstellung, Tasterschutz, Ladegerät / Netzadapter, Bedienungsanleitung, Tragetasche mit Schulterriemen, Mini-USB-Kabel, Verlängerungskabel Vorschubeinheit.

**Sonderzubehör:** Ersatz- bzw. Sondertaster Nr. 499004, Tasterverlängerung Nr. 499008, Messständer Nr. 499011.

**Hinweis:** Set für Querabtastung auf Anfrage lieferbar.



49 8835

Typ		PS10
43C <b>49 8835</b>	Rauheits-Messgerät	2965,-
		<b>2579,-</b>
maximaler Messbereich	µm	350
maximaler Messbereich	Inch	0,014
Messstrecke Längsabtastung	mm	1,25 / 4,0 / 12,5
Messstrecken gemäß Norm	mm	1,5 / 4,8 / 15,0 / automatisch / N × Lc frei wählbar
Cut-Off (λ <sub>c</sub> )	mm	0,25 / 0,8 / 2,5
Tastgeschwindigkeit	mm/s	0,5 / 1,0
Auswerteeinheit Länge	mm	160
Auswerteeinheit Breite	mm	50
Auswerteeinheit Höhe	mm	77
Gewicht Auswerteeinheit	kg	0,5



**Garant** Rauheits-Messgerät ST1

Mobiles Rauheitsmessgerät für präzise und normgerechte Rauheitsmessung und Dokumentation nach dem Tastschnittverfahren. Durch Akku- und Netzbetrieb, integrierter Drucker und Speicherplatz für bis zu 40 000 Messwerte und 30 Profile ideal sowohl für den mobilen Einsatz in der Fertigung als auch stationär im Messraum. Alle gängigen Kenngrößen und Kennkurven nach DIN / ISO / JIS können zum Auswerten eines gemessenen Profils verwendet werden.

- Messbereich bis zu 350 µm (0.014 Inch).
- Normen: ISO / ASME / JIS und MOTIF umschaltbar.
- Taststrecken gemäß DIN EN ISO 4288 / ASME B46. 1: 1,75 mm, 5,6 mm, 17,5 mm (0.07 Inch, 0.22 Inch, 0.7 Inch) gemäß EN ISO 12085 (MOTIF): 1 mm, 2 mm, 4 mm, 8 mm, 12 mm, 16 mm.
- Zahl der Einzelmessstrecken von 1 bis 5 wählbar.
- Automatische normgerechte Wahl von Filter und Taststrecke.
- Phasenkorrekter Gauß-Filter gemäß DIN EN ISO 16610-21 (ersetzt DIN EN ISO 11562).

**Lieferumfang:** Raunormal Nr. 499580 Gr. PRN10 inklusive Werkskalibrierschein, Auswerteeinheit, Vorschubeinheit, Verbindungskabel Nr. 499036, Taster Nr. 499004 Gr. 6–350, Tasterschutz mit prismatischer Unterseite Nr. 499038, Handprisma mit 1 Paar Füßen zur Höhenjustierung, Aufnahme für Höhenanreißer (Bohrung Ø 8 mm), Steckernetzteil mit Adaptern, USB-Kabel, 1 Rolle Thermopapier Nr. 499510 Gr. H1, Schultergurt mit Schnalle und Transporttasche.

**Sonderzubehör:** Ersatz- bzw. Sondertaster Nr. 499004, Tasterverlängerung Nr. 499008, Messständer Nr. 499011 oder Nr. 498857, dazu passende Aufnahme für das Vorschubgerät Nr. 499035, Auswerte-Software Explorer Nr. 498847.



49 9030

Typ		ST1
41M <b>49 9030</b>	Rauheits-Messgerät	5055,-
		<b>4799,-</b>
maximaler Messbereich	µm	350
maximaler Messbereich	Inch	0,014
Rauheitsstandards		DIN / ISO / JIS / ASME
Messstrecke Längsabtastung	mm	1,75 / 5,6 / 17,5
Tastgeschwindigkeit	mm/s	0,5
Vorschubeinheit Länge	mm	82
Vorschubeinheit Breite	mm	34
Vorschubeinheit Höhe	mm	59
Auswerteeinheit Länge	mm	190
Auswerteeinheit Breite	mm	140
Auswerteeinheit Höhe	mm	86
Gewicht Vorschubeinheit	kg	0,3
Gewicht Auswerteeinheit	kg	1



**Garant Video-Messmikroskope MM1**

Messmikroskop mit schneller Bildverarbeitung, hochauflösender Farbkamera und einem leicht bedienbaren, werkstatttauglichen Multitouch Panel PC mit **intuitiver M3-Mess-Software**.

**Auflicht:** 56 weiße LEDs in 2 konzentrischen Ringen. 1 Ring und 4 Segmente jeweils einzeln schalt- und dimmbar.

**Durchlicht:** Langlebige LED's, telezentrisch, schalt- und dimmbar. **Massive Granitbasis** mit oberflächengehärtetem Kreuztisch und hochpräzisen Führungen. Ergonomische Schnellverstellung mit Einhand-Bedienung in beiden Achsen (X und Y).

**Diodenlaser** als Positionierhilfe. Sehr hohe Wiederholgenauigkeit durch **automatische Kantenerkennung**.

- Verwendung:**
- Im Wareneingang, im Messraum, in der Fertigung.
  - Universell einsetzbar durch flexibles Vier-Quadranten-Auflicht und kompakten Messrechner.
  - Unterschiedlichste geometrische Formen und Materialien anwenderfreundlich und sicher messen und dokumentieren.

**Lieferumfang:** Inklusive All-in-One PC, Funkmaus und -tastatur, Staubschutzhülle, Netzteil, Prüfprotokoll und Bedienungsanleitung.

**Sonderzubehör:** Objektiv Nr. 491912, Software-Option Nr. 491913.

**Hinweis:** Längenmessabweichung  $E_{L_{UXY, MPE}}$  nach DIN EN ISO 10360-7 für Vergrößerungsfaktor = 1,5.  
 Zulässige Umgebungsbedingungen:  
 $20\text{ °C} \pm 1\text{ K}$ , Temperaturgradient  $\Delta_{td} = 0,5\text{ K/h}$ ,  $\Delta_{td} = 4,0\text{ K/d}$ , gemessen mit kalibriertem Normal.  
 Auf Anfrage bieten wir Ihnen zu den GARANT Video-Messmikroskopen gerne an:

- Wartungsvertrag.
- Aufstellung, Inbetriebnahme mit Kurzeinweisung.
- Individuelle Schulung Ihrer Mitarbeiter.
- Kalibrierung vor Ort.

Technische Änderungen sowie Ausführung des Touch Panels vorbehalten.



\_MM1-200/6x und \_MM1-300/6x mit 6-stufigem Rastenzoom-Objektiv

Zoomstufe	Display-Darstellung	Bildfeld
0,7x	31x	10,2x8,2 mm <sup>2</sup>
1x	45x	7,2x5,8 mm <sup>2</sup>
2x	85x	3,8x3,0 mm <sup>2</sup>
3x	129x	2,5x2,0 mm <sup>2</sup>
4x	179x	1,8x1,4 mm <sup>2</sup>
4,5x	201x	1,6x1,3 mm <sup>2</sup>



56 flexibel schalt- und dimmbare LEDs für optimale Ausleuchtung des Werkstücks.



\_MM1-200



Typ		MM1-200	MM1-300	MM1-200/6X	MM1-300/6X
AP 49 1910	Video-Messmikroskop MM1	(21810,-)	(28045,-)	(25550,-)	(33030,-)
		(21490,-)	(27790,-)	(25190,-)	(32790,-)
Messbereich X	mm	200	300	200	300
Messbereich Y	mm	100	200	100	200
Messbereich Z	mm	100	200	100	200
Längenmessabweichung $E_{L_{UXY, MPE}}$ optisch (2D)	µm	2,9 + L / 100 (L in mm) bei 20 °C ±1 K			
Objektiv (x-fach)		1,5	1,5	0,7 – 4,5	0,7 – 4,5
Vergrößerung am Bildschirm (x-fach)		84	84	31 – 201	31 – 201
Sichtfeld	mm	4,3x3,2	4,3x3,2	10,2x8,2 – 1,6x1,3	10,2x8,2 – 1,6x1,3
Kamera		1,3 Megapixel CMOS			
Arbeitsabstand	mm	80			
maximale Werkstückhöhe	mm	100	200	100	200
Stromversorgung	V	230 / 240			
Länge	mm	500	730	500	730
Breite	mm	600	900	600	900
Höhe	mm	770	950	770	950
Gewicht	kg	60	115	60	115
maximales Werkstückgewicht	kg	20			

**Steigen Sie mit GARANT Video-Messmikroskop MM1 in die Digitalisierung ein**



**Ersetzen Sie Ihren alten Messprojektor durch ein modernes GARANT Video-Messmikroskop.**

- Garant MM1**
- Einfache Bedienung am digitalen Live-Bild.
  - Automatische Kantenerkennung für höchste Wiederholgenauigkeit.
  - Digitalisierung Ihrer Ergebnisse in Reports und Bilddateien.



**Garant Konturmessgerät CM1**

Einfaches Konturmessgerät mit berührungslosem, optisch inkrementellem Messsystem. **Massive Granitbasis** und hochpräzise Achsen mit vorgespannten, spielfreien Linear-Kugellagern. CNC-steuerbare X- und Z-Achsen (entweder über Tastatur oder optional per Joystick).

**Messfunktionen:**

- Einstellen der Messstrecke und Messgeschwindigkeit.
- Programmieren von automatischen Abläufen.
- Einfache Auswahl von Regressionslinien und -kreisen.
- Erstellen von freien und abhängigen Schnittpunkten.
- Erstellen von Hilfslinien, Hilfskreisen und Referenzkugeln.
- Drehen und spiegeln von Konturen.
- Bestimmen der Form und Lage.

Gr. CM1 – Manueller Y-Tisch zur systemunterstützten Suche des höchsten bzw. tiefsten Punkts in Y-Richtung per Hand.

Gr. CM1-CNC – CNC-steuerbarer Y-Tisch zur automatischen Suche des höchsten bzw. tiefsten Punkts in Y-Richtung.

**Achtung: Voraussetzung für die Top-Down-Messung!**

**Lieferumfang:**

Inklusive Messrechner, Monitor, Maus und Tastatur, Kalibriernormal, Tastspitzenaufnahme, Tastspitze 20,5 mm.

**Sonderzubehör:**

Joystick Nr. 499255, Software-Optionen Nr. 499258.

Gr. CM1-CNC – Software-Option Top-Down inkl. Kalibriernormal Nr. 499257.

**Hinweis:**

Technische Änderungen und Ausführung des PC's und Monitors vorbehalten.



Typ		CM1	CM1-CNC
410 49 9250	Konturmessgerät	<del>(21190,-)</del> (20899,-)	<del>(29305,-)</del> (28999,-)
Messbereich X	mm	190	
Messbereich Z	mm	275	
Messbereich Y	mm	40	
Messsystem X		Hochgenau, inkremental, berührungslos	
Messsystem Z		Hochgenau, inkremental, berührungslos	
Messsystem T		Hochgenau, inkremental, berührungslos	
Auflösung in Z bezogen auf Tastspitze	µm	0,05	
Auflösung in Z bezogen auf Messsystem	µm	0,05	
Geradheit	µm	± (2+L/50)	
Messgenauigkeit XZT-Achse kombiniert	µm	± (2+L/50)	
Grundplatte Länge	mm	645	
Grundplatte Tiefe	mm	380	
Höhe	mm	550	
maximales Werkstückgewicht	kg	100	
Gewicht	kg	40	

**Garant Der größte Messbereich seiner Klasse**

Mit seinem Messbereich von **190 mm in X** und **275 mm in Z** (maximale Teststrecke im Raum > 330 mm) bietet das Konturmessgerät CM1 den größten Messbereich seiner Klasse. Im Gegensatz zur Drehpunktmessung wird durch dieses zweiachsige Messen konstant mit einem Messwinkel von 0° gemessen.

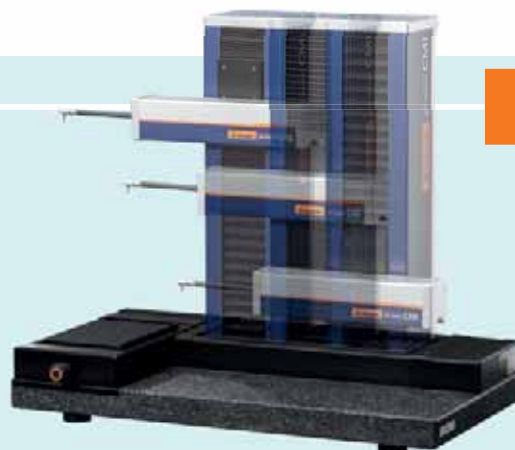

**Jetzt auch online!**

Alle Informationen zum GARANT Konturmessgerät CM1 finden Sie auch online auf unserer Webseite: [ho7.eu/CM1](http://ho7.eu/CM1)

## DICK Werkstattfeilen-Sätze

### Feilensätze mit Ergonomie-Feilenheft

Die Rohlinge sind geschmiedet und geschliffen und werden durch Spezialmaschinen mit einem exakten Hieb von gleichmäßiger Dichte und Tiefe versehen. Die **nicht balligen Feilen** haben eine Zahnform, die jeweils auf die Feilenart abgestimmt ist.

Um die Feilen zu schützen, sind die Sätze übersichtlich in **robusten Nylon-Rolltaschen** untergebracht.

Geschützte Feilen können nicht verschmutzen und der Hieb wird nicht beschädigt; das garantiert gleichbleibend hohe Feilleistung, glatte Feilflächen und verlängerte Standzeit.

Mit ergonomischen 2-Komponenten Kunststoffheften.

**Verwendung:** **Qualitätsfeile** für den Werkstattgebrauch mit langer Standzeit und hoher Feilleistung.

**Lieferumfang:** **5-teiliger** Feilensatz mit je einer **Flach-, Dreikant-, Vierkant-, Halbrund- und Rundfeile**.

DIN 7261



51 7411\_250



Länge ohne Angel		mm	200	250	300
50B	51 7411	Feilensatz mit 2K-Heft 5-teilig in Rolltasche Hieb 2	58,-	72,30	95,70
			46,40	57,80	76,60

## Präzisions-Nadelfeilen

### Präzisions-Nadelfeilen-Sätze

Schweizer Präzisions-Nadelfeilen entsprechen höchsten Ansprüchen an Formgenauigkeit, Hiebpräzision, Feilleistung und Standzeit. Hieblänge = 1/2 Feilenlänge. Hergestellt aus Spezialstahl für Präzisionsfeilen mit hoher Verschleißfestigkeit (65-66 HRC). Genau abgestimmte Formen, spezielle Hiebwinkel und große Auswahl an verschiedenen Hieben.

Hohe Feilleistung.

**Schnellspannheft** siehe Nr. 519700.

**Norm:** SH = Schweizer Hieb; DH = Deutscher Hieb.

**Lieferumfang:** In Kunststofftasche.

**Hinweis:** Siehe auch Habilis- Präzisionsfeilen Nr. 527050 – 527070.



52 7650

Gesamtlänge mm / Schweizer Hieb		140/1	160/0	<b>Inhalt:</b>
53B	52 7650	Präzisions-Nadelfeilen Satz 6-teilig	49,35	55,80
			39,50	44,65
				Je 1 Stück Form 1; 3; 4; 5; 6; 10

## PFERD Diamant-Handyfeilen

### Diamant-Handyfeilen-Satz

Entsprechend Nadelfeilen Nr. 529220, jedoch aus Rohlingen ähnlich den Habilis-Feilen Nr. 527060 gefertigt (verstärkter Querschnitt, kräftige geschmiedete Angel); ca. **3fache Belagfläche** gegenüber Nadelfeilen.

**Verwendung:** Zur Bearbeitung von **gehärteten bzw. vergüteten Stählen, Hartmetall, Glas, Keramik** und **faserverstärkten Kunststoffen**. Mit **wenig Druck** feilen, insbesondere an Kanten! Hoher Druck bringt keine bessere Feilleistung und schadet der Feile.

**Lieferumfang:** **5-teilig**, je 1 Feile Nr. 529150 Gr. 1; 3; 4; 5; 6 in stabiler Kunststoffbox.

D



52 9160

Typ		
53B	52 9160	Diamant-Handyfeilen-Satz 5-teilig, 215 mm Korn D 126
		256,50 205,-

## PFERD Schärffeilen

### Kettensäge-Schärfgeräte / Kettensägefeilen

**Verwendung:** Zum exakten Schärfen von Hand, wobei **in einem Arbeitsgang die Zähne im richtigen Winkel und die Tiefenbegrenzer im richtigen Verhältnis dazu gefeilt werden**.

Schonender als maschinelles Schärfen, deshalb längere Haltbarkeit und Nutzung der Sägekette.

**Lieferumfang:** 1 Schärfgerät,  
2 Kettensägefeilen Nr. 518650,  
1 Tiefenbegrenzerfeile Nr. 518656.

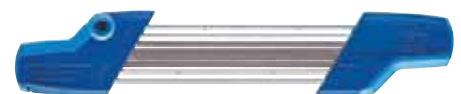

51 8661

Typ		CSX4,0	CSX4,8
55B	51 8661	56,40	56,40
		38,35	38,35
geeignet für Kettenteilung		Zoll	3/8 LP
passend für Kettensägefeilen-Ø		mm	4
passend für Tiefenbegrenzerfeilen Querschnitt		mm	9x6





**Garant Frässtifte-Sätze - Standardverzahnung**

Ausgewählte Frässtifte in den **Zahnungen Z7, Z9 und Z FINE** für allgemeine Stahl-, Aluminium- und Feinbearbeitung. **Schaft-Ø 6 mm.**

**Lieferumfang:** Je 1 Frässtift Nr. 540200 A1020/C0616/D1009/M1020, Nr. 540709 AS0616/F0618 und Nr. 540440 A1020/F0820.

Typ			
51D <b>54 1465</b>	Frässtifte-Satz – Universal 8-teilig	HM	<del>254,35</del> <b>167,50</b>



54 1465



**HOLEX Frässtifte-Sätze Zahnung STEEL / Stahl**

Typ			<b>Lieferumfang:</b>
52D <b>54 7120</b>	Frässtifte-Satz 8-teilig, Z Stahl – grob	HM	Je 1 St. Nr. 540740 Gr. A0616; A1020; A1225; C1225; D1009; G0820; F1225; L1020.
			<del>230,50</del> <b>175,-</b>



54 7120

**Garant CBN Schleifstifte - galvanische Metallbindung**

**CBN Schleifstifte-Satz**  
Sortiment mit ausgewählten Schleifstiften in den gebräuchlichsten Formen und Abmessungen. Schaft-Ø 3 mm.

**Verwendung:** Für **alle gehärteten, vergüteten und hochlegierten Stähle.**

**Lieferumfang:** Je 1 Schleifstift Form.  
Zylinder Nr. 552550 Gr. 1; 2; 3; 4; 5; Kugel Nr. 552650 Gr. 1; 2; 3; 4; 6.

Anzahl Schleifstifte			<b>10</b>
51E <b>55 2820</b>	CBN-Schleifstifte-Satz, 10-teilig B126	CBN	<del>169,-</del> <b>128,50</b>
Schaft-Ø		mm	3



55 2820



**PFERD Schleifstifte Mischkorn (AW-CER)**

**Schleifstifte-Satz**  
Schleifstift mit **Mischkorn (AW-CER)** in **Härte J.** Weich gebundene Kombination aus **weißem Edelkorund** und **keramischem, mikrokristallinem Sinterkorund** mit hoher Selbstschärfung für konstant hohe Abtragsleistung bei kühlem Schleifverhalten (Pferd-Bezeichnung AWCO).

Sortiment mit ausgewählten Schleifstiften in den gebräuchlichsten Formen und Abmessungen.

**Verwendung:** Für die flächige Bearbeitung von schwer spanbaren Superlegierungen wie **Titanwerkstoffen, Nickel- und Kobaltbasislegierungen** sowie **gehärtetem Stahl.** Empfohlene Schnittgeschwindigkeit 30 – 50 m/s.

**Lieferumfang:** Je 1 Schleifstift ZY0205 / ZY0306 / ZY0408 / ZY0510 / ZY0613 / ZY0816 / ZY1303 / ZY2006 / KU03 / KU06 / KU08 / SP0306 / SP0408 / SP0613 / SP0816.

Anzahl Schleifstifte			<b>15</b>	Schaft-Ø mm	Schaftlänge mm
55E <b>55 0305</b>	Schleifstifte-Satz fein	AW-CER	<del>40,60</del> <b>27,60</b>	3	30

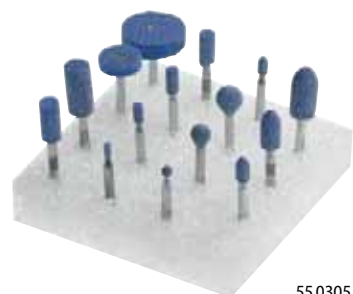

55 0305

**Diamant-Abziehplatten**

**Gleichmäßig verteilter Diamantbelag,** verbunden durch eine Nickelschicht. **Nahezu unbegrenzte Lebensdauer!**

**Verwendung:** Zum **Schärfen und Abziehen** von Werkzeugen für die Metall- und Holzbearbeitung. Geeignet für Stahl, HSS und Hartmetall. Für kleine oder spitze Werkzeuge die ungelochte Fläche verwenden. **Nicht zum Feilen geeignet.**

Diamant-Abziehplatte mit großem Schleifbelag im Holzetui.

Gr. D25 – Für feine Oberflächen zum Feinschleifen.

Gr. D46 – Zum größeren Schärfen.

**Hinweis:** **Nicht trocken, sondern mit Wasser bzw. Petroleum anwenden.**

Schleifmittelkurzzeichen / Körnung µm	D25	D46	Länge mm	Breite mm	Höhe mm
56Z <b>55 9000</b>	Diamant-Abziehplatte im Holzetui	<del>144,-</del> <b>109,50</b>	150	52	16
Feinheitsgrad	fein	mittel / grob			



55 9000

ZA

**HOLEX® Schleifhülsen und Fächerschleifhülsen**

**Fächerschleifhülsen zylindrisch**

Die Schleifhülse wird durch Ausdehnung des Gummikörpers bei hoher Drehzahl festgehalten. Die Hülse kann in ihrer vollen Breite eingesetzt werden, sitzt rutschfest und ist schnell und einfach auswechselbar (Auf- / Abdrehen in Schlitzrichtung). Nur kompatibel zu überschlifften Schleifhülsträgersystemen. Dicht um einen stabilen Kern gepackte **Schleiflamellen** aus Zirkonkorund-Gewebe (ZA). Durch den gleichmäßigen Verschleiß einzelner Lamellen wird ständig neues Schleifgewebe freigesetzt und erhöht die Lebensdauer und Abtragsleistung um ein Vielfaches.

**Passend für:** Schleifhülsträger Nr. 553600.

**Verwendung:** Schleifhülsen werden vorwiegend für Flächenschleifarbeiten eingesetzt, die eine stärkere Materialerspannung erfordern – auch an Kanten. Für aggressive Flächenschleifarbeiten als Alternative zu Schleifhülsen oder Fächerschleifern. Verwendung ausschließlich in Laufrichtung des Trägerkörpers, die Laufrichtung ist im Kern der Hülse gekennzeichnet.



55 3820\_30x30

Hülsen-Ø×Hülsen Breite		mm	30×30	45×30	60×30	
52E	55 3820	Fächerschleifhülse (ZA) Korn 40 <b>grob</b>	6,20	7,35	9,20	10
			4,70	5,60	7,-	10
52E	55 3821	Fächerschleifhülse (ZA) Korn 60 <b>mittelgrob</b>	6,20	7,35	9,20	10
			4,70	5,60	7,-	10
52E	55 3822	Fächerschleifhülse (ZA) Korn 80 <b>mittel</b>	6,20	7,35	9,20	10
			4,70	5,60	7,-	10
52E	55 3823	Fächerschleifhülse (ZA) Korn 120 <b>fein</b>	6,20	7,35		10
			4,70	5,60		10
Außen-Ø		mm	45	60	75	
maximale Drehzahl		min <sup>-1</sup>	19100	12700	9500	

**HOLEX® Schleifhülsträger zylindrisch**

Geschlitzter, elastischer Gummikörper mit Stahlschaft. Überschlifftene Mantelfläche für beste Rundlaufgenauigkeit.

Kopf-Ø×Kopflänge		mm	30×30	45×30	60×30	
52E	55 3600	Schleifhülsträger geschlitzt, Schaft-Ø 6 mm	11,20	12,60	16,05	5
			8,50	9,60	12,20	5
minimale Drehzahl		min <sup>-1</sup>	13000	9000	6500	
maximale Drehzahl		min <sup>-1</sup>	19100	12700	9500	



55 3600

**Garant Fächerschleifscheiben, CONTOUR-Schleifscheiben (Schnellwechselsystem, Außengewinde)**

Mini-Fächerscheiben mit aufgefächerten Lamellen bieten im Vergleich zu herkömmlichen Schleifscheiben eine **höhere Standzeit**, ein **flexibleres Schleifverhalten** und ein **gleichmäßigeres Schliffbild** (Rauheitswert) bis zur Verschleißgrenze.

Das **Schnellwechselsystem** mit Kunststoff-Außengewinde (Roloc™, Combidisc® CDR) ermöglicht den sicheren Schleifwerkzeug-Wechsel „in einem Dreh“ von Hand in kürzester Zeit.

**Verwendung:** Zum rationellen Schleifen kleiner Flächen, auch bei wechselnden Konturen. Kostenreduzierung mehrstufiger Arbeitsprozesse infolge reduzierter Wechselzeiten.

**Hinweis:** Roloc™ Bristle-Disc finden Sie unter 573510 ff.

- 55 4032 – Flacher, kompakter Lamellenaufbau zur **Schweißnahtbearbeitung** und für **Entgratarbeiten**.
- 55 4040 – Sehr hohe Abtragsleistung durch **selbstschärfendes Keramik Korn (CER)**.

Körnung			40	60	80	
51E	55 4040	Fächerscheibe (CER) Ø 50,8 mm	–	4,35	4,35	10
			–	3,40	3,40	10
51E	55 4032	Fächerscheibe (ZA) Ø 50,8 mm	3,50	3,50	3,50	10
			2,75	2,75	2,75	10



55 4040\_80



55 4032\_40

**HOLEX® Aufnahmeteller (Schnellwechselsystem, Außengewinde)**

Zur Aufnahme von Schleifscheiben mit **Schnellspannsystem Außengewinde (Roloc™, Combidisc®)**. Gummi-Schleifteller mit integrierter **1/4"-Aufnahme und 6 mm Schaft**. Montage auf M14-Spindel mit Adapter Nr. 554081.

Außen-Ø		mm	50
52E	55 4093	Gummi-Schleifteller Schaft-Ø 6 mm <b>mittelhart</b>	15,-
			11,70
maximale Drehzahl		min <sup>-1</sup>	25000



55 4093



## STARCKE® Schleifblätter

Flexibles, latexhaltiges B- bzw. C-Papier mit Korund bestreut (542B7 / 542C7).

**Rückseite mit Kletthaftung** für schnellen Blattwechsel und höhere Reißfestigkeit.

**Vorteil:** Holz- und Lackschliff

- **Ausgezeichnete Kornhaftung** – lange Standzeit, keine Oberflächenbeschädigung durch frühzeitigen Kornausbruch.
- **Staubabweisende Zusätze** verhindern das Anhaften von Schleifstaub.
- **Hochwertiges Korundkorn** für maximale Schleifleistung bis zum Schluss.

**Verwendung:** Für den Handeinsatz mit Handschleifklotz Nr. 557550 Gr.140.

Schleifen von Grundierungen, Füllern, Decklacken sowie Entgraten und Anrauen von Kunststoffbauteilen und zur allgemeinen Holzbearbeitung.



55 7571

### Holz- und Lackschliff

Körnung		60	80	120	Breite mm	Länge mm
567 <b>55 7571</b>	Schleifpapier-Set 50-teilig ungelocht	17,75	16,35	15,60	67	140
		13,50	12,45	11,85		
Feinheitsgrad		grob	grob	mittel		

## Handschleifklötze

**Schneller Blattwechsel** durch beidseitigen Klettverschluss.

Kombi-Handschleifklotz, mit zwei unterschiedlichen Schaumstoffhärten: Harte Seite für Flächenschliff, weiche Seite für Konturen.

**Passend für:** Klett-Schleifpapier Nr. 557571.

**Verwendung:** Handschleifen von Flächen und Konturen. Kein Verrutschen des Schleifpapiers.

Länge	mm	140
567 <b>55 7555</b>	Kombi-Handschleifklotz hart / weich	12,35
		9,40
Länge	mm	140
Breite	mm	67
Höhe	mm	35
<b>Passend für:</b> Schleifblatt BxL		67x140 mm



55 7555

## LIPPERT UNIPOL® Lipprite® Schleifvliesringe

### Schleifvlies-Satinier-Sortiment

**Schleifvlies-Satinier-Sortiment Ø 100 mm** mit Schleifvliesringen für die drei Satinierstufen grob, mittelfein und fein. Lieferung mit Spanndorn Ø 6 mm (für Bohrmaschine bzw. flexible Welle). Mit **Satinieranleitung**.

Ring-Ø	mm	100
567 <b>55 5780</b>	Schleifvlies-Satinier-Sortiment 4-teilig, mit Spanndorn	43,75
		33,25
Bohrungs-Ø	mm	10



55 5780

Fe, S, Cl  
<0,1% 40 m/s

## 3M Klett-Schleifscheiben Winkelschleifer-Poliersortiment

Schleifscheiben mit klett haftendem Rücken für den Einsatz auf Winkelschleifern.

**Verwendung:** In nur wenigen Arbeitsschritten zur hochglänzenden Oberfläche.

- **Vorschleiff:** Klett-Schleifscheibe 359F Multicut.
- **Zwischenschleiff:** Klett-Schleifscheibe 237AA Trizact™.
- **Endschleiff:** Klett-Polierpad (Filz) mit Polierpaste.

**Lieferumfang:** Winkelschleifer-Sortiment in einem robusten Karton bestehend aus:  
 10x **359F Hookit™** Korund Klett-Schleifscheibe (A) Korn 180.  
 10x **237AA Trizact™ Hookit™** Klett-Schleifscheibe Korn 600 (A030).  
 5x **Klett-Polierpad (Filz)** Buffing Pad rot/weiß mit Hookit-Aufnahme.  
 1x **Polierpaste** (fest).  
 1x **Klett-Schleifteller** Ø 125 mm (medium).  
 1x **Anwendungsanleitung**.



56 7765

Scheiben-Ø	mm	125
53M <b>56 7765</b>	Winkelschleifer-Poliersortiment 27-teilig	162,50
		127,-

A

## VSM Schleifgewebe-Sparrollen

### Sparrollen-Satz im Magazin

Typ **VSM KK 114 F**: Gewebe **braun, für extrem hohe Beanspruchung**. Diese Qualität ist **besonders geschmeidig, öl- und petroleumfest** und lässt sich in Längsrichtung kantenrein und fadengerade reißen ohne zu fransen. Das Magazin ist gefüllt mit 5 Sparrollen Nr. 557700 – Korn 60, 80, 120, 150, 240 (40 mm breit, 50 m lang).



55 7950

Typ			
56V <b>55 7950</b>	Schleifgewebe Sparrollen-Satz (A) braun mit Magazin KK 114 F	40 mm x 50 m	<del>338,-</del> 257,-

Fe,S,Cl  
<0,1%

## HOLEX Schleifvlies-Pads/Rollen

**Synthetisches Nylonvlies mit Schleifkorn** in Kunstharzbindung durchsetzt. Frei von korrosionsgefährdenden Bestandteilen, trocken und nass einsetzbar (wie Nr. 556015).

### Verwendung:

- Gr. 220; 280 – **Mittel / mittelfein**: Schleifkorn: Aluminiumoxid, universell einsetzbar.
- Gr. 1000 – **Sehr fein**: Schleifkorn: Siliciumcarbit, für feinste Oberflächenbearbeitung.



GG 5015

Vliesstruktur			220	280	1000
52X <b>GG 5015</b>	Schleifvlies-Pad	152x229 mm	<b>74,10</b>	<b>74,10</b>	<b>74,10</b>
Körnungsvergleich			240 – 280	280 – 360	600 – 1000
Feinheitsgrad			mittel	mittelfein	sehr fein
Ausführung			A Fine	A Very Fine	S Ultra Fine
Farbe			grün	rot	grau

## 3M Kennlernpaket Metall reinigen

**Abgestimmtes Sortiment** für die Arbeitsschritte Metall reinigen.

- Lieferumfang:**
- 1x Grobreinigungsscheibe XT-RD (Ø 115 mm, 22,23 mm)
  - 1x Vliesscheibe GB-DH mit Zentrierung (Ø 125 mm, 22,23 mm, coarse heavy duty)
  - 1x Vliesscheibe SC-DH mit Zentrierung (Ø 125 mm, 22,23 mm, medium)
  - 1x Haftstützteller DH-AC mit Zentrierung
  - 1x Handpad 7447 PRO (158 mm x 112 mm)
  - 1x Solus™ 1000 Schutzbrille
  - 1x Aura™ Atemschutzmaske 9332+
  - 1x E-A-R™ CLASSIC™ II Gehörschutzstöpsel PP0120



P5 6690

Typ		SET
53M <b>P5 6690</b>	Kennlernpaket Metall reinigen	<del>82,-</del> 30,70

CER Fe,S,Cl  
<0,1%

## 3M Schleifbänder Keramikkorn

**Cubitron™ II Schleifband 784F** mit präzisionsgeformtem Keramikkorn und Aluminiumoxid auf stabiler YF-Polyesterunterlage (P36 – P80) bzw. halbflexibler XF-Polyesterunterlage (P120 – P180). Für den **wirtschaftlichen Einsatz bei anspruchsvollen Schleifarbeiten** auf stationären Schleifmaschinen. Kühler Schliff durch Schleifhilfsmittel.



55 8511

Körnung		36	60	80	120	180	
55S <b>55 8511</b>	50x2000 mm	<del>15,50</del>	<del>13,95</del>	<del>13,30</del>	<del>12,65</del>	<del>12,65</del>	6
		<b>9,90</b>	<b>8,95</b>	<b>8,50</b>	<b>8,10</b>	<b>8,10</b>	6
55S <b>55 8512</b>	75x2000 mm	<del>23,20</del>	<del>20,90</del>	<del>19,85</del>	<del>18,85</del>	<del>18,85</del>	20
		<b>14,85</b>	<b>13,40</b>	<b>12,70</b>	<b>12,05</b>	<b>12,05</b>	20
55S <b>55 8513</b>	150x2000 mm	<del>46,30</del>	<del>41,80</del>	<del>39,75</del>	<del>37,80</del>	<del>37,80</del>	10
		<b>29,65</b>	<b>26,75</b>	<b>25,45</b>	<b>24,20</b>	<b>24,20</b>	10
55S <b>55 8514</b>	50x3500 mm	<del>27,10</del>	<del>24,40</del>	<del>23,20</del>	<del>22,05</del>	<del>22,05</del>	6
		<b>17,35</b>	<b>15,60</b>	<b>14,85</b>	<b>14,10</b>	<b>14,10</b>	6

A	Fe,S,Cl <0,1%		 22,23mm	 90°	INOX	80 m/s
---	------------------	-----------------------------------------------------------------------------------	-------------------------------------------------------------------------------------------	---------------------------------------------------------------------------------------	------	--------

### PFERD Trennschleifscheiben, Diamant-Trennscheibe

Leistungsstarke Trennscheibe **Leistungslinie SG-ELASTIC** (Nr. 563430 Gr. 125) mit sehr hoher Trennleistung und Standzeit (Härte R). Scheibenbreite 1,0 mm.

- Schneller, gratarmer Schnitt.
- Geringe thermische Belastung.
- Komfortable, ergonomische Schnittführung.

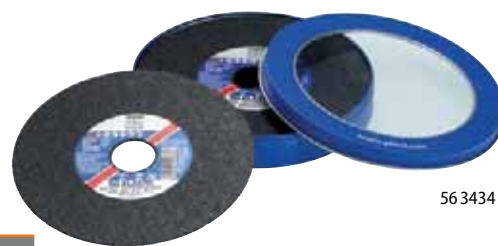

56 3434

Typ		SET
SST 56 3434	Trennscheiben-Aktionset SG-ELASTIC EXTRA SCHMAL	<del>33,-</del> 23,90
Formbeschreibung		gerade
Scheibenbreite	mm	1
Bohrungs-Ø	mm	22,23

CER	Fe,S,Cl <0,1%		 22,23mm	 20-30°	INOX	Stahl	80 m/s
-----	------------------	-----------------------------------------------------------------------------------	-------------------------------------------------------------------------------------------	------------------------------------------------------------------------------------------	------	-------	--------

### 3M Schrupschleifscheiben Cubitron™ II Keramikkorn

Schrupschleifscheibe mit **Cubitron™ II präzisionsgeformtem Keramikkorn** für INOX und Stahl. Sehr hohe Abschleifleistung und gute Standzeit. Geringer Anpressdruck für ermüdungsarmes Arbeiten.

**Spezifikation: A36S-BF.**

Scheiben-Ø x Scheibenbreite	mm	125x4	178x4	230x4	
S3M 56 0452	Schrupschleifscheibe CUBITRON™ II CUT AND GRIND	7,85	12,15	19,65	10
		5,65	8,75	14,15	10
Bohrungs-Ø	mm	22,23			



CER	Fe,S,Cl <0,1%		22,23mm	Stahl	 5-15°	80 m/s
-----	------------------	-------------------------------------------------------------------------------------	---------	-------	-------------------------------------------------------------------------------------------	--------

### PFERD Schleifscheiben CC-GRIND

Innovative 4-lagige Schleifscheibe **CC-GRIND-STRONG** kombiniert die klassische Schrupscheibe mit drei Lagen Schleifmittel auf Unterlage, die sich gleichmäßig abnutzen.

**Standzeitvorteil gegenüber der CC-GRIND-SOLID-Schleifscheibe** durch aggressive Schleifmittellagen und mitschleifendem Trägerteller.

**Verwendung:** Für **harte und raue Schleifeinsätze** im Flächenschliff, Schweißnahtbearbeitung, Entgraten, Anfasen, Entzundern.

Scheiben-Ø	mm	125	
S50 56 6366	Schleifscheibe CC-GRIND-STRONG	11,80	10
		8,75	10



56 6366

### TYROLIT Diamant-Trennscheiben für Trocken- und Nassschnitt

Diamant-Trennscheiben für **Trocken- und Nassschnitt**. Bohrungs-Ø 22,23 mm.

**Maximale Leistung und Lebensdauer** bei sauberen Schnittkanten.

**Universeller Einsatz** auf Beton, Hartgestein, abrasiven Materialien und Stahl.

Scheiben-Ø	mm	230
S3T 56 9735	Diamant-Trennscheibe 4 in 1 PREMIUM*** Premium	165,50
		124,-
Bohrungs-Ø	mm	22,23



56 9735

Diamant-Trennscheiben für **Trocken- und Nassschnitt**. Bohrungs-Ø 22,23 mm.

Sehr schnittfreudige Diamant-Trennscheibe für **Fliesen und Granitplatten**.

Scheiben-Ø	mm	115	230
S3T 56 9750	Diamant-Trennscheibe PREMIUM*** Fliesen	42,75	92,-
		32,05	69,-
Scheibenbreite	mm	1,2	1,6
Bohrungs-Ø	mm	22,23	

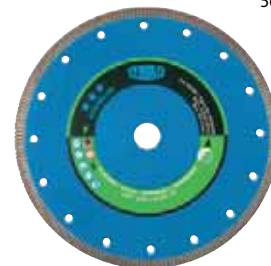

56 9750

ZA	Fe,S,Cl <0,1%			INOX	Stahl	80 m/s
----	------------------	--	--	------	-------	--------

**LUKAS Fächerschleifscheiben iQ-Serie**

**V4 Master auf Glasgewebeteller / V4 Purple Power auf Stahlblechteller**

**Extrem hohe Belagdichte für höchste Standzeit und hervorragende Kantenstabilität.**  
Die tiefe Kröpfungszone ermöglicht optimale Ausnutzung des Schleifgewebes (ZA).

**Verwendung:** Ideal im **Kantenschliff** zum **Verrunden scharfer Kanten** sowie zum Schleifen von Schweißnähten und Schlackerechten auf leistungsstarken Maschinen.



56 5445

Körnung		40	60		
53L <b>56 5445</b>	Fächerschleifscheibe V4 Master, (ZA) Glasgewebeteller, schräg für Stahl und INOX	Ø 125 mm	8,-	8,-	10
			6,10	6,10	10

CER	Fe,S,Cl <0,1%			INOX	Stahl	80 m/s
-----	------------------	--	--	------	-------	--------

**3M Fächerschleifscheiben Cubitron™ II**

Belegt mit **präzisionsgeformtem Cubitron™ II** Keramikkorn für **maximale Abschleifleistung und Standzeit**. Ideal für Flächenschliff.

**Verwendung:** Ideal zum **schnellen** und **kühlen Schleifen** schwer spanbarer Stähle mit leistungsstarken Winkelschleifern.



56 5505

Körnung		40	60	80	
53F <b>56 5505</b>	Fächerscheibe 969F Cubitron™ II, Glasgewebeteller schräg	Ø 125 mm	6,20	6,20	6,20
			4,45	4,45	4,45

SiC	Fe,S,Cl <0,1%			60 m/s
-----	------------------	--	--	--------

**Garant Vlies-Grobreinigungs- / Reinigungsscheiben**

Schleifscheiben mit synthetischem, gleichmäßig mit Schleifkorn durchsetztem Nylonvlies. Sehr **grobe Vliesstruktur**, setzt sich auch bei dicken und weichen Beschichtungen nicht zu. Mittelharte Vliesausführung mit sehr **aggressivem Schleifverhalten**, hoher Standzeit und gleichmäßigem Oberflächenfinish. Universell für alle Grobreinigungsarbeiten, **auch bei schwierigen Anwendungen** wie z. B. Entfernen von hartnäckigem Zunder.

**Verwendung:** Zum Entrosten, Entlacken, Reinigen von Schweißnähten und Entfernen von Oberflächenverschmutzungen.  
Mit **Glasgewebeteller zur Direktaufspannung** auf Winkelschleifer.

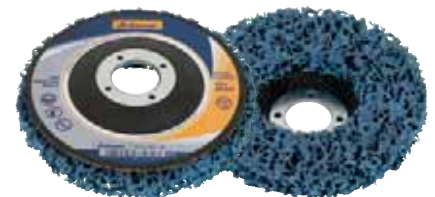

56 6700

**Grobreinigungsscheiben**

Scheiben-Ø	mm	115	125		
51M <b>56 6700</b>	Grobreinigungsscheibe (SiC)	Ø 125 mm	11,70	12,95	10
			8,90	9,85	10
Feinheitsgrad		sehr grob			
Härtegrad		mittel – hart			
empfohlene Drehzahl	min <sup>-1</sup>	5000 – 7000			
maximale Drehzahl	min <sup>-1</sup>	11000	10000		

Fe,S,Cl <0,1%		INOX	NE-Metalle	Stahl	30 m/s
------------------	--	------	------------	-------	--------

**Garant Polierscheiben PU-Bindung**

Elastische Polyurethan-Polierscheiben mit SiC-Schleifkorn durchsetzt.

**Verwendung:** Zur Bearbeitung größerer Oberflächen. Durch nachfolgende Verwendung der einzelnen Körnungen lassen sich feine Spiegelglanzoberflächen erzeugen. Keine Polierpaste erforderlich.

- Gr. 150 – Optimal zur **Rautiefenverbesserung** nach dem Vorschliff.
- Gr. 240 – Erzeugt ein gleichmäßiges, **mattes Finish**.
- Gr. 400 – Leicht **glänzendes Finish**.
- Gr. 800 – Feine **Spiegelglanzoberfläche**.



56 6970

Körnung		150	240	400	800	
51M <b>56 6970</b>	Polierscheibe (SiC)	Ø 125 mm	27,45	27,45	27,45	5
			20,85	20,85	20,85	5
Bohrungs-Ø	mm	22,23				

**LESSMANN®**  
THE GERMAN BRUSH COMPANY **Satinierbürsten**

Abmessung **Ø 100x70 mm**, Bohrungs-Ø 19 mm mit Doppelkeilnut.

56 8435 – Gewellter **INOX-Draht** mit **hoher Beständigkeit** gegen Korrosion, Säuren, Laugen und hohe Temperaturen. Ideal zum Satinieren von Edelstahlblechen.

56 8436 – Mit **Siliciumcarbid** durchsetzte Nylonborsten in Korn 80.

**Extrem flexibel und anpassungsfähig.**

Besonders geeignet zum Entgraten, Reinigen und Aufrauen von profilierten Flächen.

**Verwendung:** Auf Satiniermaschinen mit Distanzringsatz Nr. 568439.



56 8435



56 8436

SiC

Typ			
57L	<b>56 8435</b>	Satinierbürste <b>INOX-Draht 0,20 mm</b>	Ø 100x70 mm
			<del>147,-</del> <b>117,50</b>
57L	<b>56 8436</b>	Satinierbürste <b>Schleifnylon 1,2 mm, SiC 80</b>	Ø 100x70 mm
			<del>154,-</del> <b>123,-</b>

**Match and Finish System – Minibänder für Satiniermaschinen**

A	Fe,S,Cl <0,1%
---	------------------

Minibänder **Ø 90x100 mm** (289x100 mm).

Die feinstrukturierte Pyramidenoberfläche garantiert **bestes Finish bei höchster Standzeit.**

Besonders geeignet für den Zwischenschleif von Edelstahlblechen.

**Verwendung:** Auf Flächenschleif- und Satiniermaschinen mit Aufnahmewalzen Nr. 568570 / 568580 (Bohrung Ø 19 mm). Maximaldrehzahl 5000 min<sup>-1</sup>.



56 8550

Körnung		120	180	240	280	600	
53M	<b>56 8550</b>	<b>3M</b>	Minischleifband Ø 90x100 mm	237AA			
		<del>4,05</del> <b>2,90</b>	<del>4,05</del> <b>2,90</b>	<del>4,05</del> <b>2,90</b>	<del>4,05</del> <b>2,90</b>	<del>4,05</del> <b>2,90</b>	<b>20</b>
3M-Körnungsbezeichnung		A160	A100	A080	A065	A030	



56 8550

**Minischleifbänder Vlies, Satinieren**

Minibänder **Ø 90x100 mm** (289x100 mm).

Vlies-Minibänder zum Überblenden, Satinieren und Finishen.

Mit Filmunterlage für leichten Aufsatz auf alle Walzen.

**Verwendung:** Auf Flächenschleif- und Satiniermaschinen mit Aufnahmewalzen Nr. 568570 / 568580 (Bohrung Ø 19 mm). Maximaldrehzahl 5000 min<sup>-1</sup>.

Körnungsvergleich		100	180	280	
52M	<b>56 8563</b>	<b>HOLEX</b>	Minischleifband Ø 90x100 mm		
		<del>14,30</del> <b>9,30</b>	<del>12,65</del> <b>8,20</b>	<del>12,65</del> <b>8,20</b>	<b>5</b>
Ausführung		A coarse	A medium	A very fine	
Farbe		braun	rot	blau	



56 8563

**Garant** **Aufnahmewalzen für Minischleifbänder**

Aufnahmebohrung **Ø 19 mm**.

Mit Doppelkeilnut. Elastische Aufnahmewalze mit Mehrfach-Segmentierung für besonders leichten Schleifbandwechsel. Gr. 2IN1 ersetzt die marktüblichen Ausführungen Hard und Soft.

**Verwendung:** Zur Aufnahme von Minischleifbändern Nr. 568526 – 568563.

Typ		2IN1
51M	<b>56 8570</b>	Aufnahmewalze Ø 90x100 mm
		<del>105,50</del> <b>82,30</b>
Bauart		expandierend
Farbe		schwarz



56 8570

CER	Fe,S,Cl <0,1%	40 m/s
-----	------------------	--------

### 3M Klett-Schleifscheiben für Winkelschleifer

	Alu Mg						HM	INOX	Ti	GG(G)	CuZn	Kunstst. & GFK	Holz	Stein	Lacke	Uni			
56 7520-56 7522	○	●	●	●	●	●		●	●	●								●	●

Klett-Schleifscheiben mit präzisionsgeformten **Cubitron™**II Keramikkorn (selbstschärfend) und starkem X-Gewebe. **Höchste Abschleifleistung und Standzeit.**

**Verwendung:** Zur Bearbeitung aller Stähle, besonders geeignet für schwer zu bearbeitende Materialien wie **Edelstahl, Nickellegierungen, Chrom, Titan.**

Körnung		40	60	80	120	
53M 56 7520	Klett-Schleifscheibe Cubitron™II 947A	Ø 115 mm	1,55	1,45	1,45	25
			1,20	1,15	1,15	25
53M 56 7521	Klett-Schleifscheibe Cubitron™II 947A	Ø 125 mm	1,85	1,75	1,75	25
			1,45	1,35	1,35	25
53M 56 7522	Klett-Schleifscheibe Cubitron™II 947A	Ø 150 mm	2,70	2,65	2,65	25
			2,10	2,05	2,05	25

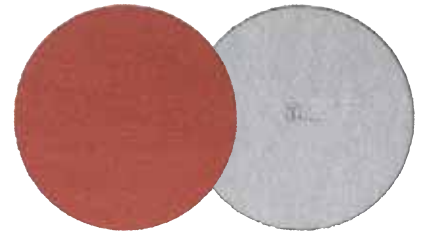

56 7520

A	CER	Fe,S,Cl <0,1%	40 m/s
---	-----	------------------	--------

### MIRKA Klett-Schleifscheiben (Papier) für Exzentrerschleifer

Klett-Schleifscheiben mit **Papierträger**. Staubabweisende Beschichtung verhindert frühes Zusetzen. Die Rückseite ist mit Schlingenvelour kaschiert.

Klett-Schleifscheibe **MIRKA IRIIDIUM®** mit einer Mischung aus Keramikkorn (CER) und Aluminiumoxidkorn (A). Hohe Lebensdauer und Abtrag durch spezielle Beschichtung.

**Verwendung:** Ideal für **weiche und harte Oberflächen.**

	Alu Mg						HM	INOX	Ti	GG(G)	CuZn	Kunstst. & GFK	Holz	Stein	Lacke	Uni		
56 7557	●	●	●	●	●	○		●	○		●	●	●	●	●	●		●

Körnung		40	60	80	120	150	180	240	320	400	500	600	
56M 56 7557	Klett-Schleifscheibe (CER) MIRKA IRIIDIUM® Multilochung	Ø 150 mm	1,06	0,92	0,88	0,88	0,88	0,88	0,88	0,88	0,88	0,88	100
			0,80	0,70	0,70	0,70	0,70	0,70	0,70	0,70	0,70	0,70	0,70

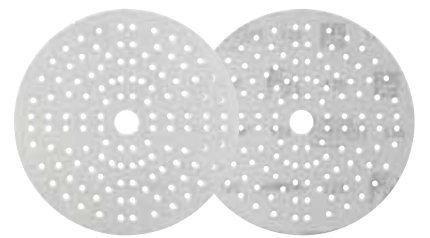

56 7557

### MIRKA Klett-Schleifscheiben Netzstruktur für staubfreies Schleifen

#### ABRANET®-Klett-Schleifscheiben und -Streifen

A
---

ABRANET® Klett-Schleifscheiben.

**Verwendung:** Schleifen von Lacken, Füller, Primer, (faserverstärkte) Kunststoffe, NE- und Alu-Legierungen, Möbelbauteilen.

Körnung		80	120	180	240	320	400	
56M 56 7803	Klett-Schleifscheibe ABRANET®	Ø 34 mm	0,35	0,35	0,35	0,35	0,35	50
			0,25	0,25	0,25	0,25	0,25	0,25

#### ABRANET® ACE HD-Klett-Schleifscheiben

CER
-----

Das patentierte Schleifsystem **ABRANET®** besteht aus mit Schleifkorn beschichtetem Polyamid-Gewebe in **netzartiger Struktur** mit tausendfacher Lochung.

- Vorteil:**
- **Staubfreies Schleifen:** geringste Arbeitsplatz- und Umweltbelastung.
  - Kein Zusetzen der Schleifscheibe (Oberflächenfehler, Staubknoten werden vermieden).
  - Garantiert **bessere Oberflächen** bei weniger Schleifmittelverbrauch.
  - **Hohe Effektivität** – die Abtragsleistung erhöht sich je nach Oberfläche um das Vielfache.
- **Staubfreies Schleifen:** geringste Arbeitsplatz- und Umweltbelastung.
- Kein Zusetzen der Schleifscheibe (Oberflächenfehler, Staubknoten werden vermieden).
- Garantiert **bessere Oberflächen** bei weniger Schleifmittelverbrauch.
- **Hohe Effektivität** – die Abtragsleistung erhöht sich je nach Oberfläche um das Vielfache.
- ABRANET® ACE HD** mit verstärkter, extrem reißfester Netzstruktur (Rand) und Keramikkorn (CER). Außergewöhnlich hohe Schleifleistung.

**Verwendung:** Für extreme Hochleistungsanwendungen wie **Abtragsschleifen** von **Verbundwerkstoffen, Aluminium**, etc.

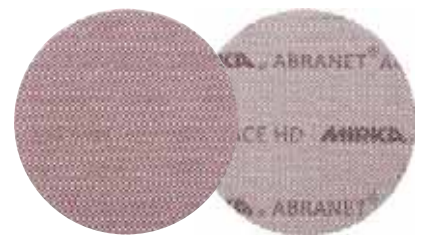

56 7805

Körnung		40	60	80	120
56M 56 7805	Klett-Schleifscheibe ABRANET® ACE HD	Ø 150 mm	2,75	2,50	2,40
			2,10	1,90	1,85

**Garant** **Zubehör für Klett-Schleifscheiben**

Multiloch Stützteller mit **innovativem Absaugsystem** (eingearbeitete Kanäle) und flachem Design für den Einsatz auf Exzenterschleifern. Durch die Kombination aus halb-flexiblem **PU-Schaumstoff** und bruchsicherem **glasfaserverstärktem Trägerteller** bestens geeignet für **mittlere bis grobe Schleifarbeiten** und Konturen-schliff. Multilochsystem für den Einsatz aller Klettschleifscheiben mit Standard-Lochung und ABRANET.

**Verwendung:** Mit innovativem Adaptersystem auf allen handelsüblichen Exzenterschleifmaschinen (Dynabrade, Ingersoll, CP, Festool, etc.) einsetzbar.



56 7990

Außen-Ø	mm	147
51M <b>56 7990</b>	Multiloch PU-Stützteller	<del>57,60</del>
	Aufnahme 5/16 Zoll und M8	<b>43,80</b>
<b>Passend für:</b> Scheiben mit Lochung		6; 6 + 1; 8; 8 + 1; 15; 21; ABRANET

**LESSMANN** THE GERMAN BRUSH COMPANY **Topfbürsten**

Gewellter Draht fest im Stahlkörper verpresst. Mit **Innengewinde M14** zur schnellen Montage auf Winkelschleifern und stationären Maschinen.

Der hochfeste Stahldraht ist mit dünnem Messingüberzug versehen.

**Verwendung:** Zur Bearbeitung von Oberflächen, zum Entgraten, Entrosten, Polieren, Entfernen von Farbe, Grundierungen, Lack, Zunder etc. bestens geeignet.



57 3300

Bürsten-Ø	mm	60	100
57L <b>57 3300</b>	Topfbürste	<del>9,75</del>	<del>24,65</del>
	Stahldraht, vermessingt 0,30 mm	<b>7,80</b>	<b>19,70</b>
Besatzhöhe	mm	20	30
maximale Drehzahl	min <sup>-1</sup>	12000	8500

**LESSMANN** THE GERMAN BRUSH COMPANY **Lochbürsten / Zylinderbürsten**

**Lochbürsten mit Holzheft**

Besatzspirale aus gewelltem Stahldraht. Mit Holzgriff für komfortables Arbeiten. Gesamtlänge 300 mm, Besatzlänge 100 mm.

**Verwendung:** Zum **manuellen Reinigen** und **Entgraten** von Rohren, Bohrungen etc.



57 8600

Bürsten-Ø	mm	10	15	25
57L <b>57 8600</b>	Lochbürste	<del>9,05</del>	<del>9,05</del>	<del>9,15</del>
	Stahldraht	<b>7,25</b>	<b>7,25</b>	<b>7,30</b>

**BOSCH** **Stichsägeblätter-Sortimente für Holz und Metall**

Zusammenstellung von Stichsägeblättern der gängigsten Typen der jeweiligen Verwendung in praktischer, wiederverschließbarer, nachfüllbarer Kunststoffbox.

Mit einer Box werden fast alle Anwendungsfälle abgedeckt. Aufnahme Einnockenschaft. In robuster toughbox.

**Verwendung:** Gr. WM – Für Holz und Metall.

Typ	WM
54B <b>58 8552</b>	<del>63,40</del>
Stichsägeblätter-Sortiment, toughbox	<b>48,20</b>
40-teilig, Universal	
Werkstoffeignung	Holz / Metall
<b>Inhalt:</b>	je 10 St. Gr. T244D
	je 10 St. Gr. 144D
	je 10 St. Gr. 101B
	je 10 St. Gr. 121AF



58 8552

**Garant** **Lochsägen-Zubehör und -Sortimente**

**Bi-Metall Lochsägensortimente**

Bi-Metall-Lochsägensortiment mit gängigen Lochsägedurchmessern. HSS-Varioverzahnung für ruhigen Lauf und hohe Standzeit. Mit passgenauer Hartschaumeinlage für sicheren Halt und leichte Entnahme der Lochsägen. Systembox stapelbar.

**Lieferumfang:** Stoßgesicherte Kunststoffbox mit Bi-Metall-Lochsägen, Aufnahmeschäfte und Zentrierbohrern.



589710\_19-68



589710\_19-121

Typ	19-68	19-121
51S <b>58 9710</b>	<del>144,-</del>	<del>410,-</del>
	<b>109,50</b>	<b>311,50</b>
Lochsägen-Ø	mm	19; 22; 29; 38; 44; 68
Anzahl Teile	12	23
Anzahl Aufnahmeschäfte	2	
Anzahl Zentrierbohrer	4	5

**Wera** **JOKER Maulschlüssel / Ratschen-Ringschlüssel**

Gesenkgeschmiedet. Ringseite mit leichtgängiger, stabiler Feinzahn-Ringknarre (80 Zähne) mit besonders kleinem Nachfasswinkel von 4,5°. Die Maulseite mit Doppelsechskantprofil und auswechselbarer, gehärteter Metallplatte erfüllt eine Haltefunktion und dient als Endanschlag, verhindert Abrutschen und ermöglicht einen kleinen Rückholwinkel.

**Werkstoff:** Chrom-Molybdän-Stahl, matt verchromt.



Anzahl Schlüssel		4
63F <b>61 4880</b>	JOKER Maulschlüssel / Ratschen-Ringschlüssel-Satz	<del>113,-</del>
		<b>83,50</b>
<b>Inhalt:</b>		Gr. 10; 13; 17; 19
je 1 Schlüssel Nr. 614870		

61 4880\_4

**Vierfach-Ratschen-Ringschlüssel „4 in 1“, umschaltbar**

Beidseitig mit leichtgängigen, stabilen Knarren – umschaltbar für Rechts- und Linksanzug. An beiden Seiten befinden sich jeweils 2 verschiedene Schlüsselweiten. Extrem kleiner Nachfasswinkel von 5°.

**Werkstoff:** Chrom-Vanadium-Stahl, matt verchromt.



61 4847\_16-19

61 4848\_10-19

Typ			8-13	9-15	10-19	16-19
61B <b>61 4847</b>	<b>Garant</b>	Vierfach-Ratschen-Ringschlüssel „4 in 1“	<del>38,30</del>	–	<del>43,15</del>	<del>46,75</del>
			<b>28,70</b>	–	<b>32,30</b>	<b>35,05</b>
62A <b>61 4848</b>	<b>HOLEX</b>	Vierfach-Ratschen-Ringschlüssel „4 in 1“	–	<del>30,85</del>	<del>34,05</del>	–
			–	<b>22,50</b>	<b>24,85</b>	–
Schlüsselweite <sub>1</sub>	mm		8	9	10	16
Schlüsselweite <sub>2</sub>	mm		10	11	13	17
Schlüsselweite <sub>3</sub>	mm		12	14	17	18
Schlüsselweite <sub>4</sub>	mm		13	15	19	19
L	mm		150	180	210	230
D <sub>1</sub>	mm		20,2	23	26	31,5
D <sub>2</sub>	mm		24,8	30	35	33,5
h <sub>1</sub>	mm		13,8	14	15	20,2
h <sub>2</sub>	mm		16,8	16	20	21,9

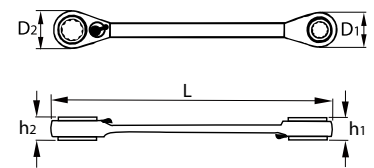

**Wera** **Winkelschraubendreher mit Haltefunktion, für Torx®-Schrauben**

**Vorteil:** "Take it easy" Werkzeugfinder mit Farbkennzeichnung nach Größen – **zum einfachen und schnellen Finden.**



62 4955

Anzahl Schraubendreher		9
63F <b>62 4955</b>	Winkelschraubendreher-Satz, lang, für Torx®, mit Haltefunktion	<del>72,70</del>
		<b>53,80</b>
<b>Lieferumfang:</b>		TX8; TX9; TX10; TX15; TX20; TX25; TX27; TX30; TX40
je 1 Winkelschraubendreher lang, im Kunststoffhalter		





**PB SWISS TOOLS** **Sechskant-Winkelschraubendreher mit Kugelkopf**

Abgewinkelter Schaft; optimierte Schenkellängen.  
 Höchstmögliche Härte bei besonderer Zähigkeit durch PB Swiss Tools-Sonderlegierung.  
 Mit Kugelkopf bis zu einer Neigung von 30° schräg ansetzbar.  
 Oberfläche vernickelt und **pulverbeschichtet** für schnelles Finden durch auffällige Farbcodierung „Rainbow“.  
 Im Kunststoff-Halter.



62 6066\_9



Anzahl Schraubendreher		6	7	9
63D <b>62 6066</b>	6-kant-Winkelschraubendreher-Satz mit Kugelkopf, pulverbeschichtet	25,75	31,20	41,90
		19,-	23,-	30,95
<b>Inhalt:</b> je 1 Schraubendreher Nr. 626064, pulverbeschichtet		Gr. 1,5; 2; 2,5; 3; 4; 5	Gr. 1,5; 2; 2,5; 3; 4; 5; 6	Gr. 1,5; 2; 2,5; 3; 4; 5; 6; 8; 10

**PB SWISS TOOLS** **Sechskant-Winkelschraubendreher-Sätze lang, mit Kugelkopf**

Abgewinkelter Schaft; Kugelkopf bis zu einer Neigung von 30° schräg ansetzbar.  
 Höchstmögliche Härte bei besonderer Zähigkeit durch PB Swiss Tools-Sonderlegierung.  
 Oberfläche verchromt, Kanten leicht gebrochen.



62 7330\_9

Anzahl Schraubendreher		6	8	9
63D <b>62 7330</b>	6-kant-Winkelschraubendreher-Satz verchromt	25,10	38,80	48,85
		18,55	28,65	36,15
<b>Inhalt:</b> je 1 Schraubendreher Nr. 627150 bzw. 627170		Gr. 1,5; 2; 2,5; 3; 4; 5	Gr. 1,5; 2; 2,5; 3; 4; 5; 6; 8	Gr. 1,5; 2; 2,5; 3; 4; 5; 6; 8; 10
Aufbewahrung in		Kunststoffhalter		

**Garant** **Sechskant-Schraubendreher mit Quergriff**

- 62 7438 – Ergonomisch geformter Quergriff mit griffiger Santoprene®-Oberfläche und einem schlagfesten Kunststoffkern. Klinge aus Chrom-Vanadium-Sonderstahl. Oberfläche vernickelt und verchromt. Gr. 4 – 10 mit Seitenantrieb.
- 62 7439 – Ergonomisch geformter Quergriff mit griffiger Santoprene®-Oberfläche und einem schlagfesten Kunststoffkern. Klinge aus Chrom-Vanadium-Sonderstahl, mit Kugelkopf. Oberfläche vernickelt und verchromt. Gr. 4 – 10 mit Seitenantrieb.



62 7438



62 7439

Anzahl Schraubendreher		8
61C <b>62 7438</b>	6-kant-Schraubendreher-Satz verchromt	98,-
		72,50
Aufbewahrung in		Easy-Fix-Ständer
<b>Lieferumfang:</b> je 1 Schraubendreher Nr. 627423		Gr. 2; 2,5; 3; 4; 5; 6; 8; 10
Anzahl Schraubendreher		6
61C <b>62 7439</b>	6-kant-Schraubendreher-Satz mit Kugelkopf, verchromt	88,50
		65,40
Aufbewahrung in		Easy-Fix-Ständer
<b>Lieferumfang:</b> je 1 Schraubendreher Nr. 627424		Gr. 3; 4; 5; 6; 8; 10

1/2" 1/4" 3/8"

**Garant** Knarrensatz, umschaltbar



Anzahl Teile	3	Lieferumfang:	Knarre
61A 63 2040	Knarrensortiment umschaltbar, mit Auswerfer	148,70 108,-	Je 1 St. Nr. 632025; 635025; 640025.

63 2040

**Steckschlüssel-Sortimente 1/4" + 1/2"-Vierkant**

Antriebs- / Verbindungsteile nach DIN 3122 / 3123; Steckschlüsseleinsätze nach DIN 3124. Innen- / Außenvierkante nach DIN 3120.

**Werkstoff:** Chrom-Vanadium-Stahl, verchromt.  
**Vorteil:** Smartcase mit Aufstellfunktion.



Typ	630	63 0027
<b>HAKKI</b> Steckschlüssel-Sortiment 1/4" + 1/2"-Vierkant 47-teilig		
		<del>244,50</del> <b>178,50</b>
Länge	mm	355
Breite	mm	235
Höhe	mm	65
<b>Lieferumfang:</b>		
1/4" Steckschlüsseleinsätze 6-kant		9 St. Gr. 5; 6; 7; 8; 9; 10; 11; 12; 13 mm
1/2" Steckschlüsseleinsätze 6-kant		13 St. Gr. 10; 11; 12; 13; 14; 15; 16; 17; 18; 19; 21; 22; 24; 27 mm
BITS-Klingen für Phillips		2 St. Gr. 1; 2
BITS-Pozidrivklingen		2 St. Gr. 1; 2
BITS-Schlitzklingen		3 St. Gr. 4; 6; 8
BITS-Sechskantklingen		5 St. Gr. 2; 3; 4; 5; 6
BITS für Torx®		5 St. Gr. TX10; TX15; TX20; TX25; TX30
1/4" Verbindungsstück für Bits		□ 1/4" - ○ 1/4"
1/4" Verlängerung		1 St. Gr. 101,5 mm
1/2" Verlängerung		2 St. Gr. 123; 248 mm
1/4" Steckgriff		1 St.
1/4" Knarre		1 St. Nr. 632060
1/2" Knarre		1 St. Nr. 640160
Aufbewahrung in		Kunststoffbox mit Aufsteller / Ablageschale

1/4" 5-27 1/2" 2-6



63 0027

- 
- ⊖
- ⊕
- ⊗
- ⊙
- ⊛

**HOLEX** Steckschlüssel-Sortimente

Antriebs- / Verbindungsteile nach DIN 3122 / 3123; Steckschlüsseleinsätze nach DIN 3124. Innen- / Außenvierkante nach DIN 3120.

Alle Teile in Kunststoffboxen.  
Preisgünstige Ausführung.

**Werkstoff:** Chrom-Vanadium-Stahl, verchromt.

Anzahl Teile	82
62A 63 0002	Steckschlüssel-Sortiment
	<del>226,50</del> <b>165,-</b>
	25 Steckschlüsseleinsätze 1/4" + 1/2", 6-kant 4 – 32 mm 1 Verbindungsschaft 1/4" 6-kant zu 1/4" 4-kant 2 Zündkerzeneinsätze 1/2" 16 + 21 mm 1 Bit-Adapter 1/2" für 5/16" Bits 4 Bits für Torx TX40; TX45; TX50; TX55 4 Bits für Innen-6-kant 8 mm; 10 mm; 12 mm; 14 mm 3 Bits für Schlitz 8 mm; 10 mm; 12 mm 2 Bits für Phillips PH3; PH4 2 Bits für Pozidriv PZ3; PZ4 2 Knarren mit Auswerfer 1/4" Nr. 632300 + 1/2" Nr. 640220 1 Steckgriff 1/4" 1 Quergriff 1/4" 2 Kardangelenke 1/4" + 1/2" 4 Verlängerungen 1/4" + 1/2" 50; 100; 125; 250 mm 1 flexible Verlängerung 1/4" 150 mm 1 Gleitkopf 1/2" 4 Schraubendrehereinsätze 1/4" für Innen-6-kant 3 – 6 mm 6 Schraubendrehereinsätze 1/4" für Torx® TX8; TX10; TX15; TX20; TX25; TX30 3 Schraubendrehereinsätze 1/4" für Schlitz 4; 5,5; 7 mm 2 Schraubendrehereinsätze 1/4" für Phillips PH1; PH2 2 Schraubendrehereinsätze 1/4" für Pozidriv PZ1; PZ2 9 Ring-Maulschlüssel 8 – 22 mm
Aufbewahrung in	Kunststoffkoffer (380×285×85 mm)

1/4" 1/2" 4-32 3-14



63 0002

- 
- ⊖
- ⊕
- ⊗
- ⊙
- ⊛

**Lieferumfang:**  
82-teilig – 1/4" + 1/2"

1/4"

Steckschlüssel-Sortimente 1/4" groß

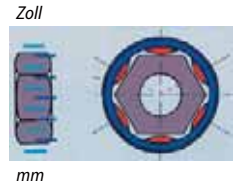

Profil	61A	63 0325	62A	63 0328
		<b>Garant</b>		<b>HOLEX</b>
		Steckschlüssel-Sortiment 1/4"-Vierkant		
		<b>41-teilig</b>		<b>42-teilig</b>
6		<del>209,50</del>	<b>153,-</b>	<del>167,-</del> <b>122,-</b>
Länge	mm	260		234
Breite	mm	132		104
Höhe	mm	45		41
<b>Lieferumfang:</b>				
Steckschlüsseleinsätze 6-kant, Surface Drive		13 St. Nr. 631225 Gr. 4; 4,5; 5; 5,5; 6; 7; 8; 9; 10; 11; 12; 13; 14		-
Steckschlüsseleinsätze 6-kant		-		13 St. Nr. 631020 Gr. 4; 4,5; 5; 5,5; 6; 7; 8; 9; 10; 11; 12; 13; 14
6-kant BITS C6,3		4 St. ähnlich Nr. 675240 Gr. 3; 4; 5; 6		
BITS für Phillips C6,3		3 St. ähnlich Nr. 675310 Gr. 1/25; 2/25; 3/25		
Pozidriv-BITS C6,3		3 St. ähnlich Nr. 675320 Gr. 1/25; 2/25; 3/25		
Schlitz-BITS C6,3		3 St. ähnlich Nr. 675250 Gr. 3,5x0,6; 5,5x0,8; 8x1,2		
BITS für Torx® C6,3		6 St. ähnlich Nr. 675340 Gr. TX10; TX15; TX20; TX25; TX30; TX40		7 St. ähnlich Nr. 675340 Gr. TX9; TX10; TX15; TX20; TX25; TX30; TX40
Quergriff		1 St. ähnlich Nr. 633030		-
Steckgriff „Wobble-Fix“		1 St. ähnlich Nr. 632830		-
Steckgriff		-		1 St. ähnlich Nr. 632830
Verlängerungen „Wobble-Fix“		2 St. ähnlich Nr. 632525 / 50 und 100		-
Verlängerungen		-		2 St. Nr. 632420 Gr. 50 und 100
Kardangelen		1 St. ähnlich Nr. 633530		1 St. Nr. 633520
Knarre		1 St. Nr. 632025 mit Auswerfer		1 St. Nr. 632300 mit Auswerfer
Kupplungsschaft E6,3		1 St. ähnlich Nr. 675020 Gr. 6,3K für 1/4" BITS C6,3		-
Verbindungsschaft		1 St. ähnlich Nr. 650005 Gr. 2 ● E6,3 1/4" - ■ 1/4"		1 St. Nr. 650005 Gr. 2 ● E6,3 1/4" - ■ 1/4"
Verbindungsstück für Bits		1 St. ähnlich Nr. 676800 1/4" ○ - □ 1/4"		1 St. Nr. 676800 1/4" ○ - □ 1/4"
Aufbewahrung in		ABS-Kunststoffbox mit Schnellverschluss		Stahlblechkasten



63 0325



63 0328



- 42-teiliges Ratschen-Sortiment in robuster Textilbox.
- Frei schwenkbarer Ratschenkopf mit 5 definierten Fixierungen.
- Torx®, Hex-Plus- und Außensechskantsteckschlüssel mit Haltefunktion für Schrauben und Muttern



63 0297

Anzahl Teile	Anzahl Teile	42
63F <b>63 0297</b>	<b>Wera</b> Steckschlüssel Sortiment. Zyklop-Speed 1/4 Zoll mit Haltefunktion	<del>269,-</del>
		<b>199,-</b>
<b>Inhalt:</b>		
Steckschlüsseleinsätze 6-kant		13 St. Gr. 4; 4,5; 5; 5,5; 6; 7; 8; 9; 10; 11; 12; 13; 14 mm
Schraubendrehereinsätze 6-kant		8 St. Gr. 2; 2,5; 3; 4; 5; 6; 7; 8 mm
Schraubendrehereinsätze für Phillips		3 St. Gr. 1; 2; 3
Schraubendrehereinsätze Pozidriv		3 St. Gr. 1; 2; 3
Schraubendrehereinsätze Schlitz		2 St. Gr. 0,8; 1,2 mm
Schraubendrehereinsätze für Torx®		9 St. Gr. TX8; TX9; TX10; TX15; TX20; TX25; TX27; TX30; TX40
Verlängerung Wobble		1 St. Gr. 56 mm
Verlängerung „flexible-lock“		1 St. Gr. 150 mm
Knarre Zyklop Speed		1 St. Nr. 632390
Muttermitnahmewerkzeug		1 St. Gr. 14 mm
Aufbewahrung in		Textilfalttasche



**Antriebs- / Verbindungsteile** nach DIN 3122 / 3123; **Steckschlüsseleinsätze** nach DIN 3124. Innen- / Außenvierkante nach DIN 3120.

**Verwendung:** Für Schrauben / Muttern  $\odot$  M3–M8 und für Innensechskantschrauben  $\bullet$  M4–M8.  
Für Kreuzschlitzschrauben  $\oplus$   $\oplus$  M2–M6, Schlitzschrauben  $\ominus$  M3–M5 und für Innen-Torx®-Schrauben  $\otimes$  M3–M8.

Typ	63V	63 0370	
		Steckschlüssel-Sortiment 1/4"-Vierkant	
		<b>38-teilig</b>	
		<b>187,50</b>	<b>138,50</b>
Länge	mm	152	
Breite	mm	92	
Höhe	mm	48	
<b>Lieferumfang:</b>		10St.	
Steckschlüsseleinsätze 6-kant		Gr. 5,5; 6; 7; 8; 9; 10; 11; 12; 13; 14 mm	
6-kant BITS C6,3		5 St. Gr. 3; 4; 5; 6; 7 mm	
BITS für Torx® C6,3, mit Bohrung		7 St. Gr. TX10; 15; 20; 25; 27; 30; 40	
BITS für Phillips C6,3		3 St. Gr. 1; 2; 3	
Pozidriv-BITS C6,3		3 St. Gr. 1; 2; 3	
Schlitz-BITS C6,3		3 St. Gr. 4,5x0,6; 6,5x1,2; 8x1,2 mm	
BITS-Klingenhalter		1 St. Gr. 1/4" - 1/4"	
Verbindungsschaft		1 St. E6,3 - 1/4"	
Steckgriff		1 St.	
Verlängerung		2 St. Gr. 55 + 100 mm	
Kardangelen		1 St.	
Knarre		1 St.	
Aufbewahrung in		Kunststoffbox	



63 0370

**HOLEX® Steckschlüssel-Sortimente**

**Antriebs- / Verbindungsteile** nach DIN 3122 / 3123; **Steckschlüsseleinsätze** nach DIN 3124.

Innen- / Außenvierkante nach DIN 3120.

Alle Teile in Kunststoffboxen.

Preisgünstige Ausführung.

**Werkstoff:** Chrom-Vanadium-Stahl, verchromt.



Anzahl Teile	46	
62A <b>63 0002</b>	Steckschlüssel-Sortiment	<b>97,10</b>
		<b>70,70</b>
		13 Steckschlüsseleinsätze 1/4", 6-kant 4 – 14 mm
		1 Verbindungsschaft
		6 Schraubendrehereinsätze für Innen-6-kant 3 – 8 mm
		3 Schraubendrehereinsätze für Schlitz 3; 4,5; 7 mm
		3 Schraubendrehereinsätze für Phillips PH1 – PH3
		3 Schraubendrehereinsätze für Pozidriv PZ1 – PZ3
		7 Schraubendrehereinsätze für Torx® TX8; TX10; TX15; TX20; TX25; TX30; TX40
		3 Sechskant-Winkelschraubendreher 1,5; 2,0; 2,5 mm
		1 Knarre 1/4" mit Auswerfer Nr. 632300
		1 Steckgriff 1/4"
		1 Quergriff 1/4"
		1 flexible Verlängerung 1/4" 150 mm
		1 Kardangelen 1/4"
		2 Verlängerungen 1/4" 50 + 100 mm
Aufbewahrung in		Kunststoffbox (257x170x52 mm)



63 0002

**Wera Steckschlüssel-Sortimente 1/2" groß**

**Antriebs- / Verbindungsteile** nach DIN 3122 / 3123; **Steckschlüsseleinsätze** nach DIN 3124.

Innen- / Außenvierkante nach DIN 3120.

**Werkstoff:** Chrom-Molybdän-Stahl, matt verchromt.

**Verwendung:** Für Schrauben / Muttern  $\odot$  M6 – M12 und für Innen-Sechskantschrauben  $\bullet$  M6 – M12.

Typ	63F	63 7935	
		Steckschlüssel-Sortiment 1/2"-Vierkant	
		<b>28-teilig</b>	
		<b>215,50</b>	<b>159,-</b>
Länge	mm	325	
Breite	mm	148	
Höhe	mm	73	
<b>Lieferumfang:</b>		10 St.	
Steckschlüsseleinsätze 6-kant		Gr. 10; 11; 12; 13; 14; 15; 16; 17; 18; 19 mm	
6-kant BITS 5/16"		4 St. Gr. 5; 6; 8; 10 mm	
BITS 5/16" für Phillips		2 St. Gr. 2; 3	
BITS 5/16" für Torx®		8 St.	
Verlängerung mit Schnelldrehhülse		Gr. TX20; TX25; TX27; TX30; TX40; TX45; TX50; TX55	
Verlängerung Wobble		1 St. 250 mm	
Verbindungsstück mit Schnellwechselfutter		1 St. 50 mm	
Knarre (Gr. S)		1 St. $\odot$ 1/2" - $\odot$ 5/16"	
Knarre (Gr. P)		1 St. Nr. 640395 mit Umschalthebel	
Aufbewahrung in		1 St. Nr. 640390 mit Durchsteckvierkant	
		Textiltasche mit Klettverschluss	



63 7935



### Garant Drehmomentschlüssel mit Digitalanzeige – automatisch auslösend

Handlicher und sehr kompakter, einarmiger Drehmomentschlüssel, selbstauslösend. Die Einstellung erfolgt über Digitalanzeige (OLED-Display mit Akku-Anzeige, aufladbar über Mini-USB-Kabel). Die Maßeinheit (Nm/ kgf.cm/ lbf.ft/ lbf.in) ist einfach über die Multifunktions-taste zu ändern.

Gr. 50–200 – Fest eingebaute **Umschaltknarre – nur für Rechtsanzug**.

Gr. 300 – Fest eingebaute **Knarre mit Umsteckvierkant – für Rechts- und Linksanzug**.

**Norm:** Geprüft nach DIN EN ISO 6789.

**Funktion:** Der Schlüssel löst „signalgebend“ (deutlich hörbar und signifikant fühlbar) aus und ist sofort wieder einsatzbereit.

**Verwendung:** Zum kontrollierten Schraubenanzug nach voreingestelltem Drehmoment. Für mittlere bis größere Serien.

**Lieferumfang:** Mini-USB-Ladekabel für OLED-Display.



maximales Drehmoment	N-m	50	100	200	300
61E 65 6650 Drehmomentschlüssel mit Digitalanzeige		<del>269,50</del>	<del>255,50</del>	<del>269,50</del>	<del>305,-</del>
		<b>196,-</b>	<b>186,-</b>	<b>196,-</b>	<b>222,50</b>
ganze Länge	mm	370	410	495	620
Drehmomentbereich	N-m	10 – 50	20 – 100	40 – 200	60 – 300
Drehmomentbereich	lbf.ft	7 – 37	15 – 75	30 – 150	45 – 220
Auflösung	N-m	0,5	0,5	1	1
Gewicht	kg	0,82	0,95	1,1	1,5
Antriebs-Vierkant	Zoll	3/8	1/2	1/2	1/2

### Garant Drehmomentschlüssel-Grundgerät ohne Skala – automatisch auslösend

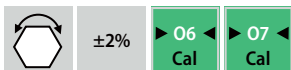

Einarmiger Drehmomentschlüssel ohne Einstellskala. Einstellen des gewünschten Drehmoment-Wertes mit Einstellwerkzeug 657455\_1 in Verbindung mit einem geeigneten Prüfgerät.

65 7450 – **Linksanzug durch Umstecken der Einsteckwerkzeuge.**

Ohne Einsteckwerkzeug (Grundmodell); passende Einsteckwerkzeuge siehe Nr. 657580 – 657950.

65 7460 – Besonders handlich durch kurze Ausführung.

**Norm:** Geprüft nach DIN EN ISO 6789.

**Funktion:** Bei Erreichen des eingestellten Drehmomentwerts löst der Schlüssel „signalgebend“ (hör- und fühlbar) aus und ist dann sofort wieder betriebsbereit.

**Verwendung:** Zum kontrollierten Anziehen von Schrauben nach voreingestelltem Drehmoment bei Serienarbeiten.

**Hinweis:** Die garantierte Messgenauigkeit des Drehmoments erfolgt erst ab dem kalibrierten Drehmomentbereich nach DIN EN ISO 6789.



maximales Drehmoment	N-m	10	25	50	100	200	320
61E 65 7450 Drehmomentschlüssel Grundgerät o. Skala mit Einsteckvierkant		<del>131,-</del>	<del>132,75</del>	<del>135,25</del>	<del>142,70</del>	<del>139,60</del>	<del>155,10</del>
		<b>103,-</b>	<b>104,50</b>	<b>106,50</b>	<b>112,50</b>	<b>110,-</b>	<b>122,50</b>
61E 65 7460 Drehmomentschlüssel ohne Skala mit Einsteckknarre		<del>178,10</del>	<del>187,40</del>	<del>191,-</del>	<del>201,70</del>	<del>193,-</del>	<del>211,-</del>
		<b>140,-</b>	<b>147,50</b>	<b>151,-</b>	<b>159,-</b>	<b>152,-</b>	<b>166,50</b>
ganze Länge (65 7450)	mm	139	189	247	368	410	636
ganze Länge (65 7460)	mm	155	205	276	404	446	672
Drehmomentbereich	N-m	2 – 10	5 – 25	10 – 50	20 – 100	50 – 200	60 – 320
Gewicht (65 7450)	kg	0,17	0,23	0,29	0,45	0,7	1,1
Gewicht (65 7460)	kg	0,19	0,28	0,34	0,55	0,8	1,2
Antriebs-Vierkant (65 7460)	Zoll	1/4	1/4	3/8	1/2	1/2	1/2
Aufnahme für Einsteckwerkzeug (65 7450)	mm	9×12	9×12	9×12	14×18	14×18	14×18

61E 65 7455 Einstellschlüssel für Drehmoment		1
		<del>72,-</del> <b>56,80</b>





### Wera Drehmoment-Schlüssel Sortiment

Sehr robuster, einarmiger Drehmomentschlüssel mit ergonomischem 2-Komponenten Griff und Umschaltknarre für eine einfache Einstellung und Sicherung des Vorgabewertes. Ein deutlich hör- und fühlbares Auslösesignal bei Erreichen des eingestellten Drehmomentes durch robuste Auslösemechanik. Leichte Einstellung und Sicherung des gewünschten Drehmomentwertes, durch Ablesesystem mit Haupt- und Feinskala. Für Rechtsanzug.

**Genauigkeit:** Präzision +/- 3% gemäß DIN EN ISO 6789-1.



Größe		200
63F 65 6300 Drehmomentschlüssel Sortiment		<del>362,-</del>
		<b>253,50</b>
ganze Länge (Drehmoment-Schraubendreher)	mm	510
Drehmomentbereich	N-m	40 – 200
Skalenteilung 1 Teilstrich =	cN-m	100
<b>Inhalt:</b>		4 St. Gr. 10; 13; 17; 19 mm
Steckschlüsseleinsätze 6-kant		3 St. Gr. 6; 8; 10 mm
Schraubendrehereinsätze 6-kant		4 St. Gr. TX30; TX40; TX45; TX50
Schraubendrehereinsätze für Torx®		1 St. Gr. 125 mm
Verlängerung		1 St. Gr. 40-200 Nm
Drehmomentschlüssel Click-Torque		Textilbox
Aufbewahrung in		



### HOLEX Drehmomentschlüssel mit Einstellskala – automatisch auslösend

Robuster, einarmiger Drehmomentschlüssel, einstellbar über Mikrometerskala, mit Sicherung gegen unbeabsichtigtes Verstellen. Fest eingebaute Knarre zur Aufnahme von Steckschlüsseleinsätzen.

Gr. 20 – Mit **Umschaltknarre** und festem Vierkant – **nur für Rechtsanzug.**

Gr. 50–300 – Knarre mit unverlierbarem **Umsteck-Vierkant** und Haltestift, für **Rechts- und Linksanzug.**



maximales Drehmoment	N-m	20	50	100	200	300
62E 65 7272 Drehmomentschlüssel mit Knarre und Einstellskala		<del>119,50</del>	<del>119,50</del>	<del>128,50</del>	<del>145,50</del>	<del>170,-</del>
		<b>87,10</b>	<b>87,10</b>	<b>93,70</b>	<b>106,-</b>	<b>124,-</b>
ganze Länge	mm	230	333	380	460	590
Drehmomentbereich	N-m	4 – 20	10 – 50	20 – 100	40 – 200	60 – 300
Skalenteilung 1 Teilstrich =	N-m	0,1	0,5	0,5	1	1
Gewicht	kg	0,4	0,7	0,8	1	1,35
Antriebs-Vierkant	Zoll	1/4	3/8	1/2	1/2	1/2

### Wera Schraubendreher-Sortimente

#### mit Kraftform-Heft; durchgehender 6-kant-Klinge und Schlagkappe

**Heft** aus schlagfestem Kunststoff mit integrierten Weichzonen. Schlagkappe und Schlüsselhilfe (außer Schlitz Gr. 3,5). 6-kant-**Klinge** aus Sonderstahl, bis Heftende durchgehend (Schlitz Gr. 3,5 nicht durchgehend). Beschreibung siehe Nr. 660300 und 668300.

- Lieferumfang:** 13-teilig in 2 Kunststoffhaltern.  
 Je 1 Schlitz-Schraubendreher Nr. 660300 Gr. 3,5; 4,5; 5,5; 7; 9.  
 Je 1 Schraubendreher für Phillips Nr. 668300 Gr. 1; 2; 3.  
 Je 1 Pozidriv-Schraubendreher Nr. 668305 Gr. 1; 2; 3.  
 Je 1 Schraubendreher für Torx® Gr. TX20; TX25.



63H 66 7270 Schraubendreher-Sortiment	Anzahl Schraubendreher	13
		<del>111,50</del>
		<b>84,70</b>



### Elektriker-Schraubendreher

Heft und Klinge **vollisoliert bis 1000V nach DIN EN 60900/VDE 0682-201**.  
 Jeder Schraubendreher wird einzeln im Wasserbad auf Spannungsdurchschlag geprüft.  
**Verwendung:** Für Arbeiten unter Spannung bis 1000V.

#### Schraubendreher für Torx®-Schrauben

Anzahl Schraubendreher	3
63D <b>62 5758</b> Schraubendrehersatz für Torx®-Schrauben Classic slim VDE	<del>30,90</del> <b>24,40</b>
<b>Inhalt:</b>	Gr. TX10; TX15; TX20
⊕ Je ein Schraubendreher für Torx®	
Anzahl Schraubendreher	5
63D <b>62 5759</b> Schraubendrehersatz für Torx®-Schrauben SwissGrip VDE	<del>43,90</del> <b>34,65</b>
<b>Inhalt:</b>	Gr. TX9; TX10; TX15; TX20; TX25
⊕ Je ein Schraubendreher für Torx®	

#### Elektriker-Schraubendreher

Anzahl Schraubendreher	4
63E <b>66 3013</b> Schlitzschraubendrehersatz Classic VDE	<del>39,50</del> <b>32,30</b>
<b>Inhalt:</b>	Gr. 2; 3; 4; 5
⊖ Je ein Schlitzschraubendreher	
Anzahl Schraubendreher	5
63E <b>66 3016</b> Schlitzschraubendrehersatz SwissGrip VDE	<del>33,30</del> <b>27,25</b>
<b>Inhalt:</b>	Gr. 0; 1; 2; 3; 4
⊖ Je ein Schlitzschraubendreher	

#### Schraubendreher-Sortimente

Anzahl Schraubendreher	4/2
63E <b>66 7072</b> Schraubendrehersatz Classic slim VDE	<del>60,-</del> <b>49,20</b>
<b>Inhalt:</b>	Gr. 2; 3; 4; 5
⊖ Je ein Schlitzschraubendreher	
⊕ Je ein Schraubendreher für Phillips-Schrauben	Gr. 1; 2

Anzahl Schraubendreher	4/2
63E <b>66 7074</b> Schraubendrehersatz Classic slim VDE	<del>61,-</del> <b>50,10</b>
<b>Inhalt:</b>	Gr. 2; 3; 4; 5
⊖ Je ein Schlitzschraubendreher	
⊕ Je ein Pozidriv-Schraubendreher	Gr. 1; 2

Anzahl Schraubendreher	5/2/1
63E <b>66 7076</b> Schraubendrehersatz SwissGrip VDE	<del>59,50</del> <b>48,75</b>
<b>Inhalt:</b>	Gr. 1; 2; 3; 4; 5
⊖ Je ein Schlitzschraubendreher	
⊕ Je ein Pozidriv-Schraubendreher	Gr. 1; 2
Spannungsprüfer	1 St.



Schraubendreher-Sortimente

**mit 2-Komponenten-Heft (Elektronik-Schraubendreher)**

**Heft** mit drehbarer Kappe. **Klinge** aus PB Swiss Tools-Sonderlegierung.  
 66 7160 – Beschreibung siehe Nr. 664410 und 668891.  
 6-teilig im Kunststoffhalter.  
 Je 1 Schlitz-Schraubendreher Nr. 664410 Gr.1,2; 1,5; 1,8; 2,5.  
 Je 1 Schraubendreher für Phillips Nr. 668891 Gr. 00; 0.  
 66 7165 – Beschreibung siehe 664415 und 668895.  
 6-teilig im Kunststoffhalter.  
 Je 1 Schlitz-Schraubendreher Nr. 664415 Gr.1,2; 1,5; 1,8; 2,5.  
 Je 1 Schraubendreher für Phillips Nr. 668895 Gr. 00; 0.  
 Werkzeuggriff aus ableitendem Kunststoff, **ESD geeignet**.



667160

667165

Anzahl Schraubendreher		4/2
63E 66 7160	Werkstatt-Schraubendreher-Sortiment, 6-teilig	30,85
	<b>ESD</b> Schlitz und Phillips	23,40
63E 66 7165	Werkstatt-Schraubendreher-Sortiment, 6-teilig	37,15
	<b>ESD</b> , Schlitz und Phillips	28,25



**mit Feinschraubheft „Kraftform-Micro“ (Elektronik-Schraubendreher)**

12-teiliger Micro-Schraubendreher-Satz für sehr kleine Größen von Schlitz-, Kreuzschlitz-Phillips-Recess, TORX® BO-, TORX PLUS® IPR-, Microstix®- und Außensechskantschrauben plus 1 Chip-Ausheber. Besonders geeignet für den Einsatz z. B. an Smartphones, Mobiltelefonen, Kameras und Elektronikgeräten. Kraftform Micro Griff mit Kraft-, Schnelldreh- und Präzisionszone sowie drehbarer Kappe für blitzschnelles Zwißeln.  
**Lieferumfang:**

- 3x Elektroniker-Kreuzschlitzschraubendreher, Gr. PH 000; PH 00; PH 0.
- 2x Elektroniker-TORX® BO-Schraubendreher, Gr. TX 8; TX 10.
- 1x Elektroniker-TORX PLUS® Schraubendreher, Gr. 1.
- 2x Elektroniker-Schlitzschraubendreher, Gr. 0,35x2,5; 0,23x1,5.
- 2x Elektroniker-Steckschlüssel, Gr. 2,5; 3,0.
- 1x Kraftform Micro Schraubendreher für Microstix®-Schrauben, Gr. m x40.
- 1x Ausheber.



667175

Anzahl Schraubendreher		12
63H 66 7175	Elektronik-Schraubendreher-Sortiment „Kraftform-Micro“	76,60
		58,10

**wiha** TY®-Bits-Sortimente

Die 29 mm langen TY® Bits haben durch die 4 mm zusätzliche Länge gegenüber 25 mm Bits eine längere Torsionszone und daraus resultierend eine höhere Lebensdauer. Ideal für leistungsstarke Bohr- und Schlagschrauber. Die Aufbewahrung im Kunststoffhalter BitBuddy® ermöglicht eine komfortable Einhandbedienung mit direkter Aufnahme der Bits vom Halter in den Schrauber.  
**Vorteil:** Die farbigen Bits sind schnell und einfach auffindbar und dank des Farbmantels auch im Dunkeln mit UV-Licht gut zu finden.



674161



674163



674165

Anzahl Teile		8
63K 67 4161	TY® Bits-Sortiment, 8-teilig 29 mm C6,3	45,35
		33,55
<b>Inhalt:</b> 7 Bits-Klingen 1/4" C 6,3 sortiert		☉ je 1 St. Gr. TX10; TX15; TX25; TX30; TX40 2 St. Gr. TX20
Kupplungsschaft		1 St.
Anzahl Teile		8
63K 67 4163	TY® Bits-Sortiment, 8-teilig 29 mm C6,3	42,65
		31,45
<b>Inhalt:</b> 7 Bits-Klingen 1/4" C 6,3 sortiert		☉ 1 St. PH2 ☉ je 1 St. Gr. PZ1; PZ2; PZ3 ☉ je 1 St. Gr. TX15; TX20; TX25
Kupplungsschaft		1 St.
Anzahl Teile		8
63K 67 4165	TY® Bits-Sortiment, 8-teilig 29 mm C6,3	42,15
		31,10
<b>Inhalt:</b> 7 Bits-Klingen 1/4" C 6,3 sortiert		☉ je 1 St. Gr. PZ2; PZ3 ☉ je 1 St. Gr. TX15; TX20; TX25; TX30; TX40
Kupplungsschaft		1 St.



**Wera Bits-Sortimente Mittel**



Typ		
63H	<b>67 5793</b> Bits-Sortiment Metall 30-teilig	<del>25,05</del> <b>19,05</b>
<b>Inhalt:</b> 29 Bits-Klingen 1/4" C6,3 sortiert Länge 25 mm		<ul style="list-style-type: none"> <li>⊕ 675310 3 St. Gr. 1/25; 3 St. Gr. 2/25; 2 St. Gr. 3/25</li> <li>⊕ 675320 3 St. Gr. 1/25; 3 St. Gr. 2/25; 3 St. Gr. 3/25</li> <li>⊖ je 1 St. Gr. 0,6×4,5; 1,0×5,5; 1,2×6,5</li> <li>⊗ 675340 je 1 St. Gr. TX10; TX15; TX20; TX25; TX30; TX40</li> <li>● 675240 je 1 St. Gr. 4; 5; 6</li> </ul>
Kupplungsschaft		1 St.

67 5793

**Bits Sortimente Groß**

67 6040 – System-Box aus nahezu unzerbrechlichem ABS-Kunststoff mit integrierten Scharnieren und Schnellverschluss. Im geöffneten Zustand können die Bits dank der großen Zwischenräume komfortabel und gut zugänglich entnommen werden.



Typ		
61F	<b>67 6040</b> Bits-Sortiment 61-teilig	<del>97,80</del> <b>74,10</b>
<b>Inhalt:</b> 60 Bits-Klingen 1/4" C 6,3 sortiert Länge 25 mm		<ul style="list-style-type: none"> <li>⊕ 3 St. Gr. PH1; 6 St. Gr. PH2; 2 St. Gr. PH3</li> <li>⊕ 3 St. Gr. PZ1; 6 St. Gr. PZ2; 2 St. Gr. PZ3</li> <li>⊖ je 1 St. Gr. 4×0,5; 4,5×0,6; 5,5×1; 6,5×1,2</li> <li>⊗ je 1 St. Gr. TX5; TX6; TX7; TX8; TX9; TX10; TX15; TX20; TX25; TX27; TX30; TX40</li> <li>⊗ je 1 St. Gr. TX10; TX15; TX20; TX25; TX27; TX30; TX40 (mit Bohrung)</li> <li>● je 1 St. Gr. 2; 2,5; 3; 4; 5; 6</li> <li>● je 1 St. Gr. 2,5; 3; 4; 5; 6 (mit Kugelkopf)</li> <li>⊖ je 1 St. Gr. 2; 3; 4; 5</li> </ul>
1 Schnellkupplungsschaft		675050_6,3

67 6040



Typ		
62F	<b>67 5596</b> Bits-Sortiment 50-teilig	<del>31,20</del> <b>23,70</b>
<b>Inhalt:</b> 48 Bits-Klingen 1/4" C 6,3 sortiert Länge 25 mm		<ul style="list-style-type: none"> <li>⊕ 3 St. Gr. 1; 4 St. Gr. 2; 2 St. Gr. 3</li> <li>⊕ 3 St. Gr. 1; 4 St. Gr. 2; 2 St. Gr. 3</li> <li>⊖ je 1 St. Gr. 4; 4,5; 5,5; 6,5</li> <li>⊗ je 1 St. Gr. TX5; TX6; TX7; TX8; TX9</li> <li>⊗ je 1 St. Gr. TX10; TX15; TX20; TX25; TX27; TX30; TX40 (mit Bohrung)</li> <li>● je 1 St. Gr. 2,5; 3; 4; 5; 6</li> <li>● je 1 St. Gr. 2,5; 3; 4; 5; 6 (mit Kugelkopf)</li> <li>⊖ je 1 St. Gr. 2; 3; 4; 5</li> </ul>
1 Adapter für Bits		1/4" □ – 1/4" ○
Schnellkupplungsschaft		1 St.

67 5596



**Schraubendreherhalter für 1/4" Bits**

**Kraftheft** mit hautfreundlicher, griffiger **Santoprene®-Oberfläche** und einem Kern aus besonders zähem und schlagfestem Polypropylen. Durch die besondere Oberflächenstruktur können auch mit nassen oder öligen Händen hohe Drehmomente übertragen werden. Aufnahme mit starkem Dauermagnet.

**Passend für:** 1/4" Bits mit C 6,3 Schaft.



67 6653\_10

67 6653\_30

67 6653\_100

Klingenlänge		mm	<b>10</b>	<b>30</b>	<b>100</b>
61F	<b>67 6653</b> Schraubendreherhalter für 1/4" Bits mit Magnet		<del>12,85</del>	<del>14,95</del>	<del>18,10</del>
			<b>9,75</b>	<b>11,35</b>	<b>13,75</b>
ganze Länge		mm	65	135	205



### Service-Werkzeugkoffer aus HDPE mit Fahrinheit

Extrem widerstandsfähige und schlagzähe HDPE-Kofferschalen mit Alu-Rahmen, verstärkten Ecken und 2 TSA-Schlössern (Nr. 692918). 2 kugelgelagerte Räder (Ø 100 mm) und Handgriff.

**Innenausstattung mit genähten Einsteckfächern:**

- 1 Bodenschale inklusive Werkzeugtafel mit 18 Einsteckfächern als Abdeckung (Nr. 692908 Gr. 2).
- 1 Rasterschaum-Einlage in der Bodenschale.
- 1 Werkzeugtafel mit 24 Einsteckfächern,
- 12 Gummilaschen und 1 Tasche für Kleinteile auf Vorder- und Rückseite (Nr. 692908 Gr. 1).
- 1 Dokumentenfach und 2 Kleinteilebehälter im Deckel.

TSA-Schlösser: Bei Reisen in die USA können diese Schlösser durch die US-Sicherheitsbehörde „Transportation Security Administration“ (TSA) mit einem Generalschlüssel zur Durchsuchung geöffnet und wieder verschlossen werden. Das gewaltsame Öffnen des Koffers (Zerstörung der Schlösser) bei Durchsuchungen wird dadurch vermieden.

**Verwendung:** Werkzeugkoffer für Vielflieger.

Typ		
64A 69 2927	Service-Werkzeugkoffer „Rock Turtle“, aus HDPE fahrbar	<del>524,-</del> <b>413,50</b>
Innenmaß Länge	mm	470
Innenmaß Breite	mm	390
Innenmaß Höhe	mm	320
Gewicht	kg	8,5



Ausziehbarer Teleskopgriff mit Druckknopf-Betätigung.



### HOLEX® Service-Werkzeugkoffer aus Polypropylen

Die stoßsicheren, temperatur- und säurebeständigen Kofferschalen werden durch einen stabilen Aluminiumrahmen mit integrierten Klappschlössern und starken selbstarretierenden Scharnieren verbunden. Mit gummiertem Tragegriff.

**Innenausstattung:**

- 1 Werkzeugtafel mit 24 Einsteckfächern,
  - 12 Gummilaschen und 1 Tasche für Kleinteile auf Vorder- und Rückseite.
  - 1 Bodenschale unterteilbar inklusive Werkzeugtafel mit 6 Einsteckfächern und 9 Gummilaschen als Abdeckung.
- Mit Fahrinheit.

Typ		
62G 69 2902	Service-Werkzeugkoffer fahrbar	<del>233,-</del> <b>184,-</b>
Innenmaß Länge	mm	465
Innenmaß Breite	mm	352
Innenmaß Höhe	mm	215
Gewicht	kg	6



Ausziehbarer Teleskopgriff mit Druckknopf-Betätigung.

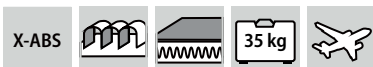

### Garant Service-Werkzeugkoffer mit Aludruckgussrahmen

X-ABS ist extrem schlagzäh, bruchfest und somit flugtauglich. Die softe Oberflächenstruktur ist rutschhemmend (Gummierungseffekt) und äußerst oberflächenschonend. Pulverbeschichteter Aludruckgussrahmen mit 3D-Aluminiumbügeln, integrierten Kippzylinderschlössern und Gasdruckfedern für Kofferdeckel-Arretierung.

**Innenausstattung:**

- 1 Bodenschale inklusive Werkzeugtafel mit 11 Elastiklaschen als Abdeckung (Nr. 692982),
- 1 Längsteiler (Nr. 692993) in der Bodenschale,
- 1 Werkzeugtafel mit Werkzeugklemmaltern an Vorder- und Rückseite (Nr. 692988),
- 1 Werkzeugtafel mit 23 Elastiklaschen und
- 1 Klemmfach an Vorder- und Rückseite (Nr. 692989).

**Hinweis:** Koffer auf Anfrage auch mit TSA-Schloss erhältlich.

Typ		
61G 69 2960	Service-Werkzeugkoffer mit Bodenschale und Werkzeugtafeln fahrbar	<del>376,-</del> <b>296,-</b>
Innenmaß Länge	mm	470
Innenmaß Breite	mm	350
Innenmaß Höhe	mm	200
Gewicht	kg	8,1



Ausziehbarer Teleskopgriff mit Druckknopf-Betätigung.

Kugelgelagerte, gefederte Räder, Ø 82 mm.

**Wera Adventskalender 2018**

Passend zur winterlichen Jahreszeit. Der beliebte Klassiker unter den Adventskalendern lässt echte Schrauberherzen höher schlagen und ist ein wunderbarer Begleiter in der Adventszeit. Er enthält eine Kombination aus Schraubwerkzeugen, die für Spaß und gute Ergebnisse sorgt. Ein Highlight dieses Adventskalenders ist der Kraftform Flaschenöffner, der im Dunkeln nachleuchtet!



Jahr	60N	<b>68 0618</b>
		Adventskalender 2018
2018		49,-

680618

**Garant Werkzeugsortimente**

**Hinweis:** Lieferung erfolgt komplett bestückt in Reißverschluss tasche.

61H	<b>68 0130</b>	Werkzeugsortiment, 21-teilig in Reißverschluss tasche	<del>140,50</del> <b>126,-</b>
<b>Inhalt:</b>			
Bandmaß		1 St. Nr. 462201 Gr. 2,5	
Doppelmaulschlüssel		je 1 St. Nr. 610700 Gr. 8×9; 10×11; 12×13; 14×15; 17×19	
Winkelschraubendreher-Satz für Innen-Sechskant mit Kugelkopf und Haltekugel; im Kunststoffhalter		1 St. Nr. 627129 Gr. 9 (1,5 - 10 mm)	
Schlitz-Schraubendreher		je 1 St. Nr. 660030 Gr. 3,5; 5,5; 6,5	
Schraubendreher für Phillips		je 1 St. Nr. 667690 Gr. 1; 2	
Kombizange		1 St. Nr. 700940 Gr. 160	



680130

**KNIPEX Werkzeugsortiment L-BOXX® Elektro, 65-tlg.**

- Inhalt:**
- Elektriker-Wasserwaage 1 St. Nr. 467415 Gr. 430
  - Pocket-Wasserwaage Electric 1 St. Nr. 467484 Gr. 70
  - Doppelmaulschlüssel „JOKER“ 1 St. Gr. 10x13 mm
  - Multifunktions-Schlüssel TwinKey® 1 St. Nr. 623550
  - Steckschlüssel-Sortiment 1/4", 28-teilig 1 St. Nr. 630295 Gr. S
  - Pozidriv-Schraubendreher, VDE-isoliert 1 St. Gr. 1
  - Schlitz-Schraubendreher, VDE-isoliert 1 St. Gr. 3,5 mm
  - Kraftform Kompakt VDE-Sortiment, 16-teilig 1 St. ähnlich Nr. 667260
  - Spitz-Kombizange, verchromt, VDE-isoliert 1 St. Nr. 701655 Gr. 145
  - Wasserpumpenzange Cobra® atramentiert 1 St. Nr. 705800 Gr. 180
  - Flachrundzange abgewinkelt, VDE-isoliert 1 St. Nr. 713700 Gr. 200
  - Kraft-Seitenschneider, verchromt, VDE-isoliert 1 St. Nr. 723500 Gr. 200
  - Seitenschneider, verchromt, VDE-isoliert 1 St. Nr. 725300 Gr. 160
  - Universal Abmantelwerkzeug ErgoStrip® 1 St. Nr. 728091 Gr. 8-13
  - Abisolierzange bis 10 mm² 1 St. Nr. 728630 Gr. 10
  - Installationszange, VDE-isoliert 1 St. Nr. 728787 Gr. 200
  - Crimpzange für Aderendhülsen bis 16 mm² 1 St.
  - Elektrikermeißel 1 St. Nr. 743000 Gr. 250
  - Schlosserhammer 1 St. Gr. 300 g
  - Zangenschlüssel 1 St. Nr. 813700 Gr. 180
  - Kabelmesser feststehend, VDE-isoliert 1 St. Nr. 844410



new

Anzahl Teile		<b>65</b>
73F	<b>68 0105</b>	Elektriker Werkzeugsortiment 65-teilig
		<del>787,35</del> <b>594,-</b>

680105

**HOLEX® Zangensortiment 4-teilig**

Chrom-Vanadium-Stahl, Kopf und Gelenk blank. Griffe mit Mehrkomponenten-Hüllen.



700108

Anzahl Zangen		4
72A <b>70 0108</b>	Zangensortiment mit Griffhüllen 4-teilig	59,70 <b>48,30</b>
<b>Lieferumfang:</b>		
1 Kombizange Nr. 702995		180 mm
1 Wasserpumpenzange Nr. 706145		250 mm
1 Flachrundzange gebogen Nr. 713595		200 mm
1 Seitenschneider Nr. 725245		160 mm

**Garant® Sicherungsringzangen-Sortimente**

Griff- und Gelenkteil geschmiedet, Spitzen aus Spezialstahl, besonders präzise gearbeitet, in den Zangenkörper eingepresst. Zange schwarz, Kopf geschliffen, Griffe mit Kunststoff überzogen.

**Vorteil:** Eingesetzte Spitzen hochbelastbar im Dauereinsatz, bis zu 10-fach höhere Standzeit gegenüber angedrehten Spitzen.



Eingesetzte Präzisions-spitzen.

Für Außenringe bzw. Wellen.

Für Innenringe bzw. Bohrungen.

**Gerade Backen**



**Norm:** DIN 5256 C – für Innensicherungsringe.  
**Lieferumfang:** Je 1 Sicherungsringzange Nr. 719770 Gr. J1 – J2 – J3 – J4.

Anzahl Zangen		4
71A <b>70 0132</b>	Präzisions-Sicherungsringzangen-Satz 4-teilig für Innenringe	68,30 <b>55,20</b>
für Innen-Sicherungsring-Ø	mm	12 – 25; 19 – 60; 40 – 100; 85 – 140
Spitzen-Ø	mm	1,25; 1,8; 2,25; 3,2
ganze Länge maximal	mm	140; 180; 225; 320



Gelenk mit integrierter Öffnungsfeder.  
**Norm:** DIN 5254 A – für Außensicherungsringe.  
**Lieferumfang:** Je 1 Sicherungsringzange Nr. 719870 Gr. A0 – A1 – A2 – A3.



700132

Anzahl Zangen		4
71A <b>70 0142</b>	Präzisions-Sicherungsringzangen-Satz 4-teilig für Außenringe	60,60 <b>49,-</b>
für Außen-Sicherungsring-Ø	mm	3 – 10; 10 – 25; 19 – 60; 40 – 100
Spitzen-Ø	mm	0,9; 1,25; 1,8; 2,25
ganze Länge maximal	mm	140; 140; 185; 230

**HAZET® Wasserpumpenzange mit Schnellhebelbetätigung**

Mit Schnellhebelbetätigung. Verstellung ohne Umgreifen, Einhandbetätigung möglich. Maulverzahnung zusätzlich induktiv gehärtet für hohe Standzeit und gegen die Drehrichtung versetzte Zähne für besseren Halt. Exakte Rastung durch lasergeschnittene Verstellverzahnung. Griffe tauchbeschichtet.

70 6340 – Für Rechtshänder.

70 6350 – Für Linkshänder.

**Norm:** DIN ISO 8976  
**Werkstoff:** Chrom-Vanadium-Stahl, gesenkgeschmiedet.



706340

ganze Länge	mm	260
76B <b>70 6340</b>	Wasserpumpenzange mit Schnellhebelbetätigung, für Rechtshänder	46,55 <b>34,40</b>
76B <b>70 6350</b>	Wasserpumpenzange mit Schnellhebelbetätigung, für Linkshänder	54,50 <b>40,25</b>
Spannweite für Sechskant	mm	50
Spannweite für Rohre	Zoll	2



706350

**Weidmüller**  **Abmantelwerkzeug**

Besonders kleines und handliches Gehäuse, optimal für Einsatz bei engen und begrenzten Platzverhältnissen wie z.B. im Kabelkanal. Die gefederten Kunststoffkrallen passen sich automatisch dem jeweiligen Kabel-Ø an. **Schwenkbare Messer für Rund- und Längsschnitt**, Schnitttiefe einstellbar. Durch Runddrehen und Längsziehen wird der Kabelmantel geschnitten.

**Vorteil:** Hervorragend geeignet zum sequenziellen Abmanteln an jeder beliebigen Stelle des Kabels.

für Kabel-Ø	mm	6-17
<b>73H 72 8045</b>	Abmantelwerkzeug	<del>67,70</del> <b>51,40</b>
Hersteller-Typbezeichnung		AM16
Länge	mm	41
Breite	mm	58
Höhe	mm	53



Anwendungsbeispiel

72 8045



**JOKARI**  **Abmantelwerkzeuge**

Neuartiger Schutzmechanismus der Hakenklinge im Heftende sorgt für eine **gefährlose Handhabung** und **schützt zuverlässig vor Schnittverletzungen**. Die Eindringtiefe der Hakenklinge ist über vier Stufen regulierbar. Mit **Wechselbügel** für Kabel-Ø 8 - 28 mm, weitere Bügel-Größen optional. Sichtfenster am Wechselbügel für einen **optimalen Schnittverlauf** (Gr. 8 - 28 u. Gr. 4 - 16).

für Kabel-Ø	mm	8-28
<b>76C 72 8035</b>	Sicherheits-Abmantelmesser	<del>48,-</del> <b>36,45</b>
ganze Länge	mm	167



72 8035

**Garant**  **Automatische Abisolierzangen – selbsteinstellend**

Hochstabiler, leichter Zangenkörper aus glasfaserverstärktem Kunststoff. Messer passen sich selbsttätig verschiedenen Kabeldurchmessern an. Die Isolation wird in einem Arbeitsgang durchtrennt und abgezogen. Mit Längenschlag und Drahtschneider.

für Leiterquerschnitt	mm²	6
<b>71B 72 8613</b>	Abisolierzange	<del>72,30</del> <b>54,20</b>
ganze Länge	mm	200
für Leiterquerschnitt	mm²	0,08 – 6



72 8613

**HOLEX**  **Crimpzangen für Aderendhülsen – mit Übersetzung**

Stahlkörper mit Kniehebelübersetzung. Exaktes Erreichen definierter Verpresskräfte durch integrierte Zwangssperre. Preisgünstige Ausführung. Seitliche Hülseneinführung.

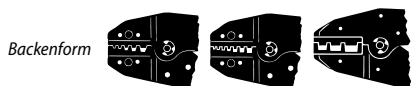

für Leiterquerschnitt	mm²	6	16	35
<b>72B 72 9420</b>	Crimpzange für Aderendhülsen	<del>90,90</del> <b>68,20</b>	<del>96,10</del> <b>72,-</b>	<del>97,10</del> <b>72,80</b>
ganze Länge	mm	205	220	205
für Leiterquerschnitt	mm²	0,5 – 6	0,5 – 16	16; 25; 35



72 9420

**FRAGOM Splintentreiber mit Handgriff**

Rundstahl mit zylindrischem Dorn, ganz gehärtet. „Dämpfendes“ Sicherheitsheft für mehr Komfort und Präzision. Spezielle **Schlagkopfvergütung** verhindert Absplitterung.

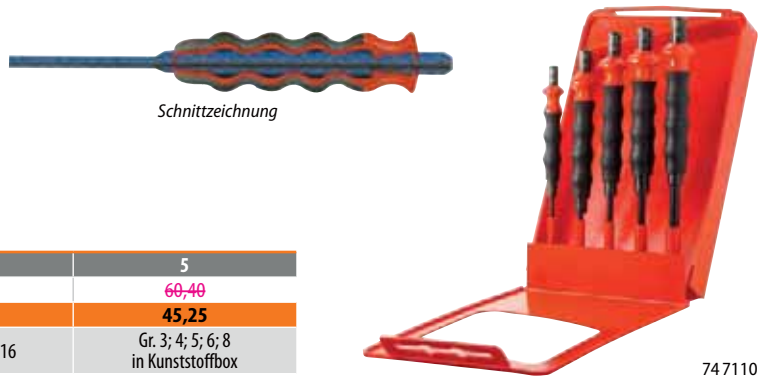

Anzahl Splintentreiber		4	5
<b>73R 74 7110</b>	Splintentreiber-Satz mit Handgriff	<del>81,40</del> <b>61,10</b>	<del>60,40</del> <b>45,25</b>
<b>Inhalt:</b> je 1 Splintentreiber Nr. 747100		Gr. 10; 12; 14; 16	Gr. 3; 4; 5; 6; 8 in Kunststoffbox

74 7110

**HOLEX Selbstschlagende Körner**

Kordierter, kräftiger Schaft mit gehärteter, auswechselbarer Spitze und ergonomischem Endstück für hohen Anwenderkomfort. Die Schlagstärke kann durch Drehen des Endstückes beliebig eingestellt werden.

**Werkstoff:** Spezial-Werkzeugstahl.



74 9400

ganze Länge	mm	110	130	160
<b>72D 74 9400</b>	Selbstschlagender Körner mit Spitze	<del>20,10</del> <b>15,25</b>	<del>21,45</del> <b>16,25</b>	<del>23,15</del> <b>17,55</b>
Schaft-Ø	mm	10	13	16
minimale Schlagkraft	N	47	57	88
maximale Schlagkraft	N	78	127	176

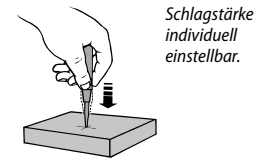

Schlagstärke individuell einstellbar.

**Garant Schlosserhämmer**

Mit **Hickorystiel** geschweifte Form, lackiert. Hammerkopf im Gesenk geschmiedet und maßgenau geschliffen. Sorgfältig gehärtet und angelassen. Kopf lackiert, Bahn und Pinne blank. Mit angeschmiedetem Stielschutzkragen (bis Gr. 1000) und zusätzlicher Nylon-Stielschutzhülse.

**Norm:** Hammerkopf nach **DIN 1041**.

**Werkstoff:** Spezial-Werkzeugstahl.



Gewicht ohne Stiel	g	100	200	300	400	500	600	800	1000	1500	2000
<b>71D 75 0110</b>	Schlosserhammer mit Stielschutzkragen	<del>7,15</del> <b>5,45</b>	<del>8,55</del> <b>6,50</b>	<del>9,85</del> <b>7,50</b>	<del>11,05</del> <b>8,35</b>	<del>12,20</del> <b>9,25</b>	<del>13,90</del> <b>10,55</b>	<del>16,25</del> <b>12,35</b>	<del>17,75</del> <b>13,45</b>	<del>21,25</del> <b>16,10</b>	<del>23,95</del> <b>18,15</b>
Stiellänge	mm	260	280	300	310	320	330	350	360	380	400

**SWISS TOOLS Rückschlagfreie Hämmer mit auswechselbaren Einsätzen**

Kräftiges Stahl-Mittelstück mit Aufnahmekonus und Bund zur Aufnahme der Einsätze. Einsätze aus Kupfer. **Rückschlagfrei** durch Gewichte im Hammerkörper. Beim Aufschlag werden die Gewichte nach unten geschleudert und wirken dem Rückprall entgegen. Mit nahezu unzerbrechlichem Stiel aus SUPERGLAS-Glasfasern, Handgriff aus schwarzem Kunststoff.

**Verwendung:** Für satte präzise Schläge bzw. für schonenden Schlag bei Montagearbeiten.

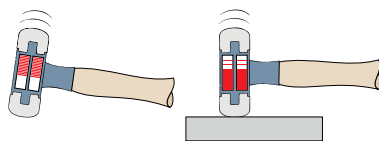

Beim Schlagen verschieben sich die Gewichte nach oben. Beim Aufschlag des Hammers werden die Gewichte nach unten geschleudert und wirken dem Rückprall entgegen.



\_40

Hammerkopf-Ø	mm	24	32	40
<b>73B 75 4820</b>	Rückschlagfreier Hammer mit Kupfer-Einsätzen Superglas-Stiel	<del>57,40</del> <b>43,55</b>	<del>72,70</del> <b>55,20</b>	<del>99,20</del> <b>75,20</b>
Kopflänge mit Einsätzen	mm	81	106	121
Stiellänge	mm	265	295	335
Gesamtlänge	mm	290	325	380
Gewicht	kg	0,418	0,862	1,4

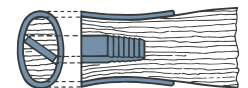

Bruchsichere Stielbefestigung in konisch aufgeweiteter Stielrohr.

**Garant** **Rückschlagfreier Schonhammer mit auswechselbaren Einsätzen**

Rückschlagfreier Schonhammer mit entnehmbaren Funktionseinsätzen zur Verwendung als normalen Schonhammer. Stabiles, zweiteiliges Feingussgehäuse aus hochwertigem Vergütungsstahl. Einsätze kombinier- und austauschbar. Mit Stiel aus amerikanischem Hickoryholz, zweifarbig getaucht.

**Verwendung:** Zum Richten oder Aufbringen von Werkstücken auf Maschinentischen bzw. für schonenden Schlag bei Montagearbeiten.



75 2520



Schrauben hoher Güte mit Federring

Gehäuse-Ø / -Werkstoff	mm	30G	40G	50G	60G	80G
71D <b>75 2520</b> Schonhammer mit Nylon-Einsätzen (natur)		<del>24,50</del>	<del>34,-</del>	<del>50,-</del>	<del>63,80</del>	<del>116,70</del>
		<b>19,85</b>	<b>27,55</b>	<b>40,40</b>	<b>51,60</b>	<b>94,50</b>
Kopflänge mit Einsätzen	mm	92	116	138	149	175
Schlagflächen-Ø der Einsätze	mm	30	40	50	60	80
Stiellänge	mm	260	275	310	335	400
Gesamtlänge	mm	298	330	376	407	496
Gewicht ohne Einsätze	g	228	418	785	940	1895

**PB SWISS TOOLS** **Hebeleisen**

Außergewöhnliche Zähigkeit bei hoher Härte durch PB SWISS TOOLS Sonderlegierung. Eine Seite spitz zulaufend. **Für schwersten Einsatz.**



75 9790

73B <b>75 9790</b> Hebeleisen mit Klaue		<del>67,-</del>
		<b>50,90</b>
Schaftsechskant	mm	18
Länge	mm	500

**Garant** **Combi-Scheren (Allesschneider)**

Aus rostfreiem Edelstahl, mit Öffnungsfeder. Hochwertige Universalschere, mit ergonomischem 2K-Griff und Weichzoneneinlage. Mit robustem Drahtschneider bis Ø 2,5 mm. Unterschiedliche **Grifföffnungsweiten einstellbar**, somit bestens geeignet sowohl für große als auch kleine Hände.

- 76 3030 – Gerade Form, untere Klinge feingezahnt.
- 76 3040 – Abgewinkelte Form, untere Klinge feingezahnt.

**Verwendung:** Vielseitig verwendbar. Ideal für dünne Bleche, Kunststoffe, Leder, Pappe, Papier, Schnur, Stoffe usw.



76 3030



76 3040

ganze Länge	mm	205
71D <b>76 3030</b> Combi-Schere mit 2K-Griff gerade, Öffnungsweitenverstellung		<del>15,65</del>
		<b>11,85</b>
71D <b>76 3040</b> Combi-Schere mit 2K-Griff abgewinkelt, Öffnungsweitenverstellung		<del>17,20</del>
		<b>13,-</b>
Länge Schneiden	mm	50

**Garant** **Arbeitsscheren mit gezahnter Unterschneide und 2-Komponentengriff**

Robuste, handliche Universal-Arbeitsschere mit ergonomischem 2K-Griff. Eine **Titan-Beschichtung** an den Scherenblättern (aus rostfreiem Edelstahl) sorgt für sehr gutes Schneidverhalten und lange Lebensdauer.

**Verwendung:** Papier, Pappe, Leder, Gummi, Folie, Kunststoff, Stoff etc.



Kein Wegrutschen des Schneidgutes durch gezahnte Unterschneide.



76 9240\_175



76 9240\_235

ganze Länge	mm	135	175	210	235
71D <b>76 9240</b> Arbeitsschere mit Titan-Beschichtung		<del>10,35</del>	<del>12,15</del>	<del>13,95</del>	<del>14,60</del>
		<b>7,85</b>	<b>9,20</b>	<b>10,60</b>	<b>11,05</b>

**Milwaukee Elektro-mechanische Blindnietgeräte**

Kabelloses Gerät für den flexiblen Einsatz.

- Vorteil:**
- LED-Beleuchtung des Arbeitsbereiches.
  - Integrierter Gürtelclip.

**Lieferumfang:** Inklusive 2x Li-Ionen-Akku Nr. 07 3814 MB12 und Ladegerät im Kunststoffkoffer, Mundstücke 2,4, 3,2, 4,0, 4,8 mm.

**Hinweis:** Weitere Akkus und Ladegeräte finden Sie in unserem Hauptkatalog auf S. 951.



Typ		SET
Ø1 <b>77 0450</b>	Akku-Blindnietgerät M12BPRT	<del>501,-</del> <b>439,50</b>
Ausgangsspannung	V	12
Kapazität	A-h	2,0
Gerätehub	mm	20,32
für Blindnieten aller Werkstoffe bis	mm	4,8
Setzkraft	N	9000
Gewicht mit Akku	kg	1,88



**Milwaukee Hartmetall-Betonbohrer**

**Hartmetall-Betonbohrer-Sätze**

Bohrer mit zähhaften Hartmetallplatten bestückt und bei hoher Temperatur gelötet. Asymmetrische Nutenform für guten Bohrmehltransport. **Schlag- und Drehbohrer** mit kräftiger Hartmetall-Schneidplatte.

**Verwendung:** Vorwiegend zum **Bohren von Dübellöchern mit Schlagbohrmaschinen** in Beton, Mauerwerk, Natur- und Kunststein. Auch zum Drehbohren in Hart- und Weichholz, Kunststoffen, Acryl und Keramik. Durch Schneidenkorrektur auch zum Bohren von gehärtetem Stahl geeignet.

Anzahl Bohrer		5	8
76G <b>78 6080</b>	Hartmetall-Betonbohrer-Satz	<del>10,90</del> <b>8,60</b>	<del>18,55</del> <b>14,60</b>
<b>Inhalt:</b> Bohrer Nr. 786000		Gr. (Ø) 4; 5; 6; 8; 10 mm	Gr. (Ø) 3; 4; 5; 6; 7; 8; 9; 10 mm



**Milwaukee Hartmetall-Mehrzweckbohrer**

**Hartmetall-Mehrzweckbohrer-Satz**

Hartmetallplatte **mit scharfgeschliffenen Schneiden und Mehrzweck- Schneidenwinkel**. **Durch Zentrierschliff** punktgenaues Anbohren auch auf harten Oberflächen. Schaft aus vergütetem Spezialstahl.

**Verwendung:** Zum Bohren von verschiedenen Materialien, auch in einem Arbeitsgang:

- Ziegel, Gasbeton, Leichtbaustoffe, Kunststoffe.
- Fliesen, Keramik, Marmor, Glas.
- Armiereseisen in Beton.

**Hinweis:**

- **Achtung: Nur drehend (ohne Schlag) einsetzen!**
- **Schnelleres Bohren und mehr Bohrlöcher pro Akku-Ladung, als mit Schlagbohrern.**

Anzahl Bohrer		7
76G <b>78 7010</b>	Hartmetall-Mehrzweckbohrer-Satz	<del>31,20</del> <b>24,60</b>
<b>Inhalt:</b> Bohrer Nr. 787000		Gr. (Ø) 3; 4; 5; 6; 8; 10 mm



**alpen Feinsteinzeug- / Fliesenbohrer-Set**

2-teilig. Ein Bohrer mit **diamantgeschliffener Hartmetall-Platte** mit einer patentierter Zentrierspitze für punktgenaues Ansetzen und exakte Löcher ohne Ausbrüche. Mit 10 mm Schaft. Ein Hartmetall-Bohrer zum Einsatz in gewerblicher Bohrfutteraufnahme. Mit 1/4" (E6,3) 6-kant Schaft.

**Verwendung:** Für **härteste Steinzeugfliesen** bis Mohs- / Ritz-Härtegrad 9 sowie Glas und Porzellan.

**Hinweis:** Nicht geeignet zum Schlagbohren. Spindeldrehzahl maximal 200 U/min. Keine Kühlung erforderlich.

Bohrer-Ø	mm	5	6	8	10
76G <b>78 7035</b>	Feinsteinzeug-Fliesenbohrer	<del>34,65</del> <b>27,35</b>	<del>37,75</del> <b>29,80</b>	<del>43,60</del> <b>34,35</b>	<del>49,35</del> <b>38,95</b>
ganze Länge	mm	105	115	120	120



1. Loch in Fliese bohren



2. Dübelloch in Mauerwerk bohren



**wiha** Zangenschlüssel

Parallel geführte, **glatte** Greifbacken; brünierte Ausführung. Griffe mit Kunststoff überzogen. **Neue druckknopflose** Einstellung durch einfaches Anschieben verbessert die Zugänglichkeit in engen Arbeitsräumen. Auch **für Linkshänder geeignet** da Bedienung ohne einseitigen Druckknopf. Die Ratschenfunktion der Greifbacken ermöglicht schnelles Verschrauben durch einfaches Überrutschen. Selbsthemmung ab SW 17.



Arbeiten nach dem Ratschenprinzip.



Druckknopflose Schnellverstellung durch Anschieben.

ganze Länge	mm	250
<b>73D 81 3770</b>	Zangenschlüssel	<del>61,90</del> <b>45,80</b>
Maullänge	mm	25
Spannweite	mm	42

**HOLEX** Rollgabelschlüssel mit Skalierung

**Ratschen-Rollgabelschlüssel**

Ergonomische, rutschhemmende Griffhülle.

**Vorteil:** Durch bewegliche Backe und Kopf wird ein platz- und zeitsparendes **ratschendes Arbeiten** ermöglicht. Anhand des Arretierhebels wird aus dem ratschenden ein gewöhnlicher Rollgabelschlüssel mit festem Kopf. **Extreme Spannweite.**



81 3970



ganze Länge	mm	200
<b>82A 81 3970</b>	Ratschen-Rollgabelschlüssel	<del>27,40</del> <b>22,10</b>
maximale Schlüsselweite	mm	29
ganze Länge	Zoll	8

**ROLLER** Edelstahlentgrater

Gehäuse aus eloxiertem Aluminium, Entgraterkonus aus gehärtetem Spezialstahl.

Gr. 54E – Inklusive beidseitigem Außen-6-kant – ermöglicht maschinelles Entgraten (bis 300 U/min).

**Verwendung:** Professionelles Innen- und Außenentgraten von **Edelstahl-, Stahl-, Kupfer-, Kunststoff- und Alurohren.**



Gr. 54E mit 6-kant

Für Innen-Ø

Für Außen-Ø

für Rohr-Ø bis	mm	35	54	54E
<b>86A 81 4920</b>	Edelstahl-Innen- / Außenentgrater	<del>83,80</del> <b>67,80</b>	<del>105,50</del> <b>85,50</b>	<del>138,50</del> <b>112,-</b>
für Rohr-Ø	mm	8 – 35	10 – 54	10 – 54

INOX

**TAJIMA** Universalschaber mit Edelstahlklinge

Klinge und Schlagkopf durchgehend aus einem Stück für direkte Schlagübertragung. Ergonomischer 2K-Griff mit vergütetem Schlagkopf. Klingienstärke 1,8 mm.

**Werkstoff:** Rostfreier Edelstahl, wärmebehandelt, extrem verschleißfest.

Klingenbreite	mm	50	75
<b>83L 83 7760</b>	Universalschaber mit Standardklinge	<del>17,10</del> <b>13,30</b>	<del>17,10</del> <b>13,30</b>
ganze Länge	mm	235	245
Klingenbreite	mm	95	
<b>83L 83 7765</b>	Universalschaber mit Eckklinge	<del>17,10</del> <b>13,30</b>	
ganze Länge	mm	250	
Klingenbreite	mm	75	
<b>83L 83 7770</b>	Universalschaber mit Multifunktionsklinge	<del>17,10</del> <b>13,30</b>	
ganze Länge	mm	240	



83 7760\_50



83 7765



83 7770



## Kunststoffrohrscherer mit integriertem Wellrohrsneider

Scherenkörper aus Magnesium-Druckguss mit 4 nadelgelagerten Führungsrollen und ergonomischen, gummierten Griffen.  
 Automatischer Klinsenrückzug.  
 Integrierter Schutzwellrohrsneider ermöglicht ein Schneiden des Schutzwellrohres (18-35 mm) ohne das innere Rohr zu beschädigen.  
 Mit 4 dreischneidigen Klinsen. Alle Klinsen haben eine PTFE-Antihaftbeschichtung.



81 9750

für Ø bis	mm	26
81C <b>81 9750</b>	Kunststoffrohrscherer mit integriertem Wellrohrsneider	<del>67,40</del> <b>54,10</b>



## Universal-Entgrater-Sortimente mit S-Klingen Ø 3,2 mm

### Lieferumfang:

- 83 9915 – Entgrater-Griff Nr. 839890 Gr. S komplett mit 20 Klinsen Nr. 838510 Gr. S10.
- 83 9916 – Entgrater-Griff Nr. 839890 Gr. S komplett mit 20 Klinsen Nr. 838510 Gr. S100.



839915

Anzahl Klinsen	20
83G <b>83 9915</b>	Entgrater-Sortiment mit 20 Klinsen S10 <del>35,85</del> <b>27,85</b>
83G <b>83 9916</b>	Entgrater-Sortiment mit 20 Klinsen S100 <del>42,40</del> <b>33,05</b>

839916

### Lieferumfang:

Entgratergriff Nr. 839890 Gr. T komplett mit Teleskopschaft Nr. 838430 und je 5 Klinsen Nr. 838510 Gr. S10 und Gr. S20.

Typ	5/5
83G <b>83 9935</b>	Entgrater-Sortiment mit Teleskopschaft und je 5 Klinsen S10 und S20 <del>30,-</del> <b>23,35</b>



839935



## ROTO-DRIVE-Entgrater

### Universal-Entgrater-Sortimente

**Lieferumfang:** Aluminium-Griff mit je 1 HSS-Klinge Nr. 838510 Gr. S20, S100 und S150, Nr. 839677 sowie 1 Bohrungsentgratkopf Nr. 838610 Gr. 16,5 und 1 Außen-Entgratkopf Nr. 838660.

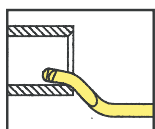

Hohe Standzeit bei abrasiven Werkstoffen.

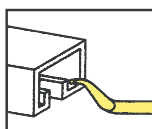

Feinste Entgratarbeiten, Bohrungen ab Ø 1,5 mm.

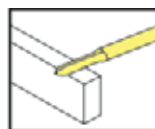

Entgraten aller Konturen.

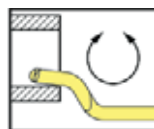

Entgraten von Messing, Guss.

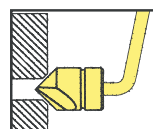

Bohrungen ansenken, Senkkopf-Ø 16,5 mm.

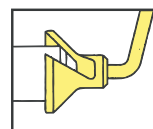

Außen-Ø entgraten 4–18 mm.



Typ	
83G <b>83 8960</b>	Universal-Entgrater-Sortiment in Kunststoffbox 7-teilig <del>62,20</del> <b>48,45</b>



## martor Sicherheitsmesser SECUMAX

Sicherheitsmesser mit **verdeckt liegender Klinge** und wechselbarem **2in1-Klingenkopf** (2-fach verwendbar) zum Schneiden und Ritzen.  
Ergonomischer Griff aus glasfaserverstärktem Kunststoff inklusive Soft-Grip, mit **Ersatzklingenkopf** im Griff.  
Sicherer und einfacher Klingenswechsel (**Ersatzklinge Nr. 842012**).

**Verwendung:** Für alle gängigen Schneidmaterialien – ob Folie, Kunststoffumreifungen, Klebeband, 2-lagiger Karton oder Sackwaren.



84 2010



Ersatzklinge im Griff

### SECUMAX 350

84D	<b>84 2010</b>	Sicherheitsmesser SECUMAX 350 mit 2 Klingen		<del>15,85</del>
				<b>13,25</b>
	Länge	mm		154



## martor Sicherheitsmesser SECUPRO

Sicherheitsmesser mit **21 mm Schnittiefe** und vollautomatischem Klingentrückzug.  
Ergonomischer Zangengriff aus Aluminium (inkl. Soft-Grip für optimalen Halt), mit einem leichtgängigen Hebel zum Auslösen der Klinge. Sicherer und komfortabler Klingenswechsel (**Ersatzklinge Nr. 842057**), Klinge 2-fach verwendbar.

**Verwendung:** Ideal für bis zu 3-lagige Kartons, Rollenware, Gummi, PVC, Auslegeware und vieles mehr.



Herausragende Ergonomie

### SECUPRO 625

84D	<b>84 2050</b>	Sicherheitsmesser SECUPRO 625 mit 1 Klinge		<del>38,20</del>
				<b>32,-</b>
	Länge	mm		154



84 2050



## martor Sicherheitsmesser SECUNORM

Sicherheitsmesser mit **73 mm Schnittiefe** und automatischem Klingentrückzug.  
Ergonomischer Griff aus glasfaserverstärktem Kunststoff (inkl. Soft-Grip), mit einer robusten Metallschiene im Innern zur Führung der Klinge.

Sicherer und einfacher Klingenswechsel (**Ersatzklinge Nr. 842072 oder kurze Klinge Nr. 842077**).

**Linkshänder wenden die Qualitätsklinge** einmal im Griff.

**Verwendung:** Schneidet wie ein Cuttermesser, nur eben sicherer - z.B. dickere Materialien wie Styropor und Schaumstoff, Bauschaum und Dämmwolle, bis zu 4-lagige Kartons, Sackwaren und alle Arten von Folie.



Einfacher Klingenswechsel

Langer Klingenaustritt

### SECUNORM 380

84D	<b>84 2070</b>	Sicherheitsmesser SECUNORM 380 mit 1 Klinge		<del>17,60</del>
				<b>14,75</b>
	Länge	mm		170,5

## martor Gürteltasche

Die robusten Gürteltaschen aus strapazierfähigem Nylon sind exakt auf die MARTOR Messer und Scheren abgestimmt.  
Befestigungsmöglichkeit per Clip oder Klettverschluss.



Anwendungsbeispiele



84 2200\_S



84 2200\_M



84 2200\_L

Typ		S	M	L	
84D	<b>84 2200</b>	Gürteltasche mit Clip			
				<del>15,55</del>	
				<del>17,75</del>	
				<del>23,65</del>	
				<b>13,05</b>	
				<b>14,90</b>	
				<b>19,85</b>	
	Länge	mm		215	
	Breite	mm	53	60	68
	Höhe	mm	23	28	40



### Multifunktionswerkzeuge

Einmalig robuste, vielseitige und präzise Universal-Werkzeuge. Angenehmes Arbeiten durch den sauber gearbeiteten Edelstahlkorpus.

**Verwendung:** Als Universalwerkzeug und „Helfer in der Not“, ein Muss für jeden Werkzeugschrank und jede Werkzeutasche.

**Hinweis:**

Gr. SURGE – Passende Ersatz-Stichsägeblätter mit Einnockenschaft (Blattlänge 83 mm) finden Sie unter der Nr. 588400ff.



Typ		WINGMAN	OHT	SURGE
86E 84 6170	Multifunktionswerkzeug	<del>94,60</del> <b>(72,70)</b>	<del>167,50</del> <b>129,-</b>	<del>198,50</del> <b>153,-</b>
ganze Länge	mm	97	115	115
Anzahl Funktionen		14	16	21
Lieferumfang:		Nylontasche	Nylontasche	Lederetui
Aufbewahrung in				



### Ganzstahl-Schraubzwingen

Schiene / Festbügel aus gezogenem Blankstahl, Gleitbügel aus gesenkgeschmiedetem Stahl, jeweils vergütet und galvanisch verzinkt. Leichtgängige Stahlspindel mit Trapezgewinde, brüniert. Bewegliche, werkzeuglos wechselbare Druckplatte ab Gr. 160.



Spannweite	mm	160	200	250	300
83K 86 0500	Ganzstahl-Schraubzwinde	<del>22,75</del>	<del>30,95</del>	<del>37,10</del>	<del>46,20</del>
		<b>17,75</b>	<b>24,10</b>	<b>28,95</b>	<b>35,90</b>
Querschnitt der Gleitschiene	mm	17,5×6,8	22×8,5	24,5×9,5	28×11
Ausladung	mm	80	100	120	140



### Ganzstahl-Hebelzwingen

Schiene / Festbügel aus gezogenem Blankstahl, Gleitbügel aus gesenkgeschmiedetem Stahl, jeweils vergütet und galvanisch verzinkt. Spannhebel mit selbstarretierendem Rastzahnsegment. Öffnen mittels Entriegelungsklinke. Bewegliche Druckplatte, Spannhebel pulverbeschichtet.

**Verwendung:** Für **schnelles** und müheloses **Spannen mit hohem Spanndruck**.

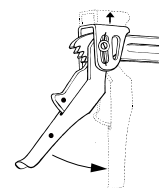

Spannweite	mm	120	160	200	250	300	500
83K 86 0600	Ganzstahl-Hebelzwinde	<del>49,-</del>	<del>53,80</del>	<del>61,90</del>	<del>71,50</del>	<del>84,80</del>	<del>95,30</del>
		<b>38,20</b>	<b>41,90</b>	<b>48,25</b>	<b>55,80</b>	<b>66,10</b>	<b>74,20</b>
Querschnitt der Gleitschiene	mm	15×6	17,5×6,8	22×8,5	24,5×9,5	28×11	28×11
Ausladung	mm	60	80	100	120	140	120
Gewicht	kg	0,5	0,65	1,1	1,5	2,3	2,6

**simatool® smart tool Montage- / Kugellager-Einbau-Set im Kunststoffkoffer**

Leichte und dennoch sehr robuste Aluminium-Schlaghülsen in Kombination mit 33 extrem schlagfesten Schlagringen für Lager-Außen-Ø von 26 – 110 mm bzw. -Innen-Ø von 10 – 50 mm. Rückschlagfreier Hammer mit Nylon-Einsätzen. Lieferung im Kunststoffkoffer.

**Verwendung:** Schneller, präziser und sicherer Einbau von (Wälz-)Lagern durch **gleichmäßige Kraftübertragung** auf die Lager. Auch für den Einbau von Buchsen, Dichtringen und Riemenscheiben geeignet.

**Inhalt:** 3 Schlaghülsen, Ø 25 – 40 – 60 mm.  
 1 Satz Schlagringe Innen-Ø 10 mm (Außen-Ø 26 – 30 – 35 mm)  
 1 Satz Schlagringe Innen-Ø 12 mm (Außen-Ø 28 – 32 – 37 mm)  
 1 Satz Schlagringe Innen-Ø 15 mm (Außen-Ø 32 – 35 – 42 mm)  
 1 Satz Schlagringe Innen-Ø 17 mm (Außen-Ø 35 – 40 – 47 mm)  
 1 Satz Schlagringe Innen-Ø 20 mm (Außen-Ø 42 – 47 – 52 mm)  
 1 Satz Schlagringe Innen-Ø 25 mm (Außen-Ø 47 – 52 – 62 mm)  
 1 Satz Schlagringe Innen-Ø 30 mm (Außen-Ø 55 – 62 – 72 mm)  
 1 Satz Schlagringe Innen-Ø 35 mm (Außen-Ø 62 – 72 – 80 mm)  
 1 Satz Schlagringe Innen-Ø 40 mm (Außen-Ø 68 – 80 – 90 mm)  
 1 Satz Schlagringe Innen-Ø 45 mm (Außen-Ø 75 – 85 – 100 mm)  
 1 Satz Schlagringe Innen-Ø 50 mm (Außen-Ø 80 – 90 – 110 mm).



Typ		
86H 88 4000	Lager-Einbau-Set im Kunststoffkoffer	570,- 450,-

**Auszieher-Sortimente mit Gleithammer im Kunststoffkoffer**

Stabiler Auszieher (verzinkt) mit ergonomisch geformtem Gleithammer.

**Verwendung:** Zum Ab- und Ausziehen von Teilen mit Innengewinde (Kegel- oder Passstifte) bzw. Kugellagern. In Verbindung mit dem entsprechenden Adapter oder Innenauszieher wird das abzuziehende Teil durch kräftige Schläge mit dem Gleithammer abgezogen.

**Lieferumfang:** Stift-Auszieher im Kunststoffkoffer (275×230×80 mm) mit 6 Gewindeeinsätzen (M3 – M10) und 3 Verbindungsadaptern für Innenauszieher Nr. 882600. Für M12 wird die Gleitstange ohne Gewindeeinsatz verwendet. Verwendung von DIN 913 Gewindestiften als Einsatz möglich.



Typ		
83U 88 2000	Stift-Auszieher-Sortiment	130,50 101,50
Adapter für Innenauszieher		M7×M12, M10×M12, 15-16G×M12
Schlagmasse	kg	0,9
Schlagweg	mm	230
passend für Gewinde		M3; M4; M5; M6; M8; M10; M12

**Innen-Ausziehvorrichtung-Sortimente im Kunststoffkoffer**

Bestehend aus Innenauszieher und Gegenstützen. **Innenauszieher** geschmiedet mit 2-teiligen Spannbacken und Spreizstück.

**Gegenstütze** aus Spezialstahl, gesenkgeschmiedet, mit kräftiger Spindel, Spannmutter und Knebelgriff. Eingebautes Drucklager für leichtes Betätigen der Gegenstützen-Mutter (Gr. 1 ohne Drucklager). Die Sortimente werden im robusten Kunststoffkoffer geliefert.

**Verwendung:** Zum einwandfreien Ausziehen von Kugellagern und dergleichen. Auch ganz dicht am Grund sitzende Kugellager werden sicher erfasst und schnell ausgezogen. (Zum Abziehen wird die Spindel der Gegenstütze auf die Keilspindel des Innenausziehers geschraubt.)



Typ		25A	25B	25C
83U 88 2500	Innen-Ausziehvorrichtung-Sortiment im Kunststoffkoffer	561,- 436,50	797,- 621,-	1165,- 908,-
für Bohrungen	mm	12 – 46	12 – 70	12 – 110
Gewicht inklusive Kasten	kg	6,4	9,3	15,2
<b>Inhalt:</b>				
je 1 Innenauszieher 882600		Gr. 1–6	Gr. 1–8	Gr. 1–7 und 10
je 1 Gegenstütze 882800		Gr. 1 und 2	Gr. 1 und 2	Gr. 1; 2 und 4

88 2500\_25B

**Garant Arbeitsplatzbeleuchtung - Gestängeleuchten**

**LED-Gestängeleuchte**

Äußerst energieeffiziente und gleichzeitig lichtstarke Gestängeleuchte mit wartungsfreier LED-Technologie mit flächig, homogener, schatten- und blendfreier Ausleuchtung. Dimmbar über Bedientaste im Leuchtkopf bis 30%, mit Memory-Funktion. Gestänge der Leuchte aus eloxiertem Aluminium. Leuchtenkopf aus ABS. Gestänge mit 3D-Kopfgelenk. Aktionsradius 3D-Gelenkarm 820 mm. Farbtemperatur neutralweiß 5.000 K. Diese Leuchte ist geeignet für Leuchtmittel der Energieklasse: A+. Diese Leuchte wird verkauft mit einem Leuchtmittel der Energieklasse: A+. Die Leuchte enthält eingebaute LED-Lampen. Die Lampen können in der Leuchte nicht ausgetauscht werden.

**Lieferumfang:** Inklusive Tischklemme (Klemmbereich 0 – 70 mm). 3,0 m Anschlussleitung mit Euro-Stecker.



Leistungsaufnahme	W	14
<b>92 3745</b>	LED-Gestängeleuchte	<del>460,-</del> <b>437,-</b>
Leistungsaufnahme	W	14
Lampenkörper Breite	mm	360
Lampenkörper Tiefe	mm	80
Lampenkörper Höhe	mm	22,5
Effizienzklasse		A+
Anzahl LEDs		24



**Adapter für Trägersäulen**

Adapter aus Stahlblech zum Einhängen der Gestängeleuchten in die Trägersäule.



<b>92 3779</b>	Adapter für Trägersäulen	<del>33,40</del> <b>28,05</b>
----------------	--------------------------	----------------------------------

**Garant Document Presenter**

Zeichnungshalter mit schwenkbaren Armen aus Aluminium. Schwenkarme können beliebig in der Höhe verstellt werden durch eine integrierte Bremse. Platzsparendes Aufbewahren durch Abklappen der Schwenkarme. Schnelles und leichtes Fortbewegen durch Aluminium-Fußkreuz mit Rollen und praktischem Handgriff aus Kunststoff. Erweiterbar auf bis zu 6 Arme.

**Verwendung:** Für wechselnde Einsatzorte. Zur schnellen und sauberen Aufnahme von Plänen, Montageplänen, technischen Zeichnungen, Plakaten und Informationen. Sowohl Kleinformate als auch Großformate möglich.

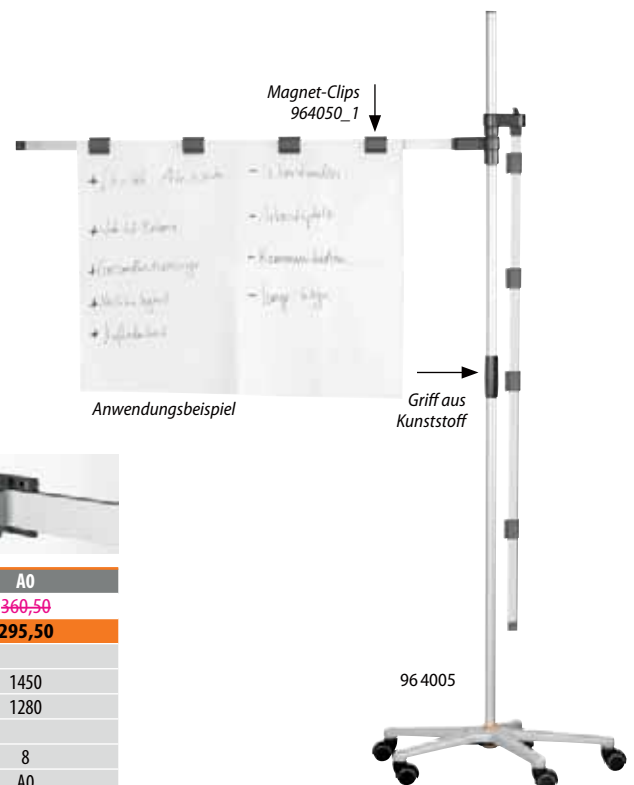

Anwendungsbeispiel: Die Presenter Schiene lässt sich beidseitig mit Magnet-Clips bestücken.

Typ		A1	A0
<b>96 4005</b>	Document Presenter mobil	<del>330,50</del> <b>271,-</b>	<del>360,50</del> <b>295,50</b>
Höhe	mm	1945	
Schwenkarm-Ausladung	mm	1100	1450
Schwenkarm Nutzlänge	mm	920	1280
Anzahl Zeichnungshalter-Arme		2	
Anzahl Magnet-Clips		6	8
maximal geeignet für Papierformat		A1	A0
Gewicht	kg	5,4	6,2

**Garant** Easyfix Sortimente

**Inhalt:**

- 96 3145 – 3× Werkzeughalter 45° Nr. 963005 Gr. 30;  
 4× Werkzeughalter 45° Nr. 963005 Gr. 50;  
 2× Werkzeughalter 45° Nr. 963005 Gr. 100;  
 2× Werkzeughalter doppelt 45° Nr. 963008 Gr. 50;  
 4× Werkzeughalter doppelt 45° Nr. 963012 Gr. 50;  
 2× Werkzeughalter doppelt 45° Nr. 963012 Gr. 100;  
 2× Werkzeughalter 90° Nr. 963021 Gr. 30;  
 2× Werkzeughalter 90° Nr. 963021 Gr. 50;  
 2× Zangenhalter gerade Nr. 963026 Gr. 60;  
 1× Universalhalter 45° Nr. 963028 Gr. 75;  
 1× Universalhalter 90° Nr. 963031 Gr. 30×25;  
 1× Werkzeugklemme Nr. 963041 Gr. 20;  
 1× Werkzeugklemme doppelt Nr. 963042 Gr. 10/10;  
 1× Werkzeugklemme doppelt Nr. 963042 Gr. 15/15
  
- 96 3146 – 2× Einzelhaken Nr. 963038 Gr. 32  
 2× Einzelhaken Nr. 963038 Gr. 62  
 1× Doppelhaken Nr. 963039 Gr. 32  
 1× Doppelhaken Nr. 963039 Gr. 62  
 2× Werkzeugklemmen Nr. 963041 Gr. 10  
 2× Werkzeugklemmen Nr. 963041 Gr. 15  
 2× Werkzeugklemmen Nr. 963041 Gr. 20  
 1× flexibler Klemmhalter Nr. 963043 Gr. 18–26  
 1× Schraubendreherhalter Nr. 963044 Gr. 3  
 1× Schraubendreherhalter Nr. 963044 Gr. 2  
 1× Zangenhalter Nr. 963090  
 1× Kunststoffbox Nr. 963135 Gr. 74  
 1× Kunststoffbox Nr. 963135 Gr. 296

Alle Easyfix-Haken und Halter im Überblick



96 3145



96 3146

Typ		1
91F	<b>96 3145</b> Haltersortiment Stahlhaken	<del>106,-</del> <b>84,80</b>
91F	<b>96 3146</b> Haltersortiment Kunststoffhaken	<del>119,50</del> <b>95,60</b>

**raaco Schubladenmagazine, Tiefe 150 mm**

Gehäuse aus Stahlblech, stahlblau lackiert.

Unterteilbare Schublade mit Stopprand, (verhindert das Herausfallen) aus Polypropylen.  
Zur Wandmontage und Aufnahme in Drehtürmen geeignet.



Bestückungsbeispiel:  
Nr. 963254 bestückt mit  
2× 963251\_8  
2× 963251\_16  
2× 963251\_24  
2× 963251\_40  
2× 963251\_48  
2× 963251\_60

Anzahl Schubladen		8	16
96R 96 3251	Schubladenmagazin	85,20	85,20
		80,90	80,90
Höhe	mm	552	
Breite	mm	306	
Tiefe	mm	150	
mögliche Unterteilung je Schublade		4 St.	
<b>Bestückung:</b>		8 St. (279×155×64 mm)    16 St. (139×155×64 mm)	
Anzahl Schublade (B×T×H)			
Anzahl Schubladen		24	40
96R 96 3251	Schubladenmagazin	85,20	85,20
		80,90	80,90
Höhe	mm	552	
Breite	mm	306	
Tiefe	mm	150	
mögliche Unterteilung je Schublade		3 St.	16 St.; 3 St.; 4 St.
<b>Bestückung:</b>		36 St. (67×153×41 mm) 3 St. (91×154×64 mm) 1 St. (279×155×64 mm)	
Anzahl Schublade (B×T×H)		24 St. (91×154×64 mm)	
Anzahl Schubladen		48	60
96R 96 3251	Schubladenmagazin	85,20	85,20
		80,90	80,90
Höhe	mm	552	
Breite	mm	306	
Tiefe	mm	150	
mögliche Unterteilung je Schublade		16 St.	4 St.
<b>Bestückung:</b>		48 St. (67×153×41 mm)    60 St. (55×153×41 mm)	
Anzahl Schublade (B×T×H)			



96 3254

Zur Aufnahme von 12 Schubladenmagazinen  
Nr. 963251 Gr. 8 – 60.

Typ		0
96R 96 3254	Drehturm leer	274,50
		261,-
Höhe	mm	1760
∅	mm	680
Tragfähigkeit	kg	480



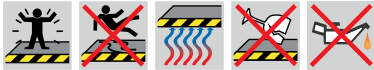

## Arbeitsplatzmatten für trockene Bereiche, hohe Beanspruchung

Diese Industrie-Arbeitsplatzmatten werden aus hochwertigen Kunststoffen für **höhere Beanspruchung** hergestellt:

- **Harte und verschleißarme Vinyloberfläche** für **optimale Rutschhemmung und lange Lebensdauer.**
- **Weicher Vinylschaumkern** zum Schutz vor Ermüdung. Dieser ist an die Vinyloberfläche laminiert.
- **Antirutsch-Unterseite RedStop™.**
- An allen Seiten **abgeschrägte Kanten** für einen stolperfreien Zugang.
- **Bedingt resistent** gegen die meisten industriellen Fette, Arbeitsstoffe und Chemikalien. **Nicht** geeignet für Kühlschmierstoffe.
- **Rundum versiegelt** gegen das Eindringen von Nässe.
- **Schwer entflammbar** nach DIN 4102 B1.
- **Bodenstärke:** 14,3 mm, **Gewicht:** ca. **6,5 kg/m².**

**Hinweis:** Arbeitsplatzmatten in frei bestimmbarer Länge ab Nr. 964520 – 964525. Rutschfestigkeit R10 nach DIN 51130 und BGR 181.



96 4529



### Arbeitsplatzmatten mit festen Abmessungen

Länge	cm	150	200	
96C 96 4528	Arbeitsplatzmatte Top Breite 91 cm	schwarz	(289,50)	(384,50)
		schwarz/ gelb	(234,50)	(311,50)
96C 96 4529		schwarz/ gelb	(304,50)	(425,-)
			(246,50)	(344,50)
Länge	cm	150	200	
Breite	cm	91		
Gewicht	kg	9	12	

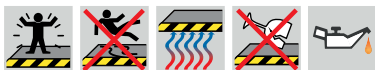

## Arbeitsplatzmatten – offene Struktur, für feuchte / trockene Bereiche

Industrie Nitrilgummi-Fußbodenmatten mit gut sichtbaren, **orangefarbenen Sicherheitskanten** an drei Seiten.

- Zusätzliche Stege an der Unterseite ermöglichen großzügigen „Stauraum“ für Schmutz und Flüssigkeiten – **die Oberfläche bleibt sauber, trocken und rutschfrei.**
- Langlebiger, robuster Nitrilgummi mit hoher Abnutzungsbeständigkeit.
- Sehr **rutschfeste Oberfläche** und sichere Bodenhaftung, auch bei Nässe.  
**Bodenstärke:** 22 mm, **Gewicht:** ca. 13 kg/m².
- **Hält industriellen Ölen und den meisten Chemikalien stand.**
- **Rutschfestigkeit** geprüft nach **DIN 51130 und BGR 181.**

96 4620 – Nitrilgummi-Fußmatte mit kreisrunden Öffnungen.

96 4621 – geschlossene Nitrilgummi-Fußmatte.

**Hinweis:** Sonderabmessungen auf Anfrage lieferbar im Rastermaß 30,5×30,5 cm zuzüglich 5 cm je Kantenleiste.



96 4620



96 4621



Anwendungsbeispiel Nr. 96 4621

Breite×Länge	cm	66×102	97×163	
96C 96 4620	Nitrilgummi-Fußbodenmatte, offen, mit Sicherheitskanten	schwarz / orange	(201,-)	(305,50)
			(163,-)	(247,50)
96C 96 4621	Nitrilgummi-Fußbodenmatte, geschlossen, mit Sicherheitskanten	schwarz / orange	(313,50)	(447,50)
			(254,-)	(362,50)
Länge	cm	102	163	
Breite	cm	66	97	



reddot award 2013  
honourable mention

**Garant Arbeitsdrehstuhl**

- Ergonomisch funktionelles Design.
- Lordosen-Unterstützung.
- Synchrontechnik.
- Bewegungsfreiraum für Arme durch hohe und schmale Rückenlehne.
- Fünfarmiges Aluminiumfußkreuz.

Norm: **DIN 68877**

**Integral-Schaum**

- Sitz und Rückenlehne aus weichem Integral-Schaum.
- Pflegeleicht, abwaschbar, robust und beständig gegen leichte Säuren sowie mechanische Einwirkung.

**Stoffpolster**

**Hinweis:** Der atmungsaktive Mesh-Stoff wird durch Klettverschlüsse beschädigt. Bitte Klettverschlüsse abdecken.



96 5030



96 5040

		Höhenverstellung Bereich	
		mm	
916	<b>96 5030</b> Arbeitsdrehstuhl mit Rollen, niedrig	549,- 455,50	450 – 630
	Sitzbreite	mm	470
	Sitztiefe	mm	450
	Rückenlehne Höhe	mm	600
	Rückenlehnen Höhenverstellbereich	mm	60
	Sitztiefen-Verstellbereich	mm	40
	Farbe Sitzmaterial		schwarz

		Höhenverstellung Bereich	
		mm	
917	<b>96 5040</b> Arbeitsdrehstuhl mit Rollen, niedrig	549,- 455,50	450 – 630
	Sitzbreite	mm	470
	Sitztiefe	mm	450
	Rückenlehne Höhe	mm	600
	Sitztiefen-Verstellbereich	mm	40
	Rückenlehnen Verstellbereich	mm	60
	Farbe Sitzmaterial		schwarz



**Garant Stehhilfe Integral-Schaum**

Weiches Sitzen mit Halt. Die ergonomische Rückenstütze mit 120 mm Höhe unterstützt die richtige Sitzhaltung. Das 5-armige Fußkreuz bietet Standfestigkeit in jeder Sitz- und Stehposition. Sitz aus weichem und bequemem Integralschaum.

Norm: **DIN 68877**

		Höhenverstellung Bereich	
		mm	
917	<b>96 5072</b> Sitz-/Stehhilfe mit Gleiter und Fußring, hoch	302,- 250,50	510 – 780
	Farbe Sitzmaterial		schwarz



96 5072



**Arbeitsdrehstühle Work-Tec**

Norm: DIN 68877

**Arbeitsdrehstühle Work-Tec PU-Schaum**

Sitz und Rückenlehne aus weichem PU-Schaum. Pflegeleicht, abwaschbar, robust und beständig gegen leichte Säuren und Laugen, sowie mechanische Einwirkung. Ergonomisches Komfortpolster mit Lendenwirbelstützen und praktischen Schiebegriffen.



96 5301

Farbe	BLACK	Höhenverstellung Bereich
		mm
96B <b>96 5301</b>	<del>308,50</del> <b>253,-</b>	450 – 630
Sitzbreite	mm	460
Sitztiefe	mm	470
Rückenlehne Höhe	mm	580
Farbe Sitzmaterial	schwarz	

**Arbeitsdrehstühle Work-Tec plus Supertec**

Supertec ist komfortabel, weich, atmungsaktiv sowie extrem widerstandsfähig, reinigungsfreundlich und rutschfest. Dank seiner Mikropanzerung vereint es die Vorteile von Stoff und PU-Schaum. Ergonomisches Komfortpolster mit Lendenwirbelstützen und praktischen Schiebegriffen.



96 5328

Farbe	BLACK	Höhenverstellung Bereich
		mm
96B <b>96 5328</b>	<del>334,-</del> <b>274,-</b>	450 – 630
Sitzbreite	mm	460
Sitztiefe	mm	470
Rückenlehne Höhe	mm	580
Farbe Sitzmaterial	schwarz	



**Sitz- und Stehhilfe**

Aluminium **Fünffußkreuz (Ø 580 mm)**. Mit **Gasdruckfeder** stufenlos höhenverstellbar. Sitzfläche aus SoftTouch PU-Schaum mit Wellen Profil. **Weiches Sitzen mit Halt**, Wellenprofil ermöglicht Luftzirkulation (Klimakomfort). **Ergonomische Rückenstütze** (Höhe 190 mm) unterstützt richtige Sitzhaltung. PU-Schaum, weich, bequem, abwaschbar.

Norm: DIN 68877

Verwendung: Ideale Kombination aus Stehen und Sitzen. Für Sitz- oder Steharbeitsplätze oder einer Kombination aus beidem. Sitz-Stehhilfe mit Gleitern – für eine Arbeitshöhe von 720 – 1000 mm.



96 5421

		Höhenverstellung Bereich
		mm
96B <b>96 5421</b>	<del>221,50</del> <b>181,50</b>	510 – 780
Sitzbreite	mm	340
Sitztiefe	mm	300
Farbe Sitzmaterial	schwarz	



## Steigtechnik

**Norm:** Gemäß DIN EN 131-2, BetrSichV, TRBS 2121, DGUV Information 208-016 bzw. 208-017 und geltendem DGUV Regelwerk.  
**Lackierung:** Holme anthrazit RAL 7016 pulverbeschichtet.

### GARANT Stufen-Stehleiter, einseitig begehbar

Stufen und Holme aus Aluminium, dauerhafte Stufen-Holmverbindung, 4-fach gebördelt. Hohe Standsicherheit durch konische Bauweise. Mit optimiertem Leitern-Gelenk mit großer Anlagefläche, 6-fach Vernietung und Kunststoff-Schutzkappe. 80 mm tiefe Stufen mit Antirutsch-Riffelung. EasyHandle Haptoprene® Griff mit Klemmmechanismus, rutsicherer BalanceBase Leiterschuh.

### GARANT Stufen-Stehleiter, beidseitig begehbar

Wie Nr. 965900, jedoch mit 2 hochfesten Perlongurten zur Spreizsicherung. Ohne Ablageschale. Mit SafeStep Markierung, kennzeichnet die höchste begehbare Stufe.



965900\_5



965920\_2x5



Stufenanzahl inklusive Plattform		4	5	6
91B 96 5900	Stufen-Stehleiter einseitig begehbar	<del>(228,50)</del>	<del>(254,50)</del>	<del>(302,-)</del>
		<b>(205,50)</b>	<b>(229,-)</b>	<b>(272,-)</b>
Länge L	m	1,73	1,98	2,23
Arbeitshöhe ca.	m	3	3,25	3,5
Plattformhöhe	m	0,93	1,17	1,4
untere äußere Breite	m	0,5	0,53	0,55
Holmbreite	mm	73		
Gewicht	kg	6,6	7,5	8,5

Stufenanzahl		2x3	2x4	2x5
91B 96 5920	Stufen-Stehleiter beidseitig begehbar	<del>(177,50)</del>	<del>(223,-)</del>	<del>(268,-)</del>
		<b>(160,-)</b>	<b>(200,50)</b>	<b>(241,-)</b>
Länge L	m	0,69	0,93	1,16
Arbeitshöhe ca.	m	2,25	2,5	2,75
untere äußere Breite	m	0,44	0,46	0,49
Holmbreite	mm	73		
Gewicht	kg	5,4	6,7	8

150 kg



## Anlege- und Mehrzweckleitern

### Teleskop-Anlegeleitern

Sprossen und Holme aus Alu-Strangpressprofilen. **Dreiecksholm** für erhöhte Stabilität. Holme abriebfest eloxiert. Verschiedene Höhen einstellbar. Breite Sprossen sorgen für Komfort bei Auf- und Abstieg. Zusammengeschoben passt die Leiter in jeden Kofferraum.

**Norm:** DIN EN 131-2, TRBS 2121 und BGI 694.

**Beschreibung:** Programm Z 600 / Z 500

### Aluminium-Vielzweckleitern, 4-teilig, mit Traverse

Anlegeleiter, Stehleiter und Arbeitsbühne in einem. Für den Einsatz als Arbeitsbühne ist ein Belag und Geländer notwendig (diese bitte separat bei uns anfragen). 6 automatisch verriegelnde Stahl-Scharniere sorgen für Einsatzsicherheit. Sprossenabstand 280 mm. Sicherer Stand und hohe Arbeitssicherheit durch 2 nivello®-Traversen und beidseitig rutschsichere nivello®-Leiterschuhe. Die Traversen liegen lose bei und werden zweifach am unteren Holmende verschraubt.

**Norm:** DIN EN 131-2.

**Hinweis:** Für diese Leitern erhalten Sie nach Norm angepasste Traversen.



966092\_10



966105\_12

Stufenanzahl		10	12
96 6092	Teleskop-Anlegeleiter	(444,50)	(537,-)
		(404,50)	(488,50)
Leiterlänge ausgefahren	m	3,2	3,8
Leiterlänge zusammengesoben	m	0,8	0,87
Arbeitshöhe ca.	m	4	4,6
Gewicht	kg	11	13,8

Stufenanzahl		10	12	14
96 6105	Aluminium-Vielzweckleiter, 4-teilig, mit Traverse	(355,50)	(383,-)	(406,50)
		(302,-)	(325,50)	(345,50)
Leiterlänge ausgefahren	m	2,85	3,65	4,2
Leiterlänge als Stehleiter	m	1,49	1,76	2,02
Stehleiter Arbeitshöhe ca.	m	4	4,8	5,3
Höhe als Arbeitsbühne	m	0,63	0,99	0,99
Länge zusammengeklappt	m		0,35	
Breite zusammengeklappt	m	0,99	0,99	1,23
Tiefe zusammengeklappt	m		0,25	
Quertraversenbreite	m	0,85	0,93	0,93
Stufenanzahl		2x2 + 2x3	4x3	2x3 + 2x4
Gewicht	kg	12,5	14	15

**Garant** Air Cleaning Point

Stabiles und robustes Stahlblechgehäuse mit eingebautem druckluftbetriebenen Absaugsystem und Auffangbehälter. Die Bedienung der Absaugung erfolgt über ein Fußpedal an der Vorderseite. Mit Rollen und Schiebegriff an der Rückseite für einen einfachen Transport.

**Lackierung:** Anthrazit RAL 7016.

**Verwendung:** Zur einfachen und sauberen Reinigung von Werkstücken und Werkzeugen mit Hilfe von Druckluft. Staub, Späne, Öle und Flüssigkeiten werden abgesaugt und im Auffangbehälter aufgefangen.

**Lieferumfang:** Inklusive Druckluftpistole Nr. 080120\_ALU, Schlauch und Easyfix Druckluftpistolenhalter Nr. 963121, Easyfix Kunststoffbox Nr. 963135 Gr. 74.



98 6000\_M

98 6000\_S

Einsatzbereit wo immer er benötigt wird:  
Einfacher Transport durch Rollen und Schiebegriff  
an der Rückseite des Air Cleaning Point.

Typ		S	M
98U 98 6000	Air Cleaning Point	2210,-	4335,-
		2075,-	4075,-
Auffangvolumen	l		20
Höhe	mm		1300
Breite	mm	570	1050
Tiefe	mm		450
Arbeitshöhe	mm		870
Druckluft-Anschluss			DN 7,2
Gewicht	kg	50	90



Detail:  
Easyfix Kunststoffbox



**stumpf** Abfallbehälter

75 Liter Sammelbehälter mit verzinktem Innenbehälter (im Bodenbereich flüssigkeitsdicht) und Flügeltür (mit Magnethalterung und Vierkantschloss).

Mit **selbstschließend**er Einwurfklappe, feuer- und geruchshemmend. **Geprüft selbstlöschend**.

**Norm:** **Nicht brennbar** nach DIN 4102 bzw. DIN EN 13501-1.

**Lackierung:** Korpus lichtgrau RAL 7035 **pulverbeschichtet**. Zur farblichen Kennzeichnung der Einwurfklappen liegen hochrobuste, selbstklebende Schutzpads in den entsprechenden Farben bei.



987150\_5005

verzinkter Innenbehälter

987150



Einwurfklappe Farbe RAL		5005	7035	7016	3000	1003	6024
96S <b>987150</b>	Wertstoffsammler 75 Liter mit selbstschließender Einwurfklappe	<del>(397,-)</del>	<del>(397,-)</del>	<del>(397,-)</del>	<del>(397,-)</del>	<del>(397,-)</del>	<del>(397,-)</del>
		<b>(357,50)</b>	<b>(357,50)</b>	<b>(357,50)</b>	<b>(357,50)</b>	<b>(357,50)</b>	<b>(357,50)</b>
Füllvolumen	l	75					
Höhe	mm	1000					
Breite	mm	400					
Tiefe	mm	380					
Gewicht	kg	18,3					



**stumpf** Wertstoffsammler und Abfallbehälter

Abfallbehälter mit **Pendelklappe**, **geprüft selbstlöschend**, **nicht brennbar**. Entleerung durch Abnahme des Behälteroberteils. 73 Liter Füllvolumen.

**Norm:** Brandschutzklasse A DIN 4102, EN 13501-1.

**Lackierung:**

- Gr. 1 – Korpus lichtgrau RAL 7035, Einwurfklappe signalblau RAL 5005 **pulverbeschichtet**.
- Gr. 2 – Korpus feuerrot RAL 3000, Einwurfklappe feuerrot RAL 3000 **pulverbeschichtet**.



987140\_1

987140\_2

Typ		1	2
96S <b>987140</b>	Abfallbehälter mit Pendelklappe	<del>(230,50)</del>	<del>(230,50)</del>
		<b>(207,50)</b>	<b>(207,50)</b>
Füllvolumen	l	73	
Höhe	mm	680	
Breite	mm	400	
Tiefe	mm	400	
Gewicht	kg	8,4	





Das IHK-Bildungszentrum in Aalen ist das größte und modernste gewerblich-technische Aus- und Weiterbildungszentrum in Ostwürttemberg. Das Bildungsangebot reicht von der dualen Ausbildung im Metall- und Elektrobereich bis hin zur Technischen Weiterbildung auf höchstem Niveau. Das IHK-Bildungszentrum verfügt über einen ausgezeichneten Maschinenpark mit CNC-gesteuerten Werkzeugmaschinen, sowie modern ausgestattete Pneumatik-, Hydraulik- und Elektrotechnik-Räume.



Prüfungsvorbereitung im IHK-Bildungszentrum in Aalen





Gemeinsam mit der Hoffmann Group wurde das neue IHK-Bildungszentrum in Aalen eingerichtet.

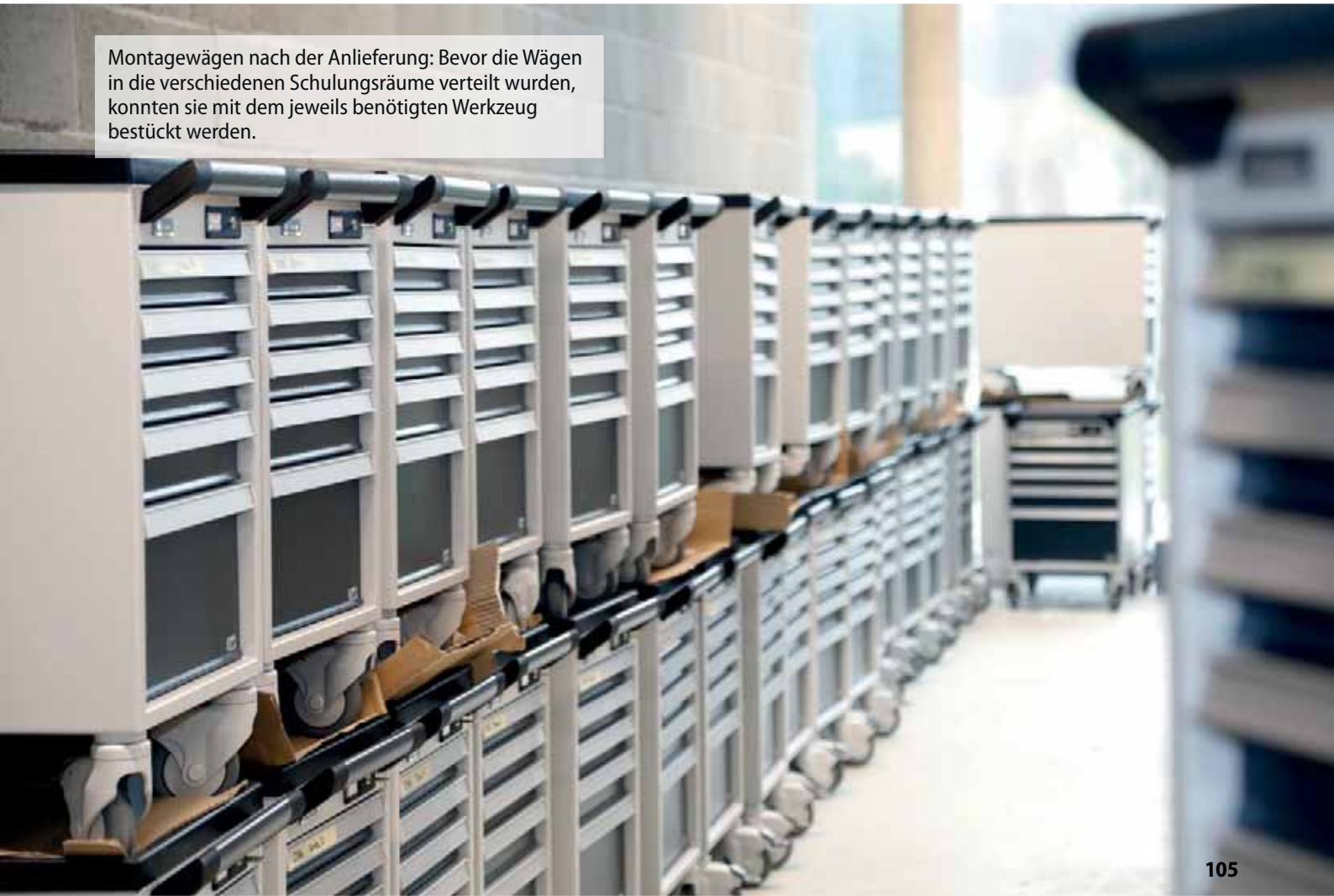

Montagewägen nach der Anlieferung: Bevor die Wägen in die verschiedenen Schulungsräume verteilt wurden, konnten sie mit dem jeweils benötigten Werkzeug bestückt werden.



## UNSER WERKZEUG HEISST ENGAGEMENT.

Gesellschaftliches Verantwortungsbewusstsein und soziales Engagement sind seit Jahrzehnten ein fester Bestandteil der Hoffmann Group Firmenkultur.

Unter dem Motto „Werkzeuge schaffen Werte“ wurde 2006 eine eigene Unternehmensstiftung gegründet. Die Hoffmann Group Foundation unterstützt gezielt Einrichtungen, die die Entwicklung benachteiligter und traumatisierter Kinder und Jugendlicher fördern.

Ein besonderer Fokus liegt dabei auf unseren ORANGE HOUSES. Die beiden Kreativ- und Therapiezentren in Peißenberg und Bremen haben das Ziel, die fachlichen und sozialen Fähigkeiten der Kinder zu fördern und somit das Vertrauen in die eigenen Kräfte und das Können aufzubauen.

Darüber hinaus fördern wir bundesweit verschiedene Regionalprojekte, wie zum Beispiel die „Grundmühle“ der Evangelischen Jugendhilfe Obernjesa e.V. in Hann.Münden, den Verein „Wirbelwind e.V.“ in Reutlingen und die „Lebensräume“ der Inneren Mission in München.

Bei all unserem Engagement haben wir den Anspruch, Kinder und Jugendliche stark zu machen – für ein zufriedenes und eigenverantwortliches Leben.



Weitere Informationen zur Hoffmann Group Foundation finden Sie im Internet unter [www.hoffmann-group-foundation.com](http://www.hoffmann-group-foundation.com) oder auf Facebook: [www.facebook.com/hogfoundation](https://www.facebook.com/hogfoundation).

# FÜR KLEINE PROFIS UND GROSSE BASTLER – TOP-WERKZEUGE FÜR EINEN GUTEN ZWECK!\*

## Holzgliedermaßstab

**Beschreibung:** Holz-Gliedermaßstab mit Hoffmann-Bedruckung 3,3 mm starke und 16 mm breite Glieder, 2 m lang. Unübertroffene Qualität mit innenliegenden, wartungsfreien Polyamid-Gelenken: ermüdungsfreie Federung, standfest durch feste Einrastung. Ausgewähltes hartes und hochwertiges Buchenholz. Rote Zehnerzahlen. Mit CE- und Metrologiekennzeichnung sowie EG-Baumusterprüfbescheinigung, Genauigkeitsklasse III.

**Hinweis:** **Für Geschäftskunden gilt:** Achten Sie bitte auf Ihre Compliance-Richtlinien und nehmen Sie gegebenenfalls eine Registrierung als Privatkunde vor.



Länge	m	2
<b>40N P4 6008</b>	Holz-Gliedermaßstab	<b>3,40</b>



## Bügelbrillen

Schutzbrille im **sportlichen Design** und **robuster Qualität**. 2K-Bügel und weiche Nasenauflege sorgen für einen **angenehmen Tragekomfort**.

Gr. GREY – Mit weiß-grauem Rahmen und **getönten Gläsern für Outdoor-Arbeiten**.

**Norm:** EN 166  
Gr. GREY – EN 172



Scheibentönung	GREY
<b>0960 P0 9685</b>	<b>6,25</b>
Komfort-Schutzbrille	<b>4,75</b>
Scheibenkennzeichnung	5-2,5 HO 1 F

## Zugsäge (Japansägen) mit klappbarem Griff

Kompakte Zugsäge mit ergonomischem **2K-Handgriff** und Aufhängebohrung. **Exakte Rastung in 3 Stufen** für sicheres Arbeiten mit Kraftschluss. Zugsägeblatt mit **präziser Kreuzschliff Trapezverzahnung** und einer Blattstärke von 0,9 mm. **Widerstandsfähige Dünnschicht-Beschichtung** für geringe Reibung und Spananhaftung. **Impulsgehärtete Zahnleiste** mit **gleichmäßiger Schränkung** für lang anhaltende Schärfe und geraden Schnitt.

**Verwendung:** Ideal geeignet für **Schnitte quer zur Faser**. Schneller und gerader Schnitt mit **minimalem Kraftaufwand**.



Blattlänge	mm	250	Zähne pro Zoll	Blattlänge mm
<b>Z85 P5 8173</b>	Zugsäge mit Kreuzschliff	<b>35,70</b>	9	250
		<b>27,55</b>		

**Die Verkaufserlöse\* gehen zu 100 % an die Hoffmann Group Foundation.**



\* Nur solange der Vorrat reicht. Die Verkaufserlöse (Verkaufspreis abzüglich Einkaufspreis) gehen zugunsten der Hoffmann Group Foundation.



### **Akku-Bohrschrauber 12 V**

- 2-Gang Akku-Bohrschrauber.
- Kurze Bauform von 180 mm.
- **Elektronische Drehzahlregelung** für sanftes und sicheres Anbohren und Schrauben, Rechts-/Links-Lauf.
- **Robustes Metallgetriebegehäuse** für lange Lebensdauer.

**Lieferumfang:**

Gr. 71132061 – Inklusive 2 Li-Ionen-Akkus, Ladegerät und Transportkoffer.



\_711326061

Hersteller-ID	71132061	
03F 07 0205	Akku-2-Gang-Bohrschrauber	<del>233,-</del>
		<b>195,50</b>
Motorbauweise	2-poliger Motor	
Akkuspannung	V	12
Akkukapazität	A-h	2,5
maximales Drehmoment weich	N-m	14
maximales Drehmoment hart	N-m	20



### **AEG Akku-Bohrschrauber 12V und 18V**

- Robuste, handliche Akku-2-Gang Bohrerschrauber mit R-/L-Lauf.
- **FIXTEC-Schnellspannbohrfutter** mit Spindel-Lock.
- Handgriff mit Softgrip-Auflage für hohen Anwenderkomfort.
  - Gr. BS12C2 – ■ Extrem kompakt – **nur 176 mm Baulänge**.
    - 17-stufige Drehmomenteinstellung plus Bohrstufe.
  - Gr. BS18C2X – ■ 23-stufige Drehmomenteinstellung plus Bohrstufe.
    - Schnellspannbohrfutter 13 mm.

**Lieferumfang:**

07 0221 – Inklusive 2 Li-Ionen-Akkus, Schnellspannbohrfutter, Ladegerät, Transportkoffer.

07 0222 – Inklusive 2x 18 V / 2,0 Ah Li-Ionen Akkus, Ladegerät, Transportkoffer und Zusatzhandgriff.



\_BS12C2



\_BS18C2X

Hersteller-ID		BS12C2	BS18C2X
07A 07 0221	Akku-Bohrschrauber	<del>214,-</del>	-
		<b>178,50</b>	-
07A 07 0222	Akku-Bohrschrauber	-	<del>239,-</del>
		-	<b>199,50</b>
Motorbauweise		2-poliger Motor	4-poliger Motor
Akkuspannung	V	12	18
Akkukapazität	A-h	2	
maximales Drehmoment hart	N-m	34	50
maximale Drehzahl 1. Gang	min <sup>-1</sup>	0 – 350	0 – 450
maximale Drehzahl 2. Gang	min <sup>-1</sup>	1500	1800



### BOSCH Akku-Schlagbohrschrauber

- 07 0105 – Robuster Akkuschauber mit leistungsstarkem DC-Motor.  
**Bosch-Akku-Schlagbohrschrauber** für härteste Schraub-, Bohr- und Schlagbohranwendungen.
  - **Electronic Cell Protection (ECP)** schützt den Akku vor Überhitzung und Tiefenentladung.
  - **Electronic Motor Protection (EMP)** schützt den Motor vor Überlastung.
  - Mit **Motorbremse** und mechanischer, mehrstufiger **Drehmomentabschaltung**.
- 07 0243 – Bosch-Akku-Bohrschrauber

- Kompakte, leistungsstarke Akku-Bohrschrauber mit Rechts-/ Linkslauf.
- Mit **Electronic Motor Protection (EMP)** und **Electronic Cell Protection (ECP)**.
- LED-Licht zur Beleuchtung des Arbeitsbereiches und **Akku-Ladestandsanzeige**.

**Lieferumfang:**

- Gr. GSB1821 – Inklusive 2x 18 V / 2,0 Ah Li-Ionen Akku, Ladegerät, Transportkoffer.
- Gr. GSR1821 – Inklusive 2x Li-Ionen Akku, Ladegerät, Transportkoffer, Gürtelclip, Bithalter.



07 0243\_GSR1821

07 0105\_GSB1821

Hersteller-ID		GSR1821	GSB1821
03B 07 0105	Akku-Schlagbohrschrauber	–	<del>299,50</del> 251,50
03B 07 0243	Akku-Bohrschrauber	<del>287,-</del> 241,-	–
Herstellerbezeichnung		GSR 18V-21	GSB 18V-21
Motorbauweise			4-poliger DC-Motor
Akkuspannung	V		18
Akkukapazität	A-h		2



### BOSCH Akku-Bohrschrauber 18 V

Bosch-Akku-Bohrschrauber

- Kompakte, leistungsstarke Akku-Bohrschrauber mit Rechts-/ Linkslauf.
- Lange Lebensdauer dank **bürstenlosem EC-Motor** (nicht 070243).
- Mit **Electronic Motor Protection (EMP)** und **Electronic Cell Protection (ECP)**.
- LED-Licht zur Beleuchtung des Arbeitsbereiches und **Akku-Ladestandsanzeige**.
- **Mehrstufige Drehmomenteinstellung** für präzises Schrauben.
- **Elektronische Drehzahlregelung** für präzises Anbohren und Schrauben.
- **Softgrip**.

**Lieferumfang:** Inklusive 2x 5,0 Ah Li-Ionen Akku, Ladegerät, Transportkoffer, Zusatzhandgriff, praktischer Gürtelclip, Bohrfutter, Winkelaufsatz, Exzentraufsatz, SDS-Plus-Hammeraufsatz.



07 0107\_GSR1860FC

Hersteller-ID		GSR1860FC
03B 07 0107	Akku-Bohrschrauber	<del>730,-</del> 613,-
Herstellerbezeichnung		GSR 18V-60FC Set
Motorbauweise		Bürstenloser Motor
Akkuspannung	V	18
Akkukapazität	A-h	5



### Akku-Schlagbohrschrauber

- Leistungsstarke Akku-2-Gang Schlagbohrschrauber mit **mehrstufiger Drehmomenteinstellung**.
  - Mit **Überlastschutz** für lange Lebensdauer von Akku, Motor und Getriebe.
  - Red Li-Ionen-Akkus mit Einzelzellenüberwachung und Ladestandsanzeige.
  - **Robustes Metallgetriebegehäuse** für lange Lebensdauer.
  - **FIXTEC Metall-Schnellspannbohrfutter** mit Spindel-Lock.
- Lieferumfang:** Inklusive 2 Li-Ionen Akkus, Ladegerät, Transportkoffer (HD-Box) und Gürtelclip, Milwaukee TICK-Bluetooth Tracking Modul



P07011\_M12FPD2

Hersteller-ID	M12FPD2
<b>03H P0 7011</b> Akku-Schlagbohrschrauber	<del>288,50</del> <b>274,-</b>
Herstellerbezeichnung	M12 FPD
Motorbauweise	Bürstenlos
Akkuspannung	V 12
Akkukapazität	A-h 2
maximale Drehzahl 1. Gang	min <sup>-1</sup> 0 – 450
maximale Drehzahl 2. Gang	min <sup>-1</sup> 1700
maximales Drehmoment	N-m 37



### Akku-Schlagschrauber

- Kompakter und Leistungsstarker Akku-Schlagschrauber.
  - **DRIVE CONTROL** ermöglicht schnellen Wechsel zwischen 4 Schaltstufen (verschiedene Drehzahl- und Drehmoment-Einstellungen).
  - Mit **REDLINK PLUS™-Elektronik**.
- INKLUSIVE: Milwaukee Akku-Leuchte (0-Version ohne Akku).
- Lieferumfang:** Inklusive Ladegerät, 2xLi-Ionen-Akku, HD-Box, Gürtelclip, Akku-LED Leuchte (ohne Zusatz-Akku).



P07401

Typ	M18FIWSET
<b>03H P0 7401</b> Akku-Schlagschrauber	<del>816,-</del> <b>775,-</b>
Herstellerbezeichnung	M18FIW SET
Akkuspannung	V 18
Akkukapazität	A-h 5
maximales Drehmoment 1. Stufe	N-m 40
maximales Drehmoment 2. Stufe	N-m 120
maximales Drehmoment 3. Stufe	N-m 300
typische Verwendung	Heavy Duty



### Akku-Schlagbohrschrauber

- Akku-Kompakt-Schlagbohrschrauber mit 4-in-1 Schraublösung.
  - Abnehmbares Bohrfutter-System mit 3 Vorsätzen für höchste Flexibilität.
- Lieferumfang:** Inklusive 2 Li-Ionen Akkus, Ladegerät, Transportkoffer (HD-Box) und Gürtelclip, Milwaukee TICK-Bluetooth Tracking Modul



P07011\_M12FPDXK

Hersteller-ID	M12FPD2XK
<b>03H P0 7011</b> Akku-Schlagbohrschrauber	<del>351,50</del> <b>334,-</b>
Herstellerbezeichnung	M12 FPDX KIT
Motorbauweise	Bürstenlos
Akkuspannung	V 12
Akkukapazität	A-h 2
maximale Drehzahl 1. Gang	min <sup>-1</sup> 0 – 450
maximale Drehzahl 2. Gang	min <sup>-1</sup> 1700
maximales Drehmoment	N-m 37



## ONE-KEY™ -Akku Geräte mit integrierter Bluetooth™ Technologie



Individualisieren



Lokalisieren



Verwalten

### Werkzeugsteuerung

- Individuelle und optimal ausgewählte Konfiguration.

### Lokalisieren von Inventar in Reichweite schnell und einfach:

- ONE-KEY App zeigt automatisch den letzten bekannten Standort des Gerätes an.
- Jede installierte ONE-KEY App trackt automatisch alle Werkzeuge im Hintergrund.
- Automatische Benachrichtigung bei vermisst gemeldeten Werkzeugen, sobald es in Kontakt mit der App kommt.

### Werkzeugverwaltung

- Einfaches Bestandsmanagement System ermöglicht das Erstellen von personalisierten Inventurlisten.
- Einfache und schnelle Bestandsprüfung – vom Schreibtisch aus oder von Unterwegs mit der ONE-KEY App.

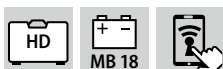

## Akku-Schlagschrauber

Robuste, leistungsstarke FUEL™ Akku-Schlagschrauber mit bürstenlosem POWERSTATE™ EC-Motor, Lange Motorlebensdauer und hohe Energieeffizienz. Stabiles Metallgetriebegehäuse und ergonomischem Mittelhandgriff mit Softauflage. Akku-Ladestandsanzeige, LED-Beleuchtung des Arbeitsbereichs.

Mit Rechts- / Links-Lauf und elektronischer Drehzahlsteuerung.

**REDLINK PLUS™-Elektronik** – einzigartiges Leistungsmanagement:

- Mit Systemkommunikation Antriebsmaschine – Akku.
- Mit Überlastungsschutz für längere Lebensdauer von Akku, Motor und Getriebe.

**Lieferumfang:** Inklusive Ladegerät, 2xLi-Ionen-Akku, HD-Box, Gürtelclip (nur M18FIW12).

Gr. M18ONEFF34; M18ONEFF12 – Milwaukee TICK - Bluetooth Tracking Modul



Inklusive: Milwaukee TICK- Bluetooth Tracking Modul



M18ONEFF34



Inklusive: Milwaukee TICK- Bluetooth Tracking Modul



M18ONEFF12

Typ		M18ONEFF34	M18ONEFF12
000 P0 7401	Akku-Schlagschrauber	704,-	704,-
		620,-	620,-
Herstellerbezeichnung		M18 ONEEFF34	M18 ONEEFF12
Akkuspannung	V	18	
Akkukapazität	A-h	5	
maximales Drehmoment 1. Stufe	N-m	250	130
maximales Drehmoment 2. Stufe	N-m	500	400
maximales Drehmoment 3. Stufe	N-m	1627	1356
maximales Drehmoment 4. Stufe	N-m	1627	1356
Werkzeugaufnahme Abmessung	Zoll	3/4"	1/2"

## **BOSCH Akku-Schlagschrauber**

- Gr. GDX18V200C – ■ Kraftvolle Nutzung dank optimalem Verhältnis von besonders kurzer Kopflänge (147 mm) zu Drehmoment.
- Personalisierung, Soft Start und Service dank Connectivity Modul.
  - Flexible Einsatzmöglichkeiten durch 2-in-1 Bit-Halter für 1/4"-Innensechskant und 1/2"-Außenvierkant.

### Lieferumfang:

Gr. GDX18V200C – Inklusive 2 × 5.0 Ah Akkupack, L-BOXX 136, Ladegerät GAL 1880 + EXTRA: 1 x Li-Ion-Akku ProCORE (18V / 4,0 Ah).



P0 7224\_GDX18V200C

Herstellerbezeichnung	GDX18V200C	
OBH <b>P0 7224</b> Drehschlagschrauber		<del>576,-</del>
		<b>470,-</b>
Herstellerbezeichnung	PS GDX 18V-200 C	
Akkuspannung	V	18
Akkukapazität	A-h	5
Schlagzahl	min <sup>-1</sup>	0 – 4200

**+ EXTRA:  
ProCORE Akku**

## **Akku-Kernbohrmaschinen**

Kleine, hubstarke 1-Gang-Akku-Universal-Magnet-Kernbohrmaschine mit borstenlosem EC-Motor. Höchste Funktionalität für mobiles Arbeiten auf der Baustelle.

- FEIN HighPower Li-Ionen-Akku.
- Komfort-Magnethaltekraftanzeige.
- Kippsensor.
- Rechts-/Linkslauf.

**Lieferumfang:** Inklusive 2 × HighPower Li-Ionen Akku, Schnellladegerät ALG 50, Kühlmittelpumpe, Zurring, Spänehaaken, Zentrierstift, Berührungsschutz, Austreibkeil, Transportkoffer.



**Bis 35 mm max.  
Kernbohrer-Ø**

07 6524

Hersteller-ID	71700161	
OSF <b>07 6524</b>  Akku-Kernbohrmaschine		<del>2004,-</del>
		<b>1675,-</b>
Herstellerbezeichnung	AKBU 35 PMQ	
Akkuspannung	V	18
Akkukapazität	A-h	5,2
Bohrtiefe	Kernbohrer in Stahl maximal 50 mm	



07 6530

- Integriertes Innenschmiersystem, Magnetindikator zur Überwachung der Magnethaltekraft.
- Integrierter Schneidölbehälter, komplette Kabelführung im Gehäuse.
- Ölbadgetriebe

Gr. MABASIC200 – Eingang-Magnet-Kernbohrmaschine für Bohr-Ø bis 32 mm. Mit 19 mm (3/4") Weldon-Aufnahme. Lieferung erfolgt **ohne** magnetischen Spänehaaken Nr. 084520.

**Lieferumfang:** Inklusive Koffer, Kernbohraufnahme, Auswerferstift für Kernbohrer, Sicherheitskette, Schmiersystem und Bedienungswerkzeug.

Herstellerbezeichnung	MABASIC200	
O/E <b>07 6530</b>  Kernbohrmaschine		<del>626,-</del>
		<b>532,-</b>
Herstellerbezeichnung	MABASIC200	
Leistungsaufnahme	W	900
Drehzahlbereich 1. Gang	min <sup>-1</sup>	450
Werkzeugaufnahme Abmessung	19 mm Weldon	







### **Akku-Winkelschleifer Ø 125 mm**

- **Höchste Lebensdauer** durch nächste Generation bürstenloser FEIN PowerDrive Motoren.
- **Schutz des Motors** vor aggressiven keramischen und mineralischen Stäuben durch komplett geschlossenes Motorgehäuse.
- Ideal für jede Anwendung. **Optimale Drehzahlen**, abgestimmt auf viele Schleifmittel und Materialien durch stufenlose, elektronische Drehzahlvorwahl.



Herstellerbezeichnung		71200261	71200461
03F 07 7144 Winkelschleifer Akku		<del>738,-</del>	<del>738,-</del>
		<b>620,-</b>	<b>620,-</b>
Herstellerbezeichnung		CCG 18-125 BL	CCG 18-125 BLPD
Akkuspannung	V		18
Akkukapazität	A·h		5,2
maximale Drehzahl	min <sup>-1</sup>		8500



### **Geradschleifer**

- Wartungsfreier bürstenloser EC-Motor mit innovativen Kühlrippen für optimale Entwärmung inklusive Temperaturüberwachung.
- Maximaler Arbeitsfortschritt mit FEIN HighPower Li-Ionen-Akkus. Hochstromfähige Zellen mit dauerhaft hoher Stromabgabe und 75% höherer Stromstärke als Li-Ionen-Akkus.
- Hohe Laufruhe und vibrationsarmes Arbeiten durch den eigenständig gelagerten, vom Gehäuse entkoppelten Motor und 4 zusätzliche Vibrationsdämpfer.

Gr. 71230162 – Staubresistenter und leistungsstarker **Akku-Geradschleifer** mit kurzem Spindelhal.  
 Gr. 71230262 – Staubresistenter und leistungsstarker **Akku-Geradschleifer** mit langem Spindelhal.  
 Der lange, schlanke Hals ermöglicht tiefes Eintauchen in Werkstücke (z.B. Innenschleifen von Rohren).



Herstellerbezeichnung		71230162	71230262
03F 07 7262 Geradschleifer Akku		<del>314,-</del>	<del>342,-</del>
		<b>264,-</b>	<b>287,50</b>
Herstellerbezeichnung		AGSZ 18-280 BL Select	AGSZ 18-280 LBL Select
Akkuspannung	V		18
Drehzahlbereich	min <sup>-1</sup>		9000 – 28000
maximaler Spannzangen-Ø	mm		8

**MIRKA Akku-Kompakt-Exzentrerschleifer**

**Bürstenloser Akku-Blütenschleifer** mit 5,0 mm Hub für eine flexible, kabellose Bearbeitung. Für Trocken- als auch Nassschliff geeignet. Optimales, ergonomisches Design.

- Schneller Tellerwechsel dank Quick-Lock-System.
- Bis zu 16 h Betriebszeit beim industriellen Einsatz.
- Schnelle Akku-Ladezeit von 45 min.
- Niedriger Geräuschpegel und niedriges Vibrationslevel.

**Lieferumfang:** 2x 10,8 V / 2,0 Ah Akku, Ladegerät und Schleifteller 32 mm.



07 7325



Herstellerbezeichnung		AROS-B
O/E 07 7325	Akku-Kompakt-Exzentrerschleifer AROS-B 150NV	837,-
		699,-
Akkuspannung	V	10,8
Akkukapazität	A-h	2
Drehzahl	min <sup>-1</sup>	4000 – 8000
maximaler Durchmesser	mm	32
maximale Vibration nach EN	m/s <sup>2</sup>	1,9
Hub	mm	5
Arbeitsgeräusch	dB	62
Gewicht inklusive Akku	kg	0,6

SiC	Fe,S,Cl <0,1%	40 m/s
-----	---------------	--------

**MIRKA ABRALON™-Scheiben für den Finish-Schliff**

ABRALON™-Scheiben für den Finish-Schliff. Das patentierte Finishing-System ABRALON™ besteht aus einem gewebten Netz mit Siliciumcarbitbeschichtung auf dünner Schaumauflage.

- Vorteil:**
- Das Schleifnetz ermöglicht **freie Zirkulation** von Wasser bzw. Luft. Der **Feinstaub wird effektiv entfernt**.
  - **Hohe Effektivität** – reduzierte Arbeitszeit und lange Standzeiten.

**Verwendung:** Für manuellen und maschinellen **Trocken- bzw. Nassschliff** von Konturen, Formen, Metallen **mit hohen Oberflächenansprüchen** bis zum Vorpulieren.



56 7902

	Alu Mg						HM	INOX	Ti	GG(G)	CuZn	Kunstst. & GFK	Holz	Stein	Lacke	Uni		
56 7902	●	●	●	●	●			●	●			●		○	●	○	●	○

Körnung		360	500	1000	2000	4000	
56M 56 7902	ABRALON™-Scheibe Ø 34 mm	0,55	0,55	0,55	0,55	0,55	10
		0,40	0,40	0,40	0,40	0,40	10

A	Fe,S,Cl <0,1%	40 m/s
---	---------------	--------

**MIRKA Klett-Schleifscheiben Netzstruktur für staubfreies Schleifen**

ABRANET® Klett-Schleifscheiben.

**Verwendung:** Schleifen von Lacken, Füller, Primer, (faserverstärkte) Kunststoffe, NE- und Alu-Legierungen, Möbelbauteilen.

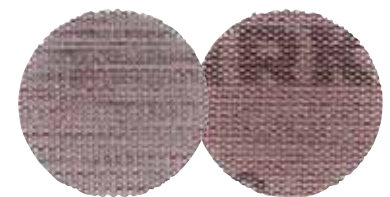

\_240

	Alu Mg						HM	INOX	Ti	GG(G)	CuZn	Kunstst. & GFK	Holz	Stein	Lacke	Uni		
56 7803	●	○									●	●	●		●		●	●

**ABRANET®-Klett-Schleifscheiben und -Streifen**

Körnung		80	120	180	240	320	400	
56M 56 7803	Klett-Schleifscheibe ABRANET® Ø 34 mm	0,35	0,35	0,35	0,35	0,35	0,35	50
		0,25	0,25	0,25	0,25	0,25	0,25	50

## KÄRCHER Industriesauger

- Industriesauger geeignet zum Aufsaugen und Trennen von **Kühlmitteln, Schmieremulsionen, Wasser oder Öl mit Feststoffen (z. B. Metallspäne)**.
  - Kompakte Bauart und robustes Material für beste Fahreigenschaften.
  - Maximale Einsatzflexibilität und lange Haltbarkeit mit ölfestem Netzkabel.
  - Der Saugbetrieb erfolgt über einen 360° drehbaren Schlauchanschluss am Saugkopf.
- 1-motoriger 1,2 kW Industriesauger, **40 Liter Behälter mit 4-teiligem Zubehör-Set**.

**Lieferumfang:** 20 l Spänekorb aus Edelstahl;  
3 m ölbeständiger Saugschlauch PU DN 42;  
elastische Düse; Reduzierstück DN 52 auf DN 42;  
Entleerungsschlauch mit Füllstandsanzeige.



\_IVR-L-40

Herstellerbezeichnung		IVR-L40
03K P0 7852	Industriesauger	2629,-
		2235,-
Leistungsaufnahme	W	1200
Behältervolumen	l	40
Anschlussnennweite	mm	DN 52
Länge	mm	711
Breite	mm	523
Höhe	mm	960
Gewicht	kg	36

## KÄRCHER Nass- und Trockensauger

Leistungsstarke Allzweck-**Nass- und Trockensauger** mit hoher Saugleistung und kompakter Bauweise, Schlauchaufbewahrung und Zubehöralterung am Gerät.

**Automatische Abschaltung** bei Erreichen der maximalen Füllhöhe des Behälters.

- Der obenliegende große ECO-Flachfilter ermöglicht **Nass- und Trockensaugen ohne Filterentnahme**.
- Das **automatische Filterabreinigungssystem Tact** ermöglicht unterbrechungsfreies Arbeiten bei geringen Wartungskosten und langer Lebensdauer des Filters.
- Durch den **zentralen Drehschalter** sind die Saugprogramme bequem umschaltbar.
- **Robuster 30 L-Behälter mit Bumper und Metallnollen**.

**Lieferumfang:**  
Gr. NT30TLSET – Inklusive Saugschlauch mit Krümmer,  
Metallsaugrohr 2x0,5m, Boden- und Fugendüse,  
Flachfilter und Fensterreiner WV 2 Premium.



\_NT30TLSET

Herstellerbezeichnung		NT30TLSET
03K 07 8521	Nass- und Trockensauger	691,-
		553,-
Leistungsaufnahme	W	1380
Behältervolumen	l	30

## Nilfisk Nass- / Trocken- / Spänesauger

Robuste und leistungsstarke **Nass- / Trockensauger** mit flexiblem Schlauchanschlussystem (MultiFit) für die Lösung professioneller Reinigungsaufgaben. **Abscheidegrad > 99,9%**.

- Mit **Steckdose und Einschaltautomatik** zum Anschluss eines Elektrogerätes (maximal 2000 W).
- **Edelstahlbehälter** mit Handgriff und Schlauchhalterung.



\_21-21INOX

Herstellerbezeichnung		21-21INOX
07C 07 8540	Nass- und Trockensauger AERO	268,50
		220,-
Leistungsaufnahme	W	1250
Behältervolumen	l	20
Schlauch-Ø	mm	32
Arbeitsgeräusch	dB(A)	64

## Fuji Druckluft-Impulsschrauber

Sehr kompakter und robuster Impulsschrauber in Pistolenform für vielfältige Montageanwendungen. Zuverlässiges und akkurates Schrauben durch eingebaute Pulszelle. **Mit Abschaltung.** Spezifizierter Drehmomentbereich, sehr geringe Drehmomenttoleranzen.

- Vorteil:**
- weniger Vibrationen.
  - geringere Geräuschentwicklung.
  - eine längere Lebensdauer im Vergleich zu herkömmlichen Schlagschraubern.
- Verwendung:**
- Für Anwendungen, die geringe Geräuschentwicklung und Vibrationen vorgeben.
  - Eignet sich ausgezeichnet für weiche Schraubverbindungen
- Lieferumfang:** Schrauber mit Gummischutzkappe inkl. Aufhängehaken für Federzug (Balancer).

Abschaltventil

Ventilkolben

Impulszelle

Ergonomischer Handgriff



Typ		5	6	7	9	11	13
OST 07 9222	Abschalterschrauber	1975,-	2060,-	2120,-	2245,-	2380,-	2630,-
		1815,-	1895,-	1950,-	2065,-	2190,-	2420,-
Herstellerbezeichnung		FLT-5-2 BF EC	FLT-6-2 BF EC	FLT-7-2 BF EC	FLT-9-2 BF EC	FLT-11-2 BF EC	FLT-13-2 BF EC
Drehmomentbereich	N-m	11 – 24	22 – 35	30 – 50	45 – 85	70 – 120	110 – 150
maximale Drehzahl	min <sup>-1</sup>	6500	6300	6100	5300	5000	3400

## Chicago Pneumatic Balancer

- „Schwerelos“ Zustand der Arbeitsgeräte.
- **Ordnung** am Arbeitsplatz.
- **Griffbereite** Arbeitsgeräte und Werkzeuge.
- **Sicherheit** am Arbeitsplatz durch Aufhängung von Gerät und Zuleitung.
- Arbeitsmittel im Sichtfeld und Griffbereich des Arbeitenden.
- Durch Gewichtsausgleich kann die Balance auf die gesamte Seilauszugslänge eingestellt werden.



079298\_14

max. Anhängelast	kg	2,5	4	6	8	10	14
OST 07 9298	Balancer	139,-	155,-	200,50	226,50	326,50	357,50
		125,-	139,50	180,50	204,-	294,-	322,-
Länge Seilauszug	m	2	2	2	2	2,5	2,5
Traglast	kg	1 – 2,5	2 – 4	4 – 6	6 – 8	8 – 10	10 – 14
Gewicht	kg	2	2	2,3	2,5	3,8	4

## Chicago Pneumatic Druckluft-Schlagschrauber

Robuster Schlagschrauber 1/2" CP7749

- mit Einhand-Umschaltung.
  - 1300 Nm maximales Drehmoment beim Lösen.
  - 360° drehbarer Lufteinlass.
- Lieferumfang:** 1 x Schlagschrauber 079202 7749.  
1 Paar vibrationsgedämpfte Handschuhe mit Geleinlagen.

Inklusive Handschuhe



P0 7920

Herstellerbezeichnung		7749
OST P0 7920	Druckluft-Schlagschrauber 1/2"	345,-
		276,-

**Atlas Copco Druckluftwerkzeuge**

**Druckluft-Schlagschrauber**

Alle technischen Angaben beziehen sich auf einen Fließdruck von **6,3 bar** und den angegebenen Schlauchinnen-Ø.  
Leistungsstarke Schlagschrauber.  
Abluftführung durch den Handgriff, umsteuerbar für **Rechts- / Linkslauf**.

**Verwendung:**

- Gr. W2411 – Geeignet für leichte Montagearbeiten.
- Gr. W2910–W2920 – Geeignet für harte Einsatzfälle.
- Gr. W2428 – Geeignet für schwere Demontagearbeiten.

**Lieferumfang:** Inklusive erforderliche Nippel, Schlüssel, Bedienungsanleitungen, Ersatzteillisten etc.



Herstellerbezeichnung		W2411	W2910	W2911	W2915	W2920	W2428
OBR <b>07 9171</b> Druckluft-Schlagschrauber		<del>474,50</del>	<del>319,50</del>	<del>319,50</del>	<del>330,50</del>	<del>729,-</del>	<del>1390,-</del>
		<b>427,-</b>	<b>287,50</b>	<b>287,50</b>	<b>297,50</b>	<b>656,-</b>	<b>1250,-</b>
Drehmomentbereich	N·m	13 – 80	150 – 400	150 – 400	200 – 800	300 – 1450	800 – 1600
maximaler Schrauben-Ø (8.8-12.9)		M10	M14	M14	M16	M30	M33
maximale Drehzahl	min <sup>-1</sup>	7000	6500	7300	7700	5500	5000
Werkzeugaufnahme Antriebsprofil					□		
Werkzeugaufnahme Abmessung	Zoll	3/8"	3/8"	1/2"	1/2"	3/4"	1"
Bauform		Pistole	Pistole	Pistole	Pistole	Pistole	Gerade

**rapid Schlauchaufroller**

Automatischer Schlauchaufroller in Kunststoffgehäuse mit PU-Flexschlauch  
inkl. **Schlauchführung** zur Wandmontage mit schwenkbarer Montageplatte. **Inkl. RAPID-SCS.**



08.0070\_15SCS

Typ		15SCS
OBA <b>08 0070</b> Automatischer Schlauchaufroller		<del>391,50</del>
		<b>313,-</b>
Breite	mm	465
Tiefe	mm	220
Höhe	mm	400
maximaler Betriebsdruck	bar	16

**CEJN Blas- und Flüssigkeitspistolen Serie 320 (Eurostandard)**

Blaspistolen mit stufenlos regulierbarem Luftstrom, geringes Gewicht, flexible Aufhängeoptionen und einfache Handhabung.

**Verwendung:** Zur Leistungssteigerung, Verbesserung der Wirtschaftlichkeit und Erhöhung der Sicherheit von Industrie-Druckluftanlagen.

**Lieferumfang:** Inklusive Stahl-Stecknippel Nr. 080290 Gr. 1/4 und Stahl-Schlauchanschluss 8 mm.

**Hinweis:** Die CEJN-Serie 320 entspricht Eurostandard 7.6 (Nenn-Ø 7,6 mm, Euro-Profil) und ist kompatibel mit allen gängigen Systemen.

**Blas- und Flüssigkeitspistole 208 und Zubehör**



08 0250\_90

Länge Ausblasrohr	mm	90	Durchflusswert l/min
08A 08 0250	Blaspistole, Kunststoff mit fest montiertem Rohr	29,70	500
		23,75	

**CEJN Druckluftzubehör Serie 320 (Eurostandard)**

**PU-Spiralschläuche**

Sehr leichter, flexibler und abriebfester PU-Spiralschlauch mit guter Feder-Rückholkraft.

**Lieferumfang:** Inklusive Sicherheits-Stahl-Schnellkupplung Nr. 080285 Gr. 1/4 und Stahlnippel Nr. 080290 Gr. 1/4.



08 0240\_6

nutzbare Schlauchlänge	m	2	4	6	8
08A 08 0240	PU-Spiralschlauch mit Sicherheits-Stahlkupplung eSafe Ø 8x12 mm	55,90	71,10	86,—	101,50
		44,70	56,90	68,80	81,20
Schlauch Außen-Ø	mm	12			
Schlauch Innen-Ø	mm	8			

### LED-Taschenlampen mit Ex-Schutz (ATEX)



Die Lampen der neuen LED Lenser EX-Serie sind sowohl maximal staubundurchlässig als auch wassergeschützt und nach ATEX-Richtlinien zertifiziert. Komfortabler „Magnetic Switch“ für einfache Bedienung mit Handschuhen und Schutzausrüstung.

- Gr. EXH8 – Stirnlampe mit hohem Tragekomfort, fokussierbar, mit rotem Rücklicht.
- Gr. EX4 – Praktische Stiftlampe mit geringem Gewicht und Druckschalter.
- Gr. EX7 – Taschenlampe mit patentiertem Advanced Focus System für Lichtkegelfokussierung.

**Lieferumfang:**

- Gr. EXH8 – Inklusive Batterien (3 × AA).
- Gr. EX4 – Inklusive Batterien (2 × AAA).
- Gr. EX7 – Inklusive Batterien (2 × AAA) und Intelligent Clip.



Herstellerbezeichnung		EX4	EX7	EXH8
04B	<b>08 1484</b> LED-Taschenlampe mit Batterien, ATEX geprüft	50,-	112,50	-
	LED-Taschenlampe mit Batterien, ATEX geprüft	40,-	90,-	-
04B	<b>08 1474</b> LED-Stirnleuchte mit Batterien, ATEX geprüft	-	-	112,50
	LED-Stirnleuchte mit Batterien, ATEX geprüft	-	-	90,-
	Lichtstrom Stufe 1	lm	50	200
	Lichtstrom Stufe 2	lm	-	60
	Leuchtdauer Stufe 1	h	7	16
	Leuchtdauer Stufe 2	h	-	45

- Gr. 4AARFL – ■ **LED-Sicherheitslampe** mit gummiertem Heckschalter. Glatter, breiter Strahlwinkel. **ATEX-Zone 0** und Zone 20 zertifiziert. Gut geeignet für die Anbringung an Arbeits- und Schutzhelmen.
- Gr. 4AA2B – ■ **LED-Zweistrahlsicherheitslampe**, Frontschalter für Primärlicht (scheint nach vorne), Drehknopfschalter für Sekundärlicht (scheint nach unten). **ATEX-Zone 0** und Zone 20 zertifiziert. Gut geeignet für die Anbringung an Arbeits- und Schutzhelmen.

**Lieferumfang:** Inklusive Batterien – (4× AA).



Typ		4AARFL	4AA2B
04C	<b>08 1521</b> LED-Taschenlampe mit Batterien, EEX-geprüft	60,60	66,60
	LED-Taschenlampe mit Batterien, EEX-geprüft	48,50	53,30
	Farbe Gehäuse		gelb
	Lichtstrom Stufe 1	lm	225
	Lichtstrom Stufe 2	lm	-
	Leuchtdauer	h	6,5

## Arbeitsleuchten

Robuste LED-Arbeitsleuchten mit stoßfestem Aluminiumgehäuse und Gummi-Schutzkante.

- Weiches, schattenarmes, blendfreies Licht mit geringer Wärmeentwicklung.
- Hohe Lichtleistung, niedriger Energieverbrauch, lange Lebensdauer.
- Für den Einsatz im Freien und in feuchten Räumen zugelassen.

### LED-Arbeitsleuchten

- 08 1254 – Neue Generation der **NOVA-Arbeitsleuchten** mit integriertem Tragegriff. Hochleistungs-COB-LED mit 5-stufiger Dimmer-Funktion. Schwenkbar, **wasserdicht IP67**.
- 08 1286 – Kompakte Arbeitsleuchte mit 7,4V/8Ah **Akku**, Leuchtdauer bis zu 3 Stunden, inklusive Ladegerät. **Staub- und spritzwassergeschützt IP 65**.
- 08 1287 – Mit **spritzwassergeschützten Steckdosen** und 5m H07RN-Anschlussleitung.
- 08 1286/1287 – SMD-LED Arbeitsleuchten mit Milchglasscheibe für eine homogene und angenehme Ausleuchtung.



08 1254\_17



08 1286\_20



08 1287\_60

Leistungsaufnahme		W	17	20	60
08C	<b>08 1254</b> SCANGRIP LED-Akku-Arbeitsleuchte		<del>115,-</del> 90,90	-	-
02A	<b>08 1286</b> HOLEX LED-Akku-Arbeitsleuchte	7,4V	-	<del>95,90</del> 78,60	-
02A	<b>08 1287</b> HOLEX LED-Arbeitsleuchte	230 V	-	-	<del>109,-</del> 89,40
Lichtstrom		lm	1500	1600	4300
Effizienzklasse				A	





### HOLEX® LED-Stableuchten

Staub- und Spritzwassergeschützte (IP65) Akku-Stableuchte mit Taschenlampenfunktion an der Stirnseite und hellem, blendfreien Flächenlicht an der Längsseite; drehbarer Kunststoffhaken. Mit Ein- / Ausschalter, Ladegerät und Li-Ionen Akku 3,7 V / 3,3 Ah.



Stirnseite



08 1251

02A	<b>08 1251</b>	LED Akku-Stableuchte 8 W IP65		<del>52,40</del> <b>41,70</b>
	Lichtstrom	lm		500
	Effizienzklasse			A

### Stift-Taschenlampen



- LED-Akku-Stiftarbeitsleuchte mit 80 Lumen Lichtstrom und Spotlicht am Lampenkopf.
- Eingebauter Magnet und Taschenclip.

Lieferumfang: USB-Ladekabel

Typ		MAGPEN3	
08C	<b>08 1517</b>	SCANGRIP® LED-Akku-Stifttaschenlampe	<del>37,45</del> <b>29,95</b>
	Lichtstrom	lm	80
	Leuchtdauer	h	2
	Gewicht	g	98



08 1517

- Leuchtstarke und robuste LED-Akku-Stifttaschenlampe.
- Starkes Hauptlicht und Spotlicht am Lampenkopf.
- Eingebauter Magnet und Taschenclip.

Lieferumfang: Micro-USB-Ladegerät

Lampenkörper Länge	mm	175	
02A	<b>08 1529</b>	HOLEX® LED-Akku-Stifttaschenlampe	<del>29,85</del> <b>24,20</b>
	Lichtstrom	lm	170
	Leuchtdauer	h	2,5



08 1529

### Magnetheber

#### Teleskop-Magnethalter mit integrierter LED-Leuchte

Verchromter, ausziehbarer Teleskopschaft, Griff mit Ansteckclip. Die LED-Beleuchtung ist im Magnetkopf integriert, automatisches Einschalten bei Auszug; Leuchtdauer ca. 4 h.

**Hinweis:** Ersatzbatterien finden Sie unter **Nr. 081560 Gr. LR41** (3 Stück erforderlich).



08 1665

08C	<b>08 1665</b>	Teleskop-Inspektionsleuchte mit Batterien	<del>19,50</del> <b>15,20</b>
	Gesamtlänge Verstellbereich	mm	170 – 670
	Kopf-Ø	mm	11
	Magnet-Haltekraft	N	5



**HOLEX® Taschenlampe LED / UV mit Akku**

Wiederaufladbare LED-Taschenlampe aus eloxiertem Aluminium mit Akku, 2-Stufige LED, **umschaltbar auf UV-Licht, 90° drehbarer Kopf** und Magnetfuß. Neueste LED-Technologie mit ausgezeichneter Lichtleistung und nahezu unbegrenzter Lebensdauer (ca. 100000 Stunden).

- Gummi-Druckknopfüberzug.
- Spritzwassergeschützt, Schutzklasse IPX4.

**Lieferumfang:** Inklusive USB-Ladekabel, Li-Ionen-Akku (2,6 Ah).

2 in 1:  
LED- und UV-Licht



Typ		UV-LED
02A <b>08 1518</b>	Taschenlampe LED und UV mit Akku	<del>56,80</del>
		<b>46,-</b>
Lampenkörper Länge	mm	158
Kopf-Ø	mm	29
Lichtstrom	lm	300
Leuchtdauer	h	5



**SCANGRIP® Arbeitsleuchte**

- Gr. MINIMAG – ■ **LED-Akku-Arbeitsleuchte** mit Hochleistungs-LED.
- Kompakte Leuchte in Taschengröße.
  - Mit Spot- und Hauptlicht.

**Lieferumfang:**

Gr. MINIMAG – USB-Kabel, 3,7 V / 1,2 Ah Li-Ionen Akku.



Herstellerbezeichnung		MINIMAG
08C <b>08 1516</b>	LED-Akku-Arbeitsleuchte	<del>50,50</del>
		<b>40,40</b>
Lampenkörper Länge	mm	202
Lampenkörper Breite	mm	40
Lichtstrom Stufe 1	lm	120
Lichtstrom Stufe 2	lm	50
Effizienzklasse		A
Leuchtdauer	h	4
Gewicht	g	143

## Maschinen- / Arbeitsplatzleuchten



Hochwertige, universell einsetzbare Leuchten zum Anschluss an 250 V/ 50 Hz mit Ein- / Aus-Schalter, 3 m Gummianschlussleitung.

- **Robuster, langer, ummantelter Metallgelenkschlauch.**
- Schutzart IP64.
- Gr. 10LED – Homogene Lichtverteilung durch Milchglasabdeckung, Abstrahlwinkel 120°.

**Lieferumfang:** Inklusive Leuchtmittel, mit **starkem Haftmagnet, Schraubzwinde 50 mm und Befestigungsschrauben** für Maschinen-, Tisch-, Wand- oder Deckenbefestigung.



Typ		9LED	10LED
08C <b>08 1300</b>	<b>HEDI</b> Maschinen- / Arbeitsplatzleuchte	<del>275,50</del> <b>223,-</b>	<del>293,-</del> <b>237,50</b>
Leistungsaufnahme	W	9	9,6
Lichtstrom	lm	900	1100
Effizienzklasse		A	
Anzahl LEDs		9	147

Werkstattleuchte Aluminium schwarz

- spritzwassergeschützt.
- Flexwelle gummiert.
- inklusive Magnetsockel.
- Gr. 5W – ■ Abstrahlwinkel 15 – 75°.
- Gr. 6WDUO – LED Werkstattleuchte 2 x 6 Watt, Leuchtkopf mit zwei 360° drehbaren Leuchtmodulen im Leuchtkopf.



Typ		5W	6WDUO
08C <b>08 1321</b>	<b>ii</b> Maschinen- / Arbeitsplatzleuchte	<del>201,-</del> <b>161,-</b>	<del>210,-</del> <b>248,-</b>
Leistungsaufnahme	W	5	–
Anzahl LEDs x Leistungsaufnahme	W	–	2 x 6
Lampenkörper Höhe	mm	480	510
Magnetfuß-Ø	mm	50	
Lichtstrom	lm	300	1200
Effizienzklasse		A	



## LED-Werkstattleuchten

Arbeitsleuchten mit **Flexwelle** und **starkem Magnetfuß**.

- Staub- und spritzwassergeschützt nach **IP65**.
- Hochleistungs-LED im Aluminium Gehäuse, kaltweiß ca. 5500 Kelvin.
- Leuchtensockel mit formschön eingebundenen Taster mit Dimmfunktion.

Gr. 2 – Punktstrahler für fokussiertes Licht.  
Gr. 7 – Breiter Abstrahlwinkel 120° mit gleichmäßiger Ausleuchtung.



Typ		2	7
08C <b>08 1415</b>	LED-Werkstattleuchte	<del>178,-</del> <b>146,-</b>	<del>195,-</del> <b>160,-</b>
Leistungsaufnahme	W	2	4,5
Lampenkörper Höhe	mm	600	
Leuchtkopf-Ø	mm	28	65
Magnetfuß-Ø	mm	66	
Lichtstrom	lm	250	700
Effizienzklasse		A	
Gewicht	kg	0,76	0,95

**Ballistol Universalöl- und Korrosionsschutzöl-Sprays**

Ballistol Spray 200 ml Art. 083044 Gr. 200 und Sprühaufsatz Nr. P08344 NOZZLE.

**Lieferumfang:** 20 Dosen.



Inhalt	ml	200	Ausführung
03H P08344	Multifunktionsöl-Spray 200 ml + Adapter	<del>172,-</del> 141,-	Spray

**WD-40 Multifunktionsöl**

**Lieferumfang:**

Gr. 600 – 12 Dosen

Gr. 600 – WD-40®: Der amerikanische Klassiker!

GRATIS zu jedem bestellten WD-40® Display (= 12 x WD-40 600 ml):

Das exklusive Modellauto Chevrolet Corvette Z06 im Maßstab 1:24 im WD-40® Design.

**Hinweis:** Nicht in allen Ländern lieferbar. Keine Expressbelieferung möglich.



Inhalt pro Dose	ml	600
03H P08302	Multifunktionsöl-Set 12x600ml	<del>145,-</del> 119,-
Sprühkopf		Standard

**Drucköler aus Polyethylen**

Unzerbrechlicher, elastischer Drucköler aus Polyethylen, teilweise säurebeständig; weiß transparent.

Gr. 70 – Faltenbalgöler mit Pumpsäugung für eine dosierte Flüssigkeitsabgabe, mit unverlierbarer Schutzkappe an der Auslauffülle.

Gr. 80 – Auslaufsicherer Werkzeugtaschenöler mit starrem Messing-Auslauffrohr mit Lederdichtung, dicht durch Drehverschluss an der Spitze.

Fassungsvermögen	ml	70	80
03H 083529	Kleiner Plastiköler	<del>1,30</del> 1,05	<del>5,40</del> 4,30
Behälter Breite	mm	55	40
Behälter Tiefe	mm	30	20
Behälter Höhe	mm	55	70
Werkstoff Auslauffrohr		Kunststoff	Messing



**mato Handhebel-Fettpresse mit TÜV-Zeichen / GS-Zeichen**

Hochwertige **Industrie-Ausführung** (Scheinschmierung ausgeschlossen) mit stufenloser Kolbenstangenfixierung. Befüllung mit Iosem Fett (Inhalt 500 cm³) bzw. mit Kartusche (Inhalt 400 g) möglich.

**Norm:** DIN 1283

**Lieferumfang:** Inklusive Panzerschlauch und 4-Backen-Hydraulik-Greifmundstück.

03H 083571	Handhebel-Fettpresse	400 g	<del>30,85</del> 25,-
Arbeitsdruck	bar	400	
Prüfdruck	bar	800	
Anschlussgewinde Schlauch	Zoll	R 1/8"	



**Schoeller Öl- und Chemikalienbindevlies**

**Leckage-Notfallsets**

Gr. OIL – Notfallset nur für Öl.

Gr. UNI – Notfallset für alle Flüssigkeiten.

**Lieferumfang:** Kunststoffkoffer mit Deckel und einziehbarem Griff, 35 First Tücher HW 40 x 50 cm, 3 Saugschläuche Ø 7 cm x 1,20 m, 1 Saugschlauch Ø 7 cm x 3 m, 2 Kissen 40 x 40 cm, 10 Wischtücher, 3 Entsorgungssäcke, 1 Paar Handschuhe.



Einsatzgebiet		OIL	UNI
03J 084379	Notfallset im Koffer	<del>(326,-)</del> (261,-)	<del>(336,-)</del> (269,-)
Farbe		blau	grau

### 3M Doppelseitige Klebebänder

**Doppelseitiges Hochleistungs-Kleband** aus reinem Acrylatklebstoff (VHB) für dauerhaft starke Verbindungen. Hohe Soforthaltung, hohe Temperatur-, Witterungs-, UV- und Lösemittelbeständigkeit. Exzellente Dichtfunktion, vibrationsdämpfend.

**Verwendung:** Geeignet für Metalle, lackierte Oberflächen, lackiertes Holz, Glas, Keramik und viele Kunststoffe. Für innen- und Außenbereich.

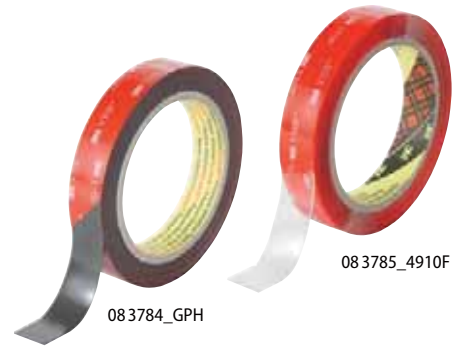

083785\_4910F

083784\_GPH



083785\_5962F

083785\_5952F

Herstellerbezeichnung	4910F	4991F	5952F	5962F	GPH
08M 08 3784	-	-	-	-	<del>12,-</del>
08M 08 3785	-	-	-	-	<b>9,60</b>
	<b>37,50</b>	<b>26,80</b>	<b>41,90</b>	<b>33,85</b>	-
Länge	m	11	5,5	11	8
Breite	mm	19			
Farbe	transparent	grau	schwarz	schwarz	grau

### tesa Handabroller-Set mit 6 Verpackungsbändern

Robuster und professioneller Handabroller inklusive 6 hochwertigen, beige PVC-Folien-Verpackungs-Klebebändern mit starkem Naturkautschuk-Kleber. Abmessungen Klebebänder: 50 mm x 66 m, Dicke 0,05 mm.



Typ	SET
03H 08 3677	Profi Handabroller 6400 inkl. 6 PVC Verpackungsbändern
	<del>49,70</del>
	<b>37,30</b>
maximale Breite des Klebebands	mm
maximaler Rollen-Ø des Klebebands	mm

### CRE Reiniger-, Entfetter- und Aktivator-Spray

Reiniger und Entfetter für Teile, Maschinen und Oberflächen vor dem Verkleben. Etikettenentferner Label Off Super zum Entfernen von selbstklebenden Papieretiketten. Entfernt selbstklebende Papieretiketten in 2-3 Minuten von den meisten Oberflächen.

**Kartoninhalt: 12 St. x 400 ml.**



Typ	32314
08E 08 3395	Etikettenentferner
	400 ml
	<del>19,50</del>
	<b>16,-</b>



### WEKEM Reparieren mit 2K-Epoxy-Flüssigmetall

Schnell aushärtendes graues Metall-Epoxy, das sich gut mechanisch bearbeiten lässt (**Sägen, Bohren, Fräsen, Gewindeschneiden**).

**Verwendung:** Zum Füllen von **Rissen, Fehlbohrungen, Löchern** etc. in **Guss, Stahl, Eisen, Alu, Keramik, Holz und Beton**.



2K-Epoxy-Spachtelmasse für Stahl mit hoher Druckbeständigkeit. Ausgezeichnete Beständigkeit gegenüber aggressiven Chemikalien. Für spanabhebende Nachbearbeitung nach der Aushärtung gut geeignet.

**Verwendung:** Für Reparaturen von Gussformen sowie von Rissen in Gehäusen und Maschinenteilen, zur Nachbildung verschlissener Metallteile.

**Hinweis:** Nicht in allen Ländern lieferbar. Keine Expressbelieferung möglich.



08G 08 3380	Flüssigmetall	25 ml	<del>16,65</del>
			<b>13,30</b>
Farbe Klebstoff			grau / anthrazit
Temperaturbereich		°C	-35 – 145

Inhalt	g	500
04L 08 3382	Flüssigmetall-Paste	2x250 g
		<del>78,40</del>
		<b>64,30</b>
Temperaturbereich	°C	-35 – 145

**DYMO** Beschriftungsgeräte / Schriftbandkassetten

**Achtung:**

- Nicht in allen Ländern lieferbar.
- Keine Expressbelieferung möglich.

Gr. MOBILE – **MobileLabeler mit Bluetooth®-Verbindung.** Schnelles, problemloses Einrichten und **Steuerung mit dem Smartphone oder Tablet. Intuitive Steuerung über kostenlose DYMO® Connect Mobile App** funktioniert mit iOS® oder Android™ Smartphones.  
Gestaltung der Etiketten mit Rahmen, Stilen und beliebten Google® und Apple® Schriftarten. Nutzung der Windows / Mac Schriftarten. DYMO® Connect-Funktionen mit Rechtschreibprüfung und Voice-to-Text.

Gr. 420P – Tragbares und leistungsstarkes **Beschriftungsgerät** mit großem 4-zeiligen Display und Hintergrundbeleuchtung. **USB-Anschluss** für das Erstellen von Etiketten mit Barcodes, Logos und Grafiken auf ihrem Computerbildschirm per PC-Anbindung.

**Lieferumfang:**

Gr. MOBILE – Inklusive Li-Ionen-Akku, USB-Ladekabel, Ladeadapter, 1 x Etikettenkassette 24 mm x 3 m schwarz auf weiß.

Gr. 420P – Beschriftungsgerät LabelManager 420P, Koffer (Soft Case), inklusive 4x Schriftbandkassette D1.

- 1 x 19 mm schwarz auf rot,
  - 1 x 12 mm schwarz auf weiß,
  - 1 x 9 mm schwarz auf gelb,
  - 1 x 6 mm schwarz auf transparent.
- Akku.Pack, Ladeadapter, USB-Kabel.



P08055\_420P



**Erstellen von individuellen Etiketten**



085500\_MOBILE

Typ		420P	MOBILE
03H <b>P0 8055</b>	Beschriftungsgerät LM 420P <b>Kofferversion</b>	<del>267,-</del> <b>152,-</b>	–
08P <b>08 5500</b>	Beschriftungsgerät	–	<del>226,-</del> <b>135,50</b>
Typ		D1	
mögliche Schriftbandbreiten	mm	6; 9; 12; 19	6; 9; 12; 19; 24
maximale Schrifthöhe	mm	14,9	–
Netzadapter		–	inklusive
Bandabschneider Ausführung		manuell	automatisch
Tastaturlayout		ABC	–
Besonderheit		–	PC Anbindung (Smartphone)
Gewicht ohne Batterien	g	415	488

**FLYMARKER® CNC-Nadelmarkierer**

Zum dauerhaften Kennzeichnen / Markieren / Beschriften von Einzel- und Serienteilen aus verschiedensten Werkstoffen (Stahl, Edelstahl, Aluminium, Kupfer, Messing, Kunststoffe, Werkzeugstahl, gehärtete Stähle bis 62 HRC, etc.).

- Leistungsstarker, elektromagnetischer Markiernadelantrieb.
- Einfache, intuitiv zu bedienende Software mit Passwortschutz.
- Hochauflösendes Farbdisplay.
- Markiervorschau für sichere Markierungen.

**Lieferumfang:** Inklusive Bordwerkzeug, Vollhartmetall-Markiernadel 90°. Stellwinkel mit Antirutschauflage, Einstelllehre und Tragekoffer, 2x18 V Li-Ionen Akkus, Ladegerät.



085757

Akkukapazität	Ah	2x2	maximale Markierfeldbreite mm	maximale Markierfeldhöhe mm
04F 08 5757	FlyMarker® mini 65/30 Akkubetrieb	<del>5675,-</del> <b>(5165,-)</b>	65	30
Akkuspannung	V	18		
Akkukapazität	A-h	2		
Gewicht	kg	2,4		

**Beschriftung / Kennzeichnung**

**Automatischer Fallminenstift**

08 5012 – Tieflochmarkierer mit dünner, **extralanger Spitze (45 mm) für schwer zugängliche Stellen.** Spitze, Gehäuse und Halteclip sind aus Metall und daher sehr robust. **Integrierter Minenspitzer** ermöglicht eine stetige und präzise Linienführung. Leicht austauschbare Mine.



08 5012



08 5013\_096262



08 5013\_096263



08 5013\_096265



08 5013\_096266

Typ		096260	
08P 08 5012	Tieflochmarkierer	<del>13,60</del> <b>12,25</b>	10

Typ		096262	096263	096265	096266
08P 08 5013	Ersatzminen 6-teilig, Ø 2,8 mm	<del>5,10</del> <b>4,60</b>	<del>5,10</del> <b>4,60</b>	<del>5,10</del> <b>4,60</b>	<del>5,10</del> <b>4,60</b>

**Schraubensicherungsmarker**

Höchst sichtbarer **Sicherungslack** für eine schnelle und einfache, visuelle Kontrolle bei Sicherheitsüberprüfungen oder Originalitätsveränderungen. Erleichtert die Erkennung jeglicher Verstell-Bewegungen. **Temperaturbeständig bis 200 °C.**



08 5188

Schreibfarbe		W	R	Y	OR	BL
08P 08 5188	Schraubensicherungsmarker 50 ml	<del>11,30</del> <b>10,15</b>	<del>11,30</del> <b>10,15</b>	<del>11,30</del> <b>10,15</b>	<del>11,30</del> <b>10,15</b>	<del>11,30</del> <b>10,15</b>
Schreibfarbe		weiß	rot	gelb	orange	schwarz



### UNIVET Bügelbrille

**Innovative Schutzbrille mit Floating Lens Design.**

- Optimale, ergonomische Passform ohne Druckstellen.
- Einstellbare Bügel in Länge und Neigung.

**Norm:** EN 166



09 6700

Scheibentönung		CLEAR
04H <b>09 6700</b>	Komfort-Schutzbrille 5X1	<del>15,15</del> <b>12,10</b>
Scheibenkennzeichnung		2C-1,2 U 1 FTKN



### HOLEX Bügelbrille

**Moderne Einscheiben-Schutzbrille.**

- Angenehmes Tragegefühl durch gepolsterte Bügelenden und flexible Nasenpolster.
- Optimaler Dichtsitz durch umlaufende Gesichtsauflage.
- Zur Verwendung mit Bügel oder Kopfband.

**Norm:** EN 166; EN 170

**Lieferumfang:** Schutzbrille mit Bügel und Kopfband.



09 6858

Scheibentönung		CLEAR
02B <b>09 6858</b>	Komfort-Schutzbrillen-Set	<del>14,05</del> <b>10,55</b>
Scheibenkennzeichnung		2C-1,2 HO 1 FT

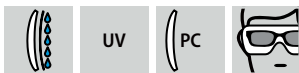

### Vollschutzbrillen

**Norm:** EN 166; EN 170

#### UNIVET 6X3

- Moderne Vollschutzbrille mit Panoramascheibe und weicher Gesichtsauflage.
- Optimal zur Kombination mit anderer PSA, z.B. Atemschutzmasken.
- Indirektes Belüftungssystem.
- Für Brillenträger geeignet.



09 6544

Scheibentönung		CLEAR
04H <b>09 6544</b>	Vollschutz-Brille 6X3	<del>19,45</del> <b>15,55</b>
Scheibenkennzeichnung		2C-1,2 U 1 BT9KN

#### HOLEX Vollschutz-Schutzbrille

- Schlichte Vollschutzbrille mit elastischem Kopfband.
- Indirektes Belüftungssystem.
- Anti-Fog Beschichtung für hohe Beschlagfreiheit.
- Für Brillenträger geeignet.



09 6542

Scheibentönung		CLEAR
02B <b>09 6542</b>	Vollschutz-Brille	<del>11,30</del> <b>8,50</b>
Scheibenkennzeichnung		2C-1,2 HO 1 BTN

## UVEX Einweg Gehörschutzstöpsel

Sehr weiche PU-Stöpsel mit geschlossener Oberfläche (verhindert Schmutz-Anlagerung).

- Patentierte x-grip Technologie erleichtert Einführen und Herausnehmen.
- Reduziert Expansionsdruck.

Bei **mittleren und großen Gehörgängen** gut geeignet. SNR = 37 dB (H = 36 dB, M = 34 dB, L = 34 dB).

Typ		R300	Material Stöpsel
04U <b>09 7325</b>	Gehörschutzstöpsel uvex x-fit	<del>54,90</del> <b>41,70</b>	Polyurethan
SNR Wert (Dämmwert)	dB(A)	37	
Inhalt	Paar	300	
Verpackung		lose	



09 7325

## UVEX Gehörschutzspender

Hygienischer Spender für Gehörschutzstöpsel.

- Zur einfachen Wandmontage oder freier Aufstellung.
- Wirtschaftliches Ausgabemedium.

**Hinweis:** Lieferung ohne Gehörschutzstöpsel. Nachfüllpack siehe Nr. 097325 Gr. R300 und 097330 Gr. R300, 097324 Gr. R300, 097350 Gr. R500.

Typ			Fassungsvermögen Paar
04U <b>09 7525</b>	Gehörschutzspender uvex one2click	<del>66,60</del> <b>50,60</b>	300



09 7525



### 3M Kapselgehörschützer

Doppelschalige Kapsel mit gutem Dämmwert im modernen Design, die den Bedarf der meisten Industrieanwendungen abdeckt.

- Geringes Gewicht sorgt für einen besonders hohen Tragekomfort.
- Kopfbügel mit Ummantelung aus Hartkunststoff sorgt für hohe Belastbarkeit und lange Haltbarkeit.

**Hinweis:** Hygienesets für X-Serie unter Nr. 097764 (Zubehör).

### 3M Zubehör Gehörschutz

**Bluetooth™-Kommunikationszubehör** zum Aufrüsten von Kapselgehörschützern der Peltor™ X-Serie. Ermöglicht über ein Mikrofon mit Rauschunterdrückung das Telefonieren auch in lärmbelasteter Umgebung. Annahme und Beenden von Telefonaten über einfachen Tastendruck. Drahtloses Abspielen von Audioinhalten eines Mobiltelefons.

**Passend für:** Kapselgehörschützer der X-Serie (Nr. 097755; 097756).

#### Peltor™ X-Serie



Typ		X1	X2	X3	X4	X5
04M 09 7755	Kapselgehörschutz Peltor™ X-Serie	<del>23,90</del>	<del>29,—</del>	<del>34,10</del>	<del>39,20</del>	<del>44,80</del>
		18,15	22,05	25,90	29,80	34,05
SNR Wert (Dämmwert)	dB(A)	27	31	33	33	37

#### Peltor™ Wireless Kommunikationszubehör



09 7757

Typ		COM
04A 09 7757	Wireless Kommunikationszubehör	<del>96,80</del>
		79,40

### Speedglas™ Automatikschweißmasken

#### 3M™ Speedglas™ 9002NC

Automatikschweißmaske mit verbesserter Optik und komfortablem Kopfband.

- Natürliche Farbwiedergabe, mehr Kontrast und bessere Sicht auf Bauteil durch 3M™ Speedglas™ Natural Color Technology.
- Erhöhte Bewegungsfreiheit, da die Maske näher am Gesicht getragen werden kann (ermöglicht durch das in die Helmschale integrierte Ausatemventil).
- Kopfband individuell durch leichtgängiges Einstellrad auf Kopfform einstellbar.

**Dunkle Schutzstufen:** 8 - 12. **Hellstufe:** 3. Mit Lithium 3 V Batterie (Lebensdauer 2.000 Stunden).

**Ersatzbatterie:** Nr. 081560 CR2032. **Sichtfeld Schweißfilter:** 55 × 107 mm.

**Norm:** EN 175:B; EN 379; EN 166:BT

**Verwendung:** MIG- / MAG- und WIG-Schweißen



09 7907\_BLACK

Farbe		BLACK
04D 09 7907	Schweißmaske 3M™ Speedglas™ 9002NC	<del>330,—</del>
		267,50
Schaltzeit von hell zu dunkel	ms	0,1
Schaltzeit von dunkel zu hell	ms	60 – 400
Klassifizierung gemäß EN 379		1 / 1 / 1 / 2



### Dräger Partikelfiltermasken

Vorgeformte Atemschutzmasken der X-plore 1300 Serie mit **CoolSAFE™-Hochleistungsfiltermedium** für besonders niedrigen Atemwiderstand. Bequemer und **druckfreier Sitz** durch flexible Nasenbügel und VarioFLEX™-Kopfband mit EasyStop zur **einfachen Fixierung** der Maske. Das **schweißabsorbierende Dichtpolster** sorgt für eine hohe Abdichtung im Nasenbereich. Mit **hautfreundlichem Innenvlies**.

#### Vorgeformte Standard-Atemschutzmasken X-plore Serie 1300

Gr. P2V–P3VC – Mit **Ausatemventil**.

Gr. P2VC; P3VC – Mit **Aktivkohleschicht** gegen organische Gerüche.

Gr. P3V; P3VC – Mit **einstellbarer 4-Punkt-Bänderung**.



09 7130\_P1



09 7130\_P2V



09 7130\_P2VC



09 7130\_P3V



09 7130\_P3VC

Filter		P1	P2V	P2VC	P3V	P3VC
091 09 7130	Atemschutzmasken-Set X-plore Serie 1300	<del>26,95</del>	<del>31,95</del>	<del>60,10</del>	<del>34,45</del>	<del>48,85</del>
		20,60	25,25	47,50	27,20	38,60
Herstellerbezeichnung		1310	1320V	1320V Odour	1330V	1330V Odour
Schutzstufe		FFP1 NR D	FFP2 NR D	FFP2 NR D	FFP3 NR D	FFP3 NR D
Inhalt		20	10	10	5	5



## Ansell Handschuhe mit mittlerem Schnitzzschutzlevel

HyFlex® 11-937. Leichter Handschuh mit sehr guter Kombination von Schnitzzschutz, Ölabweisung und erhöhte Strapazierfähigkeit. Doppelbeschichtung aus Polyurethan und Nitrilschaum für einen sicheren Griff. Mit **18-Gauge-Stricktechnologie** und Dyneema®-Diamond-Technologiefaser.

**Norm:** EN 388; EN 420

Handschuhgröße	04P	09 4486		
		Handschuh-Paar		
		HyFlex® 11-937		
7		<del>16,20</del>	12,15	12
8		<del>16,20</del>	12,15	12
9		<del>16,20</del>	12,15	12
10		<del>16,20</del>	12,15	12
11		<del>16,20</del>	12,15	12
EN 388:2016		4X42B		
Trägermaterial		Dyneema®		
Beschichtung		PU / Nitrilschaum		



094486



## Ansell Chemikalienschutzhandschuhe

AlphaTec® 58-735. Der Handschuh kombiniert ideal den Schutz vor vielen gängigen Chemikalien und Schnitzzschutz der Stufe C miteinander. Gute Griffigkeit für die Handhabung öliger oder nasser Bauteile. Hoher Tragekomfort durch hohe Fingerbeweglichkeit. Schutzhandschuhe der Kategorie III.

**Hinweis:** Mindestbestellmenge entspricht einer Verpackungseinheit (VPE) oder einem Vielfachem davon.

Handschuhgröße	04P	09 4761		
		Chemikalienschutz-Handschuh-Paar		
		AlphaTec® 58-735		
7		<del>16,40</del>	12,30	12
8		<del>16,40</del>	12,30	12
9		<del>16,40</del>	12,30	12
10		<del>16,40</del>	12,30	12
11		<del>16,40</del>	12,30	12
EN 374:2016		Typ A (AJKLMNOPT)		
EN 388:2016		4X32C		
Material		Nitril		



094761



## STEITZ SECURA Sicherheitsschuhe

### STEITZ SECURA VARIO DYNAMICS® SST

Sicherheitsschuh VD SST mit **SECURE VARIO® Fersendämpfung** und VARIO Multiflex®-Technologie. Modell mit hitzebeständiger (bis ca. 220°C) und **besonders rutschhemmender** Perbunan-Laufsohle (SST-STEITZ SURE STEP).

- Obermaterial aus ultraleichter und glatter Microfaser.
- Atmungsaktives Funktionsfutter.
- Staublasche.
- Laufsohle Perbunan Athletic ESD, silbergrau.
- Echtleder-Brandsohle.
- Komfort-Fußbetteneinlage ERGO-SOFT ESD.
- Schutz vor elektrostatischer Entladung (ESD).

**Norm:** EN ISO 20345:2011 S2 SRC

**Hinweis:**  
09 2660 – Weite Ausführung XB unter Nr. 092661.  
09 2665 – Weite Ausführung XB unter Nr. 092666.



Laufsohle Perbunan Athletic SST



09 2660



09 2665

EU-Schuhgröße	36-48	EU-Schuhgröße	36-48
09 2660	<del>(129,-)</del> (103,-)	09 2665	<del>(137,50)</del> (110,-)
Halbschuh schwarz VD 3500 SST ESD, S2 NB		Schnürstiefel schwarz VD 3800 SST ESD, S2 NB	



## Spezialhandschuhe der Serie Karbonhex

### Mehrzweckhandschuh KX-01

Extrem enganliegender und leichter Schutzhandschuh mit Hex-Grip-Profilbeschichtung aus Silikon auf der Handinnenfläche und Fingerspitzen. Sehr hoher Komfort und gutes Tragegefühl für vielseitige Anwendungsmöglichkeiten im Bereich der Feinmechanik.



- Sehr dünnes (0,5 mm), handgenähtes Trägermaterial mit hoher Haltbarkeit.
- Sehr hohe Griffbarkeit durch Silikon Hex-Grip-Beschichtung.
- Handrücken aus verstärktem Lycra für mehr Bewegungsfreiheit.
- Touchscreenfähig.



Handschuhgröße	7-11		EN 388:2016
02H 09 4311 Handschuh-Paar KX-01 DUSK	24,05	12	3121X
	18,05	12	

### Impact Handschuh KX-05

Ausgewogener Impact-Schutzhandschuh mit sehr hoher Abriebsfestigkeit für langlebigen Komfort. Verschiedene Protektoren auf Finger und Handrücken bieten zusätzlichen Schutz vor Schlägen oder Quetschungen.

- Gepolsterte Handinnenfläche schützt vor Schlägen und Stößen von Handwerkzeugen.
- Trägermaterial aus Spandex und Kunstleder, für mehr Bewegungsfreiheit und Atmungsaktivität.
- Mit Klettverschluss für sicheren Sitz.



Handschuhgröße	7-11		EN 388:2016
02H 09 4315 Handschuh-Paar KX-05 KARBON	32,40	12	4111XP
	24,30	12	



## Sicherheitsschuhe

### ELTEN MADDOX blue Low ESD



Moderner Sicherheitsschuh MADDOX in Sneaker-Look.

- Obermaterial aus Veloursleder und Textil.
- Atmungsaktives Textilfutter.
- Gepolsterte Lasche.
- Ganzflächige Einlegesohle SPORTIVE ESD.
- TPU/PU Sohle MAXXIMO, rutschhemmend.
- Sohlenkern aus Infinergy® von BASF für eine **ganzflächige Dämpfung**.
- ESD-Ausstattung.

**Norm:** EN ISO 20345:2011 S1P SRC



EU-Schuhgröße	35-48
09P 09 2236 Halbschuh blau MADDOX blue Low ESD, S1P	(107,50) (96,80)

### ELTEN SENSATION UP ESD



Sicherheitsschuh SENSATION UP in modischem Freizeit-Look.

- Hydrophobierte Obermaterialien: Textil in Jeans-Optik und Nubukleder.
- Atmungsaktives Textilfutter, **BIOACTIVE für ein angenehmes Fußklima**.
- Gepolsterte Lasche.
- Ganzflächige Einlegesohle ESD PRO black.
- TPU/PU Sohle UP, rutschhemmend.
- ESD-Ausstattung.

**Norm:** EN ISO 20345:2011 S3 SRC

**Lieferumfang:** Inklusive Extra-Schnürsenkel in schwarz.



EU-Schuhgröße	39-47
09P 09 2260 Halbschuh grau/schwarz SENSATION UP Low ESD, S3	(107,50) (92,30)



## Absturzsicherungs-Sets

**PLATFORM I.** Absturzsicherungs-Set bestehend aus:

- 1 x Auffanggurt **IGNITE ION**, Gr. M/XXL (Nr. 098104)
- 1 x Höhensicherungsgerät **PEANUT I für Hubarbeitsbühnen**, 1,8 m (Nr. 098145)
- 1 x Aufbewahrungssack **ROPE BAG**, 22 l

**Norm:** EN 363

**Verwendung:** Grundausrüstung für ein sicheres Arbeiten auf **Hubarbeitsbühnen**.



Set		Gewicht	Max. Arbeitshöhe
09F 09 8175 Absturzsicherungs-Set PLATFORM I	453,- 340,-	kg	m
		5,9	1,8



## Handdesinfektion

Schaum-Desinfektionsmittel

- Zur Handdesinfektion für hygienesensible Bereiche.
- Keimreduktion 99,999%.

**Hinweis:** Nicht in alle Länder lieferbar. Keine Expressbelieferung möglich.

Winterzeit = Grippszeit



Inhalt	ml	1000B
09G 09 5425 Handdesinfektion Deb InstantFOAM® Complete	35,70	28,55
passend für Spender		B
Verpackungsform		Kartusche



## Spender

Manueller Spender für Handdesinfektionsschaum InsantFOAM.

Farbe		WHITE
09G 09 5432 Variospender Deb-Stoko® Spender	23,30	17,50
Zuordnung Deb-STOKO-Systemfarbe		Handdesinfektion
passend für Kartusche	ml	1000





# BEI 80.000 WERKZEUGEN KÖNNTE MAN FAST DEN ÜBERBLICK VERLIEREN. ABER AUCH DAFÜR HABEN WIR EIN WERKZEUG.

Eines unserer stärksten Werkzeuge besteht aus Bits & Bytes: unser eShop.  
Hier finden Sie schnell und bequem genau die Qualitätswerkzeuge, die Ihr  
Unternehmen noch erfolgreicher machen. [www.hoffmann-group.com](http://www.hoffmann-group.com)

 **Hoffmann Group**<sup>®</sup>  
Tools to make you better

Dieser Werbeprospekt, seine grafische Gestaltung und das verwendete Artikelnummernsystem sind urheberrechtlich geschützt. Nachdruck und jede Art der Vervielfältigung – auch auszugsweise – ist nur zulässig mit schriftlicher Genehmigung der Firma Hoffmann GmbH Qualitätswerkzeuge, 81241 München. Alle Preise sind Sondernettopreise/Katalogpreise, zzgl. MwSt. gültig bis 31. 12. 2018; Preise in CHF ohne Gewähr, Irrtum und Änderungen vorbehalten.

**SFS**

**SFS unimarket AG  
Werkzeuge**  
Rosenbergsaustasse 4  
9435 Heerbrugg

**SFS unimarket AG  
Werkzeuge**  
Blegi 14  
6343 Rotkreuz

**SFS unimarket SA  
Outillage**  
Z.I. Champ Cheval 1  
1530 Payerne

T 0848 80 40 20 | F 0848 80 40 50  
[werkzeuge@sfs.ch](mailto:werkzeuge@sfs.ch) | [www.sfs.ch](http://www.sfs.ch)