



UNIVERSITÀ CA' FOSCARI DI VENEZIA

Corso di Laurea Magistrale in Lingue, economie e istituzioni dell'Asia e dell'Africa mediterranea

NON STRAPPARE

L'INVOLUCRO DI PLASTICA PRIMA CHE VENGA
DATO L'APPOSITO SEGNALE



Prodotto con cellulosa certificata
FSC

AZIENDA CON SISTEMA
DI GESTIONE QUALITÀ
CERTIFICATO DA DNV
= ISO 9001 =

1 Le persone presenti in questa stanza hanno tutte più di 50 anni. Paolino è un pilota del mio quartiere. Ogni pilota del mio quartiere ha più di 50 anni. Se le precedenti informazioni sono vere, quale delle seguenti affermazioni NON è necessariamente vera?

- A In questa stanza potrebbe non esserci nemmeno un pilota
- B Paolino è presente in questa stanza
- C Chi ha meno di 50 anni non è in questa stanza
- D Paolino ha più di 50 anni

FIGURA TZ 51

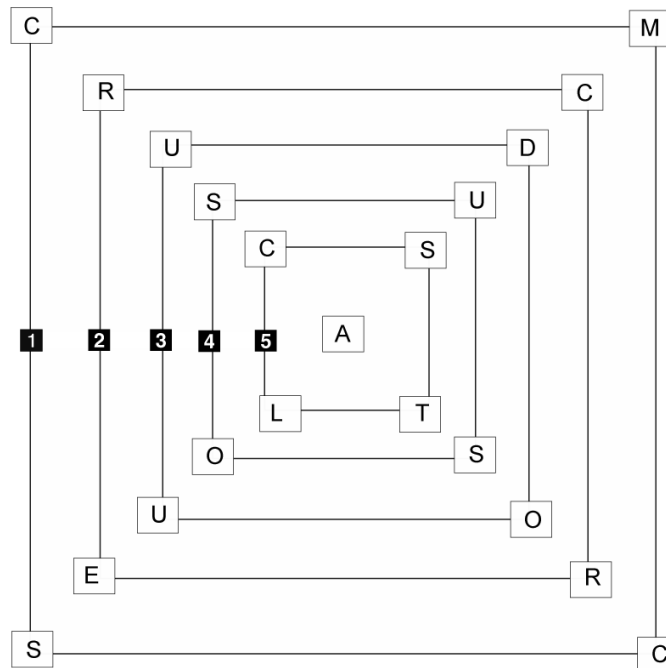

2 Rispondere al seguente quesito facendo riferimento alla FIGURA TZ 51
 Quale quadrato e di quanti gradi deve ruotare perché si formino quattro parole di senso compiuto?

- A Il quadrato 2 di 180°
- B Il quadrato 3 di 90°
- C Il quadrato 2 di 90°
- D Il quadrato 1 di 90°

3 Quali tra i termini proposti completano correttamente la seguente proporzione? Guaina : fodero = X : Y

- A X = calma; Y = flemma
- B X = corda; Y = arco
- C X = faretra; Y = frecce
- D X = gradasso; Y = modesto

DIAGRAMMA RY 02

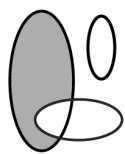

RELAZIONE 1

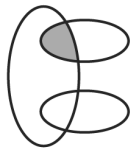

RELAZIONE 2

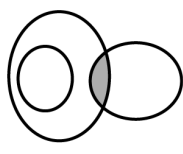

RELAZIONE 3

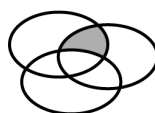

RELAZIONE 4

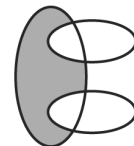

RELAZIONE 5

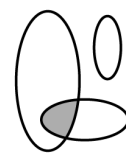

RELAZIONE 6

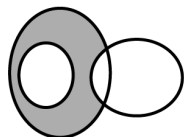

RELAZIONE 7

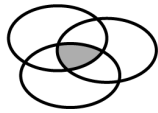

RELAZIONE 8

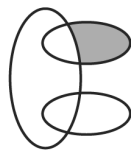

RELAZIONE 9

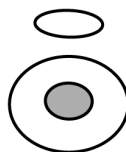

RELAZIONE 10

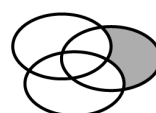

RELAZIONE 11

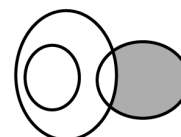

RELAZIONE 12

- 4 Rispondere al seguente quesito facendo riferimento al **DIAGRAMMA RY 02**
I tre termini "Bar, Supermercati, Esercizi commerciali francesi" sono legati da una relazione insiemistica. All'interno di questa relazione, "Librerie francesi" si trova nella parte annerita della:
- A** relazione 8
 - B** relazione 6
 - C** relazione 5
 - D** relazione 9

BRANO AD 92

Leggere il testo del seguente problema.

Viviana sta guardando le sue quattro amiche sedute in fila davanti a lei. La ragazza con il maglione color pistacchio è immediatamente a destra di Maria Letizia, mentre quella con il maglione bordeaux è subito a sinistra rispetto a Palmira. Il maglione color melanzana, che non è indossato né dalle due amiche sedute nei posti centrali, né da Lucia Maria, è all'immediata sinistra di quello bordeaux. L'amica più giovane è Clotilde, che non indossa il maglione marrone.

- 5 Rispondere al seguente quesito facendo riferimento al **BRANO AD 92**
Quale della quattro amiche indossa il maglione marrone?
- A** Palmira
 - B** Maria Letizia
 - C** Clotilde
 - D** Lucia Maria

FIGURA TR 28

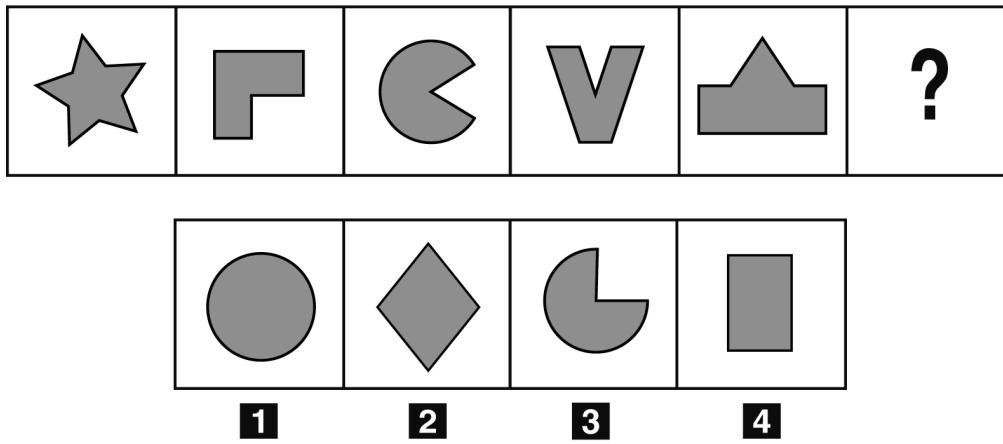

6 Rispondere al seguente quesito facendo riferimento alla FIGURA TR 28
 Quale figura può essere logicamente inserita al posto del punto interrogativo?

- A La figura 2
- B La figura 1
- C La figura 3
- D La figura 4

7 Un ragazzo ha composto un castello di carte di 16 piani. Ogni piano contiene 3 carte meno del successivo. Sapendo che in cima ci sono 3 carte, nella prima fila quante ce ne saranno?

- A 41
- B 28
- C 48
- D 34

BRANO MA 98

Leggere il testo del seguente problema.

Ciascuno dei quattro amici Gabriele, Federico, Alessandro e Luca risulta vincitore in una delle quattro diverse specialità in un trofeo di nuoto (stile libero, rana, farfalla, dorso, non necessariamente in quest'ordine). Ciascuno di loro possiede un accappatoio di colore diverso (blu, rosso, azzurro, nero, non necessariamente in quest'ordine). Si sa che:

- 1) alla fine della sua gara, Gabriele indossa il suo accappatoio blu;
- 2) colui che possiede l'accappatoio rosso ha vinto la gara nella specialità farfalla;
- 3) Alessandro ha vinto la gara a stile libero;
- 4) Luca non possiede l'accappatoio azzurro e non è vincitore nella specialità farfalla;
- 5) l'accappatoio nero è del nuotatore che ha vinto nella specialità dorso.

8 Rispondere al seguente quesito facendo riferimento al BRANO MA 98

Quale delle seguenti affermazioni è FALSA?

- A Luca possiede l'accappatoio nero
- B Alessandro è vincitore nella specialità stile libero e possiede l'accappatoio azzurro
- C Gabriele è vincitore nella specialità dorso e possiede l'accappatoio blu
- D Federico possiede l'accappatoio rosso

9 Si deve distribuire il finanziamento di 5.500 euro ricevuto per effettuare una ricerca. Il responsabile propone di destinarne la metà a contratti di ricerca, un quarto a spese di laboratorio, un quinto a spese per pubblicazione dei lavori scientifici e un decimo a spese per partecipazione a congressi. Così facendo:

- A** si risparmiano 55 euro
- B** si va oltre il budget di 275 euro
- C** si esaurisce il budget riuscendo a finanziare tutto
- D** si risparmiano 275 euro

FIGURA SU 59

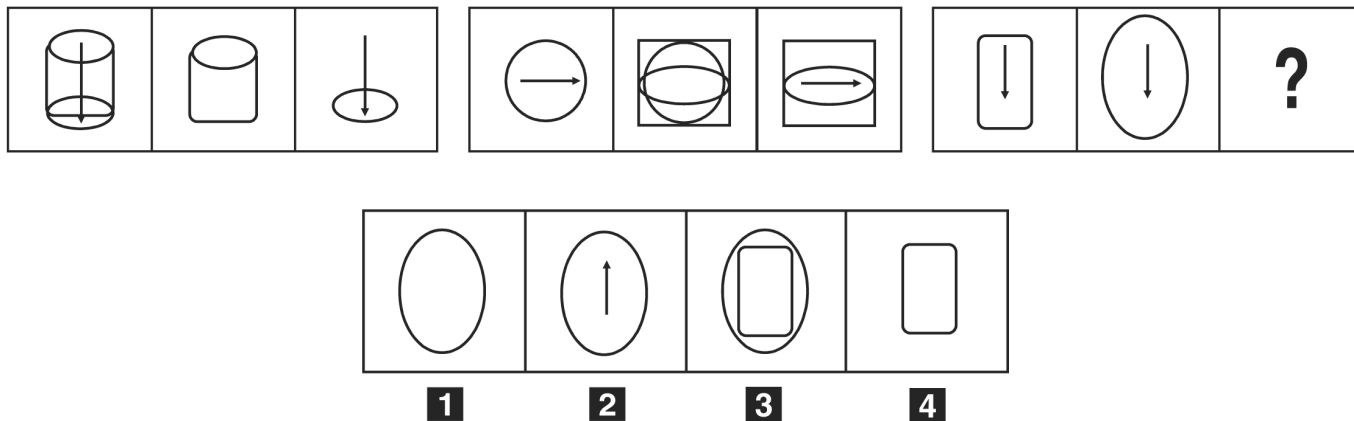

10 Rispondere al seguente quesito facendo riferimento alla FIGURA SU 59. Individuare la figura mancante.

- A** Figura 1
- B** Figura 2
- C** Figura 3
- D** Figura 4

11 Quale dei seguenti periodi contiene una proposizione dichiarativa?

- A** Si dice che quel vino sia di un'ottima annata
- B** Il ministro ha proposto l'abbassamento delle tasse
- C** Di questo sono sicura: che sono partiti ieri per le vacanze
- D** È utile sapere che il valore di una moneta coincide con il suo potere d'acquisto di beni

BRANO LH 17

Leggere il brano e rispondere a ogni quesito solo in base alle informazioni contenute (esplicitamente o implicitamente) nel brano e non in base a quanto il candidato eventualmente conosca sull'argomento.

Nel mondo musulmano si moltiplicano gli scontri tra le due correnti dell'islam, i sunniti e gli sciiti. In Medio Oriente, un potente miscuglio di religione e politica ha acuito le divisioni tra il governo sciita dell'Iran e gli Stati del golfo, che hanno governi sunniti. Ma cosa di preciso divide queste due correnti, e quanto è profonda la spaccatura? La diatriba affonda le sue radici nel 632 d. C., l'anno della morte del profeta Maometto, il fondatore dell'islam. Le tribù arabe che lo seguivano si divisero sulla questione di chi avrebbe dovuto ereditare quella che a tutti gli effetti era una carica sia politica che religiosa. La maggioranza dei suoi seguaci, che sarebbero in seguito divenuti noti come sunniti e che oggi rappresentano l'80 per cento dei musulmani, appoggiarono Abu Bakr, amico del profeta e padre della moglie Aisha. Secondo gli altri, il legittimo successore andava individuato tra i consanguinei di Maometto. Sostenevano che il profeta avesse designato a succedergli Ali, suo cugino e genero, e divennero noti come sciiti, una forma contratta dell'espressione "shiaat Ali", i partigiani di Ali. I sostenitori di Abu Bakr ebbero la meglio, anche se Ali governò per un breve periodo in veste di quarto califfo, il titolo conferito ai successori di Maometto. La frattura in seno all'islam si consolidò quando Hussein, figlio di Ali, fu ucciso nel 680 a Kerbala (nell'attuale Iraq) dalle truppe del califfo sunnita al potere. I governanti sunniti hanno continuato a monopolizzare il potere politico, mentre gli sciiti hanno vissuto all'ombra dello Stato, cercando una guida nei loro imam, i primi dodici dei quali discendevano direttamente da Ali. Con il passare del tempo, le credenze religiose dei due gruppi cominciarono a differenziarsi. Oggi tutti i musulmani del mondo – 1,6 miliardi di persone – concordano sul fatto che Allah sia l'unico dio e che Maometto sia il suo profeta. Osservano i cinque pilastri dell'islam – tra cui si trova il ramadan, il mese di digiuno – e condividono un libro sacro, il Corano. [1] Per la maggior parte delle sette sciite è di fondamentale importanza la credenza secondo cui il dodicesimo e ultimo imam sia "in occultamento" e che un giorno riapparirà per compiere la volontà divina.

(Da: "Qual è la differenza tra musulmani sunniti e sciiti?", Giusy Muzzopappa)

12 Rispondere al seguente quesito facendo riferimento al BRANO LH 17

Quale delle seguenti affermazioni sugli sciiti è FALSA?

- A** Per loro il mese del ramadan fa parte dei pilastri dell'islam
- B** Credono che il dodicesimo imam non si sia ancora rivelato
- C** Secondo loro la successione a Maometto doveva avvenire secondo il principio di consanguineità
- D** Sono la maggioranza dei musulmani

13 Rispondere al seguente quesito facendo riferimento al BRANO LH 17

Quale delle seguenti affermazioni NON è deducibile dal brano?

- A** La spaccatura tra sciiti e sunniti è un fenomeno antico ma si è rinvigorito in tempi recenti
- B** La spaccatura tra sciiti e sunniti avvenne per questioni di successione politica, piuttosto che a causa di diatribe dottrinali
- C** La morte di Hussein fu fondamentale nel consolidarsi della spaccatura tra sciiti e sunniti
- D** Al giorno d'oggi gli sciiti continuano a vivere all'ombra dello Stato

14 Rispondere al seguente quesito facendo riferimento al BRANO LH 17

I sunniti NON:

- A** monopolizzarono il potere politico dopo la morte del figlio di Ali
- B** uccisero Ali
- C** sostennero Abu Bakr, padre della moglie del profeta Maometto
- D** sono la maggioranza dei musulmani

15 Rispondere al seguente quesito facendo riferimento al BRANO LH 17

Nella frase contrassegnata da [1] nel brano: "Per la maggior parte delle sette sciite è di fondamentale importanza la credenza secondo cui il dodicesimo e ultimo imam sia 'in occultamento' e che un giorno riapparirà per compiere la volontà divina.", quante sono le proposizioni subordinate?

- A** Una
- B** Due
- C** Quattro
- D** Tre

- 16 **Rispondere al seguente quesito facendo riferimento al BRANO LH 17**
Indicare quale delle seguenti affermazioni è FALSA.
- A** Ali fu un califfo sunnita
 - B** La divisione tra sciiti e sunniti è di natura sia politica che religiosa
 - C** La spaccatura tra sunniti e sciiti avviene in seguito alla morte di Maometto
 - D** Gli Stati del golfo hanno governi sunniti

BRANO GC 37

Leggere il brano e rispondere a ogni quesito solo in base alle informazioni contenute (esplicitamente o implicitamente) nel brano e non in base a quanto il candidato eventualmente conosca sull'argomento.

Parlare non è necessario. Scrivere lo è ancora meno. Per milioni di anni gli antenati degli esseri della specie umana hanno vissuto sulla Terra gridando come gli altri animali, ma senza parlare. Non sappiamo bene quando sono apparse fra le altre scimmie quelle che meritano, secondo le nostre vedute scientifiche d'oggi, il nome di esseri umani. Pare comunque certo che questo evento si è compiuto più di un milione di anni fa. Nemmeno sappiamo bene quando i gruppi umani più antichi sono passati dal grido alle parole. C'è chi abbassa molto la data dell'apparizione della parola, fino ad arrivare a qualche decina di migliaia di anni fa. C'è invece chi pensa a date parecchio più antiche. [1] In ogni caso, ne sappiamo abbastanza per affermare che per centinaia di migliaia di anni esseri molto simili alle donne e agli uomini di oggi hanno vissuto sulla Terra senza parola. Essi sapevano camminare su due gambe. [2] Avevano, cioè, la "stazione eretta". Come noi, mangiavano già cibi di natura varia e usavano materiali per costruire altri strumenti. Con l'aiuto di tali strumenti fabbricavano ripari, altri strumenti, armi da caccia, da difesa, da offesa. Dunque, per aspetti essenziali erano già come noi. Ma quasi certamente non parlavano.

Poi comparve la parola. Dopo di allora passarono certamente decine e decine di migliaia di anni. Finalmente i lontani discendenti dei primi esseri umani che avevano parlato sentirono il bisogno di fissare, di far durare in qualche modo le parole che fino ad allora erano state solo dette e udite. Li spinsero a ciò ragioni religiose, come il bisogno di determinare e tramandare la forma dei riti, delle cerimonie, delle preghiere, e ragioni economiche, come definire le proprietà, contratti, conti ecc.

Per soddisfare questi bisogni nacquero circa 4.000 anni prima di Cristo le prime scritture su pietra, tavolette di argilla, legno. Furono inizialmente scritture "ideografiche". Gli "ideogrammi", come ad esempio i "geroglifici" degli antichi Egizi o quelli in uso in Cina fino ai nostri giorni, non indicano il suono di ciascuna parola, ma piuttosto l'idea, il suo significato.

Ogni parola aveva un suo ideogramma. Leggere e scrivere era un'arte riservata a pochi. Preti e sacerdoti, scrivani e copisti erano i professionisti dello scrivere e del leggere.

Passarono secoli. Poi, in una regione che pare debba collocarsi a metà strada fra Egitto e Israele, nella penisola del Sinai, dalle scritture geroglifiche furono ricavati i segni del primo alfabeto, le "lettere", ciascuna capace di individuare un suono e di distinguerlo dagli altri suoni della lingua.

Le parole di una lingua sono migliaia e migliaia, come poi torneremo a vedere meglio. Di conseguenza, migliaia e migliaia debbono essere i segni ideografici. In teoria, ogni parola ha il suo ideogramma, il suo disegnetto necessario a fissarla per iscritto. Imparare, ricordare, sapere usare e riconoscere migliaia di ideogrammi era ed è un'arte difficile. Perciò era cosa riservata a pochissimi eletti e professionisti.

(da: T. De Mauro, "Guida all'uso delle parole", Editori riuniti)

- 17 **Rispondere al seguente quesito facendo riferimento al BRANO GC 37**
I primi sistemi di scrittura permettevano di:
- A** appianare diverbi, redigere contratti e definire le proprietà
 - B** codificare grammaticalmente le parole udite
 - C** creare un'arte destinata a pochi, come sacerdoti e scrivani
 - D** tramandare il patrimonio culturale appreso oralmente

- 18 **Rispondere al seguente quesito facendo riferimento al BRANO GC 37**
La scrittura ideografica:
- A** fa corrispondere a un disegno un oggetto ben preciso
 - B** era poco comprensibile e per questo riservata a pochi eletti
 - C** era utilizzata solo dagli Egizi e dagli abitanti della Cina
 - D** si basa sulla correlazione tra disegno grafico e concetto

19 Rispondere al seguente quesito facendo riferimento al BRANO GC 37

Come comunicavano tra loro i primi esseri umani?

- A** Attraverso l'articolazione di suoni più o meno distinti
- B** Vivevano come animali e non avevano bisogno di comunicare
- C** Utilizzavano una rudimentale forma di gestualità
- D** Con poche sillabe che divennero col tempo più articolate

20 Rispondere al seguente quesito facendo riferimento al BRANO GC 37

Le scritture comparvero per la prima volta:

- A** esclusivamente su supporti mobili, leggeri e facili da trasportare
- B** su pietra, legno o tavolette di argilla
- C** sulle pareti delle caverne dei primi ominidi
- D** con un alfabeto ben definito

21 Rispondere al seguente quesito facendo riferimento al BRANO GC 37

Secondo l'autore del brano, la capacità di parlare:

- A** si sviluppò grazie agli ideogrammi
- B** si sviluppò grazie agli alfabeti
- C** non è riconducibile a un lasso di tempo preciso
- D** nacque dall'esigenza di tramandare riti, cerimonie e preghiere

22 Individuare il verbo alla forma passiva all'interno del seguente periodo: "È risaputo che i lupi sono stati cacciati per lungo tempo e si sono quasi estinti, ma la nuova legge li tutela".

- A** si sono estinti
- B** È risaputo
- C** sono stati cacciati
- D** li tutela

23 Un contrario di "incamerare" è:

- A** distribuire
- B** confiscare
- C** appoggiare
- D** modificare

24 Individuare la proposizione soggettiva nel seguente periodo: "Pare che finalmente sia tornato il bel tempo dopo che per dieci giorni è piovuto ininterrottamente e che nessuno ha potuto vedere il sole".

- A** Pare
- B** che finalmente sia tornato il bel tempo
- C** dopo che per dieci giorni è piovuto ininterrottamente
- D** che nessuno ha potuto vedere il sole

Attenzione: il seguente brano è suddiviso in paragrafi che seguono una disposizione ERRATA rispetto al testo originale.

Paragrafo 1

La signorina Xiang osserva attentamente e da vicino quello che succede, con un'espressione decisamente preoccupata, mentre padre e figlia si parlano. Aimei dice a suo padre con decisione: "Non dimenticarti di venirmi a prendere mercoledì sera. Tieni bene a mente questo pensiero, papà!". Dopo un minuto o due la signorina Xiang si avvicina ai due e il signor Li, con un ultimo saluto e un colpetto sulla schiena, consegna letteralmente Aimei all'insegnante che la conduce a un posto sulla panca.

Paragrafo 2

Quando Li Aimei, una bambina di quattro anni, termina il controllo sanitario, suo padre, Li Chou, la prende per mano e la conduce lungo il corridoio, dopo la classe degli allievi esterni, sino alla classe dei bambini interni di quattro anni e al dormitorio nel retro della scuola. Nel cortile risuona una musica marziale trasmessa dagli altoparlanti.

Paragrafo 3

Mentre il signor Li lascia l'aula, la signorina Xiang offre un dolcetto ad Aimei, ma lei lo rifiuta e, dopo essere saltata giù dalla panca, corre fuori dalla classe raggiungendo il padre nel cortile. Padre e figlia parlano concitatamente per due o tre minuti, mentre la signorina Xiang osserva dalla porta, proprio sulla soglia della sua classe, sempre con un'espressione preoccupata. Alla fine il signor Li e Aimei rientrano in classe mano nella mano.

Paragrafo 4

Aimei e il signor Li entrano in classe, dove ci sono già una dozzina di bambini seduti sulle panche che mangiano dei dolcetti cotti a vapore. Appena una delle sue insegnanti, la signorina Xiang, si avvicina dicendo buongiorno, Aimei stringe più forte la mano del padre. Il signor Li cerca di far andare la figlia verso le insegnanti e i compagni dandole una pacchettina, affettuosa ma direttiva, sulla spalla, ma Aimei reagisce protestando, pestando i piedi e tirando la mano del padre, fino a fargli abbassare la testa al suo livello per sussurrargli qualcosa nell'orecchio.

Paragrafo 5

Alle sette e quarantacinque di una fresca mattina di un lunedì di primavera, i genitori che portano i bambini vestiti con colori vivaci sul sedile posteriore della bicicletta, arrivano al cancello d'ingresso della scuola. All'interno del cancello, nel cortile di ingresso del Dong-feng, ci sono due assistenti sanitarie vestite di bianco che visitano i bambini man mano che arrivano. "Come stai oggi piccolino? Apri la bocca. Così va bene. Hai mangiato tanti dolci durante il fine settimana?" E rivolgendosi alla mamma: "Ha sofferto di mal di stomaco? Come va l'intestino?".

(Da: *Infanzia in tre culture*, J.J. Tobin, D.Y.H. Wu, Dana H. Davidson, Raffaello Cortina Editore)

25

Rispondere al seguente quesito facendo riferimento al BRANO AE 50

Si individui, tra le soluzioni proposte, la corretta sequenza dei paragrafi, numerati da 1 a 5.

- A** 5 - 3 - 2 - 1 - 4
- B** 5 - 4 - 2 - 1 - 3
- C** 5 - 3 - 1 - 2 - 4
- D** 5 - 2 - 4 - 1 - 3

BRANO MB 29

Attenzione: il seguente brano è suddiviso in paragrafi numerati con numeri romani. I periodi del secondo paragrafo, numerati con numeri arabi, seguono una disposizione ERRATA rispetto al testo originale.

Paragrafo I

Diventare mamma e continuare a lavorare. In Italia in molti casi è ancora un connubio difficile da realizzare. Come dimostra una recente indagine dell'ISTAT secondo cui il 30% delle donne occupate ha lasciato l'impiego dopo la gravidanza.

Paragrafo II

1. Inevitabile che i riflettori si siano accesi da tempo sulla questione, anche alla luce di recenti ricerche che dimostrano come la presenza femminile in azienda aumenta le "performance", sia in termini di crescita che di redditività, migliora la capacità di "problem solving" dei team di lavoro e fa crescere in meglio la reputazione dell'impresa.

2. Per agevolare il lavoro femminile, il Governo ha introdotto tramite il Jobs Act contributi dimezzati per chi assume, tra gli altri, lavoratrici disoccupate da oltre dodici mesi o donne di qualsiasi età senza lavoro da almeno ventiquattro mesi, ovunque residenti.

3. Inoltre, il periodo di congedo per maternità concesso alle lavoratrici italiane è di molto inferiore alla media UE ed è accompagnato dalla scarsità di forme di congedo parentale per gli uomini.

4. A rincarare la dose è anche l'OCSE secondo cui l'Italia è uno dei membri dell'Unione Europea (insieme a Ungheria, Slovacchia e Repubblica Ceca) dove si registra il tasso di occupazione minore tra le donne con almeno tre figli.

5. E tra quelle nate dopo il 1964, che dovrebbero rappresentare la fascia più attiva da un punto di vista lavorativo, il 25% è senza lavoro perché ha deciso di licenziarsi dopo essere diventata mamma.

(Da: "Maternità e lavoro, in Italia la conciliazione resta difficile", d.repubblica.it)

26 Rispondere al seguente quesito facendo riferimento al BRANO MB 29
Si individuì, tra le soluzioni proposte, la corretta sequenza dei periodi, numerati da 1 a 5, che costituiscono il secondo paragrafo del brano.

- A** 5 - 4 - 3 - 1 - 2
- B** 3 - 2 - 1 - 4 - 5
- C** 1 - 2 - 5 - 4 - 3
- D** 4 - 1 - 5 - 3 - 2

27 L'"intemperanza" è:

- A** la mancata moderazione
- B** una perturbazione atmosferica
- C** la predisposizione all'ira violenta
- D** la resistenza a temperature estreme

28 Che tipo di proposizione contiene la frase: "Pur conoscendo bene la zona, abbiamo smarrito la strada"?

- A** Concessiva
- B** Finale
- C** Causale
- D** Condizionale

29 Quale/i delle seguenti frasi è/sono complesse?

1. Le parole dell'oratore risuonavano nella sala impietrita. 2. Nessuno se le sarebbe aspettate. 3. Nessuno credeva che avrebbe osato tanto.

- A** La frase 1 e la frase 2
- B** La frase 3
- C** Tutte le frasi sono complesse
- D** La frase 1

Attenzione: il seguente brano è suddiviso in paragrafi che seguono una disposizione ERRATA rispetto al testo originale.

Paragrafo 1

Ogni volta che chiedo ai miei studenti – tra i 15 e i 19 anni – quanto dormono, ricevo una risposta abbastanza preoccupante: più della metà meno di sette ore; ma c'è chi mi dice che dorme anche cinque o tre ore. Le mie classi non sono un osservatorio privilegiato, né in positivo né in negativo. È l'impressione che hanno anche quei professori e quei genitori che osservano con attenzione ragazze e ragazzi, anche se questo interesse spesso manca. Nelle molte interviste che ho fatto in varie scuole superiori, ho capito che della questione non si parla quasi mai.

Paragrafo 2

Insomnie che nascono da disagi psicologici o da stati d'ansia non gestiti come si deve, ore di sonno sottratte per giocare e portare avanti relazioni sociali esili ma spesso uniche. I motivi per cui una ragazza o un ragazzo non dorme sono tanti. A chi si rivolgono per parlarne e affrontarli? Nella maggior parte dei casi a nessuno. Molto spesso non riescono nemmeno a riconoscere che sia un problema.

Paragrafo 3

Qualche anno fa ho avuto uno studente che dormiva in classe. Aveva vent'anni – era stato bocciato due volte – si faceva almeno due, tre ore di sonno pieno con la faccia sul banco. Non dormiva per noia – o insomma, credo, non solo. Era il sonno di chi arrivava a scuola distrutto, dopo una nottata in bianco. Non era l'unico.

Paragrafo 4

Ogni caso è un caso a sé, ma ci sono sicuramente delle costanti che negli ultimi anni sono diventate evidenti, e socialmente importanti.

In *Adolescenti, una storia naturale*, David Bainbridge parla delle fasi della crescita attraversate dagli esseri umani. Nell'età cruciale dello sviluppo – tra i 13 e i 15 anni per le ragazze, tra i 15 e i 17 per i ragazzi, secondo Bainbridge – il cervello ha bisogno di una quantità importante di ore di sonno, e sarebbe questa una delle ragioni principali per cui normalmente a quell'età si dorme tanto. Superata questa fase si acquisisce una resistenza fisica tale da riuscire a stare svegli fino a tardissimo o a soffrire meno la stanchezza. Ma abituarsi a dormire meno di sette o di cinque ore al giorno fa male, dicono gli esperti.

Paragrafo 5

Milena, una ragazza di sedici anni di un liceo di Avezzano, ci teneva a farlo e mi ha richiamato diverse volte nelle settimane successive: mi ha spiegato che dorme in media quattro ore e che la sua vita è completamente influenzata dall'insonnia: "Mi addormento verso le cinque del mattino. Quando mi sveglio bevo tanto caffè, anche tre o quattro tazze, mi preparo in fretta, vado a scuola, e rimugino sulle cose tutto il giorno, fino a rimettermi nel letto senza riuscire ad addormentarmi", dice. Carlo, al primo anno di università a Bologna, mi ha detto che dorme sei ore, ma molti dei suoi compagni non arrivano a quattro: "Giocano alla play, anche fino alle cinque del mattino, si sfondano".

(Da: *Internazionale*, "A scuola con ragazze e ragazzi che dormono poco", di Christian Raimo)

30

Rispondere al seguente quesito facendo riferimento al BRANO AE 46

Si individuino, tra le soluzioni proposte, la corretta sequenza dei paragrafi, numerati da 1 a 5.

- A** 3 – 2 – 5 – 4 – 1
- B** 3 – 2 – 4 – 1 – 5
- C** 5 – 1 – 4 – 3 – 2
- D** 3 – 1 – 5 – 2 – 4

PASSAGE AE 86

Read the passage and answer each question only on the basis of the information contained (explicitly or implicitly) in the passage, not of what you may know about the topic.

The physical and commercial growth of Doha has been so rapid in the last 20 years that only the present and future tenses seem to have any daily existential traction. Young Qataris have effectively only experienced modernity: history has been marginalized as projects of extraordinary ambition take place.

The recent opening of the Msheireb museums in four historic buildings ensconced between the National Archive and the massive Msheireb Downtown Doha development is the ruling Al-Thani family's first decisive attempt to explore key aspects of Qatar's history. The only internationally recognized historical site in the country is Al Zubarah, the remains of an 18th and 19th-century trading and pearling community.

The only other impending, historically-focused project is the Qatar National Museum. Its exhibits will include archaeological remains, historical documents, textiles and heritage household items; there is no sense of clear-cut curatorial strategy.

This nascent museological situation is matched by an equally underdeveloped appetite for Qatar's history. Audience research revealed that most Qataris thought that the museums were more suitable for expatriates and visitors. Apart from the school groups that pass through the Msheireb museums, the footfall is generally light.

The subject matter of the museums reflects the activities of the original owners of the buildings. For example, Bin Jelmoor House, originally the base of a slave and goods trader, contains a museum of slavery, and Company House charts the early chapters of Qatar's petroleum industry.

Bin Jelmoor House is the first slavery museum in the Gulf region, and it is by far the most engrossing of the four Msheireb offerings. It acts as a form of historical shock therapy in a Country which only abolished slavery in 1952. The subject of the Indian Ocean slave trade is handled innovatively, combining video and text, imagery, maps of slave routes, personal testimony and interactive montages.

But it is in tackling the issue of modern slavery that the museum proves most effective. The faces of indentured workers – who make up nearly 90% of Qatar's population – recur throughout as a reminder of how Doha's prestige is built on the back of nefarious systems such as the *kafala* (sponsorship) scheme. The government has taken modest steps to reform labor laws (thanks to pressure from human rights groups), but there has not yet been a decisive crackdown on this form of exploitation. This museum may add another level of pressure: a voice of discontent from within as well as without.

(from: "With a new museum complex, Doha reflects on its past and present", *The Economist*)

31 Answer the following question concerning PASSAGE AE 86

According to the passage, which of the following statements is FALSE?

- A The reigning Al-Thani family has made more than one effort to raise awareness about the most important historic events of Qatar
- B All the buildings that the Msheireb museums are located in are nestled in downtown Doha
- C Qataris used to be traders well before the onset of the 20th century
- D Schoolchildren are pretty much the only Qataris who have actually set foot in the Msheireb museums so far

32 Answer the following question concerning PASSAGE AE 86

According to the author of the passage, what will the Qatar National museum most probably look like?

- A A motley collection of different things, with apparently no guiding thread whatsoever
- B A comprehensive collection of the most varied objects covering Qataris' domestic life in the past and present, arranged in a very clear and clever way
- C A superb tribute to the most ancient archaeological remains found in the Country
- D A display of original historical documents, which people will have troubles to read because they are not very well kept

33 Answer the following question concerning PASSAGE AE 86

According to the passage, Qatar population is:

- A almost entirely made up by Indian slaves
- B made up for more than four fifths by workers who could be defined "modern slaves"
- C still based on the slave market in traditional terms
- D in favour of the abolition of slavery

- 34 **Answer the following question concerning PASSAGE AE 86**
Why does the author of the passage think that Bin Jelmood house is key within the Mshereib museum complex?
- A** It is the first museum in the Middle East area dealing with the history of the Indian Ocean slave trade
 - B** It praises Doha's advances and at the same time condemns the *kafala* scheme which does not respect workers' rights
 - C** It is actually the only interesting site out of the four new museums making up the Msheireb complex
 - D** It surprisingly ends up pointing its finger at the despicable practices of modern slavery, which are still in place in Qatar

- 35 **Answer the following question concerning PASSAGE AE 86**
Within the context of the first paragraph, "only the present and future tenses seem to have any daily existential traction" means that:
- A** the past as a subject is not part of everyday life in Qatar, as the whole society is totally present and future-oriented
 - B** Qataris are not used to speaking about their ancient traditions, as they are focused on the changes undergone by their Country during the past two decades
 - C** at present, Qatar is one of the youngest and fastest growing Countries in the world
 - D** Qatar is a Country with no history, therefore its inhabitants ignore what happened before they were born

PASSAGE AE 90

Read the passage and answer each question only on the basis of the information contained (explicitly or implicitly) in the passage, not of what you may know about the topic.

"Could Beirut become the Silicon Valley of the Middle East?" So asked a Lebanese website in 2015. With an educated population, relatively liberal culture and large banking system, the capital of Lebanon seemed well placed to become a hub for internet startups in the region. But there was at least one glaring problem: the internet in Lebanon is abysmally bad. Due to government mismanagement, the Country has some of the slowest download speeds in the world.

Across the Middle East in recent years, young men and women have created new products, started companies and inspired hopeful talk of replicating the startup scenes in America. These entrepreneurs are a potential boon to the region's economies, which suffer from slow growth and high unemployment. A pity, then, that so many obstacles stand in their way – and that so many are put there by governments.

To understand what startups in the region are up against, consider that most of them will fail. That is true throughout the world, but in a country like Egypt, with no bankruptcy law, failure can mean a prison term if debts are not paid on time. Closing a company can take five to ten years and reams of paperwork.

Elsewhere the story is much the same. In Countries such as Jordan and Lebanon, labor laws make it hard to hire and fire workers, especially foreigners, even though schools fail to equip many locals with desirable skills.

Amazon is thought to be in talks to buy Souq, a large online retailer based in the United Arab Emirates. Founded in 2005, Souq is often touted as a success story by investors. However, Souq apart, high barriers to trade have prevented e-commerce from taking off. Getting goods through customs can be a nightmare, made worse by high tariffs, varying regulations and fluctuating currencies. Souq, which ships mostly to the six Countries in the Gulf Co-operation Council, a customs union, is the rare exception.

E-commerce is one of several industries in which startups could do much more to fill market needs. Others include financial technology, as most Arabs do not have bank accounts or credit cards, and health care. But firms often have to seek approval from slow-moving government agencies. This can add years to a business plan.

For decades, the region's socialist-minded governments showed little interest in encouraging private enterprise. Many leaders are wary of empowering young people, who may also seek more political freedom. But as the region's economies struggle, there is pressure on governments to improve their handling of startups – and to keep up with each other.

(from: "Startups in the Arab world", *The Economist*)

- 36 **Answer the following question concerning PASSAGE AE 90**
According to the passage, why haven't Middle East governments shown much interest in pushing startups so far?
- A** They are afraid that private initiatives will eventually turn into real threats to their solidity
 - B** Granting too much freedom to young people could eventually lead to political change
 - C** They do not believe at all in the power of young startups
 - D** They want to be the ones who ultimately manage to boost their economies

-
- 37 **Answer the following question concerning PASSAGE AE 90**
According to what is reported in the passage, how likely is it for startups to fail all over the world?
- A** Extremely unlikely
 - B** Very likely everywhere; what varies according to the Country is what kind of consequences you have to face in case of bankruptcy
 - C** It depends on the Country: it could be very likely, such as in Egypt, or very unlikely, such as in the UAE
 - D** Likely enough
-

- 38 **Answer the following question concerning PASSAGE AE 90**
According to the passage, why can't the Arab world make the most of e-commerce yet?
- A** For various reasons, it is extremely difficult to import and custom clear goods in the Middle East Countries
 - B** People are not used to buying stuff online, therefore online sales are not very popular in this area
 - C** Companies need to carry out long, sometimes extenuating negotiations with the local governments before being allowed to import goods in those Countries and sell them online
 - D** Most Arabs don't use credit cards, therefore buying online is not an option for them
-

- 39 **Answer the following question concerning PASSAGE AE 90**
According to the passage, which of the following statements is FALSE?
- A** Beirut's population is rather cultured compared with other Countries in the area
 - B** Egypt is only one of the Middle East Countries where closing a company can take ages because of a lot of red tape
 - C** The high unemployment rates featuring Middle Eastern Countries could be tackled by young entrepreneurs' initiatives, though too many obstacles still stand in their way
 - D** Beirut is just about the only capital in the Middle East area that could one day become a hub for internet startups
-

- 40 **Answer the following question concerning PASSAGE AE 90**
The author of the passage thinks that labor laws – at least in some Countries of the Middle East area – are:
- A** too protective of foreign workers and not protective enough of local ones
 - B** too protective of workers
 - C** a real hindrance to employment
 - D** outdated, though very clear overall
-

PASSAGE AE 89

Read the passage and answer each question only on the basis of the information contained (explicitly or implicitly) in the passage, not of what you may know about the topic.

When Kanako Kitano was job-hunting, she looked for a company that would not treat her differently because she is female. "The companies talked about how they gave the same opportunities to men and women," the 21-year-old says. "But at the career fair they had men doing the talking surrounded by women handing out leaflets." She eventually opted for a job at Bloomberg, an American data company.

By and large, women in Japan work: 68% of those aged 15 to 64 are employed or looking for a job, a similar figure to America. The chart of the proportion of women in work by age is still "m-shaped", as women drop out of work when they marry or have kids before returning later on. But the decline in the middle is now more of a dip than a valley. Today just over half of women continue working after their first child is born, compared with 38% in 2011.

Office culture is slowly changing, too. Gone are the days when female workers were only hired as lowly administrators or unabashedly referred to as "office flowers". Few now think like Kazuyo Sejima, a renowned architect, who forswore children in the 1970s because she never imagined that she could have both a fulfilling career and a family.

Shinzo Abe, the prime minister, has sworn to boost women's economic opportunities as a way to revive the economy. The advancing participation rate suggests his effort to "make women shine" is having some success. But huge problems remain. "The limitlessness of Japan's working culture – in terms of the hours, giving everything you have and being expected to move at the whim of the company – is the biggest obstacle," says Kimie Iwata, who sits on the board of Japan Airlines and heads the Japan Institute for Women's Empowerment and Diversity Management.

The government estimates that 2.7m women want to work, but do not. Caring for children or elderly parents often pulls them away from the office. A shortage of nursery places is a particular gripe. But more often women cite factors pushing them out of the workplace, such as *mata hara*, harassment for getting pregnant or taking maternity leave. Women are disproportionately in part-time or casual work – worse pay, worse benefits and worse career prospects. They earn 74% of the median male wage on average, compared with 81% in America.

The disparity is especially stark at the highest ranks. Only two of Japan's 20 cabinet ministers are women. A woman cannot head the imperial family. No company on the Nikkei index has a female boss, an even poorer showing than the paltry seven on Britain's FTSE 100.

(from: "Japanese women are working more, but few are getting ahead", *The Economist*)

41 Answer the following question concerning PASSAGE AE 89

According to Japanese women, what is actually the main factor that is increasingly pulling them out of work?

- A Nursery jobs are less and less popular among women, though there is increasing shortage of them in Japanese hospitals
- B Their employers tend to make them feel guilty when they get pregnant and subsequently need to take their maternity leave
- C They know right from the start that it will be nearly impossible for them to get ahead and carry out key tasks within a given company, so they are not very motivated
- D They need to take care of their parents when they grow old and inevitably fall ill

42 Answer the following question concerning PASSAGE AE 89

In the second paragraph, "the chart of the proportion of women in work by age is still 'm-shaped'" ultimately means that:

- A women leave their job when they have their first child, and never go back to the workplace
- B more and more older women who are in their 60s now need to keep working
- C at some point, Japanese women still drop out of work, but they eventually resume their career
- D unlike in the past, there is currently far more continuity to women's job careers

43 Answer the following question concerning PASSAGE AE 89

According to what is reported in the first paragraph of the passage, why did Kanako Kitano eventually decide to accept a job from the Bloomberg company?

- A She was not too impressed with Japanese companies during interviews
- B She had always wished she could work for an American company
- C Bloomberg offered her a better salary and better overall conditions than Japanese-owned companies did
- D She feared she would not be treated the same way as men in a Japanese company

- 44 **Answer the following question concerning PASSAGE AE 89**
According to the passage, which of the following statements is FALSE?
- A** In 2011, about 50% of women did not resume their job after getting married
 - B** Only about 30% of Japanese women who are over 14 and under 65 don't work but are not looking for a job
 - C** In 2019, more than half of women did not resume their job after having a child
 - D** In the 1970s, it was unconceivable for a Japanese woman to succeed both as a responsible mother and as a committed worker

- 45 **Answer the following question concerning PASSAGE AE 89**
According to Kimie Iwata:
- A** Japanese workers are generally expected to be 100% focused on their job and willing to sacrifice themselves for the company they are employed in
 - B** Japanese women who wish to work should be given important tasks to carry out
 - C** more women should be part of Japan Airlines' executive board
 - D** women will never willingly return to work after pregnancy, unless they are guaranteed flexible working hours

PASSAGE AE 87

Read the passage and answer each question only on the basis of the information contained (explicitly or implicitly) in the passage, not of what you may know about the topic.

With its ball pits, indoor swimming pools and obstacle course, the Maidaoy Play Centre offers a fun-packed day out, reviewers gush. "My girl just loves it here – she leaps into the car when she realizes where we're going and she can't wait to play with all her friends," says a woman in her 30s.

While children would probably love Maidaoy, it is aimed at dogs. It is just one of hundreds of puppy-grooming parlors, animal hotels and doggy day-care centres that have sprung up across China to cash in on the booming pet industry. The market for food, toys, coats and other products for pets was worth 170bn yuan (\$25bn) in 2018, up by more than a quarter from the previous year, reckons Goumin, a pet-services portal.

This is a big change for a Country where a dog might once have been as likely to be eaten as fed a treat. Until recently few Chinese saw much sense in keeping animals that could not be put to work. Famine ravaged the Country as recently as 1961. Moreover, during the Cultural Revolution of the 1960s and 1970s the bourgeois indulgence of keeping a pet would have attracted the attention of the dreaded Red Guards. Rabies fuelled official paranoia about dogs; until 1993, when Beijing lifted its ban on them, poodles were routinely rounded up and killed. Dogs over 35cm tall are still not allowed in most of the capital.

Today's pet boom is being fuelled by a generation that barely remembers the privations of the past. City-dwelling young professionals born in the 1980s and 1990s account for 70% of spending on pets. There is a richer China, where the old emphasis on community has been replaced by a greater sense of individualism. Many of them are lonelier than earlier generations, having been lured away from their families by jobs in big cities.

Tiny, stuffed-toy-like Pomeranians and Japanese Shiba Inu are big sellers thanks to their popularity among stars of Chinese social media.

Many Chinese see the proliferation of pets as a symptom of a bigger crisis. China is ageing rapidly. Although the one-child policy was replaced with a two-child rule in 2016, and has been further eased since, the birth rate is still falling. On online forums, many ask why young people choose raising pets over their Confucian duty of raising children. "We must encourage the younger generation to think more about the prosperity of the motherland," argues one teacher. Drawing an analogy with pet loving but stagnant Japan, they fear dog days are on their way.

(From "Once denounced as bourgeois vanity, pets are big business in China", *The Economist*)

- 46 **Answer the following question concerning PASSAGE AE 87**
Within the context of the third paragraph, "a Country where a dog might once have been as likely to be eaten as fed a treat" means that:
- A** dogs were once regarded as dangerous animals in China
 - B** there were times when a dog was mainly regarded as food in China
 - C** the dog was once as likely to be considered a sacred animal as to be considered a pet
 - D** dog's meat was considered one of the most tasteful throughout China, a real "treat"

47 Answer the following question concerning **PASSAGE AE 87**

According to the passage, which of the following statements is **FALSE**?

- A** In the 1970s, if a Chinese dared to live with a pet, he/she would probably have been punished in some way
- B** The new Chinese middle class, especially the one made up of young educated people living in the cities, tend to humanize their pets and to spend a lot of money for them
- C** The 2018 market for pet products was worth more than 20 billion dollars in China
- D** Both children and pets love spending time at the Maidaò Play Centre, which was originally conceived for dogs only

48 Answer the following question concerning **PASSAGE AE 87**

Why are Chinese young professionals generally more solitary than in the past?

- A** They are too busy with their job, therefore they do not have much spare time left to go out and make friends
- B** They are increasingly working as freelancers
- C** They are focusing on pets, which unfortunately are replacing human relations
- D** They want to move and leave their family to have the opportunity of achieving better jobs and careers

49 Answer the following question concerning **PASSAGE AE 87**

Why do some Chinese regard the proliferation of dogs, and pets in general, as an alarm bell?

- A** They are scared about the younger generations forgetting the principles of Confucianism, which discouraged owning pets
- B** They fear the love for pets is contributing to the decreasing birth rate in China
- C** They are afraid that there will soon be too many dogs in the streets, and the situation will eventually become unmanageable
- D** They dread the moment when it will be forbidden to eat pets

50 Answer the following question concerning **PASSAGE AE 87**

Pomeranians and Shiba Inu are:

- A** among the most popular and loved breeds of dogs across China
- B** still not allowed in most of the capital
- C** dog breeds that only celebrities and rich people can afford
- D** among the most popular dog names throughout China

Prova del test di ammissione per lingua araba, curriculum LIPEA

Testo 1

Le domande (51, 52, 53, 54, 55) fanno riferimento al seguente testo. Leggere il brano e rispondere a ogni quesito solo in base alle informazioni contenute (esplicitamente o implicitamente) nel brano e non in base a quanto il candidato eventualmente conosca sull'argomento.

نجم اللغة الصينية

نظمت كلية المعلمين بالعاصمة الصينية "بكين" مسابقة في اللغة الصينية، شارك فيها ما يُقارب 400 مُتسابق من الطلاب الأجانب من مختلف دول العالم. هؤلاء المشاركون يدرسون في أكثر من 50 جامعة بالصين. وفي اليوم النهائي للمسابقة تمكّن الطالب "عبد العزيز" (وهو من أصل مصري) من التفوق على أقرانه من الطلاب الأجانب. عرض مهارته اللغوية والغنائية والتمثيلية باللغة الصينية بإتقان تام على خشبة المسرح. واستطاع عبد العزيز إقناع لجنة التحكيم، التي تضم أساتذة جامعيين وشخصيات عامة إضافة للجمهور الكبير، بمآدائه المتميز في التعبير باللغة الصينية، خلال ثلاث دقائق لإظهار موهبته وطلاقة في استخدام اللغة خلال أداء تمثيلي لشخصية تاريخية صينية شهيرة.

51. عن ماذا يتحدّث النص؟

A تعليم اللغات

B اقتصاد الصين

C مثلية مصرية

D شاب استثنائي

52. من الشخصية الرئيسية في النص؟

A صيني

B مدرّس

C عربي

D صحفي

53. كيف استطاع عبد العزيز إقناع لجنة التحكيم؟ (الفقرة 2)

A باتقانه اللغة الصينية بدرجة أفضل من لغته الأم

B بإظهار كفاءته اللغوية العالية في عرضه

C بتقديمه عرضاً مسرحياً أضحك الجمهور

D بغنائه لأجمل قصيدة مشهورة في مصر

54. في أي بلد العالم شارك عبد العزيز في المسابقة؟

A مصر

B الصين

C إيطاليا

D ليبيا

55. من فاز بالمسابقة؟

A طالب صيني

B لا أحد

C طالب مصري

D لا نعرف

Testo 2

Le domande (56, 57, 58, 59, 60) fanno riferimento al seguente testo. Leggere il brano e rispondere a ogni quesito solo in base alle informazioni contenute (esplicitamente o implicitamente) nel brano e non in base a quanto il candidato eventualmente conosca sull'argomento.

رضوان

"نادِر الخياط" المعروف باسمه الفني **RedOne** أو "رضوان"، مغربي من مدينة "تطوان" له شهرة كبيرة في عالم الموسيقى. ألف عددا من الأغاني لفنانين عالميين. في ما يلي الحوار الذي أجراه معه "عمر بن شعيب":

في البداية نريد أن نعرف كيف بدأ اهتمامك بالموسيقى؟ منذ صغري كان إعجابي بالموسيقى كبيرا، لكن إتمام الدراسة كان هو الأهم. أما الموسيقى فكانت مسألة ثانوية، جعلني حبي لها أحلم بأن أكون أول موسيقي في هذا العالم. الحلم الذي بدأ يتحقق بعد سفري إلى السويد. هناك أتممت دراستي وحصلت على البكالوريا، بعد ذلك التحقت بمدرسة الموسيقى. وكان من شروط القبول في هذه المدرسة المشاركة في مباراة موسيقية صعبة شارك فيها حوالي 200 طالب لم يُقبل منهم سوى أربعة، كنت أنا واحدا منهم.

56. مَنْ الشخصية الرئيسية في النص؟

A فنّان

B حيوان

C امرأة

D لا توجد

57. من أين رضوان؟

A لا نعرف

B بلد عربي

C السويد

D مصر

58. ماذا نقرأ عن رضوان في الفقرة الأولى؟

A مشهور بين المغنين العالميين

B مشهور بين الغناء الشعبي المغربي

C ليس مشهورا إلا في المغرب

D يُقلد في أغانيه المغنين العالميين

59. ماذا كان أهم شيء بالنسبة لرضوان عندما كان صغيرا؟ (الفقرة 2)

A التخصص في الموسيقى

B الحصول على شهادة تعليمية

C العودة إلى مدينة تطوان

D الهجرة إلى خارج المغرب

60. كم طالبا فاز بالمباراة الموسيقية؟ (الفقرة 2)

A أربعة

B سبعة

C مئتان

D واحد

Testo 3

Le domande (61, 62, 63, 64, 65) fanno riferimento al seguente testo, da cui sono state eliminate alcune parole. Individuare quelle che completano correttamente ogni spazio.

مكتبة الإسكندرية أغنى مكتبة عربية

وَصَلَّتْ إِلَى مَكْتَبَةِ "الإسكندرية" فِي مِصْرٍ فِي السَّنَوَاتِ الْأَخِيرَةِ مِائَاتٍ — 61 — مِنْ
الْكَتُبِ هَدِيَّةً مِنْ مَكْتَبَاتٍ وَمِرَازِكٍ عِلْمِيَّةٍ عَرَبِيَّةٍ وَأَجْنِبِيَّةٍ. وَقَالَ الْمُشْرِفُ فِي بَيَانِ
— 62 — الْمَكْتَبَةِ حَصَلَتْ عَلَى أَكْثَرِ مِنْ 400 أَلْفٍ — 63 — مِنْ مَجْمُوعَةٍ
"المعهد الملكي للدراسات الشرقية" فِي الدَانِمَارِكِ.
وَقَالَ "إِسْمَاعِيلُ مُحَمَّدٌ" مَدِيرُ مَكْتَبَةِ الإسكندرية: «هَذِهِ الْمَجْمُوعَةُ مِنْ أَكْبَرِ الْمَجْمُوعَاتِ
الَّتِي تَتَنَاوَلُ — 64 — مُتَنَوِّعَةً عَنْ مُخْتَلَفِ الْبِلَادِ، وَمَعْظَمُ الْكُتُبِ بِالْإِنْجَلِيزِيَّةِ
وَبَعْضُهَا بِالْفَرَنْسِيَّةِ وَالْأَلْمَانِيَّةِ وَلِغَاتٍ — 65 —».

61. املاء الفراغ بما يناسب.

A صفحة

B الأدباء

C القورد

D الألوفا

62. املاء الفراغ بما يناسب.

A أن

B أن

C ألا

D ما

63. املاء الفراغ بما يناسب.

A كُتِبَ

B كِتَابِي

C كِتَابًا

D كِتَابِي

64. املاء الفراغ بما يناسب.

A عملات

B ألوان

C شهادات

D مواضيع

65. املاء الفراغ بما يناسب.

A أخيرة

B الأخرى

C أخرى

D الأخيرة

Testo 4

Le domande (66, 67, 68, 69, 70) fanno riferimento al seguente testo, da cui sono state eliminate alcune parole. Individuare quelle che completano correttamente ogni spazio.

مهاجرة مغربية تطبخ لرئيس وزراء فرنسا

في كل صباح باكر، تغادر "خديجة" وهي ربة أسرة، شقَّتْها بمدينة "سان جيرمان" الفرنسية، لتتوجه إلى عملها في شارع "فارين" بمدينة "باريس"، —66— مقرّ رئيس الوزراء. تقول خديجة: «لطالما أحببتُ الطبخ، لكنني بصراحة لم أتصور يوماً أنني سأدخل عالم الطبخ من بابه العريض. إنها هدية من —67—». وجدت خديجة هذه الوظيفة بفضل مشروع تولى رعايته السيد "أنطوان دوكاس" وهو أحد —68— فن الطبخ الفرنسي. و—69— المشروع إلى تقديم دورة تدريبية حول فن الطبخ، لفائدة 15 امرأة. تقول خديجة: «—70— سمعتُ عن مشروع دوكاس، تقدمتُ بطلب للمشاركة فيه من دون تردّد».

66. املء الفراغ بما يناسب.

- A حيث
- B الذي
- C حين
- D رغم

67. املء الفراغ بما يناسب.

- A النار
- B الرئيس
- C السماء
- D الحكومة

68. املء الفراغ بما يناسب.

- A الذي
- B رسام
- C أطباق
- D كبار

69. املء الفراغ بما يناسب.

- A يكون
- B تعرف
- C يهدف
- D تحدّث

70. املء الفراغ بما يناسب.

- A بعدما
- B إلا أن
- C بفضل
- D مع أن

Prova del test di ammissione per lingua cinese, curricula LISIC e LAMAC.

Le domande dalla 71 alla 75 fanno riferimento al seguente testo, da cui sono state eliminate alcune parole. Individuare quelle che completano correttamente ogni spazio.

搬家

小刘最近在网上看到一个启事。上面说有人因为孩子出国留学了，家里房子比较多，就想(1)房子租给留学生。小刘(2)好兴奋，马上就给他打了电话。房东请小刘到家里谈谈。小刘按地址(3)到了他的家。这是一个很漂亮的小区，有树、有草、有花，还有一条河，环境挺好的，小刘很满意。另外，小区里有超市、饭店、生活也很方便，就是房子(4)小刘的学校比较远，骑车要三十多分钟。不过小刘觉得(5)远一点，但是环境更重要，再说房租也不贵，他决定下个星期就搬家。

71. Individuare la parola che completa correttamente lo spazio n. 1.

- A** 住
- B** 把
- C** 到
- D** 被

72. Individuare la parola che completa correttamente lo spazio n. 2.

- A** 看了以前
- B** 一看到
- C** 看了以后
- D** 没看见

73. Individuare la parola che completa correttamente lo spazio n. 3.

- A** 感
- B** 找
- C** 上
- D** 过

74. Individuare la parola che completa correttamente lo spazio n. 4.

- A** 跟
- B** 根据
- C** 按照
- D** 离

75. Individuare la parola che completa correttamente lo spazio n. 5.

- A** 虽然
- B** 既然
- C** 既然如此
- D** 偶然

Le domande dalla 76 alla 80 fanno riferimento al seguente testo, da cui sono state eliminate alcune parole. Individuare quelle che completano correttamente ogni spazio.

请客

说话是一种艺术，有的人说出来的话(1)人高兴，有的人说出来的话能气死人。我有个朋友就不怎么会说话。

一天，他在饭店请客，一共请了四位客人，有三位早早(2)就到了。还有一位一直没来。等了一会儿，他(3)着急了，就说：“该来的不来。”坐在他旁边的一位客人听了就觉得不舒服，心想：“该来的不来，那我不该来的了？”他站(4)说：“对不起，我出去方便一下儿。”走到门口，他对服务员说：“一会儿你能告诉他们，不用等我了。”

过了一会儿，服务员走过来问：“先生，您点的菜准备好了，现在上菜吗？”

“先别上，我们还在等人呢。”

服务员说：“那位先生说别等他了，他早就走(5)。”

我朋友一听就更着急了，说：“不该走的怎么走了！”

76. Individuare la parola che completa correttamente lo spazio n. 1.

- A** 被感到
- B** 让
- C** 觉得
- D** 被认为

77. Individuare la parola che completa correttamente lo spazio n. 2.

- A** 得
- B** 的
- C** 地
- D** 一点

78. Individuare la parola che completa correttamente lo spazio n. 3.

- A** 有点儿
- B** 一点儿
- C** 一下
- D** 一会儿

79. Individuare la parola che completa correttamente lo spazio n. 4.

- A** 开来
- B** 下来
- C** 过来
- D** 起来

80. Individuare la parola che completa correttamente lo spazio n. 5.

- A** 着呢
- B** 了
- C** 呢
- D** 到了

Le domande dalla 81 alla 85 fanno riferimento al seguente testo. Leggere il brano e rispondere a ogni quesito solo in base alle informazioni contenute (esplicitamente o implicitamente) nel brano e non in base a quanto il candidato eventualmente conosca sull'argomento.

我家的年夜饭

在母亲眼里，春节是一年之中最重要的节日，每年除夕的年夜饭更是重中之重。母亲眼中的年夜饭是团圆饭，预示着新一年的开始，所以它已经不只是一顿简单的晚餐了。

母亲做年夜饭有讲究，菜的数量必须双数，有冷有热，有荤有素，各自成双，预示好事成双。每年年夜饭母亲都会做几个她的拿手好菜，像黄焖鸡、清蒸鱼什么的。母亲认为有了这些菜预示着来年生活富裕，衣食无忧。

在母亲的指挥下，晚上七点整，我们的新年晚餐正式开始。我们边吃边看春节联欢晚会，电视里搞笑的小品、优美的舞蹈常常逗得我们哈哈大笑，这笑声伴随着窗外的鞭炮声，显得气氛更加欢乐。

午夜十二点，年夜饭的压轴戏饺子，正式登场。在饺子里包一枚硬币是我们家乡的习惯。吃到包着硬币的饺子的人，在新的一年里会万事顺利，心想事成。饺子的硬币多是被母亲吃到，每到这时母亲会嘟哝着：“怎么会是我？”若是我们吃到，母亲准会笑眯眯地说：“呀！明年准有好事等着你。”

81. 这篇文章的内容是关于什么的？

- A** 年夜饭
- B** 吃饺子
- C** 母亲做饭
- D** 看晚会

82. 当饺子里的硬币被母亲吃到，她的心情是：

- A** 高兴
- B** 难过
- C** 吃惊
- D** 遗憾

83. 为什么母亲做菜时菜的数量是双数？

- A** 好看
- B** 好吃
- C** 预示着好事成双
- D** 她很会做饭

84. 下面哪一个不是中国人吃年夜饭时喜欢做的？

- A** 看春节联欢晚会
- B** 发红包
- C** 放鞭炮
- D** 包饺子

85. 母亲眼中的年夜饭是什么？下面哪一个是对的？

- A** 团圆饭
- B** 预示着新一年的开始
- C** 不是很重要
- D** 不只是一顿简单的晚餐

Le domande dalla 86 alla 90 fanno riferimento al seguente testo. Leggere il brano e rispondere a ogni quesito solo in base alle informazioni contenute (esplicitamente o implicitamente) nel brano e non in base a quanto il candidato eventualmente conosca sull'argomento.

语言的进化

汉语不仅是中国民族的语言，而且是世界上第一使用人口最多的语言。除了中国，汉语也在新加坡、马来西亚、台湾、菲律宾、印尼、加拿大和美国使用。汉语的标准语是“普通话”，普通话以北京语音为标准音，以北方话为基础方言，以现代白话为语法规范。

中国语言的历史很长，公元前 700 年中国人都说一种原始语言叫“古文”。过了几百年古文慢慢消失了，那个时候两种新语言出现了：农民、工人和工匠说“白话”，而文学家用“文言”书写。白话是很简单的语言，用来说话；文言是很复杂的语言，用来书写。除了白话和文言，宫廷的官员也开始用一种新的且特别的语言，那叫“官话”。这三种语言区别很大，使用范围不一样：白话用于说话，文言用于书写，官话用在宫廷里。很长时间以后语言情况又改变了：官话只用在北方，文言在大学里学习但是没人会用的，白话在全国保留到 19 世纪，成为了普通话的规范。

86. 现代汉语的标准语叫什么？

- A 古文
 - B 普通话
 - C 官话
 - D 白话
-

87. “白话”是用来做什么的？

- A 说话
 - B 书写
 - C 在太学学习
 - D 在宫廷里交流
-

88. 现代汉语以什么为标准音？

- A 白话
 - B 普通话
 - C 北京语音
 - D 北方话
-

89. “文言”是谁用的？

- A 公元前 700 年的中国人
 - B 农民、工人和工匠
 - C 文学家
 - D 宫廷的官员
-

90. “官话”原来是在哪里使用的？

- A 在大学里
- B 在全国
- C 在中国北方
- D 在宫廷里

Prova del test di ammissione per lingua giapponese, curriculum LEIG.

Le domande 91-95 fanno riferimento ai seguenti testi (a) e (b), da cui sono state eliminate alcune parole. Individuare quelle che completano correttamente ogni spazio.

Testo (a)

- A 「今度のお正月、実家に帰る？たしか、実家は広島だったよね。」
B 「(1)、今回は無理なの。両親は期待してると思うけど…。」
A 「あら、どうして？新年からそんなに忙しいの？」
B 「うん、違うの。ほら、私、夏に2週間海外旅行しちゃったでしょ。
あの時、有給休暇を全部使っちゃったのよ。(2)、もう休めないの。」
A 「ああ、(3)。」

91. Individuare la parola che completa correttamente lo spazio n. 1.

- A** そして
- B** それで
- C** それが
- D** そのが

92. Individuare la parola che completa correttamente lo spazio n. 2.

- A** その上
- B** または
- C** だから
- D** 前に

93. Individuare la parola che completa correttamente lo spazio n. 3.

- A** だからかあ
- B** そこで
- C** しかし
- D** したがって

Testo (b)

私は今進路のこと悩んでいる高校2年生です。私は大学で心理学を勉強して、将来カウンセラーになりたいと願っています。(4)、母はそれに反対しています。(5)、中学の時、登校拒否になって家に引きこもったクラスメートを心配して励ましているうちに、私自身がストレスで髪が抜けたり食欲がなくなったりした経験があるからです。それで、母は、私がほかの人の悩みを聞いて、一緒に悩んでしまうのが心配でたまらないというのです。

94. Individuare la parola che completa correttamente lo spazio n. 4.

- A** それなら
- B** だったら
- C** でも
- D** ぎゃくに

95. Individuare la parola che completa correttamente lo spazio n. 5.

- A** というのは
- B** それから
- C** だから
- D** しかしながら

Le domande 96-100 fanno riferimento al seguente testo, da cui sono state eliminate alcune parole. Individuare quelle che completano correttamente ogni spazio.

私は 20 歳になるまで雪を見たことがありませんでした。私の国は一年中暑くて、雪は (6) 降らないからです。だから、いつか日本に行って、雪を (7) と思っていました。

去年、日本政府から奨学金をもらって、秋田大学で勉強することになったときは本当にうれしかったです。なぜなら、秋田県は東北地方にあって、雪がたくさん降る所として有名だからです。

私が秋田へ行ったのは雪が最も多い 2 月です。初めて見る雪は白くて、軽くて、本当にきれいでした。そして、大学の先生がその時行われていた「かまくら祭り」に (8)。「かまくら」は雪で作られた丸い家のようなものです。「かまくら」の大きさは高さ 3 メートル、直径 3 メートルぐらいで、大人が 6 人ぐらい入れるものもありました。「かまくら」の中に入る前、こんな雪の中はきっと冷たくて寒いだろうと思いましたが、(9) ので、びっくりしました。電気の代わりに、ろうそくの火が使われていて、とても心が落ち着きました。みんなでおもちを食べたり、甘酒を飲んだりして過ごしました。この日は長い間の夢が実現してうれしかったです。また (10)、ぜひ行こうと思っています。

96. Individuare la parola che completa correttamente lo spazio n. 6.

- A** まったく
- B** なかなか
- C** あまり
- D** たいして

97. Individuare la parola che completa correttamente lo spazio n. 7.

- A** 見てみたいはずだ
- B** 見てみたいものだ
- C** 見てみるためだ
- D** 見てみるにきまっている

98. Individuare la parola che completa correttamente lo spazio n. 8.

- A** 連れて来させられました
- B** 連れて行ってくださいました
- C** 連れて行っていただきました
- D** 連れて来させてくださいました

99. Individuare la parola che completa correttamente lo spazio n. 9.

- A** 外ほど暖かくはなかった
- B** 外と比べてすごく寒かった
- C** 外と同じぐらいだった
- D** 外よりずっと暖かった

100. Individuare la parola che completa correttamente lo spazio n. 10.

- A** 機会があつたら
- B** 機会がなくても
- C** 機会を作つたら
- D** 機会を持っても

Le domande 101-105 fanno riferimento al seguente testo. Leggere il brano e rispondere a ogni quesito solo in base alle informazioni contenute (esplicitamente o implicitamente) nel brano e non in base a quanto il candidato eventualmente conosca sull'argomento.

差出人：0000

宛名：0000

CC：

件名：0000000

さゆりさんへ

昨日はせっかくお祝いの席にご招待いただきながら、出席できず、申し訳ありませんでした。お電話で欠席のご連絡をしましたが、時間がなかったため、詳しく事情をお伝えできませんでした。

実は友人の両親が日本に来ることになって、昨日、友人が空港に迎えに行くはずだったのですが、急に熱が出て、行けなくなったのです。そこで、私が変わりに行くことになったのです。とつぜんの欠席、本当にごめんなさい。またこのような機会があれば、ぜひお声をかけてください。

昨日、その友人の両親からたくさんお土産をいただきました。日本では買えないめずらしい物なので、さゆりさんにもおすそ分けしたいと思います。先ほど別便でお送りしました。ご賞味ください。

では、また、お目にかかれる日を楽しみにしております。

マキ

101. 会を欠席した理由として正しいのはどれか。

- A** 忙しく、行く時間がなくなったから。
- B** 病気の友人の代わりに、友人の両親を迎えにいったから。
- C** 急に病気になった友人を看病しなければならなかったから。
- D** 友人の両親が日本土産を買うのを手伝わなければならなかったから。

102. 本文の内容と違うのはどれか。

- A** マキさんは、欠席して申し訳なかったと伝えている。
- B** マキさんはつぎは必ず出席すると伝えている。
- C** マキさんは電話で欠席を伝えたが、詳しい理由は言わなかった。
- D** マキさんは、同じような会があれば、また誘ってほしいと伝えている。

103. マキさんがさゆりさんに送ったものは何か。

- A 誕生日のプレゼント
- B もらい物のおすそ分け
- C 空港で買って帰ったもの
- D 友人の両親がにほんで買ったお土産

104. 誰のお祝いだったか。

- A マキさんの
- B さゆりさんの
- C マキさんの友人の
- D 両親の

105. マキさんは

- E 友人の両親にお土産をあげた
- F 友人の両親からお土産をいただいた
- G 友人の両親からお土産をくれた
- H 両親にお土産をもらった

Le domande 106-110 fanno riferimento al seguente testo. Leggere il brano e rispondere a ogni quesito solo in base alle informazioni contenute (esplicitamente o implicitamente) nel brano e non in base a quanto il candidato eventualmente conosca sull'argomento.

マラソン大会、チーズまつり、手品コンテスト……。住民による小さなイベントや趣味のサークル活動が、町の名物と呼ばれるほど大きく広がることもある。大浜市にも(106)このような名物がある。小学生親子バレーボール大会、「ひかりカップ」だ。今年、県の内外から156チームが出場し、二日間で4000人もの人が同市をおとずれた。

この大会は、バレーボールの市民サークルが小学校のクラブと交流試合を行ったのが始まりだ。はじめは参加10チームの小さな大会だったが、この大会を広めることで(107)町おこしができないかとサークルのメンバーたちは考えた。

商店街に協力を呼びかけてもなかなかたえてもらえず、(1)大会当日の昼はお弁当を注文する、(2)県外からのチームは市内に泊まる、という参加ルールをつくることにした。その結果、多くの店や旅館が協力してくれるようになった。これは農家にとっても(108)いい宣伝になっている。お弁当にはすべて地元の食材を使うことになっているのだ。今では、大会中は町に人があふれ、まつりのようにぎやかさだ。試合の帰りに市内を観光して帰る人も多い。町おこしは大成功だ。

「皆さんが楽しそうにプレーしていたのがいちばんうれしい。町の方々とボランティアの力を借りて、来年もよりよい大会にしたい」と会長の木村さん。サークルには、参加者からのお礼の手紙がたくさん届いているそうだ。試合結果と参加者の声はサークルのホームページで公開されている。

106. このような名物とは、どのような名物か。

- A 全国にも知られている有名なスポーツ大会
- B 親子で参加するスポーツ大会
- C 市民だけが参加できる特別なイベント

D 町の人々の活動から大きくなったイベント

107. ここで言う、町おこしとはどのようなものか。

- A** 大会を行うことで、町をおとずれる人を増やす
- B** 町のバレーボールチームを強いチームにする
- C** サークルと商店とで、町の新しいまつりを作る
- D** 活動内容を増やしてサークルの名前を町に広める

108. いい宣伝になっているとあるが、それはどうしてだと言っているか。

- A** 作った米や野菜を旅館の食事で使ってもらえるから
- B** 多くの人に、自分たちの作ったものを食べてもらえるから
- C** お弁当にめずらしい野菜などが使われているから
- D** 大会の会場で地元の農産物を売ることができるから

109. 会長の木村さんは、この大会についてどう言っているか。

- A** 大会を広く知ってもらうために、ホームページを作る予定だ
- B** 町の人たちには、次の大会でもぜひ協力してほしい
- C** 参加した人は、大会の感想を手紙に書いて送ってほしい
- D** どの試合もよかったので、勝ち負けを決めたくない

110. このテキストは何について語るか。

- A** 大浜市の店や旅館について
- B** 小学生親子バレーボール大会、「ひかりカップ」について
- C** 大浜市の宣伝について
- D** 地元のボランティア活動について

SEZIONE QUESTIONARIO	NUM. DOMANDA	RISPOSTA ESATTA
PARTE COMUNE	1	B
PARTE COMUNE	2	A
PARTE COMUNE	3	A
PARTE COMUNE	4	C
PARTE COMUNE	5	D
PARTE COMUNE	6	C
PARTE COMUNE	7	C
PARTE COMUNE	8	C
PARTE COMUNE	9	B
PARTE COMUNE	10	C
PARTE COMUNE	11	C
PARTE COMUNE	12	D
PARTE COMUNE	13	D
PARTE COMUNE	14	B
PARTE COMUNE	15	D
PARTE COMUNE	16	A
PARTE COMUNE	17	D
PARTE COMUNE	18	D
PARTE COMUNE	19	A
PARTE COMUNE	20	B
PARTE COMUNE	21	C
PARTE COMUNE	22	C
PARTE COMUNE	23	A
PARTE COMUNE	24	B
PARTE COMUNE	25	D
PARTE COMUNE	26	A
PARTE COMUNE	27	A
PARTE COMUNE	28	A
PARTE COMUNE	29	B
PARTE COMUNE	30	D
PARTE COMUNE	31	A
PARTE COMUNE	32	A
PARTE COMUNE	33	B
PARTE COMUNE	34	D
PARTE COMUNE	35	A
PARTE COMUNE	36	B
PARTE COMUNE	37	B
PARTE COMUNE	38	A
PARTE COMUNE	39	D
PARTE COMUNE	40	C
PARTE COMUNE	41	B
PARTE COMUNE	42	C
PARTE COMUNE	43	D
PARTE COMUNE	44	A
PARTE COMUNE	45	A
PARTE COMUNE	46	B
PARTE COMUNE	47	D

PARTE COMUNE	48	D
PARTE COMUNE	49	B
PARTE COMUNE	50	A
ARABO	51	D
ARABO	52	C
ARABO	53	B
ARABO	54	B
ARABO	55	C
ARABO	56	A
ARABO	57	B
ARABO	58	A
ARABO	59	B
ARABO	60	A
ARABO	61	D
ARABO	62	B
ARABO	63	B
ARABO	64	D
ARABO	65	C
ARABO	66	A
ARABO	67	C
ARABO	68	D
ARABO	69	C
ARABO	70	A
CINESE	71	B
CINESE	72	C
CINESE	73	B
CINESE	74	D
CINESE	75	A
CINESE	76	B
CINESE	77	C
CINESE	78	A
CINESE	79	D
CINESE	80	B
CINESE	81	A
CINESE	82	D
CINESE	83	C
CINESE	84	B
CINESE	85	C
CINESE	86	B
CINESE	87	A
CINESE	88	C
CINESE	89	C
CINESE	90	D
GIAPPONESE	91	C
GIAPPONESE	92	C
GIAPPONESE	93	A
GIAPPONESE	94	C
GIAPPONESE	95	A
GIAPPONESE	96	A
GIAPPONESE	97	B

GIAPPONESE	98	B
GIAPPONESE	99	D
GIAPPONESE	100	A
GIAPPONESE	101	B
GIAPPONESE	102	C
GIAPPONESE	103	B
GIAPPONESE	104	B
GIAPPONESE	105	B
GIAPPONESE	106	D
GIAPPONESE	107	A
GIAPPONESE	108	B
GIAPPONESE	109	B
GIAPPONESE	110	B