

Verpackung

Schweiz

2018



KOENIG & BAUER

Wir geben Marken ihre Identität!

Die Präzision und Vielfalt unserer Printlösungen gibt Marken ihre eigene Identität – von der Banknote bis zur edlen Verpackung. Wir nutzen die Digitalisierung für neue Produkte und individuelle Services. Und erleichtern Ihnen das Geschäft mit mehr Performance, Qualität und Profitabilität.

Machen Sie Marken unverwechselbar – mit unseren innovativen Technologien für die Druckindustrie.

koenig-bauer.com

we're on it.



Verlag Garzetti & Staiger

www.verpackungskatalog.ch
www.industriekataloge.ch



Moplast – das bunte Verpackungs-Sortiment!

Besuchen Sie uns im Internet:
www.moplast.ch



Verpackungsbeutel
PE-Folien
Wellkarton-Verpackungen
Selbstklebebänder
Polster- und Füllmaterial
Karton-Verschnürungen
Palettensicherungen
Versandtaschen, Planrohre, etc.

Dokumentationen auf Anfrage erhältlich!



Günstige Preise
Schnelle und zuverlässige Lieferung
Grosses Standard-Lager



Moplast Kunststoff AG
CH-4410 Liestal, Telefon 061 / 926 86 00, Fax 061 / 926 86 09, eMail: info@moplast.ch

Moplast



Inserentenverzeichnis

	☎	Fax	Anzeigenseite ▼
Aeberhard AG, Langenhag 34, 9424 Rheineck	071 886 40 00	071 888 14 20	16, 42
BA-Coding AG, Wynentalstr. 1, 5723 Teufenthal	062 768 70 70	062 768 70 71	112
Becker AG, Ringstr. 20, 8600 Dübendorf	044 824 18 18	044 824 18 19	115
Betschart AG, Bremgarterstr. 97, 5610 Wohlen	056 622 12 32	056 622 58 32	40
Blipack AG, Industriestr. 10, 9300 Wittenbach	071 298 55 22	071 298 22 70	92
Böhlen Ernst Logistik AG, Industriestr. 17, 4922 Bützberg	062 958 88 88	062 958 88 84	29

Koenig & Bauer – Erfinder der Druckmaschine – Innovationstreiber und Weltmarktführer im Verpackungsdruck

Die Koenig & Bauer Gruppe ist der zweitgrösste Druckmaschinenhersteller der Welt. Die Produkte werden primär in Deutschland in den Werken Würzburg und Radebeul hergestellt. Die Unternehmensgruppe verfügt über ein äusserst breites Produktportfolio und überzeugt mit hoher Kompetenz in den vielschichtigen Segmenten. Mit Know-how und Leidenschaft arbeiten gut 5500 Mitarbeiter/innen in den Koenig & Bauer-Unternehmungen an kundenorientierten Lösungen.



Seit nunmehr 200 Jahren steht der Name Koenig & Bauer für Fortschritt und Innovation im Druckmaschinenbau. Unser Erfolgsrezept: Wir transformieren die Ideen von heute in die Technologie von morgen, schneller als andere.

Trendsetter im Mittelformat – Marktführer im Grossformat

Im Verpackungsdruck bietet Koenig & Bauer mit der Rapida 106 unvergleichbare, weitgehende Automatisierungs-Optionen an. Das ist einer der Gründe, weshalb unsere Maschinen im 3B-Format zum «Rüstzeitweltmeister und Trendsetter» avanciert sind. Wir sind zudem Marktführer in den grossen Formaten, bis hin zum «Superjumbo 205». Die Grossformat-Generation mit den Modellen Rapida 145 und 164 überzeugt mit einzigartiger Effizienz, Leistung und Produktivität.

Print Assist AG – Wir sind für Sie da!

Als Tochtergesellschaft der Koenig & Bauer AG sind wir seit 30 Jahren Ansprechpartner für die Schweizer Druck- und Medienhäuser für Bogen- und Rollendruckmaschinen, aber auch für die zugehörigen, leistungsfähigen Peripherieanlagen. Mit unserem Vertriebs- und Serviceteam begleiten wir Sie gerne mit massgeschneiderten, cleveren und individuellen technischen Lösungen sowie Dienstleistungen.

Print Assist AG
Grabackerstrasse 5
8181 Höri
Telefon 044 872 33 00
Fax 044 872 33 50

info@printassist.ch
www.koenig-bauer.com



Verlag Garzetti & Staiger AG
Bühlstrasse 2
8125 Zollikerberg

www.verpackungskataloge.ch

Tel. 044 206 40 70
Fax 044 206 40 71
vgs@industriekataloge.ch

www.industriekataloge.ch

Inserentenverzeichnis

	☎	Fax	Anzeigenseite ▼
Bosch Packaging Systems AG, Industriestr. 8, 8222 Beringen	058 674 10 00	058 674 10 01	101
Bosshard Max AG, Fabrikstr. 7, 5037 Muhen	062 737 02 02	062 723 32 00	10
Bruhin A. AG, Brügglistr. 2, 8852 Altendorf	055 451 12 20	055 451 12 29	79
Brunner Gravuren, Lerzenstr. 8, 8953 Dietikon	043 322 99 11	043 322 99 14	55, 106
CAG Cartonnagen AG, Stansstaderstr. 104, 6370 Stans	041 619 21 21	041 619 21 00	15, 45
Celloclair AG, Oristalstr. 96, 4410 Liestal	061 927 84 44	061 921 18 10	45
Cellwar GmbH, Dammweg 43, 3053 Münchenbuchsee	031 919 22 22	031 919 22 99	49
Easyfairs Switzerland GmbH, St. Jakobs-Str. 170a, 4132 Muttenz	061 228 10 00	061 228 10 09	25
Egloff Gravuren AG, Dorfstr. 22, 5436 Würenlos	056 424 11 09		108
Egolf Verpackungs AG, Vulkanstr. 122, 8048 Zürich	044 437 90 90	044 437 90 95	19
Exxtra Pack GmbH, Brunastr. 185, 8951 Fahrweid	044 747 55 55	044 747 55 56	119
FMS-Technik AG, Hardmorgenweg 19, 8222 Beringen	052 687 26 26	052 687 26 20	123
Fromm AG, Händlistr. 4, 8957 Spreitenbach	056 419 10 20	056 419 10 30	56, 111
GIKO Schweiz GmbH, Werkstr. 10, 9444 Diepoldsau	071 733 37 20	071 733 37 21	51
Glanzmann Verpackungen AG, Hubelweg 5, 2556 Scheuren	032 356 03 03	032 356 03 00	43
Haug Biel AG, Johann-Renferstr. 60, 2500 Biel	032 344 96 96	032 344 96 97	79, 108
Heidelberg Schweiz AG, Brunnmattstr. 20, 3001 Bern	031 385 01 11	031 385 03 33	4. Umschlag
Heizmann Kunststoffe AG, Weidstr. 6, 9545 Wängi	052 378 20 13	052 378 20 08	83
Homag (Schweiz) AG, Haldenstr. 5, 8181 Höri	044 872 51 51	044 872 51 52	103
hubergroup Schweiz AG, Buechstr. 11, 8645 Jona	055 451 51 51	055 451 51 30	10, 89
Inno-Pack GmbH, Allmendstr. 4, 5612 Villmergen	056 619 50 70	056 619 50 77	58
KAPAG Karton + Papier AG, Fabrikstr. 2, 5037 Muhen	062 737 17 47	062 737 17 48	81
Kellenberger AG, Mittlere Str. 13, 3601 Thun	033 227 33 33	033 227 33 39	56, 109
KIFA AG, Schützenstr. 25, 8355 Aadorf	052 368 41 21	052 368 41 41	27/28
Kistag Dekopack AG, Industriestr. 10, 6170 Schüpfheim	041 485 70 00	041 485 70 01	15
Labelpack AG, Neue Industriestr. 69, 9602 Bazenheid	071 987 12 00	071 987 12 01	67
Läser AG, Zetzwilerstr. 786, 5728 Gontenschwil	062 767 10 10	062 767 10 24	70
Lenzlinger P. AG, Noyers 11, 2003 Neuchâtel	032 731 93 31	032 731 20 28	65, 73
Lindner Suisse GmbH, Bleikenstr. 98, 9630 Wattwil	071 987 61 51	071 987 61 59	83
Logo-Plastic AG, Salinenstr. 63, 4133 Pratteln	061 337 90 90	061 337 90 95	55, 69
Lusti Elias AG, Hubstr. 101, 9500 Wil	071 911 08 46	071 911 06 86	24, 65
Moplast Kunststoff AG, Lausenerstr. 22, 4410 Liestal	061 926 86 00	061 926 86 09	2. Umschlag

Inserentenverzeichnis

	☎	Fax	Anzeigenseite ▼
Nordson (Schweiz) AG , Barmenstr. 13, 7324 Vilters	061 411 38 38	061 411 38 18	6, 105
Novoplast AG, Rheinstr. 74, 4323 Wallbach	061 865 11 00	061 865 11 01	53/54
Package-Line GmbH , Schulhausstr. 4, 9247 Henau	071 955 66 66	071 955 66 67	37, 41
Packpool swiss GmbH, Nauenstr. 41, 4052 Basel	061 201 10 20	061 201 10 21	21
Plasti-Pac Zürich AG, Dorfstr. 126, 8912 Obfelden	044 762 24 24	044 762 24 29	52
PRIM PAC AG, Steinhaldenring 7, 8954 Geroldswil	044 749 33 00	044 749 33 03	4, 85
Primcut AG, Krümmenswilerstr. 398, 9643 Krummenau	071 995 50 00	071 995 50 09	69, 79
Print Assist AG, Grabackerstr. 5, 8181 Höri	044 872 33 00	044 872 33 50	Titelseite, 121
Prodinger Verpackung AG, Hauptstr. 171, 4422 Arisdorf	061 335 90 00	061 335 90 10	3. Umschlag
Qualiroll GmbH , Grossackerstr. 6, 5644 Auw	056 675 30 30	056 675 30 31	48, 73, 110
Robatech AG , Pilatusring 10, 5630 Muri	056 675 77 00	056 675 77 01	107
Schremp AG , Bettenstr. 63, 4123 Allschwil	061 481 11 80	061 481 10 61	52
Sealpac Schweiz GmbH, Hilagstr. 24, 8360 Eschlikon	071 973 96 60	071 973 96 61	117
Semadeni AG, Tägetlistr. 35-39, 3072 Ostermundigen	031 930 18 18	031 930 18 28	55, 69
Signode Industrial Group GmbH Strapex & Orgapack Vertrieb Schweiz, Silbernstr. 14, 8953 Dietikon	044 745 50 50	044 745 52 33	113
Sommer + Rindlisbacher AG, Pulverweg 4, 3400 Burgdorf	034 427 55 55	034 427 55 56	47
Stöckli A. & J. AG, Ennetbachstr. 40, 8754 Netstal	055 645 55 55	055 645 55 54	47, 72
Storit-Werke AG, Fabrikstr. 50, 9478 Azmoos	081 750 25 50	081 750 25 51	63
Storopack Schweiz AG, Industriestr. 1, 5242 Birr	056 677 87 00	056 677 87 01	71, 85, 112
SWISS PAC AG, Joweid Zentrum 1, 8630 Rüti	044 905 28 60	044 905 28 61	30
Swiss Waagen DC GmbH, Usterstr. 31, 8614 Bertschikon	043 843 95 90	043 843 95 92	71, 74, 83, 118
Utz Georg AG , Au graben 2-4, 5620 Bremgarten	056 648 77 11	056 648 79 12	57
Verpama AG , Schwerzistr. 20, 8807 Freienbach	055 616 77 77	055 616 77 88	99
VIA AG, Engineering, Mühlemattstr. 32, 4112 Bättwil-Flüh	061 313 26 25	061 313 26 52	85, 116
Vibraplast AG, Wittenwilerstr. 25, 8355 Aadorf	052 368 00 50	052 368 00 51	22, 65
Walke AG , Walke 23, 9100 Herisau	071 353 70 00	071 353 70 01	69, 82
Wegmüller AG, Bahnstr. 14, 8544 Attikon	052 320 99 11	052 320 99 10	4, 17
Wipf AG, Industriestr. 29, 8604 Volketswil	044 947 22 11	044 947 22 89	39
WISAG, Bruggacherstr. 24, 8117 Fällanden	044 317 57 57	044 317 57 77	56, 87
Zaugg Emballeur AG , Ballonstr. 16, 8952 Schlieren	044 732 36 36	044 732 36 00	23
Zellweger Kartonagen, Windeggstr. 16, 9113 Degersheim	071 371 12 33	071 371 33 12	40
Zünd Systemtechnik AG, Industriestr. 8, 9450 Altstätten	071 757 81 00	071 757 81 11	111



PRIM PAC
Verpackungen Emballages Imballaggi

Ihr kompetenter Partner im Bereich
Lebensmittel- und Industrieverpackung.

Qualitativ hochstehende und
nachhaltige Produkte aus dem
Sortiment **Folien, Beutel, Schalen**
und **Non-Food.**



Steinhaldenring 7, 8954 Geroldswil
www.primpac.ch, info@primpac.ch
044 749 33 00



» Holzverpackungen » Kartonverpackungen » Verpackungsservice

» Holzverpackungen



Wegmüller AG
Holz- und Kartonverpackungen
Bahnstrasse 14
CH-8544 Attikon ZH

Telefon 052 320 99 11
Telefax 052 320 99 10

www.wegmueller-attikon.ch
info@wegmueller-attikon.ch

Gut verpackt kommt gut an, weil...



...individuell



...zuverlässig



...schnell

Verzeichnis redaktioneller Beiträge

Seite



Ohne Karton läuft nichts	9
Sparen beim Versandprozess	16
Mit Robotertechnik Verpackungen fertigen	18
Transport Data Logger TDL 110	19
Verpackung im Wandel – eine Herausforderung!	20
Schweizer Verpacker auf zwei Kontinenten	22
Treffpunkt der Logistik- und Verpackungsbranche	25
Vollendete Verpackungskompetenz	26
Ein Dienstleistungsunternehmen	29
Bio Packaging – Umweltfreundlich und nachhaltig	39
Hightech und Tradition für höchste Ansprüche	42
Verpackungen aus Kunststoff	44
Ihr Partner für innovative Kunststoffgebilde	46
Innovativ auch nach über 100 Jahren	48
Verpackungsinnovation trägt Früchte	50
Der Plastikflaschen-Hersteller expandiert	55
Neue schachtelbare Halbpalette für Förderanlagen	57
Schutzverpackungen und Formteile aus Hart- und Weichschaumstoffen	63
SANSTRAP® – Transportsicherung einzigartig spannend	64
Vibra®pac Schaumstoff-Verpackungen	65
Ihr Partner im Bereich Etiketten und Flexible Packaging	66
Querdenker in Verpackungsfragen	71
TTR Folien	73
Vorqualifizierte thermische Versandsysteme für temperatursensible Produkte	74
Flexible Innovation aus dem Toggenburg	79
Mit 3D das Udenkbare denken	80
Verkäufer und Kundenbetreuer zugleich	80
Papier- und Folienveredelung	82
Schweizer Füllmaterialproduktion seit 1997	83
Wiederverschluss für Tiefziehverpackung und Schlauchbeutel	84
Intensives UV-Licht im Kampf gegen Bakterien in Packstoffen	86
Neue Märkte erschliessen	88
Das bedienerfreundliche Riegelverpackungssystem	100
Formgenaue Verpackungen für führende Formschaumstoffe	102
Effizienter Klebstoffauftrag am Ende der Linie	104
Kleben in Perfektion – und das seit über 40 Jahren	106

Verzeichnis redaktioneller Beiträge

	Seite ▼
Nur das Beste auf dem Tisch	109
Palettenwechsler-Systeme	110
Sichere und zuverlässige Lösungen für hohe Produktivität	113
Primefire 106: Erstes Bogen-Inkjet-System für das B1-Format	114
Klein im Format, gross in der Leistung	115
Vibrationsiebmaschinen und nicht nur das	116
Besonders nachhaltiges FlatSkin®-System setzt auf nachwachsende Rohstoffe	116
Verpackungsmaschinen von A bis XXL	118
Industrielle Druckproduktion mit ErgoTronic AutoRun	120
Rund um unsere Artikelneuheiten	122
Modulare Schneidlösungen	123



Für starke Verbindungen

Präzisionstechnologie für den Klebstoffauftrag. Lösungen für den Erfolg unserer Kunden. Weltweit.

nordson.ch

Ohne Karton läuft nichts

FLP. Karton ist im Grundsatz ein Naturprodukt und entsprechend abbaubar. Denn das Material ist ein Folgeprodukt von Papier, das seinerseits aus den Fasern von pflanzlichen Zellwänden (Zellulose) hergestellt wird. Aus recyceltem Altpapier entsteht in einem geschlossenen Wasserkreislauf Wellkarton, der seinerseits nach Gebrauch wiederverwertet werden kann. Deshalb ist Karton ein Teil nachhaltigen und effizienten Recyclings.



Und die Menschheit macht regen Gebrauch davon. Im täglichen Leben dient Karton in Form von Schachteln, Rollen, Versandtaschen usw. zum Schutz von Gütern beim Versand, beim Wohnungsumzug, beim Transport oder beim Verstauen. Weil Karton nach wie vor äusserst beliebt ist, hat sich die 1986 gegründete Moplast Kunststoff AG als ursprünglicher Anbieter von Kunststoffverpackungen auch auf Karton als das Verpackungsmaterial Nummer 1 spezialisiert. Packmittel aus Wellkarton wie Faltboxen, Stulp-schachteln, Palettboxen und Rollenware stehen mengenmässig im Angebot der Liestaler Firma ganz oben. Moplast liefert nicht nur spezifisch geeignete Produkte für viele Bereiche in der Industrie. Sie entwickelt auch Ideen bei Lösungen im Sektor Logistik.



Das lückenlose Sortiment richtet sich laufend nach den Marktbedürfnissen mit allen gängigen Grössen und Stärken. Neben den einwelligen Standardverpackungen werden auch robuste 2- bis 3-wellige Boxen oder stapelfähige Palettboxen angeboten. In Kleinmengen sind da auch Anfertigungen nach Kundenwünschen möglich. Grundsätzlich werden bei Moplast etwa 40 % des Umsatzes mit kundenindividuellen Massverpackungen erzielt. Die Qualitätsgarantie und die kostenfreie Hauslieferung ab einem Auftragsvolumen von Fr. 400.– sind weitere Gründe, weshalb sich das Unternehmen der Familie Walter Moos (Gründer) und Sohn Thomas im Verlauf der Jahre einen beachtlichen Stamm von rund 8000 Kunden aufgebaut hat. Detail-Informationen gibt es unter www.moplast.ch.

Moplast Kunststoff AG
Lausenerstrasse 22
4410 Liestal
Telefon 061 926 86 00
Fax 061 926 86 09

info@moplast.ch
www.moplast.ch

Lohnarbeiten, Dienstleistungen

1

Verpackungen

2

Zubehör für Verpackungen, Packhilfsmittel

3

Materialien zur Verpackungsherstellung

4

Verpackungsmaschinen, Zubehör und Qualitätssicherung

5



www.hubergroup.ch



Das lösemittelbasierte
Farbsystem für den
Verpackungsdruck



huber
group

REISSFEST KRATZFEST
LAMINIEREN SILVERTYPE
HOTOGRAMM INNOVATIV
LACKIEREN
KUNDENSPEZIFISCH
BACKKARTON
QUALITÄTSSICHERUNG

MBZ

Veredelung in Perfektion

Max Bosshard AG
Fabrikstrasse 7
CH-5037 Muhen

☎ +41 62 737 02 02
☎ +41 62 723 32 00
✉ info@mbzag.ch
🌐 www.mbzag.ch

LAMINIEREN
LACKIEREN
SPEZIALVERBUNDE
BACKBESCHICHTUNGEN

Es gibt viele Gründe für Veredelungen:

- Optische Aufwertung
- Längere Haltbarkeit
- Haptische Effekte
- Schutz- und Barrierefunktionen

Als Ihr Veredelungspartner helfen wir
Ihnen dabei, Ihre Produkte noch
hochwertiger erscheinen zu lassen.
Glänzen Sie mit uns!

Lohnarbeiten, Dienstleistungen

1

So schnell finden Sie Ihre Geschäftspartner in unserem Katalog!

Suchbeispiel aus Stichwort- und Adressenverzeichnis

Sie suchen beispielsweise in diesem Register Firmen,
die **Verpackungsberatung** anbieten:

Verpackungsberatung 6, 8, 9, 10, 13, 14, 15, 16, 17, 20, 23, 24,
25, 26, 27, 29, 31, 32, 33, 34, 35, 36, 38, 39, 40, 41, 51, 52, 53,
55, 56, 57, 59, 60, 61, 67, 68, 69, 70, 72, 73, 75, 76, 82, 84, 87,
90, 91, 93, 102, 104, 105, 106, 109, 110, 112, 113, 116, 119, 121,
128, 129, 130, 131, 132, 135, 136, 141, 144, 145, 146, 147, 151,
152, 153, 155, 161, 162, 166, 167, 170, 172, 173, 179, 180, 186,
187, 191, 193, 195, 197, 199, 200, 201, 202, 203, 205, 207, 211,
212, 215, 216, 218, 219, 220, 221, 222, 224, 226, 231, 232, 233,
235, 237, 238, 239, 240, 243, 244, 245, 247, 248, 250, 252, 253,
255, 256, 259, 261, 262, 264, 268, 269, 270, 276, 278, 279, 280,
283, 284, 285, 293, 294, 296, 298, 300, 301, 302, 308, 310, 311,
314, 315

- 1 Aeberhard AG, Langenhag 34, 9424 Rheineck
- 2 BA-Coding AG, Wynentalstr. 1, 5723 Teufenthal
- 3 Betschar AG, Bremgarterstr. 97, 5610 Wohlen
- 4 Blipack AG, Industriestr. 10, 9300 Wittenbach
- 5 Böhlen Ernst Logistik AG, Industriestr. 17, 4922 Bützberg
- 6 Bosch Packaging Systems AG, Industriestr. 8, 8222 Beringen
- 7 Bosshard Max AG, Fabrikstr. 7, 5037 Muhen
- 8 Bruhin A. AG, Brügglistr. 2, 8852 Altendorf
- 9 CAG Cartonagen AG, Stansstadterstr. 104, 6370 Stans

Flüssigkeiten 32, 56, 57, 63, 64, 77, 83, 92, 99, 107, 119, 137, 140,
206, 248, 259, 286, 302, 304
Gase 64, 92, 224
Kindersicher 56, 64, 77, 170, 268
Lettershop 5, 103, 107, 108, 114, 131, 167, 194, 199, 214, 315
Öle, Fette 77, 92, 107, 119, 224, 248, 302
Palettiert, automatisch 5, 131, 133, 137, 302, 304
Rieselfähige Güter 5, 83, 99, 107, 170, 244
Salben 64, 107, 171, 259, 286
Säurefest 302
Schockabsorbierend 38, 66
Sperriges Füllgut 38, 66, 131, 308
Sterilisierbar 57, 62, 143, 170, 195, 302
Tabletten 56, 62, 170, 171
Tiefkühlgüter 107, 224, 252
Verpackungsservice 4, 36, 38, 40, 64, 103, 107, 114, 131, 133,
138, 151, 167, 170, 171, 194, 199, 207, 214, 215, 220, 222, 224,
268, 269, 302, 308, 315

Abpacken in speziellen Verpackungen

Aerosole 58, 64, 106
Aktionspackungen 5, 103, 104, 107, 133, 167, 171, 199, 222, 229,
268, 282, 315
Blisterverpackungen 4, 5, 17, 19, 56, 62, 68, 69, 91, 107, 138, 161,
167, 170, 195, 199, 229, 250, 315, 316
Dosen
– Aluminium- 56, 64, 99, 104, 107
– Kunststoff- 56, 64, 99, 104, 106, 107, 140, 159, 161, 259, 286
Durchdrückpackungen 4, 56, 68, 170
Glas
– Enghals- 56, 64, 77, 99, 104, 106, 107, 225, 286, 302, 304
– Weithals- 56, 77, 99, 106, 107, 286, 302, 304
Kartonblister 4, 41, 107, 133, 199, 229, 244, 250, 262, 315
Mehrfachpackungen 5, 32, 87, 92, 107, 167, 171, 199, 222, 229,
244, 248, 268, 269, 282, 283
Mehrnahtbeutel, spezielle 56, 92, 107, 137, 303
Schlauchbeutelverpackungen 92, 107, 114, 119, 143, 166, 167,
171, 195, 222, 231, 252, 268, 315
Schrumpferpackungen 4, 5, 24, 56, 64, 92, 103, 107, 108, 114,
166, 167, 171, 210, 222, 227, 229, 231, 252, 268, 282, 286, 304,
315
Skinverpackungen 4, 36, 92, 119, 167, 195, 229, 252, 268, 269,
315
Sleevepackungen 92, 107, 167, 222, 231, 268, 269, 280
Tuben
– Aluminium- 64, 99, 107, 286
– Kunststoff- 64, 106, 171, 259, 286
Vakuumverpackungen 195

Drucken

Blechoffsetdruck 106, 183
Blindprägen 11, 23, 41, 67, 76, 89, 91, 93, 96, 106, 109, 121, 123,
124, 127, 135, 141, 144, 153, 156, 170, 177, 178, 187, 207, 215,
223, 237, 244, 245, 250, 260, 266, 268, 269, 270, 291, 296, 313
Buchdruck 9, 34, 52, 57, 67, 89, 93, 106, 122, 124, 126, 127, 131,
134, 135, 141, 178, 185, 187, 188, 199, 223, 254, 260, 291, 313
Digitaldruck 22, 33, 34, 39, 76, 84, 112, 114, 119, 121, 124, 125,
131, 141, 143, 157, 168, 178, 187, 188, 195, 200, 202, 223, 226,
241, 244, 245, 254, 260, 269, 309, 313
Digitaldruck auf Rolle 11, 22, 26, 39, 52, 55, 93, 101, 122, 124,
125, 126, 131, 157, 158, 175, 176, 178, 187, 188, 194, 195, 198,
208, 217, 223, 226, 241, 250, 252, 254, 260, 313
Flexodruck 9, 10, 17, 22, 28, 39, 55, 57, 60, 79, 84, 86, 93, 95, 98,
100, 110, 112, 117, 119, 121, 122, 124, 126, 127, 128, 135, 138,
142, 143, 149, 157, 176, 178, 180, 187, 188, 191, 199, 200, 201,
212, 217, 221, 223, 226, 231, 242, 249, 250, 251, 260, 261, 268,
269, 270, 271, 275, 291, 300, 313, 317
Folienheissprägedruck 1, 11, 14, 22, 23, 28, 41, 52, 67, 71, 76, 89,
93, 106, 109, 119, 122, 123, 124, 126, 127, 128, 135, 140, 141,
144, 149, 153, 173, 178, 182, 183, 185, 187, 207, 215, 223, 226,
237, 244, 254, 258, 259, 260, 264, 268, 270, 277, 291, 313
Hologrammprägedruck 14, 28, 50, 67, 89, 93, 106, 109, 121, 122,
124, 135, 144, 173, 178, 185, 187, 215, 223, 226, 237, 244, 260,
268, 270, 277, 291
Kaltfolienprägedruck 11, 22, 23, 28, 76, 122, 124, 135, 173, 178,
187, 188, 217, 223, 226, 254, 260
Lithografie 93, 106, 131, 187, 226, 268, 269, 270, 302
Offsetdruck 9, 14, 17, 23, 34, 41, 52, 55, 67, 68, 76, 79, 84, 89, 91,
93, 95, 97, 100, 106, 110, 115, 117, 123, 124, 128, 131, 134, 135,
141, 146, 149, 157, 169, 172, 173, 180, 182, 187, 191, 198, 199,
207, 208, 212, 215, 221, 223, 226, 230, 237, 244, 245, 250, 254,
256, 264, 266, 268, 269, 270, 280, 302, 310

Abpacken nach verschiedenen Kriterien

Abpacken bei besonderen Dichteanforderungen

– **Aggressive Güter** 62, 302, 308
– **Aroma** 57, 62, 77, 119, 206, 244, 302, 308
– **Fett** 77, 92, 302
– **Flüssigkeit** 57, 64, 77, 92, 106, 119, 140, 152, 206, 252, 259, 302,
308
– **Licht** 25, 57, 106, 152, 302, 308
– **Staub** 11, 32, 103, 195, 302, 308
– **Wasserdampf** 140, 152, 308

Allgemeine Handarbeit 5, 11, 34, 56, 77, 99, 103, 106, 107, 111,
114, 131, 133, 170, 194, 199, 202, 214, 215, 229, 238, 253, 268,
269, 286, 308, 315

Aseptisch 62, 63, 252, 257, 287, 302

Begastes Füllgut 10, 57, 62, 64, 119, 170, 224, 252, 286

Empfindliche Güter 5, 32, 38, 57, 62, 66, 103, 107, 133, 170, 199,
220, 248, 268, 302, 308

Etikettierservice 52, 103, 107, 122, 131, 137, 167, 170, 185, 208,
222, 238, 252, 302, 304

Siebdruck (Durchdruck) 11, 17, 22, 41, 52, 68, 75, 85, 93, 119, 122, 124, 126, 127, 149, 153, 158, 168, 178, 180, 187, 198, 199, 217, 223, 225, 232, 234, 254, 256, 259, 260, 276, 289, 291, 302, 306, 307, 309
Tampondruck 4, 71, 106, 107, 119, 129, 158, 177, 180, 182, 192, 225, 232, 259, 281
Thermotransferdruck 22, 28, 52, 93, 106, 107, 122, 124, 127, 139, 163, 164, 168, 183, 185, 187, 188, 189, 209, 223, 229, 241, 254, 258, 272, 273, 289, 290, 313, 317
Tiefdruck 26, 39, 57, 63, 67, 97, 98, 100, 124, 128, 138, 157, 176, 223, 242, 250, 255, 274, 275, 300

Kartonage

Folienlohnschneiden, Folienlohnstanzen 10, 17, 28, 30, 108, 109, 180, 189, 190, 235, 309
Kaschieren 1, 7, 9, 10, 14, 17, 18, 28, 34, 37, 41, 68, 69, 76, 84, 86, 91, 95, 96, 103, 106, 109, 110, 131, 134, 135, 141, 144, 156, 169, 174, 180, 181, 189, 190, 191, 199, 200, 201, 202, 207, 215, 221, 226, 227, 244, 250, 253, 261, 268, 270, 296, 308, 310
Kleben 1, 9, 14, 17, 23, 34, 41, 67, 68, 69, 76, 80, 84, 86, 91, 95, 96, 103, 106, 107, 109, 110, 111, 131, 134, 135, 141, 144, 146, 156, 169, 173, 174, 180, 181, 191, 199, 200, 201, 202, 207, 215, 221, 226, 227, 237, 244, 245, 250, 253, 261, 262, 265, 266, 268, 270, 271, 282, 296, 297, 308, 310
Konfektionieren 14, 17, 23, 28, 30, 34, 37, 41, 56, 68, 69, 76, 84, 91, 95, 96, 103, 106, 107, 108, 109, 110, 111, 114, 131, 134, 135, 141, 144, 156, 167, 169, 173, 174, 191, 199, 200, 202, 207, 215, 221, 229, 238, 244, 250, 253, 261, 262, 266, 268, 270, 271, 296, 308, 309, 310, 311
Laminieren 7, 17, 18, 28, 37, 68, 69, 84, 106, 107, 109, 131, 134, 135, 144, 158, 189, 199, 202, 209, 215, 226, 250, 289, 310
Lochen 17, 76, 96, 103, 109, 114, 131, 134, 135, 141, 156, 158, 174, 180, 185, 191, 199, 202, 215, 244, 250, 253, 296, 308, 309
Schneiden 14, 16, 17, 18, 23, 34, 42, 67, 69, 76, 96, 107, 109, 110, 111, 121, 131, 134, 135, 141, 144, 146, 156, 158, 173, 174, 180, 189, 191, 199, 200, 201, 202, 207, 215, 235, 244, 245, 250, 253, 268, 270, 295, 296, 308, 309
Stanzen 1, 3, 9, 14, 17, 23, 28, 34, 36, 41, 55, 67, 68, 69, 76, 84, 89, 91, 93, 95, 96, 106, 109, 110, 111, 121, 131, 133, 134, 135, 141, 144, 146, 156, 158, 169, 173, 174, 180, 181, 189, 191, 199, 200, 201, 202, 207, 209, 215, 221, 226, 227, 235, 237, 244, 245, 250, 253, 261, 266, 268, 270, 271, 295, 296, 308, 309, 310

Veredelung

Beflocken 17, 132, 215, 268, 270
Beschichtung 7, 17, 18, 28, 37, 51, 60, 65, 104, 119, 124, 150, 158, 189, 228, 234, 244, 250, 255, 268, 270, 291, 312
Bronzierungen 76, 84, 250, 310, 312
Cellophanierungen 56, 64, 107, 167, 170, 215, 250
Etikettieren 2, 5, 52, 56, 64, 75, 76, 80, 86, 103, 106, 107, 122, 124, 127, 131, 163, 167, 170, 182, 183, 194, 199, 201, 226, 229, 238, 244, 245, 254, 258, 276, 280, 289, 302, 313, 316
Lackierungen
– Acryl- 67, 76, 124, 158, 178, 189, 215, 244, 254, 260, 302
– Glanz- 7, 22, 23, 28, 60, 67, 76, 93, 98, 124, 126, 127, 128, 135, 141, 143, 144, 173, 178, 187, 189, 199, 201, 207, 215, 226, 244, 245, 250, 254, 255, 256, 259, 260, 270, 274, 300
– Heissiegel- 7, 93, 100, 124, 128, 135, 187, 189, 190, 215, 255, 274, 300
– Matt- 22, 23, 28, 60, 67, 76, 93, 98, 100, 121, 124, 126, 127, 128, 135, 141, 143, 144, 158, 173, 178, 187, 189, 207, 226, 244, 245, 254, 255, 256, 259, 260, 266, 268, 270, 274, 300
– Nitro- 98, 158, 187, 189, 255
– Siebdruck- 7, 22, 104, 124, 126, 158, 187, 254, 256, 302
– UV-Lackierungen 7, 22, 23, 28, 67, 76, 93, 100, 101, 121, 124, 126, 127, 128, 135, 158, 173, 178, 187, 201, 215, 226, 244, 245, 250, 254, 260, 268, 270, 302
Laminierung
– Glanz- 7, 22, 28, 60, 101, 109, 124, 135, 158, 178, 187, 189, 215, 226, 254, 260, 289
– Hologramm- 7, 22, 28, 124, 135, 187, 189, 190, 215, 245, 250, 254, 277, 312
– Matt- 7, 22, 28, 60, 101, 109, 124, 135, 143, 158, 178, 187, 189, 215, 226, 254, 260, 289
– Silber- 7, 22, 28, 124, 135, 187, 189, 215, 312
– andere 7, 22, 28, 93, 100, 109, 124, 126, 127, 128, 187, 189, 190, 199, 255, 291, 299, 312

Verpackungsbau und Entwicklung

Engineering 6, 13, 33, 36, 51, 57, 58, 60, 70, 73, 76, 82, 84, 90, 104, 106, 113, 129, 131, 132, 135, 140, 145, 147, 148, 152, 155, 161, 180, 195, 200, 203, 204, 213, 232, 233, 241, 244, 246, 247, 252, 259, 262, 268, 269, 270, 283, 298, 316

Entwicklung neuer Produkte 13, 14, 23, 25, 31, 39, 52, 53, 60, 68, 70, 75, 76, 104, 116, 119, 121, 129, 131, 133, 135, 140, 141, 145, 152, 153, 161, 172, 177, 180, 187, 191, 195, 196, 197, 200, 201, 202, 203, 205, 207, 213, 215, 226, 233, 244, 246, 252, 253, 256, 259, 262, 264, 268, 269, 270, 280, 294, 296, 302, 316
Etikettengestaltungssoftware 2, 52, 78, 122, 124, 163, 183, 187, 209, 241, 258, 289
Modellbau 11, 17, 26, 32, 33, 68, 69, 70, 75, 76, 84, 106, 131, 133, 135, 145, 161, 165, 179, 193, 195, 202, 232, 244, 264
Prototypenbau 11, 17, 26, 31, 32, 33, 34, 51, 53, 57, 60, 68, 69, 70, 75, 76, 84, 88, 90, 103, 105, 106, 131, 133, 135, 141, 145, 146, 153, 154, 161, 162, 165, 177, 180, 193, 195, 202, 203, 215, 226, 232, 233, 239, 244, 247, 250, 264, 293, 296, 316
Verpacken von Maschinen und Anlagen 13, 20, 21, 32, 33, 38, 40, 51, 73, 84, 132, 146, 151, 193, 220, 235, 243
Verpackungsberatung 6, 8, 9, 10, 13, 14, 15, 16, 17, 20, 23, 24, 25, 26, 27, 29, 31, 32, 33, 34, 35, 36, 38, 39, 40, 41, 51, 52, 53, 55, 56, 57, 59, 60, 61, 67, 68, 69, 70, 72, 73, 75, 76, 82, 84, 87, 90, 91, 93, 102, 104, 105, 106, 109, 110, 112, 113, 116, 119, 121, 128, 129, 130, 131, 132, 135, 136, 141, 144, 145, 146, 147, 151, 152, 153, 155, 161, 162, 166, 167, 170, 172, 173, 179, 180, 186, 187, 191, 193, 195, 197, 199, 200, 201, 202, 203, 205, 207, 211, 212, 215, 216, 218, 219, 220, 221, 222, 224, 226, 231, 232, 233, 235, 237, 238, 239, 240, 243, 244, 245, 247, 248, 250, 252, 253, 255, 256, 259, 261, 262, 264, 268, 269, 270, 276, 278, 279, 280, 283, 284, 285, 293, 294, 296, 298, 300, 301, 302, 308, 310, 311, 314, 315
Verpackungsdesign 8, 9, 11, 16, 17, 23, 24, 25, 26, 32, 33, 34, 41, 51, 53, 54, 55, 60, 61, 67, 68, 69, 70, 73, 74, 75, 76, 84, 90, 91, 93, 104, 105, 106, 109, 110, 119, 120, 121, 129, 130, 131, 132, 141, 145, 153, 161, 167, 170, 173, 179, 180, 191, 195, 200, 201, 202, 203, 205, 207, 211, 215, 226, 232, 237, 239, 244, 245, 247, 252, 253, 257, 259, 261, 268, 269, 270, 279, 284, 293, 294, 302, 308, 310, 315
Verpackungsentwicklung 8, 9, 11, 14, 16, 17, 20, 23, 24, 25, 26, 29, 31, 32, 33, 34, 36, 38, 39, 41, 51, 53, 54, 55, 56, 57, 59, 60, 61, 67, 68, 69, 70, 73, 75, 76, 84, 87, 90, 91, 93, 98, 101, 104, 106, 109, 110, 112, 116, 119, 124, 129, 131, 132, 135, 140, 141, 144, 145, 146, 151, 152, 153, 161, 162, 167, 170, 172, 173, 177, 179, 180, 191, 193, 195, 196, 197, 199, 200, 201, 202, 203, 205, 207, 212, 215, 216, 221, 222, 226, 231, 232, 235, 237, 239, 244, 245, 248, 250, 252, 253, 255, 256, 259, 261, 264, 266, 268, 269, 270, 279, 280, 284, 293, 294, 296, 301, 302, 308, 310, 311, 314, 315
Verpackungsgestaltung 8, 14, 16, 17, 23, 24, 25, 26, 29, 31, 32, 33, 34, 41, 51, 54, 55, 60, 63, 67, 68, 69, 70, 73, 74, 75, 76, 84, 90, 91, 93, 101, 105, 106, 109, 110, 116, 119, 121, 131, 132, 141, 145, 153, 161, 162, 167, 170, 173, 179, 180, 191, 195, 196, 200, 201, 202, 205, 207, 211, 215, 221, 226, 232, 235, 237, 239, 244, 245, 252, 253, 259, 261, 268, 269, 270, 279, 280, 284, 301, 302, 310, 311, 314, 315
Werbefotografie 26, 68, 76, 119, 131, 211, 244

Verpackungsprüfung und Beratung

Beständigkeitsprüfung 33, 60, 98, 110, 138, 152, 201, 215, 243, 255, 308
Durchlässigkeitenprüfung, Oberflächeneigenschaftenprüfung 60, 76, 98, 110, 152, 201, 215, 255, 267, 268, 270, 308
Gefahrgutverpackungsprüfung 13, 40, 67, 110, 200, 201, 236, 269, 271, 308
Hygieneüberprüfung 39, 138, 184, 263
Mechanische Prüfung 11, 60, 98, 110, 152, 195, 200, 201, 215, 245, 255, 268, 270, 274, 292, 308
Messeorganisation 12
Migrationsabklärung 60, 76, 112, 138, 152, 184, 215, 244, 263
Technologische Verpackungsprüfung 33, 57, 60, 94, 152, 173, 200, 201, 215, 245, 255, 267, 274, 308
Verarbeitungsfehlerprüfung und Verarbeitungseigenschaftenprüfung 33, 60, 98, 164, 200, 215, 241, 245, 267, 271
Verbände und Institutionen 305, 308
Verpackungsausbildung 13, 60, 67, 76, 141, 152, 191, 200, 207, 244, 245, 261, 271, 308
Verpackungslogistik 3, 13, 33, 40, 60, 94, 116, 133, 136, 161, 170, 183, 191, 200, 222, 236, 238, 243, 261, 271, 308
Werbepsychologische Verpackungsprüfung 179, 215, 244

Verwertung

Aktenverwertung 81, 118, 288
Altglasverwertung 81, 118, 302
Kartonverwertung 81, 114, 118, 191
Kunststoffverwertung 11, 33, 81, 118, 231, 288
Recyclingkonzepte 11, 33, 81, 118, 131, 160, 191, 200, 248, 280, 283, 302
Weissblechverwertung 81, 118



	☎	Fax	
1			
1 Aeberhard AG, Langenhag 34, 9424 Rheineck	071 886 40 00	071 888 14 20	16, 42
2 BA-Coding AG, Wynentalstr. 1, 5723 Teufenthal	062 768 70 70	062 768 70 71	112
3 Betschart AG, Bremgarterstr. 97, 5610 Wohlen	056 622 12 32	056 622 58 32	40
4 Blipack AG, Industriestr. 10, 9300 Wittenbach	071 298 55 22	071 298 22 70	92
5 Böhlen Ernst Logistik AG, Industriestr. 17, 4922 Bützberg	062 958 88 88	062 958 88 84	29
6 Bosch Packaging Systems AG, Industriestr. 8, 8222 Beringen	058 674 10 00	058 674 10 01	101
7 Bosshard Max AG, Fabrikstr. 7, 5037 Muhen	062 737 02 02	062 723 32 00	10
8 Bruhin A. AG, Brügglistr. 2, 8852 Altendorf	055 451 12 20	055 451 12 29	79
9 CAG Cartonnagen AG, Stansstaderstr. 104, 6370 Stans	041 619 21 21	041 619 21 00	15, 45
10			
Celloclair AG, Oristalstr. 96, 4410 Liestal	061 927 84 44	061 921 18 10	45
11 Cellwar GmbH, Dammweg 43, 3053 Münchenbuchsee	031 919 22 22	031 919 22 99	49
12 Easyfairs Switzerland GmbH, St. Jakobs-Str. 170a, 4132 Muttenz	061 228 10 00	061 228 10 09	25
13 Egolf Verpackungs AG, Vulkanstr. 122, 8048 Zürich	044 437 90 90	044 437 90 95	19
14 Glanzmann Verpackungen AG, Hubelweg 5, 2556 Scheuren	032 356 03 03	032 356 03 00	43
15 Heizmann Kunststoffe AG, Weidstr. 6, 9545 Wängi	052 378 20 13	052 378 20 08	83
16 Homag (Schweiz) AG, Haldenstr. 5, 8181 Höri	044 872 51 51	044 872 51 52	103
17 Inno-Pack GmbH, Allmendstr. 4, 5612 Villmergen	056 619 50 70	056 619 50 77	58
18 KAPAG Karton + Papier AG, Fabrikstr. 2, 5037 Muhen	062 737 17 47	062 737 17 48	81
19 Kellenberger AG, Mittlere Str. 13, 3601 Thun	033 227 33 33	033 227 33 39	56, 109
20			
KIFA AG, Schützenstr. 25, 8355 Aadorf	052 368 41 21	052 368 41 41	27/28
21 Kistag Dekopack AG, Industriestr. 10, 6170 Schüpfheim	041 485 70 00	041 485 70 01	15
22 Labelpack AG, Neue Industriestr. 69, 9602 Bazenheid	071 987 12 00	071 987 12 01	67
23 Läser AG, Zetzwillerstr. 786, 5728 Gontenschwil	062 767 10 10	062 767 10 24	70
24 Lindner Suisse GmbH, Bleikenstr. 98, 9630 Wattwil	071 987 61 51	071 987 61 59	83
25 Logo-Plastic AG, Salinenstr. 63, 4133 Pratteln	061 337 90 90	061 337 90 95	55, 69
26 Packpool swiss GmbH, Nauenstr. 41, 4052 Basel	061 201 10 20	061 201 10 21	21
27 PRIM PAC AG, Steinhaldenring 7, 8954 Geroldswil	044 749 33 00	044 749 33 03	4, 85
28 Primcut AG, Krümmenswilerstr. 398, 9643 Krummenau	071 995 50 00	071 995 50 09	69, 79
29 Prodinge Verpackung AG, Hauptstr. 171, 4422 Arisdorf	061 335 90 00	061 335 90 10	3. Umschlag
30			
Qualiroll GmbH, Grossackerstr. 6, 5644 Auw	056 675 30 30	056 675 30 31	48, 73, 110
31 Semadeni AG, Tägetlistr. 35-39, 3072 Ostermundigen	031 930 18 18	031 930 18 28	55, 69
32 Storit-Werke AG, Fabrikstr. 50, 9478 Azmoos	081 750 25 50	081 750 25 51	63
33 Storopack Schweiz AG, Industriestr. 1, 5242 Birr	056 677 87 00	056 677 87 01	71, 85, 112
34 SWISS PAC AG, Joweid Zentrum 1, 8630 Rüti	044 905 28 60	044 905 28 61	30
35 Verpama AG, Schwerzistr. 20, 8807 Freienbach	055 616 77 77	055 616 77 88	99
36 Vibraplast AG, Wittenwilerstr. 25, 8355 Aadorf	052 368 00 50	052 368 00 51	22, 65
37 Walke AG, Walke 23, 9100 Herisau	071 353 70 00	071 353 70 01	69, 82
38 Wegmüller AG, Bahnstr. 14, 8544 Attikon	052 320 99 11	052 320 99 10	4, 17
39 Wipf AG, Industriestr. 29, 8604 Volketswil	044 947 22 11	044 947 22 89	39
40			
Zaugg Emballeur AG, Ballonstr. 16, 8952 Schlieren	044 732 36 36	044 732 36 00	23
41 Zellweger Kartonagen, Windeggstr. 16, 9113 Degersheim	071 371 12 33	071 371 33 12	40
42 Zünd Systemtechnik AG, Industriestr. 8, 9450 Altstätten	071 757 81 00	071 757 81 11	111

KISTAG

Innovatives aus Holz



- Kisten und Verschlage
- Klick-Boxen
- Bodensysteme mit Dammung
- Spezial-Paletten
- Verpackungs-Service

Kistag Dekopack AG
Telefon 041 485 70 00

Industriestrasse 10
Fax 041 485 70 01

6170 Schupfheim
www.kistag.ch

Low Migration Packaging



Was bedeutet Low Migration Packaging (LMP)?

LMP ist nichts anderes als eine Ruckversicherung fur den Handel und fur die Konsumenten, dass eingesetzte Rohstoffe, Materialien und Verfahren zur Herstellung von Kartonverpackungen fur Lebensmittel frei von Verunreinigungen sind.

Gesetze fur Genuss ohne Risiken

Das Gesetz gibt vor, dass durch die Verpackungen weder die menschliche Gesundheit gefahrdet, noch die Zusammensetzung der Lebensmittel, deren Farbe, Geruch oder Geschmack beeintrachtigt werden durfen. Die Behorde kann jederzeit eine Offenlegung des Herstellungsverfahrens verlangen.

Die Verpackung ist keine «Black-Box»

Jeder am Produktionsprozess beteiligte Hersteller muss sein eingesetztes Material und das angewendete Produktionsverfahren exakt mittels Konformitaterklarung deklarieren konnen. Diese gesetzliche Vorschrift gewahrleistet einen luckenlosen Qualitatsnachweis.

Ruckverfolgung bis zum Ursprung gesichert

Auf jede Verpackung wird eine Chargennummer gedruckt. Dadurch lasst sie sich bis zum Ursprung zuruckverfolgen. Dies erhohet die Verbindlichkeit aller an der Herstellung Beteiligten um ein Vielfaches.

CAG CARTONNAGEN AG

Stansstaderstrasse 104
Tel. +41 41 619 21 21
Fax. +41 41 619 21 00

CH-6371 Stans
info@cagstans
www.cagstans.ch

CAG CARTONNAGEN AG
DESIGN DRUCK VERPACKUNG



- 50** 3D AG Holographic Solutions, Lättichstr. 4a, 6342 Baar, 041 768 25 25, Fax 041 768 25 55
- 51 Abena Schaumstoff AG, Meierhofweg 5, 6032 Emmen, 041 269 88 99, Fax 041 269 88 90
- 52 ADES AG, Ruchstuckstr. 19, 8306 Brüttsellen, 044 835 20 60, Fax 044 835 20 69
- 53 Aebi Industrievertretungen GmbH, Ipsachstr. 10, 2560 Nidau, 032 333 30 60, Fax 032 333 30 61
- 54 Aisapack SA, Avenue de la Praise, 1896 Vouvry, 024 482 06 00, Fax 024 482 06 01
- 55 alba.papyrus ag, Wilerstr. 3a, 9545 Wängli, 071 951 81 51, Fax 071 951 72 06
- 56 Allpack Group AG, Pfeffingerstr. 45, 4153 Reinach, 061 716 65 65, Fax 061 716 65 75
- 57 Alupak AG, Aemmenmattstr. 45, 3123 Belp, 031 818 31 31, Fax 031 818 31 49
- 58 Amasyst AG, Herbergstr. 11, 9524 Zuzwil, 071 534 73 57
- 59 Amcor Flexibles Schüpbach AG, Kirchbergstr. 168, 3400 Burgdorf, 034 421 51 11, Fax 034 421 53 83
- 60** Ampac Flexibles AG, Industrie Neuhof 5, 3422 Kirchberg, 034 448 44 44, Fax 034 448 44 80
- 61 Antalis AG, Industriestr. 20, 5242 Lupfig, 056 464 50 75, Fax 056 464 50 71
- 62 arbo Plastic AG Folienwerk, Hintergasse 10, 5736 Burg, 062 771 62 71
- 63 Aroglia Verpackungs- und Service AG, Dorfstr. 4, 6319 Allenwinden, 041 710 68 48, Fax 041 710 68 50
- 64 ASM Aerosol-Service AG, Industriestr. 11, 4313 Möhlin, 061 855 67 67, Fax 061 855 67 00
- 65 ASTORplast AG, Zürichstr. 59, 8840 Einsiedeln, 055 418 37 37, Fax 055 418 37 38
- 66 Audio-Rent Clair-Brothers AG, Industriestr. 111, 4147 Aesch, 061 756 98 00, Fax 061 756 98 01
- 67 Augustin Karl AG, Im Merzenbrunnen 11, 8240 Thayngen, 052 645 41 11, Fax 052 645 41 99
- 68 BACHMANN DISPLAY AG, An der Ron 5, 6280 Hochdorf, 041 914 73 00, Fax 041 914 73 20
- 69 BACHMANN FORMING AG, An der Ron 4, 6280 Hochdorf, 041 914 72 00, Fax 041 914 72 20
- 70** Balcart AG, Erlenstr. 29, 4106 Therwil, 061 723 05 00, Fax 061 723 05 05
- 71 Baumann AG, Auerstr. 41, 9442 Berneck, 071 737 96 00, Fax 071 737 96 01
- 72 Beck Packautomaten GmbH & Co. KG, Steinbeisstr. 9, D-72636 Frickenhausen, +49 7022 4009-0, Fax +49 7022 4931-5
- 73 Bellandi.Hauenstein + Partner GmbH, Im Stetterfeld 1, 5608 Stetten, 056 496 85 10, Fax 056 496 85 14
- 74 Billboard Designagentur, Freie Str. 37, 4001 Basel, 061 263 25 20
- 75 Biplast AG, Langackerstrasse, 8589 Sitterdorf, 071 424 22 80, Fax 071 424 22 88
- 76 Birkhäuser + GBC AG, Römerstr. 54, 4153 Reinach, 058 360 48 00, Fax 058 360 45 00
- 77 Blidor AG, Mühleweg 11, 8135 Langnau a.A., 044 714 72 72, Fax 044 713 32 69
- 78 Bluhm Systeme GmbH, Im Grund 15, 5014 Gretzenbach, 062 788 70 90, Fax 062 788 70 99
- 79 Bochsler J. AG, Bahnhofstr. 32, 6031 Ebikon, 041 444 12 22, Fax 041 444 12 24
- 80** Bodo Möller Chemie Schweiz AG, Rychenbergstr. 67, 8400 Winterthur, 052 203 19 30, Fax 052 203 19 32
- 81 Borema Umwelttechnik AG, Poststr. 7, 9536 Schwarzenbach, 071 929 57 77, Fax 071 929 57 78
- 82 Bosch Robert GmbH Packaging Technology, Stuttgarterstr. 130, D-71332 Waiblingen, +49 711 811-0, Fax +49 711 811-45000
- 83 Boss Chemie AG, Industriestr. 28, 9300 Wittenbach, 071 298 17 77, Fax 071 298 17 78
- 84 Bourquin SA, Nordringstr. 23, 4702 Oensingen, 062 388 01 23, Fax 062 388 02 68
- 85 Brac-Werke AG, Passwangstr. 35, 4226 Breitenbach, 061 785 30 00, Fax 061 785 30 30
- 86 Bucherer Walter Inter Papier Agentur, Bahnhofstr. 19, 4450 Sissach, 061 971 77 00, Fax 061 971 77 01
- 87 Bull-Cases GmbH, Gewerbestr. 1, 4543 Deitingen, 032 652 05 07, Fax 032 652 05 08
- 88 Burgener AG, Wehreyering 31, 3930 Visp, 027 948 48 60, Fax 027 948 48 66
- 89 Bürgin Druck + Verpackungs AG, Gartenstr. 13, 4127 Birsfelden, 061 312 52 79, Fax 061 311 26 58
- 90** BVS Verpackungs-Systeme AG, Rütistr. 22, 8952 Schlieren, 044 755 50 00, Fax 044 730 04 75
- 91 Cafag SA, Rue Jacques-Gachoud 3, 1700 Fribourg, 026 426 21 11, Fax 026 426 21 02
- 92 CARBAGAS AG, Hofgut, 3073 Gümligen, 031 950 50 50, Fax 031 950 50 51
- 93 Carini Etiketten GmbH, Bildgasse 42, A-6890 Lustenau, +43 5577 86969-0, Fax +43 5577 86969-8
- 94 Cartonal AG, Ruggzhölzli 2, 5453 Remetschwil, 056 485 60 60
- 95 Cartonages Delavy SA, Rte du Grammont, Z.I. C 62, 1844 Villeneuve, 021 968 19 69, Fax 021 968 19 78
- 96 CARTWORK AG, Riedmattstr. 14, 8153 Rümlang, 044 817 12 33, Fax 044 817 34 82
- 97 CCL Label GmbH, Riedstr. 2, A-6845 Hohenems, +43 5576 7111 11, Fax +43 5576 7111 18
- 98 Cellpack AG, Anglikerstr. 99, 5612 Villmergen, 056 618 18 18, Fax 056 621 91 25
- 99 Cenovis AG, Berstelstr. 16, 4422 Arisdorf, 061 831 57 00, Fax 061 831 33 11

VERPACKUNGEN

Aus Karton und Wellpappe.
Anfertigungen nach Mass.
Montiert oder flach.
Preisgünstig auch in kleinen
und mittleren Auflagen.

AUSRÜSTEN

Stanzen
bis Format 95x140 cm.
Kaschieren
von Rotairs / Steller.
Heissfolienprägen.



Aeberhard AG

Kartonagenfabrik
9424 Rheineck
Tel. 071 886 40 00
Fax 071 888 14 20

Sparen beim Versandprozess

In der aktuellen Währungssituation müssen exportierende Firmen ihre Kosten extrem drücken. Jedoch sind die Preise für Verpackungen und die Versandkosten oft bereits ausgereizt. Und besonders beim Versand von Investitionsgütern nach Übersee kann eine zu billige Verpackung Schäden in schmerzhafter Höhe verursachen. Gerade deshalb ist es sinnvoll, den gesamten Prozess von Profis unter die Lupe nehmen zu lassen: Vom Produktdesign über den Verpackungsvorgang bis zur Ankunft beim Endkunden. Es ist möglich, Kosten und gleichzeitig auch Risiken beträchtlich zu senken.

Schweizer Exportfirmen haben oft eines gemeinsam: Sie bauen einzigartige, qualitativ hochwertige Investitionsgüter. Viele sind in ihrem Marktbereich sogar Weltmarktführer und verkaufen ihre Produkte in der ganzen Welt. Vom Herstellungsort bis zum Einsatzort müssen die Maschinen, Apparate und Anlagen vermehrt ganze Ozeane überqueren. Damit sie beim Endkunden heil ankommen und auf der langen Reise nicht an Wert verlieren, müssen sie vor mechanischen und klimatischen Belastungen geschützt werden.



Kompetenzen im eigenen Haus?

Das übergeordnete Ziel, dass die weltweit versendeten Güter schadenfrei ankommen und beim Endkunden nach wie vor den erwarteten «Swiss Made» Eindruck hinterlassen, sollte man nicht aus den Augen verlieren. Stellen Sie dem Verpackungsprofi deshalb so viele Angaben wie möglich zur Verfügung, damit er die optimale Verpackung entwerfen kann. Je nach Abmessungen, Gewicht, verfügbarer Zeit und Zielregionen fallen Verpackung und Versand unterschiedlich komplex aus. Da die Kernkompetenz bei den Herstellern sinnvollerweise bei der Herstellung und nicht beim Versand liegt, fällt dem Versandprozess vielfach zu wenig Aufmerksamkeit zu. Entsprechend schwierig – sprich kostenintensiv – fällt manch-

mal der Versandprozess aus. Es lohnt sich, früh hinzuschauen und sich die Frage nach dem geeigneten Versand und der geeigneten Verpackung zu stellen.



Fragen Sie den Profi

Sprechen Sie schon bei der Planung oder beim Entwickeln des Produktes mit Profis, die mit den Themen Verpackung und Versand täglich arbeiten. Oft spart zum Beispiel ein Flansch, der angeschraubt statt angeschweisst wird, tausende von Franken beim Transport; weil er sich abmontieren lässt und somit die ganze Anlage in einen Standardcontainer statt in eine teure massgefertigte Verpackung passt. Fragen Sie Ihren Verpackungspartner auch, wie man Güter mit minimalem Personaleinsatz einpackt. Es gibt viele schlaue Hilfsmittel, die für den Profi selbstverständlich sind.



Lager minimieren, schneller einpacken

Weitere Einsparmöglichkeiten gibt es zum Beispiel bei der Anlieferung. Just-in-Time-Anlieferungen sparen Platz und befreien Kapital. Es gibt interessante Lösungen, mit denen Verpackungen, Verschlusstechniken und Hilfseinrichtungen besser aufeinander abgestimmt werden können. Das minimiert kostenintensive Arbeitsstunden. Und eine Verpackung, die auf die vorgesehene Transportart optimiert ist, senkt die Transportkosten.

Prozesse auslagern und professionalisieren

Sparpotential birgt auch die Auslagerung von einzelnen Verpackungs- und Versandschritten. Beauftragen Sie Ihren Verpacker, Güter bei Ihnen abzuholen und bei ihm in der Verpackungshalle zu verpacken. So gewinnen Sie Platz und sparen Kosten, weil der Packer bei sich im Werk effizienter arbeiten kann. Gerade für kleinere bis mittlere Betriebe kann es sich lohnen, den gesamten Verpackungsprozess auszulagern. Der vollumfängliche Versand-

service minimiert administrative Arbeiten und Risiken im gesamten Versandprozess: Der Kunde baut die Maschine, Verpackungs- und Versandprofis übernehmen vom Abtransport über die Verpackung bis zum weltweiten Transport sämtliche Leistungen. Auf Wunsch mit elektronischer Transportüberwachung. So wickeln Sie den gesamten Versand mit einem einzigen Ansprechpartner ab. Eine eigene Export- oder Versandabteilung brauchen Sie dafür nicht.



Kosten und Risiken minimieren: Finden Sie mit Ihrem Verpackungs- und Versandpartner Einsparmöglichkeiten im Verpackungs- und Versandprozess.

Wegmüller AG
 Bahnstrasse 14
 8544 Attikon
 Telefon 052 320 99 11
 Fax 052 320 99 10

info@wegmueller-attikon.ch
 www.wegmueller-attikon.ch



» Holzverpackungen » Kartonverpackungen » Verpackungsservice

» Holzverpackungen







Wegmüller AG
Holz- und Kartonverpackungen
 Bahnstrasse 14
 CH-8544 Attikon ZH

Telefon 052 320 99 11
 Telefax 052 320 99 10

www.wegmueller-attikon.ch
 info@wegmueller-attikon.ch

Gut verpackt kommt gut an, weil...



...individuell



...zuverlässig



...schnell

- 1**
- 100** Clondalkin Flexible Packaging, Solothurnstr. 28, 3422 Kirchberg, 034 447 00 47, Fax 034 447 02 28
 101 Comro Rohner AG, Sonnmatthof 9, 6023 Rothenburg, 041 349 50 70, Fax 041 349 50 71
 102 Corpac AG, Fabrikstr. 26, 9220 Bischofszell, 071 420 02 02, Fax 071 420 02 04
 103 Crosspack AG, Prattelerstr. 27, 4052 Basel, 061 821 12 41, Fax 061 821 12 47
 104 Deflaco AG, Kellen 7, 9411 Reute, 071 577 51 20, Fax 071 577 51 29
 105 DESIGN CUJENI AG, Gewerbestr. 23, 4105 Biel-Benken, 061 726 96 10, Fax 061 726 96 15
 106 dilco packaging consulting ag, Route de Chésalles 48, 1723 Marly, 032 392 66 55, Fax 032 392 66 77
 107 Dima Service AG, Hagenthalerstr. 150, 4124 Schönenbuch, 061 485 75 75, Fax 061 485 75 80
 108 Direct Mail Logistik AG, Reinacherstr. 131, 4018 Basel, 061 337 83 50, Fax 061 337 83 51
 109 Drisag Polytechnik AG, Unterdorfstr. 21, 9413 Obereggen, 071 898 33 11, Fax 071 891 33 06
- 110** DS Smith Packaging Switzerland AG, Industriestrasse, 4665 Oftringen, 062 788 23 23, Fax 062 788 24 24
 111 DS Smith Packaging Switzerland AG, Talbachmatte 2, 6147 Altbüren, 062 917 70 10, Fax 062 927 24 73
 112 Ebner AG, Bürerfeld 16a, 9245 Oberbüren, 071 912 27 27, Fax 071 912 27 29
 113 Econopac AG, Rishaldenweg 31, 4852 Rothrist, 062 785 80 00, Fax 062 785 80 09
 114 Einpack-Service Hoffmann GmbH, Ifangstr. 3, 8952 Schlieren, 044 730 02 10
 115 EJS Verpackungen AG, Dählenweg 2, 3054 Schüpfen, 031 879 09 02, Fax 031 879 19 06
 116 ELITEC AG, Gewerbeweg 44, FL-9486 Schaanwald, +423 375 18 18, Fax +423 375 18 19
 117 Elopac Trading AG, Cherstr. 4, 8152 Glattbrugg, 044 809 63 63, Fax 044 809 63 66
 118 Entsorgungstechnik KIBAG AG, Winterthurerstr. 34, 8303 Bassersdorf, 058 387 18 18, Fax 058 387 18 19
 119 ERME AG Swiss Vacuum Solutions, Grossmattstr. 25, 8964 Rudolfstetten, 056 633 74 18, Fax 056 633 75 18
- 120** Esko Graphics GmbH, Wankelstr. 14, D-70563 Stuttgart, +49 711 6569 1545
 121 Eson Pac AG, Pfeffingerring 201, 4147 Aesch, 061 756 20 20, Fax 061 756 21 00
 122 ETICADRUCK AG, Bernstr. 43, 3175 Flamatt, 031 741 95 04, Fax 031 741 95 06
 123 ETIDRUCK AG, Weisbrod-Areal 4, 8915 Hausen am Albis, 044 496 10 00, Fax 044 496 10 09
 124 etifix GmbH, Riedericherstr. 68, D-72661 Grafenberg, +49 7123 382-0, Fax +49 7123 382-101
 125 etiketten-online.ch, Grubenstr. 4, 8902 Urdorf, 043 455 60 30, Fax 043 455 60 33
 126 Etimark AG, Fabrikstrasse, 9472 Grabs, 081 750 34 34, Fax 081 750 34 35
 127 Etitex AG, Meienfeldweg 10, 3052 Zollikofen, 031 919 45 45, Fax 031 919 45 69
 128 EUROPAC AG, Aumühlestr. 19, 6373 Ennetbürgen, 041 612 22 88, Fax 041 612 22 89
 129 Flaigg AG Verpackungstechnik, Langenhagstr. 3, 4147 Aesch, 061 756 99 77, Fax 061 756 99 79
- 130** Flex Precision Plastics Solutions (Switzerland) AG, Sonnenhalde, 5607 Hägglingen, 056 616 93 93, Fax 056 616 93 30
 131 Flyerline Schweiz AG, Landstr. 30, 8595 Altnau, 071 686 84 70
 132 FoamPartner Büttikofer AG, Zetzwillerstr. 763, 5728 Gontenschwil, 062 767 00 00, Fax 062 767 00 01
 133 Fondation POLYVAL, Rte des Dragons 9 - CP 191, 1033 Cheseaux-sur-Lausanne, 021 642 70 70, Fax 021 642 70 77
 134 Fraschina SA, Industrie Sud, 6814 Lamone, 091 605 59 01, Fax 091 605 58 07
 135 Fratelli Roda SA, Zona Industriale 2, 6807 Taverner Lugano, 091 935 75 75, Fax 091 935 75 76
 136 FRIMA-PAC AG, Industrie Buchmatt 25, 3400 Burgdorf, 034 408 11 11, Fax 034 408 11 51
 137 FRIPOO Produkte AG, Hüferen 8, 8627 Grüningen, 044 936 78 28, Fax 044 935 21 89
 138 Früh Verpackungstechnik AG, Allmendstr. 47, 8320 Fehraltorf, 058 258 22 11, Fax 058 258 22 00
 139 Future Print GmbH, Alte Winterthurerstr. 88, 8309 Nürensdorf, 044 809 99 00, Fax 044 809 99 09
- 140** Ganahl AG, Industriestr. 24, 8604 Volketswil, 044 908 32 32, Fax 044 946 17 36
 141 Gantenbein AG, Gartenstr. 13, 4127 Birsfelden, 061 319 97 97, Fax 061 319 97 98
 142 Geisser Innoflex AG, Blumenfeldstr. 12, 9403 Goldach, 071 844 40 80, Fax 071 844 40 88
 143 Geissmann Papier AG, Güterstr. 5, 5605 Dottikon, 056 616 77 77, Fax 056 616 77 78
 144 Glanzmann Veredelungen AG, Hubelweg 5, 2556 Scheuren, 032 356 03 60, Fax 032 356 03 61
 145 Grüter Kunststoff + Formen AG, Grossacherstr. 45, 8634 Hombrechlikon, 055 254 10 40, Fax 055 254 10 41
 146 Haass AG, Hardstr. 47, 4132 Muttenz, 061 467 95 00, Fax 061 467 95 09
 147 HabaPack, Werdenstr. 94a, 9472 Grabs, 081 771 70 00, Fax 081 771 50 00
 148 Haehle Urs W. Ing. HTL, Chemin des Ages 8, 2533 Evilard, 032 322 29 14, Fax 032 322 45 43
 149 Handelsmann Schweiz GmbH, Neumattweg 19, 3067 Boll, 031 302 59 44, Fax 031 302 59 45

Mit Robotertechnik Verpackungen fertigen

KIFA AG investiert in den Verpackungsbereich. «Mit der Installation und Inbetriebnahme der hochmodernen Kistenfabrikationsstrasse treten wir in eine neue Ära ein. Wir können noch schneller und kostenoptimierter für unsere Kunden arbeiten», so Ruedi Heim, Unternehmensleiter der KIFA AG.



Der Roboterarm stellt die Bestandteile der Holzverpackungen in Windeseile her.

Technikinnovation für Kistenherstellung

Traditionell ist die KIFA AG seit beinahe 100 Jahren bei der professionellen Herstellung von Holzverpackungen und -kisten Marktleader in der Schweiz. Diese Stellung wird mit der Investition in die moderne Kistenfabrikationsanlage nicht nur unterstrichen, sondern weiter ausgebaut.

Die Digitalisierung hat auch bei den Handwerksberufen Einzug gehalten. So werden heute Holzverpackungen – egal, ob Serien- oder Einzelanfertigung – am Computer geplant, gezeichnet und dann direkt auf die moderne Produktionsanlage geschickt. Dort werden in Windeseile und durch ausgeklügelte Roboter- und Fertigungstechnik Kisten oder Bestandteile von Kisten hergestellt – und das alles mit Qualitätsholz aus der Region. Es ist imposant, wenn man vor dieser modernen Anlage steht. Nicht alleine die Dimension ist beeindruckend. Es ist vor allem auch die Geschwindigkeit in Kombination mit der höchstmöglichen Präzision, die restlos überzeugt. «Wir werden noch effizienter und schneller sein. Ein Vorteil, der sich für unsere Kunden in der Flexibilität, den Lieferzeiten und schlussendlich auch in attraktiven Preisen niederschlägt», erklärt Claus Bauer, Betriebsleiter, die Investition in den Verpackungsbereich.



Die Anlage mit ihrer hohen Kapazität macht Vieles möglich – auch in Sachen Termine.

1 oder 100 Stück

«Es spielt für uns heute keine Rolle mehr, ob wir für unsere Kunden 1 oder 100 Stück produzieren», beschreibt Jörg Schenk, Projekt-

leiter Verpackungen, die Vorteile der neuen Anlage. Die Grundlagen für eine Verpackung, ob komplex oder einfach, werden im Computer gelegt. Die Erfassung der Daten ist dabei elementar. Denn ab diesem Zeitpunkt wird alles nur noch über digitale Datenwege ausgetauscht. Und das bis zum Schluss, damit dort Verpackungen in höchster Qualität erstellt werden können. «Dieser Schritt ist für unsere Verpackungsabteilung sehr wichtig. Es lohnt sich sicherlich, bei uns ein Angebot einzuholen, ob für eine Einzelverpackung oder für Verpackungsserien», so Jörg Schenk.

KIFA AG
Schützenstrasse 25
8355 Aadorf
Telefon 052 368 41 21
Fax 052 368 41 41

info@kifa.ch
www.kifa.ch

Transport Data Logger TDL 110

Egolf präsentiert die neueste Generation

Das Team der egolf verpackungs ag besteht aus innovativen Verpackungsprofis und ist immer am Puls der technologischen Entwicklungen. Nun präsentieren die Spezialisten mit dem Transport Data Logger TDL 110 die neueste Generation, die mit grossem Leistungspotential und überraschend günstigen Preisen überzeugt. Zuverlässig und preiswert wird das Transportgut nach den Parametern Stoss, Feuchtigkeit, Temperatur und Neigung überwacht. Durch eine mobile Applikation wird zudem die Visualisierung entscheidend vereinfacht.



Überzeugende Vorteile

- Kostengünstige und universell einsetzbare Überwachung Ihres Gutes.
- Individuelle Konfiguration und einfache Integration in Ihre Logistikkette.
- Überprüfbare Nachweise für mögliche Schäden oder Folgeschäden.
- Einfache und intuitive Bedienbarkeit des Loggers für reibungslose Arbeitsprozesse.

Egolf Verpackungs AG
Vulkanstrasse 122
8048 Zürich
Telefon 044 437 90 90
Fax 044 437 90 95

info@egolf.ch
www.egolf.ch

ungewöhnlich gut
– seit 1875

egolf.ch

egolf
packt's

Industrie- + Exportverpackungen
Korrosionsschutz und Logistik-DL

ungewöhnlich gut
– seit 1875

egolf.ch

egolf
packt's

Industrie- + Exportverpackungen
Korrosionsschutz und Logistik-DL

- 150** HAWE Hugentobler AG, Mezenerweg 9, 3000 Bern, 031 335 77 77, Fax 031 335 77 78
 151 Heer Verpackungen, Piccardstr. 19, 9015 St. Gallen, 071 313 94 94, Fax 071 313 94 95
 152 HEIG-VD Packaging Laboratory, Route de Cheseaux 1, 1401 Yverdon, 024 557 62 76, Fax 024 557 64 98
 153 Herba-Plastic AG, Grellingerstr. 37, 4208 Nunningen, 061 795 95 95, Fax 061 795 95 96
 154 Hettler Systeme GmbH, Industriestr. 19, D-72585 Riederich, +49 7123 93696-0, Fax +49 7123 93696-25
 155 HF GmbH Verpackungssysteme, Brühlstr. 40, 9320 Arbon, 071 446 04 05, Fax 071 446 04 59
 156 Hinnen Kartonagen AG, Rütisbergstr. 12, 8156 Oberhasli, 044 851 02 42, Fax 044 851 03 79
 157 hohlflex ag, Moosstr. 13, 9030 Abtwil, 071 313 41 41, Fax 071 311 40 40
 158 Howigra AG, Rutlenstr. 24a, 9413 Oberegg, 071 891 91 88, Fax 071 891 91 39
 159 HUBER Packaging AG, Industriestr. 37, 4147 Aesch, 061 756 13 13, Fax 061 756 13 99
- 160** Hunkeler Systeme AG, Industriestr. 2, 4806 Wikon, 062 745 77 77, Fax 062 745 77 62
 161 hvb Haist Verpackungsberatung, Grabenstr. 21, 8213 Neunkirch, 052 681 39 11, Fax 052 681 30 56
 162 HwR AG, Moos 1, 3772 St. Stephan, 033 729 16 20, Fax 033 729 16 26
 163 ICS Identcode Systeme AG, Sophie-Guyer-Str. 9, 8330 Pfäffikon, 044 952 44 44, Fax 044 952 44 00
 164 ID-Systems AG, Sägeweg 7, 2557 Studen, 032 374 71 11, Fax 032 374 71 10
 165 Identico & Partner AG, Glattalstr. 63, 8052 Zürich, 044 315 65 75, Fax 044 315 65 77
 166 Illapak International SA, Zona Industriale E, 6916 Grancia, 091 960 59 00, Fax 091 960 59 00
 167 Inlopack AG, Güterstr. 8, 4402 Frenkendorf, 061 901 31 41, Fax 061 901 75 55
 168 Innique AG, Hüferen 6, 8627 Grüningen, 043 833 77 33, Fax 043 833 77 34
 169 Interprint AG, Feldwiesstr. 26, 9450 Altstätten, 071 755 75 75, Fax 071 755 75 92
- 170** Ivers-Lee AG, Kirchbergstr. 160, 3400 Burgdorf, 034 421 81 21, Fax 034 421 83 38
 171 JOGA Med AG, Seezelgstr. 6, 8595 Altnau, 071 694 10 20, Fax 071 694 10 21
 172 Jokey-Plastik Gummersbach GmbH, Gutenbergstr. 9, D-51645 Gummersbach, +49 2261 544 1348, Fax +49 2261 544 191348
 173 K+D AG, Schuppisstr. 8, 9016 St. Gallen, 071 282 87 87
 174 Kartonage Hunziker AG, Hauptstr. 296, 4814 Bottenwil, 062 721 24 24, Fax 062 721 27 05
 175 Kern-Etiketten AG, Grubenstr. 4, 8902 Urdorf, 043 455 60 30, Fax 043 455 60 33
 176 Kleiner O. AG Flexible Packaging, Schützenmattweg 26, 5610 Wohlen, 056 618 47 00, Fax 056 618 47 01
 177 Koblenzer Kunststoffwerk GmbH, Hinterofenstr. 23, 5322 Koblenz, 056 267 40 70, Fax 056 246 10 63
 178 Koch AG, Flurhofstr. 154, 9006 St. Gallen, 071 282 21 21, Fax 071 282 21 22
 179 Körner Design, Lehenmattstr. 353, 4052 Basel, 061 683 42 30, Fax 061 683 42 33
- 180** Kriemler Verpackungen AG, Lerchensangstr. 14, 8552 Felben-Wellhausen, 052 765 22 32, Fax 052 765 21 32
 181 Küng-Leibacher & Cie. AG, Luzernerstr. 127, 6014 Littau, 041 250 78 10, Fax 041 250 77 10
 182 Kunststoff-Packungen AG, Irseestr. 5, 8280 Kreuzlingen, 071 677 07 07, Fax 071 677 07 08
 183 Labelcode AG, Usserdorf 1, 4624 Härkingen, 062 388 80 90, Fax 062 388 80 99
 184 Labor Veritas AG, Engimattstr. 11, 8002 Zürich, 044 283 29 30, Fax 044 201 42 49
 185 Lange AG, Steinackerstr. 31, 8902 Urdorf, 044 777 00 30, Fax 044 777 00 31
 186 LerCH HOLZ, 3452 Grünenmatt, 034 432 40 40, Fax 034 432 40 41
 187 Lerchmüller AG, Brunnengässli 1, 5107 Schinznach-Dorf, 056 463 61 11, Fax 056 443 28 76
 188 Leuthardt AG, Hagenastr. 31, 4056 Basel, 061 386 95 25, Fax 061 386 95 29
 189 Lobra AG, Röteli 1, 9425 Thal, 071 880 05 20, Fax 071 880 05 24
- 190** Looser & Braun AG, Zelg 570, 9427 Wolfhalden, 071 880 00 70, Fax 071 880 00 74
 191 LxBxH Zimmermann AG, Giessenstr. 15, 8952 Schlieren, 044 743 80 70, Fax 044 743 80 79
 192 Mafix AG, Elsternweg 2, 4564 Obergerlafingen, 032 675 63 16, Fax 032 675 39 50
 193 Masspack GmbH, Sägereistr. 8, 8217 Wilchingen, 052 681 35 00, Fax 052 681 35 05
 194 Media Mail AG, Hertistr. 23, 8304 Wallisellen, 043 233 44 44, Fax 043 233 44 45
 195 Medipack AG, Mühlentalstr. 184-188, 8200 Schaffhausen, 052 630 36 36, Fax 052 630 36 37
 196 Medisize Schweiz AG, Hakabstr. 5, 8309 Nürensdorf, 044 838 39 39, Fax 044 838 39 00
 197 Meier Verpackungen GmbH, Diepoldsauer Strasse 37, A-6845 Hohenems, +43 5576 7177-0, Fax +43 5576 7177-30
 198 Merosa AG, Weststr. 51, Postfach 9468, 8036 Zürich, 044 463 86 03
 199 Meuwly & Co., Sagi 4, 3324 Hindelbank, 034 411 26 51, Fax 034 411 26 88

Verpackung im Wandel – eine Herausforderung!

Bei der Gestaltung neuer Verpackungen versteht sich die Packpool swiss GmbH als Schnittstelle zwischen Auftraggebern, Kreativagenturen und Druckereien.

Das Unternehmen mit Standorten in Basel und Offenburg in Deutschland sorgt mit einem hochqualifizierten Team von 30 Mitarbeitern für einen reibungslosen Kreativ- und Abstimmungsprozess – von der ersten Verpackungsidee bis hin zur Druckvorlage. Dabei setzt Packpool auf Komplettservice, der Hilfestellungen bei der digitalen Designentwicklung ebenso umfasst wie die Erstellung des farblich verbindlichen Druckmusters oder Dummies.

Packpool steht mit einem Softwarehersteller derzeit in einer Entwicklungspartnerschaft: für den Softwarehersteller der Türöffner in einen neuen Markt, für Packpool die Chance, mit der Optimierung der Freigabeprozesse neue Dienstleistungen für Kunden und Geschäftspartner zu implementieren.



Mit kritischem Blick hält Andreas Brunner, Geschäftsführer der Packpool swiss GmbH, den Folienproof für eine neue Verpackung gegen das Licht. Stimmt der Farbverlauf im Hintergrund? Hat die Food-Abbildung den richtigen Glanz? Mit bedeutenden Markenartiklern und Brands auf der Referenzliste läuft ein Grossteil der Entwürfe neuer Verpackungen für Food und Nonfood weltweit über die Bildschirme und Schreibtische der Packpool-Spezialisten.

Je nach Auftrag setzen sie die Entwürfe in eine Formatzeichnung um, passen Texte und Elemente ein, erstellen Reinzeichnungen und übernehmen das Änderungsmanagement. Für diesmal ist der Geschäftsführer von Packpool mit dem Ergebnis zufrieden.

Bald schon wird die Verpackung im neuen Outfit im Supermarkt Premiere haben.

Der erste Eindruck zählt

Verpackung – das ist heute weit mehr als eine hübsche Hülle zum Schutz des Inhalts. Im Werben um die Gunst des Verbrauchers erfüllt sie gleich mehrere wichtige Aufgaben.

Hat sich der Kunde bereits auf eine Marke festgelegt, möchte er «sein» Produkt in der bunten Vielfalt des Angebots auf Anhieb wiedererkennen. Aber auch Unentschlossene kaufen auf Sicht: Gefällt das Äussere und verspricht es zugleich, dass die Erwartungen an die Güte des Inhalts erfüllt werden, ist der erste Schritt zur Kaufentscheidung getan. Zudem muss die Verpackung heute darüber hinaus eine Fülle an Informationen bieten. Zum einen die vom Gesetzgeber geforderten oder solche, die noch mehr über das Produkt aussagen.

Das sind Herausforderungen, die noch an Bedeutung gewinnen werden und ein Ende ist diesbezüglich noch lange nicht in Sicht. Denken wir an das neulich getroffene Handelsabkommen CETA zwischen der EU und Kanada.

Die Diversitäten und die Anzahl der Verpackungen nehmen stetig zu. Die Zeiten für die Einführung am Markt oder Änderungen verkürzen sich. Dank grosser Flexibilität innerhalb der Supply Chain wird heute schon vieles ermöglicht. Aber irgendwann kommen diese Ressourcen an ihre natürliche Grenzen. Was dann? «Die grösste Herausforderung sehe ich in der Bereitstellung von Informationen zum richtigen Zeitpunkt am richtigen Ort. Trotz Einsatz digitaler Workflows und bester Kommunikationsmittel bin ich noch immer erstaunt, wie viele Extrarunden bei der Erstellung von Verpackungen gedreht werden. Manche sind wichtig, andere vermeidbar», sagt Andreas Brunner.

Was bedeutet das für die Hersteller: Nicht nur, dass die Verpackung Unterscheidungsmerkmal und Imageträger ist – misslingt der Auftritt, kann das ohne Weiteres das Aus für ein Produkt bedeuten. «Insbesondere in der Lebensmittelindustrie, wo viele in Qualität und Preis vergleichbare Waren auf dem Markt sind, wählen Käufer gerne nach subjektiv empfundenem Gefallen», weiss Andreas Brunner. «Die Hülle erfüllt eine funktionale Aufgabe und gewinnt als Marketinginstrument immer mehr an Bedeutung.» Also stecken nicht nur grosse Markenartikler, sondern auch kleine und mittelständische Produzenten vergleichsweise grossen Aufwand in die Gestaltung und Herstellung ihrer Verpackungen.

Sind Markt- und Zielgruppenforschung abgeschlossen und Trends analysiert, wird sich Entwurf für Entwurf an das Ergebnis heran gearbeitet, werden Änderungen diskutiert und umgesetzt, bis schliesslich ein von den Entscheidern freigegebenes Muster in die Produktion geht.

Reibungsverluste vermeiden

Für alle am Gestaltungs- und Entwurfsprozess Beteiligten endet damit ein in der Regel intensiver Abstimmungsprozess. Keine Frage, dass es hier auf eine genaue Kommunikation ankommt und dass nur ein sorgfältiges Änderungsmanagement in der vorgegebenen Zeit zu einem gelungenen Ergebnis führt. Denn Fehlerquellen lauern überall: Nicht selten sind mehrere Versionen des Verpackungsentwurfs im Umlauf, werden Korrekturen auf unterschiedliche Weise dokumentiert und weitergegeben, führen Änderungen an der einen Stelle zu negativen Auswirkungen an einer anderen.

Je grösser das Unternehmen, desto mehr Personen sind ausserdem an der Freigabe beteiligt. In kleinen, kundenbezogenen Teams sorgen die Packpool-Mitarbeiter für Struktur und versuchen, maximal flexibel auf allen Input einzugehen. Den gesamten Workflow immer weiter zu optimieren, sieht man bei Packpool als wichtige Aufgabe. «Unsere Kunden haben erkannt, dass hier ein grosses Potenzial an Effizienzsteigerung liegt», sagt Brunner. «Deswegen sind wir immer auf der Suche nach der noch besseren Lösung.»

Mit der Software wird Packpool seinen Kunden zukünftig ein Tool zur Verfügung stellen, das den gesamten Kommunikationsprozess vereinfacht: Keine Doppelerfassung von Metadaten, reduzierte Darstellung via Webbrowser.

Der Zugriff auf die Daten erfolgt in Echtzeit und unabhängig vom Standort der Beteiligten. Die Software setzt auf Standards, was für Packpool ebenso ein Entscheidungskriterium ist, weil es ein hohes Mass an Sicherheit und Transparenz verspricht. «Damit erfüllen wir genau den Handlungsbedarf, den der Kunde bei der Qualitätssicherung erkannt hat», ist sich Brunner sicher. «Änderungen werden nachvollziehbar und Fehler vermieden, was letztlich Zusatzaufwand und Kosten spart.»

Packpool swiss GmbH
Nauenstrasse 41
4052 Basel
Telefon 061 201 10 20
Fax 061 201 10 21

brunner@packpool.ch
www.packpool.ch

Wir lieben Präzision – in Form und Farbe!

Wenn Ihnen die Qualität Ihrer Verpackungen und Drucksachen am Herzen liegt, sprechen Sie mit uns!

Wir bieten Ihnen Lösungen in der Druckvorstufe (Lithografie, Artwork, Change Management), Fotografie, Dummy/Mock-up sowie Druckberatung und Daten-Management. Wir arbeiten nach dem Qualitätsstandard der **ISO Norm 9001** und sind ein **GMP auditiertes** Unternehmen.

Tel. 061 201 10 20 | Email: info@packpool.ch | www.packpool.ch

PACKPOOL.
SWISS



- 200** Model AG, Industriestr. 30, 8570 Weinfelden, 071 626 71 11, Fax 071 626 17 30
 201 Model Emballages SA, Z.I. Le Devin, 1510 Moudon, 021 905 85 00, Fax 021 905 85 01
 202 MONOPAC AG, Thayngerstr. 27, 8207 Schaffhausen, 052 644 02 02, Fax 052 644 02 03
 203 Mopac modern packaging AG, Oeleweg 4, 3457 Wasen i.E., 034 437 77 77, Fax 034 437 77 00
 204 Morgan Sindall Professional Services AG, Badenstr. 3, 4057 Basel, 061 335 30 30, Fax 061 335 30 50
 205 MP Multipack AG, Nordstr. 14, 4665 Oftringen, 062 788 20 80, Fax 062 788 20 88
 206 Müller AG Plastics, Falkensteinerstr. 4, 4132 Muttenz, 061 467 93 93, Fax 061 467 93 99
 207 Müller Kartonagen AG, Am Linthli 6, 8752 Näfels, 055 618 40 00, Fax 055 612 43 18
 208 NEUE Etiketten AG, Willestr. 9, 8957 Spreitenbach, 056 618 35 00, Fax 056 618 35 04
 209 Neuhaus AG, Mülligerstr. 80, 5210 Windisch, 056 448 99 22, Fax 056 441 70 14
- 210** Neumeyer AG, Landstr. 60, 5426 Lengnau, 056 266 50 50, Fax 056 266 50 51
 211 Nicopac Verpackungssysteme + Industriefotografie, Im Obersteig 4a, 8840 Einsiedeln, 055 412 79 76, Fax 055 412 79 77
 212 Nordpack AG, Fabrikstr. 2, 5037 Muhen, 062 737 21 30, Fax 062 737 21 39
 213 Novindustria AG, Gewerbestr. 1, 4450 Sissach, 061 976 70 70, Fax 061 976 70 71
 214 Oeschger Verpackungsservice AG, Schwimmbadstr. 43, 5430 Wettingen, 056 437 35 50, Fax 056 437 35 55
 215 Offsetdruckerei Schwarzach GmbH, Hofsteigstr. 104, A-6858 Schwarzach, +43 5572 3808, Fax +43 5572 58829
 216 Oliveri Verpackungstechnik GmbH, Industriestr. 9, D-79805 Eggingen, +49 7746 2081, Fax +49 7746 2121
 217 OMNIPACK AG, Martinsbruggstr. 85, 9016 St. Gallen, 071 228 43 83, Fax 071 228 43 80
 218 Pack Shop Genève, 124, Ch. du Pont-du-Centenaire, 1228 Plan-les-Ouates, 022 794 33 44, Fax 022 794 70 33
 219 Pack Shop Romandie SA Succursale Pack Shop Lausanne, Rte de Neuchâtel 8, 1032 Romanel-sur-Lausanne, 021 731 51 31, Fax 021 731 13 81
- 220** Packexport AG, Auhafenstr. 117, 4132 Muttenz, 061 319 60 00, Fax 061 319 60 01
 221 Packmat AG, Haslistr. 41, 4601 Olten, 062 296 27 26, Fax 062 296 27 27
 222 Packservice Schweiz AG, Lohagstr. 15, 4133 Pratteln, 061 813 60 70, Fax 061 813 60 77
 223 Pago AG, Werdenstr. 85, 9472 Grabs, 081 772 35 11, Fax 081 772 36 55
 224 PanGas AG, Industriepark 10, 6252 Dagmersellen, 0844 800 300, Fax 0844 800 301
 225 Parco-Pack AG, Kastanienweg 5, 9402 Mörschwil, 071 868 60 80, Fax 071 868 60 86
 226 PAWI Verpackungen AG, Grüzefeldstr. 63, 8411 Winterthur, 052 234 42 42, Fax 052 232 11 17
 227 PEG Kartonagen AG, Birmensdorferstr. 20, 8902 Urdorf, 044 734 02 22, Fax 044 734 09 27
 228 Perlen Packaging Perlen Converting AG, Perlenring 3, 6035 Perlen, 041 455 88 00, Fax 041 455 88 01
 229 Permapack AG, Reitbahnstr. 51, 9401 Rorschach, 071 844 12 12, Fax 071 844 12 13
- 230** Persiehl H.O. Wanfried GmbH & Co. KG, Vor dem Untertor, D-37281 Wanfried, +49 5655 987-0, Fax +49 5655 987-147
 231 PetroplastVinora AG, Feldrietstr. 8, 9204 Andwil, 0848 811 001, Fax 0848 811 002
 232 Plastic AG, Industriestr. 6, 7310 Bad Ragaz, 081 303 57 00, Fax 081 303 57 99
 233 Plasticase AG, Binzackerstr. 37, 8623 Wetzikon ZH, 044 931 30 30, Fax 044 931 30 40
 234 Plastifil SA, Piazza Roncàa 2, 6850 Mendrisio, 091 640 54 24, Fax 091 640 59 29
 235 Polystanz AG, Hofstr. 11, 9424 Rheineck, 071 886 49 79, Fax 071 886 49 70
 236 Post CH AG, PostLogistics, Wankdorfallee 4, 3030 Bern, 0848 888 888
 237 Prävag AG, Sägestr. 73, 3098 Köniz-Bern, 031 972 33 88, Fax 031 972 33 89
 238 Promail AG, Im Schossacher 13, 8600 Dübendorf, 044 821 82 72, Fax 044 821 82 90
 239 Prontopack AG, Mühlenalstr. 184-188, 8200 Schaffhausen, 052 630 36 36, Fax 052 630 36 37
- 240** Propack S.p.A., Via Genova 5b, I-10098 Rivoli, +39 11 950 77 77, Fax +39 11 950 78 00
 241 QualiVision AG, Seestr. 64, 8942 Oberrieden, 043 500 55 00, Fax 043 500 55 01
 242 Quenzer Walter R. AG, Neustr. 49, 5430 Wettingen, 056 437 60 30, Fax 056 437 60 31
 243 Rhenus Logistics AG, Wiesendamm 4, 4019 Basel, 061 639 37 37, Fax 061 639 37 77
 244 ric packaging group Limmatdruck I Zeiler AG, Gartenstadtstr. 5, 3098 Köniz, 031 978 11 11, Fax 031 978 15 76
 245 Rondo AG, Gewerbestr. 11, 4123 Allschwil, 061 486 87 87, Fax 061 486 87 50
 246 RonTech AG, Rheinstr. 59, 7012 Felsberg, 081 257 01 00, Fax 081 257 01 01
 247 Ruba Thermoplast AG, Bummerten 25, 4315 Zuzgen, 061 871 08 08, Fax 061 871 08 47
 248 Sack Container AG, Unterdorfstr. 26, 5707 Seengen, 062 849 02 02, Fax 062 849 02 03
 249 Sanpac SA, Rue des Champs-Lovats 18, CP 1324, 1401 Yverdon, 024 473 20 00, Fax 024 473 20 01

**Schaumstoff
Verpackungstechnik**

vibraplast

Lärmschutz / Schwingungsisolation
 Gummitechnik / Kunststoffe
 Antriebstechnik / Schläuche

Vibraplast AG
 Wittenwilerstrasse 25 / 8355 Aadorf
 Telefon 052 368 00 50 / Fax 052 368 00 51
 info@vibraplast.ch / www.vibraplast.ch

Schweizer Verpacker auf zwei Kontinenten

Am 1. Januar 1977 gründete Werner Zaugg die Zaugg Emballeur AG als Verpackungsfirma für Exportgüter. Mit Weitsicht und grossem Enthusiasmus wurden im kurz zuvor stillgelegten Gaswerkareal eine 300 m² grosse Werkhalle und zwei Büros gemietet. Das erwies sich bereits damals als idealer Standort für das Verpacken von grossen und sperrigen Gütern, da es auch über einen eigenen Bahnanschluss verfügte.



Die kleine Firma wuchs dank der goldenen 80er Jahre zu einer respektablen Grösse mit teilweise bis zu 80 Mitarbeitern an. Dieses Wachstum verlangte auch nach neuen Räumlichkeiten, die im Jahr 1982 ebenfalls im Gaswerkareal bezogen werden konnten.

Werner Zaugg bewies im Jahr 1985 ein weiteres Mal grosse Weitsicht, als er sich entschied, die damals renovationsbedürftigen Gebäude zu kaufen anstatt zu mieten. In den teilweise aufwändig renovierten Gebäuden sind über 50 Firmen als Mieter beheimatet. Der Bereich Liegenschaften bildet heute das Rückgrat der Zaugg Emballeur AG.

Auf Wunsch der Grosskunden gründete die Zaugg Emballeur AG per 1. Juli 1991 die Filiale Seeland mit Sitz in Brügg, welche dann per 1. Juli 1996 nach Biel umzog und in Filiale Biel umbenannt wurde.

Seit 40 Jahren stellt die Zaugg Emballeur AG erfolgreich qualitativ hochstehende Verpackungen für den Export her. Nebst der eigentlichen Verpackungsarbeit wurde in den letzten Jahren der Service und Zusatznutzen für die Kunden immer wichtiger. Dazu hat die Zaugg Emballeur AG bereits 2009 ein eigenes Informationssystem entwickelt.

Das Informationssystem ist ähnlich aufgebaut wie die bekannten Track and Trace-Systeme der Kurier- und Paketdienste. Vom Eintreffen der Ware über die Verpackungsherstellung bis zur Abholung kann sich der Versender sofort ein Bild vom Status seines Auftrages machen. Selbstverständlich ist das Informationssystem mit dem ERP verbunden, was eine zwingende Voraussetzung für einen schnellen Informationsfluss ist.

Aufgrund der sich ändernden Wirtschaftslage hat sich der Verwaltungsrat 2011 entschieden, eine eigenständige Verpackungsfirma in China zu eröffnen. Die Zaugg (Changzhou) Packaging Co. Ltd ist seit dem 21. Februar 2012 operativ tätig und sollte rechtzeitig zum 40-jährigen Jubiläum des Mutterhauses finanziell auf eigenen Beinen stehen können. Die Zaugg Emballeur AG ist somit der einzige Schweizer Verpacker, der auf zwei Kontinenten mit eigenen Betrieben aktiv ist.



Die Zaugg Emballeur AG wurde während 39 Jahren von Werner Zaugg als Verwaltungsratspräsident mit Weitsicht und unternehmerischem Geschick geführt. Die gesamte Belegschaft freut sich, den runden Geburtstag zusammen mit dem Firmengründer und den treuen Kunden bei diversen Anlässen zu feiern.

Zaugg Emballeur AG
Ballonstrasse 16
8952 Schlieren
Telefon 044 732 36 36
Fax 044 732 36 00



info@zauggag.com
www.zauggag.com

Wir verpacken nicht die ganze Welt, aber sonst fast alles



Zaugg Emballeur AG
Werk Zürich
Ballonstrasse 16
8952 Schlieren

Tel. +41 (0)44 732 36 36
Fax +41 (0)44 732 36 00
E-Mail: info@zauggag.com

Zaugg Emballeur AG
Werk Biel
Längfeldweg 111a
2504 Biel

Tel. +41 (0)44 732 36 60
Fax +41 (0)44 732 36 00
E-Mail: info@zauggag.com



www.zauggag.com

- 250** Säuberlin & Pfeiffer SA, Ch. des Asses 101, 1618 Châtel-St-Disen, 021 925 42 00, Fax 021 925 42 42
 251 Schlatter Plastic AG, Niederstettenstr. 8, 9536 Schwarzenbach, 071 850 29 21, Fax 071 850 61 55
 252 Sealed Air S.r.l., Via Trento 7, I-20017 Passirana di Rho, +39 2 9332 613, Fax +39 2 9332 634
 253 Seifert Kartonagen GmbH, Birmensdorferstr. 20, 8902 Urdorf, 043 817 33 80, Fax 043 734 09 27
 254 Selfix AG, Industriestr. 53, 8112 Otelfingen, 044 308 66 88, Fax 044 308 66 99
 255 Selig Schweiz AG, Bahnhofstr. 11, 8172 Niederglatt, 044 851 50 60, Fax 044 851 50 51
 256 Seufert Transparente Verpackungen GmbH, Hans-Sachs-Str. 3, D-63110 Rodgau, +49 6106 6903-0, Fax +49 6106 6903-5011
 257 SIG Combibloc Systems GmbH, Rurstr. 58, D-52441 Linnich, +49 2462 790
 258 SIGTECH AG Kennzeichnungstechnik mit Automation, Hauptstr. 72, 5037 Muhen, 062 738 32 32, Fax 062 738 32 42
 259 Silac AG, Kunststoffwerk, 8844 Euthal, 055 418 44 00, Fax 055 418 44 01
- 260** SK Etikettenfabrik AG, Flurhofstr. 154, 9006 St. Gallen, 071 282 21 26, Fax 071 282 21 22
 261 Smurfit Kappa Swisswell AG, Industriestr. 1, 4313 Möhlin, 061 855 61 61, Fax 061 855 62 62
 262 Soldati AG, Hasliring 1, 6032 Emmen, 041 269 50 90, Fax 041 269 50 91
 263 SQTS - Swiss Quality Testing Services, Grünastr. 23, 8953 Dietikon, 058 577 10 00, Fax 058 577 10 10
 264 Stäger & Co. AG, Luzernerstrasse, 5630 Muri, 056 675 73 73, Fax 056 675 73 74
 265 Stanley Works (Europe) GmbH, In der Luberzen 42, 8902 Urdorf, 044 755 60 70, Fax 044 730 70 67
 266 Stärke-Moser GmbH, Wiesenstr. 10, 9327 Tübach, 071 841 44 55, Fax 071 841 44 05
 267 Stemmer Imaging Schweiz AG, Eichenstr. 2, 8808 Pfäffikon, 055 415 90 90, Fax 055 415 90 91
 268 STI - Grebenhain Display + Verpackung GmbH, Industriegebiet Oberwald, D-36355 Grebenhain, +49 6644 88 0, Fax +49 6644 88 132
 269 STI - Gustav Stabernack GmbH, Richard-Stabernack-Str. 1, D-36341 Lauterbach, +49 6641 81-0, Fax +49 6641 81-407
- 270** STI-Gustav Stabernack GmbH, Aeschengraben 13, 4051 Basel, 061 273 36 47, Fax 061 273 36 26
 271 Straub-Verpackungen GmbH, Donaueschinger-Str. 2, D-78199 Bräunlingen, +49 771 9202-0, Fax +49 771 9202-400
 272 Strico AG SATO-Distribution, Allmendstr. 14, 8320 Fehraltorf, 043 377 30 10, Fax 043 377 30 11
 273 Strico AG Strichcode-Kennzeichnung, Allmendstr. 14, 8320 Fehraltorf, 043 377 30 10, Fax 043 377 30 11
 274 Südpack Bioggio SA, via Mulini, 6934 Bioggio, 091 874 82 00, Fax 091 874 82 01
 275 Südpack Europe AG, Blegistr. 7, 6342 Baar, 041 767 31 11, Fax 041 767 31 10
 276 Supermatic Kunststoffverpackungen GmbH, Ackerstr. 46, 8610 Uster, 044 941 33 22, Fax 044 941 33 24
 277 swiss holographic solutions gmbh, Baslerstr. 102, 8048 Zürich, 044 377 82 82
 278 Swisscarton, Entfeldstr. 11, 5001 Aarau, 062 823 07 72, Fax 062 823 37 84
 279 Swisssack AG, Industriestr. 53, 9443 Widnau, 071 722 85 85, Fax 071 722 85 84
- 280** SwissPrimePack AG, Oberrietstr. 53/55, 9450 Altstätten, 071 757 71 11, Fax 071 757 71 10
 281 TAMPOPRINT AG, Lingwiesenstr. 1, D-70825 Korntal-Münchingen, +49 7150 928-0, Fax +49 7150 928-400
 282 Tanner & Co. AG Verpackungstechnik, Industriestr. 3, 5616 Meisterschwanden, 056 676 67 67, Fax 056 676 67 68
 283 Taracell AG, Fahrbachweg 1, 5444 Künten, 056 485 92 00, Fax 056 485 92 05
 284 Taroplast AG, Oberneuhofstr. 9, 6340 Baar, 041 766 10 10, Fax 041 766 10 20
 285 TEAG Textil-Emballagen AG, Reinacherstr. 101, 4018 Basel, 061 337 89 89, Fax 061 337 89 80
 286 Temmentec AG, Lütoldstr. 6, 3454 Sumiswald, 034 432 61 11, Fax 034 432 61 91
 287 Tetra Pak (Schweiz) AG, Europastr. 30, 8152 Glattbrugg, 044 804 66 00, Fax 044 804 66 50
 288 Toel Recycling AG, Ringstr. 14, 8600 Dübendorf, 044 801 10 00, Fax 044 801 10 01
 289 ToKra GmbH, Hinterbergstr. 11, 6330 Cham, 041 741 65 65, Fax 041 741 65 66
- 290** Toshiba Tec Switzerland AG, Herostr. 7, 8048 Zürich, 044 439 71 71, Fax 044 439 71 72
 291 Tovenna AG, Lohwis-Str. 52, 8123 Ebmatingen, 044 982 21 42, Fax 044 982 21 43
 292 Tracomme AG, Dorfstr. 8, 8906 Bonstetten, 044 709 07 07, Fax 044 709 07 70
 293 Tradepack AG, Industrie Winkel 19, 8637 Laupen, 055 256 00 20, Fax 055 256 00 22
 294 TransPak Schweiz AG, Oberebenstr. 43, 5620 Bremgarten, 061 711 73 56, Fax 061 711 53 57
 295 Tschudi + Cie AG, Bahnhofstrasse, 8754 Netstal, 055 646 26 26, Fax 055 646 26 27
 296 Tschudin Verpackungen, Benzburweg 30a, 4410 Liestal, 061 921 94 09
 297 Türmerleim AG, Hauptstr. 15, 4102 Binningen, 061 271 21 66, Fax 061 271 21 74
 298 Uhlmann Höfliger Schweiz GmbH, Talstr. 40, 4144 Arlesheim, 061 702 23 70, Fax 061 702 23 73
 299 Urech Max AG Lager- und Fördertechnik, Parallelstr. 4, 5606 Dintikon, 056 616 70 10, Fax 056 616 70 20
- 300** Varipack AG Papier- und Folienveredlung, Ruessenstr. 7, 6340 Baar, 041 766 12 50, Fax 041 766 12 59
 301 VC999 Verpackungssysteme AG, Melonenstr. 2, 9100 Herisau, 071 353 59 00, Fax 071 353 59 01
 302 Vetropack Holding AG, Schützenmattstr. 48, 8180 Bülach, 044 863 31 31, Fax 044 863 31 21
 303 VIA MAT PACKSAFE AG, Steinackerstr. 45, 8302 Kloten, 043 488 99 11, Fax 043 488 99 01
 304 Vinota GmbH, Seetalstr. 4, 5630 Muri, 056 664 23 36, Fax 056 664 43 00
 305 VLI-Schweiz, Postfach, 4002 Basel, 032 511 94 01, Fax 032 571 94 02
 306 Vogel Verpackungen AG, Hauptstr. 77, 4243 Dittingen, 061 761 40 80, Fax 061 761 42 30
 307 Vogt Edwin Siebdruck/Beschriftungen, Auf der Schanz, 4437 Waldenburg, 061 961 95 55, Fax 061 961 95 54
 308 VTT AG, Hardstr. 47, 4132 Muttenz, 061 717 98 98, Fax 061 717 98 90
 309 Walsler Kunststoffwerk AG, Reutistr. 32/34, 8575 Istighofen-Bürglen, 071 633 22 55, Fax 071 633 29 50
- 310** Weber Verpackungen, Neue Bahnhofstr. 8, 5737 Menziken, 062 765 53 53, Fax 062 765 53 30
 311 Weidinger GmbH, Täfernstr. 29, 5405 Baden, 056 483 25 35, Fax 056 483 25 36
 312 Wickels Papierveredelungs-Werke Buntpapierfabrik GmbH, Jahnstr. 34-36, D-90763 Fürth, Bay, +49 911 97171-0, Fax +49 911 97171-50
 313 Wilux Print AG, Rosswiesstr. 25, 8608 Bubikon, 055 253 24 24, Fax 055 253 24 25
 314 Witz Günter AG, Althardstr. 83, 8105 Regensdorf, 044 840 44 40, Fax 044 840 30 29
 315 Wolfensberger AG Verpackungslösungen, Stationsstr. 31, 8306 Brüttisellen, 044 805 99 50, Fax 044 833 35 20
 316 zaugg maschinenbau ag, Parkstr. 22, 5012 Schönenwerd, 062 858 85 85, Fax 062 858 85 86
 317 Zetes autold Systems AG, Pünten 4, 8602 Wangen, 044 823 16 16, Fax 044 823 16 17



eliaslusti
 VERPACKUNGSSYSTEME
 www.eliaslusti.ch *Mit Profil*

sanstrap®
Dehnbänder



Die spannende Lösung
 für interne Transporte



Elias Lusti AG
 Hubstrasse 101, CH-9500 Wil/SG
 Tel. 071 911 08 46, Fax 071 911 06 86
 info@eliaslusti.ch, www.eliaslusti.ch

spannend
 griffig
 effizient

Treffpunkt der Logistik- und Verpackungsbranche

Die Logistik- und Verpackungsmessen Schweiz finden vom 11.–12. April 2018 in Zürich statt. Die Veranstaltung besteht aus den vier Einzelmessen Logistics & Distribution, Empack, Packaging Innovations und Label&Print. Für 2018 erwartet der Veranstalter erneut über 5000 Besucher. Branchen-Key-Player wie SSI Schäfer AG, Permapack AG und Videojet Technologies Suisse GmbH sind wieder dabei.



Auch Tobias Sommer, Geschäftsführer von Prodingler Verpackung, ist vom Event überzeugt: «Die Empack ist eine wichtige Plattform für Marketing und Kundenpflege sowie zur Anbahnung von neuen

Kontakten. Zwei Tage konzentriertes Business ist für uns ideal. Auch die Kombination mit der Logistics & Distribution finden wir positiv.

Das bringt uns neue Besucher an den Stand. Wir hatten gute Gespräche und interessante Anfragen. Insofern hat sich die Investition in die Messe gelohnt.»

Auch für die Besucher sind die Logistik- und Verpackungsmessen ein fixes Datum im jährlichen Eventkalender. 80 Prozent der befragten Personen planen die Veranstaltung im 2018 zu besuchen. Sie sind auf der Suche nach Themen wie Lagerlösungen, Verpackungsmaschinen, Verpackungsdesign und Markierungssystemen. Zu den Hauptzielen auf der Messe zählt das Entdecken von Trends sowie der Besuch von bestehenden und potentiellen Lieferanten.

Neues ist ebenfalls geplant: Ein angepasstes Hallenlayout sieht breite Hauptgänge vor. Diese laden den Besucher zu einem längeren Verweilen ein. Catering-Zonen ermöglichen Networking in einem ungezwungenen Rahmen.

Das bewährte Rahmenprogramm, wie beispielsweise die Verleihung des Swiss Packaging Awards, wird ergänzt durch einen Showroom mit Produktpräsentationen.

Kostenloser Messebesuch:
Einladungscode 3130 auf www.logistics-packaging.ch

Easyfairs Switzerland GmbH
St. Jakobs-Strasse 170a
4132 Muttenz
Telefon 061 228 10 00
Fax 061 228 10 09

schweiz@easyfairs.com
www.logistics-packaging.ch

Schweizer Treffpunkt der Logistik- und Verpackungsbranche

- 11. - 12. April 2018 Messe Zürich
- Vier Messehallen | rund 300 Aussteller | mehr als 5'000 Besucher

Besuchergruppen	Ausstellerindustrien
Lebensmittel- & Getränkeindustrie Logistikdienstleistung Grosshandel, Handel, Vertrieb Pharma- & Kosmetikindustrie Maschinenbau	Verpackungsmaschinen- & geräte Logistik, Distribution, Transport Primär- & Sekundärverpackungen Etikettierungs- & Markierungstechnik



Fragen? Kontaktieren Sie unsere Verkaufsberater oder www.logistics-packaging.ch

Nicola Lüthi (Logistics & Distribution, Empack) nicola.luethi@easyfairs.com +41 61 228 10 07	Alexander Glombik (Packaging Innovations, Label&Print) alexander.glombik@easyfairs.com +41 61 228 10 31
--	---

Vollendete Verpackungskompetenz

Wer seine Güter sicher verpacken möchte, ist bei der KIFA AG gut beraten. Der Verpackungsspezialist gehört seit Jahrzehnten zu den innovativsten Unternehmen im Bereich Holzverpackungen. Ob als Serie oder individuell entworfen – KIFA-Verpackungen überzeugen durch Funktionalität und faire Preise.



Die von KIFA entwickelten Hightech-Systemverpackungen sind universell einsetzbare Transportverpackungen für Industrie und Handel.

Als Spezialist für Verpackungen bietet die KIFA AG alles aus einer Hand: von allen erdenklichen Holzverpackungen, Spezialkisten, Paletten und sämtlichem Zubehör bis hin zu kompletten Verpackungslösungen inklusive Verpackungsservice. Selbstverständlich fertigt das Traditionsunternehmen auch massgenaue Transportverpackungen für Güter aller Art und Grössen.



Der KIFA-Verpackungsservice sorgt für optimalen Rundumschutz – wie hier beispielsweise für ein Raketenbauteil.

Serien- und Massverpackungen

Kundenspezifische Transportverpackungen aus Holz und Wellpappe für Land-, See- und Luftfracht konzipiert und realisiert die

KIFA AG hauptsächlich für Industrie und Grossunternehmen. Ob individuelle Massverpackungen in allen erdenklichen Grössen und Formen oder Serienverpackungen – jedes Gut wird stets optimal verpackt. Abgestimmt auf Produkt, Transportweg und Spezifikationen erzielt das KIFA-Team mit möglichst wenig Material das beste Kosten-Schutz-Verhältnis.

Systemverpackungen – umfassender Schutz

KIFA-Systemverpackungen bieten den perfekten Schutz für sämtliche Güter. Das durchdachte System mit intelligent konzipierten Schutzeinlagen sichert Kundenprodukte für alle Transportwege – ob zu Land, zu Wasser oder in der Luft.

Die von KIFA entwickelten Hightech-Systemverpackungen sind universell einsetzbare Transportverpackungen für Industrie und Handel.

KIFA-Verpackungsservice rechnet sich

Die Verpackungsspezialisten messen die Güter direkt beim Kunden aus, transportieren sie ins unternehmenseigene Verpackungszentrum, verpacken dort fachgerecht und verladen auf Wunsch gleich in den dafür vorgesehenen Container. Die Spezialisten verpacken auch direkt beim Kunden – denn in den meisten Fällen ist es kostengünstiger, schneller und sicherer, den professionellen Service der KIFA-Profis zu nutzen, als die Waren selbst zu verpacken.



KIFA konzipiert und fertigt Transportverpackungen in allen erdenklichen Grössen und Formen zum besten Kosten-Schutz-Verhältnis.

KIFA-Vorteile, die überzeugen

- Verpackungsservice: Von der Planung bis zur Lieferung verpackt KIFA alle Güter sicher zum besten Kosten-Schutz-Verhältnis.
- Vor-Ort-Verpacken: Das Verpacken beim Kunden senkt dessen Fixkosten im Betrieb.
- Verpackungszentrum: KIFA verpackt schnell und sicher in einem der grössten Verpackungszentren der Schweiz auf 2400 Quadratmetern und mit modernster Infrastruktur.
- Fachwissen: KIFA-Kunden profitieren vom langjährigen Know-how der Verpackungsspezialisten.

KIFA AG
Schützenstrasse 25
8355 Aadorf
Telefon 052 368 41 21
Fax 052 368 41 41

info@kifa.ch
www.kifa.ch

SICHER UND SCHNELL VERPACKEN



Nah bei Ihnen. Wir begleiten Sie im gesamten Verpackungsprozess nur mit einem einzigen Ziel, Ihre Produkte und Güter effizient und sicher zu verpacken. Wir sind Ihr Verpackungsspezialist.



1,2,3... FERTIG!

Ab bereits einem Stück produzieren wir Holzverpackungen auf unserer modernen Kistenfabrikationsstrasse. Und das direkt ab digitalen Daten. Kundenvorteile liegen auf der Hand: schnell, effizient und zu attraktiven Konditionen – und alles in bester Schweizer Qualität.

HOLZVERPACKUNGEN À LA CARTE

Verpackungsservice, Einzel- und Serienverpackungen, Mehrwegverpackungen, komplexe Verpackungslösungen, Massverpackungen, Logistkbegleitung, Lagerhaltung und -bewirtschaftung



VON A BIS Z – VON DER PLANUNG BIS ZUR LIEFERUNG

1



Exakte Planung

Unsere Planungen sind exakt und garantieren reibungslose Abläufe.



Rundum-Service

Wir holen ab, verpacken und bringen – alles aus einer Hand.



Passgenau stauen

Zeit und Platz ist Geld. Wir verpacken und stauen platzsparend.



Rundum-Schutz

Wir schützen Güter vor allen Einflüssen – professionell und sicher.



Nichts ist unmöglich

Wir verpacken Güter aller Art und Grössen individuell und sicher.



Verpacken vor Ort

Unsere Verpackungs-Spezialisten verpacken auch bei Ihnen vor Ort.



Beschriftung

Wir übernehmen die vorschriftsmässige Beschriftung und erledigen alle Formalitäten.



Einfaches Handling

Ob mit Hubstapler, Kran oder Rolli – wir stimmen die Verpackungen auf Ihren Arbeitsablauf ab.

DIENSTLEISTUNGEN

- Individuelle Verpackungskonzepte
- Fachgerechter Korrosionsschutz
- Verpackungslösungen zu günstigen Preisen
- Ökologisch optimale Verpackungen
- Verpacken beim Kunden

- Industrielle Produktion
- Verpackungen im Reinraum
- Lagerung / Just-in-time-Lieferung
- Grosser Fuhrpark / Logistikservice
- Abholung beim Kunden

Profitieren Sie von unserem Verpackungsservice. Was auch immer Sie verpacken oder transportieren möchten – unsere Spezialisten sind gerne für Sie da. Vereinbaren Sie am besten gleich einen Beratungstermin unter 052 368 41 21.

KIFA – natürlich gut verpackt.

Ein Dienstleistungsunternehmen

Firmenphilosophie

Der Ursprung der ERBO-Firmengruppe reicht ins Jahr 1912. Die Firmen befinden sich immer noch im Besitz der Gründerfamilien und werden bis heute auch von Mitgliedern der Eigentümerfamilie geführt. Die Firmenphilosophie heisst denn auch Kontinuität – Flexibilität – Effektivität.

Wenn Sie mit einem konkreten logistischen Projekt zur Ernst Böhlen Logistik AG kommen, können Sie davon ausgehen, dass der Grundsatzentscheid JA/NEIN sehr rasch gefällt ist. Nach einem JA werden wir bei Bedarf auch zu unkonventionellen (ggf. vorläufigen) Lösungen Hand bieten. Bestehende Abläufe werden laufend analysiert und optimiert, sodass auch nach jahrzehntelanger Zusammenarbeit ein zweckdienlicher und wirtschaftlicher Service sichergestellt wird.

Leistungsbeschreibung, Kernkompetenz

Die Ernst Böhlen Logistik AG bietet Dienstleistungen in den Bereichen Transportlogistik, Lagerhaltung, Kommissionierung und Abpacken an.

Innerhalb der ERBO-Gruppe ist zudem fachliches Know-how in den Gebieten Lebens- und Futtermittel vorhanden. Ebenfalls sind innerhalb der Gruppe bereits elektronisch voll integrierte supply chains in Betrieb.

Die Kernkompetenz der Ernst Böhlen Logistik AG liegt demzufolge in der Integration: Wenn Sie irgendwo eine Produktionsstätte haben und Ihre Waren beispielsweise an einen Grossverteiler lie-

fern, dann sind wir Ihr Partner. Wir holen die Waren bei Ihnen ab, lagern sie bei uns ein (normale Lager, Kühllager, ggf. Loselager), kommissionieren, erstellen Sammelpackungen und erledigen auch die gesamte elektronische Abwicklung, von der SSCC-Etikette für die Paletten über die Avisierung via EDI bis zur elektronischen Rechnungsstellung in Ihrem Namen.

Mit unserer Fahrzeugflotte (15 LKW) können wir neben normalen (palettisierten) Produkten auch Loseware (Lebens- und Futtermittel) transportieren.

Weiter verfügen wir über ISOTHERM- und Kühllastwagen. Im Bereich Lagerhaltung können wir Ihre wertvollen Güter bei Bedarf unter kontrolliertem Klima (Temperatur, Luftfeuchtigkeit) zwischenslagern.

Bei den Abpackdienstleistungen können wir Ihnen neben den normalen Kommissionierarbeiten auch z. B. die Erstellung von Sammelpackungen (für Aktionen oder Ähnliches) oder die Entwicklung und Realisierung von Spezialverpackungen, z. B. für Marketingaussendungen und Ähnliches anbieten. Auch mit unkonventionellen Anforderungen sind Sie deshalb bei uns am richtigen Ort!

Ernst Böhlen Logistik AG
Industriestrasse 17
4922 Bützberg
Telefon 062 958 88 88
Fax 062 958 88 84

logistik@erbo.ch
www.ernstboehlenag.ch



Ernst Böhlen Logistik AG

Ihr Partner fürs Kommissionieren und Lagern

Bei uns läuft's rund

- Verpacken Ihrer Güter
 - Umpacken, lagern und etikettieren
- Abpacken, Lagern, Versenden Ihrer Güter
 - Umpacken, lagern und kommissionieren
- Verpacken, Lagern, Etikettieren, Versenden Ihrer Güter im In- und Ausland

Der Profi für Ihre Güter

Verlangen Sie weitere Informationen

Ernst Böhlen Logistik AG, Industriestrasse 17, 4922 Bützberg
Telefon 062 958-88-88, Fax 062 958-88-84
E-Mail: logistik@erbo.ch, www.ernstboehlenag.ch



Für Kartonagen in Perfektion.

2



SWISS PAC AG
Joweid Zentrum 1, CH-8630 Rüti
Tel. +41 44 905 28 60
info@swisspac.ch, www.swisspac.ch

SWISS PAC

So schnell finden Sie Ihre Geschäftspartner in unserem Katalog!

Suchbeispiel aus Stichwort- und Adressenverzeichnis

Sie suchen beispielsweise in diesem Register Firmen,
die **Displays** anbieten:

Displays 5, 7, 13, 15, 17, 19, 30, 31, 34, 35, 45, 54, 72, 84, 89, 92,
105, 112, 114, 125, 126, 133, 151, 156, 165, 171, 173, 198, 199,
200, 221, 229, 231, 232, 233, 234, 252, 253, 262, 269, 271, 290,
291, 301, 302, 315, 318, 321, 325, 326, 333, 345, 363

- 1 Aeberhard AG, Langenhag 34, 9424 Rheineck
- 2 Betschart AG, Bremgarterstr. 97, 5610 Wohlen
- 3 Blipack AG, Industriestr. 10, 9300 Wittenbach
- 4 Bruhin A. AG, Brügglistr. 2, 8852 Altendorf
- 5 CAG Cartonwagen AG, Stansstaderstr. 104, 6370 Stans
- 6 Cellocclair AG, Oristalstr. 96, 4410 Liestal
- 7 Cellwar GmbH, Dammweg 43, 3053 Münchenbuchsee
- 8 Egolf Verpackungs AG, Vulkanstr. 122, 8048 Zürich
- 9 Exxtra Pack GmbH, Brunaustr. 185, 8951 Fahrweid

Verpackungen

nach Art und Beschaffenheit

Beutel

- Aluminiumfolienbeutel** 15, 22, 29, 31, 35, 42, 53, 64, 65, 70, 106,
129, 137, 154, 176, 194, 226, 229, 244, 280, 282, 285, 356, 361,
362
- Blockbodenbeutel** 3, 6, 11, 13, 15, 21, 29, 31, 35, 53, 64, 65, 91,
120, 129, 133, 137, 153, 160, 224, 229, 231, 236, 262, 286, 300,
333, 356, 361
- Cellophanbeutel** 3, 6, 13, 15, 29, 53, 65, 120, 123, 129, 133, 137,
152, 160, 176, 226, 231, 262, 282, 283, 286, 300
- ESD Beutel** 8, 22, 29, 31, 35, 283, 346, 364
- Klotzbodenbeutel** 6, 11, 29, 32, 35, 64, 84, 120, 160, 262, 286
- Knotenbeutel** 3, 15, 22, 27, 29, 120, 123, 129, 133, 140, 160, 175,
176, 189, 224, 226, 229, 236, 258, 265, 272, 300, 304, 333, 343
- Kunststoffbeutel** 3, 6, 11, 13, 15, 21, 26, 27, 29, 31, 32, 35, 42, 64,
65, 70, 98, 106, 110, 113, 123, 129, 133, 136, 137, 140, 152, 153,
154, 160, 167, 168, 173, 176, 179, 186, 194, 205, 206, 212, 224,
226, 227, 229, 236, 244, 252, 253, 258, 260, 265, 267, 272, 274,
280, 282, 283, 285, 286, 293, 297, 300, 303, 304, 310, 312, 331,
333, 343, 345, 346, 361, 362, 364, 365, 369
- Papierbeutel** 3, 6, 15, 22, 29, 31, 32, 35, 53, 64, 65, 84, 87, 92, 94,
106, 110, 120, 123, 129, 131, 133, 140, 146, 152, 160, 168, 176,
179, 194, 226, 229, 231, 236, 252, 253, 255, 258, 262, 280, 282,
283, 285, 286, 300, 345, 346
- Schrumpfbeutel** 3, 13, 15, 26, 27, 29, 35, 78, 120, 130, 133, 137,
152, 176, 226, 229, 258, 272, 282, 304, 310, 312, 343, 346, 353,
356
- Sichtstreifenbeutel** 15, 29, 35, 65, 129, 130, 160, 224, 229, 262,
300, 361
- Trockenmittelbeutel** 15, 29, 64, 65, 129, 146, 204, 226, 282, 283,
333, 346, 361, 364, 365, 371
- Verschlussbeutel** 13, 15, 21, 22, 26, 29, 31, 32, 35, 42, 54, 64, 65,
91, 98, 106, 107, 110, 120, 129, 133, 137, 146, 152, 160, 176,
179, 205, 224, 226, 229, 236, 244, 252, 253, 260, 272, 280, 282,
283, 300, 304, 343, 345, 346, 361

Jede Zahl bedeutet eine Lieferfirma

Verpackungen

2

Dosen

- Aluminiumdosen** 50, 57, 76, 92, 118, 135, 140, 287, 299
- Holzspandosen** 133
- Kartondosen, Papierdosen** 35, 80, 99, 133, 157, 231, 314, 319,
320, 352
- Kunststoffdosen** 13, 21, 22, 23, 31, 35, 51, 54, 55, 66, 90, 118,
120, 123, 131, 142, 143, 144, 155, 160, 173, 182, 185, 195, 207,
213, 216, 221, 225, 226, 237, 261, 269, 275, 284, 285, 287, 295,
315, 317, 320, 329, 332, 338, 350, 352, 359
- Petdosen** 21, 31, 133, 143, 144, 213, 235, 261, 275, 350, 359
- Verbunddosen** 35, 225
- Weissblechdosen** 66, 86, 143, 178, 182, 208, 209, 299, 322, 352

Flaschen

- Aluminiumflaschen** 118, 307
- Blechflaschen** 208, 322
- Faltbare Kunststoffflaschen** 31, 66, 143, 155, 213, 332
- Fantasiefaschen** 21, 120, 143, 155, 192, 357
- Flaconsflaschen** 21, 31, 115, 155, 261, 350, 357
- Glasflaschen** 31, 54, 66, 76, 115, 118, 120, 135, 144, 261, 350, 352, 357
- Korbflaschen** 76, 357
- Kunststoffflaschen** 13, 21, 23, 31, 54, 55, 63, 66, 83, 115, 118, 142,
144, 152, 153, 155, 182, 192, 213, 217, 222, 225, 226, 228, 258,
261, 275, 284, 288, 295, 317, 323, 329, 332, 335, 337, 350, 359
- Petflaschen** 21, 31, 54, 55, 66, 76, 83, 118, 120, 123, 131, 144, 153,
155, 182, 217, 258, 261, 275, 284, 288, 295, 300, 332, 350, 359
- Verbundflaschen** 225, 357
- Weithalsflaschen** 21, 23, 31, 55, 66, 76, 83, 118, 120, 155, 182,
192, 213, 225, 226, 332, 350, 352, 357, 359

Koffer

- Industriekoffer** 4, 8, 31, 35, 37, 50, 71, 95, 116, 117, 119, 133, 148,
202, 216, 230, 270, 273, 277, 364, 367
- Spezialkoffer** 4, 13, 31, 35, 50, 71, 90, 95, 102, 116, 117, 119, 133,
142, 148, 156, 173, 187, 202, 230, 270, 273, 277, 364, 367
- Transportkoffer** 4, 8, 31, 33, 35, 37, 50, 71, 95, 117, 119, 133, 148,
173, 187, 202, 230, 269, 270, 273, 277, 361, 367
- Werbekoffer** 4, 7, 13, 15, 19, 29, 30, 31, 50, 71, 95, 117, 119, 126,
133, 147, 148, 156, 200, 202, 216, 230, 269, 270, 273, 277
- andere Koffer** 4, 13, 31, 35, 50, 71, 90, 95, 116, 117, 119, 133, 142,
147, 148, 173, 187, 202, 230, 269, 270, 273, 277, 361

Schachteln

- Azetatschachteln** 2, 30, 36, 45, 99, 184, 273
- Faltschachteln** 1, 2, 3, 4, 5, 15, 19, 22, 29, 30, 31, 35, 36, 38, 41, 44, 45, 50, 62, 65, 70, 82, 84, 89, 91, 92, 94, 99, 100, 105, 110, 118, 120, 126, 128, 129, 130, 132, 133, 136, 138, 141, 146, 147, 152, 156, 162, 166, 171, 176, 193, 194, 198, 210, 226, 229, 231, 232, 233, 234, 239, 244, 246, 249, 250, 252, 253, 257, 258, 260, 261, 262, 263, 266, 269, 273, 274, 276, 282, 283, 290, 291, 298, 300, 311, 315, 318, 320, 321, 324, 325, 326, 333, 346, 348, 352, 358, 361, 364
- Feste Schachteln** 1, 2, 4, 5, 15, 22, 30, 35, 36, 44, 45, 65, 84, 99, 105, 118, 126, 130, 140, 141, 152, 166, 176, 193, 209, 210, 226, 231, 232, 234, 239, 244, 249, 257, 263, 269, 273, 282, 289, 290, 295, 311, 324, 326, 346, 352, 361
- Kartonschachteln** 1, 2, 4, 5, 12, 15, 19, 20, 22, 29, 30, 35, 36, 41, 44, 45, 50, 65, 70, 75, 79, 82, 84, 89, 91, 92, 94, 99, 100, 105, 110, 113, 117, 118, 120, 122, 126, 128, 129, 130, 131, 132, 133, 136, 140, 141, 146, 147, 150, 152, 153, 156, 166, 171, 176, 177, 190, 193, 194, 198, 199, 209, 210, 219, 226, 229, 231, 232, 234, 239, 244, 246, 249, 252, 253, 255, 258, 260, 261, 263, 273, 276, 282, 283, 285, 289, 290, 300, 301, 302, 311, 321, 324, 325, 326, 333, 344, 346, 348, 352, 358, 361, 363, 364
- Konfektionstragschachteln** 19, 35, 84, 99, 130, 193, 226, 229, 286
- Kunststoffschachteln** 7, 13, 15, 29, 31, 34, 35, 36, 50, 65, 90, 99, 117, 118, 125, 128, 133, 147, 165, 172, 173, 184, 185, 186, 207, 216, 226, 230, 269, 285, 287, 289, 295, 315, 320, 323, 329, 334, 337, 345, 352, 364
- Schachteln mit Prägefoliendruck** 1, 7, 12, 15, 19, 24, 30, 45, 70, 82, 99, 102, 105, 118, 125, 140, 152, 156, 173, 193, 198, 234, 239, 249, 260, 262, 276, 282, 290, 291, 311, 320, 324, 325, 326, 329, 333, 352
- Weillkartonschachteln** 1, 2, 4, 5, 8, 12, 15, 16, 20, 22, 29, 30, 35, 36, 38, 41, 44, 45, 50, 65, 75, 79, 80, 84, 89, 91, 92, 94, 96, 100, 105, 110, 112, 117, 122, 126, 128, 130, 132, 133, 136, 141, 146, 147, 150, 152, 156, 166, 171, 176, 177, 183, 187, 193, 210, 226, 229, 231, 232, 233, 234, 239, 244, 246, 249, 250, 252, 253, 260, 263, 273, 282, 283, 289, 290, 300, 301, 302, 311, 318, 324, 325, 326, 328, 333, 346, 348, 352, 358, 361, 363, 364, 365

Tragetaschen

- Bambustragetaschen** 15, 24, 29
- Biotragetaschen** 15, 29, 133, 140, 160, 224, 229, 236, 267, 286
- Filztragetaschen** 15, 24, 29, 160, 236, 259
- Isoliertragetaschen** 24, 27, 29, 35, 129, 133, 140, 160, 236, 258, 267, 286, 300, 360
- Jutetragetaschen** 15, 29, 35, 129, 168, 236, 286, 339
- Kunststofftragetaschen** 3, 13, 15, 21, 22, 24, 26, 27, 29, 32, 35, 107, 110, 123, 129, 133, 136, 140, 152, 160, 168, 176, 200, 209, 224, 226, 229, 236, 258, 259, 265, 267, 272, 282, 286, 294, 300, 303, 304, 343, 360
- Papiertragetaschen** 3, 15, 22, 24, 29, 32, 35, 53, 65, 82, 91, 92, 94, 102, 110, 120, 123, 129, 131, 133, 136, 140, 152, 160, 168, 176, 200, 209, 226, 229, 234, 236, 246, 252, 253, 255, 258, 259, 260, 262, 267, 282, 283, 286, 294, 300, 346, 360
- Polyethylen-tragetaschen** 3, 13, 15, 21, 22, 24, 26, 27, 29, 32, 35, 110, 123, 128, 129, 133, 136, 140, 152, 160, 176, 189, 209, 224, 226, 229, 236, 252, 253, 259, 267, 272, 279, 282, 286, 294, 304, 343, 346, 360
- PP-Non-Woventragetaschen** 3, 15, 24, 27, 29, 82, 91, 102, 133, 140, 160, 168, 200, 209, 226, 236, 259, 267, 286, 294, 300, 361
- PP-Woventragetaschen** 3, 15, 24, 29, 82, 102, 129, 133, 140, 160, 168, 200, 209, 236, 259, 262, 267, 286, 293, 294, 300, 304
- Recyclingtragetaschen** 15, 24, 27, 29, 92, 133, 140, 160, 200, 209, 224, 229, 236, 259, 267, 286, 300, 304

Versandtaschen

- Altpapiergefüllte Versandtaschen** 15, 29, 35, 38, 110, 133, 141, 152, 226, 231, 244, 282, 283, 360
- Kartonversandtaschen** 2, 3, 5, 15, 22, 29, 30, 35, 36, 45, 65, 84, 89, 91, 94, 122, 126, 128, 129, 130, 132, 133, 136, 141, 146, 152, 156, 166, 210, 224, 226, 231, 232, 234, 244, 249, 252, 253, 257, 260, 262, 282, 283, 289, 300, 321, 325, 333, 346, 363, 364
- Kunststoffversandtaschen** 3, 13, 15, 20, 22, 26, 29, 35, 65, 106, 133, 140, 141, 186, 205, 224, 226, 229, 244, 267, 282, 283, 286, 287, 343, 346, 358, 361
- Luftpolstergefüllte Papierversandtaschen** 3, 8, 15, 20, 22, 29, 35, 38, 64, 65, 91, 94, 110, 122, 128, 129, 132, 133, 141, 152, 160, 226, 229, 231, 232, 234, 244, 252, 253, 260, 265, 282, 283, 300, 333, 346, 360, 364, 365
- Selbstklebeverschlussversandtaschen** 3, 13, 15, 29, 35, 65, 91, 94, 110, 128, 129, 132, 133, 141, 146, 171, 205, 214, 224, 226, 229, 234, 260, 282, 283, 286, 300, 333, 346

- Wellpappeversandtaschen** 2, 3, 15, 22, 29, 65, 84, 91, 110, 128, 129, 132, 133, 136, 146, 152, 156, 171, 210, 224, 226, 231, 232, 234, 252, 253, 260, 282, 283, 300, 325, 328, 346, 364

Sonstige Verpackungen

- Aerosoldosen**
– Aluminium- 135, 307
– Weissblech- 299
- Ampullen** 66, 115, 118, 144
- Antistatische Verpackungen** 13, 22, 50, 65, 126, 148, 165, 171, 173, 186, 202, 226, 232, 235, 244, 282, 283, 318, 364, 367
- Banderolen** 54, 65, 70, 101, 173, 211, 251, 300, 329, 336
- Becher**
– Aluminium- 57, 258
– Karton- 123, 131, 156, 176, 226, 229, 258, 262, 300, 326, 327, 345
– Kunststoff- 21, 22, 31, 51, 90, 99, 107, 120, 123, 131, 145, 160, 163, 165, 172, 176, 185, 195, 213, 217, 226, 229, 258, 269, 295, 300, 303, 317, 323, 329, 335, 338, 345, 369
– Verbunde- 65, 163, 229, 252, 258, 289
- Behälter, Gefässe** 29, 31, 35, 57, 65, 71, 85, 86, 118, 155, 173, 176, 202, 213, 226, 235, 269, 282, 289, 332, 335, 338, 367
- Big Bags** 15, 29, 31, 35, 42, 43, 58, 64, 65, 97, 129, 133, 152, 168, 189, 202, 226, 229, 247, 265, 282, 283, 286, 293, 339, 361
- Container (verschiedene Materialien)** 13, 15, 31, 35, 43, 65, 80, 83, 124, 126, 133, 152, 153, 163, 189, 202, 225, 226, 232, 247, 269, 282, 283, 290, 305, 308, 338, 339, 361
- Couverts, Umschläge** 65, 87, 92, 96, 101, 110, 118, 130, 132, 140, 141, 156, 226, 231, 260, 282, 283
- Dekorationsgegenstände** 7, 30, 35, 101, 112, 115, 123, 156, 173, 226, 232, 234, 252, 253, 269, 289, 325
- Dispenser** 7, 15, 19, 31, 35, 45, 65, 66, 72, 83, 84, 89, 105, 112, 114, 115, 118, 123, 126, 133, 144, 151, 156, 173, 198, 200, 226, 232, 233, 234, 252, 253, 260, 262, 269, 286, 289, 290, 301, 302, 312, 325, 326, 363
- Displays** 5, 7, 13, 15, 17, 19, 30, 31, 34, 35, 45, 54, 72, 84, 89, 92, 105, 112, 114, 125, 126, 133, 151, 156, 165, 171, 173, 198, 199, 200, 221, 229, 231, 232, 233, 234, 252, 253, 262, 269, 271, 290, 291, 301, 302, 315, 318, 321, 325, 326, 333, 345, 363
- Eimer**
– 2-K-Gebinde- 51, 237, 305, 322
– Kunststoff- 21, 23, 29, 31, 33, 51, 83, 131, 133, 165, 195, 207, 225, 226, 229, 237, 258, 283, 286, 289, 295, 300, 305, 329, 350
– Verschlusssystem für Eimer 21, 322
– Weissblech- 208, 289, 322
- Einschläge, Einwickler** 84, 111, 176, 226, 355
- Etuis** 4, 13, 15, 31, 82, 84, 102, 119, 125, 151, 172, 173, 186, 202, 226, 230, 269, 270, 287, 351, 352
- Faltkisten** 4, 8, 15, 17, 22, 29, 30, 31, 35, 37, 44, 45, 65, 100, 126, 133, 136, 152, 176, 187, 226, 232, 244, 246, 269, 282, 305, 333, 358
- Fässer** 21, 29, 31, 35, 76, 116, 225, 237, 238, 308, 332, 350
- Flacons** 13, 21, 31, 66, 118, 120, 144, 213, 352, 357
- Flexible Verpackungen** 6, 11, 15, 18, 21, 22, 24, 25, 27, 28, 29, 31, 34, 35, 42, 60, 65, 70, 106, 108, 111, 133, 139, 140, 152, 154, 159, 173, 179, 185, 189, 206, 229, 232, 240, 251, 265, 267, 269, 286, 293, 297, 304, 312, 313, 331, 333, 343, 344, 354, 355, 356, 361
- Glasverpackungen**
– Enghals- 66, 118, 120, 144, 261, 350, 352, 357
– Grossglasgefässe 66, 352
– Konservengläser 66, 120, 144, 350, 352, 357
– Weithals- 66, 118, 120, 350, 352, 357
- Grossbehälter** 308
- Harasse**
– Holz- 81, 201, 215, 256, 361
– Kunststoff- 31, 33, 152, 207, 282, 283, 305
– Wellpappe- 15, 22, 30, 35, 65, 91, 126, 133, 152, 176, 210, 231, 232, 252, 253, 282, 283, 300, 361
- Hauben** 8, 13, 17, 22, 26, 30, 31, 35, 44, 65, 74, 80, 113, 128, 133, 136, 172, 173, 224, 244, 269, 280, 282, 286, 289, 293, 304, 339, 343, 345, 361, 372
- Hüllen**
– Dosen- 35, 84, 118
– Schutz- 13, 22, 29, 30, 31, 35, 118, 125, 156, 158, 160, 173, 186, 194, 224, 226, 265, 280, 300, 343, 345, 364
– andere- 4, 13, 22, 26, 35, 44, 45, 74, 84, 152, 156, 173, 186, 244, 280, 289
- Hülsen**
– Karton- 15, 22, 29, 35, 44, 65, 80, 91, 104, 110, 132, 133, 147, 152, 157, 160, 183, 197, 210, 226, 231, 234, 238, 244, 252, 253, 260, 282, 283, 300, 314, 319, 333
– Kunststoff- 15, 29, 31, 35, 42, 65, 90, 104, 147, 183, 189, 213, 226, 269, 281, 282, 283, 287, 323, 352
– Papier- 29, 35, 65, 104, 133, 147, 157, 183, 231, 260, 314, 319
- Kabelrollen** 8, 126, 210
- Kanister**
– Faltbare- 31, 35, 153, 183
– Weissblech- 86, 182, 322
– andere- 21, 31, 35, 83, 153, 208, 225, 226, 237, 284, 295, 350

Kartonpackungen, aseptisch 15, 316, 341
Kisten 8, 16, 17, 31, 35, 44, 59, 65, 77, 80, 81, 85, 88, 109, 166, 171, 180, 187, 215, 223, 226, 244, 250, 256, 269, 277, 282, 283, 289, 309, 361, 366
Körbe 31, 120, 124, 226, 269, 289
Mehrwegbehälter (Dispobox) 29, 34, 37, 65, 71, 85, 95, 133, 226, 232, 234, 269, 273, 274, 305, 361, 367
Netze
 – *Kunststoff-* 29, 35, 65, 120, 128, 133, 189, 224, 226, 229, 258, 265, 283, 286, 300, 304, 323, 333, 339, 340, 343, 346, 361, 365
 – *andere-* 29, 35, 224, 279, 340
Paletten
 – *Aufsteckrahmen für-* 8, 15, 16, 17, 22, 29, 31, 37, 44, 65, 124, 127, 129, 130, 142, 152, 166, 180, 181, 196, 201, 215, 223, 244, 250, 282, 283, 305, 333, 346, 361, 364, 365
 – *Einweg-* 8, 15, 16, 17, 22, 29, 30, 31, 35, 41, 44, 59, 65, 80, 81, 91, 100, 127, 128, 129, 130, 133, 136, 152, 180, 181, 196, 201, 215, 223, 226, 244, 250, 252, 253, 256, 260, 282, 283, 300, 305, 333, 334, 346, 361, 364, 365
 – *Kunststoff-* 15, 21, 29, 31, 33, 35, 37, 44, 65, 80, 128, 133, 188, 225, 226, 269, 282, 283, 305, 333, 364, 365
 – *Rahmen aus Kunststoff* 29, 31, 37, 65, 133, 142, 283, 305, 333, 365
 – *andere-* 8, 10, 16, 17, 22, 29, 31, 35, 41, 44, 59, 77, 80, 88, 124, 127, 128, 152, 153, 180, 181, 188, 201, 215, 223, 226, 244, 282, 283, 305, 309, 346, 365, 366
Pappkisten 1, 15, 22, 29, 35, 45, 65, 133, 146, 152, 226, 232, 234, 250, 282, 283, 333, 346, 361
Pumpspray 31, 66, 83, 113, 118, 144, 153, 213, 254
Röhrchen
 – *Glas-* 143, 261
 – *Kunststoff-* 21, 23, 31, 35, 207, 216, 268, 269, 300
Rohre
 – *Karton-* 22, 29, 44, 91, 104, 133, 183, 197, 219, 226, 231, 234, 238, 252, 253, 282, 283, 314, 319, 333, 346
 – *andere-* 35, 226, 283
Säcke
 – *Jute-* 15, 29, 35, 120, 168, 236, 286, 339
 – *Kunststoff-* 3, 13, 15, 21, 22, 24, 26, 29, 31, 32, 35, 42, 64, 65, 74, 107, 110, 123, 129, 133, 152, 160, 168, 176, 189, 205, 220, 224, 226, 229, 236, 244, 250, 259, 260, 265, 267, 280, 286, 293, 300, 303, 304, 339, 343, 345, 361
 – *Papier-* 3, 15, 24, 29, 32, 35, 53, 64, 65, 110, 120, 123, 128, 129, 133, 152, 160, 168, 176, 226, 229, 231, 236, 250, 252, 253, 259, 280, 283, 286, 300, 339, 345, 361
 – *Polyethylen-* 3, 13, 15, 21, 22, 24, 26, 27, 29, 31, 32, 35, 64, 65, 98, 108, 120, 123, 128, 133, 137, 152, 160, 168, 176, 189, 205, 224, 226, 229, 236, 244, 250, 252, 253, 259, 279, 280, 286, 293, 300, 304, 333, 339, 343, 345, 346, 361, 372
 – *Polypropylen-* 3, 13, 15, 29, 31, 32, 35, 64, 65, 133, 137, 160, 168, 205, 224, 226, 229, 236, 250, 259, 286, 293, 300, 304, 333, 339
Schalen
 – *Aluminiumfolien-* 9, 32, 57, 131, 176, 226, 229, 258, 300, 356
 – *Blister-* 35, 227, 229, 273
 – *Karton-* 2, 19, 29, 30, 35, 45, 89, 103, 120, 123, 131, 133, 152, 176, 193, 226, 229, 231, 232, 234, 258, 279, 282, 290, 300, 324, 326, 346, 356, 363
 – *Kunststoff-* 9, 21, 29, 31, 35, 51, 72, 90, 99, 123, 131, 133, 137, 172, 173, 176, 185, 195, 207, 213, 216, 217, 226, 227, 229, 230, 235, 258, 269, 279, 285, 295, 300, 317, 320, 323, 329, 331, 335, 338, 353, 356
Schaumverpackungen 4, 8, 12, 15, 22, 29, 34, 35, 39, 50, 56, 65, 71, 98, 107, 117, 119, 126, 128, 131, 133, 136, 148, 152, 176, 185, 202, 205, 210, 216, 226, 230, 244, 250, 269, 273, 279, 282, 283, 296, 300, 333, 334, 337, 344, 346, 361, 365
Schiebepackungen 2, 8, 15, 19, 22, 29, 30, 35, 45, 50, 70, 117, 126, 128, 133, 152, 165, 173, 177, 210, 227, 232, 234, 244, 250, 273, 282, 283, 290, 300, 311, 320, 333, 365
Schläuche 8, 13, 15, 22, 29, 31, 65, 205, 224, 229, 250, 282, 303, 331, 343, 354, 361
Schüttgutcontainer 35, 283, 308, 333
Tanks 31, 165
Teller
 – *Aluminiumfolien-* 32, 57, 226, 258, 300
 – *Karton-* 30, 123, 131, 176, 226, 258, 300
 – *Kunststoff-* 21, 31, 90, 123, 131, 160, 165, 176, 226, 235, 258, 269, 295, 300, 323, 335
Tragverpackungen 15, 29, 30, 35, 45, 65, 70, 89, 117, 123, 133, 140, 156, 173, 224, 226, 232, 233, 234, 282, 283, 290, 300, 301, 302, 303, 324, 326, 352, 363
Transportverpackungen 3, 5, 8, 12, 17, 21, 29, 31, 34, 35, 37, 41, 50, 65, 70, 98, 117, 123, 133, 136, 146, 147, 148, 165, 173, 202, 204, 205, 210, 223, 224, 226, 229, 234, 235, 245, 256, 260, 265, 282, 283, 296, 300, 301, 302, 326, 333, 336, 337, 346, 365
Trays 3, 15, 19, 20, 27, 35, 37, 45, 65, 70, 72, 89, 117, 126, 148, 156, 165, 173, 210, 213, 227, 229, 232, 233, 234, 235, 279, 287, 290, 291, 296, 301, 302, 318, 320, 324, 326, 328, 331, 338, 353, 356, 363, 367, 369
Trommeln, Fiber Drums 31, 104, 116, 225, 238, 333

Tuben
 – *Aluminium-* 66, 135, 137, 143, 248, 263, 307, 349
 – *Kunststoff-* 31, 52, 66, 118, 135, 143, 144, 178, 268, 307, 317, 338, 349
 – *Laminat-* 52, 135, 143, 178, 307, 349
 – *andere-* 118
Vakuumbbeutel 13, 15, 22, 26, 27, 29, 32, 35, 107, 120, 123, 133, 152, 176, 206, 226, 227, 229, 241, 294, 300, 304, 310, 331, 343, 353, 356, 358, 361, 364
Verkaufssteller 5, 7, 12, 17, 19, 30, 31, 35, 72, 73, 90, 123, 125, 153, 156, 165, 173, 193, 198, 200, 232, 233, 234, 269, 290, 291, 311, 318, 324, 326, 338
Verpackungen
 – *Mikrowellpappe-* 1, 2, 4, 5, 12, 15, 20, 22, 29, 30, 31, 35, 36, 45, 50, 65, 70, 73, 75, 79, 80, 89, 92, 94, 105, 110, 126, 133, 141, 146, 147, 150, 151, 156, 166, 171, 177, 187, 193, 210, 219, 224, 226, 232, 234, 239, 244, 246, 250, 252, 253, 260, 263, 273, 282, 290, 300, 301, 302, 311, 318, 324, 325, 326, 328, 333, 346, 348, 363
 – *Schwerwellpappe-* 2, 4, 8, 12, 15, 22, 29, 35, 44, 50, 65, 73, 75, 89, 91, 100, 126, 133, 136, 141, 146, 147, 148, 150, 151, 152, 166, 171, 176, 187, 210, 219, 224, 226, 232, 244, 246, 250, 252, 253, 260, 273, 282, 318, 333, 346, 361, 365
 – *Wabenplatten-* 3, 29, 35, 65, 92, 100, 112, 136, 147, 166, 219, 246, 361
 – *Wellpappe-* 1, 2, 3, 4, 5, 8, 12, 15, 16, 20, 22, 29, 30, 35, 36, 41, 44, 45, 50, 65, 73, 75, 79, 80, 89, 91, 92, 94, 100, 105, 110, 126, 133, 136, 141, 146, 147, 148, 150, 151, 152, 156, 166, 171, 176, 177, 187, 193, 199, 210, 219, 224, 226, 231, 232, 233, 234, 239, 244, 246, 250, 252, 253, 260, 263, 273, 274, 282, 289, 300, 301, 302, 311, 318, 324, 325, 326, 328, 333, 346, 348, 358, 361, 364, 365
Versandrollen 3, 15, 22, 29, 35, 44, 65, 89, 94, 110, 133, 152, 183, 219, 226, 231, 242, 250, 252, 253, 260, 282, 283, 300, 314, 319, 346, 364

2

Verpackungen

nach Ausführung und Verwendung

Verpackungen in besonderer Ausführung

Aufreissverpackungen 6, 15, 19, 26, 27, 29, 31, 35, 36, 42, 45, 61, 64, 65, 67, 70, 72, 73, 75, 84, 86, 89, 98, 99, 106, 126, 130, 131, 146, 147, 151, 156, 159, 163, 167, 171, 194, 226, 229, 232, 233, 234, 240, 241, 249, 250, 260, 262, 264, 265, 266, 282, 283, 290, 291, 300, 301, 302, 310, 313, 318, 325, 328, 346, 356, 361, 363
Blisterverpackungen 3, 15, 19, 30, 35, 45, 54, 60, 67, 70, 72, 73, 75, 84, 89, 93, 98, 99, 120, 151, 154, 156, 165, 173, 185, 191, 193, 194, 226, 227, 229, 240, 241, 249, 257, 262, 264, 266, 278, 282, 287, 290, 298, 301, 302, 313, 315, 320, 338, 352, 356, 363, 369, 370
Durchdrückverpackungen 3, 19, 35, 45, 54, 60, 70, 72, 73, 89, 194, 240, 264, 290, 338, 363
Klarsichtverpackungen 6, 13, 15, 26, 27, 35, 45, 50, 64, 70, 93, 98, 99, 113, 120, 123, 125, 152, 159, 160, 167, 173, 176, 184, 185, 194, 210, 216, 224, 226, 227, 239, 240, 241, 252, 253, 262, 264, 265, 267, 278, 279, 282, 295, 298, 303, 315, 320, 338, 343, 345, 346, 352, 356, 368, 369, 370
Schrumpferpackungen 3, 15, 20, 27, 29, 35, 54, 65, 98, 100, 111, 113, 120, 130, 137, 152, 159, 176, 191, 205, 224, 226, 229, 240, 241, 267, 283, 297, 304, 310, 336, 343, 346, 356, 370
Skinverpackungen 3, 15, 19, 29, 35, 45, 98, 103, 113, 133, 137, 156, 191, 227, 229, 240, 241, 249, 278, 310, 331, 338, 356, 370
Tiefziehverpackungen 3, 13, 15, 27, 29, 31, 35, 54, 61, 65, 67, 72, 73, 93, 106, 111, 118, 120, 125, 137, 148, 154, 160, 163, 165, 173, 182, 185, 194, 216, 227, 229, 230, 240, 241, 262, 264, 267, 269, 278, 287, 295, 296, 310, 313, 315, 320, 330, 331, 335, 338, 352, 356, 364, 369
Diverse Verpackungen in besonderer Ausführung 2, 4, 6, 13, 14, 15, 19, 26, 29, 30, 34, 35, 42, 45, 50, 51, 61, 64, 65, 66, 70, 84, 89, 99, 106, 108, 118, 119, 125, 126, 128, 130, 133, 137, 146, 147, 148, 151, 152, 154, 156, 159, 163, 164, 173, 185, 191, 193, 194, 202, 207, 209, 226, 227, 229, 232, 233, 234, 235, 240, 241, 243, 252, 253, 269, 273, 280, 287, 290, 291, 295, 301, 302, 305, 310, 318, 325, 335, 338, 345, 346, 348, 352, 356, 361, 363, 364, 370

Verpackungen für Arzneimittel und Kosmetik

- Ampullenverpackungen** 30, 35, 54, 70, 75, 115, 118, 156, 178, 194, 198, 227, 264, 266, 290, 291, 298, 306, 320, 352
- Bakterizide Verpackungen** 35, 227, 264, 349, 361
- Crèmedosen, Crèmetöpfe** 21, 31, 66, 90, 118, 120, 143, 144, 155, 213, 261, 269, 292, 299, 317, 324
- Laborbedarfverpackungen** 21, 31, 35, 53, 84, 90, 156, 216, 227, 234, 356, 361
- Pharmaverpackungen** 19, 21, 31, 35, 42, 50, 54, 60, 64, 67, 70, 84, 111, 116, 135, 138, 143, 151, 156, 161, 174, 178, 182, 186, 194, 198, 227, 235, 237, 241, 251, 264, 266, 267, 290, 291, 298, 301, 302, 305, 306, 313, 325, 326, 349, 350, 356, 361
- Salbendosen** 31, 66, 90, 115, 118, 120, 143, 178, 213, 261, 269, 292, 299, 324, 350
- Salbentuben** 66, 118, 143, 178, 317, 324, 349
- Sterilverpackungen** 31, 42, 57, 60, 64, 66, 67, 73, 118, 154, 178, 194, 227, 241, 264, 305, 306, 349, 356, 361
- Stiftsysteme** 118, 249
- Tablettenverpackungen** 19, 31, 54, 60, 61, 64, 67, 70, 75, 89, 118, 135, 143, 144, 151, 156, 174, 194, 198, 213, 228, 264, 268, 290, 291, 298, 301, 302, 306, 324, 325, 326, 350, 363
- Diverse Verpackungen für Arzneimittel und Kosmetik** 2, 13, 15, 19, 21, 30, 31, 34, 35, 42, 45, 51, 54, 61, 64, 65, 66, 67, 70, 84, 89, 90, 99, 101, 106, 115, 118, 125, 138, 143, 144, 151, 155, 156, 161, 174, 194, 198, 213, 225, 226, 227, 228, 230, 234, 235, 241, 251, 261, 262, 264, 269, 276, 290, 291, 306, 317, 325, 326, 336, 337, 338, 346, 349, 352, 361, 363, 369, 370

Verpackungen für besondere Verwendung

Automatenverpackungen

- **Karton-** 1, 2, 5, 12, 15, 19, 22, 29, 30, 35, 36, 45, 50, 70, 75, 79, 84, 89, 99, 123, 133, 146, 152, 156, 161, 166, 171, 198, 199, 203, 210, 224, 229, 231, 234, 239, 246, 249, 260, 262, 266, 290, 291, 298, 301, 302, 311, 321, 324, 325, 326, 333, 346, 361, 363
- **Kunststoff-** 6, 15, 22, 26, 28, 29, 31, 34, 42, 78, 123, 133, 140, 145, 159, 160, 165, 167, 169, 173, 176, 179, 185, 186, 192, 205, 224, 229, 240, 267, 269, 272, 277, 287, 290, 296, 297, 305, 320, 323, 330, 335, 337, 338, 339, 343, 345, 355
- **Papier-** 15, 19, 28, 29, 40, 70, 129, 140, 152, 179, 231, 240, 290, 324, 325, 326, 330, 355, 361
- **Wellpappe-** 1, 2, 5, 12, 15, 22, 29, 30, 35, 45, 50, 65, 75, 79, 80, 89, 126, 133, 146, 148, 152, 156, 161, 166, 171, 187, 210, 219, 224, 232, 233, 234, 239, 246, 260, 301, 302, 311, 318, 324, 325, 328, 333, 346, 361, 363

Einwegverpackungen

- **Aluminium-** 111, 131, 208, 226, 299, 352, 356, 361
- **Glas-** 66, 118, 135, 143, 249, 261, 306, 350, 352, 357
- **Karton-** 1, 2, 5, 12, 15, 19, 22, 29, 30, 35, 36, 41, 44, 45, 50, 65, 70, 75, 79, 84, 89, 99, 104, 123, 126, 131, 132, 133, 134, 136, 141, 146, 147, 151, 152, 156, 157, 161, 171, 176, 198, 203, 210, 226, 229, 231, 234, 238, 239, 244, 246, 252, 253, 258, 260, 262, 266, 273, 282, 290, 291, 298, 300, 301, 302, 311, 321, 324, 325, 326, 345, 348, 352, 361, 363
- **Kunststoff-** 6, 15, 21, 22, 26, 29, 31, 34, 35, 42, 43, 51, 55, 64, 65, 66, 67, 73, 78, 99, 106, 111, 123, 131, 133, 142, 143, 145, 147, 148, 152, 155, 160, 163, 165, 167, 169, 171, 173, 176, 179, 185, 192, 195, 205, 213, 224, 225, 226, 227, 228, 229, 237, 240, 241, 258, 265, 267, 269, 272, 273, 275, 277, 280, 283, 286, 287, 295, 296, 305, 317, 320, 323, 334, 335, 337, 338, 339, 343, 344, 345, 350, 352, 356, 361, 364, 369
- **Wellpappe-** 1, 2, 5, 12, 15, 16, 22, 29, 30, 35, 36, 41, 44, 45, 50, 65, 75, 79, 80, 84, 89, 100, 122, 126, 133, 136, 141, 146, 147, 148, 152, 156, 161, 171, 176, 187, 210, 219, 226, 229, 231, 232, 233, 234, 239, 244, 246, 252, 253, 260, 273, 274, 282, 283, 300, 301, 302, 311, 318, 324, 325, 326, 328, 348, 352, 361, 364, 365

Grossverpackungen, Schwergutverpackungen

- **Aluminium-** 124, 230, 273, 361
- **Holz-** 8, 12, 15, 16, 17, 20, 22, 29, 41, 44, 50, 65, 69, 77, 80, 81, 88, 95, 100, 109, 117, 166, 171, 187, 196, 215, 223, 230, 244, 256, 273, 282, 283, 286, 309, 346, 361, 365, 366
- **Karton-** 2, 5, 8, 12, 15, 22, 29, 35, 41, 44, 45, 50, 65, 75, 79, 80, 84, 117, 126, 133, 141, 146, 147, 157, 166, 171, 203, 210, 224, 226, 229, 231, 238, 239, 244, 252, 253, 260, 273, 282, 283, 300, 325, 345, 346, 361, 365
- **Kunststoff-** 21, 22, 26, 29, 31, 32, 34, 35, 42, 43, 50, 64, 65, 80, 85, 95, 108, 117, 133, 142, 147, 165, 171, 205, 229, 230, 269, 272, 277, 280, 283, 286, 305, 320, 323, 334, 337, 339, 340, 343, 345, 361
- **Wellpappe-** 1, 2, 5, 8, 12, 15, 22, 29, 35, 41, 44, 45, 50, 65, 75, 79, 80, 89, 100, 117, 126, 133, 136, 146, 147, 166, 171, 183, 187, 210, 219, 224, 226, 229, 231, 232, 233, 239, 244, 246, 252, 253, 256, 260, 273, 282, 283, 318, 325, 328, 333, 346, 361, 365

Massenverpackungen

- **Aluminium-** 299, 352, 361
- **Karton-** 1, 2, 5, 12, 15, 19, 22, 29, 30, 35, 36, 45, 50, 65, 70, 75, 84, 89, 99, 118, 121, 133, 136, 141, 146, 147, 149, 151, 152, 156, 157, 161, 166, 171, 198, 199, 203, 210, 224, 226, 229, 231, 234, 244, 249, 252, 253, 262, 273, 282, 283, 290, 298, 300, 301, 302, 311, 321, 324, 325, 326, 333, 346, 352, 361, 363, 370
- **Kunststoff-** 6, 13, 15, 21, 22, 26, 29, 31, 34, 35, 42, 43, 50, 51, 64, 65, 78, 95, 99, 108, 116, 133, 141, 142, 145, 147, 148, 152, 155, 160, 165, 167, 169, 171, 173, 179, 186, 192, 195, 205, 207, 213, 224, 226, 227, 228, 229, 230, 241, 244, 265, 269, 272, 273, 277, 278, 280, 286, 287, 292, 296, 297, 305, 317, 320, 323, 334, 335, 337, 338, 339, 343, 345, 352, 361, 364, 369, 370
- **Wellpappe-** 1, 2, 4, 12, 15, 20, 22, 29, 30, 35, 36, 41, 45, 50, 65, 75, 80, 89, 126, 133, 136, 141, 146, 147, 148, 152, 156, 161, 166, 171, 187, 210, 219, 224, 226, 229, 231, 232, 233, 234, 244, 246, 252, 253, 273, 282, 283, 289, 300, 301, 302, 311, 318, 324, 325, 326, 328, 333, 346, 352, 361, 363, 364, 365

Mehrwegverpackungen

- **Aluminium-** 124, 202, 208, 230, 277
- **Glas-** 66, 118, 143, 261, 350, 352, 357
- **Holz-** 100
- **Karton-** 1, 2, 15, 19, 22, 29, 30, 35, 36, 44, 45, 50, 65, 70, 75, 79, 84, 99, 117, 118, 133, 136, 141, 146, 147, 151, 152, 156, 161, 166, 171, 199, 203, 210, 224, 226, 231, 234, 238, 239, 244, 246, 249, 252, 253, 260, 262, 273, 274, 283, 290, 300, 301, 302, 311, 324, 325, 326, 346, 361, 363
- **Kunststoff-** 6, 7, 15, 22, 23, 26, 29, 31, 33, 34, 35, 42, 43, 50, 65, 66, 71, 85, 90, 95, 99, 116, 117, 118, 123, 125, 133, 141, 142, 143, 147, 148, 152, 160, 165, 169, 171, 173, 192, 202, 207, 213, 224, 225, 226, 230, 237, 269, 273, 274, 280, 282, 286, 287, 296, 300, 305, 317, 323, 334, 337, 338, 339, 343, 345, 346, 361, 362, 364, 367, 369
- **Wellpappe-** 1, 2, 15, 22, 29, 30, 35, 36, 41, 45, 50, 65, 75, 79, 80, 89, 100, 117, 126, 133, 136, 141, 146, 147, 148, 152, 156, 161, 166, 171, 183, 187, 210, 219, 224, 226, 231, 232, 233, 234, 239, 244, 246, 253, 260, 273, 283, 300, 301, 302, 311, 318, 324, 325, 326, 328, 346, 361, 363, 364, 365

Mehrzweckverpackungen

- **Aluminium-** 230, 352, 361
- **Glas-** 66, 118, 143, 261, 352, 357
- **Karton-** 1, 2, 5, 12, 15, 19, 22, 29, 30, 35, 36, 45, 50, 65, 70, 75, 79, 84, 89, 99, 126, 132, 133, 136, 141, 146, 147, 148, 151, 152, 156, 157, 161, 166, 171, 199, 203, 210, 224, 226, 231, 234, 239, 244, 249, 252, 253, 260, 262, 273, 282, 283, 290, 298, 300, 301, 302, 311, 324, 325, 326, 346, 352, 361, 363, 365
- **Kunststoff-** 6, 7, 13, 15, 21, 22, 26, 29, 31, 32, 34, 35, 42, 43, 50, 51, 65, 66, 71, 85, 90, 95, 99, 133, 142, 143, 147, 148, 152, 160, 165, 169, 171, 173, 186, 192, 205, 207, 224, 226, 235, 244, 260, 265, 269, 273, 274, 280, 283, 286, 287, 295, 296, 300, 305, 317, 323, 334, 337, 339, 343, 345, 346, 352, 361, 362, 364, 369
- **Wellpappe-** 1, 2, 12, 15, 22, 29, 30, 35, 36, 45, 50, 65, 75, 79, 80, 89, 126, 133, 136, 141, 146, 147, 148, 152, 156, 161, 166, 171, 183, 187, 210, 219, 224, 226, 231, 232, 233, 234, 239, 244, 246, 252, 253, 260, 273, 282, 283, 300, 301, 302, 311, 318, 324, 325, 326, 328, 346, 352, 361, 363, 364, 365

Portionen-, Klein- und Sammelverpackungen

- **Aluminium-** 118, 299, 356
- **Karton-** 1, 2, 5, 15, 19, 22, 29, 30, 35, 36, 45, 65, 70, 75, 79, 84, 89, 99, 118, 121, 133, 146, 147, 151, 152, 156, 157, 161, 171, 198, 203, 210, 219, 224, 226, 229, 231, 234, 239, 249, 252, 253, 290, 291, 298, 300, 301, 302, 311, 321, 324, 325, 326, 341, 346, 352, 361, 363
- **Kunststoff-** 6, 13, 15, 23, 26, 29, 31, 35, 42, 51, 64, 65, 66, 71, 85, 90, 95, 99, 106, 118, 123, 133, 137, 142, 145, 147, 148, 152, 155, 160, 165, 167, 169, 171, 172, 173, 179, 185, 192, 213, 224, 226, 229, 230, 241, 244, 260, 264, 267, 269, 277, 278, 287, 295, 296, 297, 300, 305, 320, 334, 335, 337, 338, 343, 346, 352, 356, 361, 369
- **Wellpappe-** 1, 2, 15, 22, 29, 30, 35, 36, 45, 65, 75, 79, 80, 89, 126, 133, 141, 146, 147, 148, 152, 156, 161, 171, 187, 210, 219, 224, 226, 229, 231, 232, 233, 234, 239, 246, 252, 253, 260, 301, 302, 311, 318, 324, 325, 326, 328, 346, 361, 363
- **andere-** 15, 29, 35, 66, 147, 148, 234, 241, 336, 361

Diverse Verpackungen für besondere Verwendung

- 2, 4, 15, 22, 29, 34, 35, 42, 45, 50, 64, 66, 70, 75, 90, 95, 99, 118, 126, 130, 131, 133, 140, 146, 147, 148, 151, 156, 160, 167, 173, 187, 198, 202, 203, 226, 229, 230, 231, 232, 233, 234, 235, 252, 253, 261, 269, 273, 280, 305, 318, 324, 336, 337, 346, 352, 356, 361

Verpackungen dekorativer Art

- Ausstellverpackungen, Attrappen** 1, 2, 4, 5, 7, 13, 15, 19, 25, 30, 34, 35, 36, 45, 50, 70, 72, 73, 75, 84, 89, 90, 99, 112, 126, 136, 147, 148, 151, 156, 161, 198, 199, 200, 210, 232, 233, 234, 249, 263, 269, 290, 298, 318, 324, 325, 326, 363
- Biskuitdosen** 84, 182, 209, 269, 338
- Dekorierte Verpackungen** 2, 15, 19, 35, 42, 50, 70, 90, 102, 112, 128, 147, 148, 149, 156, 173, 182, 209, 210, 226, 249, 252, 253, 261, 262, 269, 290, 324, 326, 334, 335, 350, 352, 370

Geschenckverpackungen 1, 4, 5, 7, 12, 15, 19, 24, 35, 36, 45, 50, 53, 65, 70, 72, 73, 75, 84, 89, 90, 91, 92, 99, 102, 105, 112, 120, 126, 128, 130, 133, 140, 147, 151, 152, 156, 160, 161, 173, 177, 184, 193, 198, 209, 216, 226, 232, 234, 239, 252, 253, 255, 259, 260, 262, 263, 269, 276, 283, 285, 286, 290, 298, 300, 311, 314, 315, 320, 324, 325, 326, 345, 348, 352, 363, 370

Körbchen mit Füllmaterial 15, 35, 99, 128, 226, 234, 269

Luxusverpackungen 7, 12, 15, 19, 24, 26, 36, 45, 50, 53, 70, 72, 73, 75, 84, 89, 92, 95, 99, 102, 105, 112, 118, 119, 125, 133, 147, 148, 151, 152, 155, 156, 161, 165, 184, 187, 198, 209, 210, 218, 230, 234, 239, 249, 260, 261, 262, 263, 269, 276, 285, 290, 298, 301, 302, 311, 314, 315, 319, 320, 324, 325, 326, 345, 351, 352, 363, 370

Musterverpackungen 2, 4, 5, 15, 19, 24, 25, 30, 31, 35, 36, 42, 45, 50, 53, 54, 66, 70, 84, 89, 90, 95, 99, 102, 112, 118, 125, 126, 130, 147, 148, 156, 173, 177, 198, 202, 210, 219, 226, 230, 232, 234, 239, 249, 263, 269, 283, 290, 291, 295, 298, 301, 302, 311, 320, 324, 326, 338, 348, 363, 370

Parfümerieverpackungen 4, 5, 12, 15, 19, 30, 45, 50, 53, 66, 70, 72, 73, 89, 92, 99, 115, 118, 125, 133, 144, 148, 151, 155, 156, 198, 213, 249, 261, 262, 263, 269, 270, 276, 290, 298, 315, 317, 320, 324, 325, 326, 338, 352, 363

Pralinenschachteln, Pralinen-schachtelneinlagen 5, 12, 15, 19, 35, 45, 70, 72, 73, 84, 89, 92, 99, 103, 133, 151, 156, 161, 184, 193, 226, 234, 239, 249, 260, 262, 263, 266, 276, 285, 290, 298, 300, 315, 320, 324, 326, 338, 363

Schmuckverpackungen, Uhrenverpackungen 7, 12, 15, 19, 24, 31, 34, 42, 45, 50, 53, 70, 72, 73, 82, 84, 89, 90, 92, 99, 102, 133, 148, 151, 156, 161, 165, 173, 210, 224, 249, 260, 269, 270, 276, 278, 290, 298, 314, 319, 320, 325, 337, 338, 345, 348, 351, 363, 370

Diverse Verpackungen dekorativer Art 2, 4, 5, 7, 13, 15, 19, 29, 30, 31, 34, 35, 36, 45, 50, 65, 70, 72, 73, 84, 89, 90, 95, 99, 101, 102, 105, 112, 118, 120, 125, 126, 133, 138, 147, 148, 151, 152, 156, 157, 165, 173, 184, 192, 193, 198, 202, 209, 226, 232, 233, 234, 239, 249, 255, 263, 269, 270, 273, 282, 283, 285, 286, 290, 298, 300, 317, 318, 320, 324, 325, 326, 338, 348, 352, 361, 363, 370

Verpackungen für extreme Bedingungen

Antistatische Verpackungen 3, 8, 13, 15, 21, 22, 29, 32, 34, 35, 37, 39, 50, 64, 65, 71, 72, 85, 92, 106, 113, 117, 126, 129, 133, 136, 142, 143, 146, 148, 152, 165, 171, 173, 186, 189, 202, 216, 219, 224, 226, 232, 233, 235, 237, 241, 250, 260, 267, 269, 270, 273, 277, 280, 282, 283, 286, 287, 293, 296, 305, 308, 311, 318, 325, 337, 339, 346, 355, 361, 364, 365, 367

ESD-sichere Verpackungen 3, 8, 15, 22, 29, 31, 35, 37, 50, 65, 85, 100, 113, 117, 129, 133, 148, 165, 171, 173, 187, 216, 219, 226, 235, 241, 244, 250, 273, 280, 283, 296, 305, 337, 346, 347, 361, 364, 365, 367

Gefahrgutverpackungen 3, 8, 15, 17, 21, 29, 31, 35, 37, 44, 65, 85, 89, 100, 104, 116, 126, 128, 133, 136, 142, 146, 166, 187, 195, 207, 208, 225, 226, 232, 233, 237, 244, 250, 269, 282, 283, 286, 293, 296, 305, 308, 318, 322, 324, 325, 326, 328, 332, 339, 346, 350, 361, 365, 367

Kindergesicherte Verpackungen 15, 21, 31, 35, 45, 54, 60, 66, 84, 106, 118, 135, 138, 142, 143, 173, 174, 178, 228, 290, 291, 295, 298, 324, 325, 326, 350, 361

Korrosionsschutzverpackungen 3, 8, 15, 16, 17, 22, 29, 35, 40, 41, 44, 65, 67, 80, 86, 92, 98, 100, 108, 113, 126, 128, 129, 133, 146, 166, 167, 171, 187, 223, 226, 233, 241, 244, 250, 256, 260, 280, 283, 305, 318, 325, 326, 346, 356, 361, 365

Schockabsorbierende Verpackungen 4, 8, 29, 41, 44, 100, 166, 273, 283, 296, 346

Seemässige Verpackungen 8, 15, 16, 17, 29, 34, 35, 41, 44, 65, 80, 100, 113, 126, 133, 146, 166, 171, 187, 223, 232, 244, 245, 256, 269, 280, 282, 283, 308, 309, 325, 339, 346, 361, 365, 366

Sterilverpackungen 15, 31, 42, 60, 64, 67, 70, 72, 98, 106, 118, 142, 143, 154, 160, 178, 194, 227, 228, 240, 241, 264, 290, 305, 330, 349, 356, 361

Tropenverpackungen 8, 34, 41, 44, 60, 65, 86, 106, 187, 244, 264, 269, 280, 282, 361

Vakuumverpackungen 3, 15, 22, 26, 29, 32, 35, 42, 44, 98, 106, 123, 129, 152, 154, 160, 194, 226, 227, 229, 236, 240, 241, 243, 244, 267, 299, 300, 310, 330, 343, 353, 356, 361

Diverse Verpackungen für extreme Bedingungen 8, 15, 21, 26, 29, 32, 34, 35, 41, 42, 45, 50, 64, 65, 95, 100, 108, 113, 116, 142, 146, 166, 171, 182, 187, 192, 202, 226, 227, 230, 232, 240, 241, 244, 245, 249, 269, 273, 280, 282, 283, 291, 309, 310, 318, 346, 361

Besondere Verpackungen für Lebensmittel

Aromadichte Verpackungen 11, 15, 22, 26, 31, 42, 51, 53, 57, 61, 64, 67, 70, 72, 73, 89, 104, 106, 131, 137, 160, 163, 176, 178, 179, 195, 206, 226, 229, 235, 237, 240, 241, 244, 249, 265, 267,

290, 293, 295, 297, 299, 305, 308, 310, 313, 320, 325, 326, 330, 331, 345, 353, 355, 356, 357, 361, 363

Eierverpackungen 50, 51, 72, 73, 84, 120, 170, 179, 185, 229, 235, 240, 279, 298, 305, 320

Eisverpackungen 15, 21, 42, 51, 64, 84, 111, 123, 131, 179, 195, 229, 235, 249, 267, 295, 296, 298, 324, 326, 330, 335, 337, 338, 355, 361

Fertigerichtverpackungen 9, 11, 19, 27, 31, 42, 57, 61, 64, 70, 72, 73, 84, 111, 120, 123, 131, 137, 156, 163, 179, 185, 195, 206, 226, 229, 235, 240, 241, 243, 249, 258, 262, 265, 267, 269, 290, 295, 297, 298, 301, 302, 310, 313, 316, 320, 321, 324, 325, 326, 330, 331, 335, 337, 338, 341, 356, 361, 369

Frischhalteverpackungen 11, 15, 21, 22, 27, 31, 32, 34, 35, 42, 61, 64, 65, 72, 73, 106, 123, 131, 137, 160, 164, 176, 179, 182, 206, 224, 226, 229, 235, 236, 240, 241, 249, 258, 265, 267, 269, 279, 290, 295, 297, 300, 313, 320, 330, 331, 337, 338, 345, 356, 361

Früchtverpackungen 5, 15, 20, 27, 32, 35, 36, 51, 64, 70, 84, 89, 103, 120, 123, 129, 131, 137, 159, 160, 164, 171, 176, 179, 185, 224, 226, 229, 232, 233, 235, 240, 241, 249, 252, 253, 258, 262, 265, 267, 269, 279, 290, 295, 298, 300, 301, 302, 304, 310, 302, 304, 305, 313, 318, 320, 330, 338, 339, 343, 345, 356, 363

Gefrierpackungen, Tiefkühlverpackungen 5, 11, 15, 19, 21, 26, 27, 32, 34, 35, 36, 42, 45, 57, 64, 70, 72, 73, 84, 106, 123, 131, 137, 156, 160, 163, 176, 179, 185, 195, 206, 226, 229, 235, 240, 241, 249, 258, 262, 265, 267, 269, 279, 283, 285, 290, 295, 298, 300, 301, 302, 304, 305, 313, 320, 324, 325, 326, 330, 331, 335, 337, 338, 343, 345, 356, 361, 363

Getränkverpackungen 5, 15, 21, 34, 35, 36, 42, 55, 61, 64, 67, 68, 70, 80, 83, 84, 89, 92, 111, 123, 131, 134, 147, 156, 179, 224, 226, 232, 233, 240, 262, 265, 266, 267, 269, 275, 290, 295, 298, 300, 305, 313, 316, 317, 318, 324, 325, 326, 328, 330, 332, 335, 337, 341, 342, 350, 352, 357, 361, 363

Klimaschutzverpackungen 15, 35, 42, 67, 104, 148, 179, 235, 240, 249, 267, 269, 283, 313, 315, 330, 356, 361

Konditoreiwarenverpackungen 6, 13, 15, 19, 21, 27, 30, 34, 36, 42, 50, 53, 65, 70, 84, 120, 123, 128, 131, 140, 160, 176, 179, 185, 226, 229, 234, 235, 239, 240, 249, 262, 267, 290, 294, 295, 297, 298, 305, 311, 313, 320, 324, 325, 326, 328, 330, 356

Milchverpackungen 15, 21, 42, 51, 55, 68, 83, 89, 111, 134, 155, 160, 179, 182, 195, 229, 235, 240, 275, 295, 298, 305, 310, 316, 317, 330, 341

Molkereiproduktverpackungen 5, 11, 15, 19, 21, 35, 42, 51, 55, 64, 83, 84, 106, 111, 131, 134, 140, 155, 160, 163, 164, 171, 179, 195, 226, 229, 235, 240, 241, 266, 267, 295, 305, 310, 313, 316, 317, 324, 325, 326, 328, 330, 331, 335, 341, 355, 356

Pizzaverpackungen 5, 15, 19, 27, 30, 35, 36, 65, 70, 72, 73, 84, 89, 123, 128, 147, 176, 179, 226, 233, 240, 250, 252, 253, 265, 267, 290, 294, 297, 298, 300, 301, 302, 310, 318, 324, 325, 326, 328, 330, 331, 356, 363

Süsswarenverpackungen 5, 6, 11, 15, 19, 21, 35, 36, 42, 53, 61, 64, 70, 72, 84, 89, 99, 106, 111, 123, 131, 140, 159, 160, 171, 178, 179, 185, 195, 206, 209, 226, 229, 234, 235, 239, 240, 249, 262, 265, 266, 267, 285, 290, 295, 298, 300, 301, 302, 313, 315, 320, 324, 325, 326, 328, 330, 331, 338, 345, 355, 356, 363

Diverse Verpackungen für Lebensmittel 5, 6, 11, 15, 19, 21, 22, 25, 26, 27, 29, 31, 34, 35, 36, 42, 45, 50, 51, 53, 61, 64, 65, 70, 72, 83, 84, 92, 99, 106, 111, 120, 123, 126, 130, 133, 140, 142, 143, 154, 155, 156, 160, 163, 164, 174, 179, 182, 185, 187, 195, 206, 208, 226, 229, 232, 233, 234, 235, 237, 239, 240, 241, 243, 249, 252, 253, 260, 262, 265, 266, 269, 273, 275, 279, 285, 286, 290, 295, 297, 298, 300, 301, 302, 308, 310, 313, 317, 318, 320, 321, 324, 325, 326, 330, 331, 335, 338, 339, 343, 345, 355, 356, 361, 363, 369

Diverse Verpackungen

Bücherpackungen 1, 2, 4, 5, 15, 22, 29, 30, 35, 36, 45, 65, 70, 80, 84, 89, 91, 96, 110, 121, 122, 126, 133, 136, 146, 147, 151, 152, 156, 171, 173, 224, 226, 231, 232, 233, 234, 239, 244, 252, 253, 260, 270, 282, 283, 297, 318, 324, 325, 326, 328, 346, 363

CD-Verpackungen 2, 4, 13, 15, 19, 22, 29, 30, 35, 36, 50, 65, 70, 80, 89, 91, 110, 122, 125, 126, 133, 136, 147, 152, 156, 161, 162, 171, 173, 186, 219, 224, 226, 231, 232, 233, 234, 239, 244, 249, 252, 253, 255, 260, 270, 282, 283, 297, 298, 311, 318, 324, 326, 327, 328, 346, 348, 360, 363

Flüssigkeitsverpackungen (Bag in Box) 11, 15, 31, 35, 65, 89, 126, 128, 183, 229, 232, 249, 252, 253, 283, 297, 301, 302, 310, 318, 324, 325, 326, 331

Kunstverpackungen, Antiquitätenverpackungen 8, 15, 35, 89, 126, 146, 148, 173, 182, 224, 269, 347, 361

Militärverpackungen 4, 8, 15, 35, 45, 50, 53, 61, 64, 65, 84, 117, 143, 146, 148, 156, 171, 182, 202, 232, 233, 244, 245, 280, 361

Schallplattenhüllen 26, 35, 45, 70, 151, 156, 249, 330

Waschmittelverpackungen 5, 64, 83, 84, 89, 133, 140, 142, 182, 232, 249, 267, 290, 298, 324, 325, 326, 330, 361, 363

Zigarrenkisten, Zigarettenschachteln 35, 45, 50, 62, 70, 84, 89, 119, 151, 178, 232, 249, 298, 330, 363

Zuckerbeutel, Zuckersticks 15, 64, 84, 179, 226, 300, 330, 373



	☎	Fax		
1	Aeberhard AG, Langenhag 34, 9424 Rheineck	071 886 40 00	071 888 14 20	16, 42
2	Betschart AG, Bremgarterstr. 97, 5610 Wohlen	056 622 12 32	056 622 58 32	40
3	Blipack AG, Industriestr. 10, 9300 Wittenbach	071 298 55 22	071 298 22 70	92
4	Bruhlin A. AG, Brügglistr. 2, 8852 Altendorf	055 451 12 20	055 451 12 29	79
5	CAG Cartonnagen AG, Stansstaderstr. 104, 6370 Stans	041 619 21 21	041 619 21 00	15, 45
6	Celloclair AG, Oristalstr. 96, 4410 Liestal	061 927 84 44	061 921 18 10	45
7	Cellwar GmbH, Dammweg 43, 3053 Münchenbuchsee	031 919 22 22	031 919 22 99	49
8	Egolf Verpackungs AG, Vulkanstr. 122, 8048 Zürich	044 437 90 90	044 437 90 95	19
9	Exxtra Pack GmbH, Brunastr. 185, 8951 Fahrweid	044 747 55 55	044 747 55 56	119
10				
	FMS-Technik AG, Hardmorgenweg 19, 8222 Beringen	052 687 26 26	052 687 26 20	123
11	GIKO Schweiz GmbH, Werkstr. 10, 9444 Diepoldsau	071 733 37 20	071 733 37 21	51
12	Glanzmann Verpackungen AG, Hubelweg 5, 2556 Scheuren	032 356 03 03	032 356 03 00	43
13	Heizmann Kunststoffe AG, Weidstr. 6, 9545 Wängi	052 378 20 13	052 378 20 08	83
14	Homag (Schweiz) AG, Haldenstr. 5, 8181 Höri	044 872 51 51	044 872 51 52	103
15	Inno-Pack GmbH, Allmendstr. 4, 5612 Villmergen	056 619 50 70	056 619 50 77	58
16	KIFA AG, Schützenstr. 25, 8355 Aadorf	052 368 41 21	052 368 41 41	27/28
17	Kistag Dekopack AG, Industriestr. 10, 6170 Schüpfheim	041 485 70 00	041 485 70 01	15
18	Labelpack AG, Neue Industriestr. 69, 9602 Bazenheim	071 987 12 00	071 987 12 01	67
19	Läser AG, Zetzwillerstr. 786, 5728 Gontenschwil	062 767 10 10	062 767 10 24	70
20				
	Lindner Suisse GmbH, Bleikenstr. 98, 9630 Wattwil	071 987 61 51	071 987 61 59	83
21	Logo-Plastic AG, Salinenstr. 63, 4133 Pratteln	061 337 90 90	061 337 90 95	55, 69
22	Moplast Kunststoff AG, Lausenerstr. 22, 4410 Liestal	061 926 86 00	061 926 86 09	2. Umschlag
23	Novoplast AG, Rheinstr. 74, 4323 Wallbach	061 865 11 00	061 865 11 01	53/54
24	Package-Line GmbH, Schulhausstr. 4, 9247 Henau	071 955 66 66	071 955 66 67	37, 41
25	Packpool swiss GmbH, Nauenstr. 41, 4052 Basel	061 201 10 20	061 201 10 21	21
26	Plasti-Pac Zürich AG, Dorfstr. 126, 8912 Obfelden	044 762 24 24	044 762 24 29	52
27	PRIM PAC AG, Steinhaldenring 7, 8954 Geroldswil	044 749 33 00	044 749 33 03	4, 85
28	Primcut AG, Krümmenswilerstr. 398, 9643 Krummenau	071 995 50 00	071 995 50 09	69, 79
29	Prodingen Verpackung AG, Hauptstr. 171, 4422 Arisdorf	061 335 90 00	061 335 90 10	3. Umschlag
30				
	Schrempf AG, Bettenstr. 63, 4123 Allschwil	061 481 11 80	061 481 10 61	52
31	Semadeni AG, Tägetlistr. 35-39, 3072 Ostermundigen	031 930 18 18	031 930 18 28	55, 69
32	Sommer + Rindlisbacher AG, Pulverweg 4, 3400 Burgdorf	034 427 55 55	034 427 55 56	47
33	Stöckli A. & J. AG, Ennetbachstr. 40, 8754 Netstal	055 645 55 55	055 645 55 54	47, 72
34	Storit-Werke AG, Fabrikstr. 50, 9478 Azmoos	081 750 25 50	081 750 25 51	63
35	Storopack Schweiz AG, Industriestr. 1, 5242 Birr	056 677 87 00	056 677 87 01	71, 85, 112
36	SWISS PAC AG, Joweid Zentrum 1, 8630 Rüti	044 905 28 60	044 905 28 61	30
37	Utz Georg AG, Augrabene 2-4, 5620 Bremgarten	056 648 77 11	056 648 79 12	57
38	Verpama AG, Schwerzistr. 20, 8807 Freienbach	055 616 77 77	055 616 77 88	99
39	Vibraplast AG, Wittenwilerstr. 25, 8355 Aadorf	052 368 00 50	052 368 00 51	22, 65
40				
	Walke AG, Walke 23, 9100 Herisau	071 353 70 00	071 353 70 01	69, 82
41	Wegmüller AG, Bahnstr. 14, 8544 Attikon	052 320 99 11	052 320 99 10	4, 17
42	Wipf AG, Industriestr. 29, 8604 Volketswil	044 947 22 11	044 947 22 89	39
43	WISAG, Bruggacherstr. 24, 8117 Fällanden	044 317 57 57	044 317 57 77	56, 87
44	Zaugg Emballeur AG, Ballonstr. 16, 8952 Schlieren	044 732 36 36	044 732 36 00	23
45	Zellweger Kartonagen, Windeggstr. 16, 9113 Degersheim	071 371 12 33	071 371 33 12	40

motivation: handlich praktisch stylisch kreativ wasserfest trend
ndividuell flexibel dynamisch vielfältig bunt beliebt verschliss
hautnah auffällig sympathisch einzigartig pflegeleicht bequem
komfortabel unikathandlich praktisch stylisch kreativ wasserfe
trendig persönlich individuell flexibel dynamisch vielfältig bunt b

eyecatcher



we love bags

www.package-line.ch

www.i-lemon.ch

PACKAGE LINE GmbH **PACKAGE LINE**
CH-9247 Henau / +41 71 955 66 66 unverwechselbar.
aussergewöhnlich.

- 50** Abena Schaumstoff AG, Meierhofweg 5, 6032 Emmen, 041 269 88 99,
Fax 041 269 88 90
- 51 Aebi Industrievertretungen GmbH, Ipsachstr. 10, 2560 Nidau, 032 333 30 60,
Fax 032 333 30 61
- 52 AISA Automation Industrielle S.A., Avenue de Savoie 61, 1896 Vouvry,
024 482 01 10, Fax 024 482 01 02
- 53 alba.papyria ag, Wilerstr. 3a, 9545 Wängli, 071 951 81 51, Fax 071 951 72 06
- 54 Allpack Group AG, Pfeffingerstr. 45, 4153 Reinach, 061 716 65 65, Fax 061 716 65 75
- 55 Alpla Swiss AG, Hauptstr. 99, 9430 St. Margrethen, 071 888 43 46, Fax 071 888 43 48
- 56 Alporit AG, Juraweg 30, 4852 Rothrist, 062 785 57 57, Fax 062 785 57 60
- 57 Alupak AG, Aemmenmattstr. 45, 3123 Belp, 031 818 31 31, Fax 031 818 31 49
- 58 Amasyst AG, Herbergstr. 11, 9524 Zuzwil, 071 534 73 57
- 59 Ambitec Sage, Via Cantonale 4, 6705 Cresciano, 091 863 12 44, Fax 091 863 12 44

- 60** Amcor Flexibles Kreuzlingen AG, Finkernstr. 34, 8280 Kreuzlingen,
071 677 71 11, Fax 071 677 73 33
- 61 Amcor Flexibles Schüpbach AG, Kirchbergstr. 168, 3400 Burgdorf,
034 421 51 11, Fax 034 421 53 83
- 62 Amcor Tobacco Packaging Switzerland GmbH, Industriestr. W 6, 4613 Rickenbach,
062 209 01 11, Fax 062 209 01 12
- 63 Amorim Flooring (Switzerland) AG WICANDERS, Chamerstr. 12b, 6300 Zug,
041 726 20 20, Fax 041 711 20 27
- 64 Ampac Flexibles AG, Industrie Neuhof 5, 3422 Kirchberg, 034 448 44 44,
Fax 034 448 44 80
- 65 Antalis AG, Industriestr. 20, 5242 Lupfig, 056 464 50 75, Fax 056 464 50 71
- 66 Anwander E. & Cie. AG, Langmattstr. 12, 4104 Oberwil, 061 338 33 33,
Fax 061 338 33 11
- 67 arbo Plastic AG Folienwerk, Hintergasse 10, 5736 Burg, 062 771 62 71
- 68 Aroglä Verpackungs- und Service AG, Dorfstr. 4, 6319 Allenswinden,
041 710 68 48, Fax 041 710 68 50
- 69 Audio-Rent Clair-Brothers AG, Industriestr. 111, 4147 Aesch, 061 756 98 00,
Fax 061 756 98 01

- 70** Augustin Karl AG, Im Merzenbrunnen 11, 8240 Thayngen, 052 645 41 11,
Fax 052 645 41 99
- 71 AVT Verpatec AG, Eichthal, 8634 Hombrechtikon, 055 254 10 00, Fax 055 254 10 01
- 72 BACHMANN DISPLAY AG, An der Ron 5, 6280 Hochdorf, 041 914 73 00,
Fax 041 914 73 20
- 73 BACHMANN FORMING AG, An der Ron 4, 6280 Hochdorf, 041 914 72 00,
Fax 041 914 72 20
- 74 Badertscher P. AG, Feldstr. 9, 9215 Schönenberg, 071 642 45 30, Fax 071 642 45 32
- 75 Balcart AG, Erlenstr. 29, 4106 Therwil, 061 723 05 00, Fax 061 723 05 05
- 76 Baldinger Max AG, Alte Bahnhofstr. 67, 5464 Rümikon, 044 806 80 80,
Fax 044 806 80 85
- 77 Bänninger GmbH, Aatalstr. 14, 9202 Gossau, 071 385 11 63, Fax 071 385 11 83
- 78 Beck Packautomaten GmbH & Co. KG, Steinbeisstr. 9, D-72636 Frickenhausen,
+49 7022 4009-0, Fax +49 7022 4931-5
- 79 Beer Verpackungen AG, Niederhaslistr. 4, 8105 Watt, 043 931 54 45,
Fax 043 931 54 46

- 80** Bellandi.Hauenstein + Partner GmbH, Im Stetterfeld 1, 5608 Stetten,
056 496 85 10, Fax 056 496 85 14
- 81 Betschart AG Holz + Elektro, Hauptstr. 107, 6436 Muotathal, 041 830 12 52,
Fax 041 830 24 52
- 82 Bijewa, Stampfstr. 70, 8645 Jona, 055 225 40 80, Fax 055 225 40 88
- 83 Biplast AG, Langackerstrasse, 8589 Sitterdorf, 071 424 22 80, Fax 071 424 22 88
- 84 Birkhäuser + GBC AG, Römerstr. 54, 4153 Reinach, 058 360 48 00,
Fax 058 360 45 00
- 85 BITO-Lagertechnik Bittmann AG, Industriestr. 11, 6343 Rotkreuz, 041 790 20 64,
Fax 041 790 43 28
- 86 Blechemballagenfabrik AG, Giessenbrücke 17, 8752 Näfels, 055 612 10 70,
Fax 055 612 28 29
- 87 Bochsler J. AG, Bahnhofstr. 32, 6031 Ebikon, 041 444 12 22, Fax 041 444 12 24
- 88 Bodmer AG, Schachenstr. 9, 5013 Niedergösgen, 062 849 11 22, Fax 062 849 34 52
- 89 Bourquin SA, Nordringstr. 23, 4702 Oensingen, 062 388 01 23, Fax 062 388 02 68

- 90** Brac-Werke AG, Passwangstr. 35, 4226 Breitenbach, 061 785 30 00,
Fax 061 785 30 30
- 91 Brieger Verpackungen, Wiesenstr. 39, 8952 Schlieren, 044 497 32 32,
Fax 044 497 32 22
- 92 Bucherer Walter Inter Papier Agentur, Bahnhofstr. 19, 4450 Sissach,
061 971 77 00, Fax 061 971 77 01
- 93 Bühler Emil GmbH & Co. KG, Allmendstr. 20, D-77971 Kippenheim,
+49 7825 844 313, Fax +49 7825 844 350
- 94 Bühler Gebr. AG Zürich, Wehntalerstr. 286, 8046 Zürich, 044 371 52 22,
Fax 044 371 71 68
- 95 Bull-Cases GmbH, Gewerbestr. 1, 4543 Deitingen, 032 652 05 07, Fax 032 652 05 08
- 96 Bürgin Druck + Verpackungs AG, Gartenstr. 13, 4127 Birsfelden, 061 312 52 79,
Fax 061 311 26 58
- 97 Bürki Ingenieure GmbH, Rechberg 13, 8824 Schönenberg, 044 725 58 54,
Fax 044 725 58 84
- 98 BVS Verpackungs-Systeme AG, Rütistr. 22, 8952 Schlieren, 044 755 50 00,
Fax 044 730 04 75
- 99 Cafag SA, Rue Jacques-Gachoud 3, 1700 Fribourg, 026 426 21 11,
Fax 026 426 21 02

Bio Packaging – Umweltfreundlich und nachhaltig

Die Wipf AG erweiterte ihr Sortiment mit Bio-abbaubaren Verbundmaterialien. Als Grundlage für Wipf Bio Packaging dienen die neuesten, leistungsfähigsten Folien, die zu 100 % aus biologischen Rohstoffen bestehen. Die umweltfreundliche Verpackung präsentierte die Wipf AG erstmals auf der Interpack 2017.



Biofolien, ob aus Cellophan oder aus PLA (Polylactide = Milchsäure), lassen sich mit verschiedenen Farben bedrucken, ohne die industrielle Kompostierung zu behindern. Sie sind EN 13432-zerti-

fiziert und als Rollenware oder vorgefertigte Beutel erhältlich, ganz wie die klassischen Polyolefin-Verpackungen.

Eine weitere Einsatzmöglichkeit mit Wipf Bio Packaging sind Deckelfolien, die zum Beispiel auf tiefgezogenen PLA-Schalen angewendet werden.

Die neuen Biofolien sind transparent und kommen ohne eine Metallisierung aus. Ebenso wie herkömmliche Verpackungen schützen sie das Füllgut (Trockenfrüchte, Cerealien, Bonbons, Tee u.v.m.) sicher und zuverlässig mit einer hohen Aromadichte und optimalen Fettbeständigkeit.

Ihre Vorteile im Überblick

- 100 % biologisch abbaubar (industrielle Kompostierung)
- Nachhaltig aus 100 % biologischen Rohstoffen
- Zertifizierbar nach EN 13432
- Hochtransparent
- Bedruckbar im Tief- und Flexodruck
- Hohe Aromadichte
- Gute Barrierefunktion
- Gute Fettbeständigkeit
- Metallfrei
- Material mit hoher Steifigkeit

Setzen auch Sie auf nachhaltige Verpackungen! Lassen Sie sich von uns beraten und lernen Sie die Welt der industriell kompostierbaren Verbunde näher kennen.

Wipf AG
Industriestrasse 29
8604 Volketswil
Telefon 044 947 22 11
Fax 044 947 22 89

info@wipf.ch
www.wipf.ch

2



Digitaldruck - Jetzt neu auch für sterilisationsfeste Füllgüter

Erstmals ist es möglich, flexible sterilisationsfeste Verpackungen für Lebensmittel oder Tiernahrung im Digitaldruck zu realisieren. Abgestimmt auf das Füllgut besteht die Option verschiedene Verbunde zu kombinieren, um eine gute Sterilisations- und Pasteurisationsbeständigkeit zu erzielen. Die spezielle Beschichtung in Kombination mit HP Indigo ElectroInk erfüllt die anwendbaren Bestimmungen der Schweizerischen und Europäischen Gesetzgebung.

Kontaktieren Sie uns!

Wipf AG | Industriestrasse 29 | 8604 Volketswil | Schweiz
T 044 947 22 11 | info@wipf.ch | www.wipf.ch | www.wicovalve.com

ein Unternehmen der wipfgruppe

wipf ■ ■ ■
Innovative Packaging Solutions

- 100** cargopack tägi ag, Schiffmühlestr. 8, 5417 Untersiggenthal, 056 298 55 00, Fax 056 298 55 10
- 101 Carini Etiketten GmbH, Bildgasse 42, A-6890 Lustenau, +43 5577 86969-0, Fax +43 5577 86969-8
- 102 Carpentier AG, Adlikerstr. 255, 8105 Regensdorf, 043 343 83 00, Fax 043 343 83 01
- 103 Cartonal AG, Ruggghölzli 2, 5453 Remetschwil, 056 485 60 60
- 104 Cartub AG, Müllerweg 9, 4800 Zofingen, 062 745 80 20, Fax 062 745 80 25
- 105 CARTWORK AG, Riedmattstr. 14, 8153 Rümlang, 044 817 12 33, Fax 044 817 34 82
- 106 Cellpack AG, Anglikerstr. 99, 5612 Villmergen, 056 618 18 18, Fax 056 621 91 25
- 107 Cellpha Plast Handels AG, Weilerweg 20, 4057 Basel, 061 631 49 38, Fax 061 631 49 94
- 108 CHETRA Dichtungstechnik AG, Marsstr. 1, D-85541 Kirchheim b. München, +49 89 32 94 64-24, Fax +49 89 32 94 64-20
- 109 Christen & Co., Konservenstr. 623, 8215 Hallau, 052 681 33 55, Fax 052 681 12 83
- 110** Christen-Müller AG, Landstr. 8, 5430 Wettingen, 056 426 92 93, Fax 056 426 02 36
- 111 Clondalkin Flexible Packaging, Solothurnstr. 28, 3422 Kirchberg, 034 447 00 47, Fax 034 447 02 28
- 112 Comro Rohner AG, Sonnenmatt 9, 6023 Rothenburg, 041 349 50 70, Fax 041 349 50 71
- 113 Corpac AG, Fabrikstr. 26, 9220 Bischofszell, 071 420 02 02, Fax 071 420 02 04
- 114 Crosspack AG, Prattelerstr. 27, 4052 Basel, 061 821 12 41, Fax 061 821 12 47
- 115 Deflaco AG, Kellen 7, 9411 Reute, 071 577 51 20, Fax 071 577 51 29
- 116 Densa AG, Quellenstr. 29, 4310 Rheinfelden, 061 638 90 30, Fax 061 638 90 40
- 117 Digipack AG, Binzackerstr. 37, 8620 Wetzikon, 044 931 30 30, Fax 044 931 30 40
- 118 dilco packaging consulting ag, Route de Chésalles 48, 1723 Marly, 032 392 66 55, Fax 032 392 66 77
- 119 Dill-Etuis, Auf dem Wolf 45, 4052 Basel, 061 312 02 42, Fax 061 312 02 39
- 120** Dima Service AG, Hagenthalerstr. 150, 4124 Schönenbuch, 061 485 75 75, Fax 061 485 75 80
- 121 Direct Mail Logistik AG, Reinacherstr. 131, 4018 Basel, 061 337 83 50, Fax 061 337 83 51
- 122 directpack.ch SA, Haslistr.41, 4600 Olten, 0842 82 82 82, Fax 0842 85 85 85
- 123 Distrimondo AG, Oberebenestr. 53, 5620 Bremgarten, 056 648 23 00, Fax 056 648 23 29
- 124 Drawag AG, Industriestr. 28, 8108 Dällikon, 043 488 80 80, Fax 043 488 80 81
- 125 Drisag Polytechnik AG, Unterdorfstr. 21, 9413 Obereggen, 071 898 33 11, Fax 071 891 33 06
- 126 DS Smith Packaging Switzerland AG, Industriestrasse, 4665 Oftringen, 062 788 23 23, Fax 062 788 24 24
- 127 Dynamex Produkte AG, Gewerbestr. 2, 8475 Ossingen, 052 305 20 41, Fax 052 305 20 42
- 128 Easypack GmbH, Gewerbestrasse 23, 4553 Subingen, 032 682 05 29, Fax 032 682 05 39
- 129 Ebner AG, Büerfeld 16a, 9245 Oberbüren, 071 912 27 27, Fax 071 912 27 29
- 130** Einpack-Service Hoffmann GmbH, Ifangstr. 3, 8952 Schlieren, 044 730 02 10
- 131 EJS Verpackungen AG, Dählenweg 2, 3054 Schüpfen, 031 879 09 02, Fax 031 879 19 06
- 132 Elco AG, Wildschachen, 5201 Brugg, 056 462 80 00, Fax 056 462 80 80
- 133 ELITEC AG, Gewerbeweg 44, FL-9486 Schaanwald, +423 375 18 18, Fax +423 375 18 19
- 134 Elopak Trading AG, Cherstr. 4, 8152 Glattbrugg, 044 809 63 63, Fax 044 809 63 66
- 135 Embal GmbH, Tannenstr. 45, 9010 St. Gallen, 071 244 40 45
- 136 Equisa AG, Gewerbeweg 28, 9486 Schaanwald, +4 23 375 88 77, Fax +4 23 375 88 75
- 137 ERME AG Swiss Vacuum Solutions, Grossmattstr. 25, 8964 Rudolfstetten, 056 633 74 18, Fax 056 633 75 18
- 138 Eson Pac AG, Pfeffingerring 201, 4147 Aesch, 061 756 20 20, Fax 061 756 21 00
- 139 Etimark AG, Fabrikstrasse, 9472 Grabs, 081 750 34 34, Fax 081 750 34 35
- 140** EUROPAC AG, Aumühlestr. 19, 6373 Ennetbürgen, 041 612 22 88, Fax 041 612 22 89
- 141 Fischer Papier AG, Letzistr. 24, 9015 St. Gallen, 071 314 60 60, Fax 071 314 60 69
- 142 Fischer Söhne AG, Luzernerstr. 105, 5630 Muri, 056 675 49 00, Fax 056 675 49 01
- 143 Flaigg AG Verpackungstechnik, Langenhagstr. 3, 4147 Aesch, 061 756 99 77, Fax 061 756 99 79
- 144 Flaver AG, Seewenweg 6, 4153 Reinach, 061 711 87 33, Fax 061 711 89 73
- 145 Flex Precision Plastics Solutions (Switzerland) AG, Sonnhalde, 5607 Häggingen, 056 616 93 93, Fax 056 616 93 30
- 146 Flex-Pac AG, Kirchbannstr. 8, 4703 Kestenholz, 062 393 25 70, Fax 062 393 19 45
- 147 Flyerline Schweiz AG, Landstr. 30, 8595 Altnau, 071 686 84 70
- 148 FoamPartner Büttikofer AG, Zetzwilerstr. 763, 5728 Gontenschwil, 062 767 00 00, Fax 062 767 00 01
- 149 Fondation POLYVAL, Rte des Dragons 9 - CP 191, 1033 Cheseaux-sur-Lausanne, 021 642 70 70, Fax 021 642 70 77

zertifiziertes Qualitätssystem
SQS
ISO 9001:EN 29001

Verpackungen
aus Karton und
Wellpappe
für Versand-
Transport-Lager-
Werbung-
Verkauf

BEKA

BETSCHART AG
Kartonagenfabrik 5610 Wohlen
Telefon 056/622 12 32
www.verpackung-beka.com

WELLPAPPE
HOCHSTOFFE
ALTKARTON

www.betschartag.ch

Kartonagefabrik Zellweger
9113 Degersheim

Gegründet 1900

Windeggstrasse 16
Telefon 071 371 12 33
Telefax 071 371 33 12
Natel 079 697 81 33
info@zellweger-kartonage.ch
www.zellweger-kartonage.ch

Fabrikation von
sämtlichen Gebrauchs-
und Luxusverpackungen

Seit über 100 Jahren lösen wir die Verpackungsprobleme
unserer Kunden.

- ♦ Gebrauchs- und Luxusverpackungen von
1 bis ... Stück aus Karton, Wellkarton und Papier
- ♦ Speziell Einzel- und Sonderanfertigungen
- ♦ Rohkartonagen und überzogene
Verpackungen

Verlangen Sie unverbindlich eine Offerte.
Wir versichern Sie einer prompten und
sorgfältigen Bedienung.

Die heimlichen Verführer.



2

Verpacken – die schönste Sache der Welt.

Geniessen Sie den überraschenden Moment kreativer Geschenke. Für uns Verpackungsspezialisten ist es die freudigste Aufgabe, verführerische und zugleich überraschende Verpackungslösungen zu entwickeln. Die grösste Inspiration dazu sind die Produkte, der Brand, der Trend, die neuen Materialien und vor allem der Mensch.

Verpacken und Menschen zu überraschen, zählt zu den schönsten Momenten im Leben, es sei denn, man stellt selbst kreative und hochwertige Verpackungen her. Mit unserer Sparte PackagingLine beeindruckten wir den Verpackungsmarkt immer wieder.

Sie kennen die Gefühle der Spannung, der Neugierde und der Vorfreude? Emotionen, die durch die Haptik, durch das Format und die Verarbeitungsqualität entstehen. Werden Sie mit Ihren Produkten zum Eroberer der Konsumentenherzen. Der Weg dorthin kann manchmal weit sein. Wir, die PACKAGE LINE GmbH, übernehmen nach Wunsch die Funktion des Wegweisers. So entstehen Ideen und Umsetzungen, die sich bedingungslos an den Marketingvorgaben und der Unternehmensphilosophie orientieren.

Es gibt kaum eine Form, die sich nicht individuell verpacken lässt. Parfums, Designprodukte, Genussartikel, Souvenirs und unterschiedlichste Geschenkartikel verlangen nach anspruchsvollen Verpackungslösungen. Unsere Mustermacher entwickeln Ideen und stellen die ersten Musterverpackungen her. Raffinierte Unterteilungen und Zwischenböden sorgen für die gewünschte Stossicherheit.

Die PACKAGE LINE GmbH ist mit dem Segment PackagingLine dort angesiedelt, wo nicht nur Menge, sondern vielmehr Individualität verlangt wird. Als Produzent von Individualverpackungen verarbeiten wir neben

Karton auch Kunststoff, Metall und Holz. Die Oberflächen werden nach Wunsch veredelt. Das Wissen und die Erfahrung aus der Werbemittelproduktion machen auch spezielle Effekte in der Umsetzung möglich. Faltschachteln und Stulpschachteln auf Wunsch mit Sichtfenster. Service pur zeichnet unsere Projektabwicklung aus. Neben der Herstellung exklusiver Verpackungen organisieren wir für unsere Kunden den kompletten Abfüll-, Adressier- und Versandservice.

Testen angesagt. Unmöglich gibt es bei uns nicht. Sie haben eine Idee, die umgesetzt werden soll, oder ein entsprechendes Projekt, das bereits auf dem Schreibtisch liegt? Sie suchen einen Sparringpartner für ein Verpackungsprojekt? Zusammen mit unseren Kunden erarbeiten wir Entscheidungsgrundlagen. Rufen Sie uns an.

Unser Unternehmen verfügt über eine spannende Historie. Der Zusatznutzen von exklusiven Tragetaschen wurde früh erkannt. Es entstanden hochwertige Produkte, die sich für einen Mehrfachgebrauch aufdrängten. Die daraus abgeleiteten Materialkenntnisse und der Beizug weiterer Spezialisten aus den angrenzenden Branchen bildeten die Grundlage für die Vision, Verpackungslösungen zu entwickeln. Heute zählt die PACKAGE LINE GmbH zu den führenden Unternehmen für Tragetaschen und Verpackungslösungen. Unsere Website www.package-line.ch zeigt Interessenten, wie angebotsreich das Thema Tragetaschen ist.

- 150** Fraschina SA, Industrie Sud, 6814 Lamone, 091 605 59 01, Fax 091 605 58 07
 151 Fratelli Roda SA, Zona Industriale 2, 6807 Taverner Lugano, 091 935 75 75, Fax 091 935 75 76
 152 FRIMA-PAC AG, Industrie Buchmatt 25, 3400 Burgdorf, 034 408 11 11, Fax 034 408 11 51
 153 FRIPPO Produkte AG, Hüferen 8, 8627 Grüningen, 044 936 78 28, Fax 044 935 21 89
 154 Früh Verpackungstechnik AG, Allmendstr. 47, 8320 Fehraltorf, 058 258 22 11, Fax 058 258 22 00
 155 Ganahl AG, Industriestr. 24, 8604 Volketswil, 044 908 32 32, Fax 044 946 17 36
 156 Gantenbein AG, Gartenstr. 13, 4127 Birsfelden, 061 319 97 97, Fax 061 319 97 98
 157 Gasser Hülsen GmbH, Landstr. 1, 6418 Rothenthurm, 041 838 17 17, Fax 041 838 16 66
 158 Gast Kellereitechnik AG, Dammweg 23-25, 3053 Münchenbuchsee, 031 869 29 29, Fax 031 869 26 96
 159 Geisser Innoflex AG, Blumenfeldstr. 12, 9403 Goldach, 071 844 40 80, Fax 071 844 40 88

- 160** Geissmann Papier AG, Güterstr. 5, 5605 Dottikon, 056 616 77 77, Fax 056 616 77 78
 161 Glanzmann Veredelungen AG, Hubelweg 5, 2556 Scheuren, 032 356 03 60, Fax 032 356 03 61
 162 Gramag Grafische Maschinen AG, Kreuzmatte 1e, 6260 Reiden, 062 749 51 51, Fax 062 749 51 50
 163 Greiner Packaging AG, Rheinstr. 38, 9444 Diepoldsau, 071 737 83 00, Fax 071 737 83 15
 164 Gruppo Fabbri (Svizzera) SA, Via ai Molini 3, 6933 Muzzano, 091 960 14 14, Fax 091 967 27 72
 165 Grüter Kunststoff + Formen AG, Grossacherstr. 45, 8634 Hombrechtikon, 055 254 10 40, Fax 055 254 10 41
 166 Haass AG, Hardstr. 47, 4132 Muttenz, 061 467 95 00, Fax 061 467 95 09
 167 HabaPack, Werdenstr. 94a, 9472 Grabs, 081 771 70 00, Fax 081 771 50 00
 168 Handelsmann Schweiz GmbH, Neumattweg 19, 3067 Boll, 031 302 59 44, Fax 031 302 59 45
 169 Hänggli-Thermoplast AG, Stockackerstr. 16, 5013 Niedergösgen, 062 858 40 40, Fax 062 858 40 49

- 170** Hartmann Verpackung AG c/o Dr. Adrian von Segesser, Kapellplatz 1, 6004 Luzern, 043 819 09 91, Fax 043 819 09 92
 171 Heer Verpackungen, Piccardstr. 19, 9015 St. Gallen, 071 313 94 94, Fax 071 313 94 95
 172 Hera AG, Industriezone Nord 5, 3250 Lyss, 032 387 95 00, Fax 032 387 95 09
 173 Herba-Plastic AG, Grellingerstr. 37, 4208 Nunningen, 061 795 95 95, Fax 061 795 95 96
 174 Herrmann AG, Nord 27, 9428 Walzenhausen, 071 886 47 00, Fax 071 886 47 09
 175 Hettler Systeme GmbH, Industriestr. 19, D-72585 Riederich, +49 7123 93696-0, Fax +49 7123 93696-25
 176 HF GmbH Verpackungssysteme, Brühlstr. 40, 9320 Arbon, 071 446 04 05, Fax 071 446 04 59
 177 Hinnen Kartonagen AG, Rütisbergstr. 12, 8156 Oberhasli, 044 851 02 42, Fax 044 851 03 79
 178 Hoffmann Neopac AG Tins and Tubes, Eisenbahnstr. 71, 3602 Thun, 033 335 63 63, Fax 033 335 65 65
 179 hohlflex ag, Moosstr. 13, 9030 Abtwil, 071 313 41 41, Fax 071 311 40 40

- 180** Holliger W. Söhne AG, Riedweg 3, 5706 Boniswil, 062 767 80 00, Fax 062 767 80 20
 181 Holzbau Kayser AG, Gerenmühle 16, 6370 Stans-Oberdorf, 041 618 31 80, Fax 041 610 28 17
 182 HUBER Packaging AG, Industriestr. 37, 4147 Aesch, 061 756 13 13, Fax 061 756 13 99
 183 Hülsenfabrik Lenzhard, Industriestr. 5, 5702 Niederlenz, 062 885 50 00, Fax 062 885 50 01
 184 Hunziker Sichtpackungen GmbH, Galliweg 9, 4852 Rothrist, 062 794 18 28, Fax 062 794 11 37
 185 hvb Haist Verpackungsberatung, Grabenstr. 21, 8213 Neunkirch, 052 681 39 11, Fax 052 681 30 56
 186 HWB Kunststoffwerke AG, Friedberg 234, 9427 Wolfhalden, 071 898 37 00, Fax 071 898 37 90
 187 HwR AG, Moos 1, 3772 St. Stephan, 033 729 16 20, Fax 033 729 16 26
 188 IFCO Systems (Schweiz) GmbH, Nordstr. 3, 5612 Villmergen, 056 619 74 74, Fax 056 619 74 84
 189 Ilpack Werk AG, Via Lavaggio 2, 6850 Mendrisio, 091 646 75 62, Fax 091 646 70 46

- 190** Inapa Schweiz AG, Althardstr. 301, 8105 Regensdorf, 044 843 18 18, Fax 044 843 18 99
 191 Inlopack AG, Güterstr. 8, 4402 Frenkendorf, 061 901 31 41, Fax 061 901 75 55
 192 Innique AG, Hüferen 6, 8627 Grüningen, 043 833 77 33, Fax 043 833 77 34
 193 Interprint AG, Feldwiesstr. 26, 9450 Altstätten, 071 755 75 75, Fax 071 755 75 92
 194 Ivers-Lee AG, Kirchbergstr. 160, 3400 Burgdorf, 034 421 81 21, Fax 034 421 83 38
 195 Jokey-Plastik Gummersbach GmbH, Gutenbergstr. 9, D-51645 Gummersbach, +49 2261 544 1348, Fax +49 2261 544 191348
 196 Jungheinrich AG, Holzikerstr. 5, 5042 Hirschthal, 062 739 31 00, Fax 062 739 32 99
 197 Jura-Papier Meier AG, Thalstr. 279, 4712 Laupersdorf, 062 391 44 15, Fax 062 391 51 72
 198 K+D AG, Schuppisstr. 8, 9016 St. Gallen, 071 282 87 87
 199 Kaiser Print & Display GmbH, Schoretshuebstr. 23, 9015 St. Gallen, 071 313 99 13, Fax 071 313 99 14

VERPACKUNGEN

Aus Karton und Wellpappe.
 Anfertigungen nach Mass.
 Montiert oder flach.
 Preisgünstig auch in kleinen und mittleren Auflagen.

AUSRÜSTEN

Stanzen
 bis Format 95x140 cm.
 Kaschieren
 von Rotairs / Steller.
 Heissfolienprägen.



Aeberhard AG

Kartonagenfabrik
 9424 Rheineck
 Tel. 071 886 40 00
 Fax 071 888 14 20

Hightech und Tradition für höchste Ansprüche

Die Glanzmann Verpackungen AG in Scheuren setzt auf technische Innovationen und kombiniert diese mit altbewährtem Handwerk, um ihren Kunden massgeschneiderte Lösungen von höchster Qualität zu bieten. Immer nach dem Motto: **Geht nicht? Gibt's nicht!**

Für Guido Glanzmann ist Verpackung mehr als das «Drumherum» um einen beliebigen Inhalt. Der Leiter des Seeländer Unternehmens mit über hundertjähriger Geschichte ist stets auf der Suche nach dem Mehrwert für seine Kunden. Mit einer massgeschneiderten Verpackung hebt sich ein Anbieter von der Konkurrenz ab. Zudem ist die Verpackung Botschafterin für das Produkt. Form, Farbe, Materialeigenschaften, kurz: das ganze Design der Verpackung soll einen überzeugenden ersten Eindruck des Inhalts vermitteln. Dazu kommen höchste Ansprüche an die Funktionalität.

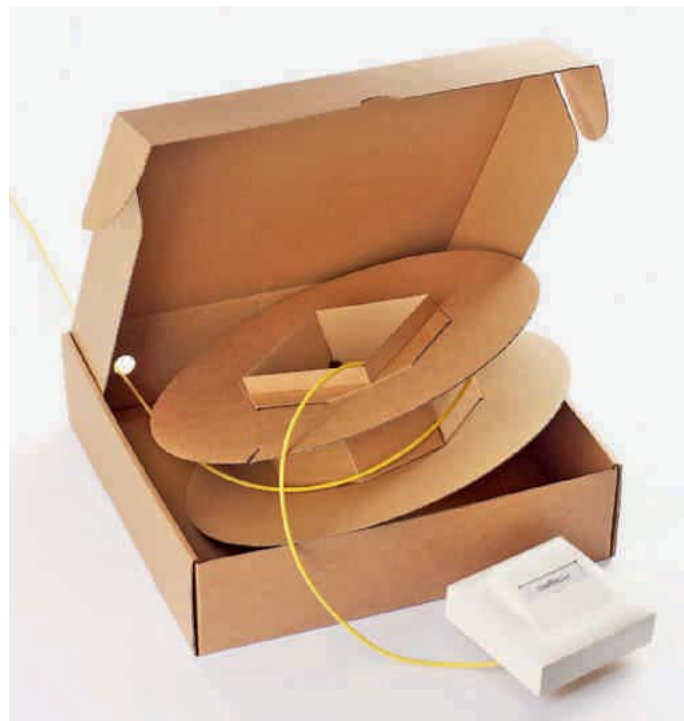

Die hohen Ansprüche gelten für die ganze Produktpalette von der klassischen Graukartonschachtel bis zum luxuriösen und von Hand überzogenen Etui für die Schokoladen-, Uhren- oder Parfumbbranche. Besonders bei der Herstellung hochwertiger Gestaltungen profitiert das Unternehmen von der Tochtergesellschaft Glanzmann Veredelungen AG, die sich am gleichen Standort befindet und sich auf den Prägedruck spezialisiert hat. Diese Nähe schafft Synergien und ermöglicht es, nahezu jede Gestaltungsidee umzusetzen.

CAD-Technologie: Ein Plus für den Kunden

Produziert werden mit sämtlichen Karton- und Wellkarton-Sorten grundsätzlich alle Verpackungen und Displays, die Kunden wünschen. Ein moderner Maschinenpark ermöglicht die Herstellung von Klein- und Grossserien. Eine zunehmende Bedeutung hat die CAD-Technologie.

Dank ihr können animierte 3D-Ansichten von Entwürfen erzeugt und per E-Mail verschickt werden. Damit ist der Kunde vollumfänglich in den digitalen Workflow eingebunden.

Preisgekrönt

Der Einsatz von modernster Technologie durch bestens qualifizierte Mitarbeitende hat der Glanzmann Verpackungen AG in den letzten Jahren einige renommierte Auszeichnungen verschafft:

- 2009 Pro Carton Award für die beste Süsswarenverpackung
- 2011 Deutscher Verpackungspreis für die innovativste Verpackung aus Karton
- 2012 German Design Award Nominee
- 2013 Worldstar for Packaging Award
- 2013 Swiss Star in der Kategorie Versandverpackungen/ Technische Verpackungen
- 2014 Worldstar for Packaging Award

Eine Stärke der Entwicklungsabteilung ist der Kongsberg Zeichen- und Schneidplotter mit einer Nutzfläche von 2 x 3 Meter für die Herstellung von anspruchsvollen Mustern. Der Plotter schneidet nach CAD-Daten Displays, Steller oder Kartonschachteln – verschiedene Materialien wie Folien, Vollkarton, Wellpappe und sogar Schaumstoff bis 8 cm Dicke.

Stanzen, falten und kleben nach Mass

In jüngster Zeit wurde der Maschinenpark mit zwei weiteren Faltschneidemaschinen ergänzt, darunter eine Bobst Domino 110 Matic mit Girobox Modul zum Falten und Kleben komplexer Konstruktionen und einer Vielzahl von klassischen Produkten wie Faltschachteln, Hüllen, Versandtaschen, Steller oder Dokumentenmappen.



Vielfach bewährt hat sich schliesslich die Heidelberg Dymatrix 113 Stanzmaschine, die bis zum 4 mm dicken Wellkarton alles stanzt. Sie verarbeitet Druckbogen in den gängigen Druckmaschinenformaten und grössere Bogen bis zu 82 x 113 cm.

Glanzmann Verpackungen AG
Hubelweg 5
2556 Scheuren
Telefon 032 356 03 03
Fax 032 356 03 00

verpackungen@glanzmann.ch
www.glanzmann.ch

Willkommen in der Welt der Verpackungen



- 200** Kaiser Promotion AG, Achslenstr. 15, 9015 St. Gallen, 071 313 99 11, Fax 071 313 99 12
- 201 Kander-Paletten und Holzwerk AG, Chalberweg 2, 3713 Reichenbach, 033 676 14 44, Fax 033 676 14 05
- 202 Kappeler Verpackungs-Systeme AG, Grenzstr. 20B, 3250 Lyss, 032 387 07 97, Fax 032 387 07 99
- 203 Kartonage Hunziker AG, Hauptstr. 296, 4814 Bottenwil, 062 721 24 24, Fax 062 721 27 05
- 204 Kemapack GmbH, Moserhalde 22, 9050 Appenzell, 071 350 01 64, Fax 071 350 00 63
- 205 Klebafof AG, Wilerstr. 35c, 9536 Schwarzenbach, 071 844 00 22, Fax 071 844 00 20
- 206 Kleiner O. AG Flexible Packaging, Schützenmattweg 26, 5610 Wohlen, 056 618 47 00, Fax 056 618 47 01
- 207 Koblenzer Kunststoffwerk GmbH, Hinterofenstr. 23, 5322 Koblenz, 056 267 40 70, Fax 056 246 10 63
- 208 KOP Produktions AG, Industriestr. 29, 8583 Sulgen, 071 644 95 40, Fax 071 644 95 45
- 209 Kopp Andreas AG, Brühlmattweg 1, 4107 Ettingen, 061 725 25 55, Fax 061 725 25 50

- 210** Kriemler Verpackungen AG, Lerchensangstr. 14, 8552 Felben-Wellhausen, 052 765 22 32, Fax 052 765 21 32
- 211 Kumagra AG, Güterstr. 22, 3008 Bern, 031 382 44 42, Fax 031 382 44 57
- 212 Kundert Ingenieure AG, Ifangstr. 6, 8952 Schlieren, 044 755 42 42, Fax 044 755 42 43
- 213 Kunststoff-Packungen AG, Irseeistr. 5, 8280 Kreuzlingen, 071 677 07 07, Fax 071 677 07 08
- 214 Lange AG, Steinackerstr. 31, 8902 Urdorf, 044 777 00 30, Fax 044 777 00 31
- 215 LerCH HOLZ, 3452 Grünenmatt, 034 432 40 40, Fax 034 432 40 41
- 216 Licefa Kunststoffverarbeitung GmbH+Co.KG, Lemgoerstr. 11, D-32108 Bad Salzflun, +49 5222 2804-0, Fax +49 5222 2804-35
- 217 Logipack AG, Aaraustr. 26, 5036 Oberentfelden, 062 723 23 58, Fax 062 723 63 76
- 218 Looser & Braun AG, Zelg 570, 9427 Wolfhalden, 071 880 00 70, Fax 071 880 00 74
- 219 LxBxH Zimmermann AG, Giessenstr. 15, 8952 Schlieren, 044 743 80 70, Fax 044 743 80 79

- 220** Maag Gustav, Albisriederstr. 151, 8003 Zürich, 044 491 90 88, Fax 044 493 58 96
- 221 Mafix AG, Elsternweg 2, 4564 Obergerlafingen, 032 675 63 16, Fax 032 675 39 50
- 222 MAG-Plastic Machinery SA, Rue Alfred-Pot 1, 1896 Vouvy, 024 482 08 20, Fax 024 482 08 19
- 223 Masspack GmbH, Sägereistr. 8, 8217 Wilchingen, 052 681 35 00, Fax 052 681 35 05
- 224 mat724 AG, Winkelriedstr. 58, 6003 Luzern, 041 467 11 31, Fax 041 467 11 32
- 225 Mauser-Werke GmbH, Schildgesstr. 71-163, D-50321 Brühl, +49 2232 78-1000, Fax +49 2232 78-1208
- 226 MEDEWO AG, Bahnhofstr. 7, 5616 Meisterschwanden, 056 676 60 90, Fax 056 676 60 99
- 227 Medipack AG, Mühlentalstr. 184-188, 8200 Schaffhausen, 052 630 36 36, Fax 052 630 36 37
- 228 Medisize Schweiz AG, Hakabstr. 5, 8309 Nürensdorf, 044 838 39 39, Fax 044 838 39 00
- 229 Meier Verpackungen GmbH, Diepoldsauer Strasse 37, A-6845 Hohenems, +43 5576 7177-0, Fax +43 5576 7177-30

- 230** Meili AG Aesch, Käppelistr. 16, 6287 Aesch, 041 917 31 41, Fax 041 917 29 44
- 231 Meuwly & Co., Sagi 4, 3324 Hindelbank, 034 411 26 51, Fax 034 411 26 88
- 232 Model AG, Industriestr. 30, 8570 Weinfelden, 071 626 71 11, Fax 071 626 17 30
- 233 Model Emballages SA, Z.I. Le Devin, 1510 Moudon, 021 905 85 00, Fax 021 905 85 01
- 234 MONOPAC AG, Thayngerstr. 27, 8207 Schaffhausen, 052 644 02 02, Fax 052 644 02 03
- 235 Mopac modern packaging AG, Oeleweg 4, 3457 Wasen i.E., 034 437 77 77, Fax 034 437 77 00
- 236 MP Multipack AG, Nordstr. 14, 4665 Oftringen, 062 788 20 80, Fax 062 788 20 88
- 237 Müller AG Plastics, Falkensteinerstr. 4, 4132 Muttenz, 061 467 93 93, Fax 061 467 93 99
- 238 Müller AG Verpackungen Werk Fibre, Bahnhofstr. 11, 4142 Münchenstein, 061 411 33 88, Fax 061 411 33 90
- 239 Müller Kartonagen AG, Am Linthli 6, 8752 Näfels, 055 618 40 00, Fax 055 612 43 18

- 240** Multiflex AG, Baselstr. 44, 6252 Dagmersellen, 062 761 90 14, Fax 062 761 14 71
- 241 Multivac Export AG, Bösch 65, 6331 Hünenberg, 041 785 65 65, Fax 041 785 65 10
- 242 Muparo AG, Bahnhofstr. 34, 9470 Buchs, 081 756 62 22, Fax 081 756 62 69
- 243 Neumeyer AG, Landstr. 60, 5426 Lengnau, 056 266 50 50, Fax 056 266 50 51
- 244 Neupack Produkte AG, Gewerbestr. 1, 6038 Honau, 041 455 41 10, Fax 041 455 41 15
- 245 Nicopac Verpackungssysteme + Industriefotografie, Im Obersteig 4a, 8840 Einsiedeln, 055 412 79 76, Fax 055 412 79 77
- 246 Nordpack AG, Fabrikstr. 2, 5037 Muhen, 062 737 21 30, Fax 062 737 21 39
- 247 Novindustria AG, Gewerbestr. 1, 4450 Sissach, 061 976 70 70, Fax 061 976 70 71
- 248 Nussbaum Kesswil AG, Industriestr. 2, 8593 Kesswil, 071 466 85 85, Fax 071 466 85 55
- 249 Offsetdruckerei Schwarzach GmbH, Hofsteigstr. 104, A-6858 Schwarzach, +43 5572 3808, Fax +43 5572 58829

Verpackungen aus Kunststoff

Semadeni entwickelt, fertigt und vertreibt seit über 60 Jahren Produkte aus Kunststoff und bietet ein umfangreiches Standardangebot an Kunststoffverpackungen an: Von grossen Kanistern und Behältern über Flaschen und Dosen bis hin zu Beuteln und Folien ist fast alles ab Lager erhältlich.

Alle Standardartikel können bereits ab 10 oder 100 Stück und oft auch schon stückweise bezogen werden. Zudem stellt Semadeni in mehreren europäischen Fertigungswerken selbst Kunststoffprodukte her.

Diese, meist individuell gemäss Kundenspezifikation gefertigten Produkte, werden entweder im Spritzgussverfahren, mittels Blasformen oder in manuellen Verfahren hergestellt.

Im Spritzgussverfahren verarbeitet Semadeni eine breite Palette von Thermoplasten und stellt Verpackungen wie etwa Suppenbecher, Verschlüsse und Dosen her.



Rund- und Viereckflaschen aus Polyethylen (PE-HD), Polypropylen (PP) und PET hingegen fertigt der Kunststoffverarbeiter mittels Extrusionsblasformen und Streckblasformen.

Alle Betriebe sind ISO-zertifiziert, zudem steht in Ostermundigen ein Reinraum der Klasse ISO 7 zur Verfügung.

Das Standardsortiment präsentiert Semadeni jährlich in einem kostenlos erhältlichen Gesamtkatalog sowie unter www.semadeni.com/webshop.

Für individuelle Verpackungslösungen stehen die Kunststoff-Spezialisten von Semadeni für ein persönliches Gespräch zur Verfügung.

Semadeni AG
Tägetlistrasse 35-39
3072 Ostermundigen
Telefon 031 930 18 18
Fax 031 930 18 28

info@semadeni.com
www.semadeni.com

*Sie haben
das Produkt
– wir die
Verpackung*

Celloclair

Oristalstrasse 96
CH-4410 Liestal
061 927 84 44
www.celloclair.ch

2

Low Migration Packaging



Was bedeutet Low Migration Packaging (LMP)?

LMP ist nichts anderes als eine Rückversicherung für den Handel und für die Konsumenten, dass eingesetzte Rohstoffe, Materialien und Verfahren zur Herstellung von Kartonverpackungen für Lebensmittel frei von Verunreinigungen sind.

Gesetze für Genuss ohne Risiken

Das Gesetz gibt vor, dass durch die Verpackungen weder die menschliche Gesundheit gefährdet, noch die Zusammensetzung der Lebensmittel, deren Farbe, Geruch oder Geschmack beeinträchtigt werden dürfen. Die Behörde kann jederzeit eine Offenlegung des Herstellungsverfahrens verlangen.

Die Verpackung ist keine «Black-Box»

Jeder am Produktionsprozess beteiligte Hersteller muss sein eingesetztes Material und das angewendete Produktionsverfahren exakt mittels Konformitätserklärung deklarieren können. Diese gesetzliche Vorschrift gewährleistet einen lückenlosen Qualitätsnachweis.

Rückverfolgung bis zum Ursprung gesichert

Auf jede Verpackung wird eine Chargennummer gedruckt. Dadurch lässt sie sich bis zum Ursprung zurückverfolgen. Dies erhöht die Verbindlichkeit aller an der Herstellung Beteiligten um ein Vielfaches.

CAG CARTONNAGEN AG

Stansstaderstrasse 104
Tel. +41 41 619 21 21
Fax. +41 41 619 21 00

CH-6371 Stans
info@cagstans
www.cagstans.ch

CAG CARTONNAGEN AG
DESIGN DRUCK VERPACKUNG



- 250** Oliveri Verpackungstechnik GmbH, Industriestr. 9, D-79805 Egggingen, +49 7746 2081, Fax +49 7746 2121
 251 OMNIPACK AG, Martinsbruggstr. 85, 9016 St. Gallen, 071 228 43 83, Fax 071 228 43 80
 252 Pack Shop Genève, 124, Ch. du Pont-du-Centenaire, 1228 Plan-les-Ouates, 022 794 33 44, Fax 022 794 70 33
 253 Pack Shop Romandie SA Succursale Pack Shop Lausanne, Rte de Neuchâtel 8, 1032 Romanel-sur-Lausanne, 021 731 51 31, Fax 021 731 13 81
 254 Pack-Part GmbH, Landstr. 19, 4303 Kaiseraugst, 061 811 11 09, Fax 061 811 21 66
 255 Packbandfabrik Gümülingen AG, Tannackerstr. 7, 3073 Gümülingen, 031 951 02 31, Fax 031 951 14 21
 256 Packexport AG, Auhafenstr. 117, 4132 Muttenz, 061 319 60 00, Fax 061 319 60 01
 257 Packmat AG, Haslistr. 41, 4601 Olten, 062 296 27 26, Fax 062 296 27 27
 258 Pacovis AG, Grabenmattenstr. 19, 5608 Stetten, 056 485 93 93, Fax 056 485 93 00
 259 Papierhof Rheinfelden AG, Libellenweg 1, 4310 Rheinfelden, 061 836 86 66, Fax 061 836 86 67

- 260** Papyrus Schweiz AG, Zürcherstr. 68, 8800 Thalwil, 058 580 58 00, Fax 0800 800 231
 261 Parco-Pack AG, Kastanienweg 5, 9402 Mörschwil, 071 868 60 80, Fax 071 868 60 86
 262 PAWI Verpackungen AG, Grüzefeldstr. 63, 8411 Winterthur, 052 234 42 42, Fax 052 232 11 17
 263 PEG Kartonagen AG, Birmensdorferstr. 20, 8902 Urdorf, 044 734 02 22, Fax 044 734 09 27
 264 Perlen Packaging Perlen Converting AG, Perlenring 3, 6035 Perlen, 041 455 88 00, Fax 041 455 88 01
 265 Permapack AG, Reitbahnstr. 51, 9401 Rorschach, 071 844 12 12, Fax 071 844 12 13
 266 Persiehl H.O. Wanfried GmbH & Co. KG, Vor dem Untertor, D-37281 Wanfried, +49 5655 987-0, Fax +49 5655 987-147
 267 Petroplast Vinora AG, Feldrietstr. 8, 9204 Andwil, 0848 811 001, Fax 0848 811 002
 268 Plaspaq SA, Rue Abbé Bovet 3, 1636 Broc, 026 921 82 15, Fax 026 921 82 11
 269 Plastic AG, Industriestr. 6, 7310 Bad Ragaz, 081 303 57 00, Fax 081 303 57 99

- 270** Plasticase AG, Binzackerstr. 37, 8623 Wetzikon ZH, 044 931 30 30, Fax 044 931 30 40
 271 PlastiFil SA, Piazza Roncàa 2, 6850 Mendrisio, 091 640 54 24, Fax 091 640 59 29
 272 Polypackers.ch AG, Haldenstr. 27, 9200 Gossau, 071 388 79 79
 273 Polystanz AG, Hofstr. 11, 9424 Rheineck, 071 886 49 79, Fax 071 886 49 70
 274 Post CH AG, PostLogistics, Wankdorfallée 4, 3030 Bern, 0848 888 888
 275 PPS Packaging AG, Anthopstr. 4, 8222 Beringen, 052 687 20 40, Fax 052 687 20 49
 276 Prävag AG, Sägestr. 73, 3098 Köniz-Bern, 031 972 33 88, Fax 031 972 33 89
 277 Prevent AG hoco schaumstoffe, Eichbergerstr. 60, 9452 Hinterforst, 071 755 65 33, Fax 071 755 65 34
 278 Prontopack AG, Mühentalstr. 184-188, 8200 Schaffhausen, 052 630 36 36, Fax 052 630 36 37
 279 Propac AG, Im Schossacher 19, 8600 Dübendorf, 044 851 00 80, Fax 044 851 00 79

- 280** Propack S.p.A., Via Genova 5b, I-10098 Rivoli, +39 11 950 77 77, Fax +39 11 950 78 00
 281 Quenzer Walter R. AG, Neustr. 49, 5430 Wettingen, 056 437 60 30, Fax 056 437 60 31
 282 Rajapack GmbH, Salinenstr. 61, 4133 Pratteln, 0842 555 000, Fax 0842 555 100
 283 Ratioform Verpackungen AG, Althardstr. 257, 8105 Regensdorf, 043 411 60 10, Fax 043 411 60 11
 284 Rebhan FPS Kunststoff-Verpackungen GmbH, Postfach 11 55, D-96388 Stockheim, +49 511 51 12, Fax +49 511 50 21
 285 Regapack AG, Alte Bahnhofstr. 27/Postfach 108, 5612 Villmergen, 056 621 80 40, Fax 056 621 84 12
 286 Relianz AG, Stationsstr. 43, 8906 Bonstetten, 044 701 82 82, Fax 044 701 82 99
 287 Renfer Johann GmbH, Bielstr. 12-18, 2543 Lengnau, 032 654 04 04, Fax 032 652 11 77
 288 Resilux Schweiz AG, Industrie Ost, 8865 Bilten, 055 619 69 00, Fax 055 619 69 99
 289 Ritter Products AG, Dägermoos 5, 5015 Erlinsbach, 062 287 33 77, Fax 062 287 33 87

- 290** rlc packaging group Limmatdruck I Zeiler AG, Gartenstadtstr. 5, 3098 Köniz, 031 978 11 11, Fax 031 978 15 76
 291 Rondo AG, Gewerbestr. 11, 4123 Allschwil, 061 486 87 87, Fax 061 486 87 50
 292 Ruba Thermoplast AG, Bummerten 25, 4315 Zuzgen, 061 871 08 08, Fax 061 871 08 47
 293 Sack Container AG, Unterdorfstr. 26, 5707 Seengen, 062 849 02 02, Fax 062 849 02 03
 294 Sanpac SA, Rue des Champs-Lovats 18, CP 1324, 1401 Yverdon, 024 473 20 00, Fax 024 473 20 01
 295 säntis packaging ag, Kanalstr. 41, 9464 Rüthi, 071 767 75 00
 296 Sarna Plastec AG, Industriestr. 19, 6055 Alpnach Dorf, 041 676 60 00, Fax 041 676 60 19
 297 Saropack AG, Seebleichstr. 50, 9401 Rorschach, 071 858 38 38, Fax 071 858 38 86
 298 Säuberlin & Pfeiffer SA, Ch. des Asses 101, 1618 Châtel-St-Denis, 021 925 42 00, Fax 021 925 42 42
 299 Sauter Verpackungen AG, Untere Seestr. 51, 8272 Ermatingen, 071 663 42 42, Fax 071 663 42 43

Ihr Partner für innovative Kunststoffgebinde

«Alleskönner» in grenzenloser Vielfalt für Lager und Transport
 Stabil, langlebig, hygienisch einwandfrei und in jeder Branche vielfältig einsetzbar – dies sind nur einige Merkmale, die Stöckli-Behälter ausmachen.



Tradition + Moderne

Die A. & J. Stöckli AG, ein 140-jähriges Glarner Traditionsunternehmen, baut auf über 50-jährige Erfahrung im Bereich Gebinde-Technologie. Dieses Know-how, gepaart mit den neuesten Technologien, setzt das Unternehmen gezielt zum Nutzen seiner Kunden ein. Die Beratung beginnt vor Ort bereits in der Entwicklungsphase des Produktes. Inhouse konstruieren wir mittels 3D CAD individuelle Gebinde-Lösungen. Für die produktionsgerechte Umsetzung der Konstruktion in ein optimales Spritzgusswerkzeug sorgt einer unserer spezialisierten Partner im Werkzeugbau. Unsere eigene, mit modernsten Spritzguss-Maschinen und entsprechender Peripherie ausgerüstete Fabrikation ist für den reibungslosen, effizienten Produktionsablauf verantwortlich. Darin eingebunden sind verschiedene Beschriftungs- sowie Codiermöglichkeiten gemäss Ihren Vorgaben. Suchen Sie spezielle Gebindelösungen für Lagerung, Förderung oder Transport?

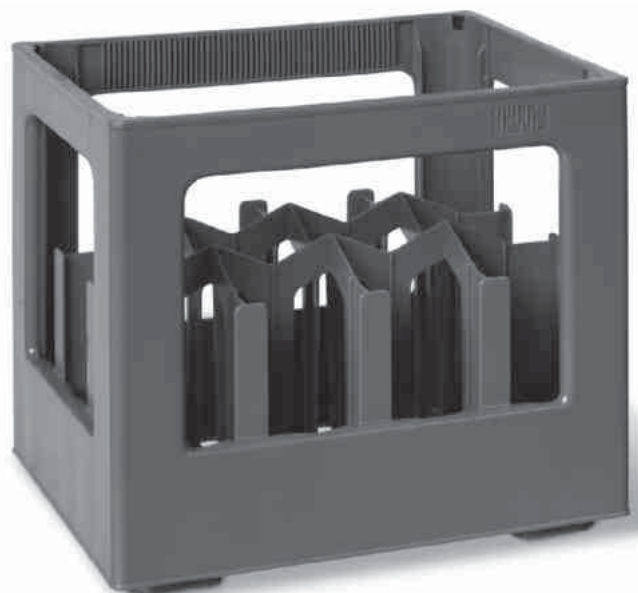

Wir sind für Sie da

Das Verkaufs-Team garantiert umfassende Dienstleistungen. Von der Beratung über die Offertstellung bis zur Bestellabwicklung; Sie haben immer dieselben Ansprechpartner. Freundlich, kompetent und mit grosser Einsatzbereitschaft beantwortet der Verkaufsinendienst Fragen in Bezug auf Disposition, Terminierung, Bedruckung, Lagerung oder Transport.



Die professionelle Kundenbetreuung endet bei uns jedoch nicht mit der termingerechten Auslieferung der Produkte. Auch die Abwicklung von Nachbestellungen oder technischen Fragen sind bei uns integrierter Bestandteil der partnerschaftlichen Zusammenarbeit.

A. & J. Stöckli AG
 Ennetbachstrasse 40
 8754 Netstal
 Telefon 055 645 55 55
 Fax 055 645 55 54

gebinde-technologie@stockli.ch
 www.gebinde-technologie.ch

Ihr Schweizer Hersteller für innovative Kunststoff-Gebinde



Suchen Sie spezielle Gebinde- oder Flaschenkastenlösungen für Lagerung, Förderung und Transport?

www.gebinde-technologie.ch



2

IHR PARTNER FÜR PAPIER- UND KUNSTSTOFFVERPACKUNGEN.

PAPIERSÄCKE

- > Papiersäcke
- > Pac-Sac
- > Compo-Sac
- > Bio-Sac
- > Klotzbodenbeutel
- > Papiertragtaschen

INDUSTRIE

- > Flachbeutel aus PE
- > Seitenfalzbeutel aus PE
- > Druckverschlussbeutel
- > PE-Schlauch
- > Bau- und Gartenbaufolien
- > Flachbeutel aus PP

ABFALLENTSORGUNG

- > Abfallsäcke
- > Mehrzweckbeutel
- > Gitterkorbeinlagen
- > Containereinlagen
- > Trolley-Container-Einlagen

Fordern Sie unser detailliertes Verkaufsprogramm an!

SOMMER+
RINDLIBACHERAG

Pulverweg 4 | 3401 Burgdorf | Tel. 034 427 55 55 | Fax 034 427 55 56 | Mail: admin@srag.ch | www.srag.ch

Weitere Produkte aus unserem Sortiment finden Sie unter

www.srag.ch

- 300** Scheitlin-Papier AG, Industriestr. 20, 9300 Wittenbach, 071 292 30 70, Fax 071 292 30 71
 301 SCHELLING AG, Industriestr. 11, 5102 Rapperswil, 058 360 44 00, Fax 058 360 44 01
 302 SCHELLING AG, Müllerackerweg 1, 5503 Schafisheim, 058 360 46 00, Fax 058 360 46 01
 303 Scheyer Verpackungstechnik GmbH, Nefenfeldstr. 3, 9443 Widnau, 071 722 62 12, Fax 071 722 62 90
 304 Schlatter Plastic AG, Niederstettenstr. 8, 9536 Schwarzenbach, 071 850 29 21, Fax 071 850 61 55
 305 Schoeller Allibert Swiss Sàrl, 11, route de la Condemine, 1680 Romont, 026 651 92 25, Fax 026 651 92 31
 306 Schott forma vitrum ag, St. Josefenstr. 20, 9001 St. Gallen, 071 274 16 00, Fax 071 274 42 44
 307 Schubarth & Co. AG, Lange Gasse 90, 4002 Basel, 061 205 84 84, Fax 061 205 84 44
 308 Schütz GmbH & Co. KGaA, Schützstr. 12, D-56242 Selters, Westerwald, +49 2626 77 0, Fax +49 2626 77 365
 309 SDL Schweiz. Drahtziegelwerk AG, Beundenrain 7-11, 4932 Lotzwil, 062 919 44 14, Fax 062 919 44 20

- 310** Sealed Air S.r.l., Via Trento 7, I-20017 Passirana di Rho, +39 2 9332 613, Fax +39 2 9332 634
 311 Seifert Kartonagen GmbH, Birmensdorferstr. 20, 8902 Urdorf, 043 817 33 80, Fax 043 734 09 27
 312 Selfix AG, Industriestr. 53, 8112 Otelfingen, 044 308 66 88, Fax 044 308 66 99
 313 Selig Schweiz AG, Bahnhofstr. 11, 8172 Niederglatt, 044 851 50 60, Fax 044 851 50 51
 314 Senn Hans AG, Kempitalstr. 85, Postfach 172, 8330 Pfäffikon, 044 950 12 04, Fax 044 950 57 93
 315 Seufert Transparente Verpackungen GmbH, Hans-Sachs-Str. 3, D-63110 Rodgau, +49 6106 6903-0, Fax +49 6106 6903-5011
 316 SIG Combibloc Systems GmbH, Rurstr. 58, D-52441 Linnich, +49 2462 790
 317 Silac AG, Kunststoffwerk, 8844 Euthal, 055 418 44 00, Fax 055 418 44 01
 318 Smurfit Kappa Swisswell AG, Industriestr. 1, 4313 Möhlin, 061 855 61 61, Fax 061 855 62 62
 319 Stadelmann Hans, Unterdorf, 6147 Altbüron,

- 320** Stäger & Co. AG, Luzernerstrasse, 5630 Muri, 056 675 73 73, Fax 056 675 73 74
 321 Stärkle-Moser GmbH, Wiesenstr. 10, 9327 Tübach, 071 841 44 55, Fax 071 841 44 05
 322 Stebler Packaging AG, Brügglistr. 4, 4208 Nunningen, 061 793 70 70, Fax 061 795 98 89
 323 Steiger Arthur AG, Bergstr. 295, 8707 Uetikon am See, 044 920 45 22, Fax 044 920 55 23
 324 STI - Grebenhain Display + Verpackung GmbH, Industriegebiet Oberwald, D-36355 Grebenhain, +49 6644 88 0, Fax +49 6644 88 132
 325 STI - Gustav Stabernack GmbH, Richard-Stabernack-Str. 1, D-36341 Lauterbach, +49 6641 81-0, Fax +49 6641 81-407
 326 STI-Gustav Stabernack GmbH, Aeschengraben 13, 4051 Basel, 061 273 36 47, Fax 061 273 36 26
 327 Stora Enso Deutschland GmbH, Grafenberger Allee 293, D-40237 Düsseldorf, +49 211 581 24 64, Fax +49 211 581 34 64
 328 Straub-Verpackungen GmbH, Donaueschinger-Str. 2, D-78199 Bräunlingen, +49 771 9202-0, Fax +49 771 9202-400
 329 Stüdi Plast AG, Gaswerkstr. 4, 8590 Romanshorn, 071 466 70 30, Fax 071 466 70 44

- 330** Südpack Bioggio SA, via Mulini, 6934 Bioggio, 091 874 82 00, Fax 091 874 82 01
 331 Südpack Europe AG, Blegistr. 7, 6342 Baar, 041 767 31 11, Fax 041 767 31 10
 332 Supermatic Kunststoffverpackungen GmbH, Ackerstr. 46, 8610 Uster, 044 941 33 22, Fax 044 941 33 24
 333 Swisspack AG, Industriestr. 53, 9443 Widnau, 071 722 85 85, Fax 071 722 85 84
 334 Swisspor AG, Bahnhofstr. 50, 6312 Steinhausen, 056 678 98 98, Fax 056 678 98 99
 335 SwissPrimePack AG, Oberrietstr. 53/55, 9450 Altstätten, 071 757 71 11, Fax 071 757 71 10
 336 Tanner & Co. AG Verpackungstechnik, Industriestr. 3, 5616 Meisterschwanden, 056 676 67 67, Fax 056 676 67 68
 337 Taracell AG, Fahrbachweg 1, 5444 Künten, 056 485 92 00, Fax 056 485 92 05
 338 Taroplast AG, Oberneuhofstr. 9, 6340 Baar, 041 766 10 10, Fax 041 766 10 20
 339 TEAG Textil-Emballagen AG, Reinacherstr. 101, 4018 Basel, 061 337 89 89, Fax 061 337 89 80

- 340** Tegum AG, Zürcherstr. 350, 8500 Frauenfeld, 052 723 63 30, Fax 052 723 63 18
 341 Tetra Pak (Schweiz) AG, Europastr. 30, 8152 Glattpfurgg, 044 804 66 00, Fax 044 804 66 50
 342 Toltabex AG, Spilchbüel 7, 8342 Wernetshausen, 044 977 11 22, Fax 044 977 11 23
 343 Top Pac AG, Industriegebiet Salen, 9536 Schwarzenbach, 071 929 59 59, Fax 071 929 59 50
 344 Tradepack AG, Industrie Winkel 19, 8637 Laupen, 055 256 00 20, Fax 055 256 00 22
 345 Trampack SA, Chemin de la Rippe, 1303 Penthaz, 021 632 84 00, Fax 021 632 84 02
 346 TransPak Schweiz AG, Oberebenestr. 43, 5620 Bremgarten, 061 711 73 56, Fax 061 711 53 57
 347 Tschudi + Cie AG, Bahnhofstrasse, 8754 Netstal, 055 646 26 26, Fax 055 646 26 27
 348 Tschudin Verpackungen, Benzburweg 30a, 4410 Liestal, 061 921 94 09
 349 Tusa S.A., Avenue de Gilamont 15, 1800 Vevey, 021 925 93 93, Fax 021 925 93 99



- Rollenschneidmaschinen für Folien und Papiere
- Lohnschneiden von Rolle auf Rolle
- Etiketten
- Thermo Transfer Folien
- PE, PP, PET Folien Silikonisiert

Qualiroll GmbH
 Grossäckerstrasse 6
 5644 Auw
 Telefon 056 675 30 30
 Fax 056 675 30 31
www.qualiroll.ch
info@qualiroll.ch



Innovativ auch nach über 100 Jahren

Faszination Kunststoff

1906 begann die Erfolgsgeschichte mit der Celluloidverarbeitung. Damit gehört Cellwar zu den ersten Firmen überhaupt, welche sich in der Schweiz mit Kunststoffen beschäftigt haben. Heute ist Cellwar in zwei Teilgebieten tätig: Produkte zur Verkaufsförderung und technische Bauteile.

Ideen kreieren

Unser Team kreiert mit Ihnen zusammen Ideen zur Verwirklichung Ihrer Wünsche. Je nach Projektumfang greift Cellwar GmbH auch auf externe Ideen-Schmieden zurück. Modernste EDV-Software-Lösungen zur Präsentation ersparen hier oftmals, aufwändige Muster herzustellen.

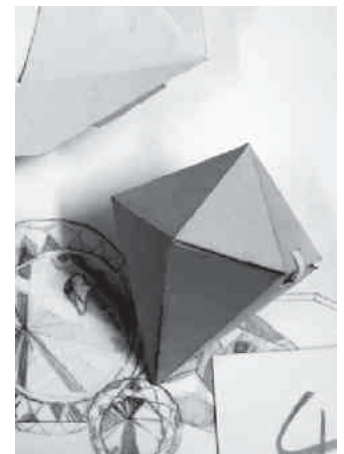



Verschiedene Ideen und Ansätze zur Realisation von POS/3D-Marketing-Artikeln.

Promotionsverpackungen und Warendisplays

Immer mehr Produkte konkurrieren um die Gunst der Kunden. Deshalb wird es zunehmend wichtiger, am POS aus der Masse herauszustechen. Dies ist mit interessanten Promoverpackungen und auffälligen Warenpräsentern oder Dispensern möglich.

Cellwar verfügt über die notwendigen Verarbeitungsmöglichkeiten, um vielfältige Kreationen auch in grossen Serien kostengünstig zu fertigen.

Standardprodukte

Damit die Kunden auch für Kleinmengen auf ein attraktives Sortiment zurückgreifen können, bietet Cellwar auch ein breites Programm verschiedenster Standardprodukte an: z. B. Dokumenten- und Mustermappen, Namensschilder, Plakattaschen, Prospekthalter, Prospektständer, Tischsteller, Preissteller, Foto-steller, Plakathalter, Displays für die Bild- und Posterpräsentation, Leuchtboxen oder Infoständer.



Von Cellwar realisierte POS/3D-Marketing-Artikel.

Cellwar GmbH
Dammweg 43
3053 Münchenbuchsee
Telefon 031 919 22 22
Fax 031 919 22 99

info@cellwar.com
www.cellwar.com

Kreative Kunststoff Verpackungen



Verkaufs- und Promotionsverpackungen für alle Branchen, zum Beispiel:

Beispiel:

- Pharma und Kosmetik
- IT-Branche
- Nahrungs- und Genussmittel
- Banken und Versicherungen
- Fahrzeugbranche
- Uhrenindustrie

Produkte:

- Dokumappen
- Promo-Koffer
- Couverts
- Verpackungs-Etuis



Dammweg 43
CH-3053 Münchenbuchsee
Telefon +41 (0)31 919 22 22
www.cellwar.com

- 350** U-Veral AG, Seebnerstr. 15, 8185 Winkel, 044 860 09 60, Fax 044 860 94 44
 351 Unisto AG, Seestr. 7, 9326 Horn, 071 844 24 24, Fax 071 844 25 25
 352 V + P Emballages AG, Oberneuhofstr. 13, 6340 Baar, 056 441 80 60, Fax 056 441 80 69
 353 VAC-STAR Verpackungsmaschinen AG, Rte de l'Industrie, 1786 Sugiez, 026 673 93 00, Fax 026 673 05 38
 354 Valéron Strength Films, Nieuwmoersesteenweg 145, B-2910 Essen, +32 36 700730, Fax +32 36 673559
 355 Varipack AG Papier- und Folienveredlung, Ruessenstr. 7, 6340 Baar, 041 766 12 50, Fax 041 766 12 59
 356 VC999 Verpackungssysteme AG, Melonenstr. 2, 9100 Herisau, 071 353 59 00, Fax 071 353 59 01
 357 Vetropack Holding AG, Schützenmattstr. 48, 8180 Bülach, 044 863 31 31, Fax 044 863 31 21
 358 VIA MAT PACKSAFE AG, Steinackerstr. 45, 8302 Kloten, 043 488 99 11, Fax 043 488 99 01
 359 Vogel Verpackungen AG, Hauptstr. 77, 4243 Dittingen, 061 761 40 80, Fax 061 761 42 30
- 360** VP Papierwaren Vertriebs AG, Rundbuckstr. 6, 8212 Neuhausen am Rheinfl., 052 632 03 40, Fax 052 632 03 44
 361 VTT AG, Hardstr. 47, 4132 Muttenz, 061 717 98 98, Fax 061 717 98 90
 362 Walsler Kunststoffwerk AG, Reutistr. 32/34, 8575 Istighofen-Bürglen, 071 633 22 55, Fax 071 633 29 50
 363 Weber Verpackungen, Neue Bahnhofstr. 8, 5737 Menziken, 062 765 53 53, Fax 062 765 53 30
 364 Weidinger GmbH, Täferstr. 29, 5405 Baden, 056 483 25 35, Fax 056 483 25 36
 365 WellPack AG, Zürichstr. 46, 8840 Einsiedeln, 055 418 83 83, Fax 055 418 83 84
 366 WETTLER Holzverarbeitung AG, Haagerstr. 39, 9473 Gams, 081 771 12 78, Fax 081 771 24 79
 367 wez Kunststoffwerk AG, Industriestr. 8, 5036 Oberentfelden, 062 737 88 00, Fax 062 737 88 10
 368 Wiegand AG, Schlosserstr. 5, 8180 Bülach, 044 872 74 74, Fax 044 872 74 75
 369 Witz Günter AG, Althardstr. 83, 8105 Regensdorf, 044 840 44 40, Fax 044 840 30 29
- 370** Wolfensberger AG Verpackungslösungen, Stationsstr. 31, 8306 Brüttsellen, 044 805 99 50, Fax 044 833 35 20
 371 Zeochem AG, Seestr. 108, 8707 Uetikon am See, 044 922 93 93, Fax 044 920 20 93
 372 Zugana AG, Im Langhag 11, 8307 Effretikon, 052 355 39 50, Fax 052 355 39 59
 373 Zumar AG, Grabenackerweg 5, 5102 Rapperswil, 062 889 21 51, Fax 062 889 21 52

Convenience: Die Zukunft ist wiederverschliessbar

Die hohen Konformitätsstandards sind in der Entwicklung ein wichtiges Qualitätsmerkmal. «Gerade im Zusammenhang mit der Lebensmittelsicherheit stehen die Verpackungshersteller unter genauer Beobachtung. Die geltende EU-Kunststoffverordnung verlangt nicht nur neue Anforderungen bei der Produktion, sondern verschärft bestehende Regelungen deutlich», erklärt John Breinsberger, Leiter der Forschungs- und Entwicklungsabteilung (F&E) bei GIKO.



Mit wiederverschliessbaren Deckelfolien macht der Verpackungsexperte den nächsten Schritt in die Zukunft. Die Deckelfolie kann nach dem Öffnen der Verpackung wieder verschlossen werden, so wird der Inhalt nicht der Luft ausgesetzt und die Haltbarkeit verlängert sich. Auch Nährstoffe und Geschmack bleiben länger erhalten. Eine Verpackungsinnovation, von der vor allem die Fleisch- und Käseindustrie profitiert. GIKO kann individuell auf die Anforderungen der Kunden eingehen und flexibel auf ihre Wünsche reagieren. Technisch machbar sind: 10-Farben-Druck, verschiedenste Lackierungen, mit oder ohne Hochbarriere.

Die Verwaltung zieht um

Der Flexibilitätsgedanke zieht sich bei GIKO durch: Um in der Zukunft noch besser und schneller auf Kundenwünsche reagieren zu können, bezog die Verwaltung kürzlich ein eigenes Gebäude. Der Standort in Weiler wurde um einen modernen, rund 500 m² grossen Bürokomplex erweitert, der von nun an die administrative Zentrale bildet. Im neuen Verwaltungsgebäude laufen alle Bereiche zusammen und stärken das Unternehmen in seiner Flexibilität. Für Kunden und Mitarbeiter bedeutet das verkürzte Informationswege, effizienten Service und noch schnellere Reaktionszeiten.



Verpackungsinnovation trägt Früchte

Verpackungsexperte GIKO entwickelt Sperrschichtverbunde und verbessert Haltbarkeit und Qualität von Lebensmitteln.

Licht, Luft oder Feuchtigkeit wirken sich oft negativ auf verpackte Lebensmittel aus. Eine hauchdünne Barrierefolie schützt den Inhalt vor solchen Einflüssen und ist ein wichtiger Bestandteil vieler Lebensmittelverpackungen. Mit dem Einsatz geeigneter Barriere-Verbundwerkstoffe verlängert GIKO die Haltbarkeit der Lebensmittel und bringt neue Flexibilität in den Herstellungsprozess.

Der GIKO Forschungs- und Entwicklungsabteilung gelang es, durch neuartige Kombinationen diverser Barrierewerkstoffe hochwertige Sperrschichtverbunde – speziell für den Einsatz als «Oberbahnfolien» bzw. «Deckelfolien» zu entwickeln: Durch den Einsatz neuester Kaschierertechnologie verbunden mit hochwertigen Klebstoffsystemen entstehen Anwendungen für die Käse- und Fleischindustrie. Die qualitativ hochwertige Barrierefolie bleibt transparent, schützt das Produkt vor unerwünschten Einflüssen und erfüllt die hohen Qualitätsansprüche im Lebensmittelbereich. Mit diesen innovativen Lösungen kann GIKO in der Herstellung äusserst flexibel auf Kundenwünsche eingehen.

GIKO Schweiz GmbH
 Werkstrasse 10
 9444 Diepoldsau
 Telefon 071 733 37 20
 Fax 071 733 37 21

verpackungen@giko.ch
 www.giko.ch



AUSSERGEWÖHNLICHES.
FÜR UNS GANZ NORMAL.

AUF, ZU, AUF, ZU, AUF...



- Wiederverschließbar
- 9 Farben Druck
- diverse Lackierungen
- mit /ohne Hochbarriere

WWW.GIKO.AT



KNOW HOW

Know How - auch für „verpackungs-fremde“ Anwendungen



SERVICE

Ein Ansprechpartner bis zum „After-Sale-Service“ und gelebte Partnerschaften mit Kunden / Lieferanten / Institutionen



PROJEKTE

Kleine Teams, flache Hierarchien entwickeln exzellente Lösungen



FLEXIBILITÄT

Minimale Reaktionszeiten

SCHREMPPP AG

Ihr Spezialist für Verpackungen jeglicher Art

Kompetente Beratung und Muster im Handumdrehen

Mit Computer und Schneideplotter sind wir
in der Lage, Ihre Wünsche in
Prototypen zu verwandeln.

Ihr Partner für die Herstellung von sämtlichen Verpackungen aus Wellpappe und Karton

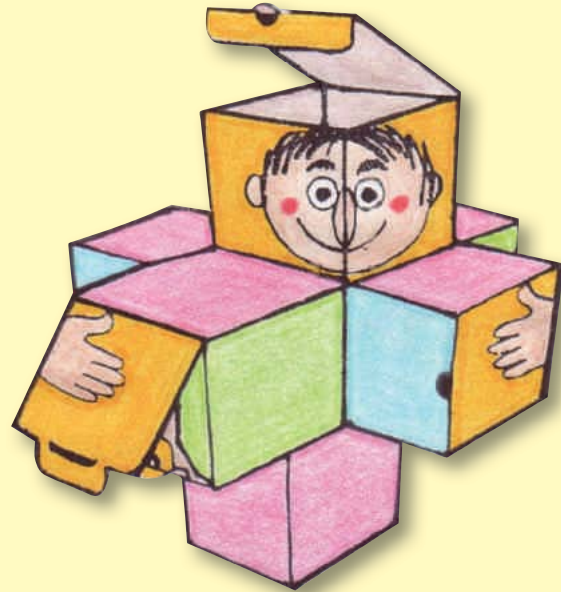

Schrempp AG Tel: 061- 4811180
Bettenstrasse 63 Fax: 061- 4811061
4123 Allschwil
schrempp@balcab.ch

www.schrempp-verpackungen.ch



Plastic-Beutel von Plasti-Pac Zürich AG

Plasti-Pac Zürich AG Moderne Kunststoff-Verpackungen

Plasti-Pac Zürich AG
CH-8912 Obfelden
Tel. 044 762 24 24
Fax 044 762 24 29
e-mail: office@plasti-pac.ch
Internet: www.plasti-pac.ch



Beutel – Folien – Tragtaschen

Fixfertige Komplettlösungen verlangen erstklassige Kenntnisse und jede Menge Einfühlung in die Branche der Kunden

Synergieleistungen hinter den Kulissen



Weithalsflasche 2000

Mehrweggebinde in neun verschiedenen Grössen (von 50 ml bis 7500 ml) für Pulver und Granulate. Flaschen aus HDPE, Schraubkappen aus PP im Spritzgiessverfahren mit integriertem Originalitätssicherungsring und Staubschutz. Die Flaschen werden im Extrusionsblasverfahren, die Schraubkappen im Spritzgiessverfahren hergestellt. Anwendungsgebiete: Agro, Chemie, Pharma, Food, Metallurgie, Mineralien, Schmier- und Farbstoffe.



NOVOPLAST
Präzision in Kunststoff

Details siehe Rückseite

Weithalsflasche 2000

Die Anforderung

Um einen möglichst breiten Anwendungsbereich abzudecken, musste diese Novoplast-Entwicklung folgende Kriterien erfüllen:

- das Gebindeprogramm muss verschiedene Grössen beinhalten; ideal abgestuft auf die jeweiligen Bedürfnisse und Verwendungsarten
- hohe Chemikalienbeständigkeit der Materialien bei Flasche und Schraubverschluss
- Dichtsystem zwischen Flasche und Schraubkappe ohne zusätzlichen Dichtring
- Integrierung eines Originalitätsringes an der Schraubkappe
- wirkungsvoller Schutz des Gewinde- und Halsbereiches der Flasche vor Staub und Schmutz

Der Entwicklungsprozess

Damit die angestrebte optimale Lösung erreicht werden konnte, waren folgende Entwicklungen nötig:

- Vier verschiedene Schraubkappengrössen für neun Flaschenformate.
- Dichtsystem über spezielle Konusdichtung; direkt zwischen Schraubkappen und Flaschenhals angebracht.
- Der Originalitätsring wird direkt an die Schraubkappe angespritzt. Vor dem ersten Öffnen muss er abgetrennt werden.
- Zwischen Flasche und Verschluss wird eine Staubsichtung angebracht, die eine Verschmutzung des Gewindebereiches verhindert.
- Durch den Einsatz von HDPE bei den Flaschen und PP bei den Schraubkappen wird eine sehr hohe Chemikalienbeständigkeit erreicht.

Das Resultat

Sämtliche angestrebten Eigenschaften wurden erreicht. Das umfassende Gebindeprogramm in neun Abstufungen (von 50 ml bis 7500 ml) eignet sich ideal zur Aufbewahrung von Pulvern und Granulaten. Die Weithalsflaschen sind sehr ansprechend im Design und bieten ausserdem optimale Möglichkeiten für eine grossflächige Etikettierung.

Und ausserdem

Dieses Standardprogramm (weisse Flasche mit lila Schraubkappe) ist kurzfristig ab Lager lieferbar. Die Schraubkappe kann auch in kundenspezifischer Farbe und sogar mit speziellem Aussendesign hergestellt werden.

PS: Die Flaschen werden im Extrusionsblasverfahren, die Schraubkappen im Spritzgiessverfahren hergestellt.

2

Wenn wir die exakten Bedürfnisse kennen, entwickeln und produzieren wir auch auf Vorrat

Spezifikationen:

Grösse	Flasche	Dimensionen:			Packungen St./Karton (Flasche)	Schraubkappe	Anzugsmomente für dichtes Schliessen
		A	D	H			
50 ml	591.010.01.00	42	27	65	400	199.400.01.00	3 Nm
100 ml	591.011.01.00	42	27	100	400	199.400.01.00	3 Nm
250 ml	591.012.01.00	65	42	115	400	199.401.01.00	5 Nm
500 ml	591.013.01.00	70	42	155	300	199.401.01.00	5 Nm
1000 ml	591.014.01.00	93	58	175	130	199.402.01.00	10 Nm
1500 ml	591.015.01.00	108	58	195	90	199.402.01.00	10 Nm
2500 ml	591.016.01.00	120	77	245	60	199.403.01.00	10-12 Nm
5000 ml	099.308.00.01*	166	77	265	30	199.403.01.00	10-12 Nm
7500 ml	099.309.00.01*	185	77	300	20	199.403.01.00	10-12 Nm

* mit Handgriff



NOVOPLAST

Präzision in Kunststoff



Logo®

Logo-Plastic AG
 Salinenstr. 63
 CH-4133 Pratteln
 Telefon 061 337 90 90
 Fax 061 337 90 95
 mail@logoplastic.ch

www.logoplastic.ch

unsere Zertifizierungen:
 ISO 9001, 14001, 22000;
 PAS 223



Industriegravuren
 Druckindustrie
 Kunststoffverarbeiter

Lerzenstrasse 8, 8953 Dietikon
 Fon 043 322 99 11
 Fax 043 322 99 14
www.brunnergravuren.ch

- Präzisionsgravuren - Werkzeuge für den Prägefoliendruck
- Mikrogravuren - Blindprägwerkzeuge
- Metall- und Silikonstempel - flach, konkav und konvex
- Prägewalzen - Elektroden - Werkstückaufnahmen

Polyäthylen, Polypropylen und PET in Mitteleuropa produzieren und in den Branchen Chemie, Kosmetik und Lebensmittel anbieten.



Neues Werk Königstein.

Der Plastikflaschen-Hersteller expandiert

Die Logo-Plastic AG expandiert in Deutschland. Nebst den Extrusionsblasmaschinen in der Schweiz betreibt die Logo-Plastic AG nun auch Extrusionsblasmaschinen, Streckblasanlagen und Spritzgussmaschinen in Deutschland. Die Logo-Plastic GmbH hat 2016 ein Werk in der Sächsischen Schweiz in Königstein bei Dresden gekauft und für rund 4 Mio Euro erweitert und modernisiert. Mit diesem Ausbau kann die Logo-Plastic-Gruppe nun Flaschen aus

Die Logo-Plastic-Unternehmungen gehören zur schweizerischen Semadeni Plastics Group mit Hauptsitz in Ostermündigen.

Logo-Plastic AG
 Salinenstrasse 63
 4133 Pratteln
 Telefon 061 337 90 90
 Fax 061 337 90 95

mail@logoplastic.ch
www.logoplastic.ch



 **Semadeni**
 Plastics Group



Wählen Sie aus unserem grossen Angebot an Dosen und Flaschen Ihre neue Verpackung aus: www.semadeni.com/webshop

Semadeni AG | CH-3072 Ostermündigen | Tel. +41 31 930 18 18
info@semadeni.com | www.semadeni.com

Schüttgut Behälter

TOTESYSTEM-CONTAINER

- rückstandsfreies Entleeren
- staubfreies Befüllen und Entleeren
- auch für schwer fließende Produkte
- bis 3,2 m³ oder 6 t
- 3-4-fach stapelbar



EUROBIN-CONTAINER

- für Schüttgüter und Flüssigkeiten
- bis 3,5 m³
- diverse Auslaufvarianten
- für gefährliche Güter zugelassen



Big-Bags

- Einlauf vollständig offen oder mit Schürze/Stutzen
- Auslauf mit Stutzen oder Schürze mit Klappe
- Unbeschichtet, ein- oder beidseitig beschichtete Gewebe
- Tragkraft bis 1,5 t
- Sicherheit 5:1 / 6:1



WISAG

Bruggacherstr. 24
8117 Fällanden

Tel. 044 317 57 57
Fax 044 317 57 77

www.wisag.ch
info@wisag.ch

2



Ihr Partner für
**Endverpackungs-
lösungen**

FROMM | PACKAGING SYSTEMS

FROMM AG
Härdlistrasse 4
8957 Spreitenbach

Tel. 056 419 10 20
Fax 056 419 10 30
www.fromm-pack.ch



Ob Glas, Flasche, Dose oder
Eimer – perfekt etikettiert mit

LANGGUTH



Vertretung für die Schweiz:

KELLENBERGER AG THUN

Telefon 033-227 33 33 Fax 033-227 33 39

Internet: www.kellenberger-ag.com



Neue schachtelbare Halbpalette für Förderanlagen

Marktuntersuchungen haben ergeben, dass es bis anhin keine preislich interessanten schachtelbaren Einweg-Halbpaletten auf dem Markt gab, die auf automatischen Förderanlagen problemlos transportiert werden können. Aus diesem Grund hat die Georg Utz AG in Bremgarten eine komplett neue Halbpalette entwickelt, die vor allem als robuste Export-Palette zum Einsatz kommen dürfte.



Mit den Aussenmassen 812 x 612 x 145 mm und dem aussenliegenden, 12 mm hohen Sicherungsrand bietet dieser Ladungsträger eine nutzbare Fläche von 800 x 600 mm. Zusammen mit den zur Rutschsicherung eingespritzten Noppenfeldern auf der Oberseite bietet die Palette optimale Voraussetzungen für einen sicheren Transport.

Die neue Halbpalette UPAL-E von Utz wurde in ihrer Konstruktion speziell für den Einsatz auf automatischen Rollenbahnen, Ketten- und Bandförderern ausgelegt. Tests haben ergeben, dass das Ziel eines reibungslosen Handlings in der Intralogistik erreicht werden konnte. So kann die Palette zum Beispiel versandfertig beladen, intern problemlos automatisch gehandelt, im Hochregallager eingelagert und als Ein- oder Mehrwegpalette spedit werden.

Werden die Paletten im Mehrwegkreislauf eingesetzt, können sie für den leeren Rücktransport mit einer Volumenreduktion von 65 % ineinandergeschachtelt werden – die Schachtelhöhe beträgt nur 50 mm.

Dank den Flächen auf der Oberseite ist ein automatisches Handling mittels eines mit Saugnapfen ausgestatteten Roboters möglich. Der seitliche Rand bietet zudem Platz für das Anbringen von Barcode-Etiketten oder Prägungen.

Die Halbpalette UPAL-E wiegt 3.4 kg und wird zu 100 % aus UIC® PE (Utz Industrial Compound – eine mit Neumaterial vergleichbare Regeneratmischung aus bekannten und qualifizierten Quellen) hergestellt.

Die Georg Utz AG produziert in der Schweiz nur mit zertifiziertem Strom ausschliesslich aus Schweizer Wasserkraftwerken und damit aus CO₂-neutralen Quellen.

Georg Utz AG
Au Graben 2-4
5620 Bremgarten
Telefon 056 648 77 11
Fax 056 648 79 12

info.ch@utzgroup.com
www.utzgroup.com



Utz produziert mit Naturstrom
aus einheimischer Wasserkraft



Die logische Verbindung Hygienepalette ^{utz}UPAL-H und neues Metzgereiegebände

In der modernen Logistikkette genügt es nicht, Einzelösungen zu verwenden. Meist ist es notwendig, einzelne Verpackungslösungen zu kombinieren und daraus Transporteinheiten zu bilden, wie zum Beispiel die Hygienepalette UPAL-H und die neuen Metzgereiegebände.

Utz hilft mit cleveren Lösungen. Wir entwickeln für Sie individuelle Verpackungseinheiten, die nachhaltig und sinnvoll sind. Mehrweg mit Mehrwert.

Georg Utz AG
5620 Bremgarten
Schweiz
Tel. +41 56 648 77 11
Fax +41 56 648 79 12
info.ch@utzgroup.com
www.utzgroup.com

utzgroup.com



Kartonagen und
Versandverpackung



PE-Folien und -Schläuche



bedruckte Tragetaschen



Geschenkverpackungen

**Sie haben das Produkt,
wir die Verpackung!**

**Wir bieten Lösungen
für jedes Verpackungsproblem.
Stellen Sie uns auf die Probe!**



Beutel in diversen Aus-
führungen und Grössen



gepolsterte
Versandtaschen



bedruckte und unbedruckte
Selbstklebebänder



Big-Bags hergestellt nach
Ihren Wünschen



Umreifungsbänder
und Zubehör

innopack
first choice

Inno-Pack GmbH
Full Service Packaging
Allmendstrasse 4
CH - 5612 Villmergen
info@innopack.ch
www.innopack.ch
Tel.: +41 (0)56 619 50 70
Fax: +41 (0)56 619 50 77

So schnell finden Sie Ihre Geschäftspartner in unserem Katalog!

Suchbeispiel aus Stichwort- und Adressenverzeichnis

Sie suchen beispielsweise in diesem Register Firmen,
die **Selbstklebeetiketten** anbieten:

Selbstklebeetiketten 2, 3, 10, 11, 13, 15, 23, 24, 25, 40, 42, 51, 55,
64, 65, 66, 67, 73, 74, 75, 80, 83, 84, 95, 103, 107, 112, 113, 114,
115, 116, 117, 119, 131, 136, 137, 144, 147, 155, 156, 157, 163,
166, 175, 176, 177, 178, 179, 180, 184, 187, 189, 191, 193, 194,
198, 200, 207, 212, 214, 217, 229, 231, 232, 233, 238, 244, 254,
261, 263, 267, 269, 270, 275, 284, 286, 289, 295, 297, 305, 308

- 1 Aeberhard AG, Langenhag 34, 9424 Rheineck
- 2 BA-Coding AG, Wynentalstr. 1, 5723 Teufenthal
- 3 Blipack AG, Industriestr. 10, 9300 Wittenbach
- 4 Bruhin A. AG, Brügglistr. 2, 8852 Altendorf
- 5 Brunner Gravuren, Lerzenstr. 8, 8953 Dietikon
- 6 Celloclair AG, Oristalstr. 96, 4410 Liestal
- 7 Exxtra Pack GmbH, Brunaustr. 185, 8951 Fahrweid
- 8 Fromm AG, Hårdlistr. 4, 8957 Spreitenbach
- 9 GIKO Schweiz GmbH, Werkstr. 10, 9444 Diepoldsau

Zubehör für Verpackungen, Packhilfsmittel

3

Bänder

Aufreissbänder 6, 11, 99, 148, 194, 217, 245, 266, 283, 290

Geflochtene Bänder 11, 203

Gummibänder 11, 18, 89, 187, 194, 231, 232, 289

Klebebänder 3, 11, 12, 16, 18, 19, 21, 24, 28, 31, 32, 34, 36, 51,
54, 72, 74, 76, 77, 89, 91, 96, 99, 102, 103, 107, 119, 124, 129,
138, 146, 162, 164, 171, 182, 185, 187, 189, 191, 193, 194, 198,
202, 203, 208, 209, 214, 217, 231, 232, 233, 245, 247, 259, 276,
283, 289, 300, 302

Ladungssicherungsbänder 11, 18, 24, 28, 31, 51, 72, 105, 119,
138, 162, 164, 185, 187, 189, 203, 214, 217, 231, 232, 247, 289,
300, 303

Reklamebänder 11, 24, 59, 119, 173, 198, 203, 211, 217, 260, 276,
279, 283

Sicherheitsbänder 11, 24, 51, 185, 198, 217, 232, 276, 283, 289,
300

Umreifungsbänder 3, 8, 11, 16, 18, 24, 28, 31, 32, 36, 51, 56, 68,
69, 72, 76, 77, 89, 96, 102, 103, 105, 107, 119, 129, 138, 162,
164, 185, 187, 189, 198, 202, 203, 208, 209, 214, 217, 231, 232,
247, 248, 276, 279, 283, 289, 300, 303

Verpackungsbänder 3, 8, 11, 12, 16, 18, 19, 23, 24, 28, 31, 32, 51,
54, 56, 76, 87, 89, 96, 102, 105, 119, 129, 146, 162, 164, 171, 185,
187, 193, 198, 202, 203, 217, 231, 232, 248, 254, 279, 283, 300

Wickelbänder 11, 18, 24, 28, 87, 119, 146, 185, 187

Zierbänder 59, 73, 168, 173, 187, 211, 213, 231

andere Bänder 11, 23, 28, 59, 68, 187, 231, 283, 300

Deckel

Aluminiumdeckel 14, 47, 90, 94, 95, 97, 115, 121, 133, 189, 273, 294
Aufreissdeckel 14, 27, 31, 47, 49, 115, 121, 172, 195, 294
Blechdeckel 94, 167, 256
Kartondeckel 1, 11, 14, 31, 36, 51, 97, 126, 129, 131, 138, 158, 161, 170, 187, 193, 214, 231, 253, 266, 289, 300, 302
Klarsichtdeckel 11, 31, 71, 97, 115, 151, 170, 187, 257, 281, 294, 306
Kunststoffdeckel 11, 17, 20, 27, 31, 43, 45, 49, 60, 63, 71, 78, 90, 94, 97, 109, 115, 120, 121, 122, 126, 129, 132, 133, 140, 142, 143, 145, 151, 160, 165, 172, 186, 187, 188, 189, 190, 195, 215, 221, 235, 239, 242, 256, 257, 262, 265, 266, 271, 273, 278, 281, 294, 304, 306
Petdeckel 11, 14, 27, 31, 63, 90, 94, 97, 115, 151, 189, 195, 242, 247, 257, 278, 281, 304
Schiebdeckel 11, 27, 31, 129, 158, 304
Schnappdeckel 17, 27, 31, 43, 45, 63, 121, 122, 145, 158, 160, 172, 189, 195, 215, 242, 246, 262, 294, 306
Schraubdeckel 17, 20, 27, 31, 45, 58, 63, 95, 109, 121, 122, 140, 145, 167, 172, 215, 239, 242, 262
Siegeldeckel 11, 12, 14, 17, 31, 43, 47, 90, 115, 121, 126, 160, 189, 195, 242, 271, 294
Steckdeckel 27, 31, 45, 60, 106, 122, 145, 158, 167, 172, 242, 253, 262, 266
Stülpedeckel 1, 11, 19, 27, 31, 43, 47, 51, 60, 71, 97, 99, 129, 131, 138, 141, 145, 151, 158, 167, 170, 187, 189, 195, 214, 235, 242, 246, 253, 257, 262, 266, 306

Etiketten

Anhängeetiketten 89, 112, 114, 166, 178, 179, 212, 232, 263, 289, 305
Digitaldrucketiketten 2, 15, 24, 50, 64, 67, 73, 105, 112, 113, 114, 115, 117, 119, 125, 131, 144, 147, 163, 166, 177, 178, 179, 191, 207, 212, 217, 232, 250, 254, 263, 269, 270, 305
Hologrammetiketten 13, 14, 15, 23, 40, 42, 64, 67, 112, 113, 114, 119, 166, 175, 177, 178, 180, 199, 207, 212, 217, 238, 254, 263, 275, 286, 295, 305, 308
Laseretiketten 13, 25, 42, 64, 67, 83, 103, 105, 113, 114, 117, 119, 144, 147, 163, 166, 175, 176, 177, 178, 179, 199, 207, 212, 214, 217, 232, 238, 254, 263, 266, 267, 269, 270, 284, 286, 295, 297, 305
Mehrlagen Etiketten 67, 112, 114, 166, 178, 179, 212, 217, 263, 305
Mehrseitige Etiketten 13, 25, 42, 64, 67, 80, 83, 112, 113, 114, 116, 117, 119, 166, 175, 176, 177, 178, 179, 207, 212, 217, 238, 254, 263, 286, 295, 297, 305, 308
Nassklebeetiketten 14, 42, 55, 64, 73, 80, 117, 177, 178, 193, 199, 214, 218, 225, 232, 238, 244, 284, 295, 297, 305
Nummerierte Etiketten 13, 15, 23, 24, 25, 40, 42, 64, 67, 73, 80, 83, 112, 113, 114, 115, 116, 117, 137, 147, 163, 166, 175, 176, 177, 178, 179, 199, 200, 207, 212, 217, 232, 238, 244, 254, 261, 263, 269, 270, 284, 295, 297, 305
RFID-Etiketten 25, 42, 67, 83, 112, 114, 117, 119, 147, 175, 176, 177, 178, 179, 212, 238, 254, 269, 270, 285, 297, 305, 308
Rollfedetiketten 25, 42, 114, 178, 212, 238, 297, 305
Rundum Etiketten 14, 90, 112, 114, 166, 178, 191, 212, 263
Schrumpfetiketten 14, 42, 85, 90, 114, 115, 199, 212, 238, 263, 284, 295, 297, 305
Selbstklebeetiketten 2, 3, 10, 11, 13, 15, 23, 24, 25, 40, 42, 51, 55, 64, 65, 66, 67, 73, 74, 75, 80, 83, 84, 95, 103, 107, 112, 113, 114, 115, 116, 117, 119, 131, 136, 137, 144, 147, 155, 156, 157, 163, 166, 175, 176, 177, 178, 179, 180, 184, 187, 189, 191, 193, 194, 198, 200, 207, 212, 214, 217, 229, 231, 232, 233, 238, 244, 254, 261, 263, 267, 269, 270, 275, 284, 286, 289, 295, 297, 305, 308
Selbstklebetaschen 3, 10, 11, 24, 31, 51, 65, 98, 119, 153, 177, 178, 187, 189, 193, 202, 217, 231, 238, 295, 297, 305
Sicherheitsetiketten 11, 13, 14, 15, 24, 25, 40, 42, 64, 67, 73, 80, 83, 112, 113, 114, 115, 116, 117, 119, 147, 163, 166, 175, 176, 177, 178, 179, 187, 189, 191, 198, 199, 200, 202, 207, 212, 217, 232, 234, 238, 244, 254, 261, 263, 269, 270, 275, 284, 286, 289, 295, 296, 297, 300, 305, 308
Siegelmarkenetiketten 13, 14, 15, 25, 42, 64, 67, 80, 114, 116, 144, 147, 163, 166, 175, 177, 178, 191, 199, 207, 212, 232, 238, 247, 254, 263, 275, 284, 289, 295, 297, 300, 305, 309
Strichcodeetiketten 2, 13, 14, 15, 23, 25, 42, 64, 66, 67, 80, 112, 113, 114, 115, 116, 117, 131, 137, 147, 155, 156, 163, 166, 173, 175, 176, 177, 178, 179, 191, 198, 199, 200, 207, 212, 217, 229, 238, 254, 261, 263, 266, 267, 269, 270, 284, 285, 286, 295, 297, 305, 308
Thermotransferetiketten 3
Transponderetiketten 11, 42, 64, 66, 67, 114, 155, 175, 178, 198, 212, 238, 261, 263, 269, 270, 295, 297, 305, 308

Verschlussetiketten 2, 13, 14, 15, 23, 25, 42, 64, 67, 80, 83, 105, 112, 113, 114, 115, 116, 147, 163, 166, 175, 177, 178, 179, 187, 198, 199, 207, 212, 217, 238, 254, 261, 263, 269, 270, 275, 286, 289, 295, 297, 305

Wetterfeste Etiketten 2, 3, 11, 13, 14, 15, 25, 42, 64, 67, 89, 113, 114, 117, 147, 163, 166, 176, 177, 178, 179, 191, 198, 207, 212, 217, 238, 263, 269, 270, 286, 305

Folien

Aluminiumfolien 9, 11, 13, 29, 36, 50, 90, 97, 130, 134, 135, 169, 187, 189, 247, 271, 289, 290, 294, 300
Bedruckte Verbundfolien 6, 7, 9, 11, 13, 22, 23, 24, 35, 48, 50, 51, 90, 107, 111, 117, 130, 134, 135, 148, 169, 177, 189, 197, 207, 219, 255, 271, 272, 294, 300
Bioabbaubare Folien 6, 9, 11, 22, 23, 24, 35, 50, 91, 104, 107, 117, 135, 159, 185, 189, 196, 219, 243, 246, 257, 271, 300
Blisterfolien 3, 11, 13, 52, 130, 159, 169, 197, 216, 219, 294
Cellulosefolien (Cellophan) 6, 11, 103, 107, 135, 159, 187, 213, 247, 271, 290
Codierfolien, Prägefölien 11, 42, 174, 305
Dehnfolien, Stretchfolien 3, 8, 10, 11, 16, 18, 19, 22, 24, 25, 28, 51, 72, 74, 76, 77, 89, 91, 102, 103, 104, 105, 107, 110, 119, 135, 164, 182, 185, 187, 189, 196, 202, 203, 214, 217, 219, 231, 232, 248, 276, 279, 289, 300
Heissprägefölien 11, 25, 51, 107, 174, 257, 275, 305
Hologrammfolien 42, 174, 216, 275
Kunststofffolien 3, 6, 7, 9, 10, 11, 13, 16, 17, 19, 23, 24, 27, 28, 29, 35, 42, 50, 51, 52, 77, 88, 90, 91, 104, 107, 110, 111, 130, 134, 135, 159, 162, 164, 182, 185, 187, 189, 196, 197, 203, 214, 216, 217, 219, 231, 237, 240, 243, 246, 257, 271, 272, 276, 290, 294, 300, 301
Lochfolien 11, 24, 28, 104, 107, 135, 189, 217
Luftpolsterfolien 3, 8, 10, 11, 16, 18, 19, 24, 36, 51, 72, 74, 76, 77, 89, 91, 102, 103, 106, 107, 110, 119, 124, 141, 162, 164, 182, 185, 187, 189, 202, 203, 206, 214, 217, 231, 232, 237, 247, 248, 252, 276, 289, 300, 301, 302
Mehrschichtfolien 6, 9, 11, 13, 23, 24, 25, 28, 35, 44, 50, 51, 77, 107, 110, 111, 130, 135, 159, 164, 185, 187, 189, 197, 216, 217, 219, 252, 272, 294, 300
Polyacrylnitrilfolien 11, 52
Polyamidfolien 11, 13, 50, 51, 107, 111, 134, 185, 197, 246, 271, 290, 294
Polyesterfolien 3, 13, 22, 25, 42, 50, 51, 107, 134, 135, 159, 177, 195, 197, 228, 271, 290, 294, 300
Polyethylenfolien 3, 7, 11, 13, 19, 22, 24, 27, 28, 42, 44, 50, 51, 74, 77, 91, 97, 104, 105, 107, 110, 111, 134, 135, 141, 159, 162, 164, 185, 187, 189, 196, 197, 202, 203, 214, 217, 219, 222, 243, 246, 248, 271, 282, 290, 294, 300, 301, 308, 310
Polypropylenfolien 3, 6, 7, 11, 19, 23, 24, 25, 44, 50, 51, 77, 104, 107, 134, 135, 159, 164, 185, 189, 195, 196, 197, 217, 231, 243, 246, 247, 271, 290, 294, 300, 310
Polystyrolfolien 25, 44, 107, 134, 159, 195, 197, 217, 294
Polyvinylchloridfolien 6, 22, 25, 51, 77, 107, 159, 216, 217, 231, 243, 294, 301
Schlauchfolien 3, 6, 7, 9, 10, 11, 19, 22, 24, 25, 27, 28, 51, 77, 90, 91, 102, 104, 105, 107, 110, 111, 135, 164, 185, 187, 189, 196, 197, 202, 206, 214, 217, 219, 222, 231, 232, 243, 248, 276, 279, 289, 294, 300, 302
Schrumpffolien 3, 7, 11, 19, 22, 24, 28, 36, 51, 68, 76, 77, 85, 90, 91, 102, 104, 105, 110, 111, 134, 135, 159, 164, 185, 187, 189, 196, 197, 206, 214, 217, 219, 222, 231, 232, 243, 248, 252, 276, 279, 289, 290, 294, 300, 302
Selbstklebefolien 3, 11, 13, 15, 24, 40, 42, 51, 54, 125, 149, 164, 169, 187, 203, 212, 217, 254, 276, 302, 305, 308
Skinfolien 3, 11, 24, 77, 91, 111, 189, 197, 252, 272, 294
Sperrschichtfolien 6, 9, 11, 13, 22, 24, 44, 51, 52, 107, 111, 134, 135, 159, 164, 187, 197, 202, 252, 271, 272, 276, 289, 294, 300, 302
Thermotransferfolien 2, 11, 13, 25, 42, 67, 77, 107, 174, 176, 212, 284, 305, 308
Tiefziehfolien 3, 11, 22, 25, 52, 90, 111, 135, 159, 189, 195, 197, 216, 217, 219, 246, 252, 271, 272, 294, 302
Trennfolien 11, 185
Wasserlösliche Folien 11, 42
andere Folien 13, 24, 51, 97, 182, 185, 187, 197, 207, 289, 294, 300, 302

Packpapiere

Asphaltpackpapiere 11, 31, 74, 202, 230, 276
Bitumenpackpapiere 11, 31, 51, 73, 102, 103, 124, 202, 230
Dekorationspackpapiere 13, 31, 51, 73, 129, 187, 211, 214, 232
Einwickelpackpapiere 11, 24, 31, 34, 51, 72, 79, 81, 100, 103, 118, 124, 129, 135, 146, 182, 185, 187, 189, 202, 214, 232, 247, 288, 289, 300
Fantasiepackpapiere 11, 31, 73, 79, 129, 135, 211, 213, 288, 300

Fettdichte Packpapiere 11, 13, 24, 31, 34, 51, 73, 79, 81, 103, 118, 119, 124, 146, 187, 202, 223, 230, 231
Kraftpackpapiere 3, 11, 13, 19, 21, 24, 31, 34, 51, 72, 73, 74, 77, 79, 81, 89, 91, 96, 100, 102, 103, 119, 124, 129, 146, 157, 182, 185, 187, 198, 202, 208, 209, 214, 227, 229, 230, 231, 232, 268, 276, 287, 288, 289, 300, 303
Krepppackpapiere 11, 16, 19, 24, 31, 34, 51, 73, 74, 81, 91, 96, 119, 124, 129, 135, 202, 214, 230, 232, 276, 289, 300
Leuchtpackpapiere 11, 31, 73
Paraffinpackpapiere 11, 24, 34, 51, 73, 79, 81, 102, 107, 119, 124, 135, 187, 232, 241, 289, 303
Seidenpackpapiere 3, 11, 16, 19, 21, 24, 31, 34, 51, 72, 73, 74, 77, 79, 81, 89, 96, 100, 102, 103, 105, 106, 118, 119, 124, 129, 135, 146, 157, 182, 187, 202, 211, 213, 214, 231, 232, 237, 241, 247, 288, 289, 303
Spezialpackpapiere 11, 24, 31, 34, 51, 73, 77, 79, 81, 100, 103, 119, 124, 187, 214, 300
Wasserdichte Packpapiere 11, 19, 24, 51, 73, 79, 119, 124, 129, 202, 230, 232, 300
Weihnachtspackpapiere 11, 31, 135, 187, 211, 213, 231, 232, 300
andere 18, 31, 51, 79, 100, 182, 187, 223, 230, 289, 300

Polstermaterial

aus gepufftem Mais 11, 19, 21, 24, 31, 51, 119, 185, 187, 193, 214, 232, 288, 289
Biopolstermaterial 11, 16, 19, 24, 31, 51, 72, 96, 119, 124, 129, 182, 185, 187, 189, 206, 214, 232, 276, 289
Hartschaumpolstermaterial 4, 11, 19, 24, 31, 51, 54, 119, 126, 129, 138, 170, 182, 185, 187, 190, 193, 202, 221, 223, 231, 232, 247, 276, 277, 288, 289
Holzwolepolstermaterial 11, 16, 24, 31, 72, 107, 119, 138, 185, 187, 208, 209, 232, 276
Kunststoffpolstermaterial 11, 16, 24, 30, 51, 96, 119, 126, 139, 164, 170, 185, 187, 189, 217, 223, 232, 237, 252, 287, 300, 303
Papierpolstermaterial 11, 16, 18, 24, 31, 51, 72, 73, 77, 81, 99, 100, 102, 119, 129, 182, 187, 189, 202, 231, 232, 247, 287, 289, 303
Papierwolepolstermaterial 16, 24, 31, 79, 187, 231, 276
Polyethylenpolstermaterial 4, 8, 11, 16, 24, 31, 36, 41, 51, 72, 77, 93, 139, 154, 187, 202, 214, 226, 287, 288, 289, 300, 303
Schaumstofflockenpolstermaterial 4, 11, 16, 24, 31, 36, 41, 77, 89, 119, 126, 129, 185, 202, 221, 232, 276, 280, 300
Vermiculitpolstermaterial 11, 19, 24, 36, 51, 138, 187, 202, 206, 231, 232, 276, 289, 296, 300, 303
Weichschaumpolstermaterial 4, 11, 24, 31, 33, 36, 46, 51, 54, 77, 93, 99, 107, 126, 129, 154, 182, 187, 190, 202, 221, 223, 226, 231, 232, 237, 247, 276, 287
Wellpappepolstermaterial 11, 16, 19, 24, 26, 31, 70, 77, 89, 93, 96, 99, 105, 107, 126, 129, 154, 170, 182, 187, 202, 214, 231, 232, 289, 300

Verschlüsse

Aerosolschutzkappenverschlüsse 122, 172
Aufreissverschlüsse 11, 27, 49, 105, 121, 148, 172, 205, 262, 278
Bajonettverschlüsse 11, 262
Beutelverschlüsse 6, 11, 27, 77, 95, 103, 105, 129, 187, 214, 231, 232, 247, 288, 307
Bügelverschlüsse 58, 95, 129, 133, 231, 239, 291
Clipverschlüsse 11, 53, 95, 103, 104, 129, 187, 201, 215, 231, 262, 309
Dosierverschlüsse 17, 63, 121, 123, 188, 215, 262
Druckknopfverschlüsse 11, 103
Garantieverchlüsse 11, 17, 27, 43, 63, 86, 95, 121, 122, 140, 145, 172, 188, 205, 239, 242, 262, 274, 278, 291, 298
Kindersichere Verschlüsse 17, 27, 63, 109, 120, 121, 122, 128, 145, 172, 188, 242, 274, 291, 298
Klettenhafrondellenverschlüsse 62, 173, 223
Korkenverschlüsse 58, 95
Kronenkorkenverschlüsse 49, 58, 95
Kunststoffverschlüsse 17, 20, 27, 45, 63, 76, 92, 95, 109, 120, 121, 122, 123, 140, 142, 145, 188, 239, 242, 247, 249, 258, 262, 274, 278, 298, 307
Magnetverschlüsse 11
Verschlüsse mit Sonderteilen (z.B. Pinsel) 27, 109, 121, 145, 262, 300
Schraubdeckelverschlüsse 20, 27, 45, 63, 71, 86, 95, 108, 121, 122, 140, 145, 167, 172, 181, 183, 186, 188, 215, 239, 242, 258, 262, 274, 278
Spannverschlüsse 11, 51, 138, 203, 247, 300
Tropfverschlüsse 27, 92, 109, 121, 122, 145, 172, 188, 239, 242, 291
Tubenverschlüsse 145, 188, 239, 262
 – *Tubenhütchenverschlüsse* 239

Packhilfsmittel

Abziehbilder 13, 80, 83, 149, 163, 198, 202, 254, 308
Anhänger 10, 11, 24, 80, 143, 153, 175, 187, 193, 198, 206, 232, 254, 289, 292, 295, 308
Aufhänger 24, 122, 153, 254
Ausgießer, Tropfer 27, 122, 172, 185, 188, 214
Ballenpressschnüre 11, 18, 24, 56, 164, 203, 232, 289, 300
Bandspulen (für Bänder) 11, 24, 28, 203, 214, 266, 267, 289, 300
Bindfaden
 – *Hanf-* 18, 19, 24, 51, 56, 76, 89, 119, 202, 208, 209, 231, 232, 289
 – *Kunststoff-* 3, 11, 18, 19, 24, 31, 51, 56, 76, 89, 119, 202, 208, 209, 231, 288, 300, 307
 – *Papier-* 11, 56
 – *Restgarn-* 18, 19, 51, 56, 89, 187, 202, 203
Bügel 31, 129, 133, 183, 300
Chips für Polster 3, 11, 16, 19, 24, 31, 51, 76, 77, 96, 102, 107, 129, 164, 182, 185, 187, 202, 208, 209, 214, 221, 231, 232, 237, 276, 300
Clips 11, 16, 27, 31, 104, 182, 187, 221, 276, 300, 309
Codierfolien, Prägefolien 11, 96, 101, 220, 295
Dichtungen 11, 54, 126, 133, 186, 221, 223
Dokumententaschen, selbstklebend 3, 11, 18, 19, 24, 31, 51, 76, 77, 89, 96, 102, 107, 110, 124, 129, 143, 164, 182, 185, 187, 189, 193, 206, 208, 209, 214, 217, 223, 231, 232, 247, 289, 299
Drähte, diverse 31, 69, 133, 187, 206, 251, 289
Einsätze
 – *Gitterfach-* 1, 11, 19, 24, 31, 51, 55, 61, 107, 129, 138, 141, 158, 170, 182, 202, 206, 232, 253, 266, 276, 289, 300, 303
 – *Steg-* 1, 11, 19, 24, 31, 51, 55, 61, 107, 129, 141, 158, 170, 182, 202, 206, 232, 253, 266, 276, 289, 300, 303
Einwegventil 35
Entleerungsvorrichtungen 31, 129, 204, 210
Fächer
 – *Aufreiss-* 129
 – *Bind-* 129
Formteile
 – *Abgekantete-* 31, 143, 221
 – *Anpassungsfähige-* 11, 31, 54, 221, 223
 – *Gebogene-* 31, 221
 – *Hartschaum-* 4, 11, 24, 30, 31, 33, 51, 93, 126, 170, 190, 221, 223, 303
 – *Kunststoff-* 11, 24, 27, 51, 107, 120, 123, 142, 190, 195, 228, 287
 – *Verbundschaum-* 4, 11, 24, 33, 41, 51, 93, 102, 126, 127, 223, 232
 – *Weichschaum-* 4, 11, 24, 31, 33, 41, 51, 93, 107, 126, 170, 182, 190, 223, 287, 303
Gase, Schutzatmosphären 91, 192
Henkelbänder für Tragetaschen 11, 31, 129
Kantenschutz, Umreifungsschutz 4, 8, 11, 18, 19, 28, 30, 31, 51, 54, 76, 77, 82, 89, 93, 96, 102, 107, 110, 119, 126, 129, 138, 150, 162, 164, 170, 182, 185, 187, 189, 202, 203, 208, 209, 214, 217, 221, 232, 237, 247, 279, 300
Kantenschutzecken 4, 8, 11, 18, 19, 28, 30, 31, 37, 41, 51, 54, 73, 76, 77, 82, 89, 93, 96, 99, 102, 107, 110, 119, 126, 127, 129, 150, 162, 164, 170, 172, 182, 185, 187, 189, 202, 203, 208, 209, 214, 221, 223, 232, 247, 300, 303
Kapseln
 – *Aluminium-* 47, 133
 – *Kunststoff-* 31, 49, 71, 120, 133, 140, 142, 172, 221, 262
 – *Zinn-* 133
Klammern 19, 28, 31, 102, 129, 162, 164, 185, 187, 189, 232, 251, 264, 293, 300
Luftkissen 3, 8, 11, 16, 19, 31, 51, 77, 98, 102, 129, 138, 146, 185, 187, 189, 208, 209, 214, 217, 230, 232, 240, 300
Nägel 251, 264, 300
Palettenklötze 11, 31, 129, 138, 251, 300
Plomben 3, 6, 11, 19, 28, 51, 76, 96, 189, 224, 232, 292, 296
Pumpenzerstäuber 129, 172, 210, 215, 274
Ringe
 – *Gummi-* 11, 18, 33, 41, 89, 133, 187, 231, 232, 262
 – *andere-* 31, 41, 133
Schilder 5, 42, 57, 149, 175
Schläuche 10, 11, 27, 129, 133, 282, 300
Schnüre, biologisch abbaubar 11, 56, 236
Schnüre, diverse 3, 11, 19, 32, 51, 56, 72, 74, 76, 129, 185, 187, 202, 203, 208, 209, 231, 236, 300, 307
Schrumpfkapseln 31, 95
Siegelmarken 232, 260, 292
Stöpsel 262
Tragstangen für Kleidertransport 11, 24, 51, 102, 129
Umreifungsschutz 3, 11, 16, 18, 19, 24, 28, 31, 32, 76, 77, 96, 107, 119, 129, 162, 185, 187, 202, 203, 214, 217, 232, 279, 300
Ventile für Aerosole 122, 210
Ventilverschlusskappen 122, 172, 186, 215
Verschlussstreifen 6, 80, 95, 198, 309
Zellstoffwatte 152, 223
Zerstäuberköpfe 215, 274



	☎	Fax		
1	Aeberhard AG, Langenhag 34, 9424 Rheineck	071 886 40 00	071 888 14 20	16, 42
2	BA-Coding AG, Wynentalstr. 1, 5723 Teufenthal	062 768 70 70	062 768 70 71	112
3	Blipack AG, Industriestr. 10, 9300 Wittenbach	071 298 55 22	071 298 22 70	92
4	Bruhlin A. AG, Brügglistr. 2, 8852 Altendorf	055 451 12 20	055 451 12 29	79
5	Brunner Gravuren, Lerzenstr. 8, 8953 Dietikon	043 322 99 11	043 322 99 14	55, 106
6	Celloclair AG, Oristalstr. 96, 4410 Liestal	061 927 84 44	061 921 18 10	45
7	Exxtra Pack GmbH, Brunaustr. 185, 8951 Fahrweid	044 747 55 55	044 747 55 56	119
8	Fromm AG, Händlistr. 4, 8957 Spreitenbach	056 419 10 20	056 419 10 30	56, 111
9	GIKO Schweiz GmbH, Werkstr. 10, 9444 Diepoldsau	071 733 37 20	071 733 37 21	51
10	Heizmann Kunststoffe AG, Weidstr. 6, 9545 Wängi	052 378 20 13	052 378 20 08	83
11	Inno-Pack GmbH, Allmendstr. 4, 5612 Villmergen	056 619 50 70	056 619 50 77	58
12	Kellenberger AG, Mittlere Str. 13, 3601 Thun	033 227 33 33	033 227 33 39	56, 109
13	Labelpack AG, Neue Industriestr. 69, 9602 Bazenhaid	071 987 12 00	071 987 12 01	67
14	Läser AG, Zetzwillerstr. 786, 5728 Gontenschwil	062 767 10 10	062 767 10 24	70
15	Lenzinger P. AG, Noyers 11, 2003 Neuchâtel	032 731 93 31	032 731 20 28	65, 73
16	Lindner Suisse GmbH, Bleikenstr. 98, 9630 Wattwil	071 987 61 51	071 987 61 59	83
17	Logo-Plastic AG, Salinenstr. 63, 4133 Pratteln	061 337 90 90	061 337 90 95	55, 69
18	Lusti Elias AG, Hubstr. 101, 9500 Wil	071 911 08 46	071 911 06 86	24, 65
19	Moplast Kunststoff AG, Lausenerstr. 22, 4410 Liestal	061 926 86 00	061 926 86 09	2. Umschlag
20	Novoplast AG, Rheinstr. 74, 4323 Wallbach	061 865 11 00	061 865 11 01	53/54
21	Plasti-Pac Zürich AG, Dorfstr. 126, 8912 Obfelden	044 762 24 24	044 762 24 29	52
22	PRIM PAC AG, Steinhaldenring 7, 8954 Geroldswil	044 749 33 00	044 749 33 03	4, 85
23	Primcut AG, Krümmenswilerstr. 398, 9643 Krummenau	071 995 50 00	071 995 50 09	69, 79
24	Prodinge Verpackung AG, Hauptstr. 171, 4422 Arisdorf	061 335 90 00	061 335 90 10	3. Umschlag
25	Qualiroll GmbH, Grossackerstr. 6, 5644 Auw	056 675 30 30	056 675 30 31	48, 73, 110
26	Schrempp AG, Bettenstr. 63, 4123 Allschwil	061 481 11 80	061 481 10 61	52
27	Semadeni AG, Tägetlistr. 35-39, 3072 Ostermundigen	031 930 18 18	031 930 18 28	55, 69
28	Signode Industrial Group GmbH Strapex & Orgapack Vertrieb Schweiz, Silberstr. 14, 8953 Dietikon	044 745 50 50	044 745 52 33	113
29	Sommer + Rindlisbacher AG, Pulverweg 4, 3400 Burgdorf	034 427 55 55	034 427 55 56	47
30	Storit-Werke AG, Fabrikstr. 50, 9478 Azmoos	081 750 25 50	081 750 25 51	63
31	Storopack Schweiz AG, Industriestr. 1, 5242 Birr	056 677 87 00	056 677 87 01	71, 85, 112
32	Verpama AG, Schwerzistr. 20, 8807 Freienbach	055 616 77 77	055 616 77 88	99
33	Vibraplast AG, Wittenwilerstr. 25, 8355 Aadorf	052 368 00 50	052 368 00 51	22, 65
34	Walke AG, Walke 23, 9100 Herisau	071 353 70 00	071 353 70 01	69, 82
35	Wipf AG, Industriestr. 29, 8604 Volketswil	044 947 22 11	044 947 22 89	39
36	Zaugg Emballeur AG, Ballonstr. 16, 8952 Schlieren	044 732 36 36	044 732 36 00	23
37	Zellweger Kartonagen, Windeggstr. 16, 9113 Degersheim	071 371 12 33	071 371 33 12	40
40	3D AG Holographic Solutions, Lättichstr. 4a, 6342 Baar, 041 768 25 25, Fax 041 768 25 55			
41	Abena Schaumstoff AG, Meierhofweg 5, 6032 Emmen, 041 269 88 99, Fax 041 269 88 90			
42	ADES AG, Ruchstuckstr. 19, 8306 Brüttisellen, 044 835 20 60, Fax 044 835 20 69			
43	Aebi Industrievertretungen GmbH, Ipsachstr. 10, 2560 Nidau, 032 333 30 60, Fax 032 333 30 61			
44	Alma Extrusions AG, Rte de Pensier 35, 1782 Cormagens, 026 467 34 00, Fax 026 467 34 01			
45	Alpla Swiss AG, Hauptstr. 99, 9430 St. Margrethen, 071 888 43 46, Fax 071 888 43 48			
46	Alporit AG, Juraweg 30, 4852 Rothrist, 062 785 57 57, Fax 062 785 57 60			
47	Alupak AG, Aemmenmattstr. 45, 3123 Belp, 031 818 31 31, Fax 031 818 31 49			
48	Amcor Flexibles Kreuzlingen AG, Finkernstr. 34, 8280 Kreuzlingen, 071 677 71 11, Fax 071 677 73 33			
49	Amorim Flooring (Switzerland) AG WICANDERS, Chamerstr. 12b, 6300 Zug, 041 726 20 20, Fax 041 711 20 27			

Lösungen aus Hart- und Weichschaumstoff

◆ Entwicklung + Konstruktion ◆ Prototypen ◆ Formenbau ◆ Produktion ◆ Finishing ◆ Kundenlager



STORIT-WERKE AG

CH-9478 Azmoos/SG, Tel. 0041 (0)81 750 25 50, www.storit.ch

Schutzverpackungen und Formteile aus Hart- und Weichschaumstoffen

Die Storit-Werke AG mit Sitz in Azmoos ist für massgeschneiderte Voll- und Teilverpackungen sowie Formteile aus den Partikelschaumstoffen EPS (Styropor®) und EPP bekannt. NEU wurde das Angebot um Lösungen aus PE-, PP- und PUR-Weichschaumstoffen erweitert.

Damit sind unsere Schutzverpackungen und Formteile die richtige Wahl für jede Stückzahl; von der Klein- bis zur Grossserie.



Schutzverpackungen aus Hartschaumstoffen.

Nach den spezifischen Kundenanforderungen werden effiziente Schutzverpackungen und Formteile entwickelt und konstruiert. Dabei werden die Materialeigenschaften wie Leichtigkeit, Festigkeit, Stossdämpfung und Isolation optimal kombiniert. Bereits im Vorfeld steht unser Entwicklungsteam beratend zur Seite. Der Kunde erhält perfekt visualisierte Vorschläge und kann sich auch mit der Hilfe von Prototypen für die beste Lösung entscheiden.

Aufgrund des geringen Eigengewichtes helfen Lösungen aus Weich- und Partikelschaumstoff nicht nur bei der optimalen Isolation und dem perfekten Schutz vor Beschädigungen, sondern sie reduzieren auch Transportkosten und erleichtern den logistischen Ablauf.

Alle Lösungen sind auch als antistatische Variante erhältlich und so perfekt für die Elektronikindustrie geeignet. Daneben ist EPP-Partikelschaumstoff überwiegend ölbeständig und resistent gegen Säure. Lösungen aus diesem Material lassen sich mit einem Hochdruckreiniger bzw. in einer Waschstrasse reinigen.

Als besondere Dienstleistung wird auch die Lagerhaltung übernommen und so den Kunden die Lieferung auf Abruf geboten.

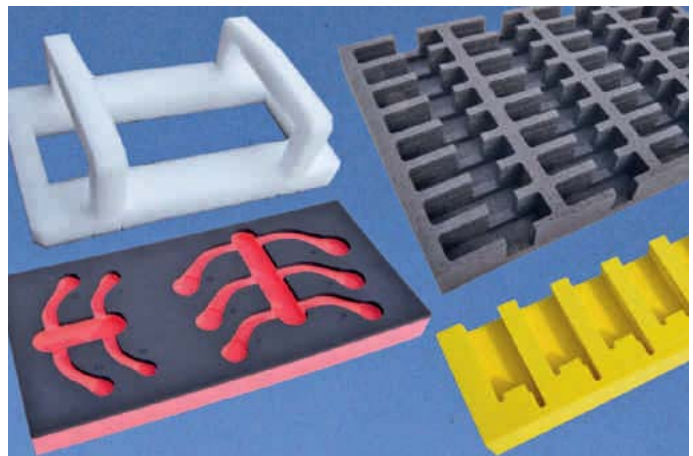

Lösungen aus Weichschaumstoffen.



Flaschenverpackungen – aus dem grossen Standardsortiment.

Grosses Standardsortiment

Weiterhin bietet die Storit-Werke AG ein ausserordentlich grosses Sortiment an Standardverpackungen an. Für temperatursensible Produkte sind das Thermo- und Isolierboxen und für empfindliche Bauteile Ladungsträger. Daneben werden Flaschenverpackungen, loses Polstermaterial, Uhrenverpackungen, Tortenverpackungen u.a.m. angeboten.

Storit-Werke AG
Fabrikstrasse 50
9478 Azmoos
Telefon 081 750 25 50
Fax 081 750 25 51

info@storit.ch
www.storit.ch

- 50** Ampac Flexibles AG, Industrie Neuhof 5, 3422 Kirchberg, 034 448 44 44, Fax 034 448 44 80
- 51 Antalis AG, Industriestr. 20, 5242 Lupfig, 056 464 50 75, Fax 056 464 50 71
- 52 arbo Plastic AG Folienwerk, Hintergasse 10, 5736 Burg, 062 771 62 71
- 53 Arogla Verpackungs- und Service AG, Dorfstr. 4, 6319 Allenwinden, 041 710 68 48, Fax 041 710 68 50
- 54 ASTORplast AG, Zürichstr. 59, 8840 Einsiedeln, 055 418 37 37, Fax 055 418 37 38
- 55 Augustin Karl AG, Im Merzenbrunnen 11, 8240 Thayngen, 052 645 41 11, Fax 052 645 41 99
- 56 Bächli-Cord AG, Herrengasse, 8526 Oberneunforn, 052 744 10 10, Fax 052 744 10 11
- 57 BACHMANN DISPLAY AG, An der Ron 5, 6280 Hochdorf, 041 914 73 00, Fax 041 914 73 20
- 58 Baldinger Max AG, Alte Bahnhofstr. 67, 5464 Rümikon, 044 806 80 80, Fax 044 806 80 85
- 59 Bandfabrik Breitenbach AG, Passwangstr. 37, 4226 Breitenbach, 061 789 16 00, Fax 061 789 16 61
- 60** Baumann AG, Auerstr. 41, 9442 Berneck, 071 737 96 00, Fax 071 737 96 01
- 61 Bellandi.Hauenstein + Partner GmbH, Im Stetterfeld 1, 5608 Stetten, 056 496 85 10, Fax 056 496 85 14
- 62 Berlinger + Co. AG, Mitteldorfstr. 2, 9608 Gantereschwil, 071 982 88 11, Fax 071 982 88 39
- 63 Biplast AG, Langäckerstrasse, 8589 Sitterdorf, 071 424 22 80, Fax 071 424 22 88
- 64 Birkhäuser + GBC AG, Römerstr. 54, 4153 Reinach, 058 360 48 00, Fax 058 360 45 00
- 65 BITO-Lagertechnik Bittmann AG, Industriestr. 11, 6343 Rotkreuz, 041 790 20 64, Fax 041 790 43 28
- 66 Bizerba Busch AG, Ceres, 7203 Trimmis, 081 307 80 80, Fax 081 307 80 81
- 67 Bluhm Systeme GmbH, Im Grund 15, 5014 Gretzenbach, 062 788 70 90, Fax 062 788 70 99
- 68 Blumer Maschinenbau AG, Im Brühl 11, 8526 Oberneunforn, 044 847 65 65, Fax 044 847 65 66
- 69 Borema Umwelttechnik AG, Poststr. 7, 9536 Schwarzenbach, 071 929 57 77, Fax 071 929 57 78
- 70** Bourquin SA, Nordringstr. 23, 4702 Oensingen, 062 388 01 23, Fax 062 388 02 68
- 71 Brac-Werke AG, Passwangstr. 35, 4226 Breitenbach, 061 785 30 00, Fax 061 785 30 30
- 72 Brieger Verpackungen, Wiesenstr. 39, 8952 Schlieren, 044 497 32 32, Fax 044 497 32 22
- 73 Bucherer Walter Inter Papier Agentur, Bahnhofstr. 19, 4450 Sissach, 061 971 77 00, Fax 061 971 77 01
- 74 Bühler Gebr. AG Zürich, Wehntalerstr. 286, 8046 Zürich, 044 371 52 22, Fax 044 371 71 68
- 75 Bürgin Druck + Verpackungs AG, Gartenstr. 13, 4127 Birsfelden, 061 312 52 79, Fax 061 311 26 58
- 76 Bürki Verpackungstechnik AG, Niedermattstr. 14, 4538 Oberbipp, 032 636 53 53, Fax 032 636 53 59
- 77 BVS Verpackungs-Systeme AG, Rütistr. 22, 8952 Schlieren, 044 755 50 00, Fax 044 730 04 75
- 78 Cafag SA, Rue Jacques-Gachoud 3, 1700 Fribourg, 026 426 21 11, Fax 026 426 21 02
- 79 Campell R & F, Schanzackerstr. 20, 8006 Zürich, 044 363 10 60, Fax 044 363 10 62
- 80** Carini Etiketten GmbH, Bildgasse 42, A-6890 Lustenau, +43 5577 86969-0, Fax +43 5577 86969-8
- 81 Cartonal AG, Ruggzhölzli 2, 5453 Remetschwil, 056 485 60 60
- 82 Cartub AG, Müllerweg 9, 4800 Zofingen, 062 745 80 20, Fax 062 745 80 25
- 83 CCL Label AG, Industriestr. 19, 8962 Bergdietikon, 044 744 31 11, Fax 044 741 26 72
- 84 CCL Label GmbH, Industriestr. 2, D-83607 Holzkirchen, +49 8024 308-0, Fax +49 8024 1751
- 85 CCL Label GmbH, Riedstr. 2, A-6845 Hohenems, +43 5576 7111 11, Fax +43 5576 7111 18
- 86 Cellpack AG, Anglikerstr. 99, 5612 Villmergen, 056 618 18 18, Fax 056 621 91 25
- 87 Cellpha Plast Handels AG, Weilerweg 20, 4057 Basel, 061 631 49 38, Fax 061 631 49 94
- 88 CHETRA Dichtungstechnik AG, Marsstr. 1, D-85541 Kirchheim b. München, +49 89 32 94 64-24, Fax +49 89 32 94 64-20
- 89 Christen-Müller AG, Landstr. 8, 5430 Wettingen, 056 426 92 93, Fax 056 426 02 36
- 90** Clondalkin Flexible Packaging, Solothurnstr. 28, 3422 Kirchberg, 034 447 00 47, Fax 034 447 02 28
- 91 Corpac AG, Fabrikstr. 26, 9220 Bischofszell, 071 420 02 02, Fax 071 420 02 04
- 92 Deflaco AG, Kellen 7, 9411 Reute, 071 577 51 20, Fax 071 577 51 29
- 93 Digipack AG, Binzackerstr. 37, 8620 Wetzikon, 044 931 30 30, Fax 044 931 30 40
- 94 dilco packaging consulting ag, Route de Chésalles 48, 1723 Marly, 032 392 66 55, Fax 032 392 66 77
- 95 Dima Service AG, Hagenthalerstr. 150, 4124 Schönenbuch, 061 485 75 75, Fax 061 485 75 80
- 96 directpack.ch SA, Haslistr.41, 4600 Olten, 0842 82 82 82, Fax 0842 85 85 85
- 97 DISTRIMONDO AG, Oberebenestr. 53, 5620 Bremgarten, 056 648 23 00, Fax 056 648 23 29
- 98 Drisag Polytechnik AG, Unterdorfstr. 21, 9413 Oberegg, 071 898 33 11, Fax 071 891 33 06
- 99 DS Smith Packaging Switzerland AG, Industriestrasse, 4665 Oftringen, 062 788 23 23, Fax 062 788 24 24

SANSTRAP® – Transportsicherung einzigartig spannend

Unzählige Produkte reisen um den Globus und erobern die Welt. Ob günstige Massenware oder edles Handwerk, hinter allem steckt reger Arbeitsgeist, Risikofreudigkeit und Innovationskraft. Deshalb haben es diese Produkte auch verdient, sicher und würdig verpackt an ihr Ziel zu gelangen.



Die Anforderungen an die Transportsicherung sind ganz von der Art der Güter und der Transportwege abhängig. Transportsicherung wird schon dort benötigt, wo die Produkte hergestellt, verpackt, palettiert und intern zur Spedition befördert werden.

Mit SANSTRAP® Dehnbänder können Packgüter auf dem innerbetrieblichen Transportweg schnell und günstig gesichert werden. SANSTRAP® Dehnbänder werden mit wenigen Handgriffen um die Palette gespannt, damit die edle Fracht gegen die Tücken der Schwerkraft gefeit ist.

SANSTRAP® Dehnbänder sind in verschiedenen Stärken erhältlich, vielseitig verwendbar und erfreuen sich deshalb grosser Beliebtheit. In vielen Produktions-, Lager- und Versandräumen sowie bei der Beschickung von Hochregallagern sind die einzigartigen SANSTRAP® Dehnbänder zu einem unentbehrlichen Hilfsmittel zur einfachen und materialsparenden Transportsicherung geworden.

SANSTRAP® ist in der Schweiz seit 1993 exklusiv durch den Verpackungsspezialisten Elias Lusti vertreten.

Das Angebot der Elias Lusti AG wird durch weitere nützliche Artikel für die Betriebslogistik abgerundet. Dazu gehören Kantenschutz, Kunststoffumreifungsbänder, Polyesterbänder, Antirutsch- und Stretchfolie sowie Palettenhütchen als Stapelschutz.

Die SANSTRAP® Dehnbänder sowie das ganze Lagersortiment werden täglich ab dem Zentrallager der Elias Lusti AG, Wil, in die ganze Schweiz und ins Fürstentum Liechtenstein ausgeliefert.

Elias Lusti AG
Hubstrasse 101
9500 Wil
Telefon 071 911 08 46
Fax 071 911 06 86

info@eliaslusti.ch
www.eliaslusti.ch

eliaslusti
VERPACKUNGSSYSTEME
www.eliaslusti.ch *Mit Profil*

sanstrap® Dehnbänder



Die spannende Lösung
für interne Transporte



Elias Lusti AG
Hubstrasse 101, CH-9500 Wil/SG
Tel. 071 911 08 46, Fax 071 911 06 86
info@eliaslusti.ch, www.eliaslusti.ch

spannend
griffig
effizient

Schaumstoff Verpackungstechnik



vibraplast

*Lärmschutz / Schwingungsisolierung
Gummitechnik / Kunststoffe
Antriebstechnik / Schläuche*

*Vibraplast AG
Wittenwilerstrasse 25 / 8355 Aadorf
Telefon 052 368 00 50 / Fax 052 368 00 51
info@vibraplast.ch / www.vibraplast.ch*

Vibra®pac Schaumstoff-Verpackungen

Schaumstoffverpackungen sind besonders dann zu empfehlen, wenn es um den Schutz hochwertiger und hochempfindlicher Güter geht. Welche Produkte Sie auch immer zu verpacken haben – Messgeräte, medizinisch technische Apparate, Steuerungen, Geräte oder sonstige hochempfindliche Güter –, wir unterstützen Sie bei der Realisierung und der Entwicklung Ihrer Schaumstoff-Verpackungen, welche optimal auf die Anforderungen Ihres Produktes abgestimmt sind. Unsere Konstrukteure sind Fachspezialisten mit jahrelanger Erfahrung, die, unterstützt durch modernste Datenverarbeitung (solid works), Lösungen in 2D oder 3D für die jeweiligen individuellen Anforderungen erarbeiten.

Damit Stösse, Vibrationen oder Schläge maximal absorbiert werden, führen wir eine Vielfalt an qualitativ hochstehenden Schaumstoff-Qualitäten an Lager, um Ihnen eine maximale Sicherheit bei minimalem Materialbedarf bieten zu können. Die Herstellung der Prototypen bis hin zur Serienproduktion erfolgt unter Berücksichtigung wirtschaftlicher Gesichtspunkte, handgefertigt oder mit modernsten hauseigenen CNC-Maschinen geplottet, gefräst oder wasserstrahlgeschnitten. Wo immer Sie etwas schützen, transportieren oder präsentieren möchten, sorgen wir dafür, dass Ihr Produkt sicher verwahrt und unbeschadet das Ziel erreicht.



Vibraplast AG
Wittenwilerstrasse 25
8355 Aadorf
Telefon 052 368 00 50
Fax 052 368 00 51

info@vibraplast.ch
www.vibraplast.ch

3



Digital-Schnellservice mit HP Indigo WS6800 und Xeikon 3300

Noyers 11 | CH-2001 Neuchâtel | 032 731 93 31 | info@lenzlinger.com | www.lenzlinger.com

Etiquettes - Etiketten

- 100** DS Smith Packaging Switzerland AG, Talbachmatte 2, 6147 Altbüren, 062 917 70 10, Fax 062 927 24 73
- 101 dübi-tech ag, Huebwiesstr. 4, 8492 Wila, 052 385 32 25, Fax 052 385 38 97
- 102 Easypack GmbH, Gewerbestrasse 23, 4553 Subingen, 032 682 05 29, Fax 032 682 05 39
- 103 Ebner AG, Bürerfeld 16a, 9245 Oberbüren, 071 912 27 27, Fax 071 912 27 29
- 104 Econopac AG, Rishaldenweg 31, 4852 Rothrist, 062 785 80 00, Fax 062 785 80 09
- 105 Einpack-Service Hoffmann GmbH, Ifangstr. 3, 8952 Schlieren, 044 730 02 10
- 106 Elco AG, Wildschachen, 5201 Brugg, 056 462 80 00, Fax 056 462 80 80
- 107 ELITEC AG, Gewerbeweg 44, FL-9486 Schaanwald, +423 375 18 18, Fax +423 375 18 19
- 108 Elopak Trading AG, Cherstr. 4, 8152 Glattbrugg, 044 809 63 63, Fax 044 809 63 66
- 109 Embal GmbH, Tannenstr. 45, 9010 St. Gallen, 071 244 40 45
- 110** Equisa AG, Gewerbeweg 28, 9486 Schaanwald, +4 23 375 88 77, Fax +4 23 375 88 75
- 111 ERME AG Swiss Vacuum Solutions, Grossmattstr. 25, 8964 Rudolfstetten, 056 633 74 18, Fax 056 633 75 18
- 112 Eson Pac AG, Pfeffingerring 201, 4147 Aesch, 061 756 20 20, Fax 061 756 21 00
- 113 ETICADRUCK AG, Bernstr. 43, 3175 Flamatt, 031 741 95 04, Fax 031 741 95 06
- 114 etifix GmbH, Riedericherstr. 68, D-72661 Grafenberg, +49 7123 382-0, Fax +49 7123 382-101
- 115 Etimark AG, Fabrikstrasse, 9472 Grabs, 081 750 34 34, Fax 081 750 34 35
- 116 Etitex AG, Meielenfeldweg 10, 3052 Zollikofen, 031 919 45 45, Fax 031 919 45 69
- 117 Eurebis AG, Eichthalstr. 55, 8634 Hombrechtikon, 044 928 30 00, Fax 044 928 30 01
- 118 EUROPAC AG, Aumühlestr. 19, 6373 Ennetbürgen, 041 612 22 88, Fax 041 612 22 89
- 119 Fischer Papier AG, Letzistr. 24, 9015 St. Gallen, 071 314 60 60, Fax 071 314 60 69
- 120** Fischer Söhne AG, Luzernerstr. 105, 5630 Muri, 056 675 49 00, Fax 056 675 49 01
- 121 Flaigg AG Verpackungstechnik, Langenhagstr. 3, 4147 Aesch, 061 756 99 77, Fax 061 756 99 79
- 122 Flaver AG, Seewenweg 6, 4153 Reinach, 061 711 87 33, Fax 061 711 89 73
- 123 Flex Precision Plastics Solutions (Switzerland) AG, Sonnhalde, 5607 Hägglingen, 056 616 93 93, Fax 056 616 93 30
- 124 Flex-Pac AG, Kirchbannstr. 8, 4703 Kestenholz, 062 393 25 70, Fax 062 393 19 45
- 125 Flyerline Schweiz AG, Landstr. 30, 8595 Altnau, 071 686 84 70
- 126 FoamPartner Büttikofer AG, Zetzwillerstr. 763, 5728 Gontenschwil, 062 767 00 00, Fax 062 767 00 01
- 127 Formtech AG, Püntstr. 2, 8492 Wila, 052 397 22 22, Fax 052 397 22 20
- 128 Fratelli Roda SA, Zona Industriale 2, 6807 Taverner Lugano, 091 935 75 75, Fax 091 935 75 76
- 129 FRIMA-PAC AG, Industrie Buchmatt 25, 3400 Burgdorf, 034 408 11 11, Fax 034 408 11 51
- 130** Früh Verpackungstechnik AG, Allmendstr. 47, 8320 Fehraltorf, 058 258 22 11, Fax 058 258 22 00
- 131 Gantenbein AG, Gartenstr. 13, 4127 Birsfelden, 061 319 97 97, Fax 061 319 97 98
- 132 Gasser Hülsen GmbH, Landstr. 1, 6418 Rothenthurm, 041 838 17 17, Fax 041 838 16 66
- 133 Gast Kellereitechnik AG, Dammweg 23-25, 3053 Münchenbuchsee, 031 869 29 29, Fax 031 869 26 96
- 134 Geisser Innoflex AG, Blumenfeldstr. 12, 9403 Goldach, 071 844 40 80, Fax 071 844 40 88
- 135 Geissmann Papier AG, Güterstr. 5, 5605 Dottikon, 056 616 77 77, Fax 056 616 77 78
- 136 Glanzmann Veredelungen AG, Hubelweg 5, 2556 Scheuren, 032 356 03 60, Fax 032 356 03 61
- 137 Gumaco SA, ch des Quatre-Vents 11F, 1166 Perroy, 021 824 16 57, Fax 021 824 20 38
- 138 Haass AG, Hardstr. 47, 4132 Muttenz, 061 467 95 00, Fax 061 467 95 09
- 139 HabaPack, Werdenstr. 94a, 9472 Grabs, 081 771 70 00, Fax 081 771 50 00
- 140** Hänggli-Thermoplast AG, Stockackerstr. 16, 5013 Niedergösgen, 062 858 40 40, Fax 062 858 40 49
- 141 Heer Verpackungen, Piccardstr. 19, 9015 St. Gallen, 071 313 94 94, Fax 071 313 94 95
- 142 Hera AG, Industriezone Nord 5, 3250 Lyss, 032 387 95 00, Fax 032 387 95 09
- 143 Herba-Plastic AG, Grellingerstr. 37, 4208 Nunningen, 061 795 95 95, Fax 061 795 95 96
- 144 HERMA GmbH, Fabrikstr. 16, D-70794 Filderstadt, +49 711 7702 776
- 145 Herrmann AG, Nord 27, 9428 Walzenhausen, 071 886 47 00, Fax 071 886 47 09
- 146 HF GmbH Verpackungssysteme, Brühlstr. 40, 9320 Arbon, 071 446 04 05, Fax 071 446 04 59
- 147 HIBIAG AG Etiketten- und Klebetechnik, Erlenwiesenstr. 2, 8604 Volketswil, 044 947 44 33, Fax 044 947 44 55
- 148 hohlflex ag, Moosstr. 13, 9030 Abtwil, 071 313 41 41, Fax 071 311 40 40
- 149 Howigra AG, Ruttenstr. 24a, 9413 Oberegg, 071 891 91 88, Fax 071 891 91 39

Ihr Partner im Bereich Etiketten und Flexible Packaging

Seit der Gründung Ende 1999 hat sich die Labelpack AG zu einem unabhängigen, stets wachsenden Unternehmen weiterentwickelt.

Dass die Labelpack AG heute so gut am Markt positioniert ist, verdankt sie in erster Linie den rund 40 Mitarbeitern und Mitarbeiterinnen, die mit ihrem Einsatz einen Grossteil dazu beitragen, Sie als Kunden zufriedenzustellen. Neben den wirtschaftlichen Zielen ist es der Labelpack AG ein grosses Anliegen, dass sich Kunden und Mitarbeiter wohlfühlen. Denn nur so können langfristige Partnerschaften entstehen.



Seit Beginn heissen die Grundsätze Zuverlässigkeit, Ehrlichkeit und Flexibilität. Die Strukturen in der Vermarktung ändern sich laufend. Längst hat der Etikettenmarkt internationalen Charakter erhalten. Das Ziel ist es, sich mit den Akteuren dieses Marktes zukunftsorientiert auszurichten. Dies ist nur im Team, mit den von allen getragenen Grundsätzen möglich.

Das Schweizer Unternehmen mit zentralem Sitz in Bazenhaid wird von den Inhabern geführt. Als Stärke möchte Labelpack AG die kompetente Verlässlichkeit in Qualität und Flexibilität mit Liefertreue hervorheben. Ein langjähriges Know-how in puncto Beratung sichert Ihnen einen einfachen und effizienten Prozessablauf.



Das gesamte Unternehmen ist zertifiziert nach ISO 9001:2015. Parallel mit dem Umzug erfolgte der Umstieg vom BRC/IoP auf FSSC 22000 Packaging Verion 3. Das garantiert Ihnen als Kunde absolute Prozesssicherheit im Lebensmittellbereich inkl. der erforderlichen Rückverfolgbarkeit zur Charge.

Fortsetzung Seite 68

SELBSTKLEBE-ETIKETTEN FOLIENDRUCK

ÉTIQUETTES AUTOCOLLANTES
IMPRESSION SUR FILM

SELF-ADHESIVE LABELS
FOIL PRINT



Neue Industriestrasse 69
CH-9602 Bazenhaid SG
Tel. +41 71 987 12 00
Fax +41 71 987 12 01
www.labelpack.ch
labelpack@labelpack.ch

- 150** Hülsenfabrik Lenzhard, Industriestr. 5, 5702 Niederlenz, 062 885 50 00, Fax 062 885 50 01
- 151 Hunziker Sichtpackungen GmbH, Galliweg 9, 4852 Rothrist, 062 794 18 28, Fax 062 794 11 37
- 152 hvb Haist Verpackungsberatung, Grabenstr. 21, 8213 Neunkirch, 052 681 39 11, Fax 052 681 30 56
- 153 HWB Kunststoffwerke AG, Friedberg 234, 9427 Wolfhalden, 071 898 37 00, Fax 071 898 37 90
- 154 HwR AG, Moos 1, 3772 St. Stephan, 033 729 16 20, Fax 033 729 16 26
- 155 ICS Identcode Systeme AG, Sophie-Guyer-Str. 9, 8330 Pfäffikon, 044 952 44 44, Fax 044 952 44 00
- 156 ID-Systems AG, Sägeweg 7, 2557 Studen, 032 374 71 11, Fax 032 374 71 10
- 157 Inapa Schweiz AG, Althardstr. 301, 8105 Regensdorf, 044 843 18 18, Fax 044 843 18 99
- 158 Interprint AG, Feldwiesstr. 26, 9450 Altstätten, 071 755 75 75, Fax 071 755 75 92
- 159 Järmann & Co AG, Lerzenstr. 12, 8953 Dietikon, 043 344 10 00, Fax 043 344 10 09
- 160** Jokey-Plastik Gummersbach GmbH, Gutenbergstr. 9, D-51645 Gummersbach, +49 2261 544 1348, Fax +49 2261 544 191348
- 161 Kartonage Hunziker AG, Hauptstr. 296, 4814 Bottenwil, 062 721 24 24, Fax 062 721 27 05
- 162 Kemapack GmbH, Moserhalde 22, 9050 Appenzell, 071 350 01 64, Fax 071 350 00 63
- 163 Kern-Etiketten AG, Grubenstr. 4, 8902 Urdorf, 043 455 60 30, Fax 043 455 60 33
- 164 Klebafol AG, Wilerstr. 35c, 9536 Schwarzenbach, 071 844 00 22, Fax 071 844 00 20
- 165 Koblenzer Kunststoffwerk GmbH, Hinterofenstr. 23, 5322 Koblenz, 056 267 40 70, Fax 056 246 10 63
- 166 Koch AG, Flurhofstr. 154, 9006 St. Gallen, 071 282 21 21, Fax 071 282 21 22
- 167 KOP Produktions AG, Industriestr. 29, 8583 Sulgen, 071 644 95 40, Fax 071 644 95 45
- 168 Kopp Andreas AG, Brühlmattweg 1, 4107 Ettingen, 061 725 25 55, Fax 061 725 25 50
- 169 Korff AG, Niedermattstr. 35, 4538 Oberbipp, 032 636 33 32, Fax 032 636 23 09
- 170** Kriemler Verpackungen AG, Lerchensangstr. 14, 8552 Felben-Wellhausen, 052 765 22 32, Fax 052 765 21 32
- 171 Kumagra AG, Güterstr. 22, 3008 Bern, 031 382 44 42, Fax 031 382 44 57
- 172 Kunststoff-Packungen AG, Irseestr. 5, 8280 Kreuzlingen, 071 677 07 07, Fax 071 677 07 08
- 173 Kuny AG, Benkenstr. 39, 5024 Küttigen, 062 839 91 91, Fax 062 839 91 19
- 174 Kurz Prägefolien AG, Hertistr. 27, 8304 Wallisellen, 043 211 68 00, Fax 043 211 68 19
- 175 Labelcode AG, Usserdorf 1, 4624 Härkingen, 062 388 80 90, Fax 062 388 80 99
- 176 Labeltech AG, Erlenuweg 13, 3110 Münsingen, 031 838 50 50, Fax 031 838 50 55
- 177 Lange AG, Steinackerstr. 31, 8902 Urdorf, 044 777 00 30, Fax 044 777 00 31
- 178 Lerchmüller AG, Brunnengässli 1, 5107 Schinznach-Dorf, 056 463 61 11, Fax 056 443 28 76
- 179 Leuthardt AG, Hagenastr. 31, 4056 Basel, 061 386 95 25, Fax 061 386 95 29
- 180** Looser & Braun AG, Zelg 570, 9427 Wolfhalden, 071 880 00 70, Fax 071 880 00 74
- 181 Lüdi Swiss AG, Mühlegasse 23, 9230 Flawil, 071 394 99 99, Fax 071 394 99 90
- 182 LxBxH Zimmermann AG, Giessenstr. 15, 8952 Schlieren, 044 743 80 70, Fax 044 743 80 79
- 183 Mafix AG, Elsterweg 2, 4564 Obergerlafingen, 032 675 63 16, Fax 032 675 39 50
- 184 Markem-Imaje AG, Udermüllistr. 26, 8320 Fehraltorf, 044 956 66 00, Fax 044 956 66 01
- 185 mat724 AG, Winkelriedstr. 58, 6003 Luzern, 041 467 11 31, Fax 041 467 11 32
- 186 Mauser-Werke GmbH, Schildgessstr. 71-163, D-50321 Brühl, +49 2232 78-1000, Fax +49 2232 78-1208
- 187 MEDEWO AG, Bahnhofstr. 7, 5616 Meisterschwanden, 056 676 60 90, Fax 056 676 60 99
- 188 Medisize Schweiz AG, Hakabstr. 5, 8309 Nürensdorf, 044 838 39 39, Fax 044 838 39 00
- 189 Meier Verpackungen GmbH, Diepoldsauer Strasse 37, A-6845 Hohenems, +43 5576 7177-0, Fax +43 5576 7177-30
- 190** Meili AG Aesch, Käppelistr. 16, 6287 Aesch, 041 917 31 41, Fax 041 917 29 44
- 191 Merosa AG, Weststr. 51, Postfach 9468, 8036 Zürich, 044 463 86 03
- 192 Messer Schweiz AG, Seonerstr. 75, 5600 Lenzburg, 062 886 41 41, Fax 062 886 41 00
- 193 Meuwly & Co., Sagi 4, 3324 Hindelbank, 034 411 26 51, Fax 034 411 26 88
- 194 Model Emballages SA, Z.I. Le Devin, 1510 Moudon, 021 905 85 00, Fax 021 905 85 01
- 195 Mopac modern packaging AG, Oeleweg 4, 3457 Wasen i.E., 034 437 77 77, Fax 034 437 77 00
- 196 MP Multipack AG, Nordstr. 14, 4665 Oftringen, 062 788 20 80, Fax 062 788 20 88
- 197 Multivac Export AG, Bösch 65, 6331 Hünenberg, 041 785 65 65, Fax 041 785 65 10
- 198 Muparo AG, Bahnhofstr. 34, 9470 Buchs, 081 756 62 22, Fax 081 756 62 69
- 199 NEUE Etiketten AG, Willestr. 9, 8957 Spreitenbach, 056 618 35 00, Fax 056 618 35 04

Fortsetzung von Seite 66

Unser Angebot

Das Angebot der Labelpack AG umfasst bedruckte und unbedruckte Selbstklebe-Etiketten sowie Flexible Packaging für ein breites Produktsortiment. Unsere Kunden sind die gesamte Industrie, der Lebensmittel- und Getränkebereich, der Non-Food- sowie der Logistikbereich.



Ein passergenauer Druck ist auf sämtlichen Produktionsanlagen mit bis zu neun Farbwerken und zwei Stanzwerken (in-line) auf diversen Materialqualitäten mit unterschiedlichsten Klebstoffkombinationen (permanent/ablösbar/tiefkühlfähig/lebensmitteltauglich, wiederverschliessbar/no-stick usw.) möglich:

- UV-Flexodruck
- Rückseitendruck auf Träger
- Rückseitendruck auf Leim
- Klebstoffneutralisation
- Heiss- und Kaltfolienprägung sowie Effektprägungen
- Schutz- und Glanzlamine / Kaschierungen
- Abreiss- und Hilfssperforationen sowie Sonderstanzungen durch Obermaterial und/oder Träger
- Zick-Zack-Falzung (Leporello)
- Bogenware (z. B. Lasercopy usw.)
- vollflächige oder partielle Glanz-, Mattlackierungen
- Foliendruck für flexible Verpackungen von 15 my bis 300 my Materialstärke (z. B. Siegelrandbeutel für Pharma-, Kosmetik- und Lebensmittelindustrie, Schrumpffolien, Registerfolien)
- Digitaldruck
- 100 % Kontrolle in der Konfektion
- Produktion «sämtlicher» Aufträge nach dem FSSC 22000 Standard
- Joghurtdeckel
- mehrlagige Etiketten (auch unterschiedliche Materialien können zusammengeführt werden)
- Thermotransferbänder

Labelpack AG
 Neue Industriestrasse 69
 9602 Bazenheid
 Telefon 071 987 12 00
 Fax 071 987 12 01

labelpack@labelpack.ch
 www.labelpack.ch

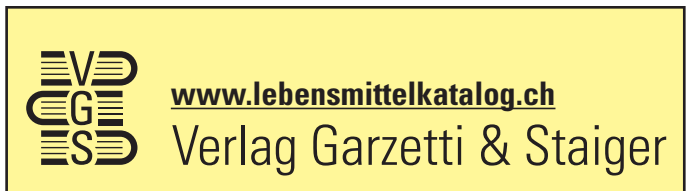

Flexible Verpackungen,
Folienverbunde und Etiketten.

Innovation überlegt konzipiert,
flexibel gelöst und präzise realisiert.

Umfassende Lösungen in allem,
was aus Papier- und Folienrollen sowie Flexodruck entsteht.

Primcut - Ihr Ideenpartner.



Krümenschwil, 9643 Krummenau
T +41 71 995 50 00, www.primcut.ch

primcut
druck & verarbeitung



making more out of paper

walke

- Verpackungspapiere aller Art
- Kraftpapiere
- Abdeckpapiere
- Antirutschpapiere
- Paraffinpapiere (Ölpapiere)
- PE-beschichtete Papiere
- Etikettenpapiere (hotmeltbeschichtet)
- Lebensmittelwickler (PE-beschichtet, folienkaschiert)
- Frischhaltepapiere aller Art
- Käsepapiere (paraffiniert oder PE-beschichtet)
- Fleischwickler (paraffiniert oder PE-beschichtet)
- Backtrennpapiere (silikonisiert)
- Bonbonwickler
- Krepp-Papiere
- Taping-Bänder
- Nasskleberollen
- Textilplotterpapiere
- Silikonpapiere

ISO 9001, ISO 2200-FSSC, ISO 14001, OHSAS 18001 und FSC zertifiziert

Walke AG · Walke 23 · CH-9100 Herisau

+41 0 71 353 70 00 ☎ · +41 0 71 353 70 01 📠

www.walke.ch



www.logoplastic.ch

Logo[®]

Logo-Plastic AG
Salinenstr. 63
CH-4133 Pratteln
Telefon 061 337 90 90
Fax 061 337 90 95
mail@logoplastic.ch

unsere Zertifizierungen:
ISO 9001, 14001, 22000;
PAS 223



Semadeni
Plastics Group



Wählen Sie aus unserem grossen Angebot an
Dosen und Flaschen Ihre neue Verpackung
aus: www.semadeni.com/webshop

Semadeni AG | CH-3072 Ostermundigen | Tel. +41 31 930 18 18
info@semadeni.com | www.semadeni.com



- 200** Neuhaus AG, Mülligerstr. 80, 5210 Windisch, 056 448 99 22, Fax 056 441 70 14
201 Neumeyer AG, Landstr. 60, 5426 Lengnau, 056 266 50 50, Fax 056 266 50 51
202 Neupack Produkte AG, Gewerbestr. 1, 6038 Honau, 041 455 41 10, Fax 041 455 41 15
203 Nicopac Verpackungssysteme + Industriefotografie, Im Obersteig 4a, 8840 Einsiedeln, 055 412 79 76, Fax 055 412 79 77
204 Novindustria AG, Gewerbestr. 1, 4450 Sissach, 061 976 70 70, Fax 061 976 70 71
205 Offsetdruckerei Schwarzach GmbH, Hofsteigstr. 104, A-6858 Schwarzach, +43 5572 3808, Fax +43 5572 58829
206 Oliveri Verpackungstechnik GmbH, Industriestr. 9, D-79805 Eggingen, +49 7746 2081, Fax +49 7746 2121
207 OMNIPACK AG, Martinsbruggstr. 85, 9016 St. Gallen, 071 228 43 83, Fax 071 228 43 80
208 Pack Shop Genève, 124, Ch. du Pont-du-Centenaire, 1228 Plan-les-Ouates, 022 794 33 44, Fax 022 794 70 33
209 Pack Shop Romandie SA Succursale Pack Shop Lausanne, Rte de Neuchâtel 8, 1032 Romanel-sur-Lausanne, 021 731 51 31, Fax 021 731 13 81
- 210** Pack-Part GmbH, Landstr. 19, 4303 Kaiseraugst, 061 811 11 09, Fax 061 811 21 66
211 Packbandfabrik Gümligen AG, Tannackerstr. 7, 3073 Gümligen, 031 951 02 31, Fax 031 951 14 21
212 Pago AG, Werdenstr. 85, 9472 Grabs, 081 772 35 11, Fax 081 772 36 55
213 Papierhof Rheinfelden AG, Libellenweg 1, 4310 Rheinfelden, 061 836 86 66, Fax 061 836 86 67
214 Papyrus Schweiz AG, Zürcherstr. 68, 8800 Thalwil, 058 580 58 00, Fax 0800 800 231
215 Parco-Pack AG, Kastanienweg 5, 9402 Mörschwil, 071 868 60 80, Fax 071 868 60 86
216 Perlen Packaging Perlen Converting AG, Perlenring 3, 6035 Perlen, 041 455 88 00, Fax 041 455 88 01
217 Permapack AG, Reitbahnstr. 51, 9401 Rorschach, 071 844 12 12, Fax 071 844 12 13
218 Persiehl H.O. Wanfried GmbH & Co. KG, Vor dem Untertor, D-37281 Wanfried, +49 5655 987-0, Fax +49 5655 987-147
219 Petroplast Vinora AG, Feldrietstr. 8, 9204 Andwil, 0848 811 001, Fax 0848 811 002
- 220** Peyer Graphic AG, Bahnhofstr. 134, 8957 Spreitenbach, 056 201 41 00, Fax 056 201 41 01
221 Plastic AG, Industriestr. 6, 7310 Bad Ragaz, 081 303 57 00, Fax 081 303 57 99
222 Polypackers.ch AG, Haldenstr. 27, 9200 Gossau, 071 388 79 79
223 Polystanz AG, Hofstr. 11, 9424 Rheineck, 071 886 49 79, Fax 071 886 49 70
224 Post CH AG, PostLogistics, Wankdorfallee 4, 3030 Bern, 0848 888 888
225 Prävag AG, Sägestr. 73, 3098 Köniz-Bern, 031 972 33 88, Fax 031 972 33 89
226 Prevent AG hoco schaumstoffe, Eichbergerstr. 60, 9452 Hinterforst, 071 755 65 33, Fax 071 755 65 34
227 ProCart AG, Bösch 67, 6331 Hünenberg, 041 784 10 84, Fax 041 784 10 85
228 Prontopack AG, Mühentalstr. 184-188, 8200 Schaffhausen, 052 630 36 36, Fax 052 630 36 37
229 Propac AG, Im Schossacher 19, 8600 Dübendorf, 044 851 00 80, Fax 044 851 00 79
- 230** Propack S.p.A., Via Genova 5b, I-10098 Rivoli, +39 11 950 77 77, Fax +39 11 950 78 00
231 Rajapack GmbH, Salinenstr. 61, 4133 Pratteln, 0842 555 000, Fax 0842 555 100
232 Ratioform Verpackungen AG, Althardstr. 257, 8105 Regensdorf, 043 411 60 10, Fax 043 411 60 11
233 Ravelli SA, Hohstr. 1, 8302 Kloten, 044 810 09 47, Fax 044 810 88 66
234 Reatec AG, Raubbühlstr. 15a, 8600 Dübendorf, 044 821 71 11, Fax 044 821 71 03
235 Regapack AG, Alte Bahnhofstr. 27/Postfach 108, 5612 Villmergen, 056 621 80 40, Fax 056 621 84 12
236 Relianz AG, Stationsstr. 43, 8906 Bonstetten, 044 701 82 82, Fax 044 701 82 99
237 Ritter Products AG, Dägermoos 5, 5015 Erlinsbach, 062 287 33 77, Fax 062 287 33 87
238 Rodata AutoID AG, Industriestr. 14, 8305 Dietlikon, 044 824 36 00, Fax 044 824 36 25
239 Ruba Thermoplast AG, Bummerten 25, 4315 Zuzgen, 061 871 08 08, Fax 061 871 08 47
- 240** Sack Container AG, Unterdorfstr. 26, 5707 Seengen, 062 849 02 02, Fax 062 849 02 03
241 Sanpac SA, Rue des Champs-Lovats 18, CP 1324, 1401 Yverdon, 024 473 20 00, Fax 024 473 20 01
242 santis packaging ag, Kanalstr. 41, 9464 Rüthi, 071 767 75 00
243 Saropack AG, Seebleichstr. 50, 9401 Rorschach, 071 858 38 38, Fax 071 858 38 86
244 Sauter AG, Büelrebenstr. 10, 8185 Winkel, 044 860 22 33, Fax 044 860 26 16
245 Scapa (Schweiz) AG, Feldmühlestr., 9400 Rorschach, 071 844 71 11, Fax 071 844 73 90
246 Scheibler AG Lebensmitteltechnologie, Schützenmattstr. 6, 5080 Laufenburg, 062 869 10 90, Fax 062 869 10 99
247 Scheitlin-Papier AG, Industriestr. 20, 9300 Wittenbach, 071 292 30 70, Fax 071 292 30 71
248 Schlatter Plastic AG, Niederstettenstr. 8, 9536 Schwarzenbach, 071 850 29 21, Fax 071 850 61 55
249 Schott forma vitrum ag, St. Josefenstr. 20, 9001 St. Gallen, 071 274 16 00, Fax 071 274 42 44



Was die Zukunft auch bringt,
wir drucken und verpacken es.

Frisch aus der Kreativabteilung, bereits bei uns auf der Rolle. Als Anbieter von Shrink-Sleeve Etiketten können Sie von uns prickelnde Effekte und scharfe Verläufe auch auf anspruchsvollen Verpackungsformen erwarten. Inert kürzester Lieferfrist und zu geringen Initialkosten serviert. Lassen auch Sie Ihr Premium Produkt zur Delikatesse werden! Wenn Sie wissen wollen, was wir für Ihren Vorsprung und Erfolg am Markt in den Bereichen Shrink-Sleeve, Flaschenetiketten, Kartonage und Spezialitätendruck, tun können, dann nehmen Sie Kontakt mit uns auf: +41 62 767 10 10 oder besuchen Sie uns unter laeser.com **Druckt. Verpackt. Begeistert.**

LÄSER

Fahren und Wägen...

...in einem Arbeitsgang!

- **NEU: geeicht lieferbar!**
- Extrem grosses Display
- Überlastschutz, robust
- Wägen und Trieren
- Tara-Eingabe (Pre-Tara)
- Wägebereich 2000 kg
- Teilung 0,5 kg
- Autonomie über 60 Stunden

Viele weitere Waagen
auf Anfrage!



Swiss Waagen

info@swisswaagen.ch
www.swisswaagen.ch

Swiss Waagen DC GmbH
Usterstrasse 31, 8614 Bertschikon
Telefon +41 (0)43 843 95 90
Fax +41 (0)43 843 95 92

Querdenker in Verpackungsfragen

Ihr zu transportierendes Produkt gibt uns vor, ob die Verpackung für Land-, Luft-, Kühl- oder Seetransport tauglich sein oder sogar eine Transportkombination erfüllen muss. Gemeinsam mit Ihnen entwickeln wir eine für Ihre Supply Chain intelligente und ressourcenschonende Verpackungslösung, die perfekt auf Ihre Anforderungen zugeschnitten ist.

Als kompetenter und verlässlicher Partner blicken wir auf mehr als 50 Jahre Erfahrung im Bereich der Schutz- und Transportverpa-

ckungen, sowie der technischen Formteile, zurück. Unser Ziel ist es, unseren Kunden die perfekte Verpackungslösung zu bieten und sie langfristig bei Verpackungslösungen zu unterstützen.

Unser umfangreiches Produktsortiment umfasst flexibel einsetzbare Schutzverpackungen wie Papierpolster (PAPERplus®), Luftpolster (AIRplus®), Schaumpolster (FOAMplus®) und schüttbare Polstermaterialien wie Verpackungschips (PELASPAN®). Die bedarfsgerechte Ausstattung reicht von der Lösung für den Einzelpackplatz bis zur Konzeption und Umsetzung kompletter Verpackungslinien, die in die Intralogistik integriert sind und manuelle, teil- oder vollautomatische Packmittelsysteme bieten. In Kombination mit der passenden Umverpackung lösen wir gemeinsam mit Ihnen die vielfältige Aufgabe, Ihr Produkt effizient zu Ihren Kunden zu liefern.

Unabhängig von Temperatur, Gewicht und Einsatzzweck bieten wir massgefertigte Schutzverpackungen, temperaturgeführte Verpackungen und technische Formteile aus expandierten Schäumen an. Isolation, Stossabsorption, Langlebigkeit und geringes Gewicht machen die Materialien besonders attraktiv.

Testen Sie unsere Verpackungskompetenz, die auf reichhaltige und breite Erfahrungen aus der Automobil- und Zulieferindustrie, der Bauindustrie, der Elektronikindustrie, der Pharma- und Lebensmittelbranche, der Mess- und Regeltechnik sowie aus dem Online-Handel zurückgreift.

Storopack Schweiz AG
Industriestrasse 1
5242 Birr
Telefon 056 677 87 00
Fax 056 677 87 01

packaging.ch@storopack.com
www.storopack.ch
www.storopack-shop.ch

Beratung
Verpackungschips
Luftkissen
Schaumpolster
Papierpolster
Prozessanalyse
Flexible Schutzverpackung
Technologie Service Integrationen
Transportverpackung
Verpackungslogistik
Schutzverpackungen

Storopack

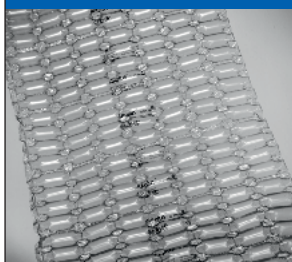

Storopack Schweiz AG
Industriestrasse 1
5242 Birr

Tel: +41 (0)56 677 87-00
Fax: +41 (0)56 677 87-01

www.storopack.ch
sales.ch@storopack.com
www.storopack-shop.ch

STOROPack

PERFECT PROTECTIVE PACKAGING

- 250** Schütz GmbH & Co. KGaA, Schützstr. 12, D-56242 Selters, Westerwald, +49 2626 77 0, Fax +49 2626 77 365
- 251 SDL Schweiz. Drahtziegelwerk AG, Beundenrain 7-11, 4932 Lotzwil, 062 919 44 14, Fax 062 919 44 20
- 252 Sealed Air S.r.l., Via Trento 7, I-20017 Passirana di Rho, +39 2 9332 613, Fax +39 2 9332 634
- 253 Seifert Kartonagen GmbH, Birmensdorferstr. 20, 8902 Urdorf, 043 817 33 80, Fax 043 734 09 27
- 254 Selfix AG, Industriestr. 53, 8112 Otelfingen, 044 308 66 88, Fax 044 308 66 99
- 255 Selig Schweiz AG, Bahnhofstr. 11, 8172 Niederglatt, 044 851 50 60, Fax 044 851 50 51
- 256 Senn Hans AG, Kempstalstr. 85, Postfach 172, 8330 Pfäffikon, 044 950 12 04, Fax 044 950 57 93
- 257 Seufert Transparente Verpackungen GmbH, Hans-Sachs-Str. 3, D-63110 Rodgau, +49 6106 6903-0, Fax +49 6106 6903-5011
- 258 SIG Combibloc Systems GmbH, Rurstr. 58, D-52441 Linnich, +49 2462 790
- 259 SIGA, Rütmatstr. 7, 6017 Ruswil, 041 499 69 69, Fax 041 499 69 70
- 260** SIGRIST Gravuren Stempel Schilder AG, Grubenstr. 14, 8045 Zürich, 044 202 80 96, Fax 044
- 261 SIGTECH AG Kennzeichnungstechnik mit Automation, Hauptstr. 72, 5037 Muhen, 062 738 32 32, Fax 062 738 32 42
- 262 Silac AG, Kunststoffwerk, 8844 Euthal, 055 418 44 00, Fax 055 418 44 01
- 263 SK Etikettenfabrik AG, Flurhofstr. 154, 9006 St. Gallen, 071 282 21 26, Fax 071 282 21 22
- 264 Stanley Works (Europe) GmbH, In der Luberzen 42, 8902 Urdorf, 044 755 60 70, Fax 044 730 70 67
- 265 Steiger Arthur AG, Bergstr. 295, 8707 Uetikon am See, 044 920 45 22, Fax 044 920 55 23
- 266 STI - Grebenhain Display + Verpackung GmbH, Industriegebiet Oberwald, D-36355 Grebenhain, +49 6644 88 0, Fax +49 6644 88 132
- 267 STI-Gustav Stabernack GmbH, Aeschengraben 13, 4051 Basel, 061 273 36 47, Fax 061 273 36 26
- 268 Stora Enso Deutschland GmbH, Grafenberger Allee 293, D-40237 Düsseldorf, +49 211 581 24 64, Fax +49 211 581 34 64
- 269 Strico AG SATO-Distribution, Allmendstr. 14, 8320 Fehraltorf, 043 377 30 10, Fax 043 377 30 11
- 270** Strico AG Strichcode-Kennzeichnung, Allmendstr. 14, 8320 Fehraltorf, 043 377 30 10, Fax 043 377 30 11
- 271 Südpack Bioggio SA, via Mulini, 6934 Bioggio, 091 874 82 00, Fax 091 874 82 01
- 272 Südpack Europe AG, Blegistr. 7, 6342 Baar, 041 767 31 11, Fax 041 767 31 10
- 273 Sun Chemical AG, Grindlenstr. 3, 8954 Geroldswil, 044 749 50 50, Fax 044 749 50 55
- 274 Supermatic Kunststoffverpackungen GmbH, Ackerstr. 46, 8610 Uster, 044 941 33 22, Fax 044 941 33 24
- 275 swiss holographic solutions gmbh, Baslerstr. 102, 8048 Zürich, 044 377 82 82
- 276 Swisspack AG, Industriestr. 53, 9443 Widnau, 071 722 85 85, Fax 071 722 85 84
- 277 Swisspor AG, Bahnhofstr. 50, 6312 Steinhausen, 056 678 98 98, Fax 056 678 98 99
- 278 SwissPrimePack AG, Oberrietstr. 53/55, 9450 Altstätten, 071 757 71 11, Fax 071 757 71 10
- 279 Tanner & Co. AG Verpackungstechnik, Industriestr. 3, 5616 Meisterschwanden, 056 676 67 67, Fax 056 676 67 68
- 280** Taracell AG, Fahrweg 1, 5444 Künten, 056 485 92 00, Fax 056 485 92 05
- 281 Taraplast AG, Oberneuhofstr. 9, 6340 Baar, 041 766 10 10, Fax 041 766 10 20
- 282 Tegum AG, Zürcherstr. 350, 8500 Frauenfeld, 052 723 63 30, Fax 052 723 63 18
- 283 tesa tape Schweiz AG, Grossmattstr. 9, 8902 Urdorf, 044 560 01 00, Fax 044 560 01 01
- 284 ToKra GmbH, Hinterbergstr. 11, 6330 Cham, 041 741 65 65, Fax 041 741 65 66
- 285 Toshiba Tec Switzerland AG, Herostr. 7, 8048 Zürich, 044 439 71 71, Fax 044 439 71 72
- 286 Tovenca AG, Lohwis-Str. 52, 8123 Ebmatingen, 044 982 21 42, Fax 044 982 21 43
- 287 Tradepack AG, Industrie Winkel 19, 8637 Laupen, 055 256 00 20, Fax 055 256 00 22
- 288 Tramapack SA, Chemin de la Rippe, 1303 Penthaz, 021 632 84 00, Fax 021 632 84 02
- 289 TransPak Schweiz AG, Oberebenestr. 43, 5620 Bremgarten, 061 711 73 56, Fax 061 711 53 57
- 290** Transparent Paper Ltd., Thurgauerstr. 40, 8050 Zürich, 044 308 92 92, Fax 044 302 80 70
- 291 U-Veral AG, Seebnerstr. 15, 8185 Winkel, 044 860 09 60, Fax 044 860 94 44
- 292 Unisto AG, Seestr. 7, 9326 Horn, 071 844 24 24, Fax 071 844 25 25
- 293 Valéron Strength Films, Nieuwmoerssesteenweg 145, B-2910 Essen, +32 36 700730, Fax +32 36 673559
- 294 VC999 Verpackungssysteme AG, Melonenstr. 2, 9100 Herisau, 071 353 59 00, Fax 071 353 59 01
- 295 Vebicode AG, Schönbodenstr. 4, 8640 Rapperswil, 055 220 61 61, Fax 055 220 61 60
- 296 VIA MAT PACKSAFE AG, Steinackerstr. 45, 8302 Kloten, 043 488 99 11, Fax 043 488 99 01
- 297 Videojet Technologies Suisse GmbH, Gummertiweg 7, 4702 Oensingen, 062 388 33 33, Fax 062 388 33 44
- 298 Vogel Verpackungen AG, Hauptstr. 77, 4243 Dittingen, 061 761 40 80, Fax 061 761 42 30
- 299 VP Papierwaren Vertriebs AG, Rundbuckstr. 6, 8212 Neuhausen am Rheinfall, 052 632 03 40, Fax 052 632 03 44
- 300** VTT AG, Hardstr. 47, 4132 Muttenz, 061 717 98 98, Fax 061 717 98 90
- 301 Walser Kunststoffwerk AG, Reutistr. 32/34, 8575 Istighofen-Bürglen, 071 633 22 55, Fax 071 633 29 50
- 302 Weidinger GmbH, Täferstr. 29, 5405 Baden, 056 483 25 35, Fax 056 483 25 36
- 303 WellPack AG, Zürichstr. 46, 8840 Einsiedeln, 055 418 83 83, Fax 055 418 83 84
- 304 Wiegand AG, Schlosserstr. 5, 8180 Bülach, 044 872 74 74, Fax 044 872 74 75
- 305 Wilux Print AG, Rosswiesstr. 25, 8608 Bubikon, 055 253 24 24, Fax 055 253 24 25
- 306 Witz Günter AG, Althardstr. 83, 8105 Regensdorf, 044 840 44 40, Fax 044 840 30 29
- 307 Württembergische Allplastik GmbH, Johannes-Kepler-Str. 12, D-71083 Herrenberg, +49 7032 9368-0, Fax +49 7032 9368-98
- 308 Zetes autolD Systems AG, Pünten 4, 8602 Wangen, 044 823 16 16, Fax 044 823 16 17
- 309 Zimmermann, Steiner AG, Talstr. 10, 8852 Altendorf, 055 442 25 35, Fax 055 442 61 35
- 310** Zugana AG, Im Langhag 11, 8307 Effretikon, 052 355 39 50, Fax 052 355 39 59

Ihr Schweizer Hersteller für innovative Kunststoff-Gebinde



Suchen Sie spezielle
Gebinde- oder Flaschenkastenlösungen für
Lagerung, Förderung und Transport?

www.gebinde-technologie.ch

STÖCKLI
GEBINDE-TECHNOLOGIE

TTR Folien

Flat-Head Druckkopf

Der Flat-Head Druckkopf ist der am meisten eingesetzte Druckkopf. Die Dotlinie sitzt etwa 5–10 mm vom Rand der Trägerplatte entfernt. Das Farbband wird meist noch über eine zusätzliche Walze nach oben weggeführt. Die Trennung der Medien erfolgt mit einer gewissen zeitlichen und räumlichen Verzögerung nach dem Farbübertrag. Flat-Head Druckköpfe werden in klassischen Etikettendruckern eingesetzt, zum Drucken auf flexible, bahnförmige Materialien in Stärken bis zu etwa 300 µm. Für Flat-Head Druckköpfe gibt es eine grosse Fülle unterschiedlicher Farbbänder für fast alle Anwendungsbereiche und Anforderungen.



Near-Edge Druckkopf

Beim Near-Edge Druckkopf sitzt die Dotlinie nahe am Rande der Keramikplatte oder genau an der Kante. Das Farbband wird ohne zusätzliche Umlenkung im scharfen Winkel nach oben weggeführt. Die Trennung von Farbband und Etikett erfolgt unmittelbar nach der Farbübertragung.

Auf Druckern mit Near-Edge-Druckköpfen empfiehlt sich der Einsatz von speziellen Farbbändern, die sowohl den kurzfristigen Hitzeimpuls optimal umsetzen können wie auch die Umlenkung des Farbbandes im scharfen Winkel aushalten. Near-Edge Druckköpfe haben sich in Direktdrucksystemen durchgesetzt, die in grösseren Anlagen Verpackungsfolien variabel kennzeichnen. Die klassische Gegendruckwalze ist nicht unbedingt notwendig, das Material kann steif und dicker als 300 µm sein.

Wachs

Allgemeine Produktkennzeichnung, Versand- und Logistiketiquetten. Geeignet für hohe Druckgeschwindigkeiten. Preiswerter Druck von Etiketten mit Standardhaltbarkeit. Etikettenmaterialien: Vellum, matt- und glanzgestrichene Papiere, gussgestrichene Papiere wie Chromolux sowie Kartonmaterialien mit matter oder glänzender Oberfläche.

Wachs-Harz

Für die Kennzeichnung mit hohem Anspruch an die Beständigkeit und Lebensdauer (Wischen, Kratzen, Chemikalien, Umwelteinflüsse). Etikettenmaterialien: Chromolux-Papiere sowie Kunststoffmaterialien wie: PE, PP, PET, PS, PVC, Acetat mit glänzender oder matter Oberfläche und geeigneten Top-coats. Speziell auch für Typenschild-Materialien.

Harz

Genau wie bei unseren schwarzen Qualitäten bieten wir auch im farbigen Bereich unterschiedliche Qualitätsstufen an. In Abhängigkeit von Drucker, Etikettenmaterial und Anforderungen an den Druck, sollte wie bei Schwarz zunächst die richtige Qualitätsstufe definiert werden.

Farbige Thermotransfer-Farbbänder bieten wir für Flat-Head Drucker in den Qualitätsstufen Wachs, Wachs/Harz und Harz an. Auf Near-Edge Druckern liefern spezielle Near-Edge Wachs/Harz Bänder optimale Ergebnisse. Neben diesen speziellen Qualitäten lassen sich auch mit den meisten Flat-Heads Wachs/Harz-Qualitäten – hier gibt es eine weit grössere Auswahl unterschiedlicher Farben – gute Druckergebnisse erzielen.

Qualiroll GmbH
Grossackerstrasse 6
5644 Auw
Telefon 056 675 30 30
Fax 056 675 30 31

info@qualiroll.ch
www.qualiroll.ch



- Rollenschneidmaschinen für Folien und Papiere
- Lohnschneiden von Rolle auf Rolle
- Etiketten
- Thermo Transfer Folien
- PE, PP, PET Folien Silikonisiert

Qualiroll GmbH
Grossackerstrasse 6
5644 Auw
Telefon 056 675 30 30
Fax 056 675 30 31

www.qualiroll.ch
info@qualiroll.ch



3



Digital-Schnellservice
mit HP Indigo WS6800 und Xeikon 3300

Noyers 11 | CH-2001 Neuchâtel | 032 731 93 31 | info@lenzlinger.com | www.lenzlinger.com

Vorqualifizierte thermische Versandsysteme für temperatursensible Produkte

Der Transport und die Lagerung von temperatursensiblen Gütern wie Arzneimittel oder biotechnologisches Material unterliegen strengen Anforderungen. Storopack, Spezialist für Schutzverpackungen, bietet jetzt vorqualifizierte thermische Versandsysteme, mit denen Kunden die Kühlkette während längerer Transporte aufrechterhalten können.



Neu im Produktportfolio von Storopack: vorqualifizierte Thermo-boxen für 48-Stunden-Transporte mit Nutzvolumen von 7, 18, 21 oder 33 Liter.

Storopack ist bereits seit zehn Jahren im Bereich Thermoshipping aktiv. Bisher konnten Kunden zwischen Standardboxen – losen Styroporboxen ohne Akkus – und individuell auf Kundenwunsch zugeschnittenen Lösungen wählen. Neu im Produktportfolio sind jetzt vorqualifizierte Thermo-boxen für 24h- und 48h-Transporte. Storopack richtet sich damit an Kunden, die keine individuellen Lösungen möchten, aber dennoch auf eine professionell vorqualifizierte Lösung setzen. Die Zielgruppe für das neue Angebot sind Unternehmen aus der Pharma-, Biotechnologie- oder Lebensmittelindustrie, z. B. Labore.

Die neuen, vorkonfigurierten Systemlösungen für den Temperaturbereich von 2 bis 8 Grad Celsius sind für 24h-Transporte in fünf Grössen (5/10/21/31/36 Liter Nutzvolumen) und für 48h-Transporte in vier Grössen (7/18/21/33 Liter Nutzvolumen) erhältlich. Sie sind direkt ab Lager verfügbar und erfordern keine Investition in ein Werkzeug. Die Entwicklung der Boxen erfolgte auf Grundlage von zwei verschiedenen Umgebungstemperaturen, die einem Sommer- und einem Winterszenario entsprechen. Die Systemlösung umfasst alle Komponenten wie EPS-Box, Innenkarton, Umkarton und Kühlmittel. Die Boxen lassen sich mit den Einzelkomponenten leicht bestücken und folgen einer einfachen Systematik. Da es keine Abstandhalter gibt, müssen nur die vorkonditionierten Kühl-Bricks, auch Foam-Brick genannt, in die Box eingelegt werden.

Zum Verpacken von temperatursensiblen Produkten in die Thermo-boxen wird eine definierte Anzahl von Kühl-Bricks auf den Boden der Isolierbox gelegt. Danach wird der mit den Kundenprodukten gepackte Innenkarton in die Isolierbox gestellt und die Seitenwände mit weiteren Kühl-Bricks ausgekleidet.

Die Anzahl der Kühl-Bricks hängt von der Grösse der Systembox ab. Die übrigen Kühl-Bricks werden auf den Innenkarton platziert, danach wird der Deckel der Isolierbox verschlossen und der Karton mit Klebeband versandfertig gemacht. Zum besseren Handling

kann die EPS-Isolierbox gleich zu Beginn in den Umkarton eingesetzt werden.

Das Programm wird ergänzt durch Hochisolationspaneele (HIPs), mit denen sich die Isolierboxen zusätzlich auskleiden lassen. Die Temperaturhaltezeit in der Transportbox ist durch diese Zusatzausstattung beträchtlich verlängerbar. Anders als bei Vakuumisoliationspaneelen (VIPs) besteht keine Gefahr des Vakuumverlusts. Die HIPs sind – je nach Anforderung an die zusätzliche Isolierleistung – in Materialstärken von 5–20 mm erhältlich. Ihre Anwendung empfiehlt sich besonders für Destinationen mit extrem hohen Temperaturen. Die Paneele sind wiederverwendbar und lassen sich flexibel an die verschiedenen Boxengrössen anpassen. Sie werden flach liegend geliefert, wodurch sich die Lagerkosten reduzieren.

«Die Qualität der thermischen Verpackung spielt eine wesentliche Rolle für eine unbeschadete Lieferung von temperatursensiblen Produkten an den Zielort. Mit unseren vorqualifizierten Systemlösungen erreichen wir Kunden, die schon für kleinere Stückzahlen auf ein vorqualifiziertes System vertrauen wollen und stärken dadurch unsere Wettbewerbsfähigkeit im Markt. In den Systemlösungen und HIPs für Thermoshipping sehen wir einen Wachstumsmarkt und sind dabei, unser Angebot weiter auszubauen. 96h-Transporte und der Temperaturbereich 15–25 °C werden folgen», erklärt O. Neumann, Produktmanager Thermoshipping bei Storopack.

Storopack Schweiz AG
Industriestrasse 1
5242 Birr
Telefon 056 677 87 00
Fax 056 677 87 01

packaging.ch@storopack.com
www.storopack.ch
www.storopack-shop.ch



www.lebensmittelkatalog.ch
Verlag Garzetti & Staiger

Fahren und Wägen ...

... in einem Arbeitsgang!

- **NEU: geeicht lieferbar!**
- Extrem grosses Display
- Überlastschutz, robust
- Wägen und Tarieren
- Tara-Eingabe (Pre-Tara)
- Wägebereich 2000 kg
- Teilung 0,5 kg
- Autonomie über 60 Stunden

Viele weitere Waagen auf Anfrage!



Swiss Waagen

info@swisswaagen.ch
www.swisswaagen.ch

Swiss Waagen DC GmbH
Usterstrasse 31, 8614 Bertschikon
Telefon +41 (0)43 843 95 90
Fax +41 (0)43 843 95 92

**Materialien zur
Verpackungsherstellung 4**

So schnell finden Sie Ihre Geschäftspartner in unserem Katalog!

Suchbeispiel aus Stichwort- und Adressenverzeichnis

Sie suchen beispielsweise in diesem Register Firmen,
die **Dehnfolien/Stretchfolien** anbieten:

Dehnfolien, Stretchfolien 2, 9, 12, 14, 16, 17, 18, 21, 23, 24, 26,
27, 28, 44, 50, 63, 74, 79, 84, 85, 86, 88, 93, 101, 103, 108, 121,
135, 138, 140, 148, 149, 153, 154, 159, 161, 199, 202, 208, 209,
217, 226

- 1 Betschart AG, Bremgartnerstr. 97, 5610 Wohlen
- 2 Blipack AG, Industriestr. 10, 9300 Wittenbach
- 3 Bosshard Max AG, Fabrikstr. 7, 5037 Muhen
- 4 Bruhin A. AG, Brügglistr. 2, 8852 Altendorf
- 5 Brunner Gravuren, Lerzenstr. 8, 8953 Dietikon
- 6 Celloclear AG, Oristalstr. 96, 4410 Liestal
- 7 Cellivar GmbH, Dammweg 43, 3053 Münchenbuchsee
- 8 Egolf Verpackungs AG, Vulkanstr. 122, 8048 Zürich
- 9 Fromm AG, Hårdlistr. 4, 8957 Spreitenbach

Kunststofffolien 2, 6, 10, 12, 14, 18, 20, 22, 23, 25, 26, 27, 50, 51,
55, 73, 75, 85, 88, 89, 99, 100, 104, 108, 110, 112, 117, 121, 123,
133, 135, 138, 140, 143, 146, 147, 152, 158, 159, 161, 164, 170,
172, 173, 182, 185, 193, 194, 200, 208, 210, 215, 216, 217

Lochfolien 14, 23, 26, 27, 85, 100, 140, 159

Luftpolyesterfolien 2, 9, 12, 14, 16, 17, 18, 20, 23, 27, 28, 50, 63, 64,
66, 71, 74, 79, 84, 87, 88, 93, 104, 106, 108, 121, 135, 138, 140,
148, 149, 153, 154, 157, 159, 164, 170, 179, 182, 199, 207, 209,
217, 218, 219

Mehrschichtfolien 6, 14, 21, 22, 23, 24, 26, 46, 48, 50, 88, 89, 98,
100, 117, 138, 140, 143, 146, 152, 158, 159, 161, 182, 194, 200,
215, 216, 217

Polyacrylnitrilfolien 14, 27, 51

Polyamidfolien 14, 20, 21, 27, 44, 48, 50, 71, 89, 99, 138, 146, 177,
193, 210, 216

Polyesterfolien 2, 11, 14, 21, 27, 44, 48, 50, 89, 99, 100, 110, 117,
123, 133, 134, 143, 146, 152, 164, 167, 176, 177, 193, 210, 216,
221

Polyethylenfolien 2, 14, 18, 20, 21, 23, 24, 26, 27, 44, 50, 55, 64,
66, 71, 85, 86, 88, 89, 99, 100, 104, 106, 108, 110, 112, 115, 117,
121, 138, 139, 140, 146, 148, 149, 159, 161, 163, 164, 173, 175,
179, 185, 193, 208, 210, 215, 216, 217, 218, 226

Polypropylenfolien 2, 6, 14, 18, 20, 22, 23, 24, 27, 44, 46, 48, 50,
55, 64, 71, 74, 85, 88, 99, 100, 104, 108, 110, 112, 117, 121, 123,
138, 140, 143, 159, 164, 173, 175, 177, 193, 200, 208, 210, 216,
226

Polystyrolfolien 14, 24, 27, 46, 55, 99, 117, 143, 159, 173, 200, 216

Polyvinylchloridfolien 21, 24, 27, 44, 55, 64, 101, 112, 117, 152,
158, 159, 216, 218

Schlauchfolien 2, 6, 12, 18, 20, 21, 23, 25, 26, 27, 50, 64, 71, 75,
84, 85, 86, 88, 89, 98, 100, 108, 121, 138, 140, 146, 148, 157,
159, 161, 163, 179, 182, 199, 202, 208, 209, 216, 217, 219

Schrumpfolien 2, 14, 16, 18, 20, 21, 23, 26, 27, 44, 50, 58, 63, 64,
66, 69, 71, 75, 84, 85, 86, 88, 89, 99, 100, 108, 117, 121, 138,
140, 146, 159, 161, 170, 175, 179, 182, 202, 208, 209, 210, 216,
217, 219

Selbstklebefolien 11, 14, 16, 23, 27, 50, 52, 84, 90, 105, 111, 125,
133, 134, 149, 156, 159, 176

Skinfolien 2, 14, 64, 89, 140, 146, 182, 194, 216

Sperrschichtfolien 6, 14, 20, 46, 48, 50, 51, 66, 89, 99, 100, 104,
117, 146, 148, 173, 193, 194, 199, 209, 210, 216, 217

Thermotransferfolien 24, 27, 64, 90, 104, 114, 129, 133, 147, 156,
162, 206

Tiefziehfolien 2, 14, 21, 46, 48, 51, 55, 89, 100, 117, 139, 140, 143,
146, 158, 159, 161, 167, 173, 182, 193, 194, 200, 219

Trennfolien 138, 152

Wasserlösliche Folien (PVOH) 14, 27, 90, 176

andere Folien 14, 23, 50, 129, 139, 146, 149, 152, 216, 217

Karton

Becherkarton, Dosenkarton 14, 65, 191

Bitumenkarton 14, 29, 68

Bristolkarton 14, 15, 61, 68, 116, 157, 166, 183

Buchbinderkarton 14, 15, 23, 50, 61, 62, 65, 68, 93, 145, 157, 209

Chromokarton 1, 15, 23, 57, 61, 65, 68, 93, 103, 145, 151, 157,
160, 166, 183, 191

Elfenbeinkarton 15, 68, 166

Faltschachtelkarton 1, 14, 15, 18, 23, 27, 31, 57, 60, 61, 65, 68,
74, 79, 84, 93, 103, 106, 108, 126, 135, 138, 140, 145, 153, 154,
160, 166, 174, 183, 189, 191, 199, 209, 217

Fettbarrierekarton 3, 15, 57, 61, 65, 68, 93, 189, 191

Gestrichener Karton 14, 15, 23, 50, 57, 61, 62, 65, 68, 93, 103,
116, 157, 160, 166, 174, 183, 189, 191, 192

Graukarton 1, 2, 14, 15, 18, 23, 27, 30, 50, 57, 61, 62, 65, 68, 74,
82, 84, 93, 103, 106, 116, 119, 135, 145, 150, 157, 160, 178, 183,
189, 199, 209, 217

Kaschierter Karton 14, 15, 23, 27, 41, 50, 57, 61, 62, 65, 68, 93,
116, 135, 145, 157, 160, 183, 189, 209, 221

Maschinenkarton 1, 14, 15, 23, 50, 57, 61, 65, 68, 135, 145, 189

Rollenwellkarton 2, 14, 16, 23, 27, 50, 68, 74, 82, 84, 103, 106,
113, 135, 149, 151, 153, 154, 199, 209

Säurefreier Karton 14, 15, 57, 61, 62, 65, 68, 93, 157, 183, 212,
217

Sicherheitskarton 14, 15, 65, 68, 157, 209

Stanzkarton 1, 14, 15, 23, 57, 61, 65, 68, 93, 106, 135, 145, 164,
183, 217

Tiefkühlkarton 3, 14, 15, 65, 68, 189, 191

Wasserdampfdichter Karton 3, 14, 15, 65, 68, 217

Wellkarton

Dekorationswellkarton 14, 27, 56, 60, 68, 82, 113, 126, 153, 154,
183, 189, 190, 209, 221

Mikrowellkarton 1, 14, 18, 23, 27, 41, 50, 56, 60, 61, 62, 68, 82,
84, 93, 96, 106, 108, 113, 126, 135, 138, 142, 145, 150, 151, 153,
154, 157, 183, 189, 190, 199, 209

Folien

Aluminiumfolien 10, 14, 25, 99, 100, 125, 133, 140, 193, 210, 216,
217, 221

Bedruckte Verbundfolien 6, 14, 21, 22, 23, 48, 50, 89, 98, 99, 100,
110, 122, 125, 131, 140, 146, 161, 193, 194, 216, 217

Bioabbaubare Folien 6, 14, 22, 23, 46, 48, 85, 100, 117, 138, 140,
161, 175, 177, 185, 193, 217, 221

Blisterfolien 2, 14, 27, 48, 51, 117, 125, 139, 158, 161, 167

Cellulosefolien (Cellophan) 6, 14, 44, 100, 108, 110, 117, 152,
193, 210

Codierfolien, Prägefolien 129, 162

Dehnfolien, Stretchfolien 2, 9, 12, 14, 16, 17, 18, 21, 23, 24, 26,
27, 28, 44, 50, 63, 74, 79, 84, 85, 86, 88, 93, 101, 103, 108, 121,
135, 138, 140, 148, 149, 153, 154, 159, 161, 199, 202, 208, 209,
217, 226

Heissprägefolien 14, 24, 90, 129, 147, 162, 185, 198, 205

Hologrammfolien 43, 129, 158, 198

Miniwellkarton 14, 23, 27, 50, 56, 60, 61, 68, 93, 113, 138, 149, 183, 189, 190, 192, 199, 209, 217
Schwerstwellpappe-Bogen Wellkarton 14, 18, 23, 27, 50, 82, 93, 103, 106, 113, 126, 135, 150, 151, 199, 209, 217, 220
Umzugswellkarton 14, 27, 50, 82, 84, 103, 106, 108, 113, 126, 135, 138, 142, 150, 153, 154, 170, 189, 190, 192, 209
Wickelwellkarton 14, 50, 56, 60, 77, 103, 113, 119, 126, 151, 209, 217
anderer Wellkarton 1, 14, 27, 50, 56, 60, 61, 62, 68, 82, 106, 113, 126, 135, 142, 149, 150, 164, 170, 189, 190, 209, 217

Klebstoffe

Dispersionsklebstoffe 45, 59, 76, 78, 102, 107, 118, 119, 127, 145, 180, 188, 189, 213
Hotmeltklebstoffe 11, 45, 59, 76, 78, 102, 107, 109, 118, 121, 127, 144, 145, 176, 188, 189, 213
Kaschierklebstoffe 45, 59, 78, 102, 107, 118, 123, 127, 145, 168, 189, 193, 213
Kaseinklebstoffe 59, 78, 102, 107, 118, 119, 127, 188, 213
Kunstharzklebstoffe 45, 59, 78, 102, 107, 118, 188
PUR-Hotmeltklebstoffe 11, 45, 59, 78, 102, 107, 118, 127, 144
Siegelklebstoffe 45, 59, 78, 107, 118, 123
Stärkeklebstoffe 59, 78, 102, 107, 118, 195
UV-härtende Klebstoffe 40, 59, 78, 107, 118, 180, 189
Warmleimklebstoffe 59, 78, 102, 107, 118, 127, 213

Lacke

Dispersionslacke 11, 57, 133, 180, 189, 193, 196, 197
Heissiegellacke 123, 133, 171, 193, 197
Mattlacke 11, 77, 100, 123, 171, 197
Papierglanzlacke 11, 123, 171, 193, 197
Schutzlacke 11, 100, 123, 171, 197
Thermolacke 123, 133, 168, 171, 193, 197
UV-härtende Lacke 11, 40, 57, 180, 189, 196, 197

Papiere

Druckpapiere
 – Aluminium- 61, 77, 116, 125, 221
 – Etiketten- 30, 43, 57, 65, 68, 72, 86, 90, 109, 116, 157, 160, 174, 176, 191, 206, 222, 225
 – Geschenk- 14, 57, 61, 65, 68, 72, 86, 155, 221
 – Gestrichene- 14, 30, 50, 57, 61, 65, 68, 72, 77, 86, 116, 157, 166, 174, 189, 193
 – Glanz- 14, 30, 57, 61, 65, 68, 72, 86, 116, 157, 193, 221
 – Gummierte- 14, 30, 57, 61, 68, 86, 116, 176, 221
 – Illustrations- 57, 65, 68, 86, 116, 157
 – Kaschier- 14, 30, 57, 65, 68, 72, 189, 193, 217, 221
 – Kraft- 14, 27, 30, 50, 57, 61, 65, 68, 72, 74, 83, 93, 157, 166, 189, 191, 193, 207
 – Kunst- 14, 57, 61, 65, 68, 77, 116, 157, 217
 – Lack- 14, 68
 – Laser- 61, 68, 86, 91, 93, 109, 116, 157, 166, 206
 – Leucht- 61, 116, 157
 – Lithografie- 57, 61, 116, 157, 176
 – Offset- 50, 57, 61, 65, 68, 72, 86, 93, 116, 157, 160, 166, 174, 189
 – Pack- 14, 27, 30, 50, 61, 65, 74, 83, 84, 93, 116, 157, 166, 191
 – Pergament- 14, 30, 50, 61, 65, 68, 83, 86, 93, 193
 – Plakat- 14, 57, 61, 68, 72, 77, 93, 116, 157, 166
 – Tief- 61, 68, 72, 116, 174, 193
 – andere- 50, 65, 68, 72, 77, 83, 116, 157, 176, 217
Packpapiere
 – Beutel- 14, 27, 30, 50, 57, 61, 65, 68, 72, 93, 153, 154, 166, 217
 – Bitumen- 14, 50, 61, 84
 – Bunt- 116
 – Chemisch präparierte- 14, 27, 72, 116, 176, 217
 – Hotmeltbeschichtete- 14, 30
 – PE-beschichtete- 14, 22, 27, 30, 50, 65, 66, 68, 86, 93, 189, 202, 217
 – PVC-beschichtete- 14, 27, 30, 61, 65, 93
Rohpapiere
 – Kunststoff- 14, 30, 65, 72
 – Paraffin- 14, 30, 50, 61, 65, 72, 93
 – Schrenz- 30, 50, 65, 74, 83, 93, 119
 – Seiden- 14, 30, 50, 61, 65, 74, 83, 93, 155, 176
 – Selbstklebe- 14, 61, 65, 68, 72
 – Silikon- 14, 30, 50, 61, 65, 68, 72, 93, 100
 – Tissuewaren- 50, 65
 – Wellpappe- 14, 27, 30, 60, 61, 65, 74, 141, 174, 191, 192
 – andere- 14, 27, 50, 65, 72, 83

Sonstige Materialien zur Verpackungsherstellung

Acrylharz 14, 40
Adsorptionsmittel 80, 211
Antigleitmittel 14, 15, 85, 168
Antiklebemittel 168, 213
Antistatische Materialien 14, 15, 20, 27, 41, 80, 193, 210, 211
Barrierelösungen 15, 51, 80, 158, 159, 210
Blech
 – Loch- 53, 81
 – Weiss- 124
Chemiefasergewebe, Textilien 217
Clichés, Lithos 5, 67, 168, 223
Dispersionen
 – Heissiegler- 76, 123, 193, 197
 – Kaltsiegler- 168, 193, 197
 – Wasserdampfbarrieren- 76, 123, 197
Draht 120, 127
Druckfarben
 – Flexo- 13
 – Sieb- 126, 196, 197, 206, 223
 – Tampon- 196, 197, 201, 205, 223
 – Tief- 13
 – andere- 168, 171, 176, 196, 197, 206, 223
Druckplatten 11, 19, 53, 77, 168, 189, 190, 197, 201
Epoxyharz 40, 59, 80
Farben 11, 53, 80, 168, 193, 197
Filmmaster 168
Glas 94
Gummi 29, 97, 168
Holz
 – Balken, Bretter 8, 14, 31, 66, 103, 106, 113, 128, 132, 137, 181, 217
 – Spanplatten 8, 14, 31, 53, 56, 66, 103, 106, 128, 132, 181, 217
 – anderes- 14, 31, 56, 66, 103, 113, 128, 132, 137, 181, 217
Jutegewebe 14, 138, 169, 204
Kaltsiegelmaterial 60, 168, 193
Kieselgel 50, 217
Korrosionsschutzmittel 8, 14, 27, 50, 56, 66, 84, 103, 106, 148, 199, 217
Kunststoffe
 – Antistatische- 14, 18, 27, 42, 49, 80, 106, 121, 138, 143, 148, 164, 165, 187, 200, 210, 217, 223
 – Gewebe- 14, 49, 138, 164, 204
 – Halbzeug für Maschinen 7, 25, 49
 – andere- 49, 55, 80, 187, 195, 210, 211, 223
Lösungsmittel 193
Materialien für besondere Dichteanforderungen
 – Aroma 14, 18, 30, 48, 65, 72, 159, 184, 190, 193, 194, 210, 216, 217
 – Fett 14, 15, 30, 48, 65, 72, 184, 189, 190, 193, 210, 216, 217, 221
 – Licht 14, 30, 48, 65, 158, 184, 193, 210, 215, 216, 217
 – Sauerstoff 48, 65, 158, 159, 184, 193, 194, 210, 216, 217
 – Wasserdampf 15, 30, 48, 65, 72, 158, 159, 184, 189, 190, 193, 194, 210, 216, 217
 – Wasserstoff 48, 65, 184, 210, 216, 217
Polyethylen
 – Biologisch abbaubares- 14, 27, 208, 217
 – Hochdruck- 4, 14, 18, 24, 27, 49, 55, 92, 104, 115, 121, 164, 179, 193, 208, 215, 217
 – Niederdruck- 4, 14, 18, 24, 27, 41, 49, 55, 92, 104, 115, 121, 164, 179, 200, 208, 217
 – Speziell ausgerüstetes- 4, 24, 27, 104, 193, 211, 217
Polypropylen 6, 14, 27, 29, 49, 55, 70, 104, 187, 200, 203, 208, 210
Polystyrol 14, 27, 29, 49, 55, 88, 128, 187, 200, 203
Polyurethan 14, 27, 29, 41, 49, 88, 165, 207
Polyvinylchlorid 14, 27, 29, 49, 55, 211
Rohstoffe
 – Chemische- 80, 136, 214
 – Mineralische- 80
Schäume 27, 29, 47, 88, 95, 126, 197, 207
Schaumstoffe 4, 18, 27, 29, 41, 42, 47, 52, 53, 54, 66, 84, 88, 95, 106, 113, 126, 148, 164, 165, 197, 207
Signierartikel 66, 130, 186, 217, 222
Stegplatten 27, 50, 84, 164, 217
Trockenmittel 14, 50, 66, 113, 148, 197, 217, 224
Verbundpackstoffe 6, 14, 27, 29, 30, 95, 184, 194, 217
Verbundschäume 14, 29, 42, 47, 52, 66, 88, 95, 97, 106, 113, 164, 184
Veredelte Materialien für
 – Beutel 6, 14, 27, 48, 65, 70, 184, 195, 215
 – Blisterpackungen 14, 27, 48, 55, 158, 184, 215
 – Dosen 27, 215
 – Tiefziehpackungen 14, 27, 48, 55, 70, 133, 158, 184
Wachse 80, 211
Zellstoff 29
Zellstoffwatte 164



	☐	Fax	
1	Betschart AG, Bremgarterstr. 97, 5610 Wohlen	056 622 12 32	056 622 58 32
2	Blipack AG, Industriestr. 10, 9300 Wittenbach	071 298 55 22	071 298 22 70
3	Bosshard Max AG, Fabrikstr. 7, 5037 Muhen	062 737 02 02	062 723 32 00
4	Bruhin A. AG, Brügglistr. 2, 8852 Altendorf	055 451 12 20	055 451 12 29
5	Brunner Gravuren, Lerzenstr. 8, 8953 Dietikon	043 322 99 11	043 322 99 14
6	Celloclair AG, Oristalstr. 96, 4410 Liestal	061 927 84 44	061 921 18 10
7	Cellwar GmbH, Dammweg 43, 3053 Münchenbuchsee	031 919 22 22	031 919 22 99
8	Egolf Verpackungs AG, Vulkanstr. 122, 8048 Zürich	044 437 90 90	044 437 90 95
9	Fromm AG, Händlistr. 4, 8957 Spreitenbach	056 419 10 20	056 419 10 30
			40
			92
			10
			79
			55, 106
			45
			49
			19
			56, 111
10	GIKO Schweiz GmbH, Werkstr. 10, 9444 Diepoldsau	071 733 37 20	071 733 37 21
11	Heidelberg Schweiz AG, Brunnmattstr. 20, 3001 Bern	031 385 01 11	031 385 03 33
12	Heizmann Kunststoffe AG, Weidstr. 6, 9545 Wängi	052 378 20 13	052 378 20 08
13	hubergroup Schweiz AG, Buechstr. 11, 8645 Jona	055 451 51 51	055 451 51 30
14	Inno-Pack GmbH, Allmendstr. 4, 5612 Villmergen	056 619 50 70	056 619 50 77
15	KAPAG Karton + Papier AG, Fabrikstr. 2, 5037 Muhen	062 737 17 47	062 737 17 48
16	Lindner Suisse GmbH, Bleikenstr. 98, 9630 Wattwil	071 987 61 51	071 987 61 59
17	Lusti Elias AG, Hubstr. 101, 9500 Wil	071 911 08 46	071 911 06 86
18	Moplast Kunststoff AG, Lausenerstr. 22, 4410 Liestal	061 926 86 00	061 926 86 09
19	Packpool swiss GmbH, Nauenstr. 41, 4052 Basel	061 201 10 20	061 201 10 21
			51
			4. Umschlag
			83
			10, 89
			58
			81
			83
			24, 65
			2. Umschlag
			21
20	Plasti-Pac Zürich AG, Dorfstr. 126, 8912 Obfelden	044 762 24 24	044 762 24 29
21	PRIM PAC AG, Steinhaldenring 7, 8954 Geroldswil	044 749 33 00	044 749 33 03
22	Primcut AG, Krümmenswilerstr. 398, 9643 Krummenau	071 995 50 00	071 995 50 09
23	Prodinger Verpackung AG, Hauptstr. 171, 4422 Arisdorf	061 335 90 00	061 335 90 10
24	Qualiroll GmbH, Grossäckerstr. 6, 5644 Auw	056 675 30 30	056 675 30 31
25	Semadeni AG, Tägetlistr. 35-39, 3072 Ostermundigen	031 930 18 18	031 930 18 28
26	Signode Industrial Group GmbH Strapex & Orgapack Vertrieb Schweiz, Silbernstr. 14, 8953 Dietikon	044 745 50 50	044 745 52 33
27	Storopack Schweiz AG, Industriestr. 1, 5242 Birr	056 677 87 00	056 677 87 01
28	Verpama AG, Schwerzistr. 20, 8807 Freienbach	055 616 77 77	055 616 77 88
29	Vibraplast AG, Wittenwilerstr. 25, 8355 Aadorf	052 368 00 50	052 368 00 51
			52
			4, 85
			69, 79
			3. Umschlag
			48, 73, 110
			55, 69
			113
			71, 85, 112
			99
			22, 65
30	Walke AG, Walke 23, 9100 Herisau	071 353 70 00	071 353 70 01
31	Wegmüller AG, Bahnstr. 14, 8544 Attikon	052 320 99 11	052 320 99 10
			69, 82
			4, 17
40	Abecon AG, Friesenbergstr. 108, 8055 Zürich, 044 451 14 00, Fax 044 451 20 22		
41	Abena Schaumstoff AG, Meierhofweg 5, 6032 Emmen, 041 269 88 99, Fax 041 269 88 90		
42	Acanta Handels AG, Einsiedlerstr. 25, 8820 Wädenswil, 044 780 26 82, Fax 044 780 22 81		
43	ADES AG, Ruchstuckstr. 19, 8306 Brüttisellen, 044 835 20 60, Fax 044 835 20 69		
44	AIPAG AG, Thurgauerstr. 40, 8050 Zürich, 044 308 93 93, Fax 044 302 50 80		
45	ALFA Klebstoffe AG, Vor Eiche 10, 8197 Rafz, 043 433 30 30, Fax 043 433 30 33		
46	Alma Extrusions AG, Rte de Pensier 35, 1782 Cormagens, 026 467 34 00, Fax 026 467 34 01		
47	Alporit AG, Juraweg 30, 4852 Rothrist, 062 785 57 57, Fax 062 785 57 60		
48	Amcor Flexibles Kreuzlingen AG, Finkernstr. 34, 8280 Kreuzlingen, 071 677 71 11, Fax 071 677 73 33		
49	Angst + Pfister AG, Thurgauerstr. 66, 8052 Zürich, 044 306 61 11, Fax 044 302 18 71		



HAUG

Ionisationssysteme ...wir kontrollieren Elektrostatik.

Der **Ionisationsstab EI W Air** kombiniert höchste Entladeleistung mit hervorragender mechanischer Stabilität:

- **Hohe Entladeleistung** zum Neutralisieren elektrostatischer Ladungen
- Stablängen über 2 m als Sonderlösung möglich
- T-Nut für **flexible Montage** im Produktionssystem
- Ionisationsspitzen aus Edelstahl oder Silizium

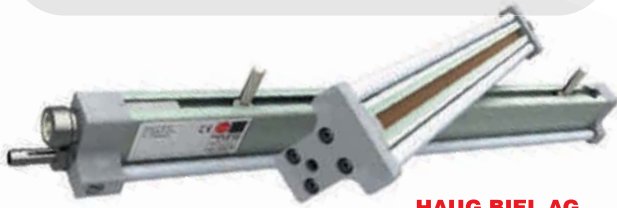

HAUG BIEL AG

Johann-Renfer-Strasse 60
Postfach
CH-2500 Biel Bienne 6
Tel.: +41 (0) 32 344 96 96
Fax: +41 (0) 32 344 96 97
info@haug.swiss
www.haug.swiss

Sie werden individuell und kompetent beraten!

Wir kontrollieren Elektrostatik, das ist unser Motto und unsere Leidenschaft!

Koffer Hüllen Gefässe



Massgeschneiderte Komplettlösungen, die sich passgenau wie ein schützendes Schild um Ihre Produkte legen oder diese optimal präsentieren.

A. Bruhin AG

Brügglistrasse 2
8852 Altendorf sz
Tel. 055 451 12 20
Fax 055 451 12 29



www.abruhin-ag.ch
E-Mail: abru@abruhin-ag.ch

**Schaumstoff-Verarbeitung
Kofferprogramm**

**Verpackungen aller Art
Technische Artikel**

Flexible Innovation aus dem Toggenburg

Sind innovative Lösungen mittels Flexodruck respektive ab Papier- und Folienrolle gefragt, liefert die Toggenburger Primcut AG als zuverlässiger Ideenpartner sichere Mehrwerte. Auch und gerade bei Lebensmittelverpackungen. Obschon erst im April 2008 gegründet und damit noch ein junges Unternehmen, stecken in den Köpfen dahinter langjährige Erfahrungen und solides Know-how, wenn es um rotativen Flexodruck sowie Papier- und Folienverarbeitung geht. Jugendlich flexibel gehen die Leute bei Primcut dennoch vor, schliesslich setzen sie nicht nur auf die neuesten Technologien, sondern offerieren durchs Band kundenspezifische Lösungen. Ob flexible Verpackungen, Bänderolen, Selbstklebe- und Logistiketiquetten, Folienverbunde wie auch Eintritts- und Fahrtickets, im toggenburgischen Krummenau entsteht eine breite Pro-

Flexible Verpackungen,
Folienverbunde und Etiketten.

Innovation überlegt konzipiert,
flexibel gelöst und präzise realisiert.

Umfassende Lösungen in allem,
was aus Papier- und Folienrollen sowie Flexodruck entsteht.

Primcut - Ihr Ideenpartner.



Krümenschwil, 9643 Krummenau
T +41 71 995 50 00, www.primcut.ch

primcut
druck & verarbeitung

duktpalette für die unterschiedlichsten Anwenderbranchen. Etwa für die Warenkennzeichnung allgemein, die Lebensmittel-, Kosmetik-, Pharma- und Logistikbranche sowie den öffentlichen Verkehr, Sport und Kultur. Dabei steigert Primcut die ohnehin gebotenen Mehrwerte zusätzlich. Und zwar dank diverser Techniken zur Veredelung und Ausrüstung mit Sicherheitselementen. Während die Produkte so ebenfalls ökologischen Anforderungen entsprechen, erweist sich die Flexibilität des Toggenburger Unternehmens seiner schlanken Struktur wegen weiterhin als Stärke.

Primcut AG
Krümenschwil
9643 Krummenau
Telefon 071 995 50 00
Fax 071 995 50 09

info@primcut.ch
www.primcut.ch

- 50** Antalis AG, Industriestr. 20, 5242 Lupfig, 056 464 50 75, Fax 056 464 50 71
 51 arbo Plastic AG Folienwerk, Hintergasse 10, 5736 Burg, 062 771 62 71
 52 ASTORplast AG, Zürichstr. 59, 8840 Einsiedeln, 055 418 37 37, Fax 055 418 37 38
 53 Audio-Rent Clair-Brothers AG, Industriestr. 111, 4147 Aesch, 061 756 98 00, Fax 061 756 98 01
 54 AVT Verpatec AG, Eichthal, 8634 Hombrechtikon, 055 254 10 00, Fax 055 254 10 01
 55 BACHMANN DISPLAY AG, An der Ron 5, 6280 Hochdorf, 041 914 73 00, Fax 041 914 73 20
 56 Bellandi.Hauenstein + Partner GmbH, Im Stetterfeld 1, 5608 Stetten, 056 496 85 10, Fax 056 496 85 14
 57 Birkhäuser + GBC AG, Römerstr. 54, 4153 Reinach, 058 360 48 00, Fax 058 360 45 00
 58 Blumer Maschinenbau AG, Im Brühl 11, 8526 Oberneunforn, 044 847 65 65, Fax 044 847 65 66
 59 Bodo Möller Chemie Schweiz AG, Rychenbergstr. 67, 8400 Winterthur, 052 203 19 30, Fax 052 203 19 32
- 60** Bourquin SA, Nordringstr. 23, 4702 Oensingen, 062 388 01 23, Fax 062 388 02 68
 61 Bucherer Walter Inter Papier Agentur, Bahnhofstr. 19, 4450 Sissach, 061 971 77 00, Fax 061 971 77 01
 62 Bühler Gebr. AG Zürich, Wehntalerstr. 286, 8046 Zürich, 044 371 52 22, Fax 044 371 71 68
 63 Bürki Verpackungstechnik AG, Niedermattstr. 14, 4538 Oberbipp, 032 636 53 53, Fax 032 636 53 59
 64 BVS Verpackungs-Systeme AG, Rütistr. 22, 8952 Schlieren, 044 755 50 00, Fax 044 730 04 75
 65 Campell R & F, Schanzackerstr. 20, 8006 Zürich, 044 363 10 60, Fax 044 363 10 62
 66 cargopack tägi ag, Schiffmühlestr. 8, 5417 Untersiggenthal, 056 298 55 00, Fax 056 298 55 10
 67 Carini Etiketten GmbH, Bildgasse 42, A-6890 Lustenau, +43 5577 86969-0, Fax +43 5577 86969-8
 68 Carton AG, Ruggholzli 2, 5453 Remetschwil, 056 485 60 60
 69 CCL Label GmbH, Riedstr. 2, A-6845 Hohenems, +43 5576 7111 11, Fax +43 5576 7111 18
- 70** Cellpack AG, Anglikerstr. 99, 5612 Villmergen, 056 618 18 18, Fax 056 621 91 25
 71 Cellpha Plast Handels AG, Weilerweg 20, 4057 Basel, 061 631 49 38, Fax 061 631 49 94
 72 Cham Paper Group Schweiz AG, Fabrikstr. 5, 6330 Cham, 041 785 33 33, Fax 041 785 31 50
 73 CHETRA Dichtungstechnik AG, Marsstr. 1, D-85541 Kirchheim b. München, +49 89 32 94 64-24, Fax +49 89 32 94 64-20
 74 Christen-Müller AG, Landstr. 8, 5430 Wettingen, 056 426 92 93, Fax 056 426 02 36
 75 Clondalkin Flexible Packaging, Solothurnstr. 28, 3422 Kirchberg, 034 447 00 47, Fax 034 447 02 28
 76 Collano Adhesives AG, Eichenstr. 12, 6203 Sempach-Station, 041 469 91 11, Fax 041 469 91 12
 77 Comro Rohner AG, Sonnmatthof 9, 6023 Rothenburg, 041 349 50 70, Fax 041 349 50 71
 78 Credimex AG, Untere Gründlistr. 7, 6055 Alpnach, 041 666 29 49, Fax 041 666 29 50
 79 directpack.ch SA, Haslistr.41, 4600 Olten, 0842 82 82 82, Fax 0842 85 85 85
- 80** Dolder AG, Immengasse 9, 4001 Basel, 061 326 66 00, Fax 061 326 62 04
 81 Drawag AG, Industriestr. 28, 8108 Dällikon, 043 488 80 80, Fax 043 488 80 81
 82 DS Smith Packaging Switzerland AG, Industriestrasse, 4665 Oftringen, 062 788 23 23, Fax 062 788 24 24
 83 DS Smith Packaging Switzerland AG, Talbachmatte 2, 6147 Altbüron, 062 917 70 10, Fax 062 927 24 73
 84 Easypack GmbH, Gewerbestrasse 23, 4553 Subingen, 032 682 05 29, Fax 032 682 05 39
 85 Econopac AG, Rishaldenweg 31, 4852 Rothrist, 062 785 80 00, Fax 062 785 80 09
 86 Einpack-Service Hoffmann GmbH, Ifangstr. 3, 8952 Schlieren, 044 730 02 10
 87 Elco AG, Wildsichachen, 5201 Brugg, 056 462 80 00, Fax 056 462 80 80
 88 Equisa AG, Gewerbeweg 28, 9486 Schaanwald, +4 23 375 88 77, Fax +4 23 375 88 75
 89 ERME AG Swiss Vacuum Solutions, Grossmattstr. 25, 8964 Rudolfstetten, 056 633 74 18, Fax 056 633 75 18
- 90** Elitex AG, Meielenfeldweg 10, 3052 Zollikofen, 031 919 45 45, Fax 031 919 45 69
 91 Eurebis AG, Eichthalstr. 55, 8634 Hombrechtikon, 044 928 30 00, Fax 044 928 30 01
 92 EUROPAC AG, Aumühlestr. 19, 6373 Ennetbürgen, 041 612 22 88, Fax 041 612 22 89
 93 Fischer Papier AG, Letzistr. 24, 9015 St. Gallen, 071 314 60 60, Fax 071 314 60 69
 94 Flaver AG, Seewenweg 6, 4153 Reinach, 061 711 87 33, Fax 061 711 89 73
 95 FoamPartner Büttikofer AG, Zetzwillerstr. 763, 5728 Gontenschwil, 062 767 00 00, Fax 062 767 00 01
 96 Fondation POLYVAL, Rte des Dragons 9 - CP 191, 1033 Cheseaux-sur-Lausanne, 021 642 70 70, Fax 021 642 70 77
 97 Formtech AG, Püntstr. 2, 8492 Wila, 052 397 22 22, Fax 052 397 22 20
 98 Früh Verpackungstechnik AG, Allmendstr. 47, 8320 Fehraltorf, 058 258 22 11, Fax 058 258 22 00
 99 Geisser Innoflex AG, Blumenfeldstr. 12, 9403 Goldach, 071 844 40 80, Fax 071 844 40 88

Mit 3D das Udenkbare denken

Die abgebildete Kartonuhr aus **FibreForm® Board** stellt Verpackung und Produkt in einem dar. Das quadratische Gehäuse der Wanduhr beinhaltet Uhrwerk, Zeiger, Batterie sowie Gebrauchsanleitung zur einfachen Montage. Die nachhaltige Kartonuhr wurde in der Schweiz konzipiert und hergestellt.

FibreForm® Board weist eine extrem hohe Dehnbarkeit und Reissfestigkeit auf. Diese Eigenschaften erlauben eine aussergewöhnlich tiefe Prägung, die einen 3D-Effekt simuliert und unter herkömmlichen Kartonsorten beispiellos ist. Damit schenkt FibreForm® Board erhöhte Aufmerksamkeit am Point of Sale, schützt vor Verpackungsfälschungen und eröffnet gleichzeitig grossartige Möglichkeiten für ganz neue Anwendungen. Der lebensmitteltaugliche und FSC-zertifizierte 3D-Karton ist in verschiedenen Flächen gewichten erhältlich. Das Basispapier für diese Qualität ist ein Produkt von BillerudKorsnäs.



FibreForm® Board, der 3D-Karton mit aussergewöhnlichen Prägeeigenschaften.

Verkäufer und Kundenbetreuer zugleich

Ein weiteres nachhaltiges Produkt stellt **EcoDesign UZ Duo** dar, das als umweltfreundliche Alternative zu Kunden- und Bonuskarten aus PVC eingesetzt wird. Der ungestrichene Zellstoffkarton hat bei guter Bedruckbarkeit eine wunderbare Haptik und kann mit Smart Chips sowie Rubbelflächen verarbeitet werden.

Spezielle Druckveredelungen sind ebenfalls möglich. EcoDesign UZ Duo wird bereits von vielen grossen Einzelhandelsketten, die offline und oder online in Europa tätig sind, bezogen.



EcoDesign UZ Duo ist mit seiner besonderen Haptik die perfekte Alternative zu Kundenkarten aus PVC.

KAPAG Karton + Papier AG
 Fabrikstrasse 2
 5037 Muhen
 Telefon 062 737 17 47
 Fax 062 737 17 48

info@kapag.com
 www.kapag.com

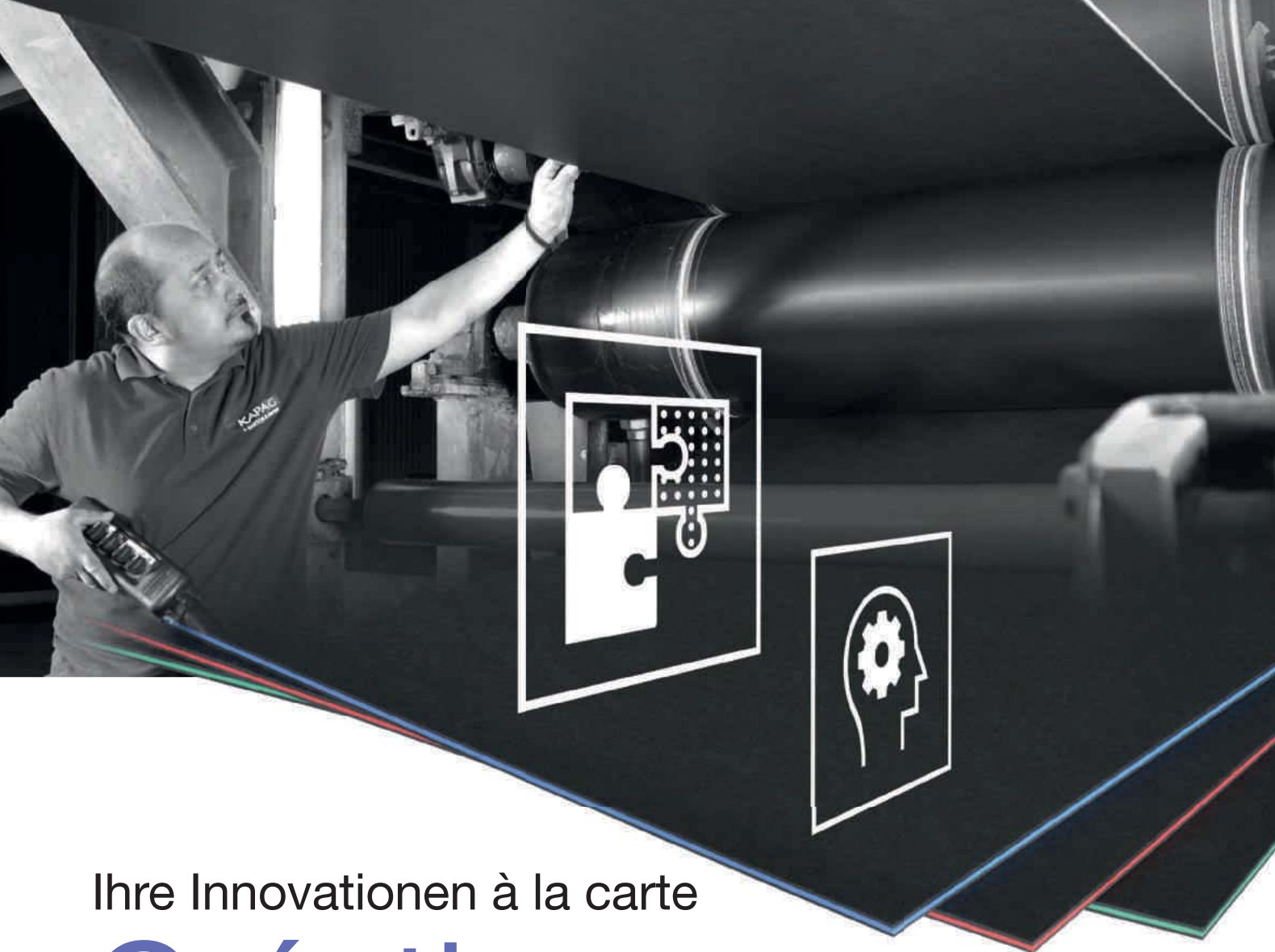

Ihre Innovationen à la carte

Création

Wählen Sie ungewöhnliche Papier- und Kartonkombinationen, um bei der Schöpfung einmaliger Produkte mitzuwirken. Wir kaschieren mit Leidenschaft, ob zwei-, drei-, vier-, fünf- oder sechslagig, von Rolle zu Rolle, Rolle zu Bogen oder Bogen zu Bogen.



Einzigartige Materialkombinationen

Wir kreieren Produkte, die Ihnen vorschweben.



Produktentwicklung

Verwirklichen Sie Ihre Ideen gemeinsam mit uns.

KAPAG Karton + Papier AG
Im Schlössli, Farabrikstrasse 2
CH-5037 Muhen, www.kapag.com

KNOW
HOW

- 100** Geissmann Papier AG, Güterstr. 5, 5605 Dottikon, 056 616 77 77, Fax 056 616 77 78
- 101 Gruppo Fabbri (Svizzera) SA, Via ai Molini 3, 6933 Muzzano, 091 960 14 14, Fax 091 967 27 72
- 102 H.B. Fuller Europe GmbH, Zürich, Parkstr. 10, 5012 Schönenwerd, 062 858 31 11, Fax 062 858 31 00
- 103 Haass AG, Hardstr. 47, 4132 Muttenz, 061 467 95 00, Fax 061 467 95 09
- 104 HabaPack, Werdenstr. 94a, 9472 Grabs, 081 771 70 00, Fax 081 771 50 00
- 105 HAWE Hugentobler AG, Mezenerweg 9, 3000 Bern, 031 335 77 77, Fax 031 335 77 78
- 106 Heer Verpackungen, Piccardstr. 19, 9015 St. Gallen, 071 313 94 94, Fax 071 313 94 95
- 107 Henkel & Cie AG, Gösgerstr. 81, 5015 Erlinsbach, 062 844 14 14, Fax 062 844 18 70
- 108 HF GmbH Verpackungssysteme, Brühlstr. 40, 9320 Arbon, 071 446 04 05, Fax 071 446 04 59
- 109 HIBIAG AG Etiketten- und Klebtechnik, Erlenwiesenstr. 2, 8604 Volketswil, 044 947 44 33, Fax 044 947 44 55

- 110** hohiflex ag, Moosstr. 13, 9030 Abtwil, 071 313 41 41, Fax 071 311 40 40
- 111 Howigra AG, Rutlenstr. 24a, 9413 Obereggen, 071 891 91 88, Fax 071 891 91 39
- 112 HWB Kunststoffwerke AG, Friedberg 234, 9427 Wolfhalden, 071 898 37 00, Fax 071 898 37 90
- 113 HwR AG, Moos 1, 3772 St. Stephan, 033 729 16 20, Fax 033 729 16 26
- 114 ICS Identcode Systeme AG, Sophie-Guyer-Str. 9, 8330 Pfäffikon, 044 952 44 44, Fax 044 952 44 00
- 115 Ilpack Werk AG, Via Lavaggio 2, 6850 Mendrisio, 091 646 75 62, Fax 091 646 70 46
- 116 Inapa Schweiz AG, Althardstr. 301, 8105 Regensdorf, 044 843 18 18, Fax 044 843 18 99
- 117 Järmann & Co AG, Lerzenstr. 12, 8953 Dietikon, 043 344 10 00, Fax 043 344 10 09
- 118 Jowat Swiss AG, Schiltwaldstr. 33, 6033 Buchrain, 041 445 11 11, Fax 041 440 23 46
- 119 Jura-Papier Meier AG, Thalstr. 279, 4712 Laupersdorf, 062 391 44 15, Fax 062 391 51 72

- 120** Kartonage Hunziker AG, Hauptstr. 296, 4814 Bottenwil, 062 721 24 24, Fax 062 721 27 05
- 121 Klebafol AG, Wilerstr. 35c, 9536 Schwarzenbach, 071 844 00 22, Fax 071 844 00 20
- 122 Kleiner O. AG Flexible Packaging, Schützenmattweg 26, 5610 Wohlen, 056 618 47 00, Fax 056 618 47 01
- 123 Klewa AG, Bachrain 3, 8266 Steckborn, 052 761 11 26, Fax 052 761 11 49
- 124 KOP Produktions AG, Industriest. 29, 8583 Sulgen, 071 644 95 40, Fax 071 644 95 45
- 125 Korff AG, Niedermattstr. 35, 4538 Oberbipp, 032 636 33 32, Fax 032 636 23 09
- 126 Kriemler Verpackungen AG, Lerchensangstr. 14, 8552 Felben-Wellhausen, 052 765 22 32, Fax 052 765 21 32
- 127 Kumagra AG, Güterstr. 22, 3008 Bern, 031 382 44 42, Fax 031 382 44 57
- 128 Kuratle & Jaecker AG, Industrie Nord 8, 5643 Sins, 041 789 61 61, Fax 041 789 61 60
- 129 Kurz Prägefolien AG, Hertistr. 27, 8304 Wallisellen, 043 211 68 00, Fax 043 211 68 19

- 130** Labelcode AG, Usserdorf 1, 4624 Härkingen, 062 388 80 90, Fax 062 388 80 99
- 131 Lange AG, Steinackerstr. 31, 8902 Urdorf, 044 777 00 30, Fax 044 777 00 31
- 132 LerCH HOLZ, 3452 Grünenmatt, 034 432 40 40, Fax 034 432 40 41
- 133 Lobra AG, Röteli 1, 9425 Thal, 071 880 05 20, Fax 071 880 05 24
- 134 Looser & Braun AG, Zelg 570, 9427 Wolfhalden, 071 880 00 70, Fax 071 880 00 74
- 135 LxBxH Zimmermann AG, Giessenstr. 15, 8952 Schlieren, 044 743 80 70, Fax 044 743 80 79
- 136 Maag Gustav, Albisriederstr. 151, 8003 Zürich, 044 491 90 88, Fax 044 493 58 96
- 137 Masspack GmbH, Sägereistr. 8, 8217 Wilchingen, 052 681 35 00, Fax 052 681 35 05
- 138 mat724 AG, Winkelriedstr. 58, 6003 Luzern, 041 467 11 31
- 139 Medipack AG, Mühlentalstr. 184-188, 8200 Schaffhausen, 052 630 36 36, Fax 052 630 36 37

- 140** Meier Verpackungen GmbH, Diepoldsauer Strasse 37, A-6845 Hohenems, +43 5576 7177-0, Fax +43 5576 7177-30
- 141 Model AG, Industriest. 30, 8570 Weinfelden, 071 626 71 11, Fax 071 626 17 30
- 142 Model Emballages SA, Z.I. Le Devin, 1510 Moudon, 021 905 85 00, Fax 021 905 85 01
- 143 Mopac modern packaging AG, Oeleweg 4, 3457 Wasen i.E., 034 437 77 77, Fax 034 437 77 00
- 144 Müller J.P. AG, Tödistr. 48, 8810 Horgen, 043 244 10 50, Fax 043 244 10 51
- 145 Müller Kartonagen AG, Am Linthli 6, 8752 Näfels, 055 618 40 00, Fax 055 612 43 18
- 146 Multivac Export AG, Bösch 65, 6331 Hünenberg, 041 785 65 65, Fax 041 785 65 10
- 147 Neuhaus AG, Mülligerstr. 80, 5210 Windisch, 056 448 99 22, Fax 056 441 70 14
- 148 Neupack Produkte AG, Gewerbestr. 1, 6038 Honau, 041 455 41 10, Fax 041 455 41 15
- 149 Nicopac Verpackungssysteme + Industriefotografie, Im Obersteig 4a, 8840 Einsiedeln, 055 412 79 76, Fax 055 412 79 77

Papier- und Folienveredelung

Die Walke AG – eine Tochterfirma der PQH-Holding SA in Fribourg – beschäftigt sich seit nun über 130 Jahren mit Papier und hat sich auf die Beschichtung, Kaschierung, Laminierung und Ausrüstung von verschiedensten Papieren spezialisiert. Die Walke AG verarbeitet weit über 4000 Tonnen jährlich.

Die Produktpalette beinhaltet hotmeltbeschichtete Papiere, PE-, PP- und APP- (Polyethylen, Polypropylen, ataktisches Polypropylen) beschichtete Papiere, paraffinbeschichtete Papiere, gummierte Papiere (Nasskleber mit pflanzlichen und tierischen Klebstoffen), silikonisierte Papiere sowie Papiere mit Spezialbeschichtungen wie Acrylate, PVA, PVDC usw. Im Weiteren werden Spezialkaschierungen und verstärkte Papiere (Glas- oder Polyestergerewebe) gefertigt.



making more out of paper

walke

- Verpackungspapiere aller Art
- Kraftpapiere
- Abdeckpapiere
- Antirutschpapiere
- Paraffinpapiere (Ölpapiere)
- PE-beschichtete Papiere
- Etikettenpapiere (hotmeltbeschichtet)
- Lebensmittelwickler (PE-beschichtet, folienkaschiert)
- Frischhaltepapiere aller Art
- Käsepapiere (paraffiniert oder PE-beschichtet)
- Fleischwickler (paraffiniert oder PE-beschichtet)
- Bactrennpapiere (silikonisiert)
- Bonbonwickler
- Krepp-Papiere
- Taping-Bänder
- Nasskleberollen
- Textilplotterpapiere
- Silikonpapiere

ISO 9001, ISO 2200-FSSC, ISO 14001, OHSAS 18001 und FSC zertifiziert

Walke AG · Walke 23 · CH-9100 Herisau

+41 0 71 353 70 00 ☎ · +41 0 71 353 70 01 📠

www.walke.ch ·



Zum Kundenkreis der Walke AG gehören alle Branchen, von der Bauindustrie über die Verpackungs- und Lebensmittelindustrie, die Pharma- und Medizinalbranche bis hin zur metallverarbeitenden Industrie sowie Gewerbe. Die Anwendungen sind vielseitig: Bonbonwickler, Käse- und Fleischwickler, Bactrennpapiere, Etikettenpapiere, Isolationspapiere, Antirutschpapiere, Abdeck- und Verpackungspapiere, Tapingbänder, Kleberollen, Textilplotterpapiere, Bänderrollenpapiere, Heissisiegelbänder, Paraffinpapiere, aromadichte Papiere, Releasepapiere (Silikon), kaschierte Papiere mit Spezialbeschichtungen oder Folien und vieles mehr. Sämtliche Produkte sind in Formaten oder in Rollenausrüstung erhältlich. Die Walke AG ist ISO 9001, ISO 9001, ISO 2200-FSSC, ISO 14001, OHSAS 18001 und FSC zertifiziert.

Walke AG
Walke 23
9100 Herisau
Telefon 071 353 70 00
Fax 071 353 70 01

ramon.tanner@walke.ch
www.walke.ch

Schweizer Füllmaterialproduktion seit 1997

Dreimal geschäumt, entstaubt und statisch entladen.

Die Lindner Suisse GmbH – einziger Schweizer Hersteller – produziert in Wattwil nicht nur Holzwolle und Verpackungsmaterial, sondern auch Füllmaterial-Chips der Sorten «Caristar», «Winpack» oder «S-Pack». Die drei Chips-Sorten aus EPS unterscheiden sich in Form und Grösse.

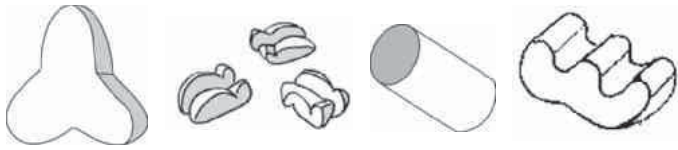

«Caristar» bietet hervorragende Polstereigenschaften und macht den grössten Anteil aus. «Winpack» ist sehr leicht, während sich

«S-Pack» auch für Siloverarbeitung und für das Ausfüllen kleiner Zwischenräume in Paketen eignet. Das verwendete Granulat wird dreimal geschäumt, das heisst, dreimal mit Dampf gleichmässig erhitzt. Zwischen den Schäumungen wird das Material mindestens 12 Stunden in luftdurchlässigen Silos gelagert. Als Spezialität bei Lindner wird das Material bei der ersten Schäumung entstaubt. Bei der letzten Schäumung werden die Chips mit Antistaticum behandelt. Die drei Produkte «Caristar», «Winpack» und «S-Pack» werden in Säcken von 250, 300, 400 und 500 Liter oder als Silolieferungen angeboten. Lindner befüllt die Chipssäcke, nach eigenen Angaben als einzige Firma in Europa, mit einem Volumendosierer, sodass eine korrekte Mengenabmessung gewährleistet ist. Oftmals sind es Kleinigkeiten, die das Leben problemloser gestalten. Beim Öffnen der Lindner-Chipssäcke heisst diese Clipper. Diese neue Variante verfügt über einen Clip als Verschlusshilfe, die zum Öffnen leicht nach aussen gedrückt werden kann. Langwieriges Manipulieren zum Öffnen der Säcke wird überflüssig. Einfach und sauber! Als Alternative zu Kunststoffchips bietet Lindner mit «Cellis» Papierschaum aus sauberem Altpapier und nachwachsenden Rohstoffen an. Auch mit diesem vollständig biologisch abbaubaren Produkt lassen sich Güter sicher polstern.

Sackschwache Füllmengen?

Nicht bei Lindner. Der abgemachte Sackinhalt wird durch den Volumendosierer garantiert.

Lindner Suisse GmbH
Bleikenstrasse 98
9630 Wattwil
Telefon 071 987 61 51
Fax 071 987 61 59

holzwohle@lindner.ch
www.lindner.ch

Lindner Suisse GmbH
Bleikenstrasse 98
9630 Wattwil
Tel. 071 987 61 51
Fax 071 987 61 59
www.lindner.ch
holzwohle@lindner.ch



Sicherheit ist keine Frage von Dicke, sondern von Stärke

- transparente LD-PE-Folie
- bereits vorgereckt, deshalb geringer Kraftaufwand beim Wickeln
- «eingebaute» Rückstellkraft für perfekt sicheren Halt
- einseitig innen haftend
- bis 20% reduzierte Verarbeitungszeiten
- bis 50% reduzierter Folienverbrauch
- mit oder ohne Kern (Coreless)
- in Hand-, Bündel- und Maschinenrollen erhältlich

Lindner
suisse

Stretchfolien

über 70 Sorten

Wir haben als erster Betrieb im Jahr 1995 die neue Generation vorgereckter Stretchfolien in der Schweiz eingeführt. Profitieren Sie noch heute von unserem langjährigen Fachwissen und verlangen Sie eine Offerte. Wir beraten Sie gerne.

Fahren und Wägen...

...in einem Arbeitsgang!

- **NEU: geeicht lieferbar!**
- Extrem grosses Display
- Überlastschutz, robust
- Wägen und Tarieren
- Tara-Eingabe (Pre-Tara)
- Wägebereich 2000 kg
- Teilung 0,5 kg
- Autonomie über 60 Stunden

Viele weitere Waagen auf Anfrage!



Swiss Waagen

info@swisswaagen.ch
www.swisswaagen.ch

Swiss Waagen DC GmbH

Usterstrasse 31, 8614 Bertschikon
Telefon +41 (0)43 843 95 90
Fax +41 (0)43 843 95 92

HEIZMANN KUNSTSTOFFE

RINGBUCHDECKEN, MAPPEN ALLER ART
BUCHHEFTBÄNDE FÜR INDUSTRIEKATALOGE
KALENDER UND FACHBÜCHER
SICHTHÜLLEN, PLASTIK-REGISTER
MASSENARTIKEL MIT SIEBDRUCK
ODER PRÄGUNGEN

HEIZMANN KUNSTSTOFFE AG
WEIDSTRASSE 6
9545 WÄNGI

marble PLASTIK-HANDSCHUH
VERPACKUNGSBEUTEL
KUNSTSTOFF-KOFFER
SPRITZ- UND TIEFZIEHTEILE
NEUENTWICKLUNGEN
UND SONDERFERTIGUNGEN

TELEFON (052) 378 20 13
TELEFAX (052) 378 20 08
info@heizmann-kunststoffe.ch
www.heizmann-kunststoffe.ch

- 150** Nordpack AG, Fabrikstr. 2, 5037 Muhen, 062 737 21 30, Fax 062 737 21 39
 151 Oliveri Verpackungstechnik GmbH, Industriestr. 9, D-79805 Eggingen, +49 7746 2081, Fax +49 7746 2121
 152 Omya (Schweiz) AG, Baslerstr. 42, 4665 Oftringen, 062 789 29 29, Fax 062 789 22 77
 153 Pack Shop Genève, 124, Ch. du Pont-du-Centenaire, 1228 Plan-les-Ouates, 022 794 33 44, Fax 022 794 70 33
 154 Pack Shop Romandie SA Succursale Pack Shop Lausanne, Rte de Neuchâtel 8, 1032 Romanel-sur-Lausanne, 021 731 51 31, Fax 021 731 13 81
 155 Packbandfabrik Gümli AG, Tannackerstr. 7, 3073 Gümli, 031 951 02 31, Fax 031 951 14 21
 156 Pago AG, Werdenstr. 85, 9472 Grabs, 081 772 35 11, Fax 081 772 36 55
 157 Papyrus Schweiz AG, Zürcherstr. 68, 8800 Thalwil, 058 580 58 00, Fax 0800 800 231
 158 Perlen Packaging Perlen Converting AG, Perlenring 3, 6035 Perlen, 041 455 88 00, Fax 041 455 88 01
 159 Permapack AG, Reitbahnstr. 51, 9401 Rorschach, 071 844 12 12, Fax 071 844 12 13
- 160** Persiehl H.O. Wanfried GmbH & Co. KG, Vor dem Untertor, D-37281 Wanfried, +49 5655 987-0, Fax +49 5655 987-147
 161 Petroplast Vinora AG, Feldrietstr. 8, 9204 Andwil, 0848 811 001, Fax 0848 811 002
 162 Peyer Graphic AG, Bahnhofstr. 134, 8957 Spreitenbach, 056 201 41 00, Fax 056 201 41 01
 163 Polypackers.ch AG, Haldenstr. 27, 9200 Gossau, 071 388 79 79, Fax 071
 164 Polystanz AG, Hofstr. 11, 9424 Rheineck, 071 886 49 79, Fax 071 886 49 70
 165 Prevent AG hoco schaumstoffe, Eichbergerstr. 60, 9452 Hinterforst, 071 755 65 33, Fax 071 755 65 34
 166 ProCart AG, Bösch 67, 6331 Hünenberg, 041 784 10 84, Fax 041 784 10 85
 167 Prontopack AG, Mühentalstr. 184-188, 8200 Schaffhausen, 052 630 36 36, Fax 052 630 36 37
 168 Quenzer Walter R. AG, Neustr. 49, 5430 Wettingen, 056 437 60 30, Fax 056 437 60 31
 169 Relianz AG, Stationsstr. 43, 8906 Bonstetten, 044 701 82 82, Fax 044 701 82 99
- 170** Ritter Products AG, Dägermoos 5, 5015 Erlinsbach, 062 287 33 77, Fax 062 287 33 87
 171 Rotoflex AG, Lebernstr. 40, 2540 Grenchen, 032 644 27 70, Fax 032 644 27 80
 172 Sack Container AG, Unterdorfstr. 26, 5707 Seengen, 062 849 02 02, Fax 062 849 02 03
 173 santis packaging ag, Kanalstr. 41, 9464 Rüthi, 071 767 75 00
 174 Sappi Schweiz AG, Fabrikstr. 4, 4562 Biberist, 032 671 38 88, Fax 032 671 38 81
 175 Saropack AG, Seelbleichstr. 50, 9401 Rorschach, 071 858 38 38, Fax 071 858 38 86
 176 Sauter AG, Büelrebenstr. 10, 8185 Winkel, 044 860 22 33, Fax 044 860 26 16
 177 Scheibler AG Lebensmitteltechnologie, Schützenmattstr. 6, 5080 Laufenburg, 062 869 10 90, Fax 062 869 10 99
 178 Scheitlin-Papier AG, Industriestr. 20, 9300 Wittenbach, 071 292 30 70, Fax 071 292 30 71
 179 Schlatter Plastic AG, Niederstettenstr. 8, 9536 Schwarzenbach, 071 850 29 21, Fax 071 850 61 55
- 180** Schmid Rhyner AG, Soodring 29, 8134 Adliswil, 044 712 64 00, Fax 044 709 08 04
 181 SDL Schweiz. Drahtziegefabrik AG, Beundenrain 7-11, 4932 Lotzwil, 062 919 44 14, Fax 062 919 44 20
 182 Sealed Air S.r.l., Via Trento 7, I-20017 Passirana di Rho, +39 2 9332 613, Fax +39 2 9332 634
 183 Seifert Kartonagen GmbH, Birmensdorferstr. 20, 8902 Urdorf, 043 817 33 80, Fax 043 734 09 27
 184 Selig Schweiz AG, Bahnhofstr. 11, 8172 Niederglatt, 044 851 50 60, Fax 044 851 50 51
 185 Seufert Transparente Verpackungen GmbH, Hans-Sachs-Str. 3, D-63110 Rodgau, +49 6106 6903-0, Fax +49 6106 6903-5011
 186 SIGTECH AG Kennzeichnungstechnik mit Automation, Hauptstr. 72, 5037 Muhen, 062 738 32 32, Fax 062 738 32 42
 187 Silac AG, Kunststoffwerk, 8844 Euthal, 055 418 44 00, Fax 055 418 44 01
 188 Stanley Works (Europe) GmbH, In der Luberzen 42, 8902 Urdorf, 044 755 60 70, Fax 044 730 70 67
 189 STI - Grebenhain Display + Verpackung GmbH, Industriegebiet Oberwald, D-36355 Grebenhain, +49 6644 88 0, Fax +49 6644 88 132
- 190** STI-Gustav Stabernack GmbH, Aeschengraben 13, 4051 Basel, 061 273 36 47, Fax 061 273 36 26
 191 Stora Enso Deutschland GmbH, Grafenberger Allee 293, D-40237 Düsseldorf, +49 211 581 24 64, Fax +49 211 581 34 64
 192 Straub-Verpackungen GmbH, Donaueschinger-Str. 2, D-78199 Bräunlingen, +49 771 9202-0, Fax +49 771 9202-400
 193 Südpack Bioggio SA, via Mulini, 6934 Bioggio, 091 874 82 00, Fax 091 874 82 01
 194 Südpack Europe AG, Blegistr. 7, 6342 Baar, 041 767 31 11, Fax 041 767 31 10
 195 Sugro AG, Sevogelstr. 21, 4005 Basel, 061 317 32 32, Fax 061 317 32 00
 196 Sun Chemical AG, Freiburgstr. 584, 3172 Niederwangen, 031 985 31 31, Fax 031 981 31 88
 197 Sun Chemical AG, Grindlenstr. 3, 8954 Geroldswil, 044 749 50 50, Fax 044 749 50 55
 198 swiss holographic solutions gmbh, Baslerstr. 102, 8048 Zürich, 044 377 82 82
 199 Swisspack AG, Industriestr. 53, 9443 Widnau, 071 722 85 85, Fax 071 722 85 84

Wiederverschluss für Tiefziehverpackung und Schlauchbeutel

Das innovative Wiederverschluss-System – der bessere Weg, eine Verpackung zu öffnen.

Konsumentenfreundliche Handhabung

Der Wiederverschluss bestehend aus Etikett und Folie ermöglicht ein einfaches Öffnen und Verschliessen der Verpackung. Eine benutzerfreundliche Handhabung, die nicht nur bei den älteren Generationen gut ankommt, sondern auch die Lebensmittel länger frisch hält.

Vorteile sichern

Nebst den Vorteilen, wie bessere Haftung auf der Schale und geringerem Plastikverbrauch, bleibt das Druckbild erhalten und das System passt auf alle Arten von Verpackungsmaschinen.

Nachhaltiges Verpacken

Dünnere Verpackungsfolien ermöglichen bis zu 20–30 % Kostenersparnisse. Bei dem Tiefziehverpackungsverfahren entsteht kein Abfall. Material wie Mono APET kann zu 100 % recycelt werden.

Anwendungsmöglichkeiten

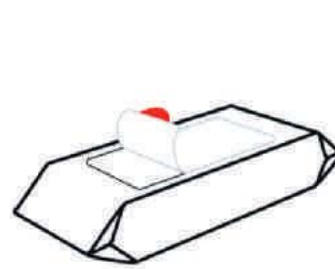

Schlauchbeutel zur Verwendung bei Backwaren, medizinischen Artikeln und Hygieneartikeln.



Tiefziehverpackung zur Verwendung bei Fleisch, Charcuterie, Käse, Früchten und Süßwaren.

PRIM PAC AG
 Steinhaldenring 7
 8954 Geroldswil
 Telefon 044 749 33 00
 Fax 044 749 33 03

info@primpac.ch
 www.primpac.ch



www.lebensmittelkatalog.ch

Verlag Garzetti & Staiger



Ihr kompetenter Partner im Bereich
Lebensmittel- und Industrieverpackung.

Qualitativ hochstehende und nachhaltige Produkte aus dem Sortiment **Folien, Beutel, Schalen** und **Non-Food.**



Steinhaldenring 7, 8954 Geroldswil
www.primpac.ch, info@primpac.ch
044 749 33 00

Ihr Partner für optimales Schüttgut-Handling

VOLKMANN pneumatisch betriebene Vakuumpförderer



- Schonende Vakuumpfropfenförderung möglich, nahezu entmischungsfrei
- Hygienisches Design (FDA, GMP, WIP, CIP...)
- Komplett pneumatischer Betrieb, keine mechanischen Verschleisssteile
- Alle Standardsysteme ATEX zertifiziert, zündquellenfrei

VIA AG

VIA AG, Engineering
Mühlemattstrasse 32 ■ CH-4112 Bättwil-Flüh
Telefon 061 313 26 25 ■ Telefax 061 313 26 52
E-Mail: info@viaag.ch ■ www.viaag.ch
Volkmann-Generalvertretung für die Schweiz

Temperature Controlled Packaging

Vorqualifizierte Lösungen für temperaturgeführte Transporte



Storopack Schweiz AG

Industriestrasse 1
5242 Birr

Tel: +41 (0)56 677 87-00
Fax: +41 (0)56 677 87-01

www.storopack.ch
sales.ch@storopack.com
www.storopack-shop.ch

Ob 24, 48, 72, 96 oder gar 120 Stunden: Storopack bietet Systemlösungen für temperaturgeführte Transporte, die exakt auf das Produkt abgestimmt sind und die klimatischen Bedingungen beim Transport berücksichtigen. Temperaturempfindliche Güter lassen sich damit sicher verschicken. Unsere Kunden gehen mit den vorqualifizierten Storopack Systemlösungen auf Nummer Sicher, denn wir prüfen die Thermoverpackungen anhand von Temperatursimulationen zwischen -25 und 50 °C auf Herz und Nieren.



- 200** SwissPrimePack AG, Oberrietstr. 53/55, 9450 Altstätten, 071 757 71 11, Fax 071 757 71 10
- 201 TAMPOPRINT AG, Lingwiesenstr. 1, D-70825 Korntal-Münchingen, +49 7150 928-0, Fax +49 7150 928-400
- 202 Tanner & Co. AG Verpackungstechnik, Industriestr. 3, 5616 Meisterschwanden, 056 676 67 67, Fax 056 676 67 68
- 203 Taracell AG, Fahrbachweg 1, 5444 Künten, 056 485 92 00, Fax 056 485 92 05
- 204 TEAG Textil-Emballagen AG, Reinacherstr. 101, 4018 Basel, 061 337 89 89, Fax 061 337 89 80
- 205 Teca-Print AG, Bohlstr. 17, 8240 Thayngen, 052 645 20 00, Fax 052 645 21 01
- 206 ToKra GmbH, Hinterbergstr. 11, 6330 Cham, 041 741 65 65, Fax 041 741 65 66
- 207 Tradepack AG, Industrie Winkel 19, 8637 Laupen, 055 256 00 20, Fax 055 256 00 22
- 208 Tramapack SA, Chemin de la Rippe, 1303 Penthaz, 021 632 84 00, Fax 021 632 84 02
- 209 TransPak Schweiz AG, Oberebenestr. 43, 5620 Bremgarten, 061 711 73 56, Fax 061 711 53 57
- 210** Transparent Paper Ltd., Thurgauerstr. 40, 8050 Zürich, 044 308 92 92, Fax 044 302 80 70
- 211 Trauffer-Protecting AG, Seidenhof/Häldelistr. 9, 8712 Stäfa, 044 910 56 70, Fax 044 910 37 06
- 212 Tschudi + Cie AG, Bahnhofstrasse, 8754 Netstal, 055 646 26 26, Fax 055 646 26 27
- 213 Türmerleim AG, Hauptstr. 15, 4102 Binningen, 061 271 21 66, Fax 061 271 21 74
- 214 UP AG, Hohlstr. 442, 8048 Zürich, 044 763 40 60, Fax 044 763 40 70
- 215 Valéron Strength Films, Nieuwmoersesteenweg 145, B-2910 Essen, +32 36 700730, Fax +32 36 673559
- 216 VC999 Verpackungssysteme AG, Melonenstr. 2, 9100 Herisau, 071 353 59 00, Fax 071 353 59 01
- 217 VTT AG, Hardstr. 47, 4132 Muttenz, 061 717 98 98, Fax 061 717 98 90
- 218 Walser Kunststoffwerk AG, Reutistr. 32/34, 8575 Istighofen-Bürglen, 071 633 22 55, Fax 071 633 29 50
- 219 Weidinger GmbH, Täfermstr. 29, 5405 Baden, 056 483 25 35, Fax 056 483 25 36
- 220** WellPack AG, Zürichstr. 46, 8840 Einsiedeln, 055 418 83 83, Fax 055 418 83 84
- 221 Wickels Papierveredelungs-Werke Buntpapierfabrik GmbH, Jahnstr. 34-36, D-90763 Fürth, Bay, +49 911 97171-0, Fax +49 911 97171-50
- 222 Wilux Print AG, Rosswiesstr. 25, 8608 Bubikon, 055 253 24 24, Fax 055 253 24 25
- 223 Wittich Hans GmbH, Kirchstr. 17, 8274 Gottlieben, 071 666 80 30, Fax 071 666 60 99
- 224 Zeochem AG, Seestr. 108, 8707 Uetikon am See, 044 922 93 93, Fax 044 920 20 93
- 225 Zetes autoID Systems AG, Pünten 4, 8602 Wangen, 044 823 16 16, Fax 044 823 16 17
- 226 Zugana AG, Im Langhag 11, 8307 Effretikon, 052 355 39 50, Fax 052 355 39 59

Entkeimung mit ultraviolettem Licht

Generell handelt es sich bei diesem Entkeimungsverfahren um eine Desinfektion – keine Sterilisation – von Packstoffen: Ultraviolettes Licht im Wellenlängenbereich von 254 Nanometer (nm) ist energiereicher als das terrestrische UV-Licht der Sonne. Dieses besonders kurzwellige UV-Licht zerstört die DNS von Mikroorganismen. Viren werden binnen Sekunden inaktiviert und Mikroorganismen wie Bakterien, Hefen und Pilze ohne Zugabe von Chemikalien umweltfreundlich abgetötet. Für eine ganze Reihe von Mikroorganismen ist die «tödliche Dosis» (letale Dosis) an UV-Strahlung bekannt, nach der die Zelle ihren Stoffwechsel nicht mehr aufrechterhalten und sich auch nicht mehr vermehren kann. Aufgrund der Zellwandstrukturen ist die letale Dosis für die verschiedenen Erreger unterschiedlich hoch. Bakterien wie Salmonellen und Coli-Bakterien haben eine vergleichsweise dünne Zellwand. Sie sind deshalb äusserst UV-empfindlich, können das UV-Licht kaum abschirmen und werden sehr schnell inaktiviert. Schimmelpilzsporen schützen sich dagegen vor der UV-Strahlung mit einer dickeren Zellwand, die sogar pigmentiert sein kann. Für ihre Abtötung ist eine um 10- bis 100-fach höhere UV-Dosis im Vergleich zu den Bakterien erforderlich.

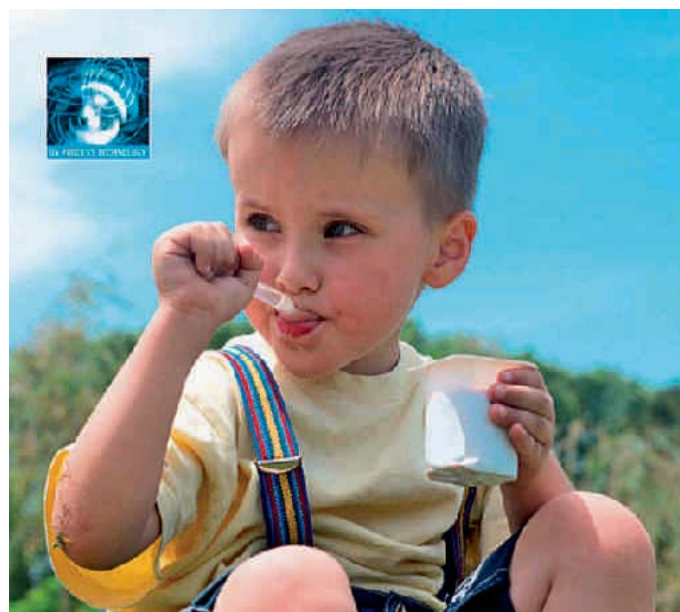

Die notwendige letale UV-Dosis ist ein entscheidender Parameter bei der Auslegung und Auswahl der geeigneten UV-Lichtquelle. Geschwindigkeit der Maschine, Geometrie und Form des Packstoffes (zum Beispiel Becher oder Siegfelfolie) sind weitere Kriterien für die Auslegung einer wirkungsvollen UV-Entkeimung.

Die erforderliche UV-Dosis errechnet sich aus der Bestrahlungsstärke (Intensität) der Lampe multipliziert mit der Bestrahlungsdauer. Die Intensität der UV-Bestrahlung ist wiederum von dem Abstand zwischen Modul und Packstoff abhängig. Darüber hinaus nimmt die UV-Intensität der Lampe mit zunehmender Anzahl der Betriebsstunden ab. Am Ende der Lampenlebensdauer muss noch eine ausreichend hohe UV-Intensität vorhanden sein, um in der definierten Bestrahlungszeit eine entsprechende Entkeimungsleistung sowie die notwendige letale UV-Dosis sicherzustellen.

Erfahrungswerte bei der Joghurt-Abfüllung haben beispielsweise gezeigt, dass Becher mit einer Tiefe von 150 Millimeter (mm) innerhalb von vier Sekunden und Siegfelfolie von zwei Sekunden bei gleicher Intensität wirkungsvoll entkeimt werden können.

UV-Entkeimung wird vor allem für Oberflächen von Packstoffen für kühlkettenabhängige saure Frischmilchprodukte wie beispielsweise Joghurt oder Kefir genutzt, um deren Haltbarkeit zu verbessern. Molkereien profitieren von deutlich weniger Rückläufern von verdorbener Ware und sparen damit Zeit, Aufwand und Geld für deren Entsorgung.

Intensives UV-Licht im Kampf gegen Bakterien in Packstoffen

Damit ein Joghurt möglichst lange geniessbar ist, müssen neben der Qualität des Joghurts bereits beim Abfüllprozess hohe hygienische Anforderungen erfüllt werden. Gerade für mikrobiologisch anspruchsvolle Füllgüter wie Lebensmittel sind keimarme Packstoffe unerlässlich. Mit Hilfe vielfältiger Methoden können deren Oberflächen behandelt werden. Die Bestrahlung mit UV-Licht ist, im Vergleich zu chemischen und thermischen Verfahren, eine zuverlässigere und wirtschaftlichere Methode.

Keimreduzierung um bis zu 99,9 Prozent – Fraunhofer-getestet

Äusserst intensiv und sicher wird die Anzahl der Keime auf der Oberfläche mit Premium UV-Modulen von Heraeus reduziert. Die neuen leistungsstarken Module wurden speziell zur UV-Entkeimung in der Lebensmittelindustrie entwickelt. Sie reduzieren bis zu 99,9 Prozent der Keime. Das bestätigt auch der Prüfbericht des Fraunhofer-Institutes für Verfahrenstechnik und Verpackungen in Freising. Fraunhofer hat in Anlehnung an die Empfehlung des VDMA (Verband Deutscher Maschinen- und Anlagenbau e.V.) die Entkeimungseffizienz von Premium UV-Modulen bei bestimmten Mikroorganismen (Konidiosporen von *Aspergillus niger*, Endosporen von *Bacillus subtilis*) ermittelt. In diesen Keimreduktionstests wurden bei einem Bestrahlungsabstand von 20 mm drei beziehungsweise fünf Logstufen innerhalb von zwei Sekunden erreicht.

Die hohen UV-Intensitäten und eine deutlich längere Lebensdauer der UV-Lampen sind auf die neuartige Strahlertechnologie zurückzuführen. Oftmals ist eine UV-Strahlerkassette ausreichend, die dann entsprechend den Serviceaufwand und die damit verbundenen Kosten reduziert. Zur Betriebskostenreduzierung tragen ebenfalls die kurzen Belichtungszeiten bei. Je nach Material und Geometrie ist eine zwei bis vier Sekunden lange UV-Behandlung ausreichend.



Die UV-Lampe ist praktisch das einzige Verbrauchsgut. Diese hat eine Lebensdauer von bis zu 12000 Betriebsstunden und ist damit im 24-Stunden-Betrieb zwei Jahre effektiv einsatzfähig. Auf einer achtbahnigen Maschine können in dieser Zeit etwa 173 Millionen Becher mit Premium UV-Modulen entkeimt werden. Damit betragen die Investitionskosten auf einen Becher heruntergerechnet nur 0,03 Euro Cent, also sehr viel weniger als einen Cent.

Einfache Handhabung – grosse Sicherheit

Neben den wirtschaftlichen Vorteilen zeichnen sich die Premium UV-Module durch ihre einfache Installation und Bedienung aus. Die Module können problemlos in vorhandene Füll- und Verschliessanlagen eingebaut beziehungsweise in diesen nachgerüstet werden.

Durch die Integration in das jeweilige HACCP-Konzept werden die Quarzglasscheibe, Temperatur und Lampenfunktion automatisch überwacht. Die Quarzglasabdeckscheiben der UV-Kassetten sind mit einem von Heraeus patentiertem Bruchdetektor ausgestattet und damit Teil des HACCP-Konzeptes. Beim Bruch der Quarzglas-

abdeckscheibe sendet dieser ein Signal zum sofortigen Stopp der Abfüllanlage. Das Premium UV-Modul erfüllt die Anforderungen der Schutzklasse IP67, damit ist es auch in nasser Umgebung einer CIP-Anlage (CIP = Cleaning In Place) voll einsetzbar. Transparente Kunststoffüren, zum Beispiel aus Makrolon, sind als Strahlenschutz ausreichend.

Elektronisches Vorschaltgerät und Lüftung sind in einer neuen Medienbox vereint, so wird die Nachrüstung einfacher und der benötigte Platz geringer. Nach dem Baukastenprinzip können ein bis drei UV-Kassetten mit einer Medienbox betrieben werden. Statt mit einer aufwendigen Wasserkühlung werden Premium UV-Module mit Luftkühlung betrieben. Auch die Lüftung einer Medienbox ist ausreichend, um bis zu drei UV-Kassetten zu kühlen.

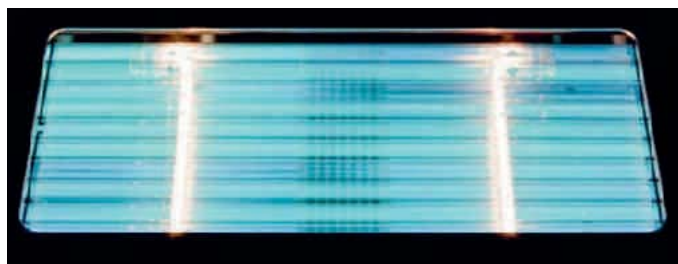

Die Medienbox in Edelstahlausführung ist EMV-fest (EMV = Elektromagnetische Verträglichkeit) und kann weltweit bei einer Versorgungsspannungsfrequenz von 50/60 Hertz betrieben werden. Sie hat zwei 180- bis 264-Volt-Anschlüsse. Premium UV-Module sind mit einem Betriebsstundenzähler und einem An-/Aus-Lampensignal ausgestattet, wodurch die gesamte Überwachung erleichtert wird.

WISAG
Bruggacherstrasse 24
8117 Fällanden
Telefon 044 317 57 57
Fax 044 317 57 77

info@wisag.ch
www.wisag.ch

Schüttgut Behälter

TOTESYSTEM-CONTAINER

- rückstandsfreies Entleeren
- staubfreies Befüllen und Entleeren
- auch für schwer fließende Produkte
- bis 3,2 m³ oder 6 t
- 3-4-fach stapelbar



EUROBIN-CONTAINER

- für Schüttgüter und Flüssigkeiten
- bis 3,5 m³
- diverse Auslaufvarianten
- für gefährliche Güter zugelassen



Big-Bags

- Einlauf vollständig offen oder mit Schürze/Stutzen
- Auslauf mit Stutzen oder Schürze mit Klappe
- Unbeschichtet, ein- oder beidseitig beschichtete Gewebe
- Tragkraft bis 1,5 t
- Sicherheit 5:1 / 6:1



WISAG

Bruggacherstr. 24 Tel. 044 317 57 57 www.wisag.ch
8117 Fällanden Fax 044 317 57 77 info@wisag.ch

Neue Märkte erschliessen

Höchste Druckqualität auch im Feinrasterbereich, hohe Produktionsgeschwindigkeit, einfache Handhabung gepaart mit hohen Verbundwerten bei vielseitigen Folienlaminaten in anspruchsvollen Anwendungen wie Sterilisation – diese Kombination war bislang im Flexodruck kaum zu erreichen und weitestgehend dem Tiefdruck vorbehalten. Eine neue Farbserie der hubergroup schliesst nun diese Lücke.

Standard-Farbsysteme auf Nitrocellulose-Basis bieten eine stabile, hohe Druckqualität, sind aber für hochleistungsfähige Laminationsanwendungen nicht geeignet. Farben, die im High-Performance-Bereich einsetzbar sind, sind demgegenüber im Flexodruck gar nicht oder nur mit Einschränkungen verwendbar. Markenartikler verlangen zunehmend nach chlorfreien Bindemitteln und fordern damit die etablierten PVC-Farbsysteme im Tiefdruck heraus.

Der Druckfarbenhersteller hubergroup bringt unter dem Markennamen «Gecko Platinum» nun eine neue Farbserie auf den Markt, die diese Lücke schliesst. Sie fügt sich nahtlos ein in die Familie der Tief- und Flexodruck-Farbserien, die unter dem Label «Gecko» vertrieben werden. Während die klassischen Gecko-Serien auf Nitrocellulose (NC) aufbauen, setzt Gecko Platinum Polyurethane (PU) als Bindemittel ein. Analog dem bewährten modularen Konzept der Marke Gecko bestehend aus Pigmentkonzentraten und Systemadditiven, setzt die neue Farbserie ebenfalls auf universell einsetzbare Pigmentkonzentrate auf Polyurethanbasis. In Kombination mit individuellen Systemadditiven für den Tief- und Flexodruck erhalten diese ihre anwendungsspezifischen Eigenschaften. Die Serie ist sowohl in Form der Einzelkomponenten (Konzentrat + Systemadditive) als auch als Fertigfarbe verfügbar.

Drei Kategorien von Verbundfolien

Der Markt für laminierte Verpackungsfolien lässt sich grob in folgende drei Kategorien gliedern: High, Medium und Low Performance.

High Performance	<ul style="list-style-type: none"> Nassfüllgüter Sterilisation, Pasteurisation Aggressive Füllgüter Pharma, Sperrschichtverbunde Beispiele: PETSIO_x-OPA-CPP oder PET-ALU-CPP, PET-CPP
Medium Performance	<ul style="list-style-type: none"> Trocken-, Feucht- und Nassfüllgüter Ohne Pasteurisation/Sterilisation Beispiele: PET-ALU-PE oder OPA-ALU-PE
Low Performance	<ul style="list-style-type: none"> Trockenfüllgüter Snackverbunde, Teigwaren usw. Beispiele: OPP-OPP, PET-PE, PAPIER-PE oder OPP-PE

Gliederung des Marktes für Verbundfolien.

Für Low Performance oder Standardanwendungen wie OPP/OPP- oder OPP/PE-Verbunde für trockene Füllgüter stehen etablierte Farbsysteme auf NC-Basis zur Verfügung. Diese wurden in den letzten Jahren kontinuierlich weiterentwickelt, so dass sie heute neben dem Low-Performance- auch den Medium-Performance-Bereich abdecken. Als Beispiel wären hier etwa PET/Alu/PE-Verbunde zu nennen, die ohne die Zusatzanforderung der Sterilisierfähigkeit auskommen und für Trocken- wie auch Nassfüllgüter eingesetzt werden.

Auf Grund der eingeschränkten Stabilität von Nitrocellulose bei hohen Temperaturen kommen die ansonsten universellen NC-Systeme für Sterilisationsanwendungen aber prinzipiell nicht in Frage. Diese fallen in den Bereich der High-Performance-Kaschieranwendungen mit Verpackungen wie z. B. PET/Alu/CPP oder PET/CPP. Auch «Boil-in-Bag»-Applikationen oder Sperrschichtverbunde auf Basis von PET SiO_x gehören in diese Kategorie.

Derartige Kaschierverbunde blieben bislang spezialisierten Farbserien auf Polyvinylbutyral- (PVB) oder Polyvinylchlorid-(PVC)-Basis vorbehalten. Nachteilig an diesen Spezial-Farbserien ist allerdings, dass sie im Flexodruck einerseits gar nicht – im Falle PVC-basierter Druckfarben – oder nur mit massiven Einschränkungen (PVB-basierend) verwendbar sind.

Die anwendungs- bzw. drucktechnischen Einschränkungen für PVB-Druckfarben liegen vor allem in der erreichbaren Druckqualität im Feinrasterbereich, der erzielbaren maximalen Farbstärke sowie der möglichen Produktionsgeschwindigkeit. Ein weiterer gravierender Nachteil für den Anwender ist deren eingeschränkte Kompatibilität mit anderen, gängigen Druckfarbentechnologien, was sich negativ auf die Handhabung beim Reinigen und beim Farbwechsel auswirkt und diese aufwändig und anspruchsvoll gestaltet.

Für den Flexodrucker ergibt sich daraus eine erhebliche Einschränkung seiner Drucktechnologie im interessanten Anwendungsfeld der High-Performance-Kaschierung – eine technologische Alternative würde hier für den Flexodruck auch mit Blick auf dessen besonderen Anwendungsschwerpunkt bei kleineren Druckaufträgen neue und interessante Optionen schaffen.

Zudem muss festgestellt werden, dass ein moderner und zunehmend nachgefragter hochwertiger Flexodruck mit Rasterweiten von ≥ 60 l/cm mit den etablierten PVB-Systemen kaum noch realisierbar ist.

Der moderne Flexodruck muss hohen Ansprüchen genügen, sowohl was das Verpackungsdesign als auch was die technischen Anforderungen betrifft.

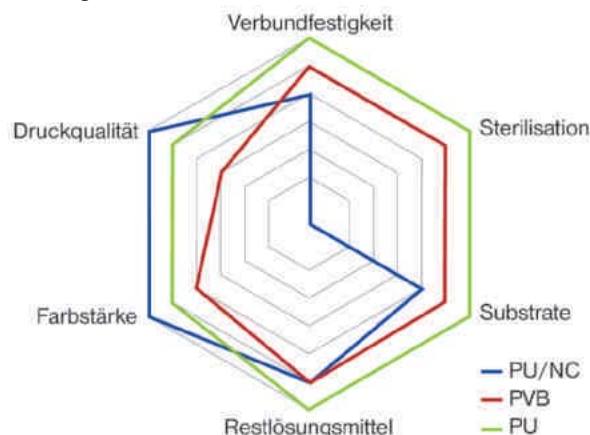

Die Ansprüche an den Flexodruck sind im Laufe der Zeit gestiegen.

Vor dem Hintergrund der gestiegenen Anforderungen an die Druckqualität ist es daher nicht verwunderlich, dass der High-Performance-Bereich bislang überwiegend dem Tiefdruck vorbehalten war: Das geschätzte Marktvolumen für kochfeste und sterilisierfähige Flüssigfarben in Europa von ca. 60 Mio. € wird aktuell zu ca. 80 % durch den Tiefdruck abgedeckt.

Polyurethane als Bindemittel

Hier setzt nun das neue Farbsystem «Gecko Platinum» der hubergroup an. Die Farben verwenden als Bindemittel Polyurethane. Bei dem PU-Bindemittelsystem handelt es sich um Makromoleküle, die sich aus einer sogenannten Polyol- und einer reaktiven Isocyanat-Komponente zusammensetzen. Jede dieser Komponenten liefert einen entscheidenden Beitrag zur Performance des Polyurethan-Harzes. Durch die technologisch gesteuerte Variation der Komponenten sowie der Herstellungsbedingungen können gezielt massgeschneiderte Eigenschaftsprofile erzeugt werden.

Die wesentlichen Herausforderungen bei der Entwicklung der neuen Druckfarbserie bestanden zum einen darin, einen geeigneten Fertigungsprozess zur Anreicherung von Pigmenten in einer Polyurethan-Matrix zu etablieren. Während Polyurethan-basierte

Weiss-Rezepturen schon seit einigen Jahren gängige Praxis sind, musste für die Buntpigmente komplettes Neuland betreten werden. Zum anderen neigen Polyurethane zur schnellen Abgabe von Lösungsmitteln. Dies ist zwar zur Erreichung niedriger Restlösungsmittelgehalte vorteilhaft, erschwert aber die Einstellung der notwendigen Trocknungsgeschwindigkeit für einen problemlosen Druckprozess, insbesondere im Rasterflexodruck. Deshalb war es notwendig, massgeschneiderte Polyurethane mit geeigneten Additiven und Lösungsmitteln so zu kombinieren, dass am Ende eine Druckfarbe entstand, die in der Praxis allen Anforderungen gerecht wird.

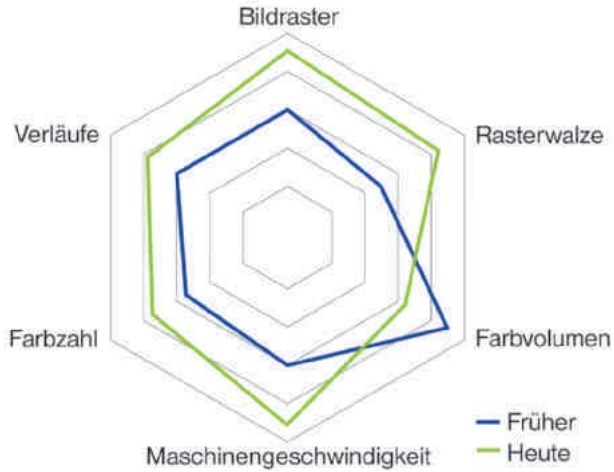

Performance der Gecko Platinum Flexo-Serie im Vergleich zu konventionellen Systemen im Flexodruck.

Durch die intensive, weltweite Entwicklungskooperation zwischen den Bindemittel- und den anwendungstechnischen Experten innerhalb der hubergroup konnte so ein Farbsystem geschaffen

werden, welches die Einschränkungen der etablierten Systeme weit hinter sich lässt.

Umfangreiche applikationstechnische Versuche bestätigen die zuverlässig hohen Verbundwerte mit verschiedenen lösungsmittelhaltigen und lösungsmittelfreien Klebstoffsystemen im Standardwie auch im High-Performance-Bereich inklusive Sterilisation.

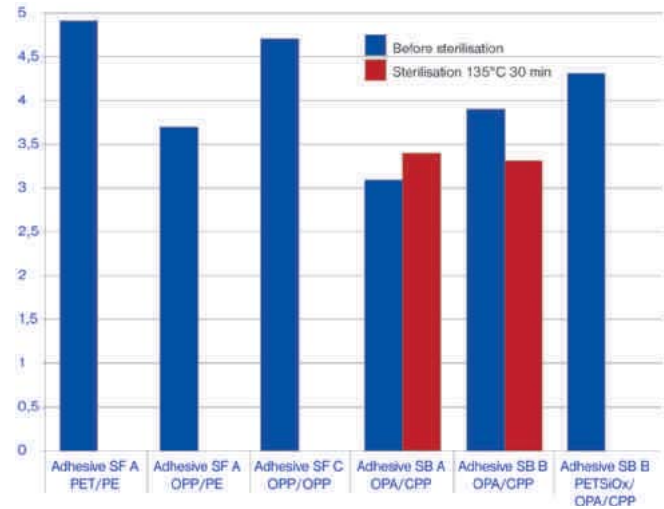

Verbundwerte Gecko Platinum Flexo mit Polyolefinfolien, OPA und PETSIOx.

SF = lösungsmittelfreier Kaschierkleber
SB = lösungsmittelhaltiger Kaschierkleber

Adhesive A, B, C = verschiedene Kaschierklebertypen unterschiedlicher Hersteller

Fortsetzung Seite 90





Das lösemittelbasierte Farbsystem für den Verpackungsdruck

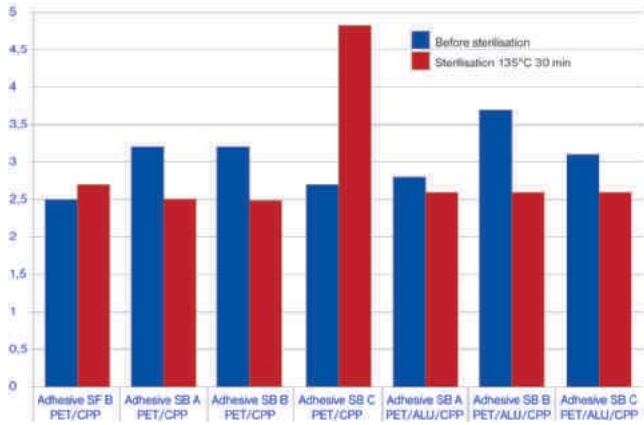

Verbundwerte von Gecko Platinum Flexo mit PET/CPP und PET/Alu/CPP.

SF = lösungsmittelfreier Kaschierkleber
SB = lösungsmittelhaltiger Kaschierkleber

Adhesive A, B, C = verschiedene Kaschierklebertypen unterschiedlicher Hersteller

Die Druckqualität bewegt sich auf hohem Niveau und ermöglicht den Einsatz im hochwertigen Flexodruck bis hin zum 60er-Raster und darüber hinaus.

Damit bietet Gecko Platinum dem modernen Verpackungsdrucker erstmals die Möglichkeit, im Laminationsbereich auf ein einziges, universelles Farbsystem für sein gesamtes Anwendungsspektrum zu setzen, ohne Kompromisse in der Druckqualität oder der Laminations-Performance eingehen zu müssen.

Das Farbhandling im Lager, beim Jobwechsel und in der Restfarbenverwaltung wird erheblich vereinfacht. Falls zusätzlich ein zweites Farbsystem auf NC-Basis für Frontaldrucken zum Einsatz kommt, ist der Verarbeitungsaufwand ebenfalls deutlich reduziert, da Gecko Platinum mit konventionellen NC-Farben der Gecko-Serien uneingeschränkt verträglich ist.

Das neue Produkt erfüllt alle aktuellen rechtlichen Anforderungen zum Einsatz in laminierten Lebensmittelverpackungen sowohl im Hinblick auf die EU-Gesetzgebung als auch in Bezug auf die Schweizer Bedarfsgegenständeverordnung.

Diese Vorteile machen es auch für Tiefdrucker interessant, die bislang überwiegend auf den Einsatz von PVC- oder PVB-Farbsystemen angewiesen waren. PVC-Farben überzeugen zwar durch zuverlässige Performance auch in anspruchsvollen Anwendungen, werden aber nicht in allen europäischen Märkten akzeptiert. PVB-Farben haben demgegenüber keine Akzeptanzprobleme, erreichen aber nicht in allen Fällen das technische Leistungsniveau der PVC-Systeme.

Gecko Platinum verzichtet im Gegensatz zu diesen etablierten Farbsystemen komplett auf den Einsatz chlorhaltiger Bindemittel. Die Farbe ist damit im gesamten europäischen Markt einsetzbar und zukunftssicher im Hinblick auf die Anforderungen der Markenartikler, die mehr und mehr auf PVC-freie Verpackungen setzen.

Folientyp	Vor der Sterilisation	Nach der Versiegelung	Sterilisation 121 °C 30 min	Sterilisation 135 °C 30 min
PET/CPP	nicht trennbar	nicht trennbar	nicht trennbar	nicht trennbar
PET/Alu/CPP	2,7 - 5,7 N/15 mm	2,9 - 4,4 N/15 mm	min. 6 N/15 mm oder nicht trennbar	min. 6 N/15 mm oder nicht trennbar

Typische Verbundwerte von Gecko Platinum im Tiefdruck.

Die Verbundwerte von Gecko Platinum liegen im Tiefdruck ebenfalls stabil auf hohem Niveau und sind denen von PVC-Systemen ebenbürtig. Dies wird durch Untersuchungen im Vergleich zu marktüblichen PVC-Farben bestätigt.

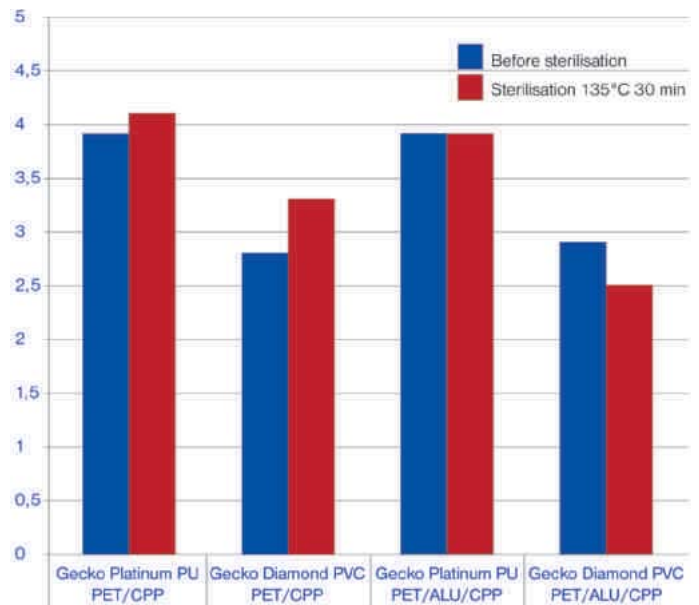

Verbundwerte von Gecko Platinum im Vergleich zu PVC-Farben.

Basierend auf einer gemeinsamen Plattform an Pigment-Konzentrationen, steht die neue Farbserie daher in einer Flexo- und einer Tiefdruck-Version zur Verfügung, um in beiden Druckverfahren die Vorteile des neuen Systems effizient nutzen zu können.

Farbton	Color Index	Geeignet für Sterilisation	
	Gelb Standard	P.Y.13	Nein
	Gelb rötlich	P.Y.83	Ja
	Gelb grünlich	P.Y.17	Ja
	Orange	P.O.34	Ja
	Rot gelblich	P.R.166	Ja
	Rot bläulich	P.R.48.2	Nein
	Magenta	P.R.57:1	Nein
	Magenta Standard	P.R.184	Ja
	Rot bläulich	P.R.146	Ja
	Violett	P.V.23	Ja
	Cyan	P.B.15:3	Ja
	Grün	P.G.7	Ja
	Schwarz	P.Bk.7	Ja
	Weiß	P.WH.6	Ja

Verfügbare Farbtöne für Gecko Platinum (Tief- und Flexodruck).

Die Farbserie Gecko Platinum ist damit einerseits ideal geeignet für Tief- und Flexo-Drucker, die heute bereits im High-Performance-Bereich etabliert sind und nach einer zukunftssicheren Alternative für ihr Farbportfolio suchen. Andererseits bietet die Serie beste Voraussetzungen für Drucker, die breit aufgestellt den gesamten Bereich der Lamination abdecken und die Vorteile eines universellen, einfach handhabbaren Farbsystems zu schätzen wissen. Last but not least ermöglicht Gecko Platinum dem zukunftsorientierten Flexodrucker, in Anwendungsbereiche vorzustossen, die bislang dem Tiefdruck vorbehalten waren.



Dr. Lars Hancke und Dr. Lutz Frischmann.

Dr. Lutz Frischmann, Director Technology Management Liquid Inks bei der hubergroup, ist Experte im Bereich industrieller Lacksysteme sowie anorganischer Pigmente. Auf Grundlage seiner umfangreichen Erfahrung in Produktentwicklung und Anwendungstechnik widmet er sich vor allem der Entwicklung eines marktrelevanten und die Wettbewerbsfähigkeit nachhaltig sichernden Druckfarbenportfolios.

Dr. Lars Hancke, Head of R&D Projects Liquid bei der hubergroup, ist Experte für lösungsmittel- und wasserbasierte Verpackungsdruckfarben. Er widmet sich vor allem der Weiterentwicklung der flüssigen Farbsysteme der hubergroup.

Interview

Was sind die grössten Herausforderungen, die ein Farbsystem für den flexiblen Verpackungsdruck bewältigen muss? Inwiefern haben sich die Anforderungen an Lösemittelfarben für die Bedruckung von Verpackungsfolien in den vergangenen Jahren verändert?

Die wesentlichen Herausforderungen liegen in der Vielfältigkeit der Ansprüche an eine moderne Verpackungsdruckfarbe. Dies beginnt bei den Anforderungen an die Druckqualität und den notwendigen Eigenschaften für die Weiterverarbeitung und reicht bis zu den Ansprüchen an die Beständigkeit der Farbe in der bedruckten Verpackung sowie last but not least den rechtlichen Rahmenbedingungen für eine Lebensmittelverpackung.

Steigende Ansprüche an die Druckqualität – Stichwort HD oder High Quality Flexodruck – bei höheren Maschinengeschwindigkeiten und kleiner werdenden Auflagen erfordern ein möglichst universelles, einfach zu handhabendes Farbsystem. Die vielfältigen Anforderungen an die Weiterverarbeitung und die Echtheiten in der fertigen Verpackung sind demgegenüber häufig nur durch kundenindividuelle Konzepte zu lösen.

In diesem Spannungsfeld gilt es, durch professionelle technische Betreuung im Dialog mit dem Kunden das optimale Farbsystem auszuwählen.

Was unterscheidet Gecko Platinum von anderen lösemittelbasierten Farbsystemen?

Gecko Platinum setzt im Unterschied zu den etablierten lösungsmittelbasierten Farbsystemen auf Polyurethane (PU) als Bindemittel.

Derartige PU-Farben sind erst seit kurzem am Markt verfügbar und zeichnen sich vor allem durch ihr breites Leistungsspektrum aus.

Darüber hinaus kann Gecko Platinum problemlos an die jeweiligen Anforderungen im Flexo- bzw. Tiefdruck angepasst werden. Für den Flexodrucker bietet dies den Vorteil, dass er höchste Druckqualität, einfache Handhabung und hohe Leistungsfähigkeit in anspruchsvollen Laminationsanwendungen, wie z. B. sterilisierfähigen Verpackungen, mit nur einem einzigen Farbsystem abdecken kann.

Für den Tiefdrucker steht neben dem einfachen Handling vor allem der Verzicht auf chlorhaltige Bindemittel auf PVC-Basis im Vordergrund, der zunehmend von Markenartiklern gefordert wird.

Wie gross ist der Aufwand, wenn ein Verpackungsdrucker auf Gecko Platinum umstellen möchte? Was muss der Drucker dabei beachten, und welche Unterstützung erhält er durch die hubergroup?

Ein Verpackungsdrucker, der heute hochwertige bedruckte Folienlamine für anspruchsvolle Anwendungen wie z. B. Sterilisation herstellt, wird bei einem Wechsel des Farbsystems oder des Farblieferanten stets Qualifizierungstests durchführen, um die Eignung für sein spezifisches Anwendungsprofil sicherzustellen.

Dies gilt für etablierte Farbsysteme ebenso wie für die neue Serie Gecko Platinum. Im Gegensatz zu konventionellen Systemen profitiert der Drucker nach der Umstellung aber vom einfacheren Handling und dem breiteren Anwendungsbereich der neuen PU-Serie.

Wichtig ist hierbei eine professionelle Vorbereitung der Umstellung, um das genaue Anforderungsprofil zu definieren und das Farbsystem individuell abzustimmen. Dazu erfolgt ein intensiver Dialog zwischen den anwendungstechnischen Experten des Kunden und der hubergroup sowohl vor der Umstellung als auch im Anschluss bei der Implementierung. Der technische Service unseres Hauses begleitet den gesamten Prozess mit massgeschneiderten Lösungen vor Ort.

Es ist zu beobachten, dass andere Hersteller für die Bedruckung flexibler Verpackungssubstrate neue, wasserbasierte Farbserien als Alternative zu Lösemittelfarben auf den Markt bringen. Sie argumentieren, Wasserfarben hätten mittlerweile annähernd die gleiche Performance, sind aber im Vergleich zu lösemittelbasierten Farben ökologischer und nachhaltiger. Was meinen Sie dazu?

Wasserbasierte Farben sind in der Tat in den letzten Jahren erheblich weiterentwickelt worden und decken heute Anwendungsbereiche ab, die noch vor einigen Jahren lösungsmittelbasierten Systemen vorbehalten waren. Auch die hubergroup ist dazu mit Wasserfarben ihrer HYDRO-X-Serien am Markt präsent.

Allerdings sind Lösungsmittelfarben gerade in der flexiblen Verpackung im Hinblick auf die oben zitierte Vielfältigkeit der Anforderungen nach wie vor universeller einsetzbar, insbesondere im Hinblick auf anspruchsvolle Folien- und High-Performance-Laminationsanwendungen wie z. B. sterilisierfähige Verpackungen.

Hinsichtlich der ökologischen Bewertung gibt es Vor- und Nachteile für Wasser- wie für Lösungsmittelfarben, so dass es einer detaillierten Betrachtung im Einzelfall bedarf, um bewerten zu können, welches System hier die Nase vorn hat.

hubergroup Schweiz AG
Buechstrasse 11
8645 Jona
Telefon 055 451 51 51
Fax 055 451 51 30

ch.info@hubergroup.com
www.hubergroup.ch

In der Verpackungstechnik



toppen uns nur ganz wenige!

blipack[®] ag

Mit Sicherheit gut verpackt!

**Verpackungsmaschinen,
Zubehör und
Qualitätssicherung**

So schnell finden Sie Ihre Geschäftspartner in unserem Katalog!

Suchbeispiel aus Stichwort- und Adressenverzeichnis

Sie suchen beispielsweise in diesem Register Firmen,
die **Füllmaschinen, Verschlussmaschinen** anbieten:

Füllmaschinen, Verschlussmaschinen 4, 8, 16, 24, 28, 29, 45,
61, 64, 78, 81, 83, 84, 85, 94, 95, 99, 106, 108, 111, 114, 136,
142, 149, 157, 169, 179, 180, 183, 202, 217, 221, 225, 227, 230,
231, 234, 250, 252, 256, 258, 265, 273, 274, 288, 296, 300, 309,
310, 313, 316, 330

- 1 BA-Coding AG, Wynentalstr. 1, 5723 Teufenthal
- 2 Becker AG, Ringstr. 20, 8600 Dübendorf
- 3 Bli-pack AG, Industriestr. 10, 9300 Wittenbach
- 4 Bosh Packaging Systems AG, Industriestr. 8, 8222 Beringen
- 5 Bruhin A. AG, Brügglistr. 2, 8852 Altendorf
- 6 Brunner Gravuren, Lerzenstr. 8, 8953 Dietikon
- 7 Egloff Gravuren AG, Dorfstr. 22, 5436 Würenlos
- 8 Exxtra Pack GmbH, Brunastr. 185, 8951 Fahrweid
- 9 FMS-Technik AG, Hardmorgenweg 19, 8222 Beringen

Einschlagmaschinen

- Einwickelmaschinen** 3, 4, 8, 10, 21, 25, 31, 56, 62, 76, 78, 83, 84, 85, 94, 107, 108, 145, 157, 167, 176, 221, 245, 259, 306, 309, 317
- Skineinschlagmaschinen** 3, 8, 84, 85, 157, 313
- Teileinschlagmaschinen** 8, 62, 85, 108, 157, 309
- Volleinschlagmaschinen**
- *Drehzeugschlagmaschinen* 8, 62, 157, 225, 259, 306
 - *Falteinschlagmaschinen* 4, 8, 62, 78, 85, 108, 157, 225, 259, 264, 309
 - *Nahteinschlagmaschinen* 8, 62, 67, 108, 157, 309
 - *andere-* 4, 8, 62, 67, 78, 157, 183, 221, 259, 260, 266, 309
- Zuschnitteinschlagmaschinen** 62

Füllmaschinen

- Bruttowägefüllmaschinen für**
- *flüssige Güter* 8, 51, 72, 129, 157, 202, 208, 288, 308
 - *körnige Güter* 8, 29, 51, 61, 72, 82, 91, 94, 108, 149, 157, 170, 202, 213, 220, 225, 273, 300, 309, 310
 - *pastöse Güter* 8, 51, 72, 129, 157, 202, 308
 - *pulvrige Güter* 8, 29, 51, 61, 72, 81, 82, 91, 94, 108, 142, 149, 157, 170, 202, 213, 220, 225, 229, 273, 300, 309, 310
 - *stückige Güter* 8, 51, 61, 72, 81, 91, 94, 108, 142, 149, 157, 170, 213, 220, 273, 309, 310
- Nettowägefüllmaschinen für**
- *flüssige Güter* 8, 15, 51, 72, 85, 157, 180, 208, 256, 288, 308
 - *körnige Güter* 8, 29, 51, 61, 69, 72, 82, 85, 91, 94, 108, 149, 157, 169, 213, 225, 234, 256, 273, 309, 310
 - *pastöse Güter* 8, 51, 72, 85, 157, 256, 308
 - *pulvrige Güter* 8, 29, 51, 61, 69, 72, 76, 81, 82, 85, 91, 94, 108, 142, 149, 157, 169, 213, 225, 229, 256, 273, 309, 310
 - *stückige Güter* 8, 51, 61, 72, 81, 91, 94, 108, 142, 149, 157, 169, 213, 234, 256, 273, 309, 310
- Schüttgutzuführung zu Füllmaschinen** 8, 26, 29, 31, 51, 61, 69, 82, 108, 149, 157, 202, 229, 234, 273, 300, 310
- Volumenfüllmaschinen**
- *Dosierfüllmaschinen* 4, 8, 15, 26, 29, 31, 49, 51, 57, 61, 76, 78, 85, 94, 95, 99, 108, 111, 129, 149, 157, 170, 183, 202, 213, 217, 221, 225, 227, 229, 230, 252, 256, 258, 264, 270, 273, 287, 288, 299, 308, 309, 330
 - *Druckfüllmaschinen* 85, 180, 217, 225, 230, 308, 309, 316
 - *Flüssiggasdosiermaschinen* 207, 230, 258, 308
 - *Höhenfüllmaschinen* 15, 31, 64, 85, 180, 221, 227, 288, 308
 - *Kolbenfüllmaschinen* 8, 31, 57, 61, 64, 76, 85, 94, 99, 157, 183, 210, 217, 221, 227, 230, 252, 258, 264, 299, 308
 - *Messbecherfüllmaschinen* 29, 51, 76, 108, 157, 225, 227, 256, 308
 - *Rotationskammerfüllmaschinen* 51, 69, 85, 108, 202, 230, 309
 - *Schneckenfüllmaschinen* 4, 8, 29, 51, 61, 76, 78, 85, 94, 108, 157, 183, 202, 217, 221, 225, 229, 256, 273, 309
 - *Schwerkraftfüllmaschinen* 8, 51, 85, 136, 149, 157, 180, 309
 - *Vakuumfüllmaschinen* 4, 51, 64, 78, 85, 94, 114, 177, 180, 183, 202, 217, 230, 267, 273, 308, 309
 - *Zeitfüllmaschinen* 108, 129, 157, 177, 210, 230
- Zähfüllmaschinen**
- *mit Einzelstückfassung* 8, 61, 85, 91, 108, 149, 157, 183, 213, 234, 273, 296, 300, 309, 310
 - *mit Mehrstückfassung* 8, 85, 91, 108, 149, 157, 170, 208, 213, 234, 273, 300, 309, 310

Mehrfunktionsverpackungsmaschinen

- Aufrichtmaschinen, Füllmaschinen, Verschlussmaschinen** 4, 8, 28, 29, 61, 76, 78, 83, 85, 94, 99, 104, 106, 108, 157, 179, 183, 221, 225, 231, 250, 256, 265, 273, 274, 290, 296, 299, 300, 306, 309, 310, 316
- Formmaschinen, Füllmaschinen, Verschlussmaschinen** 4, 8, 24, 28, 61, 76, 78, 85, 94, 99, 104, 108, 111, 157, 166, 170, 179, 183, 202, 204, 210, 214, 221, 231, 234, 250, 253, 256, 259, 260, 265, 273, 296, 300, 309, 310, 313, 323
- Füllmaschinen, Verschlussmaschinen** 4, 8, 16, 24, 28, 29, 45, 61, 64, 78, 81, 83, 84, 85, 94, 95, 99, 106, 108, 111, 114, 136, 142, 149, 157, 169, 179, 180, 183, 202, 217, 221, 225, 227, 230, 231, 234, 250, 252, 256, 258, 265, 273, 274, 288, 296, 300, 309, 310, 313, 316, 330
- Verpackungsmaschinen in sonstigen Kombinationen** 4, 8, 10, 16, 25, 26, 29, 56, 61, 62, 67, 78, 81, 84, 85, 94, 99, 104, 106, 108, 123, 144, 149, 157, 166, 179, 181, 183, 202, 214, 217, 220, 221, 225, 230, 231, 234, 250, 253, 256, 260, 265, 273, 274, 290, 297, 306, 309, 310, 313, 317, 330

Verschliessmaschinen

- Maschinen zum Verschliessen ohne Verschlussmittel**
- *Einsteckverschliessmaschinen für Schachteln* 4, 8, 76, 78, 85, 89, 104, 157, 183, 221, 231, 250, 256, 265, 274, 309
 - *Faltverschliessmaschinen für Beutel und Tuben* 8, 47, 76, 85, 157, 250, 256, 308, 309
 - *Prägeverschliessmaschinen für Beutel* 8, 85, 157, 249
 - *Schweissverschliessmaschinen für Beutel, Säcke und Tuben* 8, 18, 29, 56, 81, 84, 85, 90, 99, 108, 114, 149, 155, 157, 183, 203, 220, 245, 249, 256, 267, 305, 306, 310, 313, 317, 318
 - *Siegelverschliessmaschinen für Becher und Beutel* 8, 18, 29, 31, 45, 81, 84, 85, 99, 108, 149, 153, 155, 157, 183, 203, 204, 241, 249, 252, 256, 258, 267, 296, 309, 313
 - *Ultraschallschweissmaschinen* 29, 79, 132, 155, 157, 169, 231, 249, 258, 274, 292, 310
- Maschinen zum Verschliessen mit Verschlussmittel**
- *Anpressverschliessmaschinen für Eimer, Flaschen und Weithalsgläser* 45, 85, 136, 157, 172, 288
 - *Anrollverschliessmaschinen für Flaschen, Kannen und Weithalsgläser* 64, 85, 136, 157, 180
 - *Bördelverschliessmaschinen für Becher, Dosen, Flaschen usw.* 8, 76, 85, 125, 129, 136, 142, 157, 180, 287, 288
 - *Drückverschliessmaschinen für Becher, Dosen, Eimer, Flaschen usw.* 8, 85, 136, 157, 225, 230
 - *Falzverschliessmaschinen für Dosen* 125, 142, 148, 177
 - *Hebelverschliessmaschinen für Flaschen* 274
 - *Schraubverschliessmaschinen für Dosen, Fässer, Flaschen usw.* 8, 31, 76, 85, 95, 129, 136, 157, 177, 180, 221, 225, 288, 308
- Maschinen zum Verschliessen mit Verschlussmitteln**
- *Clipverschliessmaschinen für Beutel und Säcke* 8, 84, 108, 157, 203, 217, 220, 231, 245, 256, 267, 296, 310
 - *Heftverschliessmaschinen für Schachteln* 21, 176, 203, 212, 245, 278
 - *Klebebandverschliessmaschinen für Dosen, Eimer, Säcke und Schachteln* 8, 21, 28, 56, 84, 85, 108, 157, 203, 218, 245
 - *Klebestreifenverschliessmaschinen für Schachteln* 3, 8, 15, 21, 23, 25, 26, 28, 56, 83, 84, 85, 108, 157, 180, 203, 218, 221, 245, 256, 263, 290, 306, 316
 - *Klebeverschliessmaschinen für Beutel, Säcke und Schachteln* 8, 15, 19, 21, 25, 28, 84, 85, 108, 132, 157, 203, 245, 256
 - *Nähverschliessmaschinen für Säcke* 81, 157
 - *Umreifungsmaschinen, Umschnürungsmaschinen für Schachteln* 3, 18, 21, 25, 26, 28, 56, 74, 81, 83, 84, 92, 101, 132, 141, 157, 167, 176, 203, 218, 233, 245, 246, 290, 306, 317
- Maschinen zum Anbringen von wiederverschliessbaren Verschlüssen**
- *für Säcke, Beutel und flexible Kleinpackungen* 51, 62, 108, 155, 156, 157, 231, 256, 296, 317
- Maschinen zum Ausstatten, zum Kennzeichnen sowie zum Sichern von Packungen und Packstücken**
- Beschriftungssysteme zum berührungslosen Bedrucken** 1, 44, 73, 93, 121, 147, 184, 188, 200, 238, 243, 251, 272, 298, 315, 322
- Blindpräger** 7, 106, 184, 271, 322
- Codiergeräte** 1, 44, 73, 93, 106, 120, 147, 164, 184, 188, 200, 216, 238, 251, 272, 315, 322
- Druckmaschinen**
- *Digitale-* 12, 59, 109, 117, 121, 134, 195, 243, 251
 - *Farbfernsteuersysteme* 20, 122, 184, 194, 240
 - *Farbstoffstrahl-* 73, 147, 184, 272
 - *Heissprägmaschinen* 106, 149, 157, 184, 216, 234, 238, 240, 262, 272, 291, 315, 322
 - *zum Bedrucken mittels Druckfarbe* 12, 20, 134, 137, 147, 194, 195, 240, 244, 251, 272, 289, 291, 309, 315, 323
- Einbrennmaschinen** 7, 184, 271, 317, 322
- Einprägmaschinen** 73, 184, 238, 271, 322
- Elektrostatikdruckmaschinen** 184
- Etikettiermaschinen für**
- *flächiges Aufbringen von Etiketten* 1, 8, 15, 22, 44, 64, 72, 73, 76, 88, 93, 106, 108, 117, 120, 121, 123, 129, 136, 141, 143, 147, 149, 154, 157, 163, 169, 177, 180, 182, 184, 185, 200, 214, 228, 234, 238, 251, 272, 274, 288, 298, 314, 315, 316, 322, 330, 332
 - *loses Beilegen von Etiketten* 109, 117, 149, 157, 184, 214, 234, 251, 315, 332
 - *punktförmiges Anbringen von Etiketten* 1, 8, 15, 22, 44, 64, 72, 73, 106, 108, 117, 120, 136, 149, 157, 163, 182, 184, 185, 203, 214, 228, 238, 251, 272, 314, 315, 330, 332
- Foliermaschinen** 44, 67, 108, 109, 143, 157

Inkjetsysteme 1, 12, 22, 44, 59, 73, 93, 109, 118, 143, 147, 184, 188, 200, 238, 243, 272, 274, 315, 322
Lasercodiergeräte 22, 44, 73, 93, 164, 184, 200, 243, 272, 281, 289, 314, 315, 322
Nummeriergeräte 7, 12, 44, 59, 73, 147, 184, 188, 200, 238, 271, 272, 314, 315
Preisauszeichnungsgeräte 1, 9, 21, 44, 72, 73, 88, 108, 117, 119, 147, 157, 169, 184, 185, 203, 214, 222, 228, 234, 238, 272, 284, 285, 314, 315, 322
Tampondruckmaschinen 73
Thermotransferdruckgeräte 22, 44, 72, 73, 94, 106, 117, 118, 120, 133, 149, 157, 163, 164, 180, 184, 200, 214, 216, 234, 238, 243, 262, 272, 284, 285, 298, 301, 314, 315, 322, 332
Verkapselmaschinen
 – Anpress- 136, 157
 – Aufdrück- 136, 157

Maschinen zum Reinigen, Trocknen sowie zum Abwehren von Mikroorganismen

Reinigungsmaschinen

– Bürstreinigungsmaschinen 14, 102, 103, 136
 – Ionisationsreinigungsmaschinen 11, 151
 – Nassreinigungsmaschinen 14, 51, 64, 102, 103, 112, 136, 177, 183, 225, 240, 310, 316
 – Trockenreinigungsmaschinen 14, 29, 85, 102, 103, 112, 147, 232, 240
 – Ultraschallreinigungsmaschinen 79
Maschinen zum Trocknen 14, 41, 136, 190, 320
Maschinen zum Abwehren von Mikroorganismen
 – Desinfektionsmaschinen 136, 235
 – Entkeimungsmaschinen 31, 41, 136, 226
 – Sterilisationsmaschinen 136, 183

Maschinen zum Herstellen und Auflösen von Sammelpackungen und Ladeeinheiten

Sammelpackmaschinen

– Aufrichtmaschinen 4, 8, 28, 56, 62, 76, 78, 83, 84, 85, 108, 138, 157, 183, 221, 231, 237, 250, 256, 265, 273, 281, 290, 309
 – Einpackmaschinen 4, 8, 15, 62, 67, 78, 84, 85, 108, 157, 183, 234, 237, 250, 256, 260, 265, 273, 281, 309, 316, 329
 – Einschlagmaschinen 8, 62, 76, 84, 85, 157, 183, 250, 256, 265, 273, 281, 309, 310
 – Maschinen zum Einbringen von Packmitteleinsätzen 84, 85, 157, 183, 221, 250, 254, 265, 281, 309
 – Schalenklebmaschinen 84, 157, 250
 – Schrumpfmaschinen 3, 8, 15, 16, 25, 31, 56, 62, 67, 76, 83, 85, 108, 157, 167, 183, 202, 203, 205, 260, 273, 290, 309, 310, 316
 – Verschlussmaschinen 3, 4, 8, 25, 28, 56, 78, 83, 84, 85, 108, 157, 183, 221, 231, 250, 256, 265, 273, 281, 290, 309, 316

Maschinen zum Herstellen von Ladeeinheiten

– Einschlagmaschinen 69, 84, 85, 108, 157, 183
 – Palettenschrumpfanlagen 16, 25, 26, 31, 69, 84, 85, 108, 132, 157, 167, 183, 202, 203, 205, 316
 – Stapelmaschinen 8, 16, 69, 85, 108, 157, 173, 183, 202, 231, 324, 329
 – Stretchmaschinen 8, 10, 16, 18, 21, 25, 26, 28, 31, 56, 69, 83, 84, 85, 94, 108, 141, 157, 167, 176, 183, 202, 205, 218, 290, 316, 317, 323
 – Umreifungsmaschinen 10, 16, 17, 18, 21, 25, 26, 28, 56, 74, 83, 84, 92, 101, 132, 141, 157, 167, 176, 203, 205, 218, 233, 290, 317

Maschinen zum Auflösen von Sammelpackungen und Ladeeinheiten

Palettierer, Depalettierer 8, 15, 28, 29, 31, 46, 56, 69, 76, 84, 85, 108, 157, 173, 177, 183, 202, 205, 221, 265, 273, 309, 316, 323, 329, 330

Sonstige Maschinen und Einrichtungen

zum Erleichtern des manuellen Verpackens wie

– Anfeuchten 21, 182, 245
 – Ausschäumen von Packmitteln 26, 304
 – Einbringen stückiger Polstermittel 203, 319

– Einfüllen 26, 61, 136, 157, 203, 267, 274, 304
 – Etikettieren 1, 44, 50, 72, 73, 88, 108, 117, 121, 136, 143, 147, 157, 164, 179, 182, 185, 203, 214, 223, 228, 245, 251, 272, 274, 284, 288, 300, 314, 322, 330, 332
 – Heften 21, 25, 28, 148, 176, 203, 212, 245, 278, 306, 319
 – Heissriegeln 8, 21, 56, 61, 81, 95, 108, 125, 148, 157, 179, 203, 204, 241, 274, 317
 – Kennzeichnen 1, 44, 73, 117, 143, 147, 157, 164, 176, 179, 181, 188, 200, 203, 214, 228, 238, 245, 272, 274, 290, 317, 322, 332
 – Nageln 212, 266, 278, 317
 – Packen 13, 26, 157, 181, 203, 257, 317, 329
 – Preisauszeichnen 1, 21, 44, 72, 75, 91, 117, 123, 147, 157, 184, 185, 203, 214, 228, 238, 272, 284, 290, 314, 322
 – Verschiessen mit Klebeband 3, 8, 14, 15, 16, 17, 21, 25, 26, 28, 56, 83, 84, 92, 108, 128, 132, 157, 176, 203, 205, 206, 218, 245, 247, 294, 304, 306, 309, 319
 – Verschiessen mit Klebstoff 13, 23, 66, 108, 157, 158, 203, 212, 240, 274, 309
 – Verschiessen mit Klebstreifen 21, 25, 28, 108, 157, 176, 203, 218, 294, 304

zum Bearbeiten von Packstoffen, Packmitteln oder Packhilfsmitteln wie

– Beflammen 14, 25, 147, 181, 203, 289
 – Imprägnieren 320
 – Ionisieren 11, 179, 240, 274, 289
 – Klebstoffauftragen 19, 23, 42, 66, 158, 181, 203, 240, 274, 320
 – Lochstanzen 179, 240, 274
 – Rillen 203, 240
zum Verändern der Atmosphäre wie
 – Befeuchten 55
 – Begasen 4, 8, 24, 50, 78, 81, 86, 108, 114, 142, 145, 157, 166, 169, 183, 207, 232, 256, 258, 312, 313
 – Entstauben 55, 183
 – Evakuieren 4, 8, 24, 78, 81, 86, 125, 142, 157, 166, 183, 258, 313
 – Klimatisieren 55, 86
 – Vakuumieren 2, 8, 24, 50, 72, 81, 142, 157, 166, 169, 183, 203, 312, 313

zum Fördern oder Ordnen von Packgutelementen, Packstoffen, Packmitteln, Packhilfsmitteln, Packungen oder Packstücken wie

– Ausrichten 4, 8, 13, 28, 72, 78, 108, 126, 157, 166, 179, 180, 181, 183, 193, 231, 235, 254, 255, 256, 259, 274, 302, 307
 – Drehen 4, 8, 13, 28, 72, 78, 108, 126, 157, 166, 179, 181, 183, 193, 231, 235, 254, 255, 256, 257, 274, 302, 307
 – Egalisieren 8, 13, 108, 157, 179, 181, 183, 256, 274, 309
 – Formieren 8, 13, 67, 108, 157, 166, 179, 181, 235, 255, 274
 – Klassieren 13, 157, 181, 302
 – Nivellieren 13, 157, 302, 309
 – Puffern 4, 8, 13, 72, 78, 108, 157, 166, 168, 177, 181, 193, 235, 254, 255, 259, 274, 302, 307, 309
 – Rangieren 8, 13, 67, 108, 157, 166, 181, 193, 235, 255, 302
 – Sortieren 4, 8, 13, 72, 78, 108, 126, 157, 168, 179, 181, 214, 254, 255, 268, 274, 302, 307
 – Stapeln, Entstapeln 4, 8, 13, 28, 60, 72, 78, 108, 126, 140, 157, 166, 179, 180, 181, 183, 193, 196, 197, 214, 231, 234, 235, 238, 254, 274, 290, 302, 307, 309, 329, 330
 – Umlegen 8, 13, 108, 126, 157, 166, 181, 197, 235, 256, 274, 302, 309
 – Vereinzeln 4, 8, 13, 72, 78, 108, 126, 157, 166, 177, 179, 181, 193, 214, 231, 234, 235, 254, 268, 274, 290, 307, 330
 – Waschen 13, 180
 – Wenden 8, 13, 72, 108, 112, 140, 157, 166, 179, 181, 183, 193, 197, 231, 235, 255, 256, 274, 290, 302, 307, 324
 – Zusammenführen 4, 8, 13, 67, 72, 78, 108, 126, 157, 166, 177, 179, 181, 183, 193, 196, 197, 231, 234, 235, 254, 255, 256, 274, 290, 302, 307

zum Lesen, Prüfen oder Kontrollieren von Verpackungen aller Art wie

– Auswerfen 63, 66, 72, 108, 126, 157, 183, 186, 188, 208, 214, 243, 255, 272, 274, 290
 – Barcodelesen 1, 13, 44, 65, 66, 72, 98, 108, 110, 126, 143, 147, 157, 163, 164, 179, 181, 184, 186, 188, 191, 208, 214, 224, 234, 243, 244, 251, 268, 272, 274, 280, 284, 285, 289, 298, 301, 314, 322, 332
 – Kalibrieren 98, 179, 214, 232
 – Kontrollieren 44, 63, 65, 66, 72, 98, 126, 143, 149, 157, 164, 179, 180, 183, 186, 188, 191, 208, 214, 224, 225, 234, 243, 268, 272, 280, 325, 332

- Lesen 65, 72, 98, 108, 126, 143, 157, 164, 179, 184, 186, 188, 191, 224, 243, 268, 274, 280, 309, 322, 325
- Protokollieren 66, 108, 143, 186, 188, 214, 243, 254, 325
- Prüfen 65, 72, 82, 112, 126, 143, 149, 164, 179, 180, 181, 184, 186, 188, 191, 208, 214, 224, 232, 243, 244, 268, 274, 277, 280, 303, 309, 314, 321, 322, 325
- Wägen 27, 50, 61, 63, 70, 72, 75, 91, 95, 108, 149, 157, 165, 169, 170, 184, 186, 196, 197, 203, 208, 214, 222, 225, 234, 243, 274, 325
- Wägen durch Spezialverfahren 8, 27, 61, 72, 75, 91, 149, 157, 165, 184, 208, 225, 325, 329
- Zählen 8, 13, 27, 61, 65, 66, 72, 75, 76, 91, 108, 126, 149, 157, 164, 183, 184, 191, 208, 224, 234, 254, 268, 272, 274, 280, 290, 322, 325

zum Öffnen von Verpackungen wie

- Abschrauben von Schraubkappen 95, 126, 136, 157, 288
- Entleeren von Fässern 29, 82, 157, 181
- Lösen von Umreifungen oder Umschnürungen 181, 203, 218
- Öffnen und Entkorken von Flaschen 136
- Öffnen und Entleeren von Säcken 8, 29, 181
- Öffnen von Dosen 8
- Öffnen von Schachteln oder Kisten 203, 218

zum Zerkleinern von Verpackungsabfall wie

- Pressen 21, 29, 77, 82, 109, 113, 160, 161, 240, 245, 297, 306
- Zerkleinern 25, 29, 77, 82, 113, 131, 147, 160, 161, 167, 240, 297, 306

Maschinenzubehör und sonstige Maschinen

- Antriebe, Getriebe** 48, 65, 68, 98, 115, 126, 168, 171, 189, 224
- Automatisierungssysteme** 40, 46, 48, 51, 56, 61, 65, 94, 98, 108, 115, 126, 144, 149, 157, 164, 166, 171, 174, 179, 183, 184, 189, 193, 224, 236, 254, 255, 257, 261, 264, 269, 274, 276, 283, 289, 309, 326, 329, 330, 331
- Beschriftungsnetzwerke** 44, 149, 184, 200, 298
- CAD-System** 42, 43, 97, 116, 251, 257, 277
- Datenerfassungsgeräte** 43, 44, 63, 65, 87, 163, 164, 173, 184, 191, 208, 251, 261, 269, 284, 298, 325, 332
- Densitometer** 12, 122, 262, 286
- Etikettenstanzmaschinen** 12, 74, 121, 216, 251, 298
- Faltschachtelklebemaschinen** 12, 25, 265
- Fotopolymerplatten** 244
- Fotopolymerverarbeitungsmaschinen** 244
- Heissfolienprägemaschinen** 12, 138, 322
- Heissfolienprägewerkzeuge** 6, 238, 272, 322
- Ionisationssysteme** 11, 151, 240, 286
- Lasersysteme** 44, 73, 109, 147, 164, 179, 184, 200, 289, 314, 315, 333
- Messer, Stanzmesser** 5, 99, 116, 175, 179, 198, 203, 240
- Metallsuchgeräte** 63, 72, 80, 82, 146, 157, 169, 170, 183, 208, 310, 325, 327
- Prägemaschinen** 12, 138, 271, 322, 333
- Prägewalzen** 6, 240
- Präzisionsglasmassstäbe** 159
- Recyclinganlagen** 77, 80, 147, 160, 161, 192, 286
- Roboter** 4, 8, 40, 61, 69, 78, 98, 103, 108, 179, 183, 214, 217, 224, 265, 267, 274, 316, 326, 330, 333
- Rollenschneidwickelmaschinen, Wickelmaschinen** 22, 77, 116, 147, 157, 240, 286, 316, 324
- Rotationstiefdruckwalzen** 54, 286, 289
- Saugnapfe** 29, 126, 333
- Schalenverschiessmaschinen** 8, 24, 99, 169, 183, 214, 313
- Schlauchbeutelmaschinen** 4, 8, 78, 99, 100, 108, 109, 149, 166, 169, 170, 183
- Schneideplotter** 32, 97, 116, 272, 298
- Schneidwalzen** 240
- Schrumpfpistolen** 87, 167
- Siebmaschinen** 29, 51, 61, 77, 82, 131, 303
- Silikonstempel** 6
- Spezialmaschinen, Spezialapparate zur Lösung von Sonderproblemen** 8, 15, 22, 29, 61, 95, 108, 131, 139, 144, 147, 149, 151, 175, 179, 183, 193, 210, 240, 255, 272, 274, 277, 300, 315, 324, 330
- Spritzblasmaschinen** 135
- Spritzgiessmaschinen** 124, 195, 215
- Stanzbleche für Faltschachtelherstellung** 187, 198, 199, 240
- Stanzformen** 5, 30, 151, 175, 179, 187, 198, 199

- Stanzmaschinen** 5, 12, 30, 42, 74, 137, 138, 148, 179, 204, 216, 317
- Stempel** 6, 7, 151, 184, 187, 271, 300, 317, 333
- Steuergeräte** 65, 94, 115, 144, 151, 171, 181, 261, 269, 272, 329
- Thermoformwerkzeuge** 99, 179, 198, 199, 313
- Tiefziehverpackungsmaschinen** 24, 99, 179, 195
- Verpackungstestgeräte** 95, 122, 157, 170, 214, 295, 317
- Vibratoren** 127
- Viskositätsregler** 151, 244, 286, 303
- Wasserrückkühlanlagen** 80, 147, 286
- Wasserstrahlmaschinen** 5, 42

Spezialmobiliar, Werkseinrichtungen

- Faltriemen, Förderriemen** 53, 130, 150, 239
- Förderbänder** 1, 9, 15, 28, 53, 56, 61, 69, 80, 81, 84, 94, 95, 105, 130, 150, 157, 166, 180, 184, 193, 209, 211, 234, 235, 239, 255, 257, 276, 283, 307, 310, 326
- Fördergeräte, Förderanlagen**
 - Mechanische- 8, 15, 28, 29, 31, 46, 56, 69, 77, 80, 82, 84, 131, 140, 144, 147, 149, 157, 160, 173, 193, 197, 209, 211, 234, 257, 274, 276, 283, 302, 310, 324, 326
 - Pneumatische- 8, 28, 29, 77, 80, 82, 84, 98, 126, 144, 147, 157, 160, 193, 257, 274, 283, 302
 - Teleskop- 69, 140, 173, 197, 276, 283, 302
 - andere- 8, 31, 61, 80, 82, 112, 140, 149, 157, 160, 168, 173, 174, 193, 209, 234, 255, 274, 276, 283, 293, 302, 324, 326, 330
- Hubstapler** 13, 60, 109, 173, 196, 197, 257, 279, 282, 283, 302, 311
- Hubwagen**
 - mit Waage 21, 27, 52, 60, 70, 72, 132, 173, 196, 197, 208, 242, 245, 279, 282, 283, 302, 306, 311, 325
 - andere- 21, 29, 60, 70, 109, 132, 173, 196, 197, 203, 245, 279, 282, 283, 302, 306, 311
- Kompressoren** 8, 84, 109, 139, 152, 212, 257, 266, 286
- Lagereinrichtungen, Lagereinrichtungsgestelle** 9, 71, 96, 109, 162, 173, 174, 196, 197, 203, 245, 248, 275, 279, 302, 306
- Lichtschranken** 65, 157, 162, 164, 191, 224, 268, 269
- Packtische** 8, 9, 16, 21, 25, 26, 28, 56, 71, 83, 84, 107, 132, 162, 196, 203, 218, 219, 233, 245, 275, 276, 286, 306, 317, 319, 333
- Palettenregale** 71, 107, 109, 162, 173, 196, 197, 275, 279, 286, 302, 311
- Palettenreparaturanlagen** 266, 302
- Palettenwechsler** 8, 28, 31, 157, 173, 183, 211, 302
- Polstermaterialsauger** 16, 26, 29, 83, 245
- Pumpen, Vakuumpumpen** 2, 29, 72, 136, 286, 313, 333
- Schmierstoffe** 98, 178
- Schnellauftore** 58, 275
- Transportbänder** 8, 9, 13, 28, 53, 69, 72, 77, 80, 81, 84, 95, 150, 157, 193, 209, 211, 214, 235, 239, 276, 286, 307, 317, 324, 326
- Vakuumheber** 13, 26, 28, 56, 140, 333
- Diverses Spezialmobiliar** 26, 31, 197, 203, 274, 293, 317

Qualitätssicherung

- Arbeitsschutzsysteme, Personenschutzsysteme** 164, 173, 191, 195, 251, 286, 298, 317
- Bahnbeobachtungsanlagen** 122, 240, 243, 286, 317
- Bildverarbeitungssysteme** 65, 126, 243, 280, 325
- Dichtheitsprüfung** 85, 95, 169, 170, 183, 232, 274, 286, 321
- Diebstahlsicherung** 25, 56, 294, 317
- Farbmesstechnik allgemein** 12, 65, 97, 122, 191, 224, 243, 286, 303, 328
- Farbrezeptursysteme** 20, 286, 328
- Fertigpackungskontrolle** 65, 183, 208, 214, 243, 313, 325
- Folieninspektionssysteme, Flachbahninspektionssysteme** 240, 243, 280, 286, 313
- Gasanalysegeräte** 108, 169, 183, 232, 286, 325
- Infrarotstrahler, UV-Strahler** 12, 31, 41, 289
- Inspektionssysteme** 59, 65, 98, 122, 164, 169, 179, 183, 186, 191, 214, 224, 243, 280, 313, 325
- Laserbeschriftung** 73, 147, 164, 179, 184, 200, 243, 251, 272, 274, 294, 314, 333
- Leimnahtkontrolle für Faltschachteln** 19
- Präzisionsglasmassstäbe** 159, 286
- Röntgenprüfsysteme** 63, 169, 170, 183, 208, 214, 243, 325
- UV-Teststreifen** 41



	☎	Fax	
1	BA-Coding AG, Wynentalstr. 1, 5723 Teufenthal	062 768 70 70	062 768 70 71 112
2	Becker AG, Ringstr. 20, 8600 Dübendorf	044 824 18 18	044 824 18 19 115
3	Blipack AG, Industriestr. 10, 9300 Wittenbach	071 298 55 22	071 298 22 70 92
4	Bosch Packaging Systems AG, Industriestr. 8, 8222 Beringen	058 674 10 00	058 674 10 01 101
5	Bruhin A. AG, Brügglistr. 2, 8852 Altendorf	055 451 12 20	055 451 12 29 79
6	Brunner Gravuren, Lerzenstr. 8, 8953 Dietikon	043 322 99 11	043 322 99 14 55, 106
7	Egloff Gravuren AG, Dorfstr. 22, 5436 Würenlos	056 424 11 09	108
8	Exxtra Pack GmbH, Brunastr. 185, 8951 Fahrweid	044 747 55 55	044 747 55 56 119
9	FMS-Technik AG, Hardmorgenweg 19, 8222 Beringen	052 687 26 26	052 687 26 20 123
10	Fromm AG, Händlistr. 4, 8957 Spreitenbach	056 419 10 20	056 419 10 30 56, 111
11	Haug Biel AG, Johann-Renferstr. 60, 2500 Biel	032 344 96 96	032 344 96 97 79, 108
12	Heidelberg Schweiz AG, Brunnmattstr. 20, 3001 Bern	031 385 01 11	031 385 03 33 4. Umschlag
13	Homag (Schweiz) AG, Haldenstr. 5, 8181 Höri	044 872 51 51	044 872 51 52 103
14	Inno-Pack GmbH, Allmendstr. 4, 5612 Villmergen	056 619 50 70	056 619 50 77 58
15	Kellenberger AG, Mittlere Str. 13, 3601 Thun	033 227 33 33	033 227 33 39 56, 109
16	Lindner Suisse GmbH, Bleikenstr. 98, 9630 Wattwil	071 987 61 51	071 987 61 59 83
17	Lusti Elias AG, Hubstr. 101, 9500 Wil	071 911 08 46	071 911 06 86 24, 65
18	Moplast Kunststoff AG, Lausenerstr. 22, 4410 Liestal	061 926 86 00	061 926 86 09 2. Umschlag
19	Nordson (Schweiz) AG, Barmenstr. 13, 7324 Vilters	061 411 38 38	061 411 38 18 6, 105
20	Print Assist AG, Grabackerstr. 5, 8181 Höri	044 872 33 00	044 872 33 50 Titelseite, 121
21	Prodinger Verpackung AG, Hauptstr. 171, 4422 Arisdorf	061 335 90 00	061 335 90 10 3. Umschlag
22	Qualiroll GmbH, Grossäckerstr. 6, 5644 Auw	056 675 30 30	056 675 30 31 48, 73, 110
23	Robatech AG, Pilatusring 10, 5630 Muri	056 675 77 00	056 675 77 01 107
24	Sealpac Schweiz GmbH, Hilagstr. 24, 8360 Eschlikon	071 973 96 60	071 973 96 61 117
25	Signode Industrial Group GmbH Strapex & Orgapack Vertrieb Schweiz, Silberstr. 14, 8953 Dietikon	044 745 50 50	044 745 52 33 113
26	Storopack Schweiz AG, Industriestr. 1, 5242 Birr	056 677 87 00	056 677 87 01 71, 85, 112
27	Swiss Waagen DC GmbH, Usterstr. 31, 8614 Bertschikon	043 843 95 90	043 843 95 92 71, 74, 83, 118
28	Verpama AG, Schwerzistr. 20, 8807 Freienbach	055 616 77 77	055 616 77 88 99
29	VIA AG, Engineering, Mühlemattstr. 32, 4112 Bättwil-Flüh	061 313 26 25	061 313 26 52 85, 116
30	Vibraplast AG, Wittenwilerstr. 25, 8355 Aadorf	052 368 00 50	052 368 00 51 22, 65
31	WISAG, Bruggacherstr. 24, 8117 Fällanden	044 317 57 57	044 317 57 77 56, 87
32	Zünd Systemtechnik AG, Industriestr. 8, 9450 Altstätten	071 757 81 00	071 757 81 11 111
40	ABB Schweiz AG, Robotics, Brown Boveri Platz 3, 5400 Baden, 058 586 00 00, Fax 058 586 05 99		
41	Abecon AG, Friesenbergstr. 108, 8055 Zürich, 044 451 14 00, Fax 044 451 20 22		
42	Abena Schaumstoff AG, Meierhofweg 5, 6032 Emmen, 041 269 88 99, Fax 041 269 88 90		
43	Acanta Handels AG, Einsiedlerstr. 25, 8820 Wädenswil, 044 780 26 82, Fax 044 780 22 81		
44	ADES AG, Ruchstückstr. 19, 8306 Brüttsellen, 044 835 20 60, Fax 044 835 20 69		
45	Aebi Industrievertretungen GmbH, Ipsachstr. 10, 2560 Nidau, 032 333 30 60, Fax 032 333 30 61		
46	AFT GmbH & Co. KG, An der Wiese 14, D-79650 Schopfheim, +49 7622 3998-0, Fax +49 7622 3998-999		
47	AISA Automation Industrielle S.A., Avenue de Savoie 61, 1896 Vouvry, 024 482 01 10, Fax 024 482 01 02		
48	Alfred Imhof AG Antriebstechnik, Jurastr. 10, 4142 Münchenstein, 061 417 17 17, Fax 061 417 17 00		
49	Alupak AG, Aemmenmattstr. 45, 3123 Belp, 031 818 31 31, Fax 031 818 31 49		

Verpama BabyTray

Der wahrscheinlich kleinste Trayaufrichter der Welt.

Der BabyTray ist eine Weiterentwicklung der bestehenden Tray- und BlissFormer von Verpama und bietet ein herausragendes Preis-/Leistungsverhältnis.



Grosse Leistung auf kleinstem Raum

Der BabyTray richtet aus einem flachen Kartonzuschnitt eine Schachtel auf und verklebt diese mit Heissleim. Ultrakompakt, schnell und zuverlässig:

- Individuell einsetzbar
- Bis zu 50 Schachteln pro Minute
- Optional rein elektrisch erhältlich



Verlangen Sie den **detaillierten Spezialprospekt** und lassen Sie sich beraten.

www.verpama.ch

VERPAMA

- 50** Alwa Grunder AG, Industriering, 5742 Kölliken, 062 723 75 75, Fax 062 723 75 76
 51 Amasyst AG, Herbergstr. 11, 9524 Zuzwil, 071 534 73 57
 52 Ammann Waagen AG, Hornstr. 9a Postfach 53, 8272 Ermatingen, 071 663 70 70, Fax 071 663 70 75
 53 Ammeraal Beltech AG, Buechstr. 37, 8645 Jona, 055 225 35 35, Fax 055 225 36 36
 54 Andreotti Fotoincisioni S.p.A., Via Volta, 1, I-20090 Segrate, +39 2 2699131, Fax +39 2 2133290
 55 Anson AG Zürich, Friesenbergstr. 108, 8055 Zürich, 044 461 11 11, Fax 044 463 09 26
 56 Antalis AG, Industriestr. 20, 5242 Lupfig, 056 464 50 75, Fax 056 464 50 71
 57 Arogla Verpackungs- und Service AG, Dorfstr. 4, 6319 Allenswinden, 041 710 68 48, Fax 041 710 68 50
 58 ASSA ABLOY Entrance Systems Switzerland AG, Buchmattstr. 4a, 3400 Burgdorf, 034 420 38 38, Fax 034 420 38 39
 59 Atlantic Zeiser GmbH, Bogenstr. 6-8, D-78576 Emmingen, +49 7465 291-0, Fax +49 7465 291-166
- 60** Avesco AG Fördertechnik, Hasenmattstr. 2, 4901 Langenthal, 0848 925 925, Fax 0848 925 925
 61 Awema AG, Brüel 11, 8526 Neunforn, 043 288 70 00
 62 B&B - MAF GmbH & Co. KG, Kupferstr. 18, D-48496 Hopsten, +49 5458 793-0, Fax +49 5458 793-50
 63 Bakrona Zürich AG, Seestr. 357, 8038 Zürich, 044 483 03 33, Fax 044 483 03 43
 64 Baldinger Max AG, Alte Bahnhofstr. 67, 5464 Rümikon, 044 806 80 80, Fax 044 806 80 85
 65 Baumer Electric AG, Hummelstr. 17, 8501 Frauenfeld, 052 728 11 22, Fax 052 728 11 44
 66 Baumer hhs GmbH, Adolf-Dembach-Strasse 19, D-47829 Krefeld, +49 2151 44 02-0, Fax +49 2151 44 02-111
 67 Beck Packautomaten GmbH & Co. KG, Steinbeisstr. 9, D-72636 Frickenhausen, +49 7022 4009-0, Fax +49 7022 4931-5
 68 Berges Antriebstechnik AG, Korporationsweg 9b, 8832 Wilen b. Wollerau, 044 787 39 00, Fax 044 787 39 01
 69 BELUMER Group GmbH & Co. KG, Oelder Str. 40, D-59269 Beckum, Westf, +49 2521 24-0, Fax +49 2521 24-280
- 70** Biffinger Berger Industrial Services Swiss AG, Untere Brühlstr. 4, 4800 Zofingen, 062 746 71 11, Fax 062 746 71 01
 71 BITO-Lagertechnik Bittmann AG, Industriestr. 11, 6343 Rotkreuz, 041 790 20 64, Fax 041 790 43 28
 72 Bizerba Busch AG, Ceres, 7203 Trimmis, 081 307 80 80, Fax 081 307 80 81
 73 Bluhm Systeme GmbH, Im Grund 15, 5014 Gretzenbach, 062 788 70 90, Fax 062 788 70 99
 74 Blumer Maschinenbau AG, Im Brühl 11, 8526 Oberneunforn, 044 847 65 65, Fax 044 847 65 66
 75 Bodan-Waagen, Moosgrabenstr. 16, 8595 Altnau, 071 695 33 20, Fax 071 695 33 56
 76 Bomag Prozess- und Verpackungsmaschinen AG, Fischermätteli 21, 3400 Burgdorf, 034 420 02 40, Fax 034 420 02 41
 77 Borema Umwelttechnik AG, Poststr. 7, 9536 Schwarzenbach, 071 929 57 77, Fax 071 929 57 78
 78 Bosch Robert GmbH Packaging Technology, Stuttgarterstr. 130, D-71332 Waiblingen, +49 711 811-0, Fax +49 711 811-45000
 79 Branson Ultrasonic SA, 9.ch. Faubourg-de-Cruseilles, 1227 Carouge, 022 304 83 40, Fax 022 304 83 59
- 80** Brehm Ingenieurbureau Dr. AG, Lettenstr. 2/4, 6343 Rotkreuz, 041 790 41 64, Fax 041 790 43 03
 81 Burgener AG, Wehreyering 31, 3930 Visp, 027 948 48 60, Fax 027 948 48 66
 82 Bürki Ingenieure GmbH, Rechberg 13, 8824 Schönenberg, 044 725 58 54, Fax 044 725 58 84
 83 Bürki Verpackungstechnik AG, Niedermattstr. 14, 4538 Oberbipp, 032 636 53 53, Fax 032 636 53 59
 84 BVS Verpackungs-Systeme AG, Rütistr. 22, 8952 Schlieren, 044 755 50 00, Fax 044 730 04 75
 85 Campak AG, Vogesenstr. 136, 4056 Basel, 061 383 07 17, Fax 061 383 07 21
 86 CARBAGAS AG, Hofgut, 3073 Gümligen, 031 950 50 50, Fax 031 950 50 51
 87 cargopack tägi ag, Schiffmühlestr. 8, 5417 Untersiggenthal, 056 298 55 00, Fax 056 298 55 10
 88 Carini Etiketten GmbH, Bildgasse 42, A-6890 Lustenau, +43 5577 86969-0, Fax +43 5577 86969-8
 89 Cartonal AG, Ruggholzli 2, 5453 Remetschwil, 056 485 60 60
- 90** Cellpha Plast Handels AG, Weilerweg 20, 4057 Basel, 061 631 49 38, Fax 061 631 49 94
 91 Christen Waagen AG, Badenerstr. 634, 8048 Zürich, 044 432 17 20, Fax 044 432 17 78
 92 Christen-Müller AG, Landstr. 8, 5430 Wettingen, 056 426 92 93, Fax 056 426 02 36
 93 Chromos AG, Niederhaslistr. 12, 8157 Dielsdorf, 044 855 50 00, Fax 044 855 51 10
 94 Cimotec SA, Via al Fiume 1, 6930 Bedano, 091 935 21 80
 95 Comes Maschinenbau AG, Seestr. 38, 8806 Bäch, 044 786 28 82, Fax 044 785 00 95
 96 Compactus & Bruynzeel AG, Moosweg 8, 8500 Frauenfeld, 052 724 07 24, Fax 052 724 07 45
 97 Comro Rohner AG, Sonnmatthof 9, 6023 Rothenburg, 041 349 50 70, Fax 041 349 50 71
 98 Credimex AG, Untere Gründlistr. 7, 6055 Alpnach, 041 666 29 49, Fax 041 666 29 50
 99 DGB Service AG, Dammweg 13, 5623 Boswil, 056 666 39 33, Fax 056 666 39 32

Das bedienerfreundliche Riegelverpackungssystem

Dank des nahtlos integrierten Riegelsystems kann sich das Bedienpersonal auf die Produktivität und die hohen Effizienz-Vorgaben konzentrieren.

Als Aristoteles den Grundsatz «Das Ganze ist mehr als die Summe seiner Teile» aufstellte, hat er wohl kaum an die Anwendung dieses Prinzips auf moderne Riegelverpackungssysteme gedacht. Riegel verpacken ist heute einer der schnellsten und effizientesten Prozesse des gesamten Verpackungsektors. Maximale Effizienz lässt sich jedoch nur erreichen, wenn die traditionelle Linie mit ihren Einzelkomponenten einem ganzheitlichen Systemkonzept weicht.

Produktionslinien, die aus Maschinen verschiedener Hersteller bestehen, erfordern oftmals viele verschiedene Bedieneinheiten. Das kreiert nicht nur Zusatzaufwand für das Personal, sondern ist auch eine häufige Fehlerquelle. Kostenintensive Produktionsstopps sind die Folge.



Wenn jedoch das Personal das gesamte System über nur eine intuitive Bedieneinheit steuert, werden Bedienfehler erheblich reduziert. Das ist bei dem Bosch Riegelverpackungssystem der Fall. Es zeichnet sich durch einen optimierten Produktfluss und standardisierte Arbeitsverfahren aus, sodass das Personal von der einheitlichen Steuerung für alle Systemkomponenten profitiert.

Die einfache Bedienung und der optimierte Produktfluss schaffen mehr Zeit für anderen Aufgaben, wie zum Beispiel für Wartung, Reinigung und eine schnelle Fehlerbehebung. Das System ist extrem reinigungs- und wartungsfreundlich und bietet schnellen Zugang zu allen Teilen. Die so gewonnene Zeit steigert die Gesamtanlageneffektivität.

Neben Reinigung und Wartung erfordern auch Produktwechsel Produktionsstopps. Das nahtlos integrierte Riegelverpackungssystem ermöglicht, im Vergleich zu traditionellen Verpackungslinien, sehr schnelle Produktwechsel bei minimaler Unterbrechung des Fertigungsprozesses.

Mit der neuesten Generation nahtlos integrierter Riegelverpackungssysteme kann die Gesamtanlageneffektivität erheblich gesteigert werden.

Bosch Packaging Systems AG

Industriestrasse 8

8222 Beringen

Telefon 058 674 10 00

Fax 058 674 10 01

SalesBoschPackaging@bosch.com

www.boschpackaging.com



www.lebensmittelkatalog.ch

Verlag Garzetti & Staiger

Für Sie entwickelt. Two in One.



BOSCH
Technik fürs Leben



Die erste Komplettlösung für Biskuitverpackungen.

Flexibilität und Geschwindigkeit sind die Erfolgsfaktoren beim Verpacken von Biskuits. Und genau hier liegt die Stärke der neuen Biskuitverpackungslinie von Bosch Packaging Systems. Das weltweit erste nahtlose Biskuitverpackungssystem ermöglicht durch Standardisierung und gegenseitige Abstimmung der Systemkomponenten eine hohe Gesamtanlageneffektivität (OEE). Dabei präsentiert sich die Biskuitverpackungslinie nicht nur äußerlich in einem einheitlichen Design, sondern unterstützt den Operator auch mit einer durchgängigen Bedienoberfläche.

So kann einerseits die Anzahl der in der Packung enthaltenen Produkte innerhalb weniger Minuten schnell und einfach geändert werden, andererseits ist es möglich, den Packstil in kürzester Zeit von hochkantstehend (Slugs) auf gestapelt (Piles) und umgekehrt zu ändern. Erstmals lassen sich zwei Packungsarten auf einem System realisieren. **Einfach – Two in One!**

Durch Einsatz einer innovativen Quersiegeltechnologie wird eine bessere Siegelqualität beim Einsatz von Heißsiegelfolien auch bei hoher Leistung erreicht. Die werkzeuglose Formatumstellung und das durchgängig hygienische Design führen zu einer weiteren Erhöhung der Gesamtanlageneffektivität und einer Maximierung der Ausbringung.

Die neue Verpackungslinie deckt die komplette Erst- und Zweitverpackung von Biskuits ab. Dabei wird das System individuell den Kundenbedürfnissen angepasst und als schlüsselfertige Lösung übergeben.

Mit Bosch Packaging Systems steht Ihnen ein kompetenter Partner zur Seite, der Sie bei der Planung, Umsetzung sowie während des Produktionsbetriebs umfassend unterstützt.

Ein Höchstmaß an Produktivität



Bosch Packaging Systems AG

Industriestrasse 8
CH-8222 Beringen
Schweiz

Tel +41 58 674 1000
Fax +41 58 674 1001
SalesBoschPackaging@bosch.com

boschpackaging.com

- 100** Dietrich Maschinen Service GmbH, Hintergasse 10, 8353 Elgg, 052 364 11 93
 101 directpack.ch SA, Haslistr.41, 4600 Olten, 0842 82 82 82, Fax 0842 85 85 85
 102 Distrimondo AG, Oberebenstr. 53, 5620 Bremgarten, 056 648 23 00,
 Fax 056 648 23 29
 103 Diversey Europe B.V., Utrecht, Eschlikonerstrasse, 9542 Münchwilen,
 071 969 27 27, Fax 071 969 22 53
 104 Dividella AG, Werdenstr. 76, 9472 Grabs, 081 750 33 66, Fax 081 750 33 43
 105 Drawag AG, Industriestr. 28, 8108 Dällikon, 043 488 80 80, Fax 043 488 80 81
 106 dübi-tech ag, Huebwiessstr. 4, 8492 Wila, 052 385 32 25, Fax 052 385 38 97
 107 Easypack GmbH, Gewerbestrasse 23, 4553 Subingen, 032 682 05 29,
 Fax 032 682 05 39
 108 Econopac AG, Rishaldenweg 31, 4852 Rothrist, 062 785 80 00,
 Fax 062 785 80 09
 109 Einpack-Service Hoffmann GmbH, Ifangstr. 3, 8952 Schlieren, 044 730 02 10
- 110** ELCODE AG Ident- und Datenfunk-Systeme, Industriestr. 27, 9430 St. Margrethen,
 071 747 58 40, Fax 071 747 58 48
 111 Elopak Trading AG, Cherstr. 4, 8152 Glattbrugg, 044 809 63 63,
 Fax 044 809 63 66
 112 Empac AG, Seestr. 38, 8806 Bäch, 044 786 28 82, Fax 044 785 00 95
 113 Entsorgungstechnik KIBAG AG, Winterthurerstr. 34, 8303 Bassersdorf,
 058 387 18 18, Fax 058 387 18 19
 114 ERME AG Swiss Vacuum Solutions, Grossmattstr. 25, 8964 Rudolfstetten,
 056 633 74 18, Fax 056 633 75 18
 115 ERTECH Elektronik AG, Sägeweg 7, 2557 Studen, 032 374 45 45,
 Fax 032 374 45 40
 116 Esko Graphics GmbH, Wankelstr. 14, D-70563 Stuttgart, +49 711 6569 1545
 117 ETICADRUCK AG, Bernstr. 43, 3175 Flamatt, 031 741 95 04, Fax 031 741 95 06
 118 etifix GmbH, Riedericherstr. 68, D-72661 Grafenberg, +49 7123 382-0,
 Fax +49 7123 382-101
 119 Etimark AG, Fabrikstrasse, 9472 Grabs, 081 750 34 34, Fax 081 750 34 35
- 120** Etitex AG, Meielenfeldweg 10, 3052 Zollikofen, 031 919 45 45,
 Fax 031 919 45 69
 121 Eurebis AG, Eichthalstr. 55, 8634 Hombrechtikon, 044 928 30 00,
 Fax 044 928 30 01
 122 FAG Graphic Systems S.A., 5, rue de la Vigie, 1003 Lausanne, 021 343 23 23,
 Fax 021 343 23 33
 123 FCC Food Equipment AG, Bäulerwisenstr. 1, 8152 Glattbrugg, 043 211 56 40,
 Fax 043 211 56 99
 124 Ferromatik Milacron AG, Bösch 41, 6331 Hünenberg, 041 785 82 60,
 Fax 042 785 82 61
 125 Ferrum AG, Industriestr. 11, 5503 Schafisheim, 062 889 13 11, Fax 062 889 13 10
 126 Festo AG, Gass 10, 5242 Lupfig, 044 744 55 44, Fax 044 744 55 00
 127 Findeva AG, Loost. 2, 8461 Oerlingen, 052 319 25 61, Fax 052 319 28 77
 128 Fischer Papier AG, Letzistr. 24, 9015 St. Gallen, 071 314 60 60,
 Fax 071 314 60 69
 129 Flaigg AG Verpackungstechnik, Langenhagstr. 3, 4147 Aesch, 061 756 99 77,
 Fax 061 756 99 79
- 130** Forbo Siegling Schweiz, Kapellenstr. 2, 4323 Wallbach, 061 865 62 50,
 Fax 061 865 62 51
 131 Frewitt fabrique de machines SA, Rte du Coteau 7, 1763 Granges-Paccot,
 026 460 74 00, Fax 026 460 74 59
 132 FRIMA-PAC AG, Industrie Buchmatt 25, 3400 Burgdorf, 034 408 11 11,
 Fax 034 408 11 51
 133 Future Print GmbH, Alte Winterthurerstr. 88, 8309 Nürensdorf, 044 809 99 00,
 Fax 044 809 99 09
 134 Gallus Ferd. Ruesch AG, Harzbüchelstr. 34, 9016 St. Gallen, 071 242 86 86,
 Fax 071 242 89 89
 135 Ganahl AG, Industriestr. 24, 8604 Volketswil, 044 908 32 32,
 Fax 044 946 17 36
 136 Gast Kellereitechnik AG, Dammweg 23-25, 3053 Münchenbuchsee,
 031 869 29 29, Fax 031 869 26 96
 137 Gietz & Co. AG, Brüttsellerstr. 8, 8305 Dietlikon, 044 835 33 33,
 Fax 044 833 25 76
 138 Gietz AG, Mooswiesstr. 20, 9200 Gossau, 071 388 22 22, Fax 071 388 22 23
 139 Girtec AG, Gewerbestr. 8, 8606 Nänikon, 044 943 55 55, Fax 044 943 55 50
- 140** GIS AG, Luzernerstr. 50, 6247 Schötz, 041 984 11 33, Fax 041 984 11 44
 141 GmbH Eurapack, Von-Drais-Str. 69, D-77855 Achern, +49 784 120 190,
 Fax +49 784 120 193 0
 142 Grabher INDOSA-Maschinenbau AG, Industriestr. 24, 9434 Au, 071 747 57 57,
 Fax 071 747 57 47
 143 Gramag Grafische Maschinen AG, Kreuzmatte 1e, 6260 Reiden, 062 749 51 51,
 Fax 062 749 51 50
 144 Gritec AG, Grabenhofstr. 6, 6010 Kriens, 041 320 64 46, Fax 041 320 23 46
 145 Gruppo Fabbri (Svizzera) SA, Via ai Molini 3, 6933 Muzzano, 091 960 14 14,
 Fax 091 967 27 72
 146 Gubler Bruno AG, Industriestr. 23, 5036 Oberentfelden, 062 737 17 00,
 Fax 062 737 17 07
 147 Gumaco SA, ch des Quatre-Vents 11F, 1166 Perroy, 021 824 16 57,
 Fax 021 824 20 38
 148 Haass AG, Hardstr. 47, 4132 Muttenz, 061 467 95 00, Fax 061 467 95 09
 149 HabaPack, Werdenstr. 94a, 9472 Grabs, 081 771 70 00, Fax 081 771 50 00

Formgenaue Verpackungen für führende Formschaumstoffe

Wer Produkte kundenindividuell in nahezu unzähligen Formaten und Dimensionen anbietet, braucht auch in puncto Verpackung ein Maximum an Variabilität und Vielseitigkeit. Schon deshalb hat sich die Schweizer Airex AG für eine HOMAG Kartonschneidemaschine VKS 250 entschieden. Hinzu kamen viele weitere Gründe. Ein Kurzüberblick.

Die Airex AG in Sins ist zusammen mit ihren Partnerfirmen Baltek Inc. aus den USA und der chinesischen 3A Composites Ltd. der weltweit führende Anbieter von Spezialschaumstoffen. Zum Einsatz kommen diese zum Beispiel unter den Markennamen AIREX® und BALTEK® – hauptsächlich als Kernmaterialien für Sandwichkonstruktionen im Bootsbau, in der Luftfahrt, diversen Schienen- und Strassenfahrzeugen sowie in vielen anderen Branchen. Darüber hinaus gehören Displaymaterialien der weltberühmten Marke FOREX® zum Portfolio sowie Schaumstoffe für Fitnessutensilien und physiotherapeutische Produkte.



Passgenau und kosteneffizient verpacken

Bei dieser Angebotsbreite und einer kundenspezifischen Fertigung in fast allen Produktlinien gehört der Versand am Ende zu den grössten Herausforderungen. So hatten Firmen wie Airex in der Vergangenheit oft einen hohen Flächenbedarf, um Kartonagen in vielen verschiedenen Grössen zu lagern. Oder sie entschieden sich aus Platzgründen bewusst für nur wenige Standardkartonagen und nahmen damit höhere Kosten durch Füllmaterialien und verschrenktes Transportvolumen in Kauf.

Diese Wahl zwischen Verschwendung und faulem Kompromiss gehört mit der HOMAG Kartonschneidemaschine VKS 250 endgültig der Vergangenheit an. «Damit fertigen wir Verpackungen jetzt in genau der Form und Grösse, die ein bestimmtes Produkt erfordert – auf Abruf und mit der Möglichkeit zu erheblichen Kosteneinsparungen», bestätigt Dieter Bach, Production & Supply Chain Manager bei der Airex AG in Sins.

Spitzentechnik trifft Spitzenservice

Statt vieler verschiedener Verpackungsmaterialien in diversen Formaten bevorratet die Versandabteilung von Airex heute nur noch Endloswellpappe. Die VKS 250 verarbeitet diese dann im Fertigungstakt der Produktion zu exakt passenden Kartons in beliebiger Stückzahl. Besonders komfortabel: Die Kartonschneidemaschine VKS 250 hat direkten Zugriff auf einen speziellen HOMAG Webshop – hier stehen Hunderte Kartonagendesigns zum Download bereit und lassen sich im Handumdrehen nutzen. Aus welchen Gründen hat sich die Firma Airex nun konkret für die Investition entschieden?

Fortsetzung Seite 104



HOMAG – IHRE LÖSUNG FÜR DAS HANDWERK.

Jeder Karton ein Massanzug

Mit unserer Kartonschneidemaschine VKS 250 fertigen Sie Ihre individuelle Verpackung, mit maximalem Produktschutz, Just-in-Time, kostengünstig und nachhaltig.

So macht Verpacken Spass!



HOMAG (Schweiz) AG

Haldenstrasse 5 | 8181 Höri | Tel.: +41 44 872 51 51 | Fax: +41 44 872 51 52 | info-schweiz@homag.com

- 150** Habasit GmbH Eppertshausen Zweigniederlassung Reinach Basel, Baselstr. 30, 4153 Reinach, 061 577 51 00, Fax 061 577 51 50
 151 Haehle Urs W. Ing. HTL, Chemin des Ages 8, 2533 Evilard, 032 322 29 14, Fax 032 322 45 43
 152 HAUG Sauer Kompressoren AG, Industriestr. 6, 9015 St. Gallen, 071 313 99 55, Fax 071 313 99 50
 153 Heeb Verpackungstechnik, Hinterbüelstr. 28, 8307 Effretikon, 052 343 36 65
 154 HERMA GmbH, Fabrikstr. 16, D-70794 Filderstadt, +49 711 7702 776
 155 Herrmann Ultraschalltechnik GmbH & Co. KG, Descostr. 3-9, D-76307 Karlsbad, +49 7248 790, Fax +49 7248 7911
 156 Hettler Systeme GmbH, Industriestr. 19, D-72585 Riederich, +49 7123 93696-0, Fax +49 7123 93696-25
 157 HF GmbH Verpackungssysteme, Brühlstr. 40, 9320 Arbon, 071 446 04 05, Fax 071 446 04 59
 158 HIBIAG AG Etiketten- und Klebetechnik, Erlenwiesenstr. 2, 8604 Volketswil, 044 947 44 33, Fax 044 947 44 55
 159 Hirlinger Max AG, Holgassstr. 58, 8634 Hombrechtikon, 055 244 28 16, Fax 055 244 28 17
- 160** HPM Entsorgungssysteme, Sirmacherstr. 33, 9542 Münchwilen, 071 966 44 64, Fax 071 966 54 53
 161 Hunkeler Systeme AG, Industriestr. 2, 4806 Wikon, 062 745 77 77, Fax 062 745 77 62
 162 HW-Regale AG, Riedgrabenstr. 10, 8153 Rümlang, 044 817 60 50, Fax 044 817 34 24
 163 ICS Identcode Systeme AG, Sophie-Guyer-Str. 9, 8330 Pfäffikon, 044 952 44 44, Fax 044 952 44 00
 164 ID-Systems AG, Sägeweg 7, 2557 Studen, 032 374 71 11, Fax 032 374 71 10
 165 IGZ Instruments AG, Räfelstr. 32, 8045 Zürich, 044 456 33 33, Fax 044 456 33 30
 166 Illapak International SA, Zona Industriale E, 6916 Grancia, 091 960 59 00, Fax 091 960 59 00
 167 Indupro AG, Industriestr. 6, 8305 Dietlikon, 044 835 30 70, Fax 044 835 30 75
 168 INTERROLL Schweiz AG, Via Gorelle 3, 6592 San Antonino, 091 850 25 21, Fax 091 850 25 05
 169 Ishida Europe AG, Riedstr. 1, 6343 Rotkreuz, 041 799 79 99, Fax 041 790 39 27
- 170** ITECH AG, Riedstr. 1, 6343 Rotkreuz, 041 790 74 47, Fax 041 790 74 49
 171 Jetter AG, Gräterstr. 2, D-71642 Ludwigsburg, +49 7141 2550 0, Fax +49 7141 2550 425
 172 Jokey-Plastik Gummersbach GmbH, Gutenbergr. 9, D-51645 Gummersbach, +49 2261 544 1348, Fax +49 2261 544 191348
 173 Jungheinrich AG, Holzikerstr. 5, 5042 Hirschthal, 062 739 31 00, Fax 062 739 32 99
 174 Kardex Systems AG, Chriesbaumstr. 2, 8604 Volketswil, 044 947 61 11, Fax 044 947 61 61
 175 Kartonage Hunziker AG, Hauptstr. 296, 4814 Bottenwil, 062 721 24 24, Fax 062 721 27 05
 176 Kemapack GmbH, Moserhalde 22, 9050 Appenzell, 071 350 01 64, Fax 071 350 00 63
 177 KHS GmbH, Vorderer Gasse 54, 4628 Wolfwil, 062 926 23 13, Fax 062 926 25 03
 178 Klüber Lubrication AG (Schweiz), Thurgauerstr. 39, 8050 Zürich, 044 308 69 69, Fax 044 308 69 44
 179 KOCH Pac-Systeme GmbH, Dieselstr. 13, D-72285 Pfalzgrafenweiler, +49 7445 181 0, Fax +49 7445 181 50
- 180** Krones AG, Kapellenweg 5, 5632 Buttwil, 056 675 50 40, Fax 056 664 47 60
 181 KUKA Roboter CEE GmbH, Linz Zweigniederlassung Schweiz, Buchs, Heinrich Wehrli-Strasse. 27, 5033 Buchs, 062 837 43 20
 182 Kumagra AG, Güterstr. 22, 3008 Bern, 031 382 44 42, Fax 031 382 44 57
 183 Kundert Ingenieure AG, Ifangstr. 6, 8952 Schlieren, 044 755 42 42, Fax 044 755 42 43
 184 Labelcode AG, Usserdorf 1, 4624 Härkingen, 062 388 80 90, Fax 062 388 80 99
 185 Labeltech AG, Erlenuweg 13, 3110 Münsingen, 031 838 50 50, Fax 031 838 50 55
 186 Laetus GmbH, Sandwiesenstr. 27, D-64665 Alsbach-Hähnlein, +49 6257 5009 0, Fax +49 6257 3119
 187 Lasertec AG, Kägenstr. 19, 4153 Reinach, 061 716 94 00, Fax 061 716 94 08
 188 Leibinger Paul GmbH & Co. KG, Daimlerstr. 14, D-78532 Tuttlingen, +49 7461 9286-0, Fax +49 7461 9286-199
 189 Lenze Bachofen AG, Ackerstr. 45, 8610 Uster, 043 399 14 14, Fax 043 399 14 24
- 190** LerCH HOLZ, 3452 Grünenmatt, 034 432 40 40, Fax 034 432 40 41
 191 Leuze electronic AG, Gründenstr. 82, 8247 Flurlingen, 041 784 56 56, Fax 041 784 56 57
 192 Maag Gustav, Albisriedenstr. 151, 8003 Zürich, 044 491 90 88, Fax 044 493 58 96
 193 Mabatec AG, Freiburgstr. 830, 3174 Thörishaus, 031 839 60 33, Fax 031 888 50 11
 194 manroland Swiss AG, Schöneich 1, 6265 Roggliswil, 034 447 71 11, Fax 034 447 71 12
 195 MAPAG Maschinen AG, Weissensteinstr. 2B, 3008 Bern, 031 380 86 00, Fax 031 380 86 01
 196 MAPO AG, Anglikerstr. 42, 5610 Wohlen, 056 618 71 71, Fax 056 618 71 13
 197 MAPO AG, Europa-Str. 12, 8152 Glattbrugg, 044 874 48 48, Fax 044 874 48 18
 198 Marbach AG Stanzformtechnik, Eichweid 8, 6203 Sempach-Station, 041 469 70 50, Fax 041 469 70 55
 199 Marbach Karl GmbH & Co. KG, August-Häusser-Str. 6, D-74080 Heilbronn, Neckar, +49 7131 918 0, Fax +49 7131 918 213

Fortsetzung von Seite 102



«Ein Grund für unsere Kaufentscheidung war die sehr kurze Lieferzeit, da es sich in unserem Fall um ein Vorfühmodell handelt», sagt Bach und ergänzt: «Zudem haben wir bislang nur gute Erfahrungen mit Maschinen aus dem Hause HOMAG gemacht und schätzen es sehr, dass wir mit der HOMAG Schweiz eine kompetente Servicevertretung gleich in der Nähe haben. Das sorgt für kurze Reaktionszeiten und schnellen Support, wenn es doch mal darauf ankommen sollte.»

Homag (Schweiz) AG
 Haldenstrasse 5
 8181 Höri
 Telefon 044 872 51 51
 Fax 044 872 51 52

info-schweiz@homag.com
 www.homag.com

Effizienter Klebstoffauftrag am Ende der Linie

Wie alle Hersteller der einzelnen Komponenten für Verpackungsanlagen, sind auch die Produzenten von Verklebungstechnik am Ende der Linie ständig um eine Optimierung ihrer Aggregate zum Beispiel im Hinblick auf den Materialverbrauch und die Energieeffizienz bemüht. Als einer der Marktführer in diesem Bereich hat die US-amerikanische Nordson Corporation mit Europa-Zentrale im deutschen Erkrath und schweizerischer Dependence in Vilters in der jüngeren Vergangenheit mehrere interessante Neuerungen entwickelt. Dies sind nicht nur die tanklosen Hotmelt-Auftragungssysteme Freedom und ProBlue Liberty, sondern auch Starterkits zur schnelleren Einbindung in die Steuerung der Muttermaschine sowie das Klebstoff-Durchflusskontrollsystem ATS (Adhesive Tracking System).

Letzteres wurde im Herbst 2016 erstmals vorgestellt und ist in die Auftragssysteme der bewährten ProBlue-Serie und der innovativen ProBlue Liberty-Baureihe integriert. Das ATS kontrolliert über einen Durchflussmesser direkt und präzise die tatsächlich geförderte Menge Klebstoff pro Endverpackung. Die Basisdaten liefert ein auf der Fertigungslinie angebrachter Detektor, der die Produktmenge feststellt. Die Informationen werden von einem Controller verarbeitet, der die exakte Hotmelt-Abgabe pro Einheit berechnet und festgelegte Toleranzgrenzen berücksichtigt. Bei deren Überschreitung erfolgt ein Warnsignal, wodurch die Linie gestoppt, ein Lichtsignal gegeben oder fehlerhafte Produkte ausgeworfen werden können.

Neben der ständigen effizienten Überprüfung des Klebstoffauftrags und der daraus resultierenden Erhöhung der Prozesssicherheit optimiert das Durchflusskontrollsystem kostensparend auch den Verbrauch und reduziert den Ausschuss. Zudem ermöglicht es die Erkennung chargen- und alterungsbedingter Veränderungen in der Klebstoffviskosität, verstopfter Düsen und Filter sowie defekter

Magnetventile oder Module. Ferner erlaubt das ATS umfangreiche Möglichkeiten zur Datenanalyse und -dokumentation. Hierzu stehen u.a. eine USB-Schnittstelle und ein Ethernet- bzw. – optional – ein Feldbus-Anschluss zur Echtzeit-Überwachung via PC oder SPS zur Verfügung.



Hotmelt-Auftragsgeräte der tanklosen ProBlue Liberty-Serie von Nordson mit integriertem Klebstoff-Durchflusskontrollsystem ATS und Vorratsbehälter. (Foto: Nordson)

Schnelle Integration

Eine weitere bemerkenswerte Neuentwicklung für die oben genannten Hotmelt-Auftragssysteme sind Software-Starterkits, die als kostenloser Download zur Verfügung stehen. Sie erleichtern die Einbindung des Schmelzgeräts in die Steuerung der Muttermaschine wesentlich dadurch, dass sie den Zeitaufwand für die SPS-Programmierung auf weniger als einen Tag, in manchen Fällen sogar auf weniger als eine Stunde reduzieren.



Bildschirmdarstellung eines neuen Starterkits von Nordson. (Foto: Nordson)

Sie eröffnen dem jeweiligen Kunden die Möglichkeit, auf der HMI der Anlage ein individuelles und intuitives Bedienfeld für jedes Gerät inklusive Melter zu erstellen. Darüber hinaus werden die Steuerungs- und Kontrollfunktionen des Verklebungsvorgangs erheblich erweitert, da nahezu alle Daten des Schmelzgeräts eingestellt und ausgewertet werden können.

Tanklose Systeme

Als sehr erfolgreich haben sich die beiden vor einiger Zeit von Nordson im Markt eingeführten Hotmelt-Auftragssysteme Freedom und ProBlue Liberty erwiesen. Ihnen gemeinsam ist, dass sie – anders als herkömmliche, mit einem Vorratsbehälter ausgestattete Konfigurationen – praktisch tanklos operieren. Das

Herzstück ist eine quasi wie ein Durchlauferhitzer funktionierende Schmelzsektion, die nur die tatsächlich benötigte Klebstoffmenge auf Verarbeitungstemperatur hält. Durch diese bedarfsgerechte Aufschmelzung werden die Auf- bzw. Durchwärmzeiten deutlich verkürzt, wodurch erhebliche Einsparungen bei den Energiekosten erzielt werden. Zudem realisieren die Geräte eine Minimierung des Klebstoffverbrauchs.

Ein weiterer Vorteil der Systeme ist ihre Verschmutzungen des Hotmelts vermeidende Geschlossenheit, da sie automatisch aus einem 120- oder 240-Liter-Vorratsbehälter gespeist werden. Die grössere Variante erlaubt sogar eine Mehrfach-Zuführung auf bis zu vier Melter. Ein weiteres Plus ist, dass die geringere Temperaturbelastung des Klebstoffs Ver crackungen vorbeugt. Verstopfungen der Filter, Schläuche und Auftragsköpfe werden verhindert. Zudem sind eine Überfüllung des Tanks bzw. ein Verschütten des Heissleims ebenso ausgeschlossen wie eine Verbrennungsgefahr für das Bedienpersonal.

Die ProBlue Liberty-Serie ist in den Baugrößen 7 und 14 verfügbar, wobei die Typbezeichnung auf die Kilogramm-Schmelzleistung pro Stunde verweist. Eine Besonderheit des Freedom-Systems, das 12 kg/h leistet, ist die integrierte – für Liberty optional erhältliche – Auftragssteuerung EcoBead. Mit ihr können flexibel verschiedenste Punkt- und Streifenmuster erzeugt werden, was gegenüber standardisierten Raupen-Applikationen zu einer erheblichen Materialersparnis führt.

Nordson (Schweiz) AG
Barmenstrasse 13
7324 Vilters
Telefon 061 411 38 38
Fax 061 411 38 18

info@ch.nordson.com
www.nordson.ch

Für starke Verbindungen

Präzisionstechnologie für den Klebstoffauftrag. Lösungen für den Erfolg unserer Kunden. Weltweit.

nordson.ch

- 200** Markem-Imaje AG, Udermüllistr. 26, 8320 Fehraltorf, 044 956 66 00, Fax 044 956 66 01
- 201 mat724 AG, Winkelriedstr. 58, 6003 Luzern, 041 467 11 31
- 202 Mecatex SA, Chemin des Pierrettes 9, 1025 St-Sulpice, 021 691 40 05, Fax 021 691 45 35
- 203 MEDEWO AG, Bahnhofstr. 7, 5616 Meisterschwanden, 056 676 60 90, Fax 056 676 60 99
- 204 Medipack AG, Mühentalstr. 184-188, 8200 Schaffhausen, 052 630 36 36, Fax 052 630 36 37
- 205 Meier Verpackungen GmbH, Diepoldsauer Strasse 37, A-6845 Hohenems, +43 5576 7177-0, Fax +43 5576 7177-30
- 206 Meili AG Aesch, Käppelistr. 16, 6287 Aesch, 041 917 31 41, Fax 041 917 29 44
- 207 Messer Schweiz AG, Seonerstr. 75, 5600 Lenzburg, 062 886 41 41, Fax 062 886 41 00
- 208 Mettler-Toledo (Schweiz) GmbH, Im Langacher 44, 8606 Greifensee, 044 944 45 45, Fax 044 944 45 10
- 209 Montech AG, Gewerbestr. 12, 4552 Derendingen, 032 681 55 00, Fax 032 682 19 77
- 210** MPS Maschinen & Pack-Systeme AG, Langackerstr. 29, 6330 Cham, 041 780 36 81, Fax 041 780 47 33
- 211 Müller AG Intralogistics, Känelmattstr. 7, 4142 Münchenstein, 061 416 12 12, Fax 061 416 12 13
- 212 Müller J.P. AG, Tödistr. 48, 8810 Horgen, 043 244 10 50, Fax 043 244 10 51
- 213 Multipond Wägetechnik GmbH, Traunreuterstr. 2-4, D-84478 Waldkraiburg, +49 8638 961-0, Fax +49 8638 961-111
- 214 Multivac Export AG, Bösch 65, 6331 Hünenberg, 041 785 65 65, Fax 041 785 65 10
- 215 Netstal-Maschinen AG, Tschachenstrasse, 8752 Näfels, 055 618 61 11, Fax 055 618 66 05
- 216 Neuhaus AG, Mülligerstr. 80, 5210 Windisch, 056 448 99 22, Fax 056 441 70 14
- 217 Neumeyer AG, Landstr. 60, 5426 Lengnau, 056 266 50 50, Fax 056 266 50 51
- 218 Nicopac Verpackungssysteme + Industriefotografie, Im Obersteig 4a, 8840 Einsiedeln, 055 412 79 76, Fax 055 412 79 77
- 219 Nordpack AG, Fabrikstr. 2, 5037 Muhen, 062 737 21 30, Fax 062 737 21 39
- 220** Novindustria AG, Gewerbestr. 1, 4450 Sissach, 061 976 70 70, Fax 061 976 70 71
- 221 NST Diener GmbH, Byfangweg 2 / Postfach 609, 4710 Balsthal, 062 391 59 41, Fax 062 391 13 25
- 222 Obrecht Technologie AG, Industriestr. 169, 8957 Spreitenbach, 056 418 64 44, Fax 056 418 64 40
- 223 OMNIPACK AG, Martinsbruggstr. 85, 9016 St. Gallen, 071 228 43 83, Fax 071 228 43 80
- 224 Omron Electronics AG, Grafenaustr. 7, 6304 Zug, 041 748 13 13, Fax 041 748 13 45
- 225 OPTIMA packaging group GmbH, Steinbeisweg 20, D-74523 Schwäbisch Hall, +49 791 506-0, Fax +49 791 506 - 9000
- 226 Ozonia AG, Stettbachstr. 1, 8600 Dübendorf, 044 801 85 11, Fax 044 801 85 01
- 227 Pack-Part GmbH, Landstr. 19, 4303 Kaiseraugst, 061 811 11 09, Fax 061 811 21 66
- 228 Pago AG, Werdenstr. 85, 9472 Grabs, 081 772 35 11, Fax 081 772 36 55
- 229 Paliwoda AG, Im Chapf 2, 8703 Erlenbach, 044 910 50 05, Fax 044 910 44 05
- 230** Pamasol Willi Mäder AG, Driesbühlstr. 2, 8808 Pfäffikon, 055 417 40 40, Fax 055 417 40 44
- 231 Pamatech System AG, Alte Obfelderstr. 68, 8910 Affoltern, 044 762 10 40, Fax 044 762 10 49
- 232 PanGas AG, Industriepark 10, 6252 Dagmersellen, 0844 800 300, Fax 0844 800 301
- 233 Papyrus Schweiz AG, Zürcherstr. 68, 8800 Thalwil, 058 580 58 00, Fax 0800 800 231
- 234 PAXMATIC AG, Oldisstr. 55, 7023 Haldenstein, 081 354 10 00, Fax 081 354 10 01
- 235 Paxona AG, Industrie-Bännli 19, 4628 Wolfwil, 062 926 27 77, Fax 062 926 13 34
- 236 Pepperl+Fuchs AG, Sägeweg 7, 2557 Studen, 032 374 76 76, Fax 032 374 76 78
- 237 Persiehl H.O. Wanfried GmbH & Co. KG, Vor dem Untertor, D-37281 Wanfried, +49 5655 987-0, Fax +49 5655 987-147
- 238 Peyer Graphic AG, Bahnhofstr. 134, 8957 Spreitenbach, 056 201 41 00, Fax 056 201 41 01
- 239 Polytechna AG, Buchgrindelstr. 13, 8620 Wetzikon, 044 953 22 11, Fax 044 953 22 19
- 240** Printec Form AG, Riedtal/Galgenweg 1, 4800 Zofingen, 062 746 99 99, Fax 062 751 13 76
- 241 Prontopack AG, Mühentalstr. 184-188, 8200 Schaffhausen, 052 630 36 36, Fax 052 630 36 37
- 242 Prose Messtechnik GmbH, Parkstr. 1a, 5012 Schönenwerd, 062 849 99 01, Fax 062 849 99 02
- 243 QualiVision AG, Seestr. 64, 8942 Oberrieden, 043 500 55 00, Fax 043 500 55 01
- 244 Quenzer Walter R. AG, Neustr. 49, 5430 Wettingen, 056 437 60 30, Fax 056 437 60 31
- 245 Ratioform Verpackungen AG, Althardstr. 257, 8105 Regensdorf, 043 411 60 10, Fax 043 411 60 11
- 246 Rausser Handelsfirma, Lohwisstr. 50, 8123 Ebmatingen, 044 823 60 60, Fax 044 823 60 66
- 247 Ravelli SA, Hohstr. 1, 8302 Kloten, 044 810 09 47, Fax 044 810 88 66
- 248 Relianz AG, Stationsstr. 43, 8906 Bonstetten, 044 701 82 82, Fax 044 701 82 99
- 249 RINCO ULTRASONICS AG, Industriestr. 4, 8590 Romanshorn, 071 466 41 00, Fax 071 466 41 01



Industriegravuren Druckindustrie Kunststoffverarbeiter

Lerzenstrasse 8, 8953 Dietikon
Fon 043 322 99 11
Fax 043 322 99 14
www.brunnergravuren.ch

Präzisionsgravuren - Werkzeuge für den Prägefoliendruck
Mikrogravuren - Blindprägewerkzeuge
Metall- und Silikonstempel - flach, konkav und konvex
Prägewalzen - Elektroden - Werkstückaufnahmen

Kleben in Perfektion – und das seit über 40 Jahren

Seit nunmehr 40 Jahren liefert Robatech hochwertige Klebstoffauftragssysteme für Etikettierungs-, Umhüllungs- und Kartonverpackungsprozesse.



Qualitätsstandards sind die Grundlage für die Effizienz und Zuverlässigkeit der Produkte und Organisation, Robatech-Produkte werden bis heute in Muri entwickelt und gefertigt. Sie überzeugen durch ihre Modularität und Kompatibilität zum Vorteil der Kunden.

Entscheidend für die Produkte und Lösungen sind Qualität, Service, Effizienz und der schonende Umgang mit Ressourcen. Seit Beginn gehören diese Aspekte, zusammen mit technologischen Innovationen und der weltweiten Präsenz, zu den Kernkompeten-

zen von Robatech. Steigende Produktionsgeschwindigkeiten und wachsende Ansprüche an Qualität, Flexibilität und Produktivität erfordern modernste Technologien für den Klebstoffauftrag gerade in der Verpackungsindustrie.

Die massgeschneiderten Systemlösungen der Concept Serie zum Beispiel sind daher auf minimalen Energieverbrauch und maximale Betriebssicherheit ausgelegt. Mit diesen Geräten lässt sich auch der Verbrauch an Klebstoff einfach optimieren.

Hohe Qualitätsstandards sind fortwährend Grundlage für Effizienz und Zuverlässigkeit der Produkte und Organisation für alle Verpackungsprozesse.

Die durchgehend modulare Bauweise der Robatech-Produkte ermöglicht Kunden ihre Anlagen exakt auf die prozessspezifischen Ansprüche ihrer Produktion abzustimmen. Von der Beschaffung über die Inbetriebnahme bis hin zur Wartung werden aufgrund der Modularität der Entwicklungen die Gesamtprozesskosten tief gehalten und eine nachhaltige Produktion garantiert.

Durch die hohe Kompatibilität der Komponenten können zudem bereits bestehende Anlagen einfach nachgerüstet werden. Dies senkt Kosten für Anlagenmodernisierungen, erleichtert die Wartung und steigert die Effizienz von Produktionsanlagen deutlich.

Die Geräte für die Verpackungsindustrie zeichnen sich durch modernste, visualisierte Bedienung per Touchscreen, Zuverlässigkeit und Robustheit im Betrieb aus. Kontinuierliche Auftragspräzision ist auch bei maximalen Produktionsgeschwindigkeiten gegeben.

Heute ist Robatech ein modernes, zukunftsorientiertes Unternehmen mit langjährigen Traditionen. Die Erfahrungen der letzten 40 Jahre werden genutzt, um Kunden kompetent in allen Fragen

rund um den Klebstoffauftrag zu beraten. Bei neuen Themen wie z. B. Digitalisierung, Industrie 4.0 und Nachhaltigkeit, wo für viele die Zukunft gerade erst beginnt, ist sie bei Robatech bereits Realität.

Auf dem Weg zur intelligenten und flexiblen Produktion unterstützt Robatech seine Kunden, um ihnen die technische Grundlage zu bieten, mit deren Hilfe eine weitestgehend selbstorganisierte Produktion möglich wird: Menschen und Maschinen kommunizieren und kooperieren in der Industrie 4.0 direkt miteinander. Und behalten dabei auch immer das Thema Nachhaltigkeit im Auge.

Die Robatech Group mit Hauptsitz im schweizerischen Muri/AG ist ein weltweit führender Anbieter von Klebstoffauftragssystemen für eine Vielzahl von Branchen. Das Produktangebot des Service- und Technologieführers für grüne Klebstoffauftragssysteme umfasst Heissleim-, Kaltleim- und PUR-Lösungen. Robatech ist in über 70 Ländern vertreten und liefert seit 1975 hochwertige Steuerungen, Auftragsköpfe und Dosiersysteme, die in Sachen Geschwindigkeit, Präzision und Zuverlässigkeit unübertroffen sind.

Durch das umfassende Angebot von Produkten, Lösungen und Service bietet Robatech alles aus einer Hand rund um den Klebstoffauftrag in der Verpackungsindustrie. Kleben in Perfektion – präzise, sicher und effizient.

Robatech AG
Pilatusring 10
5630 Muri
Telefon 056 675 77 00
Fax 056 675 77 01

info@robatech.ch
www.robatech.ch



RO
Robatech
Gluing Technology

VERPACKEN - Kleben in Perfektion

Robatech - für einen präzisen, sicheren und effizienten Klebstoffauftrag
«Made in Switzerland»

Mehr Infos: www.robatech.ch

- 250** rlc packaging group Limmatdruck I Zeiler AG, Gartenstadtstr. 5, 3098 Köniz, 031 978 11 11, Fax 031 978 15 76
- 251 Rodata AutoID AG, Industriestr. 14, 8305 Dietlikon, 044 824 36 00, Fax 044 824 36 25
- 252 Romer Maschinenbau AG, Alpenblickstr. 33, 8630 Rüti, 055 260 33 48, Fax 055 260 33 49
- 253 Rommelag AG, Postfach, 5033 Buchs, 062 834 55 55, Fax 062 834 55 00
- 254 RonTech AG, Rheinstr. 59, 7012 Felsberg, 081 257 01 00, Fax 081 257 01 01
- 255 Rotzinger AG, Rinaustr. 30, 4303 Kaiseraugst, 061 815 11 11, Fax 061 815 11 12
- 256 Rovema Verpackungsmaschinen GmbH, Industriestr. 1, D-35463 Fernwald, +49 641 409-0, Fax +49 641 4092-12
- 257 Ruba Thermoplast AG, Bummerten 25, 4315 Zuzgen, 061 871 08 08, Fax 061 871 08 47
- 258 Rychiger AG, Alte Bernstr. 135, 3613 Steffisburg, 033 439 68 68, Fax 033 439 68 88
- 259 Sapal SA, Av. du Tir Fédéral 44, 1024 Ecublens, 021 633 52 00, Fax 021 633 52 11

- 260** Saropack AG, Seebleichstr. 50, 9401 Rorschach, 071 858 38 38, Fax 071 858 38 86
- 261 Satomec AG, Hinterbergstr. 11, 6330 Cham, 041 748 17 77, Fax 041 748 17 55
- 262 Sauter AG, Büelrebenstr. 10, 8185 Winkel, 044 860 22 33, Fax 044 860 26 16
- 263 Scapa (Schweiz) AG, Feldmühlestr., 9400 Rorschach, 071 844 71 11, Fax 071 844 73 90
- 264 Scheibler AG Lebensmitteltechnologie, Schützenmattstr. 6, 5080 Laufenburg, 062 869 10 90, Fax 062 869 10 99
- 265 Schubert Gerhard GmbH, Hofäckerstr. 7, D-74564 Crailsheim, +49 7951 400-0, Fax +49 7951 8588
- 266 SDL Schweiz. Drahtziegelwerk AG, Beundenrain 7-11, 4932 Lotzwil, 062 919 44 14, Fax 062 919 44 20
- 267 Sealed Air S.r.l., Via Trento 7, I-20017 Passirana di Rho, +39 2 9332 613, Fax +39 2 9332 634
- 268 Sick AG, Breitenweg 6, 6370 Stans, 041 619 29 39, Fax 041 619 29 21
- 269 Siemens Schweiz AG Digital Factory & Process Industries & Drives, Freilagerstr. 40, 8047 Zürich, 0848 822 844

- 270** SIG Combibloc Systems GmbH, Rurstr. 58, D-52441 Linnich, +49 2462 790
- 271 SIGRIST Gravuren Stempel Schilder AG, Grubenstr. 14, 8045 Zürich, 044 202 80 96, Fax 044
- 272 SIGTECH AG Kennzeichnungstechnik mit Automation, Hauptstr. 72, 5037 Muhen, 062 738 32 32, Fax 062 738 32 42
- 273 SK tec SA, Via al Gas 30, 6850 Mendrisio, 091 640 55 40, Fax 091 646 13 10
- 274 Soldati AG, Hasliring 1, 6032 Emmen, 041 269 50 90, Fax 041 269 50 91
- 275 Spezial AG, Weberütistr. 9, 8833 Samstagern, 044 783 22 99, Fax 044 783 22 98
- 276 SSS-Fördertechnik AG, Samstagernstr. 31, 8832 Wollerau, 044 787 48 48, Fax 044 787 48 58
- 277 Stalder Joh. AG, Bündtenstr. 9, 4419 Lupsingen, 061 911 91 14, Fax 061 911 90 20
- 278 Stanley Works (Europe) GmbH, In der Luberzen 42, 8902 Urdorf, 044 755 60 70, Fax 044 730 70 67
- 279 STEINBOCK Handling AG, Gewerbestr. 14, 8132 Egg, 044 986 30 30, Fax 044 986 30 40

- 280** Stemmer Imaging Schweiz AG, Eichenstr. 2, 8808 Pfäffikon, 055 415 90 90, Fax 055 415 90 91
- 281 STI - Grebenhain Display + Verpackung GmbH, Industriegebiet Oberwald, D-36355 Grebenhain, +49 6644 88 0, Fax +49 6644 88 132
- 282 STILL AG, Industriestr. 50, 8112 Otelfingen, 044 846 51 11, Fax 044 846 51 21
- 283 Stöcklin Logistik AG Förder- und Lagertechnik, Postfach, 4143 Dornach, 061 705 81 11, Fax 061 701 30 32
- 284 Strico AG SATO-Distribution, Allmendstr. 14, 8320 Fehraltorf, 043 377 30 10, Fax 043 377 30 11
- 285 Strico AG Strichcode-Kennzeichnung, Allmendstr. 14, 8320 Fehraltorf, 043 377 30 10, Fax 043 377 30 11
- 286 Südpack Bioggio SA, via Mulini, 6934 Bioggio, 091 874 82 00, Fax 091 874 82 01
- 287 Swiss Can Machinery AG, Auerstr. 36, 9442 Berneck, 071 544 55 55, Fax 071 544 55 50
- 288 Synopac AG, Langenhagstr. 3, 4147 Aesch, 061 756 99 70, Fax 061 756 99 79
- 289 TAMPOPRINT AG, Lingwiesenstr. 1, D-70825 Korntal-Münchingen, +49 7150 928-0, Fax +49 7150 928-400

- 290** Tanner & Co. AG Verpackungstechnik, Industriestr. 3, 5616 Meisterschwanden, 056 676 67 67, Fax 056 676 67 68
- 291 Teca-Print AG, Bohlstr. 17, 8240 Thayngen, 052 645 20 00, Fax 052 645 21 01
- 292 Telsonic AG, Industriestr. 6b, 9552 Bronschhofen, 071 913 98 88, Fax 071 913 98 77
- 293 Terex Material Handling AG, Bahnhofstr. 3, 8305 Dietlikon, 044 835 11 11, Fax 044 835 11 00
- 294 tesa tape Schweiz AG, Grossmattstr. 9, 8902 Urdorf, 044 560 01 00, Fax 044 560 01 01
- 295 TesT AG, Bösch 63, 6331 Hünenberg, 041 785 60 10, Fax 041 785 60 15
- 296 Thürlings Verpackungsmaschinen GmbH, Vockelsteinstr. 19, D-41749 Viersen, +49 2162 72 72, Fax +49 2162 64 00
- 297 Toel Recycling AG, Ringstr. 14, 8600 Dübendorf, 044 801 10 00, Fax 044 801 10 01
- 298 ToKra GmbH, Hinterbergstr. 11, 6330 Cham, 041 741 65 65, Fax 041 741 65 66
- 299 Toltabex AG, Spilchbüel 7, 8342 Wernetshausen, 044 977 11 22, Fax 044 977 11 23

HAUG
Ionisationssysteme
 ...wir kontrollieren Elektrostatik.

Der **Ionisationsstab EI W Air** kombiniert höchste Entladeleistung mit hervorragender mechanischer Stabilität:

- **Hohe Entladeleistung** zum Neutralisieren elektrostatischer Ladungen
- Stablängen über 2 m als Sonderlösung möglich
- T-Nut für **flexible Montage** im Produktionssystem
- Ionisationsspitzen aus Edelstahl oder Silizium



HAUG BIEL AG

Johann-Renfer-Strasse 90
 Postfach
 CH-2500 Biel Bienne 6
 Tel.: +41 (0) 32 344 96 96
 Fax: +41 (0) 32 344 96 97
 info@haug.swiss
 www.haug.swiss

Sie werden individuell und kompetent beraten!

Wir kontrollieren Elektrostatik, das ist unser Motto und unsere Leidenschaft!

GRAVUREN

Für Industrie und Gewerbe

Stahlstempel Prägewerkzeuge Schrifteinsätze
 Prägestempel Prägewalzen Einrollstempel
 Codiertypen Brennstempel Numerierwerkzeuge
 Zahlen- und Buchstabensätze Prägevorrichtungen
 Erodier Elektroden Schriftelektroden Formengravuren
 Gravuren Kopierfräsen Feinmechanik Eigene Härterei

EGLOFF
GRAVUREN AG
 Gravier- und Kopierfrästechnik

5436 Würenlos
 Tel. 056 424 11 09
 info@egloff-gravuren.ch
 www.egloff-gravuren.ch

Nur das Beste auf dem Tisch

Gut gerüstet für zukünftige Aufgaben mit moduLAN

Zeit zum Geniessen – das ist der Leitspruch der Landena KG in der Steiermark in Österreich. Vom leckeren Brotaufstrich über die Leberknödelsuppe und den typisch österreichischen Rindsbraten bis zum italienischen Pesto – bei Landena werden hochwertige Fertiggerichte aller Art unter strengsten Qualitäts- und Hygieneansprüchen hergestellt. Innovative Produktionsprozesse und natürlich der Einsatz von einwandfreien Rohstoffen garantieren eine hohe Produktsicherheit. Mit einer Produktionsmenge von 29000 Tonnen hat sich das Unternehmen in den letzten 50 Jahren zu einem führenden Betrieb in der österreichischen Lebensmittelbranche entwickelt.



Als langjähriger Kunde ist Landena bereits mit mehreren moduLAN Rundläufer-Maschinen versorgt. Für den Lebensmittelmarkt

musste jetzt eine neue Etikettiermaschine her, die den immer höher werdenden Ansprüchen der Lebensmittelbranche gerecht werden kann und gleichzeitig auch für zukünftige Aufgaben vorgerüstet ist.

Mit der moduLAN 812 konnten wir der Landena KG eine hoch-effiziente neue Maschine bereitstellen, die nicht nur alle bestehenden Anforderungen erfüllt, sondern das Unternehmen auch für die Zukunft wappnet. Die moduLAN 812 ermöglicht eine Etikettierung von 18 verschiedenen Gebinden: runde Metall Dosen von 150 g – 1200 g und runde Konservengläser von 190 g – 475 g mit Hilfe von Heissleim-Etikettierung. Zusätzlich haben wir eine kamera-basierte Etikettensitzkontrolle sowie eine Barcodeerkennung integriert, die bei den ca. 700 verschiedenen Etiketten eine komplette Rezeptverwaltung für die Gebinde-Etiketten-Kombination realisiert. Vorgerüstet ist die neue moduLAN 812 bereits auch für die Verarbeitung von eckigen Gebinden und für eine Siegelstreifen-Etikettierung.



Landena konzentriert sich also auf ihre Hauptaufgabe, die Herstellung von hochwertigen Lebensmitteln – Langguth kümmert sich um das richtige Outfit.

Übrigens: In der Schweiz konnte Langguth ebenfalls mit einer moduLAN die Etikettierung der Ovomaltine Crunchy-Cream für die Firma Wander AG realisieren. Bei Wander wurde die hohe Flexibilität aber mit einer Nassleim-Etikettierung auf der moduLAN kombiniert.

Kellenberger AG
Mittlere Strasse 13
3601 Thun
Telefon 033 227 33 33
Fax 033 227 33 39

info@kellenberger-ag.com
www.kellenberger-ag.com

Ob Glas, Flasche, Dose oder
Eimer – perfekt etikettiert mit

LANGGUTH



Vertretung für die Schweiz:

KELLENBERGER AG THUN

Telefon 033-227 33 33 Fax 033-227 33 39

Internet: www.kellenberger-ag.com



- 300** Tosag Engineering AG, Fuchsweidweg 12, 4852 Rothrist, 062 794 38 28, Fax 062 794 14 58
 301 Toshiba Tec Switzerland AG, Herostr. 7, 8048 Zürich, 044 439 71 71, Fax 044 439 71 72
 302 Toyota Material Handling Schweiz AG, Feldstr. 62, 8180 Bülach, 0844 869 682, Fax 043 211 20 61
 303 Tracomme AG, Dorfstr. 8, 8906 Bonstetten, 044 709 07 07, Fax 044 709 07 70
 304 TradePack AG, Industrie Winkel 19, 8637 Laupen, 055 256 00 20, Fax 055 256 00 22
 305 Tramapack SA, Chemin de la Rippe, 1303 Penthaiz, 021 632 84 00, Fax 021 632 84 02
 306 TransPak Schweiz AG, Oberebenestr. 43, 5620 Bremgarten, 061 711 73 56, Fax 061 711 53 57
 307 Transver AG, Zürcherstr. 42, 8852 Altendorf, 055 451 88 88, Fax 055 451 88 89
 308 Tschäppät - Abfülltechnik, Paradiesli 45, 8842 Unteriberg, 044 785 08 08, Fax 044 785 06 07
 309 Uhlmann Höfliger Schweiz GmbH, Talstr. 40, 4144 Arlesheim, 061 702 23 70, Fax 061 702 23 73

- 310** Ultramatic AG, Hintermühlenstr. 6, 8409 Winterthur, 052 242 85 27, Fax 052 242 41 40
 311 Urech Max AG Lager- und Fördertechnik, Parallelstr. 4, 5606 Dintikon, 056 616 70 10, Fax 056 616 70 20
 312 VAC-STAR Verpackungsmaschinen AG, Rte de l'Industrie, 1786 Sugiez, 026 673 93 00, Fax 026 673 05 38
 313 VC999 Verpackungssysteme AG, Melonenstr. 2, 9100 Herisau, 071 353 59 00, Fax 071 353 59 01
 314 Vebicode AG, Schönbodenstr. 4, 8640 Rapperswil, 055 220 61 61, Fax 055 220 61 60
 315 Videojet Technologies Suisse GmbH, Gummertiweg 7, 4702 Oensingen, 062 388 33 33, Fax 062 388 33 44
 316 Vinota GmbH, Seetalstr. 4, 5630 Muri, 056 664 23 36, Fax 056 664 43 00
 317 VTT AG, Hardstr. 47, 4132 Muttenz, 061 717 98 98, Fax 061 717 98 90
 318 Weidinger GmbH, Täferstr. 29, 5405 Baden, 056 483 25 35, Fax 056 483 25 36
 319 WellPack AG, Zürichstr. 46, 8840 Einsiedeln, 055 418 83 83, Fax 055 418 83 84

- 320** WIFAG-Polytype Technologies AG, 26, Route de la Glâne, 1701 Fribourg, 026 426 11 11, Fax 026 426 11 12
 321 Wilco AG, Rigackerstr. 11, 5610 Wohlen, 056 618 43 43, Fax 056 618 43 44
 322 Wilux Print AG, Rosswiesstr. 25, 8608 Bubikon, 055 253 24 24, Fax 055 253 24 25
 323 Windmüller & Hölscher KG, Münsterstr. 50, D-49525 Lengerich, Westf, +49 5481 140, Fax +49 5481 142649
 324 Witech Maschinen AG, Hofstr. 99, 8620 Wetzikon, 044 972 28 80, Fax 044 972 28 81
 325 Witronic AG, Breitenstr. 10, 4852 Rothrist, 062 745 88 77, Fax 062 751 52 24
 326 Wittmann Kunststofftechnik AG, Uznacherstr. 18, 8722 Kaltbrunn, 055 293 40 93, Fax 055 293 40 94
 327 Wunderli Electronics AG, Oberfeldstr. 13, 8570 Weinfelden, 071 622 52 10, Fax 071 622 47 40
 328 X-Rite / Pantone Europe GmbH, Althardstr. 70, 8105 Regensdorf, 044 842 24 00, Fax 044 842 22 22
 329 XELOG AG, Birkenstr. 49, 6343 Rotkreuz, 041 783 80 00, Fax 041 783 80 02

- 330** zaugg maschinenbau ag, Parkstr. 22, 5012 Schönenwerd, 062 858 85 85, Fax 062 858 85 86
 331 Zehnder & Sommer AG, Dammstr. 18-20, 3400 Burgdorf, 031 740 50 50, Fax 031 740 50 51
 332 Zetes autoID Systems AG, Pünten 4, 8602 Wangen, 044 823 16 16, Fax 044 823 16 17
 333 Zwahlen Bruno AG, Bachstr. 21, 8594 Güttingen, 055 286 30 70, Fax 055 286 30 79

Palettenwechsler-Systeme

Das neue Programm von Palettenwechslern ist in sechs Leistungsstufen PW 1000 bis PW 6000 gegliedert. Sie unterscheiden sich im Automatisierungsgrad (maschinell, halbautomatisch und automatisch), den Durchlaufmengen (zwischen 20 und 60 Wechseln pro Stunde), der maximalen Nutzlast (zwischen 1000 und 1800 kg) und den Bedienmöglichkeiten. Während maschinelle Versionen per Handhubwagen, halbautomatische mit dem Stapler be- und entladen werden, sind die vollautomatischen Palettenwechsler in eine bestehende Förderanlage integrierbar.



Die Ware wird von der Quellpalette auf die ca. 1 bis 2 cm tiefere Zielpalette übergeschoben. Die Ware wird durch eine Rück- und zwei Seitenwände gegen das Umkippen gesichert. Schiebebleche sorgen für eine optimale Funktionssicherheit und entsprechenden Schutz der Ladung. Die Anlagen sind für alle Paletten-Werkstoffe und -Typen einsetzbar. Eine moderne Versuchsanlage steht für Tests im Werk zur Verfügung. Weitere Auskunft erhalten Sie bei:

WISAG
 Bruggacherstrasse 24
 8117 Fällanden
 Telefon 044 317 57 57
 Fax 044 317 57 77

info@wisag.ch
 www.wisag.ch



- Rollenschneidmaschinen für Folien und Papiere
- Lohnschneiden von Rolle auf Rolle
- Etiketten
- Thermo Transfer Folien
- PE, PP, PET Folien Silikonisiert

Qualiroll GmbH
 Grossackerstrasse 6
 5644 Auw
 Telefon 056 675 30 30
 Fax 056 675 30 31

www.qualiroll.ch
 info@qualiroll.ch



Zünd Hochleistungscutter

Effizient, innovativ, modular

- Modular aufgebaut - vielseitig einsetzbar:
Karton, Wellpappe, Sandwichmaterial uvm.
- Robuste Komponenten für höchste Zuverlässigkeit
- Vollautomatischer Betrieb
- Maximale Produktivität

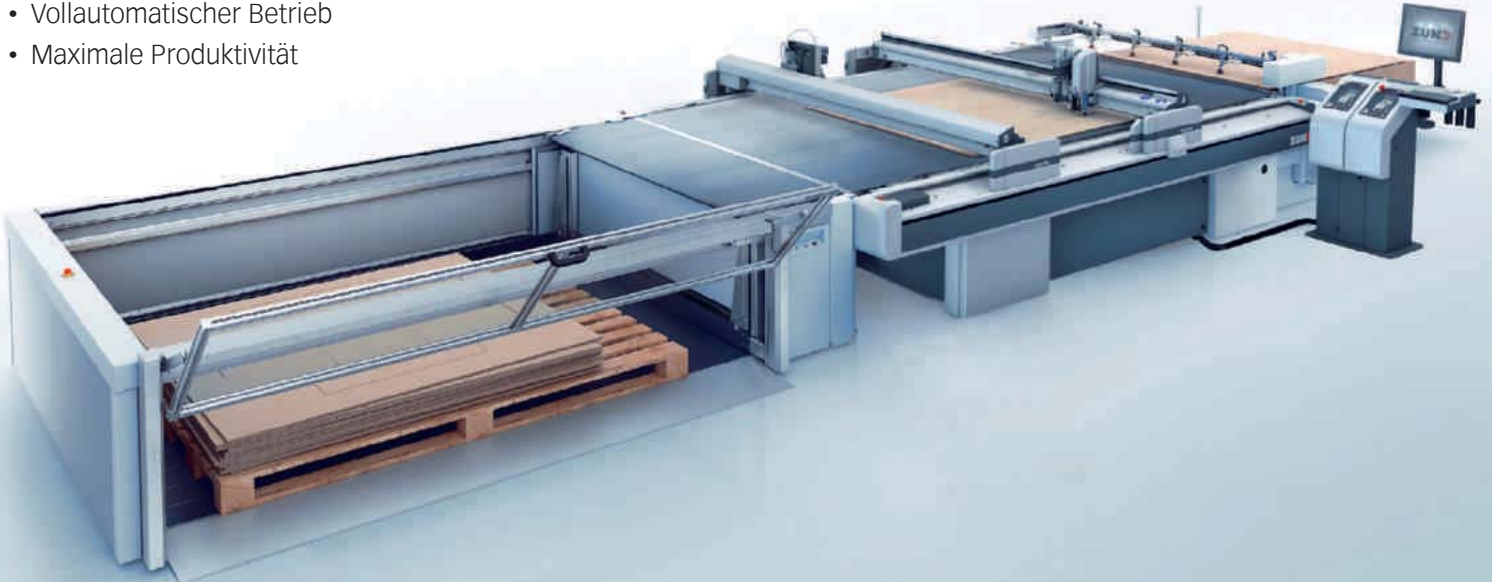

www.zund.com info@zund.com T: +41 71 757 81 00



Ihr Partner für Endverpackungs- lösungen

FROMM

PACKAGING
SYSTEMS

FROMM AG
Härdlistrasse 4
8957 Spreitenbach

Tel. 056 419 10 20
Fax 056 419 10 30
www.fromm-pack.ch



Effektiv arbeiten
Beratung
Ergonomische Packplätze
Produktiv
Analyze
Logistikprozesse
Prozessanalyse
Integration
Entwicklung
Flexible Schutzverpackung
Technologie Service
effiziente Schutzverpackungsprozesse

Working Comfort

Verpackungs-logistik



Storopack Schweiz AG
Industriestrasse 1
5242 Birr

Tel: +41 (0)56 677 87-00
Fax: +41 (0)56 677 87-01

www.storopack.ch
sales.ch@storopack.com
www.storopack-shop.ch

STOROpack

PERFECT PROTECTIVE PACKAGING

etikettieren codieren kennzeichnen markieren bedrucken auszeichnen datieren

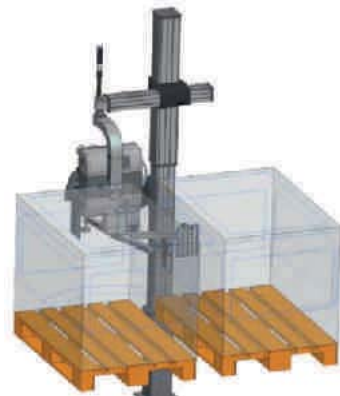

Continuous-Ink-Jet
Etikettiersysteme

DOD-Ink-Jet
Anlagebau
Robotik/Scanning/Anbindungen
Engineering zur
Integration in Produktionslinien

BA_{UMANN} **Coding**
Fluidkomponentenbau und Kennzeichnungssysteme

www.ba-coding-ag.ch
ba-coding-ag@ba-coding-ag.ch
Wynentalstrasse 1
5723 Teufenthal
telefon +41 (0)62 768 70 70
fax +41 (0)62 768 70 71

Sichere und zuverlässige Lösungen für hohe Produktivität

Strapex und Orgapack sind die schweizweit führenden Systemanbieter für Verpackungssysteme und gehören zur Signode Industrial Group, einem der weltweit grössten Produzenten und Anbieter für industrielle Verpackungslösungen. Als Ihr lokaler Partner verfolgen wir stets das Ziel, mit innovativen Produkten und Konzepten einen wichtigen Beitrag zur Steigerung der Effizienz, Produktivität und Wirtschaftlichkeit in der Endverpackung zu leisten.

Für die Verpackungsindustrie können wir mit mehreren neuen und innovativen Produkten Ihre Bedürfnisse abdecken sowie aber auch mit industriebewährten Produkten die gewohnte Qualität anbieten.

- Neuste Handgeräte- und Anlagegenerationen für die Umreifung Made in Switzerland. Hohe Prozesssicherheit mit konstanten Umreifungsergebnissen.
- Umreifungsmaschinen entwickelt und produziert in der Schweiz. Für manuelle/halbautomatische Anwendungen oder integriert in automatisierten Prozessen bei hohen Produktionsleistungen (bis zu 70 Umreifungen pro Minute) und Zuverlässigkeitsansprüchen.
- PP- und PET-Umreifungsbänder. Unsere Experten können Sie vor Ort zur richtigen Auswahl des Bandes, Ihrer Anwendung entsprechend, beraten.
- Drehtellerlösung mit modernem Touchscreen, welche einfache und intuitive Bedienbarkeit gewährleistet.
- Vollautomatisierte und integrierbare Stretchwickellösungen mit dem Typ Octopus. Kostenoptimierte Lösung bei hoher Verfügbarkeit mit bis zu 200 Paletten/h.
- Neuste Stretchfilm-Technologie für zuverlässige Wickelergebnisse mit minimalem Verbrauch an Packgut dank hoher Reissfestigkeit und Dehnung.

- Karton-Verschliessmaschinen, Kartonaufrichter, Klebestreifengeber oder Heftsyste me mitsamt dem Verbrauchsmaterial (Klebeband, Nassklebeband, Heftklammern). Wir beraten Sie gerne bei Ihrer Lösungsauswahl.
- Zubehör: Kantenschutz, Band-Abrollwagen, Umreifungsband-Scheren, usw. Sie finden alles in unserem Produkt-Portfolio.

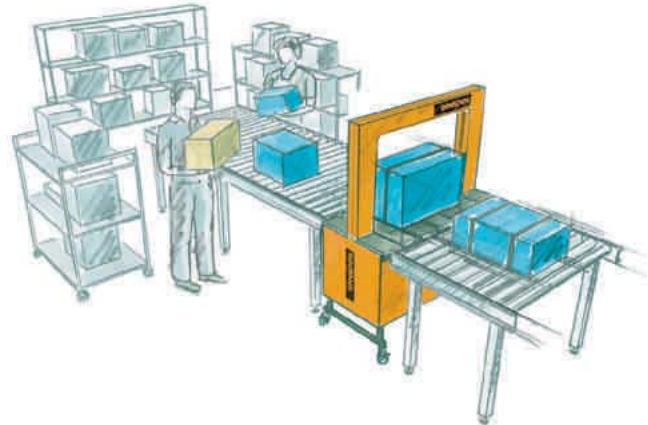

Profitieren Sie von unserer kostenlosen Beratung. Wir bieten Ihnen spezifische und individuelle Lösungen an und können auf unser grosses Know-how und unser vielfältiges Produktesortiment zugreifen. Seit über 90 Jahren unterstützen wir unsere Kunden mit optimalen Endverpackungslösungen.

Signode Industrial Group GmbH
Strapex & Orgapack Vertrieb Schweiz
Silberstrasse 14
8953 Dietikon
Telefon 044 745 50 50
Fax 044 745 52 33

sales.ch@sigpse.com
www.sigpse.ch

SIGNODE INDUSTRIAL GROUP
PACKAGING SYSTEMS EUROPE

HOUSE OF PACKAGING BRANDS

Neuste Handgerätegeneration für Umreifung und Heften

Halbautomatische & Vollautomatische Stretchwickellösungen

Umreifungsmaschinen

Klebmaschinen

Verbrauchsmaterial und Zubehör

Primefire 106: Erstes Bogen-Inkjet-System für das B1-Format

Die Heidelberger Druckmaschinen AG hat auf der Drupa 2016 die Primefire 106 vorgestellt. Es war die weltweit erste Bogen-Inkjet-Maschine für den datenvariablen industriellen Verpackungsdruck. Das Siebenfarben-System arbeitet mit Tinten und Fluiden auf Wasserbasis.

Auf der Drupa 2016 (Düsseldorf) feierte die Primefire 106 der Heidelberger Druckmaschinen AG (Heidelberg) Weltpremiere. Es handelte sich um das weltweit erste Produktionssystem für den industriellen Inkjet-Druck im Bogenformat 75 x 106 Zentimeter. Mit Substratgewichten von 170 bis 450 Gramm pro Quadratmeter (0,2 bis 0,6 Millimeter) wurde die Primefire 106 in erster Linie für Verpackungsdrucker gebaut. Heidelberg präsentierte die Primefire 106 in Düsseldorf als Siebenfarben-Inkjet-System. Das Bogen-Inkjet-System war durch ein Lackierwerk für Dispersions- und für UV-Lackanwendungen ausgestattet.

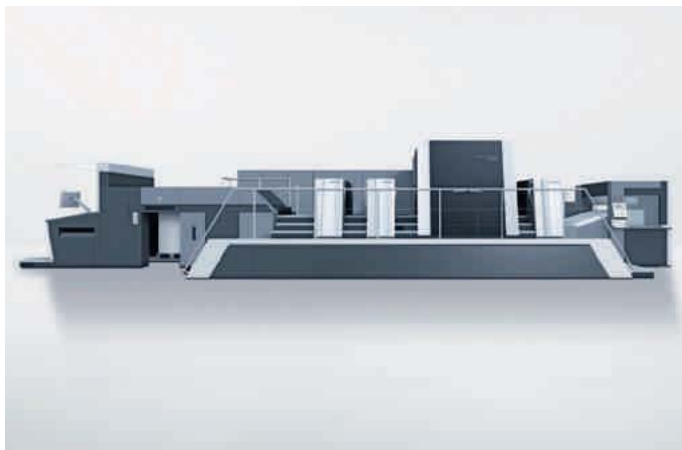

Die Primefire 106 der Heidelberger Druckmaschinen AG arbeitet mit Tinten und Fluiden, die für Lebensmittelverpackungen geeignet sind.

Verpackungs-Design: Regional und individuell

Mit der Primefire 106 antwortet Heidelberg auf ändernde Marktbedingungen: Auflagen sinken, Druckaufträge werden in viele kleinere Versionen mit variablen Inhalten aufgeteilt. Diese Entwicklung ist im Verpackungsmarkt besonders stark ausgeprägt. Mit dem Ziel, die Verkaufszahlen zu steigern, wollen Markeneigner die Motive auf ihren Verpackungen regionalisieren und individualisieren oder sie in kurzen Zyklen ändern. Soll die Akzeptanz eines neu lancierten Produkts auf mehreren Märkten getestet werden, sind Verpackungen gefordert, deren Gestaltung auf die jeweiligen Märkte bzw. die anvisierten Käufergruppen zugeschnitten sind.

Angetrieben wird der Trend zur individuellen Verpackung durch das Web-to-Print-Geschäft. Produzenten, Händler, Grossverteiler und möglicherweise auch Endkunden bestellen ihre Verpackung direkt im Online-Portal. Texte und Bilder legen sie nach ihren eigenen Wünschen fest.

Geeignet für Lebensmittelverpackungen

Heidelberg hat in der Primefire 106 bewährten Bogenoffsetmaschinenbau mit leistungsfähiger Inkjet-Technologie zusammengeführt: Bogenanleger, Unterbau, Bogenführung und Bogenauslage stammen aus den Offsetmaschinen der Peak-Performance-Klasse (Speedmaster XL 106). Für die Bebilderung werden die Samba-Druckköpfe von Fujifilm Dimatix eingesetzt, die nativ mit 1200 x 1200 dpi auflösen. Die Technologie zur Ansteuerung der Druckköpfe stammt von Heidelberg, und auch die Tinten auf Wasserbasis sowie die Fluide entwickelt Heidelberg im eigenen Labor. Die Tinten und Fluide erfüllen die Vorschriften gemäss dem europaweit geltenden Standard «Swiss Ordinance» und sind geeignet, Lebensmittelverpackungen zu bedrucken.

Multicolor-Workflow erweitert den Farbraum

Die Primefire 106 arbeitet mit sieben Farbtönen: den vier Prozessfarben Cyan, Magenta, Yellow und Schwarz sowie den drei Sekundärfarben Orange, Grün und Violett. Dank eines Farbseparationsalgorithmus im Multicolor-Workflow von Heidelberg können mit den sieben Farbtönen 95 Prozent des Pantonefarbraums exakt simuliert werden. Diese Qualität kommt im Verpackungsdruck, wo die Markeneigner eine genaue Wiedergabe ihrer Farbtöne fordern, besonders zum Tragen. Der Multicolor-Workflow bildet einen vergleichsweise grossen Farbraum ab. In der Folge zeigen Halbtönebilder vor allem in Pastelltönen einen höheren Kontrast und eine bessere Detailzeichnung als eine reine CMYK-Separation. Zudem werden gesättigte Farben schöner wiedergegeben.

In die Workflow-Umgebung integriert

Für die Ansteuerung der Primefire 106 hat Heidelberg einen eigenen RIP, das Prinect Digital Frontend, entwickelt. Das Digital Frontend ist in den Prinect-Workflow integriert und arbeitet mit derselben Technologie, die für die Druckplattenausgabe auf einem CtP-System der Suprasetter-Technologie angewendet wird. Im Prinect-Workflow liegen die Produktionsdaten auf einem zentralen Server. Sie durchlaufen dasselbe Color Management und denselben Renderer, unabhängig davon, ob ein Auftrag im Bogenoffset oder im Inkjet-Verfahren auf der Primefire 106 ausgegeben wird. Der Drucker kann kurzfristig entscheiden, über welchen Kanal er einen Auftrag ausgeben will.

Pilotanlagen für Verpackungsdrucker

Die ersten Primefire 106 sind bei Verpackungsdruckern in Deutschland als Pilot-Anlagen installiert bzw. werden demnächst geliefert. Im Frühjahr gab der international tätige US-Verpackungskonzern Multi Packaging Solutions (MPS) die Inbetriebnahme einer Primefire 106 bekannt. Die Maschine wurde am deutschen Standort Obersulm (Baden-Württemberg) installiert.

Im April hat der Verpackungsdrucker Colordruck Baidersbronn den Vertrag über die Lieferung und Installation einer Primefire 106 unterzeichnet. Durch die Investition in das Bogen-Inkjet-System von Heidelberg folgt Colordruck Baidersbronn einem Trend, wonach die Massenproduktion zunehmend einer «Mass Customization» mit personalisierten bzw. individualisierten Verpackungen weichen wird.

Eine Primefire 106 hat auch die August Faller GmbH & Co. KG bestellt. Die in Waldkirch bei Freiburg (Deutschland) ansässige Verpackungsproduzentin druckt ab dem Jahr 2018 Faltschachteln, Packungsbeilagen und Etiketten für die Pharmaindustrie im Inkjet-Verfahren. Auf der Primefire 106 will August Faller Verpackungen produzieren, die eindeutig identifiziert (serialisiert) werden können.

Heidelberg Schweiz AG
Brunnmattstrasse 20
3001 Bern
Telefon 031 385 01 11
Fax 031 385 03 33

info.ch@heidelberg.com
www.heidelberg.com/ch

www.verpackungskatalog.ch
Verlag Garzetti & Staiger

Klein im Format, gross in der Leistung

Der «Baby Tray» ist eine Weiterentwicklung der bestehenden Tray- und Bliss-Former von Verpama.

Der Baby Tray wird als kleinere Alternative zu den grossen Maschinen mit einem guten Preis-Leistungs-Verhältnis positioniert. Er verfügt über die bewährte Technologie und dieselben Prozesse wie die grossen Maschinen, ist aber in den Dimensionen wesentlich kleiner, dadurch individueller in der Anwendung und günstiger in der Anschaffung.

Die automatische und kompakte Maschine mit vertikaler Kartonförderung und Linearantrieb richtet aus einem flachen Kartonzuschnitt von maximal 800 mm x 800 mm eine Schachtel auf und verklebt diese mit Heissleim.

Erzeugt werden dabei bis zu 50 Schachteln pro Minute. Der Formatbereich liegt dabei zwischen minimal 120 mm x 120 mm x 45 mm und maximal 400 mm x 400 mm x 250 mm. Dabei sind laut Verpama sowohl beim Schachteldesign wie auch bei der Anzahl verschiedener Boxen fast keine Grenzen gesetzt.

Der Baby Tray ist auch rein elektrisch erhältlich. Dies macht ihn standortflexibler, da er unabhängig von einem Luftdruckanschluss platziert werden kann.

Zudem entfallen die Kosten des Luftdrucks. Verpama bietet den Baby Tray auch als Mietmaschine für kurzfristige Überbrückungen von Kapazitätsengpässen oder für den saisonalen Einsatz an.

Quelle: Packaktuell



Der «Baby Tray» ist eine kleinere Weiterentwicklung der bestehenden Tray- und Bliss-Former von Verpama.

Verpama AG
Schwerzistrasse 20
8807 Freienbach
Telefon 055 616 77 77
Fax 055 616 77 88

info@verpama.ch
www.verpama.ch

KLASSENBESTER - ABER KEIN STREBER

- 8 kompakte Baugrößen von 70 bis 780 m³/h
- Kürzeste Abspumpzeiten im direkten Vergleich
- Enddruck <0,1 mbar absolut
- Integriertes Gasballastventil als Standard
- Geringere installierte Motorleistung im direkten Vergleich
- Varianten für Schutzgas-Verpackung verfügbar (O₂, N₂ & CO₂)
- Glatte Oberflächen für eine schnelle und hygienische Reinigung
- Optional erweitertes Kennfeld und Funktionsumfang durch VARIAIR Steuerungstechnologie verschiedener Baugrößen

Erleben Sie die Dynamik und Kreativität, mit der wir Sie bei der Integration unserer U 5. Drehschieber-Vakuumpumpen in Ihre Anlagen unterstützen. Vielleicht auch einmal mit einer unkonventionellen Lösung?!



Die neuen ölgeschmierten Drehschieber-Vakuumpumpen U 5. von Becker.



 **BECKER**

VAKUUMPUMPEN • VERDICHTER
WWW.BECKER-INTERNATIONAL.COM

Vibrationssiebmaschinen und nicht nur das

Das im Jahre 1946 gegründete Unternehmen CUCCOLINI Srl ist der wichtigste italienische Hersteller von Siebmaschinen. Mit einer Jahresproduktion von mehr als 2500 Maschinen und einem breiten Sortiment von Produkten, die speziell für die Selektion, die Feinvermahlung und Entmagnetisierung von Flüssigkeiten und Pulvern entwickelt worden sind, ist CUCCOLINI der Marktführer.

Die Produkte von CUCCOLINI Vibrations- und Taumelsiebmaschinen – Mühlen für die Feinvermahlung, Eisenentferner und Pumpen – werden weltweit vertrieben. Dem Kunden werden Produkte mit hohem Qualitätsstandard, hoher Betriebssicherheit, vielseitigen Einsatzmöglichkeiten und grosser technologischer Innovation geboten.

Das grosse Technologie- und Produktions-Know-how erlaubt es CUCCOLINI, mit den Produkten viele Anwendungen in der Nahrungsmittel-, Getränke-, Pharma-, Chemie-, Kunststoff-, Farb- und Lack- und in der Hartmetallbranche abzudecken.



Dank der langjährigen Erfahrung und dem breiten Sortiment kann CUCCOLINI jedem Kunden in einem partnerschaftlichen Verhältnis zur Seite stehen, das auf Planungsebene beginnt und in jeder Phase sicherstellt, dass die Produkte den Spezifikationen und Anforderungen des Kunden entsprechen.

Nutzen der Taumelsiebmaschinen

- Keine Partikelzerstörung
- Hohe Siebkapazität
- Herstellung mehrerer Produkte im Einphasenprozess
- Einfache Bedienung und schneller Zugriff auf den Siebeinsatz
- Geräuscharme Arbeitsweise
- Sehr wirksam bei Produkten mit geringer Dichte
- Ideal für trockene Entstaubungsprozesse

Kostenlose Einzelproben für jedes Material

Sowohl die Garantie für Produkte, welche den Anforderungen des Kunden entsprechen, wie auch ein einmaliger Vertriebs- und Kundendienst sind Beispiele für die Stärken von CUCCOLINI.

VIA AG, Engineering
Mühlemattstrasse 32
4112 Bättwil
Telefon 061 313 26 25
Fax 061 313 26 52

info@viaag.ch
www.viaag.ch

Ihr Partner für optimales Schüttgut-Handling

VOLKMANN pneumatisch betriebene Vakuumförderer



- Schonende Vakuum-Pfropfenförderung möglich, nahezu entmischungsfrei
- Hygienisches Design (FDA, GMP, WIP, CIP...)
- Komplett pneumatischer Betrieb, keine mechanischen Verschleisssteile
- Alle Standardsysteme ATEX zertifiziert, zündquellenfrei

VIA AG

VIA AG, Engineering

Mühlemattstrasse 32 ■ CH-4112 Bättwil-Flüh
Telefon 061 313 26 25 ■ Telefax 061 313 26 52
E-Mail: info@viaag.ch ■ www.viaag.ch

Volkmann-Generalvertretung für die Schweiz

Besonders nachhaltiges FlatSkin®-System setzt auf nachwachsende Rohstoffe

SEALPAC revolutioniert die Skin-Verpackung

Skin-Verpackungen liegen im Trend. Mit den Hightech-Traysealern und Thermoformern der SEALPAC Schweiz GmbH lassen sich unterschiedlichste Skin-Anwendungen realisieren. Jüngst präsentiert der Verpackungsspezialist mit FlatSkin® eine revolutionäre neue Variante, die durch attraktive Optik und besondere Nachhaltigkeit überzeugt.



SEALPAC FlatSkin® eignet sich für ein breites Produktspektrum, wie z. B. ausgeschnittener Käse. (Foto: Sealpac GmbH)

FlatSkin® – echte Innovation und optisches Highlight

Das von SEALPAC entwickelte FlatSkin®-Verfahren vereint eine attraktive Produktpräsentation mit verlängerter Haltbarkeit und einem besonders nachhaltigen Materialeinsatz: Für FlatSkin® wer-

den Produktträger bestehend aus Karton und Folie eingesetzt, die sich später getrennt entsorgen lassen. Das Produkt wird dabei mit einer hochtransparenten Barrierefolie direkt auf den besonders flachen Kartonträger geskinnt. Das dabei entstehende High-Vakuum erzielt eine deutlich verlängerte Haltbarkeit.

Die wie eine zweite Haut anliegende Folie schützt das Packgut zuverlässig. Es ist fest auf dem Produktträger fixiert und ausgezeichnet sichtbar. Damit eignet sich FlatSkin® hervorragend für die besonders attraktive vertikale Präsentation im Detailhandel.



SEALPAC FlatSkin® zeichnet sich durch eine deutlich verlängerte Haltbarkeit durch High-Vakuum aus. (Foto: Sealpac GmbH)

Nachwachsende Rohstoffe, getrennte Entsorgung

Beim FlatSkin®-Verfahren werden Produktträger aus bedrucktem Karton eingesetzt, die unter anderem zu einem hohen Prozentsatz aus nachwachsenden Rohstoffen wie gebleichten oder ungebleichten Frischfasern, auch mit FSC- oder PEFC-Zertifizierung, bestehen.

Die Träger lassen sich beidseitig mit migrationsarmen Farben und Lacken bedrucken. Der besonders flache Kartonträger wird danach mit einer polymeren Schutzschicht kaschiert. Eine Peelasche erleichtert später das Öffnen der Verpackung.

Nach der Produktentnahme wird die dünne Kunststoffbeschichtung des Produktträgers einfach vom Karton abgezogen, um Träger und Folie getrennt zu entsorgen. Das FlatSkin®-Verfahren kommt mit bis zu 75 Prozent weniger Kunststoff aus – und ist damit auch in ökologischer Hinsicht überzeugend.

Vielseitig einsetzbar

FlatSkin® eignet sich für ein breites Produktspektrum – von Charcuterie über Käse, Fleisch, Geflügel und Fisch bis hin zu vegetarischen Burgern und mehr. Das revolutionäre, besonders nachhaltige und aufmerksamkeitsstarke Skin-System kann, neben der vorgestellten Kartonvariante, auch auf allen anderen herkömmlichen Materialien, z. B. PP, CPET oder Aluminium, in flacher Ausführung eingesetzt werden. Es ist ausgezeichnet maschinengängig und lässt sich auf allen SEALPAC Traysealern der A-Serie mit FlatSkin®-Vorbereitung anwenden.

Sealpac Schweiz GmbH
Hilagstrasse 24
8360 Eschlikon
Telefon 071 973 96 60
Fax 071 973 96 61

info@sealpac.ch
www.sealpac.ch

SEALPAC
Forming Innovations

SETZEN SIE TRENDS AM POS

Das revolutionäre Skin-Verfahren FlatSkin® vereint verlängerte Haltbarkeit, eine besonders attraktive Präsentation und einen nachhaltigeren Materialeinsatz. Produktträger aus Karton und Folie lassen sich nach Entnahme des Produkts einfach getrennt entsorgen.

Sicher, haltbar und attraktiv unter High-Vakuum verpackt, eignet sich FlatSkin® für ein breites Produktspektrum. Ob Charcuterie, Käse, Fleisch, Geflügel, frischer Fisch, vegetarische Patties und mehr – auch Ihr Produkt kommt mit dem revolutionären Vakuum-Verfahren am PoS besonders gut zur Geltung.

VERPACKUNGSTECHNOLOGIE MADE IN GERMANY sealpac.ch

Fahren und Wägen ...

... in einem Arbeitsgang!

- **NEU: geeicht lieferbar!**
- Extrem grosses Display
- Überlastschutz, robust
- Wägen und Trieren
- Tara-Eingabe (Pre-Tara)
- Wägebereich 2000 kg
- Teilung 0,5 kg
- Autonomie über 60 Stunden



Swiss Waagen

info@swisswaagen.ch
www.swisswaagen.ch

Swiss Waagen DC GmbH
Usterstrasse 31, 8614 Bertschikon
Telefon +41 (0)43 843 95 90
Fax +41 (0)43 843 95 92

Verpackungsmaschinen von A bis XXL

Die Exxtra Pack GmbH ist ein fundiertes Handelsunternehmen mit Sitz in Weiningen-Fahrweid, der schönen Weingemeinde im Limmattal. Das Unternehmen ist spezialisiert auf Produkte, Dienstleistungen und Service in den Bereichen Verpackungsgeräte und -anlagen sowie komplette Verpackungslinien.

Das Team der Exxtra Pack GmbH steht mit grosser Leidenschaft, fundiertem Wissen und viel Erfahrung der Kundschaft als Partner zur Seite. Dies gepaart mit einem breiten Produkte-Lieferprogramm (für Lebensmittel-, Pharma-, Kosmetik- und Chemie-Industrie oder die Industrie für das Verpacken von technischen Gütern) sind die Eckpfeiler des vielseitigsten Schweizer Marktleaders für Nischenprodukte.

Professionelle Lösungen trotz Kostendruck

Der heutige Kostendruck zwingt viele Produzenten, einen ersten Automatisierungsschritt zu vollziehen. Müssen Produktionslinien ausgebaut oder bestehende Anlagen gegen neue ersetzt werden, bietet die Exxtra Pack GmbH professionelle und dauerhafte Lösungen. Mit ihren Anlagen deckt das Unternehmen das Leistungsssegment von manuellen Prozessen mit wenig Leistung bis hin zu ca. 200 Takten pro Minute ab.

Für Kunden, die sich nur eine Teilautomation leisten können, aber alle Normen und Branchenvorgaben erfüllen müssen, halten die Exxtra Pack-Profis eine Vielzahl an Innovationen und Nischenprodukten bereit. So gehören standardisierte Container und Tankanlagen, kompakte Füll- und Verschlussanlagen, Schlauchbeutelanlagen, Kartonieranlagen bis hin zu Endverpackungsanlagen zum festen Bestandteil des Lieferprogrammes.

Auch darf sich die Firma heute zu den führenden Anbietern im Verkauf von Profi-Industrie-Folienschweissgeräten in der Schweiz zählen. Selbst für Themen wie die Pharma-Validierung steht eine umfassende Anzahl verschiedenster Geräte zur Auswahl. Das Motto «Verpackungsmaschinen von A bis XXL» hat also absolut seine Berechtigung.

Show-Room im Limmattal

In Weiningen-Fahrweid steht der Showroom der Exxtra Pack GmbH bereit. Hier können diverse Gerätemodelle besichtigt und ausprobiert werden.

Auf der Website www.exxtrapack.ch finden sich weitere Informationen rund um alle Möglichkeiten. Die Exxtra Pack GmbH freut sich auf Ihre Kontaktaufnahme.

Hier zwei aktuelle Beispiele von unseren Kleinst-Nischenprodukten:

AUDION hochflexibles Schlauchbeutel FFS-System Speedpack Hybrid

Das patentierte, revolutionäre kompakte Form-/Füll- und Folienschweissystem AUDION Speedpack Hybrid ist speziell für Schlauchfolien sowie Beutel von der Rolle konzipiert. Diese Maschine besitzt eine hohe Produktionskapazität und formt aus Schlauchfolie zuvor Beutel, die dann entweder manuell oder automatisch befüllt und verschlossen werden. Das zuverlässige Keramik-Schweissystem ist äusserst schnell in der Aufheizung/Abkühlung und verringert so lange Wartezeiten. Dank modernstem Touch-Panel können alle wichtigen Funktionen und Prozesse über ein Bedienteil gesteuert werden. Zusätzlich steht ein USB-Anschluss für ein Backup der Daten zur Verfügung.



Alle erdenklichen Zuführ-/Zähl- und Wägesysteme sind an/in das System anbau- oder integrierbar. So auch alle gängigen auf dem Markt erhältlichen Auszeichnungssysteme/Drucker mit oder ohne ERP/CRM-Anbindung. Die AUDION Speedpack Hybrid-Anlage kann alle gängigen PE-, OPP- und Laminatfolien bis 125 Micron Dicke und 400 mm (Sondermodell neu bis 600 mm) Breite verarbeiten. Mit nur knapp 1 m x 1 m Bodenfläche braucht sie nur wenig Stellfläche und gehört damit zu den kompaktesten fahrbaren

Anlagen im Markt. Heute können praktisch alle Anforderungen aus dem medizinischen und pharmazeutischen Bereich erfüllt werden, so sind die Geräte auch in der validierbaren Version MED (Siegel-/Kühltemperatur- und Drucküberwacht) erhältlich. Reinraumeinsatz bis ISO8. Dokumentation IQ/OQ, Datensoftware sowie Kalibrierung mit Zertifikat können optional dazubestellt werden.

AUDION Powersealer – Industrie-Folienschweissgeräte für besonders anspruchsvolle Aufgaben im technischen und pharmazeutischen Bereich

Seit der weltweiten Markteinführung in 2011/2012 haben sich diese besonders gefragten Schweissgeräte von AUDION (NL) bis heute um ein Vielfaches weiterentwickelt und gehören mittlerweile zu den führenden Produkten für spezielle Kundenanforderungen. Die verschiedenen Gerätemodelle sind in Schweissbreiten von 520/720/1020 mm erhältlich und im Standard in rostfreier Ausführung.



Die kräftige, druckluftbetriebene Powersealer-Modellreihe startet in der einfachsten Version IST als reines Tisch-Folienschweissgerät zum Verschweissen von sehr dicken Folien- und Laminatbeuteln mittels Impulssiegelsystem. Die Schweiss- und Kühlzeit kann separat eingestellt und über 9 Produktprogramme spezifisch

abgespeichert werden. Der flexiblere Powersealer Typ MV ist im Standard mit einer Luftabsaug- und Begasungslanze für Vakuum- und MAP-Verpackungen (Modified Atmosphere Packaging) ausgestattet. Um die heutigen und immer anspruchsvolleren Anforderungen aus dem medizinischen und pharmazeutischen Bereich zu erfüllen, sind alle Geräte auch in der validierbaren Version (Siegel-/Kühltemperatur- und Drucküberwacht) ISTMED & MVMED, mit neuestem Flach-Touch-Panel, inkl. USB- & Ethernet-Anschluss für Datenexport erhältlich. Dokumentation IQ/OQ, Datensoftware sowie Kalibrierung mit Zertifikat sind optional erhältlich. MED-Geräte sind geeignet für den Einsatz in Reinräumen bis ISO6. Speziell für die Lebensmittelindustrie sind auch alle Modelle in konventioneller Heissiegelversion lieferbar.



Durch die stark angestiegene Nachfrage nach hochflexiblen Qualitätsprodukten für die oxydationsfreie Lagerung sowie Transport von technischen Teilen, oder auch für den Einsatz in feuchter/extrem staubiger Umgebung, sind eine Vielzahl von Zusatzoptionen für die Powersealer-Geräte erhältlich. So z. B. elektrisch höhenverstellbare Geräteständer, diverse Ablagetische, Touch-Panel, silikonfreie Ausführung, IP 65-Versionen, Abschneidevorrichtungen, Mehrfach-Absauglanzen usw.

Exxtra Pack GmbH
Brunastrasse 185
8951 Fahrweid
Telefon 044 747 55 55
Fax 044 747 55 56

info@exxtrapack.ch
www.exxtrapack.ch





www.exxtrapack.ch

AUDION vertikale Schlauchbeutelanlage AVM 190 HS
Klein, kompakt, fahrbar – Höhe nur 1,20 m bei ca. 1 m² Bodenfläche!
Für Leistungen bis 40 Beutel/Min – mit Servo bis 100 Beutel/Min.
Problemlose Kombination mit allen erdenklichen Dosiersystemen
PE/OPP/ALU-VERB Beutel von B = 50–190 mm und L = 50–300 mm

Verpackungsmaschinen von A–Z

Industrielle Druckproduktion mit ErgoTronic AutoRun

Heute ist es wichtiger denn je, Prozessabläufe in der Druckproduktion zu automatisieren, um die Leistungsfähigkeit der Technik voll auszuschöpfen. Nur so lassen sich Produktivität und Wettbewerbsfähigkeit in den Betrieben signifikant steigern. Vieles dazu ist bereits passiert – Jobwechselzeiten haben sich drastisch verkürzt, es gibt Closed-Loop-Prozesse für den Druckerei-Workflow, datenbasierte Services wie Performance Reports und Benchmarking werden von ersten Anwendern intensiv genutzt.

Die Rapida-Modelle von KBA-Sheetfed sind bereits umfassend automatisiert: für Spitzen-Produktionsleistungen von bis zu 20000 Bogen/h, für schnellste Auftragswechsel bis hin zum Flying Job-Change, für exakte Inline-Qualitätsregelung und für hohe Wirtschaftlichkeit durch kurze Stillstandszeiten und minimierte Makulatur. Mit ErgoTronic AutoRun präsentiert der Druckmaschinenhersteller jetzt die nächste Stufe der Prozessautomatisierung für die industrielle Druckproduktion.

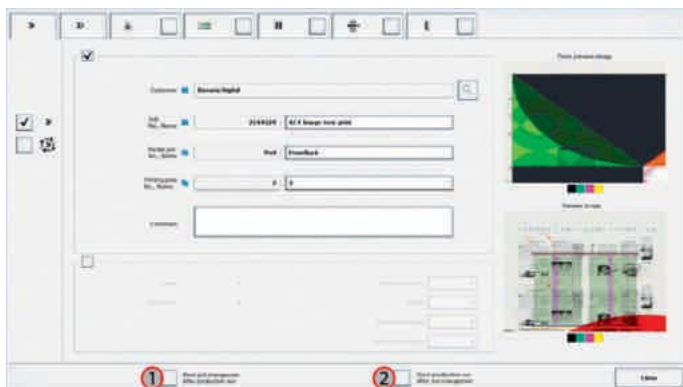

Mit zwei Klicks am ErgoTronic-Leitstand ist das autonome Drucken aktiviert.

- 1 Auftragswechsel startet nach Fortdruck.
- 2 Fortdruck startet nach Auftragswechsel.

Intelligente Systeme entlasten Bediener

ErgoTronic AutoRun startet den Auftragswechsel vollautomatisch, nachdem die Produktion des vorangegangenen Druckjobs abgeschlossen ist. Nach dem Auftragswechsel geht die Maschine automatisch wieder in Produktion. Dieser Kreislauf wiederholt sich, bis ein Bediener die Produktionskette manuell stoppt bzw. die vorbereitete Jobliste abgearbeitet ist. Bei Signaturwechsel oder Web-to-Print-Aufträgen muss nicht einmal der Rüstprozess konfiguriert werden. Der Start des Rüstens, der Auftragswechsel, der Start des Fortdrucks, die Farb- und Registerregelung – alles läuft ineinander verzahnt automatisch ab. Die Bediener überwachen den Prozessablauf und sind von weiteren Routinetätigkeiten befreit. Sie bestücken die Wechselschächte der Plattenwechsler mit neuen Druckplatten, stellen die benötigten Bedruckstoffe und Betriebsmittel bereit und wechseln – sofern nicht ebenso automatisiert – die Stapel.

Haupt-Einsatzgebiet für ErgoTronic AutoRun ist der autonome Druck im Akzidenzbereich – beispielsweise bei kleinauflagenen Produktionen oder mehreren Signaturen bei umfangreicheren Produktionen. Sprachwechsel sind eine weitere Anwendung. Auch Online-Druckbetriebe mit ihren hoch standardisierten und automatisierten Abläufen profitieren vom autonomen Drucken. In der Verpackung lässt sich der Rüstprozess nach dem Erreichen der Auflage vollautomatisch starten bzw. der Fortdruck läuft nach einem komplexen Auftragswechsel automatisch.

Die Voraussetzungen für ErgoTronic AutoRun legte KBA-Sheetfed schon im Jahr 2013 mit der preisgekrönten TouchTronic-Leitstandbedienung. Das Auftragswechselprogramm am ErgoTronic-Leitstand verfügt über eine klare, logische Struktur. Der Bediener

erfasst alle Einstellungen auf einen Blick und löst den Jobwechsel mit einem Knopfdruck (One Button Job Change) aus. In einer interaktiven Jobliste sieht der Bediener alle geplanten Aufträge. Er kann ihre Reihenfolge jederzeit ändern, um z. B. Produktionen, die mit gleichem Bedruckstoff oder im gleichen Format laufen, zusammenzufassen. Alle Rüstprozesse für die jeweiligen Aufträge lassen sich bereits hier eingeben und programmieren.

ErgoTronic AutoRun koordiniert die vorhandenen Automatisierungsmodule und automatisiert dadurch den gesamten Druckprozess. Nach Schichtende oder Abarbeitung der Jobliste wird die Maschine dann manuell gestoppt.

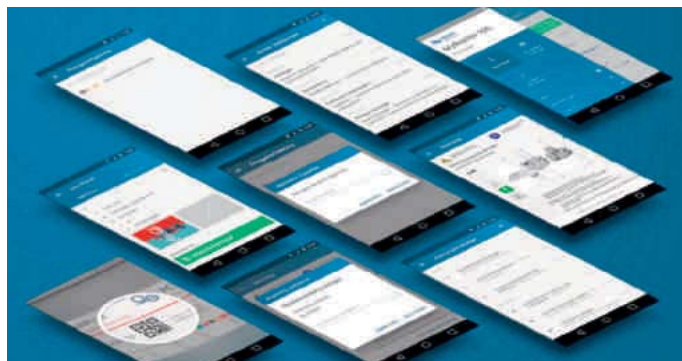

Die Rapida LiveApp macht den Leitstand mobil.

Rapida LiveApp macht den Leitstand mobil

Auch beim Überwachen des Produktionsprozesses sind die Bediener flexibler denn je. Sie tragen Ihren mobilen Leitstand quasi in der Hosentasche. Per Smartphone und Rapida LiveApp sind Sie immer mit Ihrer Maschine verbunden – auch beim Kaffeetrinken in der Kantine. Ein Blick auf das Display informiert darüber, welcher Auftrag gerade produziert wird und wie lange er noch läuft. So können Sie selbst abschätzen, wann Sie wieder an der Maschine sein müssen, um beispielsweise die Druckplatten für den Folgeauftrag zu laden.

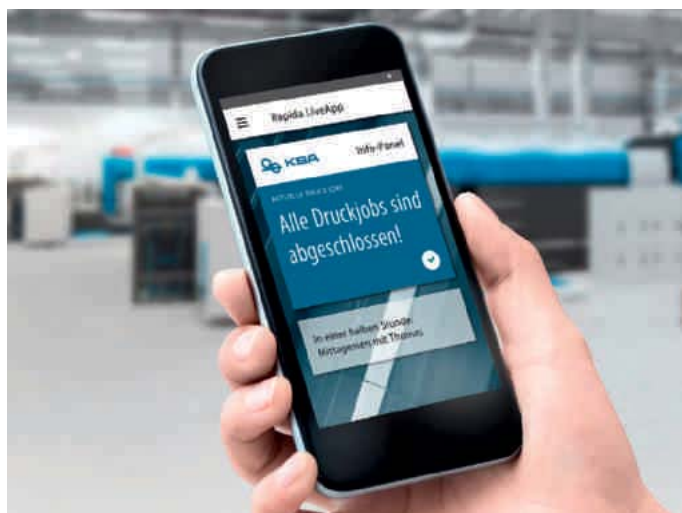

Mit ErgoTronic AutoRun konfigurieren sich Rapida-Bogenoffsetmaschinen selbst, wechseln vollautomatisch die Jobs und produzieren diese ohne manuelle Eingriffe.

Neben dem Maschinenzustand informiert die LiveApp über alle Fakten zum Auftrag bis hin zu Energieverbrauch und CO₂-Emission pro 1000 Bogen. Mit der Chargenerfassung lassen sich Verbrauchsmittel wie Papier und Farbe über einen QR-Code bzw. manuell erfassen und den jeweiligen Druckjobs zuordnen. Der Verwendungsort – z. B. ein bestimmtes Farbwerk – wird automatisch erkannt und im Datensatz mit abgespeichert. Ob Druckfarbe, Bedruckstoff, Gummitücher oder Platten: alle Daten stehen für

Fortsetzung Seite 122

KBA-Sheetfed

Autonomes Drucken mit AutoRun

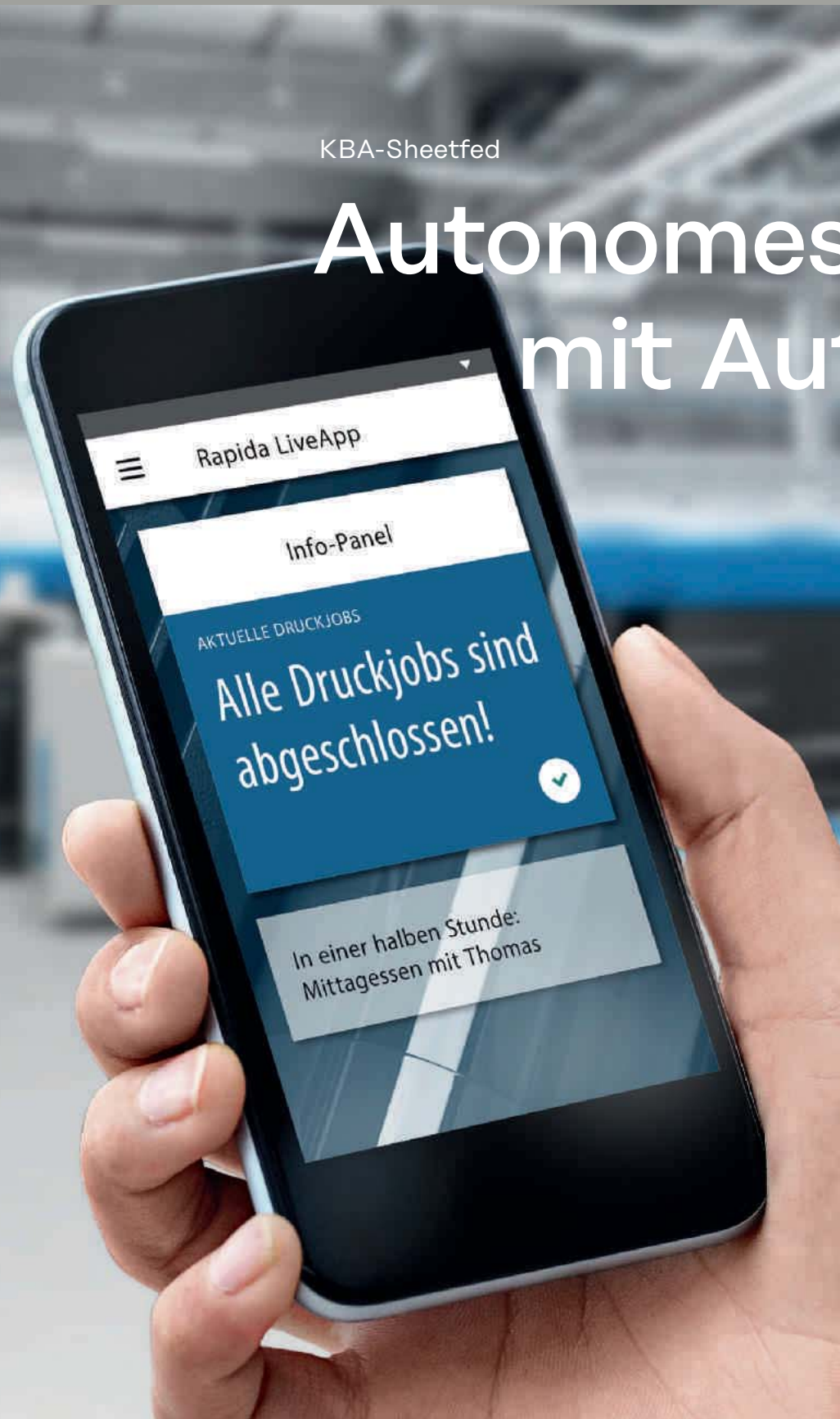

Mit AutoRun liefern wir Ihnen schon heute die Technologie der Zukunft. Ihre Koenig & Bauer-Maschine konfiguriert sich datenbasiert selbst und wechselt vollautomatisch die Jobs. So optimieren Sie Produktionszeiten und haben Zeit für zusätzliche Aufträge. Die anwenderorientierte Nutzung von Daten einschließlich der Vernetzung ist Prinzip aller digitalen Services von Koenig & Bauer 4.0. Erfahren Sie, wie Sie die Digitalisierung des Druckens für erhöhte Profitabilität nutzen können. Mehr dazu unter: www.koenig-bauer.com/trends/autorun

Print Assist AG
info@printassist.ch

koenig-bauer.com

we're on it.

die Nachverfolgung bis zur Lagerverwaltung zur Verfügung. Und das ohne weite Wege. Die Daten werden vom mobilen Gerät an den Leitstand gesendet und automatisch über die LogoTronic Professional per JMF an die Branchensoftware übergeben.

Der integrierte Wartungsmanager weist auf die tagaktuellen sowie die in den nächsten Tagen folgenden Arbeiten zur Maschinenpflege hin. Durch die Angabe der zugehörigen Zeiten lassen sich die Wartungstätigkeiten so planen, dass sie die Produktion nicht stören. In Schritt-für-Schritt-Anleitungen erhalten die Bediener bebilderte Erläuterungen zu den auszuführenden Tätigkeiten. Der Wartungsprozess wird einfacher und übersichtlicher. Nach erfolgter Wartung können die Bediener diese quittieren und bei Bedarf mit eigenen Kommentaren versehen.

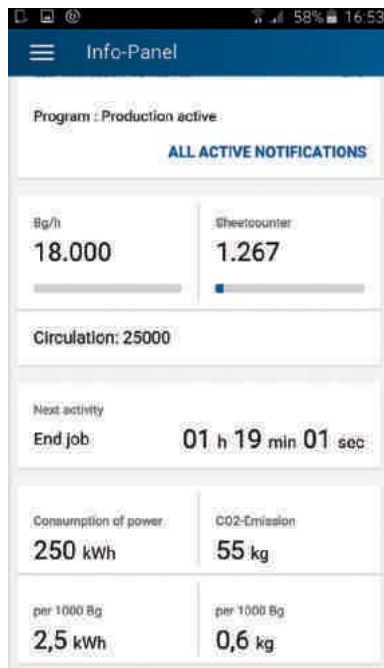

Info-Panel mit Angaben zu Produktion, Energie- und CO₂-Verbrauch.

Standards für die Automatisierung im Druck

Zu den Zielen von KBA-Sheetfed gehört es, mit innovativen Lösungen und proaktiven Services immer wieder Standards für den Bogenoffset zu setzen. ErgoTronic AutoRun und Rapida LiveApp sind solche Standards. Sie erhöhen die Kapazität der eingesetzten Maschinen, entlasten die Bediener und sorgen durch zeitgemässe Bedienabläufe für mehr Spass an der Arbeit. Damit erhöhen sie die Wettbewerbsfähigkeit der Druckbetriebe, die sie einsetzen.

Print Assist AG
 Grabackerstrasse 5
 8181 Höri
 Telefon 044 872 33 00
 Fax 044 872 33 50

info@printassist.ch
 www.koenig-bauer.com

Rund um unsere Artikelneuheiten

Kistenhubgerät

Das Kistenhubgerät LowCostLifter1000 E1.0 wird zum Heben und Senken von Bodenrollern, Blistern, KLT oder anderen industriellen Behältern eingesetzt.

Der Einsatz erfolgt vorzugsweise für die Materialzu- und -abführung an manuellen Arbeitsplätzen und Bearbeitungsmaschinen.

Mit dem Einsatz des LowCostLifter1000 werden die körperlichen Belastungen gesenkt, die Ausfallzeiten begrenzt und die Produktivität gesteigert.



Der Antrieb erfolgt wahlweise elektrisch durch den Einsatz eines Akku-Schraubers oder manuell über eine Handkurbel.

Orgatex ESD

Unser Orgatex-Sortiment umfasst seit heute auch ESD-Produkte! Von Kanbanlabeln bis hin zu Bodenkennzeichnungen bieten wir Ihnen nun eine breite Palette mit ESD-tauglichen Produkten an.



Zusätzlich verfügbar ist ebenso ein Schild mit der Aufschrift «Achtung, ESD-geschützter Bereich».

Schwerlastverbinder

- Schwerlastverbinder zur sicheren Aufnahme hoher Kräfte
- Sowohl für statische als auch für dynamische Kräfte anwendbar
- Verbindung an beliebiger Position realisierbar

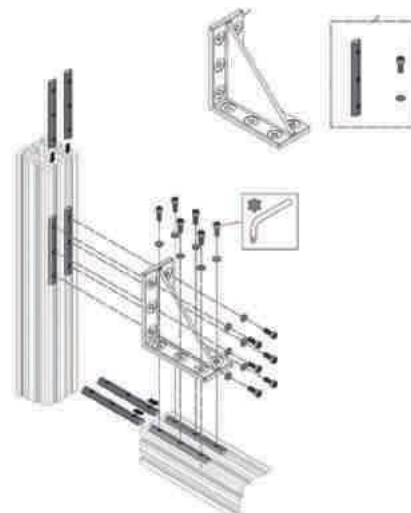

- Profilbearbeitung: Nicht erforderlich
- Berechnungsprogramm für statische und dynamische Kräfte in MTpro Projektierungssoftware enthalten

Merkmale:

- Fokusprofile: 90 x 90, 90 x 180, 90 x 360 mm
- Befestigungssatz
- Zur Anbindung des Schwerlastwinkels an Profile
- Set bestehend aus 4 Nutensteinen und 12 Schrauben mit Unterlagscheiben

Haben Sie weitere Fragen? Gerne stehen wir Ihnen jederzeit zur Verfügung!

FMS-Technik AG

Hardmorgenweg 19

8222 Beringen

Telefon 052 687 26 26

Fax 052 687 26 20

info@fms-technik.ch

www.fms-technik.ch

Modulare Schneidlösungen

Im September 2015 hat die B. Heer AG ein neues Kompetenzzentrum für Verpackungslösungen eröffnet. Im Zuge dessen erweiterte der Verpackungsspezialist seine eigene Wertschöpfungskette mit modernster Schneidtechnologie von Zünd. Die Zwischenbilanz kann sich sehen lassen; dank der massiv gesteigerten Leistungsfähigkeit und der hochflexiblen Produktion verschafft sich das Familienunternehmen einen gewichtigen Wettbewerbsvorteil.



Automatisiertes Materialhandling – der Zünd Cutter G3 XL-3200 für Wellpappe wurde mit einem Board Handling System – BHS aufgerüstet.

Die stetig wachsende Nachfrage nach smarten Verpackungslösungen stellt deren Entwicklung und Herstellung immer wieder vor neue Aufgaben. Die Kunden fordern Flexibilität bei kürzesten Lieferzeiten, höchste Qualität und reduzierte Durchlaufzeiten werden als selbstverständlich vorausgesetzt.

Bis vor einem Jahr produzierte die B. Heer AG sämtliche Verpackungen an den Standorten Matzingen, St.Gallen, Buchs und Losone. Um die Betriebsabläufe zu optimieren und zusätzliche räumliche Kapazitäten zu schaffen, wurde der Geschäftsbereich Wellpappe- und Schaumstoffverpackungen an einem zusätzlichen Standort in Felben-Wellhausen zusammengefasst. Seit September 2015 stellen hier 22 Mitarbeitende auf 4500 m² ausschliesslich Transportverpackungen aus Schaumstoff und Wellpappe her.

Fortsetzung Seite 124

ORGATEX®

...schafft Übersicht!



Schneller am Ziel mit leistungsstarkem Visual Management

Ordnung und Übersicht

Ob Sichttaschen, Magnettaschen, Bodenmarkierungen, Kanbanmarkierungen bis hin zu Heijunkaboards: alle diese Produkte schaffen Übersicht und helfen Ihnen bei der Ordnung am Arbeitsplatz. Unsere Produkte sind universell einsetzbar und werden in allen Branchen verwendet. Schaffen Sie Ordnung und Übersicht durch Visualisierung. Dadurch minimieren Sie Fehler und die Arbeit kann effizienter erfüllt werden.

Kennzeichnungssysteme

- Behälter Kennzeichnungen
- Lagerfach- und Stellplatz-Kennzeichnungen
- Einstecktafel zur Kanban
- Bodenmarkierungen
- Kanban Organisationsmittel

fms-technik
FLEXIBLE MONTAGE SYSTEME

**Ihr Partner für universell einsetzbare
Komponenten der Montagetechnik**

FMS-Technik AG
Hardmorgenweg 19
Postfach 158
CH-8222 Beringen

Tel. +41 (0)52 687 26 26
Fax +41 (0)52 687 26 20
info@fms-technik.ch
www.fms-technik.ch

Modulare Zünd Cutter, jederzeit neu konfigurierbar

Mit dem Umzug wechselten auch zwei Zünd Cutter G3 XL-3200 ihren Produktionsstandort. Für die Verarbeitung von Wellpappe setzt Heer seit 2009 auf den hochleistungsfähigen G3 Cutter. Des Weiteren verarbeitet Heer seit 2014 sämtliche Schaumstoffe auf einem G3 XL-3200 mit einer Balkendurchlasshöhe von 120 mm. Im Zuge der Zusammenlegung wurden die beiden Produktionslinien neu konfiguriert und weiter automatisiert: Der G3 XL-3200 für Wellpappe wurde mit einem Board Handling System BHS ausgerüstet, welches das Materialhandling vollständig automatisiert. Die Tischverlängerungen wurden mit wenigen Handgriffen ab- und am zweiten G3 XL-3200 wieder angebaut. Sie erlauben den unterbrechungsfreien Betrieb, während das Material manuell zugeführt wird. Beim Umbau zeigten sich die Vorzüge der modularen Bauweise der Zünd Cutter; Materialhandlungssysteme wie das BHS lassen sich jederzeit problemlos an bestehende Cutter anbauen.

BHS – höchste Automatisierung für maximale Produktivität

Mit dem BHS setzt Heer seit einem halben Jahr auf die höchste Automatisierungsstufe für den Zuschnitt von Wellpappe. Das Materialhandlungssystem automatisiert das Be- und Entladen des Zünd Cutters und reduziert den Personalaufwand auf ein Minimum. Das Höchstmass an Automatisierung ermöglicht eine komplett selbstständige und unbeaufsichtigte Produktion, auch über Nacht. Ist ein Bedieneingriff erforderlich, wird vom Zünd Cut Center automatisch eine E-Mail verschickt.

Eine erste Zwischenbilanz fällt überaus positiv aus. Joachim Basler, Geschäftsleiter Bereich Wellpappe- und Systemverpackungen: «Seit wir das Board Handling System einsetzen, haben wir die Auftragsmenge um über 10 % gesteigert. Dieses eindruckliche Plus ist nicht zuletzt auf die Möglichkeit zurückzuführen, dass wir den G3 Cutter mit BHS auch unbeaufsichtigt über Nacht laufen lassen können. Dank solcher Nachtläufe konnten wir unsere Wettbewerbsfähigkeit gegenüber dem internationalen Wettbewerb nachhaltig verbessern. Darüber hinaus brauchen wir auch den Kostenvergleich mit Stanzmaschinen nicht mehr zu scheuen.»

Die Lösung für den wirtschaftlichen Zuschnitt von Schaumstoffen

Mit dem G3 mit einer Balkendurchlasshöhe von 120 mm setzt Heer auf einen Cutter, der perfekt auf die Anforderungen für einen wirtschaftlichen Zuschnitt von Schaumstoffeinlagen zugeschnitten ist. Gerade Schaumstoffeinlagen für Transportverpackungen sind häufig bis zu 110 mm dick. «Früher mussten wir jeweils mehrere Schichten einzeln zuschneiden und anschliessend zusammenfügen», erklärt Joachim Basler. «Die grössere Durchlasshöhe von 120 mm verschafft uns enorme Produktionsvorteile. Heute schneiden wir bis zu 110 mm dicke Schaumstoffeinlagen in einem Arbeitsdurchgang und sind dadurch mindestens doppelt so schnell. Das wiederum ermöglicht es uns, unsere Produktion deutlich flexibler zu gestalten.»

Vorteil flexible Produktion

Es zähle meistens der Preis, doch der Schnelle fresse den Langsamen, betont Basler im Gespräch: «Mit den Zünd Cuttern sind wir extrem flexibel in Planung und Produktion. Zudem sind kürzeste Produktions- und Lieferzeiten das A und O bei Transportverpackungen. Während andere noch in der Prototypen-Phase stecken, haben wir bereits geliefert. Hinzu kommt, dass wir im Umgang mit Wellpappe und Schaumstoff über die Jahre ein enormes Fachwissen aufgebaut haben.» Der Verpacker steht naturgemäss am Ende der Produktionskette. Entsprechend hoch ist der Termindruck. Hier ist höchste Flexibilität gefragt. «Unsere ausserordentliche Flexibilität erlaubt es uns, mit dem Zünd Cutter in kürzester Zeit einen Prototypen herzustellen. Ist der Kunde zufrieden damit, können wir nahtlos in die Null-Serie gehen.» Damit treiben auch kurzfristige Kundenwünsche bei Joachim Basler und seinem Team keine Schweissperlen mehr auf die Stirn. Heute ist Heer in der Lage, innerhalb von 12 bis 24 Stunden zu liefern.

Die Ansteuerung der beiden Zünd G3 Cutter übernimmt bei Heer das Zünd Cut Center – ZCC. Die Software ist sehr intuitiv aufgebaut und ausgesprochen bedienerfreundlich. Dadurch ist der Schulungsaufwand sehr gering. «Von unserem achtköpfigen Produktionsteam ist jeder in der Lage, den Cutter zu bedienen. Das ZCC bietet uns mit seiner einfachen Bedienung und der kurzen Einschulungszeit jene Flexibilität in der Personalplanung, die wir in unserer Produktion benötigen.»

Die eigene Wertschöpfungskette ausbauen

«Es war unser erklärtes Ziel, die eigene Wertschöpfungskette weiter auszubauen und so mehr Aufträge komplett inhouse zu fertigen. Im Bereich Handelswaren kauften wir bis anhin grosse Mengen an fertig zugeschnittenem Schaumstoff und Wellpappe zu. Hier wollten wir zusätzliche, wirtschaftlich sinnvolle Kapazitäten schaffen. Und wir haben festgestellt, dass wir mit dem Zünd G3 Cutter – sofern man es richtig macht – durchaus mit den Stanz-Preisen mithalten können.» Ein weiterer Punkt, der im Vergleich zum Stanzen klar für den Cutter spricht, ist die Möglichkeit, verschiedene Aufträge materialsparend zu verschachteln. «Während Sie mit einem Stanzwerkzeug nur den entsprechenden Artikel für den einen Kunden stanzen, ordnen Sie für den Cutter verschiedene Jobs so an, dass möglichst wenig Ausschuss anfällt. Diesem Punkt schenken wir bereits in der Konstruktion grösste Beachtung.» Durch die höhere Wertschöpfung im eigenen Haus wurden laut Basler im Bereich Schaumstoff bereits Kosten von über 10 % eingespart.



Joachim Basler, Geschäftsleiter Bereich Wellpappe- und Systemverpackungen.

Über Zünd Systemtechnik AG

Die Zünd Systemtechnik AG, ein global tätiges Schweizer Familienunternehmen, ist der Spezialist für digitale Schneidsysteme. Zünd steht für Schweizer Qualität und gilt als Synonym für Präzision, Leistung und Zuverlässigkeit. Seit 1984 konstruiert, produziert und vermarktet Zünd modulare Cuttersysteme und zählt weltweit zu den führenden Herstellern.

Die Kunden sind gewerbliche Dienstleister und Industrieunternehmen aus der grafischen Branche, der Verpackungsindustrie, der Bekleidungs- und Lederbranche sowie aus dem Textil- und Compositemarkt. Am Hauptsitz in Altstätten befinden sich die Forschung & Entwicklung, das Marketing und die Produktion des Unternehmens. Nebst den eigenen Verkaufs- und Serviceorganisationen in den USA, Hongkong, Bangkok, Indien, den Niederlanden und Italien arbeitet das Unternehmen weltweit mit unabhängigen und langjährigen Vertriebspartnern zusammen.

Zünd Systemtechnik AG
Industriestrasse 8
9450 Altstätten
Telefon 071 757 81 00
Fax 071 757 81 11

info@zund.com
www.zund.com

PRODINGER⁺

Verpackung



...mit mehr Leistung

Kompetente Beratung rund um die Verpackung

Prodinger Verpackung AG mit Sitz in Arisdorf BL ist einer der führenden Anbieter von Verpackungsmitteln in der Schweiz.

Seit über 20 Jahren vertrauen Schweizer Industrieunternehmen, Produktionsbetriebe, Handel, Speditionen und Dienstleister auf die kompetente Beratung und die Produkte aus dem Hause PRODINGER. Das umfangreiche und ausgereifte Lagersortiment an Verpackungsmitteln, Verpackungsgeräten und Maschinen sowie Verbrauchsmittel wird zu einem fairen Preis-/Leistungsverhältnis angeboten. Auch massgeschneiderte, auf das Kundenprodukt angepasste Verpackungslösungen in kleinen und grossen Stückzahlen sind jederzeit möglich. Das ausgereifte Logistikkonzept wie 24-Stunden-Lieferservice, Lagerbevorratung für Kundenverpackungen, Mehrwertdienste und Konfektionierung tragen dazu bei, Verpackungs- und Prozesskosten zu reduzieren.

Prodinger Verpackung AG
Hauptstrasse 171
CH-4422 Arisdorf

Tel.: 061 335 90-00
Fax: 061 335 90-10

www.prodinger.ch
service@prodinger.ch

#SmartPrintShop



SERVICE 4.0

Wie wäre es, wenn Sie in die Zukunft schauen könnten und wüssten, wann bei Ihnen eine Maschine ausfällt? Predictive Monitoring gibt Ihnen diesen Vorsprung. Der intelligente Service von Heidelberg überwacht den Zustand Ihrer Maschinen und informiert Sie rechtzeitig über mögliche Störungen. So sind Sie vor Überraschungen geschützt und legen den Grundstein für eine automatisierte Druckproduktion. **Simply Smart.**



HEIDELBERG

Heidelberg Schweiz AG
Brunnmattstrasse 20, 3001 Bern, Schweiz
Telefon +41 31 385 01 11, heidelberg.com/ch