

Umbauanleitung

Reparatursatzinhalt:

- 1x 54-pol. Basisstecker
- 1x Stecker-Haube
- 15x Kontaktstecker 0,5 - 1 mm"
- 25x Kontaktstecker 1,5 - 2,5 mm"

Anweisung:

Den fahrzeugseitig vorhandene 35-pol. Elektronikstecker ausbauen. Kontakte können mittels Auswerfer aus dem Stecker entfernt werden. Sind Kontakte beschädigt müssen alle Kontakte gewechselt werden. Einige PIN - Belegungen müssen, je nach Fahrzeugtyp, in dem 54 pol. Stecker geändert werden, siehe PIN - Belegungspläne.

Für die korrekte Crimpung **benutzen Sie bitte die WABCO Crimpzange 446 008 901 2** mit der WABCO Crimpmatrize 446 008 906 2

Einige PIN - Belegungen können optional nachgerüstet werden z.B. :

- Diagnose nach ISO 9141 über K- und L- Leitung oder Blinkcode
- ASR - Lampe an PIN 3 als Glättewarn - Lampe
- ABS - Geländeschalter
- ASR - Traktionsschalter

○ = Les pièces sont dans la pochette
○ = Particolare contenuto nel corredo

○ = Diese Teile sind im Reparatursatz enthalten
○ = These parts are included in the repair kit

○ = Les pièces sont dans la pochette
 ○ = Particolare contenuto nel corredo

○ = Diese Teile sind im Reparatursatz enthalten
 ○ = These parts are included in the repair kit

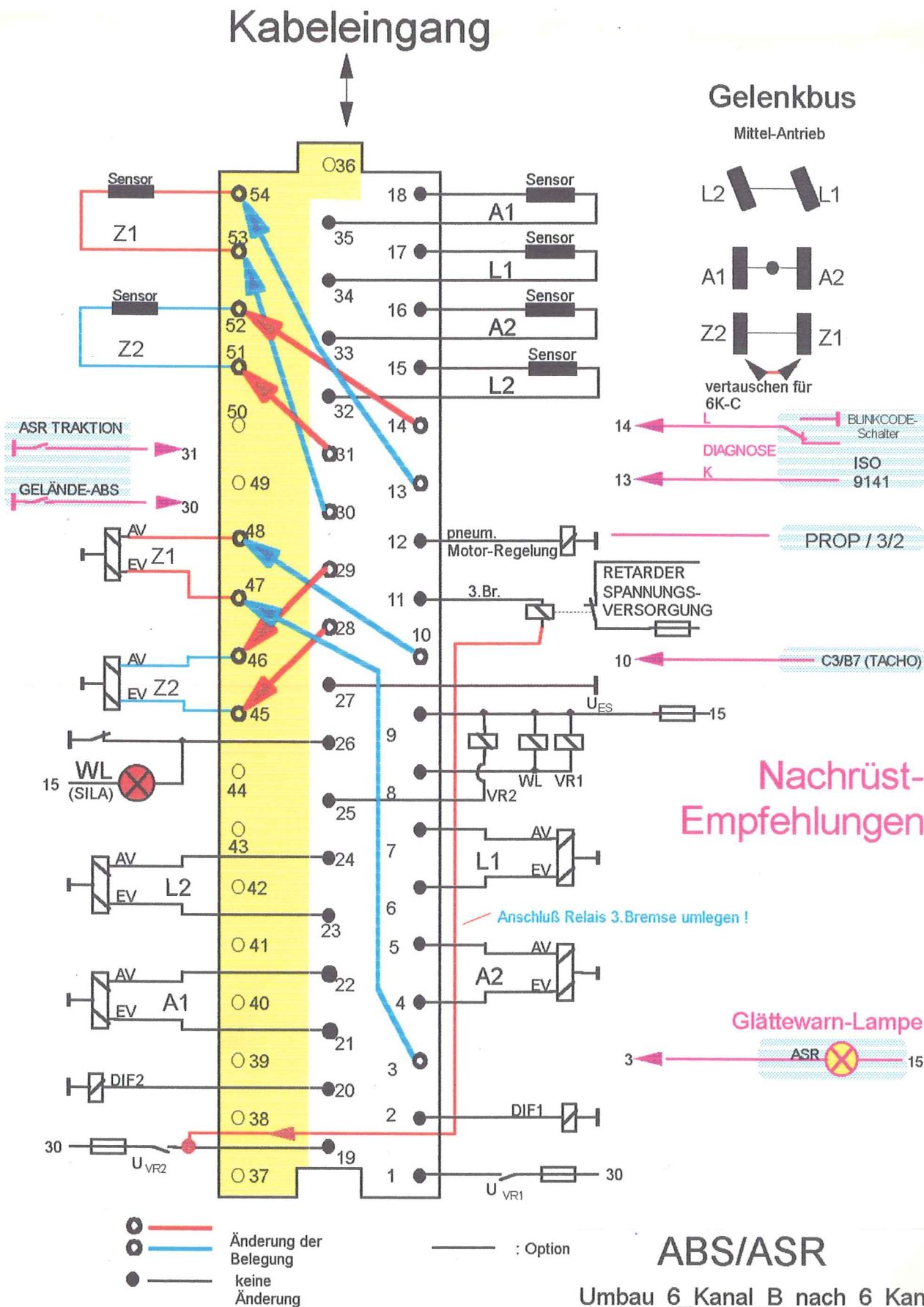

Änderungen bleiben vorbehalten © Copyright: WABCO Westinghouse Fahrzeugbremsen, Hannover.
 Nachdruck - auch auszugsweise - nur mit unserer Genehmigung.
 The right of amendment is reserved © copyright: WABCO Westinghouse Fahrzeugbremsen, Hannover.
 No part of this publication may be reproduced without our prior permission.
 Sous toute réserve de modifications © copyright: WABCO Westinghouse Fahrzeugbremsen, Hannover.
 Toute reproduction interdite sans autorisation préalable.
 Con riserva di eventuali modifiche © copyright: WABCO Westinghouse Fahrzeugbremsen, Hannover.
 Questa pubblicazione non può essere riprodotta, senza la nostra.

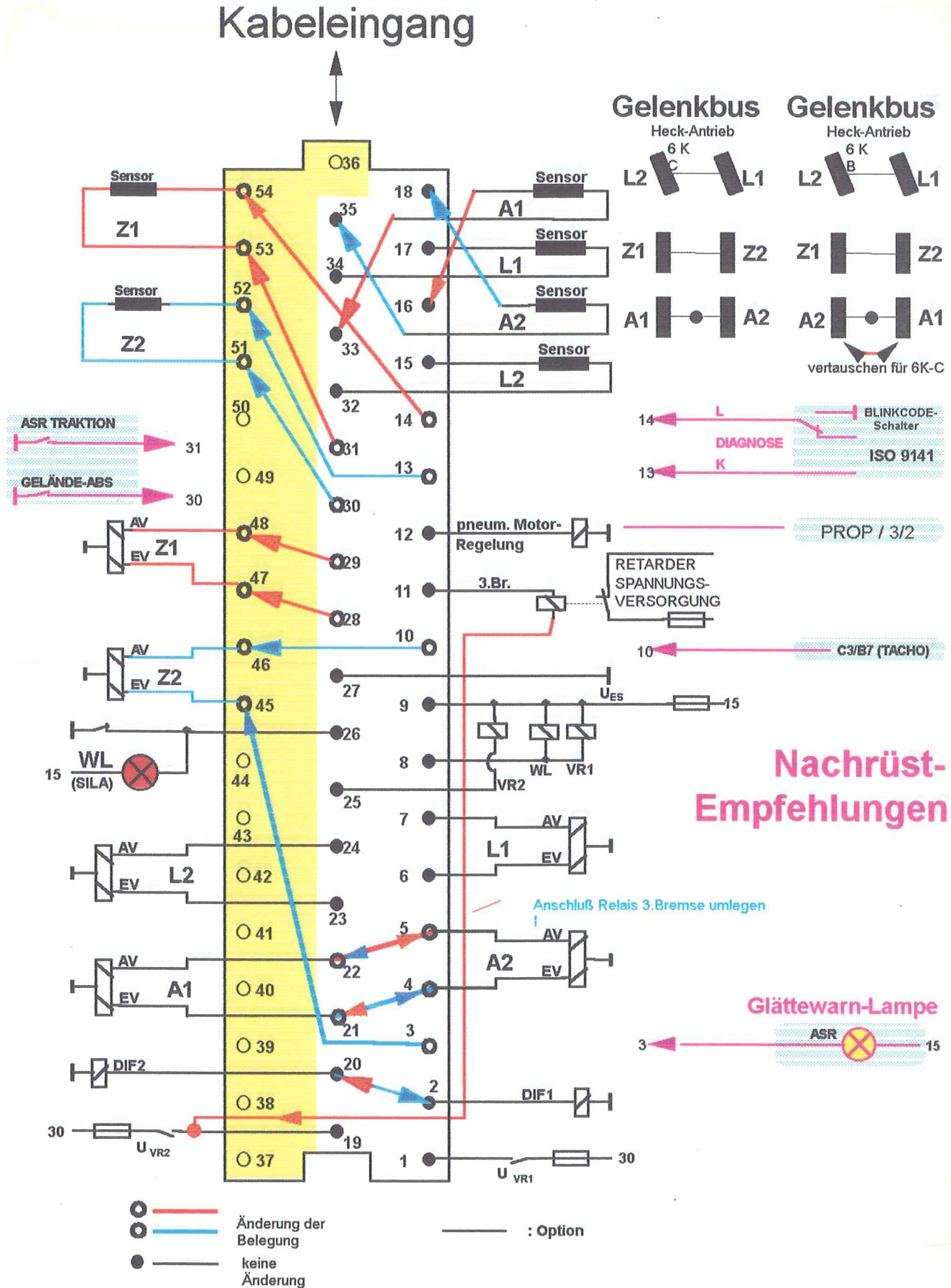

○ = Les pièces sont dans la pochette
 ○ = Particolare contenuto nel corredo

○ = Diese Teile sind im Reparatursatz enthalten
 ○ = These parts are included in the repair kit

ABS/ASR

Umbau 6_Kanal_B nach 6_Kanal_C

WABCO

○ = Les pièces sont dans la pochette
○ = Particolare contenuto nel corredo

Demontage des 35-poligen Steckers:

Diese Arbeit ist (außer zu Reparaturzwecken) normalerweise nur dann erforderlich, wenn die Option "Geschaltete Druckreduzierung" installiert werden soll (2 Leitungen müssen eingezogen werden).

Die folgende Beschreibung bezieht sich auf die abgebildete Lage des Steckers:

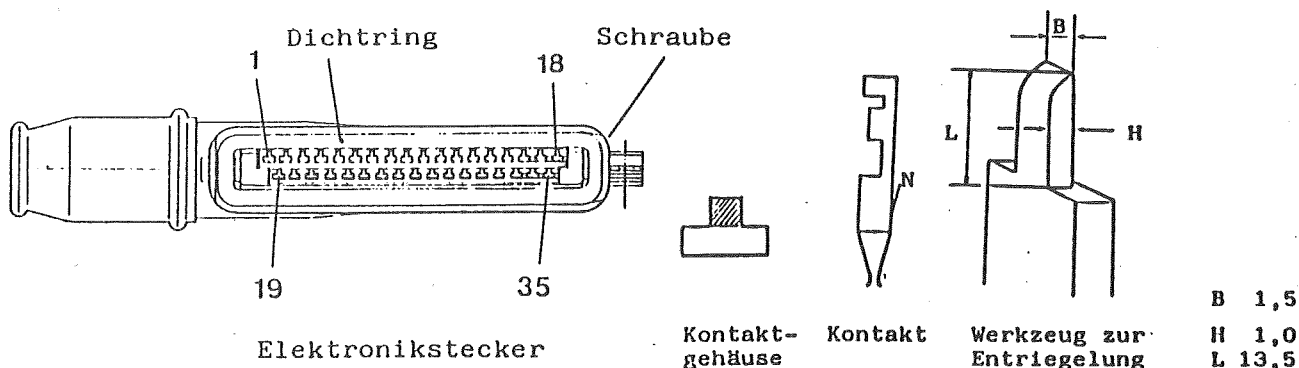

- 1.) Lösen der Gummiülle von der Griffschale und Zurückschieben auf Kabelbaum. Oberen Rand umstülpen, um mehr Platz zu bekommen.
- 2.) Schraube auf der rechten Steckerseite herausdrehen.
- 3.) Dichtungsring herausnehmen.
- 4.) Steckerleiste, rechts beginnend, aus Griffschale herausklappen und Griffschale in Richtung Gummitülle schieben.
- 5.) Gummitülle von der Kabelbaumseite mit Bleistift o.ä. weiten und Leitungen hinter durchgezogenem Stift nachschieben - bis in die Griffschale.
- 6.) Das Unterteil der Steckerleiste links und rechts mit Zeige- oder Mittelfingern unterstützen und mit den Daumen das Oberteil der Steckerleiste nach unten (oder bei 90 Grad in der Längsachse gedrehten Stecker nach hinten) drücken. Druckkraft auf beiden Seiten gleich stark. Beim Entriegeln ist ein Knacken zu hören.
- 7.) Mit einem Werkzeug

AMP Nr. 725 864

oder umgeschliffenen Schraubendreher (nach Skizze oben) in der schraffiert dargestellten Fläche des gewünschten Kontaktgehäuses die Nase "N" des Kontaktes entriegeln und Kontakt am Kabel herausziehen. Werkzeug so ansetzen, daß die Abrundung den Kontakt trifft.

○ = Diese Teile sind im Reparatursatz enthalten
○ = These parts are included in the repair kit