

# Freistehende Hausgeräte







Programm 2016



**BOSCH**

Technik fürs Leben









## Energie und Wasser

 Energie-Effizienz-Klasse A+++	 Energie -50%	 Besonders energieeffizientes Gerät
 Energie-Effizienz-Klasse A++	 Wasserverbrauch 7,5 L	
 Energie-Effizienz-Klasse A+		
 Energie-Effizienz-Klasse A		







## Kühlen und Gefrieren

 NoFrost – nie wieder abtauen!	 SuperKühlen	 BigBox	 AntiFingerprint
 LowFrost	 SuperGefrieren	 VitaFresh	 70 cm Breite
 MultiAirflow-System	 SafetyGlass	 VitaFresh Plus	 IceTwister
 Elektronische Temperaturregelung	 LED-Licht	 Separate Temperaturkontrolle	















## Spülen

 AquaStop	 HygienePlus	 VarioSchublade
 Beladungs-Sensor	 IntensivZone	 VarioSpeed Plus
 DuoPower	 Startzeitvorwahl	 Wärmetauschen

## Waschen und Trocknen

 AquaStop	 Selbstreinigende Waschtrommel-Schublade	 ActiveOxygen™	 DuoTronic
 Fassungsvermögen 9 kg	 AntiVibration Design	 40 cm Breite	 ActiveSteam Technology
 VarioPerfect	 Flecken-Automatik	 SelfCleaning Condenser	
 EcoSilence Drive	 i-DOS	 ActiveAir Technology	

## Standherde

 Selbstreinigungs-Technik (Pyrolyse)	 Variabler Grossflächengrill	 Unterhitze	 Schnell-aufheizung
 4-fach-Restwärme-anzeige	 Variabler Kleinflächengrill	 Umluft-Infra-Grill	 Warmhalten
 Gas-Kochfeld	 Ober-/Unterhitze	 3D Heissluft Plus	 Auftauanzeige
 Backwagen	 Pizzastufe	 Heissluft Eco	

# **Technologien, die nicht nur unseren Alltag verbessern. Sondern auch unsere Zukunft.**

Green Technology ist das Programm von Bosch für Nachhaltigkeit, Effizienz und Transparenz, insbesondere im Umgang mit Ressourcen und Energie.



### **Verantwortung**

Bosch handelt auf der Grundlage klarer, langfristig gültiger Prinzipien und ist dadurch auch in Zeiten schnellen Wandels ein verlässlicher Partner. Verantwortung für die Menschen, die Gesellschaft und ihre Umwelt ist für Bosch eine wichtige Leitmaxime. Mit dem Programm «Green Technology inside» engagieren wir uns für eine bessere Zukunft und entwickeln unter Berücksichtigung ökologischer Kriterien effiziente, besonders ressourcenschonende Hausgeräte.

### **Lebensqualität**

Bosch Produkte machen das tägliche Leben und Arbeiten zu Hause einfacher und schöner. Im Zentrum stehen Entwicklungen, die wesentlich zur Entlastung beitragen und somit täglich ein Stück mehr Lebensqualität schaffen.

### **Qualität**

Bosch Hausgeräte erfüllen höchste Leistungsansprüche und bieten ein Maximum an Bedienkomfort. Hohe Wertanmutung und Wertbeständigkeit prägen die Bosch Produktphilosophie. Die Premium-Qualität ist spürbar durch hochwertige Materialien und sichtbar in der Verarbeitung.

### **Technikkompetenz**

Erfahrung und Innovationsgeist der grossen Erfindermarke Bosch garantieren überlegene technische Entwicklungen und die Fähigkeit, Bewährtes mit neuen Technologien zu verbinden. Bosch bietet damit ganzheitliche, ausgereifte Lösungen, die sich an den Bedürfnissen der Menschen orientieren und durch höchsten Anwendungsnutzen mehr Lebensqualität schaffen.





# Keine leeren Worte: Wir haben uns zu nachhaltigem Handeln verpflichtet und treten diesen Beweis gerne an.

Besuchen Sie uns in der Umwelt Arena, der Ausstellungs- und Eventplattform für modernes und bewusstes Leben. Bosch ist als Ausstellungspartner mit einer grosszügigen Fläche präsent und macht Nachhaltigkeit erlebbar.



Kompetenz-Zentrum für Ökologie  
Spreitenbach | Schweiz



## Die erste Umwelt Arena der Welt.

Am 24. August 2012 öffnete die erste Umwelt Arena der Welt im aargauischen Spreitenbach ihre Tore: die Ausstellungs- und Eventplattform für modernes, bewusstes Leben. Die Umwelt Arena macht Nachhaltigkeit in 30 spannenden Ausstellungen erlebbar und

erklärt Innovationen und Technologien aus unterschiedlichen Branchen und Bereichen des täglichen Lebens.

Weitere Informationen finden Sie unter [www.umweltarena.ch](http://www.umweltarena.ch)

# ECOLOFT



## Supereffiziente Hausgeräte in der ECOLOFT.

Rekordverdächtige Waschmaschinen und Wäschetrockner sowie Kühlgeräte und Geschirrspüler der besten Energie-Effizienz-Klasse erleben Sie in unserer ECOLOFT – einem Highlight der Umwelt Arena. Wir zeigen auf mehr als 300 m<sup>2</sup> auf eindrucksvolle Art und Weise unsere Vorreiterrolle im Nachhaltigkeitsbereich.

Besucherinnen und Besucher erhalten einen einmaligen Einblick in den Komfort und die Innovationen moderner Hausgeräte. Bosch zeigt, wie energieeffizient Hausgeräte heute sein können – und vor allem, warum.

# Technologien, die nicht nur unseren Alltag verbessern. Sondern auch unsere Zukunft.

GreenTechnology ist das Programm von Bosch für Nachhaltigkeit, Effizienz und Transparenz, insbesondere im Umgang mit Ressourcen und Energie.



## GreenTechnology-Signet

Mit diesem Signet kennzeichnen wir Produkte, die durch besonders wegweisende Technologien bei voller Leistung ausserordentlich sparsame Verbrauchswerte bei Energie, Wasser oder anderen natürlichen Ressourcen aufweisen. Und die – wie alle Produkte von Bosch – unter Berücksichtigung ökologischer Kriterien hergestellt werden.

«GreenTechnology inside» bezeichnet unsere besonders ressourcenschonenden Technologien. Technologien, die nicht nur die Umwelt schützen, sondern auch spürbar mehr Lebensqualität in den Alltag bringen. Sie sind nachhaltig in der Herstellung und effizient im Gebrauch – ohne Kompromisse in der Leistung.

## MINERGIE®

MEMBER

### MINERGIE: mehr Lebensqualität, tiefer Energieverbrauch.

MINERGIE ist ein Qualitätslabel für Neubauten und modernisierte Altbauten. Es umfasst alle Gebäudekategorien. Im Vordergrund steht der Komfort für die Nutzerschaft. Als Schlüsselgrösse für die Bewertung der Bauqualität eines Gebäudes eignet sich der Heizwärmebedarf hervorragend. Zusätzlich setzt MINERGIE eine Limite für den Energieverbrauch. Besser bauen nach MINERGIE hat mindestens drei Vorteile: höheren Komfort, verbesserte Werterhaltung und deutlich tiefere Energiekosten.

Bosch ist MINERGIE-Mitglied und leistet mit seinem Supereffizienz-Portfolio aus dem Green-Technology-Programm einen wertvollen Beitrag zur Verminderung des Energieverbrauchs in Haushalten.



# Weniger Verbrauch – mehr Leistung.

Ca. 50% des Energieverbrauchs und ca. 18% des Wasserverbrauchs im Haushalt sind den Hausgeräten zuzuschreiben. Bosch Hausgeräte reduzieren den Energie- und Wasserverbrauch erheblich – bei gleichbleibender Leistung.

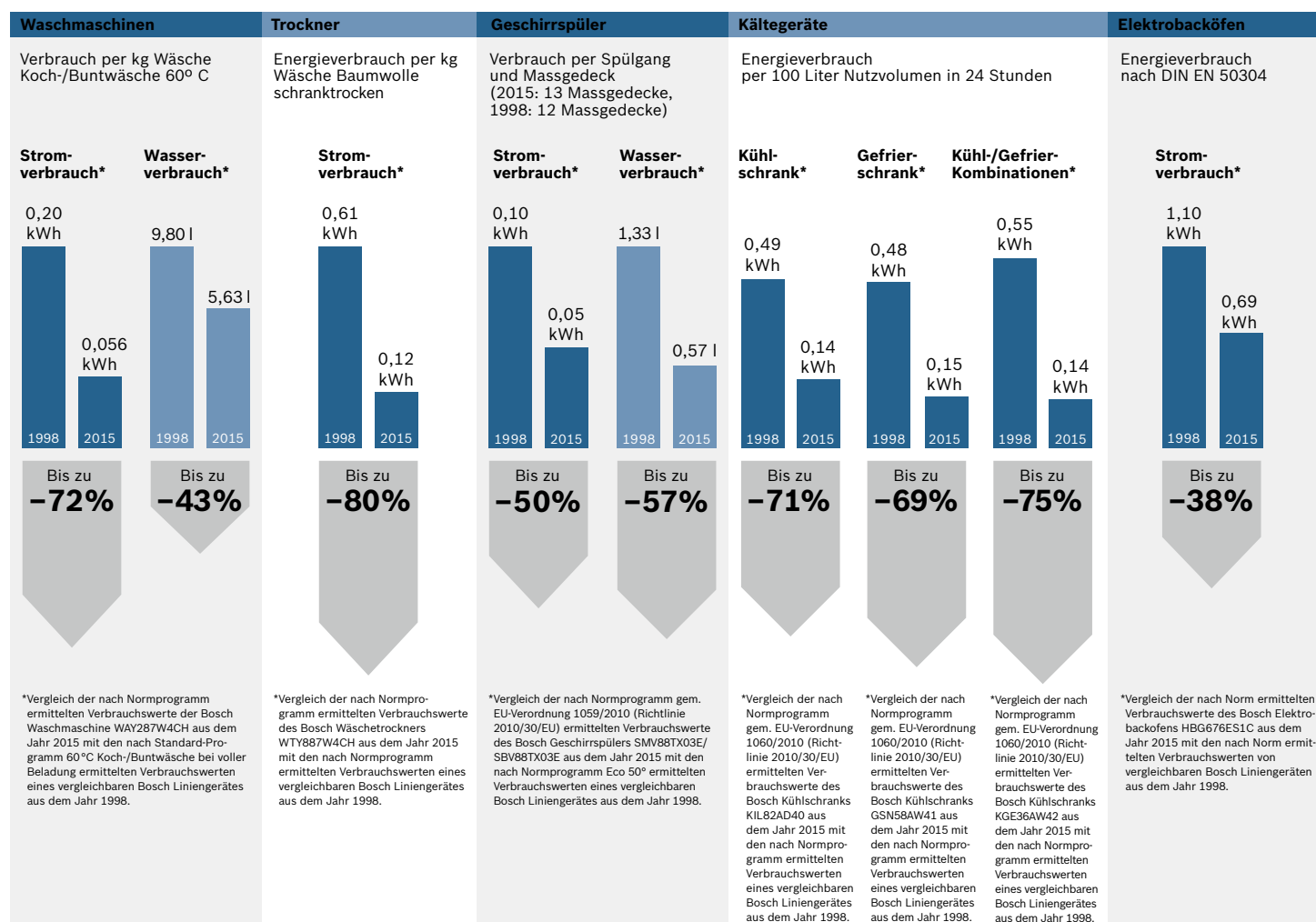

## Wir haben etwas gegen hohe Stromkosten.

Bosch bis ins Detail: die effizienten Hausgeräte von Bosch mit grossen Einsparungen im Energie- und Wasserverbrauch. Entdecken Sie das Energiesparpotenzial Ihrer Hausgeräte mit unserem Energiesparrechner. Sie erfahren in wenigen Schritten, wie viel Strom, Wasser und Geld Sie mit einem modernen Hausgerät von Bosch sparen können: [www.energiesparrechner.bosch-home.ch](http://www.energiesparrechner.bosch-home.ch)

# Mehr Transparenz für weniger Verbrauch.

Das neue europäische Energielabel und compareco, die Vergleichsplattform für Hausgeräte.



Hausgeräte sind im Durchschnitt für rund die Hälfte des Stromverbrauchs in einem Haushalt verantwortlich. Das belastet nicht nur die Umwelt, sondern durch die steigenden Energiekosten auch die Haushaltskasse. Durch den Einsatz neuer, energiesparender Hausgeräte lässt sich bares Geld sparen – ein langes Hausgeräteleben lang. Deswegen sollte man beim Hausgerätekauf unbedingt auf niedrige Strom- und Wasserverbrauchswerte achten.

Genau über diese informiert seit 1995 das europäische Energielabel mit standardisierten Angaben über die Energie- und Wasserverbrauchswerte von Hausgeräten. Der technische Fortschritt hat mittlerweile dazu geführt, dass die meisten Geräte in den besten Energie-Effizienz-Klassen, A (bzw. A+, A++ und A+++), angesiedelt sind, obwohl diese zum Teil erheblich sparsamer sind, als es die beste Effizienzklasse fordert. Die supereffizienten Bosch Geschirrspülmaschinen sind 30% sparsamer als der Grenzwert zur besten Energie-Effizienz-Klasse A, und unsere effizientesten Waschmaschinen unterschreiten den Grenzwert zur Energie-Effizienz-Klasse A sogar um bis zu 50%. Das Energielabel hat somit als Kaufentscheidungshilfe an Wert verloren, was seine Überarbeitung notwendig machte. Das neue Energielabel hat die Darstellung der Effizienzklassen in sieben farbigen Balken beibehalten, von Rot für niedrige Effizienz bis Dunkelgrün für hohe Effizienz. Neu ist die Erweiterung der Energie-Effizienz-Klassen um bis zu drei weitere Klassen, A+, A++ und A+++.

Der landesspezifische Text wurde durch sprachneutrale Piktogramme ersetzt. Eine weitere Neuerung ist, dass zukünftig auch das Geräusch auf dem Label verpflichtend ausgewiesen wird, sofern es für die Produktgruppe relevant ist. Strom- und Wasserverbrauch werden auf dem neuen Energielabel als Jahresverbrauchswerte ausgewiesen.



## Vorgezogene Recyclinggebühr auf Hausgeräte (vRG)

Auf jedes Hausgerät wird eine vorgezogene Entsorgungsgebühr erhoben. Die Gebühr wird Ihnen pro Apparat belastet. Der Gesetzgeber will, dass die Gebühr an den Endabnehmer weiterbelastet wird.

Kategorie	Gerätebereich	vRG	
		inkl. MwSt.	exkl. MwSt.
<b>Haushaltsgeräte ohne Kühlen und Gefrieren</b>			
1	Haushaltskleingeräte bis 5 kg	CHF 0.60	CHF 0.56
2	Haushaltskleingeräte von 5 kg bis 15 kg Mikrowellengeräte, Schaltkästen	CHF 2.50	CHF 2.31
3	Diverse Elektrogeräte von 15 kg bis 25 kg Leichte Dunstabzugshauben, Kochmulden	CHF 6.–	CHF 5.56
4	Elektrogrossgeräte von 25 kg bis 70 kg Backöfen, Geschirrspüler, Kochherde, Dampfgeräte, schwere Dunstabzugshauben	CHF 12.–	CHF 11.11
5	Elektrogrossgeräte von 70 kg bis 140 kg Waschmaschinen	CHF 20.–	CHF 18.52
<b>Kühl- und Gefriergeräte</b>			
6	Kühl- und Gefriergeräte von 25 kg bis 100 kg	CHF 30.–	CHF 27.78
7	Food Center von 100 kg bis 250 kg	CHF 50.–	CHF 46.29



## Hausgeräte finden und vergleichen mit compareco.ch

Compareco ist der Hausgerätefinder, mit dem Sie einfach und schnell den Energieverbrauch und die Eigenschaften von Hausgeräten vergleichen können. Ob Kühl- oder Gefriergerät, Geschirrspüler, Waschmaschine, Tumbler oder Ofen: In der umfangreichen Datenbank von compareco.ch finden Sie Informationen zu Energieeffizienz, Grösse und Leistung der Hausgeräte von Bosch sowie weiterer Hersteller.



## Kühl- und Gefriergeräte

Seit 2013 müssen in der Schweiz alle Kühl- und Gefriergeräte die Anforderungen der Energie-Effizienz-Klasse A++ erfüllen. Die europäischen Vorschriften zu diesen Hausgeräten sind teilweise noch nicht in Kraft oder weniger streng als die Schweizer Anforderungen. In der Schweiz dürfen seit dem 1. Januar 2013 vom Hersteller nur noch Geräte mit der **Energie-Effizienz-Klasse A++** oder höher vertrieben werden.

Weitere Informationen finden Sie unter [www.bfe.admin.ch/energie](http://www.bfe.admin.ch/energie)

## Geschirrspülmaschinen

Für Geschirrspülmaschinen wurden ebenfalls drei zusätzliche Effizienzklassen, A+, A++ und A+++, eingeführt, wobei die beste Energie-Effizienz-Klasse sogar um bis zu 30% sparsamer ist als die Klasse A. Geräte der Klasse A++ verbrauchen bis zu 21% weniger Strom gegenüber der Effizienzklasse A. Die Angabe der Reinigungswirkungsklasse wurde auf Mindestreinigungswirkungsklasse nach ehemaliger Klasse A vorgeschrieben und ist nun nicht mehr aufgeführt.

Für die jährlichen Energie- und Wasserverbrauchswerte wurde auch bei Geschirrspülmaschinen neben dem Verbrauch im Standardpülprogramm der Energieverbrauch im «ausgeschalteten» (off-mode) und «nicht ausgeschalteten» (left-on mode) Betriebszustand mit berücksichtigt.

## Waschmaschinen

Das neue Energielabel für Waschmaschinen hat drei zusätzliche Effizienzklassen oberhalb von A: A+, A++ und A+++ mit bis zu 24% weniger Stromverbrauch für A++- und bis zu 32% weniger Energieverbrauch für A+++-Geräte, jeweils gegenüber der Klasse A. Nicht mehr vermerkt ist die Waschwirkungsklasse. Diese wurde nun auf eine Mindestwaschwirkung nach ehemaliger Waschwirkungsklasse A vorgeschrieben. Für die jährlichen Energie- und Wasserverbrauchswerte wurden verschiedene Betriebszustände zugrunde gelegt: Energieverbrauch im 60°C-Waschprogramm bei voller Beladung als auch bei Teilbeladung und im 40°C-Waschprogramm bei Teilbeladung. Zusätzlich wird auch der Energieverbrauch im «ausgeschalteten» (off-mode) und «nicht ausgeschalteten» (left-on mode) Betriebszustand mit berücksichtigt.

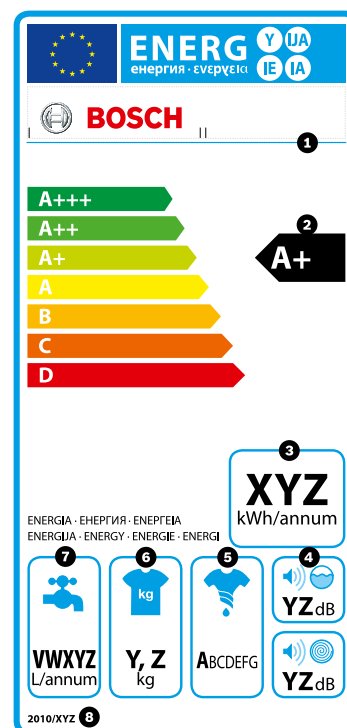
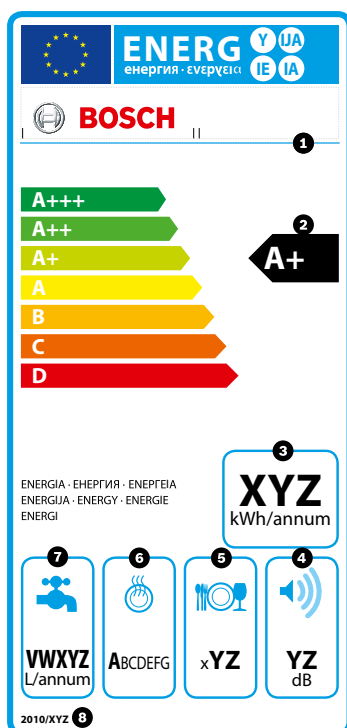
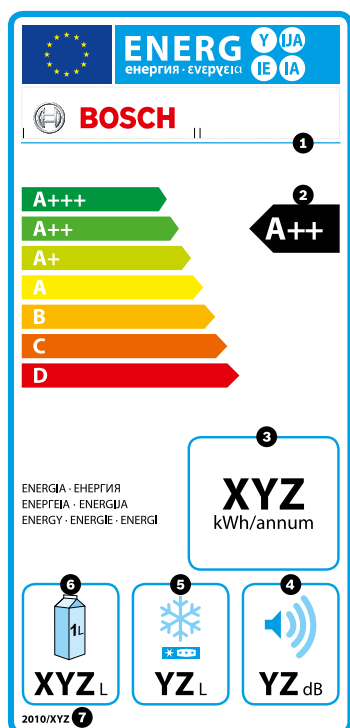

- 1 Name/Marke des Herstellers, Typenbezeichnung
- 2 Energie-Effizienz-Klasse
- 3 Energieverbrauch in kWh/Jahr (gemessen unter Normbedingungen)
- 4 Geräuschemission in Schallleistung (dB(A) re 1 pW)
- 5 Gesamtnutzzinhalte aller Tiefkühlfächer (Fächer mit Sternekennzeichnung)
- 6 Gesamtnutzzinhalte aller Kühlfächer (Fächer ohne Sternekennzeichnung)
- 7 Kennzeichnung der Regulierung

- 1 Name/Marke des Herstellers, Typenbezeichnung
- 2 Energie-Effizienz-Klasse
- 3 Energieverbrauch in kWh/Jahr, basierend auf 280 Standardspülgängen/Jahr
- 4 Geräuschemission in Schallleistung (dB(A) re 1 pW)
- 5 Anzahl der Massgedecke bei Standardbeladung
- 6 Klassifizierung der Trocknungsleistung
- 7 Wasserverbrauch in Liter/Jahr, basierend auf 280 Standardspülgängen/Jahr
- 8 Kennzeichnung der Regulierung

- 1 Name/Marke des Herstellers, Typenbezeichnung
- 2 Energie-Effizienz-Klasse
- 3 Energieverbrauch in kWh/Jahr, basierend auf 220 Standardwaschvorgängen/Jahr
- 4 Geräuschemission in Schallleistung (dB(A) re 1 pW) während der Wasch- bzw. Schleuderphase im Standardwaschprogramm 60°C Baumwolle bei Vollbeladung
- 5 Klassifizierung der Schleuderleistung
- 6 Maximale Füllmenge
- 7 Wasserverbrauch in Liter/Jahr, basierend auf 220 Standardwaschvorgängen/Jahr
- 8 Kennzeichnung der Regulierung

# Home Connect. Vernetzte Hausgeräte von Bosch für einen einfacheren Alltag.

Home Connect ist die erste App, die für Sie wäscht, spült, backt, Kaffee kocht und in den Kühlschrank schaut. Home Connect vernetzt und macht mobil. Für Sie bedeutet das: viele, neue Möglichkeiten, Ihr Leben angenehmer zu gestalten. Nutzen Sie komfortable Services, entdecken Sie clevere Informationsangebote und erledigen Sie Ihre Hausarbeit ganz einfach über Smartphone oder Tablet. Kurz: herzlich willkommen in einem neuen Alltagsgefühl.

## Bequemer.

Mit Home Connect steuern Sie Ihre Hausgeräte, wann Sie wollen, wo Sie wollen. Ganz einfach und intuitiv über Smartphone oder Tablet. So sparen Sie sich Umwege und Wartezeiten und Sie haben einfach mehr Zeit für die Dinge, die Ihnen wirklich wichtig sind.

## Leichter.

Nehmen Sie Bedieneinstellungen wie Signaltöne oder individuelle Programme einfach in der App am übersichtlichen Touchscreen vor. Das geht noch leichter und genauer als am Gerät selbst, und Sie haben alle Daten, die Gebrauchsanweisungen und viele Anleitungs-videos direkt griffbereit.





### Vernetzter.

Lassen Sie sich inspirieren und entdecken Sie zahlreiche Zusatzangebote, die genau auf Ihre Geräte zugeschnitten sind: Rezeptsammlungen, Tipps zur Gerätenutzung und vieles mehr. Passendes Zubehör können Sie jederzeit mit wenigen Klicks bestellen.

### Einfach auch in der Installation.

Sie brauchen keinerlei zusätzliche Hardware, sondern nur ein Hausgerät mit Home-Connect-Funktion, Ihren normalen WLAN-Router und ein Smartphone oder Tablet. Laden Sie sich einfach die kostenlose App herunter und legen Sie sich ein Benutzerkonto an. So können Sie den Zugang zu Ihren Hausgeräten sicher verwalten. Anschliessend folgen Sie der Anleitung, die mit Ihrem Hausgerät ausgeliefert wird. So verbinden Sie die Geräte über Ihr eigenes verschlüsseltes WLAN-Netzwerk. Und alles Weitere erledigen Sie dann gleich in der Home Connect App.



### Die App der Zukunft.

Die Home Connect App ist ab sofort kostenlos für Ihr iPhone, iPad und Android-Smartphone oder -Tablet verfügbar. Alles Wissenswerte erfahren Sie auch auf unserer Website:

[www.bosch-home.com/ch/de/home-connect](http://www.bosch-home.com/ch/de/home-connect)

# Ihr vernetztes Zuhause.

## Warum diese Waschmaschine die beste für Sie ist? Das kann sie Ihnen selbst sagen.

Dank Home Connect Funktion müssen Sie sich nie wieder fragen, wie man am besten wäscht oder trocknet. Denn die Antwort weiss bereits Ihre Waschmaschine bzw. Ihren Trockner – mit Easy Start. So wird Ihnen immer das richtige Programm für Ihre Wäsche empfohlen und Sie nutzen das volle Potenzial Ihrer Waschmaschine für einen leichteren Alltag.

## Dürfen wir vorstellen: die coolste Kamera der Welt.

Haben Sie schon mal versucht, Ihren Kühlschrank zum Einkaufen mitzunehmen? Mit der Home Connect App ist das kein Problem. Denn über Ihr Smartphone oder Tablet können Sie jetzt ganz bequem von unterwegs aus einen Blick in Ihren Kühlschrank werfen – dank innovativer Innenraumkameras. So wissen Sie immer, welche Zutaten Sie für ein leckeres Gericht noch brauchen.

## Wo Sie Ihren Lieblingskaffee finden? In Ihrer App.

Werden Sie zum Barista – dank der Kaffeefullautomaten mit Home-Connect-Funktion. Wählen Sie einfach aus einer grossen Auswahl verschiedener Kaffeekreationen aus und speichern Sie Ihre Lieblingsvariationen in der CoffeeWorld. Jetzt müssen Sie nur noch eins machen: geniessen.



### **Macht aus jedem Gericht einen Genuss. Und jeden Ort zur Küche.**

Warum nicht mal zu Hause backen, während man unterwegs ist? Dazu brauchen Sie nichts weiter als ein Smartphone und einen Backofen mit Home-Connect-Funktion. Er lässt sich ganz bequem aus der Ferne steuern. Ausserdem bekommen Sie alle relevanten Informationen über den Garprozess. So wissen Sie nicht nur, wann Ihr Gericht fertig ist, sondern auch, ob Ihr Backofen noch an oder schon ausgeschaltet ist. Damit können Sie zu Hause sein, ohne zu Hause zu sein.

### **Die besten Spültipps kennt Ihre Mutter. Oder Ihre App.**

Nicht nur Ihre Mutter weiss, wie man am besten Geschirr spült. Sondern auch Ihr Smartphone. Denn Easy Start empfiehlt Ihnen das optimale Programm für Ihr Geschirr. Damit haben Sie immer den besten Spülexperten zu Hause. Auch wenn Ihre Mutter gerade nicht zu Besuch ist.



# Das Home Connect Sortiment.



Home Connect Funktionen	Backen	Spülen	Kaffee
<b>Fernsteuerung</b>	<ul style="list-style-type: none"> <li>- Start &amp; Stopp</li> <li>- Push-Benachrichtigungen</li> <li>- Rezepteinstellungen senden</li> <li>- Zutatenliste senden</li> </ul>	<ul style="list-style-type: none"> <li>- Start &amp; Stopp</li> <li>- Push-Benachrichtigungen</li> <li>- Easy Start Assistent</li> </ul>	<ul style="list-style-type: none"> <li>- Start &amp; Stopp</li> <li>- Push-Benachrichtigungen</li> <li>- My Coffee</li> <li>- Kaffeerezepte aus aller Welt</li> </ul>
<b>Überwachung</b>	<ul style="list-style-type: none"> <li>- Restlaufzeit</li> <li>- Warnung wenn Tür offen</li> <li>- Temperaturkontrolle</li> <li>- Push-Benachrichtigungen über Programmstatus</li> </ul>	<ul style="list-style-type: none"> <li>- Restlaufzeit</li> <li>- Frühzeitige Benachrichtigung wenn Salz und Klarspüler zur Neige geht</li> <li>- Tabs Zähler</li> <li>- Push-Benachrichtigungen über Programmstatus</li> </ul>	<ul style="list-style-type: none"> <li>- Frühzeitige Benachrichtigung wenn Wasser und Kaffeebohnen zur Neige gehen</li> <li>- Push-Benachrichtigungen über Programmstatus</li> </ul>
<b>Diagnose &amp; Hilfe</b>	<ul style="list-style-type: none"> <li>- Digitales Gerätespezifisches Kochbuch.</li> <li>- Onlineshop für passendes Zubehör</li> <li>- Kochtipps und Lebensmittelinformationen</li> <li>- Digitale Gebrauchsanleitungen</li> <li>- Tipps und Tricks</li> <li>- Link zu Service und Kundendienst</li> </ul>	<ul style="list-style-type: none"> <li>- Onlineshop für passendes Zubehör</li> <li>- Digitale Gebrauchsanleitungen</li> <li>- Tipps und Tricks</li> <li>- Link zu Service und Kundendienst</li> </ul>	<ul style="list-style-type: none"> <li>- Onlineshop für passendes Zubehör</li> <li>- Kaffee Know-how</li> <li>- Digitale Gebrauchsanleitungen</li> <li>- Tipps und Tricks</li> <li>- Link zu Service und Kundendienst</li> </ul>
<b>Home Connect Geräte</b>	<ul style="list-style-type: none"> <li>- HRG636XS6</li> <li>- CNG676456</li> </ul>	<ul style="list-style-type: none"> <li>- SMI88TS26E</li> <li>- SBI88TS26H</li> </ul>	<ul style="list-style-type: none"> <li>- CTL636ES6</li> <li>- CTL636EB6</li> </ul>



Kühlen	Waschen	Trocknen
<ul style="list-style-type: none"> <li>- Push-Benachrichtigungen</li> <li>- SuperKühlen</li> <li>- Urlaubsmodus</li> </ul>	<ul style="list-style-type: none"> <li>- Start &amp; Stopp</li> <li>- Push-Benachrichtigungen</li> <li>- Easy Start Assistent</li> </ul>	<ul style="list-style-type: none"> <li>- Start &amp; Stopp</li> <li>- Push-Benachrichtigungen</li> <li>- Easy Start Assistent</li> </ul>
<ul style="list-style-type: none"> <li>- Innenraumkameras*</li> <li>- Warnung wenn Tür offen</li> <li>- Push-Benachrichtigungen über Status</li> </ul>	<ul style="list-style-type: none"> <li>- Restlaufzeit</li> <li>- Nutzungstipps zum Wasser- und Energieverbrauch</li> <li>- Push-Benachrichtigungen über Programmstatus</li> </ul>	<ul style="list-style-type: none"> <li>- Restlaufzeit</li> <li>- Nutzungstipps zum Energieverbrauch</li> <li>- Push-Benachrichtigungen über Programmstatus</li> </ul>
<ul style="list-style-type: none"> <li>- Onlineshop für passendes Zubehör</li> <li>- Tipps zur Lagerung der Lebensmittel</li> <li>- Kochtipps und Lebensmittelinformationen</li> <li>- Digitale Gebrauchsanleitungen</li> <li>- Tipps und Tricks</li> <li>- Link zu Service und Kundendienst</li> </ul>	<ul style="list-style-type: none"> <li>- Onlineshop für passendes Zubehör</li> <li>- Waschtipps</li> <li>- Digitale Gebrauchsanleitungen</li> <li>- Tipps und Tricks</li> <li>- Link zu Service und Kundendienst</li> </ul>	<ul style="list-style-type: none"> <li>- Onlineshop für passendes Zubehör</li> <li>- Trocknungstipps</li> <li>- Digitale Gebrauchsanleitungen</li> <li>- Tipps und Tricks</li> <li>- Link zu Service und Kundendienst</li> </ul>
<ul style="list-style-type: none"> <li>- KGN36HI32 (*mit Innenraumkameras)</li> <li>- KAD92SB30</li> <li>- KIS86HD40</li> <li>- KIN86HD30</li> <li>- KGN39LB35</li> <li>- KGN39LR35</li> </ul>	<ul style="list-style-type: none"> <li>- WAYH2840CH</li> </ul>	<ul style="list-style-type: none"> <li>- WTYH7740CH</li> </ul>

# Inhaltsverzeichnis

Produkte von Bosch sind passgenau auf Ihre Bedürfnisse abgestimmt und lassen sich damit optimal in Ihren Alltag integrieren. Und bei dieser grossen Auswahl finden Sie immer genau das Gerät, das Ihren Wünschen entspricht.



## 18 Waschmaschinen

- 28 Waschvollautomat HomeProfessional mit i-DOS und Home Connect
- 29 Waschvollautomat HomeProfessional SuperEco
- 30 Waschvollautomat mit ActiveOxygen™
- 31 Waschvollautomaten

## 35 Vollwäschetrockner

7/4 HomeProfessional

## 36 Wäschetrockner

- 44 Luftkondensations-Wäschetrockner mit Wärmepumpe, SelfCleaning Condenser und Home Connect
- 45 Luftkondensations-Wäschetrockner mit Wärmepumpe und SelfCleaning Condenser
- 47 Luftkondensations-Wäschetrockner mit Wärmepumpe

## 48 Kühl- und Gefriergeräte

- 56 Bosch Classic Edition
- 58 Kühl- und Gefrierkombinationen
- 62 Kühl- und Gefrierkombination Home Connect mit Innenraumkameras
- 71 Kühlautomaten
- 72 Side by Side Food Center

## 78 Gefriergeräte

- 84 Gefriergeräte NoFrost
- 87 Gefriergeräte
- 88 Gefriertruhen



**90 Geschirrspüler**

- 94 Freistehende Geschirrspüler

**96 Standherde**

- 100 Elektro-Standherde
- 101 Gas-Kombi-Standherde
- 102 Mikrowellengeräte

**103 Diverses**

- 103 FEA-Warendeklaration
- 111 Tassimo
- 112 Service
- 113 Bosch eShop



# Waschmaschinen





BOSCH

Serie 8

ActiveOxygen

Active  
Oxygen  
Wenden  
Sportswear  
ExtraKurz 15'  
Schnell Mix  
AllergiePlus  
Trommel  
schonen

Baumwolle  
Baumwolle  
Pflegeleicht  
Schnell/Mix  
Fein/Seide  
Wolle  
Spülen  
Schleudern/Überspülen

EcoPerfect  
Active  
Oxygen

Vorwäsche | Spülen Plus | Rinselicht  
40 800 0:48  
SpeedPerfect | Temperatur | Drehzahl | Fertig in

Start  
Pause

aquaStop

# Perfekte Waschergebnisse auf Knopfdruck.

Waschmaschinen von Bosch machen das Waschen mit einer Vielzahl an Innovationen leichter.



## Top-Ausstattung

**swiss | edition** **Swiss Edition – exklusive Geräte nur für die Schweiz.** Geräte der Bosch Swiss Edition werden ausschliesslich für die Schweiz produziert. Die ästhetischen, energieeffizienten und leicht bedienbaren Waschmaschinen und Wäschetrockner überzeugen durch ihre Ästhetik und treffen die Bedürfnisse des Schweizer Marktes.



### i-DOS Intelligente Dosierautomatik

Erkennt Menge und Textilart der Wäsche und sorgt für eine genauestens darauf abgestimmte Dosierung des Waschmittels. So spart man bis zu 7'062 Liter Wasser im Jahr.



### AntiVibration-Design

Das Design der Seitenwände ist nicht nur ein optischer Blickfang: Die Struktur sorgt für mehr Standfestigkeit und weniger Vibrationen.



### Die HomeProfessional-Geräte mit EcoSilence Drive

Die HomeProfessional-Geräte mit **EcoSilence Drive** setzen eine neue Bestmarke in Sachen Wirtschaftlichkeit: A+++.

Die Energieeffizienz-Klasse A+++ ist bis zu 32% sparsamer als ein Gerät der Energie-Effizienz-Klasse A.



Zusätzlich zu unserer Gerätegarantie leisten wir für Neugeräte 10 Jahre Garantie auf den **EcoSilence Drive**-Motor.



### Intelligentes Wasser-management ActiveWater

Eine sensorgesteuerte, stufenlose Mengenautomatik sorgt dafür, dass kein Tropfen Wasser verschwendet wird.



Der **AquaStop** sorgt für absolute Wassersicherheit bei einem Leck am Zulaufschlauch oder im Gerät. Dafür garantiert und haftet Bosch! Ein Geräteleben lang!



Mit **VarioPerfect** können Sie zu fast allen Programmen die Optionen **SpeedPerfect** oder **EcoPerfect** zuschalten und das Programm auf diese Weise zeit- oder noch energiesparender machen.



### ActiveOxygen

Diese Sonderfunktion entfernt mithilfe von aktivem Sauerstoff bis zu 99,99 % der vorhandenen Bakterien und Keime.



### Trommelreinigung mit Erinnerungsfunktion

Die Trommelreinigung mit Erinnerungsfunktion ist ein Programm zur Reinigung und Pflege der Trommel, z. B. bei häufigem Waschen mit niedriger Waschtemperatur (40°C und niedriger) oder bei Geruchsbildung nach längerer Abwesenheit. Die Anzeigelampe **Trommel reinigen** blinkt, wenn Sie längere Zeit kein Programm mit 60°C oder höheren Temperaturen benutzt haben.



**Leicht-Bedien-Konzept:** Bei einer HomeProfessional sehen und verstehen Sie sofort, wie sie funktioniert. Das klar strukturierte Bedienelement mit **JogDial** und **TFT-Display** besticht durch seine intuitive Bedienführung.



Entfernt gezielt die 16 schwierigsten Flecken durch die **Flecken-Automatik**.

home connect



### Home Connect

Starten Sie unter anderem Wäscheprogramme von unterwegs und lassen Sie sich bei Programmende einfach benachrichtigen.

# HomeProfessional von Bosch. Qualität, Technik und Design.

Die Waschmaschinen und Trockner der HomeProfessional-Reihe überzeugen mit einem einzigartigen Bedienkomfort, perfekten Wasch- & Trocknungsergebnissen, geringem Strom- und Wasserverbrauch und vieles mehr. Ganz nach dem Motto: Aussehen allein ist nicht alles, Qualität soll man auch spüren können!

## **Spürbar.**

Wir legen sehr viel Wert darauf, dass jeder Knopf, jede Schraube und jedes Detail unseren hohen Anforderungen entspricht. Darum verwenden wir ausschliesslich erstklassige, strapazierfähige Materialien wie Chrom, Glas, Edelstahl und hochwertigen Kunststoff.

## **Erlebbar.**

Innovationen müssen sinnvoll sein. Deshalb denken wir bei Bosch unsere Produkte lieber erst mal zu Ende, anstatt sie ständig neu zu erfinden. In unserer Entwicklungsabteilung arbeiten wir täglich daran, unsere Produkte stetig zu optimieren. Das Ergebnis: Mit etwa 1'000 Patenten im Bereich Waschen/Trocknen ist Bosch Spitzenreiter in Sachen Erfindungen.

## **Sicher.**

Ehe wir ein Produkt auf den Markt bringen, quälen wir es so richtig. Es verlässt unsere Werke erst, wenn es 100% unseren Anforderungen entspricht. Nur so können wir Ihnen die gleichbleibende Qualität und Langlebigkeit garantieren, die man von einem Bosch Gerät erwartet. In unserem Ausdauertest zum Beispiel muss eine Maschine mindestens 16 Tonnen Wäsche waschen. Und das nicht nur irgendwie, sondern perfekt – vom ersten bis zum letzten Gramm Stoff.





# Kein Mensch kann Waschmittel auf den Milliliter genau dosieren. Unsere i-DOS-Waschmaschinen können es.

Dank i-DOS dosieren unsere Waschmaschinen Flüssigwaschmittel und Weichspüler ganz exakt und automatisch. Sie müssen nur einmal auffüllen und haben für durchschnittlich 20 Wäschen perfekt dosiert. In der Maschine messen intelligente Sensoren Beladungsmenge, Textilart und den Verschmutzungsgrad der Wäsche. Präzisionsdosierpumpen geben daraufhin die entsprechende Menge Waschmittel hinzu – und das auf den Milliliter genau. Das ist perfekt für Ihre Wäsche, denn sie wird optimal sauber und dabei geschont. Und perfekt für die Umwelt: eine genaue Dosierung spart bis zu 7'062 Liter\* Wasser pro Jahr sowie jede Menge Flüssigwaschmittel.

## Intelligent

Nachdem die Maschine gestartet ist, ermitteln Sensoren die Beladungsmenge, die Textilart und den Verschmutzungsgrad der Wäsche. So weiss die Maschine immer ganz genau, wie viel Waschmittel und Weichspüler die Wäsche benötigt.

## Sparsam

Da immer nur die genau benötigte Menge an Waschmittel verwendet wird und somit Über- oder Unterdosierung ausgeschlossen ist, fallen auch zusätzliche Spülgänge weg. Und das spart bis zu 7'062 Liter\* Wasser pro Jahr.

## Präzise

Hochpräzise Zahnradpumpen befördern die Flüssigkeit aus dem Tank zur Wäsche. Nur wenige Umdrehungen der Zahnräder dosieren exakt einen Milliliter Flüssigwaschmittel. Das ermöglicht eine extrem präzise Dosierung.

## Kraftvoll

Die Präzisionspumpen sind so kraftvoll, dass auch Waschmittelkonzentrate exakt dosiert werden können. Dadurch kann jederzeit flexibel auf neue Trends und Innovationen bei Waschmitteln reagiert werden.





# Bosch definiert Reinheit neu: Die Waschmaschine mit ActiveOxygen™ ergänzt schonende Wäschepflege um hygienische Sauberkeit.

Das Waschen mit niedrigen Temperaturen hat sich in den allermeisten Haushalten durchgesetzt – den Textilien, dem Geldbeutel und der Umwelt zuliebe. Viele Kleidungsstücke dürfen zudem materialbedingt nicht heisser als 30 oder 40 °C gewaschen werden. Doch wird die Wäsche dabei auch hygienisch sauber? Die Antwort lautet dank Bosch seit kurzem: Ja. Dank ActiveOxygen™. Diese Sonderfunktion wurde entwickelt, um speziell bei niedrigen Waschttemperaturen die Hygiene zu verbessern. ActiveOxygen™ entfernt mithilfe von aktivem Sauerstoff bis zu 99,99 % der vorhandenen Bakterien und Keime.\*

## Nicht nur sauber, sondern rein

Bakterien und Keime gelangen auf vielen Wegen in die Textilien. Manche von ihnen riechen «nur» schlecht, andere können unter Umständen sogar krank machen. Und Untersuchungen zeigen: Die Entfernung von Keimen während der Wäsche ist vor allem von der eingesetzten Temperatur abhängig. Bei empfindlicheren Textilien verwenden viele Verbraucher deshalb chemische Zusätze, um vergleichbar gute Ergebnisse zu erzielen. Mit ActiveOxygen™ dagegen ist die Hygiene jetzt auch bei niedrigen Temperaturen einfach per Knopfdruck erreichbar. Einmal aktiviert, ergänzt die Funktion das gewählte Programm um einen Behandlungszyklus mit aktivem Sauerstoff – chemiefrei und schonend.

## Hygienische Reinheit in nur 30 Minuten

Der integrierte ActiveOxygen™-Generator kommt zur Vorbehandlung der Wäsche bei Programmbeginn und vor dem letzten Spülgang zum Einsatz. Auf diese Weise eliminiert die zuschaltbare Waschoption innerhalb von nur 30 zusätzlichen Minuten praktisch die Gesamtheit aller vorhandenen Keime.\* Zusätzliche Chemikalien sind nicht erforderlich. Dabei schont ActiveOxygen™ die Fasern und bewahrt das gute Aussehen der wertvollen Textilien. Die Wäsche kommt – ohne den geringsten Aufwand für den Anwender – hygienisch rein und frisch duftend aus der Waschmaschine. ActiveOxygen™ kann zu allen Waschprogrammen zugeschaltet werden, mit Ausnahme des Kurzprogramms Super15, des Wollprogramms und des Spülprogramms.

## Der einfache Weg zu perfekten Waschergebnissen

Mit der neuen Hygiene-Funktion kommt Bosch einem zentralen Bedürfnis der Haushalte entgegen: dem nach bestmöglichen Waschresultaten. Neben hoher Verlässlichkeit und Qualität sowie Energieeffizienz ist die Performance das wichtigste Kaufkriterium bei Waschmaschinen. Die neue Waschmaschine mit ActiveOxygen™ überzeugt auch mit weiteren Merkmalen, wie beispielsweise der besonders einfachen Bedienung dank grossem LED-Display und intuitivem Programmwähler, der schonenden VarioTrommel™ sowie dem EcoSilenceDrive™, dem bürstenlosen, besonders laufruhigen und effizienten Motor.

\* Entfernt laut Untersuchungsbericht MB 7290/14 vom 26.01.2015 der wfk – The Testing Institute bis zu 99,99 % der Bakterien (e. coli, c. albicans, s. enterica, a. brasiliensis, s. aureus, bacteriophage MS2) bei Textilien aus Polyester-/Baumwoll-Mix, Baumwolle und Seide bei einer Waschttemperatur von 20 Grad Celsius.



# HomeProfessional

## Waschvollautomat i-DOS und Home Connect

swiss | edition



WAYH2840CH

CHF 3'960.-

CHF 3'666.67

exkl. vRG CHF 20.- / CHF 18.52

### Waschvollautomat Swiss Edition HomeProfessional i-DOS und Home Connect

- Fassungsvermögen: 1–9 kg
- **Schleudertouren: 1'600–400 U/min, Schleuderwirkungsklasse A**

#### Programme und Optionen

- **i-DOS: dosiert vollautomatisch Flüssigwaschmittel und Weichspüler oder zwei unterschiedliche Flüssigwaschmittel**
- Automatik-Programme: sensorgesteuertes Waschen und Dosieren
- Spezialprogramme: Pflegeleicht plus, Abpumpen, Schleudern, Spülen, Gardinen, Hemden/Blusen, Sportswear, ExtraKurz 15, Schnell/Mix, Automatik, Automatik Sanft, Allergie-Plus, Schnell/Mix extra leise, Trommel reinigen, Wolle-Handwäsche, Fein/Seide
- **VarioPerfect: zeit- oder energieoptimierte Programme mit perfektem Waschergebnis**
- **Flecken-Automatik mit 16 Fleckenooptionen**
- **Trommelreinigung mit Erinnerungsfunktion**
- TouchControl-Tasten
- **Home Connect: Fernstart und Fernüberwachung**

#### Komfort und Sicherheit

- XXL-Trommelvolumen: 65 l
- VarioTrommel: schonendes und effizientes Waschen
- LED-Trommelinnenbeleuchtung
- **Hochauflösendes TFT-Klartextdisplay für intuitive Bedienung**
- Beleuchteter Programmwähler mit integriertem Ein-/Ausschalter
- Verbrauchsanzeige: Strom- und Wasserverbrauch
- Kaltwaschen für alle Programme
- Nachlegefunktion
- ActiveWater Plus: ressourcenschonendes Wassermanagement
- Durchflusssensor für optimalen Wasserverbrauch
- AntiVibration Design: mehr Stabilität und Laufruhe
- EcoSilence Drive: leiser Motor mit langer Lebensdauer
- Stufenlose Mengenaomatik
- Selbstreinigungsschublade
- AquaStop mit Garantie
- Schaumerkennung
- Kindersicherung
- 32-cm-Bullauge, silber-schwarzgrau, mit 180°-Türöffnungswinkel

#### Technische Informationen

- Geräuschwert Waschen in dB: 47
- Gerätemasse: 85 × 60 × 63,5 cm (H × B × T)
- **Erfüllt die erhöhten Schallschutzanforderungen der Norm SIA 181 ohne Zusatzmassnahmen**

#### Sonderzubehör

- |   |           |            |
|---|-----------|------------|
| SGZ1010 Schlauchverlängerung Zu- und Ablauf | CHF 57.-  | CHF 52.78  |
| WMZ2200 Bodenbefestigung                    | CHF 26.-  | CHF 24.07  |
| WMZ20490 Gerätepodest für Waschmaschinen    | CHF 420.- | CHF 388.89 |

#### Bequem die Geräte beladen mit dem Gerätepodest WMZ20490 bzw. WMZ20500 für alle Waschmaschinen und Wäschetrockner.

Die Gerätepodeste ermöglichen es Ihnen, bequem und in richtiger Höhe Ihre Wasch- und Trockengeräte zu beladen. Zusätzlich zur optimalen Bedienerhöhe ist im Gerätepodest eine Schublade integriert, die genügend Platz für die Aufbewahrung von Wasch- und Pflegemitteln bietet. WMZ20490 für alle 60 cm tiefen Bosch Waschmaschinen-Frontlader und Vollwäschetrockner; WMZ20500 für alle Trockner.





# HomeProfessional

## Waschvollautomaten

swiss | edition



swiss | edition



**WAY287W4CH**

**CHF 3'490.-**  
CHF 3'231.48

**WAY28742CH**

**CHF 3'290.-**  
CHF 3'046.30

exkl. vRG CHF 20.- / CHF 18.52

exkl. vRG CHF 20.- / CHF 18.52

### Waschvollautomat Swiss Edition HomeProfessional SuperEco

- Fassungsvermögen: 1–8 kg
- **Schleudertouren: 1'400–400 U/min, Schleuderwirkungsklasse B**

#### Programme und Optionen

- Spezialprogramme: Pflegeleicht plus, Hemden/Blusen, Sportswear, ExtraKurz 15, Schnell/Mix, Mein Programm 1, AllergiePlus, Handtücher, Wolle-Handwäsche, Fein/Seide, Gardinen, Steppdecken, Nacht-Programm, Trommel reinigen
- **VarioPerfect: zeit- oder energieoptimierte Programme mit perfektem Waschergebnis**
- **Flecken-Automatik mit 16 Fleckenooptionen**
- **Trommelreinigung mit Erinnerungsfunktion**
- TouchControl-Tasten

#### Komfort und Sicherheit

- XXL-Trommelvolumen: 65 l
- VarioTrommel: schonendes und effizientes Waschen
- LED-Trommelinnenbeleuchtung
- **Hochauflösendes TFT-Klartextdisplay für intuitive Bedienung**
- Beleuchteter Programmwähler mit integriertem Ein-/Ausschalter
- Verbrauchsanzeige: Strom- und Wasserverbrauch
- Kaltwaschen für alle Programme
- Nachlegefunktion
- ActiveWater Plus: ressourcenschonendes Wassermanagement
- Durchflusssensor für optimalen Wasserverbrauch
- AntiVibration Design: mehr Stabilität und Laufruhe
- EcoSilence Drive: leiser Motor mit langer Lebensdauer
- Stufenlose Mengenautomatik
- Selbstreinigungsschublade
- AquaStop mit Garantie
- Schaumerkennung
- Kindersicherung
- 32-cm-Bullauge, silber-schwarzgrau, mit 180°-Türöffnungswinkel

#### Technische Informationen

- Geräuschwert Waschen in dB: 48
- Gerätemasse: 85 × 60 × 63,5 cm (H × B × T)
- **Erfüllt die erhöhten Schallschutzanforderungen der Norm SIA 181 ohne Zusatzmassnahmen**

#### Sonderzubehör

- SGZ1010 Schlauchverlängerung Zu- und Ablauf **CHF 57.-** CHF 52.78
- WMZ2200 Bodenbefestigung **CHF 26.-** CHF 24.07
- WMZ20490 Gerätepodest für Waschmaschinen **CHF 420.-** CHF 388.89

### Waschvollautomat Swiss Edition HomeProfessional

- Fassungsvermögen: 1–9 kg
- **Schleudertouren: 1'400–400 U/min, Schleuderwirkungsklasse A**

#### Programme und Optionen

- Spezialprogramme: Pflegeleicht plus, Hemden/Blusen, Sportswear, ExtraKurz 15', Schnell/Mix, Mein Programm 1, AllergiePlus, Handtücher, Wolle-Handwäsche, Fein/Seide, Gardinen, Steppdecken, Nacht-Programm, Trommel reinigen
- **VarioPerfect: zeit- oder energieoptimierte Programme mit perfektem Waschergebnis**
- **Flecken-Automatik mit 16 Fleckenooptionen**
- **Trommelreinigung mit Erinnerungsfunktion**
- TouchControl-Tasten

#### Komfort und Sicherheit

- XXL-Trommelvolumen: 65 l
- VarioTrommel: schonendes und effizientes Waschen
- LED-Trommelinnenbeleuchtung
- **Hochauflösendes TFT-Klartextdisplay für intuitive Bedienung**
- Beleuchteter Programmwähler mit integriertem Ein-/Ausschalter
- Verbrauchsanzeige: Strom- und Wasserverbrauch
- Kaltwaschen für alle Programme
- Nachlegefunktion
- ActiveWater Plus: ressourcenschonendes Wassermanagement
- Durchflusssensor für optimalen Wasserverbrauch
- AntiVibration Design: mehr Stabilität und Laufruhe
- EcoSilence Drive: leiser Motor mit langer Lebensdauer
- Stufenlose Mengenautomatik
- Selbstreinigungsschublade
- AquaStop mit Garantie
- Schaumerkennung
- Kindersicherung
- 32-cm-Bullauge, silber-schwarzgrau, mit 180°-Türöffnungswinkel

#### Technische Informationen

- Geräuschwert Waschen in dB: 48
- Gerätemasse: 85 × 60 × 63,5 cm (H × B × T)
- **Erfüllt die erhöhten Schallschutzanforderungen der Norm SIA 181 ohne Zusatzmassnahmen**

#### Sonderzubehör

- SGZ1010 Schlauchverlängerung Zu- und Ablauf **CHF 57.-** CHF 52.78
- WMZ2200 Bodenbefestigung **CHF 26.-** CHF 24.07
- WMZ20490 Gerätepodest für Waschmaschinen **CHF 420.-** CHF 388.89

## Serie | 8

## Waschvollautomat ActiveOxygen™

swiss | edition

**WAW32740CH**

(Lieferbar ab ca. März 2016)

**CHF 3'570.-**

CHF 3'305.56

exkl. vRG **CHF 20.-** / CHF 18.52**Waschvollautomat Swiss Edition  
Serie 8 ActiveOxygen™**

- Fassungsvermögen: 1–9 kg
- **Schleudertouren: 1'600–400 U/min, Schleuderwirkungsklasse A**

**Programme und Optionen**

- **ActiveOxygen™: Zugabe von Aktivsauerstoff**
- Spezialprogramme: Schnell/Mix extra leise, Hemden/Blusen, Sportswear, ExtraKurz 15, Schnell/Mix, AllergiePlus, Trommel reinigen, ActiveOxygen Refresh, Wolle-Handwäsche, Fein/Seide
- **VarioPerfect: zeit- oder energieoptimierte Programme mit perfektem Waschergebnis**
- **Trommelreinigung mit Erinnerungsfunktion**
- TouchControl-Tasten

**Komfort und Sicherheit**

- XXL-Trommelvolumen: 65 l
- VarioTrommel: schonendes und effizientes Waschen
- LED-Trommelinnenbeleuchtung
- **Grosses, übersichtliches LED-Display**
- Programmwähler mit integriertem Ein-/Ausschalter
- Verbrauchsanzeige: Strom- und Wasserverbrauch
- Kaltwaschen für alle Programme
- Nachlegefunktion
- ActiveWater Plus: ressourcenschonendes Wassermanagement
- Durchflusssensor für optimalen Wasserverbrauch
- AntiVibration Design: mehr Stabilität und Laufruhe
- EcoSilence Drive: leiser Motor mit langer Lebensdauer
- Stufenlose Mengenaomatik
- Selbstreinigungsschubblade
- AquaStop mit Garantie
- Schaumerkennung
- Kindersicherung
- 32-cm-Bullauge, silber-schwarzgrau, mit 180°-Türöffnungswinkel

**Technische Informationen**

- Geräuschwert Waschen in dB: 48
- Gerätemasse: 85 × 60 × 63,5 cm (H × B × T)
- **Erfüllt die erhöhten Schallschutzanforderungen der Norm SIA 181 ohne Zusatzmassnahmen**

**Sonderzubehör**

- SGZ1010 Schlauchverlängerung Zu- und Ablauf **CHF 57.-** CHF 52.78
- WMZ2200 Bodenbefestigung **CHF 26.-** CHF 24.07
- WMZ20490 Gerätepodest für Waschmaschinen **CHF 420.-** CHF 388.89

## Serie | 8

## Waschvollautomat i-DOS

swiss | edition



WAW32640CH

CHF 3'470.-

CHF 3'212.96

exkl. vRG CHF 20.- / CHF 18.52

**Waschvollautomat Swiss Edition  
Serie 8 i-DOS**

- Fassungsvermögen: 1–8 kg
- **Schleudertouren: 1'600–400 U/min, Schleuderwirkungsklasse A**

**Programme und Optionen**

- **i-DOS: dosiert vollautomatisch Flüssigwaschmittel und Weichspüler**
- Spezialprogramme: Abpumpen, Nachwaschen, Sportswear, Extra Kurz 15, Schnell/Mix, Spülen/Schleudern, Automatik, AllergiePlus, Steppdecken, Trommel reinigen, Wolle-Handwäsche, Fein/Seide
- **VarioPerfect: zeit- oder energieoptimierte Programme mit perfektem Waschergebnis**
- **Trommelreinigung mit Erinnerungsfunktion**
- TouchControl-Tasten

**Komfort und Sicherheit**

- XXL-Trommelvolumen: 65 l
- VarioTrommel: schonendes und effizientes Waschen
- LED-Trommelinnenbeleuchtung
- **Grosses, übersichtliches LED-Display**
- Programmwähler mit integriertem Ein-/Ausschalter
- Verbrauchsanzeige: Strom- und Wasserverbrauch
- Kaltwaschen für alle Programme
- Nachlegefunktion
- ActiveWater Plus: ressourcenschonendes Wassermanagement
- Durchflusssensor für optimalen Wasserverbrauch
- AntiVibration Design: mehr Stabilität und Laufruhe
- EcoSilence Drive: leiser Motor mit langer Lebensdauer
- Stufenlose Mengenautomatik
- Selbstreinigungsschublade
- AquaStop mit Garantie
- Schaumerkennung
- Kindersicherung
- 32-cm-Bullauge, silber-schwarzgrau, mit 171°-Türöffnungswinkel

**Technische Informationen**

- Geräuschwert Waschen in dB: 47
- Gerätemasse: 85 × 60 × 63,5 cm (H × B × T)
- **Erfüllt die erhöhten Schallschutzanforderungen der Norm SIA 181 ohne Zusatzmassnahmen**

**Sonderzubehör**

- SGZ1010 Schlauchverlängerung Zu- und Ablauf **CHF 57.-** CHF 52.78
- WMZ2200 Bodenbefestigung **CHF 26.-** CHF 24.07
- WMZ20490 Gerätepodest für Waschmaschinen **CHF 420.-** CHF 388.89



## Serie | 6

## Waschvollautomat

swiss | edition



WAT28440CH

CHF 2'800.-

CHF 2'592.59

exkl. vRG CHF 20.- / CHF 18.52

**Waschvollautomat Swiss Edition  
Serie 6 VarioPerfect**

- Fassungsvermögen: 1–8 kg
- **Schleudertouren: 1'400–400 U/min, Schleuderwirkungsklasse B**

**Programme und Optionen**

- Spezialprogramme: Jeans/Dunkle Wäsche, Trommel reinigen, Hemden/Blusen, Sportswear, Schnell/Mix, AllergiePlus, Super 15 min / Super 30 min, Steppdecken, Schnell/Mix extra leise, Wolle-Handwäsche, Fein/Seide
- **VarioPerfect: zeit- oder energieoptimierte Programme mit perfektem Waschergebnis**
- **Trommelreinigung mit Erinnerungsfunktion**
- TouchControl-Tasten

**Komfort und Sicherheit**

- Trommelvolumen: 58 l
- VarioTrommel: schonendes und effizientes Waschen
- **Grosses, übersichtliches LED-Display**
- **Vollelektronische Einknopf-Bedienung für alle Wasch- und Spezialprogramme**
- Verbrauchsanzeige: Angabe zu Stromverbrauch
- Kaltwaschen für alle Programme
- Nachlegefunktion
- ActiveWater Plus: ressourcenschonendes Wassermanagement
- Durchflusssensor für optimalen Wasserverbrauch
- AntiVibration Design: mehr Stabilität und Laufruhe
- EcoSilence Drive: leiser Motor mit langer Lebensdauer
- Stufenlose Mengenautomatik
- Selbstreinigungsschubblade
- AquaStop mit Garantie
- Schaumerkennung
- Kindersicherung
- 32-cm-Bullauge, silber-schwarzgrau, mit 165°-Türöffnungswinkel

**Technische Informationen**

- Geräuschwert Waschen in dB: 49
- Gerätemasse: 85 × 60 × 58,5 cm (H × B × T)
- **Erfüllt die erhöhten Schallschutzanforderungen der Norm SIA 181 ohne Zusatzmassnahmen**

**Sonderzubehör**

- SGZ1010 Schlauchverlängerung Zu- und Ablauf **CHF 57.- CHF 52.78**
- WMZ2200 Bodenbefestigung **CHF 26.- CHF 24.07**
- WMZ20490 Gerätepodest für Waschmaschinen **CHF 420.- CHF 388.89**

## Serie | 4

## Waschvollautomaten

swiss | edition



swiss | edition



WAN28240CH

CHF 2'350.-  
CHF 2'175.93

WAN24240CH

CHF 2'200.-  
CHF 2'037.04

exkl. vRG CHF 20.- / CHF 18.52

exkl. vRG CHF 20.- / CHF 18.52

**Waschvollautomat Swiss Edition  
Serie 4 EcoSilence Drive**

- Fassungsvermögen: 1–8 kg
- **Schleudertouren: 1'400–400 U/min,  
Schleuderwirkungsklasse B (WAN28240CH)**
- **Schleudertouren: 1'200–400 U/min,  
Schleuderwirkungsklasse B (WAN24240CH)**

**Programme und Optionen**

- Spezialprogramme: Pflegeleicht plus, Jeans/Dunkle Wäsche, Hemden/Blusen, Sportswear, Schnell/Mix, AllergiePlus, Super 15 min / Super 30 min, Steppdecken, Schnell/Mix extra leise, Trommel reinigen, Spülen/Schleudern/Abpumpen, Wolle-Handwäsche, Fein/Seide
- **VarioPerfect: zeit- oder energieoptimierte Programme mit perfektem Waschergebnis**
- **Trommelreinigung mit Erinnerungsfunktion**
- TouchControl-Tasten

**Komfort und Sicherheit**

- Trommelvolumen: 55 l
- **Grosses Display**
- **Vollelektronische Einknopf-Bedienung für alle Wasch- und Spezialprogramme**
- ActiveWater: Mengenautomatik
- Durchflusssensor für optimalen Wasserverbrauch
- AntiVibration Design: mehr Stabilität und Laufruhe
- EcoSilence Drive: leiser Motor mit langer Lebensdauer
- AquaStop mit Garantie
- Umwuchtkontrolle
- Schaumerkennung
- Anzeige für Überdosierung
- Kindersicherung
- 30-cm-Bullauge, silber-schwarzgrau, mit 180°-Türöffnungswinkel

**Technische Informationen**

- Geräuschwert Waschen in dB: 54
- Gerätemasse: 85 × 60 × 60 cm (H × B × T)
- **Erfüllt die erhöhten Schallschutzanforderungen der Norm SIA 181 ohne Zusatzmassnahmen**

**Sonderzubehör**

- SGZ1010 Schlauchverlängerung Zu- und Ablauf **CHF 57.- CHF 52.78**
- WMZ2200 Bodenbefestigung **CHF 26.- CHF 24.07**
- WMZ20490 Gerätepodest für Waschmaschinen **CHF 420.- CHF 388.89**

## Serie | 6

Waschvollautomat SlimLine

swiss | edition



## Serie | 4

Toplader



WLT24440CH

CHF 2'540.-  
CHF 2'351.85

WOT24227

CHF 1'900.-  
CHF 1'759.26

exkl. vRG CHF 12.- / CHF 11.11

exkl. vRG CHF 12.- / CHF 11.11

**Waschvollautomat Swiss Edition  
Serie 6 SlimLine**

- Fassungsvermögen: 1–6,5 kg
- **Schleudertouren: 1'200–400 U/min, Schleuderwirkungsklasse B**

**Programme und Optionen**

- Spezialprogramme: Jeans, Hemden, AllergiePlus, Sportswear, Daunen, Trommel reinigen, ExtraKurz 15/30, Schnell/Mix, Schleudern, Nightwash, Wolle, Fein/Seide
- **VarioPerfect: zeit- oder energieoptimierte Programme mit perfektem Waschergebnis**
- TouchControl-Tasten

**Komfort und Sicherheit**

- Trommelvolumen: 46 l
- VarioTrommelsystem: schnelleres und schonendes Waschen
- **Grosses Display** für Programmablauf, Temperatur, Drehzahl, Restzeit und 24-h-Endzeitvorwahl
- Vollelektronische Einknopf-Bedienung für alle Wasch- und Spezialprogramme
- Verbrauchsanzeige: Angabe zu Stromverbrauch
- EcoSilence Drive: leiser Motor mit langer Lebensdauer
- Stufenlose Mengenautomatik
- Schaumerkennung
- Unwuchtkontrolle
- Selbstreinigungsschubblende
- AquaStop mit Garantie
- Anzeige für Überdosierung
- Kindersicherung
- Signal am Programmende
- 32-cm-Bullaube, weiss, mit 165°-Türöffnungswinkel

**Technische Informationen**

- Geräuschwert Waschen in dB: 52
- Gerätemasse: 85 × 60 × 47,5 cm (H × B × T)
- **Erfüllt die erhöhten Schallschutzanforderungen der Norm SIA 181 ohne Zusatzmassnahmen**

**Sonderzubehör**

- SGZ1010 Schlauchverlängerung Zu- und Ablauf CHF 57.- CHF 52.78
- WMZ2200 Bodenbefestigung CHF 26.- CHF 24.07

**Waschmaschine Toplader  
Serie 4**

- Fassungsvermögen: 1–7 kg
- **Schleuderdrehzahl: 1'200–100 U/min, Schleuderwirkungsklasse C**

**Programme und Optionen**

- Spezialprogramme: Pflegeleicht plus, Schnell/Mix, AllergiePlus, Wolle-Handwäsche/Seide, Fein
- Tasten: Vorwäsche, Endzeitvorwahl, Flecken, Spülen plus, Bügelleicht, Schnell, Mein Programm, Löschen, Fleckenbehandlung, Drehzahlabwahl, Spülstop

**Komfort und Sicherheit**

- Trommelvolumen: 42 l
- Elektronische Parkstellung der Trommel
- softOpening Trommel
- Vollelektronische Einknopf-Bedienung für alle Waschprogramme, Temperaturen und Spezialprogramme
- Display für Drehzahlabwahl, Restzeitanzeige und 24-h-Startzeitvorwahl
- LED-Anzeige für Programmablauf
- ActiveWater: Mengenautomatik
- AquaSpar-System
- Unwuchtkontrolle
- Schaumerkennung
- AquaStop-Schlauch

**Technische Informationen**

- Geräuschwert Waschen in dB: 59
- Gerätemasse: 90 × 40 × 65 cm (H × B × T)

**Sonderzubehör**

- WMZ380 Zulaufverlängerung

CHF 38.- CHF 35.19

# HomeProfessional

## Vollwaschtrockner

swiss | edition



Green  
Technology  
inside



**WVH30541CH**

**CHF 3'330.-**

CHF 3'083.33

exkl. vRG **CHF 20.-** / CHF 18.52

### Vollwaschtrockner Swiss Edition HomeProfessional 7/4 kg

- Fassungsvermögen: 7 kg Waschen – 4 kg Trocknen
- Schleudertouren: 1'500–400 U/min, Schleuderwirkungsklasse B

#### Programme und Optionen

- Spezialprogramme: Refresh, Schnell/Mix, ExtraKurz 15, Wolle-Handwäsche, Fein/Seide
- **VarioPerfect: zeit- oder energieoptimierte Programme mit perfektem Waschergebnis**
- TouchControl-Tasten

#### Komfort und Sicherheit

- Trommelvolumen: 56 l
- LED-Trommelinnenbeleuchtung
- Non-Stop Wasch- und Trocknungsprogramme für 4 kg
- AirCondensation Technology: kein Wasserverbrauch beim Trocknen
- SelfCleaning Condenser
- VarioSoft-Trommelsystem: schnelleres und schonenderes Waschen
- Beladungsempfehlung
- Grosses Display für Programmablauf, Temperatur, Drehzahl, Restzeit und 24-h-Startzeitvorwahl, Kindersicherung
- Vollelektronische Einknopf-Bedienung für alle Wasch- und Spezialprogramme
- Signal am Programmende
- Durchflusssensor für optimalen Wasserverbrauch
- EcoSilence Drive: leiser Motor mit langer Lebensdauer
- Stufenlose Mengenautomatik
- AquaStop mit Garantie
- Schaumerkennung
- Unwuchtkontrolle
- Kindersicherung
- 32-cm-Bullaage, silber-schwarzgrau, mit 180 °-Türöffnungswinkel
- Magnetverschluss für sofortiges Türöffnen am Programmende

#### Technische Informationen

- Geräuschwert Waschen in dB: 46
- Gerätemasse: 85 × 60 × 63,5 cm (H × B × T)

#### Sonderzubehör

- |   |                  |            |
|---|------------------|------------|
| SGZ1010 Schlauchverlängerung Zu- und Ablauf | <b>CHF 57.-</b>  | CHF 52.78  |
| WMZ2200 Bodenbefestigung                    | <b>CHF 26.-</b>  | CHF 24.07  |
| WMZ20490 Gerätepodest für Waschmaschinen    | <b>CHF 420.-</b> | CHF 388.89 |

# Wäschetrockner







# Wäschetrockner, die automatisch alles perfekt machen.

Bosch Wäschetrockner sind besonders sanft zu Ihrer Kleidung und gehören zu den sparsamsten Geräten auf dem Markt.





Top-Ausstattung

**swiss edition** **Swiss Edition – exklusive Geräte nur für die Schweiz.** Geräte der Bosch Swiss Edition werden ausschliesslich für die Schweiz produziert. Die ästhetischen, energieeffizienten und leicht bedienbaren Waschmaschinen und Wäschetrockner überzeugen durch ihre Ästhetik und treffen die Bedürfnisse des Schweizer Marktes.



Mit **VarioPerfect** können Sie zu fast allen Programmen die Optionen **SpeedPerfect** oder **EcoPerfect** zuschalten und das Programm auf diese Weise zeit- oder noch energiesparender machen.



**TFT-Display:** Durch die neue Bedienlogik und Lichtführung bei der Programmwahl sind alle Funktionen noch leichter und schneller zugänglich.

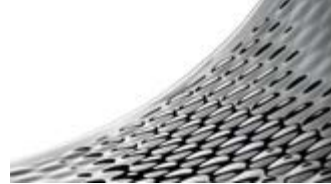

Beim **SensitiveDrying System** liegt die Wäsche auf der textilschonenden Trommelstruktur nicht plan auf, sondern wird von allen Seiten von der mildwarmen Luft durchströmt und von den wellenförmigen Soft-Mitnehmern sanft durchmischt. Das Ergebnis ist flauschig weiche Wäsche ohne Knitterfalten.



Der weltweit einzigartige, wartungsfreie, selbstreinigende und patentierte Kondensator **Self-Cleaning Condenser** bietet höchsten Komfort – bei gleichbleibend niedrigem Energieverbrauch – ein Geräteleben lang.



Bosch Wäschetrockner mit **DuoTronic** trocknen dank innovativer Elektronik bis zu neun Kilogramm Wäsche besonders schonend und exakt so, wie Sie sie haben wollen. Egal, ob bügel-, schrank- oder extratrocken.

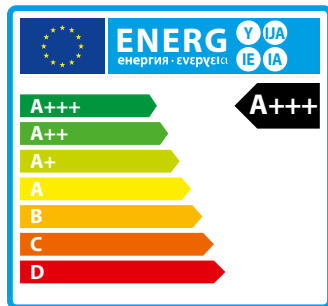

**Energie-Effizienz-Klasse A+++:** Bester Standard in Sachen Energiesparen, jetzt auch beim Trocknen. Beim Sparen hilft die **ActiveAir Technology**, die mithilfe der Wärmepumpe kostengünstig aufheizt und die vorhandene Wärme effizient weiternutzt. Unser HomeProfessional-Trockner WTY887W4CH ist daher 66% sparsamer gegenüber dem Grenzwert zur Energie-Effizienz-Klasse A.



Trockner mit **ActiveSteam Technology** bieten Ihnen die Möglichkeit, Ihre Wäsche durch zusätzliches Aufdampfen direkt nach dem Trocknen zu entknittern. Darüber hinaus können auch trockene Wäschestücke mit ActiveSteam einfach im Trockner aufgefrischt und entknittert werden.



100% Trockenleistung mit dem EcoSilence-Kompressor. Das Herzstück der HomeProfessional-Trockner ist der **EcoSilence-Kompressor**. Dank modernster Technologie erkennt er, wann er gebraucht wird – und wann er mal eine Pause einlegen kann. Wegen dieser Ruhepausen ist der Motor nicht nur langlebiger, sondern spart dadurch auch noch jede Menge Strom. Und sobald seine Leistung wieder gefragt ist, ist er in null Komma nichts auf voller Leistung. Und sorgt so für beste Trocknungsergebnisse.



**Home Connect** Starten Sie unter anderem Wäscheprogramme von unterwegs und lassen Sie sich bei Programmende einfach benachrichtigen.

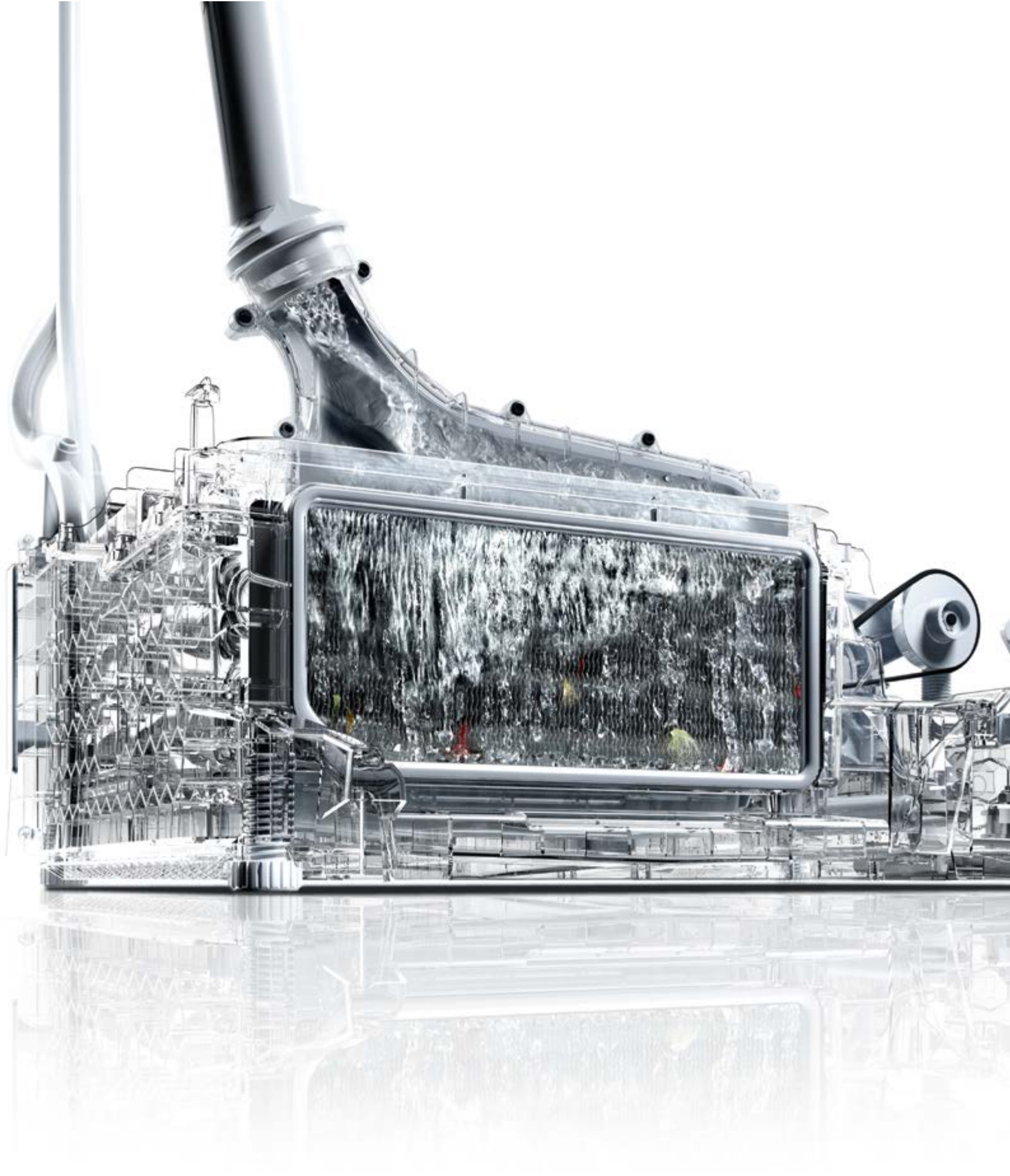

# Der erste Wäschetrockner, der sich selbst reinigt. Dank SelfCleaning Condenser.

## SelfCleaning Condenser

Mit dem patentierten SelfCleaning Condenser haben wir einen Jungbrunnen für Trockner entwickelt. Dank dieser einzigartigen Technologie wird der Kondensator während des Trocknungsvorgangs bis zu 4-mal vollautomatisch gereinigt und bleibt somit ein Geräteleben lang effizient. Denn die permanente Selbstreinigung erspart Ihnen nicht nur das lästige Entfluten des Kondensators, sondern verhindert auch, dass durch Ablagerungen die Leistung reduziert wird und längere Trocknungszeiten sowie ein erhöhter Energieverbrauch entstehen. Deshalb trocknet der HomeProfessional mit dem patentierten SelfCleaning Condenser auch ein Geräteleben lang in der sparsamsten Energie-Effizienz-Klasse – natürlich bei voller Leistung.

## ActiveAir Technology

Die ActiveAir Technology von Bosch ist eine innovative Weiterentwicklung der bisherigen Trocknertechnik. Im Gegensatz zu Kondensationstrocknern arbeitet sie ohne konventionelle Heizung. Die Luft zum Trocknen wird mithilfe der Wärmepumpe kostengünstig aufgeheizt und die vorhandene Wärme effizient weitergenutzt.

## Energielabel für Trockner

Beim neuen Energielabel für Wäschetrockner wurden drei zusätzliche Effizienzklassen, A+, A++ und A+++, oberhalb von A eingeführt. Die beste Energie-Effizienz-Klasse, A+++, ist um bis zu 63% effizienter als die Klasse A. A++-Geräte verbrauchen bis zu 51% weniger Energie als Geräte der Klasse A. Die Energie-Effizienz-Klasse A+ ist um bis zu 35% effizienter als die Klasse A. Für den jährlichen Energieverbrauch (basierend auf 160 Trocknungszyklen) wurden bei allen Haushaltstrocknertypen die Betriebszustände Voll- und Teilbeladung des Baumwoll-Standardprogramms ausgewählt. Zusätzlich wird auch der Energieverbrauch im «ausgeschalteten» (off-mode) und im «nicht ausgeschalteten» (left-on mode) Betriebszustand mit berücksichtigt. Neu auf dem Label ist die Angabe der Dauer des Baumwoll-Standardprogramms.

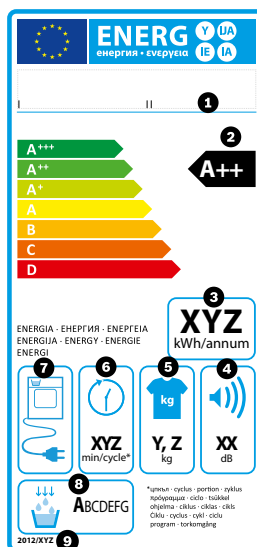

- 1 Name/Marke des Herstellers, Typenbezeichnung
- 2 Energie-Effizienz-Klasse
- 3 Energieverbrauch in kWh/Jahr, basierend auf 160 Standard-trocknungsvorgängen/Jahr
- 4 Geräuschemission in Schalleistung (dB(A) re 1 PW)
- 5 Maximale Füllmenge in kg
- 6 Dauer Normprogramm in Minuten
- 7 Trocknerdifferenzierung (Kondensations-, Abluft- oder gasbetriebener Trockner)
- 8 Kondensations-Effizienz-Klasse
- 9 Kennzeichnung der Regulierung





## Endlich ein Wäschetrockner, den man auf den ersten Blick versteht.

### Leicht-Bedien-Konzept

Bei einem HomeProfessional-Wäschetrockner sehen und verstehen Sie sofort, wie er funktioniert. Das klar strukturierte Bedienelement mit JogDial und TFT-Display besticht durch seine intuitive Bedienung. Mit wenigen Handgriffen haben Sie so das perfekte Programm für Ihre Wäsche eingestellt.

### Sonderprogramme (modellabhängig)

Textilarten unterscheiden sich nicht nur im Aussehen, sondern auch in ihren Bedürfnissen, wenn es um die Trocknung geht. Und um sie alle gleichermaßen zu schonen, bietet der HomeProfessional-Trockner für jede Textilart das optimale Trocknungsprogramm.

### Sportswear

Im Sportswear-Programm werden 2 kg hochempfindliche, synthetische Textilien mit angepasster Temperatur schranktrocken getrocknet.

### ExtraKurz 40

Mit diesem speziellen Zeitprogramm trocknen Sie bis zu 2 kg Wäsche schnell und effizient, natürlich bei optimaler Wäscheschonung. Dieses Programm ist direkt auf das Waschprogramm ExtraKurz 15 abgestimmt. So ist bereits nach knapp einer Stunde die Wäsche gewaschen und getrocknet.



### Handtücher

Durch eine feuchtegesteuerte Programmführung, die kontinuierlich den Feuchtigkeitsgehalt der Textilien misst, werden selbst dicke Gewebe vollkommen trocken. Und Frottiertextilien wie Bademäntel und Handtücher flauschig weich.

### Hemden

Feuchtegesteuertes Programm, das Hemden und Blusen auflockert und optimal antrocknet, um sie direkt im Anschluss leicht bügeln zu können.

### Daunen

Dieses spezielle Trocknungsprogramm ist ein feuchtegesteuertes Programm. So werden jetzt bis zu 2 kg Daunenbekleidung ohne die Zugabe von Durchmischungshilfen (wie z. B. Tennisbällen) flauschig weich und federleicht getrocknet.

### Decken/Bettdecken (aus Synthetik usw.)

In diesem Programm trocknen Decken mit synthetischen Oberstoffen bzw. synthetischer Füllung dank Textilauflockerungsphasen und langer Nachtrocknungsphase sehr schonend.

# HomeProfessional

Wäschetrockner mit Home Connect

Mit Kondensat-  
Ablaufgarnitur **swiss** edition



**WTYH7740CH**

**CHF 3'860.-**

CHF 3'574.07

exkl. vRG **CHF 30.-** / CHF 27.78

## Luftkondensations-Wäschetrockner mit Wärmepumpe Swiss Edition, HomeProfessional

- Wärmepumpen-Technologie
- Fassungsvermögen: 1–8 kg

### Programme und Optionen

- Spezialprogramme: Mix, Wolle trocknen im Korb, Handtücher, Steppdecken, Zeitprogramm warm, Zeitprogramm kalt, Baumwolle, Synthetik, Allergie Plus, Sportswear, Daunen, ExtraKurz 40, Blusen/Hemden, Feinwäsche
- Knitterschutz 120 min am Programmende
- TouchControl-Tasten: Start/Pause, Bügelleicht, Optionen, Trockenziel, Mein Programm 1, Mein Programm 2, Grundeinstellungen, 24-h-Endzeitwahl, Power Button
- **Home Connect: Fernstart und Fernüberwachung**

### Komfort und Sicherheit

- **Wollekorb**
- ActiveAir Technology
- DuoTronic: feuchtegesteuerte Trocknungsprogramme
- SensitiveDrying System: grosse Edelstahltrommel, Mitnehmer im Softdesign
- Beleuchteter Programmwähler mit integriertem Ein-/Ausschalter
- **Hochoflösendes TFT-Klartextdisplay für intuitive Bedienung**
- **AntiVibration Design: mehr Stabilität und Laufruhe**
- LED-Trommelinnenbeleuchtung
- Kindersicherung
- Signal am Programmende
- **SelfCleaning Condenser**
- Komfortverschluss
- Glastür mit Rahmen silber-schwarzgrau
- **Kondensat-Ablaufgarnitur**

### Technische Informationen

- Jahresenergieverbrauch: 176 kWh/Jahr<sup>1</sup>
- Energieverbrauch Standard-Baumwollprogramm Voll-/Teilbefüllung: 1,46 kWh/0,82 kWh
- **Türanschlag rechts, wechselbar**
- Geräuschwert Trocknen in dB: 62
- Gerätemasse: 85 × 60 × 64 cm (H × B × T)

### Sonderzubehör

- |  |                  |            |
|--|------------------|------------|
| WTZ20410 Verbindungssatz                 | <b>CHF 33.-</b>  | CHF 30.56  |
| WTZ11400 Verbindungssatz mit Auszug      | <b>CHF 122.-</b> | CHF 112.96 |
| WMZ20500 Gerätepodest für Wäschetrockner | <b>CHF 420.-</b> | CHF 388.89 |

<sup>1</sup>Verbrauch pro Jahr bei 160 Trocknungszyklen für das Standard-Baumwollprogramm (inkl. der Betriebsarten mit geringer Leistungsaufnahme)

Die angegebenen Preise sind unverbindliche Preisempfehlungen; unsere Händler sind in der Gestaltung frei.

# HomeProfessional

## Wäschetrockner

Mit Kondensat-  
Ablaufgarnitur

swiss | edition



Mit Kondensat-  
Ablaufgarnitur

swiss | edition



**WTY887W4CH**

**CHF 4'300.-**

CHF 3'981.48

**WTY87641CH**

**CHF 3'440.-**

CHF 3'185.19

exkl. vRG CHF 30.- / CHF 27.78

exkl. vRG CHF 30.- / CHF 27.78

### Luftkondensations-Wäschetrockner mit Wärmepumpe Swiss Edition, HomeProfessional

- Wärmepumpen-Technologie
- Fassungsvermögen: 1–8 kg

#### Programme und Optionen

- Spezialprogramme: Mix, Wolle finish, Handtücher, Synthetikdecken, Zeitprogramm kalt, Zeitprogramm warm, Sportswear, Lingerie, Daunen, ExtraKurz 40, Blusen/Hemden
- Knitterschutz 120 min am Programmende
- TouchControl-Tasten: Start/Pause, Bügelleicht, Optionen, Trockenziel, Mein Programm 1, Mein Programm 2, Grundeinstellungen, 24-h-Endzeitwahl, Power Button

#### Komfort und Sicherheit

- ActiveAir Technology
- DuoTronic: feuchtegesteuerte Trocknungsprogramme
- SensitiveDrying System: grosse Edelstahltrommel, Mitnehmer im Softdesign
- Beleuchteter Programmwähler mit integriertem Ein-/Ausrichter
- **Hochauflösendes TFT-Klartextdisplay für intuitive Bedienung**
- **AntiVibration Design: mehr Stabilität und Laufruhe**
- LED-Trommelinnenbeleuchtung
- Kindersicherung
- Signal am Programmende
- **SelfCleaning Condenser**
- Komfortverschluss
- Bürstenloser Kompressor für schnelles oder sparsames Trocknen
- Glastür mit Rahmen silber-schwarzgrau
- **Kondensat-Ablaufgarnitur**

#### Technische Informationen

- Jahresenergieverbrauch: 158 kWh/Jahr<sup>1</sup>
- Energieverbrauch Standard-Baumwollprogramm Voll-/Teilbefüllung: 1,27 kWh/0,75 kWh
- **Türanschlag rechts, wechselbar**
- Geräuschwert Trocknen in dB: 61
- Gerätemasse: 85 × 60 × 64 cm (H × B × T)

#### Sonderzubehör

- |  |                  |            |
|--|------------------|------------|
| WTZ20410 Verbindungssatz                 | <b>CHF 33.-</b>  | CHF 30.56  |
| WTZ11400 Verbindungssatz mit Auszug      | <b>CHF 122.-</b> | CHF 112.96 |
| WMZ20500 Gerätepodest für Wäschetrockner | <b>CHF 420.-</b> | CHF 388.89 |
| WMZ20600 Wollkorb                        | <b>CHF 47.-</b>  | CHF 43.52  |

### Luftkondensations-Wäschetrockner mit Wärmepumpe Swiss Edition, HomeProfessional

- Wärmepumpen-Technologie
- Fassungsvermögen: 1–9 kg

#### Programme und Optionen

- Spezialprogramme: Mix, Wolle trocken im Korb, Handtücher, Schuhe trocken, Synthetikdecken, Zeitprogramm kalt, Zeitprogramm warm, Outdoor, Daunen, ExtraKurz 40, Blusen/Hemden, Jeans
- Knitterschutz 120 min am Programmende
- TouchControl-Tasten: Start/Pause, Bügelleicht, Optionen, Trockenziel, Mein Programm 1, Mein Programm 2, Grundeinstellungen, 24-h-Endzeitwahl, Power Button

#### Komfort und Sicherheit

- **Wollkorb**
- ActiveAir Technology
- DuoTronic: feuchtegesteuerte Trocknungsprogramme
- SensitiveDrying System: grosse Edelstahltrommel, Mitnehmer im Softdesign
- Beleuchteter Programmwähler mit integriertem Ein-/Ausrichter
- **Hochauflösendes TFT-Klartextdisplay für intuitive Bedienung**
- **AntiVibration Design: mehr Stabilität und Laufruhe**
- LED-Trommelinnenbeleuchtung
- Kindersicherung
- Signal am Programmende
- **SelfCleaning Condenser**
- Komfortverschluss
- Glastür mit Rahmen silber-schwarzgrau
- **Kondensat-Ablaufgarnitur**

#### Technische Informationen

- Jahresenergieverbrauch: 258 kWh/Jahr<sup>1</sup>
- Energieverbrauch Standard-Baumwollprogramm Voll-/Teilbefüllung: 2,13 kWh/1,21 kWh
- **Türanschlag rechts, wechselbar**
- Geräuschwert Trocknen in dB: 64
- Gerätemasse: 85 × 60 × 64 cm (H × B × T)

#### Sonderzubehör

- |  |                  |            |
|--|------------------|------------|
| WTZ20410 Verbindungssatz                 | <b>CHF 33.-</b>  | CHF 30.56  |
| WTZ11400 Verbindungssatz mit Auszug      | <b>CHF 122.-</b> | CHF 112.96 |
| WMZ20500 Gerätepodest für Wäschetrockner | <b>CHF 420.-</b> | CHF 388.89 |

<sup>1</sup>Verbrauch pro Jahr bei 160 Trocknungszyklen für das Standard-Baumwollprogramm (inkl. der Betriebsarten mit geringer Leistungsaufnahme)

Die angegebenen Preise sind unverbindliche Preisempfehlungen; unsere Händler sind in der Gestaltung frei.



## Serie | 8

## Wäschetrockner

Mit Kondensat-  
Ablaufgarnitur

swiss | edition



WTW85540CH

CHF 3'460.-  
CHF 3'203.70

exkl. vRG CHF 30.- / CHF 27.78

**Luftkondensations-Wäschetrockner mit Wärmepumpe  
Swiss Edition, Serie 8 mit Dampffunktion**

- Wärmepumpen-Technologie
- Fassungsvermögen: 1–8 kg

**Programme und Optionen**

- **ActiveSteam Technology: Dampfprogramme zum Entknittern und Auffrischen**
- Spezialprogramme: Mix, Wolle finish, Baumwolle, Pflegeleicht bügelfrei, Zeitprogramm warm, Synthetik, Sportswear, Daunen, Extra kurz 40, Blusen/Hemden, Business, Casual, Feinwäsche
- Knitterschutz 120 min am Programmende
- TouchControl-Tasten: Schon, Start/Pause, Trockenziel, Power Button, Trocknungsgradfeinjustage, Dampf-Feinjustage, 24-h-Endzeitvorwahl

**Komfort und Sicherheit**

- ActiveAir Technology
- DuoTronic: feuchtgesteuerte Trocknungsprogramme
- SensitiveDrying System: grosse Edelstahltrommel, Mitnehmer im Softdesign
- Beleuchteter Programmwähler mit integriertem Ein-/Ausschalter
- **Grosses, übersichtliches LED-Display für Restzeitanzeige und 24-h-Endzeitvorwahl, Programmstatus, Zusatzfunktionen.**
- **AntiVibration Design: mehr Stabilität und Laufruhe**
- LED-Trommelinnenbeleuchtung
- Kindersicherung
- Signal am Programmende
- **SelfCleaning Condenser**
- Komfortverschluss
- Glastür mit Rahmen silber-schwarzgrau
- **Kondensat-Ablaufgarnitur**

**Technische Informationen**

- Jahresenergieverbrauch: 235 kWh/Jahr<sup>1</sup>
- Energieverbrauch Standard-Baumwollprogramm Voll-/Teilbefüllung: 1.91 kWh/1,09 kWh
- **Türanschlag rechts, nicht wechselbar**
- Geräuschwert Trocknen in dB: 65
- Gerätemasse: 85 × 60 × 65.5 cm (H × B × T)

**Sonderzubehör**

- WTZ20410 Verbindungssatz
- WTZ11400 Verbindungssatz mit Auszug
- WMZ20500 Gerätepodest für Wäschetrockner
- WMZ20600 Wollkorb

CHF 33.- CHF 30.56  
 CHF 122.- CHF 112.96  
 CHF 420.- CHF 388.89  
 CHF 47.- CHF 43.52

## Serie | 6

Mit Kondensat-  
Ablaufgarnitur

swiss | edition



WTW85460CH

CHF 2'800.-  
CHF 2'592.59

exkl. vRG CHF 30.- / CHF 27.78

**Luftkondensations-Wäschetrockner mit Wärmepumpe  
Swiss Edition, Serie 6**

- Wärmepumpen-Technologie
- Fassungsvermögen: 1–8 kg

**Programme und Optionen**

- Spezialprogramme: Wolle finish, Mix, Handtücher, Zeitprogramm warm, Zeitprogramm kalt, Sportswear, Daunen, Extra kurz 40', Blusen/Hemden
- Knitterschutz 120 min am Programmende
- TouchControl-Tasten: Schon, Signal, Bügelleicht, Endzeitvorwahl, Programmdauer, Start/Pause, Trocknungsgradfeinjustage, 24-h-Endzeitvorwahl

**Komfort und Sicherheit**

- ActiveAir Technology
- DuoTronic: feuchtgesteuerte Trocknungsprogramme
- SensitiveDrying System: grosse Edelstahltrommel, Mitnehmer im Softdesign
- **Grosses, übersichtliches LED-Display für Restzeitanzeige und 24-h-Endzeitvorwahl, Programmstatus, Zusatzfunktionen.**
- **AntiVibration Design: mehr Stabilität und Laufruhe**
- Kindersicherung
- Signal am Programmende
- **SelfCleaning Condenser**
- Komfortverschluss
- Glastür mit Rahmen silber-schwarzgrau
- **Kondensat-Ablaufgarnitur**

**Technische Informationen**

- Jahresenergieverbrauch: 232 kWh/Jahr<sup>1</sup>
- Energieverbrauch Standard-Baumwollprogramm Voll-/Teilbefüllung: 1,80 kWh/1,04 kWh
- **Türanschlag rechts, nicht wechselbar**
- Geräuschwert Trocknen in dB: 65
- Gerätemasse: 85 × 60 × 65.5 cm (H × B × T)

**Sonderzubehör**

- WTZ20410 Verbindungssatz
- WTZ11400 Verbindungssatz mit Auszug
- WMZ20500 Gerätepodest für Wäschetrockner
- WMZ20600 Wollkorb

CHF 33.- CHF 30.56  
 CHF 122.- CHF 112.96  
 CHF 420.- CHF 388.89  
 CHF 47.- CHF 43.52

<sup>1</sup>Verbrauch pro Jahr bei 160 Trocknungszyklen für das Standard-Baumwollprogramm (inkl. der Betriebsarten mit geringer Leistungsaufnahme)

## Serie | 4



WTH83250CH

CHF 2'410.-

CHF 2'231.48

exkl. vRG CHF 30.- / CHF 27.78

**Luftkondensations-Wäschetrockner mit Wärmepumpe  
Swiss Edition, Serie 4**

- Wärmepumpen-Technologie
- Fassungsvermögen: 1–7 kg

**Programme und Optionen**

- Spezialprogramme: Wolle finish, Mix, Handtücher, Zeitprogramm warm, Zeitprogramm kalt, Sportswear, Feines, ExtraKurz 40, Blusen/Hemden
- Knitterschutz 120 min am Programmende
- TouchControl-Tasten: Start/Pause, Schon, Bügelleicht, Programmdauer, Trocknungsgradfeinjustage, 24-h-Endzeitvorwahl

**Komfort und Sicherheit**

- ActiveAir Technology
- DuoTronic: feuchtegesteuerte Trocknungsprogramme
- SensitiveDrying System: grosse Edelstahltrommel, Mitnehmer im Softdesign
- LED-Display für Restzeitanzeige und 24-h-Endzeitvorwahl, Programmstatus, Zusatzfunktionen
- **AntiVibration Design: mehr Stabilität und Laufruhe**
- Kindersicherung
- Signal am Programmende
- EasyClean-Filter
- Kondensator-Schutzfilter
- Anzeige für gefüllten Kondensatbehälter
- Anzeige für Filterreinigung
- Komfortverschluss
- Kunststofftüre weiss
- Kondensat- Ablaufgarnitur (Nachrüstbar)

**Technische Informationen**

- Jahresenergieverbrauch: 212 kWh/Jahr<sup>1</sup>
- Energieverbrauch Standard-Baumwollprogramm Voll-/Teilbefüllung: 1,70 kWh/1,00 kWh
- **Türanschlag rechts, nicht wechselbar**
- Geräuschwert Trocknen in dB: 65
- Gerätemasse: 85 × 60 × 65,5 cm (H × B × T)

**Sonderzubehör**

WTZ20410 Verbindungssatz	CHF 33.-	CHF 30.56
WTZ11400 Verbindungssatz mit Auszug	CHF 122.-	CHF 112.96
WMZ20500 Gerätepodest für Wäschetrockner	CHF 420.-	CHF 388.89
WMZ20600 Wollkorb	CHF 47.-	CHF 43.52
WTZ1110 Kondensat-Ablaufgarnitur	CHF 20.-	CHF 18.52



WTH83000CH

CHF 2'300.-

CHF 2'129.63

exkl. vRG CHF 30.- / CHF 27.78

**Luftkondensations-Wäschetrockner mit Wärmepumpe  
Swiss Edition, Serie 4**

- Wärmepumpen-Technologie
- Fassungsvermögen: 1–7 kg

**Programme und Optionen**

- Spezialprogramme: Wolle finish, Mix, Handtücher, Zeitprogramm 30 min kalt, Zeitprogramm 30 Min. warm, Sportswear, Feines, ExtraKurz 40, Blusen/Hemden
- Knitterschutz 120 min am Programmende
- TouchControl-Tasten: Start/Pause, Bügelleicht, Trocknungsgradfeinjustage, 24-h-Endzeitvorwahl

**Komfort und Sicherheit**

- ActiveAir Technology
- DuoTronic: feuchtegesteuerte Trocknungsprogramme
- SensitiveDrying System: grosse galvanisierte, Mitnehmer im Softdesign
- LED-Display für Restzeitanzeige und 24-h-Endzeitvorwahl, Programmstatus, Zusatzfunktionen
- **AntiVibration Design: mehr Stabilität und Laufruhe**
- Kindersicherung
- Signal am Programmende
- EasyClean-Filter
- Kondensator-Schutzfilter
- Anzeige für gefüllten Kondensatbehälter
- Anzeige für Filterreinigung
- Komfortverschluss
- Kunststofftüre weiss
- Kondensat- Ablaufgarnitur (Nachrüstbar)

**Technische Informationen**

- Jahresenergieverbrauch: 233 kWh/Jahr<sup>1</sup>
- Energieverbrauch Standard-Baumwollprogramm Voll-/Teilbefüllung: 1,91 kWh/1,09 kWh
- **Türanschlag rechts, nicht wechselbar**
- Geräuschwert Trocknen in dB: 65
- Gerätemasse: 85 × 60 × 65,5 cm (H × B × T)

**Sonderzubehör**

WTZ20410 Verbindungssatz	CHF 33.-	CHF 30.56
WTZ11400 Verbindungssatz mit Auszug	CHF 122.-	CHF 112.96
WMZ20500 Gerätepodest für Wäschetrockner	CHF 420.-	CHF 388.89
WMZ20600 Wollkorb	CHF 47.-	CHF 43.52
WTZ1110 Kondensat-Ablaufgarnitur	CHF 20.-	CHF 18.52

<sup>1</sup>Verbrauch pro Jahr bei 160 Trocknungszyklen für das Standard-Baumwollprogramm (inkl. der Betriebsarten mit geringer Leistungsaufnahme)

Die angegebenen Preise sind unverbindliche Preisempfehlungen; unsere Händler sind in der Gestaltung frei.



# Kühl- und Gefriergeräte



# Wir machen modernste Technik sichtbar. Auf Ihrer niedrigen Stromrechnung.

Das steckt alles hinter höchster Effizienz: Unsere Kühl- und Gefriergeräte überzeugen mit Eigenschaften, die frische Lebensmittel und die besten Energie-Effizienz-Klassen garantieren.





## Top-Ausstattung



Mit unseren Kühlschränken wird jeder Tag zum Weltspartag. Geräte in der **Energie-Effizienz-Klasse A+++** verbrauchen bis zu 35% weniger Strom als der Grenzwert zur Energie-Effizienz-Klasse A++.



Die **LED-Leuchten** sorgen für eine homogene und dabei blendfreie Ausleuchtung des Kühlraums. Sie haben eine äusserst lange Lebensdauer, verbrauchen weniger Strom und weniger Platz als herkömmliche Kühlschrankbeleuchtungen.



Spart Zeit, Geld und Arbeit: Mit **NoFrost** müssen Sie nie wieder abtauen.



Bereits eingefrorene Lebensmittel werden mit **SuperGefrieren** vor dem Antauen beim Einlegen frischen Gefrierzugs geschützt.



**Getrennte Kältekreisläufe:** keine nennenswerten Temperaturschwankungen und stets beste Lagerbedingungen für Ihre Lebensmittel.



Zu warme Gefrierfachtemperatur, offen gelassene Türen, Unterbrechung der Stromversorgung: Das **Multi-Alarm-System** sagt Ihnen Bescheid.



**VitaFresh plus** bietet für Obst und Gemüse optimale Lagerverhältnisse bei ungefähr 0 °C.



**Ausziehbare Glasplatten**  
Den optimalen Überblick im Kühlbereich bekommen Sie mit ausziehbaren Glasplatten.



Die **VitaFresh**-Schublade ist ideal für den Erhalt von Vitaminen und Aromen.



**EasyLift-System**  
Mit praktischen Auf- und Ab-Hebeln lassen sich die EasyLift-Glasplatten ganz einfach in der Höhe bis zu 6 cm verstellen, ohne dass das Lagergut herausgenommen werden muss. In den EasyLift-Türabstellern ist eine flexible Lagerung von Kühlgut, z. B. Flaschen jeder Grösse, möglich.



**Home Connect**  
Steuern Sie per App die Kühleinstellungen nach Ihrem Bedarf, etwa mit dem Urlaubsmodus oder dem Frischemodus für gezielte Kühlung. Sie können sich ausserdem jederzeit per Kamera einen Überblick über Ihre Vorräte verschaffen.



**Extratiefe**  
Tiefer! Breiter! Höher! Unsere X-Deep Kühl-/Gefrierkombination bietet viel Platz für viele und grosse Köstlichkeiten dank 500 Liter Volumen.  
(KGV58VL31S, Seite 66)



# Bei der Entwicklung unserer stromsparenden Kühlsysteme haben wir jemandem über die Schulter geschaut. Der Natur.

Kühle Getränke, saftiges Obst, köstliche Salate. Bosch setzt mit innovativen Technologien regelmässig neue Standards in Sachen Leistungsstärke und Energieersparnis, so dass Sie heute maximale Frische bei minimalem Stromverbrauch geniessen können.



## Grüne Fakten

Kühl- und Gefriergeräte sind stets im Einsatz: 24 Stunden am Tag, 365 Tage im Jahr – und das über viele Jahre hinweg. Damit sind sie für ca. 30% des Stromverbrauchs in Haushalten verantwortlich. Klar, dass sich hier ein enormes Sparpotenzial bietet. Vor allem in Zeiten, in denen die Energiepreise jährlich ansteigen.

Mit den leistungsstarken und komfortablen Kühl-/Gefrier-Kombinationen setzt Bosch nachhaltige Massstäbe für Ihren Haushalt: Geräte der Energie-Effizienz-Klasse A+++ benötigen bis zu 60%, A++-Geräte bis zu 40% weniger Energie als solche, die in der Klasse A eingestuft sind.

## Energiesparpotenzial

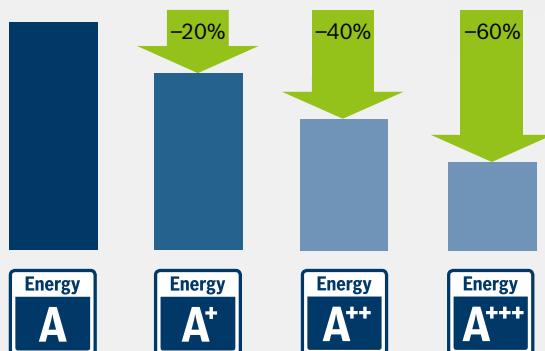

## Verschärfte Energieverordnung für Kühl-/Gefriergeräte

In der Schweiz gilt seit 1. Januar 2013 die verschärfte Energieverordnung für Kühl-/Gefriergeräte. Seit diesem Datum dürfen vom Hersteller nur noch Geräte mit der Energie-Effizienz-Klasse A++ oder höher vertrieben werden.

Weitere Informationen finden Sie unter [www.bfe.admin.ch/energie](http://www.bfe.admin.ch/energie)



# Die neuen VitaFresh-Frischhaltesysteme

Kühl ist nicht gleich kühl. Qualität und Frische von Lebensmitteln können sich bei unterschiedlicher Lagerung in Kühlschränken ganz schön unterscheiden. Dank unseren innovativen Technologien können Sie Obst und Gemüse genauso kühlen, wie es am besten ist.



## VitaFresh plus-(HydroFresh-)Frischesystem



In der **VitaFresh**-Schublade für Fisch und Fleisch kann die Temperatur in Abhängigkeit von der ausgewählten Kühlschranktemperatur auf einen Wert um die 0°C eingestellt werden. Für Obst und Gemüse gibt es eine extra grosse Schublade. Sie verfügt über einen Schieberegler, mit dem sich die Luftfeuchtigkeit regulieren lässt: Obst bleibt bei geringer Feuchtigkeit länger knackig, Gemüse oder gemischte Beladungen hingegen schätzen hohe Feuchtigkeit. Damit Fisch und Fleisch hygienisch getrennt und ohne Geruchsübertragung aufbewahrt werden können, gibt es zwei separate Schubladen. Diese sind vollständig herausnehmbar, so dass man flexibel auch zusätzlichen Platz schaffen kann. Ausserdem kann man in diesem Bereich durch den kalten Luftstrom z. B. Getränke besonders schnell kühlen.



## VitaFresh-(CrisperBox-)Frischesystem



Für die **VitaFresh** Schublade kann man die Luftfeuchtigkeit ganz leicht per Schieberegler einstellen: gering für Obst oder hoch für Gemüse und gemischte Ladungen. Dies sorgt für einen längeren Erhalt von Vitaminen und Aromen. In der **VitaFresh** Schublade für Fisch und Fleisch kann die Temperatur in Abhängigkeit von der eingestellten Kühlschranktemperatur auf einen Wert von um die 0°C eingestellt werden, empfindliche Lebensmittel bleiben so deutlich länger frisch – hygienisch, trocken und ohne Geruchsübertragung.

# Energiesparen im Haushalt fängt bei Ihnen an. Den Rest übernimmt Bosch.

Die richtige Wahl des Kühlgerätes – je nach Familiengrösse, Einkaufs- und Essgewohnheiten – ist der erste Schritt zum verantwortungsvollen Umgang mit Ressourcen. Die Einstellung der richtigen Kühltemperatur und Energiespar-einstellungen an Ihrem Bosch Kühlgerät helfen, zusätzlich Energie zu sparen.

## Richtige Wahl des Gerätes.

Frieren Sie nur wenig ein, reicht oft ein Kühlschrank mit Gefrierfach. Ist ein Gefriergerät vorhanden, empfiehlt sich ein Kühlschrank ohne Gefrierfach – der spart bis zu 30% Strom. Ausserdem gilt:

- Kühlen: 1- bis 2-Personen-Haushalte benötigen ca. 130 l Nutzinhalt, für jede weitere Person rechnet man 60 l zusätzlich.
- Gefrieren: Bei geringer Vorratshaltung reichen 50 bis 80 l Nutzinhalt pro Person, bei grösseren Mengen machen 100 bis 130 l Sinn.

## Richtige Aufstellung und Wartung.

So sparen Sie von Anfang an Energie:

- Stellen Sie das Gerät nicht neben einer Heizung auf und setzen Sie es keiner direkten Sonneneinstrahlung aus.
- Damit keine Kälte entweicht, reinigen Sie verschmutzte Gummidichtungen der Tür und tauschen Sie defekte umgehend aus.
- Tauen Sie Gefriergeräte regelmässig ab – spätestens bei einer Eisdicke von 8 bis 10 mm – damit der Energieverbrauch nicht unnötig in die Höhe getrieben wird. Bosch Geräte mit NoFrost-Funktion verhindern übrigens die Eisbildung und helfen damit, Energie zu sparen.

## Richtige Nutzung und Bedienung.

So bleiben Lebensmittel länger frisch und Stromrechnungen niedrig:

- Diese Lagertemperaturen genügen: 4°C bis 7°C im Kühlschrank und –18°C im Gefriergerät.
- Öffnen Sie das Gerät möglichst kurz.
- Tauen Sie Gefrorenes im Kühlschrank auf: Es gibt seine Kälte an das Kühlteil ab.

## Elektronische Temperaturregelung: einfach Premium.

Zur präzisen Einhaltung der gewünschten Temperatur und Optimierung des Energieverbrauchs. Per Knopfdruck stellen Sie die Temperaturen exakt ein, kontrollieren diese via LED- oder LCD-Leuchtanzeige und stellen so ihre Einhaltung sicher. Zusatzfunktionen wie SuperKühlen inklusive.



# Kühl- und Gefrierkombinationen

## CoolClassic mit NoFrost

**KCN40AR30**
**Red Bosch**
**CHF 6'250.-**
*CHF 5'787.04*
**KCN40AW30**
**Weiss**
**CHF 6'250.-**
*CHF 5'787.04*

 exkl. vRG **CHF 50.-** / CHF 46.30

 exkl. vRG **CHF 50.-** / CHF 46.30

**Kühl- und Gefrierkombination  
CoolClassic, Red Bosch**
**ALLGEMEINE INFORMATIONEN**

- Elektronische Temperaturregelung, über LED ablesbar
- Vertikal integrierter Griff
- NoFrost – nie wieder abtauen!
- Höhenverstellbare Füße vorne, Rollen hinten

**KÜHLTEIL**

- Multi Airflow-System für optimale und gleichmässige Kälteverteilung
- 4 Abstellflächen aus Sicherheitsglas, davon 3 x EasyAccess Shelf, ausziehbar
- FlexShelf (Multifunktions-Ablage)
- 3 Türabsteller
- LED-Beleuchtung
- VitaFresh – hält Fisch und Fleisch bis zu 2 x länger frisch!
- VitaFresh – hält Obst und Gemüse länger frisch!

**GEFRIERTEIL**

- VarioZone-herausnehmbare Sicherheitsglasplatten für extra viel Platz!
- SuperGefrieren
- 3 transparente Gefriergut-Schubladen

**TECHNISCHE INFORMATIONEN**

- Energieverbrauch: 239 kWh/Jahr
- Nutzinhalt gesamt: 319 l
- Nutzinhalt Kühlraum: 233 l
- ★★★★★-Gefrierraum: 86 l Nutzinhalt
- Gefriervermögen: 14 kg in 24 Std.
- Lagerzeit bei Störung: 16 Std.
- Türanschlag rechts
- Gerätemasse: 200 x 67 x 72 cm (H×B×T)

**Kühl- und Gefrierkombination  
CoolClassic, Weiss**
**ALLGEMEINE INFORMATIONEN**

- Elektronische Temperaturregelung, über LED ablesbar
- Vertikal integrierter Griff
- NoFrost – nie wieder abtauen!
- Höhenverstellbare Füße vorne, Rollen hinten

**KÜHLTEIL**

- Multi Airflow-System für optimale und gleichmässige Kälteverteilung
- 4 Abstellflächen aus Sicherheitsglas, davon 3 x EasyAccess Shelf, ausziehbar
- FlexShelf (Multifunktions-Ablage)
- 3 Türabsteller
- LED-Beleuchtung
- VitaFresh – hält Fisch und Fleisch bis zu 2 x länger frisch!
- VitaFresh – hält Obst und Gemüse länger frisch!

**GEFRIERTEIL**

- VarioZone-herausnehmbare Sicherheitsglasplatten für extra viel Platz!
- SuperGefrieren
- 3 transparente Gefriergut-Schubladen

**TECHNISCHE INFORMATIONEN**

- Energieverbrauch: 239 kWh/Jahr
- Nutzinhalt gesamt: 319 l
- Nutzinhalt Kühlraum: 233 l
- ★★★★★-Gefrierraum: 86 l Nutzinhalt
- Gefriervermögen: 14 kg in 24 Std.
- Lagerzeit bei Störung: 16 Std.
- Türanschlag rechts
- Gerätemasse: 200 x 67 x 72 cm (H×B×T)

# Stand-Kühlautomaten

## Bosch Classic Edition

Green  
Technology  
inside

Energy  
A++

Electronic

SafetyGlass

LED

VitaFresh

VitaFresh

VitaFresh



Green  
Technology  
inside

Energy  
A++

Electronic

SafetyGlass

LED

VitaFresh

VitaFresh

VitaFresh



Green  
Technology  
inside

Energy  
A++

Electronic

SafetyGlass

LED

VitaFresh

VitaFresh

VitaFresh



**KSL20AR30**

**Rot**

**CHF 4'250.-**

CHF 3'935.19

exkl. vRG **CHF 50.-** / CHF 46.30

**Stand-Kühlautomat  
Bosch Classic Edition, Rot**

ALLGEMEINE INFORMATIONEN

- Elektronische Temperaturregelung, digital ablesbar
- Innenausstattung mit Metall-Applikationen
- Türöffnungshilfe
- Höhenverstellbare Füße vorne, Rollen hinten

KÜHLTEIL

- SuperKühlen
- 4 Abstellflächen aus Sicherheitsglas, davon 3 höhenverstellbar
- 5 Türabsteller, davon 1 x Butter-/Käsefach
- VitaFresh plus-Box mit Feuchtregulierung – hält Obst und Gemüse bis zu 2x länger frisch!
- LED-Beleuchtung

GEFRIERTEIL

- 1 Gefrierfach mit Klappe
- 1 Eiswürfelschale

TECHNISCHE INFORMATIONEN

- Energieverbrauch: 148 kWh/Jahr
- Nutzinhalt gesamt: 154 l
- Nutzinhalt Kühlraum: 139 l
- ★★★★★-Gefrierraum: 15 l Nutzinhalt
- Gefriervermögen: 2,4 kg in 24 Std.
- Lagerzeit bei Störung: 13 Std.
- Türanschlag rechts
- Gerätemasse: 127×66×65 cm (H×B×T)

**KSL20AW30**

**Weiss**

**CHF 4'250.-**

CHF 3'935.19

exkl. vRG **CHF 50.-** / CHF 46.30

**Stand-Kühlautomat  
Bosch Classic Edition, Weiss**

ALLGEMEINE INFORMATIONEN

- Elektronische Temperaturregelung, digital ablesbar
- Innenausstattung mit Metall-Applikationen
- Türöffnungshilfe
- Höhenverstellbare Füße vorne, Rollen hinten

KÜHLTEIL

- SuperKühlen
- 4 Abstellflächen aus Sicherheitsglas, davon 3 höhenverstellbar
- 5 Türabsteller, davon 1 x Butter-/Käsefach
- VitaFresh plus-Box mit Feuchtregulierung – hält Obst und Gemüse bis zu 2x länger frisch!
- LED-Beleuchtung

GEFRIERTEIL

- 1 Gefrierfach mit Klappe
- 1 Eiswürfelschale

TECHNISCHE INFORMATIONEN

- Energieverbrauch: 148 kWh/Jahr
- Nutzinhalt gesamt: 154 l
- Nutzinhalt Kühlraum: 139 l
- ★★★★★-Gefrierraum: 15 l Nutzinhalt
- Gefriervermögen: 2,4 kg in 24 Std.
- Lagerzeit bei Störung: 13 Std.
- Türanschlag rechts
- Gerätemasse: 127×66×65 cm (H×B×T)

**KSL20AU30**

**Himmelblau matt**

**CHF 4'250.-**

CHF 3'935.19

exkl. vRG **CHF 50.-** / CHF 46.30

**Stand-Kühlautomat  
Bosch Classic Edition, Himmelblau matt**

ALLGEMEINE INFORMATIONEN

- Elektronische Temperaturregelung, digital ablesbar
- Innenausstattung mit Metall-Applikationen
- Türöffnungshilfe
- Höhenverstellbare Füße vorne, Rollen hinten

KÜHLTEIL

- SuperKühlen
- 4 Abstellflächen aus Sicherheitsglas, davon 3 höhenverstellbar
- 5 Türabsteller, davon 1 x Butter-/Käsefach
- VitaFresh plus-Box mit Feuchtregulierung – hält Obst und Gemüse bis zu 2x länger frisch!
- LED-Beleuchtung

GEFRIERTEIL

- 1 Gefrierfach mit Klappe
- 1 Eiswürfelschale

TECHNISCHE INFORMATIONEN

- Energieverbrauch: 148 kWh/Jahr
- Nutzinhalt gesamt: 154 l
- Nutzinhalt Kühlraum: 139 l
- ★★★★★-Gefrierraum: 15 l Nutzinhalt
- Gefriervermögen: 2,4 kg in 24 Std.
- Lagerzeit bei Störung: 13 Std.
- Türanschlag rechts
- Gerätemasse: 127×66×65 cm (H×B×T)



# Kühl- und Gefrierkombinationen

ColorGlass Edition, A+++



ColorGlass Edition

**KGN36SB40**

**CHF 4'720.-**

**Schwarz**

**CHF 4'370.37**

exkl. vRG CHF 50.- / CHF 46.30

**Kühl- und Gefrierkombination, schwarz  
NoFrost – nie wieder abtauen!**

**ALLGEMEINE INFORMATIONEN**

- Glastüren schwarz, Seitenwände chrome-inox-metallic
- Elektronische Temperaturregelung, exakt über LED ablesbar
- Getrennte Temperaturregelung für Kühl- und Gefrierraum
- Vertikal integrierter Griff, Aluminium
- NoFrost – nie wieder abtauen!
- Urlaubsschaltung, Energie-Sparschaltung, Kindersicherung

**KÜHLTEIL**

- MultiAirflow-System für optimale und gleichmässige Kälteverteilung
- VitaFresh plus-Box auf EasySlide-Teleskopauszügen mit Feuchteregulierung – hält Obst und Gemüse bis zu 2x länger frisch!
- VitaFresh plus-Box auf EasySlide-Teleskopauszügen – hält Fisch und Fleisch bis zu 2x länger frisch!
- 3 Abstellflächen aus Sicherheitsglas, davon 2 höhenverstellbar
- 3 Türabsteller, davon 1x Butter-/Käsefach
- LED-Beleuchtung
- SuperKühlen
- Innenausstattung mit Metall-Applikationen
- AirFreshFilter

**GEFRIERTEIL**

- 3 transparente Gefriergut-Schubladen
- SuperGefrieren
- 2 Kälteakkus
- 3 Eiswürfelschalen

**TECHNISCHE INFORMATIONEN**

- Energieverbrauch: 159 kWh/Jahr
- Nutzinhalt gesamt: 285 l
- Nutzinhalt Kühlraum: 219 l
- ★★★★★-Gefrierraum: 66 l Nutzinhalt
- Gefriervermögen: 8 kg in 24 Std.
- Lagerzeit bei Störung: 17 Std.
- Türanschlag rechts, wechselbar
- Gerätemasse: 185x60x64 cm (HxBxT)

# Kühl- und Gefrierkombinationen

ColorGlass Edition



ColorGlass Edition



ColorGlass Edition



Weitere Farbvarianten:



KG36SQ31 Quarz



KG36SM30 Edelstahl

(Ohne in Tür integrierte elektronische Temperaturregelung)

ColorGlass Edition

**KG36SB31** CHF 3'240.-  
**Schwarz** CHF 3'000.00

**KG36SR31** CHF 3'240.-  
**Rot** CHF 3'000.00

**KG36SQ31** CHF 3'240.-  
**Quarz** CHF 3'000.00

**KG36SM30** CHF 3'420.-  
**Edelstahl** CHF 3'166.67

exkl. vRG CHF 30.- / CHF 27.78

**Kühl- und Gefrierkombination, schwarz**  
**NoFrost – nie wieder abtauen!**

**ALLGEMEINE INFORMATIONEN**

- Glastüren schwarz, Seitenwände chrome-inox-metallic
- **In Tür integrierte, elektronische Temperaturregelung, exakt über LCD ablesbar**
- Getrennte Temperaturregelung für Kühl- und Gefrierraum
- Vertikal integrierter Griff, Aluminium
- NoFrost – nie wieder abtauen!
- Urlaubsschaltung, Energie-Sparschaltung, Kindersicherung

**KÜHLTEIL**

- MultiAirflow-System für optimale und gleichmässige Kälteverteilung
- VitaFresh plus-Box auf EasySlide-Teleskopauszügen mit Feuchteregulierung – hält Obst und Gemüse bis zu 2x länger frisch!
- VitaFresh plus-Box auf EasySlide-Teleskopauszügen – hält Fisch und Fleisch bis zu 2x länger frisch!
- 3 Abstellflächen aus Sicherheitsglas, davon 2 höhenverstellbar
- 3 Türabsteller, davon 1x Butter-/Käsefach
- LED-Beleuchtung
- SuperKühlen
- Innenausstattung mit Metall-Applikationen
- AirFreshFilter

**GEFRIERTEIL**

- 3 transparente Gefriergut-Schubladen
- SuperGefrieren
- 2 Kälteakkus
- 3 Eiswürfelschalen

**TECHNISCHE INFORMATIONEN**

- Energieverbrauch : 238 kWh/Jahr
- Nutzinhalt gesamt: 285 l
- Nutzinhalt Kühlraum: 219 l
- ★★★★★-Gefrierraum: 66 l Nutzinhalt
- Gefriervermögen: 8 kg in 24 Std.
- Lagerzeit bei Störung: 17 Std.
- Türanschlag rechts, wechselbar
- Gerätemasse: 185×60×64 cm (H×B×T)

exkl. vRG CHF 30.- / CHF 27.78

**Kühl- und Gefrierkombination, rot**  
**NoFrost – nie wieder abtauen!**

**ALLGEMEINE INFORMATIONEN**

- Glastüren rot, Seitenwände chrome-inox-metallic
- **In Tür integrierte, elektronische Temperaturregelung, exakt über LCD ablesbar**
- Getrennte Temperaturregelung für Kühl- und Gefrierraum
- Vertikal integrierter Griff, Aluminium
- NoFrost – nie wieder abtauen!
- Urlaubsschaltung, Energie-Sparschaltung, Kindersicherung

**KÜHLTEIL**

- MultiAirflow-System für optimale und gleichmässige Kälteverteilung
- VitaFresh plus-Box auf EasySlide-Teleskopauszügen mit Feuchteregulierung – hält Obst und Gemüse bis zu 2x länger frisch!
- VitaFresh plus-Box auf EasySlide-Teleskopauszügen – hält Fisch und Fleisch bis zu 2x länger frisch!
- 3 Abstellflächen aus Sicherheitsglas, davon 2 höhenverstellbar
- 3 Türabsteller, davon 1x Butter-/Käsefach
- LED-Beleuchtung
- SuperKühlen
- Innenausstattung mit Metall-Applikationen
- AirFreshFilter

**GEFRIERTEIL**

- 3 transparente Gefriergut-Schubladen
- SuperGefrieren
- 2 Kälteakkus
- 3 Eiswürfelschalen

**TECHNISCHE INFORMATIONEN**

- Energieverbrauch: 238 kWh/Jahr
- Nutzinhalt gesamt: 285 l
- Nutzinhalt Kühlraum: 219 l
- ★★★★★-Gefrierraum: 66 l Nutzinhalt
- Gefriervermögen: 8 kg in 24 Std.
- Lagerzeit bei Störung: 17 Std.
- Türanschlag rechts, wechselbar
- Gerätemasse: 185×60×64 cm (H×B×T)

exkl. vRG CHF 30.- / CHF 27.78

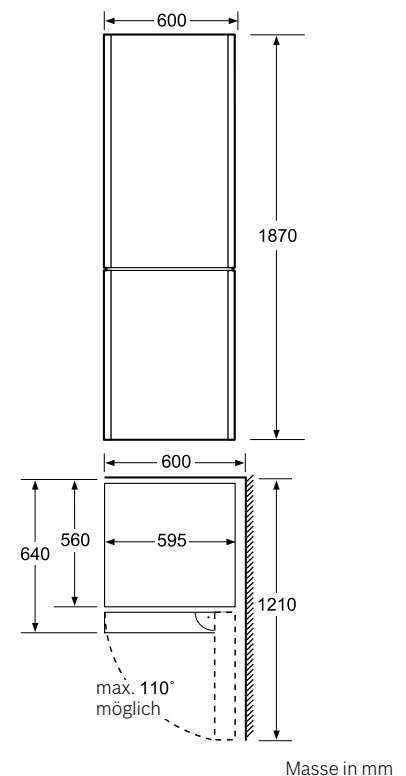

Masse in mm

# Kühl- und Gefrierkombinationen

## NoFrost – nie wieder abtauen!

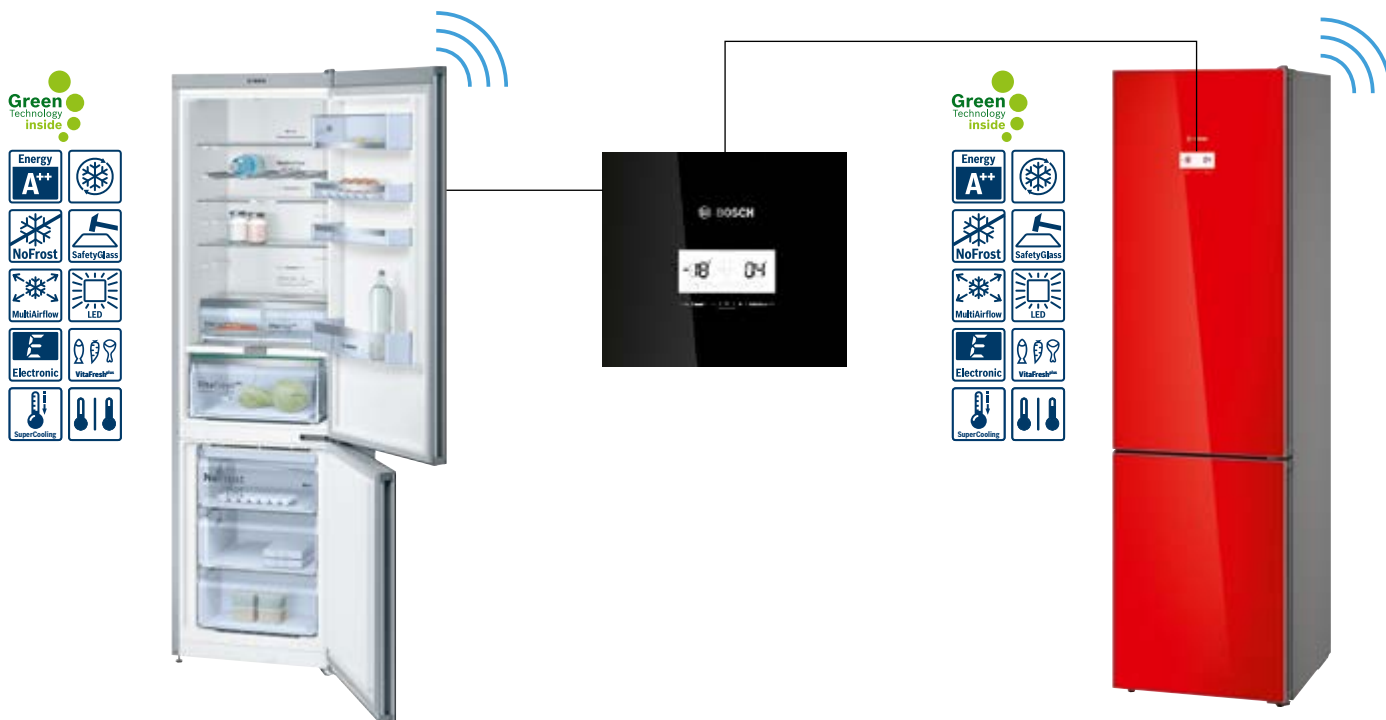
**KGN39LB35**
**Schwarz**

(Lieferbar ab ca. April 2016)

**CHF 3'260.-**

CHF 3'018.52

**KGN39LR35**
**Rot**

(Lieferbar ab ca. April 2016)

**CHF 3'260.-**

CHF 3'018.52

exkl. vRG CHF 30.- / CHF 27.78

exkl. vRG CHF 30.- / CHF 27.78

**Kühl- und Gefrierkombination, schwarz  
NoFrost – nie wieder abtauen!**
**ALLGEMEINE INFORMATIONEN**

- Glastüren schwarz, Seitenwände chrome-inox-metallic
- **In Tür integrierte, elektronische Temperaturregelung, exakt über LCD ablesbar**
- Getrennte Temperaturregelung für Kühl- und Gefrierraum
- Vertikal integrierter Griff
- NoFrost – nie wieder abtauen!
- **Home Connect: Fernstart und Fernüberwachung (Nachrüstbar)**

**KÜHLTEIL**

- MultiAirflow-System für optimale und gleichmässige Kälteverteilung
- VitaFresh plus Box mit Feuchteregulierung – hält Obst und Gemüse bis zu 2 x länger frisch!
- VitaFresh plus: hält Fisch und Fleisch bis zu 2 x länger frisch!
- 5 Abstellflächen aus Sicherheitsglas, davon 3 höhenverstellbar
- 4 Türabsteller, davon 1 x Butter-/Käsefach
- LED-Beleuchtung
- SuperKühlen
- Innenausstattung mit Metall-Applikationen
- AirFreshFilter

**GEFRIERTEIL**

- 3 transparente Gefriergut-Schubladen
- SuperGefrieren
- 2 Kälteakkus
- 1 Eiswürfelschalen

**TECHNISCHE INFORMATIONEN**

- Energieverbrauch : ca. 250 kWh/Jahr
- Nutzinhalt gesamt: ca. 350 l
- Nutzinhalt Kühlraum: ca. 265 l
- ★★★★★-Gefrierraum: ca. 85 l Nutzinhalt
- Gefriervermögen: ca. 14 kg in 24 Std.
- Lagerzeit bei Störung: ca. 35 Std.
- Türanschlag rechts, wechselbar
- Gerätemasse: 203 x 60 x 65 cm (H x B x T)

**Sonderzubehör**

KSZ10HC00 WiFi-Dongle

**CHF 120.-** CHF 111.11

**Kühl- und Gefrierkombination, rot  
NoFrost – nie wieder abtauen!**
**ALLGEMEINE INFORMATIONEN**

- Glastüren rot, Seitenwände chrome-inox-metallic
- **In Tür integrierte, elektronische Temperaturregelung, exakt über LCD ablesbar**
- Getrennte Temperaturregelung für Kühl- und Gefrierraum
- Vertikal integrierter Griff
- NoFrost – nie wieder abtauen!
- **Home Connect: Fernstart und Fernüberwachung (Nachrüstbar)**

**KÜHLTEIL**

- MultiAirflow-System für optimale und gleichmässige Kälteverteilung
- VitaFresh plus Box mit Feuchteregulierung – hält Obst und Gemüse bis zu 2 x länger frisch!
- VitaFresh plus: hält Fisch und Fleisch bis zu 2 x länger frisch!
- 5 Abstellflächen aus Sicherheitsglas, davon 3 höhenverstellbar
- 4 Türabsteller, davon 1 x Butter-/Käsefach
- LED-Beleuchtung
- SuperKühlen
- Innenausstattung mit Metall-Applikationen
- AirFreshFilter

**GEFRIERTEIL**

- 3 transparente Gefriergut-Schubladen
- SuperGefrieren
- 2 Kälteakkus
- 1 Eiswürfelschalen

**TECHNISCHE INFORMATIONEN**

- Energieverbrauch : ca. 250 kWh/Jahr
- Nutzinhalt gesamt: ca. 350 l
- Nutzinhalt Kühlraum: ca. 265 l
- ★★★★★-Gefrierraum: ca. 85 l Nutzinhalt
- Gefriervermögen: ca. 14 kg in 24 Std.
- Lagerzeit bei Störung: ca. 35 Std.
- Türanschlag rechts, wechselbar
- Gerätemasse: 203 x 60 x 65 cm (H x B x T)

**Sonderzubehör**

KSZ10HC00 WiFi-Dongle

**CHF 120.-** CHF 111.11

# Kühl- und Gefrierkombinationen

## SmartCool Color Edition

**KGV36VH32S**
**lime green**
**CHF 1'970.-**
*CHF 1'824.07*
**KGV36VD32S**
**espresso brown**
**CHF 1'970.-**
*CHF 1'824.07*
**KGV36VB32S**
**piano black**
**CHF 1'970.-**
*CHF 1'824.07*
**KGV36VE32S**
**stone grey**
**CHF 1'970.-**
*CHF 1'824.07*

 exkl. vRG **CHF 30.-** / CHF 27.78

 exkl. vRG **CHF 30.-** / CHF 27.78

### Kühl- und Gefrierkombination SmartCool Color Edition,

#### ALLGEMEINE INFORMATIONEN

- Seitenwände chrom-inox-metallic
- Elektronische Temperaturregelung, über LED ablesbar
- Höhenverstellbare Füße vorne, Rollen hinten

#### KÜHLTEIL

- VitaFresh mit integrierter Feuchterregulierung – für Obst und Gemüse!
- Abtau-Automatik
- 4 Abstellflächen aus Sicherheitsglas, davon 2 höhenverstellbar, 3x EasyAccess Shelf, ausziehbar
- Spezial-Flaschenrost, glanzverchromt
- 3 Türabsteller
- Dynamische Kühlung durch Innenventilator
- LED-Beleuchtung

#### GEFRIERTEIL

- 3 transparente Gefriergut-Schubladen, davon 1 BigBox
- SuperGefrieren
- LowFrost – geringere Eisbildung und schnelleres Abtauen
- Herausnehmbare VarioZone-Sicherheitsglasplatten für extra viel Platz!

#### TECHNISCHE INFORMATIONEN

- Energieverbrauch: 226 kWh/Jahr
- Nutzinhalt gesamt: 307 l
- Nutzinhalt Kühlraum: 213 l
- ★★★★★-Gefrierraum: 94 l Nutzinhalt
- Gefriervermögen: 7 kg in 24 Std.
- Lagerzeit bei Störung: 23 Std.
- Türanschlag rechts, wechselbar
- Gerätemasse: 186×60×65 cm (H×B×T)



# Kühl- und Gefrierkombinationen

Home Connect mit Innenraumkameras



**KG36HI32**  
**Edelstahl mit AntiFingerprint**

**CHF 4'400.-**  
CHF 4'074.07

exkl. vRG CHF 30.- / CHF 27.78

**Kühl- und Gefrierkombination**  
**Home Connect mit Innenraumkameras**

ALLGEMEINE INFORMATIONEN

- **In Tür integrierte Elektronische Temperaturregelung, exakt digital ablesbar**
- Tür Edelstahl mit Anti-Fingerprint, Seitenwände chrome-inox-metallic
- Vertikaler Stangengriff, Aluminium
- Spezial-Flaschenroste, glanzverchromt
- **Home Connect: Kamera im Hausgerät, Remote Monitoring und Control**
- NoFrost – nie wieder abtauen!
- Getrennte Temperaturregelung für Kühl- und Gefrierraum
- Höhenverstellbare Füße vorne, Rollen hinten

KÜHLTEIL

- SuperKühlen
- Multi Airflow-System für optimale und gleichmässige Kälteverteilung
- 4 Abstellflächen aus Sicherheitsglas, davon 2 höhenverstellbar
- 3 Türabsteller
- LED-Beleuchtung
- VitaFresh: hält frische Lebensmittel länger frisch!

GEFRIERTEIL

- VarioZone-herausnehmbare Sicherheitsglasplatten für extra viel Platz!
- SuperGefrieren
- 3 transparente Gefriergut-Schubladen

TECHNISCHE INFORMATIONEN

- Energieverbrauch: 258 kWh/Jahr
- Nutzinhalt gesamt: 320 l
- Nutzinhalt Kühlraum: 234 l
- ★★★★★-Gefrierraum: 86 l Nutzinhalt
- Gefriervermögen: 14 kg in 24 Std.
- Lagerzeit bei Störung: 16 Std.
- Türanschlag rechts
- Gerätemasse: 187 x 60 x 65 cm (H×B×T)



# Kühl- und Gefrierkombination

NoFrost – nie wieder abtauen!



**KG949A132**  
**Edelstahl mit AntiFingerprint**

**CHF 3'500.-**  
*CHF 3'240.74*

exkl. vRG **CHF 30.-** / CHF 27.78

## Kühl- und Gefrierkombination NoFrost – nie wieder abtauen!

### ALLGEMEINE INFORMATIONEN

#### - In Tür integrierte Touchcontrol-Elektronik mit Digitalanzeige - alles im Blick und perfekt unter Kontrolle!

- Tür Edelstahl mit Anti-Fingerprint, Seitenwände chrome-inox-metallic
- Vertikaler Stangengriff, Aluminium
- Spezial-Flaschenroste, glanzverchromt
- Innenausstattung mit Metall-Applikationen
- NoFrost – nie wieder abtauen!
- Getrennte Temperaturregelung für Kühl- und Gefrierraum
- Höhenverstellbare Füße vorne, Rollen hinten

### KÜHLTEIL

- SuperKühlen
- Multi Airflow-System für optimale und gleichmässige Kälteverteilung
- FreshSense - konstante Temperatur durch intelligente Sensortechnik
- AirFreshFilter
- 4 Abstellflächen aus Sicherheitsglas, davon 3 höhenverstellbar
- 4 Türabsteller, davon 1x Butter-/Käsefach
- LED-Beleuchtung
- VitaFresh Plus-Box auf EasySlide-Teleskopauszügen mit Feuchteregulierung – hält Obst und Gemüse bis zu 2 x länger frisch!
- VitaFresh Plus auf EasySlide-Teleskopauszügen – hält Fisch und Fleisch bis zu 2 x länger frisch!

### GEFRIERTEIL

- SuperGefrieren
- 3 transparente Gefriergut-Schubladen

### TECHNISCHE INFORMATIONEN

- Energieverbrauch: 284 kWh/Jahr
- Nutzinhalt gesamt: 395 l
- Nutzinhalt Kühlraum: 303 l
- ★★★★★-Gefrierraum: 92 l Nutzinhalt
- Gefriervermögen: 15 kg in 24 Std.
- Lagerzeit bei Störung: 16 Std.
- Türanschlag rechts, wechselbar
- Gerätemasse: 200 x 70 x 62 cm (H×B×T)



# Kühl- und Gefrierkombinationen

NoFrost – nie wieder abtauen! A+++



**KGN36XW45**

**Weiss**  
(Lieferbar ab ca. April 2016)

**CHF 3'150.-**  
CHF 2'916.67

**KGN36VL45**

**Edelstahl**  
(Lieferbar ab ca. April 2016)

**CHF 2'980.-**  
CHF 2'759.26

exkl. vRG **CHF 30.-** / CHF 27.78

exkl. vRG **CHF 30.-** / CHF 27.78

**Kühl- und Gefrierkombinationen**  
**NoFrost – nie wieder abtauen! A+++**

**ALLGEMEINE INFORMATIONEN**

- Elektronische Temperaturregelung, über LED ablesbar
- Getrennte Temperaturregelung für Kühl- und Gefrierraum
- Vertikaler Stangengriff
- Spezial-Flaschenroste, glanzverchromt
- NoFrost – nie wieder abtauen!
- Höhenverstellbare Füße vorne, Rollen hinten

**KÜHLTEIL**

- LED-Beleuchtung
- MultiAirflow-System für optimale und gleichmässige Kälteverteilung
- VitaFresh – hält Lebensmittel länger frisch!
- 4 Abstellflächen aus Sicherheitsglas, davon 2 höhenverstellbar
- 3 Türabsteller

**GEFRIERTEIL**

- 3 Gefriergut-Schubladen
- SuperGefrieren
- Eiswürfelschale

**TECHNISCHE INFORMATIONEN**

- Energieverbrauch: ca. 172 kWh/Jahr
- Nutzinhalt gesamt: ca. 320 l
- Nutzinhalt Kühlraum: ca. 235 l
- ★★★★★-Gefrierraum: ca. 85 l Nutzinhalt
- Gefriervermögen: ca. 17 kg in 24 Std.
- Lagerzeit bei Störung ca. 17 Std.
- Türanschlag rechts, wechselbar
- Gerätemasse: 186 × 60 × 65 cm (H × B × T)

**Kühl- und Gefrierkombinationen**  
**NoFrost – nie wieder abtauen! A+++**

**ALLGEMEINE INFORMATIONEN**

- Elektronische Temperaturregelung, über LED ablesbar
- Getrennte Temperaturregelung für Kühl- und Gefrierraum
- Integrierte vertikale Griffe
- Spezial-Flaschenroste, glanzverchromt
- NoFrost – nie wieder abtauen!
- Höhenverstellbare Füße vorne, Rollen hinten

**KÜHLTEIL**

- LED-Beleuchtung
- MultiAirflow-System für optimale und gleichmässige Kälteverteilung
- VitaFresh – hält Fisch und Fleisch bis zu 2 x länger frisch!
- 4 Abstellflächen aus Sicherheitsglas, davon 2 höhenverstellbar
- 3 Türabsteller

**GEFRIERTEIL**

- 3 Gefriergut-Schubladen
- SuperGefrieren
- Eiswürfelschale

**TECHNISCHE INFORMATIONEN**

- Energieverbrauch: ca. 172 kWh/Jahr
- Nutzinhalt gesamt: ca. 320 l
- Nutzinhalt Kühlraum: ca. 235 l
- ★★★★★-Gefrierraum: ca. 85 l Nutzinhalt
- Gefriervermögen: ca. 17 kg in 24 Std.
- Lagerzeit bei Störung ca. 17 Std.
- Türanschlag rechts, wechselbar
- Gerätemasse: 186 × 60 × 65 cm (H × B × T)

# Kühl- und Gefrierkombinationen

## NoFrost – nie wieder abtauen!



**KGN36VL31**

**KGN36VL35\***

**Edelstahl**

(\*Lieferbar ab ca. April 2016)

**CHF 2'450.-**

CHF 2'268.52

exkl. vRG **CHF 30.-** / CHF 27.78

### Kühl- und Gefrierkombination NoFrost – nie wieder abtauen!

#### ALLGEMEINE INFORMATIONEN

- Elektronische Temperaturregelung, über LED ablesbar
- Integrierte vertikale Griffe
- Spezial-Flaschenroste, glanzverchromt
- NoFrost - nie wieder abtauen!
- Getrennte Temperaturregelung für Kühl- und Gefrierraum
- Höhenverstellbare Füße vorne, Rollen hinten

#### KÜHLTEIL

- LED-Beleuchtung
- MultiAirflow-System für optimale und gleichmässige Kälteverteilung
- VitaFresh – hält Fisch und Fleisch bis zu 2x länger frisch!
- 4 Abstellflächen aus Sicherheitsglas und höhenverstellbar
- 3 Türabsteller

#### GEFRIERTEIL

- 3 Gefriergut-Schubladen
- Herausnehmbare VarioZone-Sicherheitsglasplatten für extra viel Platz!
- SuperGefrieren
- Eiswürfelschale

#### TECHNISCHE INFORMATIONEN

- Energieverbrauch: 239 kWh/Jahr
- Nutzinhalt gesamt: 319 l
- Nutzinhalt Kühlraum: 233 l
- ★★★★★-Gefrierraum: 86 l Nutzinhalt
- Gefriervermögen: 14 kg in 24 Std.
- Lagerzeit bei Störung: 16 Std.
- Türanschlag rechts, wechselbar
- Gerätemasse: 186×60×65 cm (H×B×T)



**KGN36VW31**

**KGN36VW35\***

**Weiss**

(\*Lieferbar ab ca. April 2016)

**CHF 2'340.-**

CHF 2'166.67

exkl. vRG **CHF 30.-** / CHF 27.78

### Kühl- und Gefrierkombination NoFrost – nie wieder abtauen!

#### ALLGEMEINE INFORMATIONEN

- Elektronische Temperaturregelung, über LED ablesbar
- Integrierte vertikale Griffe
- Spezial-Flaschenroste, glanzverchromt
- NoFrost - nie wieder abtauen!
- Getrennte Temperaturregelung für Kühl- und Gefrierraum
- Höhenverstellbare Füße vorne, Rollen hinten

#### KÜHLTEIL

- LED-Beleuchtung
- MultiAirflow-System für optimale und gleichmässige Kälteverteilung
- VitaFresh – hält Fisch und Fleisch bis zu 2x länger frisch!
- 4 Abstellflächen aus Sicherheitsglas und höhenverstellbar
- 3 Türabsteller

#### GEFRIERTEIL

- 3 Gefriergut-Schubladen
- Herausnehmbare VarioZone-Sicherheitsglasplatten für extra viel Platz!
- SuperGefrieren
- Eiswürfelschale

#### TECHNISCHE INFORMATIONEN

- Energieverbrauch: 239 kWh/Jahr
- Nutzinhalt gesamt: 319 l
- Nutzinhalt Kühlraum: 233 l
- ★★★★★-Gefrierraum: 86 l Nutzinhalt
- Gefriervermögen: 14 kg in 24 Std.
- Lagerzeit bei Störung: 16 Std.
- Türanschlag rechts, wechselbar
- Gerätemasse: 186×60×65 cm (H×B×T)

# Kühl- und Gefrierkombinationen



**KGE49AW41**  
**Weiss**

**CHF 2'620.-**  
CHF 2'425.93

exkl. vRG **CHF 30.-** / CHF 27.78

## Kühl- und Gefrierkombination

### ALLGEMEINE INFORMATIONEN

- Elektronische Temperaturregelung, exakt digital ablesbar
- Tür weiss, Seitenwände weiss
- Spezial-Flaschenroste, glanzverchromt
- Innenausstattung mit Metall-Applikationen
- Getrennte Temperaturregelung für Kühl- und Gefrierraum
- Low Frost – geringere Eisbildung und schnelleres Abtauen
- Höhenverstellbare Füsse vorne, Rollen hinten

### KÜHLTEIL

- SuperKühlen
- Abtau-Automatik
- Dynamische Kühlung durch Innenventilator
- AirFreshfilter
- 5 Abstellflächen aus Sicherheitsglas, davon 2 höhenverstellbar
- 4 Türabsteller: 1 Türabsteller gross, 1 EasyLift, Butter-/Käsefach mit Klappe
- LED-Beleuchtung
- VitaFresh – hält Fisch und Fleisch bis zu 2 x länger frisch!
- VitaFresh – Gemüsebehälter mit Feuchteregulierung auf Rollen, hält Obst und Gemüse länger frisch!
- 1 flexible Innenschale in VitaFresh-Box

### GEFRIERTEIL

- SuperGefrieren
- Vario Zone - herausnehmbare Glasplatten für extra viel Platz!
- 3 transparente Gefriergut-Schubladen, davon 1 bigBox

### TECHNISCHE INFORMATIONEN

- Energieverbrauch: 175 kWh/Jahr
- Nutzinhalt gesamt: 412 l
- Nutzinhalt Kühlraum: 301 l
- ★★★★★-Gefrierraum: 111 l Nutzinhalt
- Gefriervermögen: 15 kg in 24 Std.
- Lagerzeit bei Störung: 44 Std.
- Türanschlag rechts, wechselbar
- Gerätemasse: 201 x 70 x 65 cm (H×B×T)



**KGV58VL31S**  
**Edelstahl**

**CHF 2'490.-**  
CHF 2'305.56



exkl. vRG **CHF 30.-** / CHF 27.78

## Kühl- und Gefrierkombination Extratiefe

### ALLGEMEINE INFORMATIONEN

- Elektronische Temperaturregelung, über LED ablesbar
- Tür Edelstahl-Optik, Seitenwände chrome-inox-metallic
- Vertikal integrierter Griff
- Spezial-Flaschenroste, glanzverchromt
- Low Frost – geringere Eisbildung und schnelleres Abtauen
- Höhenverstellbare Füsse vorne, Rollen hinten

### KÜHLTEIL

- Abtau-Automatik
- Dynamische Kühlung durch Innenventilator
- 5 Abstellflächen aus Sicherheitsglas, davon 2 höhenverstellbar
- 1 durchgehende Türabsteller, 3 kleine Türabsteller
- LED-Beleuchtung
- VitaFresh – Gemüsebehälter mit Feuchteregulierung auf Rollen – für Obst und Gemüse!

### GEFRIERTEIL

- SuperGefrieren
- 2 transparente Gefriergut-Schubladen, davon 1 bigBox
- Vario Zone - herausnehmbare Glasplatten für extra viel Platz!

### TECHNISCHE INFORMATIONEN

- Energieverbrauch: 292 kWh/Jahr
- Nutzinhalt gesamt: 500 l
- Nutzinhalt Kühlraum: 376 l
- ★★★★★-Gefrierraum: 124 l Nutzinhalt
- Gefriervermögen: 14 kg in 24 Std.
- Lagerzeit bei Störung: 26 Std.
- Türanschlag rechts, wechselbar
- Gerätemasse: 191 x 70 x 77 cm (H×B×T)



**KGE36AW42**  
**Weiss**

**CHF 1'970.-**  
CHF 1'824.07

exkl. vRG **CHF 30.-** / CHF 27.78

**Kühl- und Gefrierkombination**  
**A+++**

**ALLGEMEINE INFORMATIONEN**

- Elektronische Temperaturregelung, exakt digital ablesbar
- Vertikaler Stangengriff
- Getrennte Temperaturregelung für Kühl- und Gefrierraum
- Low Frost geringere Eisbildung und schnelleres Abtauen
- Höhenverstellbare Füße vorne, Rollen hinten

**KÜHLTEIL**

- LED-Beleuchtung
- 4 Abstellflächen aus Sicherheitsglas, davon 2 höhenverstellbar
- Spezial-Flaschenroste, glanzverchromt
- VitaFresh – hält Obst und Gemüse frisch!
- VitaFresh – hält Fisch und Fleisch bis zu 2 x länger frisch!
- 3 Türabsteller
- Abtau-Automatik
- AirFreshfilter
- SuperKühlen

**GEFRIERTEIL**

- 3 Gefriergut-Schubladen, davon 1 BigBox
- Herausnehmbare VarioZone-Sicherheitsglasplatten für extra viel Platz!
- SuperGefrieren

**TECHNISCHE INFORMATIONEN**

- Energieverbrauch: 149 kWh/Jahr
- Nutzinhalt gesamt: 302 l
- Nutzinhalt Kühlraum: 214 l
- ★★★★★-Gefrierraum: 88 l Nutzinhalt
- Gefriervermögen: 14 kg in 24 Std.
- Lagerzeit bei Störung: 35 Std.
- Türanschlag rechts, wechselbar
- Gerätemasse: 186×60×65 cm (H×B×T)



**KGN36NW30**  
**Weiss**

**CHF 1'950.-**  
CHF 1'805.56

exkl. vRG **CHF 30.-** / CHF 27.78

**Kühl- und Gefrierkombination**  
**NoFrost – nie wieder abtauen!**

**ALLGEMEINE INFORMATIONEN**

- Elektronische Temperaturregelung, über LED ablesbar
- Tür weiss, Seitenwände weiss
- Horizontal integrierter Griff
- NoFrost – nie wieder abtauen!
- Höhenverstellbare Füße vorne, Rollen hinten

**KÜHLTEIL**

- Multi Airflow-System für optimale und gleichmässige Kälteverteilung
- 4 Abstellflächen aus Sicherheitsglas, davon 3 höhenverstellbar
- 3 Türabsteller
- LED-Beleuchtung
- MultiBox: Transparente Schublade mit Wellenboden, ideal zur Lagerung von Obst und Gemüse

**GEFRIERTEIL**

- SuperGefrieren
- 3 transparente Gefriergut-Schubladen

**TECHNISCHE INFORMATIONEN**

- Energieverbrauch: 235 kWh/Jahr
- Nutzinhalt gesamt: 302 l
- Nutzinhalt Kühlraum: 215 l
- ★★★★★-Gefrierraum: 87 l Nutzinhalt
- Gefriervermögen: 12 kg in 24 Std.
- Lagerzeit bei Störung: 16 Std.
- Türanschlag rechts, wechselbar
- Gerätemasse: 186 x 60 x 65 cm (H×B×T)

# Kühl- und Gefrierkombinationen



**KGV36VI32**  
Edelstahl mit AntiFingerprint

**CHF 1'910.-**  
CHF 1'768.52

exkl. vRG **CHF 30.-** / CHF 27.78

## Kühl- und Gefrierkombination

### ALLGEMEINE INFORMATIONEN

- Elektronische Temperaturregelung, über LED ablesbar
- Tür Edelstahl mit Anti-Fingerprint, Seitenwände chrome-inox-metallic
- Vertikal integrierter Griff
- Höhenverstellbare Füße vorne, Rollen hinten

### KÜHLTEIL

- LED-Beleuchtung
- VitaFresh – für Obst und Gemüse!
- 4 Abstellflächen aus Sicherheitsglas, davon 2 höhenverstellbar
- Spezial-Flaschenroste, glanzverchromt
- 3 Türabsteller
- Abtau-Automatik

### GEFRIERTEIL

- 3 Gefriergut-Schubladen, davon 1 BigBox
- Herausnehmbare Vario Zone-Sicherheitsglasplatten für extra viel Platz!
- Super-Gefrieren
- Eiswürfelschale

### TECHNISCHE INFORMATIONEN

- Energieverbrauch: 226 kWh/Jahr
- Nutzinhalt gesamt: 307 l
- Nutzinhalt Kühlraum: 213 l
- ★★★★★-Gefrierraum: 94 l Nutzinhalt
- Gefriervermögen: 7 kg in 24 Std.
- Lagerzeit bei Störung: 23 Std.
- Türanschlag rechts, wechselbar
- Gerätemasse: 186×60×65 cm (H×B×T)



**KGV33VI31**  
Edelstahl mit AntiFingerprint

**CHF 1'770.-**  
CHF 1'638.89

exkl. vRG **CHF 30.-** / CHF 27.78

## Kühl- und Gefrierkombination

### ALLGEMEINE INFORMATIONEN

- Elektronische Temperaturregelung, über LED ablesbar
- Tür Edelstahl mit Anti-Fingerprint, Seitenwände chrome-inox-metallic
- Vertikal integrierter Griff
- Höhenverstellbare Füße vorne, Rollen hinten

### KÜHLTEIL

- LED-Beleuchtung
- VitaFresh – für Obst und Gemüse
- 4 Abstellflächen aus Sicherheitsglas, davon 2 höhenverstellbar
- Spezial-Flaschenroste, glanzverchromt
- 3 Türabsteller
- Abtau-Automatik

### GEFRIERTEIL

- 3 Gefriergut-Schubladen, davon 1 BigBox
- Herausnehmbare Vario Zone-Sicherheitsglasplatten für extra viel Platz!
- Super-Gefrieren
- Eiswürfelschale

### TECHNISCHE INFORMATIONEN

- Energieverbrauch : 219 kWh/Jahr
- Nutzinhalt gesamt: 286 l
- Nutzinhalt Kühlraum: 192 l
- ★★★★★-Gefrierraum: 94 l Nutzinhalt
- Gefriervermögen: 7 kg in 24 Std.
- Lagerzeit bei Störung: 23 Std.
- Türanschlag rechts, wechselbar
- Gerätemasse: 176×60×65 cm (H×B×T)



### KGV36VW32

Weiss

CHF 1'600.-  
CHF 1'481.48

### KGV33VW31

Weiss

CHF 1'460.-  
CHF 1'351.85

exkl. vRG CHF 30.- / CHF 27.78

exkl. vRG CHF 30.- / CHF 27.78

#### Kühl- und Gefrierkombination

##### ALLGEMEINE INFORMATIONEN

- Elektronische Temperaturregelung, über LED ablesbar
- Tür weiss, Seitenwände weiss
- Vertikal integrierter Griff
- Höhenverstellbare Füsse vorne, Rollen hinten

##### KÜHLTEIL

- LED-Beleuchtung
- VitaFresh – für Obst und Gemüse!
- 4 Abstellflächen aus Sicherheitsglas, davon 2 höhenverstellbar
- Spezial-Flaschenroste, glanzverchromt
- 3 Türabsteller
- Abtau-Automatik

##### GEFRIERTEIL

- 3 Gefriergut-Schubladen, davon 1 BigBox
- Herausnehmbare Vario Zone-Sicherheitsglasplatten für extra viel Platz!
- Super-Gefrieren
- Eiswürfelschale

##### TECHNISCHE INFORMATIONEN

- Energieverbrauch: 226 kWh/Jahr
- Nutzinhalt gesamt: 307 l
- Nutzinhalt Kühlraum: 213 l
- ★★★★★-Gefrierraum: 94 l Nutzinhalt
- Gefriervermögen: 7 kg in 24 Std.
- Lagerzeit bei Störung: 23 Std.
- Türanschlag rechts, wechselbar
- Gerätemasse: 186×60×65 cm (H×B×T)

#### Kühl- und Gefrierkombination

##### ALLGEMEINE INFORMATIONEN

- Elektronische Temperaturregelung, über LED ablesbar
- Tür weiss, Seitenwände weiss
- Vertikal integrierter Griff
- Höhenverstellbare Füsse vorne, Rollen hinten

##### KÜHLTEIL

- LED-Beleuchtung
- VitaFresh – für Obst und Gemüse
- 4 Abstellflächen aus Sicherheitsglas, davon 2 höhenverstellbar
- Spezial-Flaschenroste, glanzverchromt
- 3 Türabsteller
- Abtau-Automatik

##### GEFRIERTEIL

- 3 Gefriergut-Schubladen, davon 1 BigBox
- Herausnehmbare Vario Zone-Sicherheitsglasplatten für extra viel Platz!
- Super-Gefrieren
- Eiswürfelschale

##### TECHNISCHE INFORMATIONEN

- Energieverbrauch : 219 kWh/Jahr
- Nutzinhalt gesamt: 286 l
- Nutzinhalt Kühlraum: 192 l
- ★★★★★-Gefrierraum: 94 l Nutzinhalt
- Gefriervermögen: 7 kg in 24 Std.
- Lagerzeit bei Störung: 23 Std.
- Türanschlag rechts, wechselbar
- Gerätemasse: 176×60×65 cm (H×B×T)



# Kühl- und Gefrierkombinationen



**KDV33VW32**  
**Weiss**

**CHF 1'720.-**  
CHF 1'592.59

exkl. vRG **CHF 30.-** / CHF 27.78

## Kühl- und Gefrierkombination

### ALLGEMEINE INFORMATIONEN

- Integrierte vertikale Griffe
- Elektronische Temperaturregelung, über LED ablesbar
- Höhenverstellbare Füße vorne, Rollen hinten

### KÜHLTEIL

- Dynamische Kühlung durch Innenventilator
- 4 Abstellflächen aus Sicherheitsglas, davon 3 Glasplatten ausziehbar
- Spezial-Flaschenrost, glanzverchromt
- VitaFresh mit Feuchteregulierung – hält Obst und Gemüse frisch!
- 4 Türabsteller
- LED-Beleuchtung
- Abtau-Automatik

### GEFRIERTEIL

- 1 Abstellfläche aus Sicherheitsglas
- LowFrost – geringere Eisbildung und schnelleres Abtauen
- SuperGefrieren
- Eiswürfelschale

### TECHNISCHE INFORMATIONEN

- Energieverbrauch: 215 kWh/Jahr
- Nutzinhalt gesamt: 300 l
- Nutzinhalt Kühlraum: 230 l
- ★★★★★-Gefrierraum: 70 l Nutzinhalt
- Gefriervermögen: 7 kg in 24 Std.
- Lagerzeit bei Störung: 25 Std.
- Türanschlag rechts, wechselbar
- Gerätemasse: 176×60×65 cm (H×B×T)

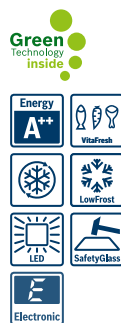

**KDV29VW30**  
**Weiss**

**CHF 1'630.-**  
CHF 1'509.26

exkl. vRG **CHF 30.-** / CHF 27.78

## Kühl- und Gefrierkombination

### ALLGEMEINE INFORMATIONEN

- Integrierte vertikale Griffe
- Elektronische Temperaturregelung, über LED ablesbar
- Höhenverstellbare Füße vorne, Rollen hinten

### KÜHLTEIL

- Dynamische Kühlung durch Innenventilator
- 4 Abstellflächen aus Sicherheitsglas, davon 3 Glasplatten ausziehbar
- Spezial-Flaschenrost, glanzverchromt
- VitaFresh mit Feuchteregulierung – hält Obst und Gemüse frisch!
- 3 Türabsteller
- LED-Beleuchtung
- Abtau-Automatik

### GEFRIERTEIL

- 1 Abstellfläche aus Sicherheitsglas
- LowFrost – geringere Eisbildung und schnelleres Abtauen
- SuperGefrieren
- Eiswürfelschale

### TECHNISCHE INFORMATIONEN

- Energieverbrauch: 204 kWh/Jahr
- Nutzinhalt gesamt: 264 l
- Nutzinhalt Kühlraum: 194 l
- ★★★★★-Gefrierraum: 70 l Nutzinhalt
- Gefriervermögen: 7 kg in 24 Std.
- Lagerzeit bei Störung: 25 Std.
- Türanschlag rechts, wechselbar
- Gerätemasse: 161×60×65 cm (H×B×T)

# Kühlautomaten

**KSV36VW30**
**Weiss**
**CHF 2'060.-**
*CHF 1'907.41*
**KSV29VW30**
**Weiss**
**CHF 1'960.-**
*CHF 1'814.81*

 exkl. vRG **CHF 30.-**/CHF 27.78

 exkl. vRG **CHF 30.-**/CHF 27.78

**Kühlautomat**
**ALLGEMEINE INFORMATIONEN**

- Elektronische Temperaturregelung, über LED ablesbar
- Vertikaler Stangengriff
- Höhenverstellbare Füße vorne, Rollen hinten

**KÜHLTEIL**

- Dynamische Kühlung durch Innenventilator
- 7 Abstellflächen aus Sicherheitsglas, davon 5 höhenverstellbar
- Spezial-Flaschenroste, glanzverchromt
- VitaFresh mit Feuchteregulierung – hält Obst und Gemüse frisch!
- 5 Türabsteller
- SuperKühlen
- LED-Beleuchtung
- Abtau-Automatik

**TECHNISCHE INFORMATIONEN**

- Energieverbrauch: 112 kWh/Jahr
- Nutzinhalt gesamt: 346 l
- Türanschlag links, wechselbar
- Gerätemasse: 186×60×65 cm (H×B×T)

**Kühlautomat**
**ALLGEMEINE INFORMATIONEN**

- Elektronische Temperaturregelung, über LED ablesbar
- Vertikaler Stangengriff
- Höhenverstellbare Füße vorne, Rollen hinten

**KÜHLTEIL**

- Dynamische Kühlung durch Innenventilator
- 6 Abstellflächen aus Sicherheitsglas, davon 4 höhenverstellbar
- Spezial-Flaschenroste, glanzverchromt
- VitaFresh mit Feuchteregulierung – hält Obst und Gemüse frisch!
- 4 Türabsteller
- SuperKühlen
- LED-Beleuchtung
- Abtau-Automatik

**TECHNISCHE INFORMATIONEN**

- Energieverbrauch: 107 kWh/Jahr
- Nutzinhalt gesamt: 290 l
- Türanschlag links, wechselbar
- Gerätemasse: 161×60×65 cm (H×B×T)

# Side by Side Food Center



# Kühl- und Gefrierkombination

Side by Side, NoFrost – nie wieder abtauen!



**KAD92SB30**  
Türen in Glas, Schwarz

**CHF 6'660.-**  
CHF 6'166.67

exkl. vRG CHF 50.- / CHF 46.29

## Kühl-/Gefrierkombination Side by Side, NoFrost Eis- und Wasser Dispenser

### ALLGEMEINE INFORMATIONEN

- Türen in Glas schwarz, Seitenwände chrome-inox-metallic
- Vertikaler Stangengriff, Aluminium
- Leuchtband
- Innenausstattung mit Metall-Applikationen
- **Home Connect: Remote Monitoring und Control (Nachrüstbar)**
- NoFrost - nie wieder abtauen!
- Elektronische Temperaturregelung, exakt über LCD ablesbar
- Getrennte Temperaturregelung für Kühl- und Gefrierraum
- Optischer und akustischer Alarm bei unzulässigem Temperaturanstieg im Gefriereteil
- Warnton bei offener Tür
- **Per Tastendruck Eiswürfel, crushed ice oder Trinkwasser, Beleuchtung bei Betätigung der Spender-Taste**
- **Automatischer Eiswürfelbereiter**
- Eiswürfelproduktion ca. 0.9 kg / 24 Std.
- Wasserfilter innenliegend

### KÜHLTEIL

- SuperKühlen
- Multi Airflow-System für optimale und gleichmässige Kälteverteilung
- 4 Abstellflächen aus Sicherheitsglas, davon 3 höhenverstellbar
- MultiBox - das besondere Fach in der Tür
- 2 Türabsteller
- VitaFresh Plus-Box auf Teleskopauszügen mit Feuchtregulierung - hält Obst und Gemüse bis zu 2 x länger frisch!
- 1 Gemüsebehälter auf Teleskop-Vollauszug

### GEFRIERTEIL

- SuperGefrieren
- 2 transparente Gefriergut-Schubladen
- 4 Türabsteller im Gefrierraum

### TECHNISCHE INFORMATIONEN

- Energieverbrauch: 348 kWh/Jahr
- Nutzinhalt gesamt: 541 l
- Nutzinhalt Kühlraum: 368 l
- Nutzinhalt Gefrieren 173 l: davon 158 l ★★★★★ und 15 l ★★
- Gefriervermögen: 12 kg in 24 Std.
- Lagerzeit bei Störung: 12 Std.
- Geräuschwert: 42 dB
- Gerät auf 4 Rollen, justierbar
- Gerätemasse: 176 x 91 x 73 cm (HxBxT)

### Sonderzubehör

KSZ10HC00 WiFi-Dongle

**CHF 120.-** CHF 111.11

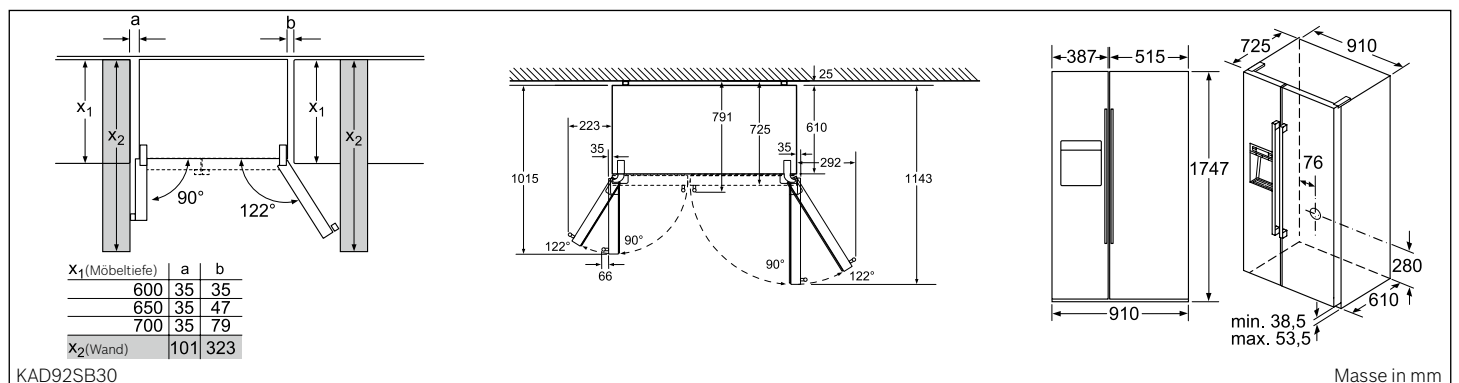

Die angegebenen Preise sind unverbindliche Preisempfehlungen; unsere Händler sind in der Gestaltung frei.

# Kühl- und Gefrierkombination

Side by Side, NoFrost – nie wieder abtauen!



**KAD90VI30**

**Türen in Edelstahl mit AntiFingerprint**

**CHF 6'220.-**

CHF 5'759.26

exkl. vRG CHF 50.- / CHF 46.29

**Kühl-/Gefrierkombination Side by Side, NoFrost  
Eis- und Wasser Dispenser**

**ALLGEMEINE INFORMATIONEN**

- Tür Edelstahl mit Anti-Fingerprint, Seitenwände grau
- Vertikaler Stangengriff, Aluminium
- Innenausstattung mit Metall-Applikationen
- LED-Beleuchtung
- NoFrost – nie wieder abtauen!
- In Tür integrierte Touchcontrol-Elektronik mit Digitalanzeige – alles im Blick und perfekt unter Kontrolle!
- Warnton bei offener Tür
- Optischer und akustischer Alarm bei unzulässigem Temperaturanstieg im Gefriereteil
- Getrennte Temperaturregelung für Kühl- und Gefrierraum
- **Per Tastendruck Eiswürfel, Crushed Ice oder Trinkwasser, Beleuchtung bei Betätigung der Spender-Taste**
- **Automatischer Eiswürfelbereiter**
- Eiswürfelproduktion ca. 0,9 kg / 24 Std.
- Wasserfilter innenliegend

**GEFRIERTEIL**

- SuperGefrieren
- 2 transparente Gefriergut-Schubladen
- 4 Türabsteller im Gefrierraum
- 4 Abstellflächen aus Sicherheitsglas, davon 2 höhenverstellbar

**TECHNISCHE INFORMATIONEN**

- Energieverbrauch : 343 kWh/Jahr
- Nutzinhalt gesamt: 533 l
- Nutzinhalt Kühlraum: 370 l
- Nutzinhalt Gefrieren 163 l: davon 157 l ★★★★★ und 6 l ★★
- Gefriervermögen: 11 kg in 24 Std.
- Lagerzeit bei Störung: 4 Std.
- Geräuschwert: 41 dB
- Gerät auf 4 Rollen, justierbar
- Gerätemasse: 177×91×72 cm (H×B×T)

**KÜHLTEIL**

- SuperKühlen
- Multi Airflow-System für optimale und gleichmässige Kälteverteilung
- 4 Abstellflächen aus Sicherheitsglas, davon 1 höhenverstellbar
- 3 Türabsteller
- 1 MultiBox – das besondere Fach in der Tür
- 2 Gemüsebehälter auf Rollen

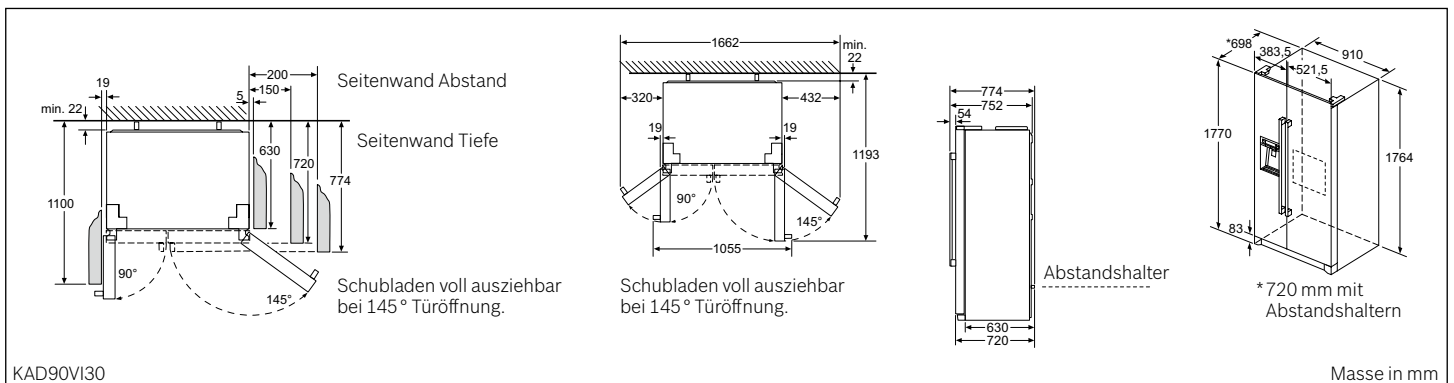

KAD90VI30

Die angegebenen Preise sind unverbindliche Preisempfehlungen; unsere Händler sind in der Gestaltung frei.



# Kühl- und Gefrierkombination

Side by Side, NoFrost – nie wieder abtauen!



**KAN92LB35**

**Türen in Glas, Schwarz**

**CHF 5'150.-**

CHF 4'768.52

exkl. vRG CHF 50.- / CHF 46.29

## Kühl-/Gefrierkombination Side by Side, NoFrost Ohne Eis- und Wasser Dispenser

### ALLGEMEINE INFORMATIONEN

- Türen in Glas schwarz, Seitenwände chrome-inox-metallic
- Vertikal integrierter Griff
- LED Beleuchtung
- NoFrost – nie wieder abtauen!
- In Tür integrierte elektronische Temperaturregelung, über LED ablesbar
- Akustischer und optischer Alarm bei Temperaturanstieg
- Optisches und akustisches Warnsystem bei geöffneter Tür
- Abtau-Automatik im Kühlteil

### KÜHLTEIL

- SuperKühlen
- Dynamische Kühlung durch Innenventilator
- Multi Airflow-System für optimale und gleichmässige Kälteverteilung
- 4 Abstellflächen aus Sicherheitsglas, davon 3 höhenverstellbar und ausziehbar
- 2 durchgehende Türabsteller, 3 kleine Türabsteller
- Butter-/Käsefach mit Klappe
- 2 Gemüsebehälter auf Teleskopschienen

### GEFRIERTEIL

- SuperGefrieren
- 4 VarioZone – herausnehmbare Glasplatten für extra viel Platz, davon 2 höhenverstellbar
- 2 transparente Gefriergut-Schubladen mit Vollauszug, davon 1 Big-Box
- 5 Türabsteller
- Ice-Twister

### TECHNISCHE INFORMATIONEN

- Energieverbrauch: 385 kWh/Jahr
- Nutzinhalt gesamt: 592 l
- Nutzinhalt Kühlraum: 375 l
- ★★★★★-Gefrierraum: 202 l Nutzinhalt
- Gefriervermögen: 12 kg in 24 Std.
- Lagerzeit bei Störung: 12 Std.
- Geräuschwert: 43 dB
- Gerät auf 4 Rollen, justierbar
- Gerätemasse: 176 x 91 x 73 cm (HxBxT)

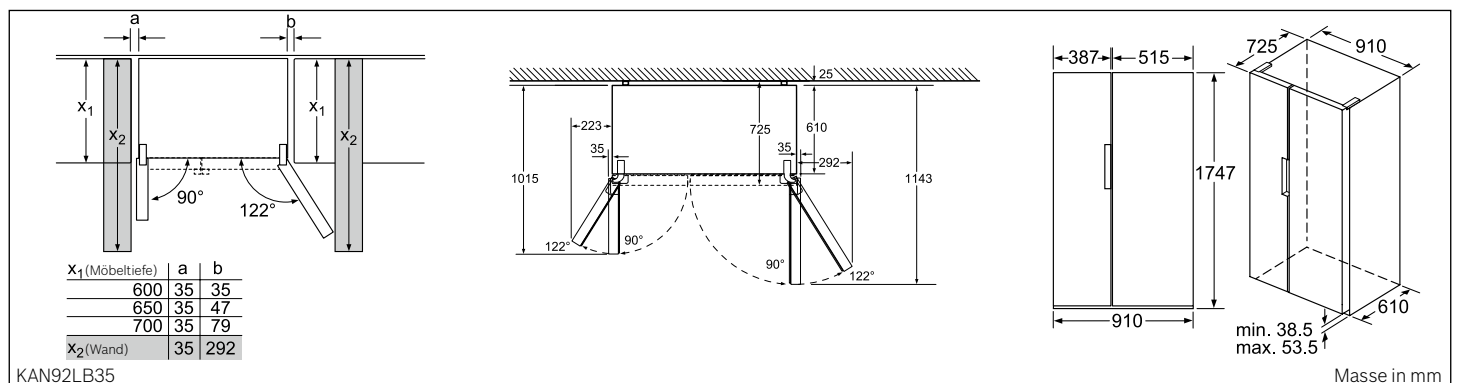

Die angegebenen Preise sind unverbindliche Preisempfehlungen; unsere Händler sind in der Gestaltung frei.

# Kühl- und Gefrierkombination

Side by Side, NoFrost – nie wieder abtauen!



**KAN90VI30**

**Türen in Edelstahl mit AntiFingerprint**

**CHF 4'450.-**

CHF 4'120.37

exkl. vRG CHF 50.- / CHF 46.29

## Kühl-/Gefrierkombination Side by Side, NoFrost Ohne Eis- und Wasser Dispenser

### ALLGEMEINE INFORMATIONEN

- Tür Edelstahl mit Anti-Fingerprint, Seitenwände grau
- Vertikaler Stangengriff, Aluminium
- Innenausstattung mit Metall-Applikationen
- LED-Beleuchtung
- NoFrost – nie wieder abtauen!
- In Tür integrierte Touchcontrol-Elektronik mit Digitalanzeige – alles im Blick und perfekt unter Kontrolle!
- Warnton bei offener Tür
- Optischer und akustischer Alarm bei unzulässigem Temperaturanstieg im Gefriereteil
- Getrennte Temperaturregelung für Kühl- und Gefrierraum

### KÜHLTEIL

- SuperKühlen
- MultiAirflow-System für optimale und gleichmässige Kälteverteilung
- 4 Abstellflächen aus Sicherheitsglas, davon 1 höhenverstellbar
- 3 Türabsteller
- 1 MultiBox – das besondere Fach in der Tür
- 2 Gemüsebehälter auf Rollen

### GEFRIERTEIL

- SuperGefrieren
- 2 transparente Gefriergut-Schubladen
- 4 Türabsteller im Gefrierraum
- 4 Abstellflächen aus Sicherheitsglas, davon 2 höhenverstellbar
- 2 Eiswürfelschalen

### TECHNISCHE INFORMATIONEN

- Energieverbrauch: 373 kWh/Jahr
- Nutzinhalt gesamt: 573 l
- Nutzinhalt Kühlraum: 373 l
- Nutzinhalt Gefrieren 200 l: davon 195 l ★★★★★ und 5 l ★★
- Gefriervermögen: 12 kg in 24 Std.
- Lagerzeit bei Störung: 4 Std.
- Geräuschwert: 43 dB
- Gerät auf 4 Rollen, justierbar
- Gerätemasse: 177×91×72 cm (H×B×T)

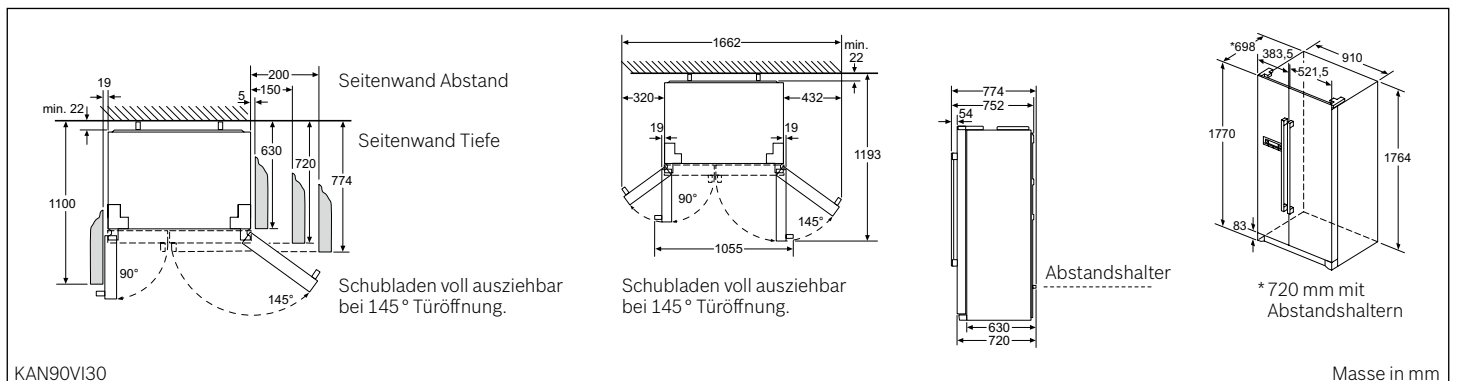

Die angegebenen Preise sind unverbindliche Preisempfehlungen; unsere Händler sind in der Gestaltung frei.

# Kühl- und Gefriergerät

European Side by Side, NoFrost – nie wieder abtauen!

Green  
Technology  
inside



Green  
Technology  
inside



## European Side by Side KAN99VW30

(bestehend aus KSV36VW30, GSN36VW30 und Verbindungssatz)

CHF 4'282.–

CHF 3'964.81

### Stand-Kühlautomat KSV36VW30

CHF 2'060.–

CHF 1'907.41

### Gefrierschrank GSN36VW30

CHF 2'180.–

CHF 2'018.52

exkl. vRG CHF 30.– / CHF 27.78

exkl. vRG CHF 30.– / CHF 27.78

#### European Syde by Side Stand-Kühlautomat

##### ALLGEMEINE INFORMATIONEN

- Elektronische Temperaturregelung, über LED ablesbar
- LED-Innenbeleuchtung
- Vertikaler Stangengriff
- Höhenverstellbare Füße vorne, Rollen hinten

##### KÜHLTEIL

- SuperKühlen
- Dynamische Kühlung durch Innenventilator
- 7 Abstellflächen aus Sicherheitsglas, davon 5 höhenverstellbar
- Spezial-Flaschenrost, glanzverchromt
- VitaFresh – Gemüsebehälter mit integrierter Feuchterregulierung
- 5 Türabsteller, davon 1 x Butter-/Käsefach

##### TECHNISCHE INFORMATIONEN

- Energieverbrauch: 112 kWh/Jahr
- Nutzinhalt Kühlraum: 346 l
- Türanschlag links
- Gerätemasse: 186×60×65 cm (H×B×T)

#### Zubehör

1 Eierablage

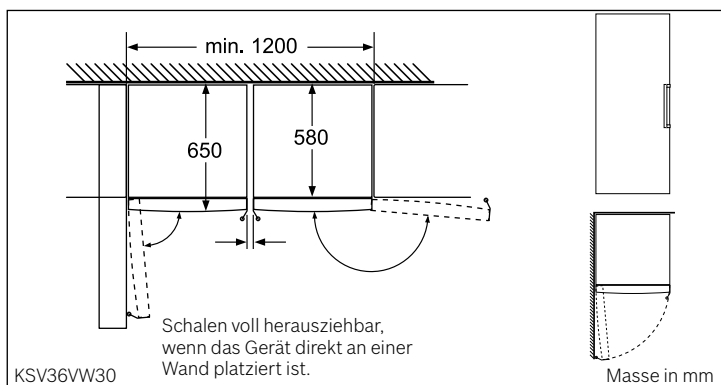

#### Gefrierschrank

##### ALLGEMEINE INFORMATIONEN

- Elektronische Temperaturregelung, über LED ablesbar
- FreshSense – konstante Temperatur durch intelligente Sensortechnik
- NoFrost – nie wieder abtauen!
- Türtonwarner
- Höhenverstellbare Füße vorne, Rollen hinten

##### GEFRIERTEIL

- SuperGefrieren
- 5 transparente Gefriergut-Schubladen, davon 2 BigBox
- 2 Intensiv-Gefrierfächer mit Glasablagen und transparenter Klappe

##### TECHNISCHE INFORMATIONEN

- Energieverbrauch: 234 kWh/Jahr
- ★★★★★-Gefrierraum: 237 l Nutzinhalt
- Gefriervermögen: 20 kg in 24 Std.
- Lagerzeit bei Störung: 19 Std.
- Türanschlag rechts
- Gerätemasse: 186×60×65 cm (H×B×T)

#### Zubehör

2 Kälteakkus  
1 Eiswürfelschale

#### Sonderzubehör

KSZ36AW00 Verbindungssatz

CHF 42.– CHF 38.89

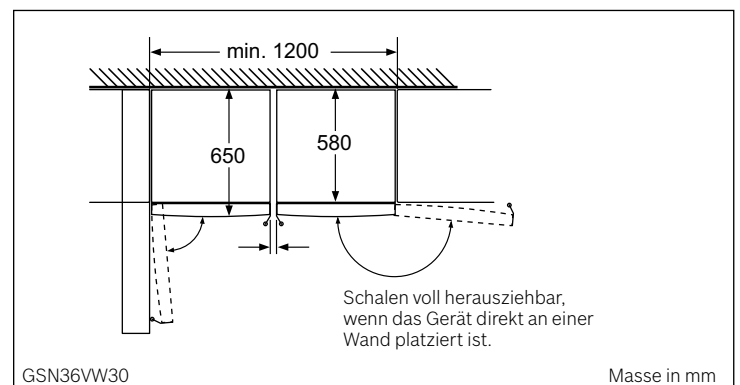



# Gefriergeräte





# Unsere Ingenieure haben jede Kleinigkeit optimiert. Damit Sie im grossen Stil Strom sparen.

Innovative Gefiertechnik, die bis ins Detail durchdacht ist: Ein besonders effizienter Gefrierkreislauf und eine optimale Isolierung sorgen dafür, dass unsere Gefrierschränke besonders stromsparend arbeiten.



## Top-Ausstattung



### Energie-Effizienz-Klasse A+++

Mit der Energie-Effizienz-Klasse A+++ verbrauchen Gefriergeräte bis zu 33% weniger Strom gegenüber dem Grenzwert der Energie-Effizienz-Klasse A++. Dies bedeutet enorme Sparpotenziale, da Gefriergeräte das ganze Jahr im Einsatz sind und eine lange Lebensdauer besitzen. So setzen sie nachhaltige Massstäbe für den umweltbewussten Haushalt – mit allen innovativen Komfortvorteilen von Bosch.



### Elektronische Temperaturregelung

Die Elektroniksteuerung mit Temperaturanzeige gewährleistet die präzise Einhaltung der gewünschten Temperatur und optimiert so den Energieverbrauch. Die eingestellte Temperatur lässt sich leicht von der leuchtenden LED-Anzeige ablesen. Ausserdem können Sie über integrierte Tasten die Temperatur verändern und Zusatzfunktionen wie SuperGefrieren aktivieren, um eingelagerte Lebensmittel vor Kälteverlust zu schützen.



### NoFrost: nie wieder abtauen!

NoFrost spart Zeit, Mühe und Strom: Sie müssen nie wieder abtauen! Dank des NoFrost-Systems, das bereits die Entstehung der störenden Eisschicht verhindert. Und «kein Eis» bedeutet weniger Stromverbrauch, da die Kühlleistung nicht gemindert wird, sondern vollständig erhalten bleibt. Ihr Kühlgerät arbeitet immer hoch-effizient.

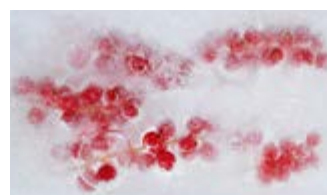

### SuperGefrieren

Schutz für bereits eingefrorene Lebensmittel. Einfach 24 Stunden vor dem Einlegen frischer Lebensmittel die Taste «Super» drücken. Dies verhindert einen unerwünschten Temperaturanstieg, ein Antauen bereits eingelagerter Gefrierstücke und spart Energie.



### BigBox

Ob Weihnachtsgans oder mehrstöckige Geburtstagstorte – in dieser extra hohen Schublade findet selbst sehr grosses Gefriergut bequem Platz. Auch zum praktischen Übereinanderstapeln von Einfrierbehältern ist die BigBox bestens geeignet.



### Grosse Gefrierfachklappe

Perfekt geeignet für grosse Gefriergutstücke oder zur Zwischenlagerung von Eisbechern, da aufgrund der grösseren Klappe mehr Platz, mehr Flexibilität und leichteres Hineingreifen ermöglicht werden. Der hochwertige Glasboden ist pflegeleicht und sorgt für eine einfache und bequeme Reinigung.



### IceTwister: Eiswürfel im Handumdrehen

Der integrierte Eiswürfelbereiter ist in Kombination mit dem Pizzafach erhältlich. Er liefert mit nur einem einzigen Dreh sofort verfügbare Eiswürfel, direkt in ein Extra-Lagerfach. Cool.



### 40% mehr Platz: die 70-cm-Geräte.

Neben den Gefrierschränken mit 60 cm Standbreite gibt es auch Gefriergeräte mit 70 cm Breite und 78 cm Tiefe. In ihnen lässt sich erstaunlich viel unterbringen – ca. 40% mehr. Und das bei gleicher Höhe.

# Warum länger den Gefrierbereich abtauen, wenn Sie die Zeit für Wichtigeres verwenden können?

Mit NoFrost gehört das mühevoll, zeitaufwendige Abtauen des Gefrierbereichs der Vergangenheit an. Mit LowFrost wird die Eisbildung erheblich reduziert, wodurch Sie auch Zeit und Strom sparen.



## Das NoFrost-System von Bosch.

Bei einem NoFrost-Modell schlägt sich die Luftfeuchtigkeit nicht mehr im Gerät oder auf den Lebensmitteln nieder, sondern sammelt sich ausserhalb des Gefrierbereichs am zentralen Lamellenverdampfer. Dieser Kälteerzeuger, der die Wärme dem Gefrierbereich entzieht, taut sich automatisch von Zeit zu Zeit ab. Das anfallende Tauwasser wird nach aussen abgeleitet und verdunstet unter Nutzung der anfallenden Kompressorwärme in einer speziellen Auffangschale. Durch diese Technik sinkt die Luftfeuchtigkeit im Gerät und es bildet sich nahezu kein Eis mehr.

## Ihre Vorteile mit NoFrost:

### Mit NoFrost Zeit sparen.

Komfortabler zu leben bedeutet bei Bosch Kühl-Gefrierkombinationen zum Beispiel, dass Sie dank NoFrost-System viel Zeit und Mühe sparen. Das lästige, aufwendige manuelle Abtauen und Enteisen des Gefrierbereichs entfällt ein für alle Mal, weil sich der Gefrierbereich automatisch abtaut.

### Mit NoFrost Strom sparen.

Das NoFrost-System verhindert die Bildung einer Eisschicht, die bei herkömmlichen Kühlschränken die Energieeffizienz deutlich mindert. Das bedeutet: Mit NoFrost bleibt das gesamte Energiesparpotenzial jederzeit erhalten – Ihr Kühlgerät arbeitet immer hocheffizient und spart Strom.

### Mit NoFrost Lebensmittel schützen.

Das Gefriergut wird von der trockenen Kaltluft schnell und schonend tiefgefroren. Die eingelagerten Waren bekommen keine störende Eisschicht.



#### Das LowFrost-System von Bosch.

LowFrost erspart Ihnen viel Arbeit, da die Eisbildung erheblich reduziert wird. So müssen Kühl-/Gefrierkombinationen viel seltener abgetaut werden und der Energieverbrauch bleibt konstant. Aber auch wenn das Abtauen doch einmal nötig wird, haben wir eine Lösung parat: Durch eine praktische Klappe am Gerätesockel kann auch das schnell und einfach erledigt werden. Weil der Verdampfer um den Gefrierteil herum gelegt wurde und sich nicht wie bei herkömmlichen Gefrierteilen sichtbar im Innern befindet, bieten Ihnen LowFrost-Gefrierteile mehr Platz und ein attraktiveres Design. Die glatte Oberfläche ist durch die VarioZone zudem leichter zu reinigen.

## Ihre Vorteile mit LowFrost:

### Weniger Abtauen.

Wir wissen, wie gerne Sie Ihren Gefrierschrank abtauen. Deshalb passiert das jetzt auch seltener.

### Mehr Platz und Flexibilität durch die VarioZone.

Wir finden, dass in ein Gefrierfach Lebensmittel gehören. Deshalb haben wir die Kondensationstechnologie auch ausserhalb des Gefrierschranks integriert. Für Sie heisst das: mehr Variabilität und Platz bei der Lagerung von Tiefgefrorenem. Alle Sicherheitsglasplatten können Sie ganz einfach entfernen und so können Sie zum Beispiel einen mehrstöckigen Kuchen oder einen ganzen Truthahn lagern. Auf den Glasplatten lassen sich auch grosse Lebensmittel wie Familienpizzaschachteln problemlos stapeln. Dank der Umkleidung des Gefrierteils mit einem glatten Verdampfer verteilt sich die eindringende Feuchtigkeit gleichmässig auf die Seitenwände und die Rückwand und sorgt so für eine gleichmässige, konstante Temperatur.

### Einfachere Reinigung.

Eine ebene Oberfläche im Gefrierschrank ohne Rippungen sowie das einfache Herausziehen des Ablaufschlauches machen die Reinigung des LowFrost-Gefrierschranks noch einfacher.

# Gefrierschränke 70 cm Breite, A+++

## NoFrost – nie wieder abtauen!

**GSN58AW41**
**CHF 3'330.-**
**Weiss**

CHF 3'083.33

exkl. vRG CHF 30.- / CHF 27.78

**Gefrierschrank NoFrost**
**ALLGEMEINE INFORMATIONEN**

- NoFrost – nie wieder abtauen!
- TouchControl-Elektronik – elektronische Temperaturregelung, exakt ablesbar
- FreshSense – konstante Temperatur durch intelligente Sensortechnik
- Multi-Alarm-System mit Memory-Funktion, Türtonwarner und Netzausfallanzeige

**GEFRIERTEIL**

- ★★★★★-Gefriererraum: 360 l Nutzinhalt
- Gefriervermögen: 22 kg in 24 Std.
- Lagerzeit bei Störung: 25 Std.
- SuperGefrieren
- 5 transparente Gefriergut-Schubladen, davon 1 BigBox
- 3 Intensiv-Gefrierfächer mit Glasablagen und transparenter Klappe
- Herausnehmbare VarioZone-Sicherheitsglasplatten für extra viel Platz!
- IceTwister
- MultiAirflow-System für optimale und gleichmässige Kälteverteilung
- LED-Beleuchtung
- 3 Kälteakkus

**TECHNISCHE INFORMATIONEN**

- Energieverbrauch: 201 kWh/Jahr
- Türanschlag rechts, wechselbar
- Höhenverstellbare Füsse vorne, Rollen hinten
- Gerätemasse: 191 × 70 × 78 cm (H × B × T)

**GSN54AW41**
**CHF 3'190.-**
**Weiss**

CHF 2'953.70

exkl. vRG CHF 30.- / CHF 27.78

**Gefrierschrank NoFrost**
**ALLGEMEINE INFORMATIONEN**

- NoFrost – nie wieder abtauen!
- TouchControl-Elektronik – elektronische Temperaturregelung, exakt ablesbar
- FreshSense – konstante Temperatur durch intelligente Sensortechnik
- Multi-Alarm-System mit Memory-Funktion, Türtonwarner und Netzausfallanzeige

**GEFRIERTEIL**

- ★★★★★-Gefriererraum: 323 l Nutzinhalt
- Gefriervermögen: 22 kg in 24 Std.
- Lagerzeit bei Störung: 25 Std.
- SuperGefrieren
- 5 transparente Gefriergut-Schubladen, davon 1 BigBox
- 2 Intensiv-Gefrierfächer mit Glasablagen und transparenter Klappe
- Herausnehmbare VarioZone-Sicherheitsglasplatten für extra viel Platz!
- IceTwister
- MultiAirflow-System für optimale und gleichmässige Kälteverteilung
- LED-Beleuchtung
- 3 Kälteakkus

**TECHNISCHE INFORMATIONEN**

- Energieverbrauch: 187 kWh/Jahr
- Türanschlag rechts, wechselbar
- Höhenverstellbare Füsse vorne, Rollen hinten
- Gerätemasse: 176 × 70 × 78 cm (H × B × T)

**GSN51AW41**
**CHF 3'050.-**
**Weiss**

CHF 2'824.07

exkl. vRG CHF 30.- / CHF 27.78

**Gefrierschrank NoFrost**
**ALLGEMEINE INFORMATIONEN**

- NoFrost – nie wieder abtauen!
- TouchControl-Elektronik – elektronische Temperaturregelung, exakt ablesbar
- FreshSense – konstante Temperatur durch intelligente Sensortechnik
- Multi-Alarm-System mit Memory-Funktion, Türtonwarner und Netzausfallanzeige

**GEFRIERTEIL**

- ★★★★★-Gefriererraum: 286 l Nutzinhalt
- Gefriervermögen: 22 kg in 24 Std.
- Lagerzeit bei Störung: 25 Std.
- SuperGefrieren
- 5 transparente Gefriergut-Schubladen, davon 1 BigBox
- 1 Intensiv-Gefrierfach mit Glasablagen und transparenter Klappe
- Herausnehmbare VarioZone-Sicherheitsglasplatten für extra viel Platz!
- IceTwister
- MultiAirflow-System für optimale und gleichmässige Kälteverteilung
- LED-Beleuchtung
- 3 Kälteakkus

**TECHNISCHE INFORMATIONEN**

- Energieverbrauch: 174 kWh/Jahr
- Türanschlag rechts, wechselbar
- Höhenverstellbare Füsse vorne, Rollen hinten
- Gerätemasse: 161 × 70 × 78 cm (H × B × T)



# Gefrierschränke 70 cm Breite, A++

NoFrost – nie wieder abtauen!



**GSN58AW30H**

**Weiss**

**CHF 2'660.-**

CHF 2'462.96

**GSN54AW30H**

**Weiss**

**CHF 2'570.-**

CHF 2'379.63

exkl. vRG **CHF 30.-** / CHF 27.78

exkl. vRG **CHF 30.-** / CHF 27.78

## Gefrierschrank NoFrost

### ALLGEMEINE INFORMATIONEN

- NoFrost – nie wieder abtauen!
- TouchControl-Elektronik – elektronische Temperaturregelung, exakt ablesbar
- FreshSense – konstante Temperatur durch intelligente Sensortechnik
- Multi-Alarm-System mit Memory-Funktion, Türtonwarner und Netzausfallanzeige
- Griff mit Türöffnungshilfe, Aluminium

### GEFRIERTEIL

- ★★★★★-Gefrierraum: 360 l Nutzinhalt
- Gefriervermögen: 22 kg in 24 Std.
- Lagerzeit bei Störung: 25 Std.
- SuperGefrieren
- 5 transparente Gefriergut-Schubladen, davon 1 BigBox
- 3 Intensiv-Gefrierfächer mit Glasablagen und transparenter Klappe
- Herausnehmbare VarioZone-Sicherheitsglasplatten für extra viel Platz!
- MultiAirflow-System für optimale und gleichmässige Kälteverteilung
- LED-Beleuchtung
- 2 Kälteakkus, 1 Eiswürfelschale

### TECHNISCHE INFORMATIONEN

- Energieverbrauch: 301 kWh/Jahr
- Türanschlag rechts, wechselbar
- Höhenverstellbare Füsse vorne, Rollen hinten
- Gerätemasse: 191×70×78 cm (H×B×T)

## Gefrierschrank NoFrost

### ALLGEMEINE INFORMATIONEN

- NoFrost – nie wieder abtauen!
- TouchControl-Elektronik – elektronische Temperaturregelung, exakt ablesbar
- FreshSense – konstante Temperatur durch intelligente Sensortechnik
- Multi-Alarm-System mit Memory-Funktion, Türtonwarner und Netzausfallanzeige
- Griff mit Türöffnungshilfe, Aluminium

### GEFRIERTEIL

- ★★★★★-Gefrierraum: 323 l Nutzinhalt
- Gefriervermögen: 22 kg in 24 Std.
- Lagerzeit bei Störung: 25 Std.
- SuperGefrieren
- 5 transparente Gefriergut-Schubladen, davon 1 BigBox
- 2 Intensiv-Gefrierfächer mit Glasablagen und transparenter Klappe
- Herausnehmbare VarioZone-Sicherheitsglasplatten für extra viel Platz!
- MultiAirflow-System für optimale und gleichmässige Kälteverteilung
- LED-Beleuchtung
- 2 Kälteakkus, 1 Eiswürfelschale

### TECHNISCHE INFORMATIONEN

- Energieverbrauch: 281 kWh/Jahr
- Türanschlag rechts, wechselbar
- Höhenverstellbare Füsse vorne, Rollen hinten
- Gerätemasse: 176×70×78 cm (H×B×T)



# Gefrierschränke 60 cm Breite, A++

## NoFrost – nie wieder abtauen!

**GSN36AW31**
**CHF 2'320.-**
**Weiss**

CHF 2'148.15

 exkl. vRG **CHF 30.-** / CHF 27.78

**Gefrierschrank NoFrost, weiss**
**ALLGEMEINE INFORMATIONEN**

- NoFrost – nie wieder abtauen!
- TouchControl-Elektronik – elektronische Temperaturregelung, digital ablesbar
- FreshSense – konstante Temperatur durch intelligente Sensortechnik
- Aktiv-Warnsystem, optische und akustische Warnanzeige, mit Memory-Funktion
- Vertikaler Stangengriff

**GEFRIERTEIL**

- ★★★★★-Gefrierraum: 237 l Nutzinhalt
- Gefriervermögen: 20 kg in 24 Std.
- Lagerzeit bei Störung: 19 Std.
- SuperGefrieren
- 2 Intensiv-Gefrierfächer mit Glasablage und transparenter Klappe
- 5 transparente Gefriergut-Schubladen, davon 2 BigBox
- IceTwister
- Innenausstattung mit Metall-Applikationen
- LED-Beleuchtung
- 3 Kälteakkus

**TECHNISCHE INFORMATIONEN**

- Energieverbrauch: 234 kWh/Jahr
- Höhenverstellbare Füße vorne, Rollen hinten
- Türanschlag rechts, wechselbar
- Gerätemasse: 186×60×65 cm (H×B×T)

**GSN33AW30**
**CHF 2'220.-**
**Weiss**

CHF 2'055.56

 exkl. vRG **CHF 30.-** / CHF 27.78

**Gefrierschrank NoFrost, weiss**
**ALLGEMEINE INFORMATIONEN**

- NoFrost – nie wieder abtauen!
- TouchControl-Elektronik – elektronische Temperaturregelung, digital ablesbar
- FreshSense – konstante Temperatur durch intelligente Sensortechnik
- Aktiv-Warnsystem, optische und akustische Warnanzeige, mit Memory-Funktion
- Vertikaler Stangengriff

**GEFRIERTEIL**

- ★★★★★-Gefrierraum: 220 l Nutzinhalt
- Gefriervermögen: 20 kg in 24 Std.
- Lagerzeit bei Störung: 25 Std.
- SuperGefrieren
- 2 Intensiv-Gefrierfächer mit Glasablage und transparenter Klappe
- 5 transparente Gefriergut-Schubladen, davon 1 BigBox
- Innenausstattung mit Metall-Applikationen
- LED-Beleuchtung
- 3 Kälteakkus, 1 Eiswürfelschale

**TECHNISCHE INFORMATIONEN**

- Energieverbrauch: 225 kWh/Jahr
- Höhenverstellbare Füße vorne, Rollen hinten
- Türanschlag rechts, wechselbar
- Gerätemasse: 176×60×65 cm (H×B×T)

**GSN29AW30**
**CHF 2'120.-**
**Weiss**

CHF 1'962.96

 exkl. vRG **CHF 30.-** / CHF 27.78

**Gefrierschrank NoFrost, weiss**
**ALLGEMEINE INFORMATIONEN**

- NoFrost – nie wieder abtauen!
- TouchControl-Elektronik – elektronische Temperaturregelung, digital ablesbar
- FreshSense – konstante Temperatur durch intelligente Sensortechnik
- Aktiv-Warnsystem, optische und akustische Warnanzeige, mit Memory-Funktion
- Vertikaler Stangengriff

**GEFRIERTEIL**

- ★★★★★-Gefrierraum: 195 l Nutzinhalt
- Gefriervermögen: 20 kg in 24 Std.
- Lagerzeit bei Störung: 25 Std.
- SuperGefrieren
- 1 Intensiv-Gefrierfach mit Glasablage und transparenter Klappe
- 5 transparente Gefriergut-Schubladen, davon 1 BigBox
- Innenausstattung mit Metall-Applikationen
- LED-Beleuchtung
- 3 Kälteakkus, 1 Eiswürfelschale

**TECHNISCHE INFORMATIONEN**

- Energieverbrauch: 211 kWh/Jahr
- Höhenverstellbare Füße vorne, Rollen hinten
- Türanschlag rechts, wechselbar
- Gerätemasse: 161×60×65 cm (H×B×T)

# Gefrierschränke 60 cm Breite, A++

Besonders energieeffizient!



## GSV33VW31

CHF 1'840.-

CHF 1'703.70

Weiss

exkl. vRG CHF 30.- / CHF 27.78

### Gefrierschrank, weiss

#### ALLGEMEINE INFORMATIONEN

- Elektronische Temperaturregelung, über LED ablesbar
- FreshSense – konstante Temperatur durch intelligente Sensortechnik
- Optischer und akustischer Alarm bei unzulässigem Temperaturanstieg im Gefrierfach
- Türtonwarner
- Türöffnen über Luftkanal-System

#### GEFRIERTEIL

- ★★★★★-Gefrierfach: 220 l Nutzinhalt
- Gefrierleistung: 28 kg in 24 Std.
- Lagerzeit bei Störung: 24 Std.
- SuperGefrieren
- Manuelles Abtauerfahren
- 5 transparente Gefrierfach-Schubladen, davon 1 BigBox
- 2 Intensiv-Gefrierfächer mit transparenter Klappe
- 2 Kälteakkus, 1 Eiswürfelschale

#### TECHNISCHE INFORMATIONEN

- Energieverbrauch: 204 kWh/Jahr
- Türanschlag rechts, wechselbar
- Höhenverstellbare Füße vorne, Rollen hinten
- Gerätemasse: 176×60×65 cm (H×B×T)

## GSV29VW31

CHF 1'740.-

CHF 1'611.11

Weiss

exkl. vRG CHF 30.- / CHF 27.78

### Gefrierschrank, weiss

#### ALLGEMEINE INFORMATIONEN

- Elektronische Temperaturregelung, über LED ablesbar
- FreshSense – konstante Temperatur durch intelligente Sensortechnik
- Optischer und akustischer Alarm bei unzulässigem Temperaturanstieg im Gefrierfach
- Türtonwarner
- Türöffnen über Luftkanal-System

#### GEFRIERTEIL

- ★★★★★-Gefrierfach: 198 l Nutzinhalt
- Gefrierleistung: 22 kg in 24 Std.
- Lagerzeit bei Störung: 25 Std.
- SuperGefrieren
- Manuelles Abtauerfahren
- 5 transparente Gefrierfach-Schubladen, davon 1 BigBox
- 1 Intensiv-Gefrierfach mit transparenter Klappe
- 2 Kälteakkus, 1 Eiswürfelschale

#### TECHNISCHE INFORMATIONEN

- Energieverbrauch: 194 kWh/Jahr
- Türanschlag rechts, wechselbar
- Höhenverstellbare Füße vorne, Rollen hinten
- Gerätemasse: 161×60×65 cm (H×B×T)

## GSV24VW31

CHF 1'630.-

CHF 1'509.26

Weiss

exkl. vRG CHF 30.- / CHF 27.78

### Gefrierschrank, weiss

#### ALLGEMEINE INFORMATIONEN

- Elektronische Temperaturregelung, über LED ablesbar
- FreshSense – konstante Temperatur durch intelligente Sensortechnik
- Optischer und akustischer Alarm bei unzulässigem Temperaturanstieg im Gefrierfach
- Türtonwarner
- Türöffnen über Luftkanal-System

#### GEFRIERTEIL

- ★★★★★-Gefrierfach: 173 l Nutzinhalt
- Gefrierleistung: 22 kg in 24 Std.
- Lagerzeit bei Störung: 24 Std.
- SuperGefrieren
- Manuelles Abtauerfahren
- 5 transparente Gefrierfach-Schubladen
- 1 Intensiv-Gefrierfach mit transparenter Klappe
- 2 Kälteakkus, 1 Eiswürfelschale

#### TECHNISCHE INFORMATIONEN

- Energieverbrauch: 183 kWh/Jahr
- Türanschlag rechts, wechselbar
- Höhenverstellbare Füße vorne, Rollen hinten
- Gerätemasse: 146×60×65 cm (H×B×T)

# Gefriertruhen

**GCM34AW30**
**Weiss**
**CHF 1'670.-**
*CHF 1'546.30*
**GCM28AW30**
**Weiss**
**CHF 1'490.-**
*CHF 1'379.63*

 exkl. vRG **CHF 30.-** / CHF 27.78

 exkl. vRG **CHF 30.-** / CHF 27.78

**Gefriertruhe**
**ALLGEMEINE INFORMATIONEN**

- Horizontaler Griff
- Starke Isolierung
- Energiesparschaltung
- Truhendeckel gewichtsentslastet
- Gerät abschliessbar
- Herausnehmbare Trennwand, zugleich Tauwasser-Auffangschale
- Tauwasserablauf
- Warnanzeige bei Temperaturanstieg

**GEFRIERTEIL**

- ★★★★★-Gefrierraum: 390 l Nutzinhalt
- Gefriervermögen: 20 kg in 24 Std.
- Lagerzeit bei Störung: 45 Std.
- SuperGefrieren
- 3 Körbe (insgesamt 7 Körbe möglich)

**TECHNISCHE INFORMATIONEN**

- Energieverbrauch: 250 kWh/Jahr
- Gerätemasse: 92×141×74 cm (H×B×T)

**Sonderzubehör**

GTZ30011 Einsatzkorb

**CHF 50.-** *CHF 46.30*
**Gefriertruhe**
**ALLGEMEINE INFORMATIONEN**

- Horizontaler Griff
- Starke Isolierung
- Energiesparschaltung
- Truhendeckel gewichtsentslastet
- Gerät abschliessbar
- Herausnehmbare Trennwand, zugleich Tauwasser-Auffangschale
- Tauwasserablauf
- Warnanzeige bei Temperaturanstieg

**GEFRIERTEIL**

- ★★★★★-Gefrierraum: 311 l Nutzinhalt
- Gefriervermögen: 20 kg in 24 Std.
- Lagerzeit bei Störung: 45 Std.
- SuperGefrieren
- 2 Körbe (insgesamt 5 Körbe möglich)

**TECHNISCHE INFORMATIONEN**

- Energieverbrauch: 219 kWh/Jahr
- Gerätemasse: 92×118×74 cm (H×B×T)

**Sonderzubehör**

GTZ30011 Einsatzkorb

**CHF 50.-** *CHF 46.30*



## GCM24AW30

**CHF 1'390.-**

**Weiss**

CHF 1'287.04

exkl. vRG **CHF 30.-** / CHF 27.78

### Gefriertruhe

#### ALLGEMEINE INFORMATIONEN

- Horizontaler Griff
- Starke Isolierung
- Energiesparschaltung
- Truhendeckel gewichtsentslastet
- Gerät abschliessbar
- Herausnehmbare Trennwand, zugleich Tauwasser-Auffangschale
- Tauwasserablauf
- Warnanzeige bei Temperaturanstieg

#### GEFRIERTEIL

- ★★★★★-Gefrierraum: 251 l Nutzinhalt
- Gefriervermögen: 18 kg in 24 Std.
- Lagerzeit bei Störung: 45 Std.
- SuperGefrieren
- 2 Körbe (insgesamt 3 Körbe möglich)

#### TECHNISCHE INFORMATIONEN

- Energieverbrauch: 194 kWh/Jahr
- Gerätemasse: 92 × 101 × 74 cm (H × B × T)

### Sonderzubehör

GTZ30011 Einsatzkorb

**CHF 50.-** CHF 46.30

# Geschirrspüler









# Spülen, Wasser sparen, Strom sparen. Alles in einem Abwasch.

Die Bosch Geschirrspüler erreichen beste Waschergebnisse mit geringem Verbrauch.



## Top-Ausstattung



### Niedrigster Energieverbrauch bei

bester Leistung. Sauberes Geschirr und trotzdem Energiekosten gespart.



Der **AquaStop** sorgt für absolute Wassersicherheit bei einem Leck am Zulaufschlauch oder im Gerät. Dafür garantiert und haftet Bosch! Ein Geräteleben lang!



Das neue, einzigartige Spülsystem, das Wasser bei minimalem Verbrauch maximal nutzt: **ActiveWater**.



Optimale Reinigung bei halber Spüldauer. Wenn es mal schnell gehen muss, reduzieren Sie mit der **VarioSpeed**-Option die Spüldauer um die Hälfte. Und das bei gewohnt optimaler Reinigung und Trocknung.



**VarioSchublade** – mehr Kapazität dank dritter Beladungsebene.



In der **IntensivZone** werden stark verschmutzte Töpfe und Pfannen im Unterkorb optimal gereinigt. Dabei können Sie empfindlicheres Geschirr gleichzeitig im Oberkorb spülen.



Besser garantieren als versprechen. Dank spezieller Oberflächenbehandlung und hochwertiger Edelstahlfeinbleche: **10 Jahre Garantie gegen Durchrostung des Innenbehälters** auf alle Bosch Geschirrspüler.



Mit dem einzigartigen **Stielglas-Korb\*** können Sie langstielige Wein- und Sektgläser in den Bosch Geschirrspülern mit VarioFlex- oder VarioFlex-Plus-Korbsystem optimal sicher und brillant sauber spülen. Der Stielglas-Korb wird in den Unterkorb gestellt und bietet Platz für 4 langstielige Gläser. Für stabilen, schnellen Halt sorgt die einfache Arretierung zum Drehen, und das neue Spülprogramm Glas 40 garantiert brillante Spülergebnisse.

\*Als Sonderzubehör erhältlich

# Freistehende Geschirrspüler

**SMS68N22EU**
**CHF 2'100.-**
**Weiss**
**CHF 1'944.44**

 exkl. vRG **CHF 12.-** / CHF 11.11

**ActiveWater Geschirrspüler 60 cm  
«SuperSilence»**

- 6 Programme: Intensiv 70, Auto 45–65, Eco 50, Glas 40, Schnell 45, Vorspülen
- 2 Sonderfunktionen: IntensivZone, VarioSpeed Plus
- Energieverbrauch: 266 kWh/Jahr<sup>1</sup>
- Wasserverbrauch: 2'660 Liter/Jahr<sup>1</sup>
- Energieverbrauch im Programm Eco 50: 0,93 kWh<sup>2</sup>
- Wasserverbrauch im Programm Eco 50: 9,5 l<sup>2</sup>
- **Geräusch: 44 dB(A) re 1 pW**
- Trocknungseffizienzklasse A
- **Fassungsvermögen: 14 Massgedecke**
- ActiveWater-Hydrauliksystem
- EcoSilence Drive
- DosierAssistent
- AquaSensor, Beladungs-Sensor
- Wärmetauscher
- Farbe Anzeige-Elemente: rot
- Elektr. Restzeit-Anzeige in Minuten
- Elektr. Salz-Nachfüllanzeige
- Elektr. Klarspüler-Nachfüllanzeige
- VarioFlex-Korbssystem
- **VarioSchublade**
- Höhenverstellbarer Oberkorb mit Rackmatic (3-stufig)
- AquaStop mit lebenslanger Garantie
- Kindersicherung: Tastensperre
- Glasschutz
- Gerätemasse: 84,5×60×60 cm (H×B×T)

**Sonderzubehör**

SGZ1010 Schlauchverlängerung Zu- und Ablauf	<b>CHF 57.-</b> CHF 52.78
SMZ2014 Korbeinsatz für Langstielgläser	<b>CHF 78.-</b> CHF 72.22
SMZ5000 Spülhilfe-Set	<b>CHF 57.-</b> CHF 52.78
SMZ5002 Silberglanz-kassette	<b>CHF 50.-</b> CHF 46.30
SMZ5100 Vario-Besteckkorb	<b>CHF 61.-</b> CHF 56.48
SMZ5300 Stielglas-Korb	<b>CHF 38.-</b> CHF 35.19

**SMS63N22EU**
**CHF 1'970.-**
**Weiss**
**CHF 1'824.07**

 exkl. vRG **CHF 12.-** / CHF 11.11

**ActiveWater Geschirrspüler 60 cm  
«SuperSilence»**

- 6 Programme: Intensiv 70, Auto 45–65, Eco 50, Glas 40, Schnell 45, Vorspülen
- 2 Sonderfunktionen: IntensivZone, VarioSpeed Plus
- Energieverbrauch: 262 kWh/Jahr<sup>1</sup>
- Wasserverbrauch: 2'660 Liter/Jahr<sup>1</sup>
- Energieverbrauch im Programm Eco 50: 0,92 kWh<sup>2</sup>
- Wasserverbrauch im Programm Eco 50: 9,5 l<sup>2</sup>
- **Geräusch: 44 dB(A) re 1 pW**
- Trocknungseffizienzklasse A
- **Fassungsvermögen: 13 Massgedecke**
- ActiveWater-Hydrauliksystem
- EcoSilence Drive
- DosierAssistent
- AquaSensor, Beladungs-Sensor
- Wärmetauscher
- Farbe Anzeige-Elemente: rot
- Elektr. Restzeit-Anzeige in Minuten
- Elektr. Salz-Nachfüllanzeige
- Elektr. Klarspüler-Nachfüllanzeige
- VarioFlex-Korbssystem
- Höhenverstellbarer Oberkorb mit Rackmatic (3-stufig)
- AquaStop mit lebenslanger Garantie
- Kindersicherung: Tastensperre
- Glasschutz
- Gerätemasse: 84,5×60×60 cm (H×B×T)

**Sonderzubehör**

SGZ1010 Schlauchverlängerung Zu- und Ablauf	<b>CHF 57.-</b> CHF 52.78
SMZ2014 Korbeinsatz für Langstielgläser	<b>CHF 78.-</b> CHF 72.22
SMZ5000 Spülhilfe-Set	<b>CHF 57.-</b> CHF 52.78
SMZ5002 Silberglanz-kassette	<b>CHF 50.-</b> CHF 46.30
SMZ5300 Stielglas-Korb	<b>CHF 38.-</b> CHF 35.19

**SMS40C02EU**
**CHF 1'290.-**
**Weiss**
**CHF 1'194.44**

 exkl. vRG **CHF 12.-** / CHF 11.11

**speedMatic, ActiveWater Geschirrspüler 60cm**

- 4 Programme: Intensiv 70, Normal 65, Eco 50, Schnell 45
- Energieverbrauch: 290 kWh/Jahr<sup>1</sup>
- Wasserverbrauch: 3'300 Liter/Jahr<sup>1</sup>
- Energieverbrauch im Programm Eco 50: 1,02 kWh<sup>2</sup>
- Wasserverbrauch im Programm Eco 50: 11,8 l<sup>2</sup>
- Geräusch: 52 dB(A) re 1 pW
- Trocknungseffizienzklasse A
- **Fassungsvermögen: 12 Massgedecke**
- ActiveWater-Hydrauliksystem
- EcoSilence Drive
- DosierAssistent
- Beladungs-Sensor
- Glasschutz
- Programmstatus-Anzeige über LED: rot
- Elektr. Salz-Nachfüllanzeige
- Elektr. Klarspüler-Nachfüllanzeige
- Reiniger-Automatik
- Selbstreinigendes Sieb mit 3-fach Wellen-Filter-System
- Innenbehälter: Edelstahl/Polinox
- AquaStop mit lebenslanger Garantie
- Gerätemasse: 84,5×60×60 cm (H×B×T)

**Sonderzubehör**

SGZ1010 Schlauchverlängerung Zu- und Ablauf	<b>CHF 57.-</b> CHF 52.78
SMZ5000 Spülhilfe-Set	<b>CHF 57.-</b> CHF 52.78
SMZ5002 Silberglanz-kassette	<b>CHF 50.-</b> CHF 46.30

<sup>1</sup>Verbrauch pro Jahr bei 280 Standardreinigungszyklen Kaltwasserbefüllung (beim Energieverbrauch: inkl. der Betriebsarten mit geringer Leistungsaufnahme)

<sup>2</sup>Verbrauch pro Spülgang im Programm Eco 50

Die angegebenen Preise sind unverbindliche Preisempfehlungen; unsere Händler sind in der Gestaltung frei.

**SPS69T72EU****CHF 2'170.-****Weiss**

CHF 2'009.26

exkl. vRG CHF 12.- / CHF 11.11

**Geschirrspüler 45 cm, «SuperSilence», weiss**

- 6 Programme: Auto 65-75, Auto 45-65, Auto 35-45, Super 60, Eco 50, Schnell 45
- 4 Sonderfunktionen: IntensivZone, VarioSpeedPlus, Halbe Beladung, HygienePlus
- Energieverbrauch: 211 kWh/Jahr<sup>1</sup>
- Wasserverbrauch: 2'660 Liter/Jahr<sup>1</sup>
- Energieverbrauch im Programm Eco 50: 0,75 kWh<sup>2</sup>
- Wasserverbrauch im Programm Eco 50: 9,5 l<sup>2</sup>
- **Geräusch: 44 dB(A) re 1 pW**
- Trocknungseffizienzklasse A
- **Fassungsvermögen: 10 Massgedecke**
- ActiveWater Hydrauliksystem
- EcoSilence Drive
- DosierAssistent
- **DuoPower Sprüharme im Oberkorb**
- AquaSensor, Beladungs-Sensor
- Wärmetauscher
- Reiniger-Automatik
- EcoTrocknung
- Elektr. Startzeit-Vorwahl: 1-24 Stunden
- Elektr. Salz-Nachfüllanzeige
- Elektr. Klarspüler-Nachfüllanzeige
- Selbstreinigendes Sieb mit 3-fach-Wellen-Filtersystem
- Innenbehälter: Edelstahl
- **VarioSchublade Pro**
- Höhenverstellbarer Oberkorb mit Rackmatic (3-stufig)
- AquaStop mit lebenslanger Garantie
- Kindersicherung: Tastensperre
- Glasschutz
- Gerätemasse: 84,5 x 45 x 60 cm (H×B×T)

**Sonderzubehör**

- SGZ1010 Schlauchverlängerung Zu- und Ablauf CHF 57.- CHF 52.78
- SMZ5000 Spülhilfe-Set CHF 57.- CHF 52.78
- SGZ3003 Silberglanz Kassette CHF 26.- CHF 24.07
- SMZ5300 Stielglas-Korb CHF 38.- CHF 35.19

**SKS51E22EU****CHF 880.-****Weiss**

CHF 814.81

exkl. vRG CHF 6.- / CHF 5.56

**ActiveWater-Kompakt-Geschirrspüler, weiss**

- 5 Programme: Intensiv 70, Normal 65, Eco 50, Sanft 40, Schnell 45
- Sonderfunktion: ExtraTrocknen
- Energieverbrauch: 174 kWh/Jahr<sup>1</sup>
- Wasserverbrauch: 2'100 Liter/Jahr<sup>1</sup>
- Energieverbrauch im Programm Eco 50: 0,62 kWh<sup>2</sup>
- Wasserverbrauch im Programm Eco 50: 7,5 l<sup>2</sup>
- Geräusch: 48 dB(A) re 1 pW, untergebaut
- Trocknungswirkungsstufe A
- **Fassungsvermögen: 6 Massgedecke**
- ActiveWater-Hydrauliksystem
- EcoSilence Drive
- Beladungs-Sensor
- Glasschutz-Technik
- Reiniger-Automatik
- Selbstreinigendes Sieb mit 3-fach-Wellen-Filtersystem
- Innenbehälter: Edelstahl/Polinox
- Farbanzeige-Elemente: rot
- Drehwähler mit integrierter Start-Taste
- Programmstatus-Anzeige über LED
- Elektr. Salz-Nachfüllanzeige
- Elektr. Klarspüler-Nachfüllanzeige
- Gerätemasse: 45×55,1×50 cm (H×B×T)

**Sonderzubehör**

- SGZ1010 Schlauchverlängerung Zu- und Ablauf CHF 57.- CHF 52.78
- SGZ3003 Silberglanz Kassette CHF 26.- CHF 24.07

<sup>1</sup>Verbrauch pro Jahr bei 280 Standardreinigungszyklen Kaltwasserbefüllung (beim Energieverbrauch: inkl. der Betriebsarten mit geringer Leistungsaufnahme)<sup>2</sup>Verbrauch pro Spülgang im Programm Eco 50

Die angegebenen Preise sind unverbindliche Preisempfehlungen; unsere Händler sind in der Gestaltung frei.

# Standherde







# Wir verraten Ihnen unser Erfolgsrezept: geringer Stromverbrauch und ein Backofen, der sich von selbst reinigt.

Manche hüten ja Küchengeheimnisse über Generationen. Wir von Bosch hingegen teilen unsere modernen Technologien, die Ihnen das Leben leichter machen, gerne mit Ihnen. Zum Beispiel unsere Ausstattungsmerkmale wie Pyrolyse-Selbstreinigung oder Backwagen mit Softeinzug.



## Top-Ausstattung



Durch eine Intelligente Wärmezu- und abfuhr und den optimalen Einsatz von Materialien wird der **Energieverbrauch** im Backofen massgeblich gesenkt.



Die lästige Reinigung des Ofens übernimmt ab jetzt die **Pyrolyse-Selbstreinigung** für Sie.



**Backwagen:**  
Bequemes Hineinstellen und Herausnehmen der Gerichte. Es muss nicht mehr in den heissen Ofen gegriffen werden.



Mit der Programmautomatik **AutoPilot** gelingt Ihnen jetzt jedes Rezept auf Knopfdruck. Sie müssen nur noch das Gargut einlegen und das passende der bis zu 24 Zubereitungsprogramme auswählen.



5 Beheizungsarten für perfekte Back- und Bratergebnisse – das bietet **Multifunktion 3D Plus**.

# Elektro-Standherde



(400 V/16 A)

**HCA724820C**  
**Weiss**

**CHF 2'930.-**  
CHF 2'712.96

exkl. vRG **CHF 12.-** / CHF 11.11

## Elektro-Standherd 60 cm

- Glaskeramik-Kochfeld
- 4 HighSpeed-Kochzonen, davon 1 Zweikreis-Kochzone und 1 Bräterzone
- 4-fach-Restwärmanzeige
- XXL-Backofen (66 l) mit GranitEmail
- Beheizungssystem Multifunktion 3D Plus
- 10 Heizarten: Ober-/Unterhitze, Unterhitze, 3D Heissluft Plus, Heissluft Eco, Pizzastufe, Auftauen, Umluftgrill, Vario-Grossflächengrill, Vario-Kleinflächengrill, Warmhalten
- AutoPilot (40 Programme)
- Schnellaufheizung
- Kindersicherung
- **Premium-Tür mit max 30 °C**
- Backofenbeleuchtung abschaltbar
- **Backwagen**
- Versenkknebel
- Vollglas-Innentür
- Geschirrzug
- Höhenverstellbare Füße
- Gerätemasse: 90 × 60 × 60 cm (H × B × T)

### Zubehör

- 1 Backblech emailliert
- 1 Rost

**CHF 55.-** CHF 50.93  
**CHF 31.-** CHF 28.70

### Sonderzubehör

- HEZ324000 Einlegerost für Universalpfanne

**CHF 31.-** CHF 28.70



(400 V/16 A)

**HCA422120C**  
**Weiss**

**CHF 1'680.-**  
CHF 1'555.56

exkl. vRG **CHF 12.-** / CHF 11.11

## Elektro-Standherd 60 cm

- Glaskeramik-Kochfeld
- 4 HighSpeed-Kochzonen
- 4-fach-Restwärmanzeige
- XXL-Backofen (71 l) mit GranitEmail
- 4 Heizarten: Ober-/Unterhitze, Unterhitze, Vario-Grossflächengrill, Vario-Kleinflächengrill
- Backofenbeleuchtung
- Teleskopauszug nachrüstbar
- Komfort-Tür mit max. 40 °C
- Vollglas-Innentür
- Geschirrzug
- Höhenverstellbare Füße
- Gerätemasse: 85 × 60 × 60 cm (H × B × T)

### Zubehör

- HEZ331003 1 Backblech emailliert
- HEZ334000 1 Rost

**CHF 55.-** CHF 50.93  
**CHF 31.-** CHF 28.70

### Sonderzubehör

- HEZ324000 Einlegerost für Universalpfanne
- HEZ325000 Grillblech
- HEZ332003 Universalpfanne
- HEZ333003 Profipfanne
- HEZ333001 Deckel für Profipfanne
- HEZ338250 2-fach-Teleskop-Auszug

**CHF 31.-** CHF 28.70  
**CHF 61.-** CHF 56.48  
**CHF 61.-** CHF 56.48  
**CHF 133.-** CHF 123.15  
**CHF 103.-** CHF 95.37  
**CHF 177.-** CHF 163.89

# Gas-Kombi-Standherde



**HGD745250**  
**Edelstahl**

**CHF 1'850.-**  
CHF 1'712.96

**HGD745220**  
**Weiss**

**CHF 1'650.-**  
CHF 1'527.78

exkl. vRG **CHF 12.-** / CHF 11.11

exkl. vRG **CHF 12.-** / CHF 11.11

## Gas-Kombi-Standherd 60 cm

- Gas-Kochfeld
- Kochmulde mit 2 Normal-, 1 Spar-, 1 Starkbrenner
- 1-Hand-Zündung
- Züandsicherung
- Topfträger aus Stahl
- Glasabdeckplatte
- XXL-Backofen (66 l) mit GranitEmail
- Beheizungssystem Multifunktion 3D Plus
- 8 Heizarten: Ober-/Unterhitze, Pizzastufe, Unterhitze, Umluft-Infra-Grill, Variabler Grossflächengrill, Vario-Kleinflächengrill, Auftauen, Heissluft
- Elektronik-Uhr
- Schnellaufheizung
- Kindersicherung
- Rückwand mit Katalyse
- Backofenbeleuchtung
- Teleskopauszug nachrüstbar
- Komfort-Tür mit max. 40 °C
- Vollglas-Innentür
- Geschirrzug
- Höhenverstellbare Füsse
- Voreingestellt auf Erdgas (20 mbar)
- Flüssiggas-Düsen beiliegend (50 mbar)
- Gerätemasse: 85 × 60 × 60 cm (H × B × T)

## Gas-Kombi-Standherd 60 cm

- Gas-Kochfeld
- Kochmulde mit 2 Normal-, 1 Spar-, 1 Starkbrenner
- 1-Hand-Zündung
- Züandsicherung
- Topfträger aus Stahl
- Glasabdeckplatte
- XXL-Backofen (66 l) mit GranitEmail
- Beheizungssystem Multifunktion 3D Plus
- 8 Heizarten: Ober-/Unterhitze, Pizzastufe, Unterhitze, Umluft-Infra-Grill, Variabler Grossflächengrill, Vario-Kleinflächengrill, Auftauen, Heissluft
- Elektronik-Uhr
- Schnellaufheizung
- Kindersicherung
- Rückwand mit Katalyse
- Backofenbeleuchtung
- Teleskopauszug nachrüstbar
- Komfort-Tür mit max. 40 °C
- Vollglas-Innentür
- Geschirrzug
- Höhenverstellbare Füsse
- Voreingestellt auf Erdgas (20 mbar)
- Flüssiggas-Düsen beiliegend (50 mbar)
- Gerätemasse: 85 × 60 × 60 cm (H × B × T)

### Zubehör

HEZ331003 1 Backblech emailliert	<b>CHF 55.-</b> CHF 50.93
HEZ332003 1 Universalpfanne	<b>CHF 61.-</b> CHF 56.48
HEZ334000 1 Rost	<b>CHF 31.-</b> CHF 28.70

### Sonderzubehör

HEZ324000 Einlegerost für Universalpfanne	<b>CHF 31.-</b> CHF 28.70
HEZ325000 Grillblech	<b>CHF 61.-</b> CHF 56.48
HEZ333003 Profipfanne	<b>CHF 133.-</b> CHF 123.15
HEZ333001 Deckel für Profipfanne	<b>CHF 103.-</b> CHF 95.37
HEZ338357 3-fach-Teleskop-Vollauszug Rastfunktion	<b>CHF 291.-</b> CHF 269.44

### Zubehör

HEZ331003 1 Backblech emailliert	<b>CHF 55.-</b> CHF 50.93
HEZ332003 1 Universalpfanne	<b>CHF 61.-</b> CHF 56.48
HEZ334000 1 Rost	<b>CHF 31.-</b> CHF 28.70

### Sonderzubehör

HEZ324000 Einlegerost für Universalpfanne	<b>CHF 31.-</b> CHF 28.70
HEZ325000 Grillblech	<b>CHF 61.-</b> CHF 56.48
HEZ333003 Profipfanne	<b>CHF 133.-</b> CHF 123.15
HEZ333001 Deckel für Profipfanne	<b>CHF 103.-</b> CHF 95.37
HEZ338357 3-fach-Teleskop-Vollauszug Rastfunktion	<b>CHF 291.-</b> CHF 269.44

# Mikrowellengeräte

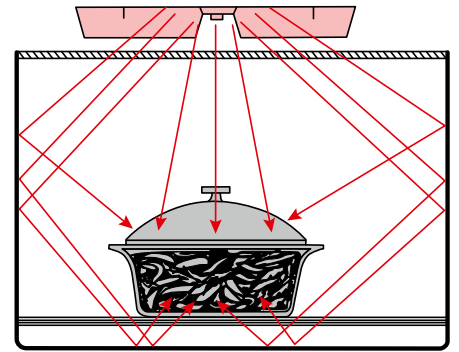
**HMT72M420****CHF 270.-****weiss**

CHF 250.00

**HMT72M450****CHF 310.-****Edelstahl**

CHF 287.04

exkl. vRG **CHF 2.50**/CHF 2.31**HMT75G421****CHF 360.-****weiss**

CHF 333.33

**HMT75G451****CHF 460.-****Edelstahl**

CHF 425.93

exkl. vRG **CHF 2.50**/CHF 2.31

## Mikrowellengerät unterbaufähig

- Unterbaufähig unter einen Oberschrank (Aufhängevorrichtung beigelegt)
- 800-W-Mikrowelle in 5 Leistungsstufen: 800/600/360/180/90 W
- Zeitschalter bis 60 Minuten mit automatischer Abschaltung
- Drehtür mit Sichtfenster
- Garraumbeleuchtung
- Glas-Drehteller: 24,5 cm
- 17-l-Garraum
- Gerätemasse: 29×46,2×32 cm (H×B×T)

## Mikrowellengerät mit Grill

- 800-W-Mikrowelle in 5 Leistungsstufen: 800/600/360/180/90 W
- Gewichtsautomatik für 3 Garprogramme
- Gewichtsautomatik für 4 Auftauprogramme
- Gewichtsautomatik für 1 Kombinationsprogramm
- Variabler Grill 1'000 W, 3 Leistungsstufen
- Grill mit Mikrowellen-Leistungsstufen: 360/180/90 W kombinierbar
- Memory-Funktion (1 Speicherplatz)
- AutoPilot 8 (Programmautomatik)
- Leicht-Bedien-Elektronik mit Kurzhubtasten und versenkbarem Drehschalter
- 17-l-Garraum aus Edelstahl
- Digitalanzeige für Zubereitungs- und Tageszeit
- Glas-Drehteller: 24,5 cm
- Gerätemasse: 29×46,2×32 cm (H×B×T)

Unverhofft kommt oft: Es klingelt, und ein alter Freund steht vor der Tür. Gut möglich, dass er ausser interessanten Neuigkeiten auch Hunger mitbringt. Kein Problem für Sie. Dank der Mikrowellengeräte von Bosch. Mit ihnen lassen sich vorgekochte Speisen schnell erhitzen. Auch Tiefkühlgerichte sind bereits in wenigen Minuten servierfertig. So können zum Beispiel Fisch und Gemüse schonend und ohne Fett gegart werden. Eigenaroma und Vitamine bleiben erhalten.

Und die Bedienung ist denkbar einfach. Dank CookComfort von Bosch. Die Leicht-Bedien-Elektronik bietet Ihnen eine klar verständliche und bequeme Bedienung der Mikrowelle. Ihr Freund wird staunen, wie schnell Sie etwas Leckeres auf den Tisch gezaubert haben. Und er wird Sie in Zukunft öfter besuchen, versprochen.

## Warendeklaration für freistehende Mikrowellengeräte.



Die nachstehende standardisierte Warendeklaration entspricht den vom FEA Fachverband Elektroapparate für Haushalt und Gewerbe Schweiz in Zusammenarbeit mit Konsumentenorganisationen herausgegebenen Richtlinien. Die Warendeklaration basiert auf den Normen der IEC International Electrotechnical Commission (Fachkommission TC 59).

Firmen- und Markenname Typ- bzw. Verkaufsbezeichnung	Bosch Mikrowellengeräte		
	HMT72M420/HMT72M450	HMT75G421/HMT75G451	
Abbildung auf Seite	102	102	
<b>Gerätetyp-Klassifizierung</b>			
Energie-Effizienz-Klasse			
<b>Abmessungen<sup>1)</sup></b>			
Höhe	cm	29	
Breite	cm	46,2	
Tiefe	cm	32	
<b>Gewicht netto</b>	kg	13	
<b>Geräteigenschaften</b>			
- Backofen	Volumen	l	17
- Innenabmessung	Höhe	cm	19,4
	Breite	cm	29
	Tiefe	cm	27,4
- Beleuchtung			●
- Sichtfenster			●
- Heizsystem			-
	Ober- und Unterhitze		-
	Heissluft		-
	Mikrowellen		-
- Reinigungssystem	Katalytisch		-
	Katalytisch nachrüstbar		-
	Pyrolytisch		-
- Grillheizkörper/Grillmotor	(siehe Gerätebeschriftung)		●/-
<b>Zusätzliche Ausstattung</b>			
- Zeitschaltuhr	mechanisch		elektronisch
- Geräte-/Wärmeschublade			-
- Einbaurahmen			-
<b>Elektrische Anschlüsse</b>			
- Anschluss-Spannung	V	230	230
- Anschlusswert für	Backofen	kW	-
	Grillheizung	kW	1,0
	Wärmeschublade	kW	-
	Mikrowellen	kW	-
- Gesamtanschlusswert	kW	1,27	1,27
<b>Gebrauchseigenschaften Backofen</b>			
Max. einstellbare Temperatur	Konventioneller Backofen	°C	-
	Heissluft/Umluft	°C	-
Max. Ausgangsleistung bei Mikrowellengerät		W	800
<b>Sicherheit und Service</b>			
Entspricht den schweizerischen Bestimmungen			●
Herkunftsland		CN	CN
Garantie	Jahre	2	2
Service durch	BSH Kundendienst		●
Gebrauchsanweisung	D/F/I		●
Aufstell-, Einbauanleitung	D/F/I		●

Name und Adresse des Anbieters

BSH Hausgeräte AG, 8954 Geroldswil

**Erläuterungen**

- Ja, vorhanden
- Nein, nicht vorhanden

<sup>1)</sup> Für Einbaueinheiten sind die speziellen Instruktionblätter mit SEV-Vorschriften und die genauen Masse zu beachten.



## Warendeklaration für Haushalt-Waschvollautomaten.



Die nachstehende standardisierte Warendeklaration entspricht den vom FEA Fachverband Elektroapparate für Haushalt und Gewerbe Schweiz in Zusammenarbeit mit Konsumentenorganisationen herausgegebenen Richtlinien. Die Warendeklaration basiert auf den Normen der IEC International Electrotechnical Commission (Fachkommission TC 59).

GERÄTEART Typ- bzw. Verkaufsbezeichnung	Bosch Waschvollautomaten										
	WAYH2840CH	WAY287W4CH	WAY28742CH	WAW32740CH	WAW32640CH	WAT28440CH	WAN28240CH	WAN24240CH	WLT24440CH	WOT24227	WVH30541CH
<b>Abbildung Seite</b>	28	29	29	30	31	32	33	33	34	34	35
Nennkapazität max. kg	9	8	9	9	8	8	8	8	6,5	7	7/4
<b>Verbrauchsdaten für Standardwaschvorgang<sup>1)</sup></b>											
Energie-Effizienz-Klasse	A+++	A+++	A+++	A+++	A+++	A+++	A+++	A+++	A+++	A+++	A
A+++ (niedriger Energieverbrauch), ...D (hoher Energieverbrauch)											
Jahresenergieverbrauch kWh	152	89	152	152	137	135	176	176	119	174	140
Energieverbrauch Standardprogramm 60/60%/40% <sup>2)</sup>	0,92/0,60/0,42	0,45/0,37/0,35	0,92/0,60/0,42	0,92/0,60/0,42	0,74/0,70/0,35	0,77/0,54/0,40	0,95/0,79/0,56	0,95/0,79/0,56	0,67/0,45/0,40	0,91/0,74/0,64	0,84/2,05
Standby-Verbrauch eingeschalteter/ausgeschalteter Zustand	0,43/0,15	0,43/0,15	0,43/0,15	0,43/0,15	0,43/0,12	0,58/0,12	0,50/0,12	0,50/0,12	0,48/0,12	0,09/0,09	-
Jahreswasserverbrauch l	11'220	9'900	11'220	11'220	9'900	9'680	9'900	9'900	8'800	9'240	10'200
<b>Gebrauchseigenschaften</b>											
Schleudereffizienzklasse <sup>3)</sup> A (besser), .....G (schlechter)	A	B	A	A	A	B	B	B	B	C	B
Restfeuchte <sup>4)</sup> %	44	53	44	44	44	53	53	53	53	55	-
Schleuderdrehzahl <sup>5)</sup> max. U/min	1'600	1'400	1'600	1'600	1'600	1'400	1'400	1'200	1'200	1'200	1'500
Programmdauer Standardprogramm 60/60%/40% <sup>2)</sup>	275/270/270	300/300/270	275/270/270	275/270/270	210/210/210	224/224/224	200/200/200	200/200/200	330/265/265	250/170/160	285
Automatische Ausschaltzeit min	15	15	15	15	15	15	15	15	15	15	-
Geräusch <sup>7)</sup>											
während der Waschphase dB(A) re 1 pW	47	48	48	48	47	49	54	54	52	59	46
während der Schleuderphase dB(A) re 1 pW	73	72	74	74	73	76	76	76	76	76	74
<b>Bauform</b>											
Standgerät mit Arbeitsplatte	●	●	●	●	●	●	●	●	●	-	●
Standgerät unterbaufähig	-	-	-	-	-	-	-	-	-	-	●
Unterbaugerät (ohne Arbeitsplatte)	-	-	-	-	-	-	-	-	-	-	-
Fahrbar	-	-	-	-	-	-	-	-	-	●	-
Türanschlag <sup>8)</sup>	l	l	l	l	l	l	l	l	l	-	l
<b>Abmessungen<sup>9)</sup></b>											
Höhe/Breite/Tiefe (einschliesslich Wandabstand) cm	85/60/63,5	85/60/63,5	85/60/63,5	85/60/63,5	85/60/63,5	85/60/58,5	85/60/60	85/60/60	85/60/47,5	90/40/65	85/60/63,5
Höhe für den Unterbau cm	85	85	85	85	85	85	85	85	85	-	85
Höhe bei geöffnetem Deckel (Toplader) cm	-	-	-	-	-	-	-	-	-	130	-
Tiefe bei geöffneter Tür (Frontlader) cm	108	108	108	106,3	106,3	101,8	99,0	99,0	91,0	-	108
Höhe verstellbar cm	1,2	1,2	1,2	1,2	1,2	1,0	1,5	1,5	1,2	-	1,2
<b>Leergewicht</b> kg	83	74	78	70	82	71	74	74	64	59	86
<b>Ausstattung</b>											
Waschprogramme	25	25	25	25	25	23	23	23	23	16	23
Zusatzprogramme	14	14	14	10	10	10	10	10	11	4	9
Wasser plus	●	●	●	●	●	●	●	●	●	●	●
Vorwäsche wählbar (ausser bei Wolle)	●	●	●	●	●	●	●	●	●	●	●
Programmstart vorwählbar von ... bis ... Std.	1-24	1-24	1-24	1-24	1-24	1-24	1-24	1-24	1-24	1-24	1-24
Programmablaufanzeige	TFT-Display	TFT-Display	TFT-Display	LED-Display	LED-Display	LED-Display	LED-Display	LED-Display	LED-Display	LED	LCD-Display
Restzeitanzeige	●	●	●	●	●	●	●	●	●	●	●
Anschlussart mit Kabel und Stecker	1,5 m	●	●	●	●	●	●	●	●	●	●
Wasseranschluss	1,5 m	●	●	●	●	●	●	●	●	●	●
AquaStop-Sicherheitssystem	●	●	●	●	●	●	●	●	●	-	●
Wasserdruck	1-10 bar	●	●	●	●	●	●	●	●	●	●
Wasserablauf, Schlauch mit Krümmer	1,5 m	●	●	●	●	●	●	●	●	●	●
Trommel/Bottich	Edelstahl	●	●	●	●	●	●	●	●	●	●
<b>Strom- und Wasserversorgung</b>											
Elektrischer Anschluss											
Spannung V	230	230	230	230	230	230	230	230	230	230	230
Anschlusswert kW	2,3	2,3	2,3	2,3	2,3	2,3	2,3	2,3	2,3	2,3	2,2
Absicherung A	10	10	10	10	10	10	10	10	10	10	10
Wasseranschluss											
Druckschlauch G 3/4 anschliessbar an: Kalt-/Warmwasser	●/-	●/-	●/-	●/-	●/-	●/-	●/-	●/-	●/-	●/-	●/-
<b>Sicherheit und Service</b>											
Entspricht den schweizerischen Sicherheitsbestimmungen	●	●	●	●	●	●	●	●	●	●	●
Herkunftsland	DE	DE	DE	DE	DE	ES	PL	PL	RU	IT	CN
Garantie Jahre	2	2	2	2	2	2	2	2	2	2	2
Service durch	BSH Kundendienst	●	●	●	●	●	●	●	●	●	●

Name und Adresse des Anbieters

BSH Hausgeräte AG, 8954 Geroldswil

## Erläuterungen

- Ja, vorhanden
- Nein, nicht vorhanden

<sup>1)</sup> Werte ermittelt nach der gültigen Norm EN 60456 für einen Standardwaschvorgang. Dabei handelt es sich um einen Mix aus verschiedenen Programmen (60 °C, 40 °C, Voll- und Teilbeladung). Der Jahresenergie- und Jahreswasserverbrauch basieren auf 220 Standardwaschvorgängen, inklusive Berücksichtigung des Standby-Verbrauchs.

<sup>2)</sup> Entwässerungsgrad 100 % bedeutet, dass in 1 kg Wäsche (Trockengewicht) nach dem Schleudern noch 1 kg Wasser gebunden ist. Je kleiner der %-Wert, desto weniger feucht ist die Wäsche. Das ist wichtig für den Stromverbrauch beim Trocknen im Wäschetrockner.

<sup>3)</sup> Türanschlag: l = links, r = rechts, w = wechselbar

Beispiel: l/w entspricht Anlieferungszustand, Türanschlag links, Anschlag wechselbar.

<sup>4)</sup> Bei Unterbaugeräten Nischenmasse. Weitere Massangaben sind den Prospekten zu entnehmen.

<sup>5)</sup> Angaben über Umschaltmöglichkeiten sind ggf. den Prospekten zu entnehmen.

<sup>6)</sup> Die Schleudereffizienz ist von grosser Bedeutung, wenn zum Trocknen normalerweise ein Wäschetrockner benutzt wird. Die Wäsche, die in einer Waschmaschine der Schleuderkategorie A geschleudert und in einen Wäschetrockner gelegt wurde, verbraucht halb so viel Energie und verursacht damit halb so hohe Betriebskosten, als wenn die Wäsche in einer Waschmaschine der Schleuderkategorie G geschleudert wurde.

<sup>7)</sup> Werte ermittelt nach der gültigen Norm EN 60456 für Standardprogramm «Baumwolle 60 °C» bei vollständiger Befüllung.

<sup>8)</sup> Die Darstellungsweise 60/60%/40% steht für die Standardprogramme «Baumwolle 60 °C» mit Vollbeladung bzw. für «Baumwolle 60 °C/40 °C» mit Teilbeladung.

## Warendeklaration für Haushalt-Wäschetrockner.



Die nachstehende standardisierte Warendeklaration entspricht den vom FEA Fachverband Elektroapparate für Haushalt und Gewerbe Schweiz in Zusammenarbeit mit Konsumentenorganisationen herausgegebenen Richtlinien. Die Warendeklaration basiert auf den Normen der IEC International Electrotechnical Commission (Fachkommission TC 59).

Firmen- und Markenname Typ- bzw. Verkaufsbezeichnung Abbildung auf Seite	Bosch Wäschetrockner						
	WTYH7740CH	WTY887W4CH	WTY87641CH	WTW85540CH	WTW85460CH	WTH83250CH	WTH83000CH
Nennkapazität max. kg	44 8	45 8	45 9	46 8	46 8	47 7	47 7
<b>Verbrauchsdaten<sup>1)</sup></b>							
Energie-Effizienz-Klasse	A+++	A+++	A++	A++	A++	A++	A+
A+++ (niedriger Energieverbrauch), ..., D (hoher Energieverbrauch)							
Jahresenergieverbrauch kWh	176	158	258	235	232	212	233
Energieverbrauch Standardprogramm Voll-/Halbbelastung kWh	1,46/0,82	1,27/0,75	2,13/1,21	1,91/1,09	1,80/1,04	1,70/1,00	1,91/1,09
Stand-by-Verbrauch eingeschalteter/ausgeschalteter Zustand W	0,13/0,13	0,13/0,13	0,10/0,10	0,10/0,10	0,75/0,10	0,49/0,10	1,00/0,10
<b>Gebrauchseigenschaften</b>							
Mittlere Programmdauer Standardprogramm <sup>1)</sup> min.	117	165	123	157	157	140	152
Programmdauer Standardprogramm Voll-/Halbbelastung <sup>2)</sup> min.	148/94	209/132	157/97	203/122	203/122	181/110	196/119
Automatische Ausschaltzeit min.	30	30	30	30	0	0	0
Kondensationseffizienzklasse <sup>3)</sup>	B	A	A	B	B	B	B
A (höchste Effizienz), ..., G (geringste Effizienz)							
Mittlere Kondensationseffizienz Standardprogramm <sup>1)</sup> %	88	91	91	85	86	87	81
Geräusch <sup>2)</sup> dB(A) re 1pW	62	61	64	65	65	65	65
<b>Bauform</b>							
Standgerät mit Arbeitsplatte	●	●	●	●	●	●	●
Standgerät unterbaufähig	-	-	-	-	-	-	-
Unterbaugerät (ohne Arbeitsplatte)	-	-	-	-	-	-	-
Standgeräte für Wasch-Trocken-Säule	●	●	●	●	●	●	●
Gerät für Wandmontage	-	-	-	-	-	-	-
Türanschlag <sup>4)</sup>	r/w	r/w	r/w	r	r	r	r
<b>Abmessungen<sup>4)</sup></b>							
Höhe/ Breite/Tiefe (einschliesslich Wandabstand) cm	85/60/64	85/60/64	85/60/64	85/60/65,5	85/60/65,5	85/60/65,5	85/60/65,5
Höhe für den Unterbau cm	85	85	85	85	85	85	85
Tiefe bei geöffneter Tür cm	108,6	108,6	108,6	106,9	106,9	107,0	107,0
Höhe verstellbar cm	1,5	1,5	1,5	1,5	1,5	1,5	1,5
<b>Leergewicht kg</b>	49	58	57	57	56	49	55
<b>Steuerung der Trocknung</b>							
- durch Zeitwahl <sup>5)</sup>	-	-	-	-	-	-	-
- automatisch durch elektronische Feuchteabtastung <sup>6)</sup>	●	●	●	●	●	●	●
<b>System und Ausstattung</b>							
Abluftsystem	-	-	-	-	-	-	-
Luft-Kondensations-System	●	●	●	●	●	●	●
Trockenprogramme	16	16	16	16	16	15	15
Zeitprogramme	2	3	2	1	2	2	2
Restanzeige in Minuten	●	●	●	●	●	●	●
Zeitvorwahl	●	●	●	●	●	●	●
Knitterschutz	●	●	●	●	●	●	●
Trommel-Innenbeleuchtung	●	●	●	●	-	-	-
<b>Strom- und Wasserversorgung</b>							
Elektrischer Anschluss <sup>7)</sup> V/kW/A	230/1,0/10	230/1,0/10	230/1,0/10	230/1,0/10	230/1,0/10	230/0,6/10	230/0,6/10
<b>Sicherheit und Service</b>							
Entspricht den schweizerischen Sicherheitsbestimmungen	●	●	●	●	●	●	●
Herkunftsland	PL	PL	PL	PL	PL	PL	PL
Garantie Jahre	2	2	2	2	2	2	2
Service durch	●	●	●	●	●	●	●
Name und Adresse des Anbieters	BSH Hausgeräte AG, 8954 Geroldswil						

**Erläuterungen**

- Ja, vorhanden
- Nein, nicht vorhanden

<sup>1)</sup> Werte ermittelt nach Norm EN 61121.

<sup>2)</sup> Herstellerangabe der maximalen Füllmenge für alle Trockenprogramme

<sup>3)</sup> Die angegebenen Abmessungen sind Mindestmasse für die Unterbaubauweise.

<sup>4)</sup> Türanschlag: l = links, r = rechts, w = wechselbar

Beispiel: l/w entspricht Anlieferungszustand, Türanschlag links, Anschlag wechselbar.

<sup>5)</sup> Bei Abluftanschluss hinten kann ein grösserer Wandabstand nötig sein. Masse sind dem Prospekt zu entnehmen.

<sup>6)</sup> Trockengrad je nach Wäscheposten nach Gebrauchsanweisung einstellen.

<sup>7)</sup> Trockengrad wird automatisch eingehalten.

<sup>8)</sup> Mit Wärmepumpe

# Warendeklaration für Haushalt-Kühl-Gefriergeräte.



Die nachstehende standardisierte Warendeklaration entspricht den vom FEA Fachverband Elektroapparate für Haushalt und Gewerbe Schweiz in Zusammenarbeit mit Konsumentenorganisationen herausgegebenen Richtlinien. Die Warendeklaration basiert auf den Normen der IEC International Electrotechnical Commission (Fachkommission TC 59).

Firmen- und Markenname Typ- bzw. Verkaufsbezeichnung	Bosch Kühl-/Gefriergeräte										
	KCN 40AR30 40AW30	KSL 20AR30/AW30 20AU30	KGN 36SB40	KGN 36SB31/SR31 36SQ31/SM30	KGN 39LB35 39LR35	KGV 36VH32S/VE32S 36VD32S	KGN 36HI32	KGN 49AI32	KGN 36XW45	KGN 36VL45	
Abbildung auf Seite	56	57	58	59	60	61	62	63	64	64	
<b>Gerätetyp-Klassifizierung</b>											
Energie-Effizienz-Klasse	A++	A++	A+++	A++	A++	A++	A++	A++	A+++	A+++	
Energieverbrauch in 365 Tagen <sup>1)</sup>	kWh 239	148	159	238	250*	226	258	284	172*	172*	
<b>Geräteigenschaften</b>											
Nutzhalt gesamt <sup>2)</sup>	l 319	154	285	285	350*	307	320	395	320*	320*	
Nutzhalt Kühlteil	l 233	139	219	219	265*	213	234	303	235*	235*	
- davon Kellerfach max./min. <sup>3)</sup>	l/l -/-	-/-	-/-	-/-	-/-	-/-	-/-	-/-	-/-	-/-	
- davon Kaltlagerfach <sup>4)</sup>	l -	-	-	-	-	-	-	-	-	-	
- davon Eiswürfelbehälter	l -	-	-	-	-	-	-	-	-	-	
Nutzhalt Gefrierfach	l 86	15	66	66	85*	94	86	92	85*	85*	
- davon Sternfach	l 86	15	66	66	85*	94	86	92	85*	85*	
- davon Eiswürfelbehälter	l -	-	-	-	-	-	-	-	-	-	
Sternkennzeichen <sup>5)</sup>	★★★★	★★★★	★★★★	★★★★	★★★★	★★★★	★★★★	★★★★	★★★★	★★★★	
Gefriervermögen <sup>6)</sup>	kg 14	2,4	8	8	14*	7	14	15	17*	17*	
Lagerzeit bei Störungen <sup>7)</sup>	h 16	13	17	17	35*	23	16	16	17*	17*	
Klimaklasse <sup>8)</sup>	SN-ST	SN-ST	SN-T	SN-T	SN-T	SN-T	SN-T	SN-T	SN-T	SN-T	
Geräusch-Schallleistung <sup>9)</sup>	dB(A) 42	37	40	43	39	39	42	43	36	36	
Abtauverfahren Kühlteil	- von Hand - teilautomatisch - automatisch	- - ●	- - ●	- - ●	- - ●	- - ●	- - ●	- - ●	- - ●	- - ●	
Abtauverfahren Gefrierfach	- von Hand <sup>10)</sup> - teilautomatisch <sup>10)</sup> - automatisch	- - ●	- - ●	- - ●	- - ●	- - ●	- - ●	- - ●	- - ●	- - ●	
<b>Bauform und Kennzeichnung</b>											
Standgerät/unterbaubar	●/-	●/-	●/-	●/-	●/-	●/-	●/-	●/-	●/-	●/-	
mit Arbeitsplatte in Tischhöhe	-	-	-	-	-	-	-	-	-	-	
- Unterbaugerät/integrierbar <sup>11)</sup>	-/-	-/-	-/-	-/-	-/-	-/-	-/-	-/-	-/-	-/-	
- Einbaugerät/integrierbar <sup>11)</sup>	-/-	-/-	-/-	-/-	-/-	-/-	-/-	-/-	-/-	-/-	
- Sonderbauform, siehe Prospekt	●	●	-	-	-	-	-	-	-	-	
- Anzahl der Aussentüren/Auszüge	2/-	1/-	2/-	2/-	2/-	2/-	2/-	2/-	2/-	2/-	
- Türanschlag <sup>12)</sup>	r/-	r/-	r/w	r/w	r/w	r/w	r/w	r/w	r/w	r/w	
- Dekorrahmen vorhanden/nachrüstbar	-/-	-/-	-/-	-/-	-/-	-/-	-/-	-/-	-/-	-/-	
<b>Abmessungen<sup>13)</sup></b>											
- Höhe	cm 200	127	185	185	203	186	187	200	186	186	
- Breite	cm 67	66	60	60	60	60	60	70	60	60	
- Tiefe, einschliesslich Wandabstand	cm 72	65	64	64	65	65	65	62	65	65	
- Höhe ohne Arbeitsplatte	cm -	-	-	-	-	-	-	-	-	-	
- Breite bei offener Tür/herausgezogenem Auszug	cm 76	79	64	64	60	65	64	75	64	65	
- Tiefe bei offener Tür/herausgezogenem Auszug	cm 129	121	118	118	120	120	120	128	120	120	
<b>Leergewicht<sup>14)</sup></b>	kg 178	102	106	87	72	73	81	90	66	66	
<b>Ausstattung</b>											
Temperatur für Gefrierfach einstellbar, unabhängig von der Kühlteiltemperatur	●	-	●	●	●	-	●	●	●	●	
Temperatur für Gefrierfach einstellbar, zusammen mit Kühlteiltemperatur	-	●	-	-	-	●	-	-	-	-	
Schaltung für Dauerbetrieb des Gefrierfachs	●	●	●	●	●	●	●	●	●	●	
Kontrollanzeigen											
- Kühlteil	- Regelbetrieb Leuchte grün - Temperaturanzeige innen/ausser - Türöffnung, Warnsignal optisch/akustisch	- ●/- -/-	- ●/- -/-	- ●/- ●/●	- ●/- ●/●	- -/- ●/●	- ●/● -/-	- ●/● ●/●	- ●/● ●/●	- ●/● ●/●	- ●/- ●/●
- Gefrierfach	- Regelbetrieb Leuchte grün - Dauerbetrieb Leuchte gelb - Störung, Warnsignal optisch/akustisch - Türöffnung, Warnsignal optisch/akustisch - Temperaturanzeige innen/ausser	- - ●/● -/- ●/-	- - ●/● -/- ●/-	- - ●/● ●/● ●/-	- - ●/● ●/● ●/-	- - ●/● -/- -/-	- - ●/● -/- ●/●	- - ●/● ●/● ●/●	- - ●/● ●/● ●/●	- - ●/● ●/● ●/●	- - ●/● ●/● ●/-
Kühlteil											
- Eierablagen	12	12	12	12	12	12	8	12	12	12	
- Türfächer mit Klappe oder Schiebetür	Anzahl 1	1	1	1	1	0	0	1	0	0	
- Türabstellregale und/oder Behälter	Anzahl 3	5	3	3	4	3	3	4	3	3	
- Ablageflächen im Kühlteil	Anzahl 4	4	3	3	5	4	4	4	4	4	
- davon verstellbar	Anzahl 3	3	2	2	3	2	2	3	2	2	
- Behälter im Kühlteil	Anzahl 2	1	2	2	2	1	2	2	3	4	
Gefrierfach											
- Fächer in der Tür	Anzahl -	-	-	-	-	-	-	-	-	-	
- Fächer im Innenraum	Anzahl 3	1	3	3	3	3	3	3	3	3	
- max. Fachhöhe im Innenraum	cm -	-	-	-	-	-	-	-	-	-	
- Körbe, Behälter, Schübe im Innenraum	Anzahl 3	-	3	3	3	3	3	3	3	3	
- Eiswürfelbehälter	Anzahl 1	1	3	3	1	1	2	1	1	1	
<b>Elektrischer Anschluss</b>											
- Spannung	V 230	230	230	230	230	230	230	230	230	230	
- Anschlusswert	W 160	90	160	160	160	90	160	160	160	160	
<b>Sicherheit und Service</b>											
Entspricht den schweizerischen Bestimmungen	●	●	●	●	●	●	●	●	●	●	
Herkunftsland	ES	DE	ES	ES	TR	TR	ES	ES	TR	TR	
Garantie	Jahre 2	2	2	2	2	2	2	2	2	2	
Service durch	BSH Kundendienst	●	●	●	●	●	●	●	●	●	
Gebrauchsanweisung	D/F/I	●/●/●	●/●/●	●/●/●	●/●/●	●/●/●	●/●/●	●/●/●	●/●/●	●/●/●	
Aufstell-, Einbauanleitung	D/F/I	●/●/●	●/●/●	●/●/●	●/●/●	●/●/●	●/●/●	●/●/●	●/●/●	●/●/●	
Name und Adresse des Anbieters	BSH Hausgeräte AG, 8954 Geroldswil										

**Erläuterungen**

- Ja, vorhanden
- Nein, nicht vorhanden
- <sup>1)</sup> Der Energieverbrauch in 365 Tagen wurde nach DIN EN 153, Ausgabe 1990, ermittelt. Die Angaben beziehen sich auf 230 V, 50 Hz. Die Verbrauchsangaben ermöglichen den Vergleich verschiedener Geräte. Im praktischen Betrieb können sich Abweichungen ergeben.
- <sup>2)</sup> Einschliesslich Kellerfach und Kaltlagerfach sowie Eisfach, sofern diese vorhanden sind.
- <sup>3)</sup> Fach zum Lagern bei höheren Temperaturen zwischen +8 °C und +14 °C
- <sup>4)</sup> Fach zum Lagern bei niedrigeren Temperaturen zwischen +3 °C und -2 °C
- <sup>5)</sup> ★ = Fach mit -6 °C oder kälter  
★★ = Fach mit -12 °C oder kälter  
★★★ = Tiefkühl-Lagerfach mit -18 °C oder kälter  
★★★★ = Gefrier- und Tiefkühlgerät mit -18 °C oder kälter und einem Mindestgefriervermögen
- <sup>6)</sup> Das Gefriervermögen ist in der angegebenen Menge je nach Bauart nur nach Schaltung auf Dauerbetrieb erreichbar und nicht nach 24 h wiederholbar. Gebrauchsanweisung beachten.
- <sup>7)</sup> Temperaturanstiegszeit auf -9 °C bei vollbeladenem Gefrierfach. Bei Teilbeladung ergeben sich kürzere Zeiten.
- <sup>8)</sup> Klimaklasse SN: Umgebungstemperaturen von +10 bis +32 °C  
Klimaklasse N: Umgebungstemperaturen von +16 bis +32 °C  
Klimaklasse ST: Umgebungstemperaturen von +18 bis +38 °C  
Klimaklasse T: Umgebungstemperaturen von +18 bis +43 °C
- <sup>9)</sup> A-bewerteter Schallleistungspegel. Je höher der Wert, um so lauter ist das Geräusch. 2 dB mehr sind kaum wahrnehmbar. 10 dB mehr werden als doppelt so laut empfunden. Die hier verwendeten Schallleistungspegel sind mit dem in dB(A) angegebenen Schallpegel (z. B. Verkehr, Arbeitsplatz) nicht vergleichbar.
- <sup>10)</sup> Entnahme des Tiefkühlgutes vor dem Abtauen erforderlich.
- <sup>11)</sup> Integrierbar unter Verwendung einer Möbeltür.
- <sup>12)</sup> Türanschlag: l = links, r = rechts, w = wechselbar
- <sup>13)</sup> Bei Einbaugeräten und Unterbaugeräten erforderliche Nischenmasse (Mindestmasse)
- <sup>14)</sup> Beachten Sie, dass Schrank oder Wand tragfähig für das Gerät mit Inhalt ist.

**Hinweis:** Stand der Tabellenangaben 12/15. Weiterentwicklungen vorbehalten.  
\* Angaben beim Stand der Erstellung noch nicht bekannt.

Bosch Kühl-/Gefriergeräte																	
KGN 36VL31 36VL35	KGN 36VW31 36VW35	KGE 49AW41	KGV 58VL31S	KGE 36AW42	KGN 36NW30	KGV 36VI32	KGV 33VI31	KGV 36VW32	KGV 33VW31	KDV 33VW32	KDV 29VW30	KSV 36VW30	KSV 29VW30	KAD 92SB30	KAD 90V30	KAN 92LB35	KAN 90VI30
65	65	66	66	67	67	68	68	69	69	70	70	71/77	71	73	74	75	76
A++	A++	A+++	A++	A+++	A++	A++	A++	A++	A++	A++	A++	A++	A++	A++	A++	A++	A++
239	239	175	292	149	235	226	219	226	219	215	204	112	107	348	343	385	373
319	319	412	500	302	302	307	286	307	286	300	264	346	290	541	533	592	573
233	233	301	376	214	215	213	192	213	192	230	194	346	290	368	370	375	373
-/-	-/-	-/-	-/-	-/-	-/-	-/-	-/-	-/-	-/-	-/-	-/-	-/-	-/-	-/-	-/-	-/-	-/-
-	-	-	-	-	-	-	-	-	-	-	-	-	-	-	-	-	-
86	86	111	124	88	87	94	94	94	94	70	70	-	-	173	163	202	200
86	86	111	124	88	87	94	94	94	94	70	70	-	-	158	157	202	195
-	-	-	-	-	-	-	-	-	-	-	-	-	-	-	-	-	-
★★★★	★★★★	★★★★	★★★★	★★★★	★★★★	★★★★	★★★★	★★★★	★★★★	★★★★	★★★★	-	-	★★★★	★★★★	★★★★	★★★★
14	14	15	14	14	12	7	7	7	7	7	7	-	-	12	11	12	12
16	16	44	26	35	16	23	23	23	23	25	25	-	-	12	4	12	4
SN-T	SN-T	SN-T	SN-T	SN-T	SN-T	SN-T	SN-T	SN-T	SN-T	SN-T	SN-T	SN-T	SN-T	SN-T	SN-T	SN-T	SN-T
42	42	38	40	38	42	39	39	39	39	39	39	39	39	42	41	43	43
-	-	-	-	-	-	-	-	-	-	-	-	-	-	-	-	-	-
-	-	-	-	-	-	-	-	-	-	-	-	-	-	-	-	-	-
●	●	●	●	●	●	●	●	●	●	●	●	●	●	●	●	●	●
-	-	●	●	●	-	●	●	●	●	●	●	-	-	-	-	-	-
-	-	-	-	-	-	-	-	-	-	-	-	-	-	-	-	-	-
●	●	-	-	-	●	-	-	-	-	-	-	-	-	●	●	●	●
●/-	●/-	●/-	●/-	●/-	●/-	●/-	●/-	●/-	●/-	●/-	●/-	●/-	●/-	●/-	●/-	●/-	●/-
-	-	-	-	-	-	-	-	-	-	-	-	-	-	-	-	-	-
-/-	-/-	-/-	-/-	-/-	-/-	-/-	-/-	-/-	-/-	-/-	-/-	-/-	-/-	-/-	-/-	-/-	-/-
-/-	-/-	-/-	-/-	-/-	-/-	-/-	-/-	-/-	-/-	-/-	-/-	-/-	-/-	-/-	-/-	-/-	-/-
-	-	-	-	-	-	-	-	-	-	-	-	-	-	-	-	-	-
2/-	2/-	2/-	2/-	2/-	2/-	2/-	2/-	2/-	2/-	2/-	2/-	1/-	1/-	2/-	2/-	2/-	2/-
r/w	r/w	r/w	r/w	r/w	r/w	r/w	r/w	r/w	r/w	r/w	r/w	l/w	l/w	l/w	l/r	l/r	l/r
-/-	-/-	-/-	-/-	-/-	-/-	-/-	-/-	-/-	-/-	-/-	-/-	-/-	-/-	-/-	-/-	-/-	-/-
186	186	201	191	186	186	186	176	186	176	176	161	186	161	176	177	176	177
60	60	70	70	60	60	60	60	60	60	60	60	60	60	91	91	91	91
65	65	65	77	65	65	65	65	65	65	65	65	65	65	73	72	73	72
-	-	-	-	-	-	-	-	-	-	-	-	-	-	-	-	-	-
65	65	70	70	60	60	65	69	69	65	69	69	63	63	95	166	95	166
118	118	130	142	120	119	120	120	120	120	118	118	117	117	116	120	116	120
79	79	93	94	79	62	75	69	73	70	62	58	64	55	163	106	139	98
●	●	●	●	●	●	-	-	-	-	-	-	-	-	●	●	●	●
-	-	-	-	-	-	●	●	●	●	●	●	-	-	-	-	-	-
●	●	●	●	●	●	●	●	●	●	●	●	-	-	●	●	●	●
-	-	-	-	-	-	●	●	●	●	-	-	●	●	-	-	-	-
●/-	●/-	●/-	●/-	●/-	●/-	●/-	●/-	●/-	●/-	●/-	●/-	●/-	●/-	●/●	●/●	●/●	●/●
●/-	●/-	●/●	-/-	-/●	-/-	-/-	-/-	-/-	-/-	-/-	-/-	-/-	-/-	-/●	●/●	●/●	●/●
-	-	-	-	-	-	-	-	-	-	-	-	-	-	-	-	-	-
-	-	-	-	-	-	-	-	-	-	-	-	-	-	-	-	-	-
●/●	●/●	-/●	-/-	●/●	-/-	-/-	-/-	-/-	-/-	-/-	-/-	-/-	-/-	●/●	●/●	●/●	●/●
●/-	●/-	●/●	-/-	-/●	●/-	-/-	-/-	-/-	-/-	-/-	-/-	-/-	-/-	●/●	●/●	●/●	●/●
●/-	●/-	●/-	-/-	●/-	●/-	-/-	-/-	-/-	-/-	-/-	-/-	-/-	-/-	●/●	●/●	●/●	●/●
8	8	12	12	12	8	12	12	12	12	12	12	16	12	20	10	20	10
1	1	1	0	1	0	-	8	0	-	-	-	2	1	1	2	1	1
3	3	4	4	3	3	3	-	3	3	4	3	5	4	5	3	5	3
4	4	4	5	4	4	4	4	4	4	4	4	7	6	4	4	4	4
2	2	2	2	2	2	2	2	2	2	3	3	5	4	3	1	3	1
4	4	2	1	2	2	2	1	1	1	1	1	1	1	3	2	3	2
-	-	-	-	-	-	-	-	-	-	-	-	-	-	4	1	5	5
3	3	3	3	3	3	3	3	3	3	1	1	-	-	3	5	5	5
-	-	-	-	-	-	-	-	-	-	-	-	-	-	-	-	-	-
3	3	3	3	3	3	3	3	3	3	-	-	-	-	2	2	2	2
1	1	1	1	1	1	1	1	1	1	1	1	-	-	-	-	-	-
230	230	230	230	230	230	230	230	230	230	230	230	230	230	230	230	230	230
160	160	90	90	90	100	90	90	90	90	90	90	90	90	190	374	190	174
●	●	●	●	●	●	●	●	●	●	●	●	●	●	●	●	●	●
ES	ES	TR	TR	TR	TR	TR	TR	TR	TR	TR	TR	DE	DE	CN	KR	CN	KR
2	2	2	2	2	2	2	2	2	2	2	2	2	2	2	2	2	2
●	●	●	●	●	●	●	●	●	●	●	●	●	●	●	●	●	●
●/●	●/●	●/●	●/●	●/●	●/●	●/●	●/●	●/●	●/●	●/●	●/●	●/●	●/●	●/●	●/●	●/●	●/●

## Warendeklaration für Haushalt-Tiefkühl-Gefriergeräte.



Die nachstehende standardisierte Warendeklaration entspricht den vom FEA Fachverband Elektroapparate für Haushalt und Gewerbe Schweiz in Zusammenarbeit mit Konsumentenorganisationen herausgegebenen Richtlinien. Die Warendeklaration basiert auf den Normen der IEC International Electrotechnical Commission (Fachkommission TC 59).

Firmen- und Markenname Typ- bzw. Verkaufsbezeichnung	Bosch Tiefkühl- und Gefriergeräte bzw. Gefrierschränke															
	GSN 36VW30	GSN 58AW41	GSN 54AW41	GSN 51AW41	GSN 58AW30H	GSN 54AW30H	GSN 36AW31	GSN 33AW30	GSN 29AW30	GSV 33VW31	GSV 29VW31	GSV 24VW31	GCM 34AW30	GCM 28AW30	GCM 24AW30	
Abbildung auf Seite	77	84	84	84	85	85	86	86	86	87	87	87	88	88	89	
<b>Gerätetyp-Klassifizierung</b>																
Energie-Effizienz-Klasse	A++	A++	A++	A++	A++	A++	A++	A++	A++	A++	A++	A++	A++	A++	A++	
Energieverbrauch in 365 Tagen <sup>1)</sup>	kWh	234	201	187	174	301	281	234	225	211	204	194	183	250	219	194
<b>Geräteigenschaften</b>																
Nutzhalt gesamt	l	237	360	323	286	360	323	237	220	195	220	198	173	390	311	251
- davon Sternfach	l	237	360	323	286	360	323	237	220	195	220	198	173	390	311	251
- davon Eisfach	l	-	-	-	-	-	-	-	-	-	-	-	-	-	-	-
In NoFrost-Ausführung: Gefrierfach/Sternfach	l/l	237	360	323	286	360	323	327	220	195	-	-	-	-	-	-
Sternkennzeichen <sup>2)</sup>		★★★★	★★★★	★★★★	★★★★	★★★★	★★★★	★★★★	★★★★	★★★★	★★★★	★★★★	★★★★	★★★★	★★★★	★★★★
Gefriervermögen <sup>3)</sup>	kg	20	22	22	22	22	20	20	20	28	22	22	20	20	18	
Lagerzeit bei Störungen <sup>4)</sup>	h	19	25	25	25	25	19	25	25	24	25	24	45	45	45	
Klimaklasse <sup>5)</sup>		SN-T	SN-T	SN-T	SN-T	SN-T	SN-T	SN-T	SN-T	SN-T	SN-T	SN-T	SN-T	SN-T	SN-T	
Geräusch-Schalleistung <sup>6)</sup>	dB(A)	42	41	41	41	42	42	42	42	42	42	42	42	42	43	42
Abtauverfahren - von Hand <sup>7)</sup>		-	-	-	-	-	-	-	-	●	●	●	●	●	●	
- teilautomatisch <sup>7)</sup>		-	-	-	-	-	-	-	-	-	-	-	-	-	-	
- automatisch		●	●	●	●	●	●	●	●	-	-	-	-	-	-	
<b>Bauform und Kennzeichnung</b>																
Standgerät/unterbaubar		●/-	●/-	●/-	●/-	●/-	●/-	●/-	●/-	●/-	●/-	●/-	●/-	●/-	●/-	
Mit Arbeitsplatte in Tischhöhe		-	-	-	-	-	-	-	-	-	-	-	-	-	-	
- Unterbaugerät/integrierbar <sup>8)</sup>		-/-	-/-	-/-	-/-	-/-	-/-	-/-	-/-	-/-	-/-	-/-	-/-	-/-	-/-	
- Einbaugerät/integrierbar <sup>8)</sup>		-/-	-/-	-/-	-/-	-/-	-/-	-/-	-/-	-/-	-/-	-/-	-/-	-/-	-/-	
- Anzahl der Aussentüren/Auszüge		-/-	1/-	1/-	1/-	1/-	1/-	1/-	1/-	1/-	1/-	1/-	1/-	1/-	1/-	
- Türanschlag <sup>9)</sup>		r/w	r/w	r/w	r/w	r/w	r/w	r/w	r/w	r/w	r/w	r/w	r/w	r/w	r/w	
- Dekorrahmen vorhanden/nachrüstbar		-/-	-/-	-/-	-/-	-/-	-/-	-/-	-/-	-/-	-/-	-/-	-/-	-/-	-/-	
<b>Abmessungen<sup>10)</sup></b>																
Höhe	cm	186	191	176	161	191	176	186	176	161	176	161	146	92	92	92
Breite	cm	60	70	70	70	70	70	60	60	60	60	60	141	118	101	
Tiefe, einschliesslich Wandabstand	cm	65	78	78	78	78	78	65	65	65	65	65	74	74	74	
Höhe ohne Arbeitsplatte	cm	-	-	-	-	-	-	-	-	-	-	-	-	-	-	
Breite bei offener Tür/herausgezogenem Auszug	cm	64	75	74	74	74	74	64	63	63	64	64	-	-	-	
Tiefe bei offener Tür/herausgezogenem Auszug	cm	120	137	142	142	142	142	120	117	117	120	120	-	-	-	
Höhe bei hochgeklapptem Truhendeckel	cm	-	-	-	-	-	-	-	-	-	-	-	162	150	150	
Tiefe bei hochgeklapptem Truhendeckel	cm	-	-	-	-	-	-	-	-	-	-	-	74.3	72	72	
<b>Leergewicht<sup>11)</sup></b>	kg	76	97	92	83	96	82	78	65	58	70	65	63	50	50	46
<b>Ausstattung</b>																
Lagertemperatur einstellbar		●	●	●	●	●	●	●	●	●	●	●	●	●	●	
Schaltung für Dauerbetrieb		●	●	●	●	●	●	●	●	●	●	●	●	●	●	
Kontrollanzeigen - Regelbetrieb Leuchte grün		●	●	●	●	●	●	●	●	●	●	●	●	●	●	
- Dauerbetrieb Leuchte gelb		●	●	●	●	●	●	●	●	●	●	●	●	●	●	
- Störung, Warnsignal optisch/akustisch		●/●	●/●	●/●	●/●	●/●	●/●	●/●	●/●	●/●	●/●	●/●	●/●	-/-	-/-	
- Deckelöffnung, Warnsignal optisch/akustisch		-/-	-/-	-/-	-/-	-/-	-/-	-/-	-/-	-/-	-/-	-/-	●/●	●/●	●/●	
- Temperaturanzeige innen/ausser		●/-	-/●	-/●	-/●	-/●	-/●	-/●	-/●	-/●	-/●	-/●	●/●	●/●	●/●	
<b>Fächer</b>																
- Fächer in der Tür	Anzahl	1	1	1	1	1	1	1	1	1	1	1	-	-	-	
- Fächer im Innenraum	Anzahl	7	8	7	6	8	7	6	6	7	6	6	2	2	1	
- max. Fachhöhe im Innenraum	cm	28	26	26	26	26	26	28	28	28	28	28	69	65	69	
- Körbe, Behälter, Schübe im Innenraum	Anzahl	5	5	5	5	5	5	5	5	5	5	5	3	2	1	
- Eiswürfelschalen	Anzahl	1	1	1	1	1	1	1	1	1	1	1	-	-	-	
<b>Elektrischer Anschluss</b>																
Spannung	V	230	230	230	230	230	230	230	230	230	230	230	230	230	230	
Anschlusswert	W	90	90	90	90	90	90	80	90	90	90	90	90	90	90	
<b>Sicherheit und Service</b>																
Entspricht den schweizerischen Bestimmungen		●	●	●	●	●	●	●	●	●	●	●	●	●	●	
Herkunftsland		DE	DE	DE	DE	DE	DE	DE	DE	DE/TR	DE/TR	DE/TR	IT	IT	IT	
Garantie	Jahre	2	2	2	2	2	2	2	2	2	2	2	2	2	2	
Service durch	BSH Kundendienst	●	●	●	●	●	●	●	●	●	●	●	●	●	●	
Gebrauchsanweisung	D/F/I	●	●	●	●	●	●	●	●	●	●	●	●	●	●	
Aufstell-, Einbauanleitung	D/F/I	●	●	●	●	●	●	●	●	●	●	●	●	●	●	
Name und Adresse des Anbieters		BSH Hausgeräte AG, 8954 Geroldswil														

**Erläuterungen**

- Ja, vorhanden
- Nein, nicht vorhanden

<sup>1)</sup> Der Energieverbrauch in 365 Tagen wurde nach DIN EN 153, Ausgabe 1990, ermittelt. Die Angaben beziehen sich auf 230 V, 50 Hz. Die Verbrauchangaben ermöglichen den Vergleich verschiedener Geräte. Im praktischen Betrieb können sich Abweichungen ergeben.

<sup>2)</sup> ★★★★★ = Gefrier- und Tiefkühlgerät mit -18°C oder kälter und einem Mindestgefriervermögen  
★★★★ = Tiefkühlgerät mit -18°C oder kälter

<sup>3)</sup> Das Gefriervermögen ist in der angegebenen Menge je nach Bauart nur nach Schaltung auf Dauerbetrieb erreichbar und nicht nach 24 h wiederholbar. Gebrauchsanweisung beachten.

<sup>4)</sup> Temperaturanstiegszeit auf -9°C bei vollbeladenem Gefrierfach. Bei Teilbeladung ergeben sich kürzere Zeiten.

<sup>5)</sup> Klimaklasse SN: Umgebungstemperaturen von +10 bis +32°C  
Klimaklasse N: Umgebungstemperaturen von +16 bis +32°C  
Klimaklasse ST: Umgebungstemperaturen von +18 bis +38°C  
Klimaklasse T: Umgebungstemperaturen von +18 bis +43°C

<sup>6)</sup> Gemessen nach der gültigen Norm EN 60704-2-14.

<sup>7)</sup> Entnahme des Tiefkühlgutes vor dem Abtauen erforderlich.

<sup>8)</sup> Integrierbar unter Verwendung einer Möbeltür.

<sup>9)</sup> Türanschlag: l = links, r = rechts, w = wechseltür

<sup>10)</sup> Bei Einbaugeräten und Unterbaugeräten erforderliche Nischenmasse (Mindestmasse)

<sup>11)</sup> Beachten Sie, dass Schrank oder Wand tragfähig für das Gerät mit Inhalt ist.

## Warendeklaration für Haushalt-Geschirrspüler.



Die nachstehende standardisierte Warendeklaration entspricht den vom FEA Fachverband Elektroapparate für Haushalt und Gewerbe Schweiz in Zusammenarbeit mit Konsumentenorganisationen herausgegebenen Richtlinien. Die Warendeklaration basiert auf den Normen der IEC International Electrotechnical Commission (Fachkommission TC 59).

Markenname: Typ- bzw. Verkaufsbezeichnung Verbrauchsdaten für: Programm Eco 50	Bosch Geschirrspüler					
	SMS68N22EU	SMS63N22EU	SMS40C02EU	SPS69T72EU	SKS51E22EU	
<b>Abbildung Seite</b>	94	94	94	95	95	
Energie-Effizienz-Klasse <sup>1)</sup>	A+++ (niedriger Energieverbrauch), ...D (hoher Energieverbrauch)					
Jahresenergieverbrauch <sup>1)</sup>	kWh	266	262	290	211	174
Energieverbrauch pro Spülgang <sup>1)</sup>	kWh	0,93	0,92	1,02	0,75	0,61
Standby-Verbrauch eingeschalteter/ausgeschalteter Zustand	W	0,1	0,1	0,2	0,1	0,2
Jahreswasserverbrauch <sup>1)</sup>	l	2'660	2'660	3'300	2'660	2'240
Wasserverbrauch pro Spülgang <sup>1)</sup>	l	9,5	9,5	11,8	9	8,0
<b>Gebrauchseigenschaften für: Programm Eco 50</b>	kWh					
Trocknungswirkungsklasse <sup>2)</sup>	A (besser), .....G (schlechter)					
Dauer <sup>3)</sup>	min	210	210	210	185	225
Automatische Ausschaltzeit	min	-	-	-	-	-
<b>Fassungsvermögen<sup>4)</sup></b>	Massgedecke	14	13	12	10	6
Geräusch während des Programms Eco 50 <sup>2)</sup>	(im eingebauten Zustand) dB(A) re 1 pW	44	44	52	44	48
<b>Bauform</b>						
Einbaugerät		-	-	-	-	-
Standgerät mit Arbeitsplatte		●	●	●	●	-
Standgerät unterbaufähig		●	●	●	●	-
Hocheinbau		-	-	-	-	-
Dekorierbar		-	-	-	-	-
Integrierbar/vollintegrierbar		-	-	-	-	-
<b>Abmessungen<sup>3)</sup></b>						
Höhe	cm	84,5	84,5	84,5	85	45
Breite	cm	60	60	60	45	55
Tiefe, einschliesslich Wandabstand	cm	60	60	60	60	50
Höhe für unterbaufähige Standgeräte	cm	-	-	-	-	-
<b>Tiefe bei geöffneter Tür</b>	cm	115,5	115,5	115,5	115,5	84,5
Höhe verstellbar	cm	2	2	2	-	-
<b>Leergewicht</b>	kg	54	51	43	43	21
<b>Ausstattung</b>						
Spülbehälter Edelstahl/Polinox		●/-	●/-	●/●	●/-	●/●
Innentür Edelstahl		●	●	●	●	●
Spülprogramme	Anzahl	6	6	4	6	5
Anzeige für Salznachfüllung	mechanisch/elektronisch	-/●	-/●	-/●	-/●	-/●
Vorratsanzeige für Klarspüler	mechanisch/elektronisch	-/●	-/●	-/●	-/●	-/●
AquaStop-Sicherheitsystem		●	●	●	●	-
Startzeitvorwahl	von ... bis ... Std.	1-24	1-24	-	1-24	-
<b>Strom- und Wasserversorgung</b>						
Elektrischer Anschluss	V/k/A	230/2,3/10	230/2,3/10	230/2,3/10	230/2,4/10	230/2,4/10
Wasseranschluss	m	-	-	-	-	-
Druckschlauch G ½ Länge	bar	1,4	1,4	1,4	1,5	1,5
Anschliessbar an:	Kaltwasser/Warmwasser bis 60°	●/●	●/●	●/●	●/●	●/●
Wasserdruck	bar	1-10	1-10	1-10	1-10	1-10
<b>Sicherheit und Service</b>						
Entspricht den schweizerischen Sicherheitsbestimmungen		●	●	●	●	●
Herkunftsland		DE	DE	PL	DE	ES
Garantie	Jahre	2	2	2	2	2
Service durch	BSH Kundendienst	●	●	●	●	●

Name und Adresse des Anbieters

BSH Hausgeräte AG, 8954 Geroldswil

## Erläuterungen

- Ja, vorhanden
- Nein, nicht vorhanden

<sup>1)</sup> Werte ermittelt nach der gültigen Norm EN 50242 im Standardprogramm Eco 50/Jahresverbrauch basierend auf 280 Standardspülängen bei Kaltwasseranschluss, inklusive Berücksichtigung des Standby-Verbrauchs.

<sup>2)</sup> Gemessen nach der gültigen Norm IEC 60704-2-3 im Standardprogramm Eco 50.

<sup>3)</sup> Bei Einbaugeräten Nischenmasse. Weitere Massangaben sind den Prospekten zu entnehmen.

<sup>4)</sup> Angaben über Umschaltmöglichkeiten sind ggf. den Prospekten zu entnehmen.

**Hinweis:** Stand der Tabellenangaben 12/15. Weiterentwicklungen vorbehalten.  
Bei ausgestellten Geräten gibt die Energieetikette Auskunft über die aktuellen Daten.



## Warendecklaration für freistehende Elektroherde.



Die nachstehende standardisierte Warendecklaration entspricht den vom FEA Fachverband Elektroapparate für Haushalt und Gewerbe Schweiz in Zusammenarbeit mit Konsumentenorganisationen herausgegebenen Richtlinien. Die Warendecklaration basiert auf den Normen der IEC International Electrotechnical Commission (Fachkommission TC 59).

Firmen- und Markenname Geräteart Typ- bzw. Verkaufsbezeichnung	Bosch			
	Elektroherde		Gas/Elektroherde	
	HCA724820C	HCA422120C	HGD745250	HGD745220
<b>Abbildung Seite</b>	100	100	101	101
<b>Verbrauchsdaten<sup>1)</sup></b>				
Energie-Effizienz-Klasse	A	A	A	A
A+++ (niedriger Energieverbrauch), ..., D (hoher Energieverbrauch)				
Energieverbrauch konventionell kWh/Zyklus	0,91	0,88	0,89	0,98
Energieverbrauch Umluft / Heissluft kWh/Zyklus	0,79	-	0,79	0,84
Standby-Verbrauch eingeschalteter/ausgeschalteter Zustand W	-	-	-	-
Energieverbrauch pyrolytische Selbstreinigung kWh/Zyklus	-	-	-	-
<b>Gebrauchseigenschaften<sup>1)</sup></b>				
Max. einstellbare Temperatur bei Ober-/Unterhitze/Umluft, Heissluft °C	300	270	270	270
Temperatur bei Dampftrieb °C	-	-	-	-
Mikrowellen-Ausgangsleistung W	-	-	-	-
Nutzbare Grillfläche cm <sup>2</sup>	1'300	1'230	1'230	1'230
Nutzbare Garraumvolumen l	67	72	67	67
<b>Abmessungen<sup>2)</sup></b>				
Höhe cm	85	85	85	85
Breite cm	60	60	60	60
Tiefe cm	60	60	60	60
Tiefe bei offenen Türen cm	111	105	105	105
Höhe verstellbar um cm	1,5	1,5	1,5	1,5
Höhe bei offenem Abdeckblech cm	-	-	144	144
<b>Leergewicht<sup>3)</sup></b>	kg	40	52	51
<b>Ausstattung</b>				
Herdmulde				
Kochstellen Anzahl	4	4	4 (Gas)	4 (Gas)
Durchmesser cm	14,5-26,0	14,5-21,0	5,5-10,0	5,5-10,0
Leistung kW	1,2-2,4	1,2-2,2	1,0-3,0 (Gas)	1,0-3,0 (Gas)
Werkstoff Edelstahl/emailliert/Glaskeramik	-/-/●	-/-/●	●/-/-	-/-/●
Backofen klein/mittel/gross	-/●/-	-/●/-	-/●/-	-/●/-
Innenabmessungen				
Höhe cm	32,9	32,9	32,9	32,9
Breite cm	48,2	48,2	48,2	48,2
Tiefe cm	42	45,3	42,0	42,0
Beleuchtung/Sichtfenster	●/●	●/●	●/●	●/●
Beheizungsart				
Ober- und Unterhitze	●/●	●/●	●/●	●/●
Umluft	-	-	●	●
Heissluft	●	-	●	●
Dampf	-	-	-	-
Mikrowellen	-	-	-	-
Reinigungshilfe katalytisch	-	-	-	-
Selbstreinigung pyrolytisch	-	-	-	-
Grillheizkörper vorhanden/nachrüstbar	●/-	●/-	●/-	●/-
Grillmotor/Umluftgrillen	-	-	-	-
Zeitschalter/Schaltuhr	-	-	●	●
Schublade-/Wärmeschublade	●/-	●/-	●/-	●/-
<b>Elektrischer Anschluss</b>				
Max. Nennleistung kW				
Max. Gesamtanschlusswert kW	10,9	9,2	3,2/7,4 (Gas)	3,2/7,4 (Gas)
Spannung V	2-3P+E 400	2-3P+E 400	230	230
Absicherung A	16	16	16	16
<b>Sicherheit und Service</b>				
Entspricht den schweizerischen Sicherheitsbestimmungen	●	●	●	●
Herkunftsland	GR	TR	TR	TR
Garantie 2 Jahre	●	●	●	●
Service durch BSH-Kundendienst	●	●	●	●
Bedienungsanleitung D/F/I	●/●/●	●/●/●	●/●/●	●/●/●
Aufstell-/Einbauanweisung D/F/I	●/●/●	●/●/●	●/●/●	●/●/●
<b>Name und Adresse des Anbieters</b>	BSH Hausgeräte AG, 8954 Geroldswil			

## Erläuterungen

● Vorhanden bzw. ja

- nicht vorhanden bzw. nein

<sup>1)</sup> Werte ermittelt nach der gültigen Norm EN 50304/60350.

<sup>2)</sup> Bei Einbaugeräten siehe Massangaben auf den Instruktionsblättern und im Prospekt.

<sup>3)</sup> Beachten Sie bei Geräten für Schrankbau, dass der Schrank für das Gerät tragfähig ist.

Hinweis: Fenstertemperatur 40°C/50°C gemessen bei 180°C in der Fenstermitte nach 1 Stunde Betrieb.

# Die Welt von TASSIMO – so bunt und vielseitig wie das Leben selbst.

Wir alle sind verschieden. Deshalb hat TASSIMO ein fantastisches Spektrum an Getränken vieler exquisiter Marken und eine grosse Auswahl an Maschinen, in denen über 125 Jahre Fachkompetenz von Bosch steckt. TASSIMO – für jeden Geschmack etwas dabei.



TASSIMO macht mit so vielen leckeren Heissgetränken einfach jeden glücklich! Von Latte Macchiato, Cappuccino, Kaffee, Tee bis hin zu einer heissen Kakao-Spezialität. Premium-Marken wie JACOBS Krönung, Milka, Twinings, Suchard und Café Hag garantieren hervorragenden Geschmack und hochwertige Qualität. Die grosse Auswahl an TASSIMO Geräten ist wie geschaffen für die Bedürfnisse und Design-Ansprüche Ihrer Kunden.

Auch die Bedienung einer TASSIMO könnte nicht komfortabler sein: Einfach T DISC wählen und einsetzen. Die vollautomatische Bedienung mit intelligentem **T-Disc-System-Intellibrew™** übernimmt nach nur einem Knopfdruck den Rest. Für erstklassige Qualität, Tasse für Tasse.

Ein Knopfdruck – und fertig!

Ein grosser Vorteil bei TASSIMO ist die unkomplizierte Zubereitung. Dank INTELLIBREW™, der patentierten Barcode-Technologie, genügt ein Knopfdruck, um jedes Getränk perfekt zuzubereiten. Informationen zu Brühdauer, Temperatur und Wassermenge erhält das Gerät, indem es den Code der eingelegten T DISC liest. Wird ein Getränk intensiver oder weniger stark gewünscht, kann der Brühvorgang manuell verkürzt oder verlängert werden. Auch der Wechsel von einer Sorte zur nächsten ist ohne weiteres möglich, da das Aufbrühen stets im Inneren der Getränke kapsel erfolgt. Ein Dampfstoss am Ende reinigt den Auslauf – Geschmacksvermischungen gibt es somit nicht. Mithilfe der beigelegten Service T DISC lässt sich zudem sehr einfach ein automatisches Reinigungs- oder Entkalkungsprogramm durchführen.

Heissen Sie die TASSIMO CADDY – die Ordentliche – willkommen! Unsere neueste Kaffeemaschine bewahrt die T DISCs für Ihren Morgenkaffee, den Nachmittagstee oder den Espresso nach dem Essen genau dort auf, wo sie hingehören – übersichtlich sortiert und direkt neben Ihrer Maschine. Die beiden mitgelieferten Spender bieten jeweils Platz für bis zu 16 Kapseln. Auf Wunsch können Sie die Anzahl der Kapselspender auf bis zu 8 erhöhen und so insgesamt 128 T DISCs aufbewahren.



# Immer und überall: 100% auch nach dem Kauf.

Zuverlässig, kompetent, schnell: der Werkskundendienst von Bosch.  
Vor und nach dem Kauf – ein Leben lang.

## Von Mensch zu Mensch.



### Rund um die Uhr telefonisch erreichbar.

Von der Beratung bei Störungen über die Vereinbarung eines Technikertermins bis hin zur Bestellung eines passenden Original-Ersatzteils oder -Zubehörs.



### Reparaturservice

Tel. 0848 840 040\*  
E-Mail [ch-reparatur@bshg.com](mailto:ch-reparatur@bshg.com)  
\* 7 Tage die Woche, 24 Stunden

### Ersatzteil- und Zubehörbestellung

Tel. 0848 880 080  
E-Mail [ch-ersatzteil@bshg.com](mailto:ch-ersatzteil@bshg.com)  
Online [www.bosch-eshop.com](http://www.bosch-eshop.com)



### Kundenorientierte Servicezeiten. Wunschgemäss.

Unsere kompetenten Techniker sind täglich von 7 bis 18 Uhr für Sie da.  
Individuelle Termine sind im Notfall auch an Samstagen und Feiertagen möglich.



### Garantiert zuverlässig. Ohne Wenn und Aber.

Das versprechen wir Ihnen mit einer Herstellergarantie von 2 Jahren auf alle Geräte.



### Enges Servicenetz. Ganz in Ihrer Nähe.

Unser flächendeckendes Servicenetz garantiert Ihnen schnellstmöglichst Hilfe.



### Alle Services online. Per Mausklick jederzeit verfügbar.

Sie haben die Möglichkeit, Ersatzteile und Zubehör zu bestellen, und finden zu vielen Themen hilfreiche Tipps und Tricks, z. B. bei kleineren Störungen.





# Einkaufen war nie einfacher. Zubehör und Ersatzteile unter [www.bosch-eshop.com](http://www.bosch-eshop.com)



## Einkaufen war nie einfacher.

Einfach und bequem online bestellen. Im eShop finden Sie nebst Original-Zubehör auch eine Auswahl an Ersatzteilen. Die Lieferung erfolgt in der ganzen Schweiz innerhalb von zwei Werktagen an Ihre Wunschadresse.

## Geprüft und empfohlen.

Egal, ob es sich um eine Waschmaschine oder um einen Geschirrspüler handelt. Regelmässige Reinigung und Pflege sorgen für eine gute Funktionsfähigkeit und verlängern die Lebenszeit Ihrer Hausgeräte. Alle Reinigungs- und Pflegemittel wurden an unseren Geräten getestet. Die Produkte entsprechen den hohen Qualitätsanforderungen von Bosch.

**[www.bosch-eshop.com](http://www.bosch-eshop.com) oder Telefon 0848 880 080**



## Unsere Kunden fragen nach unserem TOPSELLER.

Schnellentkalker (Artikel 00311506) für Waschmaschinen und Geschirrspüler der kraftvoll Kalkablagerungen entfernt. Auch erhältlich im Vorteilspack **4 für 3** (Artikel 00311600).

## Ihre Garantievorteile

- Total 5 Jahre Sicherheit dank der 3-jährigen Garantieverlängerung im Anschluss an die 2-jährige Herstellergarantie.
- Faire und günstige Prämien.
- Keine Kosten für Anfahrt, Reparatur und Ersatzteile bei Material- und Herstellungsfehlern.
- Kompetentes Serviceteam in der ganzen Schweiz.
- Vertragsabschluss innerhalb der 2-jährigen Herstellergarantie jederzeit möglich.



# Unsere Topseller



## Pflegeset für Glaskermik-Kochfelder

Besonders effektiv bei starker Verschmutzung.

- 1 Metallschaber,
- 1 Reinigungstuch,
- 1 Kochfeldreiniger 250ml

Bestell-Nr: 00311502

**Topseller**



## Maschinenreiniger für Geschirrspüler

Entfernt Fett, Kalk und sorgt für einwandfreie Spülergebnisse.

Bestell-Nr: 00311566

**Topseller**



## Schnellentkalker für Waschmaschinen und Geschirrspüler

Entfernt kraftvoll Kalkablagerungen.

Bestell-Nr: 00311506

**Topseller**



## Flüssigentkalker

Geeignet für Kaffeevollautomaten, Kaffeemaschinen, Dampfbacköfen und Wasserkocher. Entfernt Kalkablagerungen kraftvoll.

Bestell-Nr: 00311680

**Topseller**



## Intensiv-Fettlöser

Zur kraftvollen Entfernung von Fett. Besonders geeignet für Dunstabzugshauben, Herde, Kacheln und Mikrowellen.

Bestell-Nr: 00311297

**Topseller**



## Entkalkungstabletten für Bosch Espressovollautomaten

Schutz vor Kalkablagerungen. 2 in 1 entfernen Kalk und schützen vor Korrosion.

Bestell-Nr: 00576694

**Topseller**





# Besuchen Sie unsere Ausstellungen.

In unseren Ausstellungen können Sie sich über die neuesten Bosch Hausgeräte unverbindlich während der angegebenen Öffnungszeiten informieren. Für eine fundierte Beratung bitten wir Sie um eine telefonische Voranmeldung.



## Geroldswil

BSH Hausgeräte AG  
Fahrweidstrasse 80, 8954 Geroldswil

### Öffnungszeiten

Mo bis Fr 8.00–12.00 h, 13.00–17.00 h  
Sa 8.30–13.00 h

Tel. 043 455 40 00  
Fax 043 455 40 79  
ch-info.hausgeraete@bshg.com

## Bern

BSH Hausgeräte AG  
Steigerhubelstrasse 3, 3008 Bern

### Öffnungszeiten

Di bis Fr 13.30–17.30 h  
Sa 9.00–13.00 h

Tel. Direktwahl 031 398 28 48  
Tel. Geroldswil 043 455 40 00  
Fax 031 398 28 39  
ch-info.hausgeraete@bshg.com

## Renens

BSH Electroménager SA  
7, avenue des Baumettes, 1020 Renens

### Öffnungszeiten

Mo bis Fr 8.00–12.00 h, 13.00–17.00 h

Tel. 021 637 13 00  
Fax 021 637 13 10  
ch-info.menagers@bshg.com

## Bioggio

BSH Elettrodomestici SA  
Via Campagna 30, 6934 Bioggio

### Öffnungszeiten

Mo bis Fr 8.00–12.00 h, 13.30–17.00 h

Tel. 043 455 40 28  
Fax 091 600 21 32  
ch-info.elettrodom@bshg.com



## Wo Sie noch mehr erfahren? Bei Ihrem Fachhändler. Am Telefon. Und im Internet.

### Beim Fachhändler bestens beraten.

Erleben Sie die innovativen und energiesparenden Hausgeräte von Bosch vor dem Kauf hautnah – natürlich bei Ihrem Fachhändler vor Ort. Lassen Sie sich umfassend, kompetent und persönlich beraten: Ihr Fachhändler freut sich schon auf Sie. Einen Händler in Ihrer Nähe finden Sie über die Händlersuche auf [www.bosch-home.ch](http://www.bosch-home.ch).

### So viel ist sicher:

#### Auf unseren Service können Sie sich verlassen.

Das freundliche Serviceteam von Bosch hilft Ihnen kompetent und zuverlässig weiter.

Tel. 0848 840 040\*

Fax 0848 840 041

E-Mail [ch-reparatur@bshg.com](mailto:ch-reparatur@bshg.com)

\* 7 Tage die Woche, 24 Stunden

### Exklusiv für unseren Küchen- und Elektrofachhandel: unser Händlerportal.

Sie möchten einen Auftrag erfassen, Ihre offenen Bestellungen einsehen oder eigene Produktblätter gestalten? Dann registrieren Sie sich auf unserem Händlerportal und profitieren Sie von diesen und weiteren praktischen Leistungen: [www.tradeplace.com](http://www.tradeplace.com)

### Online auf dem neuesten Stand.

Interessante Hintergrundinformationen zu unseren Produkten, mehr zum Traditionsunternehmen Bosch oder Zubehör und Pflegemittel bequem online bestellen: Auf unserer Webseite können Sie unsere Neuigkeiten entdecken. [www.bosch-home.ch](http://www.bosch-home.ch)

### Mit dem Bosch Newsletter immer auf dem Laufenden.

Lassen Sie sich Neuigkeiten über Aktivitäten und Projekte von Bosch, Informationen zu brandneuen Produkten und Wissenswertes im Nachhaltigkeitsbereich in regelmässigen Abständen direkt und bequem in Ihre Mailbox liefern. [www.bosch-home.ch](http://www.bosch-home.ch)

### Willkommen bei myBosch.

Durch Ihre Registrierung bei myBosch profitieren Sie von hilfreichen Tipps wie etwa zur komfortablen Inbetriebnahme Ihres Geräts und haben freien Zugriff auf spezielle Services während der gesamten Nutzungsdauer. Zudem erhalten Sie auf diese Weise immer das richtige Zubehör und wichtige Informationen zu Ihrem Bosch Hausgerät. Registrieren Sie sich noch heute auf [www.bosch-home.ch](http://www.bosch-home.ch)

### Lernen Sie Ihr Energiesparpotenzial kennen.

Wer heute ans Energiesparen denkt, plant die Zukunft. Entdecken Sie das Energiesparpotenzial Ihrer Hausgeräte mit unserem Energiesparrechner. Sie erfahren in wenigen Schritten, wie viel Strom, Wasser und Geld Sie mit einem modernen Hausgerät von Bosch sparen können. [www.energiesparrechner.bosch-home.ch](http://www.energiesparrechner.bosch-home.ch)



### Erleben Sie Bosch auf Facebook.

Hier verwöhnen wir Sie mit Haushalts-Tipps, Rezepten und Wettbewerbe. [www.facebook.com/BoschHomeSuisse](http://www.facebook.com/BoschHomeSuisse)

## BSH Hausgeräte AG

Fahrweidstrasse 80  
CH-8954 Geroldswil

Tel. 0848 888 200

## BSH Electroménager SA

7, avenue des Baumettes  
CH-1020 Renens

Fax 0848 888 201

## BSH Elettrodomestici SA

Via Campagna 30  
CH-6934 Bioggio

[www.bosch-home.ch](http://www.bosch-home.ch)

Q8A0010889 – 12/15 – 19'000. Die aufgeführten Preise sind in Schweizer Franken inkl. MwSt./exkl. MwSt. Alle Preise sind exkl. der obligatorischen vorgezogenen Recyclinggebühr (vRG). Die angegebenen Preise sind unverbindliche Preisempfehlungen; unsere Händler sind in der Gestaltung frei. Modell-, Preisänderungen sowie Farbschwankungen vorbehalten (Stand Dezember 2015). © Copyright by BSH Hausgeräte AG, Geroldswil.



gedruckt in der  
schweiz